



# MONITORUL OFICIAL

## AL

# ROMÂNIEI

Anul XI — Nr. 57 bis

PARTEA I  
LEGI, DECRETE, HOTĂRÂRI ȘI ALTE ACTE

Miercuri, 9 februarie 1999

### SUMAR

<u>Nr.</u>	<u>Pagina</u>
	ACTE ALE ORGANELOR DE SPECIALITATE ALE ADMINISTRAȚIEI PUBLICE CENTRALE
746/1998. — Ordin al ministrului transporturilor privind aprobarea Normelor uniforme pentru aplicarea Regulamentului de transport pe căile ferate din România.....	1-128

## ACTE ALE ORGANELOR DE SPECIALITATE ALE ADMINISTRAȚIEI PUBLICE CENTRALE

MINISTERUL TRANSPORTURILOR

### ORDIN

#### privind aprobarea Normelor uniforme pentru aplicarea Regulamentului de transport pe căile ferate din România

În temeiul prevederilor Ordonanței Guvernului nr. 19/1997 privind transporturile, ale art. 3 din Ordonanța Guvernului nr. 41/1997 privind aprobarea Regulamentului de transport pe căile ferate din România și ale Hotărârii Guvernului nr. 44/1997 privind organizarea și funcționarea Ministerului Transporturilor,

**ministrul transporturilor** emite următorul ordin:

Art. 1. — Se aprobă Normele uniforme pentru aplicarea Regulamentului de transport pe căile ferate din România (NUT), anexă la prezentul ordin.

Art. 2. — Calea ferată, astfel cum este definită la pct. 8 din anexa la Regulamentul de transport pe căile ferate din România, aprobat prin Ordonanța Guvernului nr. 41/1997, va actualiza, potrivit normelor prevăzute la art. 1, convențiile încheiate cu agenții economici, prin acte adiționale.

Art. 3. — În termen de 90 de zile de la data publicării prezentului ordin, transportatorii feroviari autorizați vor emite instrucțiuni de serviciu proprii pentru transportul feroviar.

Art. 4. — Prezentul ordin va fi publicat în Monitorul Oficial al României, Partea I, și va intra în vigoare după 90 de zile de la data publicării.

Art. 5. — Pe data intrării în vigoare a prezentului ordin își încetează aplicabilitatea:

— Ordinul ministrului transporturilor și telecomunicațiilor nr. 1.557/1973 privind Tariful Local de Mărfuri — C.F.R.;

— Ordinul nr. 673/1976 al ministrului transporturilor și telecomunicațiilor privind aprobarea normelor metodologice de planificare și executare a transporturilor de mărfuri și a contractului-model economic anual de prestații de transport pe calea ferată;

— Instrucția serviciului de tranzit, din 1942, a Căilor Ferate Române, emisă de Direcțiunea Mișcării;

— Instrucția nr. 151/1957 pentru transportul călătorilor pe Căile Ferate Române, emisă de Departamentul Căilor Ferate, cu modificările ulterioare;

— Instrucția nr. 153/1965 privind primirea, manipularea și eliberarea mărfurilor transportate pe calea ferată, emisă de Departamentul Căilor Ferate, cu modificările ulterioare;

— Instrucția nr. 167/1975 pentru efectuarea expedițiilor și manipularilor de mărfuri de stațiile C.F.R., emisă de Ministerul Căilor Ferate, cu modificările ulterioare;

— Instrucția nr. 152/1987 pentru transportul expedițiilor de mesagerie pe calea ferată, emisă de Departamentul Căilor Ferate, cu modificările ulterioare;

— orice alte prevederi contrare.

Art. 6. — Compania Națională de Căi Ferate — „C.F.R.” — S.A., Societatea Națională de Transport Feroviar de Marfă — „C.F.R. Marfă” — S.A. și Societatea Națională de Transport Feroviar de Călători — „C.F.R. Călători” — S.A., precum și ceilalți transportatori feroviari autorizați vor aduce la îndeplinire prevederile prezentului ordin.

Ministrul transporturilor,  
**Traian Băsescu**

București, 11 decembrie 1998.  
Nr. 746.

*ANEXĂ*

## NORME UNIFORME

### pentru aplicarea Regulamentului de transport pe căile ferate din România

#### Obiectul

1. Normele uniforme cuprind reglementări privind executarea transportului pe calea ferată, elaborate în temeiul:

1.1. art. 3 din Ordonanța Guvernului nr. 41/1997 privind aprobarea Regulamentului de transport pe căile ferate din România;

1.2. art. 11, lit. b), j) și k) din Ordonanța Guvernului nr. 19/1997 privind transporturile;

1.3. art. 2 din Hotărârea Guvernului nr. 44/1997 privind organizarea și funcționarea Ministerului Transporturilor.

Potrivit prevederilor pct. 31 din anexa la Regulamentul de transport pe căile ferate din România, prezentele reglementări sunt denumite *norme uniforme privind transporturile* sau *norme uniforme*, respectiv *NUT*.

2. Normele uniforme pentru transportul feroviar (NUT) sunt prezentate după articolele din Regulamentul de trans-

port pe căile ferate din România (RT), cu caractere diferite.

NUT, pentru fiecare articol din RT, sunt numerotate cu cifre arabe, începând cu cifra 1. În continuare se trece numărul alineatelor la care se referă.

În dreptul alineatelor RT se înscriu, pe partea stângă, numerele NUT care sunt legate de conținutul acestora.

3. Normele uniforme pentru transportul feroviar cuprind două volume:

3.1. volumul I, Norme uniforme pentru aplicarea Regulamentului de transport pe căile ferate din România (NUT);

3.2. volumul II, Anexe la Normele uniforme pentru aplicarea Regulamentului de transport pe căile ferate din România (Anexe — NUT).

4. Abrevierile folosite în NUT, altele decât cele din anexa la RT, sunt prevăzute în anexa nr. 19 NUT.

## REGULAMENTUL DE TRANSPORT

### pe căile ferate din România

și

### Norme uniforme pentru aplicarea Regulamentului de transport pe căile ferate din România (NUT)

#### TITLUL I

#### Dispoziții generale

##### ARTICOLUL 1

#### Obiectul și sfera de aplicare

1, 2 1.1. Regulamentul are ca obiect stabilirea normelor cu privire la drepturile, obligațiile și răspunderile transportatorilor feroviari și ale clienților în efectuarea transporturilor pe căile ferate din România.

3 1.2. Regulamentul se aplică expedițiilor transporturilor publice de călători, bagaje, mărfuri și de alte bunuri, care se execută de transportatori feroviari autorizați în România.

4, 5 1.3. Transporturile publice feroviare se execută pe bază de contract de transport.

În traficul intern contractul de transport se încheie și se execută în conformitate cu prevederile prezentului Regulament și ale reglementărilor în vigoare. Contractul de transport în traficul internațional se încheie și se execută în conformitate cu acordurile, convențiile și înțelegerile internaționale la care România este parte.

1.4. Dacă interesul public sau nevoile exploataării o cer, calea ferată poate decide ca:

1.4.1. serviciul și traficul să fie suspendate total sau parțial;

1.4.2. unele expediții să fie excluse de la transport sau să fie permise numai în anumite condiții;

1.4.3. anumite expediții să se bucure de prioritate. Aceste măsuri trebuie făcute publice.

1.5. În caz de necesitate, transporturile militare se vor efectua neîntrerupt.

**NUT 1 la art. 1.1**

Normele uniforme pentru transportul feroviar se aplică tuturor transportatorilor feroviari autorizați (Tfa), precum și clienților.

**NUT 2 la art. 1.1**

Normele uniforme stabilesc drepturile, obligațiile și răspunderile transportatorilor feroviari autorizați și ale clienților în efectuarea transporturilor pe căile ferate din România.

**NUT 3 la art. 1.2**

Transporturile se vor executa de unul sau mai mulți Tfa, de la stația de pornire sau de expediție până la stația de destinație, cu un singur document de transport.

**NUT 4 la art. 1.3**

Căilor ferate din România și clienței le sunt aplicabile în traficul internațional:

4.1. Convenția cu privire la transporturile internaționale feroviare (COTIF) din 8 mai 1980, ratificată de România prin Decretul Consiliului de Stat nr. 100/1983 pentru ratificarea unor tratate internaționale, publicat în Buletinul Oficial nr. 23/1983, astfel cum a fost modificată prin Legea nr. 27/1992 pentru ratificarea Protocolului 1990 referitor la Convenția cu privire la transporturile internaționale feroviare (COTIF), cu:

4.1.1. Apendice A, Reguli uniforme privind contractul de transport internațional al călătorilor și bagajelor (CIV);

4.1.2. Apendice B, Reguli uniforme privind contractul de transport internațional feroviar al mărfurilor (CIM);

4.2. Înțelegerile cu căile ferate străine, publicate în Monitorul Oficial al României sau în Buletinul Comercial al Căii Ferate.

**NUT 5 la art. 1.3**

Transporturilor de mărfuri în traficul internațional de import, export și de tranzit li se aplică, după caz, următoarele tarife:

5.1. tariful de import-export și de tranzit;

5.2. tarifele internaționale.

## ARTICOLUL 2

**Termeni din regulament**

1-3 Înțelesul termenilor folosiți în prezentul Regulament este arătat în anexă.

**NUT 1 la art. 2**

Înțelesul termenilor folosiți în RT sunt valabili și în NUT.

**NUT 2 la art. 2**

Prin *expeditor*, respectiv *destinatar*, se înțelege și expediționarul, atunci când preia drepturile și obligațiile expeditorului sau ale destinatarului, prin împuternicire.

Împuternicirea dată expediționarului se anexează de acesta la contractul încheiat cu calea ferată sau la scrisoarea de trăsură, făcându-se mențiune despre aceasta în scrisoarea de trăsură la rubrica „Mențiuni ale expeditorului”. În împuternicire vor fi cuprinse și drepturile expediționarului de rezolvare a litigiilor care pot apărea în timpul derulării contractului de transport.

**NUT 3 la art. 2**

În cazul în care expediționarul este împuternicit de expeditor, respectiv de destinatar, să rezolve litigiile care pot apărea în timpul transportului cu transportatorii, expediționarului trebuie să înscrie acest fapt la rubrica „Mențiuni ale expeditorului” din scrisoarea de trăsură. În cazul lipsei acestei mențiuni, se consideră de către calea ferată că expediționarul nu are împuternicire pentru rezolvarea litigiilor care pot apărea între calea ferată și expeditor, respectiv destinatar.

## ARTICOLUL 3

**Răspunderea căii ferate pentru agenții săi**

3.1. Calea ferată este răspunzătoare de greșelile sau abuzurile comise de agenții aflați în serviciul ei, precum și de cele ale altor persoane care participă, din dispoziția ei, la executarea unui transport cu care s-a însărcinat.

1, 2 3.2. În cazul în care, la cererea celui interesat, agenții căii ferate sau alte persoane întocmesc documente de transport, fac traduceri sau alte servicii care nu cad în sarcina căii ferate, se consideră că lucrează în contul și pe răspunderea persoanei interesate pentru care fac aceste servicii.

3.3. Calea ferată nu răspunde de bagajele încredințate în stații și trenuri unor persoane care nu fac parte din categoria celor prevăzute la art. 3.1.

**NUT 1 la art. 3.2**

Calea ferată nu răspunde pentru greșelile și abuzurile hamalilor, decât dacă sunt salariați ai săi și poartă uniformă, halatul tipizat și însemnele sale.

**NUT 2 la art. 3.2**

Calea ferată nu răspunde de modul cum se completează partea ce revine clientului din documentul de transport, chiar dacă aceasta se face de un salariat al căii ferate, atunci când nu încasează tariful pentru această prestație.

## ARTICOLUL 4

**Tarife. Înțelegeri speciale**

1, 2 4.1. La stabilirea și aplicarea tarifelor căii ferate se au în vedere acoperirea costurilor și obținerea unui minim de profit, în condițiile de performanță și constrângeri financiare, conform reglementărilor legale în vigoare.

4 4.2. Tarifele de transport se modifică conform criteriilor stabilite prin lege.

4.3. Prețul prestației de transport se stabilește conform tarifului căii ferate valabil în momentul încheierii contractului de transport. Tariful căii ferate trebuie să conțină elementele necesare pentru calculul tarifelor de transport și al celor accesorii, precum și, dacă este cazul, condițiile de convertire a valutei.

5, 6 4.4. Calea ferată va elabora tarife directe formate din cumularea tarifelor fiecărei căi ferate (transportatori feroviari autorizați), care vor sta la baza stabilirii prețului transporturilor și a lichidării conturilor dintre căile ferate.

7, 8 4.5. Tarifele căilor ferate se publică în Buletinul Comercial al Căii Ferate și se aplică în aceleași condiții, uniform, tuturor clienților. Tarifele pentru călători sunt aduse la cunoștință publică și prin alte mijloace de informare în masă, inclusiv prin afișare în stații.

9 4.6. Calea ferată acordă reduceri tarifare în baza unor acte normative, cu asigurarea compensărilor aferente de către autoritatea, agentul, respectiv organizația care a solicitat reducerea.

10, 11 4.7. Calea ferată poate stabili condiții care comportă reduceri de tarife sau alte avantaje, în condițiile legii.

La aceleași condiții calea ferată asigură un tratament asemănător.

Calea ferată poate acorda reduceri tarifare în scopuri comerciale.

4.8. Calea ferată este în drept să perceapă și alte sume neprevăzute în tarife, ca urmare a unor costuri provocate de clienți, efectuate de aceasta în timpul transportului. Aceste costuri trebuie justificate și decontate separat pe documentul de transport, anexându-se documentele justificative.

12 4.9. Tarifele căii ferate intră în vigoare după publicare.

4.10. Tarifele, normele și instrucțiunile de serviciu nu pot deroga de la Regulament.

#### **NUT 1 la art. 4.1**

Tarifele locale pentru traficul de călători, bagaje, mesagerii, coletărie, vagoane și multimodal vor cuprinde, după caz, următoarele părți:

1.1. tarife de transport;

1.2. tarife accesorii;

1.3. nomenclatura mărfurilor, indicatorul kilometric și alte părți.

#### **NUT 2 la art. 4.1**

Într-un tarif se vor cumula cât mai multe operații posibile, urmărindu-se ușurarea tarifării prestațiilor.

#### **NUT 3 la art. 4.2**

Tarifele căii ferate se modifică ori de câte ori se prevăd sau se elimină unele prestații, se schimbă configurația cheltuielilor și a veniturilor, se introduc schimbări în tehnica tarifării ori se produc modificări valorice ale monedelor de referință.

Dispozițiile tarifare și condițiile de aplicare a tarifelor se stabilesc și se aprobă de conducătorul căii ferate.

#### **NUT 4 la art. 4.3**

Când plata se face în lei, tarifele de import, de export și de tranzit, aplicabile pe parcursul feroviar din România, care sunt exprimate în valută liber convertibilă, se convertesc în lei pe baza parității obținute din lista cursurilor valutare, pusă la dispoziție de calea ferată în ziua plății.

Tarifele pe parcurs extern, precum și cele de tranzit pe căile ferate din România, exprimate în valută și plătite în valută, pe care clienții din România au convenit cu destinatarul să le suporte, se transformă în monedă de plată pe baza parității obținute din lista cursurilor valutare, pusă la dispoziție de calea ferată în ziua plății.

#### **NUT 5 la art. 4.4**

În cazul transporturilor efectuate de mai mulți Tfa, în trafic local, se vor publica tarifele căilor ferate, care să permită calculul lor pe ruta tarifară, de la stația de pornire sau de expediție până la stația de destinație.

#### **NUT 6 la art. 4.4**

Tarifele în traficul internațional se stabilesc și se aprobă de calea ferată.

#### **NUT 7 la art. 4.5**

Tarifele și Regulamentul de transport pe căile ferate din România, precum și Normele uniforme pentru transporturile feroviare se pot cumpăra de clientelă prin agenții, prin stații sau prin alte puncte de desfacere, organizate de calea ferată.

#### **NUT 8 la art. 4.5**

Dacă tariful se modifică în timpul transportului, se aplică tarifele în vigoare la data încheierii contractului de transport.

#### **NUT 9 la art. 4.6**

În cazul în care se acordă reduceri tarifare și nu se asigură compensările până la nivelul tarifului de transport de către autoritatea, agentul, respectiv organizația care a solicitat reducerea, potrivit actului normativ, conducătorii căii ferate pot dispune măsuri pentru urmărirea încasării datoriei de la cel care trebuie să o achite și încetarea derulării contractelor privind transporturile respective.

#### **NUT 10 la art. 4.7**

Legitimațiile de călătorie care se folosesc pe baza unor convenții sau reglementări se procură în condițiile pe care acestea le stabilesc.

#### **NUT 11 la art. 4.7**

Condițiile tarifare emise în temeiul art. 4.7. RT sunt în vigoare până la data de valabilitate stabilită sau până la noi dispoziții, dacă nu s-a fixat un termen de valabilitate.

#### **NUT 12 la art. 4.9**

Rectificarea erorilor intră în vigoare la data prevăzută în publicația de rectificare.

### ARTICOLUL 5

#### Cursul de schimb al monedelor

1-3 În condițiile aplicării tarifelor (tarife de import-export, transport internațional și altele similare), care, potrivit legii, se pot încasa în valută, calea ferată trebuie să facă public, conform art. 4.5, cursul de schimb la care efectuează convertirea sumelor în monedă străină și acceptarea la plată a monedelor străine.

#### **NUT 1 la art. 5**

Dacă executarea obligațiilor care rezultă din contractul de transport face necesară convertirea unei monede, cursul de convertire care se utilizează este cel în vigoare în ziua achitării tarifelor de transport.

#### **NUT 2 la art. 5**

În cazul dispozițiilor insuficiente sau incompatibile ale expeditorului, pentru a determina itinerarul sau tarifele de aplicat, calea ferată alege itinerarul de transport sau tarifele pe care le consideră cele mai avantajoase pentru expeditor, calculul diferențelor de transport de rambursat efectuându-se la cursul de convertire folosit inițial pentru calculul tarifelor.

#### **NUT 3 la art. 5**

În cazul aplicării greșite a unui tarif sau a unor greșeli de calcul la încasarea tarifelor, calculul de convertire folosit inițial pentru determinarea tarifelor sau cel care ar fi trebuit să fie utilizat dacă nu s-ar fi produs nici o greșeală va fi folosit pentru rambursarea diferențelor.

### ARTICOLUL 6

#### Sesizări

6.1. Sesizările clienților care necesită rezolvări operative se adresează șefului stației, respectiv șefului de tren, în cazul în care trenul este în mers. Aceștia sunt obligați să ia măsurile de rezolvare care se impun, în limita competențelor lor.

1 6.2. Sesizările publicului se pot adresa verbal sau în scris și se înregistrează în registrul de sesizări care se află în fiecare stație.

6.3. Calea ferată va răspunde în scris petiționarului în termen de 30 de zile.

**NUT 1 la art. 6.2**

Orice sesizare poate fi adresată direct conducătorilor ierarhici superiori ai formațiilor de lucru ale căii ferate. De asemenea, dacă sesizarea s-a făcut potrivit art. 6.2 RT și petentul este nemulțumit de modul de soluționare, el se poate adresa, ulterior, organelor superioare subunității respective, menționând cât mai cuprinzător datele necesare pentru efectuarea cercetărilor.

## ARTICOLUL 7

**Răspunderea în caz de accident nuclear**

Calea ferată este scutită de răspunderea ce îi revine potrivit Regulamentului, când paguba a fost cauzată de un accident nuclear și dacă, în aplicarea legilor și regulamentelor care reglementează răspunderea în domeniul energiei nucleare, cel care exploatează o instalație nucleară sau o altă persoană care îl substituie este răspunzătoare de această pagubă.

## TITLUL II

**Transportul călătorilor și al bagajelor**

## CAPITOLUL 1

**Transportul călătorilor**

## ARTICOLUL 8

**Condițiile de acceptare la transport**

- 8.1. Calea ferată efectuează transporturile de călători conform Regulamentului, atâta timp cât:
- 8.1.1. călătorul se conformează prezentului Regulament, tarifelor și dispozițiilor căii ferate, făcute publice;
- 1 8.1.2. transportul este posibil cu agenții și mijloacele de transport disponibile, care permit satisfacerea nevoilor regulate ale traficului;
- 8.1.3. transportul nu este împiedicat de împrejurări pe care calea ferată nu le poate evita și a căror înlăturare nu depinde de ea.

**NUT 1 la art. 8.1.2**

După plecarea din stația de pornire, dacă apare o împiedicare la transport și continuarea acestuia nu mai este posibilă, calea ferată este obligată să transporte călătorul și bagajele sale în stația inițială, fără plata tarifului.

## ARTICOLUL 9

**Persoane excluse la transport. Admiterea condiționată**

- 9.1. În tren și în stație, nu se admit sau pot fi evacuate:
- 1 9.1.1. persoanele în stare de ebrietate sau drogate, cele care, prin comportare, deranjează pe ceilalți călători sau care produc vătămări materialului rulant sau care nu respectă prevederile prezentului Regulament. Aceste persoane nu au dreptul la restituirea costului călătoriei și a tarifelor plătite pentru transportul bagajelor lor;
- 2 9.1.2. persoanele care, din cauză de boală sau din alte cauze, incomodează pe ceilalți călători, în afară de cazul când călătoresc, contra plată, într-un compartiment întreg. Persoanele care s-au îmbolnăvit pe parcurs trebuie să fie transportate până la prima stație, unde li se acordă îngrijirile necesare. Acestor persoane li se restituie diferența

dintre tarifele plătite și cele aferente pentru parcursul efectuat atât pentru legitimația de călătorie, cât și pentru bagaj, în condițiile prevăzute la art. 33;

9.1.3. persoanele care insultă personalul căii ferate aflat în timpul serviciului. Acestora li se întocmește proces-verbal de contravenție.

3-5 9.2. Transportul bolnavilor contagioși se reglementează prin instrucțiuni comune ale căii ferate și ale instituției de stat, însărcinată cu ocrotirea sănătății publice.

**NUT 1 la art. 9.1.1**

Consumul de băuturi alcoolice în vagoanele de călători clasă este interzis. Se exceptează consumul a 0,5 litri de bere din vânzările efectuate în tren de agenții economici autorizați de calea ferată. Călătorii care nu respectă această interdicție vor fi atenționați și, dacă nu se conformează, vor fi excluși de la transport. Călătorilor excluși de la transport nu li se recunosc drepturile pe care le conferă legitimația de călătorie.

Comportarea necuviincioasă față de ceilalți călători a persoanelor aflate în stare de ebrietate sau drogate se tratează potrivit legii, de agenții căii ferate, Corpul de gardieni feroviari, respectiv de organele de poliție.

Insultarea personalului feroviar aflat în exercițiul funcțiunii, în cazul în care întrunește condițiile infracțiunii de ultraj, se va trata potrivit legii penale.

**NUT 2 la art. 9.1.2**

Tariful biletelor de călătorie, al diferențelor de clasă și al suplimentelor corespunzătoare categoriei trenului se restituie parțial, în cazul îmbolnăvirii în parcurs, numai pentru distanța neparcursă.

Restituirea se face în stația unde s-a întrerupt călătoria sau în stația de pornire la care s-a înapoiat călătorul, în baza „vizei de neutilizare parțială”, înscrisă pe legitimația de călătorie de către șeful stației unde s-a produs întreruperea.

**NUT 3 la art. 9.2**

Sunt admiși la călătorie numai cu avizul special al unei unități sanitare suferinzii de boli molipsitoare sau cei suspecți de astfel de boli (tifos exantematic, variolă, difterie, pojar, scarlatină, febră tifoidă, lepră și alte maladii infecțioase), însă numai în compartimente de clasa a 2-a rezervate ori în vagoane de marfă sau de bagaje, special comandate. În certificatul medical trebuie să se specifice condițiile în care bolnavul poate fi transportat, menționându-se și modalitatea de transport, din cele arătate mai sus, care se recomandă.

În aceste cazuri, tariful se aplică astfel:

3.1. pentru bolnavii contagioși și însoțitorii lor, care călătoresc în compartimentele special rezervate în vagoanele de clasa a 2-a, se încasează tariful integral de transport, corespunzător rangului trenului și distanței kilometrice pentru toți ocupanții compartimentului, însă cel puțin numărul de locuri din compartiment. Pentru dezinfectarea vagonului se încasează tariful de dezinfectare. Dacă bolnavul schimbă în parcurs compartimentul în stațiile de legătură, tariful de dezinfectare se plătește pentru vagoanele utilizate. Toate aceste tarife se încasează pe biletul de călătorie în grup.

3.2. pentru vagoane de bagaje sau de marfă (acoperite), care se atașează la trenurile de marfă sau de persoane la cererea bolnavilor contagioși sau a celor suferinzi de orice alte boli, pe baza certificatelor medicale, tariful se calculează și se aplică conform prevederilor pentru vagoane

special comandate, eliberându-se bilet de călătorie în grup, cu care se încasează și tarifele de dezinfectare.

#### **NUT 4 la art. 9.2**

Bolnavii necontagioși, transportați pe targă sau pe cărucior, pot călători în vagoanele de călători clasă sau în vagoanele de bagaje ale trenurilor de călători. În vagoanele de bagaje aceștia pot călători numai pe baza certificatelor medicale, în care se precizează acest mod de transport, precum și faptul că bolnavul nu suferă de o boală molipsitoare.

Într-un vagon de bagaje poate fi primit numai un singur bolnav pe targă sau pe cărucior, cu cel mult doi însoțitori, tariful calculându-se astfel:

4.1. la trenurile de persoane, bolnavul pe targă sau pe cărucior trebuie să posede două legitimații de călătorie, iar însoțitorii câte o legitimație clasa a 2-a, toate acestea putând fi cu tarif întreg, cu reducere sau gratuite, după caz, în funcție de drepturile la călătorie pe care le are călătorul;

4.2. la trenurile de rang superior, bolnavul pe targă sau pe cărucior și însoțitorii acestuia trebuie să posede și câte un supliment de tren, corespunzător rangului acestuia.

Nu se cere tichet de rezervare.

#### **NUT 5 la art. 9.2**

În vagoanele clasă, bolnavii necontagioși transportați pe targă sau pe cărucior trebuie să prezinte atâtea legitimații de călătorie valabile la trenul respectiv câte locuri ocupă cu targa sau cu căruciorul.

Însoțitorii bolnavului trebuie să posede legitimații de călătorie valabile la trenul respectiv. Toate aceste legitimații pot fi cu tarif întreg, gratuite sau cu reducere.

### ARTICOLUL 10

#### **Mersul trenurilor și suspendarea circulației trenurilor**

- 10.1. Călătorii se transportă cu trenuri prevăzute în mersul trenurilor, publicat și afișat la stații, cu trenuri suplimentare, cu vagoane suplimentare sau cu trenuri special comandate, necuprinse în mersul trenurilor.
- 10.2. Calea ferată trebuie să aducă la cunoștință publicului întreruperea circulației trenurilor, prin mass-media și prin afișare în stații.
- 1 10.3. Întârzierea trenurilor se aduce la cunoștință publicului prin anunțuri afișate în stații sau transmise prin instalațiile de amplificare existente.
- 2-7 10.4. Condițiile în care pot fi utilizate anumite trenuri, vagoane sau servicii se prevăd în mersul trenurilor și, după caz, în normele uniforme privind transporturile.
- 10.5. Când, din cauza întârzierii trenului, călătorul nu prinde trenul de legătură pentru continuarea călătoriei, calea ferată este obligată să îl transporte cu bagajele sale, fără a percepe noi tarife, cu primul tren de același rang sau de rang inferior, pe aceeași rută sau pe altă rută, astfel ca acesta să ajungă la destinație cu întârzierea cea mai mică.
- 10.6. În cazul suspendării circulației unui tren, dacă acest fapt nu a fost cunoscut înainte de plecarea din stația de pornire, iar călătorul nu dorește să continue călătoria cu alte trenuri sau pe alte rute, calea ferată este obligată să îl transporte înapoi la stația de plecare cu primul tren în circulație, fără

plată, restituindu-i-se tarifele plătite pentru distanța neefectuată.

- 8 10.7. Dacă întreruperea sau suspendarea circulației unui tren a fost anunțată înaintea plecării din stația de pornire, călătorii vor plăti tarifele aferente rutei ocolitoare.
- 8, 9 10.8. În cazul în care linia s-a întrerupt într-un punct, calea ferată va organiza, pe cât posibil, un serviciu de transport pentru călători și bagaje cu alte vehicule. Tarifele plătite pentru transportul cu aceste vehicule vor fi suportate de călători, dacă întreruperea a fost anunțată înainte de plecarea trenului din stația de pornire.
- 10 10.9. Călătorul poate renunța la călătorie sau amâna călătoria, dacă prezintă legitimația pentru viza de neutilizare în termenul prevăzut în normele uniforme privind transporturile. Dacă se întrebuițează un tren sau servicii cu tarife mai mari, călătorul va plăti diferența de tarif.
- 10.10. Prin aceste dispoziții nu se prelungeste durata legitimațiilor de călătorie al căror timp de întrebuițare este determinat prin Normele uniforme privind transporturile.

#### **NUT 1 la art. 10.3**

Întârzierile trenurilor, suspendarea circulației acestora sau anularea lor se anunță din timp. Calea ferată nu răspunde de daunele pe care le-ar putea suferi un călător prin întârzierea plecării sau sosirii unui tren, nici pentru suspendarea circulației trenurilor sau pentru întreruperea călătoriei.

#### **NUT 2 la art. 10.4**

Transportul călătorilor se face:

- 2.1. cu trenurile de călători din program, prevăzute în mersul trenurilor;
- 2.2. cu trenurile suplimentare puse în circulație de calea ferată;
- 2.3. cu trenurile speciale de călători, comandate de persoanele interesate.

#### **NUT 3 la art. 10.4**

Tarifele sunt diferențiate în funcție de parcurs, de vitezele de circulație și de gradul de confort pe diferitele niveluri de tarifare. Categoriile de trenuri care se grupează prin tarife sunt următoarele:

- 3.1. trenuri de persoane și trenuri curse de persoane;
- 3.2. trenuri accelerate fără regim de rezervare a locurilor (accelerate FRRL);
- 3.3. trenuri accelerate cu regim de rezervare a locurilor (accelerate CRRL);
- 3.4. trenuri rapid și expres;
- 3.5. trenuri intercity;
- 3.6. trenuri intercity expres;
- 3.7. tren accelerat automotor;
- 3.8. tren de persoane automotor;
- 3.9. eurocity;
- 3.10. euronight;
- 3.11. trenuri special comandate.

Condițiile de punere în circulație a trenurilor se stabilesc de calea ferată.

#### **NUT 4 la art. 10.4**

Pentru transportul călătorilor se folosesc:

- 4.1. vagoane clasa 1;
- 4.2. vagoane clasa a 2-a;
- 4.3. vagoane clasa 1 și clasa a 2-a;
- 4.4. vagoane de dormit;

- 4.5. vagoane-cușetă;
- 4.6. vagoane-salon;
- 4.7. automotoare și remorci de automotoare clasa 1, clasa a 2-a și clasa 1, respectiv, clasa a 2-a, după caz.

**NUT 5 la art. 10.4**

Compunerea garniturilor trenurilor de călători și felul vagoanelor se stabilesc de calea ferată după solicitările traficului, iar trenurile speciale se compun potrivit cererii celui care le-a comandat.

**NUT 6 la art. 10.4**

În cazul întreruperilor de circulație sau în cazul suspendării circulației unui tren pe un anumit parcurs, neanunțate înainte de începerea călătoriei, se procedează astfel:

6.1. când călătorul cere transportarea sa și a bagajelor sale la destinație cu un tren pe aceeași rută sau pe o rută ocolitoare, călătoria se execută în baza legitimației pe care o posedă călătorul aflat în această situație, vizată de șeful stației în care s-a produs întreruperea. Dacă, pentru a ajunge la destinație, nu există decât un tren de rang superior sau trenul respectiv nu are decât clase superioare, călătorul poate folosi fie trenul, fie vagonul de călători de clasă superioară, fără plata diferenței de tarif. Dacă se folosește un tren cu regim de rezervare a locurilor, se plătește costul tichetului de rezervare sau suplimentul intercity sau intercity expres, după caz;

6.2. când călătorul cere înapoierea sa și a bagajelor sale la stația de pornire, precum și restituirea costului pentru parcursul nestrăbătut, șeful stației de întrerupere face valabilă legitimația de călătorie și recipisa de bagaje pentru înapoiere, iar restituirea tarifelor se face la stația de pornire, conform prevederilor din tarifele căii ferate.

**NUT 7 la 10.4**

Imediat după producerea unei întreruperi de circulație, șeful stației unde s-a produs întreruperea trebuie să informeze călătorii sosiți în această stație cu privire la posibilitățile existente pentru continuarea călătoriei și despre modul cum este organizată vizarea legitimațiilor de călătorie.

Toate legitimațiile de călătorie trebuie să poarte una din următoarele vize, sub semnătura agentului căii ferate, și ștampila rotundă:

7.1. „Întrerupt circulația, telegrama nr. .... din ..... valabil pentru înapoiere la stația de pornire“;

7.2. „Întrerupt circulația, telegrama nr. .... din ..... valabil pe ruta ..... sau cu trenul ..... din .....“;

7.3. „Întrerupt circulația, telegrama nr. .... din ....., se va restitui costul pentru distanța .....“.

Dacă, din cauza întârzierii sau a suspendării circulației unui tren, legătura nu mai poate avea loc și călătorul dorește să-și continue călătoria, calea ferată este obligată să îl transporte cu bagajele sale, fără plata diferențelor, cu un tren care circulă în aceeași direcție chiar pe rută ocolitoare.

Dacă, pentru a ajunge la destinație, într-un interval de 3 ore de la sosirea în stația de legătură nu există decât un tren de rang superior sau un tren care nu are decât clase superioare, călătorul poate folosi fie trenul de rang superior, fie trenul cu clase superioare, cu plata diferenței.

Dacă se folosește un tren cu locuri rezervate, se plătește costul tichetului de rezervare sau suplimentul intercity sau intercity expres, după caz.

Când călătorul nu dorește să își continue călătoria cu un alt tren sau pe o altă rută, calea ferată este obligată să îl transporte împreună cu bagajele sale la stația de por-

nire, fără plată, și să îi restituie costul pentru parcursul nestrăbătut.

În toate cazurile, călătorul este obligat să se prezinte, în termen de maximum o oră de la sosirea trenului, la șeful de stație, care îi va înscrie viza necesară pe legitimația de călătorie, procedându-se așa cum s-a arătat în cazul vizeilor de întrerupere a circulației. În cazul pierderii legăturii, pe legitimația de călătorie se va face mențiunea „pierdut legătura, valabil la trenul ..... din .....“, aplicându-se semnătura și ștampila.

**NUT 8 la art. 10.7 și art. 10.8**

Calea ferată este obligată să-i anunțe pe călători, înainte de plecare, despre întreruperile de circulație produse pe rețea sau despre suspendarea circulației trenurilor pe anumite parcursuri. Anunțarea se face prin afișe la ghișeele de bilete și prin alte mijloace (televiziune, radio) și alte modalități de avizare.

**NUT 9 la art. 10.8**

În cazul întreruperilor de circulație sau în cazul suspendării circulației unui tren pe un anumit parcurs, neanunțate înainte de începerea călătoriei, serviciul de transbordare cu diferite vehicule poate fi folosit de călători fără plată.

**NUT 10 la art. 10.9**

Renunțarea sau amânarea călătoriei impune prezentarea obligatorie a legitimației de călătorie, în termen de cel mult o oră de la sosire, la ghișeul special afectat pentru aceasta, din stație, sau la șeful de stație, pentru obținerea vizei aferente.

ARTICOLUL 11

**Legitimațiile de călătorie și durata valabilității lor**

- 1-32 11.1. Orice legitimație de călătorie trebuie să conțină mențiunile prevăzute în normele uniforme privind transporturile.
- 33-35 11.2. Legitimațiile de călătorie se obțin de la stații, agenții, de la agenți autorizați, precum și de la personalul de tren, în condițiile stabilite de calea ferată.
- 11.3. Tarifele pentru legitimațiile de călătorie obținute de la agenții, agenți autorizați și de la personalul de tren pot fi mai mari decât cele de la casele de bilete din stații, în condițiile legii.
- 11.4. Călătorul trebuie să verifice pe loc, la primirea legitimației de călătorie, dacă aceasta corespunde cererii sale.
- 11.5. Revinderea legitimațiilor de călătorie nu este permisă. Legitimațiile de călătorie găsite în aceste cazuri vor fi anulate, iar călătorii vor fi considerați și tratați ca fiind fără legitimație de călătorie. Persoanele neautorizate care revând legitimații de călătorie vor fi tratate drept contra-venienți.
- 11.6. Cedarea legitimațiilor de călătorie altor persoane care nu au dreptul la acestea este interzisă. Legitimațiile găsite în această situație sunt reținute de personalul de tren; călătorii în cauză vor fi considerați și tratați ca fiind fără legitimație de călătorie.
- 11.7. Calea ferată va face publice, conform art. 4.5, normele de utilizare și duratele de valabilitate a legitimațiilor de călătorie.

**NUT 1 la art. 11.1**

Orice legitimație de călătorie trebuie să conțină, în mod obligatoriu, următoarele mențiuni:

- 1.1. seria, numărul și timbrul sec C.F.R.;
- 1.2. parcursul;
- 1.3. clasa;
- 1.4. tariful;

1.5. datele de valabilitate (anul, luna, ziua, eventual timpul și altele asemenea).

**NUT 2 la art. 11.1**

Pe legitimațiile de călătorie care trebuie să conțină timpul, acesta se va menționa astfel:

2.1. timpul 1, când plecarea trenului are loc între orele 0,01–6,00;

2.2. timpul 2, când plecarea trenului are loc între orele 6,01–12,00;

2.3. timpul 3, când plecarea trenului are loc între orele 12,01–18,00;

2.4. timpul 4, când plecarea trenului are loc între orele 18,01–24,00 ale zilei respective.

În afară de aceste mențiuni obligatorii, unele legitimații de călătorie mai pot conține și alte mențiuni ajutoare în legătură cu modul lor de utilizare, precum: numele călătorului, fotografia.

**NUT 3 la art. 11.1**

Legitimațiile de călătorie în traficul local al căii ferate trebuie să corespundă, ca formă și conținut, modelelor din „Colecția legitimațiilor de călătorie în trafic local”.

Legitimațiile de călătorie sunt valabile de la data indicată de casier prin compostare, vizare sau înscriere pentru începerea călătoriei și până în momentul când trenul cu care s-a început călătoria (respectiv ultimul tren direct de legătură) ajunge în stația de destinație, valabilitatea prelungindu-se cu timpul de întrerupere la care dă, eventual, dreptul legitimația de călătorie respectivă.

**NUT 4 la art. 11.1**

*Biletele de carton* sunt legitimații cu preț fix.

Toate mențiunile obligatorii prevăzute în normele uniforme sunt tipărite pe bilet, cu excepția valabilității, care se imprimă prin compostare în momentul eliberării biletului.

Compostarea se face pe versoul biletelor, la un singur capăt, cu aparate acționate manual, mecanic sau electro-mecanic, prin presare sau tipărire, și conține, în ordine succesivă, următoarele date:

4.1. timpul zilei, exprimat printr-o cifră arabă (1, 2, 3 sau 4);

4.2. data zilei, exprimată prin două cifre arabe (02, 12, 31 etc.);

4.3. luna, exprimată prescurtat prin trei litere (IAN, FEB etc.);

4.4. anul, exprimat prin ultimele două cifre (98, 99 etc.).

În cazul defectării compostorului, datele de valabilitate se marchează prin aplicarea ștampilei cu tipe pe versoul biletului.

În afara mențiunilor obligatorii, pe biletele de carton mai sunt tipărite:

4.5. numărul casei emitente;

4.6. denumirea prescurtată a subunității de care aparține unitatea emitentă;

4.7. alte mențiuni ajutoare (anul tipăririi etc.).

Biletele de carton se tipăresc la tipografie sau la mașina de tipărit bilete la ghișeu. Emiterea biletelor se face pentru fiecare relație în parte.

Parcursul se indică prin denumirea stației de pornire și a stației de destinație, precum și a rutei, când călătoria se poate efectua pe mai multe rute.

Nu se admite modificarea stației de destinație tipărită pe bilet.

Clasa pentru care sunt valabile biletele este tipărită cu cifre și este indicată, de regulă, și prin culoarea cartonului (verde, pentru clasa 1, și maro, pentru clasa a 2-a).

**NUT 5 la art. 11.1**

*Biletele de carton cu 50 % reducere* (pentru copii, pensionari, elevi și studenți) se tipăresc pe clase și pe zone kilometrice.

Stația de destinație și ruta se înscriu de casier în momentul emiterii.

Biletele pentru pensionari, elevi și studenți se eliberează potrivit hotărârilor Guvernului României.

**NUT 6 la art. 11.1**

*Biletele de carton dus-întors*, pentru călătoria dus-întors, se emit ca bilete de carton la clasa a 2-a, valabile până la distanța de 250 de km.

Biletele dus-întors sunt valabile fără viză pentru călătoria de înapoiere în aceeași zi, cu un tren care pleacă, potrivit graficului, cel mai târziu până la ora 24,00 inclusiv din stația de înapoiere.

Aceste bilete nu dau dreptul la întreruperea călătoriei. Viza pentru amânarea călătoriei la ducere nu prelungește termenul lor de valabilitate.

Biletele dus-întors se perforează de personalul de tren la ducere și, respectiv, la înapoiere în locurile indicate pe verso.

Restituirea contravalorii biletelor dus-întors se efectuează conform normelor generale.

**NUT 7 la art. 11.1**

*Biletele de carton pentru diferența de clasă* se tipăresc pe zone kilometrice.

Ele se completează de agentul căii ferate, la emiterie, cu:

7.1. numărul legitimației de călătorie de clasă inferioară, pe care o completează;

7.2. denumirea stației de destinație până unde s-a plătit diferența de clasă.

**NUT 8 la art. 11.1**

*Biletele de carton combinate* se emit în relațiile frecvent solicitate.

Se pot folosi bilete de carton cu preț întreg de clasa 1 și clasa a 2-a, combinate cu supliment corespunzător categoriei trenului (accelerat sau rapid) și cu tichet de rezervare.

Aceste bilete se completează de agentul căii ferate, la emiterie, cu:

8.1. numărul trenului;

8.2. numărul vagonului;

8.3. numărul locului rezervat.

În cazul întreruperii călătoriei, tichetul își pierde valabilitatea.

**NUT 9 la art. 11.1**

*Biletele de control* au formatul biletelor de carton și sunt de două feluri:

9.1. bilete de control cu plată, care se tipăresc cu caractere de culoare neagră;

9.2. bilete de control creditate, care se tipăresc cu caractere de culoare roșie.

Biletele de control se emit în legătură cu un bilet de călătorie în grup, câte unul pentru fiecare persoană care face parte din grupul respectiv, inclusiv pentru conducătorul de grup.

Biletele de control sunt prevăzute cu serie, număr și timbru sec CFR.



La emitere, agentul căii ferate trebuie să înscrie pe fiecare bilet de control numărul biletului de călătorie în grup pentru care s-a întocmit și clasa la care are dreptul să călătorească posesorul.

Biletele de control se compostează ca și biletele de carton.

Dacă biletul de călătorie a fost emis pentru dus-întors, biletele de control sunt valabile, de asemenea, atât la ducere, cât și la întoarcere. Nu se admite emiterea altor bilete de control pentru întoarcere.

Biletele de control prezentate în tren fără biletul de călătorie în grup, în legătură cu care au fost emise, nu se iau în considerare de personalul de tren sau de organele de control.

Tariful biletelor de control se încasează prin biletul de călătorie în grup, împreună cu celelalte tarife de transport.

#### **NUT 10 la art. 11.1**

10.1. *Biletul bianco* este o legitimație de călătorie individuală care se compune dintr-un grup de patru file, supra-puse, și anume:

10.1.1. cuponul de control;

10.1.2. biletul de călătorie propriu-zis, care se înmânează călătorului; acesta se confecționează din hârtie cu filigran CFR tipărit în culoare roz pe față. Restul filelor se confecționează din hârtie subțire de culoare albă;

10.1.3. fișa de scontrare, care se înmânează, de asemenea, călătorului și se reține de personalul de tren la prima revizie a biletelor;

10.1.4. matca biletului, care rămâne la carnet.

10.2. Mențiunile obligatorii din biletul bianco se înscriu de agentul căii ferate sau sunt tipărite după cum urmează:

10.2.1. seria și numărul sunt tipărite, iar timbrul sec este aplicat de serviciul imprimat strict socotite înainte de expedierea formularelor la stații;

10.2.2. parcursul se completează în spațiile respective, stația de pornire exprimându-se prin ștampila cu numele acestei stații, cea de destinație, eventual și ruta, înscriindu-se de casier în momentul înlocuirii. Denumirea stației de destinație trebuie înscrisă complet, cu numele prevăzut de indicatorul kilometric în vigoare la data emiterii. Ca stații care indică ruta se folosesc stațiile mai importante sau mai cunoscute, situate după punctele de ramificație. Indicarea rutei prin stații de ramificație nu este permisă, întrucât se pot produce confuzii asupra rutei reale pe care călătorul trebuie să o urmeze;

10.2.3. clasa se înscrie de agentul căii ferate, folosindu-se cifrele arabe (1, 2) repetate în litere („una“, „două“). Folosirea cifrelor romane (I, II) nu este permisă;

10.2.4. prețul se înscrie de agentul căii ferate în spațiile respective, arătându-se ce reprezintă fiecare sumă. La sfârșit, totalul se repetă în litere.

10.3. Timpul de valabilitate a biletului bianco se înscrie de casier, indicându-se numărul trenului pentru care s-a emis, ziua, luna și anul. Nu este permisă înscrierea timpului zilei, ca în cazul compostării sau al vizării, ci numai a numărului trenului scris complet, a zilei, exprimată prin două cifre (de exemplu: 03, 06, 23), iar luna trebuie înscrisă complet, în litere, și nu prin cifre (ianuarie, august, decembrie, și nu I, VIII, XII sau 1, 8, 12).

10.4. Ca mențiuni ajutoare, pe biletul bianco trebuie să figureze:

10.4.1. ștampila stației emitente sau de domiciliu a personalului de tren;

10.4.2. semnătura emitentului;

10.4.3. distanța kilometrică dintre stația de plecare și cea de destinație;

10.4.4. calendarul pe margine, pentru a fi perforat de personalul de tren cu ocazia reviziei biletelor în tren.

11.5. Întocmirea biletelor bianco se face prin calchiere cu indigo. Este cu desăvârșire interzis ca biletul bianco să se completeze pe rând, adică mai întâi o parte din părțile componente ale biletului și după aceea restul părților. Calchiera se face cu foi de hârtie indigo îndoite, pentru a se imprima datele înscrise și pe versoul formularului.

Biletul bianco se emite de agentul căii ferate pentru toate tarifele plătite de călător la trenul respectiv. Completarea biletului bianco de către agentul căii ferate cu alte bilete, suplimente sau tichete de carton nu este permisă. Astfel, un bilet bianco emis la un tren accelerat sau rapid va cuprinde atât prețul biletului, cât și al suplimentului pentru tren accelerat sau rapid și al tichetului. La emiterea biletului bianco cu plată pentru un tren cu locuri rezervate se va completa și spațiul anume rezervat în formular pentru indicarea locului.

11.6. În cazul în care călătorul posedă o legitimație de călătorie pentru tren de persoane și solicită la casă completarea ei pentru a călători cu un tren de categorie superioară, într-o clasă superioară, pe altă rută și alte situații similare, se va emite un bilet bianco pe care se va menționa numărul, seria și felul legitimației de călătorie la care se referă diferența (bilet de carton, bianco, special, abonament și altele similare).

11.7. Biletul bianco se emite pentru un singur călător.

11.8. Biletul bianco se folosește în lipsa biletelor de carton într-o anumită relație, pentru încasarea următoarelor tarife de transport: pentru suplimentele de tren accelerat, rapid, intercity sau intercity expres, pentru tichetele de rezervare a locurilor, pentru diferențe de clasă sau de rută, pentru prestații suplimentare, precum și în cazul în care se solicită continuarea călătoriei corespunzătoare unei alte legitimații pe care o posedă călătorul. În astfel de cazuri, unitatea emitentă menționează pe biletul bianco eliberat „în legătură cu legitimația nr. ....“, felul acesteia, și încasează prețurile de transport corespunzătoare pentru relația, clasa și ruta înscrise pe biletul respectiv.

11.9. Agențiile de voiaj pot elibera bilete bianco pentru călătorii simple cu anticipație de 10 zile, respectiv cu anticipație de 30 de zile pentru călătorii dus-întors, valabile din orice stație pentru orice stație.

11.10. În cazul în care biletul bianco se emite ca diferență de rută, clasă sau supliment de tren accelerat, rapid sau intercity, se va menționa pe acesta numărul, seria și felul legitimației de călătorie la care se referă.

11.11. Pe biletul bianco se încasează și tarifele de transport și suplimentare, prevăzute în procesele-verbale de contravenție. În acest caz, biletul bianco se va completa cu următoarele date: numărul procesului-verbal și data întocmirii lui, numele și prenumele contravenientului, distanța pe care a călătorit și stația de domiciliu a organului care a întocmit procesul-verbal de contravenție. Alături de semnătura agentului căii ferate emitent se va trece și data întocmirii biletului bianco cu plată. Fișele de scontrare și procesele-verbale de contravenție pentru călătoria fără legitimație de călătorie se rețin de agentul căii ferate.

În cazul proceselor-verbale întocmite pentru alte contravenții decât călătoria fără bilet, tarifele se încasează cu bilet bianco, iar amenda și despăgubirile ce revin căii ferate se încasează cu chitanța „diverse încasări“. Biletul bianco, fișa de scontrare și chitanța „diverse încasări“ se înmânează contravenientului.

#### **NUT 11 la art. 11.1**

11.1. *Biletul de călătorie în grup*, cu plată, este o legitimație de călătorie ce se emite pentru transportul călătorilor

în grup cu trenurile în circulație sau cu trenuri ori vagoane special comandate.

11.2. Biletul de călătorie în grup se compune dintr-un grup de 4 file, și anume:

11.2.1. cuponul de control, la care se anexează un exemplar din tabelul nominal, dacă este cazul;

11.2.2. biletul de călătorie propriu-zis, care se înmânează conducătorului de grup;

11.2.3. buletinul de control, care se înmânează conducătorului de grup și va fi reținut ulterior de personalul de tren;

11.2.4. matca biletului, care rămâne la carnet.

11.3. Biletele de călătorie în grup sunt valabile 30 de zile de la data începerii călătoriei.

11.4. Călătoria în grup trebuie să se termine cel mai târziu la ora 24,00 a ultimei zile de valabilitate.

11.5. Biletele de călătorie în grup pentru trenuri sau vagoane special comandate se eliberează numai pe baza ordinelor pentru punere în circulație a acestora. Numărul ordinului și denumirea unității care a aprobat punerea în circulație se vor nota pe biletul de călătorie în grup, iar ordinul se va anexa la cuponul de control al biletului în grup respectiv.

11.6. Orice modificări survenite în compunerea trenului special trebuie comunicate din timp agentului căii ferate pentru a le avea în vedere la calcularea tarifelor.

11.7. La întocmirea biletului de călătorie în grup se vor respecta spațiile prevăzute în formular, completându-se numai cele necesare, în cazul pentru care se întocmește, restul spațiilor anulându-se prin barare.

11.8. Cuantumul reducerii acordate la aplicarea tarifelor se va înscrie în rubrica „preț unitar“.

11.9. Pentru fiecare călător care face parte dintr-un grup organizat se emite câte un bilet de control prin care se justifică apartenența la grupul respectiv. Biletele de control sunt valabile numai în legătură cu biletele de călătorie în grup și se utilizează în aceleași condiții ca și biletul de călătorie în grup în legătură cu care au fost emise. Biletele de control se predau conducătorului de grup, care este obligat să le distribuie fiecărui călător înainte de începerea călătoriei. Biletele de control prezentate în tren fără biletul de călătorie în grup nu sunt valabile.

#### **NUT 12 la art. 11.1**

*Biletele de călătorie speciale pe zone kilometrice* sunt legitimații de călătorie tip foaie, clasa 1 și clasa a 2-a, și se compun din trei părți, și anume: biletul de călătorie propriu-zis, cuponul statistic și matca.

Aceste bilete se pun la dispoziție agenților economici, contra cost, prin agențiile de voiaj ale căii ferate.

Biletele se completează de emitent numai cu cerneală sau la mașina de scris.

Primele două părți se prezintă agentului căii ferate, care reține cuponul statistic și vizează biletul de călătorie, iar matca rămâne la emitent. Biletul special se poate utiliza în orice relație și pe orice rută, cu condiția să nu depășească zona kilometrică tipărită pe bilet.

În lipsa biletelor speciale pe o anumită zonă kilometrică, se pot folosi maximum două bilete de zone diferite, care, împreună, totalizează cel puțin tariful zonei solicitate, cu condiția ca fiecare bilet să fie completat cu relația în limita zonei kilometrice tipărite pe bilet.

Dacă emitentul a trecut din eroare ca destinație o localitate care nu corespunde cu denumirea stației căii ferate, agentul căii ferate care vizează biletul va înscrie deasupra denumirii înscrise de emitent denumirea corectă a stației căii ferate de destinație, aplicând ștampila cu tipe.

Biletele de călătorie speciale pe zone kilometrice pot fi vizate pentru plecare oricând, fără a se ține seama de data emiterii lor, cu condiția de a nu avea nici un fel de corecturi, ștersături și alte modificări de orice fel, nici chiar certificate.

Aceste bilete sunt nominale, se întocmesc pentru o singură persoană și dau dreptul la călătoria cu tren de persoane.

Pentru a se călători cu un tren de rang superior trebuie să se plătească suplimentul corespunzător categoriei de tren, respectiv tichetului de rezervare.

Dacă distanța kilometrică între stația de pornire și cea de destinație pe ruta indicată pe bilet este mai mare decât zona kilometrică tipărită pe bilet sau se solicită să se călătorească la o clasă superioară sau pe o rută care se încadrează într-o zonă kilometrică mai mare, se admite plata diferențelor de clasă, zonă sau rută, calculate conform tarifului biletelor speciale. Aceste diferențe se încasează cu bilet bianco, pe care se face mențiunea „diferența de la zona/clasa/ruta—la zona/clasa/ruta, bilet special nr. ....“.

#### **NUT 13 la art. 11.1**

13.1. *Biletul de călătorie în circuit* este o legitimație de călătorie care dă dreptul titularului să plece dintr-o anumită stație și să călătorească pe anumite parcursuri până la înapoierea în stația de pornire, pe un traseu în circuit, stabilit de titular.

Biletul poate fi emis și pentru grupuri de maximum 6 persoane (un conducător și 5 însoțitori).

Acest bilet se emite pentru călătoria cu tren de persoane, la clasa 1 sau la clasa a 2-a.

Pentru a putea călători cu trenurile accelerate FRRL, precum și cu trenurile accelerate și rapide CRRL sau cu trenurile intercity, posesorii de bilete de călătorie în circuit trebuie să își procure, după caz, suplimente corespunzătoare categoriei trenului, precum și tichete de rezervare pentru toate persoanele care fac parte din grupul respectiv.

La solicitarea călătorilor, se pot emite bilete de călătorie în circuit valabile și la trenuri accelerate sau rapide, caz în care, biletele respective sunt valabile pentru călătoria cu trenuri rapide sau accelerate CRRL numai dacă se procură tichete de rezervare pentru toate persoanele din grupul respectiv.

Biletul de călătorie în circuit este valabil două luni și dă dreptul la un număr nelimitat de întreruperi în termenul de valabilitate, din care cel puțin trei întreruperi obligatorii de minimum 24 de ore.

Acest bilet nu poate fi folosit pentru călătorii în interesul serviciului și nu poate fi decontat.

13.2. Biletul de călătorie în circuit se compune din trei file:

13.2.1. cuponul de control, care se reține de emitent și se anexează la cont;

13.2.2. biletul de călătorie propriu-zis, care se înmânează călătorului sau conducătorului de grup;

13.2.3. matca biletului, care rămâne la carnet.

Completarea se face numai cu pix cu pastă, prin calchieră cu indigo.

13.3. Biletul de călătorie în circuit se emite la cererea scrisă a călătorilor, adresată agențiilor de voiaj sau stațiilor care emit legitimații de călătorie cu anticipație, cel mai târziu cu 24 de ore înainte de începerea primei călătorii.

13.4. Cererea de emiterie a biletului de călătorie în circuit trebuie să conțină următoarele elemente:

13.4.1. numele și prenumele solicitantului;

13.4.2. domiciliul;

13.4.3. numărul buletinului de identitate și emitentul acestuia;

13.4.4. clasa;

13.4.5. circuitul pe care se solicită emiterea biletului;

13.4.6. numele și prenumele persoanelor care îl însoțesc pe solicitant, inclusiv al copiilor, pentru care se va preciza vârsta;

13.4.7. data începerii călătoriei.

13.5. Clasa la care este valabil biletul se înscrie în cifre arabe și în litere. Datele de valabilitate se înscriu pe bilet și se perforază pe calendarul de pe marginea din partea dreaptă a biletului.

Pe biletul de călătorie în circuit se specifică, separat, numele copiilor sub 10 ani, care beneficiază de reducerea de 50 % din tarifele de transport.

Parcursurile care formează circuitul ales de călători se trec în ordinea lor succesivă. Nu se admite ca circuitul să se închidă de două ori atât în stația de pornire, cât și în parcurs. Se admite ca în circuitul solicitat de călători să fie porțiuni care se parcurg de două ori (o dată la dus și o dată la întors) numai în cazul secțiilor înfundate, cu condiția ca lungimea totală dus-întors a acestor porțiuni să nu depășească o treime din totalul lungimii circuitului. În cazul în care în circuitul solicitat de călător sunt porțiuni pe care se folosesc alte mijloace de transport (auto, navale), aceste porțiuni se vor trece în bilet, fără a se menționa distanța kilometrică și fără a se calcula tarifele de transport. Nu se admite ca pe parcursurile pe care există cale ferată să se folosească alte mijloace de transport.

Biletul de călătorie în circuit se completează de agentul căii ferate cu toate datele cerute de formular.

13.6. Tarifele se calculează numai pentru distanțele efectiv parcurse pe calea ferată.

Prețul unui bilet de călătorie în circuit se calculează în funcție de distanța kilometrică totală a circuitului și se înscrie în spațiul afectat în acest scop pe fața biletului, în funcție de clasa pentru care a fost emis și de numărul de persoane care călătoresc cu tarif întreg și cu tarif redus pe baza biletului respectiv.

În cazul în care se solicită călătoria cu trenuri accelerate pe tot circuitul, pe lângă tariful pentru trenul de persoane, pe toată distanța, se va încasa și dublul tarifului suplimentului pentru tren accelerat, zona peste 250 km.

În cazul în care se solicită călătoria cu trenuri rapide pe tot circuitul, pe lângă tariful pentru trenul de persoane, pe toată distanța, se va încasa și dublul tarifului unui supliment pentru tren rapid, corespunzător zonei kilometrice în care se încadrează jumătate din lungimea totală a circuitului.

13.7. Pe versoul biletului se înscrie numele și prenumele persoanelor care îl însoțesc pe titularul biletului și felul actului cu care se legitimează în tren, adică buletinul de identitate, pentru adulți, și certificatul de naștere, pentru copii.

13.8. Înainte de începerea călătoriei, pe biletul de călătorie în circuit trebuie aplicată viza de plecare. Această viză se poate aplica în momentul emiterii biletului de către unitatea emitentă (stație sau agenție de voiaj sau de stația de pornire), prevăzută în bilet. Viza de plecare se face prin aplicarea ștampilei cu tipe pe fața biletului, în spațiul din partea stângă jos notându-se numărul trenului cu care se începe călătoria.

Biletul de călătorie în circuit poate fi vizat, de asemenea, și de una din stațiile din interiorul primului parcurs înscris pe bilet. În acest caz călătorii nu au dreptul la restituirea diferențelor de tarife pentru parcursul neefectuat de

la stația de pornire, înscrisă pe bilet, și până la stația de la care s-a început efectiv călătoria.

La fiecare întrerupere, călătorul este obligat să prezinte biletul pentru viză la stația de întrerupere, în decurs de maximum o oră de la sosirea trenului. Agentul căii ferate va aplica vizibil, pe prima căsuță liberă de pe versoul biletului, ștampila stației și va trece numărul trenului, data și ora sosirii. Înainte de reluarea călătoriei, posesorii biletelor de călătorie în circuit trebuie să se prezinte din nou la stație pentru a li se nota pe bilet numărul trenului, data și ora plecării.

În cazul în care pe biletul de călătorie în circuit sunt indicate unele secțiuni pe care călătoria nu se face cu mijloace de transport ale căii ferate, călătorul este obligat să se prezinte la stația de la care se părăsește parcursul căii ferate, pentru a i se aplica pe bilet ștampila stației.

Viza conținând data și numărul trenului cu care se reia călătoria cu mijloacele căii ferate se va aplica pe bilet de stația de la care se reia călătoria indicată pe bilet. Viza de reluare a călătoriei se poate face și de altă stație care urmează după stația de reintrare în circuit, fără ca aceasta să dea dreptul călătorului să solicite restituirea tarifelor pentru parcursul căii ferate neefectuat.

13.9. Călătoria trebuie efectuată în termenul de valabilitate indicat pe bilet, și anume trebuie să se termine cu un tren care sosește în mod regulat în stația finală până la ora 24,00 a zilei respective, biletul rămânând valabil până la sosirea la destinație.

În cazul în care, din motive întemeiate, călătorul constată că nu își poate termina călătoria în termenul de valabilitate fixat (caz de boală, accidente, rețineri de către autorități etc.), pe bază de acte doveditoare termenul de valabilitate poate fi prelungit de către șefii agențiilor de voiaj ale căii ferate sau de către șefii stațiilor, cu timpul cât călătorul a fost în imposibilitatea de a-și continua călătoria. În asemenea cazuri, pe bilet se face mențiunea „prelungit valabilitatea până la data de...” și se aplică ștampila unității, cu semnătura șefului agenției de voiaj sau al stației respective.

13.10. Dacă se solicită diferența de clasă, pentru fiecare călător din grup se emite câte un bilet de carton diferență de clasă, pe care se înscrie numărul biletului de călătorie în circuitul respectiv, sau un singur bilet bianco pentru întregul grup.

13.11. În cazul în care între două stații situate pe unul și același parcurs din circuit călătorul dorește să călătorească pe o altă rută decât cea prevăzută în bilet, se procedează astfel:

13.11.1. când noua rută este mai scurtă decât cea inițială, biletul se vizează de stația la care s-a solicitat schimbarea de rută conform normelor stabilite, făcându-se mențiunea „valabil pe distanța.... via.....” în spațiul pe care se aplica viza. În astfel de cazuri, călătorii nu au dreptul la restituirea diferențelor tarifare;

13.11.2. când noua rută între cele două stații este mai lungă decât ruta inițială, se compară zonele kilometrice tarifare corespunzătoare și se încasează diferența cea mai mare de tarif care rezultă, după caz, față de parcursul inițial sau față de distanța totală în kilometri a circuitului respectiv.

13.12. Este interzis să se întocmească diferențe de rută pe secțiuni care se parcurg de două ori și care pot depăși o treime din totalul lungimii în kilometri a circuitului.

13.13. Tarifele încasate pentru biletele de călătorie în circuit se restituie numai în următoarele cazuri:

13.13.1. în cazul renunțării la călătorie, în condițiile stabilite de tarif ca pentru orice legitimație de călătorie;

13.13.2. în cazul utilizărilor parțiale, din motive bine întemeiate (boală, accidente, rețineri de către autorități etc.), pe bază de acte doveditoare.

13.14. În cazul în care utilizarea parțială a fost provocată de cauze de forță majoră (întreruperi de circulație, calamități etc.), dovada trebuie făcută numai prin viza de neutralizare a stației în care s-a întrerupt călătoria, cu indicarea motivelor.

13.15. Aceste restituiri se pot efectua numai de către compartimentul comercial călători de care aparține subunitatea emitentă și numai în baza unei cereri scrise, însoțită de acte doveditoare. În astfel de cazuri, pe bilete trebuie aplicată viza de neutilizare (totală sau parțială) de către șeful stației de pornire sau al agenției de voiaj din localitatea respectivă, în termen de cel mult o oră de la plecarea trenului, sau de către șeful stației în care s-a întrerupt călătoria, cu indicarea motivului, după cum urmează:

13.15.1. „Neutilizat total“ (în stația de pornire);

13.15.2. „Neutilizat pe distanța....., pentru motivul.....“;

13.15.3. „Au călătorit numai..... călători în loc de....., din motivul.....“.

13.16. Biletele care nu sunt prevăzute cu viza de pornire pot fi vizate de neutilizare totală până la ultima lor zi de valabilitate.

13.17. Personalul de tren este obligat să perforeze câte un cerculeț negru, prevăzut în marginea din stânga de pe fața biletului din dreptul parcursului respectiv, precum și toate cerculețele din dreptul parcursurilor anterioare, depășite, care au rămas neperforate.

În cazul în care se constată că biletul nu are cel puțin trei întreruperi, de minimum 24 de ore fiecare, că este folosit pe altă rută, fără viză sau fără bilet de diferență valabil pe noua rută, sau că are modificări, ștersături, călătorii sunt considerați în neregulă și sunt tratați conform reglementărilor pentru tratarea contravențiilor pe calea ferată.

#### **NUT 15 la art. 11.1**

*Biletul cu tarifarare în tren* este o legitimație de călătorie tip foaie, pe care sunt tipărite, în scară, tarifele pe patru zone kilometrice, pentru transportul de călători pe bază de bilete eliberate în tren.

Acesta se compune din biletul de călătorie propriu-zis, care se înmânează călătorului, cuponul pentru decont, care se reține de personalul de tren, și cuponul pentru control, care rămâne la carnet. Biletul se decupează în așa fel ca tariful corespunzător încasat să figureze pe partea care se înmânează călătorului.

Această legitimație se emite în tren călătorilor fără legitimații de călătorie, fără suplimente de tren accelerat, rapid sau intercity, fără tichete de rezervare sau pentru încasarea diferențelor de rută sau clasă.

La emitere, pe biletul cu tarifarare în tren se înscrie denumirea stației până la care este valabil biletul, care nu poate fi situată dincolo de stația finală a trenului.

În cazul în care biletul emis completează o altă legitimație, se trece și numărul acesteia. În astfel de cazuri, biletul emis în tren urmează regimul legitimației pe care o completează.

După înscrierea mențiunilor obligatorii pe biletul de călătorie cu tarifarare în tren, se perforează datele de valabilitate de pe marginea biletului, și anume: timpul, ziua și luna.

Aceste legitimații nu dau dreptul la întreruperea călătoriei.

Cu biletele de călătorie cu tarifarare în tren nu se pot încasa tarifele și tarifele suplimentare, prevăzute în procesele-verbale de contravenție.

Călătorilor care beneficiază de anumite reduceri, chiar dovedite cu acte, atunci când sunt găsiți în tren fără legitimații de călătorie valabile pentru trenul și vagonul

respectiv, li se aplică tariful de tarifarare în tren, fără nici o reducere.

#### **NUT 16 la art. 11.1**

*Biletele de călătorie eliberate în tren* pentru călătorii care se urcă în tren din halte sau puncte de oprire nedeservite de vânzătorii de bilete se emit cu aplicarea tarifului de la casele de bilete clasa a 2-a, pe zone kilometrice până la 100 km, integral sau cu reducere de 50%, după caz.

În cazul în care se solicită călătoria pe o distanță mai mare de 100 km, se pot emite cel mult două bilete, unul în continuarea celui alt, pe al doilea bilet înscriindu-se numărul biletului pe care îl completează.

Biletul de călătorie eliberat în tren se compune din biletul propriu-zis, care se înmânează călătorului, și din cuponul de control, care rămâne la carnet.

#### **NUT 17 la art. 11.1**

*Biletele de călătorie speciale* pentru călătoria pe calea ferată a beneficiarilor de facilități se emit ca urmare a unor acte normative.

Calea ferată, în baza convențiilor încheiate cu asociațiile reprezentante ale beneficiarilor, pune acestora la dispoziție bilete de călătorie speciale, tipărite conform comenzilor primite și drepturilor de călătorie prevăzute de actul normativ (călătorie simplă sau dus-întors, cu tren de persoane clasa 1 sau clasa a 2-a). Distribuirea către beneficiar a biletelor speciale cade în sarcina asociațiilor reprezentante ale acestora (ca organe emitente). Pe bilete este tipărit anul de valabilitate și este aplicată ștampila organului emitent.

Biletele de călătorie speciale, eliberate pe bază de convenții, se compun din biletul propriu-zis care, după aplicarea vizei, se înapoiază călătorului, și cuponul statistic, care se reține de agentul căii ferate.

Biletele de călătorie dus-întors sunt prevăzute cu două cupoane statistice.

Aceste bilete trebuie completate de beneficiar cu datele prevăzute de formular (numele și prenumele, stația de pornire și de destinație, via), fără ștersături și modificări.

Dacă biletul respectiv se prezintă la viză fără a avea ruta trecută de beneficiar, completarea biletului cu ruta se face de agentul căii ferate atât pe cuponul statistic, cât și pe biletul propriu-zis. Agentul căii ferate va înscrie, de asemenea, distanța kilometrică atât pe biletul propriu-zis, cât și pe cuponul statistic.

Pentru a fi valabile, biletele speciale eliberate pe bază de convenții trebuie să fie vizate de stația de pornire, respectiv de stația de înapoiere. Viza de pornire constă în aplicarea unei anexe de control, a ștampilei cu data și în reținerea cuponului statistic.

Pentru călătoria cu un tren de categorie superioară sau la clasă superioară, se va achita tariful integral, după caz, pentru suplimentul de tren accelerat, rapid, intercity, tichetul de rezervare și/sau diferența de clasă, separat pentru ducere și separat pentru înapoiere.

Biletele speciale eliberate pe bază de convenții dau dreptul la o singură întrerupere pentru fiecare călătorie de maximum 5 zile.

#### **NUT 18 la art. 11.1**

*Anexa de control* este un imprimat, format timbru, care se aplică pe toate legitimațiile de călătorie care se vizează și asigură înregistrarea tuturor legitimațiilor de călătorie a căror valabilitate se stabilește prin vizarea lor la casele de bilete din stații și la agențiile de voiaj. Anexele de control sunt tipărite în coli a 200 de bucăți fiecare.

Anexa de control se aplică, în mod obligatoriu, de către casierii de bilete din stații și de la agențiile de voiaj, prin lipirea pe legitimațiile prezentate pentru vizare. După lipirea

pe legitimația de călătorie, pe anexa de control se aplică ștampila casei, cu data zilei de începere a călătoriei. Această ștampilă se aplică și pe cuponul statistic al legitimației de călătorie. În momentul vizării legitimației de călătorie cuponul statistic trebuie să aibă completate toate rubricile cerute de formular.

În cazul în care, pentru efectuarea unei călătorii individuale, se folosesc două bilete speciale, pe zone kilometrice, anexa de control se va aplica pe fiecare bilet special în parte, reținându-se cupoanele statistice respective.

La legitimațiile de călătorie colective se aplică o singură anexă de control, indiferent de numărul persoanelor care călătoresc în baza legitimației respective.

Justificarea anexelor de control utilizate se face prin cupoanele statistice reținute de casieri la vizarea legitimațiilor de călătorie supuse regimului anexelor de control.

#### **NUT 19 la art. 11.1**

19.1. *Legitimațiile de călătorie electronică* în trafic local sunt confecționate din carton, de compoziție specială, cu protecție la incendiu, prevăzută cu filigran al căii ferate. Ele au mențiunea „EL” (emitere electronică) în căsuța „indicații speciale” și au dimensiunile unei cărți poștale. Mențiuni tipărite:

- 19.1.1. codul căii ferate emitente;
- 19.1.2. seria literală;
- 19.1.3. numărul de ordine al biletului;
- 19.1.4. rubrica reduceri 25%, 50%, 75%;
- 19.1.5. motivul reducerii;
- 19.1.6. kilometri;
- 19.1.7. preț (lei);
- 19.1.8. relația;
- 19.1.9. datele de valabilitate, data, ziua, ora, minutul;
- 19.1.10. tren, vagon, clasă, loc;
- 19.1.11. valabil cu legitimație nr.;
- 19.1.12. indicații speciale.

19.2. Cu ocazia emiterii electronice a legitimației de călătorie, se imprimă automat seria, numărul legitimației, codul unității emitente (stația și gestiunea), precum și data (ziua, luna, anul, ora, minutul emiterii), iar în urma tastării de către casier se imprimă relația, ruta, numărul trenului, al vagonului, clasa, locul rezervat, eventualele reduceri, motivul acordării acestora și legitimațiile însoțitoare (care justifică dreptul la reducere sau la gratuitate), kilometrii, prețul.

19.3. Legitimația de călătorie electronică poate fi emisă pentru o călătorie simplă, una dus-întors, individual sau în grup.

19.4. Legitimația de călătorie electronică se emite ca legitimație de călătorie la trenurile de persoane clasa 1 sau clasa a 2-a sau la trenurile de rang superior, în caseta „indicații speciale” indicându-se denumirea tarifelor încasate și suma totală.

19.5. Personalul de tren, cu ocazia verificării datelor de valabilitate a legitimației respective, va perfora legitimația de călătorie electronică în colțul din dreapta jos, pe sigla căii ferate. În legitimația de călătorie electronică se înscriu reducerile tarifare și alte modificări, conform prevederilor TLC (amânare, anticipare, restituiri, diferențe tarife etc.).

#### **NUT 20 la art. 11.1**

20.1. *Biletul de călătorie tren autocușetă* are următoarele părți:

- 20.1.1. cuponul de control (I);
- 20.1.2. biletul de călătorie (II), care se înmânează călătorului și este tipărit pe hârtie de culoare vernil, având ca filigran o locomotivă de epocă, care tractează un vagon specializat pentru transportul autoturismelor;

20.1.3. fișa de scontrare (III), care se înmânează călătorului și se reține de conductorul de bilete la prima revizie a biletelor;

20.1.4. matca (IV), care rămâne la carnet.

20.2. Biletul de călătorie tren autocușetă se emite numai de către agențiile de voiaj din stațiile cap de secție, în baza cererilor scrise, în limita locurilor disponibile și cu până la maximum 6 ore înainte de plecarea trenului.

20.3. Biletul de călătorie tren autocușetă dă dreptul la călătoria numai cu trenul auto-cușetă pentru care a fost eliberat. Nu se admite întreruperea călătoriei.

Biletul de călătorie tren autocușetă se completează de către casierul agenției emitente, prin calchiere cu indigo, conform rubricilor formularului.

20.4. Nu se admit corecturi și ștersături pe această legitimație de călătorie.

20.5. Tariful pentru transportul autoturismului se înscrie în rubrica „tarif auto”, după calcularea valorii acestuia prin înmulțirea tarifului (lei/km autoturism) cu distanța parcursă, plus comisionul agenției de voiaj a căii ferate. Pentru acest tarif nu se acordă nici o facilitate. Tarifele pentru transportul conducătorului auto și al însoțitorilor acestuia se vor calcula și se vor înscrie în rubricile: „Bilet”, „Supliment de tren”, „Supliment de pat”, „Diferență de clasă”, „Diferență de rută”. Excepție fac elevii și studenții, precum și pensionarii neferoviari, pentru care se vor emite, ca și până acum, bilete de carton cu 50% reducere sau bilete bianco, valabile la tren de persoane clasa a 2-a. Diferențele de clasă, suplimentele de tren, suplimentele de pat sau de cușetă se vor încasa o dată cu biletul de călătorie tren autocușetă.

În cazul persoanelor care beneficiază de gratuități și facilități de călătorie pe calea ferată (senatori, deputați, posesori de permise C.F.R. sau autorizații de călătorie, veterani de război, deținuți politici, revoluționari, persoane cu handicap, elevi și studenți, pensionari), se va specifica numărul tuturor legitimațiilor respective în rubrica „Biletul însoțește legitimația nr. ....”.

#### **NUT 21 la art. 11.1**

21.1. *Abonamentele* sunt legitimații de călătorie care dau dreptul la mai multe călătorii într-o anumită perioadă.

21.2. În funcție de numărul călătoriilor la care dau dreptul în perioada de valabilitate, abonamentele cu plată pot fi:

- 21.2.1. cu număr nelimitat de călătorii, care se emit pentru clasa 1 sau clasa a 2-a, conform solicitării;
- 21.2.2. cu număr limitat de călătorii, care se emit numai pentru clasa a 2-a.

21.3. Abonamentele se eliberează de agențiile de voiaj ale căii ferate din localitatea de plecare sau de destinație ori de stațiile de pornire sau de destinație, înscrise pe abonament.

În cazul în care o localitate este deservită de mai multe stații, abonamentul poate fi emis de către oricare stație care deservește localitatea respectivă.

Abonamentele de călătorie valabile pe toate liniile de căi ferate pot fi eliberate de orice stație sau agenție de voiaj a căii ferate.

21.4. Valabilitatea abonamentelor poate începe, la solicitare, în orice zi și expiră la ora 24,00 a zilei înscrise pe abonament. Dacă trenul cu care se călătorește în ultima zi de valabilitate este întârziat, călătoria se poate efectua după ora 24,00, în ziua următoare, până la stația în care, după mersul trenurilor, trenul are sosire înainte de ora 24,00.

21.5. Abonamentele valabile la trenuri de persoane dau dreptul la călătoria cu trenuri de categorie superioară numai cu plata suplimentelor corespunzătoare categoriei trenului și, după caz, a tichetului de rezervare.

Nu se admite eliberarea de supliment cu mențiunea „fără loc“ decât numai la abonamentele cu număr nelimitat de călătorii, valabile pe toate liniile căii ferate.

Abonamentele dau dreptul la diferența de clasă. Diferența de clasă se încasează cu bilet bianco pentru întreaga perioadă de valabilitate a abonamentului sau numai pentru o anumită perioadă, conform solicitării.

În cazul lunilor întregi, pentru abonamentele lunare cu număr nelimitat de călătorii se iau în calcul 21 de călătorii dus-întors.

Dacă se solicită diferența de clasă numai pentru o singură călătorie, se emit bilete de carton pentru diferența de clasă.

21.6. Abonamentele nu dau dreptul la diferența de rută și nu sunt valabile pe altă rută decât cea înscrisă pe abonament.

21.7. Abonamentele pot fi eliberate în orice zi a lunii și cel puțin cu 3 ore înainte de plecarea primului tren cu care călătorul dorește să plece. Abonamentele se emit și se semnează de agentul căii ferate, care rămâne răspunzător de corecta întocmire, calculare a distanței kilometrice și de stabilirea tarifului.

21.8. La stabilirea datelor de valabilitate a abonamentelor se va lua drept bază de calcul luna calendaristică, adică data expirării valabilității va fi cu o unitate mai mică decât cifra care indică ziua începerii valabilității. Excepții fac abonamentele solicitate pentru luna februarie, a căror valabilitate se indică astfel: „valabil de la 01 februarie 199... până la 28 (29) februarie 199.....“.

21.9. Abonamentele sunt legitimații de călătorie nominale și sunt valabile în tren numai cu actul de identitate sau cu legitimația de elev sau de student.

#### **NUT 22 la art. 11.1**

*Abonamentele cu număr nelimitat de călătorii se eliberează la cererea tuturor persoanelor, pentru deplasarea pe relația solicitată. Abonamentele cu număr nelimitat de călătorii sunt următoarele:*

22.1. abonamentele lunare cu număr nelimitat de călătorii cu trenurile de persoane, care se emit nominal, pentru a călători la clasa 1 sau la clasa a 2-a, la o distanță de până la 300 km, cu valabilitate de o lună;

22.2. abonamentele lunare cu număr nelimitat de călătorii cu trenuri accelerate și rapide, care se emit nominal, pentru a călători la clasa 1 sau la clasa a 2-a, la o distanță de până la 300 km, cu valabilitate de o lună. La solicitarea călătorilor, se pot elibera tichete de rezervare, contra cost. La călătoria cu trenurile accelerate și rapide, posesorii abonamentelor lunare cu număr nelimitat de călătorii cu trenuri accelerate și rapide nu sunt obligați să își procure tichete de rezervare, dar au obligația ca, la prezentarea unui călător având tichet, să elibereze imediat locul pe care l-au ocupat în tren. În cazul în care vor să ocupe locul, ei sunt obligați să obțină tichete de rezervare, contra cost;

22.3. abonamentele lunare cu număr nelimitat de călătorii, valabile pe toate liniile căii ferate, cu trenurile de persoane, care se emit nominal, pentru a călători la clasa 1 sau la clasa a 2-a, pe toate liniile căii ferate, cu valabilitate de 1–12 luni. Aceste abonamente se eliberează, la cerere, tuturor persoanelor fizice și juridice. Pentru persoanele juridice se pot elibera și abonamente anonime, cu indicarea legitimației de serviciu cu care călătorul se va legitima;

22.4. abonamentele lunare cu număr nelimitat de călătorii pentru elevi și studenți, care se emit nominal, pentru călătoria elevilor și a studenților cu trenurile de persoane, pe distanțe cuprinse între 1–300 km, cu valabilitate de o lună. Acestea se emit numai în baza unui act normativ.

#### **NUT 23 la art. 11.1**

23.1. *Abonamentele cu număr limitat de călătorii se eliberează numai pentru trenuri de persoane, clasa a 2-a. Acestea sunt valabile la clasa superioară sau la un tren de rang superior, cu plata diferențelor corespunzătoare.*

23.2. Ele sunt următoarele:

23.2.1. abonamente săptămânale cu 14 călătorii simple, cu trenuri de persoane, care se emit nominal, până la distanța de 75 km. Aceste abonamente se eliberează, la cerere, tuturor persoanelor;

23.2.2. abonamente lunare cu 30 de călătorii simple, valabile la distanțe de până la 300 km.

#### **NUT 24 la art. 11.1**

*Suplimentul pentru tren accelerat, anexă la legitimația de călătorie.*

Pentru a călători cu trenul accelerat, fiecare călător trebuie să posede, pe lângă legitimația de călătorie valabilă la tren de persoane, și un supliment pentru tren accelerat pentru clasa și distanța respective.

Suplimentul pentru tren accelerat este o anexă, format bilet de carton, care se tipărește pe două zone kilometrice (până la 250 km și peste 250 km), separat pentru clasa 1 și separat pentru clasa a 2-a.

#### **NUT 25 la art. 11.1**

*Suplimentul de tren rapid, anexă la legitimația de călătorie.*

Pentru a călători cu trenul rapid, fiecare călător trebuie să posede, pe lângă legitimația de călătorie valabilă la tren de persoane, și un supliment de tren rapid pentru clasa și distanța respective.

Suplimentul de tren rapid este o anexă, format bilet de carton, care se tipărește pe 16 zone kilometrice, separat pentru clasa 1 și separat pentru clasa a 2-a.

#### **NUT 26 la art. 11.1**

*Suplimentul de tren accelerat sau de tren rapid se emite compostându-se la ambele capete, putându-se folosi și jumătăți pentru copiii care beneficiază de reducerea cu 50% a tarifului.*

Suplimentele de tren accelerat și suplimentele de tren rapid sunt valabile până la limita zonei pentru care au fost emise și urmează, în toate cazurile, regimul legitimației pe care o completează.

În cazul în care suplimentul de tren accelerat sau suplimentul de tren rapid însoțește o legitimație de călătorie care dă dreptul la mai multe întreruperi, suplimentul respectiv este valabil la o singură întrerupere.

De regulă, suplimentul de tren accelerat sau suplimentul de tren rapid completează legitimația valabilă la tren de persoane în relația solicitată de călător.

Dacă suplimentul de tren accelerat se emite pentru un tren FRRL, pe suplimentul respectiv se trece numărul trenului accelerat.

În cazul în care suplimentul pentru tren accelerat sau suplimentul de tren rapid se eliberează unui călător, care, pentru aceeași călătorie, folosește două legitimații de călătorie (de exemplu: două bilete speciale pe zone kilometrice diferite sau abonament cu bilet), pe versoul suplimentului se va nota felul și numărul ambelor legitimații pe care le completează.

Suplimentul de tren accelerat sau suplimentul de tren rapid se poate procura și de la casele stațiilor de pe liniile laterale unde nu circulă trenuri accelerate sau rapide, caz în care costul suplimentului se calculează de la stația de legătură de unde călătorul poate folosi trenul accelerat sau rapid.

Dacă se eliberează suplimente de tren accelerat sau suplimente de tren rapid de carton, atunci pe versoul acestora se face mențiunea „valabil de la stația...” și se aplică ștampila unității emitente.

Diferența de clasă la suplimentele de tren accelerat sau la suplimentele de tren rapid se încasează pe bilet bianco.

Tariful se calculează făcându-se diferența dintre tariful suplimentului clasa 1 și tariful suplimentului clasa a 2-a, pe aceeași zonă kilometrică.

Suplimentele de tren rapid pot fi și bilete tip foaie, pe 16 zone kilometrice, clasa 1 sau clasa a 2-a, fiind compuse din suplimentul propriu-zis, care se înmânează călătorului, și din cuponul de control, care rămâne la carnet.

La emitere, agentul căii ferate va completa rubricile prevăzute în formular, va perfora datele de valabilitate pe calendarul înscris pe marginea biletului, va aplica ștampila stației și va decupa suplimentul astfel încât călătorului să i se înmâneze partea suplimentului având înscris tariful încasat.

#### **NUT 27 la art. 11.1**

*Tichetul de rezervare* completează legitimația de călătorie.

Pentru a călători cu trenurile CRRL, călătorii trebuie să își procure, pe lângă biletele și suplimentele corespunzătoare categoriei trenului, și câte un tichet de rezervare a locului.

Tichetul de rezervare a locului este o anexă sub formă de bilet de carton, care se tipărește separat pentru clasa 1 și separat pentru clasa a 2-a, pentru orice distanță kilometrică, pentru trenuri rapide, accelerate sau de persoane.

La emitere, tichetul de rezervare se completează, pe față, cu denumirea stației de coborâre, iar pe verso, cu numărul legitimației de călătorie, numărul trenului, numărul vagonului, numărul locului rezervat și se compostează cu datele de valabilitate.

Tichetele de rezervare a locurilor sunt valabile până la stația de coborâre înscrisă pe ele și care nu poate fi situată dincolo de stația finală a trenului pentru care au fost emise.

Tichetele de rezervare sunt valabile numai în data, la trenul, vagonul, clasa și locul pentru care au fost emise.

În caz de pierdere a trenului respectiv sau de întrerupere a călătoriei, tichetele de rezervare își pierd valabilitatea.

#### **NUT 28 la art. 11.1**

*Tichetele gratuite, format bilete de carton*, anexă la legitimația de călătorie, sunt de culoare galbenă pe ambele fețe, indiferent de clasa pentru care au fost emise. Aceste tichete se emit pentru rezervarea locurilor la trenurile CRRL pentru:

- 28.1. posesorii autorizațiilor de călătorie pe căile ferate;
- 28.2. posesorii de permise pe căile ferate;
- 28.3. membrii Parlamentului României (deputați și senatori);
- 28.4. angajații care călătoresc în interes de serviciu cu un bilet de călătorie gratuită în interesul serviciului, însoțit de ordinul de deplasare;
- 28.5. funcționarii căilor ferate străine care călătoresc cu autorizații de călătorie, puse la dispoziție de calea ferată;
- 28.6. călătorii care au dreptul la călătoria gratuită cu trenurile intercity (posesorii de autorizații de supracontrol al căii ferate, membrii Parlamentului României);
- 28.7. ocuparea unui pat la vagonul de dormit al căii ferate, pentru călătorii scutiți de plata suplimentului de pat (membrii Parlamentului României, posesori ai autorizației de

supracontrol pe căile ferate, cu mențiunea că sunt scutiți de plata suplimentului de pat).

Tichetul gratuit se completează cu numărul trenului, numărul vagonului, numărul locului sau al patului, precum și cu denumirea stației de coborâre.

#### **NUT 29 la 11.1**

*Suplimentul pentru trenul intercity* completează legitimația de călătorie.

Pentru a călători cu trenul intercity, fiecare călător trebuie să posede, pe lângă legitimația de călătorie valabilă la trenul de persoane, și un supliment pentru intercity pentru clasa și distanța respective.

Suplimentul pentru tren intercity este o anexă, format bilet de carton, care se tipărește pe două zone kilometrice pentru clasa 1 (până la 250 km și peste 250 km) și pentru 10 zone kilometrice, la clasa a 2-a.

Suplimentele pentru tren intercity sunt valabile numai pentru trenul și la data pentru care au fost emise și nu dau dreptul la întreruperea călătoriei.

La emitere, suplimentul pentru tren intercity se completează cu numărul legitimației de călătorie și cu datele de rezervare (numărul trenului, numărul vagonului, numărul locului rezervat) și se compostează cu datele de valabilitate.

Suplimentele pentru tren intercity sunt valabile până la stația de coborâre, înscrisă pe ele, care nu poate fi situată dincolo de stația finală a trenului pentru care au fost emise.

La suplimentele pentru tren intercity nu se aplică reduceri tarifare.

Suplimentele pentru tren intercity clasa a 2-a pot avea forma biletului tip foaie, compus din suplimentul propriu-zis, având 10 zone kilometrice, și care se înmânează călătorului, și din cuponul de control, care rămâne la carnet.

La emiterea lui se procedează la fel ca la suplimentul pentru tren rapid clasa a 2-a, tip foaie.

În cazul călătorilor scutiți de plata suplimentelor intercity se emit tichete gratuite.

#### **NUT 30 la art. 11.1**

*Suplimentele combinate cu tichete de rezervare* completează legitimația de călătorie.

Pentru călătoria cu trenurile rapide sau accelerate, pe lângă legitimația de călătorie, valabilă la trenul de persoane, se pot emite suplimente combinate cu tichet de rezervare, sub formă de bilete de carton.

Suplimentele pentru tren rapid combinate cu tichetele de rezervare clasa 1 și clasa a 2-a pot fi sub formă de bilete tip foaie, pe care se vor înscrie datele de rezervare, conform cerințelor formularului.

În cazul întreruperii călătoriei începute cu un tren cu regim de rezervare, suplimentul combinat cu tichet de rezervare rămâne valabil mai departe numai ca supliment până la stația de destinație, înscrisă pe legitimația de călătorie.

#### **NUT 31 la art. 11.1**

*Suplimente de pat pentru vagoane de dormit*, anexă la legitimația de călătorie.

Pentru călătorii care folosesc vagoanele de dormit ale căii ferate se emit suplimente de pat 1 (double), clasa a 2-a, sau suplimente de cabină (single), care se pot emite fie sub formă de bilete bianco, fie sub formă de bilete de carton.

La emitere, casierul notează pe versoul suplimentului de pat de carton numărul trenului, al vagonului și al patului pus la dispoziție, precum și numărul legitimației de călătorie prezentate, corespunzătoare clasei pentru care s-a emis suplimentul de pat respectiv. Data pe suplimentele de pat de carton se aplică prin compostare.

În cazul emiterii de suplimente de pat pe bilete bianco, casierul va înscrie numărul trenului, al vagonului și al patului rezervat în rubrica din partea din dreapta sus a formularului, iar tarifele încasate se vor înscrie în rubricile corespunzătoare din partea dreaptă jos a biletului.

În cazul călătorilor scutiți de plata suplimentelor de pat, se emit tichete gratuite.

#### **NUT 32 la art. 11.1**

Suplimentele pentru vagoane-cușetă completează legitimația de călătorie.

Pentru călătorii care solicită călătoria la vagoanele-cușetă se emit suplimente de cușetă clasa a 2-a sau bilete bianco.

La emiterea și completarea suplimentelor de cușetă se va proceda la fel ca la emiterea suplimentelor de pat.

#### **NUT 33 la art. 11.2**

Legitimațiile de călătorie se obțin, la cererea călătorilor, de la:

33.1. casele de bilete ale stațiilor căii ferate:

33.1.1. în stațiile care au case de bilete deschise permanent, legitimațiile de călătorie se obțin oricând, în ziua plecării trenului și până în ultimul moment al plecării trenului. În anumite stații care servesc localități mai importante și care sunt publicate în mersul trenurilor, se pot obține legitimații cu o anticipație de maximum 5 zile înainte de ziua plecării trenului din stația respectivă.

La trenurile cu locuri rezervate, calea ferată poate dispune ca vânzarea biletelor să înceteze cu un anumit timp înainte de plecarea lor, pentru întocmirea diagramelor locurilor din vagoane;

33.1.2. în stațiile în care nu sunt case deschise permanent, legitimațiile se pot obține în ziua plecării trenului, cel mai devreme cu o oră și cel mai târziu cu 5 minute înainte de plecarea trenului. Legitimațiile de călătorie se eliberează pentru plecare din stația respectivă cu destinația la orice stație de cale ferată, după cererea călătorului;

33.1.3. în haltele fără case de bilete și în punctele de oprire în linie curentă, deservite de vânzători de bilete, se emit bilete de carton în relațiile mai solicitate, urmând ca, în caz de necesitate, călătorul să își procure bilet în continuare la una din stațiile din parcurs. Personalul de serviciu din halte și din punctele de oprire în linie curentă vizează legitimații de călătorie pentru plecare sau pentru întreruperea călătoriei;

33.2. agențiile de voiaj ale căii ferate vând și vizează legitimații de călătorie cu o anticipație de maximum 10 zile și cu posibilitatea urcării din orice stație de cale ferată. La calculul termenului de anticipație se ia în considerare și ziua plecării trenului.

Termenul de anticipație se stabilește și se publică de calea ferată;

33.3. în mod excepțional, de la personalul de tren, dacă din diferite motive călătorul nu și-a procurat bilet de la o casă de bilete sau din haltă, el își poate procura bilet în tren numai la tariful pentru tarificare în tren;

33.4. de la personalul de tren, la tariful de casă, în cazul în care călătorul se urcă într-un punct de oprire sau în halte nedeservite de vânzători de bilete, cu condiția ca acesta să se prezinte imediat după urcarea în tren, din proprie inițiativă, la personalul de tren, solicitând eliberarea biletului. În caz contrar, se va aplica tariful pentru tarificare în tren;

33.5. de la agenți autorizați de calea ferată.

#### **NUT 34 la art. 11.2**

La trenurile de persoane și accelerate fără locuri rezervate se vând bilete în număr nelimitat, atâtea câte se cer.

Călătorul care nu poate ocupa loc și nu consimte o călătorie în picioare pe culoarele vagoanelor are dreptul să ceară restituirea tarifului, amânarea călătoriei sau plata diferențelor pentru clasă superioară.

#### **NUT 35 la art. 11.3**

La trenurile cu locuri rezervate se vând legitimații de călătorie numai în limita locurilor disponibile din vagoane, plătindu-se tariful tichetelor de rezervare. Vinderea legitimațiilor fără loc se poate face în stațiile căii ferate, numai cu caracter de excepție, conform dispozițiilor conducerii căii ferate.

### ARTICOLUL 12

#### **Ocuparea și rezervarea locurilor**

- 12.1. Călătorul poate ocupa loc în tren, respectând dreptul la clasă și serviciile oferite de legitimația sa de călătorie.
- 12.2. La trenurile cu regim de rezervare a locurilor, călătorul poate ocupa numai locurile înscrise în legitimația de călătorie.
- 12.3. Modalitățile de rezervare a locurilor în trenuri sunt reglementate de calea ferată și aduse la cunoștință publicului călător prin mersul trenurilor.
- 1-5 12.4. În condițiile stabilite prin norme uniforme, călătorul poate să utilizeze un loc la o clasă superioară, servicii superioare sau un tren de categorie superioară celor indicate pe bilete sau poate cere să i se modifice itinerarul.
- 6 12.5. Călătorul care nu poate obține loc și nu consimte să călătorească în picioare are dreptul să ceară restituirea tarifului de transport, amânarea călătoriei sau plata diferenței pentru călătoria la o clasă superioară.
- 7 12.6. La trenurile fără regim de rezervare, totuși, în condițiile normelor uniforme, se pot rezerva compartimente întregi.

#### **NUT 1 la art. 12.4**

Călătorii care doresc să călătorească:

- 1.1. într-o clasă superioară, trebuie să plătească diferență de clasă;
- 1.2. pe o rută mai lungă, trebuie să plătească diferență de rută;
- 1.3. cu un tren de categorie superioară, trebuie să plătească diferență de tren de categorie superioară.

Aceste diferențe de tarif pot fi cerute la stația de pornire, la o stație din parcurs sau la conductorul trenului.

#### **NUT 2 la art. 12.4**

Diferențele de tarif se pot cere în stațiile de pornire înainte de plecarea trenului.

2.1. Dacă diferența se cere la aceeași casă care a eliberat legitimația de călătorie, casierul reține vechea legitimație și eliberează, în schimb, una nouă, conform cererii călătorului, încasând diferența dintre tarifele lor.

2.2. Dacă cererea se face la o altă casă de bilete din aceeași stație de unde s-a procurat legitimația de călătorie, casierul calculează diferența și o încasează, eliberând un bilet bianco sau un bilet de carton.

În cazul în care călătorul are o legitimație de călătorie valabilă la tren accelerat, rapid sau expres clasa a 2-a și dorește să călătorească la clasa 1, se va încasa diferența de clasă și diferența de suplimente de tren, corespunzătoare distanței kilometrice și categoriei de tren, eliberându-se bilet bianco.



Pentru diferența de tren superior se eliberează suplimentul corespunzător trenului sau suplimentul și tichetul de rezervare, după caz.

**NUT 3 la art. 12.4**

3.1. Diferențe se pot cere la o stație din parcurs. Acestea sunt:

3.1.1. diferența de clasă pentru restul distanței care a rămas de străbătut;

3.1.2. diferența de rută pentru continuarea parcursului;

3.1.3. diferența de categorie superioară.

**NUT 4 la art. 12.4**

Diferențele tarifare în parcurs se pot cere la casele stațiilor.

4.1. Diferența de clasă cerută la casa de bilete se calculează pe distanța solicitată, încasându-se diferența conform tarifului. În cazul în care călătorul are o legitimație de călătorie valabilă la tren accelerat sau rapid, expres clasa a 2-a și dorește să continue călătoria la clasa 1, se va încasa diferența de clasă și diferența de suplimente de tren, corespunzătoare distanței kilometrice la care se încadrează restul parcursului, eliberându-se bilet bianco.

4.2. Diferența pentru o rută ocolitoare se calculează scăzându-se tariful unui bilet de la stația de pornire până la stația de destinație, pe ruta și la clasa prevăzute în legitimația de călătorie prezentată de călător, din tariful unui bilet pe noua rută cerută. Dacă nu rezultă diferența de tarif între cele două rute, vechea legitimație este valabilă și pe noua rută. În astfel de cazuri, stația trebuie să facă, în acest sens, o mențiune corespunzătoare pe bilet, aplicând ștampila unității respective. Dacă tariful pe noua rută este mai mare, se încasează diferența, eliberându-se bilet bianco. La legitimațiile de călătorie valabile pentru mai multe călătorii nu se admite diferența de rută, în afară de cazul întreruperii circulației, avizată, când se pot elibera diferențe și la aceste legitimații.

4.3. În cazul în care călătorul, posesor al unei legitimații de călătorie, valabilă la un tren de categorie inferioară, dorește să își continue călătoria cu un tren de categorie superioară, stația intermediară din parcurs eliberează pentru restul parcursului suplimentul corespunzător categoriei trenului sau tichet de rezervare, conform normelor generale.

**NUT 5 la art. 12.4**

5.1. Diferențele care se pot obține în tren de la personalul de tren sunt: diferențe de clasă, de rută sau de tren.

5.2. Acestea se calculează după tariful biletelor cu tarifare în tren, astfel:

5.2.1. Călătorul care posedă legitimație de călătorie pentru clasa inferioară și dorește să ocupe un loc la clasa superioară poate cere acest lucru conductorului de tren, plătind diferența de clasă. Conductorul consideră legitimația călătorului drept o legitimație de clasă inferioară, emisă după tariful biletelor eliberate în tren la zona corespunzătoare distanței pe care urmează să se călătorească la clasa superioară, și încasează diferența de clasă la aceeași zonă.

5.2.2. Călătorul care dorește să folosească o rută mai lungă decât cea pentru care posedă legitimație de călătorie poate cere conductorului trenului diferența de rută. Conductorul calculează distanța de la stația de pornire la cea de destinație pe ruta prevăzută în legitimația prezentată, precum și distanța pe ruta cerută. Dacă ambele distanțe intră în aceeași zonă kilometrică tarifară după tarif, legitimația prezentată este valabilă pe ambele rute și nu se încasează nici o diferență. Dacă distanțele intră în zone kilometrice tarifare diferite după tariful de casă, conductorul

stabilește diferența de kilometri în plus de pe ruta ocolitoare și încasează tariful unui bilet la zona corespunzătoare acestei diferențe de kilometri conform tarifului biletelor cu tarifare în tren.

5.2.3. Călătorul care s-a urcat într-un tren de categorie superioară celui pentru care are legitimație de călătorie poate obține de la conductor suplimentul corespunzător categoriei trenului și tichet de rezervare a locului, conform tarifului biletelor cu tarifare în tren.

5.2.4. Călătorul care prezintă în tren o legitimație de călătorie cu reducere, pentru care nu își poate justifica dreptul, este considerat ca fiind fără bilet, conductorul încasând de la el tariful integral, corespunzător tarifului biletelor eliberate în tren, fără nici o reducere. În acest caz călătorul nu are dreptul să ceară, ulterior, restituirea tarifului plătit în tren.

**NUT 6 la art. 12.5**

În cazul pierderii trenului sau al lipsei locului în trenul respectiv, călătorul are dreptul să ceară viza pentru amânarea călătoriei până cel mai târziu a doua zi la același tren, dacă nu cere restituirea tarifului plătit. De asemenea, în cazul în care călătorul dorește să călătorească cu un tren care circulă înainte de trenul pentru care și-a procurat legitimația de călătorie, el are dreptul să ceară viza pentru anticiparea călătoriei, indiferent de data pentru care a fost emisă. Viza pentru amânarea sau anticiparea călătoriei nu anulează dreptul de întrerupere dat de legitimația de călătorie respectivă. Prin amânarea sau întreruperea călătoriei nu se prelungește termenul de valabilitate a legitimațiilor cu durată fixă. Viza de anticipare nu se acordă pentru legitimațiile de călătorie cu durată fixă (abonamente, biletele de călătorie dus-întors, cartea VSD etc.).

**NUT 7 la art. 12.6**

În stațiile de îndrumare a trenurilor sau a vagoanelor directe se pot rezerva, dacă posibilitățile traficului permit, compartimente întregi. Compartimentele rezervate se etichetează de stația respectivă, indicându-se legitimația emisă.

Persoanele care ocupă efectiv locuri în compartimentul rezervat pot prezenta orice fel de legitimații de călătorie (gratuite, cu reducere, tarif integral), valabile la trenul respectiv, însă completarea până la numărul de locuri din compartiment se face numai cu achitarea tarifului integral valabil la trenul și clasa respective. Tichetele de rezervare se plătesc pentru toate locurile din compartiment.

Tariful de transport și al tichetelor de rezervare se încasează cu bilet de călătorie în grup fără bilete de control, în care se menționează și eventuale alte legitimații de călătorie valabile, care urmează a fi prezentate în tren.

În cazul comandării compartimentelor de la altă stație, se plătește în plus tariful pentru comandare.

Dacă compartimentul nu se ocupă până în momentul plecării trenului, rezervarea făcută se consideră anulată, fără drept de restituire a tarifelor plătite pentru tichetele de rezervare sau suplimentele pentru trenuri intercity, iar locurile care rămân disponibile prin neocuparea compartimentului respectiv se pun la dispoziție publicului călător imediat după plecarea trenului.

ARTICOLUL 13

**Reduceri din tarifele de călători**

- 1 13.1. Copiii până la vârsta de 5 ani împliniți, pentru care nu se cere un loc separat, se transportă gratuit, fără legitimație de călătorie.

- 1 13.2. Copiii până la vârsta de 10 ani împliniți plătesc 50% din tariful de transport și din suplimentul de tren, având drept la loc separat. La trenurile cu locuri rezervate ei plătesc și tariful integral al tichetului.
- 2,3 13.3. Calea ferată poate acorda și alte reduceri, reglementate prin tarife și aduse la cunoștință publicului călător prin publicare, conform art. 4.5.
- 13.4. Nici o reducere acordată de calea ferată nu se mai poate aplica legitimațiilor de călătorie care se bucură deja de o reducere din tariful întreg.
- 13.5. Călătorii care beneficiază de reduceri trebuie să prezinte, la cererea organului de control, dovada că pot beneficia de reducerile respective.

#### **NUT 1 la art. 13.1 și 13.2**

În cazul trenurilor intercity și intercity expres se plătește tariful integral al suplimentului de tren IC, respectiv ICE. Însotitorii copiilor trebuie să facă dovada vârstei acestora. Dovada vârstei copilului se face prin prezentarea certificatului de naștere.

#### **NUT 2 la art. 13.3**

2.1. Călătoria în grupuri formate din cel puțin 20 de copii sau elevi, copiii, precum și personalul didactic, medico-sanitar și administrativ care însoțește grupul în excursii, tabere sau colonii beneficiază de o reducere de 50% din tariful trenurilor de persoane și al suplimentelor pentru tren accelerat sau pentru tren rapid și expres, clasa a 2-a.

2.2. Reducerile de grup se aprobă de către șefii agențiilor de voiaj ale căii ferate, precum și de șefii stațiilor, la cererea scrisă a școlilor și a grădinițelor de copii, cu avizul secțiilor de învățământ respective, pentru grupurile prevăzute mai sus. Tarifele se încasează cu bilet de călătorie în grup. Pentru fiecare călător din grup se emite câte un bilet de control, al cărui tarif se încasează cu biletul de călătorie în grup.

2.3. Turisții organizați în grup de cel puțin 35 de persoane vor beneficia de o reducere de 25% din tariful trenurilor de persoane, la orice clasă. Pentru călătoria turiștilor în grup se eliberează bilete de călătorie în grup, cu plată. Aceste bilete se emit cu o reducere de 25% din tariful trenurilor de persoane. Biletele pentru călătoria de înapoiere pot fi emise cu plecarea din altă stație decât cea de destinație și pe altă rută decât cea utilizată la ducere. Reducerea de 25% se acordă, la cererea unităților de turism sau a conducătorului de grup, de către șefii stațiilor sau ai agențiilor de voiaj ale căii ferate, iar tariful de transport se calculează conform prevederilor de mai sus; în cazul în care pe unele secțiuni călătoria se face cu alte mijloace de transport (auto, fluviale etc.) sau pe jos, tariful se calculează numai pe parcursul efectuat cu trenul. Pentru călătoria cu trenurile de rang superior se încasează integral diferențele tarifar pentru fiecare membru al grupului.

#### **NUT 3 la art. 13.3**

Cartea VSD (vineri, sâmbătă, duminică) este o legitimație de călătorie nominală, care se eliberează de către agențiile de voiaj ale căii ferate tuturor solicitanților pe distanțe cuprinse între 51 și 300 de kilometri pentru tren de persoane, clasa 1 sau clasa a 2-a, valabilă timp de o lună de zile. Dacă ultima zi de vineri coincide cu ultima zi a perioadei de valabilitate, legitimația rămâne valabilă și în ziua de sâmbătă și duminică a sfârșitului de săptămână respectivă. Această legitimație dă dreptul la efectuarea, în cursul fiecărui sfârșit de săptămână (începând cu ora 0,00

a zilei de vineri și până la ora 24,00 a zilei de duminică) din perioada de valabilitate, a câte unei călătorii dus-întors pe relații la alegerea călătorului, cu o reducere din tariful trenurilor de persoane în quantumul stabilit de către conducerea căii ferate.

Cartea VSD este valabilă la trenurile de persoane pentru clasa pentru care a fost emisă și nu este necesară vizarea cărții înainte de începerea fiecărei călătorii, călătorul având obligația de a înscrie pe versoul cărții data de începere a călătoriei.

Pentru trenurile de rang superior sau la o clasă superioară această legitimație de călătorie este valabilă cu achitarea integrală a diferențelor tarifare.

Cartea VSD nu dă dreptul la întreruperi, la diferență de rută, nefiind valabilă pe alte rute decât cele înscrise pe legitimație.

Pentru fiecare sfârșit de săptămână din perioada de valabilitate călătorul alege câte un traseu.

Reducerile de care beneficiază călătorii care călătoresc în baza cărții VSD sunt stabilite de conducerea căii ferate și sunt publicate.

## ARTICOLUL 14

### Dreptul la transport

- 14.1. Călătorul trebuie să posede o legitimație de călătorie valabilă la data, trenul, clasa și serviciul utilizat, obținută conform reglementărilor căii ferate. Celor care contravin acestei prevederi calea ferată nu le recunoaște nici un drept, de nici o natură, și nu răspunde de nici o daună pe care, eventual, aceștia ar suferi-o.
- 14.2. Călătorul este obligat să păstreze legitimația de călătorie asupra sa în tot timpul călătoriei și să o prezinte pentru verificare, la cerere, personalului de tren sau agentului căii ferate împuternicit în acest scop.
- 14.3. Legitimațiile de călătorie care prezintă modificări necertificate de calea ferată nu sunt valabile și sunt retrase de către agenții căii ferate.
- 1 14.4. Călătorul care nu prezintă în tren o legitimație de călătorie valabilă este obligat să plătească tariful de taxare în tren. În cazul în care călătorul refuză plata tarifului de taxare în tren, el este contravenient și tratat potrivit legii.
- 14.5. Călătorii contravenienți care nu pot fi legitimați pentru întocmirea procesului-verbal de contravenție sunt predați Corpului gardienilor feroviari sau organelor de poliție, pentru identificare.
- 2 14.6. Verificarea legitimațiilor de călătorie în tren, în timpul staționării în stații, se reglementează prin Normele uniforme privind transporturile.

#### **NUT 1 la art. 14.4.**

Tariful biletelor cu tarifare în tren (tariful din tren) este stabilit pe zone kilometrice, superior tarifului de la casa de bilete (tariful de casă). În cazul refuzului achitării tarifului din tren, călătorului contravenient i se întocmește proces-verbal de contravenție. În procesul-verbal se menționează atât tariful din tren, cât și un tarif suplimentar, stabilit de calea ferată. Acestea se pot achita ulterior la orice casă de bilete de la stațiile căii ferate. Dacă aceste tarife sunt achitate în termen de 48 de ore de la data contravenției,

contravenientul trebuie să plătească tariful din tren și jumătate din tariful suplimentar. În cazul în care acest termen este depășit, contravenientul trebuie să plătească tariful din tren și tariful suplimentar.

#### **NUT 2 la 14.6**

Calea ferată poate dispune, în anumite cazuri, verificarea legitimațiilor de călătorie pe durata staționării trenului în stații, și anume:

2.1. în stațiile de îndrumare a trenurilor, pentru a preveni urcarea în tren a călătorilor în neregulă, în cazul când se constată în mod repetat acest lucru;

2.2. în stațiile din parcurs, în cadrul acțiunilor special organizate pentru depistarea și tratarea legală a călătorilor frauduloși și a practicilor ilegale ale personalului de tren;

2.3. în stațiile finale sau în parcurs, în scopul ridicării unor legitimații de călătorie.

Călătorul este obligat să predea legitimația de călătorie agentului căii ferate. În anumite situații, la solicitarea călătorului, i se va înlocui legitimația ridicată cu alta, eliberată pe loc, potrivit reglementărilor căilor ferate.

#### ARTICOLUL 15

##### Întreruperea călătoriei

- 1 15.1. Legitimația de călătorie dă dreptul, de regulă, la o singură întrerupere a călătoriei de maximum 24 de ore de la plecarea trenului cu care a sosit călătorul sau de la plecarea primului tren de legătură de același rang. Excepțiile sunt prevăzute în normele uniforme.
- 2 15.2. Condițiile în care se acordă întreruperea călătoriei sunt reglementate prin normele uniforme.

#### **NUT 1 la art. 15.1**

În cazuri bine întemeiate, călătorul poate cere prelungirea termenului de întrerupere, care se aprobă astfel:

1.1. până la maximum 3 zile, de către șefii stațiilor și ai agențiilor de voiaj ale căilor ferate;

1.2. până la maximum 5 zile, de șefii compartimentelor comerciale călători, ierarhic superioare subunităților menționate la pct. 1.1;

1.3. peste 5 zile, de conducerea direcției de specialitate a căii ferate.

Legitimația de călătorie își pierde valabilitatea în cazul în care călătoria întreruptă nu va putea fi continuată cu trenul pentru care a fost vizată.

Dreptul de a face mai multe întreruperi și cu o durată mai mare de 24 de ore, fără nici o aprobare, îl au numai acele legitimații de călătorie pentru care s-a prevăzut în mod expres că beneficiază de acest drept.

#### **NUT 2 la art. 15.2**

Nu dau dreptul la întreruperea călătoriei următoarele legitimații:

- 2.1. biletul de călătorie dus-întors;
- 2.2. abonamentul săptămânal;
- 2.3. abonamentul lunar cu număr limitat de călătorii;
- 2.4. biletul cu tarifare în tren, biletul eliberat în tren;
- 2.5. biletul de călătorie gratuit în interesul serviciului, emis pentru călătoria în grup;
- 2.6. cartea VSD.

Excepții privind durata maximă a întreruperii de 24 de ore sunt prevăzute în instrucțiunile de utilizare a legitimațiilor și sunt tipărite pe acestea.

#### ARTICOLUL 16

##### Reguli pentru călători

- 16.1. Călătorii sunt obligați să se conformeze Regulamentului.
- 16.2. Călătorilor li se interzic următoarele fapte:
  - 16.2.1. călătoria pe acoperișul vagoanelor, pe scări, pe tampoane, între vagoane și în alte locuri care nu sunt destinate călătorilor;
  - 16.2.2. urcarea și călătoria în trenuri speciale, de marfă, de lucru, în vagoane cu afectare anumită, afișată pe ele, în vagoane de bagaje, de mesagerie, de coletărie, poștale și în cabina locomotivei;
  - 16.2.3. fumatul în vagoane, săli de așteptare, holuri, cu excepția locurilor unde fumatul este permis și acest lucru este afișat;
  - 16.2.4. urcarea sau coborârea din vehicule în mișcare, aplecarea în afară sau rezemarea de uși, respectiv deschiderea ușilor în timpul mersului trenului;
  - 16.2.5. aruncarea obiectelor pe ferestrele sau pe ușile vagoanelor;
  - 16.2.6. urcarea sau coborârea obiectelor și a persoanelor pe ferestrele vagoanelor;
  - 16.2.7. deteriorarea vagoanelor, clădirilor sau a instalațiilor prin distrugerea sau sustragerea pieselor sau dotărilor din inventarul acestora;
  - 16.2.8. neeliberarea locului ocupat în vagon, care nu corespunde cu cel prevăzut în legitimația de călătorie;
  - 16.2.9. exercitarea comerțului în trenuri sau în stații fără autorizație eliberată de calea ferată;
  - 16.2.10. lipirea de afișe în trenuri sau în stații fără acordul scris al căii ferate;
  - 16.2.11. traversarea liniilor prin alte locuri decât cele special amenajate pentru călători;
  - 16.2.12. intrarea sau staționarea în incinta unităților, acolo unde accesul publicului este interzis prin afișe sau pictograme corespunzătoare;
  - 16.2.13. apelarea la mila călătorilor sau practicarea de jocuri de noroc în trenuri sau în unități de cale ferată;
  - 16.2.14. tulburarea liniștii călătorilor prin producerea de zgomote;
  - 16.2.15. provocarea de scandal în trenuri sau în incinta unităților de cale ferată;
  - 16.2.16. refuzul călătorilor consumatori de a părăsi vagonul-restaurant după ora de închidere a acestuia;
  - 16.2.17. acționarea semnalului de alarmă sau a frânei de mână pentru motive nejustificate de un pericol iminent pentru siguranța trenului sau a călătorilor;
  - 16.2.18. murdărirea vehiculelor și a spațiilor afectate publicului, inclusiv a celor dintre linii, scrierea sau desenarea neautorizată pe pereții vagoanelor sau ai clădirilor căii ferate, dezlipirea fără drept a afișelor;
  - 16.2.19. transportul în vagoanele de călători al obiectelor sau substanțelor inflamabile, explozibile, radioactive, otrăvitoare și răumiroitoare care, potrivit legii și reglementărilor căii ferate, nu sunt permise la transport;

- 16.2.20. prejudicierea intereselor celorlalți călători, împiedicarea liberei circulații a publicului în trenuri și stații, încălcarea normelor de protecție a mediului și contra incendiilor.
- 16.3. Călătorilor care contravin prevederilor de mai sus calea ferată nu le recunoaște nici un drept, de nici o natură, și nu răspunde de nici o daună pe care, eventual, aceștia ar suferi-o.
- 1 16.4. Călătorul care, prin faptele sale, a adus prejudicii de orice fel căii ferate este obligat la plata despăgubirilor prevăzute în tarife.
- 16.5. Constatarea abaterilor de la regulile de călătorie se face de către agenții autorizați de calea ferată sau de organele de ordine publică și se sancționează conform legii.

#### **NUT 1 la art. 16.5**

Agenții autorizați sunt arătați la NUT 1 la art. 101.2

#### ARTICOLUL 17

##### **Bagaje de mână**

- 17.1. Călătorul poate să ia cu el în vagoanele de călători, în mod gratuit, obiecte ușor de purtat (bagaje de mână). Bagajele de mână (valize, pachete și altele asemenea) trebuie să fie ușor de manipulat, bine ambalate, astfel încât să nu fie posibilă scurgerea conținutului, avarierea sau murdărirea vagoanelor ori incomodarea celorlalți călători.
- 1 17.2. Fiecare călător dispune, pentru bagajele sale de mână, doar de spațiul situat deasupra locului pe care îl ocupă sau de un spațiu echivalent în boxa pentru bagaje a vagoanelor. Masa totală a bagajelor de mână admisă pentru fiecare loc ocupat este de 30 de kg.
- 17.3. În vagoanele de călători nu pot fi introduse ca bagaje:
- 17.3.1. materiile și obiectele excluse de la transportul de bagaje;
- 17.3.2. obiectele de natură să stânjenească ori să incomodeze călătorii, să cauzeze o pagubă călătorilor sau căii ferate;
- 17.3.3. obiectele interzise prin actele normative ale autorităților administrative;
- 17.3.4. vietățile, potrivit art. 18.
- 2 17.4. Calea ferată are dreptul să se asigure, în prezența călătorului, de natura obiectelor introduse în vagoanele de călători și în stație. Dacă nu este posibil să se identifice persoana care a luat cu ea obiectele supuse verificării, calea ferată efectuează verificarea în prezența Corpului gardienilor feroviari sau a organelor de poliție.
- 17.5. Supravegherea obiectelor pe care călătorul le ia cu el în vagon revine acestuia.
- 17.6. Călătorul este răspunzător de orice pagubă cauzată de obiectele și de vietățile pe care le ia cu el în vagon.
- 17.7. Aceste dispoziții nu influențează răspunderea pe care o poate avea calea ferată, potrivit art. 34.
- 3 17.8. Bagajele de mână care depășesc limitele de mai sus se predau ca bagaje înregistrate la vagonul de bagaje sau la magazia stației de plecare.

#### **NUT 1 la art. 17.2**

La trenurile de călători și automotoare de persoane călătorul poate lua cu el în vagon, fără plată, colete conținând orice obiecte sau mărfuri, admise la transport, câte încap în locul special amenajat, deasupra locului pe care îl ocupă, iar masa totală a acestora să nu depășească 30 de kg.

Coletele trebuie să fie astfel ambalate încât să nu producă daune călătorilor ori să nu avarieze inventarul vagonului sau celelalte colete.

În vagoanele de clasa a 2-a călătorul poate să își ia, în plus, și o pereche de schiuri, dacă nu-i incomodează pe ceilalți călători; în caz contrar, acestea se predau la vagonul de bagaje, achitându-se tariful de bagaje conform tarifului.

La trenurile rapide, compuse din automotoare, se pot lua în vagonul-clasă numai valize mici de mână. Geamantanele, cel mult câte unul de fiecare călător, având masa de maximum 30 de kg, și o pereche de schiuri se predau la cabina de bagaje a automotorului respectiv, plătindu-se tariful tichetului special.

Coletele găsite în vagoanele de călători care depășesc limitele bagajelor de mână sau cele în plus față de cele arătate mai sus se tratează conform art. 17.8 RT.

#### **NUT 2 la art. 17.4**

Lucrătorii de peron sau de stație sunt obligați să nu transporte, de la vehicule la trenuri și invers, colete ce ar depăși limitele admise pentru bagajele de mână. În caz de bănuială, agenții căii ferate au dreptul să examineze obiectele pe care călătorii le iau în vagoane. Când verificarea se execută cu desfacerea coletelor (a obiectelor) pe care călătorul le ia în vagon, se va întocmi un proces-verbal care va fi semnat atât de agentul căii ferate, cât și de călător, precum și de doi martori din afara căii ferate sau în prezența organelor de poliție ori a Corpului de gardieni feroviari.

#### **NUT 3 la art. 17.8**

Persoanele găsite la intrare în stații cu colete peste limitele de masă sau volum admise, cu colete necorespunzător ambalate și în alte cazuri, când obiectele nu îndeplinesc condițiile bagajelor de mână, vor fi îndrumate la magaziiile de bagaje înregistrate sau la mesagerii, pentru a preda coletele cu documente de transport corespunzătoare.

În stațiile în care accesul la persoane se face numai prin anumite locuri supravegheate de agenți ai căii ferate, aceștia nu vor permite accesul la persoane al călătorilor care au asupra lor colete ce ar depăși limitele de volum sau de masă în vagoanele de călători.

#### ARTICOLUL 18

##### **Transportul vietăților în vagoanele de călători**

- 18.1. Animalele, păsările, reptilele, peștii, insectele vii nu se pot lua în vagoanele de călători.
- 1 18.2. Excepțiile de la art. 18.1 sunt prevăzute prin normele uniforme.
- 18.3. Călătorul răspunde de prejudiciile produse de vietățile luate cu el în vagon. Această dispoziție nu influențează răspunderea pe care o poate avea calea ferată potrivit art. 34.

#### **NUT 1 la art. 18.2**

1.1. Câinii, alte animale mici și păsările, predate la transport ca bagaje înregistrate în cuști și însoțite de persoane care călătoresc cu același tren, se transportă în vagonul de bagaje, cu aplicarea tarifului de bagaje,

luându-se de bază masa rezultată la cântărire și eliberându-se recipisa de bagaje. Manipularea cuștilor se face de calea ferată.

1.2. Calea ferată nu păstrează câinii a căror eliberare nu se cere imediat după sosirea trenului.

1.3. Dacă vagonul de bagaje al trenului respectiv nu are compartiment special pentru câini sau dacă acest compartiment este complet ocupat, astfel că nu se mai poate introduce nici un câine, călătorul nu poate pretinde să i se permită luarea câinilor în vagonul-clasă.

1.4. Câinii obișnuiți, predați de călători în cuști solid construite, se primesc la transport în vagonul de bagaje al trenurilor de călători, în condițiile generale și cu tarifele fixate pentru coletele de bagaje, eliberându-se recipisa de bagaje. Manipularea cuștilor se face de calea ferată. Cușca nu trebuie să lase posibilitatea câinelui de a răni personalul căii ferate cu ocazia încărcării și descărcării; în caz contrar, se va pretinde să poarte botniță.

1.5. Câinii, pisicile și animalele mici, purtate pe brațe, precum și păsările mici în colivii se pot transporta în vagoanele-clasă, fără plată, dacă nici un călător nu protestează. În caz de obiecții ridicate de călători, hotărăște conductorul sau organul de control care, în cazuri bine justificate, poate interzice călătoria cu aceste animale.

1.6. Fiecare vânător, echipat de vânătoare, are dreptul să ia cu sine în vagoane de clasă a 2-a cel mult doi câini de vânătoare. Pentru fiecare câine se plătește tariful unei jumătăți de bilet clasă a 2-a tren de persoane, emițându-se recipisa de bagaje. La trenurile de călători, în compartimentele de clasă 1 și clasă a 2-a rezervate de călători, se pot lua mai mulți câini de vânătoare, dintre care unul de fiecare vânător se transportă gratuit, restul cu plată, cum s-a arătat mai sus.

1.7. Transportul pe calea ferată al câinilor de rasă însoțiți, pentru participarea la concursuri și expoziții chinologice organizate în țară, se efectuează în condiții similare cu transportul câinilor de vânătoare.

1.8. Admiterea la transport a câinilor de rasă în vagoanele de clasă a 2-a se va face numai pentru cei prevăzuți cu botniță și numai pentru participarea la expoziții, cu acordul celorlalți călători din compartiment și cu condiția prezentării în tren de către posesorii acestora, în afara recipisei de bagaje, a legitimației de membru al Asociației Chinologice și a adevărîței de participare la expoziția respectivă, emise de asociația sau de filiala chinologică teritorială.

1.9. În trenurile automotoare rapide nu se transportă câini.

1.10. Câinii organelor de poliție sau ai grănicerilor, conduși de organele respective, câte unul de fiecare, dacă sunt înscrși în ordinul de serviciu al conducătorilor, se transportă gratuit în vagoanele de clasă a 2-a.

#### ARTICOLUL 19

##### **Avarierea și murdărirea vagoanelor sau a instalațiilor**

- 1 Călătorul este obligat să despăgubească calea ferată pentru daunele cauzate prin avarierea sau murdărirea vagoanelor ori a instalațiilor, conform reglementărilor în vigoare.

##### **NUT 1 la art. 19**

Persoanele care murdăresc clădirile, peroanele sau instalațiile din gări ori vagoane sau care utilizează closetele vagoanelor în timpul opririi trenurilor în stații sunt supuse la plata unor tarife care reprezintă despăgubirea respectivă și se încasează cu chitanța „diverse încasări“.

#### ARTICOLUL 20

##### **Alte forme de contractare a transporturilor de călători**

- 1-3 20.1. Calea ferată poate să ofere publicului vagoane și trenuri special comandate, altele decât cele publicate în mersul trenurilor, în condițiile prevăzute în normele uniforme.
- 4 20.2. Calea ferată poate face servicii de transport integrate și cu alte mijloace de transport.

##### **NUT 1 la art. 20.1**

Condițiile privind comandarea vagoanelor diferă după felul vagoanelor și modul lor de exploatare.

1.1. Dacă posibilitățile de exploatare și disponibilitățile de material rulant permit, la cerere, se pot pune la dispoziție vagoane de orice fel pentru transportul călătorilor în grup.

Vagoanele special comandate se atașează la trenurile de călători în circulație, în limita tonajului admis.

În cerere se vor indica numărul călătorilor de transportat, felul vagoanelor, stația de pornire, de destinație și de întrerupere, modul cum se vor achita tarifele de transport, datele și trenurile la care se cere atașarea de vagoane.

Comandarea vagoanelor se poate face cu cel mult 30 de zile și cu cel puțin 10 zile înainte de plecare, prin cerere scrisă, care se poate depune la șeful agenției de voiaj sau la șeful stației de pornire ori la compartimentele corespunzătoare, ierarhic superioare.

1.2. Pentru vagoanele de dormit și cușeta special comandată cererea trebuie să fie adresată unei societăți comerciale prestatoare de servicii cu vagoane restaurant și de dormit.

1.3. În cazul în care cererea pentru vagoane special comandate se depune sub termenul minim (10 zile), se va percepe tariful de urgență pentru fiecare vagon în parte.

1.4. Pentru vagoanele special comandate într-o stație care nu dispune de vagoane și care trebuie să fie dirijate din alte stații, cel care comandă vagoanele trebuie să plătească tariful pentru parcursul gol al acestor vagoane.

Tariful pentru parcursul gol se calculează și se încasează pentru întregul parcurs gol efectuat de la stația de domiciliu până la stația de pornire și de la stația de debarcare până la stația de domiciliu. Tariful pentru parcursul gol se încasează cu biletul de călătorie în grup cu care s-au încasat tarifele de transport. Eventualele parcursuri goale, efectuate în plus față de cele calculate inițial, se încasează ulterior cu un alt bilet de călătorie în grup.

1.5. Renunțarea la vagonul comandat trebuie anunțată stației de îndrumare astfel:

1.5.1. cu cel puțin 48 de ore înainte de plecare, în cazul vagoanelor-clasă și al vagoanelor de marfă;

1.5.2. cu cel puțin 3 zile înainte de plecare, în cazul vagoanelor-salon, de dormit, cușetă, restaurant și de bagaje.

În cazul în care renunțarea se anunță în termene mai scurte decât cele menționate mai sus, se plătește tariful de renunțare, după felul vagonului. În cazul în care înainte de renunțare s-au efectuat dirijări de vagoane goale, tariful pentru parcursul gol se plătește separat de tariful de renunțare.

1.6. Plata tarifelor de transport și accesorii pentru vagoanele special comandate se face din timp, cu cel puțin 2 zile lucrătoare înainte de plecarea trenului la care se atașează, iar confirmarea acestor taxe se va transmite tuturor unităților interesate.

1.7. Înainte de punerea la dispoziție a vagoanelor special comandate, solicitantul va semna un contract-angajament, prin care se obligă să despăgubească calea ferată

pentru eventualele daune cauzate de avarierea sau murdărirea vagoanelor ori a instalațiilor, produse din vina acestuia.

1.8. După efectuarea călătoriei, șeful de stație și agentul de specialitate vagoane vor lua în primire vagoanele, verificând starea acestora. Eventualele stricăciuni și valoarea acestora se vor trece într-un proces-verbal semnat atât de către beneficiar, cât și de personalul căii ferate. În cazul în care beneficiarul refuză să semneze procesul-verbal, se va solicita prezența Poliției Transporturi Feroviare sau a specialistului autorizat ori a 2 martori străini de calea ferată, care vor semna procesul-verbal.

#### **NUT 2 la art. 20.1**

Comandarea trenurilor speciale se face astfel:

2.1. Dacă situația circulației și disponibilitățile de material rulant permit, pentru grupurile mari de călători, care nu pot fi satisfăcute prin vagoane special comandate, atașate la trenurile în circulație, la cerere, calea ferată poate aproba punerea la dispoziție de trenuri speciale sau automotoare. Comandarea și aprobarea trenurilor speciale se fac în aceleași condiții ca și pentru vagoanele special comandate.

2.2. Dacă trenul special se comandă într-o stație care nu dispune de vagoane și de locomotive, acestea trebuind să fie dirijate din alte stații, se va încasa și tariful pentru parcursul gol, pentru fiecare vagon în parte. Pentru locomotiva izolată adusă pentru a remorca trenul special se încasează, pentru parcursul gol, tariful pentru locomotivă pe distanța de la stația de domiciliu până la stația de pornire a trenului special și înapoi.

2.3. Dacă garnitura completă a trenului special comandată este transportată în stare goală de la o stație la stația de pornire, se încasează tariful pentru parcursul gol pentru distanța dus-întors, astfel:

2.3.1. pentru locomotive (locomotivă izolată);

2.3.2. pentru vagoanele din compunerea trenului.

2.4. Tariful pentru parcursul gol al vagoanelor se calculează așa cum se arată la vagoane special comandate, ținându-se seama de toate cursele care se fac în stare goală. Tariful pentru parcursul gol al locomotivei se încasează pe același bilet de călătorie cu care se încasează tarifele de transport, menționându-se separat în bilet tarifele pentru eventuale parcursuri izolate ale acesteia sau ale automotoarelor izolate, produse până la înapoierea vehiculelor la domiciliu.

2.5. Tarifele de urgentare și tarifele de renunțare se determină și se percep pentru fiecare urgentare sau renunțare, în cazul fiecărui vagon în parte.

2.6. Plata tarifelor de transport și accesorii se face în aceleași condiții ca și pentru vagoanele special comandate.

2.7. La punerea la dispoziție a trenului special comandat și la acoperirea eventualelor pagube provocate din vina beneficiarului se aplică și prevederile tarifare.

#### **NUT 3 la art. 20.1**

Calea ferată poate transporta cu anumite trenuri de călători cu vagoane specializate autoturisme înmatriculate, în bună stare tehnică. Fiecare autoturism trebuie să fie însoțit de minimum o persoană, posesoare a permisului de conducere.

Nu se primesc la transport autoturisme care tractează remorci sau rulote, precum și autoturisme echipate cu port-bagaje deasupra mașinii.

#### **NUT 4 la art. 20.2**

Calea ferată efectuează servicii de transport rutier cu mijloace auto și naval cu nave feribot.

## CAPITOLUL 2

### Transportul bagajelor înregistrate

#### ARTICOLUL 21

##### Transportul bagajelor înregistrate. Trenurile care transportă bagaje

21.1. Calea ferată efectuează orice transport de bagaje, cu condiția ca:

21.1.1. bagajele să aparțină unui călător care posedă legitimație de călătorie și care solicită deplasarea acestora până la destinația prevăzută în legitimație;

21.1.2. bagajele să îndeplinească prevederile cuprinse în Regulament și în tarif;

21.1.3. transportul să fie posibil cu personalul și cu mijloacele de transport prevăzute în mersul trenurilor;

21.1.4. transportul să nu fie împiedicat de împrejurări pe care calea ferată nu le poate evita și a căror înlăturare nu depinde de ea.

21.2. Calea ferată transportă bagaje înregistrate numai cu trenurile de călători prevăzute cu vagoane de bagaje. Aceste trenuri sunt publicate în mersul trenurilor.

1, 2 21.3. Asigurarea și interesul la eliberare a bagajelor înregistrate sunt reglementate prin normele uniforme.

#### **NUT 1 la art. 21.3**

Orice transport de bagaje înregistrate poate face obiectul unei declarații a interesului la eliberare, care se face pe recipisa de bagaje. Tariful pentru interesul la eliberare este prevăzut în tariful căii ferate.

#### **NUT 2 la art. 21.3**

În cazul în care bagajele înregistrate, la care s-a declarat interesul la eliberare, sunt întârziate din vina căii ferate și rezultă o daună din această cauză și nu datorită avariei sau pierderii, totale ori parțiale, care se tratează conform art. 85, în stația de destinație posesorul recipisei de bagaje poate solicita căii ferate drept despăgubire:

2.1. pentru întârzierea la eliberare, suma calculată procentual din tariful de transport, care este în funcție de valoarea declarată și de mărimea întârzierii la eliberare;

2.2. pentru daunele care au rezultat din cauza întârzierii:

2.2.1. o sumă care se poate ridica până la valoarea tarifului încasat pentru interesul declarat, în cazul în care valoarea declarată este până la valoarea mărfii;

2.2.2. o sumă care se poate ridica până la valoarea tarifului de transport și a tarifului pentru interesul la eliberare, în cazul în care valoarea declarată este mai mare decât valoarea mărfii.

La calculul despăgubirilor, conform prevederilor de mai sus, se va avea în vedere că maximum despăgubirii acordate poate fi, după caz, valoarea tarifului încasat pentru interesul la eliberare și/sau a tarifului de transport.

Modul de calcul al despăgubirilor față de tariful de transport și cel privind interesul la eliberare se va prevedea în tarif.

#### ARTICOLUL 22

##### Obiecte admise la transport cu trenurile de călători

1-3 22.1. Bagajele înregistrate admise la transport sunt obiecte destinate scopurilor călătoriei, conținute în cutii, geamantane, panere, valize, saci de voiaj, cutii sau în alte ambalaje de acest fel, precum și aceste ambalaje.

- 22.2. În cazul în care servesc pentru uzul călătorului, sunt admise la transport:
- 22.2.1. fotolii portative sau pe roți pentru bolnavi;
- 22.2.2. cărucioare pentru copii;
- 22.2.3. instrumente muzicale în cutii sau în huse;
- 22.2.4. materiale pentru reprezentațiile artiștilor, cu condiția ca împachetarea, volumul și masa acestora să permită ridicarea și așezarea cu ușurință în vagonul de bagaje;
- 22.2.5. instrumente de inginerie până la 4 metri lungime și unelte de lucru manual;
- 22.2.6. biciclete și motoarete cu un loc, cu condiția ca accesoriile lor să fie demontate și rezervorul de benzină să aibă robinet de golire și să fie complet gol;
- 22.2.7. săniuțe, schiuri, vele și alte materiale sportive, care pot fi transportate ca bagaje;
- 22.2.8. cufere cu eșantioane, animale sau păsări închise în cuști sau în colivii, care prezintă garanții privind soliditatea și nu constituie un pericol pentru personalul de serviciu, precum și alte obiecte care nu servesc pentru uzul personal al călătorului, prevăzute în Normele uniforme privind transporturile.

**NUT 1 la art. 22.1**

Bagajele înregistrate sunt cele care se predau la magazia de bagaje pentru întocmirea documentelor de transport în vederea transportului.

Bagajele înregistrate se expediază cu același tren cu care se transportă și călătorul. În cazul în care la trenul respectiv nu este organizat transportul bagajelor înregistrate, acestea se vor expedia cu primul tren la care este organizat transportul bagajelor.

**NUT 2 la art. 22.1**

Pentru bagajele care se predau în tren la vagoanele de bagaje se întocmesc formalitățile pentru coletele cu plată ulterioară. Tarifarea coletelor cu plată ulterioară se face conform tarifului.

**NUT 3 la art. 22.1**

Expeditorii sunt obligați să se informeze la personalul primitor al stației despre condițiile care trebuie îndeplinite de coletele pe care doresc să le transporte cu trenurile de călători, din punct de vedere al conținutului lor, al trenurilor cu care se pot transporta și al documentelor de transport.

## ARTICOLUL 23

**Obiecte excluse de la transport ca bagaje**

Sunt excluse de la transport:

- 1 23.1. obiectele care sunt excluse sau condițional admise, în lipsa condițiilor impuse la transport pe calea ferată prin normele tehnice interne sau internaționale;
- 23.2. obiectele al căror transport este interzis prin dispoziții de ordin sanitar, veterinar, fitosanitar, fiscal, vamal și administrativ sau prin restricții de trafic ale căii ferate.

**NUT 1 la art. 23.1**

Nu sunt admise la transport cu trenurile de călători:

1.1. Obiectele care sunt excluse sau condițional admise la transporturile de marfă, prevăzute la art. 55 și 56 din Regulamentul de transport, cu următoarele excepții:

1.1.1. acumulatele pentru telefoane selective și acumulatele de radio, încărcate cu lichid cu masa minimă de 10 kg, bine închise și ambalate;

- 1.1.2. filmele de cinema, ambalate în recipiente de lemn sau din metal bine închise sau în cutii de carton rezistent;
- 1.1.3. filmele de fotografiat în ambalajul uzual (pachete sau bobine introduse în cutii de carton rezistent);
- 1.1.4. chibriturile ambalate în lăzi de lemn.
- 1.2. Expedițiile de bagaje formate din mai mult de 3 colete a 30 kg fiecare, având dimensiunile coletelor în metri până la 1,0 x 0,6 x 0,3.

## ARTICOLUL 24

**Înregistrarea și transportul bagajelor**

- 1, 2 24.1. Înregistrarea și expedierea bagajelor se fac pentru primul tren care transportă bagaje numai dacă au fost predate cu cel puțin 15 minute înainte de plecare.
- 3 24.2. Înregistrarea bagajelor se face la cererea călătorului, în baza legitimației de călătorie valabilă cel puțin până la destinația bagajelor și pe itinerarul prevăzut în legitimație. Calea ferată nu răspunde de indicarea eronată a parcursului pentru expediția de bagaje.
- 24.3. Tariful de transport al bagajelor trebuie să fie plătit la înregistrare.

**NUT 1 la art. 24.1**

Bagajele și câinii în cuști trebuie predate la rampa magaziei de bagaje sau, în lipsa ei, la cântarul de bagaje.

**NUT 2 la art. 24.1**

Se predau la magazia de bagaje a stației, contra recipisei de bagaje:

- 2.1. coletele care prin volumul lor depășesc spațiul de deasupra sau de dedesubtul locului;
- 2.2. maximum 3 colete a 30 kg fiecare, având dimensiunile în metri: 1,0 x 0,6 x 0,3;
- 2.3. coletele în plus, peste un geamantan, care este admis la trenurile automotoare rapide;
- 2.4. orice alte colete conținând obiecte pentru fiecare călător, necesare călătorului cu ocazia călătoriei, pe care nu poate sau nu dorește să le ia în vagonul-clasă.
- Aceste colete se transportă în vagoanele de bagaje ale trenurilor de călători, cu plata tarifului.

**NUT 3 la art. 24.2**

Predarea bagajelor pentru transport se poate face și direct la vagonul de bagaje, întocmindu-se cupon cu plata ulterioară pe baza actului de identitate și a legitimației de călătorie. La fel se procedează și în cazul bagajelor de mână care depășesc limitele de volum sau de masă, admise la transport cu vagoanele-clasă, depistate în tren.

## ARTICOLUL 25

**Recipisa de bagaje**

- 1, 2 25.1. La înregistrarea bagajelor se eliberează călătorului o recipisă de bagaje.
- 1, 2 25.2. Recipisa trebuie să cuprindă mențiunile prevăzute în normele uniforme privind transporturile.

**NUT 1 la art. 25.1 și 25.2**

Înscrisul doveditor al contractului de transport pentru bagaje și câini este recipisa de bagaje. Aceasta se întocmește de agentul căii ferate, prin calchieră cu indigo, în patru exemplare, cu următoarele date:

- 1.1. stația de expediție;
- 1.2. stația de destinație;
- 1.3. numărul trenului;

- 1.4. data;
- 1.5. câtimea coletelor;
- 1.6. masa pe fiecare colet, masa totală;
- 1.7. numărul câinilor;
- 1.8. valoarea declarată a bagajului înregistrat;
- 1.9. tarife percepute pentru transportul bagajelor înregistrate;
- 1.10. tarif perceput pentru declararea interesului la eliberare;
- 1.11. semnătura agentului căii ferate.

Datele cerute de formular sunt completate potrivit declarației călătorului și notei de cântar, întocmită de agentul căii ferate.

După completare, formularul „Recipisa de bagaje” se înmânează călătorului, care este obligat să verifice dacă cele înscrise în recipisă corespund declarației sale.

Orice neconcordanță se reclamă pe loc, casierul fiind obligat să completeze ori să întocmească altă recipisă, după caz.

Contractul de transport se consideră încheiat după luarea în primire a bagajului de către calea ferată și după ștampilarea recipisei de bagaje și înmânarea acesteia călătorului.

#### **NUT 2 la art. 25.1 și 25.2**

Pentru coletele predate direct de călător la vagonul de bagaje al trenurilor de călători sau aduse din vagoanele-clasă la vagonul de bagaje al trenului respectiv, documentul de transport este „Cuponul de bagaje cu plata ulterioară”, care are funcția de recipisă de bagaje sau scrisoare de trăsură de mesagerie, după caz, după cum transportul este de bagaje înregistrate sau mesagerie. Cuponul de bagaje cu plată ulterioară se întocmește de personalul de tren sau de conductorul de bagaje, iar dovada încheierii contractului de transport o constituie adeverința cuponului cu plată ulterioară, care se înmânează expeditorului și pe baza căreia, după achitarea tarifelor în stația de destinație, i se eliberează coletele. Cuponul de bagaje cu plată ulterioară se completează, prin calchieră cu indigo, în patru exemplare, cu următoarele date:

- 2.1. stația de urcare;
- 2.2. stația de coborâre;
- 2.3. numărul trenului;
- 2.4. data;
- 2.5. câtimea coletelor;
- 2.6. tarifele încasate în stația de destinație;
- 2.7. seria și numărul buletinului de identitate;
- 2.8. semnătura agenților căii ferate.

Datele sunt completate potrivit declarațiilor călătorului, care trebuie să prezinte, obligatoriu, buletinul de identitate, precum și potrivit datelor stabilite de personalul de tren sau de conductorul de bagaje.

#### ARTICOLUL 26

##### **Starea de prezentare, ambalajul și marcarea bagajelor**

- 1 26.1. Bagajele având o stare și un mod de prezentare sau de ambalare necorespunzătoare ori care prezintă semne evidente de avarii pot fi refuzate de calea ferată. Dacă le acceptă la transport, calea ferată face o mențiune corespunzătoare pe recipisa de bagaje. Acceptarea de către călător a recipisei de bagaje cu o astfel de mențiune este considerată ca o dovadă că exactitatea acestei mențiuni a fost recunoscută de călător.
- 26.2. Bagajele trebuie să poarte etichete conținând numele și adresa expeditorului și ale

destinatarului, precum și stația de destinație, amplasate într-un loc vizibil, bine fixate, scrise fără a se putea șterge, clar, nepermițând nici o confuzie.

- 26.3. Inscricțiunile vechi trebuie să fie înlăturate de călător. Dacă acest serviciu se face de calea ferată, călătorul va plăti tariful aferent.
- 2 26.4. Calea ferată poate refuza bagajele care nu îndeplinesc condițiile prevăzute la art. 26.2 și 26.3.

#### **NUT 1 la art. 26.1**

Se primesc la transport, ca expediții de bagaje înregistrate, maximum 3 colete a 30 kg fiecare, cu dimensiunile în metri: 1,0 x 0,6 x 0,3.

Pentru a putea fi primite la transport cu trenurile de călători, coletele trebuie să îndeplinească următoarele condiții:

##### 1.1. Privind ambalajul

Să fie împachetate în așa fel încât să se păstreze în stare intactă până la destinație, respectând condițiile de transport, să se asigure integritatea conținutului, să nu fie posibilă avarierea altor transporturi sau sustragerea din conținutul coletului fără violarea ambalajului. Coletele cu ambalaj insuficient sau defectuos, care nu respectă condițiile de ambalare arătate mai sus, se refuză la transport.

##### 1.2. Privind etichetarea

Să aibă înscrise datele sau aplicată durabil eticheta de către expeditor, conținând numele și adresa sa exactă și stația de expediție, numele și adresa exactă ale destinatarului și stația de destinație. O asemenea etichetă se introduce și în interiorul coletului. Pe coletele de bagaje se pot indica numai stația de expediție, numele și adresa expeditorului și stația de destinație. Expeditorul este obligat să înlătore de pe colete etichetele vechi. Coletele neetichetate corespunzător sau de pe care nu se îndepărtează etichetele vechi se refuză la transport.

##### 1.3. Privind masa coletului

Se primesc la transport în orice stație deschisă pentru traficul de bagaje transporturi destinate pentru orice stație, coletele având fiecare masa până la 30 kg.

Se admite o toleranță în plus de 10%. Calea ferată poate modifica oricând limitele de masă ale coletelor care se primesc la expediție, în raport cu condițiile de exploatare.

##### 1.4. Privind francarea obligatorie

Coletele cu bagaje înregistrate, coletele cu ziare și câinii se primesc la transport numai dacă tarifele se plătesc la stația de expediție. Fac excepție coletele predate cu plata ulterioară, care se tratează conform NUT 2 la art. 25 RT.

##### 1.5. Privind cântărirea

Coletele cu bagaje înregistrate se cântăresc la predare, în mod obligatoriu și gratuit, în prezența călătorului sau a expeditorului. Coletele cu ziare până la 10 kg și cele cu cărți și reviste până la 10 kg nu se cântăresc, luându-se în considerare masa indicată de expeditor. Se pot face totuși cântăriri de probă, în cazul în care se bănuiește o declarație falsă a masei coletului. De asemenea, nu se cântăresc obiectele de mai jos, predate ca bagaje neambalate, luându-se de bază la stabilirea tarifelor masele fixate, după cum urmează:

- biciclete cu o șa 20 kg, cu motor 30 kg;
- biciclete cu două șei 30 kg, cu motor 40 kg;
- triciclete cu o șa 40 kg, cu motor 50 kg;
- triciclete cu două șei 50 kg, cu motor 60 kg;
- motociclete cu sau fără ataș 150 kg.

În cazul predării la transport a unor bagaje sau când expeditorul o cere, cântărirea se face în mod obligatoriu,



iar tariful se aplică la masa reală rotunjită, conform normelor generale.

**NUT 2 la art. 26.4**

Retragerea de la transport

Dacă se cere în scris retragerea bagajelor de la transport după înscrierea transporturilor în registrul de cântar, se încasează tariful de retragere. Tariful de retragere nu se plătește:

2.1. pentru bagajele retrase, când călătorul renunță la călătorie din lipsă de loc la trenul și la clasa pentru care posedă legitimația de călătorie;

2.2. pentru bagajele retrase, când trenul pentru care călătorul posedă legitimația de călătorie s-a anulat.

ARTICOLUL 27

**Răspunderea călătorului. Verificarea. Tarif suplimentar**

27.1. Călătorul este răspunzător de toate consecințele nerespectării prevederilor art. 22, 23 și 26.

27.2. Călea ferată are dreptul, în caz de indicii de încălcare a prevederilor legale, să verifice dacă conținutul bagajelor corespunde normelor. Călătorul trebuie să fie invitat să asiste la verificare. Dacă acesta nu se prezintă sau dacă nu poate fi găsit, verificarea trebuie să fie făcută în prezența gardienilor feroviari ori a organelor de poliție sau a 2 martori străini de călea ferată.

1-7 27.3. Dacă se constată o încălcare a condițiilor legale de transport, călătorul trebuie să plătească cheltuielile ocazionate de verificare și/sau tariful aferent. În cazul încălcării art. 22 și/sau 23, precum și pentru falsa declarare de conținut sau de masă, călea ferată percepe tariful suplimentar, inclusiv plata diferenței dintre tariful de transport și despăgubirea pentru eventualele prejudicii.

**NUT 1 la art. 27.3**

Depășirea limitelor de masă și de volum

Coletele găsite asupra călătorilor în vagoanele-clasă, care întrec limitele de masă sau de volum, prevăzute pentru bagaje de mână la art. 17 din RT, trebuie duse de călător la vagonul de bagaje, întocmindu-se cupon cu plata ulterioară, urmând ca plata transportului să se facă în stația de destinație.

În cazul în care călătorul refuză să își ducă coletele la vagonul de bagaje sau dacă trenul nu are vagon de bagaje, personalul de tren întocmește un proces-verbal de constatare a contravenției, indicând tarifele de transport la masa aproximativă a transportului și tariful suplimentar.

În cazul în care călătorul se prezintă imediat după sosirea trenului la magazia stației de destinație cu coletele indicate în procesul-verbal, coletele se cântăresc și se aplică tarifele, astfel cum s-a arătat mai sus, încasându-se tariful și tariful suplimentar, cu recipisa de bagaje și jumătate din minimul amenzii legale. În caz contrar, procesul-verbal se tratează potrivit legii.

**NUT 2 la art. 27.3**

Vietăți care nu îndeplinesc condițiile fixate de tarif

În cazul în care călătorii refuză să își ducă vietățile la vagonul de bagaje sau dacă cușca pentru câini este complet ocupată, conductorii de bilete întocmesc un proces-verbal de constatare a contravenției, înscriind tarifele și amenda, astfel cum s-a arătat mai sus.

Tarifele și tarifele suplimentare se încasează în stația de destinație, cu recipisa de bagaje, iar amenda, cu chitanța „Diverse încasări“.

În cazul în care călătorii nu se prezintă imediat în stația de destinație pentru a-și achita datoriile de mai sus, procesul-verbal se tratează potrivit legii. Dacă ceilalți călători obiectează asupra prezenței în vagonul-clasă a vietăților, conductorul de bilete sau organul de control hotărăște dacă este cazul să le excludă de la călătorie.

**NUT 3 la art. 27.3**

Colete cu conținut exclus de la transport

Coletele cu conținut exclus de la transport cu trenurile de călători, găsite asupra călătorilor în vagoanele-clasă, se predau, împreună cu călătorul, primei stații de oprire, întocmindu-se cupon cu plata ulterioară. Ele se tratează conform tarifului pentru distanța efectiv parcursă, încasându-se în plus tariful suplimentar. Dacă coletele cu conținut exclus de la transport au fost predate cu documente de transport și conținutul a fost fals declarat, acestea se tratează ca atare.

**NUT 4 la art. 27.3**

Colete clandestine

Coletele găsite în vagoanele de bagaje sau în cabinele automotoarelor rapide fără documente de transport și care nu sunt prisosuri, adică nu există dovada că au fost înregistrate și li s-au rătăcit documentele, se consideră colete clandestine și se predau la prima stație cu oprire suficientă, întocmindu-se cupon cu plata ulterioară.

**NUT 5 la art. 27.3**

Colete cu conținut fals declarat

Dacă se constată că o marfă a fost declarată necorespunzător, inexact sau incomplet, cu scopul de a se aplica tarife mai avantajoase, se încasează cu chitanța „diverse încasări“ diferența până la tarifele care trebuiau aplicate, dacă conținutul ar fi fost real declarat, și dublul acestei diferențe drept tarif suplimentar.

**NUT 6 la art. 27.3**

Dacă se constată că o marfă exclusă de la transport cu trenurile de călători a fost declarată în documentul de transport necorespunzător, inexact sau incomplet, cu scopul de a fi admisă la transport cu aceste trenuri, transportul se predă la prima stație cu oprire suficientă și se încasează tariful suplimentar pentru fiecare kilogram din masa coletului în care s-a aflat marfa respectivă.

**NUT 7 la art. 27.3**

Dacă se constată că marfa restricționată la transport prin dispoziții fiscale, sanitare, economice și altele asemenea a fost declarată în documentul de transport nereglementar, inexact sau incomplet, cu scopul de a fi admisă la transport, în stația de destinație se încasează tariful suplimentar, cu chitanța „Diverse încasări“, pentru fiecare kilogram al transportului, iar transporturile se pun la dispoziție organelor care au dispus restricționarea.

ARTICOLUL 28

**Eliberarea**

28.1. Eliberarea bagajelor se face în schimbul predării recipisei de bagaje și, dacă este cazul, în schimbul achitării tarifelor care grevează expediția.

28.2. În stația de eliberare sunt asimilate cu eliberările către deținătorul recipisei:

28.2.1. remiterea bagajelor autorităților vamale sau agenților economici comisionari, în locurile lor de expediție sau în depozitele lor;

- 28.2.2. încredințarea pentru păstrare de animale vii unui terț.
- 1 28.3. Deținătorul recipisei de bagaje poate cere eliberarea în stația de destinație, după sosirea trenului cu care bagajele trebuiau să fie transportate, de îndată ce a trecut timpul necesar pentru punerea lor la dispoziție, precum și, dacă este cazul, pentru îndeplinirea formalităților cerute de organele vamale sau de alte autorități administrative.
- 28.4. În cazul în care nu se prezintă recipisa de bagaje, calea ferată nu este obligată să elibereze bagajele decât celui care justifică dreptul său. Dacă această dovadă pare insuficientă, calea ferată poate cere depunerea unei garanții în lei sau în valută.
- 28.5. Bagajele se eliberează în stația pentru care au fost înregistrate. La cererea deținătorului recipisei, făcută în timp util, dacă împrejurările permit și dacă prescripțiile vamale sau ale altor autorități administrative nu se opun la aceasta, bagajele pot fi restituite în stațiile de plecare sau din parcurs, în schimbul predării recipisei de bagaje.
- 28.6. Deținătorul recipisei, căruia bagajele nu îi sunt eliberate în conformitate cu art. 28.3, poate cere să se certifice pe recipisă data și ora la care el a cerut eliberarea.
- 2 28.7. În momentul eliberării, la cererea celui îndreptățit, calea ferată trebuie să procedeze la verificarea bagajelor în prezența sa, în vederea constatării unei pagube invocate de el. Cel îndreptățit poate refuza primirea bagajelor, în cazul în care calea ferată nu dă curs cererii sale.  
Rezervele făcute de călător, dacă și-a primit totuși bagajele, nu au nici un efect, dacă nu sunt confirmate în scris de calea ferată.
- 28.8. Bagajele care nu se reclamă în termen de 30 de zile calculate de la data sosirii pot fi utilizate de calea ferată în interes propriu sau pot fi valorificate prin licitație, pentru sumele obținute fiind aplicabile prevederile art. 75.8. În cazul în care conținutul bagajelor este supus alterării sau poate provoca eventuale vătămări, calea ferată este în drept să dispună vânzarea sau distrugerea, după caz, și înaintea expirării termenului de 30 de zile.
- 3 28.9. Dacă bagajele nu se ridică în termen de 24 de ore de la sosire, acestea vor fi supuse tarifelor de magazinaj, pentru timpul care depășește acest termen.

#### **NUT 1 la art. 28.3**

Eliberarea bagajelor poate fi cerută și în parcurs, direct de la conductorul vagonului de bagaje, care poate elibera bagajul numai dacă i se predă recipisa de bagaje și dacă cererea i s-a făcut în timp util, pentru a putea descărca coletele, ori dacă dispoziții de ordin fiscal, sanitar sau administrativ nu se opun eliberării bagajelor în stația respectivă.

#### **NUT 2 la art. 28.7**

În cazul în care călătorul sau destinatarul cere în scris, în stația de destinație, recântărirea transportului, se percepe tariful aferent. Dacă diferența de masă în plus sau în minus este mai mare de 2% sau coletul prezintă urme de violare, nu se percepe tariful de recântărire.

#### **NUT 3 la art. 28.9**

Transporturile de bagaje neridicate în termenul liber de magazinaj sunt supuse plății tarifului de magazinaj, care se calculează pe fiecare colet și zi chiar începută. Bagajele neridicate în termen de 3 zile de la sosire se consideră căzute în suferință și se pun la dispoziție călătorului și în stația de pornire.

### ARTICOLUL 29

#### **Constatarea pierderilor și a avarierii expedițiilor de bagaje**

- 29.1. Pierderile parțiale sau avariile descoperite sau presupuse de calea ferată ori cele invocate de cel îndreptățit se constată conform prevederilor art. 75. Calea ferată face cercetările și comunică rezultatul celui interesat.
- 29.2. Pierderile totale ale bagajelor se cercetează de calea ferată. În acest scop expeditorul sau destinatarul, după caz, trebuie să depună la calea ferată o descriere cât mai exactă posibil a expediției de bagaje.

### ARTICOLUL 30

#### **Alte forme de contractare a transporturilor de bagaje**

- 1 Calea ferată poate oferi călătorilor și alte forme de contractare a transporturilor de bagaje, stabilite prin Normele uniforme privind transporturile.

#### **NUT 1 la art. 30**

Dacă necesitățile de transport impun alte forme de contractare a transportului de bagaje, acestea vor fi stabilite și implementate prin dispozițiile conducerii căii ferate, care se vor publica în Buletinul Comercial al Căii Ferate.

### CAPITOLUL 3

#### **Dispoziții comune pentru transportul călătorilor și al bagajelor**

### ARTICOLUL 31

#### **Îndeplinirea formalităților administrative**

Călătorul trebuie să se conformeze normelor vamale, fiscale, de poliție și ale autorităților administrative atât în ceea ce privește persoana sa, cât și pentru bagajele sale de mână și înregistrate, respectiv pentru animalele și păsările pe care le ia cu el. El trebuie să asiste la controlul bagajelor sale, în afara excepțiilor prevăzute în legi și în alte acte normative. Calea ferată nu este răspunzătoare față de călător de prejudiciul rezultat din faptul că acesta nu ține seama de aceste obligații.

### ARTICOLUL 32

#### **Informarea călătorilor. Mersul trenurilor**

- 32.1. Calea ferată trebuie să afișeze la loc vizibil, în stații, mersul trenurilor și tarifele pentru călători.
- 1 32.2. În stațiile cu trafic de călători important trebuie să existe ghișeu de informații, panouri de informații care afișează compunerea trenurilor suplimentare, principalele legături între trenuri și alte informații utile călătorului.
- 32.3. Trenurile care circulă cu ordin special, care se pun și se retrag din circulație în condițiile stabilite de calea ferată, se afișează în spațiul rezervat mersului trenurilor.

**NUT 1 la art. 32.2**

Informarea călătorilor despre posibilitatea de orientare în stație, despre trenul care îi interesează, precum și despre alte condiții de călătorie se face cu ajutorul indicatoarelor, tablourilor de sosire și de plecare a trenurilor, avizelor scrise, anunțurilor prin stația de amplificare sau verbal. În incinta stațiilor și a agențiilor de voiaj trebuie să fie afișate tablouri cu mersul trenurilor.

Informațiile care se dau prin stația de amplificare trebuie să fie formulate din timp și transmise clar, la momentul potrivit, iar pentru trenurile internaționale, informațiile se vor face și în una sau în mai multe limbi de circulație internațională.

Informațiile verbale se dau de către șeful de stație sau de înlocuitorul său și de către agenții căii ferate, iar în stațiile cu trafic intens și de către salariați anume însărcinați cu informarea călătorilor.

În stațiile cu trafic intens de călători funcționează birouri de informații, încadrate cu salariați având o pregătire corespunzătoare, care, pe lângă informarea călătorilor, aplică și vize pe legitimațiile de călătorie.

Activitatea birourilor de informații trebuie astfel organizată încât călătorii să poată obține informații precise și în timpul cel mai scurt posibil. În acest scop, biroul de informații trebuie să posede tot materialul informativ necesar, cu toate corecturile la zi (mersul trenurilor, indicatoare kilometrice, tarife, hărți și alte mijloace de informare necesare) și să cunoască activitatea stației în legătură cu traficul de călători.

Înainte de plecarea trenurilor de călători din stațiile de îndrumare, precum și din stațiile cu opriri mai mari de 5 minute călătorii sunt avizați prin stația de amplificare sau verbal asupra orelor de plecare a fiecărui tren.

În același mod se face avizarea și pentru trenurile care sosesc, indicându-se numărul trenului, direcția de circulație, precum și linia de sosire. În cadrul avizării la sosirea sau la plecarea trenurilor, călătorii vor fi informați și despre compunerea, amplasarea vagoanelor și despre numerotarea vagoanelor. În restul stațiilor, anunțarea plecării trenului se face prin conductorii de bilete cu invitația „Poftiți în vagoane!”.

**ARTICOLUL 33****Restituiri de tarife**

- 1 33.1. Tariful de transport se restituie în totalitate sau parțial, atunci când:
  - 33.1.1. legitimația de călătorie nu a fost utilizată sau a fost utilizată parțial;
  - 33.1.2. datorită lipsei de loc, legitimația a fost utilizată într-o clasă sau într-un tren de categorie inferioară celei menționate pe legitimație;
  - 33.1.3. bagajele înregistrate au fost retrase la stația de primire sau eliberate într-o stație din parcurs, în cazul în care călătorul are dreptul la restituirea tarifelor de călătorie.
- 2 33.2. În situația prevăzută la art. 33.1.1 restituirea tarifului plătit poate fi cerută sub rezerva scăderilor prevăzute în normele uniforme. În cazul legitimațiilor de călătorie neutilizate sau utilizate parțial din motive cauzate de moarte, boală, accidentarea călătorului, reținerea de către autorități și de alte situații similare, acestea trebuie dovedite de călător cu acte.

- 3—7 33.3 Restituirea totală sau parțială a tarifului se face în conformitate cu reglementările în vigoare aduse la cunoștință publicului călător.
- 33.4. În cazurile prevăzute la art. 33.1.1 și 33.1.2 este necesară viza de neutilizare în condițiile stabilite prin Normele uniforme.
- 33.5. Limitele maxime privind restituirile se stabilesc sub formă de sumă pe kilogram masă, pe colet sau pe alte unități cantitative și se prevăd în tarife.

**NUT 1 la art. 33.1**

Tariful legitimațiilor de călătorie emise de stații pentru trenurile FRRL se poate restitui la cererea verbală a călătorului, indiferent de motive, cu condiția ca acesta să prezinte legitimația de călătorie șefului stației emitente în termen de maximum o oră de la plecarea trenului pentru care a fost eliberată.

Legitimațiile eliberate de agențiile de voiaj pentru trenurile FRRL se pot prezenta pentru restituire șefului agenției de voiaj respective, în termen de maximum două ore de la plecarea trenului. Legitimațiile emise pentru trenurile care pleacă după ora de închidere a agențiilor de voiaj trebuie prezentate, în termen de o oră de la plecarea trenului, șefului de gară, pentru a fi vizate de neutilizare, apoi șefului agenției de voiaj, pentru aprobarea restituirii a doua zi, în termen de două ore de la deschiderea agenției.

**NUT 2 la art. 33.2**

Tariful legitimațiilor de călătorie emise pentru trenurile CRRL se poate restitui astfel:

2.1. Dacă restituirea se cere cel puțin cu 24 de ore înainte de plecarea trenului pentru care s-au eliberat, în cadrul programului de lucru al unității emitente, tarifele de transport se restituie integral, inclusiv tariful tichetului de rezervare sau al suplimentului pentru tren intercity sau intercity expres; comisionul stabilit de tarif nu se restituie.

2.2. Dacă restituirea se cere sub termenul prevăzut mai sus, se va restitui doar 50% din tariful de transport, dar numai în cazul în care s-a putut anula în diagramă rezervarea făcută; comisionul stabilit de tarif nu se restituie.

2.3. Aceste tarife se mai restituie și în cazurile în care trenul pentru care s-a emis legitimația de călătorie nu mai circulă, precum și atunci când, din vina căii ferate, călătorul a pierdut legătura cu trenul pentru care își rezervase loc.

2.4. După plecarea trenului nu se mai efectuează nici o restituire.

**NUT 3 la art. 33.3**

Pentru locurile rezervate la trenurile FRRL, tariful tichetelor se poate restitui dacă s-a anunțat din timp renunțarea și s-a putut anula rezervarea făcută.

Legitimațiile de călătorie, al căror tarif nu se poate restitui de stații din orice motive, trebuie prezentate șefului de stație pentru aplicarea vizei de neutilizare, pentru parcursul total sau parțial, în cel mult o oră după plecarea trenului pentru care au fost valabile. În acest caz, restituirea se efectuează de către unitatea emitentă sau de către organele ierarhice superioare de care aparține unitatea emitentă, după caz.

**NUT 4 la art. 33.3**

La legitimațiile de călătorie în trafic internațional viza de neutilizare poate fi dată pentru parcursul total sau parțial, după caz.

**NUT 5 la art. 33.3**

După expirarea acestor termene, restituirea se poate solicita numai pe bază de cerere scrisă, la care se anexează legitimația vizată de neutilizare și un act oficial, din care să

rezulte că persoana respectivă a fost în imposibilitate de a se prezenta la timp din cauză de boală, accident, a fost reținută de autorități sau din alte asemenea cauze.

Cererea se prezintă în termen de 3 zile de la plecarea trenului respectiv și se rezolvă de șeful stației sau al agenției de voiaj. Cererile prezentate după expirarea acestui termen se rezolvă de către organele ierarhice superioare ale subunităților menționate mai sus, restituirea făcându-se pe cale de ordonanțare, după ce s-a stabilit temeinicia motivului cererii de restituire.

Suplimentul pentru tren accelerat și suplimentul pentru tren rapid și expres, precum și biletul diferență de clasă urmează regimul legitimației pe care o însoțește. Suplimentul pentru trenul intercity sau intercity expres este valabil numai pentru trenul pentru care a fost emis.

Comisionul încasat de agențiile de voiaj, de regulă, nu se restituie. În anumite cazuri conducerea căii ferate poate aproba restituirea acestuia.

Tariful biletelor de călătorie, al diferențelor de clasă și al suplimentelor corespunzătoare categoriei trenului se restituie parțial, în cazurile de întreruperi de circulație, suprimări de trenuri, pierdere a legăturilor, îmbolnăvire în parcurs, însă numai pentru porțiunea de distanță neparcursă. Restituirea se face în stația unde s-a întrerupt călătoria sau în stația de pornire la care s-a înapoiat călătorul, în baza vizei de neutilizare parțială, înscrisă pe legitimația de călătorie de către șeful stației de întrerupere.

Legitimațiile de călătorie emise pe bază de cecuri sau de alte instrumente de plată se restituie numai prin formațiile de călători ale organelor ierarhice superioare stațiilor și agențiilor de voiaj, pe cale de ordonanțare, în contul agentului economic care le-a cumpărat, numai dacă sunt prevăzute cu viza de neutilizare parțială pusă pe legitimațiile respective de șeful stației de întrerupere.

#### **NUT 6 la art. 33.3**

6.1. Tariful suplimentul de pat se restituie în următoarele cazuri:

6.1.1. când vagonul de dormit pentru care a fost emis suplimentul de pat nu mai circulă pe întreaga distanță;

6.1.2. când călătorul s-a îmbolnăvit, a suferit un accident sau a fost reținut de autorități.

În aceste două cazuri, restituirea se face integral, reținându-se comisionul pe baza cererii scrise a călătorului, la care se anexează suplimentul de pat și un act oficial, din care să rezulte că a fost în unul din cazurile enumerate la pct. 6.1.2.;

6.1.3. când călătorul renunță la călătorie;

6.1.4. când călătorul amână plecarea și cere preschimbarea suplimentului de pat pentru altă zi.

6.2. În ultimele două cazuri, tariful suplimentului de pat se restituie în următoarele condiții:

6.2.1. dacă suplimentul se prezintă cu cel puțin 48 de ore înainte de plecarea trenului, se restituie tariful încasat, reținându-se comisionul;

6.2.2. dacă suplimentul de pat se prezintă mai târziu, însă cel mai târziu cu două ore înainte de plecarea trenului, se restituie numai 50% din tariful încasat, reținându-se comisionul.

După expedierea diagramei de la agenția de voiaj sau de la stație, nu se poate restitui tariful încasat.

Dacă locul plătit nu se ocupă în interval de o oră de la plecarea trenului din stația de primire sau din stația din parcurs indicată pe suplimentul de pat, locul se consideră liber.

6.3. Orice cerere de restituire a suplimentelor de pat, pentru cazuri neprevăzute mai sus, va fi rezolvată de către organele ierarhice superioare stației, numai cu avizul

societății comerciale prestatoare de servicii privind vagoanele de dormit și vagoanele-restaurant, care urma să efectueze prestația.

6.4. Restituirea suplimentului de cușetă se efectuează în aceleași condiții ca și pentru suplimentul de pat, emis la vagon de dormit.

#### **NUT 7 la art. 33**

În cazul în care călătorul solicită retragerea bagajelor la stația de primire, după ce tarifele de transport au fost achitate, se poate efectua restituirea acestor tarife, reținându-se un procent de 10% din tariful de transport.

Restituirea se face, dacă:

7.1. aceasta se cere cu cel puțin o oră înainte de plecarea trenului;

7.2. călătorul prezintă legitimația de călătorie vizată de neutilizare.

### CAPITOLUL 4

#### **Răspunderea căii ferate în caz de moarte sau de rănire a călătorilor**

#### ARTICOLUL 34

##### **Baza răspunderii**

- 1 34.1. Calea ferată răspunde de paguba care rezultă din moartea, rănirea sau orice altă vătămare a integrității fizice sau mintale a unui călător, provocată printr-un accident în legătură cu exploatarea feroviară, produs în timpul în care călătorul se află în vehicule, intră sau iese din acestea.
- 34.2. Calea ferată este, de asemenea, răspunzătoare de paguba care rezultă din pierderea totală sau parțială sau din avarierea obiectelor pe care călătorul, victimă a unui astfel de accident, le avea fie asupra sa, fie cu el ca bagaje de mână, inclusiv animale și păsări.
- 34.3. Calea ferată este scutită de această răspundere:
  - 34.3.1. dacă accidentul a fost provocat de împrejurări străine de exploatare, pe care calea ferată, cu toate diligențele cerute de particularitățile cazului respectiv, nu le putea evita și ale căror consecințe nu le putea preveni;
  - 34.3.2. total sau parțial, în măsura în care accidentul se datorează vinii călătorului sau ca urmare a unei comportări a acestuia, care nu este conformă cu comportarea normală a călătorilor;
  - 34.3.3. dacă accidentul se datorează comportamentului unui terț pe care calea ferată, cu toate diligențele cerute de particularitățile cazului respectiv, nu îl putea evita și ale cărui consecințe nu le putea înlătura.
- 34.4. Regulamentul nu înlătură răspunderea pe care o poate avea calea ferată pentru cazurile neprevăzute la art. 34.1.

#### **NUT 1 la art. 34.1**

Cei îndreptățiți să primească despăgubiri se pot adresa organelor ierarhice superioare stației pe raza căreia s-a produs accidentul, pentru a li se întocmi „Raportul de accident”. Quantumul despăgubirilor pentru obiectele personale avute asupra lor se stabilește pe bază de bonuri, chitanțe, facturi sau alte acte doveditoare.

În baza formularului „Raport de accident“ — completat și semnat de declarant și de agenții căii ferate, precum și a actelor doveditoare, din care să rezulte valoarea cheltuielilor efectuate de cel accidentat, calea ferată acordă despăgubirile solicitate.

În cazul în care nu se pot prezenta acte doveditoare se procedează potrivit art. 39 RT.

#### ARTICOLUL 35

##### Daune-interese în caz de moarte

- 1 35.1. În caz de moarte a călătorului, daunele-interese cuprind:
  - 35.1.1. cheltuielile necesare ca urmare a decesului, în special cele pentru transportul cadavrelor, pentru înmormântare sau pentru incinerare;
  - 35.1.2. dacă moartea nu s-a produs imediat, daunele-interese prevăzute la art. 36.
- 35.2. Dacă, în urma morții călătorului, rămân lipsite de susținător persoane față de care călătorul avea sau ar fi avut în viitor obligația de întreținere în virtutea legii, aceste persoane au dreptul să primească o indemnizație pentru această pierdere.
- 35.3. Acțiunea în daune-interese a persoanelor pe care călătorul le întreținea, fără a fi obligat prin lege, se exercită în condițiile legii.

##### **NUT 1 la art. 35.1**

Dacă accidentul care a cauzat moartea s-a produs din vina căii ferate, aceasta este obligată să întocmească, în baza declarațiilor celui îndreptățit, formularul „Raport de accident“. În acest raport se vor înscrie, în mod obligatoriu, elementele care au cauzat decesul, dacă acesta a survenit înainte, imediat ori ulterior accidentului.

#### ARTICOLUL 36

##### Daune-interese în caz de rănire

- 36.1. În caz de rănire sau orice vătămare a integrității fizice sau mintale a călătorului, daunele-interese cuprind:
  - 36.1.1. cheltuielile necesare, în special cele pentru tratament și pentru transport;
  - 36.1.2. repararea prejudiciului cauzat fie de incapacitatea de muncă totală sau parțială, fie de sporirea trebuințelor.

#### ARTICOLUL 37

##### Repararea altor prejudicii

- 1 Calea ferată trebuie să plătească daune-interese și pentru alte prejudicii decât cele prevăzute la art. 35 și 36, în special pentru prejudiciile morale și fizice (pretium doloris), precum și prejudiciul estetic, potrivit prevederilor legale referitoare la responsabilitatea civilă.

##### **NUT 1 la art. 37**

Orice alt prejudiciu de natură morală sau fizică pe care cel îndreptățit îl solicită în plus se acordă numai în baza unei hotărâri judecătorești.

#### ARTICOLUL 38

##### Forma și limitarea daunelor-interese în caz de moarte și de rănire

- 38.1. Daunele-interese prevăzute la art. 35.2 trebuie acordate sub formă de sumă globală.

- 38.2. Alocarea unei rente în cazul prevăzut la art. 35.2 se poate acorda, la cerere, numai în condițiile legale.

- 1 38.3. Totalul daunelor-interese care urmează a fi acordate potrivit art. 38.1 se stabilește în conformitate cu prevederile legale. În aplicarea regulamentului, se fixează pentru fiecare călător o limită maximă, în sumă globală sau sub formă de rentă anuală, corespunzătoare acestei sume globale, prin tarif.

##### **NUT 1 la art. 38.3**

Această sumă poate fi acordată, potrivit legislației în vigoare, fie ca o sumă globală, fie sub forma unei rente, la cererea celui îndreptățit sau din inițiativa căii ferate.

#### ARTICOLUL 39

##### Limitarea daunelor-interese în caz de pierdere sau de avariere a obiectelor

- 1 Când calea ferată răspunde, potrivit art. 34.2, ea trebuie să repare paguba până la concurența sumei stabilite pentru fiecare călător prin tarife.

##### **NUT 1 la art. 39**

Contravaloarea daunelor în caz de pierdere sau de avariere a obiectelor pe care călătorul le-a avut asupra sa nu poate depăși cuantumul prevăzut în tarif pentru un bagaj înregistrat.

#### ARTICOLUL 40

##### Interzicerea de a limita răspunderea

Dispozițiile tarifare și cele ale înțelegerilor speciale, încheiate între calea ferată și călător, care urmăresc să scutească dinainte, total sau parțial, calea ferată de răspunderea sa, în caz de moarte și de rănire a călătorilor, sau care au ca efect să răstoarne sarcina probei ce revine căii ferate sau care stabilesc limite mai mici decât cele fixate la art. 38.2 și art. 39, sunt nule de drept. Totuși, această nulitate nu atrage și pe aceea a contractului de transport.

#### ARTICOLUL 41

##### Transporturile mixte

- 41.1. Când vehiculele feroviare sunt transportate cu feribotul sub pavilion român, dispozițiile relative la răspunderea căii ferate, în caz de moarte și de rănire a călătorilor, sunt aplicabile pagubelor prevăzute la art. 34.1, cauzate de un accident în legătură cu exploatarea feroviară, survenit în timp ce călătorul se află în vehiculele menționate ori în timpul în care intră sau iese din ele.
- 41.2. Când, ca urmare a unei împrejurări excepționale, calea ferată este obligată să își întrerupă provizoriu exploatarea și transportă călătorii sau dispune transportul acestora cu un alt mijloc de transport, ea răspunde potrivit reglementărilor aplicabile aceluși mijloc de transport.

#### CAPITOLUL 5

##### Răspunderea căii ferate pentru bagaje

#### ARTICOLUL 42

##### Răspunderea colectivă a căii ferate pentru bagaje

- 42.1. Calea ferată care a primit bagaje la transport, eliberând o recipisă de bagaje, este răspunzătoare de executarea transportului pe întregul parcurs, până la eliberare.

- 42.2. Calea ferată de plecare și fiecare cale ferată următoare, prin însuși faptul luării în primire a bagajelor, participă la contractul de transport și își asumă obligațiile care rezultă din acesta.  
Calea ferată de destinație poartă răspunderea, chiar dacă nu a primit bagajele.

#### ARTICOLUL 43

##### Întinderea răspunderii căii ferate

- 43.1. Calea ferată este răspunzătoare de paguba care rezultă din pierderea totală sau parțială și din avarierea bagajelor înregistrate, survenită din momentul primirii la transport până la eliberare, precum și de eliberarea cu întârziere.
- 43.2. Calea ferată nu este răspunzătoare de bagajele de mână, păsările și animalele mici, a căror supraveghere îi incumbă călătorului.
- 43.3. Calea ferată este scutită de răspundere atunci când pierderea sau avarierea rezultă din riscurile speciale inerente unora sau mai multora dintre faptele de mai jos:
- 43.3.1. pierderea, avarierea sau eliberarea cu întârziere a avut drept cauză o culpă a călătorului, o dispoziție a acestuia, care nu rezultă din vina căii ferate, un viciu propriu al bagajelor sau împrejurări pe care calea ferată nu le putea evita și ale căror consecințe nu le putea preveni;
- 43.3.2. se constată o lipsă a ambalajului sau defectuzitatea acestuia;
- 43.3.3. bagajele sunt de o natură specială, nedecarată.
- 43.4. Calea ferată este, de asemenea, scutită de răspundere pentru paguba rezultată din cauza eliberării cu întârziere a bagajului, dacă probează că întârzierea a fost cauzată de împrejurări pe care calea ferată nu putea să le evite și/sau pe care n-ar fi putut să le înlăture.

#### ARTICOLUL 44

##### Sarcina probei

- 1 44.1. Proba că pierderea, avarierea sau eliberarea cu întârziere a avut drept cauză una dintre faptele prevăzute la art. 43.3 cade în sarcina căii ferate.
- 44.2. În cazul în care calea ferată, ținând seama de împrejurările de fapt, stabilește că pierderea sau avarierea a putut rezulta din unul sau mai multe riscuri speciale, prevăzute la art. 43.3, există prezumția că paguba rezultă din aceste riscuri. Cei îndreptățiți păstrează totuși dreptul de a face dovada că paguba, în întregime sau în parte, nu a avut drept cauză unul din aceste riscuri.

##### **NUT 1 la art. 44.1**

Dovada că paguba se datorează în întregime sau în parte căii ferate se face cu ocazia reclamației administrative, la care se anexează actele doveditoare.

#### ARTICOLUL 45

##### Prezumția de pierdere a bagajelor înregistrate

- 45.1. Cel îndreptățit poate să considere un bagaj ca pierdut, fără a avea de făcut alte dovezi, atunci când el nu s-a putut elibera sau nu a putut fi ținut la dispoziția sa în cele 14 zile

care urmează după data la care cererea de eliberare a fost prezentată în conformitate cu art. 28.3.

- 45.2. Când un bagaj înregistrat, considerat pierdut, este regăsit în curs de un an de la data cererii de eliberare, calea ferată trebuie să-l înștiințeze pe cel îndreptățit, dacă adresa acestuia este cunoscută sau poate fi aflată.
- 45.3. În termen de 30 de zile de la primirea acestei înștiințări cel îndreptățit poate pretinde să i se elibereze bagajul în una dintre stațiile din parcurs. În acest caz, el trebuie să plătească tarifele aferente transportului bagajului de la stația de expediție până la cea unde are loc eliberarea și să restituie despăgubirea primită, din care se vor scădea cheltuielile care au fost cuprinse în această despăgubire. Cu toate acestea, el își păstrează drepturile la despăgubire, pentru eliberarea cu întârziere, prevăzute pentru declararea interesului eliberării la timp a bagajelor înregistrate.
- 45.4. În cazul în care bagajul regăsit nu a fost reclamat în termenul prevăzut la art. 45.3 sau când bagajul este regăsit după mai mult de un an de la cererea de eliberare, calea ferată dispune de acesta fie prin utilizarea în interesul propriu, fie prin valorificarea prin licitație.

#### ARTICOLUL 46

##### Despăgubiri în caz de pierdere

- 46.1. În caz de pierdere totală sau parțială a bagajelor, calea ferată trebuie să plătească, excluzând orice alte daune-interese:
- 46.1.1. dacă valoarea pagubei este dovedită, o despăgubire egală cu această valoare, fără a depăși suma prevăzută în tarif, pe kilogram de masă brută lipsă sau pe colet;
- 46.1.2. dacă valoarea pagubei nu este dovedită, o despăgubire forfetară pe kilogram de masă brută lipsă pe colet, prevăzută în tarif, care este în valoare de 30—50% din valoarea menționată la art. 46.1.1.
- 46.2. Calea ferată restituie, în plus, tariful de transport, taxe vamale și celelalte sume plătite cu ocazia transportului coletului pierdut, sub rezerva excepțiilor prevăzute la art. 50 și a celor privind declararea interesului eliberării la timp a bagajelor.
- 1 46.3. Modul de despăgubire se stabilește prin Normele uniforme privind transporturile.

##### **NUT 1 la art. 46.3**

Pentru a obține despăgubirea la care este îndreptățit, solicitantul trebuie să adreseze căii ferate o reclamație administrativă în condițiile titlului IV.

#### ARTICOLUL 47

##### Despăgubiri în caz de avariere

- 47.1. În caz de avariere a bagajelor, calea ferată trebuie să plătească, fără orice alte daune-interese, o despăgubire echivalentă cu deprecierea bagajelor, sub rezerva excepțiilor prevăzute la art. 52.2 și a celor privind declararea interesului eliberării la timp a bagajelor.

47.2. Despăgubirea nu poate depăși:

- 47.2.1. suma la care s-ar fi ajuns în caz de pierdere totală, dacă totalitatea bagajelor este depreciată prin avariere;
- 47.2.2. suma la care s-ar fi ajuns în caz de pierdere a părții depreciate, dacă numai o parte din bagaje este depreciată prin avariere.

#### ARTICOLUL 48

##### Despăgubiri în caz de eliberare cu întârziere

- 48.1. În caz de eliberare cu întârziere a bagajelor înregistrate, calea ferată trebuie să plătească, pentru perioade indivizibile de 24 de ore, calculate din momentul cererii de eliberare, însă cel mult 8 zile:
- 48.1.1. dacă cel îndreptățit dovedește că din această cauză a rezultat o pagubă, inclusiv o avariere, o despăgubire egală cu quantumul pagubei, cel mult suma stabilită pe kilogram din masa brută a bagajelor sau pe colet, prin tarife;
- 48.1.2. dacă cel îndreptățit nu dovedește că din aceasta a rezultat o pagubă, o despăgubire stabilită pe kilogram de masă brută sau pe colet, prin tarif, care va fi de 4 sau de 5 ori mai mică decât cea stabilită conform art. 48.1.1.
- 48.2. În caz de pierdere totală a bagajelor înregistrate, despăgubirea prevăzută la art. 48.1 nu poate fi cumulată cu cea prevăzută la art. 46.
- 48.3. În caz de pierdere parțială a bagajelor înregistrate, despăgubirea prevăzută la art. 48.1 se plătește pentru partea care nu s-a pierdut.
- 48.4. În caz de avariere a bagajelor înregistrate, care nu a rezultat din eliberarea cu întârziere, despăgubirea prevăzută la art. 48.1 se cumulează, dacă este cazul, cu cea prevăzută la art. 47.
- 48.5. În nici un caz, cumulul despăgubirii prevăzute la art. 48.1 cu cele prevăzute la art. 46 și 47 nu poate să dea loc la plata unei despăgubiri superioare celei care ar fi datorată în caz de pierdere totală a bagajelor.

#### ARTICOLUL 49

##### Declararea interesului eliberării la timp a bagajelor înregistrate

- 1 Declararea interesului eliberării la timp a bagajelor înregistrate se stabilește prin Normele uniforme privind transporturile.

##### **NUT 1 la art. 49**

În cazul în care călătorul declară interesul eliberării la timp a bagajelor înregistrate prin recipisa de bagaje, calea ferată încasează procentul stabilit prin tarif din suma declarată.

#### ARTICOLUL 50

##### Restituirea despăgubirilor

Orice despăgubire plătită pe nedrept trebuie restituită. În caz de fraudă, calea ferată are dreptul, pe lângă restituirea sumei plătite pe nedrept, la o sumă egală cu cea plătită fără să fie datorată, fără prejudiciul sancțiunilor penale și contravenționale.

#### ARTICOLUL 51

##### Autovehicule însoțite

- 51.1. În caz de întârziere la încărcare a unui autovehicul dintr-o culpă imputabilă căii ferate sau la eliberarea cu întârziere a acestuia, calea ferată trebuie să plătească, atunci când cel îndreptățit dovedește că din aceasta a rezultat o pagubă, o despăgubire al cărei quantum nu poate depăși tariful de transport al vehiculului.
- 51.2. Dacă cel îndreptățit renunță la contractul de transport, în caz de întârziere la încărcare dintr-o culpă imputabilă căii ferate, tariful de transport al vehiculului și al călătorilor este restituit celui îndreptățit. În plus, acesta poate cere, când face dovada că din această întârziere a rezultat o pagubă, o despăgubire al cărei quantum nu poate depăși tariful de transport al vehiculului.
- 51.3. În caz de pierdere a unui vehicul sau a unor părți din acesta, despăgubirea care se plătește celui îndreptățit pentru paguba dovedită se calculează după valoarea uzuală a vehiculului și nu poate depăși suma stabilită în tarif.
- 51.4. În ceea ce privește obiectele plasate în vehicul, calea ferată nu este răspunzătoare decât de paguba cauzată din culpa sa. Despăgubirea totală care se plătește nu poate depăși suma stabilită prin tarif.
- 51.5. Calea ferată nu răspunde de obiectele plasate în exteriorul vehiculului, decât în caz de dol.
- 51.6. O remorcă cu sau fără încărcătură este considerată vehicul.

#### CAPITOLUL 6

##### Dispoziții comune privind răspunderea

#### ARTICOLUL 52

##### Decăderea din dreptul de a invoca limitele de responsabilitate

- 52.1. Dispozițiile art. 38, 39, 46—48 și 51 din Regulament, care limitează despăgubirile la o anumită sumă, nu se aplică, dacă s-a dovedit că paguba a rezultat ca urmare a altor fapte pe care calea ferată le-a comis cu intenția de a provoca o astfel de pagubă.
- 52.2. În toate cazurile când pierderea totală sau parțială, avarierea sau întârzierea bagajelor înregistrate sau a autovehiculelor însoțite are drept cauză un dol sau o neglijență vădită, imputabilă căii ferate, călătorul trebuie despăgubit pentru paguba probată, până la concurența sumelor maxime prevăzute la art. 46—48.

#### ARTICOLUL 53

##### Dobânzi la despăgubire

- 53.1. Când calculul despăgubirii implică convertirea sumelor exprimate în unități monetare străine, aceasta se face după cursul din ziua și din locul plății despăgubirii.
- 1 53.2. Cel îndreptățit poate să ceară dobânzi pentru despăgubire, calculate în procentul pe an prevăzut în tarif, cu începere din ziua reclamației prevăzute la art. 87 sau, dacă nu s-a făcut reclamația, din ziua chemării în judecată.

- 53.3. Cu toate acestea, pentru despăgubirea datorate potrivit art. 35 și 36, dobânzile nu curg decât din ziua în care s-au produs faptele care au servit la stabilirea cuantumului lor, dacă această zi este ulterioară datei reclamației sau chemării în judecată.
- 53.4. Dobânzile nu sunt datorate în ceea ce privește bagajele, decât dacă despăgubirea depășește nivelul stabilit în tarif pentru fiecare recipisă de bagaje.
- 53.5. În legătură cu bagajele, dacă cel îndreptățit nu prezintă căii ferate, într-un termen convenabil care îi este fixat, documentele justificative necesare pentru tratarea definitivă a reclamației, dobânzile nu curg între expirarea termenului fixat și prezentarea efectivă a documentelor.

**NUT 1 la art. 53.2**

Cuquantumul dobânzii la sumele ce constituie despăgubire va fi determinat ca medie lunară a dobânzii practicate la banca cu care operează calea ferată.

### TITLUL III Transportul mărfurilor

#### CAPITOLUL 1

#### Contractul de transport. Generalități

#### ARTICOLUL 54

#### Condițiile de acceptare la transport

- 54.1. Calea ferată efectuează transporturile conform Regulamentului, atâta timp cât:
- 1 54.1.1. expeditorul se conformează normelor Regulamentului și tarifelor;
  - 2 54.1.2. transportul este posibil cu personalul și cu mijloacele de transport obișnuite;
  - 54.1.3. transportul nu este împiedicat de împrejurări pe care calea ferată nu le poate evita și care nu depind de ea pentru a fi înlăturate.
  - 3 54.2. Calea ferată nu este obligată să primească mărfurile pentru a căror încărcare, transbordare sau descărcare sunt necesare mijloace speciale, în afară numai de cazurile în care stațiile în care ar trebui să se facă asemenea operațiuni dispun de aceste mijloace.
  - 4 54.3. Calea ferată nu este obligată să primească decât mărfurile al căror transport se poate face fără întârziere.
  - 5-9 54.4. În condițiile stabilite de calea ferată, stațiile pot să primească, provizoriu, în depozit transporturile care nu se pot expedia imediat, cu plata tarifului corespunzător. Luarea în păstrare se face sub rezerva ca primirea pentru expediere și aplicarea ștampilei de primire pe documentul de transport să aibă loc numai atunci când expedierea va fi posibilă. Calea ferată răspunde de marfă până la încheierea contractului de transport doar ca depozitar.

**NUT 1 la art. 54.1.1**

Mărfurile sunt admise la transport, dacă sunt îndeplinite condițiile de transport pentru întreg parcursul până la eliberare. Se va mai ține seama și de suspendările sau de restricțiile de trafic, care pot exista la data predării mărfurilor

la transport, fie pentru anumite mărfuri, fie pentru anumite parcursuri, precum și de dispozițiile autorităților administrative (pentru animale, transporturi funerare, plante vii, produse vegetale și altele similare).

**NUT 2 la art. 54.1.2**

Calea ferată nu este obligată să pună la dispoziție expeditorului vagoane de un anumit tonaj, lungime sau de o anumită suprafață ori vagoane de construcții speciale, cu amenajări speciale.

**NUT 3 la art. 54.2**

Expedițiile pentru care sunt necesare mijloace speciale de încărcare-descărcare se aprobă de șeful stației.

**NUT 4 la art. 54.3**

Pentru mărfurile derulate prin porturi, atunci când nevoile exploatarei căii ferate o impun, încărcarea și expedierea acestora se fac pe baza acceptelor portuare comunicate de calea ferată stațiilor de expediție.

**NUT 5 la art. 54.4**

În cazul în care întârzierea expedierii transporturilor este cunoscută și stația are organizată depozitarea mărfurilor, șeful stației poate aproba primirea transporturilor în depozit, cu plata tarifelor pentru depozitare.

**NUT 6 la art. 54.4**

Informații privind locurile și condițiile de depozitare se obțin prin stațiile respective și agențiile de marfă ale căii ferate.

Cererile în vederea depozitării mărfii pe terenurile sau în magaziile stațiilor se depun la acestea sau la agențiile de marfă.

**NUT 7 la art. 54.4**

Pentru vagoanele cerute la încărcare, expeditorii pot să depoziteze mărfurile ce urmează a fi încărcate pe terenurile stației sau în magaziile acesteia, cu plata tarifului de depozitare.

**NUT 8 la art. 54.4**

Depozitarea mărfurilor ce urmează a fi transportate se poate face o dată cu prezentarea comenzii pentru punerea mijlocului de transport la încărcare, iar cantitatea depozitată nu poate fi mai mare decât cea prevăzută în comandă.

Expedițiile de vagoane cu mărfuri care au fost depozitate pe terenurile stației sau în magaziile acesteia nu vor fi preluate la transport de către calea ferată decât după curățirea terenului de resturile de mărfuri.

**NUT 9 la art. 54.4**

Pentru cantitățile de mărfuri depozitate pe terenul căii ferate în vederea expedierii lor, care din vina clientului nu sunt expediate, se va aplica tariful de magazinaj pentru întreaga perioadă de depozitare.

**NUT 10 la art. 54.4**

Calea ferată poate să interzică depozitarea în stații, în vederea transportului, a mărfurilor periculoase sau a celor care prezintă inconveniente pentru exploatare.

Nu pot fi depozitate în stație, în vederea încărcării, următoarele mărfuri: vietăți, materii explozibile, materii inflamabile, inclusiv produse petroliere, materii care se descompun din cauza umezelii (var, carbid și altele similare), mărfuri perisabile, mărfuri grețose sau care pot produce infecții, obiecte prețioase și alte mărfuri care, ca urmare a depozitării, produc greutatea căii ferate sau afectează mediul înconjurător, decât dacă sunt create condițiile tehnice necesare și s-a organizat această activitate în stația respectivă.



## ARTICOLUL 55

**Mărfuri excluse de la transport**

55.1. Sunt excluse de la transport, în condițiile prezentului regulament:

55.1.1. mărfurile al căror transport este interzis prin dispoziții legale sau pentru motive de ordine publică, fie chiar și numai pe o porțiune din parcurs;

1 55.1.2. obiectele care, din cauza dimensiunilor și masei lor sau a însușirilor, nu pot fi transportate cu instalațiile sau cu mijloacele ordinare în exploatare, fie chiar numai pe o porțiune din parcurs;

2, 3 55.1.3. materiile și obiectele excluse de la transport prin Regulamentul privind normele tehnice referitoare la transportul mărfurilor periculoase.

**NUT 1 la art. 55.1.2**

Sunt excluse, de asemenea, de la transport, ca expediții de mărfuri, cele a căror masă totală este mai mică de 10 kg.

**NUT 2 la art. 55.1.3**

Regulamentul privind normele tehnice referitoare la transportul mărfurilor periculoase este prevăzut în anexa nr. 1 NUT.

**NUT 3 la art. 55.1.3**

Dacă, în timpul transportului, se constată că au fost acceptate mărfuri excluse de la transport, chiar sub denumirea declarată, transportul trebuie să fie oprit.

Dacă este cazul, se vor cere instrucțiuni de la expeditor.

Expeditorul este obligat să plătească tarifele de transport și cheltuielile survenite până la stația unde a fost oprit transportul, inclusiv tarifele suplimentare pentru declararea inexactă a felului mărfii.

Pentru perioada de reținere a expediției se percep tarife orare de utilizare sau magazinaj, după caz.

## ARTICOLUL 56

**Mărfuri admise la transport în anumite condiții**

Categoriile de mărfuri prezentate în continuare se primesc la transport numai dacă, pe lângă condițiile generale, sunt îndeplinite și condițiile speciale prevăzute pentru aceste mărfuri, și anume:

1 56.1. materiile și obiectele admise la transport în condițiile Normelor tehnice privind transportul mărfurilor periculoase;

2 56.2. mărfurile pentru care sunt stabilite condiții speciale, prin dispoziții legale administrative, economice, sanitare, veterinare, fitosanitare și altele similare, în condițiile prevăzute de aceste dispoziții; însoțirea animalelor vii este obligatorie;

3, 4 56.3. mărfurile pentru care transportul, încărcarea, descărcarea sau transbordarea prezintă greutatea privind manipularea față de mijloacele sau instalațiile căii ferate, admise la transport în condițiile tehnice și de exploatare convenite de către calea ferată cu clientul, pentru fiecare caz în parte;

5-11 56.4. vehiculele feroviare care circulă pe roți proprii sunt admise la transport numai dacă se constată de către calea ferată că ele sunt apte să circule pe roțile lor proprii, fapt atestat printr-o inscripție aplicată pe vehicul

sau printr-un certificat special. Locomotivele, tenderele, automotoarele trebuie să fie însoțite de un agent, care să asigure întreținerea și ungerea vehiculului;

12 56.5. cadavrele se admit la transport numai ca expediții de vagoane și numai pe baza autorizațiilor sanitare de transport mortuar, eliberate conform legii. Însoțirea cadavrelor este obligatorie;

13-17 56.6. mărfurile perisabile, animalele, păsările, peștele viu, albinele, vagoanele cu gabaritul de încărcare depășit, vehiculele cu sarcina pe osie depășită se primesc la transport în condițiile prevăzute în Normele uniforme privind transporturile.

**NUT 1 la art. 56.1**

Normele tehnice pentru transportul mărfurilor periculoase sunt prevăzute în anexa 1 NUT.

**NUT 2 la art. 56.2**

Pentru mărfurile la care sunt stabilite condiții speciale de transport și care au fost admise la transport fără îndeplinirea acestor condiții, ca urmare a declarării denumirii lor inexacte, incomplete, prescurtate sau neprecise, se aplică tarifele suplimentare pentru declararea inexactă a felului mărfii. Dacă, în urma acestui fapt, ar rezulta pagube pentru calea ferată, pe lângă tarifele suplimentare pentru declararea inexactă a felului mărfii, cei în culpă sunt obligați să repare prejudiciile cauzate, independent de sancțiunile penale prevăzute de lege.

**NUT 3 la art. 56.3**

Condițiile tehnice și de exploatare se vor conveni între calea ferată și client, avându-se în vedere prevederile art. 58.8 RT, pentru transportul următoarelor categorii de mărfuri:

3.1. obiecte care depășesc gabaritul;

3.2. obiecte care depășesc lungimea constructivă a vagonului;

3.3. obiecte grele a căror masă este mai mare de 30.000 kg și care se manipulează cu mijloacele de mecanizare ale căii ferate;

3.4. obiecte asimetrice;

3.5. obiecte care depășesc masa brută pe osie și metru liniar, avându-se în vedere prescripțiile art. 58.5 și 58.8 RT.

**NUT 4 la art. 56.3**

În cazul expedițiilor la care operațiunile de încărcare-descărcare se efectuează de la calea ferată, se vor încasa tarifele de încărcare-descărcare prevăzute în tarifele căilor ferate.

**NUT 5 la art. 56.4**

Sunt considerate ca vehicule feroviare care circulă pe roțile lor proprii și care trebuie să se conformeze prevederilor art. 56.4 RT:

5.1. vehiculele neînscrise în parcul unei căi ferate;

5.2. vehiculele nou-construite, cu inițialele unei căi ferate;

5.3. locomotivele care nu sunt autorizate să circule pe calea ferată.

**NUT 6 la art. 56.4**

Organele de specialitate ale căii ferate, după ce constată că vehiculele îndeplinesc condițiile tehnice pentru transport, emit un certificat special prin care atestă aceasta, care se anexează la scrisoarea de trăsură, și fac înscrierea privind constatarea tehnică direct în scrisoarea de trăsură în rubrica „Mențiuni ale căii ferate”.

**NUT 7 la art. 56.4**

La transportul locomotivelor și tenderelor, care circulă pe roțile lor proprii, expeditorul este obligat să asigure însoțirea și ungerea vehiculelor printr-un însoțitor competent.

**NUT 8 la art. 56.4**

Vehiculele feroviare care circulă pe roțile lor proprii pot fi încărcate cu alte mărfuri, pe baza unei aprobări înscrise în rubrica „Mențiuni ale căii ferate” din scrisoarea de trăsură.

**NUT 9 la art. 56.4**

Certificatul de atestare a circulației vehiculelor pe roțile lor proprii, precum și mențiunile din scrisoarea de trăsură vor fi semnate și ștampilate de către organele de specialitate.

**NUT 10 la art. 56.4**

Pentru constatarea îndeplinirii condițiilor tehnice și pentru emiterea certificatului de atestare a circulației vehiculelor pe roțile lor proprii sau pentru inscripția aplicată pe vehicul, calea ferată va aplica tariful respectiv.

**NUT 11 la art. 56.4**

Pentru transportul vehiculelor feroviare neînscrise în parcul unei căi ferate, care circulă pe roțile lor proprii, se aplică tariful special corespunzător, prevăzut în tariful căii ferate.

Certificatul de atestare a circulației vehiculelor pe roți proprii se acordă cu respectarea prevederilor art. 56.4 RT, prin agențiile de marfă.

**NUT 12 la art. 56.5**

Cadavrele se pot expedia numai ca expediții de vagoane complete.

12.1. Cadavrul trebuie prezentat la transport în mod obligatoriu îmbălsămat. Cadavrul trebuie să fie introdus într-un sicriu metalic sau să fie așezat într-un coșciug obișnuit, captușit în interior cu tablă sau carton gudronat, pe al cărui fund se așterne un strat de aproximativ 5 cm alcătuit dintr-o materie absorbantă (turbă, rumeguș de lemn, praf de cărbune și alte materiale asemănătoare), peste care se toarnă o substanță antiseptică.

12.2. Scrisoarea de trăsură trebuie însoțită de documentele stabilite de prevederile legale referitoare la aceste expediții, și anume:

12.2.1. autorizația de înhumare, eliberată de autoritățile localității unde a avut loc decesul. Această autorizație ține loc de pașaport de cadavru (bilet de voie);

12.2.2. un permis de transport, eliberat de administrația unde cadavrul trebuie transferat.

Aceste documente se eliberează destinatarului în momentul eliberării cadavrului.

Transportul cadavrelor se poate face și cu trenurile de călători (personale sau accelerate), cu aprobarea căii ferate, care se înscrie pe scrisoarea de trăsură în rubrica „Mențiuni ale căii ferate”.

Încărcarea și descărcarea cadavrelor se face de expeditor, respectiv destinatar.

12.3. Predarea cadavrelor la transport trebuie să fie avizată cu cel puțin 12 ore înaintea plecării trenului cu care cadavrul urmează să fie expedit. Cadavrele se transportă în vagoane acoperite. Mai multe cadavre pot forma o expediție, dacă urmează a se transporta de la aceeași stație de expediție pentru aceeași stație de destinație și dacă au acordul organelor sanitare pentru acest mod de transport.

Dacă cadavrul se transportă împreună cu carul funerar, care însă trebuie să fie bine închis, se poate utiliza pentru transport un vagon descoperit.

Sicriele cu cadavre ambalate în furgoane mortuare închise și cele destinate Facultății de medicină pot fi transportate și în vagoane descoperite.

12.4. Cadavrul trebuie să fie însoțit de o persoană al cărei nume se înscrie în scrisoarea de trăsură. Acest însoțitor poate lua loc în același vagon cu cadavrul. Se admite ca pe lângă acest însoțitor să mai ia loc în același vagon cu cadavrul încă două persoane.

12.5. Transportul cadavrelor este supus francării obligatorii. Tarifele de transport pentru cadavre, precum și pentru însoțitori se aplică potrivit tarifului căii ferate.

12.6. Comandarea vagoanelor pentru transportul de cadavre se face fără perceperea tarifului de urgență.

12.7. Eliberarea cadavrelor se face în termen de două ore după sosire.

12.8. Cadavrele trebuie să fie ridicate până la cel mult 6 ore după sosirea lor în stația de destinație. Cadavrele care nu au fost ridicate în acest termen se predau autorităților locale.

12.9. Transportul urnelor funerare (când conțin cenușa unui cadavru), dacă acestea sunt bine închise într-o cutie solidă și etanșă de lemn, se face potrivit prevederilor obișnuite pentru transportul mărfurilor.

Transportul urnelor funerare este supus francării obligatorii.

**NUT 13 la art. 56.6**

Mărfurile transportate ca expediții de vagoane, la care însoțirea de către însoțitorii expeditorului este obligatorie, sunt prevăzute în anexa nr. 16.1 NUT. Pentru restul mărfurilor neprevăzute în tabelul din anexa nr. 16.1 NUT însoțirea este facultativă.

Expeditorii expedițiilor de vagoane cu însoțitori trebuie să respecte prevederile din anexa nr. 16 NUT.

Expeditorii expedițiilor de vagoane, la care însoțirea este facultativă și la care se solicită însoțirea, trebuie să facă în scrisoarea de trăsură, în rubrica „Mențiuni ale expeditorului”, următoarea mențiune: „Cu însoțitori”.

**NUT 14 la art. 56.6**

Aprobarea de însoțire a vagoanelor cu mărfuri, la care însoțirea este facultativă, se solicită de la stația de expediție. Se exceptează de la această prevedere mărfurile expediate ca expediții de vagoane, prevăzute în anexa nr. 16.2 NUT, la care, pentru însoțirea transporturilor, nu este necesară aprobarea.

**NUT 15 la art. 56.6**

Însoțirea expedițiilor de coletărie nu este admisă.

**NUT 16 la art. 56.6**

La expedițiile la care însoțirea este obligatorie și la cele pentru care se admite însoțirea la cererea expeditorului, calea ferată este exonerată de răspunderea pentru lipsa totală sau parțială din conținut și pentru avaria pe care însoțitorul trebuia să o înlăture, indiferent dacă însoțirea s-a făcut efectiv sau nu.

**NUT 17 la art. 56.6**

Tarifarea însoțitorilor este prevăzută în tariful căii ferate.

## ARTICOLUL 57

**Comandarea pentru încărcare a vagoanelor aparținând căii ferate**

57.1. Expedițiile de vagoane complete se transportă și se tarifează diferențiat ca:

57.1.1. vagoane izolate sau grupuri de vagoane;

57.1.2. trenuri complete de marfă comandate dintre cele prevăzute în mersul trenurilor în vigoare;

- 57.1.3. trenuri special comandate, care circulă după mers special, necuprinse în mersul trenurilor.
- 1-5 57.2. Clientul depune, la stație sau la agenția de marfă, comandă scrisă pentru punerea la dispoziție a mijloacelor de transport, cu minimum 5 zile înainte de începerea încărcării. Calea ferată poate percepe tarife de urgență, dacă clienții solicită mijloacele de transport pentru încărcarea expedițiilor în interiorul celor 5 zile de la depunerea comenzii.
- 57.3. Comanda trebuie să conțină următoarele: stația de destinație a expediției, felul mărfii, modul de prezentare la transport, cantitatea, data și locul unde are loc încărcarea, tipul mijloacelor de transport, rechizitele necesare și trenul cerut pentru expediere.
- 57.4. La comandarea mijloacelor de transport pentru încărcare sau cel mai târziu la punerea lor la încărcare, clientul trebuie să convină, în condițiile tarifului, împreună cu calea ferată, asupra trenului cu care dorește îndrumarea expediției sale. Ca urmare:
- 6, 7 57.4.1. clientul trebuie să predea expediția către calea ferată în termenele convenite, pentru ca transportul să poată pleca cu trenul la ora programată;
- 57.4.2. calea ferată trebuie să garanteze îndrumarea expediției cu trenul cerut;
- 57.4.3. expeditorul plătește tariful orar de utilizare pentru mijloacele de transport care compun expediția până la următorul tren, dacă expediția nu a plecat din vina lui cu trenul convenit;
- 8 57.4.4. când expediția nu a plecat cu trenul convenit din vina căii ferate, aceasta nu va percepe tariful orar de utilizare. Dacă din această cauză se depășește termenul contractului de transport, clientul are dreptul și la despăgubirile prevăzute în regulament;
- 9-10 57.4.5. pentru mijloacele de transport încărcate care așteaptă alt tren pentru îndrumare, ca urmare a faptului că expeditorul a prezentat scrisori de trăsură cu altă destinație decât cea din comandă, expeditorul plătește tariful orar de utilizare.
- 11, 12 57.5. O dată cu depunerea comenzii, clientul depune la calea ferată garanția, în lei sau în valută, prevăzută în tarife. Aceasta se restituie după încheierea contractului de transport.
- 13 57.6. Calea ferată poate încheia cu clienții cu care are relații stabile de afaceri convenționale de încărcare-descărcare, în care se reglementează modul cum se comandă mijloacele de transport pentru încărcare, locul de încărcare sau descărcare, modul de primire-predare a mărfurilor și a mijloacelor de transport goale sau încărcate, programarea încărcărilor, modul de decontare a tarifelor, avizarea transporturilor și alte condiții. În acest caz, pentru acești clienți, nu se percepe garanție în lei sau valută.
- 14 57.7. Calea ferată nu este obligată să asigure pentru încărcare mijloace de transport de construcție specială, dacă acestea nu sunt disponibile. În acest caz, se vor oferi pentru încărcare vagoane și containere de uz general.
- 15 57.8. Neînceperea încărcării în termen de 6 ore de la punerea mijloacelor de transport la dispoziția clientului, conform comenzii, înseamnă renunțarea tacită la încărcare și dă dreptul căii ferate să facă venit garanția.
- NUT 1 la art. 57.2**  
Tarifele de urgență sunt prevăzute în tariful căii ferate și pot fi diferențiate în funcție de:  
1.1. felul vagonului solicitat;  
1.2. intervalul de timp dintre momentul depunerii comenzii și data solicitată pentru punerea vagonului la încărcare.
- NUT 2 la art. 57.2**  
Tariful de urgență se încasează o dată cu încheierea contractului de transport.
- NUT 3 la art. 57.2**  
Sunt exceptate de la perceperea tarifului de urgență vagoanele solicitate în următoarele cazuri:  
3.1. pentru încărcarea cu: efecte de strămutare, efecte militare, cadavre, mărfuri din rezervele de stat, precum și cele cu caracter umanitar și pentru combaterea calamităților naturale;  
3.2. pentru încărcare de către clientul care le-a descărcat;  
3.3. cele prevăzute în tariful căii ferate.  
Atunci când vagoanele pentru care s-a plătit tariful de urgență au fost puse la dispoziție clientului pentru încărcare după expirarea termenului convenit conform art. 57.4.1 RT, se restituie tariful de urgență.
- NUT 4 la art. 57.2**  
Comanda pentru punerea la dispoziție a mijloacelor de transport, în cazul solicitării de containere mari, se depune la agenții care efectuează servicii special organizate pentru transport multimodal.
- NUT 5 la art. 57.2**  
În cazul în care expedițiile de marfă nu necesită utilizarea exclusivă a unui vagon, nu se depune comandă pentru asigurarea vagonului. Transporturile se vor efectua ca expediții de containere, coletărie sau mesagerie.
- NUT 6 la art. 57.4.1**  
Termenele de predare a mijloacelor de transport de către calea ferată se convin, ținându-se seama de programul de manevră al stației, o dată cu depunerea comenzii pentru punerea la dispoziție a mijloacelor de transport (anexa nr. 11.1 NUT), prin înscrierea acestora în comandă de calea ferată, în prezența clientului.
- NUT 7 la art. 57.4.1**  
Pentru mijloacele de transport particulare, stabilirea termenelor de predare a acestora către calea ferată, precum și a trenului cerut pentru expediere se efectuează pe baza comenzii de predare a mijloacelor de transport particulare către calea ferată (anexa nr. 11.2 NUT).
- NUT 8 la art. 57.4.4**  
Tariful orar de utilizare nu se va percepe de la data și ora de la care expediția a fost predată la calea ferată, atunci când nu a plecat cu trenul convenit din vina căii ferate.
- NUT 9 la art. 57.4.5**  
Tariful orar de utilizare se aplică până la ora plecării primului tren din stație cu care se pot expedia vagoanele.

**NUT 10 la art. 57.4.5**

Pentru schimbarea stației de destinație față de cea stabilită prin comanda punerii mijloacelor de transport la încărcare sau programarea încărcărilor se percepe și tariful de schimbare a stației de destinație, prevăzut în tarif.

**NUT 11 la art. 57.5**

Garanția depusă poate fi retrasă, dacă vagoanele cerute nu au fost puse la dispoziție pentru încărcare în termenii stabiliți prin comandă.

**NUT 12 la art. 57.5**

În cazul în care clientul renunță la comanda pentru încărcarea vagoanelor înainte de încheierea contractului de transport, garanția depusă se face venit al căii ferate.

**NUT 13 la art. 57.6**

Normele uniforme privind convenția-cadru de încărcare-descărcare sunt prevăzute în anexa nr. 4 NUT.

**NUT 14 la art. 57.7**

În cazul în care se solicită pentru încărcare vagoane de construcție specială, calea ferată le poate asigura, după caz, din parcul de vagoane propriu sau al altor căi ferate. Expeditorul va suporta cheltuielile aferente, stabilite prin tarif.

Calea ferată poate solicita constituirea unui depozit de garanție de către expeditor pentru acoperirea chiriilor și a tarifelor, pe măsura producerii lor. La lichidarea depozitului se va asigura acoperirea cheltuielilor căii ferate, restituindu-se clientului sumele depuse în plus, respectiv încasându-se de la acesta sumele neacoperite prin depozit.

**NUT 15 la art. 57.8**

Neînceperea încărcării mijloacelor de transport în termenul de 6 ore de la punerea acestora la dispoziție clienților dă dreptul căii ferate de a retrage vagoanele puse la dispoziție.

Atunci când calea ferată retrage vagoanele puse la dispoziție va face venit garanția.

## CAPITOLUL 2

**Încheierea și executarea contractului de transport**

## ARTICOLUL 58

**Predarea la transport și încărcarea mărfii**

- 1-13 58.1. Expedițiile de marfă se predau căii ferate în zilele și în orele de serviciu, afișate la stații și la agențiile comerciale. Predarea-primirea mărfii la transport este stabilită în Normele uniforme privind transporturile.
- 58.2. Expeditorul răspunde de exactitatea și identitatea mărfurilor ce se expediază, în raport cu datele înscrise în actele de livrare și în scrisorile de trăsură, precum și de integritatea mărfurilor încărcate de el în mijloacele de transport.
- 14-17 58.3. Expeditorul și calea ferată convin cine execută încărcarea și descărcarea mărfii în mijlocul de transport. În lipsa unei convenții, încărcarea și descărcarea revin transportatorului pentru mesagerie și coletărie și, respectiv, expeditorului pentru vagoane complete și containere.
- 58.4. Cu excepția cazului când încărcarea se face pe calea ferată, expeditorul răspunde de toate consecințele unei încărcări defectuoase a mijloacelor de transport și trebuie să repare prejudiciul suferit din această cauză,

chiar dacă încărcarea s-a făcut de altă persoană în numele expeditorului.

- 18-24 58.5. Masa maximă care poate fi încărcată în mijlocul de transport nu trebuie să depășească o limită determinată de caracteristicile tehnice ale mijloacelor de transport și ale liniilor din parcurs. Limitele de încărcare se publică prin grija căii ferate, conform art. 4.5.
- 25, 26 58.6. Pentru încărcarea, stivuirea, fixarea și protejarea mărfurilor în mijlocul de transport se aplică Normele tehnice de încărcare a mijloacelor de transport.
- 27 58.7. Încărcătura vagoanelor descoperite și a platformelor nu trebuie să depășească dimensiunile gabaritului de încărcare, admise pe liniile de parcurs. Dimensiunile gabaritului de încărcare sunt prevăzute în standardele de stat care se aplică și pe calea ferată.
- 28 58.8. Transportul mărfurilor perisabile, al vietăților, cu gabaritul de încărcare depășit, cu sarcina pe osie depășită, mesageria, transportul multimodal și în mijloace particulare se execută în mijloace speciale. Condițiile speciale și tehnologia de transport se stabilesc în Normele uniforme privind transporturile.
- 29 58.9. Materiile și obiectele periculoase se transportă în condiții speciale, cu respectarea normelor tehnice internaționale și interne.
- 30 58.10. Expedițiile transportate în condiții speciale se pot tarifa după tarife speciale.
- 31, 32 58.11. Vagoanele, containerele și rechizitele de încărcare care aparțin căii ferate, care se pun la dispoziție expeditorului pentru încărcare, trebuie să fie în bună stare, curate și corespunzătoare cu natura mărfii care urmează a fi încărcată.
- 33 58.12. Expeditorul trebuie să verifice dacă mijloacele de transport și rechizitele de încărcare, aparținând căii ferate, puse la dispoziția sa, corespund transportului în bune condiții.
- 34 58.13. Dacă expeditorul încarcă mijlocul de transport sau folosește rechizitele de încărcare fără obiecții, operează prezumția că acestea au fost corespunzătoare. Expeditorul răspunde de consecințele utilizării unor mijloace de transport nepotrivite cu felul mărfii și cu modul de prezentare a acesteia.
- 35-37 58.14. Calea ferată îi avizează pe expeditori despre punerea la dispoziție a mijloacelor de transport pentru încărcare prin afișarea în stație. În convențiile-cadru de încărcare-descărcare se pot prevedea alte modalități de avizare. Calea ferată nu este obligată în nici un caz să obțină de la clienți o confirmare a avizării punerii mijloacelor de transport la dispoziție.
- 38 58.15. Expeditorii trebuie să predea către calea ferată mijloace de transport încărcate, cu ușile, clapele sau gurile de golire închise, părțile mobile și rechizitele montate.
- 39-53 58.16. În condițiile prevăzute în Normele uniforme, calea ferată se îngrijește de dezinfectarea, dezinsecția, curățirea și spălarea vagoanelor care aparțin căii ferate.

54-62 58.17. Transbordarea mărfurilor între vagoane de ecartament diferit sau în cazul defectării vagoanelor ori în orice altă împrejurare impusă de condițiile de exploatare se execută de către calea ferată. Transbordarea mărfurilor care necesită mijloace sau condiții speciale sau care prezintă un pericol deosebit pentru cei care le manipulează se efectuează, la cererea căii ferate, de expeditor sau de destinatar.

63 58.18. În cazul în care operațiunile de încărcare, descărcare sau transbordare a mărfurilor se efectuează de către destinatar sau expeditor, aceștia răspund pentru degradarea mijloacelor de transport, a rechizitelor sau instalațiilor căii ferate, produsă din vina lor, precum și pentru pierderea părților mobile, ca urmare a nemontării lor după încărcare, descărcare sau transbordare.

#### **NUT 1 la art. 58.1**

Mărfurile pot fi primite la transport ca:

- 1.1. expediții de vagoane;
- 1.2. expediții de coletărie;
- 1.3. expediții de mesagerie.

#### **NUT 2 la art. 58.1**

Se primesc la transport ca expediții de vagoane mărfurile încărcate de un singur expeditor pentru un singur destinatar.

#### **NUT 3 la art. 58.1**

Mărfurile predate la transport având o masă totală de la 10 la 5.000 kg, inclusiv cele pentru transportul cărora nu este necesară punerea unui vagon la dispoziția exclusivă a expeditorului, se primesc ca expediții de coletărie.

Coletele din compunerea unei expediții de coletărie au următoarele limite:

- 3.1. masă maximă — 1.000 kg;
- 3.2. masă minimă — 5 kg;
- 3.3. lungimea maximă — 8 m.

Celelalte dimensiuni ale coletelor trebuie să permită încărcarea în vagoane acoperite.

Se exceptează de la dispozițiile de mai sus butoaiele goale sau pline, cablurile pe bobine și mărfurile care se manipulează prin rulare, care se primesc la transport ca expediții de coletărie având mase mai mari de 1.000 kg de colet.

#### **NUT 4 la art. 58.1**

Nu se primesc la transport ca expediții de coletărie:

- 4.1. mărfurile al căror transport, ca expediție de coletărie, este interzis conform prevederilor anexei nr. 1 NUT;
- 4.2. cadavrele;
- 4.3. vietățile, cu excepția celor mici, predate în ambalaje;
- 4.4. obiecte care depășesc gabaritul;
- 4.5. cele care depășesc 5.000 kg, cu excepția cazurilor în care s-a reglementat altă masă maximă limitată.

#### **NUT 5 la art. 58.1**

Pentru mărfurile prezentate la transport ca expediții de coletărie, care se retrag de la transport, se aplică tariful pentru retragerea coletăriei, prevăzut în tariful căii ferate.

Prin *retragere* se înțelege luarea înapoi din stația de expediție a mărfurilor prezentate la transport, înainte de încheierea contractului de transport.

#### **NUT 6 la art. 58.1**

Stațiile deschise pentru traficul de mărfuri, coletărie și containere sunt prevăzute în indicatorul kilometric din tarifele căii ferate.

#### **NUT 7 la art. 58.1**

Aducerea și ridicarea mărfurilor în și din stații se execută prin grija clientului.

#### **NUT 8 la art. 58.1**

Încărcarea-descărcarea vagoanelor cu mărfuri predate la transport ca expediții de coletărie, pe liniile industriale, se face numai după obținerea aprobării, la cererea clientului, adresată stației.

Aprobarea se acordă clientului atunci când expediția întrunește, cumulativ, următoarele condiții:

8.1. volumul coletăriei asigură formarea vagoanelor colective;

8.2. sunt spații corespunzătoare, cântar și lucrători pentru manipularea, cântărirea și încărcarea coletelor în vagon;

8.3. sunt mijloace proprii de manevră și de remorcare a vagoanelor de la stația de cale ferată la locul de încărcare, atunci când stația nu dispune de locomotivă de manevră;

8.4. se asigură mijloace de transport pentru deplasarea agentului feroviar de la stație până la locul de încărcare și invers.

#### **NUT 9 la art. 58.1**

Expedițiile de coletărie trebuie să fie ridicate din stațiile de destinație înăuntrul termenului liber de magazinaj, prevăzut în tariful căii ferate.

Termenul liber de magazinaj începe să curgă după expirarea zilei în care se face avizarea, cu excepția materiilor explozibile, pentru care termenul liber de magazinaj începe să curgă de la ora avizării.

Materiile explozibile care nu au fost ridicate din stație în termen de 48 de ore, calculate de la ora avizării, vor fi predate autorităților competente sau se înapoiază la stația de expediție. Duminicile, sărbătorile legale și perioadele în care stația nu lucrează prelungesc termenele libere de magazinaj pentru expedițiile care se transportă la domiciliul destinatarului de către agenții organizați să efectueze transport multimodal.

#### **NUT 10 la art. 58.1**

Dacă expedițiile de coletărie nu sunt ridicate de destinatar înăuntrul termenului liber de magazinaj, calea ferată este în drept să transporte aceste mărfuri la domiciliul clientului, chiar dacă prin scrisoarea de trăsură nu s-a cerut transportul la domiciliu. Costul transportului la domiciliul destinatarului se suportă de destinatar.

#### **NUT 11 la art. 58.1**

În stațiile de expediție, tariful de magazinaj la expedițiile de coletărie se percepe în următoarele cazuri:

11.1. la expedițiile care se predau în loturi, dacă aducerea acestora nu se efectuează până la expirarea termenului liber de magazinaj, atunci tariful de magazinaj se percepe pentru fiecare lot în parte, acordându-se termenul liber de magazinaj o singură dată, la depunerea primului lot;

11.2. dacă tariful de transport care cade în sarcina expeditorului nu se plătește până la expirarea termenului liber de magazinaj.

#### **NUT 12 la art. 58.1**

Predarea-primirea expedițiilor de vagoane la și de la client se efectuează sub semnătură și ștampilă, prin înscrierea numelui, prenumelui și a funcției participanților la această operațiune, cu unul dintre următoarele formulare:

12.1. registrele „Veghetor“, prevăzute în anexele nr. 12.1.1 și 12.1.2 NUT;

12.2. lista de predare-primire, prevăzută în anexa nr. 12.2 NUT;

12.3. arătarea vagoanelor, prevăzută în anexa nr. 12.3 NUT.

**NUT 13 la art. 58.1**

Mărfurile transportate, care se descarcă în magazinele stației, sub șoproane sau pe terenul căii ferate, beneficiază de termen liber de magazinaj, stabilit prin tariful căii ferate.

Tariful de magazinaj se va aplica din momentul expirării termenului liber de magazinaj și până la eliberarea completă a magaziei, șopronului sau a terenului căii ferate și curățirea completă a acestora de întreaga cantitate de marfă depozitată.

**NUT 14 la art. 58.3**

Pentru încărcarea-descărcarea de către calea ferată a mărfurilor predate la transport ca expediții de vagoane se percepe tariful de încărcare, respectiv descărcare, prevăzut în tariful căii ferate.

Dacă vagonul se încarcă cu două sau mai multe categorii de mărfuri pentru care se percep tarife de încărcare-descărcare diferite și în scrisoarea de trăsură este înscrisă masa fiecărei categorii de mărfuri, tariful de încărcare-descărcare se calculează separat pentru fiecare categorie de mărfuri în parte.

Dacă în scrisoarea de trăsură este înscrisă masa fiecărei categorii de mărfuri, se aplică tariful de încărcare-descărcare cel mai mare.

**NUT 15 la art. 58.3**

În cazul în care descărcarea mărfurilor din vagoane basculante se face de calea ferată numai prin bascularea vagoanelor, folosindu-se locomotiva căilor ferate, pentru timpul de utilizare a locomotivei la efectuarea descărcării se percepe tariful de utilizare a locomotivei pentru descărcarea vagoanelor prin basculare, prevăzut în tariful căii ferate.

**NUT 16 la art. 58.3**

Pentru operațiunile de încărcare-descărcare a expedițiilor de mesagerie și de coletărie la domiciliul clientului se percepe tariful de încărcare-descărcare corespunzător, prevăzut în tariful căii ferate.

**NUT 17 la art. 58.3**

Încărcarea de către calea ferată a expedițiilor de coletărie, compuse din colete având masa mai mare de 500 kg, admise la transport pe bază de aprobări date de stația de încărcare, se efectuează cu perceperea tarifului corespunzător, prevăzut în tariful căii ferate.

**NUT 18 la art. 58.5**

Normele uniforme privind limitele de încărcare sunt prevăzute în anexele nr. 1, 2 și 7 NUT.

**NUT 19 la art. 58.5.**

Containerele mici se primesc la transport ca expediții de vagoane sau de coletărie. Containerele mici sunt cele cu o capacitate cuprinsă între 1 și 3 m<sup>3</sup>. Reglementările pentru transportul mărfurilor în containere mici sunt prevăzute în anexa nr. 9 NUT.

**NUT 20 la art. 58.5**

Expedițiile de containere mari se asimilează expedițiilor de vagoane. Reglementările pentru transportul mărfurilor în containere mari sunt prevăzute în anexa nr. 9 NUT.

**NUT 21 la art. 58.5**

Prin limita de încărcare a vagoanelor se înțelege masa maximă care poate fi încărcată într-un vagon, în funcție de

caracteristicile constructive ale vagonului și de masa maximă admisă pe osie și pe metru liniar de vagon pe întregul parcurs. Limita de încărcare se calculează potrivit prevederilor cuprinse în anexele nr. 1, 2 și 7 NUT.

**NUT 22 la art. 58.5**

Vagoanele transpuse de cale largă, în trafic local, pot fi încărcate cel mult până la masa maximă pe osie și pe metru liniar, admisă de calea ferată.

Masa maximă pe osie, care constituie masa brută, se determină prin raportarea masei tarei plus masa încărcăturii, care constituie masa brută, la numărul de osii ale vagonului.

Masa maximă pe metru liniar se determină prin raportarea masei brute la lungimea vagonului.

**NUT 23 la art. 58.5**

Nu este permis ca masa netă a expediției plus tara vagonului, raportată la numărul de osii sau la lungimea vagonului, să depășească valorile cele mai mici admise pe osie și pe metru liniar pe întregul parcurs. Masa maximă admisă pe osie și metru liniar pe rețeaua căilor ferate se publică în Buletinul Comercial al Căii Ferate.

**NUT 24 la art. 58.5**

Depășirea limitei de încărcare se admite în condițiile prevăzute în anexa nr. 7 NUT.

**NUT 25 la art. 58.6**

Normele tehnice de încărcare a mijloacelor de transport sunt prevăzute în anexa nr. 2 NUT.

**NUT 26 la art. 58.6**

Pentru transporturile excepționale se va obține avizul de la Registrul Feroviar Român, în condițiile prevăzute în anexa nr. 7 NUT.

**NUT 27 la art. 58.7**

Gabaritele de încărcare sunt prevăzute în anexa nr. 2 NUT.

**NUT 28 la art. 58.8**

Transporturile care se efectuează cu respectarea unor reguli speciale sunt prevăzute în:

28.1. anexa nr. 5 NUT — Norme uniforme pentru transportul mărfurilor perisabile;

28.2. anexa nr. 6 NUT — Norme uniforme pentru transportul vietăților;

28.3. anexa nr. 7 NUT — Norme uniforme pentru transportul mărfurilor cu gabarit de încărcare depășit și/sau cu masa maximă pe osie sau metru liniar depășită;

28.4. anexa nr. 8 NUT — Norme uniforme pentru transportul de mesagerie;

28.5. anexa nr. 9 NUT — Norme uniforme pentru transportul combinat și multimodal.

**NUT 29 la art. 58.9**

Materiile și obiectele periculoase se transportă cu respectarea prevederilor cuprinse în anexa nr. 1 NUT — Normele tehnice de transport al mărfurilor periculoase.

**NUT 30 la art. 58.10**

Tarife speciale la expediții care necesită condiții speciale. Tarifele speciale se pot aplica conform prevederilor din tarifele căilor ferate.

30.1. Tarife speciale pentru vehicule de cale ferată care circulă pe roți proprii, remorcate de un mijloc de tracțiune

30.2. Tarife speciale pentru vagoane de construcție specială

30.3. Tarife speciale pentru vagoane încărcate cu obiecte care depășesc gabaritul și vagoane care depășesc gabaritul prin construcție

30.3.1. Obiectele care depășesc gabaritul sau limita de încărcare maximă admisă pe osie sau metru liniar, precum și cele ce depășesc gabaritul prin construcție se admit la transport numai pe bază de aprobări speciale. Aprobarea de circulație se dă după încărcarea vagonului și constatarea caracteristicilor încărcăturii, potrivit anexei nr. 7 NUT.

30.3.2. Pe timpul staționării vagoanelor în așteptarea aprobării transportului obiectelor cu gabarit depășit, se percepe tariful de staționare, nu însă pentru mai mult de 48 de ore.

Pe întreaga perioadă, de la punerea la dispoziția expeditorului a vagoanelor pentru încărcare și până la avizarea terminării încărcării, se percepe tariful orar de utilizare.

În cazul refuzului la transport al unor astfel de expediții, pentru perioada de la ora avizării expeditorului asupra neacceptării la transport și până la ora descărcării sau până la ora avizării pentru obținerea unei noi aprobări de transport, se percepe tariful orar de utilizare.

30.4. Tarife speciale pentru vagoane încărcate cu obiecte de lungime excepțională

Expedițiile de mărfuri pentru care, din cauza lungimii lor, este necesară utilizarea mai multor vagoane pe care se reazemă câte o parte din încărcătură sau este necesară utilizarea vagoanelor de siguranță sunt expediții de mărfuri cu obiecte de lungime excepțională.

30.5. Tarife speciale pentru vagoane particulare, definite conform Normelor uniforme pentru transporturile efectuate cu vagoane particulare, cuprinse în anexa nr. 10 NUT

30.6. Tarife speciale pentru unități de transport multimodal, definite în anexa nr. 9 NUT

30.7. Tarife speciale pentru mărfuri încărcate pe palete definite conform Normelor uniforme pentru folosirea paletelor și boxpaletelor, cuprinse în anexa nr. 18 NUT

30.8. Tarife speciale pentru vagoane acoperite cu prelate, definite conform Regulilor uniforme pentru folosirea rechizitelor, cuprinse în anexa nr. 13 NUT

30.9. Tarife speciale pentru materii explozibile

30.10. Tarife speciale pentru efecte de strămutare

30.10.1. Prin *efecte de strămutare* se înțeleg obiectele casnice atât noi, cât și vechi, care constituie gospodăria persoanelor fizice care își schimbă domiciliul. Efectele de strămutare constituie transporturi complexe, formate din articole de uz casnic, ca de exemplu: mobilă, cărți, instrumente muzicale, articole de menaj, aparatură electrocasnică, lenjerie, îmbrăcăminte, cantități normale de provizii alimentare și combustibil, vietăți, vehicule și altele similare.

30.10.2. Gospodăriile individuale restrânse, pentru a fi considerate efecte de strămutare, trebuie să fie formate din cel puțin două categorii de obiecte casnice: mobilă și lemne de foc, veselă și îmbrăcăminte și altele asemănătoare.

30.10.3. Tariful special pentru transportul efectelor de strămutare se aplică atunci când:

30.10.3.1. transportul are caracterul unei gospodării individuale ce se mută;

30.10.3.2. marfa este declarată în scrisoarea de trăsură sub denumirea generică „Efecte de strămutare“;

30.10.3.3. la scrisoarea de trăsură se anexează o listă specificativă, în care se arată conținutul transportului.

30.10.4. Lista specificativă se întocmește în 3 exemplare, se semnează de către expeditor și se vizează de stația de expediție. În lista specificativă se trece, amănunțit, conținutul fiecărui colet.

30.10.5. Listele specificative nu constituie pentru clientelă o dovadă din partea căii ferate că s-au primit obiectele casnice trecute în aceste liste decât dacă primirea s-a făcut în fapt și aceasta se certifică de calea ferată.

30.11. Tarife speciale pentru trenuri complete de marfă comandate, dintre cele prevăzute în mersul trenurilor în vigoare

30.11.1. Prin *tren complet de marfă* se înțelege expedițiile compuse din vagoane expediate de același expeditor aceleiași destinatar, formând un tren închis, îndrumat împreună pe întregul parcurs pe o relație prevăzută în mersul trenurilor.

30.11.2. În cazul în care aceste expediții respectă condițiile stabilite de calea ferată prin tarife, ele beneficiază de aplicarea tarifului special corespunzător.

30.11.3. Expeditorul trebuie să predea întregul tren la locul și la ora stabilită prin comanda pentru încărcarea vagoanelor.

30.11.4. În cazul în care expeditorul nu predă toate vagoanele pentru formarea trenului deodată, pentru vagoanele care staționează, în vederea acumulării vagoanelor pentru formarea trenului complet, se percepe, atunci când este cazul, cheltuielile cu paza vagoanelor.

30.11.5. Pentru întârzierea expediției trenului peste ora programată pentru expediția trenului, din vina expeditorului, se percepe tariful de întârziere, prevăzut în tariful căii ferate, aplicându-se și prevederile NUT 6.2 la art. 73.1 RT.

30.11.6. Pentru grupurile de vagoane de marfă (două sau mai multe vagoane), care compun trenurile complete și care beneficiază de aceleași condiții tarifare, se utilizează o singură scrisoare de trăsură.

30.11.7. În caz de anulare a unui tren complet comandat se percepe tariful de anulare a trenului, prevăzut în tarife.

30.12. Tarife speciale pentru trenuri special comandate, care circulă după mers special, necuprinse în mersul trenurilor în vigoare

30.12.1. Trenurile special comandate, necuprinse în mersul trenurilor în vigoare, se solicită de clienții căii ferate pe bază de cerere și se pun la dispoziție acestora pe baza aprobării căii ferate.

30.12.2. Comanda pentru solicitarea vagoanelor la încărcare pentru formarea acestor trenuri se primește însoțită atât de aprobarea cererii de întocmire a noii trase, cât și cu achitarea tarifului de întocmire a noii trase.

30.13. Tarife speciale pentru vagoane complete atașate la trenurile de coletărie sau de containere mari

Atașarea vagoanelor complete la trenurile de coletărie sau de containere mari se admite la cererea scrisă a expeditorului, făcută în rubrica „Mențiuni ale expeditorului“, cu aprobarea căii ferate și cu aplicarea tarifelor corespunzătoare, prevăzute în tariful căii ferate.

30.14. Tarife speciale pentru vagoane de călători în trenuri de marfă

30.15. Tarife speciale pentru vagoane complete de marfă atașate la trenuri de călători

Atașarea vagoanelor complete de marfă la trenurile de călători se admite la cererea scrisă a expeditorului, cu aprobarea căii ferate și cu aplicarea tarifelor corespunzătoare prevăzute în tariful căii ferate.

30.16. Tarife locale pentru transporturile în peage pe liniile căii ferate. În trafic local transportul în peage este cel efectuat cu mijloace de tracțiune, vagoanele și personalul de tren aparținând clienților, care se efectuează cu utilizarea infrastructurii căii ferate între două linii industriale racordate din aceeași stație.

Pentru transportul în peage vor fi următoarele tarife:

30.16.1. tarife speciale pentru trenuri-navetă;

30.16.2. tarife speciale pentru locomotive și tendere, care nu aparțin unei căi ferate și care circulă izolate;

30.17. tarife locale pentru supraîncărcături.

**NUT 31 la art. 58.11**

Pentru manevrarea vagoanelor de către calea ferată, de la linia de sosire-expediere a trenurilor la locurile stabilite pentru predarea-primirea vagoanelor și invers, se percepe tariful de manevră corespunzător, prevăzut în tariful căii ferate.

**NUT 32 la art. 58.11**

În funcție de felul prestației de manevră efectuate de calea ferată, tarifele de manevră se pot diferenția și aplica conform prevederilor tarifelor.

**NUT 33 la art. 58.12**

În cazul în care expeditorul, după verificarea mijloacelor de transport și a rechizitelor de încărcare, constată că nu sunt îndeplinite condițiile art. 58.11 RT, va comunica aceasta, în scris, șefului de stație, în termen de 3 ore de la punerea la dispoziție a vagoanelor sau a rechizitelor de încărcare.

În cazul în care stația constată că mijlocul de transport sau rechizitele nu corespund condițiilor art. 58.11 RT, face mențiune în acest sens în documentul de predare-primire, pe care o certifică. În acest caz, expeditorul este scutit de plata tarifelor corespunzătoare.

Stația va asigura în acest caz un alt mijloc de transport sau rechizite care să corespundă transportului în bune condiții.

În cazul în care stația constată că mijlocul de transport sau rechizitele corespund condițiilor art. 58.11 RT, face mențiune în acest sens în documentul de predare-primire, pe care o certifică. În acest caz, expeditorul plătește tarifele corespunzătoare.

**NUT 34 la art. 58.13**

Calea ferată este exonerată de răspundere pentru alterarea, degradarea, scurgerea sau sustragerea mărfii, atunci când acestea sunt consecința tipului mijlocului de transport solicitat sau acceptat la transport.

**NUT 35 la art. 58.14**

În cazul în care expeditorul solicită în scris să fie avizat despre punerea la dispoziție a vagonului pentru încărcare de către calea ferată, stația de expediție va efectua avizarea, cu încasarea tarifului de avizare corespunzător.

**NUT 36 la art. 58.14**

Avizarea transportului se va face potrivit Normelor uniforme privind avizarea transporturilor, cuprinse în anexa nr. 12.7 NUT.

**NUT 37 la art. 58.14**

Tariful de avizare se percepe pentru avizarea:

37.1. sosirii expedițiilor de:

37.1.1. vagoane (individuale și de grup);

37.1.2. containere mari;

37.1.3. coletărie;

37.1.4. mesagerie;

37.2. punerea la încărcare a mijlocului sau a mijloacelor de transport.

**NUT 38 la art. 58.15**

În cazul în care se încarcă vagoanele rezultate din descărcări fără comandă aprobată de calea ferată, se aplică tariful de urgență maxim, corespunzător felului vagonului reîncărcat, prevăzut în tariful căii ferate.

**NUT 39 la art. 58.16**

Dezinfectarea vagoanelor este obligatorie atât înainte de punerea la dispoziție pentru încărcare, cât și după

efectuarea transportului de mărfuri care, prin natura lor, pot infecta vagonul. Dezinfectarea acestor vagoane se execută de calea ferată, cu perceperea, din oficiu, a tarifului de dezinfectare.

**NUT 40 la art. 58.16**

Mărfurile care, prin natura lor, pot infecta vagonul sunt stabilite de calea ferată, de comun acord cu organele sanitare și veterinare, și se comunică de calea ferată în Buletinul Comercial al Căii Ferate.

**NUT 41 la art. 58.16**

Dezinsecția și curățirea vagoanelor este obligatorie după efectuarea transportului cu produse agricole vegetale și derivatele lor, infestate de insecte.

**NUT 42 la art. 58.16**

În cazul în care în buletinul de analiză și în scrisoarea de trăsură s-a specificat că produsele agricole care urmează a fi transportate nu sunt infestate, iar în stația de destinație, după descărcare, se constată că vagonul este infestat, atunci el se transmite după descărcare la dezinsecție.

Dezinsecția și curățirea vagonului se execută de calea ferată, cu perceperea, din oficiu, a tarifului de dezinsecție.

În operațiunea de dezinsecție intră și curățirea vagoanelor.

**NUT 43 la art. 58.16**

Spălarea prealabilă a vagoanelor-cisternă aparținând unei căi ferate este necesară în următoarele cazuri:

43.1. în cazul în care vagonul-cisternă este destinat pentru încărcarea unui alt produs decât cel pentru care este afectat vagonul și este impropriu pentru transportul acestui produs;

43.2. în cazul în care vagonul-cisternă este pus la încărcare pentru același produs pentru care este afectat vagonul, însă conține reziduuri sau impurități, care îl fac impropriu pentru transportul acestui produs.

**NUT 44 la art. 58.16**

Spălarea vagoanelor-cisternă, pentru încărcare la cereerea beneficiarilor, se execută de calea ferată, în limita posibilităților, cu perceperea tarifelor de spălare, în cazul în care calea ferată nu dispune de vagoane-cisternă apte pentru transportul unui anumit produs, iar vagoanele disponibile necesită spălarea conform NUT 43.

**NUT 45 la art. 58.16**

Dacă, din lipsă de vagoane-cisternă apte pentru transportul unui anumit produs, acestea se spală de beneficiari pentru a face vagonul apt pentru încărcarea produsului respectiv, tarifele de spălare prevăzute în tariful căii ferate nu se percep.

Pentru perioada de la punerea la dispoziția clientului a vagoanelor-cisternă pentru spălare și până la terminarea acestei operații, dar nu mai mult de 24 ore, nu se percepe tariful orar de utilizare a vagonului.

**NUT 46 la art. 58.16**

În cazul în care vagoanele-cisternă, acoperite sau descoperite, aparținând căii ferate sau unei căi ferate străine, sunt utilizate pentru transportul mărfurilor care murdăresc vagoanele, făcându-le improprie pentru transportul altor mărfuri sau pentru transportul mărfurilor pentru care ele au fost destinate inițial, fără o spălare prealabilă, se percepe, din oficiu, tariful de spălare.

Mărfurile care murdăresc vagoanele, făcându-le improprie pentru transportul altor mărfuri fără o spălare prealabilă, se comunică de către calea ferată, prin publicare în Buletinul Comercial al Căii Ferate.



**NUT 47 la art. 58.16**

În cazul vagoanelor-cisternă la care, după descărcare, se constată reziduuri de marfă, acestea vor fi permise de calea ferată numai cu plata tarifului de spălare și a tarifului de transport până la cea mai apropiată stație de spălare.

**NUT 48 la art. 58.16**

Totuși, vagoanele se pot pune la dispoziție pentru încărcare, dacă un alt client din aceeași stație acceptă, prin mențiune scrisă pe documentul de predare-primire, să curețe sau să spele vagoanele, făcându-le apte pentru încărcare. Pentru perioada de staționare a vagonului în vederea curățirii sau spălării se percepe tariful orar de utilizare de la destinatarul care nu le-a curățat sau spălat, dar nu mai mult de 24 de ore.

**NUT 49 la art. 58.16**

Pentru parcursul efectuat fără încărcătură între stația de descărcare și stația de spălare, dezinfectare sau dezinsecție se percepe tariful de transport, în stația de destinație.

**NUT 50 la art. 58.16**

Tariful pentru parcursul efectuat fără încărcătură între stația de spălare sau dezinfectare și cea de încărcare se percepe în stația de expediție pentru fiecare vagon spălat sau dezinfectat și pus la dispoziție pentru încărcare.

**NUT 51 la art. 58.16**

Tariful pentru parcursul efectuat între stația de descărcare și stația de spălare, dezinfectare sau dezinsecție, respectiv între stația de spălare sau dezinfectare și stația de încărcare, se calculează pentru distanța kilometrică până la cea mai apropiată stație de spălare, dezinsecție sau dezinfectare, indiferent de stația unde s-a spălat, dezinsectat sau dezinfectat efectiv vagonul respectiv.

**NUT 52 la art. 58.16**

În cazul în care reglementările în vigoare prevăd ca vagoanele-cisternă, după descărcare, să fie îndrumate la stația de spălare, se percepe tariful de transport pentru parcursul gol de la stația de destinație la stația de spălare.

**NUT 53 la art. 58.16**

Se exceptează de la dispozițiile alineatelor de mai sus vagoanele spălate, dezinsectate sau dezinfectate, destinate sau puse la dispoziție pentru încărcare chiar în stația unde s-a efectuat operațiunea respectivă.

**NUT 54 la art. 58.17**

Transbordarea mărfurilor predate la transport ca expediții de coletărie, în trafic local, precum și pentru transporturile de coletărie din import care se transbordează în stațiile de frontieră de ecartament diferit se execută de calea ferată, fără plata tarifelor de transbordare.

**NUT 55 la art. 58.17**

Transbordarea și refacerea încărcăturii la mărfurile predate la transport ca expediții de vagoane se execută de calea ferată, cu plata tarifelor de transbordare, prevăzute în tariful căii ferate.

Aceleași tarife se percep și pentru vagoanele care se transbordă în punctele de jonctiune între liniile de ecartament diferit.

**NUT 56 la art. 58.17**

Pentru următoarele mărfuri transbordarea, inclusiv transvazarea, și refacerea încărcăturii se execută de către clienți:

56.1. produsele lichide în vagoane-cisternă, rezervoare, tancuri sau în vagoane acoperite sau descoperite, prevăzute cu instalații speciale pentru transportul lichidelor;

56.2. mărfurile perisabile, în vagoane refrigerente sau frigorifere;

56.3. păsările vii în vagoane etajate;

56.4. mărfurile fragile, încărcate în vrac (sticlărie, olărie, porțelanuri și alte produse asemănătoare);

56.5. mărfurile condițional admise la transport, și anume:

56.5.1. materiile și obiectele explozibile;

56.5.2. materiile inflamabile, piesele de artificii și alte mărfuri similare (se exceptează chibriturile obișnuite, a căror transbordare se execută de calea ferată);

56.5.3. gazele comprimate, lichefiate sau dizolvate sub presiune (se exceptează acidul carbonic, a cărui transbordare se execută de calea ferată);

56.5.4. materiile radioactive;

56.5.5. materiile corozive;

56.5.6. materiile infecțioase și gretoase;

56.6. mărfurile pentru a căror transbordare sunt necesare instalații speciale de care nu dispune calea ferată;

56.7. mărfurile la care însoțirea este obligatorie;

56.8. efectele de strămutate;

56.9. mărfurile transportate în vagoane asigurate de expeditor cu încuietori la uși.

Pentru cazurile deosebite, șeful stației va solicita sprijinul organelor locale administrative.

**NUT 57 la art. 58.17**

Transbordarea tuturor mărfurilor, exclusiv a celor enumerate mai sus, în punctele de frontieră de jonctiune a liniilor de ecartament de 1.435 mm cu liniile de ecartament de 1.520 mm, se execută de calea ferată sau de alte organizații abilitate de către aceasta.

**NUT 58 la art. 58.17**

Dacă expediția care se transbordează se compune din două sau mai multe categorii de mărfuri, pentru care sunt prevăzute tarife de transbordare diferite, iar din scrisoarea de trăsură rezultă masa fiecărei categorii de mărfuri, tarifele de transbordare se calculează separat pentru fiecare categorie de mărfuri în parte. Dacă din scrisoarea de trăsură nu rezultă masa fiecărei categorii de mărfuri, se aplică tariful de transbordare cel mai mare, din cele corespunzătoare mărfurilor transportate împreună.

**NUT 59 la art. 58.17**

Tarifele de transbordare nu se percep pentru transbordarea expedițiilor de vagoane care se efectuează în bazele de sortare sau în depozitele clienților, la care transbordarea se execută de aceștia, precum și cele determinate de defectarea vagoanelor în parcurs, la care transbordarea se efectuează de calea ferată.

În cazul în care transbordarea expedițiilor de vagoane se efectuează ca urmare a deteriorării vagonului sau a containerului mare din vina expeditorului, pe lângă tariful de transbordare se mai percep și cheltuieli pentru remedierea defecțiunilor produse vagonului sau containerelor mari.

**NUT 60 la art. 58.17**

În cazul în care transbordarea se efectuează de către expeditor, pentru perioada de la avizarea expeditorului pentru efectuarea transbordării și până la data și ora de plecare a primului tren care poate lua vagoanele se percepe tariful orar de utilizare.

**NUT 61 la art. 58.17**

Dacă refacerea încărcăturii este provocată din vina expeditorului, pe timpul staționării vagoanelor în vederea refacerii încărcăturii, se percepe tariful orar de utilizare.

**NUT 62 la art. 58.17**

Pentru refacerea încărcăturii provocate din vina expeditorului, pe lângă tarifele pentru această operațiune, se

percep și cheltuielile căii ferate cu această operațiune, necuprinse în tarif.

**NUT 63 la art. 58.18**

Expeditorii sau destinatarii sunt obligați ca, după terminarea operațiunilor de încărcare-descărcare, să monteze la locul lor părțile mobile ale vagonului. Pentru nemontarea părților mobile la vagoane se percep tarifele suplimentare prevăzute de tariful căii ferate.

Pentru degradarea mijloacelor de transport, a rechizitelor și instalațiilor căii ferate, precum și pentru pierderea părților mobile, ca urmare a nemontării lor după încărcare, descărcare sau transbordare de către expeditori sau destinatari, se percep și cheltuielile pentru remedierea pagubelor create.

ARTICOLUL 59

**Încheierea contractului de transport**

59.1. Contractul de transport se încheie în momentul când:

1-3 59.1.1. stația de expediție a primit integral marfa care face obiectul expediției, în condițiile Regulamentului, însoțită de scrisoarea de trăsură, completată și semnată de către expeditor;

59.1.2. stația de expediție aplică ștampila cu data primirii pe exemplarele scrisorii de trăsură. Data imprimată de mașină, de instalația sau de dispozitivul respectiv echivalează cu ștampila stației.

4 59.2. Lipsa, neregulile din documentul de transport sau pierderea acestuia nu afectează existența și nici valabilitatea contractului de transport, care rămâne supus dispozițiilor Regulamentului.

**NUT 1 la art. 59.1.1**

Pentru expedițiile care se repredau, destinatarul depune, în timp util, cererea de repredare a expediției la stația de destinație, astfel ca în termen de 3 ore din momentul avizării sosirii expediției să se obțină aprobarea căii ferate.

Vagoanele rămân la dispoziția destinatarului, care va depune o nouă scrisoare de trăsură, pe baza aprobării primite și a efectuării formalităților de încheiere a noului contract de transport.

În noua scrisoare de trăsură, la rubrica „Mențiuni ale expeditorului”, destinatarul va înscrie următorul text:

„Răspunderea, ca urmare a sigilării vagoanelor, revine expeditorului din prezenta scrisoare de trăsură”.

Tariful orar de utilizare a vagoanelor se percepe începând de la expirarea a 3 ore din momentul avizării sosirii vagoanelor sosite și până la ora de plecare a primului tren cu care vagoanele pot fi expediate.

De asemenea, se percepe și tariful de repredare prevăzut în tarif.

**NUT 2 la art. 59.1.1**

Mărfurile încărcate în mijloacele de transport închise, sigilate de expeditor, se iau în primire de calea ferată, fără a se verifica felul mărfurilor încărcate sau modul de încărcare și de fixare a acestora în vagon, verificându-se ca sigilarea să fie corespunzătoare.

**NUT 3 la art. 59.1.1**

Pentru mărfurile încărcate în mijloace de transport descoperite se procedează potrivit art. 66.3 RT.

**NUT 4 la art. 59.2**

Scrisoarea de trăsură, completată conform art. 60 RT, se depune la stația de expediție:

4.1. pentru expedițiile de vagoane și de coletărie, când se solicită utilizarea exclusivă a unui vagon, o dată cu punerea vagoanelor la încărcare;

4.2. pentru containerele mari, coletărie și coletărie predata prin servicii special organizate pentru transport multi-modal, cu 24 de ore lucrătoare înainte de ora programată pentru expediere;

4.3. pentru expedițiile de mărfuri perisabile și vietăți, precum și pentru expediții de coletărie, la care nu s-a stabilit utilizarea exclusivă a unui vagon, o dată cu predarea acestora căii ferate.

ARTICOLUL 60

**Scrisoarea de trăsură**

- 1 60.1. Calea ferată stabilește modelele privind scrisoarea de trăsură și modul ei de completare. Scrisorile de trăsură se tipăresc prin grija căii ferate sau de către clienți, cu aprobarea căii ferate.
- 2 60.2. Calea ferată publică, conform art. 4.5, reglementările referitoare la completarea scrisorii de trăsură care îl interesează pe expeditor.
- 60.3. Scrisoarea de trăsură trebuie să cuprindă următoarele mențiuni obligatorii:
  - 60.3.1. data întocmirii;
  - 3 60.3.2. numele și adresa expeditorului; în calitate de expeditor trebuie să fie înscrisă o singură persoană fizică sau juridică;
  - 60.3.3. denumirea stațiilor de expediție și de destinație, conform nomenclatorului stațiilor de cale ferată din tarif;
  - 4 60.3.4. numele și adresa destinatarului; se admite numele unei singure persoane fizice sau juridice;
  - 60.3.5. numărul și seria sigiliilor aplicate;
  - 5 60.3.6. denumirea mărfii, iar pentru expedițiile de coletărie și de mesagerie, după caz, câtimea, felul ambalajului, marca și numărul coletelor și, în plus, pentru vagoanele particulare, țara, pentru mărfurile a căror încărcare incumbă expeditorului;
  - 60.3.7. enumerarea detaliată a anexelor la scrisoarea de trăsură, necesare formalităților administrative în parcurs;
  - 60.3.8. numărul mijlocului de transport;
  - 60.3.9. masa brută a mărfii și alte elemente de calcul, care să permită determinarea cantității de marfă a expediției, exprimată sub alte forme;
  - 60.3.10. mențiunea de francare, în sensul că tarifele de transport se plătesc la expediere sau când se depune un depozit de francare.
- 60.4. Nu sunt admise adăugarea altor anexe decât cele prevăzute în Regulament și nici folosirea altui tip de document de transport.
- 60.5. Cu o singură scrisoare de trăsură pot fi predate la transport:
  - 60.5.1. obiecte indivizibile și de dimensiuni excepționale, a căror încărcare necesită mai mult de un vagon;
  - 6 60.5.2. expedițiile încărcate în mai multe vagoane, dacă dispozițiile speciale ale tarifelor permit aceasta pentru întregul parcurs. În acest caz, grupul de vagoane constituie o expediție distinctă. Dispozițiile ulterioare date de expeditor nu trebuie să aibă ca efect despărțirea vagoanelor predate la transport cu o singură scrisoare de trăsură.

- 60.6. Nu pot fi predate la transport cu un singur document de transport:
- 60.6.1. mărfurile care, datorită naturii lor, nu pot fi încărcate în comun cu alte mărfuri în același vagon;
- 60.6.2. mărfurile admise la transport în anumite condiții, când încărcarea lor în comun cu alte mărfuri este interzisă prin normele tehnice privind mărfurile periculoase;
- 60.6.3. mărfurile a căror încărcare în comun ar contraveni normelor legale în vigoare;
- 60.6.4. mărfurile a căror încărcare este în sarcina căii ferate, pe același document cu cele a căror încărcare este în sarcina expeditorului.
- 60.7. Pentru expedițiile care circulă și pe linii cu ecartament îngust, numărul scrisorilor de trăsura este determinat de încărcarea vagoanelor de cale normală.
- 7 60.8. Modul de lucru și răspunderile în cazul utilizării scrisorii de trăsura electronice se stabilesc prin normele uniforme.

**NUT 1 la art. 60.1**

Tipărirea sau completarea scrisorii de trăsura pentru traficul local, precum și a anexelor la acestea trebuie să fie făcută în limba română.

În traficul internațional CIM, tipărirea scrisorii de trăsura se face în limba română și în două limbi de circulație internațională, respectiv franceză și germană.

**NUT 2 la art. 60.2**

Reglementările referitoare la modul de completare a scrisorilor de trăsura și modelele acestora sunt cuprinse în Reguli privind completarea scrisorii de trăsura din anexa nr. 3 NUT.

**NUT 3 la art. 60.3.2**

Adresa expeditorului se va completa cu numărul său de telefon, telex sau fax.

**NUT 4 la art. 60.3.4**

Adresa destinatarului se va completa cu numărul său de telefon, telex sau fax.

La numele destinatarului nu poate fi adăugat alt nume (de exemplu, al unui expediționar).

**NUT 5 la art. 60.3.6**

La denumirea mărfurilor se înscrie:

5.1. denumirea sub care figurează în indexul alfabetic și în nomenclatura mărfurilor din tarif;

5.2. denumirea sub care figurează în anexa nr. 1 NUT;

5.2.1. Pentru aceste mărfuri, pe scrisoarea de trăsura se va aplica un semn distinct, conform anexei nr. 3 NUT.

5.3. denumirea uzuală din comerț pentru celelalte mărfuri.

**NUT 6 la art. 60.5.2**

Cu o singură scrisoare de trăsura pot fi admise la transport:

6.1. expediția de mai multe vagoane încărcate cu aceeași marfă, în următoarele cazuri:

6.1.1. transportul mărfurilor indivizibile;

6.1.2. transportul mărfurilor care necesită vagoane de siguranță;

6.1.3. transportul mărfurilor în traficul cu transbordare, în cazul expedițiilor care se încarcă în mai multe vagoane, care urmează a fi transbordate într-un singur vagon de alt ecartament;

6.1.4. trenurile de marfă special comandate, trenurile navetă și marșrutizate, precum și grupurile de vagoane, dacă toate vagoanele din compunerea acestora au același

expeditor, același destinatar, aceeași stație de expediție și aceeași stație de destinație;

6.2. expediții cu mărfuri diferite, încărcate în același mijloc de transport, dacă la acest mod de transport nu se opun dispozițiile legale sau nu se creează dificultăți pentru exploatare;

6.3. expediții cu mărfuri încărcate în vagoane care au același regim (particulare sau ale unei singure căi ferate);

6.4. expediții de vagoane care îndeplinesc aceleași condiții tarifare.

**NUT 7 la art. 60.8**

Calea ferată, la introducerea scrisorii de trăsura electronice, va emite o dispoziție specială.

ARTICOLUL 61

**Răspunderea pentru mențiunile din scrisoarea de trăsura**

1 61.1. Expeditorul răspunde de exactitatea indicațiilor și a declarațiilor înscrise, prin grija sa, în scrisoarea de trăsura. El suportă toate consecințele rezultate din faptul că aceste declarații sau indicații sunt incorecte, incomplete, prescurtate, insuficiente, neprecise sau scrise în alte rubrici decât în cele rezervate pentru fiecare din ele. Dacă o rubrică este insuficientă, printr-o mențiune făcută în acea rubrică expeditorul va indica unde se găsește în scrisoarea de trăsura completarea indicațiilor sale.

2-7 61.2. Pentru expedițiile încărcate de expeditor, mențiunile din scrisoarea de trăsura referitoare la masa mărfii sau la numărul coletelor nu fac dovada împotriva căii ferate, decât dacă verificarea acestei mase și a numărului coletelor a fost făcută efectiv de către calea ferată și certificată în scris pe documentul de transport.

**NUT 1 la art. 61.1**

La cererea expeditorului, calea ferată poate completa scrisoarea de trăsura, cu plata tarifului de completare prevăzut în tariful căii ferate. În acest caz, calea ferată este considerată ca împuternicit al expeditorului, însă ea nu poartă răspunderea pentru eventualele inexactități în completarea scrisorii de trăsura, pentru datele indicate de client.

**NUT 2 la art. 61.2**

Datele din scrisoarea de trăsura trebuie să fie scrise cu caractere care nu se pot șterge, în rubricile formularului scrisorii de trăsura; nu se admit corecturi și ștersături.

**NUT 3 la art. 61.2**

Expeditorul este obligat să determine, prin mijloace proprii, cantitatea de marfă pe care o prezintă la transport și să declare în scrisoarea de trăsura masa expediției.

Masa declarată de expeditor în scrisoarea de trăsura trebuie să corespundă cu actele de livrare a mărfii.

Totuși, în cazul în care expeditorul nu are mijloace de stabilire a masei mărfii, iar în stația de expediție nu există bascule-pod, expediția se admite la transport, cântărirea mărfurilor urmând a se face în stația în care condițiile de exploatare permit efectuarea acestei operațiuni, cu perceperea tarifului de cântărire, manevră și a tarifului orar de utilizare pentru perioada de efectuare a cântăririi, nu însă pentru mai mult de 12 ore.

**NUT 4 la art. 61.2**

În cazul în care determinarea prin cântărire a masei mărfii se efectuează într-o stație din parcurs sau în stația

de destinație, tarifarea transportului se efectuează în stația de destinație.

#### **NUT 5 la art. 61.2**

Stația de expediție, la cererea clienților, înainte de încheierea contractului de transport, când dispune de bascule-pod și când condițiile de exploatare îi permit, poate efectua cântărirea mărfurilor și verificarea tarei vagonului, cu perceperea tarifului de cântărire, a tarifului de verificare a tarei vagonului și a tarifului de manevră corespunzător. Pentru perioada de la depunerea cererii de cântărire și până la predarea vagonului cântărit către client, se aplică tariful orar de utilizare, însă nu pentru mai mult de 12 ore. Dacă în urma verificării tarei vagoanelor se constată o diferență în plus sau în minus mai mare de 2% față de tara înscrisă pe vagon, nu se percep tariful de verificare a tarei vagonului, tariful de manevră și tariful orar de utilizare pentru perioada calculată ca mai sus.

#### **NUT 6 la art. 61.2**

Calea ferată este obligată să cântărească mărfurile din import pe care le transvazează direct sau le transvazează în punctele de frontieră de intrare în țară, via terra, și stațiile care deservesc navele feribot.

Cântărirea se face după efectuarea transbordării sau a transvazării, fără perceperea tarifului de cântărire și de manevră, însă cu perceperea tarifului orar de utilizare pentru perioada de efectuare a operației de cântărire, dar nu pentru mai mult de 12 ore.

#### **NUT 7 la art. 61.2**

Calea ferată este obligată să cântărească mărfurile predate ca expediții de colectare și de mesagerie.

### ARTICOLUL 62

#### Plata prestației de transport

- 1-9 62.1. Tarifele de transport și accesorii sunt plătite de către expeditor, dacă nu există o convenție contrară între expeditor și calea ferată.
- 62.2. Atunci când tarifele sunt în sarcina destinatarului și când destinatarul nu a ridicat scrisoarea de trăsură și nici nu a modificat contractul de transport, expeditorul rămâne obligat la plata tarifelor.
- 4, 5 62.3. Dacă cheltuielile nu pot fi stabilite exact în momentul predării mărfii la transport, calea ferată pretinde drept garanție depunerea unei sume reprezentând aproximativ aceste cheltuieli. Decontarea cu expeditorul se face după eliberarea mărfii în stația de destinație.
- 62.4. Plata către calea ferată a tarifelor de transport se face:
- 62.4.1. cu ocazia încheierii contractului de transport;
- 6 62.4.2. o dată cu eliberarea mărfii;
- 62.4.3. prin facturarea periodică, atunci când între calea ferată și client există convenție de plată centralizată a tarifelor de transport.
- 7, 8 62.5. În cazul întârzierii plății prețului de transport, calea ferată este în drept:
- 62.5.1. să perceapă majorări de întârziere, prevăzute în tarife;
- 9, 10 62.5.2. să refuze sau să oprească transporturile pentru rău-platnici.
- 62.6. Amenzile vamale și ale altor autorități administrative, stabilite în contul căii ferate, care se referă la expediții, se încasează de la expeditor sau de la destinatar, după caz.

#### **NUT 1 la art. 62.1**

Pentru următoarele categorii de mărfuri tarifele de transport nu pot face obiectul unei convenții între calea ferată și expeditor și se plătesc, în mod obligatoriu, la expediție:

- 1.1. materiile și obiectele încadrate la clasele 1 și 2, prevăzute la art. 2.1 din anexa nr. 1 NUT;
- 1.2. mărfurile perisabile;
- 1.3. categoriile de mărfuri stabilite prin tarifele căii ferate.

#### **NUT 2 la art. 62.1**

Tarifele accesorii înregistrate în stația de expediție se încasează de la expeditor, iar cele înregistrate în stațiile din parcurs și în stația de destinație, de la destinatar.

#### **NUT 3 la art. 62.1**

Plata tarifelor de transport este obligatorie în momentul încheierii contractului de transport de către expeditor, atunci când prin convenții nu s-au stabilit alte termene, conform prevederilor de mai jos.

Atunci când există garanția încasării creanțelor, calea ferată poate încheia cu clienții convenții prin care se stabilește ca plata tarifelor care compun prețul transportului să fie efectuată la destinație, înainte de eliberarea transporturilor sau centralizat, la termenele de scadență convenite.

Pentru clienții cu care există relații stabile de afaceri, prin convenții-cadru de încărcare-descărcare, se pot conveni termene de scadență a plății care nu vor depăși 5 zile lucrătoare, în cazul facturării prestațiilor, iar când plata se face la casa stației, două zile lucrătoare. În acest caz, înmânarea duplicatului scrisorii de trăsură expeditorului, respectiv a unicatului, destinatarului, se face după efectuarea plății.

Pentru traficul combinat, atunci când plata se efectuează pe baza chitanței-mandat, termenul de plată nu va depăși 5 zile lucrătoare.

#### **NUT 4 la art. 62.3**

Reglementările cu privire la constituirea garanției pentru plata prestației de transport și decontarea cu expeditorul sunt prevăzute în tariful căii ferate.

#### **NUT 5 la art. 62.3**

Calea ferată poate pretinde drept garanție o sumă reprezentând cheltuielile de transport și tarifele orare de utilizare pentru vagoane. Procedeele de calcul al acestei garanții este prevăzut în anexa nr. 11 NUT și se efectuează potrivit tarifului căii ferate.

#### **NUT 6 la art. 62.4.3**

Plata tarifelor de transport se efectuează cu instrumente de plată, stabilite de Banca Națională a României, sau în numerar.

Înainte ca agentul căii ferate să aplice ștampila „achitat” pe scrisoarea de trăsură, clientul trebuie să plătească contravaloarea tarifelor corespunzătoare, după caz, în lei sau în valută, plătite în numerar sau cu instrumente de plată legal valabile: filă cec, ordin de plată și altele similare, acceptate de calea ferată.

Calea ferată poate încheia, la cererea clienților, convenții de plată centralizată a prețului transportului, în condițiile prevăzute de NUT 3 la art. 62.1 RT. După facturarea transporturilor potrivit prevederilor art. 62.4.3 RT se poate acorda un termen de plată de până la 3 zile.

Prin convențiile de plată centralizată se poate trata plata transportului și prin compensare, care se realizează în condiții de reciprocitate și se efectuează în termene de plată stabilite de către părți. Pentru sumele rămase necompensate se vor aplica majorările pentru întârzierea plății de la data când clientul este dator.

**NUT 7 la art. 62.5**

Majorările de întârziere se aplică din momentul în care trebuie efectuată plata prestației de transport și se stabilesc prin tariful căii ferate. Majorările de întârziere se încasează o dată cu celelalte tarife.

**NUT 8 la art. 62.5**

Pe lângă majorările de întârziere a plății prețului de transport pentru vagoanele neeliberate și tariful orar de utilizare, se vor încasa și cheltuielile cu paza vagoanelor, atunci când este cazul.

**NUT 9 la art. 62.5.2**

Calea ferată este în drept să oprească transporturile prin restricționarea încărcărilor mărfurilor destinate pentru rău-platnici.

Calea ferată stabilește clienții rău-platnici, avându-i în vedere pe cei care:

9.1. în mod repetat nu își îndeplinesc obligațiile de achitare a prețului prestației de transport;

9.2. nu efectuează plata prețului prestației de transport la termenele scadente prevăzute în convenții, potrivit art. 62.1 RT;

9.3. se sustrag de la achitarea unor obligații legate de plata prețului prestației de transport.

Reluarea transporturilor se face numai după plata integrală a creanțelor, dacă nu s-au efectuat înțelegeri de reșalonare a plății, cu garantarea plății.

Pentru perioada în care vagoanele staționează, ca urmare a opririi transporturilor, se aplică tariful orar de utilizare, până la reluarea transporturilor.

**NUT 10 la art. 62.5.2**

Calea ferată poate face publică lista cuprinzând numele rău-platnicilor prin Buletinul Comercial al Căii Ferate.

## ARTICOLUL 63

**Declararea interesului la eliberare**

- 1 63.1. Orice expediție poate face obiectul unei declarații a interesului la eliberare, înscrisă pe scrisoarea de trăsură, percepându-se tariful respectiv. Condițiile de declarare a interesului la eliberare se stabilesc în normele uniforme privind transporturile.
- 2 63.2. Din motive de exploatare, calea ferată poate introduce restricții în aplicarea declarării interesului la eliberare.

**NUT 1 la art. 63.1**

Tariful pentru declararea interesului la eliberare se încasează la expediere, pentru întregul parcurs.

**NUT 2 la art. 63.2**

Calea ferată introduce restricții în aplicarea interesului la eliberare prin tarif.

## ARTICOLUL 64

**Ramburse și deburse**

- 64.1. Expeditorul poate încărca expediția sa cu un ramburs până la o valoare egală cu valoarea mărfii.
- 64.2. Calea ferată nu este obligată să achite expeditorului rambursul, decât dacă suma i-a fost plătită de destinatar. Valoarea rambursului trebuie pusă la dispoziție expeditorului în termen de 30 de zile de la achitarea lui de către destinatar.
- 64.3. Dacă marfa a fost eliberată destinatarului fără să se fi încasat în prealabil rambursul, calea ferată este obligată să plătească

expeditorului valoarea pagubei, până la maximum suma rambursului păstrându-și dreptul de acțiune împotriva destinatarului.

- 64.4. Debursele se efectuează pentru executarea unor operațiuni legate de marfa transportată.
- 64.5. Transporturile încărcate cu rambursele și debursele sunt supuse percepției unor tarife.
- 1 64.6. Rambursele și debursele se admit în conformitate cu prevederile Normelor uniforme privind transporturile.

**NUT 1 la art. 64.6**

Calea ferată introduce restricții în aplicarea ramburselor și deburselor prin tarif.

## ARTICOLUL 65

**Starea, ambalarea și marcarea mărfii**

- 1 65.1. Când natura mărfii cere ca ea să fie ambalată, expeditorul trebuie să o protejeze astfel încât ea să fie ferită de pierderea totală sau parțială, precum și de avarii în timpul transportului și să nu poată pricinui pagube persoanelor, mediului, instalațiilor căii ferate sau celorlalte mărfuri. Expeditorul trebuie să folosească ambalajele care corespund standardelor sau altor norme tehnice în vigoare.
- 65.2. Când se prezintă pentru transport o marfă cu semne vizibile de deteriorare, degradare, calea ferată poate pretinde expeditorului să își asume răspunderea, făcând mențiuni în acest sens în scrisoarea de trăsură.
- 65.3. Ambalajul se consideră ca suficient în cazul în care se apreciază că el protejează marfa, de la predarea ei la transport până la eliberarea ei destinatarului, de riscurile inerente la transport și de consecințele lor.
- 65.4. Dacă, ținând seama de dispozițiile de mai sus, se apreciază că ambalarea este necesară, stația de expediție poate să refuze expediția chiar și atunci când expeditorul recunoaște, sub semnătură, în scrisoarea de trăsură, lipsa, insuficiența sau defectuoșitatea ambalajului.
- 65.5. Expeditorul este răspunzător de consecințele lipsei, insuficienței sau defectuoșității ambalajului, conform mențiunilor din scrisoarea de trăsură, inclusiv de viciile ascunse ale ambalajului. Expeditorul este obligat să repare paguba suferită de calea ferată din această cauză.
- 65.6. Mărfurile care, prin natura lor, nu au nevoie de ambalaj, se primesc la transport neambalate. Calea ferată poate să pretindă ca aceste mărfuri neambalate să fie prezentate la transport în unități de manipulare mari (legături, pachete, palete, containere, o anumită masă pe colet și alte modalități care facilitează operațiunile de manipulare).
- 65.7. La expedițiile de vagoane complete acoperite sau de containere, expeditorul trebuie să introducă în interiorul acestora datele de identificare a expediției, care să corespundă cu cele din scrisoarea de trăsură.

- 2 65.8. La expedițiile de coletărie sau de mesagerie, expeditorul este obligat să aplice pe fiecare colet etichete de identificare sau inscripții exterioare distincte, care nu se pot șterge, fixate rezistent, care să nu permită confuzii și să corespundă datelor din scrisoarea de trăsură. Fiecare colet va avea înscrise, cât mai vizibil, un număr de ordine, masa netă și brută.
- 2 65.9. La expedițiile de vagoane sau de containere, expeditorul este obligat să aplice pe ambele părți ale acestora, în locurile special stabilite, etichete care să permită identificarea transportului. Calea ferată poate pretinde folosirea unor etichete tipizate.
- 2 65.10. Dacă la transportul unor mărfuri sunt necesare măsuri speciale de manipulare, depozitare și de precauție, în funcție de natura lor, expeditorul trebuie să aplice etichete sugestive, care să indice modul de manipulare și de depozitare a mărfurilor. Calea ferată poate pretinde folosirea unor etichete tipizate.
- 65.11. Coletele, paletele, containerele și vagoanele cu etichete sau inscripții vechi, neîndepărtate, nu se primesc la transport.
- 3 65.12. Mărfurile care se transportă în vrac în vagoane descoperite trebuie astfel însemnate sau marcate de expeditor încât sustragerea din conținut să nu fie posibilă fără urme vizibile.

**NUT 1 la art. 65.1**

Materiile și obiectele periculoase trebuie să fie ambalate în mod corespunzător, conform prevederilor cuprinse în anexa nr. 1 NUT.

**NUT 2 la art. 65.8, art. 65.9 și art. 65.10**

Etichetele care se aplică expedițiilor de mărfuri prezentate la transport sunt prezentate în anexele nr. 12.5.1–12.5.5 NUT. Calea ferată poate pune la dispoziție, la cerere, contra cost, etichete tipizate.

**NUT 3 la art. 65.12**

Mărfurile transportate în vrac în vagoane descoperite se marchează cu dungii de vopsea sau de var, cu șipci, sârmă sau în alt mod asemănător.

Expeditorul va menționa în scrisoarea de trăsură modul de marcare în rubrica „Mențiuni ale expeditorului”.

ARTICOLUL 66

**Aplicarea sigiliilor**

- 1–3 66.1. Expeditorul trebuie să aplice sigilii proprii la toate sistemele de închidere-deschidere care permit accesul în interiorul vagoanelor acoperite, al containerelor, boxpaletelor cu capac, al mijloacelor acoperite cu prelate și la alte dispozitive care se sigilează, încărcate de el. Pentru expedițiile însoțite nu este obligatorie sigilarea.
- 66.2. Sigiliile trebuie astfel confecționate și aplicate încât să nu permită înlocuirea sau violarea lor fără urme vizibile.
- 4 66.3. Calea ferată aplică sigiliile sale ori de câte ori consideră că este în interesul ei să execute sigilarea.
- 5 66.4. Calea ferată stabilește modelul sigiliilor aplicate de expeditor.

66.5. Calea ferată poate să refuze la transport expedițiile ale căror sigilii aplicate de predător, organele vamale sau de alte autorități administrative sunt deteriorate sau defectuoase.

6 66.6. Calea ferată poate admite folosirea de către expeditor a unor încuietori speciale.

**NUT 1 la art 66.1**

Elementele de identificare a sigiliilor aplicate de expeditor se trec în scrisoarea de trăsură.

**NUT 2 la art. 66.1**

Expeditorul trebuie să predea căii ferate mijloacele de transport numai după aplicarea sigiliilor proprii.

**NUT 3 la art. 66.1**

La vagoanele-cisternă se vor sigila dispozitivele de încărcare, descărcare sau de protecție a acestora, după caz.

**NUT 4 la art. 66.3**

Pentru vagoanele care se încarcă la linia publică, calea ferată poate aplica sigilii proprii, la cererea expeditorului, cu perceperea tarifului de sigilare.

**NUT 5 la art. 66.4**

Sigiliile expeditorului, confecționate conform STAS 5891-88, Tip IV, trebuie să conțină următoarele elemente:

- 5.1. denumirea expeditorului (în caz de necesitate, prescurtată);
- 5.2. numărul de control (format din 5 cifre);
- 5.3. inițialele căii ferate;
- 5.4. denumirea stației de expediție (în caz de necesitate, prescurtată).

**NUT 6 la art. 66.6**

Încuietorile speciale trebuie astfel confecționate și aplicate încât să nu permită înlocuirea sau violarea lor fără urme vizibile.

Acestea vor purta elemente de identificare similare sigiliilor, care vor fi menționate în scrisoarea de trăsură.

Folosirea încuietorilor speciale se aprobă de calea ferată.

ARTICOLUL 67

**Verificarea de către calea ferată**

- 67.1. Calea ferată are întotdeauna dreptul să verifice dacă expediția corespunde mențiunilor făcute de expeditor în scrisoarea de trăsură și dacă normele referitoare la transportul mărfurilor admise în anumite condiții au fost respectate.
- 67.2. Rezultatul verificării mențiunilor înscrise de expeditor în documentul de transport trebuie să fie înscris în acesta.
- 1 67.3. În cazul în care la colete, la mijlocul de transport, la sigilii, la semnele de marcaj sau la mărfuri se constată urme de violare, pierderi, scurgeri, alterări, avarieri, substituirii, diluări, scăderi de masă peste toleranțele legale, se verifică conținutul expediției. Rezultatul verificării se consemnează într-un proces-verbal de constatare. La verificarea conținutului expediției, expeditorul sau destinatarul trebuie să fie invitat, după cum aceasta are loc în stația de expediție, în parcurs sau în stația de destinație. Dacă cel invitat nu se prezintă, verificarea se face de către agenții căii ferate în prezența organelor de poliție ori a unui specialist autorizat sau a doi martori care nu sunt salariați ai căii ferate.

Cheltuielile produse cu verificarea se suportă, după caz, de expeditor sau destinatar, în afară de cazul când verificarea se face din vina căii ferate.

- 2 67.4. Când, în urma verificării, se constată o altă masă, altfel de marfă sau alte date care modifică prețul de transport, se recalculează tarifele și se stabilesc diferențele de tarif. Masa constatată de către calea ferată rămâne determinantă pentru calcularea tarifelor de transport.
- 67.5. Când, cu ocazia verificărilor, se constată pagube, se stabilesc elementele necesare calculului despăgubirilor.

#### **NUT 1 la art. 67.3**

Dacă, în urma verificării vagoanelor, se constată vina expeditorului calea ferată percepe tariful orar de utilizare pentru perioada efectuării verificării, însă nu pentru mai mult de 12 ore. În cazul în care, pentru efectuarea verificării, este necesară efectuarea manevrei, cântăririi, transbordării, refacerea încărcăturii sau îndrumarea vagoanelor la o altă stație, se percepe tariful de manevră, cântărire, transbordare, refacere a încărcăturii, precum și tariful de transport, conform tarifului căii ferate.

În cazul în care, după verificarea vagoanelor, este necesară sigilarea vagoanelor de către calea ferată, se percepe și tariful de sigilare.

#### **NUT 2 la art. 67.4**

Când, în urma verificării, se constată o masă a mărfii în plus sau în minus mai mare de 2% față de masa declarată, se percepe tariful suplimentar pentru falsa declarare a masei mărfii, tariful de cântărire și de manevră sau alte tarife, atunci când este cazul. Pentru perioada staționării în vederea verificării, se percepe și tariful orar de utilizare, însă nu pentru mai mult de 12 ore.

### ARTICOLUL 68 Supraîncărcături

- 68.1. Se consideră supraîncărcătură cantitatea de marfă care depășește limita de încărcare admisă în funcție de caracteristicile constructive ale vagonului sau ale containerului, respectiv de sarcina admisă pe osie sau pe metru liniar de vagon. Se consideră, de asemenea, supraîncărcătură depășirea limitei de încărcare a paletelor care aparțin căii ferate sau a celor aparținând clienților, pe care le manipulează calea ferată.
- 1, 2 68.2. Supraîncărcătura constatată în stația de predare trebuie să fie descărcată de expeditor.
- 3-8 68.3. Supraîncărcătura constatată în parcurs se descarcă de expeditorul avizat în acest sens. Supraîncărcătura poate fi descărcată și de calea ferată, pe cheltuielile expeditorului. Supraîncărcăturile descărcate de calea ferată se pun la dispoziție expeditorului.
- 9-11 68.4. Dacă cel îndreptățit dispune ca supraîncărcătura să fie expediată la stația de destinație a încărcăturii principale, la o altă stație de destinație sau să fie înapoiată la stația de expediție, aceasta se tratează ca o expediție distinctă.

#### **NUT 1 la art. 68.2**

Dacă expeditorul nu descarcă supraîncărcătura constatată în stația de expediție în termen de 6 ore de la ora

avizării supraîncărcăturii vagonului, calea ferată este în drept să descarce supraîncărcătura cu mijloace proprii, cu perceperea tarifului de încărcare-descărcare și a tarifului orar de utilizare, aplicat din momentul avizării supraîncărcăturii vagonului, însă nu pentru mai mult de 12 ore.

#### **NUT 2 la art. 68.2**

Dacă supraîncărcătura este descărcată de expeditor în stația de expediție, pe timpul reținerii vagonului supraîncărcat se percepe tariful orar de utilizare de la ora avizării supraîncărcăturii către client și până la data și ora primului tren cu care poate fi expediat vagonul după descărcarea supraîncărcăturii.

#### **NUT 3 la art. 68.3**

Pentru supraîncărcături descărcate în stația de expediție și neridicate de expeditor după expirarea termenului de magazinaj se percepe tariful de magazinaj prevăzut în tariful căii ferate, pentru întreaga perioadă de depozitare.

#### **NUT 4 la art. 68.3**

Pe timpul reținerii vagonului în parcurs, în vederea descărcării supraîncărcăturii de către expeditor, se aplică tariful orar de utilizare de la data și ora avizării supraîncărcăturii și până la data și ora primului tren cu care poate fi expediat vagonul după descărcarea supraîncărcăturii.

#### **NUT 5 la art. 68.3**

Calea ferată poate descărca supraîncărcăturile constatate în parcurs, dacă dispune de mijloacele necesare în stația în care a fost oprit transportul. Descărcarea cu mijloacele proprii ale căii ferate se face cu perceperea tarifului de încărcare-descărcare. Pe timpul reținerii vagonului pentru descărcarea supraîncărcăturii se percepe tariful orar de utilizare, însă nu pentru mai mult de 12 ore.

#### **NUT 6 la art. 68.3**

Supraîncărcăturile constatate în raport cu sarcina admisă pe osie sau pe metru liniar de vagon se descarcă numai dacă transportul la destinație al întregii cantități de marfă nu este posibil.

În cazul în care valoarea tarifelor pentru descărcare depășește prețul transportului în continuare al supraîncărcăturii, este necesar să se obțină acordul clientului care urmează să le suporte. Dacă nu se obține o dispoziție a clientului în termen de 72 de ore, supraîncărcătura se poate descărca.

#### **NUT 7 la art. 68.3**

Supraîncărcăturile descărcate de calea ferată se pun la dispoziție expeditorului.

#### **NUT 8 la art. 68.3**

Pentru supraîncărcăturile descărcate și depozitate în stațiile din parcurs se percepe tariful de magazinaj prevăzut în tariful căii ferate, pentru întreaga perioadă de depozitare până la transmiterea unei dispoziții ulterioare executabile a expeditorului. Tariful de magazinaj pentru mărfurile depozitate în stațiile din parcurs, precum și pentru alte operațiuni legate de supraîncărcătură se percepe de la destinatar.

#### **NUT 9 la art. 68.4**

Dacă supraîncărcătura se trimite ca o încărcătură separată la o altă stație de destinație ori se înapoiază la stația de expediție, expeditorul, o dată cu dispoziția sa, trebuie să depună o nouă scrisoare de trăsură la stația inițială de expediție și să achite tarifele de transport corespunzătoare.

#### **NUT 10 la art. 68.4**

În cazul în care, ca urmare a dispoziției expeditorului, supraîncărcătura descărcată în parcurs se încarcă de calea ferată, se percepe tariful de încărcare-descărcare, iar când aceasta face obiectul unui vagon complet, se percepe și tariful orar de utilizare pentru perioada încărcării, însă nu pentru mai mult de 12 ore.

**NUT 11 la art. 68.4**

În cazul în care supraîncărcătura nu necesită utilizarea exclusivă a unui vagon, ea poate fi expediată ca expediție de coletărie.

## ARTICOLUL 69

**Tarife suplimentare**

- 69.1. Tarifele suplimentare sunt garantate prin dreptul de gaj al căii ferate privind marfa, oricare ar fi locul unde s-au constatat faptele care justifică perceperea lor.
- 1 69.2. Calea ferată poate să perceapă un tarif suplimentar pentru:
- 69.2.1. declararea incorectă, inexactă sau incompletă a materiilor și obiectelor periculoase, excluse sau admise condiționat la transport, potrivit normelor tehnice privind transportul mărfurilor periculoase;
- 69.2.2. depășirea limitei de încărcare, când mijlocul de transport a fost încărcat de expeditor;
- 69.2.3. necurățirea mijloacelor de transport după descărcare sau nemontarea părților mobile ale acestora la locul lor;
- 69.2.4. alte cauze prevăzute în tarif.
- 69.3. Nu se percep tarife suplimentare în cazul în care supraîncărcarea a intervenit în parcurs din cauza influențelor atmosferice, dacă se dovedește că încărcătura nu depășea limita de încărcare în momentul predării la transport.

**NUT 1 la art. 69.2**

Tarifele suplimentare sunt prevăzute în tarifele căii ferate.

## ARTICOLUL 70

**Documente pentru formalitățile administrative**

- 70.1. Expeditorul trebuie să anexeze la scrisoarea de trăsură documentele necesare pentru îndeplinirea formalităților vamale, fiscale, de poliție, sanitar-veterinare, fitosanitare sau reglementate de alte autorități, înainte de eliberarea mărfii. Aceste documente trebuie să se refere numai la mărfurile care fac obiectul aceleiași scrisori de trăsură, dacă normele organelor vamale, ale autorităților administrative publice sau ale căii ferate nu dispun altfel.
- 1, 2 70.2. Dacă expeditorul asistă personal la îndeplinirea formalităților cerute de organele vamale sau de alte autorități administrative publice ori este reprezentat printr-un mandatar, este suficient ca aceste documente să fie prezentate cu ocazia îndeplinirii formalităților menționate. În acest caz, expeditorul va înscrie în rubrica „Mențiuni ale expeditorului” din scrisoarea de trăsură, cine și unde îi îndeplinește formalitățile.
- 3 70.3. Calea ferată nu este obligată să verifice dacă documentele prezentate sunt suficiente și exacte.
- 70.4. Expeditorul răspunde față de calea ferată pentru orice pagube care rezultă din lipsa, insuficiența sau inexactitatea acestor documente și pentru neefectuarea mențiunilor în scrisoarea de trăsură, în afară de cazul în care calea ferată este în culpă.

- 70.5. Calea ferată răspunde, în caz de culpă, de consecințele pierderii, nefolosirii sau folosirii greșite a anexelor la scrisoarea de trăsură.
- 70.6. Expeditorul este obligat să se conformeze prescripțiilor vamale sau ale altor autorități administrative privitoare la ambalaj și la acoperirea cu prelate a mărfurilor.

**NUT 1 la art. 70.2**

Formalitățile vamale efectuate în cursul transportului, care se îndeplinesc de calea ferată, se efectuează cu perceperea tarifului corespunzător prevăzut în tariful căii ferate.

**NUT 2 la art. 70.3**

Pentru formalitățile fitosanitare efectuate în stațiile de frontieră se plătesc tarifele prevăzute în tariful căii ferate.

## ARTICOLUL 71

**Îndeplinirea formalităților administrative**

- 1-3 71.1. În cursul transportului, formalitățile cerute de organele vamale sau de alte autorități administrative publice se îndeplinesc de calea ferată, fără garantarea plății taxelor vamale care revin, potrivit legii, importatorului sau comisionarului în vamă, după caz. Calea ferată poate să încredințeze această sarcină unui mandatar.
- 71.2. În îndeplinirea acestor formalități, calea ferată răspunde de culpa sa sau a mandatului său. Eventuala despăgubire nu poate niciodată să depășească pe cea prevăzută în caz de pierdere a mărfii.
- 71.3. Expeditorul, printr-o mențiune făcută în scrisoarea de trăsură, sau destinatarul, în cazul în care are dreptul să modifice contractul de transport, poate cere:
- 71.3.1. să asiste personal la aceste formalități sau să fie reprezentat de un mandatar, cu precizarea stației unde se vor efectua formalitățile;
- 71.3.2. să îndeplinească personal aceste formalități sau să fie îndeplinite de un mandatar, potrivit legii;
- 71.3.3. să plătească taxele vamale, alte tarife și cheltuieli, când asistă, el însuși sau mandatarul său, la formalități, oricând le îndeplinește, în condițiile legii. Nici expeditorul, nici destinatarul care are dreptul la dispoziție, nici mandatarul lor nu poate lua în primire marfa, decât în condițiile legii.
- 71.4. Calea ferată hotărăște, conformându-se normelor vamale, dacă marfa trebuie transportată la biroul vamal sau dacă vămuirea trebuie să aibă loc în stație. Cheltuielile ocazionale sunt garantate prin dreptul de gaj al căii ferate privind marfa.
- 71.5. Dacă procedura pentru îndeplinirea formalităților cerute de expeditor nu poate fi executată, calea ferată procedeză în modul pe care îl consideră cel mai avantajos pentru interesele celui îndreptățit și aduce la cunoștință expeditorului măsurile luate.
- 71.6. Dacă expeditorul a înscris în scrisoarea de trăsură o mențiune de francare care include taxele vamale, calea ferată poate să îndeplinească formalitățile vamale, la alegerea sa, fie în cursul transportului, fie la destinație.



- 71.7. Destinatarul poate să îndeplinească formalitățile vamale la stația de destinație, dacă prin scrisoarea de trăsură se cere vămuirea la destinație sau dacă, în lipsa acestei cereri, marfa a sosit nevămuțată.
- 71.8. Dacă, în termenul fixat de tariful în vigoare, în stația de destinație formalitățile vamale nu sunt îndeplinite nici de destinatar, nici de mandatarul expeditorului, iar scrisoarea de trăsură nu a fost scoasă de la casa stației, calea ferată consideră expediția împiedicată la eliberare, procedând conform Regulamentului.
- 4 71.9. Expedițiile sosite în stația de destinație nevămuțate se avizează către destinatar și din acest moment stau la dispoziția lui, în condițiile art. 73, până ce acesta obține liberul de vamă conform legii. Pentru executarea în stația de destinație a altor formalități administrative se procedează în mod similar.
- 71.10. Destinatarul poartă răspunderea integrală pentru neachitarea în termen a taxelor vamale.

#### **NUT 1 la art. 71.1**

Formalitățile vamale efectuate în cursul transportului, care se îndeplinesc de calea ferată, se efectuează cu perceperea tarifului corespunzător prevăzut în tariful căii ferate.

#### **NUT 2 la art. 71.1**

Formalitățile vamale efectuate de calea ferată în stația de frontieră, atunci când aceasta nu efectuează formalități vamale pentru tranzit intern, se îndeplinesc de calea ferată cu perceperea tarifului corespunzător prevăzut în tariful căii ferate. Același tarif se percepe în stația de destinație pentru operațiunile efectuate de calea ferată, operațiuni cerute de organele vamale sau de alte autorități administrative în aceste stații.

#### **NUT 3 la art. 71.1**

Pentru formalitățile fitosanitare efectuate în stațiile de frontieră se plătesc tarifele prevăzute în tariful căii ferate.

#### **NUT 4 la art. 71.9**

În avizarea destinatarului se va menționa că transportul este sub regim vamal, pentru ca acesta să efectueze formalitățile vamale.

### ARTICOLUL 72

#### **Termenele contractului de transport**

- 1, 5-11 72.1. Termenele contractului de transport pentru vagoane complete încep să curgă de la ora 24,00 a zilei în care marfa a fost primită la transport și însumează:
- 72.1.1. termenul de expediție — 24 de ore;
- 2 72.1.2. termenul de transport, pentru fiecare fracțiune indivizibilă de 400 km — câte 48 de ore;
- 3 72.1.3. termenul suplimentar de 24 de ore, o singură dată, pentru trecerea de pe liniile principale pe liniile secundare sau înguste și invers; liniile principale se publică în tarife;
- 4 72.1.4. termenele suplimentare stabilite prin normele uniforme.
- 72.2. Distanțele se raportează la ruta tarifară.
- 72.3. Termenele contractului de transport se prelungesc, cu excepția unei culpe imputabile

căii ferate, cu durata staționării necesare pentru:

- 72.3.1. verificarea expediției, din care rezultă diferențe față de mențiunile făcute de expeditor în scrisoarea de trăsură;
- 72.3.2. îndeplinirea formalităților cerute de organele vamale sau de alte autorități administrative;
- 72.3.3. modificarea contractului de transport;
- 72.3.4. tratamente speciale care trebuie acordate mărfii;
- 72.3.5. transbordarea sau refacerea unei încărcături efectuate defectuos de către expeditor;
- 12 72.3.6. circulația pe mare, pe căi navigabile interioare sau cu mijloace rutiere, dacă nu există legătură feroviară;
- 72.3.7. pentru alte cazuri prevăzute în Normele uniforme;
- 72.3.8. orice întrerupere a traficului care împiedică, în mod temporar, începerea sau continuarea transportului (calamități naturale, evenimente de cale ferată, incendii, greve și alte situații excepționale).  
Cauza și durata acestor prelungiri trebuie să fie menționate de calea ferată în scrisoarea de trăsură. Dacă este cazul, ele pot fi dovedite prin alte mijloace.
- 13 72.4. Termenul contractului de transport se suspendă sâmbăta, duminica și în zilele de sărbători legale, atunci când calea ferată nu lucrează în aceste zile, dacă a făcut public acest fapt.
- 72.5. Când termenul contractului de transport trebuie să ia sfârșit după ora de terminare a programului de lucru al stației de destinație, expirarea acestui termen se amână până la trecerea a două ore de la ora când se reîncepe programul stației.
- 14 72.6. În cadrul termenului contractului de transport, expediția trebuie să sosească în stația de destinație și să fie avizată destinatarului. Pentru expedițiile care nu pot ajunge în stația de destinație, deoarece liniile de descărcare ale destinatarului sunt inaccesibile din vina lui, durata de executare a contractului de transport se încheie o dată cu avizarea destinatarului asupra opririi acestor transporturi în parcurs. În acest caz mijloacele de transport stau la dispoziția clientului în condițiile art. 73.
- 72.7. Calea ferată poate stabili și alte termene ale contractului de transport prin normele uniforme privind transporturile.

#### **NUT 1 la art. 72.1**

Termenul contractului de transport începe să curgă de la ora 24,00 a zilei în care marfa a fost primită la transport, cu excepția mărfurilor perisabile și a vietăților, pentru care acest termen începe să curgă de la ora convenită între expeditor și calea ferată asupra trenului cu care se dorește îndrumarea expediției.

#### **NUT 2 la art. 72.1.1**

Termenul de expediție se acordă o singură dată pentru operațiunile necesare transportului în stațiile de expediție și de eliberare.

**NUT 3 la art. 72.1.2**

Termenul de transport se calculează la distanța tarifară dintre stația de expediție și stația de eliberare.

Calculul termenului de transport se face raportându-se distanța tarifară la fracțiunea indivizibilă a termenului de transport, rezultatul rotunjindu-se la cifră întreagă superioară, cifră care se înmulțește cu termenul de transport pentru fracțiunea indivizibilă.

**NUT 4 la art. 72.1.3**

Termenul suplimentar de transport se acordă o singură dată pentru o expediție, pentru transporturile care:

4.1. circulă pe linie secundară sau îngustă; lista liniilor secundare este prezentată în Indicatorul kilometric;

4.2. circulă de pe linii principale pe linii secundare sau înguste și invers; lista liniilor principale este prezentată în Indicatorul kilometric;

4.3. se expediază sau sunt destinate pentru stațiile ce deserveșc complexul București; lista stațiilor ce deserveșc complexul București este prezentată în Indicatorul kilometric.

**NUT 5 la art. 72.1**

Termenele contractului de transport se calculează prin însumarea termenelor de expediție, de transport și suplimentar.

**NUT 6 la art. 72.1**

Termenele contractului de transport se stabilesc pentru expedițiile de:

6.1. vagoane;

6.2. vagoane cu mărfuri perisabile;

6.3. coletărie;

6.4. mesagerie.

**NUT 7 la art. 72.1**

Termenul contractului de transport pentru expediții de vagoane este prevăzut la art. 72.1 RT. Acest termen nu se aplică pentru expedițiile excepționale prevăzute în tarif, care circulă conform prevederilor anexelor nr. 1 și 2 NUT.

**NUT 8 la art. 72.1.**

Termenul contractului de transport pentru expediții de vagoane cu mărfuri perisabile și vietăți însumează:

8.1. termenul de expediție — 4 ore;

8.2. termenul de transport, pentru fiecare fracțiune indivizibilă de 300 km — 24 ore;

8.3. termenul suplimentar — 10 ore.

**NUT 9 la art. 72.1**

Mărfurile perisabile sunt cuprinse în anexa nr. 5 NUT.

**NUT 10 la art. 72.1**

Termenul contractului de transport pentru expediții de coletărie este cel prevăzut pentru expediții de vagoane complete prezentat la art. 72.1 RT.

**NUT 11 la art. 72.1**

Termenul contractului de transport pentru expediții de mesagerie însumează:

11.1. termenul de expediție — 24 de ore;

11.2. termenul de transport, pentru fiecare fracțiune indivizibilă de 400 km — 24 de ore.

**NUT 12 la art. 72.3.6**

Duratele prelungirii termenului contractului de transport, în cazul utilizării rutelor cu folosirea liniei de feribot, sunt prevăzute în tarifele corespunzătoare.

**NUT 13 la art. 72.4**

Calea ferată face cunoscute publicului stațiile și secțiile de circulație unde nu se lucrează sâmbetele, duminicile și

în zilele de sărbători legale, prin afișare la avizierele stației și prin publicarea în Buletinul Comercial al Căii Ferate.

**NUT 14 la art. 72.6**

Termenul contractului de transport este respectat, dacă înainte de expirarea lui:

14.1. sosirea mărfii este avizată și este ținută la dispoziția destinatarului;

14.2. marfa este ținută la dispoziția destinatarului;

14.3. marfa este pusă la dispoziția destinatarului.

## ARTICOLUL 73

**Regimul mijloacelor de transport aflate la dispoziția clientului**

1–21 73.1. Pe durata în care mijloacele de transport și rechizitele stau la dispoziția clientului pentru încărcare, descărcare, transbordare, aranjarea încărcăturii, împiedicarea la transport, împiedicarea la eliberare, executarea dispoziției ulterioare, executarea operațiunilor administrative, vămuire se percep tarife orare de utilizare a mijloacelor de transport. Pe durata în care calea ferată nu lucrează, în condițiile prevăzute la art. 72.4 sau din cauza accidentelor ori a catastrofelor de cale ferată, precum și din motive de forță majoră, calea ferată nu percepe tarife orare de utilizare.

73.2. Pentru mijloacele de transport și rechizitele de încărcare aparținând căii ferate străine se percep tarife orare de utilizare, în concordanță cu chiriile plătite în traficul internațional.

73.3. Pe perioada în care stația de cale ferată nu are program de lucru, se întrerupe perceperea tarifului orar de utilizare pentru vagoanele puse la dispoziție pentru încărcare, descărcare, transbordare la clienții deserviți de stația respectivă.

22, 23 73.4. Tarifele orare de utilizare se plătesc de expeditor sau de destinatar, după cum mijloacele de transport au stat la dispoziția acestora.

24 73.5. Evidența mijloacelor de transport puse la dispoziție clienților, în vederea calculării tarifului orar de utilizare a mijloacelor de transport, se ține de calea ferată.

**NUT 1 la art. 73.1**

Tariful orar de utilizare se aplică pentru vagoanele care aparțin unei căi ferate: românești sau străine.

**NUT 2 la art. 73.1**

Pentru vagoanele care nu aparțin unei căi ferate, precum și pentru vagoanele închiriate de la o cale ferată și care staționează pe liniile unei căi ferate, se percepe tariful de staționare stabilit în tarifele căii ferate pe liniile căreia staționează.

**NUT 3 la art. 73.1**

Tariful de staționare pentru vagoanele care nu aparțin unei căi ferate și pentru vagoanele închiriate de la o cale ferată și care staționează pe liniile unei căi ferate se aplică în condițiile stabilite prin tarife.

**NUT 4 la art. 73.1**

Tarifele orare de utilizare a vagoanelor la încărcare-descărcare se aplică începând cu ora punerii vagoanelor la dispoziția expeditorului sau destinatarului la linia publică,

rampe, cheiuri, magazii de mărfuri ale căii ferate, terenuri ale căii ferate sau portuare închiriate, antestații, magazii proprii ale clienților, porți de acces, depozitele vamale ale căii ferate sau ale clienților, depozitele de mărfuri ale clienților, guri de încărcare-descărcare ale produselor lichide, antrepozite publice, liniile stației și în alte locuri similare.

#### **NUT 5 la art. 73.1**

Ora punerii vagoanelor la dispoziția clientului reprezintă:

5.1. ora programată pentru punerea vagoanelor la încărcare-descărcare la fronturile publice din stație, în condițiile respectării acestui program sau după expirarea a 3 ore de la punerea efectivă a vagoanelor la fronturi, când programul nu este respectat;

5.2. momentul plecării din stație a vagoanelor cu convoiul de manevră, atunci când manevra este efectuată de calea ferată, pentru alte fronturi de încărcare-descărcare decât cele publice din stație;

5.3. momentul expirării a 3 ore de la ora de avizare, când manevra este efectuată de client sau când fronturile acestuia sunt blocate din vina lui.

#### **NUT 6 la art. 73.1**

Tarifele orare de utilizare a vagoanelor la încărcare, în condițiile în care calea ferată a respectat data și ora pentru punerea vagoanelor la dispoziția clientului, se aplică până la:

6.1. momentul expirării termenului de predare a vagoanelor căii ferate, dacă predarea în fapt a acestora a fost făcută înainte de expirarea acestor termene, convenite conform art. 57.4.1;

6.2. ora de plecare a următorului tren cu care vagoanele pot fi expediate, în cazul în care au fost predate stației după expirarea termenului de predare convenit.

#### **NUT 7 la art. 73.1**

Tarifele orare de utilizare a vagoanelor la încărcare, în condițiile în care calea ferată nu a respectat data și ora pentru punerea vagoanelor la dispoziția clientului, se aplică până la predarea vagonului căii ferate.

#### **NUT 8 la art. 73.1**

Tarifele orare de utilizare a vagoanelor la descărcare se aplică până la:

8.1. momentul aducerii vagoanelor în stație. În cazul în care timpul scurs între momentul avizării descărcării vagonului și cel de aducere a vagoanelor în stație depășește durata procesului tehnologic corespunzător, tariful orar de utilizare care se aplică după momentul avizat al descărcării vagonului va fi durata acestui proces tehnologic, atunci când manevra este efectuată de calea ferată;

8.2. momentul predării-primirii vagonului gol către calea ferată, atunci când manevra este efectuată de client. Pentru perioadele în care manevra este întreruptă din vina căii ferate nu se aplică tariful orar de utilizare;

8.3. momentul avizării descărcării vagoanelor în cazul în care acestea au fost solicitate în timp util pentru reîncărcare (operațiune dublă);

8.4. momentul avizării terminării descărcării vagoanelor la linia publică.

#### **NUT 9 la art. 73.1**

Pentru Portul Constanța și pentru alte porturi stabilite prin tarife, tariful orar de utilizare se aplică pentru perioada care începe să curgă după 3 ore de la avizarea vagoanelor pentru încărcare-descărcare și până în momentul predării acestora căii ferate pentru expediere (după încărcare-descărcare), perioadă redusă cu timpul tehnologic de manevră a vagoanelor de către calea ferată.

#### **NUT 10 la art. 73.1**

Timpul tehnologic de manevră a vagoanelor de către calea ferată se stabilește de calea ferată pentru fiecare operator portuar în parte și se înscrie în convențiile-cadru de încărcare-descărcare care se încheie cu aceștia.

#### **NUT 11 la art. 73.1**

Prin convenția-cadru de încărcare-descărcare se pot acorda tarife orare de utilizare reduse, potrivit tarifelor căii ferate.

#### **NUT 12 la art. 73.1**

Pentru perioada de staționare a vagoanelor destinate sau sosite cu navele feribot în stațiile care le deserveșc se percepe tariful orar de utilizare atunci când staționarea se produce din motive imputabile clientului.

#### **NUT 13 la art. 73.1**

Pentru expedițiile de vagoane sosite din import, la care vămuirea mărfii se efectuează în stația de frontieră, tariful orar de utilizare se aplică din momentul expirării a 3 ore de la ora de avizare asupra sosirii vagonului în stația de frontieră.

În avizare se comunică termenul până la care trebuie îndeplinite formalitățile administrative necesare, astfel încât vagoanele să poată fi expediate cu primul tren din grafic. Termenul comunicat nu poate fi însă mai mic de 6 ore de la ora avizării.

Tariful orar de utilizare se aplică până la ora predării vagonului căii ferate, cu toate formalitățile îndeplinite, atunci când predarea se face înainte de expirarea termenului acordat de calea ferată pentru îndeplinirea formalităților administrative.

Atunci când predarea vagonului se face după expirarea termenului acordat de calea ferată pentru îndeplinirea formalităților administrative, tariful orar de utilizare se aplică până la ora de plecare a primului tren cu care pot fi expediate vagoanele.

#### **NUT 14 la art. 73.1**

Vagoanele care se încarcă-descarcă în linie curentă trebuie să se încarce-descarce în cel mult:

14.1. 30 de minute, pentru vagoanele izolate care se îndrumă cu trenuri în circulație;

14.2. 3 ore, pentru grupurile de vagoane care se îndrumă în curse speciale.

#### **NUT 15 la art. 73.1**

Dacă circulația permite, calea ferată poate acorda timp mai mari de încărcare-descărcare în linie curentă, cu aplicarea tarifelor orare de utilizare majorate, conform tarifului căii ferate.

#### **NUT 16 la art. 73.1**

Pentru timpul de așteptare a vagoanelor în stație, în vederea îndrumării lor în linie curentă, pentru timpii de ducere și de aducere a vagoanelor la și de la punctele de încărcare-descărcare situate în linie curentă, precum și pentru întreaga perioadă de staționare a vagoanelor în linie curentă se percepe tariful orar de utilizare.

#### **NUT 17 la art. 73.1**

În cazul în care operațiunea de încărcare-descărcare nu se termină până la expirarea timpilor maximi de încărcare-descărcare acordați, vagoanele vor fi retrase din linia curentă pe liniile stației, vagoanele rămânând la dispoziția clientului, cu aplicarea tarifului orar de utilizare.

#### **NUT 18 la art. 73.1**

Regimul containerelor mari, aflate la dispoziția clientului, precum și modul de aplicare a tarifului orar de utilizare sunt prevăzute în anexa nr. 9 NUT.

**NUT 19 la art. 73.1**

Regimul paletelor și al rechizitelor aflate la dispoziția clientului, precum și modul de aplicare a tarifului orar de utilizare sunt prevăzute în anexele nr. 13 și 18 NUT.

**NUT 20 la art. 73.1**

Aplicarea tarifelor orare de utilizare nu se întrerupe din cauză că organele vamale sau administrative nu lucrează.

**NUT 21 la art. 73.1**

La vagoanele utilizate în interesul căii ferate nu se aplică tariful orar de utilizare. Pentru staționarea acestor vagoane se aplică instrucțiunile căii ferate.

**NUT 22 la art. 73.4**

Tarifele orare de utilizare se plătesc în ziua în care mijloacele de transport și rechizitele au fost predate căii ferate, respectiv pentru vagoanele primite la transport, în ziua expedierii vagoanelor cu trenul de grafic până la care se calculează acest tarif, cel mai târziu în următoarea zi lucrătoare, dacă nu s-au stabilit alte termene de plată în convențiile-cadru de încărcare-descărcare sau în convențiile de plată centralizată.

**NUT 23 la art. 73.4**

Tarifele orare de utilizare calculate în parcurs se plătesc de destinatar.

**NUT 24 la art. 73.5**

Evidența de calcul al tarifului orar de utilizare este prevăzută în anexa nr. 14 NUT.

## ARTICOLUL 74

**Eliberarea mărfii la destinație**

- 1 74.1. Calea ferată îl avizează pe destinatar despre sosirea și punerea la dispoziție a expedițiilor pentru descărcare, prin afișare în stația de destinație. Clienții care au convenție-cadru de încărcare-descărcare cu calea ferată stabilesc în aceste convenții modul de avizare a sosirii expedițiilor. Calea ferată nu este obligată în nici un caz să obțină de la clienți o confirmare a avizării transporturilor.
- 2 74.2. Calea ferată este obligată să remită destinatarului un exemplar al scrisorii de trăsură și să elibereze marfa în stația de destinație, contra semnăturii de primire. Eliberarea mărfii este condiționată de respectarea condițiilor convenite pentru plata creanțelor.
  - 74.3. Sunt asimilate eliberării mărfii, când sunt efectuate conform normelor în vigoare la stații de destinație:
    - 74.3.1. predarea mărfii autorităților vamale sau fiscale, în antrepozitele lor, când acestea nu se află sub paza căii ferate;
    - 74.3.2. antrepozitarea la calea ferată a mărfii sau depozitarea ei la expediționari, comisionari ori într-un antrepozit public.
  - 74.4. Convențiile încheiate cu destinatarul stabilesc obligația căii ferate să predea marfa destinatarului în altă parte decât în stația de destinație, pe o linie industrială, într-un depozit sau în alte locuri similare.
- 3 74.5. După sosirea mărfii în stația de destinație, destinatarul poate cere căii ferate să îi remită scrisoarea de trăsură și să îi elibereze marfa.

4, 5 74.6. Destinatarul trebuie să descarce complet mijloacele de transport, să le curețe de orice resturi care provin de la marfa descărcată, să îndepărteze sigiliile și etichetele vechi, să închidă ușile și clapele, să monteze părțile mobile ale vagoanelor înainte de a le preda căii ferate. Calea ferată poate face ea aceste operațiuni, pe cheltuiala destinatarului, în condițiile prevăzute în normele uniforme.

74.7. Dacă este constatată pierderea mărfii sau dacă marfa nu a sosit la expirarea termenului contractului de transport, destinatarul poate să își valorifice în nume propriu, față de calea ferată, drepturile care îi revin din contractul de transport, cu condiția să execute, în prealabil, obligațiile care îi sunt impuse prin contractul de transport.

74.8. Dacă o parte din mărfurile menționate în scrisoarea de trăsură lipsește la eliberare, totalul sumelor care rezultă din scrisoarea de trăsură trebuie să fie plătit. Destinatarul are dreptul de a reclama restituirea tarifelor pentru mărfurile neeliberate.

6, 7 74.9. Calea ferată are asupra mărfurilor transportate drepturile unui creditor gajist pentru totalitatea creanțelor care i se cuvin din executarea transportului. Aceste drepturi subzistă atâta timp cât marfa se află în posesia căii ferate sau a unei terțe persoane care o deține în numele ei.

**NUT 1 la art. 74.1**

Avizarea destinatarului despre sosirea și punerea la dispoziție a expedițiilor pentru descărcare se face în condițiile prevăzute de NUT 35, 36 și 37 la art. 58.14 RT.

**NUT 2 la art. 74.2**

Calea ferată poate conveni cu clienții căii ferate, de la caz la caz, atunci când se întârzie plata prețului transportului, ca expedițiile să fie totuși eliberate, dacă există garanția încasării ulterioare a prețului transportului și a primei trepte a majorărilor de întârziere, cu condiția garantării plăților cu mărfurile din expedițiile care vor sosi pe adresa clientului, care vor putea fi valorificate după expirarea termenelor de plată convenite.

Termenul de plată convenit nu va depăși 30 de zile calendaristice.

În perioada termenului de plată se aplică prima treaptă de majorare a întârzierii plății, fără să se mai perceapă următoarele trepte de majorare.

În cazul în care, până la data la care s-a încheiat convenția, expedițiile sunt grevate de majorări progresive, acestea se vor percepe, deoarece convenția nu are efecte retroactive în raport cu data încheierii ei.

Nerespectarea termenelor de plată convenite anulează facilitățile de plată care s-au stabilit prin convenții și se aplică majorările pentru întârzierea plăților, calculate din momentul încheierii contractului de transport, al eliberării, respectiv al plății tarifelor orare de utilizare, după caz, prevăzute în tarife.

Prevederile de mai sus vor face obiectul unei convenții.

Calea ferată nu va încheia convenții sau acte adiționale cu clienții care nu lichidează datoriile în termenele de plată convenite.

**NUT 3 la art. 74.5**

La cererea clienților, în stația de destinație, după ridicarea scrisorii de trăsură de la casa stației, atunci când aceasta

dispune de bascule-pod și când condițiile de exploatare îi permit, calea ferată poate efectua cântărirea mărfurilor și verificarea tarei vagonului, cu perceperea tarifului de cântărire, a tarifului de verificare a tarei vagonului și a tarifului de manevră corespunzător. Pentru perioada de la depunerea cererii de cântărire și până la predarea vagonului cântărit, clientului i se aplică tariful orar de utilizare, însă nu pentru mai mult de 12 ore. Dacă, în urma verificării tarei vagoanelor, se constată o diferență în plus sau în minus mai mare de 2% față de tara înscrisă pe vagon, nu se percep tariful de verificare a tarei vagonului, tariful de manevră și tariful orar de utilizare pentru perioada calculată mai sus.

#### **NUT 4 la art. 74.6**

După descărcarea mărfurilor, destinatarul este obligat să efectueze curățirea vagoanelor.

Calea ferată poate primi vagoanele necurățate în stațiile în care ea efectuează curățirea vagoanelor, cu perceperea tarifului de curățire. Stațiile în care calea ferată efectuează curățirea vagoanelor și tariful de curățire se publică în tariful căii ferate.

Până la curățirea completă de către destinatar în stațiile în care calea ferată nu efectuează curățirea vagoanelor, acestea vor fi supuse tarifului orar de utilizare.

#### **NUT 5 la art. 74.6**

Calea ferată poate primi vagoanele goale cu părțile mobile nemontate în stațiile în care ea efectuează această operațiune, cu perceperea tarifului de montare a părților mobile ale vagonului, prevăzut în tariful căii ferate. Stațiile în care calea ferată efectuează montarea părților mobile ale vagonului și tariful de montare a părților mobile ale vagonului se publică în tariful căii ferate.

Până la montarea părților mobile ale vagoanelor de către client în stațiile în care calea ferată nu efectuează această operațiune, vagoanele vor fi supuse tarifului orar de utilizare.

#### **NUT 6 la art. 74.9**

Mărfurile care nu au putut fi eliberate în termen de 120 de ore, calculate de la ora avizării punerii lor la dispoziție expeditorului sau destinatarului, sunt considerate mărfuri în suferință. Mărfurile în suferință pot fi descărcate de calea ferată în magazii sau pe rampe, în funcție de natura mărfii, cu perceperea tarifelor de descărcare, de magazinaj și tarifului orar de utilizare.

Tariful de magazinaj se percepe pentru întreaga perioadă de depozitare a mărfii.

Tariful orar de utilizare se calculează de la ora avizării punerii vagoanelor la dispoziție până la descărcarea mărfii, maximum 144 de ore, iar, în continuare, se aplică tariful de staționare prevăzut în tariful căii ferate pentru mărfurile care nu se descarcă din vagon, sau tariful de depozitare corespunzător prevăzut în tariful căii ferate pentru mărfurile care s-au depozitat, după caz.

#### **NUT 7 la art. 74.9**

După trecerea a 6 ore de la ora avizării, calea ferată poate descărca, atunci când destinatarul nu se prezintă pentru descărcare, următoarele mărfuri: vietăți, materii și obiecte explozibile, materii inflamabile, inclusiv produse petroliere, materii care se descompun din cauza umezelii (var, carbid etc.), mărfuri perisabile, mărfuri grețoase sau care pot produce infecții, vehicule, obiecte prețioase, cu perceperea tarifelor de magazinaj sporit și, atunci când este cazul, cu perceperea tarifelor de descărcare, de manevră, pentru asigurarea pazei și întreținerii acestor mărfuri, precum și alte cheltuieli.

## ARTICOLUL 75

### Constatarea pierderii sau a avarierii mărfii

75.1. Când o pierdere parțială sau o avariere este descoperită sau presupusă de calea ferată sau când ea este invocată de cel îndreptățit, trebuie să se întocmească fără întârziere și, dacă este posibil, în prezența celui îndreptățit, un proces-verbal prin care se constată starea mărfii, masa sa și, pe cât posibil, mărimea pagubei, cauza acesteia și momentul când s-a produs.

O copie de pe acest proces-verbal trebuie să fie înmănată, gratuit, celui îndreptățit.

1-4 75.2. Când cel îndreptățit nu acceptă constatarea din procesul-verbal, el poate cere ca starea și masa mărfii, precum și cauza și valoarea pagubei să fie constatate de un expert sau de un specialist autorizat, numit de părți, ori de un expert desemnat pe cale judiciară.

75.4. Cel îndreptățit poate, fără să facă nici o dovadă, să considere marfa ca pierdută, când ea nu a fost eliberată destinatarului sau nu i-a fost pusă la dispoziție în cele 30 de zile care urmează termenului contractului de transport.

75.4. Pierderile totale descoperite sau invocate se cercetează de calea ferată, rezultatul investigațiilor comunicându-se celor interesați.

Pentru urmărirea transporturilor, la cererea beneficiarilor, calea ferată percepe tarife.

75.5. Cel în drept, primind plata despăgubirii pentru marfa pierdută, poate să ceară să fie avizat imediat în cazul în care marfa este găsită, dar nu mai târziu de 12 luni de la data primirii despăgubirii.

75.6. În termen de 30 de zile de la primirea avizului de găsimare a mărfii, cel în drept poate să ceară ca marfa să îi fie eliberată, fără cheltuieli, fie în stația de expediție, fie în stația de destinație prevăzută în scrisoarea de trăsură, în schimbul restituirii despăgubirii pe care a primit-o și sub rezerva acordării tuturor drepturilor la indemnizările pentru întârziere, prevăzute de tarife.

75.7. Când termenele de mai sus nu sunt respectate, calea ferată poate dispune de marfă, fie prin utilizarea în interes propriu, fie prin valorificare prin licitație.

75.8. Sumele obținute din valorificarea transporturilor se fac venit al căii ferate.

#### **NUT 1 la art. 75.2**

Ministerul Transporturilor, prin Autoritatea Feroviară Română – AFER, în temeiul unui examen de autorizare, atestă calitatea persoanei de a face constatările prevăzute la art. 75.2 RT.

#### **NUT 2 la art. 75.2**

Candidații la examenul de autorizare trebuie să îndeplinească următoarele condiții:

2.1. să fie autorizați în funcția de șef de stație sau operator sau să fie absolvenți ai învățământului superior, specialitatea transporturi;

2.2. să aibă o vechime în specialitate de minimum 5 ani;

2.3. să nu fi fost condamnați de instanțele de judecată la pedepse privative de libertate pentru fapte penale legate

de activități economico-financiare, respectiv sustrageri de bunuri.

### **NUT 3 la art. 75.2**

Pentru participarea la examenul de autorizare se plătește tariful stabilit de Autoritatea Feroviară Română – AFER, care se publică în Buletinul Comercial al Căii Ferate.

### **NUT 4 la art. 75.2**

Specialiștii autorizați nu au dreptul să fie angajații unuia dintre agenții economici pentru care este numit de către expeditor, destinatar sau calea ferată, să efectueze constatarea, respectiv expertiza în condițiile legii.

## ARTICOLUL 76

### **Rectificarea încasărilor**

- 76.1. În caz de aplicare greșită a unui tarif sau de greșeală de calcul la încasarea tarifelor, ceea ce nu s-a încasat trebuie plătit și ceea ce s-a încasat în plus trebuie restituit.
- 76.2. Suma neîncasată se plătește căii ferate de către expeditor sau destinatar, potrivit mențiunii de francare din scrisoarea de trăsură.
- 1, 2 76.3. Pentru sumele datorate în temeiul prezentului articol curge o dobândă stabilită prin tarife, din ziua punerii în întârziere pentru plată sau din ziua reclamației ori, dacă nu a avut loc nici punerea în întârziere, nici reclamația, din ziua chemării în judecată. Sumele încasate în minus din vina salariaților căii ferate se vor achita de clientul care a efectuat plata inițial, fără dobândă. Dacă cel îndreptățit nu prezintă căii ferate documentele justificative necesare pentru tratarea definitivă a reclamației, într-un termen acceptabil care i s-a fixat, dobânzile nu curg de la expirarea termenului fixat și până la prezentarea efectivă a documentelor.

### **NUT 1 la art. 76.3**

Dobânzile aplicate din ziua punerii în întârziere pot fi diferențiate, iar penalitățile pot fi progresive, potrivit tarifului căii ferate.

### **NUT 2 la art. 76.3**

Termenele pentru depunerea documentelor se comunică reclamantului de către calea ferată. În cazul nerespectării termenelor stabilite, reclamantul nu are dreptul la dobânzi sau la penalități până la depunerea documentelor.

## CAPITOLUL 3

### **Modificarea contractului de transport**

#### ARTICOLUL 77

##### **Modificarea contractului de transport de către expeditor**

- 77.1. Expeditorul poate să modifice contractul de transport prin dispoziții ulterioare, indicând:
- 77.1.1. retragerea mărfii la stația de expediție;
- 77.1.2. oprirea mărfii în parcurs;
- 77.1.3. amânarea eliberării mărfii;
- 77.1.4. eliberarea mărfii unei alte persoane decât destinatarului înscris în scrisoarea de trăsură;
- 77.1.5. eliberarea mărfii la o altă stație decât stația de destinație înscrisă în scrisoarea de trăsură;

77.1.6. înapoierea mărfii la stația de expediție.

77.2. Calea ferată poate extinde dreptul expeditorului privind modificarea contractului cu următoarele:

- 77.2.1. stabilirea unui ramburs;
- 77.2.2. majorarea, micșorarea sau anularea unui ramburs;
- 77.2.3. preluarea în sarcina sa a tarifelor unei expediții nefrancate sau majorarea celor luate în sarcina sa.
- 77.3. În nici un caz dispozițiile nu trebuie să aibă ca efect divizarea expediției.

- 1 77.4. Aceste dispoziții trebuie să fie date printr-o declarație în forma prevăzută de calea ferată. Declarația trebuie reprodusă și semnată de expeditor pe duplicatul scrisorii de trăsură care trebuie prezentat căii ferate. Orice dispoziție dată într-o altă formă decât cea prevăzută este nulă.
- 77.5. Când calea ferată dă curs dispozițiilor expeditorului fără să ceară prezentarea duplicatului, ea este răspunzătoare față de clienții pentru paguba care ar rezulta din această cauză. Eventuala despăgubire nu trebuie să depășească despăgubirea prevăzută în caz de pierdere a mărfii.
- 77.6. Dreptul expeditorului de a modifica contractul de transport, chiar dacă este în posesia duplicatului scrisorii de trăsură, se stinge în cazul în care expediția a fost eliberată destinatarului.

### **NUT 1 la art. 77.4**

Declarația se înscrie în formularul „Dispoziții ulterioare ale expeditorului“, prevăzut în anexa nr. 15.1 NUT.

#### ARTICOLUL 78

##### **Modificarea contractului de transport de către destinatar**

- 78.1. Când expeditorul nu a luat în sarcina sa tarifele aferente transportului pe calea ferată de destinație și nu a făcut în scrisoarea de trăsură mențiunea „destinatar neautorizat să dea dispoziții ulterioare“, destinatarul poate, prin dispoziții ulterioare, să modifice contractul de transport, indicând:
- 78.1.1. oprirea mărfii în parcurs;
- 78.1.2. amânarea eliberării mărfii;
- 78.1.3. eliberarea mărfii pe calea ferată de destinație unei alte persoane decât destinatarului înscris în scrisoarea de trăsură;
- 78.1.4. eliberarea mărfii pe calea ferată de destinație la o altă stație decât stația de destinație înscrisă în scrisoarea de trăsură, cu excepția unor dispoziții contrare tarifelor;
- 78.1.5. modul de îndeplinire a formalităților vamale sau ale altor autorități administrative publice. Dispozițiile destinatarului nu sunt executorii decât după intrarea expediției pe rețeaua căii ferate de destinație.
- 78.2. Dreptul destinatarului de a modifica contractul de transport se stinge în cazul în care:
- 78.2.1. a ridicat scrisoarea de trăsură;
- 78.2.2. a acceptat marfa;
- 78.2.3. și-a valorificat drepturile în conformitate cu art. 81;

- 78.2.4. a indicat o persoană și aceasta a ridicat scrisoarea de trăsură sau și-a valorificat dreptul în conformitate cu art. 74.
- 78.3. Dacă destinatarul a dispus ca marfa să fie eliberată unei persoane, aceasta nu este autorizată să modifice contractul de transport.
- 78.4. În cazul în care transportul circulă numai pe rețeaua unei căi ferate, dispozițiile prezentului articol nu se aplică.  
În acest caz, dreptul de a dispune asupra expediției poate aparține destinatarului, din momentul încheierii contractului de transport, dacă pe scrisoarea de trăsură este făcută o mențiune în acest sens de către expeditor. Dispozițiile date de destinatar sunt similare cu cele pe care le poate da expeditorul.

## ARTICOLUL 79

**Executarea dispozițiilor ulterioare**

- 79.1. Calea ferată nu poate refuza executarea dispozițiilor ulterioare, date de expeditor sau de destinatar, și nici întârzia executarea lor, în afară de cazurile în care:
- 79.1.1. executarea nu mai este posibilă în momentul în care dispozițiile sosesc la stația care trebuie să le execute;
- 79.1.2. executarea este de natură să perturbe serviciul normal al exploatării;
- 79.1.3. executarea este contrară actelor normative în vigoare;
- 79.1.4. valoarea mărfii, când este vorba de o schimbare a stației de destinație, nu acoperă, după aprecierea căii ferate, toate tarifele care vor greva marfa la sosirea la noua sa destinație, numai dacă aceste tarife nu se plătesc sau plata lor nu se garantează imediat.
- 79.2. Cel care a dat dispoziții este înștiințat, cât mai curând posibil, despre piedicile care se opun executării lor. Când calea ferată nu este în măsură să prevadă aceste modificări, cel care a dat dispozițiile suportă toate consecințele care rezultă din începerea executării lor.
- 79.3. Tarifele și cheltuielile care apar ca urmare a executării unei dispoziții, cu excepția celor care rezultă din vina căii ferate, trebuie să fie plătite de expeditor sau de destinatar, în conformitate cu mențiunea de francare.
- 79.4. Calea ferată este răspunzătoare, în cazul în care este vinovată, de consecințele neexecutării sau executării inexacte a unei dispoziții. Cu toate acestea, eventuala despăgubire nu trebuie să fie niciodată mai mare decât cea prevăzută în caz de pierdere a mărfii.
- 79.5. Tarifele de transport se calculează pe distanțele parcurse efectiv, ca urmare a executării dispoziției ulterioare. Tarifele aplicabile sunt cele în vigoare pe fiecare din aceste parcursuri, în ziua plății.  
Dispozițiile de mai sus sunt aplicabile, prin analogie, tarifelor accesorii și altor cheltuieli, precum și cursurilor de convertire.

## ARTICOLUL 80

**Împiedicarea la transport**

- 80.1. Constituie împiedicare la transport faptul că începerea sau continuarea transportului este împiedicată sau nu mai este posibilă pe itinerarul prevăzut. Pot constitui împiedicări la transport calamitățile naturale (inundații, înzăpeziri și alte fenomene naturale care pot opri continuarea transportului), perturbările în serviciu (deraiieri, accidente și alte evenimente asemănătoare, din cauza cărora transportul se oprește în parcurs), sechestrarea mărfii, lipsa documentelor însoțitoare pentru îndeplinirea formalităților vamale sau administrative, grevele și alte cazuri similare.
- 80.2. În caz de împiedicare la transport, calea ferată hotărăște dacă este preferabil să transporte marfa, modificând, din oficiu, itinerarul sau, dacă este indicat, în interesul expeditorului să îi ceară instrucțiuni, comunicându-i informațiile utile de care dispune.
- 80.3. În afară de cazul când calea ferată este în culpă, ea poate să perceapă tariful de transport aplicabil pe itinerarul parcurs efectiv și poate dispune de termenele contractului de transport corespunzătoare acestui itinerar.
- 80.4. În cazul în care continuarea transportului nu este posibilă, calea ferată cere instrucțiuni de la expeditor.
- 80.5. Dacă instrucțiunile expeditorului modifică destinatarul sau stația de destinație ori sunt date stației unde se găsește marfa, expeditorul trebuie să le înscrie pe duplicatul scrisorii de trăsură și să prezinte acest duplicat căii ferate.
- 80.6. Când calea ferată dă curs instrucțiunilor expeditorului fără a pretinde prezentarea duplicatului scrisorii de trăsură, este răspunzătoare pentru paguba care rezultă din această cauză. Eventuala despăgubire nu trebuie să depășească niciodată pe cea prevăzută pentru pierderea mărfii.
- 80.7. Dacă expeditorul, înștiințat de împiedicare la transport, nu dă în termen de 72 de ore instrucțiuni executabile, calea ferată procedează potrivit normelor privind împiedicarea la eliberare. Suma obținută din vânzarea mărfii, după scăderea tarifelor care grevează marfa, trebuie să fie ținută la dispoziția expeditorului; dacă suma obținută este mai mică decât aceste tarife, expeditorul trebuie să plătească diferența.
- 80.8. Când împiedicarea la transport încetează înaintea sosirii instrucțiunilor expeditorului, marfa este îndrumată la destinația sa, fără a aștepta instrucțiunile, expeditorul fiind înștiințat despre aceasta în cel mai scurt timp posibil.
- 80.9. Când împiedicarea la transport intervine după ce destinatarul a modificat contractul de transport, calea ferată trebuie să înștiințeze despre aceasta destinatarul. Dispozițiile articolelor anterioare se aplică în mod corespunzător.
- 80.10. În afară de cazul în care calea ferată este vinovată, ea poate, în caz de împiedicare la transport, să perceapă tariful orar de utilizare a mijlocului de transport.

## ARTICOLUL 81

**Împiedicarea la eliberare**

- 81.1. Se consideră împiedicare la eliberare, dacă: destinatarul refuză primirea expediției sau nu poate fi găsit sau nu ridică scrisoarea de trăsură în termenul prevăzut de normele în vigoare de la stația de destinație ori expediția nu poate fi eliberată din alte cauze (sechestre, hotărâri judecătorești, marfă grevată de un ramburs neadmis în traficul respectiv și alte situații similare).
- 81.2. În caz de împiedicare la eliberarea mărfii, calea ferată trebuie să-l înștiințeze pe expeditor fără întârziere, pentru a-i cere instrucțiuni.
- 81.3. Când împiedicarea la eliberare încetează înainte de sosirea instrucțiunilor expeditorului la stația de destinație, marfa se eliberează destinatarului. Expeditorul trebuie să fie înștiințat despre aceasta fără întârziere.
- 81.4. În cazul în care destinatarul refuză marfa, expeditorul are dreptul să dea instrucțiuni, chiar dacă nu poate prezenta duplicatul scrisorii de trăsură.
- 81.5. Expeditorul poate, de asemenea, să ceară, printr-o mențiune în scrisoarea de trăsură, ca marfa să îi fie înapoiată din oficiu, dacă apare o împiedicare la eliberare. În afară de acest caz, este necesar consimțământul său scris.
- 1 81.6. Dacă marfa a fost valorificată prin vânzare, atunci suma obținută după scăderea tarifelor de transport care grevează marfa trebuie să fie ținută la dispoziția expeditorului. Dacă suma este mai mică decât aceste tarife, expeditorul trebuie să plătească diferența.
- 81.7. Dacă împiedicarea la eliberare apare după ce destinatarul a modificat contractul de transport, calea ferată trebuie să înștiințeze despre împiedicare acest destinatar.
- 81.8. În nici un caz marfa nu se va înapoia expeditorului fără consimțământul său scris.

**NUT 1 la art. 81.6**

La dispoziția expeditorului se va ține suma obținută după valorificarea prin vânzare, după scăderea tuturor tarifelor și cheltuielilor datorate căii ferate.

## CAPITOLUL 4

**Răspunderea căii ferate**

## ARTICOLUL 82

**Responsabilități**

- 1 82.1. Calea ferată care a primit la transport marfa cu scrisoarea de trăsură este răspunzătoare de executarea transportului și de integritatea mărfii pe întreg parcursul, până la eliberare.
- 82.2. Când calea ferată a cântărit mărfurile, ea răspunde de cantitatea constatată pe cântarul său.
- 82.3. În cazul în care s-a încasat tariful de cântărire de către calea ferată, aceasta răspunde de cantitatea înscrisă de ea în scrisoarea de trăsură, indiferent de faptul că a efectuat sau nu cântărirea. În situația în care nu a înscris masa constatată, calea ferată răspunde de masa înscrisă de expeditor.

- 2 82.4. Calea ferată va putea face dovada că, în realitate, a primit mai puțin de la expeditor sau că marfa sosită la destinație corespunde cu masa netă ori cu specificațiile din actele de livrare sau din scrisoarea de trăsură.
- 82.5. Pentru restul expedițiilor în vagoane complete, precum și pentru cele în containere, boxpalete și alte unități de încărcătură, sigilate, calea ferată nu răspunde pentru lipsurile cantitative, până la proba contrară, dacă mijlocul de transport închis a ajuns la destinație fără urme de violare, sustragere, scurgere, avariere și cu sigiliile intacte, iar mărfurile încărcate în mijlocul de transport deschis, cu semnele sau marcajele intacte.

**NUT 1 la art. 82.1**

Pentru depășirea termenului contractului de transport calea ferată este răspunzătoare de pagubele care apar ca urmare a pierderii totale sau parțiale a mărfii, ca urmare a lipsei din masa mărfii, avarierii, alterării sau diminuării calității mărfii din alte cauze, din momentul primirii mărfii la transport până la eliberarea ei în stația de destinație.

Acceptarea mărfurilor fără rezerve de către calea ferată nu conduce la pierderea dreptului acesteia de a dovedi că prejudiciile sunt urmarea unor vicii proprii ale mărfurilor.

**NUT 2 la art. 82.4**

Calea ferată poate dovedi că diferențele cantitative nu provin din culpa sa, ci din cea a expeditorului, dintr-un viciu propriu al mărfii (deteriorare interioară, uscure, scurgere etc.) sau dintr-un caz de forță majoră.

## ARTICOLUL 83

**Întinderea răspunderii**

- 83.1. Calea ferată este răspunzătoare pentru paguba care rezultă din pierderea totală sau parțială și din avarierea mărfii, survenită din momentul primirii la transport și până la eliberare, precum și pentru paguba care rezultă din depășirea termenului contractului de transport.
- 83.2. Sarcina probei că avarierea mărfii s-a produs în timpul transportului și din vina căraușului revine celui care reclamă.
- 83.3. În cazul în care, însă, coletul sau mijlocul de transport a fost violat pe parcurs sau poartă urme de violare ori semnele de pe mărfurile transportate într-un mijloc de transport deschis poartă, de asemenea, urme de violare, se presupune — până la proba contrară — că mărfurile au fost avariate din vina căii ferate.
- 1 83.4. Calea ferată este scutită de răspunderea prevăzută la art. 83.1, dacă:
- 83.4.1. pierderea, avarierea sau depășirea termenului contractului de transport a avut drept cauză o culpă a celui îndreptățit, o dispoziție a acestuia care nu a rezultat dintr-o vină a căii ferate, un viciu propriu al mărfii (deteriorare anterioară, pierdere de masă sau de calitate și altele similare) sau împrejurări pe care calea ferată nu le putea evita și ale căror urmări nu le putea înlătura;



- 83.4.2. se constată diferență între cântarul folosit la primirea produselor spre transport și cel folosit la eliberarea acestora către destinatar, atunci când lipsa nu este reală sau se datorează expeditorului.
- 2 83.5. Calea ferată este scutită de răspunderea prevăzută la art. 83.1 și în cazul în care pierderea, avarierea sau depășirea termenului contractului de transport este provocată de riscuri speciale inerente, care se datorează:
- 83.5.1. cauzelor naturale inerente transportului în vehicule deschise, fie și acoperite cu prelate, potrivit dispozițiilor aplicabile sau înțelegerilor încheiate între expeditor și calea ferată și menționate în scrisoarea de trăsură;
- 83.5.2. lipsei sau defectuoșității ambalajului pentru mărfurile care, prin natura lor, sunt expuse la pierderi din masă sau avarii, dacă nu sunt ambalate ori sunt prost ambalate;
- 83.5.3. operațiunilor de încărcare, efectuate de expeditor, sau de descărcare, executate de destinatar;
- 83.5.4. încărcării defectuoase, în cazul când această încărcare a fost efectuată de expeditor;
- 83.5.5. îndeplinirii de către expeditor, destinatar, comisionar vamal sau de către alt mandatar a formalităților cerute de organele vamale sau de alte autorități administrative;
- 83.5.6. naturii anumitor mărfuri expuse, din cauze inerente acestei naturi, la pierderea totală sau parțială și la avariere, îndeosebi prin spargere, ruginire, deteriorare interioară și spontană, uscure, împrăștiere, scăderea naturală a masei etc.;
- 83.5.7. denumirii neregulate, inexacte sau incomplete a obiectelor excluse de la transport sau admise în anumite condiții ori nerespectării de către expeditor a măsurilor de prevedere prescrise pentru obiectele admise în anumite condiții;
- 83.5.8. transportului care, potrivit dispozițiilor aplicabile sau înțelegerilor încheiate între expeditor și calea ferată și menționate în scrisoarea de trăsură, trebuie să fie efectuate cu însoțitor dacă pierderea sau avarierea rezultă dintr-un risc pe care însoțirea avea drept scop să îl evite;
- 83.5.9. transportului de animale vii sau de păsări vii.
- 83.6. Calea ferată are aceeași răspundere ca pentru vehicule deschise fără prelată și atunci când se transportă în astfel de vehicule mărfuri care, conform dispozițiilor aplicabile, nu se transportă în vehicule deschise.
- 3, 4 83.7. Dovada că pierderea, scăderea în masă, avarierea se datorează cauzelor prevăzute la art. 83.4 cade în sarcina căii ferate.
- 5 83.8. Atunci când calea ferată, ținând seama de împrejurările de fapt, stabilește că pierderea sau avarierea ar putea rezulta din unul sau mai multe dintre riscurile speciale prevăzute la art. 83.5, există prezumția că paguba rezultă din aceste riscuri. Cel îndreptățit păstrează totuși dreptul de a face dovada că paguba, în întregime sau în parte, nu a

avut drept cauză unul dintre aceste riscuri. Această prezumție nu este aplicabilă dacă există o lipsă cantitativă mare sau o pierdere de colet.

- 6 83.9. În cazul mărfurilor care, datorită naturii lor, suferă în mod obișnuit o pierdere de masă în timpul transportului, calea ferată nu răspunde, oricare ar fi parcursul efectuat, decât de acea parte din lipsă care depășește toleranțele prevăzute mai jos:
- 83.9.1. 2% din masă pentru mărfurile lichide sau predate la transport în stare umedă;
- 83.9.2. 1% din masă pentru mărfurile uscate.
- 83.10. Limitarea răspunderii prevăzute la art. 83.9 nu poate fi invocată dacă se face dovada, după împrejurările de fapt, că pierderea nu rezultă din cauzele care justifică toleranța.
- 83.11. În cazul în care se transportă mai multe colete cu o singură scrisoare de trăsură, pierderea din masă în timpul transportului se calculează pentru fiecare colet, dacă masa acestuia, la predare, s-a indicat separat în scrisoarea de trăsură sau poate fi constatată în alt mod.
- 83.12. În caz de pierdere totală a mărfii, la calcularea despăgubirii nu se face nici o scădere pentru pierderea din masă în timpul transportului.

***NUT 1 la art. 83.4***

Calea ferată este scutită de răspundere, cu condiția ca mijlocul de transport și expediția să fie eliberate, fără urme de violare, sustragere, scurgere și alte cauze similare.

***NUT 2 la art. 83.5***

Calea ferată este exonerată de răspundere pentru avarieri sau sustrageri de marfă, dacă acestea sunt consecința tipului de vagon solicitat sau acceptat la transport de expeditor, atunci când expeditorul își asumă această responsabilitate, făcând mențiunea în acest sens în rubrica „Mențiuni ale expeditorului” din scrisoarea de trăsură.

***NUT 3 la art. 83.7***

Calea ferată trebuie să întocmească fără întârziere și, dacă este posibil, în prezența celui îndreptățit, un proces-verbal de constatare conform prevederilor cuprinse în anexa nr. 17 NUT, când o pierdere parțială sau o avariere este descoperită sau presupusă de calea ferată sau când ea este invocată de cel îndreptățit.

***NUT 4 la art. 83.7***

Calea ferată are obligația ca în procesul-verbal de constatare, încheiat conform prevederilor cuprinse în Anexa nr. 17 NUT, să detalieze cauzele care au condus la producerea pagubei, prin completarea tuturor rubricilor prevăzute în actul constatator, în vederea stabilirii răspunderii.

***NUT 5 la art. 83.8***

Când cel îndreptățit nu acceptă concluziile din procesul-verbal de constatare, el poate cere ca starea și masa mărfii, precum și cauza și valoarea pagubei să fie constatate de un expert numit de părți sau pe cale judiciară, conform legislației în vigoare.

***NUT 6 la art. 83.9***

Calea ferată este exonerată de răspundere, în limitele toleranțelor prevăzute la art. 83.9 RT, numai în condițiile în care mijlocul de transport se eliberează destinatarului, cu sigiliile intacte la toate sistemele de asigurare.

## ARTICOLUL 84

**Prezumția în caz de repredare și prezumția de pierdere a mărfii**

- 1 84.1. Când un transport predat în conformitate cu Regulamentul a făcut obiectul unei repredări supuse aceluiași reguli și când o pierdere parțială sau o avariere este constatată după această repredare, există prezumția că ea s-a produs în cursul executării ultimului contract de transport, dacă transportul a rămas în paza căii ferate și a fost repredat în aceeași stare în care a sosit la stația de repredare. Această prezumție este, de asemenea, aplicabilă când contractul de transport anterior repredării nu era supus Regulamentului, dacă acesta ar fi fost aplicabil, în cazul când transportul s-ar fi efectuat direct între prima stație de expediție și ultima stație de destinație. Această prezumție este aplicabilă și atunci când contractul de transport anterior reexpedierii era supus unei alte convenții și dacă această convenție conține aceeași prezumție în favoarea transportului mărfurilor.
- 84.2. Cel îndreptățit poate, fără a avea de făcut alte dovezi, să considere marfa ca pierdută, când ea nu a fost eliberată destinatarului sau nu a fost ținută la dispoziția sa, în cele 30 de zile care urmează după împlinirea termenelor contractului de transport.
- 84.3. Cel îndreptățit, primind plata despăgubirii pentru marfa pierdută, poate cere, în scris, să fie înștiințat fără întârziere, în cazul când marfa este găsită în decurs de un an de la plata despăgubirii. Despre această cerere calea ferată eliberează o dovadă scrisă.
- 84.4. În termen de 30 de zile de la primirea înștiințării, cel îndreptățit poate pretinde să îi fie eliberată marfa pierdută la una din stațiile din parcurs. În acest caz, el trebuie să plătească tarifele aferente transportului de la stația de expediție și până la stația unde are loc eliberarea și să restituie despăgubirea primită, din care se vor scădea tarifele care au fost cuprinse în această despăgubire. Cu toate acestea, el păstrează drepturile sale la despăgubire, pentru depășirea termenelor contractului de transport prevăzute la art. 85.
- 84.5. În lipsa fie a cererii prevăzute la art. 84.3, fie a instrucțiunilor date în termenul prevăzut la art. 84.4 sau dacă marfa este regăsită după mai mult de un an de la data despăgubirii, calea ferată va dispune de marfă, fie prin utilizarea în interes propriu, fie prin valorificare prin licitație.

**NUT 1 la art. 84.1**

Calea ferată este obligată să verifice dacă expediția în cauză a îndeplinit una dintre următoarele condiții:

- 1.1. marfa să nu fi ieșit de sub paza căii ferate;
- 1.2. expediția nu trebuie să fi suferit nici o modificare în alcătuirea sa (micșorare, înlocuire sau adăugare etc.), să fi suferit o pagubă (pierderi parțiale sau îndepărtarea mărfii devenită inutilizabilă în timpul transportului) ori să se fi constatat diferențe de masă care să angajeze ulterior răspunderea căii ferate;

1.3. pentru transportul în vagoane complete, expediția nu trebuie să fi suferit nici o transbordare din partea expeditorilor sau a destinatarilor succesivi, în momentul încheierii unui nou contract, numai dacă nu este vorba de o transbordare impusă de condițiile speciale de exploatare.

## ARTICOLUL 85

**Despăgubiri**

- 1 85.1. Calea ferată este obligată să plătească despăgubiri pentru pierderea totală sau parțială, avarierea mărfii sau pentru depășirea termenului contractului de transport. Când se încasează tarife necuvenite, calea ferată este obligată să le restituie. Calea ferată își asumă aceste obligații în condițiile prevăzute în cap. 4 al Regulamentului.
- 2 85.2. În caz de pierdere totală sau parțială a mărfii, calea ferată trebuie să plătească, excluzând alte daune-interese, o despăgubire calculată după factură, după prețul curent al mărfii și, în lipsa și a uneia și a celuilalt, după prețul mărfurilor de aceeași natură și calitate, la locul și data la care marfa a fost primită la transport. Despăgubirea nu poate depăși valoarea pe kilogram brut de marfă lipsă stabilită prin tarif. În afară de aceasta, calea ferată trebuie să restituie tariful de transport, taxele vamale și celelalte sume plătite de client cu ocazia transportului mărfii pierdute.
- 85.3. De asemenea, calea ferată trebuie să plătească o despăgubire echivalentă cu avarierea mărfii, fără alte daune-interese. Suma se calculează aplicându-se la valoarea mărfii, stabilită potrivit art. 85.2, procentul de avariere constat.  
Despăgubirea nu poate depăși:
  - 85.3.1. dacă marfa este avariată, suma la care s-ar fi ajuns în caz de pierdere totală;
  - 85.3.2. dacă numai o parte din marfă este avariată, suma la care s-ar fi ajuns în caz de pierdere a părții avariate.  
Calea ferată trebuie să restituie, în plus, în proporția determinată de procentul de avariere, tarifele prevăzute la art. 85.2.
- 3,4 85.4. În caz de depășire a termenului contractului de transport, calea ferată este obligată să plătească 2% din tariful de transport pentru fiecare zi de întârziere, fără ca suma totală să poată depăși jumătate din tariful de transport.  
Dacă se face dovada că a rezultat un prejudiciu din cauza întârzierii, se va plăti pentru acesta o despăgubire ce nu poate depăși tariful de transport.  
Despăgubirile pentru depășirea termenului contractului de transport nu se pot cumula cu cele care trebuie plătite în caz de pierdere totală sau parțială a mărfurilor.  
În caz de pierdere parțială, ele se vor plăti, dacă este cazul, numai pentru marfa nepierdută.  
Despăgubirile pentru depășirea termenului contractului de transport, în caz de avariere, se cumulează, dacă este cazul, cu despăgubirea prevăzută la art. 85.3.

Numai depășirea termenului de transport total dă dreptul la despăgubire.

Calea ferată poate să prevadă, în Normele uniforme sau în convenții speciale, alte modalități de despăgubire pentru depășirea termenului contractului de transport.

- 5 85.5. Calea ferată este supusă decăderii din dreptul de a invoca limitele de responsabilitate prevăzute la art. 75, 85 și 87, dacă s-a dovedit că prejudiciul a rezultat dintr-un fapt comis de calea ferată, cu intenția de a provoca un astfel de prejudiciu.
- 85.6. În caz de declarare a interesului la eliberare, în afară de despăgubirile prevăzute în acest articol, se poate cere o despăgubire pentru paguba suplimentară dovedită până la concurența sumei declarate.
- 85.7. Cel în drept poate cere dobânzi la despăgubire, calculate la nivelul stabilit prin tarif, începând cu ziua înregistrării reclamației administrative prevăzute la art. 87. Dacă cel îndreptățit nu prezintă căii ferate, într-un termen convenabil care îi este fixat, documentele justificative necesare pentru lichidarea definitivă a reclamației, dobânzile nu curg între expirarea termenului fixat și prezentarea efectivă a documentelor.

#### **NUT 1 la art. 85.1**

Calea ferată va acorda despăgubire pentru paguba reală și dovedită pentru o expediție care a făcut obiectul unui contract de transport.

#### **NUT 2 la art. 85.2**

La reclamația administrativă trebuie să se anexeze, în cazul pierderii totale sau parțiale a mărfii, următoarele acte:

- 2.1. exemplarul original al scrisorii de trăsură;
- 2.2. procesul-verbal de constatare, în cazul pierderii parțiale a mărfii;
- 2.3. factura sau orice alt act, prin care e posibilă determinarea valorii mărfii;
- 2.4. orice acte justificative care dovedesc temeinicia reclamației.

#### **NUT 3 la art. 85.4**

Atunci când se face dovada de către cel îndreptățit că a rezultat o pagubă la marfa transportată din cauza întârzierii transportului, calea ferată va plăti o despăgubire potrivit art. 85.3 RT.

#### **NUT 4 la art. 85.4**

În nici un caz, cumulul despăgubirilor prevăzute la art. 85.3 RT și la art. 85.4 RT nu poate să dea loc la plata unei despăgubiri superioare celei care s-ar datora în cazul de pierdere totală a mărfii.

#### **NUT 5 la art. 85.5.**

Calea ferată va acorda celui îndreptățit despăgubirea pentru paguba dovedită până la cel mult dublul sumelor prevăzute a se acorda potrivit art. 85.2 și 85.3 RT.

### ARTICOLUL 86

#### **Răspunderea în traficul cale ferată-naval**

- 86.1. În cazul transporturilor de cale ferată-naval, cărora li se aplică Regulamentul, ca urmare a prevederilor art. 1.3, la cauzele de exonerare enunțate la art. 86.3 se adaugă cele prevăzute la art. 83.

86.2. Transportatorul nu poate să se prevaleze de dispoziția de mai sus, decât dacă face proba că pierderea, avarierea sau depășirea termenului contractului de transport a survenit pe parcursul naval din momentul încărcării mărfii la bordul navei și până la descărcarea ei de pe navă.

86.3. Cauzele de exonerare a răspunderii sunt următoarele:

86.3.1. acțiunile, neglijența sau omisiunea căpitanului, pilotului sau a prepușilor transportatorului în navigația sau în administrația vasului;

86.3.2. imposibilitatea navei de a naviga, cu condiția ca transportatorul să facă dovada că această stare nu este imputabilă unei lipse de grijă normală din partea sa, de a pune nava în stare de navigare sau de a-i asigura o armare, o echipare și o aprovizionare corespunzătoare sau de a amenaja și pune în bună stare toate părțile vasului unde este încărcată marfa, în așa fel ca ele să fie apte pentru primirea, transportul și păstrarea mărfii;

86.3.3. incendiul, cu condiția ca transportatorul să facă dovada că acesta nu a fost cauzat prin fapta sau din vina sa, a căpitanului, echipajului, pilotului ori a prepușilor săi;

86.3.4. pericolele, primejdiile sau accidentele pe mare ori pe alte ape navigabile;

86.3.5. salvarea sau încercarea de salvare de vieți ori de bunuri pe mare;

86.3.6. încărcarea mărfii pe puntea navei, cu conștientizarea, în scris, al expeditorului în scrisoarea de trăsură și cu condiția ca marfa să nu se afle încărcată în vagon.

86.4. Cauzele de exonerare menționate mai sus nu suprimă și nici nu micșorează cu nimic obligațiile generale ale transportatorului și îndeosebi obligația sa de a manifesta o grijă normală pentru a pune nava în stare de navigație sau pentru a-i asigura o armare, o echipare și o aprovizionare corespunzătoare ori pentru a amenaja și pune în bună stare toate părțile vasului unde este încărcată marfa, în așa fel ca ele să fie apte pentru primirea, transportul și păstrarea mărfii.

86.5. Când căraușul invocă unele dintre cauzele de exonerare menționate mai sus, el rămâne totuși răspunzător, dacă cel îndreptățit face dovada că pierderea, avarierea mărfii sau depășirea termenului contractului de transport se datorează altor culpe ale transportatorului, căpitanului, echipajului, pilotului sau ale prepușilor săi, decât cele prevăzute în Regulament.

86.6. Când un același parcurs naval este deservit de mai mulți transportatori, regimul de răspundere aplicabil pe acest parcurs trebuie să fie același pentru toți transportatorii.

În cazul în care transportatorii au fost înscriși pe lista transportatorilor navali, adoptarea regimului prevăzut la alineatul de mai sus trebuie să facă, în prealabil, obiectul unei înțelegeri.

## TITLUL IV

### Reclamații administrative. Acțiuni. Prescripții

#### ARTICOLUL 87

##### Reclamații administrative

- 87.1. În toate cazurile în care se aplică Regulamentul, orice acțiune privind răspunderea, cu orice titlu ar fi, nu poate fi exercitată împotriva căii ferate decât în condițiile și în limitele acestor reglementări.
- 87.2. Aceleași reglementări se aplică și pentru orice acțiune exercitată împotriva agenților și altor persoane pentru care calea ferată răspunde potrivit art. 3.
- 87.3. Reclamațiile administrative, rezultate din contractul de transport, sunt obligatorii și trebuie adresate în scris căii ferate în termen de 3 luni de la datele prevăzute la art. 92.4, 92.5 și 93.3, în afara cazurilor prevăzute la art. 92.1, 92.3 și 93.2.
- 87.4. Dreptul de a reclama aparține persoanei care are dreptul de a acționa calea ferată, conform art. 88.
- 87.5. În cazul restituirilor sau al despăgubirilor privind expedițiile de călători sau bagaje, cel îndreptățit anexează la reclamație legitimațiile de călătorie sau recipisele de bagaje și alte documente în legătură cu prejudiciul, fie în original, fie în copii, acestea din urmă legalizate. În caz de aprobare a reclamației, documentele se vor preda în original căii ferate, la lichidarea drepturilor, înainte de efectuarea plăților.
- 87.6. În cazul expedițiilor de marfă, pentru despăgubiri privind pierderea sau avarierea, când reclamația este făcută de expeditor, el trebuie să prezinte duplicatul scrisorii de trăsură. Când reclamația este făcută de destinatar, el trebuie să prezinte unicatul scrisorii de trăsură.
- 87.7. Reclamantul este obligat să depună, o dată cu reclamația, exemplarul corespunzător din scrisoarea de trăsură și celelalte acte doveditoare, pe care le consideră necesare pentru a justifica temeinicia reclamației, inclusiv cele de constatare a pagubei, în original sau în copii legalizate.  
Proba valorii, de regulă, se face cu factura de cumpărare.
- 87.8. În momentul soluționării reclamației, calea ferată va cere să i se prezinte, în original, unicatul scrisorii de trăsură sau, după caz, duplicatul, pentru a menționa pe ele modul cum s-a lichidat reclamația.
- 87.9. Reclamațiile trebuie să fie motivate.
- 87.10. În cazul restituirilor privind expedițiile de marfă, cel îndreptățit trebuie să anexeze la cererea sa de restituire scrisoarea de trăsură, alte documente susceptibile de a justifica temeinicia ei și, în special, justificarea și devizul cheltuielilor.  
Cel îndreptățit trebuie să anexeze la cererea sa de despăgubire pentru pierdere sau avariere toate documentele susceptibile de a justifica temeinicia ei și de a proba valoarea mărfii, în special cu factura de cumpărare.

- 87.11. Reclamațiile privind expedițiile de marfă, prezentate de alte persoane decât cel îndreptățit conform art. 88, nu sunt luate în considerare decât dacă sunt însoțite de o declarație, pe o filă separată, prin care cel îndreptățit consimte ca suma de plată să fie vărsată reclamantului. Această declarație de la cel îndreptățit, a cărui semnătură trebuie să fie legalizată dacă se cere de calea ferată, trebuie să fie întocmită în conformitate cu dispozițiile legale.

#### ARTICOLUL 88

##### Persoanele care pot exercita dreptul de acțiune împotriva căii ferate

- 1.2 88.1. Acțiunea judiciară contra căii ferate, care se naște din contractul de transport, aparține persoanei care posedă legitimația de călătorie sau recipisa de bagaje ori scrisoarea de trăsură, după caz, sau care, în lipsa acestora, dovedește dreptul său în alt mod.
- 88.2. În caz de rănire, acțiunea aparține persoanei rănite, iar în caz de moarte prin accident, moștenitorilor ei legali.
- 88.3. Acțiunea de restituire a unei sume plătite în virtutea contractului de transport nu aparține decât celui care a efectuat această plată.
- 88.4. Acțiunea relativă la rambursele prevăzute de regulament aparține numai expeditorului.
- 88.5. Celelalte acțiuni contra căii ferate care derivă din contractul de transport aparțin:
- 88.5.1. expeditorului, atâta timp cât el are dreptul să modifice contractul de transport;
- 88.5.2. destinatarului, din momentul în care, fie că a primit scrisoarea de trăsură, fie că și-a valorificat drepturile care îi aparțin.
- 88.6. Pentru a exercita aceste acțiuni, expeditorul trebuie să prezinte duplicatul scrisorii de trăsură. În lipsa duplicatului, el nu poate acționa calea ferată decât dacă destinatarul l-a autorizat pentru aceasta sau dacă face dovada că destinatarul a refuzat marfa.
- 88.7. Pentru a exercita acțiunile sale, destinatarul trebuie să prezinte scrisoarea de trăsură, dacă aceasta i-a fost predată.

##### **NUT 1 la art. 88.1**

Expeditorul sau destinatarul are dreptul de acțiune judiciară contra căii ferate până în momentul când:

- 1.1. a retras scrisoarea de trăsură;
- 1.2. a acceptat marfa;
- 1.3. și-a valorificat dreptul care îi aparține în temeiul art. 74 RT.

##### **NUT 2 la art. 88.1**

Dreptul de acțiune contra căii ferate de o altă persoană decât cea îndreptățită va fi luat în considerare numai dacă aceasta posedă o declarație de la cel îndreptățit, a cărui semnătură să fie legalizată în conformitate cu dispozițiile legale în vigoare.

#### ARTICOLUL 89

##### Calea ferată care poate fi acționată

- 89.1. Acțiunea judiciară pentru restituirea unei sume plătite în temeiul contractului de transport poate fi exercitată împotriva căii ferate care a încasat această sumă sau împotriva aceleia în folosul căreia ea a fost încasată.

- 89.2. Acțiunea judiciară referitoare la ramburs nu poate fi exercitată decât împotriva căii ferate de predare.
- 89.3. Celelalte acțiuni judiciare care izvorăsc din contractul de transport pot fi exercitate împotriva căii ferate de expediție, împotriva căii ferate de destinație sau împotriva aceleia pe parcursul căreia s-a produs faptul care a dat naștere acțiunii.  
Calea ferată de destinație poate fi acționată în judecată, chiar dacă nu a primit nici marfa, nici scrisoarea de trăsură.
- 89.4. Dacă reclamantul are de ales între mai multe căi ferate, dreptul său de opțiune se stinge de îndată ce acțiunea a fost intentată împotriva uneia dintre aceste căi ferate.
- 89.5. Acțiunea judiciară poate fi exercitată împotriva unei alte căi ferate în cazurile menționate la art. 89.1, 89.2, 89.3, când ea este formulată în instanță, pe cale de cerere reconvențională sau de excepție, în legătură cu același contract de transport.

## ARTICOLUL 90

**Stingerea acțiunii izvorâte din răspunderea căii ferate, în caz de moarte și de rănire a călătorilor**

- 90.1. Orice acțiune a celui îndreptățit, întemeiată pe răspunderea căii ferate, în caz de moarte și de rănire a călătorilor, este stinsă, dacă el nu semnaleză, în scris, accidentul survenit călătorului, în termen de 6 luni de la cunoașterea pagubei.
- 90.2. Totuși, acțiunea nu se stinge, dacă:
- 90.2.1. accidentul nu a fost semnalat sau a fost semnalat cu întârziere, ca urmare a unor împrejurări care nu sunt imputabile celui îndreptățit;
- 90.2.2. cel îndreptățit dovedește că accidentul a avut drept cauză o culpă a căii ferate.

## ARTICOLUL 91

**Stingerea dreptului la acțiune împotriva căii ferate**

- 91.1. Acceptarea bagajelor sau a mărfii de către cel îndreptățit stinge orice drept la acțiune izvorâtă din contractul de transport împotriva căilor ferate, în caz de pierdere parțială, de avariere a mărfii sau de depășire a termenului contractului de transport, respectiv eliberarea cu întârziere.
- 91.2. Dreptul la acțiune nu se stinge:
- 91.2.1. în caz de pierderi parțiale sau de avariere a mărfii, dacă:
- 91.2.1.1. pierderea sau avarierea mărfii a fost constatată înainte ca cel îndreptățit să fi primit marfa, în conformitate cu art. 82;
- 91.2.1.2. constatarea care trebuia să fie făcută în conformitate cu art. 75 a fost omisă numai din vina căii ferate;
- 91.2.2. în caz de reclamație pentru pagube neaparente, a căror existență este constatată după primirea bagajelor sau a mărfii de către cel îndreptățit, dacă acesta:
- 91.2.2.1. cere constatarea, în conformitate cu art. 75, de îndată ce a descoperit paguba și cel mai târziu în 3 zile de la

primirea bagajelor sau în 5 zile de la acceptarea mărfii;

- 91.2.2.2. dovedește, în plus, că paguba s-a produs în timpul dintre primirea la transport și eliberarea mărfii;
- 91.2.3. în caz de eliberare cu întârziere a bagajelor, dacă cel îndreptățit, în termen de 21 zile, își valorifică drepturile;
- 91.2.4. în caz de depășire a termenului contractului de transport la expedițiile de marfă, dacă cel îndreptățit, în termen de 60 de zile, și-a valorificat drepturile la una din căile ferate indicate la art. 89.3;
- 91.2.5. dacă cel îndreptățit dovedește că paguba are drept cauză un dol sau o culpă gravă imputabilă căii ferate.
- 91.3. Răspunderea pentru pierderea totală a bagajelor se stinge dacă, în timp de 14 zile de la sosirea trenului cu care trebuia să sosească bagajele, acestea nu au fost cerute în stația de destinație, în afară de cazul când coletul este regăsit și poartă indicațiile necesare pentru avizare.
- 91.4. Dacă o parte din bagajele menționate în recipisa de bagaje lipsește chiar la eliberare, călătorul poate cere, înainte de a le lua în primire pe celelalte, ca pe recipisă calea ferată să îi ateste acest lucru.
- 91.5. Dacă marfa a fost reprodusă în conformitate cu art. 84.1, acțiunile, în caz de pierdere parțială sau de avariere, izvorâte din unul dintre contractele de transport anterioare, se sting ca și când ar fi vorba de un singur contract.

## ARTICOLUL 92

**Prescripția acțiunii privind expedițiile de călători și de bagaje**

- 92.1. Acțiunile pentru daune-interese, întemeiate pe răspunderea căii ferate în caz de moarte și de rănire a călătorilor, se prescriu:
- 92.1.1. pentru călători, în 3 ani, calculați din ziua următoare celei în care s-a produs accidentul;
- 92.1.2. pentru ceilalți îndreptățiți, în 3 ani, calculați din ziua următoare celei în care s-a produs decesul călătorului.
- 92.2. Celelalte acțiuni care izvorăsc din contractul de transport sunt prescrise după trecerea unui an.
- 92.3. Cu toate acestea, prescripția este de 2 ani, dacă acțiunea este întemeiată pe o pagubă rezultată dintr-un act sau dintr-o acțiune sau dintr-o omisiune comisă fie cu intenția de a provoca o astfel de pagubă, fie având cunoștință că ar putea rezulta o astfel de pagubă și acceptând producerea ei.
- 92.4. Prescripția prevăzută la art. 92.2 curge pentru acțiunea:
- 92.4.1. în daune, pentru pierderea totală din a 14-a zi care urmează după expirarea termenului prevăzut la art. 28.3;
- 92.4.2. în daune, pentru pierderea parțială, avarierea sau eliberarea cu întârziere din ziua în care a avut loc eliberarea;

- 92.4.3. privind plata sau restituirea tarifului de transport, a tarifelor accesorii sau a tarifelor suplimentare ori privind rectificarea, în caz de aplicare incorectă a unui tarif sau de greșeală de calcul sau de încasare, din ziua plății sau, dacă nu s-a făcut plata, din ziua în care plata ar trebui să fie făcută;
- 92.4.4. privind plata unui supliment de tarif reclamat de organele vamale sau de alte autorități administrative din ziua cererilor acestor autorități.
- 92.5. În toate celelalte cazuri privind transportul călătorilor, din ziua expirării valabilității legitimației de călătorie:
- 92.5.1. ziua indicată ca punct de începere a prescripției nu este niciodată cuprinsă în termen.
- 92.6. În caz de reclamație adresată căii ferate în conformitate cu art. 87 RT, însoțită de documentele justificative necesare, prescripția se suspendă până la rezolvarea reclamației, însă cel mai târziu până la expirarea unui termen de 3 luni, calculat de la înregistrarea reclamației.
- 92.6.1. În ziua în care calea ferată respinge în scris reclamația, aceasta restituie documentele. În caz de acceptare parțială a reclamației, prescripția reîncepe să curgă pentru partea de reclamație care rămâne în litigiu.
- 92.6.2. Dovada primirii reclamației sau a răspunsului, precum și a restituirii documentelor revine în sarcina părții care invocă acest fapt.
- 92.6.3. După încetarea suspendării, prescripția își reia cursul, socotindu-se și timpul scurs înainte de suspendare.
- 92.6.4. Prescripția nu se va împlini totuși înainte de expirarea unui termen de 6 luni, calculat de la încetarea cauzei de suspendare.
- 92.7. Reclamațiile ulterioare având același obiect nu suspendă prescripția.
- 92.8. Acțiunea prescrisă nu poate fi exercitată nici chiar pe cale de cerere reconvențională sau de excepție.
- 92.9. Pentru calculul termenelor, ziua acceptării mărfii de cel îndreptățit nu se ia în considerare.
- 92.10. Dacă un termen trebuie să ia sfârșit într-o sâmbătă ori duminică sau într-o zi de sărbătoare legală, expirarea lui se prelungește până la prima zi lucrătoare care urmează.
- 93.2.3. întemeiată pe o pagubă rezultată dintr-o acțiune sau dintr-o omisiune comisă, fie cu intenția de a provoca o pagubă, fie având reprezentarea că ar putea rezulta o astfel de pagubă și acceptând producerea ei;
- 93.2.4. întemeiată pe unul din contractele de transport anterioare repredării, în cazul prevăzut la art. 84.1.
- 93.3. Prescripția curge pentru acțiunea:
- 93.3.1. în daune, pentru pierderea totală, din a 30-a zi care urmează după expirarea termenului contractului de transport;
- 93.3.2. în daune, pentru pierderea parțială, avarierea mărfii sau depășirea termenului contractului de transport, din ziua în care a avut loc eliberarea mărfii;
- 93.3.3. privind plata sau restituirea tarifelor de transport și accesorii, a altor tarife sau a tarifelor suplimentare ori privind rectificarea, în caz de aplicare incorectă a unui tarif sau în caz de greșeală de calcul sau de încasare:
- 93.3.3.1. dacă s-a făcut plata, din ziua plății;
- 93.3.3.2. dacă nu s-a făcut plata, din ziua primirii mărfii la transport, dacă plata incumbă expeditorului, sau din ziua în care destinatarul a retras scrisoarea de trăsură, dacă plata incumbă acestuia;
- 93.3.3.3. dacă este vorba de sume plătite în condițiile prevederilor art. 62.3, din ziua în care calea ferată remite contul cheltuielilor; în lipsa acestei remiteri, termenul pentru creanțele căii ferate curge începând din a 30-a zi după expirarea termenului contractului de transport;
- 93.3.4. căii ferate privind restituirea unei sume plătite de destinatar în locul expeditorului sau invers și pe care calea ferată trebuie să o restituie celui îndreptățit, din ziua în care a fost făcută cererea de restituire;
- 93.3.5. referitoare la ramburse, prevăzute la art. 64, din a 30-a zi care urmează după expirarea termenului contractului de transport;
- 93.3.6. privind plata prețului unei vânzări, din ziua vânzării;
- 93.3.7. privind plata unui supliment de tarife reclamat de organele vamale sau de alte autorități administrative, din ziua cererii acestor autorități;
- 93.3.8. în toate celelalte cazuri, din ziua în care dreptul poate fi exercitat.  
Ziua indicată ca punct de începere a prescripției nu este niciodată cuprinsă în termen.
- 93.4. În caz de reclamație adresată căii ferate în conformitate cu art. 87, însoțită de documentele justificative necesare, prescripția se suspendă până în ziua în care calea ferată respinge, în scris, reclamația și restituie documentele (maximum 3 luni). În caz de acceptare parțială a reclamației, prescripția reîncepe să curgă pentru partea de reclamație care rămâne în litigiu. Dovada primirii reclamației sau a răspunsului, precum și dovada restituirii documentelor sunt în sarcina părților care invocă acest fapt.

#### ARTICOLUL 93

##### Prescripția dreptului de acțiune privind expedițiile de mărfuri

- 93.1. Dreptul de acțiune, izvorât din contractul de transport, se prescrie prin trecerea unui an.
- 93.2. Cu toate acestea, prescripția este de 2 ani în ceea ce privește acțiunea:
- 93.2.1. pentru plata unui ramburs încasat de calea ferată de la destinatar;
- 93.2.2. pentru plata unui rest din prețul unei vânzări efectuate de calea ferată;

Reclamațiile ulterioare având același obiect nu suspendă prescripția.

- 93.5. Acțiunea prescrisă nu mai poate fi exercitată nici chiar pe cale de cerere reconvențională sau de excepție.
- 93.6. În măsura în care prezentul Regulament nu dispune altfel, acesta se completează cu prevederile în vigoare referitoare la suspendarea și întreruperea prescripțiilor.

## TITLUL V

### Raporturile dintre căile ferate

#### ARTICOLUL 94

##### Lichidarea conturilor între căile ferate

- 94.1. Orice cale ferată care a încasat, fie în stația de primire, la predare, fie la destinație, tarifele sau celelalte creanțe care rezultă din contractul de transport trebuie să plătească căilor ferate partea care le revine. Modalitățile de plată se stabilesc prin înțelegeri încheiate între căile ferate.
- 94.2. Calea ferată de predare este răspunzătoare de tariful de transport și de celelalte tarife pe care nu le-a încasat atunci când expeditorul le-a luat în sarcina sa.
- 94.3. Când calea ferată de destinație eliberează marfa fără a încasa tarifele sau alte creanțe care rezultă din contractul de transport, ea este răspunzătoare de aceste sume.
- 94.4. În cazul încetării plăților din partea uneia dintre căile ferate, constatate legal la cererea uneia dintre căile ferate creditoare, consecințele se suportă de toate celelalte căi ferate care au participat la transport, proporțional cu partea lor din tariful de transport.
- 94.5. Dreptul de acțiune în regres împotriva căii ferate, a cărei stare de încetare de plăți a fost constatată, rămâne rezervat.

#### ARTICOLUL 95

##### Regres în caz de pierdere sau de avariere

- 95.1. Calea ferată care a plătit o despăgubire pentru pierderea totală sau parțială a mărfii ori pentru avarierea ei, în baza Regulamentului, are drept de acțiune în regres împotriva căilor ferate care au participat la transport, în conformitate cu următoarele dispoziții:
- 95.1.1. calea ferată care a cauzat paguba este singura răspunzătoare;
- 95.1.2. când paguba a fost cauzată din vina mai multor căi ferate, fiecare dintre ele răspunde de paguba pe care a cauzat-o, iar dacă distincția nu este posibilă, despăgubirea este repartizată între ele în conformitate cu art. 95.1.3;
- 95.1.3. dacă nu se poate dovedi că paguba a fost cauzată din vina uneia sau mai multor căi ferate, despăgubirea este repartizată între toate căile ferate care au participat la transport, cu excepția celor care dovedesc că paguba nu s-a produs pe liniile lor, repartizarea se face proporțional cu distanțele kilometrice de aplicare a tarifelor.

- 95.2. În caz de insolvabilitate a uneia dintre aceste căi ferate, partea care îi revine și nu este plătită de ea este repartizată între toate celelalte căi ferate care au participat la transport, proporțional cu distanțele kilometrice de aplicare a tarifelor.

#### ARTICOLUL 96

##### Regres în caz de depășire a termenului contractului de transport

- 96.1. Art. 95 se aplică și în caz de despăgubire, plătită pentru depășirea termenului contractului de transport. Dacă aceasta a fost cauzată de mai multe căi ferate, despăgubirea este repartizată între aceste căi ferate, proporțional cu durata întârzierii pe liniile respective.
- 96.2. Termenele contractului de transport al expedițiilor de mărfuri, stabilite prin art. 72, se împart în felul următor:
- 96.2.1. când două căi ferate au participat la transport:
- 96.2.1.1. termenul de expediere se împarte în părți egale;
- 96.2.1.2. termenul de transport se împarte proporțional cu distanțele kilometrice de aplicare a tarifelor;
- 96.2.2. când trei căi ferate sau mai multe au participat la transport:
- 96.2.2.1. termenul de expediere se împarte în părți egale între calea ferată de predare și calea ferată de destinație;
- 96.2.2.2. termenul de transport se împarte între toate căile ferate:
- 96.2.2.2.1. o treime în părți egale;
- 96.2.2.2.2. restul de două treimi, proporțional cu distanțele kilometrice de aplicare a tarifelor.
- 96.3. Termenele suplimentare ale expedițiilor de mărfuri, la care o cale ferată are dreptul, se atribuie acestei căi ferate.
- 96.4. Timpul scurs între predarea mărfii către calea ferată și începerea termenului de expediere se atribuie exclusiv căii ferate de predare.
- 96.5. Împărțirea de mai sus nu se ia în considerare decât în cazul când termenul total al contractului de transport nu a fost respectat.

#### ARTICOLUL 97

##### Procedura acțiunii în regres

- 97.1. Valabilitatea plății efectuate de calea ferată care exercită una dintre acțiunile în regres prevăzute la art. 95 și 96 nu poate fi contestată de calea ferată împotriva căreia se exercită acțiunea în regres, când despăgubirea a fost stabilită de o autoritate judiciară și când acesteia ultime căi ferate i s-a dat posibilitatea să intervină în proces. Judecătorul sesizat cu acțiunea principală stabilește termenele acordate pentru înștiințare și pentru intervenție.
- 97.2. Calea ferată care își exercită acțiunea în regres trebuie să își formuleze cererea la una și aceeași instanță împotriva tuturor căilor ferate cu care nu a căzut de acord, sub sancțiunea de a-și pierde dreptul de regres împotriva aceluia pe care nu le-a chemat în judecată.

- 97.3. Judecătorul trebuie să hotărască prin una și aceeași hotărâre asupra tuturor acțiunilor în regres cu care este sesizat.
- 97.4. Căile ferate acționate nu mai pot exercita nici o acțiune în regres ulterioară.
- 97.5. Acțiunile în regres nu pot fi introduse în instanță referitor la cererea de despăgubire, exercitată de cel îndreptățit, potrivit contractului de transport.

#### ARTICOLUL 98

##### Competența în materie de acțiuni în regres

- 98.1. Instanța de la sediul căii ferate împotriva căreia se exercită acțiunea în regres este singura competentă pentru toate acțiunile în regres.
- 98.2. Când acțiunea trebuie să fie intentată împotriva mai multor căi ferate, calea ferată reclamantă are dreptul să aleagă între instanțele competente, în temeiul art. 98.1, pe aceea căreia îi va prezenta cererea sa.

#### ARTICOLUL 99

##### Înțelegeri referitoare la acțiunile în regres

Căile ferate pot deroga prin înțelegeri de la dispozițiile referitoare la acțiunile în regres reciproce din acest titlu, cu excepția celei menționate la art. 97.5 RT.

#### ARTICOLUL 100

##### Derogări temporare

- 100.1. Dacă situația economică și financiară a unei căi ferate este de natură să provoace dificultăți grave în ceea ce privește aplicarea dispozițiilor titlului V, două sau mai multe căi ferate pot deroga și pot să decidă, pentru traficul cu calea ferată aflată în dificultate, ca:
- 100.1.1. transporturile care se expediază din fiecare dintre aceste căi ferate să fie obligatoriu francate la predare până la frontierele căilor ferate aflate în dificultate, dar nu mai departe;
- 100.1.2. transporturile cu destinație pentru fiecare dintre aceste căi ferate trebuie să fie francate de expeditor până la frontierele căilor ferate în dificultate, dar nu mai departe;
- 100.1.3. transporturile cu destinația sau cu expediția în și din calea ferată în dificultate nu trebuie să fie grevate de nici un ramburs sau deburs, decât dacă acestea sunt admise în limitele unor anumite sume;
- 100.1.4. expeditorul nu poate modifica contractul de transport în ceea ce privește calea ferată de destinație, francarea și rambursul.
- 100.2. Dispozițiile art. 62, 64, 77 și 78 în traficul cu calea ferată în dificultate pot fi restricționate.
- 100.3. Măsurile prevăzute la art. 100.1 și 100.2 intră în vigoare cel mai devreme la expirarea unui termen de două zile de la data publicării lor, conform art. 4.5.

## TITLUL VI Alte dispoziții

### ARTICOLUL 101

#### Contravenții

101.1. Contravențiile prevăzute în Regulamentul de transport pe căile ferate din România, săvârșite de persoanele fizice și juridice, se stabilesc și se sancționează prin hotărâre a Guvernului României.

- 1 101.2. Procesele-verbale de contravenții se întocmesc de agenții autorizați de calea ferată, stabiliți prin Normele uniforme privind transporturile.

#### **NUT 1 la art. 101.2**

Procesele-verbale de contravenții se întocmesc de șefii de stații, controlorii de bilete, operatorii programatori, impiegații de mișcare, șefii de tren, șefii de manevră, conductorii de tren, magazinerii, veghetorii de încărcare, șefii depourilor de locomotive, șefii remizelor de locomotive, șefii reviziilor de vagoane, șefii de tură de la reviziile de vagoane, revizorii tehnici de vagoane, șefii secțiilor de întreținere a căii ferate, picherii, maiștrii, șefii secțiilor și districtelor de electrificare, centralizare și telecomandă ai căii ferate.

De asemenea, pot încheia procese-verbale de contravenție gardienii feroviari, angajații căii ferate împuterniciți de aceasta, ofițerii și subofițerii din Poliția pentru transporturi feroviare din cadrul Ministerului de Interne, precum și ofițerii și subofițerii din transporturi militare din cadrul Ministerului Apărării Naționale pentru călătorii care utilizează documente de transport militare.

### ARTICOLUL 102

#### Publicarea Normelor uniforme

Calea ferată publică Normele uniforme privind transporturile în Buletinul Comercial al Căii Ferate.

#### **NUT 1 la art. 102**

Buletinul Comercial al Căii Ferate se editează de Editura Feroviară și se vinde prin agențiile căii ferate. Cei interesați pot face abonamente semestriale sau anuale.

Tfa publică în Buletinul Comercial al Căii Ferate toate normele, tarifele, dispozițiile și informațiile conform RT, suportând prețul de publicare.

### ARTICOLUL 103

#### Dispoziții finale

- 1 Buletinele de mesagerie se vor folosi în continuare până când Societatea Națională de Transport Feroviar de Călători — „C.F.R. Călători” — S.A. le va scoate din uz. În această perioadă buletinele de mesagerii se consideră scrisori de trăsură de mesagerie.

#### **NUT 1 la art. 103**

Buletinele de mesagerie sunt valabile până la data de 31 decembrie 1999. Până la această dată se vor folosi în paralel cu scrisoarea de trăsură pentru mesagerie.



**NORME TEHNICE****de transport al mărfurilor periculoase**

Art. 1. — Materiile și obiectele periculoase se transportă pe căile ferate din România, cu respectarea prevederilor cuprinse în prezenta anexă.

Art. 2. — La predarea transportului, manipularea, depozitarea, eliberarea materiilor și a obiectelor periculoase și a documentelor de transport, precum și la întocmirea acestora se respectă prevederile din:

2.1. — Anexa I CIM — Regulamentul privind transportul internațional feroviar al mărfurilor periculoase — RID, care se publică de către C.F.R. Marfă.

2.2. — De asemenea, se vor respecta prevederile referitoare la: transportul materialelor nucleare și radioactive, transportul armelor și munițiilor și protecția mediului.

Art. 3. — Mijloacele de transport al materiilor și obiectelor periculoase trebuie să îndeplinească condițiile tehnice prevăzute în RID, precum și în reglementările tehnice elaborate de organele de supraveghere tehnică din România.

Art. 4. — În traficul internațional se vor respecta reglementările internaționale la care România este parte, precum și convențiile și înțelegerile cu administrațiile de cale ferată la care Ministerul Transporturilor sau C.F.R. Marfă, după caz, este parte.

Art. 5. — Doi sau mai mulți transportatori feroviari autorizați pot încheia înțelegeri care să deroge de la prevederile

art. 1, privind admiterea mărfurilor la transport, care vor fi aprobate de Ministerul Transporturilor, la propunerea C.F.R. Marfă, cu avizul Autorității Feroviare Române — AFER sau al organului tehnic de supraveghere din România, după caz.

Aceste înțelegeri trebuie să fie publicate de către C.F.R. Marfă, care este depozitarul acestor înțelegeri.

Art. 6. — Mărfurile prevăzute în RID trebuie să fie declarate cu denumirea sub care figurează în această anexă.

Art. 7. — Se percep tarife suplimentare prevăzute în tariful căii ferate în caz de înscrieri, în scrisoarea de trăsură, incorecte, inexacte incomplete sau imprecise, care au avut ca efect: acceptarea la transport a materiilor excluse de RID, acceptarea la transport a mărfurilor pentru care sunt stabilite condiții speciale, prin dispoziții legale, fără îndeplinirea acestor dispoziții, precum și nerespectarea condițiilor de siguranță impuse de RID.

Art. 8. — În cazul în care, ca urmare a nerespectării condițiilor cuprinse în prezenta anexă, ar rezulta pagube pentru calea ferată, pe lângă tarifele suplimentare prevăzute la art. 7, cei în culpă sunt obligați să repare și prejudiciile cauzate, indiferent de sancțiunile prevăzute de lege.

ANEXA Nr. 2 NUT**NORME TEHNICE****de încărcare a mijloacelor de transport**

Art. 1. — Materialele și obiectele se încarcă, se așază și se fixează pe și în mijlocul de transport pe căile ferate din România potrivit reglementărilor prezentei anexe.

Art. 2. — La predarea materialelor și a obiectelor la transport se respectă reglementările prevăzute în:

2.1. Prescripții de încărcare — anexa II la Regulamentul pentru folosirea reciprocă a vagoanelor de marfă în traficul internațional (RIV);

2.2. Reglementările căii ferate privind transportul în vagoane acoperite, containere, pe palete și altele similare, publicate de calea ferată.

Art. 3. — Anexa II la RIV se aplică și în traficul intern și se publică de către C.F.R. Marfă.

Art. 4. — Doi sau mai mulți transportatori feroviari autorizați pot încheia înțelegeri care să deroge de la prevederile art. 3, privind admiterea mărfurilor la transport, care vor fi aprobate de Ministerul Transporturilor, la propunerea C.F.R. Marfă, cu avizul Autorității Feroviare Române — AFER.

Aceste înțelegeri trebuie să fie publicate de către C.F.R. Marfă, care este depozitarul lor.

Art. 5. — Atunci când în urma nerespectării măsurilor impuse de prezenta anexă, ar rezulta pagube pentru calea ferată, cei în culpă sunt obligați să repare prejudiciile cauzate, independent de sancțiunile penale prevăzute de lege.

ANEXA Nr. 3 NUT**NORME UNIFORME****pentru completarea scrisorii de trăsură**

Art. 1. — Scrisoarea de trăsură se folosește în trafic local la expedițiile de vagoane complete, containere mari (încărcate într-un singur vagon sau pentru un singur container mare), coletărie și mesagerie.

Art. 2. — Scrisoarea de trăsură este formată din 5 file, numerotate astfel:

2.1. fila 1 — exemplarul de serviciu — însoțește transportul până la stația de destinație;

2.2. fila 2 — copia — se păstrează în arhiva stației de expediție;

2.3. fila 3 — avizul și adevierirea de primire — însoțește transportul până la stația de destinație și se păstrează în arhiva stației de destinație;

2.4. fila 4 — duplicatul — se predă expeditorului după încheierea contractului de transport;

2.5. fila 5 — unicatul — însoțește transportul până la stația de destinație și se predă destinatarului la eliberarea mărfii.

În cazul în care plata transportului se efectuează centralizat, la scrisoarea de trăsură se poate anexa o filă suplimentară.

Art. 3. — Expeditorul va completa partea încadrată cu linii negre groase, iar calea ferată, cealaltă parte neîncadrată cu linii negre groase.

3.1. Datele din rubricile scrisorii de trăsură trebuie să fie înscrise în limba română, clar, citeț și exact, cu litere de tipar, care nu se pot șterge, și numai în rubrica rezervată fiecăreia.

În rubricile în care sunt marcate câmpuri pentru înscrierea cifrelor (de exemplu: codul, masa, numărul vagonului, poziția de trafic și altele similare) se înscrie câte o cifră în fiecare câmp, începând de la dreapta spre stânga.

Datele se înscriu prin dactilografare, tipărire, ștampilare sau prin înscriere manuală, utilizându-se pix cu pastă. În cazul utilizării mașinii de scris sau a pixului, la înscriere se va folosi indigoul pentru înscrierea simultană a datelor pe filele scrisorii de trăsură.

În datele înscrise de expeditor nu se admit corecturi sau ștersături. Datele înscrise pot fi modificate de calea ferată, cu condiția aplicării ștampilei cu dată aparținând stației și cu semnătura agentului care a efectuat modificarea, atunci când aceste modificări sunt admise prin reglementări sau în situația în care sunt cauzate de unele greșeli produse de agenții căii ferate.

Numărul scrisorii de trăsură tipărit pe prima filă va fi reprodus de expeditor și pe celelalte 4 file ale scrisorii de trăsură.

3.2. Expeditorul, la completarea rubricilor scrisorii de trăsură, trebuie să respecte prevederile de mai jos:

3.2.1. Stația de destinație se înscrie cu majuscule, cu denumirea completă, fără prescurtări. În această rubrică trebuie să fie înscrisă o singură stație de destinație.

3.2.2. Codul poziție program se completează cu numărul comenzii sau cu numărul poziției din programul de transport.

3.2.3. Destinatarul poate fi o singură persoană fizică sau juridică și se completează cu denumirea și adresa completă, fără prescurtări. Se vor completa toate datele din formular, inclusiv numărul blocului, scara, etajul, apartamentul, telefonul, telefaxul și telexul.

3.2.4. Codul destinatarului se completează, după caz, cu codul SIRUES al agentului economic sau cu codul atribuit de calea ferată pentru persoane fizice.

3.2.5. Expeditorul va completa rubrica încadrată în linii groase, conform instrucțiunilor menționate la art. 3.2.3. În plus, expeditorul va înscrie data și va semna.

3.2.6. Codul expeditorului se completează, după caz, cu codul SIRUES al agentului economic sau cu codul atribuit de calea ferată pentru persoane fizice.

3.2.7. La rubrica „ambalaj”, subrubricile acesteia se completează în conformitate cu „Lista codurilor de ambalaj” din ultima pagină a acestei anexe, cu numărul de bucăți sau colete care fac parte din expediția respectivă, cu felul ambalajului mărfurilor, evitându-se denumirea generică de colet. Astfel pot fi: saci, baloturi, cutii, lăzi, butoaie, legături, stelaje, palete, boxpalete, containere și altele similare.

Codul ambalajelor se completează conform listei anexate. Pentru mărfurile paletizate în coloana „număr bucăți” se înscrie numărul paletelor sau al boxpaletelor predate la transport, iar în coloana „cod” se înscrie, după caz:

3.2.7.1. în cazul paletelor, în regim de schimb: 72

3.2.7.2. în cazul boxpaletelor, în regim de schimb: 92

3.2.7.3. în cazul paletelor, în regim de restituire: 74

3.2.7.4. în cazul boxpaletelor, în regim de restituire: 94.

3.2.8. Denumirea mărfii se completează în felul următor:

3.2.8.1. cu denumirea prevăzută în indexul alfabetic din Tariful local de mărfuri al C.F.R. Marfă;

3.2.8.2. cu denumirea prevăzută în anexa nr. 1 NUT;

3.2.8.3. cu denumirea uzuală din comerț pentru celelalte mărfuri, în cazul în care completarea nu se face potrivit art. 3.2.8.1 și 3.2.8.2.

În cazul în care spațiul rubricii nu este suficient pentru declararea tuturor mărfurilor care compun expediția, aceasta se face pe o listă specificativă. În acest caz, în rubrica din scrisoarea de trăsură se înscrie mențiunea „mărfuri diferite conform listei specificative anexate”.

3.2.8.4. La expedițiile de mărfuri la care se folosesc materiale de protecție contra căldurii sau frigului (gheață, paie și altele asemenea) expeditorul trebuie să declare separat mărfurile și separat materialele de protecție utilizate.

3.2.8.5. Dacă la expedițiile de vagoane se folosesc rechizite de încărcare (mușamale, obloane particulare, stânoage), sub denumirea mărfurilor trebuie să se înscrie denumirea rechizitelor sau a dispozitivelor de asigurare utilizate.

3.2.8.6. În cazul paletelor de schimb se va face mențiunea „de schimb”, iar în cazul paletelor de restituire se va menționa „de restituire”.

3.2.8.7. În cazul utilizării containerelor, cu excepția containerelor mari, se vor menționa numerele de identificare a acestora și inițialele căii ferate pentru cele care sunt proprietatea căilor ferate sau mențiunea „particular” și, eventual, marcajul, numărul de identificare, pentru cele care sunt proprietatea agenților economici.

3.2.9. Masa stabilită de expeditor se completează în felul următor:

3.2.9.1. Se înscrie masa expediției care se prezintă la transport. Masa expediției este masa brută a mărfurilor, coletelor încărcate în stare ambalată în vagon, respectiv masa netă a mărfurilor încărcate în vagon în stare neambalată (vrac). În cazul în care expediția este formată din mai multe feluri de marfă, se va declara masa fiecărui fel de marfă.

3.2.9.2. În cazul în care în vagon se expediază materialele de protecție contra frigului, căldurii, accesorii de încărcare, fixare și altele asemănătoare aparținând expeditorului, acesta trebuie să declare dacă a inclus în masa mărfii și masa materialelor respective.

3.2.9.3. În cazul în care expediția conține palete (atât în regim de schimb, cât și în regim de restituire), se declară separat masa acestora.

3.2.9.4. În cazul utilizării containerelor (în afara containerelor mari), se declară masa proprie a containerelor folosite, indiferent dacă sunt proprietatea căii ferate ori sunt particulare.

3.2.9.5. Masele stabilite de expeditor în scrisoarea de trăsură trebuie să corespundă cu cele cuprinse în actele de livrare anexate la scrisoarea de trăsură care se însuimează, iar masa totală rezultată se înscrie pe ultimul rând al rubricii. Dacă pentru declararea mărfurilor se utilizează lista specificativă, masa totală menționată în lista specificativă trebuie să corespundă cu masa din scrisoarea de trăsură.

În cazul în care înscrierea mărfurilor în rubricile „număr bucăți”, „felul ambalajului”, „denumirea mărfii”, „masa stabilită de expeditor” rămân rânduri libere, acestea trebuie anulate de expeditor.

3.2.10. Mențiunile de francare care se înscriu sunt: „Francat”, când tarifele se încasează de la expeditor, „Transmis”, când tarifele se încasează la destinație.

3.2.11. „Număr accept portuar” se completează cu numărul acceptului stației care deservește portul de destinație.

3.2.12. „Vagon sau container mare” se completează tăindu-se cu o linie cuvântul care nu corespunde mijlocului

de transport folosit (în cazul folosirii vagonului, se taie cuvintele „container mare“, și invers).

3.2.13. „Număr“ se completează prin menționarea tuturor cifrelor care formează numărul mijlocului de transport (vagon sau container mare).

3.2.14. „Seria“ se înscrie trecându-se seria șablonată pe vagon sau pe containerul mare, cu respectarea caracterului literei (majuscule sau litere mici) și a poziției acestora. Pentru vagoanele de cale largă se va indica litera A pentru vagoanele acoperite, D pentru vagoanele descoperite și Z pentru cisterne.

3.2.15. „Tonajul“ se completează trecându-se cifra înscrisă pe vagon sau pe containerul mare, care reprezintă limita de încărcare a mijlocului de transport respectiv.

2.3.16. „Volumul“ se completează avându-se în vedere inscripția în metri cubi sablonată pe cutia vagonului sau a containerului mare.

3.2.17. „Suprafața“ se completează cu numărul de metri pătrați șablonată pe cutia vagonului sau a containerului mare.

3.2.18. „Lungimea“ se completează numai în cazul în care lungimea vagonului este șablonată pe acesta.

3.2.19. „Număr osii“ se completează cu numărul de osii ale vagonului.

3.2.20. „Tara înscrisă“ se completează cu tara în kg, șablonată pe vagon sau pe containerul mare.

3.2.21. „Sigilii“ aplicate de expeditor se completează cu câtimea (numărul) și seria sigiliilor aplicate, precum și cu însemnele expeditorului.

3.2.22. „Mențiuni ale expeditorului admise de regulamente, tarife sau convenții“ se completează cu modul de stabilire a masei mărfii, cel de-al doilea element de determinare cantitativă a mărfii, numele celui care a stabilit cantitatea de marfă, numărul și felul documentelor însoțitoare, anexate de expeditor la scrisoarea de trăsură, semnele și marcajele aplicate pe încărcătura vagoanelor descoperite, mijloacele de protecție (prelatele), indicându-se numărul inscripționat pe prelată și proprietarul acestora, precum și orice alte mențiuni admise de Regulamentul de transport, convenții și tarife cu privire la transportul în cauză.

3.2.23. „Masa totală“, stabilită de expeditor, se completează cu masa totală a mărfii, încărcată în vagon (cifra trebuie să corespundă cu totalul stabilit conform art. 3.1.9.5).

Art. 4. — Formularele scrisorilor de trăsură și precizările modului de completare pentru fiecare formular se aprobă și se publică de către C.F.R. Marfă.

#### LISTA CODURILOR DE AMBALAJE

Vagon	1
Ladă, lădiță	2
Stelaj din lemn	3
Stelaj metalic	4
Container	5
Cufăr	6
Valiză din piele	7
Valiză din material plastic	8
Sac din pânză	9
Sac din material plastic	10
Tambur, bobină (pentru cablu electric, cablu de oțel și altele similare)	11
Sul (carton asfaltat, împletituri de sârmă și altele similare)	12
Butelie, recipient (aragaz, oxigen, hidrogen, acid carbonic)	13
Damigeană, balon (pline cu acizi sau cu alte produse)	14
Legătură (mături, țevi, topoare, fier sau oțel laminat și altele similare)	15
Colac (sârmă, fier sau oțel-beton)	16
Bucată (orice obiecte neambalate)	17
Coș de nuiete	18
Coș din material plastic	19
Pachet (ziare, reviste și altele similare)	20
Tobă (carbide, clorură de calciu pulbere sau deșeuri de metal)	21
Cutie din carton	22
Cutie din tablă	23
Butoi din lemn	24
Butoi din tablă	25
Butoi din material plastic	26
Butoi din placaj	27
Bidon din tablă	28
Bidon din material plastic	29
Balot (hârtie, stofă, tablă și altele similare)	30
Putină	31
Coș din papură	32
Ciubăr	33
Alte feluri de ambalaje nedenumite mai sus	34

## NORME UNIFORME

**privind convenția-cadru de încărcare-descărcare**

Art. 1. — Convenția-cadru de încărcare-descărcare se încheie cu clienții cu care calea ferată are relații stabile de afaceri.

Clienții care au relații stabile de afaceri cu calea ferată sunt cei cu care se stabilește programarea încărcărilor și care își desfășoară activitatea de încărcare-descărcare pe liniile industriale proprii sau închiriate sau la linia publică, atunci când au terenuri sau magazine închiriate, expediționarii care comandă vagoane la încărcare-descărcare, precum și cei stabiliți de calea ferată în alte cazuri.

Art. 2. — Pentru clienții posesori de linii particulare industriale convenția-cadru de încărcare-descărcare se aplică numai pentru perioadele în care aceste linii au avizul de funcționare dat de gestionarul infrastructurii.

Art. 3. — Pentru liniile particulare, avizul de funcționare se acordă numai cu îndeplinirea condițiilor impuse de calea ferată, condiții care se publică în Buletinul Comercial al Căii Ferate.

Art. 4. — Programul de lucru dintre calea ferată și client se va stabili în funcție de programul de lucru al stației.

Art. 5. — Convențiile-cadru de încărcare-descărcare vor cuprinde, după caz, următoarele:

- 5.1. datele de identificare a părților participante la convenție;
- 5.2. perioada de valabilitate a convenției;
- 5.3. înzestrarea tehnică a liniei particulare;
- 5.4. programul de lucru dintre calea ferată și client;
- 5.5. mijloacele de tracțiune particulare, folosite în activitatea de manevră, autorizate să circule pe liniile căii ferate;
- 5.6. modul de predare-primire a mărfurilor și a mijloacelor de transport goale sau încărcate;
- 5.7. documentele cu care se face predarea-primirea vagoanelor;

5.8. locul de predare-primire a mijloacelor de transport între calea ferată și client;

5.9. locul de încărcare sau descărcare;

5.10. modul de avizare, între calea ferată și client, asupra punerii la dispoziție a mijloacelor de transport;

5.11. modul de efectuare a manevrei;

5.12. personalul căii ferate și al clientului, desemnat să efectueze operațiunile de avizare, predare-primire, constatare și alte operațiuni pentru care executanții trebuie precizați;

5.13. stabilirea capacităților de încărcare-descărcare și de depozitare a fronturilor de lucru;

5.14. modul și termenele de decontare și de plată a tarifelor;

5.15. reducerile tarifului orar de utilizare, acordate conform NUT 10 de la art. 73.1 RT, prevăzute în tarife;

5.16. programarea încărcărilor;

5.17. modul de comandare a vagoanelor;

5.18. modul de prelungire, reziliere sau de modificare a convenției;

5.19. alte reglementări de interes comun.

Art. 6. — Dacă nu s-a convenit altfel, reglementările specifice din convenția-cadru de încărcare-descărcare, încheiată între calea ferată și un client, proprietar de linie industrială, se aplică și pentru alți clienți care obțin acordul scris, potrivit legii, privind utilizarea fronturilor de lucru de la proprietarul liniei industriale.

Acordul scris se încheie conform prescripțiilor căii ferate și se prezintă înaintea încheierii cu calea ferată a convenției-cadru.

Art. 7. — Convențiile-cadru de încărcare-descărcare trebuie să respecte prevederile Regulamentului de transport pe căile ferate din România, Normele uniforme pentru transportul feroviar și tarifele căii ferate.

## NORME UNIFORME

**pentru transportul mărfurilor perisabile**

Art. 1. — Prin prezentele norme se reglementează modul de primire a mărfurilor perisabile pe calea ferată.

Art. 2. — Sunt considerate mărfuri perisabile și li se aplică prezentele prevederi următoarele mărfuri: fructele proaspete de orice fel, legumele și zarzavaturile proaspete de orice fel, cartofii timpurii (predați până la data de 31 august a anului respectiv), carnea și organele de animale în stare proaspătă, zvântată, refrigerată sau congelată, mezelurile, păsările tăiate, vânatul, laptele și produsele lactate, cu excepția brânzeturilor sărate și a cașcavalului, peștele proaspăt și congelat, icrele proaspete, racii, melcii, ouăle, berea, margarina, drojdia de bere, plantele vii, gheața.

Art. 3. — Transportul mărfurilor perisabile se efectuează în condiții care să asigure integritatea lor cantitativă și calitativă. În acest scop, transportul acestor mărfuri se execută cu prioritate.

3.1. Expeditorul este obligat să prezinte la transport mărfurile perisabile în bune condiții de calitate, ambalate corespunzător naturii fiecărei mărfi, și să efectueze încărcarea

care potrivit regulilor tehnice, astfel ca mărfurile să nu sufere pierderi calitative în timpul transportului.

3.2. Calea ferată este obligată să primească mărfurile perisabile spre expediție, potrivit programului de transport, la termenele și la orele programate, și să execute transportul în condițiile și în termenele prevăzute de Regulamentul de transport, pentru a evita deprecierea sau alterarea mărfurilor perisabile.

Art. 4. — Mărfurile perisabile se pot expedia ca:

4.1. expediții de vagoane;

4.2. expediții de coletarie;

4.3. expediții de mesagerie.

Mărfurile perisabile admise la transport, pe fel de expediție, se stabilesc de calea ferată și se publică în tarifele căii ferate.

Art. 5. — Pentru identificarea cu ușurință a expedițiilor de mărfuri perisabile față de celelalte transporturi, expeditorul trebuie să aplice pe fiecare colet și pe fiecare vagon eticheta „MĂRFURI PERISABILE“, conform anexei nr. 12.5.1 NUT, de asemenea, să înscrie în rubrica

„Mențiuni ale expeditorului“ din scrisoarea de trăsură, cu culoare roșie, mențiunea „Marfă perisabilă“.

Art. 6. — Luarea în primire a expedițiilor de coletărie se va face la orele stabilite de stație, cu cel puțin 2 ore înainte de plecarea trenului, iar cele de mesagerie, conform punctului 4.4 din anexa nr. 8 NUT. Trenurile cu care se pot expedia expedițiile de coletărie și de mesagerie se afixează de calea ferată la avizierul stației.

Art. 7. — Mărfurile perisabile, supuse dispozițiilor de ordin sanitar, fitosanitar și altele asemănătoare, se admit la transport numai dacă sunt însoțite de certificatele emise de organele în drept, potrivit legislației în vigoare, menționate în scrisoarea de trăsură.

Art. 8. — Eliberarea transporturilor

Destinatarul este obligat să ridice, respectiv să descarce expediția fără întârziere.

*ANEXA Nr. 6 NUT*

### NORME UNIFORME pentru transportul vietăților

Art. 1. — Vietățile care se transportă pe calea ferată sunt animalele, păsările și peștii vii, albinele și altele, care sunt stabilite de calea ferată și publicate în tarife.

Art. 2. — Transportul vietăților pe calea ferată se efectuează în condiții care să evite îmbolnăvirea sau moartea acestora. În acest scop, transportul acestor mărfuri se execută cu prioritate și numai în vagoane acoperite sau speciale.

Art. 3. — Expeditorul este obligat să prezinte la stația de încărcare următoarele documente, care condiționează încărcarea vietăților:

- 3.1. act de adeverire a proprietății;
- 3.2. act de adeverire a stării de sănătate;
- 3.3. certificat sanitar-veterinar de transport.

Art. 4. — Predarea expedițiilor de vagoane încărcate cu vietăți se efectuează numai în cursul zilei cu lumină, care se consideră astfel:

- 4.1. în perioada 22 martie — 21 septembrie, între orele 6,00 și 20,00;
- 4.2. în perioada 22 septembrie — 21 martie, între orele 8,00 și 17,00.

Art. 5. — La îmbarcare, expeditorul trebuie să asigure hrana și apa necesare animalelor pe toată durata transportului.

Art. 6. — Îmbarcarea-debarcarea vietăților se face în prezența medicului veterinar, care va înscrie, sub semnătură și ștampilă, în registrul-tip aflat la stație, numărul fiecărui vagon. De asemenea, pe scrisoarea de trăsură va menționa, sub semnătură și ștampilă, numărul fiecărui certificat sanitar eliberat, faptul că a sistat la îmbarcarea-

debarcarea vietăților și că au fost respectate condițiile sanitar-veterinare.

Art. 7. — Expedițiile de vietăți vor fi însoțite, conform anexei nr. 16 NUT.

În acest scop, expeditorul va asigura personal special pe cheltuiala sa. Însoțirea nu este necesară pentru animalele vii mici, predate la transport ambalate ca expediții de mesagerie.

Art. 8. — Calea ferată este obligată să primească vietățile pentru expediere numai în cursul zilei cu lumină și să execute transportul în condițiile și la termenele prevăzute de Regulamentul de transport, pentru a se evita accidentarea sau îmbolnăvirea animalelor.

Art. 9. — Pentru identificarea cu ușurință a expedițiilor de vietăți, expeditorul trebuie să înscrie cu culoare roșie în rubrica „Mențiuni ale expeditorului“ din scrisoarea de trăsură mențiunea „Atenție, vietăți!“.

Art. 10. — Pe durata transportului, însoțitorilor le sunt opozabile prevederile din legislația sanitar-veterinară în vigoare, având obligația de a respecta și normele de protecția muncii și PSI în vigoare pentru transportul feroviar și prevederile anexei nr. 16 NUT. Stația de expediție remite expeditorului, pentru fiecare însoțitor, o legitimație de însoțitor, completată în formă convenită. Dacă intervine îmbolnăvirea sau decesul vietăților, însoțitorii au obligația să anunțe despre aceasta șeful stației din prima stație unde trenul are oprire.

Art. 11. — După debarcarea vietăților în stația de destinație (care se va face, în mod obligatoriu, în prezența medicului veterinar), însoțitorii vagoanelor au obligația de a aduna tot gunoiul din vagon și de a închide ușile vagonului.

*ANEXA Nr. 7 NUT*

### NORME UNIFORME pentru transportul mărfurilor cu gabarit de încărcare depășit și/sau cu masa maximă pe osie sau pe metru liniar depășită

#### CAPITOLUL 1

#### **Definirea transporturilor negabaritice și cu masa pe osie și pe metru liniar depășită**

Art. 1. — Se consideră că un transport este negabaritic atunci când conturul geometric transversal limită al gabaritului de încărcare este depășit într-un punct sau în mai multe puncte din conturul geometric transversal majorat cu sporul în curbe al unui vagon gol sau încărcat, care staționează pe o linie de cale ferată amplasată în aliniament și în palier.

Art. 2. — Se mai consideră transport negabaritic și următoarele cazuri:

2.1. toate încărcăturile a căror lungime depășește traversa frontală a vagonului sau care sunt așezate între lățile vagoanelor de construcție specială;

2.2. toate încărcăturile care depășesc lățimea maximă a platformei vagonului (peste lățimea maximă a bridelor și a țepușelor) și dacă, la verificarea lor prin măsurători, se constată că lățimile majorate la sporul în curbe cu raza de 250 m depășesc într-un punct dimensiunile gabaritului căii ferate;

2.3. toate încărcăturile care nu depășesc lățimea maximă a platformei vagonului, dar au o înălțime mai mare de 3.500 mm, măsurată de la coroana șinei;

2.4. când masa brută a vehiculului (tara sau tara plus încărcătura) depășește masa maximă pe osie sau masa maximă pe metru liniar, admisă de linie și pe poduri chiar numai pe o porțiune de pe ruta de circulație a acestui transport sau este depășită capacitatea ori limita maximă de încărcare admisă de vagon, care este șablonată pe acesta.

Art. 3. — Un transport este considerat excepțional, dacă, din cauza dimensiunilor lui, a masei sau a naturii lui, în raport cu linia, podurile și cu instalațiile de cale ferată sau cu vagoanele de cale ferată puse la dispoziție, impune condiții speciale de încărcare și de circulație.

## CAPITOLUL 2

### Condiții de primire la transport

Art. 4. — Mărfurile negabaritice sau cu tonaj depășit fac parte din categoria celor admise condiționat la transport sau excluse.

Primirea la transport a acestor mărfuri se poate face numai pe baza unui acord de principiu prealabil, emis de organele competente ale căii ferate, iar efectuarea transportului, numai pe baza aprobării de circulație.

Art. 5. — Solicitarea emiterii acordului de principiu trebuie făcută de către calea ferată, în baza proiectului de încărcare, întocmit de o unitate de specialitate, pentru mărfurile cu o formă deosebită sau/și pe baza unei cereri-tip pentru mărfurile negabaritice, a căror formă se încadrează în prevederile anexei II RIV.

Art. 6. — Unitățile de specialitate care întocmesc proiectul de încărcare sunt publicate de calea ferată în Buletinul Comercial al Căii Ferate.

Art. 7. — Toate acordurile se comunică solicitanților.

Art. 8. — În mod excepțional, nu este necesar acordul de principiu, numai pentru parcursul intern, la următoarele transporturi negabaritice:

8.1. mărfurile sosite din import, dacă sunt încărcate, fixate și legate de vagon conform prevederilor din anexa II RIV, iar vagonul corespunde din punct de vedere tehnic;

8.2. mărfurile care au lungimea mai mică de 23 m (fără a forma o încărcătură comună pe două vagoane), sau conținut transversal, ce se încadrează în alineament și în palier (fără nici o depășire) în conturul gabaritului sporit de vagon O-VM și sunt așezate cu baza mare pe vagon;

8.3. mărfurile care nu vor avea tonajul depășit și vor fi încărcate numai pe vagoane de construcție obișnuită care corespund din punct de vedere tehnic, iar așezarea, fixarea și legarea lor de acest vagon se vor face numai cu respectarea tuturor instrucțiunilor interne pentru transportul feroviar, luându-se măsuri și pentru securitatea lor la circulația pe linie electrificată;

8.4. vagoanele în stare goală, amenajate pe baza unui proiect întocmit de un institut de specialitate. Institutul de specialitate trebuie să fie agreat de Ministerul Transporturilor și publicat în Buletinul Comercial al Căii Ferate. În cazul în care proiectul este elaborat de un alt institut, este necesar ca acesta să fie avizat de un institut de specialitate agreat de Ministerul Transporturilor.

Aceste vagoane trebuie să aibă dispozitivele de amenajare în bună stare și să fie fixate pe vagonul respectiv.

Art. 9. — Verificarea și măsurarea transporturilor negabaritice se vor face în stații, la lumina zilei, de către o comisie având următoarea componență:

9.1. șeful stației sau împuternicitul său;

9.2. șeful reviziei de vagoane sau împuternicitul său;

9.3. delegatul competent, care reprezintă întreprinderea sau unitatea încărcătoare.

Art. 10. — Cererea de aprobare de circulație pe ruta din acordul de principiu se va întocmi și semna de către organul de la infrastructură și transport marfă din cadrul comisiei de verificare și măsurare.

Competențele pentru emiteria aprobării de circulație sunt aceleași ca la acordul de principiu.

Art. 11. — Cererile pentru acordul de principiu și aprobarea de circulație se vor face în conformitate cu instrucțiunile căii ferate.

*ANEXA Nr. 8 NUT*

## NORME UNIFORME

### pentru transportul de mesagerie

#### ARTICOLUL 1

##### Mărfuri admise la transport ca expediții de mesagerie

1.1. Se admit la transport, ca expediții de mesagerie, mărfurile care se transportă în vagoanele de bagaje ale trenurilor de călători sau în trenuri de mesagerie, predate cu scrisoare de trăsură pentru mesagerie.

1.2. Stațiile deschise traficului de mesagerie se stabilesc de calea ferată și se publică în tariful căii ferate.

Se primesc expediții de mesagerii numai pentru stațiile deschise acestui trafic.

1.3. Masa maximă pe colet admisă la transport ca expediție de mesagerie ordinară este de 60 kg, iar pentru mesageria rapidă este de 30 kg.

1.4. Coletele cu masa peste 60 kg, până la maximum 100 kg de colet, se primesc la transport numai dacă:

1.4.1. în stația de expediție există mijloace de încărcare. În cazul în care nu există astfel de mijloace coletele se pot totuși primi, dacă expeditorul le încarcă singur în vagonul de bagaje al trenului;

1.4.2. coletele sunt destinate stației finale a trenului sau unei stații din parcurs în care trenul pentru care au fost

permise are oprire de cel puțin 5 minute și nu necesită transbordări.

1.5. Coletele cu masa peste 100 kg de colet nu se primesc la transport cu trenurile de călători decât în cazurile prevăzute de tarif. În toate cazurile menționate mai sus se admite o toleranță în plus de 10%. Calea ferată modifică oricând limitele de masă a coletelor care se primesc la expediție, în raport cu posibilitățile de exploatare.

1.6. Masa maximă admisă la transport ca o expediție de mesagerie ordinară este de 3.000 kg.

#### ARTICOLUL 2

##### Felul expedițiilor de mesagerie

2.1. Expedițiile de mesagerie pot fi:

2.1.1. mesagerii rapide, care se expediază cu vagoanele de bagaje ale trenurilor de călători de rang superior, respectiv: accelerate, rapide, expresuri și intercity;

2.1.2. mesagerii ordinare, care se expediază cu vagoanele de bagaje ale trenurilor de călători de rang inferior, respectiv: personale, curse de persoane și trenuri mixte, precum și cu trenurile de mesagerie.

Expeditorii sunt obligați să se informeze la personalul stației despre condițiile care trebuie îndeplinite de coletele ce urmează a fi transportate cu trenurile de călători, din punct de vedere al conținutului lor, despre trenurile cu care se pot expedia și despre documentele de transport.

2.1.3. Felul expediției de mesagerie se solicită de expeditor prin documentul de transport și se tarifează diferit, conform tarifului căii ferate.

Tarifele de transport pentru expedițiile de mesagerie se aplică pentru masa totală a expediției, inclusiv ambalajele.

### ARTICOLUL 3

#### Mărfuri excluse de la transport ca expediții de mesagerii

Sunt excluse de la transport ca expediții de mesagerii mărfurile care nu sunt admise pentru transport cu trenurile de călători.

3.1. Nu sunt admise la transport cu trenurile de călători:

3.1.1. obiectele care sunt excluse sau condiționat admise la transport cu trenurile de marfă prevăzute în normele tehnice de transport al mărfurilor periculoase (anexa nr. 1 NUT) cu excepția:

3.1.1.1. acumulatorilor pentru telefoane selective și acumulatorilor de radio încărcate cu lichid, având masa de minimum 10 kg, bine închise și ambalate;

3.1.1.2. filmelor de cinema ambalate în recipiente de lemn sau din metal, bine închise sau în cutii de carton rezistent;

3.1.1.3. filmelor de fotografiat, în ambalajul uzual (pachete sau bobine introduse în cutii de carton rezistent);

3.1.1.4. chibriturilor ambalate în lăzi de lemn;

3.1.1.5. altor obiecte prevăzute în tariful căii ferate;

3.1.2. articolele al căror transport este oprit prin dispoziții de ordin fiscal, economic sau administrativ sau cele restricționate, dacă nu se îndeplinesc condițiile fixate prin dispozițiile de restricții;

3.1.3. coletele care depășesc limitele de masă stabilite.

De asemenea, nu sunt admise la transport ca expediții de mesagerie rapidă: vietățile, legumele, respectiv zarzavaturile, fructele ambalate în saci, ambalaje de orice fel, mărfuri predate în ambalaje fragile.

### ARTICOLUL 4

Predarea mărfurilor ca expediții de mesagerie se face cu respectarea reglementărilor arătate în continuare.

4.1. În stațiile cu magazie de mesagerii, expeditorii trebuie să prezinte mărfurile la ușa magaziei.

4.2. În stațiile care nu au magazie de mesagerie, mărfurile trebuie prezentate la locul unde se află instalat cântarul de primire.

4.3. Expedițiile de mesagerie trebuie predate la transport cu cel puțin o oră înainte de plecarea trenului cu care urmează să se expedieze, în cadrul programului de lucru al stației.

4.4. Transportul expedițiilor de mesagerie cu vietăți se face conform anexei nr. 6 NUT.

4.5. Expedițiile de mesagerie cu mărfuri perisabile se transportă conform anexei nr. 5 NUT.

4.6. În cazul în care calea ferată a limitat sau a oprit primirea mesageriilor la un anumit tren pe o perioadă limitată, din motive impuse de nevoile exploatarei, publicul trebuie avizat prin anunțuri afișate la ghișeele caselor de bagaje și de mesagerii.

### ARTICOLUL 5

#### Scrisoarea de trăsură de mesagerie

5.1. Înscrișul doveditor al contractului de transport pentru mesagerii însoțite de călător este scrisoarea de trăsură de

mesagerie cu mențiunea arătată la art. 9 din anexa nr. 6 NUT. Completarea se face potrivit anexei nr. 3 NUT. După completare se înmânează călătorului, care este obligat să verifice dacă cele înscrise în scrisoarea de trăsură corespund declarației sale. Orice neconcordanță se reclamă pe loc, agentul căii ferate fiind obligat să completeze sau să întocmească altă scrisoare de trăsură de mesagerie, după caz. Contractul de transport se consideră încheiat după înmânarea scrisorii de trăsură călătorului.

5.2. Documentul de transport pentru mesagerii neînsoțite este scrisoarea de trăsură de mesagerie care se întocmește de expeditor.

Formularul se obține de la stație contra cost.

5.4. Scrisoarea de trăsură de mesagerie este un imprimat de vânzare care se compune din 5 părți (file), și anume:

5.4.1. exemplarul de serviciu însoțește transportul până la stația de destinație;

5.4.2. copia se păstrează în stația de expediție;

5.4.3. avizul și adevierirea de primire însoțesc transportul la destinație. Ele servesc la avizarea destinatarului și la confirmarea de primire a transportului de către destinatar, iar după eliberarea transportului se păstrează în arhiva stației;

5.4.4. duplicatul se înmânează expeditorului;

5.4.5. unicatul însoțește transportul și se înmânează destinatarului.

Toate cele 5 părți se completează prin scriere la mașină sau cu pixul, prin calchiere cu indigo, de către expeditor, în partea neîncadrată cu linii groase, și de către calea ferată, în partea încadrată cu linii groase.

5.5. Completarea scrisorii de trăsură de mesagerie se face de către expeditor potrivit anexei nr. 3 NUT.

### ARTICOLUL 6

#### Condiții de primire la transport a expedițiilor de mesagerie

6.1. Ambalajul trebuie să respecte reglementările menționate în continuare.

6.1.1. Mărfurile prezentate la transport ca expediții de mesagerie trebuie să fie ambalate și etichetate de către expeditor. Mărfurile care se predau la transport în ambalajele standardizate trebuie să îndeplinească condițiile prevăzute în STAS.

6.1.2. Ambalajele care nu sunt standardizate trebuie să îndeplinească următoarele condiții:

6.1.2.1. să asigure integritatea conținutului;

6.1.2.2. să prevină vătămarea persoanelor, a instalațiilor căii ferate sau a altor mărfuri;

6.1.2.3. să permită o manipulare ușoară.

6.1.3. Ambalajele care s-ar putea desface din cauza masei sau a dimensiunilor mari trebuie să fie legate cu bandă de oțel, sârmă sau sfoară, fără noduri, rupturi, suduri.

Mărfurile balotate trebuie să fie bine legate cu frânghii sau cu sfoară, fără noduri, și cusute la colțuri sau la capete.

Cutiile cu păsări sau cu animale mici vii trebuie să fie solide și prevăzute cu podele de scândură, bine lipite între ele, și cu pereți împrejur, pentru a nu permite scurgerea.

Câinii trebuie să aibă botnițe. Lădițele sau coșurile cu fructe sau cu zarzavaturi trebuie să fie solide pentru a permite suprapunerea lor.

Lăzile cu pește sau cu alte mărfuri, transportate cu gheață, trebuie să fie etanșe, pentru a nu permite scurgerea apei.

Butoaiele sau alte ambalaje, care se pot rostogoli, trebuie să fie asigurate cu pene de lemn pentru a nu se rostogoli.

Articolele admise la transport neambalate trebuie să fie legate, formând legături cât mai mari, respectându-se însă limitele de masă admise pe colet.

Articolele indivizibile cu mase mici nu se primesc la transport decât ambalate în așa fel încât să formeze colete.

Coletele trebuie să fie solid împachetate, în așa fel încât să se asigure integritatea conținutului, să nu fie posibilă avarierea altor transporturi sau sustragerea din conținutul coletului fără violarea ambalajului.

În cazul în care ambalajul nu corespunde, agentul căii ferate este obligat să refuze primirea coletelor.

6.2. La etichetarea expedițiilor de mesagerie se vor respecta următoarele prevederi:

6.2.1. La expedițiile de mesagerii, etichetarea coletelor se face numai de expeditori, care trebuie să aplice pe fiecare colet câte o etichetă, care să conțină toate datele necesare identificării transportului, și să înlătore etichetele vechi de pe ambalajele care au servit anterior pentru aceste transporturi.

6.2.2. Expeditorul este obligat să introducă în interiorul coletelor o etichetă interioară, în cazul în care s-ar pierde eticheta de pe colet.

Datele de pe etichete trebuie să fie scrise clar, durabil, pentru a nu se șterge.

6.2.3. Etichetele de identificare trebuie să fie confecționate din material rezistent și legate, lipite sau fixate durabil de colet.

Datele respective pot fi scrise și direct pe colet.

6.2.4. Pe coletele care impun un anumit mod de manipulare, păstrare sau transport, pe lângă etichetele menționate mai sus, expeditorul trebuie să aplice etichetele speciale prevăzute în anexa nr. 12.5 NUT, după caz.

6.2.5. Expeditorul este obligat să înlătore de pe colete etichetele vechi. Coletele neetichetate sau de pe care nu s-au îndepărtat etichetele vechi se refuză la transport.

6.3. La cântărirea coletelor se va avea în vedere ca:

6.3.1. operațiunile de cântărire să se efectueze numai de către agenții căii ferate;

6.3.2. coletele de mesagerie să se cântărească la predate, în mod obligatoriu și gratuit, în prezența expeditorului.

În cazul expedițiilor de mesagerie cu marcaj STAS, cu masă uniformă, se face numai cântărire prin sondaj.

În cazul în care se constată la cântările de control diferențe de masă în plus, se vor încasa diferențele de tarif în stația de expediere, de la expeditor, iar în restul cazurilor, de la destinatar.

În cazul expedițiilor a căror masă este declarată de expeditor, la care se constată, cu ocazia efectuării cântărilor prin sondaj, diferențe de masă în plus, se aplică tariful la masa determinată de calea ferată;

6.3.3. recântărirea expedițiilor de mesagerie să se efectueze în următoarele situații:

6.3.3.1. din oficiu, atunci când acestea prezintă urme de violare, sustrageri sau scurgeri din conținut;

6.3.3.2. la cererea scrisă a destinatarului.

În cazuri de diferențe, în plus sau în minus, mai mici de 2%, sau dacă coletul prezintă urme de violare, nu se percepe tariful de recântărire.

6.4. Francarea expedițiilor de mesagerie

Expedițiile de mesagerie se primesc la transport cu plata tarifelor în stația de expediție, respectiv cu ocazia încheierii contractului de transport.

6.5. Retragerea de la transport

Dacă se cere în scris retragerea mesageriilor de la transport după înscrierea transporturilor în registrul de cântar, se încasează tariful de retragere.

## ARTICOLUL 7

### Eliberarea documentelor de transport și a expedițiilor de mesagerii în stația de destinație

7.1. Calea ferată avizează destinatarul cu privire la sosirea expedițiilor de mesagerie. Pentru acest serviciu se va încasa tariful de avizare.

7.2. În cazul în care destinatarul declară agentului căii ferate că refuză să primească expediția, se va cere ca refuzul să fie înscris pe avizul și adevăritarea de primire cu formula „Refuz primirea expediției“, destinatarul semnând, stabilindu-se identitatea și calitatea cum s-a arătat mai sus.

Dacă destinatarul refuză să înscrie mențiunea de mai sus, agentul căii ferate predă avizul stației, care avizează recomandat prin poștă destinatarul.

7.3. Pentru transporturile ai căror destinatari locuiesc în altă localitate decât cea în care se află stația de destinație, avizarea se face prin poștă cu telegramă. În acest caz, avizarea se consideră făcută după 24 de ore de la ora prezentării telegramei de avizare. Avizările prin poștă se fac în ziua sosirii transporturilor.

Recipisele poștale se păstrează de calea ferată, iar costul lor urmează a se încasa de la destinatar.

7.4. Avizarea sosirii expedițiilor de mesagerie se poate face telefonic, pentru agenții economici din localitate sau din alte localități, care au telefon. Avizarea în acest mod se stabilește printr-o minută, încheiată anterior între stația de cale ferată și destinatar.

În acest caz, termenul liber de magazinaj începe să curgă de la data și ora avizării telefonice.

7.5. Dacă până la expirarea termenului liber de magazinaj destinatarul nu se prezintă pentru eliberarea expediției, va fi reavizat de calea ferată prin telegramă, pe cheltuiala destinatarului.

După expirarea termenului liber de magazinaj se aplică tariful de magazinaj prevăzut în tariful căii ferate.

Expedițiile de mesagerie se eliberează destinatarului sau împuternicitului său. Acesta va semna avizul și adevăritarea de primire și va înscrie datele de identitate. În cazul agenților economici, aceștia se vor prezenta la casa stației de destinație cu ștampila unității destinate. Agentul economic destinatar va semna și va ștampila avizul și adevăritarea de primire, ca dovadă a primirii mărfii fără obiecții. Agentul căii ferate va înmâna destinatarului unicatul, precum și anexele la scrisoarea de trăsură pentru mesagerie, eventual recipisa poștală.

7.6. În cazul în care eliberarea este solicitată de un delegat al întreprinderii sau de o altă persoană fizică decât destinatarul indicat în scrisoarea de trăsură de mesagerie, aceasta semnează de primirea transportului și va fi identificată de agentul căii ferate, notând sub semnătura acesteia numărul buletinului de identitate, organul care l-a emis și datele emiterii.

## ARTICOLUL 8

### Modificarea contractului de transport pentru mesagerie

Modificarea contractului de transport pentru mesagerie se face potrivit prevederilor RT și normelor uniforme.

8.1. Dacă se cere înapoierea în stația de expediție, o dată cu dispoziția ulterioară expeditorul trebuie să depună un depozit provizoriu care să acopere tarifele de magazinaj, cheltuielile poștale care grevează transportul în stația de destinație și tarifele de transport pentru înapoiere.



8.2. În cazul întreruperii circulației, transportul expedițiilor de mesagerie se efectuează în continuare conform dispozițiilor date de calea ferată, fără nici un spor de tarif.

#### ARTICOLUL 9

##### Retragerea expedițiilor de mesagerie

9.1. Retragerea expedițiilor de mesagerie se poate cere numai dacă expediția respectivă este încă în stația de expediție.

9.2. Dacă retragerea expedițiilor de mesagerie se cere înainte de înscrierea rezultatului cântăririi în registrul de primire a expedițiilor de mesagerie, expedițiile se pun la dispoziție expeditorului fără a se îndeplini nici o formă și fără perceperea vreunui tarif.

9.3. Dacă retragerea se cere după înscrierea rezultatului cântăririi în registrul de primire a expedițiilor de mesagerii, trebui depusă o cerere scrisă la șeful stației, care aprobă retragerea în schimbul plății tarifului de retragere.

9.4. Retragerea cerută după plecarea expediției de mesagerii din stația de expediție se tratează ca modificare a contractului de transport.

#### ARTICOLUL 10

##### Expediții de mesagerie rapidă

10.1. Sunt considerate expediții de mesagerie rapidă transporturile de colete conținând mărfuri admise la transport, a căror expediere se solicită să se efectueze cu vagoanele de bagaje aflate în compunerea trenurilor de rang superior, cu masă maximă pe expediție de cel mult:

10.1.1. 200 kg/expediție în relația directă stație de expediție — stație finală;

10.1.2. 100 kg/expediție în relația:

10.1.2.1. stație de expediție — stație din parcurs;

10.1.2.2. stație din parcurs — stație din parcurs;

10.1.2.3. stație de expediție — stație finală cu transbordare.

10.2. Stațiile deschise pentru traficul de mesagerie rapidă se stabilesc de calea ferată și se publică în tariful căii ferate.

10.3. Expedițiile de mesagerie rapidă se primesc la transport în toate stațiile, pentru toate stațiile deschise la acest trafic, în toate zilele săptămânii în care circulă trenurile de rang superior care asigură acest transport.

10.4. Termenul contractului de transport pentru expedițiile de mesagerie rapidă este de 24 de ore, în relația directă, și de 32 de ore, în relația indirectă.

Termenul contractului de transport pentru expedițiile de mesagerie ordinară este cel prevăzut la art. 72 RT.

Termenul contractului de transport pentru expedițiile de mesagerie se calculează de la ora de plecare a primului tren care circulă, prevăzut pentru aceste transporturi, și până la punerea la dispoziție destinatarului a expediției în stația de destinație.

10.5. Ora punerii transportului la dispoziție destinatarului este:

10.5.1. ora afișării în stație a sosirii expediției de mesagerie pe panoul de avizare al stației;

10.5.2. ora de sosire a trenului în stația de destinație, în cazul în care s-a efectuat avizarea destinatarului până în momentul sosirii trenului;

10.5.3. ora de avizare a destinatarilor, în cazul în care aceasta s-a efectuat după sosirea trenului.

*ANEXA Nr. 9 NUT*

### NORME UNIFORME

#### pentru transportul combinat și multimodal

#### CAPITOLUL 1

##### Dispoziții generale

Art. 1. — Transportul mărfurilor în mijloace de transport specifice traficului combinat UTI (unități de transport intermodal) sau în containere mici este admis între stațiile deschise pentru transportul combinat și multimodal.

Stațiile deschise pentru transportul combinat și multimodal se publică în Buletinul Comercial al Căii Ferate. Transportul mărfurilor în UTI sau în containere mici între alte stații decât cele deschise pentru transportul combinat și multimodal se admite numai cu aprobarea căii ferate.

Art. 2. — UTI sau containerele mici se pun la dispoziție clientului, în urma cererii scrise sau telefonice a acestuia, la locul indicat de acesta.

Art. 3. — Masa mărfii încărcate în UTI sau într-un container mic nu trebuie să depășească valoarea înscrisă pe acesta.

Art. 4. — Mărfurile încărcate în UTI sau în containere mici se vor asigura respectându-se reglementările menționate în anexa nr. 2 NUT.

Art. 5. — Pentru UTI sau pentru containerele mici aparținând unei căi ferate se percepe un tarif de utilizare prevăzut în tarifele căilor ferate.

Art. 6. — Prestațiile efectuate prin serviciile organizate pentru transportul combinat și multimodal, precum și plata tarifelor de transport pe calea ferată, când s-a convenit în acest fel, se fac cu „Decont-Chitanță“ prezentată în anexa nr. 9.1 NUT.

Art. 7. — Pentru UTI sau pentru containerele mici sosite în stare încărcată se acordă în stația de destinație un termen liber de magazinaj de 24 de ore.

Termenul liber de magazinaj începe să curgă de la ora avizării destinatarului. Pentru neridicarea în termenul liber de magazinaj a UTI sau a containerelor mici încărcate, din vina beneficiarului, pentru fiecare UTI sau container mic

încărcat se percepe tariful de magazinaj prevăzut în tarifele căii ferate.

Art. 8. — Tariful orar de utilizare a UTI sau a containerelor mici aparținând unei căi ferate se aplică din momentul plecării de la punctele organizate pentru transportul combinat și multimodal către domiciliul clientului, până la înapoierea acestora la punctele respective.

Art. 9. — Dacă, în termen de 30 de zile calculate din ziua care urmează zilei punerii la dispoziție expeditorului sau destinatarului, UTI sau containerul mic nu este restituit căii ferate, aceasta poate să îl considere pierdut și să prețindă plata valorii sale.

Art. 10. — După descărcarea mărfurilor din UTI și din containere mici, destinatarul este obligat să efectueze curățirea acestora.

Calea ferată poate primi UTI sau containere mici necurățate în stațiile în care ea efectuează curățirea acestora, cu perceperea tarifului de curățire. Stațiile în care calea ferată efectuează curățirea UTI și a containerelor mici și tariful de curățire se publică în tariful căii ferate.

Până la curățirea completă a UTI și a containerelor mici de către destinatar, în stațiile în care calea ferată nu efectuează curățirea acestora, UTI și containerele mici care aparțin căii ferate vor fi supuse tarifului orar de utilizare.

## CAPITOLUL 2

### **Normele uniforme pentru transportul combinat și multimodal, pentru unități de transport intermodal (UTI)**

Art. 11. — Unitățile de transport intermodal (UTI) cuprind: containere mari, cutii mobile, flaturi, eurocontainere, containere speciale, semiremorci rutiere, cutii amovibile și alte asemenea.

Art. 12. — Fiecare UTI prezentat la transport face obiectul unui singur contract de transport. Cazurile când se transportă mai multe UTI cu un contract de transport se prevăd în tarifele căii ferate.

Art. 13. — Mărfurile transportate în vrac în UTI descoperite pot fi marcate cu dungii de vopsea sau de var, cu șipci, sârmă sau în alte moduri asemănătoare.

În acest caz, expeditorul va face mențiunea expresă în scrisoarea de trăsură în rubrica „Mențiuni ale expeditorului”.

Art. 14. — Dacă UTI sunt prevăzute cu instalații speciale (instalații refrigerente, bazine cu apă, mecanisme etc.) expeditorului îi revine sarcina de a asigura el însuși sau de a se îngriji să fie asigurată funcționarea lor. Această obligație trece asupra destinatarului din momentul în care acesta și-a valorificat drepturile în condițiile reglementărilor căii ferate.

Art. 15. — După eliberarea UTI și în lipsa unor înțelegeri speciale, calea ferată nu este obligată să intervină pentru predarea la transport a UTI gol care se înapoiază.

Art. 16. — În caz de pierdere a UTI, contravaloarea acestuia se calculează potrivit valorii sale de achiziționare în momentul declarării pierderii de către client sau al expirării termenului de restituire căii ferate sau conform valorii prevăzute în tariful căii ferate, după caz.

Art. 17. — Expedițiile de mărfuri încărcate în UTI particulare se tarifează atât la cursa încărcată, cât și la cursa goală, prin aplicarea de tarife speciale prevăzute în tarifele căilor ferate.

Art. 18. — Calea ferată, în funcție de capacitatea de depozitare pe platforma terminalului și în baza unei înțelegeri, încheiată cu beneficiarii de transport la cererea acestora, poate aproba depozitarea UTI particulare sau închiriate, încărcate sau goale, cu perceperea tarifului de depozitare, prevăzut în tarifele căii ferate.

## CAPITOLUL 3

### **Norme uniforme pentru transportul combinat și multimodal în containere mici**

Art. 19. — Containerele mici sunt mijloace de transport având o capacitate de 1–3 m<sup>3</sup>.

Art. 20. — Fiecare container mic în parte, prezentat la transport ca expediție de coletărie, face obiectul unui singur contract de transport. Pot face obiectul unui singur contract de transport maximum 3 containere mici având același expeditor și același destinatar.

Ca expediții de vagoane cu containere mici se admit minimum 6 containere mici de vagon. În acest caz, se întocmește un singur contract de transport pentru toate containerele mici din compunerea expediției.

Art. 21. — După eliberarea containerelor mici și în lipsa unor înțelegeri speciale, calea ferată nu este obligată să intervină pentru predarea la transport a containerului mic gol care se înapoiază.

Art. 22. — În caz de pierdere a containerului mic, contravaloarea acestuia se calculează potrivit valorii de înlocuire a containerului mic în momentul declarării pierderii de către client sau la expirarea termenului prevăzut pentru restituirea acestora sau conform valorii prevăzute în tariful căii ferate, după caz.

## CAPITOLUL 4

### **Norme uniforme pentru transportul multimodal cale ferată — naval**

Art. 23. — Pentru transportul mărfurilor cu navele feribot din dotarea căii ferate, pe segmentul maritim, se aplică convențiile internaționale de transport feroviar și maritim.

Art. 24. — Documentele de transport utilizate sunt:

24.1. scrisoarea de trăsură;

24.2. foaia de conosament.

Art. 25. — Prețul prestației de transport se stabilește potrivit tarifelor căii ferate. Tarifele utilizate sunt convenite prin înțelegeri internaționale: TEA, Tariful Internațional Româno-Turc etc.; în regim feribot, tarifele sunt stabilite de calea ferată, corespunzător pieței navlului pentru transporturile realizate în regim RO–RO sau în regim de navă comercială.

M.T.  
Secția E.C.M. ....  
Districtul E.C.M. ....

I SERIA H<sub>2</sub>

**DECONT-CHITANȚĂ Nr. \* 0000907**

(Se înmânează clientului)

Matca

**Regim special**  
Specificație pentru E.C.  
Taxe C.F.R. .... lei  
Taxe E.C. .... lei  
Total ..... lei  
Încasat cu CEC nr. ....  
Numerar .....

Cu vehiculul auto Nr. .... tonaj ..... cond. auto ..... foaie de parcurs nr. ....  
s-a ridicat de la sau la (stația, magazia) ..... mărfurile de mai jos pentru a fi camionate-  
predat întreprinderea .....  
coletărie, mesagerie, vag. complete containere, transcontainere sosire  
predare

Nr. poz. C.F.R. sosire pred.	Numele și prenumele destinatarului predătorului	Stația de destinație *)		Nr. colete	Felul ambalajelor Nr. container (transcon-tainer)	Denumirea mărfii	Greutatea (tone)		Categori-a localității (TLM 56.12)
		Nr. poz. din consemnație Nr.	**)				brută	netă	
1	2	3		4	5	6	7	8	9
Total							Total		

M.T.  
Secția E.C.M. ....  
Districtul E.C.M. ....

II SERIA H<sub>2</sub>

**DECONT-CHITANȚĂ Nr. \* 0000907**

(Se anexează la raportul de activitate zilnic)

Cupon de control

**Regim special**  
Specificație pentru E.C.  
Taxe C.F.R. .... lei  
Taxe E.C. .... lei  
Total ..... lei  
Încasat cu CEC nr. ....  
Numerar .....

Cu vehiculul auto Nr. .... tonaj ..... cond. auto ..... foaie de parcurs nr. ....  
s-a ridicat de la sau la (stația, magazia) ..... mărfurile de mai jos pentru a fi camionate-  
predat întreprinderea .....  
coletărie, mesagerie, vag. complete containere, transcontainere sosire  
predare

Nr. poz. C.F.R. sosire pred.	Numele și prenumele destinatarului predătorului	Stația de destinație *)		Nr. colete	Felul ambalajelor Nr. container (transcon-tainer)	Denumirea mărfii	Greutatea (tone)		Categori-a localității (TLM 56.12)
		Nr. poz. din consemnație Nr.	**)				brută	netă	
1	2	3		4	5	6	7	8	9
Total							Total		



## NORME UNIFORME

**pentru transporturile efectuate cu vagoane particulare**

Art. 1. — Sunt considerate ca vagoane particulare:

1.1. vagoanele aparținând unor persoane fizice sau juridice, înscrise în parcul unei căi ferate;

1.2. vagoanele aparținând unei căi ferate din România, închiriate cu contract unor persoane fizice sau juridice.

Art. 2. — Expedițiile de mărfuri încărcate în vagoane particulare se tarifează atât la cursa încărcată, cât și la cursa goală, prin aplicarea de tarife speciale prevăzute în tarifele căilor ferate.

Art. 3. — Pentru vagoanele care staționează pe liniile exploatare de un transportator feroviar autorizat se percep tarife de staționare prevăzute în tarifele căilor ferate.

Pentru vagoanele particulare goale sau încărcate, care se încarcă-descarcă pe liniile exploatare de un transportator feroviar autorizat, tarifele de staționare se aplică pentru aceeași perioadă pentru care se calculează tariful orar de utilizare pentru vagoanele care se încarcă sau se descarcă la linia publică, prevăzută în normele uniforme de la art. 73 RT.

Art. 4. — În caz de defectare a vagoanelor particulare încărcate se acordă următoarele termene libere de staționare:

4.1. pentru vagoanele particulare înscrise în parcul unei căi ferate din România — 10 zile calendaristice;

4.2. pentru vagoanele particulare înscrise în parcul unei căi ferate străine — 14 zile calendaristice;

4.3. termenele prevăzute mai sus încep să curgă din ziua care urmează zilei avizării defectării vagonului.

Art. 5. — Tarifele de staționare, calculate pentru vagoanele particulare, atunci când sunt depășite termenele libere de staționare pe liniile exploatare de un transportator feroviar autorizat, se percep de la:

5.1. expeditor, pentru staționarea survenită în stația de expediție;

5.2. destinatar, pentru staționarea survenită în parcurs sau în stația de destinație.

Art. 6. — Vagonul gol particular, care se trimite pentru transbordarea mărfurilor dintr-un vagon particular defect, staționează pe liniile exploatare de un transportator feroviar autorizat, fără plata tarifului de staționare, până la data și ora când expiră termenul liber de staționare a vagonului defect.

Art. 7. — Pentru vagoanele particulare încărcate, rămase defecte și care, în urma avizării căii ferate, se expediază la destinație fără a fi transbordate, nu se aplică tariful de staționare pe liniile stației unde acestea au rămas defecte.

Art. 8. — Transporturile efectuate cu vagoane particulare se supun prevederilor RT, acordurilor, convențiilor și înțelegerilor internaționale la care România este parte și care sunt prevăzute la NUT (3) și NUT (4) de la art. 1 RT.

Art. 9. — Înscrierea în parc a vagoanelor particulare se face pe baza instrucțiunilor emise de calea ferată înmatriculatoare și publicate în Buletinul Comercial al Căii Ferate.

În vederea înmatriculării, proprietarul vagonului va încheia cu calea ferată un contract de înscriere în parc.

Art. 10. — Vagoanele particulare înscrise în parcul unei căi ferate din România pot circula în trafic internațional, dacă sunt îndeplinite condițiile prevăzute în reglementările internaționale prevăzute la NUT (4) și NUT (5) de la art. 1 RT, precum și Regulamentul pentru folosirea reciprocă a vagoanelor de marfă în trafic internațional (RIV) și Regulamentul pentru folosirea reciprocă a vagoanelor de călători, poștă și bagaje în trafic internațional (RIC).

ANEXA Nr. 11 NUT

## COMANDA

**pentru punerea la dispoziție a mijloacelor de transport**

Art. 1. — Mijloacele de transport se solicită de la calea ferată cu respectarea:

1.1. art. 57 RT, pentru vagoane;

1.2. anexei nr. 9 NUT, pentru unități de transport intermodal (UTI).

Art. 2. — Punerea la dispoziție a vagoanelor aparținând căii ferate se face ca urmare a solicitării clientului, cu întocmirea formularului prevăzut în anexa nr. 11.1 NUT, completat de acesta, și care se prezintă la stația de expediție sau la agenția de marfă de care aparține stația de expediție.

Art. 3. — Formularul „Comanda pentru punerea la dispoziție a vagoanelor pentru încărcare” (Comanda vagoanelor) se completează cu respectarea următoarelor prevederi:

3.1. se întocmește în două exemplare, prin calchieră cu indigo: un exemplar rămâne la calea ferată și un exemplar se înmânează clientului în momentul predării-primirii vagoanelor;

3.2. se semnează și se ștampilează de împuternicitul căii ferate și de cel al clientului;

3.3. trenul cu care se solicită expedierea se stabilește de client, de comun acord cu șeful de stație sau cu șeful agenției de marfă;

3.4. termenul de predare a vagoanelor la calea ferată se stabilește de șeful de stație sau de șeful agenției de marfă.

Art. 4. — Expedierea vagoanelor particulare sau închiriate de la o cale ferată se face ca urmare a solicitării clientului, cu întocmirea formularului prevăzut în anexa nr. 11.2 NUT, completat de acesta, și care se prezintă la stația de expediție sau la agenția de marfă de care aparține stația de expediție.

Art. 5. — Formularul „Comanda pentru punerea la dispoziție a mijloacelor de transport” se completează cu respectarea următoarelor prevederi:

5.1. se întocmește în două exemplare, prin calchieră cu indigo: un exemplar rămâne la calea ferată și un exemplar înmânează clientului;

5.2. se semnează și se ștampilează de calea ferată și de către client;

5.3. trenul cu care se solicită expedierea se stabilește de client, de comun acord cu șeful de stație sau cu șeful agenției de marfă;

5.4. termenul de predare a vagoanelor la calea ferată se stabilește de șeful stației sau de șeful agenției de marfă.

Stația CF: ..... COD SIRUES: 

ACCEPT TRANSPORTATOR Nr. .... DATA .../.../.....

**COMANDA** Nr.   
**pentru punerea la dispoziție a vagoanelor pentru încărcare**

**Date de identificare a clientului:**Denumirea clientului: ..... COD SIRUES: 

Adresa clientului: .....

Data DEPUNERII comenzii: ..... Data solicitată pentru PUNEREA vagoanelor la dispoziția clientului, pentru încărcare:

oră / zi / lună / an

oră / zi / lună / an

Locul de PREDARE a vagonului către calea ferată: .....

Locul de ÎNCĂRCARE a vagoanelor de către client: .....

TRENUL cu care se solicită expedierea: Nr. tren  Termenul de PREDARE a vagoanelor la calea ferată:

oră / zi / lună / an

oră / zi / lună / an

Tariful de urgență\*\*\*) în valoare de:  lei,

încasat cu ..... nr. .... la data (zi, lună, an) |\_\_/\_\_/\_\_\_\_|

Felul MĂRFII: ..... Poz. tarifară Mod de prezentare la transport: ..... Cantitatea TOTALĂ de marfă:  toneFelul VAGOANELOR solicitate: ..... (litera de serie), ..... (cod) Nr. osii pe vag. Rechizite solicitate: ..... Nr. TOTAL de vagoane solicitate: Stația de destinație: ..... COD SIRUES Nr. accept portuar:  durata de valabilitate a acceptului:

Fel marfă ..... — de la data de (zi, lună, an) |\_\_/\_\_/\_\_\_\_|

Cantitatea de tone din accept  — la data (zi, lună, an) |\_\_/\_\_/\_\_\_\_|**GARANȚIA:**  lei

conform art. 57.5 din RT

în litere .....

încasată cu ..... nr. .... la data (zi, lună, an) |\_\_/\_\_/\_\_\_\_|

**GARANȚIA\*):**  lei

conform art. 62.3 din RT

în litere .....

încasată cu ..... nr. .... la data (zi, lună, an) |\_\_/\_\_/\_\_\_\_|

**SOLD DEPOZIT:**  lei

Alte precizări.....

.....

.....

ȘEF STAȚIE  
(semnătura și ștampila)

CLIENT  
(semnătura și ștampila\*\*)

\*) Valoarea garanției poate fi de minimum valoarea solicitată de stație pentru transporturile din prezenta comandă.

\*\*) În cazul persoanelor fizice se va înscrie seria și numărul buletinului de identitate.

\*\*\*) Se încasează pentru cazurile prevăzute la NUT 3 de la art. 57.3. din RT și în cele prevăzute în tariful căii ferate.

Stația CF: ..... COD SIRUES: 

ACCEPT TRANSPORTATOR Nr. .... DATA .../.../.....

**COMANDA** Nr.   
**pentru expedierea vagoanelor particulare****Date de identificare a clientului:**Denumirea clientului: ..... COD SIRUES: 

Adresa clientului: .....

Data DEPUNERII comenzii:

oră / zi / lună / an

Locul de PREDARE a vagonului către calea ferată: .....

TRENUL cu care se solicită expedierea: Nr. tren  Termenul de PREDARE a vagoanelor la calea ferată:

oră / zi / lună / an

oră / zi / lună / an

Felul MĂRFII: ..... Poz. tarifară Mod de prezentare la transport: ..... Cantitatea TOTALĂ de marfă:  toneFelul VAGOANELOR: ..... (litera de serie), ..... (cod) Nr. osii pe vag. Rechizite solicitate: ..... Nr. TOTAL de vagoane: Stația de destinație: ..... COD SIRUES Nr. accept portuar: 

durata de valabilitate a acceptului:

Fel marfă ..... — de la data de (zi, lună, an) |\_\_/\_\_/\_\_\_\_|

Cantitatea de tone din accept  — la data (zi, lună, an) |\_\_/\_\_/\_\_\_\_|**GARANȚIA** \*):  lei

conform art. 62.3 din RT

în litere .....

încasată cu ..... nr. .... la data (zi, lună, an) |\_\_/\_\_/\_\_\_\_|

**SOLD DEPOZIT:**  lei

Alte precizări.....

.....

.....

.....

ȘEF STAȚIE  
(semnătura și ștampila)CLIENT  
(semnătura și ștampila\*\*)

\*) Se încasează pentru cazurile prevăzute la NUT 3 de la art. 62.3. din RT și în cele prevăzute în tariful căii ferate.

\*\*) În cazul persoanelor fizice se va înscrie seria și numărul buletinului de identitate.





## LISTA DE PREDARE-PRIMIRE

La elaborarea listelor de predare-primire se vor efectua următoarele operațiuni:

1. listele se întocmesc în două exemplare, prin calchiere cu indigo: un exemplar rămâne la calea ferată și un exemplar se înmânează clientului în momentul predării-primirii vagoanelor;

2. listele se semnează și se ștampilează de împuternicitul căii ferate și de către cel al clientului;

3. listele care se întocmesc pentru predarea grupurilor de vagoane de la calea ferată la client se numerotează cu numere impare, începând cu nr. 1 în fiecare lună;

4. listele care se întocmesc pentru predarea grupurilor de vagoane de la client la calea ferată se numerotează cu numere pare, începând cu nr. 2 în fiecare lună.

ANEXĂ la ANEXA Nr. 12.2 NUT

## LISTA DE PREDARE-PRIMIRE

Nr. .... ora ..... din ziua ..... luna .....

Expediere (Nr. ST) Sosire (PS)	Numărul vagonului	La sau de la stația	Denumirea mărfii	Masa expediției în kg	Seria vagonului	Lungimea vehiculului	Osii		Masa					Observații:
							Goale	Încărcate	vehiculului			frânată		
									Tara	Neto	Bruto	automat	de mână	
1	2	3	4	5	6	7	8	9	10	11	12	13	14	15

Delegat stație,  
(semnătura și ștampila)

Client,  
(semnătura și ștampila)

ANEXA Nr. 12.3 NUT

## ARĂTAREA VAGOANELOR

Art. 1. — Arătarea vagoanelor se întocmește pentru toate trenurile de marfă, inclusiv pentru vagoanele care se atașează la locomotivele izolate, și însoțește trenul până la stația de descompunere a acestora.

Art. 2. — Arătarea vagoanelor pentru trenurile sau grupurile de vagoane care se eliberează clienților poate fi folosită pentru eliberarea acestora, având în acest caz funcția de listă de predare-primire.

Art. 3. — La elaborarea arătării vagoanelor se efectuează următoarele operațiuni:

3.1. arătarea vagoanelor se întocmește în trei exemplare, prin calchiere cu indigo: două exemplare rămân la

calea ferată și un exemplar se înmânează clientului în momentul predării-primirii vagoanelor;

3.2. se semnează și se ștampilează de împuternicitul căii ferate și de către cel al clientului;

3.3. se întocmește pentru predarea grupurilor de vagoane de la calea ferată la client și se numerotează cu numere impare, începând cu nr. 1 în fiecare lună;

3.4. se întocmește pentru predarea grupurilor de vagoane de la client la calea ferată și se numerotează cu numere pare, începând cu nr. 2 în fiecare lună.

Art. 4. — Pentru arătarea vagoanelor se folosește formularul din anexa la prezenta anexă.





## NORME UNIFORME

**privind autorizarea manevrelor, precum și a circulației vehiculelor în cazuri speciale, cu mijloacele clientului,  
pe infrastructura căii ferate**

**CAPITOLUL I  
Condiții de autorizare**

Art. 1. — Prezentele reglementări stabilesc condițiile autorizării mijloacelor care aparțin clienților pentru a circula:

1.1. pe liniile stațiilor căii ferate, la care sunt racordate liniile industriale respective, în vederea executării operațiunilor de manevră;

1.2. pe anumite linii ferate, în peage, în cazurile prevăzute în tarife, cu ocazia deplasării de la un agent economic la altul;

1.3. pe anumite linii ferate, cu ocazia intrării, respectiv ieșirii, în și din atelierele de reparat material rulant sau din uzinele constructoare de material rulant.

Autorizația pentru manevre și circulație se acordă conform prevederilor instrucțiunilor de serviciu.

Prezentele reglementări stabilesc condițiile pentru obținerea autorizării necesare pentru efectuarea prestațiilor de servicii auxiliare feroviare privind manevra și circulația în cazurile arătate la pct. 1.1, 1.2 și 1.3, pentru care nu este necesară licența pentru operator de transport feroviar.

Art. 2. — În legătură cu autorizarea vehiculelor de tracțiune de orice tip în vederea circulației pe liniile stațiilor căilor ferate se stabilesc următoarele:

2.1. vehiculele de tracțiune (locomotiva, locotractorul, drezina, autocamioanele feroviare) care aparțin agentului economic posesor de căi ferate industriale pot circula pentru executarea operațiunilor de manevră pe liniile de cale ferată ale stațiilor numai în baza autorizării acestor operațiuni, conform prezentelor reglementări;

2.2. agentul economic care solicită autorizarea va înainta întreaga documentație agenției de marfă, care o tratează potrivit prevederilor reglementărilor căii ferate.

Art. 3. — Documentația trebuie să cuprindă:

3.1. cererea agentului economic;

3.2. dovada eliberată de stația de racord a liniei industriale sau de stația cap de secție, prin care să se certifice că este necesar ca vehiculul de tracțiune să aibă acces la liniile căii ferate pentru manevră și remorcare de material rulant al căii ferate;

3.3. procesul-verbal de constatare tehnică a vehiculului-motor, întocmit de delegatul căii ferate;

3.4. procesul-verbal de executare a reparațiilor, de revizie ulterioară și de probă la presiune la rece a locomotivelor cu abur;

3.5. certificatul de probe pentru cazanele cu abur;

3.6. adevărnițe privind plata taxelor, reprezentând cheltuielile făcute de personalul căii ferate cu ocazia deplasării în vederea autorizării;

3.7. chitanța privind plata tarifelor pentru avizarea circulației mijloacelor de transport ale agenților economici.

Art. 4. — Procesul-verbal de constatare tehnică a vehiculului de tracțiune aparținând agentului economic se întocmește, la cererea agentului economic care solicită autorizarea, de către:

4.1. recepția căii ferate din atelierele de reparat material rulant;

4.2. uzina constructoare, cu ocazia luării în primire a vehiculului după reparație sau construcție;

4.3. delegatul căii ferate respective, în cazul în care vehiculul a fost reparat:

4.3.1. în atelierele proprii;

4.3.2. în afara atelierului de reparat materialul rulant, aparținând căii ferate, de către alt agent economic.

Art. 5. — Procesul-verbal de constatare tehnică trebuie să cuprindă următoarele elemente:

5.1. caracteristicile principale ale vehiculului motor, incluzând viteza maximă, anul construcției și constructorul;

5.2. constatările rezultate în urma verificării în circulație a vehiculului motor, conform prevederilor instrucțiunilor căii ferate;

5.3. rezultatul probelor de parcurs, efectuate în prezența delegatului căii ferate, care va stabili dacă vehiculul corespunde din punct de vedere al siguranței circulației;

5.4. propunerile asupra termenului pentru care se emite autorizația (maximum 3 ani, fără depășirea termenului de revizie interioară); de asemenea, se va specifica obligația agentului economic de a executa reviziile periodice conform reglementărilor căii ferate în vigoare.

Art. 6. — Dacă vehiculul este supus unor operațiuni importante ca RK, RG, RR, precum și unor reparații care impun ridicarea vehiculelor de pe osii, darea lui în funcțiune se va face după o nouă verificare de către organele căii ferate și după reînnoirea autorizării pe bază de dosar.

Art. 7. — Documentația întocmită de agentul economic care solicită autorizarea vehiculului se verifică de biroul reparații locomotive al căii ferate respective, în vederea emiterii autorizației de circulație de către calea ferată.

Art. 8. — În cazul în care se cere reautorizarea unei locomotive cu abur între două RGI, nu se impune refacearea procesului-verbal de presiune la rece, acesta fiind valabil până la prima RGI, însă la documentația respectivă se va atașa o copie de pe procesul-verbal de presiune la rece și autorizația veche, restul documentației refăcându-se.

Art. 9. — Vehiculele de tracțiune aparținând agenților economici vor avea aplicate pe ambele părți ale marchizei (cutiei de conducere) o inscripție cu dimensiunile 200/120 mm, cu următorul cuprins:

Autorizarea căii ferate nr. ....

Expiră la .....

Art. 10. — Agenții economici trebuie să prezinte organelor căii ferate documentația completă, precum și actul de autorizare, în baza căruia a fost construită linia industrială pe care circulă vehiculul de tracțiune în cauză, al cărui număr va fi menționat în procesul-verbal.

Art. 11. — Cheltuielile ocazionate de autorizarea vehiculului de tracțiune vor fi cele indicate prin acte de delegatul căii ferate și vor cuprinde:

11.1. salariul personalului în perioada respectivă;

11.2. cheltuieli de transport pe calea ferată, auto etc., conform tarifelor oficiale;

11.3. cheltuieli de deplasare la agentul economic, probe de parcurs și altele similare.

Art. 12. Dosarele pentru autorizare se întocmesc de agenții economici, în două exemplare, din care un exemplar se trimite direct agenției de marfă respective pentru verificare, conform art. 7.

Toate actele conținute la dosar vor fi originale, cu excepția procesului-verbal de presiune la rece și a vechii autorizații (vezi art. 8).

## CAPITOLUL II

**Autorizările vehiculelor de tracțiune de orice tip, proprietatea agentului economic sau închiriate de la calea ferată pentru a circula pe anumite linii ale căii ferate, cu ocazia deplasării de la un agent economic la altul sau de la agentul economic la depoul de locomotive cel mai apropiat**

Art. 13. — Dosarul pentru autorizare se întocmește în condițiile prevăzute la cap. I pentru o perioadă de maximum 3 ani, fără depășirea termenului pentru RGI la locomotivele cu aburi.

Art. 14. — În cererea pentru obținerea autorizării, agentul economic va specifica secția de remorcare pentru care se cere autorizarea, arătând și stațiile cap de secție.

Întrucât în stațiile cap de secție se efectuează manevre, la documentație se va anexa, conform indicațiilor menționate la art. 3, dovezi eliberate de stațiile cap de secție și depou, din care să rezulte că vehiculul de tracțiune remorchează garnitura, compusă din vagoane ale căii ferate sau din vagoane proprii de la agentul economic, pe secția respectivă, și execută operațiuni de manevră în stațiile indicate sau spălări cu revizii în depou, cu specificarea depoului respectiv.

Art. 15. — Autorizarea în astfel de cazuri se dă conform art. 17 atât pentru circulația pe liniile căii ferate menționate în autorizație, cât și pentru manevră în stațiile cap de secție.

Conducerea vehiculului, izolat sau cu tren în linie curentă, se va face de personalul agentului economic, autorizat de organele căii ferate la siguranța circulației, care va cunoaște foarte bine secția de remorcare respectivă.

## CAPITOLUL III

**Circulația vehiculelor de tracțiune de orice tip pe liniile ferate, de la stația de domiciliu a agentului economic la atelierele de reparații material rulant, pentru reparații și, invers, de la atelierele de reparații material rulant sau uzina constructoare la agentul economic, după ieșirea din construcție sau reparație**

Art. 16. — Circulația acestor vehicule se face numai în stare rece, pregătite pentru a fi transportate în compunerea trenurilor de marfă, conform prevederilor instrucției de remorcare și de frânare și numai în baza procesului-verbal de constatare tehnică, specificat la pct. 3.3, în condițiile arătate la art. 4 și 5, astfel:

16.1. În cazul circulației vehiculului de la agentul economic proprietar la atelierele de reparații material rulant, procesul-verbal de constatare tehnică întocmit de delegatul căii ferate respective va cuprinde datele indicate la art. 5.1, 5.2, 5.3 și 5.4.

16.2. În cazul circulației vehiculului de la uzina constructoare sau de la atelierul de reparații material rulant la agentul economic proprietar, după construcție sau după efectuarea reparațiilor, procesul-verbal de constatare tehnică, întocmit de recepția de tracțiune din atelierele de reparații material rulant sau, respectiv, de recepția căii ferate din uzina constructoare, trebuie să conțină toate datele indicate la art. 5.

Un exemplar al acestui proces-verbal se anexează la documentele de transport ale vehiculului.

16.3. În cazul în care se impune ca circulația locomotivelor, proprietate a agenților economici sau închiriate de la calea ferată, să se facă în presiune, cu personal propriu, în cursă izolată (locomotive ale căror viteze maxime de circulație sunt sub cele ale vitezelor trenurilor de marfă, prevăzute pe secțiile respective de remorcare, sau alte cauze), aceasta nu se admite decât cu aprobarea conducerii căii ferate, la cererea agentului economic proprietar al vehiculului și în baza procesului-verbal de constatare tehnică întocmit.

## CAPITOLUL IV

**Autorizarea prestatorilor de servicii auxiliare feroviare privind manevra și circulația**

Art. 17. — Prestatorii de servicii auxiliare feroviare privind manevra și circulația (PSAF) pentru executarea manevrelor și a circulației în cazurile prevăzute la pct. 1.1, 1.2 și 1.3 trebuie să fie autorizați să execute aceste prestații, în interes propriu sau pentru alții, prin convenția-cadru de încărcare-descărcare sau prin contracte pentru prestații de servicii auxiliare feroviare privind manevra și circulația, încheiate de agentul economic cu transportatorul feroviar autorizat respectiv sau cu C.F.R., după caz.

Art. 18. — În acest scop, PSAF trebuie să fie o persoană juridică în al cărei statut se prevede, între atribuții, executarea operațiunilor de manevră și circulație feroviară, care posedă autorizațiile pentru vehiculele de tracțiune, emise conform prezentelor reglementări, are personalul privind siguranța circulației autorizat de Tfa respectiv și a stabilit un salariat corespunzător, responsabil cu siguranța circulației, autorizat de Tfa.

*ANEXA Nr. 12.5. NUT*

## NORME UNIFORME

**pentru etichetele care se aplică expedițiilor de mărfuri**

Art. 1. — Etichetele expedițiilor de mărfuri trebuie să îi informeze pe cei interesați despre caracteristicile transportului și ale manipulării.

Art. 2. — Se folosesc următoarele etichete:

2.1. Etichete de manipulare (anexa nr. 12.5.1 NUT);

2.2. Etichete de pericol (anexa nr. 12.5.2. NUT);

2.3. Etichete privind regimul vama și „de dezinfectat“ (anexa nr. 12.5.3 NUT);

2.4. Etichete de restricții la manevră (anexa nr. 12.5.4 NUT);

2.5. Etichete de identificare a transporturilor (anexa nr. 12.5.5 NUT).

2.6. Modul de aplicare a etichetelor se stabilește prin instrucțiuni ale căii ferate, publicate în Buletinul Comercial al Căii Ferate.

## ETICHETE DE MANIPULARE

Art. 1. — Eticheta nr. 1 „realimentarea cu gheață a expedițiilor“

Vagoanele pentru care se cere prin scrisoarea de trăsură realimentarea cu gheață în parcurs trebuie să fie prevăzute de către stația de expediție cu o etichetă conform modelului nr. 1, format mare, pe ambii pereți laterali ai vagonului.

Aceste etichete trebuie să poarte numele stației în care se cere realimentarea cu gheață.

Expeditorul trebuie să fie invitat să lipească pe originalul scrisorii de trăsură o etichetă conform modelului nr. 1 format mic.

Art. 2. — Eticheta nr. 2 „vagoane încărcate cu animale vii“

Pentru vagoanele încărcate cu animale vii se folosesc etichetele-model nr. 2.

Art. 3. — Eticheta nr. 3 „vagoane încărcate cu mărfuri perisabile“

Pentru vagoanele încărcate cu mărfuri perisabile se folosesc etichetele-model nr. 3.

Art. 4. — Pentru expedițiile cu declararea interesului la eliberare se folosește eticheta nr. 4.

Art. 5. — Dacă transportul anumitor mărfuri, conform reglementărilor, necesită îngrijiri speciale, mai ales în ceea ce privește caracterul lor fragil, sensibilitatea la apă sau condițiile de încărcare și altele similare, expeditorul trebuie să prevadă expediția cu etichete corespunzătoare prevăzute în prezenta anexă. Pentru aplicarea acestor etichete expeditorul îl va consulta pe șeful stației.

## ANEXĂ LA ANEXA Nr. 12.5.1. NUT

Eticheta nr. 1

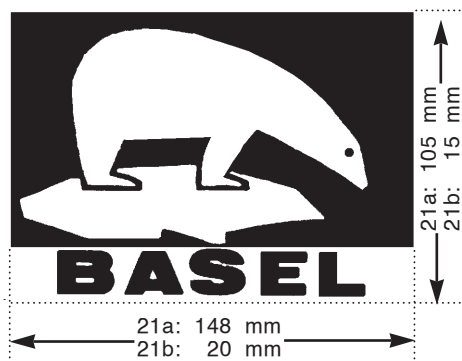

Eticheta nr. 2

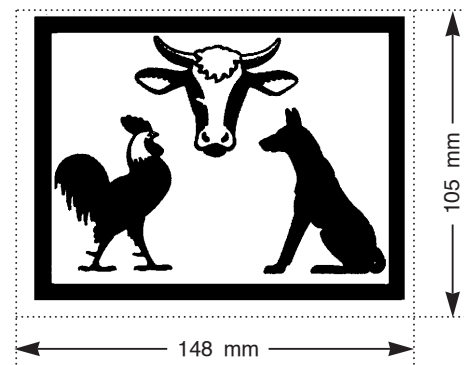

Eticheta nr. 3

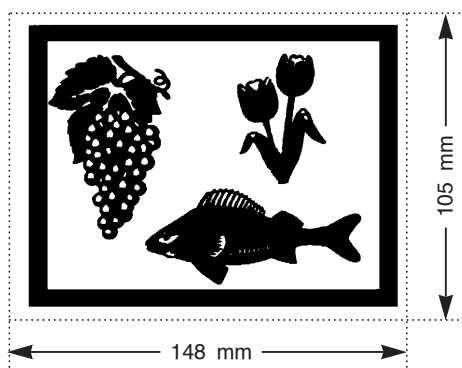

Eticheta nr. 4

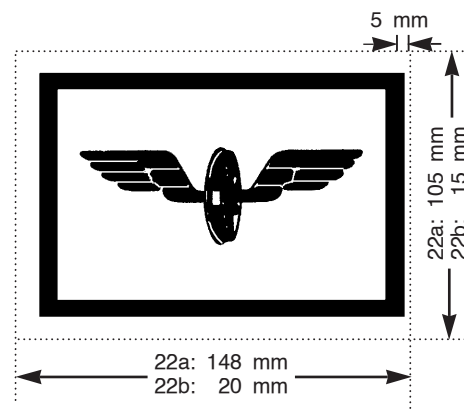

Eticheta nr. 5

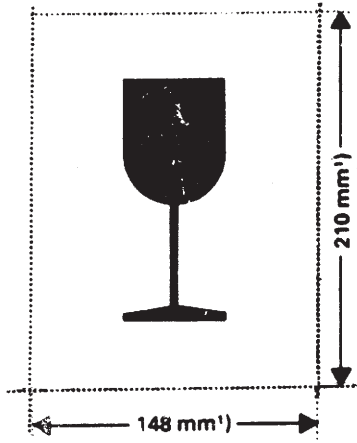

fragil

Eticheta nr. 6



a se proteja împotriva  
umidității

Eticheta nr. 7

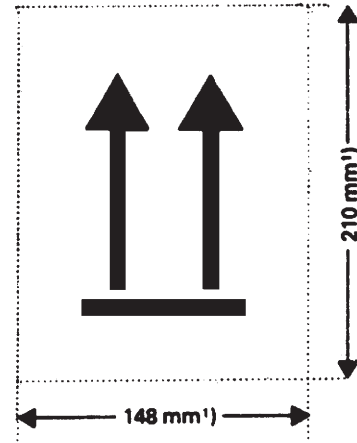

sus

Eticheta nr. 8

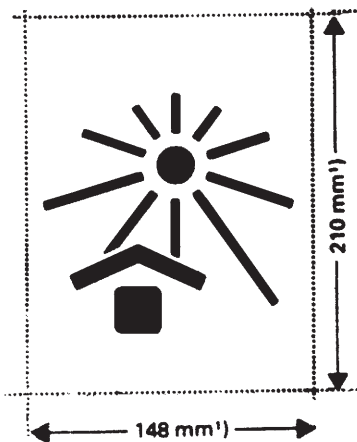

a se proteja împotriva  
căldurii

Eticheta nr. 9

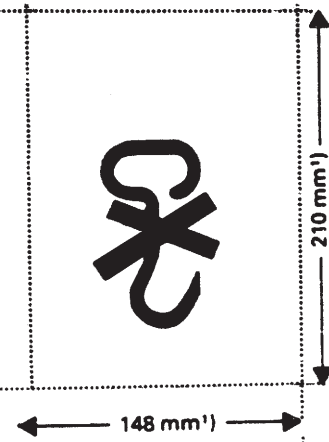

folosirea cârligelor este  
interzisă

Eticheta nr. 10

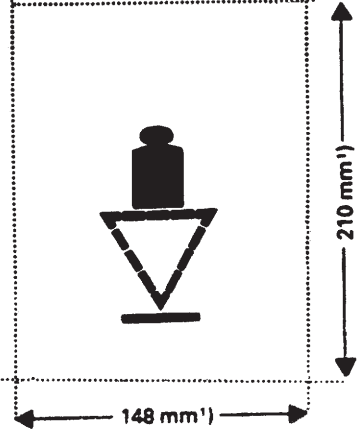

centru de greutate ridicat

Eticheta nr. 11

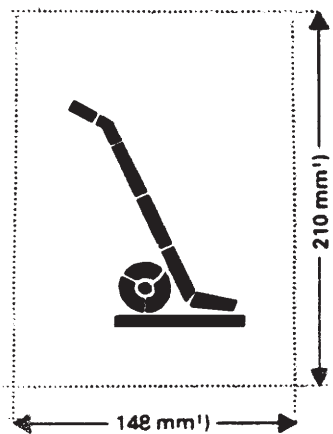

aici se pune căruciorul

Eticheta nr. 12

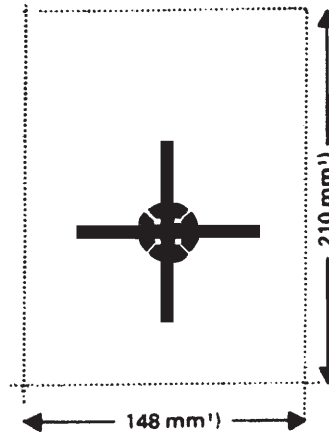

centru de greutate

Eticheta nr. 13

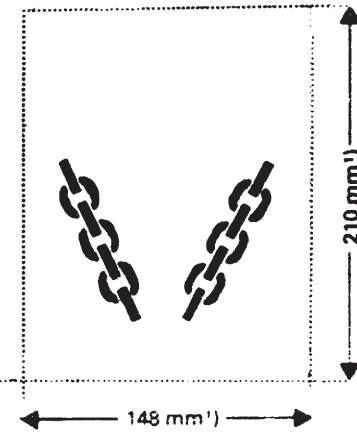

a se agăța aici

<sup>1)</sup> Reducere admisibilă până la formatul A7 (74 X 105 mm).

## ETICHETE DE PERICOL

Art. 1. — Etichetele de pericol, prescrise pentru materiile și obiectele din clasele RID, se folosesc conform prevederilor cuprinse în anexa nr. 1 NUT și au semnificațiile arătate în continuare:

Numărul etichetei și descrierea ei	Semnificația
Eticheta nr. 1. Negru pe fond portocaliu: bomba explodând, în jumătatea de sus; numărul diviziunii și litera grupei de compatibilitate corespunzătoare, în jumătatea de jos; o cifră mică „1“, în colțul de jos.	Pericol de explozie, diviziunile 1.1 RID și 1.3 RID.
Eticheta nr. 2. Negru pe fond portocaliu; numărul diviziunii „1.4“ ocupă cea mai mare parte a jumătății de sus; litera grupei de compatibilitate corespunzătoare, în jumătatea de jos; o cifră mică „1“ în colțul de jos.	Pericol de explozie, diviziunea 1.4 RID.
Eticheta nr. 3. Negru pe fond portocaliu; numărul diviziunii „1.5“ ocupă cea mai mare parte din jumătatea de sus; litera grupei de compatibilitate corespunzătoare, în jumătatea de jos; o cifră mică „1“, în colțul de jos.	Pericol de explozie, diviziunea 1.5 RID.
Eticheta nr. 4. Negru pe fond portocaliu; bomba explodând, în jumătatea de sus.	Pericol de explozie.
Eticheta nr. 5. Butelie de gaze neagră sau albă pe fond verde, cu o cifră mică „2“ în colțul de jos.	Gaz neinflamabil și netoxic.
Eticheta nr. 6. Flacără neagră sau albă pe fond roșu.	Pericol de foc, materii lichide inflamabile.
Eticheta nr. 7. Flacără neagră pe fond alcătuit din benzi verticale echidistante, alternativ, roșii și albe.	Pericol de foc, materii solide inflamabile.
Eticheta nr. 8. Flacără neagră pe fond alb, triunghiul inferior al etichetei fiind de culoare roșie.	Spontan inflamabil.
Eticheta nr. 9. Flacără neagră sau albă pe fond albastru.	Pericol de emanație de gaze inflamabile în contact cu apa.
Eticheta nr. 10. Flacără deasupra unui cerc, neagră pe fond galben, cu cifra mică „5.1“ în colțul de jos.	Materie comburantă.
Eticheta nr. 11. Flacără deasupra unui cerc, neagră pe fond galben, cu cifra mică „5.2“ în colțul de jos.	Peroxid organic, pericol de incendiu.
Eticheta nr. 12. Flacără deasupra unui cerc, neagră pe fond galben.	Pericol de activare a unui incendiu.
Eticheta nr. 13. Cap de mort, pe două tibii negre pe fond alb.	Materie toxică; se va ține izolată de produsele alimentare, de alte obiecte de consum și de hrana pentru animale, în magaziile de mărfuri.



## Numărul etichetei și descrierea ei

## Semnificația

Eticheta nr. 14. Trei semiluni pe un cerc negru.

Materie infecțioasă; se va ține izolată de produsele alimentare, de alte obiecte de consum și de hrana pentru animale, în vagoane și în magaziile de mărfuri.

În caz de curgere sau de stricăciune, trebuie avertizată imediat autoritatea de sănătate publică.

Eticheta nr. 15. Trefla schematizată, inscripția „RADIOACTIV“, urmată de o bandă verticală în jumătatea de jos, cu următorul text:

Conținut: .....

Activitate: .....

Cifra „7“ mică, în colțul de jos; simbol și inscripții negre pe fond alb, bandă verticală roșie.

Materie radioactivă în colete de categoria I — ALB; în caz de avarie a coletelor, pericol pentru sănătate, prin ingerare, inhalare sau contact cu materia care s-ar răspândi.

Eticheta nr. 16. Ca precedenta, două benzi verticale în jumătatea de jos și următorul text:

Conținut: .....

Activitate: .....

Indice de transport: .....

(în căsuța dreptunghiulară încadrată în negru)

Cifra „7“ mică, în colțul inferior; simbol și inscripții negre, fondul jumătății superioare — galben, fondul jumătății inferioare — alb, benzi verticale roșii.

Materie radioactivă în colete din categoria a II-a — GALBEN; coletele vor fi ținute la distanță de coletele prevăzute cu o etichetă cu inscripția „FOTO“; în caz de avariere a coletelor, pericol pentru sănătate, prin ingerare, inhalare sau contact cu materia care s-ar răspândi și risc de iradiere exterioară la distanță.

Eticheta nr. 17. Ca precedenta, trei benzi verticale în jumătatea de jos.

Materie radioactivă în colete din categoria a III-a — GALBEN; coletele se vor ține la distanță de coletele prevăzute cu o etichetă cu inscripția „FOTO“; în caz de avariere a coletelor, pericol pentru sănătate, prin ingerare, inhalare sau contact cu materia radioactivă și risc de iradiere exterioară la distanță.

Eticheta nr. 18. Trefla schematizată, inscripția „RADIOACTIV“; cifra „7“; simbol și inscripții negre; jumătatea de sus — fond galben, cea de jos — fond alb.

Folosirea cuvântului „RADIOACTIV“ în jumătatea de jos este opțională, pentru a permite folosirea acestei etichete la afișarea numărului de identificare a materiei, corespunzător expediției.

Materie radioactivă care prezintă pericolele descrise în RID la nr. 7A, 7B sau 7C.

Eticheta nr. 19. Picături care se scurg dintr-o eprubetă pe o placă și dintr-o altă eprubetă pe o mână; negru pe fond alb, triunghiul inferior al etichetei fiind de culoare neagră, mărginită de un chenar alb.

Materie corosivă.

Eticheta nr. 20. Fond alb cu șapte benzi verticale negre în jumătatea de sus și cifra mică „9“, subliniată în jumătatea de jos.

Materii și obiecte diverse, care în cursul transportului prezintă un alt pericol decât cele vizate la celelalte clase.

Eticheta nr. 21. Negru pe fond portocaliu; numărul diviziunii 1.6 ocupă cea mai mare parte din jumătatea de sus; litera grupei de compatibilitate „N“, în jumătatea de jos; o cifră mică „1“, în colțul de jos.

Pericol de explozie, diviziunea 1.6 RID.

Eticheta nr. 22. Marcaj triunghiular cu laturile de cel puțin 250 mm, reprezentate în roșu.

Marcaj pentru materiile transportate în stare caldă.

Etichetele:

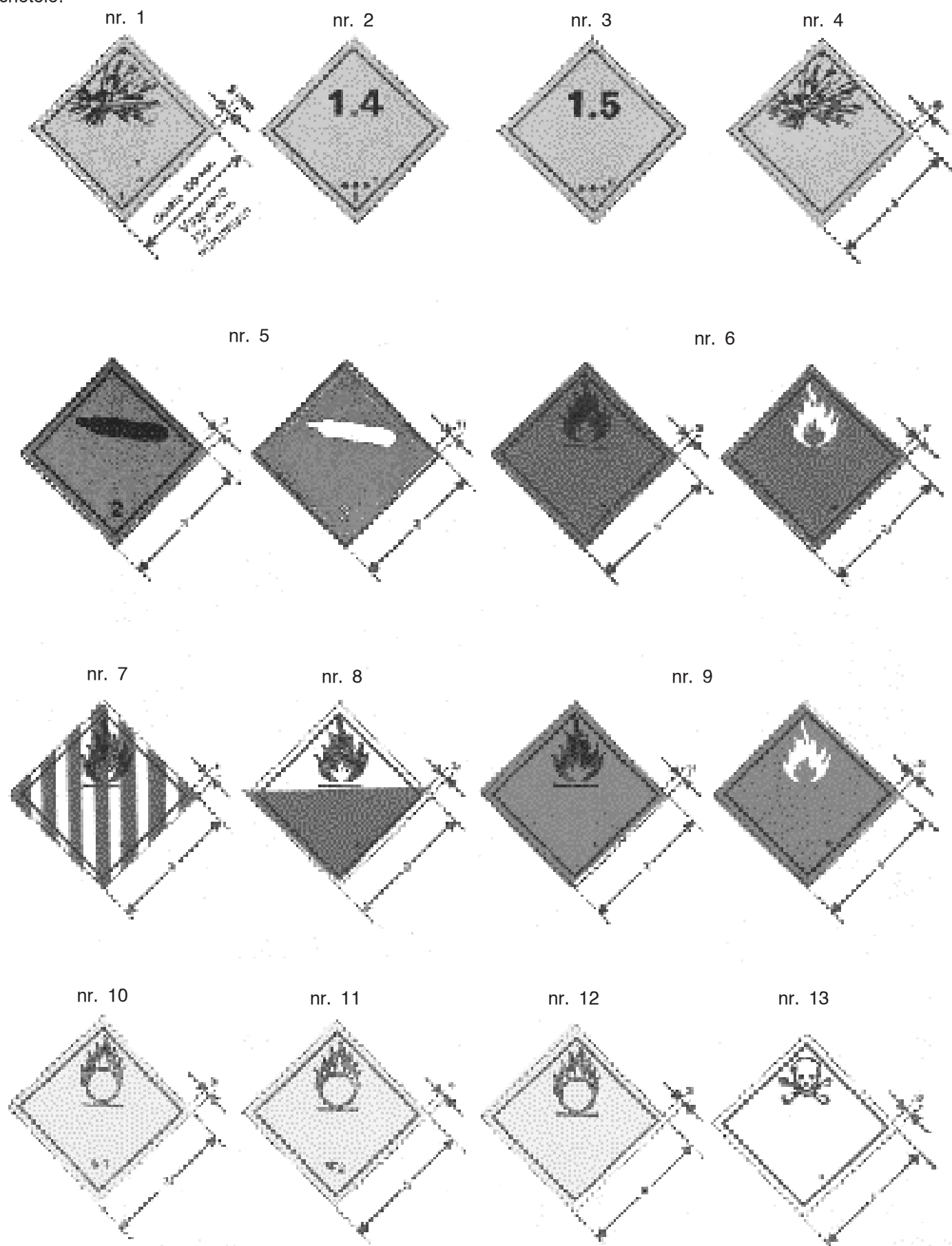

- 1) Indicarea numărului diviziunii.
- 2) Indicarea grupeii de compatibilitate.
- 3) Dimensiuni, a se vedea eticheta nr. 1.
- 4) Indicarea numărului clasei autorizate.

nr. 14

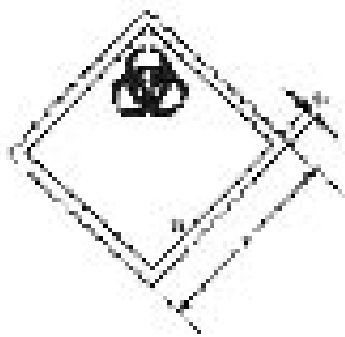

nr. 15

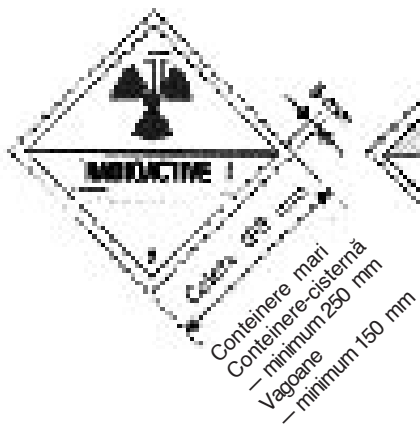

nr. 16

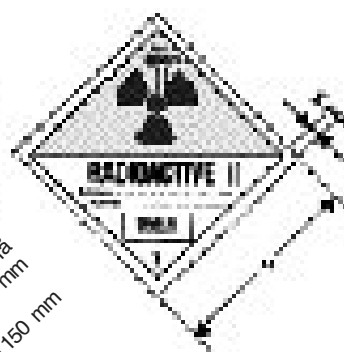

nr. 17

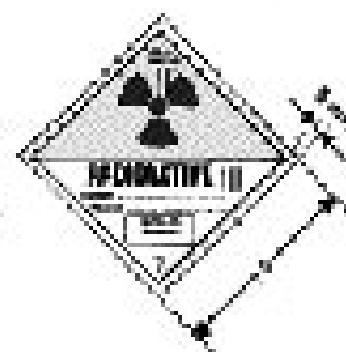

nr. 18

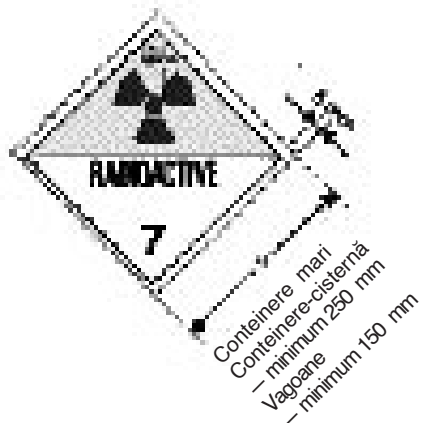

nr. 19

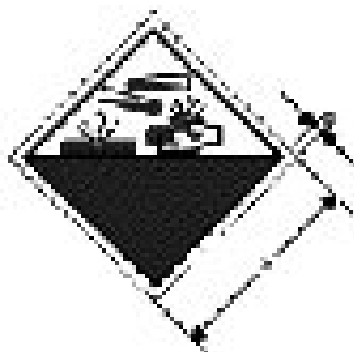

nr. 20

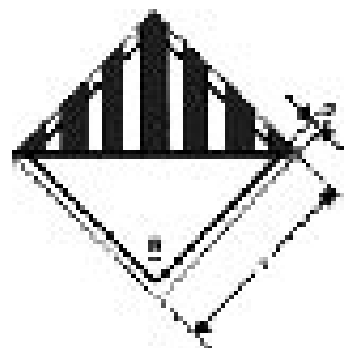

nr. 21

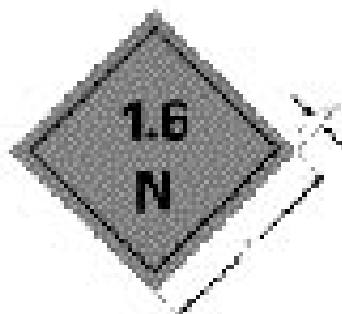

nr. 22



## ETICHETE

## privind regimul vamal și „de dezinfectat“

Art. 1. — Etichete „mărfuri supuse regimului vamal“

1.1. Transporturile aflate sub regim vamal se recunosc după eticheta „mărfuri sub control vamal“ pe fond verde, format A 7 și A 10.

Pe coletele și pe vagoanele care conțin mărfuri supuse formalităților vamale, precum și pe documentele lor de transport, stațiile de expediție în care se vămuiesc transporturile sau de frontieră, după caz, sunt obligate să aplice:

1.1.1. pe colete și pe vagoane, eticheta „mărfuri sub control vamal“, format A 7 (model nr. 12.5.3.1 NUT), cu dimensiunile 50/91 mm;

1.1.2. pe scrisoarea de trăsură, eticheta „mărfuri sub control vamal“, format A 10 (model nr. 12.5.3.1 NUT), cu dimensiunile 18/35 mm.

1.2. Aceste etichete se completează după cum urmează:

1.2.1. în cazul expedițiilor destinate exportului, etichetele se completează cu numele stației unde urmează să se îndeplinească formalitățile vamale la export, menționată de expeditor în scrisoarea de trăsură, respectiv stația de frontieră de ieșire din țară, după caz;

1.2.2. în cazul expedițiilor din import și nevămuite în stația de frontieră de intrare în țară, se completează cu

numele stației cu birou vamal din interiorul țării unde urmează să se îndeplinească formalitățile vamale de import și pentru care se întocmește de către stația de frontieră declarația vamală de tranzit intern;

1.2.3. — în cazul expedițiilor în tranzit prin țara noastră, se completează cu numele stației de cale ferată de frontieră de ieșire din țară, prevăzută de expeditor în scrisoarea de trăsură, pentru care stația de cale ferată de frontieră de intrare întocmește declarația vamală de tranzit extern.

În stațiile de frontieră de ieșire și în stațiile din interior cu birou vamal, eticheta „mărfuri sub control vamal“, format mic, de pe scrisorile de trăsură, și format mare, de pe colete și vagoane, se îndepărtează după obținerea liberului de vamă.

Art. 2. — Eticheta „de dezinfectat“

Pentru vagoanele folosite la transportul anumitor mărfuri, care nu pot fi îndrumate la încărcare decât după spălare și dezinfectare, se folosește eticheta model nr. 12.5.3.2 NUT. Această etichetă trebuie completată cu numărul vagonului, stația unde se execută operațiunea de spălare și dezinfectare, data și ștampila stației care a aplicat eticheta.

ANEXA Nr. 12.5.3.1 NUT

Etichetă pentru regimul vamal

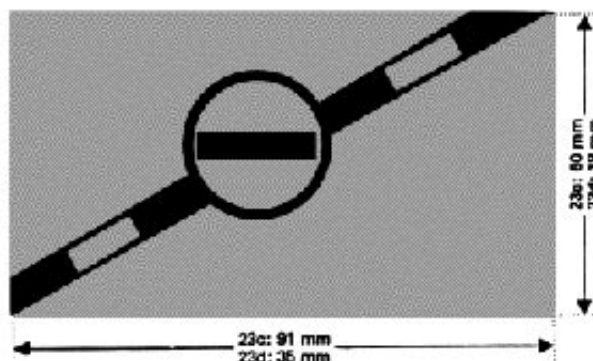

ANEXA Nr. 12.5.3.2 NUT



## ETICHETE de restricție la manevră

Art. 1. — Etichetele folosite pentru restricții la manevră sunt arătate în continuare:

1.1. Eticheta nr. 1 „trecerea peste cocoasă interzisă” se folosește la transporturile excepționale pentru care s-a dispus această restricție de manevră, în cazul încărcăturii a cărei geometrie nu permite trecerea peste cocoșele de triere.

1.2. Eticheta nr. 2 „se interzice trierea prin îmbrâncire sau pe plan înclinat, fără a fi legat de un vehicul motor. Nu trebuie să tamponeze, nici să fie tamponat”, se folosește în următoarele cazuri:

1.2.1. transporturile excepționale pentru care s-a dispus această restricție de manevră;

1.2.2. vehiculele însoțite de însoțitori;

1.2.3. vagoane a căror masă brută este egală sau mai mare de 100 t.

1.3. Eticheta nr. 3 „se vor lua măsuri speciale pentru manevre și protejare. Nu trebuie să tamponeze, nici să fie tamponat” se folosește în următoarele cazuri:

1.3.1. transporturile excepționale pentru care s-a dispus această restricție de manevră;

1.3.2. vagoanele încărcate cu animale vii.

1.4. Eticheta nr. 4 „a se manevra cu precauție!” se folosește în următoarele cazuri:

1.4.1. transporturile excepționale pentru care s-a dispus această restricție de manevră;

1.4.2. vagoanele a căror încărcătură riscă să se deplaseze în mod periculos, dacă cuplarea nu se face cu viteză redusă;

1.4.3. vagoanele care nu pot suporta decât o cuplare cu viteză redusă, din cauza fragilității și a valorii mărfii transportate; fragilitatea se apreciază ținându-se seama de starea, fixarea și de tipul vagoanelor folosite; totuși, în mod excepțional, atunci când vagoanele nu pot suporta cuplarea, chiar cu viteză redusă, se va utiliza eticheta nr. 3;

1.4.4. obiecte cu masa indivizibilă mai mare de 20 t.

Art. 2. — Etichetele de restricție la manevră se aplică în cazurile prevăzute de RID.

Art. 3. — Etichetele de restricție la manevră nu sunt aplicate pe următoarele transporturi, chiar dacă ele sunt supuse unor astfel de restricții:

3.1. vehicule încărcate sau goale, care poartă un semn ce prescrie o restricție de manevră suplimentară, în cazul în care nu este necesară o restricție de manevră suplimentară;

3.2. vagoane de călători, vehicule de tracțiune care nu sunt în serviciu;

3.3. vagoane cu materii și obiecte prevăzute în RID, care poartă o etichetă aplicată de expeditor, care impune deja o restricție de manevră, dar nu este necesară o restricție de manevră suplimentară.

ANEXĂ LA ANEXA Nr. 12.5.4. NUT

Eticheta nr. 1

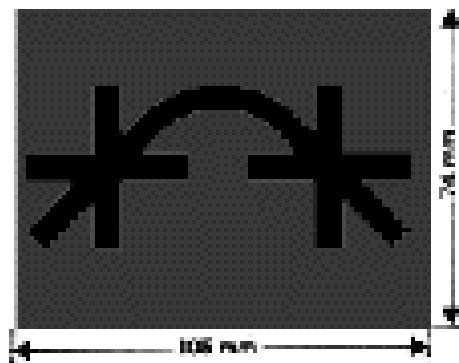

Trecerea peste cocoasă interzisă.

Eticheta nr. 2

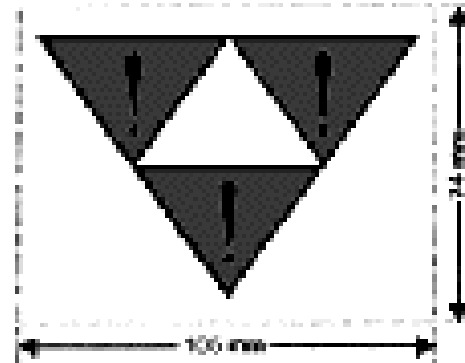

Se interzice trierea prin îmbrâncire sau pe plan înclinat, fără a fi legat de un vehicul motor. Nu trebuie să tamponeze, nici să fie tamponat.

Eticheta nr. 3

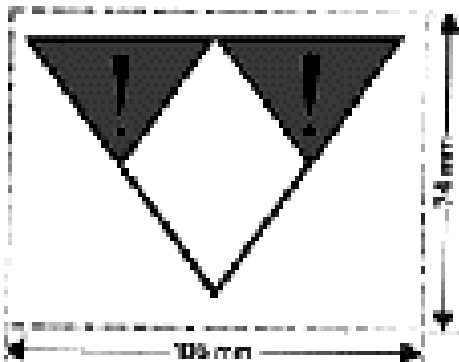

Se vor lua măsuri speciale pentru manevrare și protejare. Nu trebuie să tamponeze, nici să fie tamponat.

Eticheta nr. 4

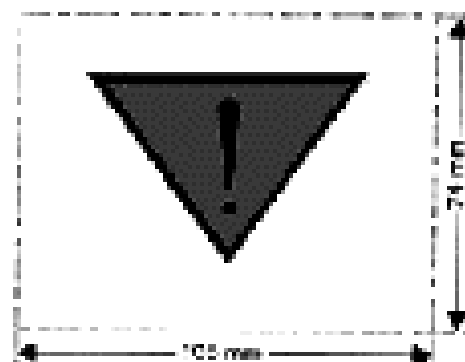

A se manevra cu precauție.

## ETICHETE de identificare a transporturilor

Art. 1. — La expedițiile de coletărie și de mesagerie ca etichetă de identificare se folosește eticheta 1 prevăzută în anexa nr. 12.5.5.1 NUT.

Etichetele de identificare pentru coletărie și mesagerii se completează de către expeditor.

1.1. Partea din stânga, intitulată „Numele și adresa expeditorului“, se completează cu numele și adresa poștală ale acestuia, indicându-se localitatea, județul, strada, numărul și alte date privind adresa prevăzută în scrisoarea de trăsură.

1.2. Rubrica „Numărul documentului de transport“ se completează cu numărul tipărit pe prima pagină a scrisorii de trăsură. Acest număr se reproduce, dacă nu este tipărit, pe toate exemplarele documentului de transport.

1.3. Rubrica „Stația de destinație“ se completează, cu litere majuscule de tipar, cu numele stației de destinație prevăzut în documentul de transport.

1.4. Rubrica „Stația de expediție“ se completează, cu litere majuscule de tipar, cu numele stației de expediție.

1.5. Rubrica „Grupa“ se completează cu numărul grupei din planul de formare, dacă stația de destinație este prevăzută cu număr de grupă în planul de formare a trenurilor de coletărie, sau cu numărul de grupă al stației de refacere în zona de influență unde se găsește stația de destinație, în celelalte cazuri. Înscrierea numărului grupei se face cu cifre mari care să ocupe întregul spațiu rezervat pe etichetă în acest scop.

1.6. Rubrica „Câteva colete“ se completează prin înscrierea numărului total al coletelor ce compun expediția.

1.7. Rubrica „Masa expediției“ se completează prin înscrierea masei brute a tuturor coletelor ce compun expediția.

1.8. În rubrica „Coletul nr.“ se înscrie numărul coletului și marca, în cazurile în care s-au aplicat mărci sau numere pe colete, respectiv numărul containerului.

1.9. Rubrica „Denumirea mărfii“ se completează cu denumirea mărfii din scrisoarea de trăsură.

1.10. Restul rubricilor se completează potrivit indicațiilor cerute de formular.

Art. 2. — La expedițiile de vagoane, ca etichetă de identificare se folosește eticheta nr. 2 prevăzută în anexa nr. 12.5.5.2 NUT.

Etichetele de identificare pentru expedițiile de vagoane se completează de către expeditori potrivit indicațiilor de

mai sus, inclusiv în ceea ce privește numerotarea scrisorilor de trăsură, cu singura deosebire că, la completarea numărului de grupă de plan formare care se înscrie pe etichetele vagonului, se ține seama de numărul de grupă din planul de formare a trenurilor de marfă. La completarea etichetelor se vor respecta dimensiunile literelor și ale cifrelor indicate în model.

Etichetele de identificare trebuie să fie confecționate din material rezistent, adecvat modului de ambalare, aplicate în mod durabil și scrise cu material care rezistă la intemperii. La vagoanele complete etichetele care nu sunt rezistente la intemperii se vor introduce în pungi de material plastic aplicate cu gura în jos.

Dimensiunile minime ale etichetelor de identificare sunt: format A6, în cazurile expedițiilor de coletărie (150/105 mm) și format A 5 (150/210mm), în cazurile expedițiilor de vagoane.

Înscrierea datelor pe etichetele de identificare trebuie făcută astfel încât să se utilizeze în întregime spațiile rezervate fiecărei mențiuni, iar citirea lor să fie posibilă și fără dubiu.

Se recomandă ca înscrierea fiecărei mențiuni să fie cu litere majuscule de tipar.

Pentru a se asigura corecta completare a etichetelor de identificare cu numărul grupei de plan formare, fiecare stație va întocmi un plan de etichetare pentru coletărie și separat un plan de etichetare pentru vagoane, în funcție de pozițiile geografice ale stațiilor de destinație de pe rețea, ținând seama de prevederile indicatorului de rute grafic, de indicatorul de rute analitic.

În acest scop, se pot folosi hărțile rețelei căii ferate, pe care se vor marca stațiile cu număr de grupă și zonele lor de influență față de stația de expediție.

Planurile de etichetare astfel întocmite vor fi afișate pe panoul de avizare al stației.

Pentru instruirea expeditorilor în legătură cu modul de stabilire a grupei de plan formare, în vederea completării etichetelor de identificare, stațiile vor da îndrumări precise cu ocazia comandării și programării expedițiilor, precum și ori de câte ori se cer relații de către expeditori.

*ANEXA Nr. 12.5.5.1 NUT***ETICHETA Nr. 1**

Numele și adresa expeditorului	Numărul documentului de transport				Grupa plan formare	
	Stația de destinație					
	Stația de expediere					
	Câtimea coletelor (bucăți)	Masa expediției (kg)	Coletul nr.	Bruto (kg)	Tara (kg)	Neto (kg)
	Data predării		Denumirea mărfii			
	Numele și adresa destinatarului					

*ANEXA Nr. 12.5.5.2 NUT***ETICHETA Nr. 2**

Numărul documentului de transport		Stația de destinație	
Denumirea mărfii		Grupa plan formare	
Masa (kg)			
Bruto	Tara	Neto	
Numele și adresa expeditorului			Numele și adresa destinatarului
Stația de expediere			
Data predării			

*ANEXA Nr. 12.6 NUT***NORME UNIFORME****privind modul de prezentare a mărfurilor la transport**

Art. 1. — Regulile privind modul de prezentare a mărfurilor la transportul pe calea ferată se aplică, în mod obligatoriu, în traficul local și internațional de către toți agenții economici, persoane fizice sau juridice, în calitate de expeditori.

Art. 2. — Pentru respectarea acestor reguli expeditorii mărfurilor sunt obligați să înscrie în rubrica „Mențiuni ale

expeditorului“ din scrisoarea de trăsură mențiunea: „Marfa este încărcată conform anexei nr. 12.6.1 NUT.“

Art. 3. — Încărcarea mărfii contrar regulilor privind modul de prezentare a mărfurilor la transportul pe calea ferată nu poate constitui motiv de refuz din partea destinatarului acesteia.

Art. 4. — În cazul în care anexa nr. 12.6.1 NUT prevede ca mod de prezentare a mărfii la transport „paletizat“,

„pachetizat“, „containerizat“, precum și în „vrac“ sau „bucată cu bucată“, mărfurile se vor prezenta cu prioritate într-o formă aptă pentru manipularea mecanizată și numai în cazuri excepționale, în „vrac“ sau „bucată cu bucată“.

Art. 5. — Mărfurile destinate unor stații situate pe linii de ecartament diferit decât cel al stației de expediție se contractează și se primesc la transport numai în containere (UTI), paletizat sau pachetizat.

Art. 6. — Pentru mărfurile necuprinse în anexa nr. 12.6.1 NUT modul de prezentare la transport se stabilește de unitatea furnizoare, împreună cu stația de cale ferată, cu ocazia încheierii contractelor de transport.

Art. 7. — Codificarea categoriilor vagoanelor de marfă este prezentată în anexa nr. 12.6.2 NUT.

Art. 8. — Codificarea tehnologiilor de manipulare și transport este prezentată în anexa nr. 12.6.3 NUT.

*ANEXA Nr. 12.6.1 NUT*

## REGULI

### privind modul de prezentare a mărfurilor la transportul pe calea ferată

Nr. crt.	Denumirea produsului	Ambalajul de transport (mod de ambalare)	Modul de prezentare la transport (unitatea de încărcătură)	Felul vagonului sau al containerului folosit (anexa nr. 12.6.2)	Codul vagonului sau al containerului folosit (anexa nr. 12.6.2)	Observații
0	1	2	3	4	5	6

## CAPITOLUL I

### Expediții de mărfuri în vagoane

#### GRUPA 1 – PRODUSE PETROLIERE

1.	Țiței brut	cisternă	lichid în vagon-cisternă	vagon-cisternă	72	
2.	Benzină, gazolină, produse similare	cisternă	lichid în vagon-cisternă	vagon-cisternă	71	
3.	Petrol	cisternă	lichid în vagon-cisternă	vagon-cisternă	72	
4.	Motorină pentru combustibil	cisternă	lichid în vagon-cisternă	vagon-cisternă	70	
5.	Motorină pentru motoare diesel	cisternă butoaie	lichid în vagon-cisternă în butoaie, manipulate mecanic paletizat	vagon-cisternă vagon descoperit	70 54, 55	
6.	Păcură	cisternă	lichid în vagon-cisternă	vagon descoperit vagon-cisternă	54, 55 72	
7.	Uleiuri și unsori minerale, ulei mineral ars	cisternă bidoane	lichid în vagon-cisternă paletizat în bidoane, manipulate mecanizat	vagon-cisternă vagon acoperit vagon descoperit	70, 72 11 54, 55	
8.	Uleiuri de parafină, de vaselină și tehnic	butoaie	paletizat containerizat  în butoaie, manipulate mecanizat	vagon acoperit container descoperit sau acoperit vagon descoperit	11 7840, 7850  54, 55	
9.	Parafină	lăzi, saci	paletizat containerizat în saci	vagon acoperit container acoperit vagon acoperit	11 7840 11	
10.	Vaselină	bidoane butoaie	paletizat containerizat	vagon acoperit container descoperit sau acoperit	11 7840, 7850	
11.	Bitum, smoală	cisternă butoaie	lichid în vagon-cisternă în butoaie paletizat containerizat	vagon-cisternă vagon descoperit vagon descoperit container descoperit	73 54, 55 54, 55 7850	
12.	Gudroane	cisternă	lichid în vagon-cisternă	vagon-cisternă	72	
13.	Gaze lichefiate	cisternă recipient	lichid în vagon-cisternă paletizat	vagon-cisternă special vagon acoperit	78 11	

#### GRUPA 2 – CĂRBUNI

14.	Cărbuni superiori (antracit, huilă, cărbuni cocsificabili și altele similare)	–	vrac, manipulat mecanizat	vagon descoperit vagon descoperit special, Fals	54, 55 66	
15.	Lignit	–	vrac, manipulat mecanizat	vagon descoperit vagon descoperit special, Fals	54, 55 66	
16.	Turbă	–	vrac, manipulat mecanizat	vagon descoperit	54, 55	



0	1	2	3	4	5	6
17.	Mangal	–	vrac, manipulat mecanizat	vagon acoperit sau descoperit cu prelată	11, 54, 55	
		saci	paletizat containerizat	vagon acoperit container acoperit	11 7840	
<b>GRUPA 3 – COCS</b>						
18.	Cocs și semicocs	–	vrac, manipulat mecanizat	vagon descoperit	54, 55	
			containerizat	container descoperit	7850	
<b>GRUPA 4 – MINEREURI</b>						
19.	Minereu de fier	–	vrac, manipulat mecanizat	vagon descoperit, inclusiv vagon descoperit special (Eamcs)	54, 55	
20.	Minereuri de aluminiu- mangan	–	vrac, manipulat mecanizat	vagon descoperit	54, 55	
21.	Fosforită	–	vrac, manipulat mecanizat	container descoperit vagon special Tals (Tads)	7850 06	
				vagon descoperit cu prelată	54, 55	
22.	Apatită	–	vrac, manipulat mecanizat	vagon special Tals (Tads)	06	
				vagon acoperit	11	
				vagon descoperit cu prelată	54, 55	
23.	Dolomită, barită	–	vrac, manipulat mecanizat	vagon descoperit vagon Ucs (dacă beneficiarii au instalații corespunzătoare)	54, 55 92	
		saci	container pliabil containerizat	vagon descoperit container descoperit cu prelată sau container acoperit	54, 55 7840, 7850	
24.	Bauxită	–	vrac, manipulat mecanizat	vagon descoperit	54, 55	
			containerizat	container descoperit	7850	
25.	Nisip metalurgic și industrial	–	vrac, manipulat mecanizat	container descoperit vagon descoperit	7850 54, 55	
26.	Feldspat	saci	vrac, manipulat mecanizat	vagon acoperit	11	
			paletizat	vagon descoperit	54, 55	
			containerizat	container descoperit	7850	
			container pliabil din cauciuc	vagon descoperit	54, 55	
27.	Zgură granulată	–	vrac, manipulat mecanizat	vagon descoperit	54, 55	
			containerizat	container descoperit	7850	
28.	Concentrate neferoase	–	vrac, manipulat mecanizat	vagon descoperit	54, 55	
			containerizat	container descoperit	7850	
<b>GRUPA 5 – PRODUSE MATALURGICE FERROASE, NEFEROASE ȘI UTILAJE</b>						
29.	Fontă brută	–	vrac, manipulat mecanizat	vagon descoperit	31, 35, 54, 55	
			containerizat	container descoperit	7850	
30.	Oțel brut în brame, blumuri, lingouri	–	vrac, manipulat mecanizat	vagon descoperit	31, 35, 54, 55	
			containerizat	container descoperit	7850	
31.	Feroaliaje	–	vrac	vagon descoperit	31, 35, 54, 55	
			paletizat	vagon acoperit	11	
			containerizat	container descoperit	7850	
32.	Oțel beton	–	pachetizat	vagon descoperit	54, 55	
			containerizat	container descoperit	7850	
33.	Table din oțel	–	pachetizat	vagon descoperit	31, 35, 54, 55	
34.	Tablă grosă	–	vrac	vagon-platformă	31	
			pachetizat	vagon descoperit	31, 41, 54, 55	
			containerizat	container descoperit	7850	

0	1	2	3	4	5	6
35.	Tablă subțire	–	pachetizat	vagon acoperit sau	11, 41,	
			containerizat	descoperit cu prelată	54, 55	
				container acoperit sau	7840, 7850	
36.	Sârmă	–	pachetizat	vagon descoperit	31, 35,	
			paletizat	cu prelată	54, 55	
			containerizat	vagon descoperit	31, 35,	
				cu prelată	54, 55	
				container descoperit	7850	
37.	Țevi peste 8"	–	vrac, manipulat	vagon descoperit	31, 35,	
			mecanizat		54, 55	
38.	Țevi până la 8" (203,2 mm)	–	pachetizat	vagon descoperit	31, 35,	
			containerizat		54, 55	
				container descoperit	7850	
39.	Lamine feroase grele	–	vrac, manipulat mecanizat	vagon-platformă	31, 35, 41	
			containerizat	container descoperit	7850	
40.	Lamine feroase ușoare	–	pachetizat	vagon descoperit	31, 41,	
			containerizat		54, 55	
				container descoperit	7850	
41.	Tablă silicată și inox în foi, benzi și inele	–	pachetizat	vagon acoperit sau	11, 31, 35,	
			containerizat	descoperit cu prelată	41, 54, 55	
				container acoperit sau	7840, 7850	
				descoperit cu prelată		
42.	Aluminiu—blocuri	–	pachetizat	vagon descoperit	54, 55	
			containerizat	container descoperit	7850	
43.	Tablă și bandă de aluminiu laminate la cald și rece	lăzi	paletizat	vagon descoperit	54, 55	
			pachetizat	vagon descoperit	54, 55	
			containerizat	cu prelată		
				container acoperit sau	7840, 7850	
				descoperit cu prelată		
44.	Folie de aluminiu	lăzi, palete speciale	paletizat	vagon acoperit	11	
			containerizat	container acoperit	7840	
45.	Lamine din aluminiu extrudate și trase	–	pachetizat	vagon descoperit	54, 55	
		lăzi	paletizat	cu prelată		
				vagon descoperit	54, 55	
			containerizat	cu prelată		
				container descoperit	7850	
				cu prelată		
46.	Aluminiu în bare (Ø peste 200 mm)	–	vrac, manipulat	vagon descoperit	54, 55	
			mecanizat	cu prelată		
47.	Sârmă aluminiu trefilată	–	pachetizat	vagon descoperit	11, 54, 55	
		lăzi	paletizat	cu prelată		
				vagon acoperit sau	11, 54, 55	
				descoperit cu prelată		
48.	Țevi aluminiu	–	pachetizat	vagon descoperit	31, 35,	
					54, 55	
49.	Aliaje de aluminiu	–	pachetizat	vagon descoperit cu	11, 31,	
				prelată sau vagon	54, 55	
			containerizat	acoperit		
				container acoperit sau	7840, 7850	
				descoperit cu prelată		
50.	Bronz	–	pachetizat	vagon acoperit sau	11, 54, 55	
			containerizat	descoperit cu prelată		
				container acoperit sau	7840, 7850	
				descoperit cu prelată		
51.	Lingotiere	–	vrac, manipulat	vagon descoperit	31, 35,	
			mecanizat		54, 55	
52.	Mașini și instalații de ridicat	–	în bucăți, manipulate mecanizat	vagon descoperit	31, 35,	
			containerizat		41, 54	
				container descoperit	7850	
53.	Generatoare, electro- motoare și transfor- matoare	–	în bucăți, manipulate mecanizat	vagon acoperit sau	11, 31, 35,	
			paletizat	descoperit cu prelată	41, 54, 55	
			containerizat	vagon acoperit sau	11, 31,	
				descoperit cu prelată	54, 55	
				container descoperit	7840, 7850	
				cu prelată sau		
				container acoperit		

0	1	2	3	4	5	6
54.	Televizoare	cutii	paletizat containerizat	vagon acoperit container acoperit	11 7840	
55.	Tuburi cinescoape	cutii	paletizat containerizat	vagon acoperit container acoperit	11 7840	
56.	Radioreceptoare	cutii	paletizat containerizat	vagon acoperit container acoperit	11 7840	
57.	Contoare electrice și aparataj de joasă tensiune	cutii	paletizat containerizat	vagon acoperit container acoperit	11 7840	
58.	Becuri electrice	cutii	paletizat containerizat	vagon acoperit container acoperit	11 7840	
59.	Frigidere	lăzi, cutii, stelaje	paletizat containerizat	vagon acoperit container acoperit	11 7840	
60.	Mașini de gătit și încălzit	lăzi, cutii, stelaje	paletizat containerizat	vagon acoperit container acoperit	11 7840	
61.	Vase emailate din fontă, tablă, aluminiu	–	paletizat containerizat	vagon acoperit container acoperit	11 7840	
62.	Tuburi fluorescente	cutii	paletizat containerizat	vagon acoperit container acoperit	11 7840	
63.	Conductori electrici	lăzi	paletizat  containerizat	vagon descoperit cu prelată container descoperit cu prelată	54, 55  7850	
64.	Mașini-unelte	tambure  –	vrac  în bucăți, manipulate mecanizat paletizat	vagon acoperit sau descoperit cu prelată vagon acoperit sau descoperit cu prelată vagon acoperit sau descoperit	11, 54, 55  11, 31, 55 11, 31, 55	
65.	Piese de schimb	lăzi	paletizat  containerizat	vagon acoperit sau descoperit cu prelată container acoperit sau descoperit cu prelată	11, 31, 54, 55 7840, 7850	
66.	Feronerie, accesorii din metal și mase plastice pentru uz industrial și casnic	lăzi	paletizat containerizat	vagon acoperit container acoperit	11 7840	
67.	Materiale și elemente de construcții, panouri izolante din polistiren	–	vrac, manipulate mecanizat containerizat	vagon acoperit  container acoperit	11  7840	
68.	Sape pentru foraj	lăzi	paletizat containerizat	vagon descoperit container descoperit	55 7850	
69.	Rulmenți	lăzi	paletizat containerizat	vagon descoperit vagon acoperit container acoperit	55 11 7840	
70.	Rulmenți grei	–	în bucăți	vagon acoperit	11	
71.	Utilaje mecanice și unelte pentru agri- cultură și horticoltură	– lăzi	în bucăți paletizat	vagon descoperit vagon descoperit	31, 55 31, 55	
72.	Electrozi sudură	lăzi, cutii	containerizat paletizat	container descoperit vagon acoperit	7850 11	
73.	Organe de asamblare	lăzi	paletizat  containerizat	vagon acoperit sau descoperit cu prelată container acoperit	11, 31, 55  7840	
74.	Vehicule rutiere, aparate și utilaje pe roți	–	containerizat în bucăți	vagon-platformă vagon descoperit cu pereți demontabili	31, 41 43	
75.	Utilaje mecanice și echipamente pentru construcții, accesorii și piese de schimb ăferente acestora	– lăzi	în bucăți paletizat  containerizat	vagon descoperit vagon acoperit sau descoperit cu prelată container acoperit	54, 55 11, 54, 55 7840	
<b>GRUPA 6 – FIER VECHI</b>						
76.	Fier vechi	–	vrac, manipulat mecanizat pachetizat	vagon descoperit  vagon descoperit	31, 35, 54, 55 54, 55	

0	1	2	3	4	5	6
<b>GRUPA 7 – PRODUSE DIN LEMN</b>						
77.	Lemn rotund de mină	–	pachetizat	vagon descoperit	31, 35, 54, 55	
			containerizat	container descoperit	7850	
78.	Lemn pentru celuloză, distilerii și industrializare:					
	a) lemn rotund	–	vrac, manipulat mecanizat	vagon descoperit	54, 55	
	b) lemn de dimensiuni mici (cu diametrul între 5–20 cm)	–	pachetizat	vagon descoperit	54, 55	
			containerizat	container descoperit	7850	
	c) lemn pentru distilerii	–	vrac, manipulat mecanizat	vagon descoperit	54, 55	
79.	Bușteni	–	vrac, manipulat mecanizat	vagon descoperit	31, 35, 41, 54, 55	
			pachetizat	vagon descoperit	54, 55	
			containerizat	container descoperit	7850	
80.	Lemn pentru construcții	–	vrac, manipulat mecanizat	vagon descoperit	31, 41, 54, 55	
			pachetizat	vagon descoperit	54, 55	
			containerizat	container descoperit	7850	
81.	Traverse CF din lemn, inclusiv impregnate	–	vrac	vagon descoperit	31, 35, 41, 54, 55	
			pachetizat	vagon descoperit	31, 35, 41, 55	
			containerizat	container descoperit	7850	
82.	Cherestea	–	pachetizat	vagon descoperit	31, 35, 41, 54, 55	
			containerizat	container descoperit	7850	
83.	Făină de lemn	saci	paletizat	vagon descoperit	54, 55	
			containerizat	container descoperit	7850	
			în saci, încărcați mecanizat	vagon acoperit	11	
84.	Mobilă și mobilier	lăzi, cutii, stelaje	în bucăți	vagon acoperit	11	
			paletizat	vagon acoperit	11	
			containerizat	container acoperit	7840	
		protejat cu hârtie	pachetizat	vagon acoperit	11	
			containerizat	container acoperit	7840	
85.	Instrumente muzicale și părțile lor	– lăzi, cutii	în bucăți	vagon acoperit	11	
			paletizat	vagon acoperit	11	
			containerizat	container acoperit	7840	
86.	PAL și PFL	–	pachetizat	vagon acoperit sau descoperit cu prelată	11, 54, 55	
			paletizat	vagon acoperit sau descoperit cu prelată	11, 54, 55	
			containerizat	container acoperit sau descoperit cu prelată	7840, 7850	
87.	Placaje din lemn	–	pachetizat	vagon descoperit cu prelată	31, 35, 54, 55	
			paletizat	vagon descoperit cu prelată	54, 55	
			containerizat	container acoperit sau descoperit cu prelată	7840, 7850	
			paletizat	vagon acoperit	11	
89.	Panel	–	pachetizat	vagon acoperit	11	
			paletizat	vagon acoperit	11	
			containerizat	container acoperit	7840	
90.	Carton asfaltat	suluri	în bucăți	vagon acoperit sau descoperit cu prelată	11, 54, 55	
			paletizat	vagon acoperit sau descoperit cu prelată	11, 54, 55	
			containerizat	container acoperit sau descoperit cu prelată	7840, 7850	
91.	Hârtie, cartoane (inclusiv saci de hârtie)	–	paletizat	vagon acoperit	11	
			pachetizat	vagon acoperit	11	
			containerizat	container acoperit	7840	
92.	Jucării din lemn, metal, mase plastice, textile	lăzi	paletizat	vagon acoperit	11	
			containerizat	container acoperit	7840	

0	1	2	3	4	5	6
---	---	---	---	---	---	---

**GRUPA 8 – LEMNE DE FOC**

93. Lemne de foc	–	vrac	vagon descoperit	54, 55
		pachetizat	vagon descoperit	54, 55
		containerizat	container descoperit	7850
94. Deșeuri din lemn pentru combustibil	–	vrac	vagon descoperit	54, 55
		containerizat	container descoperit	7850

**GRUPA 9 – PRODUSE DE BALASTIERĂ**

95. Nisipuri naturale	–	vrac, manipulat mecanizat	vagon descoperit	54, 55
		containerizat	container descoperit cu descărcare prin gravitație	7850
96. Pietriș de râu, balast și pietriș de mare	–	vrac, manipulat mecanizat	vagon descoperit	54, 55, 63, 69
		containerizat	container descoperit cu descărcare prin gravitație	7850

**GRUPA 10 – PRODUSE DE CARIERĂ**

97. Piatră spartă pentru CF din roci magmatice și sedimentare	–	vrac, manipulat mecanizat	vagon descoperit de tip special Faccppe și Fcckkpp (Fa.doz. și F piatră)	63, 69
			vagon descoperit (Fads), Fals	54, 66
98. Piatră de carieră pentru construcții	–	vrac, manipulat mecanizat	vagon descoperit	54, 55
			containerizat	container descoperit cu descărcare prin gravitație
99. Piatră spartă pentru CF din bolovani de râu	–	vrac, manipulat mecanizat	vagon descoperit tip special Facacs (Ealsp)	63, 69
100. Zgură și pământuri ordinare	–	vrac, manipulat mecanizat	vagon descoperit	54, 55
			containerizat	container descoperit cu descărcare prin gravitație

**GRUPA 11 – MATERIALE DE CONSTRUCȚII**

101. Ciment	–	vrac	vagon special Ucs cu recipiente pentru mărfuri pulverulente	91		
			saci	paletizat	vagon acoperit	11
				pachetizat	vagon acoperit sau descoperit cu prelată	11, 54
				containerizat	container acoperit sau descoperit cu prelată	7840, 7850
102. Var nestins bulgări și măcinat	–	saci	în saci	vagon acoperit	11	
			vrac, manipulat mecanizat	vagon acoperit	11	
				vagon special Ucs cu recipiente pentru mărfuri pulverulente	91	
		containerizat	container acoperit special	7840		

0	1	2	3	4	5	6
103.	Plăci azbociment	—	pachetizat paletizat containerizat	vagon acoperit vagon descoperit container descoperit	11 54, 55 7850	
104.	Plăci gresie	cutii, lăzi	paletizat containerizat	vagon acoperit container acoperit	11 7840	
105.	Marmură, blocuri, plăci, granule	lăzi	vrac paletizat containerizat	vagon descoperit vagon descoperit container descoperit	54, 55 55 7850	
106.	Dale de mozaic	lăzi	paletizat containerizat	vagon descoperit container descoperit	54, 55 7850	
107.	Placaj ceramic	cutii	paletizat containerizat	vagon acoperit container acoperit	11 7840	
108.	Cărămizi dolomită și dialit	cutii	paletizat containerizat	vagon acoperit container acoperit	11 7840	
109.	Produse refractare, cărămidă obișnuită, țigle	—	paletizat containerizat	vagon acoperit container acoperit sau descoperit	11 7840, 7850	
110.	Elemente prefabricate din beton	—	în bucăți, manipulate mecanizat containerizat	vagon descoperit container descoperit	31, 35, 54, 55 7850	
111.	Țesături pentru prelate gudronate sau impregnate	—	paletizat containerizat	vagon acoperit sau descoperit cu prelată container acoperit sau descoperit cu prelată	11 7840, 7850	
112.	Împâslitură bituminată sau asfaltată	—	paletizat containerizat	vagon acoperit sau descoperit cu prelată container acoperit sau descoperit cu prelată	11, 54, 55 7840, 7850	

**GRUPA 12 — CEREALE**

113.	Grâu, secară, orz, ovăz	—	vrac, manipulat mecanizat containerizat	vagon acoperit sau special pentru cereale Uagps container descoperit cu prelată	11, 93 7850	
114.	Porumb știuleți	saci	vrac, manipulat mecanizat containerizat	vagon acoperit container acoperit	11 7840	
115.	Orez	saci	vrac, manipulat mecanizat paletizat containerizat	vagon acoperit vagon acoperit container acoperit	11 11 7840	
116.	Floarea-soarelui	—	vrac, manipulat mecanizat containerizat	vagon acoperit, vagon special pentru cereale (Uagps) container acoperit special pentru vrac	11, 93 7840	

**GRUPA 13 — SFECLĂ DE ZAHĂR**

117.	Semițe de sfeclă de zahăr	saci	paletizat containerizat	vagon acoperit container acoperit	11 7840	
118.	Sfeclă de zahăr	—	vrac, manipulat mecanizat containerizat	vagon descoperit container descoperit	54 7850	

**GRUPA 14 — PRODUSE ALE INDUSTRIEI UȘOARE ȘI CHIMICE**

119.	Bumbac brut, egrenat, cardat, pieptănat sau dărăcit	baloturi	pachetizat containerizat	vagon acoperit container acoperit	11 7840	
120.	Gogoși de mătase, mătase brută și borangic	coșuri, lăzi	paletizat containerizat	vagon acoperit container acoperit	11 7840	
121.	Fibre vegetale cardate, pieptănate sau dărăcite, fire vegetale brute	baloturi	pachetizat containerizat	vagon acoperit container acoperit	11 7840	

0	1	2	3	4	5	6
122.	Tricotaje și confecții	lăzi, cutii	paletizat	vagon acoperit	11	
			containerizat	container acoperit	7840	
123.	Confecții pe umerase	ștendere	paletizat	vagon acoperit	11	
			containerizat	container acoperit	7840	
				specializat		
124.	Piei și blănuri brute umede, sărate sau uscate	baloturi	pachetizat	vagon acoperit	11	
			containerizat	container acoperit	7840	
125.	Covoare	—	bucată cu bucată	vagon acoperit	11	
			containerizat	container acoperit	7840	
126.	Fire tip lână, tip bumbac, în și cânepă	baloturi, lăzi	pachetizat	vagon acoperit	11	
			paletizat	vagon acoperit	11	
			containerizat	container acoperit	7840	
127.	Țesături textile	baloturi, lăzi	pachetizat	vagon acoperit	11	
			paletizat	vagon acoperit	11	
			containerizat	container acoperit	7840	
128.	Încălțăminte	cutii	paletizat	vagon acoperit	11	
			containerizat	container acoperit	7840	
129.	Marochinărie	cutii, lăzi	paletizat	vagon acoperit	11	
			containerizat	container acoperit	7840	
130.	Semifabricate din piele, cauciuc sau mase plastice	—	paletizat	vagon acoperit	11	
			containerizat	container acoperit	7840	
131.	Articole de parfumerie și cosmetice	cutii, lăzi	paletizat	vagon acoperit	11	
			containerizat	container acoperit	7840	
132.	Săpun	cutii, lăzi	paletizat	vagon acoperit	11	
			containerizat	container acoperit	7840	
133.	Săpun lichid	butoaie, bidoane	paletizat	vagon acoperit	11	
			containerizat	container acoperit	7840	
134.	Stearină	saci	paletizat	vagon acoperit	11	
			containerizat	container acoperit	7840	
		cisternă	lichid în vagon-cisternă	vagon-cisternă	80	
135.	Geamuri	lăzi, stelaje,	paletizat	vagon descoperit	54, 55	
		palete speciale	containerizat	container descoperit	7850	
136.	Articole din sticlă, inclusiv ambalaje din sticlă	cutii, lăzi	paletizat	vagon acoperit	11	
			containerizat	container acoperit	7840	
137.	Sticlărie pentru menaj și uz tehnic	cutii, lăzi	paletizat	vagon acoperit sau descoperit cu prelată	11, 54, 55	
			containerizat	container acoperit	7840	
138.	Ceramică fină pentru menaj	cutii, lăzi	paletizat	vagon acoperit	11	
			containerizat	container acoperit	7840	
139.	Alumină	vrac saci	vrac	vagon special (Ucs)	92	
			în saci,	vagon acoperit sau	11, 51,	
			manipulați mecanizat	descoperit cu prelată	52, 54	
140.	Acid sulfuric	cisternă	lichid în vagon-cisternă	vagon-cisternă	73, 80	
		coșuri	lichid în damigene	vagon acoperit	11	
141.	Sodă caustică soluție	cisternă	lichid în vagon-cisternă	vagon-cisternă	80	
142.	Sodă caustică solidă	cutii	paletizat	vagon acoperit	11	
			containerizat	container acoperit	7840	
		butoaie	în butoaie,	vagon acoperit sau	11, 54, 55	
			manipulate mecanizat	descoperit cu prelată		
143.	Clor lichefiat	cisternă	lichid în vagon-cisternă	vagon-cisternă special	80	
144.	Tetraclorură de carbon	cisternă	lichid în vagon-cisternă	vagon-cisternă special	80	
145.	Acid clorhidric	cisternă	lichid în vagon-cisternă	vagon-cisternă special	80	
146.	Dimetilteftalat	saci	paletizat	vagon acoperit	11	
			containerizat	container acoperit	7840	
		container	containerizat	vagon acoperit sau	11, 7840	
		pliabil		container acoperit		
147.	Metanol	cisternă	lichid în vagon-cisternă	vagon-cisternă special	80	
148.	Amoniac	cisternă	lichid în vagon-cisternă	vagon-cisternă special	80	
149.	Oxid de etilenă	cisternă	lichid în vagon-cisternă	vagon-cisternă special	80	
150.	Fenol	cisternă	lichid în vagon-cisternă	vagon-cisternă special	80	
			în butoaie, manipulate	vagon acoperit sau	11, 54, 55	
			mecanizat	descoperit cu prelată		

0	1	2	3	4	5	6
151.	Anhidridă maleică	cisternă saci	lichid în vagon-cisternă paletizat containerizat	vagon-cisternă special vagon acoperit container acoperit	80 11 7840	
152.	Stiren lichid	cisternă	lichid în vagon-cisternă	vagon-cisternă special	80	
153.	Granule sau perle de polistiren	— saci	vrac, manipulat mecanizat paletizat  containerizat	vagon-cisternă special vagon acoperit sau descoperit cu prelată container acoperit sau descoperit cu prelată	79 11, 55 7840, 7850	
		butoaie	în butoaie, manipulate mecanizat containerizat	vagon acoperit sau descoperit cu prelată container acoperit sau descoperit cu prelată	11, 54, 55 7840, 7850	
154.	Granule cu polipropilenă	saci	vrac, manipulat mecanizat	vagon-cisternă special	79	
		saci	containerizat	container acoperit	7840	
155.	Granule de polietilenă	— saci	vrac, manipulat mecanizat containerizat pachetizat	vagon-cisternă special container acoperit vagon acoperit sau descoperit cu prelată	79 7840 11, 54, 55	
156.	Folie de polietilenă	role	vrac, manipulat mecanizat	vagon acoperit	11	
157.	Prelucrate din polietilenă	cutii	paletizat containerizat	vagon acoperit container acoperit sau descoperit cu prelată	11 7840, 7850	
158.	Țevi PVC	—	pachetizat containerizat	vagon descoperit container descoperit	55 7850	
159.	Prelucrate din PVC	— saci	vrac, manipulat mecanizat paletizat containerizat	vagon-cisternă special vagon acoperit container acoperit	79 11 7840	
160.	Rețele cord	tambure	pachetizat containerizat	vagon acoperit container acoperit	11 7840	
161.	Negru de fum	— saci	vrac, manipulat mecanizat pachetizat	vagon-cisternă special vagon descoperit cu prelată	79 54, 55	
		container pliabil	paletizat containerizat	vagon acoperit container descoperit vagon descoperit	11 7850 55	
162.	Cauciuc sintetic	— saci	paletizat containerizat	vagon acoperit container acoperit	11 7840	
163.	Sodă calcinată	— saci	vrac, manipulat mecanizat pachetizat	vagon-siloz cu descărcare pneumatică vagon acoperit sau descoperit cu prelată	79 11, 54, 55	
		— cutii	saci, manipulați mecanizat paletizat containerizat containerizat	vagon acoperit vagon acoperit container acoperit vagon descoperit cu prelată	11 11 7840 54, 55	
164.	Carbid	container pliabil butoaie	containerizat paletizat containerizat	container specializat vagon acoperit container acoperit	7840 11 7840	
165.	Detergenți	saci cutii, lăzi	paletizat containerizat	vagon acoperit container acoperit	11 7840	
166.	Îngrășăminte chimice, granule și praf	— saci	vrac, manipulat mecanizat pachetizat	vagon specializat Tals (Tads) vagon acoperit vagon descoperit cu prelată	06 11 54, 55	
167.	Îngrășăminte chimice lichide	cisternă	lichid în vagon-cisternă	vagon-cisternă specializat	80	
168.	Plumb — lingouri	—	pachetizat	vagon acoperit sau descoperit cu prelată	11, 54, 55	
169.	Cupru — lingouri	—	pachetizat  containerizat	vagon acoperit sau descoperit cu prelată container acoperit sau descoperit cu prelată	11, 54, 55 7840, 7850	



0	1	2	3	4	5	6
170.	Zinc — lingouri	—	pachetizat	vagon acoperit sau	11, 54, 55	
			containerizat	descoperit cu prelată		
				container acoperit sau	7840, 7850	
				descoperit cu prelată		
171.	Coloranți	bidoane	paletizat	vagon acoperit	11	
			containerizat	container acoperit	7840	
172.	Acizi grași, sintetici și naturali	cisternă	lichid în vagon-cisternă	vagon-cisternă	80	
173.	Auxiliari textili	cisternă	lichid în vagon-cisternă	vagon-cisternă	80	
174.	Solvenți organici	cisternă	lichid în vagon-cisternă	vagon-cisternă	80	
175.	Anhidridă ftalică	cisternă	lichid în vagon-cisternă	vagon-cisternă	80	
		saci	containerizat	container acoperit	7840	
176.	Plastifianți	—	lichid în vagon-cisternă	vagon-cisternă	80	
		butoaie	în butoaie, manipulate	vagon acoperit	11	
			mecanizat			
177.	Alchifenol	—	lichid în vagon-cisternă	vagon-cisternă	80	
178.	Diluanti	butoaie	în butoaie, manipulate	vagon acoperit	11	
			mecanizat			
			containerizat	container acoperit	7840	
179.	Alcooli	—	lichid în vagon-cisternă	vagon-cisternă	80	
180.	Oxalcooli	—	lichid în vagon-cisternă	vagon-cisternă	80	
181.	Propilenă	—	lichid în vagon-cisternă	vagon-cisternă	80	
182.	Articole tehnice din cauciuc — benzi	role	role manipulate	vagon acoperit sau	11, 54, 55	
	transportoare, curele	legături	pachetizat	descoperit cu prelată		
	trapezoidale, furtunuri	—	containerizat	vagon acoperit	11	
	plăci tehnice,	—	vrac	container acoperit	7840	
	covoare, ebonită,	—	containerizat	vagon acoperit	11	
	garnituri, anvelope			container acoperit	7840	

**GRUPA 15 — PRODUSE ALIMENTARE**

183.	Zahăr brut	saci	paletizat	vagon acoperit	11	
			containerizat	container acoperit	7840	
184.	Zahăr rafinat	lăzi, pungi	paletizat	vagon acoperit	11	
		saci	containerizat	container acoperit	7840	
185.	Sare industrială	—	vrac	vagon acoperit sau	11, 54	
				descoperit cu prelată		
		saci	paletizat	vagon acoperit	11	
			containerizat	container acoperit	7840	
186.	Sare comestibilă sau denaturată și sare cu adaosuri medicamentoase	lăzi, cutii, saci	paletizat	vagon acoperit	11	
			containerizat	container acoperit	7840	
187.	Făină (inclusiv preambalată)	saci	în saci	vagon acoperit	11	
			paletizat	vagon acoperit	11	
			containerizat	container acoperit	7840	
		pungi	paletizat	vagon acoperit	11	
188.	Grăsimi comestibile (solide sau lichide)	—	lichide în vagon-cisternă	vagon-cisternă	75	
		lăzi, butoaie	paletizat	vagon refrigerent	81	
			containerizat	container frigorific	7840	
189.	Margarină	lăzi	paletizat	vagon refrigerent	81	
			containerizat	container frigorific	7840	
190.	Pește proaspăt sau congelat	butoaie	în butoaie	vagon refrigerent	81	
		cutii	pachetizat	vagon refrigerent	81	
191.	Brânzeturi	lăzi, putini, butoaie	bucată cu bucată	vagon acoperit sau	11, 81	
				vagon refrigerent		
			paletizat	vagon acoperit sau	11, 81	
				vagon refrigerent		
		bidoane	containerizat	container frigorific	7840	
192.	Bere	lăzi	paletizat	vagon acoperit sau	11, 81	
				vagon frigorific,		
				refrigerent		
		butoaie	containerizat	container frigorific	7840	
193.	Conserve	—	paletizat	vagon acoperit	11	
		lăzi	containerizat	container acoperit	7840	

0	1	2	3	4	5	6
194.	Prune uscate	saci, lăzi	paletizat containerizat	vagon acoperit container acoperit	11 7840	
195.	Pulpe de fructe	butoaie	bucată cu bucată paletizat	vagon acoperit sau vagon refrigerent	11 11, 81	
196.	Legume proaspete sau deshidratate	lăzi, saci	containerizat bucată cu bucată paletizat	container frigorific vagon acoperit sau vagon refrigerent	7840 11, 81 11, 81	
197.	Semințe de fructe oleaginoase	saci	containerizat paletizat	container frigorific vagon acoperit	7840 11	
198.	Cartofi	—	containerizat vrac	container acoperit vagon acoperit	7840 11	
			containerizat	vagon descoperit cu prelată	54, 55	
				container descoperit cu prelată	7850	
199.	Cartofi de sămânță	saci	în saci	vagon acoperit	11	
200.	Tutun brut, tulpini de tutun	baloturi, lăzi	containerizat pachetizat	container acoperit vagon acoperit	7840 11	
201.	Tutun în foi	baloturi	containerizat pachetizat	container acoperit vagon acoperit	7840 11	
202.	Produse din tutun	pachete	containerizat vrac	container acoperit vagon acoperit	7840 11	
			paletizat	vagon acoperit	11	
203.	Băuturi și diverse produse lichide alimentare	cisternă sticle lăzi	containerizat lichid în vagon-cisternă paletizat	container acoperit vagon-cisternă special	7840 80	
			paletizat	vagon acoperit	11	
			containerizat	container acoperit	7840	
			bucată cu bucată	vagon acoperit	11	
<b>GRUPA 16 — ALTE PRODUSE</b>						
204.	Furaje concentrate, combinate și alte preparate furajere	— saci	vrac în saci	vagon acoperit sau descoperit cu prelată vagon acoperit sau descoperit cu prelată	11, 54 11, 54, 55	
			paletizat	vagon acoperit sau descoperit cu prelată	11, 54, 55	
			containerizat	container acoperit sau descoperit cu prelată	7840, 7850	
205.	Melasă, glucoză	—	lichid în vagon-cisternă	vagon-cisternă	76	
206.	Borhot umed	—	vrac	vagon descoperit	54, 55	
207.	Ambalaje din lemn:					
	a) ambalaje noi neasamblate	—	pachetizat	vagon acoperit sau descoperit cu prelată	11, 54, 55	
			paletizat	vagon acoperit sau descoperit cu prelată	11, 54, 55	
			containerizat	container acoperit sau descoperit cu prelată	7840, 7850	
	b) ambalaje noi și recuperate asamblate	—	pachetizat	vagon acoperit sau descoperit cu prelată	11, 54, 55	
			containerizat	container acoperit sau descoperit cu prelată	7840, 7850	

## CAPITOLUL II

## Expediții de colectare

208.	Conserve	cutii, borcane	containerizat paletizat	vagon acoperit vagon acoperit	11 11	
		lăzi	paletizat	vagon acoperit	11	
209.	Băuturi diverse, produse lichide alimentare	sticle sticle lăzi	containerizat paletizat paletizat	vagon acoperit vagon acoperit vagon acoperit	11 11 11	
210.	Drojdie uscată	cutii	containerizat	vagon acoperit	11	
			paletizat	vagon acoperit	11	
		lăzi	paletizat	vagon acoperit	11	

0	1	2	3	4	5	6
211.	Țigări și țigarete	fardelat	containerizat	vagon acoperit	11	
			paletizat	vagon acoperit	11	
212.	Semințe diverse	saci	paletizat	vagon acoperit	11	
			containerizat	vagon acoperit	11	
213.	Miere	borcane, bidoane	containerizat	vagon acoperit	11	
			paletizat	vagon acoperit	11	
		lăzi	paletizat	vagon acoperit	11	
214.	Articole de artizanat	lăzi	containerizat	vagon acoperit	11	
			paletizat	vagon acoperit	11	
215.	Țesături diverse	baloturi	pachetizat	vagon acoperit	11	
		lăzi	containerizat	vagon acoperit	11	
			în lăzi	vagon acoperit	11	
			paletizat	vagon acoperit	11	
216.	Fire de bumbac și tip bumbac	vrac	containerizat	vagon acoperit	11	
		lăzi	în lăzi	vagon acoperit	11	
			paletizat	vagon acoperit	11	
217.	Confecții și tricotate	—	containerizat	vagon acoperit	11	
		lăzi, cutii	paletizat	vagon acoperit	11	
218.	Încălțăminte	—	containerizat	vagon acoperit	11	
		lăzi, cutii	paletizat	vagon acoperit	11	
219.	Marochinărie	lăzi, cutii	containerizat	vagon acoperit	11	
			paletizat	vagon acoperit	11	
220.	Pături, cuverturi	baloturi	pachetizat	vagon acoperit	11	
		lăzi	containerizat	vagon acoperit	11	
			în lăzi	vagon acoperit	11	
			paletizat	vagon acoperit	11	
221.	Organe de asamblare	lăzi	containerizat	vagon acoperit	11	
			paletizat	vagon acoperit	11	
			în lăzi	vagon acoperit	11	
222.	Arcuri spirale pentru tapițerii	—	containerizat	vagon acoperit	11	
			paletizat	vagon acoperit	11	
223.	Scule pentru așchiere (cuțite, freze, alezoare, tarozi, burghie și altele similare)	—	containerizat	vagon acoperit	11	
		lăzi	paletizat	vagon acoperit	11	
224.	Rulmenți	cutii	containerizat	vagon acoperit	11	
		lăzi	paletizat	vagon acoperit	11	
			în lăzi	vagon acoperit	11	
			paletizat	vagon acoperit	11	
225.	Armături pentru instalații electrice și sanitare	—	containerizat	vagon acoperit	11	
		lăzi	paletizat	vagon acoperit	11	
			în lăzi	vagon acoperit	11	
			paletizat	vagon acoperit	11	
226.	Feronerie, accesorii metalice și din mase plastice pentru uz industrial și casnic	lăzi	containerizat	vagon acoperit	11	
			paletizat	vagon acoperit	11	
227.	Vase și veselă emailată din fontă, tablă, aluminiu	—	containerizat	vagon acoperit	11	
		lăzi	paletizat	vagon acoperit	11	
			în lăzi	vagon acoperit	11	
228.	Sare comestibilă măcinată	cutii	containerizat	vagon acoperit	11	
		pungi, saci	paletizat	vagon acoperit	11	
		lăzi	paletizat	vagon acoperit	11	
229.	Praf de curățat tip lux, tix, novix și altele similare	cutii, pungi, flacoane	containerizat	vagon acoperit	11	
		lăzi	paletizat	vagon acoperit	11	
			în lăzi	vagon acoperit	11	
230.	Electrozi siderurgici și pentru sudură	—	containerizat	vagon acoperit	11	
		cutii	paletizat	vagon acoperit	11	
		cutii	containerizat	vagon acoperit	11	
		cutii	paletizat	vagon acoperit sau descoperit cu prelată	11, 54, 55	
		lăzi	paletizat	vagon acoperit sau descoperit cu prelată	11, 54, 55	
231.	Laminate și profile din aluminiu și aliaje de aluminiu, cupru, alamă, zinc	—	containerizat	vagon acoperit sau descoperit cu prelată	11, 54, 55	
			paletizat	vagon acoperit sau descoperit cu prelată	11, 54, 55	
		lăzi	în lăzi	vagon acoperit sau descoperit cu prelată	11, 54, 55	
			paletizat	vagon acoperit	11	

0	1	2	3	4	5	6
232.	Şamotă	—	containerizat	vagon acoperit	11	
			paletizat	vagon acoperit	11	
233.	Dale şi plăci de gresie, ceramică, mozaic, faianţă	—	containerizat	vagon acoperit sau descoperit cu prelată	11, 54, 55	
			paletizat	vagon acoperit sau descoperit cu prelată	11, 54, 55	
		lăzi	în lăzi	vagon acoperit sau descoperit cu prelată	11, 54, 55	
234.	Articole sanitare din porţelan	—	paletizat	vagon acoperit	11	
			containerizat	vagon acoperit	11	
		lăzi	paletizat	vagon acoperit	11	
235.	Rechizite de birou şi rechizite şcolare	—	paletizat	vagon acoperit	11	
			containerizat	vagon acoperit	11	
		lăzi	paletizat	vagon acoperit	11	
236.	Lacuri, vopsele, emailuri şi grunduri	butoaie	în butoaie	vagon acoperit	11	
			paletizat	vagon acoperit	11	
		bidoane	containerizat	vagon acoperit	11	
			paletizat	vagon acoperit	11	
		lăzi	paletizat	vagon acoperit	11	
		cutii de tablă	containerizat	vagon acoperit	11	
		cutii de tablă	paletizat	vagon acoperit	11	
		în lăzi				
237.	Săpun	cutii, lăzi	containerizat	vagon acoperit	11	
			paletizat	vagon acoperit	11	
238.	Sodă caustică solidă	lăzi, cutii	containerizat	vagon acoperit	11	
			paletizat	vagon acoperit	11	
239.	Sodă caustică soluţie	butoaie	paletizat	vagon acoperit	11	
240.	Cauciuc sintetic	saci	containerizat	vagon acoperit	11	
			paletizat	vagon acoperit	11	
241.	Acid acetic	butoaie	paletizat	vagon acoperit	11	
242.	Insecticide	flacoane	containerizat	vagon acoperit	11	
			paletizat	vagon acoperit	11	
		lăzi	în lăzi	vagon acoperit	11	
			paletizat	vagon acoperit	11	
243.	Detergenţi granule	saci	containerizat	vagon acoperit	11	
			paletizat	vagon acoperit	11	
			în saci	vagon acoperit	11	
		cutii	contanerizat	vagon acoperit	11	
			paletizat	vagon acoperit	11	
244.	Detergenţi lichizi	butoaie	în butoaie	vagon acoperit	11	
245.	PVC granule	saci	containerizat	vagon acoperit	11	
			paletizat	vagon acoperit	11	
			în saci	vagon acoperit	11	
246.	Antibiotice de sinteză	saci	containerizat	vagon acoperit	11	
			paletizat	vagon acoperit	11	
247.	Uree tehnică cristalizată şi granulată	saci	containerizat	vagon acoperit	11	
			paletizat	vagon acoperit	11	
			în saci	vagon acoperit	11	
248.	Produse cosmetice	cutii	containerizat	vagon acoperit	11	
			paletizat	vagon acoperit	11	
249.	Produse finite din mase plastice	—	containerizat	vagon acoperit	11	
			paletizat	vagon acoperit	11	
		lăzi	paletizat	vagon acoperit	11	
250.	Ambalaje noi şi recuperate	—	pachetizat	vagon acoperit sau descoperit cu prelată	11, 54, 55	
			paletizat	vagon acoperit sau descoperit cu prelată	11, 54, 55	
			vrac	vagon acoperit sau descoperit cu prelată	11, 54, 55	
251.	Electromotoare, electrocompresoare, transformatoare electrice, generatoare electrice	—	vrac	vagon acoperit	11	
		lăzi	în lăzi	vagon acoperit	11	

ANEXA Nr. 12.6.2 NUT

**1. Codificarea categoriilor vagoanelor de marfă**

Nr. crt.	Semnificația utilizării vagoanelor	Categoria (felul) vagonului	Codul atribuit
0	1	2	3
1.	Acoperite de tip obișnuit	G	11
2.	Platformă pe două osii cu pereți rabatabili și țepușe scurte ( $K_s$ )	K	31
3.	Platformă pe boghiu cu pereți frontali rabatabili și țepușe, cu lungimea platformei de 18,5 m ( $R_{gsx}$ )	R	35
4.	Platformă pe boghiuri cu lungimea utilă <15 m și lățimea platformei de 3,1 m ( $R_{mms}$ )	R	39
5.	Platformă pe două osii amenajată pentru transport pachete de tablă	L	41
6.	Special pe două osii amenajat pentru transport pachete de tablă	L	43
7.	Platformă de tip special pe boghiuri (pentru transport piese grele, negabaritice)	S	48
8.	Vagon cu acoperiș rabatabil, pentru transportul produselor chimice ( $T_{als}$ )	T	06
9.	Descoperit pe două osii cu pereți înalți și lungimea platformei <11 m ( $E_s$ )	E	55
10.	Descoperit pe boghiuri, cu pereți înalți și trape în podea ( $E_{acs}$ )	E	54
11.	Descoperite de tip special, cu descărcare prin gravitație, pentru transport cărbune (Fals)	F	66
12.	Descoperite de tip special, cu descărcare prin gravitație, afectate la transporturi de piatră spartă pentru întreținerea căii ( $F_{accpps}$ ) – dozator	F	63
13.	Descoperite de tip special, cu descărcare prin gravitație, afectate la transport de piatră spartă pentru construcția căii ( $F_{accs}$ )	F	69
14.	Cisternă pentru transport motorină ( $Z_m$ )	Z	70
15.	Cisternă pentru transport produse petroliere albe ( $Z_a$ )	Z	71
16.	Cisternă pentru transport produse petroliere negre ( $Z_n$ )	Z	72
17.	Cisternă pentru bitum cald ( $Z_{bitum}$ )	Z	73
18.	Cisternă pentru transport acid sulfuric ( $Z_{as}$ )	Z	74
19.	Cisternă pentru transport uleiuri alimentare ( $Z_{ufs}$ )	Z	75
20.	Cisternă pentru transport melasă ( $Z_{mls}$ )	Z	76
21.	Cisternă pentru transport petrol avion (Z petrol T1)	Z	77
22.	Cisternă pentru transportul gazelor lichefiate	Z	78
23.	Cisternă cu descărcare pneumatică	Z	79
24.	Cisternă specializată	Z	80
25.	Refrigerente ( $R_{cf}$ )	I	81
26.	Speciale pentru transport ciment în vrac ( $U_{cs}$ )	U	91
27.	Speciale cu descărcare pneumatică, specializate	U	92
28.	Vagon special pentru transport cereale ( $U_{agps}$ )	U	93

**2. Codificarea containerelor mari**

Nr. crt.	Categoria containerului mare	Codul atribuit
1.	Container mare de 10', acoperit	7830
2.	Container mare de 20', acoperit	7840
3.	Container mare de 20', descoperit	7850
4.	Container mare de 40', acoperit	7860
5.	UTI (altele decât cele de mai sus)	7870

ANEXA Nr. 12.6.3 NUT

**Codificarea tehnologiilor de manipulare și transport**

Nr. crt.	Denumirea tehnologiei	Codul atribuit
1.	Vrac în vagoane complete	1
2.	Lichide în vagoane complete (cisternă)	2
3.	Pulverulente în vagoane complete	3
4.	Mașini și utilaje în unități manipulate mecanizat în vagoane complete	4
5.	Alte moduri de manipulare și de transport care permit manipularea mecanizată în vagoane complete	5
6.	Pachetizat	6
7.	Paletizat	7
8.	Containerizat, în containere mari	8
9.	Containerizat, în containere mici, ca transporturi la coletărie	9



**NORME UNIFORME**  
**pentru folosirea rechizitelor**

Art. 1. — Sunt considerate *rechizite de încărcare* următoarele:

- 1.1. prelatele pentru protejarea mărfurilor;
- 1.2. obloanele de cereale;
- 1.3. grătarele de la uşă pentru transportul animalelor;
- 1.4. cablurile, chingile metalice sau din fibre, chingile din fibre armate cu metal;
- 1.5. barele de fier pentru legat cai;
- 1.6. grătarele la uşă pentru transportul fructelor şi legumelor;
- 1.7. frânghiile;
- 1.8. panourile de reţinere;
- 1.9. lanţurile;
- 1.10. suporturile cu furci şi altele similare;
- 1.11. alte rechizite stabilite de calea ferată.

Rechizitele care sunt părţi componente ale vagonului şi au numărul acestui vagon, respectiv obloane permanente, ţepuşele şi altele similare, nu sunt considerate rechizite de încărcare.

Art. 2. — Rechizitele de încărcare se utilizează pentru fixarea sau protejarea mărfurilor.

Art. 3. — Rechizitele de încărcare însoţesc, de regulă, mărfurile până la staţia de destinaţie. În cazul transbordării, refacerii încărcăturii sau al reexpedierii, rechizitele de încărcare care însoţesc transportul pot continua însoţirea acestuia mai departe.

Art. 4. — Rechizitele trebuie să poarte iniţialele proprietarului, ale căii ferate sau ale destinatarului particular, după caz. De asemenea, pot fi aplicate şi alte semne şi inscripţii, respectiv numere şi altele similare.

Art. 5. — Rechizitele proprietatea căii ferate sunt în dotarea anumitor staţii, denumite *staţii de domiciliu*.

Art. 6. — Rechizitele utilizate pot fi puse la dispoziţie clienţilor înainte de fiecare transport în parte, în condiţiile prevăzute de RT, de prezenta anexă, de TLM şi de celelalte reglementări care au ca obiect transportul paletizat, şi pot fi închiriate pe o anumită perioadă, pe baza prevederilor contractelor încheiate între agenţiile de mărfuri şi client.

Art. 7. — Transportul rechizitelor căii ferate, în scopul utilizării la un nou transport sau pentru a fi predate staţiei de domiciliu, cade în sarcina clientului. Atunci când sunt folosite pentru fixarea şi protejarea mărfurilor, rechizitele particulare sunt considerate parte integrantă a transportului respectiv. În acest caz, rechizitele vor fi menţionate în scrisoarea de trăsură în rubrica „Menţiuni ale expeditorului”. Dacă nu sunt utilizate pentru fixarea şi protejarea mărfurilor, rechizitele particulare se transportă pe baza documentelor de transport şi cu plata tarifelor convenite.

Art. 8. — Mărfurile a căror acoperire cu prelate în timpul transportului este obligatorie sunt prevăzute în TLM. La cererea clienţilor, pot fi acoperite cu prelate şi alte mărfuri. În acest caz, cererea se satisface de către calea ferată în limita posibilităţilor.

Art. 9. — Cererea pentru rechizite se face de agenţii economici interesaţi la staţiile căii ferate care îi deservesc, prin înscrierea acestora în rubrica „Alte precizări” din „Comanda pentru punerea la dispoziţie a vagoanelor pentru încărcare” sau din „Comanda pentru expedierea vagoanelor particulare”. În scrisoarea de trăsură expeditorul trebuie să indice în rubrica „Menţiuni ale expeditorului” numărul, marca, numerele şi greutatea rechizitelor folosite.

Clientul se va interesa la staţie, cu 48 de ore înainte de data punerii rechizitelor de încasare la dispoziţie, dacă acestea se vor asigura.

Staţia de expediţie va întocmi un „Buletin pentru însoţire rechizite”, care va însoţi expediţia până la staţia de destinaţie.

Art. 10. — Rechizitele de încărcare aparţinând unei căi ferate se pun la dispoziţie clienţilor, în limita posibilităţilor, în locul de predare a acestora către client, înscris în rubrica „Alte precizări” din „Comanda pentru punerea la dispoziţie a vagoanelor pentru încărcare”, respectiv din „Comanda pentru expedierea vagoanelor particulare”.

Pentru transportul de către calea ferată cu mijloace auto a rechizitelor de încărcare la locul de predare a acestora către client se percep tarife prevăzute în tariful căii ferate.

Art. 11. — În cazul transbordării sau al refacerii încărcăturii, rechizitele de încărcare care însoţesc transportul pot continua însoţirea acestuia până la staţia de destinaţie.

În cazul în care rechizitele de încărcare nu mai însoţesc transportul, din staţia unde s-a efectuat transbordarea sau refacerea încărcăturii, în rubrica „Menţiuni ale căii ferate” din scrisoarea de trăsură se vor înscrie rechizitele de încărcare care au fost reţinute de calea ferată.

Art. 12. — Mărfurile pentru care acoperirea cu prelate este obligatorie se stabilesc de calea ferată şi se publică în Buletinul Comercial al Căii Ferate.

Art. 13. — La cererea clienţilor, pot fi acoperite cu prelate şi alte mărfuri. În acest caz, cererea se satisface de către calea ferată în limita posibilităţilor.

Art. 14. — Pentru prelatele şi suporturile de prelate aparţinând unei căi ferate, expeditorul trebuie să indice în scrisoarea de trăsură, în rubrica „Menţiuni ale expeditorului”, numărul, mărcile, numerele şi masa totală ale prelatei şi suporturilor acestora.

Art. 15. — Prelatele şi suporturile de prelată care nu aparţin unei căi ferate sunt admise numai dacă poartă indicaţii privind: numele proprietarului, marca, numărul şi masa totală a prelatelor.

Expeditorul trebuie să indice în scrisoarea de trăsură, în rubrica „Menţiuni ale expeditorului”, categoria, marca, proprietarul, după caz, staţia de domiciliu, masa totală a prelatelor.

Art. 16. — Dacă prelatele şi suporturile acestora sunt puse la dispoziţie la cererea expeditorului sau dacă utilizarea lor este impusă de prescripţiile vamale sau ale altor autorităţi administrative, se percepe tariful de utilizare conform tarifului căii ferate.

Art. 17. — Cu acordul prealabil al expeditorului, staţia de expediţie poate pune la dispoziţie vagoane descoperite, acoperite cu prelată, în locul vagonului acoperit cerut de acesta. Tariful de utilizare a prelatei nu se percepe, iar expeditorul răspunde de consecinţele rezultate asupra mărfii ca urmare a schimbării felului vagonului.

Art. 18. — Pentru prelate, boxpalete şi rechizite de încărcare, expeditorul trebuie să indice în scrisoarea de trăsură, în rubrica „Menţiuni ale expeditorului”, numărul, felul rechizitelor de încărcare şi masa proprie a acestora.

Art. 19. — Ridicarea rechizitelor de încărcare de pe vagon, respectiv uscarea şi împachetarea prelatelor şi aducerea lor de la locul de descărcare la staţia de cale ferată sau la locul de predare-primire stabilit, se execută de destinatar cu mijloacele sale.





**NORME UNIFORME**  
**privind dispozițiile ulterioare**

Art. 1. — Dispozițiile ulterioare se transmit folosindu-se formularele și reglementările din Regulamentul de transport, Regulile uniforme privind contractul de transport internațional feroviar al mărfurilor (CIM) sau din Convenția privind traficul internațional feroviar de mărfuri (SMGS), în cazurile în care acordurile cu alte căi ferate prevăd aplicarea acestei reglementări.

Art. 2. — În traficul intern se folosesc următoarele norme uniforme:

2.1. Norme uniforme privind „Dispozițiile ulterioare ale expeditorului“, prevăzute în anexa nr. 15.1 NUT;

2.2. Norme uniforme privind „Dispozițiile ulterioare ale destinatarului“, prevăzute în anexa nr. 15.2 NUT;

2.3. Norme uniforme privind „Avizul de împiedicare la transport“, prevăzute la anexa nr. 15.3 NUT;

2.4. Norme uniforme privind „Avizul de împiedicare la eliberare“, prevăzute în anexa nr. 15.4 NUT.

ANEXA Nr. 15. 1 NUT

**NORME UNIFORME**  
**privind „Dispozițiile ulterioare ale expeditorului“**

Art. 1. — Dispoziția ulterioară trebuie transmisă de expeditor, în scris, prin intermediul unui formular al cărui model este prevăzut în anexa la anexa nr. 15.1 NUT.

Art. 2. — Formularul „Dispoziții ulterioare ale expeditorului“ se va completa de expeditor, pe recto și de calea ferată, pe verso.

Rubricile se completează cu litere care nu se pot șterge, cu mașina de scris sau scrise de mână, cu litere mari de tipar.

Expeditorul va înscrie în rubricile corespunzătoare denumirea stației de expediție și a stației de destinație, denumirile complete prevăzute în tarife, pentru a se evita orice confuzie între diversele stații care deserveșc fie aceeași localitate, fie localități care poartă aceleași nume sau nume asemănătoare.

Ca destinatar, expeditorul desemnează o singură persoană fizică sau juridică și îi indică adresa exactă, numărul de telefon, telefax, telex.

Felul expediției — de vagon, coletărie sau mesagerie — se va bifa de expeditor printr-o cruce în rubrica corespunzătoare din formular.

Numărul vagonului se va înscrie cu toate cifrele care îl formează și va corespunde cu cel înscris în scrisoarea de trăsură pentru expediția în cauză.

Câtimea coletelor se exprimă prin numărul coletelor care formează expediția.

Felul ambalajului — ladă, hârtie, balot și altele similare — trebuie înscris fără prescurtări; indicația generică „colet“ nu este admisă.

Denumirea mărfii — expeditorul trebuie să declare denumirea mărfurilor care compun expediția conform următoarelor reguli:

2.1. cu denumirea prevăzută în Indexul alfabetic și în nomenclatura mărfurilor;

2.2. cu denumirea prevăzută în anexa nr. 1 NUT, în cazul mărfurilor periculoase condițional admise la transport;

2.3. cu denumirea uzuală din economie, în cazul în care nu se regăsesc în nici una dintre reglementările de mai sus.

Se interzice declararea felului generic al mărfii: alimente, fructe, păsări și alte moduri asemănătoare.

Masa se exprimă în kg și reprezintă masa brută a mărfurilor, coletelor încărcate în stare ambalată în vagon, respectiv masa netă a mărfurilor încărcate în vagon în stare neambalată (vrac). În cazul în care expediția este formată din mai multe feluri de marfă, se va înscrie, pe rânduri separate, masa fiecărui fel de marfă.

Art. 3. — Modificarea contractului de transport, dispusă de expeditor, se va concretiza prin marcarea cu cruce a rubricii corespunzătoare din formular.

Art. 4. — Expeditorul poate, de asemenea, să modifice contractul de transport, menționând:

4.1. că destinatarul nu este autorizat să dea dispoziții ulterioare;

4.2. eliberarea expediției într-un loc stabilit sau schimbarea locului de eliberare înscris în rubrica scrisorii de trăsură, rezervată indicării stației de destinație.

Art. 5. — Stația de expediție care a primit o dispoziție ulterioară certifică primirea acesteia, aplicând ștampila cu data pe duplicat, sub declarația expeditorului, după care duplicatul se înapoiază expeditorului.

Față — Recto — Vorderseite  
 Numele rețelei  
 Nom du réseau  
 Name der Bahn

Model/Modèle/Muster

Anexa (cifra  
 Annexe 14a PIM (ch. 250)  
 Anlage (Ziff.)

**Dispoziții ulterioare ale predătorului**  
**Ordres ultérieurs de l'expéditeur**  
**Nachträgliche Verfügung des Absenders**

Stația de predare  
 La gare expéditrice de  
 Der Versandbahnhof

este rugată să modifice contractul de transport al expediției indicate mai jos:  
 est priée de modifier le contrat de transport de l'envoi désigné ci-après:  
 wird ersucht, den Frachtvertrag der nachstehend bezeichneten Sendung zu ändern:

Scrisoarea de trăsură  **CIM** din  
 Lettre de voiture du  
 Frachtbrief vom

Destinatar (nume, adresă) Stația de destinație  
 Destinataire (nom, adresse) Gare destinataire  
 Empfänger (Name, Anschrift) Bestimmungsbahnhof

Vagonul Wagon Nr. Wagen	Cîtimea coletelor Nombre des colis Anzahl Frachtstücke	Felul ambalajului Nature de l'emballage Art der Verpackung	Denumirea mărfii Désignation de la marchandise Bezeichnung des Gutes	Masa Masse kg

**Modificări — Modifications — Änderungen**

- 1  Restituirea la predător la stația de predare  
 Restitution à l'expéditeur à la gare expéditrice  
 Rückgabe an den Absender auf dem Versandbahnhof
- 2  Oprirea în parcurs, în așteptarea dispozițiilor ulterioare  
 Arrêt en cours de route en attendant des ordres ultérieurs  
 Anhalten unterwegs in Erwartung weiterer Verfügungen
- 3  Aminarea eliberării în așteptarea dispozițiilor ulterioare  
 Ajournement de la livraison en attendant des ordres ultérieurs  
 Aussetzen der Ablieferung in Erwartung weiterer Verfügungen
- 4  Eliberarea la stația de destinație către (nume, adresă)  
 Livraison à la gare dest. à (nom, adresse)  
 Ablieferung auf dem Best.-Bahnhof an (Name, Anschrift)
- 5  Expedierea la (stația)  
 Expédition à (gare)  
 Abfertigung nach (Bahnhof)  
 către (nume, adresă)  
 à (nom, adresse)  
 an (Name, Anschrift)
- 6  Înapoierea la stația de predare ca  
 Renvoi à la gare expéditrice à  
 Rücksendung an den Versandbahnhof als  
 către (nume, adresă)  
 à (nom, adresse)  
 an (Name, Anschrift)
- 7  Eliberarea contra plății unui ramburs de \_\_\_\_\_ Valuta  
 Livraison contre paiement d'un remboursement de \_\_\_\_\_ Monnaie  
 Ablieferung gegen Zahlung einer Nachnahme von \_\_\_\_\_ Währung
- 8  Eliberarea contra plată, nu a rambursului indicat în scrisoarea de trăsură, ci însă a unui ramburs  
 Livraison contre paiement, non pas du remboursement indiqué dans la lettre de voiture, mais d'un remboursement  
 Ablieferung, nicht gegen Zahlung der im Frachtbrief angegebenen Nachnahme, sondern gegen Zahlung einer Nachnahme  
 de \_\_\_\_\_ Valuta  
 de \_\_\_\_\_ Monnaie  
 von \_\_\_\_\_ Währung
- 9  Eliberarea fără a percepe suma rambursului  
 Livraison sans recouvrer le montant du remboursement  
 Ablieferung ohne Erhebung der Nachnahme
- 10  Eliberarea franco (a se vedea art. 15, § 2, CIM)  
 Livraison franco (voir art. 15, § 2, CIM)  
 Ablieferung franko (siehe Art. 15, § 2, CIM)
- 11  Destinatar neautorizat să transmită dispoziții ulterioare  
 Destinataire non autorisée a donner des ordres ultérieurs  
 Empfänger nicht verfügungsberechtigt
- 12  Un nou loc de eliberare  
 Nouveau lieu de livraison  
 Neue Ablieferungsstelle

Locul și data Semnătura predătorului  
 Lieu et date Signature de l'expéditeur  
 Ort und Datum Unterschrift des Absenders

Indicați printr-o cruce ceea ce corespunde  
 Désigner par une croix ce qui convient  
 Zutreffendes aukreuzen

Verso — Rückseite

Rezervat pentru calea ferată — Réserve pour les besoins du chemin de fer — Für Bahnzwecke vorbehalten

Adresa stației însărcinate de a executa dispozițiile cu indicarea rețelei de care aparține această stație.

Adresse de la gare chargée de l'exécution des ordres avec l'indication de réseau dont relève cette gare.

„Anschrift“ des mit der Durchführung der Verfügungen beauftragten Bahnhofes, mit Angabe der entsprechenden Eisenbahn.

Dispozițiile alăturate sînt transmise pentru executare în condițiile prevăzute la art. 32, § 1, al Regulilor uniforme privind contractul de transport internațional feroviar al mărfurilor (CIM). Ele au fost reproduse pe duplicatul scrisorii de trăsură, care a fost prezentat de predător. Titlul eliberat predătorului pentru ramburs a fost

Les ordres ci-contre sont transmis pour exécution dans les conditions prévues à l'art. 32, § 1, des Règles uniformes concernant le contract de transport international ferroviaire des marchandises (CIM). Ils ont été reproduits sur le duplicata de la lettre de voiture, qui a été présentée par l'expéditeur. Le titre délivré à l'expéditeur relativement au remboursement a été

Umstehende nachträgliche Verfügungen werden zur Ausführung unter Beachtung der Bestimmungen des Art. 32 § 1 der Einheitlichen Rechtsvorschriften für den Vertrag über die internationale Eisenbahnbeförderung von Gütern (CIM) übermittelt. Sie wurden auf dem vom Absender vorgelegten Frachtbriefdoppel vermerkt. Die dem Absender ausgehändigte Bescheinigung über die Nachnahme wurde

rectificat  rectifié  
berichtigt

retras  retiré  
eingezogen

Această declarație se referă la expediția

Cette déclaration se réfère à l'envoi  
Diese Erklärung bezieht sich auf die Sendung

conform etichetei de control Nr. 

selon étiquette de contrôle No  
gemäß Kontroll-Etikette Nr.

data de expediere (ziua — luna — ora) .....

date d'expédition (jour — mois — heure)  
Versaunddatum (Tag — Monat — Stunde)

încărcată în vagonul Nr. ....

acheminé dans le wagon No  
verladen in Wagen Nr

via .....

și la a noastră

et à notre  
und auf unser

telegramă nr. ....

télégramme No  
Telegramm Nr .....

comunicare telefonică

communication téléphonique  
Telephongespräch

din .....

du  
vom .....

Ștampila cu dată —  
Timbré à date — Tagesstempel

Pentru stația de predare  
Pour la gare expéditrice  
Für den Versandbahnhof

Indicați printr-o cruce ceea ce corespunde  
Designier par une croix ce qui convient  
Zutreffendes ankreuzen

ANEXA Nr. 15.2 NUT

## NORME UNIFORME

### privind „Dispozițiile ulterioare ale destinatarului“

Art. 1. — Dispoziția ulterioară trebuie transmisă de destinatar, în scris, prin intermediul unui formular al cărui model este prevăzut în anexa la anexa nr. 15.2 NUT.

Formularul este valabil numai pentru expediții de vagon.

Art. 2. — Formularul „Dispoziții ulterioare ale destinatarului“ se va completa de destinatar, pe recto și de calea

ferată, pe verso, respectându-se aceleași reguli de completare ca cele stabilite pentru „Dispoziții ulterioare ale expeditorului“.

Orice dispoziție dată sub altă formă decât cele prevăzute este nulă.

Față — Recto — Vorderseite

Numele rețelei  
Nom du réseau  
Name der Bahn

Model/Modèle/Muster

Anexa (cifra  
Annexe 14b PIM (ch. 260)  
Anlage (Ziff.)**Dispoziții ulterioare ale destinatarului**  
**Ordres ultérieurs du destinataire**  
**Nachträgliche Verfügung des Empfängers**Stația<sup>1)</sup>

La gare de

Der Bahnhof

este rugată să modifice contractul de transport al expediției indicate mai jos:

est priée de modifier le contrat de ransport de l'envoi désigné ci-après:

wird ersucht, den Frachtvertrag der nachstehend bezeichneten Sendung zu ändern:

Scrisoarea de trăsură

Lettre de voiture

Frachtbrief

 CIM

No

Nr.º)

--	--	--	--	--	--	--	--	--	--	--	--	--	--	--	--	--	--	--	--

din

du

vom.

e la

de

von

până la

à

nach

Predător (nume, adresă)

Expéditeur (nom, adresse)

Absender (Name, Anschrift)

Destinatar (nume, adresă)

Destinataire (nom, adresse)

Empfänger (Name, Anschrift)

Vagonul Wagon Nr. Wagen	Cifmea coletelor Nombre des colis Anzahl Frachtstücke	Felul ambalajului Nature de l'emballage Art der Verpackung	Denumirea mărfii Désignation de la marchandise Bezeichnung des Gutes	Masa Masse kg

Modificări — Modifications — Änderungen

1  Oprirea în parcurs în așteptarea dispozițiilor ulterioare Arrêt en cours de route en attendant des ordres ultérieurs  
Anhalten unterwegs in Erwartung weiterer Verfügungen2  Aminarea eliberării în așteptarea dispozițiilor ulterioare Ajournement de la livraison en attendant des ordres ultérieurs  
Aussetzen der Ablieferung in Erwartung weiterer Verfügungen

Eliberarea la stația de destinație către (nume, adresă)

3  Livraison à la gare destinataire à (nom, adresse)

Ablieferung auf dem Bestimmungsbahnhof an (Name, Anschrift)

Expediere la (stația)<sup>2)</sup>4  Expédition à (gare)

Abfertigung nach (Bahnhof)

către (nume, adresă)

à (nom, adresse)

an (Name, Anschrift)

Îndeplinirea formalităților vamale sau a altor formalități administrative

5  Accomplissement des formalités douanières ou autres formalités administratives

Erfüllung der zoll- und sonstigen verwaltungsbehördlichen Vorschriften

 în prezența mea en ma présence in meiner Anwesenheit în prezența mandatarului meu, en présence de mon mandataire, in Anwesenheit meines Beauftragten, cu plata taxelor vamale și a altor taxe<sup>4)</sup> avec paiement des droits de douane et autres frais mit Zahlung des Zolls und der anderen Kosten

Îndeplinirea formalităților vamale sau a altor formalități administrative

6  Accomplissement des formalités douanières ou autres formalités administratives

Erfüllung der Zoll- und sonstigen verwaltungsbehördlichen Vorschriften

 prin mine însumi par moi-même durch mich selbst prin mandatarul meu<sup>5)</sup> par mon mandataire durch meinen Beauftragten cu plata taxelor vamale sau a altor taxe<sup>4)</sup> avec paiement des droits de douane et autres frais mit Zahlung des zolls und der anderen Kosten

Locul și data

Lieu et date

Ort und Datum

Semnătura destinatarului

Signature du destinataire

Unterschrift des Empfängers

 Indicați printr-o cruce ceea ce corespunde  
Désigner par une croix ce qui convient  
Zutreffendes ankreuzen<sup>1)</sup> Aici se va indica fie stația de destinație, fie stația de intrare în țara de destinație

Indiquer ici soit a gare destinataire soit la gare d'entrée le pays de destination

Hier ist des Bestimmungsbahnhof oder des Eintrittsbahnhof in das Bestimmungsland anzugeben

<sup>2)</sup> Numai dacă este cunoscut  
Seulement s'il est connu  
Sofern bekannt<sup>3)</sup> Numai în țara de destinație  
Dans le pays de destination  
seulement

Nur im Bestimmungsland

<sup>4)</sup> Destinatarul nu poate da această dispoziție decât dacă este autorizat conform art. 26, § 3, lit. c) din CIM  
Le destinataire ne peut donner cet ordre que s'il y est autorisé en vertu de l'article 26, § 3, lettre c) de la CIM  
Der Empfänger kann diese Verfügung nur erteilen, wenn er gemäß Artikel 26, § 3, Buchstabe c) CIM dazu ermächtigt ist<sup>5)</sup> Destinatarul nu poate da această dispoziție decât dacă este autorizat conform art. 26, § 3, lit. b) din CIM  
Le destinataire ne peut donner cet ordre que s'il y est autorisé en vertu de l'article 26, § 3, lettre b) de la CIM  
Der Empfänger kann diese Verfügung nur erteilen, wenn er gemäß Artikel 26, § 3, Buchstabe b) CIM dazu ermächtigt ist

Verso—Rückseite

Rezervat pentru calea ferată — Réserve pour les besoins du chemin de fer — Für Bahnzwecke vorbehalten

Adresa stației însărcinate cu execu-  
tarea dispozițiilor.  
Adresse de la gare chargée de l'exé-  
cution des ordres.  
Anschrift des mit der Durchführung  
der Verfügungen beauftragten  
Bahnhofes.

Dispozițiile alăturate sînt transmise pentru executare în condițiile prevăzute la art. 32, § 1, al Regulilor uniforme privind contractul de transport internațional feroviar al mărfurilor (CIM). Această declarație se referă la a noastră

Les ordres ci-contre sont transmis pour exécution dans les conditions prévues à l'art. 32, § 1, des Règles uniformes concernant le contrat de transport international ferroviaire des marchandises (CIM). Cette déclaration se réfère à notre

Umstehende Verfügungen werden zur Ausführung unter Beachtung der Bestimmungen des Art. 32 § 1 der Einheitlichen Rechtsvorschriften für den Vertrag über die internationale Eisenbahnbeförderung von Gütern (CIM) übermittelt. Diese Erklärung bezieht sich auf unser

telegramă nr. ....

télégramme No.  
Telegramm Nr

comunicare telefonică

communication téléphonique  
Telephongespräch

din .....

du  
vom .....

Ștampila cu dată—  
Timbre à date — Tagestempel

Pentru stația de destinație  
Pour la gare destinataire  
Für den Bestimmungsbahnhof

Indicați printr-o cruce ceea ce corespunde  
 Désigner par une croix ce qui convient  
Zutreffendes ankreuzen

ANEXA Nr. 15.3 NUT

### NORME UNIFORME privind „Avizul de împiedicare la transport“

Art. 1. — Pentru „Avizul de împiedicare la transport“ se folosesc formularele prevăzute în anexa nr. 15.3.1 NUT, în cazul în care dispozițiile ulterioare sunt date de expeditor, și în anexa nr. 15.3.2 NUT, în cazul în care dispozițiile ulterioare sunt date de destinatar.

Art. 2. — Expeditorul poate să dea instrucțiuni în scrisoarea de trăsură pentru cazul când s-ar ivi o împiedicare la transport.

Când calea ferată consideră că acestea nu pot fi executate, ea cere noi instrucțiuni.

Art. 3. — Expeditorul dă instrucțiunile sale pe versoul „Avizului de împiedicare la transport“ și, în caz de modificare a stației de destinație sau a destinatarului, pe duplicatul scrisorii de trăsură.

Stația de expediție aplică ștampila sa pe duplicatul scrisorii de trăsură, sub instrucțiunile acestuia, și îl înapoiază expeditorului.

Stația de expediție semnează „Avizul de împiedicare la transport“, completat cu instrucțiunile expeditorului, și îl înapoiază fără întârziere, cu scrisoare recomandată, stației de oprire. De asemenea, conținutul acestui document poate fi transmis prin telegraf, telex sau fax.

Art. 4. — Expeditorul avizat despre o împiedicare la transport poate da instrucțiunile sale fie stației de expediție, fie stației unde se găsește marfa.

Art. 5. — Destinatarul dă direct instrucțiunile sale stației de oprire a expediției.



Verso—Rückseite

**Instrucțiunile destinatarului**  
**Instructions du destinataire**  
**Anweisungen des Empfängers**

Adresa exactă a stației de oprire  
 Adresse exacte de la gare d'arrêt  
 Genaue Anschrift des Anhaltebahnhofes



Expediția  
 L'envoi est  
 Die Sendung ist

1  se va îndruma la stația de destinație, de îndată ce împiedicarea la transport va înceta ca  
 à acheminer sur la gare destinataire, dès que l'empêchement au transport aura cessé comme  
 nach Wegfallen des Beförderungshindernisses zum Bestimmungsbahnhof weiterzubefördern als

expediție CIM  
 envoi CIM  
 CIM Sendung

mesagerie  
 colis express  
 Expressgut

2  se va îndruma pe rută ocolită  
 à acheminer par la voie détournée de  
 über den Umweg ..... zu befördern;

3  se va elibera la stația  
 à livrer à la gare de  
 abzuliefern auf dem Bahnhof ..... ca  
 comme  
 als

expediție CIM  
 envoi CIM  
 CIM Sendung

mesagerie  
 colis express  
 Expressgut

către (nume, adresă)  
 à (nom, adresse)  
 an (Name, Anschrift) .....

4  se va vinde;  
 à vendre;  
 zu verkaufen; .....

5  se va trata după cum urmează (alte instrucțiuni)  
 à traiter comme il suit (autres instructions)  
 wie folgt zu behandeln (andere Anweisungen) .....

Locul și data  
 Lieu et date  
 Ort und Datum

Semnătura destinatarului  
 Signature du destinataire  
 Unterschrift des Empfängers

.....

.....

Indicați printr-o cruce ceea ce corespunde  
 Désigner par une croix ce qui convient  
 Zutreffendes ankreuzen

Față—Recto—Vorderseite

Numele rețelei  
Nom du réseau  
Name der Bahn

Model/Modèle/Muster

Anexa  
Annexe 15a PIM  
Anlage

(cifra  
ch. 281)  
(Ziff.)

**Aviz de împiedicare la transport**  
**Avis d'empêchement au transport**  
**Benachrichtigung über ein**  
**Beförderungshindernis**

în atenția predătorului  
à l'intention de l'expéditeur  
zuhanden des Absenders

Numele și adresa predătorului  
Nom et adresse de l'expéditeur  
Name und Anschrift des Absenders

Scrisoarea de trăsură  
Lettre de voiture  
Frachtbrief

**CIM**

mesagerie  
colis express  
Expressgut

Nr. \_\_\_\_\_  
No \_\_\_\_\_

din \_\_\_\_\_ de la \_\_\_\_\_  
du \_\_\_\_\_ de \_\_\_\_\_  
vom \_\_\_\_\_ von \_\_\_\_\_

pînă la \_\_\_\_\_  
à \_\_\_\_\_  
nach \_\_\_\_\_

destinatar (nume, adresă)  
destinataire (nom, adresse)  
Empfänger (Name, Anschrift)

Vagonul Wagon Nr. Wagen	Cîtimea coletelor Nombre des colis Anzahl Frachtstücke	Felul ambalajului Nature de l'emballage Art der Verpackung	Denumirea mărfii Désignation de la marchandise Bezeichnung des Gutes	Masa Masse kg
Tarife din scrisoarea de trăsură, total Debit selon lettre de voiture, total Frachtbriefbelastung, insgesamt			din care ramburs dont <input type="checkbox"/> remboursement davyon <input type="checkbox"/> Nachnahme	
deburs <input type="checkbox"/> débours Barvorschuß			tarif de transport și taxe accesorii <input type="checkbox"/> prix de transport et frais acc. Fracht und Nebengebühren	

Expediția indicată mai sus a trebuit să fie oprită la  
L'envoi désigne ci-dessus a dû être arrêté à

Die vorstehend bezeichnete Sendung mußte angehalten werden in \_\_\_\_\_

din cauza \_\_\_\_\_  
par suite de \_\_\_\_\_  
wegen \_\_\_\_\_

Expediția nu poate fi îndrumată pe o altă rută  
L'envoi ne peut pas être acheminé par une autre route  
Es steht kein anderer Beförderungsweg zur Verfügung

Expediția poate fi îndrumată contra plata taxelor suplimentare via  
L'envoi peut être acheminé contre paiement des frais supplémentaires via  
Weiterbeförderung ist gegen Zahlung der Mehrfracht möglich über \_\_\_\_\_

Expediția poate să fie returnată la stația de predare sau îndrumată spre o altă  
stație de destinație ca

L'envoi peut être renvoyé à la gare expeditrice ou acheminé sur une autre gare  
destinataire comme  
Rücksendung zum Versandbahnhof oder Weiterbeförderung nach einem anderen  
Bestimmungsbahnhof ist möglich als

expediție CIM  
 envoi CIM  
CIM Sendung

mesagerie  
colis express  
Expressgut

Vă rugăm să ne faceți cunoscute instrucțiunile dv., fără întârziere, pe verso prezentei și să returnați avizul, însoțit de  
duplicatul scrisorii de trăsură, după caz (a se vedea art. 33 din CIM, respectiv din T1Ex). — Expediția va fi îndrumată  
la destinație, fără a aștepta instrucțiunile dv., dacă împiedicarea la transport încetează înainte de sosirea acestor in-  
strucțiuni.

Vous êtes prié de faire connaître vos instructions, sans retard, au verso de la présente et de retourner l'avis, accom-  
pagné du duplicata de la lettre de voiture, suivant le cas (voir art. 33 de la CIM, resp. du T1Ex). — L'envoi sera ache-  
miné sur sa destination, sans attendre vos instructions, si l'empêchement au transport vient à cesser avant l'arrivée de  
ces instructions.

Sie werden gebeten, Ihre Anweisungen unverzüglich auf der Rückseite zu erteilen und die Benachrichtigung zurückzugeben  
(ggf. zusammen mit dem Frachtbriefdoppel siehe Art. 33 der CIM bzw. des T1Ex). — Fällt das Beförderungshindernis vor  
Eintreffen Ihrer Anweisungen weg, so wird die Sendung zum Bestimmungsbahnhof weiterbefördert ohne daß diese Anwei-  
sungen abgewartet werden.

Stampila cu dată  
Timbre à date -Tagesstempel

Denumirea stației de oprire — semnătura  
Désignation de la gare d'arrêt — signature  
Bezeichnung des Anhaltebahnhofes — Unterschrift

Indicați printr-o cruce ceea ce corespunde  
Désigner par une croix ce qui convient  
Zutreffendes ankreuzen



Verso—Rückseite

**Instrucțiunile predătorului**  
**Instructions de l'expéditeur**  
**Anweisungen des Absenders**

Adresa stației de predare sau a stației de oprire, cu indicarea rețelei de care aparține stația respectivă.  
 Adresse de la gare expeditrice ou de la gare d'arrêt, avec l'indication du réseau dont dépend ladite gare  
 Anschrift des Versandbahnhofes oder des Anhaltebahnhofes, mit Angabe der entsprechenden Eisenbahn

**Observații — Observations — Bemerkungen**  
 Indicați printr-o cruce ceea ce corespunde  
 Désigner par une croix ce qui convient  
 Zutreffendes ankreuzen  
 Designar ar une croix ce qui convient  
 Zutreffendes ankreuzen  
 Dispozițiile precedate de semnul  nu pot fi date decît prin intermediul stației de predare  
 Les instructions précédés du signe  ne peuvent être données que par l'intermédiaire de la gare expeditrice  
 Anweisungen, denen dieses Zeichen  voransteht, können nur durch Vermittlung des Versandbahnhofes gegeben werden

Expediția  
 L'envoi est

Die Sendung ist

- se va înapoi la predătorului la stația de predare ca  
 1  à renvoyer à l'expéditeur à la gare expeditrice en dem Absender zum Versandbahnhof zurückzusenden als  expediție CIM  mesagerie  
 envoi CIM  colis express  
 CIM — Sendung Expressgut
- se va îndruma pînă la stația de destinație, de îndată ce împiedicarea la transport a încetat ca  
 2  à acheminer sur la gare destinataire, dès que l'empêchement au transport aura cessé comme  expediție CIM mesagerie  
 nach Wegfallen des Beförderungshindernisses zum Bestimmungsbahnhof weiterzuleiten als  envoi CIM  colis express  
 CIM Sendung Expressgut
- se va îndruma pe ruta ocolită  
 3  à acheminer par la voie détournée de über den Umweg
- se va elibera la stația  
 4  à livrer à la gare de ca  expediție  
 abzuliefern auf dem Bahnhof als  envoi CIM  colis express  
 către (nume, adresă)  CIM Sendung Expressgut  
 à (nom, adresse)  
 an (Name, Anschrift)
- se va vinde  
 5  à vendre  
 zu verkaufen
- se va trata după cum urmează (alte instrucțiuni)  
 6  à traiter comme il suit (autres instructions)  
 wie folgt zu behandeln (andere Anweisungen)

- se va elibera franco  
 7  à livrer franco (a se vedea art. 15, § 2, CIM)  
 abzuliefern franko (voir art. 15, § 2, CIM)  
 (siehe Art. 15, § 2 CIM)
- se va elibera contra plății unui ramburs de  
 8  à livrer contre paiement d'un remboursement de Valuta  
 abzuliefern gegen Zahlung einer Nachnahme von Monnaie  
 se va elibera contra plății deburselor diminuate de Währung  
 9  à livrer contre paiement de débours diminués à Valuta  
 abzuliefern gegen Zahlung eines herabgesetzten Barvorschusses von Monnaie  
 se va elibera fără a obține suma deburselor  
 10  à livrer sans recouvrer le montant des débours des Barvorschusses  
 abzuliefern ohne Erhebung du remboursement der Nachnahme

Locul și data  
 Lieu et date  
 Ort und Datum

Semnătura predătorului  
 Signature de l'expéditeur  
 Unterschrift des Absenders

Anexă: duplicatul modificat al scrisorii de trăsură  
 Annexe: duplicata modifié de la lettre de voiture  
 Beilage: geändertes Frachtbriefdoppel

Pentru stația de predare: a se trimite către stația de oprire.  
 Pour la gare expeditrice: à envoyer à la gare d'arrêt.  
 Für den Versandbahnhof: zum Anhaltebahnhof weiterleiten.

Duplicatul scrisorii de trăsură  
 Le duplicata de la lettre de voiture  
 Das Frachtbriefdoppel

buletinul de ramburs a fost prezentat  
 le bulletin de remboursement a été présenté  
 die besondere Bescheinigung ist vorgewiesen worden

Stampila cu dată -  
 Timbre à date - Tagesstempel

Pentru stația de predare  
 Pour la gare expeditrice  
 Für den Versandbahnhof

## NORME UNIFORME

## privind „Avizul de împiedicare la eliberare“

Art. 1. — Pentru „Avizul de împiedicare la eliberare“ se folosește formularul prevăzut în anexa la anexa nr. 15.4 NUT.

Art. 2. — Expeditorul înscrie instrucțiunile sale pe versoul „Avizului de împiedicare la eliberare“ și pe duplicatul scrisorii de trăsură.

Dacă destinatarul a refuzat să ia în primire expediția, prezentarea duplicatului scrisorii de trăsură pentru expeditor nu este necesară.

Dacă expeditorul dă instrucțiunile sale prin intermediul stației de expediție, aceasta aplică ștampila sa.

Stația de expediție aplică ștampila sa cu data pe duplicatul scrisorii de trăsură, sub instrucțiunile expeditorului, și îl înapoiază.

În caz de anulare sau de diminuare a unui deburs, expeditorul trebuie, după caz, să înapoieze debursul sau diferența.

Art. 3. — Expeditorul poate transmite instrucțiunile sale stației de expediție sau direct stației de destinație. Expeditorul trebuie să anexeze duplicatul scrisorii de trăsură, pe care instrucțiunile sale trebuie să fie reproduse și semnate de el. Semnătura expeditorului poate fi imprimată sau înlocuită cu parafă.

Dacă marfa a fost refuzată de destinatar, este suficient ca expeditorul să înapoieze „Avizul de împiedicare la eliberare“ provenit de la stația de destinație, după ce l-a completat cu instrucțiunile sale.

Dacă instrucțiunile conțin o dispoziție în conformitate cu art. 83.2.1, 83.2.2, 83.2.3 RT sau o dispoziție privind anu-

larea sau diminuarea deburselor, ele nu pot fi date decât prin intermediul stației de expediție.

Instrucțiunile privind stabilirea sau majorarea deburselor nu sunt admise.

Art. 4. — Instrucțiunile privind anularea sau diminuarea unui ramburs sau a deburselor ori preluarea taxelor unei expediții nefrancate sau majorarea taxelor preluate nu pot fi date de destinatarul care a modificat contractul de transport decât cu prezentarea consimțământului scris al expeditorului.

Art. 5. — Perceperea eventuală a unui tarif în momentul prezentării instrucțiunilor se determină după felul tarifului aplicat expediției:

4.1. de stația de expediție, când instrucțiunile sunt date de expeditor;

4.2. de stația de destinație, când instrucțiunile sunt date de destinatar.

Totuși, când expeditorul adresează instrucțiunile sale direct stației de destinație și dacă este prevăzut un tarif pe baza căruia expediția a fost tarifată până la stația în cauză, acest tarif grevează marfa. Se va proceda la fel când expeditorul a cerut în scrisoarea de trăsură ca marfa să îi fie înapoiată din oficiu.

Art. 6. — În cazul în care destinatarul a modificat contractul de transport, pentru tratarea unei expediții împiedicate la eliberare destinatarul dă instrucțiunile sale direct stației de destinație.

Față—Recto—Vorderseite

Numele rețelei  
Nom du réseau  
Name der Bahn

Model/Modèle/Muster

Anexa (cifra  
Annexe 16 PIM (ch. 301)  
Anlage (Ziff.)

**Aviz de împiedicare la eliberare**  
**Avis d'empêchement à la livraison**  
**Benachrichtigung über ein**  
**Ablieferungshindernis**

în atenția predătorului  
à l'intention de l'expéditeur  
zuhanden des Absenders

Numele și adresa predătorului  
Nom et adresse de l'expéditeur  
Name und Anschrift des Absenders

Scrisoarea de trăsură  
Lettre de voiture  
Frachtbrief

CIM

mesagerie  
colis express  
Expressgut

Nr. No

din du vom

de la de von

pină la  
à  
nach

Destinatar (nume adresă)  
Destinataire (nom, adresse)  
Empfänger (Name, Anschrift)

Vagonul Wagon nr. Wagen	Cîțimea coletelor Nombre des colis Anzahl Frachtstücke	Felul ambalajului Nature de l'emballage Art der Verpackung	Denumirea mărfii Désignation de la marchandise Bezeichnung des Gutes	Masa Masse kg
Tarife din scrisoarea de trăsură, total Débit selon la lettre de voiture, total Frachtbriefbelastung, insgesamt		din care dont	ramburs <input type="checkbox"/> remboursement Nachnahme	
<input type="checkbox"/> débours Barvorschuß		tarif de transport și taxe accesorii prix de transport et frais acc. Fracht und Nebengebühren		

- Destinatarul refuză expediția  
Le destinataire refuse l'envoi
- 1  Der Empfänger verweigert die Annahme wegen Destinatarul refuză plata  
Le destinataire refuse de payer
- 2  Der Empfänger verweigert die Zahlung  
Destinatarul nu se prezintă, cu toate că a fost avizat.  
Le destinataire ne se présente pas, malgré l'avis qui lui a été adressé.
- 3  Der Empfänger findet sich trotz Benachrichtigung nicht ein.  
Destinatarul nu poate fi găsit (de exemplu, în caz de mutare, deces sau pentru că este necunoscut).  
Der Empfänger ist nicht zu ermitteln (z. B. weggezogen, gestorben, unbekannt).
- 4  (Alte motive)  
(Autres motifs)  
(Angabe anderer Gründe)
- 5  Expediția poate să fie returnată la stația de predare sau îndrumată spre o altă stație de destinație ca  
L'envoi peut être renvoyé a la gare expeditrice ou acheminé sur une autre gare destinataire comme
- Rücksendung zum Versandbahnhof oder Weiterbeförderung nach einem anderen Bestimmungsbahnhof ist möglich als
- expedie CIM  
envoi CIM  
CIM Sendung
- mesagerie  
colis express  
Expressgut

Sinteți rugat a ne face cunoscute instrucțiunile dv., fără întârziere, pe verso prezentei și să înapoiază avizul, însoțit de duplicatul scrisorii de trăsură, după caz (a se vedea art. 34 din CIM, respectiv din TIEEx). — Expedițiile în suferință asupra cărora predătorul nu dispune într-un termen corespunzător sint tratate conform art. 34 din CIM sau din TIEEx. Tarifele de magazinaj sau de staționare pentru aceste mărfuri în suferință vor fi percepute conform reglementărilor în vigoare. — Expediția va fi eliberată destinatarului dacă împiedicarea la eliberare încetează înainte de a sosi instrucțiunile dv. la stația de destinație. Vous êtes prié de faire connaître vos instructions, sans retard, au verso de la présente et de renvoyer l'avis, accompagné du duplicata de la lettre de voiture, suivant le cas (voir art. 34 de la CIM, resp. du TIEEx). — Les envois en souffrance dont l'expéditeur ne dispose pas dans un délai répondant aux circonstances, sont traités conformément à l'art. 34 de la CIM, resp. du TIEEx. Les droits de magasinage ou de stationnement pour cette marchandise en souffrance seront perçus conformément aux règlements en vigueur. — L'envoi sera livré au destinataire, si l'empêchement à la livraison vient à cesser avant l'arrivée de vos instructions à la gare destinataire.

Sie werden gebeten, Ihre Anweisungen unverzüglich auf der Rückseite zu erteilen und die Benachrichtigung zurückzugeben (ggf. zusammen mit dem Frachtbriefdoppel, siehe Art. 34 der CIM bzw. des TIEEx). — Sendungen, die nicht abgeliefert werden können und über die der Absender innerhalb angemessener Frist nicht verfügt, werden gemäß Art. 34 der CIM bzw. des TIEEx behandelt. Für unanbringliche Sendungen wird das tarifmäßige Lager oder Wagenstandgeld erhoben. — Entfällt das Ablieferungshindernis, bevor Ihre Anweisungen im Bestimmungsbahnhof eingetroffen sind, so wird die Sendung dem Empfänger abgeliefert.

Stampila cu dată—  
Timbre à date - Tagesstempel

Denumirea stației de destinație — semnătura  
Désignation de la gare destinataire — signature  
Bezeichnung des Bestimmungsbahnhofes - Unterschrift

Indicați printr-o cruce ceea ce corespunde  
 Désigner par une croix ce qui convient  
Zutreffendes ankreuzen

Verso—Rückseite

### Instrucțiunile predătorului Instructions de l'expéditeur Anweisungen des Absenders

Observații — Observations — Bemerkungen  
Indicați printr-o cruce ceea ce corespunde  
  Désigner par une croix ce qui convient  
Zutreffendes ankreuzen

Dispozițiile precedate de semnul  nu pot fi date  
decît prin intermediul stației de predare

Les instructions précédées du signe  ne peuvent  
être données que par l'intermédiaire de la gare  
expéditrice

Anweisungen, denen dieses Zeichen  voransteht,  
können nur durch Vermittlung des Versandbahn-  
hofes gegeben werden

Adresa stației de predare sau a stației de destinație, cu  
indicarea rețelei de care aparține stația respectivă.

Adresse de la gare expeditrice ou de la gare destinataire,  
avec l'indication du réseau dont dépend ladite gare

Anschrift des Versandbahnhofes oder des Bestimmungsbahnhofes,  
mit Angabe der entsprechenden Eisenbahn

Expediția

L'envoi et

Die Sendung ist

1  se va pune din nou la dispoziția destinatarului; în caz de o nouă împiedicare la eliberare, expediția urmează  
à offrir à nouveau au destinataire; en cas de nouvel empêchement à la livraison, l'envoi est  
dem Empfänger nochmals anzubieten; bei erneutem Ablieferungshindernis ist die Sendung

să fie tratată conform cifrei .....

à traiter selon chiffre .....

gemäß Ziffer ..... zu behandeln;

2  se va înapoia predătorului la stația de predare ca  
à renvoyer à l'expéditeur à la gare expeditrice comme  
dem Absender zum Versandbahnhof zurückzusenden als

se va elibera la stația

3  à livrer à la gare de  
abzuliefern auf dem Bahnhof ..... ca  
câtre (nume, adresă) .....  
à (nom, adresse) .....  
an (Name, Anschrift) .....

ca  
comme  
als

expediție CIM  
 envoi CIM  
 CIM — Sendung

mesagerie  
 colis express  
 Expreßgut

4  se va vinde;

à vendre;

zu verkaufen;

5  se va trata după cum urmează (alte instrucțiuni)

à traiter comme il suit (autres instructions)

wie folgt zu behandeln (andere Anweisungen) .....

6  se va elibera franco

à livrer franco

abzuliefern franko .....

(a se vedea art. 15, § 2, CIM)

(voir art. 15, § 2, CIM)

(siehe Art. 15, § 2, CIM)

7  se va elibera contra plății unui ramburs de

à livrer contre paiement d'un remboursement de

abzuliefern gegen Zahlung einer Nachnahme von

8  se va elibera contra plății deburselor diminuate de

à livrer contre paiement de débours diminués à

abzuliefern gegen Zahlung eines herabgesetzten Barvorschusses von

9  se va elibera fără a obține suma

à livrer sans recouvre le montant

abzuliefern ohne Erhebung

rambursului

du remboursement

der Nachnahme

deburselor

des débours

des Barvorschusses

Valuta  
Monnaie  
Währung  
Valuta  
Monnaie  
Währung

Locul și data

Lieu et date

Ort und Datum

Semnătura predătorului

Signature de l'expéditeur

Unterschrift des Absenders

Anexă: duplicatul modificat al scrisorii de trăsură

Annexe: duplicata modifié de la lettre de voiture

Beilage: geändertes Frachtbriefdoppel

Pentru stația de predare: a se trimite la stația de destinație.

Pour la gare expéditrice: à envoyer à la gare destinataire.

Für den Versandbahnhof: zum Bestimmungsbahnhof weiterleiten.

Duplicatul scrisorii de trăsură

Le duplicata de la lettre de voiture

Das Frachtbriefdoppel

buletinul de ramburs a fost prezentat

le bulletin de remboursement a été présenté

die besondere Bescheinigung ist vorgewiesen worden

Stampila cu dată-

Timbre à date - Tagesstempel

Pentru stația de predare

Pour la gare expéditrice

Für den Versandbahnhof

**NORME UNIFORME**  
**pentru însoțirea expedițiilor**

Art. 1. — Prezentele norme se aplică la transportul mărfurilor:

1.1. la care însoțirea este obligatorie, conform anexei nr. 16.1 NUT;

1.2. la care însoțirea este admisă fără aprobare, conform anexei nr. 16.2 NUT.

Mărfurile care circulă însoțite se transportă numai ca expediții de vagon.

Art. 2. — Expeditorul sau destinatarul este obligat să asigure însoțitorii mărfurilor prevăzuți la pct. 1.1.

Pe baza înțelegerii expeditorului sau a destinatarului cu un expediționar, marfa poate fi transportată, din însărcinarea expeditorului sau a destinatarului, între stațiile de expediție și de destinație cu însoțitorii expediționarului. Despre această înțelegere a expeditorului cu expediționarul expeditorul, înainte de expedierea mărfii, trebuie să facă în scrisoarea de trăsură mențiunea corespunzătoare, conform art. 8. Dacă necesitatea unei asemenea înțelegeri a expeditorului sau a destinatarului cu expediționarul apare în parcursul mărfii, expeditorul sau destinatarul trebuie să înștiințeze despre aceasta, în mod corespunzător, stațiile din parcurs interesate.

Expeditorul și destinatarul trebuie să desemneze însoțitori în conformitate cu prezentele norme.

Pentru însoțirea fiecărui vagon cu marfă calea ferată, în alte cazuri decât cele prevăzute la art. 1, aprobă cel mult doi însoțitori. În temeiul unor motivații speciale, se pot aproba mai mulți însoțitori, dacă nu se afectează exploatarea căii ferate.

Art. 3. — În calitate de însoțitori trebuie să fie puse la dispoziție persoanele care pot să asigure pe deplin îndeplinirea sarcinilor privind însoțirea mărfii și care pot, în special, să efectueze în mod corespunzător controlul, deservirea, supravegherea sau îngrijirea mărfurilor însoțite de ei, precum și să prevină ori să înlăture pericolul provenit de la marfa respectivă sau care o amenință.

Art. 4. — Expeditorul și destinatarul sunt obligați:

4.1. să instruiască însoțitorii puși la dispoziție de ei în legătură cu sarcinile, obligațiile și drepturile lor în timpul însoțirii mărfii, precum și în legătură cu comportarea lor astfel încât aceștia să respecte ordinea, disciplina, siguranța circulației și securitatea muncii;

4.2. să asigure însoțitorilor toate condițiile pentru însoțirea mărfurilor și să îi doteze cu mijloacele, materialele și sculele necesare pentru îndeplinirea activității lor;

4.3. să asigure însoțitorilor documentele necesare pentru însoțire.

Art. 5. — Fiecărui însoțitor i se întocmește de calea ferată o adeverință care îi dă dreptul la însoțirea mărfii. Calea ferată poate introduce în acest formular de adeverință date suplimentare care se referă la însoțitor.

Cererea pentru eliberarea adeverinței se predă de către expeditor, destinatar sau de o persoană împuternicită de aceștia la stația de expediție.

Adeverința trebuie semnată și de însoțitor. Semnătura lui certifică faptul că el a fost inițiat de expeditor sau de destinatar cu sarcinile, obligațiile și drepturile însoțitorului la însoțirea mărfii.

Însoțitorul trebuie să aibă permanent asupra sa în parcurs adeverința și să o prezinte la cererea agenților căii ferate.

Adeverința se înapoiază de însoțitor căii ferate la cea stație la care se termină însoțirea mărfii.

Art. 6. — Vagoanele cu mărfuri însoțite nu se sigilează de calea ferată. Ele pot fi sigilate cu sigiliile expeditorului sau ale expediționarului, conform înțelegerii dintre ei.

Art. 7. — Dacă pentru transportul însoțitorilor în parcurs este necesar un vagon separat, atunci expeditorul sau des-

tinatarul cere punerea la dispoziție a vagonului de către calea ferată în conformitate cu prevederile art. 10.

Art. 8. — Expeditorii expedițiilor de vagoane cu însoțitori trebuie să facă în scrisoarea de trăsură, în rubrica „Mențiuni ale expeditorului“, următoarea mențiune: „Cu... însoțitori“.

Pentru însoțitorii expedițiilor de vagoane, stația de expediție a transporturilor însoțite emite o adeverință-tip, care se păstrează de însoțitor în tot timpul parcursului și se restituie obligatoriu stației de destinație, o dată cu ridicarea scrisorii de trăsură de la casă. La expedițiile însoțite stația de expediție trebuie să facă în scrisoarea de trăsură, în rubrica „Mențiuni ale căii ferate“, următoarea mențiune:

„Însoțitorul .....  
(numele și prenumele)  
legitimat cu buletinul de identitate seria ..... nr. ....,  
eliberat de ..... la data de ....., posedă adeverința căii ferate nr. ....“.

Semnătura șefului stației  
(ștampila stației)

Art. 9. — Calea ferată nu poartă răspunderea pentru pierderea totală sau parțială, pentru micșorarea masei, avarierea, alterarea sau diminuarea calității mărfii, dacă marfa se transportă cu însoțitori.

Dacă pentru transportul însoțitorilor în parcurs se pune la dispoziție un vagon separat, în conformitate cu art. 7, atunci expeditorul trebuie să înscrie în scrisoarea de trăsură, în rubrica „Denumirea mărfii“, mențiunile corespunzătoare privind vagonul respectiv și sub ele să facă mențiunea: „Vagon pentru însoțitor“.

Art. 10. — Plata pentru călătoria însoțitorilor se calculează în conformitate cu tarifele căii ferate.

Obiectele necesare pentru nevoile personale ale însoțitorilor în procesul însoțirii mărfurilor se transportă gratuit. Nu se admite transportul obiectelor care nu sunt necesare însoțitorului în procesul de însoțire a mărfii sau care nu sunt menționate în scrisoarea de trăsură.

Art. 11. — Însoțitorii trebuie să efectueze în mod corespunzător controlul, deservirea sau îngrijirea mărfurilor însoțite de ei, precum și să prevină ori să înlăture pericolul provenit de la marfa respectivă sau pe care o amenință.

Art. 12. — Ei sunt obligați, în special:

12.1. să ungă materialul rulant care circulă pe roți proprii, precum și să îndeplinească toate celelalte activități de supraveghere și deservire necesare pentru asigurarea securității la circulația materialului rulant pe roți proprii;

12.2. să hrănească și să adape viețile pe care le însoțesc și să asigure îngrijirea lor corespunzătoare, să curețe vagoanele numai în locurile stabilite de calea ferată;

12.3. la transporturile mărfurilor perisabile, să efectueze îngrijirea sau servirea în conformitate cu felul și proprietățile acestor mărfuri, să respecte temperatura stabilită, necesară pentru integritatea lor (răcire, ventilație, încălzire).

În cazul unor evenimente excepționale sau al apariției unui pericol pentru însoțitori, pentru marfa însoțită de ei sau pentru calea ferată, însoțitorii trebuie să înștiințeze imediat despre aceasta calea ferată și să pună de acord cu ea măsurile necesare care se realizează de însoțitori sau de calea ferată sau, în comun, de însoțitori și de calea ferată.

Art. 13. — În scopul asigurării siguranței însoțitorilor, a altor persoane și a exploatării căii ferate, precum și a integrității mărfii însoțite și a altor mărfuri, însoțitorii sunt obligați, în special:

13.1. să acorde o atenție și o precauție deosebite la urcare și coborâre, la pornirea și la oprirea trenului, la mișcările de manevră ale trenului sau vagonului, precum și la deschiderea și închiderea ușilor;

13.2. să asigure ușile deschise ale vagoanelor împotriva închiderii neprevăzute;

13.3. să se afle în vagonul care a fost pus la dispoziție însoțitorilor pentru șederea lor sau numai în vagoanele în care se transportă mărfurile însoțite de ei.

Ultima condiție nu acționează la însoțirea vagoanelor cu mărfuri periculoase; în acest caz, însoțitorii trebuie să se afle în afara vagoanelor cu mărfuri periculoase, dar în imediata apropiere a vagoanelor cu mărfuri periculoase însoțite de ei;

13.4. în cazul opririi neprevăzute a trenului, să iasă din vagon numai la chemarea lucrătorilor feroviari sau pentru evitarea unui pericol;

13.5. în măsura posibilităților, să evite staționarea sau circulația pe linii;

13.6. dacă mersul pe linii este necesar, să acorde o atenție și o precauție maxime și, în special:

13.6.1. să traverseze liniile numai în unghi drept și numai după ce s-au convins, în prealabil, că nu se apropie material rulant;

13.6.2. să nu traverseze liniile în zona macazurilor și a liniilor de încrucișare;

13.6.3. să nu traverseze liniile în fugă, în imediata apropiere a materialului rulant care staționează;

13.6.4. să nu treacă pe sub vagoane;

13.6.5. să nu traverseze pe cupla sau pe tamponalele vagoanelor cuplate;

13.7. în timpul mersului vagoanelor, să nu stea în dreptul ușilor deschise ale vagoanelor sau în apropierea ușilor deschise, să nu scoată corpul în afară și să nu arunce nici un fel de obiecte din vagoane;

13.8. în timpul mersului vagonului, să nu stea pe margini sau în picioare în apropierea marginilor platformelor;

13.9. să asigure paza contra incendiilor;

13.10. să nu utilizeze surse de lumină colorată, care pot fi asemănătoare cu semnalele de cale ferată;

13.11. să nu admită persoane străine în vagoanele însoțite sau puse la dispoziție;

13.12. să îndeplinească necondiționat și imediat indicațiile și avertizările lucrătorilor căii ferate, precum și să nu se amestece în activitatea căii ferate.

Art. 14. — Pentru prevenirea incendiilor însoțitorii sunt obligați, în special:

14.1. să nu fumeze sau să folosească foc deschis în vagoane și pe platformele de încărcare ale stațiilor, precum și să utilizeze numai dispozitive de iluminare și încălzire, care se admit de reglementările în vigoare la calea ferată;

14.2. la folosirea dispozitivelor de încălzit să respecte reglementările de pază contra incendiilor, în vigoare la calea ferată;

14.3. să aibă mijloacele de stingere a incendiului necesare în acele vagoane în care se află paie, fân sau alte substanțe sau produse ușor inflamabile.

Art. 15. — Pe sectoarele electrificate cu rețea de contact, însoțitorii trebuie, în special:

15.1. să respecte distanța de siguranță față de rețeaua de contact, stabilită de reglementările în vigoare la căile ferate participante la transport, și să dea dovadă de prudență corespunzătoare la mânăuirea obiectelor lungi;

15.2. să nu se urce pe acoperișul vagoanelor și pe mărfurile cu înălțime mare;

15.3. să nu atingă persoane, vietăți și obiecte legate de rețeaua de contact sau aflate în imediata ei apropiere.

Art. 16. — Expeditorul și destinatarul poartă răspunderea față de calea ferată pentru daunele produse prin neîndeplinirea de către ei a obligațiilor care reies din prezentele norme sau prin îndeplinirea acestor obligații în mod necorespunzător ori pentru faptul că însoțitorii puși la dispoziție de ei:

16.1. nu au corespuns cerințelor prevăzute de prezentele norme;

16.2. nu și-au îndeplinit obligațiile ori le-au îndeplinit în mod necorespunzător sau nu au executat indicațiile pe care le-a dat calea ferată ori au executat aceste indicații în mod necorespunzător;

16.3. nu au luat toate măsurile necesare pentru asigurarea integrității mărfii și pentru înlăturarea pericolelor provenite de la această marfă sau care o amenință;

16.4. au pricinuit în alt mod, din vina lor, daune căii ferate.

Dacă, după starea lor de fapt, reiese că dauna pricinuită căii ferate a putut avea loc din cauzele indicate mai sus, atunci se consideră că această daună s-a produs anume din aceste cauze, până când expeditorul sau destinatarul nu dovedește altfel.

Art. 17. — În rest, pentru transportul mărfurilor însoțite de însoțitorii expeditorului sau ai destinatarului sunt valabile prevederile Regulamentului de transport.

*ANEXA Nr. 16.1 NUT*

### Mărfuri la care însoțirea este obligatorie

Nr. crt.	Denumirea mărfurilor	Numărul însoțitorilor admiși la expediție	Observații
1.	Animale domestice vii	1	Un singur însoțitor pentru cel mult 3 vagoane
2.	Animale sălbatice vii	1	Fiecare vagon trebuie să aibă un însoțitor
3.	Cadavre	1-3	
4.	Locomotive și tendere, tractate de locomotivele căii ferate	1	Însoțitorul călătorește pe locomotivă sau pe tender și este obligat să efectueze ungerea vehiculului în timpul transportului
5.	Materii explozibile	1	
6.	Pește viu	1	
7.	Păsări vii	1	
8.	Albine vii	1	
9.	Mărfuri perisabile în vagoane frigorifice	1	
10.	Obiecte perțioase	1	

**Mărfuri la care însoțirea este admisă fără aprobare**

Nr. crt.	Denumirea mărfurilor	Numărul însoțitorilor admiși la expediție	Observații
1.	Vehicule neambalate care se transportă pe material rulant feroviar	1	
2.	Vehicule feroviare ce nu aparțin căilor ferate, care circulă pe roțile lor proprii (în afară de locomotive și tendere)	1	
3.	Cereale în vagoane descoperite	1	
4.	Vin, băuturi alcoolice	1	
5.	Circuri, menajerii, panorame, muzee-carusele, cinematografe etc.	Nelimitat	
6.	Efecte de strămutare	Nelimitat	
7.	Clor lichid	1	

ANEXA Nr. 17 NUT

**NORME UNIFORME****privind procesul-verbal de constatare**

Art. 1. — Calea ferată este obligată să întocmească proces-verbal de constatare când se constată existența unei pierderi, substituirii, alterări, diluări, avarii sau violări a expediției. Procesul-verbal de constatare se întocmește ca urmare a constatării neajunsului comercial, arătat mai sus, de calea ferată sau la cererea clientului.

Art. 2. — Procesul-verbal de constatare se întocmește de șeful stației sau de înlocuitorul său.

Art. 3. — Constatarea se face:

3.1. în stația de expediție, în prezența expeditorului;

3.2. în stația de destinație, în prezența destinatarului;

3.3. în parcurs, în prezența a 2 martori, pe cât posibil, străini de calea ferată, a organelor de poliție sau a unui specialist autorizat, numit de părți.

Art. 4. — Când expeditorul sau destinatarul invitat nu se prezintă la constatare, în termen de 24 de ore de la data avizării — termen prelungit cu zilele de sâmbătă, duminică și sărbători legale, sau când există divergențe între aceștia și șeful stației, la întocmirea procesului-verbal de constatare trebuie să fie invitat un organ de poliție sau un expert autorizat.

Art. 5. — Procesul-verbal de constatare constituie actul prin care se stabilesc cuantumul pagubei și responsabilitatea pentru provocarea ei. Procesul-verbal trebuie să conțină toate detaliile necesare stabilirii cauzelor și a împrejurărilor care au condus la provocarea neajunsului, a valorii pagubei și a răspunderii pentru dauna produsă.

Art. 6. — Procesul-verbal de constatare se întocmește în baza prevederilor Regulamentului de transport pe căile ferate din România, pentru traficul local, și a convențiilor sau înțelegerilor internaționale, în trafic internațional.

Art. 7. — Procesul-verbal de constatare se întocmește:

7.1. în patru exemplare, în stația de expediție sau într-o stație din parcurs, dintre care originalul se păstrează de stația care l-a întocmit, iar copiile însoțesc transportul până la stația de destinație;

7.2. în trei exemplare, când constatarea are loc în stația de destinație.

În cazurile expedițiilor supuse regimului vamal, se întocmește câte un exemplar în plus pentru vamă.

Art. 8. — Pentru constatările efectuate la expedițiile transportate în trafic local se folosește formularul procesului-verbal de constatare, publicat de calea ferată.

Pentru constatările efectuate la expedițiile predate în trafic internațional se folosește formularul prevăzut în convențiile internaționale corespunzătoare.

Art. 9. — Procesul-verbal se întocmește conform instrucțiunilor de serviciu pentru transporturi ale căii ferate.

Art. 10. — În anexele la procesul-verbal de constatare se menționează numărul procesului-verbal de constatare și punctul din formular la care se referă. Anexele trebuie prevăzute cu ștampila stației care a întocmit procesul-verbal, cu ștampila rotundă și cu semnătura persoanei care l-a întocmit, a martorilor, a expeditorului, a destinatarului și a specialistului autorizat, după caz.

Felul și numărul anexelor care au servit la completarea procesului-verbal de constatare (de exemplu: schițe, fotografii, rapoarte de expertiză, respectiv anexe la unele puncte din procesul-verbal, care nu au putut fi cuprinse în text) se menționează într-un punct din procesul-verbal special afectat.

ANEXA Nr. 18 NUT

**NORME UNIFORME****pentru folosirea paletelor și boxpaletelor**

Art. 1. — Paletele și boxpaletele se solicită de clienți, în scris, la stația de încărcare, prin înscrierea paletelor și boxpaletelor în „Comanda pentru punerea la dispoziție a vagoanelor pentru încărcare” sau în „Comanda pentru expedierea vagoanelor particulare”, prin înscrierea solicitării în rubrica „Alte precizări”.

Clientul se va interesa la stație despre asigurarea sau neasigurarea paletelor și a boxpaletelor solicitate, cu cel puțin 48 de ore înainte de data și ora solicitate pentru punerea vagoanelor la dispoziție acestuia pentru încărcare,

iar pentru vagoanele particulare, despre termenul de predare a vagoanelor încărcate căii ferate.

Art. 2. — Paletele și boxpaletele aparținând unei căi ferate se pun la dispoziție clienților, în limita posibilităților, la locul de predare a acestora, indicat de către client în rubrica „Alte precizări” din „Comanda pentru punerea la dispoziție a vagoanelor pentru încărcare”, respectiv din „Comanda pentru expedierea vagoanelor particulare”.

Pentru transportul de către calea ferată cu mijloace auto a paletelor și boxpaletelor la locul de predare a acestora clientului se percep tarife prevăzute în tariful căii ferate.

Art. 3. — Pentru palete și boxpalete expeditorul trebuie să indice în scrisoarea de trăsură numărul, felul (paletă sau boxpaletă) și masa proprie a acestora.

Art. 4. — Paletele și boxpaletele particulare trebuie să fie inscripționate cu elemente suficiente care să permită identificarea lor.

Art. 5. — Predarea-primirea paletelor și a boxpaletelor între calea ferată și clienți se efectuează prin folosirea „Registrului veghetor“.

Art. 6. — Pentru paletele și boxpaletele aparținând unei căi ferate străine se aplică tarife orare de utilizare prevăzute în tariful căii ferate pentru întreaga perioadă în care acestea se află la dispoziția clientului.

6.1. Data și ora de la care se aplică tariful orar de utilizare vor fi cele la care au sosit paletele și boxpaletele în stație sau aceleași cu cele pentru care se aplică tariful orar de utilizare a vagonului sosit cu paletele și boxpaletele, în cazul în care acestea au fost comandate și aduse de la altă stație.

În cazul în care paletele și boxpaletele se asigură dintre cele existente în stație, data și ora de la care se aplică tariful vor fi cele de când rechizitele s-au predat clientului sau au fost folosite la expediții de către agenții economici.

6.2. Data și ora până la care se calculează tariful orar de utilizare vor fi data și ora când acestea vor fi predate căii ferate sau preluate de agenții căii ferate.

Art. 7. — Paletele și boxpaletele trebuie predate căii ferate o dată cu vagonul cu care au fost predate clientului.

Art. 8. — Pentru paletele și boxpaletele aparținând unei căi ferate din România, când acestea nu sunt predate căii ferate o dată cu vagonul în care s-au aflat, se aplică tariful de imobilizare corespunzător, prevăzut în tariful căii ferate proprietate a acestora, pentru întreaga perioadă, de la predarea către calea ferată a vagonului pe care acestea s-au aflat și până la predarea paletelor, respectiv a boxpaletelor căii ferate.

*ANEXA Nr. 19 NUT*

### Abrevieri

Prescurtarea	Explicații
AEG	Mașină de tipărit și contabilizat legitimații de călătorie, denumită după numele producătorului, firma AEG
C.F.R.	Compania Națională de Căi Ferate „C.F.R.” — S.A.
C.F.R. CĂLĂTORI	Societatea Națională de Transport Feroviar de Călători „C.F.R. Călători” — S.A.
C.F.R. MARFĂ	Societatea Națională de Transport Feroviar de Marfă „C.F.R. Marfă” — S.A.
CIM	Apendice B la COTIF. Reguli uniforme privind contractul de transport internațional feroviar al mărfurilor
CIV	Apendice A la COTIF. Reguli uniforme privind contractul de transport internațional feroviar al călătorilor și bagajelor
COTIF	Convenția cu privire la transporturile internaționale feroviare
CRRL	Cu regim de rezervare a locurilor
FRRL	Fără regim de rezervare a locurilor
IC	Intercity
ICE	Intercity expres
MT	Ministerul Transporturilor
Nr. ST	Numărul scrisorii de trăsură
PIM	Prescripții internaționale pentru mărfuri
PS	Numărul poziției de sosire
PSI	Prevenirea și stingerea incendiilor
Regulamentul de transport	Regulamentul de transport pe căile ferate din România
RID	Anexa I CIM — Regulament privind transportul internațional feroviar al mărfurilor periculoase
RGI	Reparații generale intermediare
RK	Reparații capitale
RG	Reparații generale
RR	Reparații cu ridicare
RO-RO	ROLL ON — ROLL OFF, tehnologie de transport în care vehiculele intră și ies pe și de pe navă pe roți proprii
SMGS	Convenția privind traficul internațional feroviar de mărfuri
TEA	Tariful Europa Asia
TLC	Tarif local de călători
TLM	Tarif local de mărfuri
T.V.A.	Taxă pe valoarea adăugată
UTI	Unități de transport intermodal
VSD	Legitimație de călătorie nominală care se folosește vineri, sâmbătă și duminică

### EDITOR: PARLAMENTUL ROMÂNIEI — CAMERA DEPUTAȚILOR

Regia Autonomă „Monitorul Oficial”, str. Izvor nr. 2-4, Palatul Parlamentului, sectorul 5, București, cont nr. 30.98.12.301 B.C.R. — S.M.B.

Adresa pentru publicitate : Serviciul relații cu publicul și agenții economici, București, Str. Blanduziei nr. 1, sectorul 2, telefon 211.57.30.

Tiparul : Regia Autonomă „Monitorul Oficial”, tel. 668.55.58 și 335.01.11/2178.