





欽定四庫全書農書提要

農書二十二卷

永樂大典本

元王禎撰禎字伯善東平人官豐城縣尹文淵閣書目

曰王禎農書一部十冊讀書敏求記曰農桑通訣六穀譜四農器圖譜十二總名曰農書永樂大典所載併爲八卷割裂綴合已非其舊今依原序條目以類區分編爲二十二卷其書典贍而有法蓋賈思勰齊民要術之流圖譜中所載水器尤於實用有裨又每圖之末必系以銘贊詩賦亦風雅可誦今外間所有王禎農務集卽從是書摘抄者也唐中和節所進農書世無傳本宋人農書惟陳旉所作存元人農書存於今者三本農桑輯要農桑衣食撮要二書一辨物產一明時令皆取其通俗易行惟禎此書引據賅洽文章爾雅繪畫亦皆工緻可謂華實兼資明人刊本舛訛漏落疑誤宏多諸圖尤失其真永樂大典所載猶元時舊本今據以繕寫校勘以還其舊觀焉

農書原序

農天下之大本也。一夫不耕，或授之飢。一女不織，或授之寒。古先聖哲，敬民事也。首重農，其教民耕織、種畜、養至、織至、悉禎，不揆愚陋，搜輯舊聞，爲集三十有七，爲目二百有七十，嗚呼！備矣。躬任民事者，儻有取於斯與。皇慶癸丑二月望日，東魯王禎書。

農書卷一

元王禎撰

農桑通訣一

農事起本

神農氏姜姓。母曰女登。有媯氏之女爲少典妃。感神龍而生神農。人身牛首。長於姜水。因以爲姓。火德王。故曰炎帝。以火名官。斲木爲耜。揉木爲耒。耨之用。以教萬人。始教耕。故號神農氏。周書曰。神農之時。天雨粟。神農遂耕而種之。白虎通云。古之人。民皆食禽獸肉。至於神農。因天之時。分地之利。制耒耜。教民農作。神而化之。使民宜之。故謂之神農。典語云。神農嘗草別穀。烝民粒食。後世至今。賴之。凡人以食爲天者。可不知所本耶。農丈人一星。在斗西南。老農主稼穡也。與箕宿邊杵星相近。蓋人事作乎下。天道應乎上。農星其始始於此也。

后稷名棄。其母有邠氏女曰姜嫄。爲帝嚳元妃。姜嫄出野。見巨人跡。踐之。而身動。如孕者。屆期而生子。以爲不祥。棄之隘巷。牛羊腓字之。棄之平林。會伐平林。遷之棄渠。中水上。鳥覆翼之。姜嫄以爲神。遂收養長之。初欲棄之。因名曰棄。棄爲兒時。如巨人。之志。其遊戲好種植麻麥。及爲成人。遂好耕農。相地之宜。宜穀者稼穡之。民皆法之。

帝堯聞之舉爲農師帝舜曰棄黎民阻飢汝后稷播時百穀詩曰思文后稷克配彼天粒我烝民莫匪爾極帝命率育奄有下國俾民稼穡豳風七月之詩陳王業之艱難蓋周家以農事開國實祖於后稷所謂配天社而祭者皆後世仰其功德尊之之禮實萬世不廢之典也

### 牛耕起本

嘗聞古之耕者用耒耜以二耜爲耦而耕皆人力也三代以來牛但奉祭享賓駕車犒師而已未及於耕也至春秋之間始有牛耕犁用山海經曰后稷之孫叔均始作牛耕是也故孔子有犁牛之言而弟子冉耕字伯牛禮記呂氏月令季冬出土牛示農耕早晚其例見於此後世因之皆賴其力然牛之有功於世反不如貓虎列於蜡祭典禮實有關也嘗考之牛之有星在二十八宿丑位其來著矣謂牛生於丑宜以是月致祭牛宿及令各加蔬豆養牛以備春耕請書爲定式以示重本

### 蠶事起本

黃帝少典之子姓公孫名軒轅生而神靈弱而能言幼而徇齊長而聰明神農氏哀諸侯相侵伐神農氏弗能征於是軒轅乃習用干戈以征不享諸侯咸來賓從而蚩尤爲最暴乃徵師殺蚩尤垂衣裳而天下治易繫曰神農氏沒黃帝堯舜氏作通其

變使民不倦垂衣裳而天下治蓋取諸乾坤按黃帝元妃西陵氏始勸蠶事月大火而浴種夫人副禕而躬桑乃獻繭稱絲織紝之功因之廣織以供郊廟之服所謂黃帝垂衣裳而天下治蓋由此也然黃帝始置宮室后妃乃得育蠶是爲起本西陵氏曰嫫祖爲黃帝元妃淮南王蠶經云西陵氏勸蠶稼親蠶始此皇圖要覽云伏羲化蠶西陵氏養蠶禮記月令季春后妃齋戒享先蠶而躬桑以勸蠶事周禮天官內宰中春詔后帥內外命婦始祭蠶於北郊蠶于北郊以純陰也上古有蠶叢帝無文可考蓋古者蠶祭皆無主名至後周壇祭先蠶以黃帝元妃西陵氏爲始是爲先蠶歷代因之嘗謂天駟爲蠶精元妃西陵氏始蠶實爲要典若夫漢祭苑麻婦人寓氏公主蜀有蠶女馬頭娘又有謂三姑爲蠶母者此皆後世之溢典也然古今所傳立像而祭不可遺闕故併附之夫蠶之有功於人萬世永賴注於祀典以示報本後之蒙衣被之德者其可不知所本耶嘗撰蠶事祭文二篇以爲祈報之禮其文見農器譜

授時篇第一 按授時圖見後農器圖譜

授時之說始於堯典自古有天文之官重黎以上其詳不可得聞堯命羲和歷象日月星辰考四方之中星定四時之仲月以南方朱鳥七星之中殷仲春則厥民析而東作之事起矣以東方大火房星之中正仲夏則厥民因而南訛之事興矣以西方

虛星之中殷仲秋則厥民夷而西成之事舉矣以北方昴星之中正仲冬則厥民隩而朔易之事定矣然所謂歷象之法猶未詳也舜在璿璣玉衡以齊七政說者以爲天文器後世言天之家如洛下閎鮮于妄人輩述其遺制營之度之而作渾天儀歷家推步無越此器然而未有圖也蓋二十八宿周天之度十二辰日月之會二十四氣之推移七十二候之遷變如環之循如輪之轉農桑之節以此占之四時各有其務十二月各有其宜先時而種則失之太早而不生後時而藝則失之太晚而不成故曰雖有智者不能冬種而春收農書天時之宜篇云萬物因時授氣因氣發生時至氣至生理因之今人雷同以正月爲始春四月爲始夏不知陰陽有消長氣候有盈縮冒昧以作事其克有成者幸而已矣此圖之作以交立春節爲正月交立夏節爲四月交立秋節爲七月交立冬節爲十月農事早晚各疏於每月之下星辰干支別爲圓圖使可運轉北斗旋於中以爲準則每歲立春斗柄建於寅方日月會於營室東井昏見於午建星晨正於南由此以往積十日而爲旬積三旬而爲月積三月而爲時積四時而成歲一歲之中月建相次周而復始氣候推遷與日歷相爲體用所以授民時而節農事卽謂用天之道也夫授時歷每歲一新授時圖常行不易非懸無以起圖非圖無以行懸表裏相參轉運無停渾天之儀粲然具在是矣然按月



授時特取天地南北之中氣作標準以示中道非膠柱鼓瑟之謂若夫遠近寒暖之漸殊正閏常變之或異又當推測晷度斟酌先後庶幾人與天合物乘風至則生養之節不至差謬此又圖之體用餘致也不可不知務農之家當家置一本考歷推圖以定種藝如指諸掌故亦名曰授時指掌活法之圖

按圖見後農器圖譜

### 地利篇第二

周禮遂人以歲時稽其人民而授之田野教之稼穡凡治野以土宜教昨今去古已遠疆野散濶在上者可不稽諸古而驗於今而以教之民哉夫封畛之別地勢遼絕其間物產所宜者亦往往而異焉何則風行地上各有方位東方谷風東南方清明風西方閭闔風西北方不周風北方廣莫風東北方融風土性所宜因隨氣化所以遠近彼此之間風土各有別也自黃帝畫野分州得百里之國萬區至帝嚳創制九州統領萬國堯遭洪水天下分絕使禹治之水土既平舜分爲十二州尋復爲九州禹既平水可事種藝乃命棄曰黎民阻飢汝后稷播時百穀是水平之後始播百穀者稷也孟子謂后稷教民稼穡樹藝五穀謂之教民意者不止教以耕耘播種而已其亦因九州之別土性之異視其土宜而教之歟今按禹貢冀州厥土惟白壤厥田惟中中兗州厥土黑墳厥田惟中下青州厥土白墳厥田惟上下徐州厥土赤埴墳厥田惟上中揚州厥土惟塗

泥厥田惟下中。豫州厥土惟壤，下土墳壚。厥田惟中上。梁州厥土青黎，厥田惟下上。  
 雍州厥土黃壤，厥田惟上上。由是觀之，九州之內，田各有等，土各有產，山川阻隔，風  
 氣不同，凡物之種，各有所宜，故宜於冀兗者，不可以青徐論，宜於荆揚者，不可以雍  
 豫擬。此聖人所謂分地之利者也。農書云：穀之為品不一，風土各有所宜。周禮職方  
 氏云：揚州其穀宜稻，荊州其穀宜稻，豫州其穀宜五種，黍稷菽麥青州其穀宜稻，麥，兗  
 州其穀宜四種，黍稷稻麥雍州其穀宜黍稷，幽州其穀宜三種，黍稷冀州其穀宜黍稷，并  
 州其穀宜五種。雖徐梁闕所紀載，而九州風土之宜，其大概可見矣。書序稱九州之  
 志，謂之九邱，言九州所有土地所生風氣所宜，皆聚此書。孔子述職方，以除九邱，蓋  
 謂此也。此言九州之域，種藝之法也。今國家區宇之大，人民之衆，際所覆載，皆為所  
 有，非九州所能限也。嘗以大體考之，天下地土，南北高下相半，且以江淮南北論之。  
 江淮以北，高田平曠，所種宜黍稷等稼。江淮以南，下土塗泥，所種宜稻秫。又南北漸  
 遠，寒暖殊別，故所種早晚不同，惟東西寒暖稍平，所種雜錯，然亦有南北高下之殊。  
 其約論如此。然又以十二州十二分野，土壤名物論之，不無少異。所謂十二分野上  
 應二十八宿，各有度數。州郡度數，應次云：兗氏鄭兗州，東郡人角一度，東平任城  
 山陰人角六度，濟北陳留人亢五度，濟陰人氏一度，東平人  
 氏七度，泰山人角十二度，房心宋濮州，兗州人房一度，汝南人房二度，沛郡人房四  
 度，梁國人房五度，淮陽人心一度，魯國人心三度，楚國人心四度，尾箕燕涿州，涼州

入箕中十度上谷入尾一度漁陽入尾三度右北平入尾七度西河上郡北地遼西  
 東入尾十度涿郡入尾十六度渤海入尾一度樂浪入箕三度元菟入箕六度廣陽  
 入箕九度斗牽牛須女吳越揚州九江入斗一度廣陵入斗六度潁水入斗十度丹  
 陽入斗十六度會稽入牛一度臨淮入牛四度廣陵入牛八度泗水入女一度六安  
 入女六度虛危齊青州齊國入虛六度北海入虛九度濟南入危一度樂安入危四  
 度東萊入危九度平原入危十一度菑州八危十四度營室東壁衛并州安定入營  
 室一度天水入營室八度隴西入營室四度酒泉入營室十一度張掖入營室十二  
 度武都入東壁一度金城入東壁四度武威入東壁六度燉煌入東壁八度奎婁胃  
 魯徐州東海入奎一度琅玕入奎六度高密入婁一度城陽入婁九度膠東入胃一  
 度昂畢越冀州魏郡入昂一度鉅鹿入昂三度常山入昂五度廣平入昂七度中山  
 入昂八度清河入昂九度信都入畢三度趙郡入畢八度安平入畢四度河間入畢  
 十度眞定入畢十三度滹參魏益州廣漢入畢一度越嶲入嵩三度蜀郡入參一度  
 犍爲入參三度犛犛入參五度巴蜀入參八度漢中入參九度益州入參七度東井  
 輿鬼秦雍州雲中入東井一度定襄入東井八度鴈門入東井十六度代郡入東井  
 二十八度太原入東井二十九度上黨入輿鬼二度柳七星張周三輔宏農入柳一  
 度河南入七星三度河東入張一度河內入張九度翼軫楚荆州南陽入翼六度南  
 郡入翼十度江夏入翼十二度零陵入軫十一度其土產名物各有證驗此天地覆  
 載一定古今不可易者蓋其土地之廣不外乎是但所屬邊裔不無遼絕若能自內  
 而求外由近而及遠則土產之物皆可推而知之矣大抵風土之說總而言之則方  
 域之大多有不同詳而言之雖一州之域亦有五土之分似無多異周禮大司徒以  
 土會之法辨五地之物生一曰山林二曰川澤三曰邱陵四曰墳衍五曰原隰以土  
 宜之法辨十有二土之名物十二分野之土各有所宜辨其名謂以相民宅而知其  
 利害以阜人民以蕃鳥獸以育草木以任土事辨十有二壤之物而知其種以教稼

檣樹藝遂以教民然稼穡樹藝又有周禮草人掌土化之法以物土相其宜以為之

種凡糞種春耕秋種醉剛用牛赤緹用羊墳壤用麋渴澤用鹿鹹澇用貍胡官勃壤用狐垣墟

用豕疆喚覽切用蕢扶云輕嬰照切用犬凡所以糞種者此謂占地形色為之

種者一取牛羊等汁以澆種而化之使美則得其宜矣若今之善農者審方域田壤

之異以分其類參土分土會之法以辨其種如此可不失種土之宜而能盡稼穡之

利是圖之成非獨使民視為訓則抑亦望當世之在民上者按圖考傳隨地所在悉

知風土所別種藝所宜雖萬里而遙四海之廣舉在目前如指掌上庶乎得天下農

種之總要國家教民之先務此圖之所以作也幸試覽之

### 孝弟力田篇第三

孝弟力田古人曷為而並言也孝弟為立身之本力田為養身之本二者可以相資

而不可以相離也蓋自民受天地之中以生莫不有是理亦莫不有是氣愛之理為

仁宜之理為義自其仁而用之親親為孝自其義而用之長長為悌皆其得於良知

良能之素人人之所同也特其氣稟有清濁之異其清者為士而濁者為農為工為

商士以明其仁義農以贍其衣食工以制其器用商以通其貨賄此四民者皆天之

所設以相資焉者聖人樹其法度制其品節以教而養之使天下之人莫不衣其衣

而食其食親其親而長其長然其教之者莫先於土養之者莫重於農土之本在學農之本在耕是故士爲上農次之工商爲下本末輕重昭然可見古者田有井黨有庠遂有序家有塾新穀旣入子弟始入塾距冬至四十五日而出聚則行射飲正齒位讀教法散則從事於耕故天下無不學之農詩曰黍稷薿薿攸介攸止蒸我髦士卽漢力田之科是已帝舜聖人也萬世而下言孝莫加焉而耕於厯山伊尹之訓曰立愛惟親立敬惟長而耕於莘野其他如冀缺長沮桀溺荷篠丈人之徒皆以耕爲事故天下亦少不耕之士周官大司徒三歲大比考其德行道藝而先孝友卽漢孝悌之科是已夫天下之務本莫如土其次莫如農農者被蒲茅飯麤糲居蓬翟逐牛豕戴星而出帶月而歸父耕而子饁兄作而弟隨公則奉租稅給征役私則養父母育妻子其餘則結親姻交鄰里有淳樸之風者莫農若也至於工逞技巧商操贏餘轉徙無常其於終養之義友于之情必有所不逮雖世所不可缺而聖人不以加於農也是以古者崇本抑末其教民也以孝弟爲先其制刑也亦以不孝不弟爲重加意於立身之本如此當其生也宅不毛者有里布田不耕者出屋粟民無職事者出夫家之征及其死也不畜者祭無牲不耕者祭無盛不樹者無槨不蠶者不帛不績者不衰加意於養生之本又如此于斯時也家給人足上下有序親疎有禮未作之

流亦鮮矣。又安有游惰者哉。至于瘠瘳跛躄斷者侏儒。各以其器食之。彼廢疾之人猶有所事而後食。況於手足耳目無故者哉。漢代去古未遠。立爲孝弟力田之科。高帝令賈人不得衣絲乘車。重租稅以困辱之。惠帝雖稍弛商賈之禁。然猶市井子孫不得爲官仕。皆所以崇本而抑末也。至文帝時。風俗之靡。公私之匱。賈誼尙以爲言。帝感其說。乃耕藉田。嘗詔曰。孝弟天下之大順也。其遺謁者勞賜。又詔曰。力田民生之本也。其賜力田帛三匹。而以戶口率置力田。常員各率其意。以導民焉。唐太宗亦詔民有見業農者不得轉爲工賈。工賈舍見業而力田者免其調。夫末作之民尙有益於世用。古人且若是抑之。而況世降俗末。又有出於末作之外者。舍其人偷惰其身體衣食之費。反侈於齊民。以有限之物。供無益之人。上之人不惟不抑之。反從而崇之。何哉。且一夫不耕。民有饑者。一女不蠶。民有寒者。乃若一夫耕。衆人坐而食之。欲民之無饑。不可得也。一女蠶。衆人坐而衣之。欲民之無寒。不可得也。饑寒切於身體。其所以仰事俯畜。養生送死者。皆無所資。欲其孝弟不可得也。故曰倉廩實。知禮節。衣食足。知榮辱。豈不信乎。農夫受饑寒之苦。見游惰之樂。反從而羨之。甚至去隴畝。棄耒耜而趨之。是民之害也。又豈特逐末而已哉。夫孝弟者。本性之所固有。力田者。本業之所當爲。民失其業。且失其性者。豈其本然哉。直徇於流俗。惑於他歧。以至

是耳。今國家累降詔條，如有勤務農桑，增置家業，孝友之人，從本社舉之。司縣察之，以聞於上。司歲終則稽其事，或有游惰之人，亦從本社訓之，不聽則以聞於官，而別徵其役。此深得古先聖入化民成俗之意，使有職於牧民者，悉意奉行，明仁義之實，以教之，課農桑之利，以養之，則斯民幸甚。

四  
書

九



元王禎撰

農桑通訣二

墾耕篇第四

易大傳曰神農氏作斲木為耜揉木為耨耨之利以教天下周書云神農之時天

雨粟神農耕而種之始作陶冶斤斧為耒耜以墾草莽然後五穀興此農事之始也

當堯之時洪水汎濫草木暢茂五穀不登禹乃隨山刊木益烈山澤而焚之然後九

州之土皆可種藝耕作於是后稷教民稼穡樹藝五穀農功之興其有次第如此墾

耕者其農夫之第一義歟墾除荒也耕犁也古文耕作畊蓋古井田之制今從耒井

聲故作耕前漢趙過為搜粟都尉田多墾闢即今俗謂開荒也凡墾闢荒地春日燎

荒如平原草萊深者至春燒荒越地氣夏曰掩青夏月草茂時開謂之掩青可當草

通開草芽微發根莖柔脆易為開墾莫若春其秋暮草木叢密時先用鋤刀偏地秋曰芟夷其秋暮草木叢密時先用鋤刀偏地

為上氣上騰土長冒楸說者云陳根可拔急蓄強土黑墟之田二月陰凍畢釋可蓄美田

緩土及河渚小處三月杏花盛可蓄沙白輕土之田五月六月可蓄麥田也如泊下

蘆葦地內必用力意剽切刀引之犁鏡隨耕起音埃音特易牛乃省力沿山或老荒地內

樹木多者，必須用鑿，去餘有不盡耕料。俗謂之埋頭根也。當使熟鐵煨成鏡尖。套於退舊生鐵鏡上。

縱遇根株不至孽缺，妨誤工力。或地段廣濶，不可徧剔，則就斫枝莖，覆於本根上，候

乾焚之，其根即死而易朽。又有經暑雨後，用牛曳礮，或輓子於所斫根查上，和泥

碾之，乾則掙。爭去聲。死一二歲後，皆可耕種。其林木大者，則割鳥更切。殺之。謂剝斷樹皮，其樹立死。

葉死不扇，便任種蒔。三歲後，根株莖朽，以火燒之，則通為熟田矣。周禮，籬氏掌殺草

春始生而萌之，夏日至而夷之，秋繩去聲。而芟之，冬日至而耜之。書籬作夷，謂芟草也。又，柝氏掌

攻草木及林麓，夏日至，令刊陽木而火之，冬日至，剝陰木而水之。註云：刊，剝皆斫去

次地之皮，即此謂除木也。詩曰：載芟載柝，其耕澤澤。蓋謂芟草除木而後可耕也。大

凡開荒必趁雨後，又要調停犁道淺深，麓細淺則務盡草根，深則不至塞礙。麓則貪

生費力，細則貪熟少功，惟得中則可耕荒畢，以鐵齒鏃過，漫種黍稷或脂麻、綠豆

把勞，再徧明年乃種為穀田。今漢沔淮潁上率多創開荒地，當年多種脂麻等種，有

收至盈溢，倉箱速富者，如舊稻塍內開耕畢，便撒稻種，直至成熟，不須乎高切。拔緣

新開地內，草根既死，無草可生。若諸色種子，年年揀淨，別無稗莠，數年之間，可無荒

蕪所收，常倍於熟田。蓋曠閒既久，地力有餘，苗稼音暢。茂，子粒蕃息也。諺云：坐賈行

商，不如開荒，言其獲利多也。除荒開墾之功如此，若夫耕犁之事，又有本末上估，墾

商不如開荒，言其獲利多也。除荒開墾之功如此，若夫耕犁之事，又有本末上估，墾

人制耒耜以教耕耨三代以上皆耦耕謂兩人合二耜而耕之詩曰亦服爾耕十千維耦者此也春秋之時后稷之裔孫叔均始作牛耕至漢趙過增其制度三犁一牛

則力省而功倍今之耕者大率祖此周禮遂人治野以時器勸音勸音農夫之耕當

先利其器也故詩曰三之曰于耜四之日舉趾又曰有略其耜俶載南畝周禮車人

為耒底底有三等見農器譜耒耜門今易耒耜而為犁不問地之堅強輕弱莫不任使欲淺

欲深求之犁箭箭一而已欲廉欲猛取之犁梢梢一而已然則犁之為器豈不簡易

而利用哉耕地之法耒耕曰生已耕曰熟初耕曰塌音再耕曰轉生者欲深而猛熟

者欲淺而廉此其畧也天氣有陰陽寒燠之異地勢有高下燥濕之別順天之時因

地之宜存乎其人按月令孟春之月天子以元日祈穀於上帝乃擇元辰天子親載

耒耜帥三公九卿諸侯大夫躬耕帝藉命田司善相邱陵阪險原隰土地所宜五穀

所殖以教導民田事既飭先定準直農乃不惑仲春之月耕者少舍此言農以春耕

為先務也齊民要術云凡耕高下田不問春秋必須燥濕得所為佳若水旱不調甯

燥無濕燥耕雖塊一經得雨地則粉解濕耕堅塔數年不佳諺曰濕耕澤鋤不如歸去言無益而有損濕耕者白背速鑄鏃之亦無傷否則大惡也秋耕

欲深夏耕欲淺秋耕掩青為上比至冬月青草復生其美與豆同初耕欲深轉地欲淺耕不深則地

生則動管茅之地宜縱牛羊踐之七月耕之則死汜勝之曰凡耕之本在於趣時春凍

解地氣始通土一和解夏至天氣始暑陰氣始盛土復解夏至後九十日日夜分天

地氣和以此時耕一而當五名曰膏澤皆得時功韓氏直說云凡地除種麥外並宜

秋耕秋耕之地荒草自少極省鋤功如牛力不及不能盡秋耕者除種粟地外其餘

黍豆等地春耕亦可大抵秋耕宜早春耕宜遲秋耕宜早者乘天氣未寒時將陽和

薄冷有霜時必待日高方可耕地恐掩寒氣在內令地此所謂順天之時也齊民要

術云春地氣通可耕堅硬強地黑墟土輒平磨其塊以生草草生復耜天有小雨復

耕和之勿令有塊以待時所謂強土而弱之也否始華榮輒耕輕土弱土望杏花落

復耕耕輒音藺之草生有雨澤耕重藺之土甚輕者以牛羊踐之如此則土強所謂

弱而強之也此所以因地而和之也農書云早田獲刈纔畢隨即耕治曬暴加糞壅

培而種豆麥蔬茹因以熟土壤而肥沃之以省來歲工役其所收又足以助歲計晚

田宜待春乃耕為其藁枯堅韌必待其朽腐易為牛力也北方農俗所傳春宜早晚

耕夏宜兼夜耕秋宜日高耕中原地皆平曠言由陸地一犁必用兩牛三牛或四牛

以一人執之量牛強弱耕地多少其耕皆有定法所耕地內先並耕兩犁皆內向

外繳耕終此一段謂之一繳一繳之外又間作一繳耕畢於三繳之間歇下一南方  
水田泥耕其田高下濶狹不等一犁用一牛挽之作止回旋惟人所便高田早熟入

之以種二麥其法起發為隣兩隣之間自成一段耕畢以鋤橫截其隣洩利其  
水謂之腰溝二麥既收然後平溝畝蓄水深耕俗謂之再熟田也不熟田晚十月收  
刈既畢即乘天晴無水而耕之節其水之淹深常令塊墾半出水面日暴雪凍土乃  
酥碎仲春土膏脈起節再耕治又有一等水田泥淖極深能隔牛畜則以木桿橫亘  
田中人立其上而鋤之南方人此南方地勢之異宜也凡人家營田皆當量力甯可  
畜耐暑其耕四時皆以中晝  
少好不可多惡詩曰無田去聲甫田維莠驕驕言力不給而貪多務得未免苟簡之弊  
故莊子曰昔予為禾耕而鹵莽之其實亦鹵莽而報予芸而滅裂之其實亦滅裂而  
報予此言苟簡之害也農書云古者分田之制一夫一婦受田百畝以其地有肥瘠  
切去交故有不易一易再易之別不易之地家百畝謂可以歲耕之也一易之地家二  
百畝謂間歲耕其半也再易之地家三百畝謂歲耕百畝三歲而一周也先王之制  
如此非獨以為土敝則草木不長氣衰則生物不遂也抑欲其財力有餘深耕易耨  
而歲可常稔今之農夫既不如古往往租人之田而耕之苟能量其財力之相稱而  
無鹵莽滅裂之患則豐穰可以力致而仰事俯育之樂可必矣今備述經傳所載農  
事之法兼高原下田地勢之宜自北自南習俗不同曰墾曰耕作事亦異通變謂道  
無泥一方則田功修而稼穡之務可以次第而舉矣

耜勞篇第五

凡治田之法犁耕既畢則有耜勞耜有渠疏之義勞有蓋磨之功今人呼耜曰渠疏

勞曰蓋磨皆因其用以名之所以散墾去芟平土壤也桓寬鹽鐵論曰茂木之下無  
豐草大塊之間無美苗耜勞之功不至而望禾稼之秀茂實粟難矣韓氏直說云古  
農法犁一耜六今人只知犁深爲功不知耨熟爲全功耨功不到土麓不實下種後  
雖見苗立根在麓土根土不相着不耐旱有懸死蟲咬乾死諸病耜功到則土細而  
立根在細實土中又碾過根土相着自然耐旱不生諸病又云凡地除種麥外並宜  
秋耕先以鐵齒耨縱橫耨之然後挿犁細耕隨耕隨勞至地大白背時更耨兩遍至  
來春地氣透時待日高復耨四五遍其地爽潤上有油土四指許春雖無雨時至便  
可下種齊民要術云耕荒畢以鐵齒鏃再遍耜之蓋鐵齒鏃已爲之先用耜  
鏃鏃而後勞之也今人但耕地畢破其塊墾而後用勞平磨乃爲得也齊民要術云  
耕地深細不得趁多看乾濕隨時蓋磨待一段總轉了橫蓋一遍每耕一遍蓋兩遍  
最後蓋三遍還縱橫蓋之種麥地以五月耕三遍種麻地耕五六遍倍蓋之但依此  
法除蟲災外小旱乾不至全損緣蓋磨數多故也又云春耕隨手勞秋耕待白背勞  
蓋春多風不卽勞則致地虛燥又曰耕欲廉勞欲再凡已耕耜欲受種之地非勞不  
秋田濕濕速勞則恐致地硬可諺曰耕而不勞不如作異竊見世人耕了仰着土塊並待孟春蓋若冬乏冰雪連  
夏亢陽徒道秋耕不堪下種也然耜勞之功非但施於納種之前亦有用於種苗之

後者齊民要術曰苗既出壟每一遇雨白背時輒以鐵齒鏃鏃縱橫耙而勞之耙法令人坐上數以手斷去草草塞齒則傷苗如此令地熟軟易鋤省力此用於種苗之後也南方水田轉畢則耙耙畢則抄抄見農器譜故不用勞其耕種陸地者犁而耙之欲其土細再犁再耙後用勞乃無遺功也北方又有所謂撻者與勞相類齊民要術云春種欲深宜曳重撻春氣冷生遲不曳撻則根虛雖生輒死雖生夏熟而速曳撻遇雨必致堅路春澤多者或亦不須撻必欲撻者須待白背濕撻令地堅硬也又用曳打場圃極爲平實今人凡下種耨種後惟用砵車碾之然執耨種者亦須腰繫輕撻曳之使壟土覆種稍深也或耕過田畝土性虛浮者亦宜撻之打令土實也今當耕種用之故附於耙勞之末然南人未嘗識此蓋南北習俗不同故不知用撻之功至於北方遠近之間亦有不同有用耙而不知用勞有用勞而不知用耙亦有不知用撻者耨勞撻並今並載之使南北通知隨宜而用使無偏廢然後治田之法可得論其全功也

### 播種篇第六

書稱犁民阻飢汝后稷播時百穀詩言降之種桂植稗菽麥奄有下國俾民稼穡蓋言天相后稷之功也後之農家者流皆祖述之以至於今其法悉備周禮司稼掌巡邦野之稼而辨其種桂之種周知其名與其所宜地以爲法而縣於邑閭按農書九

穀之種黍稷秫麻大麥小麥大豆小豆凡種沍鬱則不生生亦尋死種雜者禾生早晚不均春復減而難熟特宜存意揀選常歲別收好穗純色者音樵刈懸之又粒而或箆或窖者將種前二十許日取出曬之令燥種之沍勝之曰牽馬令就穀堆食數口以馬踐過爲種無虻蚋等蟲也種或傷濕沍鬱則生蟲也或取馬骨剉一石以水三石煮之三沸漉去滓以汁漬附子五枚三四日去附子以汁和蠶矢羊矢各等分攪令洞洞如稠粥先種二十日以溲種如麥飯狀當天旱燥時溲之立乾薄布數攪令乾明日復溲陰雨則勿溲六七溲而曝乾謹藏勿令復濕至可種時以餘汁溲而種之則禾稼不生蟲也無馬骨亦可用雪汁雪汁者五穀之精使稼又耐旱也麥種宜與剉碎蒼耳或艾暑日曝乾熟收藏以瓦器順時種之無不茂凡欲知歲所宜穀以布囊盛粟等諸物種平量之以冬至日埋於陰地冬至後五十日發取量之息最多者歲所宜也又師曠占術曰五木者五穀之先也欲知五穀但視五木擇其木盛者來年多種之萬不失一故雜陰陽書曰禾生於棗或楊大麥生於杏小麥生於桃稻生於柳或楊黍生於榆大豆生於槐小豆生於李麻生於楊或荆農書云種蒔之事各有攸叙能知時宜不違先後之序則相繼以生成相資以利用種無虛日收無虛月何匱乏之足患凍餒之足憂哉正月種麻泉二月種粟脂麻有早晚二種



三月種早麻。四月種豆。五月中旬種晚麻。七夕以後種萊服菘芥。八月社前即可種麥。經雨社卽倍收而堅好。如此則種之有次第。所謂順天之時也。凡五穀上旬種者全收。中旬中收。下旬下收。又地勢有良薄。山澤有異宜。故良田宜種晚薄田宜種早良田非獨宜晚早亦無害。薄田種晚必不成實。山田宜種強苗以避風霜。澤田種弱苗以求華實。孝經授神契曰。黃白土宜禾。黑墳宜麥。與黍赤土宜菽。汗泉宜稻。所謂因地之宜也。南方水稻其名不一。大概爲類有三。早熟而緊細者曰秈。晚熟而香潤者曰粳。早晚適中。米白而黏者曰稌。三者布種同時。每歲收種取其熟好堅粟無秕不雜穀子。曬乾蒞藏置高爽處。至清明節取出。以盆盞別貯。浸之三日。漉出納草笥中。晴則暴煖。澁以水。日三數。遇陰寒則澁以溫湯。候芽白齊透。然後下種。須先擇美田耕治。令熟泥沃而水清。以旣芽之穀漫撒稀稠。得所秧生旣長。小滿芒種之間。分而蒔之。旬日高下皆遍。北土高原本無陂澤。逐水曲而田者。納種如前法。旣生七八寸拔而栽之。凡下種法有漫種。耨種。瓠種。區種之別。漫種者用斗盛穀種。挾左腋間。右手料取而撒之。隨撒隨行。約行三步許。卽再料取務要布種均勻。則苗生稀稠得所。秦晉之間皆用此法。南方惟種大麥。則點種。其餘粟豆麻小麥之類亦用漫種。北方多用耨種。耨種見農器譜其法甚備。齊民要術云。凡種欲牛遲緩。行種人令促步。以足躡

隴底欲土實種易生也。今人製造砵車砵車之制見農器譜隨種之後循隴碾過使根土相

著功力甚速而當去聲瓠種者瓠種之法見農器譜竅瓠貯種隨行隨種務使均勻犁隨掩過覆

土既深雖暴雨不至迫撻暑夏最為耐旱且便於撮鋤今燕趙間多用之區種之法

凡山陵近邑高危傾仄及邱城上皆可為區田糞種水澆備旱災也區田法見農器譜又按

食貨志云種穀必雜五種以備災害五種黍稷麻麥豆也又曰菜茹有畦瓜瓠果蔬殖於疆場

則是五種之外蔬蔬亦不可闕者故穀不熟曰饑菜不熟曰饑物理論云百穀者三

穀各二十種蔬果各二十種共為百穀蓋蔬果之實所以助穀之不及也是故烹葵

食瓜乃繫之幽風農桑之詩畜菜取蔬互見於月令收斂之然後地有肥瘠能者擇

焉時有先後勤者務焉若夫種蒔之法姑略陳之凡種蔬必先燥曝其子地不厭

良薄即糞之鋤不厭頻旱即灌之用力既多收利必倍大抵蔬宜畦種麻宜區種畦

地長丈餘廣三尺先種數日刷起宿土雜以蒿草灰燎之以絕蟲類併得為糞臨種

益以他糞治畦種之區種如區田法區深廣可一尺許臨種以熟糞和土拌勻納子

糞中候苗出料視稀稠去留之又有芽種凡種子先用淘淨頓瓠瓢中覆以濕巾三

石後芽生長可指許然後下種先於熟畦內以水飲地勻揅芽種復篩細糞土覆之

以防日曝此法菜既出齊草又不生凡菜有蟲擣苦參根併石灰水潑之即死苟能

依上法種蒔。非止家可足食。餘者亦可爲資生之利。昔龔遂勸農口種葱五十本。薤百本。韭一畦。渤海之民緣是致足。夫養生必以穀食。配穀必以蔬茹。此日用之常理。而貧富所不可闕者。故於穀食之後。以蔬茹繼之。而成其百穀之數。今厯論播種之法。庶農圃者擇而用之。



農書卷三

元王禎撰

農桑通訣三

鋤治篇第七

傳曰農夫之務去草也。芟夷蘊崇之絕其本根勿使能殖則善者信音伸矣。蓋根莠不

除則禾稼不茂。種苗者不可無鋤芸之功也。又說文云鋤言助也。以助苗也。故字從

金從助。凡穀須鋤乃可滋茂。諺云鋤頭自有三寸澤也。詩曰其鋤斯趙。以耨荼蓼

罇芸田器。古之罇其今之鋤罇與鋤見農器譜。按齊民要術云苗生如馬耳則鋤罇欲得

耳罇稀豁之處鋤而補之。凡五穀唯小鋤之為良。小鋤者非直省功穀亦大勝大鋤者草根繁茂用力多而收功益少

苗出隴則深鋤。鋤不厭數周而復始。勿以無草而暫停。鋤者非止鋤草乃地熟而穀多糧薄米息鋤得十遍便得

也。凡米春鋤起地夏而鋤草。故春鋤不用觸濕。六月已後雖濕亦無嫌。春苗既淺地未

堅夏苗陰厚地不見日故鋤亦無害矣管子曰為國者使民寒耕而熟芸除草也。又云候黍粟苗未與壠齊即鋤一遍。經

五七日更報鋤。第二遍候未蠶老更報鋤。第三遍無力則止。如有餘力秀後更鋤。第

四遍脂麻大豆並鋤兩遍。止亦不厭。早鋤穀第一遍。便科定。每科只留兩三莖。更不

得留多。每科相去一尺兩壠頭空。務欲深細。第一遍鋤未可全深。第二遍唯深是求。

第三遍較淺於第二遍第四遍又淺於第三遍蓋穀科大則根浮故也第一次撮苗  
日鏟第二次平壟日布第三次培根日壅第四次添功日復一次不至則根秀之害

批稗之雜入之矣諺曰穀鋤八遍餓殺狗為無糠也其穀畝得十石斗得八米此鋤

多之效也其所用之器自撮苗後可用以代耨鋤者名曰耨鋤見農器譜其功過鋤功數

倍所辦之田日不啻二十畝或用劓子其制頗同劓子見農器譜農如耨鋤過苗間有小豁眼

不到處及壟間草叢未除者亦須用鋤理墾一遍為佳別有一器曰鏟見農器譜營州以

東用之又異於此凡耘苗之法亦有可鋤不可鋤者旱耕塊墾苗叢同孔出不可鋤

治此耕者之失難責鋤也曾氏農書云稻篇謂記禮者曰仲夏之月利以殺草可以

糞田疇可以美土疆蓋耕除之草和泥澀漉深埋禾苗根下漚餐既久則草腐爛而

泥土肥美嘉穀蕃茂矣大抵耘治水田之法必先審度形勢先於最上處澃水勿致

走失然後自下旋放旋芸之其法須用芸爪見農器譜不問草之有無必徧以手排澀務

令稻根之傍液液然而後已荆楊廩土塗泥農家皆用此法又有足芸為木杖如拐

子兩手倚以用力以趾塌墾泥土草叢壅之苗根之下則泥沃而苗興其功與芸爪

相類亦各從其便也今創有一器曰耘盪見農器譜以代手足工過數倍宜普效之纂文

日養苗之道鋤不如耨耨今小鋤也呂氏春秋曰先生者為米後生者為糞是故其

况而養其弟不收其粟而收其稅此失藪之道也。鋤後復有薶拔之法以繼成其鋤之功也。夫根莠枳稗雜其稼出蓋鋤後莖葉漸長使可分別非薶不可故有薶鼓薶馬之說。事見農器譜其北方村落之間多結爲鋤社以十家爲率先鋤一家之田本家供其飲食其餘次之旬日之間各家田皆鋤治自相率領樂事趨功無有偷惰間有病患之家其力助之故苗無荒穢歲皆豐熟秋成之後豚蹄孟酒遞相犒勞名爲鋤社甚可效也。今採摭南北耘薶之法備載於篇庶善稼者相其土宜擇而用之以盡鋤治之功也。

糞壤篇第八

田有良薄土有肥磽耕農之事糞壤爲急糞壤者所以變薄田爲良田化磽土爲肥土也古者分田之制上地家百畝歲一耕之中地家二百畝間歲耕其半下地家三百畝歲耕百畝三歲一周蓋以中下之地瘠薄磽确苟不息其地力則禾稼不蕃後世井田之法變強弱多寡不均所有之田歲歲種之土敝氣衰生物不遂爲農者必儲糞朽以糞之則地方常新壯而收穫不減孟子所謂百畝之糞上農夫食九人也。躡糞之法凡人家秋收後場上所有穰穢等並須收貯一處每日布牛之脚下三寸厚經宿牛以蹂踐便溺成糞平旦收聚除置院內堆積之每日俱如前法至春可得糞三十餘車至五月之間卽載糞糞地畝用五車計三十車可糞六畝勺攤耕蓋卽

地肥沃兼可堆糞桑行又有苗糞草糞火糞泥糞之類苗糞者按齊民要術云美田之法綠豆爲上小豆胡麻次之悉皆五六月穰種七八月犁掩殺之爲春穀田則畝收十石其美與蠶矢熟糞同此江淮邇北用爲常法草糞者於草木茂盛時芟倒就地內掩窰腐爛也記禮者曰仲夏之月利以殺草可以糞田疇可以美土疆今農夫不知此乃以其耘除之草棄置他處殊不知和泥漉漉深埋禾苗根下漚漚既久則草腐而土肥美也江南三月草長則刈以踏稻田歲歲如此地方常盛農書云種穀必先治田積腐藁敗葉剗薙枯朽根荻遍鋪而燒之卽土暖而爽及初春再三耕耙而以窰罨之肥壤壅之麻粃舒榛反穀殼皆可與火糞窰罨穀殼朽腐最宜秧田必先漉漉精熟然後踏糞入泥盪平田面乃可撒積其火糞積土同草木堆疊燒之土熱冷定用碌碡碾細用之江南水多地冷故用火糞種麥種蔬尤佳又凡退下一切禽獸毛羽親肌之物最爲肥澤積之爲糞勝於草木下田水冷亦有石灰爲糞則土暖而苗易發然糞田之法得其中則可若驟用生糞及布糞過多糞力峻熱卽燒殺物反爲害矣大糞方壯南方治田之家常於田頭置博檻窰熟而後用之其田甚美北方農家亦宜效此利可十倍又有泥糞於溝港內乘船以竹夾取青泥杓潑岸上凝

定栽成肥子膽去同大糞和用此常糞得力甚多或用小便亦可澆灌但生者立見



損壞不可不知。農書糞壤篇云：土壤氣脈其類不一，肥沃磽确，美惡不同，治之各有宜也。夫黑壤之地信美矣，然肥沃之過不有生土以解之，則苗茂而實不堅，磽确之土信惡矣，然糞壤滋培，則苗蕃秀而實堅，粟土壤雖異，治得其宜，皆可種植。今田家謂之糞藥，言用糞猶用藥也。凡農居之側，必置糞屋，低爲簷楹，以避風雨，飄浸屋中，必鑿深池，發以磚甃，凡掃除之土，燒燃之灰，簸揚之糠粃，斷藁落葉，積而焚之，沃以肥液，積久乃多。凡欲播種，篩去瓦石，取其細者，和勻種子，疎耜撮之，待其苗長，又撒以壅之，何物不收爲圃之家，於厨棧之下，深澗鑿一池，細甃使不滲洩，每春米則聚糞，簸穀殼及腐草敗葉，漚漬其中，以收滌器肥水，與滲漉泔淀，漚久自然腐爛，一歲三四次出以糞，芻因以肥桑，愈久愈茂，而無荒廢枯摧之患矣。又有一法，凡農圃之家，欲要計置糞壤，須用一人一牛，或驢駕雙輪小車一輛，諸處搬運積糞，月日既久，積少成多，施之種藝稼穡，倍收桑果，愈茂歲有增羨，此肥稼之計也。夫掃除之猥腐朽之物，人視之而輕忽，田得之爲膏潤，唯務本者知之，所謂惜糞如惜金也。故能變惡爲美，種少收多，諺云：糞田勝如買田，信斯言也。凡區宇之間，善於稼者，相其各處地理，所宜用之，庶得乎土化漸漬之法，沃壤滋生之效，俾業擅上農矣。

灌溉篇第九

昔禹決九川距四海濬畎澮距川然後播奏艱食烝民乃粒此禹平水土因井田溝  
洫以去水也後井田之法大備於周周禮所謂遂人匠人之治夫間有遂十夫有溝  
百夫有洫千夫有澮萬夫有川遂注入溝溝注入洫洫注入澮澮注入川故田畝之  
水有所歸焉此去水之法也若夫古之井田溝洫脈絡布於田野旱則灌溉澇則泄  
去故說者曰溝洫之於田野可決而決則無水溢之害可塞而塞則無旱乾之患又  
荀卿曰修隄防通溝洫之水潦安水藏以時決塞則溝洫豈特通水而已哉考之周  
禮稻人掌稼下地以水澤之地種穀也以瀦蓄水以防止水以遂均水以列舍水以  
澮寫水此又下地之制與遂人匠人異也後世灌溉之利實昉於此至秦廢井田而  
開阡陌於今數千年遂人匠人所營之迹無復可見惟稻人之法低濕水多之地猶  
祖述而用之天下農田灌溉之利大抵多古人之遺跡如關西有鄭國白公六輔之  
渠關外有嚴熊龍首渠河內有史起十二渠自淮泗及汴通河自河通渭則有漕渠  
郎州有石史渠南陽有召信臣鉗盧陂廬江有孫叔敖芍陂潁川有鴻隙陂廣陵有  
雷陂浙左有馬臻鏡湖興化有蕭何堰西蜀有李冰翁穿江之迹皆能灌溉民田  
爲百世利興廢修壞存乎其人夫言水利者多矣然不必他求別訪但能修復故迹  
足爲興利此歷代之水利下及民間亦各自作陂塘計田多少於上流出水以備旱

澗農書云惟南方熟於水利官陂官塘處處有之民間所自爲溪塢音水蕩難以數

計大可灌田數百頃小可溉田數十畝若溝渠陂塢上置水閘以備啓閉若塘堰之

水必置涵音竇以便通洩此水在上者若田高而水下則設機械用之如翻車筒輪

戽斗桔槔之類挈而上之如地勢曲折而水遠則爲槽架連筒陰溝浚渠陂柵之類

引而達之此用水之巧者若下灌及平澆之田爲最或用車起水者次之或再車三

車之田又爲次也其高田旱稻自種至收不過五六月其間或旱不過澆灌四五次

此可力致其常稔也傅子曰陸田者命懸於天人力難脩水旱不時則一年功棄矣

水田制之由人人力脩則地利可盡天時不如地利地利不如人事此水田灌漑之

利也方今農政未盡興土地有遺利夫海內江淮河漢之外復有名水萬數枝分派

別大難悉數內而京師外而列郡至於邊境脈絡貫通俱可利澤或通爲溝渠或蓄

爲陂塘以資灌漑安有旱暵之憂哉復有圍田及圩田之制凡邊江近湖地多閒曠

霖雨漲潦不時淹沒或淺浸瀰漫所以不任耕種後因故將征進之暇屯戍於此所

統兵衆分工起土江淮之上連屬相望遂廣其利亦有各處富有之家度視地形築

土作隄環而不斷內地率有千頃旱則通水澆則洩去故名曰圍田又有據水築爲

堤岸復疊外護或高至數丈或曲直不等長至彌望每遇霖潦以并水勢故名曰圩

田內有溝瀆以通灌溉其田亦或不下千頃此又水田之善者又如近年懷孟路開浚廣濟渠廣陵復引雷陂廬江重脩芍陂似此等處畧見舉行其餘各處陂渠川澤廢而不治不爲不多儻能循按故迹或創地利通溝瀆蓄陂澤以備水旱使斥鹵化而爲膏腴汗藪變而爲沃壤國有餘糧民有餘利然考之前史後魏裴延雋爲幽州刺史范陽有舊督亢渠漁陽燕郡有故戾諸堰皆廢延雋營造而就概田萬餘頃爲利十倍今其地京都所在尤宜疏通導達以爲億萬衣食之計故秦渠序其畧曰鄭國在前白渠起後舉宙如雲決渠爲雨且溉且糞長我禾黍衣食京師億萬之口夫舉事興工豈無今日之延雋儻有成效不矢本末先後之叙庶灌溉之事爲農務之大本國家之厚利也已上水具並見農器譜請考之

農書卷四

元王禎撰

農桑通訣四

勸助篇第十

書曰相小人厥父母勤勞稼穡厥子不知稼穡之艱乃逸蓋惡勞好逸者常人之情偷惰苟且者小人之病上之人苟不明示賞罰以勸助之則何以獎其勤勞而率其怠勸音歎周禮載師凡宅不毛者有里布謂罰以一里二十五家之泉也田不耕者出屋粟謂罰以三家之稅粟也凡民無職事者出夫家之征謂雖閒民猶當出夫稅家稅也閭師言無職者出夫布不畜者祭無牲不耕者祭無盛不樹者無槩不蠶者不帛不績者不裘先王之於民如此豈爲厲農夫哉凡欲振發而飭其蠱弊使之率作興事耳是以地無遺利民無趨末田野治而禾稼遂倉廩實而府庫充則斯民甯復有餓莩流離之患哉月令孟春之月命田司相去聲土地所宜五穀所殖以教導民必躬親之孟夏勞去聲農勸民無或失時命農勉作無休於都仲秋乃勸種麥無或失時其有失時行罪無疑季冬命田官告民出五穀命農計耦耕事古人之於農蓋未嘗一日忘也後世勸助之道不明其民徃徃舍本而趨末故諺曰以貧求富農不如

工工不如商刺繡紋不如倚市門此說一興天下之民男子棄耒耜而爭販鬻婦人舍機杼而思歌舞惰游末作習以成俗一遇凶饑食不足以充其口腹衣不足以蔽其身體懷金形鵠立以待盡者比比皆是善乎王符之言曰一夫耕百人食之一婦桑百人衣之以一奉百誰能供之時君世主亦有加意於農桑者大則營田有使次則勸農有官似知所以勸助矣然而田野未盡闢倉廩未盡實游惰之民未盡歸農何哉意者徒示之以虛文而未施之以實政歟古者春而省耕非但行阡陌而已資力不足者誠有以補之也秋而省斂非但觀刈穫而已食用不給者誠有以助之也成王適於田以其婦子之饁彼南畝攘其左右而嘗其旨否愛民如此田野安得而不治黍稷安得而不豐文帝所下三十六詔力田之外無他語減租之外無異說遂末之民安得而不務本太倉之粟安得而不紅腐此上之人重農如此至於承流宣化之官又在於守令之賢各盡其職勤加勸課務求實效及覽古之循吏如黃霸之治潁川勸種樹樹謂樹藝五穀龔遂之治渤海課農桑何武行部必開墾田茨充爲令益治桑柘召信臣治南陽開溝瀆爲民利任延治九真易射獵爲牛耕張堪守漁陽開稻田皇甫隆治燉煌教耨犁此先賢勸助之迹載諸史册今畧舉其著者皆可爲後世

治民之良規誠使人若能法周成漢文之治以振唱於上庶鄉守令能法漢書循吏傳

之事以奉承於下省徭役以寬民力驅游惰以趨農業又何患民之不勤田之不治乎今天下之民寒而思衣皆知有桑麻之事飢而思食皆知有稼穡之功則男務耕鋤女事紡織蓋有不待勸而後加勤者况乎諄諄然諭之懇懇然勞之哉又况加實意行實惠驗實事課實功哉如或不然上之人作無益以妨農時歛無度以困民力般樂怠傲不能以身率先於下雖課督之令家至而戶說之民亦不知所勸也故古者天子親耕皇后親蠶下逮公卿侯伯之國與夫守令之家俱當親執耒耜躬務農桑以率其民如此野夫田婦庸有不勤者乎今夫在上者不知衣食之所自惟以驕奢爲事不思己之日用寸絲口飯皆出於野夫田婦之手甚者苛斂不已腴削脂膏以肥己甯肯勉力以勸之哉今長官皆以勸農署銜農作之事已猶未知安能勸人借曰勸農比及命駕出郊先爲文移使各社各鄉預相告報期會齋斂祇爲煩擾耳椰子厚有言雖曰愛之其實害之雖曰憂之其實讎之種樹之喻可以爲戒庶長民者鑒之更其宿弊均其惠利但具爲教條使相勉勵不期化而民自化矣又何必命駕鄉都移文期會欺下誣上而自徼功利然後爲定典哉敢告於有司請著爲常法以免親詣煩擾之害斯民幸甚

收樓篇第十一

孔氏書傳曰種曰稼斂曰穡種斂者歲之終始也食貨志云力耕數耘收穫如盜賊之至蓋謂收之欲速也故物理論曰稼農之本穡農之末本輕而末重前緩而後急稼欲熟收欲速此良農之務也記曰種而耨耨而不穫譏其不能圖功攸終也是知收穫者農事之終爲農者可不趨時致力以成其終而自廢其前功乎月令仲秋之月命有司趨民收斂季秋之月農事備收孟冬之月循行積聚無有不斂至於仲冬農有不收藏積聚者取之不詰皆所以督民收斂使無失時也禹貢曰二百里納銓三百里納桔服蓋納銓者截禾穗而納之納桔者去穗而刈其藁納之也詩言刈穫之事最多臣工詩曰命我衆人序乃錢鏹奄觀銓艾銓艾二器見農器譜七月詩云九月築場圃十月納禾稼言農工之備也載芟之詩云載穫濟濟有實其積萬億及秣良耜之詩云穫之掙掙積之粟粟其崇如墉其比如櫛以開百室皆言收穫之富也凡農家所種宿麥早熟最宜早收故韓氏直說云五六月麥熟帶青收一半合熟收一半若候齊熟恐被暴風急雨所摧必致拋費每日至晚即便載麥上場堆積用苫密覆以防雨作如搬載不及卽於地內苫積天晴乘夜載上場卽攤一二車薄則易乾碾過一遍翻過文碾一遍起楷下場揚子收起雖未淨直待所收麥都碾盡然後將未淨楷再碾如此可一日一場此至麥收盡已碾訖三之一矣大抵農家忙併無似蠶



麥古語云收麥如救火若稍遲慢一值陰雨卽爲災傷遷延過時秋苗亦悞鋤治今

北方收麥多用鈔鈔去聲麥綽鈔麥覆於腰後籠內籠滿則載而積於場一日可收

十餘畝較之南方以鎌刈者其速十倍並見農具譜凡北方種粟秋熟當速刈之

齊民要術云收穀而熟速刈乾速積刈早則鎌傷刈晚則穗折遇風則收減南方收

粟用粟鑿古甸反摘穗北方收粟用鎌并藁刈之粟鑿與鎌並見農器譜田家刈畢捆苦本切而束

之以十束積而爲櫟科然後車載上場爲大積積之視農功稍隙解束以旋旋鑿

土咸切穗撻之南方水地多種稻秫早禾則宜早收六月七月則收早禾其餘則至八

月九月詩云十月穫稻齊民要術曰稻至霜降穫之此皆言晚禾大稻也故稻有早

晚大小之別然江南地下多雨上霖下潦刈之際則必須假之喬扞多則置之笮

架待晴乾曝之可無耗損之失喬扞笮架見農器譜齊民要術云收禾之法熟過半斷之刈櫟

欲早刈黍欲晚皆卽濕踐櫟踐訖卽蒸而浥之黍宜曬之令燥凡麻有黃埒則刈刈

畢則漚之漚麻法見穀譜刈菽欲晚葉落盡然後刈脂麻欲小束以五六束爲一叢斜倚之

候日開乘車詣田抖擻還叢之三日一打四五遍乃盡耳梁林收刈欲晚早刈損實

大抵北方禾黍其收頗晚而稻熟亦或宜早南方稻秫其收多遲而陸禾亦或宜早

通變之道宜審行之今按古今書傳所載南北習俗所宜具述而備論之庶不失早

晚先後之節也。夫田家作苦，令收穫以時，了無遺滯，黍稷富倉箱之望，足慰勤勞，鄉社結閭里之歡，遞相慶勞，有以見國家龍恩之所被，而民俗樂業之無窮也。

蓄積篇第十二

古者三年耕，必有一年之食，九年耕，必有三年之食，雖有旱乾水溢，民無菜色，豈非

節用預備之效歟？冢宰眠音年之豐凶，以制國用量，入以為出，祭用數之，仿而又以

九貢九賦九式均節之，取之有制，用之有度，此理財之法有常，而國家之蓄積所以

無闕也。國無九年之蓄，曰不足；無六年之蓄，曰急；無三年之蓄，曰國非其國矣。蓄積

者，豈非有國之先務耶？周禮倉人掌粟入之藏，辨九穀之物，以待邦用。若穀不足，則

止餘，遮用有餘，則藏之，以待凶而頒之；遺人掌邦之委積，以待施惠；鄉里之委積，以

恤民之艱阨，委積並去聲門關之委積，以養老孤；郊里之委積，以待賓客；野鄙之委積，以

待羈旅；縣都之委積，以待凶荒。以此見先王蓄積皆為民計，非徒曰藏富於國也。彼

有損下以自益，剝民以自豐，如商王鉅橋之粟，隋人洛口之倉，所積雖多，豈先王預

備憂民之意哉？大抵無事而為有事之備，豐歲而為歉歲之憂，是故國有國之蓄積，

民有民之蓄積，當粒米狼戾之年，計一歲一家之用，餘多者倉箱之富，餘少者儻音擔

石之儲，莫不各節其用，以濟凶乏。此固知堯之時有九年之水，湯之時有七年之旱。

而國亡捐瘠所爲蓄積多而備先具者豈皆藏於國哉蓋必有藏於民者矣今身農者見小近而不慮久遠一年豐稔沛然自足侈費妄用以快一時之適所收穀粟耗竭無餘一遇小歉則舉貸出息於兼併之家秋成倍稱而償之歲以爲常不能振拔其間有收刈甫畢無以餬口者其能給終歲之用乎嘗聞山西汾晉之俗居常積穀儉以足用雖間有饑歉之歲庶免夫流離之患也傳曰收斂蓄藏節用御欲則天不能使之貧信斯言也近世利民之法如漢之常平倉穀賤則增價糴之不至於傷農穀貴則減價糴之不使之傷民唐之義倉計墾田頃畝多寡豐年納穀而藏之凶年出穀以贖貧乏官爲主之務使均平是皆歛其餘以濟不足雖遇儉歲而不憂饑殍也然嘗考之漢史賈生言於文帝曰漢之爲漢幾四十年公私之積猶可哀痛彼一時也自文帝躬行節儉以化天下至景帝末年太倉之粟陳陳相因而民亦富庶人徒見古之蓄積常有餘後之蓄積常不足豈天之生物不如古之多人之謀事不如古之智蓋古之費給有限而後之費給無窮無怪乎有餘不足之不同也誠使天下之耕者因人力之所至盡地力之所出食之以時用之以禮則男有餘粟女有餘布上之人復明大學生財之道以御之公私兩裕君民俱足又何患蓄積之不如古哉欲懸論之敢以此言佐時政云

典辰書卷四終

元王顛撰

農桑通訣五

種植篇第十三

司馬遷貨殖傳曰山居千章之楸安邑千樹棗燕秦千樹栗蜀漢江陵千樹橘齊魯千樹桑此其人皆與千戶侯等其言種植之利博矣觀柳子厚郭橐駝傳稱駝所種樹或移徙無不活且碩茂早實以蕃他人效之莫能如也又知種樹之不可無法也考之于詩帝省其山柞械斯拔松柏斯兌周之所以受命也樹之榛栗椅桐梓漆衛文公之所以興其國也夫以王侯之富且貴猶以種樹爲功況於民乎周禮太宰以九職任萬民一曰三農生九穀二曰園圃毓草木園圃之職次於三農事綦重矣然則種植之務可緩乎種植之類夥矣民生濟用莫先于桑故首述而備論之桑種甚多不可徧舉世所名者荆與魯也荆桑多榘魯桑少榘葉薄而尖其邊有瓣者荆桑也凡枝幹條葉堅勁者皆荆之類也葉圓厚而多津者魯桑也凡枝幹條葉豐腴者皆魯之類也荆之類根固而心實能久遠宜爲樹魯之類根不固心不實不能久遠宜爲地桑然荆之條葉不如魯葉之盛茂當以魯桑條接之則能久遠又盛茂也魯

為地桑而有壓條之法傳轉無窮是亦可以久遠也荆桑所飼蠶其絲堅韌中去紗

羅用禹貢稱厥篚檿絲注曰檿山桑此荆之產而尤佳者也魯桑之類宜飼小蠶齊

民要術曰收椹之黑者剪去兩頭惟取中間一截蓋兩頭者其子差細種則成雜桑

花桑中間一截其子堅栗則枝幹堅強而葉肥厚將種之時先以柴灰淹揉次日水

淘去輕秕不實者曬令水脉才乾種乃易生按收椹一條乃節取陳粵農書非齊民

要術也下慎勿採沐五十二字方是引術耳仍當畦種常薺令淨慎勿採沐大如臂許正月中移之十步一樹行欲少倚

角不用正相當凡耕桑田不用近樹犁不著處斷土令起研去浮根以蠶矢糞之剝

桑十二月為上時正月次之二月為下大抵桑多者宜苦斫桑少宜省剝農桑要旨

云平原淤壤土地肥虛荆桑魯桑種之俱可若地連山陵土脈赤硬止宜荆桑土民

必用云種藝之宜惟在審其時月又合地方之宜使之不失其中蓋謂栽培之宜春

分前後十日及十月並為上時春分前後以其發生也十月號陽月又曰小春木氣

長生之月故宜栽培以養元氣此洛陽方左千里之所宜其他地方隨宜取中可也

大抵春時及寒月必干天氣清明已午時藉其陽和如其栽子已出元土忽變天寒

風雨即以熱湯調泥培之暑月則必待晚涼仍預於園中稀種麻麥為蔭惟十一月

種栽不生活種桑之次則種材木果核按藝錄為渤海太守令民口種一樹榆秋冬

課收斂益蓄果實菱芡民皆富實黃霸治潯州使民務耕桑種桑之法  
漢樊重欲作器物先種梓漆時人嗤之然積以歲月皆得其用向之笑者咸求假焉  
李衡於武陵龍陽洲上種柑橘千樹勅兒曰吾洲上有千頭木奴不責汝衣食歲得  
絹一疋亦可足用矣橘成歲得絹數千疋此栽植之明效也使今之時上之勸課皆  
如龔黃下之力本皆如樊李材木不可勝用果實不可勝食矣齊民要術言種榆者  
三年之後便可將莢葉賣之五年之後便堪作椽即可所賣十年後魁椀瓶榼器皿  
無所不任十五年後可爲車轂其歲歲科簡剝治之功措柴雇人賣柴之利已自不  
貲况諸般器物其利十倍斫後復生不勞更種所爲一勞永逸務本直言云近聞諸  
般材木比之往年價直重貴蓋因不種不栽一年少於一年可爲深惜古人云木奴  
千無凶年木奴者一切樹木皆是也自生自長不費衣食不憂水旱其果木材植等  
物可以自用有餘又可以易換諸物若能多廣栽種不惟無凶年之患抑亦有久遠  
之利焉齊民要術云凡栽一切樹木欲記其陰陽不令轉易大樹髡之小樹則不髡  
先爲深坑納樹訖以水沃之着土令如薄泥東西南北搖之良久然後下土堅築埋  
之欲深勿令撓動栽訖皆不用手捉及六畜舐突凡栽樹正月爲上時二月爲中時  
三月爲下時然棗雞口槐兔目桑蝦蟆眼榆負瘤自餘雜木鼠耳蟲翅各以其時種

樹既多不可一一備舉凡桑果以接博為妙一年後便可獲利昔人以之譬螟子者

取其速肖之義也凡接枝條必擇其美宜用宿條向陽者氣壯而易茂嫩條向陰者氣弱而難成根株各從其類

然荆桑亦可接魯桑海可接杏桃可接李接工必有用具細齒截鋸一連厚脊利刃小刀一枚要當心手

款穩又必趁時期以春分前後十日為宜或取其條靛青為一經接博二氣交通以惡

為美以彼易此其利有不可勝言者夫接博其法有六一曰身接先用細鋸截去元

可及肩以利刃小刀際其盤之兩旁微啓小罅深可寸半先用竹籤之測其深淺却

以所接條約五寸長一頭削作小篋子先喻口中假津溢以助其氣耶納之罅中皮

肉相對插之訖用樹皮封繫寬緊得所用牛糞和泥二曰根接鋸截斷元樹身去地

距酌封裹之勿令透風外仍用留二眼以洩其氣三曰皮接測其淺深以所接枝條皮肉相向插之

篋插之一如身接法就以三曰皮接測其淺深以所接枝條皮肉相向插之以竹籤

土培封之以棘枝圍護之四曰枝接如皮接之法五曰鑿切於樹身八寸斜割之以小竹籤

前法俟接枝發茂以漸去其元樹枝莖使其獨茂耳四曰枝接如皮接之法五曰鑿切於樹身八寸斜割之以小竹籤

一尺許于所取接條樹上眼外方半寸刀尖刻斷皮肉至骨併欸揭皮肉一方片須

帶背心揭下日曬少時取出印濕痕于橫枝上以刀尖依痕刻斷元樹鑿處大小如

之以按接之上下兩頭以桑皮封繫緊慢得所六曰搭接將已種出芽條去地三寸

仍用牛糞泥塗護之隨樹大小酌量多少接之六曰搭接將已種出芽條去地三寸

修併削馬耳相搭接今夫種植之功其利既溥又加之以接博猶變根莖而為嘉禾

易砥砮而為美玉世之欲業其生者其可不務之哉又有去蠹之法凡桑果不無蠹

法用鐵線作鉤取之一法用硫黃及雄黃作烟薰之即死或用桐油紙燃塞之亦驗夫既已種植復接博之既接博矣復別其

蠹蠹椰子所謂吾問養樹得養人術此長民為國者所當則做也夫民為國本不斯



立矣。卽興其利而復除其害爲治之道無以外是。苟審行之不惟得勸民之法抑亦知政教之本歟。

畜養篇第十四

養馬類

陶朱公曰子欲速富當畜五牝。疾利切五牝之中惟馬爲貴其飲食之節有六食有三芻飲有三時何謂也。一曰惡芻二曰中芻三曰善芻何謂三時。一曰朝飲少之二曰晝飲則胃饜水三曰暮極飲之。驢騾大槩類馬不復別起條端。今農家以牛爲本雖以馬爲首畧叙于此。

養牛類

牛之爲物切於農用善畜養者必有愛重之心有愛重之心必無慢易之意然何術能使民如此哉必也在上之人愛重嚴禁使民不敢輕視妄殺若夫農之於牛也視牛之飢渴猶己之飢渴視牛之困苦羸瘠猶己之困苦羸瘠視牛之疫癘若己之有疾視牛之字育若己之有子也若能如此則牛必蕃盛奚患田疇之荒蕪衣食之不繼哉。今夫牛之爲畜其氣血與人均也勿犯寒暑其性情與人均也勿使太勞固之以牢捷順之以涼燠時其饑飽以適其性情節其作息以養其血氣則其皮毛潤澤

肌體肥腩力有餘而老不衰夫何困苦羸瘠之有於春之初必去牢欄中積滯蓐糞自此以後但旬日以除免穢氣蒸鬱爲患且浸漬蹄甲易以生疾又當以時祓除不祥淨爽乃善方舊草凋朽新草未生之時宜取潔淨橐草細挫之和以麥麩穀糠碎豆之屬使之微濕槽盛而飽飼之春秋草茂放牧飲水然後與草則腹不脹至冬月天氣積陰風雪嚴凜卽宜處煖燠之地煮糜粥以啖之又當預收豆楮之葉舂碎而漬之以米泔和挫草糠麩以飼之古人有卧牛衣而待旦則知牛之寒蓋有衣矣飯牛而牛肥則知牛之餒蓋啖以菽粟矣衣以褐薦飯以菽粟古人豈重畜如此哉以此爲衣食之本故耳此所謂時其飢飽以適性情者也每遇耕作之月除已牧放夜復飽飼至五更初乘日未出天氣涼而用之則力倍於常半日可勝一日之功日高熱喘便令休息勿竭其力以致困乏此南方晝耕之法也若夫北方陸地平遠牛皆夜耕以避晝熱夜半仍飼以芻豆以助其力至明耕畢則放去此所謂節其作息以養其血氣也且古者分田之制必有萊牧之地稱田爲等差故養牧得宜而無疾苦觀宣王考牧之詩可見矣其詩曰誰謂爾無牛九十其犝而純切爾牛來斯其耳溼溼或降于阿或飲于池或寢或訛以見字育蕃滋而寢食適宜也今夫橐枯不足以充其飢水漿不足以濟其渴凍之曝之困之瘠之役之勞之又從而鞭箠之則牛斃者

過半矣。飢欲得食，渴欲得飲物之情也。至於役使困乏，氣喘汗流，耕者急於就食，或放之山，或逐之水，牛困得水，動輒移時，毛竅空疎，困而乏食，以致疾病生焉。放之高山，筋力疲乏，顛蹶而僵仆者，徃徃相藉也。利其力而傷其生，烏識其爲愛養之道哉！牛之爲病不一，其用藥與人相似，但大爲劑以飲之，無不愈。便溺有血，傷於熱也。以治便血之藥治之，冷結則鼻乾而不喘，以發散藥投之，熱結即鼻汗而喘，以解利藥投之，其或天行疫癘，率多薰蒸相染，其氣然也。愛之則當離避他所，祓除<sub>陰</sub>沴氣而救藥，或可偷生。傳曰：養備動時，則天不能使之病。畜牛之家，誠能節適養護，如前所云，則自無病。然有病而治，猶愈於不治。若夫醫治之宜，則亦有說。周禮獸醫療獸病，凡療獸病，灌而行之，以發其惡，然後藥之。其來尙矣。今諸處自有獸工，相病用藥，不必預陳方藥，恐多差誤也。

養羊類

羊當留臘月正月生，羊羔爲種者第一。十一月二月生者次之。大率十口一羝，羝無角者更佳。擬供廚者，宜刺之。牧羊者必須老人，其心性宛順，起居以時，調其宜適。卜式云：牧民何異於是，惟遠水爲良。二日一飲，緩緩驅行，勿使停息。春夏早放，秋冬晚出圈<sub>渠院</sub>。不厭近，必須與人居相連，開窻向圈，架北牆爲廠，圈中作臺，開竇，勿令停。

水二日一除勿使糞穢圈內須貼牆豎柴柵令周匝羊一千口者三四月中種大豆一頃雜穀并草留之不須鋤治八九月中刈作青茭若不種豆穀者初草實成時收刈秋青雜草薄鋪使乾勿令鬱浥既至冬寒多饒風霜或春初雨落春草未生時則須飼不宜出放此牧羊之大要其羊每歲得羔可居大羣多則販鬻及所剪毫毛作氈并得酥乳皆可供用博易其利甚多諺云養羊不覺富正此謂也

養豬類

母豬取短喙無柔毛者良牝者子母不同圈壯者同圈則無嫌圈不厭穢亦須小廠以避雨雪春夏草生隨時放牧糟糠之屬當日別與八九十月放而不飼所有糟糠則蓄待窮冬春初初產者宜煮穀飼之其子三日便搯尾六十日後健供食豚乳下者佳簡取別飼之嘗謂江南水地多湖泊取萍藻及近水諸物可以飼之養豬凡占山皆用橡食或食藥苗謂之山豬其肉爲上江北陸地可種馬齒約量多寡計其畝數種之易活耐旱割之比終一畝其初已茂用之鋤查鐮切以泔糟等水浸於大檻中令酸黃或拌麩糠雜飼之特爲省力易得肥腩前後分別歲歲可鬻足供家費

養雞類

雞種取桑落時生者良春夏生者則不佳春夏雞二十日內無令出窠飼以粟飯雞

栖宜據地爲籠籠內著棧雖鳴聲不朗而安穩易肥又免狐狸之患若任之樹木一遇風寒大者損瘦小者或死燃柳柴小者死大者盲園中築小屋下懸一箒令雞宿上或於牆內作龕又以草縛窠令雞伏抱其園旁可種蜀秫畝許以取蔽陰至秋收子又可飼雞以肥長其母春秋可得兩窠雞雛若養二十餘雞得雛與卵足供食用又可博換諸物養生之道亦其一也

養鵝鴨類

鵝鴨取一歲再伏

扶又切  
拖子也

者爲種大率鵝三雌一雄鴨五雌一雄鵝初輩生子十餘

鴨生數十後輩皆漸少矣欲於蔽

音

屋之下作窠多著細草於窠中令煖先刻白木

爲卵形窠別著一枚以誑之生時尋卽收取別著一煖處以柔細草覆藉之伏時大鵝一十子大鴨二十子小者減之數起者不任爲種貪伏不起者須五六日一與食

起之令洗浴鵝鴨皆一月雛出量雛欲出之時四五日內不用聞打鼓紡車人叫猪

犬及舂聲又不用器淋灰又不用見新產婦雛既出作籠籠之先以糞末爲粥糜一

頓飽食之名曰填嗉然後以粟飯切苦菜蔓菁英爲食以清水與之濁則有泥惡塞

鼻孔小鵝泥塞鼻孔則死入水中不用停久尋宜驅出於籠中高處數細草令最處

其上十五日後乃出籠鵝惟食五穀稗子及草菜不食生蟲鴨雁不食矣水種成

時尤是所便略此足得肥充供厨者子鵝百日以外子鴨六七十日佳過此肉硬大率鵝鴨六年以上老不復生伏矣宜去之少者恐不慣習宿者乃善伏也純取雌鴨無令雜雄足其粟豆常令肥飽一鴨可生百卵夫鵝鴨之利又倍於雞居家養生之道不可闕也

養魚類

陶朱公養魚經曰夫治生之法有五水畜第一水畜所謂魚池也以六畝地爲池池中作九洲求懷子鯉魚長三尺者二十頭壯鯉魚長三尺者四頭以二月上庚日內池中令水無聲魚必生至四月內一神守六月內二神守八月內三神守守者鼈也所以內鼈者魚滿三百六十則蛟龍爲之長而將魚飛去內鼈則魚不復去在池中週繞九州無窮自謂江湖也至來年二月得鯉魚長一尺者一萬五千枚三尺者四萬五千枚二尺者萬枚至明年得長一尺者十萬枚長二尺者五萬枚長三尺者五萬枚長四尺者四萬枚留長二尺者二千枚作種所餘皆貨候至明年不可勝計也池中有九洲八谷谷上立水二尺又谷中立水六尺所以養鯉者鯉不相食易長又貴也凡育魚之所須擇泥土肥沃蘋藻繁盛爲上然必召居人築舍守之仍多方設法以防獺害凡所居近數畝之湖如依上法畜之可致速富此必然之效也今人但

上江販魚種塘內畜之飼以青蔬歲可及尺以供食用亦爲便法

養蜜蜂類

人家多於山野古窠中收取蓋小房或編荆固兩頭泥封開一二小竅通出入另開一小門泥封時時開却掃除常淨不令他物所侵及於家院掃除蛛網及闕防山蜂土蜂不使相傷秋花彫盡留冬月可食蜜脾餘者割取作蜜蠟至春三月掃除如前常於蜂窠前置水一器不致渴損春月蜂盛一窠留一王其餘摘之其有蜂王分窠羣飛去撒碎土以收之別置一窠其蜂卽止蜂畏蒲蟲觸其粉卽死驗蜜法燒紅筋插入蜜中筋出煙者襍錫也粘者襍粟粥也白蜜成塊爲上割蜜者以薄荷細嚼塗手面自不螫人蜂盛之家致富甚速





元王禎撰

農桑通訣六

蠶繅篇第十五

淮南王蠶經云黃帝元妃西陵氏始蠶蓋黃帝制作衣裳因此始也其後禹平水土禹貢所為桑土既蠶其利漸廣禮月令曰古者天子諸侯必有公桑蠶室季春之月具曲植音適籩筐后妃齊戒親東鄉音向躬桑禁婦女母觀音去聲省婦使以勸蠶事蠶事既登分繭稱絲效功以供郊廟之服無有敢惰及考之歷代皇后與諸侯夫人親蠶之事昭然可見况庶人之婦可不務乎夫育蠶之法始於擇種收種繭種取簇之中向陽明淨厚實者蛾出第一日者名苗蛾末後出者名末蛾皆不可用次日以後出者取之鋪連於搥浴蠶連器搥雌雄相配至暮拋去雄蛾將母蛾於連上勻布所生子環堆者皆不用生子數足更就連上令覆養三五日掛時須蠶子向外恐有風磨損其子冬節及臘八日浴時無令水極凍浸二日取出復掛年節後瓮內豎連須使玲瓏每十數日日高時一出每陰雨上節便曬暴蠶子變色要在遲速由已勿致損傷自變桑葉已生自辰已間將瓮取出舒捲提掇亦無度數但要第一日變三分第二

日變七分。却用紙密糊封了。還瓮內收藏。至第三日午時。又出連舒卷。須要變至十

分。其蠶屋火倉蠶箔。見禮農器譜並須預備。蠶生宜高廣。牕戶虛明。易辨眠起。仍上於行捧

各置照牕。每臨早暮。以助高明。下就附地。列置風竇。令可啓閉。以除濕鬱。若新泥濕

壁。用熱火薰乾。牕上用淨白紙新糊。門牕各掛葦簾。藁薦。下蟻之時。勿用雞翎等物

掃拂。惟在詳欸。稀勻。不至驚傷稠疊。生齊取葉著懷中。令煖。用利刀切極細。筵於器

內。蓐紙之上。勻薄。將連合於葉上。蟻聞葉香。自下。或過時不下。連及緣上。連背者。並

葉棄之。養蠶蟻時。先辟東間一間。四角挫壘空龕。狀如三星。以均火候。謂屋小則易

收。火氣也。停眠前後。則撒去。擇日安槌。上下各鋪三箔。上承塵埃。下隔濕潤。鋪砌碎

稗草於上。中箔以備分擡。用細切搗軟稗草。勻鋪為蓐。又揉淨紙黏成一片。鋪蓐於

上。安蠶。初生色黑。漸漸加食。三日後。漸變白。則向食。宜少加厚。變青則正食。宜益加

厚。復變白。則慢食。宜少減。變黃。則短食。宜愈減。純黃。則停食。謂之正眠。眠起。自黃而

白。自白而青。自青復白。自白而黃。又一眠也。每眠如此。候之以加減食。凡葉不可以

帶雨露。及風日所乾。或馥臭者。食之。令生諸病。常收三日葉。以備霖雨。則蠶常不食

濕葉。且不失飢。採葉歸。必疎爽於室中。待濕氣退。乃與食。蠶時晝夜之間。大槩亦分

四時。朝暮類。春秋正晝。如夏夜深。如冬寒。暄不一。雖有熱火。各合料量。多必不宜。

例自初生至兩眼正要溫煖蠶母須著單衣以爲體測自覺身寒則蠶必寒便  
火自覺身熱蠶亦必熱約量去火一眠之後但天氣清明巳午之間暫揭起牕間簾  
薦以通風日南風則捲北牕北風則捲南牕放入倒溜風氣則不傷蠶大眠起後飼  
罷三頓剪開牕紙透風日必不頓驚生病大眠之後捲簾薦去牕紙天氣炎熱門口  
置瓮旋添新水以生涼氣如遇風雨夜涼却當將簾薦放下其間自小至老蠶滋長  
則分之沙燠厚則擡之失分則稠疊失擡則蒸濕蠶柔軟而克之物不禁揉觸小而  
分擡人知愛護大而分擡或懶倦而不知顧惜久堆亂積遠擡高拋損傷生疾多由  
於此蠶自大眠後十五六頓卽老得絲多少全在此數北蠶多是三眠南蠶俱是四  
眠日見有老者量分數減飼候十蠶九老方可入簇值雨則壞繭南方例皆屋簇北  
方例皆外簇然南簇在屋以其蠶少易辦多則不任北方蠶多露簇率多損壓壅閉  
音過南北簇法俱未得中今有善蠶者一說南北之間蠶少疎開牕戶屋簇之則可蠶  
多選於院內構長脊草厦內制蠶簇週以木架平鋪蒿梢布蠶於上用蓆箔圍護自  
無蠶病實良策也蠶簇見農器誌又有夏蠶秋蠶夏蠶自蟻至老俱宜涼惟忌蠅蟲秋蠶初  
宜涼漸宜煖亦因天時漸涼故也簇與繰絲法同春蠶南方夏蠶不中繰絲惟堪  
線績而已周禮忌原蠶歲再登非不利也然王者法禁之謂其殘桑也然則夏蠶最

不宜多育。務本新書云：凡繭宜併手忙擇涼處薄攤。蛾自遲出，免使搗繰相逼，恐有

不及，則有釜氾籠蒸之法。釜氾籠蒸並見農器譜士農必用云：繰絲之訣，惟在細圓勻緊，使無

偏慢，節核羸惡不勻也。繰絲有熟釜冷盆之異，然皆必有繰車絲軒，然後可用。熟釜

要大置於釜上，接一盆，餽添水至餽中八分滿。餽中用一板欄斷，可容二人對繰也。

水須常熱，旋旋下繭，多下則繰不及，煮損。此可繰，釜絲單繳者，雙繳者亦可，但不如

冷盆所繰潔淨光瑩也。冷盆要大，先泥其外，用時添水八九分，水宜溫暖長勻，無令

乍寒乍熱，可繰全繳細絲。中等繭可繰雙繳，比熟釜者有精神，而又堅韌也。南北蠶

繰之事，擇其精妙筆之於書，以爲必效之法。業蠶者取其要訣，歲歲必得，庶上以廣

府庫之貨資，下以備生民之繡帛，開利之源，莫此爲大。

### 祈報篇第十六

曾氏農書云：記曰：有其事必有其治，故農事有所焉，有報焉，所以治其事也。天下通

祀，惟社與稷。社祭土，勾龍配焉；稷祭穀，后稷配焉。此二事者，實主農事，載芟之詩，春

籍田而祈社稷也。良耜之詩，秋報社稷也。此先王祈報之明典也。匪直此也，山川之

神，則水旱癘疫之不時，於是乎禋爲命切之日，月星辰之神，則雪霜風雨之不時，於是

乎祭之，並天法施於民者，以勞定國者，能禦大寇，陪者能捍大患者，莫不迭祀先王。

載之典禮著之令式歲時行之凡以爲民祈報也周禮籥章凡國禘年於田祖則籥

幽雅擊土鼓以樂田峻爾雅註曰峻音俊乃先農也於先農有所焉則神農后稷與世

俗流傳所爲田父母皆在所祈報可知矣大田之詩言去其螟螣音騰及其蟊賊無

害我田穉田祖有神秉畀炎火有滄萋萋興雨祁祁雨我公田遂及我私此祈之之

辭也甫田之詩言以我齊明與我犧羊以社以方我田既臧農夫之慶此報之之辭

也繼而琴瑟擊鼓以御音培田祖以祈甘雨以介我稷黍以穀我士女此又因所報而

寓所祈之義也若夫噫嘻之詩言春夏祈穀於上帝蓋大雩帝之樂歌也豐年之詩

言秋冬報者烝嘗之樂歌也其詩曰爲酒爲醴烝畀祖妣以洽百禮然於上帝則有

祈而無報於祖妣有報而無祈豈闕文哉抑互言之耳此又祈報之大者也周禮大

祝掌六祈以同鬼神示示與祇同六祈謂類造繪祭攻說皆祭各小祝掌小祭祀將事候禳禱祠之祝號

以祈福祥順豐年逆時雨甯風旱弭災兵遠罪疾舉是而言則祈報禳禱之事先王

所以媚於神而和於人皆所以與民同吉凶之患者也凡在祀典烏可已耶記禮者

曰伊耆氏之始爲蜡也歲十二月合聚萬物而索饗之主先嗇而祭司嗇饗農及

郵表張劣切禽獸迎貓迎虎而祭之祭坊與水庸其辭曰土反其宅水歸其壑昆蟲

無作草木歸其澤由此觀之饗先嗇案此篇歲時行之至饗先嗇共四百六十三字誤寫在蓋古者未有耕牛之後蓋由當時所據

之本倒釘一頁而然今改正先農而及於貓虎祭坊水庸而及於昆蟲所以示報功之禮大小不

遺也考之月令有所謂祈來年於天宗者有所謂祈穀實者有所謂為麥祈實者而

春秋有一蟲獸之為災害一雨暘之致愆忒則必雩聖人特書之以見先王勤恤民

隱無所不用其至也夫惟如此是以物由其道而無天閼疵癘民遂其性而無札瘥

災害神之聽之有相之道固如此也後世從事於農者類不能然借或有一焉亦勉

強苟且而已豈能悉循用先王之典故哉田祖之祭民間或多行之不過豚蹄孟酒

春秋社祭有司僅能舉之牲酒等物取之臨時其為禮蓋蔑如也水旱相仍蟲螟為

敗饑饉荐臻民卒流亡未必不由祈報之禮廢置神之祀以致然也今取其尤關於

農事者言之社稷之神自天子至郡縣下及庶人莫不得祭在國曰大社國社王社

侯社在官曰官社官稷在民曰民社自漢以來歷代之祭雖粗有不同而春秋二仲

之祈報皆不廢也又育蠶者亦有所禳報謝之禮皇后祭先蠶淮南子云黃帝元妃西陵氏始蠶即為先

蠶考之後漢禮儀志祭苑窳婦人與寓氏公主拜詣旦升香各齋設體而祭此后妃

與庶人之祭雖貴賤之儀不同而祈報之心則一古有養馬一節春祭馬祖夏祭先

牧秋祭馬社冬祭馬步此馬之祈謝歲時惟謹至於牛最農事之所資反闕祭禮至

於蜡祭迎貓迎虎豈牛之功不如貓虎哉蓋古者未有耕牛故祭有闕典至春秋之

於蜡祭迎貓迎虎豈牛之功不如貓虎哉蓋古者未有耕牛故祭有闕典至春秋之

間始教牛耕後世田野開闢穀實滋盛皆出其力雖知有愛重之心而曾無愛重之實近年耕牛疫癘損傷甚多亦盍禳禱祓除祛禍祈福以報其功力豈爲過哉故於此篇祭馬之後以牛之說繼之庶不忘乎穀之所自農之所本也

農書卷六終





元王禎撰

百穀譜一

百穀序引

嘗聞上古之世人食鳥獸血肉以為食至神農氏作始嘗草別穀而後生民粒食賴焉物理論曰百穀者三穀各二十種為六十種蔬果各二十種共為百穀注云梁者黍稷之總名稻者既種之總名菽者眾豆之總名三穀各二十種為六十蔬果之類所以助穀之不及也夫蔬蔬平時可以助食儉歲可以救飢其菓實熟則可食乾則可脯豐歉皆可充飢古人所謂木奴千無凶年非虛語也雖曰種各有二十殆難枚舉今故總為編錄其陂澤之產園野之材與夫雜物品類上以助百穀之闕下以補諸物之遺條列而詳具之庶幾覽者擇取而備用焉

穀屬

粟

春秋說題辭曰粟之為言續也粟五變一變而以陽生為苗二變而秀為禾三變而粲然謂之粟四變人曰米出甲五變而蒸飯可食未均注云粟受五行氣而五變乃成故可食陽以一立

爲法故粟積大一分穗長一尺文以七列精以五立西者金所立米者陽精故西字合米而爲粟愚按粟之爲名不一或因姓氏或因形似隨義賦名是故早則有高居黃百日糧之類晚則有鴟脚穀鴨頭青之類其餘名字不可徧數今畧載於此齊民要術云夫粟成熟有早晚苗稈有高下收實有多少質性有彊弱米味有美惡粒實有息耗地勢有良薄山澤有異宜順天時量地利則用力少而成功多任情反道勞而無獲凡粟田菜豆小豆底爲上麻麥胡麻次之蕪菁大豆爲下故種粟春種欲深夏種欲淺其種時雨後爲佳遇小雨宜接濕種遇大雨待歲生小雨不接濕無以生禾苗大雨不待白背溼輾則令苗瘦歲若盛者先鋤一遍然後納種佳也春若遇早秋耕之地得仰壟待雨春耕者不中也夏若仰壟匪直盪汰不生兼與草歲俱出凡田欲早晚相雜防歲道有所宜有閏之歲節氣近後宜晚田然大率欲早早田倍多於晚田早田淨而易治晚者蕪叢難治其收之多少從歲所宜非關早晚然早穀米實而多晚穀皮厚米少而虛也汜勝之書曰種無期因地爲時三月榆莢時雨膏地彊可種禾種禾夏至後八九十日常夜半候之天有霜若白露下以平明時令兩人持長索相對各持一端以槩禾中去霜露日出乃止如此禾稼五穀不傷矣又必待

苗生如馬耳則旋鋤稀豁之處鋤而補之五穀惟小鋤之爲良苗出穰則深鋤鋤不

厭數周而復始。勿以無草而暫停。鋤者非止鋤草。蓋地熟而實多。穰薄而米息。鋤得十遍。便得八米也。春鋤起地。夏而除草。春鋤不用觸溼。六月以後。雖溼亦無嫌。呂氏春秋曰。苗其弱也。欲孤其長也。欲相與俱其熟也。欲相扶。是故三以爲族。乃多粟。族聚也。吾苗有行。故速長。弱不相害。故速大。橫行必得。從行必術。正其行。通其風也。耘苗之法。其凡有四。第一次曰撮苗。第二次曰布。第三次曰壅。第四次曰復。俗曰添米一功不至。則根莠之害。秕糠之雜入之矣。撮苗後。用一驢帶籠。耨之。初用一人牽之。慣熟不用。止一人輕扶入之。二三寸。其深痛過。鋤力三倍。所辦之田。日不啻二十畝。今燕趙多用之。名曰劓子。食貨志云。力耕數耘。收穫如盜賊之至。故熟速刈。乾速積。刈早則鎌傷。刈晚則穗折。遇風則收減。溼積則稟爛。積晚則損耗。連雨則生耳。所以收穫不可緩也。記曰。種而耨。耨而不穫。譏其不能圖功。攸終也。是知收穫者。農事之終。爲農者可不趣時致力。以成其終。而自廢其前功乎。七月詩云。九月築場圃。十月納禾稼。言農功之備也。載芟之詩云。載穫濟濟。有實其積。萬億及秭。夫粟者五穀之長。中原土地平曠。惟宜種粟。古今穀祿。皆以是爲差等。出納之司。皆以是爲準則。周禮地官曰。倉人掌粟入之藏。鄭註云。九穀盡藏。以粟爲主。故漢太倉之粟。陳陳相因。充溢露積於外。神農之教曰。有石城十仞。湯池百步。帶甲百萬。而亡粟弗能守。史記云。宣

曲任氏之先爲督道倉吏秦之敗豪傑皆爭金玉而任氏獨窖倉粟楚漢相拒滎陽民不得耕種米石至百金而豪傑金玉盡歸任氏任氏以此起富所以凶年饑歲雖隋侯之珠不易一鍾之粟也由此言之粟之於世豈非爲國爲家之寶乎

### 水稻

稻之名不一隨人所呼不必縷數稻有粳秫之別粳性疎而可炊飯秫性粘而可釀酒然非水則無以生故種藝之法宜選上流出水使其性也春秋說題曰稻之爲言藉也稻含水盛其德也稻太陰精含水漸洳乃能化也淮南子亦曰江水肥而宜稻南方下土塗泥皆宜水種治稻者蓄陂塘以瀦之置隄閘以止之故周官制典稻人掌稼下地以瀦蓄水以防止水齊民要術云三月種者爲上時四月上旬種者爲中時中旬爲下時先放水十日後曳碌礮十遍地既熟淨淘種子漬經三宿漉出內草籩中裏芽長二分一畝三升種之苗長陳草復起以鎌浸水芟之稻苗漸長復須薅之薅訖去水曝根令堅彊時水旱而溉之又有作爲畦埂耕耙既熟放水勻停擲種於內候苗生五六寸拔而秧之今江南皆用此法苗高七八寸則耘之爪耘肥耘見農器譜耘畢放水熯之欲秀復用水浸之苗既長茂復事薅拔以去根莠薅馬見農器譜農家收穫尤當及時江南上雨下水收稻必用喬杆笮架乃不遺失喬杆笮架見農器譜蓋刈早則米青而

不堅刈晚則零落而損收又恐爲風雨損壞此九月築場十月納稼工夫次第不可失也大抵稻穀之美種江淮以南直徹海外皆宜此稼春而爲米潔白可愛炊爲飯食尤爲香美孔子云食夫稻衣夫錦蓋食之於稻衣之於錦無以加也故生民蓄積而禦飢國家饋運而濟乏誠穀中之上品世間之珍藏也

### 旱稻

稻之名一而水旱之名異蓋水稻宜近上流旱稻宜用下田齊民要術云凡下田停水處燥則堅塔濕則污泥難治而易荒境墮而殺種其春耕者殺種尤甚故宜五六月時曠之以擬大麥麥時水澇不得納種者九月復一轉至春種稻萬不失一凡種下田不問春夏候水盡地白背時速耕耙勞頻翻令熟二月半種稻爲上時三月爲中時四月初及半爲下時漬種如法裏令開口耨耩掩種之再遍勞苗長三寸耙勞而鋤之耨惟欲速每經一雨輒欲耙勞苗高尺許則鋒天雨無所作宜冒雨薅之料大如概者五六月中霖雨時拔而栽之其高田種者不求極良惟須廢地亦秋耕耙勞令熟至春黃場納種不宜溼下餘法悉與下田同

按此書節取諸書雖不全錄原字文義不明謹案齊民要術原文增入今閩中有得占城稻種高仰處皆宜種之謂之旱占其米粒大且甘爲旱稻種甚佳北方水源頗少惟陸地沾溼處種稻其耕鋤

薈拔一如前法一種有小香稻者赤芒白粒其米如玉飯之香美凡祭祀延賓以爲上饌蓋貴其罕也

大小麥青稞附

麥芒穀也詩謂貽我來牟卽大小麥也雜陰陽書曰大麥生於杏二百日秀秀後五十日成生於亥壯於卯長於辰老於巳死於午惡於戌忌於子丑小麥生於桃二百一十日秀秀後六十日成忌與大麥同月令以仲秋勸人種麥無或失時尙書大傳以秋昏虛星中可以種麥虛北方元武之宿八月昏中見於南方務本直言云麥種初收時旋打旋揚與蠶沙相和辟蟲傷資地方苗又耐旱齊民要術謂八月中戊社前種者爲上時下戊前爲中時八月末九月初爲下時此種麥之法也大麥非良地則不須種小麥非下田則不宜說文曰麥金旺而生火旺而死夫八月乃金旺之月麥於是月而生五月乃火旺之月麥於是月而死是知物之生成各有其時種植之日有先後則所擲之子有多寡種植之地有肥饒則所收之利有厚薄大抵未種之先當於五六月曠地若不曠地而種其收倍薄凡種須用耬犁下之又用砵車碾過日種數畝蓋成壟易於鋤治又有漫種一法農人左手挾器盛種右手握而勻擲於地旣遍則用耙覆勞之又頗省力耬利砵車見農器譜此北方種麥之法南方惟用撮種故所種不多然糞而鋤

之人功既到所收亦厚正月二月勞而鋤之三月四月鋒而更鋤苗乃茂盛既秀不  
須再鋤直至收穫韓氏直說云四五月麥熟帶青收一半候熟收一半若過熟則拋  
費每日至晚卽便載麥上場堆積用苫繳覆以防雨作如天晴乘夜載上場薄攤使  
之易乾碾過一遍翻過又碾一遍起楷下場揚子收起直待所收麥子都碾盡將以  
前未淨楷桿再碾如此可一日一場比及收淨時分三分中已碾其二分古語云收  
麥如救火若少遲慢一值陰雨卽爲災傷况遷延過時秋苗亦妨鋤治北方芟麥用  
鈔綽腰籠一人日可收麥數畝南方收麥鎌割手槲所種麥少故也若力省而工倍  
當以北方爲法鈔綽腰籠見農器譜然貯藏之法尤不可不明大凡曬大小麥須六月掃場地  
候地毒熱衆手薄攤取蒼耳碎挫拌曬至未時趁熱收可二年不蛀更欲曬亦止在  
立秋前若立秋後則已有蟲生恐無益矣夫大小麥北方所種極廣大麥可作粥飯  
甚爲出息小麥磨麩可作餅餌飽而有力若用廚工造之尤爲珍味充食所用甚多  
故春秋惟麥木不收則書之蓋重其闕也世又有所謂青棵麥不過名與大小麥頗  
異爾種畝用子八升與大麥同時熟好收畝得三四石每石得麩八九斗堪作餅餌  
磨盡無麩但打時稍難惟伏日用碌礮碾過亦助二麥不足之用也

穀屬

黍

說文云禾入米爲黍。又黍暑也。當暑而生。暑盡而收。齊民要術云。凡黍田新開荒爲上。大豆底爲次。穀底爲下。地必欲熟。一畝用子四升。三月上旬種者爲上。時四月上旬爲中。時五月上旬爲下。時夏種黍與種穀同時。非夏者大率以耒赤爲候。苗生隴平。即宜耙勞。鋤三遍。乃止。鋒而不耩。詩云。維秬維秠。秬黑黍也。書曰。秬鬯一卣。秬黍之別名。此言黍之爲酒尚矣。今有赤黍米黃而黏。可蒸食。白黍釀酒。亞於糯。林廣志云。黍有牛黍。有稻尾黍。馬革大黑黍。此黍之異名也。又北地遠處。惟黍可生。所謂當暑而種。當暑而收。其莖穗低小。土人謂之林子。可以釀酒。又可作餿粥。黏滑而甘。此黍之有補於艱食之地也。大抵割黍欲晚。早則米不成。宜即溼踐之。凡祭祀以黍爲上。盛古人多以雞黍爲饌。貴其色味之美也。

稌

稌。禾從祭。謂可以供祭也。其苗莖穗葉與黍難別。故言黍必及於稌者。其米用有異也。種治之法與黍俱同。凡稌味美者。亦收薄。難春。割稌欲早。蓋晚多零落。收訖宜蒸而裹之。曝乾。春而爲米。其米疎爽。可炊。煮作飯。時諸穀未熟。可以接飢。其色鮮黃。其



味香美然所種特少爲農家之稀饌也

### 梁秫

梁有赤梁有白梁廣雅曰有具梁解梁有遼東黃梁其禾莖葉似粟其粒比粟差大其穗帶毛芒牛馬皆不食與粟同時熟收割之法亦同春而爲米圓滑如珠炊之香美勝於粟米世謂之膏梁號食飯之上品也按此條之目梁秫並列乃言梁而不言秫疑文有誤脫謹案廣志曰秫粘粟有赤有白有胡秫早熟及麥說文亦曰秫稷之黏者今世有黃梁穀秫桑根秫穗天梧秫可以補其闕

### 大豆

附 磷豆

大豆有白黑黃三種廣雅曰大豆菽也爾雅曰戎菽謂之荏菽春大豆次植穀之後二月中旬爲上時一畝用子八升三月上旬爲中時畝用子一斗四月上旬爲下時畝用子一斗二升歲宜晚者五六月亦得然時晚則種子當稍加地不求熟故也尤當及時鋤治使之葉蔽其根庶不畏旱崔實曰正月可種磷豆二月可種大豆又曰三月桑椹赤可種大豆又曰四月時雨降可種大小豆大槩美田欲稀薄田欲稠也穫豆之法貴晚蓋早則零落而損實也其大豆之黑者食而充飢可備凶年豐年可供牛馬料食黃豆可作豆腐可作醬料白豆粥飯皆拌食三豆色異而用別皆濟世之穀也

小豆

廣雅曰小豆荅也本草經云張騫徃外國得胡豆今世小豆有菜豆赤豆白豆豇豆  
豈豆皆小豆類也種豆於夏至後十日者爲上時畝用子八升初伏斷手爲中時畝  
用子一斗中伏斷手爲下時畝用子一斗二升中伏以後則晚矣熟耕耬下以爲良  
澤多者耬耩漫擲而勞之如種麻法汜勝之書云豆生布葉鋤之生五六葉又鋤之  
然亦不可甚治古所以不盡治者豆有膏盡治之則傷膏傷則不成而其收耗折也  
夫收割之法待其可收則刈豆角三青兩黃拔而倒豎籠叢之則生熟皆均不畏嚴  
霜從本至末全無秕減北方惟用菜豆最多農家種之亦廣人俱作豆粥豆飯或作  
餌爲炙或磨而爲粉或作麩材其味甘而不熱頗解藥毒乃濟世之良穀也南方亦  
間種之

豌豆

豌豆種與大小麥同時來歲三四月則熟又謂之蠶豆以其蠶時熟也百穀之中實  
爲先登蒸煮皆可使食是用接新代飯充飽務本直言云如近城郭種之可摘豆角  
賣而變物莊農獻送以爲嘗新貴其早也今山西人用豆多麥少磨麪可作餅餌而  
食此豆五穀中最宜耐陳不問凶豐皆可食用實濟飢之寶也

蕎麥

蕎麥赤莖烏粒種之則易為工力收之則不妨農時晚熟故也農桑輯要云凡蕎麥五月耕地經二十五日草爛得轉并種耕三遍立秋前後皆十日內種之待霜降收刈悉其子粒焦落乃用推鎌穫之推鎌見農器圖譜北方山後諸郡多種治去皮殼磨而為麩攤作煎餅配蒜而食或作湯餅謂之河漏滑細如粉亞於麥麩風俗所尚供為常食然中土南方農家亦種但晚收磨食漉作餅餌以補麩食飽而有力實農家居冬之日饌也

蕎黍

按蜀黍一名高粱一名蜀秫以種來自蜀形類黍故有諸名蜀應從蜀

蕎黍春月種不宜用下地莖高丈餘穗大如帚其粒黑如漆如蛤眼按齊民要術黍有鶯鶻之名據此則鶻熟時收刈成束攢而立之其子作米可食餘及牛馬又可濟荒其梢可作洗帚楷稈可以織箔夾籬供爨無可棄者亦濟世之一穀農家不可闕也

胡麻

胡麻即今之脂麻是也漢時張騫得其種於胡地故目之曰胡麻本草注云麻八稜者為巨勝四稜者為胡麻皆以烏者良白者劣衍義云今胡地所出者多肥大其紋鵝其色紫黑取油亦多齊民要術曰胡麻於白地種二三月為上時四月上旬為中

時五月上旬為下時月半前種者實多易成月半後種者少子而多批也種欲截雨脚若不緣溼融而不生一畝用子二

升漫種者先以耬耩然後撒子空曳勞勞上加入土厚不難燥樓耩者炒沙令燥中半和之不

沙下不均攪種鋤不過三遍刈束欲小束大則難燥打手復不勝以五六束為一叢斜倚之不爾

若荒得用鋒耬吹倒損候口開乘車詣田抖擻側豎以還叢之三日一打四五遍乃盡耳若乘溼橫積蒸

收也吹倒損熟速乾雖鬱衰無風吹虧損又慮裹者不中為種子然油無損也按古詩言麻麥言禾麻則麻尚矣乃今之白脂麻

也胡麻出於胡地大而少異取其油可以煎烹可以燃點其麻又可以為飯續齊諸

志所謂天台胡麻飯是也

麻子蘇子附

麻子爾雅所謂廢棄實儀禮註所謂苴麻之有廢者皆謂廢為子也本草圖經曰麻

廢麻子生大山川谷今處處有之皆園圃所蒔績其皮以為布者麻廢一名麻勃麻

上花勃勃者審如是言則子與廢為二物矣齊民要術曰止取實者種班黑子班黑者饒

實崔寔曰苴麻子黑又實而重擣治作爛不作麻耕須再遍一畝用子三升二月種者為上時四月初為中

時五月初為下時大率二尺留一根穧則不成鋤常令淨荒則少實既放勃拔去雄若未放勃去雄者則

不成凡五穀地畔近道者多為六畜所犯宜種胡麻麻子以遮之胡麻六畜不食麻子實

此二實足供慎勿於大豆地中雜種麻子扇地兩損而收並薄六月中可於麻子地間散蕪菁

美爛之費也

子而鋤之。擬收其根。雜陰陽書曰：麻生於楊或荆七十日後。花六十日後。熟種忌四季辰未戌丑戊己。汜勝之書曰：樹高一尺。以糞大糞之。無蠶矢。以溷中熟糞亦善。樹一升。天旱以流水澆之。無流水。曝井水。殺其寒氣。以澆之。雨澤時。適勿澆。澆不欲數。霜下實成。速斫之。其樹大者。以鋸鋸之。務本新書曰：凡種五穀。如地畔近道者。亦可另種蘇子。以遮六畜傷踐。收子打油。燃燈甚明。或熬油。以油諸物。爾雅曰：蘇。桂荏。釋曰：蘇荏類草。按麻子蘇子。六畜所不犯。類能全身。遠害者。於五穀有外護之功。於人有燈油之用。皆不可闕也。

農書卷七終



元王禎撰

百穀譜三

菰屬

甜瓜黃瓜

廣雅曰土芝瓜也其子瓢

力點切

爾雅曰𦉰𦉰以其綿綿而生也為種不一而其用有

二供果為果瓜供菜為菜瓜菜瓜則胡瓜越瓜是也

附見

後果瓜品類甚多不可枚舉

以狀得名者則有龍肝虎掌兔頭狸首蜜筍之稱以色得名者則有烏瓜黃颺白颺

小青大班之別然其味不出乎甘香故不復具錄廣志以瓜之所出惟遼東廬江燉

煌者為勝然瓜州之大瓜陽城之御瓜蜀之温食永嘉之襄瓜第未可以優劣論是

又不必拘以土地所宜顧種藝之法何如耳愚嘗聞甘肅等處其甜瓜大如枕割去

其皮其肉與瓢甘勝糖蜜所割膚皮暴之稍乾柔韌資之中土以為贈送甘而有味

蓋風土所宜其實大而味甘非他種可比又嘗見浙間一種謂之陰瓜宜於陰地種

之秋熟色黃如金膚皮稍厚藏之可歷冬春食之如新凡種瓜常以二月上旬為上

時三月上旬為中時四月上旬為下時至五六月止可種藏瓜耳

秋瓜小實中醬藏食種宜陽

地暖則易長杜詩所謂陽陂可種瓜者是也法先以水淨淘瓜子以鹽拌之不能死

坑深可五寸口大如斗納瓜子四箇大豆三箇以熟糞土覆之瓜生數葉掐去豆以就糞瓜

弱以豆爲之起土瓜生行陣宜整兩行微相近兩行外相遠中通步道近以就糞瓜

生比至初花三四次鋤之勿令生草草生脅瓜無子蔓長宜用乾柴枝就地引之則

子多摘時引手摘取之勿令踏瓜蔓及翻覆之路則瓜爛翻則瓜死宜慎之又區種法兩步爲一

區口大如盆以土壅其畔區中躡令平內瓜子大豆各十枚如前法糞覆之十月種

者大雪時壅雪坑上春草生瓜亦生矣又法加甕蓄水埋於科中央口與地平常令

水滿四畔種瓜則不畏旱亦良法也凡收子宜用本母子瓜截去兩頭者取中央子

本母子瓜生數葉便結子子亦早熟中輩蔓長二三尺方生子後者蔓足方生子用兩頭子者瓜曲而細短而嚼瓜生蟻用羊骨置其旁引

棄之此種藝之法也一枚可以濟人之飢渴五畝可以足家之衣食一種胡瓜色黃

卽黃瓜也亦有青白者又越瓜色白卽白瓜皆菜瓜也種同前瓜法黃瓜則以樹枝

引蔓延緣而生白瓜則就地延蔓生子而已畏旱宜常灌溉之生熟皆可食烹飪隨

宜實夏秋之嘉蔬也或以醬藏爲豉鹽漬爲霜瓜則又兼蔬蔬之用矣

西瓜

種出西域故名西瓜一說契丹破回紇得此種歸按五代史作蕭翰破回紇得以牛



糞覆棚而種味甘。北方種者甚多，以供歲計。今南方江淮閩浙間亦效種。比北方差小，味頗減。爾種同前瓜法。區行差稀，多種者墜頭上漫擲勞平。苗出之後，根下壅作土盆。欲瓜大者，步留一科。科止留一瓜。餘蔓花皆掐去，則實大如三斗栲栳矣。味寒解酒毒。其子曝乾取仁，用薦茶亦得。有雲頭者最佳。故古人有一片冷沉潭底月，六彎斜捲隴頭雲之句。其宿醒未解，病暈未蘇，得此而食，世俗所謂醍醐灌頂，甘露洒心，正謂此也。

冬瓜

冬瓜以其冬熟也。廣志謂之蔬，鉅神仙本草曰：一名水芝，一名白瓜。生嵩高平澤，今在處園圃皆蒔之。其實生苗蔓下，大者如斗而更長，皮厚而有毛，初生正青綠，經霜則白如塗粉。其中肉及子亦白，故謂之白瓜。齊民要術曰：種冬瓜法，傍墻陰地作區，圓二尺深五寸，以熟糞及土相和。正月晦日種，二月三四月亦可既生，以柴木倚墻，令其緣上。旱則澆之。八月斷其稍，減其實一本，但留五六枚，多留則不成也十月霜足收之，早收則爛冬瓜越瓜，十月區種。如種瓜法。冬則推雪著區上為堆，潤澤肥好，勝春種。又曰：削去皮子，於芥子醬中，或美豆醬中藏之，佳。荆楚歲時記曰：七月採瓜犀，以為面脂。本草圖經曰：犀瓣也。瓢亦堪作燥豆，按蔬果中，瓜之種至夥也。獨此瓜耐久，經霜乃熟，又可藏。

之彌年不壞今人亦用爲蜜煎其犀用爲茶果則兼蔬果之用矣

### 瓠瓜

說文曰瓠一曰壺皆瓠屬也陸農師曰項短大腹曰瓠細而合上曰匏似匏而肥圓

者曰壺然有甘苦二種甘者供食苦惟充器耳按毛詩云匏有苦葉者苦瓠也注云不可

食特可佩以度水而已蓋以作壺濟水也又曰幡幡瓠葉采之烹之此甘瓠也故曰甘瓠爨之其爲物也

蔓生而齒瓣夏熟而秋枯爾雅曰瓠犀瓣幽風曰八月斷壺亦其義也本草云味甘

冷無毒利水道止消渴惟苦者有毒不宜食凡種如瓜法蔓長則作架引之汜勝之

書云先掘地作坑方圓深各三尺圍蠶沙和土令勻無蠶沙牛糞亦可著坑中作踐令堅平

以水沃之水盡下子十顆復以前糞覆之既生長二尺餘便總聚十莖一處以布纏

之五寸許以泥封護俟纏處合爲一莖擇彊者留之餘悉掐去引蔓結子子外之條

亦掐去之凡留子初生二三子不佳取第四五者區留三子即足用餘旋食之又四

時類要云坑深四五尺坑底填油麻菜豆蘗及爛草糞各一重上著糞土以子十顆

種之待成揀彊者四莖每兩莖相貼纏之待其相著各除一頭又取所留兩莖如前

法相貼活後惟留一頭著子則揀留兩子如此則一斗變爲盛一石矣莊子魏惠王

大瓠之種種之實五石其亦以此法歟矣瓠之爲物也曩然而生食之無窮最爲佳

蔬飪烹無不宜者。種如其法則其實斗石大之爲瓊，盎小之爲瓢，杓膚瓢可以喂猪。犀瓣可以灌燭，咸無棄材。濟世之功大矣，可不知所重哉。

### 芋

芋一名土芝。齊人曰莒，蜀呼爲蹲鴟。在在有之。蜀漢爲最。顏師古注：蹲鴟芋也。葉如荷，長而不

圓，莖微紫。乾之亦中食。根白亦有紫者，其大如斗，食之味甘。旁生子甚夥，拔之則連

茹而起。宜蒸食，亦中爲羹。臙東坡所謂玉糝羹者，此也。煮法宜先用鹽微糝之，則不

糝糊。廣志所載凡十四種，其大如斗，魁如杵，箴者名君子芋。子少而魁大者爲談善

芋，子多而魁亦大者爲百果芋。畝收百斛，又有車轂鋸子青邊旁巨四種，惟多子耳。

他如緣枝生而色黃者，則有雞子芋。蔓生而根如鵝鴨卵者，則有博士芋。餘悉下品，

不復具錄。凡此諸芋，皆可乾腊，亦可藏至夏食之。種亦軟白沙地，近水爲善。芋畏旱

水區深可三尺許，區行欲寬，寬則過風。芋本欲深深，深則根大。率二尺一根，漸春宜種

秋宜壅。立夏種不生，卵秋失壅而瘦，不肥。霜降，捩其葉，使收液，以美其實。則芋愈大而愈肥，汜勝之

書云：區方深各三尺，下實豆萁，尺有五寸，以糞著其上，深如其萁。一區種五本，復以

糞土上覆之。旁四本中一，本漸漸培之。芋成，萁爛，皆長三尺，此亦良法。今之農不然，但於淺土秧

子，俟苗成移就區種，故其利亦薄。其可不知此法。按列仙傳云：酒客爲梁，使烝民益

種芋三年當大飢卒如其言而梁民得不死卓氏曰岷山之下沃有野躑鴉至死不飢且夫五穀之種或豐或歉天時使然芋則繫之人力若種藝有法培壅及時無不獲利以之度凶年濟饑饉助穀食之不及故次於稼穡之後

### 蔓菁

蔓菁一名蕪菁爾雅曰葑說文蕪菁也卽詩采葑采菲之葑也河東太原所出者根極大他皆不及又出吐谷中故北地多種此葉似菘而根不同四時均有春食苗夏食心謂之薑子秋可爲菹冬根宜蒸食菜中之最有益者常食通中益氣令人肥健諸葛亮所止必令兵士種蔓菁取其纒出甲可生啖一也葉舒可煮食二也久居隨以滋長三也棄去不惜四也回則易尋而採之五也冬有根可斷食六也故川蜀人呼爲諸葛菜其子九蒸九曝可搗爲粉塗帛者資之亦可爲油陝西惟食此油燃燈甚明能變蒜髮齊民要術云種不求多惟須良地新糞壞垣墻乃佳糞若以灰令厚一寸灰多則燥不生耕地欲熟宜加糞徃復勻蓋七月初種之畝子三升漫撒而勞種不用溼溼則葉焦既生不鋤九月末收葉六月種者根大而葉蠹七月末種者葉美而根小惟七月初者根葉俱得仍留根取子十月中犂龜時拾取耕出者不則留多而英不茂實不繁也擬賣者純種九英九英根大而不美春夏用畦種如葵法剪訖復種取根者用大小麥底

六月中種十月將凍取出之一畝可得數車漢桓帝詔曰橫水爲災五穀不登令所傷郡國皆種蔓菁以助民食然此可以度凶年救饑饉一種而兼數美爲利甚博杜工部有云冬菁飯之半豈虛語哉

### 蘿蔔

爾雅曰葵蘆菹音菹一名萊菹又名菑突今俗呼蘿蔔在在有之北方者極脆食之無相中原有迭秤者其質白其味辛甘尤宜生啖能解麪毒子可入藥下氣消穀四時皆可種然不如末伏秋初爲善破甲以後便可供食老圃云蘿蔔一種而四名春曰破地錐夏曰夏生秋曰蘿蔔冬曰土酥故黃山谷云金城土酥淨如練以其潔也種同蔓菁法每子一升可種二十畦畦可長一丈二尺闊四尺擇地宜生耕地宜熟地生則不蠹耕熟則草少凡種先用熟糞勻布畦內仍用火糞和之令勻撒種之俟苗出成葉視稀稠去留之其去之者亦可供食以疎爲良疎則根大而美密則反是尺地約可二三窠厚加培壅其利自倍然收種子宜用九月十月收者擇其良去鬚帶葉移栽之澆灌得所至春二月收子可備時種宿根在地不經移種者爲斜子種之亦而不肥按蔬茹之中惟蔓菁與蘿蔔可廣種成功速而爲利倍然蔓菁北方多獲其利而南方罕有之蘆菹南北所通美者生皆可食醃藏腊豉以助時饌凶年亦可濟飢功用甚廣不可具述其可不知所種哉

茄子

茄子一名落蘇。隋煬帝改茄子爲崑崙瓜。一種出自新羅國者。其色微紫。蒂長味甘。今之紫茄。黃山谷所謂紫膨脝者是也。今在在有之。又有青茄。白茄。白者爲勝。亦名銀茄。又一種白者。謂之渤海茄。又一種白花青色。稍匾。一種白而匾者。皆謂之番茄。甘脆不澀。生熟可食。又一種水茄。其形稍長。甘而多水。可以止渴。此數種中。土頗多。南方罕得。亦宜種之。凡收種於九月黃熟時。摘取。擘開。水淘洗去浮者。曝乾。至春二月。種如葵法。常澆潤之。旱卽乾死。俟著四五葉。高可五寸許。帶土移栽之。凡栽根株宜築實。不實則死。區中不宜有浮土。恐雨泥濺葉。則莠而難茂。栽時得晴爲宜。早晚澆灌之。鋤治培壅勤者務焉。務本新書云。茄開花。斟酌窠數。削去枝葉。再長晚茄。老圃云。種茄二十科。糞壅得所。可供一人食。昔張浮休頌之云。身纍百贅。頸附千疣。採之不勤。茹之頗柔。善於形容者也。茄視他菜爲最耐久。供膳之餘。糟醃豉腊。無不宜者。須廣種之。

薑

薑。說文曰。禦溼之菜。史記云。種千畦薑。與千戶侯等。言其利博也。凡種宜用沙地。熟耕。或用整深。掘爲善。三月畦種之。畦闊一步。長短任地。橫作籠。深可五七寸。籠中一

尺一科。以土上覆厚三寸許，仍以糞培之。益以蠶糞尤佳。芽出生草，勤鋤之。壟中漸漸加土培壅。一法用蓆草覆之，勿令他草生。使薑芽自迸出。六月用枝葉作棚，以防日曝。薑性不耐寒熱，故爾。或只用帶葉樹枝扞插。四月竹筴爬開根土，取薑母貨之。不虧元本。秋社前，新芽頓長，分採之。卽紫薑，芽色微紫，故名。最宜糟食，亦可代蔬。劉屏山詩云：恰似勻糝指，柔尖帶淺紅，似之矣。白露後則帶絲，漸老爲老薑，味極辛，可以烹飪。蓋愈老而愈辣者也。曬乾則爲乾薑，醫師資之。今北方用之頗廣。齊民要術曰：中國多寒土，不宜薑。所種僅可擬藥物耳。九月中掘出，置屋中，宜作窖，穀稈合理之。今南方地暖，不用窖。至小雪前，以不經霜爲上，拔去土，就日曬過，用箬籬盛貯架起。下用火薰三日，夜令其溼氣出盡，却掩籬口，仍高架起。下用火薰，令常暖，勿令凍損。至春擇其芽之大者，如前法種之，爲效速而利益倍。養羊種薑，子利。按薑辛而不葷，去邪辟羶，蔬茹中之拂士也。日用不可闕。然本草云：能解穢，溫中多食則少志，傷心氣。其亦夫子不撤薑，不多食之義云爾。

蓮藕

蓮荷實也。藕荷根也。爾雅云：其實蓮，其根藕。蓮子八月九月中收，蓮子堅黑者，於瓦上磨蓮子頭，令薄，取瑾土作熟泥封之。如三指大，長二寸，使蒂頭平，重磨處尖銳，泥

乾時擲於池中。重頭沉下。自然周正。皮薄易生。不時卽出。其不磨者。皮旣堅。倉卒不能生也。種藕法。春初掘藕根節頭。著魚池泥中。種之。當年卽有蓮花。蓮子可磨爲飯。輕身益氣。令人彊健。藕止渴散血。服食之不可闕者。

芡

芡一名雞頭。一名雁頭。山谷詩云。剖蚌煮鴻頭。是也。葉大如荷。皺而有刺。花開向日。花下結實。故菱寒而芡暖。其莖之柔嫩者。名爲蕈。人採以爲菜茹。八月採。擘破取子。散著池中。自生雞頭。作粉食之。甚妙。河北沿漕。樂居人採之。春去皮搗爲粉。蒸煤作餅。可以代糧。龔遂守渤海。勸民秋冬益蓄菱芡。蓋謂其能充饑也。

菱

菱一名菱。菱陵也。世俗謂之菱角。葉浮水上。花開背日。實有二種。一種四角。一種兩角。又有青紫之殊。秋上子黑。熟時收取。散在池中。自生。生食性冷。煮熟爲佳。蒸作粉。蜜和食之。尤美。江淮及山東。曝其實以爲米。可以當糧。猶以椽爲資也。

百穀譜四

蔬屬

葵



葵說文曰菜也有紫莖白莖二種葉之小者為鴨脚葵種出少室山中今南北皆有

之又一種花有五色者名曰蜀葵不可食爾雅所謂葍莢葵是也音肩按葵為百菜

之主備四時之饌本豐而耐旱味甘而無毒供食之餘可為菹腊枯枿之遺可為枿

簇子若根則能療疾咸無棄材誠蔬茹之上品民生之資助也春宜畦種冬宜撒種

然夏秋皆可種也詩曰七月烹葵此種之早者俗呼為秋葵遲者為冬葵崔實曰正

月可種葵芥又曰六月六日種葵中伏以後可種冬葵時有先後為之在人齊民要

術云凡種時必燥曝葵子子雖經歲不澇然地不厭良薄即糞之鋤不厭數旱則灌

之春多風旱畦長兩步廣半之大則水難均深掘以熟糞對土勻覆其上厚一寸許耙耩

之令熟足踏使堅平用水澆潤水盡下子又以糞土上覆深如其下葵出三葉然後

澆之澆用晨夕日中則止凡畦種之物悉如之不復條列旱種者必秋耕十月末地將凍散子

勞之一畝可須人足踏之乃佳菜肥則正月末種者亦如之五月初更種春者既老種

取子春者熟不均於此時附地剪去春葵冷根上枿生者柔軟亦可食乾之即中為枿枿多

秋葉必留五六葉不指則莖孤大凡指葵必露解諺云觸露八月半剪去留其歧歧多

二寸獨莖者半之枿生肥嫩至收時高可過膝莖葉皆美窠雖不高菜實倍多不剪反是此

種藝之法也宿根在地春生嫩葉亦可採食前金人以韭蓼汁併雞肉和食謂之冷

羹最爲上饌古詩腰鎌刈葵藿葵之用鎌其來尙矣然莖葉叢茂時方可刈嫩惟採  
擷之耳杜詩云刈葵莫放手放手傷葵根蓋傷根則不生矣格物之精尤不可不審  
昔魯相公儀休食葵而美拔而棄之蓋不與民爭利雖然仁矣而未博也苟上之人  
教之以種藝之法勿奪其時使之家種百畦其利自倍是與民共之尙何利之爭哉

芥

芥從北從介取其氣之辛辣而有剛介之性故曰芥古人所謂菜重芥薑者其以是  
與爲種不一葉似菘而有毛味極辣者青芥也莖葉俱紫爲紫芥作羹食之美又有  
白芥子粗大於他芥色白如梁米味極辛美宜入藥利九竅明目通中芥極多心  
芥之嫩者爲芥藍極脆東坡云芥藍如菌蕈脆美牙頰響芸薹芥不甚香經冬根不  
死患腰脚疾者不宜食比他芥不爲甚佳齊民要術云七月半種之地欲糞熟與蕪  
菁同畝用子一升既生亦不鋤之十月收蕪菁訖收蜀芥又云種芥子及蜀芥取子  
者皆二月好雨澤時種二物性不耐寒經冬則死故須春種之五月熟而收子今江  
南農家所種如種葵法俟成苗必移栽之早者七月半後種遲者八月半種厚加培壅草卽鋤之旱  
卽灌之冬芥經春長心中爲鹹淡二種亦任爲鹽菜楊誠齋詩云蟹眼嫩湯微熟了鵝兒新酒未  
醒初此言芥莖之美也如欲收子者卽不摘心蓋南北寒暖異宜故種畧不同而

用則一夫芥之爲物。心多而耐久。味辣而性溫。可搗取汁。以供庖饌。尤香烈可愛。足以解沉酣。消煩滯。亦蔬茹中之介然者。是宜受辛於藟。白而見媚於盤飧也。可不種哉。

### 芸薑芥子

種同蜀芥。每畝用子四升。足霜始收。味辛不甚香。經冬以草覆之。不死。至春復可供食。性涼破血。先患腰脚者。不宜多食。然其子入藥。功用頗多。亦不可闕也。

### 菌子

菌子說文曰蕈也。爾雅曰中尫菌。率皆朽株溼氣蒸滷而生。中原呼菌爲磨菇。又爲我。又一種謂之天花。桑樹上生者。呼爲桑我。施之素食最佳。雖南北異名。而其用則一。今江南山中松下生者。名爲松滑。誠齋云。傘不如笠。釘勝笠。蓋愈嫩愈美。風味過於他菌。又有紫蕈白蕈二種。尤佳。朱文公詩云。誰將紫芝苗。種此槎上土。便學商山翁。風餐謝肥羜。言紫蕈之美也。又詩云。聞說閩風苑。瓊田產玉芝。不收雲露表。烹瀹詎相宜。此言白蕈之美也。深山中多有之。菌之種不一。名亦如之。野蕈如赤菰黃耳。皆可食。然辨之不精。多能毒人。雖甘無益也。不復具載。種菌法。四時類要云。三月種菌子。取爛楮木及葉。於地埋之。常以泔澆灌之。三兩日卽生。又法。畦中下爛糞。取楮

可長六七寸截斷槌碎如種菜法勻布土蓋日澆潤之令長溼隨生隨食可供常饌  
今山中種查蕈亦如此法但取向陰地擇其所宜木等楓楮栲伐倒用斧碎斫成坎以  
土覆壓之經年樹朽以蕈碎剉勻布坎內以蒿葉及土覆之時用泔澆灌越數時則  
以槌棒擊樹謂之驚蕈雨露之餘天氣蒸暖則蕈生矣雖踰年而獲利利則甚博採  
訖遺種在內來歲仍復發相地之宜易歲代種新採趁生煮食香美曝乾則爲乾香  
蕈今深山窮谷之民以此代耕殆天茁此品以遺其利也

蒜

蒜說文曰葷菜也又曰菜之美者張騫使西域得大蒜種歸種之今京口有蒜山多  
出蒜蒜有大小之異大者曰葫卽今大蒜每頭六七瓣收條中子種者一年爲獨蒜  
再種之則爲六七瓣矣小者曰蒜葉似細葱而澀頭小如蕎卽今山蒜爾雅曰蒿山  
蒜也二物氣味相似能興陽伐性故道家流多忌食之性熱而有小毒氣極葷然以  
人臭肉掩臭氣夏月食之解暑辟瘴氣北方食餅肉不可無此家有其種多者收一  
二頃以供歲計今在在種之齊民要術云宜熟軟地耕三遍八月種至來年四五月  
收凡種每半尺地一根鋤治令淨時加糞壅苗長一尺許漸漸撥開土要見白則本  
大不爾止益葉耳或結葉亦佳嫩薑可爲蔬又一種澤蒜可以香食吳人調

用此根解蕘更勝葱非此物易滋蔓隨劇隨合熟時採之漫散種之按諸菜之葷者惟宜採鮮食之經日則不美惟蒜雖久而味不變可以資生可以致遠施之臭腐則化爲神奇用之鼎俎則可代醯醬旅途尤爲有功炎風瘴雨之所不能加食餲腊毒之所不能害此亦食經之上品日用之多助者也其可不廣種之哉

### 薤

薤爾雅曰鴻薺本出魯山平澤今處處有之葉似韭而闊本豐而白深本草云雖辛不董五藏學道人長餌之以其能温中通神安魂魄續筋力爾故杜甫詩曰束比青芻色圓齊玉筋頭衰年關隔冷味暖併無憂或取其白芨酒尤佳樂天詩云酥暖薤白酒又內則云切葱薤實諸醢以柔之碎錄云豚脂用葱膏用薤然則酒也醢也膏也無施不可種法與韭同二三月種凡三四支一本或七八支謬云葱三種四支多則本茂率一尺一本葉生則鋤薤性多穢荒卽瘦瘠薤子三月葉青便出之未青而出者肉未滿令薤瘦漢渤海太守龔遂勸農家種薤百本民獲其利到于今稱之又一種麥原中自生者俗呼爲天薤卽野薤也葉比家薤較小味亦辛卽爾雅所載薊山薤也亦可供食但不多有耳夫薤韭屬也支本益茂而功用過之生則氣辛熟則甘美種之不蠹食之有益故學道者之所資而老人之所宜食也醫家目之以爲菜之珍不亦宜乎

蔥

蔥說文曰葷菜也其色蔥蔥淺綠也故名凡四種山蔥胡蔥漢蔥凍蔥爾雅曰蒼卽山

蔥宜入藥胡蔥亦然食惟用漢蔥凍蔥耳漢蔥木蔥也漢蔥葉大而香薄冬卽葉枯宜供

蔬食凍蔥葉細而益香又宜過冬比漢爲勝或名大官蔥陸放翁詩芼羹僭用大官

蔥凡種法收蔥子必薄布陰乾勿令浥鬱蔥性熱浥則不出矣擬種之地必須春種菜豆五月

掩殺之比至七月耕數遍一畝用子四升炒穀拌和種之蔥子性澀不以穀和則下

糝重耩竅瓠下之以批契上辟繫腰曳之七月納種至四月始鋤鋤遍仍剪剪與地

平高留則無葉深剪則傷根剪欲旦起避熱時良地三剪薄地再剪八月止不剪則不茂八月不

止則蔥無袍而損白十二月盡掃去枯葉枯袍不去枯袍二月三月出移種之收子

者別留之又法先以子畦種移栽却作溝壟壟壟之俱成大蔥皆高尺許白亦如之

宿根在地來春併得作種移栽之昔龔遂治渤海勸農家種蔥一畦非惟足供烹飪

種多亦可資富梁呂僧珍其先販蔥爲業及貴其兄子棄業求官珍不許曰汝等自

有常分不可妄求可速歸蔥肆爾可謂知所本矣按蔥之爲物中通外直本茂而葉

香雖八珍之奇五味之異非此莫能達其美是猶商梅之調鼎吳澄之芼鮮也其可

以他菜而例視之哉

百穀譜五

蔬屬

韭

韭叢生豐本葉青細而長近根處白韭久也圖經云一種而久故謂之韭圃人種蒔

一歲而三四割之其根不傷至冬培壅之先春而復生信乎一種而久者也諺云韭者懶人

葵以其不須歲種也詩七月獻羔祭韭周禮醢人其實韭菹記王制庶人春薦韭以卵庾郎一

食二十七種杜詩夜雨剪春韭樂天詩秋韭花初白皆是物也齊民要術教人收韭

子如蔥子法煮若而上買韭子宜試之以銅鑪盛水於火上微治畦下水糞覆悉與葵

同然畦欲極深跳以非根性上二月七月種種法以升蓋合地為處布子於圃內性內

生不向外長圃種令料成也薺令常淨至正月上辛日掃去畦中陳葉以鐵耙耨起下水加熟糞

韭高三寸便剪之一歲之中不過五剪每一剪一加糞收子者一剪即留之若旱種者但無

畦與水耳耙糞則同四時類要云九月收韭子種韭第一番割棄之主人勿食事類

全書韭畦用雞糞尤佳故本草以韭為草鍾乳凡近城郭園圃之家種三十餘畦一

月可割兩次所易之物足供家費積而計之一歲可割十次秋後又可採韭花以供

蔬饌之用謂之長生韭至冬移根藏於地屋蔭中培以馬糞暖而即長高可尺許不

見風日其葉黃嫩謂之韭黃比常韭易利數倍北方甚珍之又有就舊畦內冬月以馬糞覆之於迎陽處隨畦以葛黍籬障之用遮北風至春其芽早出長可二三寸則割而易之以爲嘗新韭城府士庶之家造爲饌食互相邀請以爲嘉味剪而復生久而不乏故謂之長生實蔬菜中易而多利食而溫補貴賤之家不可闕也

葫荽

按齊民要術及本草俱作胡荽

葫荽漢張騫自西域得其種莖葉皆細可同邪蒿食及作羹良并人呼爲香荽卽此也本草云味辛溫殺蟲去毒事類全書云葫荽必用月晦日晚下種齊民要術云葫荽宜黑軟青沙良地三遍熟耕春種者用秋耕地開春凍解地起有潤澤時急接澤種之疎密正好六七月種先曬燥欲種時布子於堅地一升子與一掬溼土和之以脚搓子破作兩段以磚瓦搓之亦得於旦暮潤時以縷構作壠以手撒子卽勞令平菜生二三寸鋤去概者供食十月足霜乃收之取子者仍留根間拔令稀棚卽以草覆上帶者得供生食又不凍此菜旱種非連雨不生所以不同春月要求溼麥底地亦得種止須急耕調熟雖名秋種會在六月連雨生則根彊料大七月種者雨多亦得雨少則生不盡但根細料小不同耳六月種者若留冬食則草覆之得竟冬食其春種小小供食者自可畦種一如葵法按子沃水生芽種之書用箔蓋夜則去之蓋不凡種菜



子難生者皆水沃令芽生無不卽生矣。又有一種名胡荽亦名鵝不食草載在本草。止堪入藥却非此種。胡荽其子搗細香而微辛食饌中多作香料以助其味於蔬菜子葉皆可用生熟皆可食甚有益於世也。

### 菠薐

菠薐莖微紫葉圓而長下多花闕。劉禹錫嘉話錄云菠薐本西國中種自頗陵國將其子來今呼其名語頗訛耳。農桑輯要云菠薐作畦下種如蘿蔔法春正月二月皆可種逐旋食用。秋社後二十日種於畦內以乾馬糞培之以避霜雪十月內以水沃之以備冬食又宜以香油炒食尤美。春月出薑嫩而又佳。至春暮莖葉老時用沸湯掠過曬乾以備園枯時食用甚佳實四時可用之菜也。

### 萵苣

萵數種有苦萵有白萵有紫萵皆可食。葉有白毛爲白萵紫色爲紫萵苦味爲苦萵卽野萵也又名福萵。今人家常食者白萵。江外嶺南吳人無白萵但種野萵以供廚饌生食之所謂萵苣也。農桑輯要云萵苣作畦下種如菠薐法但得生芽先用水浸種一日於溼地上布襯置子於上以盆碗合之候芽漸出則種。春正月二月種之可爲常食。秋社前一二日種者霜降後可爲醃菜如欲出種正月二月種之九十日收。

其莖嫩如指大高可踰尺去皮蔬食又可糟藏謂之蒿笋生食又謂之生菜四時不可闕者

同蒿

同蒿者葉綠而細莖稍白味甘脆春二月種可爲常食秋社前十日種可爲秋菜如欲出種春菜食不盡者可爲子俱是畦種其葉又可湯泡以配茶茗實菜中之有異味者

人莧

莧亦多種有馬齒莧鼠齒莧及糠莧此野莧也若夫赤莧白莧紫莧紅莧人莧又有五色莧皆可蔬茹人白二莧亦可入藥易言莧陸夬夬謂其柔脆也列子言甯生程程生馬馬生人馬者馬莧馬藍草之類人者人參人莧之類也農桑輯要云人莧但五月種之圍枯則食今人有三月種者如欲出種留食不盡者八月收子本草云不可以莧菜與鼈同食則生鼈癩試以鼈甲如豆片大者以莧菜封裹之置於土坑以土蓋之一宿盡變成鼈也然病者頗忌常人食之作蔬作羹皆可用也

藍菜

務本新書云二月畦種苗高剝葉食之剝而復生刀割則不長加火煮之以水淘浸

或炒熅或拌食或包餛飩或捲餅生食頗有辛味五月園枯此菜獨茂故又曰主園菜至冬月以草覆其根四月中結子可收作末此芥根又生葉可食一年陝西多食此菜

荇蓬

荇蓬作畦下種如蘿蔔法春二月種之夏四月移栽園枯則食如欲出子留食不盡者地凍時出於暖處收藏來年春透可栽收種或作蔬或作羹或作菜乾無不可也

蘭香附香菜

齊民要術云蘭香羅勒也或謂避石勒名故改今名三月中候棗葉生乃種蘭香早種者天寒不生徒費子耳

治畦下水一同葵法及水散子訖水盡從熟糞僅得蓋子便止厚則不生弱苗故也晝日箔蓋

夜卽去之晝日不用見日夜須受露氣生卽去箔常令足水六月連雨拔栽之插心栽泥中亦活作菹及

乾者九月收作乾者天晴時薄地刈取布地曝之乾乃採取末瓮中盛枝根懸者衰爛又有雀糞

及塵土取子者十月收自餘細香菜不列者種法悉與此同博物志燒馬蹄羊角成灰春散著溼地羅

勒乃生事類全書云香菜常以洗魚水澆之則香而茂溝泥水米泔亦佳夏秋採葉

可作菜食或切葉以芼諸菜或於素食麩粉之類皆可覆食以助香味也

荇蓼

爾雅云蘇桂荏蘇荏類故名桂荏薺虞蓼虞蓼澤蓼本草云荏狀如蘇白色其子碾之雜米作糜

甚肥美下氣補益東人呼為蕪以其似蘇字但除禾旁故也齊民要術云三月可種

荏蓼崔實又云正月可種荏子白者良黃者不美蓼宜水畦種荏則隨宜園畔漫擲歲歲自生

矣荏子壓取油可以煮餅荏油色綠可愛其氣香美煮餅亞於麻油而勝麻子脂膏

燭以為為帛煎油彌佳荏油性淳塗帛勝香油蓼作俎者長二寸則剪絹袋盛沉於醬瓮中又長

更剪常得嫩者若待秋子成而落莖死堅硬葉又枯焦收子者候實成速收之性易凋萎晚則落盡五月六月中

蓼可以為葢食二菜實菜中之用廣而多益者

### 芹蘘

芹爾雅曰楚葵也本草曰水蘘音芹一名水英又曰芹有兩種秋芹取根色白赤芹取

莖葉並堪作菹及生菜味甘杜子美詩所謂香芹碧澗羹是也又有一種馬芹爾雅

曰菱牛蘘註曰似芹可食菜也而葉細銳一名馬芹與水芹蓋同類而異出耳蘘其

韻一詩義疏曰苦菜也青州謂之芭農桑輯要曰江東呼為苦蕒愚按陸士衡釋芭

菜曰莖青白色摘其葉白汁出脆可生食亦可蒸為茹則是今人所謂石蘘者似苦

賈耳味不苦亦有野生者謂之苦菜者非齊民要術云芹蘘並收根畦種之常令足

水尤忌潘字衰反甘及鹹水堯之即死生並易繁茂而甜脆

歲可常收陶隱居曰二三月芹作英時可作菹及熟爇式灼二反食之爾雅馬芹子入藥用齊民要術云馬芹子可以調蒜菹按古詩中泮水采芹新田采也卽今之芹藁是矣昔有野人食芹而美欲獻之君今以藁配之其味俱甜脆生熟可食此二蔬之美誠不可乏者其野生者無種時之勞而供噉食之用尤爲可嘉不然何以見詠於詩人哉

### 甘露子

甘露子蔬屬也苗長四五寸許根如累珠味甘而脆故名甘露也亦有野甘露凡種宜於園圃近陰地春時種之用麥糠爲糞地宜沾潤爲佳至秋乃收生熟皆可食用蜜或醬漬之作鼓亦得今詳其功用固蔬中之不可遺者務本新書曰白地內區種暑月以麥糠蓋之承露滋茂甘露之名豈非由是而得也歟然其味之美亦誠足稱其名矣

農書卷八終



農書卷九

元王禎撰

百穀譜六

果屬

梨

梨謂之快果。本草圖經曰：乳梨又名雪梨出宣城。皮厚而肉實。鵝梨出近京州郡及北都。

皮薄而漿多。味差短於乳梨。香則過之。其餘有水梨、消梨、紫煤梨、赤梨、甘棠梨、禦兒

梨之類。又註云：消梨可療病。青梨、茅梨並不任用。桑梨惟堪煮食。廣志曰：洛陽北即

張公夏梨。海內惟有一樹。恒山、真定、山陽、鉅野、梁國、睢陽、齊國、臨菑、鉅鹿並出梨。上

黨、檉切、丁、梨小而味甘。廣都梨、鉅野豪梨重六斤。新豐箭谷梨、宏農京兆右扶風郡

界諸谷中梨率多供御。陽城秋梨、夏梨。愚按今魏府多產鵝梨。北地有香水梨。最為

上品。梨樹亦可種，亦可插。齊民要術云：種法梨熟時全埋之。經年至春地釋分栽之。

多著熟糞及水。至冬葉落附地刈殺之，以炭火燒頭。二年即結子。若籬生及種而不

梨有十許子。惟二插者彌疾。插法用棠杜棠梨大而細理，杜次之。桑梨大惡，石榴杜

子生梨餘皆生杜。當先種杜。經年後插之。主客俱杜。杜樹大者插五枝，小者或三或二。

如臂以上者任插。下亦得然。俱下者杜死一二也。杜樹大者插五枝，小者或三或二。

梨葉微動為上時。將欲開萼為下時。先作麻紉切。真纏十數匝。以鋸截杜。令去地五

六寸。不纏恐插時皮披留杜高者梨枝繁茂遇大風則披其高留杜者梨樹早成然宜作高叢盛杜以土築之令沒風時以籠盛梨則免披耳斜攢音竹

為籤刺皮木之際。令深一寸許。折取其美。梨枝陽中者陰中枝則實少長五六寸。亦斜攢之。

令過心。大小長短。與籤等。以刀微割鳥更梨枝斜攢之際。剝去黑皮。勿令傷青皮青皮傷即死拔

去竹籤。即插梨至劉處木邊。向木皮還近皮。插訖。以綿幕杜頭。封熟泥於上。以土培

覆。令梨枝僅得出頭。以土壅四畔。當梨上。沃水。水盡。以土覆之。務令堅固。百不失一。

梨枝甚脆。培土時宜慎。其十字破杜者。十不收一。所以然者木裂皮開虛燥故也梨既生杜。旁有葉

之。勿令掌撥。掌撥則折。輒去之。又曰。凡插梨園中者。用旁枝庭前者中心。旁枝樹下易收中心上簞不妨用根蒂小枝。樹形

可喜。五年方結子。鳩脚老枝。三年即結子。而樹醜。又曰。凡遠道取梨枝者。下根即燒

三四寸。亦可行數百里。猶生。藏梨法。初霜後即收。霜多即不於屋下掘作深廕坑底。

無令潤濕。收梨置中。不須覆蓋。便得經夏。接時必令好接勿令損傷又曰。凡醋梨。易水孰者。則甜

美。而不損人也。按魏文帝詔曰。真定郡梨。大如拳。甘若蜜。脆若菱。可以解煩熱。參之

神農經中。療病之功。亦為不少。西路產梨。用刀去皮。切作瓣子。以火焙乾。謂之梨花

嘗。充貢獻。實為佳果。上可供於歲貢。下可奉於盤珍。張敷稱為百果之宗。豈不信乎。

桃



桃典術曰五木之精也厥伏邪氣制百鬼爾雅曰旌冬桃櫪櫪切移桃山桃郭璞註曰

熟山桃實如桃而不解核廣志曰桃有冬桃夏白桃秋白桃襄桃其桃之美也有秋赤桃本草曰

桃梟在樹不落殺百鬼鄴中記曰石虎苑中有句鼻桃重二斤西京雜記曰櫪桃細

核桃霜桃言霜下可食金城桃胡桃出西域甘美可食綺帶桃含桃紫文桃本草行

義曰桃品亦多京畿有油桃小於衆桃有赤斑點而光如塗油山中一種正是月令

中桃始華者但花多子少不堪啗惟堪取仁文選謂山桃發紅萼者是也太原有金

桃色深黃西京有崑崙桃肉深紫紅色此二種尤甘又餅子桃如今之香餅子齊民

要術曰種桃法桃熟時合肉全埋糞地中直置凡地則不生亦不茂桃性至春既

生移栽實地若勿處糞中則實小而苦栽法以鍬合土掘移之桃性易種難栽若又法桃熟時於

牆南陽中煖處深寬為坑選取好桃數十枚擘破核即內牛糞中頭向上取好爛糞

和土厚覆之令厚尺餘至春桃始動時徐徐撥去糞土皆應生芽合取核種之萬不

失一其餘以熟糞糞之則益桃味桃性皮急四年以上宜以刀豎剮其皮急則死七

八年便老老則子細十年即死是以宜歲又法候其子細便附土斫去柄上生者復為少

桃酢切故法桃爛自零者收以內之甕中以物蓋口七日後既爛灑去皮核密封閉

之三七日酢成香美可食夫蟬桃仙果固世所罕見而天台之山武陵之洞往往有

窺其境者所種皆曼衍。況於凡世安可少此果哉。其花可觀。其實可食。而其樹且易成也。且其爲種早熟者謂之絡絲白。晚熟者謂之過雁紅。夏秋咸有。食之不置。誠仙凡之佳果也。

李

李有數種。爾雅曰。休無實李。瘞細和接子提。慮李。駁赤李。註曰。休無實李一名趙李。

瘞接慮李。卽今之麥李。細實有溝道。與麥同熟。故名駁赤李。其實赤者是也。廣志曰。

有黃建李。青皮李。馬肝李。赤陵李。有饒李。肥黏似饒。有奈李。離核李。似柰。有劈李。熟

必劈破。有經李。一名老李。數年卽枯。有杏李。味小酢似杏。有黃扁李。有夏李。冬李。冬

十一月熟。有春李。冬花春實。愚嘗見北方一種。謂之御黃。其重踰兩。肉厚核小。食

之甘香而美。李中之嘉種也。江南建甯有一種。名均亭李。紫色極肥。大味甘如密。南

方之李。此實爲最。齊民要術曰。李性耐久。樹得三十年老。雖枝枯。子亦不細。嫁李法

正月一日。或十五日。以磚石著李樹歧中。令實繁。又臘月中。以杖微打歧間。正月晦

日。復打亦足。子又法以糞寒食醴酪火捺著樹間。亦良。桃李樹下。並欲鋤去草穢。而

不用耕墾。耕則肥而無實。樹下梨撥亦死。桃李率方兩步一根。大概連陰。則子作白。李法用夏李色。

黃。便摘取於鹽中。授之鹽入汁出。然後合鹽晒令萎。手捻之令扁。復晒極扁。乃止。曝

使乾飲酒時以湯澆之。澆著蜜中，可以薦酒。夫李之與桃同氣類也。韓詩外傳有云：春則擷其花，夏則取其陰，秋則噉其實，以桃李並言，其有益於人多矣。昔王安豐家有好李，鑽核而賣，貴其種也。和嶠家有好李，計核而責錢，獲其利也。當其避暑山亭，納涼池閣，沉之清泉，飮之冰狙，其風味又豈減於桃杏哉。

### 梅杏

梅與杏二果也。爾雅曰：梅，柟也。

柟，奴含反。俗作楠。

西京雜記曰：侯梅、朱梅、同心梅、紫蒂梅、燕

脂梅、麗枝梅。本草圖經曰：梅實生漢川山谷，今襄漢川、蜀、江湖、淮嶺皆有之。杏類梅者，味酢。且故反。類桃者，味甘。廣志曰：滎陽有白杏，鄴中有赤杏，有黃杏，有柰杏。西京雜記曰：文杏材有文彩，蓬萊杏東海都尉于台獻一株，花雜五色，云是仙人所食杏也。本草曰：黃而圓者名金杏，相傳云種出濟南郡之分流山，彼人謂之漢帝杏。今近都多傳之，孰最早。其扁而青黃者名木杏，味酢不及金杏。愚嘗見北方有一種杏甚佳，赤色大而稍扁，肉厚，謂之肉杏，又謂之金剛拳，言其大也。齊民要術曰：栽種法與桃李同。作白梅法：梅子酸核初成時，摘取夜以鹽汁漬之，晝則日曝，凡作十宿，十浸十曝，則成矣。調鼎和壘所在，多入也。又作烏梅法：亦以梅子核初成時，摘取籠盛於突上，薰之即成矣。烏梅入藥，不任調食。食經曰：蜀中藏梅法，取梅極大者，剝皮陰乾，勿

令得風經二宿去鹽汁內蜜中月許更易蜜經年如新作烏梅令不蠹法濃澆穰以湯沃之取汁以梅投中使澤乃出蒸之作杏李麩法麩充小反杏李熟時多取爛者盆中研之生布絞取濃汁塗盆中日曝乾以手磨刮取之可和水為漿及和米麩所入任意也按書說命曰若作和羹爾惟鹽梅梅之貴也尚矣杏又其次也曹孟德一指梅林而解三軍之渴虛言猶若此況卽其境者乎嵩高山記亦云牛山多杏自中國喪亂百姓飢餓皆資此為命人人充飽由是而觀梅杏之功殆伯仲耳

柰林檎

柰與林檎二果而相類也廣志曰柰有白青赤三種張掖有白柰酒泉有赤柰西方例多柰家以為脯數十百斛以為蓄積如收藏棗栗西京雜記曰紫柰綠柰別有素柰朱柰陶隱居云江東有之而北國最豐皆作脯有林檎相似而小林檎一名來禽洪王父曰以味甘來眾禽也本草圖經曰木似柰實比柰差圓亦有甘酢二種甘者早熟而味脆美酢者差晚須熟爛堪噉齊民要術曰柰林檎不種但栽之種之雖生而味不佳取栽如壓桑法此果根不浮蕤栽故難求是以須壓也又法於樹旁數尺許掘坑洩其根頭則栽易生矣凡樹栽者皆然栽如桃李法林檎樹以正月二月中翻斧斑駁椎之則饒子作柰脯法柰熟時中破曝乾卽成矣作柰麩法拾爛柰內瓮中盆合口勿令蠅入六七日

原

书

缺

页

原

书

缺

页

上或盆中盛暑日曝使乾漸以手摩挲取爲末以方寸匕投一椀中甜酸味足卽成  
美漿遠行用和米麩飢渴俱當也夫棗咏於詩記於禮不特爲可薦之果用以入藥  
調和胃氣其功不少今南北皆有之然南棗堅燥不如北棗肥美生於青晉絳州者  
尤佳太史公稱安邑千樹棗其人與千戶侯等則棗之爲利顧不溥哉

栗附榛

栗陸璣疏曰五方皆有之周秦吳揚特饒惟濮陽及范陽生者味美他方不及本草  
圖經曰兗州宣州者最勝果中栗最有益治腰脚之疾愚嘗見燕山栗小而味最甘  
蜀本圖經曰板栗佳栗二木皆大又有茅栗似栗而細衍義曰有一種栗頂圓末尖  
謂之旋栗榛亦栗屬實最小詩曰樹之榛栗是也本草曰生遼東山谷樹高丈許子  
如小栗中土亦有鄭元曰關中鄜坊甚多齊民要術曰栗種而不栽栽者雖生尋死栗  
初熟出殼卽於屋裏埋著溼土中埋必須深勿令凍徹若路遠者以草囊盛至春二

月芽生出而種之既生數年不用掌近凡新栽樹皆不三年內每到十月常須草裏

至二月乃解不裏則凍死種榛法與栗同本草圖經曰栗欲乾莫如曝欲生莫如潤食經

曰藏乾栗法取穰灰淋汁漬栗取出日中曬令栗肉焦燥可至後年春夏藏生栗法

著器中曬細沙令燥以盆覆之至後年二月生芽而不生蟲按史記秦飢應侯請發

五苑之棗栗由是觀之本草所謂栗厚腸胃補腎氣令人耐飢殆非虛語史記又言燕秦千樹栗其人與千戶侯等栗之利誠不減於棗矣本草言遼東榛子軍行食之當糧榛之功亦可亞於栗也

桑椹

嘗考之史傳三國魏武軍乏食乃得乾椹以濟飢魏志武祖軍無糧新鄭長楊沛進乾椹後遷沛為鄴令後漢王莽時天下大荒有蔡順採椹赤黑別盛之赤眉賊見而問之順曰黑者奉母赤者自食蓋桑椹乾溼皆可食可以救儉昔聞之故老云前金之末飢歉民多餓殍至夏初青黃未接其桑椹已熟民皆食椹獲活者不可勝計凡椹桑多者椹黑時悉宜振落箔上曝乾平時可當果食歉歲可禦飢餓雖世之珍異果食未可比之適用之要故備錄之

柿

柿多種本草云黃柿出近京州郡紅柿南北通有之朱柿出華山似紅柿而皮薄更甘珍諸柿食之皆善而益人行義曰柿有著蓋柿於蒂下別生一重有牛心柿蒸餅柿皆以形得名華州有一等朱柿比諸品中最小深紅色有一種塔柿亦大於諸柿又有棹柿生江淮南似柿而青黑潘岳閒居賦曰梁侯烏棹之柿是也齊民要術曰



柿有小者栽之無小者取之於禎而克反紅藍棗根上挿之如挿梨法食經曰以灰汁澡柿再二度乾令汁絕著器中經十日可食本草衍義云生則澀以溫水養之需澀去可食又有烘柿器內盛之待其紅軟其澀自去味甘如蜜圖經曰乾柿火乾者謂之火柿出查州越州愚按作柿乾法生柿搯去厚皮捻扁向日曝乾內於瓮中待柿霜俱出可食甚涼其霜收之甘涼如蜜可醫口瘡及咽喉熱積若論柿之性日乾者溼火乾者熱生者彌冷一果而不同如此本草稱其善而益人又何以異哉

### 荔枝

荔枝一名丹荔嶺南記云此木以荔枝為名者以其結實時枝弱而蒂牢不可摘取以刀斧剗去其枝故以為名生嶺南巴中泉福漳興嘉蜀渝涪及二廣州郡皆有之其品閩為最蜀川次之嶺南為下樹形團團如帷蓋葉如冬青華如橘朵如蒲萄核如枇杷殼如紅繒膜如紫緞肉白如肪花於二三月實於五六月其根浮必須加糞土以培之性不耐寒最難培植纔經繁霜枝葉枯死遇春二三月再發新葉初種五年六年冬月覆蓋之以護霜雪種之四五十年始開花結實其木堅固有經四百餘年猶能結實者臘荔法採下即用竹籬眼曬經數日色變核乾用火焙之以核十分乾硬為度收藏用竹籠箬葉裹之可以致遠成朵曬乾者名為荔枝取其肉生以蜜熬

作煎嚼之如糖霜然名爲荔枝北方無此種自漢南粵以備方物於是荔枝始通中國漢唐時命驛馳貢洛陽取於嶺南長安來於巴蜀雖曰鮮獻傳置之速然腐爛之餘色香味之存者無幾蓋此果若離木枝一日色變二日香變三日味變四日外香色味盡皆去矣非惟中原不嘗生荔之味江浙之間亦罕焉今閩中歲貢亦曬乾者宋蔡君謨作荔枝譜載之名色詳矣茲不復錄昔李直方第果實或薦荔枝曰當舉之首魏文帝詔羣臣曰南方果之珍異者有荔枝龍眼焉今閩中荔枝初著花時商人計林斷之以立券一歲之出不知幾千萬億水浮陸轉販鬻南北外而西夏新羅日本琉球大食之屬莫不愛好重利以酬之夫以一木之實生於海濱巖險之遠而能名徹上京外被四夷重於當世是亦有足貴者故附之穀譜是亦卓然爲南北果品之奇者也

龍眼

龍眼花與荔枝同開樹亦如荔枝但枝葉稍小殼青黃色形如彈丸核如木椀子而不堅肉白而帶漿其甘如蜜熟於八月白露後方可採摘一朵五六十顆作一穗荔枝過卽龍眼熟故謂荔枝奴福州興化泉州有之比荔枝特罕木性畏寒北方亦無此種今充歲貢馬曬龍眼法採下用梅鹵浸一宿取出曬乾用火焙之以核乾硬爲

度如荔枝法收藏之或朶乾者名龍眼錦東坡詩云龍眼與荔枝異出同父祖端如柑與橘未易相可否夫龍眼與荔枝齊名味亦甚美登盤俎而充歲貢稱於魏文之詔詠於左思之賦又豈凡果之可比哉故附藪譜荔枝之後

橄欖

餘甘子附

橄欖生嶺南及閩廣州郡性畏寒江浙難種樹大數圍實長寸許形如訶子而無稜瓣其子先生者向下後生者漸高有野生者樹峻不可梯緣但刻其根方寸許內鹽於其中一夕子皆自落蜜藏極甜生噉及煮食之並消酒解諸毒誤食鱖魚肝迷悶欲死者飲其汁立解以其木作楫撥著魚背浮出物之相畏有如此者此果南人尤重之可作茶果其味苦酸而澀食久味方回甘故昔人名爲諫果然消酒解毒亦果中之有益於人者餘甘惟泉州有之乃深山窮谷自生之物非人家所種其樹稍高其子梭形又如梅實兩頭銳始嚼味酸澀飲水乃甘九月採比之橄欖酷相似以蜜藏之亦佳劉彥沖詩云炎方橄欖佳餘甘豈苗裔風姿雖小殊氣韻乃酷似驛顏澀吻餘髣髴清甘至侯門收寸長粉骨成珍劑誠哉言也

石榴

石榴一名若榴一名丹若舊不著所出州土陸璣云張騫使西域得塗林安石榴種

今人稱爲海榴以其海外也。中原河陰者最佳。榴實有二種。其子一紅如礪礪一白如水晶。莊布詩云：鸚鵡啄殘紅豆顆。此言紅榴也。皮日休詩云：嚼破水晶千萬粒。此言白榴也。然花不出於紅黃。味不出乎甘酸爾。甘者可餐。多食亦損肺。道家謂之三尸酒云。三尸得此果則醉。酸者皮堪入藥。染墨亦良。夏則花實。秋後則摘以充盤果。多則可鬻。藏榴之法。取其實而有稜角者。用熱湯微泡。置之新磁瓶中。久而不損。若圓者則不可留。留亦壞爛。榴房比它果最爲多子。北齊高延宗納妃。妃母宋氏薦石榴。蓋取其房中多子之義。北人以榴子作汁。加蜜爲飲漿。以代盃茗。甘酸之味亦可取焉。

木瓜

木瓜爾雅曰楸。注曰實如小瓜。酢可食。詩曰：投我以木瓜。毛公曰：楸也。疏義曰：楸葉似柰實。如小瓢瓜。上黃似薯粉。山陰蘭亭尤多。西京亦有之。而宣城者爲佳。宣城人種蒔最謹。始實則簇紙花薄其上。夜露日曝。漸而變紅。花文如生。本州以充土貢。故有天下宣城花木瓜之稱。木瓜種子及栽皆得壓枝。亦生栽種。與桃李同法。秋社前後移栽。至次年率多結實。勝春栽者。凡食啖勿誤取。和圓子。其色樣外形真似木瓜。但木瓜皮薄微赤黃。香甘酸而不澀。向裏子頭尖一面方。若和圓子則微黃蒂。籬子

小圓味澀微酸傷人氣不可不辨此物入肝益筋與血入藥絕有功病腰腎脚膝者服食不宜闕以蜜漬食亦甚益人蜜漬之法先切去皮煮令熟著水中拔去酸味却以蜜熬成煎藏之又宜去子爛蒸搗作泥蜜人與薑作煎飲用冬月尤美夫木瓜得木之正故入筋試以鉛霜塗之則失酸味受金之制也五行相剋之義於此蓋亦可驗此果既能愈疾又宜飲啖兼用有益誠可貴焉

銀杏

銀杏之得名以其實之白一名鴨脚取其葉之似其木多歷年歲其大或至連抱可作棟梁夫樹有雌雄之異種時須合種之臨池而種照影成實春分前後移栽先掘深坑水攪成稀泥然後下栽子掘取時連土封用草包或麻繩纏束則不致破碎土封其子至秋而熟初收時小兒不宜食食則昏霍惟炮煮作顆食為美以澣油甚良顆如綠李積而腐之惟取其核即銀杏也梅聖俞詩云北人見鴨脚南人見胡桃識內不識外疑若椽栗韜正謂是耳今人以其多而易得往往賤之然絳囊入貢玉梳薦酒其初名價亦豈減於蒲萄安石榴哉

橘柑附

橘生南山川谷及江浙荆襄皆有之木高可丈許刺出於莖間夏初生白花至冬實

黃禹貢曰厥包橘柚錫貢。注云大曰柚小曰橘。然自是兩種。郭璞曰柚似橙而大於橘。北地無此種。故橘逾淮而成枳。地氣使然也。橘有數種。有緣橘。有紅橘。有蜜橘。有金橘。而洞庭橘爲勝。今充土貢。種植之法。種子及栽皆可。枳樹截接或掇栽尤易成。但宜於肥地種之。冬收實後。須以火糞培壅。則明年花實俱茂。乾旱時以米泔灌溉。則實不損落。惟皮與核堪入藥用。皮之陳者最良。又宜作食料。其肉味甘酸。食之多痰。不益人。以蜜煎之爲煎。則佳。食貨志云。蜀漢江陵千樹橘。其人與千戶侯等。夫橘南方之珍果。味則可口。皮核愈疾。近升盤俎。遠備方物。而種植之獲利。又倍焉。其利世益人。故非可與它果同日語也。柑甘也。橘之甘者也。莖葉無異於橘。但無刺爲異耳。種植與橘同法。生江漢唐鄧間。而泥山者名乳柑。地不彌一里所。其柑大倍常。皮薄味珍。脈不粘瓣。食不留滓。一顆之核。纔一二間。有全無者。然又有生枝柑。有郭柑。有海紅柑。有嚮柑。雖品不同。而溫台之柑最良。歲充土貢焉。江浙之間。種之甚廣。利亦殊博。昔李衡於武陵龍陽洲上種柑千樹。謂其子曰。吾州里有千頭木奴。不責汝衣食。歲上一疋絹。亦足用矣。及柑成歲。輪絹數千疋。故史游急就篇註云。木奴千無凶年。蓋言可以市易穀帛也。柑之大者。擘破氣如霜霧。故老杜云。破柑霜落爪是也。度肩吾云。王逸爲賦。取對荔枝。張衡製辭。用連石蜜。足使萍實非甜。蒲萄猶循其貴。

重如此

橙

橙似橘樹而有刺葉大而形圓大於橘皮甚香厚而皺其瓢味酸不堪食以瓢洗去酸汁細切和蜜鹽煎成唐鄧問多有之江南尤甚北地亦無此橙今人取橙皮合湯香味殊美煎食之亦佳栽植無異於橘而其香則橘又不得比焉劉彥沖詩云橙橘甘酸各有能南包橘柚不同升果中亦抱遺才歎有客攀條氣拂膺昔人橙詩云吳姬三日手猶香故橙之為果可以熏袖可以茗鮮可以清蜜真佳實也

櫛子

櫛梨之小者爾雅云櫛似梨而酢澀陶隱居注本草木瓜條乃云木瓜利筋脛又有椶櫛大而黃可進酒止去痰櫛子澀斷痰禮記云椶梨曰攢之鄭公不識櫛乃云是梨之不臧者然淮南子曰樹椶梨橘食之則美嗅之則香莊子曰椶梨橘柚皆可於口者蓋古人以櫛列於名果今人罕食之耳西川唐鄧多種此亦足濟用然櫛味比之梨與木瓜雖為稍劣而以之入蜜作湯煎則香美過之亦可珍也





原

书

缺

页

原

书

缺

页

生無雨卽有分數種松柏法八九月中擇成熟松子同去臺收頓至來春春分時

甜水浸子十日治畦下水土糞漫散子於畦內如種菜法或單排點種上覆土厚二

指許畦上搭短棚蔽日旱則頻澆常須溼潤至秋後去棚長高四五寸十月中夾葛

稽籬以禦北風畦內亂撒麥糠覆樹令梢上厚二三寸止南方宜微蓋至穀雨前後手爬

去麥糠澆之次冬封蓋亦如此二年之後三月中帶土移栽先掘區用糞土相合內

區中水調成稀泥植栽於內擁土令區滿下水塌實母用杵築脚踏次日有裂縫處以脚踏

合常澆令溼至十月祛倒以土覆藏毋使露樹至春去土次年不須覆栽大樹者於

三月中移廣留根土謂如一丈樹留土三尺地遠移者二尺五寸或三尺五寸用草繩纏束根上樹

大者從下剗去枝二三層樹記南北運至區處栽如前法檜種如松法插枝二三月

檜芽蘖動時先熟斲黃土地成畦下水飲畦一遍滲定再下水候成泥漿斫下細如

小指檜枝長一尺五寸許下削成馬耳狀先以杖刺泥成孔插檜枝於孔中深五七

寸以上栽宜稠密常澆令潤澤上搭矮棚蔽日至冬換作暖廐次年二三月去後候

樹高移栽如松柏法

榆

榆白粉也榆曰樞莖直之切詩所謂山有榆是也榆性扇地其陰下五穀不植隨其高下廣狹

東西北三方所種者宜於園地北畔秋耕令熟至春榆英落時收取漫散犁細耕勞

之明年正月初附地芟殺以草覆上放火燒之一根上必十數條俱生留一歲之中

長八九尺矣不燒則長遲也後年正月二月移栽之初生即移者喜曲故須初生三年不用

採葉尤忌戕心戕心則科短不長更須不日剝沐剝者長而細又多癩痕不剝雖短

亦如法陳草速朽肥良勝糞無陳草者用糞糞之亦又種榆法其於地畔種者致雀

損穀既非叢林率多曲戾不如割地一方種之其曰土薄地不宜五穀者惟宜榆地

須近市賣柴炭葉白榆挾榆刺榆凡榆三種色別種之勿令和雜挾榆葉味甘凡

時將賣是耕地收萊一如前法先耕地作壟然後散榆萊壟者看好科理又易散

訖勞之榆生其草俱長未須科理明年正月附地芟殺放火燒之亦任生長又至明

年正月斫去惡者其一株上有七八根生者悉皆斫去惟留一根簾直好者三年春

可將萊葉賣之五年之後便堪作椽不挾者即可斫賣挾者斲作蓋十年之後魁椽

瓶榼器皿無所不任十五年後中為車轂及蒲桃甕崔實曰二月榆萊成及青收乾

以為旨蓄旨美也蓄積也收青萊小蒸曝之至冬以釀色變白將落可作齋醮齋音

音即榆醬也能助肺殺諸蟲下氣隨節早晏勿失其適榆葉曝乾搗羅為末鹽水調

頭音即榆醬也能助肺殺諸蟲下氣隨節早晏勿失其適榆葉曝乾搗羅為末鹽水調

勻日中炙曝天寒於火上熬過拌菜食之味頗辛美榆皮去上皺澁乾枯者將中間嫩處剉乾澆爲粉當歉歲亦可代食昔沛豐歲飢民以榆皮作屑煮食之人賴以濟焉

柳

說文曰柳小楊也從木卯聲種柳以正月二月中取弱柳枝大如臂長一尺半燒下頭二三寸埋之令沒常足水以澆之必數條俱生留一根茂者餘悉別豎一柱以爲依主以繩欄之若不欄必爲風所摧不能自立一年中即高一丈餘其旁生枝葉即掐去令直聳上高下任人取足便掐去正心即四散下垂如不掐心則枝不四散六七月月中取春生少枝種則長倍疾少枝葉青色壯故長疾也種綿柳下田停水不得五穀之處及山澗河旁至春凍釋於山陂河坎之旁刈取箕柳三寸截之漫散即勞勞訖引水停之至秋收刈任爲箕箱之類山柳赤而脆河柳白而軟憑柳可以爲楸車輞雜材及椀陶朱公曰種柳千樹則足柴又堪屋材十年以後髡一樹得一載每歲髡二百樹五年一周其材用柴薪不可勝用

柞棟附

柞爾雅云栩杼也注云柞樹案俗人呼杼爲椽子以椽殼爲杼斗以斲似斗故也椽

子儉歲可食以爲飯豐年放猪食之可以致肥也宜於山阜之曲三徧熟耕漫散椽子卽再勞之生則疇治常令淨潔一定不移十年之中逆順各一到曠中寬狹正似葱壠從五月初盡七月末每天雨時卽觸雨折取春生少枝長一尺以上者插著壠中二尺一根數日卽生少枝長疾三歲成椽比如餘木雖微脆亦足堪事歲種三十畝三年種九十畝歲賣三十畝終歲無窮○棟音東說文云苦棟木也鷓鴣食其實以棟子於平田耕熟作壠種之其長甚疾五年後可作大椽北方人家欲構堂閣先於三五年前種之其堂閣欲成則棟木可椽

### 穀楮

說文云穀者楮也有二種一種皮有斑花文謂之斑穀今人用爲冠者一種皮白無花枝葉相類或云斑者是楮白者是穀楮宜澗谷間種之地欲極良秋上候楮子熟時多收淨淘曝令燥耕地令熟二月耨耩之和麻子漫散之卽勞秋冬仍留麻勿刈爲楮作暖若不和麻子種率多凍死明年正月初附地芟殺放火燒之一歲卽沒人不燒者瘦三年便中斫未滿三年者皮薄不任用斫法十二月爲上四月次之非此兩月而斫者楮多枯死也每歲正月常放火燒之自有乾葉在地足得火燃不燒則不滋茂也二月中間斫去惡根移栽者二月時之亦三年一斫三年不斫者徒失錢無益也指地賣者省功而利少煮剝賣皮者雖勞而利大其柴足自能造紙以供然

其利又多。種三十畝者，歲斫十畝，三年一遍，歲收絹百匹。南方鄉人以穀皮作袋，甚堅好，鷲之實為貧家之利焉。

### 皂莢

皂莢有二種。生雍州川谷及魯鄒縣。今處處有之。如猪牙者良。其角亦有長尺一二寸者。種者二三月種。不結角者。南北二面去地一尺。鑽孔用木釘釘之。泥封竅。即結。或云樹不結。鑿一大孔入生鐵三五斤。以泥封之。便開花結子。既實。以篋束其本。數匝木楔之一夕自落。用以洗垢滌膩。最良。角與刺俱堪入藥。亦物之利益於世者。

### 葦菹

葦爾雅云。兼葭蘆葦也。荻一名菹。說文曰。蘆荻也。葦四月苗高尺許。選好家葦。連根栽成土墩。如礮口大。於下溼地內掘區栽之。縱橫相去一二尺。欲疾得力則密栽至冬放火燒過。次年春芽出。便成好葦。十月後刈之。一法二月熟耕地作壟。取根臥栽。以土覆之。次年成葦。又壓栽法。其葦長時掘地成渠。將莖祛倒。以土壓之。露其梢。凡葉向上者。亦植令出土。便生根上。便成筭。與壓桑無異。五年之後根交。當隔一尺許。斷一鑿。即滋旺矣。荻栽與葦同。呂氏春秋云。季秋之月。命虞人。材葦供國。郭璞傳云。不宜焚荻。地理志云。名山大川不封。蓋欲與民同利也。以是觀之。葦荻雖微物。亦可以供

國利民如此

漆

漆樹皮白葉似椿花似槐子今處處有之而梁蜀者爲勝春分前後移栽後樹高六七月以剛斧斫其皮開以竹管承之汁滴則成漆用漆在燥熱及霜冷時則難乾得陰溼雖寒月亦易乾物之性也若霑漬人以油治之凡驗惟稀者以物蘸起細而不斷斷而急收起及塗於乾竹上蔭之速乾者乃佳樊鴻父嘗欲作器物先種梓漆時人嗤之積以歲月皆得其用向之笑者皆求假焉貴至鉅萬蓋漆易成而利博故也

百穀譜十

雜類

苧麻

苧麻有二種一種紫麻一種白苧其根舊不載所出州土本南方之物近河南亦多藝之不可以風土所宜例論也皮可以績布苗高七八尺葉如楮葉面或青或紫背則皆白有短毛夏秋間著細穗青花其根黃白而輕虛又有一種山苧亦頗相似農桑輯要云栽種苧麻法三四月種子者初用沙薄地爲上兩和地爲次園圃內種之如無園者瀕河處亦得先倒斫地一二遍然後作畦闊半步長四步再斫一遍用溼



澗畦土半升子粒一合相和勻撒子一合可種六七畦插畢不用土覆土覆則不出於畦內用極細稍杖三四根撥刺令平可畦搭二三尺高棚上用細箔遮蓋五六月炎熱時箔上用苫加覆惟要陰密不致曬死稍乾用炊帚細灑水於棚上常令其下溼潤如遇天陰及早夜撤去覆箔苗出有草即拔苗高三指不須用棚如地稍乾用微水輕澆約長三寸却擇比前稍壯地別作畦移栽臨移時隔宿先將有苗畦澆過明早亦將做下空畦澆過將苧麻苗用刃器帶土掘出轉移在內相離四寸一栽務要頻鋤三五日一澆如此愛護二十日後十日半月一澆至十月後用驢馬生糞厚蓋按陸璣草木疏云苧一科數十莖宿根在地中至春自生不須栽種荆揚間歲三刈每刈時須根傍小芽出土高五分其大麻即可割大麻即割小麻榮長即是下次再割麻也大麻不割不惟小芽不旺又失已成之麻大約五月初一鎌六月半一鎌八月一鎌鎌畢剝取其皮用竹刀或鐵刀從梢分批開用手剝下皮即以刀刮其白瓢其浮上皺皮白去其濕暴之法刮製之具亦嘗具述見農器圖譜若值陰雨即於屋底風道內搭涼去聲恐經雨黑漬故也或又謂孕婦胎損方所須又主白丹濃煮水浴之日四三瘥韋宙療癰疽發背初覺未成膿者以苧根葉熟搗敷上日夜數易之腫消則瘥矣夫苧初種若成宿根自在土培之糞壅之又加以鋤治之工有三刈之可收

實一勞而永利。按之本草根葉亦足療人。績爲布衣寒暑俱可被體。其利溥哉。

### 木綿

木綿一名吉貝。穀雨前後種之。立秋時隨獲所收。其花黃如葵。其根獨而直。其樹不貴乎高長。其枝幹貴乎繁衍。不由宿根而出。以子撒種而生。所種之子。初收者未實。近霜者又不可用。惟中間時月收者爲上。須經日曬燥。帶綿收貯。臨種時再曬。旋碾卽下。其種本南海諸國所產。後福建諸縣皆有。近江東陝右亦多種。滋茂繁盛。與本土無異。種之則深荷其利。悠悠之論。率以風土不宜爲說。按農桑輯要云。雖托之風土。種莖不謹者有之。種莖雖謹。不得其法者有之。信者言也。夫種木綿擇兩和地。不溼肥地。於正月地氣透時。深耕三遍。糞蓋調熟。然後作成畦畛。每畦長八步。闊一步。內半步作畦背。上堆積土。至穀雨前後。揀好天氣。日下種。先一日將已成畦畛。連澆三次。用水淘過子粒。堆於溼地上。用少灰搓得伶俐。看稀稠。撒於澆過畦內。將元起出。覆土。覆厚一指。再勿澆。待六七月苗長齊時。旱則澆。漑鋤治。常要潔淨。稠則移栽稀。則不須。每步只留兩苗。稠則不結實。苗高二尺之上。打去衝天心。傍條長尺半。亦打去心葉。葉不空。開花結實。直待綿欲落時。旋熟旋滴。隨卽攤於箔上。日曝夜露。待子粒乾。取下製造。

其器用見農器圖譜

夫木綿爲物。種植不奪於農時。滋培易爲於人力。接

續開花而成實可謂不蠶而綿不麻而布又兼代氈之用以補衣褐之費可謂兼南北之利也

繅

繅 脚 綳 切 說文云泉屬從祿熒省聲祿四 刃 切 麻片也爾雅翼曰繅高四五尺或六七尺

葉似苧而薄實如大麻子或作瑱周禮典泉麻草注草葛蹟也集韻或作苟當從祿非從林也繅種與麻同法但科行頗稀其長也如竹葉大如扇上團如蓋花黃結子蓬如椽斗然與黃麻同時熟刈作小束池內漚之爛去青皮取其麻片潔白如雪耐水不爛可織為毳被及作汲綆牛索或任牛衣雨衣草履等具農家歲歲不可無者

茶

茶經云一曰茶二曰檟三曰蔎舒 列 切 四曰茗五曰荈音 外 早採曰茶次曰檟又其次曰

蔎晚 曰 茗 至 荈 則 老 葉 矣 蓋 以 早 為 貴 也 爾 雅 云 檟 苦 茶 油 云 樹 似 梔 子 早 採 為 六 茶 晚 曰 茗 蜀 人 名 苦 茶 六

經中無茶字蓋茶即茶也詩云誰謂荼苦其甘如薺以其苦而甘味也閩浙蜀荆江

湖淮南皆有之惟建溪北苑所產為勝四時類要云茶熟時收取子和溼土拌勻筐

籠盛之穰草蓋覆不即凍死不生至二月中出種之樹下或北陰之地開坎圓三尺

深一尺熟斲著糞土每坑中種六七十顆畏日宜桑下竹陰地種子二年外方可芸

治微以火糞薄壅之多則傷根峻坡爲宜平地則兩畔深溝以洩水水浸卽死種之  
三年卽收其利此種莖之法茶之爲物釋滯去垢破睡除煩功則著矣其或採造藏  
貯之無法碾焙煎試之失宜則雖建芽浙茗祇爲常品故採之宜早率以清明穀雨  
前者爲佳過此不及然茶之美者質良而植茂新芽一發便長寸餘其細如針斯爲  
上品如雀舌麥顆特次材耳採訖以甌微蒸生熟得所生則味潤熟則味減蒸已用筐箔薄攤  
乘溼畧揉之入焙勻佈火焙令乾勿使焦編竹爲焙裹箚覆之以收火氣茶性畏溼  
故宜弱收藏者必以箚籠剪箚雜貯之則久而不溼宜置頓高處令常近火爲佳凡  
煎試須用活水活火烹之故東坡云活水仍將活火烹者是也活水謂山泉水爲上  
江水次之井水爲下活火謂炭火之有燭者當使湯無妄沸始則蟹眼中則魚目纍  
然如珠終則泉湧鼓浪此候湯之法非活火不能爾東坡云蟹眼已過魚眼生颼颼  
欲作松風聲盡之矣茶之用有三曰茗茶曰末茶曰蠟茶凡茗煎者擇嫩芽先以湯  
泡去熏氣以湯煎飲之今南方多效此然末子茶尤妙先焙芽令燥入磨細碾以供  
點試凡點湯多茶少則雲脚散湯少茶多則粥面聚鈔茶一錢匕先注湯調極勻又  
添注入迴環擊沸視其色鮮白著盞無水痕爲度其茶既甘而滑南方雖產茶而識  
此法者甚少蠟茶最貴而製作亦不凡擇上等嫩芽細碾入羅雜腦子諸香膏油調

劑如法印作餅子製樣任巧候乾仍以香膏油潤飾之其製有大小龍團帶胯之異此品惟充貢獻民間罕見之始于宋丁晉公成於蔡端明間有他造者色香味俱不及蠟茶珍癥既久點時先用溫水微漬去膏油以紙裏槌碎用茶鈐微炙旋入碾羅旋碾則色白經宿則色茶鈐屈金鐵爲之砧川石椎用木茶之用芫核桃松實脂麻杏仁栗任用雖失正味亦供咀嚼然茶性冷多飲則能消陽山谷益以薑鹽煎飲其亦以是歟因併及之夫茶靈草也種之則利博飲之則神清上而王公貴人之所尙下而小夫賤隸之所不可闕誠生民日用之所資國家課利之一助也

### 枸杞

枸杞爾雅云枸杞檉注云枸杞也詩云集于苞杞疏云一名地骨春夏採葉秋採莖實冬採根枸杞千歲其形如犬朱儒子幼事道士王元正居大若巖汲于溪見二花犬因逐之入于枸杞叢下掘之根形如二犬食之忽覺身輕種枸杞法秋冬間收子淨洗日乾春耕熟地作畦闊五寸紐草稔如臂大置畦中以泥塗草稔上然後種子以細土及牛糞蓋令徧苗出頻水澆之又可挿種葉作菜食子根入藥輕身益氣諺云去家千里勿食蘿摩枸杞言其補精氣也

### 紫草

紫草爾雅謂之藐廣雅謂之苾莫苗似蘭香節青種紫草宜黃白輒良之地青沙地

亦善開荒黍稷下大佳性不耐水必須高田秋耕地至春又轉耕之三月種之耨耩

地遂攏手下子良田一畝用子三升下訖勞之鋤如穀法潔淨為佳其壟底草則拔之

壟底用鋤則傷紫草九月中子熟刈之候梓芳蒲燥載聚打去取子溼截子即深細耕不細不

矣尋壟以耨耨取整理為良遭雨則損草也一扼隨以茅結子彌善四扼為一頭當

日則斬齊顛倒十重許為長行置堅平之地以板石鎮之令扁碎抗不鎮實難售也

兩三宿豎頭著日中曝之令沍太燥則碎折五十頭作一洪外以葛纏絡著

廠屋下陰涼處棚棧上其棚下勿使驢馬糞及人溺又忌烟皆令草失色其利勝蓋

若欲久停者入五月內著屋中閉戶塞向密泥勿使風入漏氣過立秋然後開出草

色不異若經夏在棚棧上草便變黑不復任用種訖拖瓶櫬之或以輕輓碾過秋深

子熟旁去其土連根取出就地鋪積頗乾輕振其土以茅聚束切去虛梢以之染紫

其色殊美

### 紅花

紅花一名黃藍葉頗似藍故有藍名生於西域張騫所得今處處有之花地欲得良

種也種法欲雨後速下或漫散種或耨下一如種麻法亦有鋤培而掩種者子科大

而易料理花出日日乘涼摘取不摘則乾摘必須盡留餘五月子熟拔曝令乾打取之子不用五月種晚花春初即留子入五月便種若七月中摘深色鮮明耐久不黧反色也勝春種者收子與麻子同價既任車脂亦堪爲燭一項花日須百人摘以一家手方十不充一但駕車地頭每旦當有小兒僮女十百爲羣自來分摘正須平量中半分是以單夫隻婦亦得多種曬紅花法摘取即碓搗使熟以水淘布袋絞去黃汁更擣以粟飯漿清而醋者淘之又以布袋絞去汁即收取染紅勿棄也絞訖著瓮器中以布蓋上雞鳴更擣令均於席上攤而曝乾勝作餅花作餅者不以染真紅及作臘脂其利殊博也

### 藍

藍染草也爾雅云葳馬藍藍有數種有木藍有松藍可以爲澱者有蓼藍但可染碧不堪作澱藍一本而有數色刮竹青綠雲碧青藍黃豈非青出於藍而青於藍者乎種藍之法藍地欲良三遍細耕三月中浸子令芽生乃畦種之治畦下水一同葵法藍三葉澆之晨夜再澆再澆治令淨五月中新雨後即接溼糞耩拔栽之三莖作一科相去八寸栽時宜併力急日背即急鋤栽時既溼自背不五遍爲良七月中作藍澱崔實日榆莢落時可種藍五月可刈藍六月可種冬藍冬藍木藍非獨可染青絞其汁飲

之最能解虫豸諸藥等毒不可闕也

百穀譜十一

飲食類 案飲食類內尚有幽七月詩說食時五觀二篇今軼去止存備荒論一篇

備荒論

蓋聞天災流行國家代有堯有九年之水湯有七年之旱雖二聖人亦不能逃其適至之數也春秋二百四十二年書大有年僅二而水旱螽蟲屢書不絕然則年穀之豐蓋亦罕見為民父母者當為思患豫防之計故古者三年耕必有一年之食九年耕必有三年之食以三十年之通制國用雖有旱乾水溢而民無菜色者蓄積多而備先具也其蓄積之法北方高亢多粟宜用竇窖可以久藏南方墊溼多稻宜用倉廩亦可歷遠年倉廩竇窖詳見農器譜其備旱荒之法則莫如區田區田者起於湯旱時伊尹所制勵地為區布種而灌溉之救水荒之法莫如櫃田櫃田者於下澤沮洳之地四圍築土形高如櫃種厯其中水多浸淫則用水車出之可種黃綠稻地形高處亦可陸種諸物區田櫃田詳見農器譜此皆救水旱永遠之計也備蟲荒之法惟捕之乃不為災然蝗之所至凡草木葉靡有遺者獨不食芊桑與水中菱芡宜廣種此其餘則果食之脯米豆之麩棲於山者有葛粉取葛根搗碎以水肉為粉蕨其取蕨根搗碎以水蒟蒻橡粟之利瀕於



水者有魚蠶蝦蟹蛤螺芹藻之饒皆可以濟饑救儉其或懷金立鵠易子炊骸荒饑之極則辟穀之法亦可用之辟穀方者出於晉惠帝時黃門侍郎劉景先遇太白山隱士所傳曾見石本後人用之多驗今錄於此昔晉惠帝時永甯二年黃門侍郎劉景先表奏臣遇太白山隱士傳濟饑辟穀僊方上進言臣家大小七十餘口更不食別物惟水一色若不如斯臣一家甘受刑戮今將其方鏤板廣傳見下大豆五斗浮淘洗蒸三遍去皮又用大麻子三斗浸一宿漉出蒸三遍令口開右件二味豆黃搗爲末麻仁亦細擣漸下豆黃同搗令勻作團子如拳大入甌內蒸從初更進火蒸至夜半子時住火直至寅時出甌午時曬乾搗爲末乾服之以飽爲度不得食一切物第一頓得七日不饑第二頓得四十九日不饑第三頓得三百日不饑第四頓得二千四百日不饑更不服永不饑也不問老少但依法服食令人強壯容貌紅白永不憔悴渴卽研大麻子湯飲之轉更滋潤臟腑若要重喫物用葵子二合許爲末煎冷服取下其藥如金色任喫諸物並無所損前知隨州朱頌教民用之有驗序其首尾勒石于漢陽軍大別山太平興國寺又傳寫方用黑豆五斗淘淨蒸三遍曬乾去皮細末秋麻子三斗溫浸一宿去皮曬乾爲細末細糯米三斗做粥熟和搗前二味爲劑右件三味合搗作團如拳大入甌中蒸一宿從一更發火蒸至寅時日出方才取

出甌燉至日午令乾再搗爲末用小棗五斗煎去皮核同前三味爲劑如拳頭大再入甌中蒸一夜服之以飽爲度如渴者淘麻子水飲之便更滋潤臟腑無芝麻汁白湯亦得少飲不得別食一切之物又許真君方武當山李道人傳累試有驗避難歇食方用白麩六兩黃蠟三兩白膠香五兩右件將麩冷水煉令熟如打麩一同然後爲圓如黑豆大日燉乾再將蠟溶成汁了將圓子投入內打令勻候冷單子裏安在淨處如服時每日早晨空心可服三五丸冷水嚥下不得熱食如要喫物任意不妨又服蒼朮方用蒼朮一斤好白芝麻香油半斤右件將朮用白米泔浸一宿取出切成片子前香油炒令熟用瓶盛取每日空心服一撮用冷水湯嚥下大能壯氣駐顏色辟邪又能行履饑卽服之詳此數方其間所用品味雖不出乎穀而民間亦難卒得若官中預蓄品味饑歲荒年給賜饑民無資糧賑濟之勞而可延餓殍時月之命實益世之方安可秘而不流傳哉

農書卷十一

元王禎撰

農器圖譜一

田制門

農器圖譜首以田制命篇者何也蓋器非田不作田非器不成周禮遂人凡治野以土宜教甿稼穡而後以時器勸甿命篇之義遵所自也夫禹別九州其田壤之法固多不同而稷教五穀則樹藝之方亦隨以異故皆以人力器用所成者書之各有科等用列諸篇之右其篇目特以藉田爲冠示勸天下農也然雖有鎡基不如待時乃以授時圖正之庶耕殖者無先後之失云

圖 田 籍



房言卷一

耨田天子親耕之田也古者耨田千畝天子親耕用供郊廟盛音盛聾躬勸天下之

農耨之言借也王一耕之庶人耘耔以終之謂借民力成之也詩春耨田而祈社稷

禮月令孟春之月天子乃以元日謂上辛郊祭天也祈穀於上帝乃擇元辰郊後吉辰也天子親

載耨耨措之于參保介保介車右人君之車必使勇士衣甲居右而參乘以備非常也之御間帥三公九卿諸侯大

夫躬耕帝耨天子三推三公五推卿諸侯九推反執爵于太寢三公九卿諸侯大夫

皆御命曰勞黜酒周禮內宰詔后帥六宮之人生種槿之種以獻於王使後宮藏種

而又生之天官甸師掌帥其屬府史胥徒也而耕王耨以時入之以供盛音盛至漢文

帝開耨田置令丞春始東耕武帝制策今朕親耕以為農先昭帝耕于鉤盾明帝東

巡耕于下邳章帝北巡耕於懷縣魏氏天子親耕於耨晉武帝耕於東郊共祀訓農

宋文帝制千畝親耕齊武帝載耨躬耕梁初依宋禮後魏太武帝祭先農而後耕

北齊耕耨於帝城隋制耨壇行禮播植以擬盛唐太宗致祭先農耨于千畝之甸

元宗欲重勸耕進耕五十餘步肅宗命去耨耨彫刻冕而朱紘躬九推焉宋端拱以

來有耕耨事類五卷此耨田之制歷載經史昭然可鑒欽惟聖朝不闡皇圖講明典

禮開帝耨於京畿備盛於郊廟先身示勸照映古今昔李蒙賦云揉為耨刻為耨

取其象也遠矣農為本食為天惟其利也大焉聖人利器致豐躬親莫重乎稼穡軌

物勵俗敦勸克厚乎率先于以奉神祇昭報之誠達于以祈社稷孝享之德宣則躬  
耕之義也從古以然皇帝勤惟國本欽若人天所務惟農順動而取諸豫所寶惟穀  
時行而應乎乾洎正月之吉日將有事乎昊天列千官於近甸屯萬騎於遐阡當是  
時也其祭不戒而宿設其工職競以先後大禮備兮和樂陳嗇夫馳兮庶人走帝乃  
服蔥糝秉御耒我疆我理禮正於三推必躬必親義存乎千畝四輔冢宰六卿近臣  
大夫師長之族都鄙華裔之人聖有作兮萬物咸覩人胥效兮天下歸淳且圖匱者  
於其豐防儉者於其逸有備所以無患克勤是用終吉三推之禮廢則倉廩以之虛  
肆肯之恩廢則簡書以之佚欽哉欽哉能事斯畢夫然則農功可大農扈允臧以農  
為本兮國有常命以農率下兮人知向方亦既奉宗廟亦既備烝嘗一人垂訓兮萬  
國昌固有述於日用于胥頌美兮聲洋洋

又案此賦欽若人天將有事乎昊天字韻兩押

案此條所引唐肅宗命去耒耜彫刻云云考唐書係高宗乾封二年事蓋徵引之誤

社 太



太社祭法曰王爲羣姓立社曰太社自立曰王社又按唐郊祀錄云社壇居東面北  
廣五丈高五尺以五色土爲之四面宮坎飾以方色稷壇在西如社之制每於春秋  
二仲元辰及臘各以太牢祭焉皇帝親祀則司農省牲進熟司空亞獻司農終獻

社及下條國社皆不別繫歌詩  
總以後條民社下祝辭括之



社 國

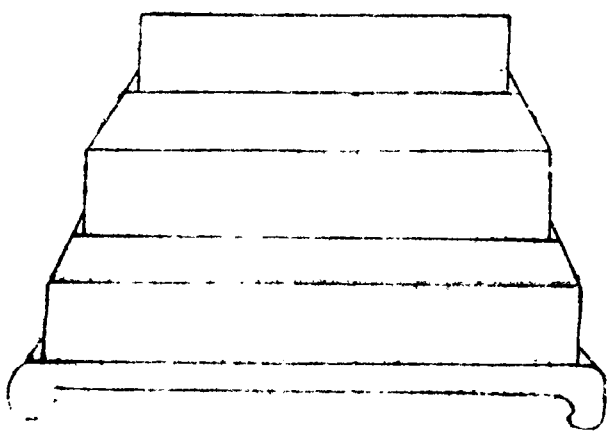

國社祭法曰諸侯爲百姓立社曰國社自立社曰侯社其制度考之朱文公社稷壇記云壇方二丈五尺崇三尺其再成方面皆殺尺崇四分而去一三成方殺如之而崇不復殺用三獻禮祭以少牢今郡國祭社皆有定式此不復具載

社 民

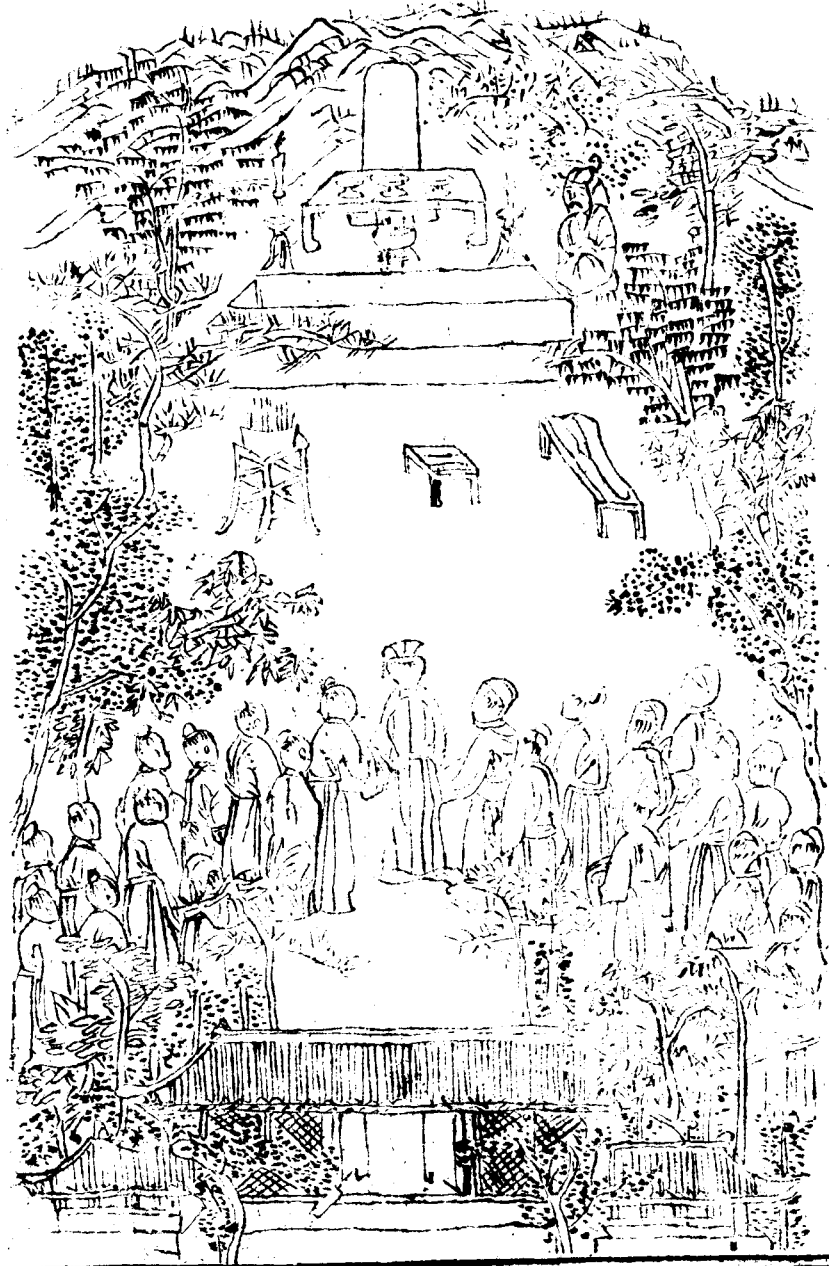

民社古有里社樹以土地所宜之木如夏后氏以松殷人以栢周人以栗莊子見櫟社樹漢高祖禱豐枌榆社唐有楓林社皆以樹爲主也自朝廷至于郡縣壇壝制度皆有定例惟民有社以立神樹春秋所報莫不羣祭於此考近代祭儀前一日社正及諸社人各齋戒祭日未明三刻烹牲于廚掌饌者實祭器掌事者以席入設社神之席於神樹之下設稷神之席於神樹之西俱北面質明社正以下皆再拜讀祝禮成而退案社壇祭社稷神之所也社五土之祗稷五穀之神稷非土無以生土非穀無以成故祭社必及稷觀先王之制其于社稷春有所歌載芟之詩秋有報歌良耜之詩然自漢以來歷代之祭雖有不同而春秋二仲所報皆不廢也嘗考近代祭儀社以后土勾龍氏稷以后稷氏配按社稷壇記所謂社壇必受霜露風雨以達天地之氣其表則木松栢栗是也韓詩外傳云社主以石爲之準五數長五尺準陰之二數方二尺刻其上以象物方其下以象地體埋其半以根在土中而本末均也禮考索云自天子至郡縣下逮庶人莫不通祭祝辭云社五土祗稷五穀祖土穀生成利用以叙世感載育禮從今古闕壝制壇刻石爲主封以五方所尙之土表以三代所宜之樹北面而居不屋其所用達兩間陰陽寒暑仍受四時霜露風雨以相田農以穀上女去彼螟蝗介我稷黍時維二仲祀事斯舉詩歌幽雅樂奏土鼓有酒盈觴有肴

在俎神其享之願降多祐案刻其上以象物攷韓詩外傳作以象物生蓋誤脫一字

井 田

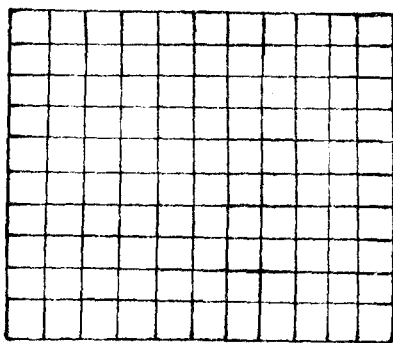
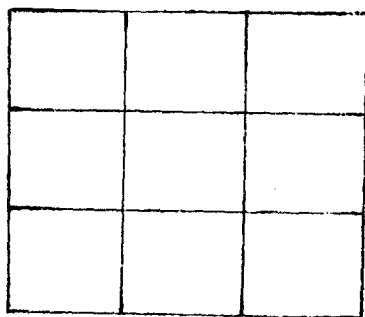

井田按古制井田九夫所治之田也鄉田同井井九百畝井十爲通通十爲成成十爲終終十爲同積爲萬井九萬夫之田也井間有溝成間有洫同間有澮所以通水于川也遂入盡主其地歲出田稅各有等差以治溝洫也竊謂井田溝洫去古已遠不可復觀今按圖攷譜猶得想像髣髴但後世沿革不能復古故因爲賦之云井九百畝在方里中八家百畝其中爲公公田共畢私事方從積而言之井十爲通通十

為成。成十為終。終十井萬。總名曰同。遂人掌役田水。何容溝洫。畎澮距川而東。盡力於此。嘗稱禹功。經界既正。遂底時雍。秦人一變。阡陌橫縱。兼并以力。侵奪相雄。先王舊制。一掃無蹤。斯民失所。仁政曷逢。迨漢而降。王伯兼崇。曩固今壤。今非古農。戶有增耗。世有汚隆。治因是異。法不再窮。各授永業。彼疆此封。穿引萬水。足救災凶。使民奠居。賦簡時豐。田雖不井。綽有遺風。

田 區

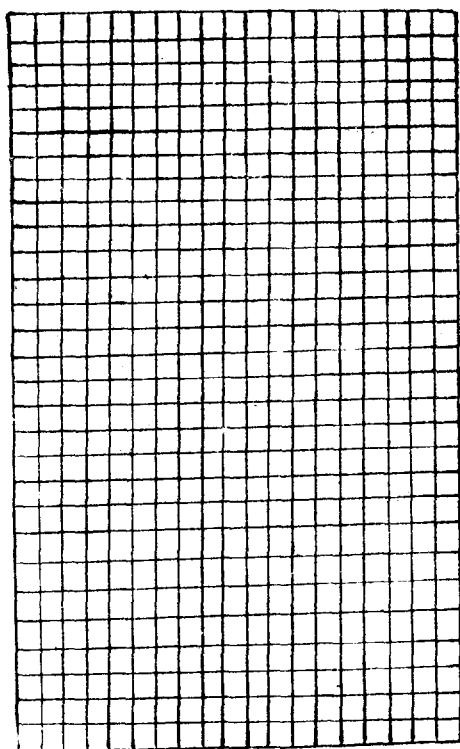

區田按舊說區田地一畝闊一十五步每步五尺計七十五尺每一行占地一尺五寸該分五十行長一十六步計八十尺每行一尺五寸該分五十三行長闊相折通二千六百五十區空一行種一行於所種行內隔一區種一區除隔空外可種六百六十二區每區深一尺用熟糞一升與區土相和布穀勻覆土以手按實令土種相著苗出看稀稠存留鋤不厭頻旱則澆灌結子時鋤土深壅其根以防大風搖擺古人依此布種每區收穀一斗每畝可收六十六石今人學種可減半計之又參攷汜勝之書及務本新書謂湯有七年之旱伊尹作爲區田教民糞種負水澆稼諸山陵傾阪及邱城上皆可爲之其區當於閒時旋旋掘下正月種春大麥二三月種山藥芋子三四月種粟及大小豆八月種二麥豌豆節次爲之不可貪多夫豐儉不常天之道也故君子貴思患而預防之如嚮年壬辰戊戌饑歉之際但依此法種之皆免餓殍此已試之明效也竊謂古人區種之法本爲禦旱濟時如山郡地土高仰歲歲如此種藝則可常熟惟近家瀕水爲上其種不必牛犁但整鑿墾斷又便貧難大率一家五口可種一畝已自足食家口多者隨數增加男子兼作婦人童稚量力分工定爲課業各務精勤若糞治得法沃灌以時人力旣到則地利自饒雖遇天災不能損耗用省而功倍田少而收多全家歲計指期可必實救貧之捷法備荒之要務也

詩云昔聞伊尹相湯日救旱有方由聖智限將一畝作田規計區六百六十二星分  
碁布滿方疇參錯有條相列次耕畬元不用牛犂短垂長鑿皆佃器糞腴灌溉但從  
宜瘦坂穹原俱美地舉家計口各輸力男女添工到童稚坎餘種耨非重勞日課同  
趨等娛戲菽粟諸芋雜數品辦作儲糧接充餌終年五口儘無飢倍種兼收仍不啻  
久知豐歉歲不常大抵古今同一致天災莫禦自流行魃虐此時憂悉被吏民百禱  
竟無功稼野一枯乏秉穗今人空仰昔阿衡徒法不行誠自棄竭來學製古侯邦承  
恩例署兼農事帶山田少闕食多教不及民深可愧故將制度寫爲圖庶使貧農窮  
地利會須歲歲保豐穰共享太平歌既醉



圃 田



圃田種蔬果之田也。周禮以場圃任園地。註曰：圃，樹果蔬之屬。其田繚以垣墻，或限以籬塹，負郭之間，但得十畝足贍數口。若稍遠城市，可倍添田數至半頃而止。結廬於上，外周以桑課之蠶利，內皆種蔬。先作長生韭，一二百畦。時新菜二三十種，惟務多取糞壤以爲膏腴之本。慮有天旱，臨水爲上。否則量地鑿井，以備灌溉。地若稍廣，又可兼種麻苧果穀等物。比之常田，歲利數倍。此園夫之業，可以代耕。至於養素之士，亦可托爲隱所。日得供贍，又有宦遊之家，若無別墅，就可棲身。駐跡如漢陰之獨力灌畦，河陽之間居鬻蔬，亦何害於助道哉？詩云：二頃負郭田，尺土甯易取。數口仰成家，片產足爲圃。遠卽加倍徒，多仍防莽鹵。雖云絕里閭，終得旁馱城。府幽可處山，隈潤宜臨水。澣未始外犁鋤，或亦事斤斧。中可居一廛，外或興百堵。請學擬樊須，不如聞孔父。業作灌園翁，籍占輸稅戶。作計務勤劬，傭工贍貧窶。水種要漸平濡，糞滋饒朽腐。蔬茹間去甘辛，瓠瓜無苦窳。芄芃黍稷苗，蔚蔚桑果樹。鬻利達市廛，植本入村塢。界展陣圖橫，區分僧納補。隨分了朝昏，無心富困庾。高卧儘元龍，信誣從市虎。閒看穴蟻爭，靜聽井蛙怒。偶爾閱物情，居然爲地主。進退綽有餘，奔競恥爲伍。寸壤總康莊，衆流獨砥柱。自我結蓬茅，從渠受簪組。眈眈着吾身，乾坤留此土。陵谷幾變遷，耕鑿一今古。四序轉軒楹，八表際庭宇。造境到羲炎，逢時知舜禹。柴荆敞昏夜，枯

稗憇煙雨俱同動植甦。忝與音預膏澤溥。斗酒一醉歡槃餐。衆美聚口腹粗能甘。身形不知苦。養生誠足嘉。報本非敢侮。五土既有神。百穀豈無祖。齋祭奏幽詩。歲時鳴土鼓。不離農務中。是用紀圖譜。

田園

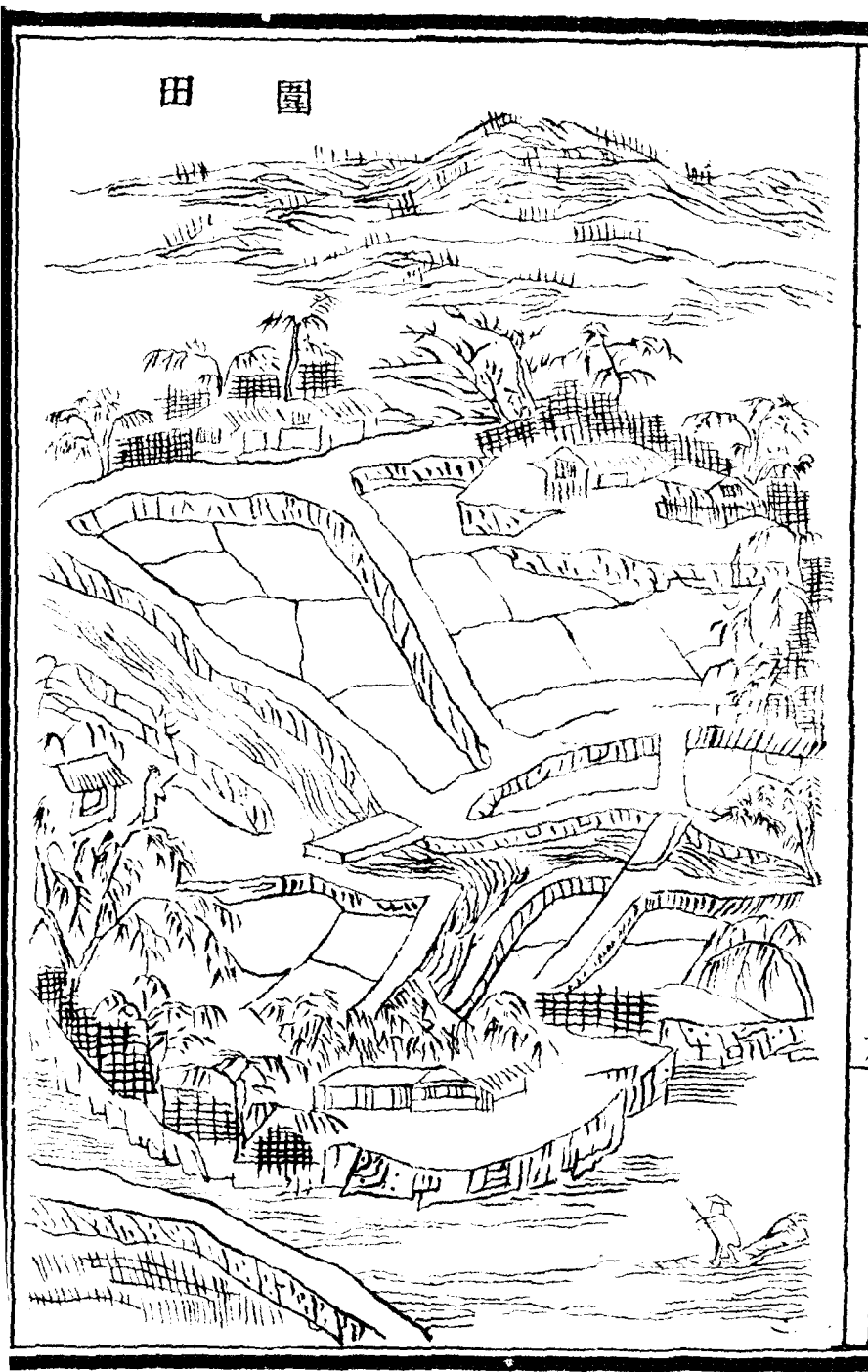

園田築土作圍以繞田也蓋江淮之間地多藪澤或瀕水不時滄沒妨于耕種其有力之家度視地形築土作堤環而不斷內容頃畝千百皆爲稼地後值諸將屯戍因令兵衆分工起土亦倣此制故官民異屬復有圩田謂疊爲圩岸扞護外水與此相類雖有水旱皆可救禦凡一熟之餘不惟本境足食又可贍及鄰郡實近古之上法將來之永利富國富民無越于此詩云度地置圍田相兼水陸全萬夫興力役千頃入周旋俯納環城地穹懸覆幕天中藏仙洞祕外繞月宮圓蟠亘參淮甸紆回際海壖官民皆紀號遠近不相緣守望將同井寬平却類川隰桑宜葉沃堤柳要根駢交往無多逕高居各一塵偶因成土著元不異民編生葉團鄉社囂塵隔市塵溝渠通灌溉埭埂互連延俱樂部耕耘便猶防水旱偏翻車能沃槁溝穴可抽泉擁綠秧鋤後均黃刈穫前總沾新稅籍素表屢豐年黍稌及億栴倉箱累萬千折償依市直輸納帶逋懸歲計仍餘羨牙商許懋遷補添他郡食販入外江船課最勸農職治優都水權富民茲有要陸海豈無邊祈奏載芟詠報歌良耜篇降穰今若此蒙利敢安然壤土常增築風濤每慮穿積儲趨日用防備廢宵眠擊鼓供惟急苦廬守獨專本爲憑禦護或未免災愆誰念農功苦徒知粒食鮮併將圖譜事編記作詩傳

案此詩高居各一塵

隔市塵塵字韻兩押

田 櫃

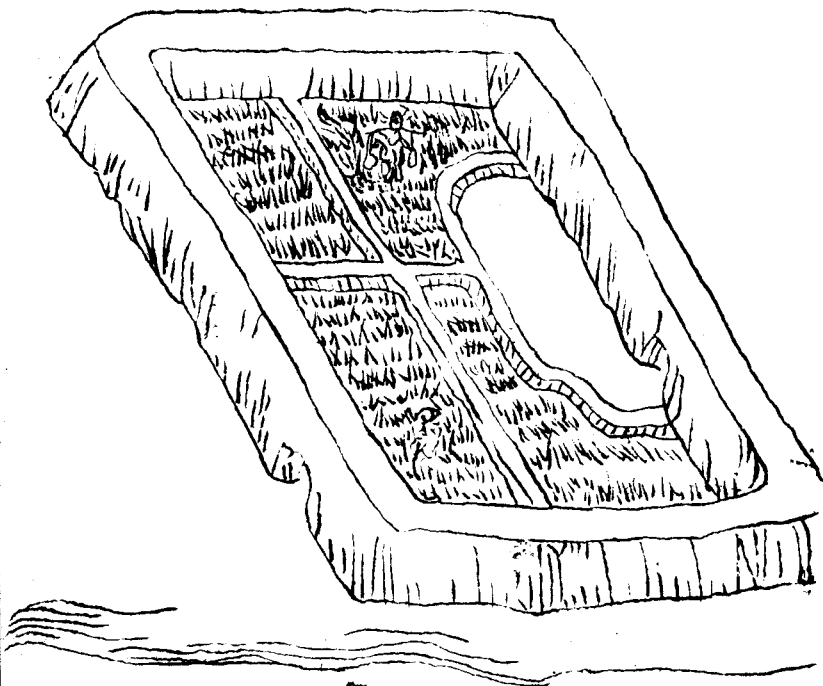

櫃田築土護田似圍而小四面俱置濬穴如櫃形制順置田段便於耕蒔若遇水荒田制既小堅築高峻外水難入內水則車之易涸淺浸處宜種黃糶稻周禮謂澤草種黃糶稻是也黃糶稻自種至收不過六十日則熟以避水溢之患如水過澤草自生糝稗可收高涸處亦宜陸種諸物皆可濟饑此救水荒之上法一名填音水音溉田亦曰填田與此同名而實異詩云江邊有田以櫃稱四起封圍皆力成有時捲地風濤生外禦衝盪如嚴城大至連頃或百畝內少睦埂殊寬平牛犂展用易爲力不妨陸耕及水耕長彈一引徹兩際秧壠依約無斜橫旁置濬穴供吐納水旱不得爲虧盈素號常熟有定數寄收粒食猶困京庸田有例召民佃三年稅額方全徵便當從此事修築永護稼地非徒名吾生日腹有成計終焉願依江鄉氓

田架

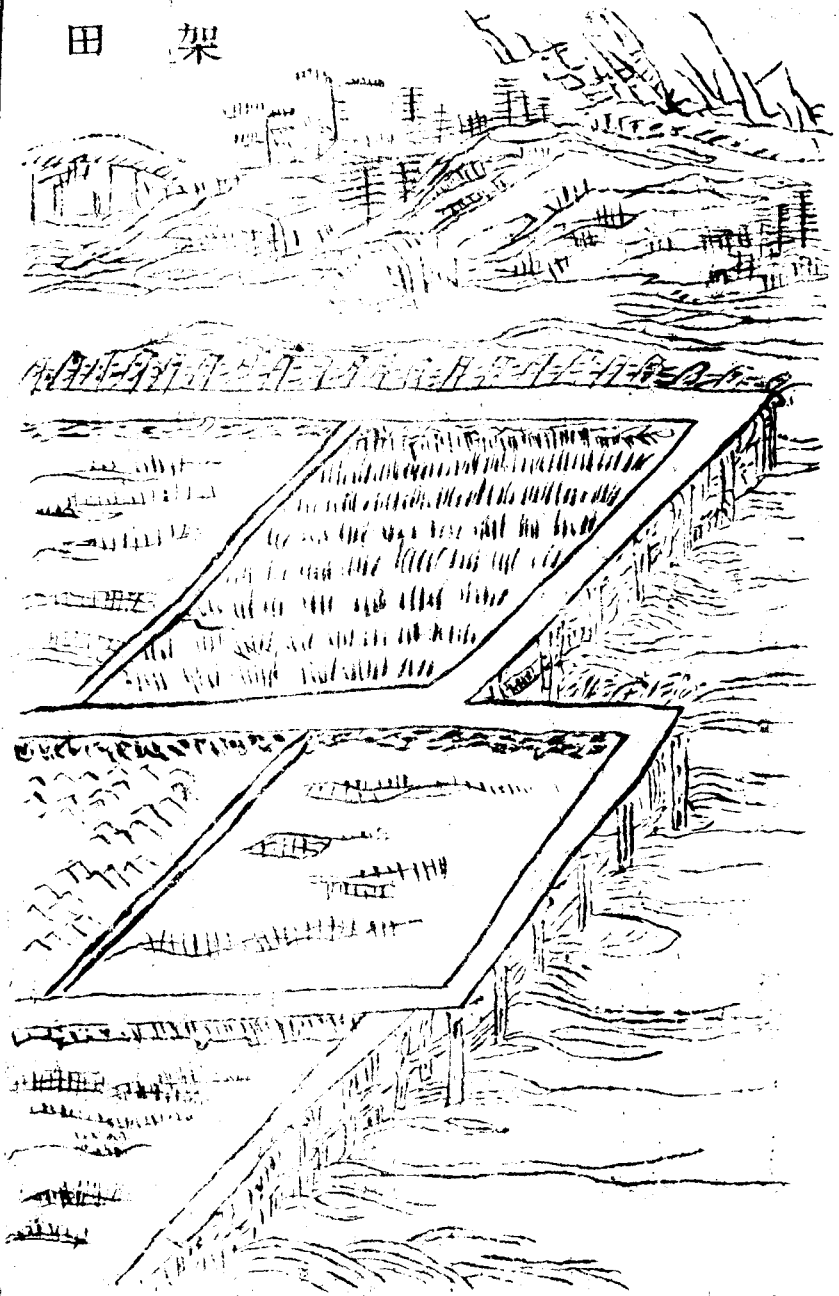



架田架猶筏也亦名葑田集韻云葑坵用菰根也葑亦作澍江東有葑田又淮東二廣皆有之東坡請開杭之西湖狀謂水涸草生漸成葑田考之農書云若深水藪澤則有葑田以木縛爲田坵浮繫水面以葑泥附木架上而種藝之其木架田坵隨水高下浮泛自不滄浸周禮所謂澤草所生種之芒種是也芒種有二義鄭元謂有芒之種若今黃糝穀是也一謂待芒種節過乃種今人占候夏至小滿至芒種節則大水已過然後以黃糝穀種之於湖田然則有芒之種與芒種二義可並用也黃糝穀自初種以至收刈不過六七十日亦可以避水溢之患竊謂架田附葑泥而種旣無旱暵之災復有速收之效得置田之活法水鄉無地者宜倣之詩云稻人種藝巧憑藉旣辨土宜知土化只知地盡更無禾不料葑田還可架從人牽引或去留任水淺深隨上下悠悠生業天地中一片靈槎偶相假古今誰識有活田浮種浮耘成此稼但使游民聊駐脚有產諒非爲土著縣官稅畝倘相容願此年年務農作

於園田詩之後又將權田詩誤繫於此條架田之下今謹改正

案源本架田詩重繫

梯 田

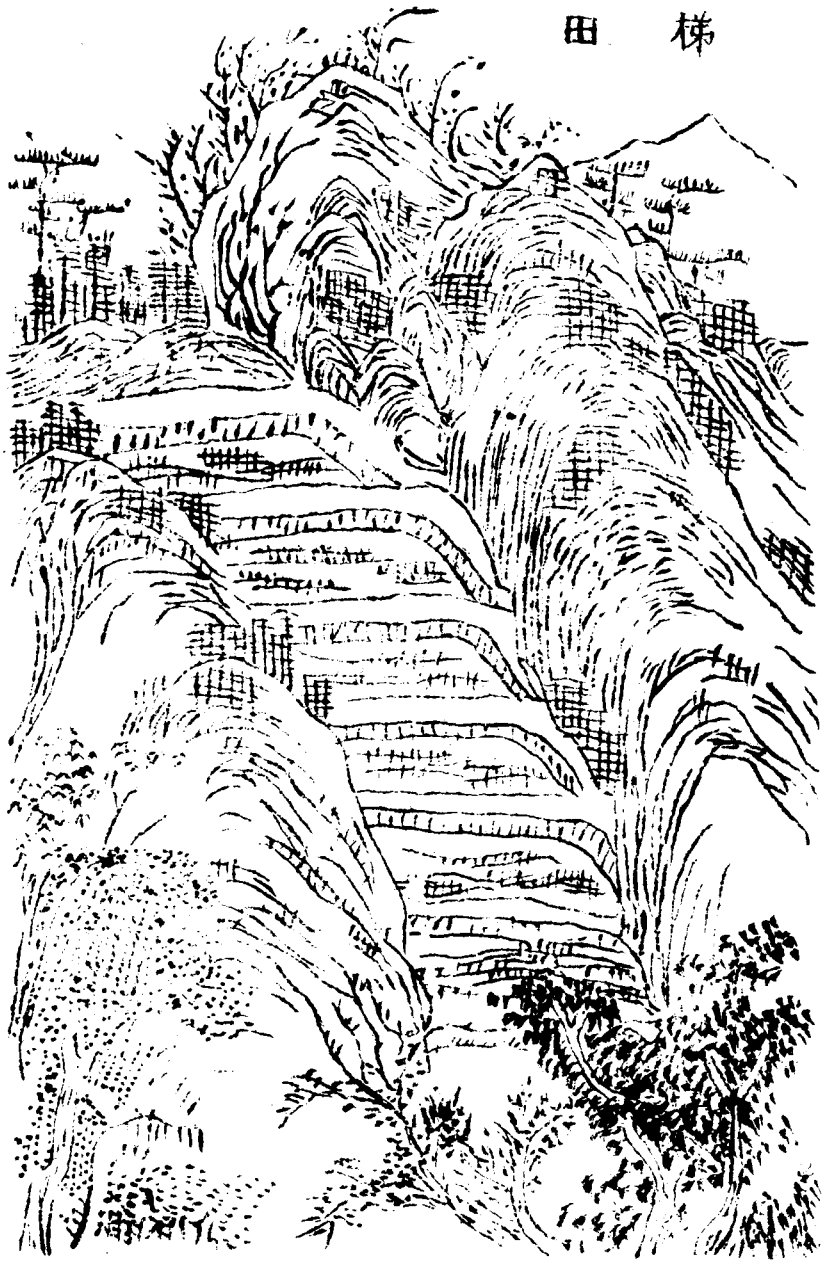

梯田謂梯山爲田也。夫山多地少之處，除磊石及峭壁例同不毛，其餘所在土山下，自橫麓上至危巔，一體之間，裁作重磴，即可種藝。如土石相半，則必疊石相次，包土成田。又有山勢峻極，不可展足，播殖之際，人則偃僂，蟻沿而上，耨土而種，躡坎而耘。此山田不等，自下登陟，俱若梯磴。故總曰梯田。上有水源，則可種杭秫，如止陸種，亦宜粟麥。蓋田盡而地盡，而山鄉細民，必求墾佃，猶勝不稼。其人力所致，雨露所養，不無少獲。然力田至此，未免艱食。又復租稅隨之，良可憫也。詩云：世間田制多等夷，有田世外誰名題。非水非陸何所兮，危巔峻麓無田蹊。層磴橫削高爲梯，舉手捫之足始躋。偃僂前向防顛墜，佃作有具仍兼攜。隨宜墾斲或東西，知時種早無噬臍。穉苗亟耨同高低，十九畏旱思雲霓。凌冒風日面且黧，四體臞瘠肌若剝。冀有薄獲勝稗梯，力田至此嗟欲啼。田家貧富如雲泥，貧無錐置富望迷。古稱井地今可稽，一夫百畝容安棲。餘夫田數猶半圭，我今豈獨非黔黎。可無片壤充耕犁，佃業今欲青雲齊。一飽纔足及孳妻，輸租有例將何齎。慚愧平地田千畦。

塗田



卷之二

七

塗田書云淮海維揚州厥土惟塗泥大抵水種皆須塗泥然瀕海之地復有此等田法其潮水所泛沙泥積於島嶼或墊溺盤曲其頃畝多少不等上有鹹草叢生候有潮來漸惹塗泥初種水稗斥鹵既盡可為稼田所謂瀉斥鹵兮生稻梁沿邊海岸築壁或樹立椿樞以抵潮泛田邊開溝以注雨潦旱則灌溉謂之甜水溝其稼收比常田利可十倍民多以為永業又中土大河之側及淮灣水匯之地與所在陂澤之曲凡潢汙洄互壅積泥滓退皆成淤灘亦可種藝秋後泥乾地裂布掃麥種於上此所謂淤田之效也夫塗田淤田各因潮漲而成以地法觀之雖若不同其收穫之利則無異也詩云書稱淮海維揚州厥土塗泥來已久今云海嶠作塗田外拒潮來古無有霖潦滲漉斥鹵盡杭秫已豐三載後又有河淤水退餘禾麥一收倉廩阜昔聞漢世有民歌涇水一石泥數斗且漑且糞長禾黍衣食京師億萬口稔知燕地多陂渠後魏裴延壽為幽州刺史修復燕地故辰陵諸場及范陽督亢渠漑田萬餘頃為利十倍糞漑膏腴倍常畝若云是地可塗田先願滋培根本厚闕政今知水利先昔司馬溫公言今天下豈無霖雨手

田

沙

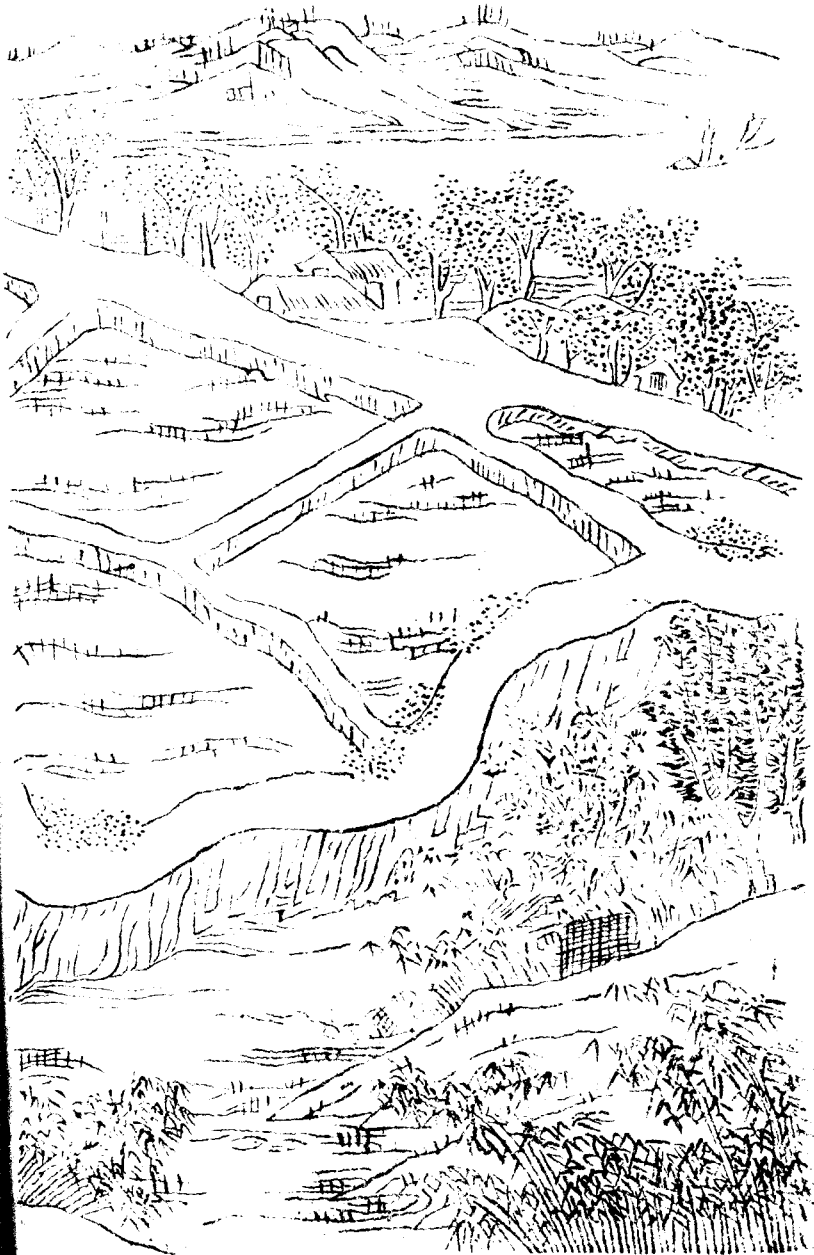



沙田南方江淮間沙淤之田也。或濱大江，或峙中洲，四圍蘆葦駢密，以護堤岸。其地常潤澤，可保豐熟。普爲塍埂，可種稻。林間爲聚落，可藝桑麻。或中貫潮溝，旱則頻溉，或傍繞大港，澇則洩水，所以無水旱之憂。故勝他田也。舊所謂坍江之田，廢復不常。故畝無常數，稅無定額。正謂此也。宋乾道年間，梁俊彥請稅沙田，以助軍餉。旣施行矣，時相葉顛奏曰：沙田者，乃江濱出沒之地，水激于東，則沙漲於西，水激于西，則沙復漲於東。百姓隨沙漲之東西而田焉，是未可以爲常也。且比年兵興，兩淮之田，租並復至今未征。況沙田乎？其事遂寢。時論趨之。今國家平定江南，以江淮舊爲用兵之地，最加優恤，租稅甚輕。至於沙田，聽民耕墾，自便。今爲樂土，愚嘗客居江淮，目擊其事，輒爲之贊云：江上有田，總名曰沙。中開畝，畝外繞蒹葭，耐經水旱。遠際雲霞，耕同陸土。橫亘水涯，內備農具。傍泊魚杖，易勝畦埂。肥漬落華，普宜稻秫。可植桑麻，種則雜錯。收則倍加。潮生上漑，水夾分叉。澇須浚港，旱或厚車。地爲永業，姓隨某家。三時力穡，多稼逾耗。公私彼此，橫縱邇遐。租賦不常，豐稔惟嘉。常思飽德，贊詠非誇。



# 授時指掌活法之圖





授時圖示民耕桑時候之圖諺云雖有鋤基不如待時故繫此圖於田制門之末

此下原本重載農桑通訣中授時一篇係重出今謹刪去詩云天地始一氣施生本相資用道以分利所貴在適

時時既有贏縮氣因為盛衰盛氣忽已及頃刻不可遺柰何幽且遠彼庶難具知圖

成僅盈尺備悉踰渾儀經星若循環四仲猶旋規人事自外明斗杓由中持昏旦無

爽度早晚有常期天人交際間表裏洞不疑作事誠有的厚生此其基活法非自古

造妙誰管窺字民當有要欲救寒與飢勿奪足規訓敬授無疑遲參贊得實用化育

不吾欺千歲日可致灼灼如蒼龜領畧歸一圖總揆為農師悠悠衣食原歉足皆由

茲願言常諦審千里始毫釐毋為自安者稽棄徒傷悲

案原本授時圖既列于田制門之後又重見於農桑通訣授時圖而此條又刪去重見之授時一篇以符體例

農書卷十一終



農書卷十二

元王禎撰

農器圖譜二

耒耜門

昔神農作耒耜以教天下後世因之佃作之具雖多皆以耒耜爲始然耕種有水陸之分而器用無古今之間所以較彼此之殊效參新舊以兼行使粒食之民生生永賴仍以蘇文忠公所賦秧馬係之又爲農器譜之始所有篇中名數先後秩序一一用陳于左

耒 耜

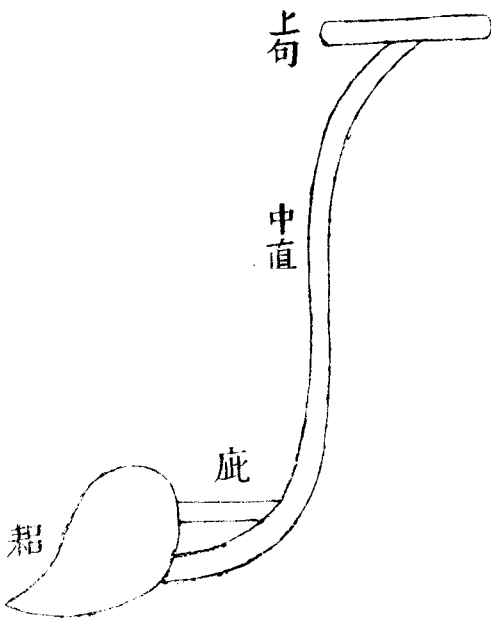

耒耜上句木也。易繫曰：神農氏作，斲木爲耜，揉木爲耒。說文曰：耒，手耕曲木，從木推手。周官車人爲耒，庇長尺有一寸。鄭注云：庇，讀如棘刺之刺，刺耒下前曲接耜，則耒長六尺有六寸。其受鐵處，歟。自其庇緣，其外遂曲量之，以至於首，得三尺三寸。自首遂曲量之，以至於庇，亦三尺三寸。合之爲六尺六寸。若從上下兩曲之內，相望如弦量之，只得六尺。與步相應，堅地欲直，庇柔地欲句，庇直，庇則利推，句庇則利發。倨句磬折，謂之中地。耜，耜也。釋名曰：耜，齒也。如齒之斷物也。說文云：耜，從木，呂聲。徐弦等曰：今作耜。周官考工記：匠人爲溝洫，耜廣五寸，二耜爲耦。一耦之伐，廣尺，深尺，謂之𦉳。鄭云：古者耜一金，兩人併發之。其𦉳中曰𦉳，𦉳上曰伐。伐之言發也。今之耜，歧頭金。兩象古之耦也。賈公諺疏云：古者耜一金者，對後代耜歧頭二金者也。云今之耜歧頭者，後用牛耕種，故有歧頭兩脚耜也。耒，耜二物而一事。猶杵臼也。陸龜蒙曰：耒耜者，古聖人作也。自乃粒以來，至於生民賴之，有天下國家者，此其本也。飽食安坐，曾不求名稱之義，豈非揚子所謂如禽者也。余在田野間，一日呼耕，眈就數其目，恍若登農皇之廬，受播種之法。溽風冷冷，聳豎毛髮。然後知聖人之旨趣，樸乎其深哉。孔子謂吾不如老農，信也。因書作耒耜經。王荊公詩云：耒耜見於易，聖人取風雷，不有仁智兼利端，誰能開神農。后稷死，般爾相尋來，山林盡百巧，揉斲無復才。

犁

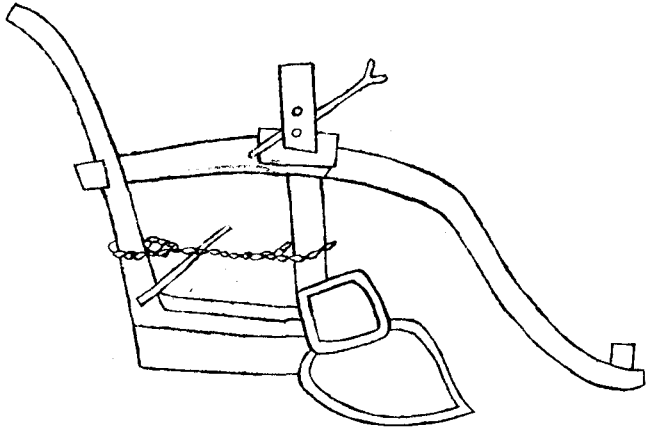
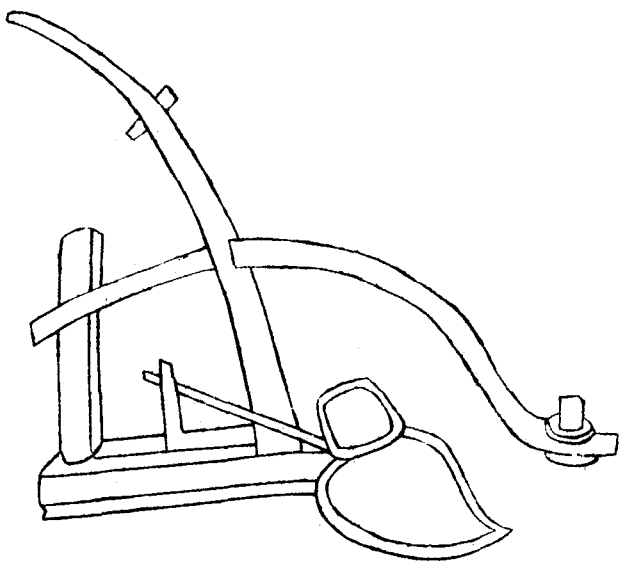

犁墾田器釋名曰犁利也利則發土絕草根也利從牛故曰犁山海經曰后稷之孫叔均始教牛耕注云用牛犁也後改名耒耜曰犁陸龜蒙耒耜經耒之言曰耒耜民



之習通謂之犁冶金而為之曰犁鑿曰犁壁斲木而為之曰犁底曰壓鑿曰策額曰

犁箭曰犁轅曰犁梢曰犁秤去聲曰犁建曰犁槃木金凡十有一事耕之土曰墾音墾

猶塊也起其墾者鑿也覆其墾者壁也故鑿引而居下壁偃而居上纜之次曰策額

雅格言其可以扞其壁也皆馳然相戴則以破切物自策額達於犁底縱而貫之曰

箭前如程而膠者曰轅程杠也按周禮輪人為蓋程圍倍之後如柄而喬者曰梢轅

有越加箭可弛張焉轅之上又有如槽形亦如柄焉刻為級前高而後庠所以進退

曰秤進之則箭下入土也深退之則箭上入土也淺以其上下類激射故曰箭以其

淺深類可否故曰秤秤之上曲而衡之者曰建建鍵也鍵渠堰切門所以扼其轅與

秤扼女氏切倚也無是則二物躍而出箭不能正橫於轅之前末曰槃言可轉也左右繫以

揜乎輓也揜苦耕切率也轅之後末曰梢中在手所以執耕者也轅取車之胃梢取舟之尾

止乎此乎鑿長一尺四寸廣六寸壁廣長皆尺微脩較果切狹長也底長四尺廣四寸秤底

過壓鑿二尺策額減壓鑿四寸廣狹與底同箭高三尺秤尺有三寸槃增秤尺七焉

建惟稱轅修九尺梢得其半轅至梢中間掩四尺犁之終始丈有二詩云犁以利為

用在耕夫手九木雖備制二金乃居首弛張測淺深高庠定前後朝畦餘宿草暮

墾起新畝懷哉服牛功還勝並耕耦古耒耦並耕曰耦

耦起新畝懷哉服牛功還勝並耕耦古耒耦並耕曰耦

牛

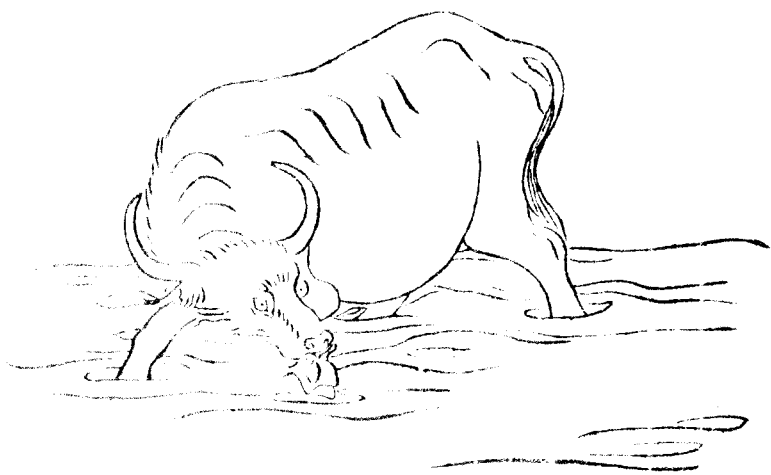
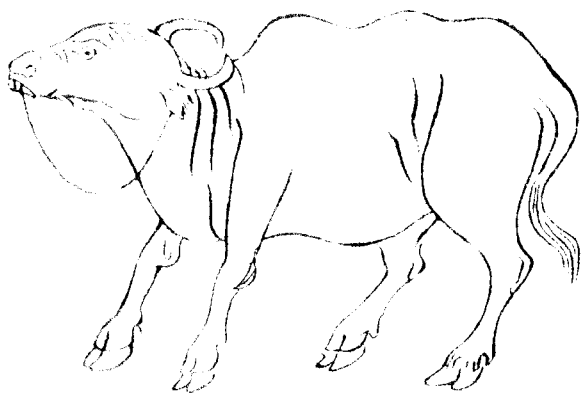

牛耕牛也。易繫黃帝堯舜服牛乘馬，引重致遠，以利天下。蓋取諸隨，未有用之耕者。山海經曰：后稷之孫叔均始作牛耕，世以爲起于三代。愚謂不然。牛若常在，畎畝武王平定天下，胡不歸之三農而放之桃林之野乎？故周禮祭牛之外，以享賓駕車犒師而已。未及耕，不然牽以蹊田，正使藉稻何足爲異？乃設奪而罪之，之喻耶？在詩有云：載芟載柞，其耕澤澤，千耦其耘，徂隰徂畛。又曰：有略其耜，俶載南畝，以明竭作于春，皆人力也。至於穫之積之，如墉如櫛，然後殺時，犉牡有秣，其角以爲社稷之報。若果使之耕，曾不如迎貓迎虎，列于蜡祭乎？蓋牛之耕起于春秋之間，故孔子有犁牛之言，而弟子冉耕字伯牛。禮記呂氏月令季冬出土牛，示農耕早晚。前漢趙過又增其制度，二犂一牛，後世因之。生民粒食，皆其力也。然知資其力而不知養其力，力旣竭矣。曾不審寒暑之異，宜疫癘之救藥，有冬鬻春租，冀免芻豆之費，壯鞭老殺，猶圖皮肉之貲。今勸農有官，牛爲農本而不加勸，以致生不滋，盛價失廉，平田野小，民歲多租賃，以救目前，計其所輸已過半，直是以貧者愈貧，由不恤農之本也。若爲民牧者，當先知愛重，所報便不敢慢易，絕其妄殺，憫其羸瘠，豐其來牧，潔其欄牢，則無不字育蕃息，札瘥不作，耕種不失，足致豐盈。此誠善政務本之意也。其可忽諸？柳宗元賦云：若知牛乎，牛之爲物，魁形巨首，垂耳抱角，毛革疎厚，牟然而鳴，黃鐘滿脰，抵觸

隆曦日耕百畝往來修直植乃禾黍自種自斂照箱以走輪入官倉已不適口富窮  
飽飢功用不有陷泥蹶塊常在草野人不慙愧利滿天下皮角見用肩尻莫保或穿  
絨膝或實俎豆由是觀之物無踰者不如羸驢服逐駕馬曲意隨勢不擇處所不耕  
不駕善菽自與騰踏康莊出入輕舉喜則齊鼻怒則奮擲當道長鳴聞者驚辟善識  
門戶終身不惕牛雖有功於己何益命有好醜非若能力慎勿怨尤受以多福嶺南  
舊俗

皆好殺牛東坡嘗  
書此以論其知者

方 耙

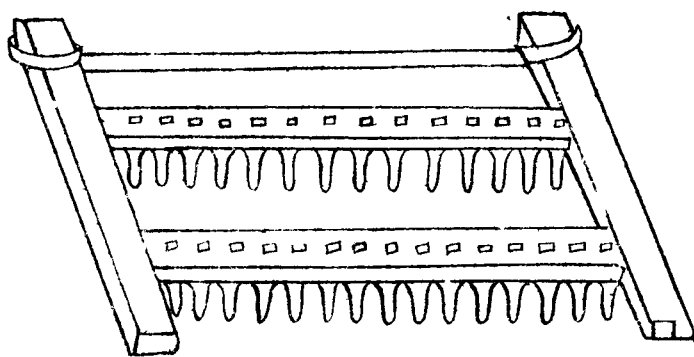

人 字 耙

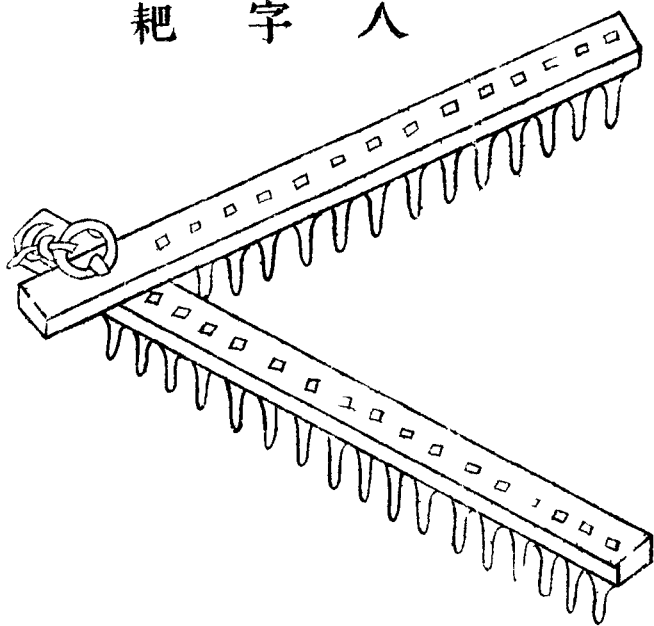

耙又作爬。今作穉。通用。宋魏之間呼為渠挈。諸諸切又謂渠疏。陸龜蒙曰：凡耕而後有

耙，所以散墾去芟，渠疏之義也。種時直說古農法云：犁一耙六。今日只知犁深為功，

不知耙細為全功。耙功不到，則土麤不實。後雖見苗立根，根土不相著，不耐旱。有懸

死蟲咬乾死等病。耙功到，則土細又實，立根在細實土中。又碾過，根土相著，自然耐

旱，不生諸病。蓋耙徧數，惟多為熟。熟則上有油土四指，可沒雞卵為得。耙程長可五

尺，闊約四寸，兩程相離五寸許。其程上相間。法各鑿方竅，以納木齒。齒長六寸許。其

程兩端木栝，長可三尺，前梢微昂，穿兩木榻，以繫牛輓鈎索。此方耙也。又人字耙者，

鑄鐵為齒，齊民要術謂之鐵齒鋤。俎候切凡耙田者，人立其上，入土則深，又當于地

頭不時跂足，閃去所擁草木根芟。水陸俱必用之。詩云：古人制農器，因物利其利。犁

耕啟厥初，耙入抑為次。跡居鋤鑿功，齒有渠疏義。再遍不妨多，稼事匪求易。

耖

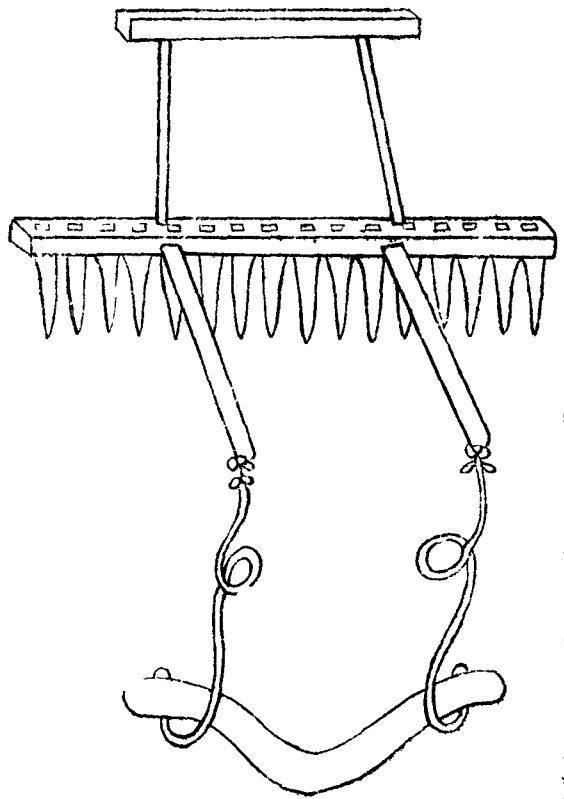

耖初教疏通田泥器也。高可三尺許，廣可四尺。上有橫柄，下有列齒。其齒比耙齒倍

長且密。人以兩手按之前，用畜力轆行。一耖用一人一牛。有作連耖，二人二牛。特用

於大田見功。又速耕耙而後用此泥壤始熟矣。前人耕織圖詩云：脫袴下田中，盍爨

著膝尾。巡行遍畦畛，扶耖均泥滓。遲遲春日斜，稍稍樵歌起。薄暮佩牛歸，共浴前溪

水。

# 勞

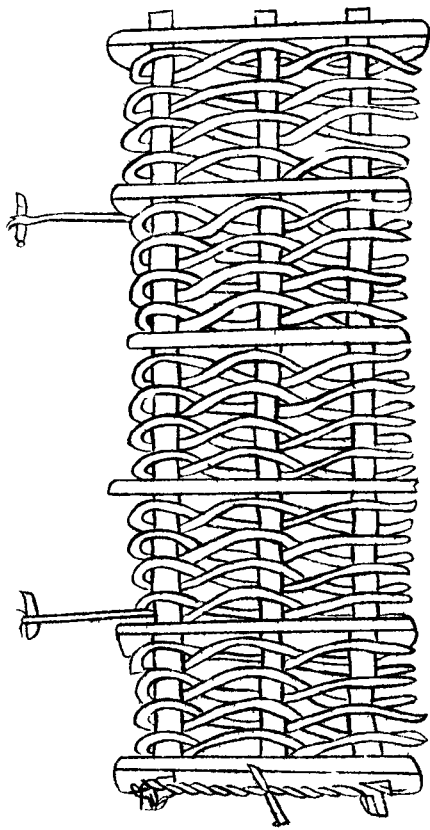

勞郎到切無齒耨也。但耨槌之間用條木編之以摩田也。耕者隨耕隨勞。又看乾溼何如。但務使田平而上潤。與耨頗異。耨有疏渠之義。勞有蓋摩之功也。齊民要術曰：春耕尋手勞。秋耕待白背。勞注云：春多風不及勞。則致地虛燥。秋田壩直輒切溼速勞。則恐致地硬。又曰：耕欲廉。勞欲再。今亦名勞曰摩。又名蓋。凡已耕耨欲受種之地。非勞不可。諺曰：耕而不勞。不如作暴。謂仰墾則田無力也。詩云：始教耒耨。耕後有耨。勞利。



耙與勞制同勞比耙功異平摩期保澤蓋埽非擁篲時哉不可失已有受種地

撻



撻打田墾也用科木縛如埽篲復加匾闊上以土物壓之亦要輕重隨宜曳以打地  
長可三四尺廣可一尺餘古農法云耨種既過後曳此撻使擁滿土實苗易生也齊  
民要術曰凡春種欲深且曳重撻夏種欲淺直置自生注云春氣冷生遲不曳撻則

根虛雖生輒死夏氣熱而生速曳撻遇雨必致堅塔其春澤多者亦或不須撻必欲  
 撻者須待日背溼撻則令地堅硬故也又用曳打場面極爲平實今人耨種後唯用  
 砵車碾之然執耨種者亦須腰繫輕撻曳之使壟土覆種稍深或耕過田畝上性虛  
 浮亦宜撻之詩云有物同帚箕謂能資種藝負載體加重利榦材乃備方深覆護功  
 已寄發生意回看畎畝間所歷盡實地

耨

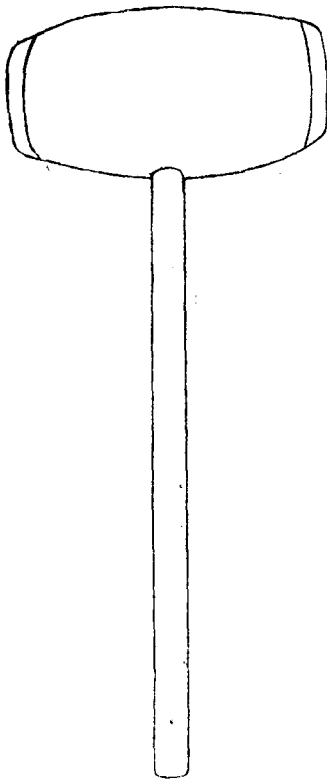

耨於求 槌塊器說文云耨摩田器從木憂聲晉灼曰耨椎塊椎也呂氏春秋曰鋤耨  
 白挺耨椎也管子云一農之事必有一鉦一椎然後成爲農今田家所制無齒耨首

如木椎柄長四尺可以平田疇擊塊壤又謂木斫卽此耨也詩云聲處字從木農器  
 書所載古今用不殊摩田復椎塊坐見鋒鏑銷太平風物在堯年擊壤民今聞歌聖  
 代

耨 耨

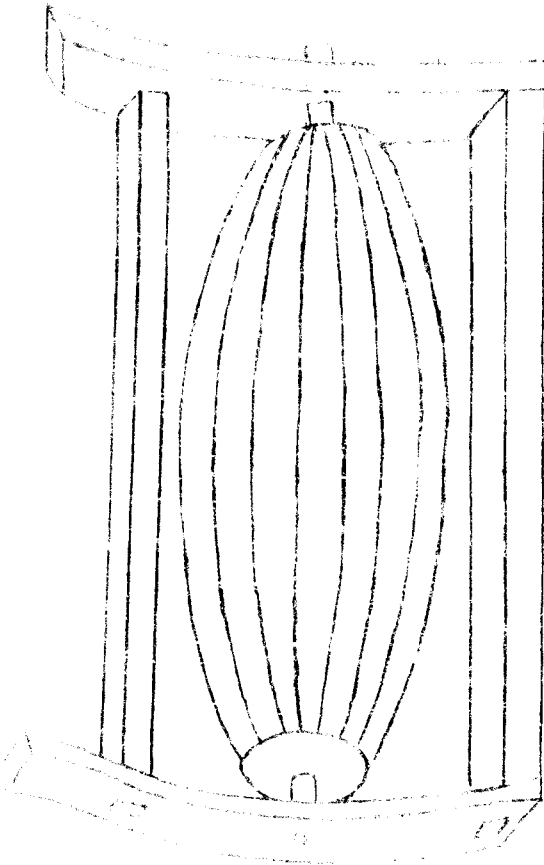

礮石竹礮礮石礮又作礮礮陸龜蒙耒耜經曰耜而後有礮礮焉有礮礮焉自耜至礮  
礮皆有齒礮礮礮稜而已或以木爲之堅而重者良余謂礮礮字皆從石恐本用石  
也然北方多以石南人用木蓋水陸異用亦各從其宜也其制可長三尺大小不等  
或木或石用木括之中受翼軸以利旋轉又有不觚稜混而圓者謂混軸俱用畜力  
輓行以人牽之碾打田疇上塊塋易爲破爛及碾捍場圃間麥禾卽脫稈穗水陸通  
用之詩云木石非異名大小惟一致機括內圓轉觚稜外排峙登場脫稈穗入埂均  
塊滓物用隨所宜人兮胡不爾

石 礪 磔

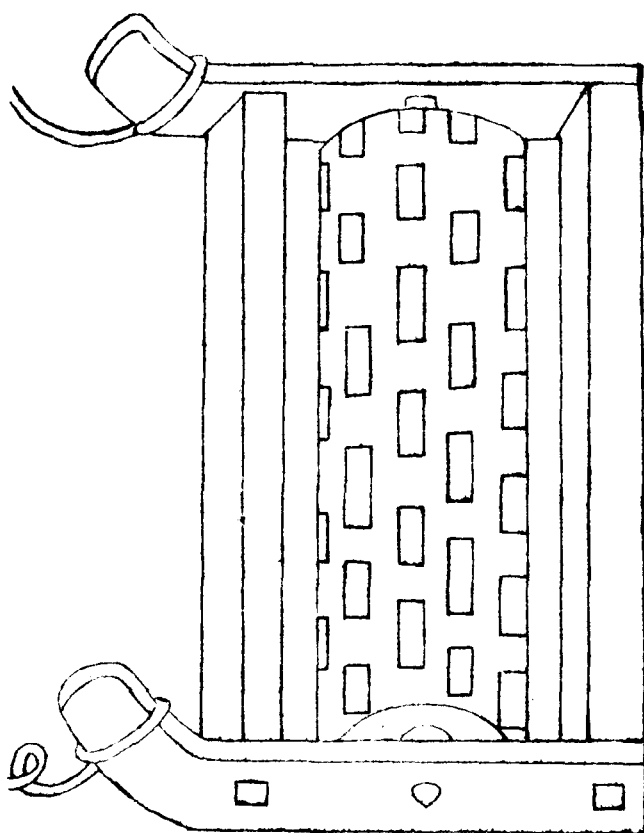

石 礪 磔 一

二

木 礮 礮

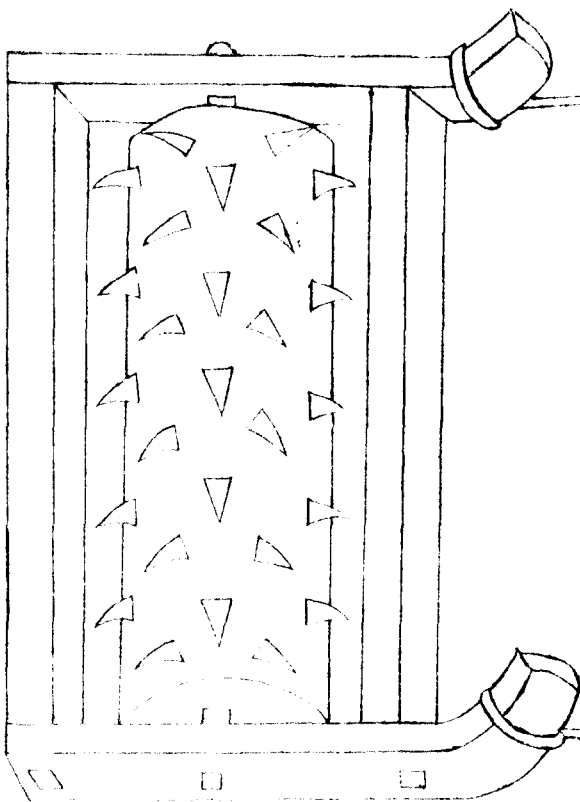

礮呼格切 礮音澤 又作礮礮與礮礮之制同但外有列齒獨用於水田破塊滓淘泥塗也  
 耒耜經云自耜至礮礮皆有齒者詩云他山有奇石鑄鑿煩良工制成三尺餘箕軸

旋其中齒齒鉞鏗堅就破塊功一轉土膏潤再轉春泥融  
輾輾復輾輾妙用終無窮  
湔觀萬頃綠粼粼漾春風不辭處泥滓但願歌年豐

車 耨

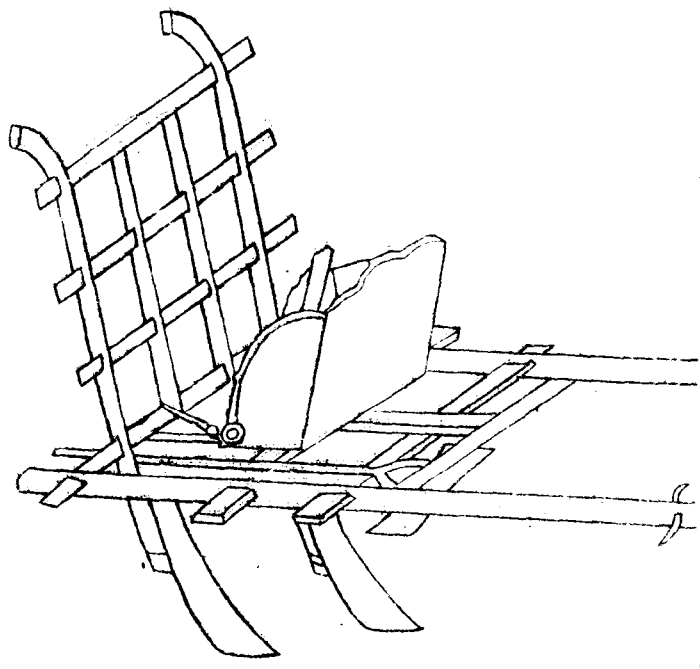

樓落候切車下種器也。通俗文曰：覆種曰樓。一云：樓犁。其金似鏡而小。魏志略曰：皇甫

隆為燉煌太守，民不知耕。隆乃教民作樓犁，省力過半，得穀加五。崔寔論曰：漢武帝

以趙過為搜粟都尉，教民耕種，其法三犁共一牛，一人將之，下種輓樓，皆取備焉。日

種一頃齊地大畝一頃為二十五畝也。今三輪猶賴其利。自注云：按三犁共一牛，若今三脚樓矣。

然而樓種之謂不一，有獨脚、兩脚、三脚之異。今燕、趙、齊、魯之間，多有兩脚樓，關以西

有四脚樓，但添一牛，功又速也。夫樓中土皆用之，他方或未見，恐難成造。其制兩

柄上彎，高可三尺，兩足中虛，闊合一壠，橫枕四匝，中置樓斗，其所盛種粒，各下通足

竅，仍旁挾兩轅，可容一牛，用一人牽，傍一人執樓，且行且搖種，乃自下。此樓種之體

用，今特圖錄，不無有見。錄削錄之意。鑿渠近有創制下糞樓種於樓斗後，別置篩過

細糞，或拌蠶沙，耨時隨種而下，覆於種上，尤巧便也。今有名曰種時，曰耨子，曰樓犁，

習俗所呼不同，用則一也。王荆公詩云：富家種論石，貧家種論斗。貧富同一時，傾瀉

應心手，行看萬壠間，坐使千箱有。利物博如此，何慙在牛後。



車 砵

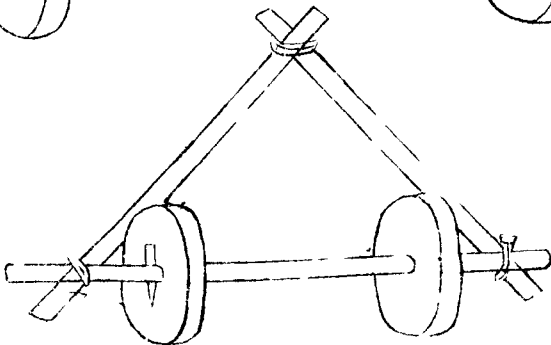
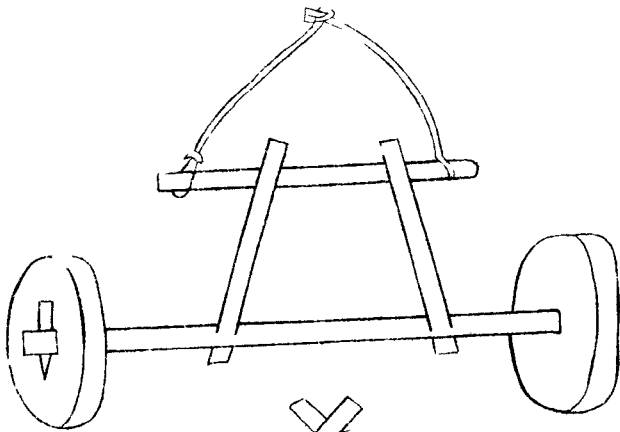
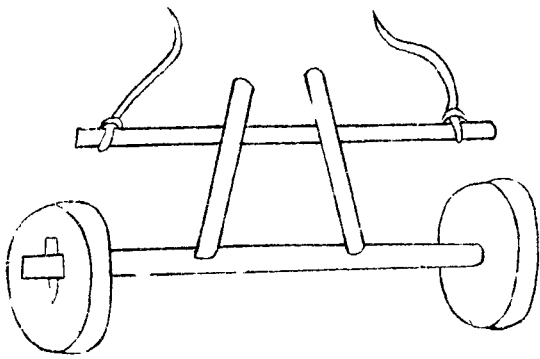

碓音車石碓也。以木軸架碓為輪，故名碓車。兩碓用一牛，四碓兩牛力也。鑿石為圓  
 徑可尺許，竅其中，以受機栝。畜力執之，隨耬種，所過溝壟，碾之，使種土相著，易為生  
 發。然亦看土脉乾溼，何如用。有遲速也。古農法云：耬種後，用撻則壟滿土實。又有種  
 人足躡壟底，各是一法。今碓車轉碾溝壟，特遠此。後人所創，尤簡當也。詩云：以碓為  
 車。古未聞字，因義取石從市，斲成壁月雲根老，動殷春雷陸地喧。勢藉機衡圓轉力，  
 轍循種土發生原。田頭已碾農夫說，溝壟苗深穀易蕃。

種 瓠

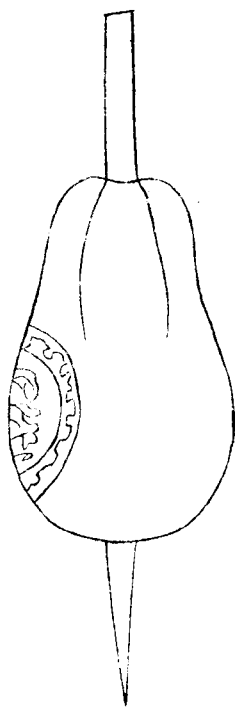

瓠種竅瓠貯種量可斗許乃穿瓠兩頭以木篲貫之後用手執為柄前用作耨瓠中草

莖通之以瀉種於耕過壟畔故畔田半也恐太深隨耕隨瀉務使均勻又犁隨掩過遂

成溝壟覆土既深雖暴雨不至掬普格撻他達切暑夏最為能耐旱且便於撮鋤苗

亦豈茂燕趙及遼以東多用之齊民要術曰兩耬重溝竅瓠下之以批莫結契蘇結切

繫腰曳之此舊制以今較之頗拙於用故從今法寡力之家比耕耙耬碓易為功也

詩云休言瓠落只輪困一竅中藏萬粒春喙舌不辭輸瀉力腹心元寓發生仁農工

未害兼匏器案農務集作農家自喜為匏器柄用將同秉化鈞更看溝田遺跡在綠雲禾麥一番新

# 耕 槃

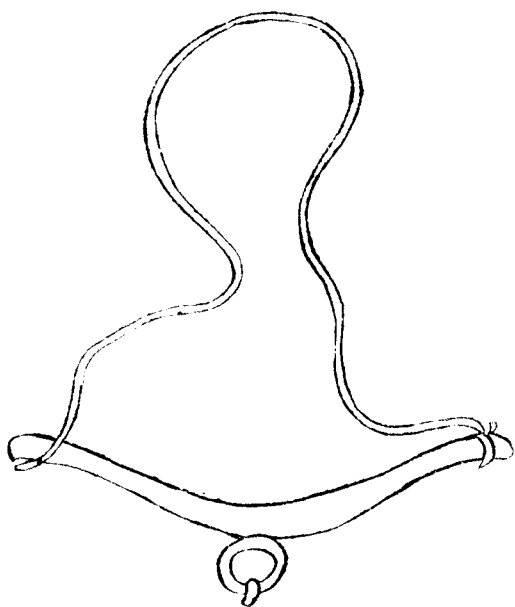

耕槃駕犁具也耒耜經云橫於犁轅之前末曰槃言可轉也左右繫以揜苦耕乎軛

也耕槃舊制稍短駕一牛或二牛故與犁相連今各處用犁不同或三牛四牛其槃

以直木長可五尺中置鈎環耕時旋環犁首與軛相為本末不與犁為一體故復表

出之詩云木金十一事耕槃踞犁首左右連雙藤圓轉括樞紐軛也導吾前轅兮從

社吾後既同濟世功甯辭力田畝

牛 軛

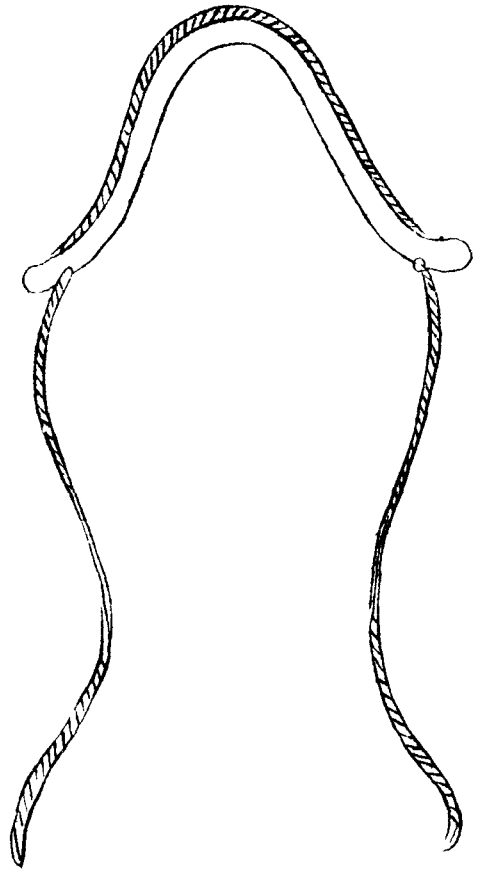

牛軛於革字亦作軛服牛具也隨牛大小制之以曲木竅其兩旁通貫耕索仍下繫  
 鞅板用控牛項軛乃穩順了無軒側說文曰軛轅前木也潘安仁藉田賦云葱牯服  
 於縹軛詩云軛也如折磬居然在牛領止轉欒乃安引耕索還整屈形深擁去聲肩藉  
 力控垂頸歸挂屋廈時嘉苗滿田頃

馬 映



馬 映

秧馬蘇文忠公序云余過廬陵見宣德郎致仕曾君安止出所作禾譜文既溫雅事亦詳實惜其有所缺不譜農器也予昔遊武昌見農夫皆騎秧馬以榆棗爲腹欲其滑以楸梧爲背欲其輕腹如舟昂其首尾背如覆瓦以便兩髀雀躍於泥中繫束藁其首以縛秧日行千畦較之傴僂而作者勞佚相絕矣史記禹乘四載泥行乘橈解者曰橈形如箕摘行泥上豈秧馬之類乎作秧馬歌一首附於禾譜之末云春雲濛濛雨淒淒春秧欲老翠剡齊嗟我父子行水泥朝分一壠暮千畦腰如空篋首啄雞筋頰骨殆聲酸嘶我有桐馬手自提頭尻軒昂腹脅低背如覆瓦去角圭以我兩足爲四蹄聳踊潛汰如鳧鷖纖纖束藁亦可齋何用繁纓與月題竭從畦東或畦西山城欲閉聞鼓鼙忽作的顛躍檀溪歸來挂壁從高樓了無芻秣饑不啼少壯騎汝逮老鷲何曾蹶軼防顛擠錦韉公子朝金閨笑我一生躅牛犁不知自有木馱驄

農書卷十二終





農書卷十三

元王禎撰

農器圖譜二

鑿鋪門

鑿鋪起土具也太公六韜農器篇云鑿鋪斧鋸蓋鑿鋪農所必用墾廩疏決之事皆不可闕者因以名篇冠其類也又有鑿鋪等器雖畧見犁譜終未詳備乃復表出之次於耒耜之後就附鑿鋪之內庶無遺逸仍係之梧桐角以起東作云

# 鑿

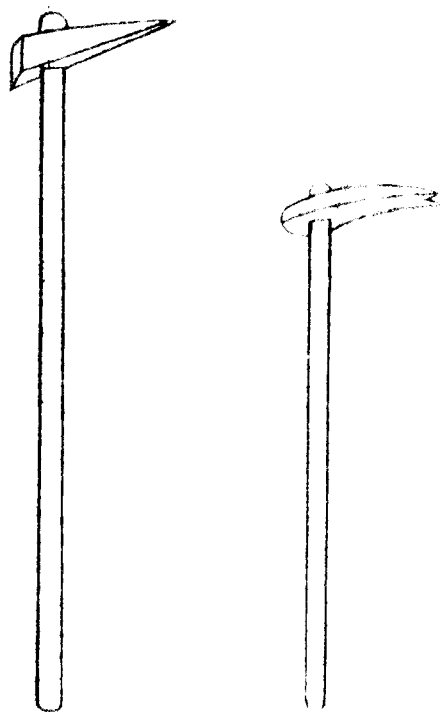

鑿居縛 斫田器也爾雅謂之鑿斫也又云魯斫說文云櫛斫玉也玉篇云櫛亦作斫  
 又作鑿誅也主以誅除物根株也蓋鑿斫器也農家開闢地上用以斫荒凡田園山  
 野之間用之者又有闊狹大小之分然總名曰鑿詩云釜柄為身首半圭非鋒非刃  
 截然齊凌晨幾用和烟斫逼薄同歸帶月携已斫靈苗挑藥籠每通流水入蔬畦更  
 看功在盤根地辨與春農趁雨犁



鋒



鋒呼逢古農器也其金比犁鑿小而加銳其柄如耒首如刃鋒故名鋒取其銛利也

地若堅塔胡格切鋒而後耕牛乃省力又不乏刃古農法云鋒地宜深鋒苗宜淺齊民

要術耕田篇云速鋒之地恒潤澤而不硬注曰刈穀之後即鋒蒲達切下令突起則

潤澤易耕案此註在種穀篇鋤得五偏以種穀篇云苗高一尺則鋒之黍稷篇云苗

生壠平鋒而不公項農書云無鑿而耕曰耩既鋒矣固不必耩蓋鋒與耩相類今

耩多用歧頭若易鋒為耩亦可代也近世農家不識此器亦不知名茲特錄其功用

知為不可廢也詩云鋒也古農器於今用不同初緣耒耜制遂助犁鋤功利取根芟

斷堅攻土脈通兼材宜不廢圖象付良工

長鏡



長鏡

三

長鑿士杉踏田器也。比之犁鑿頗狹，制為長柄。杜工部同谷同略歌曰：長鑿長鑿曰木

柄，卽此也。柄長三尺餘，後偃而曲。上有橫木如拐，以兩手按之，用足踏其鑿柄後跟

其鋒入土，乃捩柄以起墾也。在園圃區田皆可代耕。比於鑿斲斲足省力得土又多。

古謂之蹠鑿，今謂之踏犁，亦耒耜之遺制也。淮南子曰：伊尹之興土也，修脚者使之

蹠雙音鑿，注長脚者蹠鑿得土多也。夫鑿與鑿同用，卽長鑿也。詩云：捩橫柄，屈踵微伸。

替脚犁，耕壟上春足一踏來同耜舉，手雙按處與鍬均。杜陵託命歌同。谷伊尹興工

自有莘，我亦從今事茲器。東臯甘作力田人。

搭 鐵

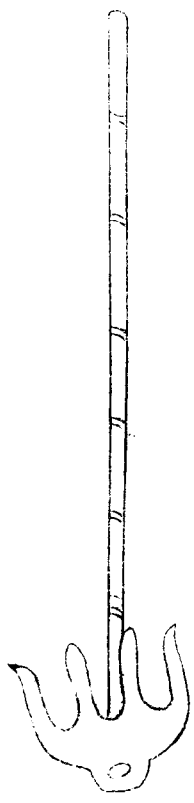

鐵搭四齒或六齒其齒銳而微鉤似耙非耙斷土如搭是名鐵搭就帶圓釜以受直柄柄長四尺南方農家或乏牛犁舉此斷地以代耕墾取其疏利仍就編鍤塊壤兼有耙鑿之效嘗見數家爲朋工力相助日可斷地數畝江南地少土潤多有此等人力猶北方山田鑿戶也賦云有器與耙鑿而各殊用與耙鑿而無別自夫煖煉而鋒乃有釜柄之楫獨擅力乎田園嘗始見於江浙此昆吾之鉤利卽莫邪之鐵翠巨爪兮爬扶異疎齒兮噬齧憑爪牙兮汝藝是施假肘臂兮我力欲竭不耕而種且寬牛畜之租旣斷而鍤侶覺耙功之拙每破陌上之晨烟幾荷江邊之明月被桂甫長鑿而豈託我生又堯民擊壤而焉知帝力必能審察其異同方達彼此之變急願編圖譜附搭也於農書使貧窶者得之用普及於稼穡

鐵 杓

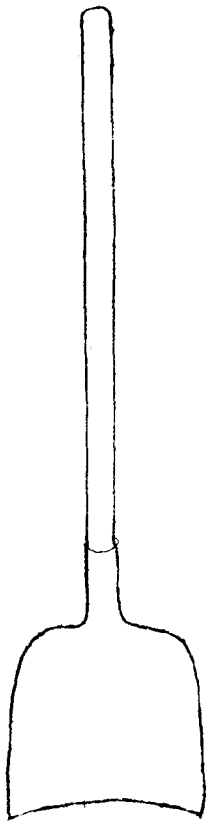

竹揚杓

鐵刃木杓

木杓

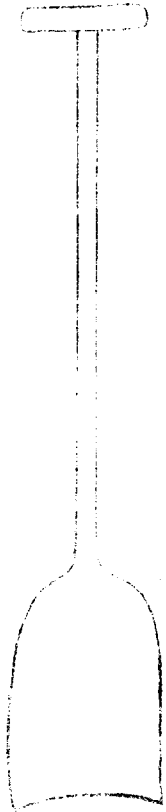
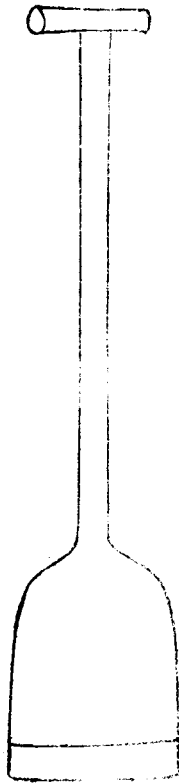
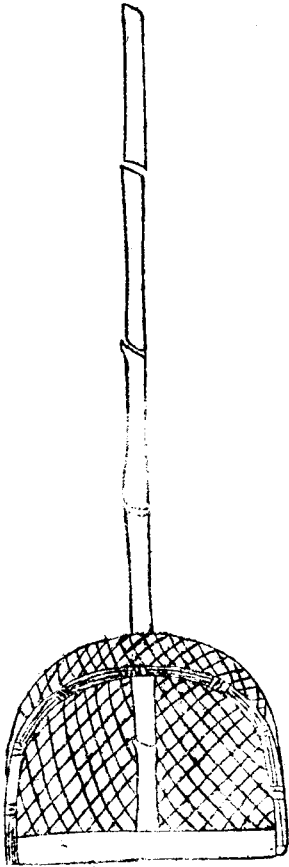



杓虛嚴切 畝屬但其首方闊柄無短拐此與鋤畝異也煨鐵爲首謂之鐵杓惟宜土工  
 剡木爲首謂之木杓可攪初貢穀物又有鐵刃木杓裁割田間腴硬以竹爲之者淮  
 人謂之竹揚杓與江浙颺去聲籃少異今皆用之因附于後鐵杓詩云非整非畝別名  
 杓柄直鑿圓首利銛毋謂土工能事畢剡除荒穢要渠兼木杓詩云柄頭掌木儘寬  
 平穀實抄來忌滿盈苗夏擾鋤方用事幾回高閣待秋成鐵刃木杓詩云杓頭利刃  
 擬風斤裁割畦田爾策勳莫謂等閒農事了人間經界要平分竹揚杓詩云竿頭擲  
 穀一箕輕忽作晴空驟雨聲已向風前糠粃盡不勞車扇太忙生

鑿

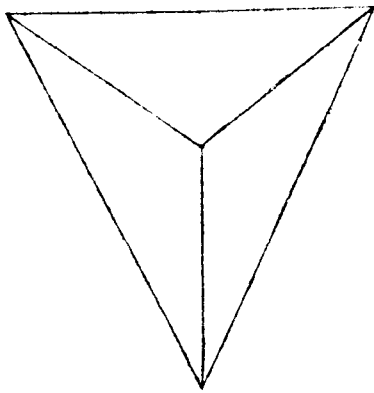

鑿化切犁之金也。集韻注銳也。吳人云鐵犁長尺有四寸，廣六寸。陸龜蒙耒耜經曰：冶金而為之者曰犁鑿。起其墾者也。負鑿者底底實于鑿中，謂之鼈肉。底之次曰壓鑿，皆賤。然相戴賤以政切，物之相連次也。若剗土既多，其鋒必禿，還可鑄接。貧農利之。夫鑿之體用，又見鑿序。案鑿為犁之一條，故不別繫以詩。

鑿

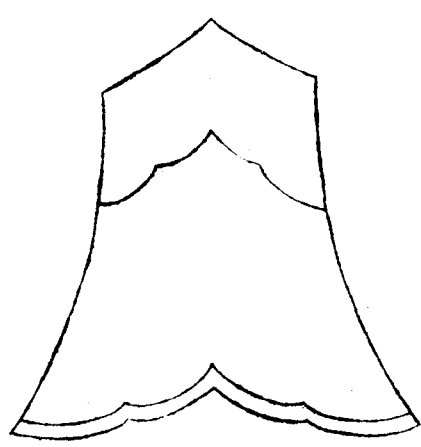

鑿胡瓜切 集韻云耕具也。釋名鑿鍤類起土也。說文鑿作茱兩刃鍤也。從木豕形。宋魏  
 作茱互瓜切 集韻茱作鑿。或曰削能有所穿也。又鑿剗地爲坎也。淮南子曰故伊尹之  
 興土功修脚者使之躡。音鑿長脚者躡鑿得土多也。今謂之踏犁者舊用鑿亦用鑿。鑿與鑿頗異鑿決而厚惟  
 可正用鑿闊而薄翻覆可使老農云開墾生地宜用鑿翻轉熟地宜用鑿蓋蓋開生  
 地著力易鑿耕熟地見功多然北方多用鑿南方皆用鑿雖各習尚不同若取其便  
 則生熟異器當以老農之言爲法庶南北互用鑿鑿不偏廢也。詩云惟犁之有全猶  
 弧之有矢。弧以矢爲機犁以金爲齒起土舌刃同。截荒剗鋒比鑿。博神農學利端從  
 此始。

鑿

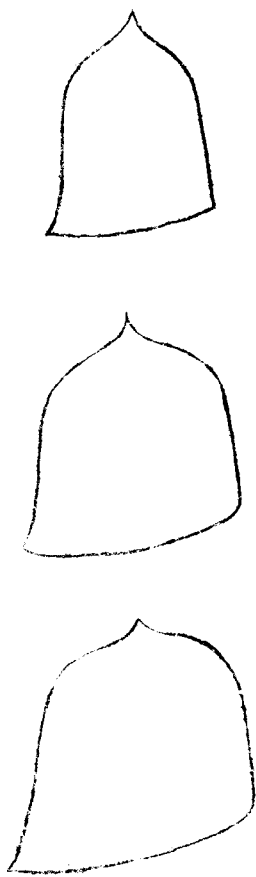

鑷蒲狄切犁耳也陸龜蒙耒耜經其略曰冶金而為之曰犁鑷案耒耜經起其墾者鑷  
 也覆其墾者鑷也鑷引而居下鑷倚而居上鑷形其圓廣長皆尺微楯微楯長也背有  
 二乳係于壓鑷之兩旁鑷之次曰策頰言其可以汗其鑷也皆相連屬不可離者夫  
 鑷形不一耕水田曰瓦繳曰高脚耕陸田曰鏡面曰碗口隨地所宜制也詩云犁以  
 耜為齒耜以鑷為耳背益作雙樞面深停假水覆墾翻若雲起蹠直如矢莖成轉樞  
 間厥功深可倚

剡

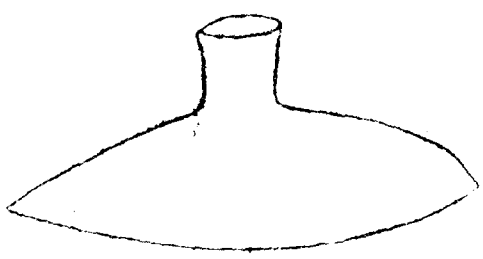

剡初簡切平土器也俗又名鏡上聲周禮雍氏掌殺草冬日至而耜之鄭元謂以耜測凍土而  
 剡之其刃如鋤而闊上有深袴插于犁底所置鏡處其犁輕小用一牛或人輓行北  
 方幽冀等處遇有下地經冬水涸至春首浮凍稍甦乃用此器剡土而耕草根既斷  
 土脈亦通宜春種麩麥凡草芥汙澤之地皆可用之蓋地既淤壤肥沃不待深耕仍  
 火其積草而種法乃倍收斯因地制器剡土除草故名剡兼體用而言也詩云制器  
 相地宜剡名良有義起土與耜同除荒過鉏利既能耕墾兼乃取播殖易面看功施  
 法何春麥已交翠

剡

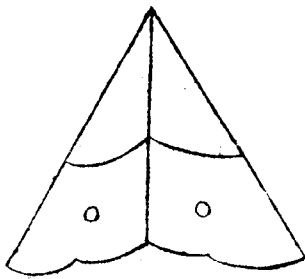

割呼鐮農桑輯要云燕趙之間用之今燕趙地南又謂之種金耨足所耕金也如鐮而小中有高脊長四寸許闊三寸插于耨足背上兩竅以繩控于耨之下枕其金入地三寸許耨足隨瀉種粒其種入土既深田亦加熟割所過猶小犁一遍如古耦耕之法卽一事而兩得也詩云種耨如耦耨足亦履雙金制比耕鑿小功惟入土深發生資爾後利用見于今苗壠雲平日嗟無迹可尋

梧 桐 角



梧桐角浙東諸鄉農家兒童以春月捲梧桐爲角吹之聲遍野前人有村南村北梧桐角山後山前白菜花之句狀時景也則知此制已久但故俗相傳不知所自蓋音樂主和寓之于物以假聲韻所以感陽舒而蕩陰鬱導天時而達人事則人與時通物隨氣化非直爲戲樂也天台戴式之賦之云鳳簫鼉鼓龍鬚笛夜宴華堂醉春

色繁聲緩響蕩人心但有歡娛別無益何如村落捲桐吹能使時人知稼穡村南村  
北聲相續青郊雨後耕黃犢一聲催得大麥黃一聲喚得新秧綠人言此角只兒戲  
孰識古人吹角意田家作勞多怨咨故假聲旨召和氣吹此角起東作吹此角田家  
樂此角上與鄒子之律同宮商合鍾呂形甚朴聲甚古一吹寒谷生禾黍

農器圖譜四

錢 鑄門

錢鋪古耘器見于聲詩者尚矣然制分大小而用有等差揆而求之其鋤耨鏟盪等  
器皆其屬也如耬鋤鎗耘爪之類其變也至于搗鼓又其輔也儻度而用之則知水  
陸之耘事有大功利在矣

錢

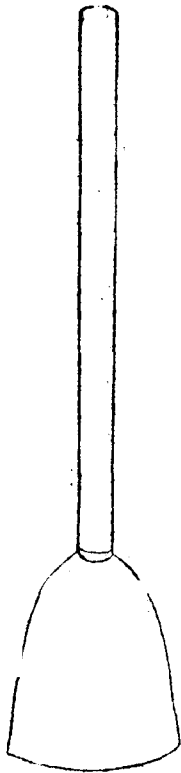

錢子錢

臣工詩曰序乃錢鋪注錢鈹也鈹切世本垂作鈹唐韻作剋今鍬與鋪同此

錢與鍤為類擣切豪器也非鍤屬也茲度其制似鍤非鍤殆與鍤同纂文曰養苗之道鍤不如耨切豆耨不如鍤切捷簡鍤柄長二尺刃廣二寸以剗地除草此鍤之體用即與錢同錢特鍤之別名耳案錢鍤一類故此不別繫詩而於鍤一條以王安石詩總括之

### 鍤

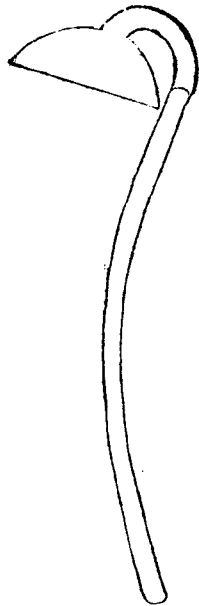

鍤布各耨別名也良耜詩曰其鍤斯趙以耨茶蓼釋名曰鍤迫也迫地去草也爾雅疏云鍤耨一器或云鉏或云鋤屬嘗質諸考工記凡器皆有國工粵獨無鍤何也粵之無鍤非無鍤也夫人而能為鍤也荆州之田第八而賦第三揚州之田第九而賦雜出第六者人功修也以人皆趨農故耕耨之器手熟目稔不須國工而自能也竊謂鍤鋤屬農所通用故人多匠之不必國王今舉世皆然非獨粵也王荆公詩云于



易見其利... 器情更使臣工亦

耨

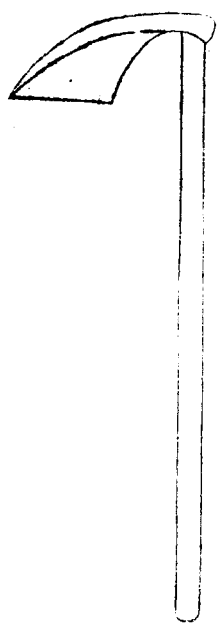

耨 勛 豆 除草器易繫曰耨之利以教天下蓋取諸益呂氏春秋曰耨柄尺此其度

也其耨六寸所以間稼也高誘注云耨耘苗也六寸所以入苗間廣雅又云定謂之

耨爾雅云斫巨復古斫候二切斫丁錄謂之定郭曰鋤屬淮南子曰摩螿而耨螿大蚌也摩令

也呂氏春秋曰先生者美米後生者糝是故其耨也長其兄而去其弟不知稼者其

耨也去其兄而養其弟不收其粟而收其糝此失耨之道也纂文曰養苗之道鋤不

如耨古農法云苗生葉以上稍耨壟草因隕其土以附苗根此耨之功也詩云劓物

各有名耨器卽云耨壅厚破蟻封啄深過鳥味竹枚切護苗如養賢去草同擊寇曾聞

偃樓翁功毋求速就

耨 鉏

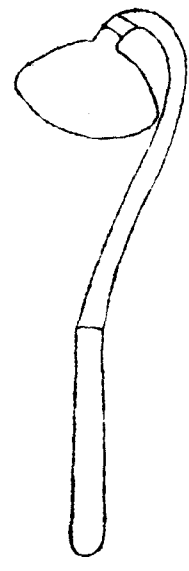

耨鉏古云斫斫一名定耨為鉏柄也賈誼云秦人借父耨鉏即此也釋名鉏助也去  
 穢助苗也說文鉏立孳也齊民要術曰苗生馬耳則鍬初角切諺曰得穀馬耳鍬鉏稀豁之處  
 鉏而補之凡五穀惟小鉏為良勿以無草而暫停春鉏起地夏鉏除草故春鉏不用  
 觸溼六月以後雖溼亦無嫌夫鉏法有四一次曰鍬二次曰布三次曰壅四次曰復  
 諺云鉏頭自有三寸澤言鉏則苗隨滋茂其刃如半月比禾穉稍狹上有短蓋以受  
 鉏鉤鉤如鵝項下帶深袴皆以鐵為之以受木柄柄長二尺五寸柄亦如之北方陸田舉  
 皆用此江淮間雖有陸田習俗水種殊不知栽粟黍稷等稼耨耨鍬布之法但用直  
 頂鋤頭刃雖鋤也其用如斫是名鑽鋤故陸田多不豐收今表此耨鋤之效并其制  
 度庶南北通用王荆公詩云煨金以為曲揉木以為直直曲相後先心手始兩得秦  
 人望屋食以此當金革君勿易耨鋤耨鋤勝鋒鏑

耨 耨

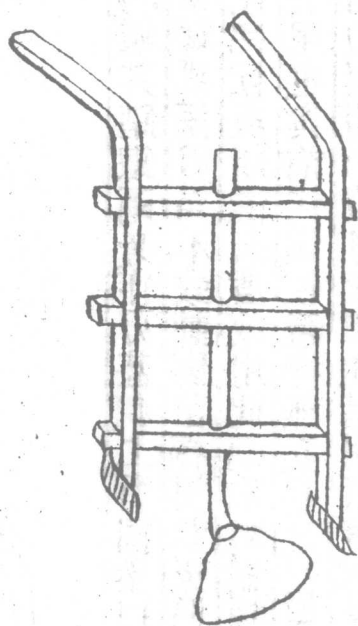

耨耨種蒔直說云此器出自海墾號曰耨耨耨車制頗同獨無耨斗但用耨耨鐵柄  
 中穿耨之橫枕下仰耨刃形如杏葉撮苗後用一驢帶籠背輓之初用一人牽慣熟  
 不用人止一人輕扶入土二三寸其深痛過耨力三倍所辦之田日不啻二十畝今  
 燕趙間用之名曰耨耨子耨子之制又少異於此耨子第一遍即成溝子穀根未  
 成不耐旱耨耨刃在土中故不成溝子第二遍加擗土木鴈翅方成溝子其土分壅  
 穀根耨土用木厚三寸闊三寸前為尖中作一窠韓氏直說云如耨耨過苗間有小  
 長一寸闊半寸穿於鐵耨柄上壓耨刃上

豁不到處用鋤理塿一遍即為全功也詩云器惟名剗柄如耨一樣田家獨脚耨攏土欲深添鴈翅為苗除蕨當鋤頭朝來暮去供千壠力少功多限一牛無佃甫田休蓋信驕驕惟羨并無憂

鋤 鐙

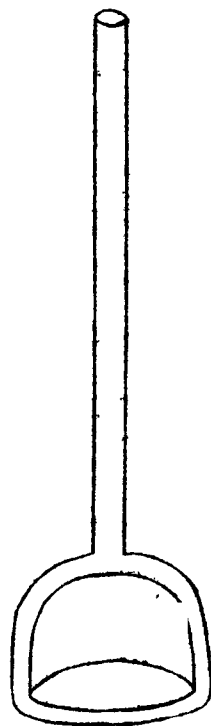

鐙鋤鋤剗草具也形如馬鐙其踏鐵兩旁作刃甚利上有圓釜以受直柄用之剗草故名鐙鋤柄長四尺比常鋤無兩刃角不致動傷苗椽根莖或遇少旱或煖苗之後壟土稍乾荒蕨復生非耘耙耘爪所能去者故用此剗除特為捷利此創物者隨地所宜偶假其形而取便於用也與前代儀仗鐙棒無異嘗見江東農家用之詩云茲鉏以鐙稱惟鐙與鉏異鉏乃擬鐙形鐙也取鉏利借用有實材互名非本器物兮多變通執一豈云智

鍤

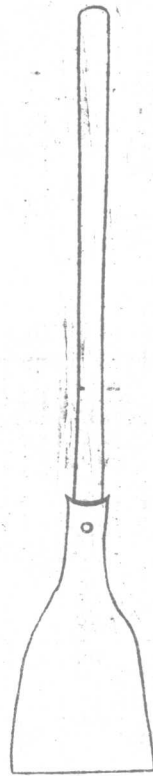

鍤楚簡

釋名曰鍤平削也廣雅云籤纂文曰養苗之道鋤不如薙薙不如鍤柄長二

尺刃廣二寸以剗地除草此古之鍤也今鍤與古制不同柄長數尺首廣四寸許兩

手持之但用前進攬之剗去穰草就覆其根特號敏捷今營州之東燕薊以北農家

種溝田者皆用之詩云古鍤惟制小頗逾鋤耨功今與古制異用亦差不同溝田壟

畝仄他刃誠難攻制器度地宜創物須良工長柄加闊首圓柄投直登畎畝耀吐月

肘腋凌輕風務進同撞戈再前遂換踪覆芟易反掌剗地深潛鋒已令土膏潤旋平

看蔓草空要處薙雜外不離芸芋中養苗成此稼去穢利吾農無田非力闢有具致

時豐嘗見燕趙北亦傳遼池東遠近或未識圖譜容相通

耘 盪

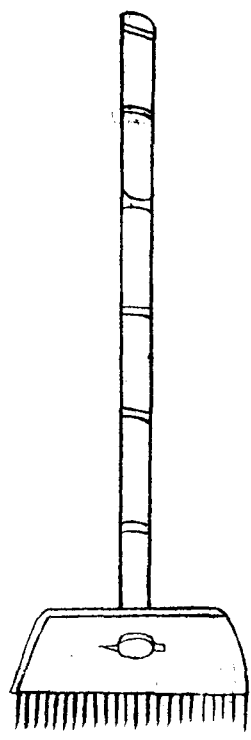

耘盪漚浪江浙之間新制也形如木屐而實長尺餘闊約三寸底列短釘二十餘枚  
 翼其上以貫竹柄柄長五尺餘耘田之際農人執之推盪禾壟間草泥使之溷溺則  
 田可精熟既勝耙鋤又代手足水田有手耘足耘况所耘田數日復兼倍嘗見江東等處農  
 家皆以兩手耘田匍匐木間膝行而前日曝於上泥浸於下誠可嗟憫真西山言幽  
 詩農事之叙至耘苗則曰暑日流金田水若沸耘耔是力根莠是除爬沙而指為之  
 戾僵僂而腰為之折此耘苗之苦也今觀此器惜不預傳以濟彼用茲特圖錄庶愛  
 民者播為普法詩云稻人掌稼須下地秧壟年年勤插蒔適當盛暑見薊人手足爬

沙泥浸漬伊誰制器代爪耘長竹柄頭如木屨所綺底列短釘爲鐵齒盪草入泥俱  
 膿死速比耨鉏用處功鋤等速也粒食由來同所致舉世誰非穀腹人智力取之  
 甯有異至若執筆公署間但仰廩支供口費又若持戈征戍徒猶藉貲糧遠輸饋世  
 間亦復多挾藝作計無非謀此食試將茲器示於人由此致食應不識便當獻送政  
 事堂穀祿使知從我得願將制度付國工徧賜吾農資稼穡

爪 耘

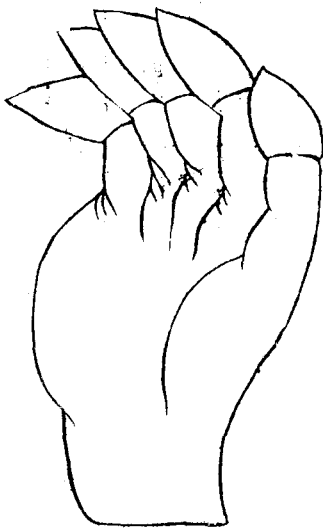

耘爪耘水田器也。即古所謂烏耘者。其器用竹管。隨手指大小截之。長可逾寸。削去一邊。狀如爪甲。或好堅利者。以鐵為之。穿於指上。乃用耘田。以代指甲。猶鳥之用爪也。陸龜蒙烏耘辯。謂耘者去秀。舉手務疾。而畏晚。鳥之啄食。務疾而畏奪。法其疾。畏故曰烏耘。然嘗觀農人在田。偃偻伸縮。以手耘。其草泥無異。鳥足之爬。決豈非鳥耘者耶。今述耘爪。故因辯之。庶識者有所取也。詩云。惟農有鳥。耘爪田。仍去秀。劉竹貫十指。耨禾牽兩肘。假借以為功。疏剔乃能久。羨彼城府人。安居長袖手。

耨

馬

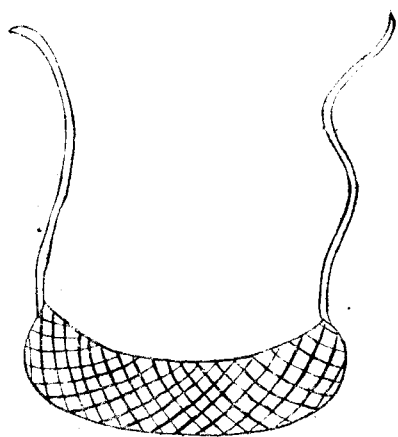



馬 孀

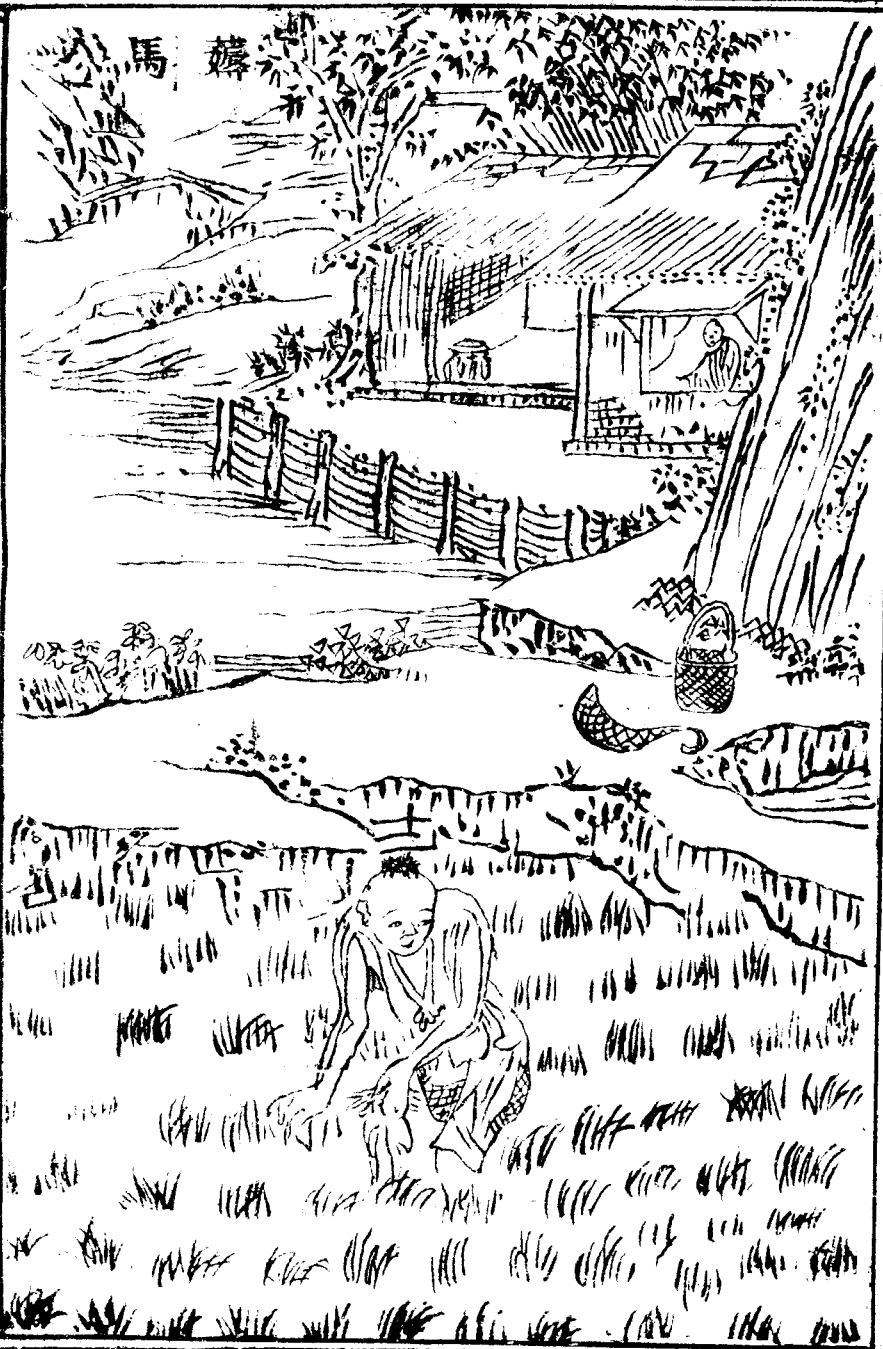

薙馬薙禾所乘竹馬也似籃而長如鞍而狹兩端攀以竹系農人薙禾之際乃寘於跨間餘裳斂之於內而上控於腰畔乘之兩股既寬又行壠上不礙苗行胡郎又且不爲木葉所絳故得專意摘剔稂莠速勝鋤薙此所乘順快之一助也余嘗盛夏過吳中見之士人呼爲竹馬與兒童戲乘者名同而實異若秧馬之類因命曰薙馬乃作詩道其梗槩云嘗見兒童喜相逐抖擻繁纓騎竹馬今落田家薙具中髣髴形模懸跨下頭尻微昂如據鞍腹脇中虛深仰瓦乘來壠上斂褰裳借足於人寬兩髀初無鞭轡手不施只有叢荒常滿把昔聞坡老歌秧田以木爲驅名我假雖云制度各殊工不出同途趨稼野豈無燕市騏驎材千里馳驅汗如瀉亦有尚廐麒麟姿路乘一鳴何似啞爭如寓器千同宮芻秣不煩殃咎寡又如畫幅出龍媒過目徒教費摹寫尤疑鐵騎警風簷聒耳胡爲勞鑄冶豈知創物利於民獨有老農真智者朝騎暮去有常程晷月奔忙非夏庠茶蓼朽止方吉勞杳不聞嘶馴里夏回看所歷稼如雲擬贊豐穰矣幽雅功成馮爲一長嗟控御由人多用舍

蔣鼓





薨鼓曾氏薨鼓序云薨田有鼓自入蜀見之始則集其來既來則節其作既作則防其笑語而妨務也其聲促烈清壯有緩急抑揚而無律呂朝暮曾不絕響悲夫田家作苦綺襦紈袴不知稼穡之艱難因作薨鼓歌以告之炎風灼肌汗成雨赤日流空水如煮穉苗森森苗方乳田家長養過兒女稊根稗實藏深土得水滋萌疾穰弩老農憂煎走旁午子汲婦炊具雞黍百端勸相防莽鹵尙恐偷忙貪笑語長控劓桐三尺許促烈軒轟無律呂雙手俱胼折腰脊朝走東臯夕南畝錦堂公子調樂府終日靈鼉緩歌舞庖人擇精揮烏羽小槽真珠色勝琥歸來醉飽月停午囊甕猶嫌不勝貯萬錢棄擲在盤俎厭飫臺輿脂颺鼠老農此時獨淒楚長鑱爲命鉏爲伍歸見桐桎音不吐只有呻吟滿環堵但得一甌置龜脯敢較人間異甘苦吁嗟公子還知否請聽薨田一聲鼓

農書卷十三終



元王禎撰

農器圖譜五

銑艾門

傳曰種曰稼斂曰穡稼為農之本穡為農之末本輕而末重先緩而後急故農法曰熟欲速獲此銑艾等器所以為田農收斂之要務也仍以斧鋸等附亦農事之不可緩者

銑

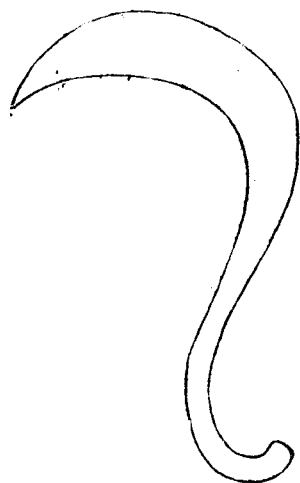

銚柳栗穫禾穗刃也。臣工詩曰：奄觀銚艾。書禹貢曰：二百里納銚。注：柳木半藁也。小爾雅云：截穎謂之銚。截穎卽穫也。據陸氏釋文云：銚，穫禾短鎌也。纂文云：江湖之間以銚爲刈。說文云：此則銚器斷禾聲也。故曰銚。管子曰：一農之事必有一椎一銚。然後成爲農。此銚之見於經傳者如此。誠古今必用之器也。詩云：制形類短鎌。名義因聲聞。總桔旣異賦禾稟惟中分。雖云一鉤鐵解空千畝雲。小材有大用。乘時策奇勦。苟無遽棄捐磨厲以須君。

艾

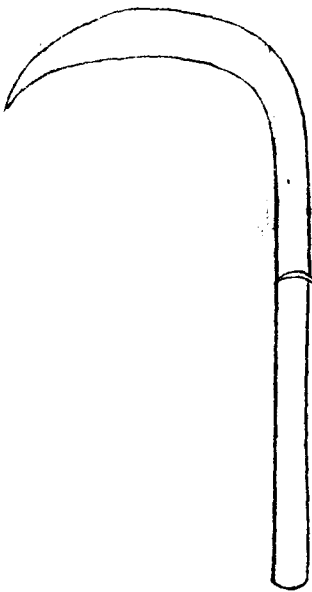



艾魚肺切穫器今之劓鎌也方言刈鉤江淮陳楚之間謂之銘音昭或謂之鍋音果自關而西或謂之鉤或謂之鎌或謂之鍬音結詩奄觀銍艾陸氏釋文音艾芟草亦作刈賈策若艾草菅注艾讀曰刈古艾從草今刈從刀字宜通用詩云艾也著周詩一物兩用備始資芟蔓草終賴斂秉穢磨淬擬工利收穫疾寇至勿謂雪翻匙腰月棄塵翳

鎌

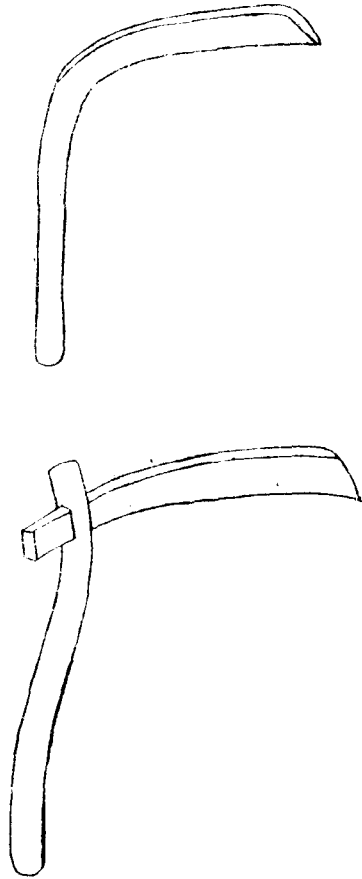

鎌力詹切刈禾曲刃也釋名曰鎌廉也薄其所刈似廉者也又作鎌禮雉氏掌殺草春始生而萌之夏日至而夷之鄭康成謂夷之鉤鎌迫地芟之也若今取芟矣風俗通

曰鎌刀自揆積芻蕘之效然鎌之制不一有佩鎌有兩刃鎌有袴鎌有鉤鎌有鎌柯  
其柄楔也之鎌皆古今通用芟器也詩云利器從來不獨工鎌爲農具古今同芟餘禾  
 稼連雲遠除去荒蕪捲地空低控一鉤長似月輕揮尺刃捷如風因時殺物皆天道  
 不爾何收歲杪功

推 鎌

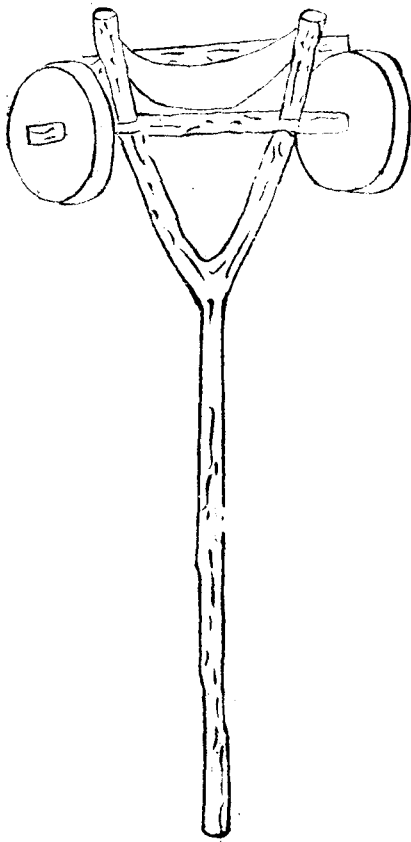

推鎌斂禾刃也如蕎麥熟時子易焦落故制此具便於收斂形如偃月用木柄長可  
 七尺首作兩股短叉架以橫木約二尺許兩端各穿小輪圓轉中嵌鎌刀前向仍左

右加以斜杖謂之蛾眉杖以聚所劓之物凡用則執柄就地推去禾莖既斷上以蛾眉杖約之乃回手左擁成樽以離舊地另作一行子既不損又速於刀刈數倍此推鎌體用之效也詩云北方寒旱多晚禾赤莖烏粒連山阿霜餘日薄熟且過脆落不耐揮刈何因物制器用靡他田夫已見伐長柯一鈎偃月鎌新磨置之叉頭行兩礪仍加修杖雙眉蛾推擁捷勝輪走坡左捩忽若持橫戈原頭積樽雲長拖秋成助斂知時和欲充糲食無饑麼北風捲地翻長河此時鎌也收功多試向田翁唱此歌

粟

聚

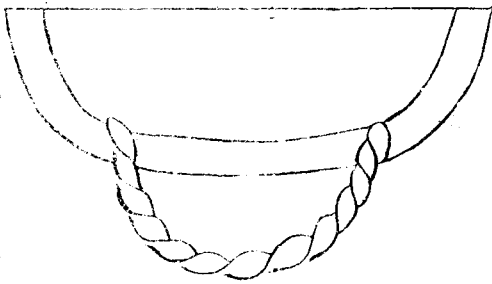

粟鑿古賢切截禾穎刀也集韻云鑿剛也其刃長寸許上帶圓蓋穿之食指刃向手內  
農人收穫之際用摘禾穗與銓形制不同而名亦異然其用則一此特加便捷耳詩  
曰截然小刃帶圓蓋禾穎還分掌握中總道詩人能博物好將題詠繼臣工

鑿



鑿古節切似刀而上彎如鎌而下直其背如指厚刃長尺許柄盈二握江淮之間恒用  
之方言云自關而西謂之鉤江南謂之鍤音鍤鍤鑿集韻通用又謂之彎刀以刈草禾  
或斫柴條可代鎌斧一物兼用農家便之詩云弟鎌兄鍤不須猜呼鑿為名有自來  
賦物詩人還可取器兮不器擅兼材

鋤

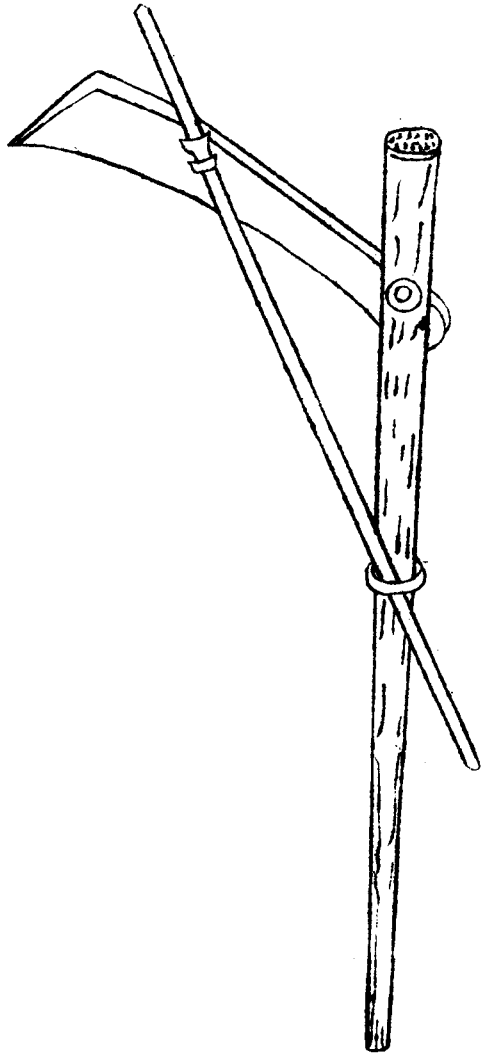

鋤滿末切集韻云鋤兩刃刈也其刃長餘二尺闊可三寸橫插長木柄內牢以逆楔

紉切農人兩手執之遇草萊或麥禾等稼折腰展臂匝地芟之柄頭仍用掠草杖以聚

所芟之物使易收束太公農器篇云春鋤草棘又唐有鋤麥殿今人亦云芟曰鋤蓋

體用互名皆此器也詩云摩地甯論草與禾雲隨風捲一剗過田頭曾聽農夫說功

比劬鎌十倍多

刀 劊

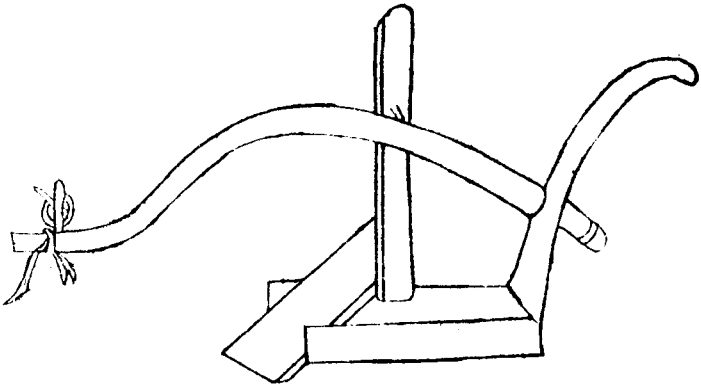

易言卷一四

剗即計 刀集韻與剗同。闢荒刃也。其制如短鎌而背則加厚。嘗見開墾蘆葦蒿萊等荒地根株駢密。雖強牛利器鮮不困敗。故於耕犁之前先用一牛引曳小犁。仍置刃裂地。闢及一壟。然後犁鑿隨過覆壘。截然省力過半。又有於本犁轅首裏邊就置此刃。比之別用人畜尤省便也。詩云：桂葦根駢密。若封耕犁借爾作前鋒。欲知牛力寬多少。萬壘翻雲看不供。案看不供二字難解疑有誤

斧

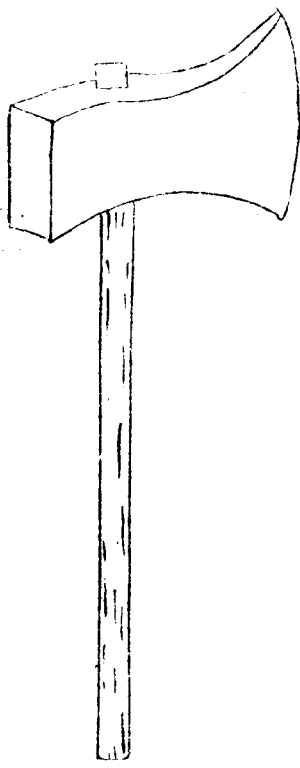

斧釋名曰斧甫始也。凡將制器始以斧伐木。已乃制之也。周書曰：神農作陶冶斧破木為耒耜鋤耨。以墾草莽。然後五穀興。其柄為柯。然樵斧桑斧制頗不同。樵斧狹而

厚桑斧闊而薄蓋隨所宜而制也。今農夫耕作之際修整佃具隨身尤不可闕者。王荆公詩云：百金聚一治，所賦以所遭。此豈異鑿鉏奈何獨當樵朝出在人手暮歸在人腰用舍各有時此心兩無邀。

鋸

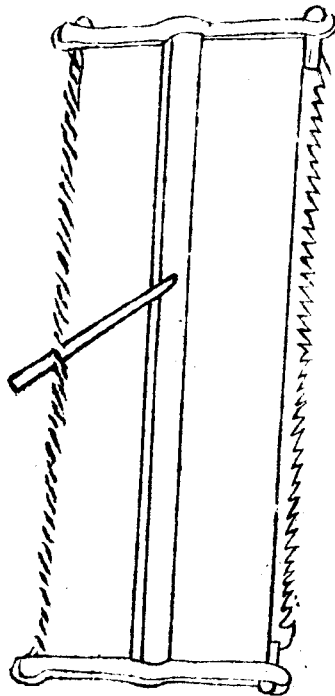

鋸解截木也。古史考曰：孟莊子作鋸。說文曰：鋸，槍唐也。莊子曰：禮若九鋸之柄也。九舉有所斷，猶舉鋸之柄以斷物也。又曰：天下好智而百姓求竭矣。於是乎斲音鋸制焉。太公農器篇云：鑿鑄斧鋸，此鋸為農器尚矣。今接博桑果不可闕者。詩云：百煉出煨工，修薄見良鐵。架木作梁橫，錯刃成齒列。直斜隨墨絃，來去靠輕屑。儻遇盤錯間，利器乃能別。



鋏

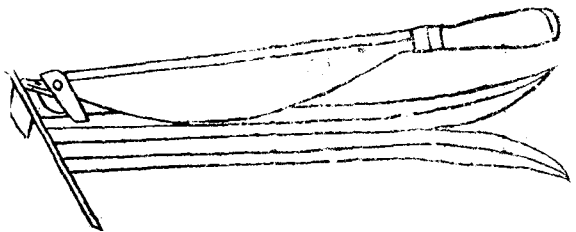
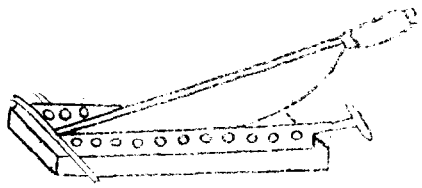

鋏查鎔切秦云切草也凡造鋏先鍛鐵為鋏背厚可指許內嵌鋏刃如半月而長下  
又作劊俗作劊非也  
 帶鐵袴以插木柄截木作礎長可三尺有餘廣可四五寸礎首置木筭高可三五寸  
 穿其中以受鋏首案此條關詩疑較去

礪

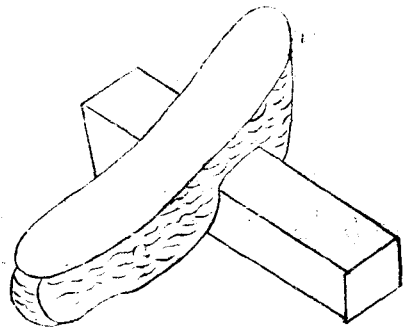
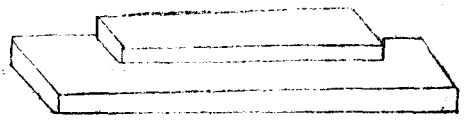

礪磨刃石也書曰揚州厥貢礪砥砥細於礪皆磨石也廣志曰礪石出首陽山有紫白粉色出  
 南昌者最善山海經曰高粱之山多砥礪今隨處間聲去亦有之但上數處為佳耳尸  
 子曰鐵使於越之工鑄之以為劍而勿加砥礪則以刺不入擊不斷磨之以礪加之  
 以黃砥則刺也無前擊也無下自是觀之礪與弗礪其相去遠矣今農器鎌斧鏢鏃  
 之類非礪不可大小之家所必用也蔡邕銘曰木以繩直金以淬剛必須砥礪就其

鋒銳

農器圖譜六

耙杓門

農譜以耙杓命篇。取世所通用內多收斂等具。故叙於銍艾之後。自田家築場納禾之間。所用非一器。今特列次。雖有巨細之分。然其趨功便事。各有所效。無得而間焉。及乎歲事既終。田夫野老。不無樂戲。乃以擊壤繼之。

大耙

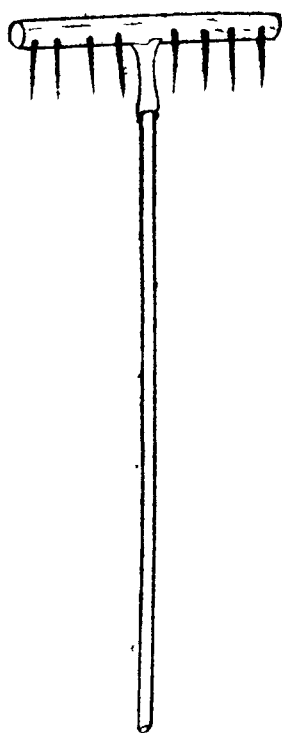

耘耙

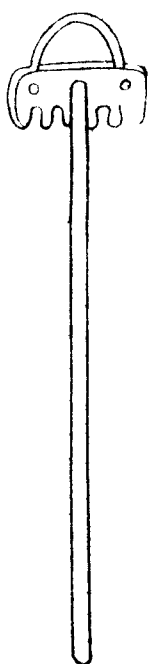

杷小

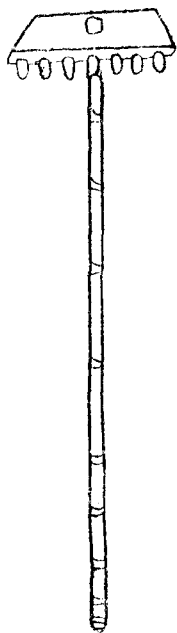

杷竹

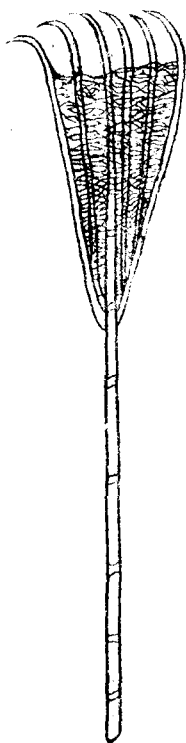

杷穀

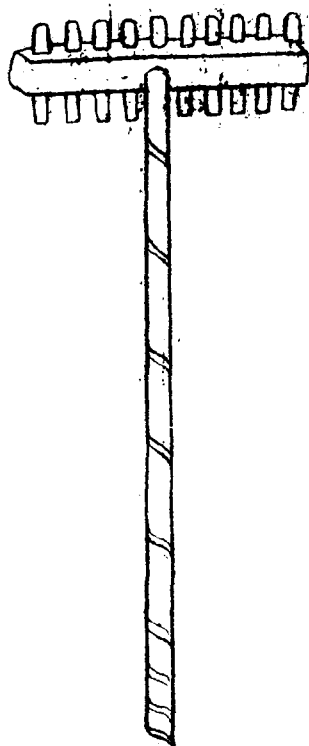

杷浦巴切鏤鍬器也。方言云：宋魏間謂之渠挈。或謂之渠疏，直柄橫首，柄長四尺。

首闊一尺五寸，列鑿方竅，以齒為節。夫畦畛之間，鍤剔塊壤，疏去瓦礫，場圃之上，耨

聚麥禾，擁積楷穗，此亦農之功也。復有穀杷，或謂透齒杷，用攤曬穀。又耘杷，以木為

柄，以鐵為齒，用耘稻禾。竹杷，場圃樵野間用之。王褒僮約曰：揉竹為杷。大杷，詩云：直

躬橫首，制為杷，入土初疑巨爪爬。解與當途除瓦礫，且將疎跡混塵沙。操持有要從

擾柄，編鍤惟勤利齒牙。去惡從來類忠謹，惜哉獨用野夫家。穀杷，詩云：曬槩留跡以

杷名，翻覆能令五穀平。毋訝晴陰不恒德，含之藏則用之行。竹杷，詩云：揉竹為杷，指

爪如強于襍，橐易渠疏。僕僮有約供薪爨，一務誰知用有餘。耘杷，詩云：鐵作渠疏代

爪，耘幾將疎質，効微勳。纏綿蔓草知多少，輒為良苗一解紛。案圖有小杷，而此條未詳言之，蓋杷雖有大小

之別，而其用則一。故條中不復縷分，而詩亦祇以大杷槩之，非闕文也。

杷

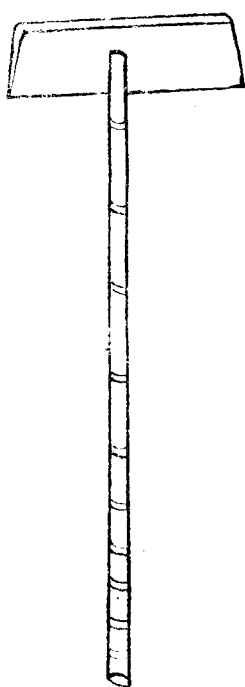

枋博板切無齒杷也。所以平土壤聚穀實。說文云：無齒為枋，禾譌字作戛。周生烈曰：夫忠饒朝之杷，枋正人國之埽。簪秉杷，執簪除凶掃穢，國之福主之利也。杷枋之為器也，見於書傳，至今不替。其用為不負紀錄矣。枋詩云：長柄為身，首闕橫似杷。無齒杷為名，補填罅漏，坤無缺，推擁泥汗，坎易盈。每與渠疏供壠，畝解收，狼戾作困。京從今柄用多餘力，未許人間有不平。

平板

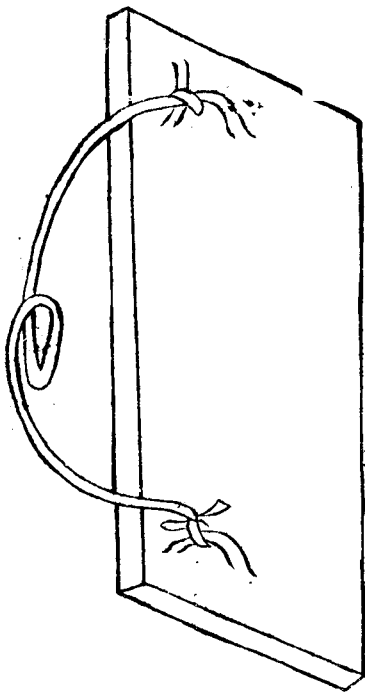

平板平摩種秧泥田器也。用滑面木板，長廣相稱，上置兩耳，繫索連輓，駕牛或人拖之。摩田須平方，方可受種，即得放水浸漬，勻停秧出，必齊。田家或仰坐橈，代之終非本。

器詩云小於食案大於砧畦面勻拖恐不任材厚似難浮水動體寬原不墊泥深一行已見光如拭再過都無跡可尋世道迂衡方汝用一區母爲滯蹄渚

田 盪

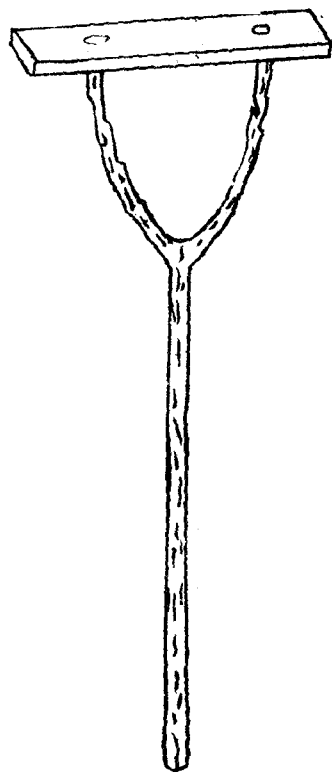

田盪均泥田器也用木作柄長六尺前貫橫木五尺許田方耕耙尚未勻熟

須用此器平著其上盪之使水土相和凹凸各平則易爲秧蒔農書種植篇云凡水

田渥漉精熟然後踏糞入泥盪平田面乃可撒種此亦盪之用也夫田盪與上篇耘

盪浪之盪字同音異所用亦各不類因辯及之鐵盪詩云農事方殷春已歸綠

雲滿握春秧齊秧馬既具田成畦尚欠有物平水泥橫木又頭手自攜盪磨泥面如

排擠人畜一過饒足蹄却行一抹前踪迷瑩滑如展黃玻璃插蒔足使無高低處汁

不染濯清溪歸來自潔從高樓一遇詩人經品題附名農譜名始躋願言永用同鋤

輓 軸

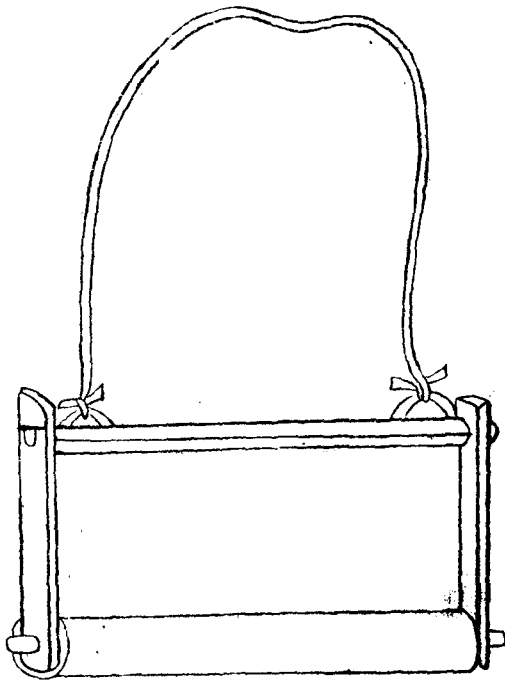

輓古本切軸輓碾草禾軸也其軸木徑可三四寸長約四五尺兩端俱作轉筭挽索用牛拽之夫江淮之間凡漫種稻田其草禾齊生並出則用此輓碾使草禾俱入泥內再宿之後禾乃復出草則不起又嘗見北方稻田不解插秧惟務撒種却於軸間交



穿板木謂之雁翅狀如礮礮而小以輅打水土成泥就礮草禾如前江南地下易於得泥故用輅軸北方塗田頗少放水之後欲得成泥故用雁翅輅打此各隨地之所宜用也詩云稻田荒蕨與苗同都入機衡輅礮中本擬助禾輕著力却憑偃草重於風一番泥滓重加熟幾倍薈耘可並功思巧何人添雁翅聯翩更覺用尤工

秧 彈

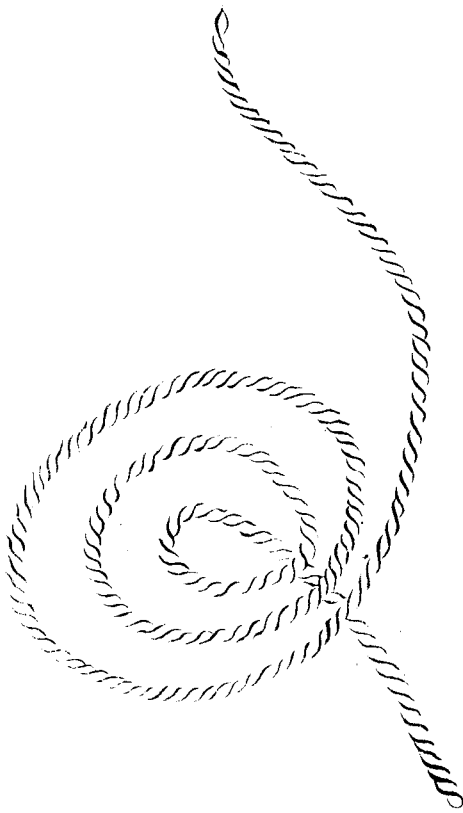

秧彈平聲秧壠以蔑為彈彈猶弦也世呼船牽去聲曰彈字義俱同蓋江鄉橫田內下而廣農人秧時漫無準則故制此長蔑掣於田之兩際其直如弦循此布秧丁無餘念

猶梓匠之繩墨也詩云墜堦寬長有櫃田秧彈依約不容偏物情自是宜標準苗壠  
回看直似弦

杈

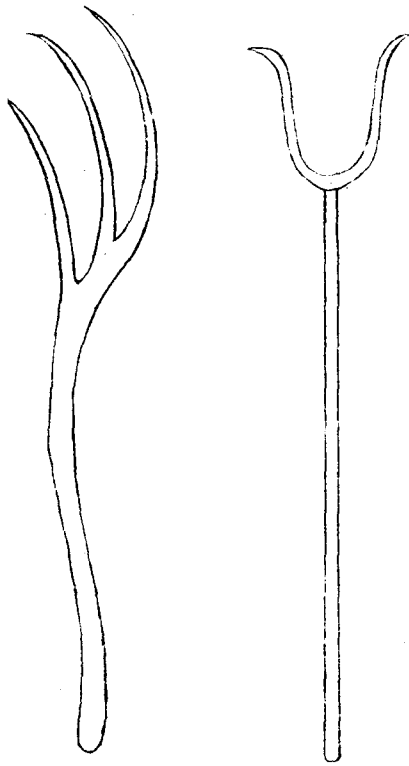

杈初切加箝禾具也揉木爲之通長五尺上作三股長可二尺上一股微短皆形如彎  
角以箝取禾耨也又有以木爲幹以鐵爲首二其股者利如戈戟唯用叉取禾束謂  
之鐵禾杈集韻云杈杷農器也詩云豎若戈戟森用與戈戟異彼能禦外侮此則供  
稼事願言等鋤耰非因爲戰備今遇太平時杈也卽農器

笮

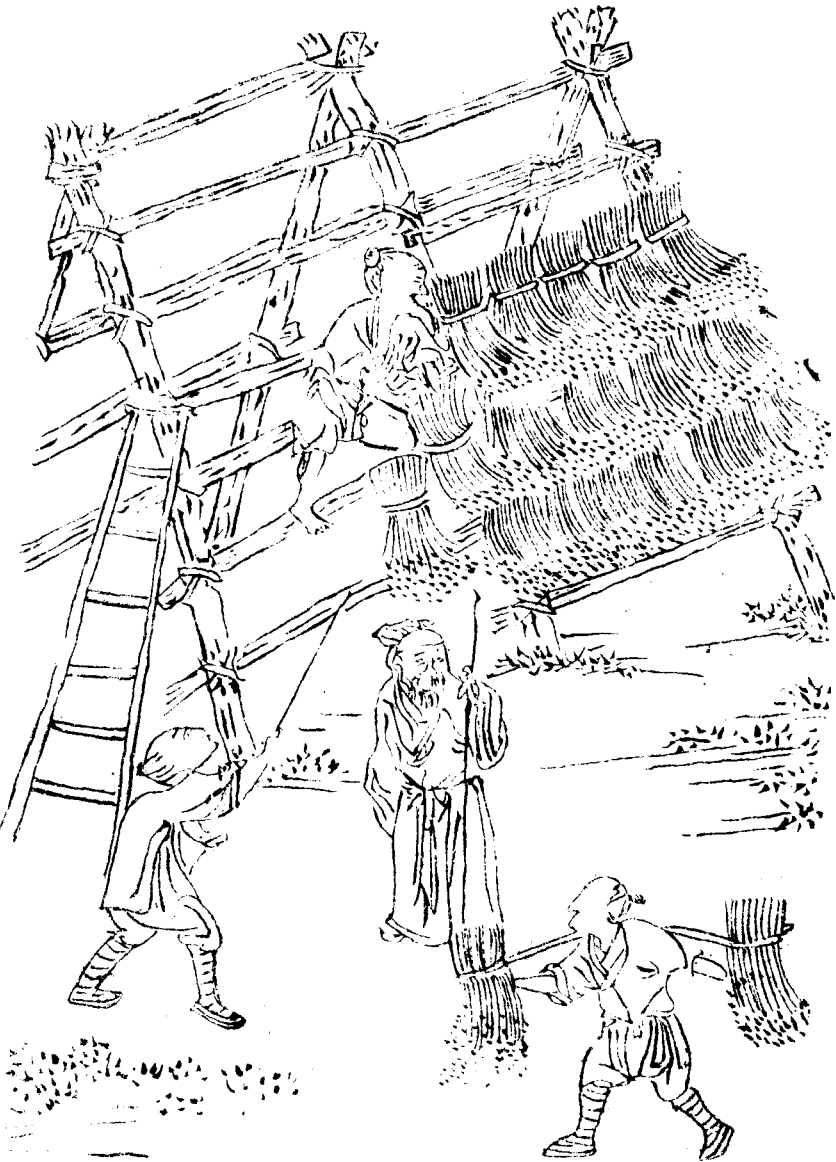

笕浪架也集韻作筴竹竿也或省作笕今湖湘間收禾並用笕架懸之以竹木構  
 如屋狀若麥若稻等稼穫而隸籟之悉倒其穗控於其上久雨之際比於積塚不致  
 鬱沍江南上雨下水用此甚宜北方或遇霖潦亦可做此庶得種糧勝於全廢今特  
 載之冀南北通用詩云江鄉臨老稻收天笕架棲禾豈棄捐多稼一川歸偉構祥雲  
 萬疊表豐年有同巨廩成高積要與饑民解倒懸稼畢莫辭零落去從來萬事等蹄  
 筴

喬 杆

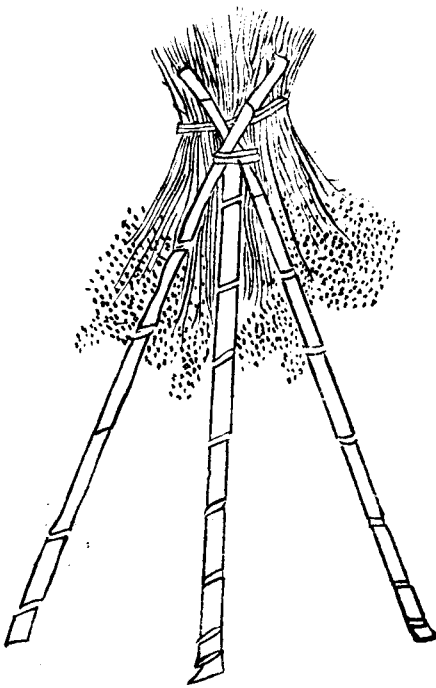

喬扞音挂禾具也。凡稻皆下地沮溼，或遇雨潦，不無滄浸。其收穫之際，雖有禾稩，不能臥置，乃取細竹，長短相等，量水淺深，每以三莖爲數，近上用篾縛之，又於田中上控禾把，又有用長竹橫作連脊，挂禾尤多。凡禾多則用笕架，禾少則用喬扞，雖大小有差，然其用相類，故并次之。詩云：江鄉新霽，稻初收，縛竹爲扞，可寄留白水。有時深鼎足，黃雲隨意挂，又頭豐年有象，居人喜滯穗，無遺寡婦愁。稼事畢時，仍有用不妨場圃作量籌。

禾

鉤

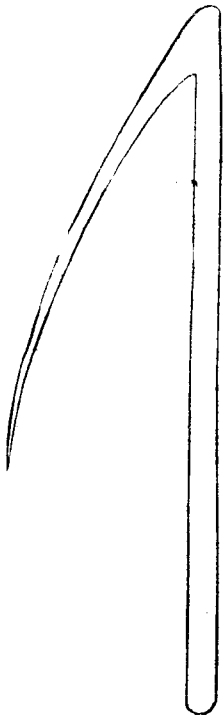

禾鉤斂禾具也。用木鉤長可二尺，嘗見墾畝及荒蕪之地，農人將芟倒禾，或草，或草，用此匝地，約之成捆，則易於就束。比之手撻，切展甚速便也。詩云：物性縱橫，本自由。不經約束，浩難收。荒原草木知多少，會見芟夷入此鉤。

搭 爪

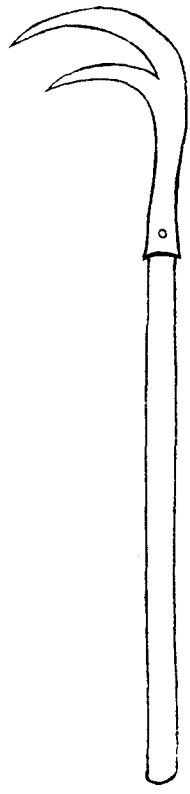

搭爪上用鐵鉤帶袴，中受木柄，通長尺許，狀如彎爪。用如爪之搭物，故曰搭爪。以環草禾之束，或積或擲，日以萬數，速於手挈，可謂智勝力也。詩云：非鉤非刃，亦非鉗挈。物風生利，爪尖草束，禾頭千萬計，不煩手指一親拈。

禾 檐



禾檐都監切負禾具也其長五尺五寸剡匾木為之者謂之輓檐斫圓木為之者謂之

輓檐集韻云輓音聰尖頭檐也匾者宜負器與物圓者宜負薪與禾釋名曰檐任也力所勝任也

凡山路崎嶇或水陸相半舟車莫及之處如有所負非檐不可又田家收穫之後墜

埂之上禾積星散必欲登之場圃荷此尤便詩云纍纍禾積大田秋都入農夫荷檐

頭纔使頰肩到場圃主家倉廩又催收

連 耒

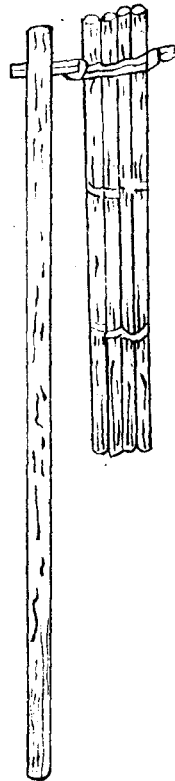

連耒古牙切擊禾器國語曰權節其用耒耜耒耜受耒耜也廣雅曰拂謂之架說文曰拂

架也拂擊禾連架釋名曰架加也加杖於柄頭以搗勝切穗而出穀也其制用木條

四莖以生革編之長可三尺闊可四寸又有以獨槎為之者皆於長木柄頭造為環

軸舉而轉之以撲禾也方言云僉宋魏之間謂之攝及音自關而西謂之楛蒲項切齊

楚江淮之間謂之秧音或謂之桴音今呼為連耒南方農家皆用之北方穫禾少者

亦易取辦也耕織圖詩云霜時天氣佳風勁木葉脫持穗及此時連耒聲亂發黃雞

啄遺粒烏鳥喜聒聒歸家抖塵埃夜屋燒槽枳



板 刮

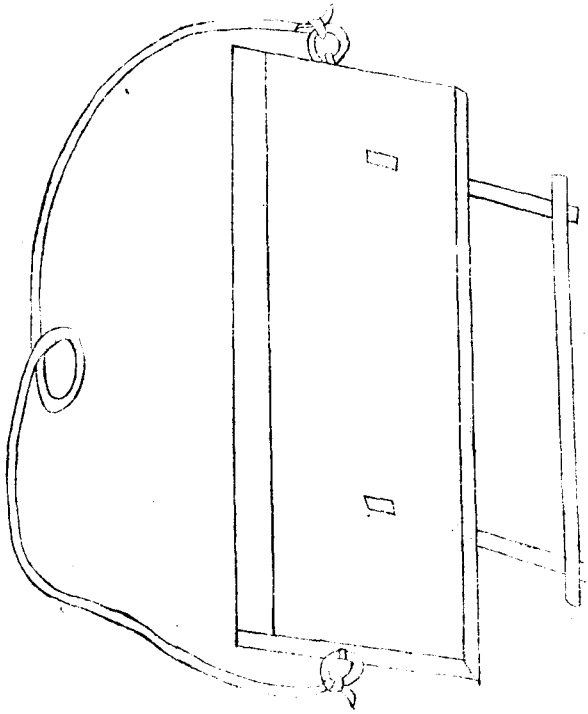

卷一百一十五

刮板剗土具也。用木板一葉，闊二尺許，長則倍之。或煨鐵爲舌板，後釘直木二莖，高出板上，槩以橫柄。板之兩傍係二鐵環，以環拽索，兩手推按。或人或畜，輓行以剗。雍脚土，凡修閘壩，起堤防，填汙坎，積邱垤，均土壤，治畦埂，疊場圃，聚子粒，擁糠粃。胡骨切

除瓦礫

郎擊切

雖若泛用，然農家之事居多也。詩云：廣舌橫短柄，雙環繫長紉。却行乍

斂蹤，前排如擁盾。

喻尹切

起偃作陂塘，分田立畦畛。璋忍切人間不平地，所到略能盡。

壞擊



擊壤釋名曰擊壤野老之戲蓋擊塊壤之具因以為戲也藝苑曰擊壤古戲也又曰  
壤以木為之前廣後銳長尺四寸闊三寸其形如履將戲先側一壤於地遙於三四  
十步以手中壤敲之中敲者為上風土記曰擊壤以木為之其形如履臘節僮少以  
為戲分部如摘博也元晏先生皇甫謐號曰十七年與姑從子果柳等擊壤於路此  
非直野老僮少之戲至於逸人隱士亦有時而為此戲也逸士傳曰堯時有壤父五  
十人擊壤於康衢觀者曰大哉堯之為君壤父作色曰吾日出而作日入而息鑿井  
而飲耕田而食帝何力於我哉此有以見其時乎歲熟不知樂之所自信哉堯之德  
蕩蕩乎民無能名焉宜壤父有此答也吳盛彥擊壤賦云論眾戲之為樂獨擊壤之  
可娛因風托勢罪一殺兩藝文曰以塼二枚長七寸相去三十步立為標或以塊壤為標蓋田  
夫擊壤之意也各以塼一枚方圓一尺擲之主人擲籌隨多少甲先擲破則得一籌後破則  
奪先破者又今村陌中張梃為戲者皆其遺制歟詩云秦和民如何戲適因塊壤相  
從雜椎塼峙立越尋丈乘平初側一得雋終殺兩徒歌足懽愉至意自融益帝力既  
不知大德日蕩蕩爾來幾千年古俗遂長往雖云遺制在清風邈難想誰能陶真樂  
返古如指掌懷哉壤父歌三復有遺響

農書卷十五

元王禎撰

農器圖譜七

蓑笠門

傳曰首戴苧蒲身服襍襪此謂之農今田家蓑笠以莎以藟爲之者是也後之禦雨蔽日等具由此增其巧便爲田農必用之物是可尙也復以牧笛葛燈籠等附之愈賁飾於圖譜矣

蓑



蓑雨衣。無羊詩曰：何蓑何笠。毛註曰：蓑所以備雨。笠所以禦暑。唐韻云：草名可為雨衣。又名襜北未切襪施雙切。說文云：秦謂之革方歷切。又爾雅曰：蒿侯莎。蓑衣以莎草為之。故音同莎。又名薛。六韜：農器篇曰：蓑薛笠。今總謂之蓑。雨具中最為輕便。王荊公詩云：采采霜露下，披披煙雨中。蒲茅以為衣，裋褐相與同。勿妒市門人，綺紈被奴僮。當慙邊城戍，擐甲徂春冬。

笠



笠戴具也。古以臺皮爲笠。詩所謂臺笠。緇撮。今之爲笠。編竹作殼。衷以籐。或大或小。皆頂隆而口圓。可芘雨蔽日。以爲蓑之配也。王荊公詩云。耕有春雨濡。耘有秋陽暴。二物應時需。九州同我欲。孰能生少慕。得此云自足。君思周伯陽。所願豈華轂。

# 屨

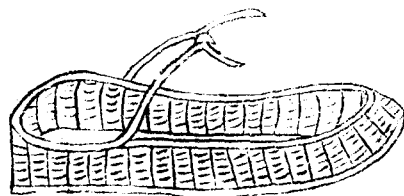
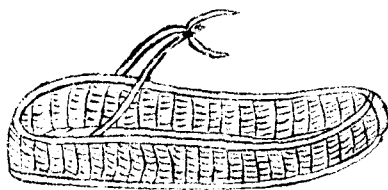

屨草履也。左傳曰：共其資糧，屨屨說文曰：屨草履也。孔疏云：屨屨俱是在足之物，善惡異名耳。喪服傳曰：疏屨者，粗薊之屨也。是屨用草為之。注云：草履者，屨屨通言耳。今云屨屨相形以曉人也。詩云：蒹葭采芣，自編成不換，仍呼不借名。長向綠叢衣底著，雨行偏稱去聲野夫情。



屨

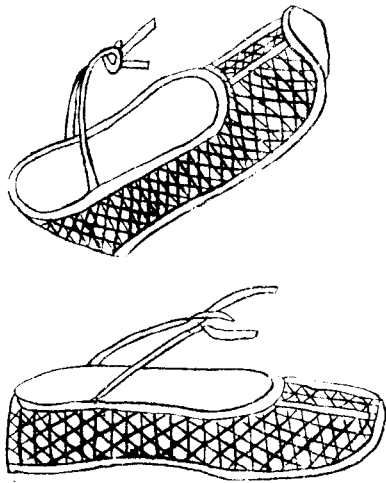

屨麻屨也。傳云屨滿戶外。蓋古人上堂則遺屨於外。此常屨也。今農人春夏則屨。秋冬則屨。從省便也。方言屨粗屨也。徐充之郊謂之屨。自關而東謂之複屨。其卑者謂之鞮。音婉。案揚子今本下禪謂之鞮。今作其庫者謂之鞮。也。絲作者謂之履。麻作者謂之不借。粗者謂之屨。案揚子南楚江沔之間總謂之屨。麓西商梁益之國或謂之屨。東北朝鮮冽水之間謂之鞮。暗或謂之屨。下切一。徐土邳沂之間大粗謂之鞮角。今漆音畫。齒皆屨之別名也。詩云織麻成屨足相容。嗜好殊非蠟屨同。未擬平生著幾緡。且憑踐履有深功。

橇

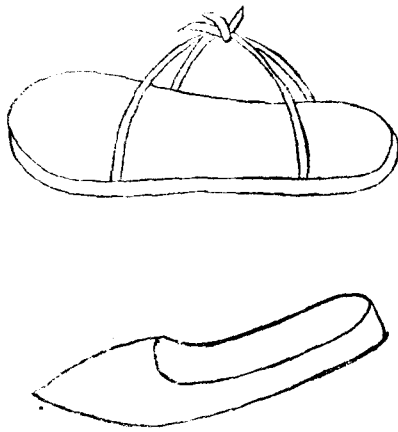

橇輸芮切泥行具也。史記禹乘四載泥行乘橇。孟康曰：橇形如箕，摘行泥上。東坡秧馬歌叙云：橇豈秧馬之類歟？以康言考之，非秧馬類也。嘗聞向時河水退灘淤地，農人欲就泥裂漫撒麥種，奈泥深恐沒，故制木板以為履，前頭及兩邊高起如箕，中綴毛繩，前後繫足底。板既闊，則舉步不陷。今海陵人泥行及刈過葦泊中，皆用之。切詳本字從毛，卽其義也。詩云：大禹平水土，泥行卽乘橇。後人相地宜，彷彿資種藝。材寬一尺餘，跡認雙鳧蛻。豈知千載後，翻免足胝弊。

覆 殼

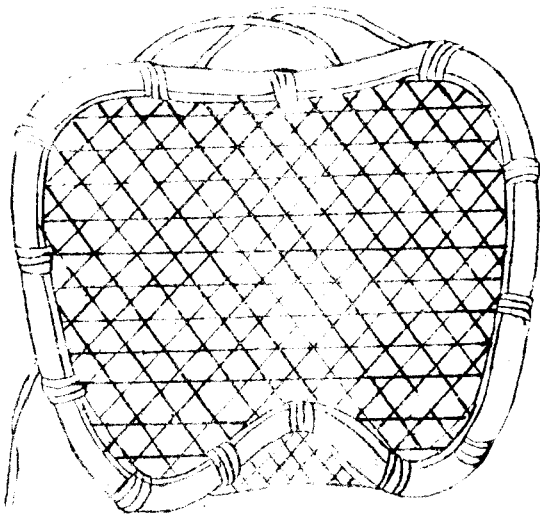

覆殼一名鶴翅篾竹編如龜殼衷以籐籬

覆於人背繩繫肩下耘蕪之際以禦畏日

兼作雨具下有卷口可通風氣又分雨溜

適當盛暑田夫得此以免曝烈之苦亦一

壺千金之比也詩云田頭赫日曝膚頰微

智能令庇廕清竹股合編深可覆翁胎層

布薄還輕製成龜背兼龜北俯作鶴驅如

鶴行南北薊鋤人得此隨身長若片雲生

# 通簪

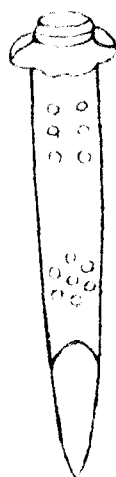

通簪貫髮虛簪也。一名氣筒。以鹿角梢尖作之。如無鹿角以竹木代之。或大翎筒亦可。長可三寸餘。筒之周圍橫穿小竅數處。使俱相通。故以通簪。田夫田婦。暑日之下。折要俛首。氣騰汗出。其髮鬢蒸鬱。得貫此簪一二。以通風氣。自然爽快。夫物雖微末。而有利人之效。甚可愛也。詩云：汗隨低首沛如淋。散髻斜橫。得此簪。散字上聲。晉書王儉作散髮髻斜橫簪。冰筋玲瓏清吹聲。入月痕。依約墨雲深。孤標不作附炎態。虛腹寧無利物心。微眇棄餘能適用。何殊弊帚直千金。

臂篝



臂箒

箒古侯切  
籠答也

狀如魚筍。篾竹編之。又名臂籠。江淮之間農夫耘苗或刈禾穿臂於

內。

箒居願切

衣袖猶北俗芟刈草木以皮爲袖套皆農家所必用者。詩云筠箒編織

作中虛穿臂農夫護若膚不似舞姬華宴上巧籠衣袖絡珍珠。

牧笛



牧笛。牧牛者所吹。早暮招來羣牧。猶牧馬者鳴笳也。嘗於村野間聞之。則知時和歲豐。寓於聲也。每見樸爲圖畫。詠爲歌詩。實古今太平之風物也。王荊公詩云。綠草無端倪。牛羊在平地。芊綿杳靄間。落日一橫吹。迢遙送晚響。誕謾寫真意。豈比賣飴夫。吹簫販童稚。



葛燈籠

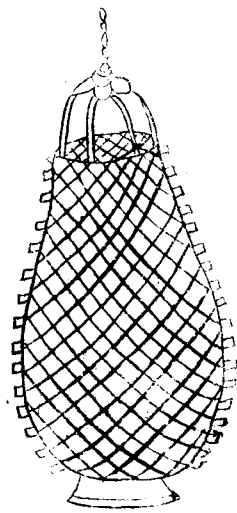
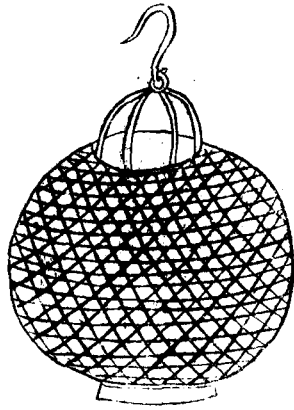

葛燈籠南史宋武祖微時躬耕於丹徒及受命擣耜之具頗有存者皆命藏之以示子孫及孝武帝大明中壞所居陰室起玉燭殿與羣臣觀之牀頭有障壁挂葛燈籠侍臣盛稱武帝素儉之德帝曰田舍翁得此足矣今農家襲用以憑暮夜提携往來照視有古之遺風焉詩云田家破厚夜膏火固常然匪加覆護功莫禦長風前瞻彼蕝蔓葛體質相纏綿物兮用有宜所貴求天全采采施以鼓谷姿篝燈手親編順彼自然性非杞柳栝椽貪我拔擢思結爾繼晷緣持之或遠適處也或中懸所要效實用照暗憑周旋緬懷宋武事儉德垂千年施之田舍翁朴俗非求妍火城爛紅紗賦分何獨偏

農器圖譜八

蓀蕒門

蓀蕒皆古盛穀器也。論語謂荷蕒荷蓀。今以名篇。遵古制也。由是類而書之。然穀物別聲。精粗之異等。故器用隨細大之有差。方俗稱呼。分彼此之名。室家用舍。備盈虛之數。既貯儲之多。便復簸蹂之同。資今總收錄。庶不乏用云。

蓆

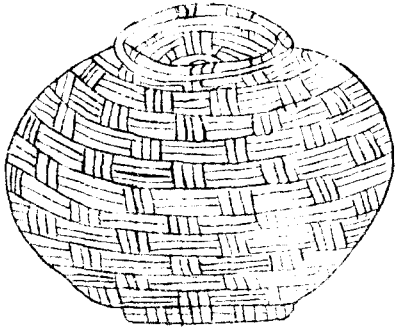

蓆徒弔字從草從條取其象也即今之盛

穀種器語曰遇丈人以杖荷蓆蓋蓆器之

小者可杖荷之既農隱所用必為盛穀器

也包氏曰蓆竹器考其字體非從竹若謂

竹器非也說文曰耘器稽之書傳錢鏹鋤

耨皆刃為之謂蓆為耘器亦非也當與蓆

同類者盛穀器但有大小之差故因辯之

以祛惑南方盛稻種用簞以竹為之北

方藏粟種用簞多以草木之條

編之蓆蓋是此類案蓆蓆皆盛穀

器故併作一詩繫在蓆一條之下

簣

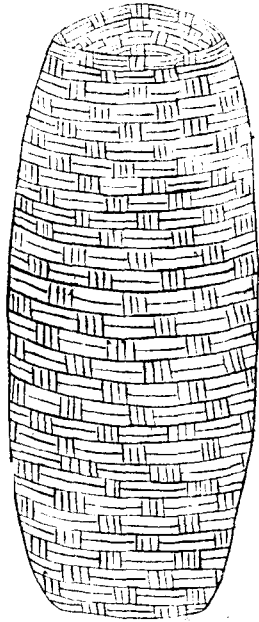

簣草器從草貴聲論語有荷簣而過孔  
 氏之門者古文作象形盛穀器集韻  
 作簣字從作舉土籠也語云譬如為山  
 未成一簣書云功虧一簣俱從竹注云  
 土籠今上文從草以草為之即盛穀器  
 也詩云伊昔丈人輩荷篠與荷簣篠雖  
 若殊知皆古農器簣視彼隱者流避世  
 復避地為茲身口謀寧同聖人意寥寥  
 千載後猶能覩餘制因物想遺風慨然  
 發三喟

筐

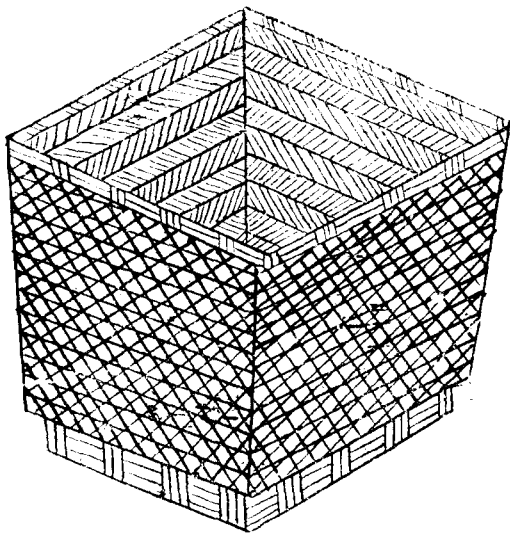

筐竹器之方者。詩注云。筐篚屬。可以行幣帛及盛物。三禮圖曰。大筐以竹受五斛。以盛米。致饋於聘賓。小筐以竹受五升。以盛米。又曰。筐以盛熬穀。詩曰。采采卷耳。不盈頃。饋筐。又曰。女執懿筐。爰求柔桑。筐之制其來已久。今用於農家者多矣。

案筐篚亦一類。故亦併作。一詩繫于篚一條之下。

筥

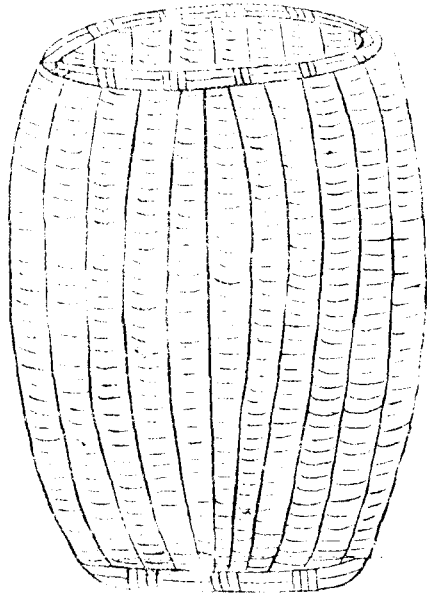

筥亦作處竹器之圓者。注曰：筥圓而長，  
 但可實物而已。三禮圖曰：筥受五升。盛  
 饗餼之米。致於賓館。良耜詩曰：載筥及  
 筥。左傳：筥筥錡釜之器。字說云：筥筥一  
 器也。特方圓之異云耳。江沔之間謂之  
 筥。餘音趙岳之間謂之筥。吟攷淇衛之間  
 謂之半筥。小者南楚謂之筥。縷音關而  
 西秦晉之間謂之筥。方氏筥其通語也。  
 詩云：古今制器同。方圓曰筥。筥是用采  
 蘋蘩于以盛稷黍。修誠薦王公。居貧侑  
 尊俎物。苟適用。雅素吾所與。

畚

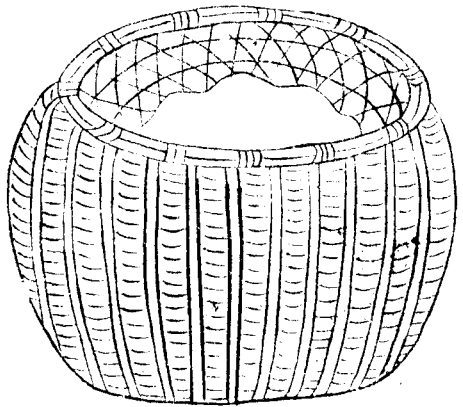

筥

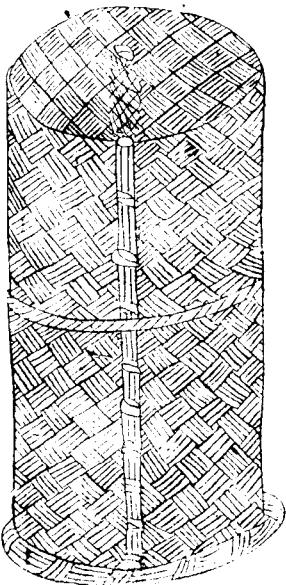
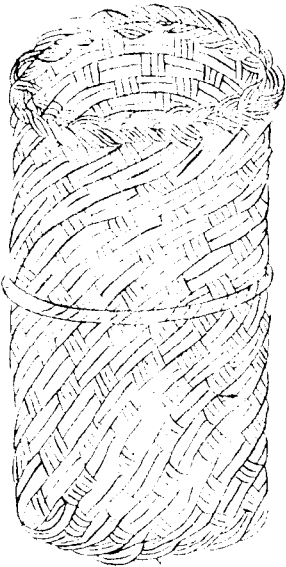

畚音土籠切董左傳樂喜陳畚楬注云  
 畚箕籠集韻作畚晉書王猛少貧賤嘗  
 鬻畚爲事說文畚音瓶屬又蒲器也所  
 以盛種杜林以爲竹筥楊雄以爲蒲器  
 然南方以爲蒲竹北方用荆柳或負土  
 或盛物通用器也詩云江南貴蒲竹漢  
 北取荆柳致用與箕均聯名惟畚偶不  
 辭編織勞常爲貧賤有他日興土工嗟  
 哉須汝負



筥

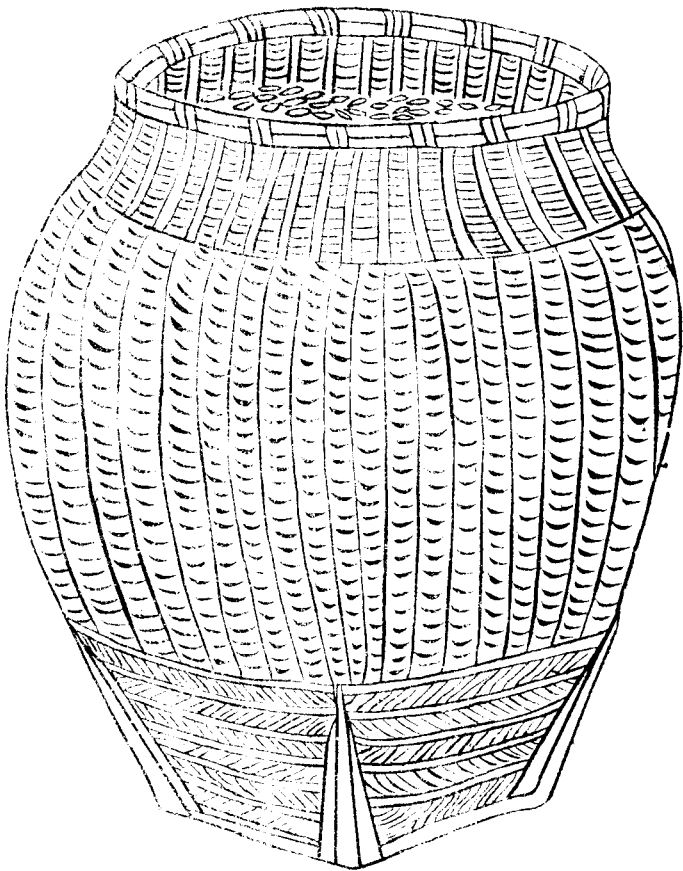

筩徒本切 集韻云盛穀器或作圃又籩也北方以荆柳或蒿卉制成圓樣南方判竹編

草或用籩條空洞作圍各用貯穀南北通呼曰筩兼籩籞而言也筩多露置可用貯

糧籩籞在室可用盛種皆農家收穀所需者故併次之○籩專切 說文云判竹圓以

盛穀筩類也籩或作圃此籞與籩皆筩之別名但大小有差亦蔕蕢之舊制不可遺也

作籞章切 集韻云籞筐盛種器蓋連底小筩便於移用籞作籞又作籞詩云農家

屯糧元有具以筩為名須用竹體圓制密塗墜茨正則能容傾則覆南北由來無異

名露置當陽安用屋樂歲先為歉歲防一年耕有三年蓄但令積粟此任生未必指

困無魯肅先民作器兼細巨下逮人間籩與籞籩與籞筩小毋慮酌量出納宜朝暮日

計不足月有餘徒頓東西無定處家存戶置多貯儲貴可無憂賤無蠹便當封作富

民俟彼腹纔饑吾腹飫國不空虛倉廩助歲歲豐年歌黍稌

穀匣

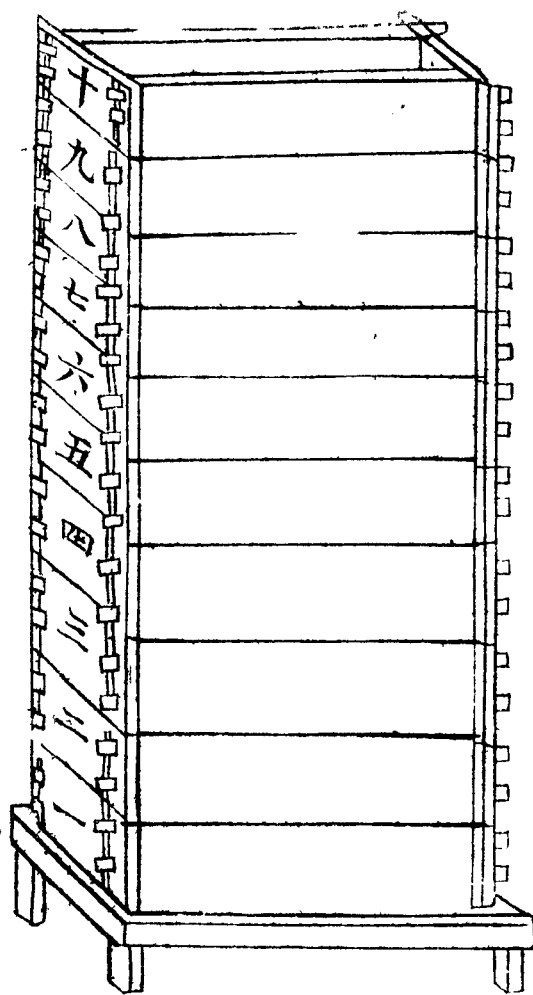

穀匣盛穀方木層匣也用板四葉相嵌而方大小不等高下隨宜下作底足疊累數層上作頂蓋貯穀於內置穴於下可以啓閉用之多在屋室亦可露置以瓦覆之比之圃京可以移頓較之笥罍可以增減既無雀鼠之耗又無溼浥之虞實穀藏之佳者詩云取制異困京初憑梓匠成虛中元有受正立乃無傾封鏽開還瀉方層貯每盈家家能置此亦號小常平

籬

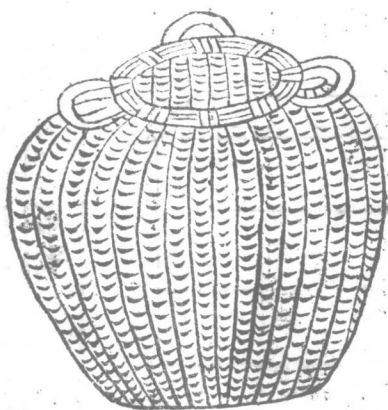

籬匠竹爲之上圓下方挈米穀器量可  
 一斛方言籬所以注斛陳魏宋楚之間  
 謂之筥自關而西謂之注筥皆籬之別  
 名也按籬與筥亦併作一  
 詩繫筥一條之下

筥

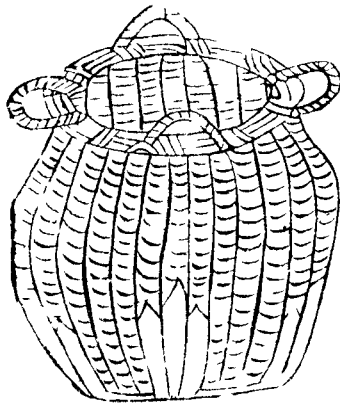

筥材何切亦籬屬比籬稍扁而小用亦不同筥則造酒造飯用之漉米又可盛食物蓋籬盛其粗者而筥其盛精者精粗各適所受不可易也詩云匾小卽云筥圓大則爲籬從竹皆盛器協音豈異科販夫挑自便田舍用還多今歲租糧畢空虛奈爾何

儋

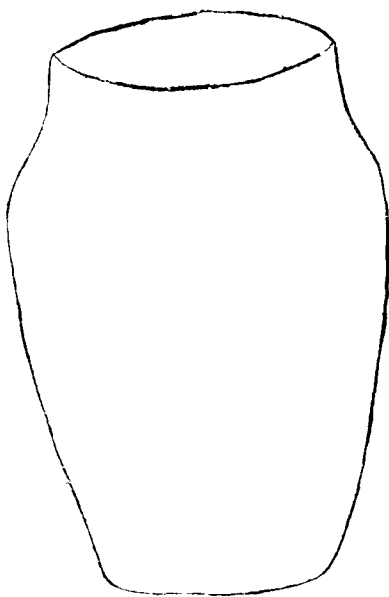

儋脚監貯米器也。漢書楊雄無儋石之

儲。晉劉毅家無儋石之儲。應劭曰：齊人

名嬰為儋，受二斛。顏師古曰：儋者一人

所負擔也。方言云：營，陳魏宋楚之間曰

輒音，或曰輒音。燕之東北，朝鮮之洌水

間謂之輒音。周洛韓鄭之間謂之輒，儋

或作儋字。從瓦，式器也。今江淮間農家

造泥為甕，披以麻草，用貯食米，可以代

儋。細民甚便之。詩云：腹寬口綽，豈瓶罍

力負從知。一擔平外，備五名，因俗異中

容兩斛。賴陶成楊雄嗜酒，嗟常之劉毅

呼盧愧豈盈，我願貯儲能稍給，不須攀

慕二公名。

籃



籃竹器無係為筐有係為籃大如斗量  
 又謂之答即鼎切簪鼎切農家用採桑柘  
 取蔬果等物易挈提者方言籠南楚江  
 沔之間謂之筭或謂之笈郭璞云亦呼  
 籃蓋一器而異名也詩云賣花擔上兩  
 相宜劬藥山前屢挈歸何似採桑盛葉  
 好是中還有綺羅衣

箕

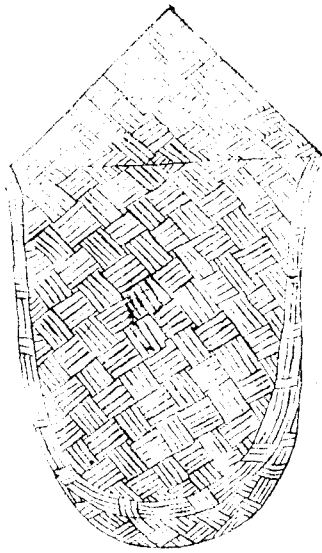

箕簸箕也。說文云：簸揚米去糠也。莊子曰：箕之簸物，雖去粗留精，然要其終皆有所除是也。然北人用柳，南人用竹，其制不同，用則一也。詩云：哆兮侈兮，成是南箕。箕四星，二星為踵，二星為舌。哆侈謂踵已大而舌又廣也。又維南有箕載翁其舌，故箕皆有舌，易播物也。諺云：箕星好風，謂主簸揚農家所以資其用也。王荆公詩云：精良止如留，疏惡棄如攢。如攢非爾憎，如留豈吾吝。無心以擇物，誰喜亦誰愠。翁乎勤簸揚，可使糠粃盡。



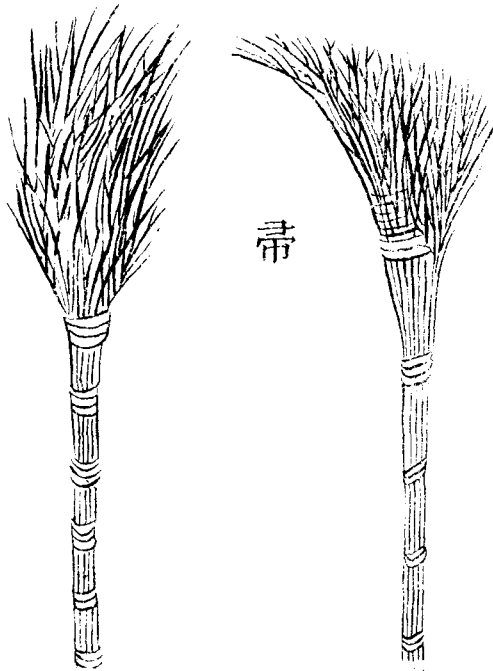

帚今作帚又謂之篲集韻云少康作篲  
 帚其用有二一則編草為之潔治室內  
 制則匾短謂之條亦作帚一則束蔴為  
 之擁掃庭院制則叢長謂之埽帚又有  
 種生埽帚一科可作一帚謂之獨埽農  
 家尤宜種之以備場圃間用也詩云有  
 星常在天埽除即名彗觀象者何人為  
 帚以潔地身居百穀後名檀千金義能  
 清四海塵此事乃極致

簾

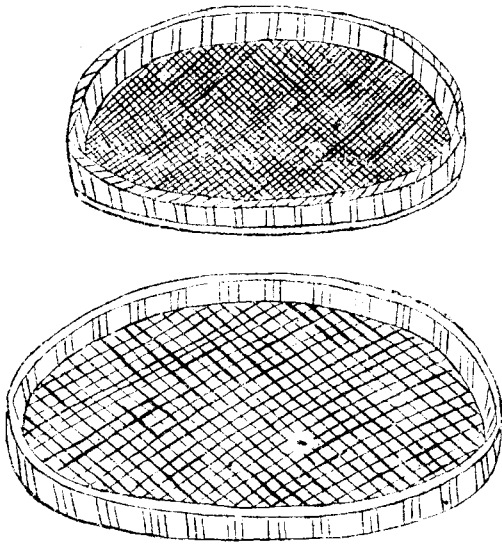

簾所宜竹器。內方外圓。用篩穀物。說文云。可以除粗。取精。集韻作簾。又作篦。或作篩。其制有疎密大小之分。然皆粒食之總用也。耕織圖詩云。茆檐間杵臼。竹屋細簾簾。照人珠琲光。奮臂風雨過。計功初不淺。坐食良自賀。西鄰華屋免。醉飽正高卧。

箕

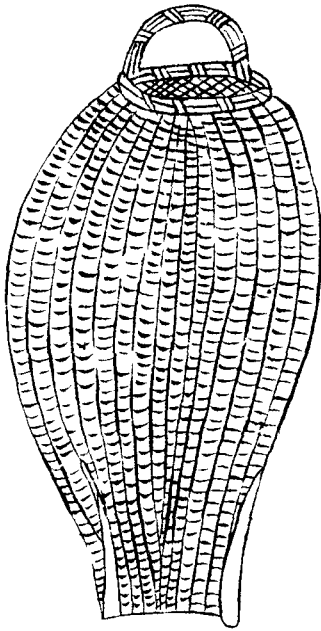

簞

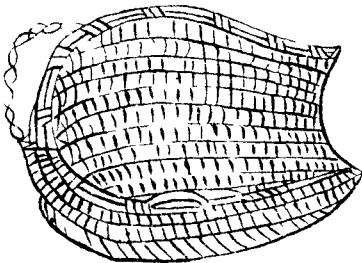

奠

於六漉米器說文浙箕也又云漉米藪蘇后又炊奠也廣雅曰浙籩音匣旋奠日

籩

方言云炊籩謂之縮籩也或謂之篋籩音或謂之區浙籩呼為蓋今炊米日所用者

籩

所交飯籩也說文陳留謂飯帚曰籩從竹梢聲一曰飯器容五升今人亦呼飯

箕為籩箕南曰奠北曰籩南方用竹北方用柳皆漉米器或盛飯所以供造酒食農

家所先南北名制不同而其用則一故附類之奠詩云筠用亦已多奠也惟一器口

圓得匠名腹深有藪義漉米本所施爨炊仍可備日用有餘功毋為飽時棄籩詩云

籩器亦名箕筠人織竹為菜頤深且哆便腹大而垂適應今時用良由古制遺令人

常飽德浙王趁晨炊

節穀籜



籬穀筊器竹筊與袋同音篇云俱各不收蓋土俗所呼傳寫於文字者如此其制比  
籬疎而頗深如籃大而稍淺上有長係可挂農人撲禾之後同桴穗子粒旋旋貯之  
於內輒篩下之上餘穰藁逐篩棄去其下所留穀物須付之颶藍以去糠粃嘗見於  
江浙農家詩云誰編疎器破霜筠穀物相和聽雨分待得細捐穰藁盡颶藍還得効  
微勤

颺

籃

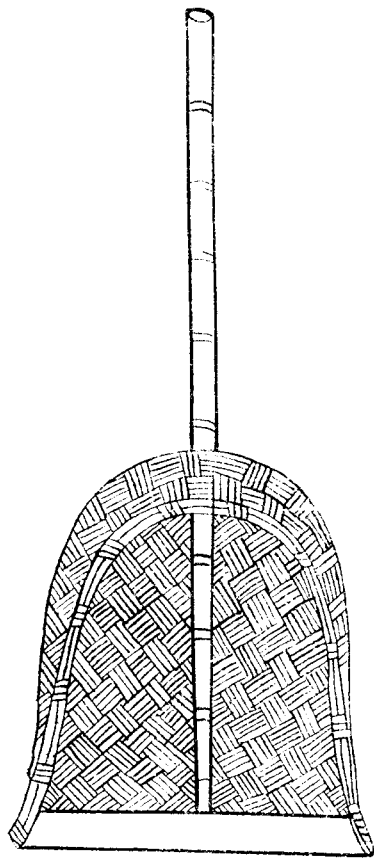

颺餘竟切

籃颺集韻謂風飛也。籃形如北箕而小。前有木舌。後有竹柄。農夫收獲之後

場圃之間。所蹂禾穗糠粃相雜。執此撥而向風擲之。乃得淨穀。不待車扇。又勝箕簸。田家便之。詩云。稃穗離披。與穀全要。皆憑分別。混淆中。柄頭能瀉。精糧在。糠粃從渠

走下風

種 簞

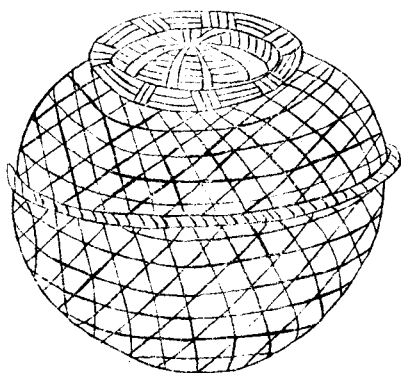
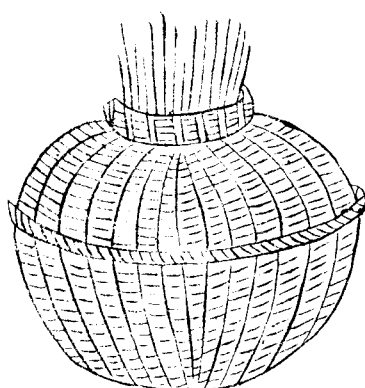



種切。籩，盛種竹器也。其量可容數斗，形如圓甕，上有筵口。農家用貯穀種，度之風處不至鬱澁，勝窖藏也。古謂修籩窖，論語一籩食之。籩，食器。與此字雖同，然制度有大小之殊，作用有彼此之效。齊民要術云：藏稻必用籩，蓋稻乃水穀，宜風燥之。種時就浸水內，又其便也。詩云：食器嘗聞陋巷間。田家貯穀亦名籩，指期播種雲彌望，好作資生寶藏看。

曬 槃

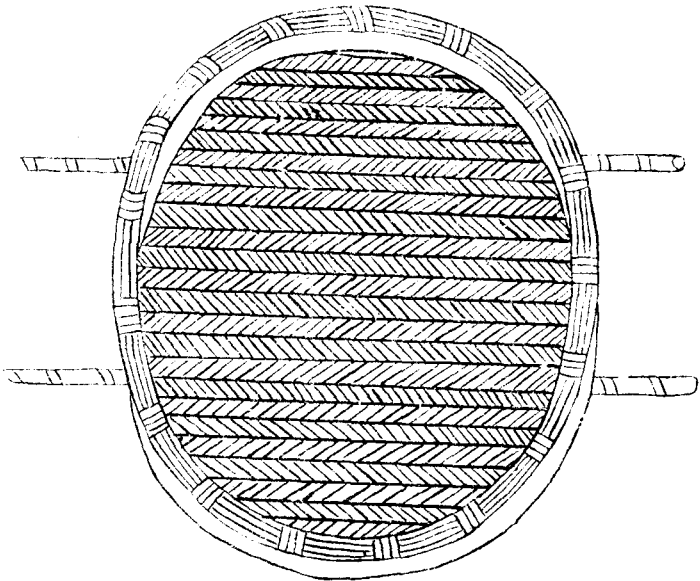

曬槃曝穀竹器廣可五尺許邊緣微起深可二寸其中平似圓潤而長下用溜竹二莖兩端俱出一握許以便扛移趁日攤布穀實曝之蠶時農家兼用爲籠但底密而不通風氣終非蠶具詩云平如鋪簞淺于舟穀實攤來亦易收嘗笑昔年高鳳麥漫教平地雨漂流

貫稻簞

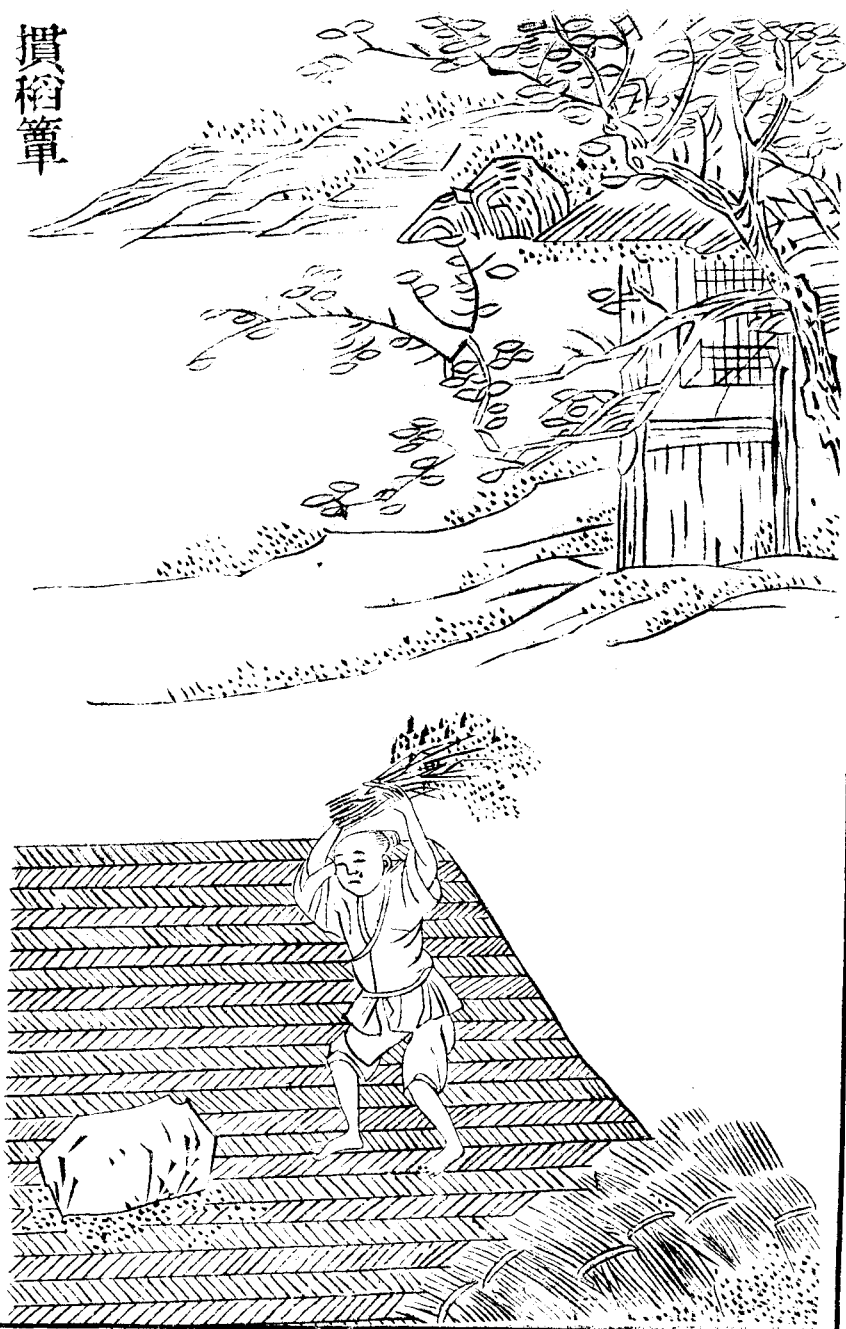

攢古患切。稻簞攢抖擻也。簞承所遺稻也。農家未有早晚次第收穫，卽欲隨手收糧，故用廣簞，展布置木物，或石於上，各舉稻把攢之，子粒隨落積于簞上，非惟免汚泥沙，抑且不致耗失，又可曬穀物，或捲作筥，誠爲多便。南方農種之家，率皆制此。詩云：攢稻當憑廣簞中，聲如風雨露寒蓬。誰知舒卷皆能用，就貯精糧保歲豐。

農書卷十五終