

孔子云臨事而懼好謀而
成行軍之道旨哉斯言也
僕也不才自幼束髮受塾
讀書至虞廷五禮不廢行
師周禮六官亦列司馬可

見安邦定國文教武功交
相為用也僕於經濟諸書
無所不讀而於孫吳之法
尤為心誦而神維故於握
竒太白帑鈴諸經按時度
勢想古絜今運籌掌上決
勝疆場苟非損益得宜誠
非易易也爰不揣鄙陋採
輯古來帝師王佐營陣以
及先民制器尚象陳式彙

為一冊二十卷久欲謀之
梨棗以公同志無奈南轅
北轍東討西馳刻無寧晷
未能竣事今謫官武林閉
門謝客旅舍無聊檢點舊
篋復覩此書因歎數十年
之精力至今日乃湮沒於
殘笥破簾之中亟為裝訂
成帙竊欲藏之名山傳之
其人以俟將來君子起而

佐王輔帝黼黻昇平未始
非斯書之力也夫時

雍正二年春三月上灑

雙峰年羹堯書

治平勝算全書總目

雙峯年羹堯輯

卷一

戰地

卷二

儀制

卷三

儀制

卷四

古陣

卷五

陣法

卷六

陣法

卷七

下營

卷八

下營

卷九

守城

卷十

守城

卷十一

攻城

卷十二

攻城

卷十三

旂號

卷十四

旂號

卷十五

火攻

卷十六

火攻

卷十七

水戰

卷十八

原銃

卷十九

原銃

卷二十

持銳

治平勝算全書總目終

治平勝算全書卷一目次

雜敘戰地

敘戰

九地

六形

土俗

城制圖

弩臺圖

敵樓圖

距堙圖說

治平勝算全書卷一目次終

治平勝算全書卷一

雙峯年羹堯

輯

雜叙戰地



夫頓兵之地有地利焉吾先據勝地則敵不能以制吾敵先據勝地則吾不能以制敵若擇地頓兵不能趨利避害是驅百萬之衆而自投其死所謂非天之災是將之過也兵法曰兵之助頓兵之助料敵之極計險阨遠近上下者將之

道也孫武料之曰九變之地屈伸之利人情之
理不可不察故兵之情圍則禦之不得已則鬥
之過則從之故是不知諸侯之謀者不能預交
不知山林險阻菹澤之形者不能行軍不用薶
導者不能得地利五者不一知非伯長之兵也
蓋言九地之利倘不知一則非伯王之舉也況
皆昧昧者乎是以覆軍之法好高惡下謂居得
其勢則易于制人故秦人得殽函之固六國諸
侯常叩關而攻秦秦無忘矢遺鏃而天下諸侯
已困矣夫秦之地不廣于吳楚秦之兵不勁于
燕趙所以能勝于天下者以其地有險故也故
其勢有建瓴之喻其守有百二之利可不務哉
今著地形一篇於卷首

叙戰地

兵法曰凡處軍相敵絕山依谷近水草便利也

依近也言若行軍經過山險須視生處高生者

依山谷而處有水草之利也言敵人在高我

處高而面戰隆無登隆高也言敵人在高我

南向也戰敵處高而此處山之軍也須教以山戰凡若

勿攻是也

舉山谷攻擊進戰與平陸不同或登峯陟嶺或

援樹引籐或透險懸崖理須素教又令便捷也

絕水必遠水寬敵令客絕水而來勿迎于水內

令半渡而擊之半渡勢不併欲戰無附于水而

易擊而敗也

迎客之附近也近水迎視生處高也視生向陽遠見

敵勢則敵不得潛無迎水流水流之地可以流毒藥

一云逆流而營軍此處水上之軍也平陸之軍

易處我軍騎必擇其坦夷平易之處而右臂前死

後生戰便也太公曰軍必左川者高也此處平

陸之軍也地絕斥澤急去無留如交軍于斥澤

之中依水草而倚眾樹不得已與敵會于斥澤

也處軍此處斥澤之軍也凡四軍之制黃帝所以

勝四帝者也

吳子問孫武曰敵人保據山險擇利而處之糧

食又足挑之則不出乘間則侵掠為之奈何武

曰分兵守要謹備勿懈潛探其情密候其惡以

利誘之禁其牧採久無所得自然變改待離其

固則奪其所愛也

魏武侯問白起曰凡左右高山地奇狹迫卒遇

敵人擊之不敗去之不得奈何起曰此谷戰也

雖衆不用當募我材士與敵相當陽為警備輕
足利刃以排前行分車列騎隱于四旁相去數
里無令見兵敵必堅陣進退不敢于是出旌列
旂行出外山營之敵人必懼以騎挑之勿令休
息敵若堅守急行間牒以觀其變亂則擊之縮
則復之此可勝也凡谷戰之兵巧于設伏選精
銳當前列以強弩次以短兵勇鬥而速戰又選
輕足之卒擇徑升高下瞰敵兵而戰或多建旂

兵鼓自高以震之凡于水山之間卒遇敵人即
急鼓譟先使其警亂然後合變以擊之凡兵發
深入遇大林木與敵分林相拒謂之林戰以我
軍分為冲陣便兵所處矛弩為表戟楯為裏斬
除草木極我廣道以便戰所高置旂旌謹飭軍
衆無使敵人知吾情寔然後淬利矛弩相與為
伍若遇林樹少則以騎為輔見利則戰未利則
止若遇林木多又有險阻隘以冲陣謹備前後

更息更戰敵人必走又林戰之道晝時廣建旌
旂夜時多置燈火鼓利用短刃巧在奇伏或發
於前或起於後左之右之中以強利且險而止
漢高帝擊冒頓匿其精兵見其羸弱漢悉出兵
壯逐之高帝先至平城步兵未盡到冒頓縱精
兵三十六萬圍之白登七日此已然之驗也近
世戎狄之奇策亦不過是此名將之所察而愚
將之所陷也然其技藝與中國異上下山坡出

入溪澗之中中國之馬弗與也險道傾仄且射
且馳中國之騎弗與也風雨疲勞飢渴不困中
國之人弗與也此匈奴之長技也若夫平原易
地輕車突騎則匈奴之衆易撓亂也勁弩長戟
射疎及遠則匈奴之弓弗能格也堅甲利刃長
短相雜游弩往來什伍舉前則弓弩之兵弗能
當也林官騶發騶矢之善者矢道同的則匈奴之草
筒木薦草筒以皮作如鎧皮之弗能及也下馬

地闢劍戟相接去就相薄則匈奴之足弗能給也此中國之長技也以此觀之匈奴之長技三中國之長技五前史稱胡兵五而當漢兵一後雖頗得漢巧猶三而當一是中國之利器居多且其人善騎而不善步中國步兵有強弩利刃之銳足以抗之然中國之不敵者人性習安不若其耐勞苦于霜雪沙磧不毛之地又其性不善攻攻亦不久惟利冲擊故前世名將必以奇

制之而不與爭馳逐也南之蠻夷其性剽悍狠怒樂為盜賊而勢不能堅惟用標槍旁牌飛刀環刀木弩以為兵械善為藥箭中者大叫信宿輒死依山阻水怙恃其險急則竄伏緩則抄掠浮船則水道多絕陸行則險阻不進非中國之所能擊此之法利于平地以奇略誘其入隱伏精兵竊發而擒之誘之縱術多反間出甘言重幣招致來使則入吾計中矣凡中國之民屋宿

治平曆算全書卷一
火食衣被繒纊北方殺氣早降手足皸瘃不能
渡漢南方暑深谿谷毒癘不能踰嶺以中國之
人或守則十不當一故古者以蠻夷攻蠻夷則
強弱相當是以邊塞之民召募為用開闢廣土
以食厚賞爵祿以激之馳射格鬥是其素所蓄
積省縣官之費減轉餉之勞多縱間牒以重賂
誘其酋長大姓使之攻擊比用華人其利十倍
故吳起古之名將也亦嘗論之六國之風俗不

同曰齊陣重而不堅秦陣散而自鬥楚陣整而
不久燕陣守而當戰晉陣理而不用夫齊性剛

其國富君臣驕奢而簡于細人其政寬而祿不

均齊威王新立不理國政委于卿大夫言故驕
奢而祿不均簡者輕易細人皂隸牧圉之人
也一陣兩心前重後輕上驕下怨擊之之道必

三分之獵其左右脇而從之其陣可壞卒不敢
偷其生

故陣其秦性強其地險秦左轂函右隴沂終南
太白在前朔方羣固其
後其政嚴明賞罰其人不讓皆有鬥心故散自

鬥也秦孝公用商鞅強固之術擊此之道必先

啖之以利引而去之士貪于得而雜于將乘機

設伏其將可取楚之性弱江淮之間地薄其地

廣其地躁其人疲故整而不久楚悼王急于政

而不能擊此之道襲亂其屯先奪其政輕進速

退敝而勞之勿與爭戰其軍自敗驚其屯聚出

其氣既動則勿與戰楚人燕之性慤土厚水深

輕薄不能持久自取敗也故性端慤

其人好勇寡義詐謀地近番戎俗尚騎射擊此

之道觸而迫之凌而遠之馳而後之使上疑而

不惑整吾軍騎必迫之使怒其將可虜迫之使

遠令之疑惑性朴不可怒勇及怒

怒則必死可出奇取之三晉中國也其性和

平其政平易唐之遺風故其人習于戰習于兵

輕其將薄其祿士無死志故理而不用軍募不

輕其將勝負無勞則上薄其祿不畏威不擊此

貪利則士無死志故初理而後不堪用也

之道限陣而壓之衆來而拒之去則追之以倦

其師則可敗也皆謂揣其人性之弊又度其國

治平勝算全書卷一
政之失因其弊而制之則我得其利彼受其害
且易為之力已是以善戰者必要有成計而施
于用倘一不中式則勝負隨至故陳豨不守漳
水而高祖平之龐涓失計于馬陵而孫臏破之
成安君不保升陘終擒于韓信慕容超不固于
大峴而卒敗於劉裕趙奢之登北山秦兵雖強
而莫上李弼之據渭曲齊師雖衆而弗利得失
之鑒較然如斯可不務哉

九地一

散地

士卒恃之懷戀妻之爭則走散是為散地一曰
地無關鍵士卒易散走居此地者不可不教戰
又曰地遠四平更無要害士卒不堅意而易離
散故曰散地也兵法曰諸侯自戰其地為散地
士卒易戀家道近易散是故散地則無戰
恐失散也又曰散地
吾將一其志
守則志一戰則易散

吳子問孫武曰散地士卒顧家不可與戰則必
固守不出敵攻吾城壘掠吾田野禁吾採樵害
吾要道待吾空虛而急攻之則何如武曰敵人
衆入吾都多背城邑士卒以軍為家專志輕敵
吾兵在圍安土懷生以陣則不堅以鬥則不勝
當集人衆聚谷蓄帛保城堡遣輕兵絕其糧道
彼挑戰不得轉輸不至野無所掠三軍困餒因
而誘之可以有功若欲野戰則必因勢依險設
伏地無險則隱於天氣陰暗昏霧出其不意襲
其懈怠可以有功

九地二

輕地

凡入敵境未深往返輕易不可止息將不得數
 動勞人兵法曰入人之地而不深為輕地輕地
 則無止又曰輕地吾將使之屬屬營壘連屬也
至易相救援也

吳子問孫武曰吾至輕地始入敵境士卒思還
 難進易退未肯險阻三軍恐懼大將欲進士卒

欲退上下併心敵守其城壘整其軍騎或當其
前或擊吾後如之何哉武曰軍至輕地士卒未
專以入為務無以戰為故無迎其高城無由其
通路設疑或示若將去乃選驍騎御以先入掠
其牛馬六畜三軍見得進乃不懼分吾密卒良
有所伏敵人若來擊之勿疑若其不至捨之而
去又曰軍人入敵境人固壘不戰士卒思退欲
歸且艱謂之輕地當選騎兵伏要路吾退敵來
則擊之

九地三

爭地

便利之地先居者勝是以爭之兵法曰吾得亦

利彼得亦利為爭地可以少勝眾弱又曰爭地

無攻則敵不可攻也吾將取其後

吳子問孫武曰敵若先至據要保利堅簡練卒

或出或守或備或奇則如之何武曰爭地之法

先據為利敵得其處慎勿攻之引而佯走建旂

鳴鼓趨其所愛曳柴揚塵惑其耳目分其良卒
密有所伏必出救人欲吾與人棄吾取此爭先
之道吾先至而敵用此術則選吾銳卒固守其
所輕兵外伏于險阻敵人還門伏兵旁起此全
勝之道也

九地四

交地

平原交通也一曰交結不可杜絕之致隙又曰
交通四達不可遏絕也兵法曰吾可以往彼可
以來為交地道路相交錯也一曰川廣道又曰
交地無絕絕斷也使車騎步皆吾將謹其守巖
壘也也
吳子問孫武曰交地吾將絕敵令不得來必全

吾邊城修吾守備深絕道路圍其隘塞若不先
圖敵人已備彼可得而來吾不得而往眾寡不
均則如之何武曰既吾可以往彼可以來吾分
卒守之若守而易怠示其不能敵人已惟設伏
隱憲出其不意可以有功

九地五

衢地

地居要冲控帶數道先據此地眾必從之故得
之則安失之則危也兵法曰諸侯之地三屬與
敵相當旁先至而得天下之眾者為衢地其失至
有他國也即交為助也衢地則合交交諸侯又曰吾將固
其結交給諸侯使牢固也
吳子問孫武曰衢地必先據若吾道發發後雖

馳車驟馬至不能先則如之何武曰諸侯參屬其道四通吾與敵相當而旁有他國所謂先者必先重幣帛使約和旁國交親結息兵雖後至衆已屬矣吾有衆助彼失其黨與諸國犄角震鼓齊攻敵震恐莫知所當

九地六

重地

入敵已深國難應資給將士不掠何取兵法曰

入人之地深而難返背城過多者為重地難返

入人之境已深過人之城重地則掠吾將繼其

已多津梁皆為所持也食人所入已深津梁皆為所持糧道阻絕須掠又

曰凡為客之道入深則專主不能克言大凡為

敵則士卒必有死之志掠于饒野三軍過食謹

養而勿營併氣精力運兵計謀為不可測養併吐
兵力為不可測度之計又曰深入敵境須掠其
田野使吾足食然後閉壘養之勿使勞氣若力
盛則一發投之無所往死且不北言皆死勝戰
取勝也言士死妄有士人盡力士竭其死也
死焉不得言士死妄有士人盡力士竭其死也
併力言士死妄有士人盡力士竭其死也
也言士死妄有士人盡力士竭其死也
所往則固入深則拘徒走也言深入敵境走無
不得已則鬥蓋不得已則人皆死鬥也是故其
兵不修而戒不爭求而得不約而親不令而信求不

而得志不待約束而自親附禁祥去疑至死無所之
寔不待號令而自聽信附禁祥去疑至死無所之
不待號令而自聽信附禁祥去疑至死無所之
禁妖祥之言去疑惑之計黃石公曰禁巫祝不
為得吏士卜問吉凶恐惑亂軍士之心既去疑
惑之路則士卒至無餘財非惡貨也無餘命非
死無有異心也若有財貨恐士卒頑戀有苟生
惡壽也得已也若有財貨恐士卒頑戀有苟生
之心無必發令之日士坐者流涕衿偃寢者涕
交頤皆持必死之計將士以死為約未戰之日
草野為禽投之無往非諸劔之勇也言所投之
獸所食耳

諸曹劇
之勇也

吳子問孫武曰吾引兵深入重地多所踰越糧道塞絕設欲歸還勢不可過欲入于敵持兵不失則如之何武曰凡居重地士卒輕勇轉輸不通則掠之以繼食所謂粟帛皆得於將多者有賞士卒無歸意若欲還出即為戒備深道高壘示敵且久疑敵通途私除要害之道乃令輕車銜枚而行以木牛為餌敵人若出鳴鼓隨之陰

伏吾士與之中期內外相應其可知也

九地七

圯地

圯少固之地也不可為城壘深隍宜去速之其
法曰行山林險阻沮澤難行之地者為圯圯地
吾將進其塗疾去而稽留

吳子問孫武曰吾入圯地山林險阻難從之道
行久卒勞敵在吾前復在吾後營吾左而守吾
右良車驍騎要吾于隘道則如之何武曰先進

輕車輕車去軍十里與敵相候接斯險阻或分而左或分而右大將四觀擇空而取皆會中道乃止

九地八

圍地

入則隘險歸則迂迴進退無從雖衆何用能為
奇變此地可由兵法曰所由入者隘所從歸者
迂也彼寡可以擊吾衆為圍地出入險阻又曰
背同前隘者圍地也圍地則謀險阻之地與敵
詭譎之謀也吾將塞其闕圍其三面開其一面
吳子問孫武曰吾入圍地後有強敵後有險阻

險路敵絕吾糧道利吾走勢必鼓譟不進以觀
吾能則如之何武曰圍地之宜必塞其閑示無
所往則以軍為家萬人同心三軍齊力屏炊數
日無見烟火故為毀亂寡弱之形敵人見吾有
備必輕則告勵士卒令其奮怒陳伏良卒左右
險阻擊鼓而出敵人若疾擊吾則前門後拓左
右犄角也又曰敵在吾前圍伏而深謀示我以
利縈吾以旂紛紜若亂不知所之奈何武曰千

人操旂分塞要道輕兵進挑陣而勿持交而勿
去此敗謀之法

九地九

死地

力戰或生守隅則死兵法曰疾戰則存不戰則

亡為死地動軍行陣不因鄉道陷于危敗為敵

軍乏資糧一人守死地吾將示之以不活示之

隘萬夫莫當是也死地吾將示之以不活必死

令自奮求生不活者填又曰死地則戰此地連

井移灶燒焚資貸者也生陷于害然後能為勝

則生敵托吾卒氣投之亡地然後存死地然後

五平券集全書卷下

三

吳子問孫武曰吾師出境軍于敵人之地敵人
大至圍吾數重衆欲突出四塞不通欲勵士卒
激衆使人投命潰圍則如之何武曰深溝壘示
為守備安靜勿動以隱若能令告三軍示不得
已殺牛燔車以享吾士燒盡糧食填夷井灶割
髮捐冠絕去坐慮將無全謀士有死志于是砥
甲礪刃并氣一力或牧兩旁奇或作振鼓疾譟敵
人亦懼莫知其所當銳卒分行疾攻其後此是

失道而求生故曰困而不謀者滅窮而不戰者
亡吳子曰若吾圖敵如之何武曰山峻谷險難
以踰越謂之窮寇擊之法伏卒隱處開其去道
示其走路求生透出必無鬥意因而擊之雖衆
必敗兵法曰若敵人在死地士卒勇氣欲擊之
法順而勿抗陰守其利則去開去道以精騎分
塞要路輕兵進而誘之陣而勿戰敗謀之道也

六形一

通形

通可以先先之以待兵法曰吾可以往彼可以
來曰通居通地先居高陽利糧道以戰則勝

兵法曰寧致于我毋致于敵通者四戰之地
須先擇高陽之地勿使敵先得而吾後至也
利糧道者每于要冲處築壘城或作通道以
護之人道曰通地維有水草而無要害故兩通
往來處高便候望向陽取生氣糧道利于轉
運所以利戰也

六形二

挂形

出戰不勝返亦難也兵法曰吾可以往難可以退曰挂形敵人無備出而勝之敵若有備出而不勝難可以返不利也

挂者險阻之地與敵人之地犬牙相錯動有挂碍也吾往攻敵敵若無備攻之必勝則雖與敵人險阻相錯敵人已備不能邀吾歸路

若能往而敵之敵人有備則不能勝必為敵
人守險要路吾歸路難以返也又曰不得已
而陷于此地須為持久之計掠取敵人之糧
草以伺利捷便當而擊之

六形三

交形

交者險隘可以相要截支持故不利先出也兵
法曰吾出而利彼出而不利敵雖邀吾吾不出
也引而去之令敵半出而擊之

交者如我與敵人各守高險中有平地狹而
且長出軍則不能成陣攻敵則自下禦上如
此之類皆彼我不利宜堂堂引去伏卒待之

敵我候其半出險中發伏擊之則無不利若
敵先去以誘我則不出也

六形四

隘形

隘形者敵先守我去之若無守我從之兵法曰
隘形之地者我先居之必盈之以待敵若敵先
居之盈而勿從不盈而從之

盈滿也言遇兩山之間中有通谷則須當山
口為營與兩山口齊如物之在器與口平也
如此則平易險阻皆制在我而得以出奇也

若敵人得隘如此以待我則我當引而去之不可從也如敵人處隘之半不如齊口盈滿之術我則入隘以從之若敵在隘我亦在隘俱得地形則勝負在兵不在地且齊口盈滿之術非惟隘于形獨當齊口即如平陵沮澤車馬不通舟楫不利不勝中有一途亦須據其路口使敵人不得進也餘可知之

六形五

險形

險形者居險阻之地不可移于人也兵法曰居形之地我先居之必高陽待敵若敵先居之引去勿從也

凡居險隘者尤不可致於人也險者山險谷深非人力所能作為必居高陽以待敵敵若先居之必不可與爭則當引去陽者必當向

之恐與敵人持久居險而生疾也今若于清
澗相遇須先據北山此乃面陽而背陰也高
與陽二者寧捨陽而就高不可舍高而就陽
此乃統而言之也

六形六

遠形

力敵而戰勝負未可知也兵法曰夫遠形勢均
難以挑戰戰則不利也

吾與敵壘相去三十餘里我來就敵壘而欲
戰我困敵逸故戰不利若敵來就吾壘是我
逸困敵困亦不利也故言勢均則如之何曰
必欲移壘而相近也

土俗

夫中國戎夷五方之民俗皆有性不可推移剛柔異性遲速異齊器械異制衣服異宜故朔陸積陰之野食肉飲酪其人密理故耐寒百粵多陽之地其人疎理故耐暑是天性然也古之名將受命伐國必度其敵之強弱技能之長短嘗以我之長擊彼之短料其所好而誘之因其所惡而攻之大抵北方之狄與西方之戎其性相

類力能彎弓盡為甲騎寬則隨畜牧田獵禽獸
為生急則習攻戰以侵伐為事長兵則弓矢短
兵則鍵戶利則進不利則退不羞遁走其利所
在其擊之法利為伏兵相其險阻隱匿之地蔽
林薈翳之處擇精兵利器千人為奇在各伏其
要以猛而不堅者從以弱卒佯為不利以數百
人委之必貪其獲俟其競進發伏以擊之必克
若與之平原曠野度長絜短爭一切之利則非

我所長又彼之能在弓矢我當以強弩邀之故
春秋時戰法曰使勇而無剛者嘗寇而速去之
為三覆以待之戎輕而不整貪而無親勝不相
襲敗不相救則無繼已此已試之效也其俗亦
好為誘兵羸師以致敵故漢高帝敗于平城宜
謹視之大凡兵之體用好高而惡下貴陽而賤
陰養生而處寔生為陽養于陽則氣勝寔為高
處于高則遠絕卑濕百疾不起人安于用此兵

之利而地之助也兵法曰絕澗天井天牢天羅
天陷天卻六者謂之天害遇之者速去不可近
也所謂絕澗者山深水火之地也天井者其形
下大水可及之地也天羅者山澗迫狹可羅絕
人之地也天羅^牢者林木隱蔽葭葦深廣之地也
天陷者途路泥淖人馬不通之地也天卻者土
多溝坑坎隔木石之地也常吾遠之敵近之吾
迎之敵背之軍行有險阻并生葭葦山林翳蒼

者必謹覆索之此伏奸之所也故兵行城有所
不攻地有所不爭者謂此數類也夫出師有主
客用兵有步騎所有既殊則地亦有不能兼利
故晁錯曰文五之溝漸車之水草木所在此步
兵之地也車騎二不當一步兵十不當一平陵
相遠川谷居間仰高臨下此弓弩之地也短兵
百不當一兩軍相近平地淺草可前可後此長
戟之地也劍楯三不當一荏葦竹簫草木蒙茸

枝葉茂接此矛鋌之地也長戰二不當一曲道
相伏險阨相薄此劍楯之地也弓弩三不當一
兵法曰候望所及阻壑分川可以縱弓矢深葦
輿草可以施風火左右俱高山則長翼而進後
高前下則銳冲而進歷漸澤則整隊而函過居
平陸則前死後生邱陵則必處於高而右背之
隄防則必據其陰而左向之若此之類皆須大
將察理而諭于心也司馬法曰人方其性則性

屏言四方之人性有強弱愚智不同教成俗則
異言四方兵勢西與北有兵馬之便東與西有
舟楫之利西與北寒慘無金鉄東與南暑濕毀
弓弩中土多五兵雜木便弓馬舟楫是其異宜
也故燕無函秦無盧胡無弓車言其俗之所長
孫也孫武曰較之以計而索其情孰有道將
孰有道亦言先定彼吾之善否如此不知此而
用兵猶瞽之無相其顛隕可立而待也

城制

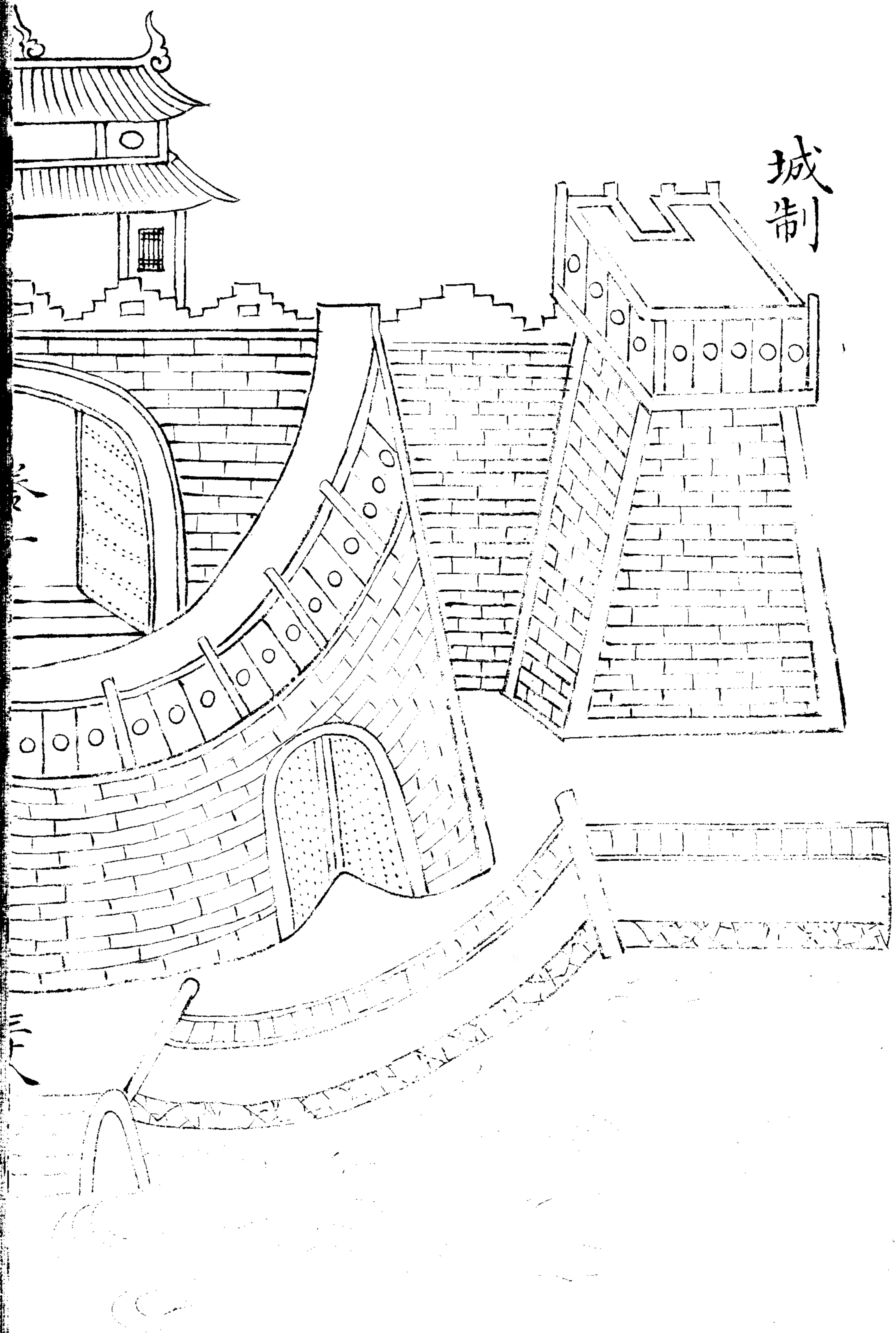

弩臺

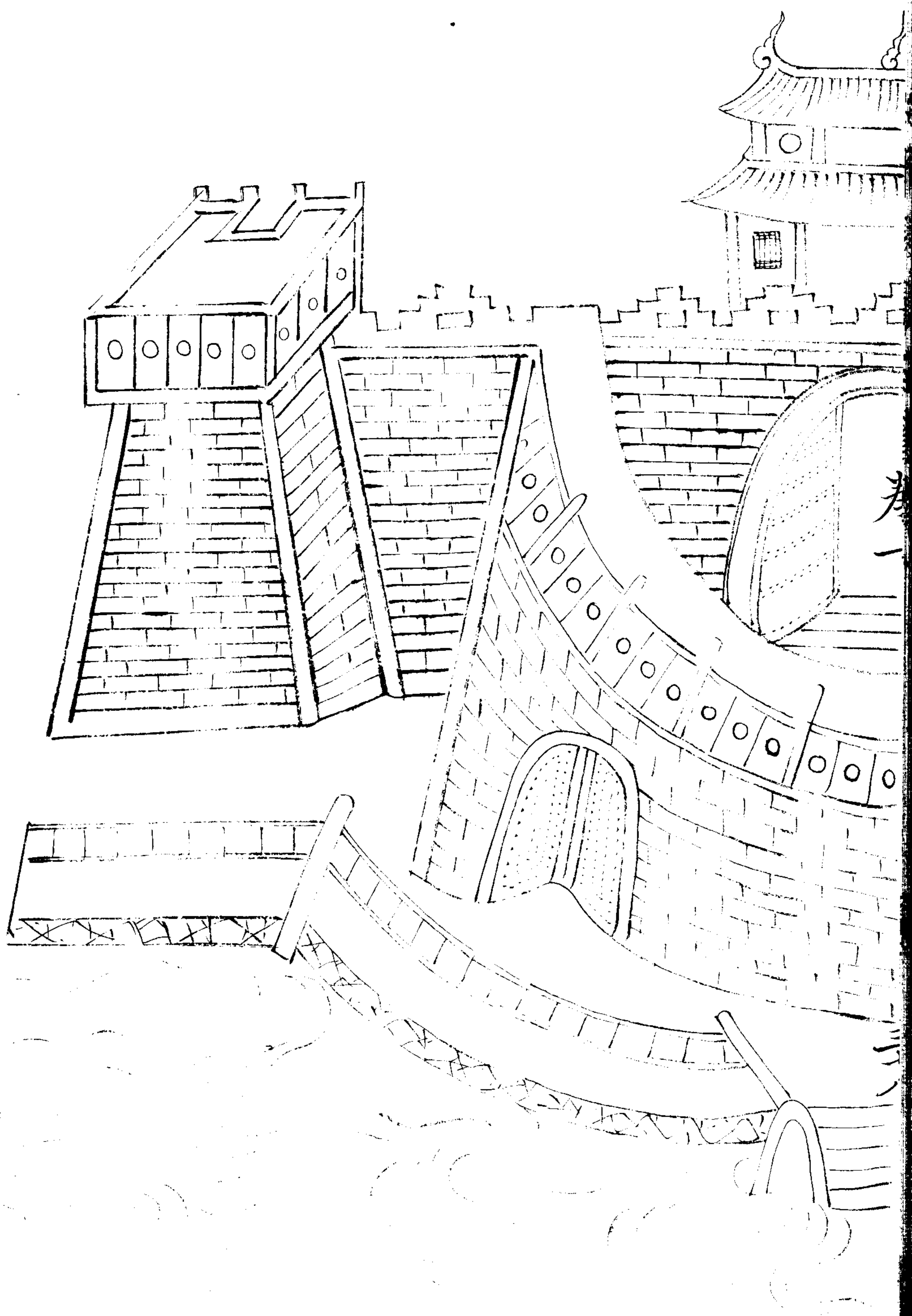
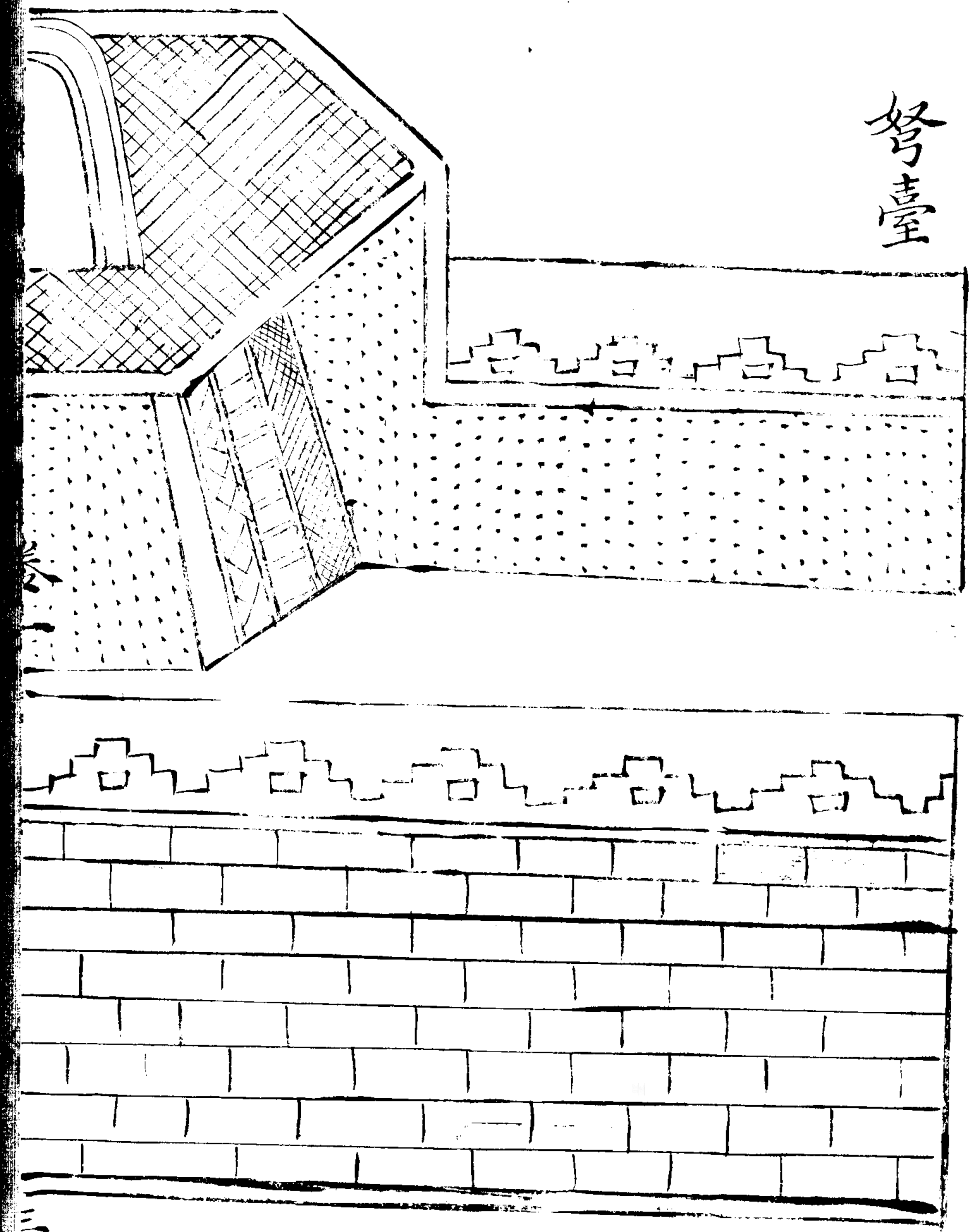

敵樓
此城正
面所設

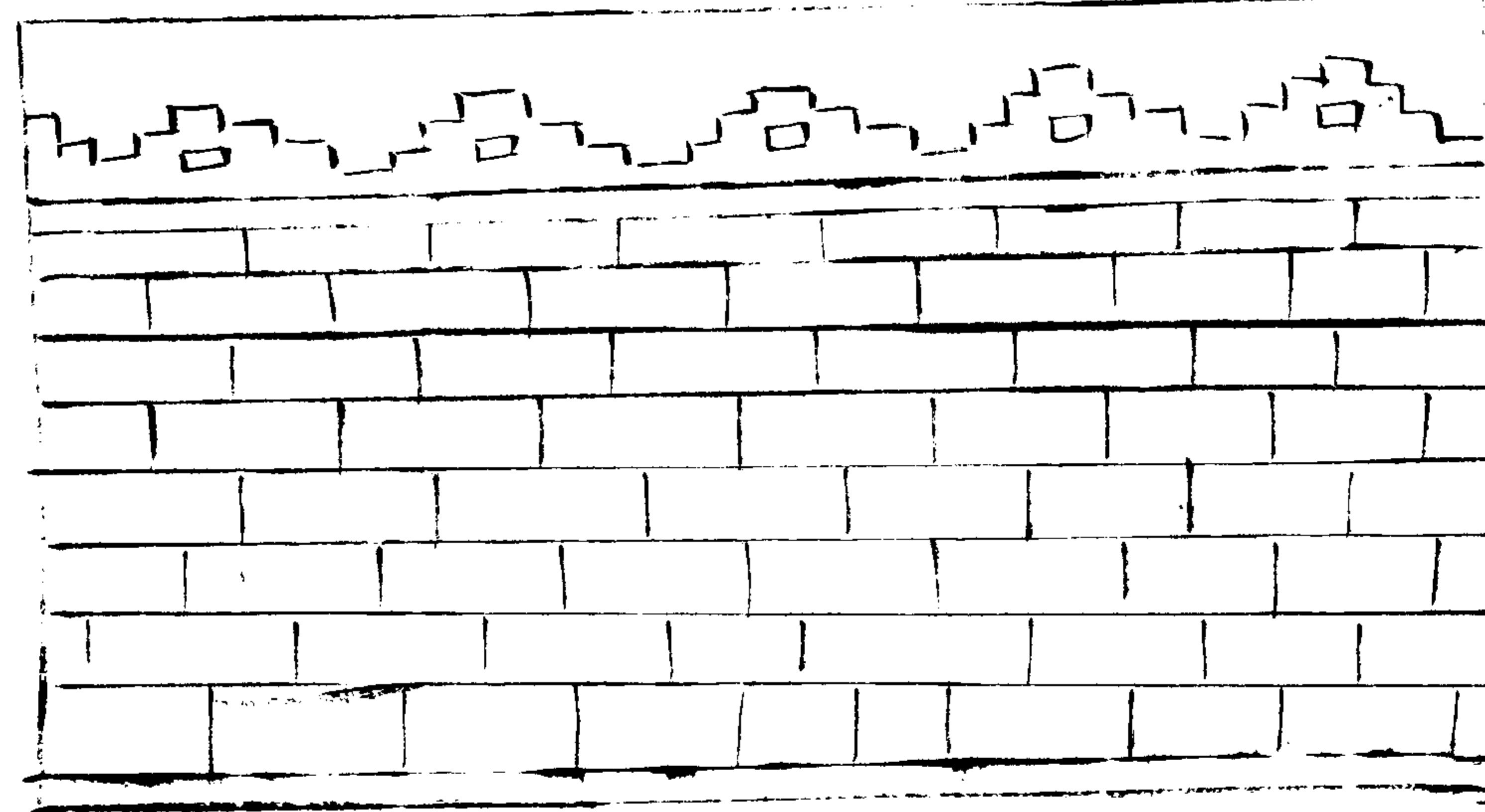
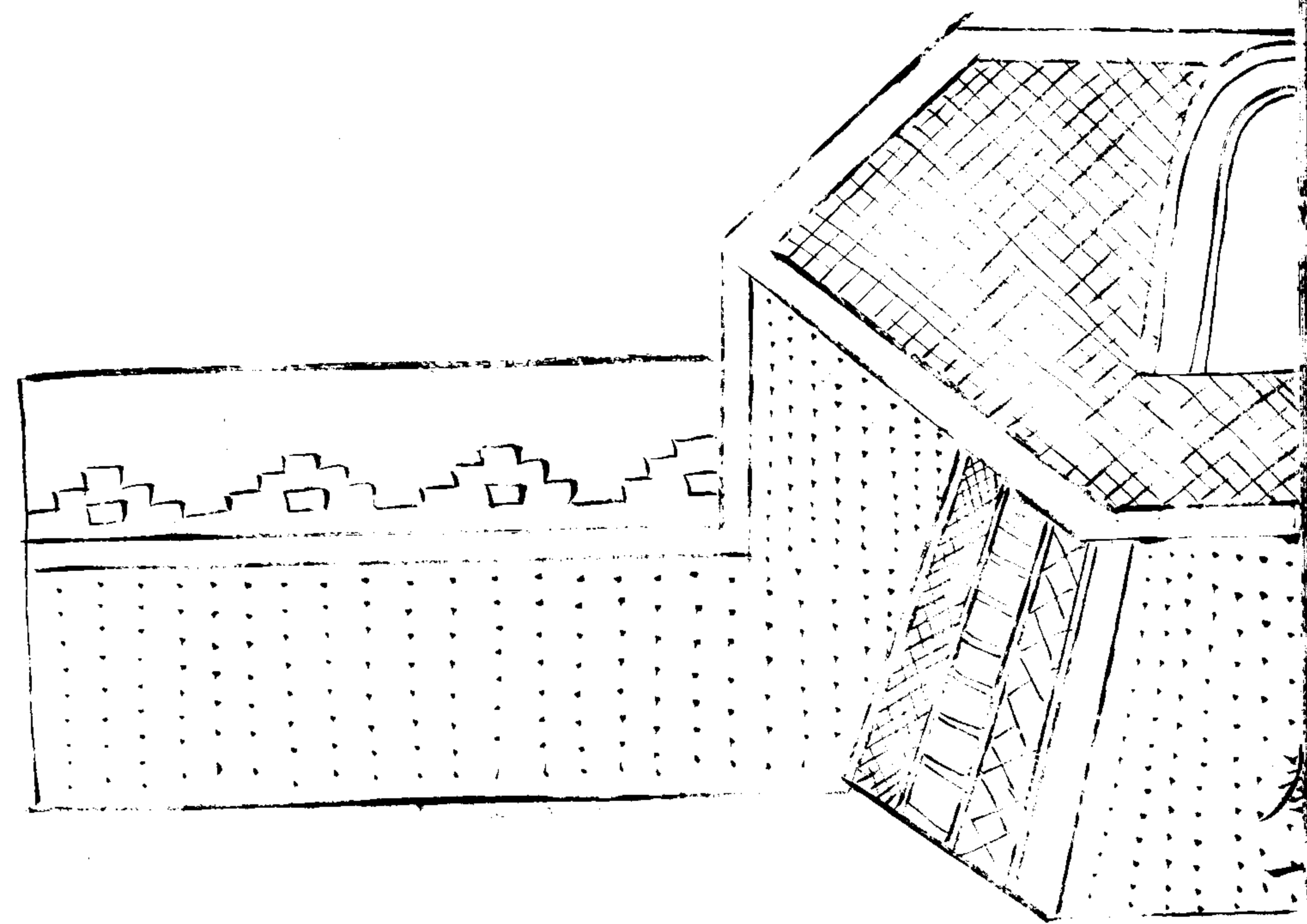
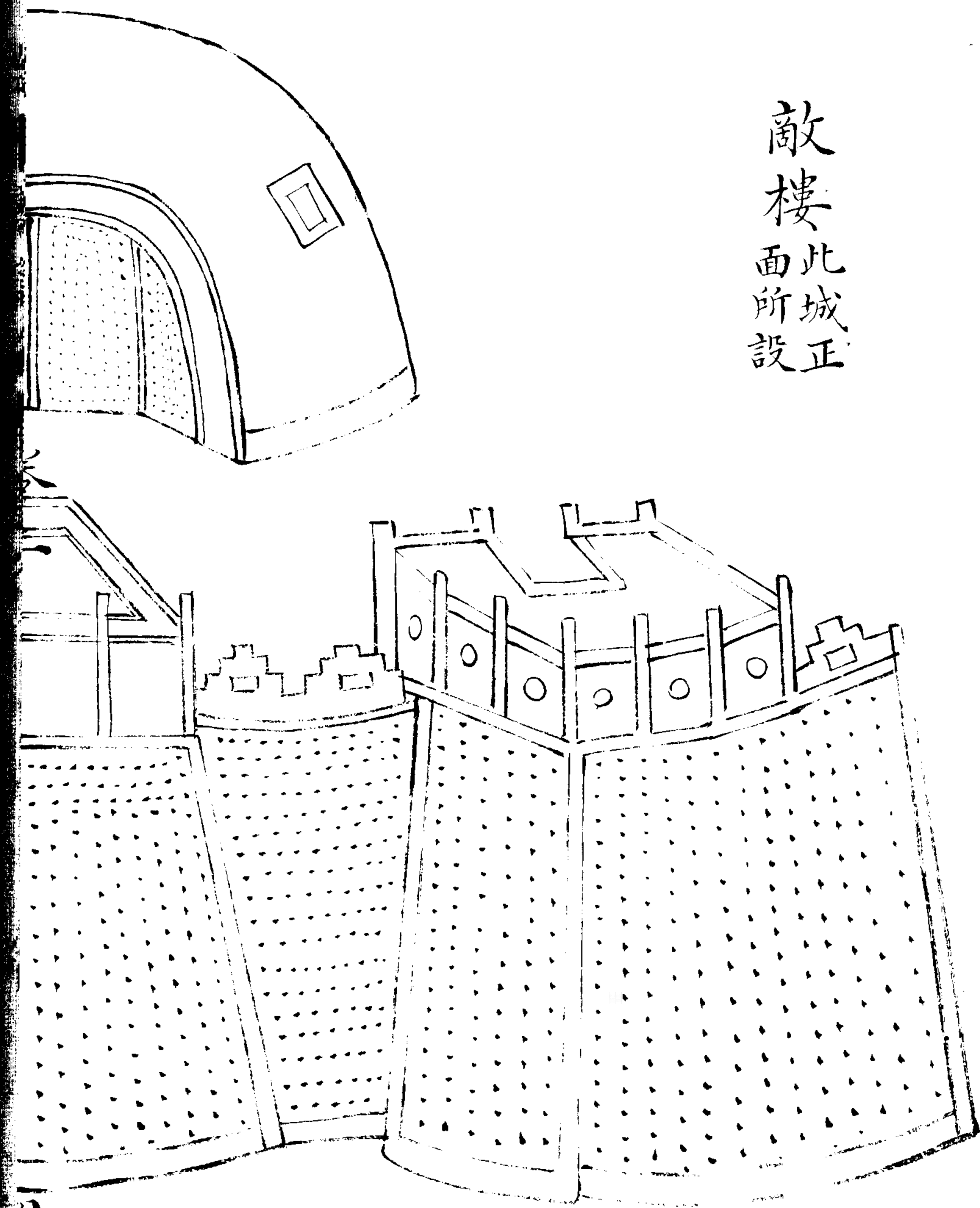

距堙

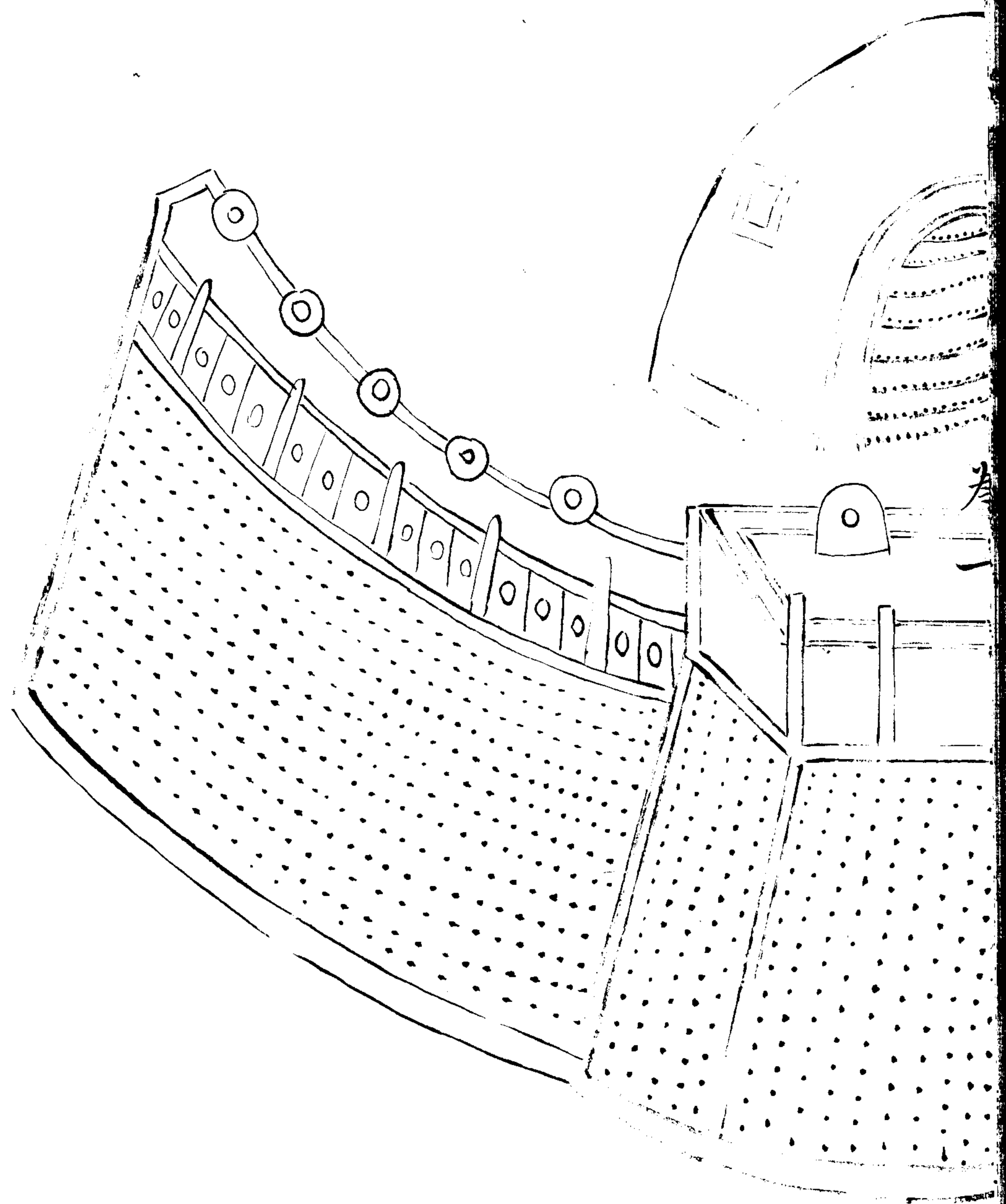
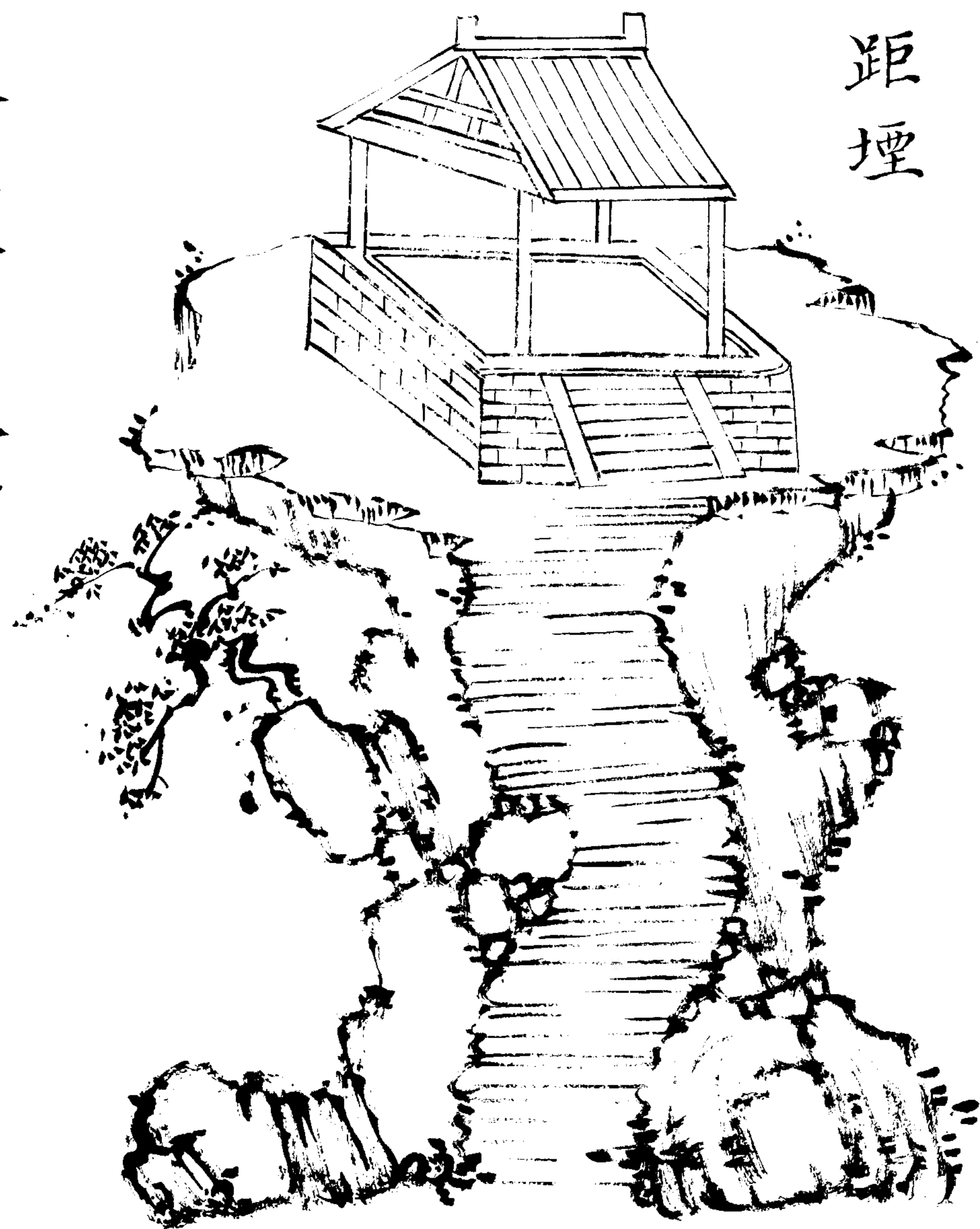

距堙

距堙即土山也凡頭車穴城則取其土為堆阜非穴城者亦可鑿土為之使人乘城而上世亦為之壘道仍用生牛皮作小屋并四面蒙之屋中容運土人以避矢石

治平勝算全書卷一終

治平勝算全書卷二目次

儀注

廟誓

軍誓

軍祭

定惑

行賞

臨行變陣圖

大將軍行營旂鼓說

軍約

結狀式

治平勝算全書卷二目次終

治平勝算全書卷二

雙峯 年羹堯 輯

儀注

字佚

字佚

令官吩咐起來中軍官率領

接主將行臺鼓亭前旂臺下放砲

登演武堂宣令官手執紅旂站在立露臺之下

吩咐衆兵撤隊伍在兩雁窩扎下死夾陣吩咐

畢樂人吹打止打下馬鑼一通馬兵下馬

宣令官手

執令旂跪稟云安燾秉燾者安燾畢

宣令官跪稟云

更衣更衣畢主將陞堂稟令官云起鼓隨起鼓

三通畢稟令官稟云三通鼓畢請大人拈香主

將行香畢回至演武堂公座稟令官跪稟云安

今夜不叔請令箭上堂安畢稟令官跪稟云啟

陞帳砲宣令官吩咐放陞帳砲稟令官起身吩

咐放砲隨即放砲三聲鳴金吹打止中軍官呈

遞憲綱冊如不大操各官隨中軍依次相見若

在陞帳時隨憲綱冊各官竟在聚官旂內叩頭不必
相見致多煩禮云云

放炮陞旂 宣令官吩咐放炮陞旂 稟令官起身
吩咐放炮三聲 擂鼓陞旂畢 稟令官跪 稟云掌
號笛聚官旂 聽令發放官畢旂 宣令官吩咐旂
臺上吹起號笛 發清道旂三面 下營主旂門下
引旂至將臺前兩邊站定 稟令官吩咐止號笛
即鳴金止笛 笛止清官旂 官跪 稟云官旂到齊
聽令發放 宣令官吩咐起去 宣令官吩咐官旂過
來聽令官旂一齊答應 聽點鼓一聲 大旂兩邊

舉步次聽點鼓一聲 大旂朝上站立定 次管隊
次百總次把總次千總次守備次將官俱照大
旂一例挨次站定 聽點鼓二聲 齊官旂一齊跪
下軍令官跪 稟云 稟大人請令發放官旂者 軍
令官即起身就旂站立處高聲發放云 官旂
聽者每發放一句官旂大人軍令此句或云大
耳聽金鼓 目視旌旂 手執擊刺 步嫻進
止 馬習馳逐 謹執策轡 萬人一心 有

進無退 惟將令是聽違者軍法不饒發放畢
軍令官跪稟叩頭宣令官吩咐起來各將官聽
點鼓一聲站起再聽點鼓一聲轉身朝東再聽
點鼓二聲舉步照前站立原處定次守備次千
總次把總次百總次管隊次大旂俱照前站起
把總以上吩咐起來百總以下吩咐起去各官
旂俱以站齊畢 宣令官跪稟云稟大人官旂發
放已畢即起身高聲吩咐官旂各歸原伍官旂

訖清道旂跪稟云請大人官旂各歸原伍 宣令

官吩咐起居 稟令官跪稟云放靜營炮 稟令官

起身宣令官吩咐放炮隨放炮二聲 稟令官跪

稟云請發塘報 軍令官高聲吩咐塘報聽者塘

報人答應一聲上前跪下 每吩咐一聲塘報聽

令 用心偵探 遇有警息 飛報中軍 如

敢遲悞妄報 定按軍法示衆塘報聽發放

已畢稟云塘報叩頭 宣令官吩咐起去塘報即

起立兩旁 稟令官跪稟云發巡視藍旂 宣令官
吩咐云藍旂聽令藍旂人答應一聲上前跪下
每吩咐一聲 藍旂聽者 凡入操喧譁不肅
答應一聲 下營行伍不齊 行營攬前越後 臨陣舉動
錯亂 種種作奸犯科俱聽爾拿來處治藍旂
聽發放已畢稟云藍旂叩頭 宣令官吩咐起去
藍旂即起身下營巡視 稟令官跪稟云發取功
官令宣開操 宣令官吩咐行令開操旂臺下放

炮三聲衆兵吶喊三聲 稟令官跪稟云聚旂出

師 宣令官 吩咐起來即鳴金擂鼓旂幟官兵扎

立中軍朝上站立 掌大銅 轉身起步鼓作戰勝勢

依次安營聽放炮一聲立表安營俟前後左右

營官兵兩露起步鼓作戰勢按方扎起布八卦

陣放炮三聲衆兵吶喊三聲 宣令官 吩咐各官

用心防禦中軍營大吹打聚官旂 中軍營內 吩

咐官旂聽者 旂每一句各官傳令各兵 對壘安

營 須防掩襲 三軍振靜 小心巡緝 違
犯者立按軍法發放已畢 宣令官吩咐官旂各
歸原伍吹大銅各兵起身放炮三聲吶喊三聲
吹畢擺開喇叭左右兩營官兵各分一枝後隨
前營變為二疊陣放炮三聲吶喊三聲擊金邊
出塘報并銳手兩邊擺扎塘報遇賊放號一聲
銳炮齊發吹大銅各兵并力大戰伏兵兩旁齊
起冲至將臺前聞金即止以此二次作餓虎聲

挨隊而退伏兵照前駐扎中營左右為兩翼變
為三疊放炮三聲吶喊三聲賊復來冲銳炮齊
發官兵大戰賊復遁去鳴金挨退駐扎掌大銅
擊刺皆監放炮吶喊開金大吹打官兵魚貫分
扎四路放炮三聲吶喊三聲吹打擺喇叭左右
各兵立為方陣開四門擊金邊發藤牌并銳手
及巡遊官自大吹打畢閉營門放炮三聲擺為
夜營鳴金各兵休息擂鼓支更巡至三更賊來

偷營者中軍放號炮一聲賊攻四路者四門鏡
炮齊發賊懼遠遁吹大同各兵起身吹打放炮
開門藤牌銳手遊巡官目各捲班進營畢擺撥
兒馬手執藍旂飛報東方有警請令發兵征剿
宣令官吩咐發兵征剿放炮三聲中軍出擔藍
展光旂變為長驅車陣放炮三聲吶喊三聲各
兵作戰勢聽點步鼓緩急緩則緩行一遇賊則
中軍擂鼓聲急各兵奮勇併力冲至將臺前鳴

金即止依次兩退路退扎原汎擺撥馬手執紅
旂飛報南方有警請令發兵征剿宣令官吩咐
發兵征剿放炮三聲吶喊三聲中軍出擔紅展
光旂變為據險銳陣點鼓以前營為首以右營
隨後而行或遇山灣或遇高坡或遇山澗各分
一枝扎駐以鼎足而立仍以後營官兵分為兩
路竒伏賊來冲時俱以三面對擊伏兵冲銳炮
齊發賊退收兵擺接馬手執黑旂飛報北方有

警請令發兵征剿 宣令官吩咐發兵征剿放炮
三聲吶喊三聲放打以右營先行如倒拔蛇勢
挨隊扎駐中軍出搪黑展光旂變為搜伏曲陣
點鼓以後營為首左營襲後照勢扎隊前營分
兩翼應援擺撥馬手執白旂飛報西方有警請
兵令發兵征剿 宣令官吩咐發兵征剿放炮三聲
吶喊三聲中軍出搪白展光旂吹大銅右兵營
各兵作戰勢變為長蛇陣由後左兩營內盤轉

賊來攻打左右後三營分兩股合圍伏兵四起
協擒賊無逃遁即圍巢搥穴掌大銅起槍操鏢
鉞官兵分扎兩路中軍出報捷馬飛來報云稟
大人奉令出征官兵大勝 宣令官吩咐嚴加防
守速將功績解報報馬高聲答應即回營放炮
三聲吶喊三聲四路官兵以盤襲勢回扎原汛
鳴金休息為蟠龍奏凱陣中軍出解功官督押
賊寇行至將臺前跪稟云稟大人仰伏天威對

壘冲鋒三戰三接生擒賊寇獲加解報請令發
落宣令官吩咐云被槍賊寇鏖鎖堅固帶回中
軍發落有功員從照例陞賞陣前有失悞事情
者斬首級懸掛布示軍衆吩咐畢解功官高聲
答應即將賊寇首級押至中軍放炮一聲出報
馬飛至將臺前報云稟大人地方寧靜請令班
師宣令官吩咐准班師者報馬高聲答應即回
營中軍掌大銅各兵起身放炮三聲吶喊三聲

聲鳴金吹打以兩翼遠行至原汛扎死夾陣休
息宣令官跪稟云稟大人行陣已畢請令或比
武藝或點花名或犒賞或下步把稟令官手執
步弓跪稟云稟大人請令下把幾十餘號弓或
三十弓即稟領什長旂三面每十步站住旂一
面步畢回稟云下把三十弓什長稟令官回稟
訖即回原汛伍主將操演畢或操演畢吃飯或
犒賞軍士或獎賞各官諸事已畢宣令官跪稟

云放炮懸旂隨即放炮三聲鳴金擂鼓三通懸旂畢主將起行各官照前站處送各官隨後至轅門謝操次日清晨各官頭目再叩謝

行營告廟罰誓

主將將已及家丁與各兵行李什物軍火器具時時備辦常如就行之狀聽卒然報警主將示以出征之期一面誓師旅擇日出示至期于教場主將備白雞酒品誓文于將臺擺設祭畢用劊子手劊雞將血清于酒瓶內主將先說誓詞功賞不公旂鼓不嚴妄取私財偏于所喜不同甘苦不以赤心報國者有如此血飲訖次中軍

跪捧觴說誓詞若不身先士卒功罪不公不寔
心報國向敵櫻鋒不救本管將領搶財殺級妄
戮平人故縱賊逃者有如此酒飲訖次守備千
總把總等官跪捧觴說誓詞不救本管頭目搶
財殺級妄戮平人故縱賊逃者有如此酒飲訖
各官即遞互保營將甘結訖衆人每隊一起上
前捧觴跪說誓詞人衆不齊心見賊不用命搶
財殺害平民退縮縱賊拋棄隊長頭目者有如
此血酒一隊完又一隊通營完各兵將保結遞
上畢衆謝主將主將又將忠義之言激烈一番
或比射或犒賞畢即回衙門

軍誓

兵法曰夏后氏誓衆于軍中欲先成其利也商人誓衆于軍門之外欲人先意以待事也周人將交刃而誓之以致人意也故書之所記三代之王出兵伐罪必立誓命之文所有申飭有衆堅整士心為戰陣之首也今之出師凡將發及戰士主帥當親臨士衆明誓言使在下無不聞者感激衆志然後行也誓曰大將某諭爾官兵

知悉爾三軍將校士卒整爾軍旅聽予命令今
戎夷不賓侵敗平略撓吾邊陲害我穡事毒流
庶民皇帝授吾斧鉞肅將天誅爾衆將等尚乃
心力銳乃戈矛生殲大懟有進死而榮無退生
而辱用命有厚賞不用命有顯戮勉哉爾衆服
勤王事有干典型

此誓詞之大意也主兵者臨時為之約以誓
于軍旅

軍祭

宋咸平四年詔禮官詳定禡于所征之地禮付
北面總管其禮除地為壇以祀黃帝軒轅氏家
豕代太牢都總管為初獻餘用舊儀其牙神燾
神祀以少牢一其幣牙神以白燾神以皂剛日
以漆器盛饌祀之于埤統以青繩以幄幕置軍
牙大
燾之位方七
寸厚三分亦三獻釁鼓以一豕祀官皆戎裝
清獻一宿舊法兼祭風師祭雨師祭馬師其薦

獻亦用牲牢酒脯香幣如上儀惟祭風師磔犬
以為牲禡文曰

維某年某月某日將帥具官姓某名某以某物
之奠致祭于某神之靈曰凶黨首難干紀亂常
毒流生民惡在不赦受命徂征恭行天討殄寇
克敵繫神是助尚饗

一設祭昆沙門天王有祠則就其祠無祠則
望北為位設香燈清泉浸楊柳枝乳 醴蜜
餅食
之屬

三軍首路之日則祭道路之神以車犯較祭禮
于城外之首路封土為山形蒲芻棘柏為神主
牲幣皆準上祭之儀祭時以車轆之而過為之
犯較

定惑

夫萬衆之聚事變不一起為喧嘩不可不慮或
士卒未信下輕其上或妖異數起衆情生畏主
將當修德改令繕勵鋒甲推誠示衆以祇天戒
復擇吉時其牲牢盛饌震鼓鐸之音以祭牙旗
精意虔請以觀祥應若人馬喜躍皆前指高陵
金鋒之音以清蹕之音鼓宛以鳴此得神靈之
助當示衆以安其心否則矯說吉祥而布之于

下乃可定也雖云任賢使能則不占而事令明
法審則不筮而計成然而智者以權佐政古稱
有五助焉一曰助謀二曰助勢三曰助怯四曰
助疑五曰助地兵家之機不可不察也

出征行營號令

主將先傳令箭一枝令票知會訖不拘時分但
聽第一次喇叭各營兵收拾軍裝做飯吃畢查
點乾糧一面先將前哨塘報派出每塘五名各
以相望為準不拘遠近每路設二十四塘大約
二十餘里以內以人馬聚處通該設立塘報至
一里外或不及一里如望視不真即設立一塘
總至二十四塘為止聽第二次喇叭中軍擺清

道旂出次領哨千把總等官帶領人馬挨哨出
城主將居中軍聽三次喇叭掌號笛聚官旂聽
發畢各營回原汛哨聽中軍點鼓起行如大兵
作一路行中軍點大紅旂一面以前總居前次
左總次中軍中軍次右總次後總俟大兵行開
中軍豎高招旂一竿各營高招旂俱起照圖式
一路行兵行則塘報行兵出則塘報止如前路
稍寬中軍行至寬處放炮一聲各營兵馬立定
總一路變二路行營之圖起火二枝放炮二聲
立起高招旂二竿點藍旂以左總由左行與前
總頭平立定中軍藍旂伏二總旂亦伏中軍又
點黑旂以後總由左行與右總頭平立定放炮
二聲點鼓作二隊路行也如前路又寬中軍放
炮一聲各營兵馬立定照二路變三路行營之
圖起火三枝放炮三聲中軍豎高招旂三竿點
黃旂急點前平間空中一路以中路進入與前

左二頭平立定放炮三聲點鼓作三路行也如前路更寬中軍放炮一聲各營兵馬立過起火四枝放炮四聲中軍豎高招旂四竿點白旂以右總由左總之右二頭平立後總由左總之左四頭平立定後中軍居其後放炮四聲點鼓作四路行也如前路大寬中軍放炮一聲各營兵馬立定起火五枝放炮五聲點黃旂以中總入居其中立定放炮五聲點鼓作擡營之陣行也

如五路大兵擡營前進忽逢道途寬狹俱如前變過圖式逐層退變聽中軍放止炮之後看起火幾枝放炮幾聲點某色旂變還幾路可也如可五路行遇賊即變方營待敵如二三路遇賊即點操法備戰將左右後三路總各式設伏出翼扎老營備戰倘賊不來迎戰止起伏哨扎營以待中軍號令點照節制圖式施行

哨報

前哨有五方旂一副高照旂一副前途有事方
准展開見林木開青旂見兵馬開白旂見山險
開黃旂見火烟開紅旂所見之物過去即捲其
高照旂一路行立一面旂二路行立二面旂三
路行立三面旂四路行立四面旂搆營行立五
面旂後部各營遞相傳聞

塘報哨探見賊急則搪紅旂緩則搪黃旂衆則

搪青旂少則搪白旂無路可行則搪黑旂如賊
來近一層退還一層如賊不來又復立定如賊
再來再追一層本塘又退一層直追退至營前
方止不許見賊搪折之後無論賊來之追不追
逐層層退之法一齊擁回者按軍法示衆

一路行營之圖

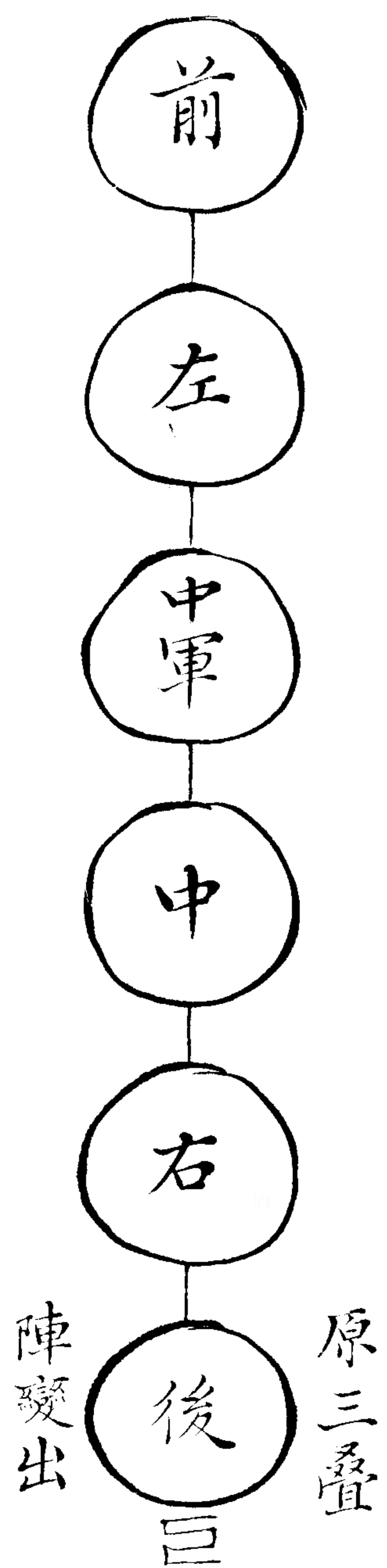

一路變二路行營之圖

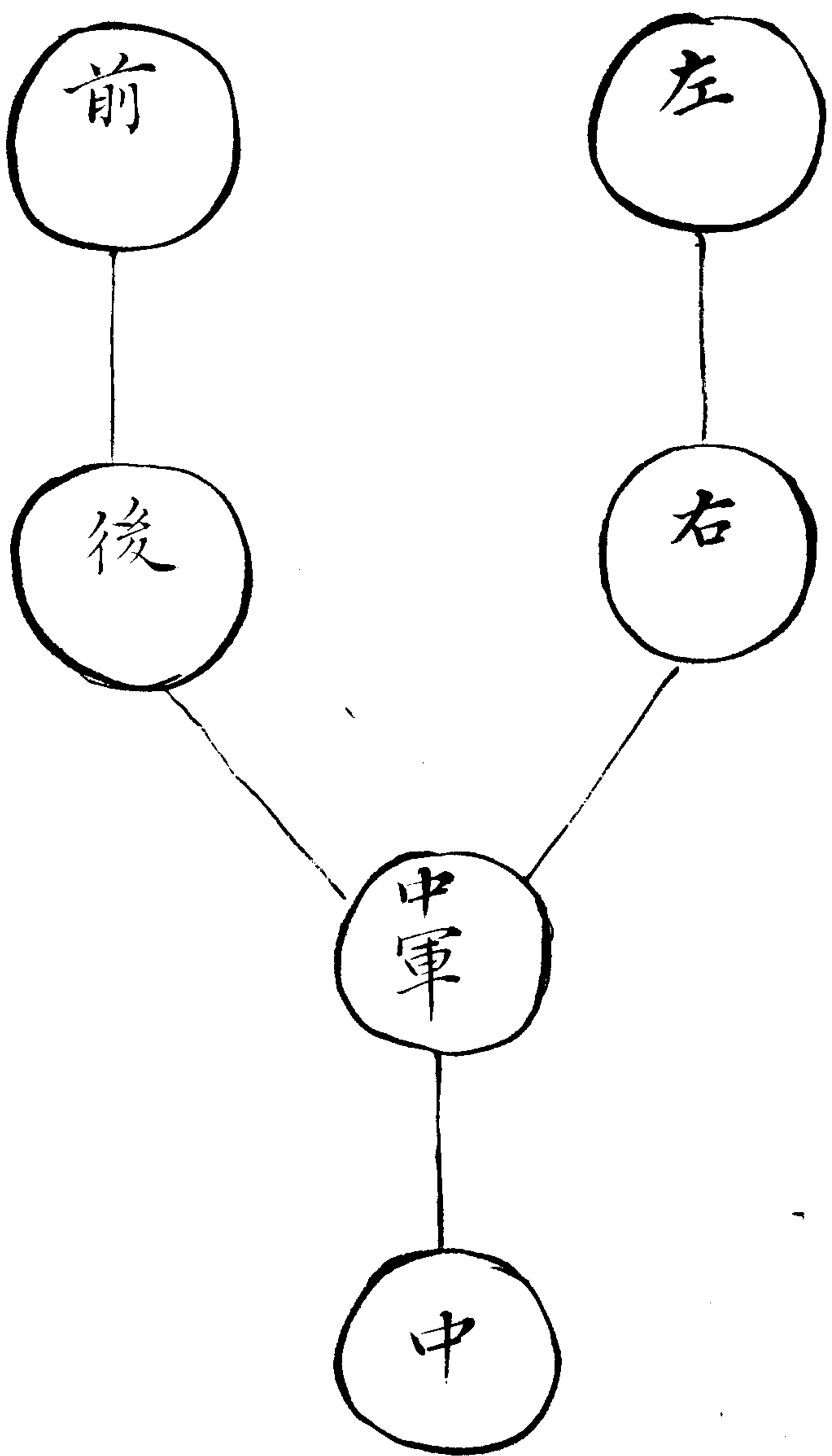

二路變三路行營之圖

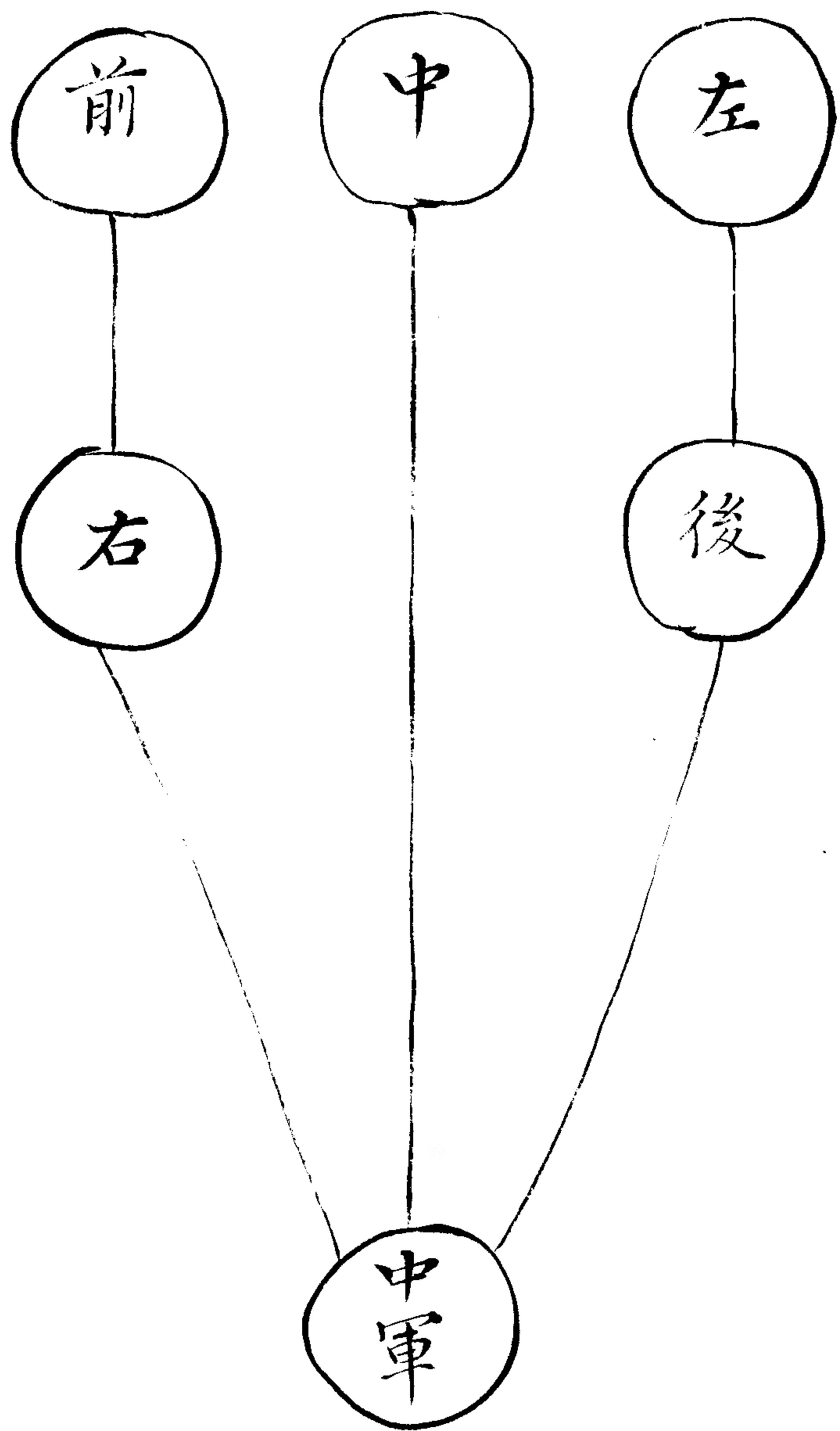

三路變四路行營之圖

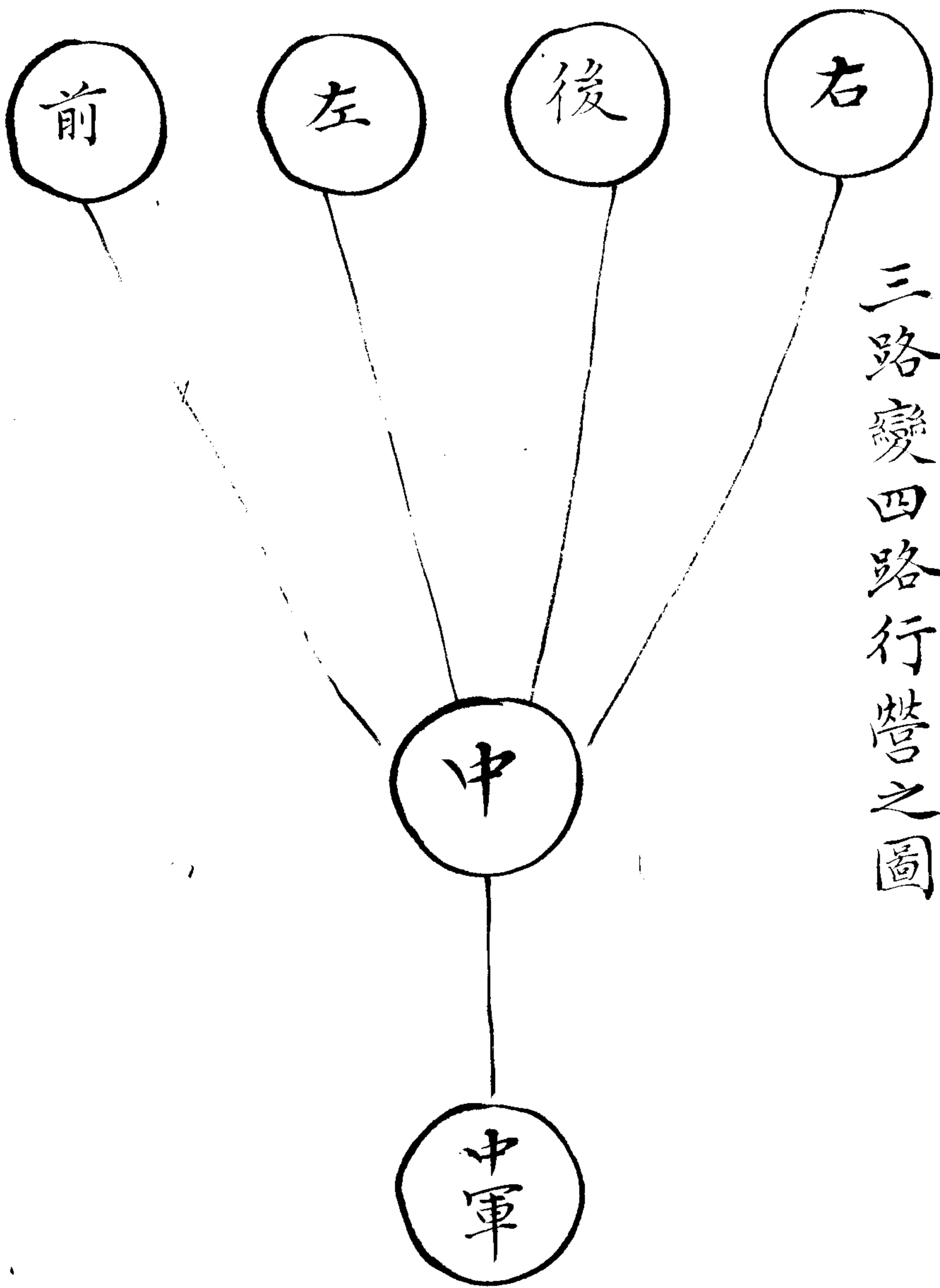

大將軍行營旂鼓說

一細近路行每五人以中人為一層前後四人
分二層各去一步使不渾別層之意前後層各
十步
一寬路遠行每層照單擺列每前後各去十五
步

一正行間遇報賊來中軍即起火一枝放炮一
聲五方大旂內黃旂下四分方立出表每方門

旂以下旂招護兵等俱隨各旂列方其本方之旂居本方門旂之中招高旂居本方旂之後而招旂高于方旂而方旂又高于門旂其金甲并金鼓旂領金鼓居于主將之左右列前兵一隊居于主將之前其令字招旂居于主將之後專聽指揮督兵戰殺以親兵一隊兩分列于金鼓之外

行營金鼓旂號執事員役數目

軍令牌四面 用四人

大門旂十面 五方色采畫飛虎于上每面用二人

五方旂十五面 以五面采畫神旂單擺以五面采畫飛虎五方擺開以五面采畫五行旂一字

五方高招正副旂十面 共用二十人又每面用護旂精兵五名

坐纛旂一面 用五人護纛精兵二十五名

押旂令旂二十四圖 下營即散各營內督察監軍共用二十四人

金鼓旂四色面用四人

金鼓二副金鈺二唢鑼四喇叭四鼓十二笛二

擗鈸二板二細樂八共用三十八人

王令牌八面用官八員護

主將馬後令字小旂牌背招旂押後精勇二十

五名

火藥線匠二名

木匠二名

鐵匠二名

醫官二名

獸醫二名

裁縫二名

弓匠二名

火藥匠十名

把總員下唢鑼一名喇叭一名號笛一名鼓四

名鑼手一名擗鈸一名

間諜

兵法曰明君賢將所以動而勝人成功出于衆者先知也先知者不可取于鬼神不可象于事不可驗于度必取于人而知敵者情者也夫用間有五有因間有反間有死間有內間有生間因間者因敵鄉之人而厚撫之使為之間也反間者敵有間來窺吾吾必先知之或以厚賂誘之翻背為吾用或佯為不覺示其偽情而縱

之則敵人之間反為吾用已

內間者敵之官人有賢而失職者有無過而被刑者有寵嬖而貪財者有屈在下位而不得任使者有欲求展己之才能者有翻覆變詐常持兩端之心者如此之官皆可以潛通問遺厚賂賂金帛而結之因求其國中之情察其謀吾之事復問其君臣使不和同也

死間者外詐立事跡令吾憑其詐跡輸誠于敵而得敵信若吾進取與詐跡不同間者不得脫則為敵所殺

生間者取內明外愚形劣心莊嫻于鄙事能忍飢寒詬取者往來通報也

此五者當謹察其人而任之否則不能成務而自屠其身漏吾軍事也故曰三軍之事莫親于間賞莫厚于間事莫密于間非聖賢不能間謂先窺間之性誠寔多智乃可用之

然則有間亦有利于財貨不得敵之情寔但虛詞以赴吾約此非用心微妙不能酌其情偽

凡軍之所欲擊城之所欲攻人之所欲殺必先知其守將左右謁者間者人之姓名令吾間索知之使往自通也又曰必索通問謂陣中搜索敵人間諜敵間之來者因而利之導而舍之故反間可得而用之因是知之故鄉間內間可得而使也因

是而知之故死間為誑事可使告敵因是而知之故生間可使如期五間之事主必知之知之必在于反間而反間不可不厚也五間俱起莫知其道是謂神紀此為善任間者如同時而任五間異辭合謀往之于敵雖有明智無不惑者又有求彼鄰好旁致事端佯緩罪囚露此偽跡通尺素以離其親信却降虜以示吾虛狀臨敵為計非一途也

凡遣間者受辭指縱必于卧内其人非素舊者
即管羈質其族使雖死不敢漏吾密故曰間事
未發而先聞者聞與所告皆死也夫水能濟舟
亦能覆舟吾用間謀以人人亦有用間以謀吾
吾以密往人亦以密來為將者亦當酌此以待
之庶無可失也已

結狀式

標下叅游都守等某人今當神前保領過主將
某姓前去上陣並不敢生心退縮不相救護違
令拋棄踈失主將各甘死償命保狀是寔
年月日叅將官某花押游擊某都司某守備某

同具花押

千把搃官某等今當神前寔保領過本管將官
某姓前去上陣云云餘依前式

百總某等領過本管把總某姓名前去上陣云云
餘依前式

管隊某等領過本管百總某姓名前去上陣云云

餘依前式

什長某等領過本管隊官長某姓名前去上陣云云

餘依前式

隊兵某等領過本管什長某姓名前去上陣云云

行軍約束

凡行軍及在營一應軍中條約主將並須先出榜曉諭令各將知悉

凡軍中大將平明與諸將論一日之事至暮與諸將論一夜之事

凡欲攻圍只主將之委應行將士不得預知並候臨時發令

凡前有鬥敵主將先須下令到遠近處所及叔

軍記號準節

凡軍行在路四面各三里止絕行人不得令輒犯隊五犯者並執送所在官司其山川隘狹之處更不定地里但犯隊伍者即坐

凡將佐在行營應交代者舊將不得出迎先令將令嚴加守備待新到營發符收令合同即聽交代

凡賊已臨境事機急切而主將不在軍中又馳

報不及者即副使商議與發兵馬仍飛報主將凡將佐及將士內有宿相讐嫌者不得相監統及同營隊卒有其事申主將奏聞

凡未發軍三日以前所須排比畢定臨行一日內外搃動如常日

凡主將給親兵外不得更于諸軍隊抽練勇士隨身防衛

凡軍行不得踐踏田苗損人墳墓

凡與敵戰勝逐賊須留軍于後守輜重諸軍亦不敢輒動其騎兵追趕不得過百步審知賊勢果敗乃許遠追之

凡行營吏卒非于親戚不得輒受他人饋遺財物

凡營中至日暮作食事已訖未昏以前須滅火或夜中有文牒須及抄寫須火燭者申主將判察

凡營壘已定兵士須出採樵及市交易者人持一牌書其姓名司門驗認始聽其出入出入者須三人以上不得獨自游行

凡營門常須嚴整呵察出入雖勅使至營須先報知主將嚴整軍裝然後相見

凡破城後所得軍器糧儲即收入官餘物並給獲功之人

凡敵中有人來降即直引見主將餘人不得輒

問賊中事宜

凡步軍既入賊境除器械外不得負重過十斤如不在賊境任輕重自負

凡馬軍除器甲及急須物外不得負斤兩之重凡隨軍發糧運須主將密定行期闕報官司不得漏洩

凡一軍正給旂鼓外更多具其數以備疑兵之用

凡士卒給弓弩分軟硬為二等量人力強弱均配衣甲亦定長短為二等量人才大小給之

凡朝廷問訊機密事官及兵甲錢糧文字不得只憑口宣須親見宣勅方得奏報

凡行軍主將不論有無事機並須日一發差仍入急遞或事文字可傳者即差親信兵丁馳奏凡事有猝臨士卒屬主將招呼如已分定使主領其所管部隊不得頻有移馬

凡軍行在道十里令一整齊行伍二十五里令乾糧五十里令宿食或步騎衆寡或山川險阻並令主將裁之

凡軍中不得多繫俘虜虛占防守之人

凡賊境有直路狹隘泥險處不得引軍過之以防掩襲

凡軍行所至之處有水泉及放牧草地並差人監守令不得濁亂及非理踐踏

凡破賊得異方異物堪以奉人主者隨物給價與所獲人物即歸官

凡士卒臨陣隨件私物將拿不行者各書姓名色件付本隊輜重主者

凡將欲臨陣士卒不能執作勞役聽補緝衣履務令安逸

凡士卒兵裝衣資並將校點察物得浪費

凡士卒乘馬皆本軍將校遞為簡轄令謹切愛

護以時飲飼

凡馬軍未見賊旂十里步十里事非警切不得輒馳以損馬力

凡馬須揀擇遲速相等者給配同隊有強惡者別揀為羣以備冲突若性惡不制可者不得給配軍士

凡戰士所給配馬有鈍弱不堪者入戰許自白主將聽與換給

凡探候得賊事宜與鄰道主將密相關報

凡軍行主將先令士卒曰軍行所到之處軍士不得妄割禾稼伐林木殺六畜掠財物奸犯人類婦女

凡將佐三日一巡本部吏士營幕閱其飲食粗精調均

凡軍中不得採風言及受匿名論人是非者恐賊人謀害良善

凡軍中不得諷詠歌詩曲調感切人者及樂中
不得悲涼之聲

凡士卒有過本因錯失非有害于軍士者主將
原情擬減以懷人心

凡軍強暴凌人不受羈制者並當除去

凡軍中除依時教閱外主將不得勞擾軍士毋
有休息

凡軍行除營三日外並須教習武藝繕修器械

凡軍中教射先教射近次教射遠

凡輜重常令在軍中不得在前後恐賊偏攻

凡軍行無利不利輕時人則弛張慢賊因得計

但時有移易則人不令懈怠賊亦不測

凡陣破不許捉生恐因爭競以致軍亂

凡吏士殺敵得貨財畜產並悉數以白大將毋

得輒隱

凡合戰時不許收賊器械恐軍號錯亂雜

凡軍中掠獲除案條賞士外大將不得輒取
凡得被掠將佐及敵中偏裨驍勇申奏
凡陣中不得使羸老疾病人在戰列恐牽潰行
陣及不使工巧人戰鬥妨葺理軍器之故也
凡書生襍吏不許臨陣觀瞻

凡得敵中陣降人自陳軍中利害者不可即聽
須^受而審覆之

凡得生人無問逆順皆不得輒殺以招來者漸

以誘問敵情亦不可縱逸防為間牒

凡賊勢未窮蹙輒求和者當佯許勿拒之益戒
軍中為備

凡行營每限定官一員專察高聲或諸軍前後
相遠須傳聲喚入則委差傳當傳者他人不得
輒傳合傳不傳不合傳而傳者皆論如軍律
凡軍中諸器械並戰袍並定斤兩標記色號槍
劍弓弩等並各記之軍司明立文簿軍還送納

皆按簿交受

凡軍中士請納器械須本營時將校部勒同畢
不得前後自便

凡軍中人得闕遺物產並當日於所為屬送納
凡軍中除炊炮及應得存火外餘並不許輒留
凡軍士不得輒議敵中事宜

凡軍中除習武藝為戲外如拔距投石之類全博戲並

皆禁斷

凡軍中一切事宜皆照此調度

治平勝算全書卷二終

治平勝算全書卷三目次

排列圖

鄉道

間牒

陣號

符契

字驗

傳信牌

乾酪

備乾糧

斥堠聽望

探旂

探馬

遞鋪

烽火

行烽說

治平勝算全書卷三目次終

治平勝算全書卷三



輯 年羹堯 雙峰

塘兵教撥親兵攔後
塘兵教撥親兵攔後
塘兵教撥親兵攔後
毒大將軍

主將所 用器械
主將所 用器械

各執 各執

排列行陣清道

治平勝算全書卷三

事 令箭 耳箭

事 令箭 耳箭

擺馬 令箭

擺馬 令箭

擺馬 令箭

擺馬 令箭

巡視

巡視

擺馬 鉦鼓 點子

擺馬 筒鼓 銅鼓

擺馬 筒鼓 銅鼓

擺馬 鉦鼓 杖鼓

門 旂

門 旂

擺馬

擺馬

擺馬

角旂

角旂

擺馬

擺馬

擺馬

門旂

門旂

擺馬

擺馬

擺馬

角旂

角旂

擺馬

擺馬

擺馬

司 吹 鳴 各 不 行 亦 不 為 勢

旂 旂

擺馬 高格 角旂

擺馬 大五方 門旂

擺馬 角旂 角旂

擺馬 大五方 門旂

喇叭 唢 號 鏡 鼓

烏鏡 清道 烏鏡 清道

唢 號 鏡 鼓 烏鏡 清道

喇叭 唢 號 鏡 鼓 烏鏡 清道

細樂喇吹 鈴 羅 擺馬 金鼓中五方 擺馬

細樂唢 羅 鈺 擺馬 金鼓中五方 擺馬

細樂唢 羅 鈴 羅 擺馬 金鼓中五方 擺馬

細樂喇吹 鈴 羅 擺馬 金鼓中五方 擺馬

細樂唢 羅 鈺 擺馬 金鼓中五方 擺馬

細樂唢 羅 鈴 羅 擺馬 金鼓中五方 擺馬

方
巡視

擺馬
高招
角旂

擺馬
高招
角旂

擺馬
大五方
門旂

擺馬
高招
角旂

擺馬
高招
角旂

擺馬
大五方
門旂

擺馬
高招
角旂

鄉道

經曰不用鄉道者不能得地利管子曰知兵者
審知地圖然後可以行軍襲邑蓋入人之境者
吾孤軍以進彼嚴密而待渡險則有發伏之慮
涉川則有壅決之憂晝行則有暴來之門夜止
則有虛警之撓頓舍必就薪水畜牧必俟芻草
一事不備則自投於死安能獲寇哉故敵國之
山林川阜可以設險者茂草蒲葦之可以隱藏

者道里之遠近城郭之大小委積之所在水草
之所有卒乘之眾寡器甲之堅脆必盡知之則
行兵之鄉道不可無也

凡用軍或俘賊為鄉道者須防其貳也然不如
素畜肯用心之士但能諳練行正途亦不必土
人也

凡行軍如在曠野四隅莫辨又值夜晦當視北
辰及候中星為正

正月昏昴中旦心中 二月昏井中旦箕中

三月昏柳中旦斗中 四月昏翼中旦牛中

五月昏角中旦危中 六月昏氐中旦壁中

七月昏尾中旦婁中 八月昏南中旦壁中

九月昏牛中旦井中 十月昏虛中旦室中

十一月昏營室中旦軫中

十二月昏奎中旦亢中

若遇天時陰晦夜色暝黑又不能辨方向則當

縱老馬前行令識道路或出指南車及指南魚以辨所向指南車法世所不傳魚法用薄銅葉剪裁成二寸濶五分首尾銳如魚形置炭火中燒之候通紅以鐵鉗魚首出火以尾對正子位蘸水盆中沒尾數分則上以寨器收之用時置水碗於無風處放魚在水面令浮其首當南向午也今世有羅經或大或小或圓或方能辨方向皆可用也

八陣號令

凡遇操之日清晨赴各地方每隊七行七層以三十人之上四隊合為一隊二萬人之上四陣合為一陣二十萬人之上四部合為一部俱分兩層駐劄聞中軍號笛响馬步官旂詣中軍聽發放訖回還各隊傳令諭衆不許誼譁及錯亂隊伍

聞軍中第一聲哱鑼响各隊步兵皆集騎兵皆

解絆馬索第二聲唳鑼响步兵舉步騎兵乘馬
第三聲唳鑼响點鼓間隊出緩行一鼓一嚆至
十八步中軍放砲一个摩旂三次發喊三聲戰
聲唳叭响發鼓急行十八步金响止單擺開鑼
响放砲弓弩槍牌皆作戰勢官軍齊唱護護護
三聲唳叭响發喊擗鉞响撥隊駐為第一陣
再點鼓後面隊盡出緩行過第一陣前十八步
放砲一个摩旂一次發喊一聲發鼓急行十七

步金响止單擺開作戰勢齊唱殺殺殺三聲唳
叭响發喊擗銃响放隊駐為第二陣

三次點鼓後第一隊間隊出緩行過第二陣前
十八步放砲一个摩旂一次發喊一聲戰聲發
鼓急行十八步金响止單擺開鑼响放銃弓弩
槍牌皆作戰勢齊唱突突突三聲唳叭响發喊
擗鉞响收隊駐馬為第三陣

四次點鼓後第二陣亦間隊出緩行過第三陣

治平縣集全書卷三
前十八步發砲諸項悉如前法發鼓急行十八步金响止如前作勢齊唱訶訶訶三聲喇叭响發喊擗鉞响收隊駐馬為第四陣中軍放起火三枝點鼓每陣皆間隊上前行十八步止又起原分地方下營左右前後縱橫排成行列面俱朝外金响止戰聲喇叭响單擺開如陣總圖隅落鈎連以成八陣之規咧咧响發喊擗鉞响收隊

欲充演變陣者先整前哨金鼓旂二對响器二副金鼓二面鼓十二面擗鉞二个大銃四口中軍旂鼓金旛如舊聽本哨官入天陣內次中軍舉元黃二色旂為一變天覆地載一陣放砲三個點鼓後該天陣隊往南緩行布天陣該地陣隊往北緩行布地陣各至陣地摩旂一次發喊一聲戰聲喇叭响發鼓急趨下營金响止單擺開鑼响放銃弓弩槍牌皆作戰勢齊唱護護護

三聲唳唳响發喊擗鉞响收隊
中軍放起火三枝一陣皆動復回總陣打得勝
鼓時鑼唳叭號笛齊响變陣亦如前法發鼓旂
响器等件聽左哨官入陣中舉五采五暈二旂
則為第二變風揚雲翔二陣放砲一个點鼓後
談風陣隊往西緩行布風陣該雲陣隊往東緩
行布雲陣其進止動盪為營號頭皆准前列但
唱殺殺殺三聲若再變陣右哨官入陣

中軍舉青白旂為第三變龍飛鳳翼二陣放砲
一个點鼓後該龍陣隊往東南布龍陣該虎陣
隊往西北布虎陣但唱突突突三聲其進止動
盪號頭皆同前例若再變陣後哨官入陣
中軍舉赤黑二旂為第四變烏翔蛇蟠二陣放
砲一个點鼓後該烏陣隊往東北布烏陣該蛇
陣隊往西南布蛇陣但唱訶訶訶三聲其進止
動盪號頭皆同前例

符契

符契之設尚矣周武王問欲引入諸侯之地三軍猝有緩急利害語將以近通遠從中外應以絡三軍之用奈何太公曰樂與將有陰符有大勝克敵之符有破軍擒將之符長一尺濶二寸厚六分上面刻篆字曰某處發兵符下面鑄虎豹文為飾中分為二段并槽合右一段左傍作虎豹頭四枚左一段右傍開四竅為勘合之處

先勘合訖却將篆文面相向合定於側面刻十
干字為號其第一符勘甲己字為合第二符勘
乙庚字為合第三符勘丙辛字為合第四符勘
丁壬字為合第五符勘戊癸字為合右符即全
刻十干字半右符即依次刻甲己等兩字半右
五段留京師左五段降符逐道主將收管
凡發兵馬全指揮或三百人以上至五千人用
一虎一豹符五千人以上用雙虎雙豹符下符

之法委樞密院以右第一為始盛以木函封以
本院印與宣命相副付於使臣宣內其言下第
一符發兵若干主將遇宣與符節將左看驗得
合乃為興發訖即以本司印封題右符還付使
臣歸京仍飛驛別奏

凡主將所遇掌符契專擇一官為心腹典領
凡給符契次第月日所發兵馬之數皆書於籍
勿得悞謬以備照覆若再有抽發樞院即下右

符第二至第五各依次行用周而復始其降宣
遣使封題勘合並如下第一之制其銅符右段
委樞密院長官於本院嚴固封鎖以承旨事各
一員典掌亦置籍抄記如法本院官通押遞相
照驗

木契長七寸濶二寸厚一寸五分上下面並題
曰某處契中剖為上下二段上段內為魚形並
題一二三四次下段內刻空魚為勘合之處反

側題云右魚合上三段下一段上三段留主將
收下一段付諸軍州城寨主收管

凡主將差發兵馬百人以上先發上契第一段
盛以皮囊封以本司印並文牒相副遣指使或
職員齎付文牒內其言發第一契兵馬若干其
州縣城寨至將得牒與契與上契勘合得合乃
交付兵馬付訖其上契却與用本司印封題發
付使人齎歸其第二第三契差發勘合並如下

第一契條約如再有抽發即依次用之周而復始其收掌給受委官置籍一准符制

字驗

大凡軍中咨事若以文牒往來須防洩漏以心腹將校為之報復不惟勞煩亦防人情有時離叛今約軍中之事略有四十餘條以一字為暗號

請弓

請箭

請刀

請甲

請旂槍

請鍋幕

請衣賜

請馬

請糧料

請草料

請車牛

請船

請添兵 請移營 請攻城守具

請進軍 請退軍 請固守

未見賊報 見賊訖報 見賊少報

賊相敵報 賊添兵報 見賊移營報

賊進兵報 賊退軍報 賊固守報

圍得賊城報 解圍城報 被賊圍報

賊圍解報 戰不勝報 戰大勝報

戰大捷報 戰小勝報 將士放降報

將士叛報 士卒病報 都將病報

右凡偏裨將校授命攻圍臨發時以古詩八句

四十字不得令重複每字依次配一條與大將

各收一本如有報覆字據字於尋常書伏或文

牒中書之如印記所請得所報知即書本字回

亦加印記如不允即空之使眾人不能曉也字

驗一條軍中第一秘法

傳信牌

宋將石普上言北面抗敵行陣間有所號令則遣人馳告恐失訂畫復虞奸詐令將帥各持破賊殘牌遇傳令合而為信真宗以古有兵符廢之已久因制添木為牌長六寸濶腹刻字而中分之置鑿柄令可合又穿二竅容筆墨紙札每至臨陣則分而持之或傳舍則書其言而係軍吏之頸至彼合契乃書而復命焉

乾酪

行軍者將葫蘆或竹筒皮槥可受二升者

程之水即盛行餘字缺

馬軍每人將乾酪與馬恐馬渴之字缺

近代邊兵遠行則有麩餅皺麵袋雜餅之類麩餅將麩末作麵用沸湯和為餅厚一分候冷切為碁子塊曝乾收貯如在營砦內用湯沃而食之如路行及戰陣時乾食之味美不渴愈於雜

餅皴飯麩袋並制如常法惟曝極乾令可齎持
及久

備乾糧

平時每一兵將米二升一升另包一升炒黃研
為細末另包麩一升五合用香油作餅蒸熟以
五合用乾燒酒浸濕晒乾再浸以不入酒為度
研為細末另包以五合用鹽醋浸晒亦以不入
酒之法為度研為細末另包以上五件好生裝
束一處凡出兵時如有忘帶遺失者即按失棄
軍器之律此糧備用非遭圍困至急至緊之地

不許擅用

斥堠聽望

凡軍遣候吏必擇精明勇敢竒謀遠慮者令彼鄉國之人引導而往或刻獸足即中路為却行之狀或上冠微禽而隱伏鬱鬱薄之間蓋欲密聲晦趾使人莫覺然後傾耳而聽專目而視諦視他物以迎知敵人之情故見冰痕則知敵濟之早晚觀樹動則聽寇來之驟草木多陣者使吾疑也飛鳥不治者下有伏兵也駭獸奔逸者

謀潛襲也敵來之狀餘凡此之類皆可察而預見察敵形門知之必待逢敵軍而後用其耳目則無及已若師行斥堠各擇高要之處察四邊前探不得推後探以為鋒左茅不必望右茅以為固是以軍行軍止必先謹聽堠之法

探旂

軍前及左右下道各十里之內五人為一部人持一白旂見賊步則舉白旂人持一白旂見騎賊則舉白旂傳語後第二第三部主者白之賊百人以下但舉指百人以上舉旂大呼主者遣疾馬往視

探馬

軍行前後及左右肋上五里用探馬二騎十里加兩騎十五里更加兩騎三十里用十二騎前後為一道其最遠及以次遠者各等第揀壯馬給與弱則恐為賊所擒若兵多發引稍長即於肋上更量加騎其乘馬人每令遙相望見常接高行各執一方旂無賊則捲有賊則舒以次遞應至大軍大軍見旂展則知賊至庶得預擇

利便設機應變迎前出戰也

遞鋪

凡軍行去營鎮二百里之外須置遞鋪以探報
警急欲擇要使往來疾速平陸別置健足之人
水路亦作飛艇或五里或十里一鋪即非寇來
方亦須置之乃可

烽火

烽火軍中之耳目預備之道不可缺也唐兵部有烽式獨為詳具今之邊塞所置頗為簡略而易從茲以唐式錄前而今法次之庶可參攷用焉

唐法凡邊城堠望每三十里置一烽須在山巔高嶺處若有山岡隔絕地形不便則不限里數要在烽烽相望若臨邊所則烽火外周築障城

凡掌烽火置帥一人副一人每烽置烽子六人
並取謹信有家者充之副帥往來檢校烽子五
人分更刻望視一人掌送符牒並二年一代代
日須教新人通牌始得代去如邊境用兵時更
加衛兵五人兼守烽火城無衛兵則選鄉丁武
健者給仗充役

置烽之法每烽別有上筒四口筒間火臺四具
臺上插檝擬安火炬各相去二十五步如山險

地狹不及二十五步但取應火分明不須限遠
近其烟筒各高一丈五尺自半以及四面各濶
一丈二尺向上則暫銳狹造筒先用泥造裏後
用泥作表使不漏烟筒上着無底瓦盆蓋之勿
令烟出下有烏爐灶口去地三尺縱橫各一尺
五寸着門開閉其烏爐灶門用木為骨厚泥塗
之勿令火焰燒及其烽筒之外皆作深塹環繞
在烽

貯備之物柴藁木材每歲秋前別采艾蒿莖葉
葦草皆相雜為枚烟之薪及置麻蘊火鑽狼毒
之屬所委積之處亦掘塹環之防野燒延燎近
邊者亦量給弓弩

用火之法應火炬八尺擗上火炬長五尺並二
尺圍乾葦作薪葦上用乾草節縛縛處周迴插
肥木其次炬擗等在烽每道當作二千或作十
其以上於舍下作架積貯不得兩濕筒裏常須

預着羊糞鬱心火使緩

凡應火土筒若向東應筒口西開若向西應筒
口東開南北準此諸烽烟相應時於土筒旁級
上立開盆放烟合盆滅烟其烟看放時若無事
盡一時有事盡一日盡則放烟至夜則放火有
事盡一夜放火至天曉還續放烟若後烽放訖
前烽不應烟盡一時火盡一炬即差脚力人走
問探知失候或被掩捉其脚力人問者亦須防

慮且至烽側遙聽如無消息喚烽子姓名若無人應接先逕向前烽依式放火依錄被提失瑛之收告所在州縣勘當

凡白日放烟夜間放火先須看筒至實不錯然後相應時將火炬就烏爐灶口裏焚熟成焰即出為應一炬火一人應二炬火二人應三炬火三人應四炬火四人應若應滅時應將火炬挿烏爐灶口裏不得令火焰出外應滅訖別取五

尺火炬安着土臺掇上烟相應時一爐筒烟一人關閉二筒烟二人關閉三筒烟三人關閉四筒烟四人關閉若晝日陰晦霧起望烟不見原放之所即差脚力人速告前烽如霧開依式放烟如有一烽承兩道以上烽者用一騎人擬告州縣發驛報烽與驛相連者只差驛馬凡寇賊入境馬步兵三千人以上如不滿五百人放烽一炬得番界時宜

唐時常有吐番之患故曰番界時宜

有烟塵知欲南入放烽兩炬若餘寇賊五百人以上不滿三千人亦放兩炬番賊五百人以上不滿千騎審知南入放烽三炬若餘寇三千騎以上亦放三炬番賊千人以上不知頭數放烽四炬若餘寇一萬人以上亦放四炬其烽放一炬者至所管州縣鎮止兩炬以上者並至京先放烟火處州縣鎮即錄狀馳驛奏聞若依式放烽至京訖而賊退回者放烽一炬報平安

凡放烽告賊者三應三減報平安者兩應兩減凡告賊烽起處即須傳告附近州縣城堡村坊等人令當處警備不得浪行遞牒

凡烽號隱密不令人解者惟烽帥副烽帥自執烽子亦不得知委

凡烽帥副烽帥當審者常須在烽臺簡視若將家口聽於塹內安泊烽子則晝分為五番夜分持五更晝夜候烟夜候火凡烟一晝夜須行二

十里

今法與李奎法同

明烽臺于高山四望險絕處置無山今於平地置下築羊馬城高下任便常以三五為準臺高五尺下濶三尺上濶一尺形圓上建圓屋覆之屋底徑濶一丈六尺一面挑出三尺以板為之上覆下棧屋下置突灶三所臺下亦置三所並以石灰泥飾其表裏後置柴籠三所流火繩三

條在臺側近上下用屈膝梯上訖復收之四壁開望賊空及安火筒置水甕乾糧麻蘊火鎮蒿艾狼毒牛羊糞每旦夜半安舉一次一火聞警鼓舉二火見烟塵舉三火必為賊燒柴籠舉四火如每早夜不見火來則烽子必為賊所投一烽五六人烽子遞知更漏觀望動靜一人烽帥知文書符牒轉遞之事

行烽

凡軍馬出行擬定三日五日即須去軍一二里
以來權置燿烽如有動靜舉烽相報其烽並於
賊來要路每二十里置一烽連接至軍前其游
奕馬騎晝日游奕候視至暮即移十里外止宿
防賊暮間見烟火掩襲烽人其賊路左右仍伏
人止宿以聽賊從如覺賊來即舉烽通報軍司
賊十騎以下即舉小炬火前烽應訖即滅火若

及百騎至二百騎即放一炬若三百騎至四百
騎即放二炬若五百騎至五千騎即放三炬前
烽應訖即赴軍前若慮走不到者旦到山谷藏
伏既置一烽軍內即須置一都烽應接四面都
烽其都烽如見烟火忽舉大總管具道烟火起
處大總管當頭戒嚴收斂畜產遣人斥探

治平勝算全書卷三終

治平勝算全書卷四目錄

古陣叙法

大陣

東西拐子馬陣

先鋒陣說

策先鋒陣

分馬後隊

八陣法

黃帝所傳風后握奇陣畵

續握奇畵說

握奇陣記

李靖陣法

萬全陣法

大宋平戎萬全陣畵

宋八陣法

諸葛八陣記

諸葛瞿塘方陣辨

伏羲六十四卦方內外畵

黃帝縱布握奇畵

孫武八陣畵

陣法正宗十八勢

治平勝算全書卷四

雙峰 年羹堯 輯

古陣法叙

舊記所傳風后握奇音畜云初授之於元女佐黃
 帝破蚩尤於涿鹿其本文三百六十字文皆蝌蚪
 鎮名而已其後太公又增填之漢武帝令丞相
 公孫宏敷行其義授於霍光常習八陣於長樂
 公而輔少主以令天下史稱諸葛亮推行八陣

畜得其新意令夔州之南岷沙中累石為八陣
形勢凡相去二丈及桓溫伐蜀路由八陣僚佐
見之無能知者視之曰此常山蛇勢也晉馬隆
征西羌依八陣法且戰且行誅斬萬計遂復涼
州以此論之公孫宏既已討論諸葛亮又能推
衍桓溫知其然其後馬隆依以破敵則八陣之
用不可廢也唐李筌所載八陣畜記四正四奇
之位於八卦其形天員地方風銳其首雲左右

垂飛龍蟠屈虎張兩翼蛇形宛轉鳥翔為突擊
之勢定而不變及觀握奇經義則筌之作為盡
出臆度殊乖本文經曰天地前冲為虎翼風為
蛇蟠天地後軸為飛雲為鳥翔四為正四為奇
之名寓焉正陣則有天地風龍之目變之則為
龍虎蛇鳥之名所謂奇亦為奇正亦為正出則
就敵歸則復列正合此義也其畜已亡今載於
經以俟識者宗陣法之始也復有握奇續畜記

金華麾旄進退趨門之法又載公孫范蠡樂毅之說錯綜于其中今附其末唐李筌所作兵法有分軍定隊之數而無立陣之形已載戰叙篇中宋慶厯間上出臨機指勝畜賜近臣畜中有陣制曰李靖法裴緒末諸家之義為九陣變動之勢其說頗詳今並列于後

大陣

即中軍陣也布陣之法大約指畫分明進退有

節審地勢設陣形或排長陣常山蛇陣也或排方陣

今號四門步軍鎗刀手在前為方陣即四面排

斗依陣也百人八十人槍手四十人陌刀手離以當陣面

聯布木拒馬或間以大軍為之陣脚兵按隋書

設戎車為方陣步騎良弓勁弩居其後刀叅之

相叅大抵古法也行伍厚薄出於臨時務于堅整戎馬無以馳突

一陣開四門騎兵居其中候出戰即開門放戰
出隊出絕關之有駐隊有戰環相為用不竭人
馬之力也若馬軍在前先踊戰候久抽歸步軍
陣後若排方陣即抽歸陣中亦依門而入馬步
軍都部署若出師伐罪即押大陣即古之中軍
也觀大將軍旂鼓所在應敵用兵俱稟成算有
先鋒陣策先鋒陣拐子馬陣前陣拒後陣皆受
其節制五陣各有法今以鈴轄都監每一員領

將領一兵多者五千人少者三千人此陣中之
陣也若裨將十員各領兵五百人入陣也押大
陣東梢西梢臨時帶置今不具載

宋雍熙迄景德年間北面用兵選兵官鈴已
上押大將東梢及西梢乃置挑陣使

又有應募驍勇及取使臣軍校之勇幹者分押
戰隊大約皆千人此隊中之隊也此一指揮以
五百人準之皆軍校一員所轄仍分隸五部凡
一將佐一部隊一營壘大小相轄上下相維元

帥統之故居則營壘雜行則陣隊成此其大較也

營陣之法有門類如偏師出征或行狹隘之地則隨形布陣不可限索法

東西拐子馬陣

東西拐子馬陣即大陣之左右翼也宋時西北面行營拐子陣並選精騎夷敵用兵每另騎暴集偏攻大陣一面捍禦不及則有奔突之患因置拐子陣以為救援其兵量大陣之數臨時抽練

先鋒陣

春秋傳云出曰治兵入曰振旅所以辨等列順少長也說者曰出則以少者在先勇力也還則在後明尊卑也是以出師之時以少壯勇健在前則先鋒之義也入則少壯勇健者在後則後殿之義也當時列國已用此法楚人軍行右轅左追蓐前茅慮無中權後勁謂建茅旌以慮敵之有無又使權謀者居中勁捍者在後也詩

曰伯也執爻為王前驅軍鋒之冠乃前代才力
之選也昔漢有樊鄴滕灌先登臨陣光武以馮
異馬武為衆軍前鋒曹魏以于禁張遼樂進徐
晃為軍鋒晉謝元鎮廣陵時領應募驍勇為前
鋒後唐置臨白橫冲為三軍自古先鋒之選所
以禦奔冲擊銳師盡勇也宋時行營常使精兵
置先鋒陣將領三員或二員押之憲應捍禦不
及患在奔冲又置策先鋒陣為援兵至雍熙時

北伐置先鋒部署以下將佐至咸平中契丹寇
河北鎮定高陽關三路都部署搃重兵十餘萬
會合選騎兵二萬為先鋒命又五將各領三千
精騎陣於先鋒之前特角相應景德初所出陣
畜防捍北狄後真宗觀之因曰北狄寇邊常遣
精捍為先鋒若捍禦不及即有侵軼之患今前
鋒陣外盛選銳兵驍將統領別為一隊遇其奔
冲彼既挫銳而退餘則望風不敢進已

陣前置五將各領精騎及驍將別為一隊並
宋朝一時之制不須並置

策先鋒陣

置陣在先鋒陣後騎將一員統之先鋒抗敵或
兵勢不支則策先鋒為應制其奔突以騎兵前
後左右但能相應則常勝而無敗凡戰以正合
以奇勝當敵為正外擊為奇用奇之策揣摩敵形指向分
眾兵非貴多在乘機取勝耳

分馬後隊

分馬輕銳之兵也凡一指揮各成戰隊分遣指
使使臣或軍頭一員押之處大將軍營隊左右
前後備緩急驅使其戰隊多少臨時分置
後隊殿後兵也凡戰陣時糧道居後若強寇對
壘欲畜奇變引重兵踊戰潛送精銳由間道掩
我委積重輜則須殿後捍之宋時與北狄拒馬
河戰別遣兵戰望都正帥不利因糧道斷絕之

故也至咸平中上出北方地畲曰北虜好遣精
兵出大陣後斷我糧道因別遣良將領二萬人
殿後捍寇緩急之間用之無腹背受敵之患

八陣法

天陣
飛龍

地陣
虎翼

風陣
蛇蟠

雲陣
鳥翔

握奇經曰四正為正四奇為奇

後人解云天地
風雲為四正龍

虎蛇鳥
為四奇或總稱之先出游軍定兩端天有衡地

有軸前後為風風輔於天雲輔於地衡量各列

四隊前後三衡各列三隊風居四維故以員軸

單列各三隊前後之軸各三隊雲居四角故以

方天居兩端地居中間總有八陣陣訖游軍從

右躡其敵或警左或警右聽音望麾以出四奇

天地前衡為虎翼風為蛇蟠為主之義也虎居
 於中張翼而崢蛇居兩端向敵而蟠以應之天
 地後軸為飛龍雲為鳥翔擊突之義也龍居于
 中張翼而進鳥翔兩端而應之虛實三軍皆遂
 天文氣候向背山川利害隨時而進以正合以
 奇勝

黃帝所傳風后握奇陣圖

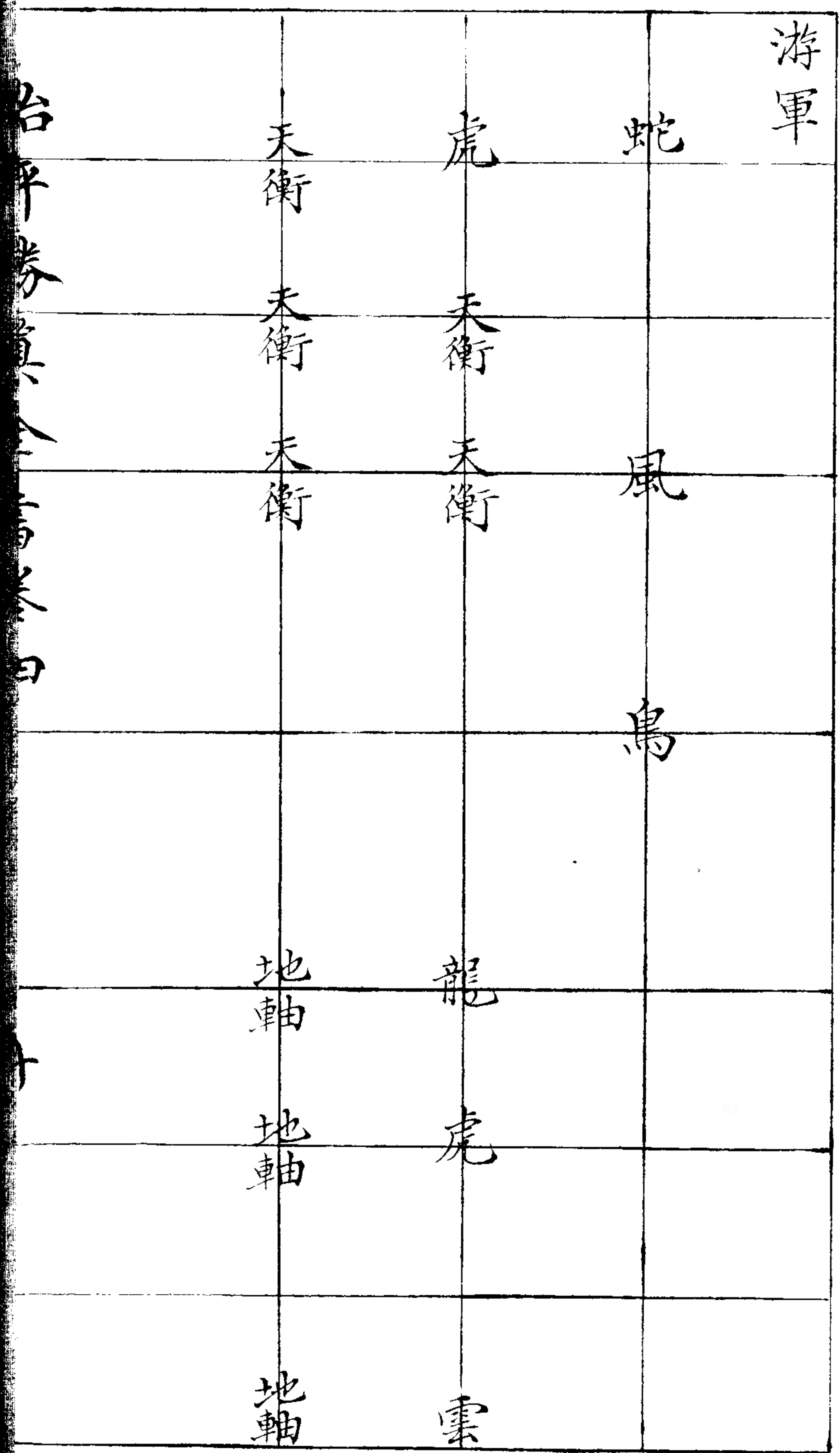

太平御覽卷之...
 卷之...
 卷之...

	蛇	虎	天衡
		天衡	天衡
	風	天衡	天衡
	鳥		
		龍	地軸
		虎	地軸
		雲	地軸

右握奇經雖存其齒不傳已久今採其說列而為齒恐未必與古合式更俟識者參之

續握奇齒

角音二

初警衆 末收衆

草音五

一持兵 二結陣 三行陣 四趨陣 五隱

金音五

一緩鬥 二止鬥 三退陣 四背陣

魔法五

一元 二黃 三白 四青 五赤

旂法八

一天玄 二地黃 三風赤 四雲白

五天前上六天後上七地前上八地後上
元下赤 元下白 元下青 元下赤

陣勢八

二草二金為天 三草三金為地

二草三金為風 三草二金為雲

四草三金為龍 二草四金為虎

四草四金為鳥 五草四金為蛇

此八陣各用金鼓之制

凡金草之間如一角音者在天為兼風在地為

兼雲在龍為兼鳥在虎為兼蛇加二角音者全

師進東加三角音者全師進南加四角音者全

師進北執音不止者行伍不整金草既息而角

音不止者師並旋轉天員布不動前為右後為

左天地四望之屬是也風象天居兩端其次風

其次雲左右相向是也公孫宏曰地為靜地乃
方布風雲各在後衝之前天居兩端其次地居
中間兩地為北是也地為動為從天陣變為地
陣張形布勢破敵攻圍不定其形故為動也雲
象龍縱布兩天兩天次之縱布四地四地次之
天後地縱布四風四風扶天地之左右天前衝
居其在左雲居兩端人多傳韓信註釋者與此
微有差異而又有范蠡樂毅之說相雜今亦錯

綜于其中其於部隊或三或五或三千或五千
陣畝如此變通由人其八陣用方員法以寡禦
衆陣法面面相向背背相承騎在其間出奇突
擊馬隆以千步兵卒敗羗萬騎用此術也

三十二隊天冲

十六隊風

八隊天前冲

十二隊地前冲

二十四隊地軸

八隊天後冲

十二隊地後冲

十六隊雲

以天地前冲為虎翼天地後冲為飛龍風
為蛇蟠雲為翔鳥以天地下八重為列或
分為八或合為一天員布前為左後為右

握竒陣記

握竒之法觀于易象其為形其布列本于先天
後天對待而起數天地定位放首布乾而坤山
澤通氣故次布兌而艮雷風相薄故次布巽而
震水火不相射故次布離而坎布于乾坤之外
四陣為天天包乎外也布于乾坤之內四陣為
地地載乎內也布于兌巽艮震之外四陣為風
雲風鼓於天而變化雲出於地而飛揚也布於

離坎之外四陣為天冲卯酉相射之義也布于
兌艮巽震之內四陣為天衡衝者天之器璣璇
而居其所也布於離艮之內四陣為地軸軸者
車之樞輪轉軸而執其中也規環為負對待為
直直而布之故曰縱布也其軍九其陣六十四
其形負其象為龍乾為首坤為尾兌艮震巽為
四足坎離為兩翼奇者員之數也故曰握奇
縱者直陣象龍也三十二陽隊十六隊天衝八隊一三

十二隊陰地十二隊地軸二隊地冲八隊雲。天
風為蛇蟠雲天地以下八重以列敵即列于其
為鳥翔後奇兵以奇重於或分為八或分為一天員布
列不動于前地方布于後前為左後為右是也四望天
後居兩端其次布風雲左右相向也

李靖陣法

古今以來臨陣對敵每作四面陣周圍受敵以
為必啗若選擇銳而擊之其陣必破此非天殃
將之失也亦或作蛇陣背以隊伍步騎相接或
破一處即敗必全失大將避潰師之則移過於
下遂使驍勇小將無罪受誅今則立成定制各
立陣各部曲各分門各明竒正若失一陣斬一
將形勢既就諸陣相應猶手臂相救以此攻守

萬無一失中軍為黃中陣次之有前衝後衝左
突右擊白雲青龍大赤大黑推凶決勝先鋒破
敵以上除中黃之外餘十二陣以上應十二辰
大黑子 大赤丑 破敵寅 左突卯
青蛇辰 推凶巳 先鋒午 右擊未
白雲申 決勝酉 前冲戌 後冲亥
凡每八百人為一隊小方陣陣周圍十二隊每
隊五十人中間二百人并騎射長槍短兵等伏

在陣中隨便冲擊其為青龍青蛇白雲大赤大
黑既碍掩尾趁退每陣加騎射兵槍一百人凡
計馬步軍共一萬人成一大陣其中三千人是
騎射長槍馬軍除中黃大赤白雲青蛇之外餘
八陣每陣抽騎射弓弩一百人共八百人一充
游突軍挑戰亂兵引敵如兵少即于隊中加數
必要其存陣隊止即為營動即為陣也逢賊告
急鼓聲一發陣立成更不須煩勞陷陣此則應

變之法出入如神攻取皆勝所向無敵其小陣
皆有四頭每頭配勇將一人用戰鼓一面中立
大旂號凡每面必有賊來攻擊即諸陣相應欲
救南陣則南面鼓動八百人一時順向南轉東
西北同此只轉步兵騎兵不動每陣相去廣狹
一百步狀如街陌設詐挑戰引之令入則見背
他陣突出弓弩騎射長槍左右突擊前抄其胸
掩其尾是謂先為不可勝以待敵之一勝也已

萬全陣法

內三為方陣
二為右翼

一為方陣前鋒
三為左翼

一為後殿

凡中心連排方陣三每陣各一大將主之其陣
各方五百人各相去一里東西占十七里每陣
周圍二十里共計七千二百步每步五百步為
一地每地分用戰車一乘兵士二十二人三人
在車上四人掌拒馬四小牌四槍四劍四人掌
弩子床二四人掌步弩二四人掌掉刀二小牌

三人掌團牌三

一陣共計一千四百四十地八戰車一千四百四十乘地分兵士三萬一千六百八十人無地分兵士卒五千人以三千人為一隊計兵六千為六隊其兵七隊于陣內列拒馬五千七百六十櫓五千七百六十劍五千七百六十床子弩二千八百八十步弩五千七百六十棹刀二千八百八十小牌八千六百四十步刀四千三百

二十團牌四千三百二十望樓八座每座置望子十人共計八十人凡陣之四面列戰軍榜牌及諸兵器皆持滿外向軍中貯糗糧軍中所用之物又每隊四面皆一門為臨時啓閉之節東西梢陣各用騎兵萬人解鐙分為兩行前行配五十騎為一隊計一百二十五隊每隊并每隊占地五十步計六千二百五十步計一十七里一百三十步後行配三十騎為一隊計一百二

十五隊每隊眼占地一十五步東西占地一十七里九十步三路探馬計三十隊每隊路各浮番子排列計一百五十六騎輕騎七千五百人騎槍七千五百條團牌七千五百面劍三千七百五十口東西陣各劍一千八百七十五口骨朶三千七百五十條東西梢陣各骨朶一千八百七十五條前後陣騎各用騎兵五千解鑿分為兩隊前行配五十騎為一隊計六十四隊每

并隊眼占地六十五步共計六十二隊占地四百三十步計一十六里後行配三十騎為一隊計六十二隊占地計四千零三十步計一十六里七十步騎後行配三十隊為一隊計六十二隊占地同前

凡用兵士十四萬九百三十人以十一萬三百八十人充為步內以二百四十人充望子以三萬零五十人充為騎內以六百五十人充探馬

大宋平戎方全陣圖

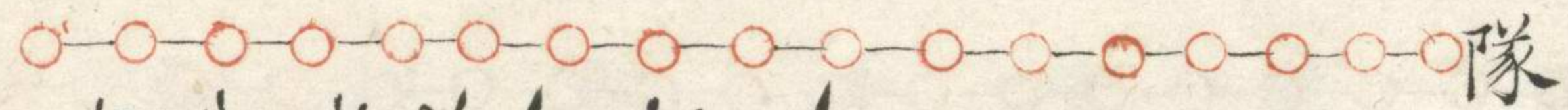

前行每隊分五十人

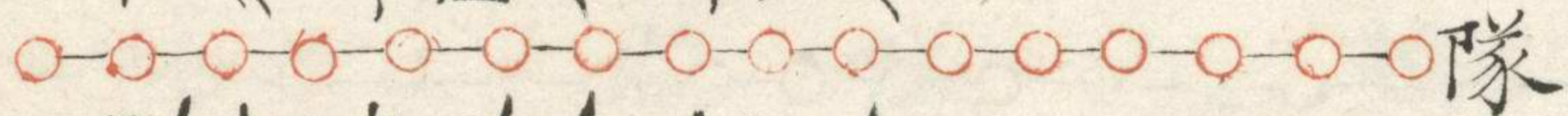

後行每隊分二十人



並五隊分為點

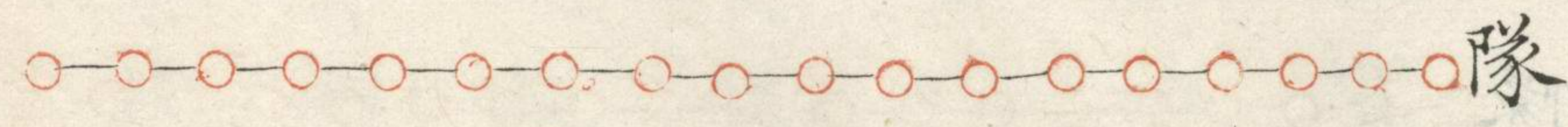
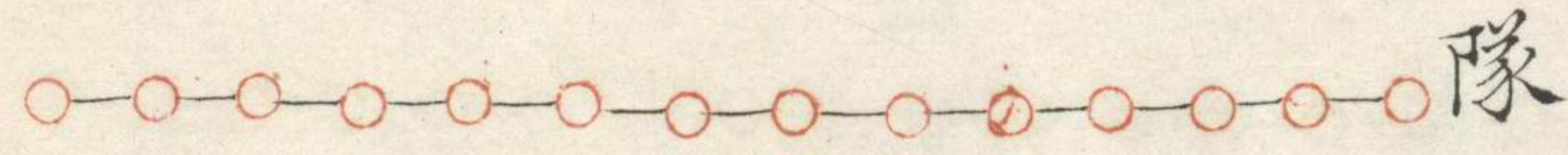
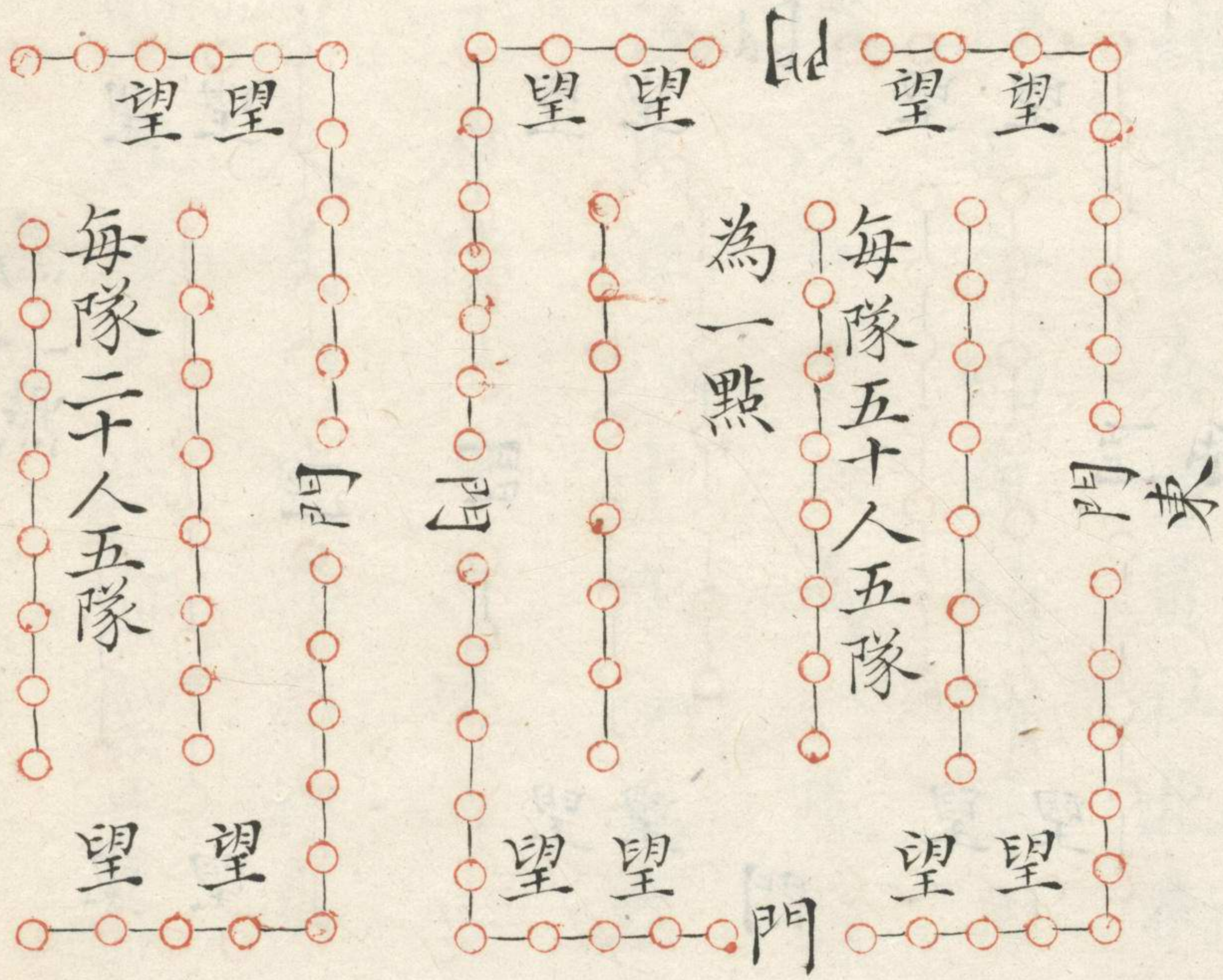
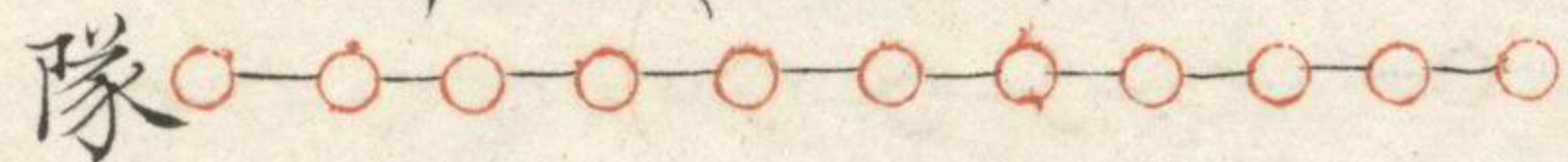

古... 卷四

二

宋朝八陣法

八陣者蓋本裴緒新法合方員牡牝衝方罟置車輪雁行之八陣也今約李靖陣法用一萬四千人為之馬步軍以五十人為一隊計三百八十隊步軍二百隊馬軍八十隊分為左右翼候左右前後七軍凡布陣一平占地二步一馬縱橫二步陣中每十人為列皆面面相向背背相承陣間容陣隊間容隊大抵前禦其前後禦其

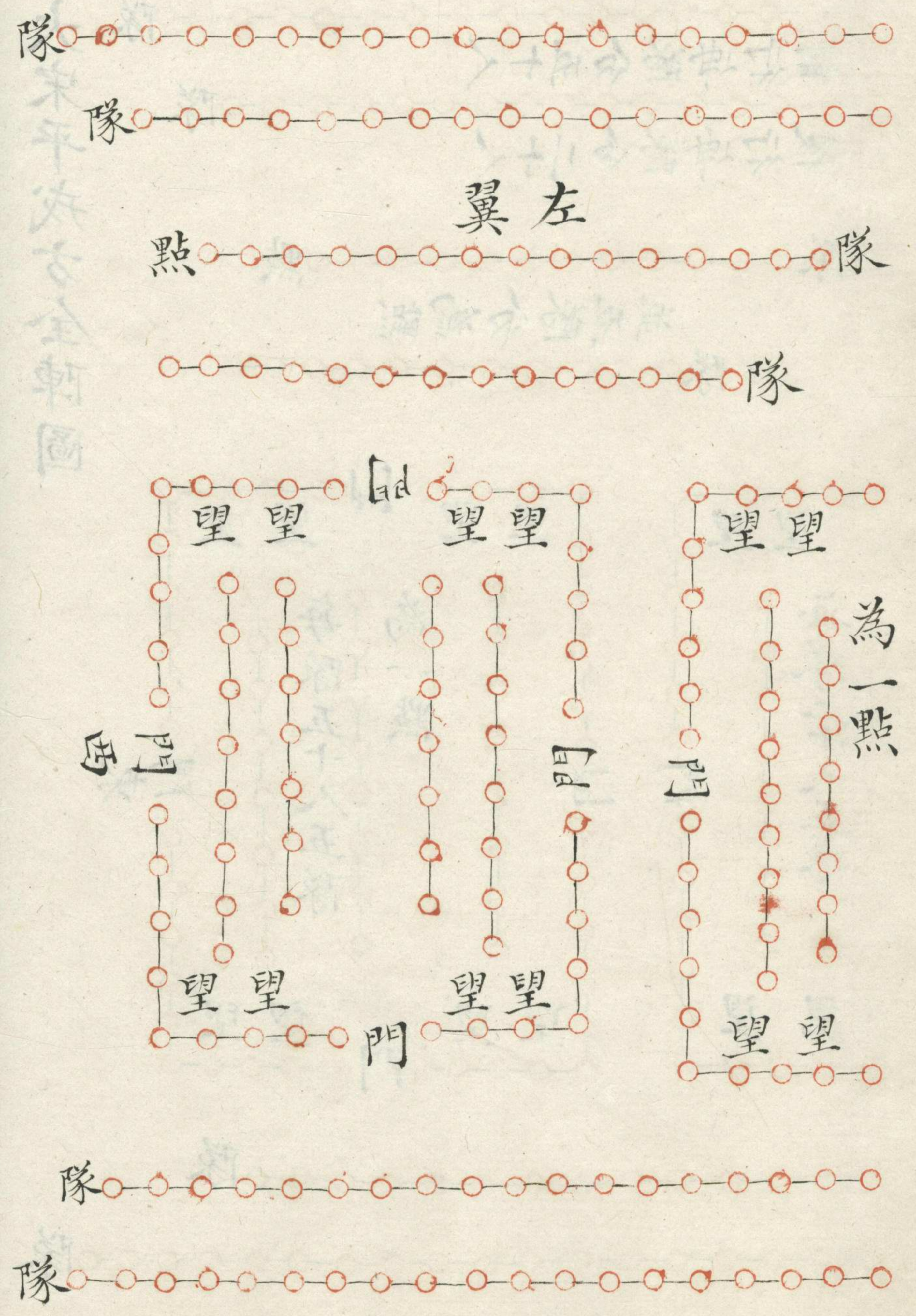

後左防其左右防其右有八門四頭八尾觸處
為首敵冲其中兩頭俱至者也其駐隊者今之
陣脚兵也戰鋒戰隊跳盪奇兵者即今之陣內
戰兵無地分兵也左虞候右軍者即今之先鋒
策先鋒將也前軍後軍即今之左助將右助將
也左虞候左軍者即今之殿後策殿後將也但
古今異名學者惑而難曉每出陣則馬迭用更
戰更息循環無窮戰鋒隊出則為銳鋒狀如鼎

足左右戰隊各分為兩列如雁行之翼故以正
合以奇勝者陣也金鼓之嚴衛將帥之大防奇
兵之機要奇因止則出不意掩不備欲圖西北
先擊東南視彼虛實冲其心腹可以決勝矣

諸葛亮八陣記

八陣之法孔明則河圖之員而分為四層則洛書之方而分為九軍則井田公私之制而分中外之營則後天卦位而定四奇四正西北乾卦也曰天陣西南坤卦也曰地陣東南巽卦也曰風陣東北艮卦也曰雲陣東方青龍也曰龍陣西方白虎也曰虎陣南方朱雀也曰鳥陣北方玄武也曰蛇陣中央為中軍陣大極之位也中

軍四象為正四獸為奇四象四獸各以六陣相從或四象七陣四獸五陣中軍為大將所居中四陣為餘奇大將所握別為游騎十四陣以係八陣之後陣有八門開闔出入以為變化南正位手北正足中正身前奇首後奇尾左右奇翼游騎爪牙首尾伸縮以為節也兩翼翕張以權也氤氲變化為方員曲直銳名雖各殊不外八陣分合也

諸葛孔明瞿塘方陣辨

黃帝握奇番員員者分表裏也孔明八陣番方者定八向也員陣以裏為正以表為奇故名內陣曰地曰軸曰衡取靜之義也名外陣者曰天曰衝曰風雲取動之義也方陣以四隅為正四方為奇名曰四正為天地風雲者乾坤巽艮之位也名曰四奇為龍虎鳥蛇者震兌離坎之位也是則孔明之天地風雲非軒轅之天地風

雲軒轅之地軸衝衝非孔明之龍虎烏蛇欲論
握竒只求其法于內外勿雜以龍虎烏蛇之稱
欲論八陣只求其法于八面勿混以地軸衝衝
之號斯為兩得之

唐太宗曰陣數有九中心零者大將握之四向
八向皆準取焉陣間容陣隊間容隊以前為後
以後為前進無速奔退無遽走四頭八尾觸處
為首敵冲其中兩頭皆救起於五而終於八此
八陣之法也

黃帝縱布握奇陣

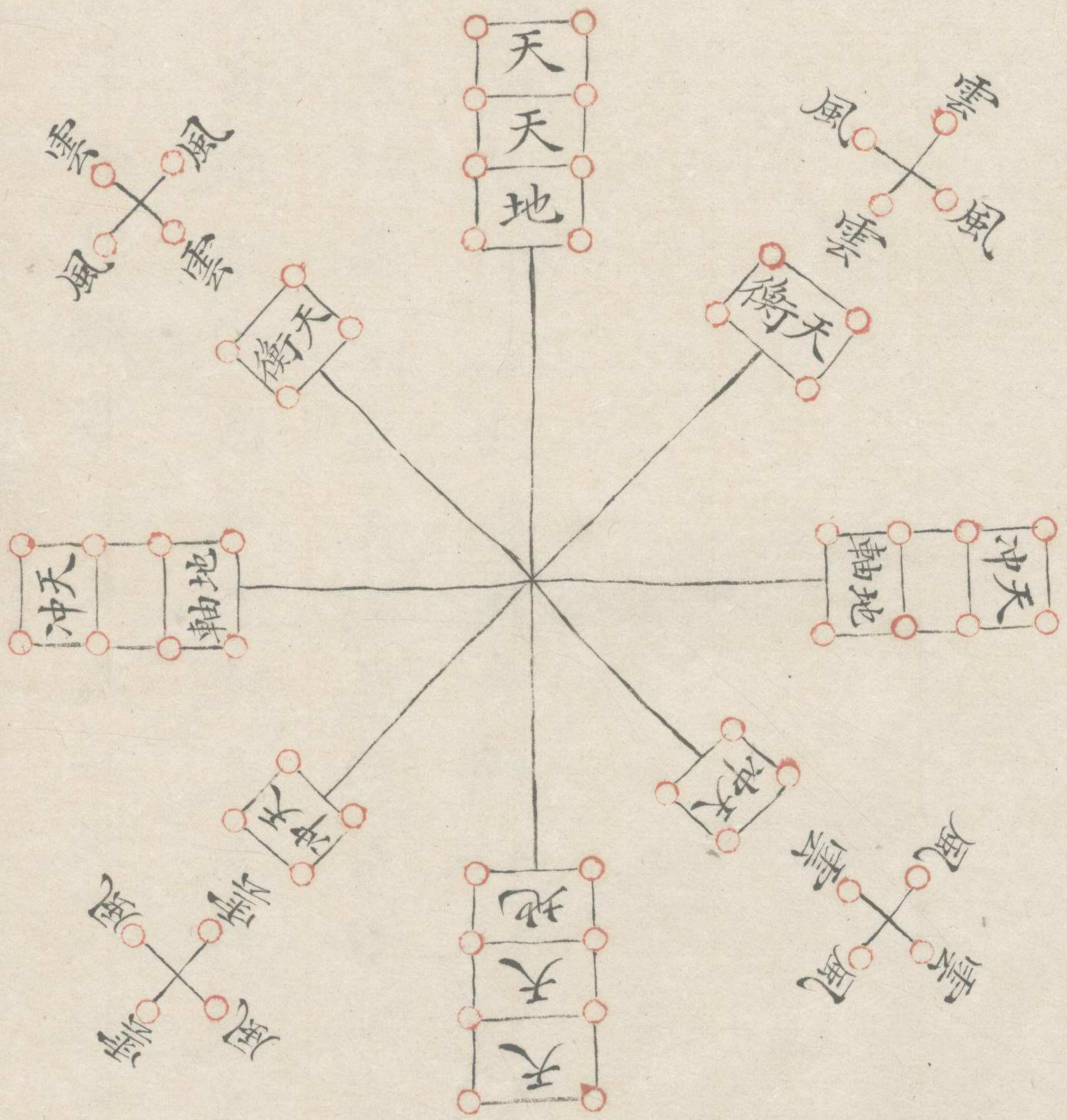

皇極經世一書卷四

皇極經世一書卷四

黃帝握奇經曰縱布二天天二次之縱布四地
 次于天後縱布四風挾天地之左右縱布四雲
 起天地之四維縱布天衝居其左右縱布天衝
 居其前後縱布地軸居其中間
經文六十六字係風后所作

孫武子吳之八陣配合河圖數

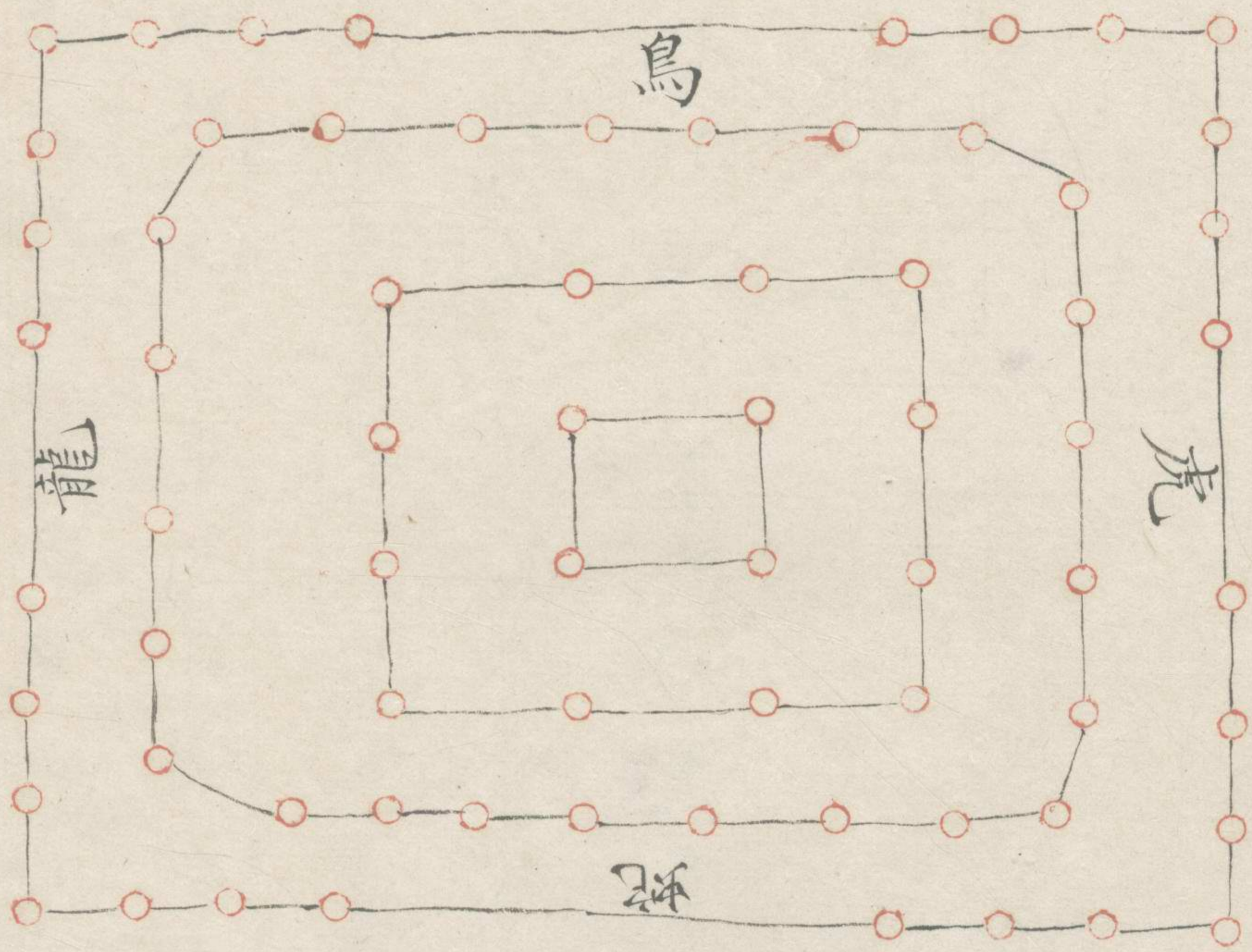

孫武子吳之八陣配合河圖數
 孫武子吳之八陣配合河圖數
 孫武子吳之八陣配合河圖數

黃帝握奇內員外方孫子乘之內外俱方八八
 相乘六十四卦故名乘之外圍二十八陣為四
 正正各七陣四隅居之次圍二十陣為四奇奇
 各五陣四方居之三圍十二陣為中軍裏圍四
 陣為握奇大小相包寡眾相裏奇正相涵一分
 一合而變化出矣

分陣隊第二勢

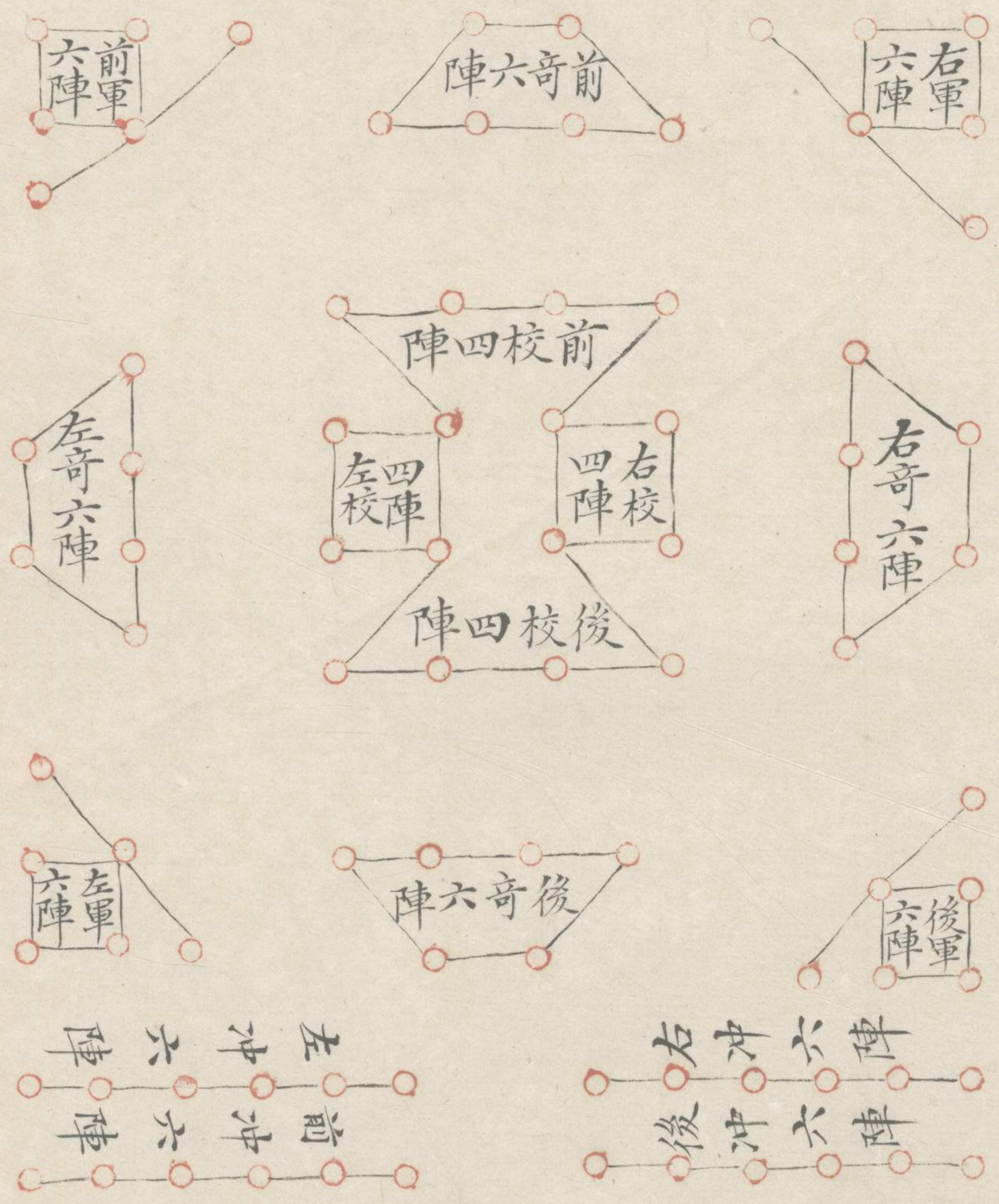

太平御覽卷四百
 卷四百

陣法正宗圖

十八勢其陣隊分數將校名色戰守節度後約為法以係鈴箭之後

定將校第二勢

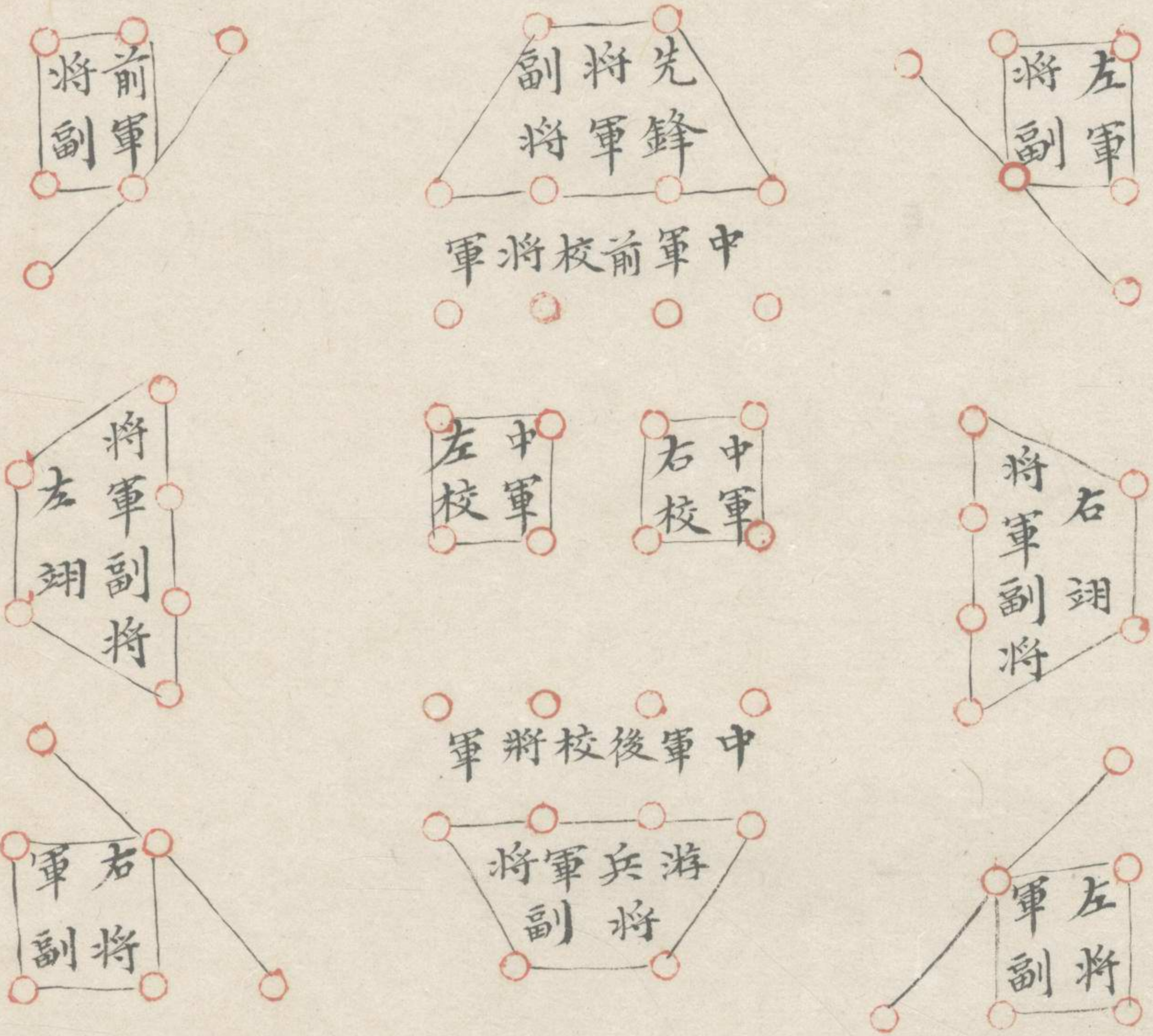

酉 申 未 午 巳 辰



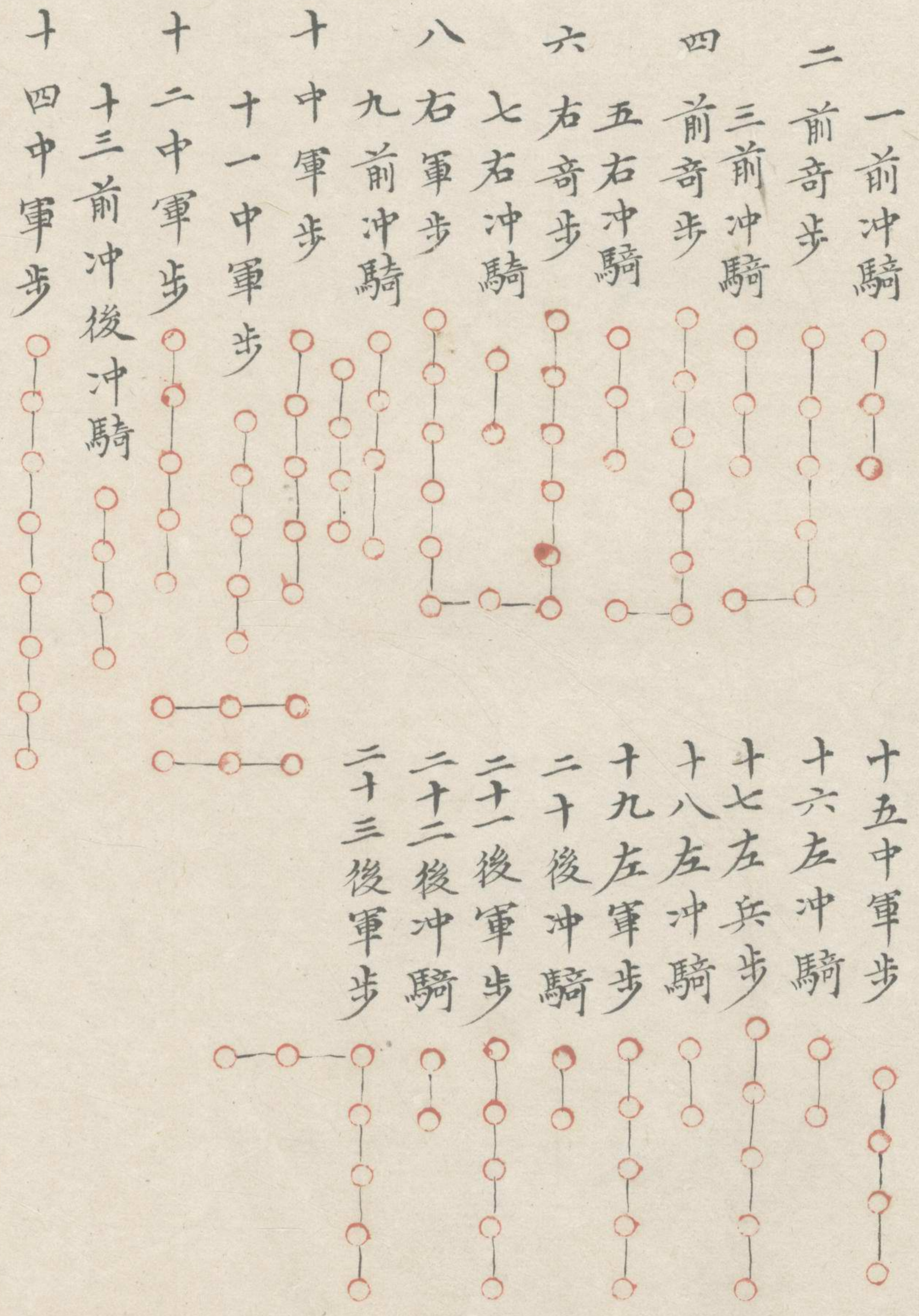

營 柵 第 四 勢

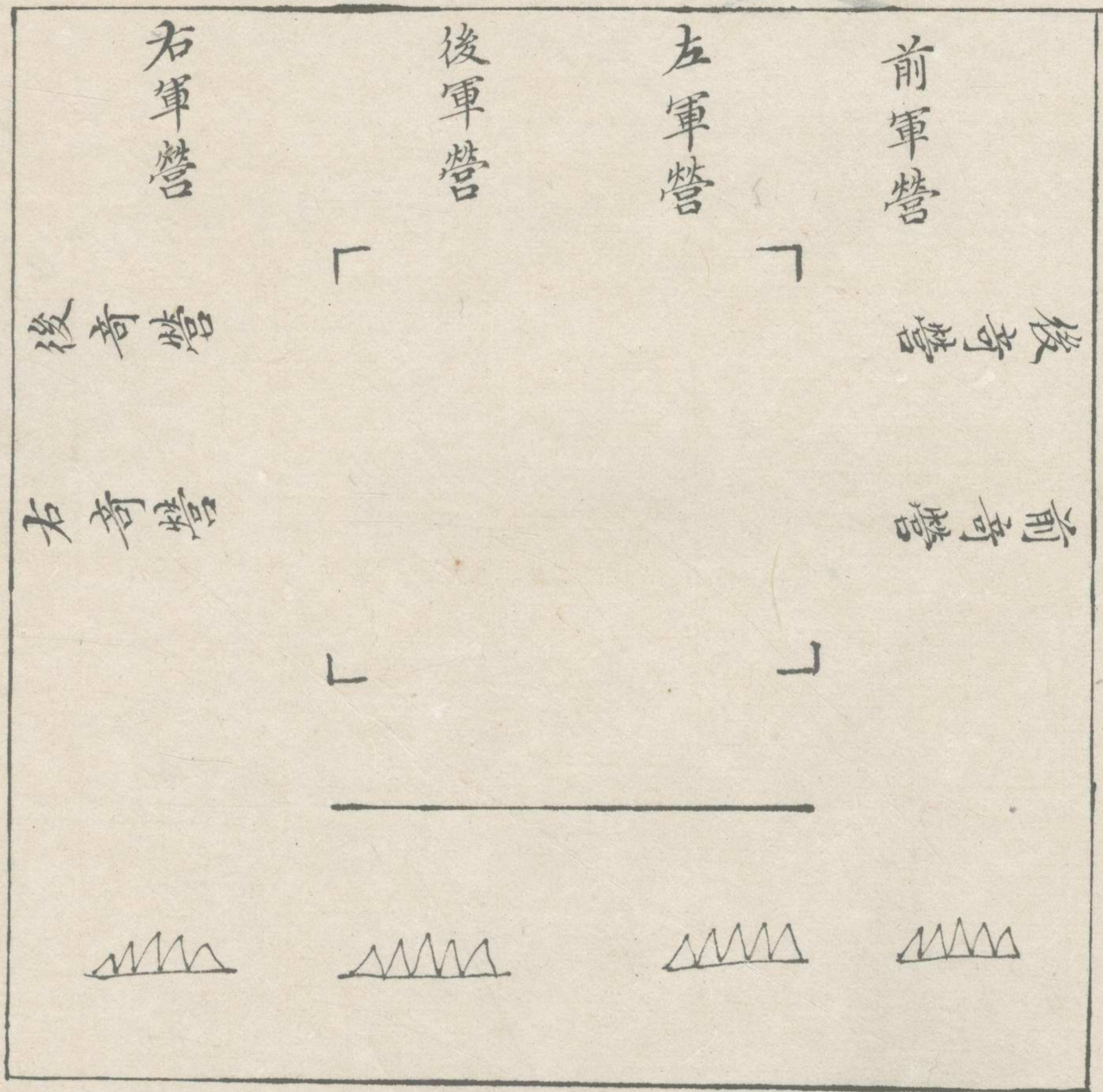

前 冲 六 陣 先 結 陣 行

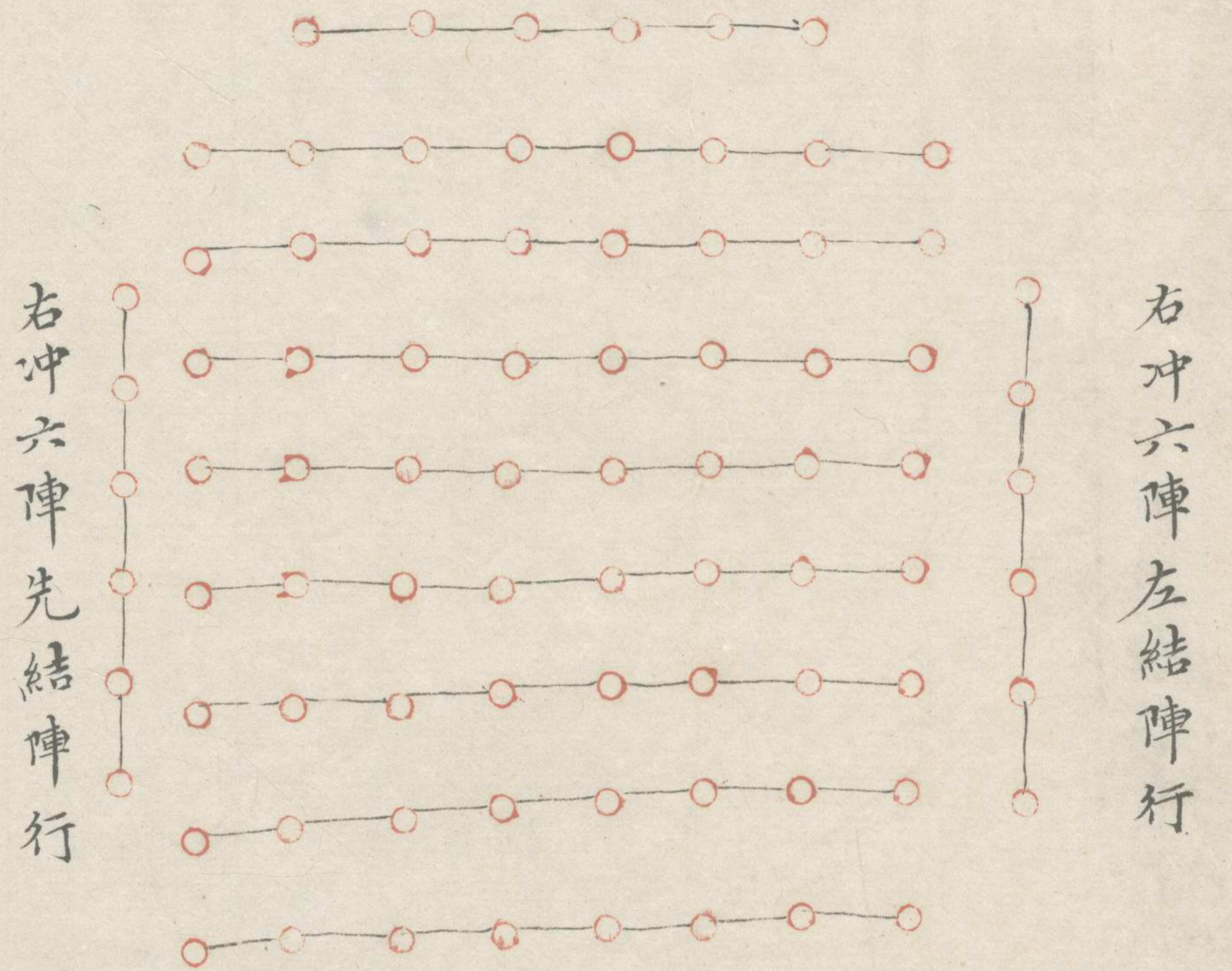

後 殿 陣 六 冲 後

初 布 陣 五 勢

冲前拒前

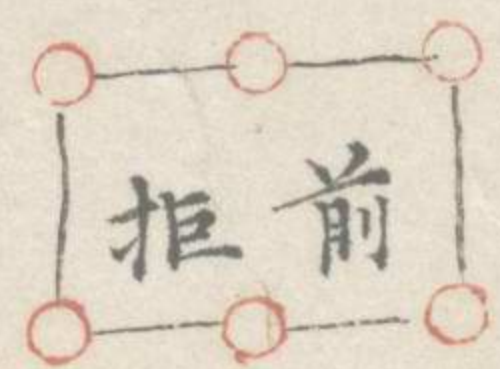

冲前鋒先

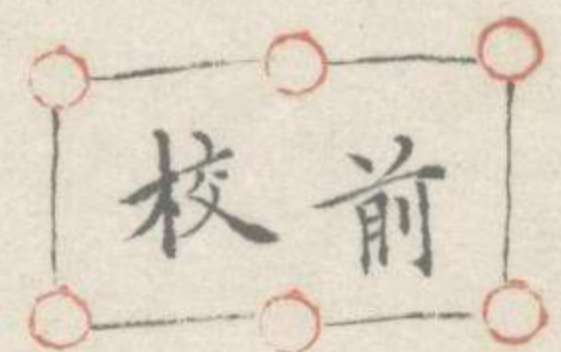

冲右拒右

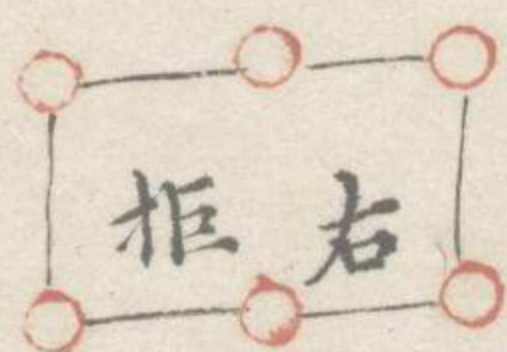

冲前軍中



冲右軍中

冲左翼左



冲右翼右

校後

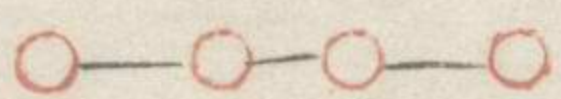

冲後軍中

冲後軍中

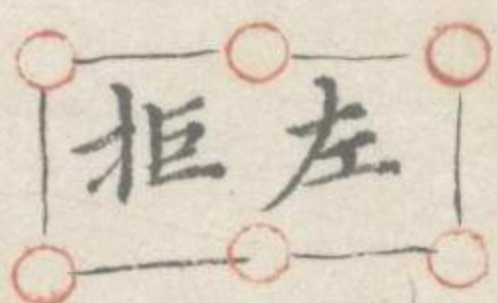

冲左拒左

冲後奕游

冲後拒後

勢六第敵待兵敵

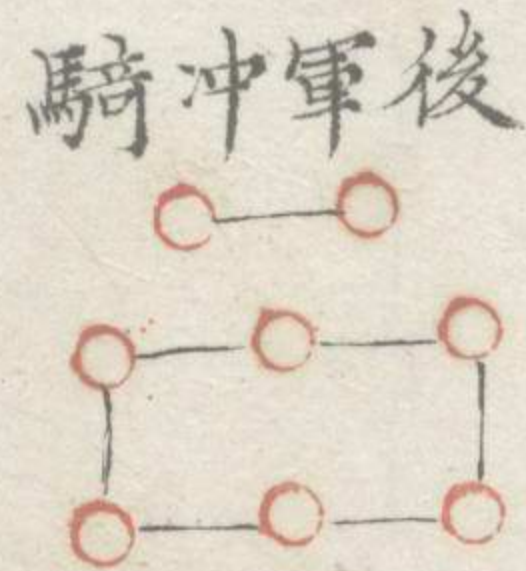
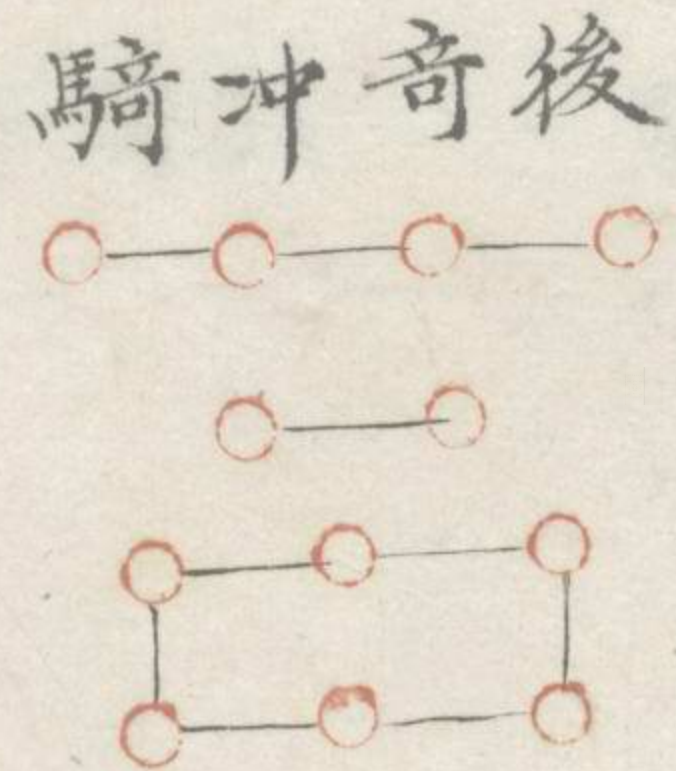
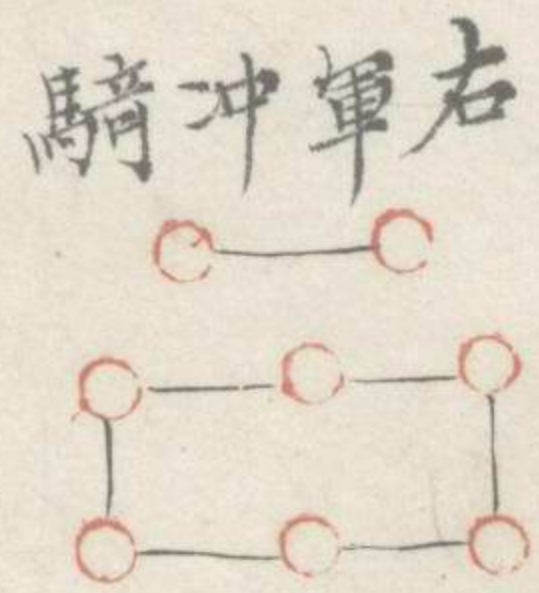
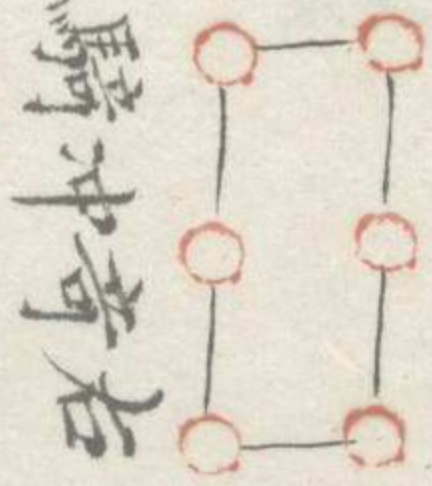
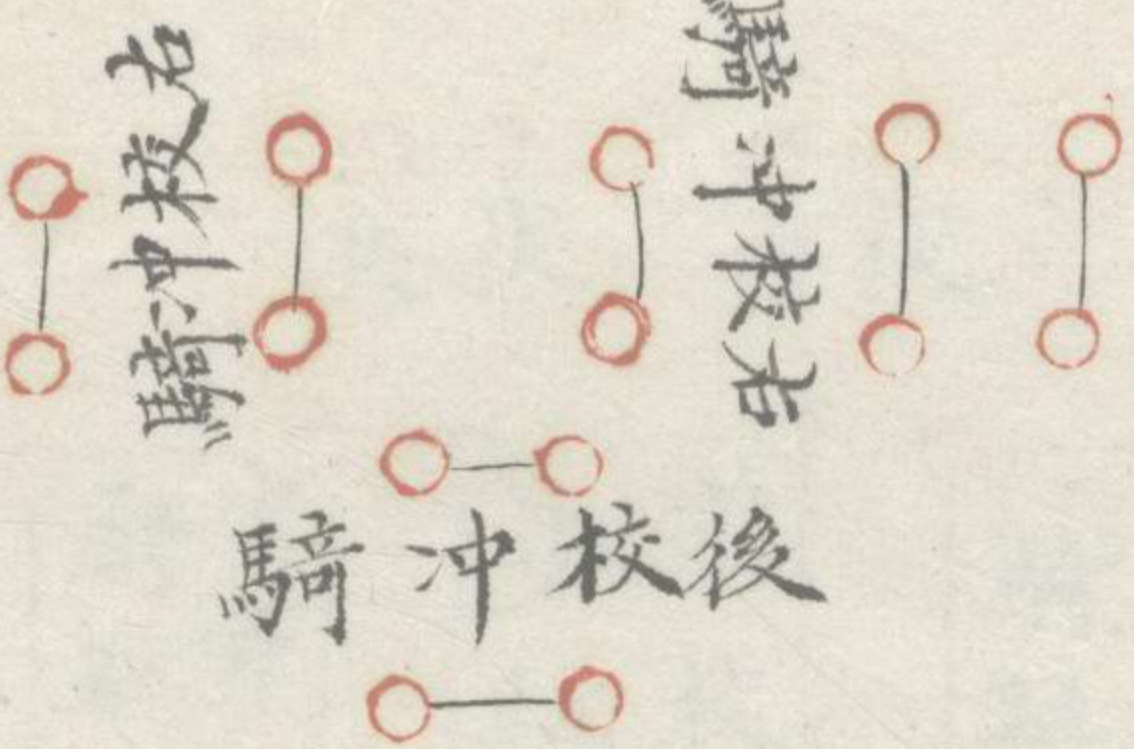
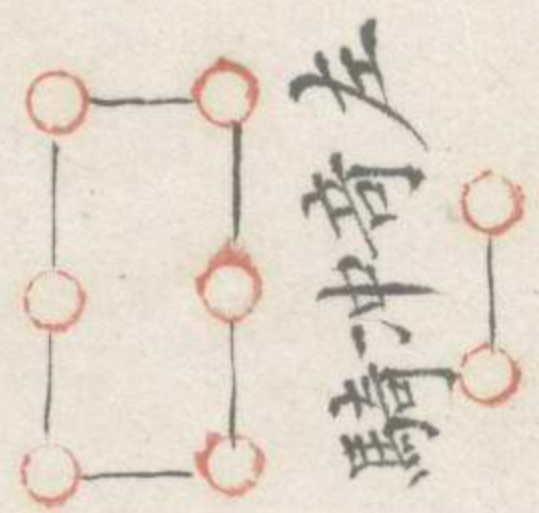
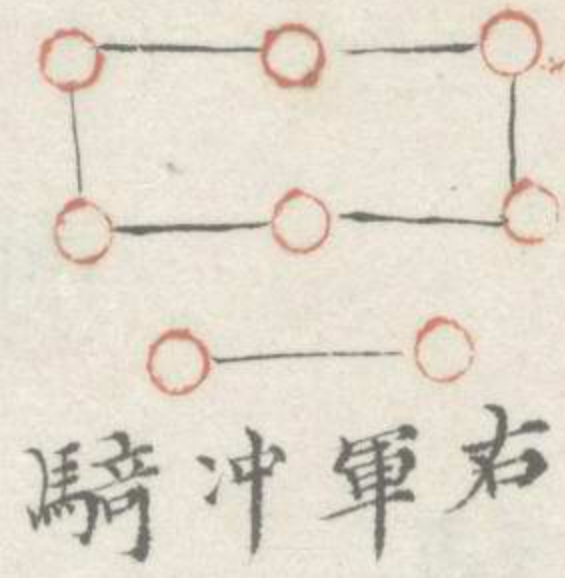
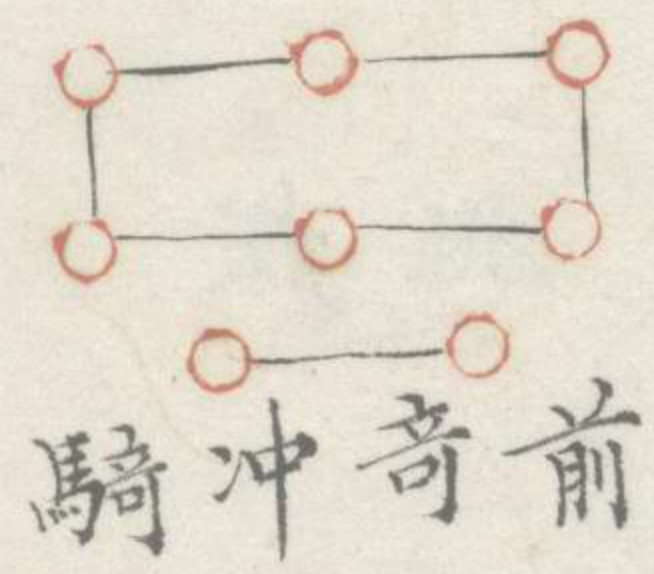
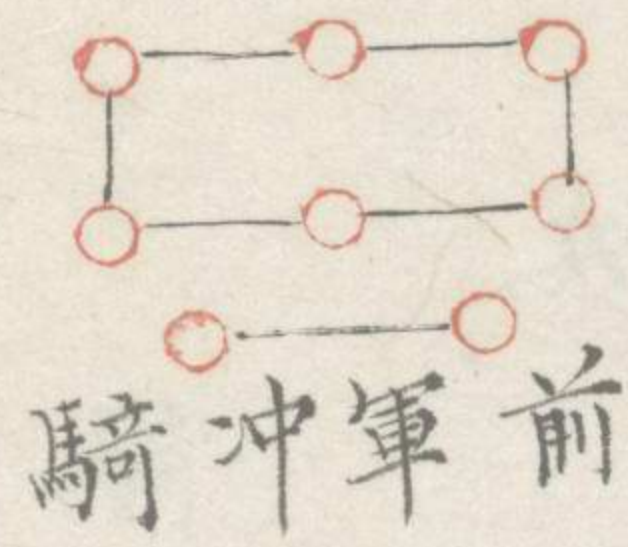

嚴陣挑戰第七勢

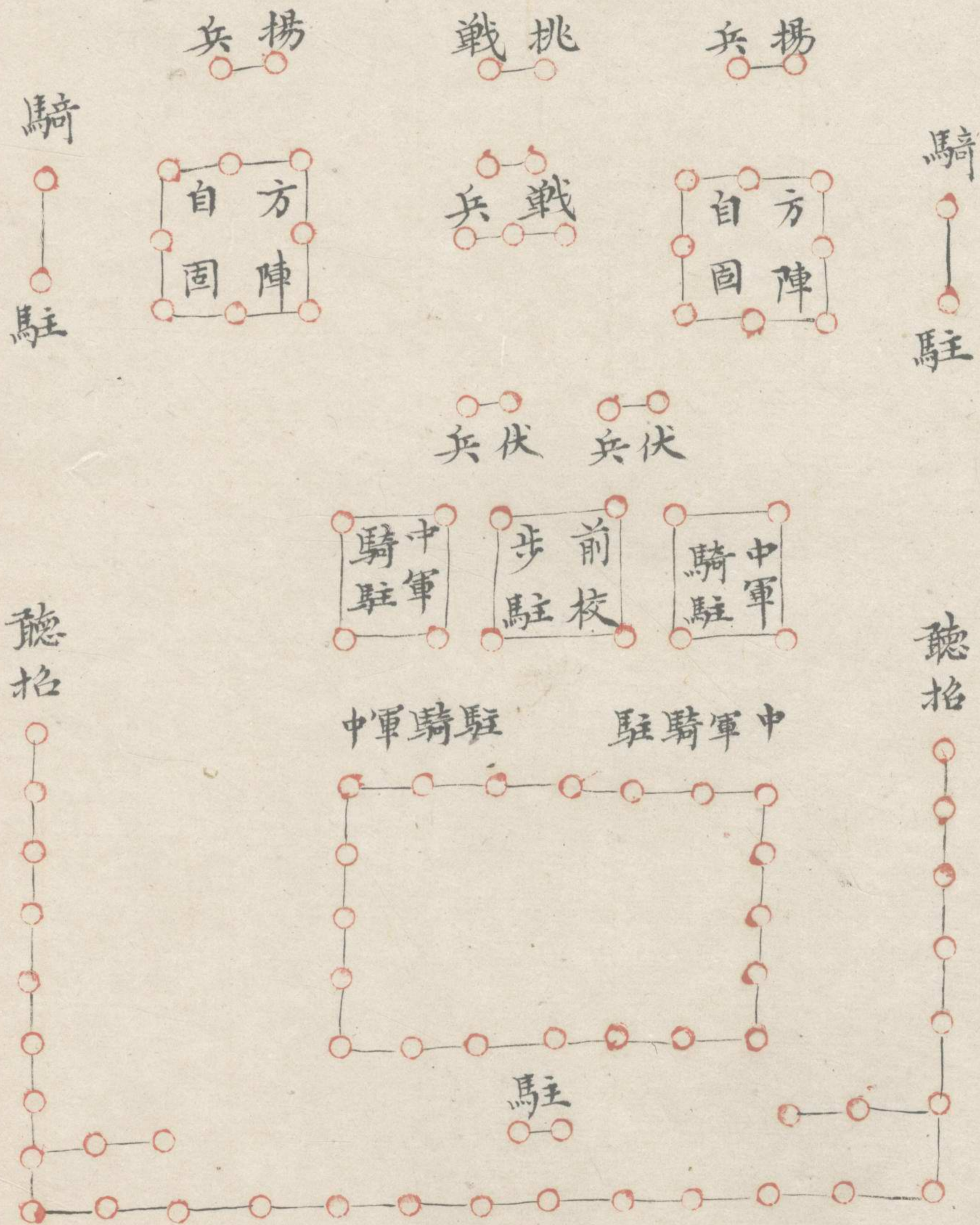

嚴陣挑戰第七勢

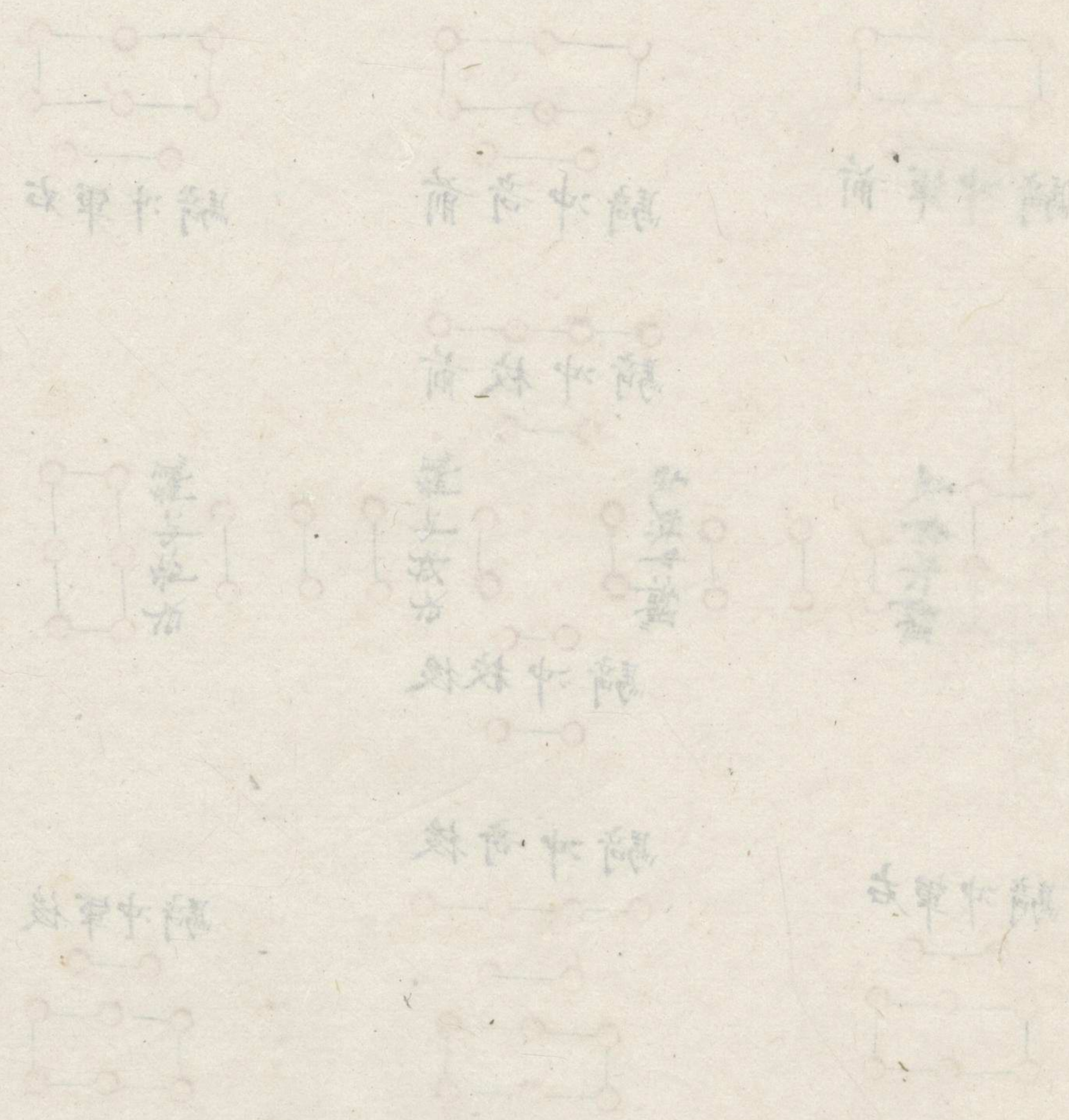

先鋒應敵第八勢

備

戰

備

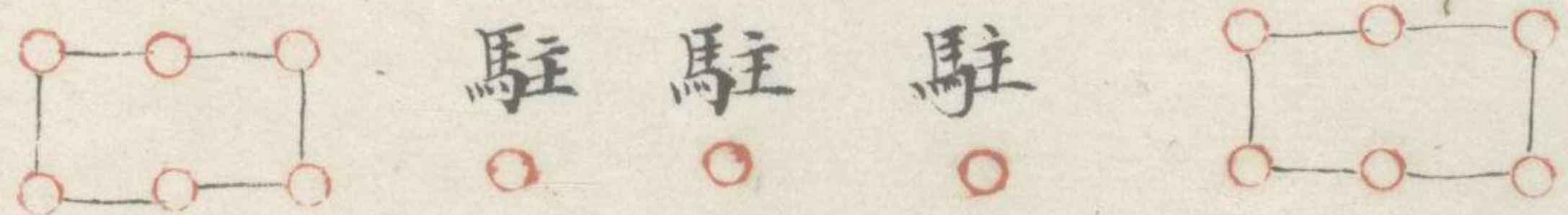
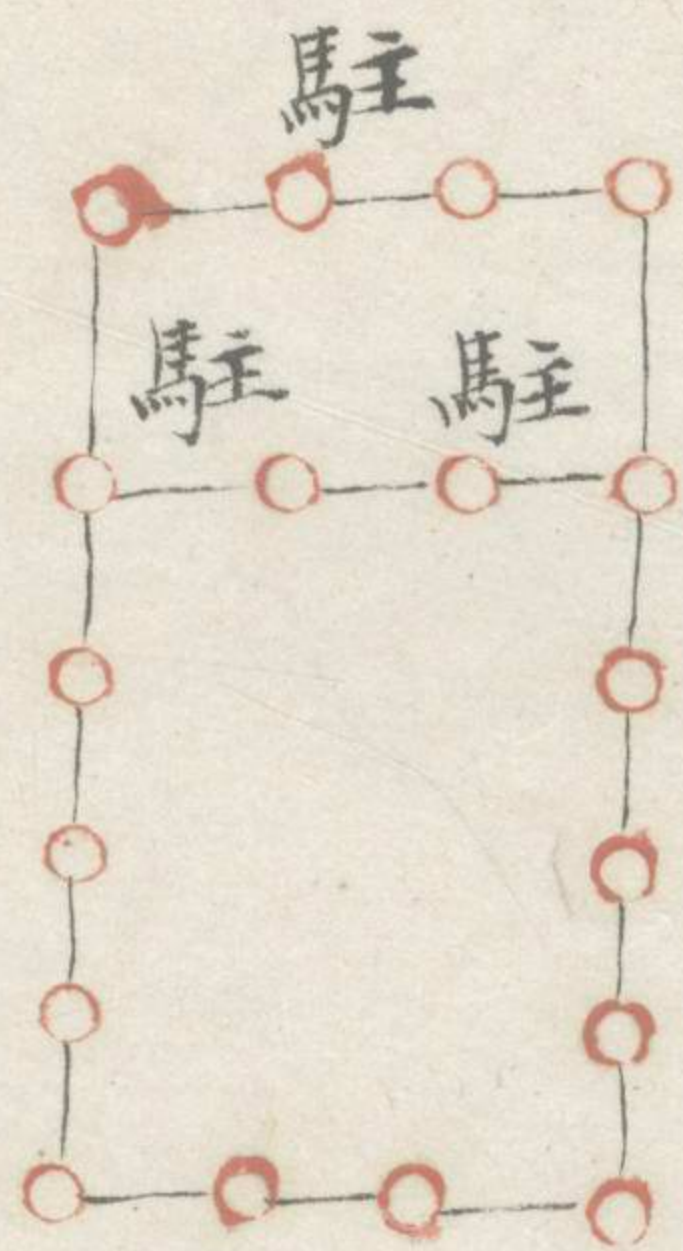
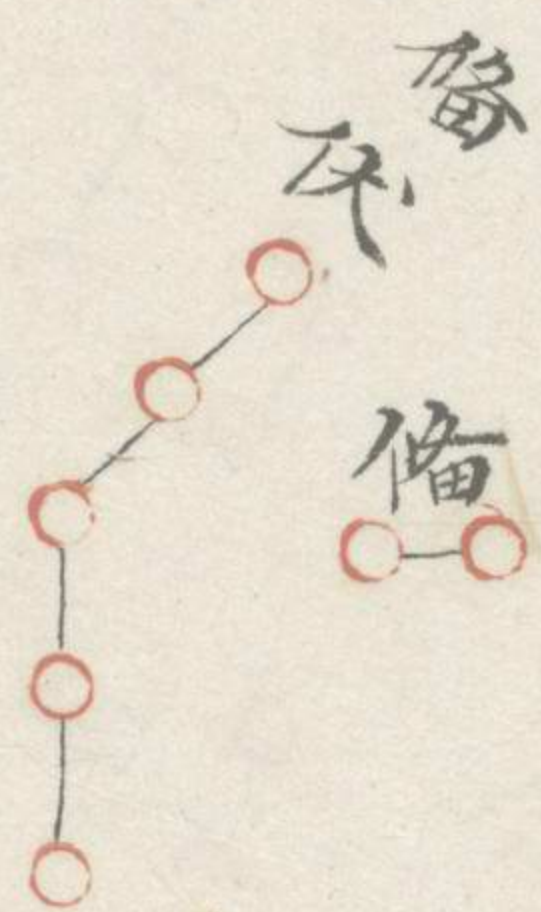
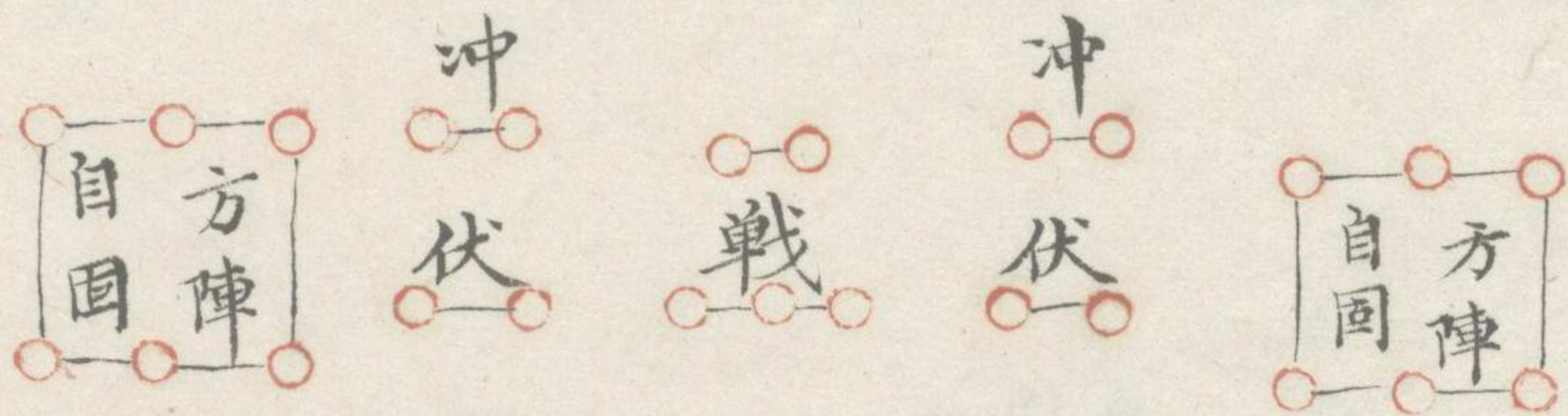

太平卷真全書卷四

三

敵攻左哨第九勢

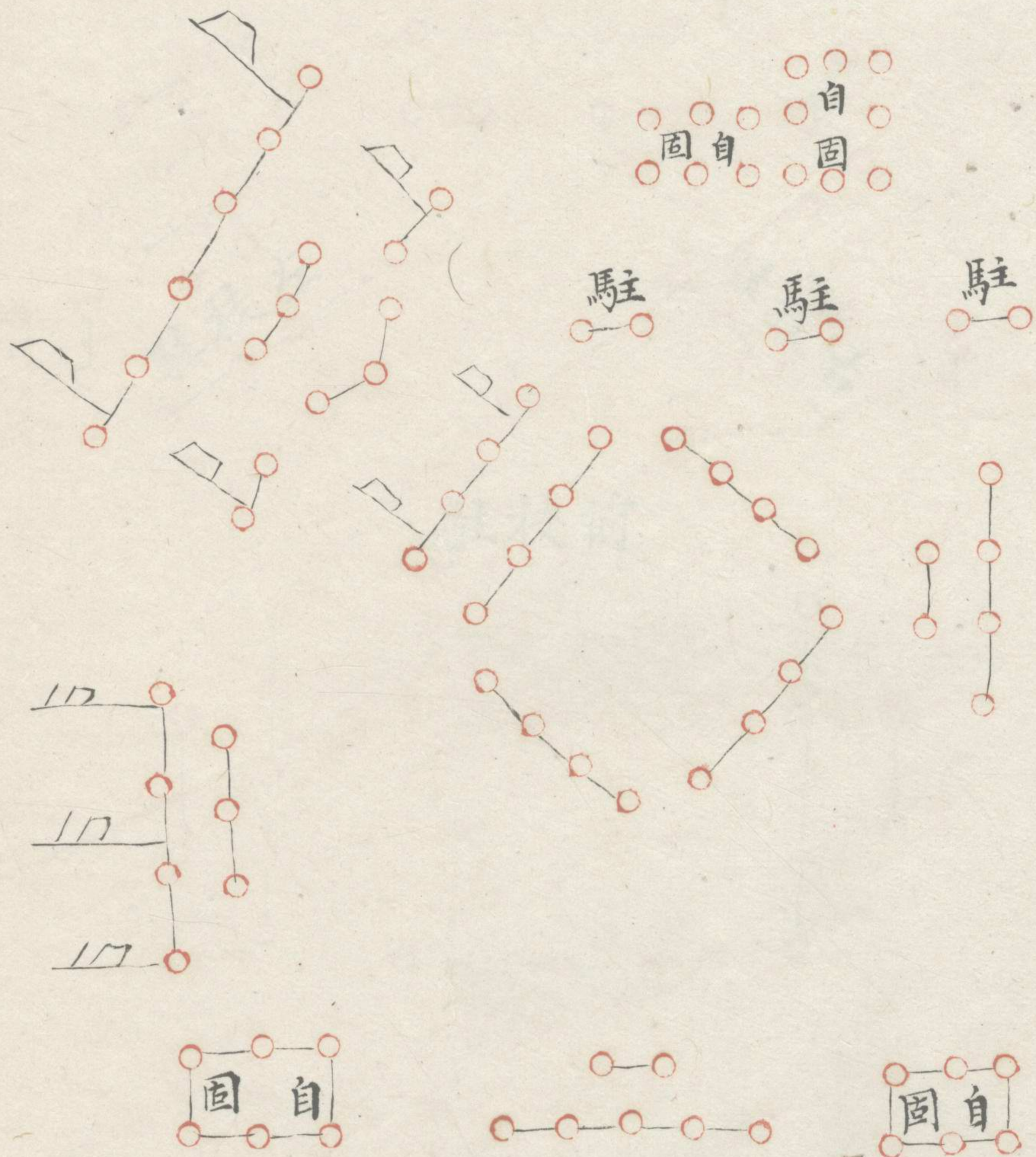

台平券真全書卷四

三十八

大程真端宗八林

謝 輝 謝



敵攻左哨第九勢

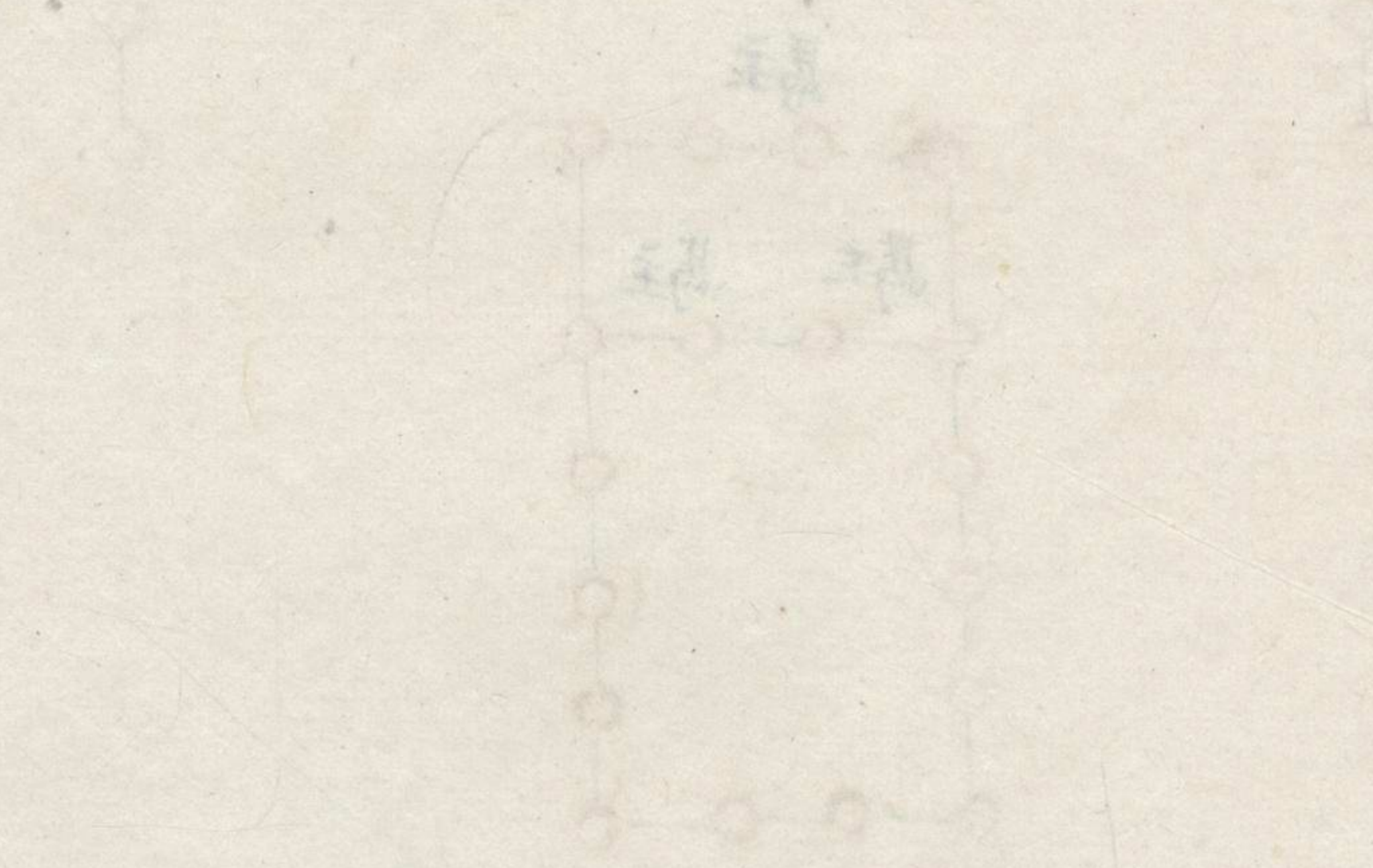

自固 固自



敵攻兩哨第十勢

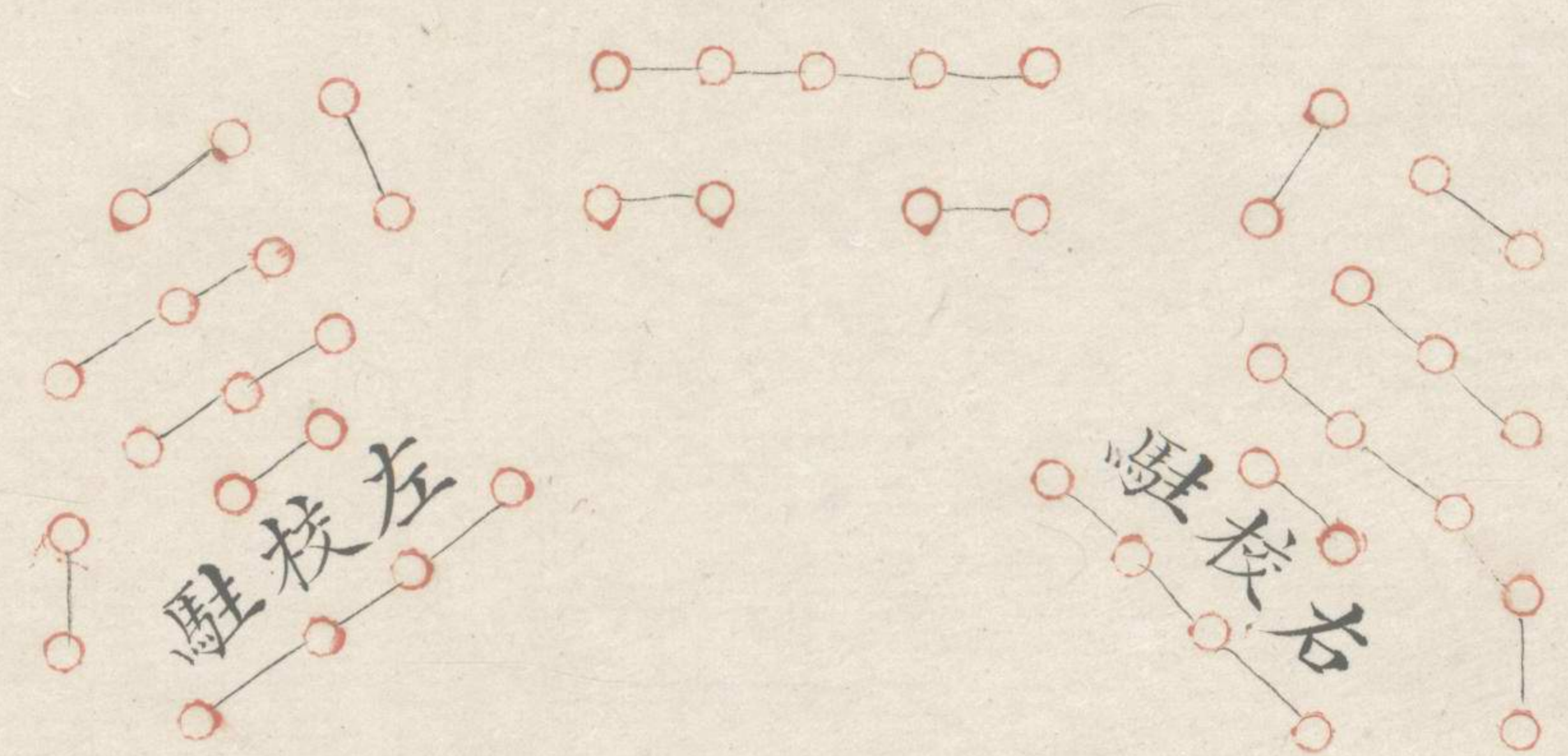

駐校前

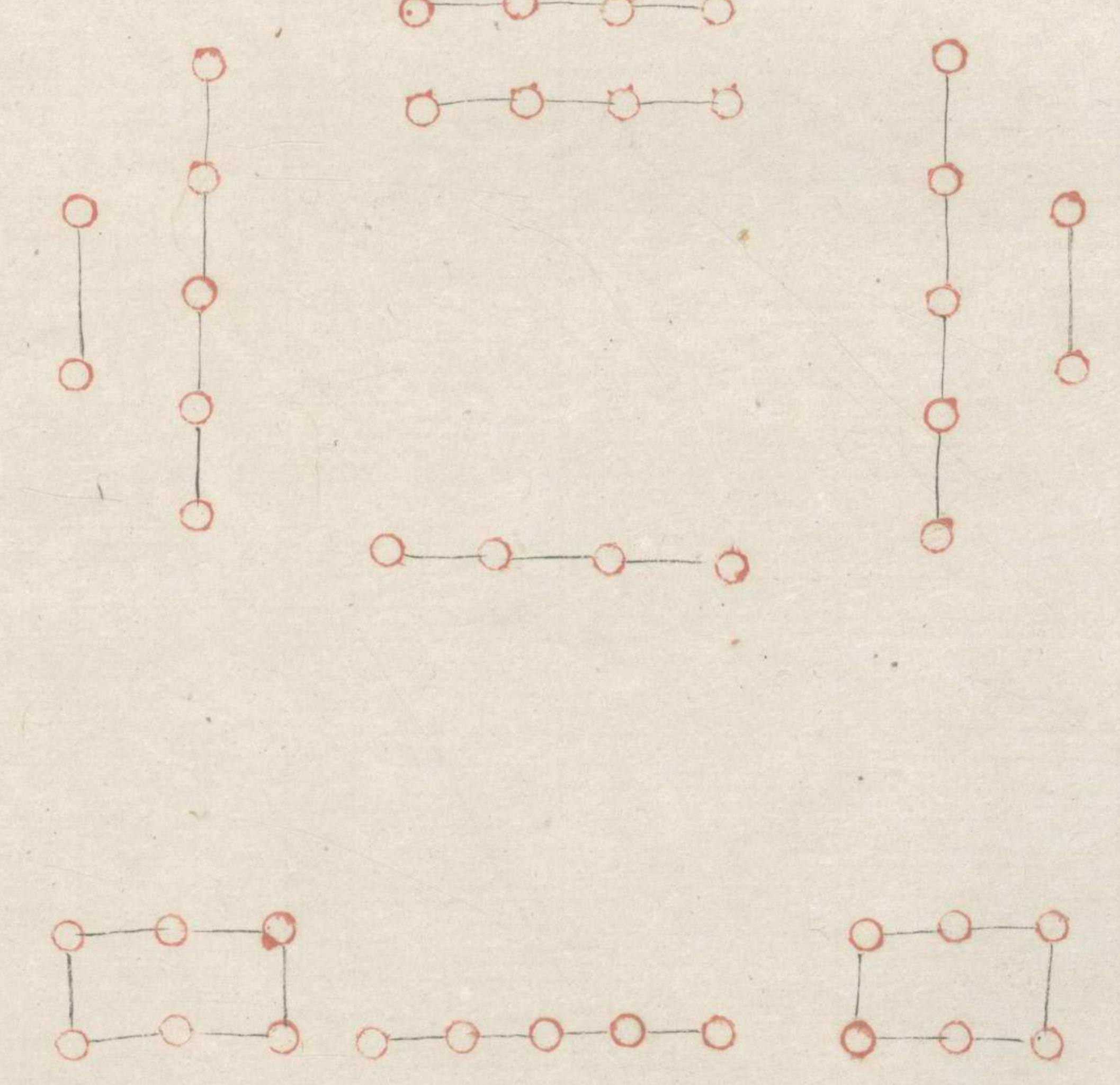

敵攻兩哨第十勢



再合右奇迭戰一十勢

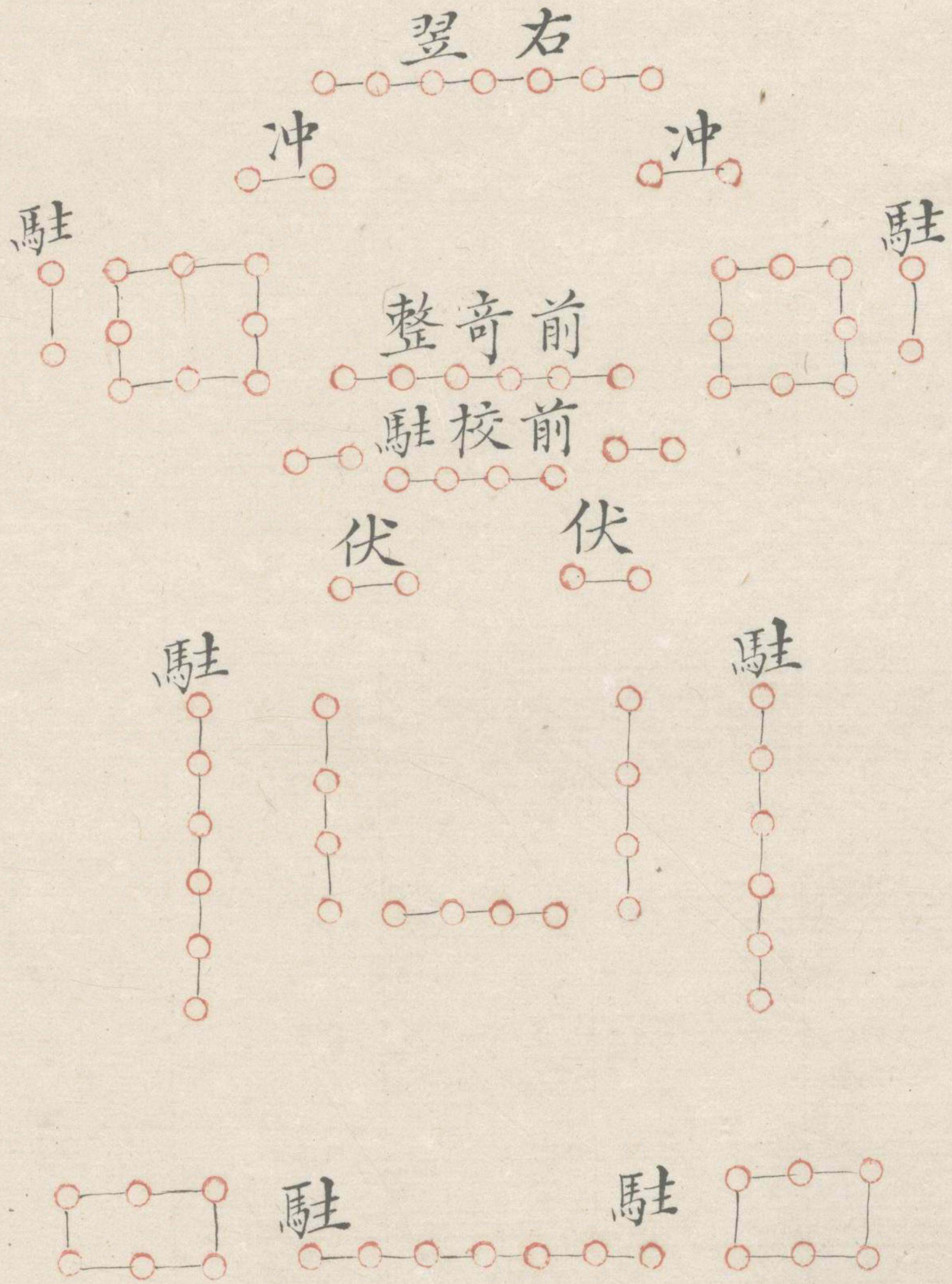

台... 勢... 卷... 四

三合左奇迭勝二十勢

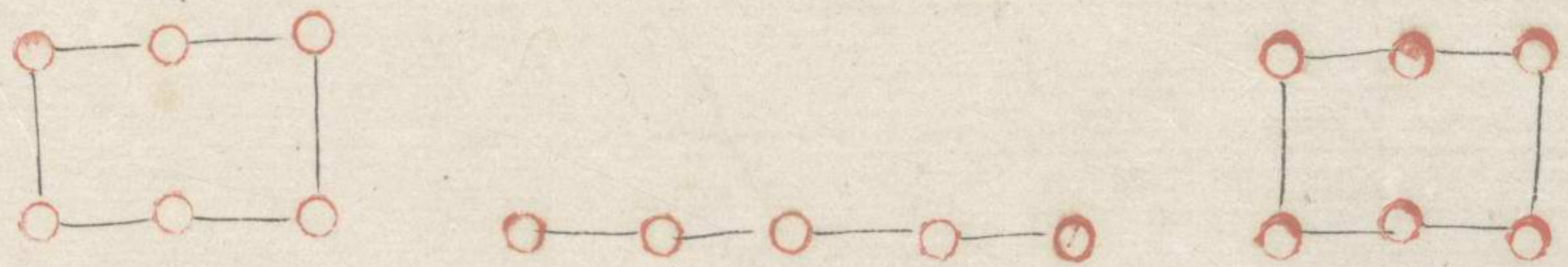
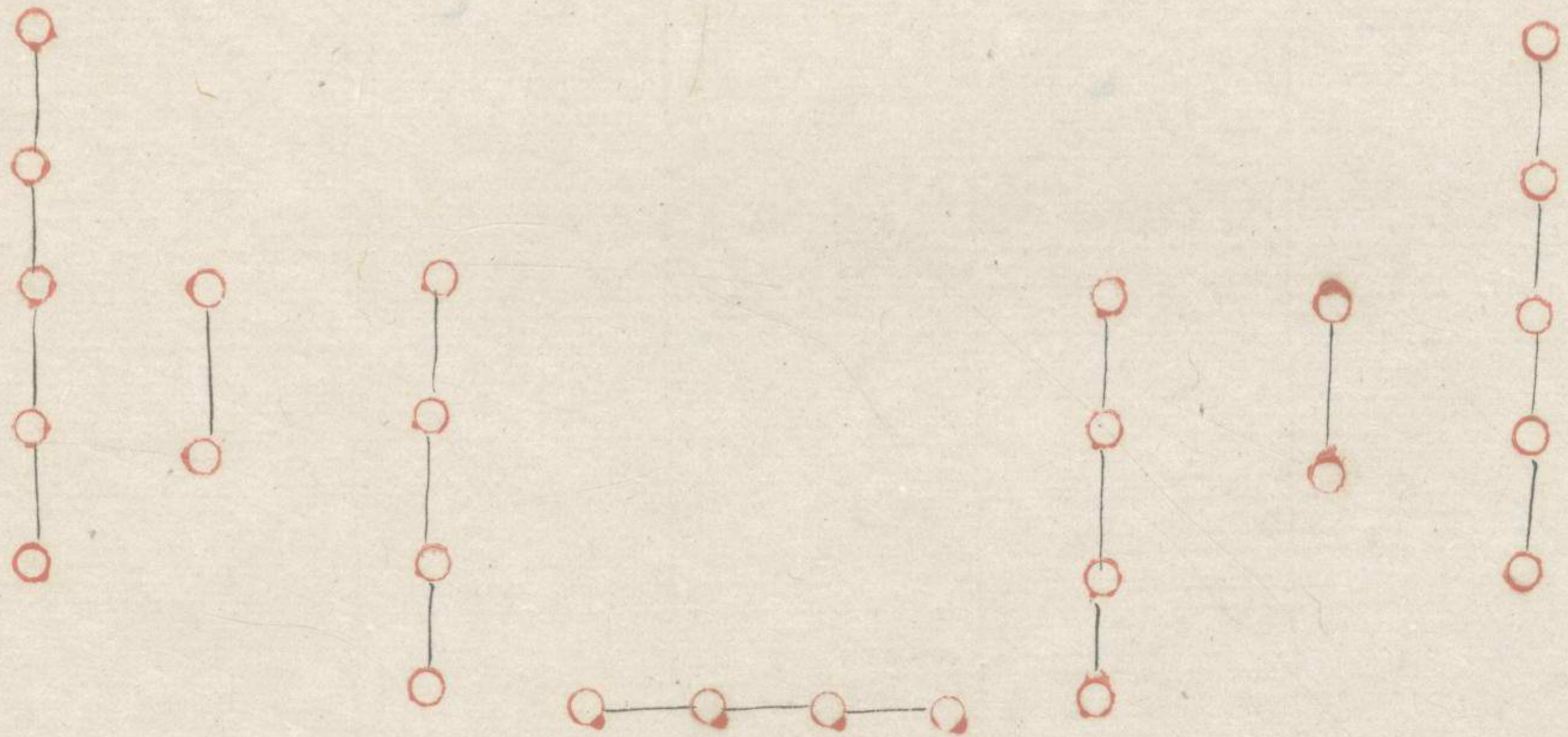
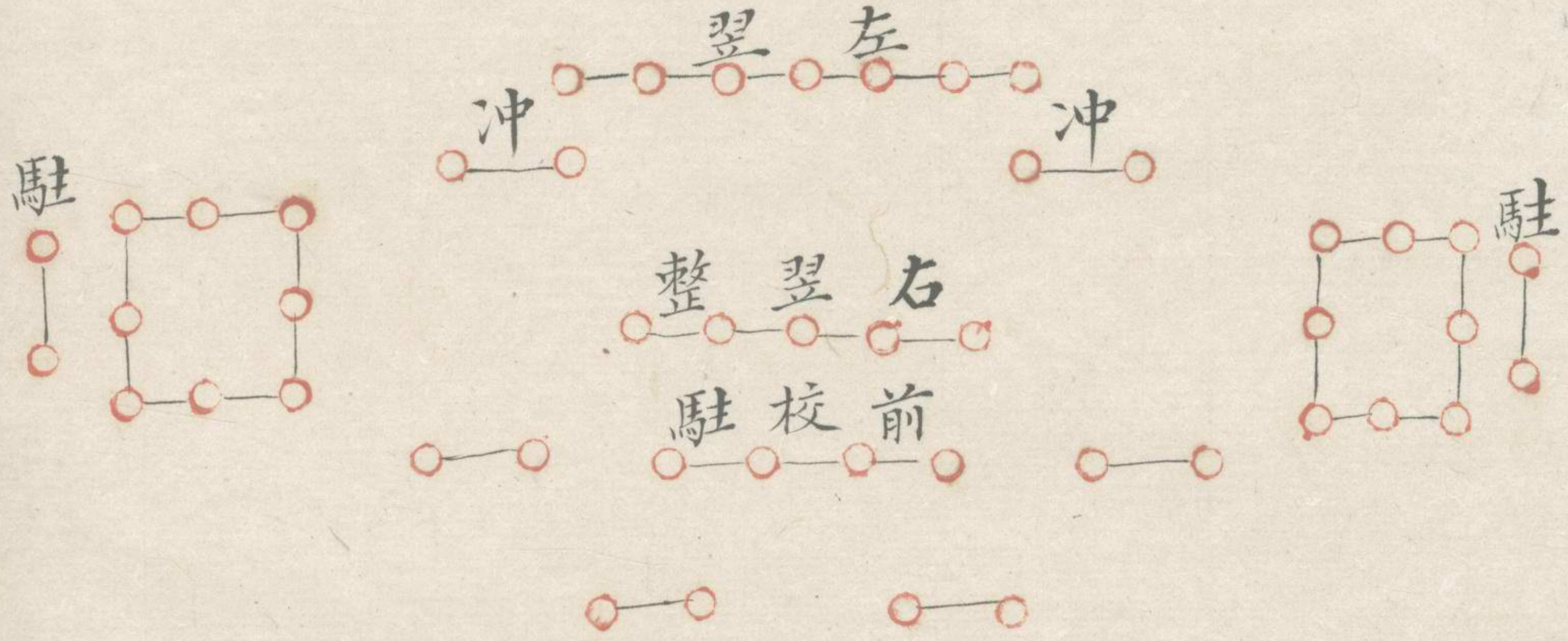

台平券真全書卷四

四上

勢三十戰迭軍中合四

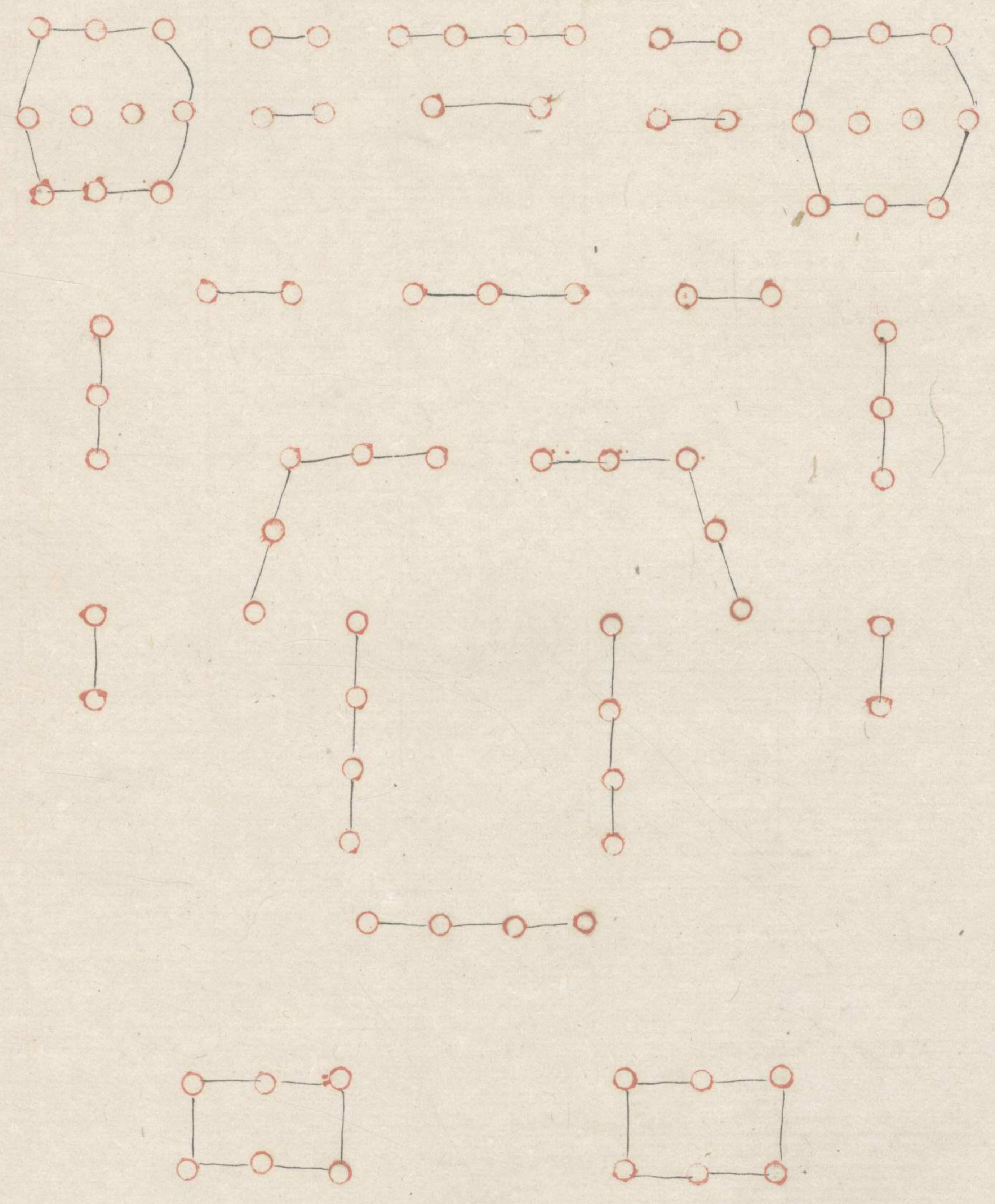

勢四十戰大軍三合五

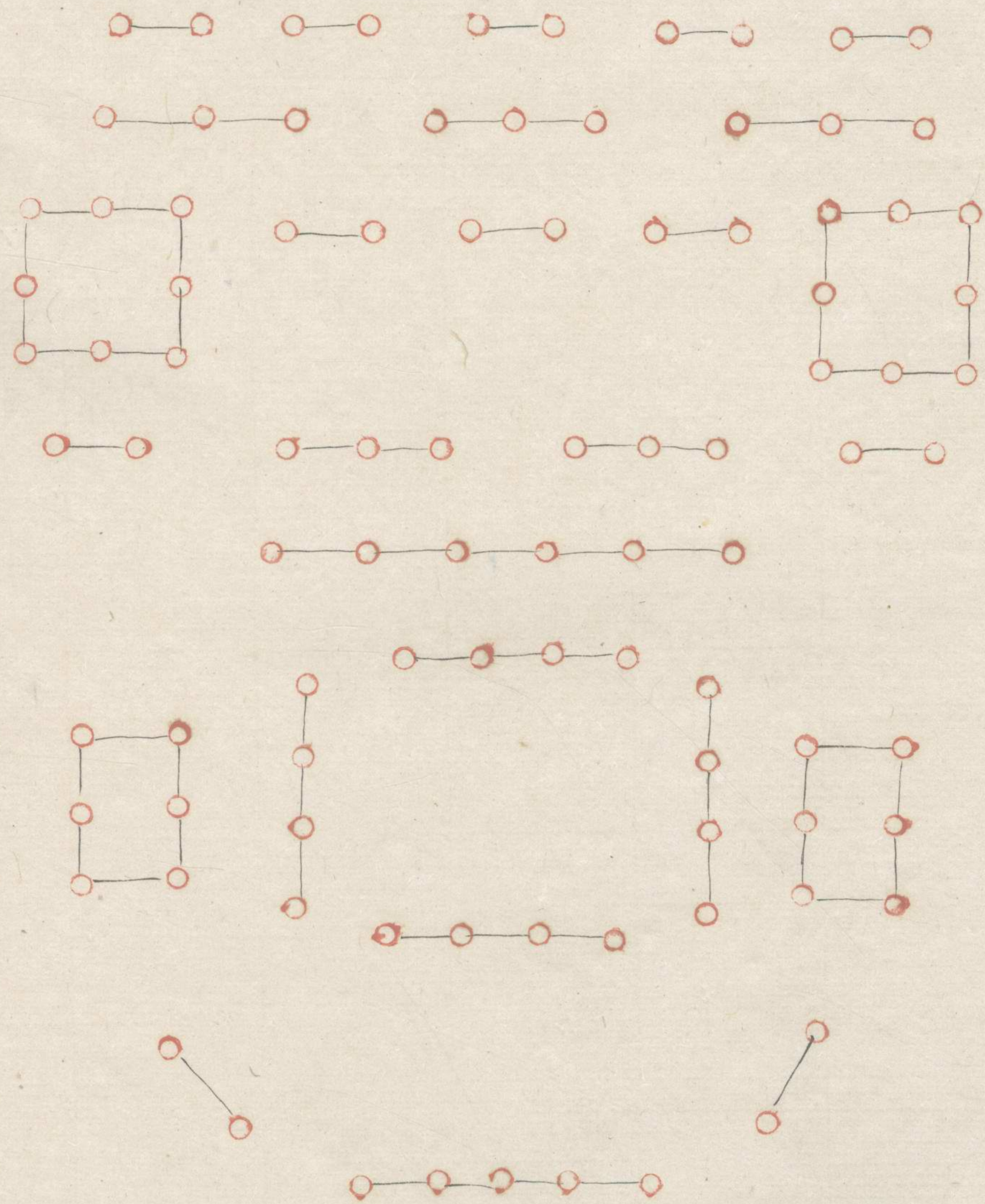

太平書院全書卷四

四三

戰勝追逐十五勢

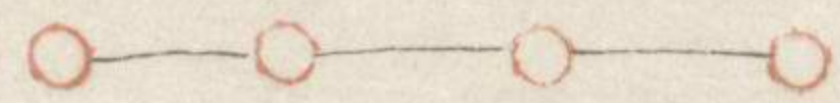
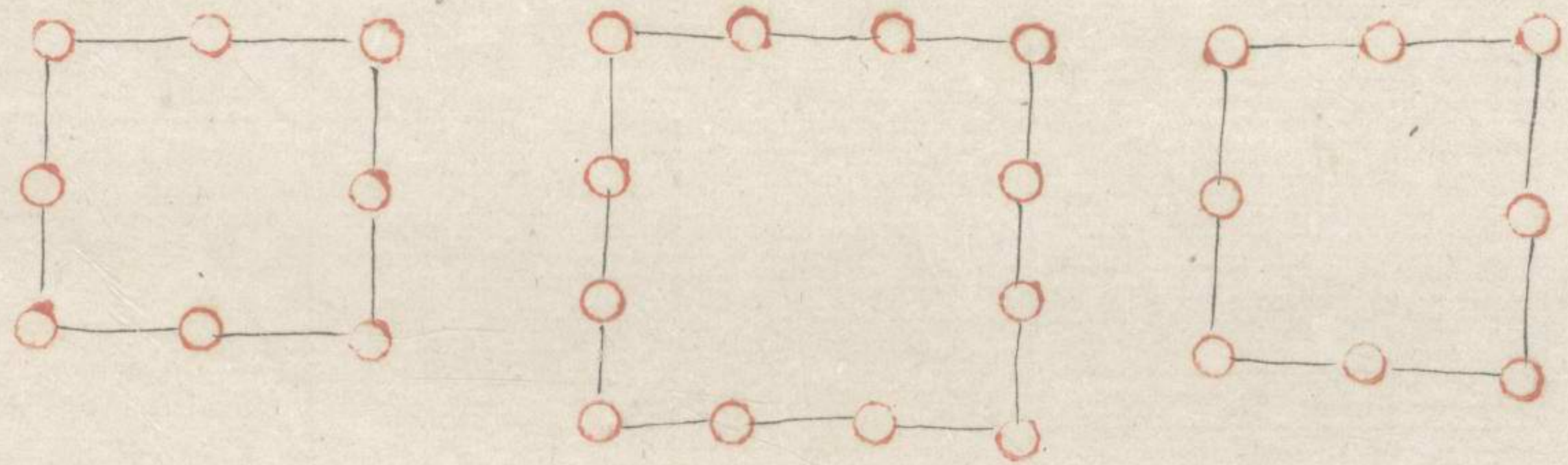
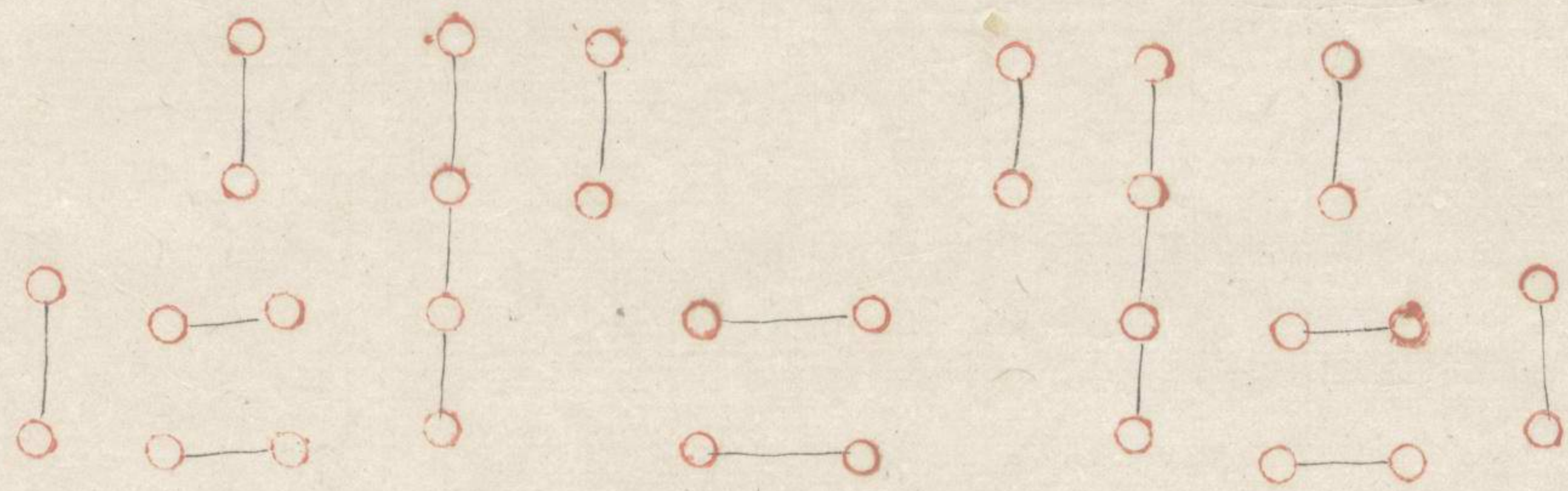

收陣整兵六十勢

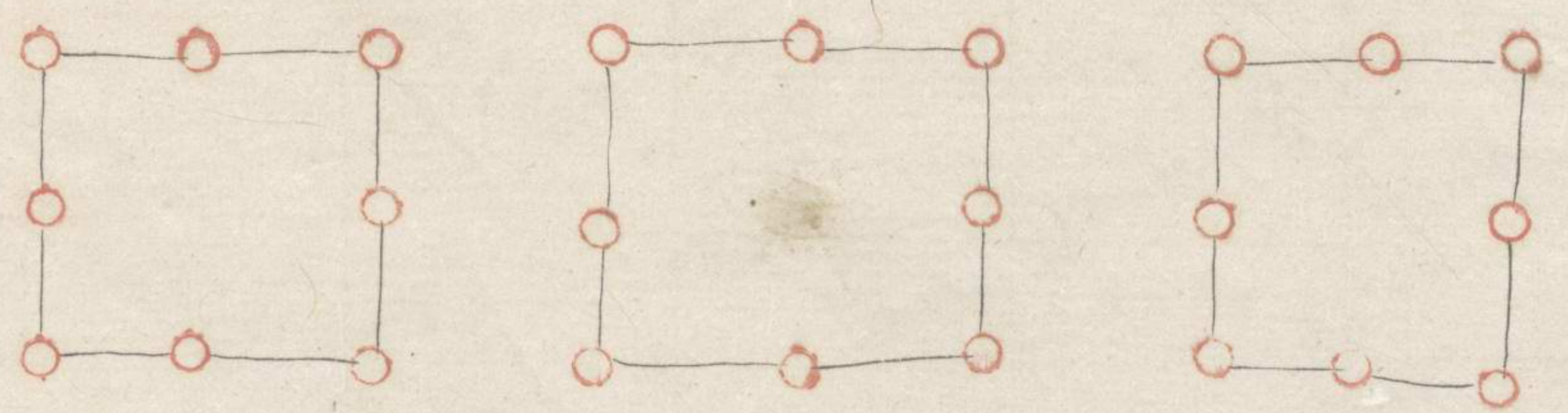
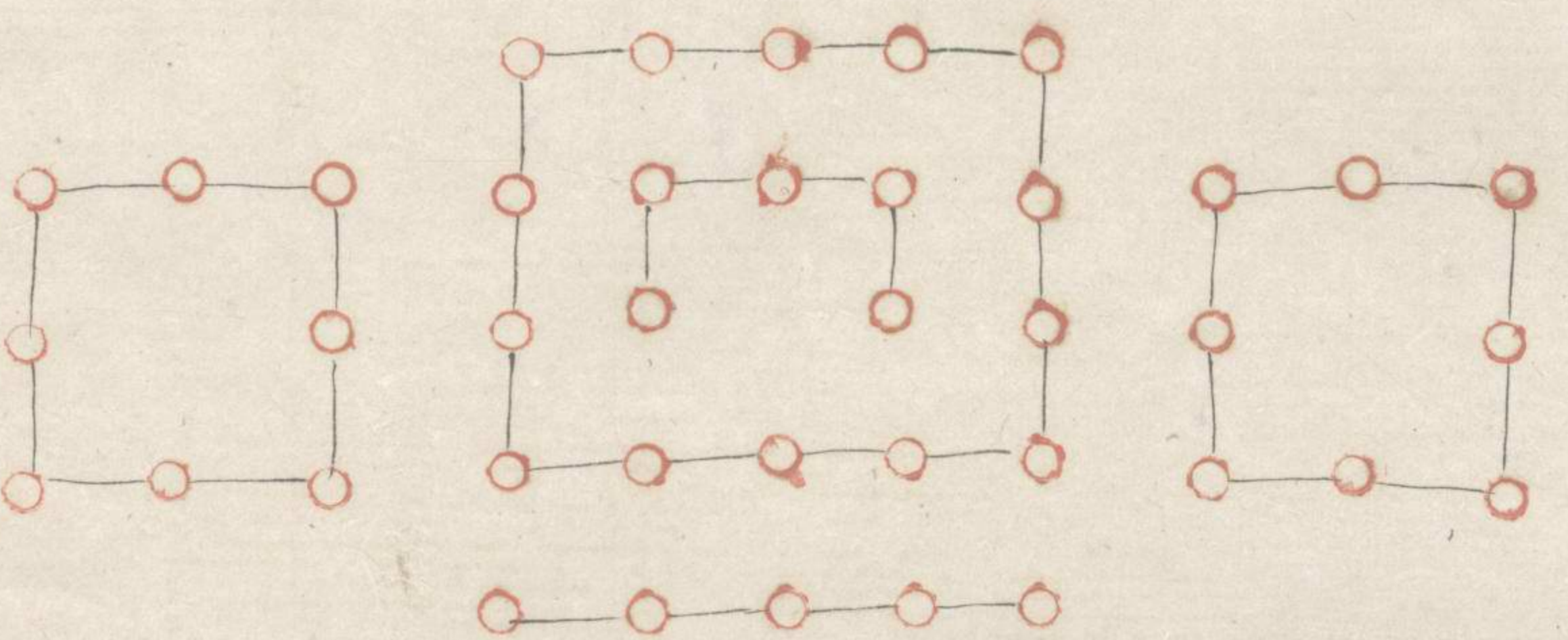
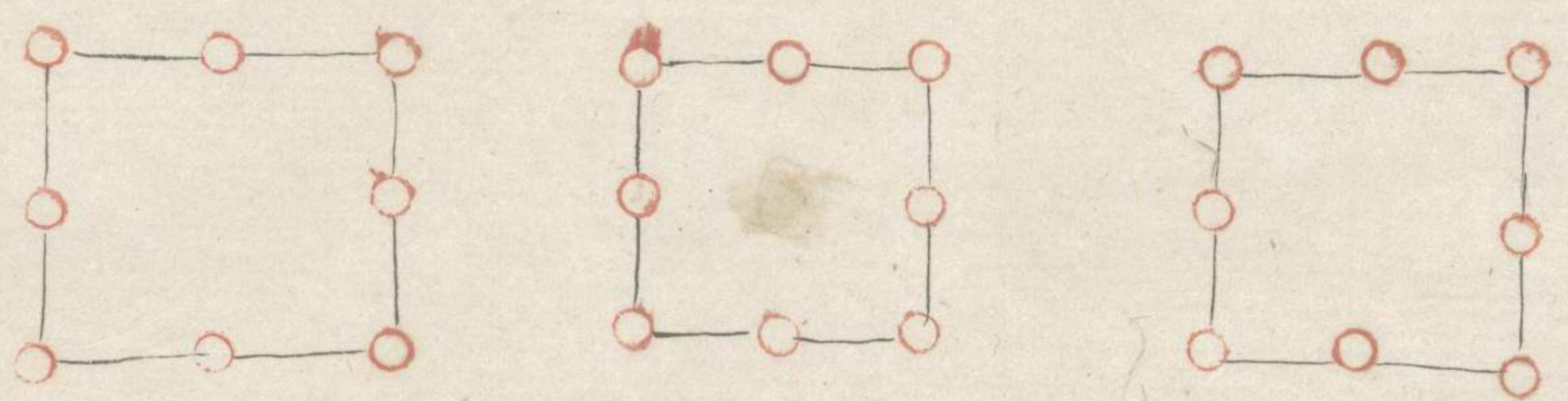

據險阻敵七十勢

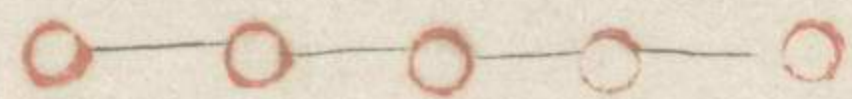
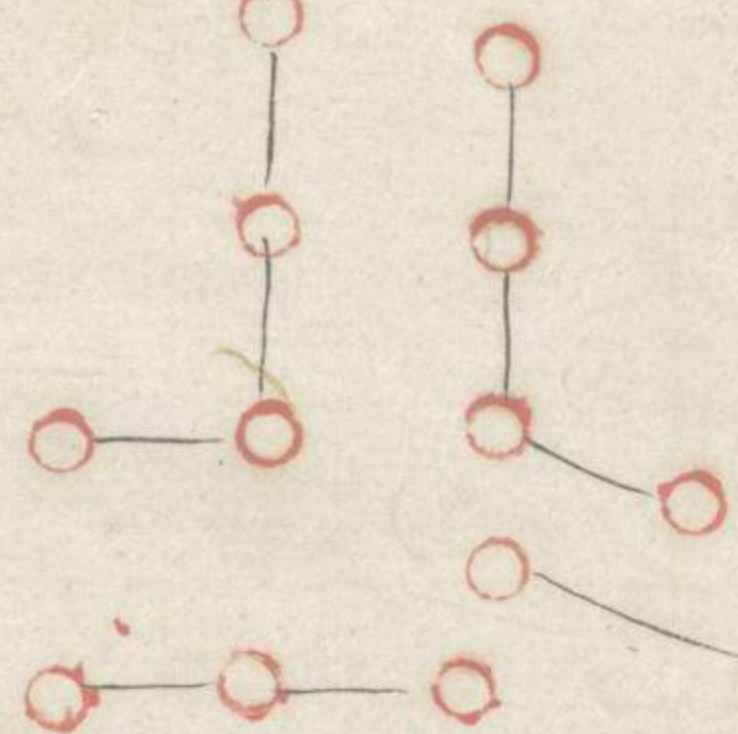
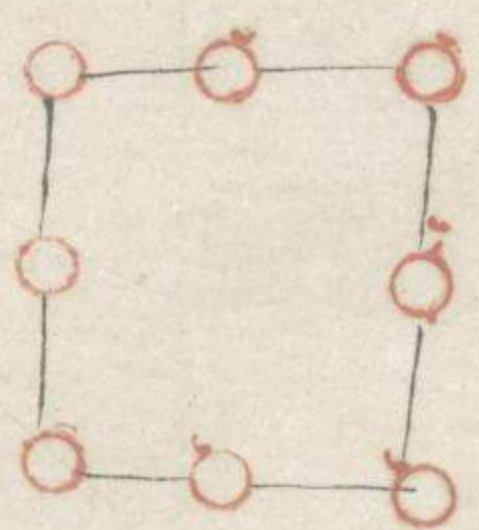
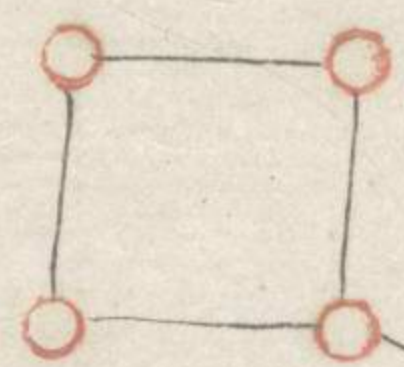
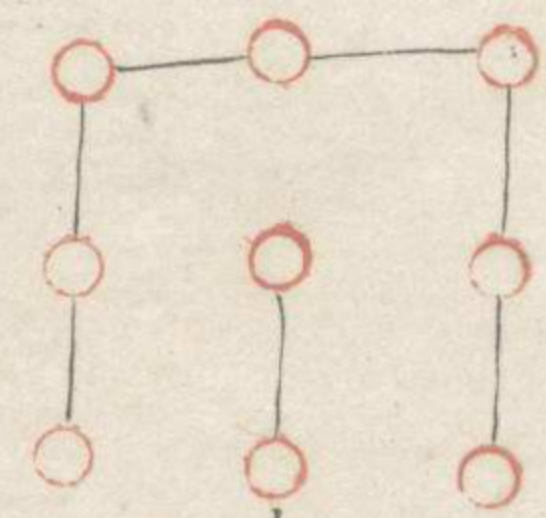
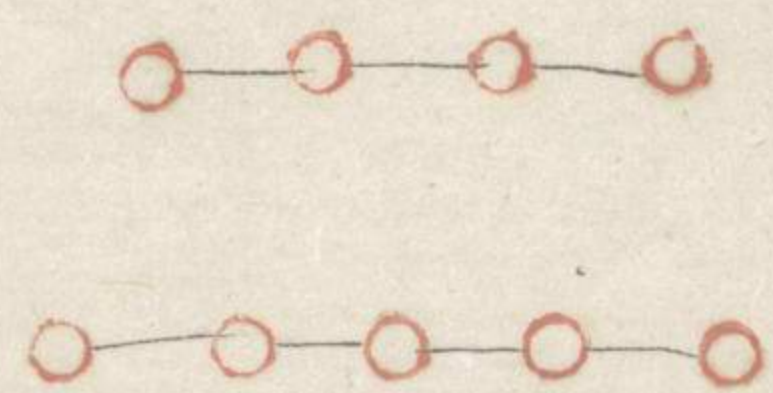
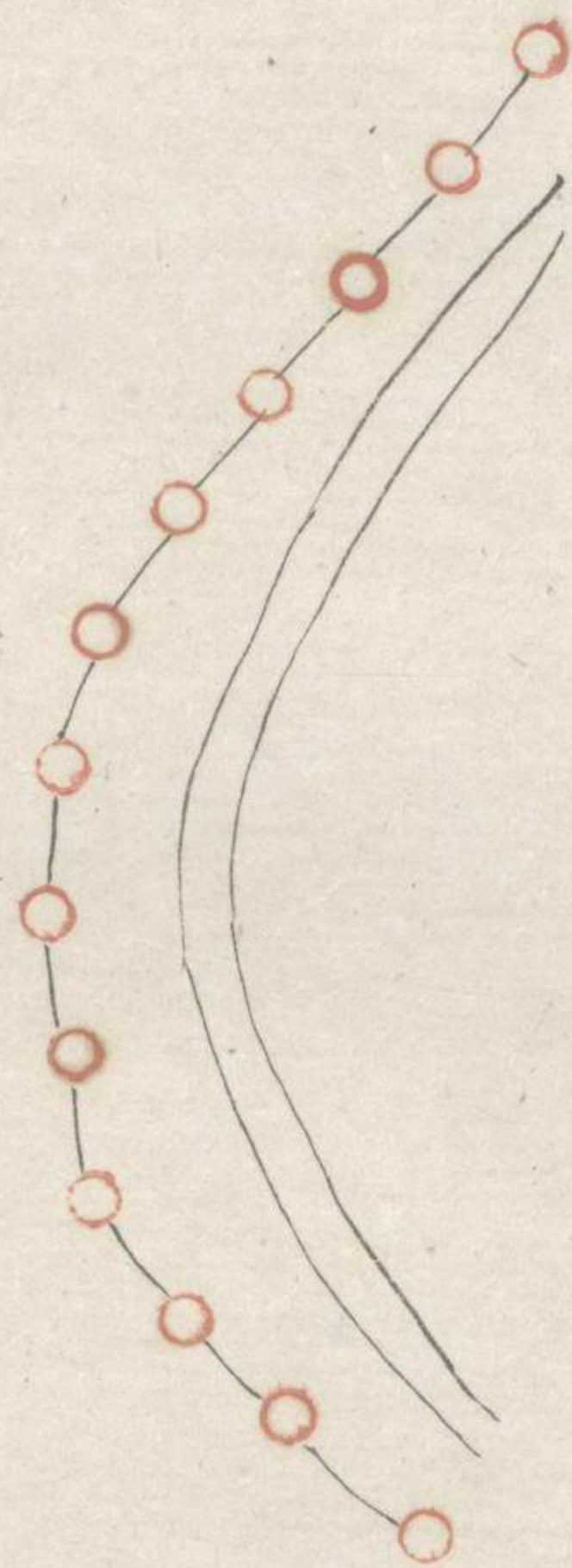
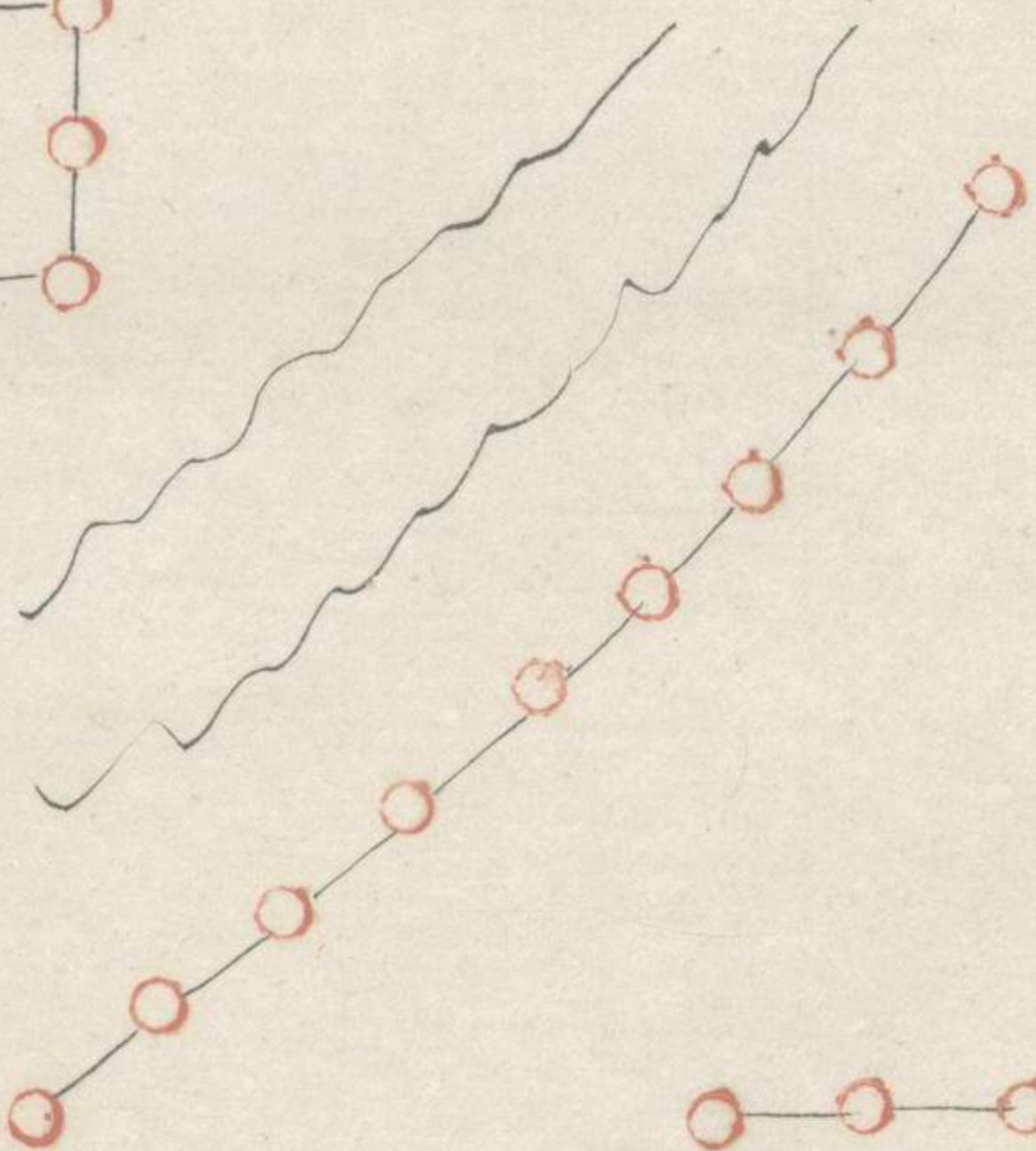
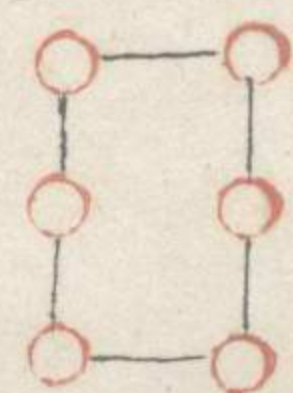

迴軍轉戰八十勢

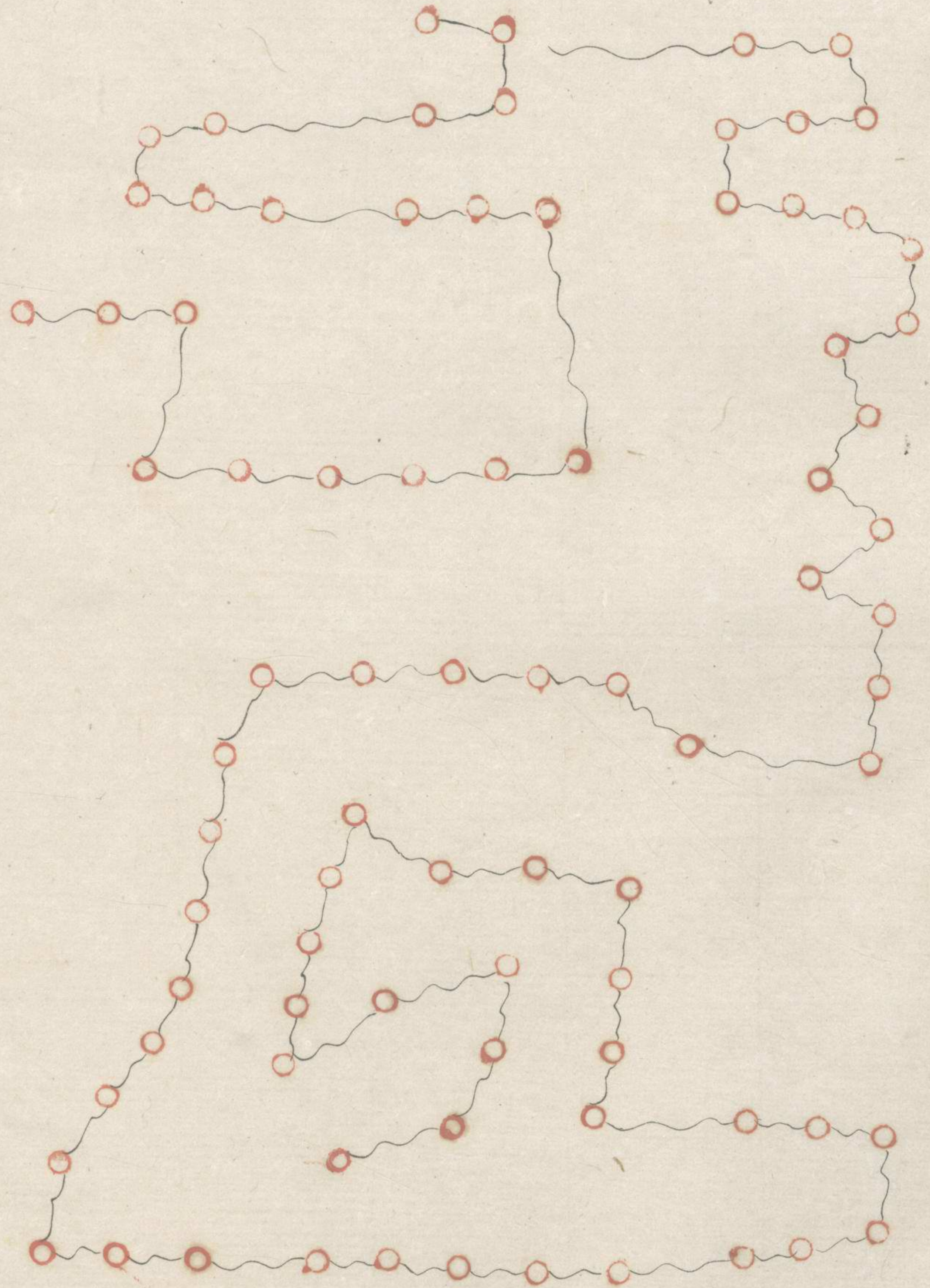

右孔明出師常用十二萬人共法步兵六十
四陣陣各一千五百人騎兵二十四陣陣各
一千人步兵四正四隅騎兵四冲各以六為
陣中軍以十六為陣也四陣者前軍左軍右
軍後軍也四奇者前奇左奇右奇後奇也四
冲者前冲左冲右冲後冲也中軍為身四正
為四頭四奇四冲為八尾首尾相救變用不
窮皆出於冲騎故二十四陣以二十將領之

外為冲軍四正四竒十二陣之羽翼爪牙焉行
則居前止則居後戰則進退 常位猶十二
辰流行變化也

治平勝算全書卷五目次

陣法總說

裴子法

裴子又法

方陣圖說

圓陣圖說

牝陣圖說

牡陣圖說

冲方陣圖說

車輪圖說

杲置陣

鴈行陣

方大陣

圓大陣

牝大陣

牡大陣

冲方大陣

車輪大陣

杲置大陣

鴈行大陣

治平勝算全書卷五目次終

治平勝算全書卷五目録

治平勝算全書卷五



雙峰 年羹堯 輯

陣法總說

昔稱善師者不陣善陣者不戰此言伐謀制變
先虛後實軍志素定奪敵人之志不待旂壘之
相摩矢兵之相接而勝負之勢決矣其次則部
曲出權謀先偏後伍彌縫其缺用以乘機而佐
勝由中古以來未之或少大要在士卒訓練兵

械堅良號令以申之賞罰以明之因山川形勢之宜講步騎離合之要不囂不溢按律而居常以我逸待彼勞以吾法待彼亂以吾近待彼遠以吾飽待彼饑故其疾如風其徐如林不動如山難知如陰震動如雷侵掠如火此制勝之道也法曰以正合以奇勝然則正者行陣也奇者無以用變也奇不得正雖銳而無恃正不得奇雖正而無功故必交相用而後能百戰百勝也

故曰治衆如治寡非分數不能門寡如門衆非形勢不輯三軍之衆可使受敵而無敗非奇正不成故有天陣地陣人陣以象三才直陣銳陣曲陣方陣圓陣以法五行體易明而習易成成法之可用者且以言不相聞故為金鼓視不相見故為旌旂旌旂金鼓所以一人之耳目耳目既一則勇者不得獨進怯者不得獨退勇怯並用出生入死誰與我敵哉若夫一鼓舉黑旂為

曲陣二鼓舉赤旂為銳陣三鼓舉青旂為直陣
四鼓舉白旂為方陣五鼓舉黃旂為圓陣此應
敵之畧也卒一人居地廣縱各二步十人為列
十列為隊則廣縱各二十步陣間容陣隊間容
隊曲間容曲此行列之法也前禦前後禦後左
防左右防右長參短短參長行必魚貫立必鴈
行回軍轉陣以前為後以後為前進無速奔退
無遽走四頭八尾觸處為首敵冲其中兩頭俱
救此教習之常也陳兵示衆者何可忽而不務
耶議者曰武夫介士出於閭井非有明達之姿
強敏之性而令心存進退耳聽金鼓手知擊刺
趨坐作隨旂變陣颺馳電發俄頃之際事自繁
多則心迷意倦勞而無暇安能乘便奮銳獵敵
爭勝哉若但使聞鼓知進聞金知退辨旌旂之
指麾習器械之便利粗明三四不必遍知亦足
勒兵示法殺敵致果斯或可耳茲試一端之不

為無旨然持施於忘戰之久市人之合或庶幾
焉若乃提兵十萬深入賊境大軍在前堅城未
下欲戰則勝負未決欲攻則利害難知自非整
飭車徒步分營壘或先據地之要害或先扼敵
之咽喉蛇蟠月偃中權後勁能收萬全之勝哉
至於平原大野深林險道前邱後澤乘高趨下
頓兵擁衆呼吸俟命若不素練施設何以處然
後知謀者之粗而不精也或曰唐人李筌號稱
能言兵者其說曰兵猶水也水因地而制形兵
因敵而知勝能與變敵化而取勝者謂之神則
戰陣之無圖也明矣庸將自以教習之法為戰
敵之陣不亦謬乎是大不然筌之八合八離
則雜而無章四奇四正則定而不變自膠其柱
而謂瑟無五音愚且妄已昔孔明推行八陣得
其新意以巴蜀弱卒數萬東屯淮水天下震動
司馬懿以十萬之衆抗之堅壁不出會孔明卒

後始獲寧處馬隆以步卒三千按八陣圖轉戰千里破西羌萬騎之衆以復涼州今謂二人為庸將可乎謂不為戰陣之陣可乎此筌不足為準也茲取古今陣法繪圖以存其概俾將帥度宜而行之者能沿古法使聞一而知十觸類以推此又望之明哲者蓋歷代陣法沿習各殊是施於古者或泥於今也

裴子法

五陣之法一鼓舉黑旂則為曲陣二鼓舉赤旂則為銳陣三鼓舉青旂則為直陣四鼓舉白旂則為方陣五鼓舉黃旂則為員陣陣之疎密卒一人居地廣縱各二步十人為列一隊凡十列廣縱各二十步陣間容陣隊間容隊曲間容曲前禦前後禦後左防左右防右行必魚貫立必鴈行長叅短短叅長四軍轉陣以後為先以前

為後進無速奔退無伏走五陣乃理凡百人曰
隊 二隊曰官 二官曰曲 二曲曰
步
居地二步一隊方十步廣二十步隊間容隊曲
廣十步曲間容曲步廣一百八十步部間容部
陣廣四百六十步陣間容陣設方者所以張弛
也高平利方方利安耳

各陣圖與前陣圖參看

裴子法

凡八陣之法轉而相勝更為雌雄

方陣正而厚圓陣隨而取正厚者力併故方勝
圓以厚勝薄也

圓陣無角利堅守牝陣張其兩翼若卷取之以
牝吞圓勢可也敗法曰翼而張者攻其兩角故
圓勝牝以聚勝散也

牝陣勝牡者牡陣前銳後重衆劍之鋒牝陣張

其兩翼前單復復也法曰銳而鋒者夾擊之故
牝勝牡猶復勝單也

牡陣勝冲方者冲方前衆後疎戰者相促居者
有餘牡陣背高向下因其地勢以潰其虛可以
破敵也法曰得地助者昌失地助者亡故牡勝
冲方

冲方勝車輪者車輪兵得成行善冒亂敵而畏
險阻冲方地勢高利以守疲車輪之力故冲方

勝車輪

車輪勝罍且罍且修在首尾虛在兩旁其勢不
堅車輪之兵備以強弩善冲亂敵法曰以守待
攻者強以動待靜者亡此車輪勝罍且也

罍且勝鴈行者鴈行前銳後張延斜而行便於
繞人罍且前後橫中央縱便於延斜利於相救
且戰且息此罍且勝車輪鴈行也

鴈行勝方陣者方陣形重而厚伏居者衆用力

者寡鴈行延斜張兩翼便於左右利於周旋法
曰厚而升者堅當選勇力者協其旁此鴈行勝
方陣也

凡三軍遷徙次舍之宜必就所喜避所惡依其
水草利於芻牧因險阻為溝壘則施功薄而易
備

凡屯兵處軍於山之高者則為敵所栖於山之
卑者則為敵所困故處山之勢據其陰陽修其
利也
左右法曰烏雲之陣言能烏散而雲合應變從

陣法

古陣法兵之形勢也雷動颺舉後發而先至離合面背變化無常以輕疾制敵者也自春秋戰國以來及漢序次兵法者甚多至今並亡所存者惟孫武子十三篇無圖其所言皆權謀之事極為精密太公六韜黃石公三畧穰苴法吳子書皆遠古所存可觀者惟唐李靖兵法於近世最為詳練可舉而行陣圖所惟唐李筌有人陣

圖而其說難以依據裴緒新令有九陣圖參引
太公孫子諸葛之法為証舍是無有焉甚至兵
法家形勢之法不可無也戰國如二孫吳起輩
號善用兵者所著書皆有圖式漢名臣如韓信
張良刑定之亦著其法周公六典司馬坐作進
退之度蓋陣法所以訓齊士衆使其上下如一
前後左右進退周旋如身之運臂臂之使指無
不如是可與俱生可與俱死高天赴深淵莫敢

逆命猝焉遇寇莫有錯亂然後可以從事於勁
敵馳驅於絕域同乎禍福存亡則能決勝計已
無是法也將何以使人哉平居則計齊遇敵則
搏擊此其義也故廢陣形而用兵者則將也執
陣形而求勝者愚將也夫使擊刺之利習廣縱
之勢見賊無奔北撓亂之禍操縱指麾無不勝
者是豈不由素所習哉素習之法非形勢不可
是以孫武云紛紛紜紜門亂而不可亂混混沌

沌形圓而不可破不用陣法其孰能與於此

前軍

自種

自種

戰	隊	大	隊	大	隊	大	隊	大	戰	隊	大	隊	大
右			隊		隊		隊		右			隊	
左			隊		隊		隊		左			隊	
馬	左	馬	左	馬	左	馬	左	馬	左	馬	左	馬	左
隊	虞	隊	虞	隊	虞	隊	虞	隊	虞	隊	虞	隊	虞

驛弓弩隊

軍	中	馬	後	馬	後	軍	中	馬	後	馬	後	軍	中	馬	後	馬	後
隊		大	隊		大	隊		大	隊		大	隊		大	隊		大
隊		馬	軍		後	隊		戰	隊		戰	隊		戰	隊		戰
中	金	馬	後	隊	戰	左	隊	戰	右	隊	戰	左	隊	戰	右	隊	戰
軍	石	隊	軍	隊	鋒	戰	隊	鋒	戰	隊	鋒	戰	隊	鋒	戰	隊	鋒

驛弓弩隊

卷五

馬	中	馬	中	隊	奇	兵	隊	奇	兵	隊	奇	兵	隊	奇	兵
隊	軍	隊	軍	兵	兵	兵	兵	兵	兵	兵	兵	兵	兵	兵	兵
馬	右	馬	跳	馬	跳	馬	跳	馬	跳	馬	跳	馬	跳	馬	跳
隊	軍	隊	盪	隊	盪	隊	盪	隊	盪	隊	盪	隊	盪	隊	盪

十三

驛弓弩隊

馬	右	馬	右	馬	右	右	重	右	右	右	右	右	右	右	右	右	右
隊	軍	隊	軍	隊	軍	右	右	右	右	右	右	右	右	右	右	右	右
隊	戰	左	隊		大	隊	大	隊	戰	左	隊	戰	左	隊	戰	右	隊
隊	戰	右	隊		大	隊	大	隊	戰	右	隊	戰	右	隊	戰	左	隊
隊	鋒	戰	隊		大	隊	大	隊	鋒	戰	隊	鋒	戰	隊	鋒	戰	隊

驛弓弩隊

前軍

驛弓弩隊

驛弓弩隊

右衝方陣即黃帝五行之木陣孫子之衝方吳起之直陣諸葛之折陣以其直前折衝於敵也於卦屬震於五音屬角於象為青龍舉青旂鳴鼓為之前高下後左右或險則利為冲方可以勝車輪車輪者兵得成行善冲亂敵而喪險阻冲方守險以疲車輪故冲方勝車輪



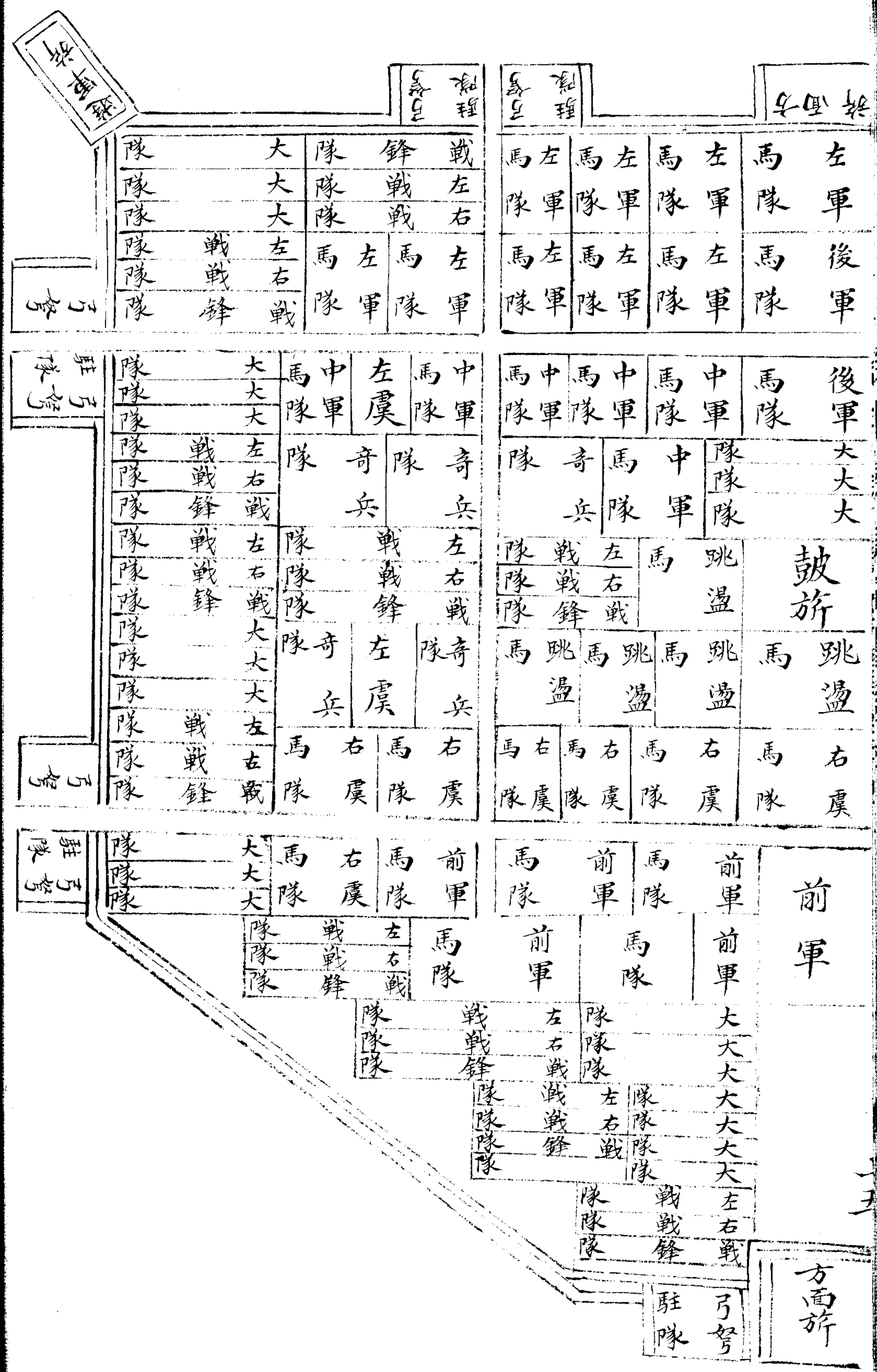

右圓陣即黃帝五行之土陣孫子之圓陣吳起
 之車軋諸葛之中黃以居中位者土也於卦屬
 艮於五音屬宮於象為勾陳舉黃旂鳴鼓為之

太平券真全書卷五

一六

將軍

卷五

十九

自 理

自 理

隊	戰	左	隊	戰	左
隊	戰	右	隊	戰	右
隊	鋒	戰	隊	鋒	戰
隊	侯	左	隊	侯	左
馬	虞	隊	馬	虞	隊
隊	侯	左	隊	侯	左
馬	虞	隊	馬	虞	隊

馬	侯	左	隊	戰	左
隊	虞	隊	隊	戰	右
隊	虞	隊	隊	鋒	戰
後	馬	後	馬	後	馬
軍	隊	軍	隊	軍	隊

馬	左	馬	左	馬	左	馬	左
隊	虞	隊	虞	隊	虞	隊	虞

馬	中	馬	中	馬	中
隊	軍	隊	軍	隊	軍

隊	奇	隊	奇	隊	大	隊	大
隊	兵	隊	兵	隊	戰	隊	戰
隊	兵	隊	兵	隊	鋒	隊	戰
隊	兵	隊	兵	隊	戰	隊	戰
隊	兵	隊	兵	隊	鋒	隊	戰
隊	兵	隊	兵	隊	鋒	隊	戰
隊	兵	隊	兵	隊	鋒	隊	戰
馬	邊	馬	邊	馬	邊	馬	邊

馬	中	馬	中	馬	中
隊	軍	隊	軍	隊	軍
馬	中	馬	中	馬	中
隊	軍	隊	軍	隊	軍
馬	中	馬	中	馬	中
隊	軍	隊	軍	隊	軍
馬	中	馬	中	馬	中
隊	軍	隊	軍	隊	軍
馬	前	馬	前	馬	前
隊	軍	隊	軍	隊	軍

中前軍

馬	右	馬	右	馬	右	馬	右	馬	右
隊	軍	隊	軍	隊	軍	隊	軍	隊	軍
隊	大	隊	大	隊	大	隊	大	隊	大
隊	大	隊	大	隊	大	隊	大	隊	大
隊	大	隊	大	隊	大	隊	大	隊	大
隊	戰	隊	戰	隊	戰	隊	戰	隊	戰
隊	戰	隊	戰	隊	戰	隊	戰	隊	戰
隊	鋒	隊	鋒	隊	鋒	隊	鋒	隊	鋒
隊	鋒	隊	鋒	隊	鋒	隊	鋒	隊	鋒

馬	前	馬	右	馬	右
隊	軍	隊	軍	隊	軍
大	馬	大	馬	大	馬
大	隊	大	隊	大	隊
左	隊	左	隊	左	隊
右	隊	右	隊	右	隊
戰	隊	戰	隊	戰	隊
戰	隊	戰	隊	戰	隊

馬 弓 弩 隊

馬 弓 弩 隊

將軍

弓弩隊

弓弩隊

弓弩隊

弓弩隊

右牡陣即黃帝五行之火陣太公名烏雲陣孫
 子之牡陣吳起之銳陣諸葛之烏翔陣以其輕
 銳如鳥飛翔也於卦屬離於五音屬徵於象為
 朱雀舉赤旂鳴鼓為之前高後下乘虛冒實因
 其地勢則利為牡陣可以勝冲方冲方前密後
 疎戰者相促居者有餘經曰得地助者昌失地
 助者亡故牡陣勝冲方

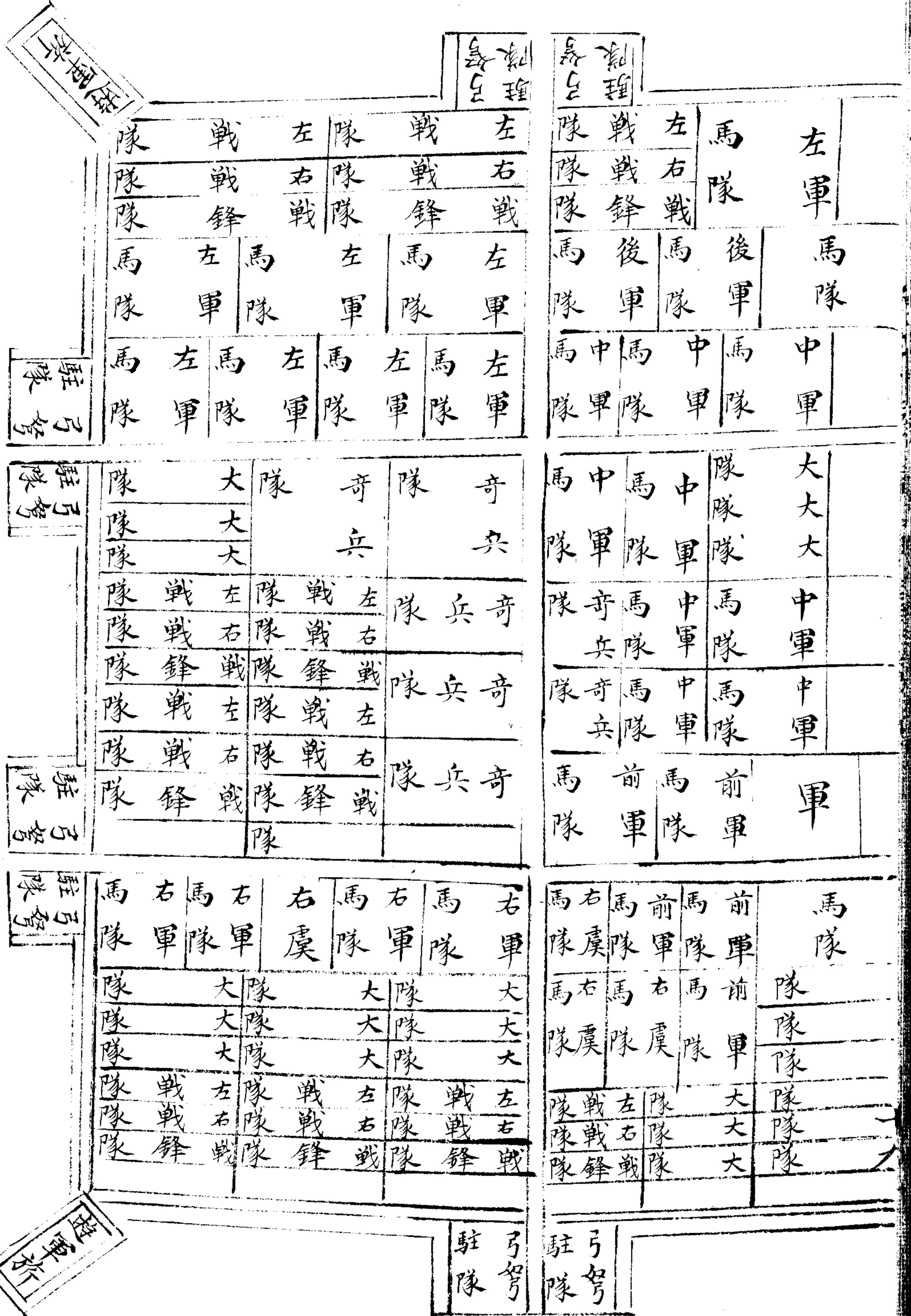

左 右
隊 隊

戰 左
戰 右
鋒 戰

大 隊
大 隊
大 隊

左 戰 隊
戰 隊
鋒 隊

大 隊
大 隊
大 隊

左 戰 隊
戰 隊
鋒 隊

跳 馬 盪 馬 盪 馬 盪
戰 左 隊
戰 右 隊
鋒 戰 隊

大 隊
大 隊
大 隊

左 戰 隊
戰 隊
鋒 隊

大 隊
大 隊
大 隊

左 戰 隊
戰 隊
鋒 隊

駐 弓 隊
弩 隊

左 軍
左 軍
左 軍

大 隊
大 隊
大 隊

中 軍
中 軍
中 軍

奇 兵 隊
奇 兵 隊
奇 兵 隊

右 軍 隊
右 軍 隊
右 軍 隊

大 隊
大 隊
大 隊

左 戰 隊
戰 隊
鋒 隊

駐 弓 隊
弩 隊

遊 擊 隊

法三册...

右車輪陣即太公三才之地陣孫子之車輪吳起之冲方陣諸葛之握機陣以其進止機巧為名也於卦屬坤舉熊旂鳴六鼓為之平原曠野且行且戰也宜為車輪利進可以勝罟罟罟且行且戰也宜為車輪利進可以勝罟罟罟備其首尾虛在兩旁其勢不堅車輪四備強弩善冲亂敵經曰以守待攻者強以動待敵者亡故車輪勝罟罟

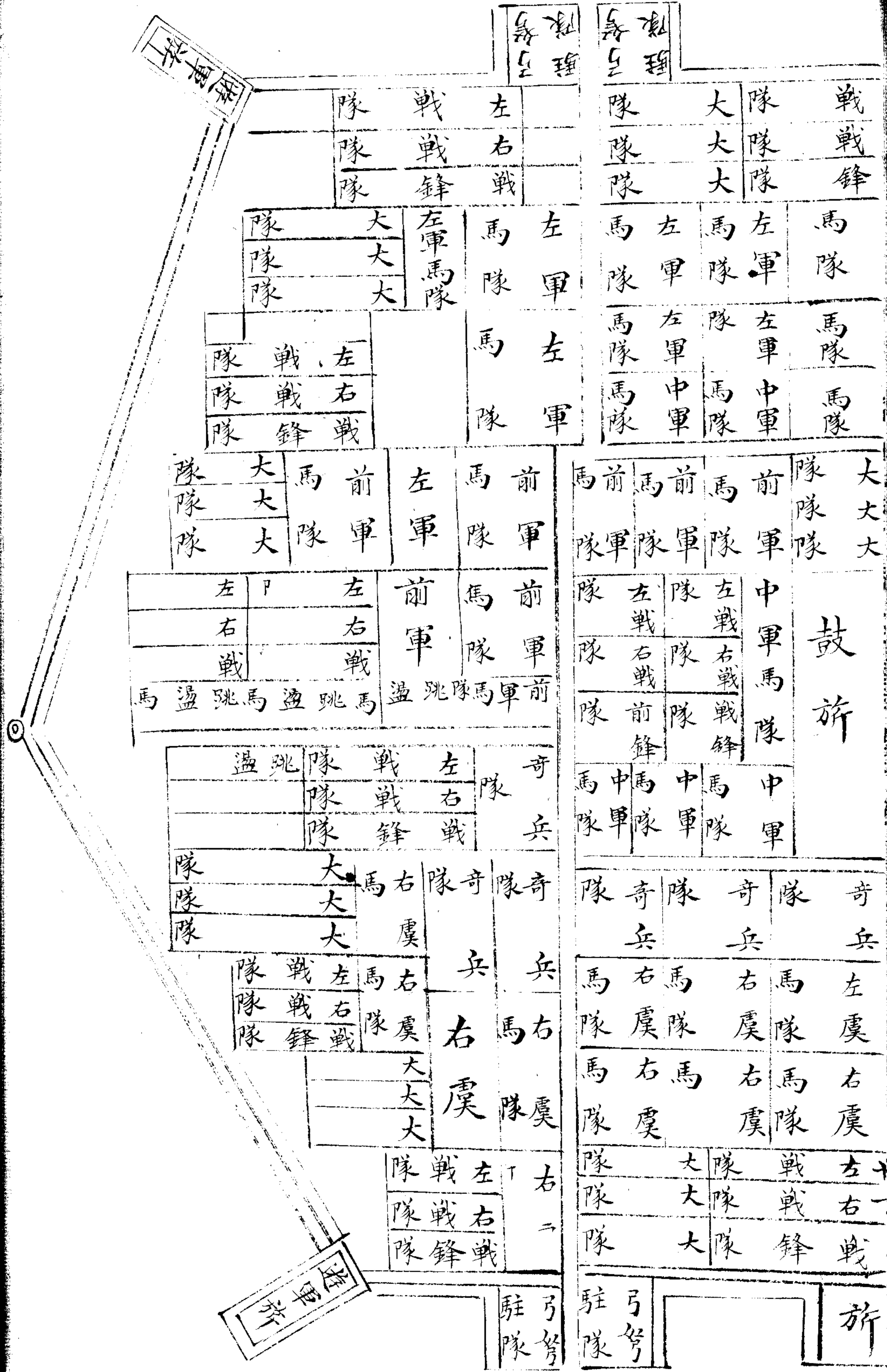

治平勝算全言卷五

右戰隊

戰鋒隊

左戰隊

戰	隊	大	戰	隊	大
右	隊	大	戰	隊	大
左	隊	大	戰	隊	大
左	馬	左	馬	左	左
虞	隊	虞	隊	虞	虞
左	馬	左	馬	左	左
虞	隊	虞	隊	虞	虞
左	馬	左	馬	左	左
虞	隊	虞	隊	虞	虞

卷五

二十三

中	馬	中	馬	中	馬
軍	隊	軍	隊	軍	隊
隊	大	隊	大	隊	大
中	馬	中	馬	中	馬
軍	隊	軍	隊	軍	隊
中	馬	中	馬	中	馬
軍	隊	軍	隊	軍	隊
中	馬	中	馬	中	馬
軍	隊	軍	隊	軍	隊

右戰隊

戰鋒隊

左戰隊

奇	馬	右	馬	右	馬
兵	隊	軍	隊	軍	隊
奇	馬	右	馬	右	馬
兵	隊	軍	隊	軍	隊
戰	左	隊	大	戰	左
戰	右	隊	大	戰	右
鋒	戰	隊	大	鋒	戰

駐弓弩隊

駐弓弩隊

鋒戰	隊	大	大
戰	隊	大	大
左	馬	左	馬
右	馬	左	馬
軍	隊	左	馬
奇	馬	左	馬
軍	隊	左	馬

戰	隊	大	大
左	馬	左	馬
右	馬	左	馬
軍	隊	左	馬
奇	馬	左	馬
軍	隊	左	馬

左戰隊
戰鋒隊
右戰隊

馬	中	馬	中	馬	前	馬	前
隊	軍	隊	軍	隊	軍	隊	軍
隊	大	隊	大	隊	大	隊	大
隊	奇	馬	中	馬	中	馬	中
隊	兵	隊	軍	隊	軍	隊	軍
隊	奇	隊	奇	馬	中	金	馬
隊	兵	隊	兵	隊	軍	五	隊
隊	兵	隊	兵	隊	軍	方	隊

隊	鋒	戰	馬	前	馬	前
隊	大	大	隊	軍	隊	軍
隊	大	大	隊	軍	隊	軍
隊	戰	左	前	前	前	前
隊	戰	右	軍	軍	軍	軍
隊	鋒	大	隊	戰	左	右
隊	大	大	隊	戰	右	戰
隊	大	大	隊	戰	鋒	戰

無山
跳盪馬
無山
跳盪馬
無山
跳盪馬

馬	右	馬	右	隊	奇	隊
隊	虞	隊	虞	隊	兵	隊
隊	右	隊	右	隊	奇	隊
隊	虞	隊	虞	隊	兵	隊
隊	大	隊	大	隊	戰	戰
隊	大	隊	大	隊	戰	戰
隊	大	隊	大	隊	鋒	鋒

隊	戰	左	馬	右	馬	右
隊	戰	右	隊	虞	隊	虞
隊	鋒	左	馬	右	隊	虞
隊	戰	右	隊	虞	隊	虞
隊	鋒	大	隊	戰	左	右
隊	大	大	隊	戰	右	戰
隊	大	大	隊	鋒	戰	戰

無山
左戰隊
右戰隊
戰鋒隊

右果置陣即太公三才之人陣孫子之果置陣
 吳起之八卦陣諸葛之虎翼陣虎一作禽以其游旂
 兩旁而舒翼也於卦屬巽舉虎旂鳴七鼓為之
 川澤漫衍草木扶疎過敵決勝則為果置陣前
 後橫中央縱張其四翼利於相救鴈行延斜惡
 其斷絕故可以勝鴈行

左平券真全言卷五
二四

右鴈行陣即太公三才之天陣孫子之鴈行吳
 起之鵠鶴諸葛之衡陣以其連接如枰之衡也
 於卦屬乾舉鵬旂鳴八鼓為之背陣向敵易斷
 繞人則利為鴈行可以勝方陣鴈行前銳後張
 延斜而行使於左右利於周旋經曰厚而正者
 堅當選勇力脅兩旁故鴈行勝方陣

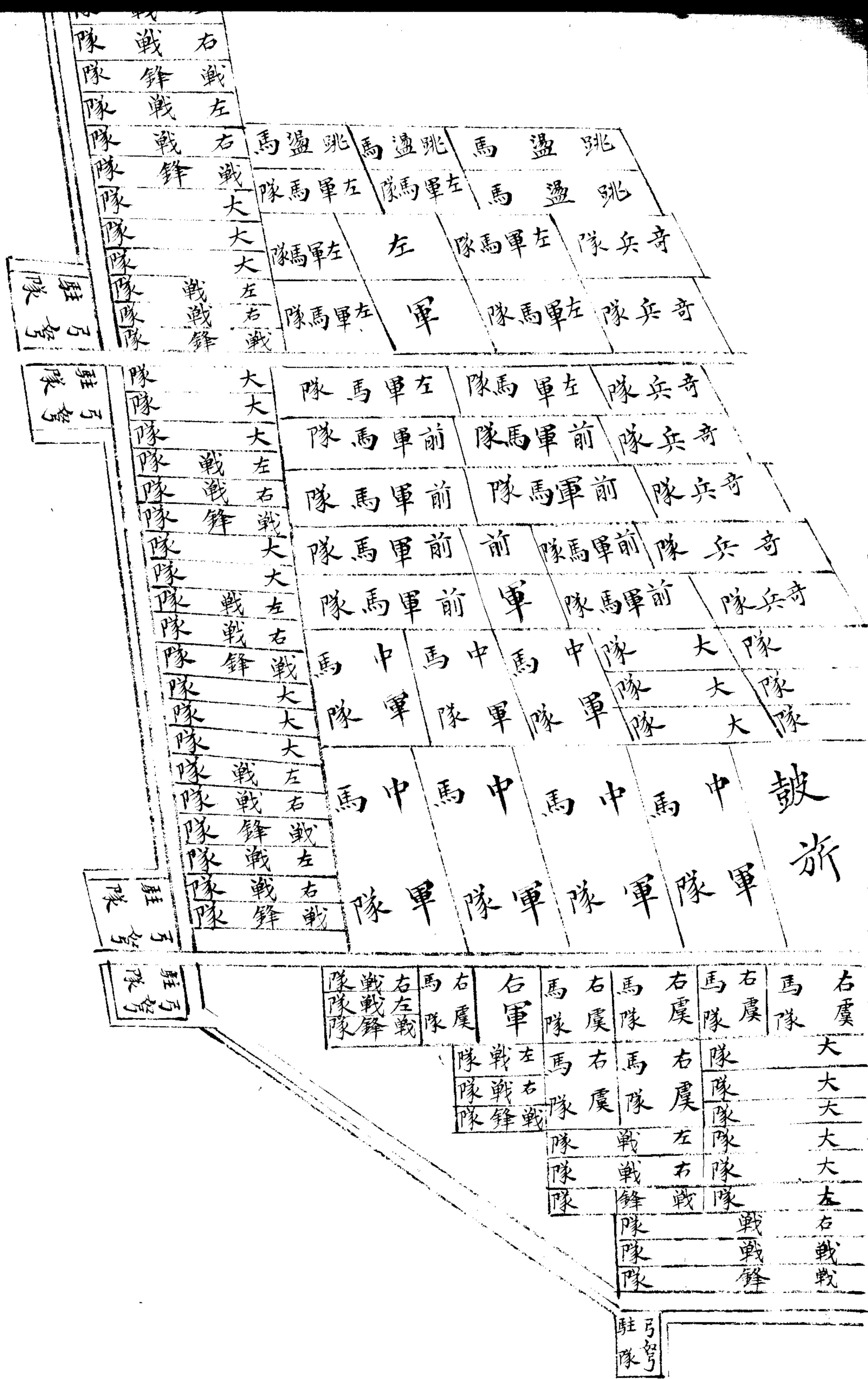

方陣圖

庚前曲

壬前曲

戊前曲

丁前曲

乙前曲

右部後曲辛

後部後曲癸

中部後曲己

前部後曲丙

左部後曲甲

後部金鼓等隊

台五券算全書卷五

清平賦算全書卷五

二

方陣乃黃帝五行之金陣於卦屬兌五音屬商
於象為白獸孫子之方陣吳起之車箱陣諸葛
之同當陣以其行伍洞澈而相當也其揚奇備
伏兵後陣皆倣常山之法布之以煩多不贅
為方陣法聞鼓音舉白旂左部居左右部居右
前部居前後部居後居中皆並置校尉左右中
央司馬各按部以前後曲相次以左右官相當
官以前後隊相隨以百人為列列以十人為對

圓陣乃黃帝五行之土陣於卦屬艮於五音屬宮於象為勾陳孫子之圓陣吳起之車軋音工諸葛之中黃陣以居其中位者土也

以方陣為圓陣法聞鼓音舉黃旂前部前曲出前前部後曲與之並後部後曲出其後後部前曲與之並左右部及中部各前向左右衛騎隨之校衛司馬部後居地如法四方高利團團利守

圖

北

陣
戊

中部

已
後曲

後殿及金鼓所居

壬
前曲

庚
前曲

辛
後曲

後部

癸
後曲

前部

丙
後曲

丁
前曲

乙
前曲

甲
後曲

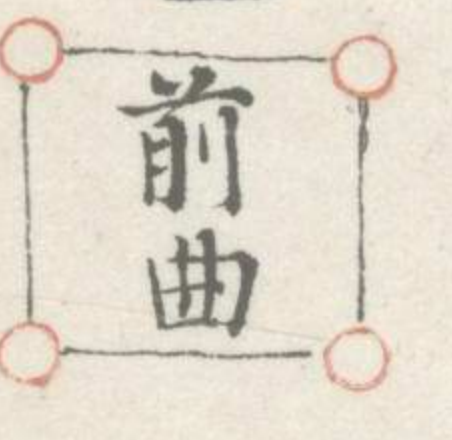
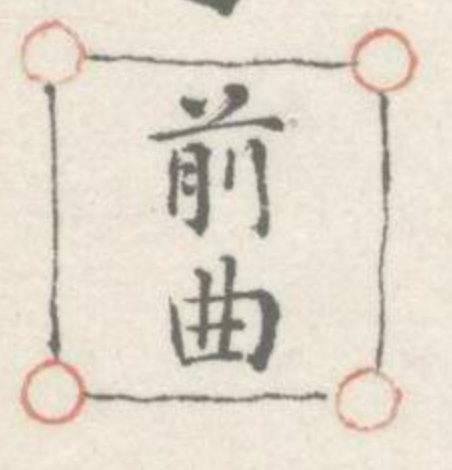
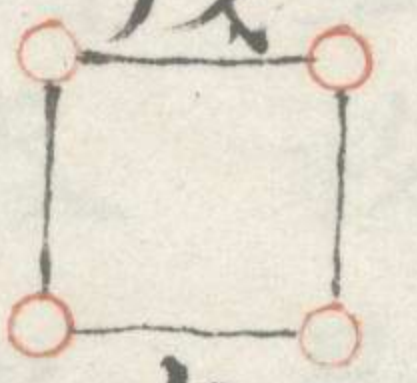
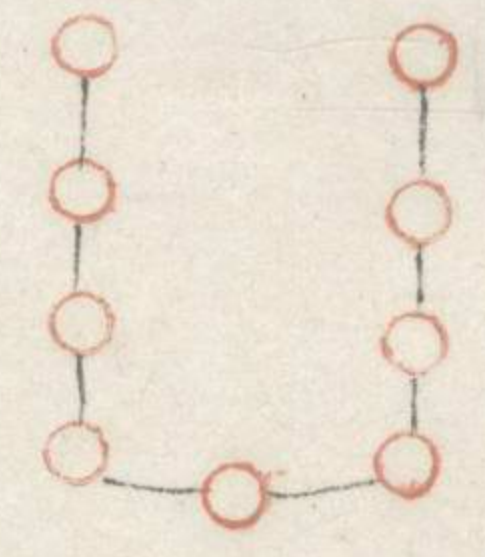
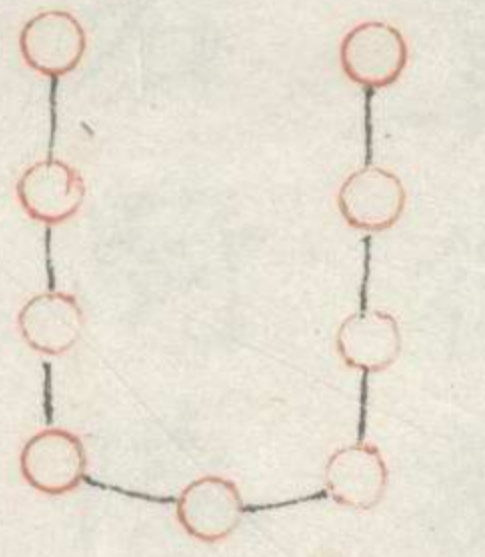

丁部曲

右部曲

中隊

左部曲

士部曲

對頭及金鼓前部

右以方陣為牝陣法曰舉青旂聞三鼓前部後
曲出在左部前為左翼後部前曲出在右部前
為右翼中部前曲左右騎隊分為左右與後隊
並校尉司馬部後居地如法左右高利牝陣牝
利吞也

壯陣圖

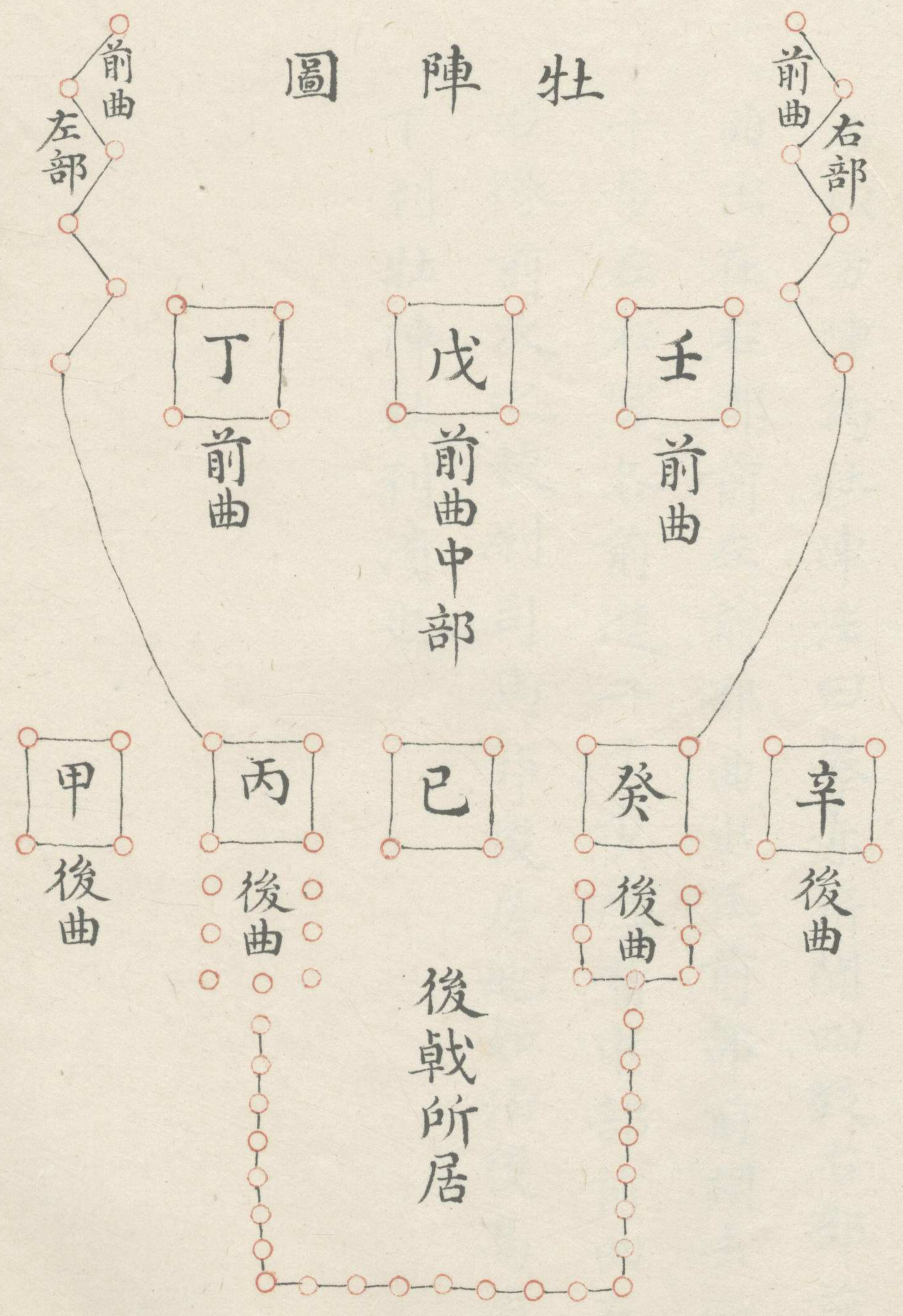

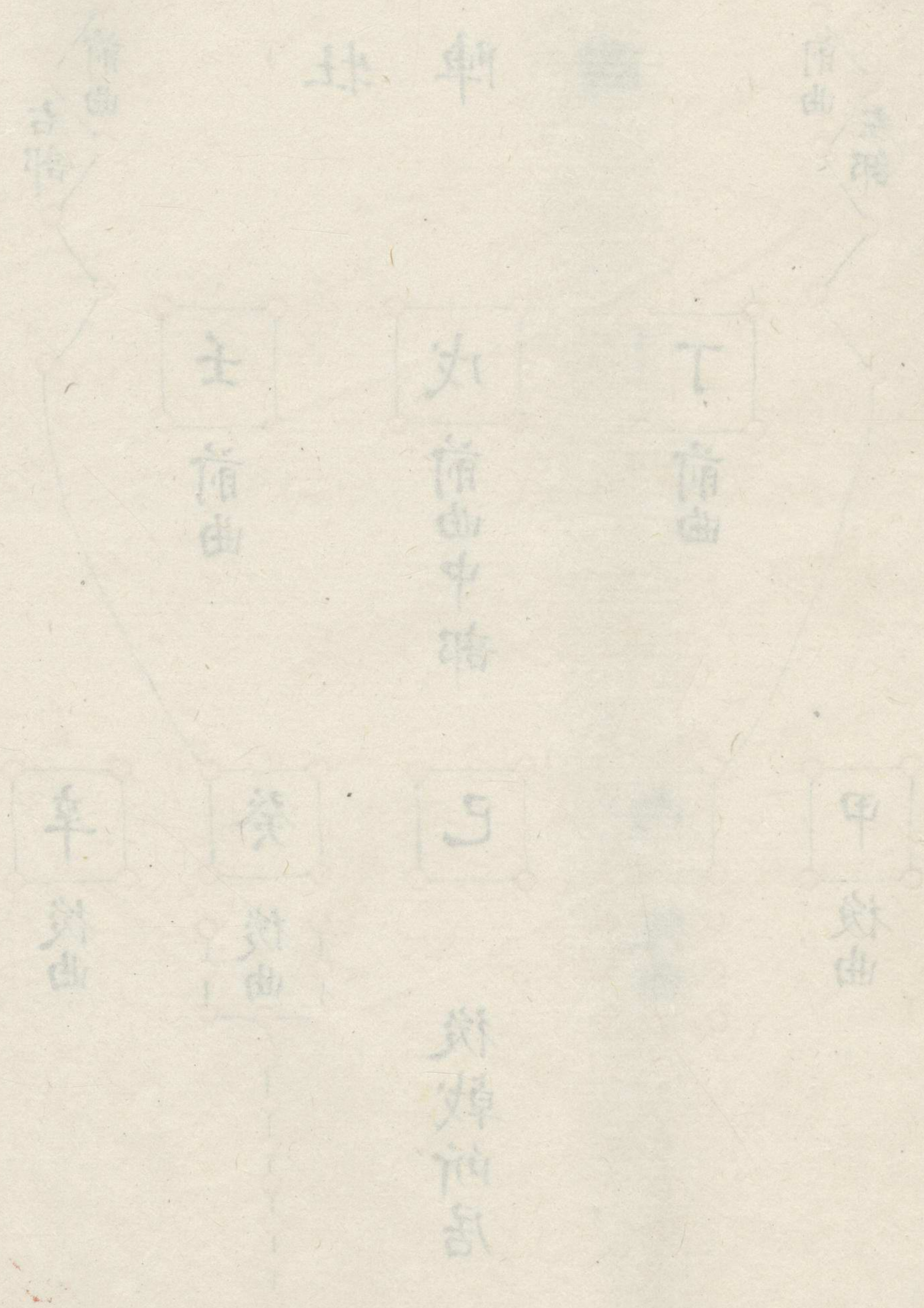

右以方陣為壯陣法曰舉赤旂聞四鼓右部前
 曲出在右部前左前部曲出在前部前相去二
 十步左右官各前進二十步為嘴中部前曲左
 右隊前次之校尉司馬部後居地如法後高前
 下利壯陣壯利潰也

陣方冲

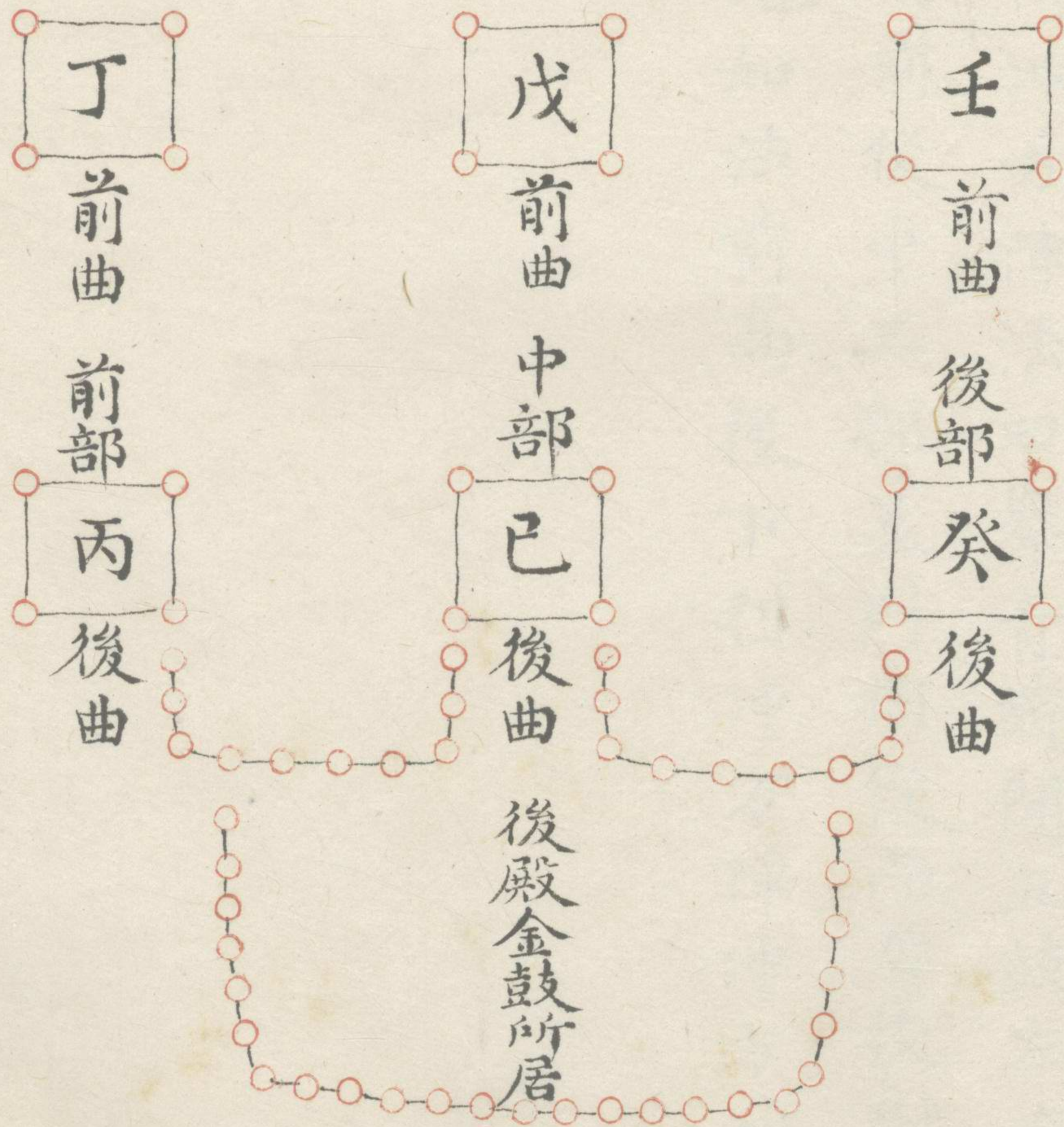
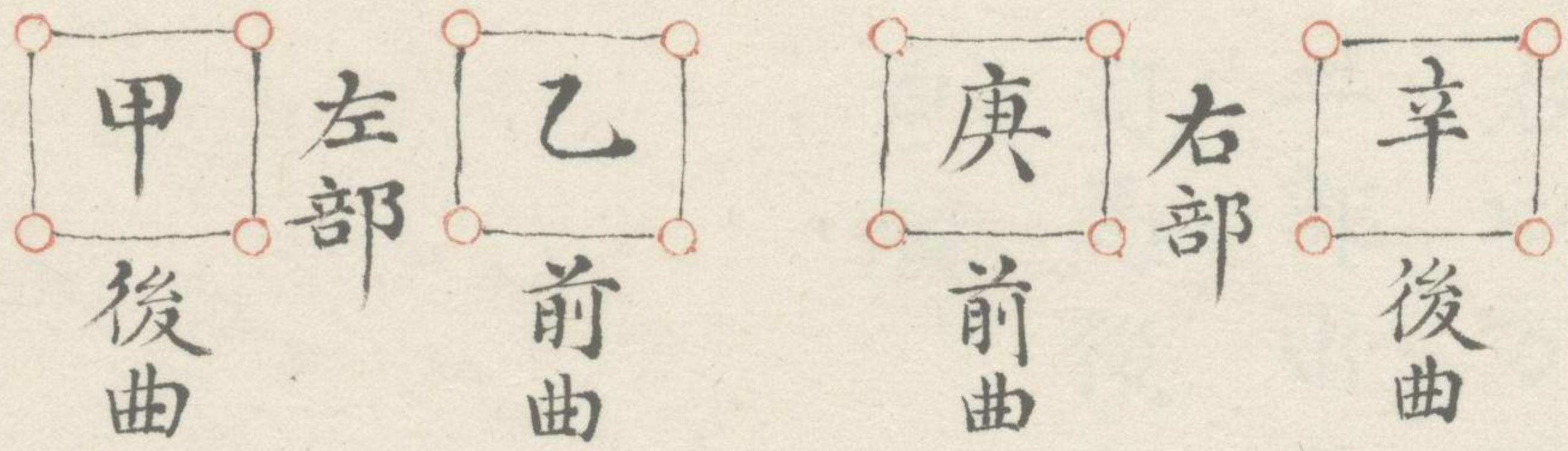

右以方陣為冲方陣法曰舉青旂聞五鼓左右
二部出在前前後中三部並列相從而居校尉
司馬後居地如法前高後下利冲方陣冲方利
爭險

朝古水

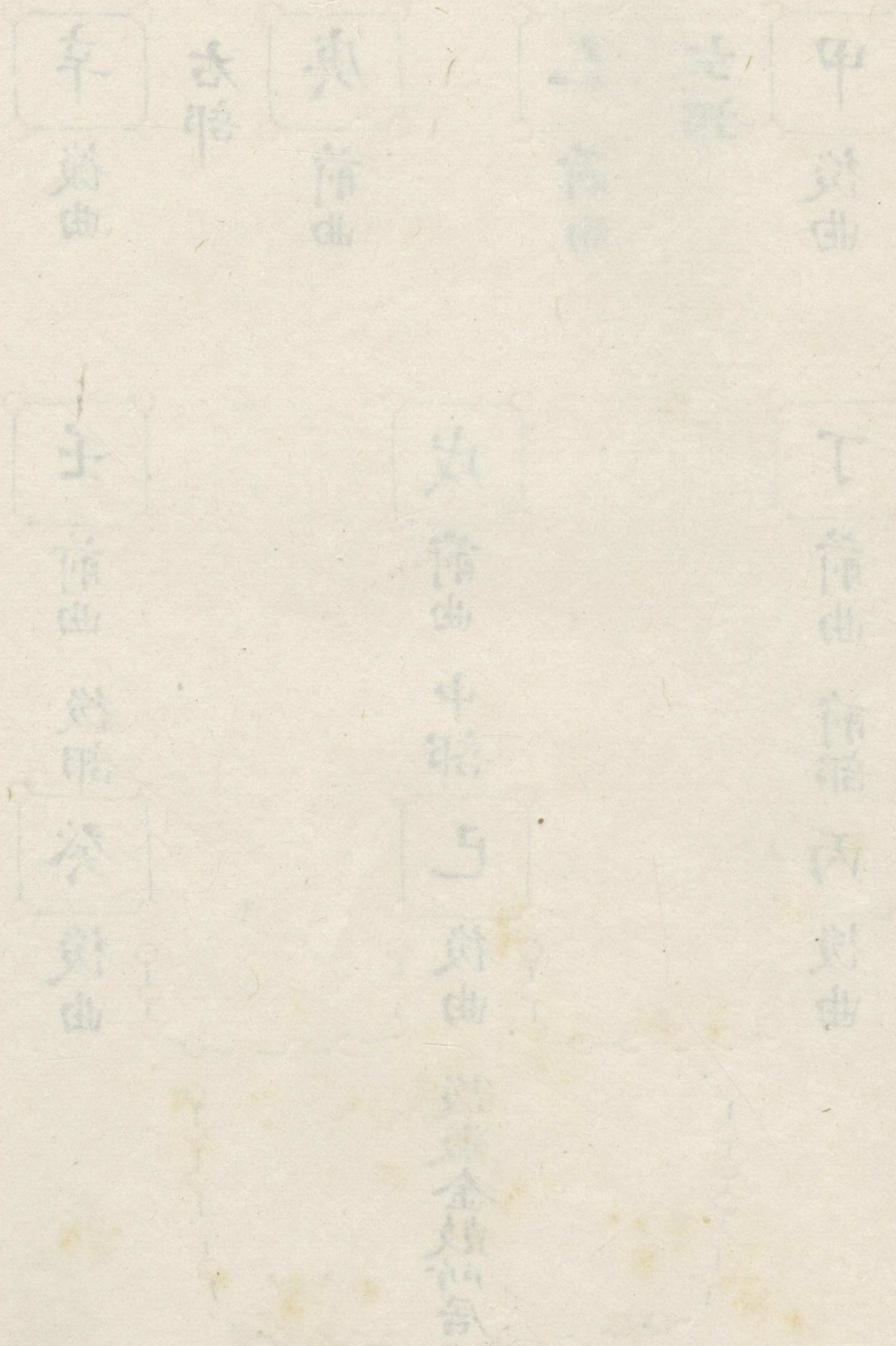

車輪陣圖

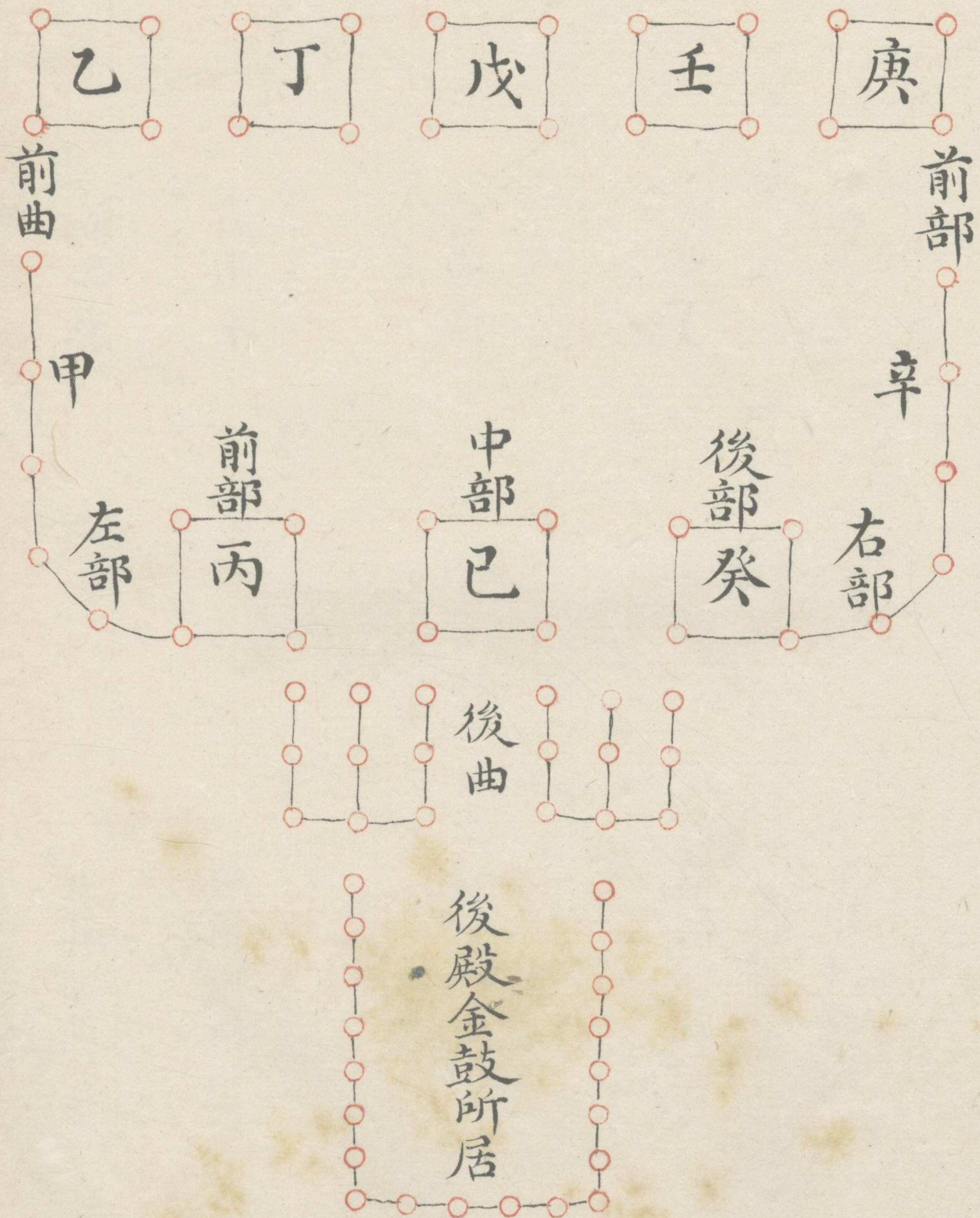

又車輪陣圖

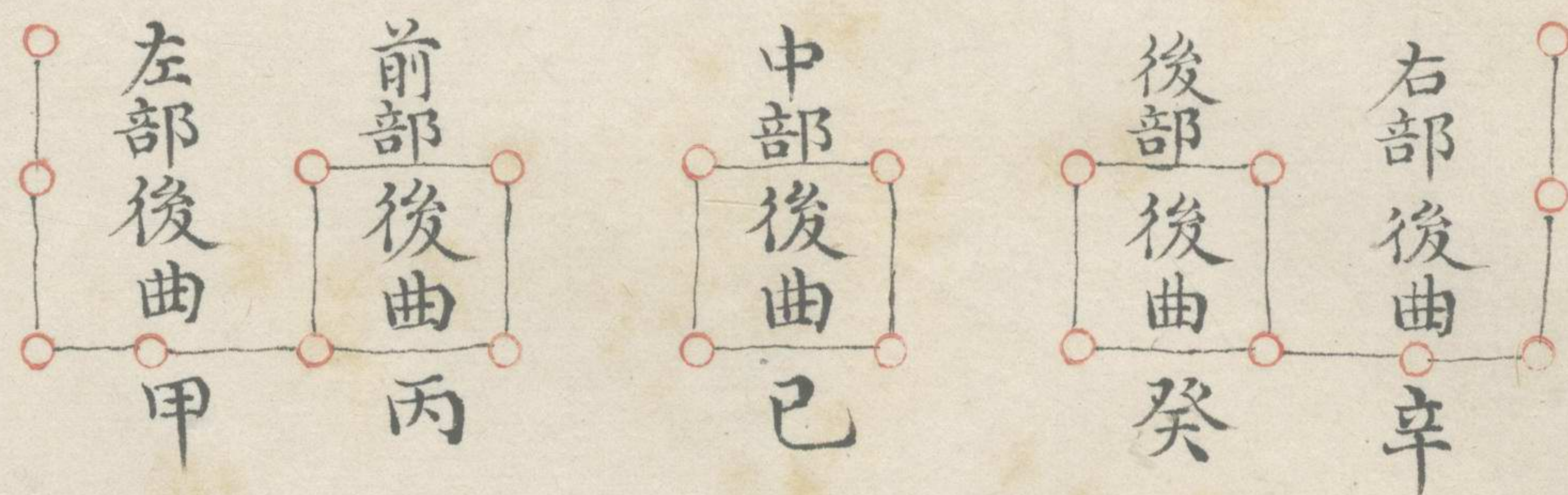
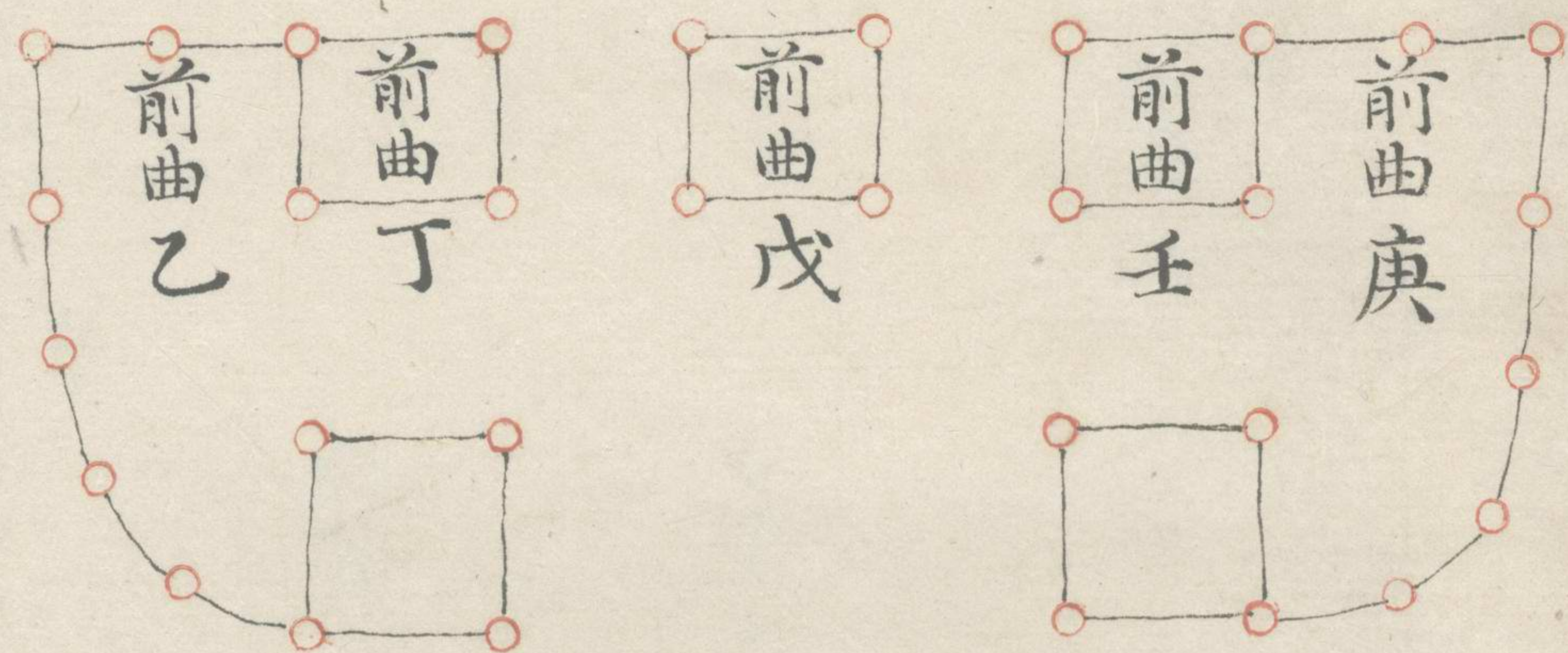

右以方陣為車輪陣法曰舉熊旂聞六鼓左部
前曲後隊左右官後曲前隊左右官各左移出
二十步右部亦如之相近如鼓翼狀校尉司馬
部後居地如法平易利車輪陣車輪利進

圖陣置采

庚前曲



戊前曲

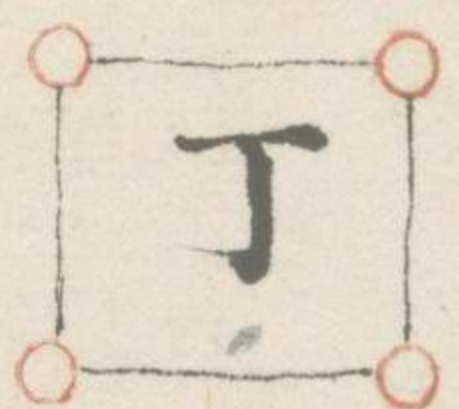

乙前曲

右部辛後曲



己後曲
金鼓所居精騎殿後



左部甲後曲

將身居此以去平陽陣車陣車陣車
二十步以將亦以之陣並以翅翼水對極同
前曲後曲五五官後曲前曲五五官各五步出
法以方軒為車陣軒去曰舉旗於陣六翅五將

又 采 置 陣 圖

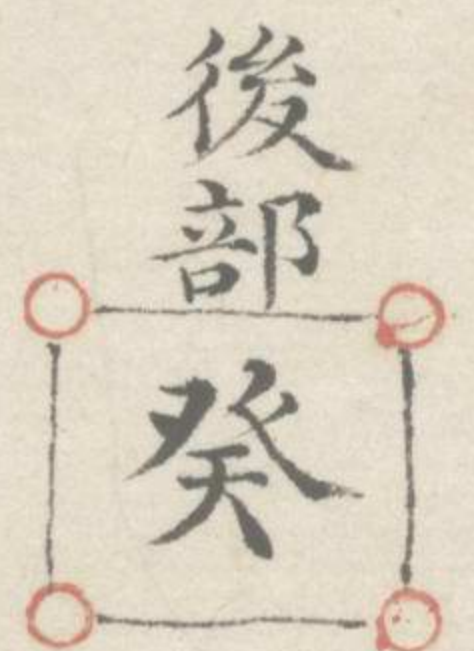
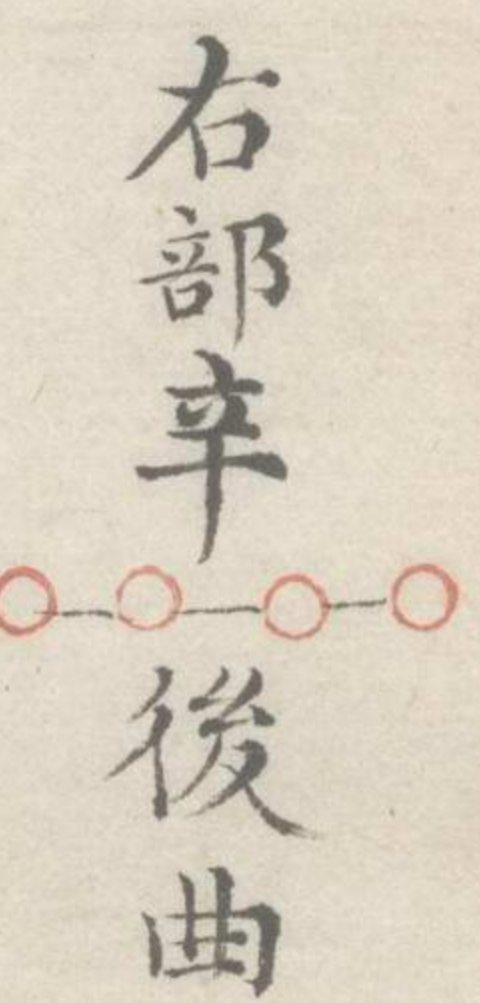
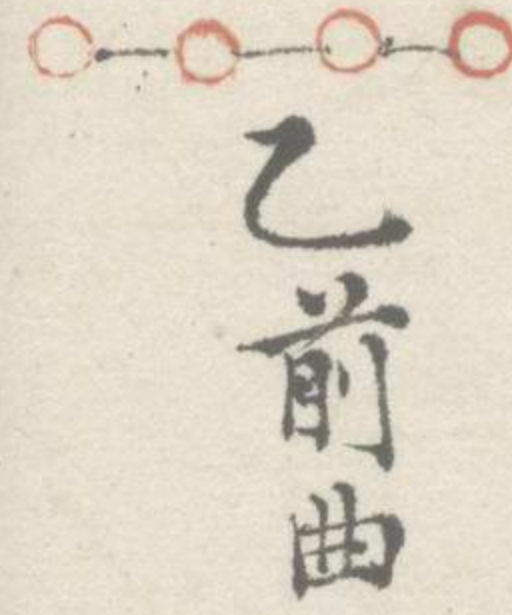
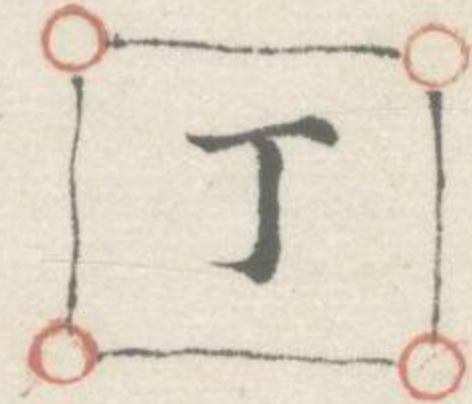
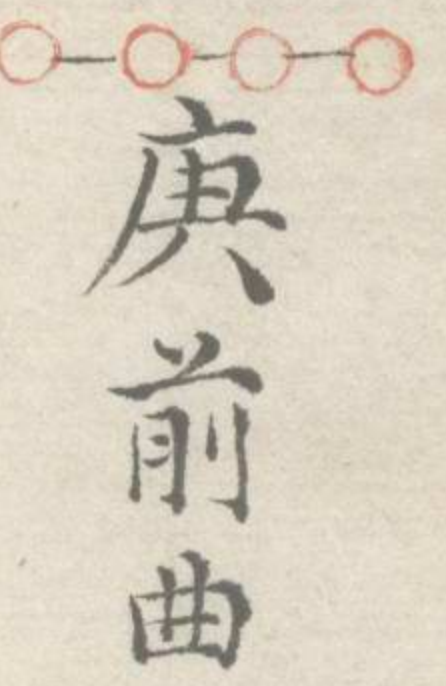

右以方陣為采置陣法曰舉鵠旂聞七鼓左右
部前曲左右官舉前橫列後曲居後亦如之於
部及前部曲等布地如法斥澤利采置陣采置
利救

卷五

日

圖陣行鴈

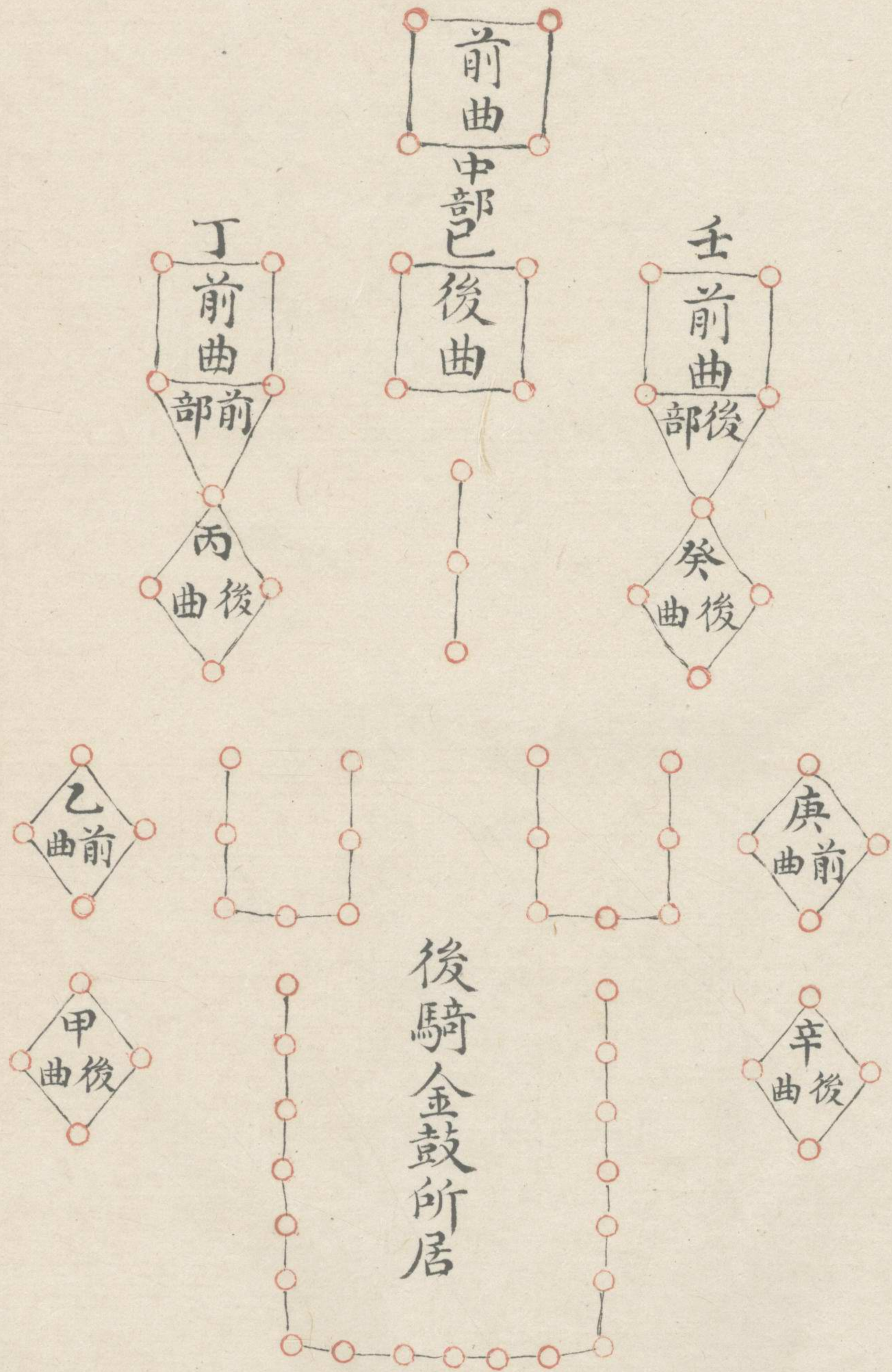

台平券算全書卷五

四一

右以方陣為鴈行陣法曰舉鵬旂聞八鼓中部
前曲進前出為首其後曲次之與前部首前曲
後部前曲並前部後曲左斜官曲相隨後部後
曲右斜官曲相隨左部却次前部曲皆左斜亦
官曲相隨校尉司馬部後居地如法城邱利鴈
行陣鴈行利繞也

治平勝算全書卷六目次

八陣圖

推演八陣法

八陣圖說

天覆陣

地載陣

風揚陣

雲垂陣

龍飛陣

虎翼陣

陣法十四勢

魚復江八陣

騎兵二十四陣

騎滾兵陣

騎兵歸營

常山蛇陣

騎兵戰方陣

砲方陣

治平勝算全書卷六目次終

治平勝算全書卷六

八陣圖

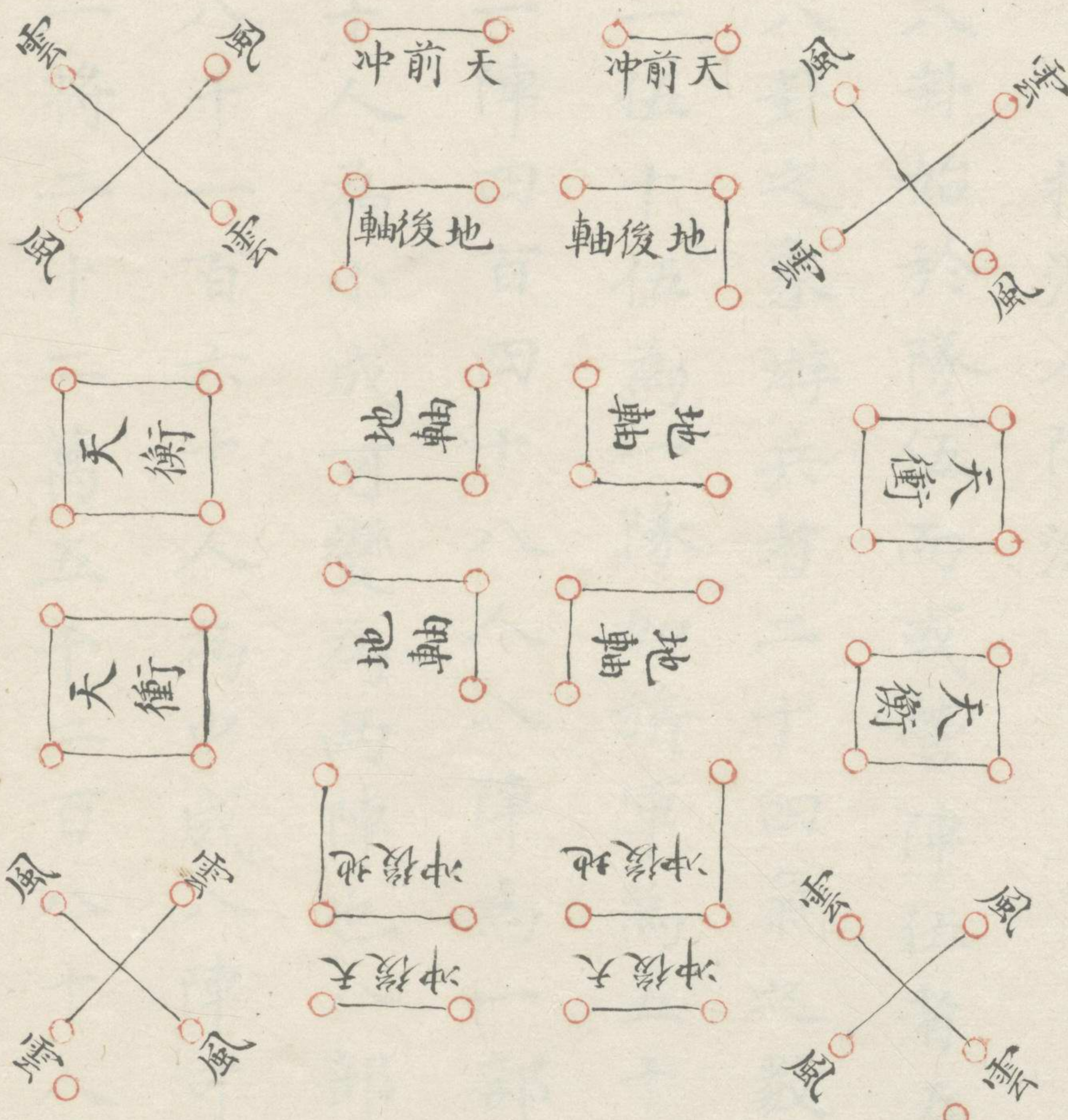

遊兵二十四陣

治平勝算全書卷六

推演八陣法

八卦始於隊伍而或營陣伍者五行之數陣者
八卦之象游兵者二十四氣之數所以五人為
一伍十伍為一隊加旂軍為五十五人八隊為
一陣四百四十八人八陣為一部三千五百二
十人為小成可變為兩陣也八部為一將一萬
八千一百六十人為中成八陣可變也八將為
一將二十二萬五千二百八十人為大成其布

太平御覽全書卷六

八 陣 圖

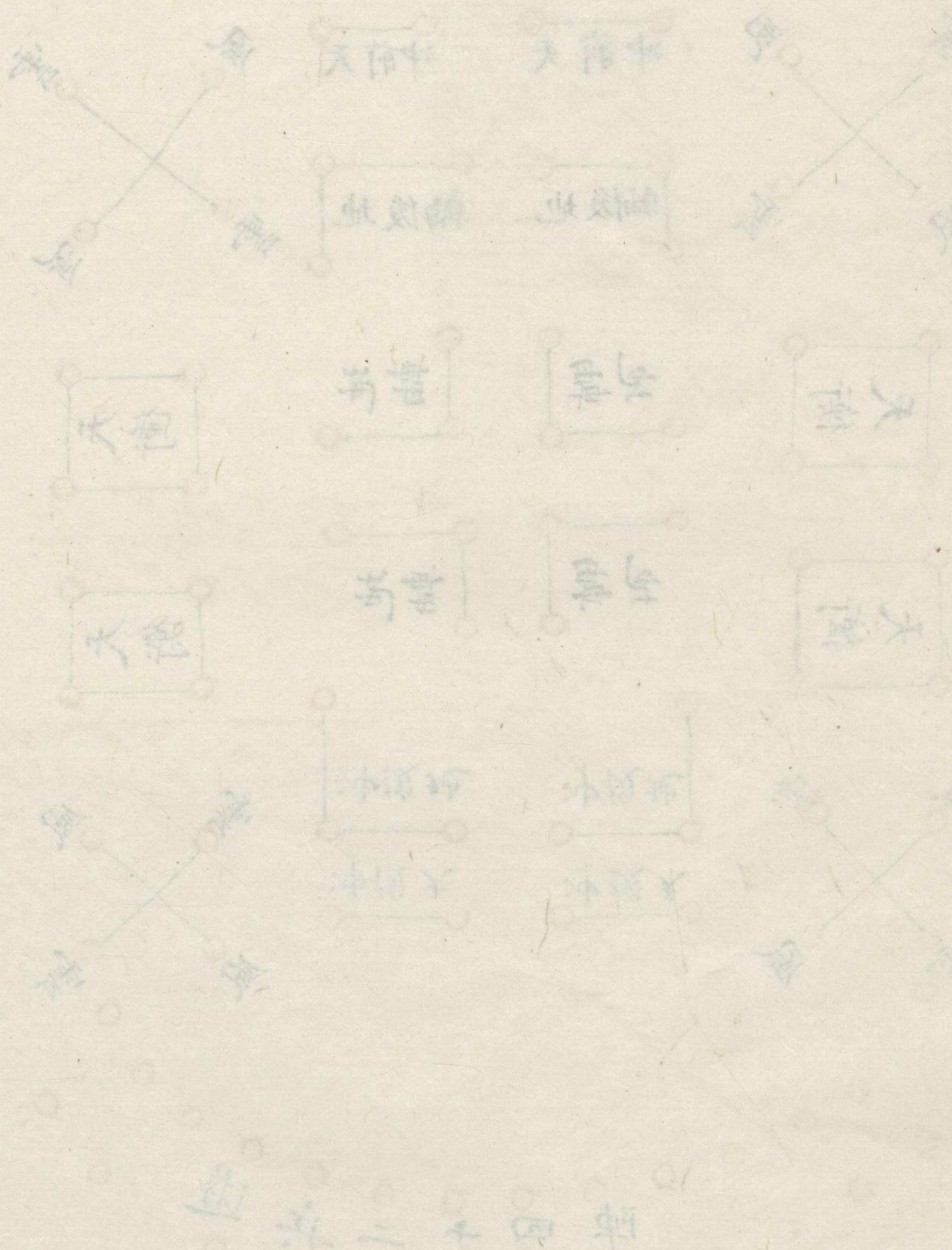

太平御覽全書卷六

二

列行陣以將臺左列四陣右列四陣分作兩層
駐劄為小將左列四部右列四部亦作兩層為
中將左列四將右列四將六分兩層為大將其
制以千人可布六華陣每面用六十步以小成
三千五百二十人可布八陣每面用一百二十
步以中成二萬八千一百六十人每面用六百
步以大成二十二萬五千二百八十人每面用
一千二百步其小成每隊相離十八步中成每

陣相離八十六步大成每部相離一百七十二
步內餘數步如中軍而為闕也以天後冲四隊
東北西北風雲各二隊定作二號以後地軸後
地冲各二隊定作三號以後地軸四隊左右後
天冲各二隊定作四號以前地軸四隊左右前
天冲各二隊定作五號以前地軸地前冲各二
隊左右前天冲各二隊定作六號以前地冲四
隊東南西南風雲各二隊定作七號以前天冲

四隊東南西南風各二隊定作八號書於本隊
旂上布陣下營不得錯亂中軍舉號每陣皆間
隊一二五六號先出三十六步止單擺開戰畢
仍收作八陣為第一陣二次舉號三四七八號
出過第一陣前三十六步止單擺開戰畢仍收
作八陣為第二陣三次舉號第一陣又間隊每
陣五六號過第二陣前三十六步止單擺開戰
畢仍收作八陣為第三陣四次舉前號第二陣

又間隊每陣出七八號過第三陣前三十六步
止單擺開戰畢仍收作八陣為第四陣次視中
軍舉起火點鼓每陣又間隊一三五七號不動
二四六八號出前行十八步止天前冲四陣居
後天衡十六陣居兩端也按地軸十二陣居中
間地前冲六陣居前地後冲六陣居後風八陣
居四維雲八陣居四角自然而成八卦之規也
游兵二十四陣分列兩哨十二陣三陣定作一

號共作四號分列兩層進上開闔間隊與八陣
 皆同惟下營之際掣環於後而伏之取勝冲擊
 全在游兵也

天覆陣

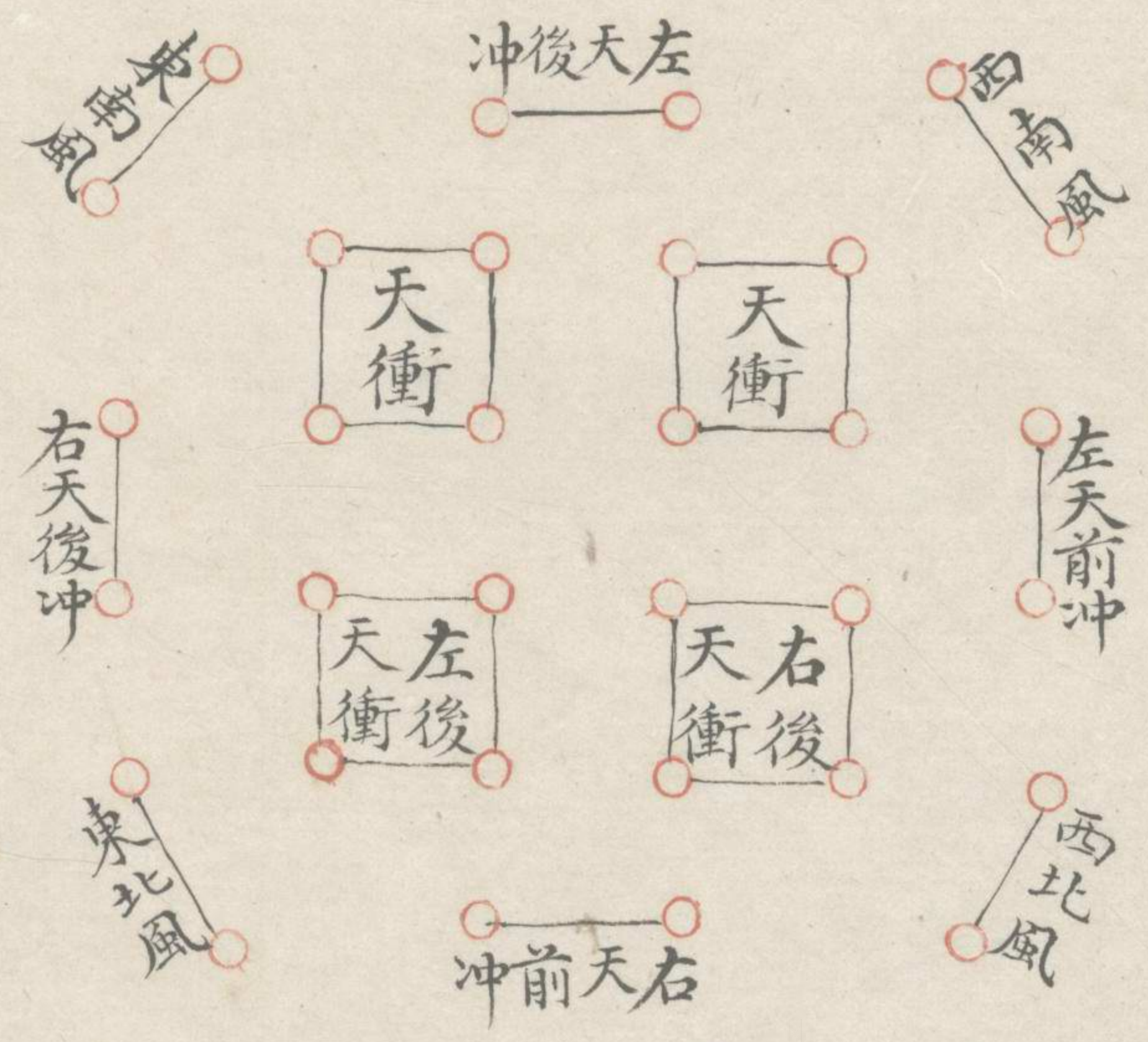

天覆陣有風無雲用總陣外面之隊以右天前
 冲二隊列前居正南以東南西南風各二隊列
 天前冲兩維以左右前天冲各四隊列前中以
 左右天前後冲各二隊列兩端以左右後天冲
 各四隊列後冲以左右天後冲二隊列後以東
 北西北風各二隊列後兩維謂之風附天而形
 圓也

地載陣



地載陣有雲無風用總陣中間之陣以左地後
 冲三隊列前居正北以東北西北雲各二隊列
 地後冲兩角以左右後地軸各三隊列左右中
 以左右前後地軸各三隊列後地軸之左右以
 左右地前後冲各三隊列軸之兩旁以右地前
 前冲三隊列後以東南西南雲各二隊列地前
 冲兩角謂之雲附地而形方也

風揚陣

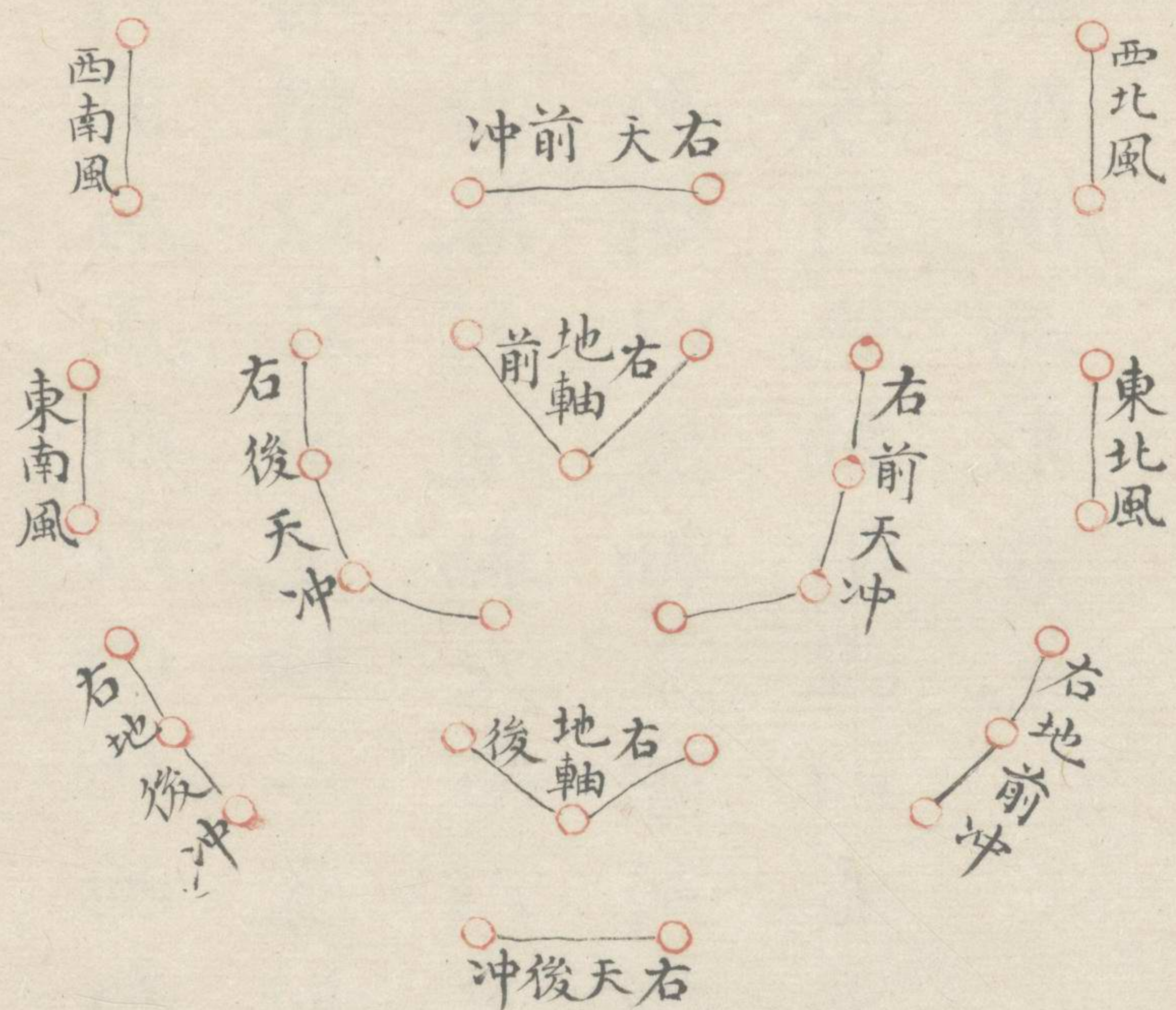

風揚陣有風無雲用總陣右一半隊以右天前
 冲二隊列前居正西以西北西南風各二隊列
 天前冲兩維以右前地軸二隊列前中以右前
 後天冲各四隊列地軸左右以東北東南風各
 二隊列衝兩端以後軸三隊列後中以右地前
 後冲各三隊列地軸兩維以右天後冲二隊列
 後謂之風附衝而形銳也

雲垂陣

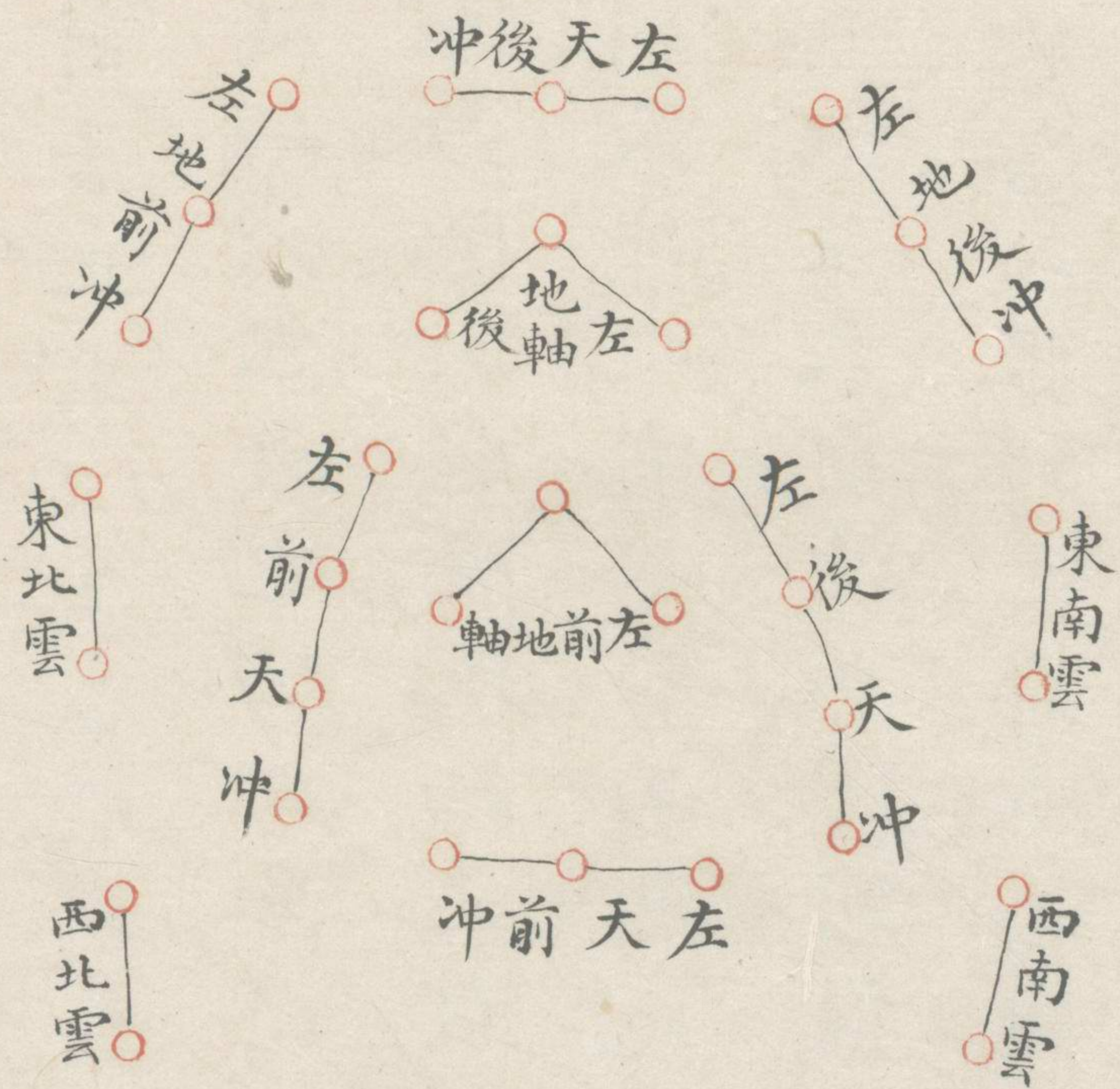

雲垂陣有雲無風用總陣左一半隊以左天後
 冲二隊列前居正東以左右地前後冲各三隊
 列天後冲兩維以左右地軸三隊列前中以左
 前後天冲各四隊次列後地軸之左右以右前
 地軸三隊列天冲之中以東南東北雲各二隊
 列天冲兩端以左天前冲二隊列後居正西以
 西南西北雲各二隊列天前冲兩維謂之雲附
 冲而形有聚有散也

龍飛陣

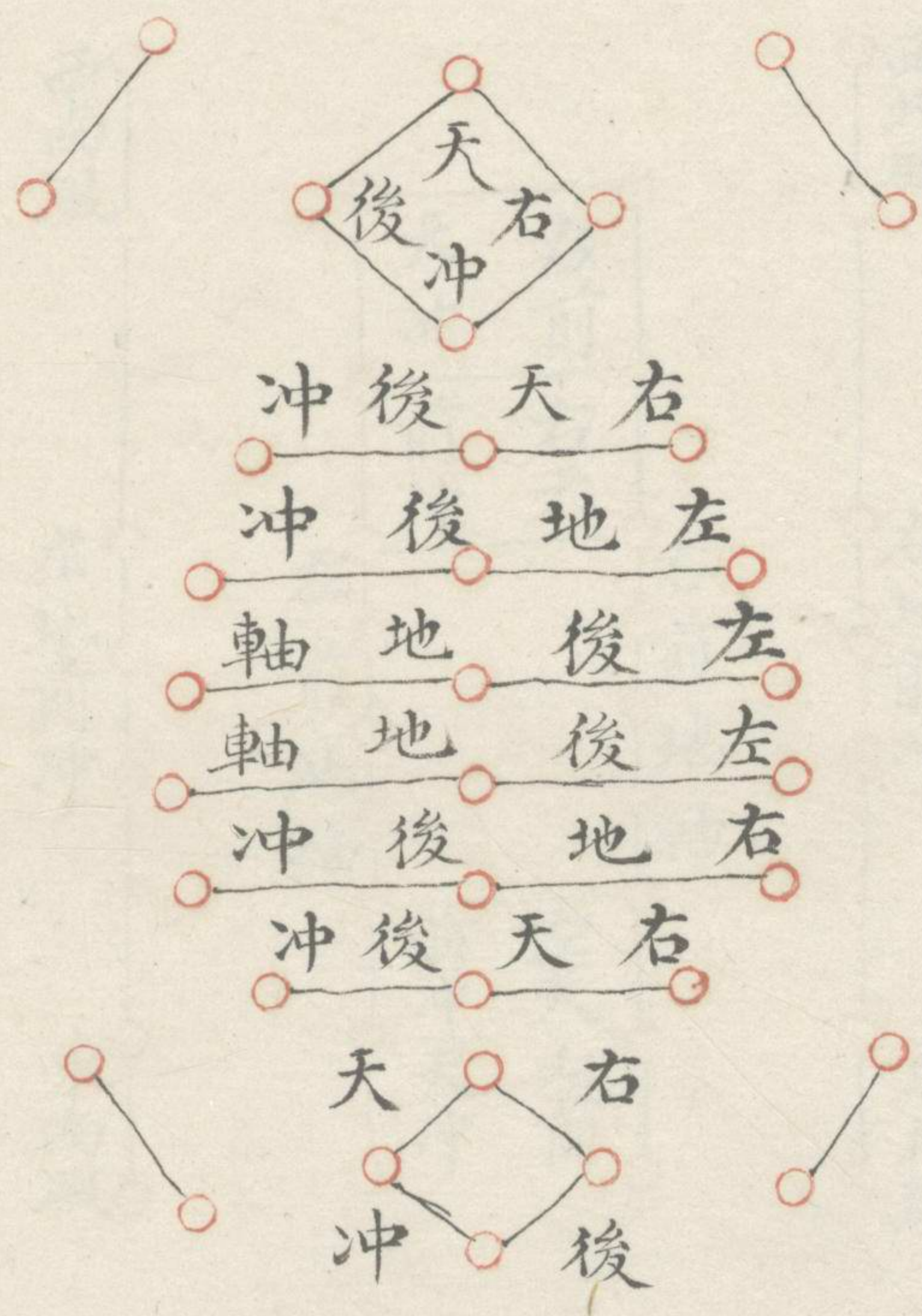

虎翼陣

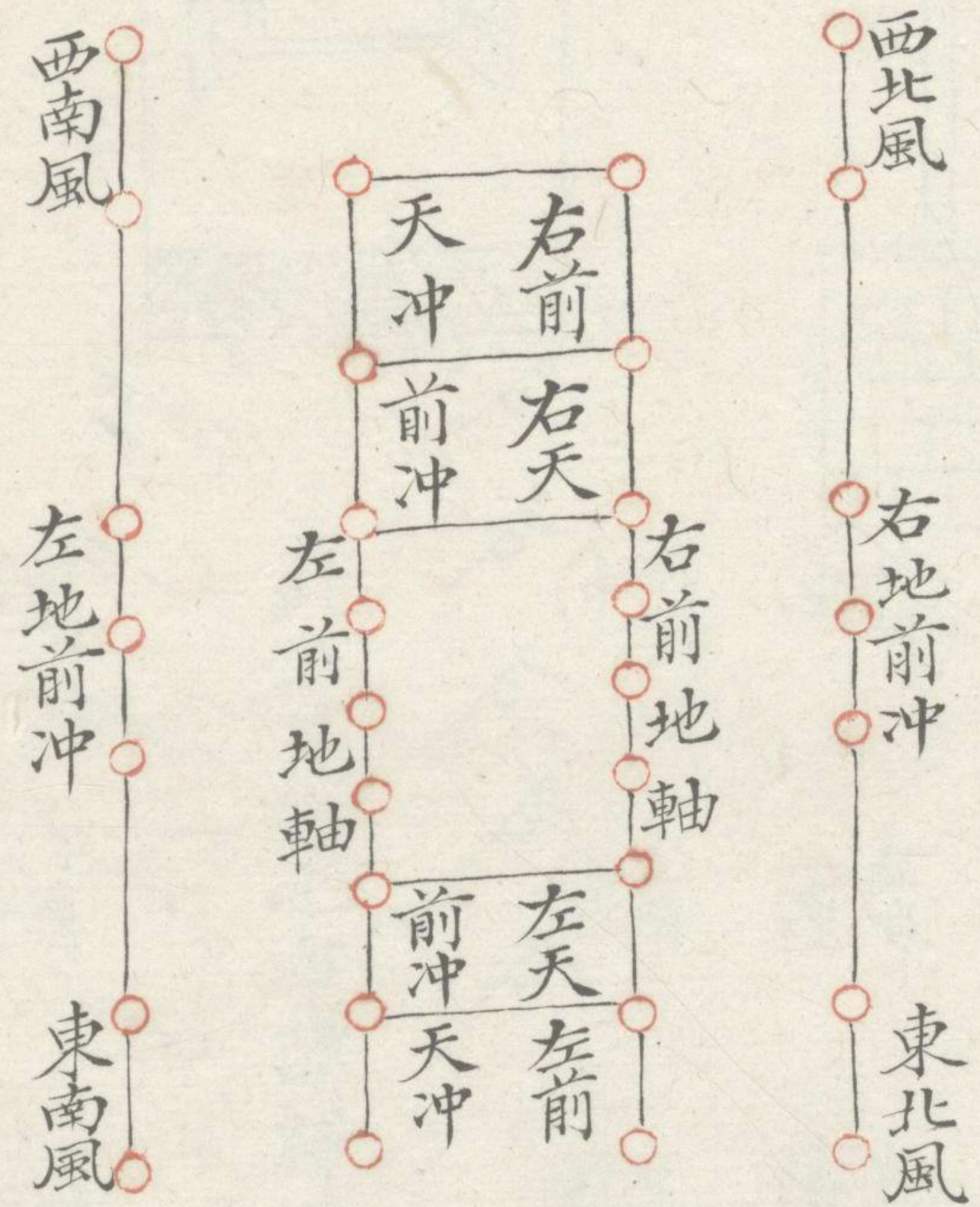

[Faint bleed-through text from the reverse side of the page, including characters like 天, 冲, 前, 地, 軸, 右, 左, 西南, 西北, 東南, 東北.]

第一鴛鴦陣

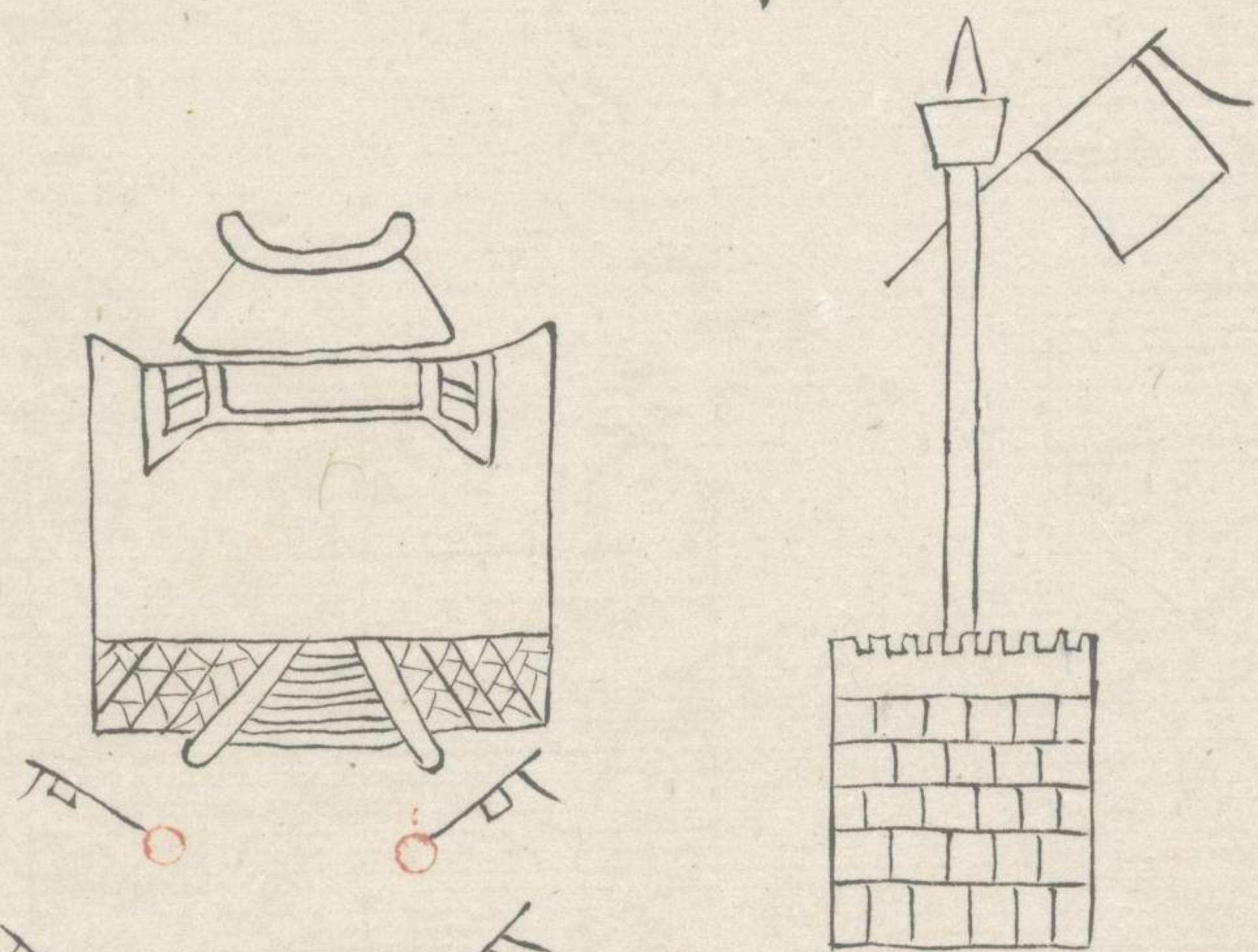

此五方旂也布陣歸中軍擺列

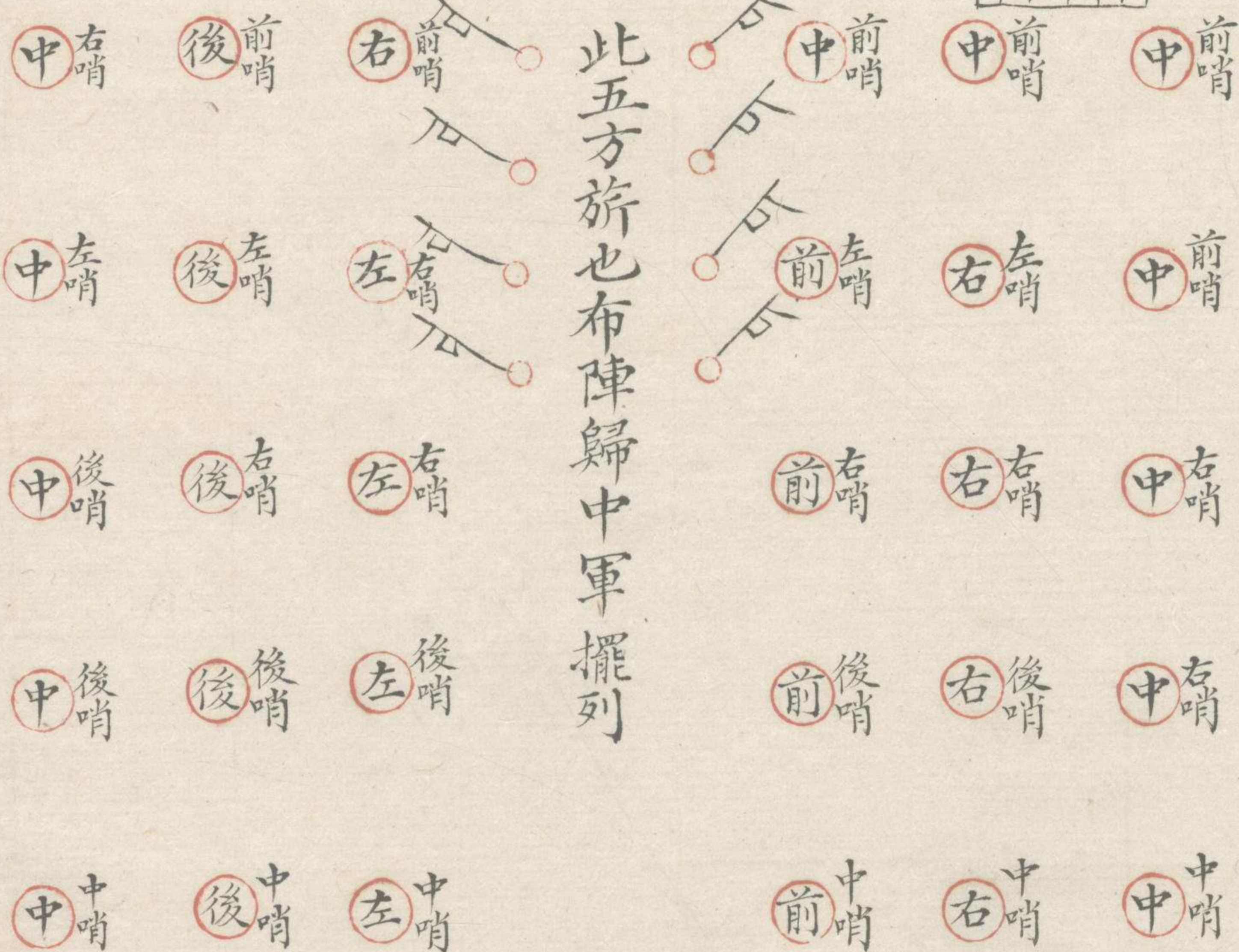

新武

武

武

武

武

武

武

武

武

陣旂官聚二第

清道

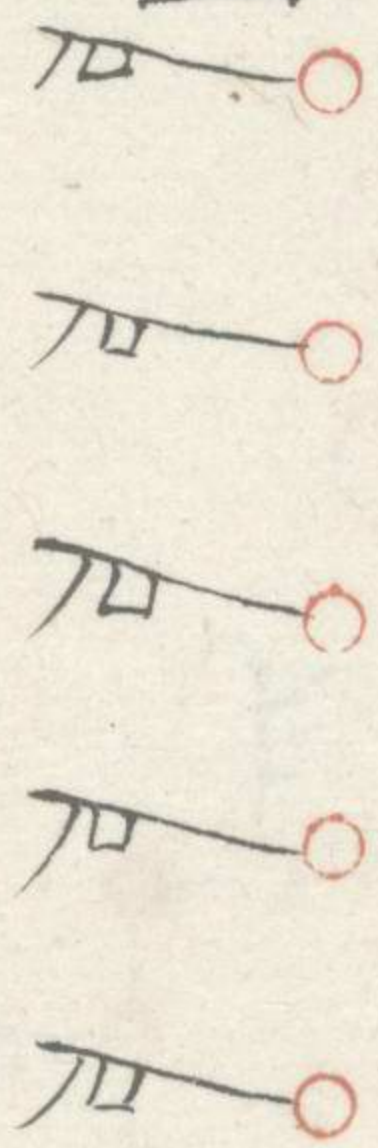

游中總總總

清道

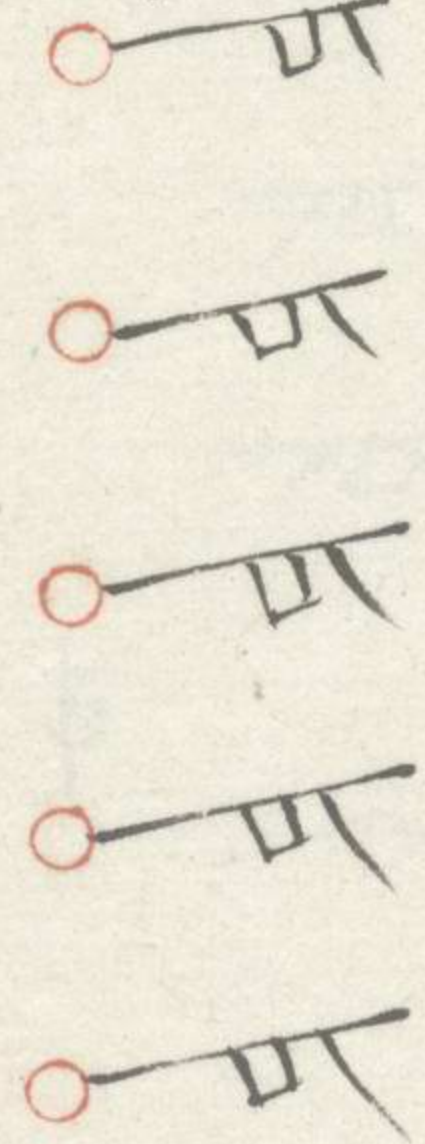

叅都千把百管

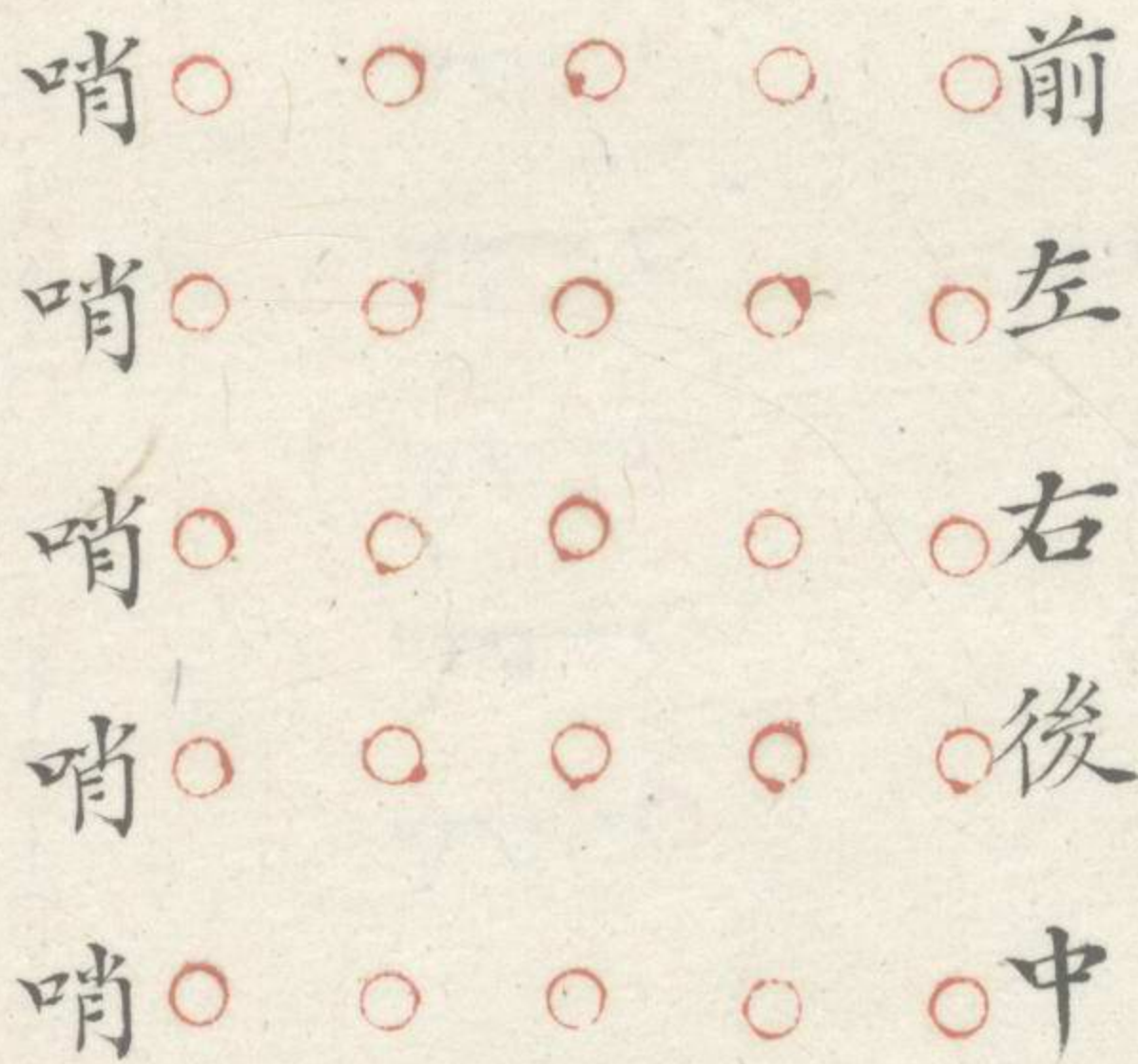

此屬右營
此屬前營
此屬中營
此屬左營
此屬後營

轅門

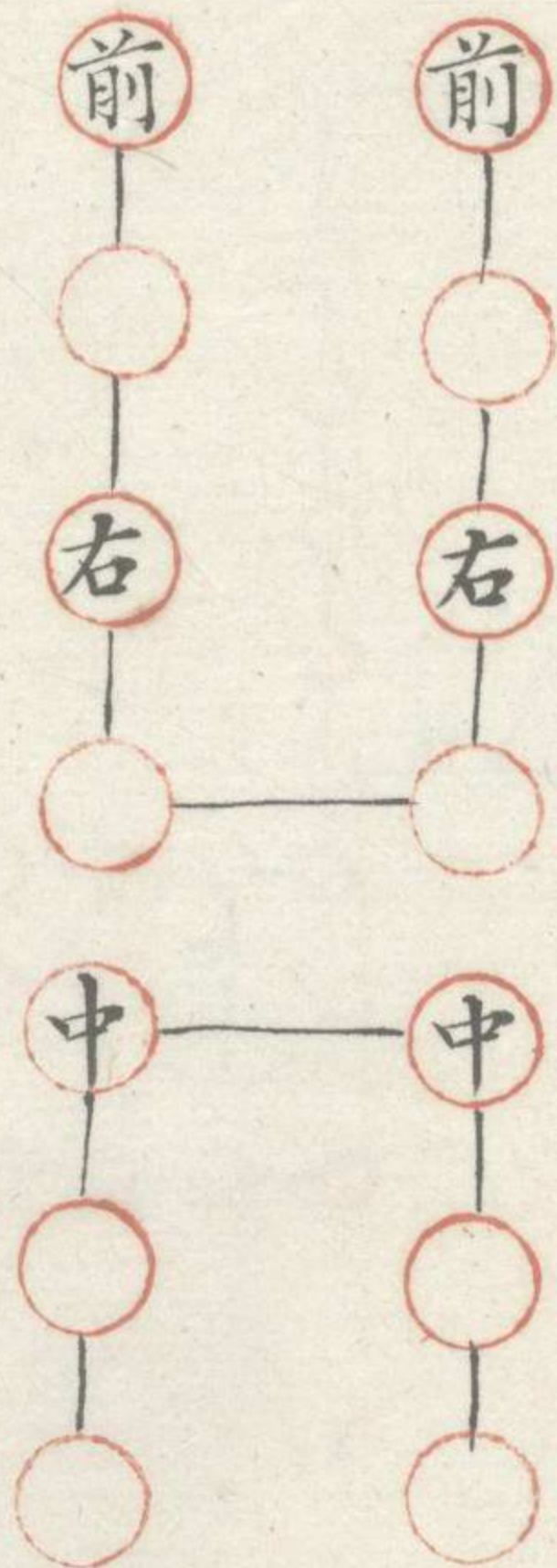
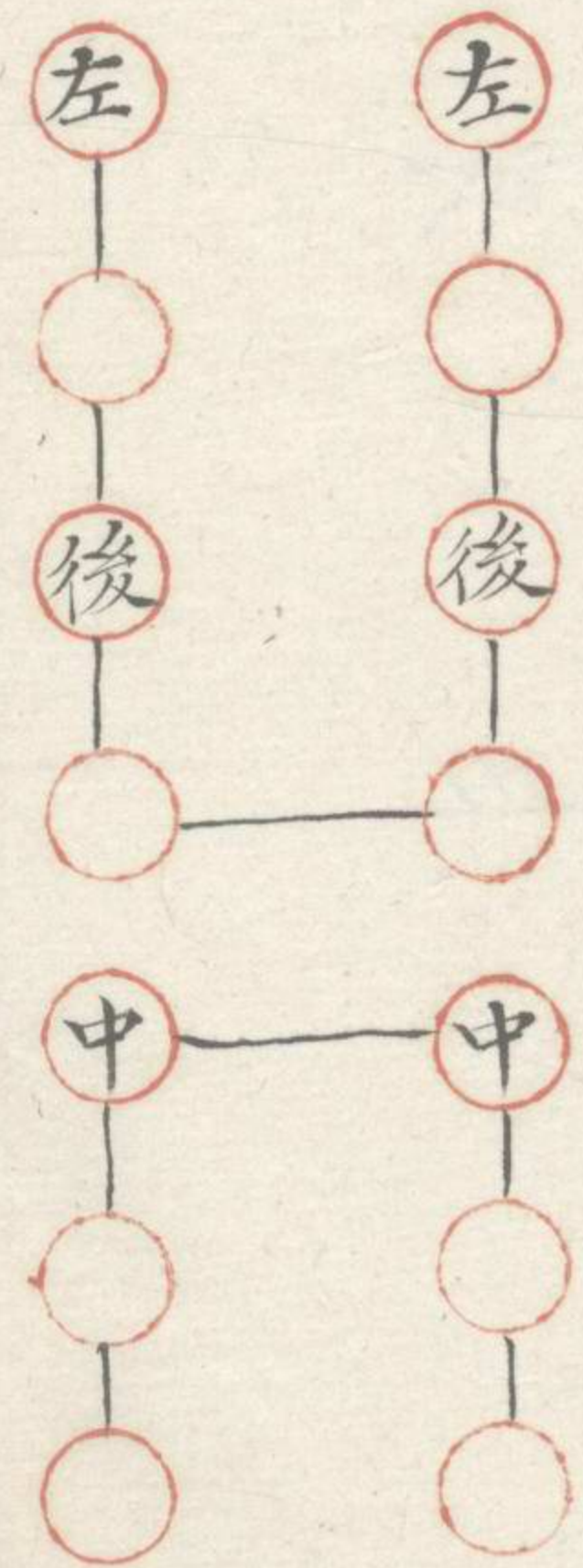

轅門

台平券算全書卷六

三

第三立表成營陣

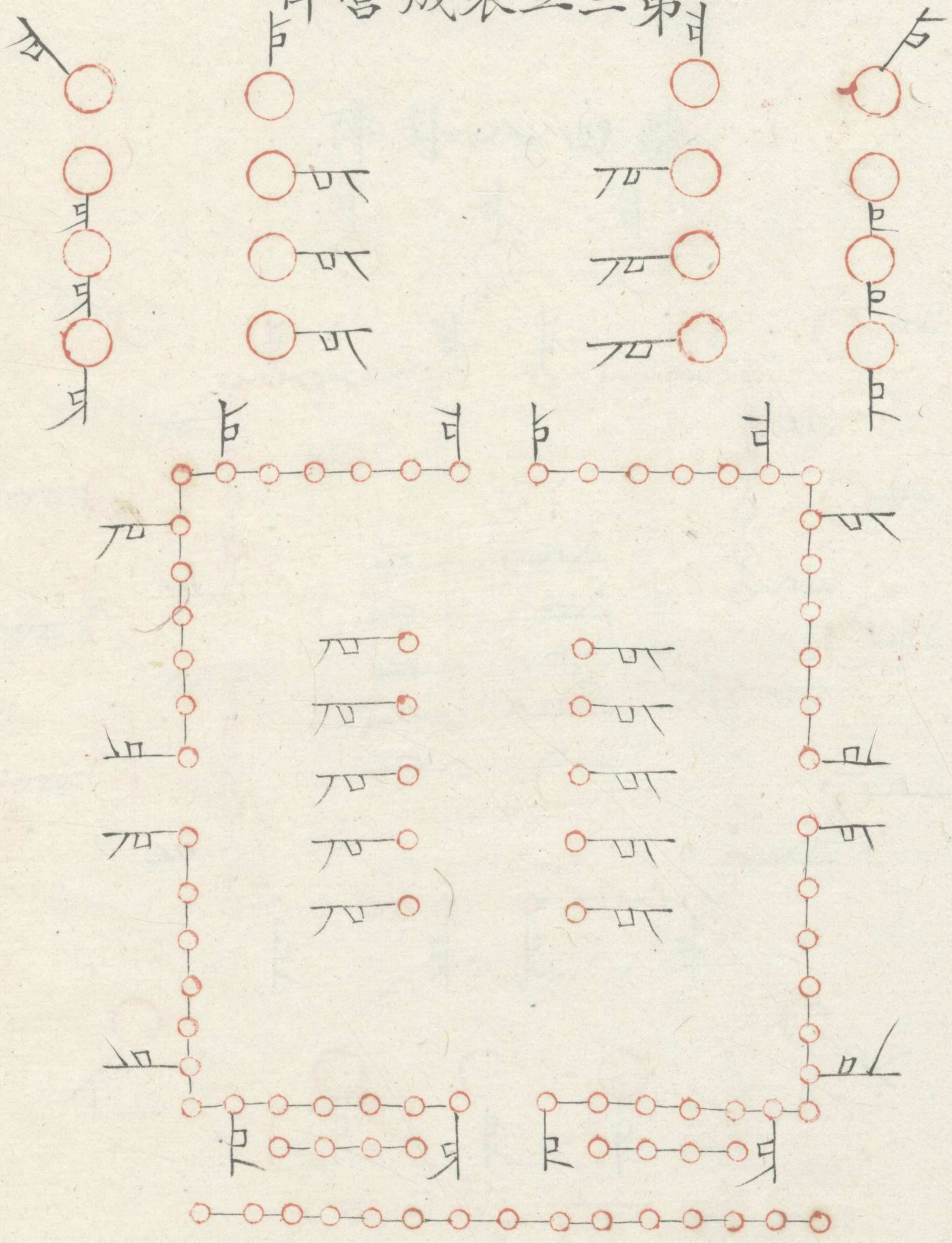

第二乘會飛斬

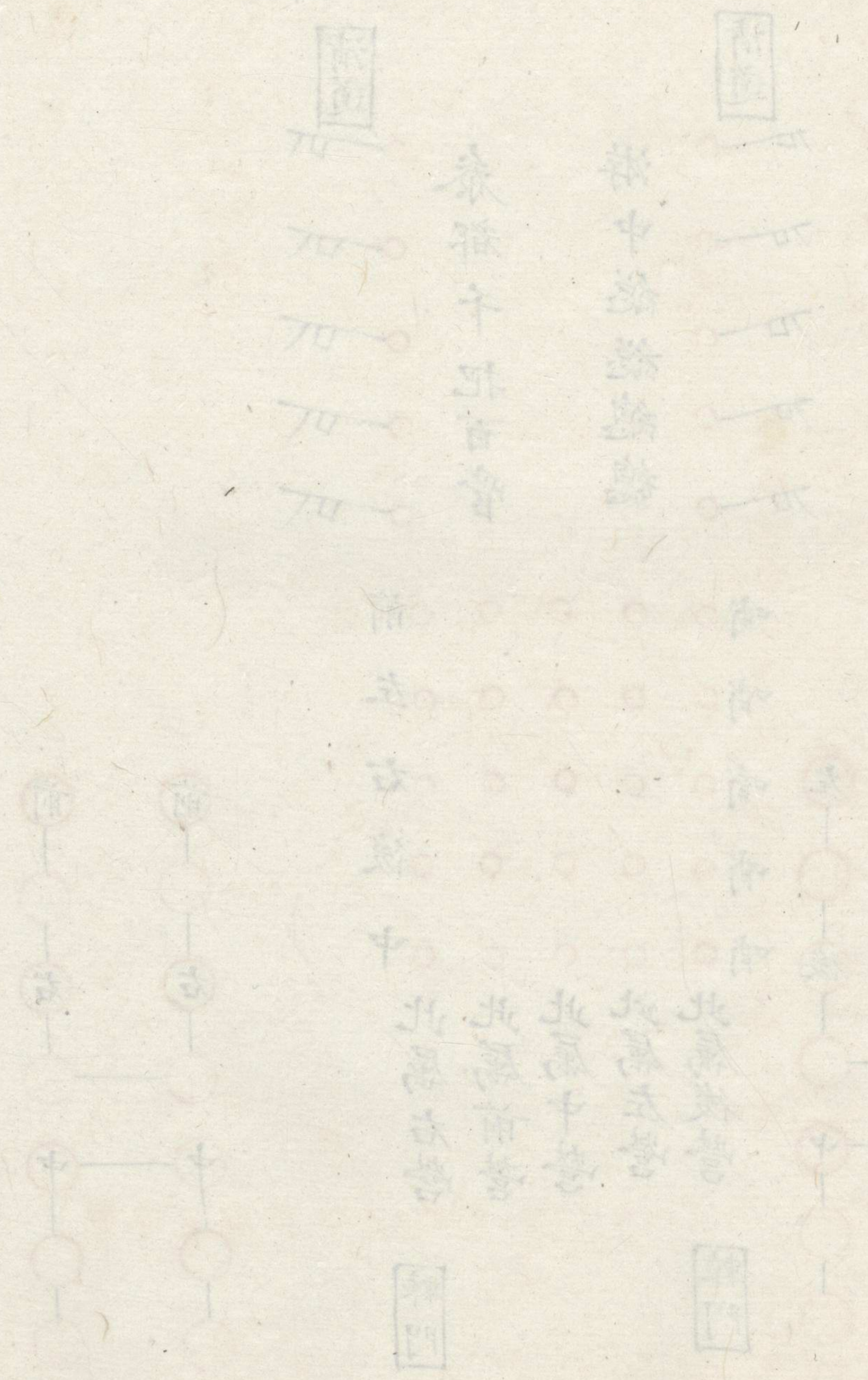

陣卦八四第

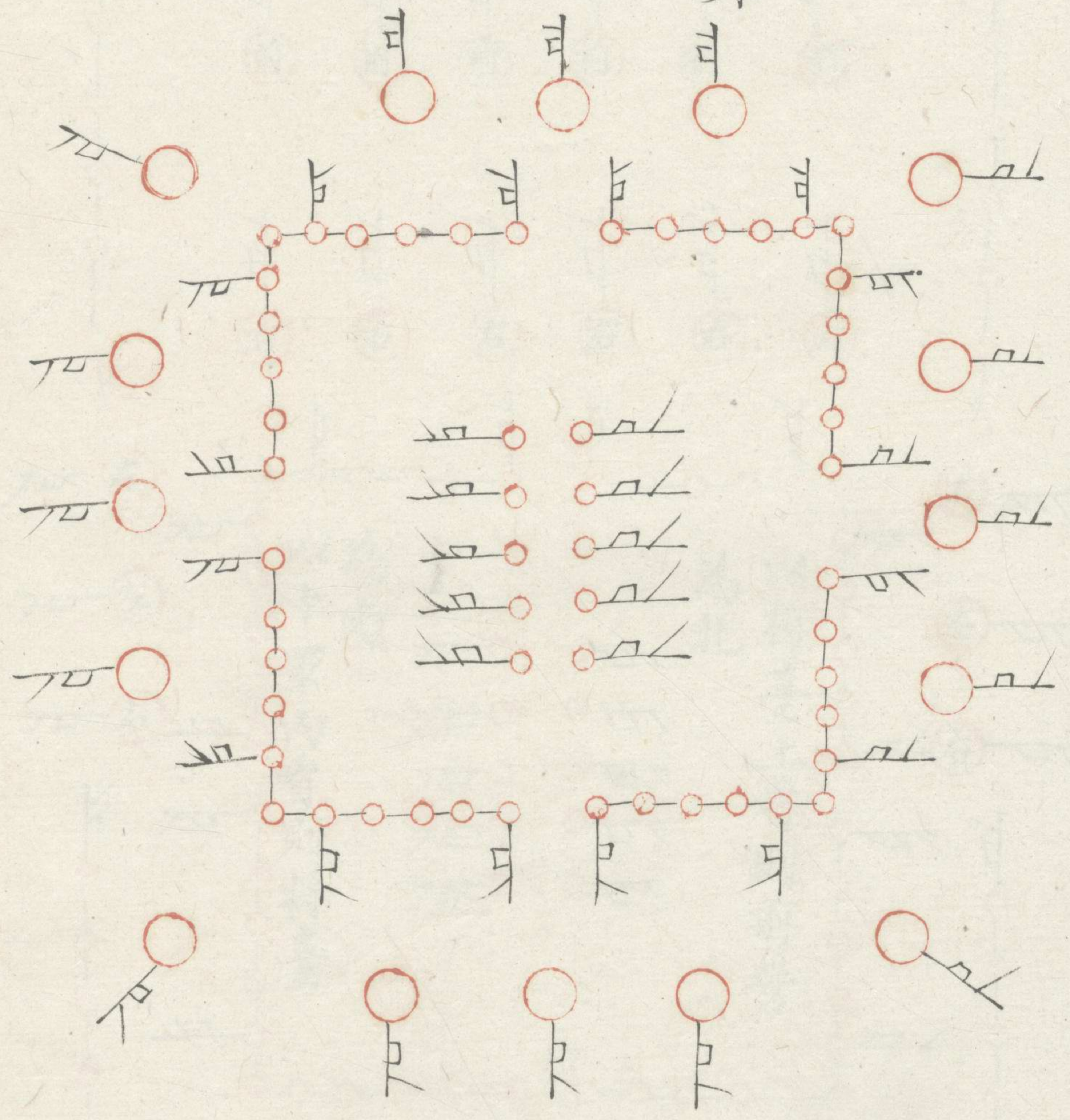

第三卷

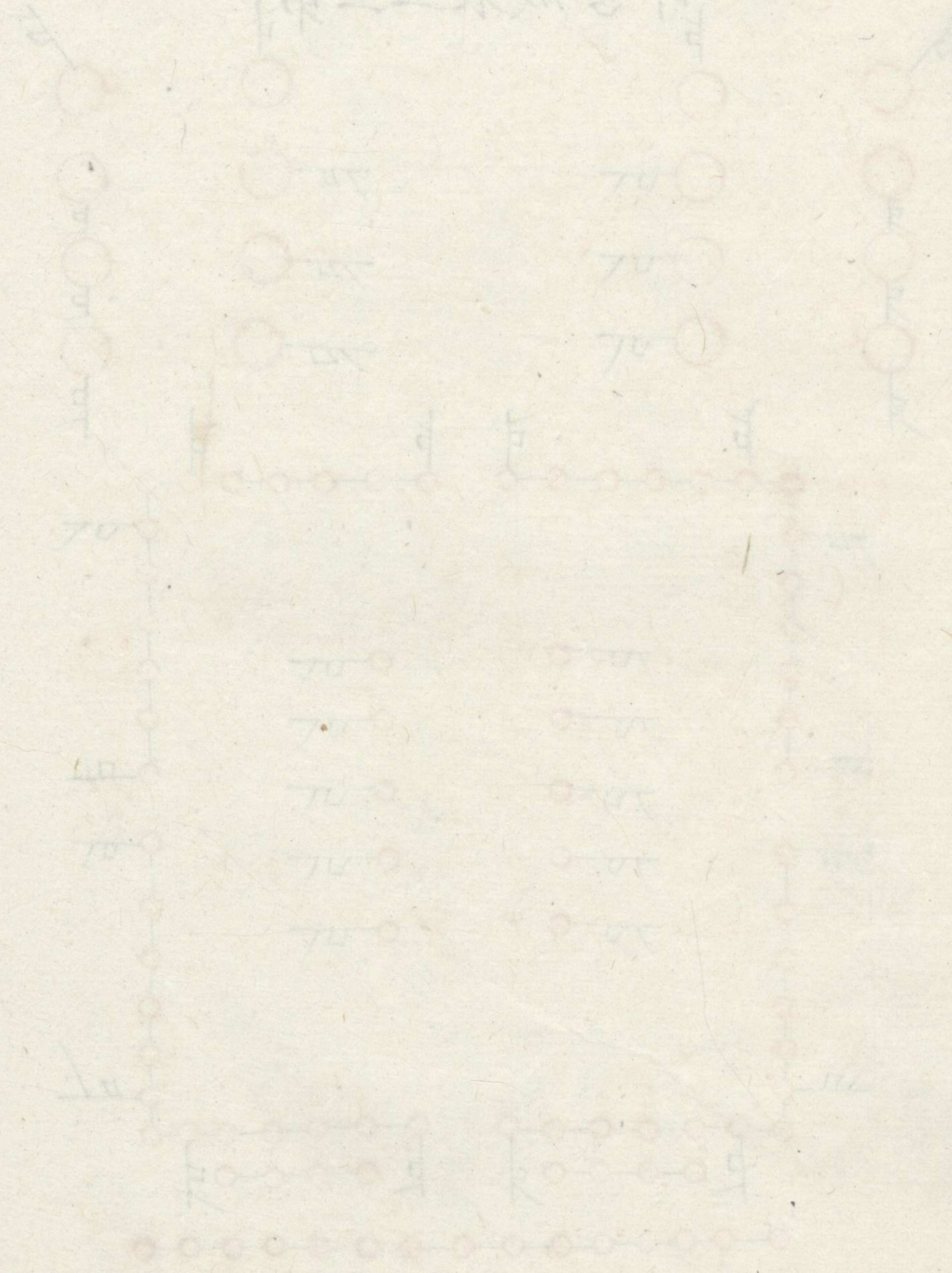

第五疊陣

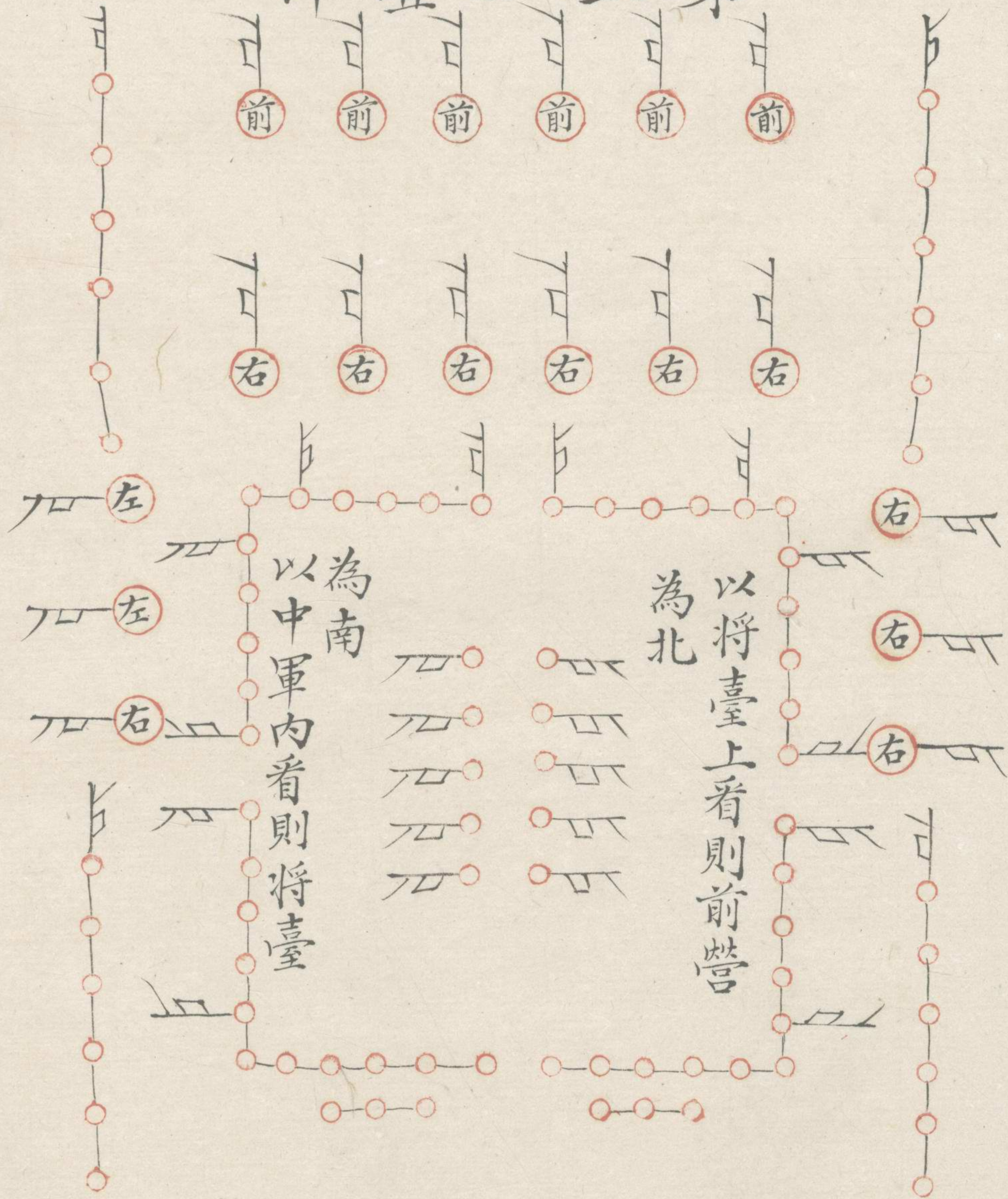

第八疊陣

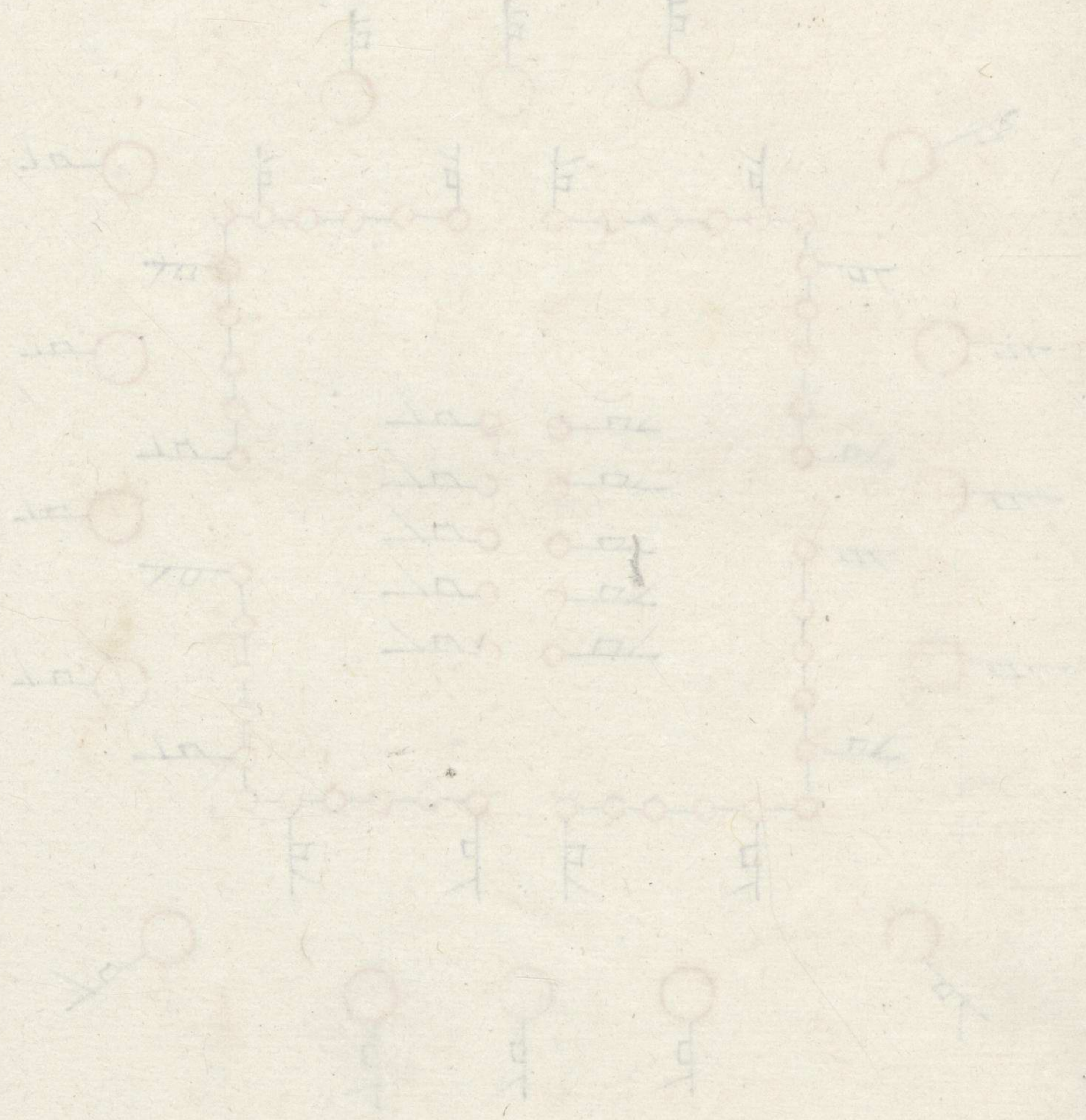

台平券算全書卷六

五

第 六 三 疊 陣

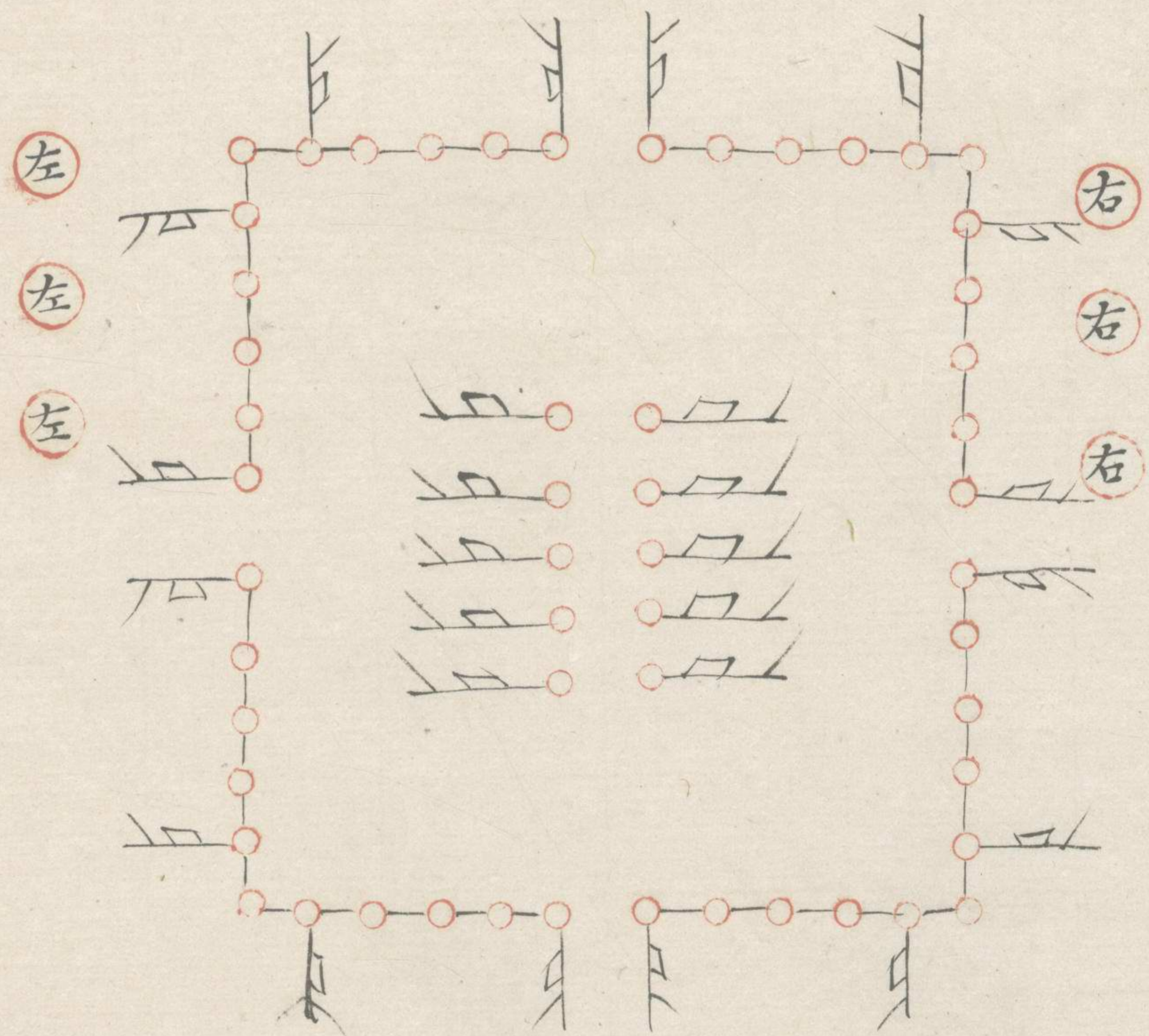
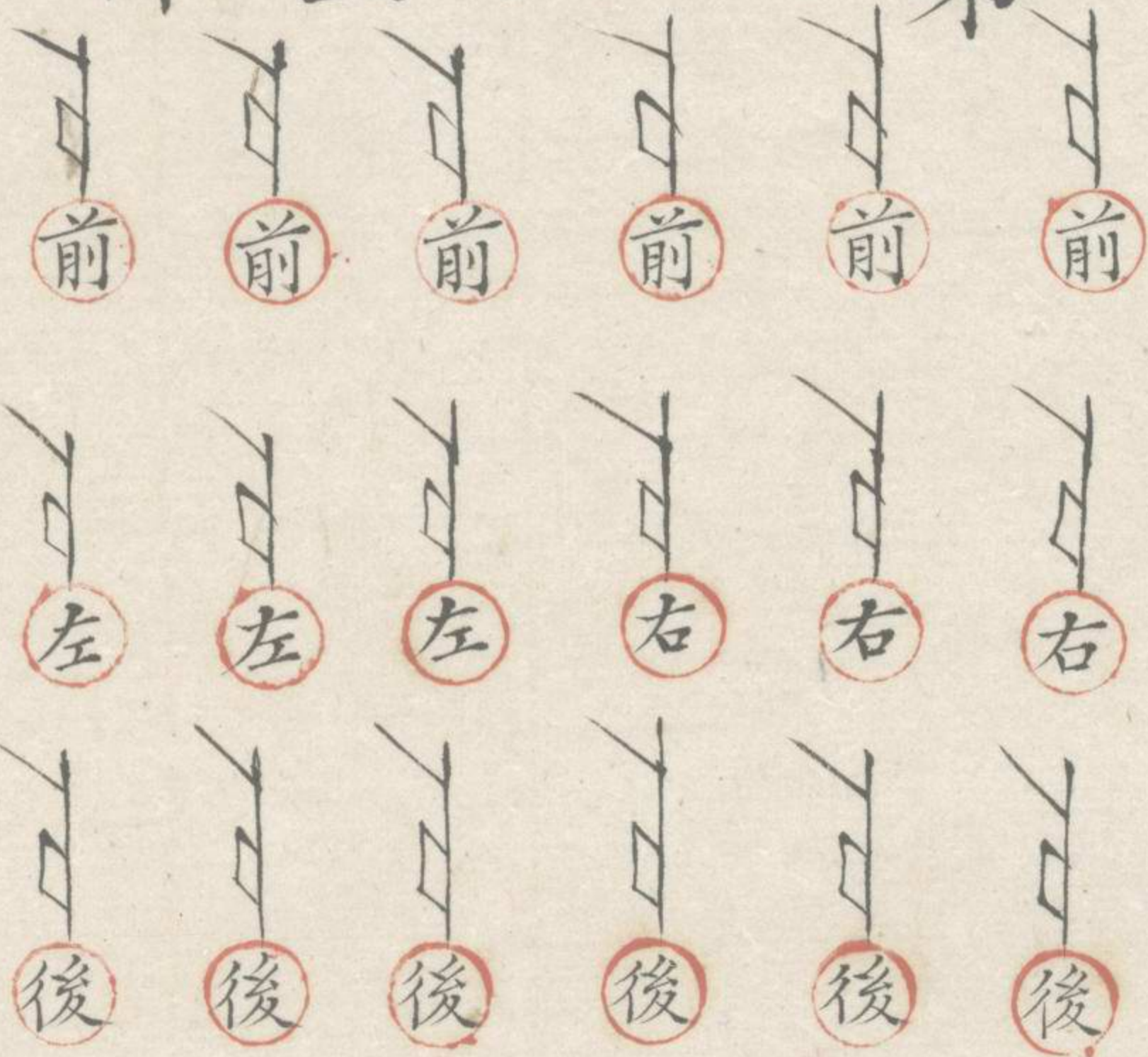

陣方剛七第

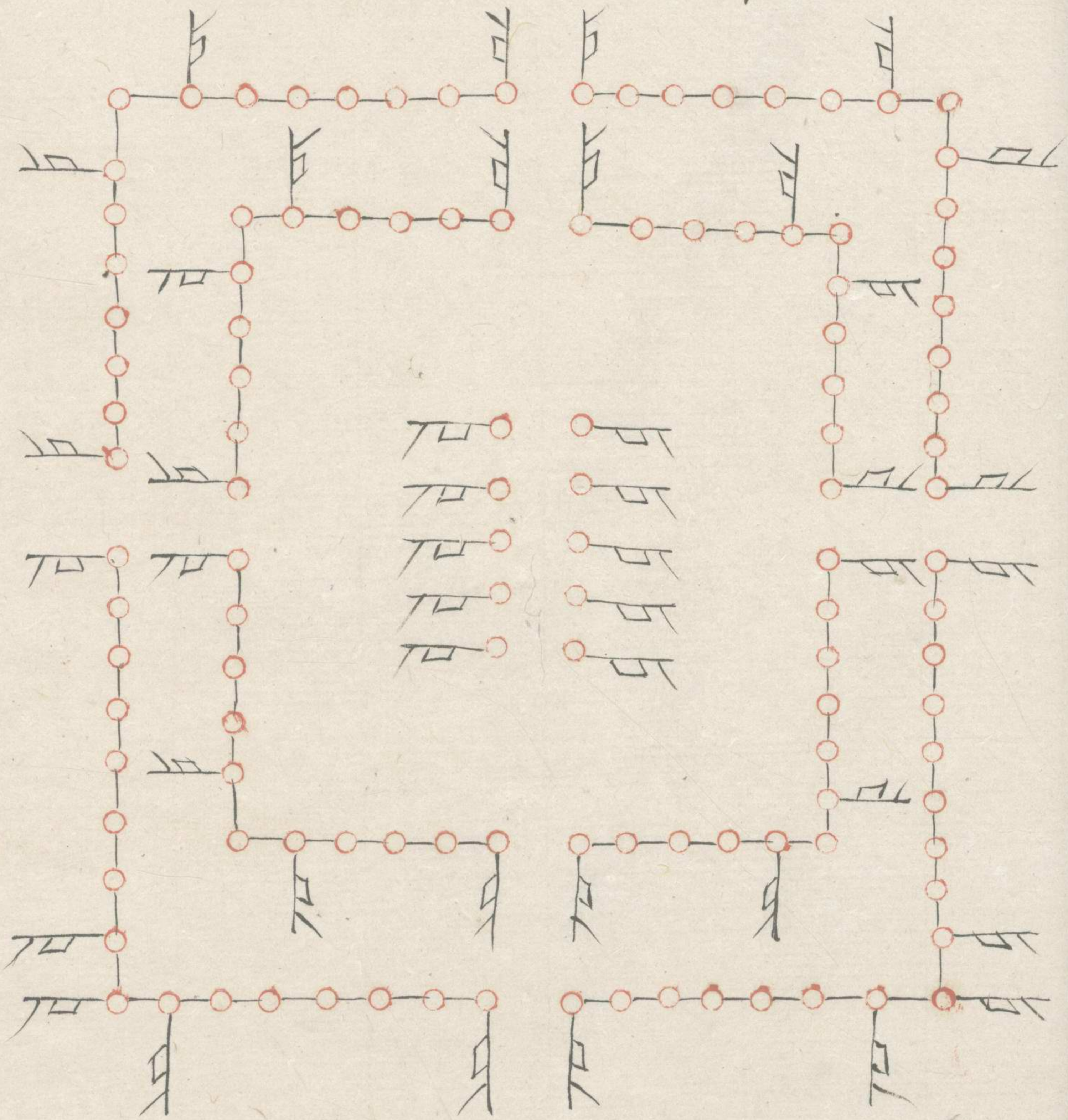

第八夜營陣

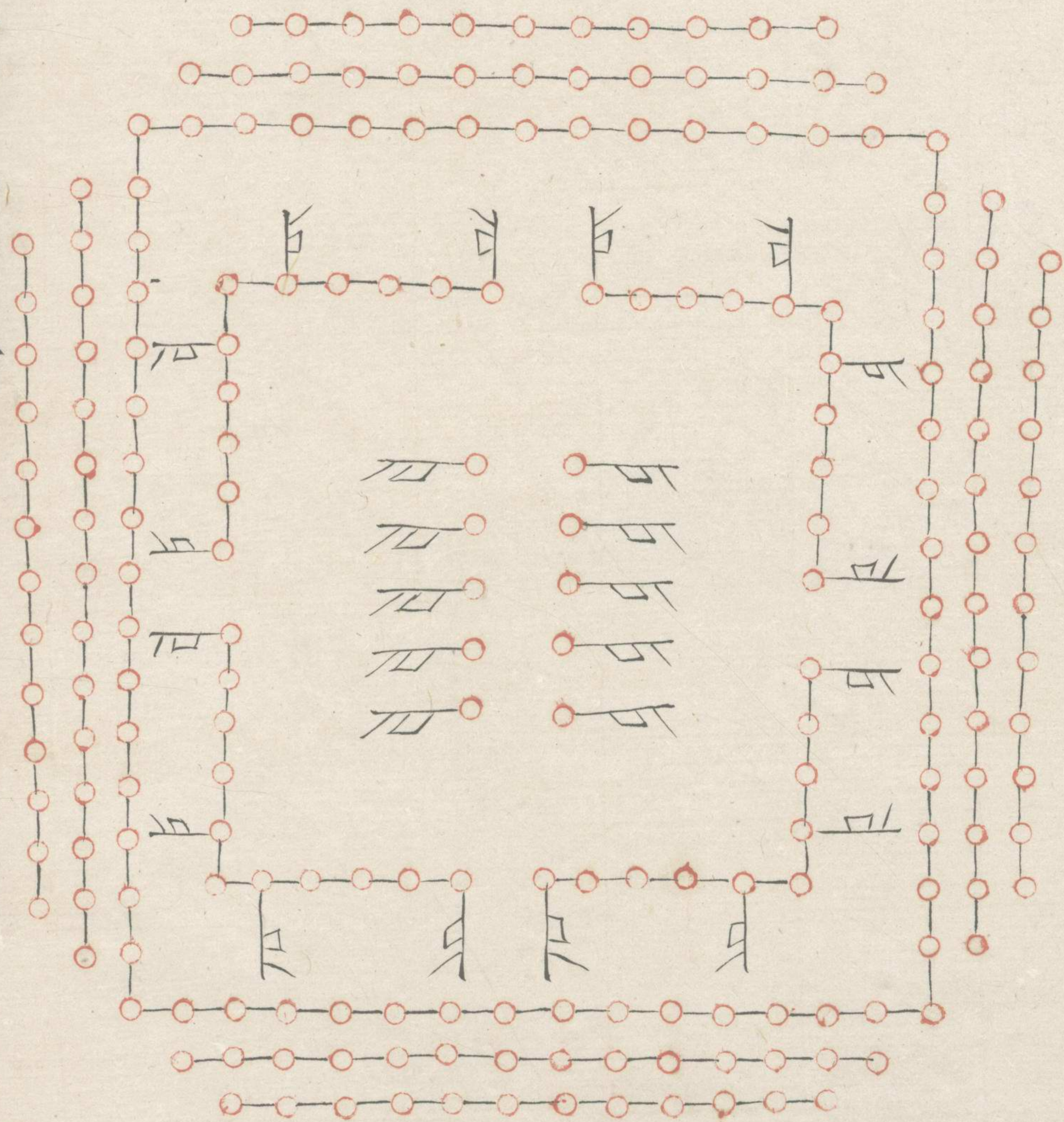

第九長驅直陣

日	日	日	日
後	左	前	右
日	日	日	日
後	左	前	右
日	日	日	日
後	左	前	右

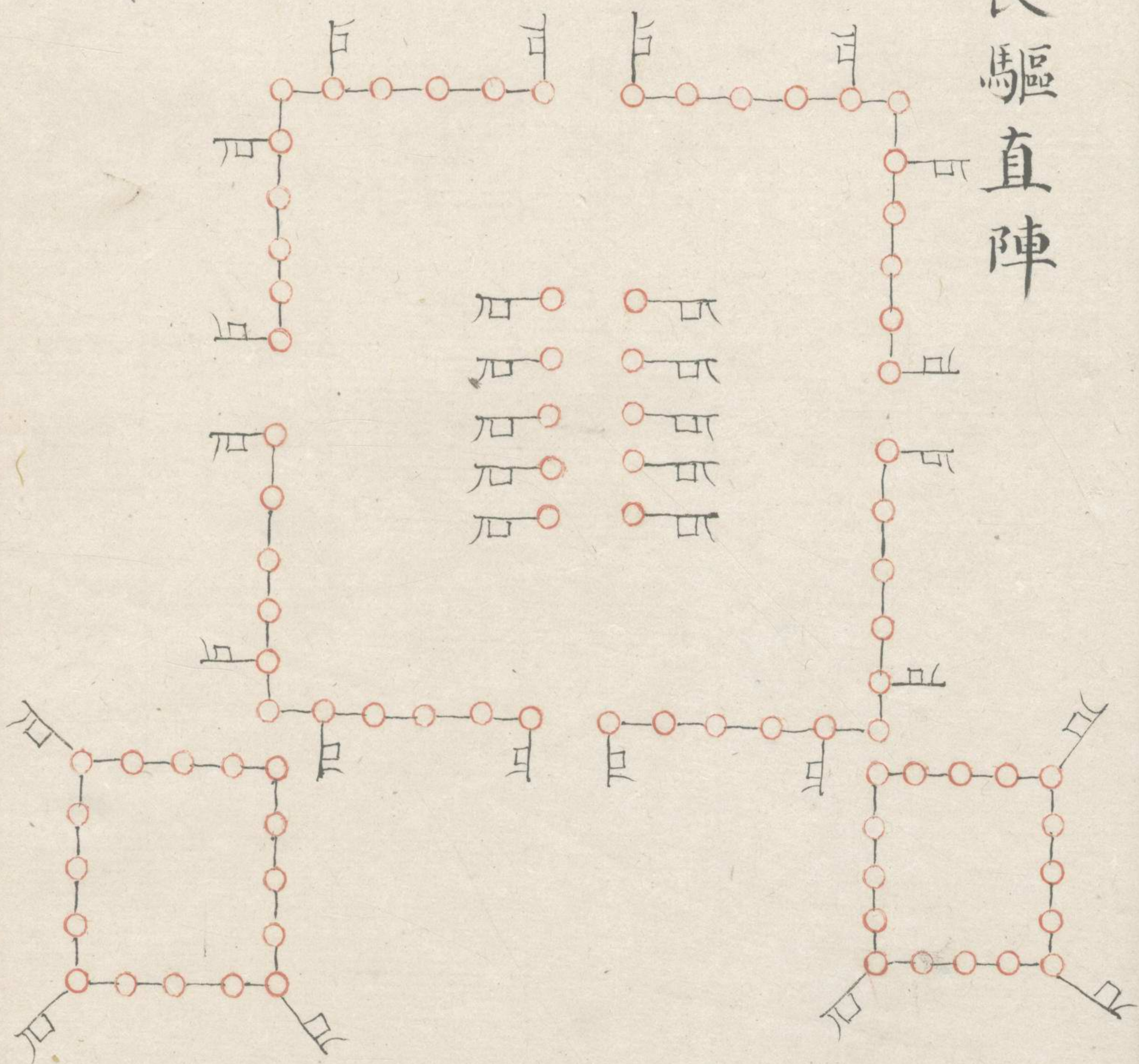

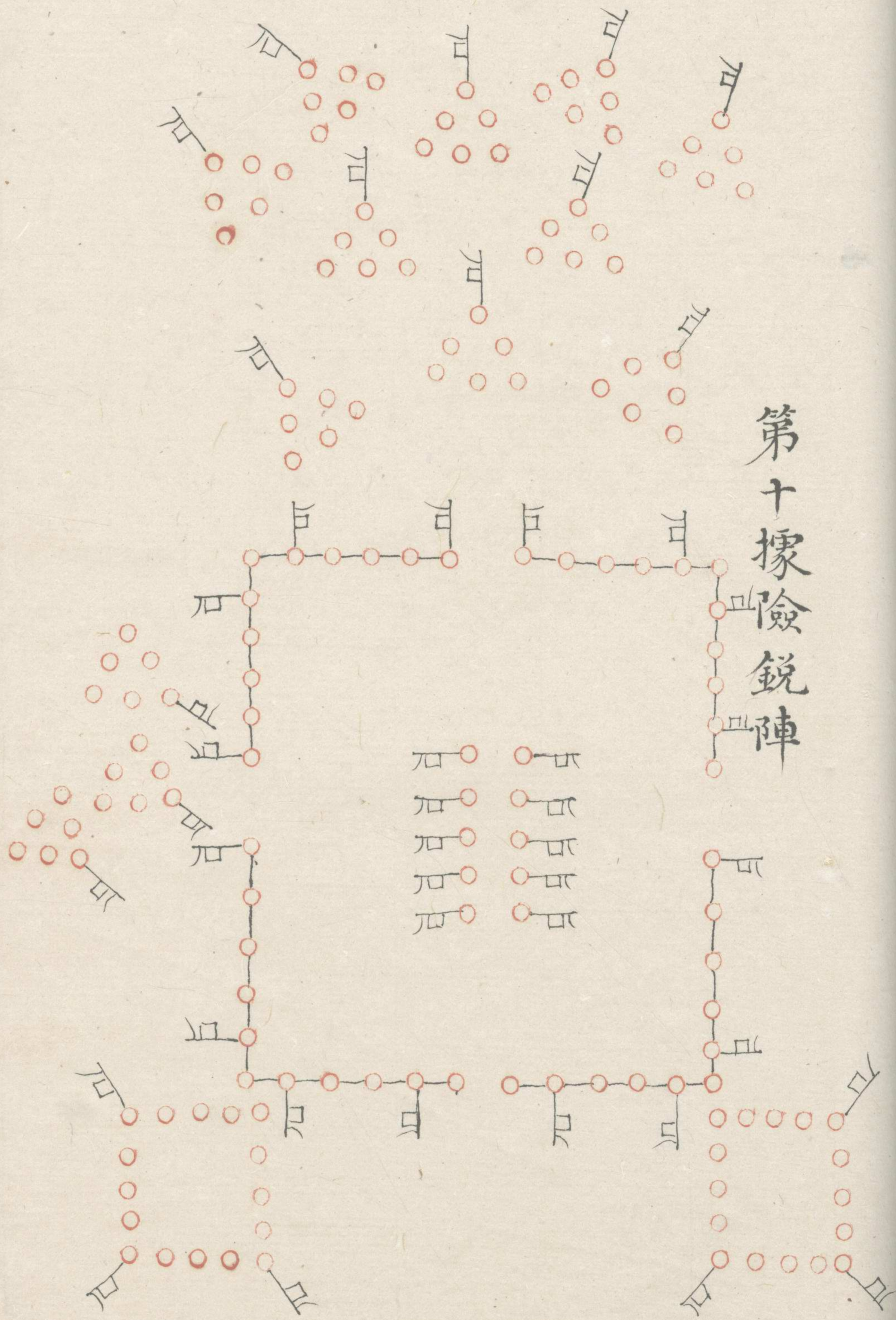

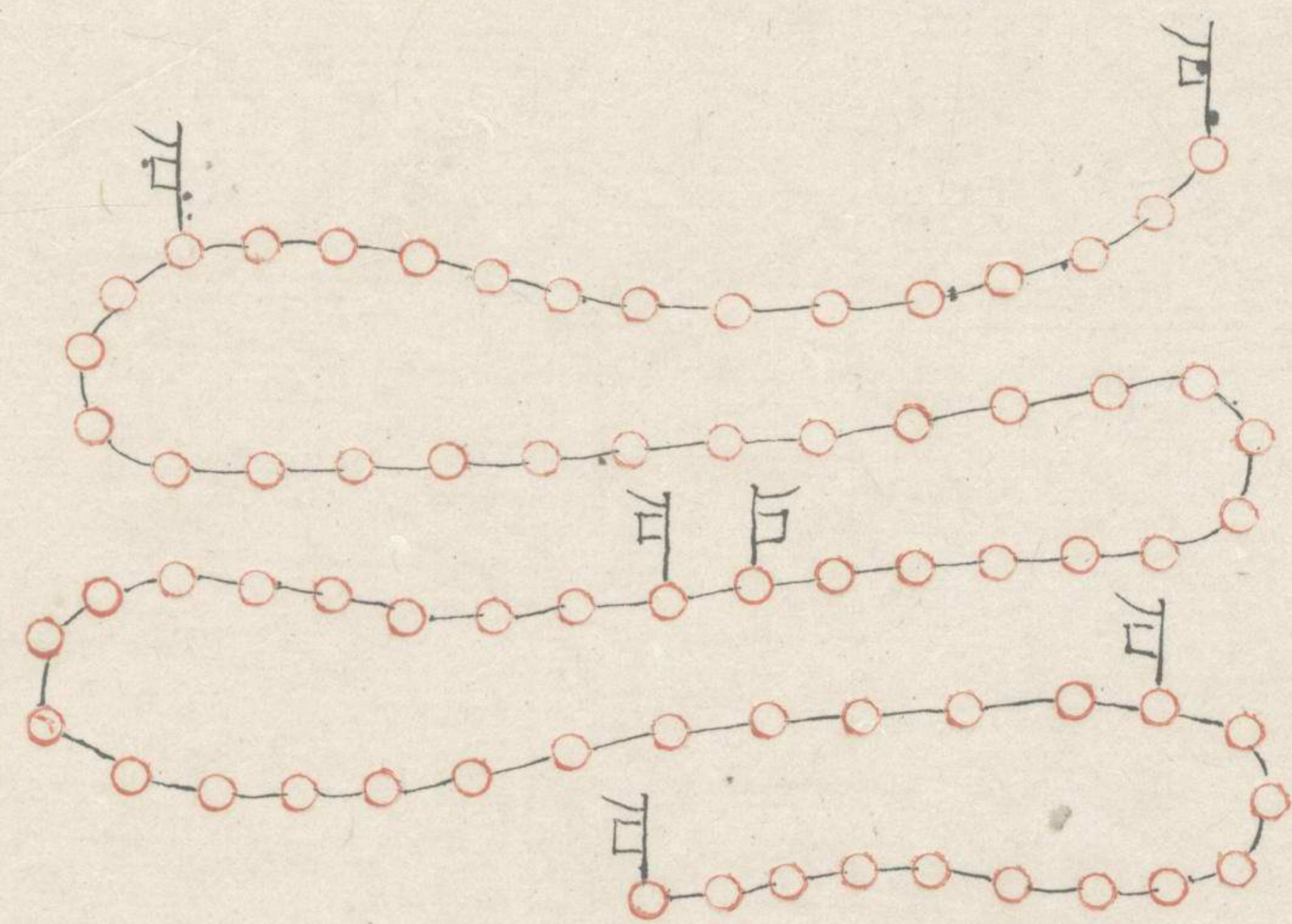

第十一搜伏曲陣

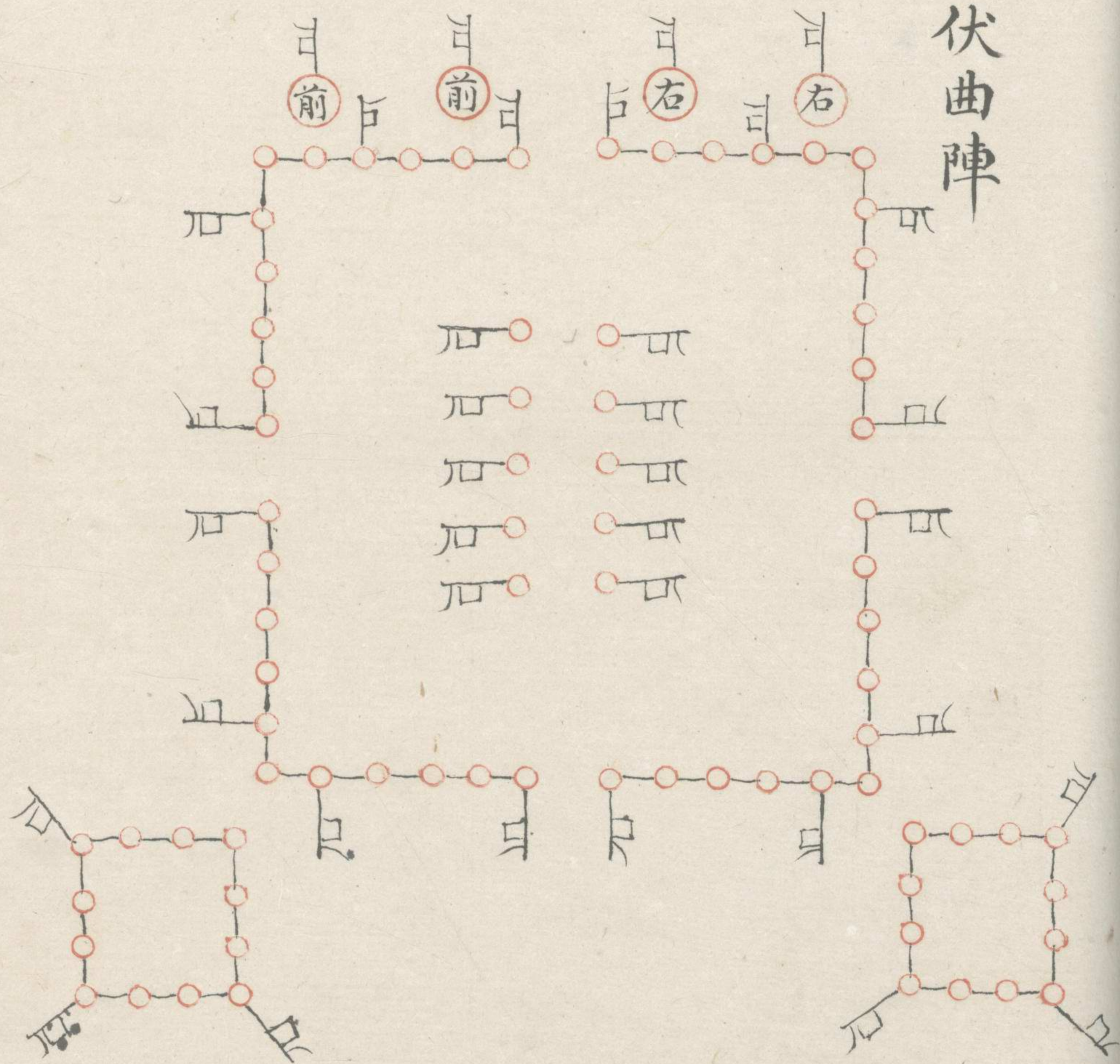

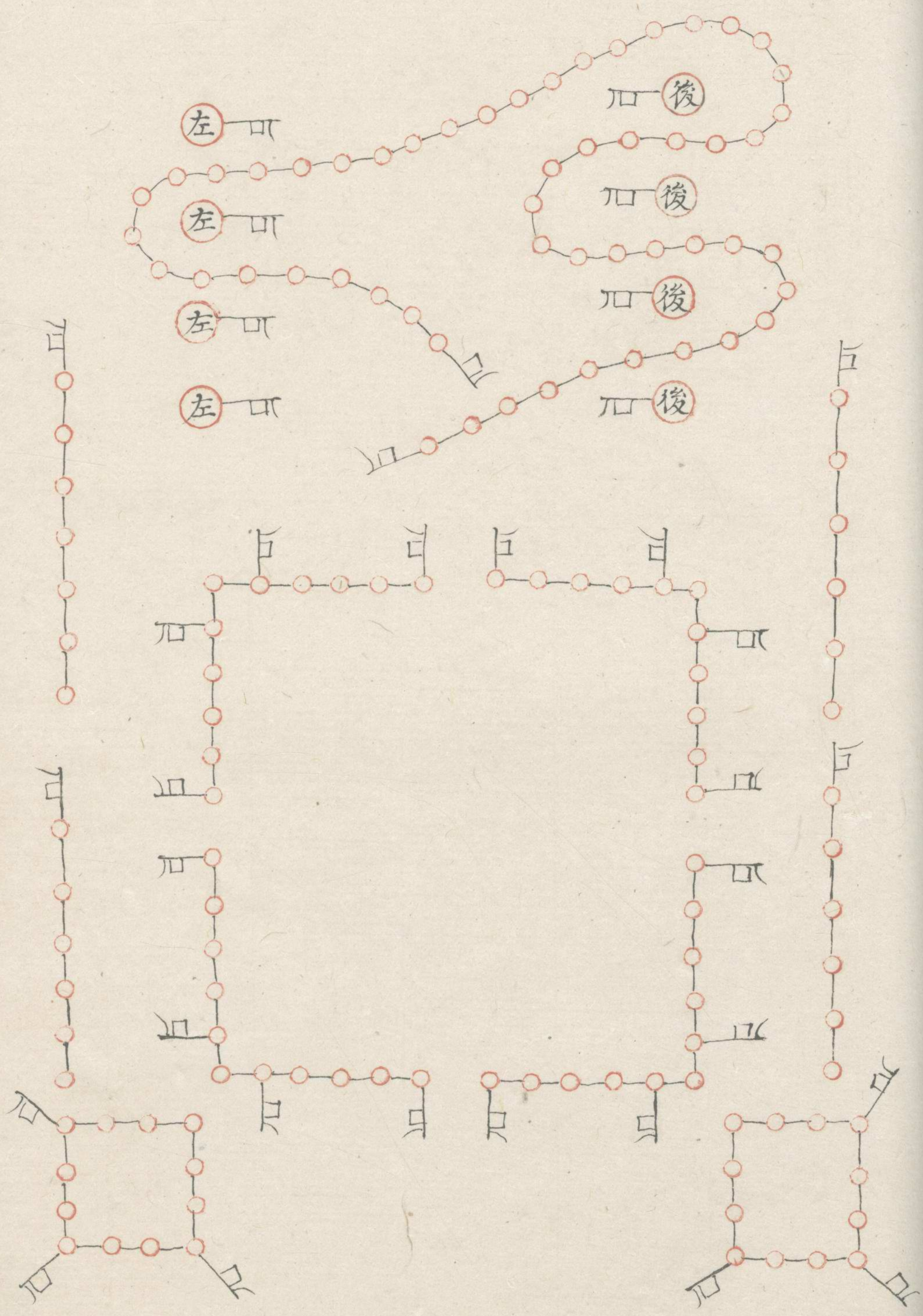

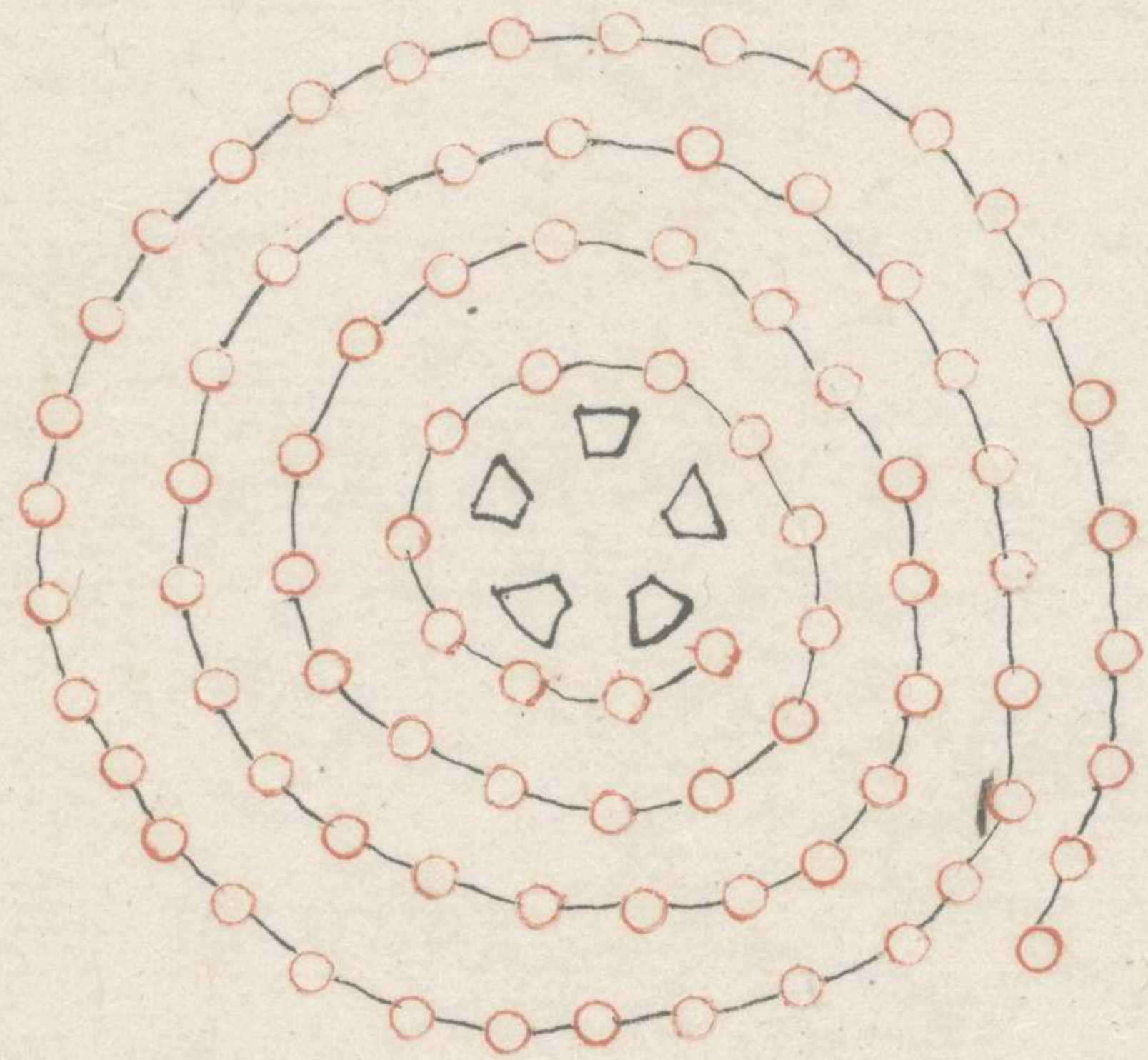

第十圖巢搗穴陣

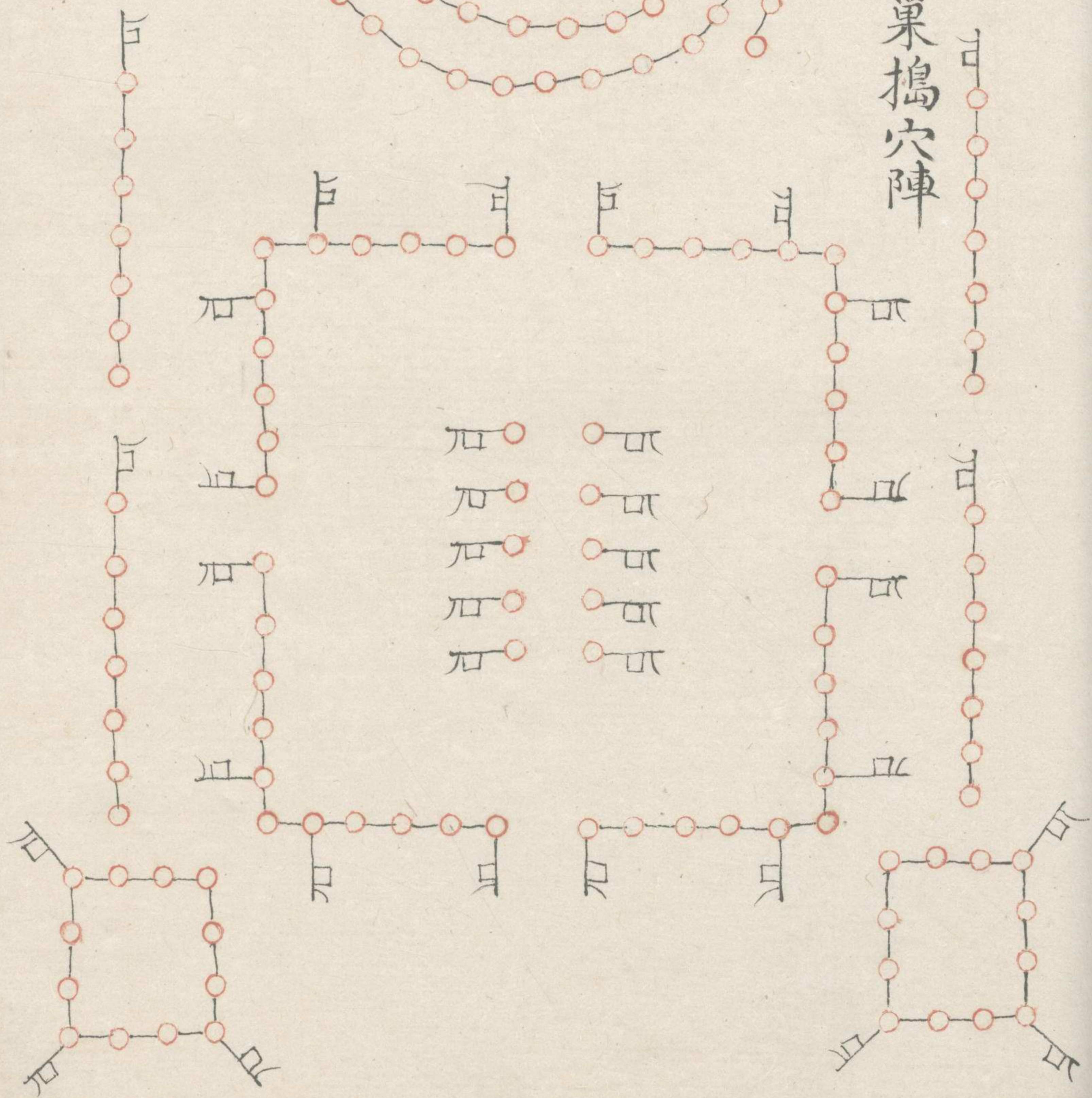

左 卍

左 卍

左 卍

後 卍

後 卍

後 卍

卍 前

卍 前

卍 前

卍 右

卍 右

卍 右

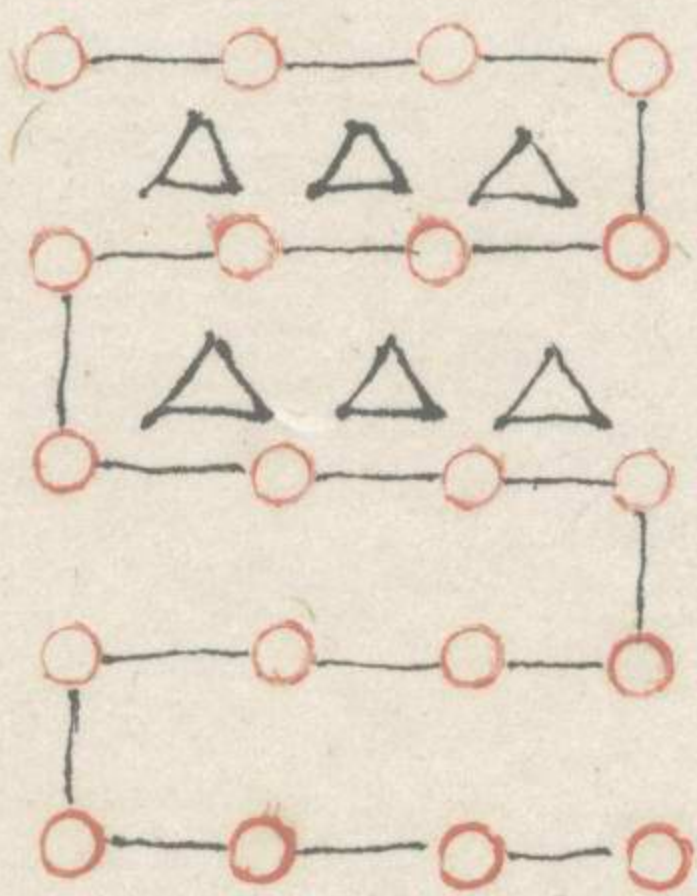

第十四蟠龍奏凱陣

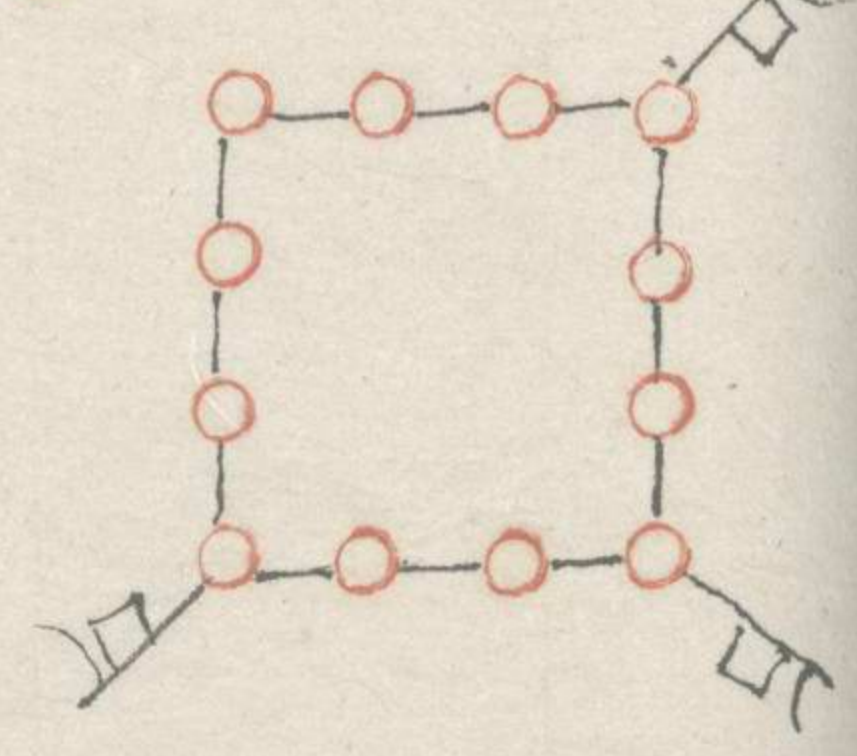
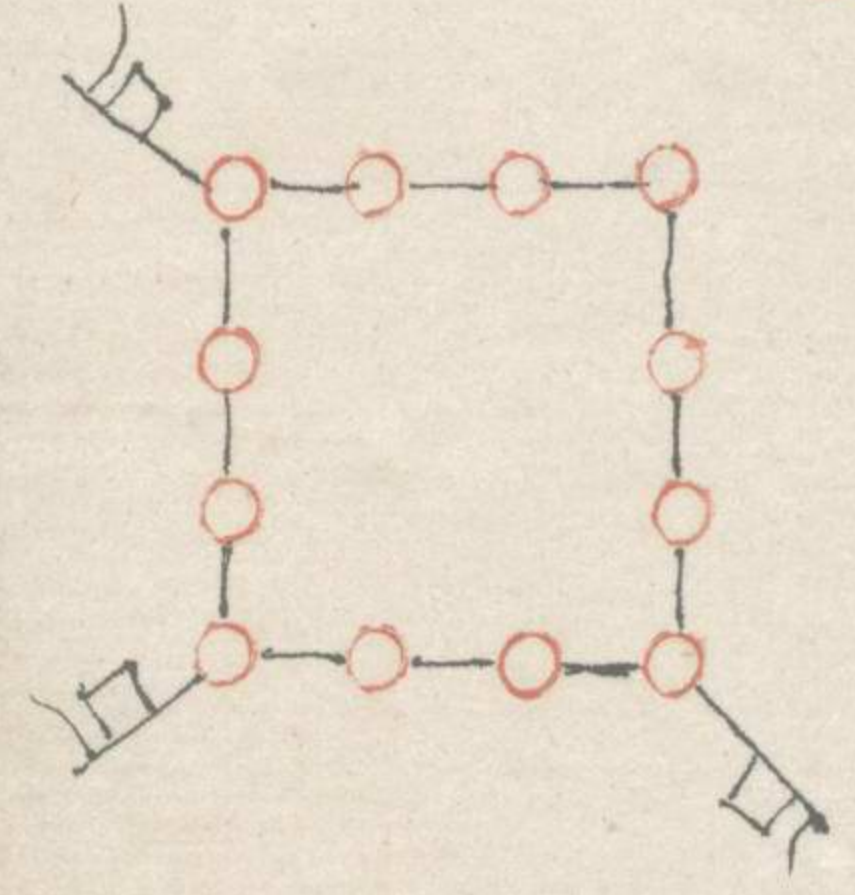
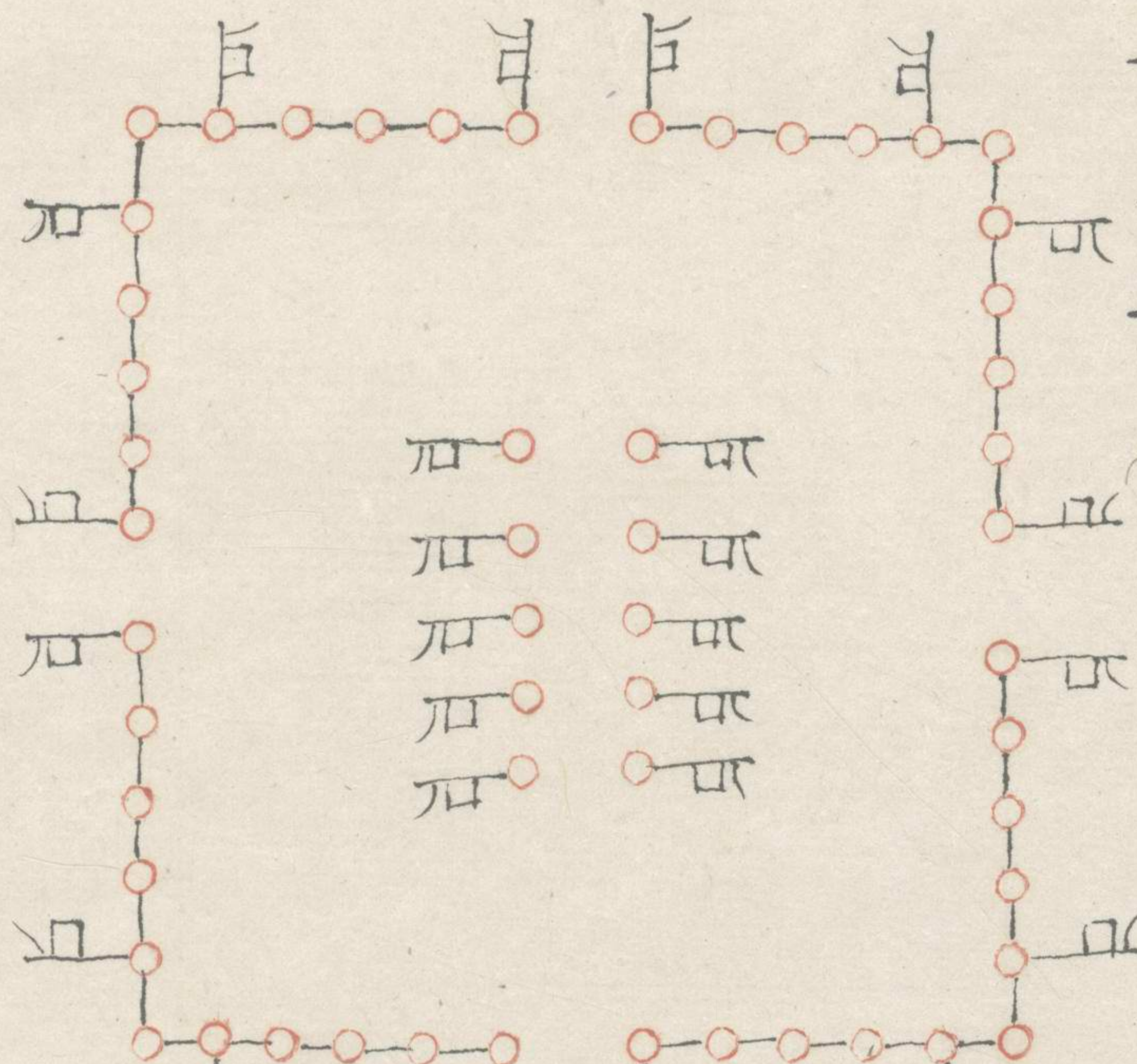

魚復江八陣圖

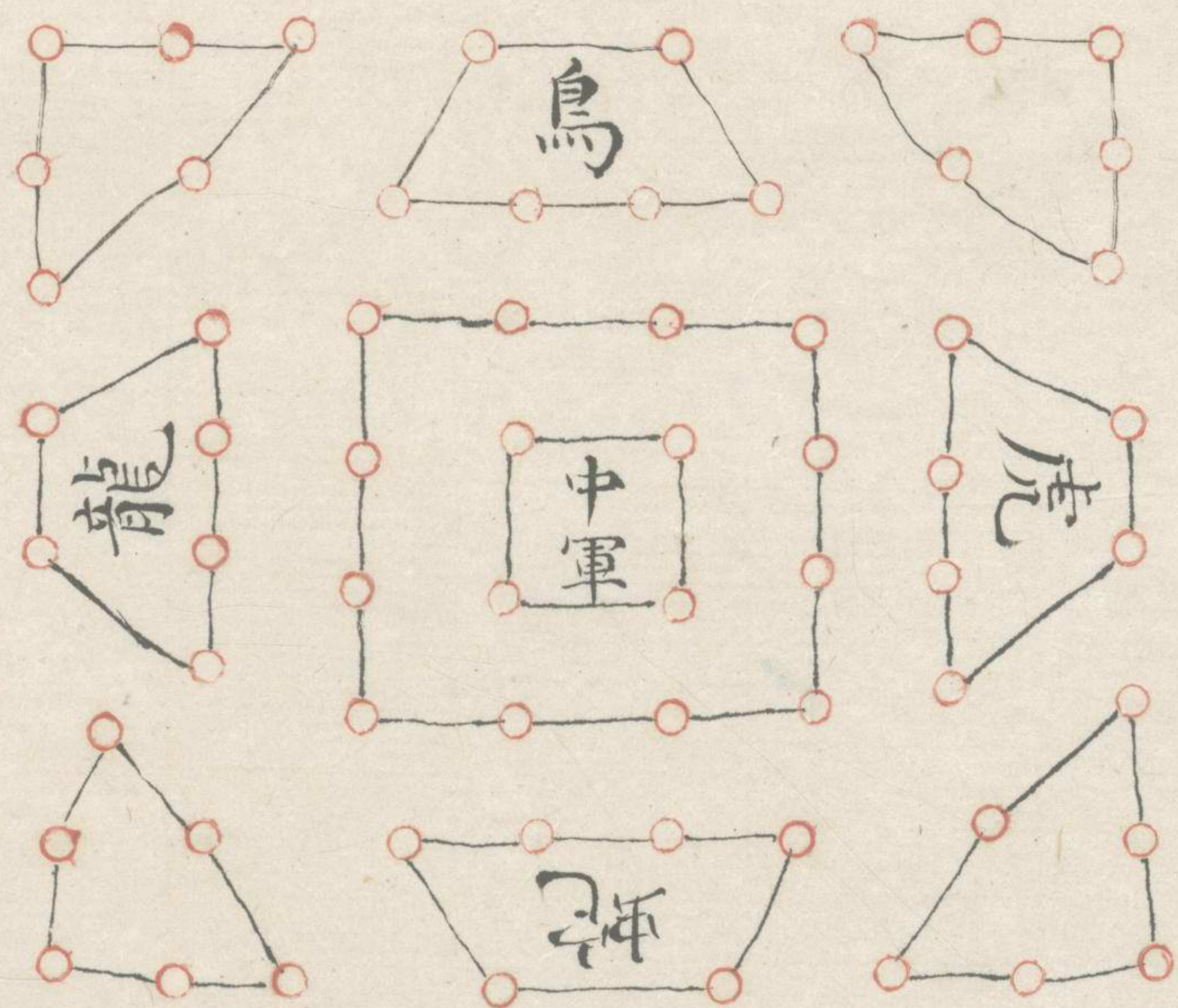

圖陣四十二兵騎

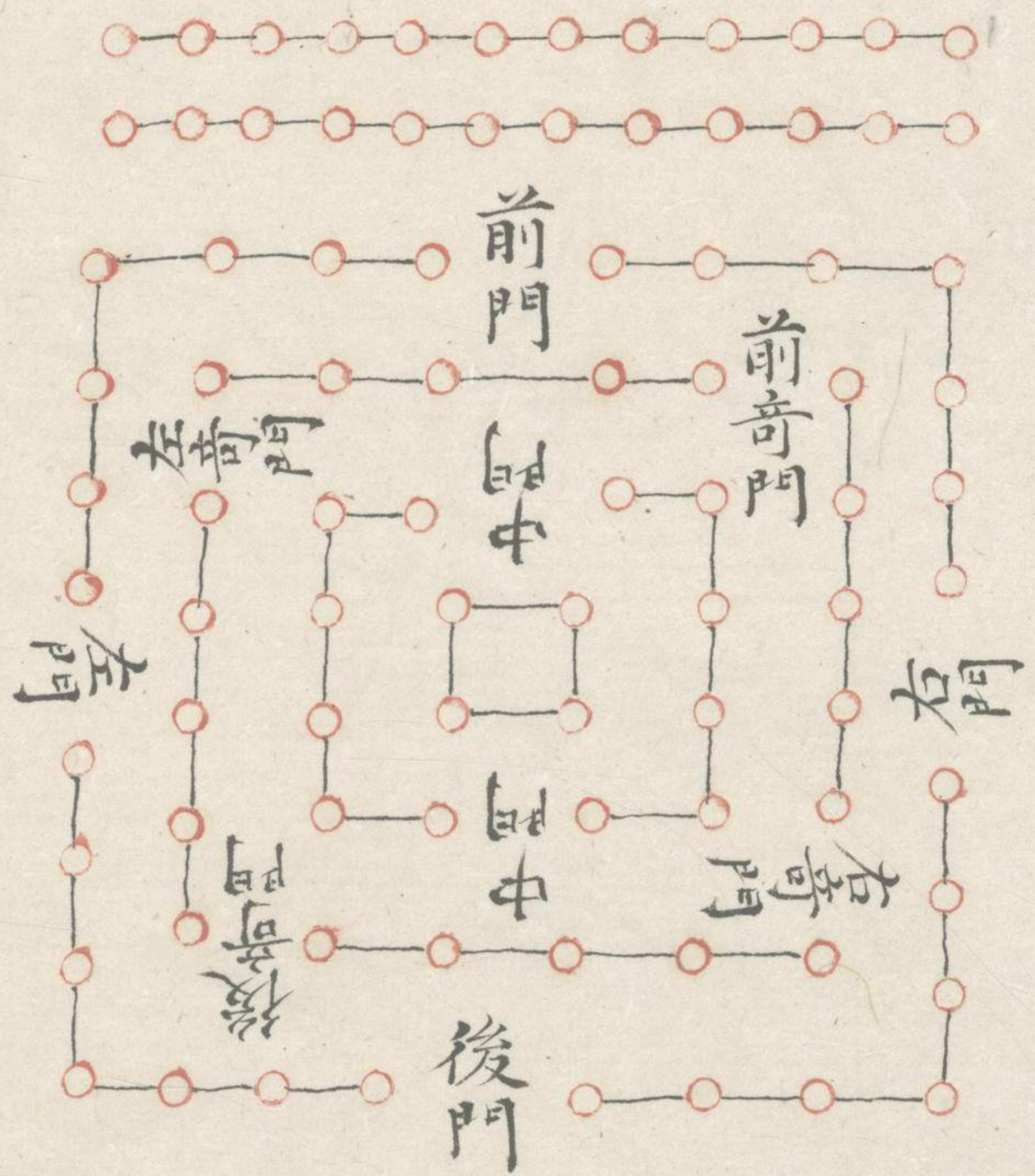

台
卷
全
書
卷
六

六

圖陣滾兵騎

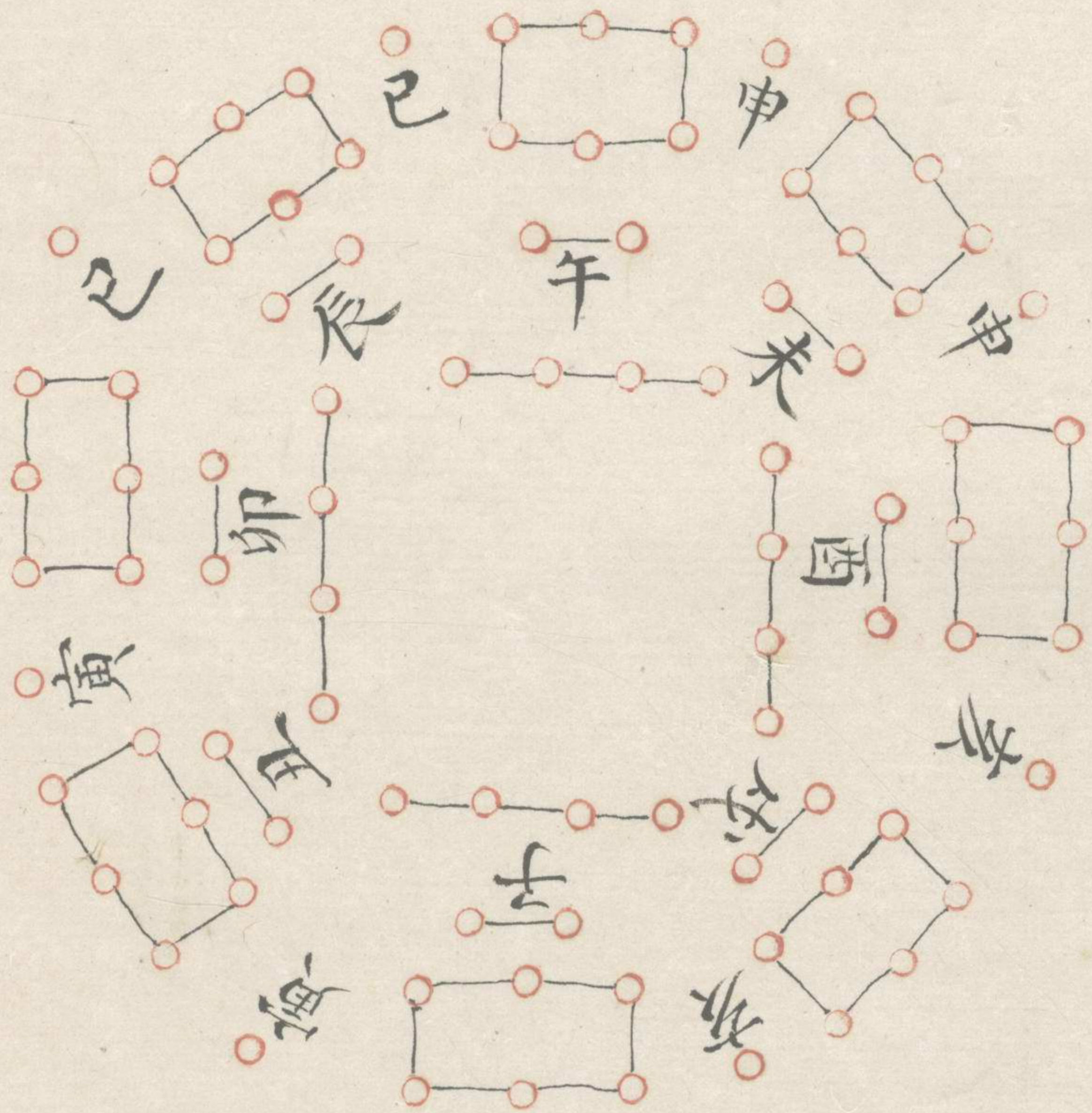

台云
券算
全書
卷六

三

騎兵歸營圖

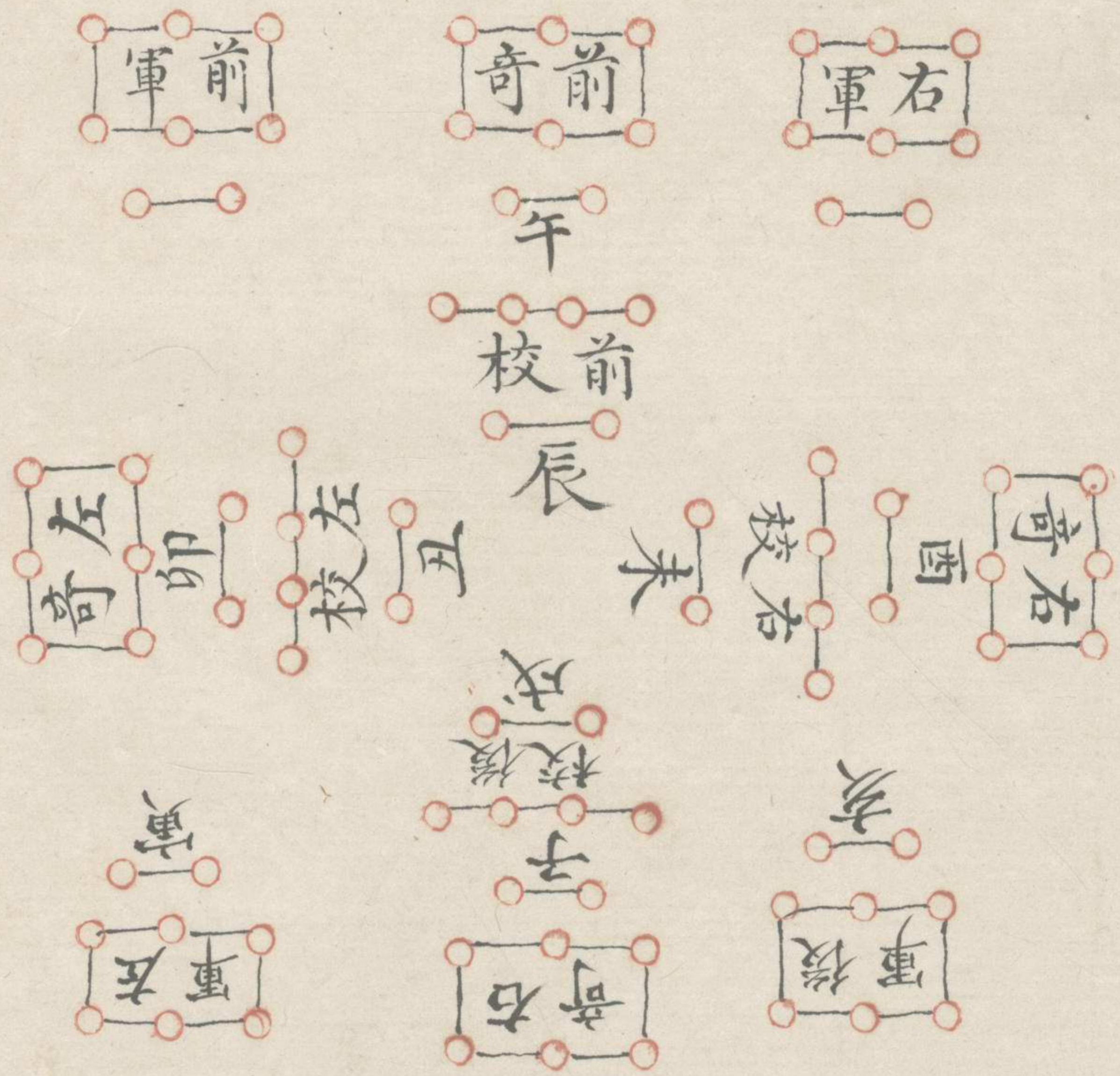

常山蛇陣圖

中部中軍將軍金鼓及左右牙官等所居以精騎為殿

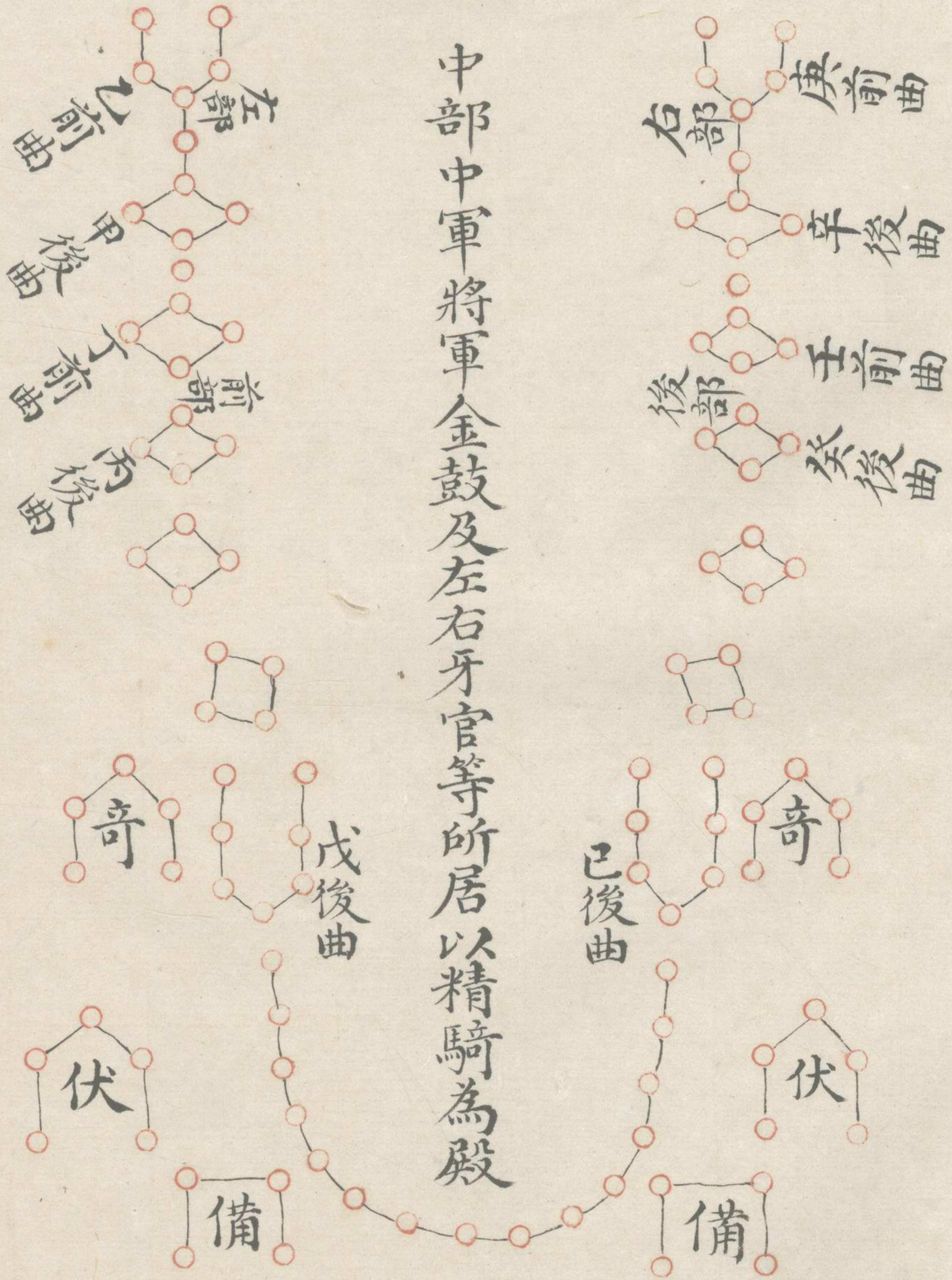

台平 卷第六

三

戰 戰 戰 戰 戰 戰
 戰 戰 戰 戰 戰 戰
 騎 騎 騎 戰 戰 戰
 騎 騎 騎 戰 戰 戰
 前 鋒 騎 戰 戰 戰
 騎 騎 騎 戰 戰 戰
 戰 戰 戰 戰 戰 戰

常山蛇陣又圖

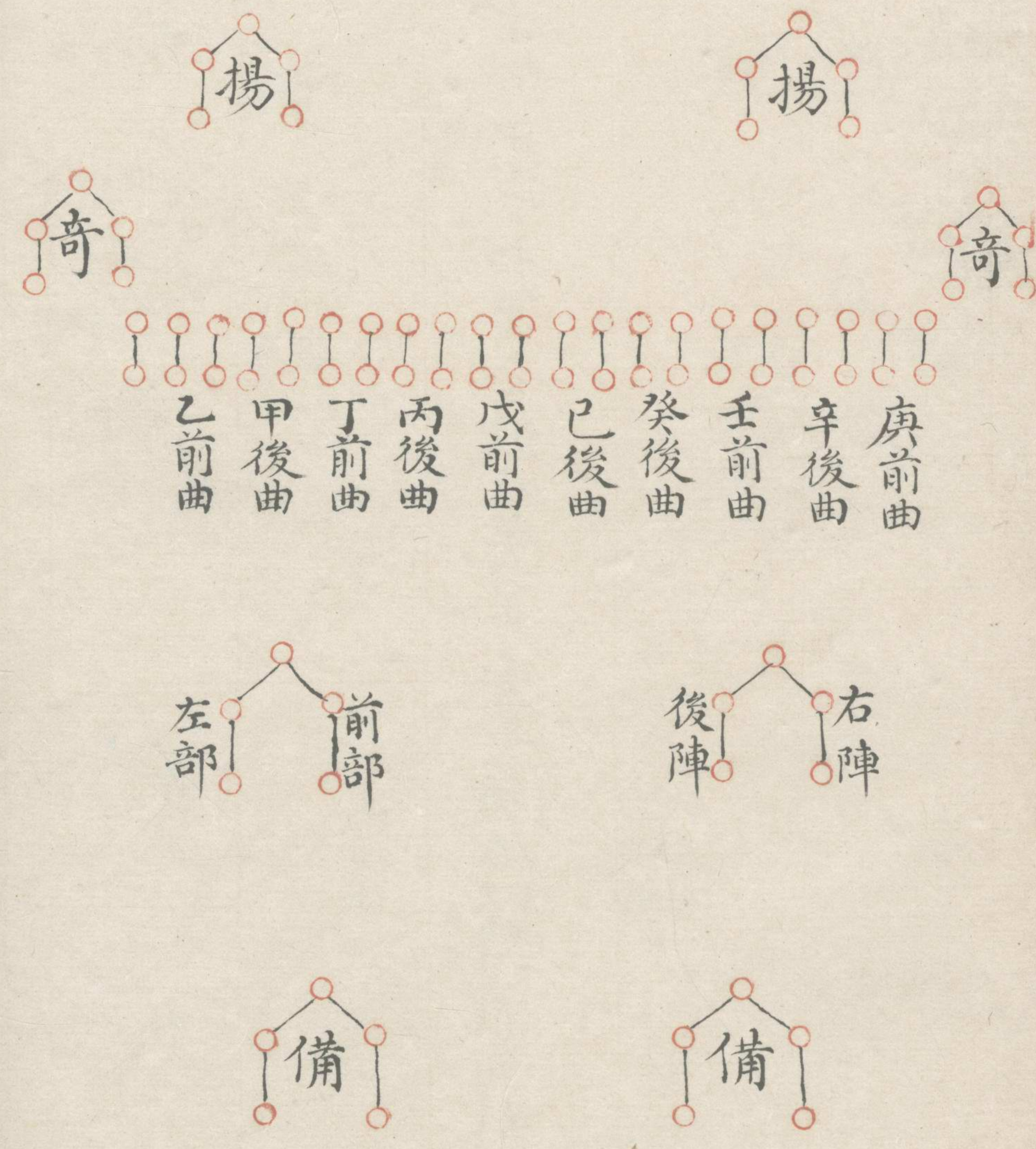

治平勝算全書卷七目次

諸軍營法

下營法

綠營雜制法

偃月營法

裴緒營法

警備法

備夜戰

立號法

定鋪法

持更法

巡探法

漏刻法

防毒法

尋水泉法

養病法

征馬法

治平勝算全書卷七目次終

卷七目錄

治平勝算全書卷七

雙峰

年羹堯

輯

諸家軍營法九則

凡安營部分之法前已具載其周營須設界限立藩蔽以捍外寇舊法共有九種大約兵不久駐則為立槍櫛槍車營拒馬之類若兵久駐則用柴營掘壕城營木柵之類符三卿曰在賊境住宿則用槍營行用方陣惟大將度宜而處



之馭軍者皆可約此為制也

一立槍營法

凡軍不久駐可立槍營槍頭間架令均黃昏搗鼓各着立槍鼓聲絕刺槍訖兵士不得出白繩便斷烟火營外置約鋪其外更着一人伏聽營外仍有警急當鋪不得高聲敲槍傳牌四面即知有警預作提防

二櫛槍營法

凡為櫛槍營者其槍如鴉巢櫛幕外七尺櫛槍之外造土壕一重槍去幕七步衣甲器械每人一堆如有警急易着衣甲車馬在旁橫排

三柴營法

凡立柴營其柴須密排不通人過其間釘橛仍着木壓之其橫車排須得間架均急疾轉車便可為城或作炮若久住營中置一望竿

四掘壕法

凡掘壕立槍營則取定其壕底濶一丈二尺深一丈口濶一丈五尺其掘向裏相作土岍高四尺五寸令堅寔勿至坍塌裏面削方其上通人行立壕門掘徹即摧施浮橋急疾拆去當界二十步置一戰樓以門扇外掘陷馬坑一重濶二十五步每坑置鹿角槍三根共頭入火令堅寔及壕布棘城一重濶三十五步凡用布棘令堅為營其棘須魚羅布令頭棘頭平濶三丈

五築城營法

凡築城為營其城身高五尺濶八尺女牆高四尺濶二尺每百步置一戰樓五十步置一旋風砲一具每三尺置連枷棒一具每鋪更板并架城內去城五十步卓幕城中置望竿高七丈城置羊馬城一重其外掘壕一重其外濶三步立水柵一重柵外更布棘城一重棘城外陷馬坑一重

六車營法

凡車營法車每五十步一乘每百步取一乘為戰車車中出戰隊其車子營及外營橫排在當中拒為槍在外仍連車轅左右廂私門

七木棚法

凡本棚因敵所逼不及築城壘或因山河險勢石多土少不任板築乃建木為棚方圓高下隨事深埋木根重複彌縫其缺內重短為閣道外

柱一重長出四尺為女牆堦沉塗之棚外掘壕一重濶二尺深一丈木一尺裏每百步造戰樓一具置望樓以遠探望

八繩營法

凡繩營所以援馬若入敵境芻秣不給即須尋擇水草放牧每人給胷馬索一條入夜則為繩營以護畜產其制立槍為杠凡兩重上係胷馬索連絆相續馬居營中布官健牧人四面衛馬

使不得逸出營外復置更鋪夜則還營擊更鼓
為備內外軍士各守本界不得過從交雜即奸
亦無便以入

九拒馬營法

每人配鹿角馬槍兩枝去前槍三步置首須尾
相係魚鱗之布則守固已

下營擇地法

夫下營之法擇地為先地之善者左有草澤右
有流泉背山向陽平易通達樵山牧水謂之四
備大約軍之所居就高去下向陽背陰養生處
寔以水火為慮居山在陽居水避卑不居惡名
之地謂之豆入牛口之類居山在陽不居無障
塞謂四通八達之道受敵蓋多不居深草恐有
潛藏或被火燒不居水冲恐有漲溢或被決壅

不居無水及水死恐渴飲致病不居無出路謂
四面地隘恐被圍難解及糧運阻絕不居無草
菜恐軍乏絕不居下濕恐人多疾病軍馬不利
不居廢軍故城久無人處住居之忽疾病急無
固守不居塚墓間與鬼神共處春夏宜居岡阜
高墩以防暴水秋冬不居溝澗深阜慮有延燎
故兵法曰山中之間謂之天柱澤中之高謂之
地柱高中之下謂之地獄下中之上謂之地獄

斥鹵之地草木不生謂之飛鋒故村墟落荒城
古砦謂之虛耗川谷之口乏水無草謂之天灶
穹窿鏃背四面平坦謂之沃焦神祠社木謂之
天社邱陵之上大山之口謂之死地大山之端
謂之龍頭凡過此地並無去留常令我遠之敵
近之敵背之我迎之則利而無被害已

下營法

制欲其回轉離合無相奪倫中有營謂部分次序有疎密之法欲其左右救援不相奸亂猝有外寇侵逼皆堅整全備莫得而動也苟非規模素定其孰能與於此乎故司馬懿觀武侯營壘而歎曰天下奇才美其法制精妙也又衛青出塞以武剛自環即今之車營也又充國屯田則校聯不絕即今之水其來尚已今採諸家之法於篇

絕即今之水

其來尚已今採諸家之法於篇

凡制營先計人數外營幾重配地多少隨師衆寡一人一步使隊間容隊寧使刺陣不得少隊已住更定不得移易一如廂有刺所刺之家發配守禦不得使士卒煩擾無論久住暫時各量其宜咸立表子十二辰立五旗長二丈八尺審子午卯酉地勿令邪僻以朱雀旂立於午地白虎旗立於酉地元武旂立於子地青龍旂立於卯地招搖旂立於中央其樵牧汲飲不得出表

子之外

凡軍營將下之時當營跳盪竒兵馬軍并戰鋒各令嚴備持文一準發兵法當營卓幕訖方可立隊釋伏各於本隊下安置若有警急隨方捍禦其馬軍下營訖取總管進止其馬合群放牧凡下營不得近田苗及城市須去城十里外要入城市買物者營司判官差人押領不許擅入城市游玩

緣營雜制法八則

凡兵馬每下營訖營主卽須差幹當四司典司
及左右令分頭巡隊問兵士到否如有未至卽
差本營人尋探如有逃走者則牒所在捉捕
凡軍下營訖司騎者及佐司分行巡視馬驢如
有疾者着醫調治瘡者剪剔傳藥有傷者申送
量事決罰

凡下營訖司胄者及佐司卽巡隊簡較兵甲器

伏等如有破碎損污即須修葺磨礪如其棄失
中上所由使為記案準法科決

凡在營司倉及佐監管兵糧食封貯點驗勿令
廣費

凡兵士每下營訖先令兩隊掘一廁

凡營壘既定其自外屠酤販賣之人一切禁斷
營內自交易即不在禁

凡營門各配隨近將校把守雜色職掌亦專配

一門出入不得交雜仍令識認以防奸細

凡軍中皆令三人或五人互為保結同行不得
分散遞相查察不得與外人私語軍事及受人
財賄犯者同保亦同罪

凡陷没人投來當差勿使隨軍恐為悞用

偃月營法

凡地帶半險須作月營其營軍列面平背險而兩翅向險如月初生每營相去疎密及安置隊伍準前法其門則臨時計之至若兵馬多少幕次所設此大約也如有警急畜牧並於營後安置

一設安營之法與員陣相侷每一大營有四十子營營各四十幕為一部其一子皆空其內入

開三選十二旂十六鼓左矛右戟前楯後弩旂
鼓中央大將之所餘法皆準上

裴緒營法

凡師之營擬以城郭宮室必須牢固不可得而
犯亂也其古法多依九宮六甲太乙天門地戶
之法皆為疑惑不便於事今則但取山川地形
利便水草隨其險易為之禦平則方列圍水險
則圓開山路則盤回川流則屈曲務於適時便
用耳

法曰凡下營非賦境地寬土平即布大方陣營

內有一十七小營中間相去使容一營如賊在
庭即須窄狹不得使容一營其營四角編入彷彿使圓圓則易守其一十七營營計二萬七千人古制一萬二千五百人為軍今加四千五百人為竒伏揚備則軍中之手足以時應用其非正門不得輒出入犯者論如軍律

警備法

凡軍營下定當須防禦於營外去幕二十步列隊伍如臨陣寇法晝夜嚴警縱逢雨雪并押隊官並不得離隊每營留馬五疋并鞍勒放飼有警急立刻馳告

凡軍營警備之外每軍必別設兵候一軍量抽戰士三五十人於當軍四面三五里外要害之地夜設外鋪每鋪設給鼓三面自隨如夜中有

賊犯大營其外鋪見賊與大營交戰即從後鳴鼓大叫擊賊後乘得機便必當克捷

凡軍營下定夜則別置外探每營以折冲果毅造作番次每面四人每人領馬五騎於營四面去營十里外以備非常如有警急馳報軍中或令馬軍至一更時舉火相應賊見火號不敢偷營

凡軍營遇夜又於賊來要路以探騎為暗鋪各持薪炬藏火遞相應接仍於路左草中伏入或於高木遙望如視有賊走報馬鋪舉火前鋪應了即馳赴大軍大望軍亦置望烽人舉火相應凡馬鋪三十里一鋪以押官部押凡晝有賊犯營被犯之營即擊鼓諸營以擊鼓相應訖無賊之營即止惟所犯之營非賊散鼓聲不得輒止諸軍各着衣甲持仗將五方旂所指之方即是賊來之路裝束出前布列不得輒

動如須兵救聽大總管進止

凡每夜定鋪時每鋪令持火炬五條乾草一束仍令種火若有軍警每鋪並啣枚傳鋪相報不得隔越仍舉火炬照之中軍即擊鼓令諸營遍視將士但被甲冑持弓矢見走者即射自然立定賊若稍多中軍疾出軍救應其偷營驚軍多作叫聲宜審辨之

凡軍營慮有突犯即於營門外當置拓隊防護並抽當營戰隊充之其隊去幕三十步均布隊間容隊若賊來拓隊不能敵然後營中出兵相助不得令賊犯大營

凡軍營被賊來犯大營大總管自將兵救之當先與諸將潛約使兵士隨身帶胡桃鈴聆之類為號被犯之營聞之即知大總管兵至或鐸或鈴皆不可預定恐賊人偷號

凡軍營久住於山谷賊路掘斷為土壕濶三丈

深二尺以細沙散土填平每日簡行埽令淨平
奸人出入與兵馬往來盡見

凡軍所駐於竒兵中選驍軍果諳山川道路及
久在軍中人與舖兵計會交牌日夕遞候於亭
障之外用捉生之法捉敵人樵採間諜覘者生
擒以歸以訊問賊中事機其舉用勿令游奕人
知

凡軍中至夜百步着聽子二人每更一替充樵

雜人聽伺如夜間敵營馬嘶則謀備夜出攻掠
之類其餘倣此以警不虞猶恐探聽之不遠故
又選聰耳少睡者令卧枕空胡鹿其胡鹿必以
野猪皮為之

凡人馬行在三十里之外東西南北皆响聞其
中每行置一二所營中濶者置三四所若孤鎮
舖柵亦各置一所聽子須頻改易勿令常置定
處所以子將一人幹當每日一替

凡軍營中必為望樓其樓量兵與地大率倣他聽之數選明日能視三四十里外能辨色者以為望子亦須頻改易更換恐耗目力

備夜戰二則

兵法曰晝戰多旌旂夜戰多火鼓所以變人之耳目也或曰黑夜之後必無與敵列陣列期而戰若但襲敵之營鳴鼓燃火適足以助敵人之耳目於吾反害其義安在此孫武子之微意也凡夜戰者多為敵來襲吾軍壘不得已而與之戰其法在於立營立營之法與陣法同故軍志曰止則為營行則為陣蓋大陣之中必包小陣

大營之內亦包小營前後左右之軍各有自營
大將營居中央諸營環之隅落鈎連曲折相去
遠不過百步近不過五十步道逕通達足以出
入部隊壁壘相望足以弓弩相救

凡路口必立小堡置柴薪穴為暗道以胡梯上
之令人守望夜聞鼓聲四起即令燔燎賊夜入
營門四顧屹然皆有小營各自堅守未知所攻
不得便入大將營中或諸小營先視賊至者當

按勿動縱賊盡入然後擊鼓諸營齊應眾堡皆
起燃火內照諸營兵士悉閉門登壘下瞰敵入
勁弩強弓四面俱發若奸人潛入一營斫營殺
士即諸營舉火出面兵四面燒之號令營中不
得輒動須臾之際善惡自分若或出步皆有羅
網已今之立營通洞輒達部分無法者若有夜
至軍中斫營軍中無不警擾雖多至置斥堠嚴
為備守晦黑之夜彼吾不分縱有眾力安能用

之哉故夜戰之法貴在於乘敵之不備幸敵境
之撓亂駭而攻之也則有勝計前史所記或因
天之陰霾夜之風甚各執火炬啣枚疾走出其
不意若寇營士卒警怖蹂躪吾以精騎勁兵乘
之此必勝之理也若乘之而不亂攻之而愈精
將士不警營壘如故則是彼之法制謹嚴備禦
周密吾當舍而勿攻不然非己利也蓋兵者避
實擊虛以整待亂故銳而避之亂而取之此良

將之善計也晉維尚遣人夜襲賊將李特營知
之嚴兵以待及至其營李特卧堅不動俟其衆
半入發伏兵擊之大敗之所謂當舍而勿攻也

立號法

每日酉時虞侯於大將軍幕府請號旗號簿先
粘紙二十四張張界一十五行即縫標題首云
某軍某年某月某日己後另時候大將軍率意
於一行書寫上字是坐喝下字是行答一夜書
一行廿四紙三百六十行書一年記訖則更其
簿如閏年則加二紙某號不得犯國諱及大將
軍元帥都統等諱其分巡虞侯及諸將軍等候

大將軍號出分明傳寫審勘凡坐喝行答者乃號之至要及有警急或恐敵人偷竊或虞內應則其不可專循定法須臨事改變或踰時出令或平明改易其白晝則以片綵為號其綵亦須逐日改易如兵分掩襲及設奇備伏白晝則以白旂為立表色為號暮夜或吹笛或擊鼓銅盆之類聲音可通一里餘者或使人長呼為應驗隨大將臨時處分

定鋪法

定鋪者每日戌時嚴警鼓動虞候領甲士一隊建旂幟立號頭巡軍中及城上在野則巡營外定鋪疎密坐者喝問誰行者答曰虞候總管某坐者喝曰作何事行者答曰定鋪如此三答三喝訖坐者曰虞候總管過

持更法

凡營中至夜持更者每鋪十人每更二人候漏擊鼓擊板一人專聽雜事以止睡魔警衆者亦須遞相警覺臨時或添密號敲弓箭應之即奸人無所設施計舊制更鋪之次更置狗鋪軍在賊境將士遠行因乏籍狗以為警戒也

巡探法

凡定鋪發更之後當車折衝果毅并押鋪宿盡更探遞相付虞候及中軍官健探人不得高聲喝號行者敲弓一下坐者即稍三下方拋軍號以相應答營內巡探周而復始

漏刻法

凡軍中雖置水漏別用更牌一晝夜一百刻以竹為一百牌長三尺濶一寸題云某月更牌以探更人每更徐疾行二里傳一牌一日一夜計行二百里則傳一百牌常取月之為中氣

雨水正月中夜傳牌四十九分一更傳牌九餘一里一百七十三步三尺三寸

春分二月中夜傳牌五十一更傳牌一十

穀雨三月中夜傳牌三十六七分一更傳牌
七餘一里一十四步二分

小滿四月中夜傳牌三十二三分一更傳牌
七餘一百七十步四尺八寸

夏至五月中夜傳牌三十五六分一更傳牌
七餘一百七十步三尺二寸

大暑六月中夜傳牌三十六七分一更傳牌
七餘一百七十五步一尺一寸

處暑七月中夜傳牌三十六七分一更傳
牌七餘一百七十五步一尺二寸

秋分八月中夜傳牌四十九五分一更傳牌
八餘三百八十六步一尺二寸

霜降九月中夜傳牌四十九五分一更傳牌
八餘二百八十五步五尺六寸

小雪九月中夜傳牌五十三一分一更傳牌
一十餘一里一百一十五步一尺二寸

冬至十一月中夜傳牌五十五分一更傳牌
一十一餘一里一百二十五步
大寒十二月中夜傳牌五十三分一更傳
牌一十一餘一里一百二十五步一尺二寸
又法曰軍行於外日出日沒時搥鼓推角為嚴
警凡鼓三百三十搥為一通角一十二變為一
疊鼓音止角音動凡鼓三通角三疊晝夜足已

防毒法

凡軍行近敵地則大將先出令使軍士防毒
凡敵人遺來餽饌者受之不得輒食民間沽酒
買肉脯醢麩豆之類亦須審試而後食之
凡防毒之法有五一謂新得賊地勿飲其泉恐先
置毒二謂流泉豆出於敵地恐潛於上流入毒三
謂死水不流四謂夏潦漲靈自溪塘而出其色
黑及帶沫如沸或赤而味醜或濁而沫流五謂

土境舊有惡毒毒草毒木惡蟲惡蛇有如含沙
水弩及蠍之類皆須審告之以謹防慮

尋水泉法

凡行軍下營須先擇水泉舊法軍行右虞候在
前兼視水草道中遇水則揭青旂以告衆
凡軍至處之水則視砂磧中有野馬牛路踪尋
找其所至之處當有水
凡地生葭葦菰蒲并有蟻壞處其下皆有伏泉
也或說駝駝能水若行渴以足跣沙其下亦當
有泉

凡大軍冬行人各持冰片少許可以備渴
凡水泉有峻山阻隔者取大竹去節雌雄相合
油灰黃蠟固縫勿令氣泄推竹插入水中五尺
於竹木之末燒松樺薪或乾草使火氣自竹內
潛通水則自竹中逆上也
凡踰山越險欲取水以絙係竿頭引挂高處使
其固能勝人便即令上又增絙次引人而加絙
相續更汲則東馬懸車可以立辨

養病法

凡軍行士卒有疾病者有陣傷者每軍無定一
官專藥餌馱舉及扶養之人居非賊境即所在
寄留責醫調治并給僦人扶養若在賊境即作
馱馬或作驢馬舉及給僦將之隨軍而行每月本
隊將校親延醫藥專治官以所疾申大將間往
臨視疾愈則主者僦人並厚賞恐不用心故賞
之如棄擲病人并養失所主者皆量事決罰氣

求絕而埋疼者斬庸將多不恤士每被棄擲生埋以此求士死力不可得也其有死者葷醪祭酌墓深四尺將校親哭之仍立標記以防後取若非賊庭逃歸本賞每人給錢帛充送終之用所由不舉者罪之

凡軍中畜產非理致死並償填

凡非時不得乘馬官游獵及回換軍司六畜若借人乘用並論軍律因簡校而行者不坐

凡一應乘官馬非警急不得輒奔走致馬汗及

打磨破並論如軍律

已上量輕重科罪平居則輕臨陣則重

凡官健有私驢馬隨行即官給芻秣令戴衣物

凡軍牛行十里一歇仍製口鼻三十里一飲

凡征馬之職有副使

將左主

有總管有押官有子

將

並釋善牧養者充

有群頭

擇善騎馬放習者充

其數以馬為準

征馬法

兵法曰凡戎馬必安其所適其水草節其機飽
冬則溫廐夏則涼廐刷剔毛鬣謹恪四蹄戢其
兩耳毋令驚駭習其馳逐閑其進止人馬相親
然後可使安轡勒御必令全好之繩輒補
凡馬不傷於末必傷於始不傷於飢必傷於飽
日暮道遠必數上下寧可勞人切無極馬常令
有餘備敵之覆吾也

凡軍行每營先差一官專知放牧不得連係諸營各作一異旂放馬一記旂故並於所管地畝放牧如營側惡則計會虞侯別擇放地不得交雜如卒有警急追換見旂則知驢馬處所凡牧馬居中央放驢在四面援馬牧人並於驢羣四面環繞若賊盜偷驢羣在外驅趕稍難凡馬逐營共為印記以防失悞理認如死即申所部官驗印是本營畜產即令剥皮如印不同

即是盜殺他營畜產論如軍律

凡諸營遺失驢馬衣物馱運並於捍後虞侯處理認

凡借人不還並前破記手記尾者論如軍律

凡軍馬正給馬外每軍吏量分数增給備馬諸營除六畜外每人別置馱一頭準備疾病添補如當隊不足切均抽別營其雜畜非警急兵士不得輒騎

治平勝算全書卷七終

治平勝算全書卷八

營法

行列方陣

右方營法

行軍輜重

立成方陣

治平勝算全書卷八目次終

治平勝算全書卷八

雙峰 年羹堯 輯

營法

中軍四千人內取戰兵二千八百人五十人為

一隊 共計五十六隊

戰兵二千八百人內

馬軍一千人

跳盪五百人

騎兵五百人

弩手四百人

弓手四百人

左右虞候各一軍每軍共三千人百人內各取
戰兵一千九百人共計七十六隊

戰兵內每軍挑取

弩手三百人

弓手三百人

跳盪四百人

騎兵四百人

左右兩廂各三軍每軍各二千六百人內各取
戰兵一千八百五十人共計一百四十八隊

戰兵內挑取

弩手二百五十人

弓手三百人

跳盪四百人

騎兵四百人

五軍五百人

凡馬步軍通計總當一萬四千人共二百八十
隊當戰餘六千人守輜重下營之時以四千人
為中營在中心左右虞候左右兩廂四軍共六
總管各一千人為六面援軍中軍六總管下更

有兩小營每隊幕五口若在賊地境狹則四步
下幕若地上廣寬不在賊境則五步下幕

凡五十人為一隊其隊內兵士須結其心每三
百自將得意者結為一小隊又合三小隊得意
者結為一中隊又合五中隊為一大隊餘五人
押官一人隊頭執旂者一人頭副隊頭一人左
右兼旂二人共即五十人

每軍大將一人別奏八人
備十六人

副將二人軍務奏備減
大將軍半

判官二人

典二人

總管四人二人主在右雲候二人
主左右押衙各五人

子將八人委其分行陣辦金
鼓搥備各二人

執鼓十二人

吹角十二人

司兵司倉司騎司胄承局各一人每隊五人押

官一人

隊頭一人

副隊二人

旂頭一人

副旂頭二人

火長五人

纛六口大將軍中營建出引六軍右者天子六軍諸侯三軍唐制天子一十二衛諸侯六軍

纛有六以主之

門旂二口色八副大將軍牙門之旂出引將

軍前列門摠或作旂二根以豹尾為兩楹去紅

旂後則止居帳前門前左右卓立

五方旂五口各隨其方色大將軍中營建出

隨六纛之後在營亦於纛後隨方而建

嚴警鼓十二面大將軍營前左右行列各六面在六纛之後角十二具於鼓之左右行列

各六具以代金

認旂二百五十面尚色圖禽獸與諸隊不同
各自為認出居前隊恐士卒交雜陣將門旂
色隨所尚不得以紅色恐亂大將軍

陣將鼓一百二十面備設疑警敵用

甲六分七千五百領

袍四分五千領

槍十分一萬二千五百根備揚兵及縛筏用

牛勛牌二分二千五百面馬軍以團牌代四

分弩二分弦三副箭一百分計弩二千五百

張弦七千五百條

弓十分弦三副箭三十六分計弓一萬二千

五百張弦三萬七千五百條射甲箭三十分七萬

五千隻鋼箭五萬隻長垛箭一萬五千隻

弓袋葫蘆張弓袋並十分一萬二千五百副

佩刀八分一萬口

陌刀二分二千五百口

楛二分二千五百張

榻索二分二千五百條馬軍用

驢六分七千五百頭鞍韉自用

幕一分一千二百五十口竿梁鉄鋸鎚自副

鍋一千二百五十口各受五斗

乾糧一分一人一斗二升一軍二千五百石

走袋十分一萬二千五百口羊皮縫可繞腰

受一斗五升或以夫絹練袋代皮亦可

馬盂十分一萬二千五百具皆以堅木為之

受三升冬日可煖食

刀剉鉗鑽藥袋盞袋火石解結鉗礪石搃共

十萬二千五百事

袴袜額大帶帽子毡帽子各十分搃共六萬

三千五百事

攤子鞞鞞澁子各十分三萬七千五百量

麻鞋三十分三萬七千五百量

毡裘十分一萬二千五百領

皮裘皮袴各三分總共七千五百腰領詐為番兵用

柳罐栲栳各二分共五千口

鍬錘錫鑿釜各二分總共一萬二千五百事
鎌二分五千張

切革刀二分二千五百口

行布槽一分一千五百五十具

大小瓢二分總共二千五百枚小者容八合
大者容二分升

馬鞍轡皮帶各十分總共三萬七千五百具
披馬毡總共三萬七千五百事馬軍無幕故
以披毡代之

挿棧十分一萬二千五百具

絆索二千分二萬五千條皮毛及連板

皮條三十分五萬七千五百條盤於帶上賊用

大總管給帳一口食幕三口毡四領褥二領
副總管給帳一口食幕二口毡二領褥一領
總管子總管長史司馬各給帳一口食幕一
毡一領

判官每人各幕一口

別勅差行折衝果毅各幕一口

典司五人共給幕一口

僉十人共給幕一口隨軍以下不滿此數並
量給鎮守準此

凡弓弦箭鎗衣甲等動用常須閱視不得臨
事有悞

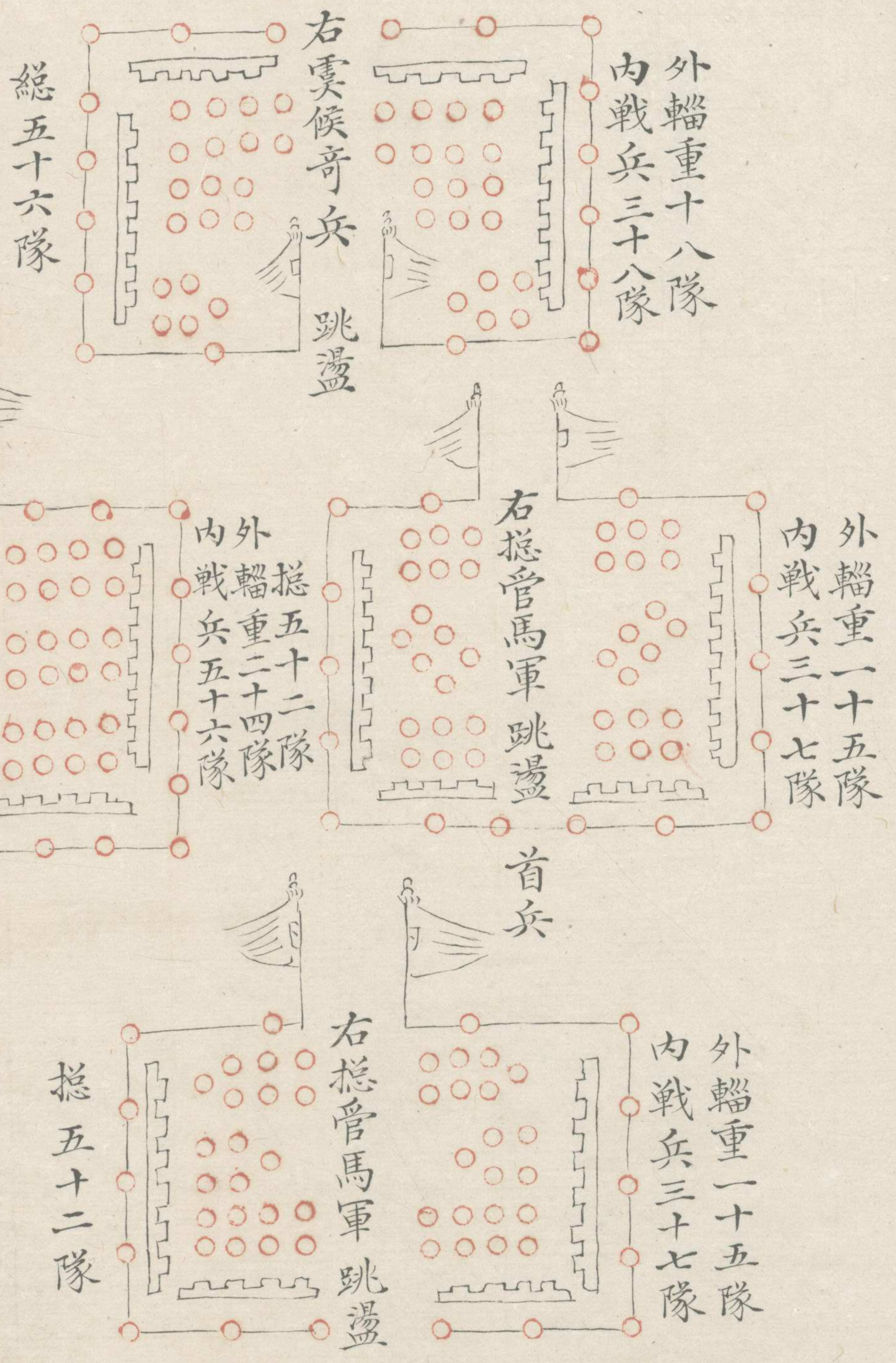

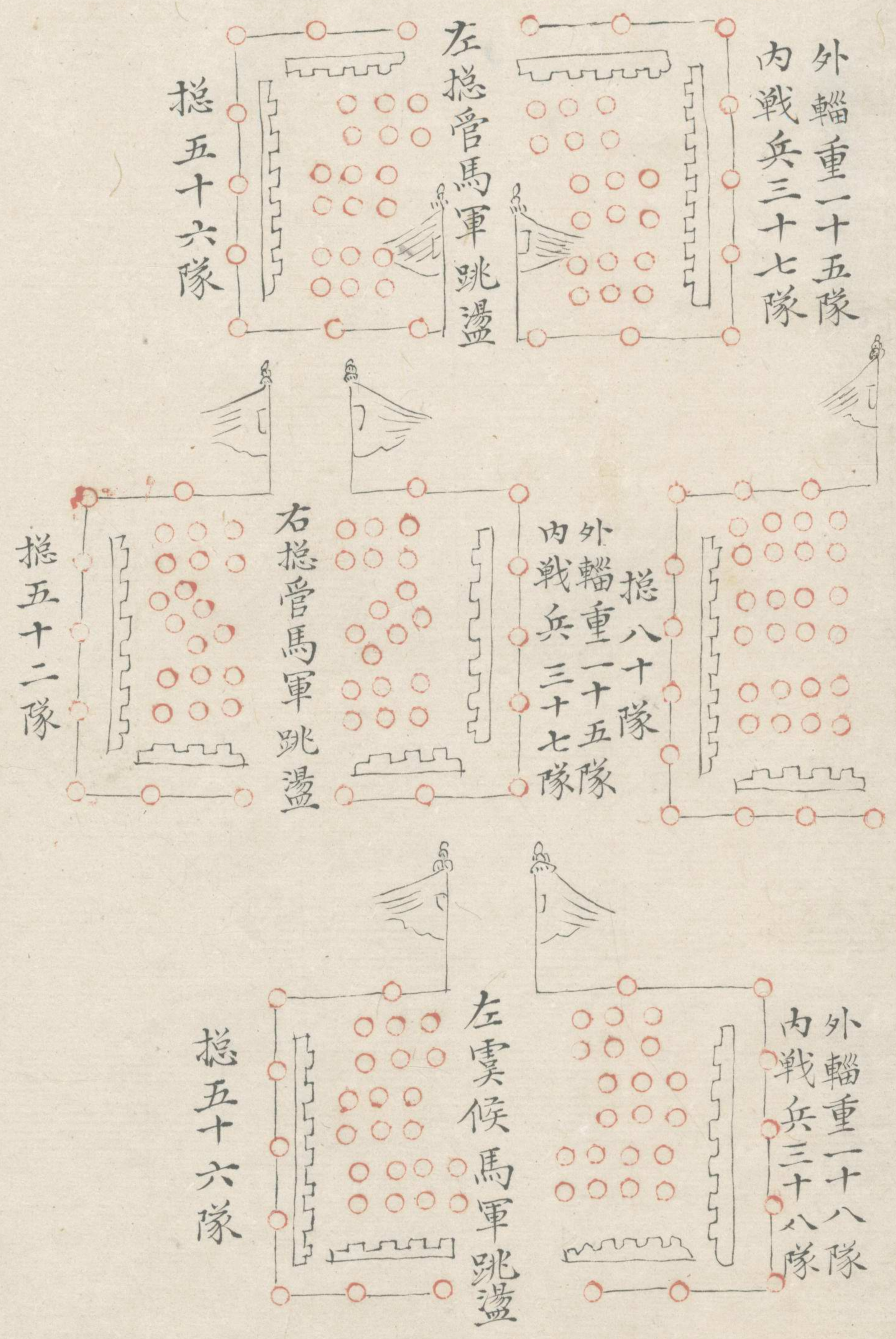
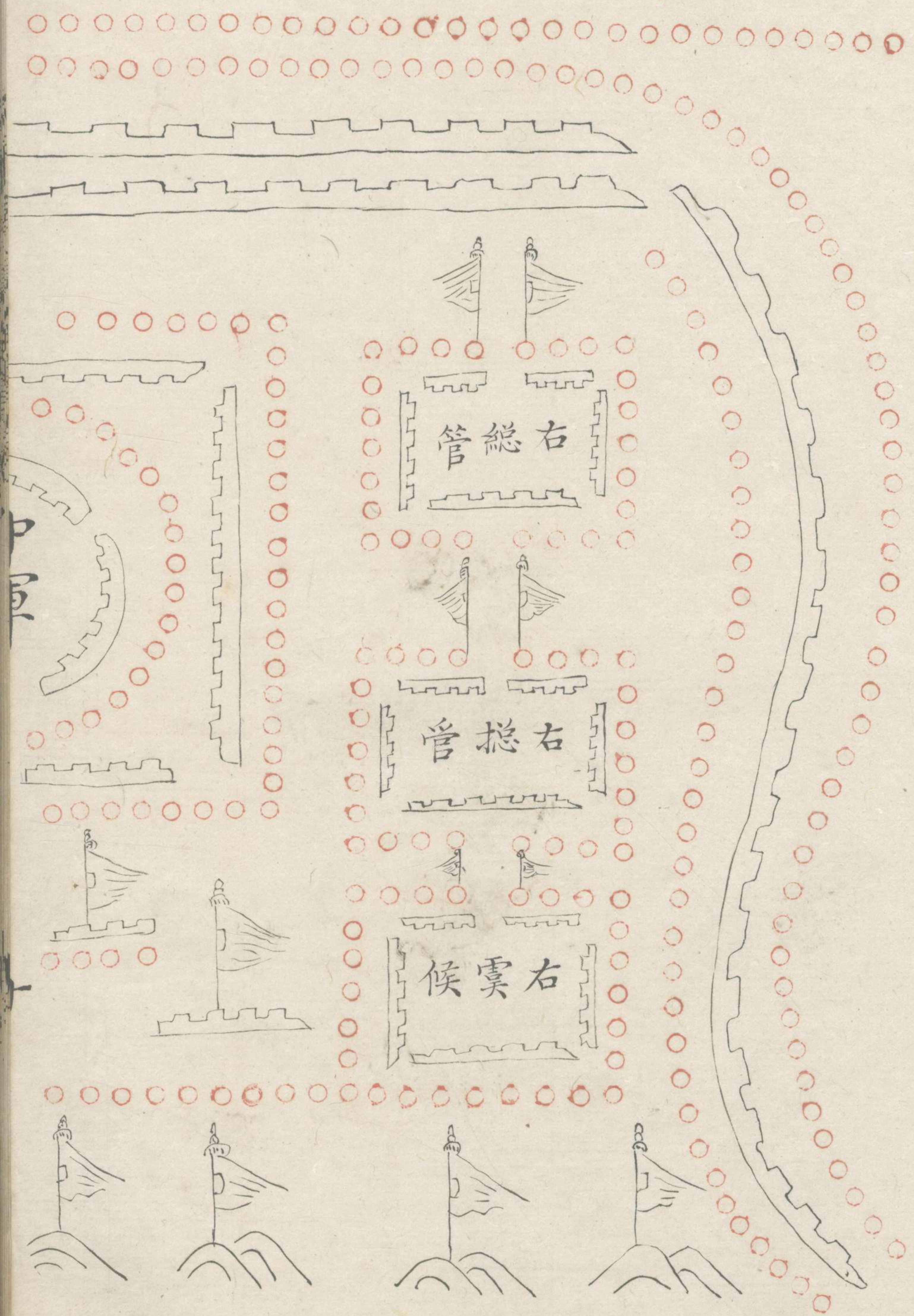

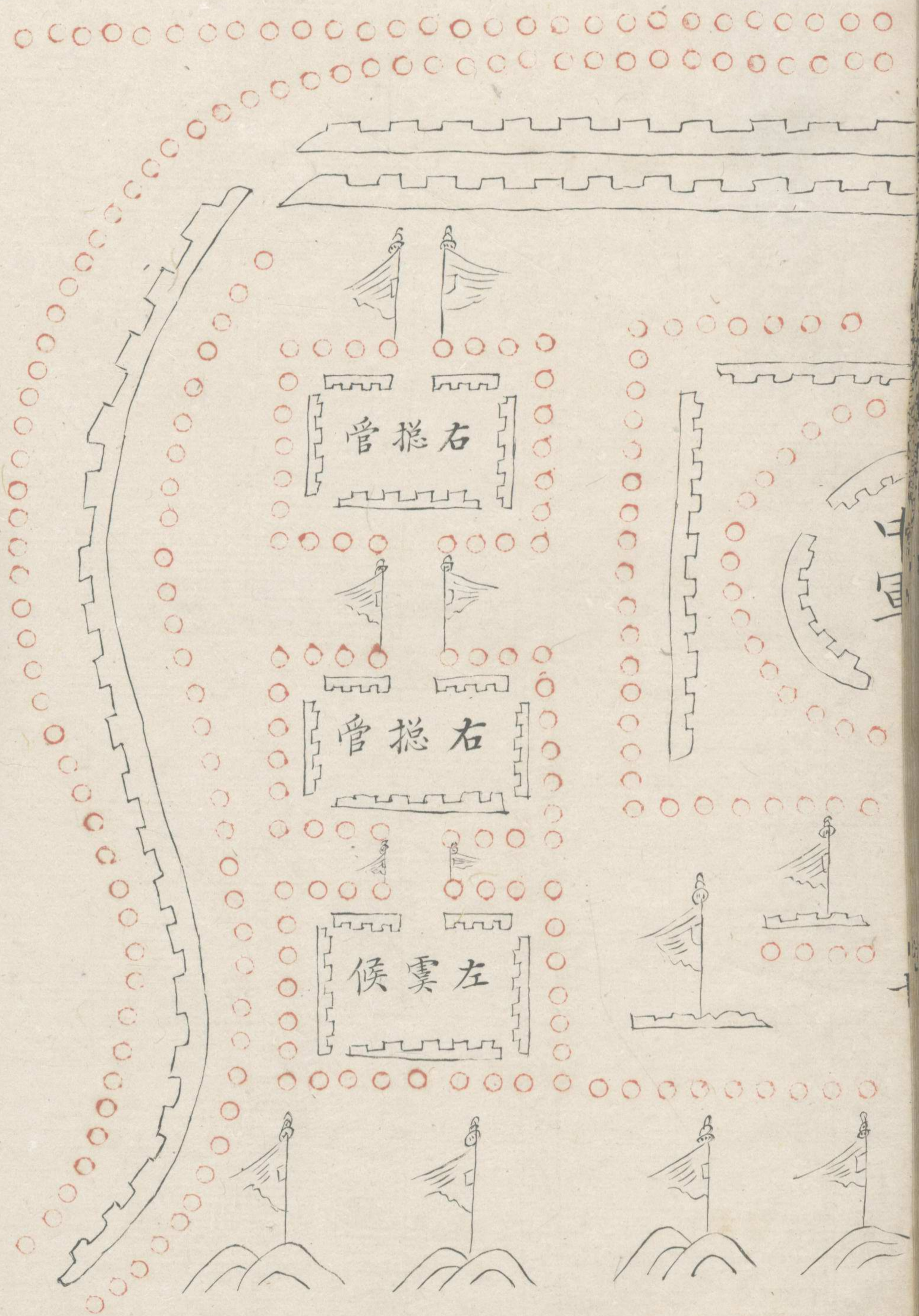
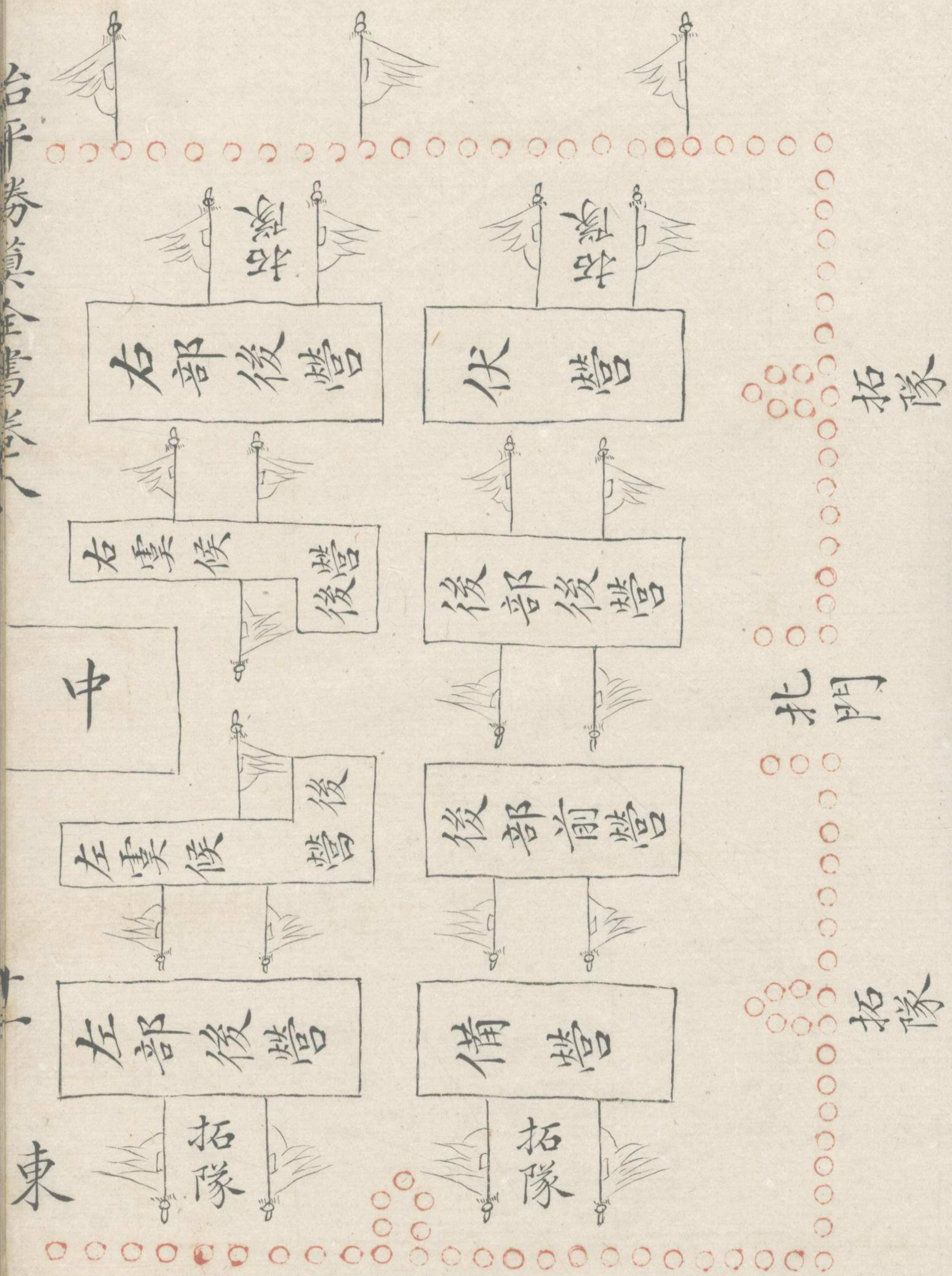

西

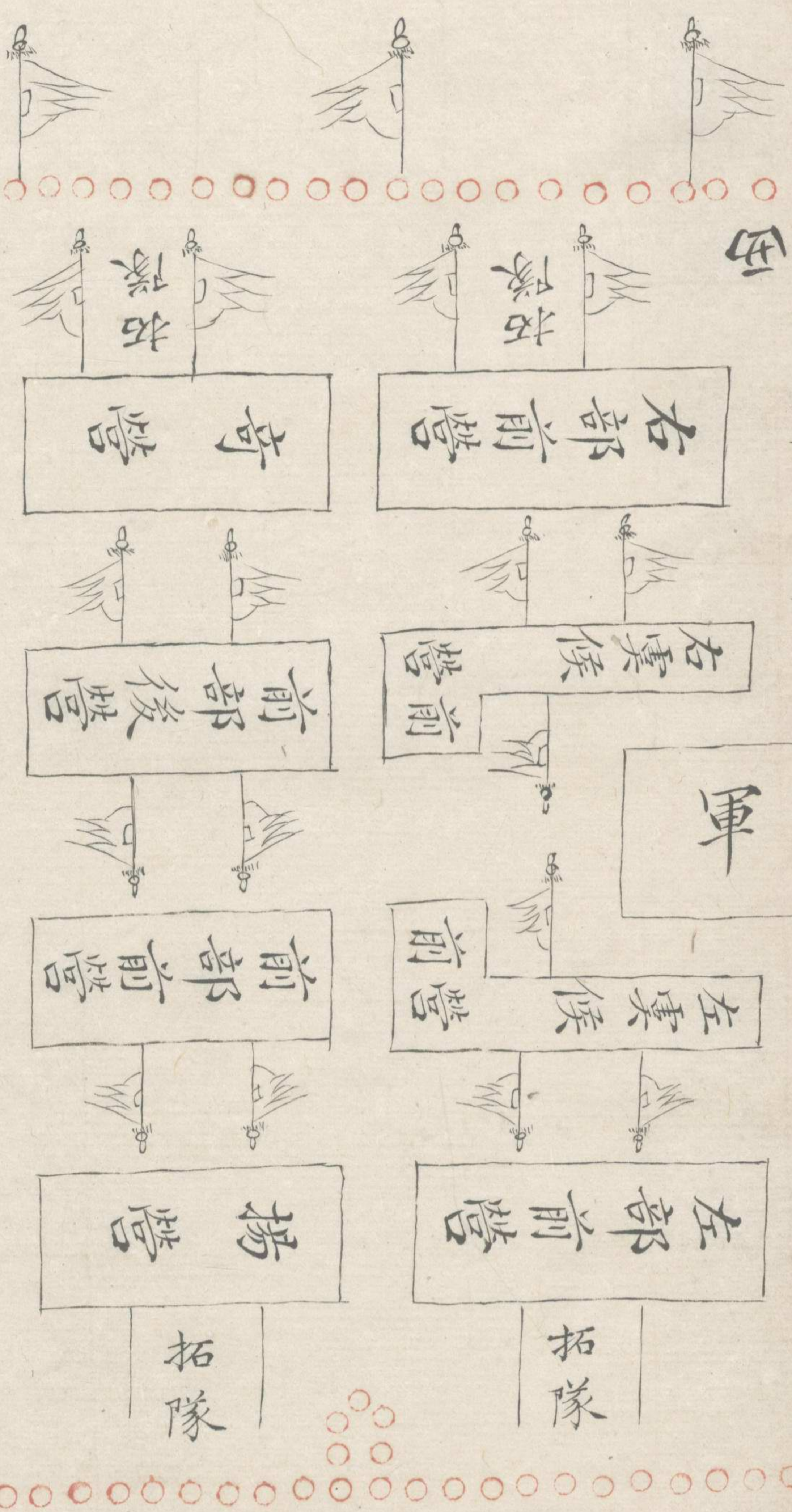

拓隊

南門

拓隊

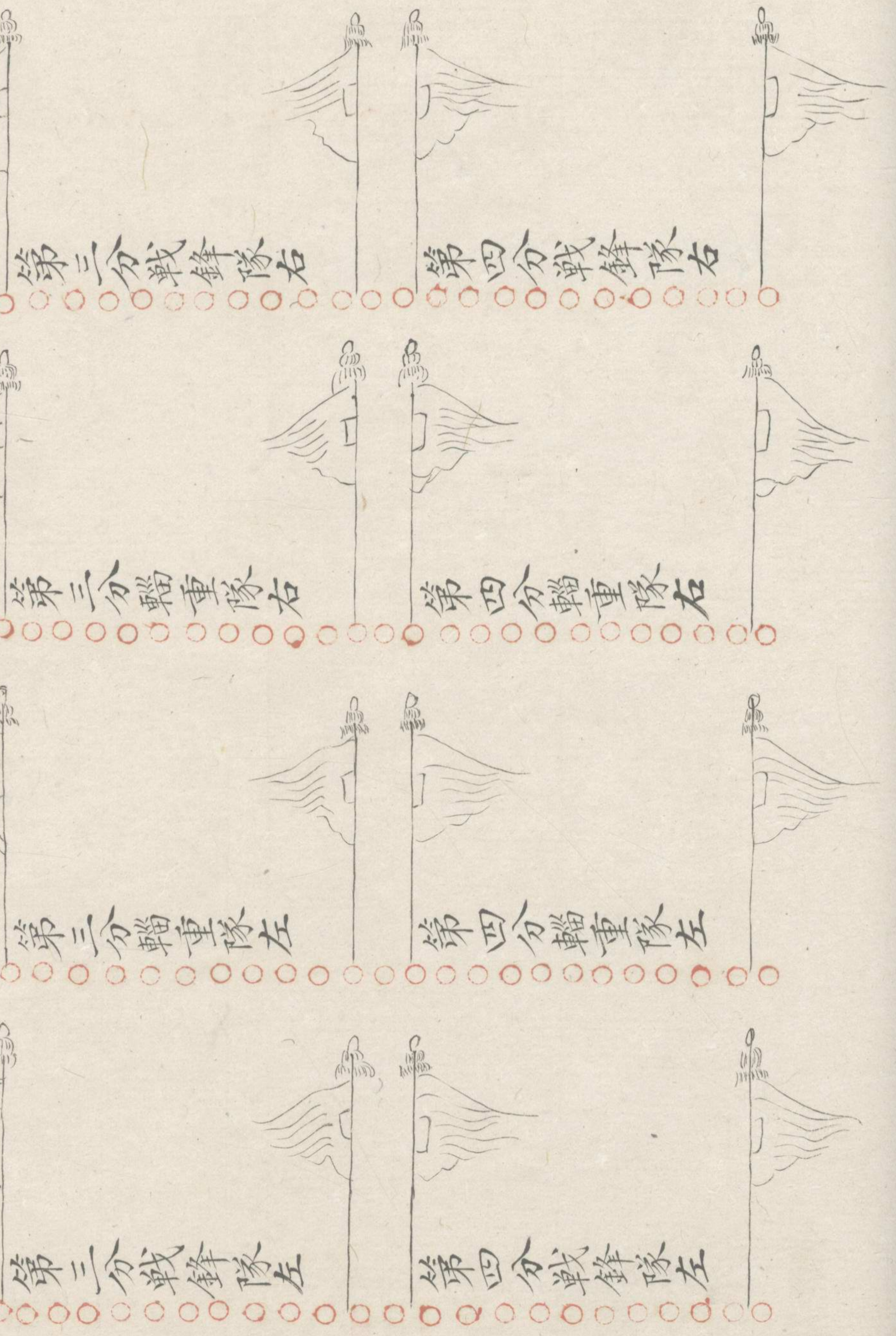

第三分戰鋒隊右

第四分戰鋒隊右

第三分輜重隊右

第四分輜重隊右

第三分輜重隊左

第四分輜重隊左

第三分戰鋒隊左

第四分戰鋒隊左

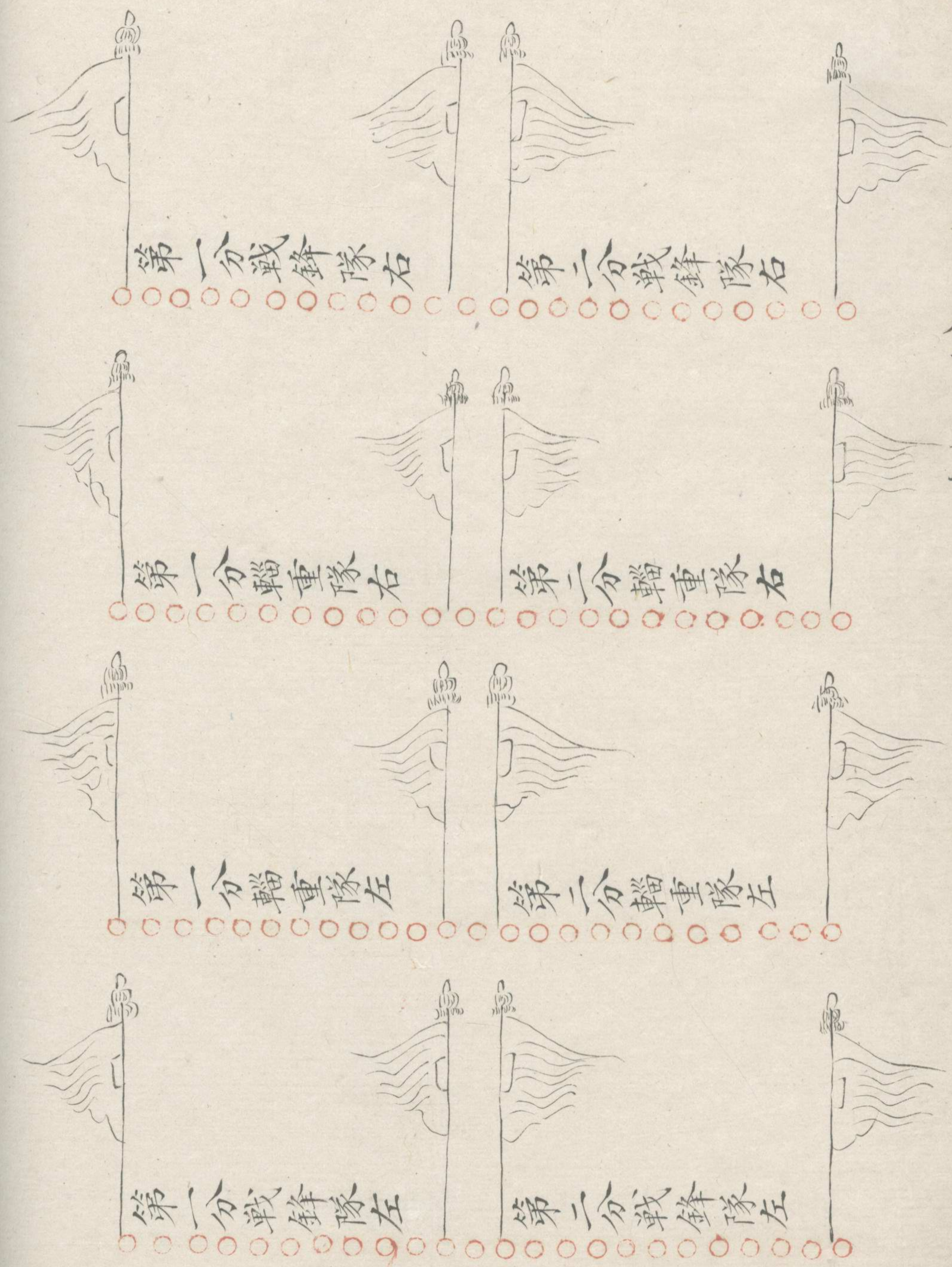

軍行為方陣法

凡行軍漸近賊陣或行于賊地我軍有救營發
 引逢賊首尾難救須行引時先準為方陣行列
 以兵分為四分輜重為兩道引戰鋒等隊亦為
 兩道引其第一分初發輜重及戰鋒分為四道
 行四輜重在中心雙引戰鋒隊並各在輜重外
 左右夾雙引其第二分戰鋒隊與前面左右行
 戰鋒隊相當輜重隊與前面輜重隊相當其第

三分第四分並準前行法列圖於左

凡山路狹隘布陣不得使步隊密相联接槍旂
兩邊弓弩居外緩行即過

凡盛夏行師道中草未深茂四望不絕者約方
陣而行

凡軍行敵境若過州縣城鎮皆使人守門城中
之人無得出去

凡入敵境若逢人船渡橋梁若先過重物試之

然後渡軍

凡軍入賊境所經要路平陸須遣人前行探地
審視憲敵人先作方田陰坑種苗於上以誘陷
人

凡暴寇來劫牛馬貨財不可輕動其初至氣銳
犯之未必得利

右方營法

法曰逢諸平原康澤無險可恃即作方營兵有二萬人必分為七軍中軍四千人左右四軍各二千六百人虞候兩軍各二千八百人左右軍及左右虞候軍別三營六軍都作當十人營中軍作一大營如其不在賊境田土寬平每營中間使容一營如地狹窄則不得使容一營中軍在中央六軍總管在四畔象六出之花軍出入

右虞候引其前營在中央右廂向南左虞候押
後在中央後左廂近北結角兩軍虞候相當狀
同如日月若左虞候在前右虞候在後諸軍並
却轉其左右兩廂營在四面各令依本營卓幕
得相統攝緩急相救若欲放馬其外營幕即狹
長布列務取營裡面寬廣不便街巷窄狹營外
仍置拓隊

行軍輜重

行軍之法大率如是其輜重在內計兵三萬人
凡四百隊除馬軍人十隊輜重六千人外奇兵
等隊悉在內也

凡馬軍行動常先右虞候軍馬十隊為首次右
虞候步軍五十二隊次右軍馬軍十隊次右軍
步軍二十五隊次前軍馬軍十隊次前軍步軍
五十二隊次中軍馬軍二十隊次中軍步軍八

千隊次後軍馬軍十隊次後軍步軍三千二隊
次左軍長軍十隊次左軍步軍五十三隊次左
虞候馬軍十隊次左虞候步軍五十二隊其行
每經高處即令五騎馬踏高四顧以候不虞全
軍準此候望右虞候既先發隨宜進止安營修
理橋梁蹋平道路簡行水草左虞候捍後收拾
簡道排比隊伍整齊軍次不使交雜若回軍先左
虞候馬軍次左虞候步軍次左軍馬軍次左軍

步軍餘次第准前却轉其虞候軍職准初發交
換

凡道路有不可並行者即第一戰鋒隊為首右
戰隊次之左戰隊又次之右駐隊又次之左駐
隊又次之左戰隊又次之若道平地濶可得並
行宜作統行法每統戰鋒隊居前兩戰隊並行
次之又兩駐隊並行次之餘統准此若更堪齊
頭行者每統五隊橫行後統次之如每統統三

百人簡取二百五十人分為五隊第一隊為戰
隊第三隊為奇伏隊第四隊五隊為駐隊隊頭
一人副隊頭一人其下等五千人為輜重隊別
著隊頭一人副隊頭一人儼戟日押輜重遙為
聲援若兵數更多皆如此類

凡兵每隊給一旂行則引隊住則立於隊前或作

側大總管及副總管則立五十旂以上小總管

則立四旂以上行則前引住則立於帳前或作

統頭亦別給異色旂儼臨陣之時辨其進退旂
隊等別樣置造令引輜重各令本軍營認識此
旂

凡大將建立五方旂依色配方向者亂黑以碧
代之務易辨也中央上位不動故大將軍以黃
旂為四旂之主常使諸軍準望知大將軍所在
若南方有賊大將軍赤旂以應之東方有賊則
舉青旂以應之西方有賊則舉白旂以應之北

方有賊則舉黑旂以應之無賊常偃之舉旂者令諸軍知賊所從來也其諸軍見本方旂舉當方向兵急裝來旂若前向則並進奮擊旂正立即止旂却偃即回

凡大將置鼓四十面小總管給十面營列給鼓一面即行有負隨纛下擬晝夜及在道有營急之令傳响相間如軍行時前軍卒逢賊即急擊鼓中腰聞之抽兵急救中腰有警便往後軍有

警中腰亦如之

凡軍行若遇道路泥濘山河險溢並右虞候于諸軍抽取後兵先行以充修理務橋道開拓窄隘之用

凡行令軍須令候騎前持五色旂見溝坑揭黃旂河橋揭白旂泉水揭黑旂林木揭青旂野火揭赤旂以告大將

凡分兵數道於賊畛相逢遠遙望未審善惡臨

發時須同計會如遠探相見之時便定令立定
合令一隊向前二百步外分為二隊左隊右轉
或右隊左轉或前隊亦盤旋相應訖即並隊左
轉三匝前軍右轉三匝各計去時旂號臨時改號亦得
然後各令一人相迎委非賊馬即得前進仍須
嚴備以待之

凡行軍在道十里齊整三十里奮乾糧六十里
會宿右法三十里為一舍傍道兼行一日再舍
六十八十里始食宿亦量軍士緩急為節

凡軍行其輜重委積並在營陣之中安頓以防
賊人焚掠

凡下營排兵布隊人皆從隊後過發兵收軍人
皆從隊前過如入城郭街巷窄狹兩面下營人
隊亦從隊前過

凡軍所過先報所在四面各三里禁絕行人六
畜水陸船乘皆人之息止虞候并游奕將如地
畧所必由先二十里請路

立成方陣法

凡行軍既逢賊即抽第一分中兩行輜重橫列
在內為兩重其兩行戰鋒隊隊橫列在外兩重
為陣前面第二分中兩行輜重即前陣進居陣
內右偏直列為兩重其兩行輜重鋒隊前進居
陣內為兩重若右偏輜重外為陣右面其第三
分戰鋒隊與輜重隊依第二分法轉為陣左面
第四分戰隊鋒與輜重依第一分法轉為陣後

面令四角相聯結成一大隊緩急遇賊即戰賊
遠則成陣而行常輜重近前戰鋒隊相去十步
至後隊則戰鋒隊營裏輜重若逢川陸平坦用
之尤便

治平勝算全書卷九目次

守城法

守城論

守城說

守城問答

原信

暗門

插板

釣橋

垂鐘板

篔籬笆

皮竹笆

木馬子

狗脚子

竹立牌

布幔

皮簾

土色種簾

撞車

絞車

鉄撞車

刀車

木女頭

木櫛

塼墻

泥橈

夜叉橈

車輪橈

狼牙拍

飛鈎

水袋

水囊

麻塔

唧筒

風扇車

治平勝算全書卷九



雙峰 年羹堯 輯

守城法

守法守城之法也凡寇賊將至於城外五百步
內悉伐木斷橋焚棄草撤屋堙井有水泉皆投
毒藥木石磚瓦芟芻糶糧畜收與民什器盡徙
入城內徙不逮者焚之主將閱視守禦器械各
令牢具又預穿井無數惟無近城又備糶糧布

帛芻草蘆葦茅荻石沙沙土鉄炭松樺蒿艾膏
油麻皮毡荆棘篋籬釜鑊盆瓮桶缶木石磚竹
秋鑿鏡斧錐鑿梯索之類凡委積及樓棚門房
扇門棧但火攻可及之處悉皆毡覆泥塗棚樓
下隨處積櫛木櫛石鎗斧及他短兵外立弩車
砲車砲架砲架刑制具攻城門棚樓女牆上加籬籬竹笆
城中立樓上以藉民中壯勇為一軍以充防人
壯女為一軍以隸雜役老弱為一軍以供飲飼

牧樵采三軍無得相遇主將延望軍中竒謀勇
力机捷跣地精伎辨口之士如雞鳴狗盜之類
無不加禮以防備用城上每將各立一曲掌呼
索百用先作小旂數十枝有呼索即大書物名
貼旂上舉示城下仍預簡較備用之物各為部
分使吏主當謹伺見舉旂則應送城上城下百
步給雜役三五十人掌負挈所須索物仍各授
一官督令街巷通夜張燈燭察奸人出物與軍

士之私相過從者量城上一步置一甲士十步
增五人防非時抽易五步有五長十步有十長
百步又將別令虞候領戰隊作雌雄契持以巡
城所至與守隊勘同乃過契符形制在符契門若賊勢外
振士心內貳則或轉左隊以為右易前軍以置
後或一日數易或數日不移又間使人持偽契
巡行以驗將士每將各設四表賊來近則舉一
表賊至城則舉二表賊登城則舉三表賊攀女

墻則舉四表夜則加燭於表上虞候戰隊視舉
表處急緩如賊已向城將士皆援立牌以自障
城及弩臺上並度視遠近施放火石火球火鷄
鞭箭賊在城下則拋飛鈎賊若填壕則為火葯
鞭箭以射焚其芻藁橋械賊傳城欲上則隨其
處下擂木擂石以擊之隨飛炬以燒其攻器下
火床以及行爐鎔鐵汁洒灼敵人颺石灰糠麵
昧瞎其目樓棚踏空板內雜出短兵下刺登者

若登者漸多則禦以狼牙拍手漸攀城則以連
枷棒擊之具連枷之制判手斧斷之賊以冲車等
進則穿以鉄鑲木鑲放猛火油賊以雲梯倚城
則引义竿推撞賊木驢空城則用絞車鉄撞燕
尾炬壞之賊飛石炮則張布幔皮簾賊為地道
來攻則為地聽候其來方穿井迎之霹靂火球
雜兵等害之賊附高穴城則縱游火箱灼之賊
築土堙傍城欲上則穿地道主堙下引取其土

賊堙自壞

凡穴道所用器械與攻城所用器具
同其各件制度具載後器圖式中

或城內薄城起堙相對盛兵抵禦賊以火攻城
則城上應救火之具有托义火鈎火鑷柳洒子
柳錐鐵猫即同尋常之豫所備者形制具若攻其
猛至則為水袋水囊以投沃之樓棚雖已塗覆
亦頻舉麻搭濶護若賊火軍燒城門則下濕沙
滅之切勿以水水加則油焰愈熾賊若縱烟向
城則列瓮並以醋漿水各寔五分覆人面於其

上其烟不能犯鼻目賊若夜圍城則每五十步
以一犬繫城下置食其前城上聞犬吠則縱火
下照舉表加備又於城半腹每十步繫一燈又
東蘆葦為檣挿以松明桦皮可用照城上城下
城下以鉄索賊或攻摧女牆者則以木女牆代之
或攻壞城門則以刀車塞之可也

凡賊諸攻不利必引水灌城我則壅塞諸門察
視城穴之處悉加傳築城內促圍望外水高下
別築濶橋牆外取土可深一丈兵隊備城如故
周視地勢有可洩水處數十步開一井井內各
相通連以洩流之若水已入城則於新築牆外
作船二十隻選勇士六百人每船三十人質其
父母妻子各授弓弩短兵鍬鑿遣暝夜從門啣
枚並出決戰賊堤堰破賊營砦所選之士須預
習水戰度力不足則加船以進或賊已覺則城
上鼓譟為助

凡賊有勇悍之卒必使來突我城門我當偽為不知開門以待或於道路暗設陷馬坑機橋于重墻曲巷之內出奇伏兵掩襲逼陷之或約過一二百人即下重門挿板使其前敗後絕凡攻戰內器械已備守禦已得當出奇用詐以戰代守以擊解圍先為暗門或因賊初至營陣未整或暮夜乘賊不覺或賊攻城初息或賊圍久已有怠心潛出精騎啣枚擊之擊敗後不遠

襲或我兵已出賊未出突門而入則自城上向裏連下巨石擊壓以斷其入

凡城中日給日用至於水漿時有限量令民灶為天井高突防火仍令凡有失火者斬執灶之人也或城內有發火只令本防官吏領丁徒赴救仍急報主將主將遣左右親信人往凡城中失火及非常警動主將命擊鼓五道通城上下吏卒聞鼓不得輒離職掌民不得奔走

街巷

凡賊至城外禁城中不得妄舉高物如竿表之類及吹擊樂器恐賊作內應

凡城中有使至門者徑道詣主將校民吏不得輒見如城中飛書不得輒讀持送本營對衆封送主將

凡有曉星象術數之人悉收隸官府不得與他人竊語及禁說怪異以惑衆

凡號令一出主將并副將以下不得專主餘依行軍約束條律

守城論八則

子墨子曰凡守城之法古有積樵薪有積茅菅
有積萑葦有積木有積炭有積沙有積松柏有
積蓬麻有積艾脂有積金鐵有積粟米有積井
灶有處重質有居五兵各有旂節各有辨法法
令各有輕重分數各有請主慎道路者有經亭
尉各有為幟

被圍篇曰何為必守許洞曰盡我力焉援之不

到即候敵困出奇以戰何謂即戰許洞曰既圍
即戰謀未備也圍久則困焉被圍之師不可出
者三賊無故開圍一角者有伏兵退圍數里者
謀也示以老弱者誘也可以急備者二敵攻其
西謹備其東敵示以閒暇者此必緩我而欲求
懈因將冲突也夫被圍者先安其內而後及其
可外也

虎鈴經周備篇曰一方之地一界之內一城之
間分民守之要地則盛兵防禦量人之多少分
為步騎除衆營大將所居外時別以等則所備
之地不空虛焉敵乘襲擊則四面皆知之急則
引衆營之兵以赴焉他處不可減動也慮敵人
擊其一而率精兵襲吾減損之地也
武經摠要曰凡守城之道有五敗曰壯夫寡少
小弱衆多敗一城大而人少敗二寡糧而人衆
敗三蓄貨積於外敗四豪強不用命敗五加之

外水高而城內低土脉踈而池湟淺守具未足
薪水不供雖有高城宜棄勿守又有五全一曰
城隍修二曰器械具三曰人少而粟多四曰上
下相親五曰刑賞嚴重加之得大山之下不近
水而溝防省因天時就地利土堅水流險阻可
恃兼此形勢守則有餘

陳規曰善守者非獨為城高水深卒強糧足而
已必在乎智慮周密計謀百變或彼不來攻而

我守或彼不挑戰而我擊或多方以謀彼師或
屢出以疲彼衆或彼來鬥而我不出或彼欲去
而懼我襲若此者皆古人所以坐而役敵國之
道也又曰凡守禦之術宜藏於身待敵而用不
可先傳然有傳之於衆達之於遠有利而無害
有得而無失不可以不先傳也

又曰善守者守於城外不善者守於城內如人
在瓮外則能運瓮故填門據堞備械懸燈是守

於內雖守之不可廢而有識者堅壁清野設伏
備應使敵人入吾地進之不得攻退之無所恃
飢則困之逸則疲之去則襲之陣則冲之開門
延敵使敵佈疑而不敢犯是守之上者也
韜英子曰守城有四可出擊凡敵未攻城已近
郊而不即攻者其衆未集也其計未善也可出
擊一雖攻城而士卒不用命者其賞罰未當也
其上下不知也可出擊二用命被傷而將督不

止者不愛其士卒而必力屈也可出擊三攻城
日久而忽疾攻不休者必糧盡力殫而欲解去
也可出擊四又曰凡立城而守者地勢欲其高
所以虞水旱也壁壘欲其堅所以為持久也林
木欲其遠所以防火攻也草木欲其近所以慮
困之也又曰我立敗地而欲出圍則詐約降以
懈之為竒計以撓之示寔以疑之不得已則背
城死戰以却之又曰守者降敵敵若撫而用之

則未降者皆二心已而必施反間之計使吾間
傳於敵間則敵必殺降者殺一降者則衆心固
而不敢降已偽示可攻之勢於敵敵必乘間來
攻而我設計以覆之力戰以却之則敵將必懼
而不敢急攻已

呂坤曰賊之攻城有七乘一我之倦如日夜勞
苦神疲日竭之類乘我之急如日久心安官不
誠訓民不恐懼之類乘我之忽如風雨雪夜賊

遠賊稀思想不到之類乘我之無備如刀兵不
利矢石不足火砲缺乏之類乘我之疎如城有
單薄地有平陂外有攻冲之資內有不備不具
之類乘我之緩如往日心急意懶一時招架不
及手忙脚亂之類此七乘者城之安危所係不
可不慎也

守城說

兵法曰守城之道無恃其不來恃吾有以待之無恃其不攻恃吾有所不可攻故善守者敵不知所攻非獨為城高池深卒強糧足而已必在乎智慮周密謀計百出或彼來攻而吾守或彼不挑戰而吾擊或多方以謀彼師或屢出以疲彼師或彼來鬥而吾不出或彼欲出而懼吾襲若此者皆古人所以坐而役使敵國之道也此

雖得禦攻之計然又要先審可守之利害凡守城之道有五敗一曰壯夫寡而小弱衆二曰城大而人少三曰糧少而人衆四曰蓄貨積於外五曰豪強不用命加之外水高而城內低土脉踈而池隍淺守其未足薪水不供雖有高城宜棄勿守亦有五全一曰城隍修二曰器械具三曰人少而衆多四曰上下相親五曰刑嚴賞重加之得大山之下廣川之上高不近旱而水用

足下不近水而溝防省因天時就地利土堅而

水流險阻可恃兼此形勢守則有餘故兵法曰

誠有不可攻又曰善守者藏於九地之下九地見卷

一皆謂此也凡守之道敵來逼城靜默而待無

輒出拒候其矢石可及則以術破之若遇主將

自臨度其便利以強弩禁飛石擊斃之則軍聲

沮喪其勢必遁若敵人稱降及和當益加守禦

防其詐吾若敵攻已久不拔而去此為疲師躡

而襲之必破此又寄之明哲見利而行不可以
常格拘也古法曰三里之城萬家守之足已今
若遇敵逼近人力不暇者即且約容一軍人馬
加築於閉時須稍寬濶作四門二開二閉門外
築瓮城城外鑿濠去城大約三十步上施釣橋
壕內岍築羊馬城去大城大約十餘步凡城上
皆有女牆每十步及馬面皆上設敵柵棚敵圍
敵樓瓮城敵圍城角也有戟棚樓上有白露屋城
門重門挿板鑿扇城外四面有弩臺自敵棚至
城門當設兵守之以觀候敵人圍形於後

守城問答

客曰守城之法乃保邦之所必講守邊之務予有必固之道乎曰夫有攻之與守彼下而我上彼仰而我俯彼勞而我逸彼動而我靜彼客而我主之數勝者已揅之而自我矣使吏賢將明兵精糧足城高池深有大兵可恃以為援有通衢不為其所困此則萬全而無慮者已脫有不備則先其所以不備者而加之意掩我之疵而

不暴我之短敵雖至神何能飛越

客曰倘變起一時卒然為應糧不足而欲使之足兵不精而欲使之精其亦有法乎曰兵無糧不精無事在選在練有事在鼓其氣耳故霍去病不學古法當出塞之時而所將在選夫選之一字大有工夫乃大將知偏裨偏知士卒血脉流通精神誠融貫可成身臂使指之形非神以兵者不足以語此故兵之選在於選之有道則

精者留而冗者去冗者既去則糧自可足

客曰兵雖精而所留者少所汰者多則寡不勝衆奈何曰寡有鼓氣之道在已客曰何以鼓之曰古人有行之者田單是也田單之被圍也兵不足勢不敵而田單乃用火牛不惟自保而且盡復七十餘城今之談火牛者至於火牛至已安知田單之用火牛乃竭盡心力而成其謀乎客曰何以言之曰先行反間去樂毅而用騎劫

一也使燕君掘塚劓鼻以激士卒之怒二也立
一卒以為神師以愚士卒之耳目三也畫五采
龍文飾牛身以驚敵視四也舉城皆擊銅器以
亂敵聽五也穴其城使牛不得返走六也使樂
毅不去則火牛不可投也不掘塚劓鼻則士卒
之氣不能奮也不立卒以為神則衆心恐懼而
生疑也不畫龍文則燕君不必畏之以為神不
畫敲銅器則吾之軍威不壯也城不穴則牛返

走而乃自戕也用一火牛耳而用心布置若正
為足不足寡不敵衆鼓其氣而神其謀卒一戰
而復已失之城乃反弱為強之一大机括也故
曰臨事在鼓其氣耳

客曰假如無兵可選無氣可鼓奈何曰如此先
令數十人於近城高處虛設旂號作為疑兵使
敵不敢輕自逼城以待救至或於深澤之處暗
投砲聲使敵前後狼顧而棄其所之或掩伏旂

鼓於城中若無人狀使敵不測衆寡而所有精銳盡當敵之來而一切砲石切勿輕發伺机可動發必中節又當巧設守城之具安於城墻之下若敵蟻附即擒入城中使挫其心胆兵雖少而人心齊一亦可守也如再不然將門內掘下深坑藏机軸出輕兵以誘之城門之間當下重闢口內暗藏火器誘至城下待我兵先入發其机軸踏者必落敵若擁門則亟下重闢也已入

闢內者發火器以焚之則繼主將望之而心寒已

客曰乏餉奈何曰若敵係暴寇或犯外夷內犯勢難久攻若中原敵國旂鼓相當必先計城中兵糧之數如可支三月則無慮已或兵多糧少則搜無用冗食者預徙之他方諭在兵民湏日減一殮^城有隙地先令種以蔬菜有牲畜等物皆令殺之預為暴乾毋過用鹽可以食用

客曰衆心惶惶無日不思亂奈何曰有張睢陽之得士心至於食荼紙而無去意有尹繹之輕其賦稅至於沉灶產蛙而無叛心不幸而有此當詢其意之所趨而撫其既離之心戢其將萌之志則自安服已

客曰城不高池不深奈何曰夫將驅三軍而戰遇於原野之間不過各占地勢之高下其安營下寨只以竹木為柵挑掘為溝尚能為堅壁之

守况城且池乎古人有城被攻佯言請降以緩其師延一夜而城復堅其應敵固守如此苟調度有方則高可增而深可濬夫何憂哉

客曰倘敵攻具得法或用大砲碎其城或用鉤杆鈎其堞矢如雨下吾不能張目以視而彼即借勢以登如之何曰如此攻具有前人已試之驗而禦之之方載在各書毋容再贅今不能一一及之止圖其防禦之具於別冊在智者變而

通之自可保無事

客曰此何術也曰予新增守城之拙法也客曰
敢問其詳曰亦不能悉其纖細但可述其大畧
耳制用大木四根交叉兩頭深埋城上中橫一
巨木如橫梁狀中起二鹿夾其高約城之半兩
頭繕席蓋如屋形以便宿歇軍士外用長繩一
條粗如茶鐘口大放於鹿夾木中一頭垂於城
外一頭垂於城內照繩頭所垂之地掘一井約

深有城之半於城裏城頭上橫一巨木用五六
百斤或千斤大石一塊鑿有鼻孔將大繩係之
安於所橫向大木上其勢有欲墜之意傍用一
小木作活机將繩縛定使其石不墜向城外繩
頭分係小麻繩十數條多多益善每一條挂四
角曲風杆鈎如秤鈎式大或三五箇或十數箇
相定廣狹為之城下地掘虛一塊將土攪灰寔
之將鈎繩四面八方分埋城中不碍繩處仍留

寔土忽軟忽硬使敵不疑其大繩頭下埋一大
椿上用一鈎將大繩頭安一環將椿上鈎鈎住
繩頭環使吾兵緣繩而上緣繩而下使敵疑為
軟梯敵或蟻附來攻城下兵即將椿鈎繩解活
緣之而上伺被擁衆而來見脚步已入鈎繩之
內預立暗號專用二健兵手執利刃將後所縛
小繩斫斷机動石落填墜井中而城牆外之繩
猛然振起三五十數人皆可鈎搭而上城口中

預備撓鈎及長桿利刃或活捉或斫死使周圍
立三四十處一遭挫折則下次望城而生畏已
縱敵有鈎桿之法飛梯之制亦必擁至城下而
而始得展預置此具雖有攻技將何施乎
客問有雲梯之制奈何曰近有大發損可碎之
客曰聞大發損在城下能擊攻守城者若城上
放反不便恐震傷城堦然乎否乎曰用絞閘吊
於城下直對城放去於畢又絞入城再裝如何

前施放若以大發損每城門用數十具用小木架預架於城之根底用蘆蓆搭小屋之狀繕之以便風雨惟留砲口向敵將火線走入通心竹內直至塚口如敵人至自城上點火放之無不中者所費不多敵得去不足為重輕一放之後無復再用

客曰守城之具止於此乎曰守城之具千態萬狀豈能盡述且武經總要所載諸具人人能言

之又何必一一數之也如火攻問答內火球火磚毒火烟火及火罐石砲等皆其守城之不可少者而石砲尤為無敵

客曰古人攻城有棚車及天橋小頭木驢之製或高與城等或伏之遮蔽以掘其城或臨城池水不深地勢少平推運而來一切大小石砲皆可降之而棚車尖頭木驢重大轉運不便以火焚之無不挫者

客曰彼有水門及坭漿水桶足以滅火曰彼所滅者草柴火耳若有火葯等制使彼不敢出頭安能當之哉

客曰使彼棚大且堅而救援者又復巧妙將何以處之曰彼欲破此具使彼不得抵吾城下惟有修城之一法耳今將造城首言多立敵臺以更左右互相應援誠善策也但要築三角形則無三面受敵之患磚石當加倍于他城庶免大

砲攻碎予謂兩敵臺之間平城之下當留二小門如斗口大周圍堅巨石砌之僅容一人扁身出入其後約五尺內如井形留砌磚磴盤旋而止每門加大砲一箇其井中可容一二人掩身又容預備火砲四五箇若敵駕大棚車天橋折疊車之類開小門大砲直對來路而擊之上面用火并燒紅鐵具焚之無不敗者又問門雖小恐奸細易入曰一二守之何能得入

客曰彼用彎器鈎之或長槍搦奈何曰所為盤旋之磴何為哉

客曰彼用巨木挖掘而入奈何曰大砲疊施安有當之者若於井中再用機關上用板塘下掘深坑坑藏利刃如吾兵上磴則活其機關彼縱能入一踏其机則跌入坑中矣即敵掘地道而進亦足以拒之若勢急則將土石填寔之彼將奈何

客曰每見有警俱要預備滾木擂石灰瓶等項此數者固守城池之所必需乎曰數者施之亦各有法滾木者取其堅重而滾今所用者長皆丈餘粗不過碗口安能下滾而傷人乎石有大小而用有遠近之分至石灰必須礦灰未經水泡者一星入眼見水即爆今乃已經水泡之灰安有用哉

客曰聞人糞亦守城所需者曰人糞煮熱傷人

則爛及於骨亦是緩圍與其省事不如滾水之
為便也往歲虜犯陝西海納都地方本堡卒然
無備舊惟養羊所積羊糞甚多遂用火焚令赤
膚抵城下即以木掀揚之膚不能當遂得保全
運用有方何物不可守禦之具也

客曰未必然也嘉靖年間倭犯揚州城數十健
倭將大船底頂運直城下上面矢石皆不能傷
任意掘城而其餘或扛門扇或執方木紛紜而

原信

夫人無信不立而於軍中之信猶如冬之裘夏
之葛不可一日缺者凡集烏合之兵行伍既就
首閱體統以整軍旅不肅者有誅軍禮既正在
南方則有紀効新書在北方則有練兵紀寔擇
其第一當習者人各一本每入教場先令每隊
中識字者一人讀與衆人聽日限若干抽兵攷
背書澈外若有兵人若之則從而解諭之使知

當習之故如此人人知我之令已恐未必人人
行我之令於是再約於期換次查其行否怠事
有誅歲月之餘習以信立人人知方是之謂節
制之師是之謂人自為戰是故行之而必察察
之而必行操簡馭繁統萬如一故未戰而廟算
勝者此也

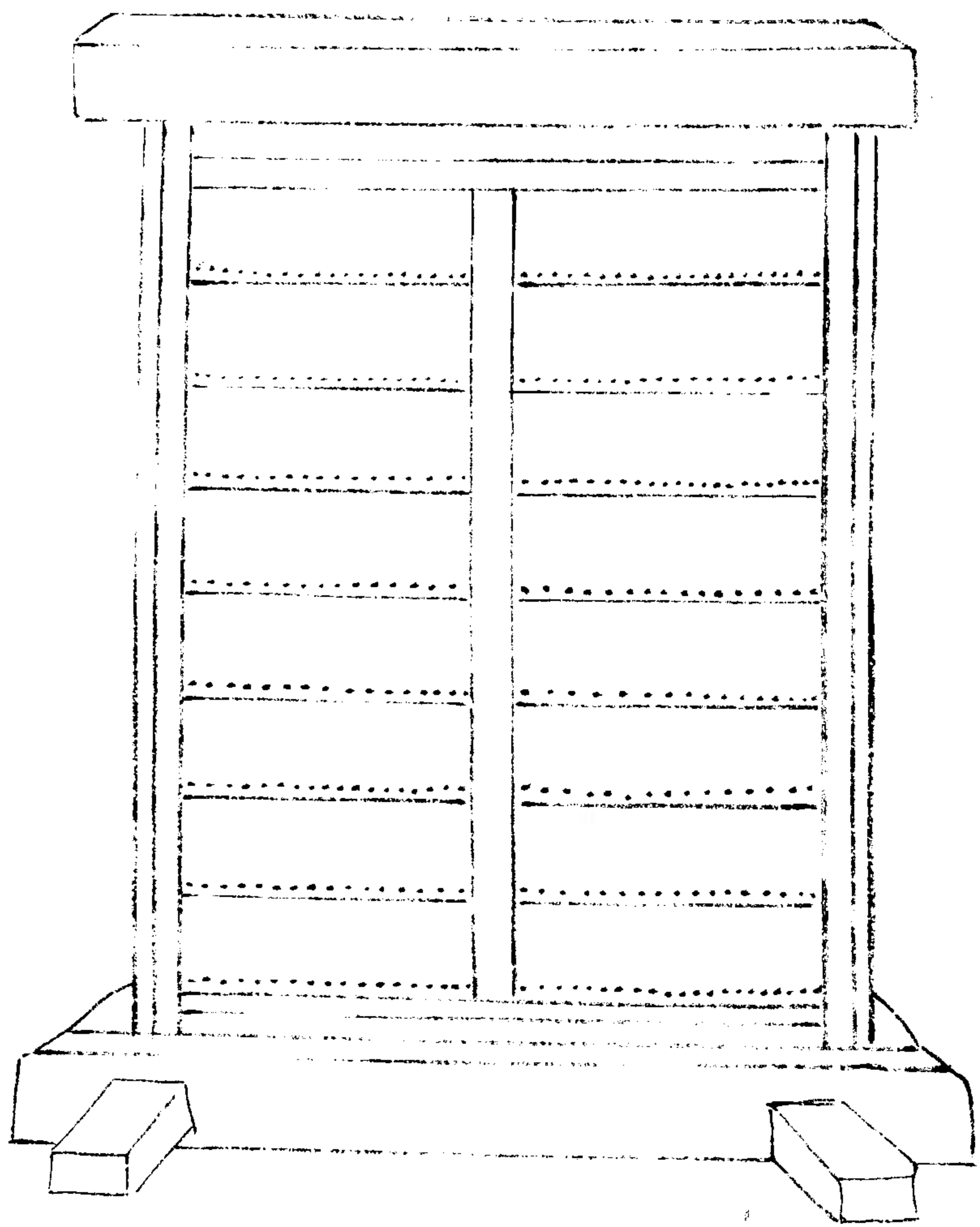

心平卷第...

插板

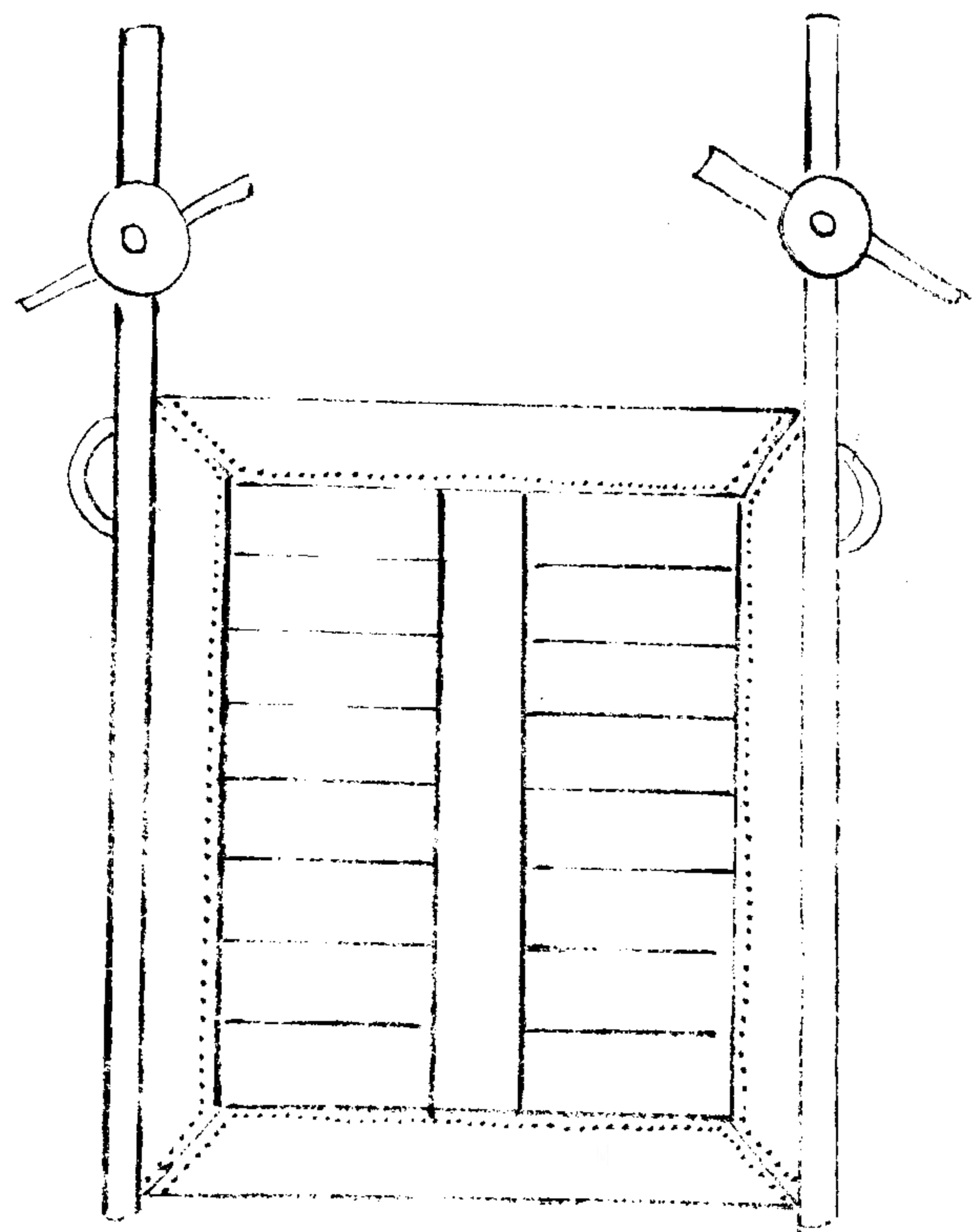

...

右挿板與城門為重門用槐榆木廣狹準城門
漫以生牛皮裹以鉄葉兩旁施鉄環貫鉄索凡
大城門去門闔五尺立兩頰木木開池槽亦鐵
葉裹若寇至即以絞車自城樓上抽所貫鉄索
下挿板於槽中外寔以土防火攻內支以柱防
傾折一說不用挿板鑿門為數十孔敵逼城門
出矛戟以強弩射之謂之鑿扇門暗更於出入
便處潛鑿城為門外存尺餘勿透以備出兵襲

其制高七尺濶六尺內施排沙柱上施橫木搭
頭下施門闔常伺敵間出兵襲之城上仍多積
巨石虞敵人犯門即下石擊斷之

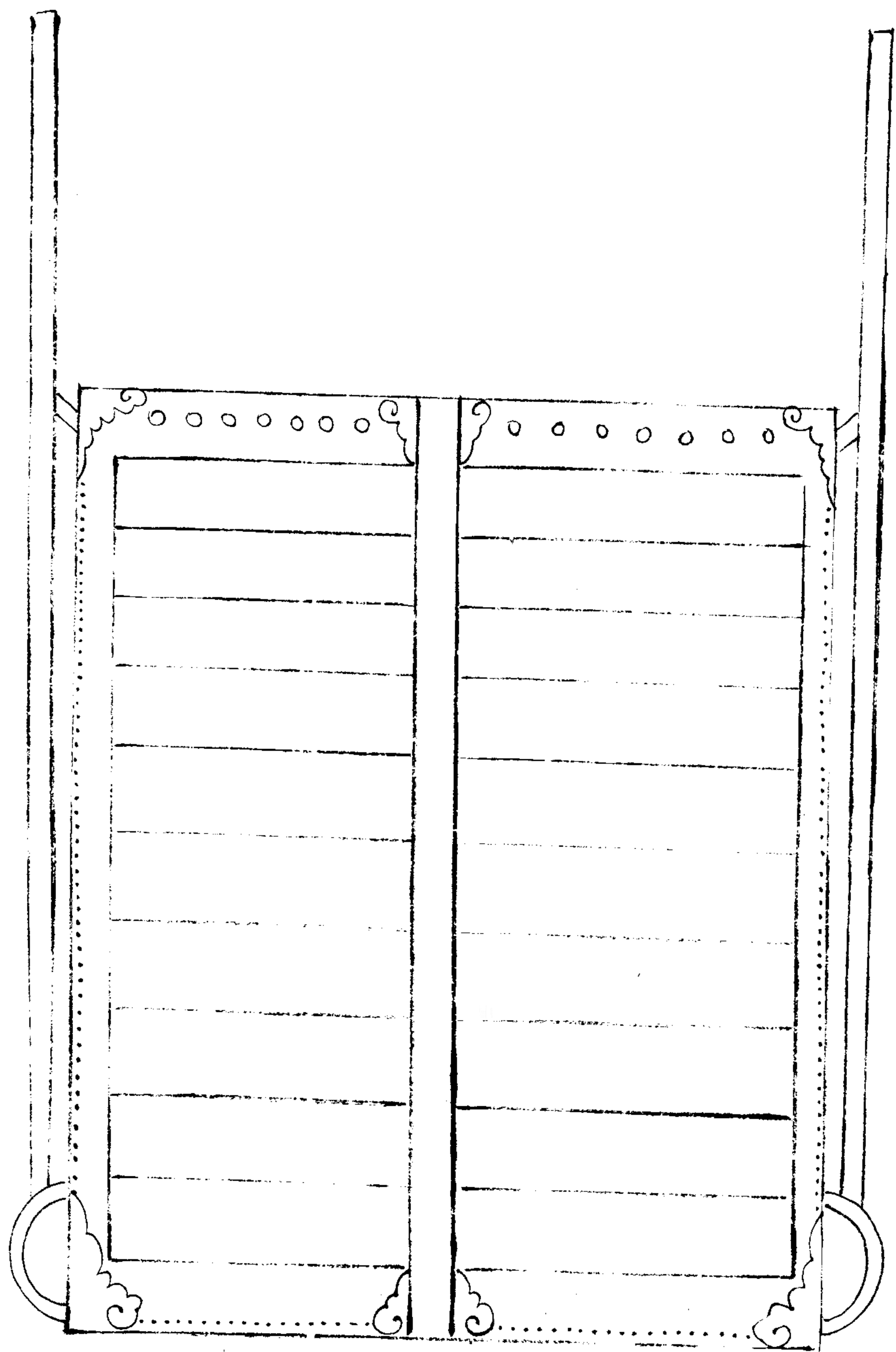

鈎橋

造以榆槐木其制如橋上施三鐵環貫以二鐵索副以麻繩繫屬于城樓上橋後去城約三步立三柱各長二丈五尺上開三口置熟鐵轉輪為槽以架鐵索并繩貫貫其易起若城外有警則樓上使人挽起以斷其路亦以護門城上常以砲及弓弩禦敵慮其火燔燒及被攻斫

垂鐘板

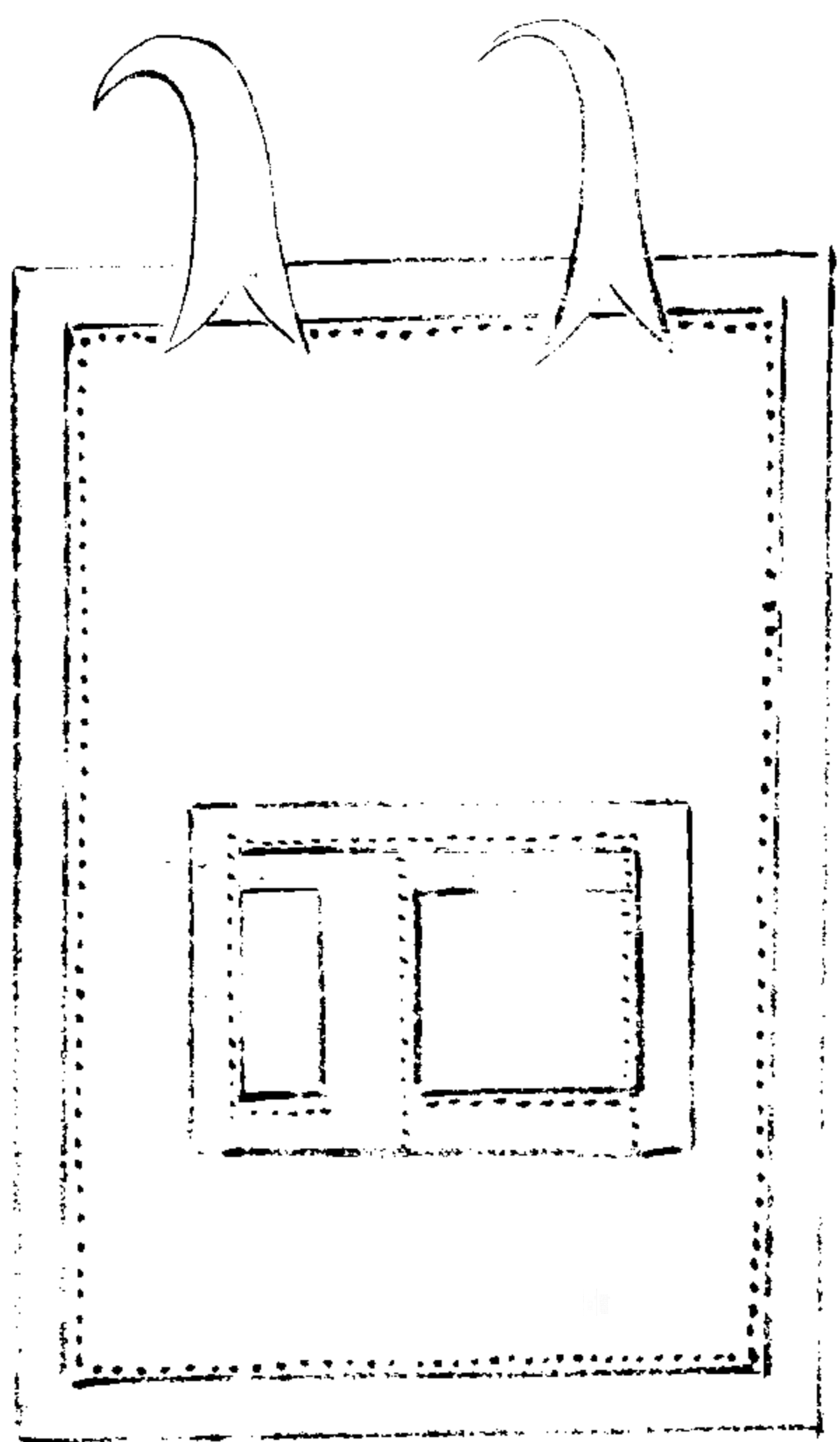

垂鐘板

長六尺濶一尺厚三寸用生牛皮裏開箭窓施于戰棚前後有伏用拐子木

篋籬笆

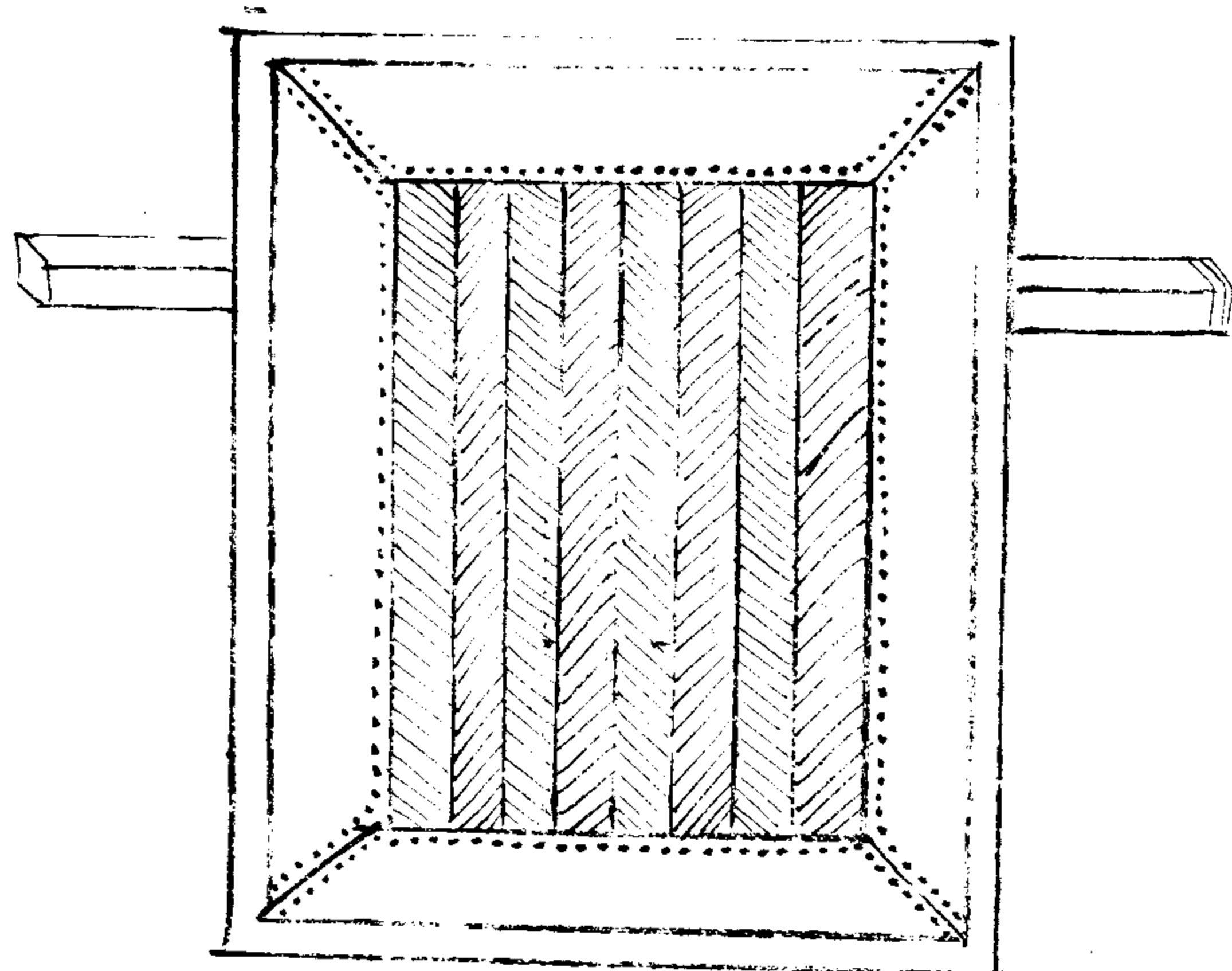

篋籬笆

以荆柳編成長五尺濶四尺漫以生牛皮背施
橫竿長六七尺用于戰棚上則以木馬子倚之
在女牆外以狗脚木掛之

皮竹笆

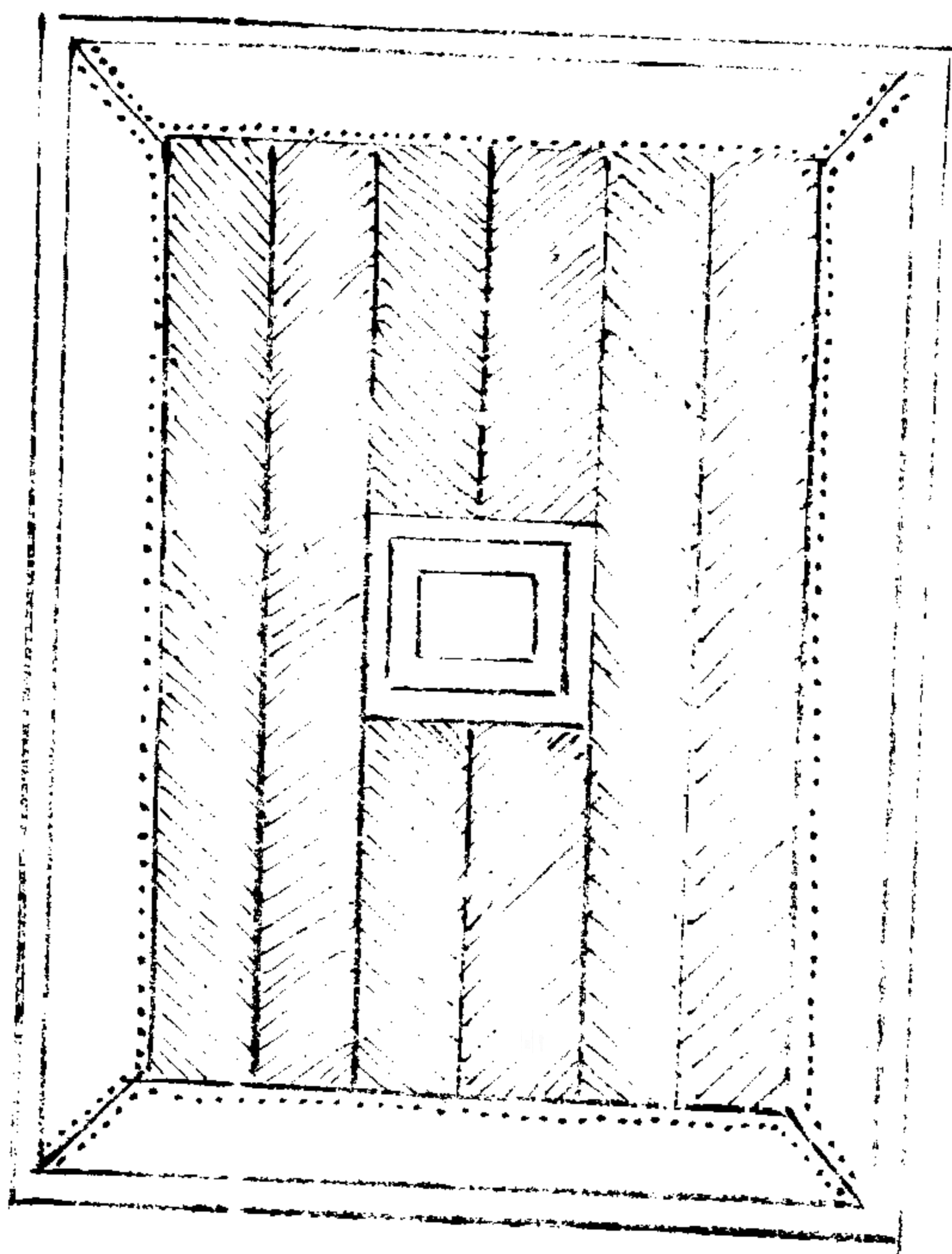

皮竹筥

以生牛皮條編江竹為之高八尺濶六尺施于
白露屋兩邊以木馬倚定開竅可以射箭于外

木馬子

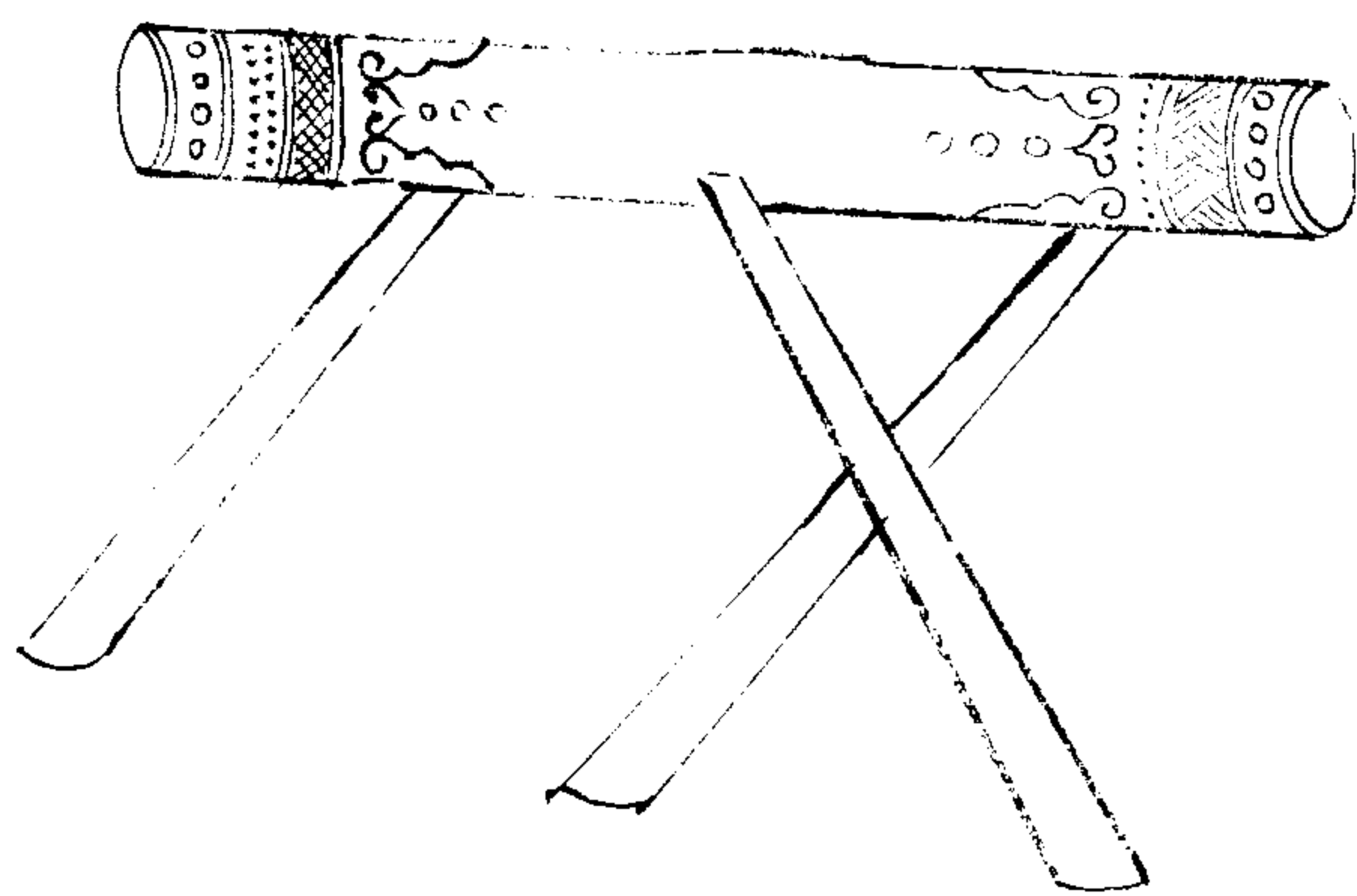

木馬子

一横木下置三足高三尺長六尺

狗脚木

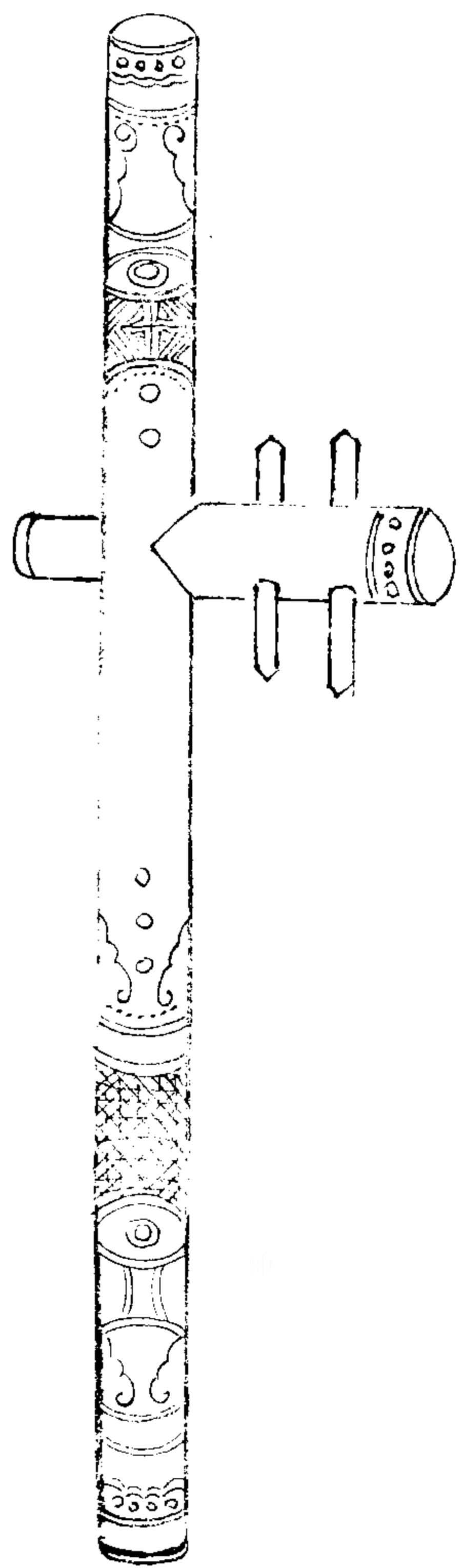

狗脚木

植二柱掛于女牆內相去五尺準牆為高下柱
上施橫木鈎掛

竹立簾

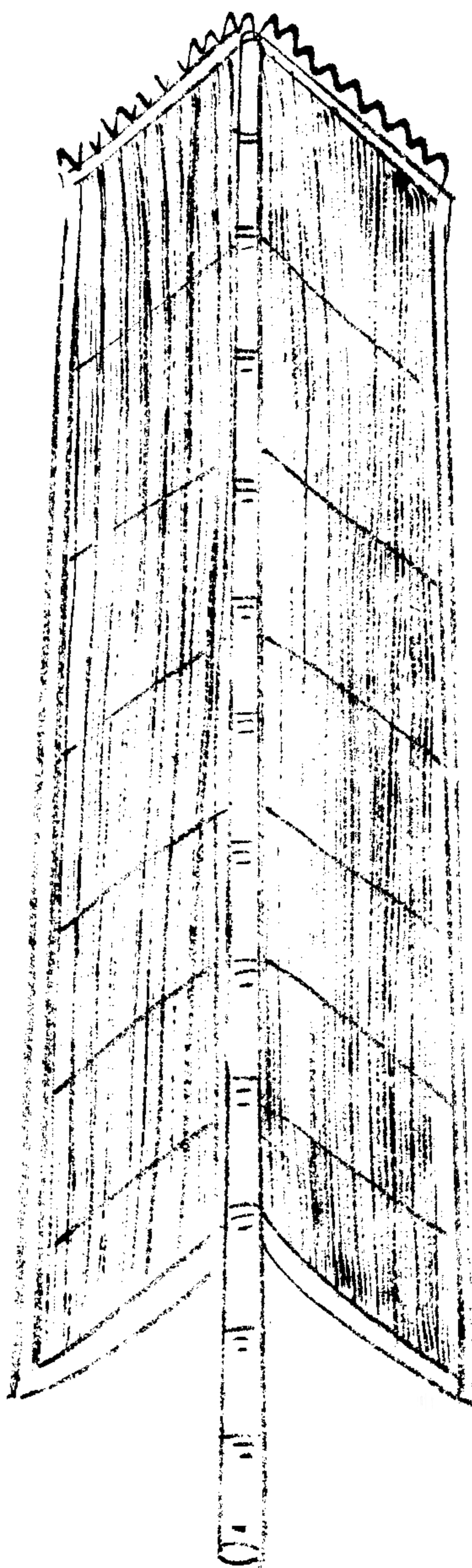

竹立牌

取厚竹條濶五分長五尺者用生牛皮條編成
上銳下方如木牌之制一法用全生牛皮穿空
以厚竹編之尤堅皆楯之類也可以巡城及敵
棚上以防火砲火箭之類亦以蔽人外射

布幔

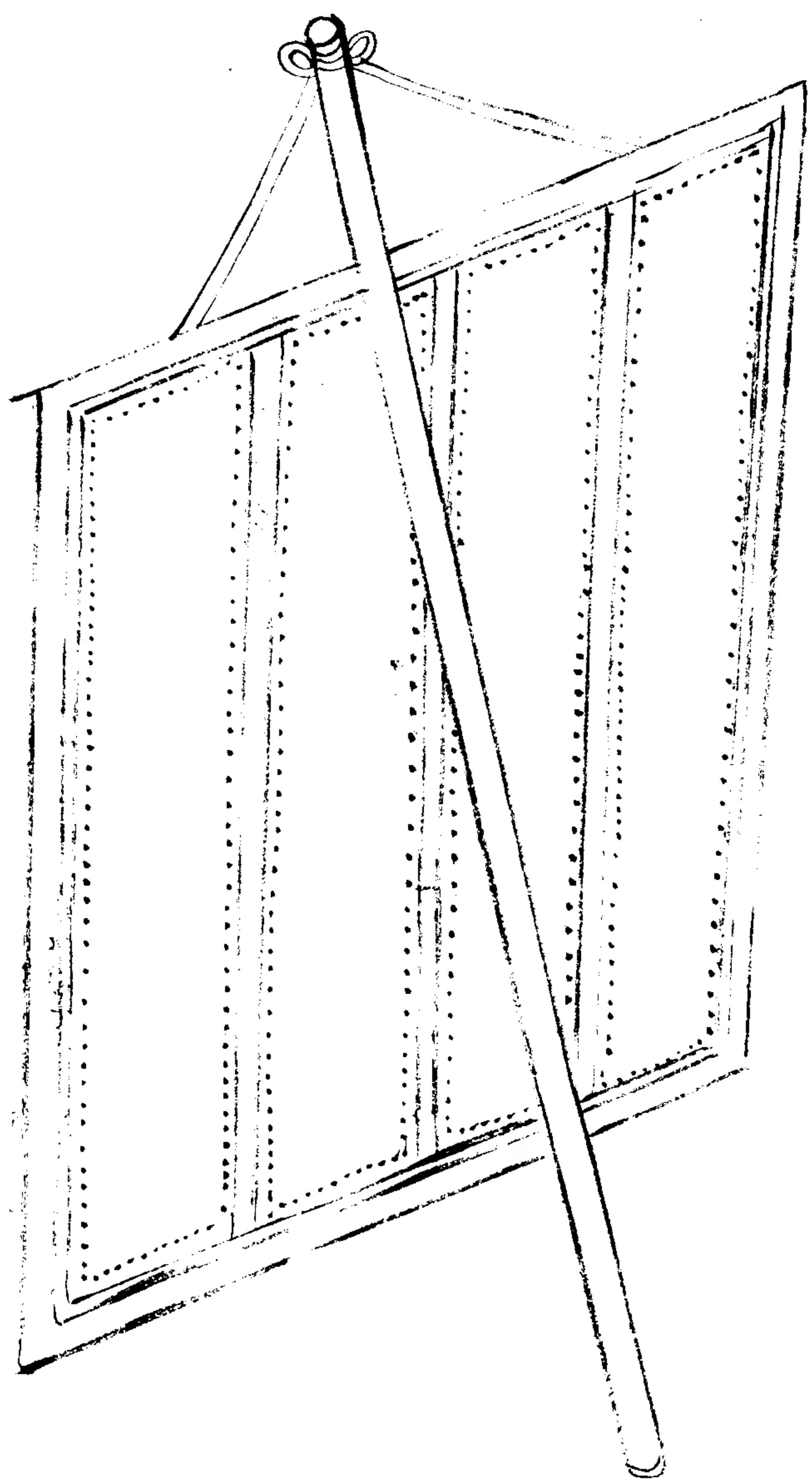

布幔

以複布為幔度矢石來處以弱竿張掛去城七八尺居女牆之外以折矢石勢

皮簾

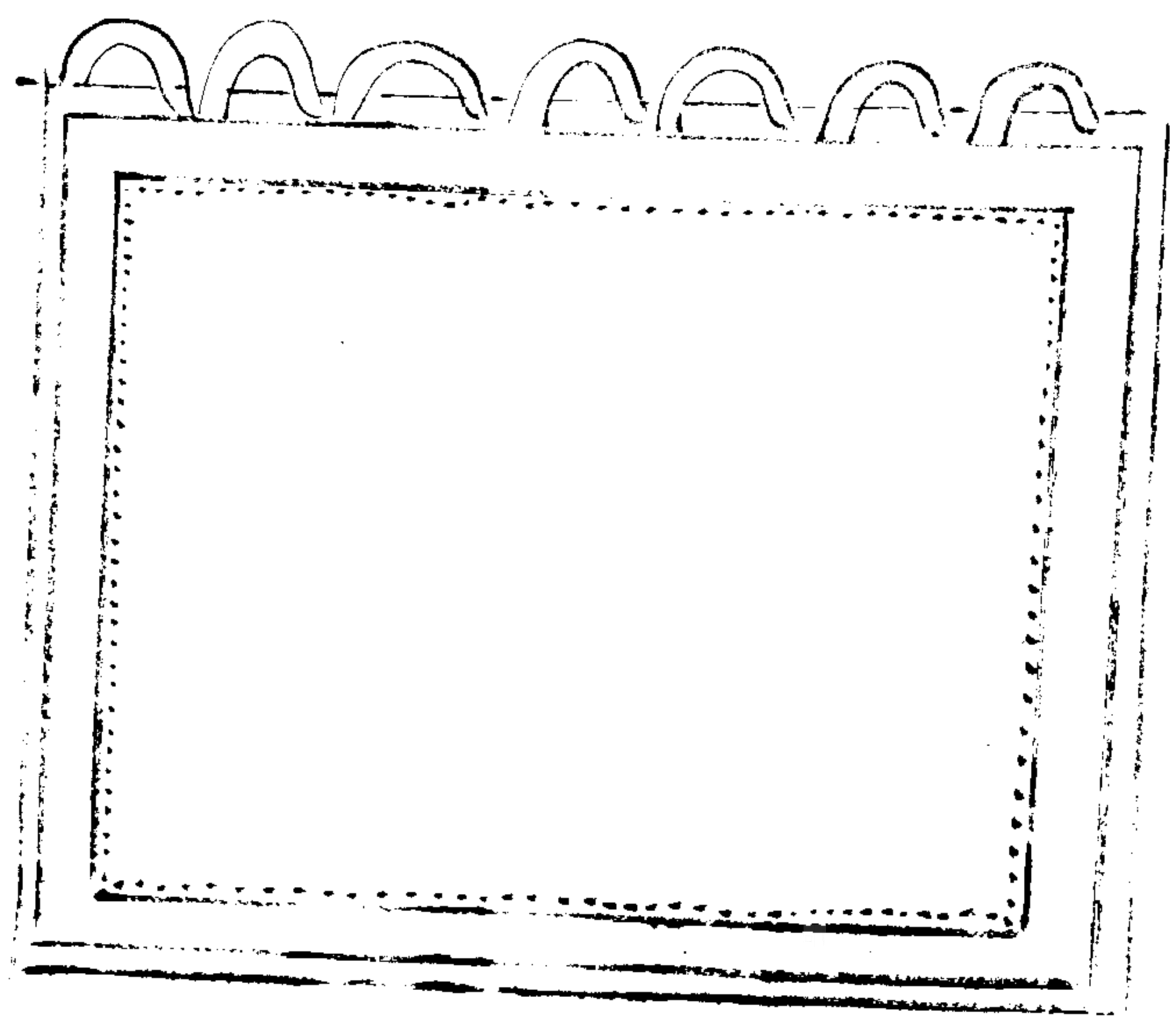

皮簾

以水牛皮為之濶一丈長八尺橫綴皮耳七箇
凡城上有缺遮蔽則張掛之

氈簾

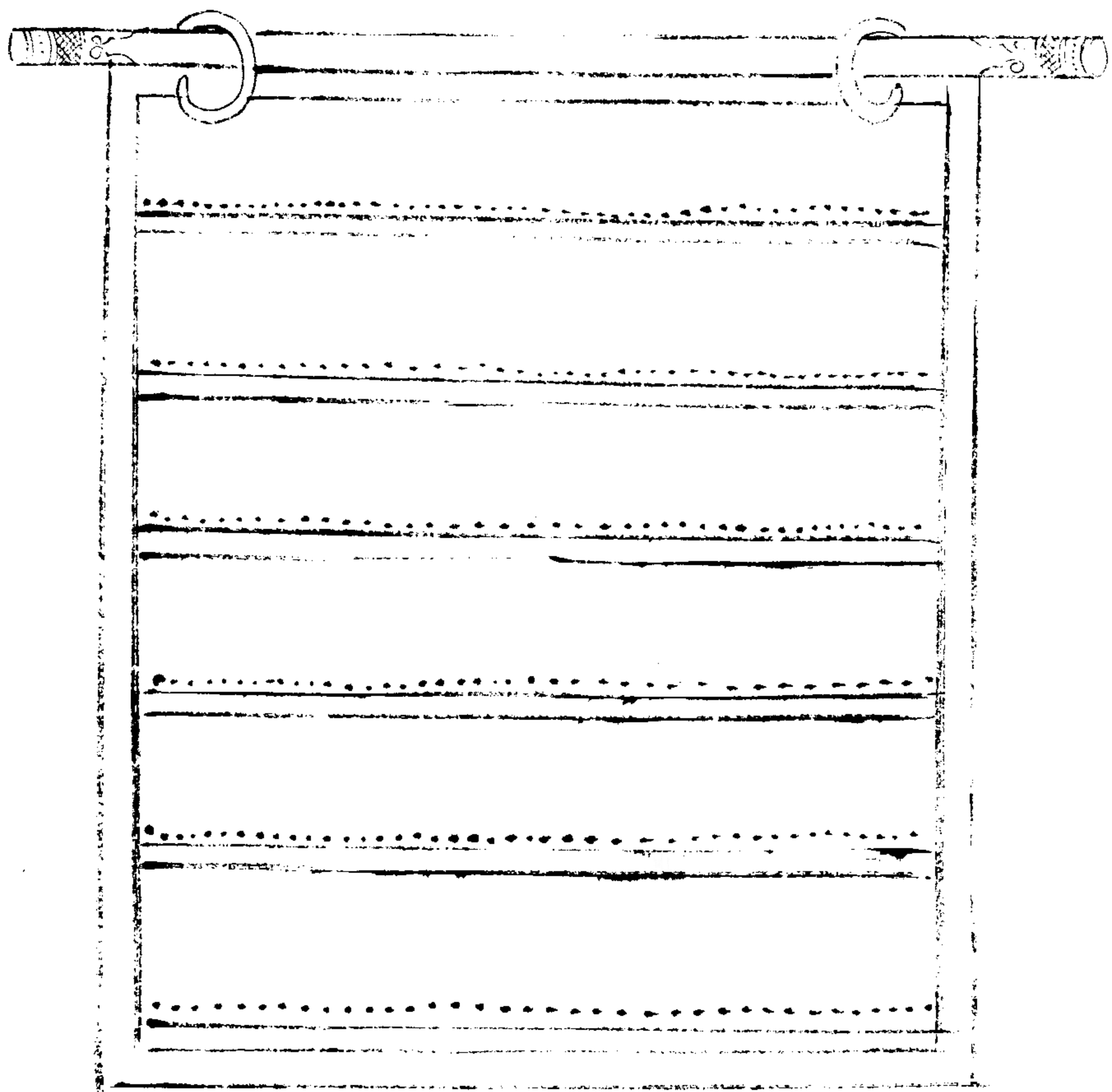

土色氈簾

氈簾制為土色凡地道兩旁皆橫鑿洞穴可容
十人執短刃藏穴中外垂簾為蔽與土色無別
若敵人攻奪地道則出兵捍之

撞車

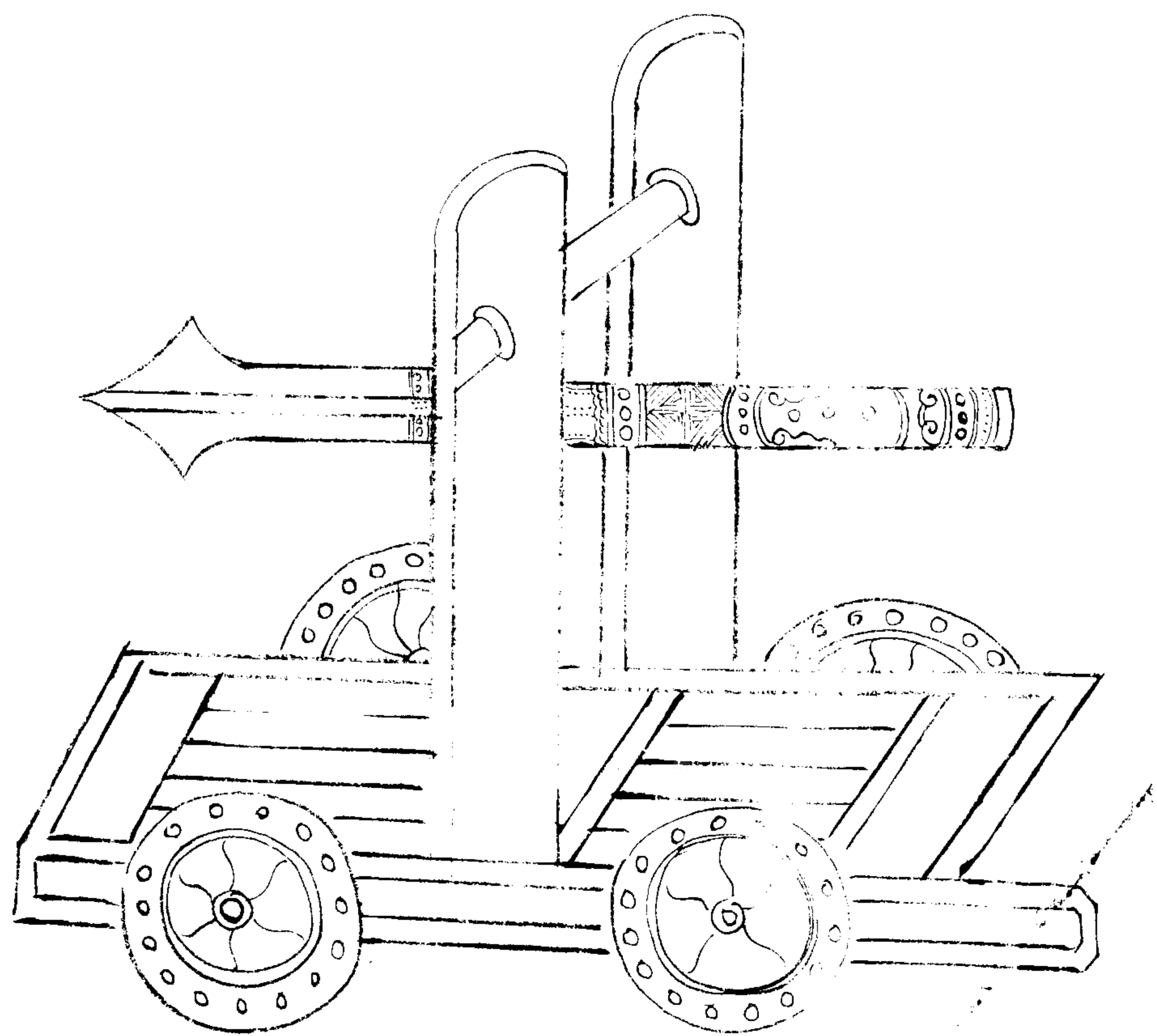

撞車

上設撞木制如杵以鐵葉裹其首便移徙伺飛
梯臨陣城則用此撞之

絞車

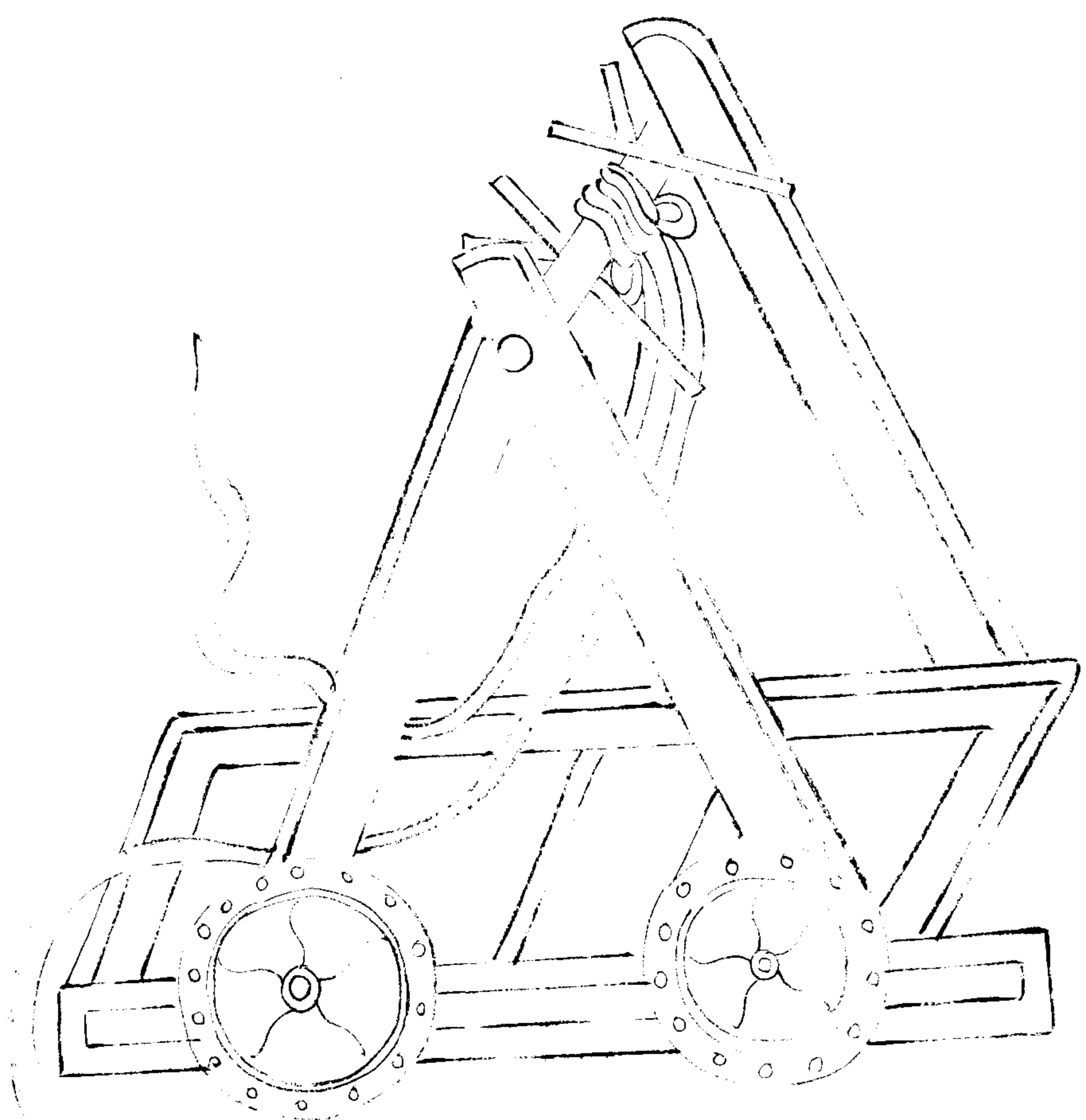

絞車

合大木為床前圍二丈手柱上為絞車下施四
車輪皆其壯大力可挽二千斤凡飛梯木幔通
善使善用搭索者遙拋鈎索掛及梯幔併力挽
令近前即以長竿舉及大索鈎及而絞之入城
如絞木驢待其逼城且擲大木槌石擊之次下
小石勿絕使驢內人驚懼不敢出則使二壯士
坐於皮屋中自城上設驢轆繫鐵鎚至水驢

鑊撞木

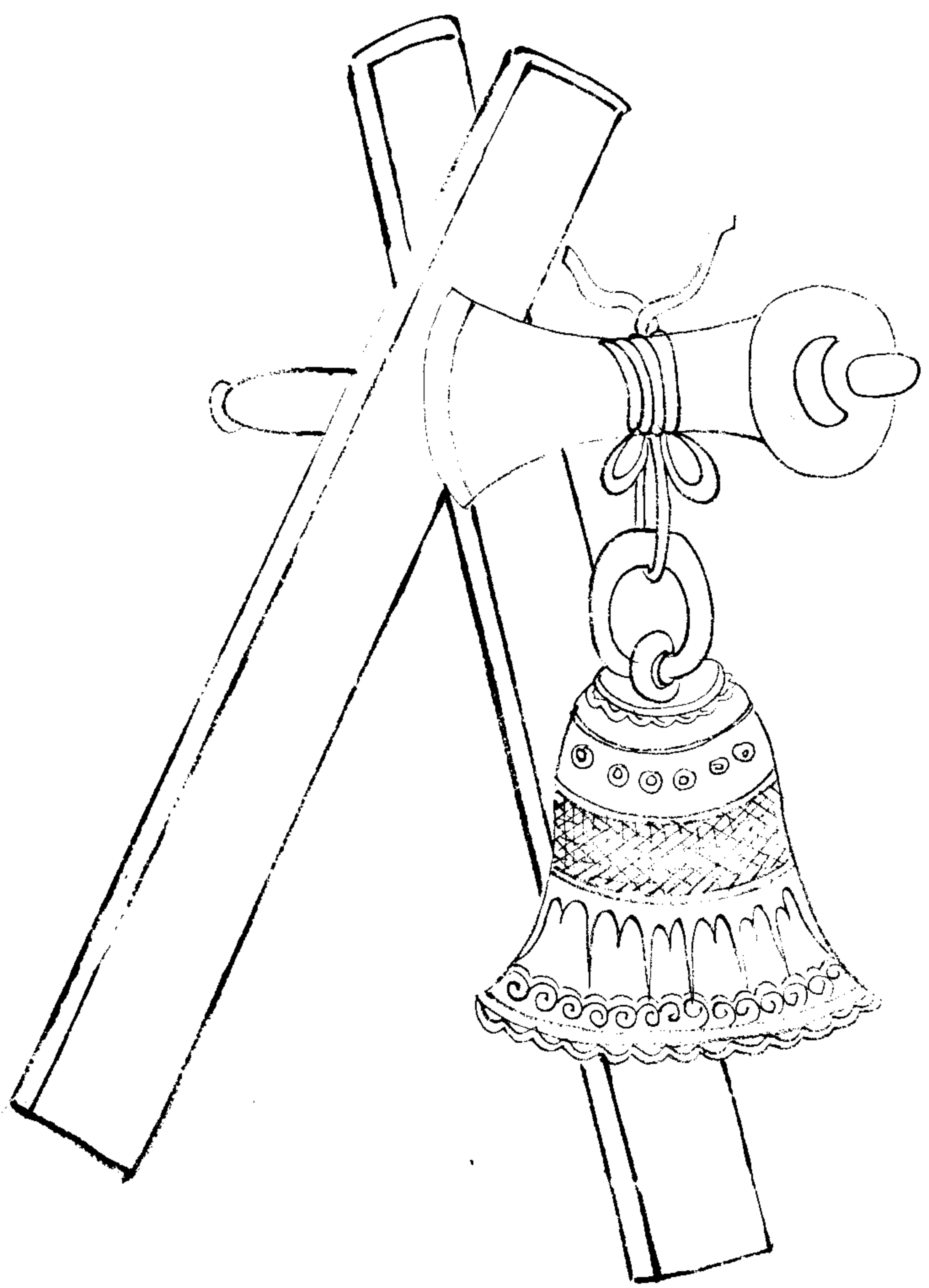

鐵撞木

木身鐵首首上六鐵鋒口大三指長尺餘鋒尖
為逆鬚其竅貫鐵索凡木驢通城自城上以輓
轆絞鐵撞木而斷之皮草皆壞乃下燕尾炬燒

刀車

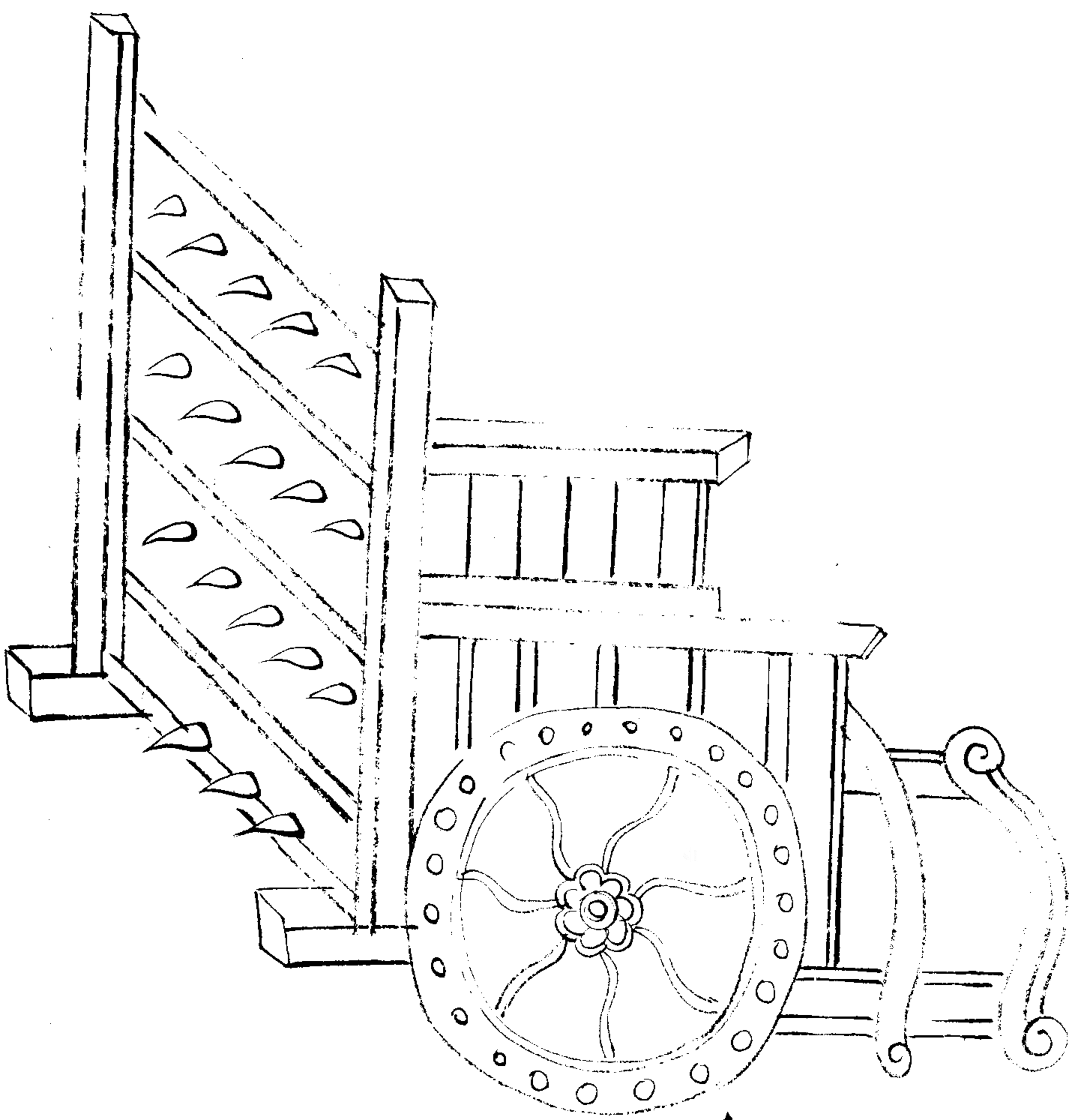

刀車

以兩輪車自後出槍刀密布之凡為敵攻壞城門則以車塞之

木耳頭

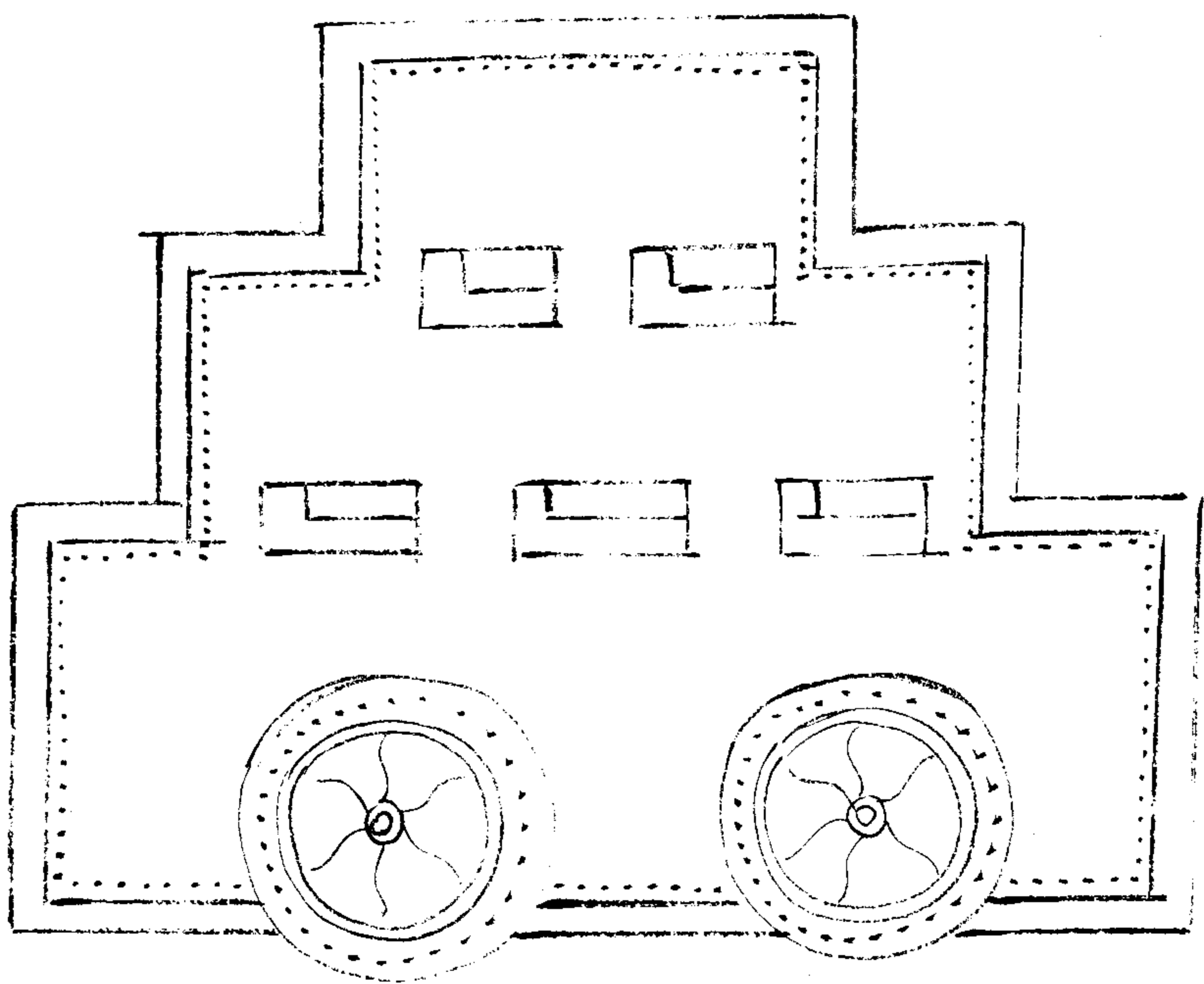

木女頭

形制如女牆以板為之高六尺濶五尺下施兩輪施拐木二條凡敵人攻城壞女牆則以此木女頭代之

櫓木

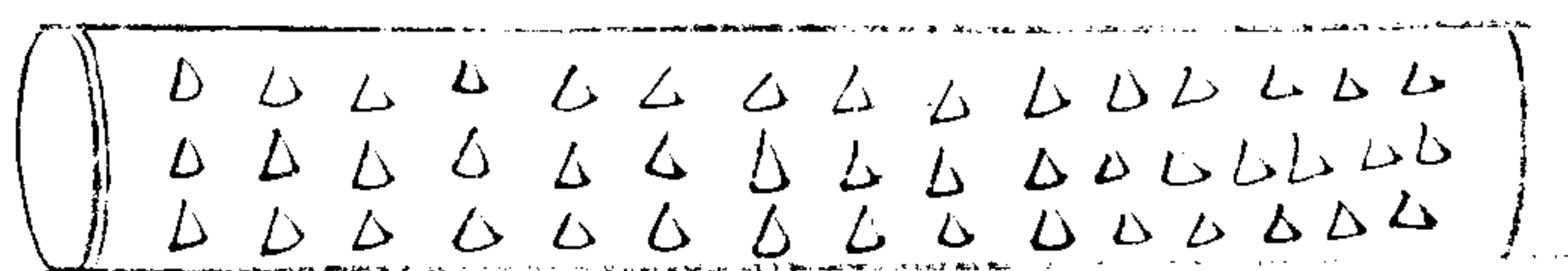

櫓博

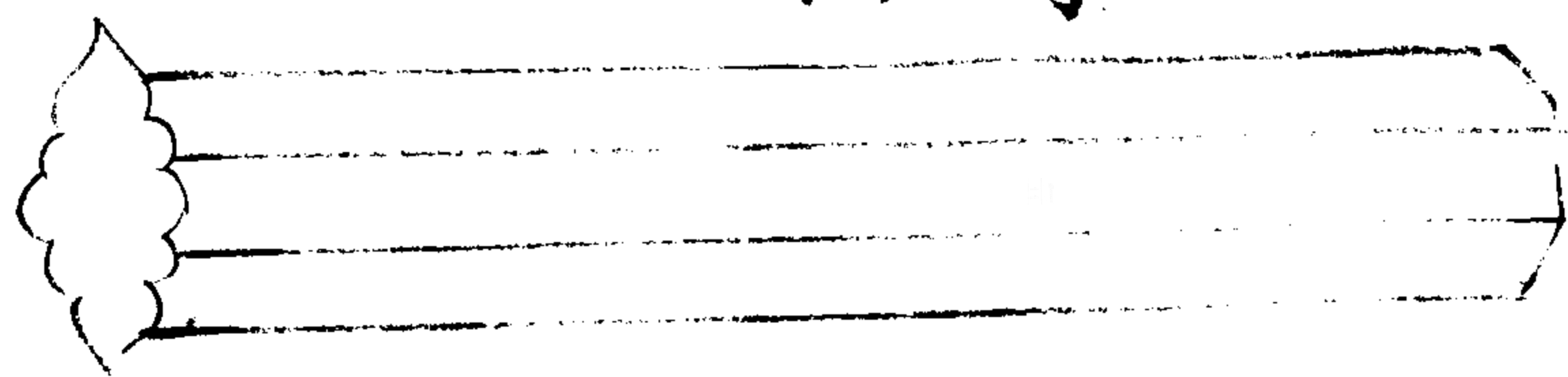

木槨

以堅木為之長四尺徑五寸

磚槨

如槨形燒磚為之長二尺五寸徑六寸

泥槨

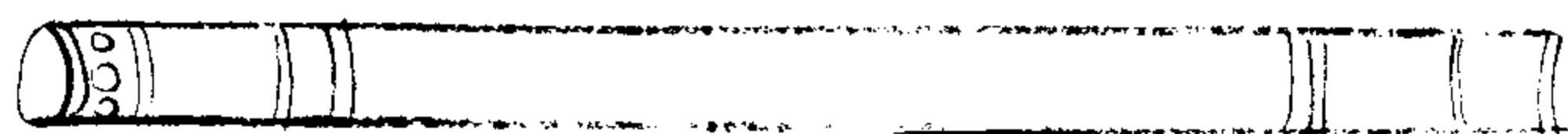

坭檮

用緊漫上調泥入猪鬃毛或馬鬃二三十斤搗熟桿成長二三尺徑五寸

夜叉檮

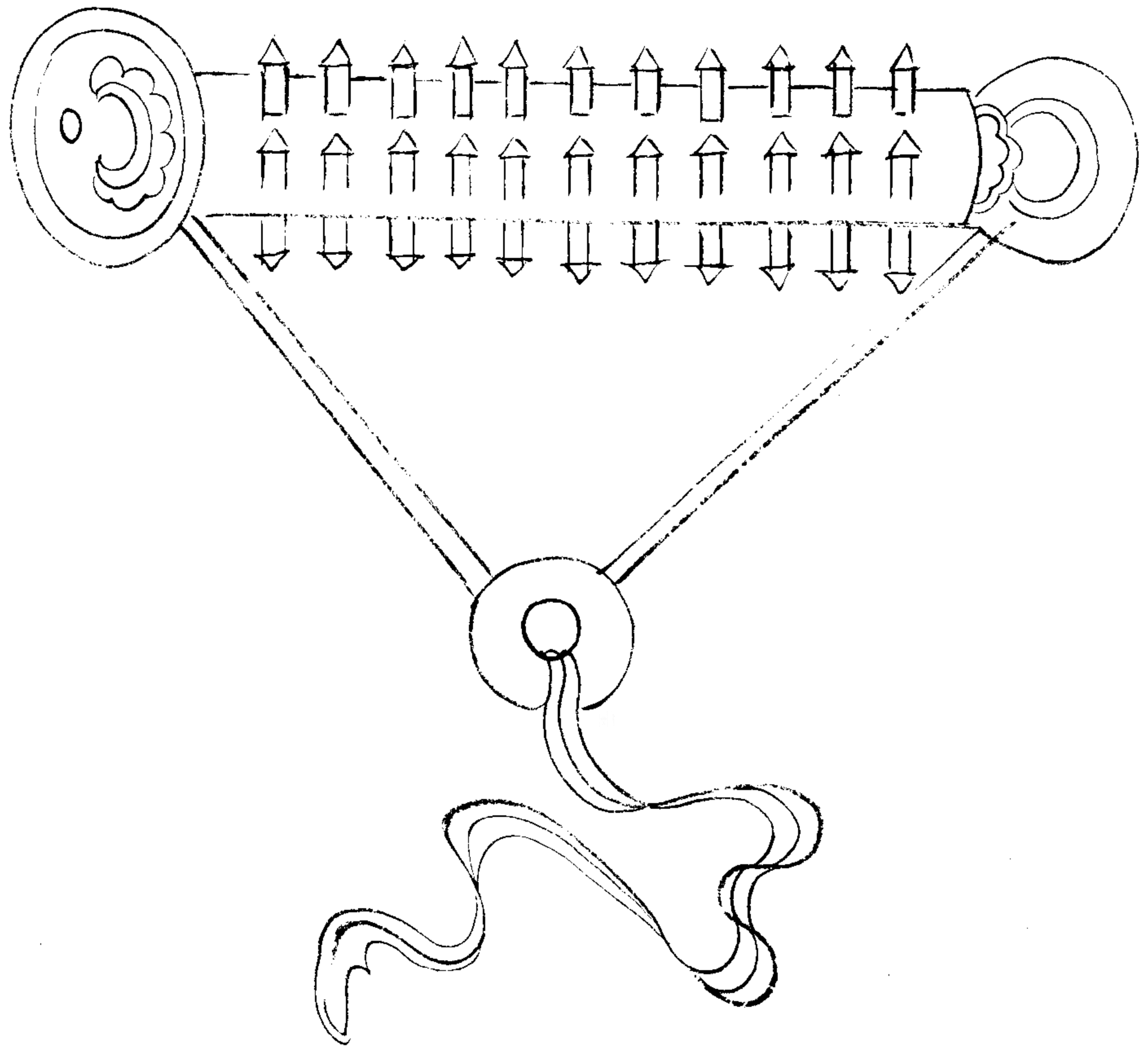

夜叉檣

一名留容檣用濕榆木長一丈計徑一尺周圍施逆鬚出木五寸兩端安輪脚輪徑二尺以鐵索絞車放下復收並以擊攻城蟻附者

車輪檣

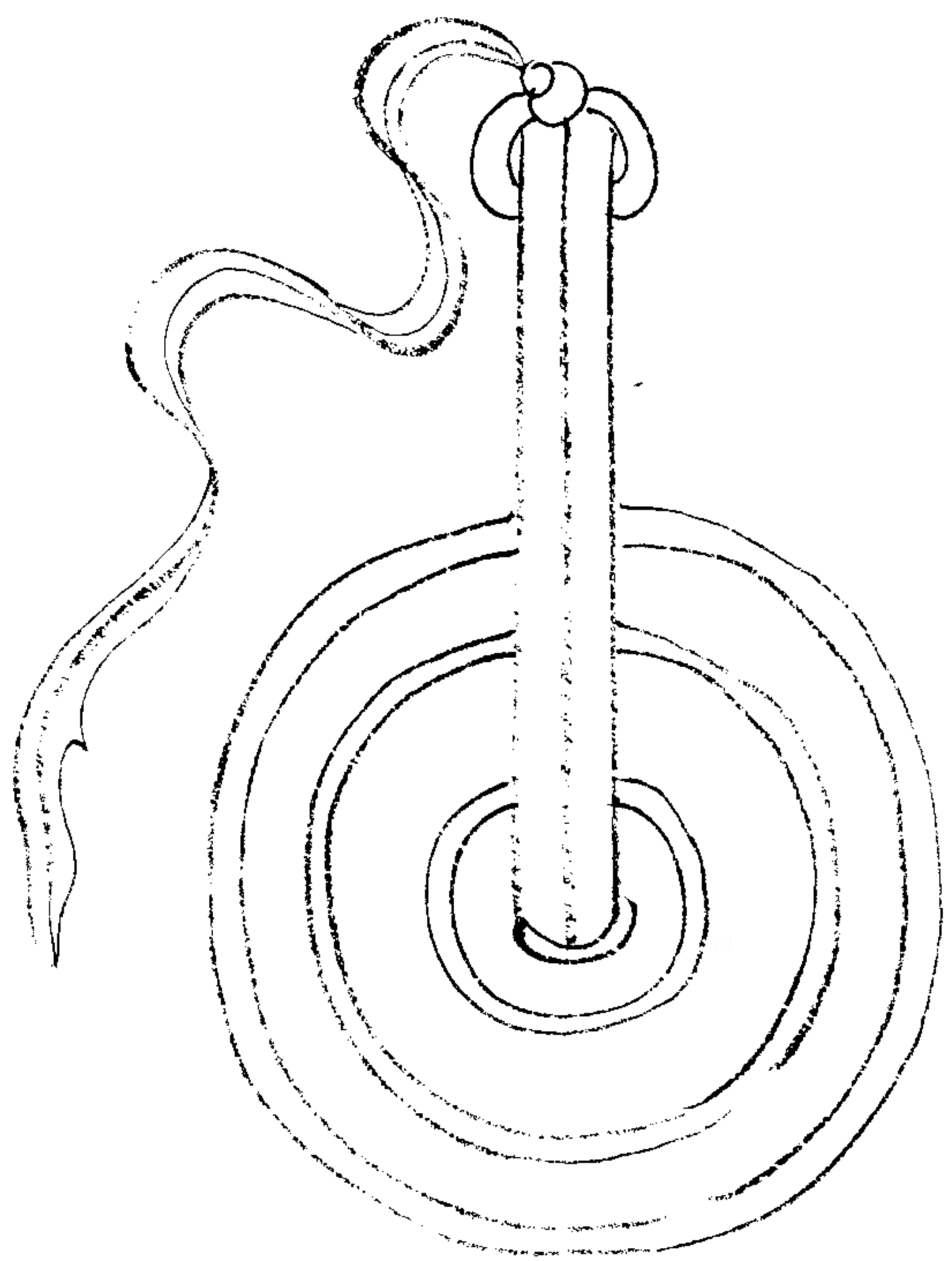

車輪樞

以繩繫獨輪以絞車放下復收

狼牙拍

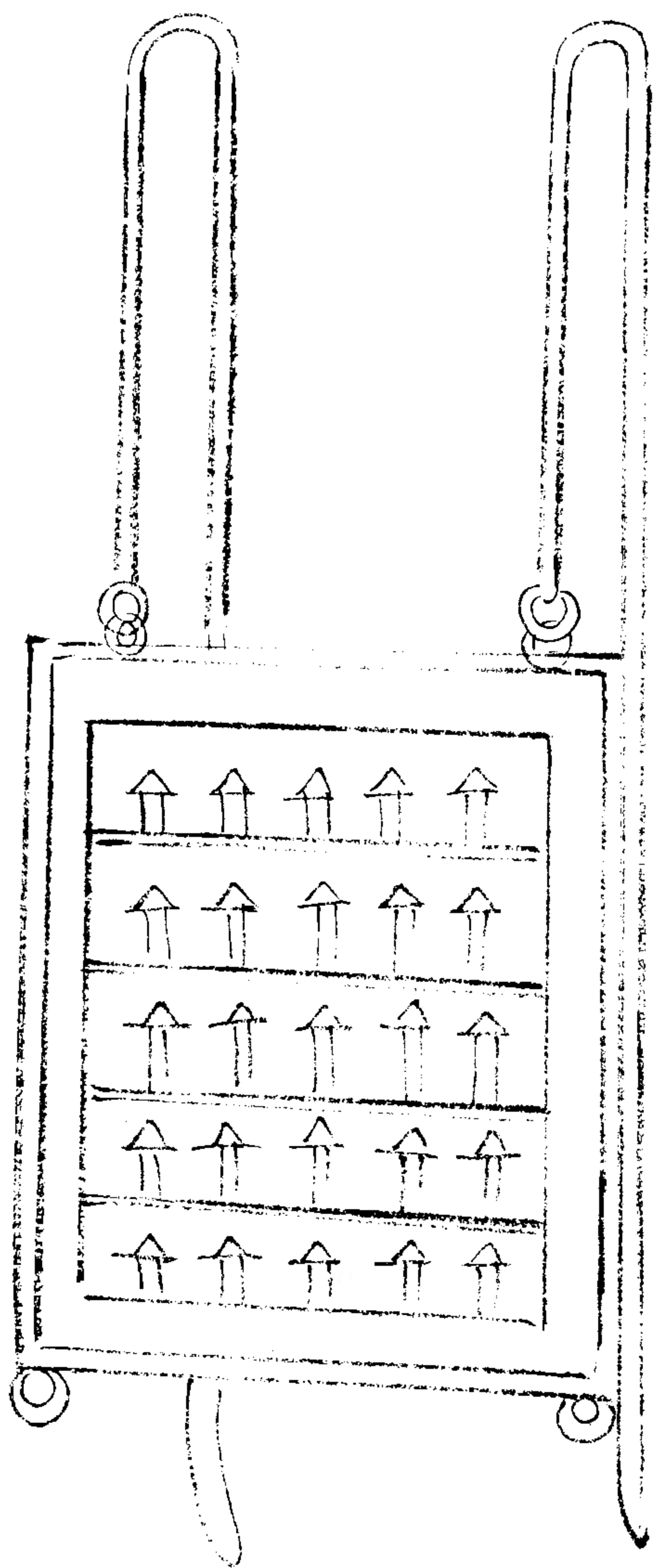

以繩繫獨輪以絞車放下復收

四

狼牙拍

狼牙拍合榆木為之長五尺濶四尺五寸厚三寸以狼牙釘二千二百箇皆長五寸重六兩布釘于拍上出木三寸四面施一刃刀刀入木寸半前後各施二鐵環貫以麻繩鈎于城上敵人蟻附登城則使人掣起下而拍之

飛鈎

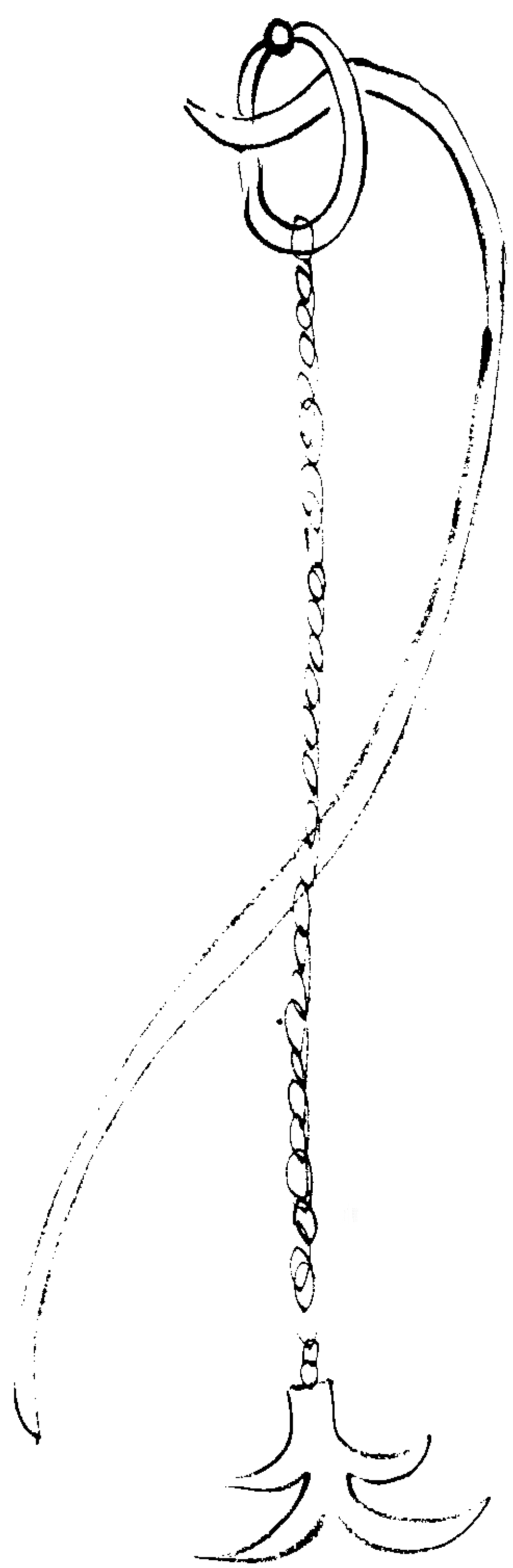

飛鈎

一名鐵鷓脚鈎鋒長利四出而曲貫鐵索以麻繩續之凡敵人被重甲頭有鍪笠又畏矢石不得仰視候其聚處則擲鈎于稠人中急牽挽之每鈎可取三四人

水袋

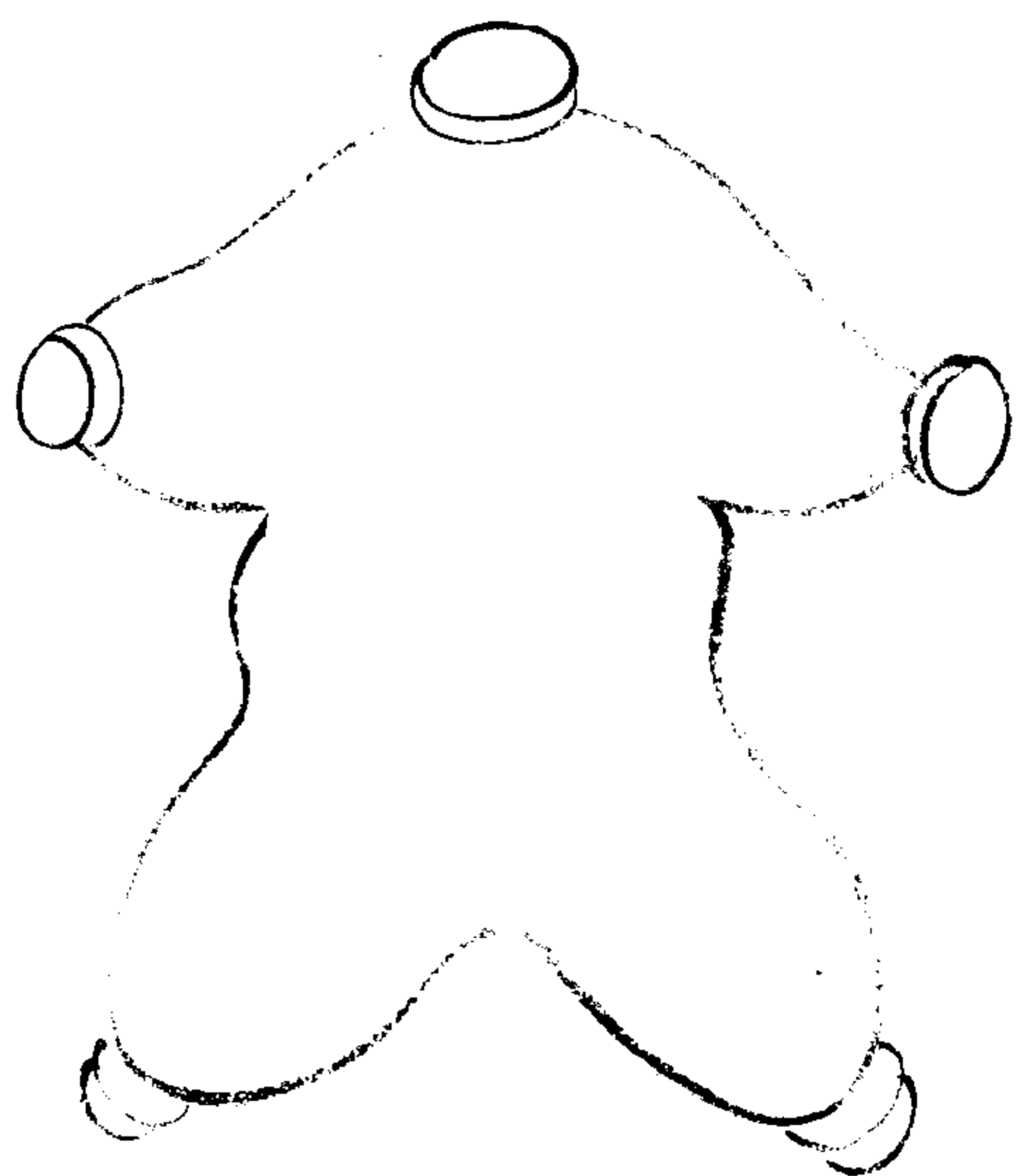

水袋

以牛馬雜畜皮渾脫為袋貯水三四石以大竹
一丈去節縛于袋口若火焚棚樓則以壯士三
五人持袋口向火處水注之每門置兩三具以
備火攻

水囊

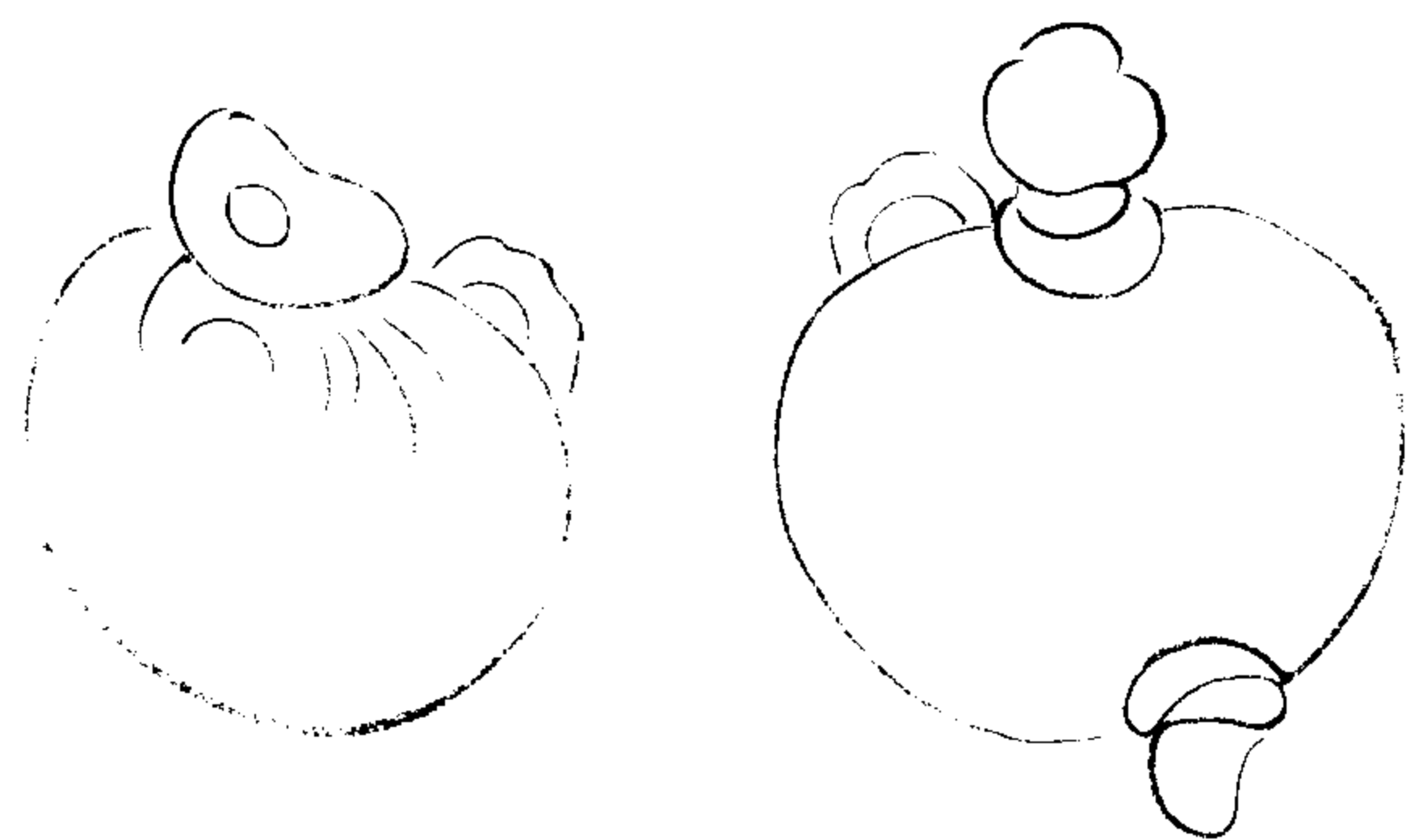

水囊

以猪牛胞盛水敵若積薪城下順風發火則以囊擲火中古軍法作油袋亦便

麻搭

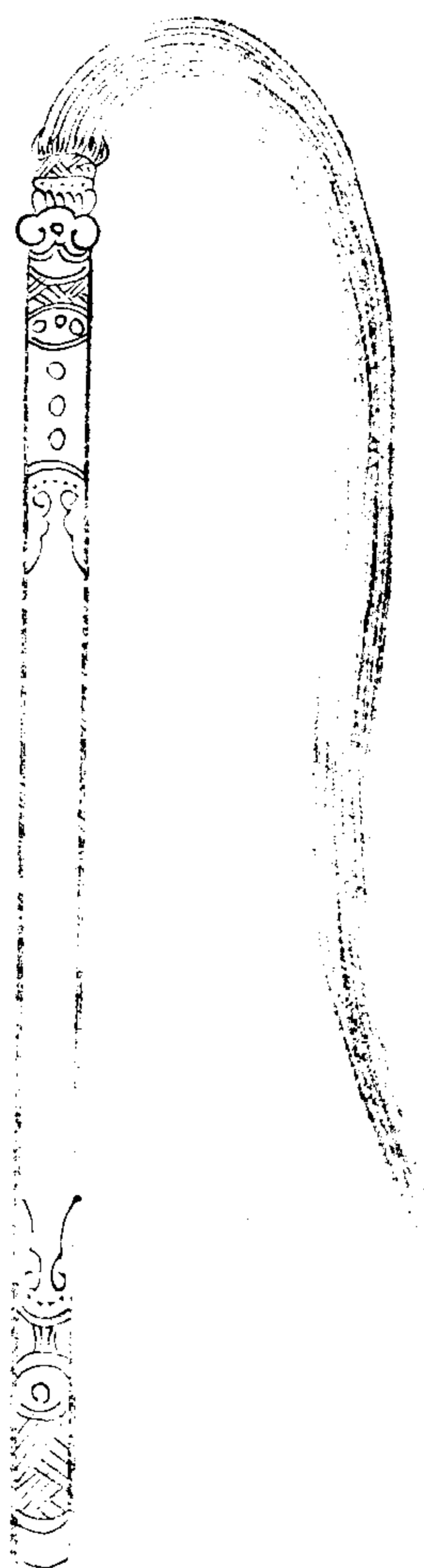

唧筒

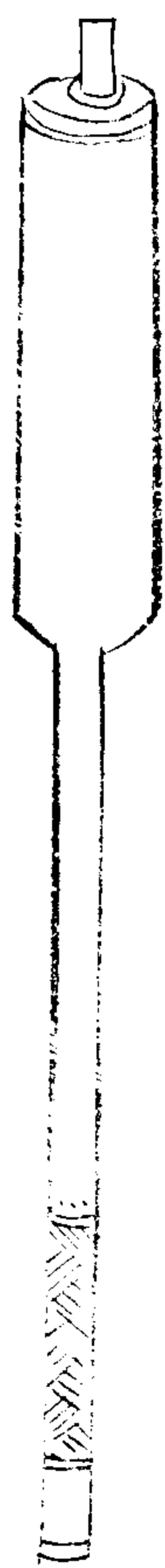

麻搭

以八尺桿繫散麻二斤蘸泥漿以蹙火

唧筒

用長竹下開竅以絮裹水桿自竅唧水

風扇車

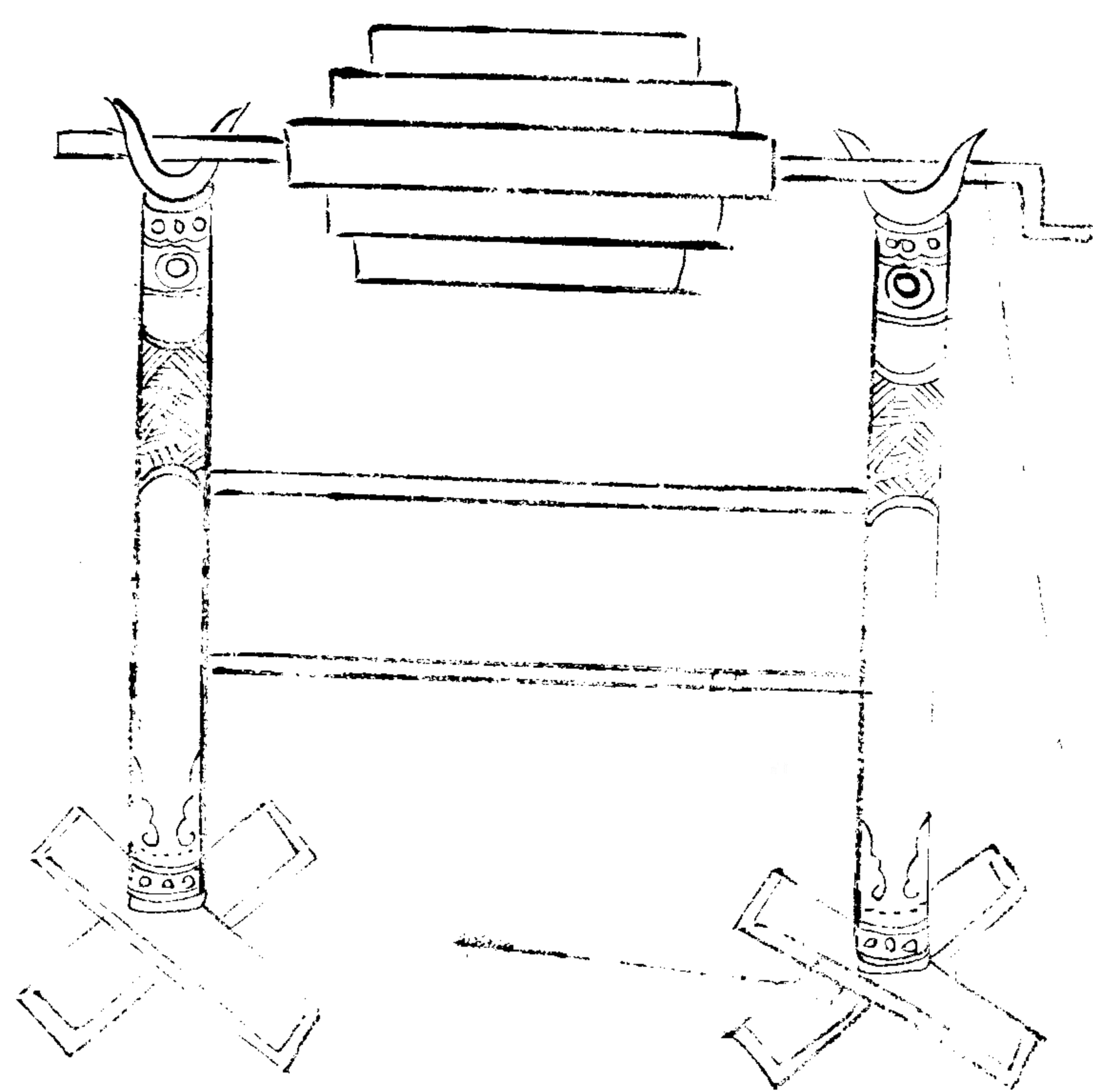

風扇車

一柱二枕高濶約地道能容上施軸軸四面施
方扇尾地道中遇敵人用扇颺石灰簸火球烟
害敵人之眼目

治平勝算全書卷十目次

穿環

陷馬坑

橈橋

鹿角木

搗蹄

地澁

鐵蒺藜

鉄菱角

拒馬木槍

拐槍

抓槍

拐叉槍

鈎竿

剉手斧

义竿

布城說

布城圖式

拒馬式

蒺藜式

軟壁式

木城式

剛柔牌式

鬼箭式

張弩式

連弩式

飛炬

燕尾炬

鞭箭

火藥鞭箭

鉄火床

游火箱

行爐

引火毬

蒺藜毬

鉄火鷄

竹火鷄

猛火油櫃圖說

火樓

穆然杖

横筒

通錐

鈎錐

椀

杓

沙羅

霹靂火毬

火鈴

烙錐

烙鉄

地聽

治平勝算全書卷十

穿

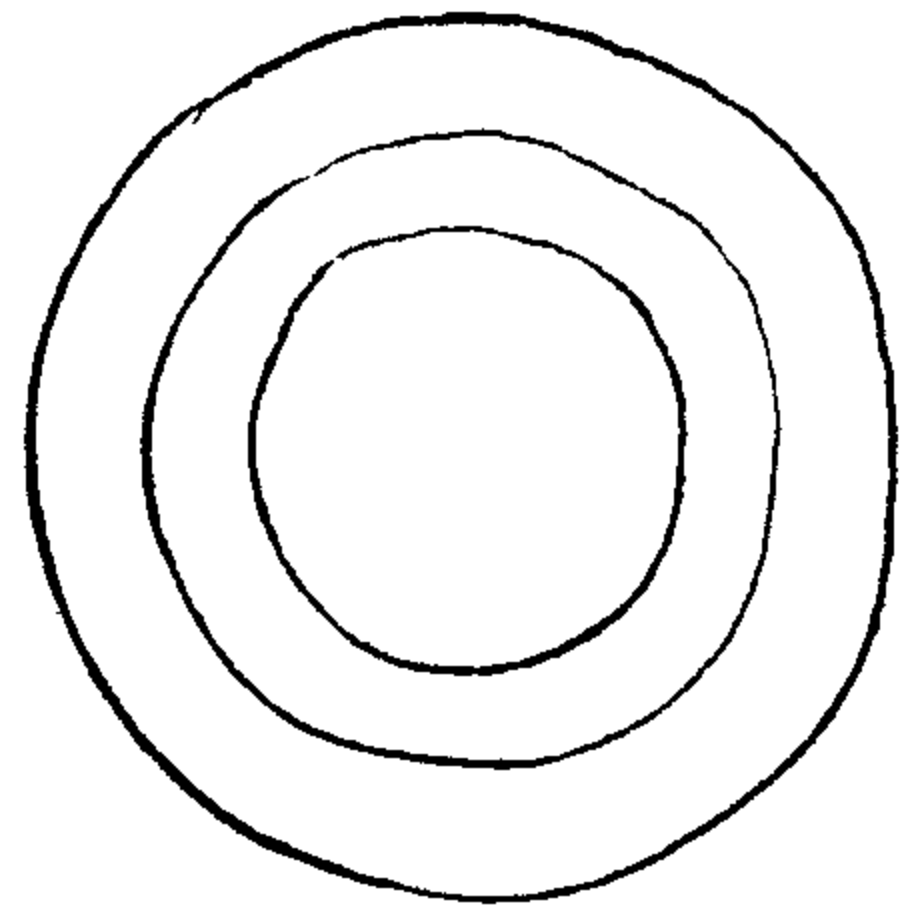

環

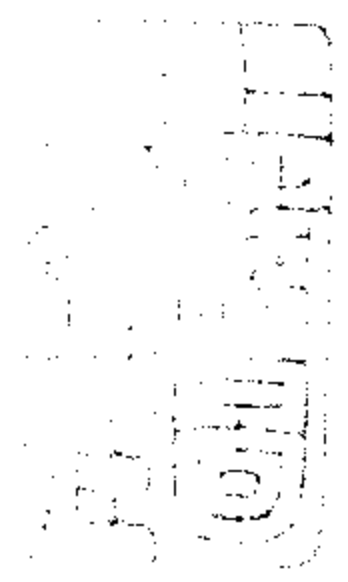
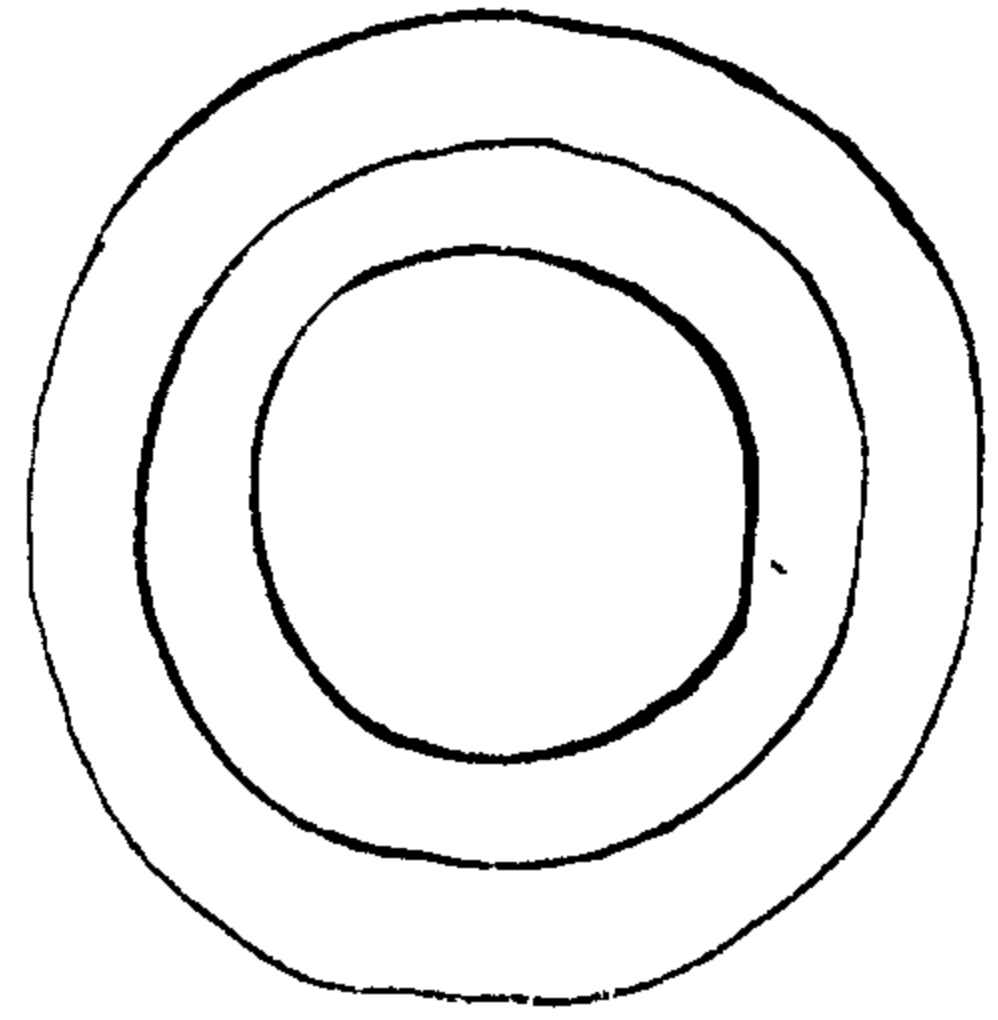

治平勝算全書卷十

用鍛鐵或用屈堅木木為大環以索繫之則因
撞車及城則舉環穿掛車上併力挽繩隨以弓
弩兩旁射之其車必翻仍勿止車下人多不被
甲當遁走急繼健卒擲薪芻以焚之

陷馬坑

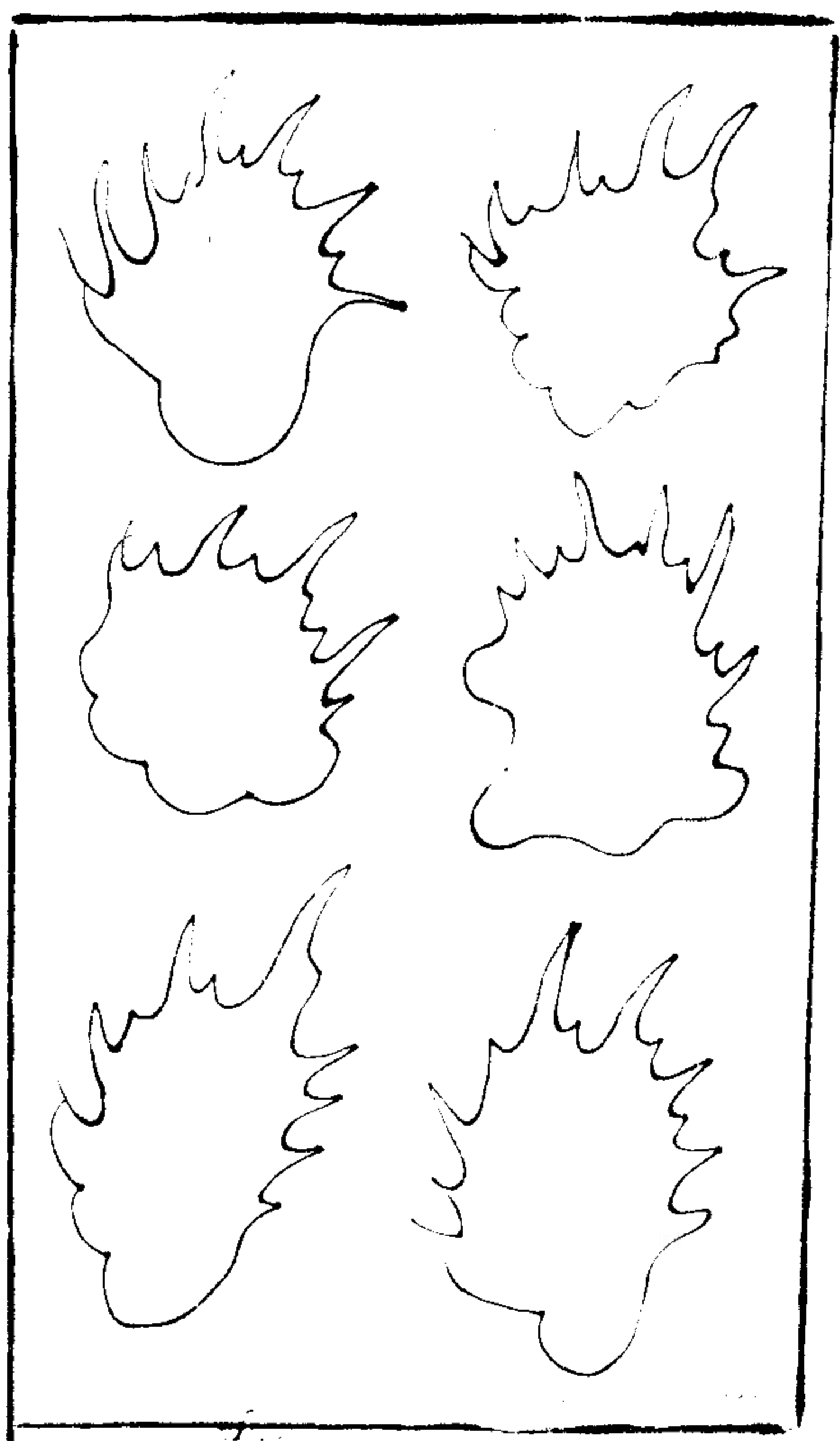

陷馬坑

長五尺濶三尺深四尺坑中隨鹿角檐竹簽二物皆削尖裝入令堅其坑排如品字或解檐為之覆以芻草或上種草苗務令敵不覺凡敵來路及城門內外皆宜設之

欖橋

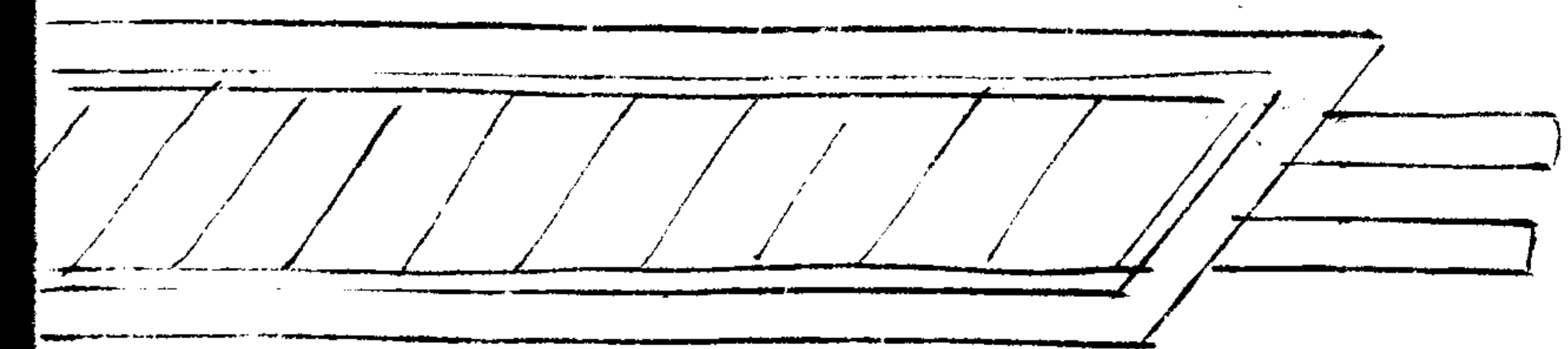

橈橋

用一梁仍為轉軸兩端
施橫木機括至溝濠上
賊至即去括人馬踐之
則翻下

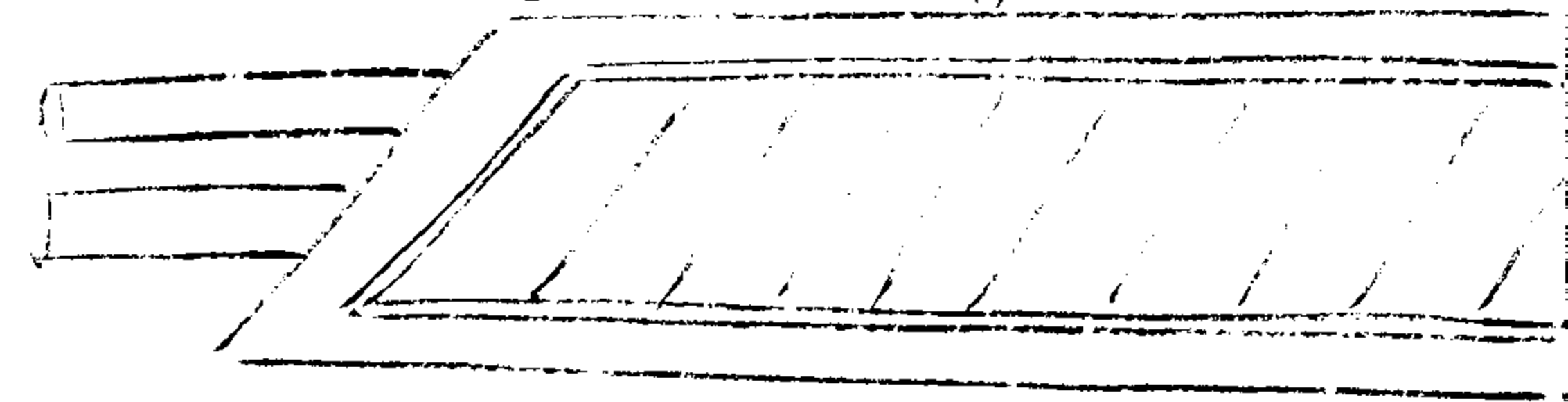

鹿角木



鹿角木

擇堅木如鹿角形者斷之長數尺埋入地深尺許以閱馬足

搗蹄

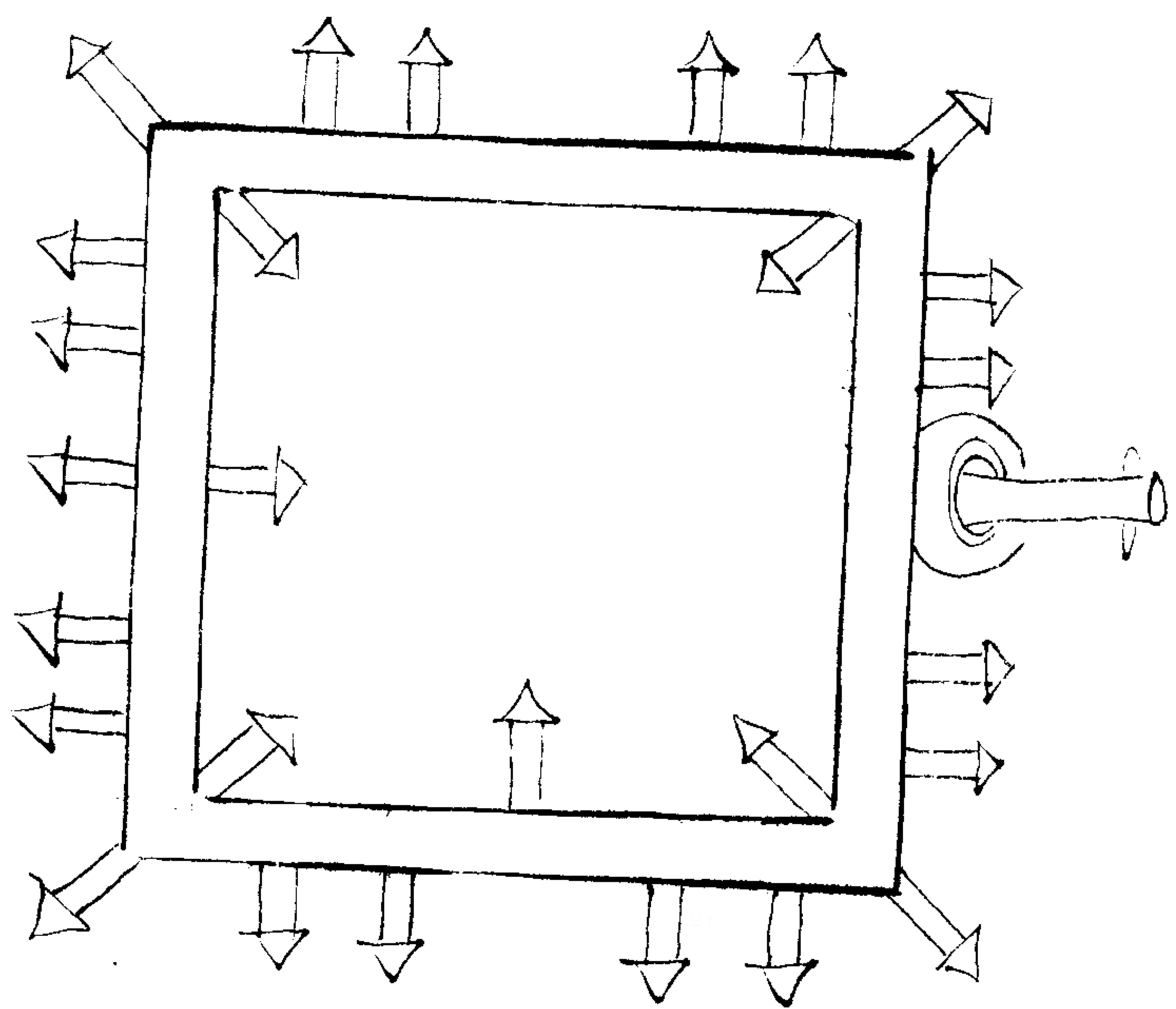

子
三
年
真
金
書
卷
十

五

搗蹄

斗四木為方形徑七寸橫施鉄鬚釘其上亦攔馬之走路

地澁

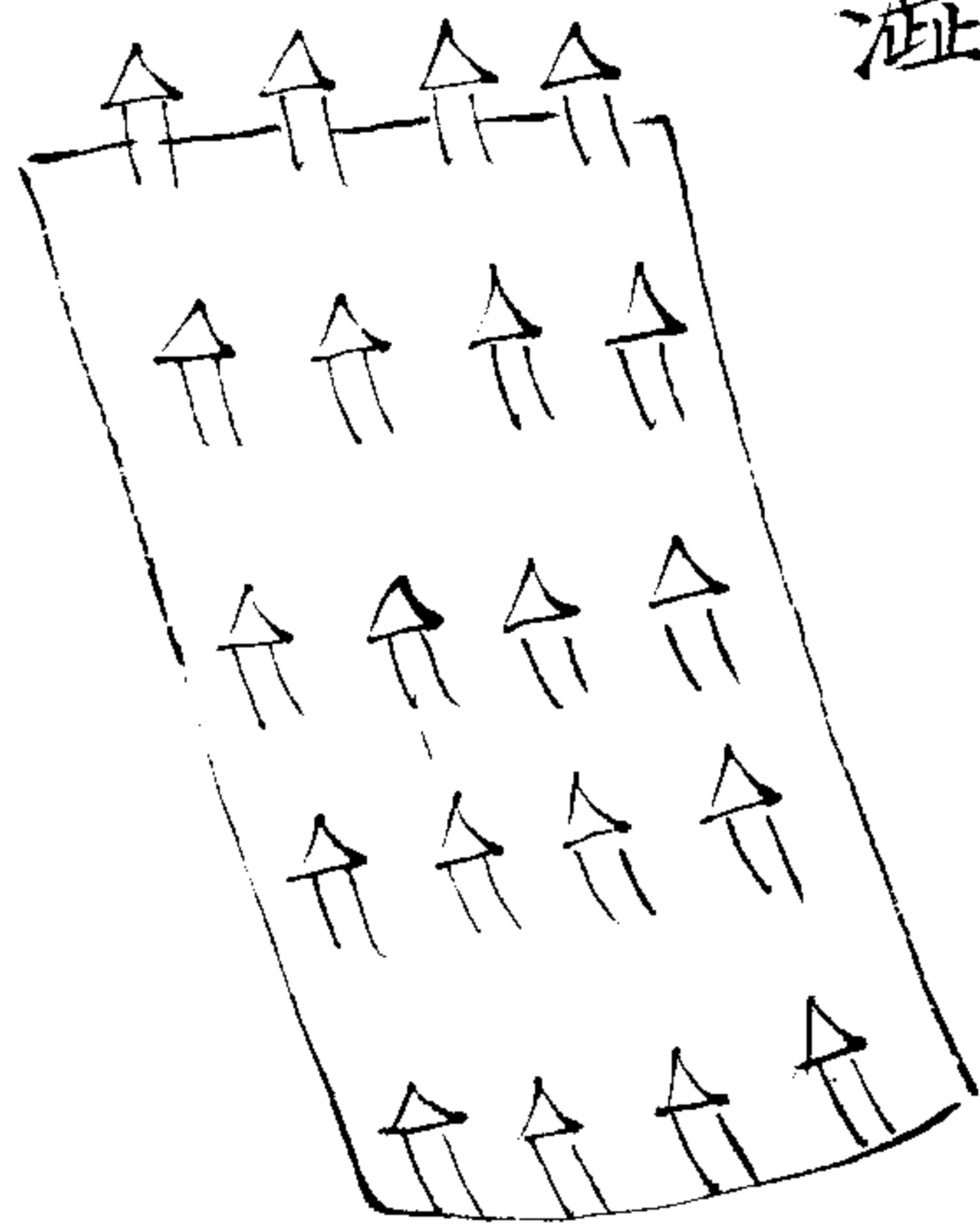

鉄菱角

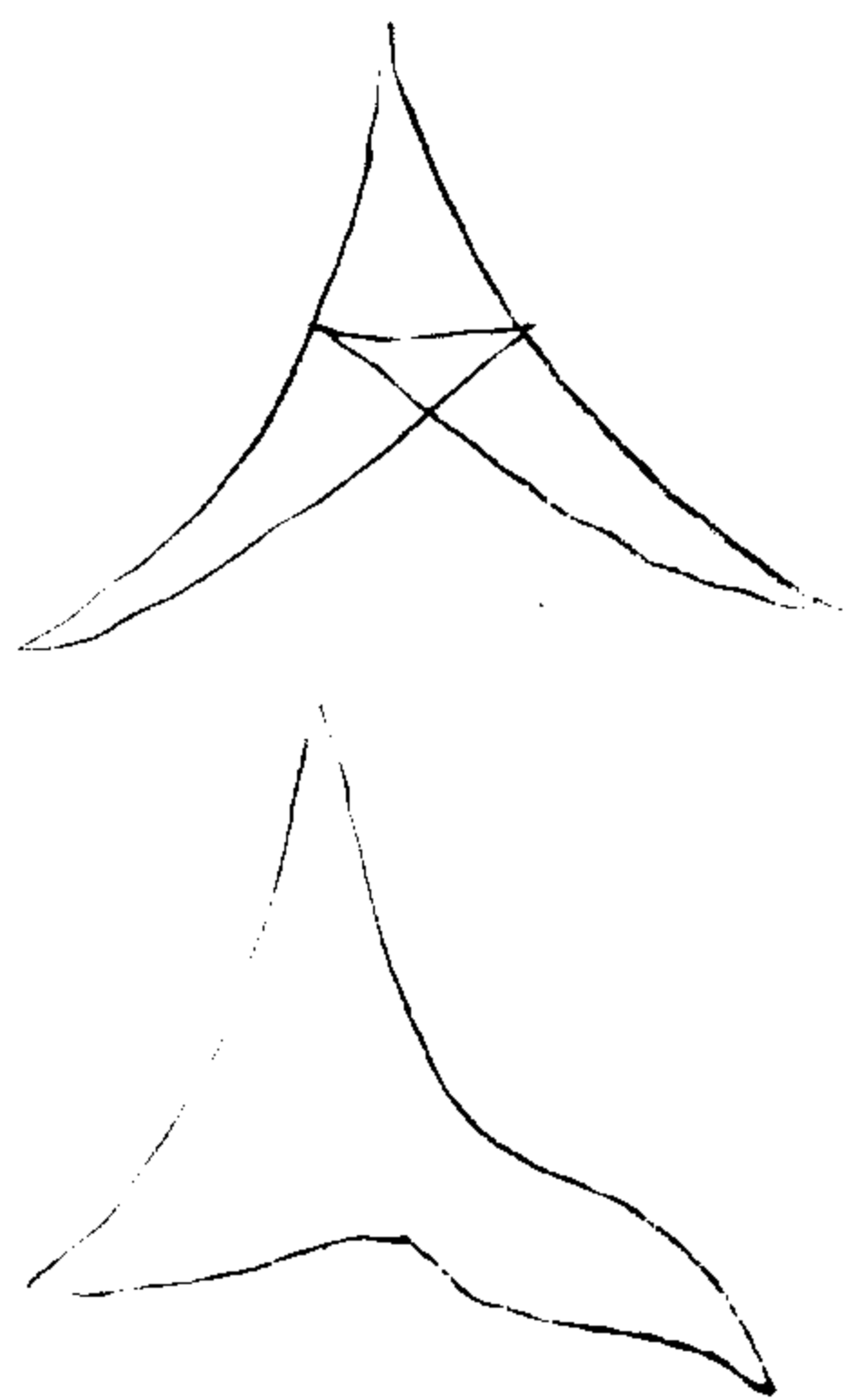

地澁

以逆鬚釘布板上板厚三寸濶約二三寸

鉄菱角

凡濠中遇天旱水淺則布菱角于水中城外有溪陂可絕者亦布之大城外遍植鹿角木

鐵蒺藜

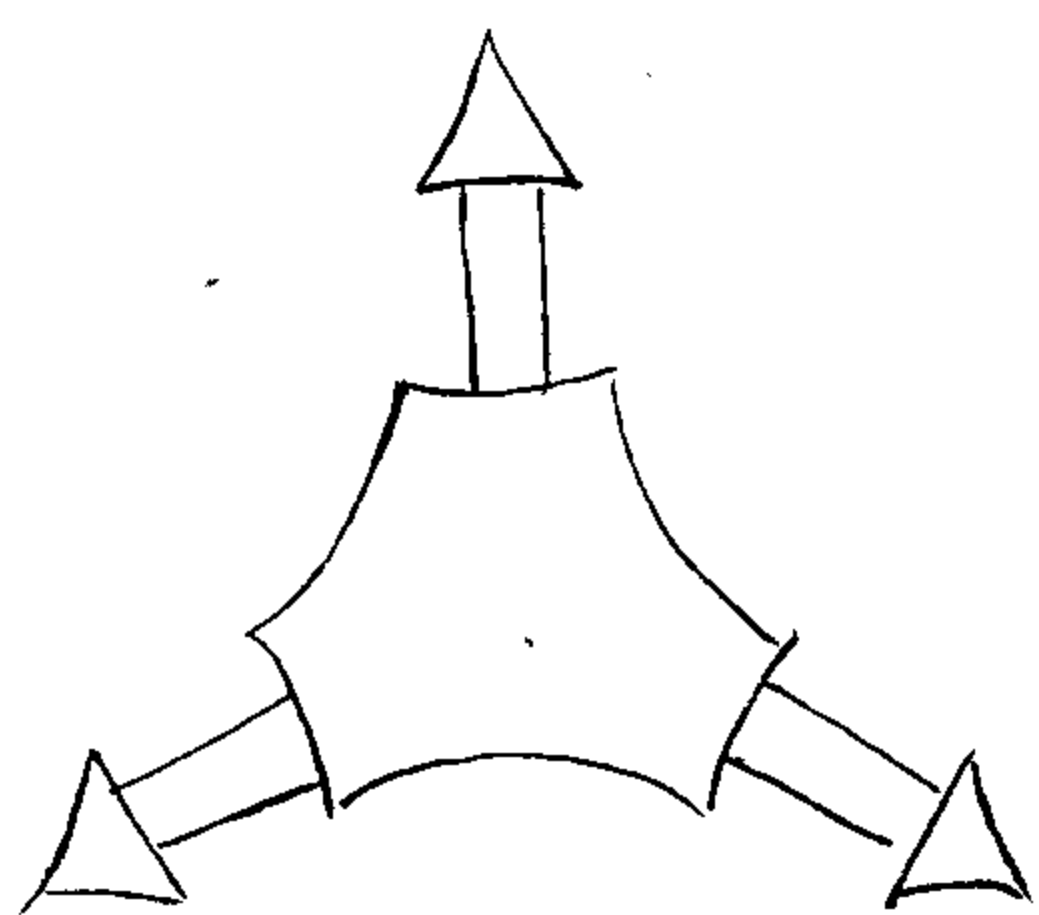
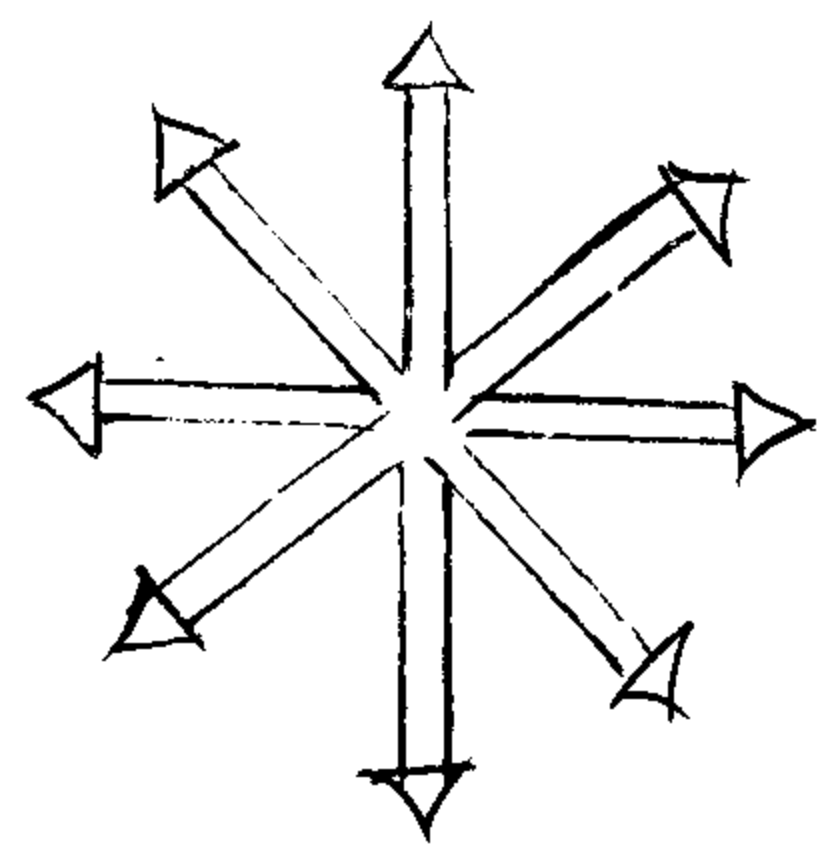

鐵蒺藜

置賊來路要使人馬不得馳騁即所謂渠荅也

木蒺藜

以三角重木為之

拒馬鎗

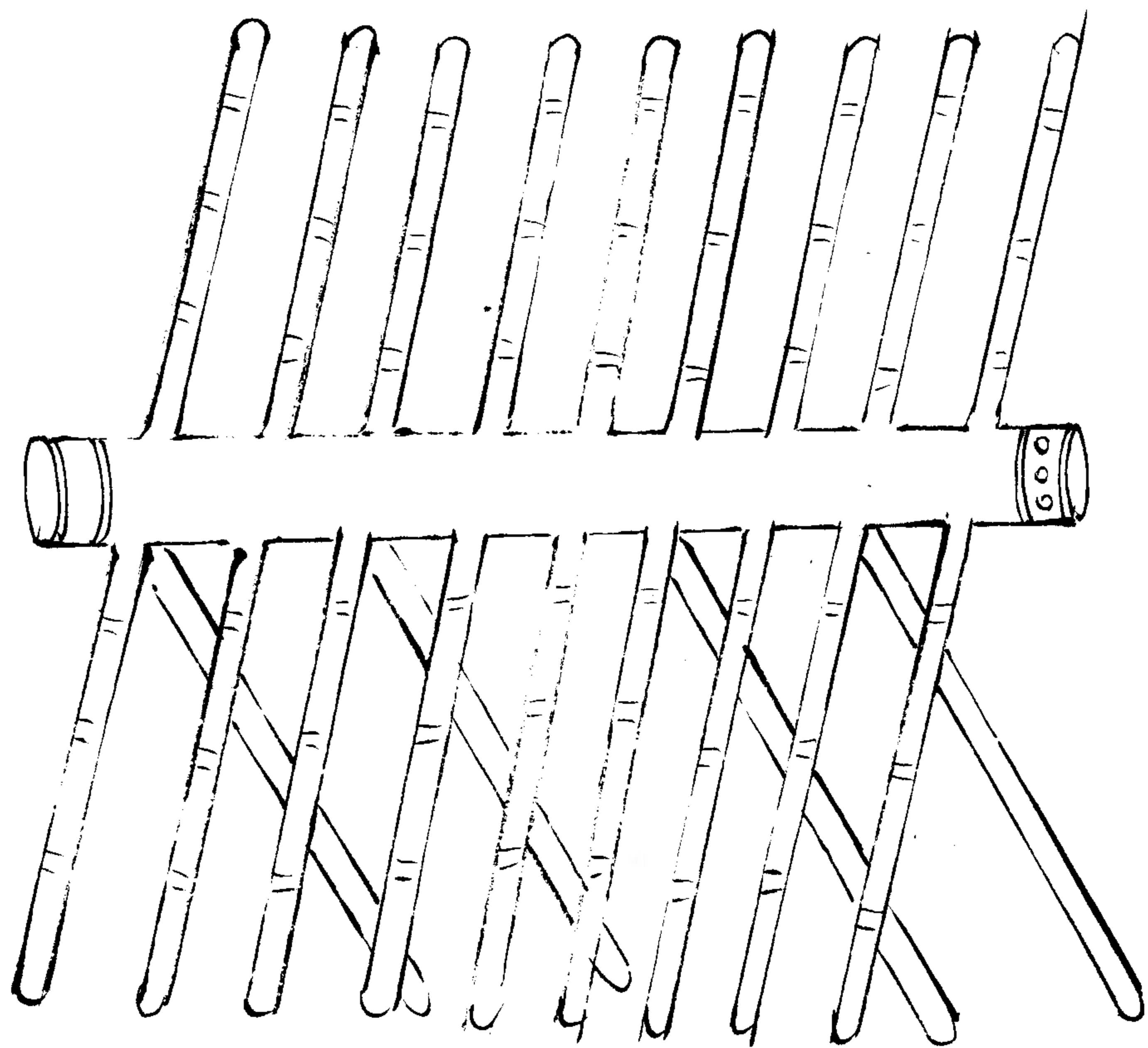

拐槍

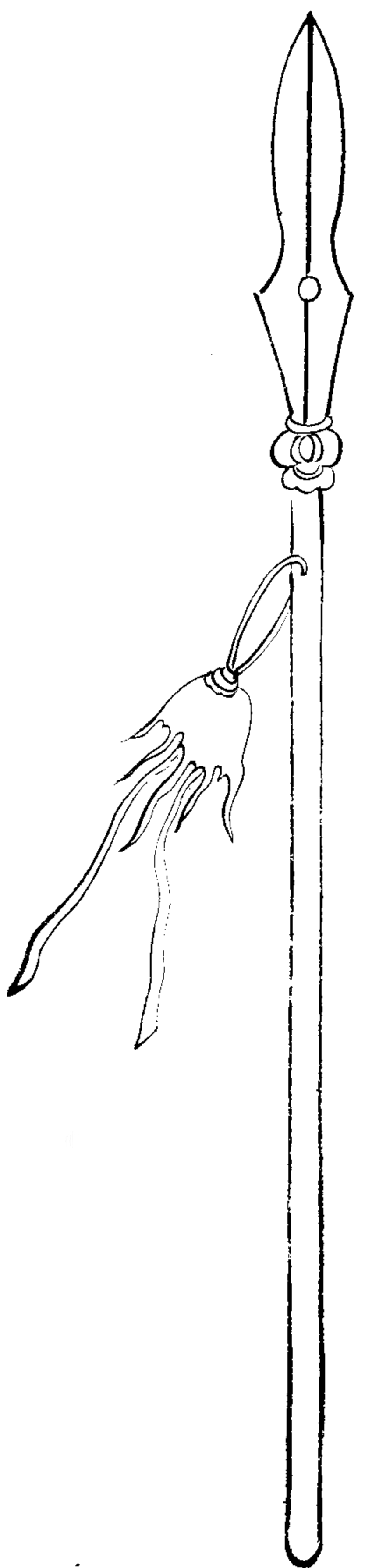

抓槍

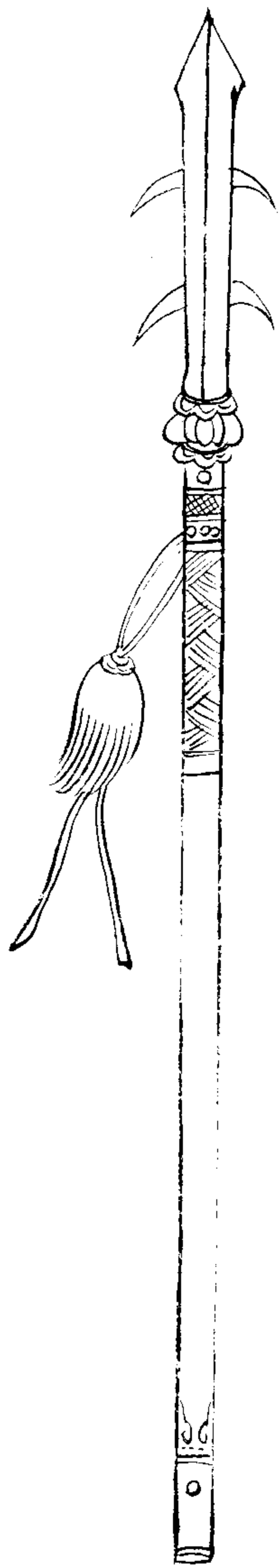

拐突槍

桿長二丈五尺上施四稜麥穗鍔刃連袴長二丈後有拐

抓槍

長二丈四尺上施鍔刃長一尺下有四逆鬚連袴長二丈

拐双檐

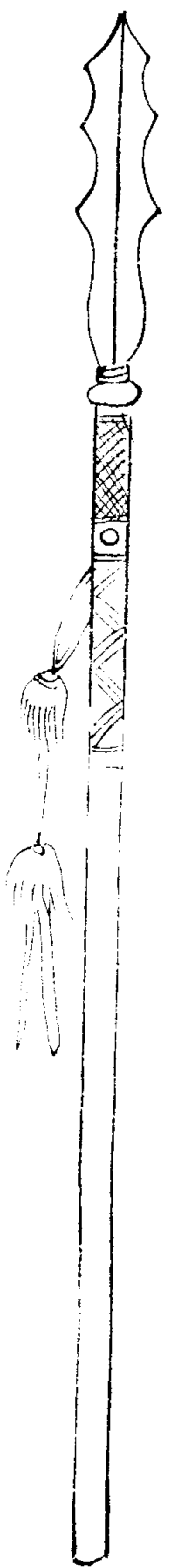

鈎竿

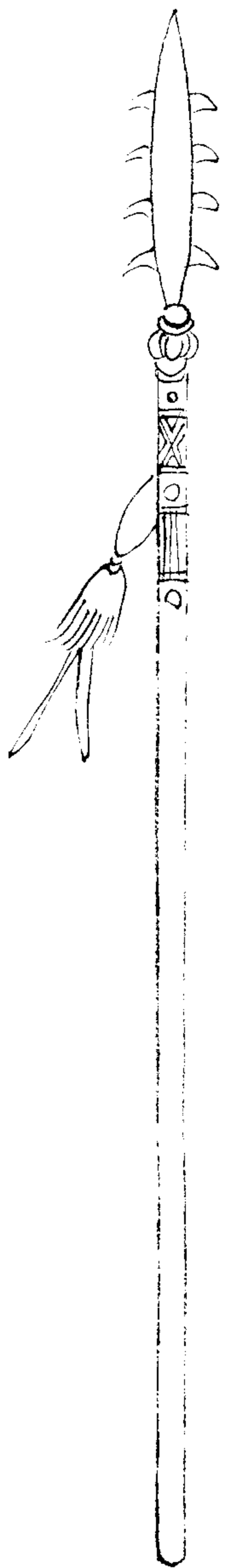

古今圖書集成

拐及槍

桿長二丈五尺連袴長二尺有拐長六寸

鈎竿

如槍兩旁如曲又竿首三尺裹以鉄葉施鉄刺

如雞距式

判手斧

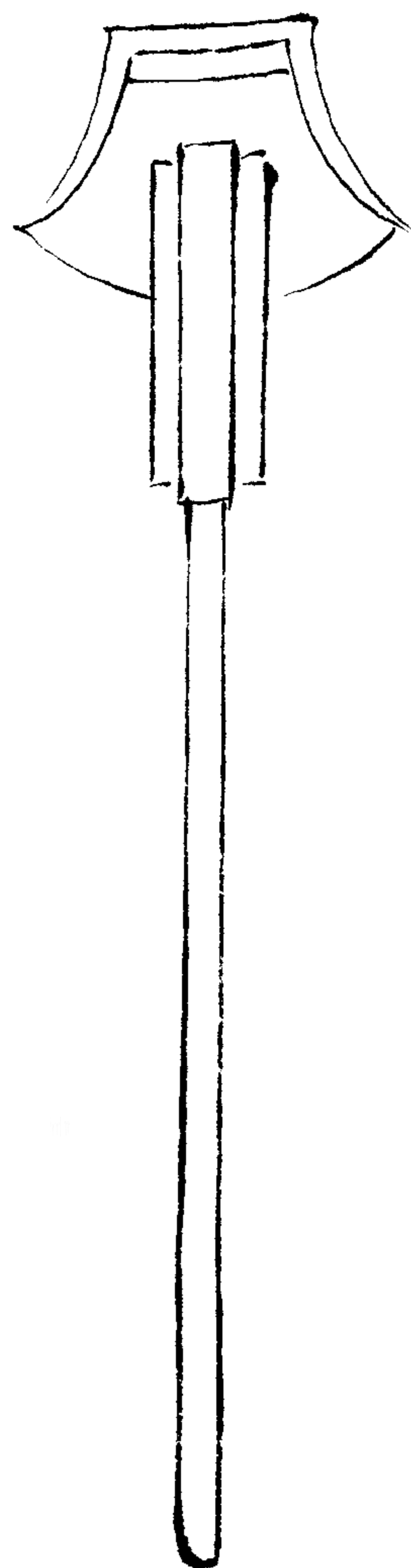

义竿

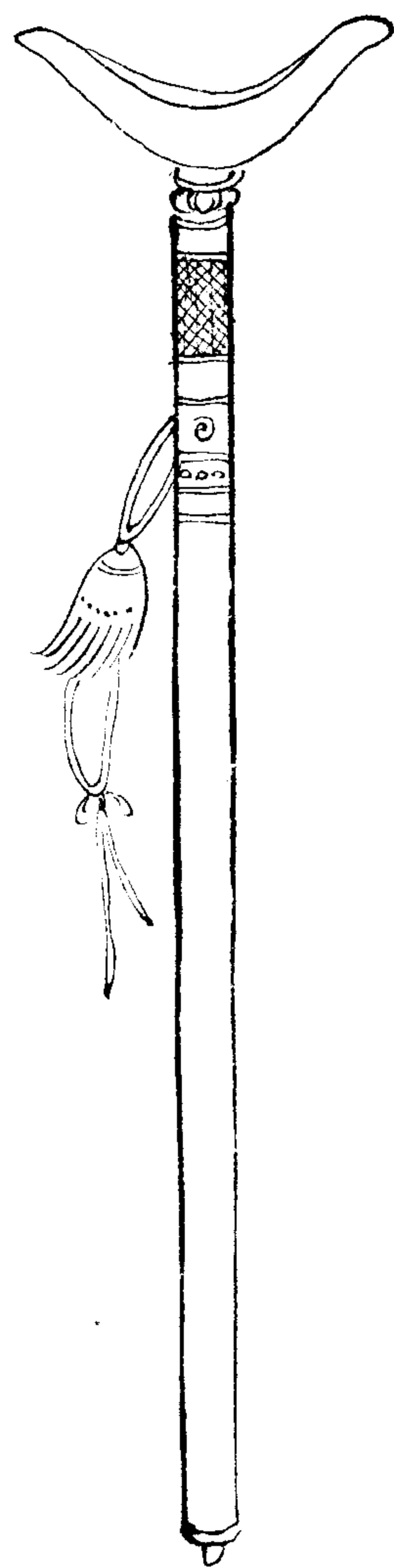

剉手斧直柄橫刃長四寸五分濶七寸柄長
二尺五寸柄施四刃長四寸並用於敵樓戰棚
踏空柄下鈎刺攻城斫攀城人之手

叉竿

叉竿長二丈兩歧用叉以叉飛梯及登城者

布城圖

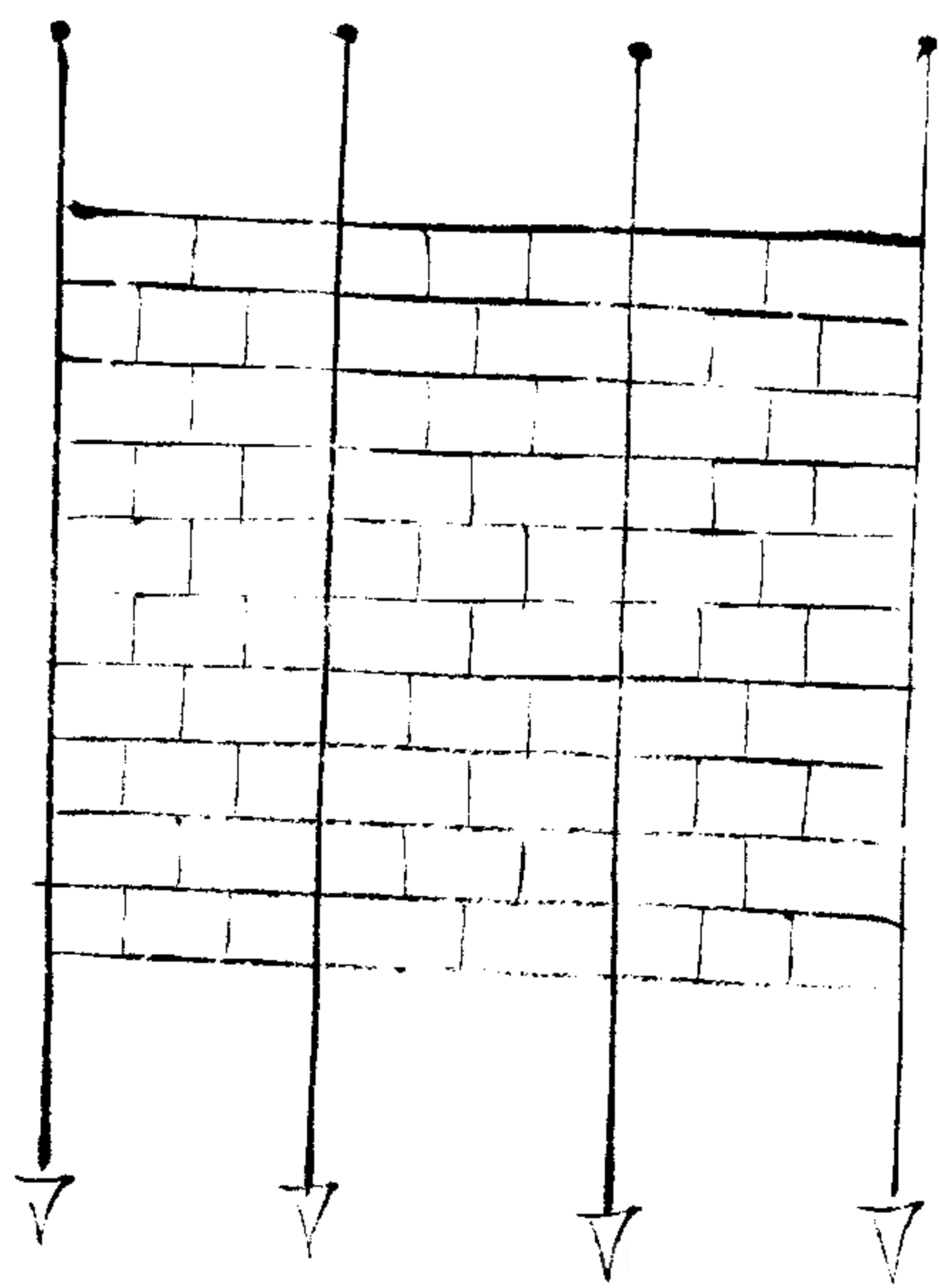

其法每一隊雙立為死夾陣該平去第二小隊一丈五尺用布雙層高四尺長一丈五尺每五尺為一柱共用柱四根上用深淺藍色畫界畫磚石之形以炫人目

布城

夫南方水界田地兩濕不可用車我兵猝然遇敵緩急無家可依一遇奔潰全軍退走其布城之法不惟緩急可持且足張疑使賊忽然舉目無中生有眼前皆遮掩且不得知我布裡虛實外既立有拒馬蒺藜以為禦而復有布城遮映至有悞為真城者緩急之間便不敢輕近我營如果賊人瞭得其情我已備之久矣烏銃俱向

城而伏賊如來敵必先去我蒺藜拒馬攻取之間彼外不能視內而我可由布城視外便打銃戳槍射弩無不便宜一絲之限足類金湯如賊亦打銃我則將各兵棉被再搭一床于布城之上又可禦鉛子矣

布城圖記

行軍之際卒然遇敵無營壘高山深池林木之可恃故布城之法不可不備也又且緩急可恃虛實可覘使敵忽然舉目無中生有荒天一派盡屬遮映敵何以知我之變化焉布城之外用拒馬蒺藜以為籬鳥銃俱向城外伏之倘賊來犯我必先来取我拒馬蒺藜我即以伏銃打之弓箭矢之誠一絲之限足類金湯也如賊亦打

銃我將各兵棉被再搭一層於布城之上可以禦鉛子矣

拒馬式

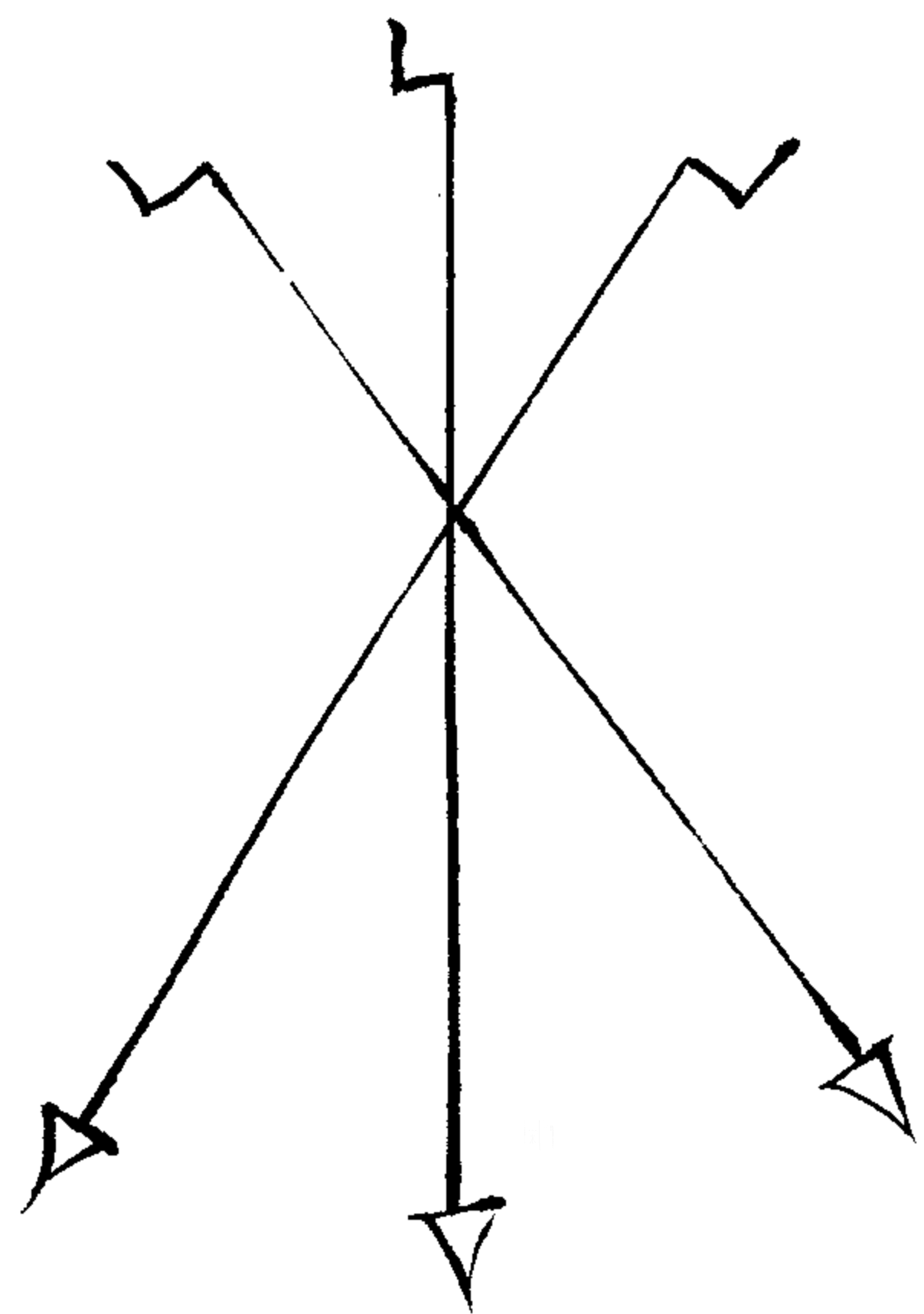

鼓架相似三根束之長五尺徑各一寸五分立
地二尺五寸上用掘鑊頭下用鑊鎖每一小队
相接該六架隨在取大木壓其中

蒺

連繩利於收起

藜

圖



蒺藜每一小尺一個每一步六個為一繩用繩
串入蒺藜之心而出每一小隊前下五層共計
十五根行則挂在脾上

軟壁式

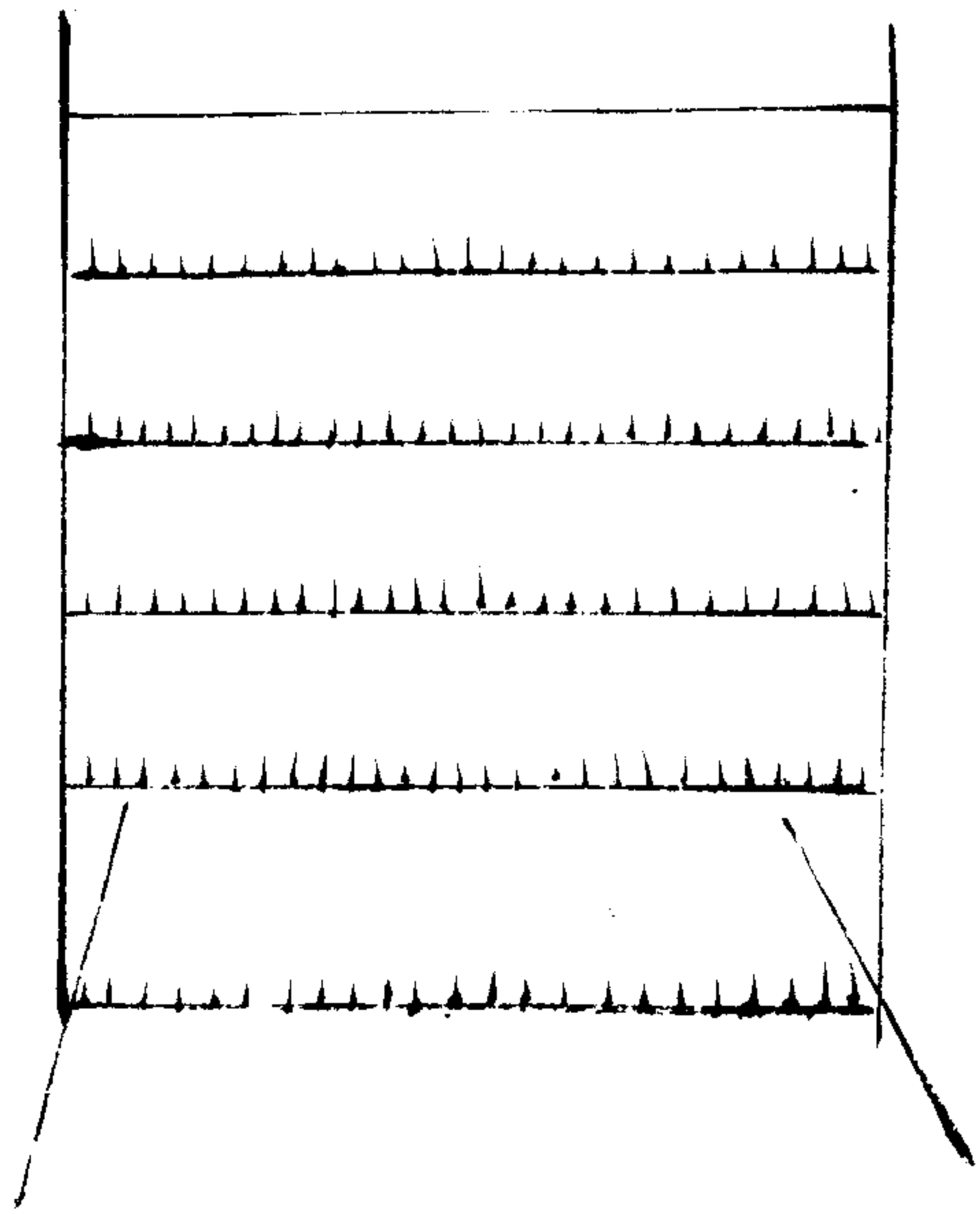

心平機算全書卷一
三

用硬木作架高七尺濶六尺以舊棉被挂上張
於陣前以堵鉛彈其釘板亦可攔路

木 城 式

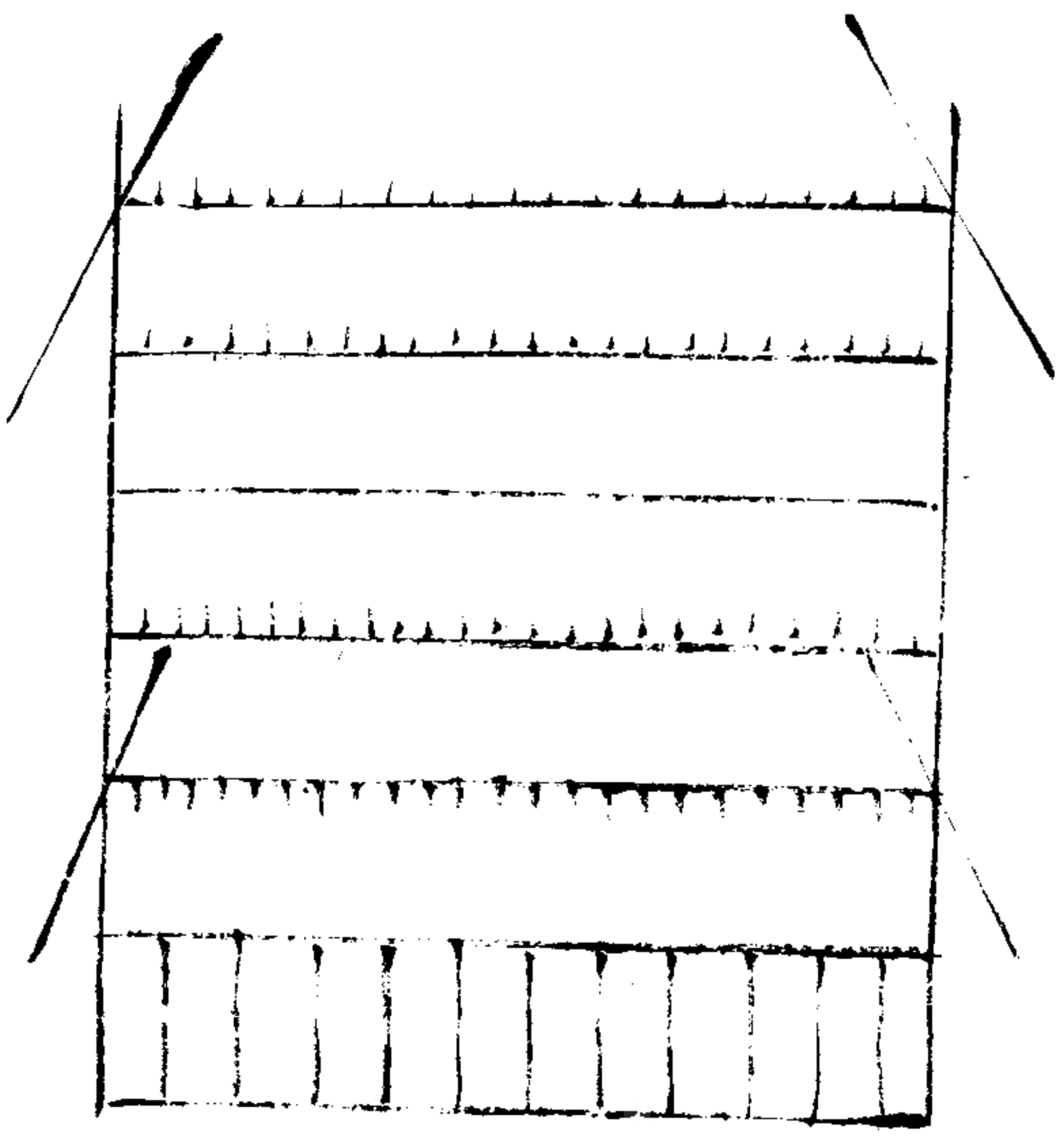

武備叢書卷之八

每扇濶五尺以高於堞五尺滾木二道贅大木釘浮於拴上約可二人負之輕重適均在城上則立為堞口夜襲登城在軍中可肩集而成列立完壘壁禦寇如弄丸也

剛

柔

牌

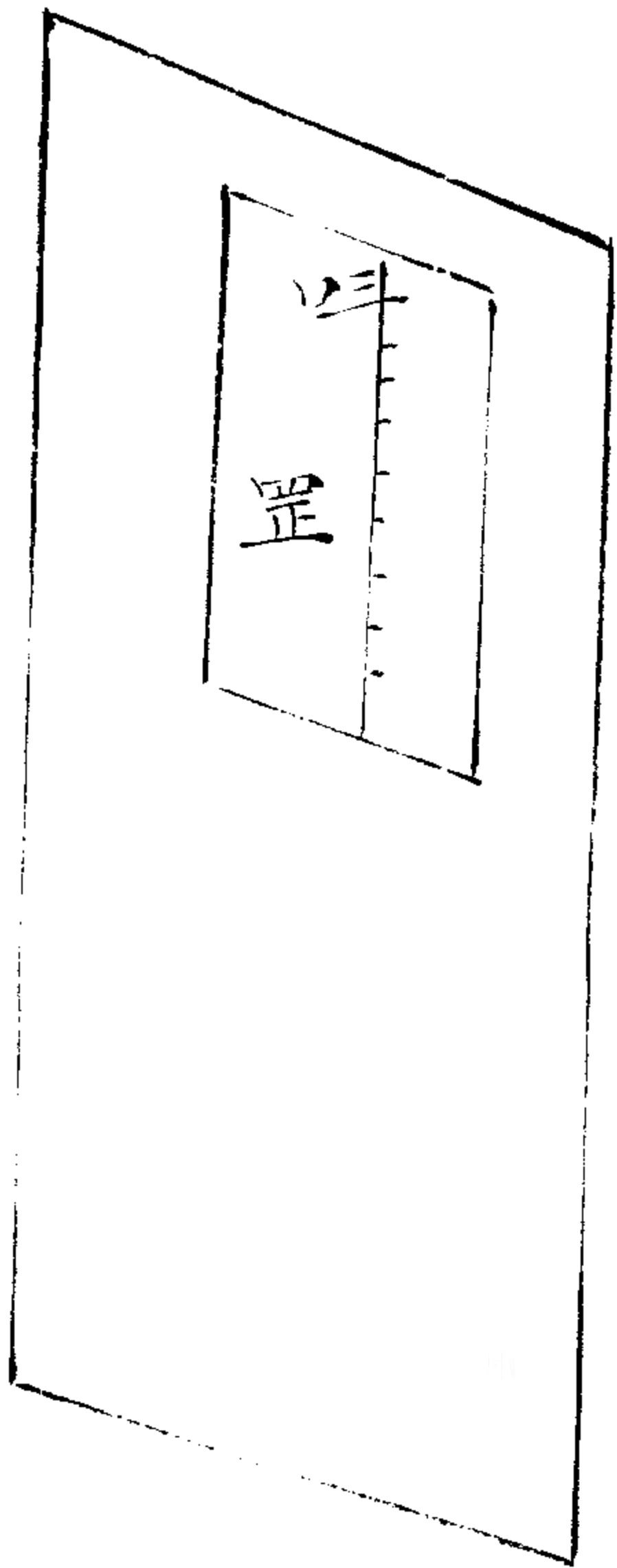

以輕木為長椀中用一檔牌身如木牌大先用生牛皮二層釘之皮裏用好蚕綿二斤用布為一袋貼牛皮之裏用分水薄綿紙每二張鬆鬆團為一球挨行擺之又用蚕棉二斤布袋一幅蓋之四邊竹釘定固通用灰漆四面裏面布處用油厚塗使不漏水重可十五斤計費五兩以上然遮禦鉛子屢試無失之妙

第一用生牛皮一層

第二用桑皮紙二層

第三用綿紙一層

第四用好蚕棉紙一層內用好大蚕棉紙球一層密綿細布一層

牌法形正面

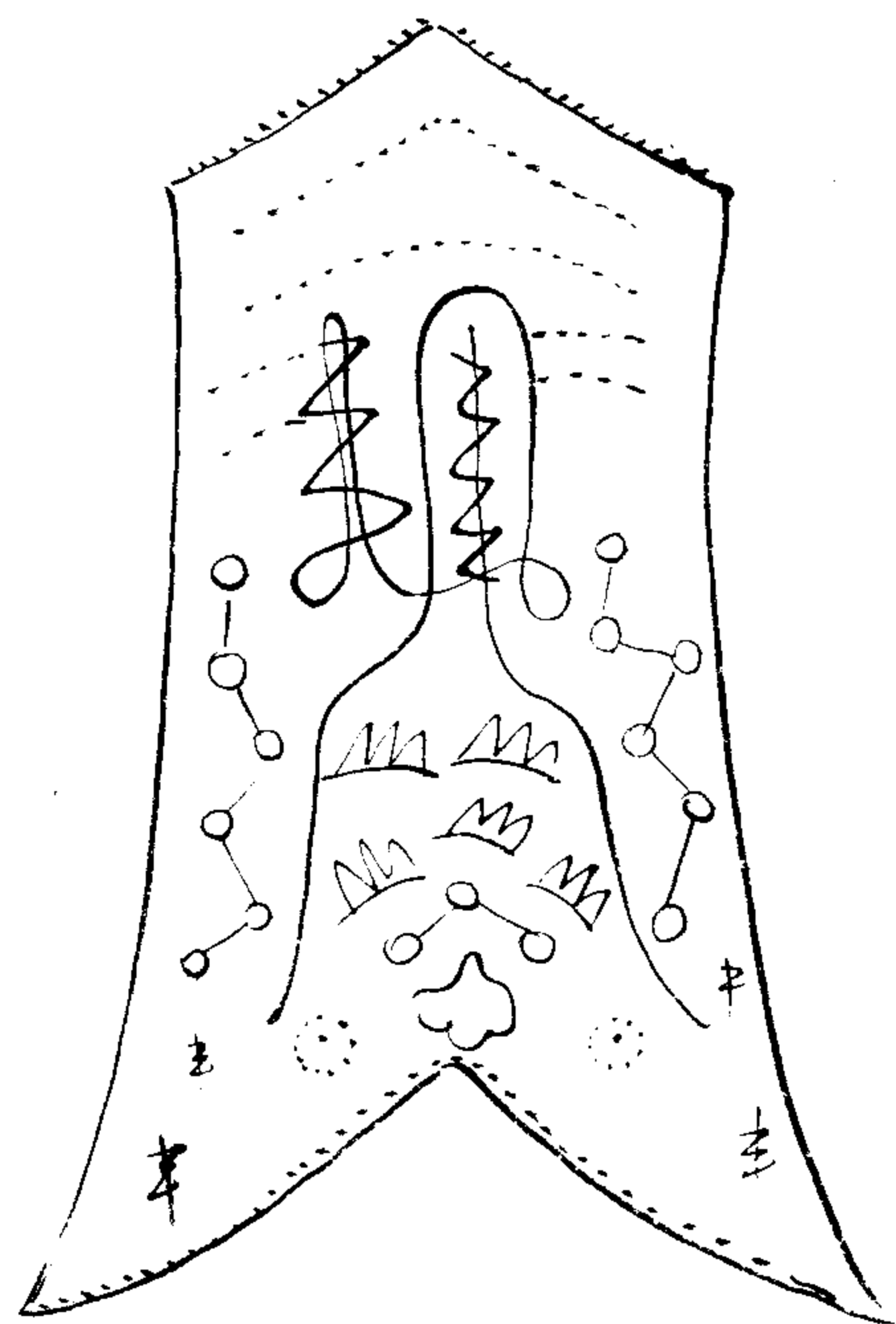

造牌祀牌
 符咒各項
 大利日期

太平卷

十一

牌形反面

原本失圖

牌有數法或用皮糊或用輕木而加以竹釘者最利急則擲之地下可以當釘板為阻險也其符法乃兵家厭昧之術激我士心而疑敵者也凡兵所帶以繩串蒺藜挂於此牌向外釘上行用時取下鋪地負籐牌雖為擊然之器不能立定以束部伍惟此可以束部伍齊進止遮人衆壯士氣進如堵牆退如風雨奈只可以遮羊刃鎗而不能革鉛子尚俟天生豪傑之才更為

之其法長五尺橫闊二尺



鬼箭式

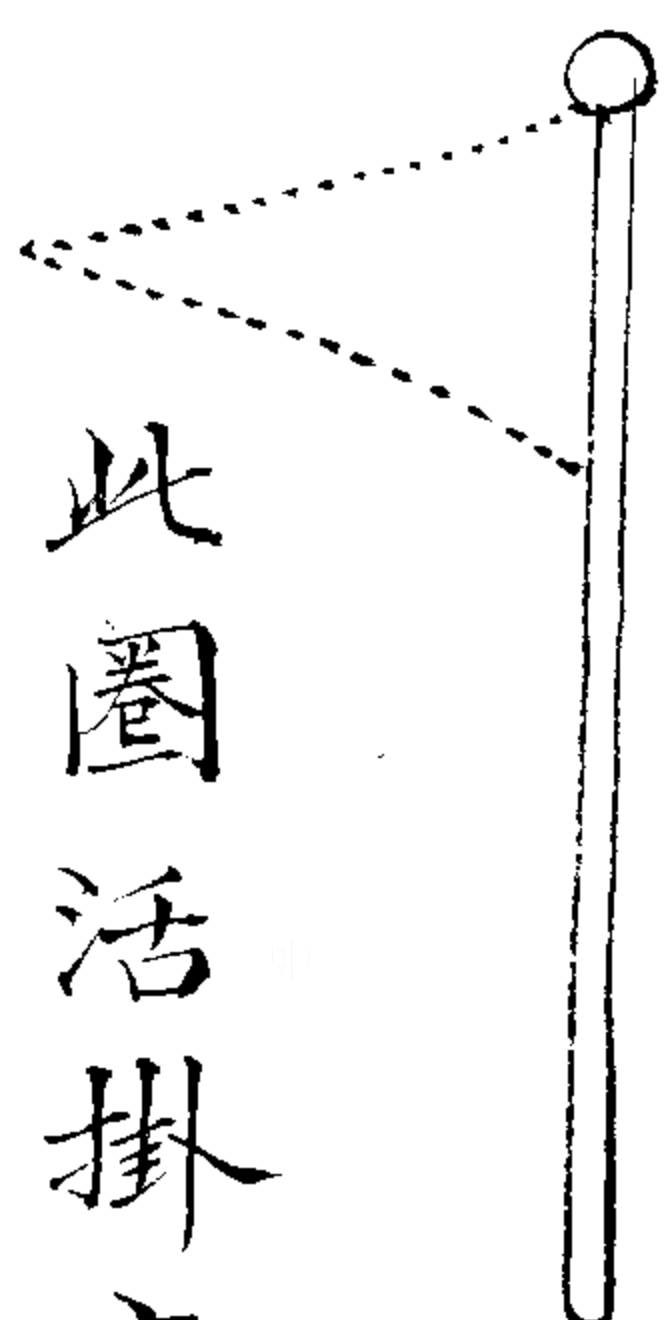

此圈活掛上打

、
、
、
、
宜守

城用

用大毛竹去皮庶不裂長一尺上用木蓋下用
 原節為底蒺藜懸於腰間用時手提撤之下地
 均勻且速、、、、、結除此皆垂挿蒺藜不利用
 已、、、、、飄石用一握竹長五尺繩繫
 頭作、、、、、

張弩式

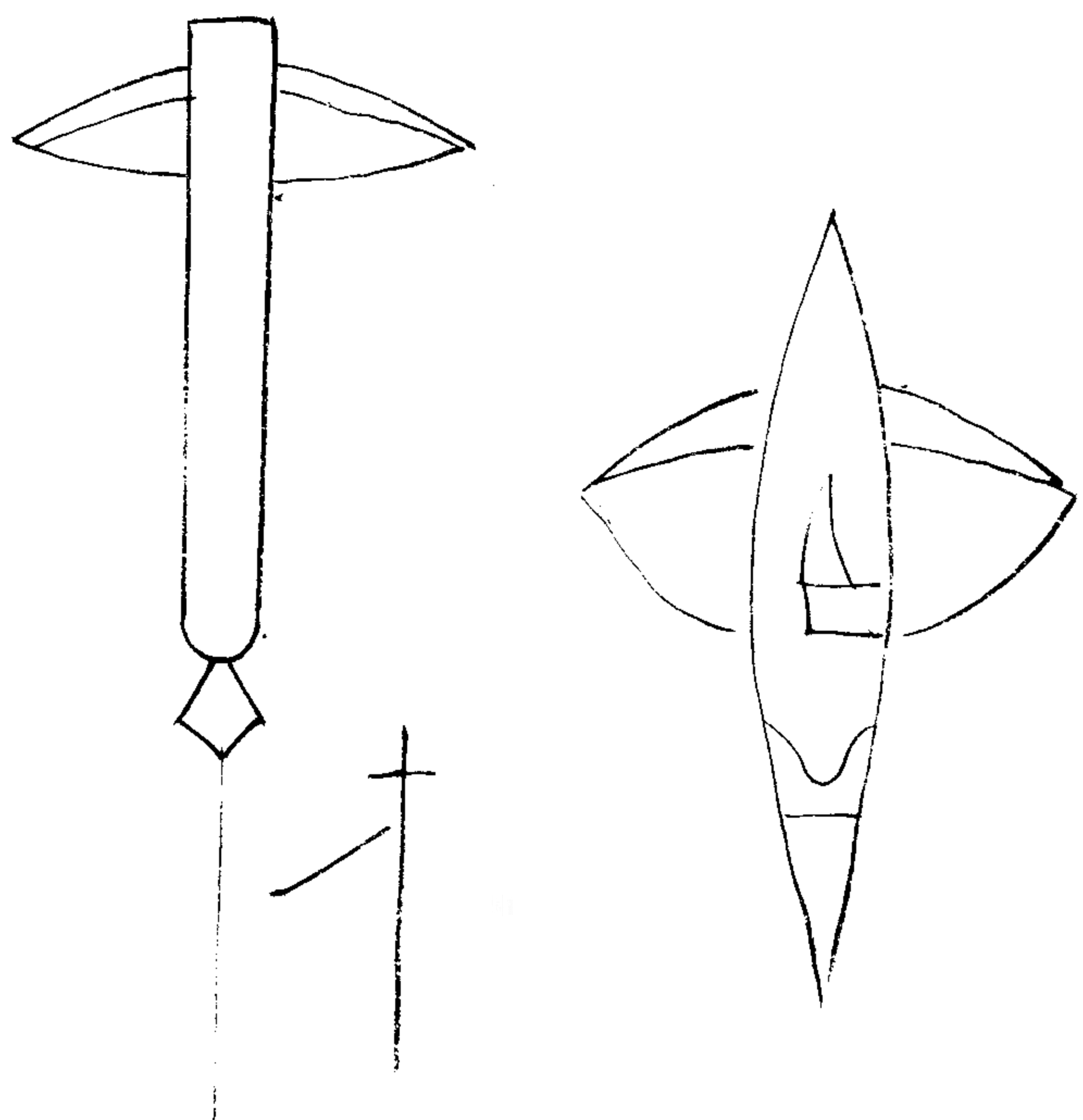

弩機用浮輕箭染草烏毒藥以線、
二三十步橫路而下堆草藏形觸線而機發、
、害自人須阻於要路

連弩式

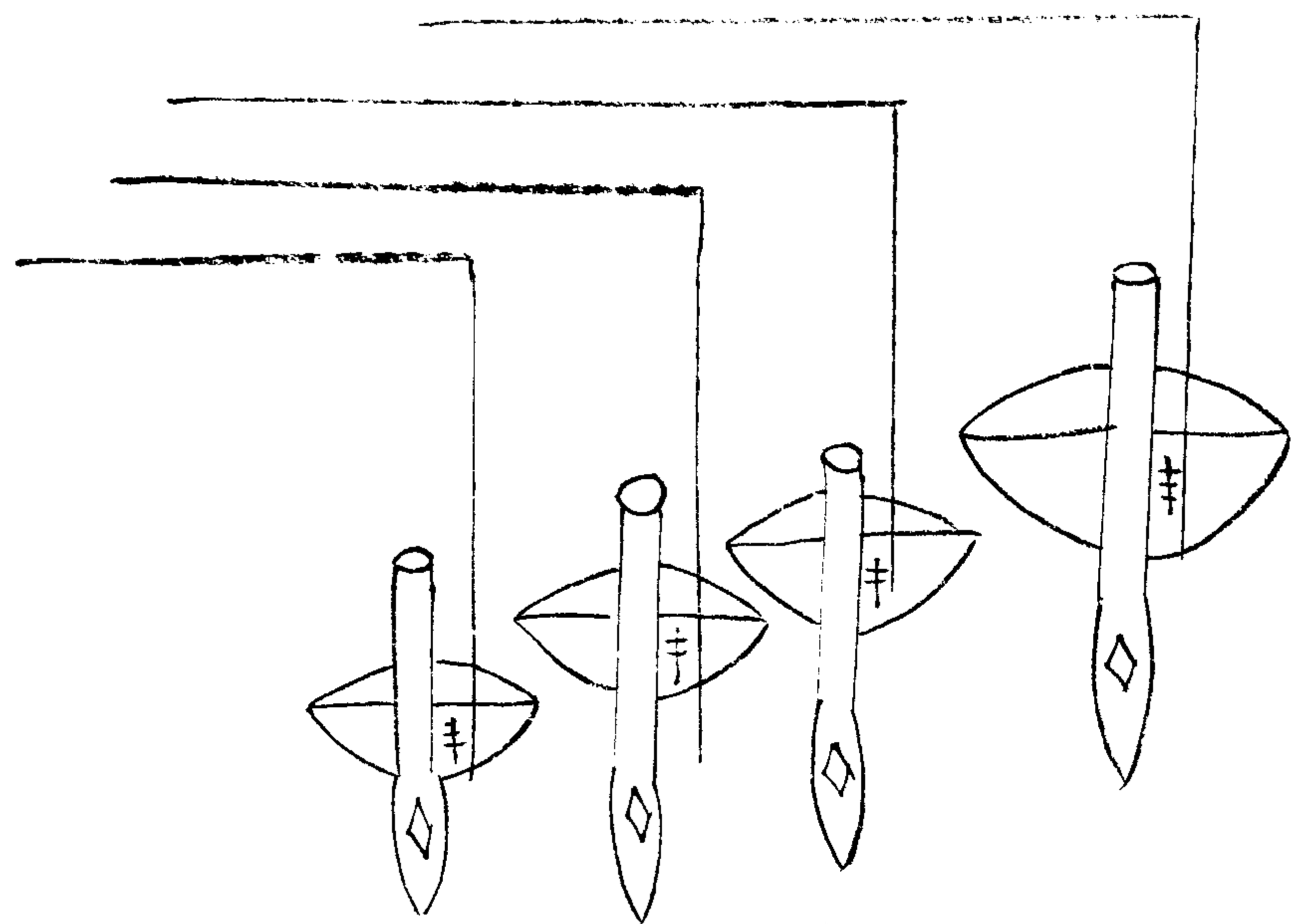

近賊者先用長竹先打而行則
 當多用如百弩連成數丈其机
 之俟彼走進踰弩將盡遠就
 出數百丈矣又當分作三四机
 之机尤妙若三五弩而擺
 俱准著人身恰得正好也

飛炬

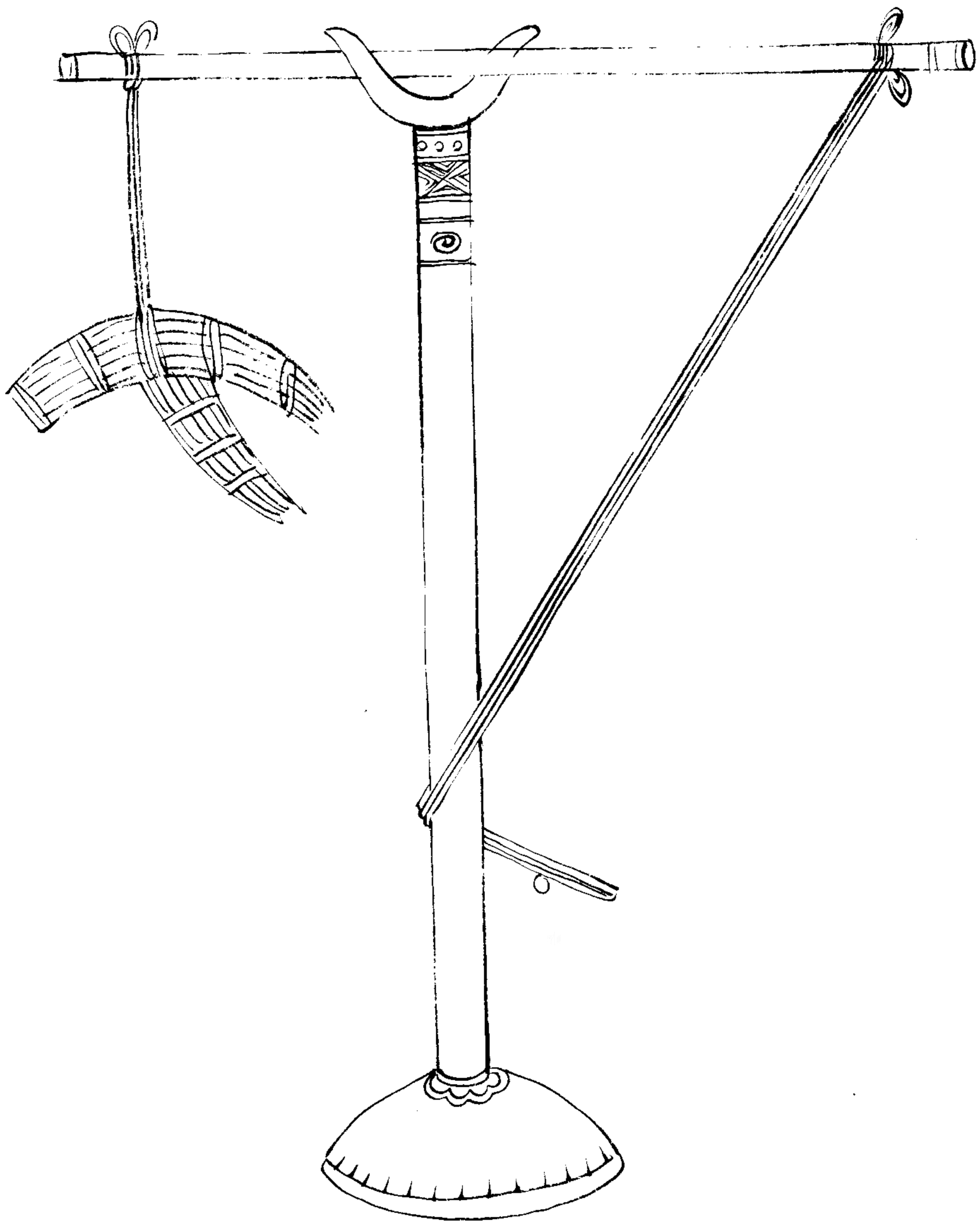

此器...
 飛炬...
 竹...

飛炬

如燕尾炬城上設桔槔以鍊索縋之下燒攻城
蟻附者

燕尾炬

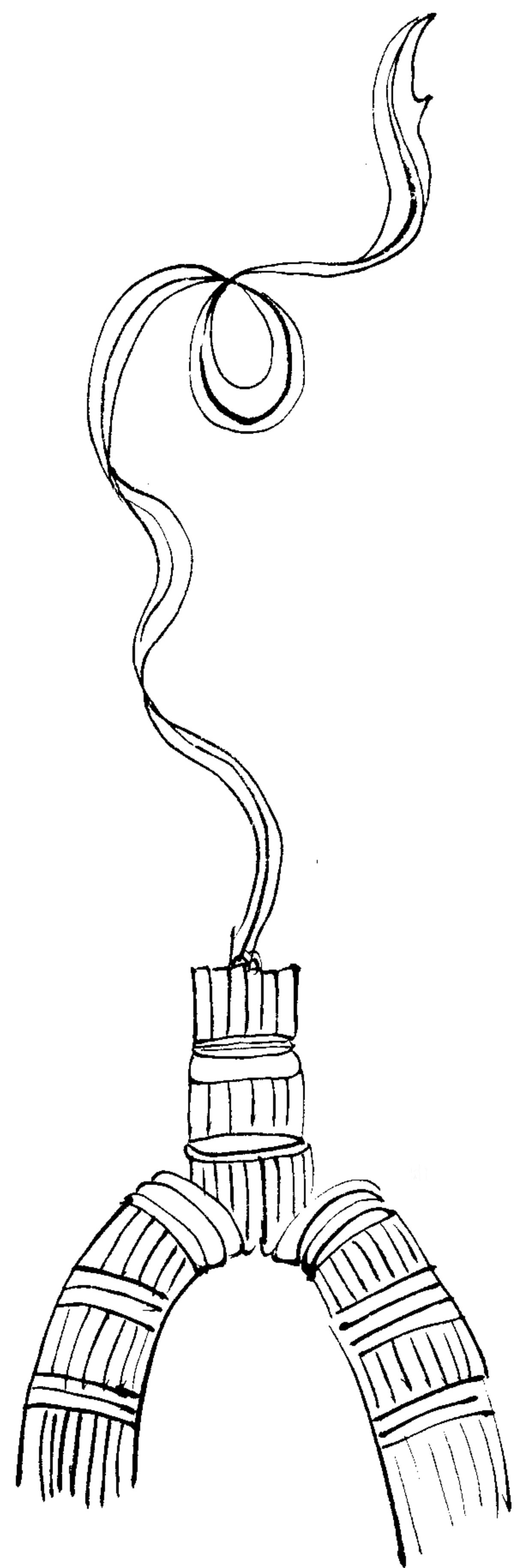

燕尾炬

束葦草下分兩歧如燕尾以脂油灌之火發自
城上縋下騎木驢板屋燒之

鞭箭

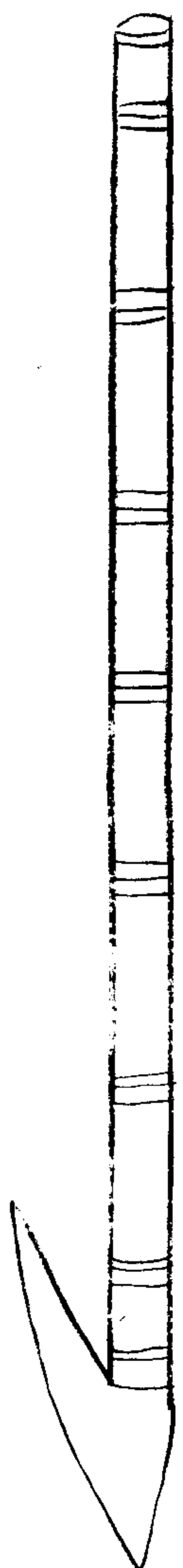
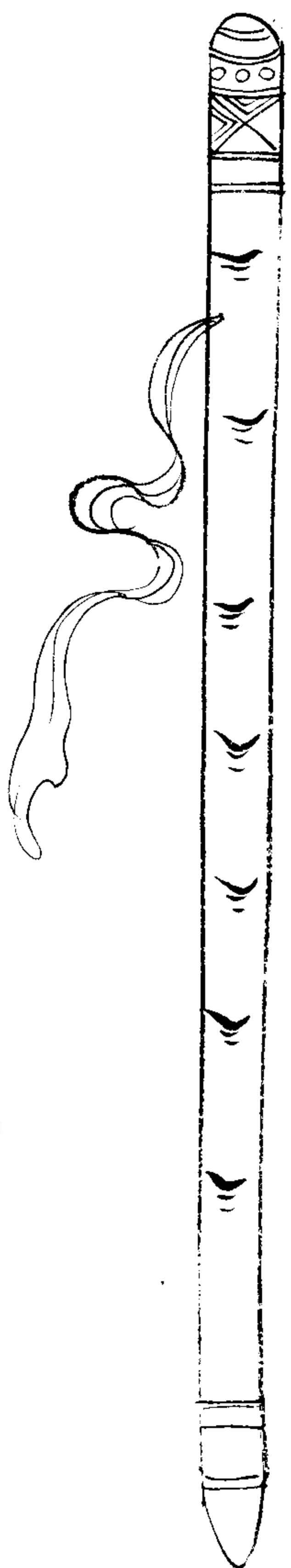

鞭箭

用新青竹長一丈徑寸半為竿下施鍍索稍繫
絲繩六尺別削勁竹為鞭箭有鍍度正中施一
竹臬亦謂之鞭子放時以繩鈎臬繫箭于竿一
人搖竿為勢一人持箭末激而發之利在射高
中人如短兵放火葯箭則加樺皮以火葯五兩
貫鍍後燔而發之

火藥鞭箭

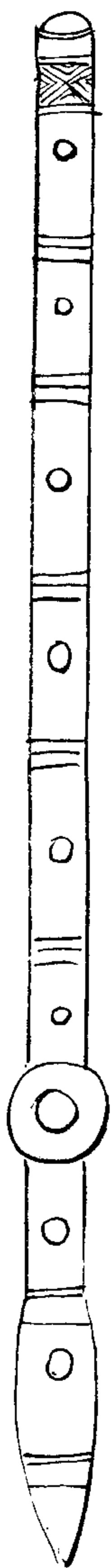

鐵火床

鐵火床

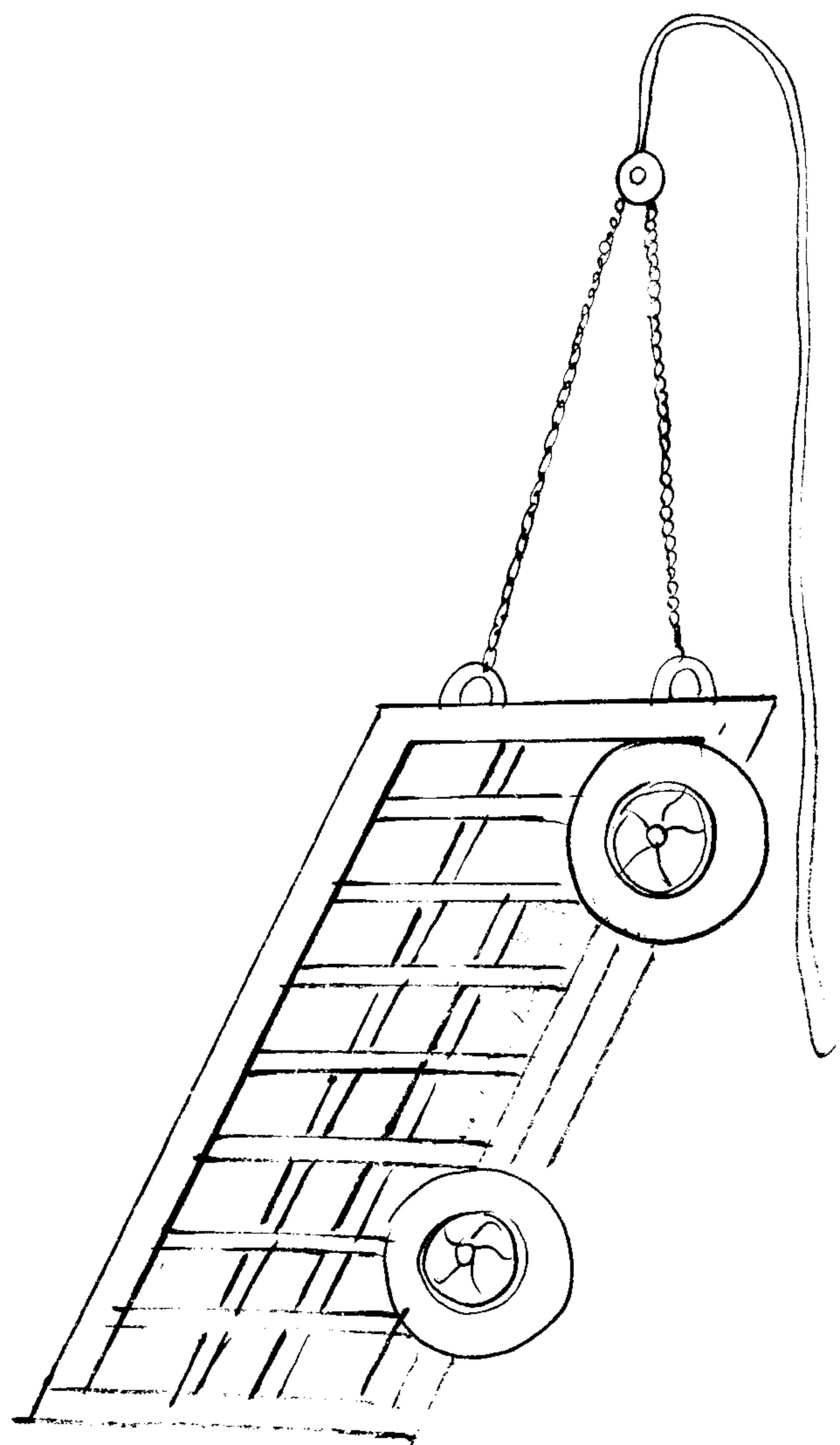

鐵火床

制用熟鐵長五六尺闊四尺下施四木輪以鏡
葉裹之首貫二鍊索上縛草火牛二十四束自
城縋下燒灼攻城者并可夜照城外

遊火箱

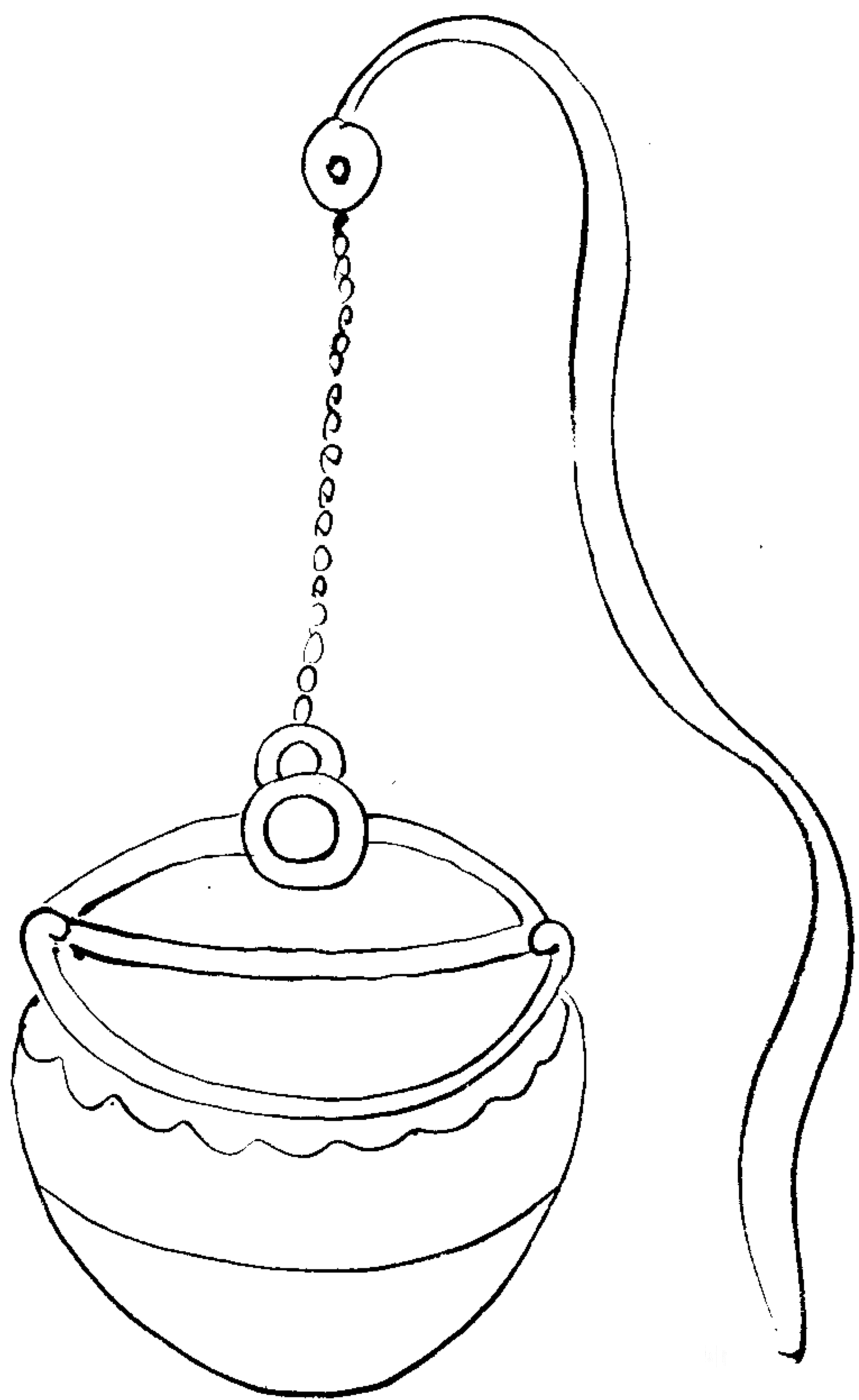

遊火箱

如藍形盛薪火加艾蠟以鐵索維下燒灼穴中
掘城人

行爐

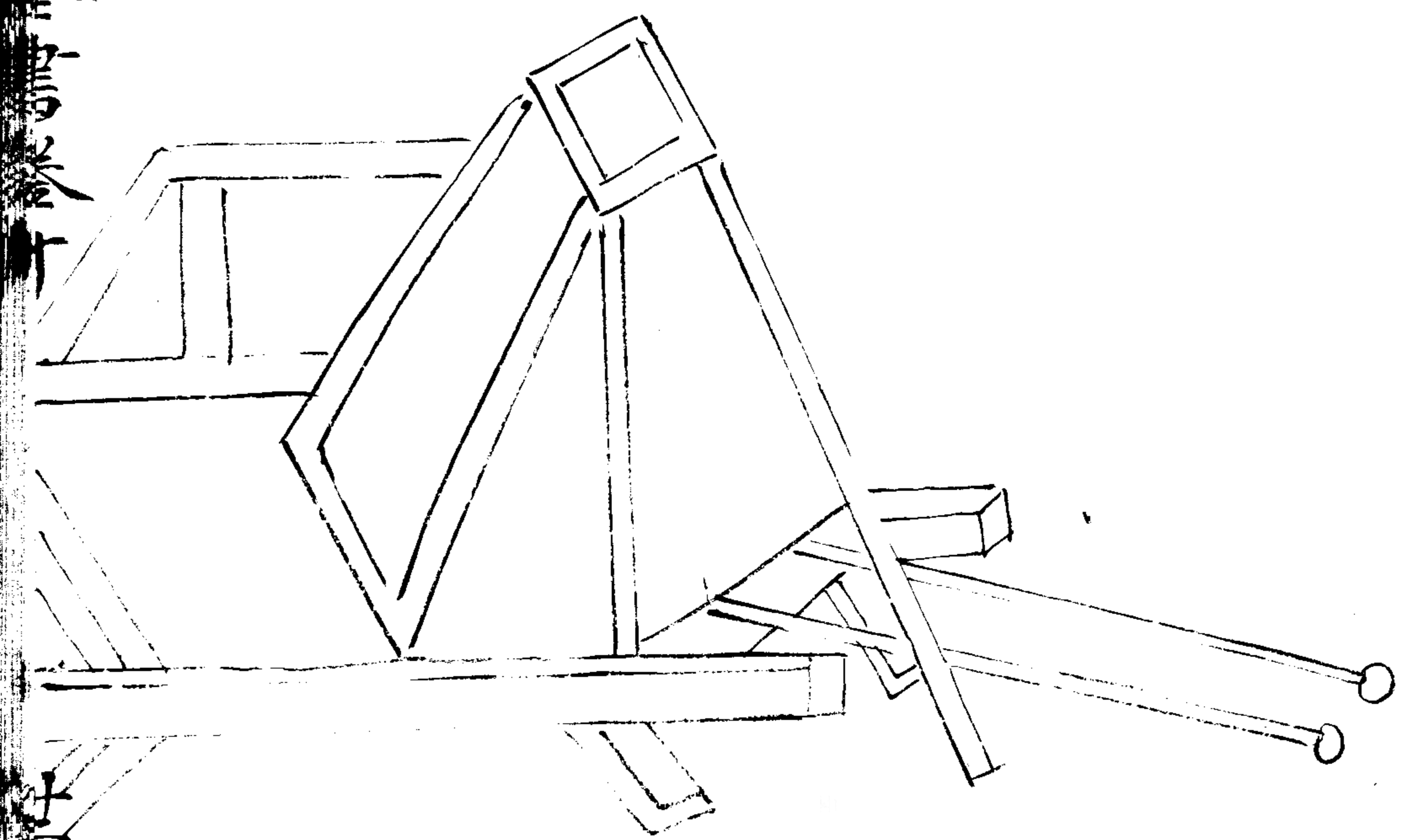



行爐

鎔化鐵汁卑行于城上以涿賊人

引火毬

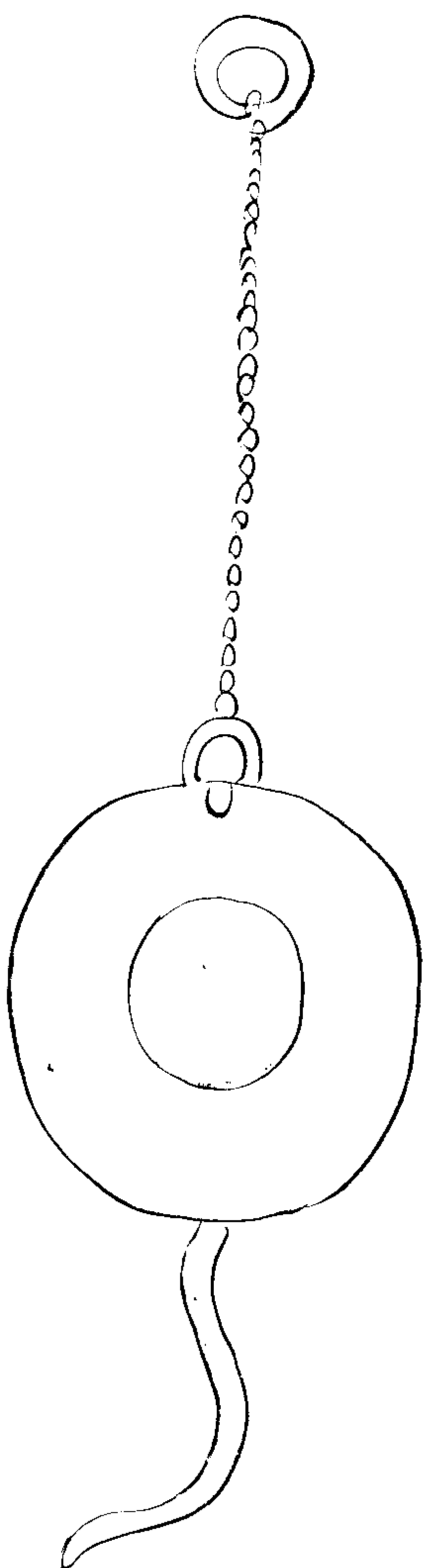

武備圖卷之十 下 引火毬

引火毬

以紙為球內寔磚石屑重三五斤熬黃蠟瀝青
炭末為泥周塗其物貫以麻繩凡收放火毬只
先放此球以準遠近

蒺藜火球

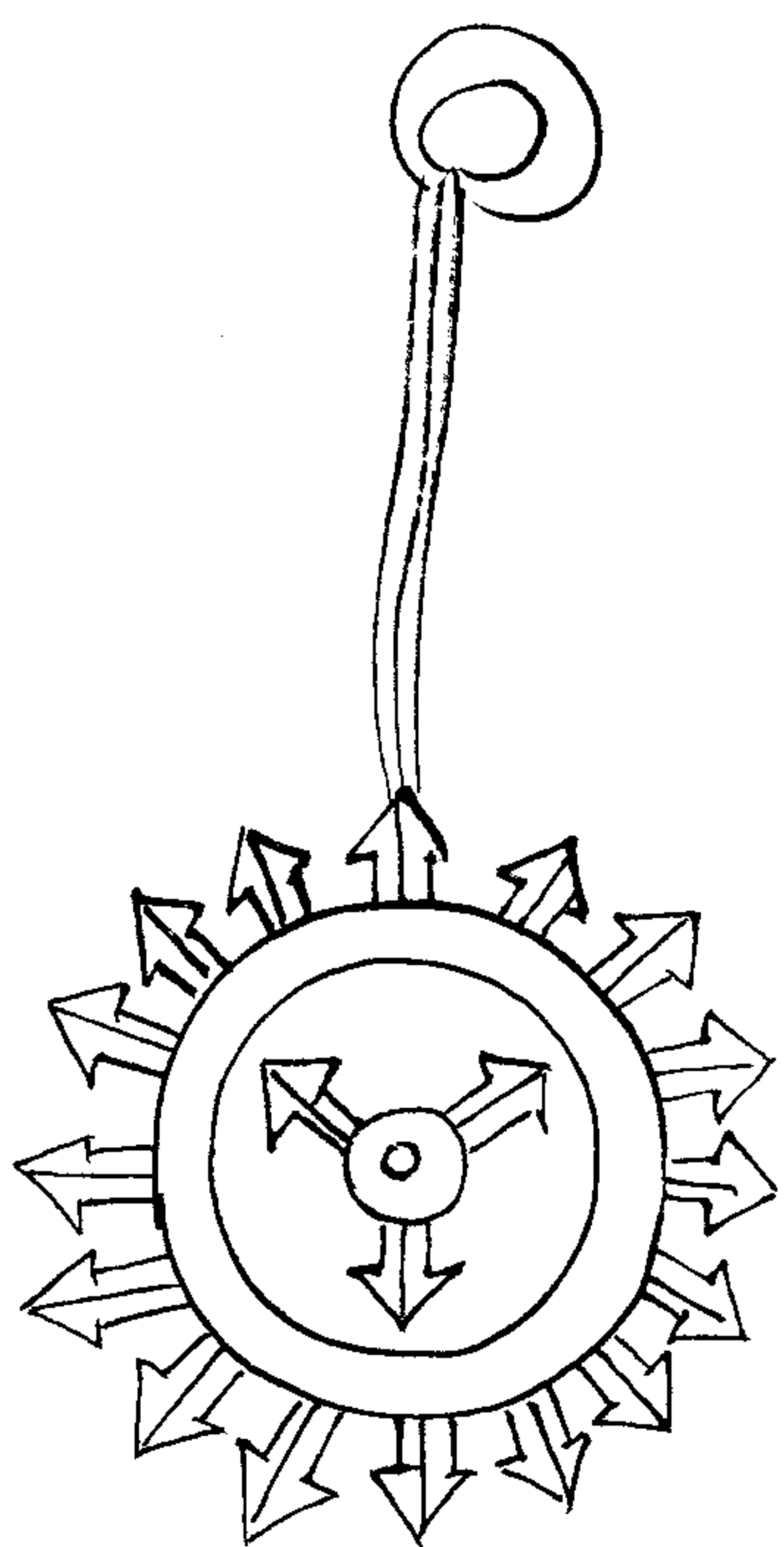

蒺藜火球

以三枝六首鑊刃以火葯團之中貫麻繩長一丈二尺外以紙并雜葯傳之人施鏃蒺藜八枚各有逆鬚放時燒鉄錐烙透令焰出

火葯法

硫黃一斤 礞硝二斤 麈炭末五兩 瀝青二兩半
乾漆二兩 竹茹一分 麻茹一兩一分 桐油小油
各二兩 蠟二兩 紙十二兩 麻十兩 黃丹一分 炭末八兩
兩半

以瀝青二兩半黃蠟二兩半鎔汁和合周圍塗之

鐵嘴火鷄

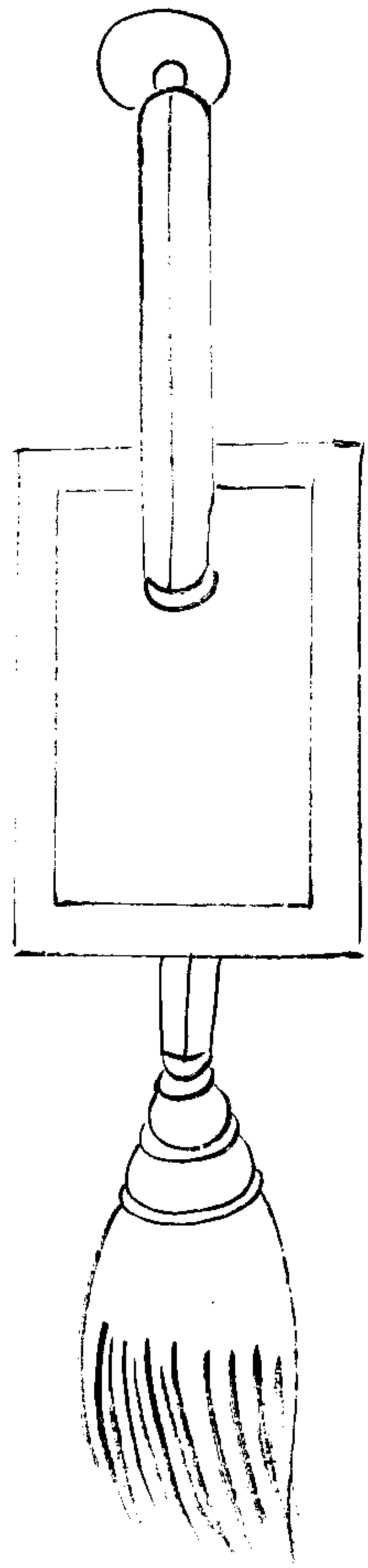

竹火鷄

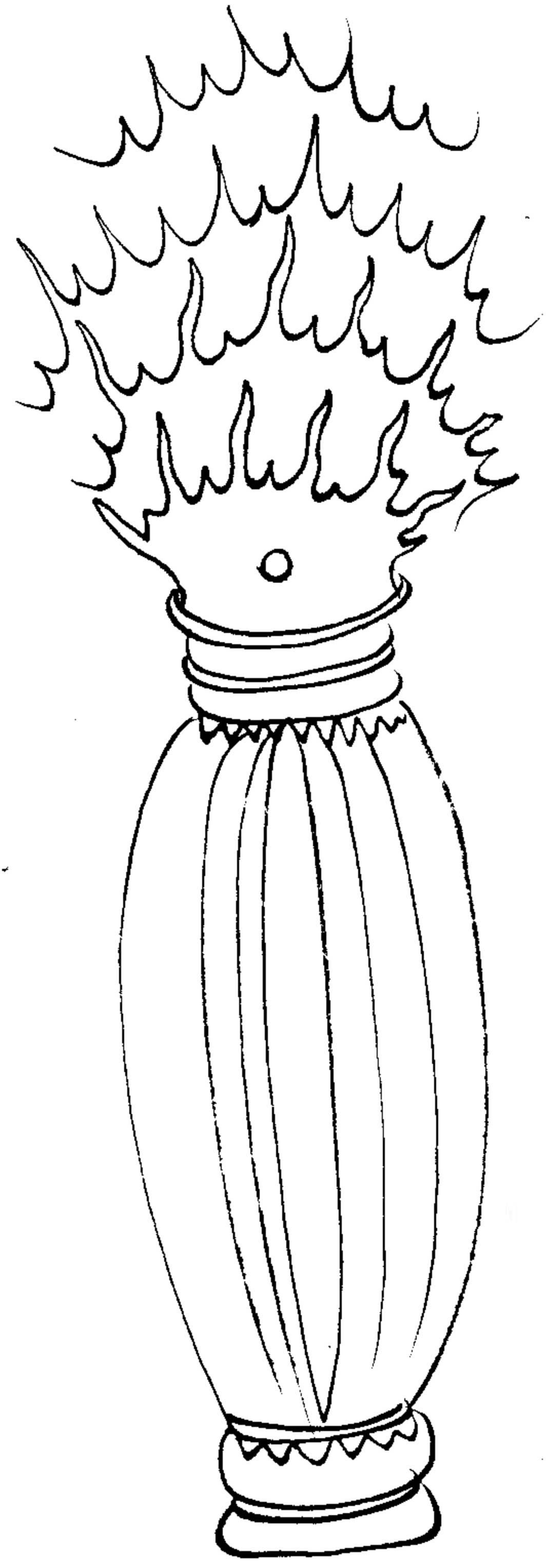

太平勝覽卷之十

七

編竹為疎眼籠腹大口狹形微修長外糊紙數
重則令黃色入火藥一斤在內外加小卵石使
其勢重束稭草三五斤為尾二物與球同若賊
來攻城皆以炮放之燔賊積聚及驚隊兵

猛火油櫃筒櫃子裝成式

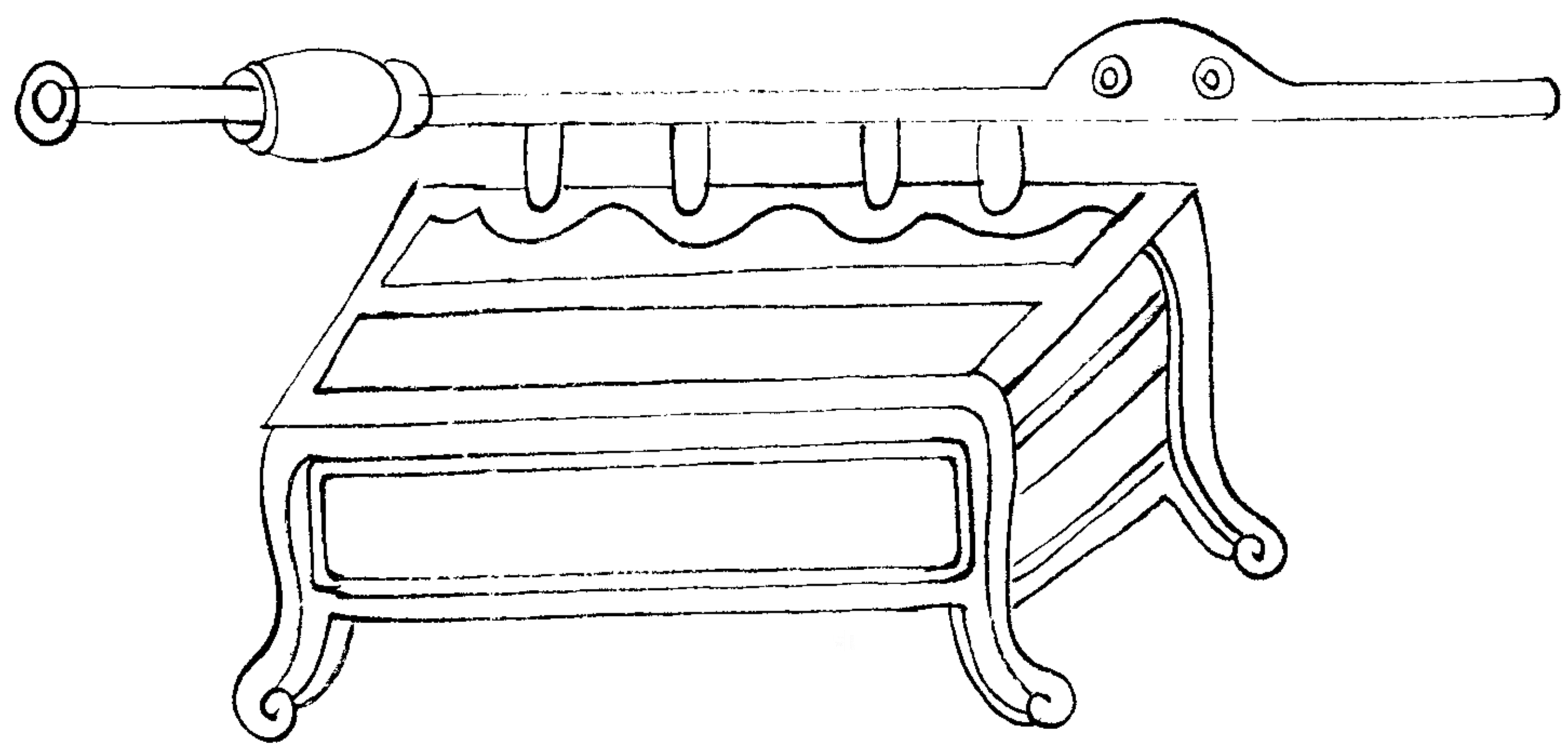

右放猛火油以熟銅為櫃下施四足上列四卷筒筒上橫施一巨筒皆與櫃中相通橫筒首尾大中細尾開小竅大如黍米首為圓口徑寸半櫃旁開一竅卷筒為口口有蓋為注油處橫筒內有縹絲杖杖首纏散厚寸半前後貫二銅束約定尾有橫拐拐前貫圓揜入則用閉筒口放時以杓自沙羅中挹注櫃竅中及三斤許筒首施火樓注火葯於中使燃撥火用烙錐入縹絲杖放

於橫筒令人自後相杖以力蹙之油自火樓中

出皆成烈焰其挹注有椀有杓貯油有沙羅發

火有錐貯火有罐有鈎有錐通錐以開筒之壅

塞有鈐以夾火有烙鍊以補漏通櫃筒有罅漏以蠟油青補之

只十二物除錐鈐烙鍊外悉以銅為一法為一大卷筒中央貫銅

葫蘆下施雙足內有小筒相通亦皆以銅為之亦施縹

絲杖其放于準上凡敵來攻城在木櫟內及傳

城上者頗衆勢不能遏則先用橐鞣為火牛縋

城下于蹋空板内放猛火油又中之者皆糜爛
 水不能滅若水戰則可燒浮橋戰艦於上流放
 之先于上流簸糠
糝熟草以引火

火樓



梭絲杖

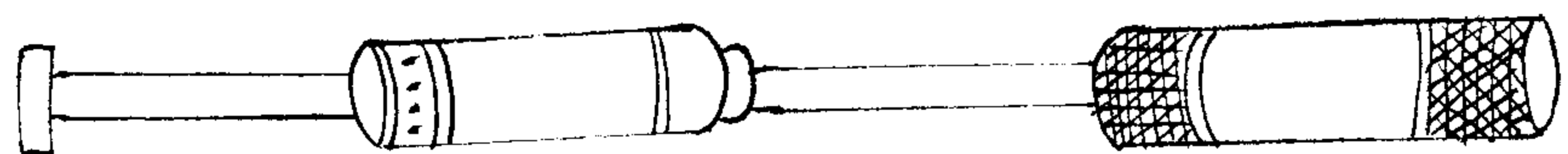

古今圖書集成

筒 橫

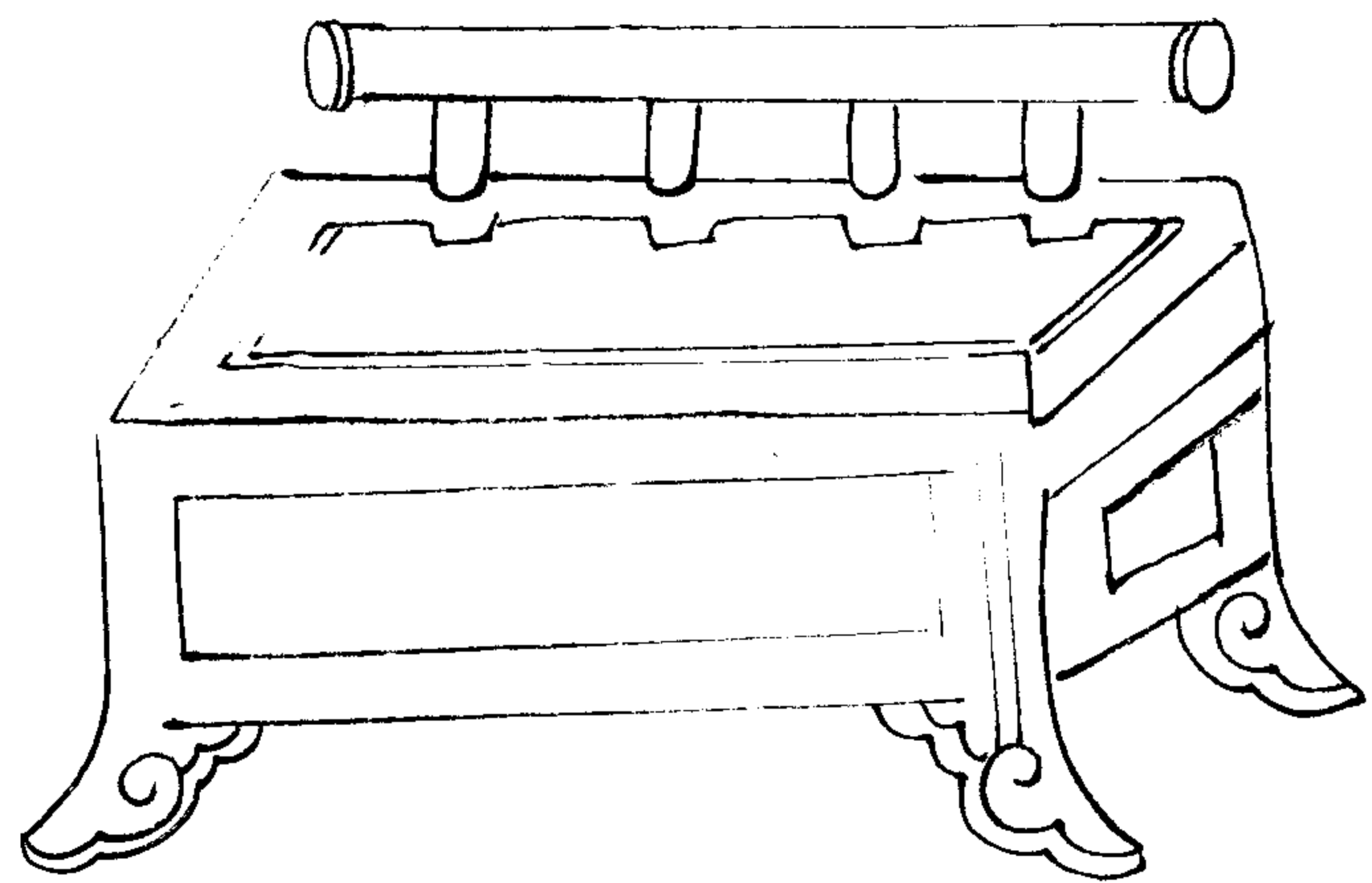

火 罐

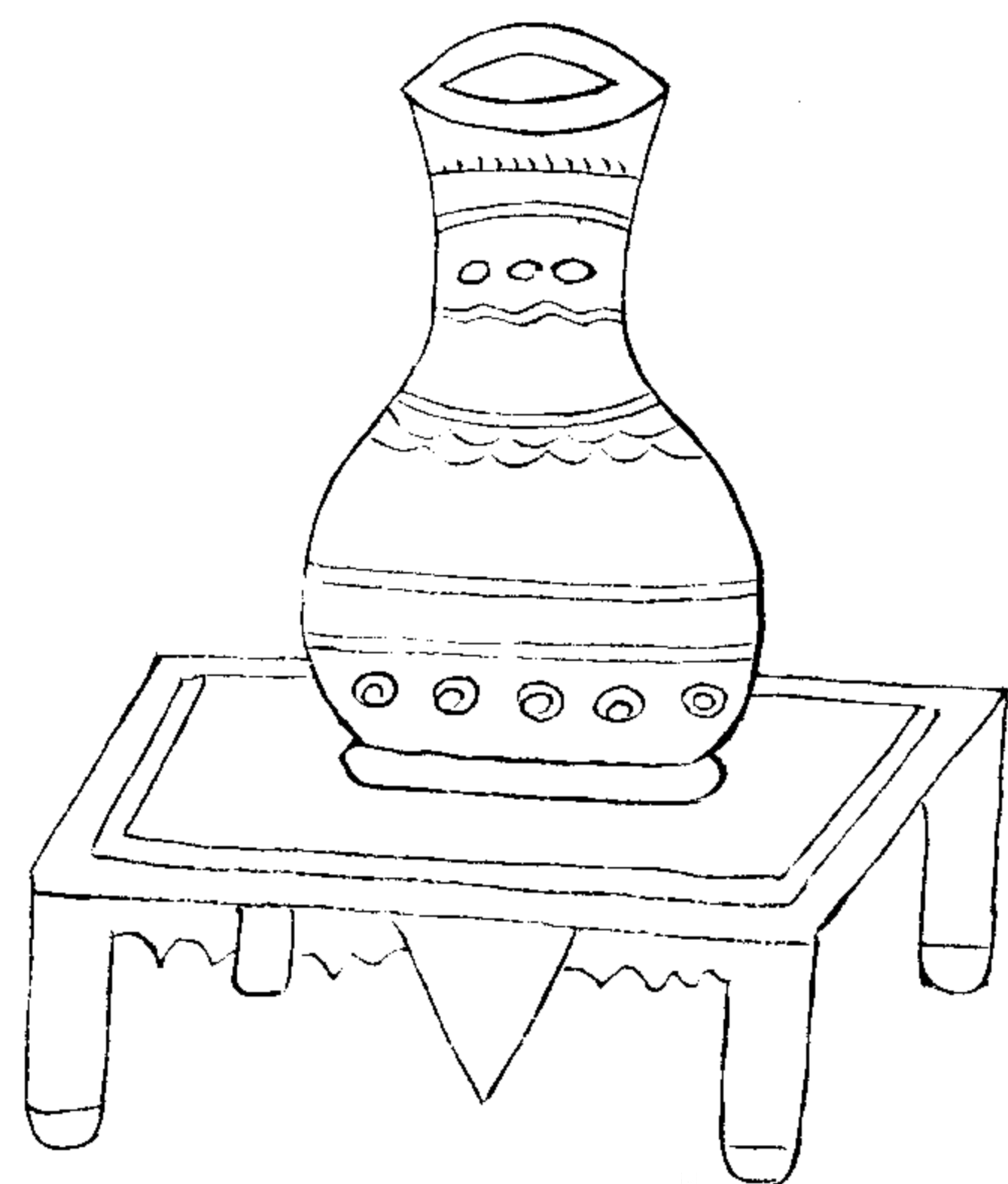

錐 通

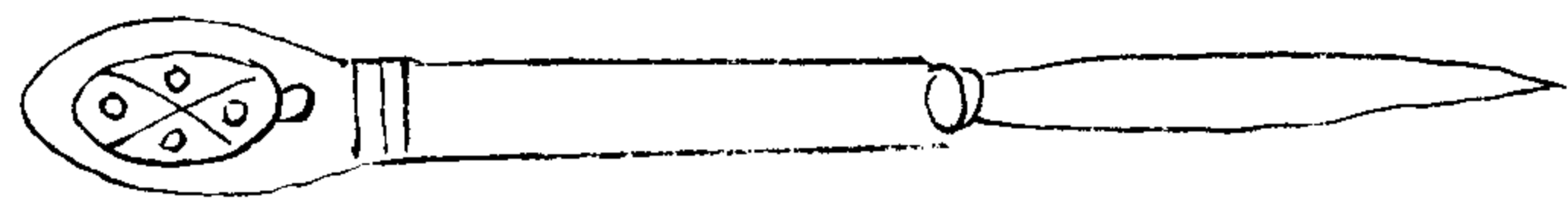

錐 鈎



錐 通 鈎

錐

杓 椀

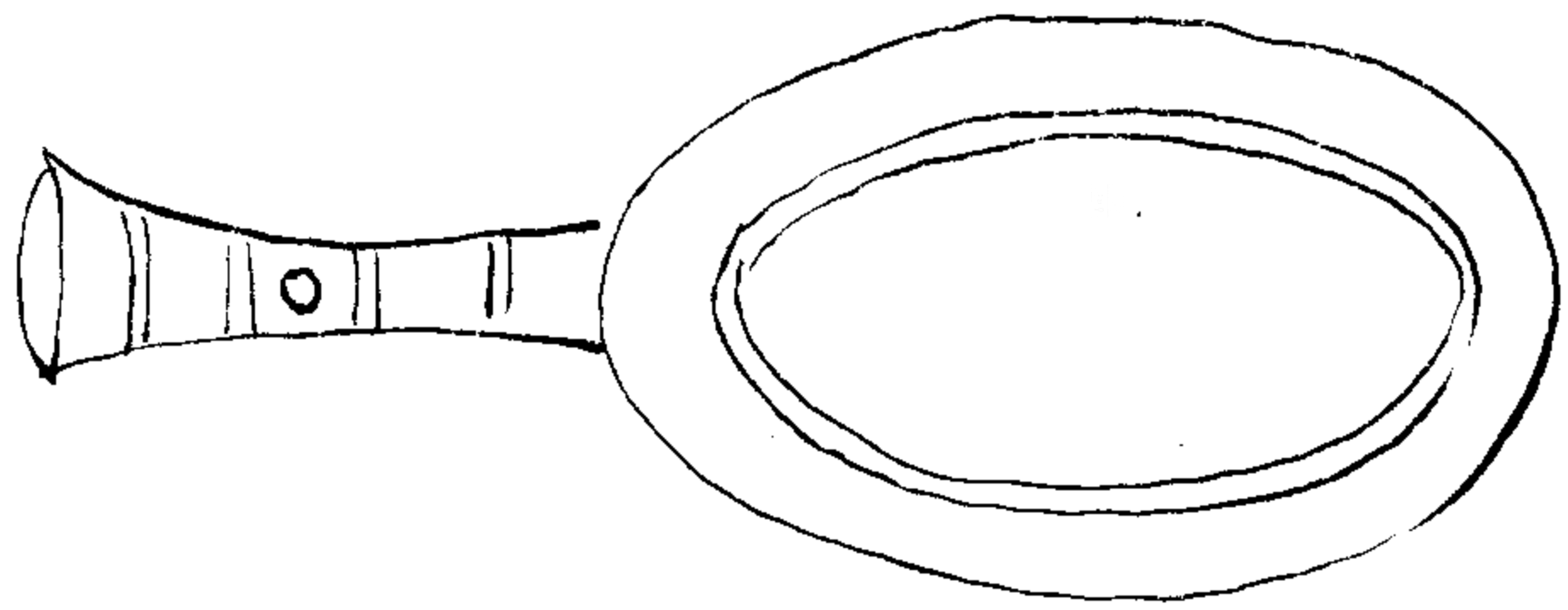
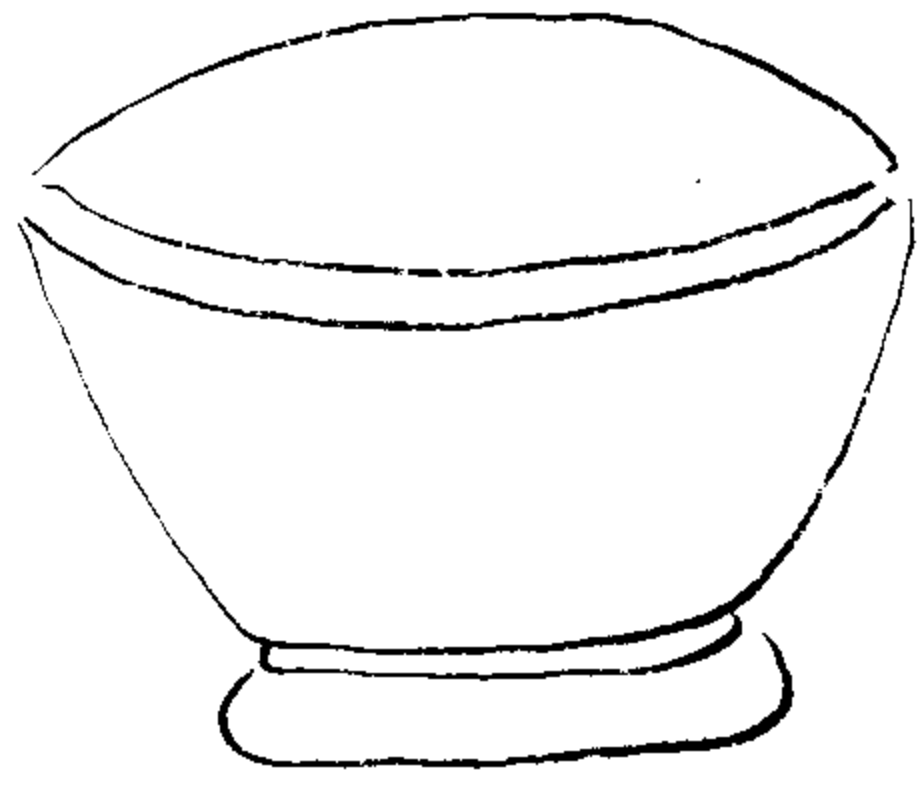

方三券真合書

沙 羅

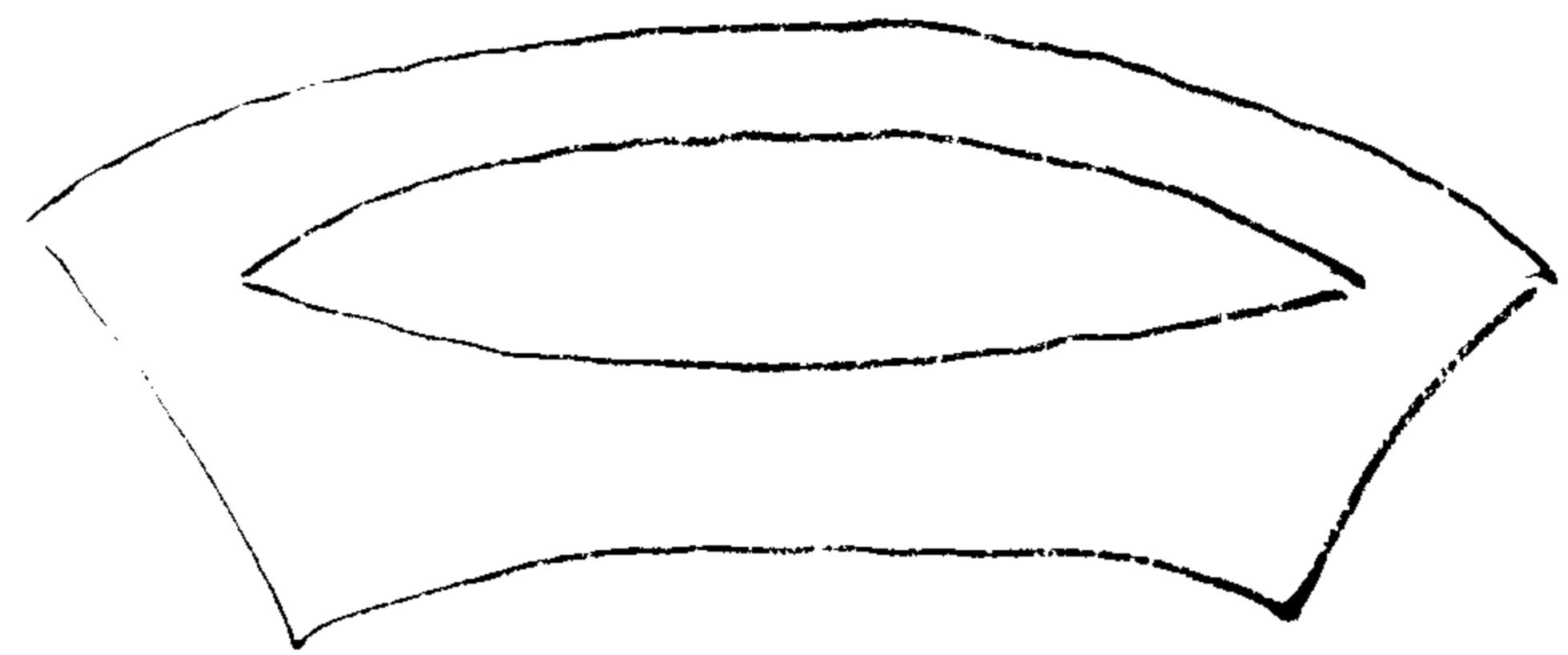

霹 靂 火 球

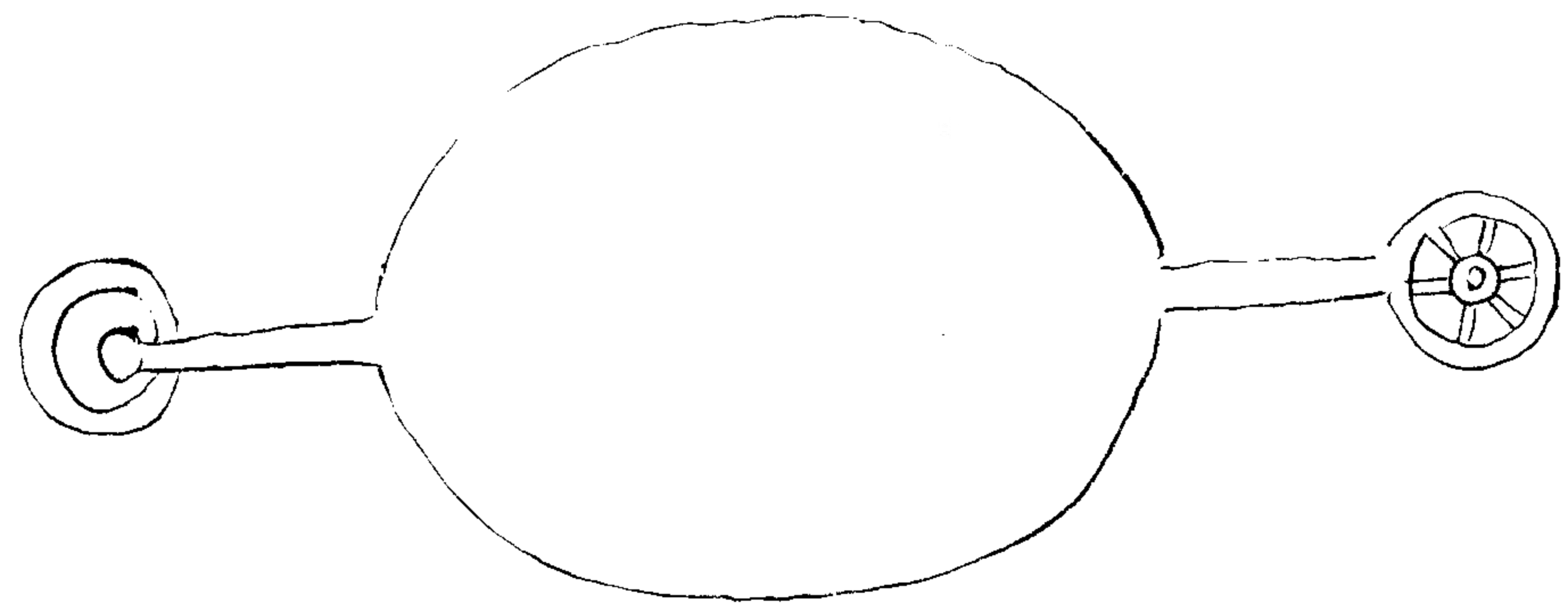

用乾竹兩三節徑一寸半無罅漏製者存則節
 勿透用薄瓷如鉄錢三十斤加火藥三四斤裹
 竹為球兩頭留竹寸許球外加傳藥火藥外傳藥注其火
 說若賊穿地道攻城我則穴地迎之用火錐烙
 開如霹靂然以竹扇簸其烟焰以薰灼敵人
 放球用
 甘草

火 鈴

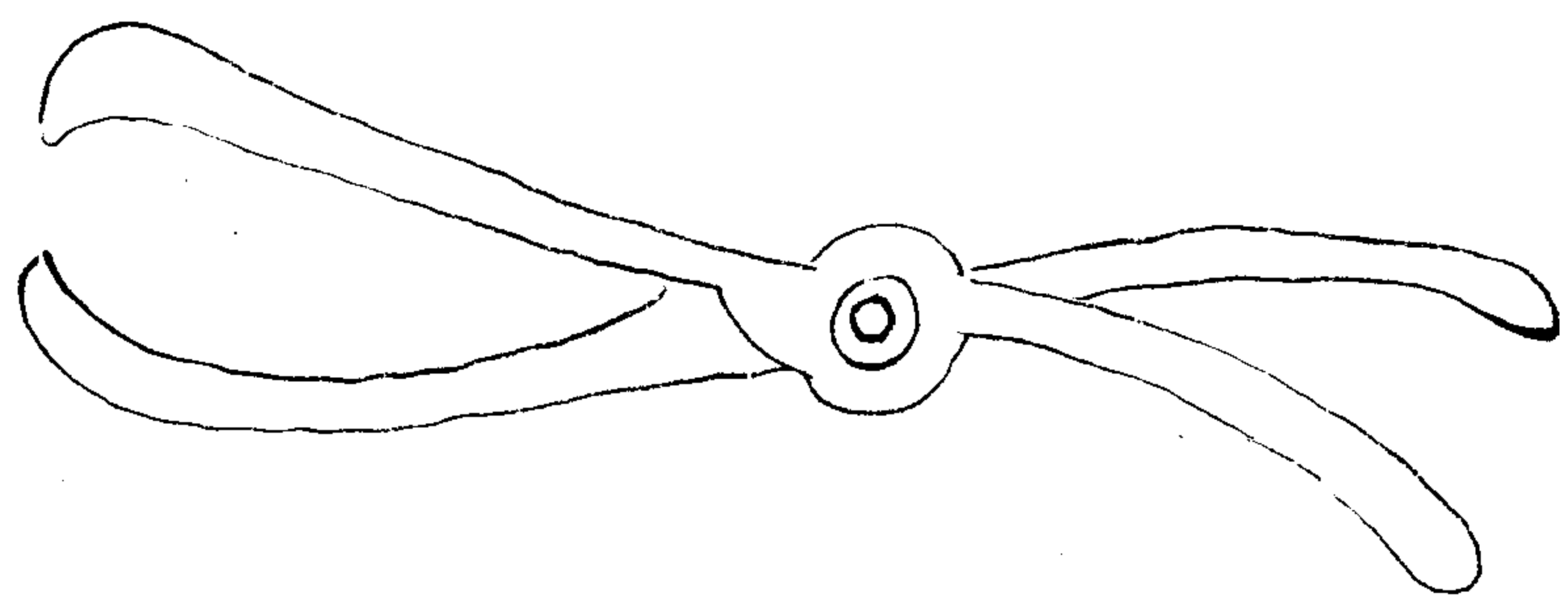

古今圖書集成

錐 烙

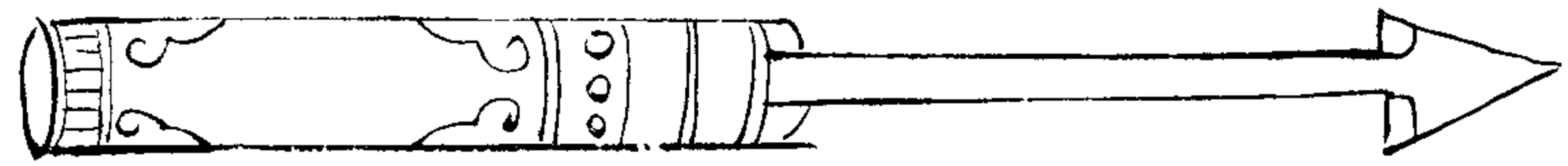

鐵 烙

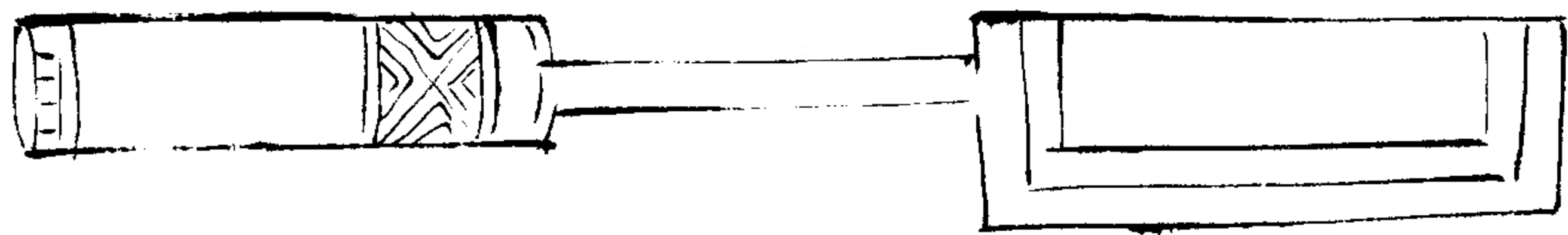

心平身安
真箇是
地聽

地 聽

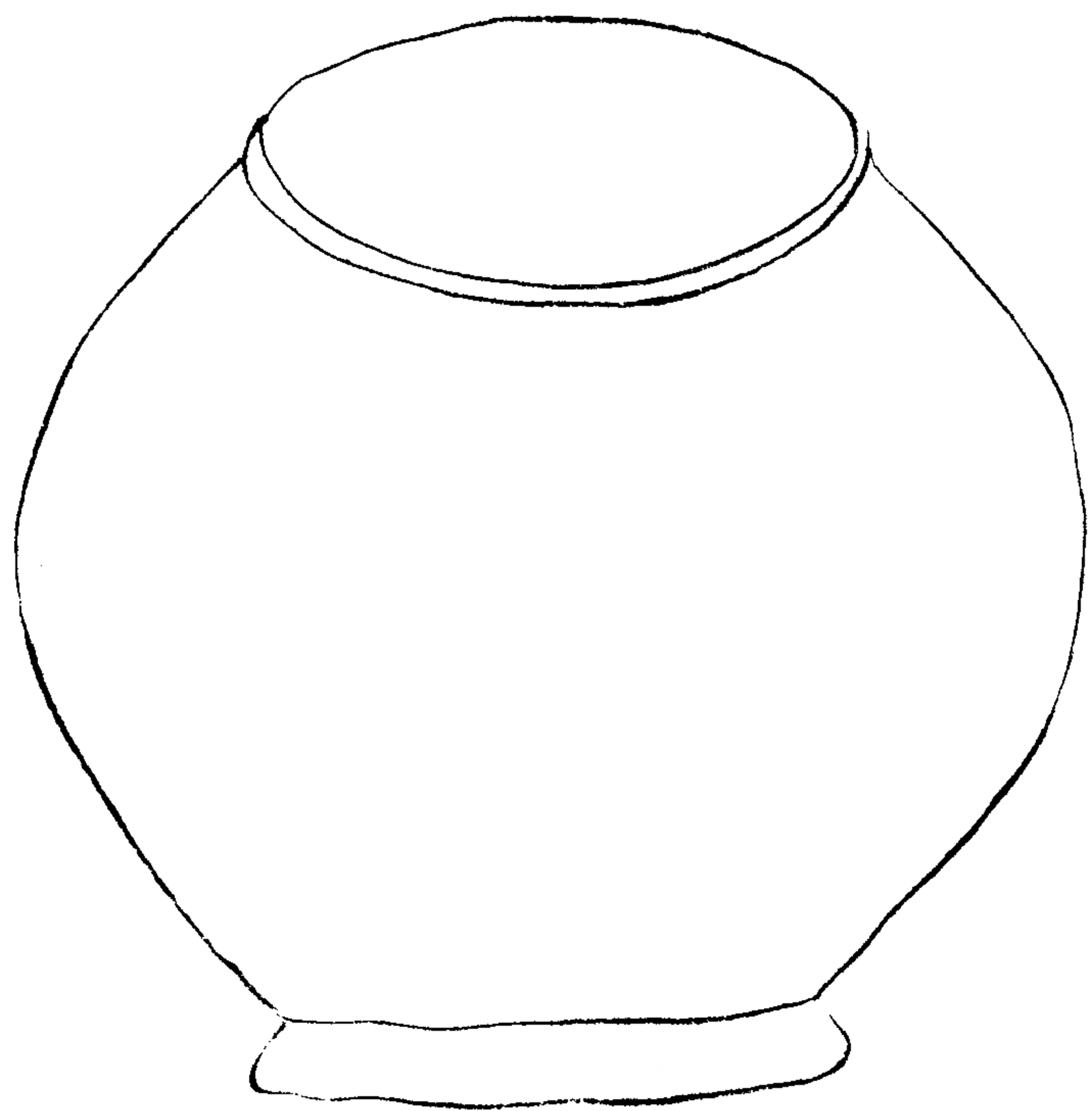

地聽於城內八方穴地如井各深二丈勿及泉
令地聽聽總審者以新瓮坐自覆於井中坐而聽之
凡賊至城數百步內有穴城鑿地道者皆聲聞
瓮中可以辨方向遠近若審知其處則鑿地迎
之用薰灼法法具霹靂火球說

托义

火鈎

火鑪

鐵猫

濡氈

瓮

柳罐

柳水洒

右常置城上托义火鈎火鑪鉄猫濡毡以救焚

谷瓮柳罐以貯水唧筒以使水

木燈籠

鍍燈籠

鍍燈塔子

蠟燭

樺燭

油

右常置城上用以照夜防賊攻城

鍬鑿

鐵鑿

大斧

牛皮

石灰袋

右常置城上鍬鑿鐵鑿斧牛皮以應緩急石灰袋
飄颺以害蟻附攻城人以上並常用不須圖形

治平勝算全書卷十終

治平勝算全書卷十一目次

攻城法

攻城略

地道

不排搭緒棚

緒棚蓋笆

緒棚兩邊垂笆

雁翅笆拐

不挂搭緒

排搭緒棚

屏風牌

屏風笆

編皮笆

上頭車梯

砲樓

壕橋式

行炮車

摺疊橋

雲梯

火車

飛梯

竹飛梯

躡頭飛梯

轆轤車

木牛車

尖頭木廬

木幔

望樓圖說

治平勝算全書卷十一目次終

治平勝算全書卷十一

雙峰 年羹堯 輯

攻城法

用兵之道全國為上破國次之全卒為上破卒
次之皆謂用謀以降敵必不得已始修車櫓具
器械而後成踊土距闔又三月而後已恐傷人
之甚也故曰攻城為下然攻亦有道必在乎審
彼之強弱量吾之眾寡或攻而不圍或圍而不

攻知此之道則能勝已攻之者大要攻其所必
守與其所必救故城有宜急而取之者又宜緩
而尅之者若彼吾勢均外有強援慮腹背之患
者須急攻之以速其利如吾強彼弱外無寇援
力足以制者當羈縻守之以待其斃是謂不以
兵攻必以計困令其自拔令其自毀若城堅兵
衆欲留我師外援且至則表裏受敵援之未足
為利不援足以挫威若是則將有不勝其忿而
蟻附之士卒被傷城終不援者乃攻之此皆謂
不審己之強弱者也法曰十則圍之五則攻之
兵少則不可久圍環而鬥之離而合之此所謂
量吾之衆寡者也又城有所不必攻者有所不
攻者故兵向城必先使諜若未知城中之糧數
計人為費糧多而人少則攻而勿圍糧少而人
多則圍而勿攻也此所謂或攻或圍也凡欲攻
城須備攻具然後

其所救謂攻其軍主之所在

守其歸路使外交不得相救也圍

則矢弓不及奸偽不通賊出突

圍勢

面則曰面撓之使敵不知

所備此兵謀也 不

不殺老幼婦女不

焚廬舍不污井灶不毀神祠佛像恐怒敵也破
城時鼓聲未絕不許放散俘虜須限以時及時
擊鼓三通軍人便須歸營若捉獲婦女者三日

外不許留置在營此軍禮也得賊之城堡非有
要害可恃者不分兵鎮守得賊城近吾境者則
固守以積糧儲薪芻守備之物此所以免轉輸
之勞也今採歷代攻城之器可施設者圖形於
左以備一時之用

攻城器

一用尖頭木驢虎頭車抵城下宜用鴉嘴鑿
土開作一穴令自摧崩

一用三脚雲梯上城則擣木不能害

一用火砲打敵樓撞車冲門破柵

一用火箭火砲火禽燒城中之積聚

一將軍分兵作番次查察令晝夜金石鼓噪之
攻之三晝夜不絕使彼不得眠而人自困乏

吾亦詐作倦狀任攻于中夜月黑之際使矯
健勇聞之士上城偷門斫關而出引大兵入
一於中夜用勁弓射箭入城箭上繫書間諜許
之賞賜如士卒收得亦可遞相應誘或賊所
腹心謀主及左右輔佐有才能之人可於箭
上貼寫文字相約亦可反間

一於要害之處設竒伏險防禦外援如無不必
鑿城作孔夜使壯士入城斫關斬門亂燒積

聚糧儲薪芻之物

一用騫車洞子進土填濠作距堙土山於洞子
內使人分作左右兩行一行轉土入濠填城
下一行轉空器洞子別使壯士聚土轉入不
可使人往來搬運出入不便有距堙可望却
採斫木植用木袋盛土堆積土城廣積柴薪
城邊堆高為妙

其洞子上多設泥漿桶麻搭
防備猛火

地 道

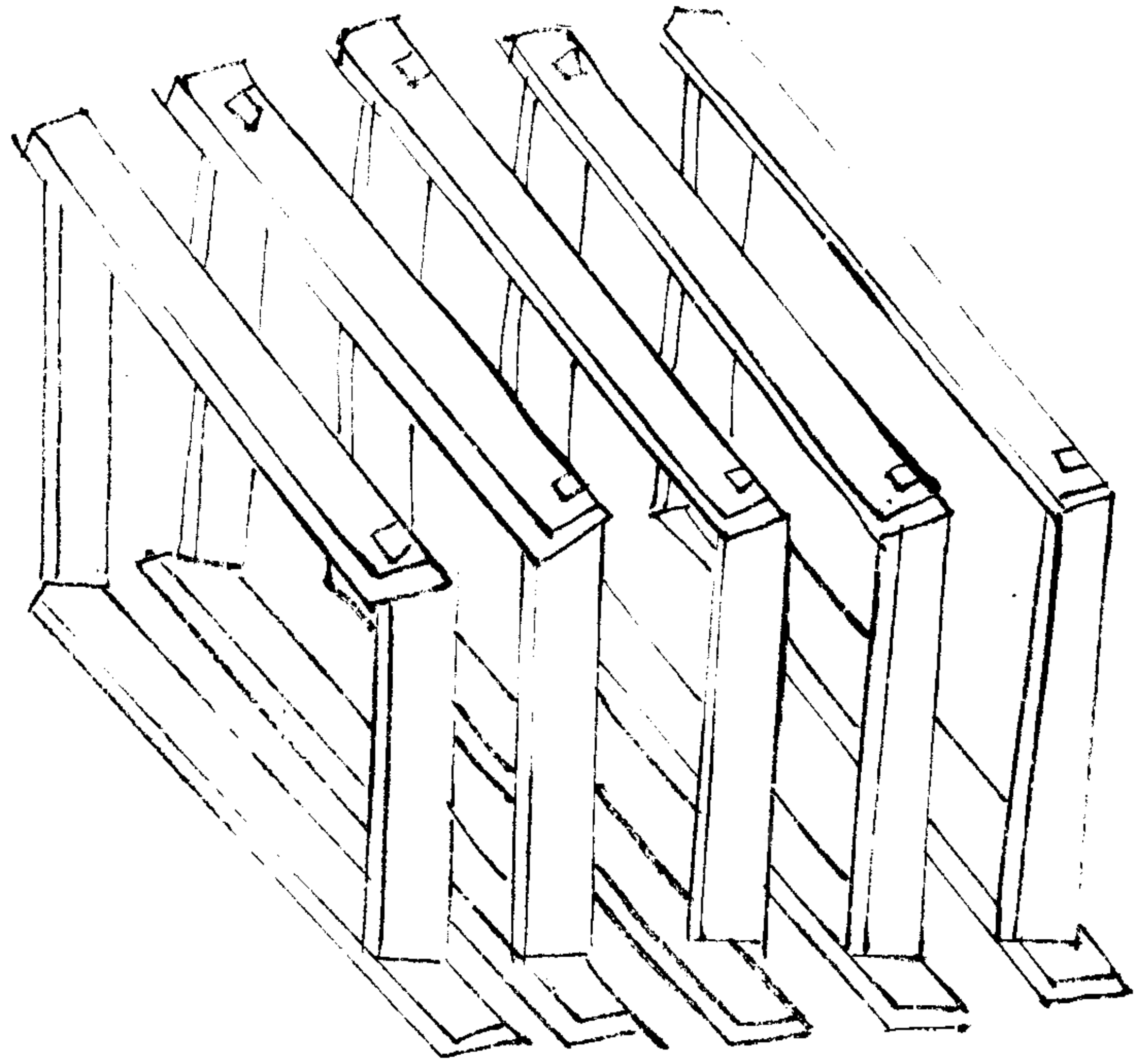

台平券算全書卷下

六

右地道約高七尺五寸廣八尺凡攻城者使頭
 車抵城鑿城為地道每開至尺餘便施橫木地
 楸立排沙柱架卷樑防城上下推之漸深則隨
 益設之運木皆自頭車緒棚內外來攻穴城欲
 透量留三五尺積薪于內縱火焚之柱折城推
 鋒刃鑊 鷓嘴鑊 鐸皮鋤
 方鋤 鐵鑊 剗子
 右地道內掘土用之並設人常用故不圖形

木 簾 搭 緒 棚

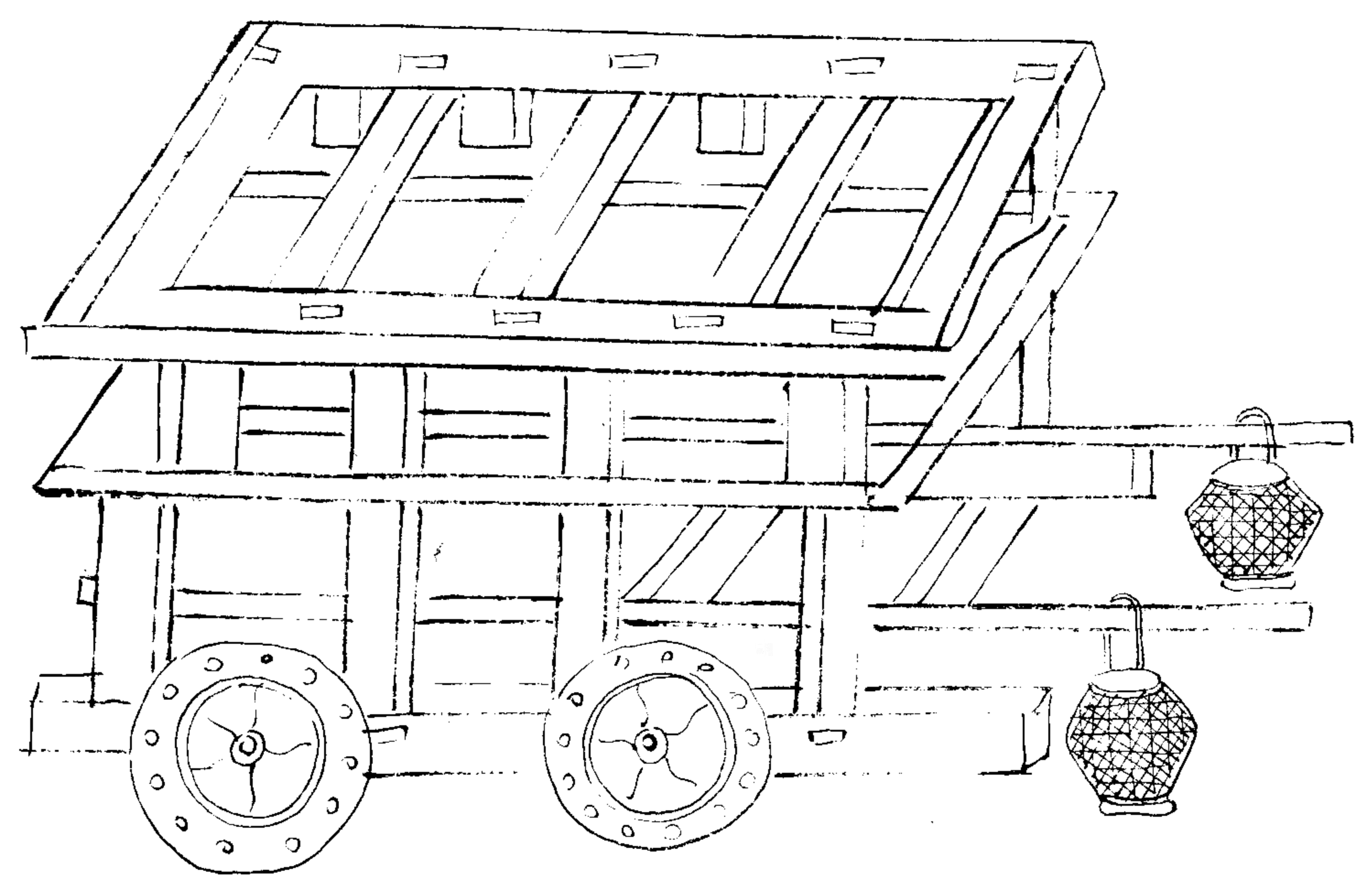

卷二十一

搭棚盖笆

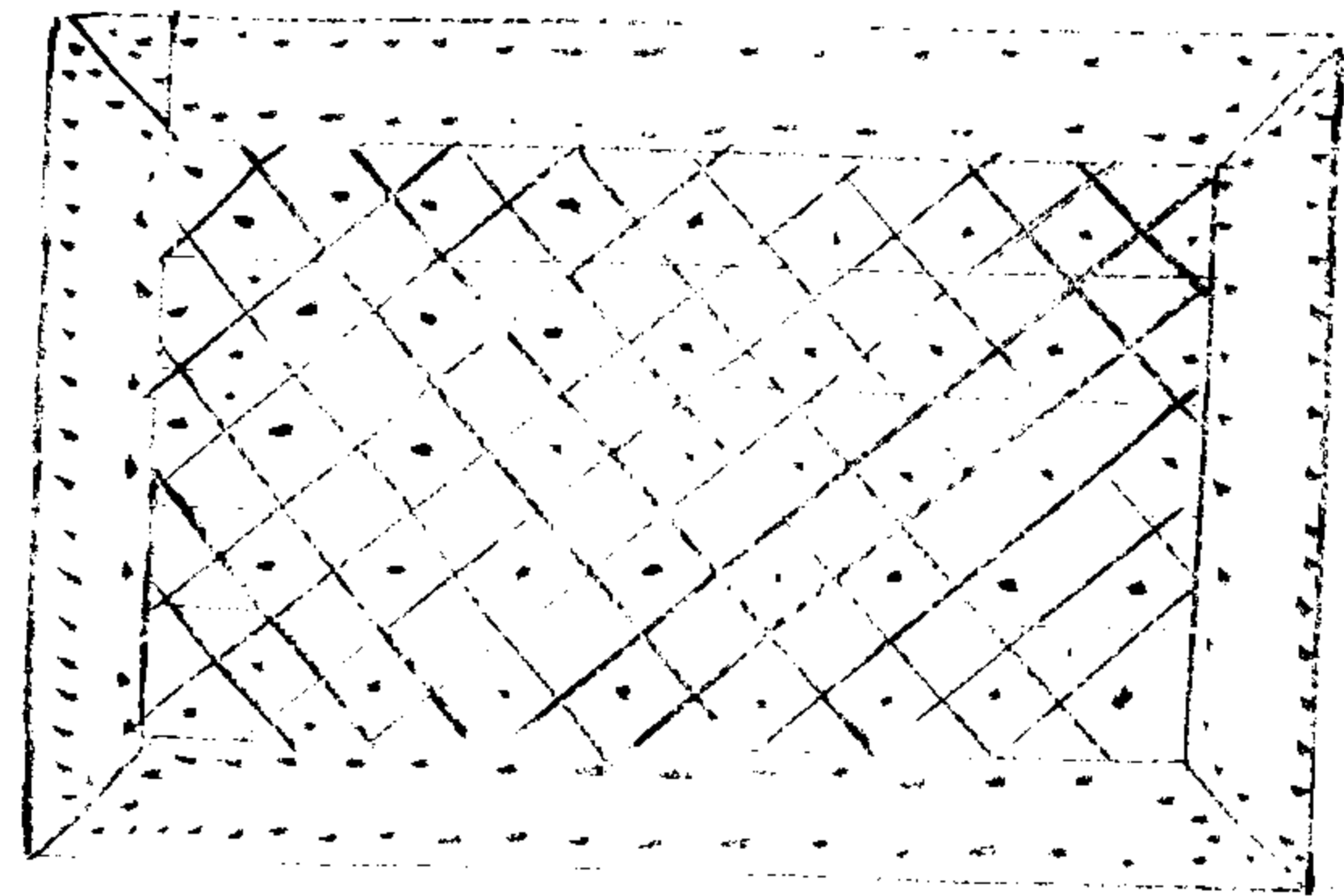

竹席卷法

緒棚兩邊垂筥

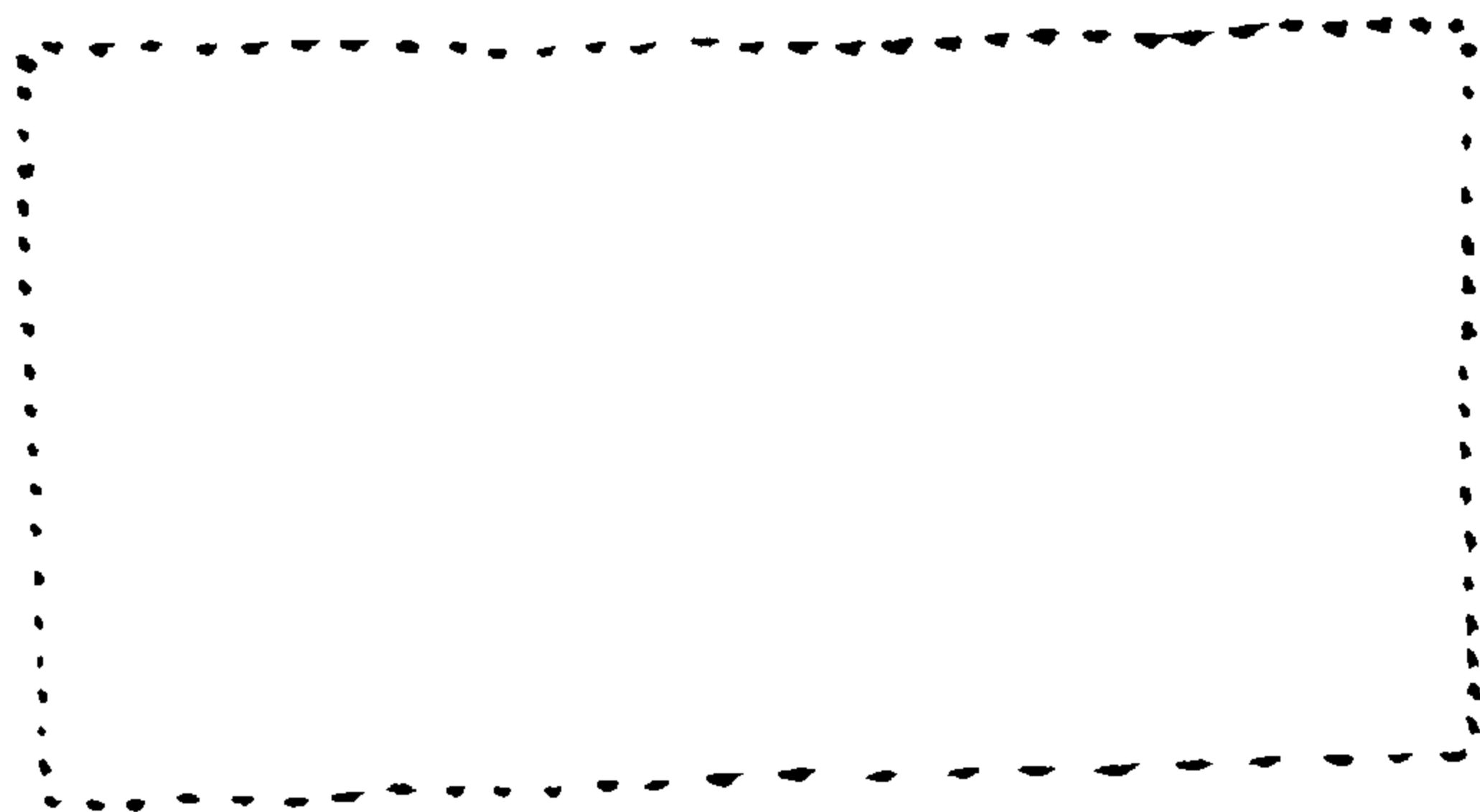
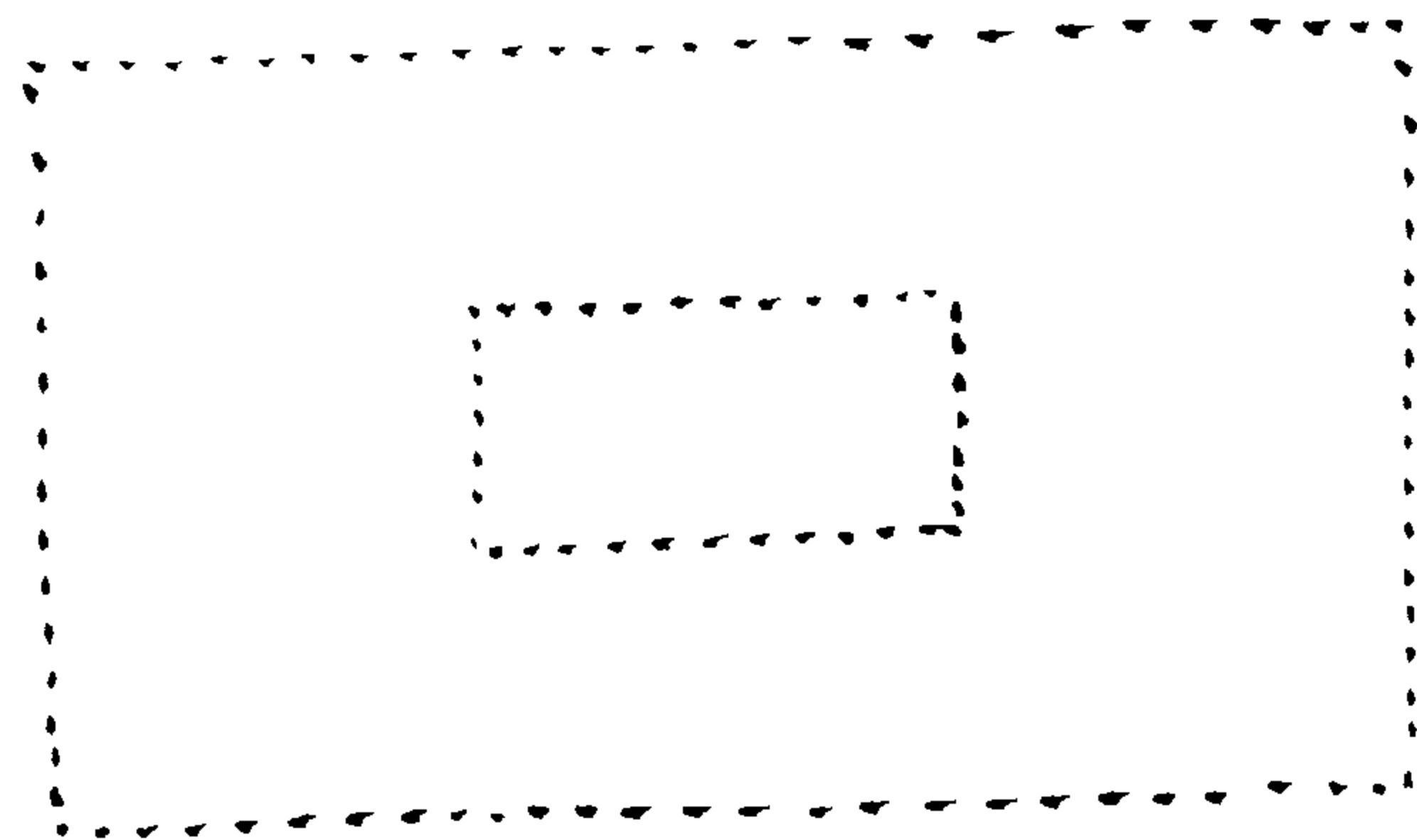
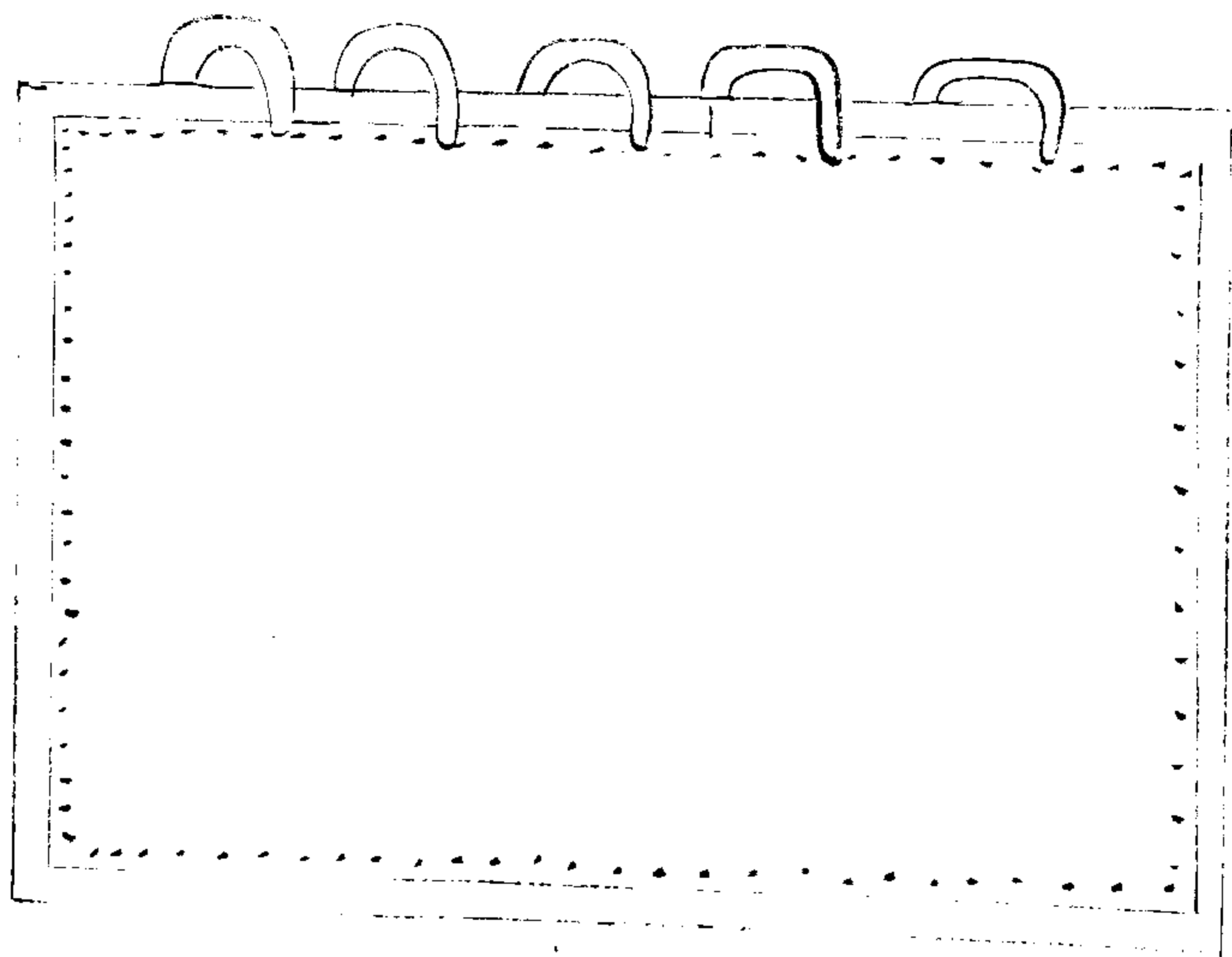

子三美...

九

雁翅笆

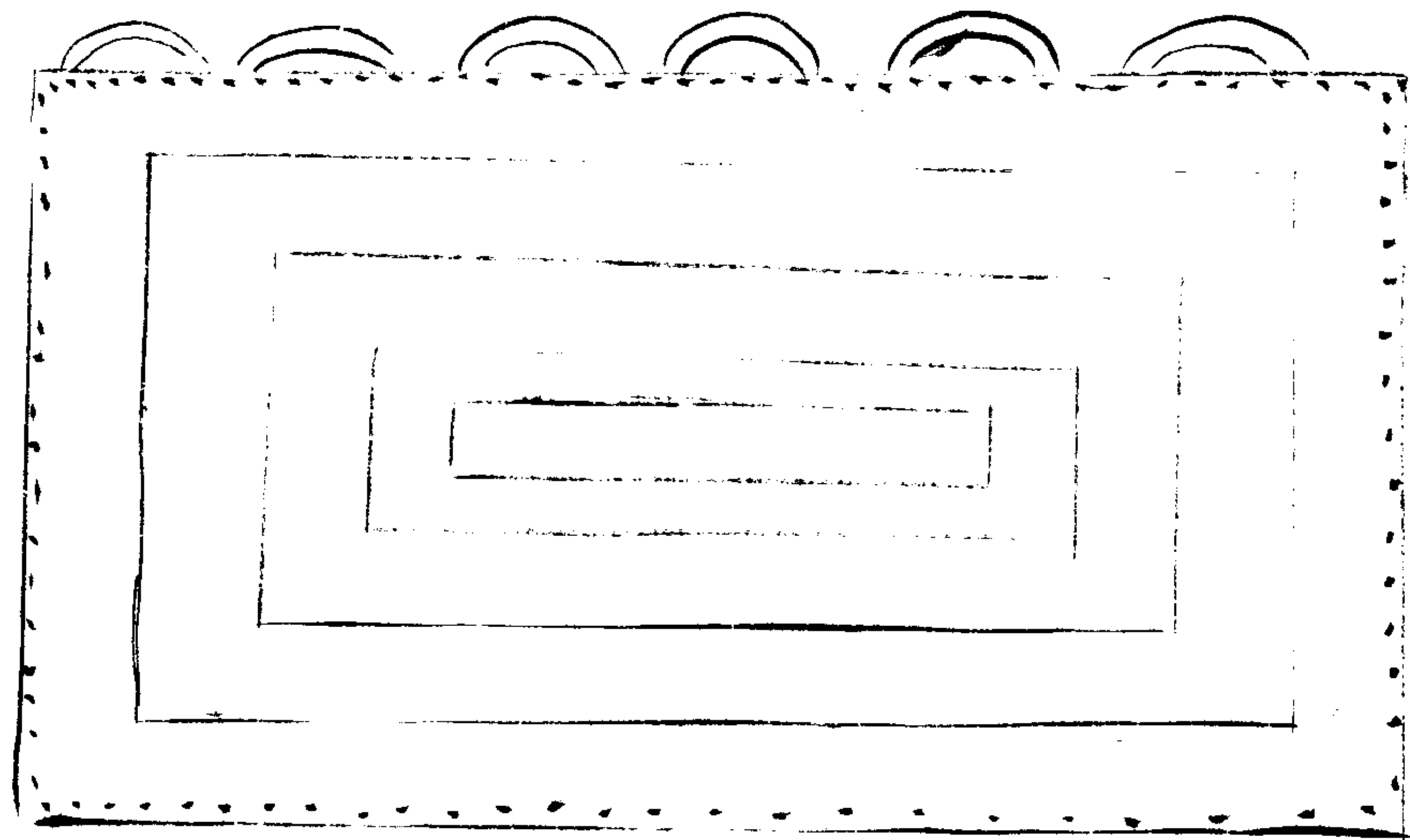
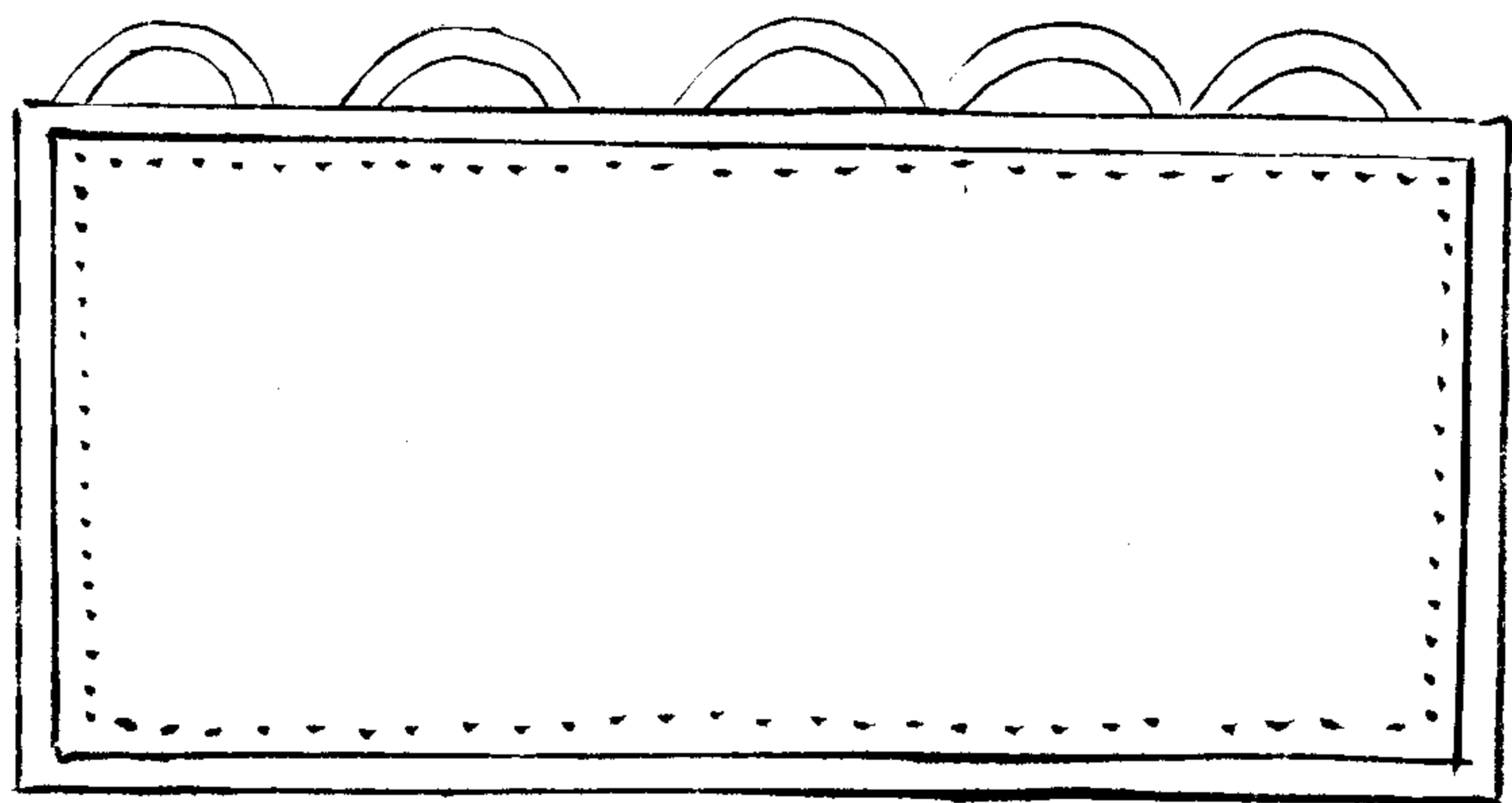

不挂搭緒

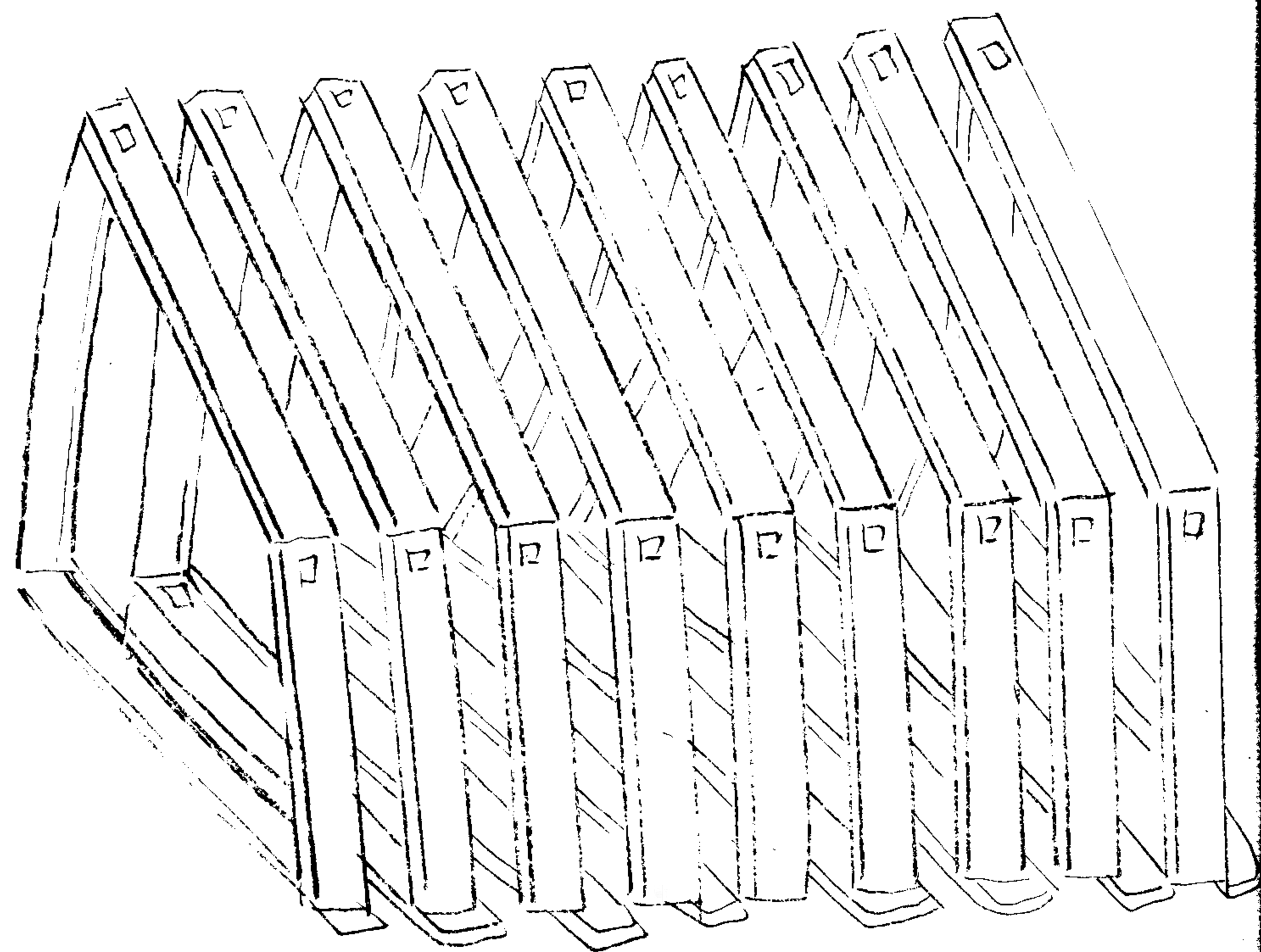

撐鴈翅笆拐

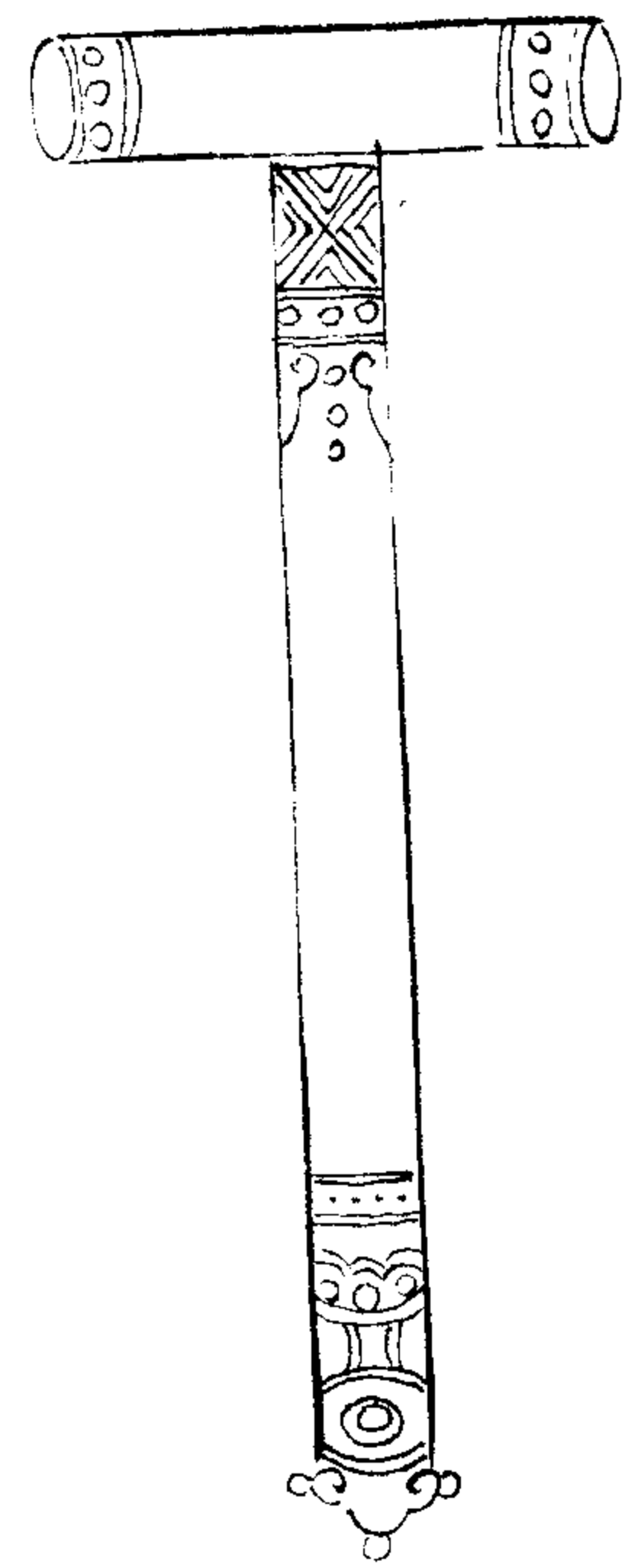

太平券算全書卷十一

排搭緒棚

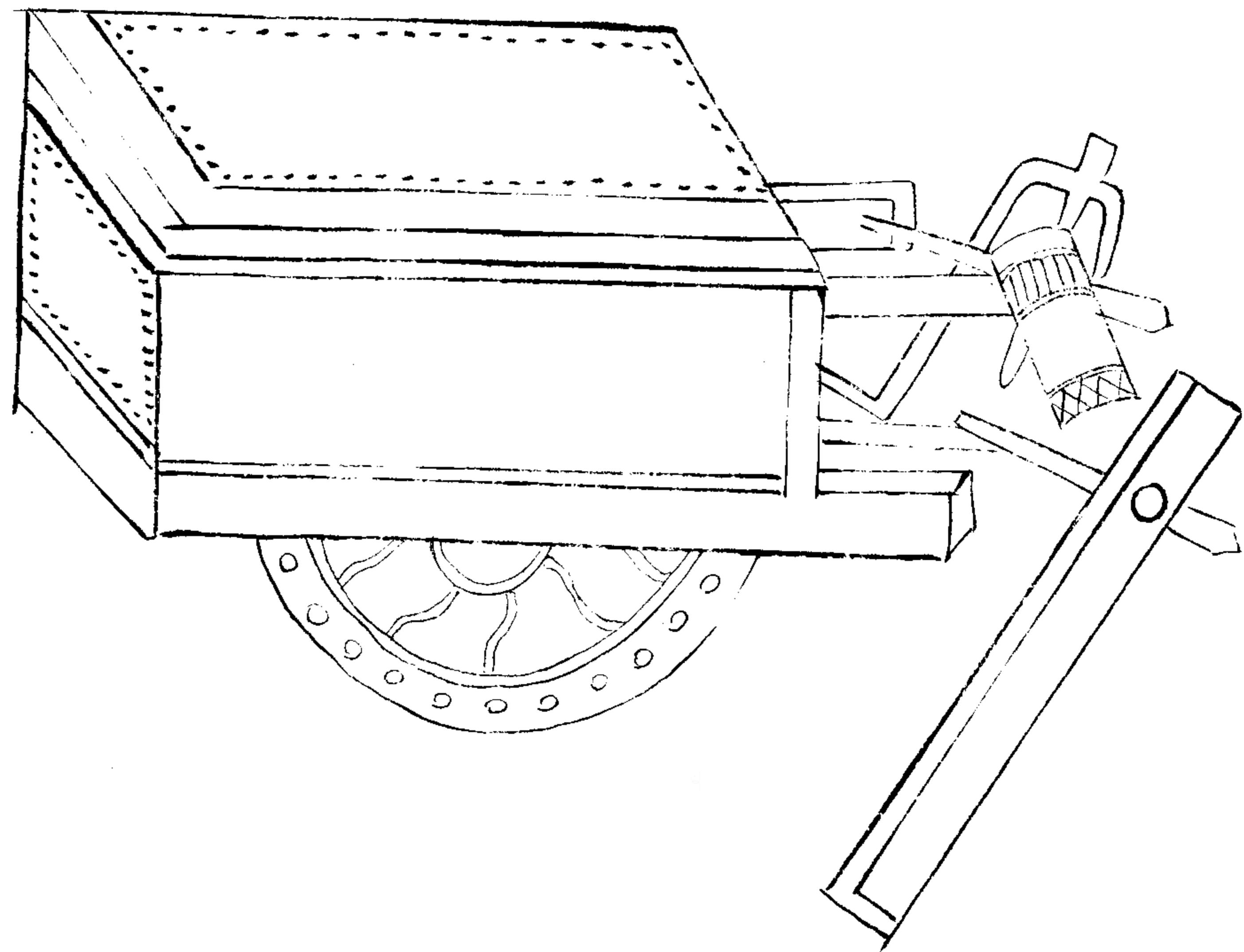

右緒楮接緒頭車架木為棚故曰緒棚其高下如頭車棚上及兩旁皆設布笆以禦矢石若頭車進則設蓋之與車相連隨其遠近若敵人以火焚車及棚則設泥漿麻搭渾脫水袋以救之

屏風簾

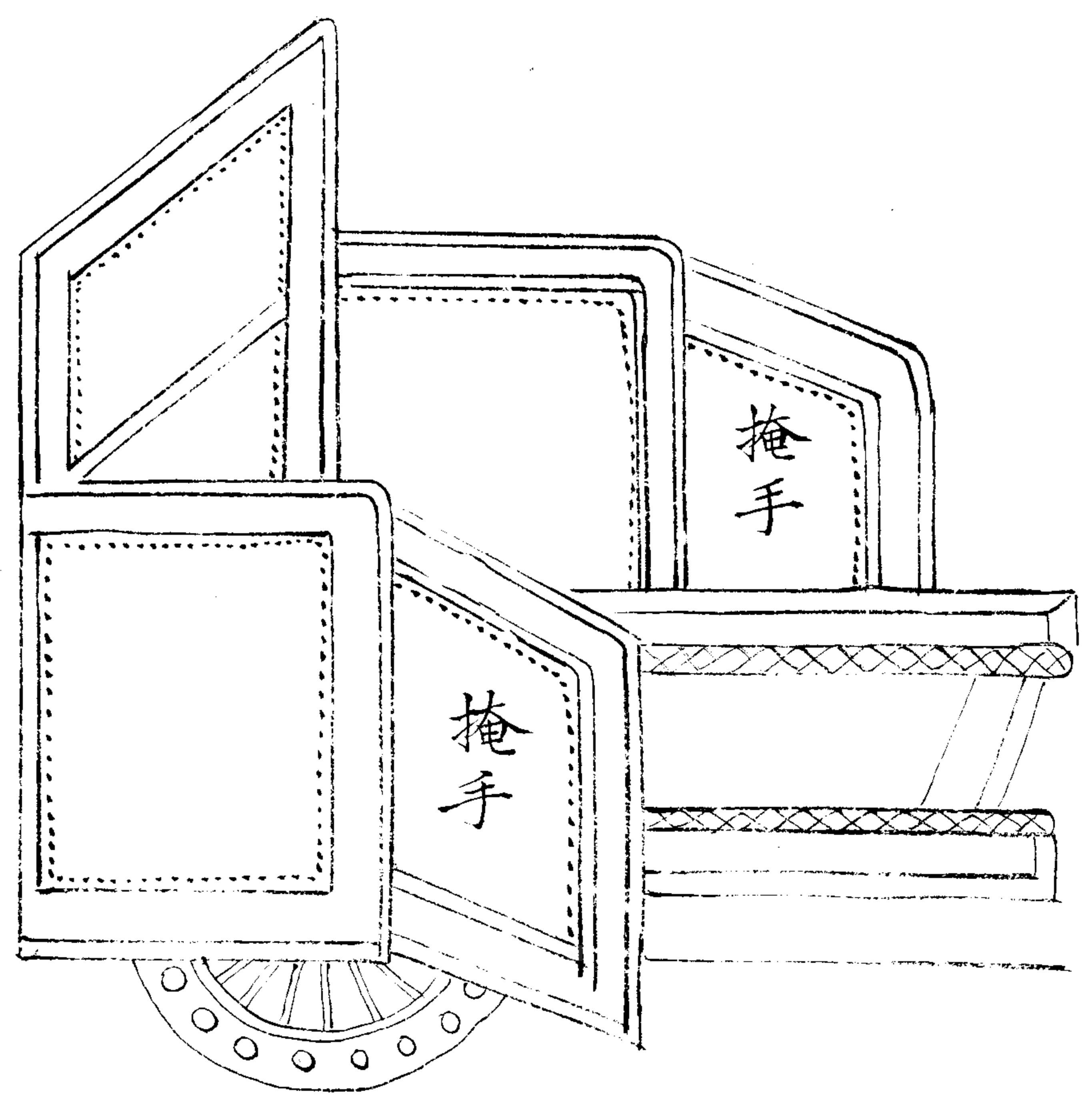

太平御覽卷之十一
十三

屏風筥

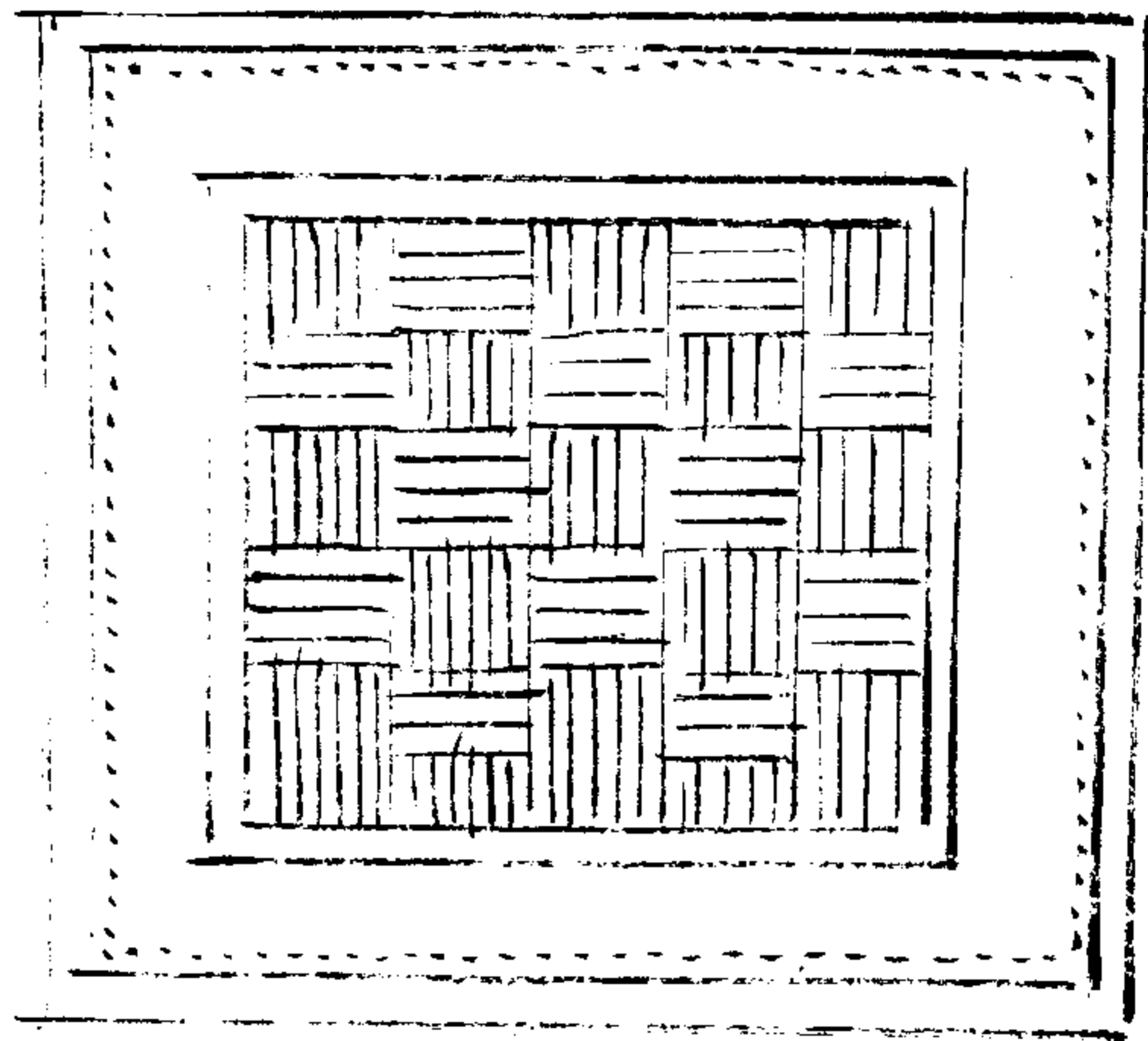

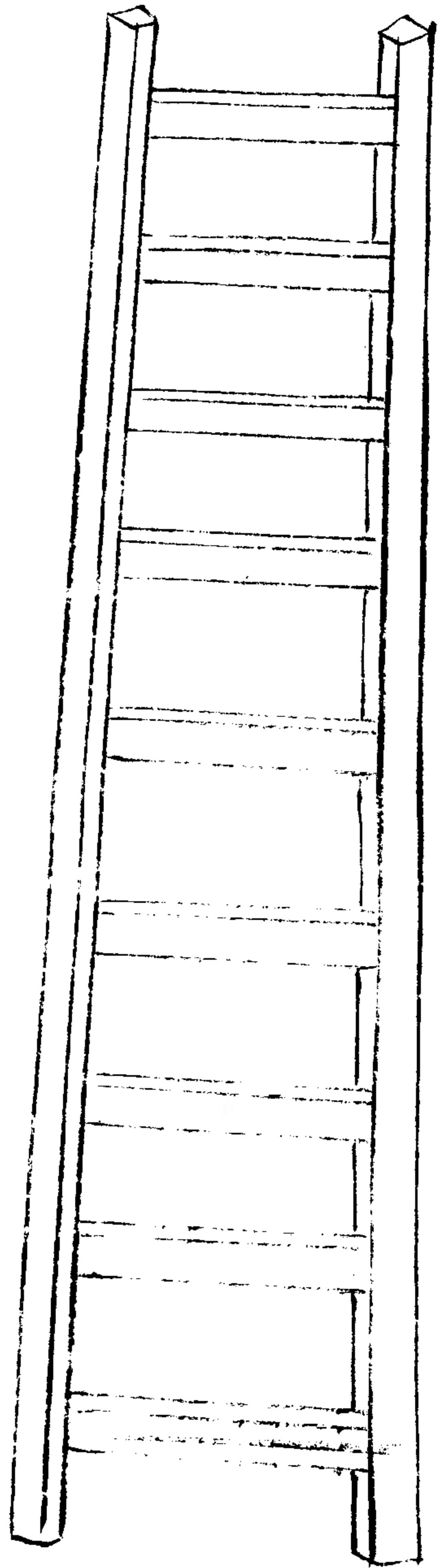

上頭車梯

又編皮筥

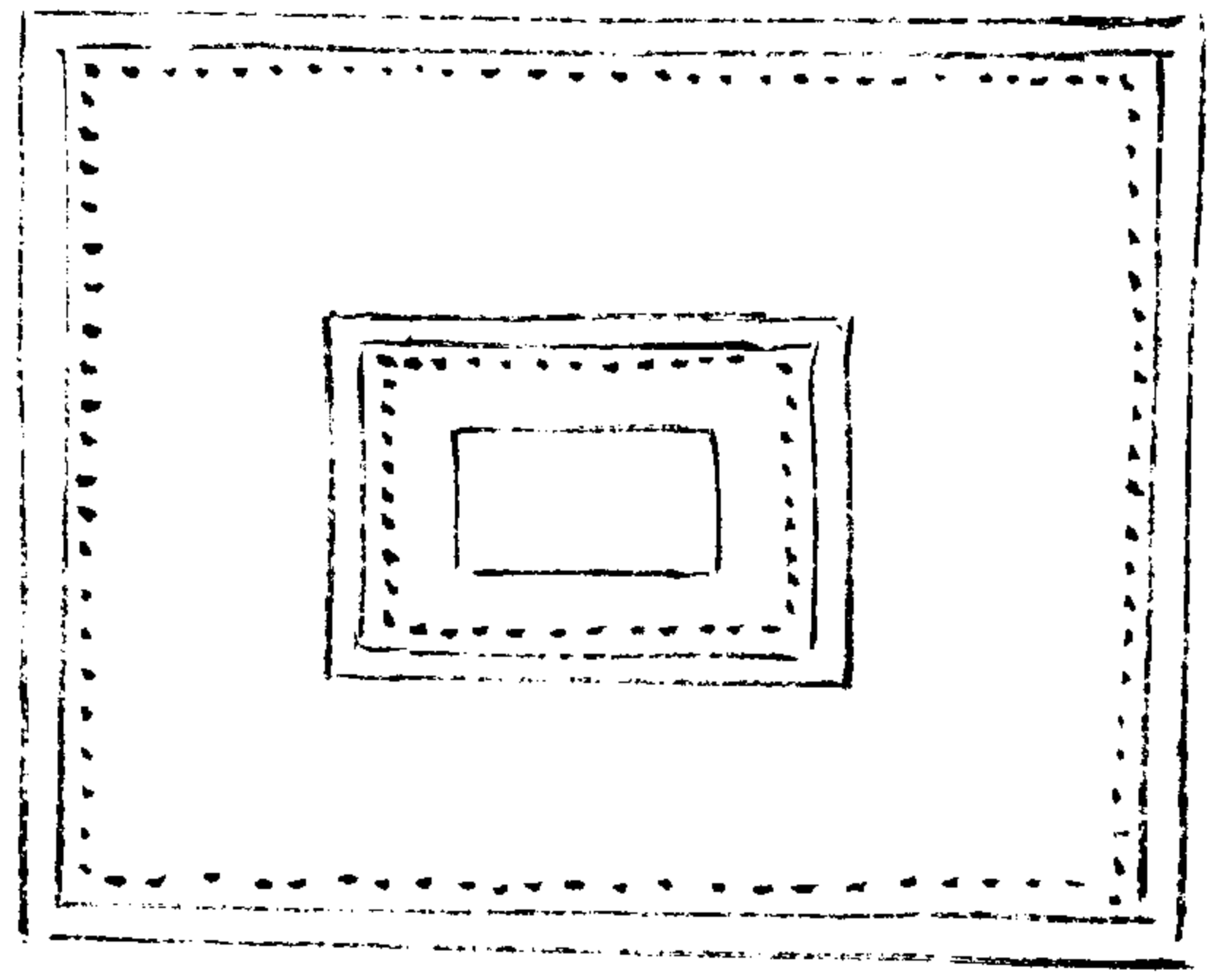

砲樓

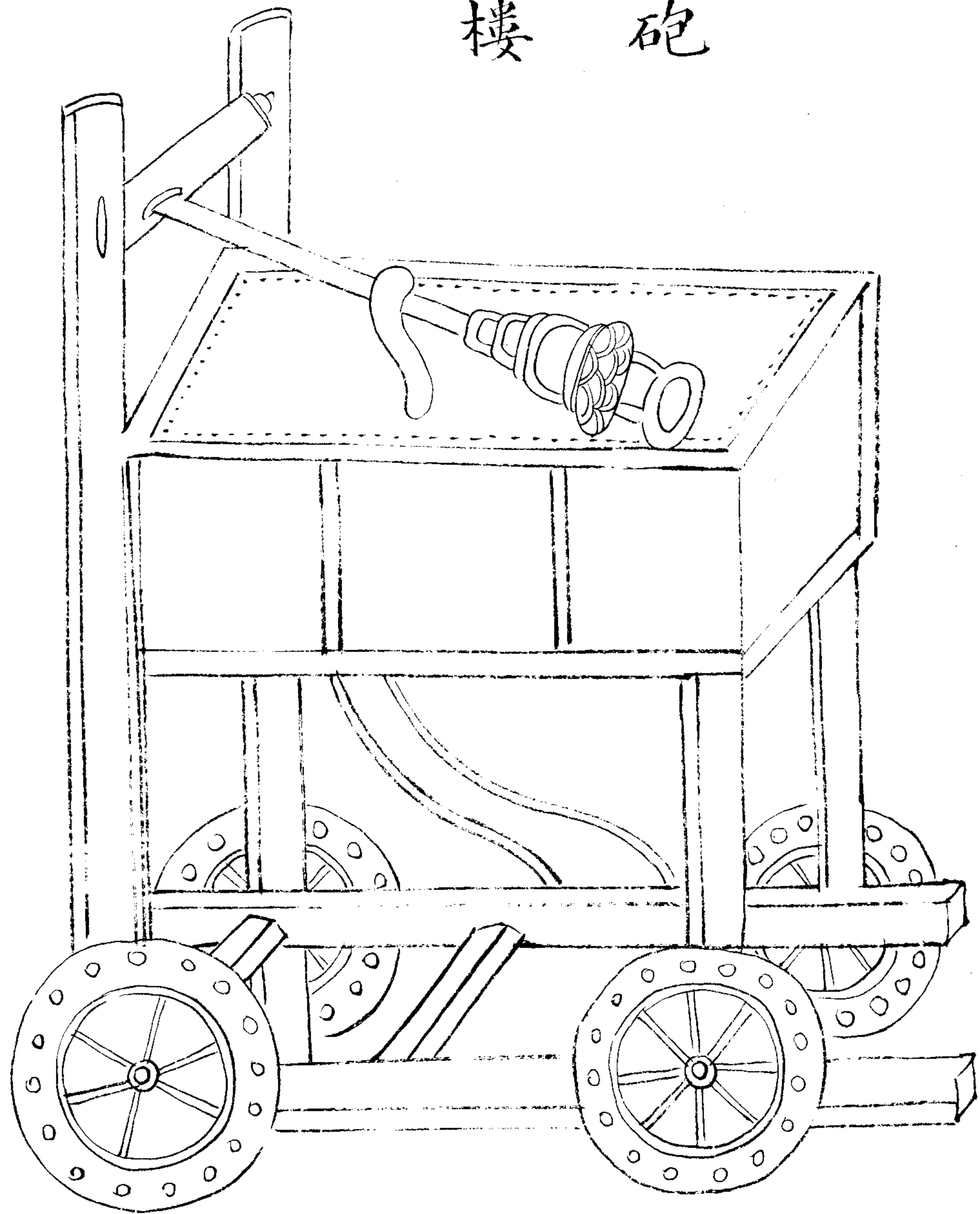

壕橋式

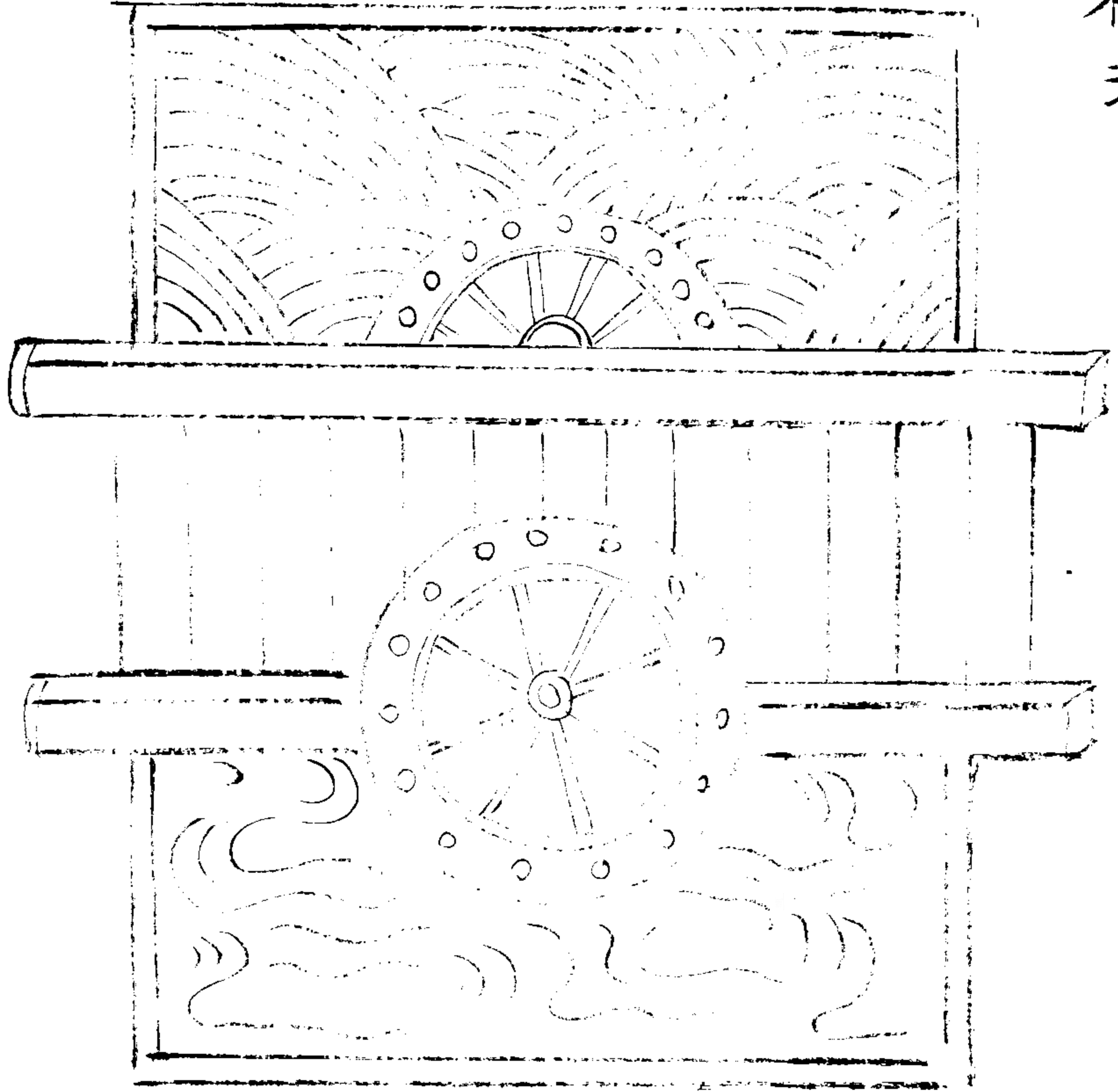

谷
以
券
真
以
券
券

三

行砲車

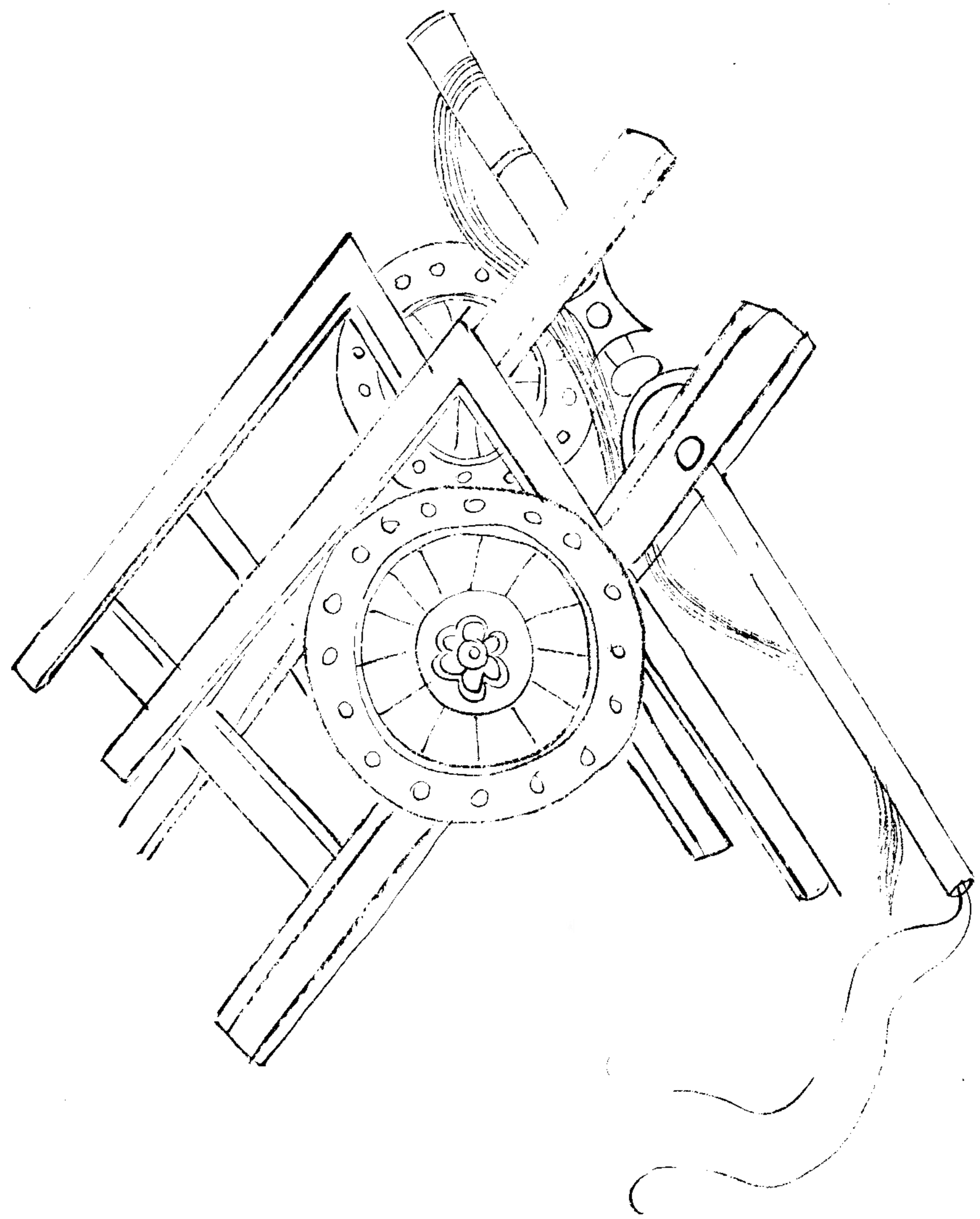

行砲車圖

行砲車

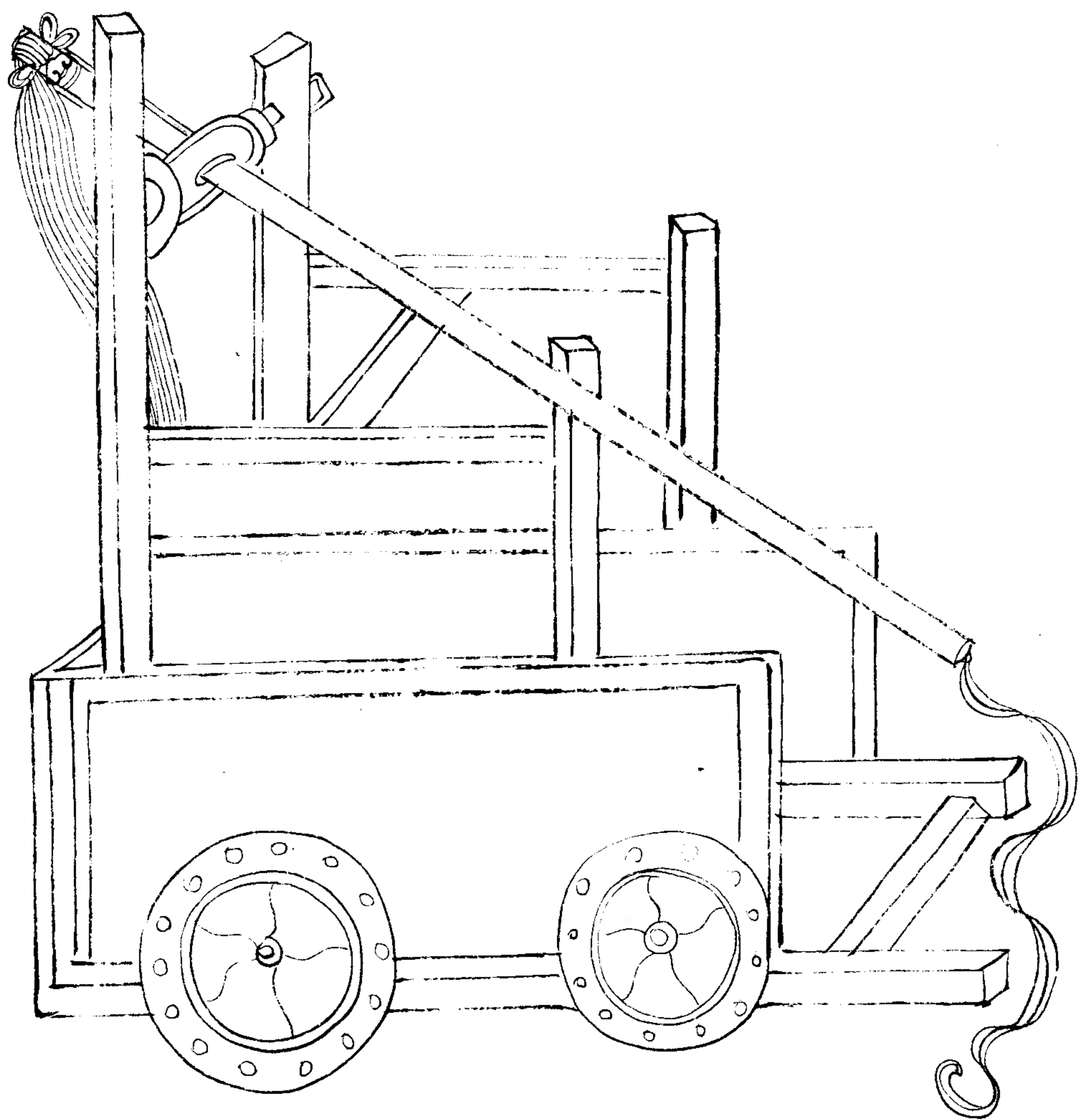

摺疊橋

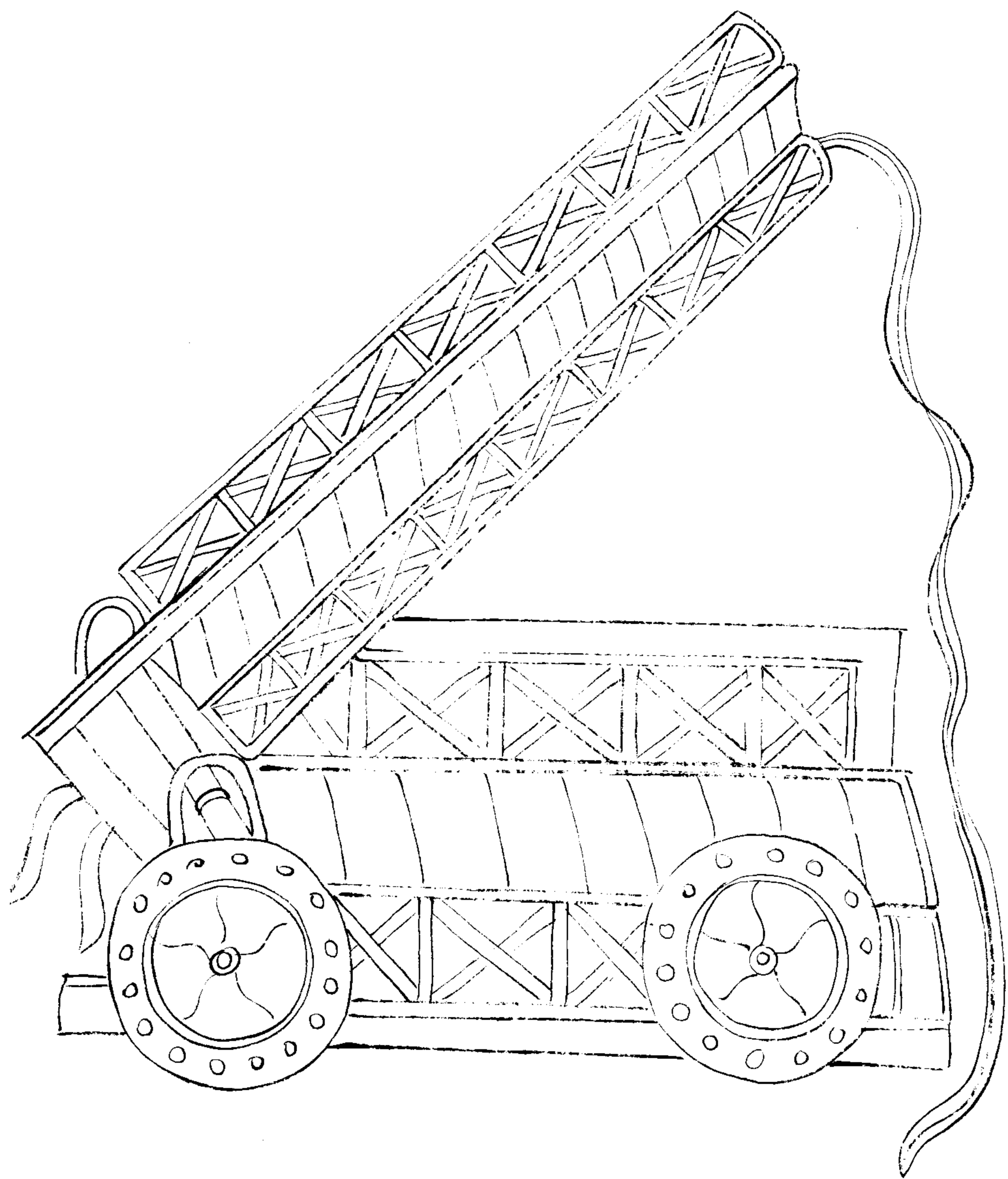

右壕橋長短以壕為準下施兩巨輪首貫兩小
輪推進入壕輪陷則橋平可渡若壕闊則用摺
疊橋其制以兩壕相接中施轉軸用法亦如之

卷十一

雲梯

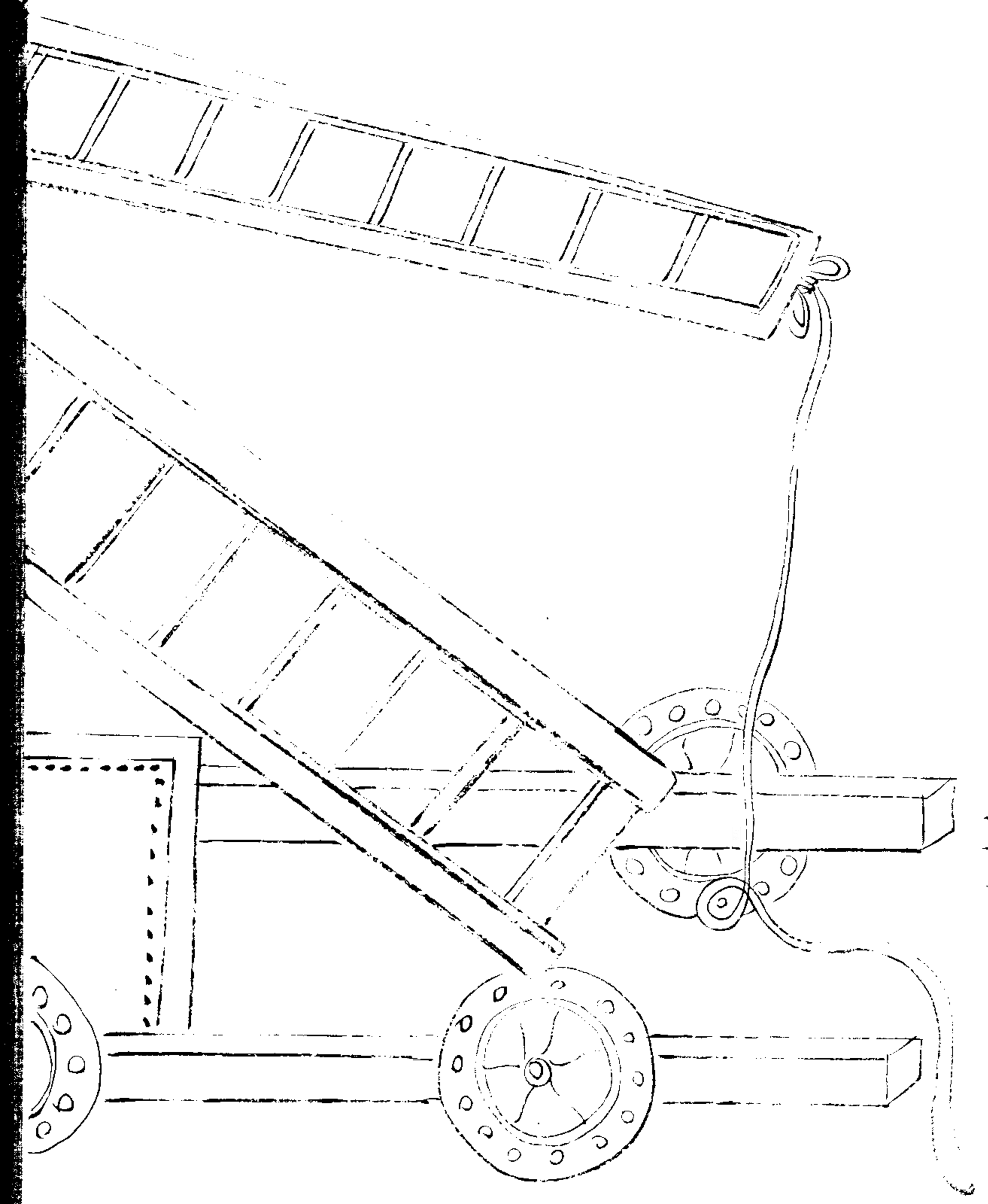

右雲梯以大木為床下施六輪上立六梯各長
二丈餘中施轉軸車四面以生牛皮為屏蔽內
以人推進及城則起飛梯於雲梯之上以窺城
中故曰雲梯

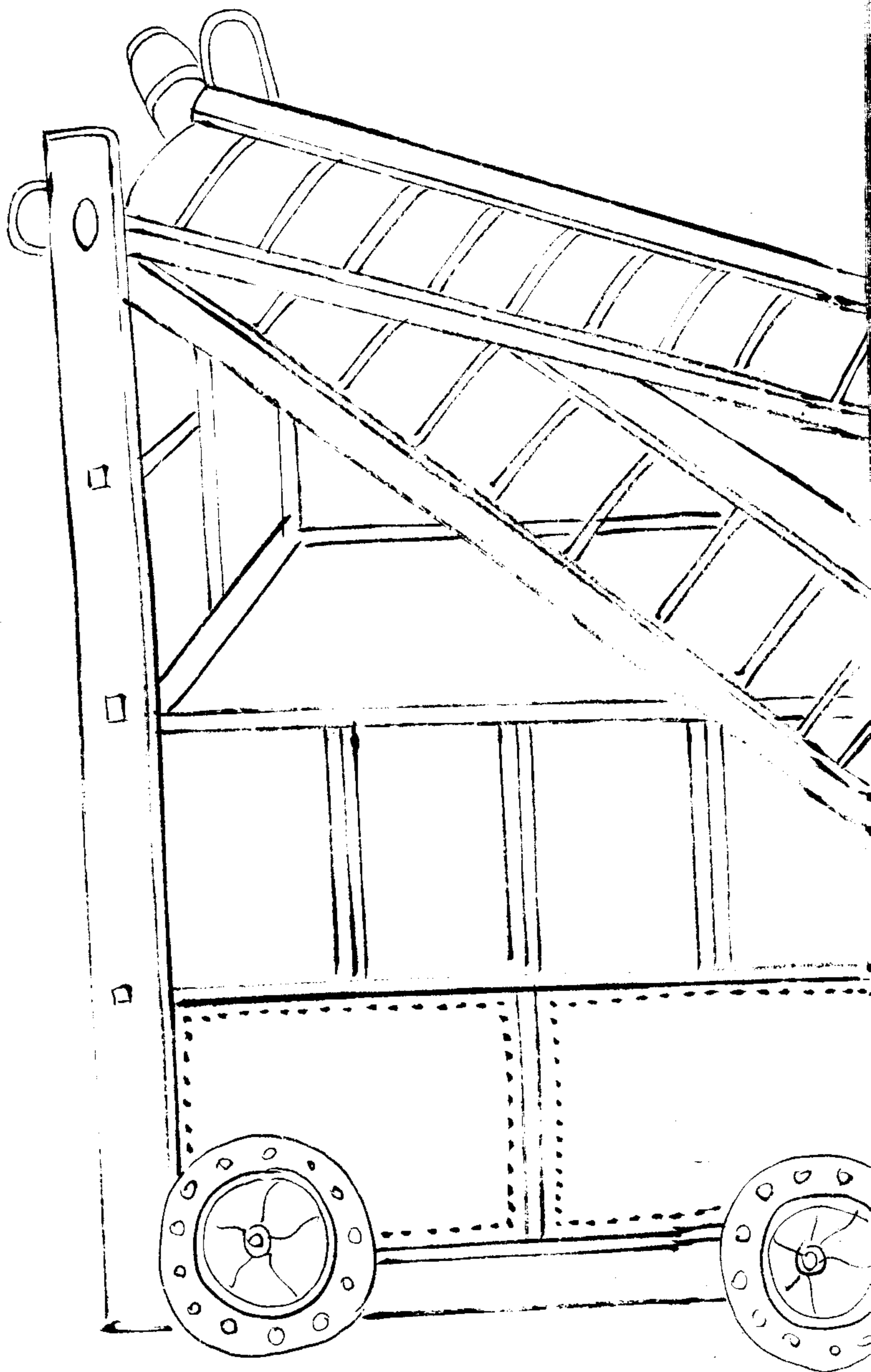

火 車

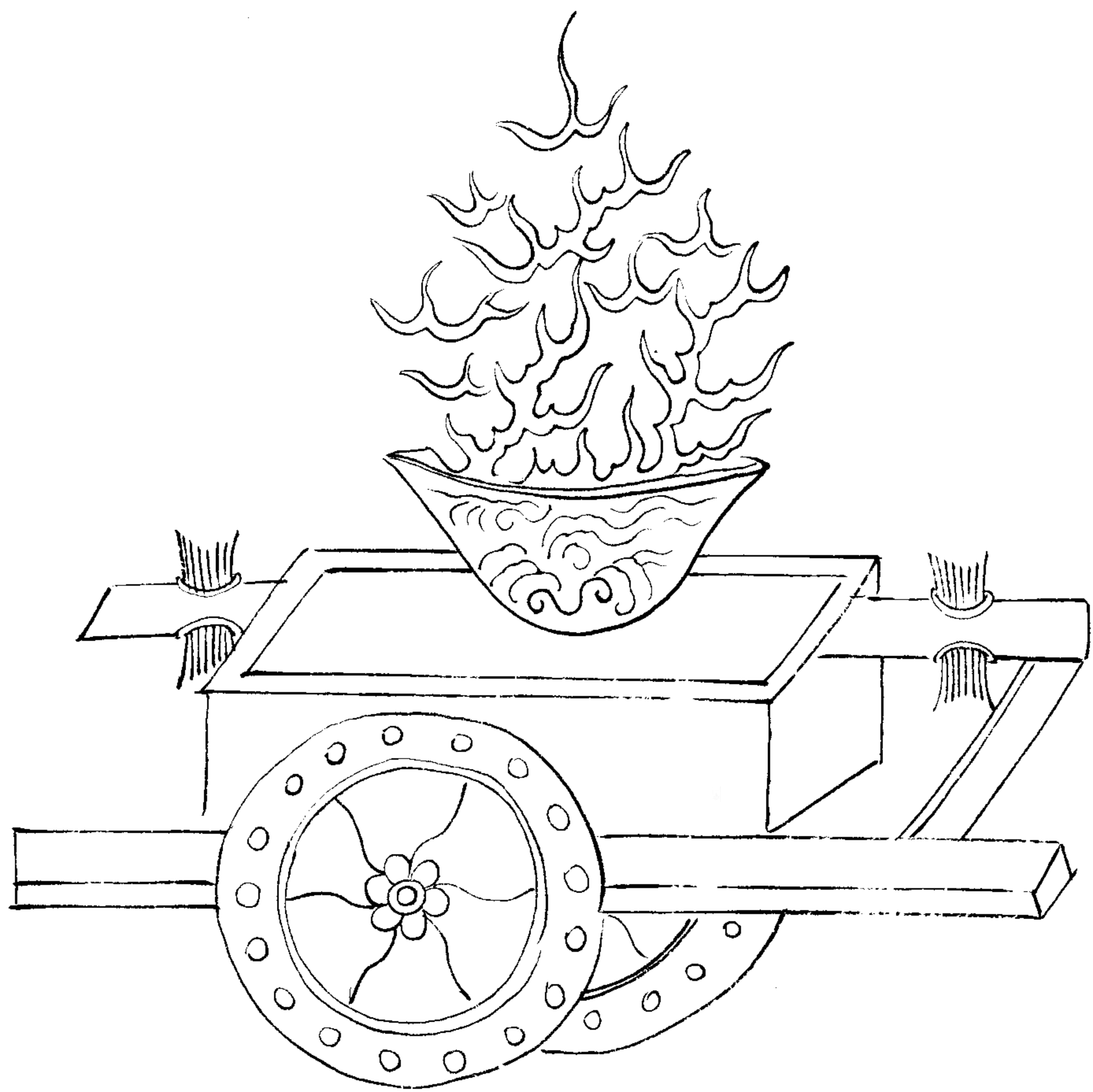

管子地員篇第十一

竹飛梯

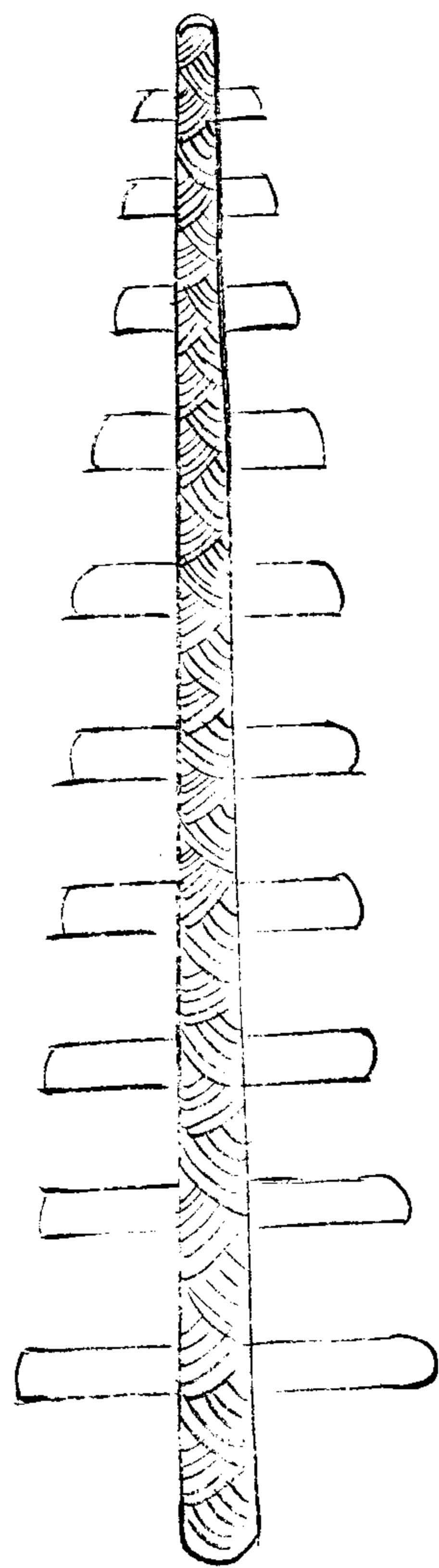

飛梯

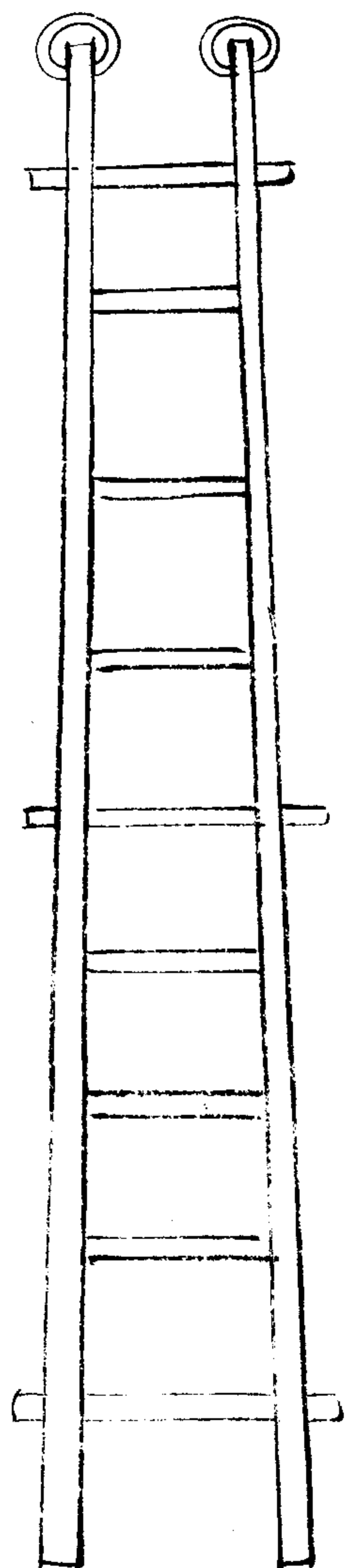

飛梯

長二三丈首貫雙輪士卒欲蟻附者則以輪著城推進上之

竹飛梯

用獨竿大竹兩旁施脚澁以登

躡頭飛梯

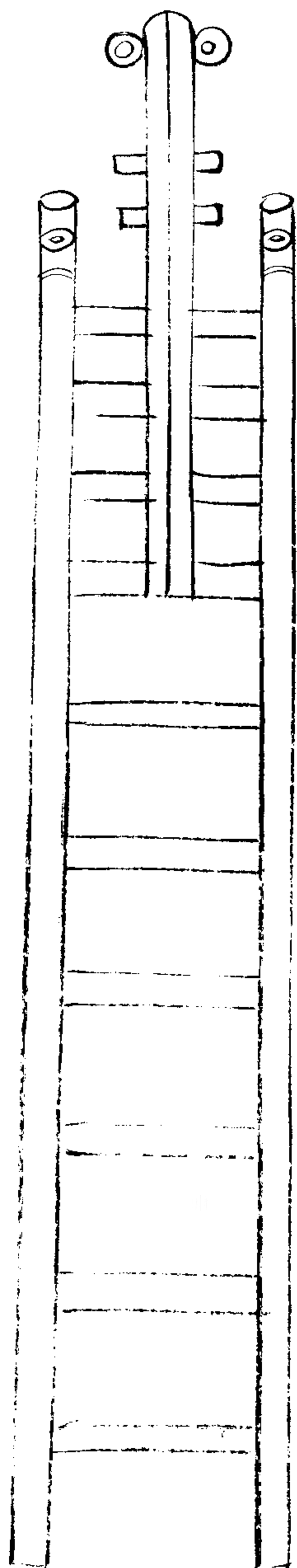

輶 車 輶

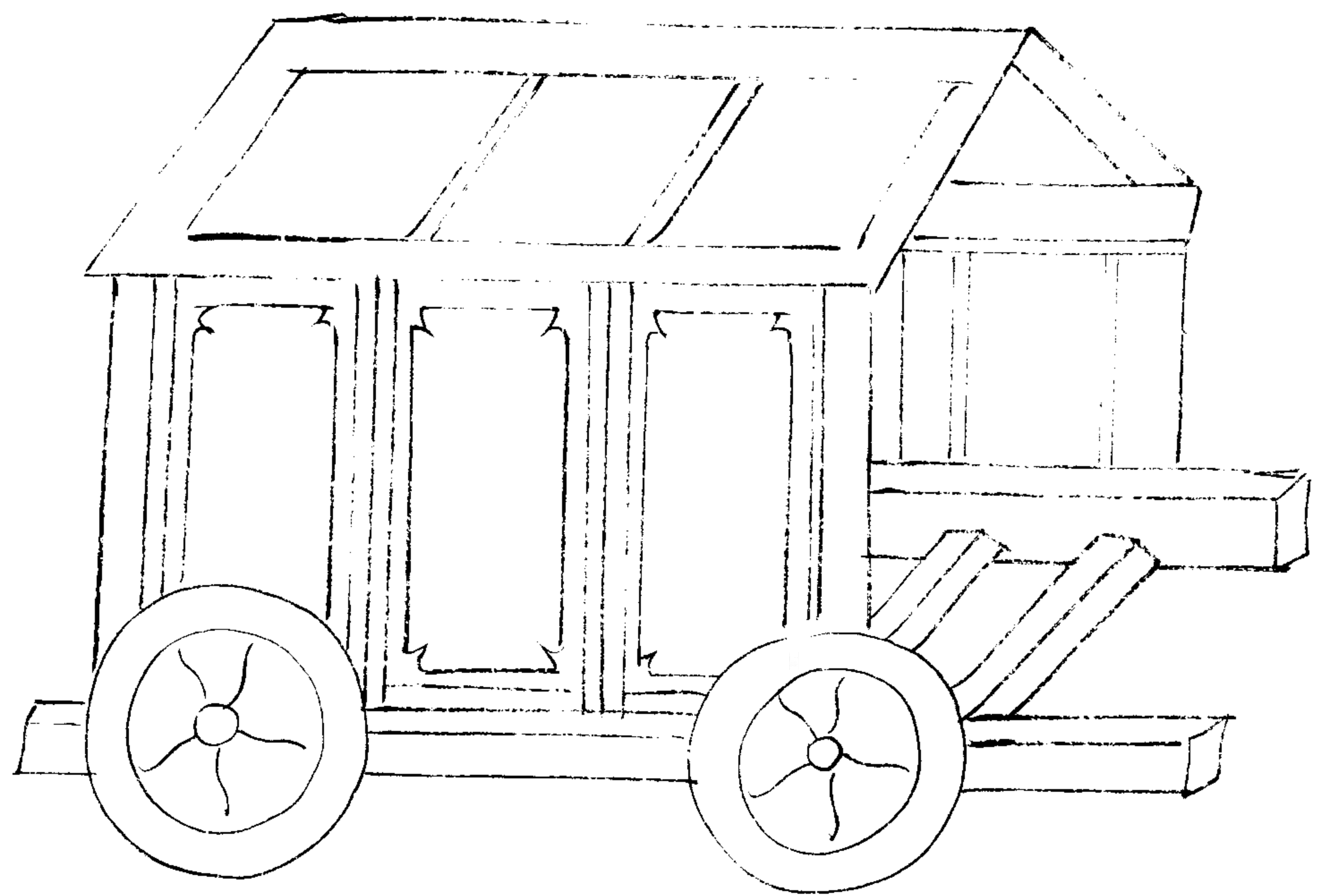

輓輜車

下虛上蓋如斧刃其車梯勿使枕板中可容人
着地推車載以四輪其蓋以四繩為脊以生牛
皮蒙之中可蔽十餘人填隍推之直抵城下攻
擐

木 牛

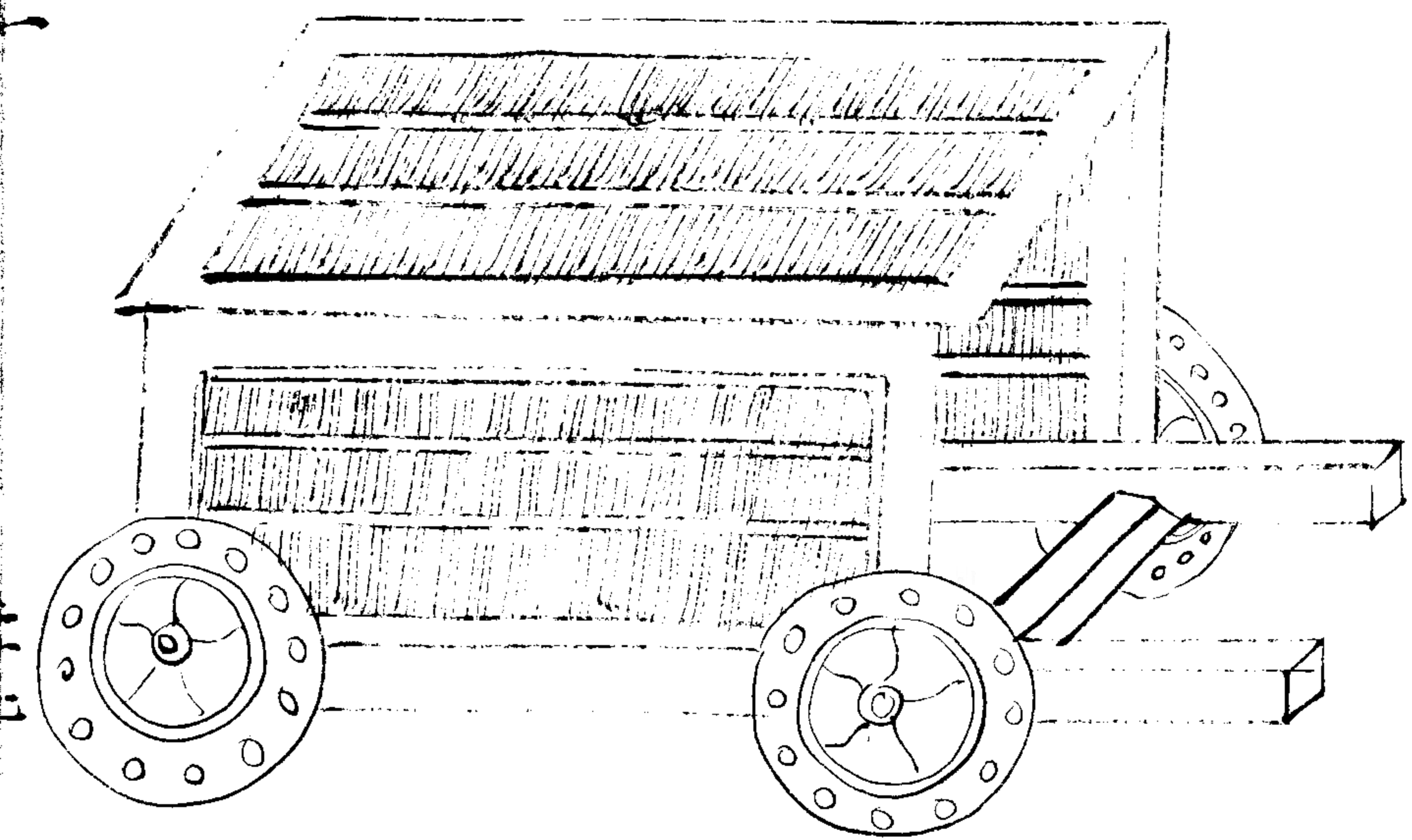

木牛車

以堅木厚板為平屋裏以生牛皮下施四輪自
內推進以蔽攻城者

尖頭木廬

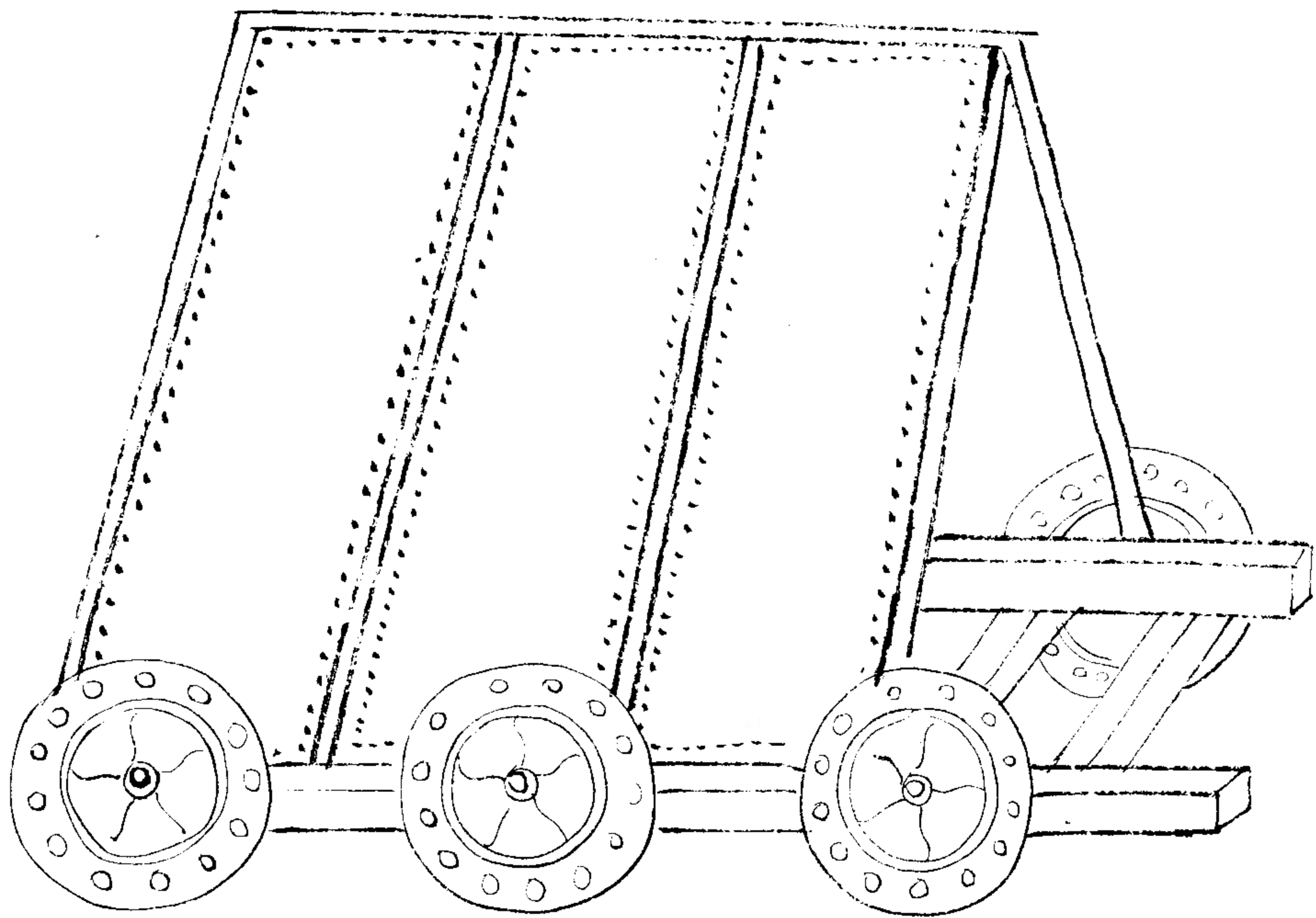

尖頭木廬

形如輶輻惟增二輪上橫大木為脊長一丈五尺上銳下方高八尺生牛皮裹之內蔽十餘人推進城下以攻城作地道者

木幔

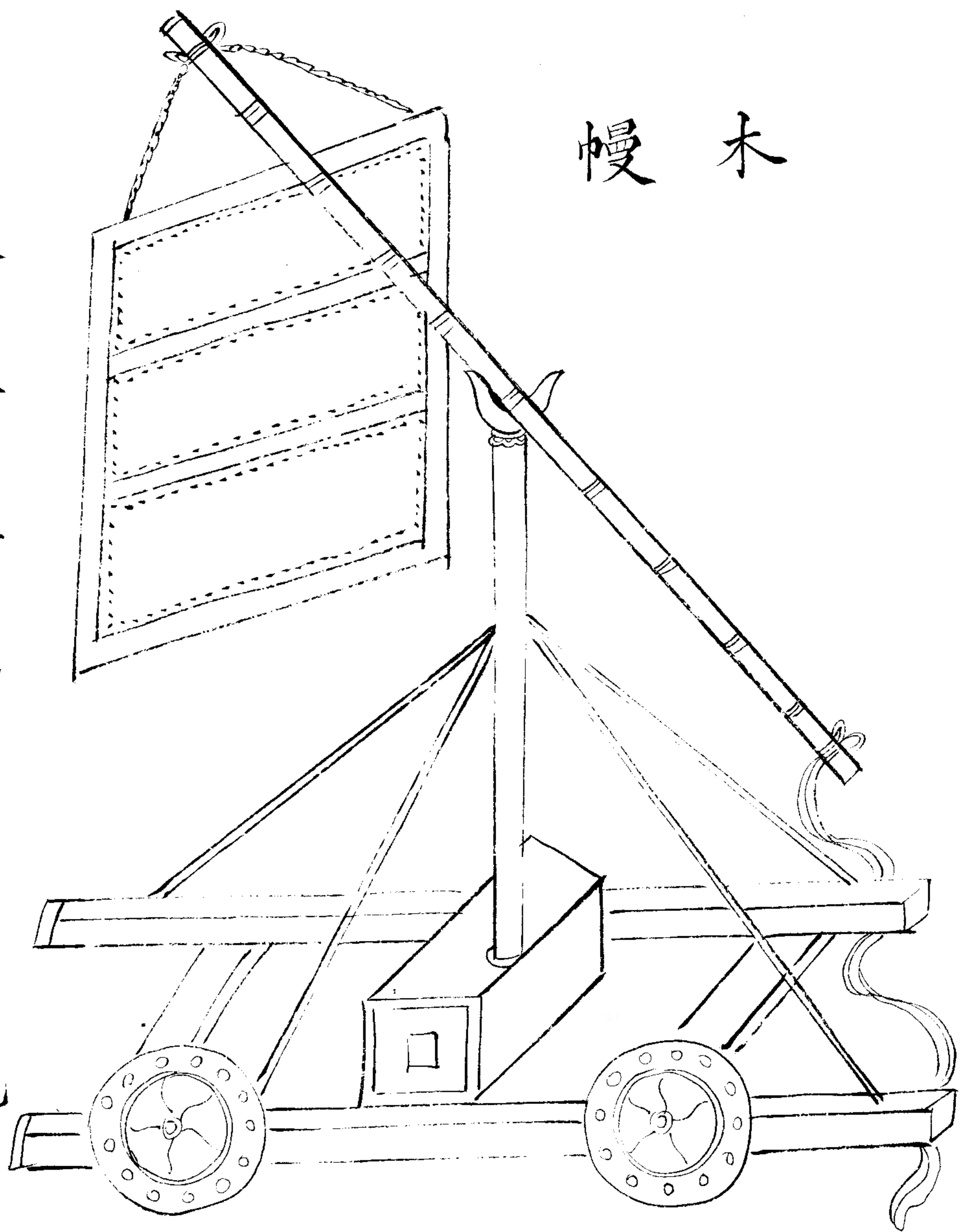

木幔

以板為之制如屏風車式裏以生牛皮上施桔
標載以四車輪低昂以繩挽之凡攻城欲蟻附
者則以幔禦當面矢石

望樓

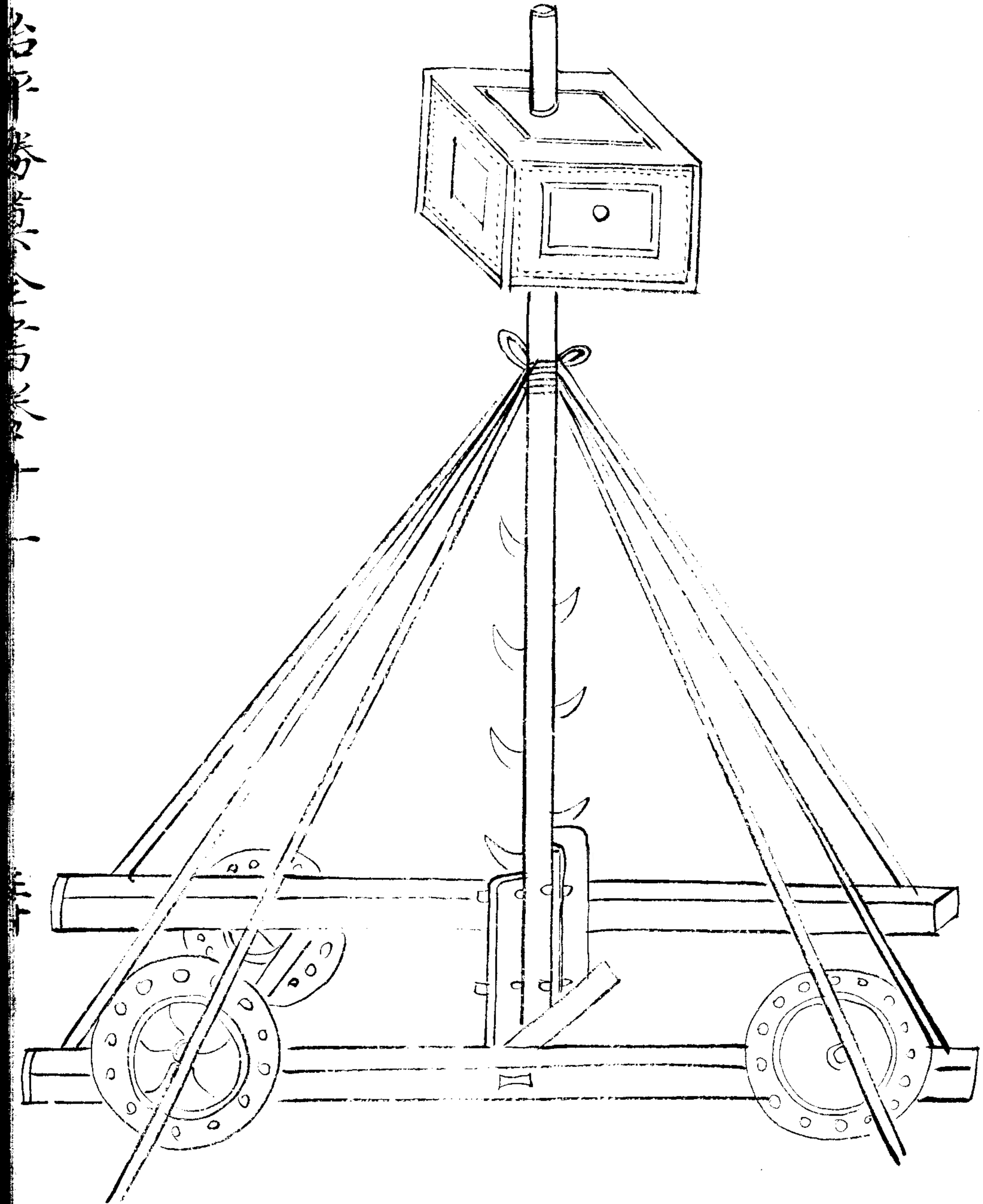

卷之二

右凡望樓與城中望樓為一守制具所以下望城

中事攻城欲利推徙故以車載其制以望木為

車坐井轆長一丈五尺下施四輪輪高三尺五

寸上建望竿凡建竿皆用處類木長四十五丈上徑八寸

下徑一尺二寸如乏長木亦可接用上安望樓竿下施轉

軸旁施久手木係麻繩三綑上綑二條各長七

十尺中綑二條各長五十尺下綑二條各長四

十尺帶環鐵掇十條皆下銳比立竿如舟上建

檣法打掇繫繩六面維之令固餘法及候望式

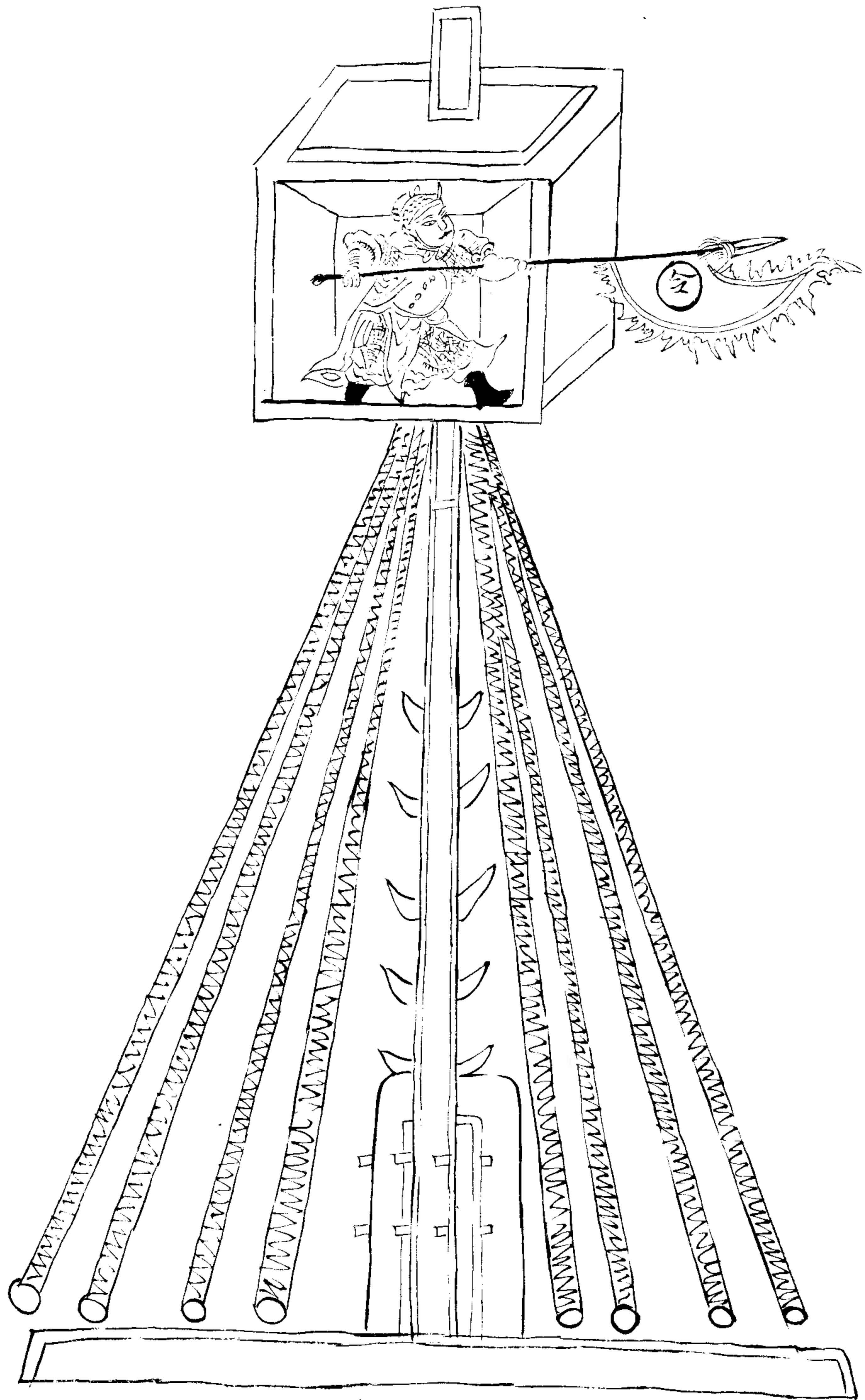

Handwritten text in a script, possibly Indic, located on the left margin of the page.

Handwritten text in a script, possibly Indic, located on the left margin of the page.

右望樓高八丈以堅木為竿

木不及八丈則上三兩接亦可

施板屋上闊五尺上下開竅通入竿兩旁釘尋
竿八十箇用索三綱上綱四條各百二十尺中
綱四條各百尺下綱四條各八十尺尖鉄撻十
二箇各長三尺撻端穿鉄環凡起樓用鹿頰木
二各長一丈五尺深埋之出地八尺用鉄久層
竿數条更用木馬及巴木堅之如船上建檣法其法亦有
百二十尺者綱索隨而增之板屋中置望子一

人執白旂以望候敵人無常寇則捲之寇來則
開之旂捍則寇到近旂垂則寇已退而徐而舉
舉之則寇去復來升降抑揚此軍中預備之道

治平勝算全書卷十一終

治平勝算全書卷之十二目錄

火鏹

火叉

鐵猫

火鈎

短刀槍

短錐槍

蒺藜槍

拐槍

抓槍

烈鑽

驢耳槍

鐘錐

蛾眉斧

鳳頭斧

注盤

木檻

皮幔圖記

皮透槽

行天橋

繩梯

樞梯

把車

颶塵車

填濠車

濠皮車

巢車

搭天車

搭車

槍車

餓鷓車

鈎撞車

地戟

風輪船

下城縋車

虎皮車

運乾糧車

巷戰車

象戰車

治平勝算全書卷之十二目錄終

治平勝算全書卷十二



火 鎌

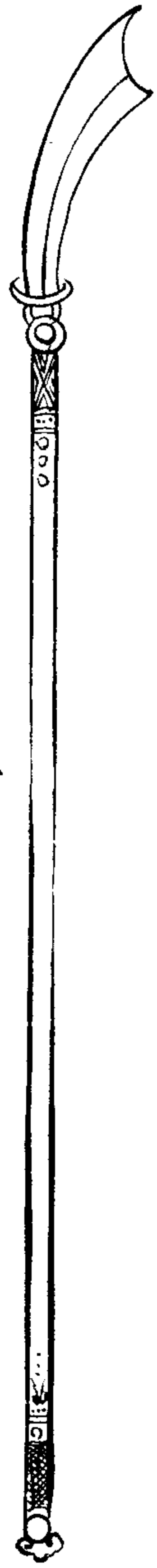

火 叉

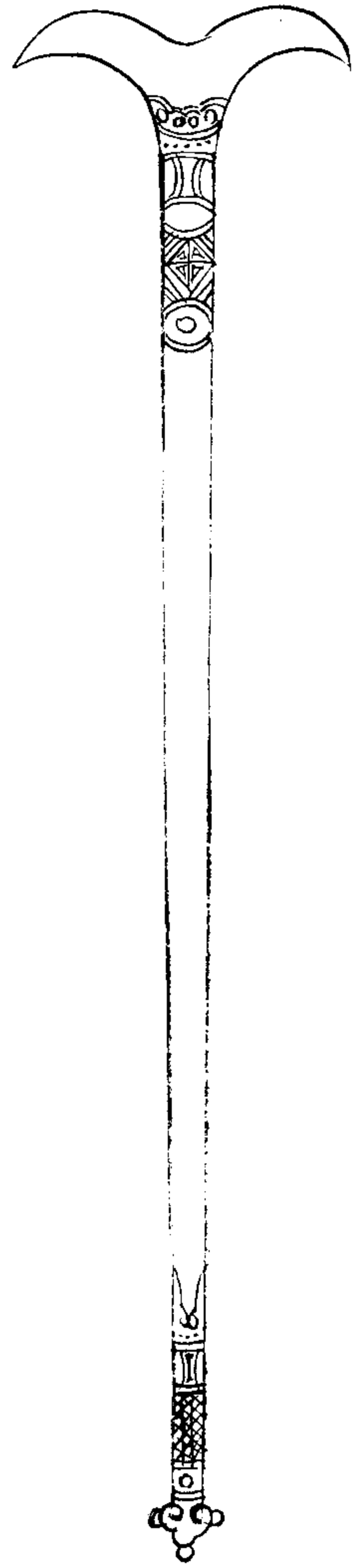

火鎌以鈎刀為刃火又以鐵為兩歧之器凡攻城將透積薪草松明麻粃音詵於地道中加以膏油縱火焚城續之令不滅則施四物以備用燒之三日其城自摧

鐵 猫

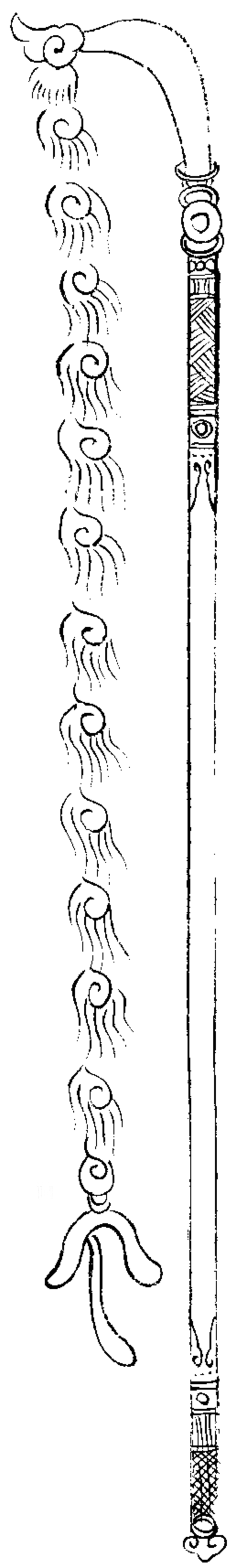

火 鈎

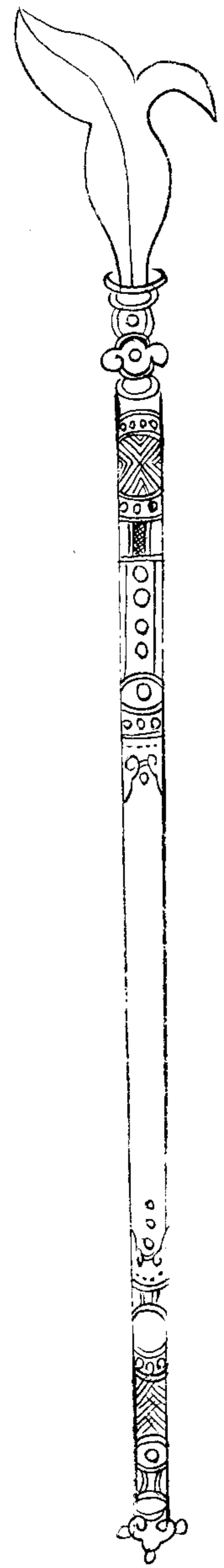

鐵猫以鐵索係三鬚鈎火鈎以雙鈎刀為刃

短 刀 鎗 短 錐 鎗

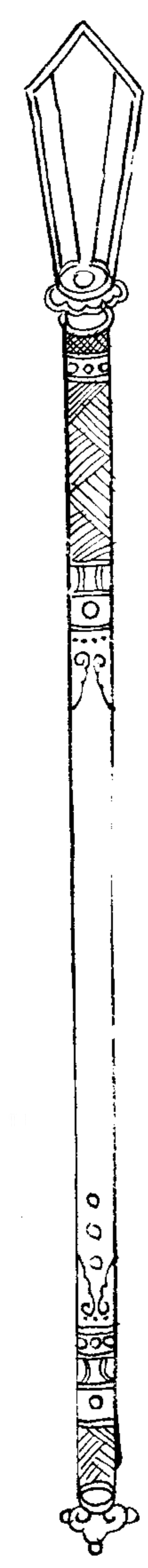
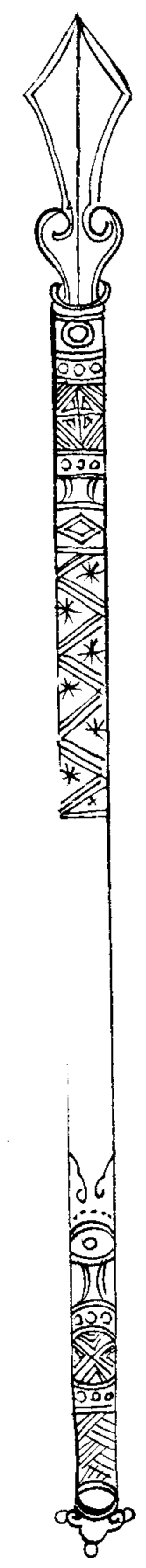

短刀鎗并袴長二尺桿長六尺短錐并袴長一尺二寸桿長同短刀

抓

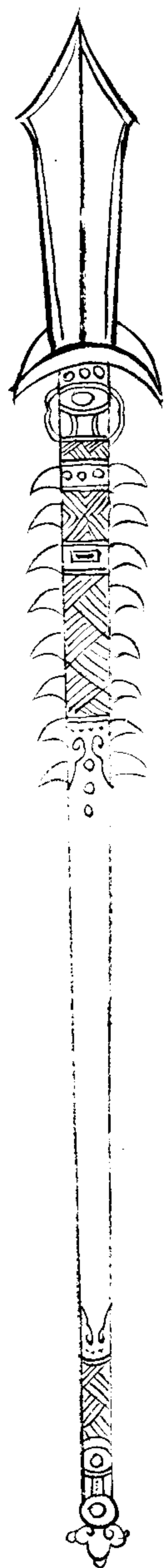

鎗

蒺

藜

鎗

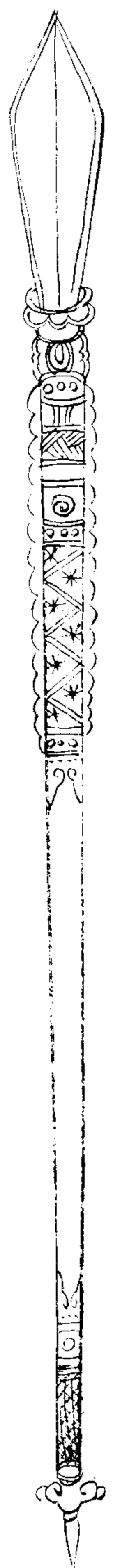

器
抓鎗刃後有四逆鬚桿長六尺前二尺施鐵刺
如雞距式蒺藜鎗刃并袴長一尺二寸桿長六
尺前六尺施鐵蒺藜皆類車緒綑中可用之戰

拐 鎗

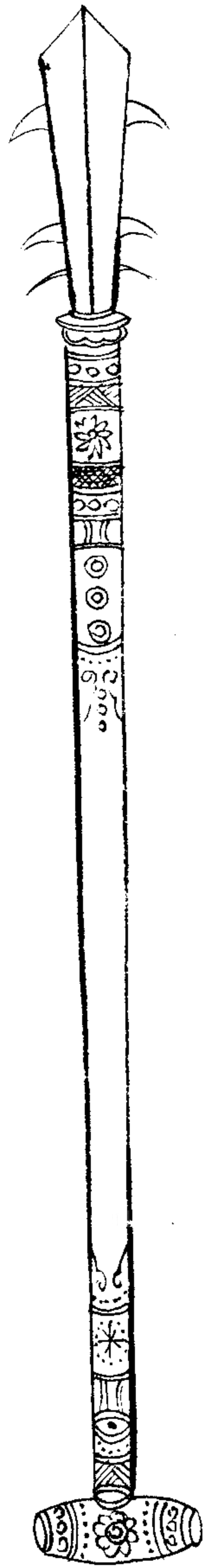

拐鎗刀連袴長二尺四寸桿長四尺有拐凡攻城將透敵來迎我則與前四鎗可通用禦之

烈鑽



驩耳刀

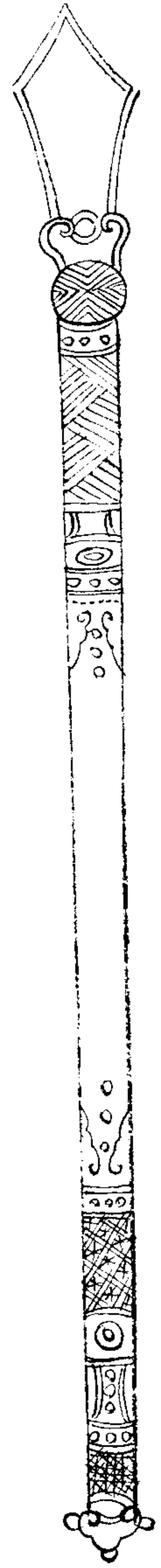

古今考索卷之四十一

蛾眉斧

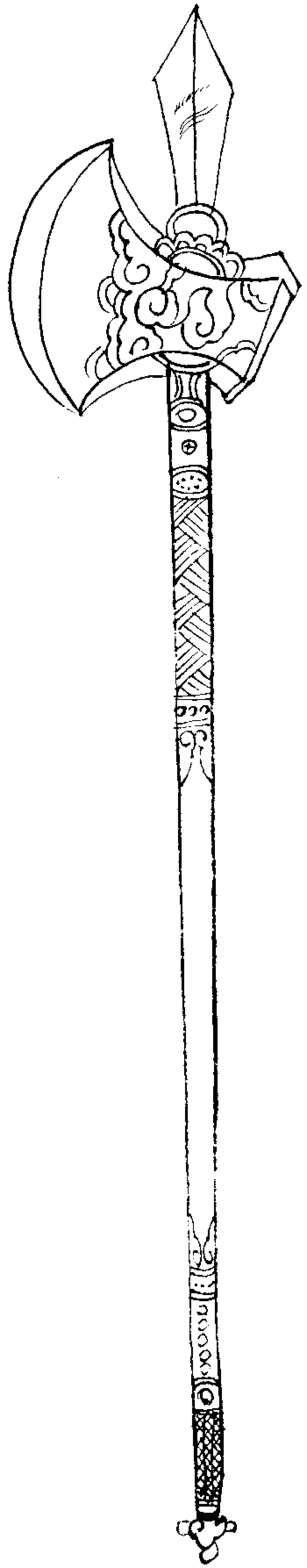

鐘錐

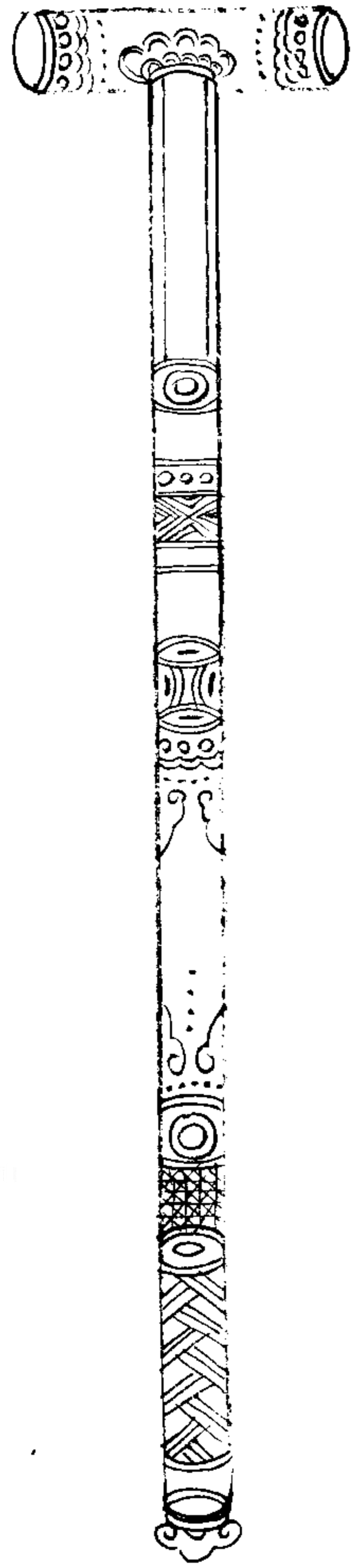

烈鑽刃連袴長一尺五寸上銳下方濶八寸柄
長三尺有拐驢耳刃刃連袴長一尺上銳下狹
柄長三尺凡穴城先用鑽上後用鋤錘

古今圖書集成
考索典
卷之...

鑿錐刃連袴長二尺柄長二尺五寸凡穴城深
透以錐透之蛾眉斧長九寸刃濶五寸長三尺
亦穴城用

鳳頭斧

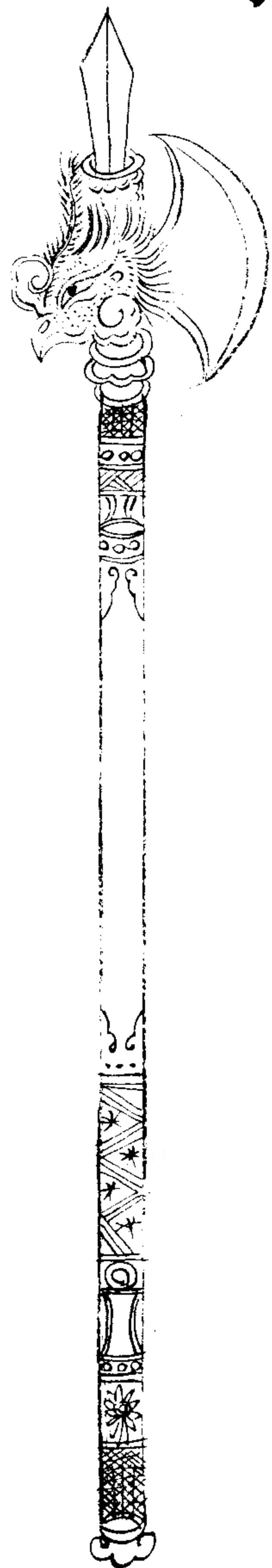

此斧頭長八尺柄長二尺並地道內搬土用之

盤 注

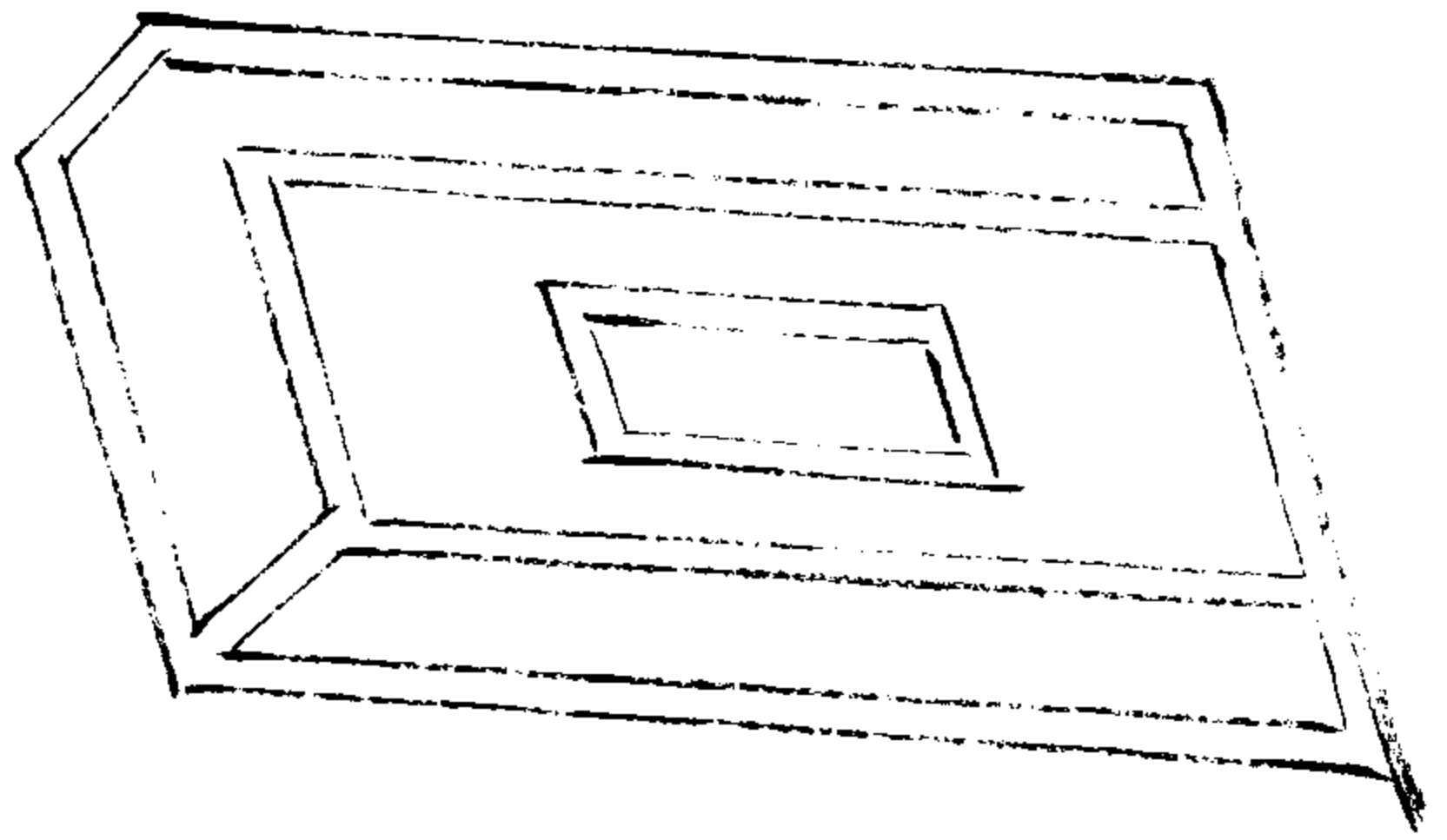

古
五
券
第
一
卷
第
一
章
第
一
節
第
一
圖

此盤方四尺深七寸中開一竅

木 檻

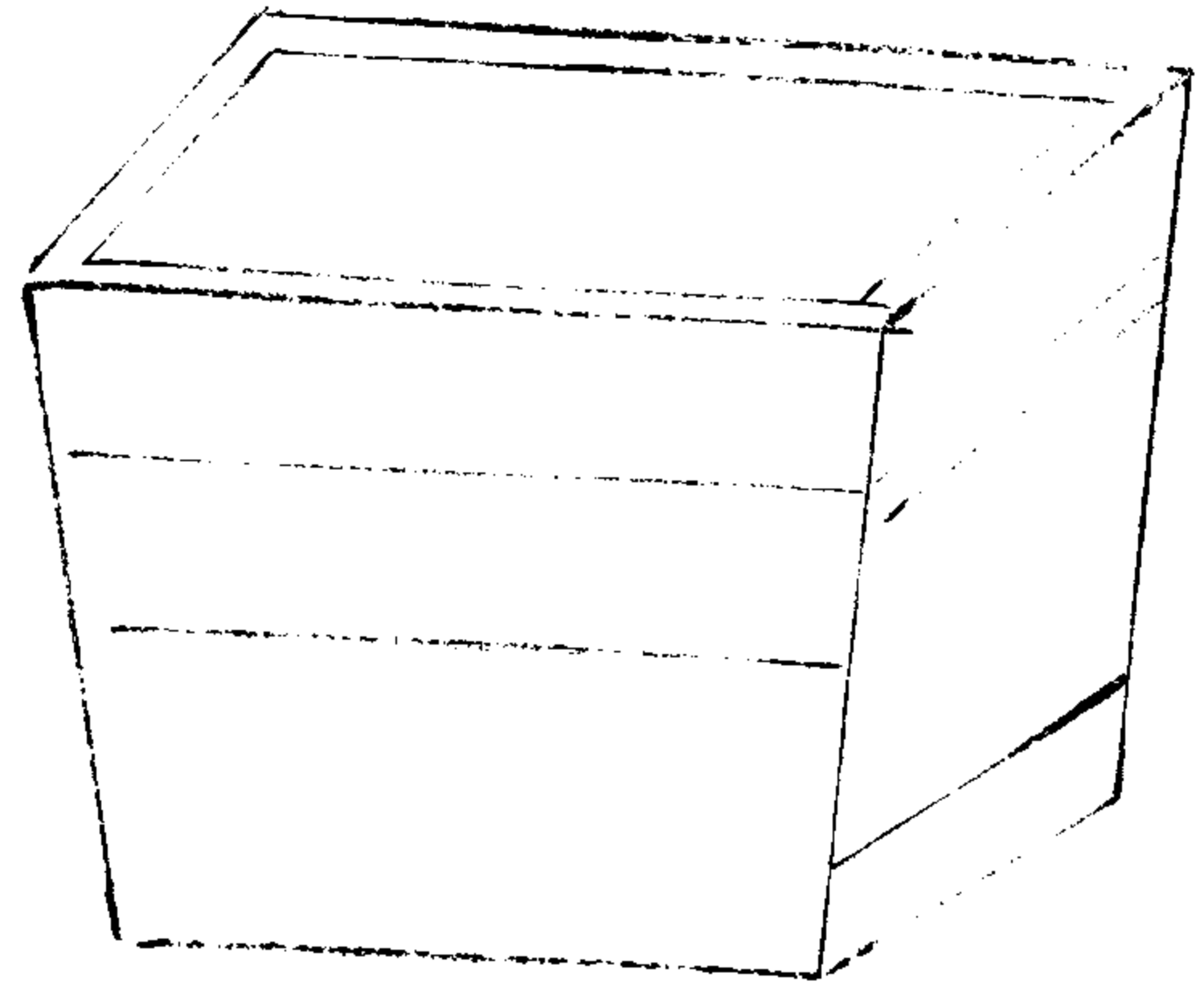

此檻方四尺深七寸中開一竅

此檻以木為之方四尺深三尺以儲人清臭藥

皮幔

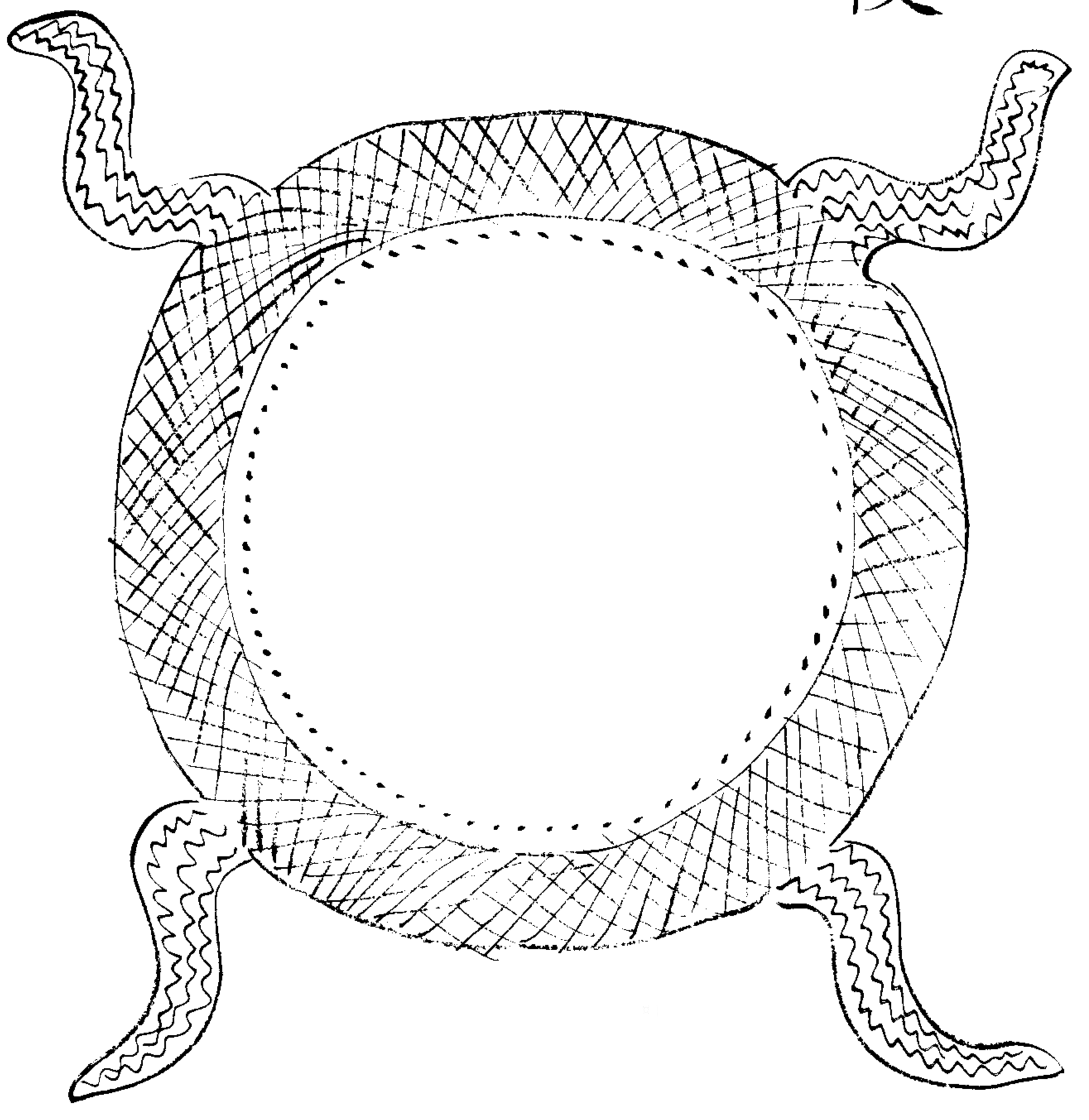

台平券原分地城下

皮幔

方六尺五寸亦生牛皮為之四角各施鐵連環
鑲貫火繩凡攻城為地道敵人反穴地以迎吾
吾則着人清臭藥自翻身窰窟中以注盤透槽
下灌敵^翻人中鑿地道以迎吾以瓮聽審知所
自吾則穿穿暗道層級漸高直至敵人所鑿地
道上為穴穴口施注盤以透槽生藥以灌之皮
幔凡吾鑿地敵人作翻身窰窟注毒藥害吾

皮透槽

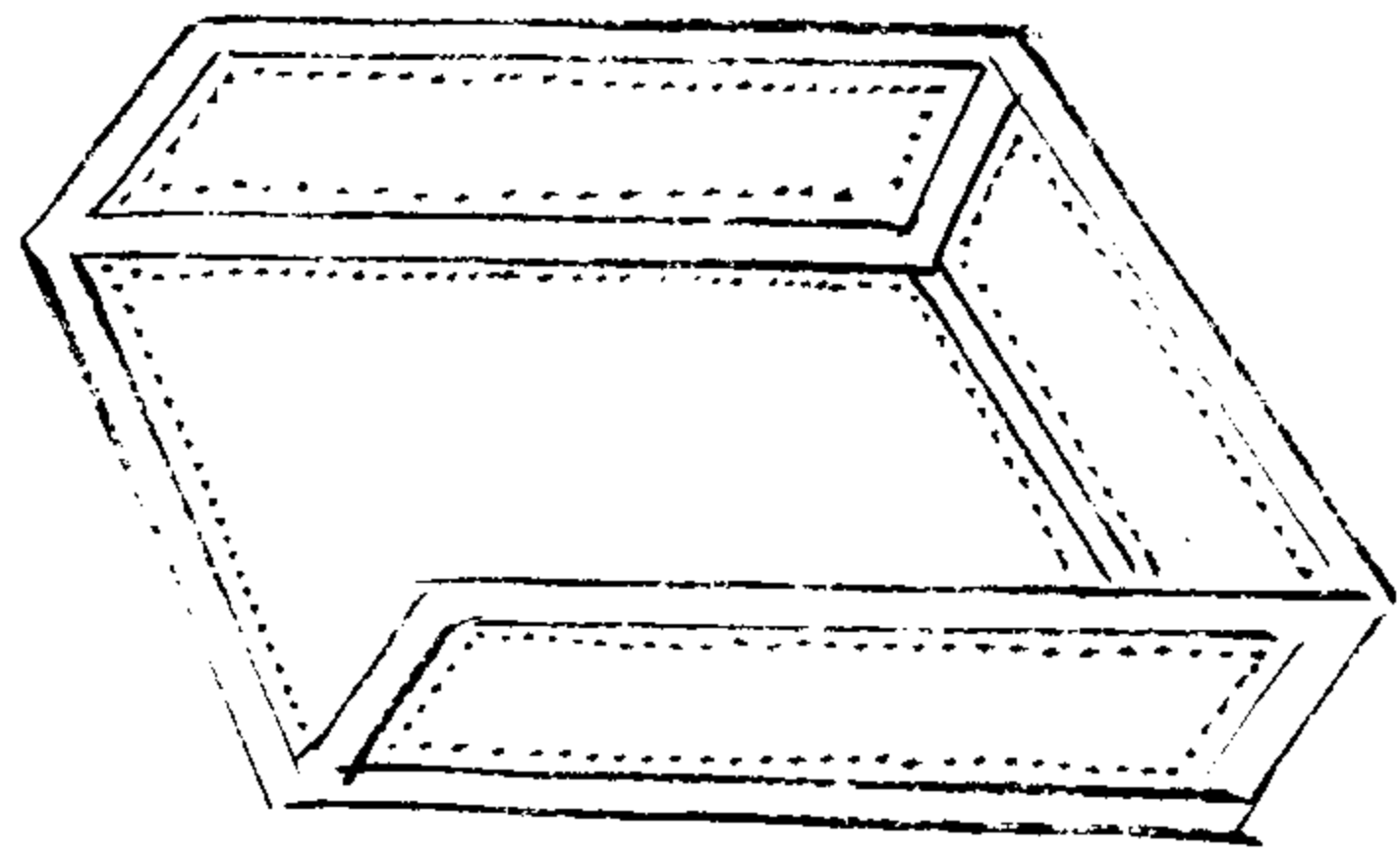

此槽以牛皮為之長四尺濶三尺一面開口如
畚之式

行天橋

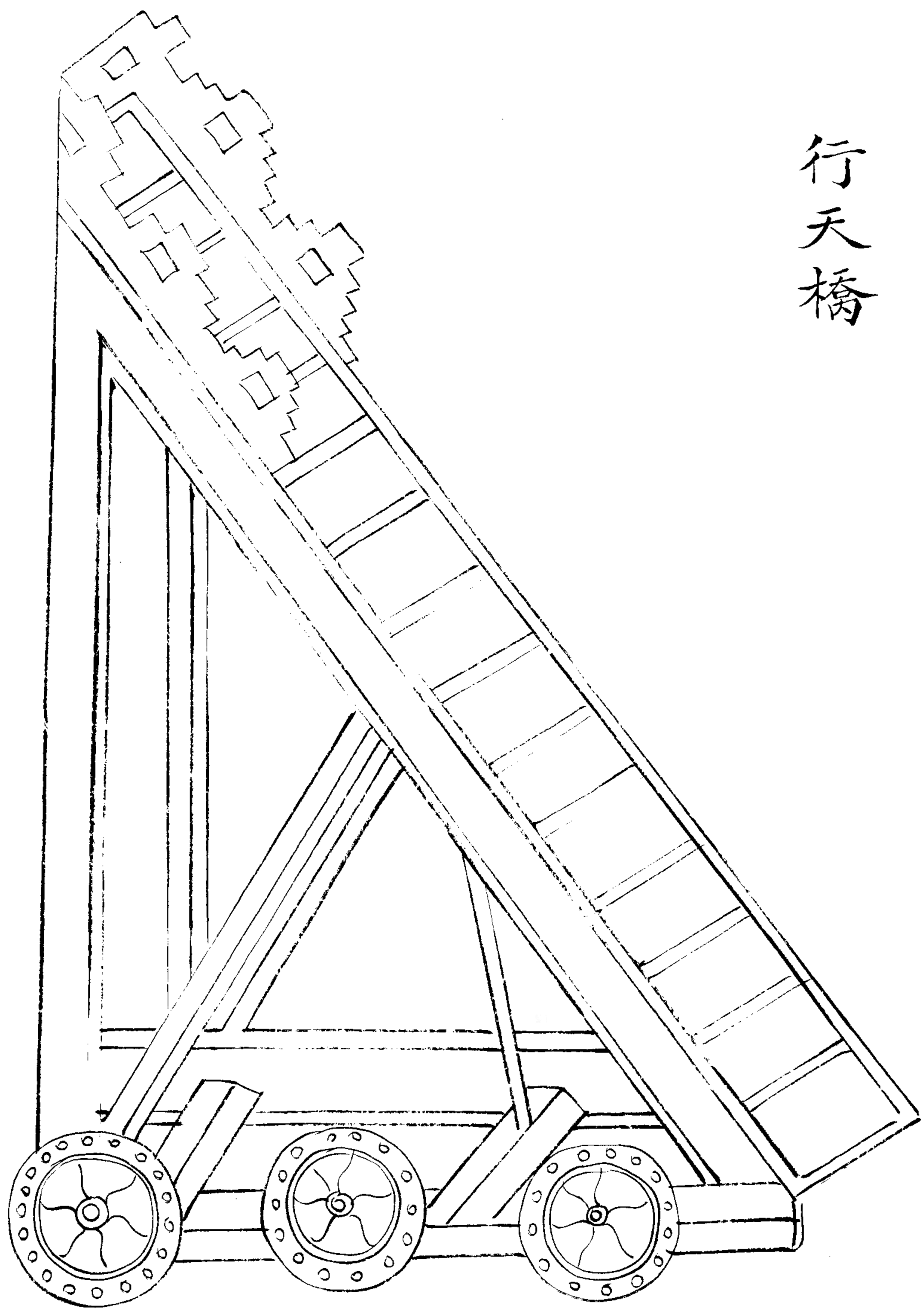

此橋以牛皮為之長四尺濶三尺一面開口如畚之式

繩梯

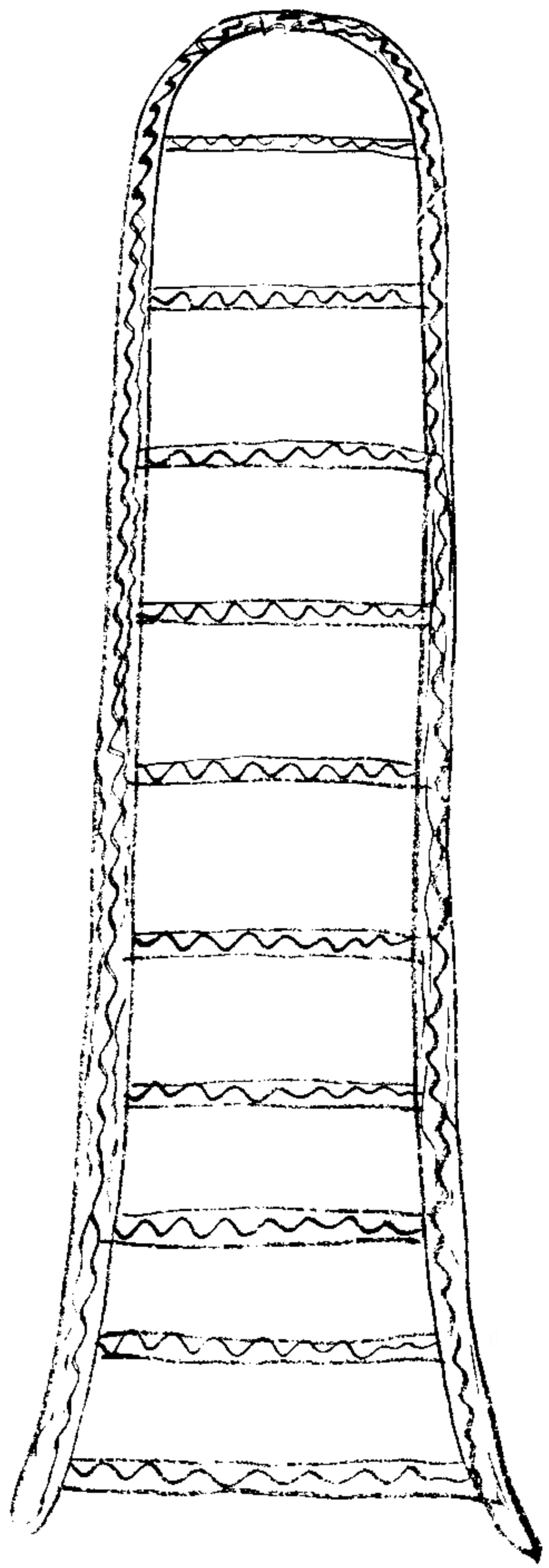

此梯係用繩製成

此梯係用繩製成

繩梯

以巨繩繫橫枕為軟梯凡登高則用之

避樞木飛梯

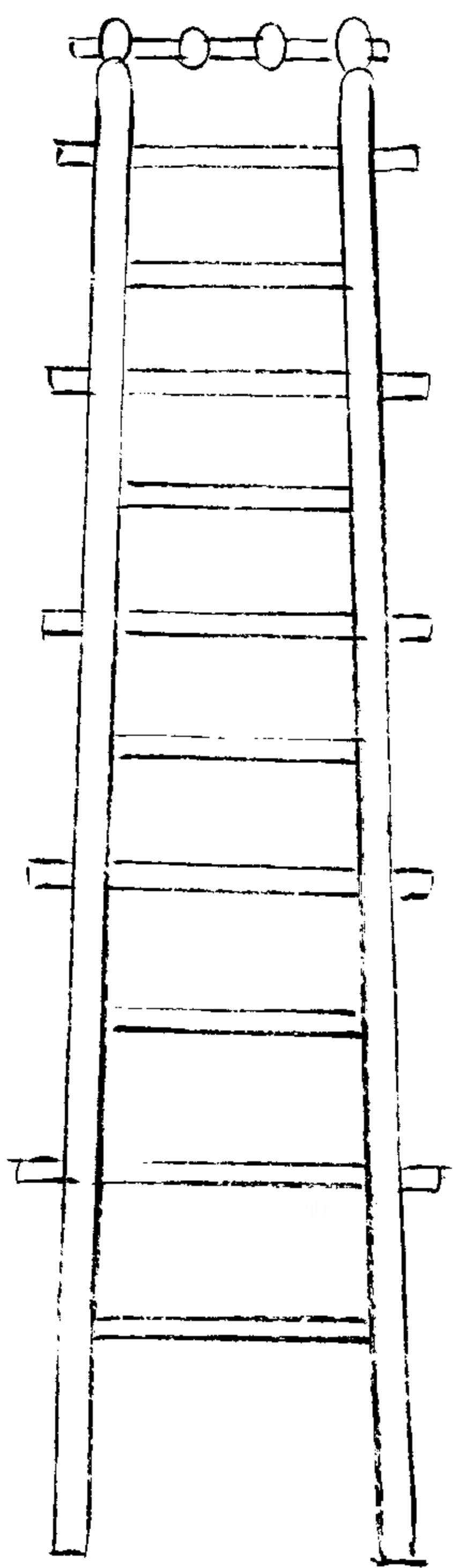

治三
勝身
合言
為一

把車

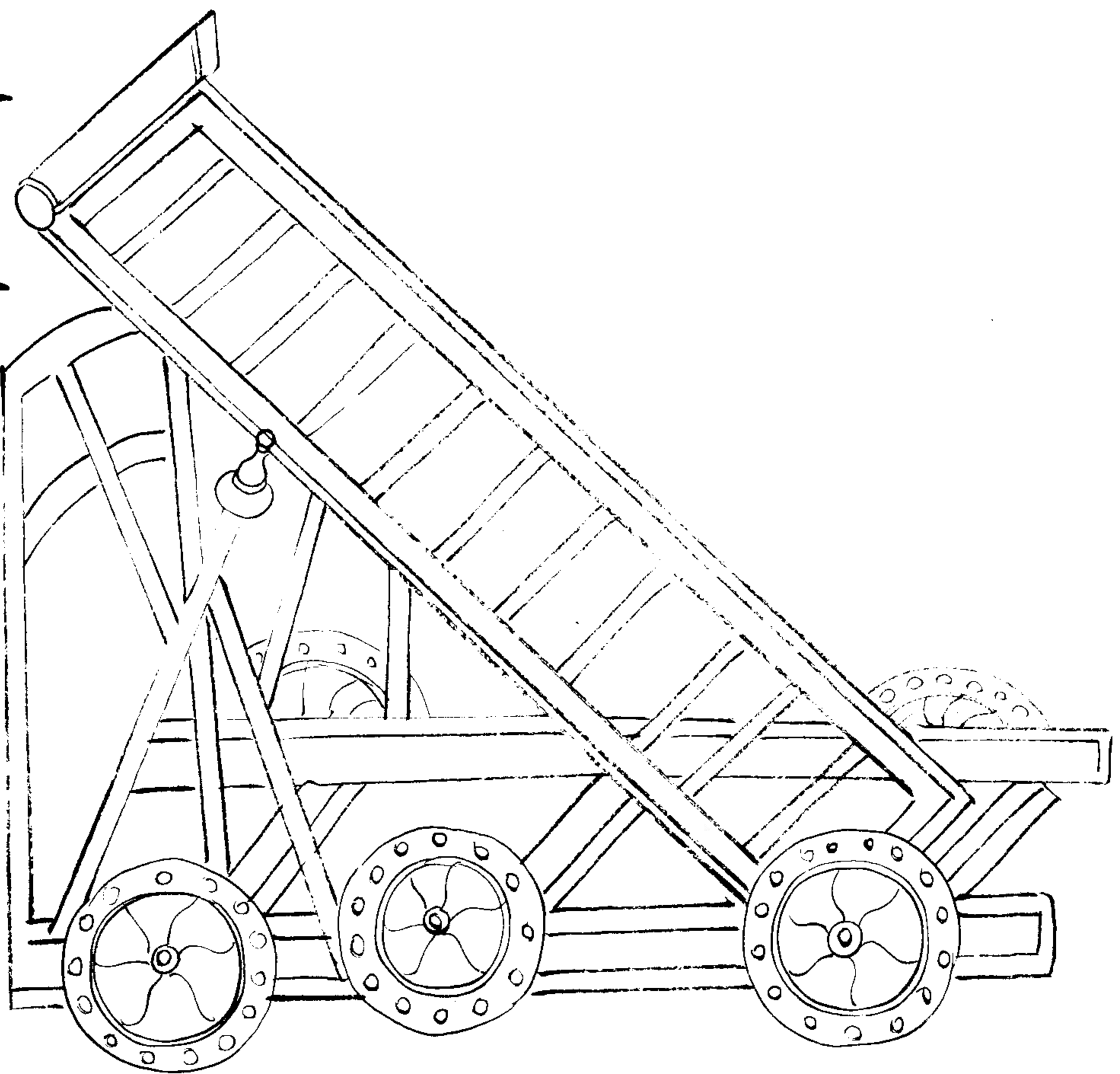

治三
勝身
合言
為一

三

颺塵車

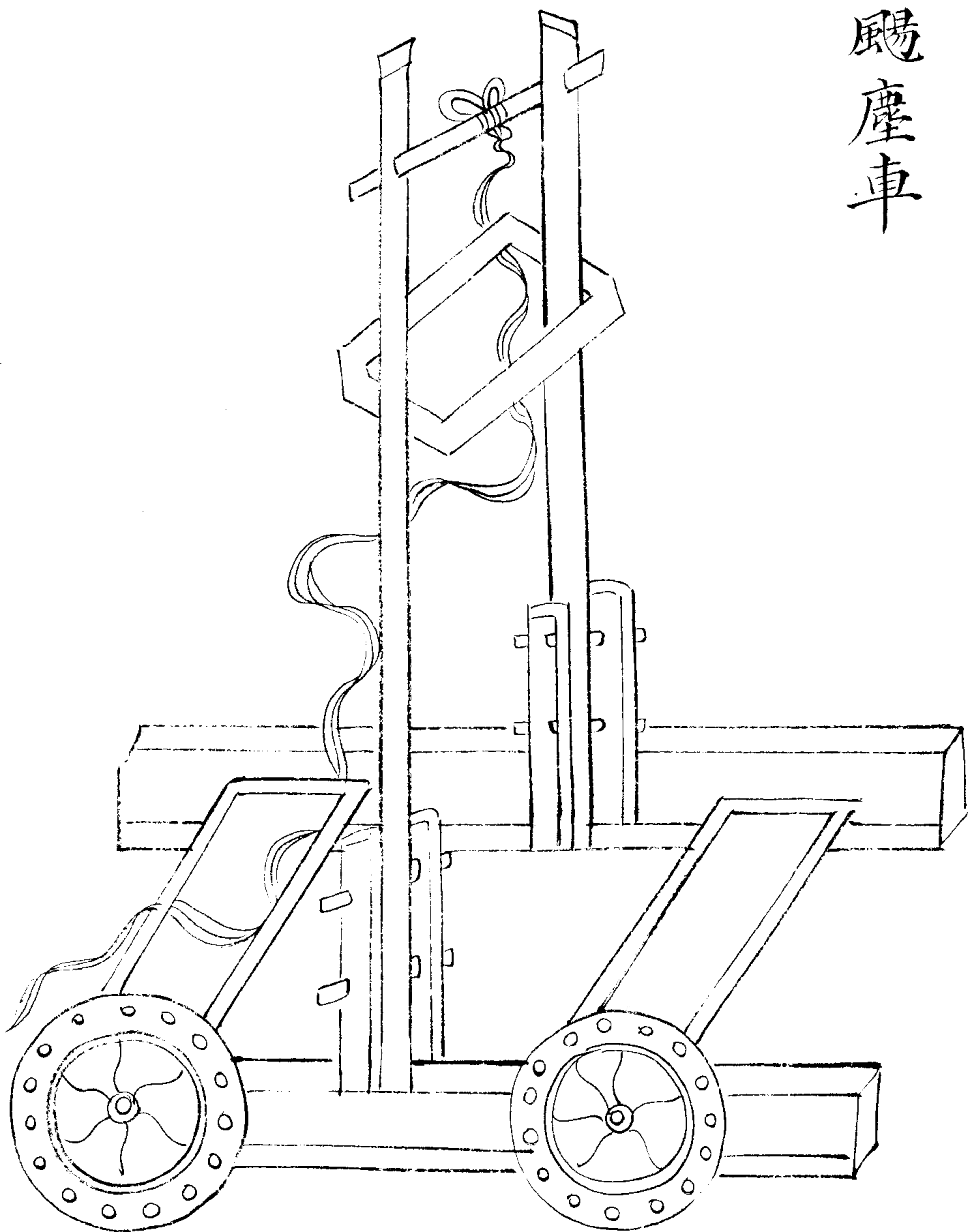

填濠車

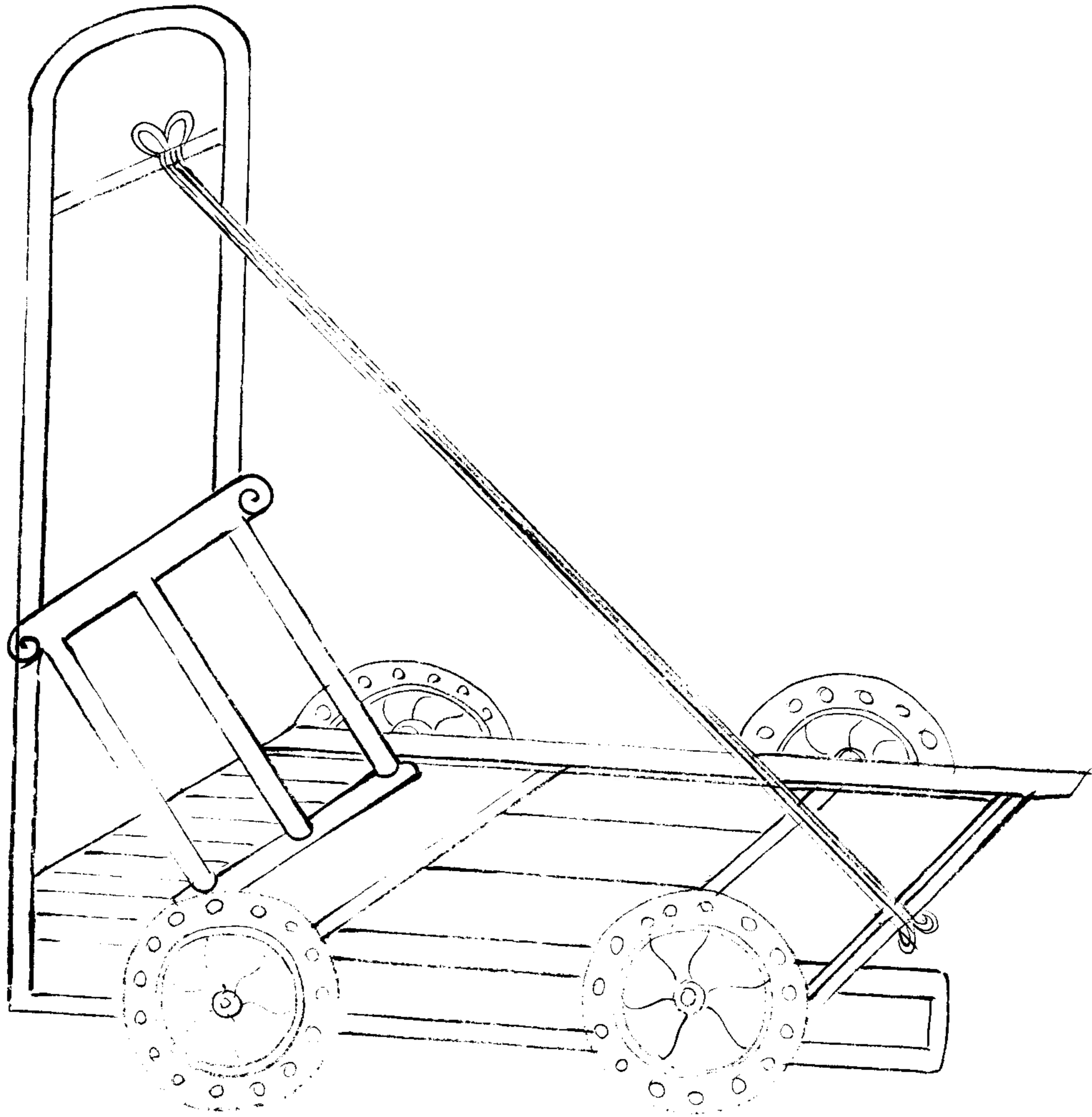

壕皮車

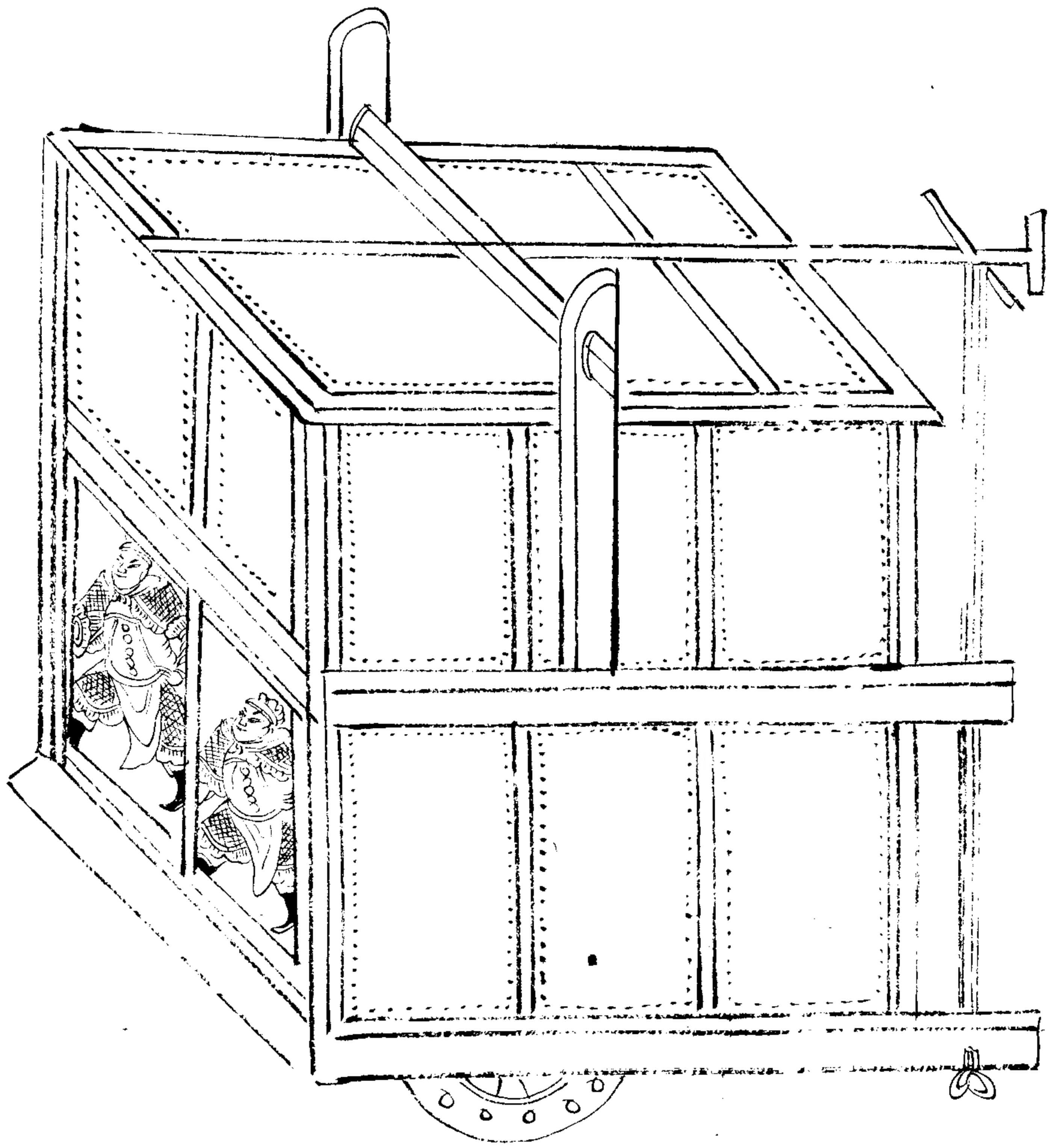

治平勝身全書卷之二

巢車

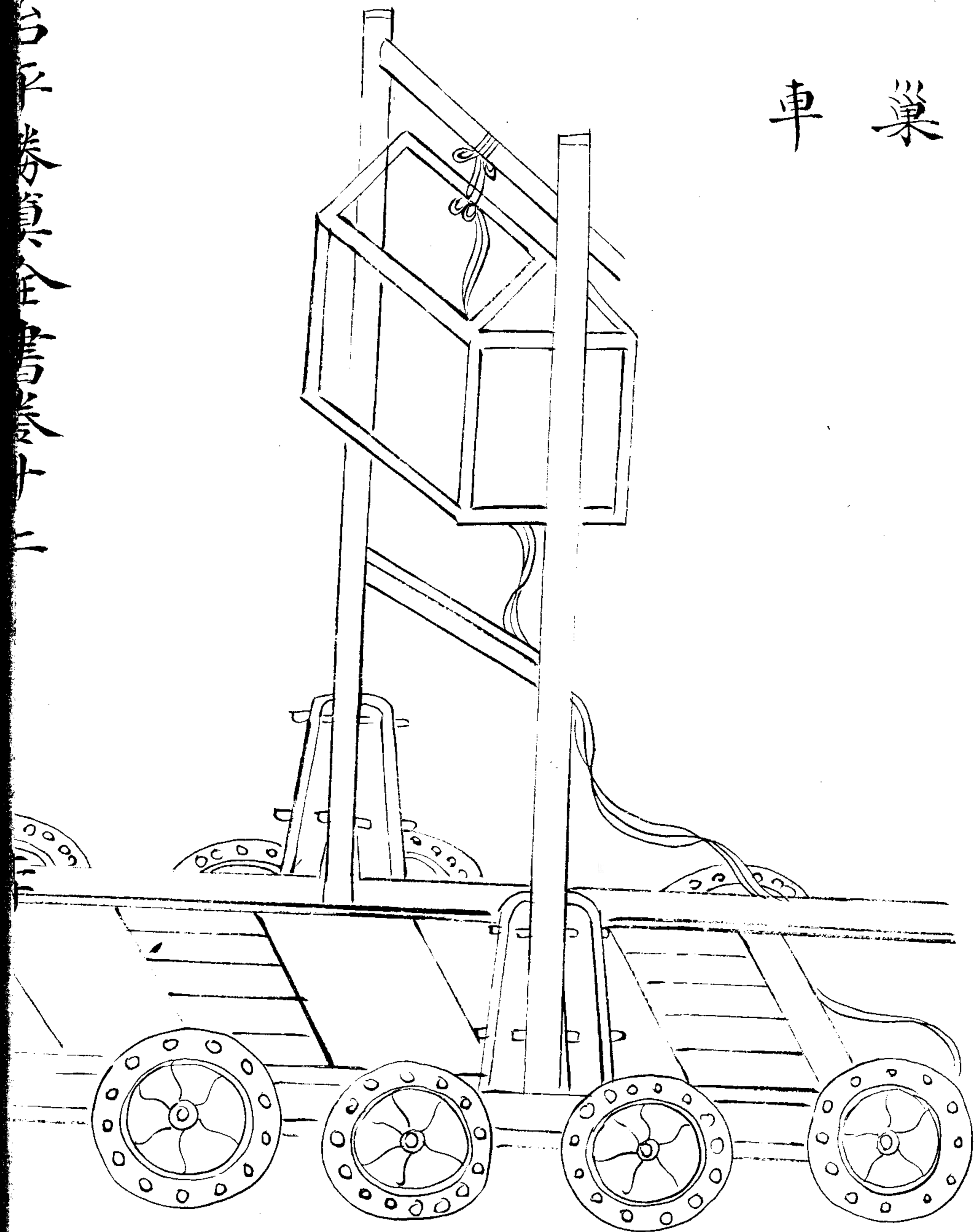

搭天車

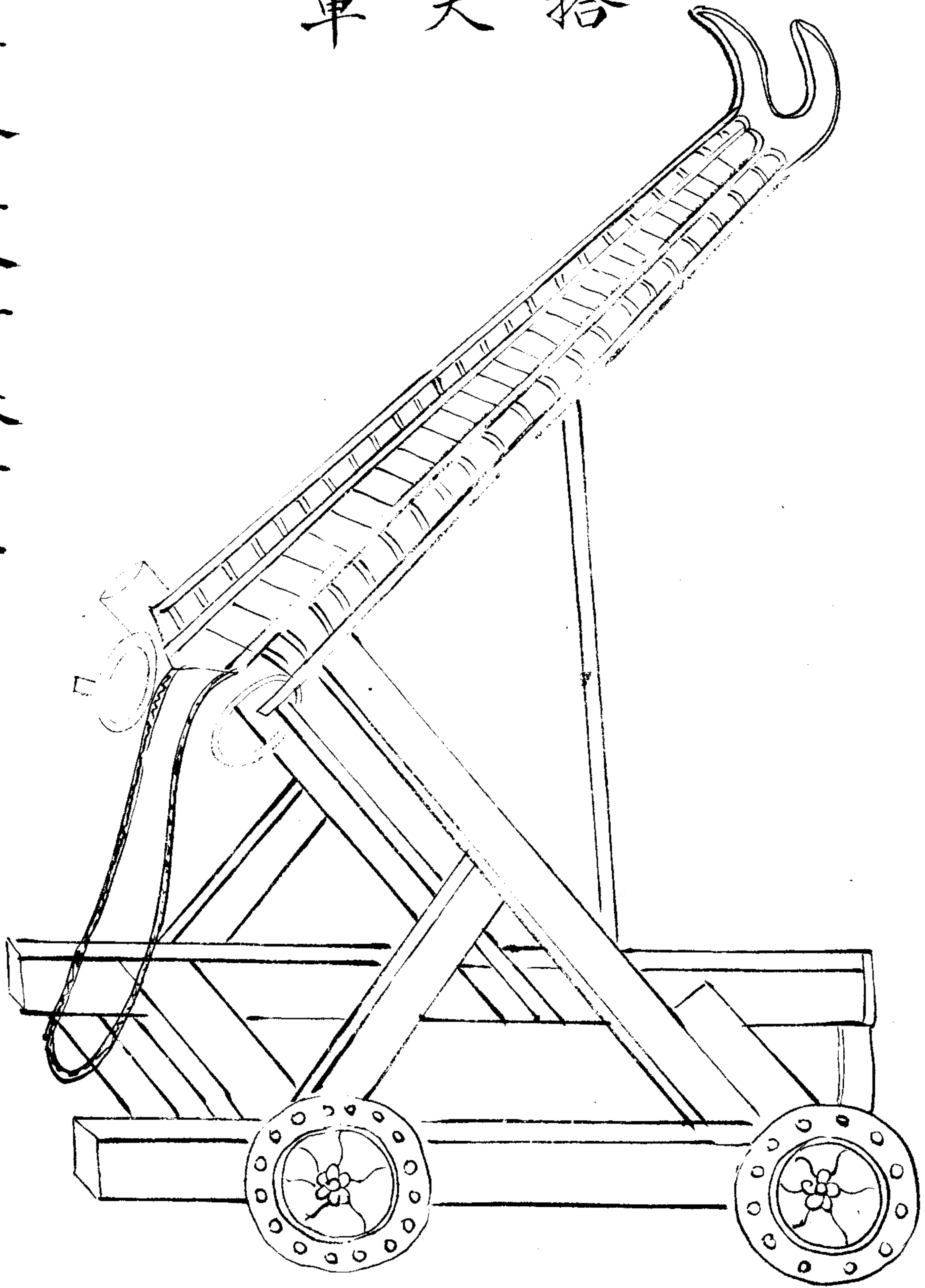

搭車

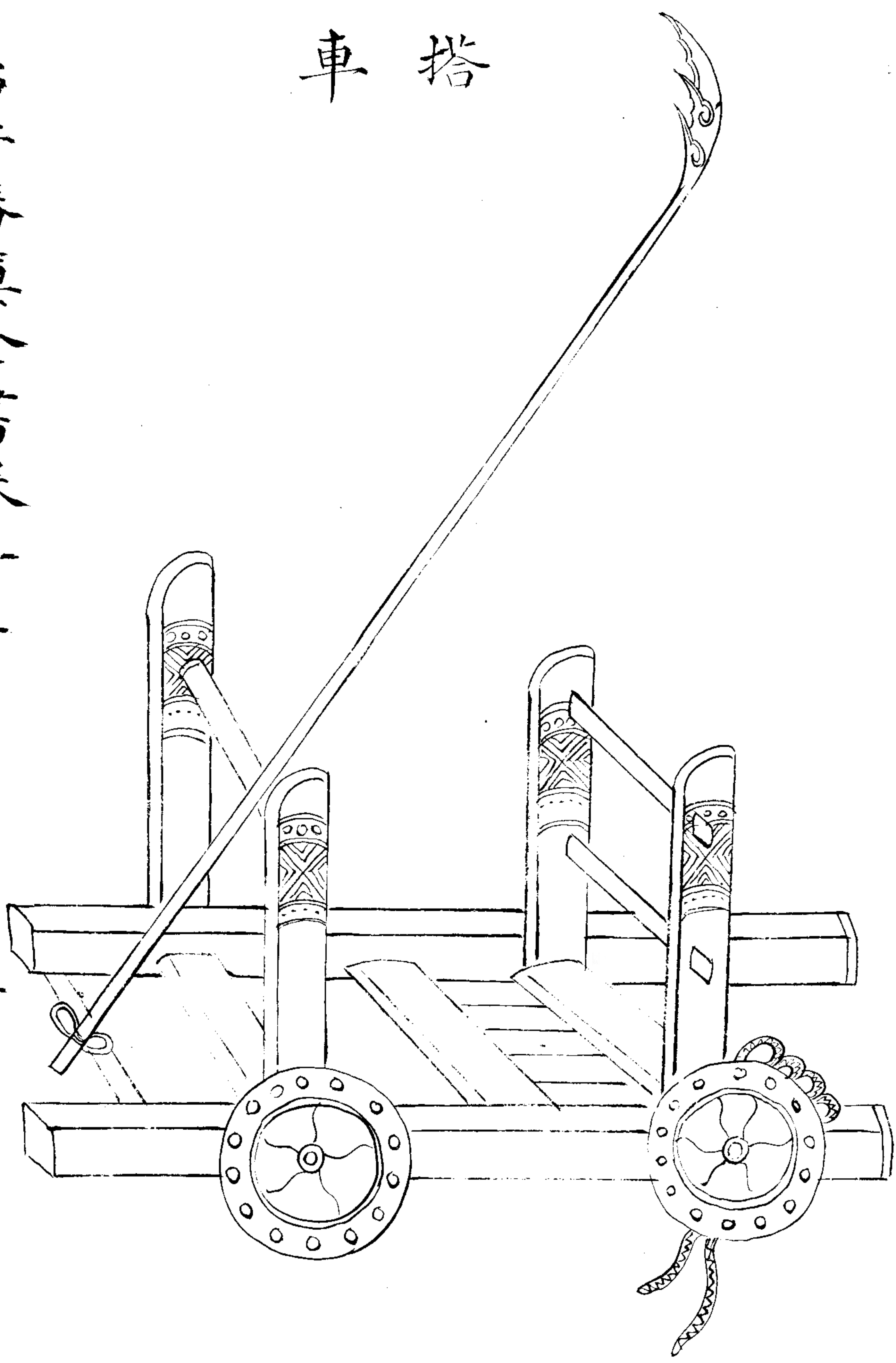

古今圖書集成

活三册真全言卷一

餓鵲車

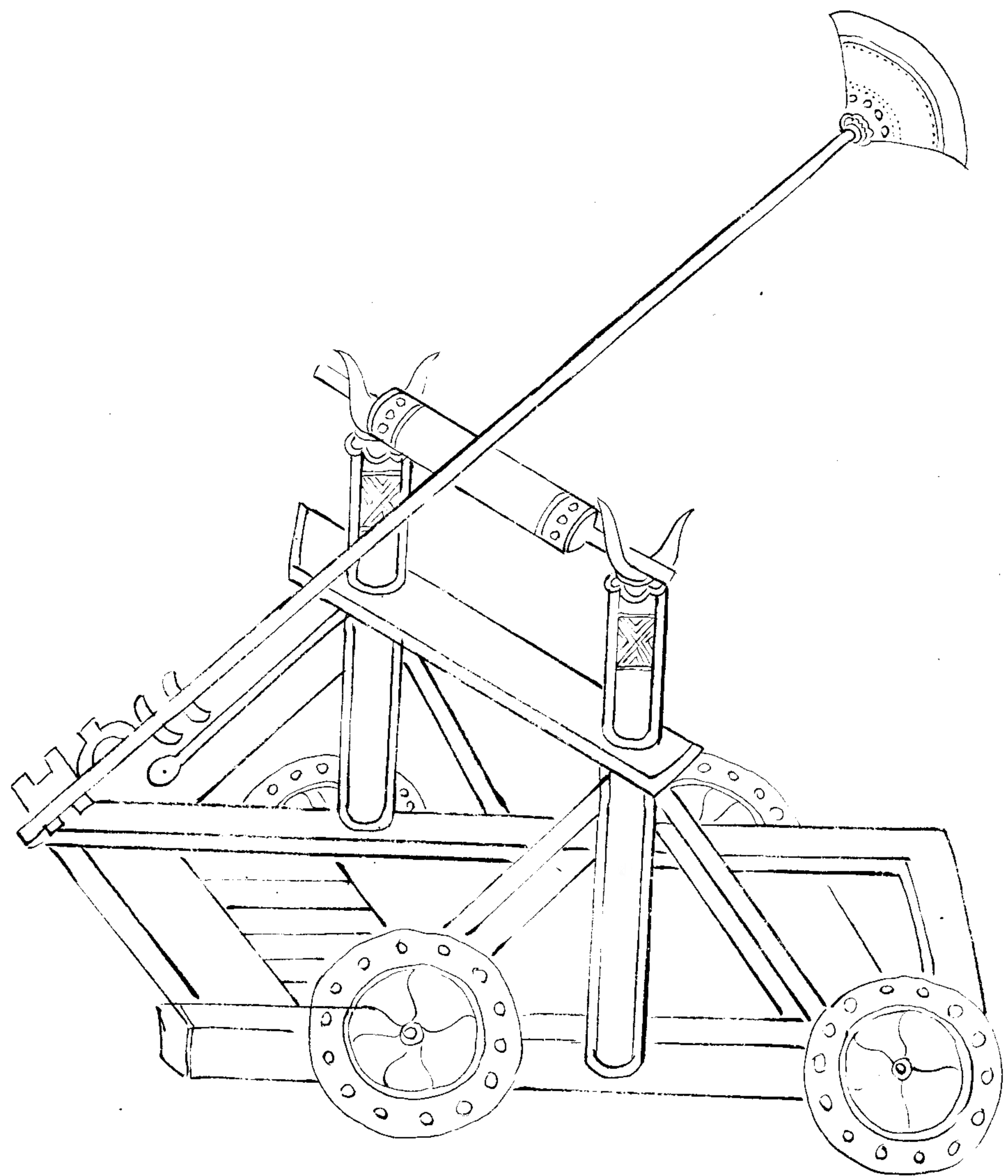

古今考索卷之十一

治平賦集卷之十一

十一

車撞鉤

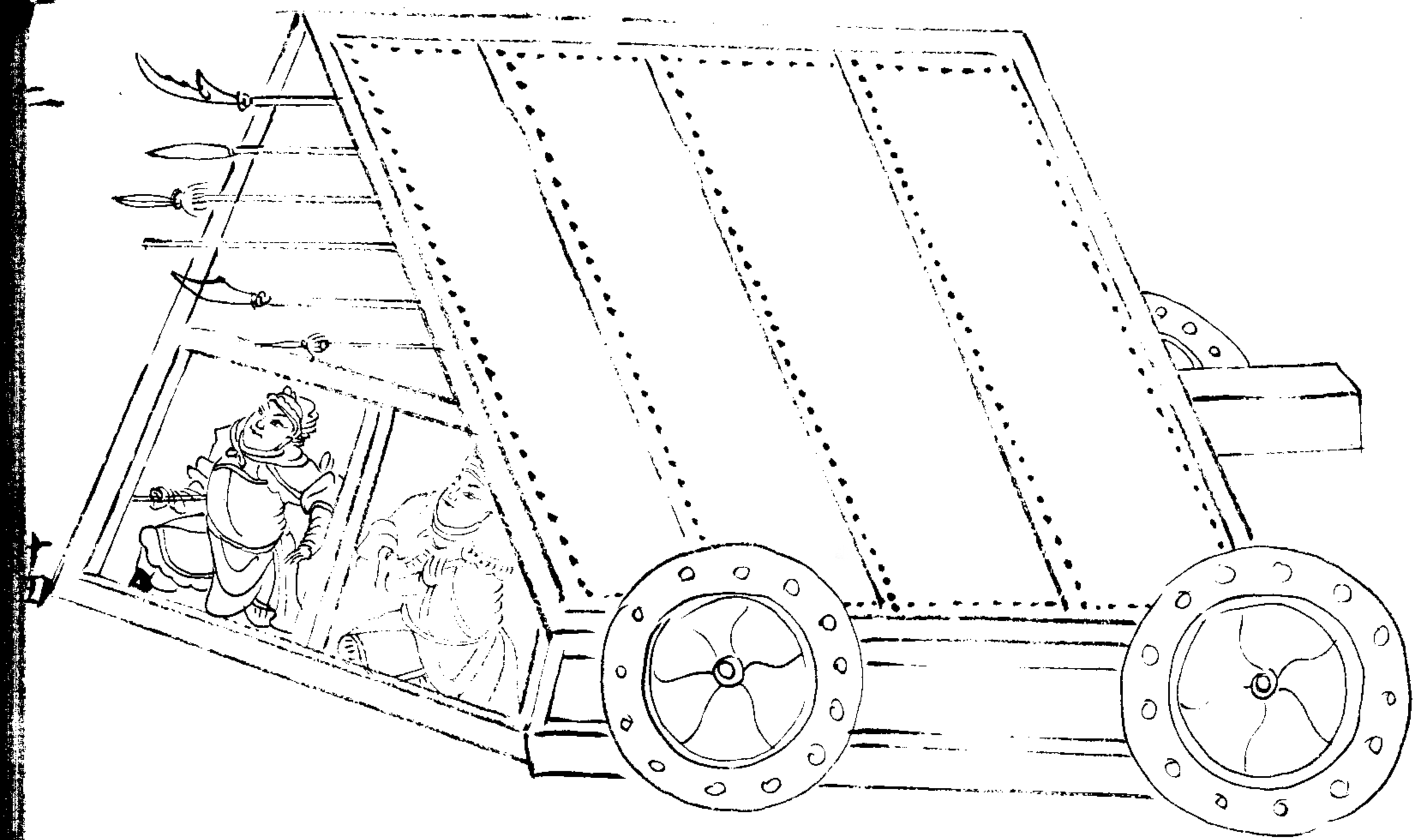

治平勝算全言卷之二

地 戰

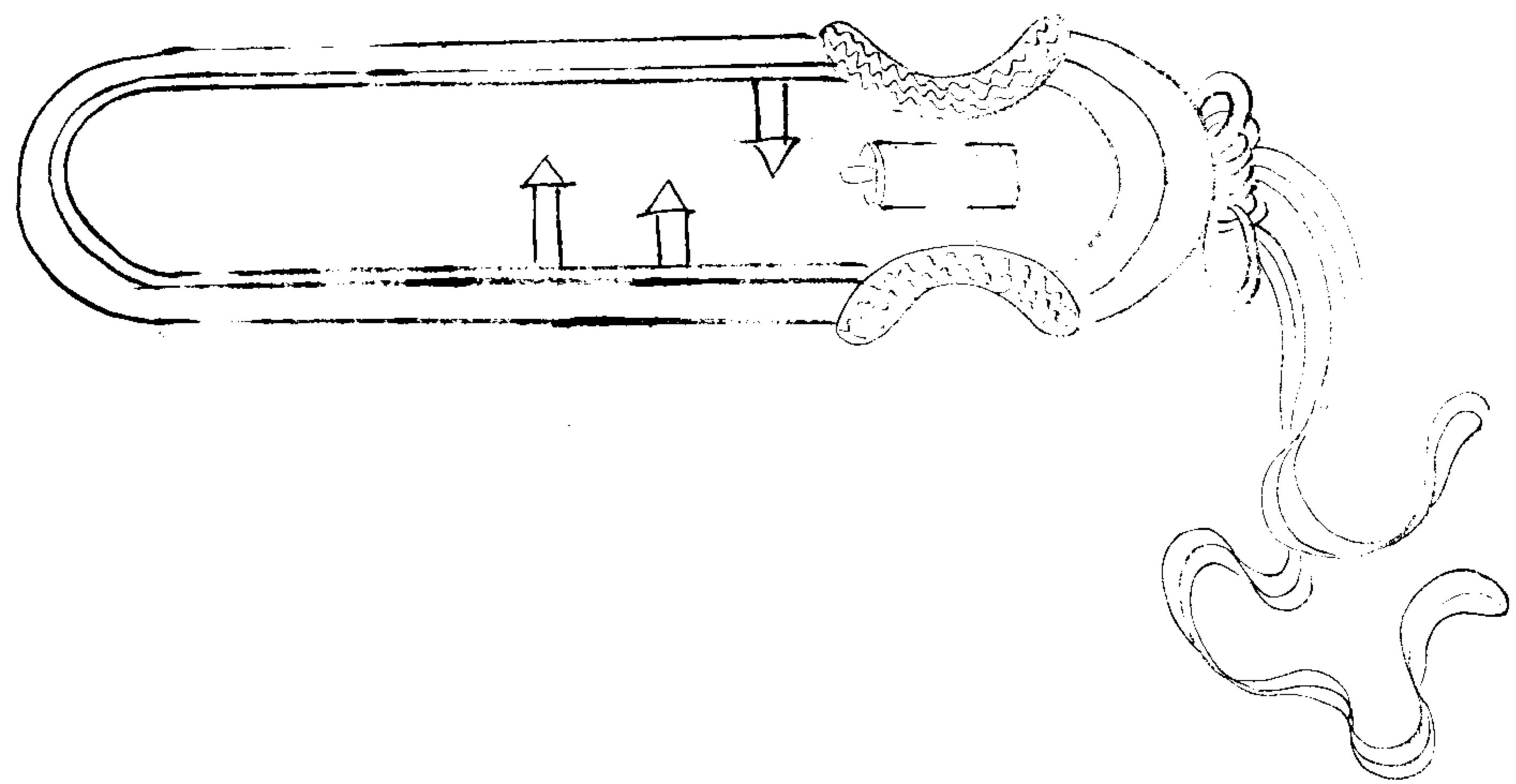

風輪船

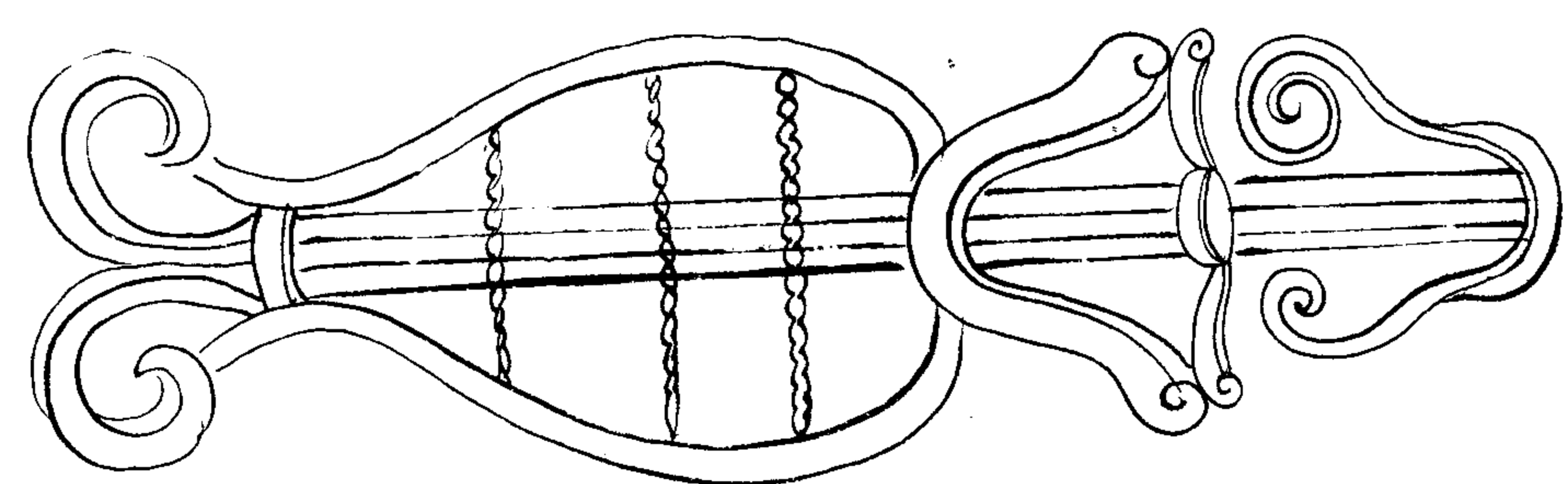

太平勝算金書卷十一

六

太平勝算金書卷十一

六

下城紵車

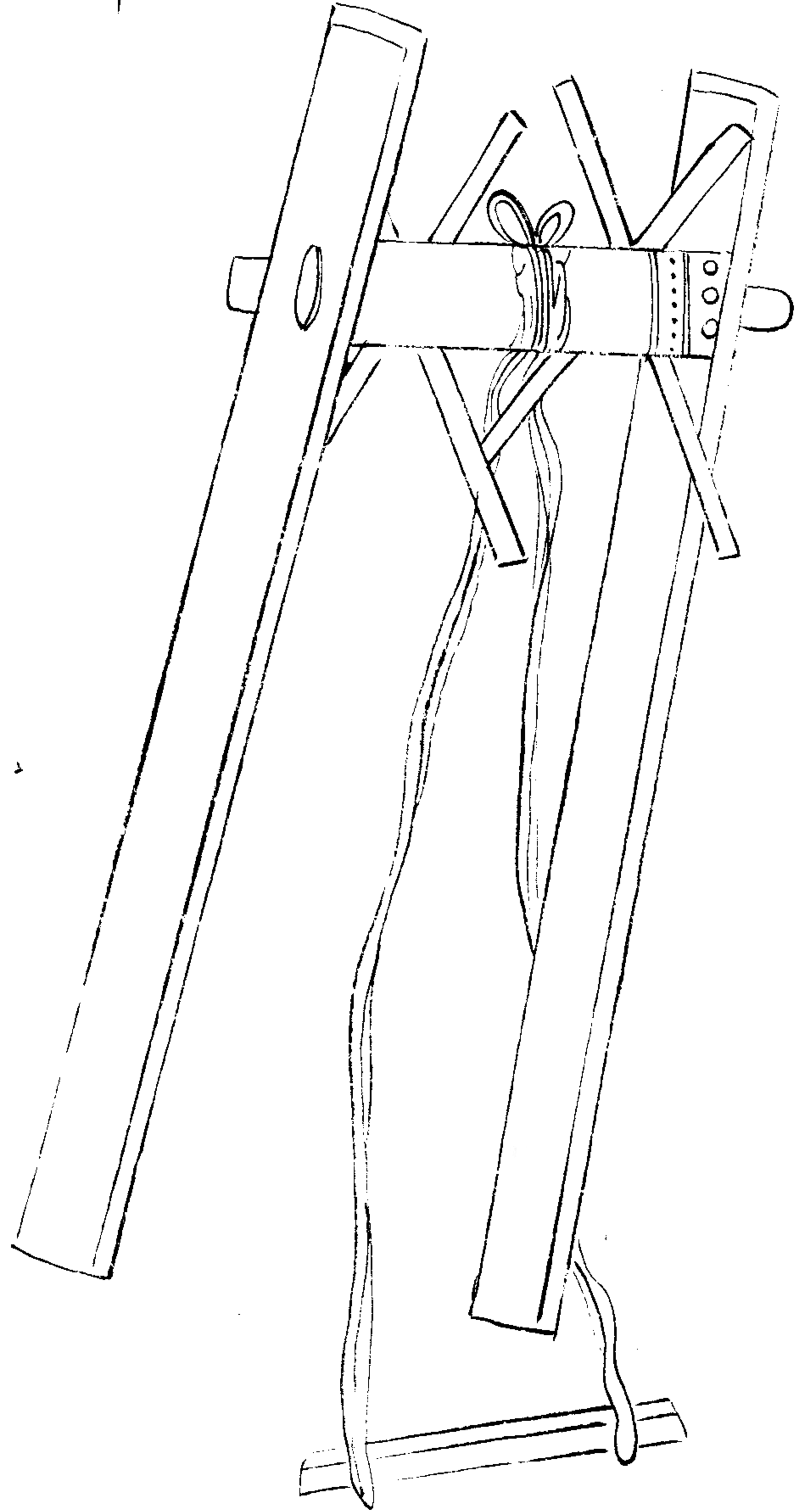

虎皮車

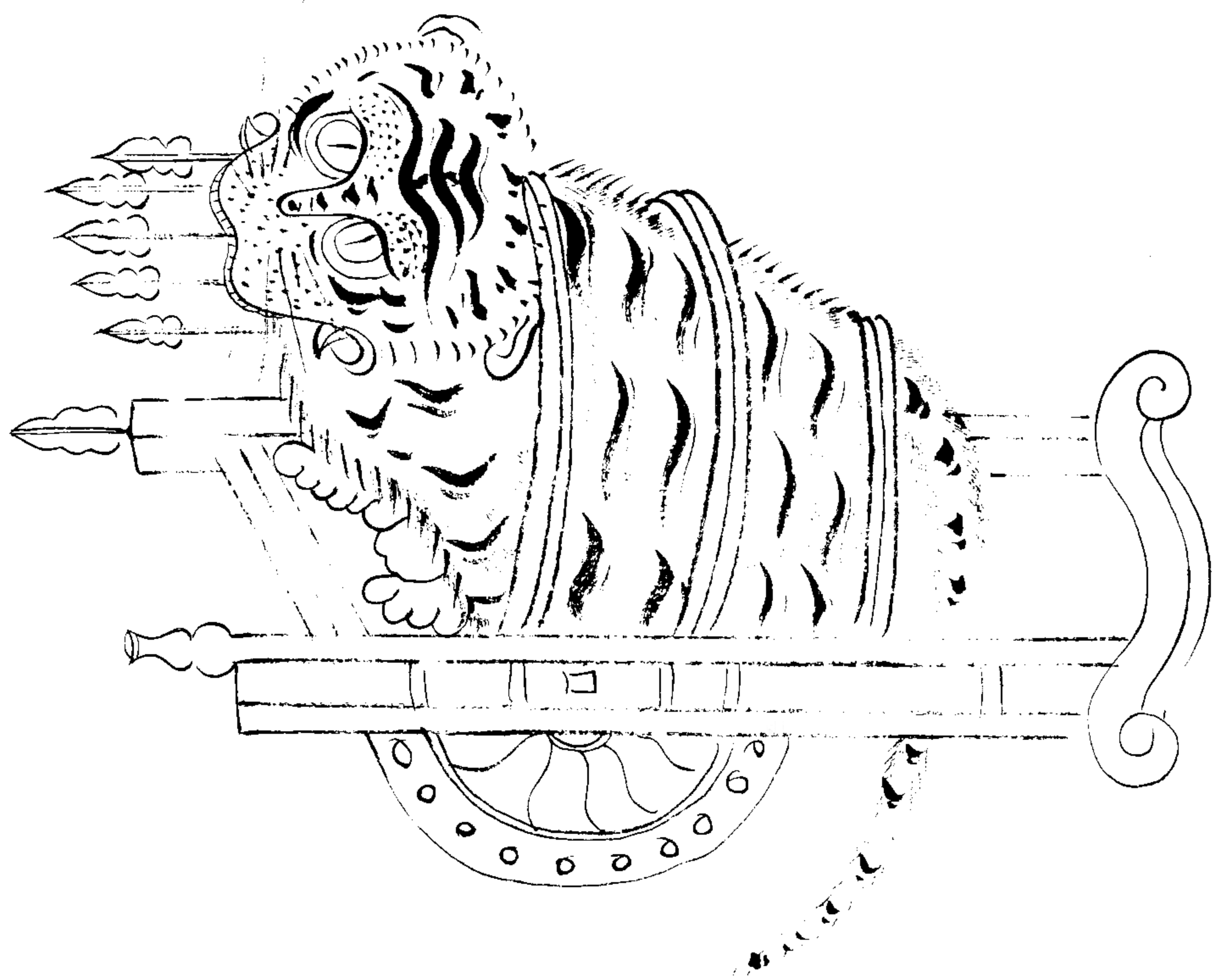

本草綱目卷之十一

本草綱目卷之十一

運乾糧車

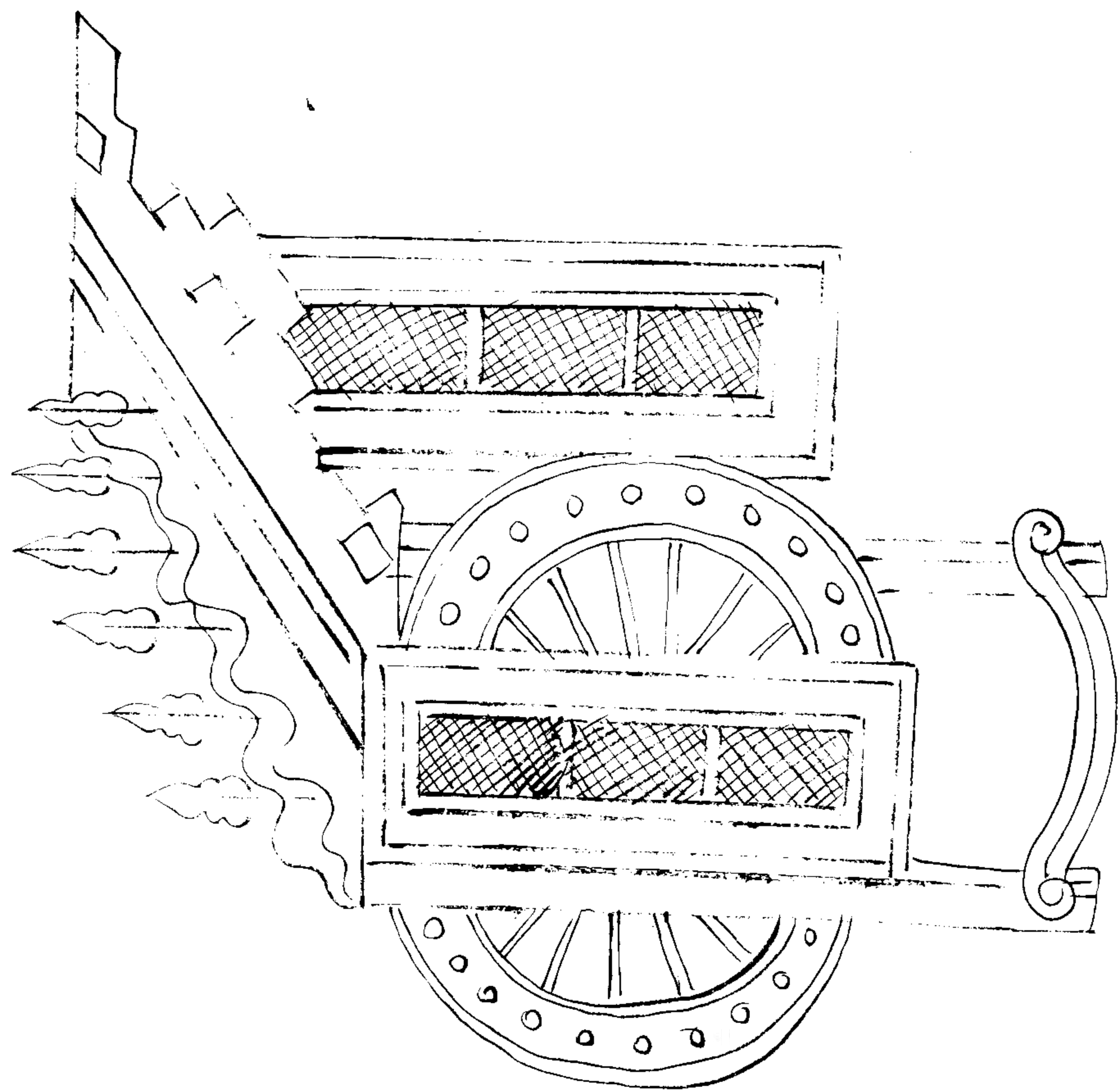

卷戰車

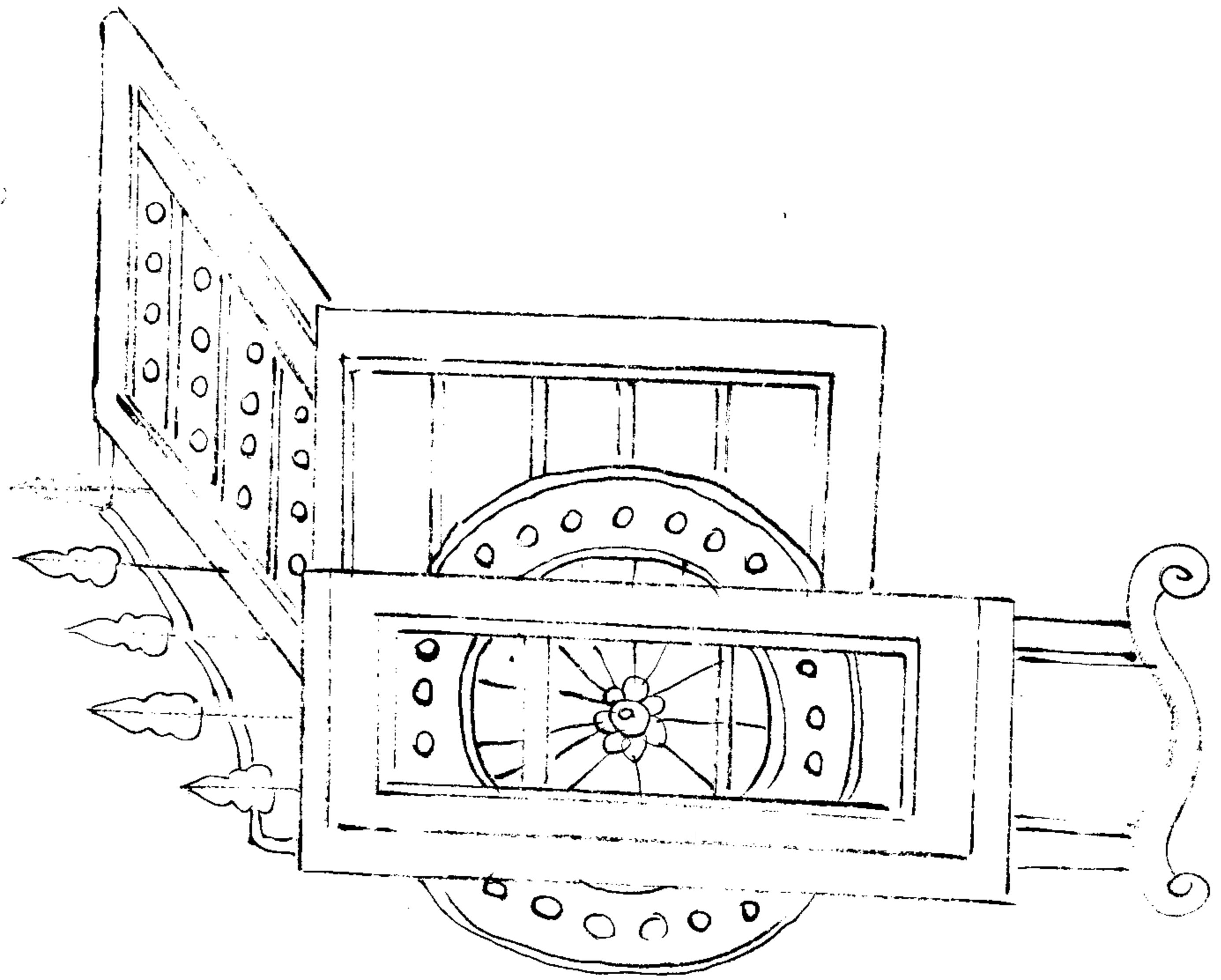

卷戰車
十

象 車

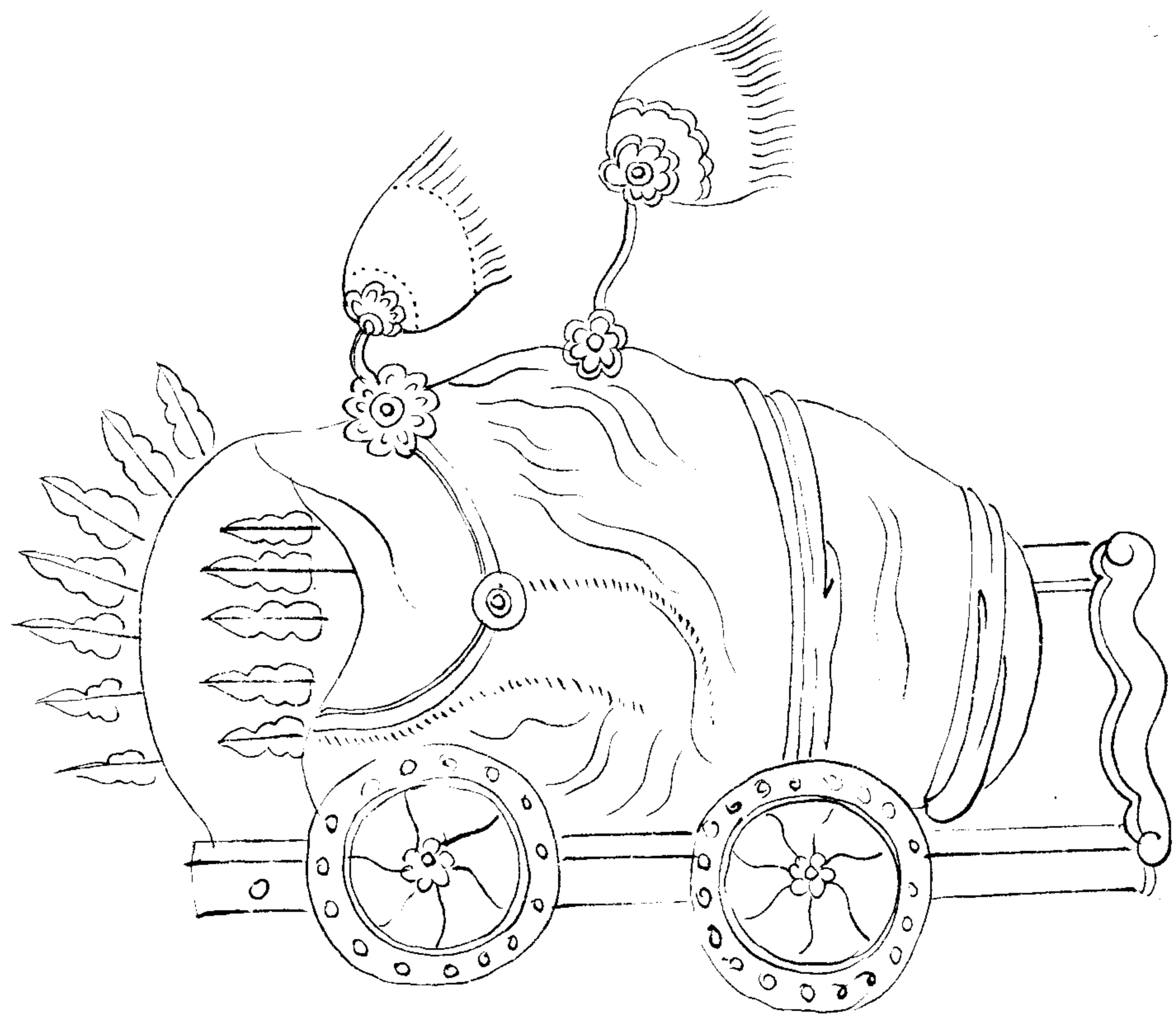

鎗車

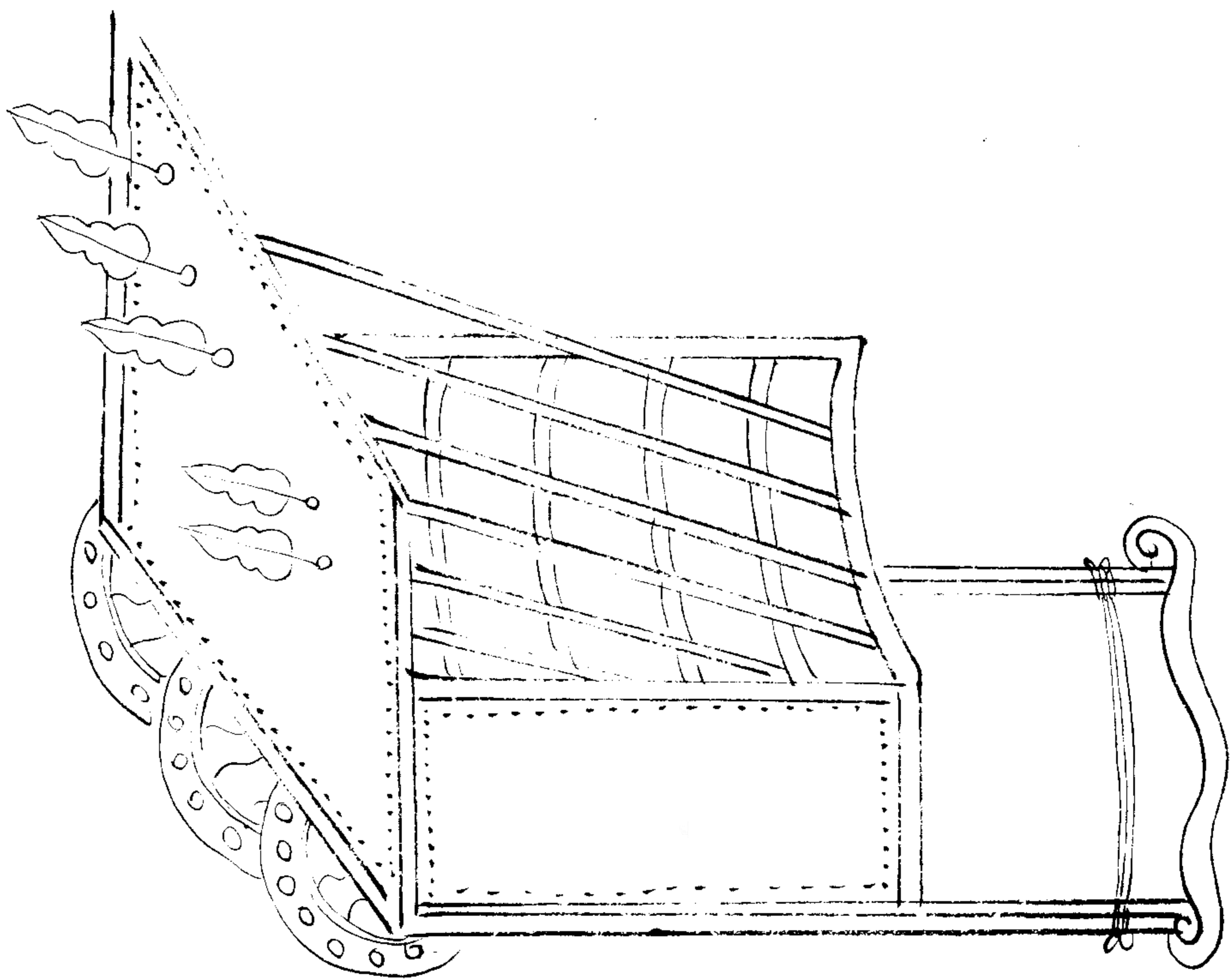

車 鎗

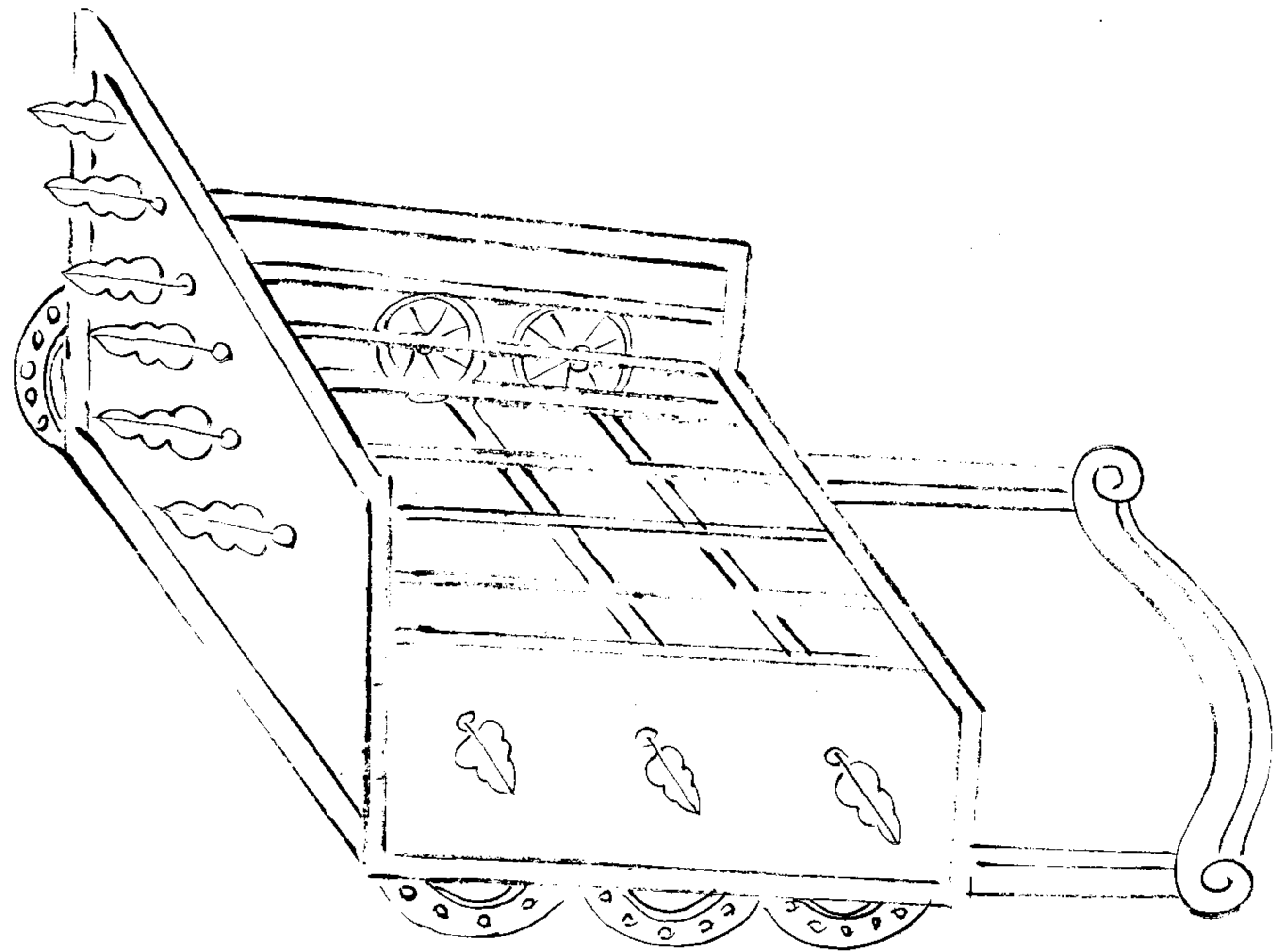

古今圖書集成

十一

治平勝算全書卷之十三目錄

帶甲神旂

中軍坐毒蠱旂

清道旂

金鼓旂

門旂

大五方旂

五方神旂

五方高招旂

五色展光旂

展光雜色旂

五行旂

角旂

主將號旂

豹尾旂

主將認旂

主將胛旂

中軍腰旂

千把總胛旂

塘報旂

治平勝算卷之十三目次終

治平勝算全書卷之十三

雙峯 年羹堯 輯

左氏曰三辰旂旗昭其明也旂幟之設必藉以彰由來舊矣今依古制各相其宜或圖其像或繪其形以壯軍威之顯赫駭人耳目是不可不圖形式以備叅攷詩云幟文鳥章白旆央央元戎十乘以先啟行此其意也

旂甲神旂

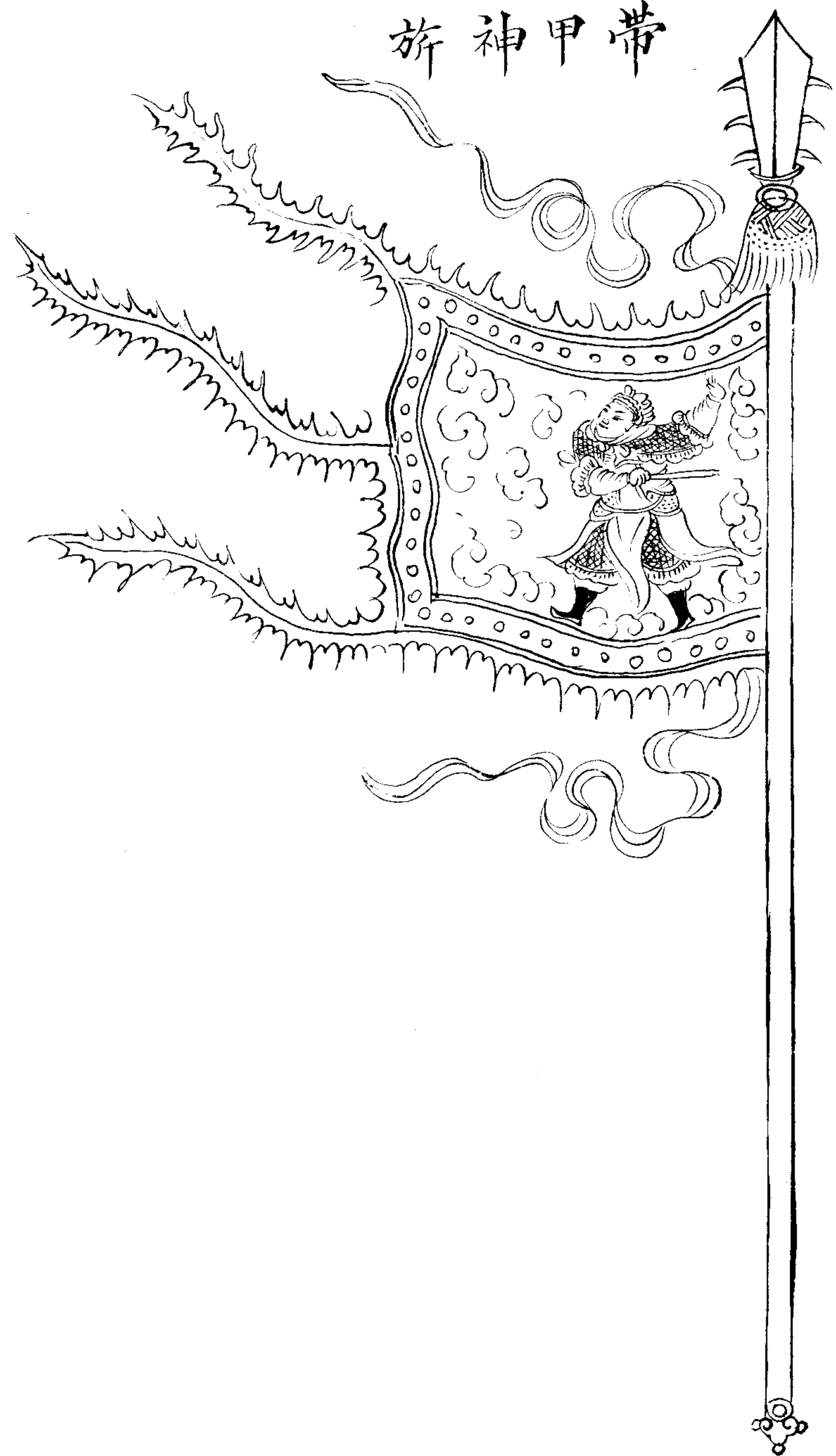

卷之三

中 軍 坐 纛

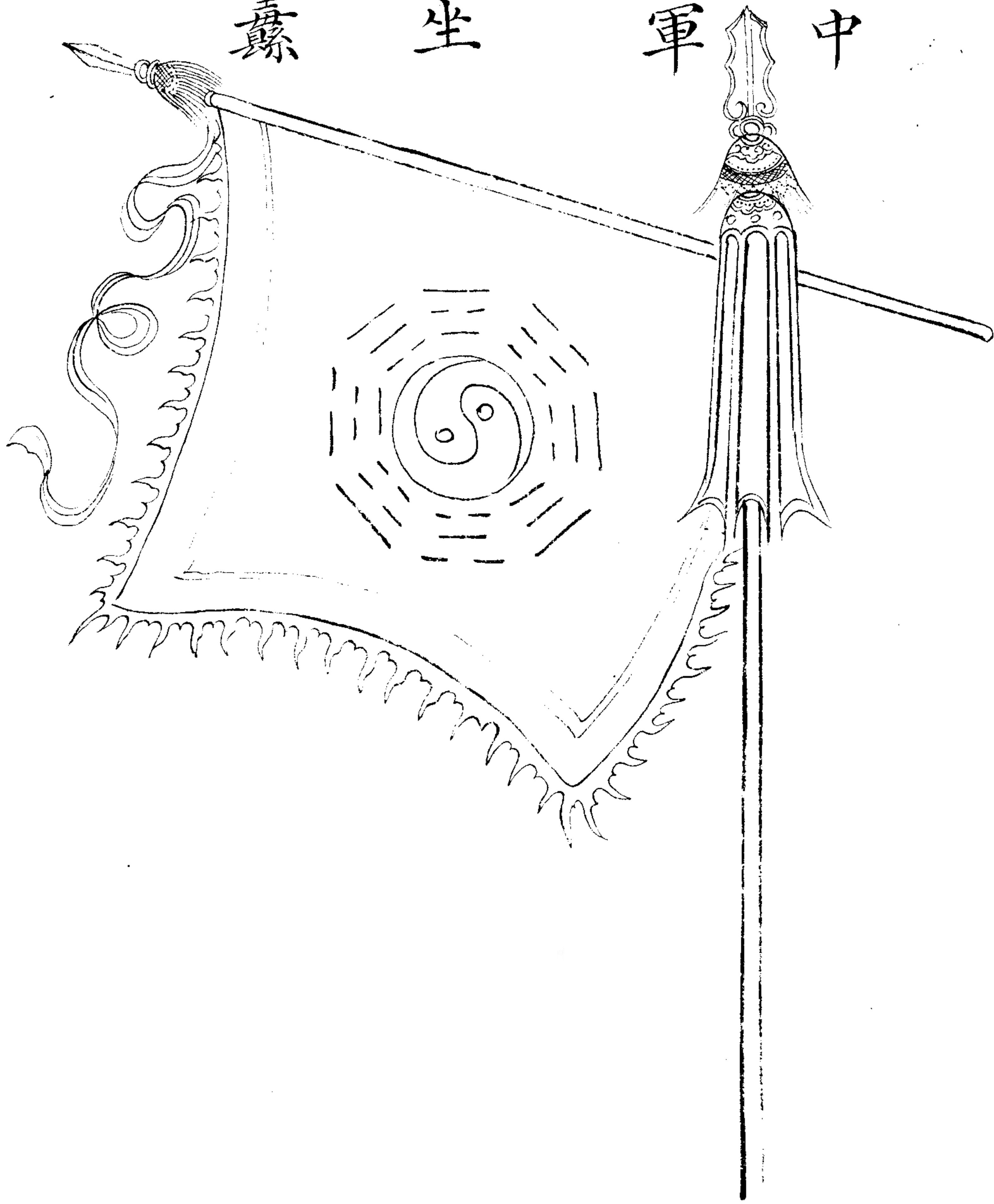

中軍坐纛

此不可用于行軍火陣重大也桿高一丈六尺
旂大一丈黑綠色緞為之白綾為邊纓頭珠絡
絡極其華飾乃可

清道旂

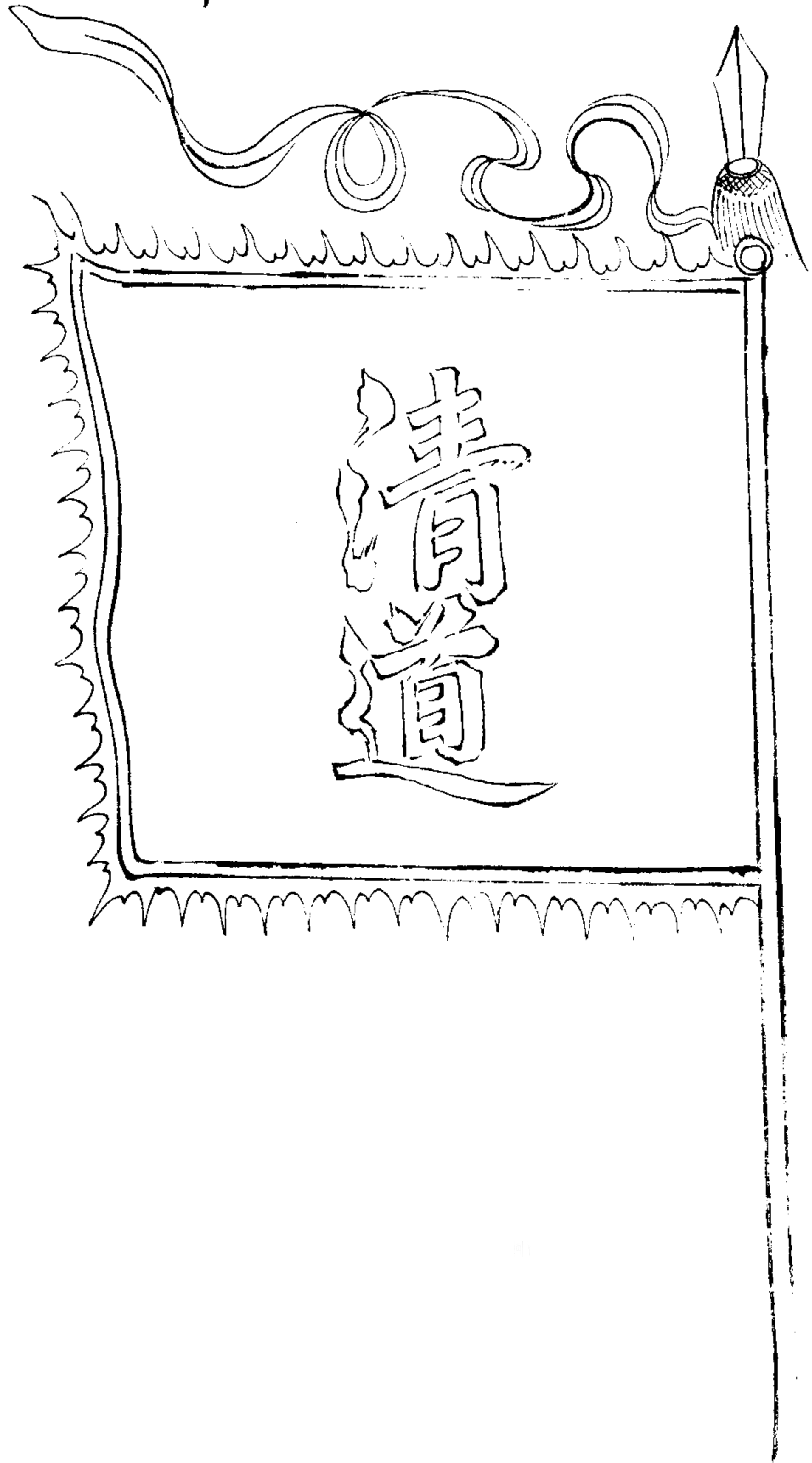

二面軍行持衆之前以清途路捺習則遇掌號
笛執行在馬引前官哨隊至將台聽發畢仍須
領送官哨隊回營旂桿長八尺用木葫蘆或葫
上加一鎗頭亦可旂方四尺旂用藍色邊用紅
色主將前導也

金

鼓

旂

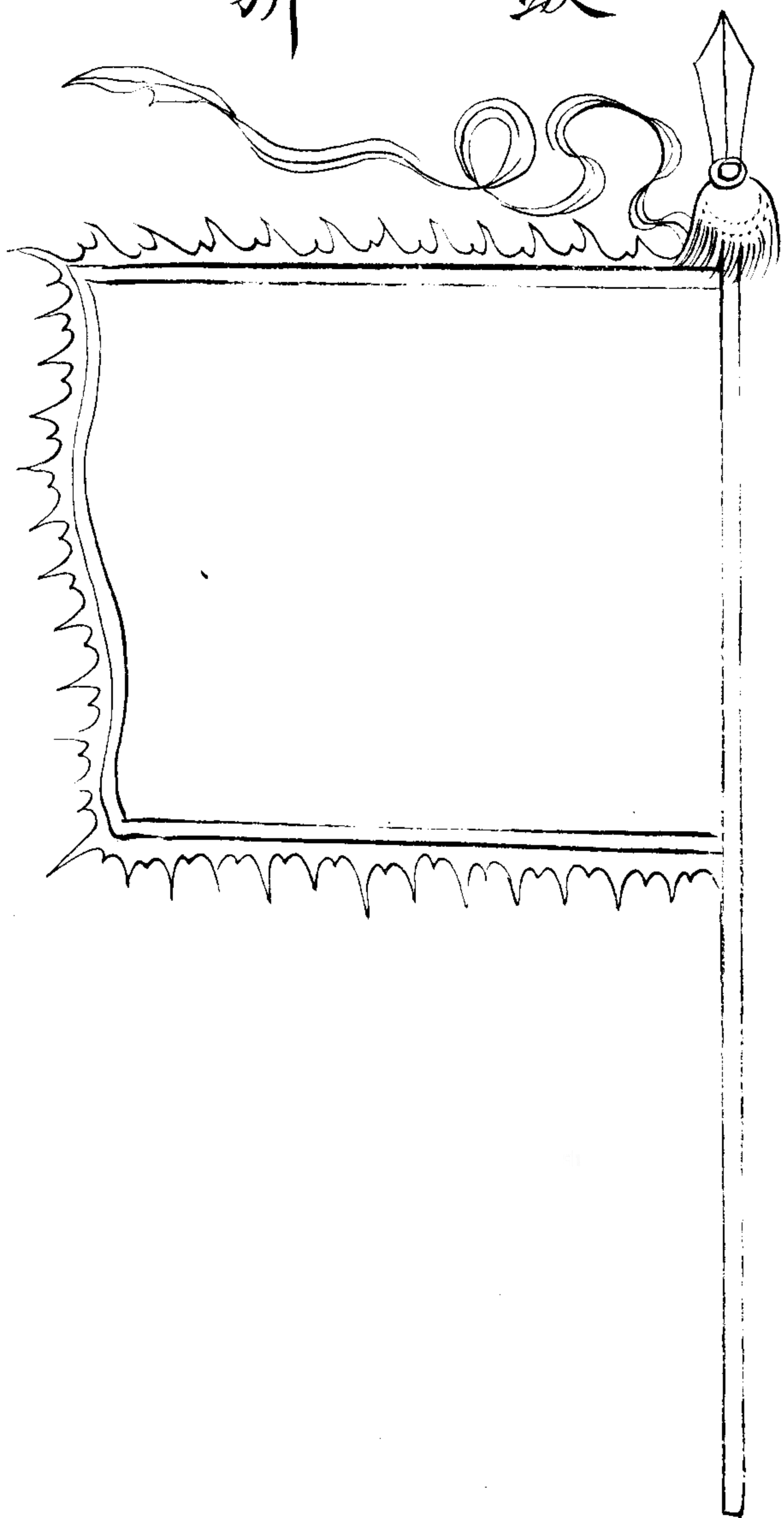

一副共二面此用以引金鼓旂桿高一丈二尺
纓頭雉尾珠絡旂用素黃色方六尺用黑布字
方二尺

旂 門



大 五 方 旗

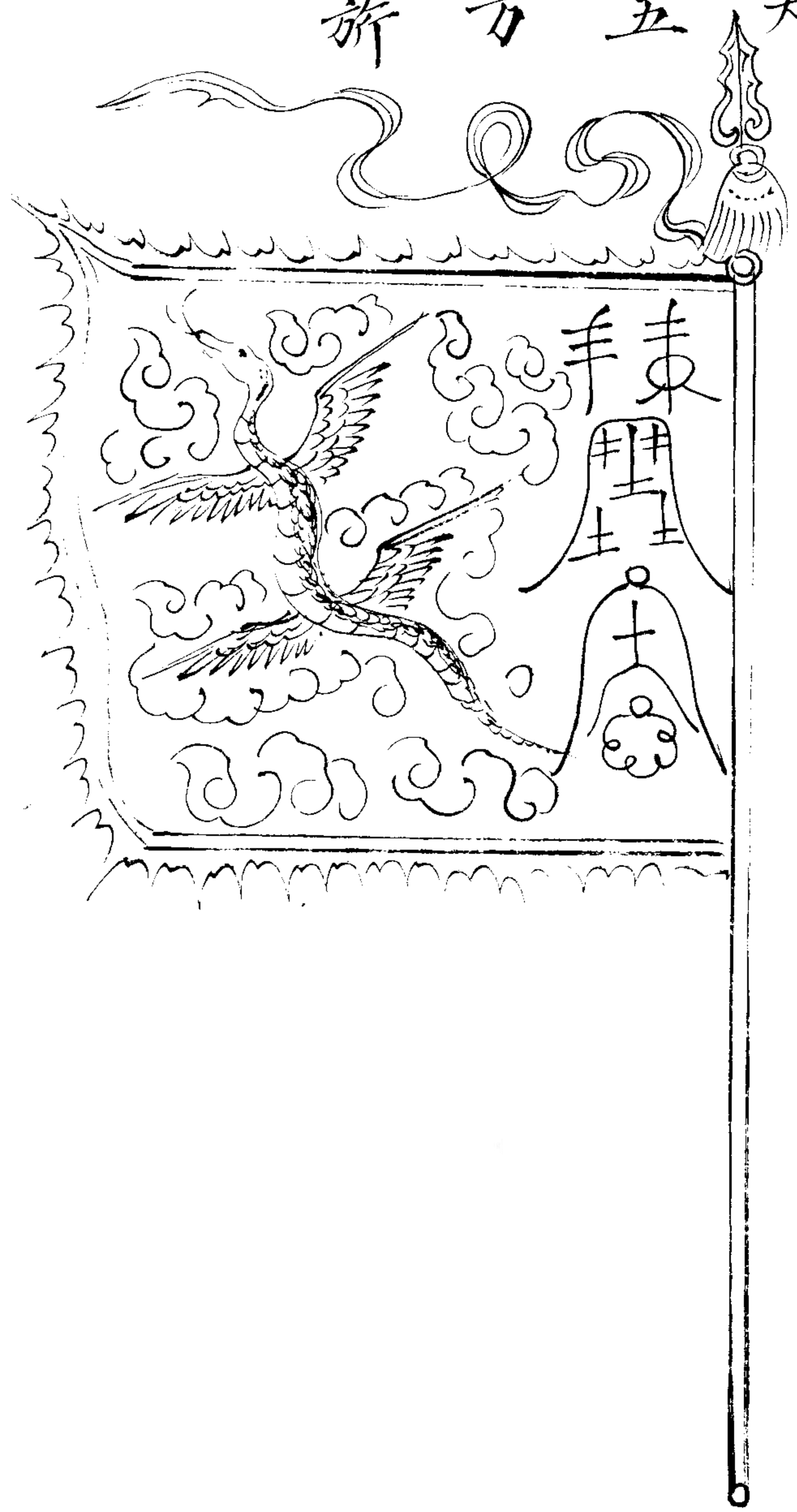

大 五 方 旗

行則五方旂列前禮記云五方神旂左青龍右
白虎前朱雀後玄武中騰蛇慈湖王氏曰龍虎
鳥蛇本乎旂名此之謂也此旂五面以四面四
方立表兵之所視以為坐起進止左右前後周
旋者也桿高一丈五尺纓頭珠絡旂色照方向
邊以空旂之色配之不可犯本旂之色旂心方
五尺

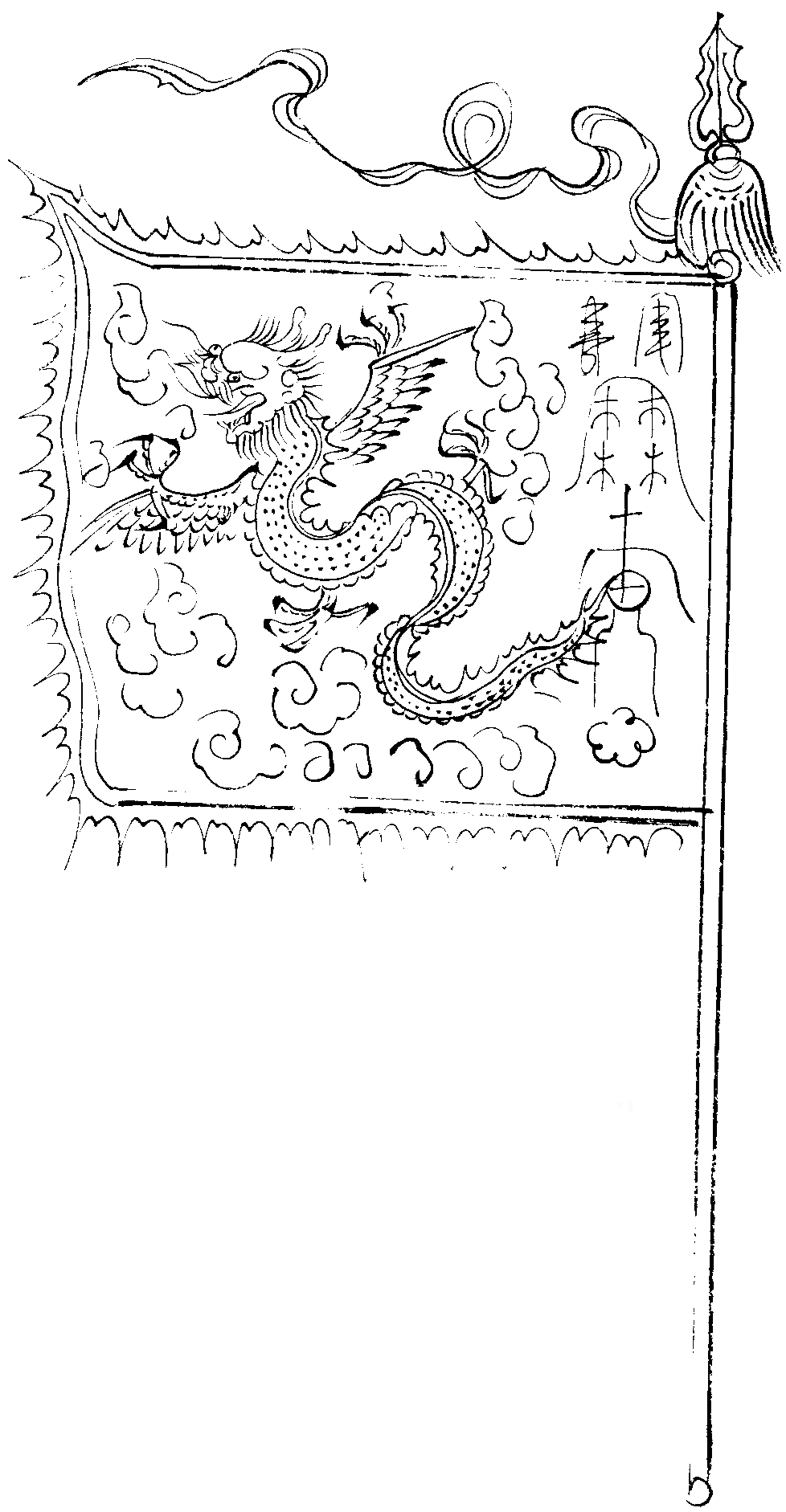

大五方旗

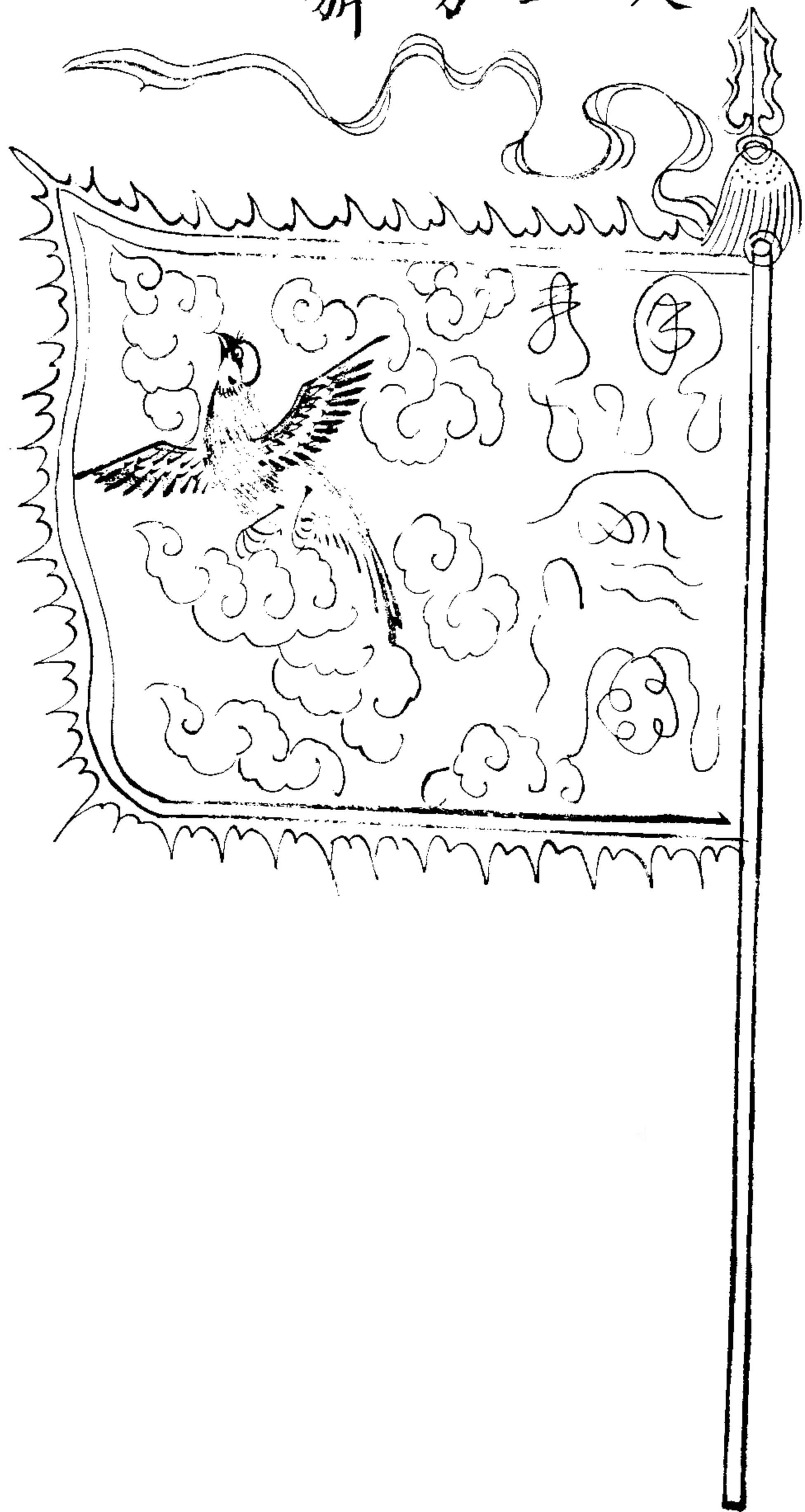

太平卷算人書卷十

大五方旗

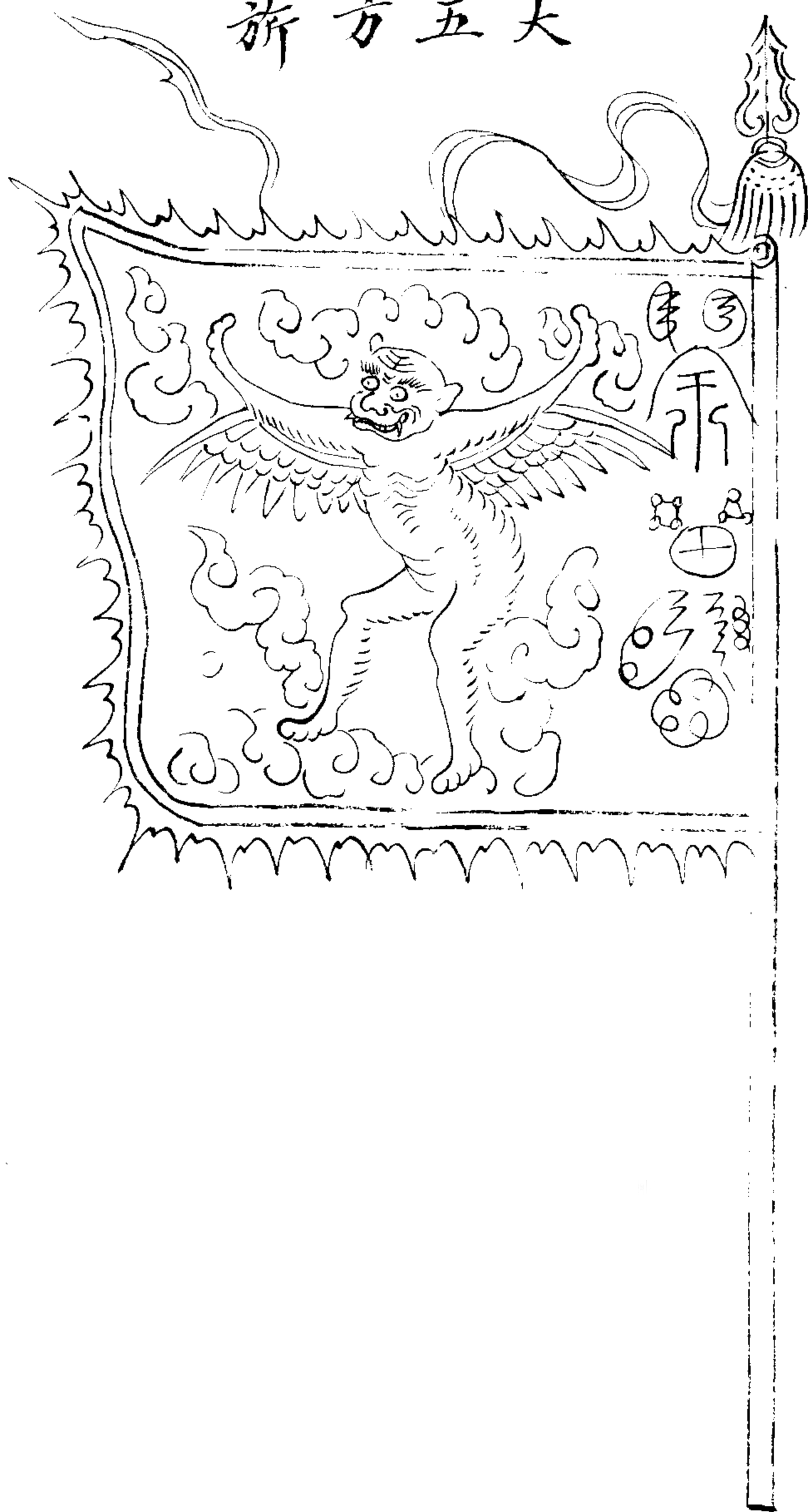

大五方旗

大五方旗

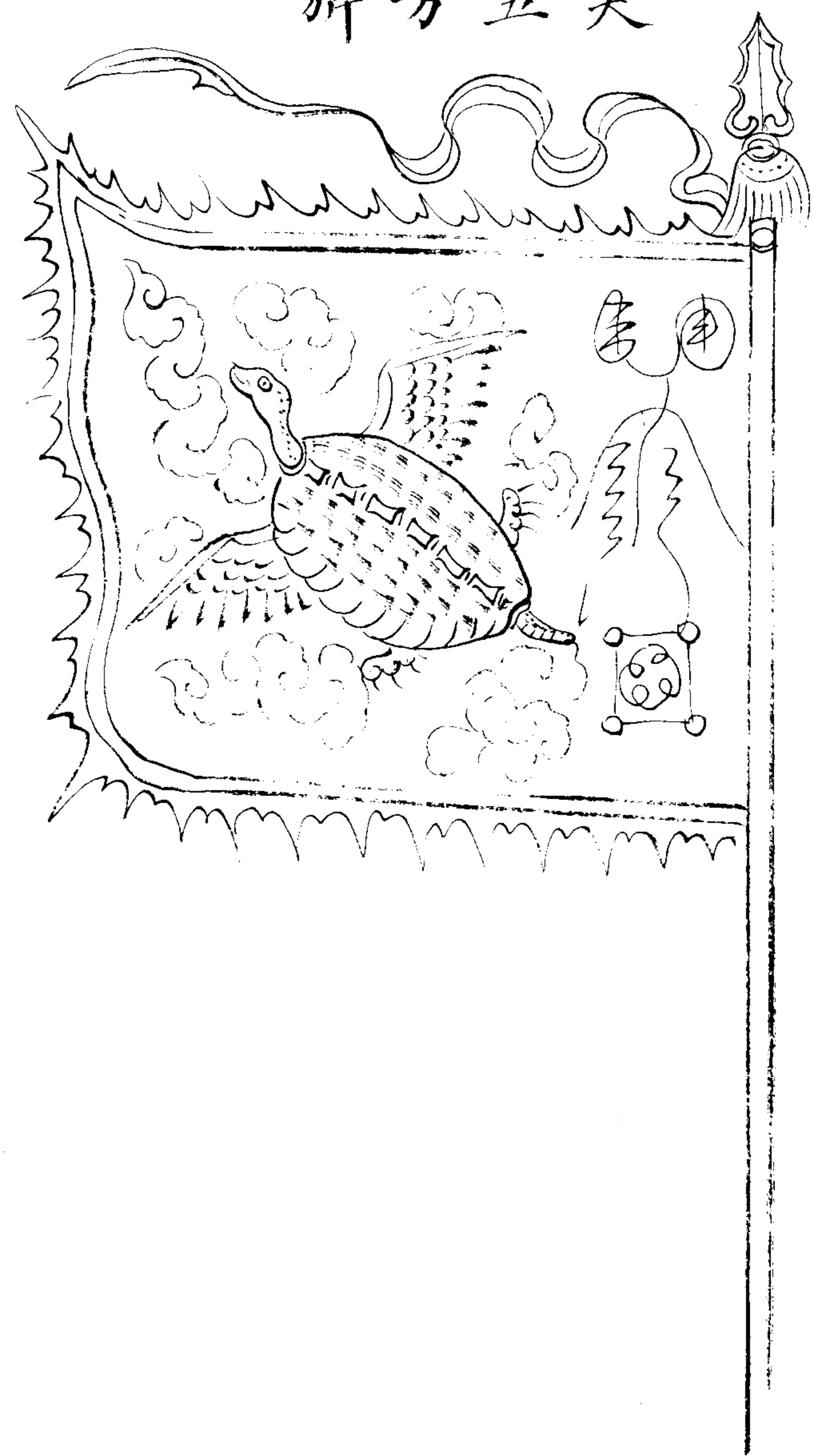

太平勝算全書卷十三

五方神旂



東方溫元帥

五方神旂

一

五方神旂

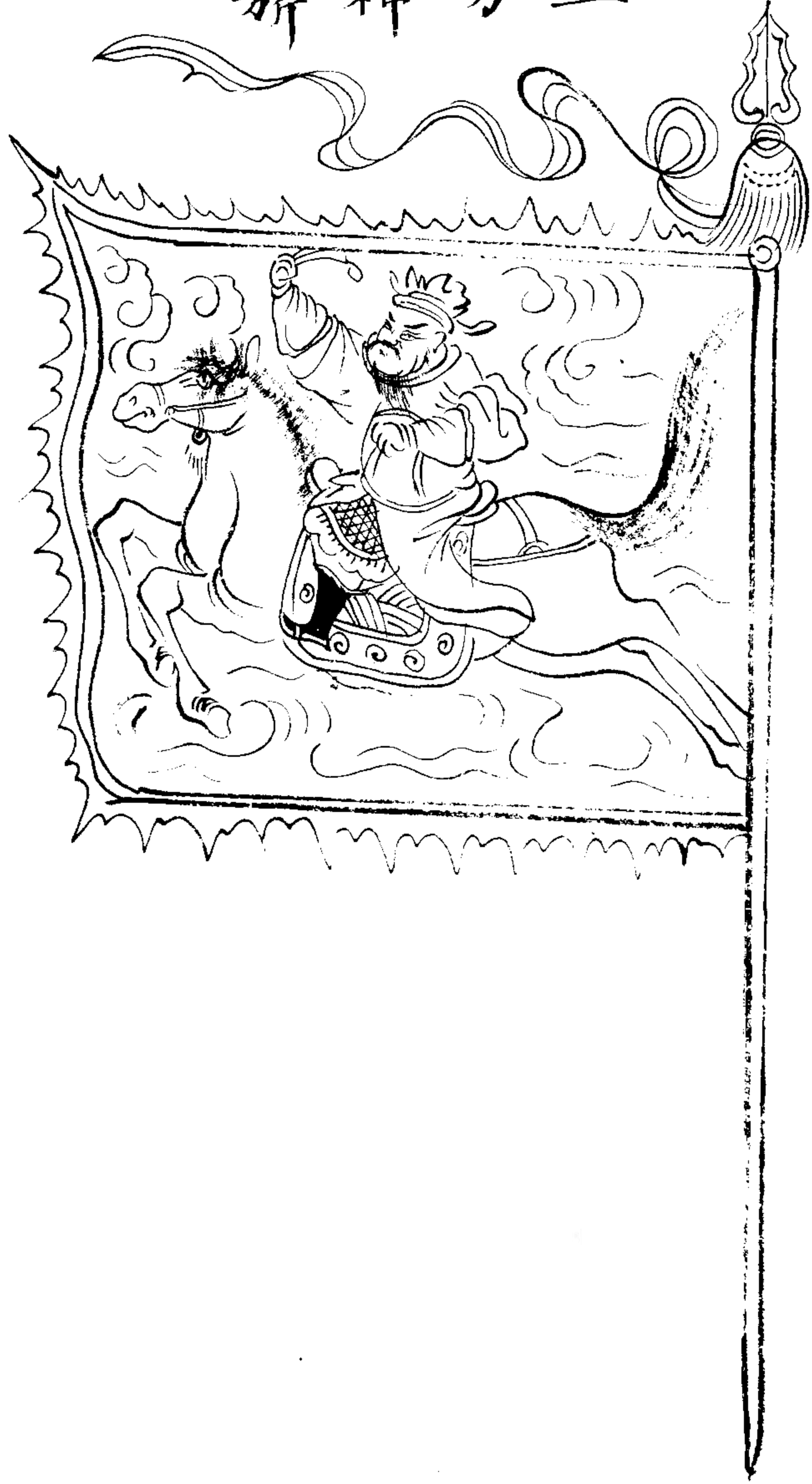

南方關元帥

五方神旂

五方神旂

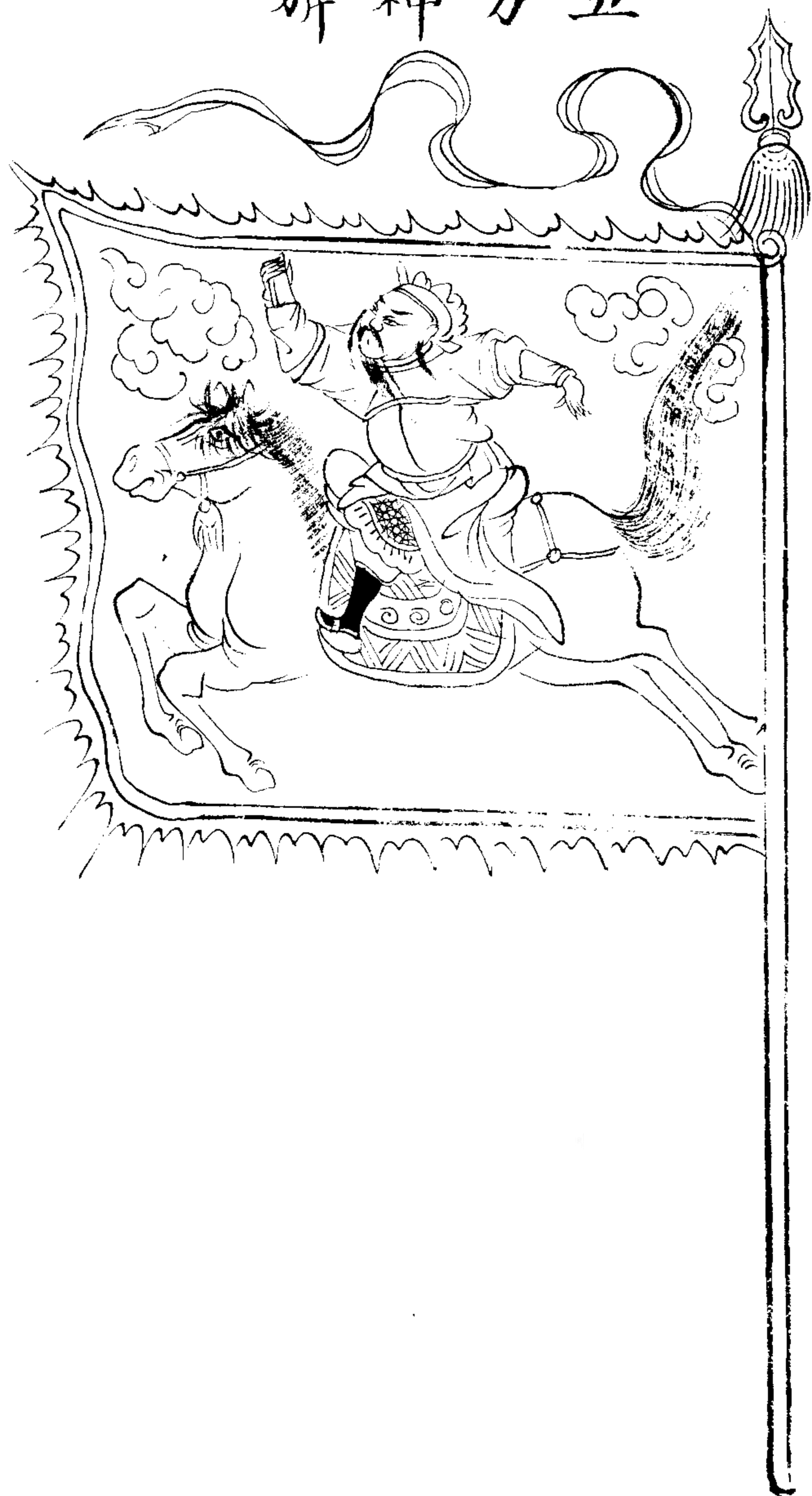

中央王元帥

平券真...

五方神旂

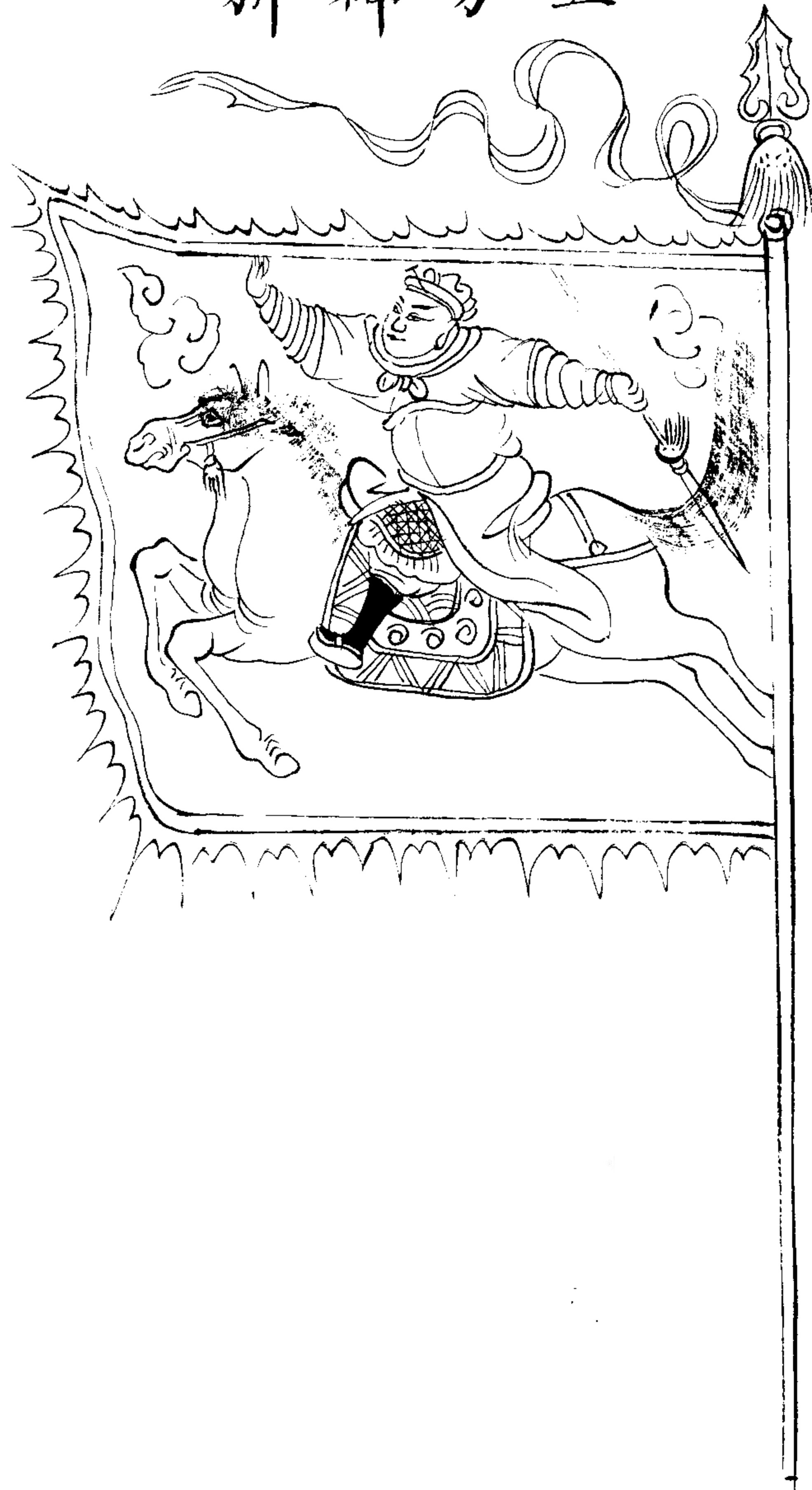

西方馬元帥

五方神旂

五方神旂



北方趙元帥

五方神旂
北方趙元帥

五方高照旂

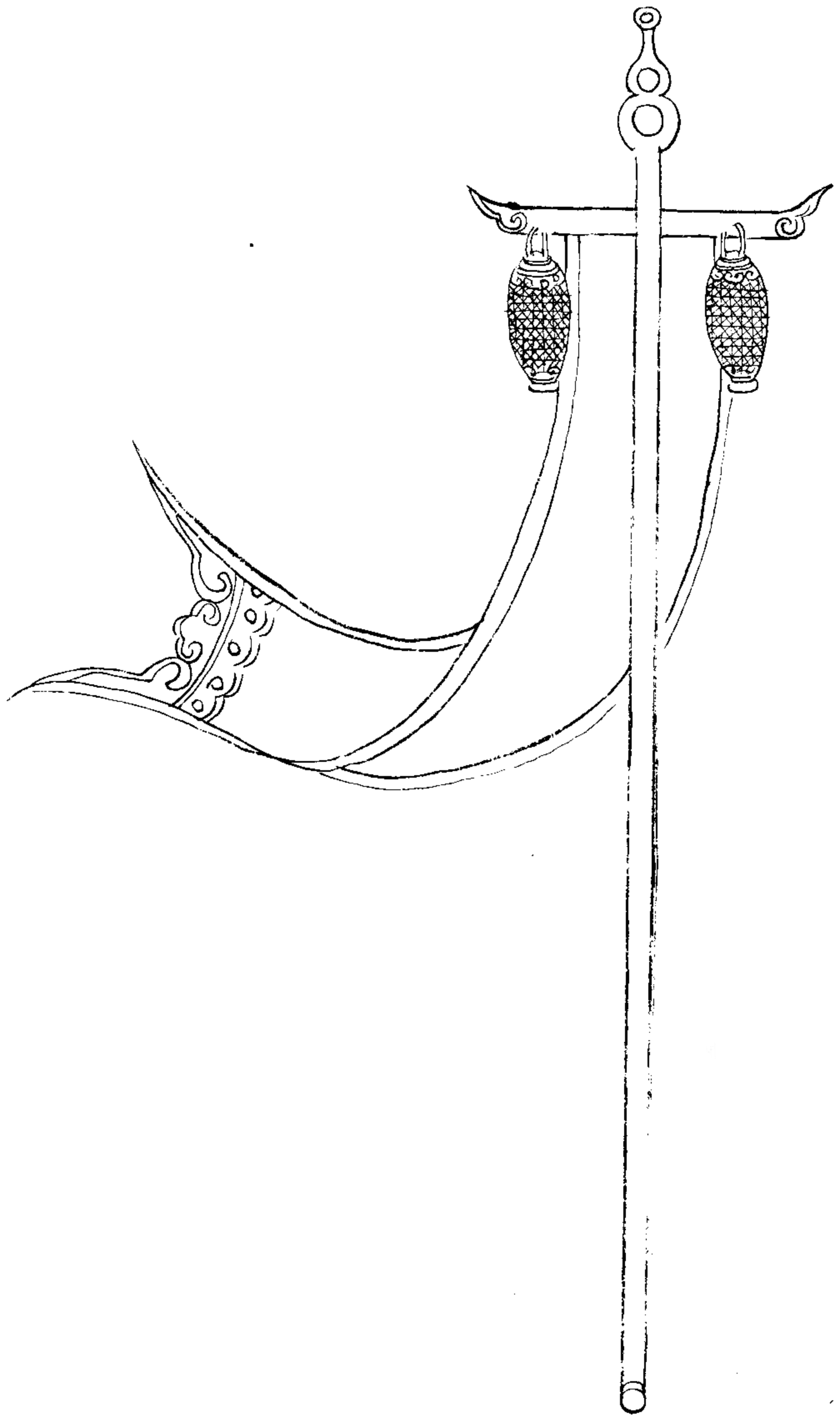

五方高照旂

此旂照式五面各挾五方之色幅尾則用生氣
之色與本旂之邊同為子營之主旂夜則着灯
以應五方之用桿好堅竹紅漆長一丈六尺頭
用小鎗頭金木葫蘆鉄梁務在輕便熒方色全
幅絹長一丈二尺灯用照方色薄細紙籠以鉄
絲為之粗三寸長七寸取其輕便也

五色展光旂

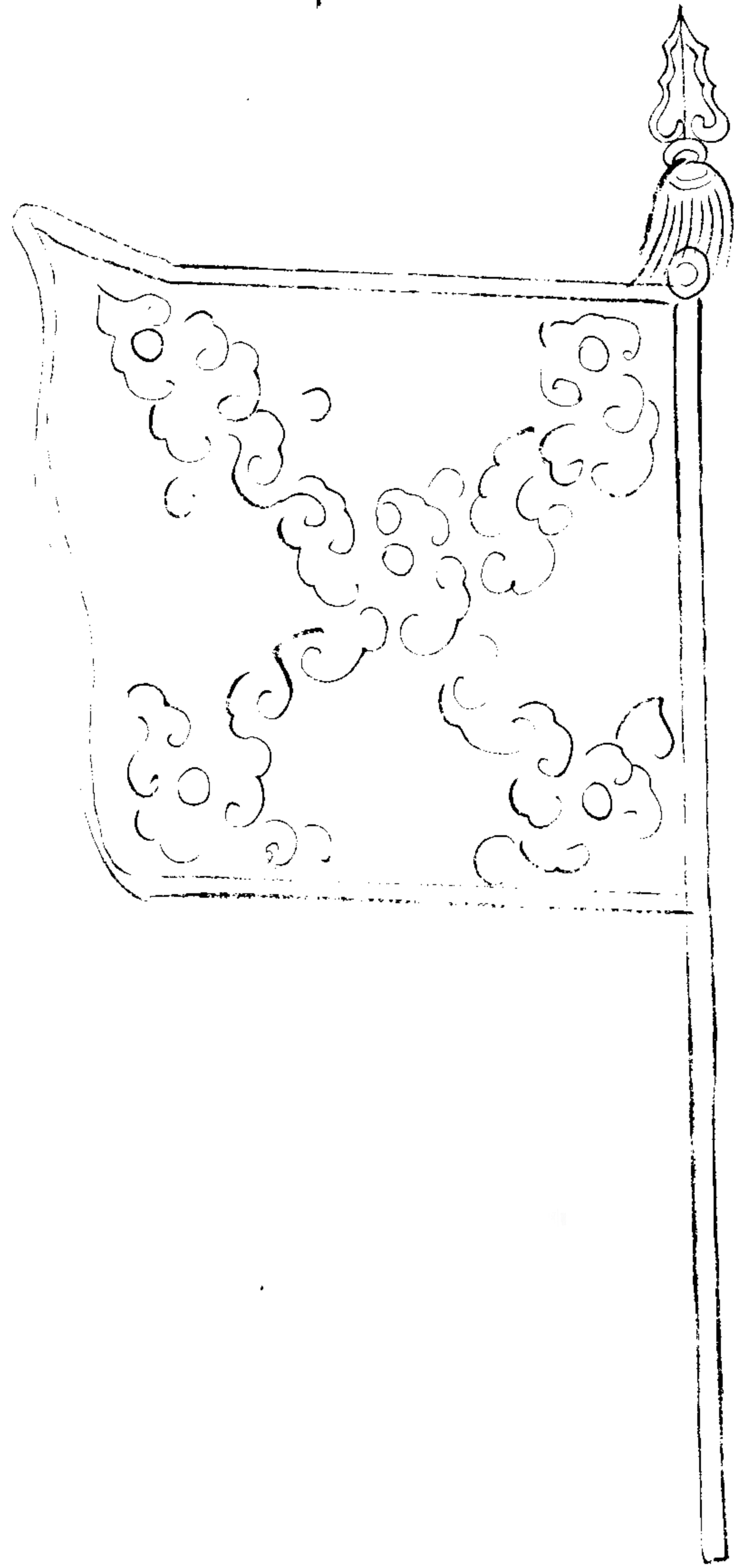

展光雜色旂

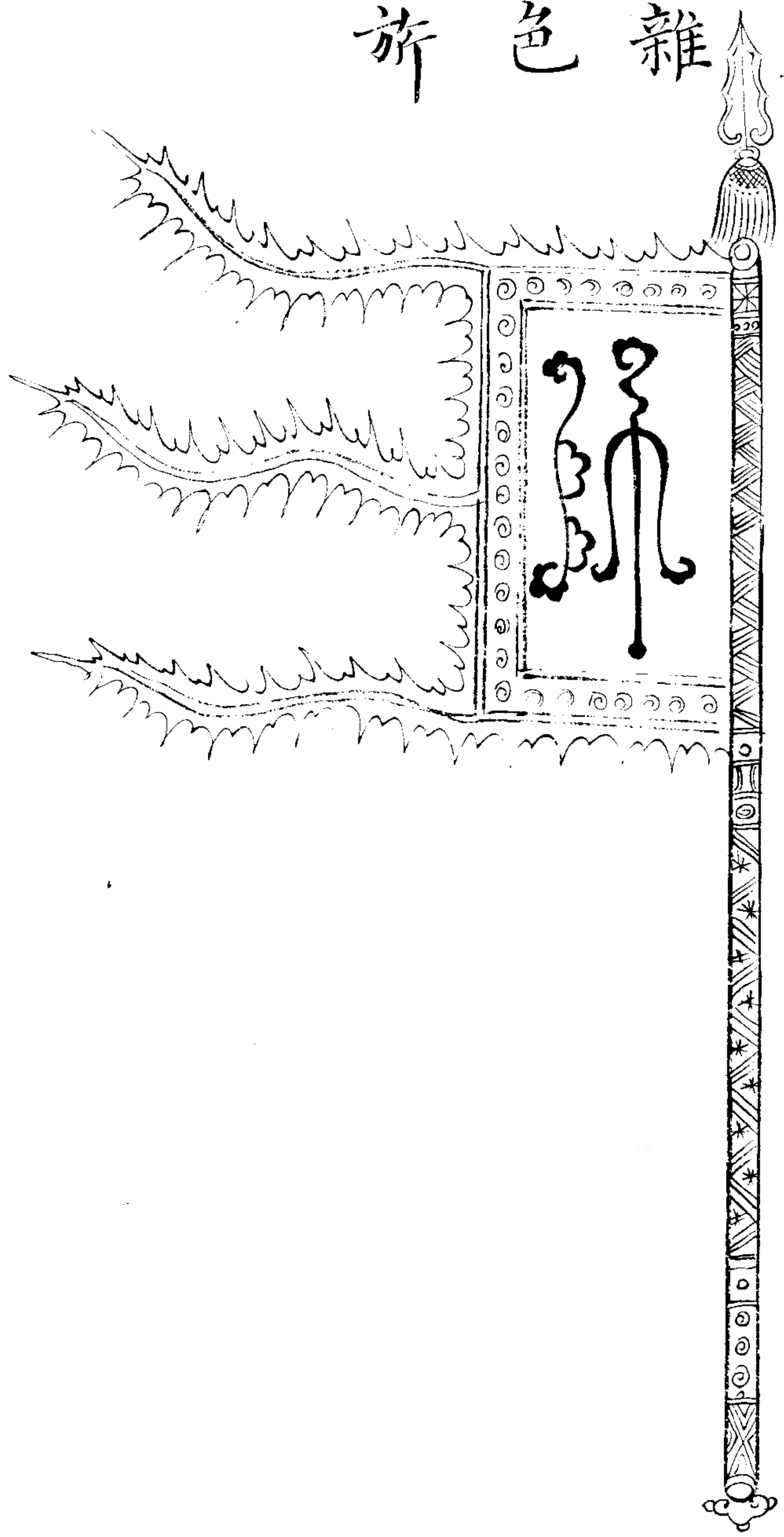

此旂照式五面各按方色用在將臺上行則隨
主將以為外表五方之應外表視此旂為進止
立伏桿高一丈五尺邊與旂幅同色用夾絹兩
幅長四尺濶三尺帶用五色自下相生而上長
旂身有半旂頭用雉尾纓絡

此旂之色采名號無常隨宜呼之竿首施鉄世
謂耀籠旌

五

行

旂

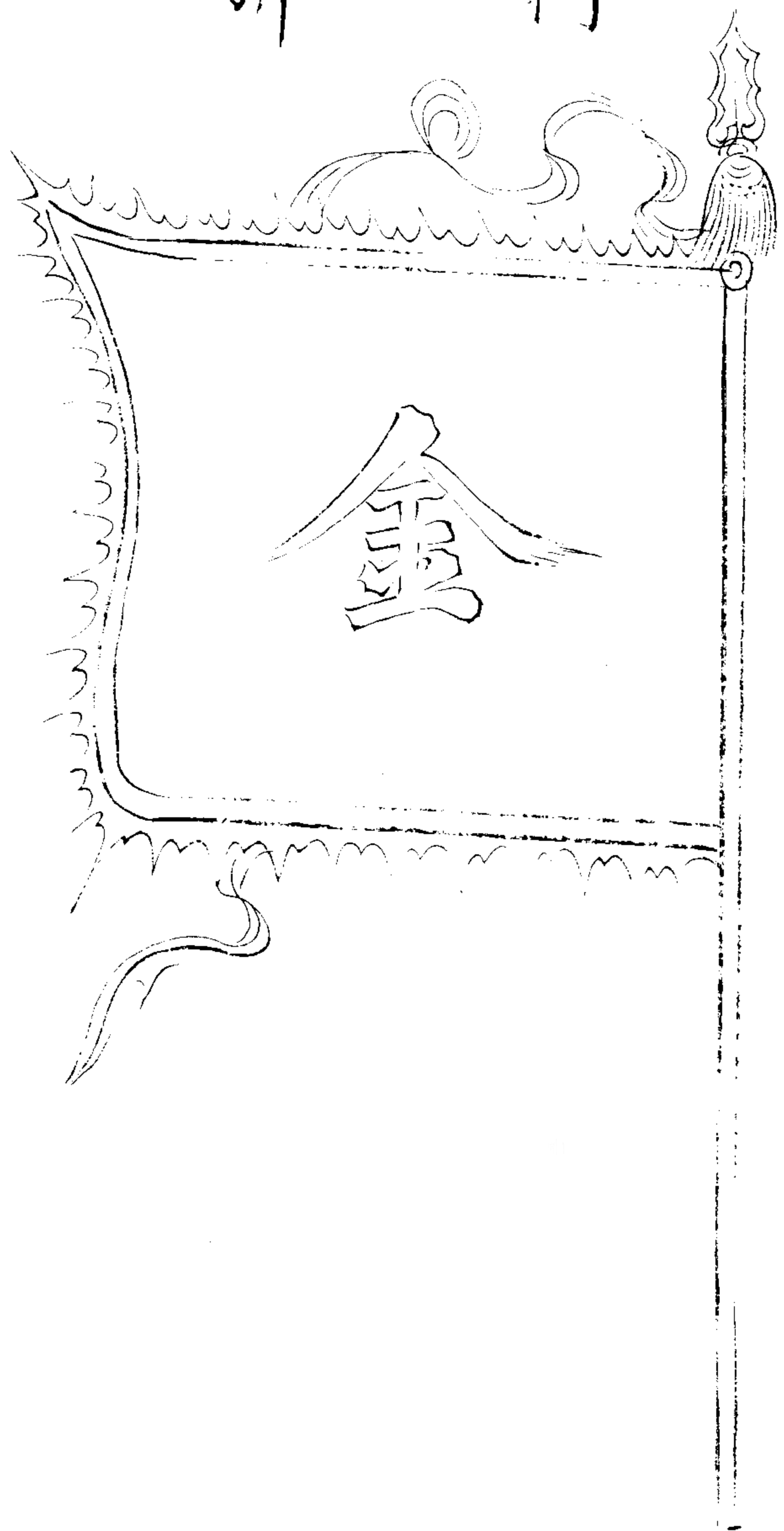

此旂金木水火土五面各照五方色乃出征之旂代展光旂用桿用長鎗旂按字色邊同本旂之色庶純而不雜可遠瞭望旂方五尺不用采畫黑旂上白字餘皆黑色旂頭用鎗頭以便出征

角旂

東北角旂上半藍下半黑
西北角旂上半白下半黑
東南角旂上半藍下半紅
西南角旂上半白下半紅
對方反此

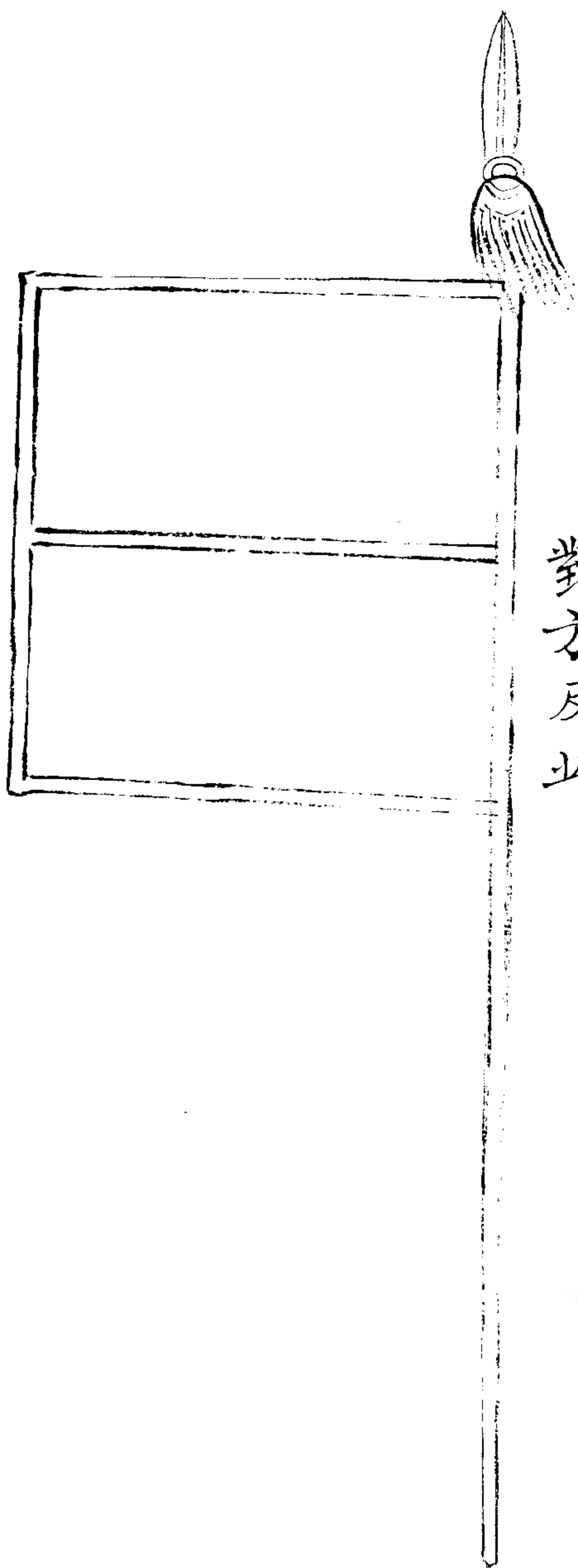

旂八面用紅漆木葫蘆頂旂長方四方素靜行
則每神前旂一對中方无角加別器一對角旂
在正旂後正以生奇在招搖前奇以生奇正也

主將號旂



顏色隨意不可預定以防泄機桿用長鎗旂方
二尺

豹尾旂

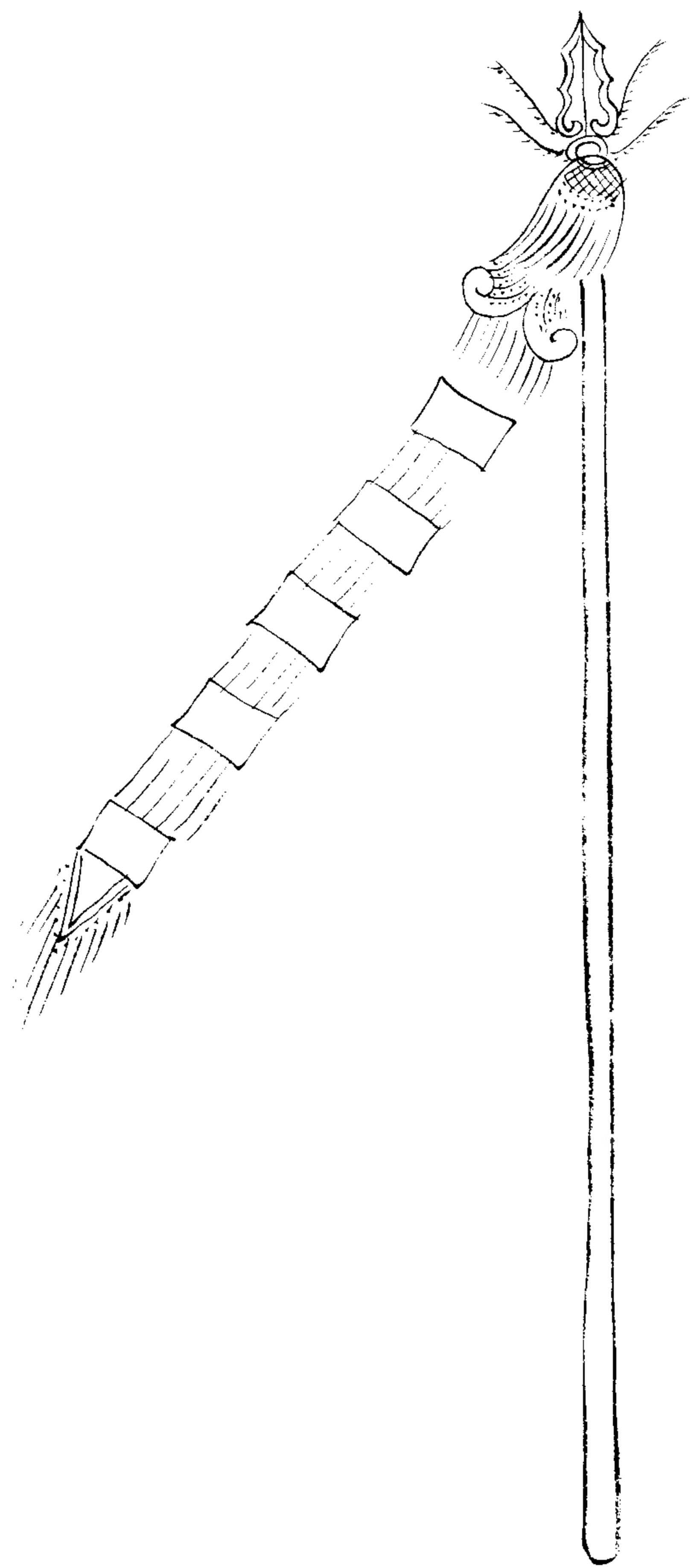

豹尾旂

此旂所立之處再不容一人擅闖出入非有主將號令旂令箭乃放入者不問富貴大小人等軍法阻拿此其限也兵法曰無天子上無地子下將在軍君命有所不受桿用長木九尺頭用利刃旂用絹裁曲折畫豹尾形濶一幅雙折長七尺

主將認旂

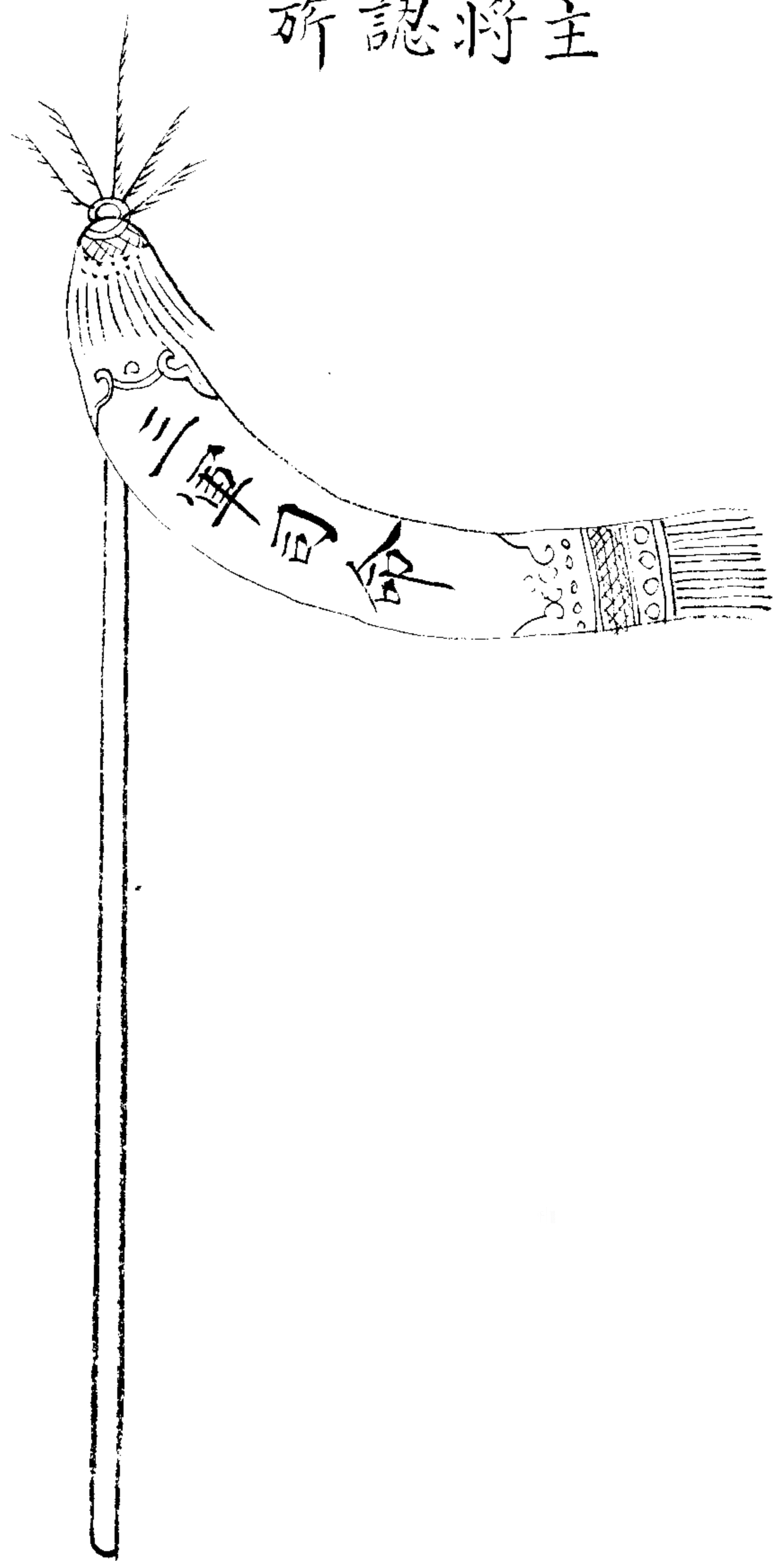

主將腰旗

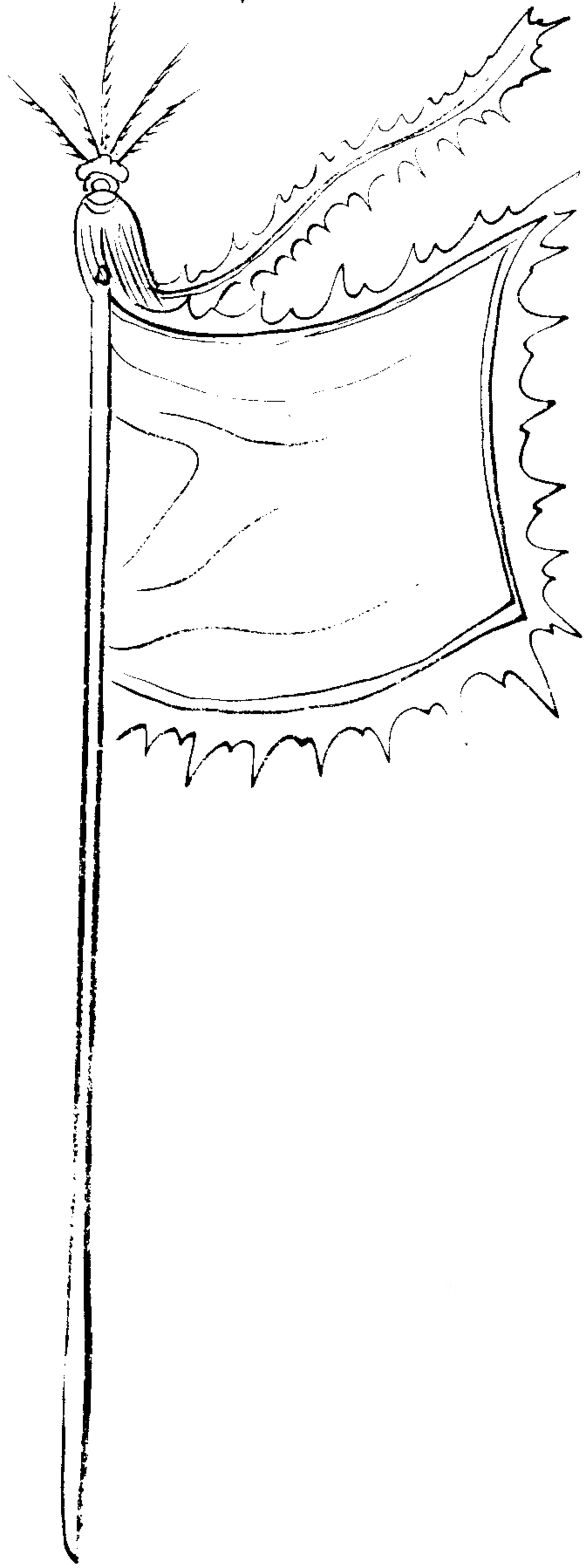

主將腰旗

中軍腰旗

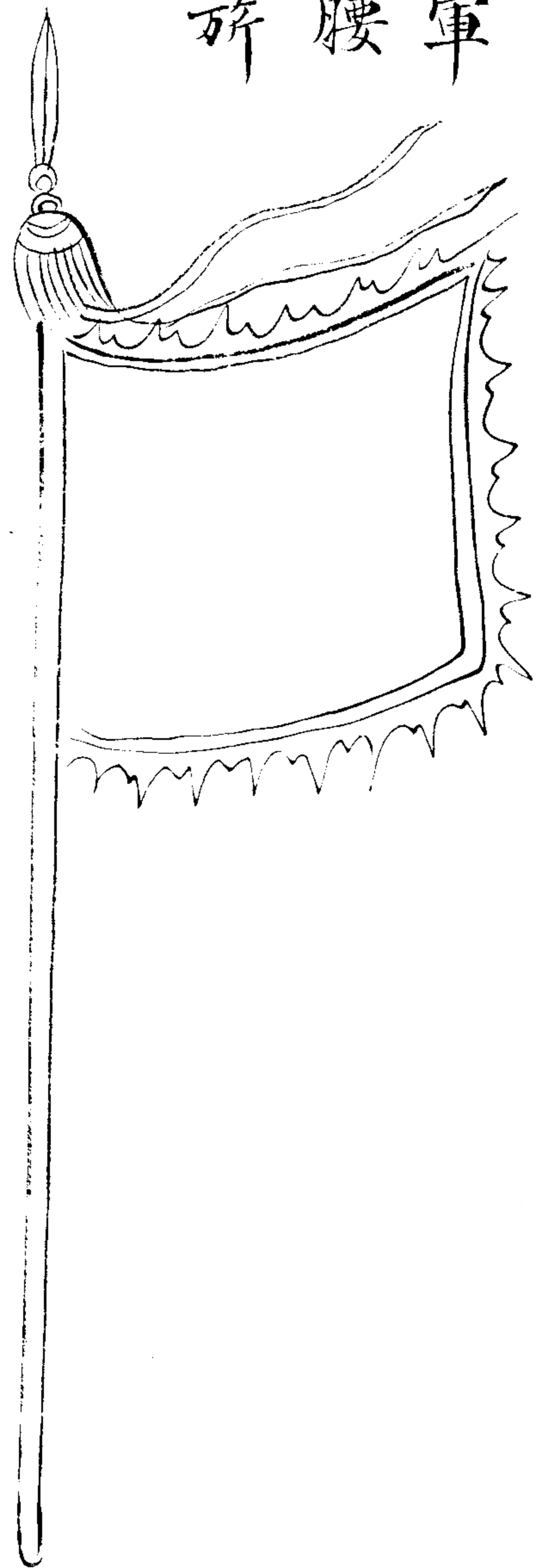

古今圖書集成
禮典典考
卷一百一十五

千把總腰旗

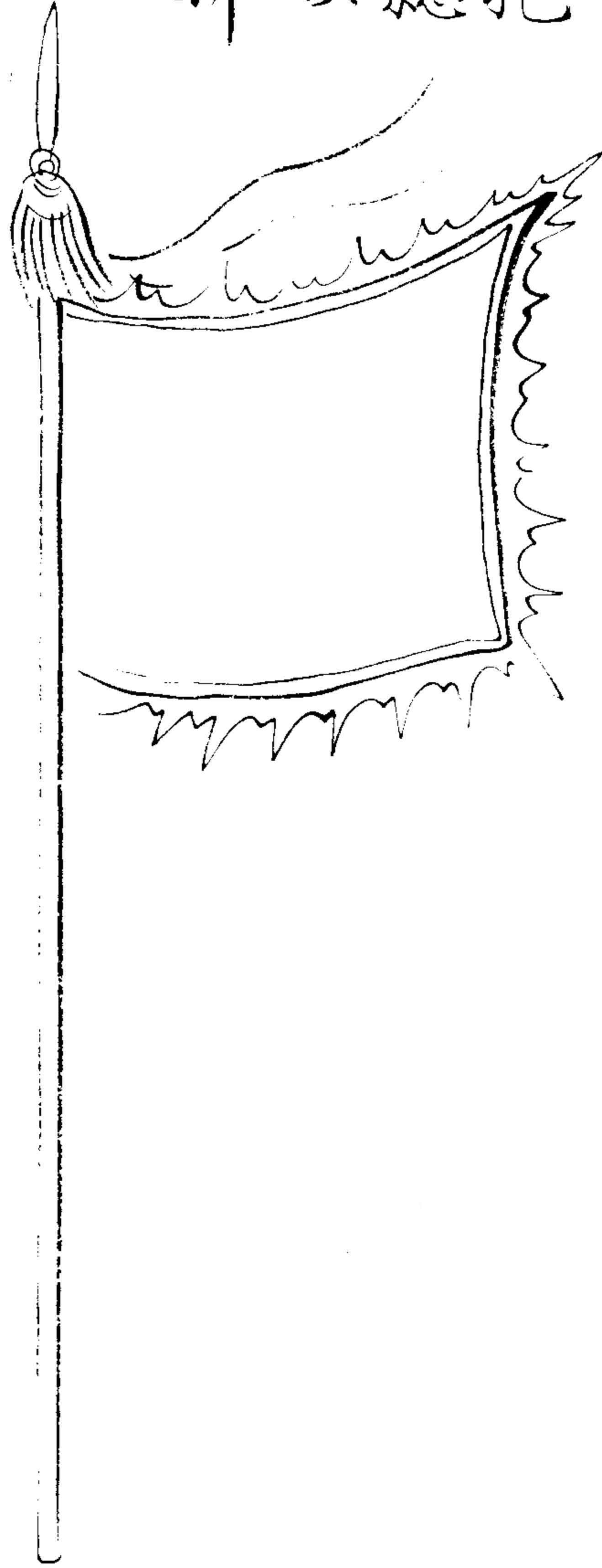

千把總腰旗

治平勝算全書卷十四目次

二十八宿旂

辨帶旂

六丁六甲旂

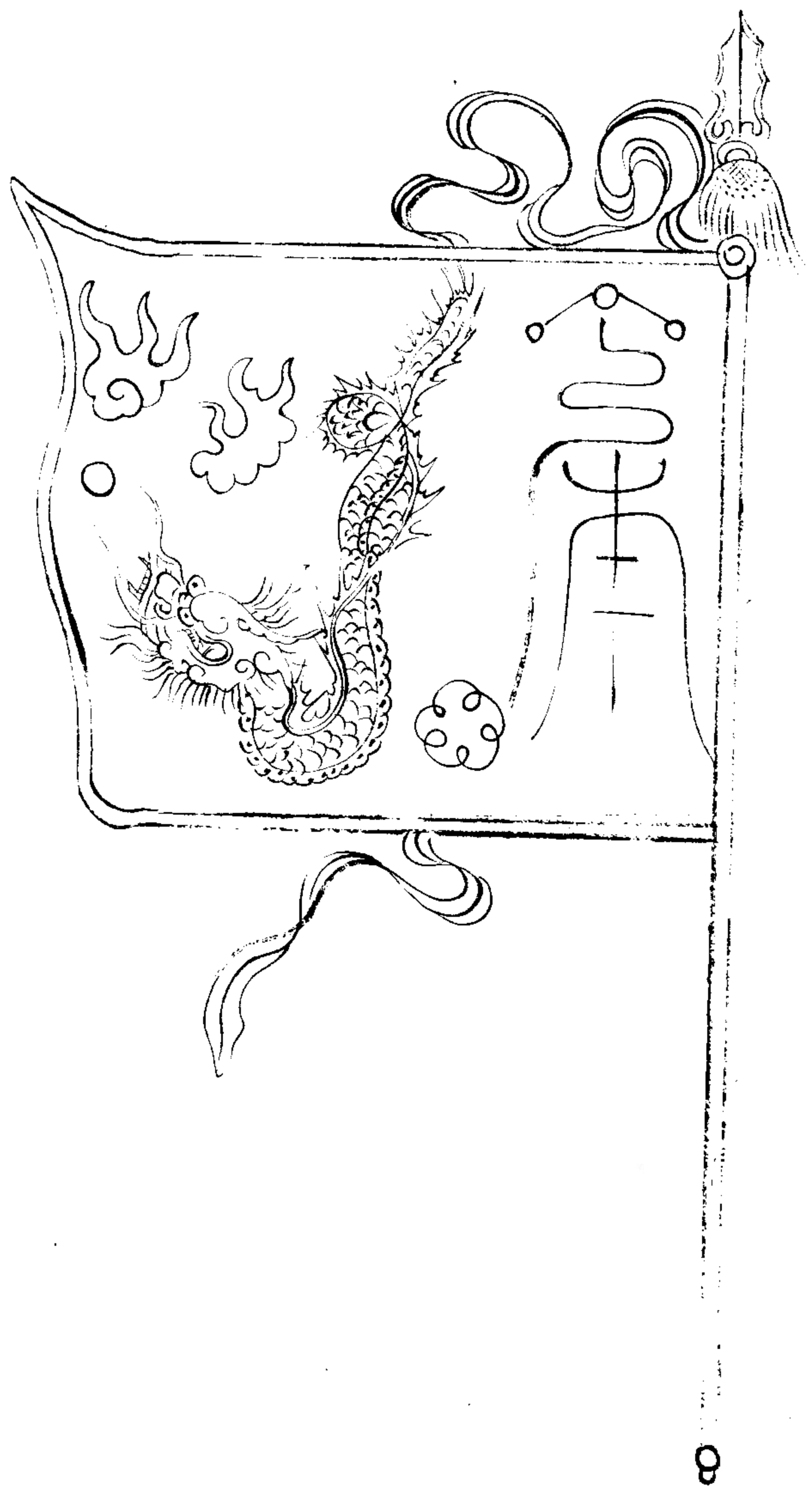

角木蛟 土宿黃公政

李真



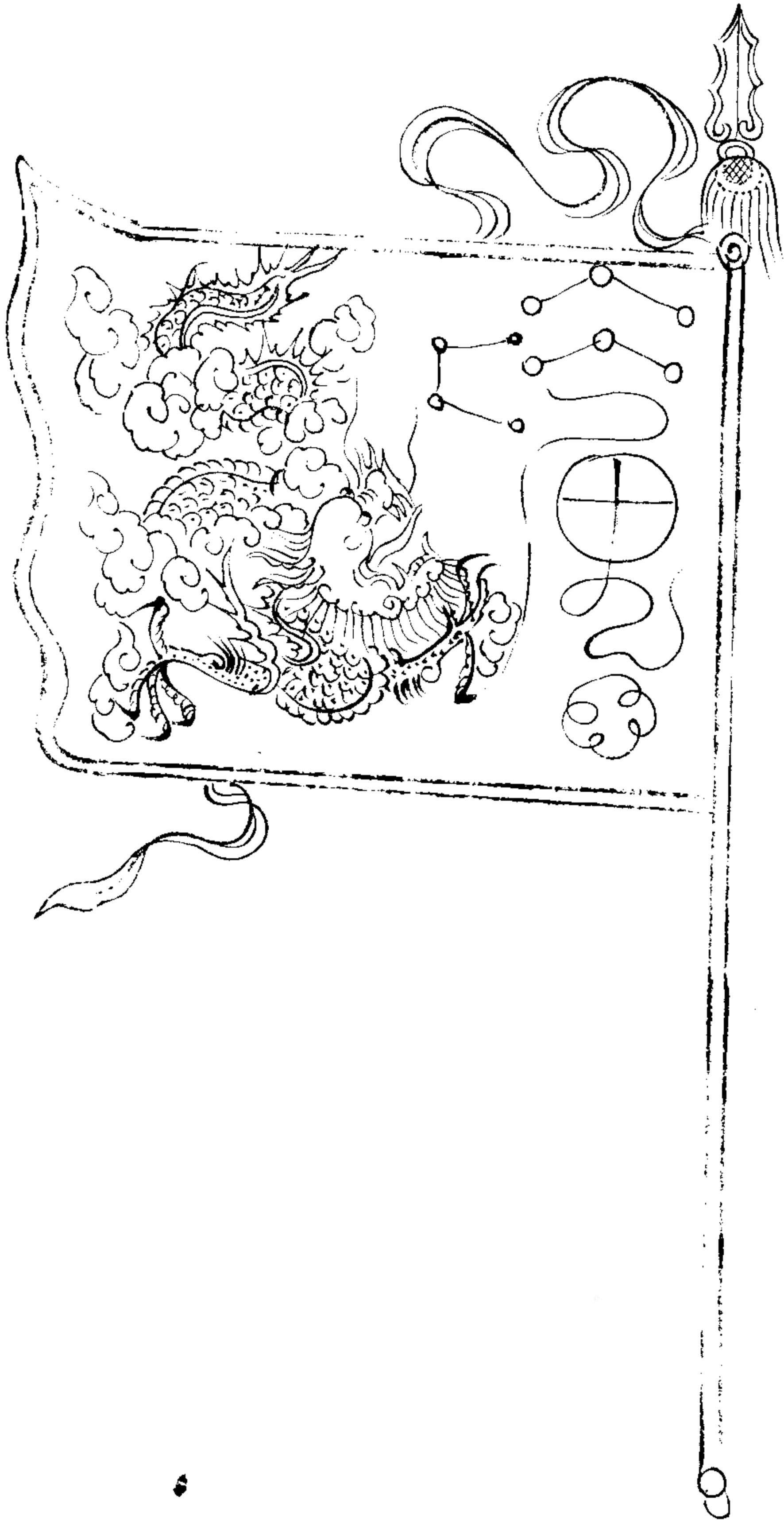

允金龍

王常

卷之八



氏土貉

岳武

平券第廿四卷

五

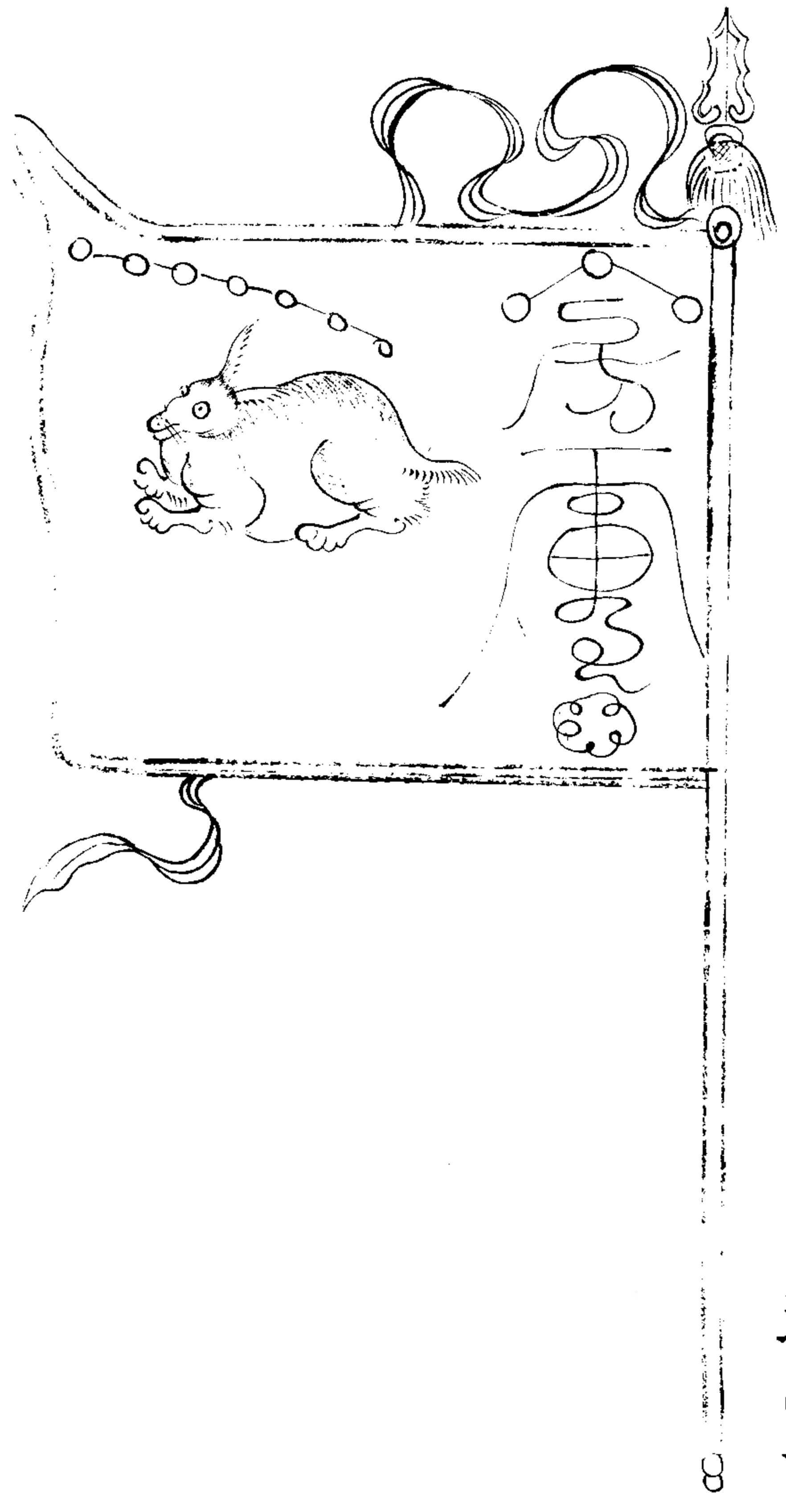

房日兔

封軍

卷之六

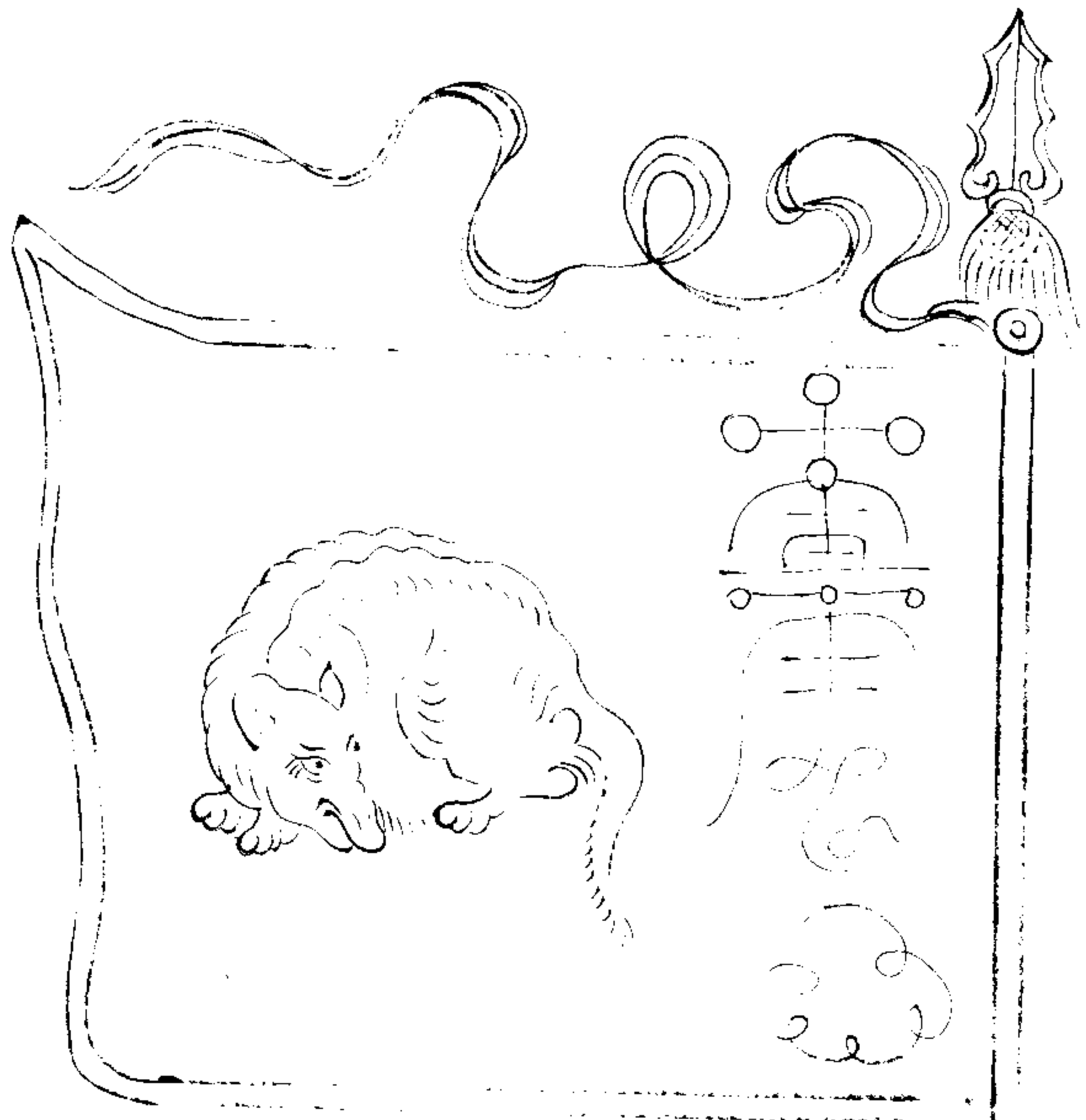

心月狐

趙隆

此乃卷中之圖也

四

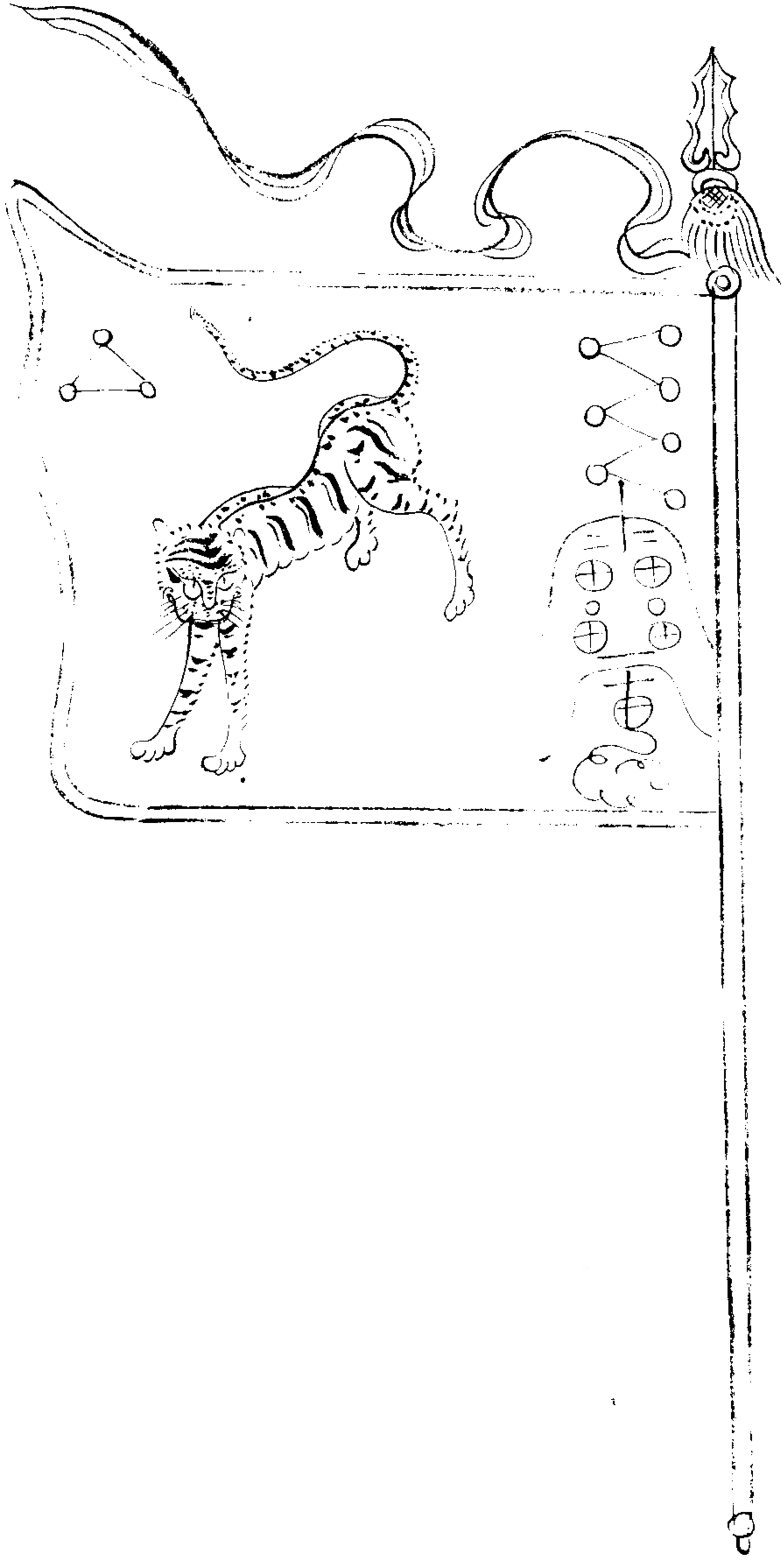

尾火虎

周雲

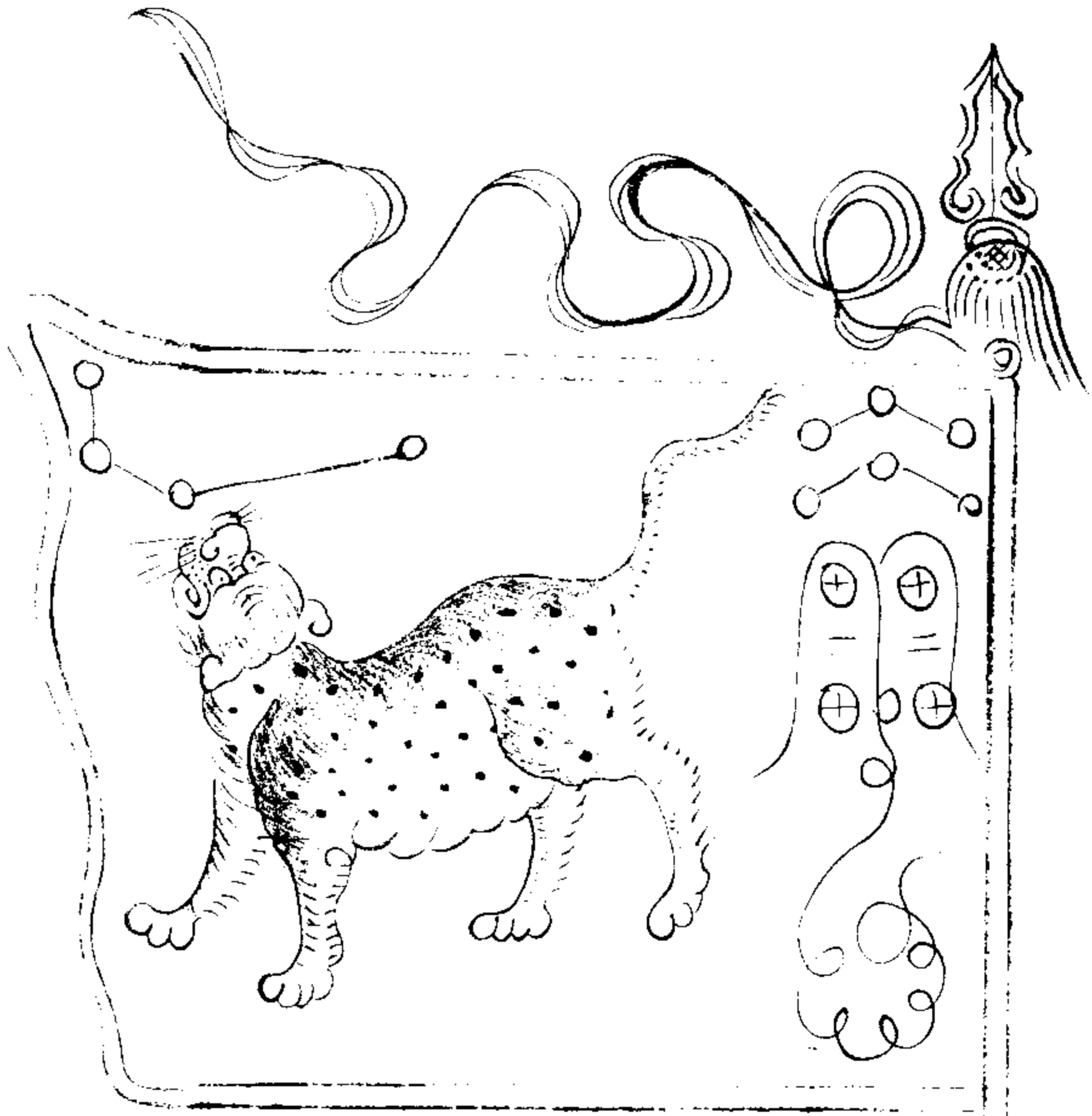

算水豹

文相

斗木牙 主宿歐陽希節 郭海

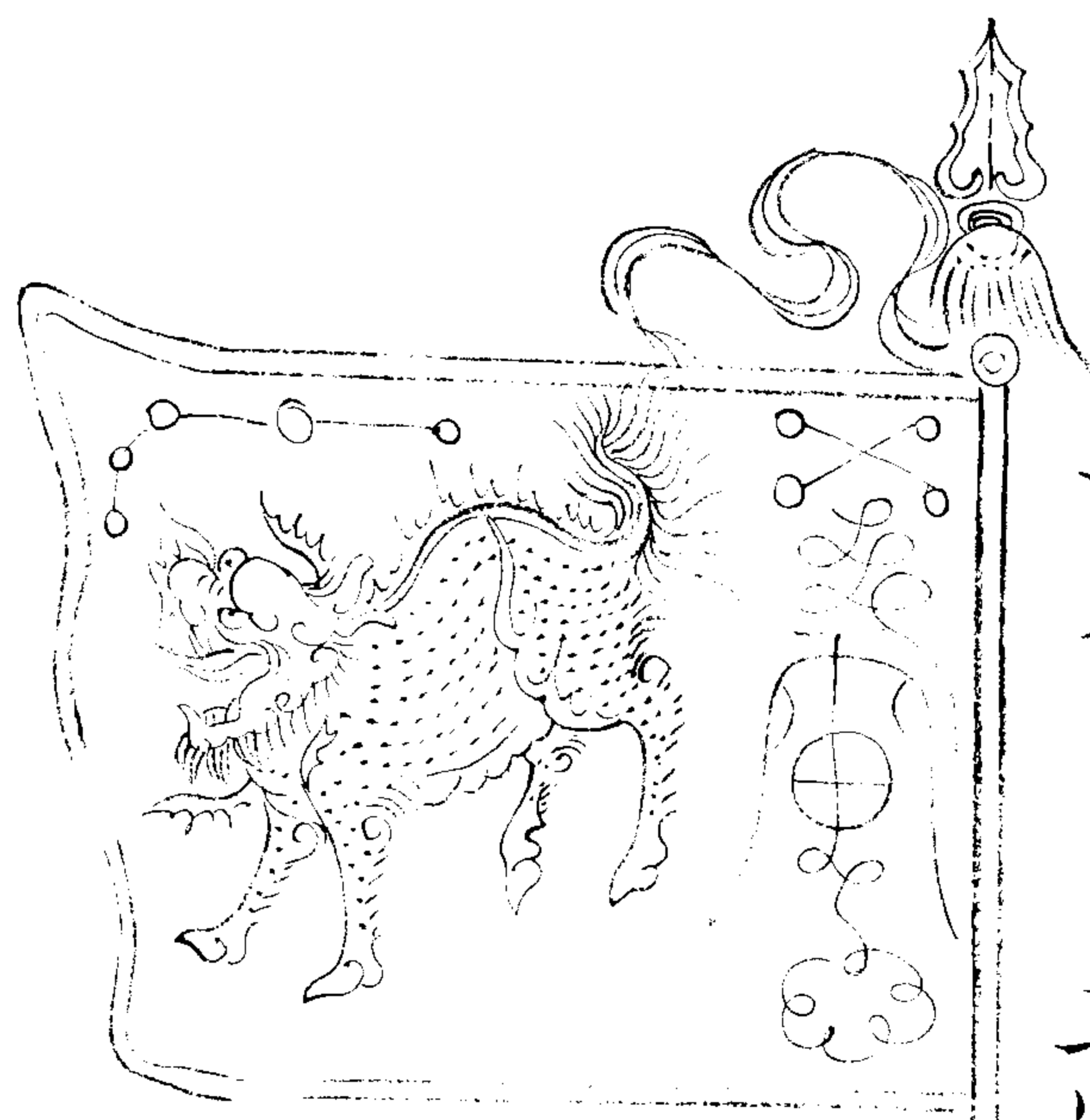

斗木牙
主宿歐陽希節
郭海

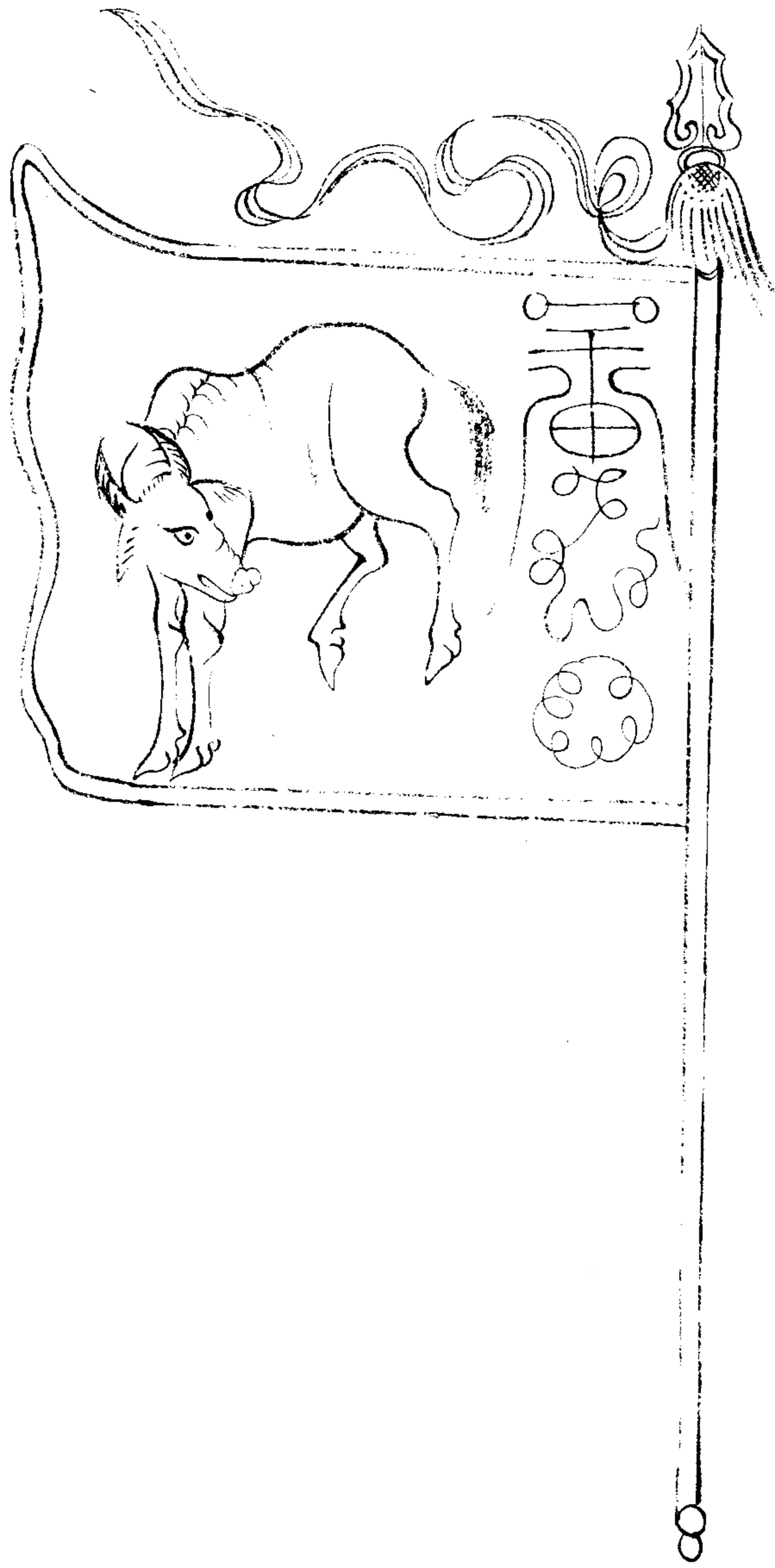

牛金牛

胡英

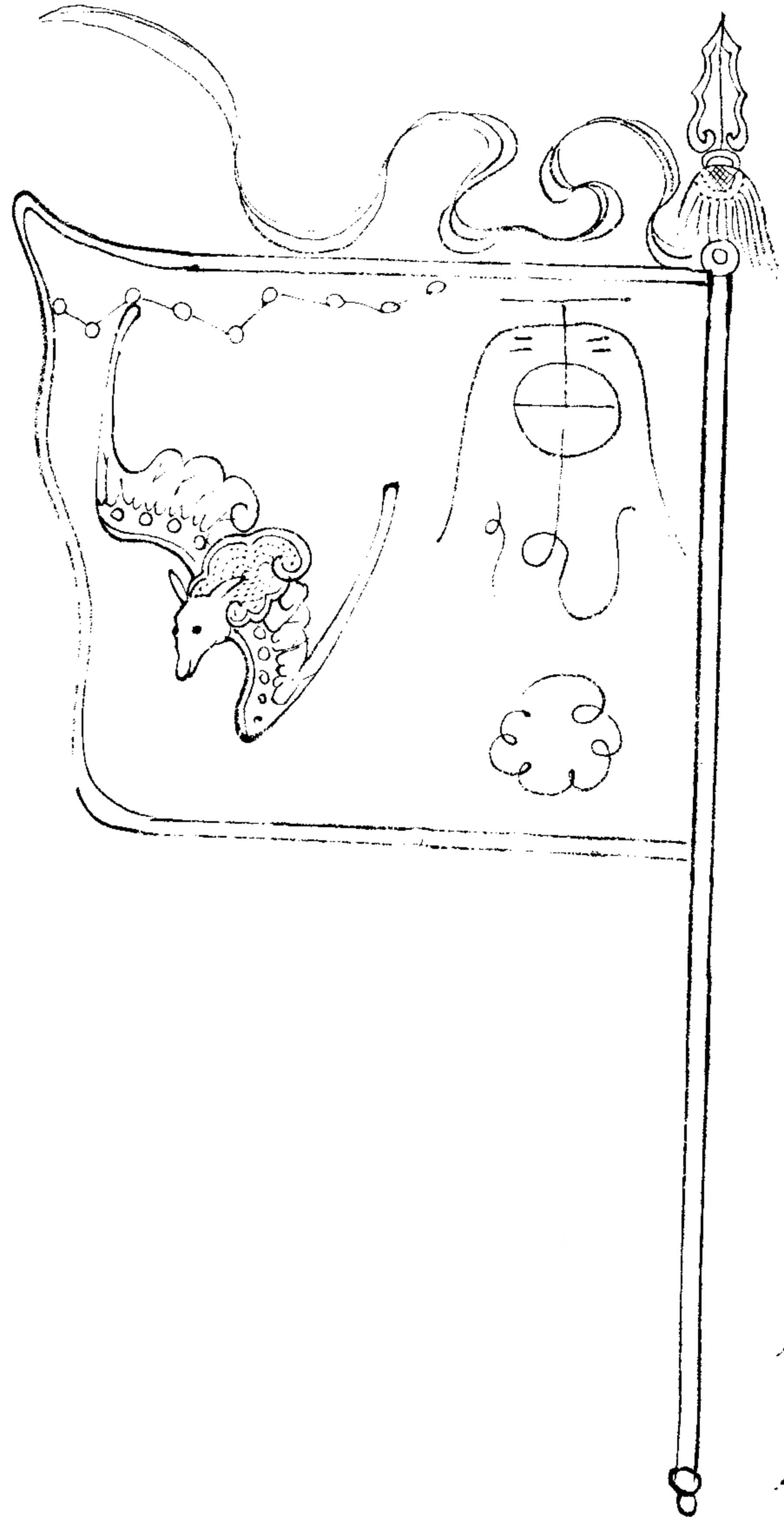

女土蝠

何佑

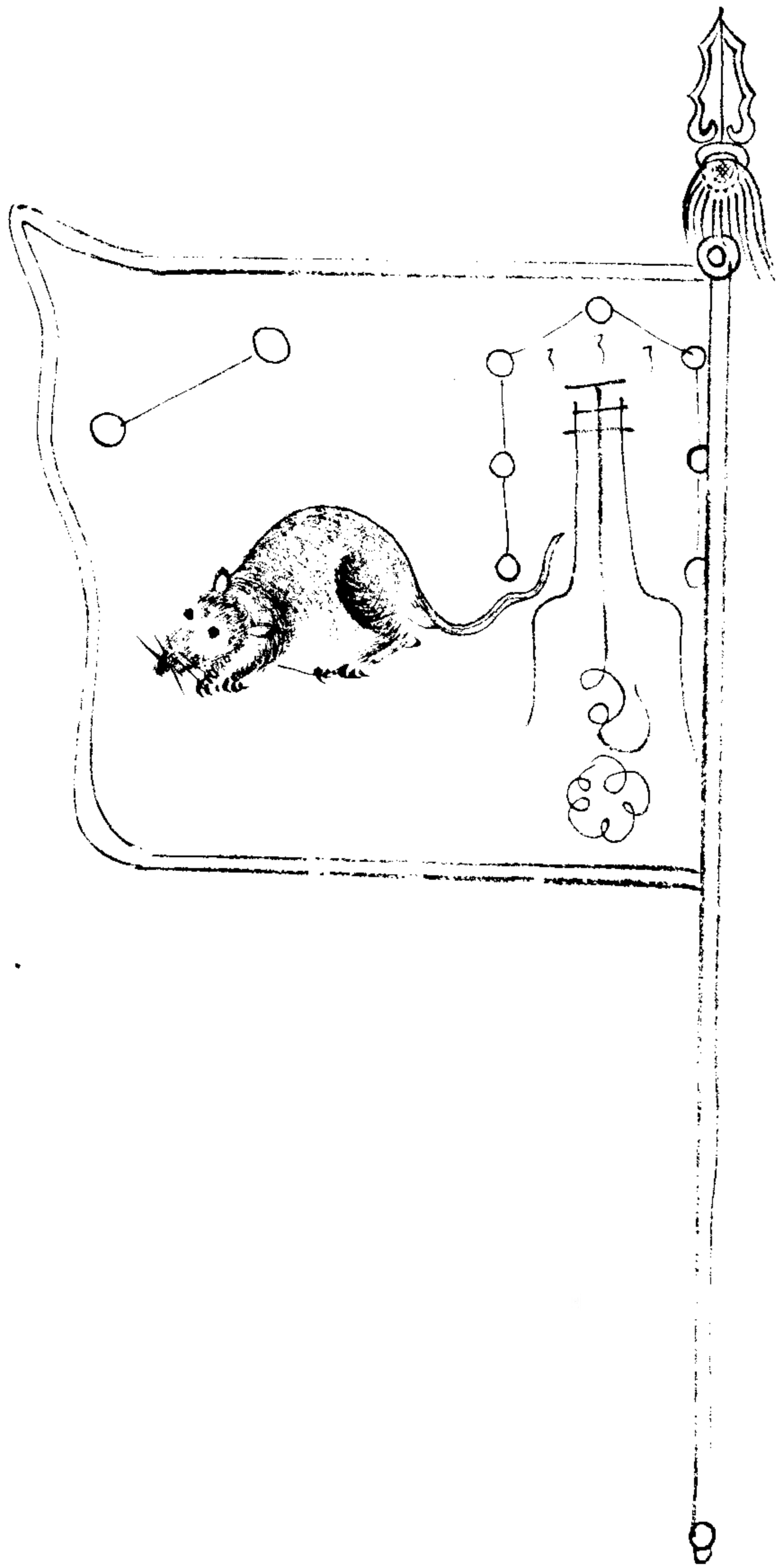

虛日鼠

危車

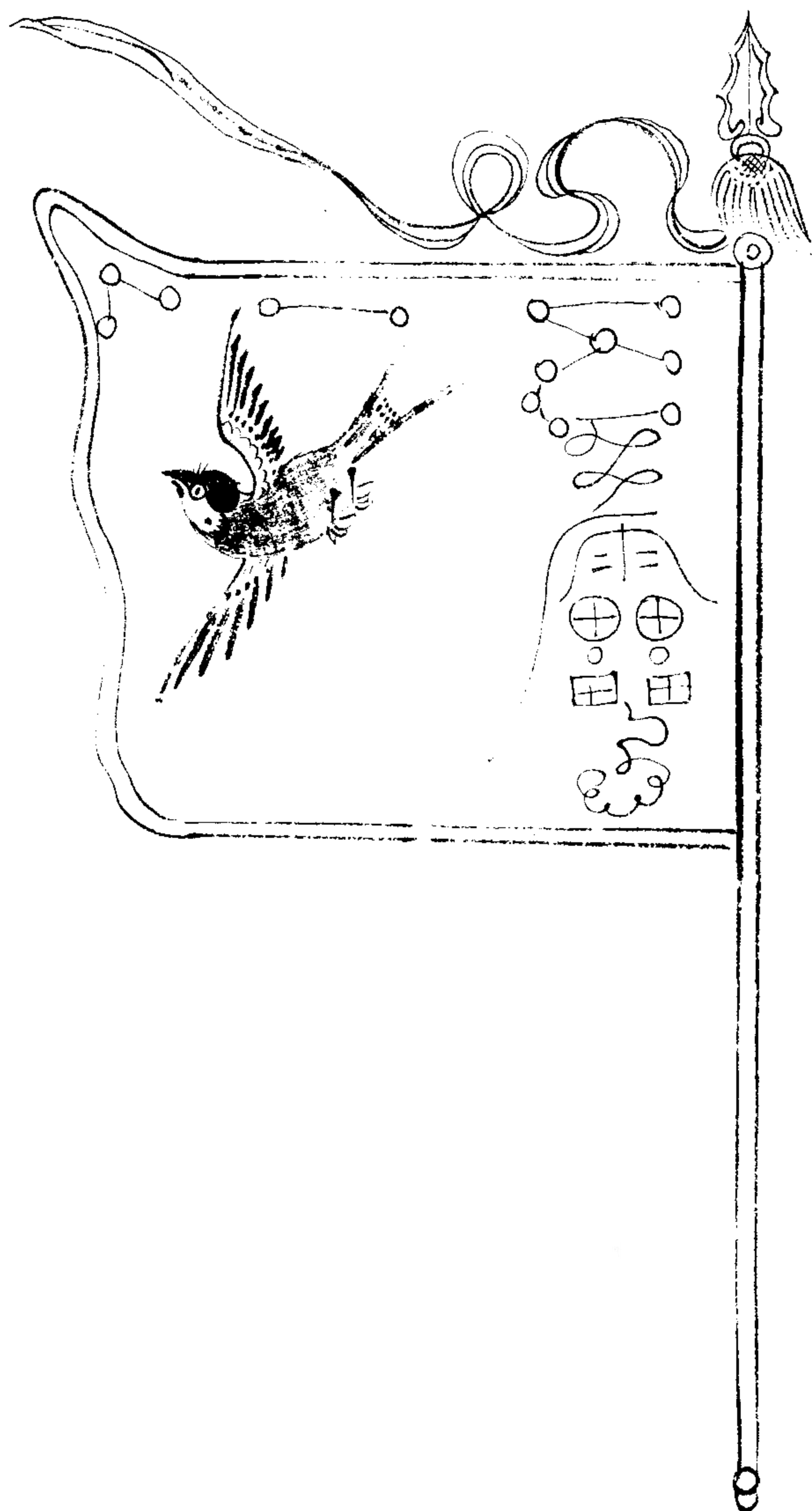

危月燕

田立危

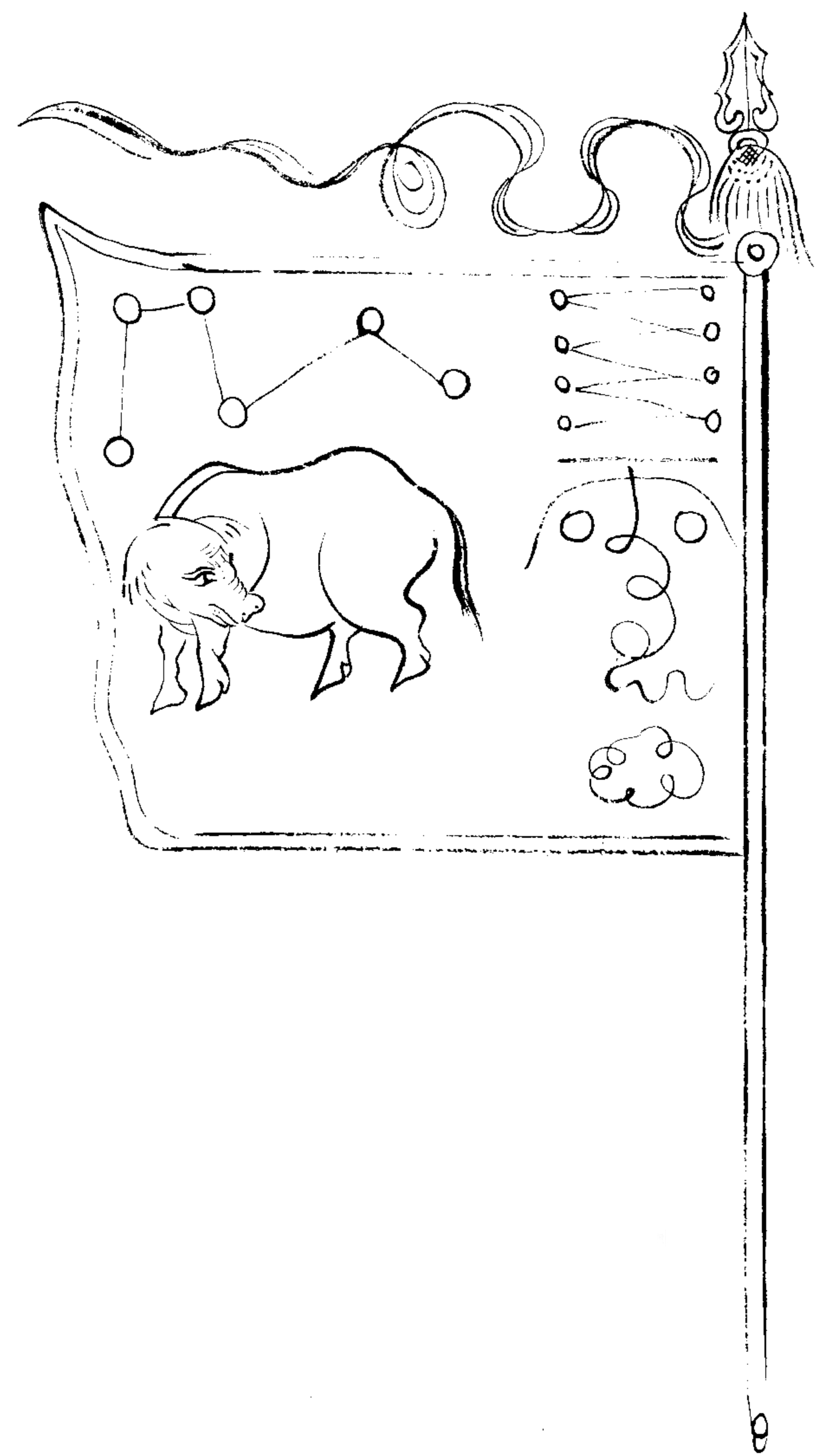

室火豬

何元

台平卷第...

十五

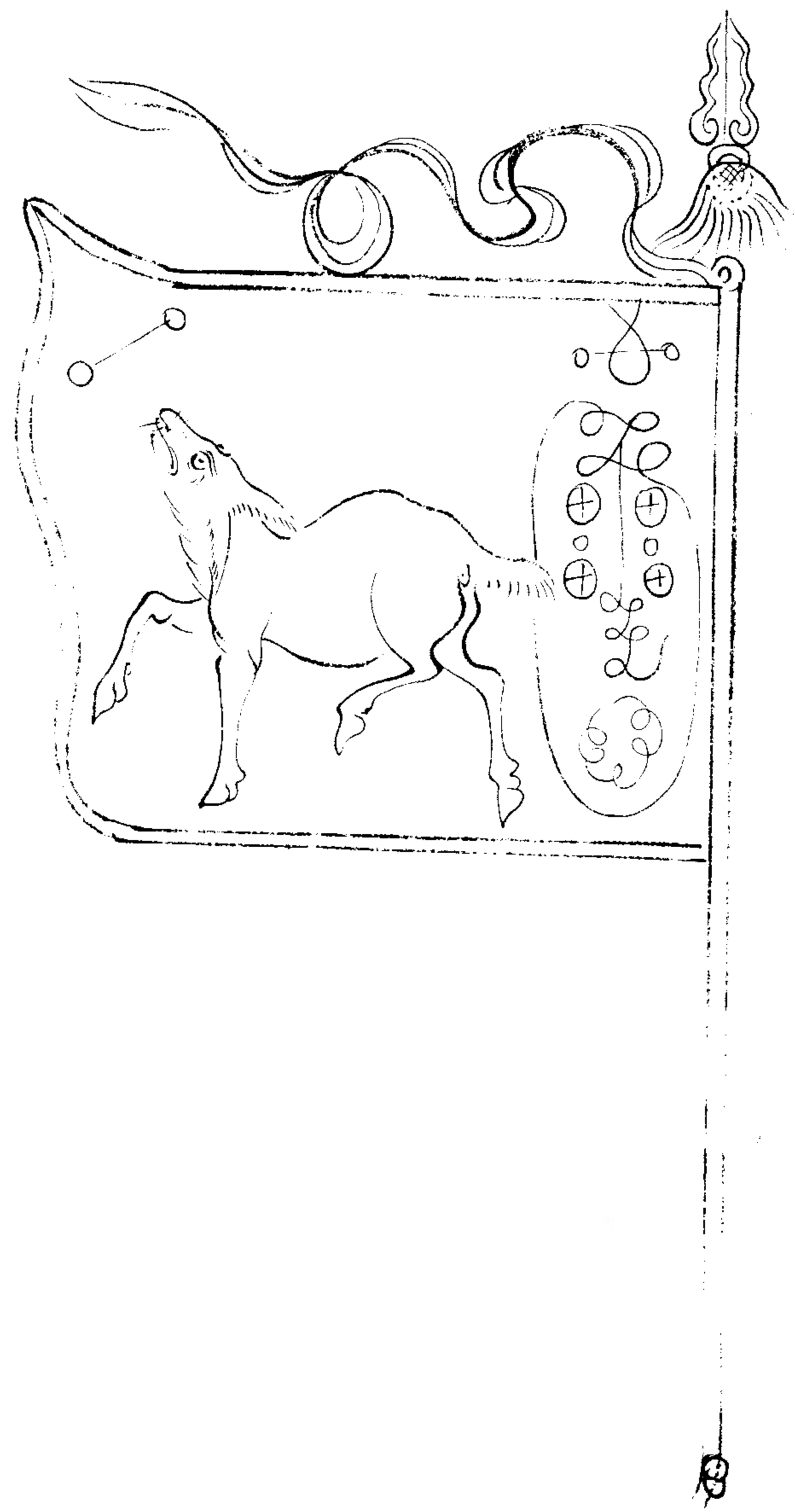

壁水獮

龍璜

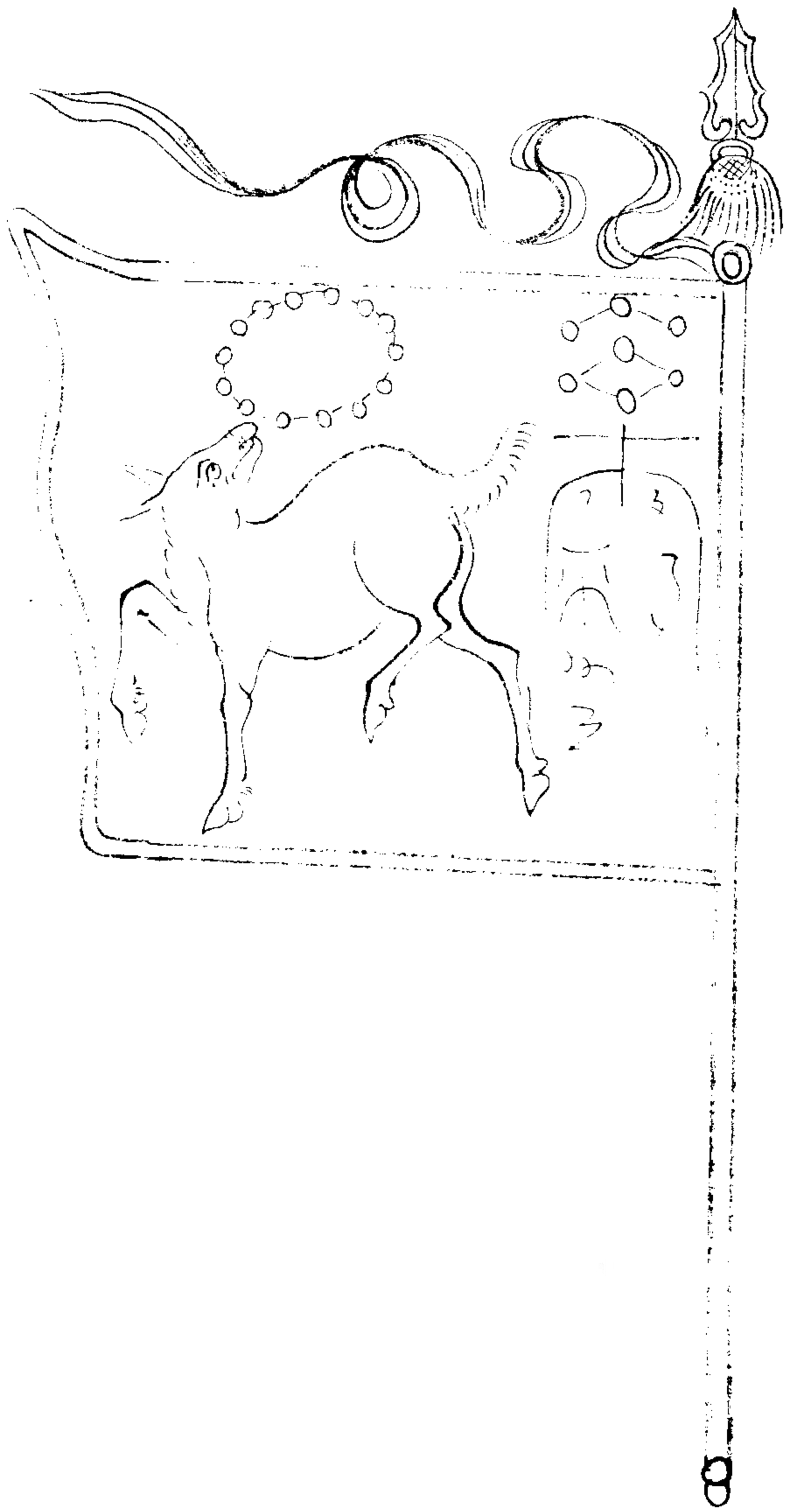

奎木狼

主宿王珣忠

謝越

婁金狗

唐文

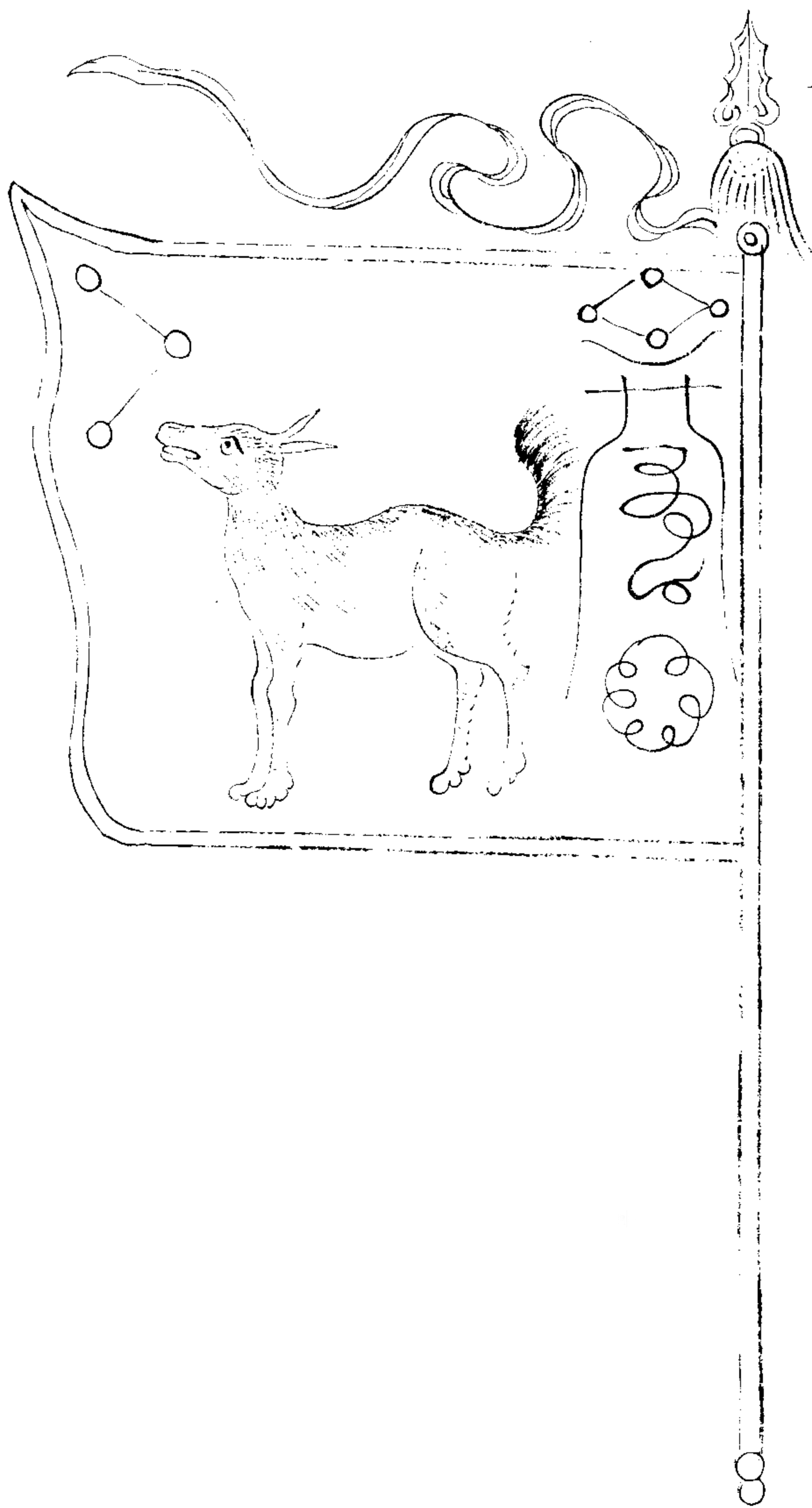

卷之四

廿六

平券平以... 日... 六

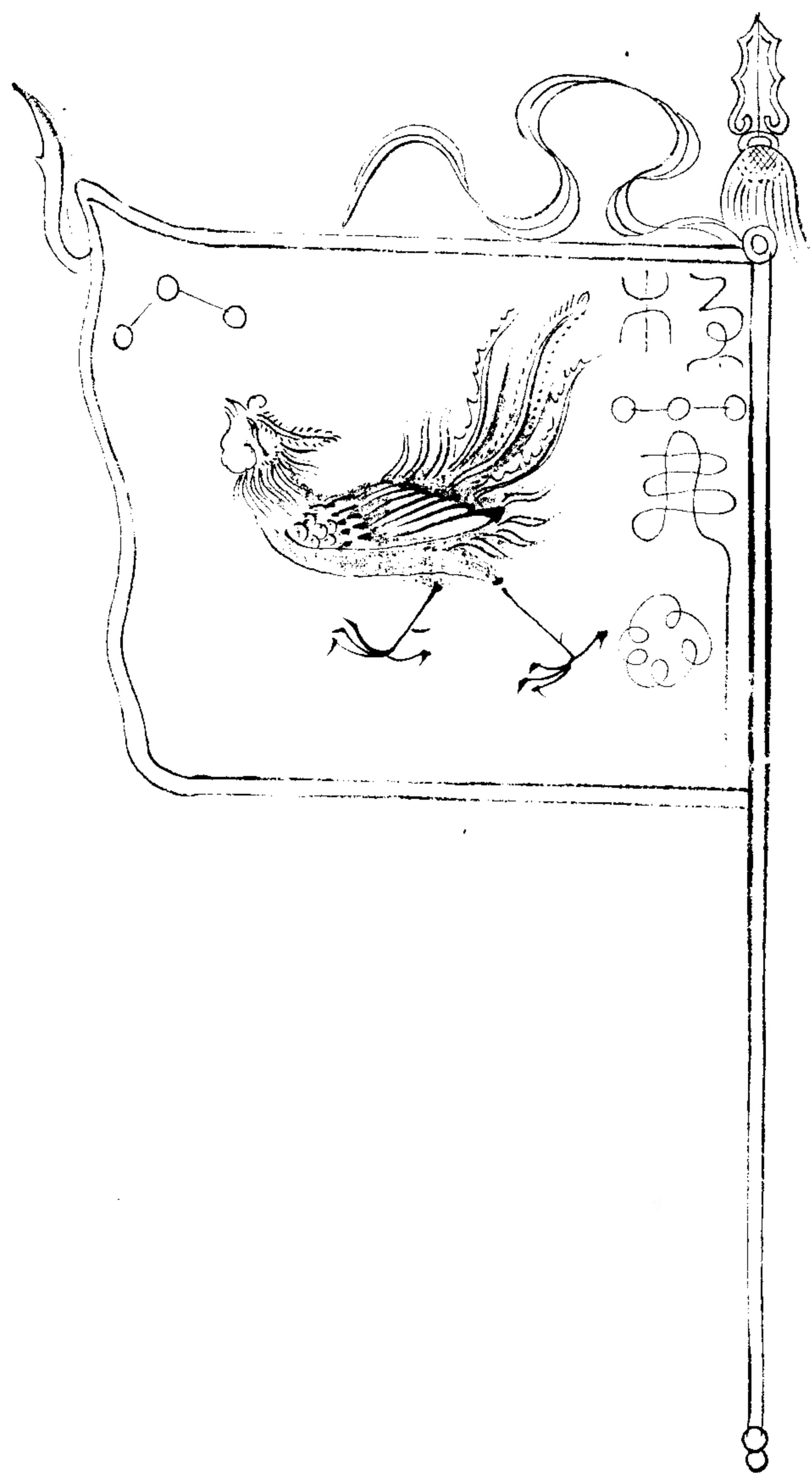

胃土雉

伍交

... 月 ...

六三 朋象 合之 天 一 四

昂日雞

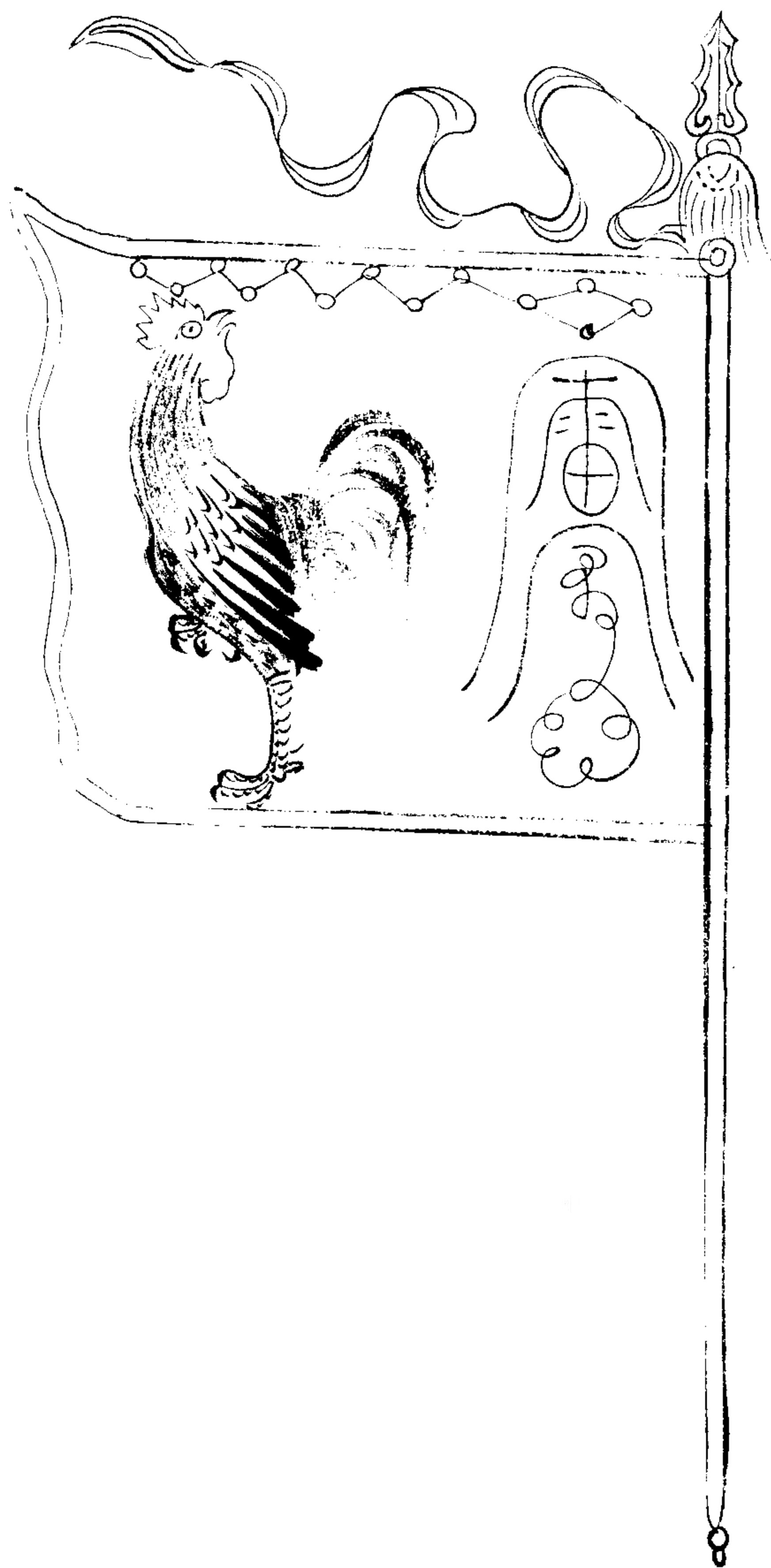

鄭昌

太平 卷第 三 第 十 四

七

谷之

小

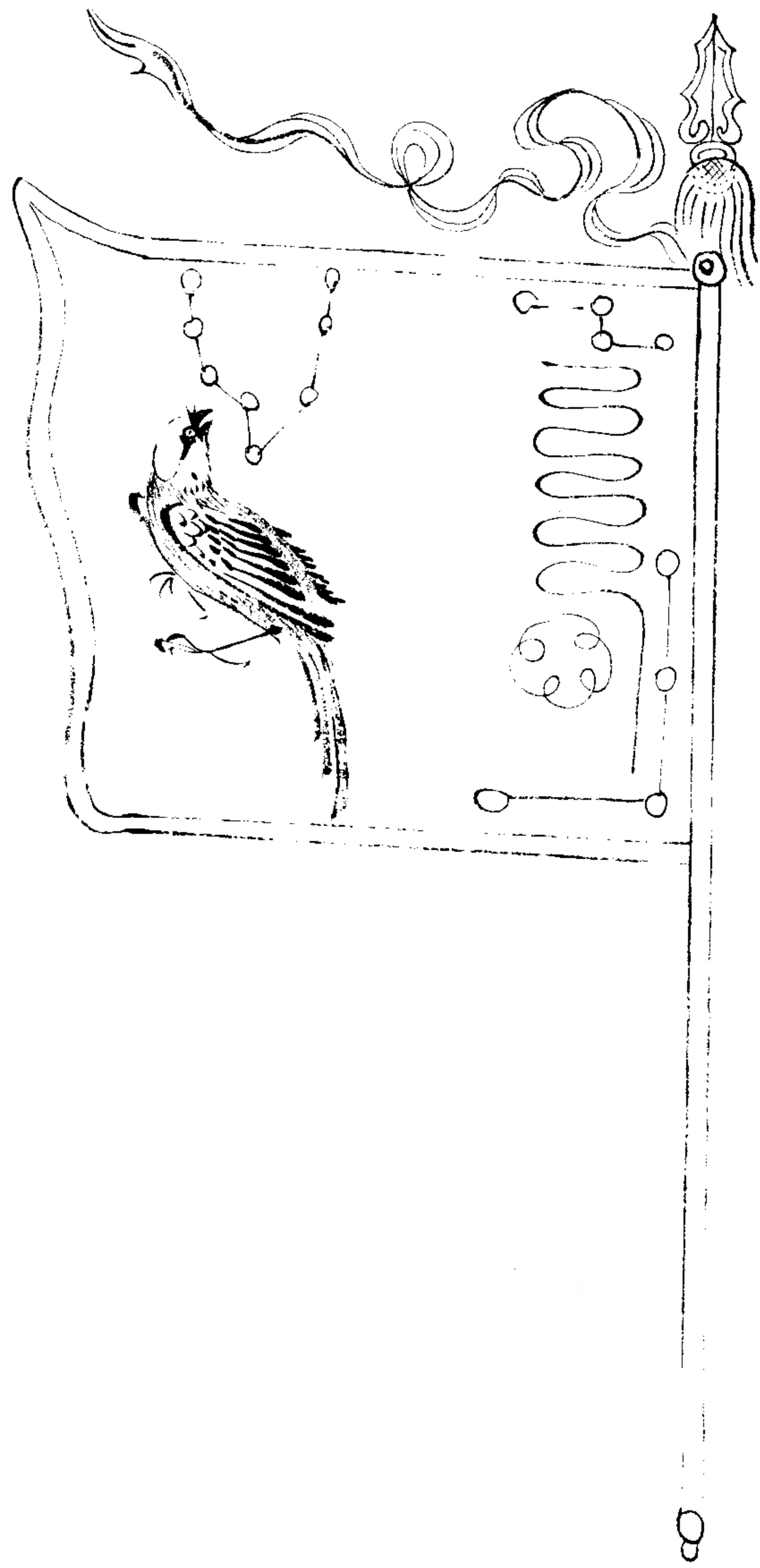

畢月烏

陳旺

卷之四 第廿一

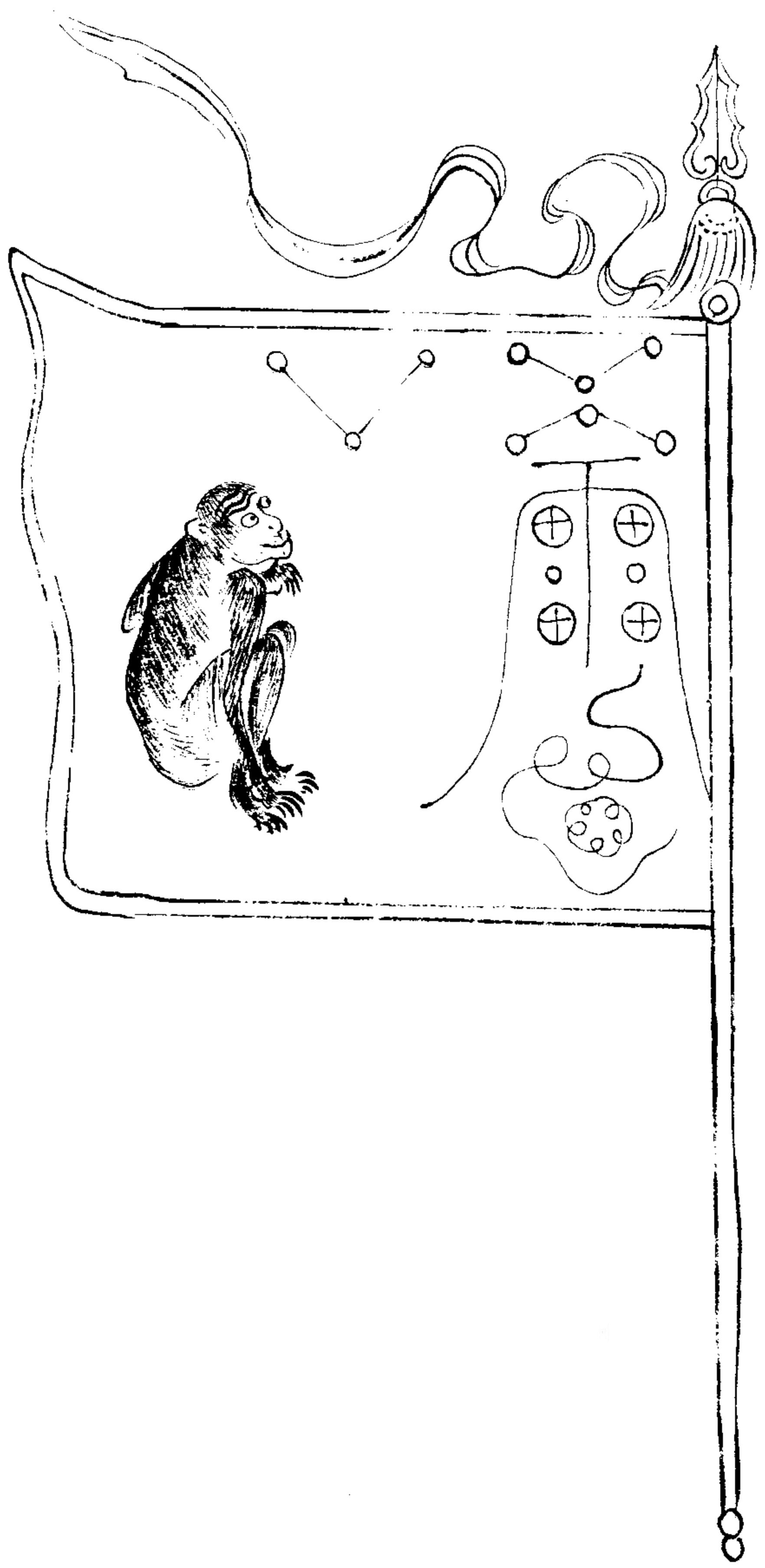

火猴

畢泰

廿一

卷之四

七

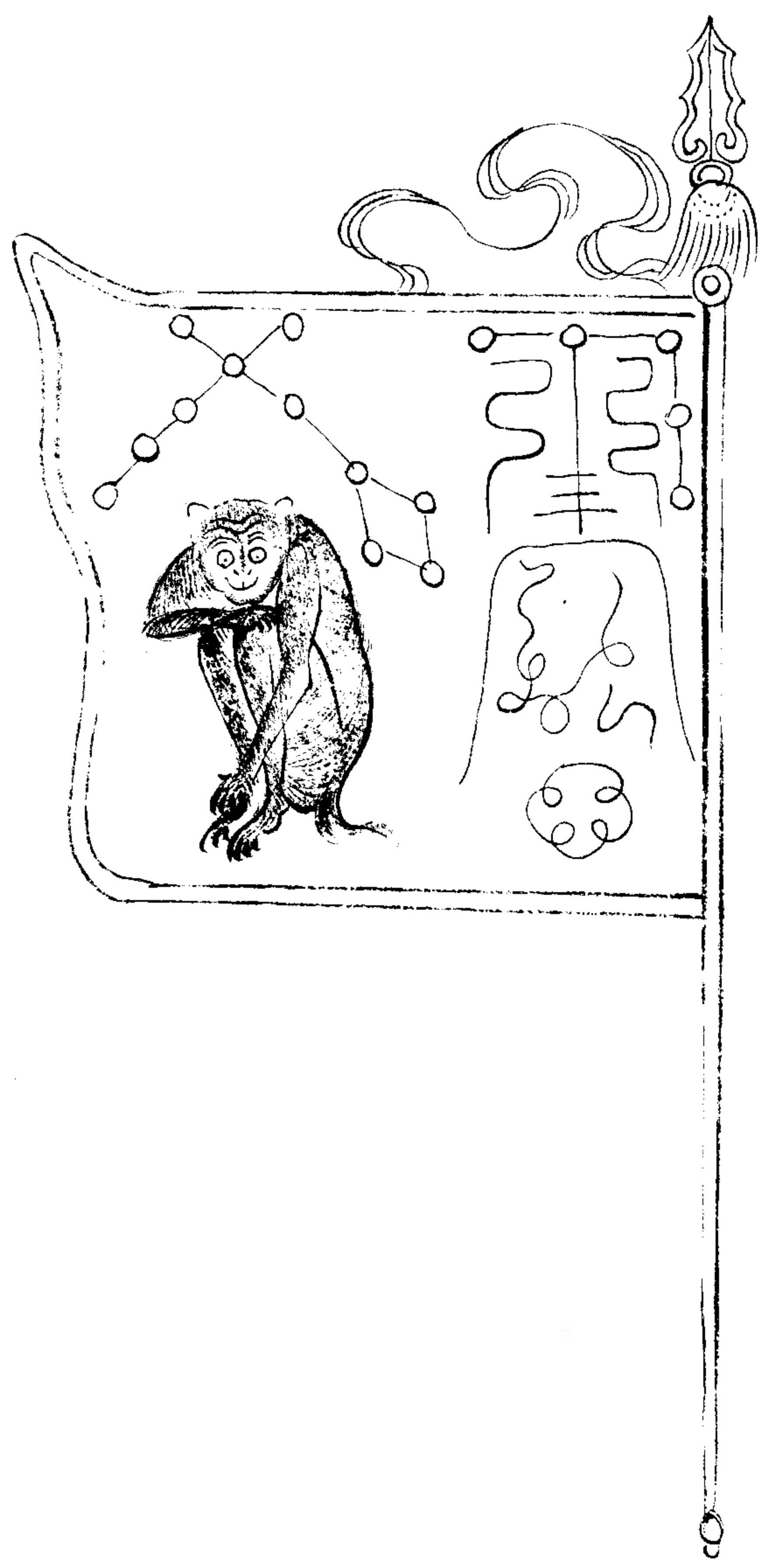

參水猿

宋真

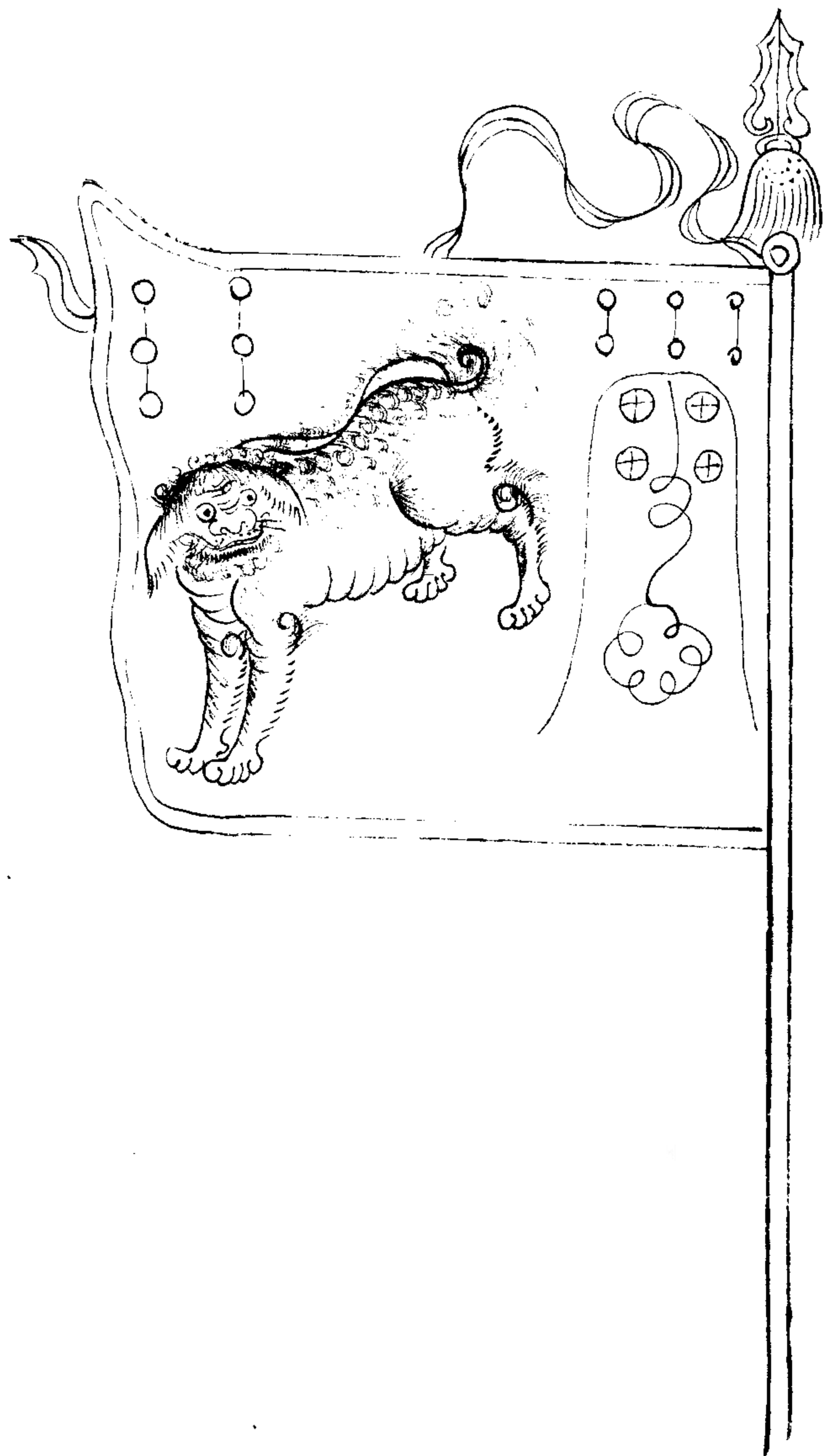

井木犴

主宿林文正

徐貫



鬼金羊

槐童

欽定四庫全書
欽定四庫全書

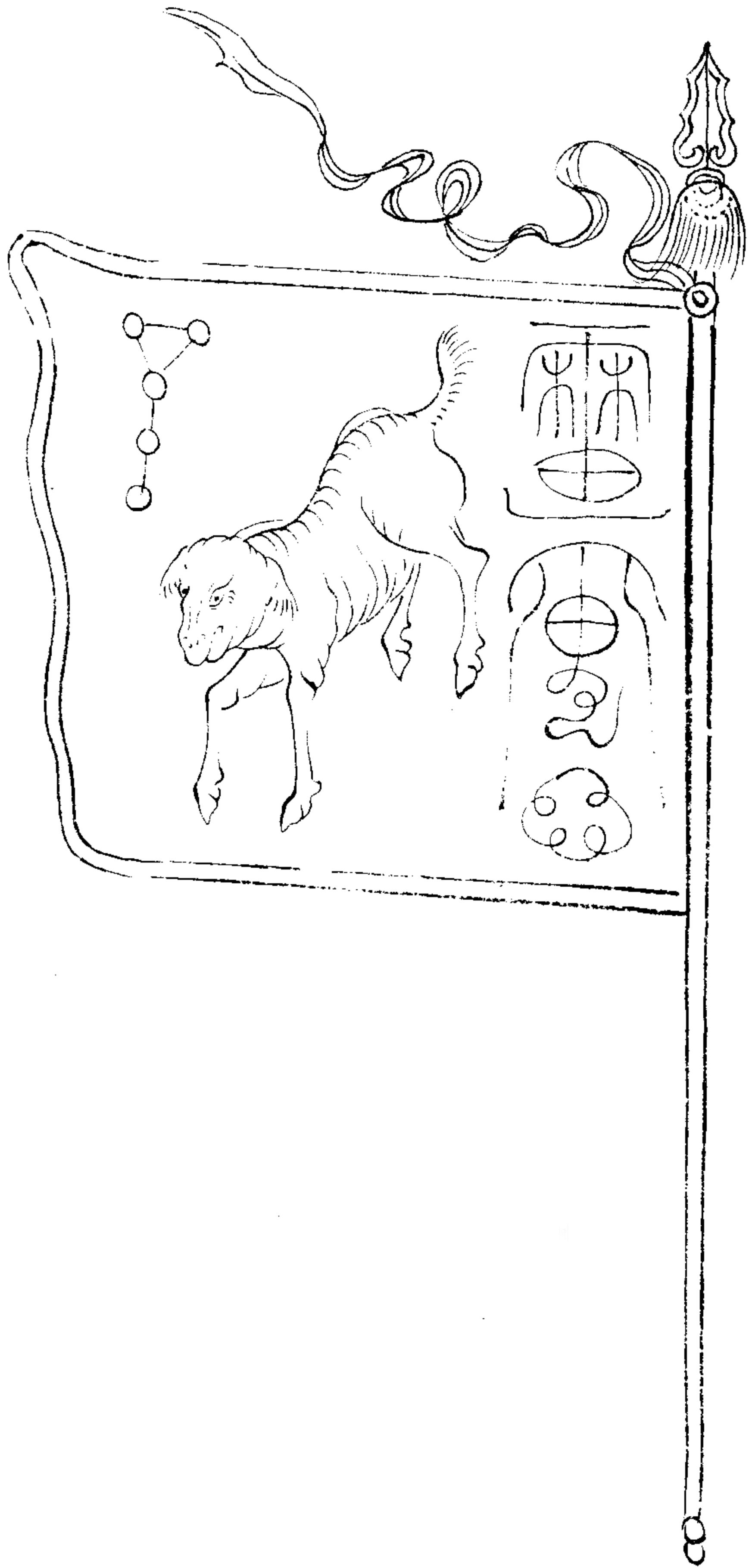

柳土獐

張本

星日馬 周貴

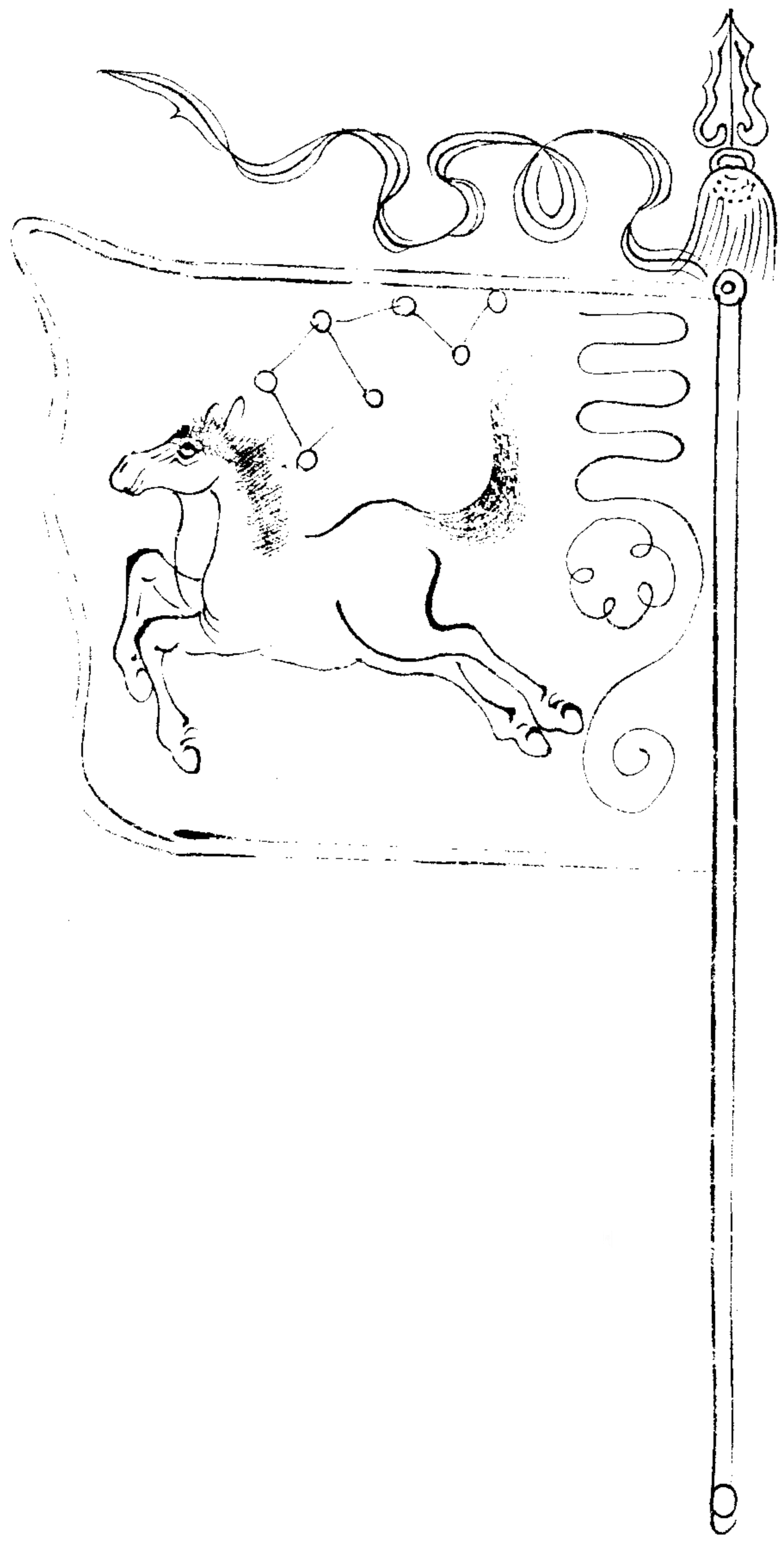

星日馬

周貴

卷之四

四

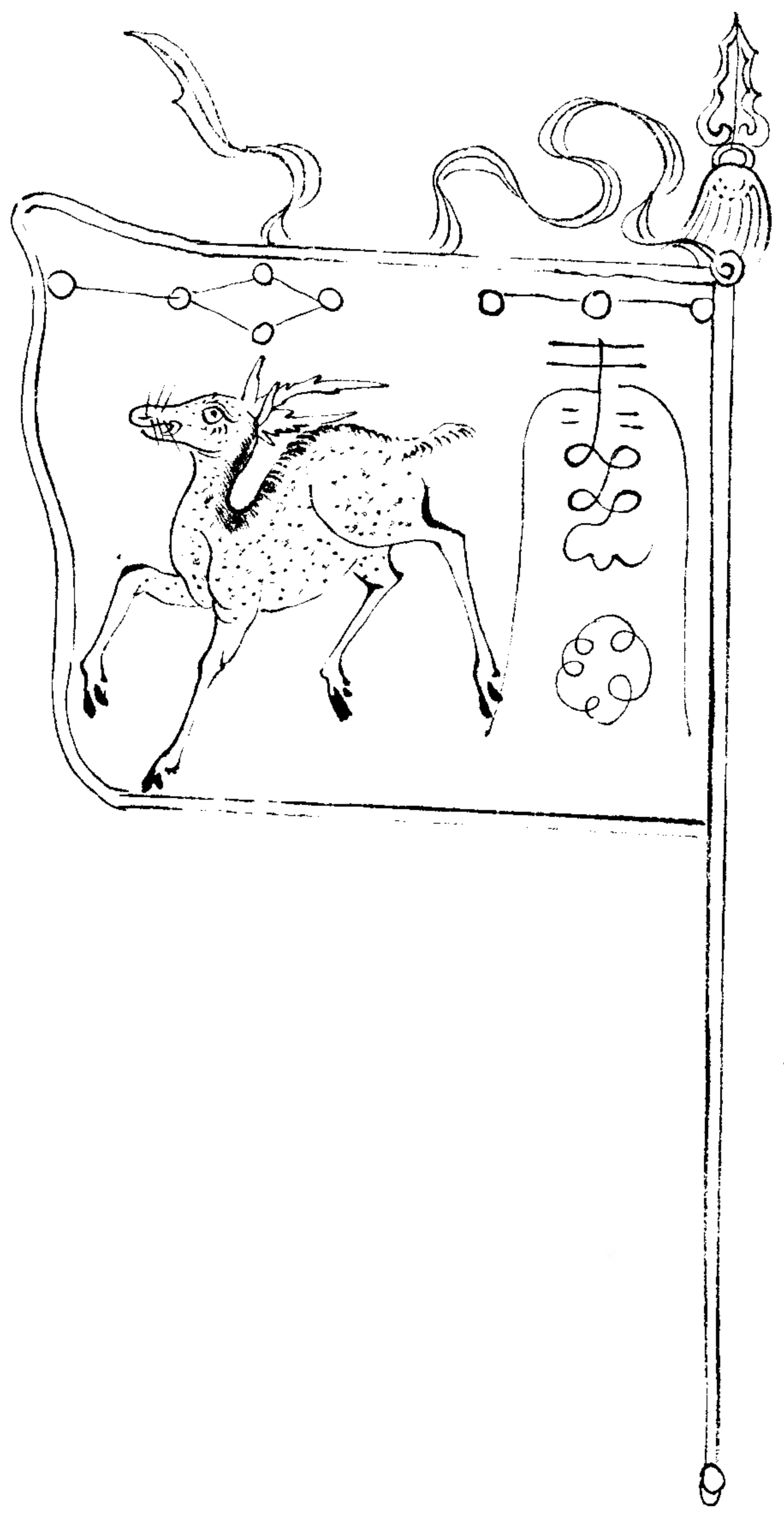

張月鹿

董午

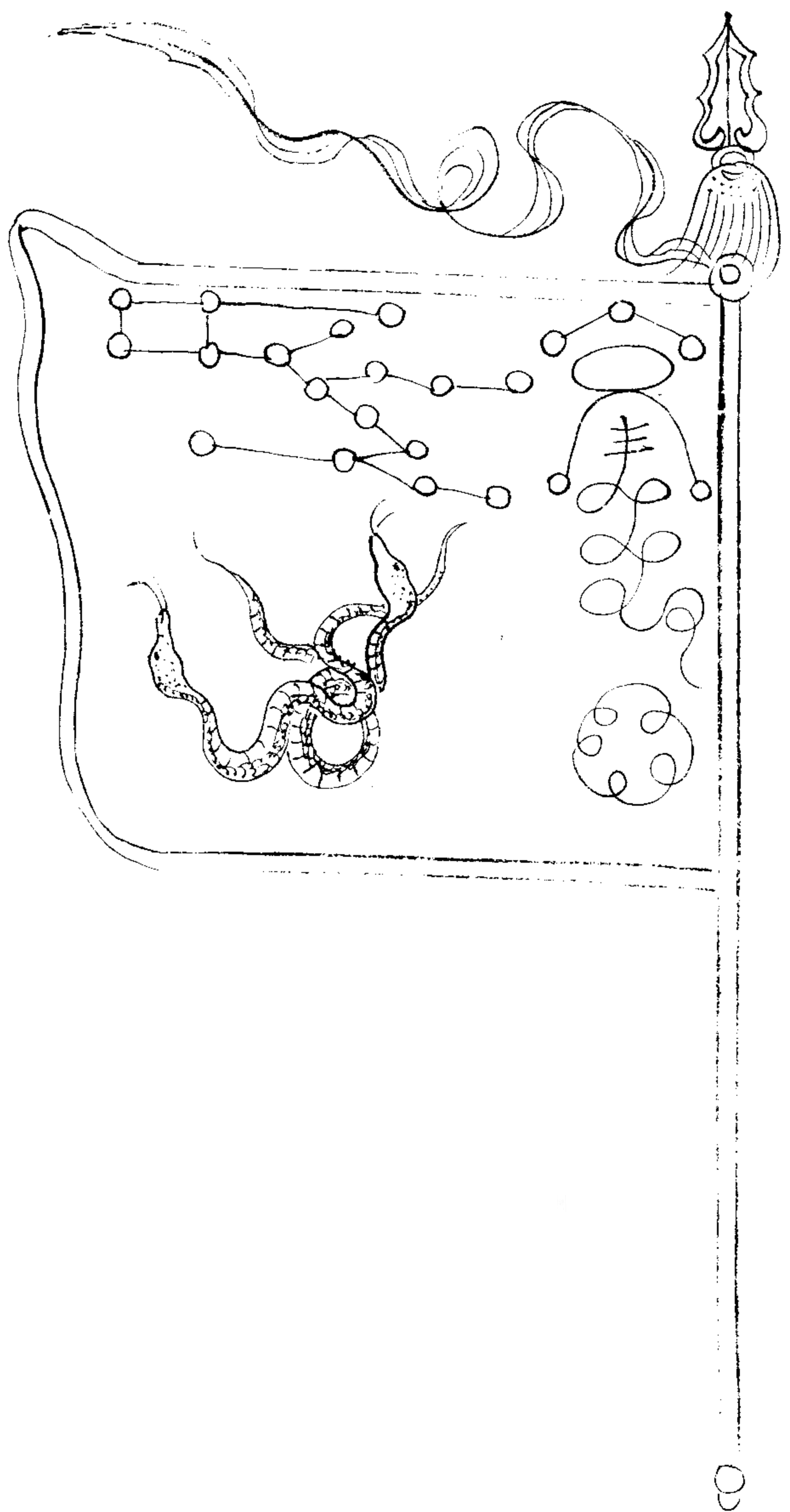

翼火蛇

吉善

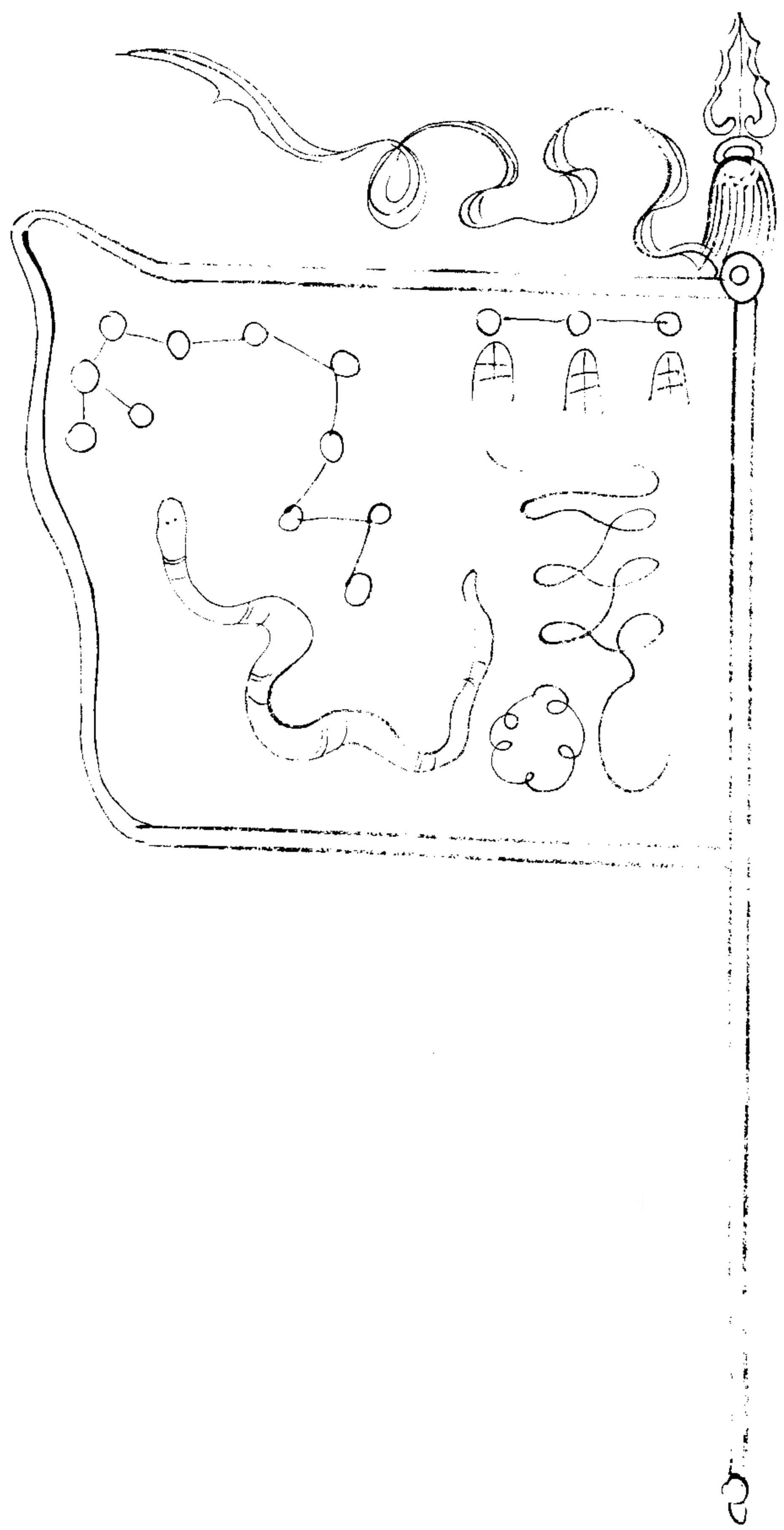

乾水蚓

吕鳳

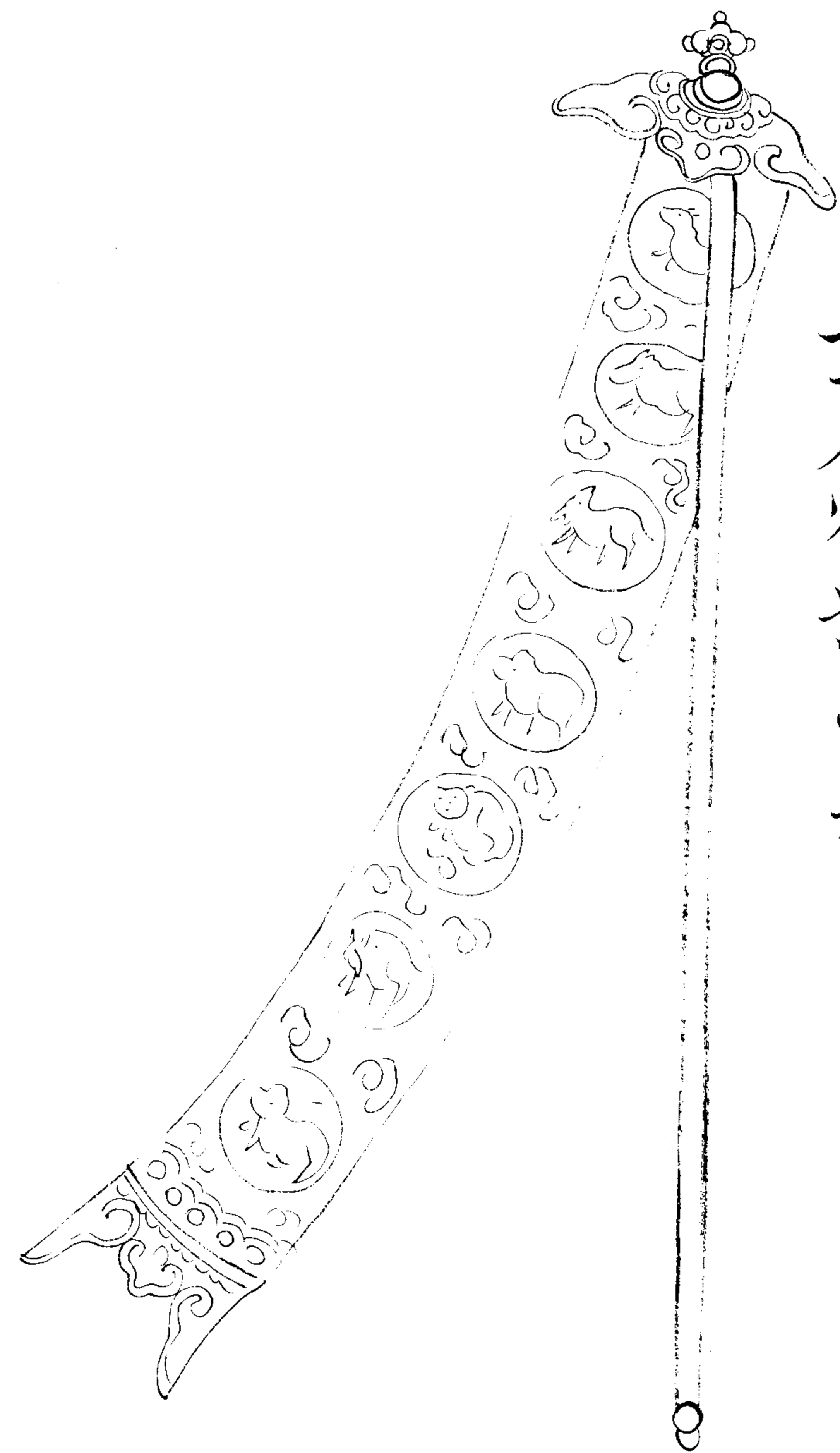

二十八宿號帶旂 東方七宿

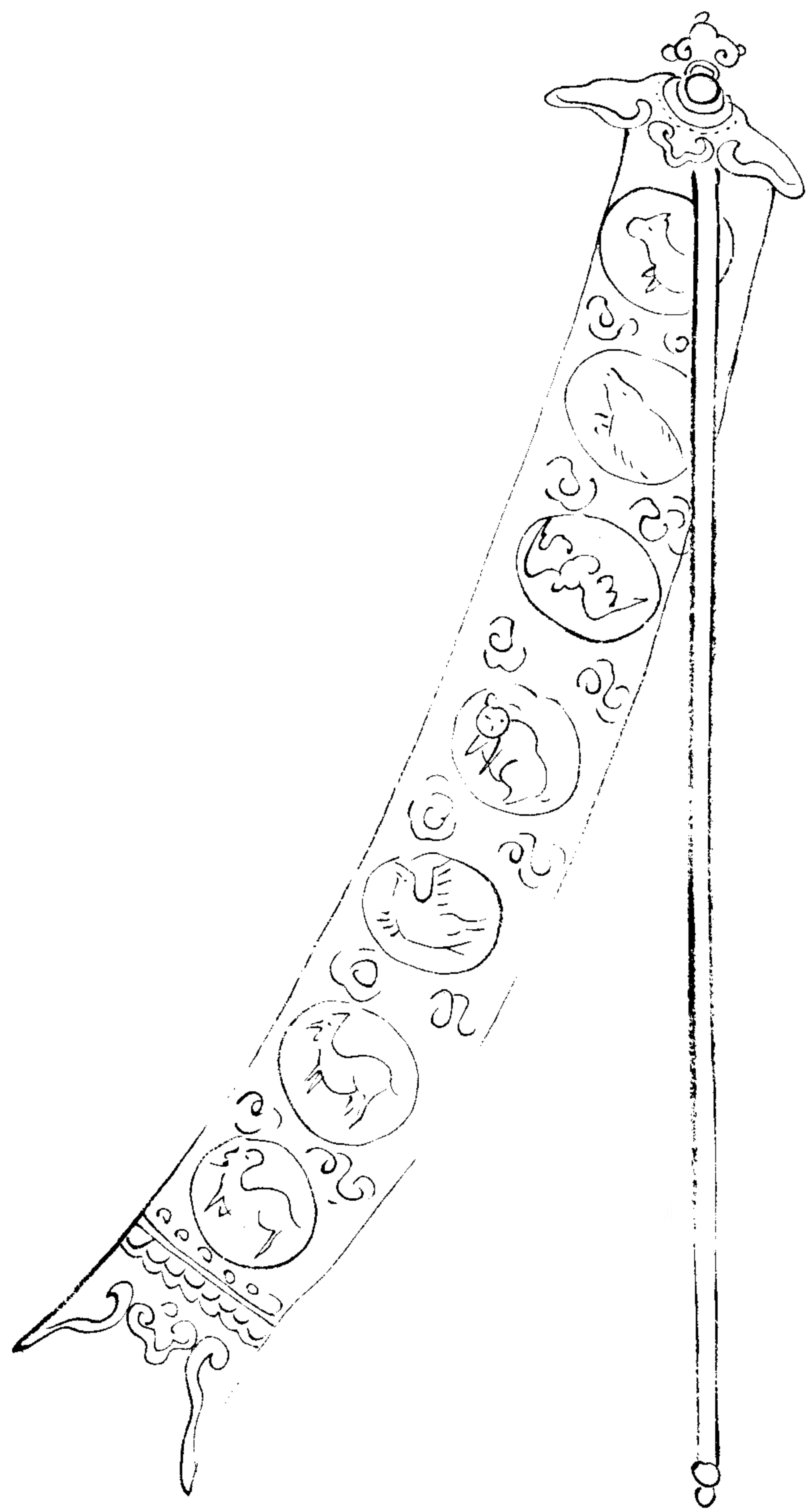

北方七宿

西方七宿

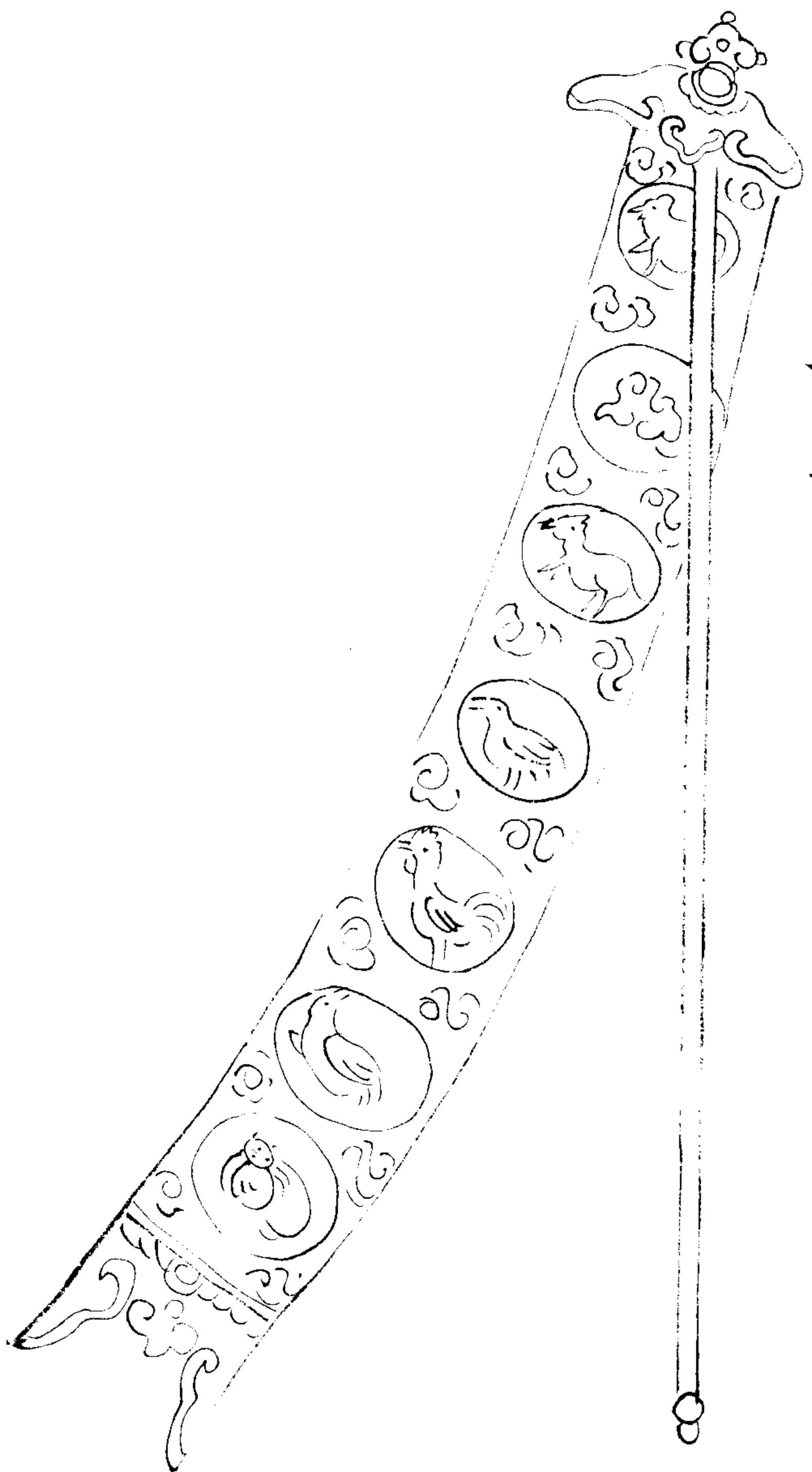

太平御覽卷之十四

四

南方七宿

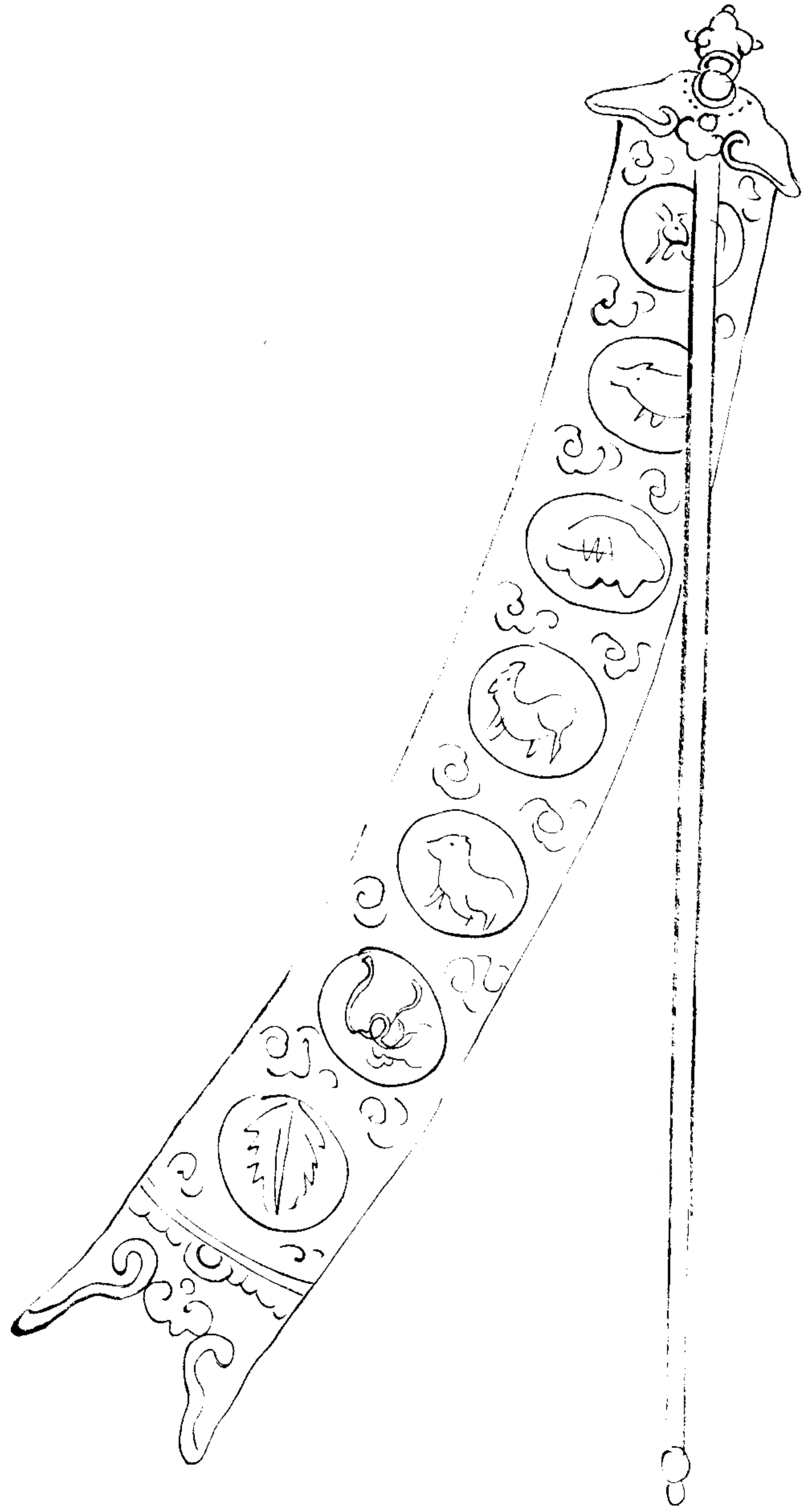

is a subunit of a constellation

六丁神旂

丁卯神將

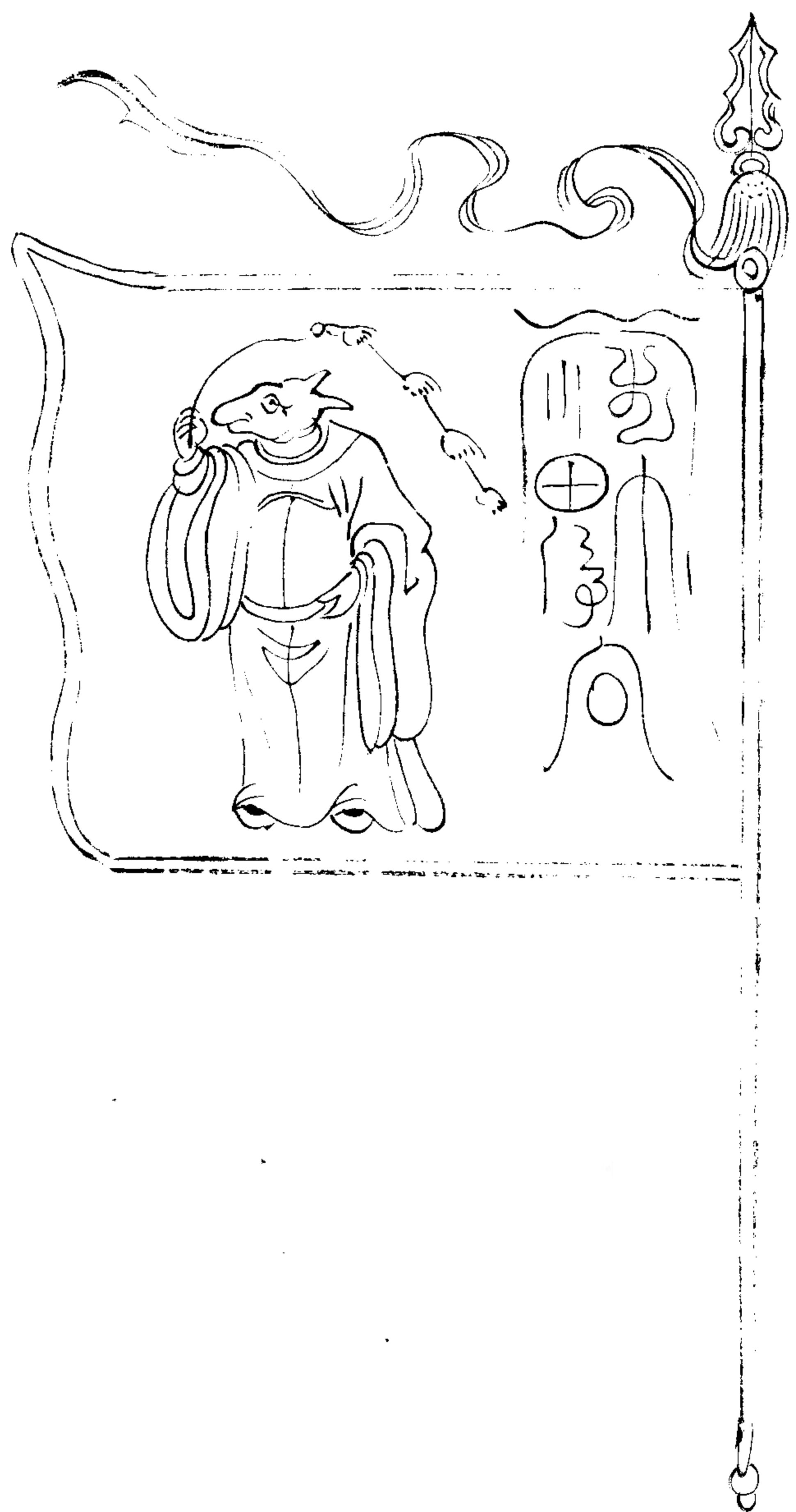

六丁神旂
丁卯神將

卷之四 丁巳神將



丁巳神將

丁巳



丁未神將



丁酉神將

太平御覽卷之四十四



丁亥神將



丁丑神将

丁丑神将

卷之二

甲



甲戌神将



甲申神将

卷之二

四



甲午神將

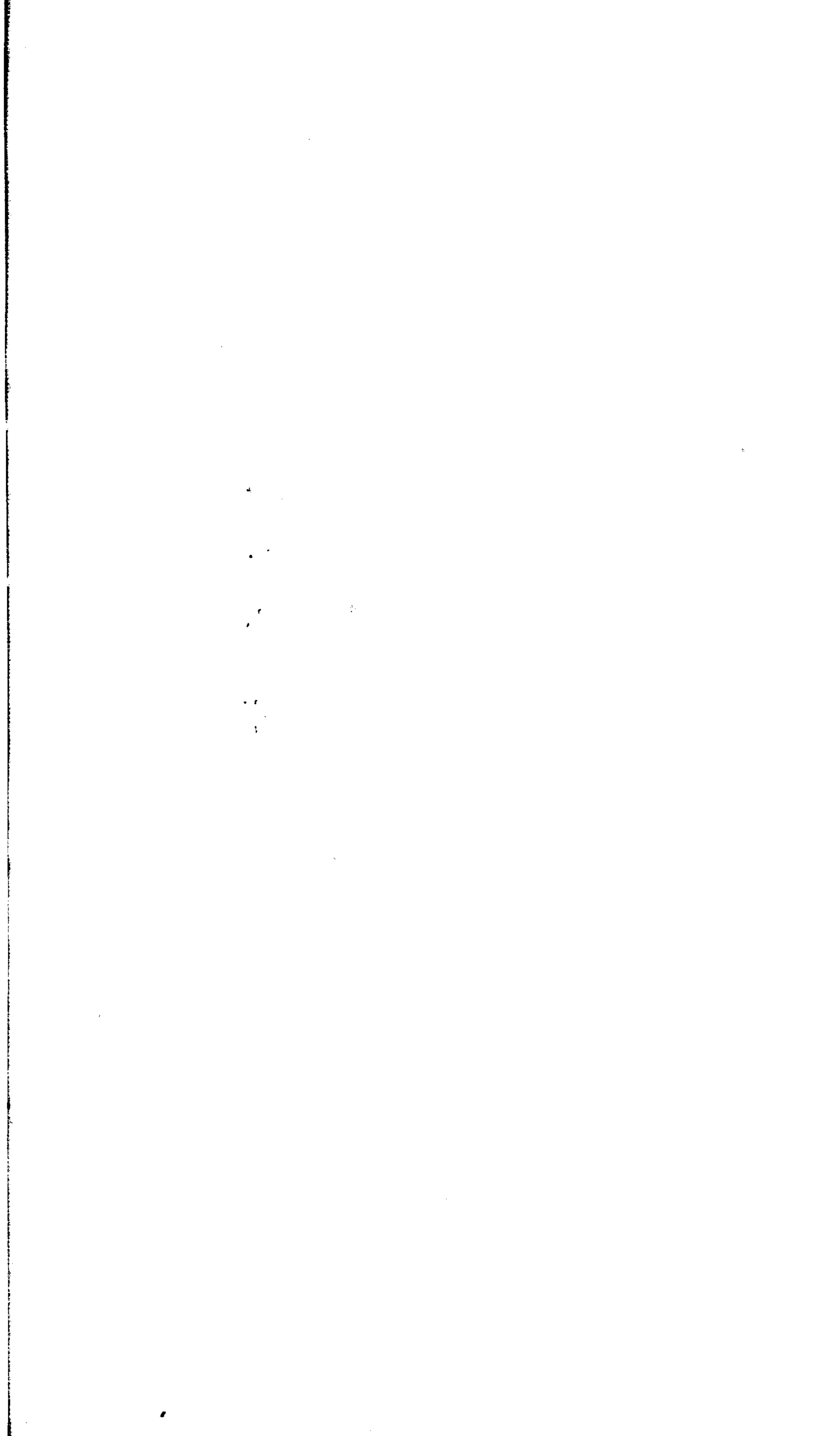

甲辰神將



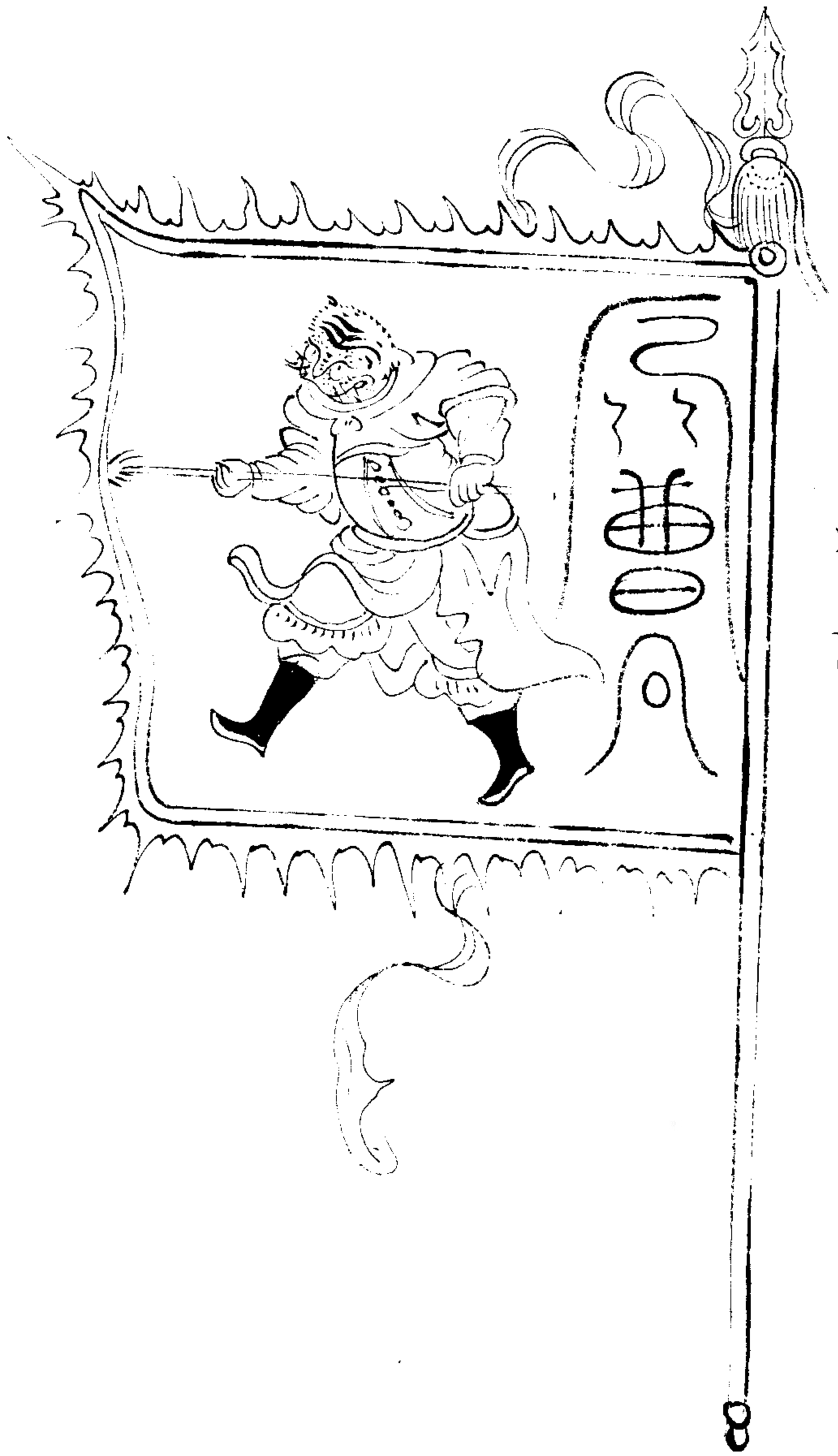

甲寅神将

五
平
卷
七
人
神
将
甲
寅
神
将
甲
寅
神
将

甲子神将

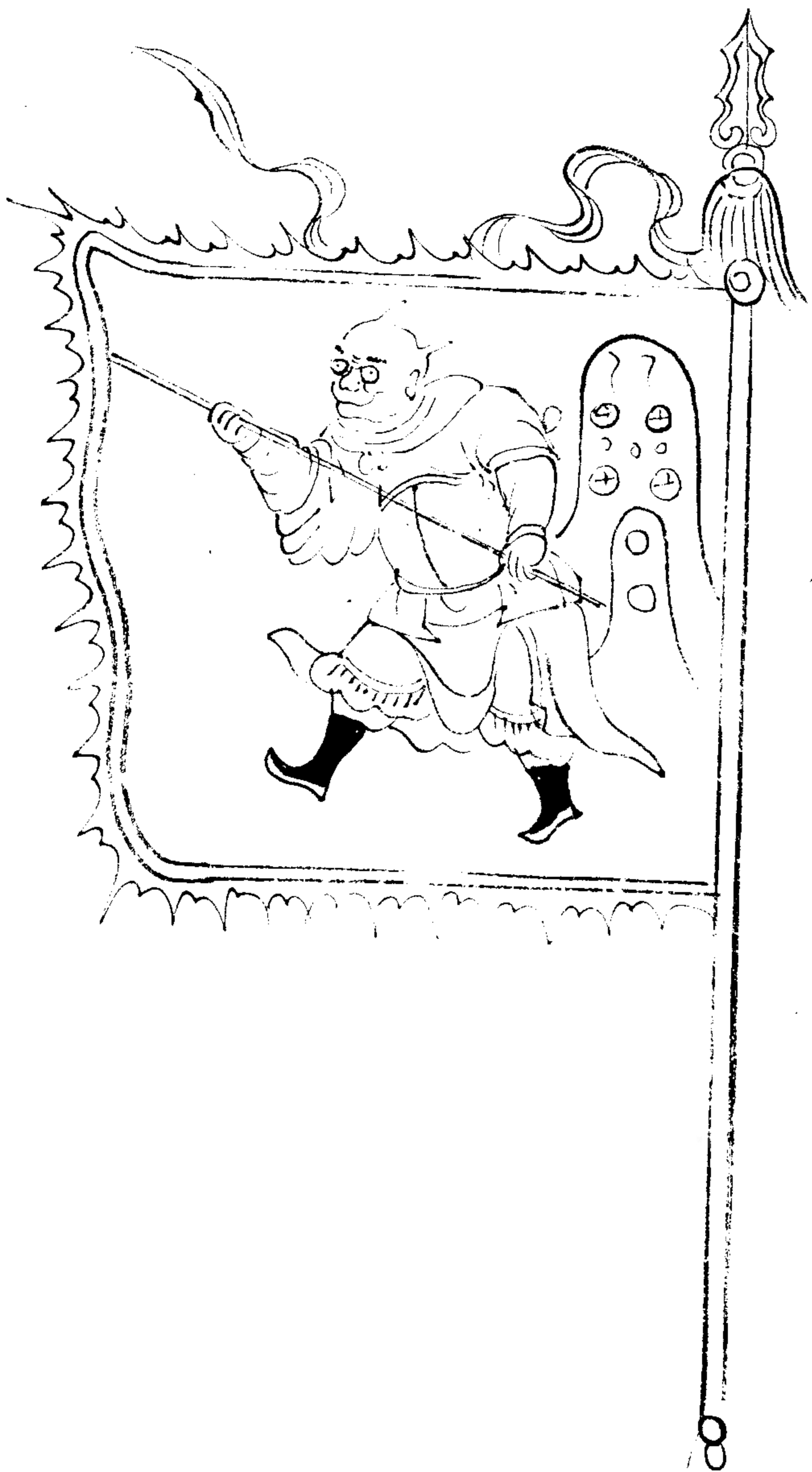

卷之...

四

治平勝算全書卷之十五目錄

火攻說

火器說

原火器

神銃議

大神銃滾車

滅虜炮車

輕車

戰車

佛郎机圖說

小佛郎机說

吊蹲炮式

無敵神飛炮

天墜炮

萬彈地雷炮

地雷式

地雷問答

石炸炮

石炸解

炸炮說

自犯炮

地雷炸營

西瓜炮圖式說

木炮式

子母炮總形

子母銃說

賽貢銃圖說

治平勝算全書卷十五目次終

治平勝算全書卷十五

雙峰 年羹堯 輯

火攻

兵法曰凡火攻有五 一曰火人 二曰火積 三曰火輜 四曰火庫 五曰火隊 所謂火人者焚其營柵及其士卒駭而攻之必潰也 火積者焚其糧食 薪芻使軍無所資也 火輜者器械財貨及軍衣裝在道未至也 火庫者軍在營壘已有止舍

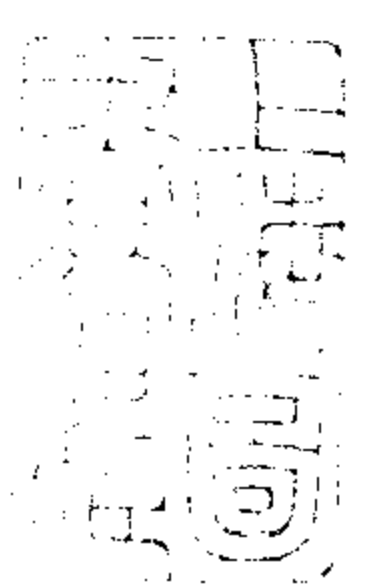

二者焚之使其乏絕也火隊者焚其行伍因亂擊之敵可覆也此五者滅敵之大利也

又曰烟火必素具謂蒿茅薪芻膏油之屬皆宜素備發火必有時起火必有日時者天之燦也日者宿在箕壁翼軫也此四宿者風起之日也凡火變攻必因五火之變而應之火發于內則軍應之于外外以兵攻火發兵靜者待而勿攻極其火力可從而從之不可從則止隨從而攻之也火可發于

外無待于內以時發之

敵居草萊之地可從外及時發火不必更持內

發而應之恐敵自除

草萊我不能起火火發上風無攻下風晝風

久夜風止凡軍必知有五火之變以數守之

須算

箕纏之數守風起之日乃可發火

兵法曰引兵深入敵境過叢林深草在軍前後三軍行遠人馬疲倦不及休止敵人因風之利燔吾上風銃兵伏于吾後若是者則燔吾前之草木以絕火勢又燔吾後以拒敵人我軍按黑

地而處堅整齊隊伍敵莫能害

火器說

兵家借火器以禦敵其機最神總之地有南北
勢有夷險而用之有圓机其妙者吾若火馬可以
冲陣石油可以焚舟水底雷鳴可以碎敵艦余
有所疑未敢行也乃舉諸器中所最效者輯之
成篇是在智者用之耳

原火器

夫五兵之中惟火最烈古今來水陸之戰以火成功者最多兵法云火以佐攻者明火器之濟於戰陣久已但今之制火器者類多而愈無寔用用火器者失法而每以自誤彼有精器而無精兵以用之是謂徒費有精兵而無精器以助之是謂徒強湏士卒立得脚跟定則曳柴可以敗荆况精器乎諸器之中烏銃第一火箭次之

南方則有火炮火箭鳥銃皆為利器前項火器
往往打放無節賊未至而打放已盡賊已至而
空手無可打放者其弊總于在場揀演時不會
臨陣寔演及對陣時頭目不在前列火器之兵
信不過殺手立得脚跟定中軍復無主令以為
火器之放止耳唯是平時即以草人約臨陣打
放步數教之如對敵及臨敵之際用之則如在
場叮嚀聽中軍呵令方才打放先者有誅凡力
可及百步者只用五十步之外如此則勢險節
短無有不中者矣

神銃議

葉夢熊曰塞上火器莫過于大將軍薊鎮一年
止放一次以其勢大人所不敢放銃身重一百
五十觔以一千觔銅母裝發如佛郎机樣子熟
思改銃身為二百五十觔其長三倍之得六尺
不用銅母徑置滾車上發之可及八百里外
內裝大鉛彈七觔為公彈次者三觔為子彈
又次者一觔為孫彈又次二錢三錢四者二百為

羣孫彈名之曰公領孫當以鉄礮石片用班猶
毒藥煮過者任佐之共重二十餘觔此一發也
勢如霹靂可傷人馬數百若沿邊地方以千萬
架而習熟之處處皆置人人能放則所向無敵
初虞其重今運以車登高涉遠夷險皆宜真火
器中之絕技也

大神銃滾車

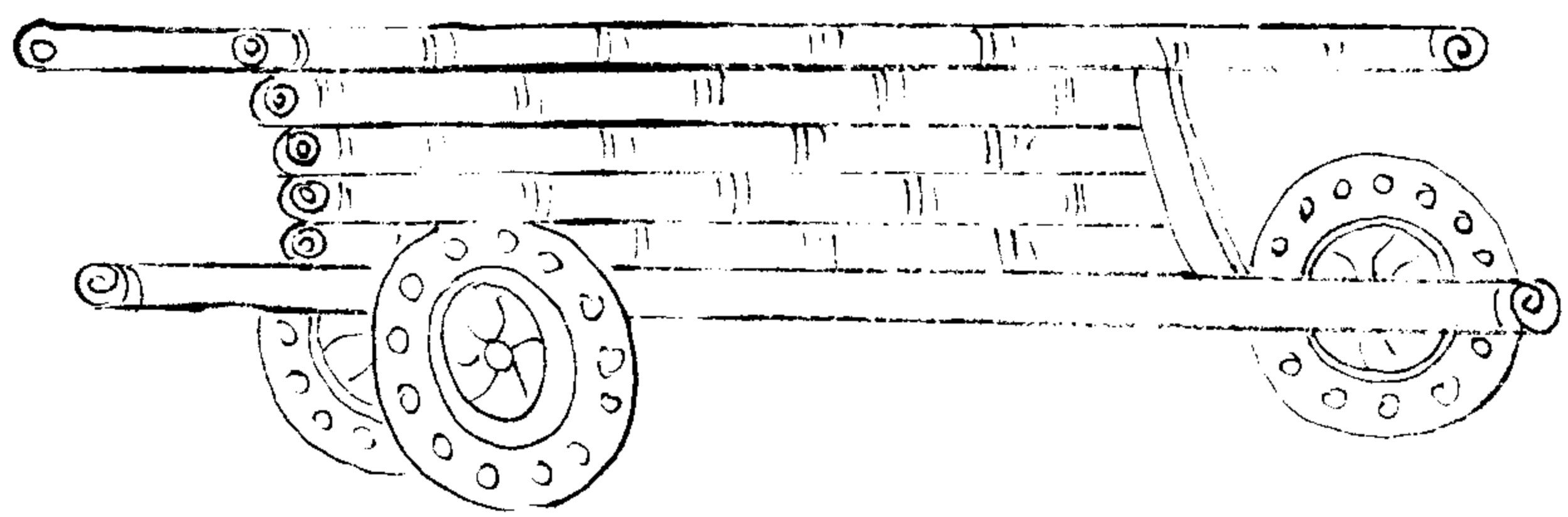

轅條二根長九尺濶六寸厚四寸橫檔五根長二尺四寸立柱四根長七寸用板一片長四尺六寸濶一尺八寸前車輪徑過三尺二寸後車輪徑過一尺五寸前車頭長一尺徑過一尺後車頭長六寸徑過六寸重耳長一尺八寸濶四寸厚俱稱之每銃一位淨鉄用一觔長四尺五寸鉄箍九道點火眼處大鉄箍一道

又議

葉夢熊曰車戰古今詳言之矣若輕車突騎之謂也興兵十萬輕車二千皆越險數千里不病重滯余近日以意造雙輪前向遮板梢後上列刀鎗六把佛郎机二函火箭三層新製手上百子銃二函輪輕着地若有自行之勢假二人推之如飛翼行也以新製鉄拒馬竹挨牌砍馬刀如馬見之驚恐奔潰不敢回顧平地以二人可

推過險地四人可舉共可遮蔽二十五人為一
隊隊馬五匹稍倣古法合一萬人為一軍見在
各營舊車存之以備運挽抽其軍之壯健者以
駕輕車其竹挨牌與百子銃鉄拒馬須用南方
兵方可敏捷每車一輛并銃炮器具價銀五兩
失造之法如不惜其費練之如法必極其精余
願以三年之功得精兵一萬少効制虜安邊之
策也

滅虜砲車

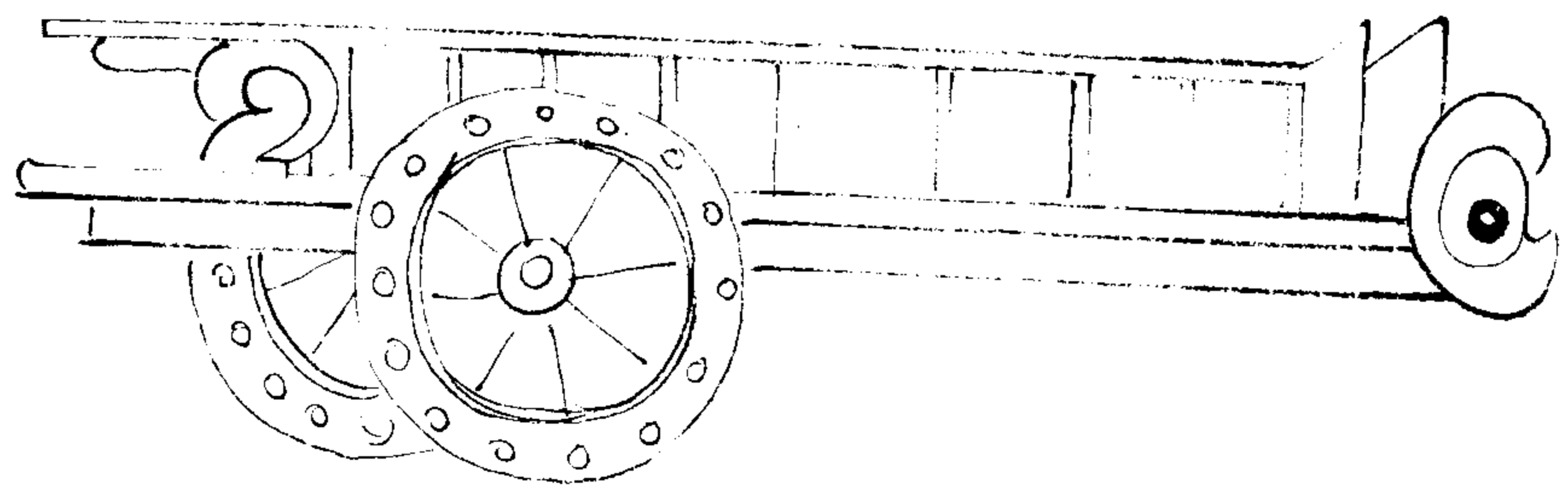

轅條長七尺三寸濶三寸五分橫檔七根長二尺三寸濶二寸五分前車輪徑過一尺六寸後車輪徑過一尺五寸前車頭徑過七寸長七寸後車頭徑過六寸長六寸車耳長一尺濶四寸車匣一箇長一尺八寸濶七寸厚俱稱之每炮一位長二尺用淨鉄九十五觔箱五道塘口二寸三分每道箱一寸五分車一具炮三極其便利

輕車

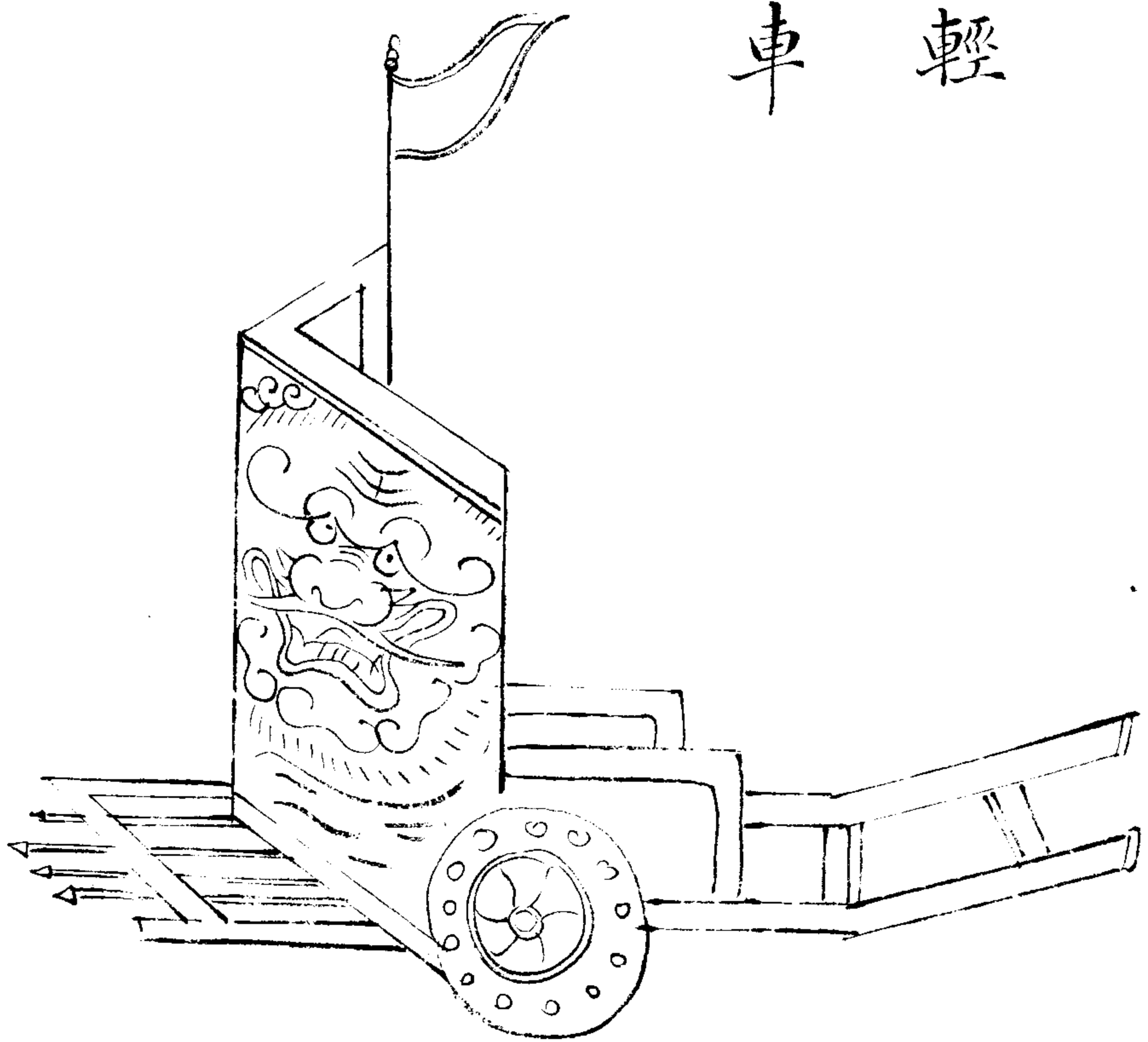

轅條二根長九尺二寸濶二寸五分前琶頭一
根長三尺三寸濶一尺六寸前遮牌一箇高四
尺六寸濶四尺五寸柱二根長四尺六寸上橫
檔長五尺一寸下橫檔長四尺五寸門二扇高
四尺六寸濶二尺二寸五分撐棍二根長三尺
橫耳二根長一寸五分濶一寸五分推手木二
根長五尺二寸方圓一寸八分車廂橫檔二根
長二尺六寸車匣一箇長二尺四寸高一尺二

戰車

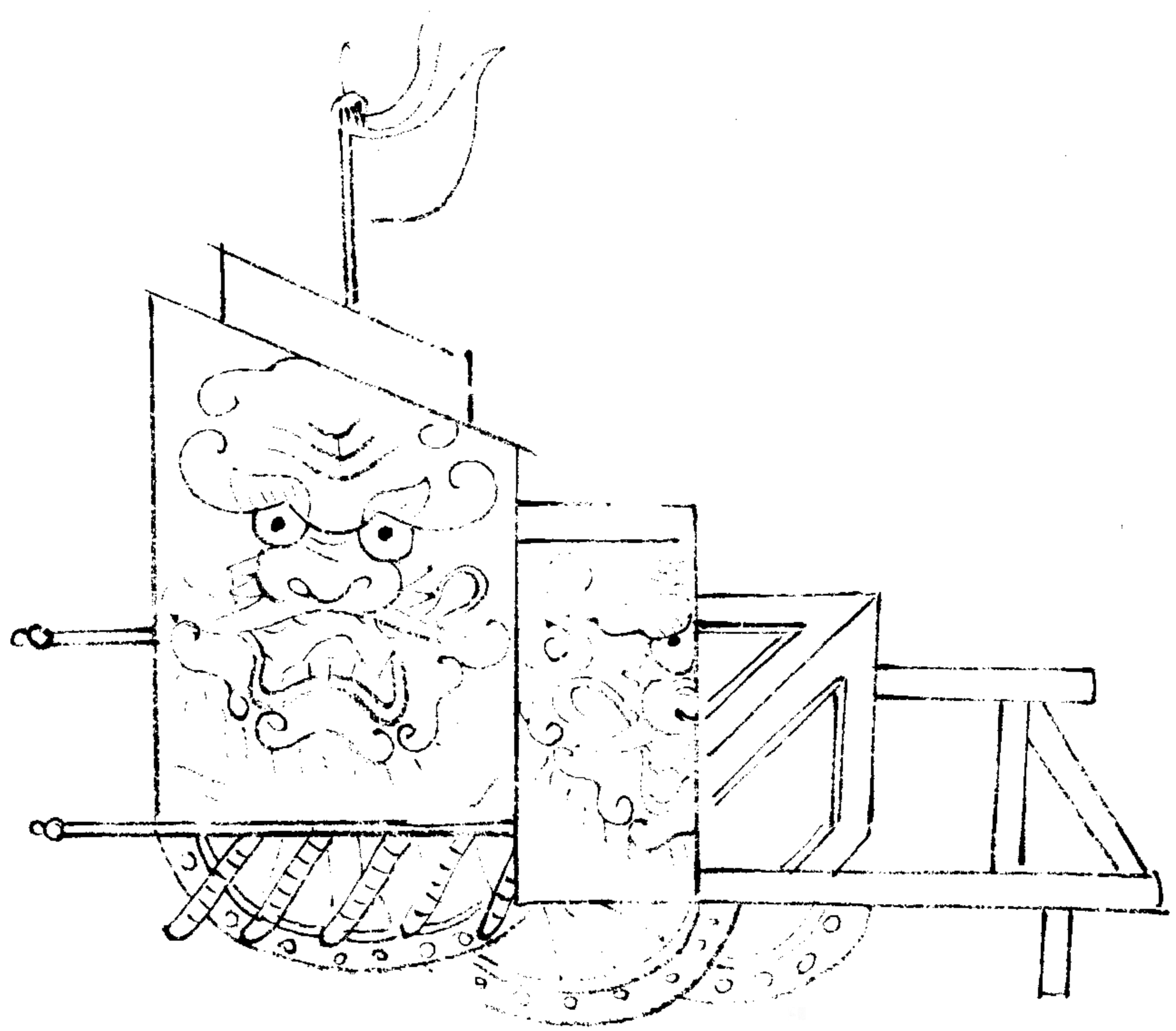

制長一丈五尺高六尺五分前後左右橫排鎗
頭欲行則行欲止則止謂之有脚之城遼陽車
營得二百里用生牛皮慢輪極其堅固增列火
箭神鎗二層似可與輕車齊驅已長短厚薄大
率與輕車制同

佛郎機

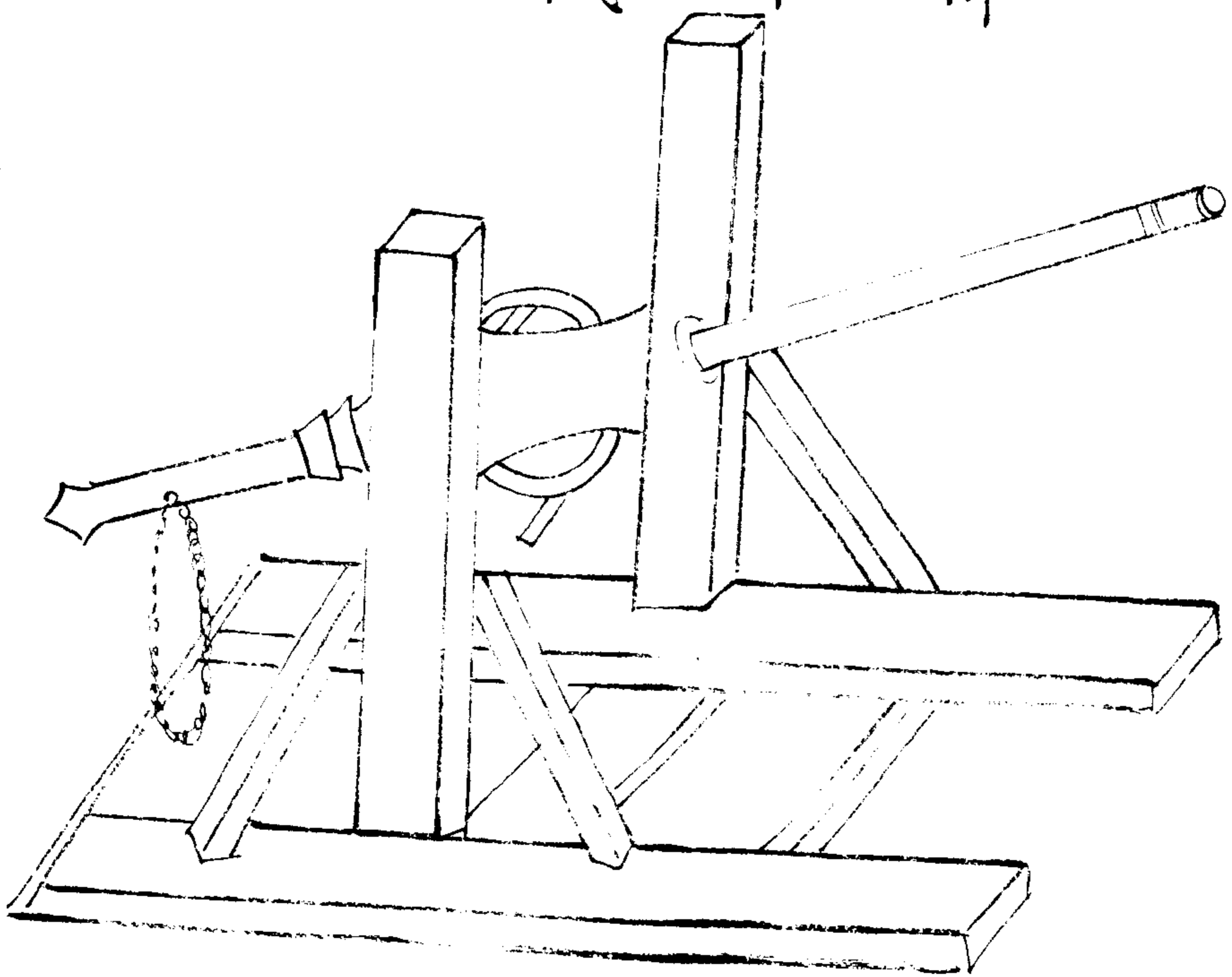

長六尺五寸巨腹長頸腹有長孔以小銃五箇
 輪流貯藥安入腹中放之銃外又以木包鐵箍
 以防決裂海船舷下每邊置四五箇于船艙內
 暗放之他船相近經其一彈則船板打破水進
 船漏以此橫行海上海船中之利器也又一種
 有木架每坐約重二百餘觔用提銃二箇每箇
 約重三十餘觔用鉛子一箇每箇約重一兩餘
 其机括須活動可以低昂左右乃

佛郎機圖

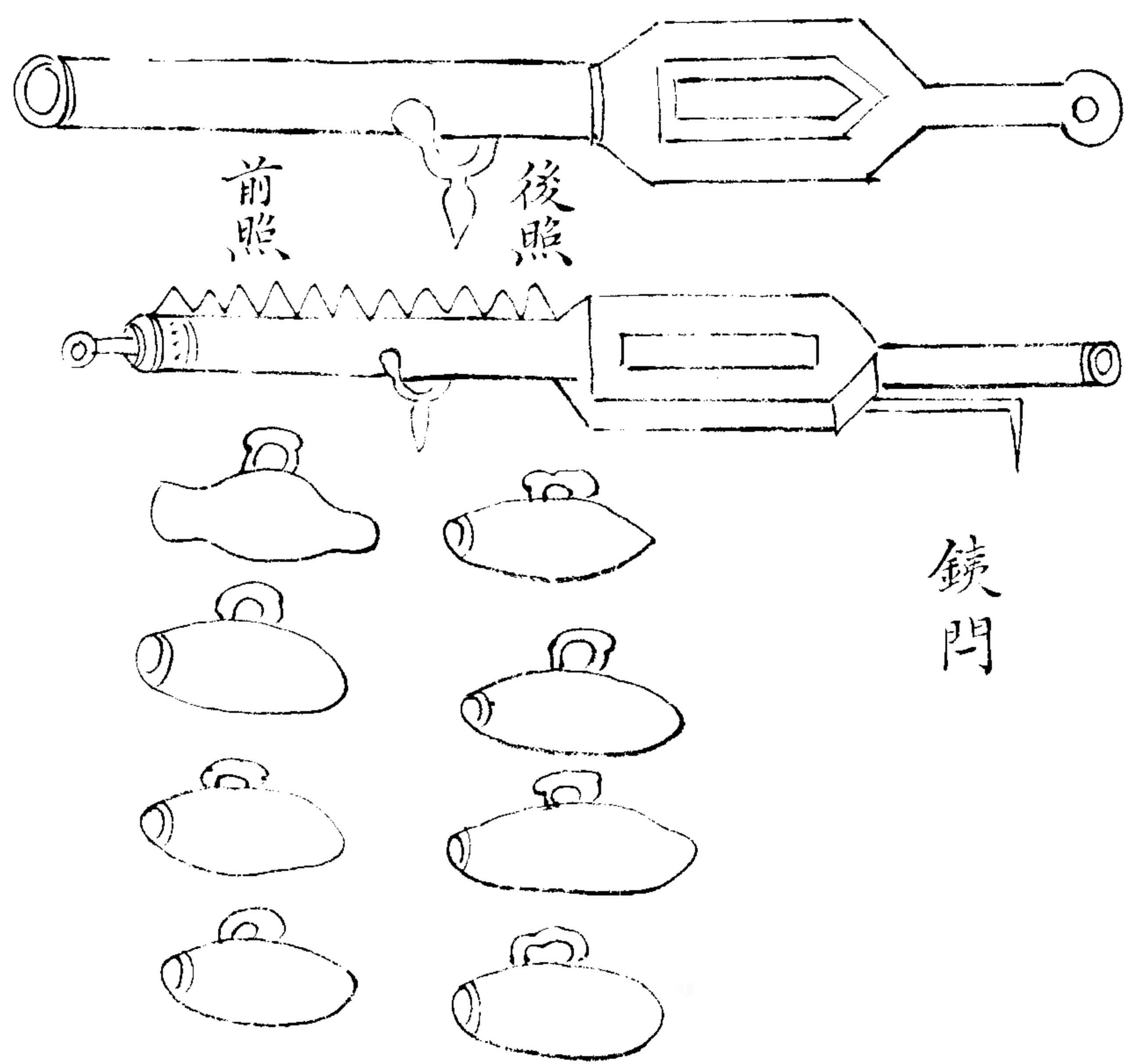

一 銚長八九尺口容鉛子每九一觔藥一觔
 二 銚長六七尺口容鉛子每九十兩藥十兩
 三 銚長五六尺口容鉛子每九五兩藥六兩
 四 銚長二三尺口容鉛子每九三兩藥三兩半
 五 銚長一尺口容鉛子每三兩藥五錢
 二尺二尺五寸三尺三尺五寸四尺四尺五寸
 不等重亦如之隨降鉄門隨母銚大小子銚隨
 母銚大小鉄錘隨母銚大小火繩長二丈五尺

馬駝駝放

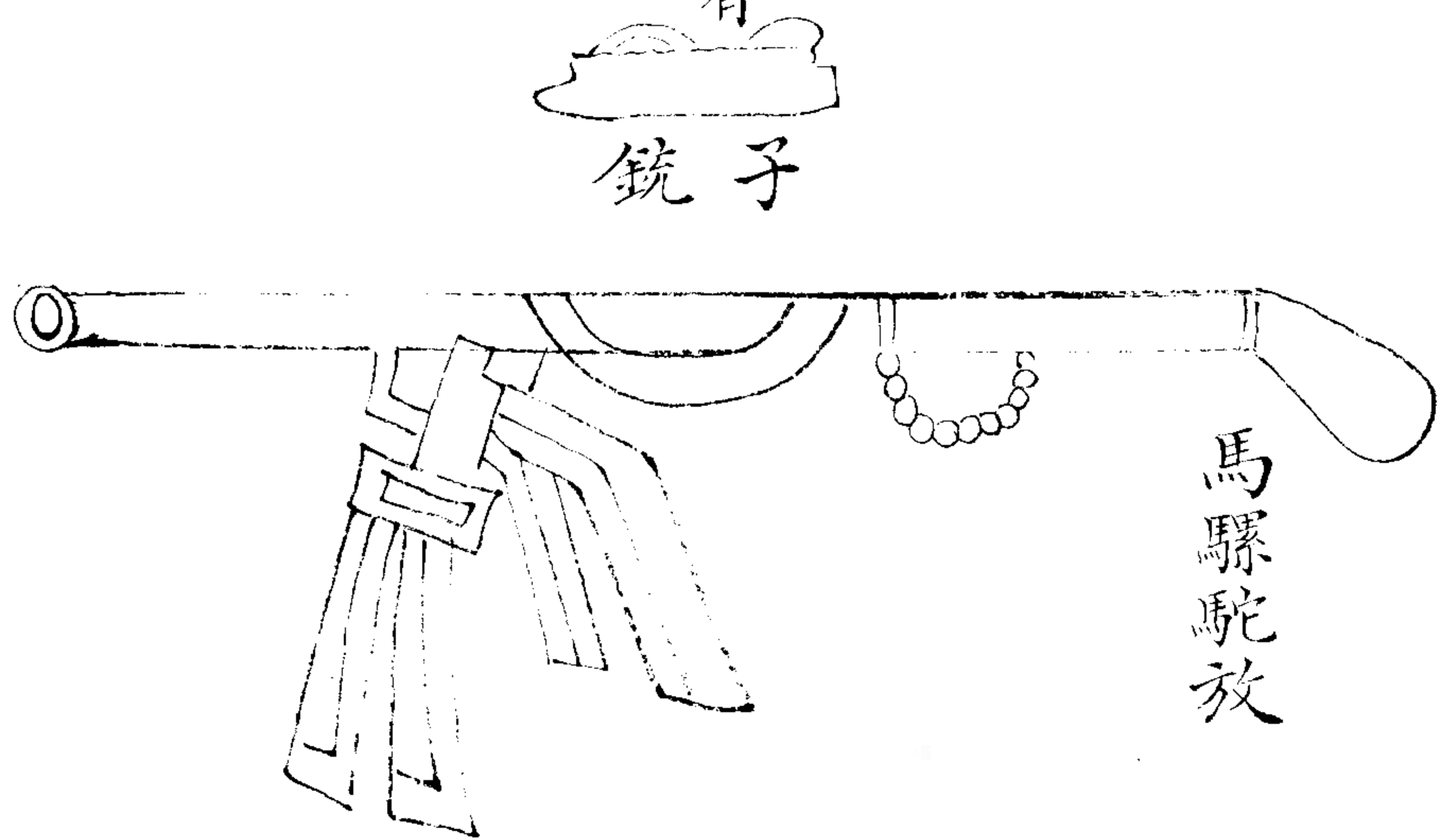

此亦起脊
對照星

子銚

佛郎機

一位子銃九門鉄門二條鉄錘一把俱要隨母
銃大小合口凹心鉄送一根鉄剪一把鉄錐一
把鉄鑰匙一把火繩五條備征葯三十觔合鉛
子一百

一號銃長八九尺口容鉛子每九一觔用葯一
觔

二號銃長六七尺口容鉛子每九十兩用葯十

一兩

三號銃長四尺^五用鉛子每丸五兩用藥六兩
四號銃長二三尺用鉛子每丸三兩用藥三兩
五號銃長一尺用鉛子每丸三錢用藥五錢

鉛子合口九十出每丸分兩照銃號大小坐
數火繩三條每條長一丈五尺粗如手指以
舊布為之三條共重一觔

小佛郎機

此器最利且便速無比但其體重不宜行遠如
無車營只可于邊牆守城用之今有車營非有
重器難以退虜冲突之勢其造法銅鉄不拘惟
以堅厚為妙每銃身長七尺者更佳則子藥皆
不必築寔銃以五尺者為中三尺者為短再短
則不堪用也腹洞與子口相同乃可出子有力
若子銃口大母銃腹小必致損傷子銃口小母

銃腹大出則無力子銃後尾須抵門前後緊迫無縫乃不傷門及有他虞其效法先以子銃酌量大小用葯多少舊用木馬又用鉛子以輕馬推重每致損傷又多遲滯今用葯不必築寔不用木馬唯須鉛子合口之半舊以平項送桿將子打平出則不利今製鉄凹心送一根送子入口內陷八分子體仍圓而出則必利可打一里有餘人馬逢之必然洞透如紀效新書云前後

添二層照星後柄梢從低處不碍託面以目照對其准放在銃之人一目照着後照星孔中對前照星前照星孔中對所打之物

每佛郎机一架

子銃九門

鉄門二根

鉄凹心送一根

鉄鎚一把

鉄剪一把

鉄錘一件

鉄鑰匙一把

備葯三十觔

合口鉛子一百箇 火繩五根

火繩三條 每條長一丈五尺粗如手指
以舊布為之三條共重一觔

虎蹲砲式

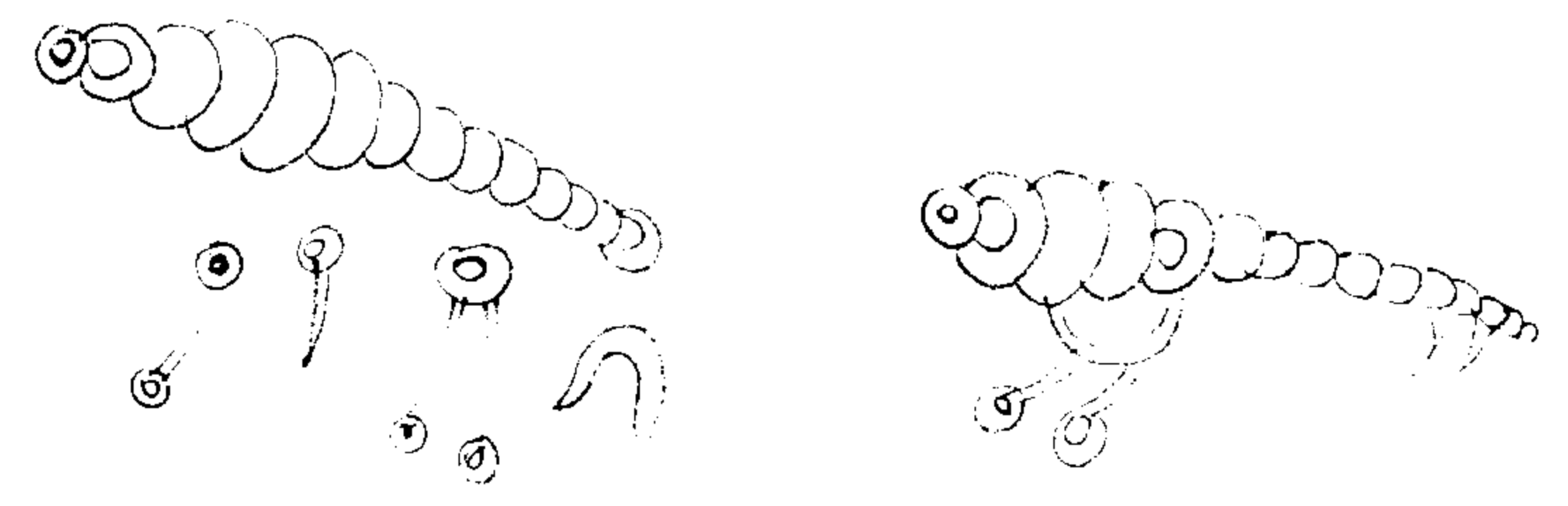

此炮口容百子上用大石子一箇或大鉛子亦
可用石子者體輕則小子如數若用鉛子體重
則小子可以減半蓋為力有限也此炮比佛
郎机輕比之小銃亦可當百如南用方兵
以五百兵中扛馱三位守要害之處獲功第一

虎蹲炮

長二尺重三十六觔

大釘每根長一尺二寸重三觔八兩

鉄絆每根長一尺二寸重三觔

火繩每根長二丈五尺重四兩

鉄錘每把重三觔

鉄鑊每把

鉄錐一把

鐵剪一把

鐵鎚一把

葯線盒一箇

葯升一具

木送一根

木榔頭一箇

皮篋二箇

木馬子三十箇

石子十五箇

火葯十五觔

大鉛子十五丸每丸約三十兩

生丸子一千百五丸每丸重五錢

葯線十五根

火繩三根

馱架一副半

極大石鉛子各一箇

砲飛神敵無

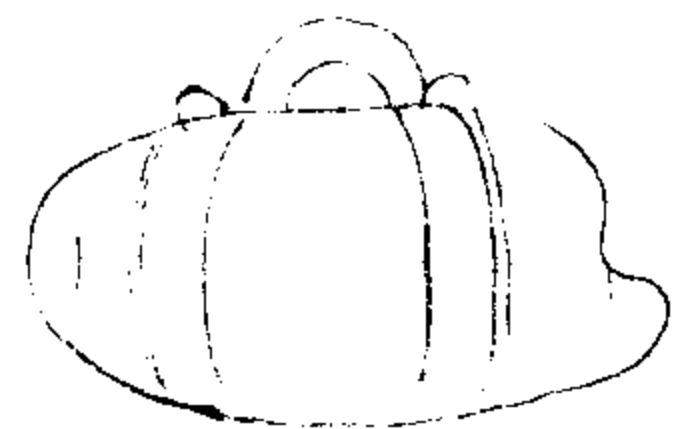
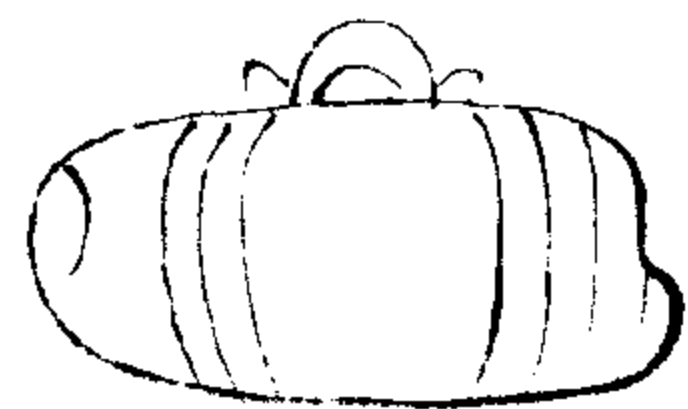

治平朋算全書卷十五

三

炮一位隨子炮三門生鉄子一百丸每丸重
兩每子炮一門備二出計共六出共一千八百
丸合口大石子六丸又備二丸木榔頭一箇要
用堅木為之木馬子六箇又備二箇每箇厚三
寸圓如大母銃口不用力下平口為準木送一
根粗同子銃口鉄門三根匾高一寸橫二寸長
逆母腹鑄母時照此留根鉄錘一把重三觔火
藥每子一門備三出每出十五觔共四十五觔

另用堅重厚濶之木作槽匣母炮于內其放炮
之法與佛郎机同

天墜砲式

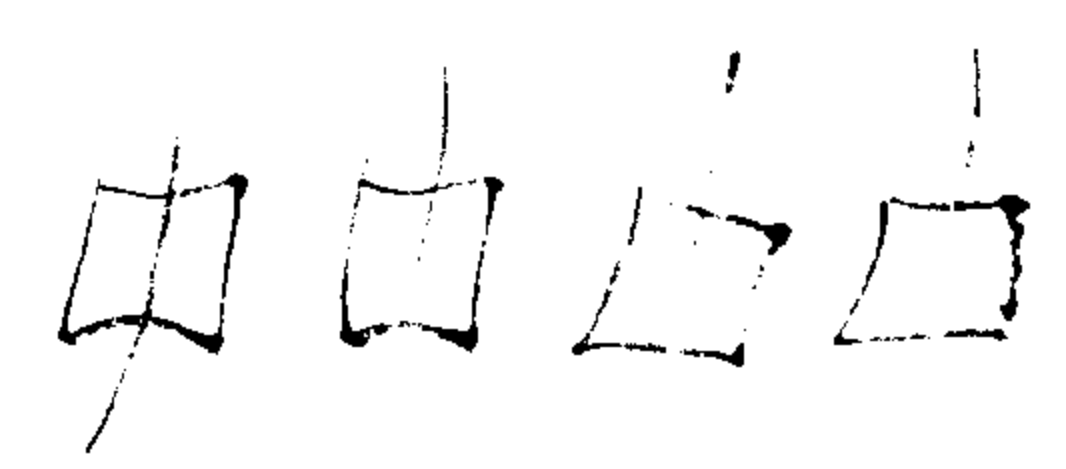

此炮其大如斗用法可以升至半天墜于賊巢
震响如雷鳴黑夜令賊自乱相殺内有火塊数
十能燒賊之營寨

萬彈地雷砲

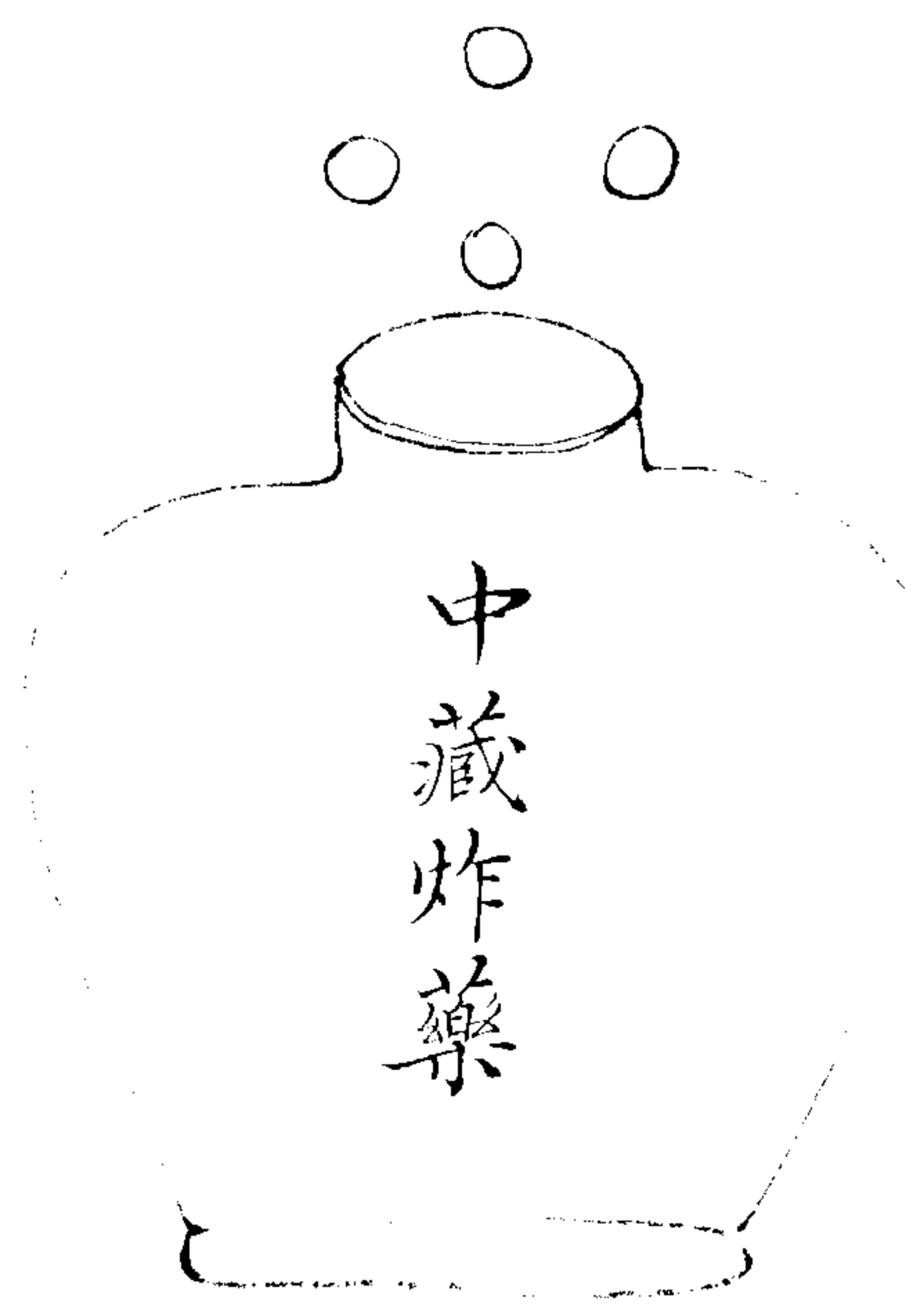

此炮用大窰罈一箇盛滿炸藥中鑿眼一箇以
裝葯線罈口用土填緊探賊出入之處掘地丈
餘上用鷺卵石堆滿仍用泥土蓋平埋藏如法
用竹竿作為葯路引入罈內火發其罈炸裂
如雷泥土亂石冲天強寇遭之無有不披靡者
也

地雷式

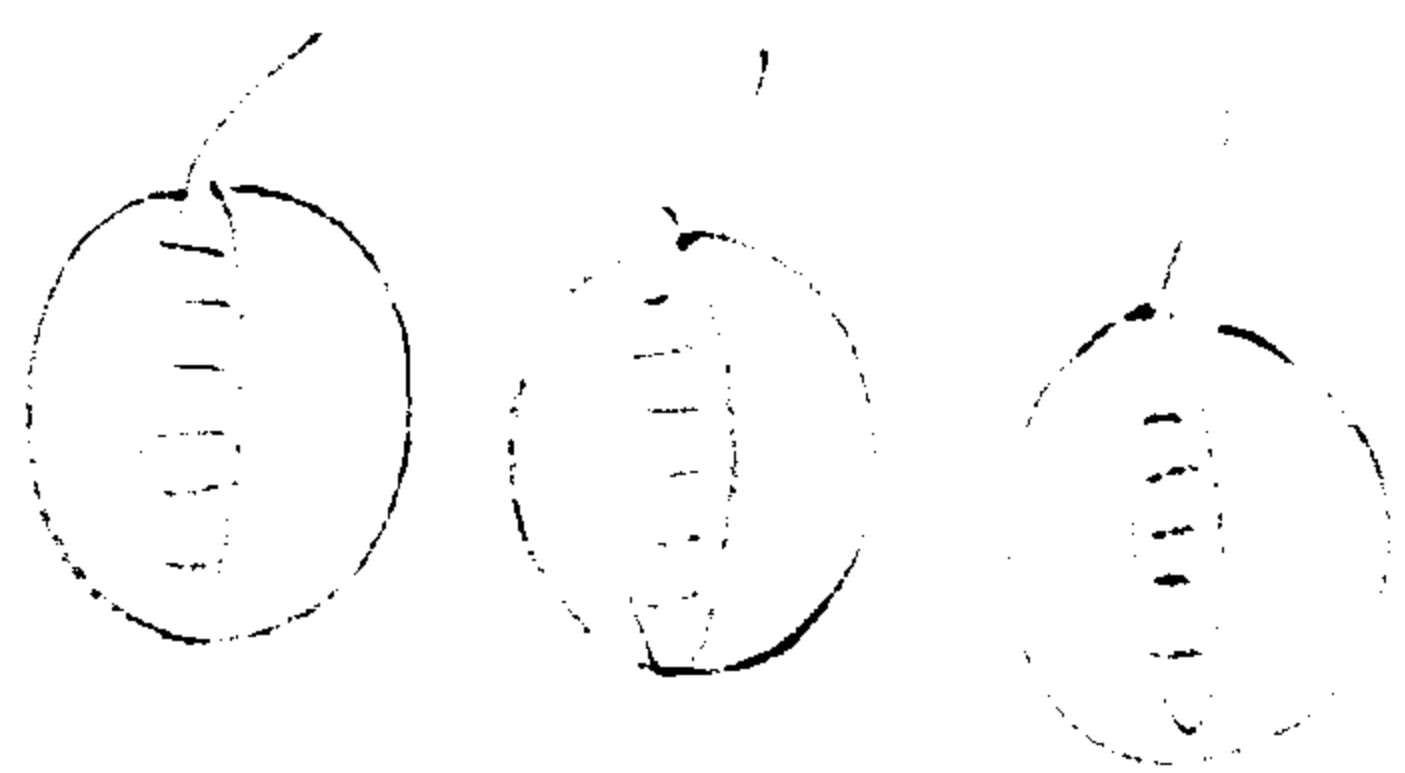

此炮以生鉄製成寔為斗許用檀木砧砧至底
砧內空心裝葯線一條擇賊所必由之地掘地
作坑連連數十埋地雷于坑中內用小竹筒通
葯線土掩如舊機關藏火賊不知而踏動則地
雷震起火畝冲天鉄塊如飛蝗着人即死此乃
孔明之秘器也

賽貢銃

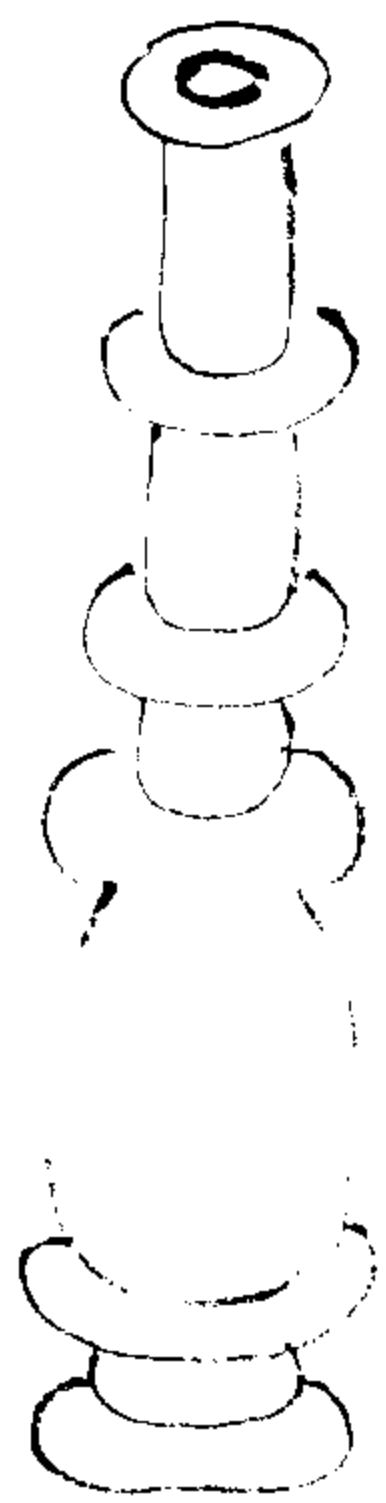

送子形

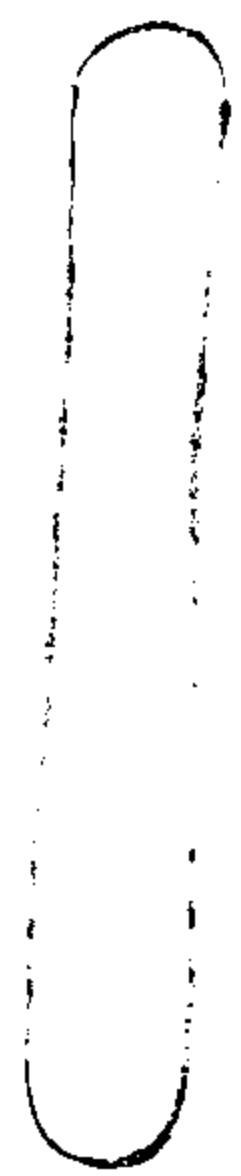

其法以葯裝入一節即以厚楮紙錢一箇中穿葯線一寸送入銃內又裝一箇葯入裝穿又間以穿葯線紙錢如此裝至鉛子鉄管止

地雷問答

客曰昔者諸葛孔明有地雷之妙今可行之乎
曰可行但可用之西北若東南窪下之地將掘數尺即有水泉縱有竹桿通火線而火信亦被潮濕難以卒發况下一部地雷要費無窮心机一箇火信不着不唯空費且至誤事不淺客曰是也但其製可得聞乎余曰可無論小大等炮俱掘成溝將炮裁向敵人來處或集處上覆淺

土中用通節竹走火線于內有用千日火者有
用鋼輪者或待敵人自發則用走線橫欄敵人
末路冲斷其線則火机自落火發線走諸炮齊
如走線或怕大風吹斷或恐野獸冲動令快走
之人暗隱于後亦用走綫發之湏用鉄製石榴
炮無不可者遠近皆可類推雖百里之外亦可
去接施放也

石炸炮式



此炮用石造圓形大小不等腹中鑿空裝炸藥
滿用杵築寔九分入小竹筒一節引入線用紙
隔藥上少覆乾土土上用紙筋泥平盤為綫于
上守城設伏地雷用此炸炮發火炮碎且為久
埋妙器

石 砲 式

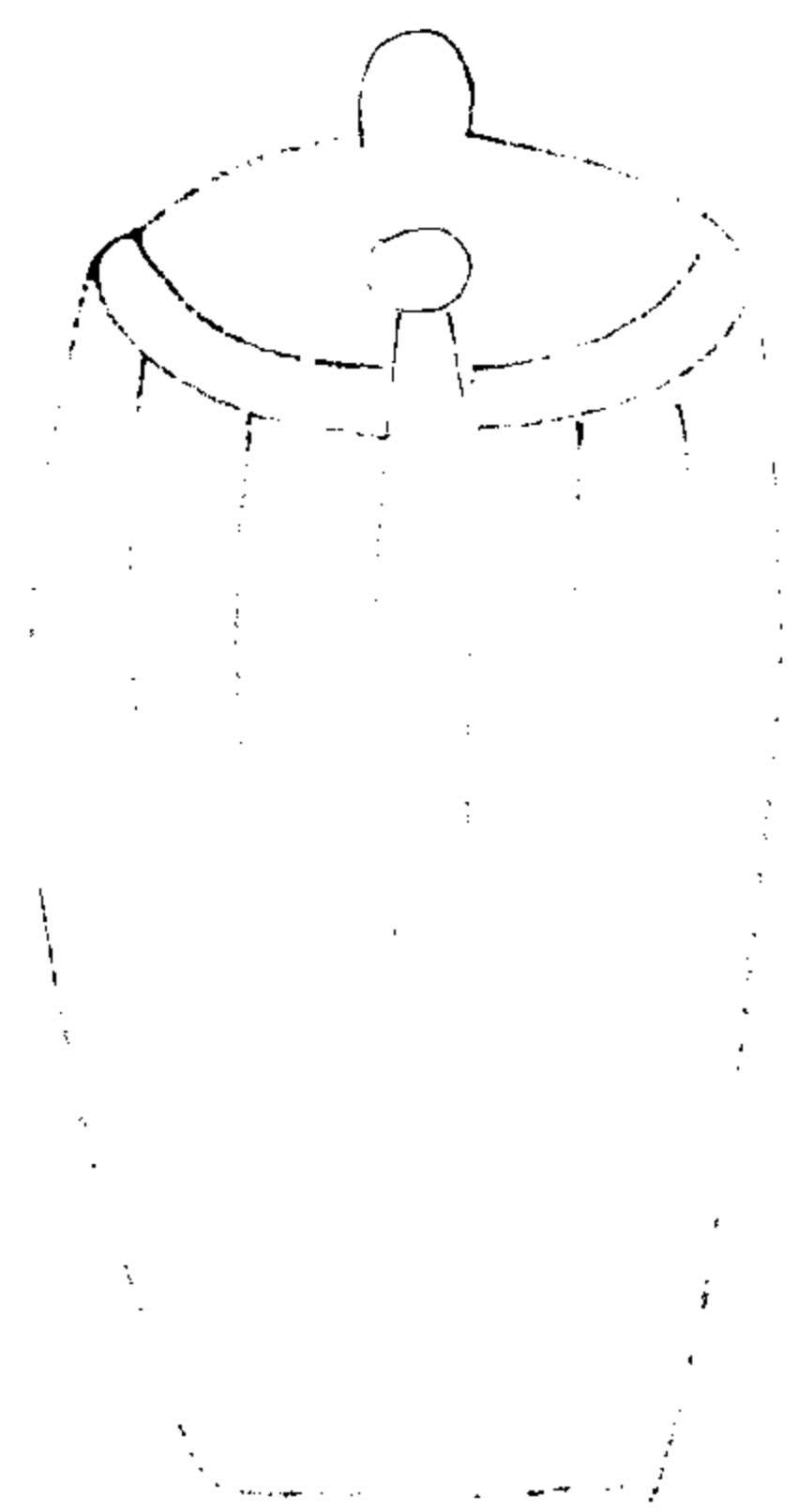

此炮乃自今戎政劉公始造石有大小不等粗
可勁尺細可徑五六寸鑿以孔內入以炸藥築
之以土預安纏線葦筒置于牆邊垛口以遇敵
至牆下則裝線入筒以手推下敵所見不過一
石以為我拋擊不中不再隄防葦燃石碎有相
近而不傷者有數十丈而被擊者使人莫測所
向此為第一利器

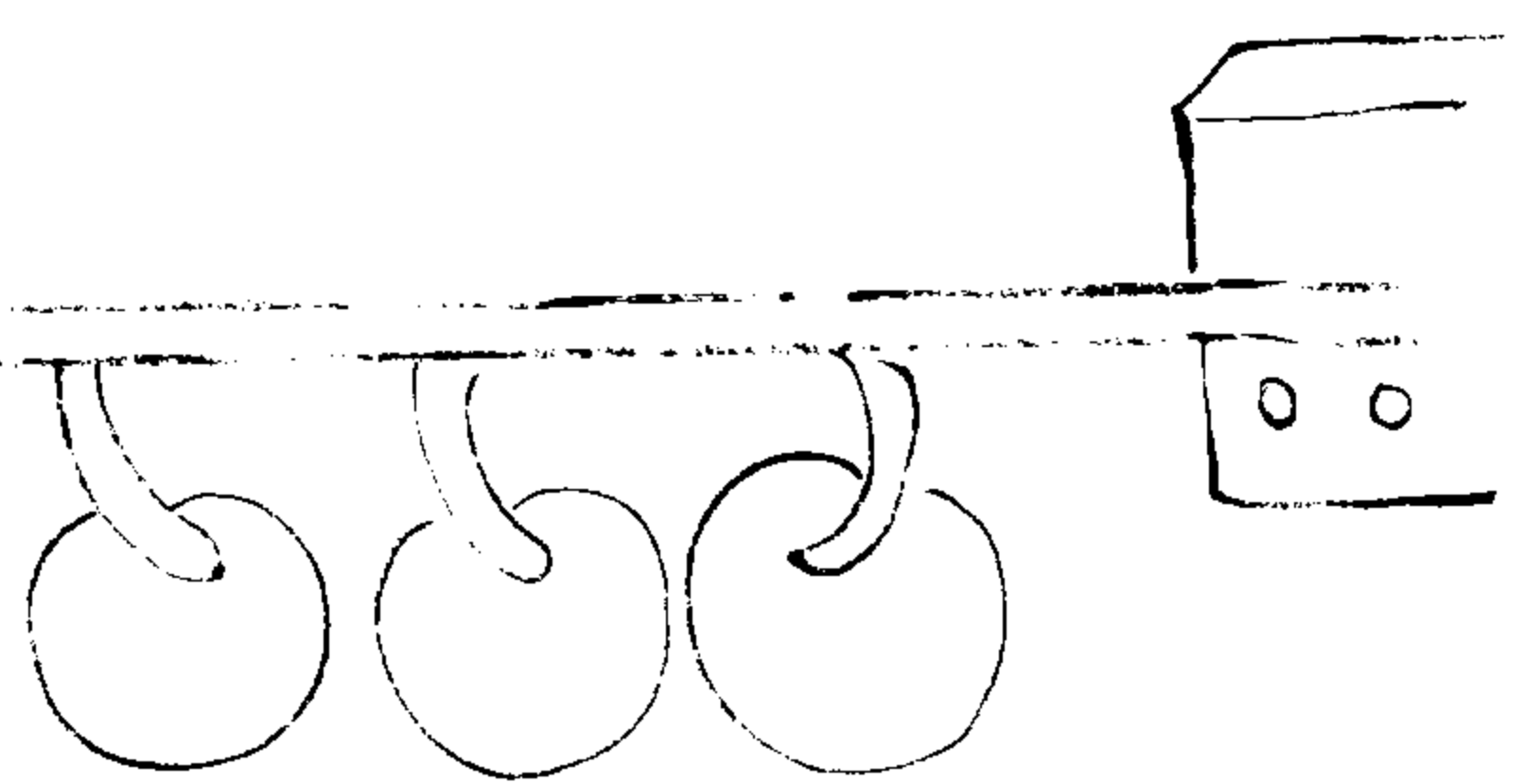

砲犯白

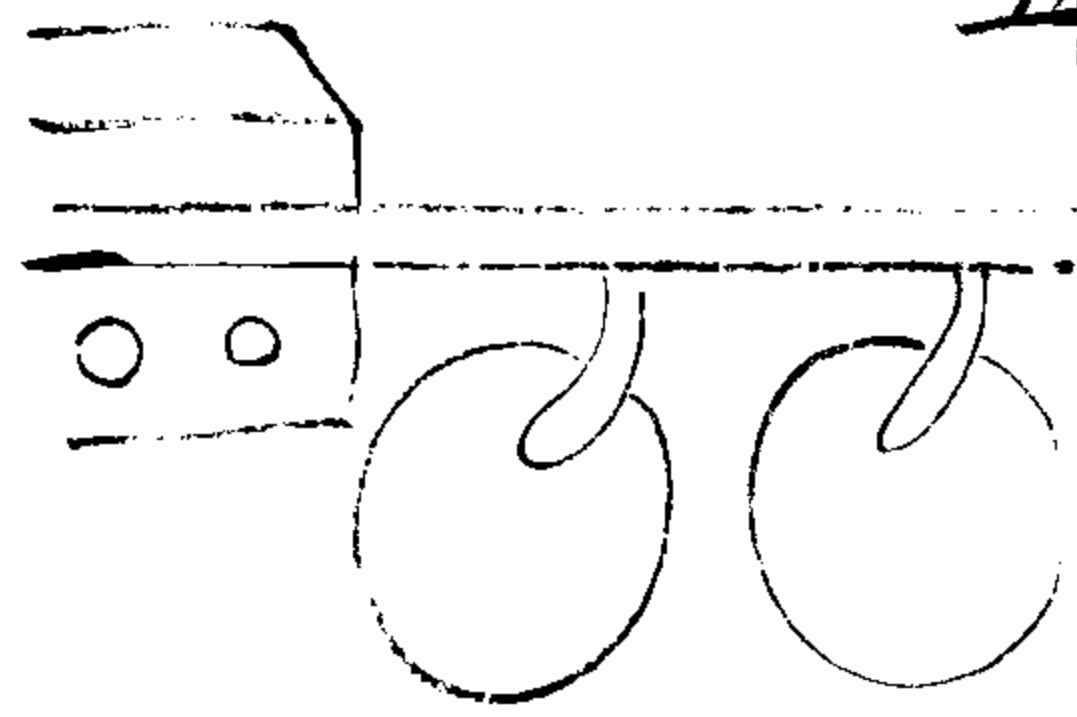
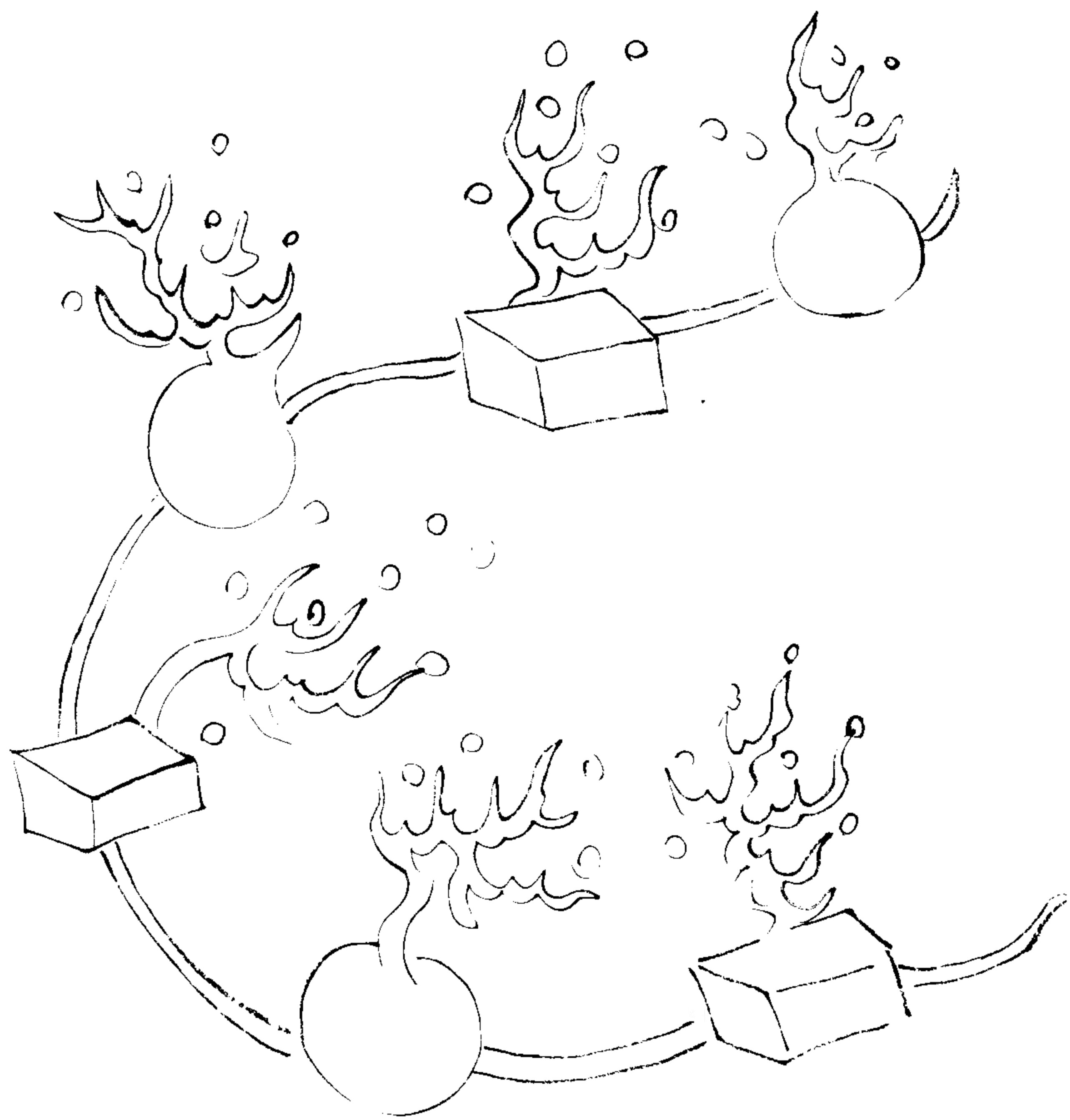

其製不拘鉄石瓦燒造空腹如前炸炮製法外
線通連火槽櫃相機連安置要路口賊犯其机
羣炮皆裂

炸炮說

製以生鉄如大碗式空腹上留指大一口容藥
木杵填寔用小竹筒穿火線于内外長線穿于
火槽擇寇所必由之路掘坑連連數十埋于坑
中藥槽通接銅鋼輪用土掩之使賊不知踏動
發机地雷從下震起火焰冲天鉄塊如飛或設
法用走兔亦可

地雷炸營

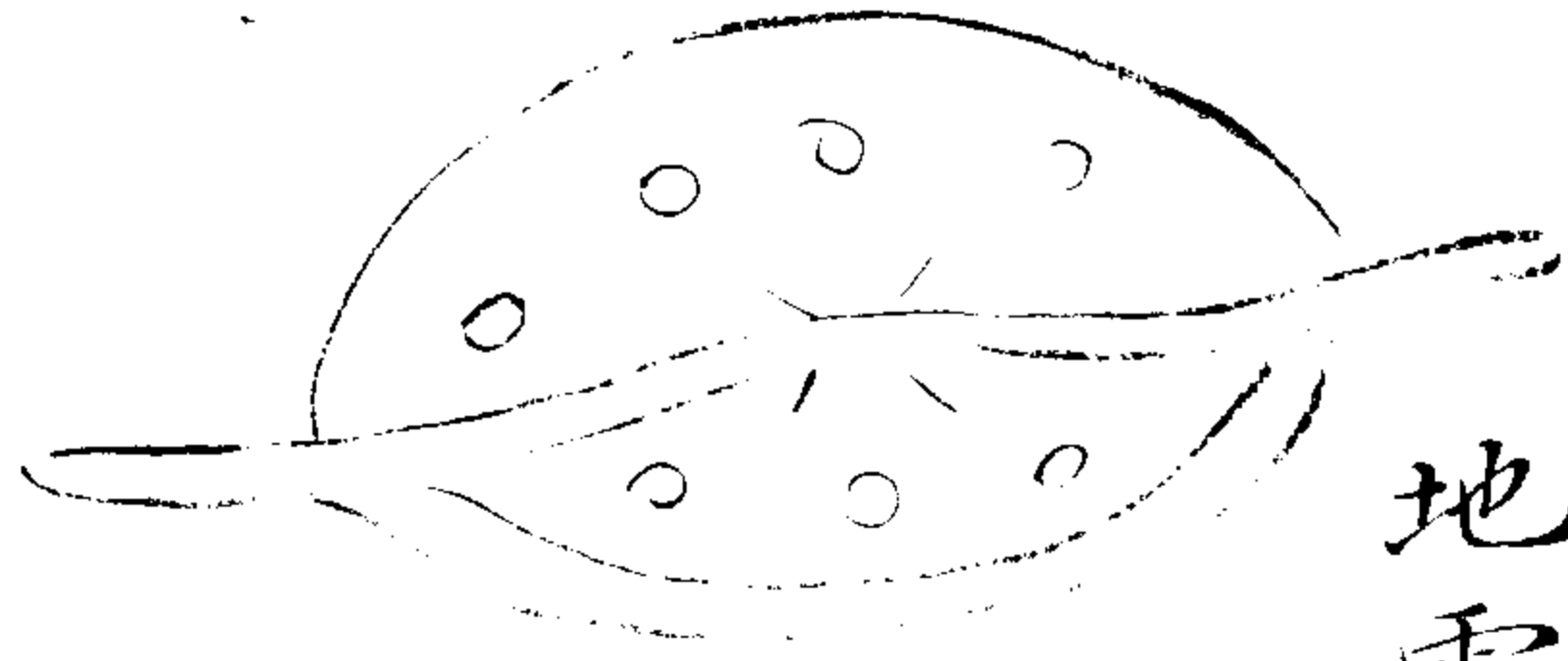
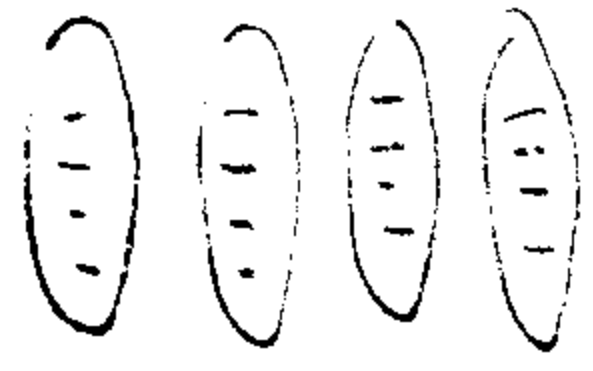

地雷炸營

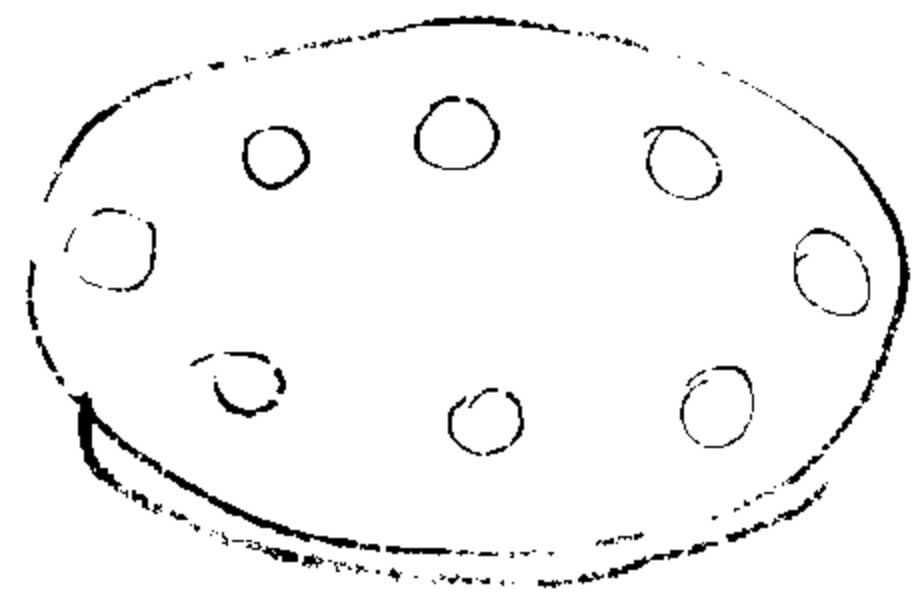
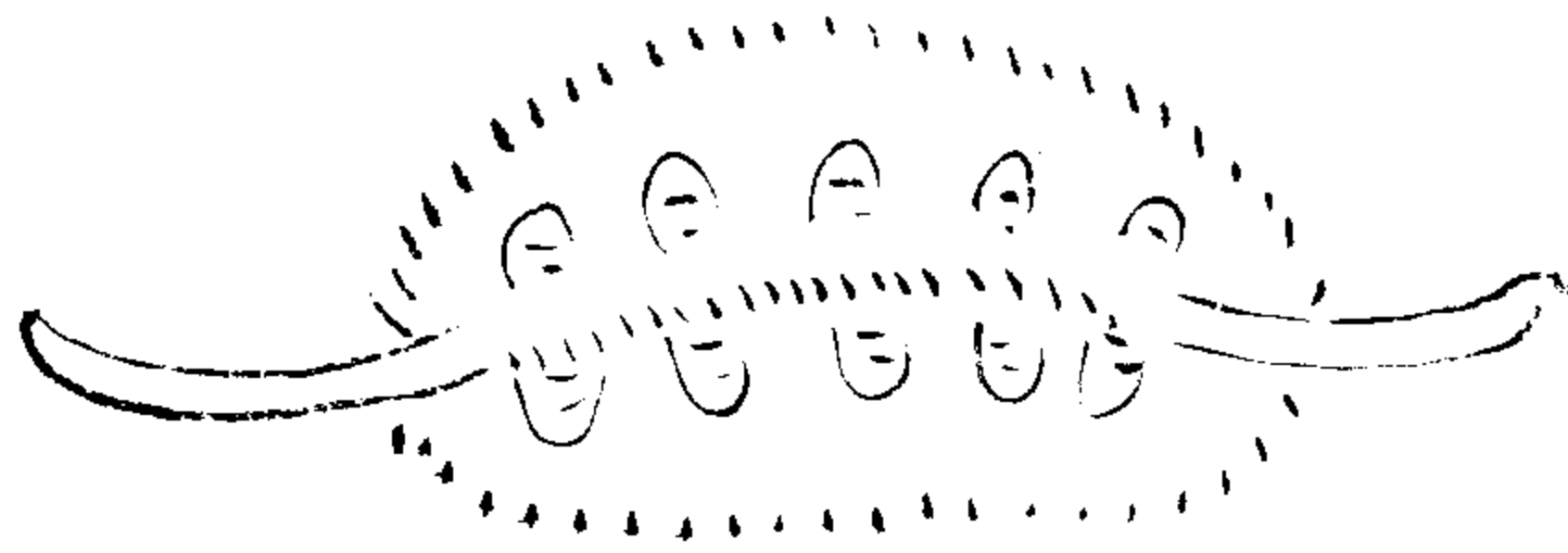
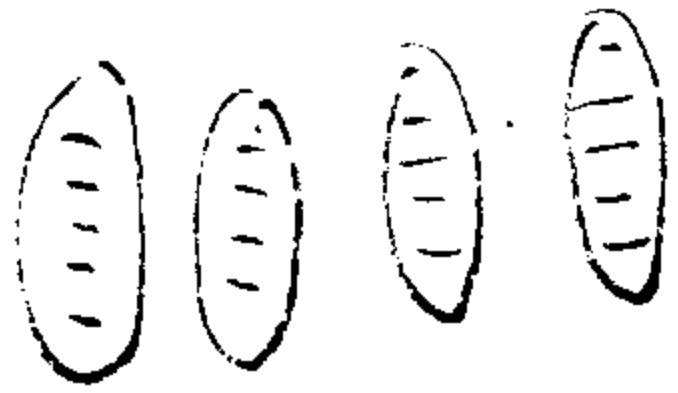
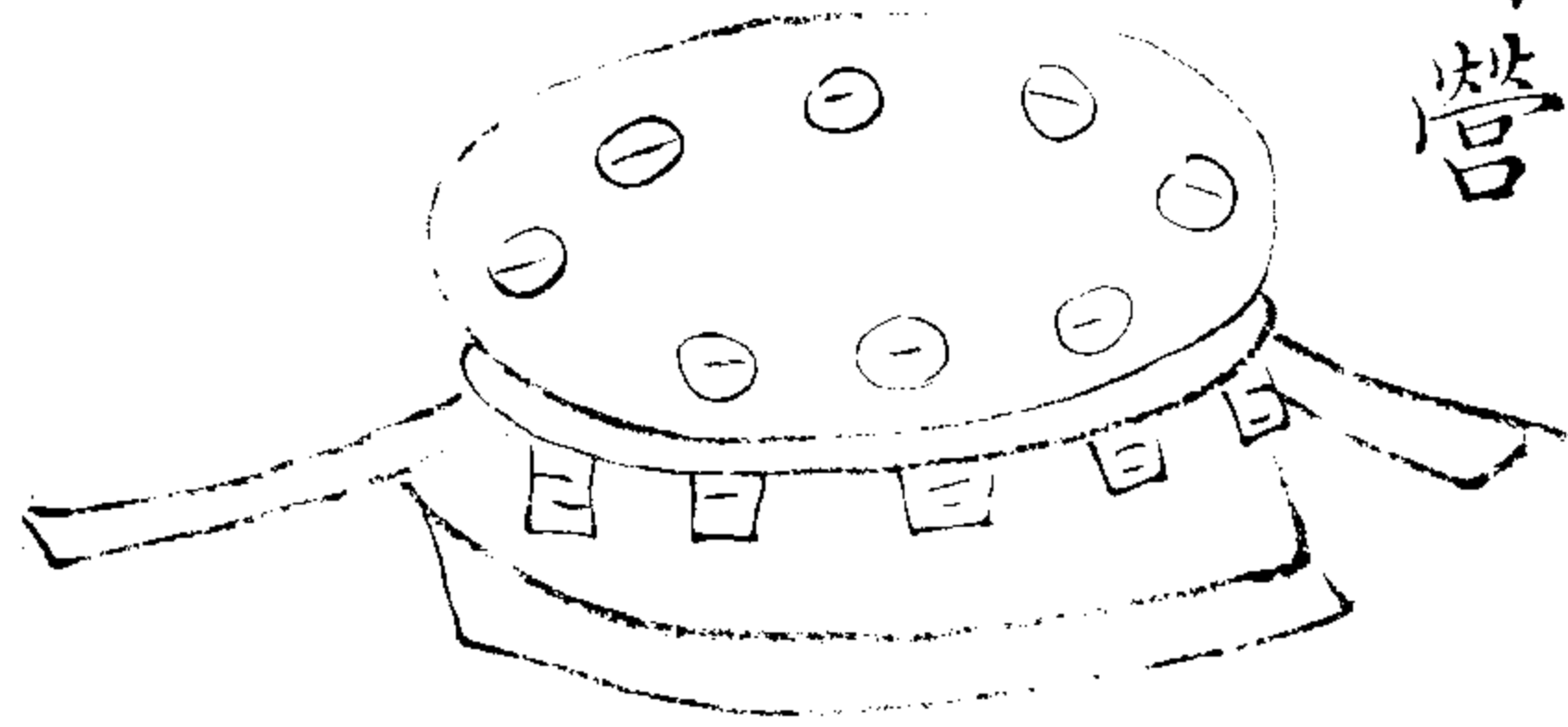

多設闕隘以竹九寸圍合者鋸作段長五寸打
 通節底留一節先以半生牛皮繩縛後以沸油
 灌入良久傾出下安葯線杵作炸炮葯以八分
 入鉛鉄子以蠟封口挖掘地坑五尺用方木作
 底蓋葯信總放一處于坑穿透葯線火机動發
 即應

西瓜炮

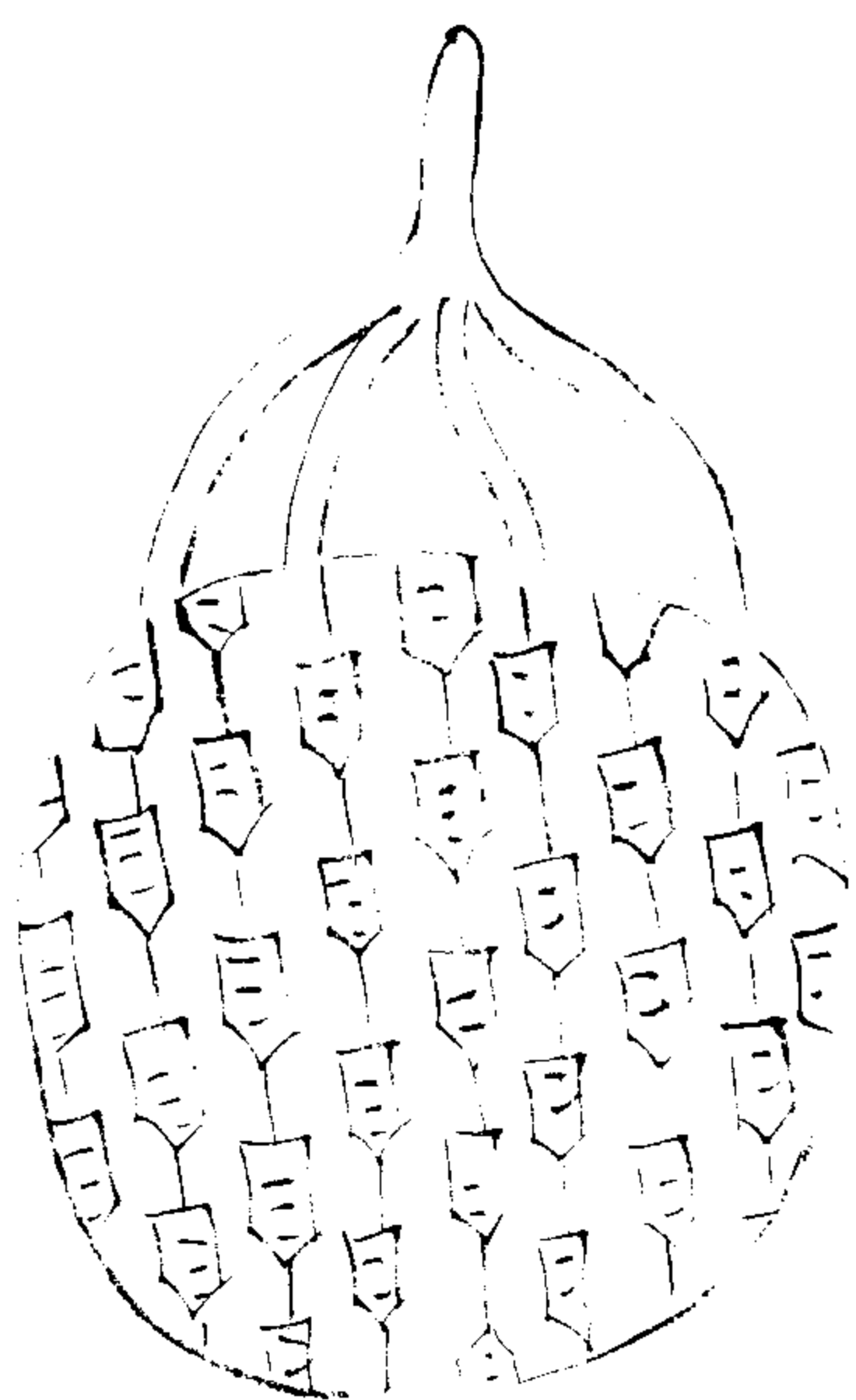

又名皮炮此物原是守城第一利器蓋以高臨
 下方可用也炮中入小蒺藜一二百枚火老鼠
 五六十箇箇每鼠箇面倒縛細毛鈎口三各貫
 火線俱入炮中然後入炮葯但使葯滿不可築

寔入葯之後緊閉其口再糊麻布二層堅紙二十層晒乾周廻分三停錐三細孔俱貫入葯線正中錐一孔入二寸長細竹管夾一葯線貫入其中使其火當中發爆力齊均不致偏勝也四葯線會歸一處俟賊至城下點綫默燃總線待火將分丟落羣賊中火線必四者防拋滅也炮聲一响疾藜布散滿地火鼠錯亂燒人人若走動自然傷跌斷不敢再至城下也

木 砲 式

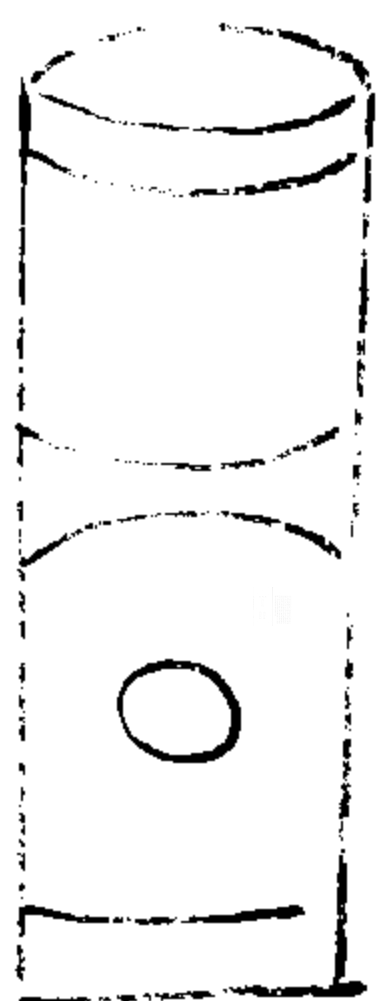
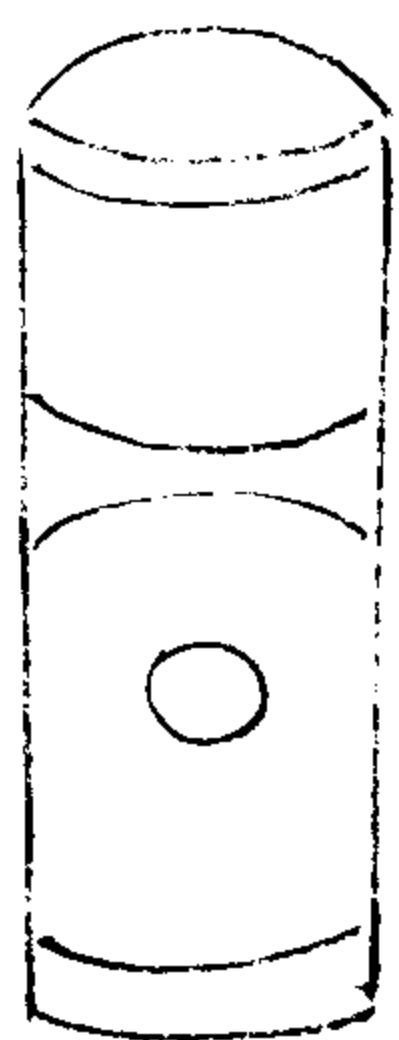
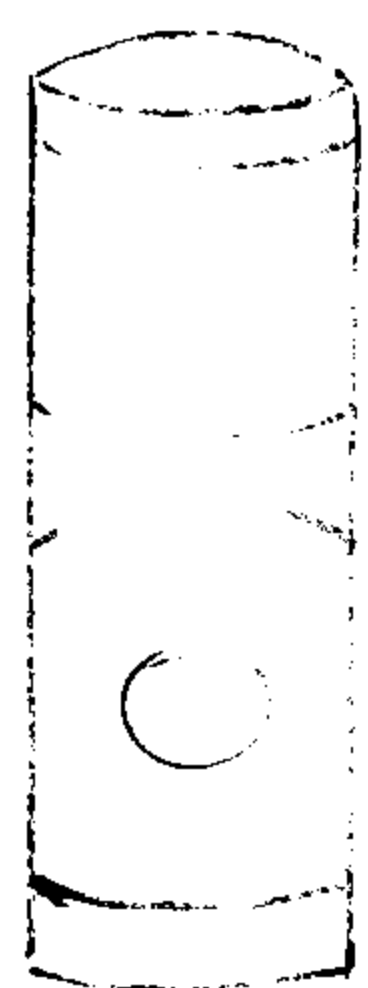

此炮用堅木為之無論大小渾鑿空腹外用鉄
箍四道下開綫眼裝火葯杵寔口入黃土少許
次進石榴鉛子葯線穿聯机槽火發炮碎飛傷
便于守城事急為易造耳

子母銃總形

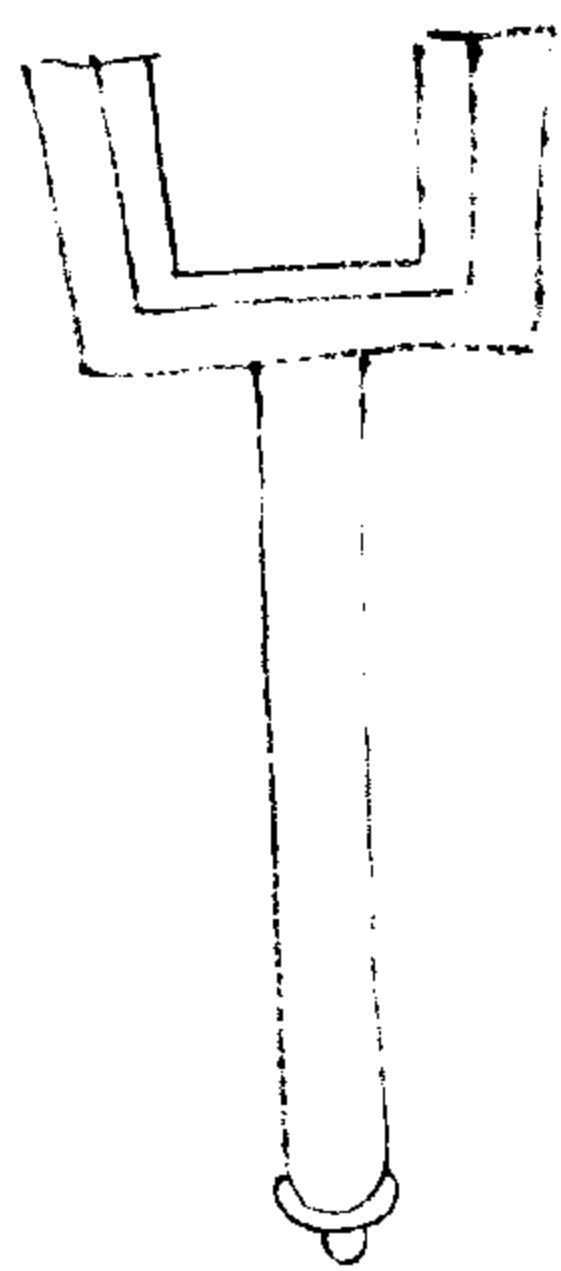
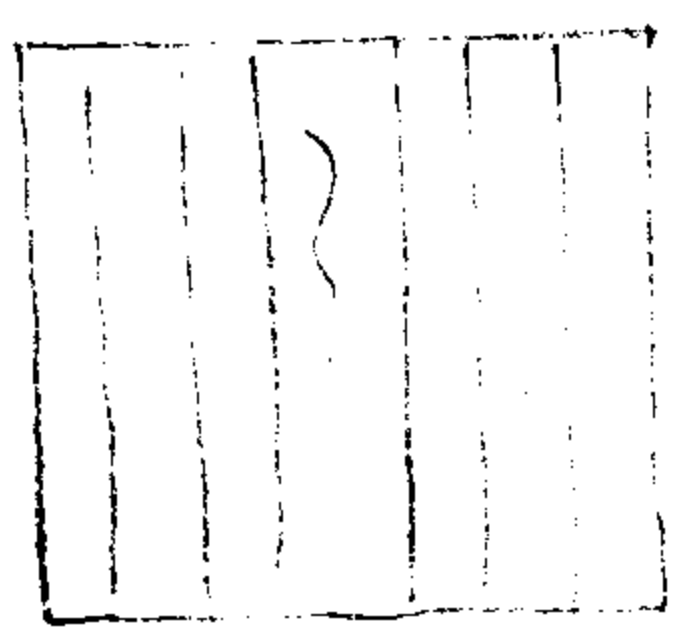

柄式

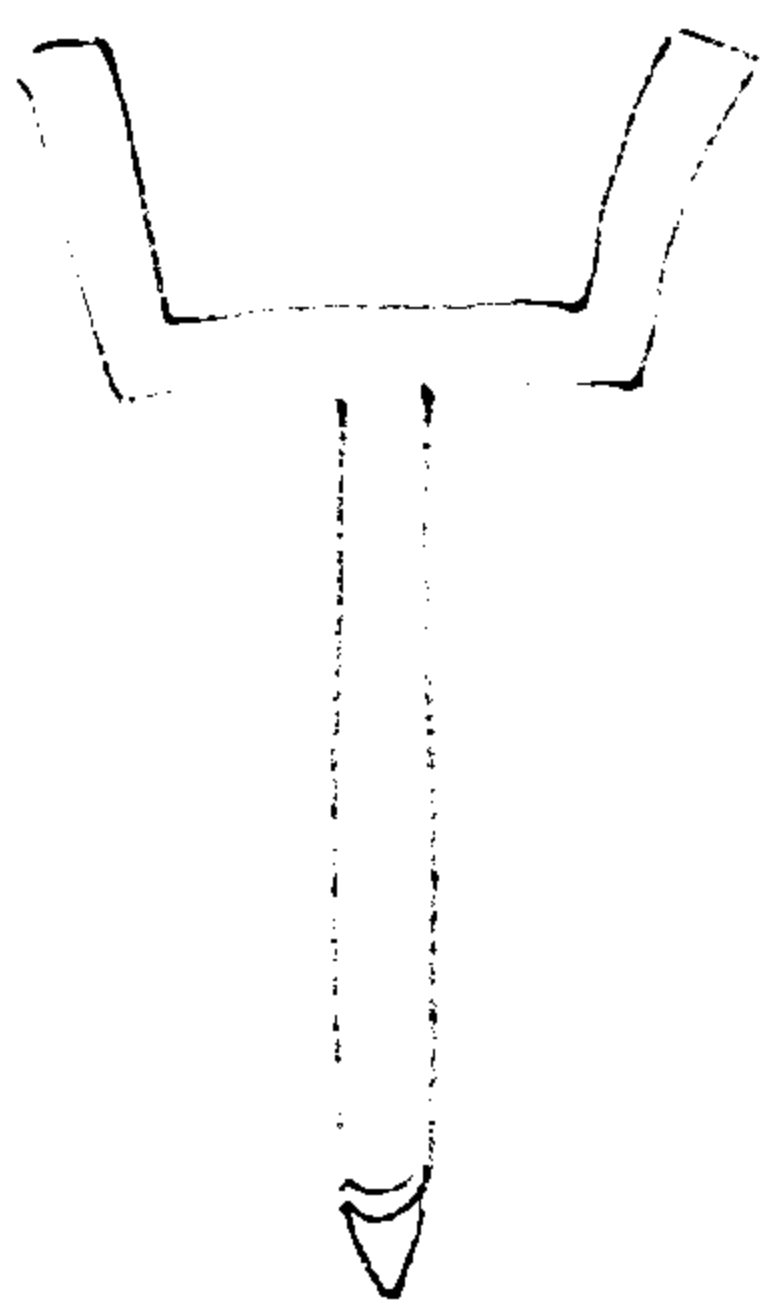

此炮于夜間放入賊壘少頃即于賊營中銃發無不披靡獲功甚善

子母銃說

戚少保曰火器用于水者為上葯線可以各處置者俱用一二尺長浮于外每點擲之一擲之頃與鬥風相鬥其葯綫便滅或擲至別船如賊綫長拔之或反擲我身今我子母銃藥線法為第一凡火器一件其藏葯線之處用細竹管一箇直挿于腹內至底葯線安于竹腹之內待外點火燃線已入竹管之內不見方寸擲下則線

在竹內燃至竹底方透火器擲下之時葯線在竹內並無悶滅之事且擲于賊舟只見凝然一物並不知點燃何處就擲于水則線燃于腹火氣冲于口水為氣所迎亦不能入在水底猶能燃放而後已此極驗萬無一失者

賽貢銃

行營之內鳥銃雖速准而力小難禦大敵難守險阻難張威武佛郎机又太重難于扛隨今以臆斷一器名為賽貢銃既無下馬木遲延之艱又不坐後其鉛子猶勝佛郎机之大其聲勢可比發貢其速即可比鳥銃每五百人之中用以五六門以備守路截險銃長三小尺口內容半觔鉛子為在粗腹不可過鉛子送至腹口即平

卧地上隨其遠近加墊高頭不用木馬等類此
器利在項長而鉛子合口故也為與鉛子輕重
相等為妙

治平勝算全書卷之十五終

治平勝算全書卷十六目次

錫鉛銃說

無敵竹將軍圖說

木發楨說

飛天烟噴筒說

滿天烟噴筒式

噴筒式

火妖

火磚包式

火桶

火罐

火槍

飛槍刀圖式

飛劍

神機箭

火箭問答

火籠箭圖說

雀杏

火禽

火獸

火牛

火兵

火盜

火船

烟毬

行烟說

毒藥

窩蜂圖

小窩蜂

蜂窠式

治平勝算全書卷十六目次終

錫鉛銃論

造錫鉛銃者須知煉鐵蓋鐵中原有渣滓夾雜
須煨煉之不已融盡渣滓底於精純方免脆折
爆碎之患故十斤而煉用一斤者為上十斤而
煉用二三斤者次之其管欲圓而淨其臬欲端
而直司銃者須擇手足便捷之人臨敵裝藥人
彈若見管而不見臬則失之俯皆不能中須近
敵用之長短兵乃相夾乘勢連進使賊避銃目

賊閃眩之間而我兵已深入其隊中而彼不知
也是為上策

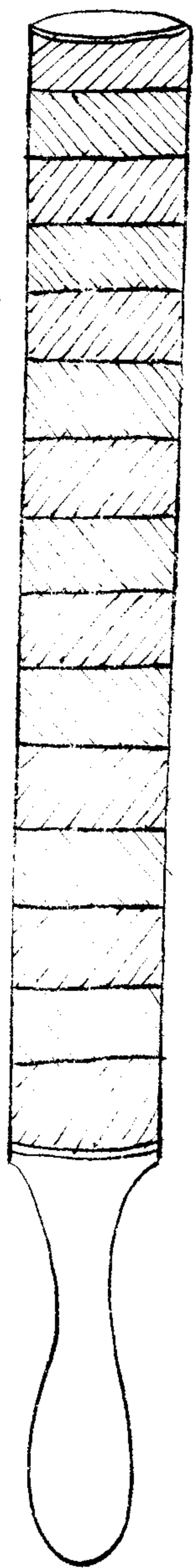

無敵竹將軍

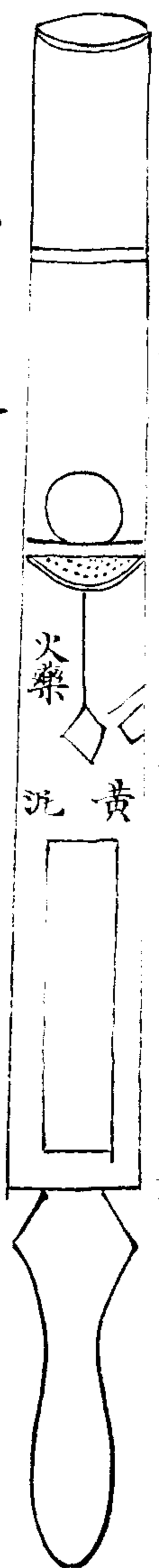

木蓋用油紙竹身石彈竹火門木柄

或用神漆封固

鐵蓮房

火門用油紙封固訖方用藥綫照盤在竹眼

竹將軍

用大毛竹圓厚者長四尺許將鑿開通其節止
留節頭作底節後留一尺四五寸用一本柄柄
頭直抵竹節處周圍用四把火牙樣釘釘之以
苧麻打成辯或三股繩自柄至口緊緊纏固傍
節底上置潤黃泥二寸以一分厚殼筒口大鐵
綫一箇蓋泥土上榜開一藥綫眼將雙藥綫引
入四五寸直透上為妙方入藥一斤看竹之大

小增減已入藥用木桿輕輕藥實少用紙團或乾土實之又將一分厚殼竹筒圓大鐵錢一箇鑽眼如蓮房式置藥上方以殼筒口大圓石彈一箇置鐵錢上或再加碎鐵小鉛子於錢上若單用石彈蓮房式錢不必用以徑寸粗柴二根長二尺許縛成又架之向敵舉放若欲遠去則稍昂其頭如近在二三百步之外只平架放去柄尾須以大石抵住防後座麻繩石子鐵錢釘

藥竹火門油紙灰及製造之器須預備多帶軍中即隨地五刻可造每兵可担十數位而威力猶在佛即機之上發時响聲震天其力可及七八百步之遠即勁敵遇之無不被靡於七八百步之外已每營必得數十位架在陣前分作十數層次第之再以數位分架兩翼或橋口或田塍或津渡凡敵可往來之處以備冲突若西北邊塞造用須以萬計以百數為一層稍近即用

各火箭接續不斷賊雖衆牌此器禦之如法安
得不落膽而走也

木發槓

客曰近日有新造竹將軍者聞有七利可得聞
歟曰竹將軍即竹發槓之別名雖木亦可為之
謂之木發槓北方人謂之千里勝其器雖一發
而壞不似銅鐵之質若崩毀者必定傷人其利
一也此器敵人得去不能再用其利二也每位
通計工價不過幾分費廉而工者一刻即成其
利三也並無難取之物其利四也體輕可以遠

負其利五也其威猛與銅鐵相等可以威敵心
壯吾膽其利六也南北水陸無所不宜正不論
工拙皆能造之其利七也對壘立陣防營守城
無不可者但安藥信并製藥又與別器少異不
然則橫出多而直出少智者能自默會耳

飛天烟噴筒

用竹長一尺五寸粗徑二寸用麻繩密密細纏
下用木為柄長五尺筒中先下灰多硝少後加
藥一層次下噴藥一層次下珠一枚照圖製造
務要合口用力築之倘築過用力使藥餅打碎
又無用也此處要妙如此五次完然送藥多則
暴其腹送藥少則送出餅子此定法也惟以筒
之粗細餅之大小為送藥之加減處也餅發去

緩者為送藥乃佈陣之時所用也餅發去急者為送藥遠去數十丈燭人積聚燒人船隻其功莫大焉

餅子方

硝磺

樟腦

松明

雄黃

砒霜

以分兩配合法製打成餅子修合如法筒口大小為妙餅子兩旁取渠一道用藥綫拴之

滿天烟噴筒式

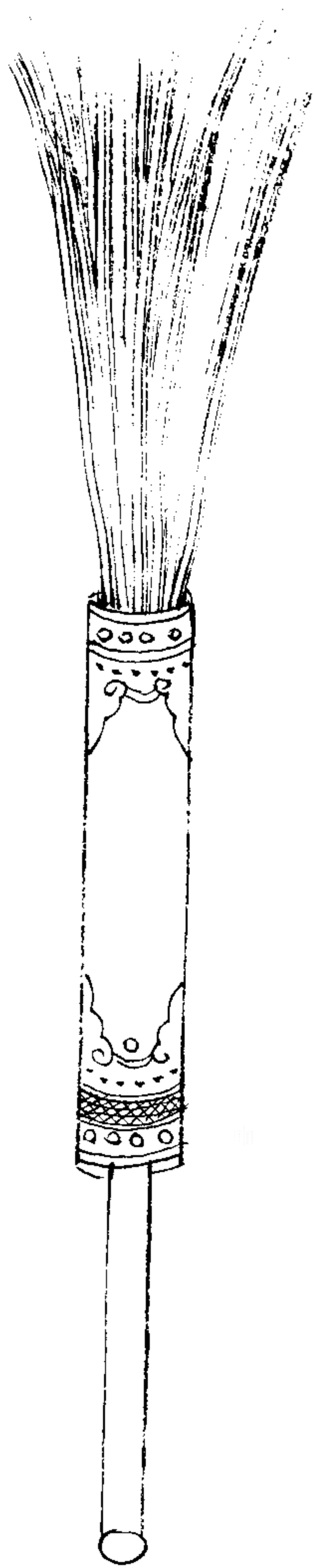

以粗竹徑二寸以布箍之用

硝磺 砒霜 班毛 剛子 硝砂 胆礬

皂角 銅綠 川椒 半夏 燕糞 烟煤

石灰 斗蘭草 草烏 水蓼 大蒜

如法分兩再用磁砂玉田砂毒將筒係

於鎗竿頭上順風燃火則人遇之無不流涕

噴嚏閉目集口而不能立定於戰陣之間

也

分用

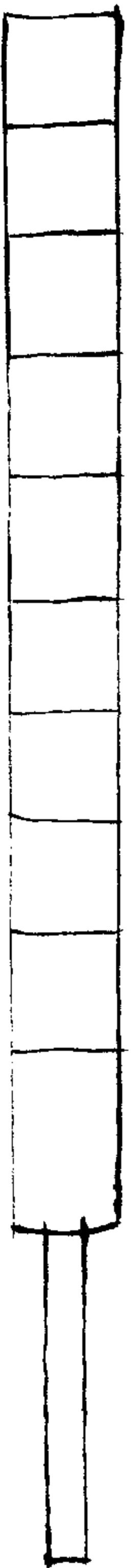

噴筒式

餅式

餅兩邊取渠一道用

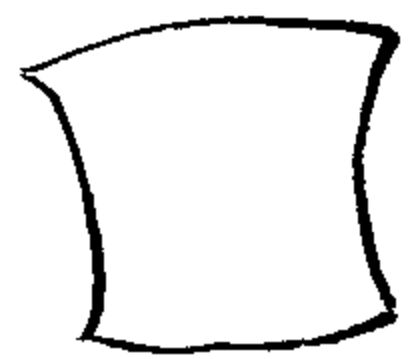

藥絨拴之下火藥一

層再下餅一層

用細毛竹徑粗二寸深長二尺餘以麻繩纏密
下用竹木柄長五尺先下慢藥一層次下送藥
一層次下餅一枚餅如法製務要合口用力築
之築力大過餅碎無用也餘法如前

噴筒式

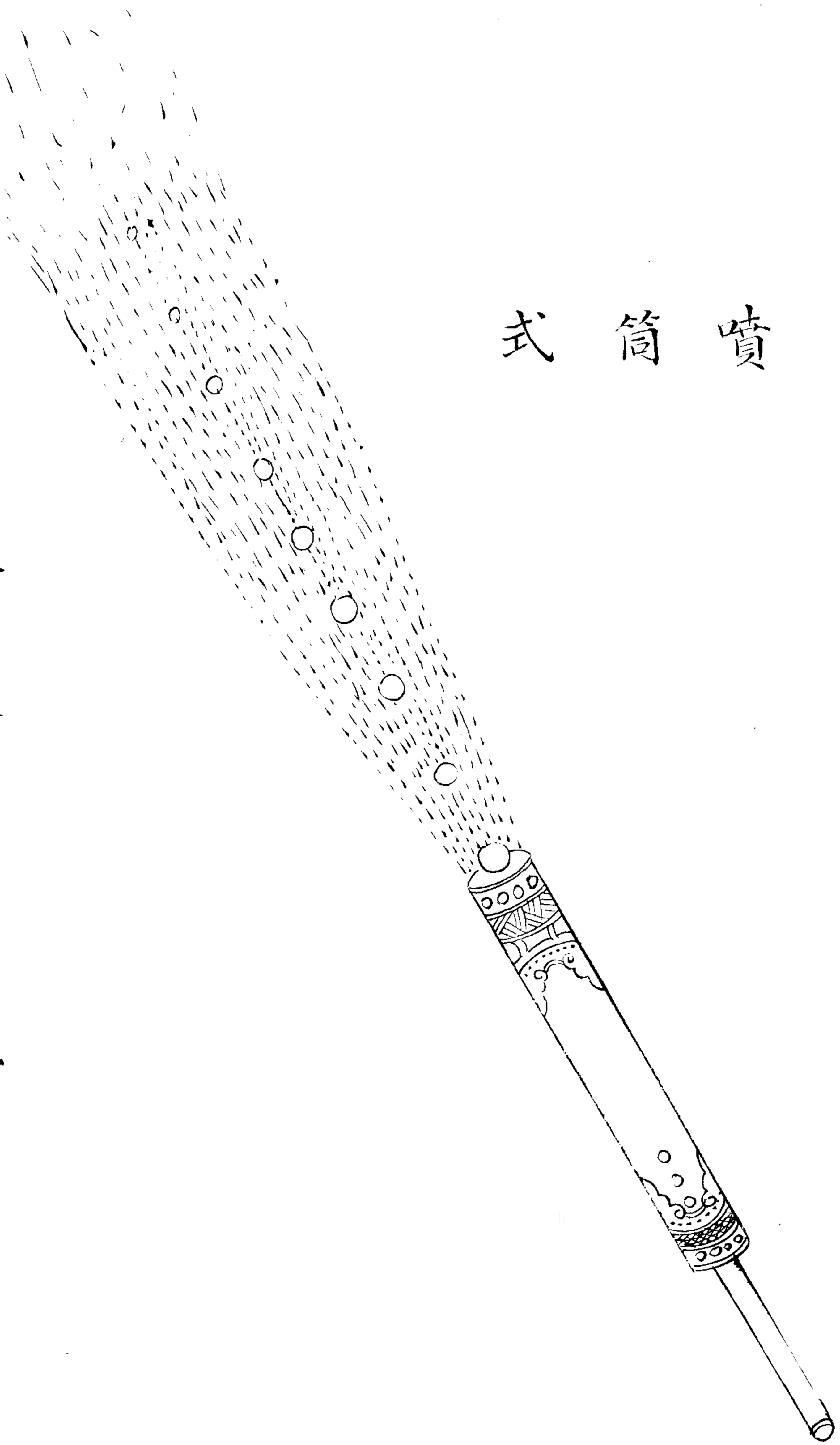

藥方

頭噴硝 一兩
烟子 三錢五分
鐵砂 一兩如米大

磺 三兩二分

二噴硝 一兩
磺 三錢五分
灰 二錢二分
鐵砂 一

兩如米大

一樣如數另研極細然後入砂先定頭噴後定

二噴上陣加密陀僧一錢
磺砂 一錢
石磺 一錢

鉛粉 一錢
頭噴用炭要炸只用烟子

火妖式

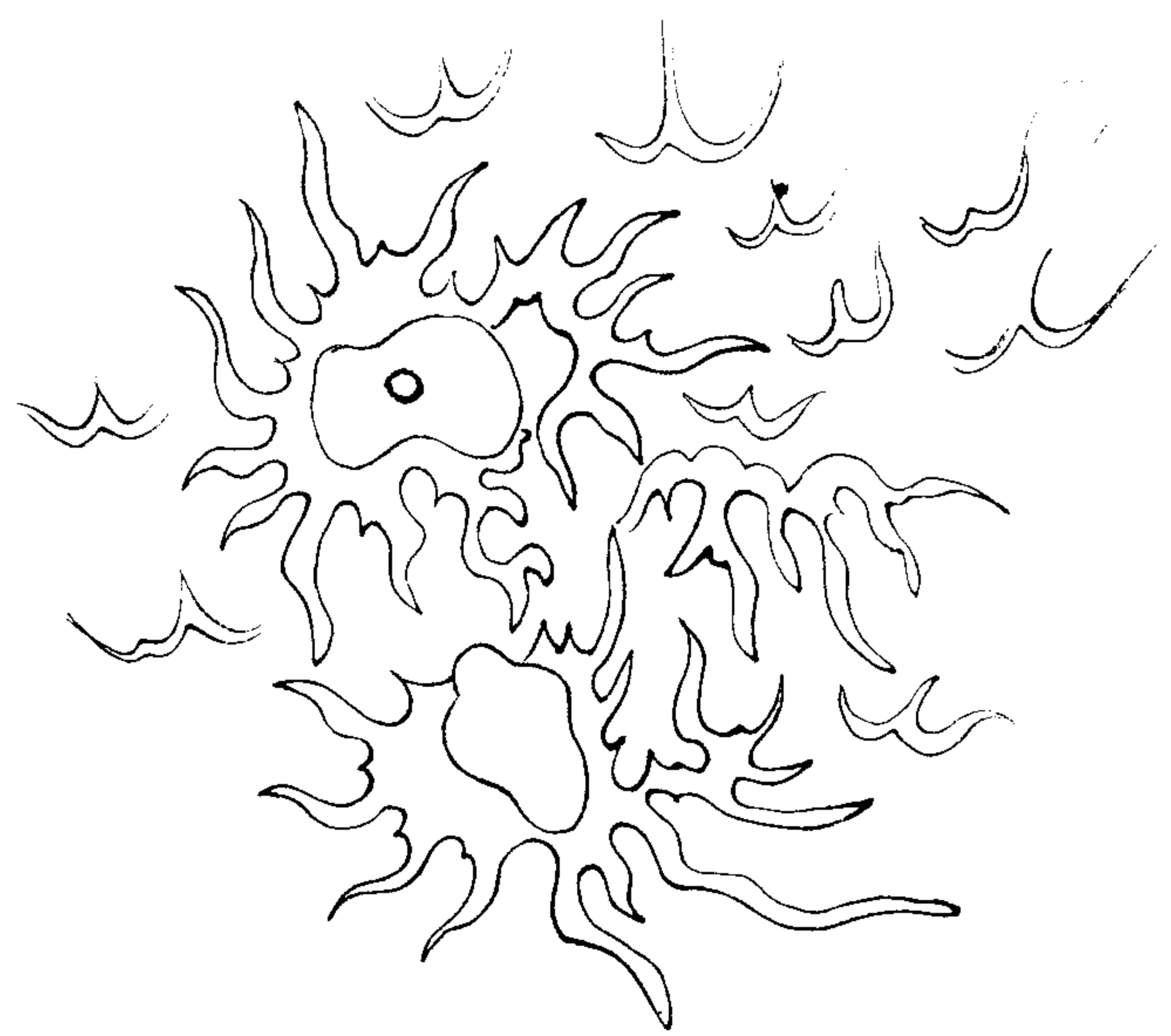

用薄紙造如拳大內入毒藥外煮松脂桐油黃
蠟燃火拋打烟焰疾蒸截脚此器利於守城俯
擊亦可

火磚包式

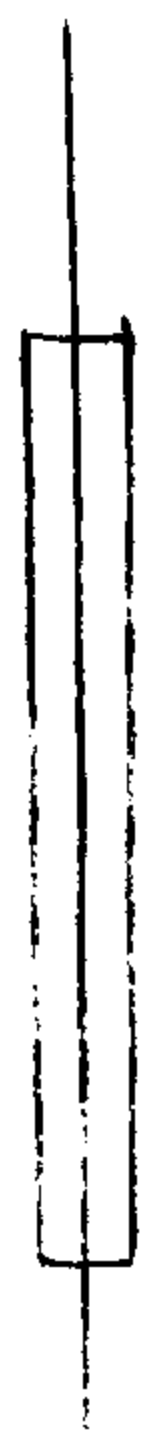
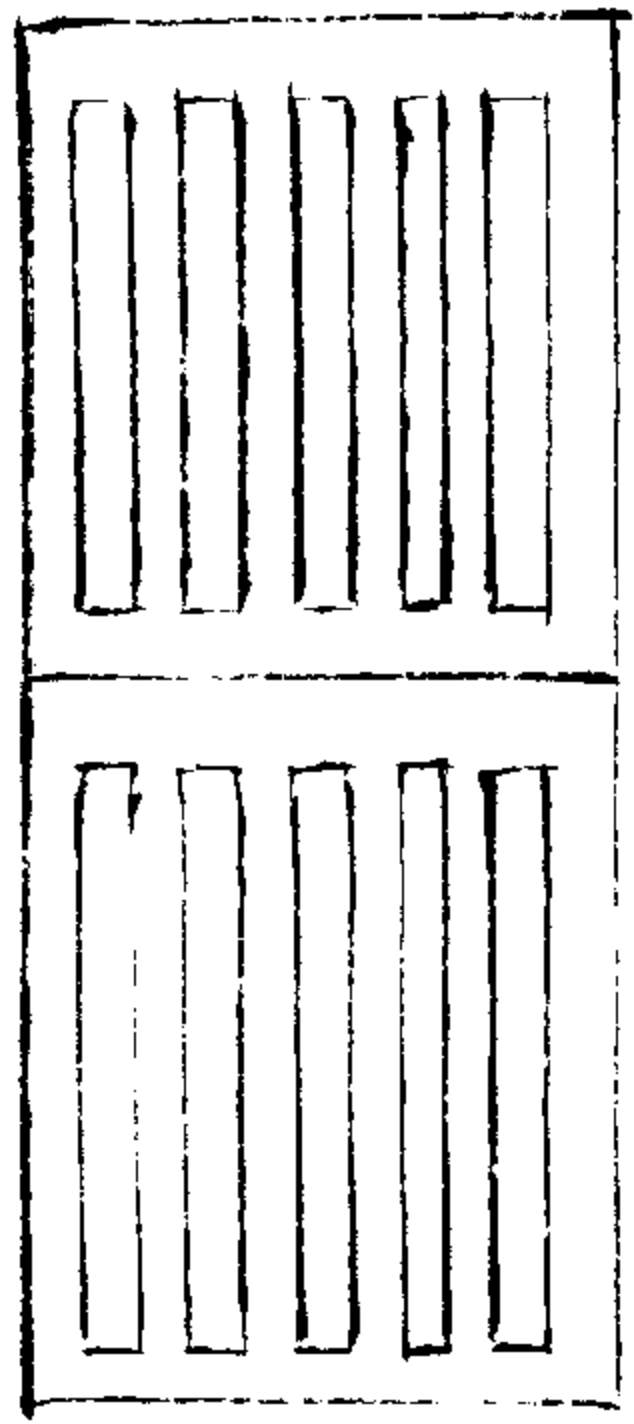

用地鼠紙筒砲各要藥綫每筒排為一層上下
二節各二層以薄篾束縛合酒火藥松脂硫磺
毒烟且用粗紙裹成磚形外用棉紙包糊以油
塗密另於頭上開口下竹筒以藥綫自竹筒中
穿入

火桶式

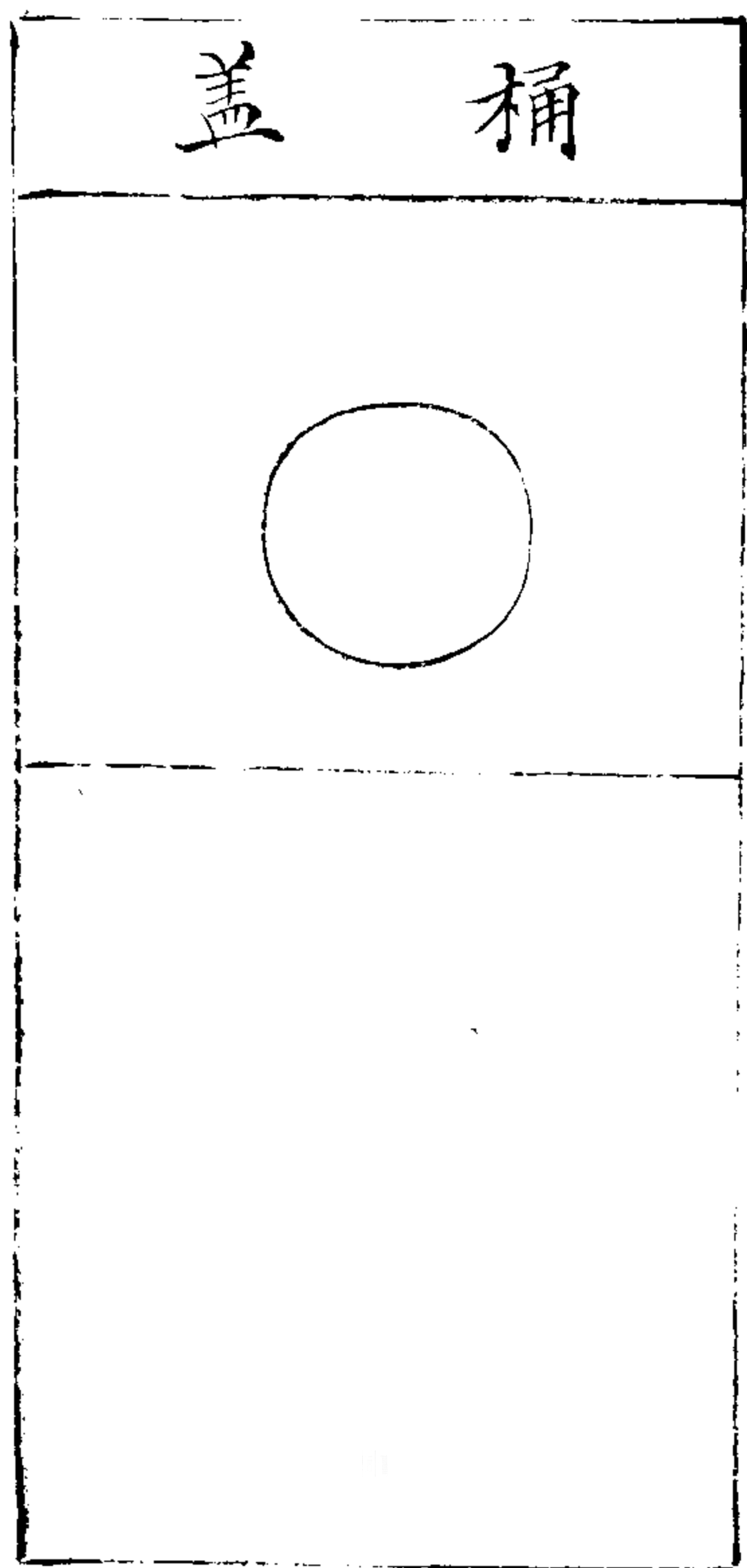

前用火藥傾下賊舟此固長策然又別用火藥
或炭火再傾擲下使之發藥每連桶擲下或入
水中

火 罐 式

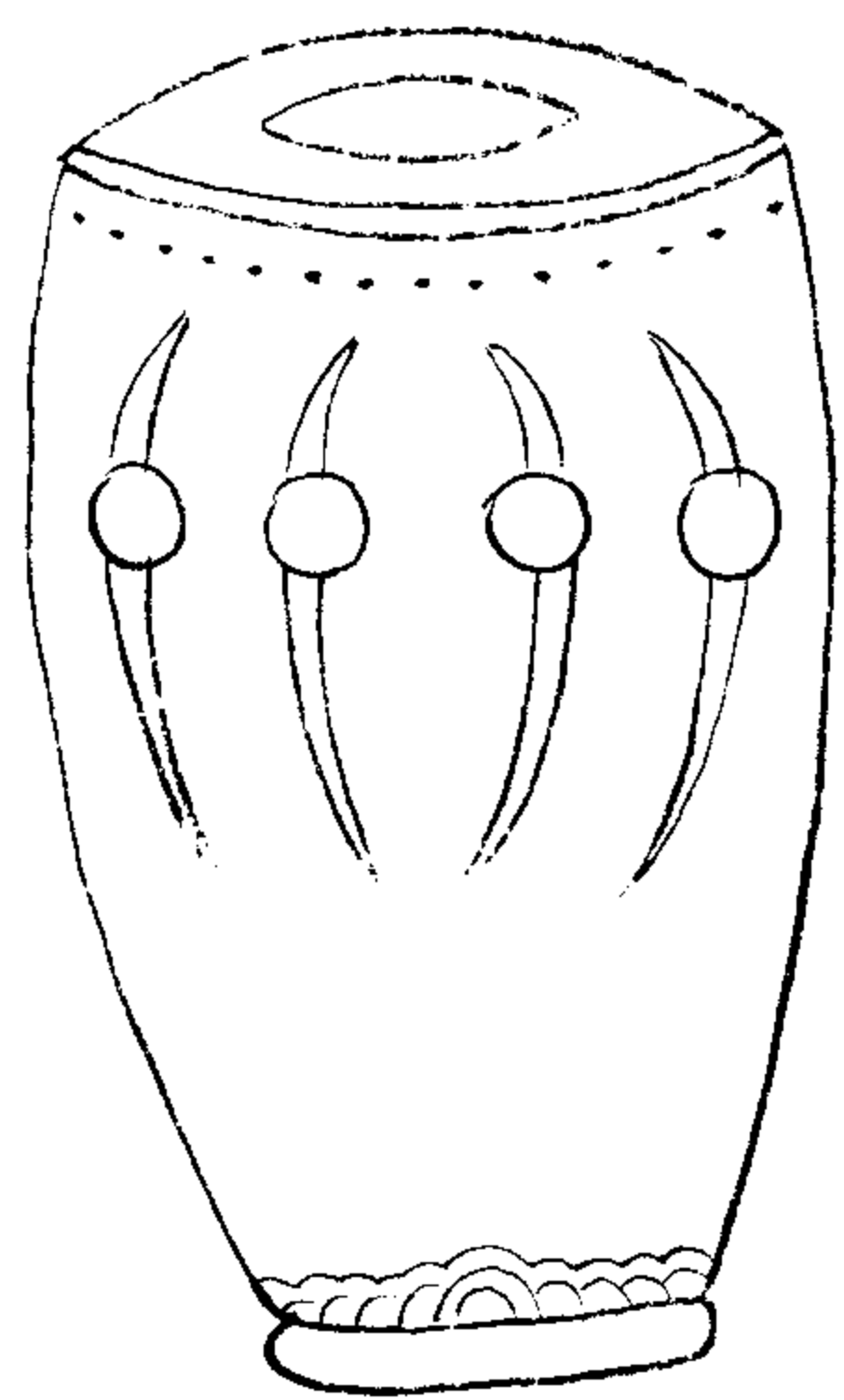

每罐八孔孔各係火繩四五寸一段將火俱逐
孔點着以四五寸之火繩可燃許久惟伺便始
投下一投則罐破罐破則藥見此法可以久待
亦變法之妙

火鎗圖式

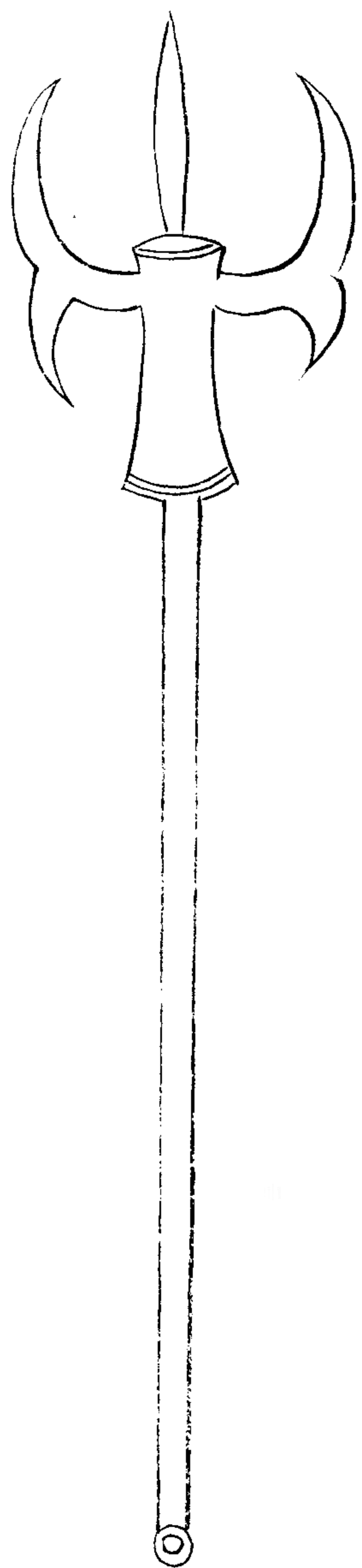

柄長六尺鎗頭長尺許木柄兩邊叉手作鈎鑿
 夾鎗有二噴筒用時先放一筒藥綫引轉復放
 一筒完作短兵格架刀鎗以佐威遠等砲軍中
 使有力者持之亦利器也

飛鎗飛刀圖式

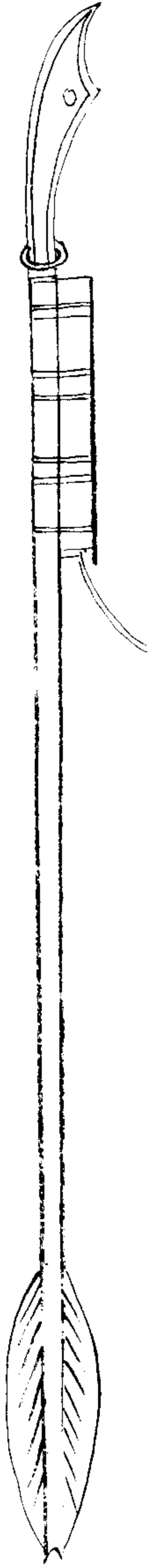
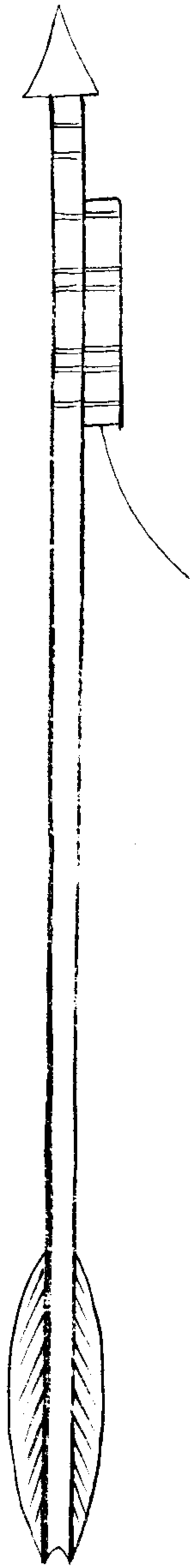

飛劍圖式

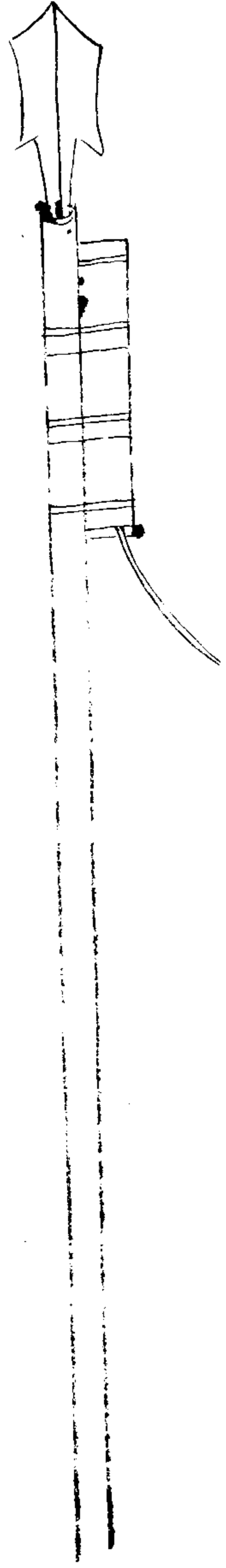

三
飛
劍
圖
式

三種火器不過一法即一大火箭耳造用徑六七分荆木為之長可五尺後抄三稜大翎如箭矢頭用抵筒實以火藥如火箭頭長可七寸粗可二寸他人墮地不起惟近日造鏃長五寸橫濶八分或劍刀形或三稜式如火箭頭連身長重二斤餘燃火發之可中三百步外人馬

神機箭式

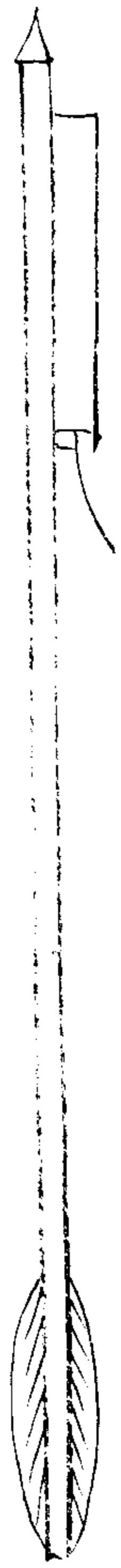

法以礬紙為筒內入火藥令滿實另油紙封口以防天雨後攢一空裝藥綫用箭竹為幹鐵鏃如燕尾形未裝翎毛火竹筒入二矢或三矢望敵燃火能射百步利順風不利逆風水陸戰皆可用水戰能燔舟逢陸戰能燬巢穴中毒者

火箭問答

客曰火箭何如曰火箭之利子極精之其勢猛其力大過於弓弩善造者可能六七百步之遠然造之不易一枝為準方能有濟頭上須用回火約十分之二水戰方可焚帆陸戰方可燒寨其鏃必要用茹茹頭式信入箭腹中三寸信外鏃與箭竹相湊合其竹鐵交接之處須用麻纏用漆漆過其翎花亦添方耐風雨善用者或百

枝或三五十枝裝成一籠總一火信名曰一窩
蜂又名火籠小者九枝名九龍筒使有力之兵
負之伺賊至二三十步之內間隊而出平按地
上直冲而去雖山岳可摧况賊寇乎若遠遠望
見賊來即先放了俾賊避過何益於事或其狀
差小名曰湧箭在馬上亦可放之名色不一總
一火箭而已

火龍箭

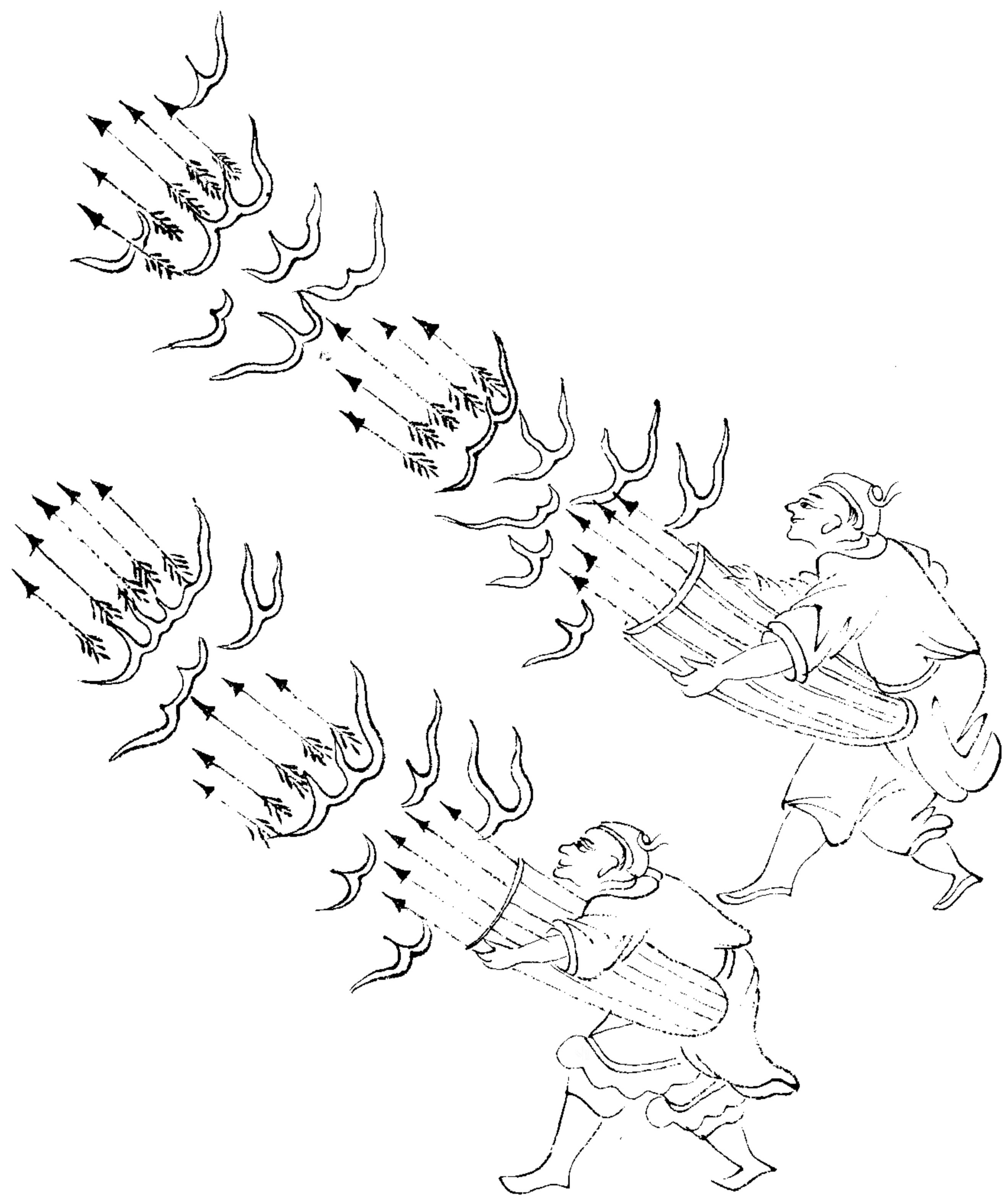

用竹篾編筒長四尺口大尾小紙糊油刷以防風雨內編橫順閣箭竹口三節旁留子小眼穿藥絨總連內起火箭上每筒裝十七八枚或二十枚鋼箭頭塗毒藥起火前控明火一九焚糧草城樓船隻俱妙過敵則前冲可

火龍箭說

箭即三飛中之小者但桿用箭竹以二枝頭相接即填入火藥頭粗不及寸鏃鋒長可三四寸三稜式飛入後隊人人自危莫測所向製法捲褶糊紙竹筒以藥築之堅實如鐵以鑽鑽孔勝務要直孔頭用繩牽鑽頭常用水沃鑽不過要換鑽多則鑽頭熱熱則火燃每每傷人每頭長五寸許所鑽藥絨孔必三分之二大淺月出急或

墜大深則火突箭頭前遂不復行鑽洞須容三
綫則出急而平也

造法有二造成後或鑽綫眼或用鐵桿打自然
綫眼鑽者不如打成之妙

雀 杏



磨杏子中空以艾實之捕取敵人城中及倉庫
中雀數十百枚以杏繫雀足上加火薄暮羣飛
入城壘中栖宿其積聚廬舍須臾火發

火 禽



以胡桃剖剖分空中實艾火開兩孔復合先捕
敵中野雞繫頭下針其尾縱之奔入草器中敗
火發

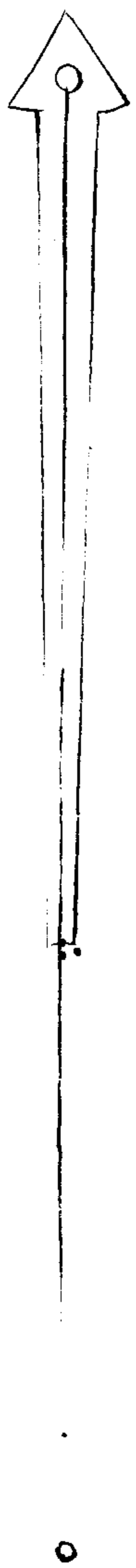
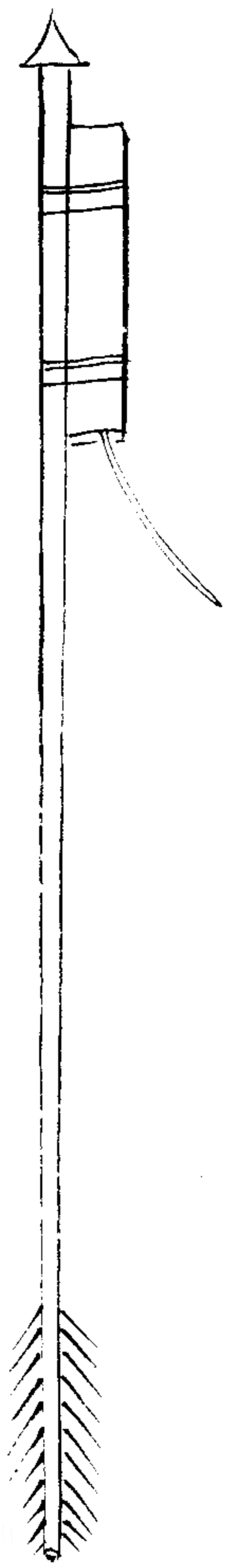

火 獸



山海經卷之五

五

以艾繩火置於瓢中開四孔繫瓢於野猪麋鹿
頂上針其尾端向營而縱放之奔走入草瓢敗
火發

火 牛

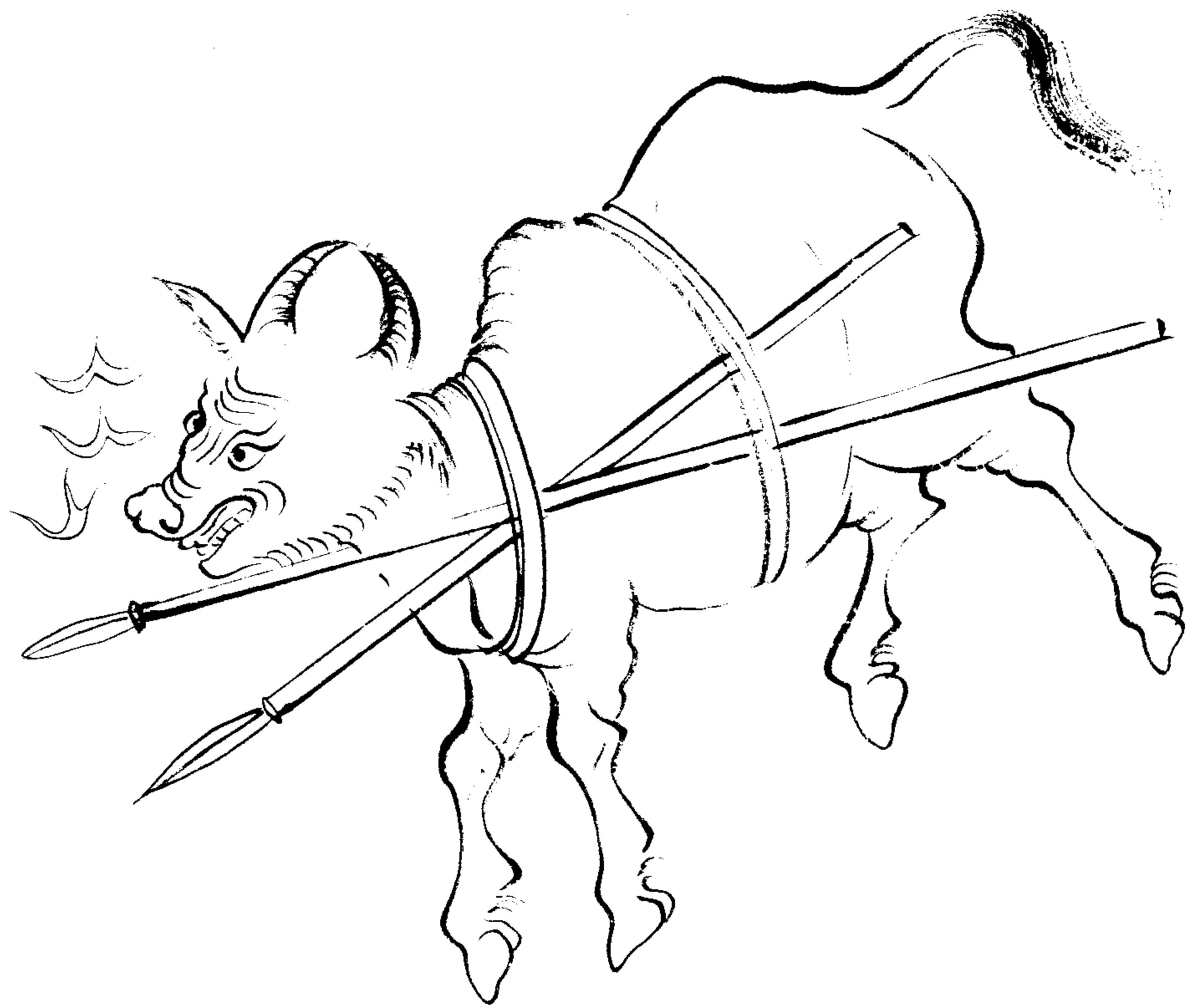

古法用牛前膊縛鎗其刀向外以禿皮細草泣
尾上驅其首向敵發火其牛震駭前奔敵衆必
亂可以乘之古有燧象火馬其法略固皆可度
宜用之

火 兵



以枚縛馬口人負束薪束緼懷火直抵敵營一
時舉火營中大亂急而乘之靜而不亂捨而勿
攻

火 盜



擇人狀貌音服與敵人同者夜竊號令遂便
火偷入營火焚其聚積火發衆亂而出以共
之

火 船

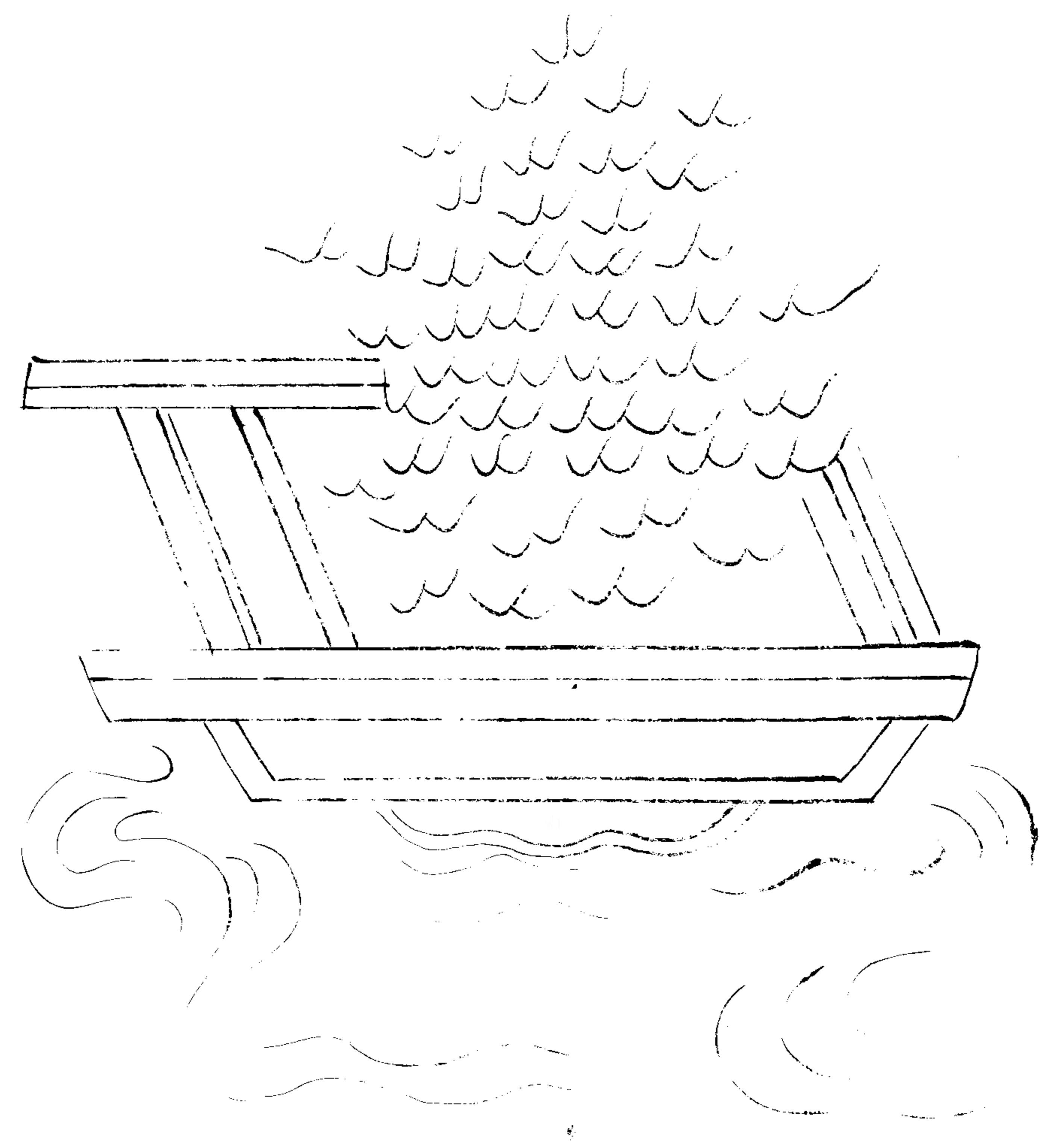

凡火戰用敵船或木筏載以芻薪從上流順風
發火以焚敵人樓船戰艦

烟 球

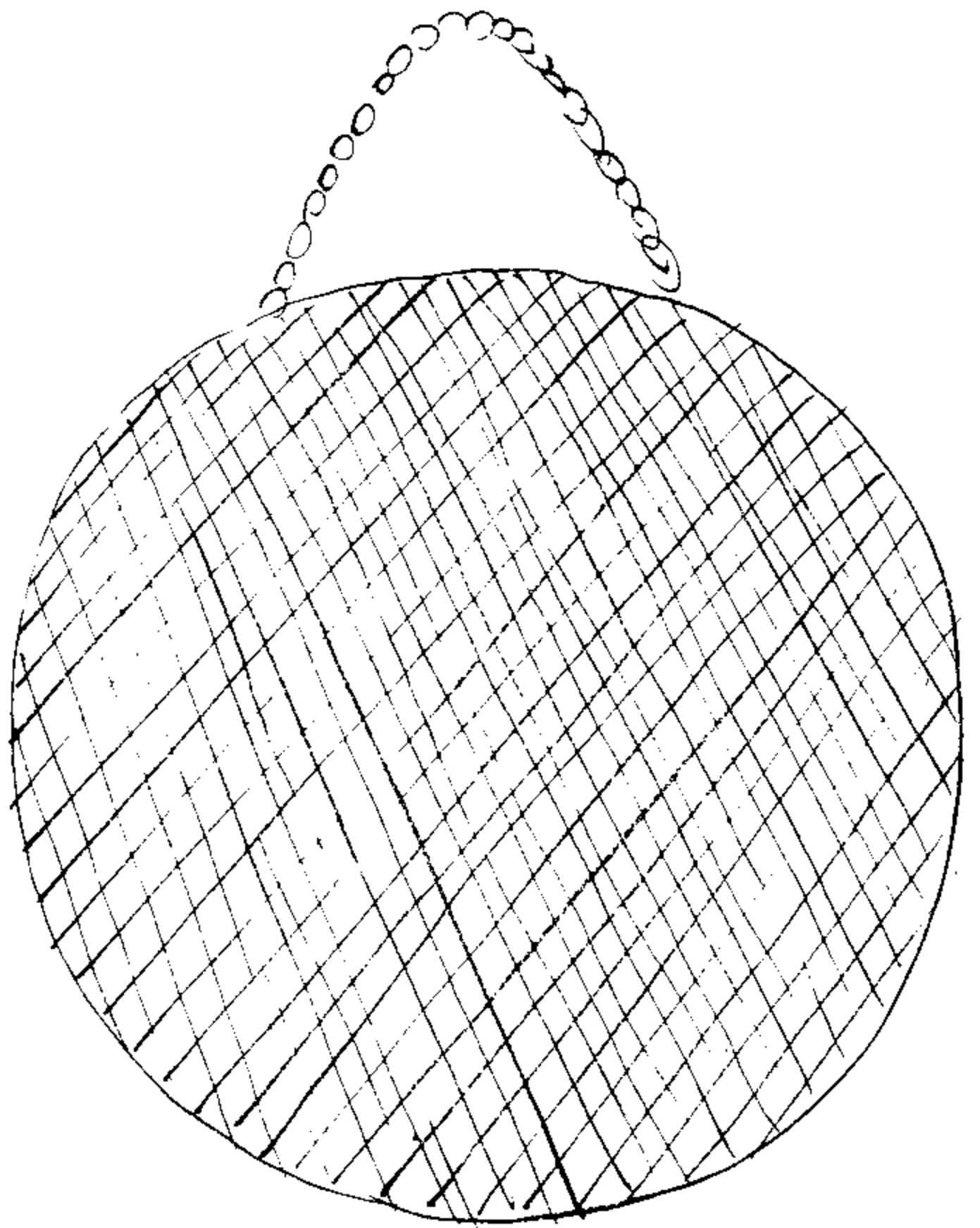

球內用火葯三斤外傳黃蒿一束約重一斤上
如火球法塗傳之令厚用時以錐烙透點信宜
得法務占上風方稱妙用

行烟說

猛火冲人無能拒者凡攻城邑旬日未投則備
蓬艾薪草萬束輕重使人力可負以乾草為心
濕草為外傳候風勢急烈於上風班布發烟漸
漸逼城仍具皮篋旁牌以禦矢石

毒藥火球

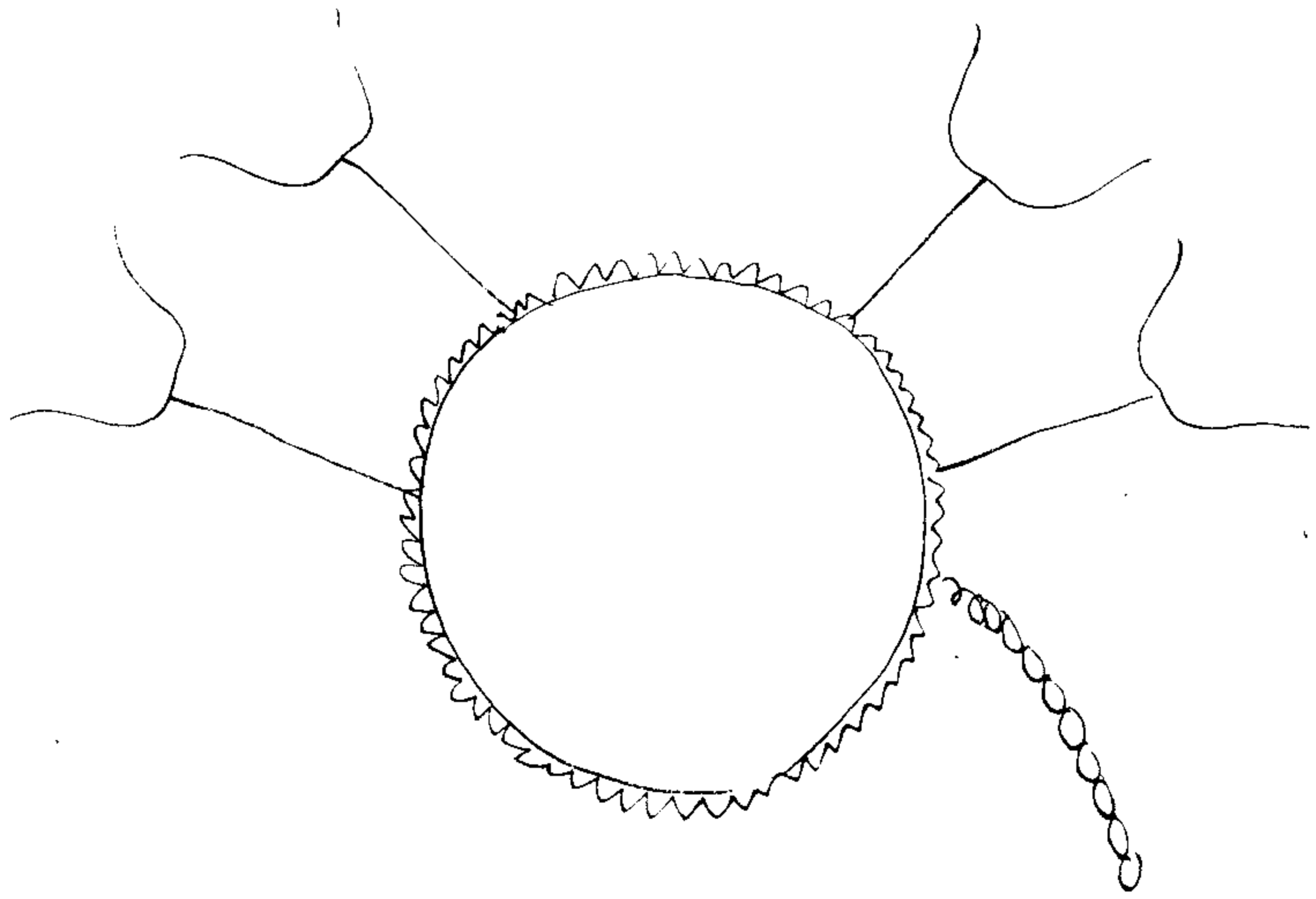

球重五斤用硫黃一十五兩草烏頭五兩焰硝
一斤十四兩巴豆五兩狼毒五兩桐油二兩半
小油二兩半木炭末五兩瀝青二兩半砒霜二
三兩黃蠟一兩竹茹一兩一分麻茹一兩一分
搗合為球貫之以麻繩一條長一丈二尺重半
斤為絃子更以破故紙一十二兩麻皮十兩瀝
青一兩半黃蠟二兩半黃丹一兩一分炭末半
斤搗合塗傳於外若其氣薰人則口鼻血出一

並以砲放之害攻城者凡燔積聚及一應可燔
之物並出火箭射之或矢或弩或床子弩度遠
近放之其法見守城及器械門

小 箭 翎 箭 杆 箭 頭

三

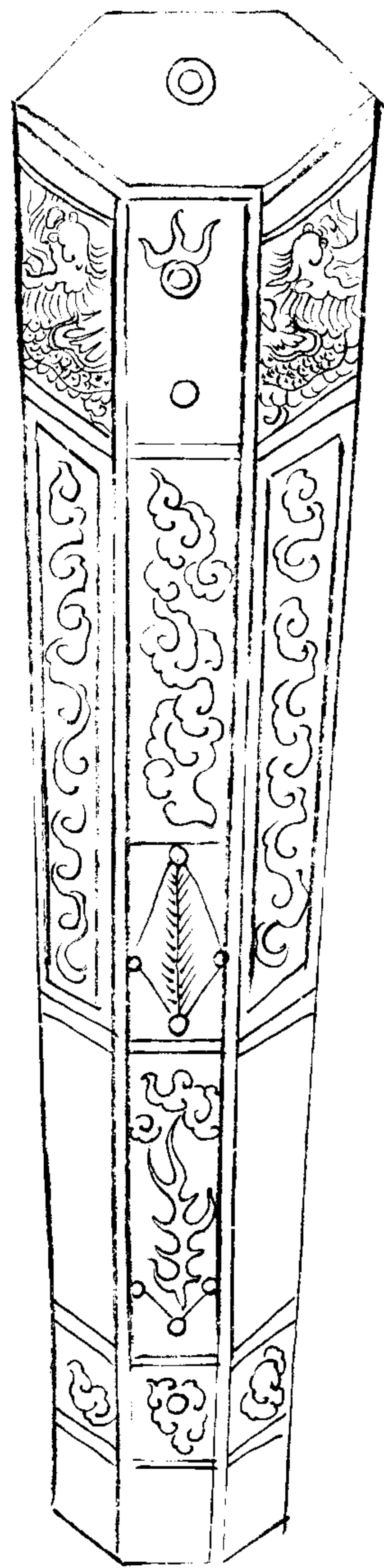
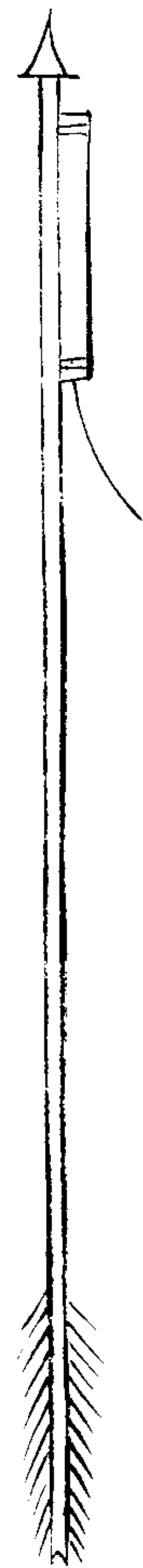

窩蜂

木桶內貯神機箭三十二枝名曰一窩蜂須製
造如法力能貫草可射三百餘步先有以十數
短小猛箭貯一篋篋但藥力稍減終不若神機
之勁篋篋雖蔽風雨終不若木桶之宜務每桶
三十二枝用之南北水陸靡所不宜繼以竹將
軍鳥銃放盡之後仍以射虎毒藥墜鏃在西北
多用車戰每車可架十數桶去敵二百步總綫

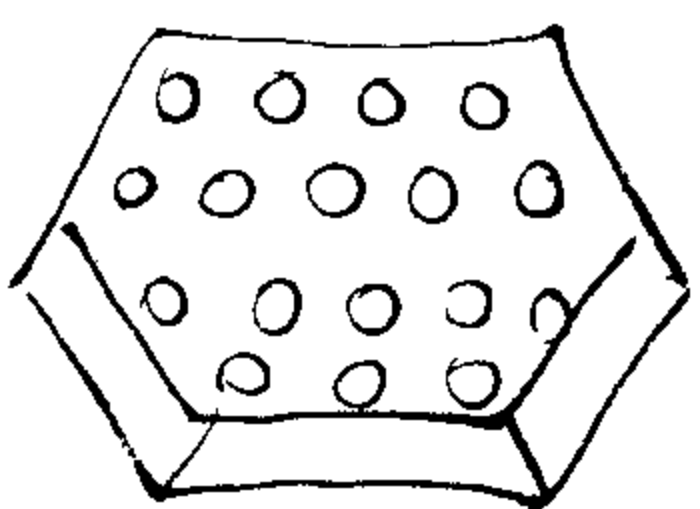
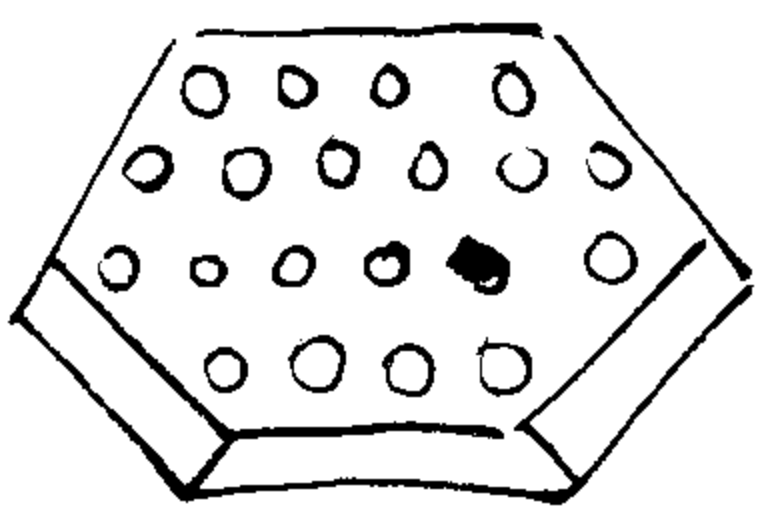
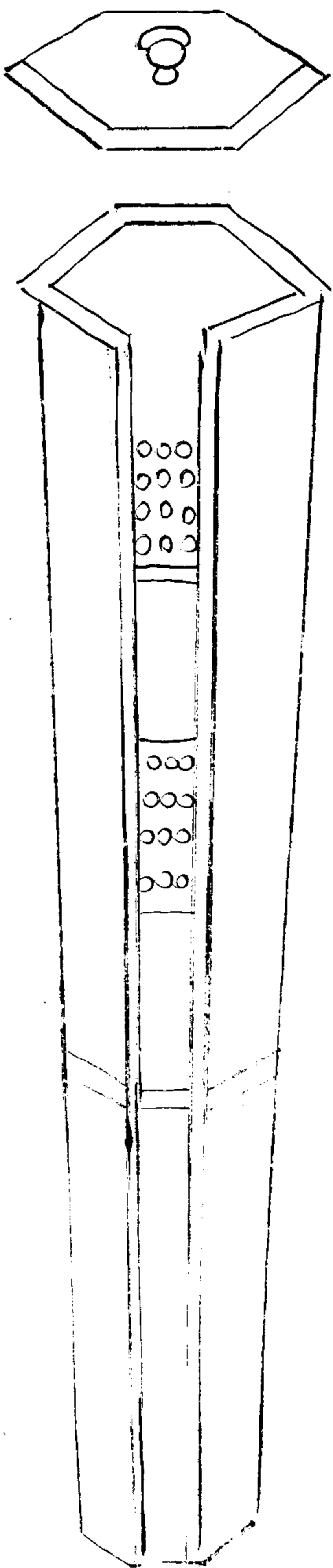

小富蜂式

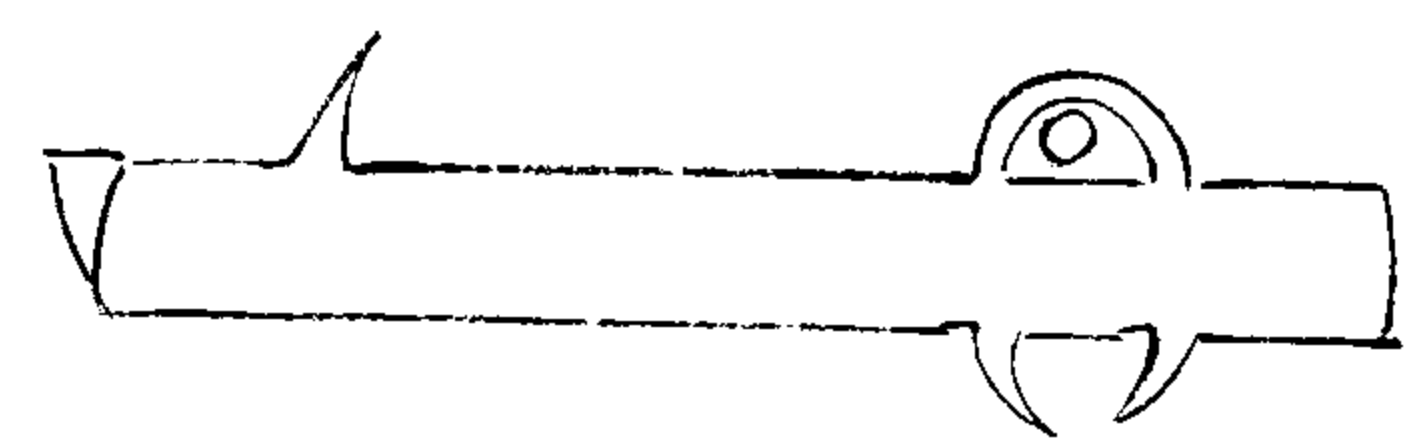
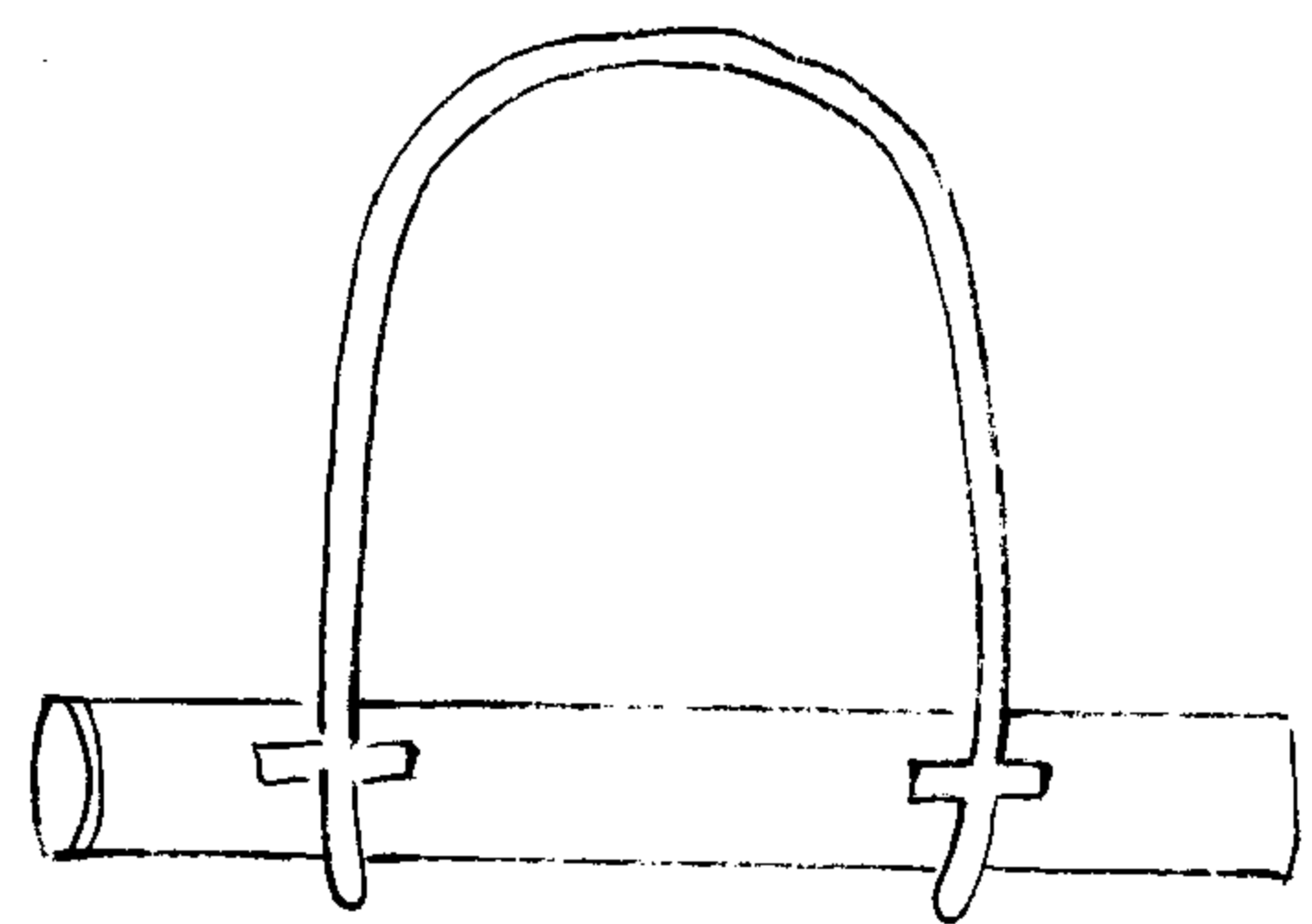

一燃象矢齊發勢若雷霆之擊莫敢當其鋒者
且質至輕陸兵人人可以負而行之每營或備
數十桶或至百桶亦可蓋多多益善云
武備志中共載三十種存此與火籠箭全總
是一法也

狀如鳥銃之鐵幹而短其管口比鳥銃口稍寬
容彈子百枚燃藥則彈齊出遠去四五百步以
皮條綴之一人可佩而行戰時以小鐵足駕地
昂其首三四寸蜂尾另用小木樁釘地止之誠
行營之利器也若欲為坐營之用則以木原載
於營門床身左右各置兩輪以便進退可為守
營之寶

蜂窩式

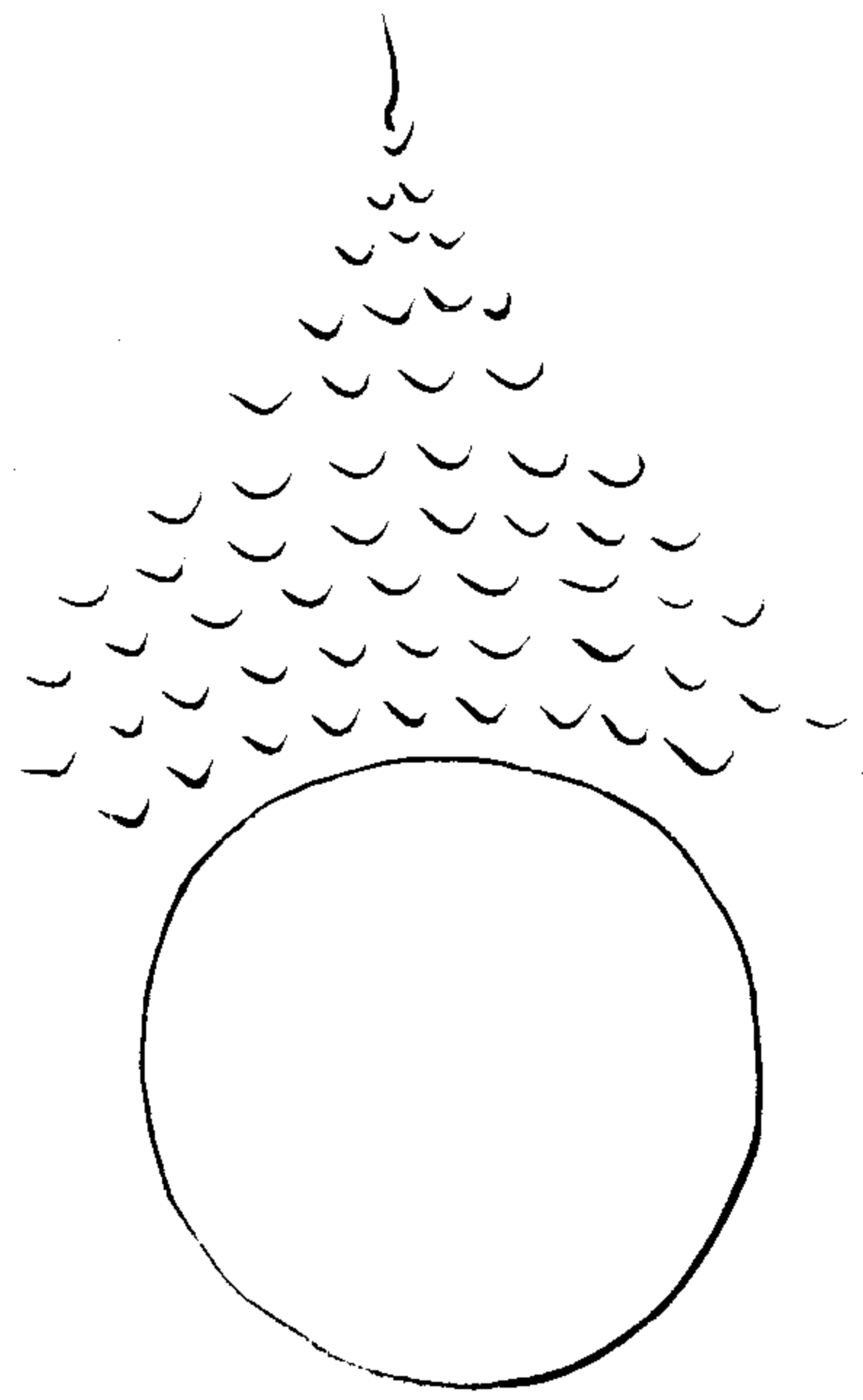

戰守攻取水陸無不可者此器奪心眩目製宜
工此兵船最利之火器

治平勝算全書卷十七目次

水戰

水攻

水濟

水平

照板

度竿

蒲筏

飛艇

浮囊

皮船

木罌

械筏

戰船說

浮艇圖說

蒙衝圖說

走舸圖說

門艦圖說

海鷲圖說

火龍船圖說

子母船圖說

破船筏圖說

治平勝算全書卷十七



雙峰 年羹堯 輯

水戰

吳楚揚越之間多習水戰故吳人以舟楫為輿
馬以巨海為平道春秋時吳以舟師伐楚又越
軍吳軍舟戰於江伍子胥對闔閭以船軍比陸
軍之法大翼者當陸軍之車小翼者當輕車突
冒者當冲車樓船者當行樓車橋船者當輕捷

驃騎

大翼皆船名以下

公輸般自楚之魯為舟戰之具

謂之鈎拒退則鈎之進則拒之漢武伐南越於昆明開池習水戰製樓船建樓櫓戈矛船下置戈戟以禦蛟鼉水怪然樓船戰艦形製之盛不若輕疾之利故張昭藏蓄器械以樓船火艦為先趨便利立功效則放舸海鷗為其用或伏襲而入敵境則凡舟皆可用也

水攻

夫水攻者所以絕敵之道沉敵之城漂敵之廬舍壞敵之積聚百萬之衆可使為魚鱉之害之輕者猶使緣木而居懸釜而炊故曰汾水可以灌平陽濟水可以灌安邑河水灌大梁洧水灌潁水韓信引維水決泌囊而斬龍且費公引沂泗注下邳而克李布皆控帶山阜得地利之形也若平陸引水勞力費工利害相半智伯以水

攻而亡此又水攻之宜戒也故兵法曰以水佐攻者凡水因地而成勢謂原高於城本高於末則可以遏而止可以決而流或引而絕路或堰以灌城或法注毒於上流或決壅於半濟其道非一須先設水平測度高下始可用之也

濟水

九則

凡軍行遇津渡泛溢及入山谷逢水暴漲止則無舍濟則無舟大公對武王曰王以飛橋輓轡越濟鑿飛江夫艘濟大水而不顯制座無從追究矢器用素具乃克無患設有急難何以支持故韓信以木罌渡河而虜魏王豹鄧訓以輕草置筏而擊胡此又臨事制宜而能利涉者也今以所存之圖各列於後

凡軍行渡水上流有浮沫至者須待其定測水不漲則渡蓋恐半渡水漲或虜人壅遏上流欲絕吾軍也

凡殊方異域水勢有洄湫險惡者及蛟鼉水害之屬兵欲濟渡須皆先得向導問狀預為防慮凡將渡先於岨上四面列陣仍令高乘遠望以騎候探之防敵之掩襲然後分隊旋濟

凡濟必先戰隊既升岨勒為方陣亦令人乘高遠望一如前法

凡箬筏謂以竹木及有屋宇處可以拆毀為筏浮渡并束芻草亦可用之

凡遇溝澗小水可伐水旁水并披柯糜以籐絙索推置水中使前後積聚相挽可以渡水人

凡遇大寒之候流澌未合以巨繩橫絕水面約澌須臾流澌自合可以渡已

凡軍行遇溪陂未得濟者則渡水濶狹以軍中

車用鐵索相維橫絕中流實以土囊以遏水勢
水稍淺平可以渡諸軍

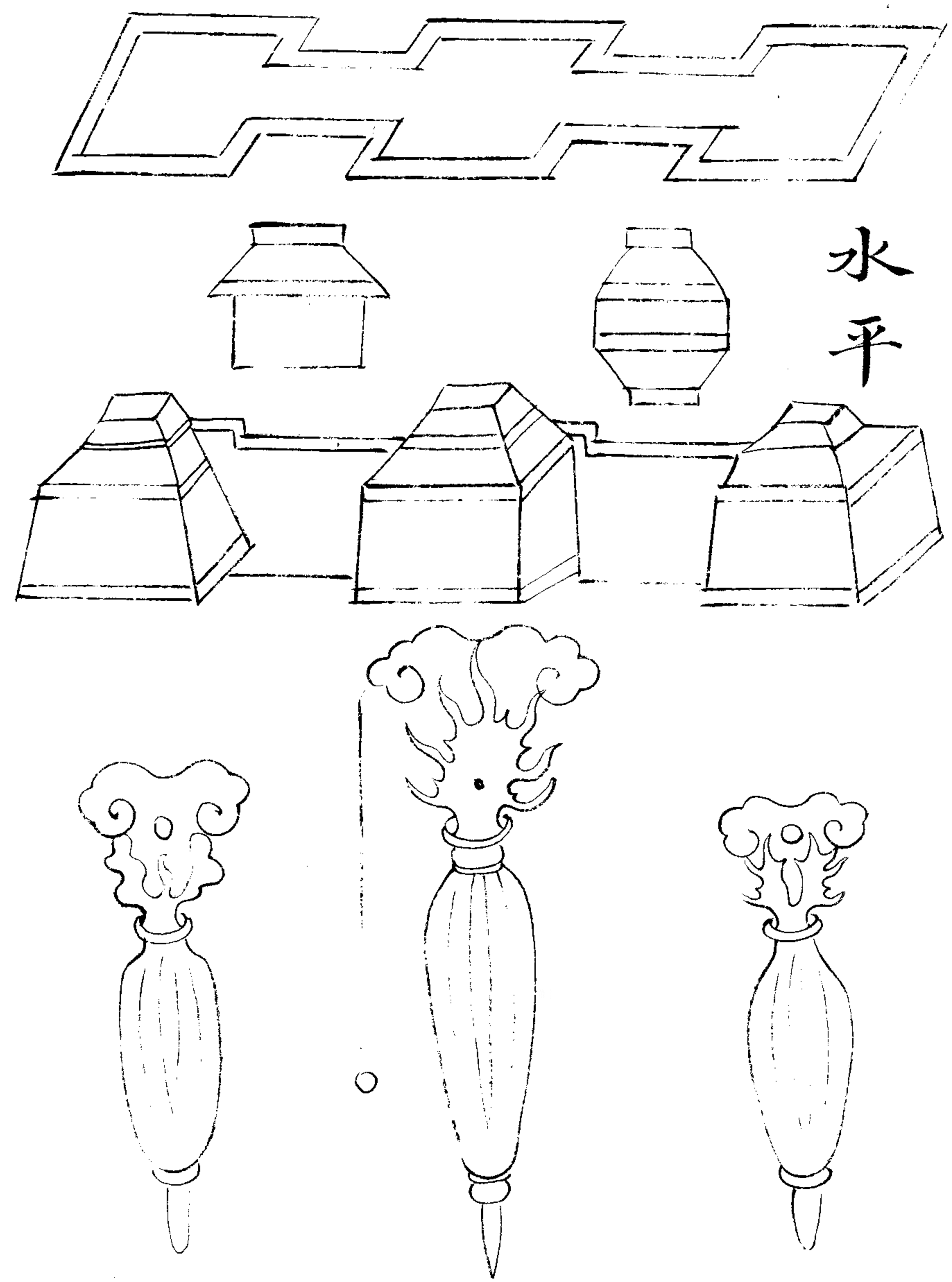

古三系集

平

水平

用水槽長二尺四寸兩頭及中間鑿為三池池橫濶一寸分深一寸二分池間相去一尺五寸間有通水梁濶二分深一寸三分三池各置浮木木濶狹微小於池箱厚三分上建立齒高八分濶一寸七分厚一分槽不轉為閔脚高下與眼等以水注之三池浮木齊起眈目視之三齒齊平則可為準或十步或一里乃至數十里自力取及置照板度竿亦以自繩計其尺寸則高下丈尺分寸可知矣

照板度竿式

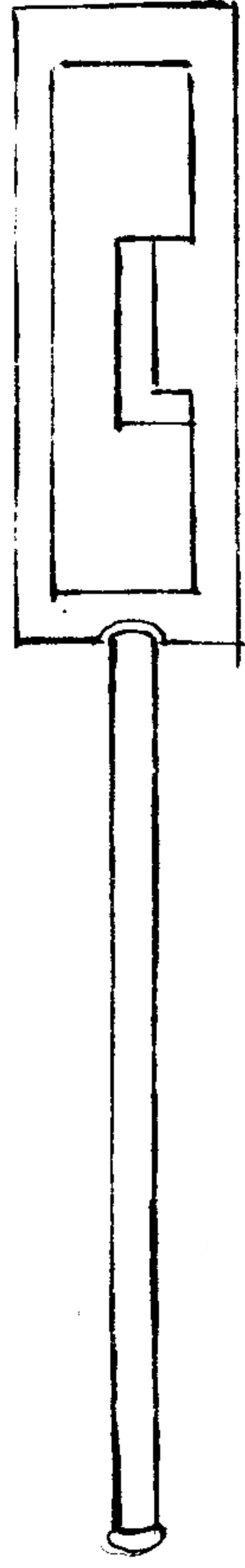

三
券
真
合
部
卷
下
二
二

板形如方扇長四尺下二尺黑上二尺白闊三
尺柄長一尺可握

竿長二丈刻作二百寸二十分每寸內刻其分
隨其分向遠近高下其竿以照板映之眇目視
浮三木齒及照板以度竿上尺寸為高下遞而
往視尺寸相乘山岡水澗溝之高下淺深皆可
以尺寸度之

蒲筏

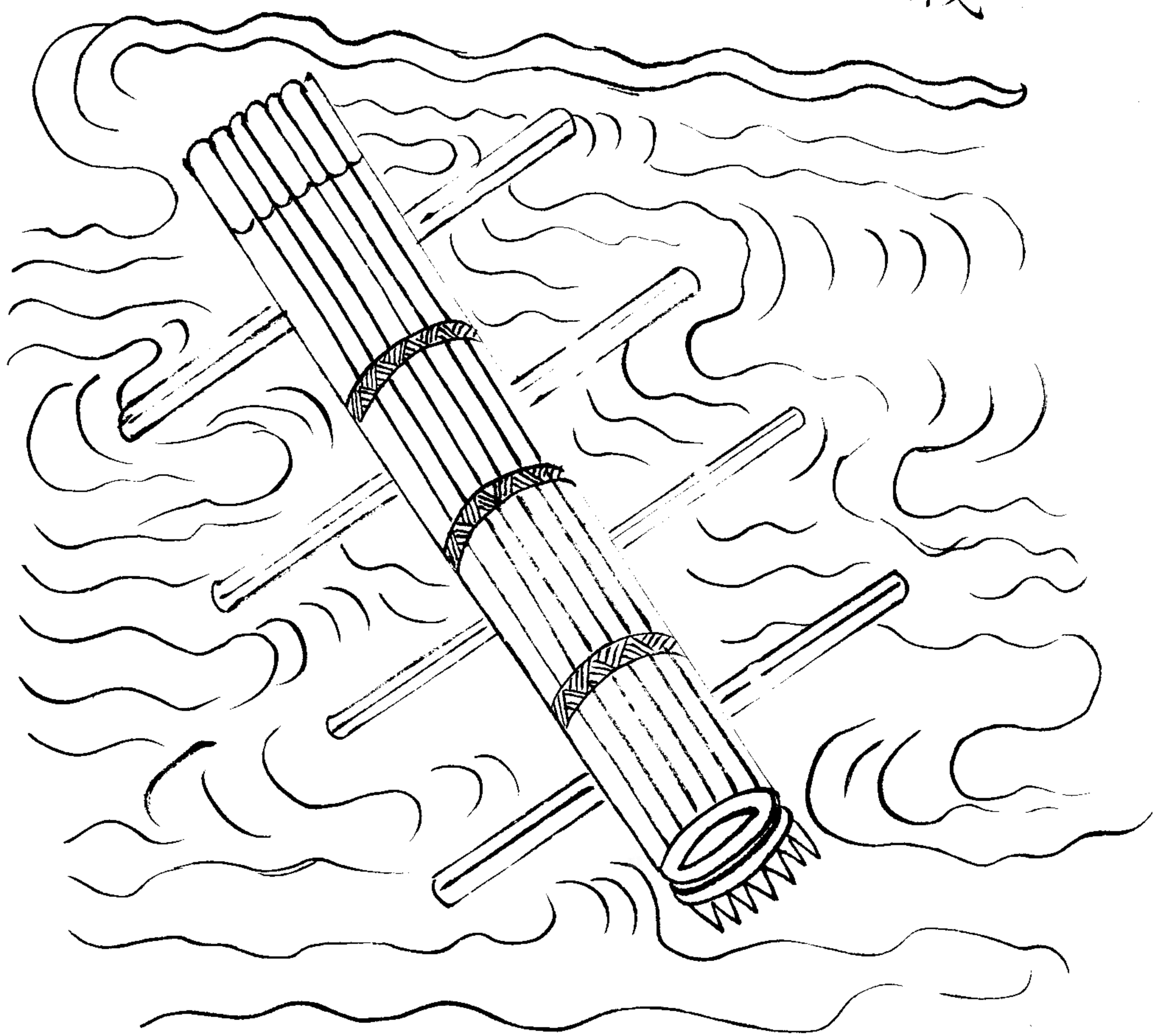

蒲筏

以蒲束圍顛倒為十道縛如束搶狀量長短為
之無蒲用葦亦可浮波

飛
經

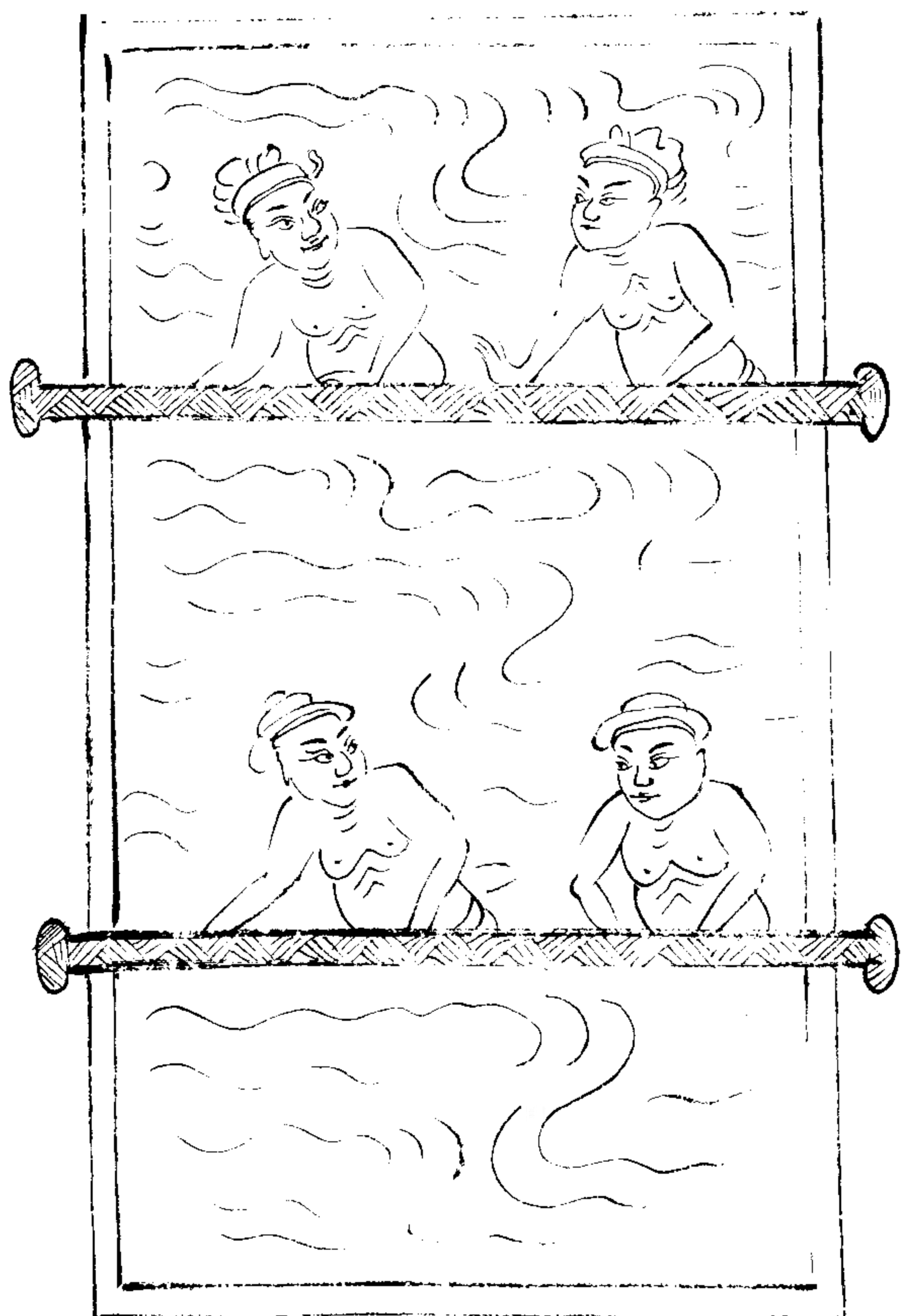

飛絙

募善好游水之士使人繫繩於腰先浮渡水次引大絙於兩岸立大柱急定其絙使人挾絙浮水而過器械戴於首如大軍可為數十道渡

浮囊



浮囊

以渾脫羊皮吹氣令滿繫其腔束於腰下可浮
以渡去

皮船

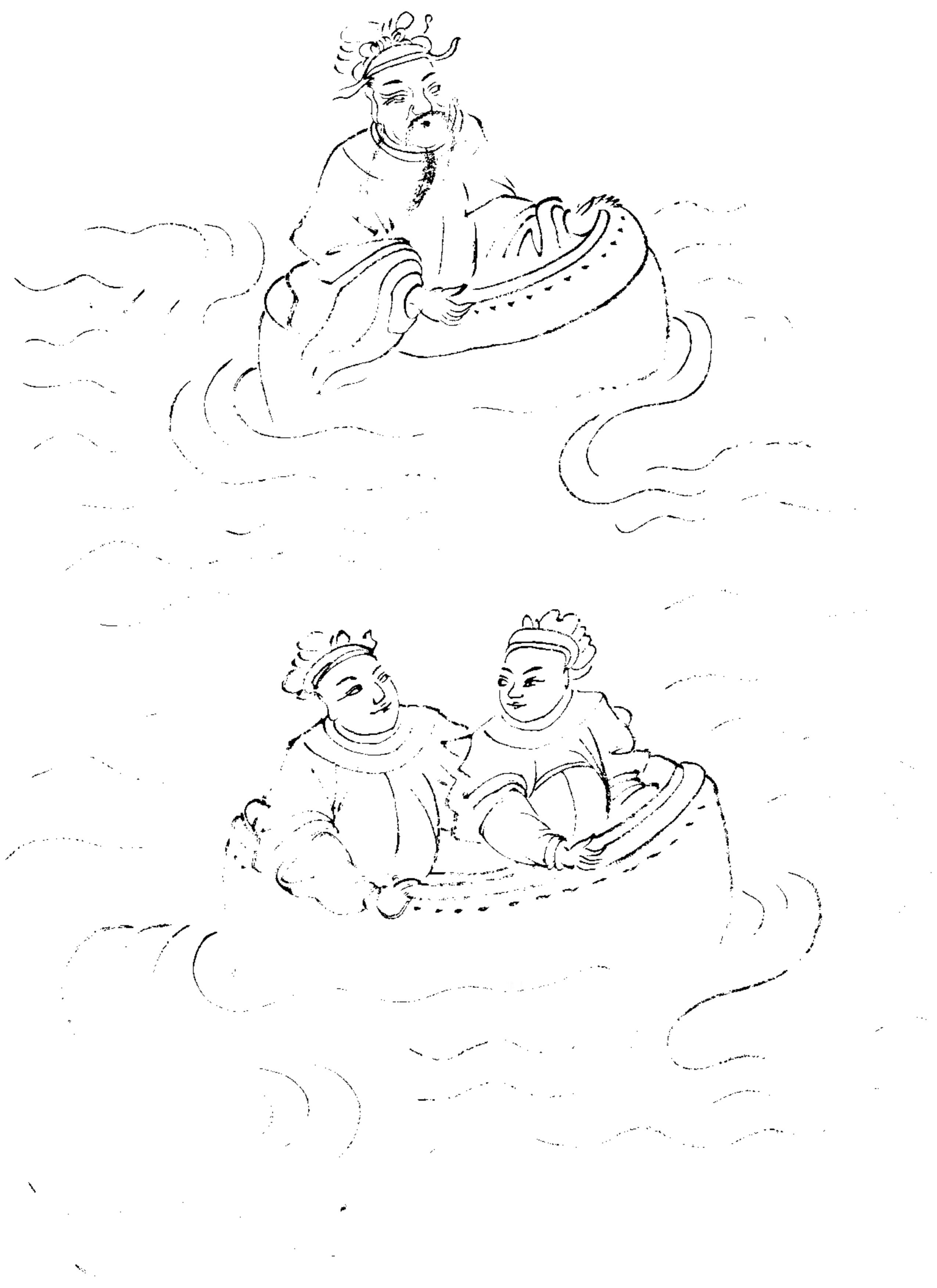

取生牛馬皮以竹木緣之如箱形火乾浮於水
上一船可乘一二人兩皮船合縫能乘三人以
竿係木助之可乘十餘人

木 嬰

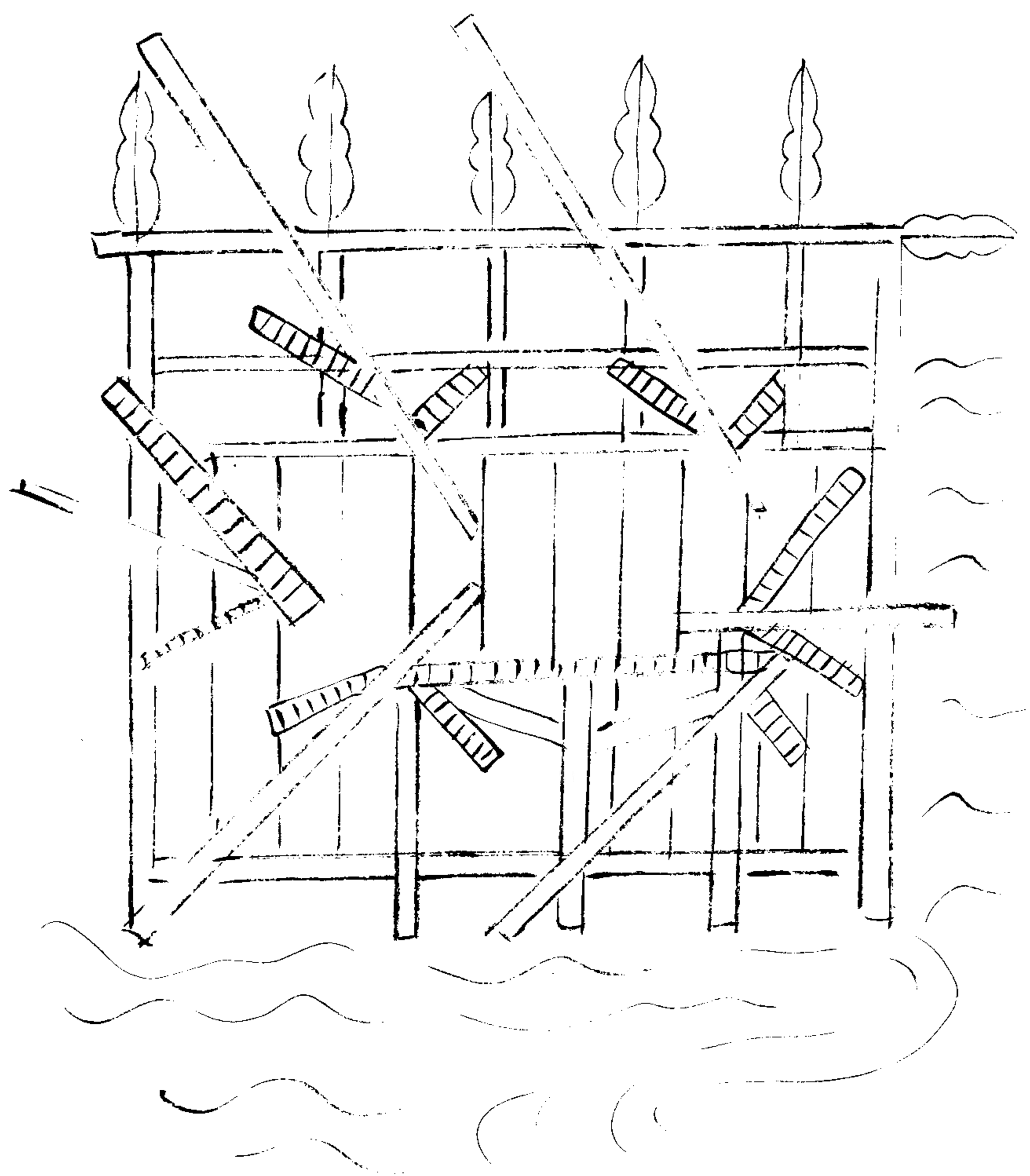

縛甕缶以為筏甕缶受二石力勝一人甕間容
五寸以繩勾連編鎗其上形長而方前置筏
竹板頭後置稍左右置棹

筏 械

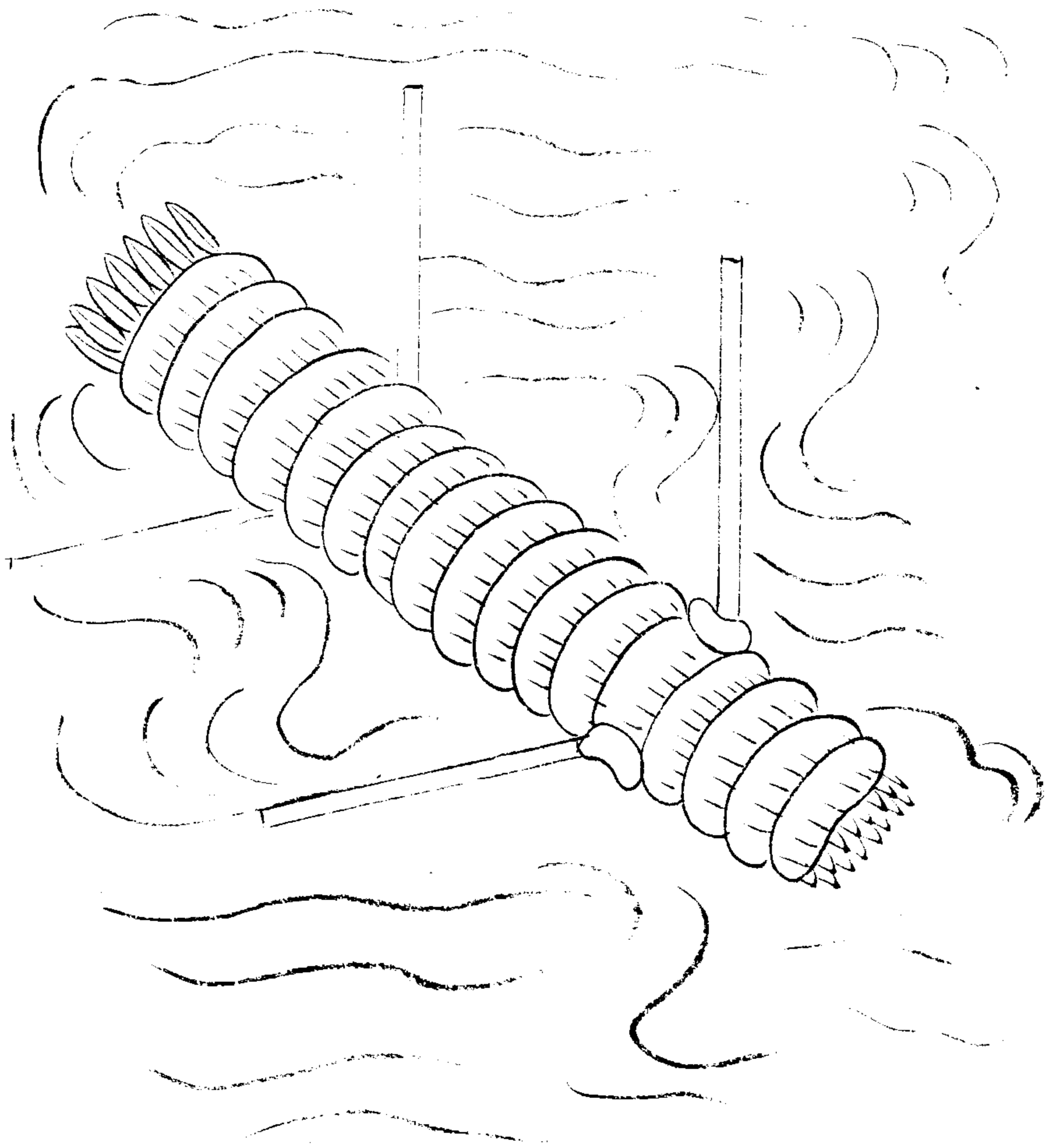

以槍十條為一束力能乘一人且以五十條為
一棹一棹槍去罇及鱗次面排縱橫縛之可渡五
百人或左右各繫浮囊一口二十人先令水工
至前岍立一大柱繫一大絙屬之兩岍以夾筏
絙上以木絙環貫之施繩連着于筏筏首繫繩
令岍工牽挽之以絙為約可免漂溺之患

戰船 計六宗

凡水戰以船艦大小為等勝人多少皆以米為
準一人不過重米二百帆櫓輕便為上以金鼓
旂幡為進退之節其戰則有樓船門艦走舸海
鷗其潛襲則有艨艟游艇其器則有拍竿其為
用利願梳以擊之諸軍視大將軍之旂旂前亞
聞鼓則進旂立聞金則退旂留即還若先鋒游
奕等船為賊所圍而須外援則視大將赤旂向

向賊點則進每點一船進旂前亞不舉則戰船
徐退旂向內點每點一船退若張疑兵則於浦
泥設旌旗幟檣以惑之此其大畧也

游 艇

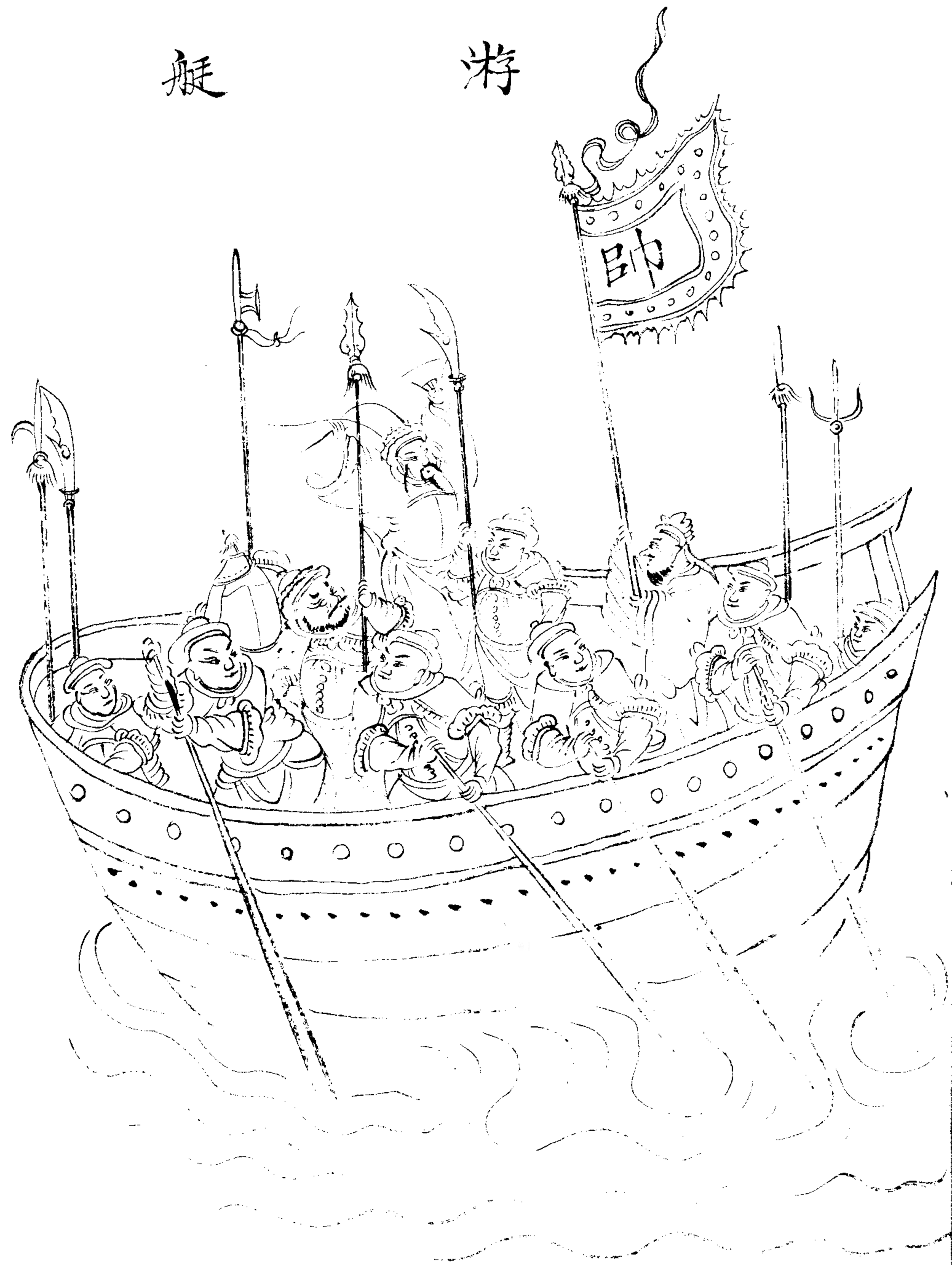

古
卷
真
合
書
卷
下
二

五

游艇

無女牆舷上槳床左右隨艇子大小長短四尺一床計會進止回軍轉陣其疾如風虞侯用之

附拍竿者施大艦上艦作五層樓高五尺置

六拍竿並高五十尺戰士八百人旂幟加於上每迎戰敵船若逼則發拍竿當者船舫皆碎隋高祖命楊素代陳造大艦名曰五牙艦樓高五層百尺左右前後置六拍竿戰士八

百人旂幟在上次曰黃龍置兵五百人餘乘舩
舩等各有差軍至荆門陳將呂仲肅以舩拒
楊素素乘五牙四舩迎戰舩近以拍竿礮陳
十餘舩奪江路

蒙衝

卷十七 十七

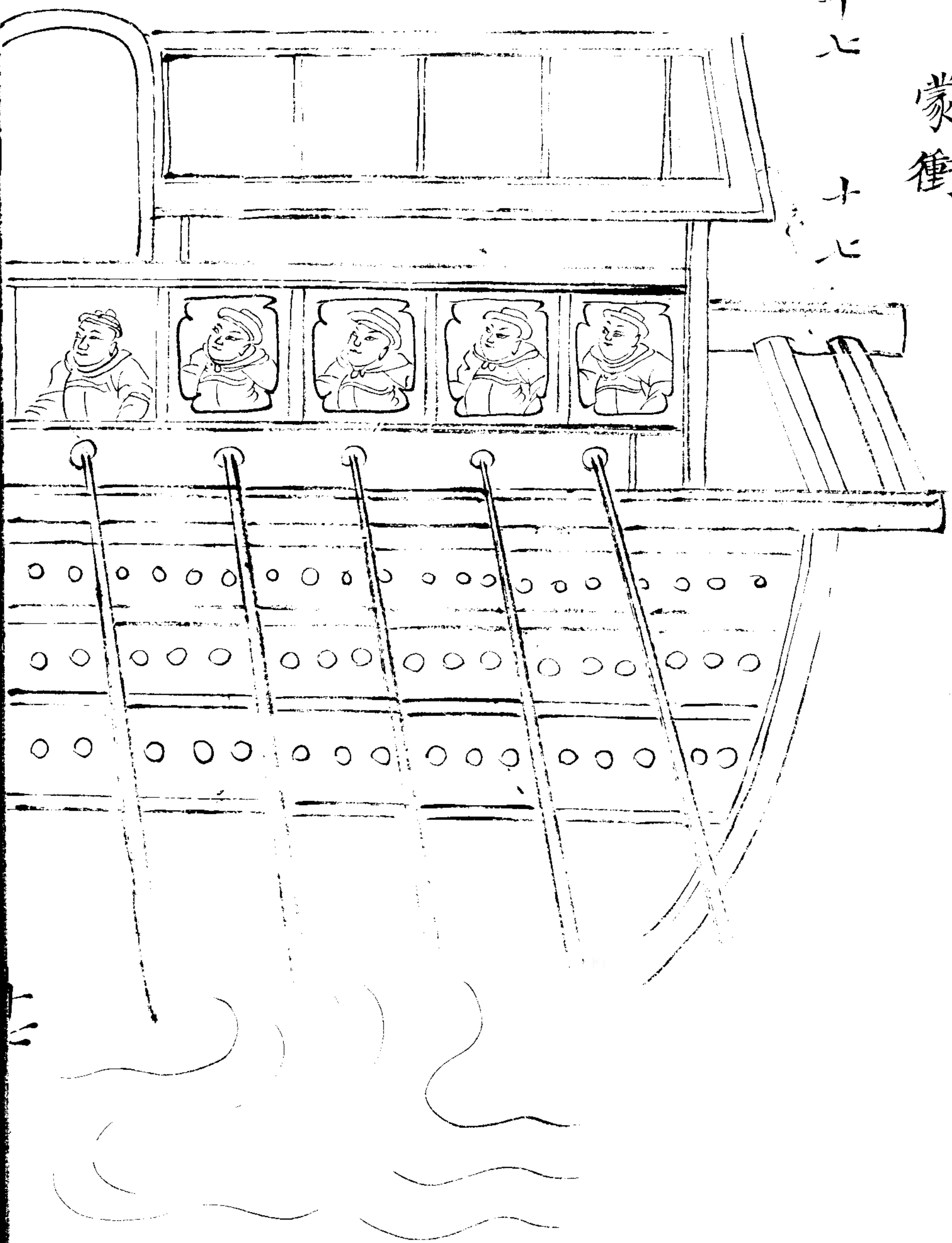

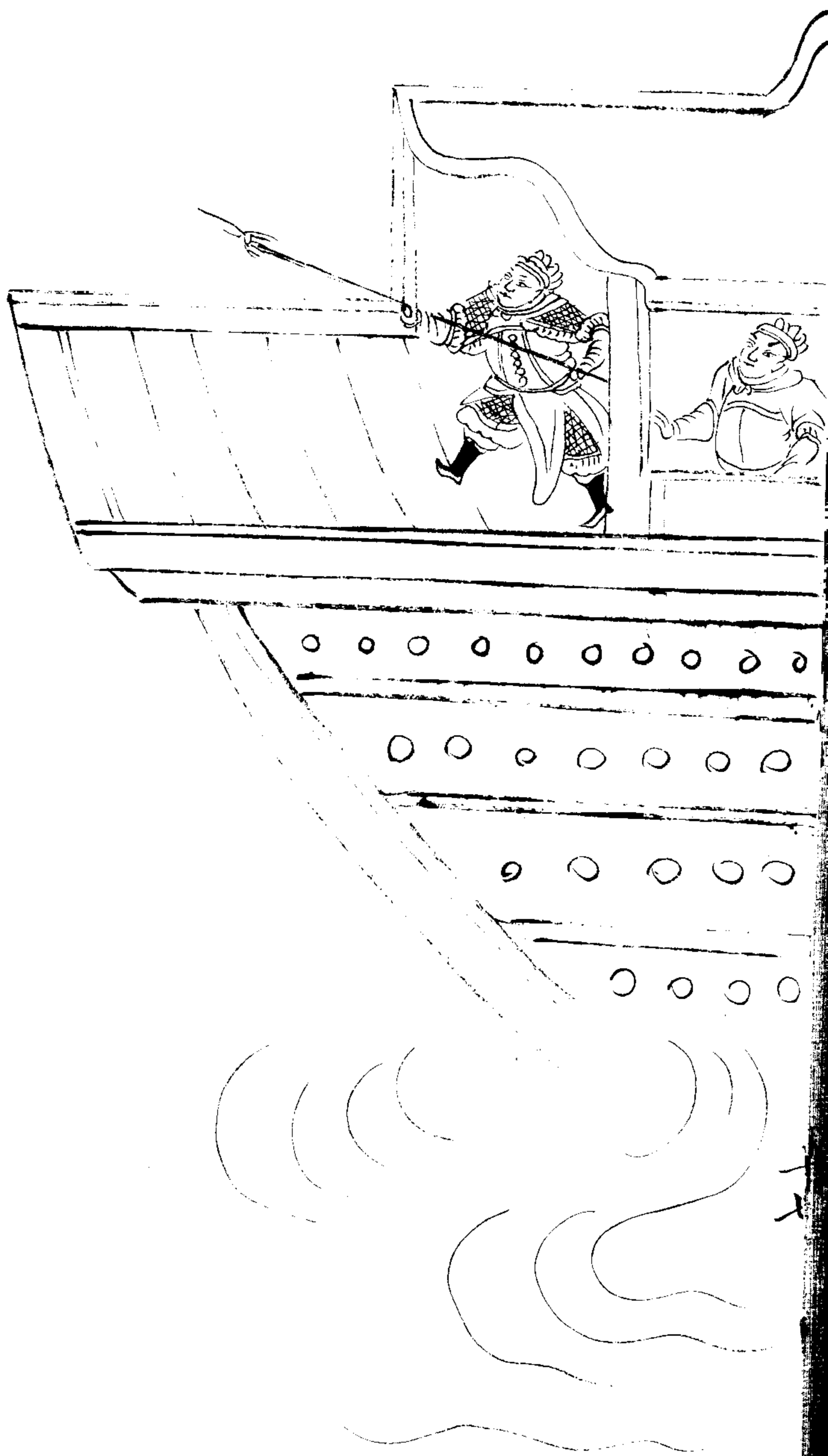

蒙衝

以生牛皮蒙戰船背左右開掣掉空矢石不能
敗前後左右有弩窻矛穴敵近則施放此不用
大船務在速捷乘人之不備

船 樓

卷十七

十九

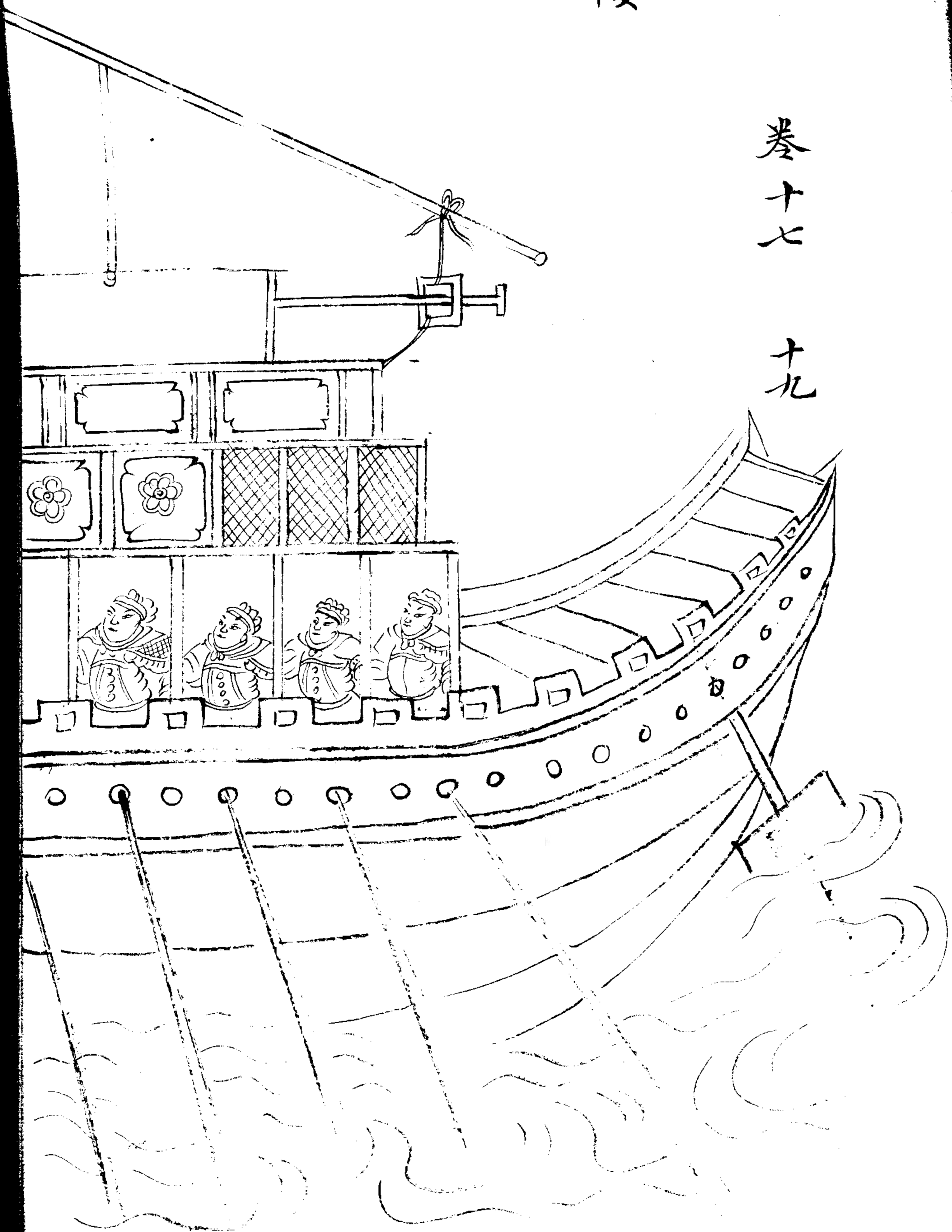

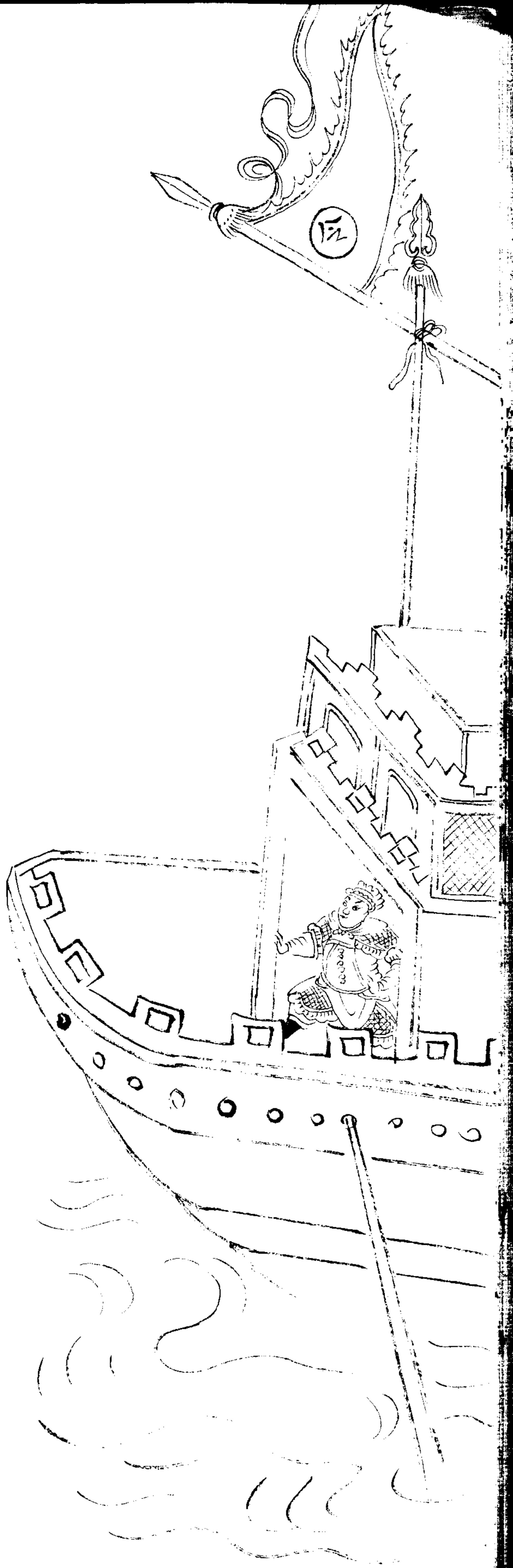

樓船

船上建樓三層列女牆戟各樹幡幟開努窓矛
穴施毡草禦火置炮石榴石鐵汁狀如小壘其
長者步可以奪馳車馬若遇暴風則人力不能
制不甚便于用然施之足張形勢水軍不可不
設也

走 舸

卷十七 二十一



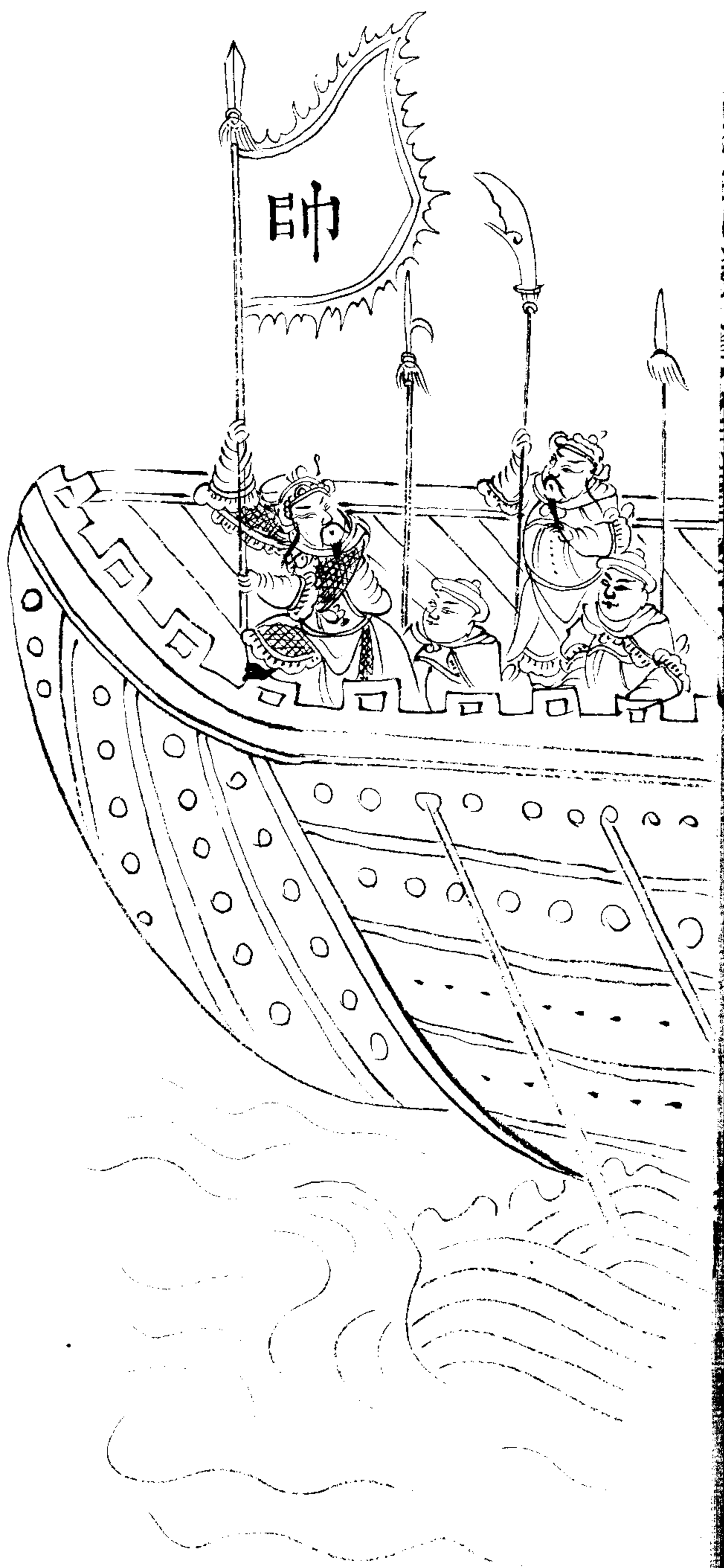

走舸

船舷上立女牆掉夫多戰卒皆選勇力精銳者
充之徃返如飛乘人之所不及金鼓旌旂在上

門艦

卷十七

二十三

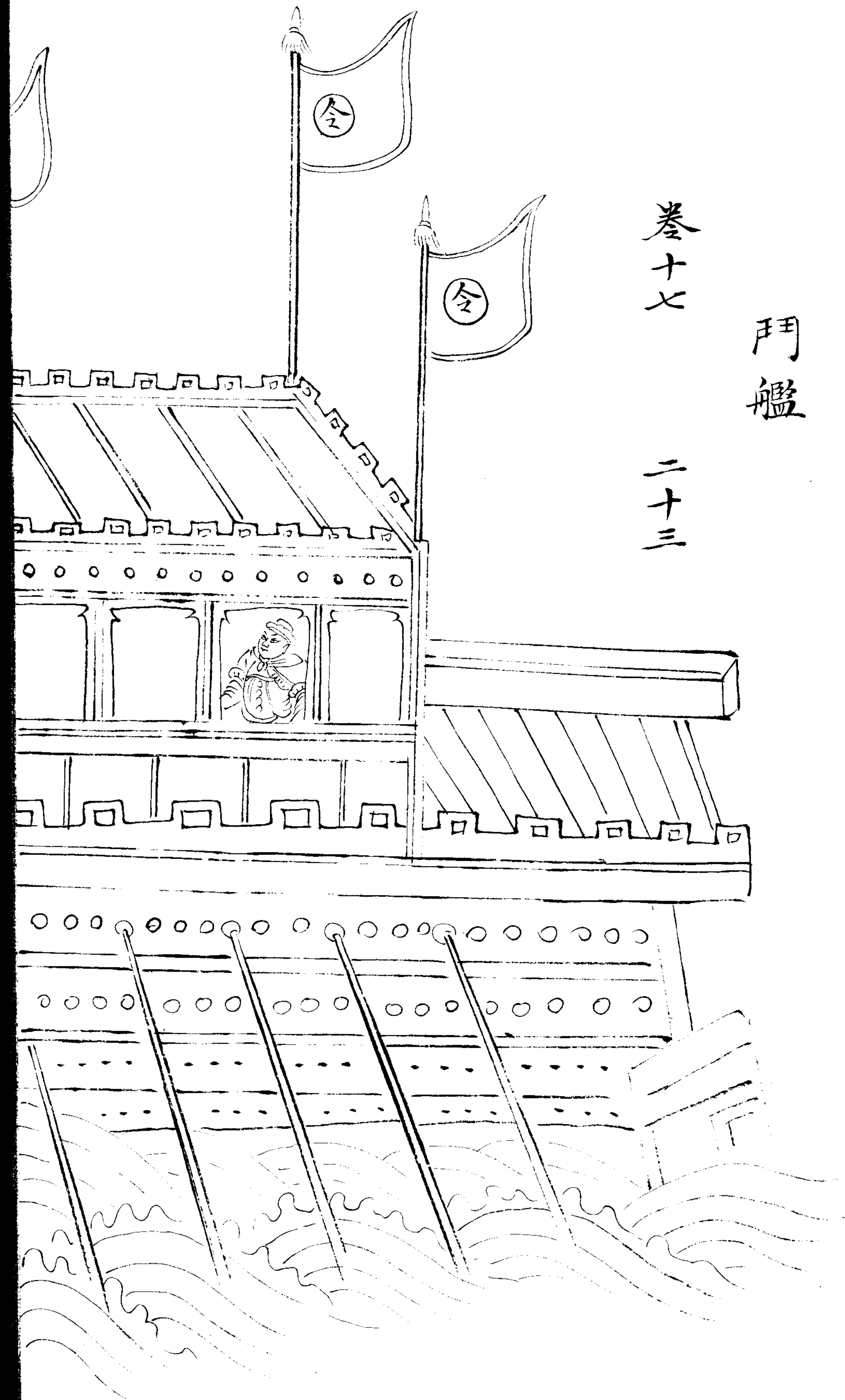

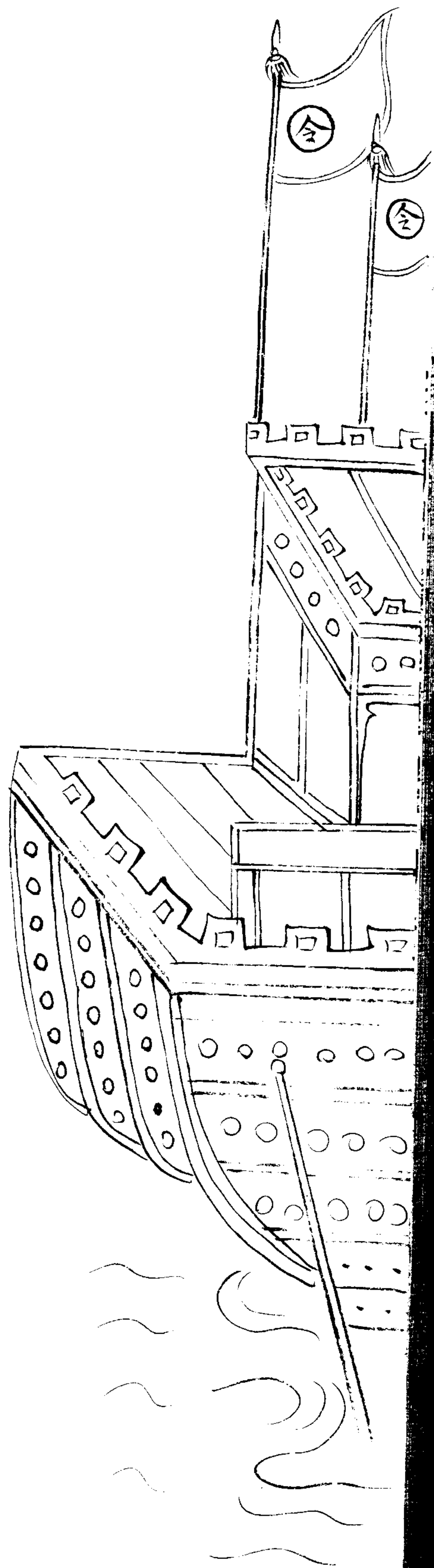

門艦

船舷上設女牆可蔽半身牆下開掣掉空船內
五尺又建棚與女牆棚上又建女牆重列戰士
上無覆背前後左右監牙旂金鼓昔晉謀伐吳
詔王濬修舟艦乃作大舟連舫一百二十步容
二千餘人以木為城起橈櫓四間其上皆得馳
馬畫鷁首怪獸以懼江神

海 鷁

卷十七
二十五

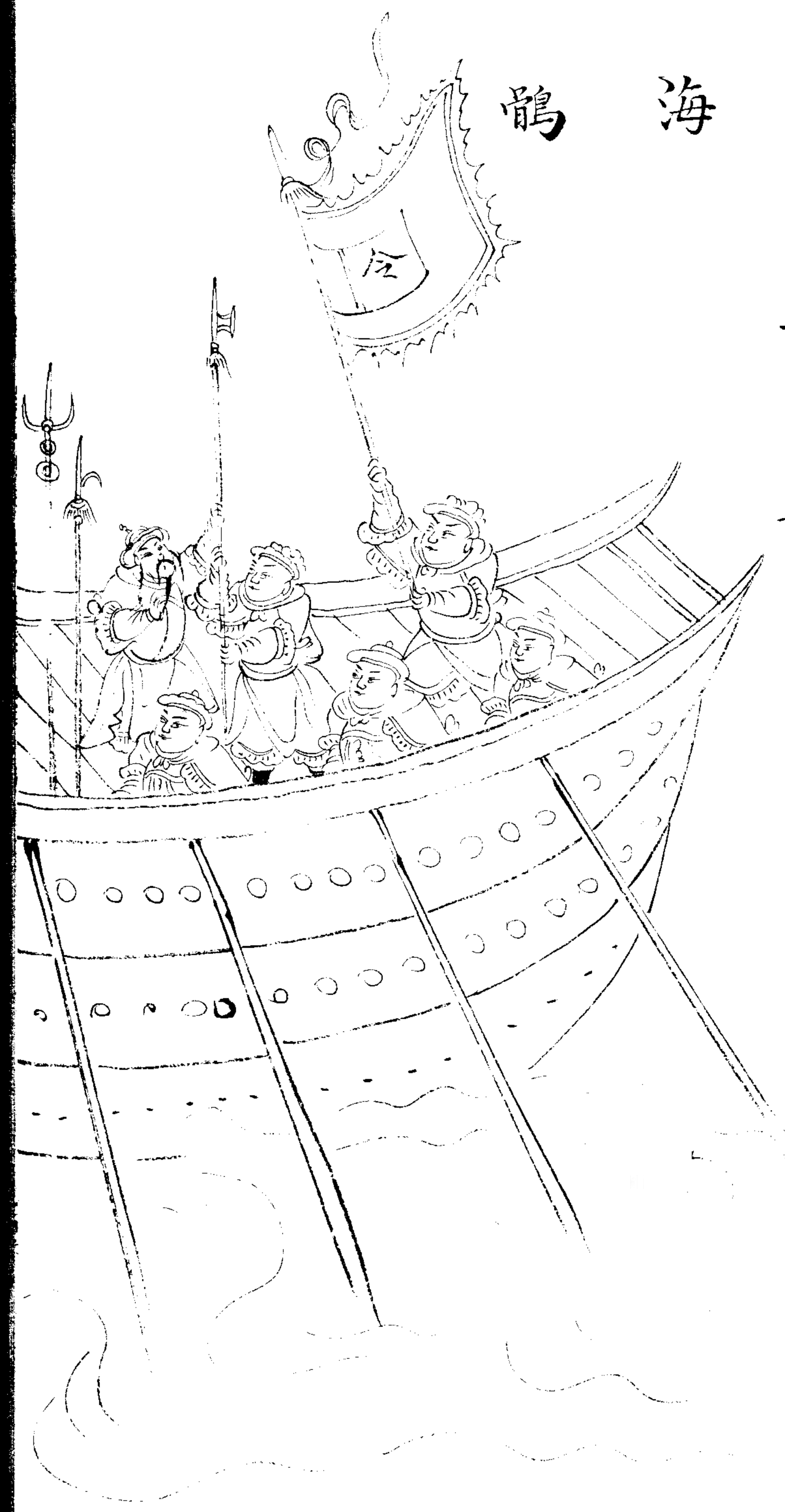

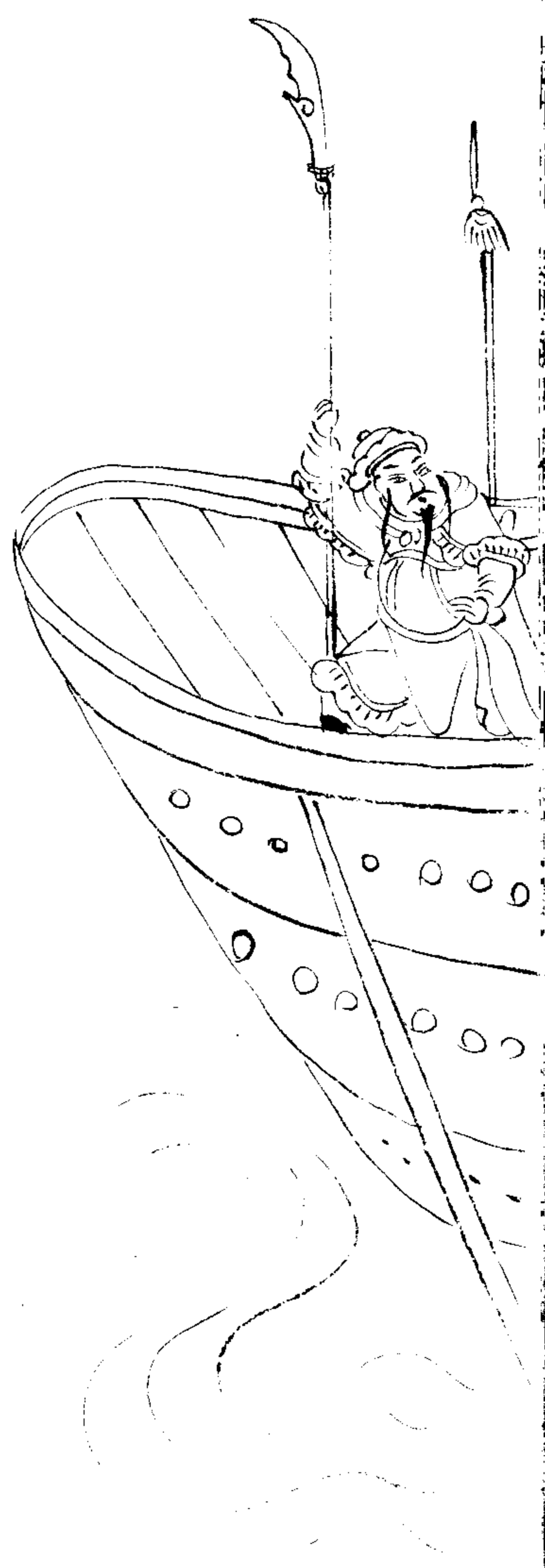

海鷗

船形頭低尾高前大後小如鷗之形舷上左右
置浮板形如鷗翅助其船雖風濤怒張而無傾
側覆背左右以生牛皮為城牙旂金鼓如前法

火龍船

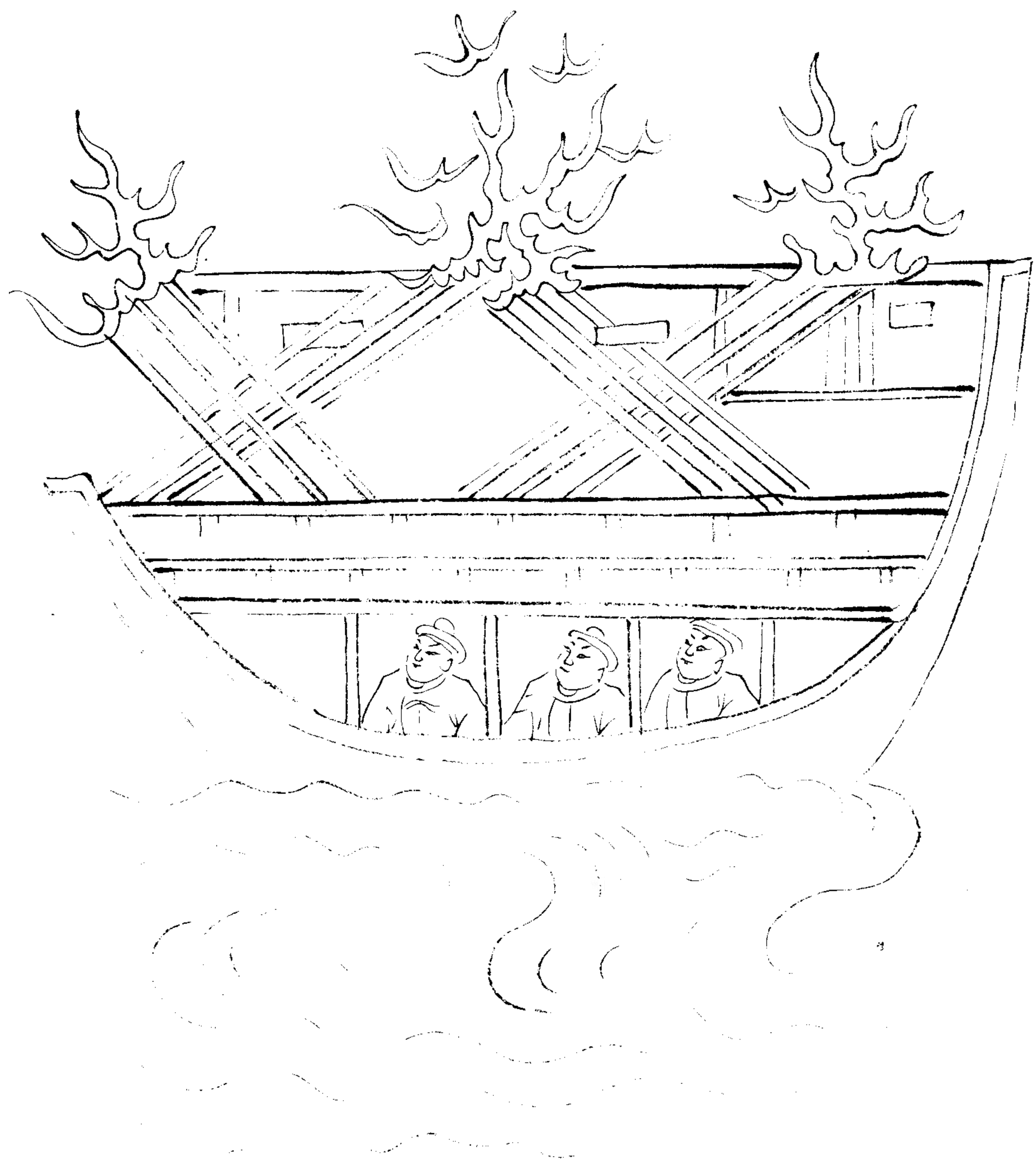

子母船

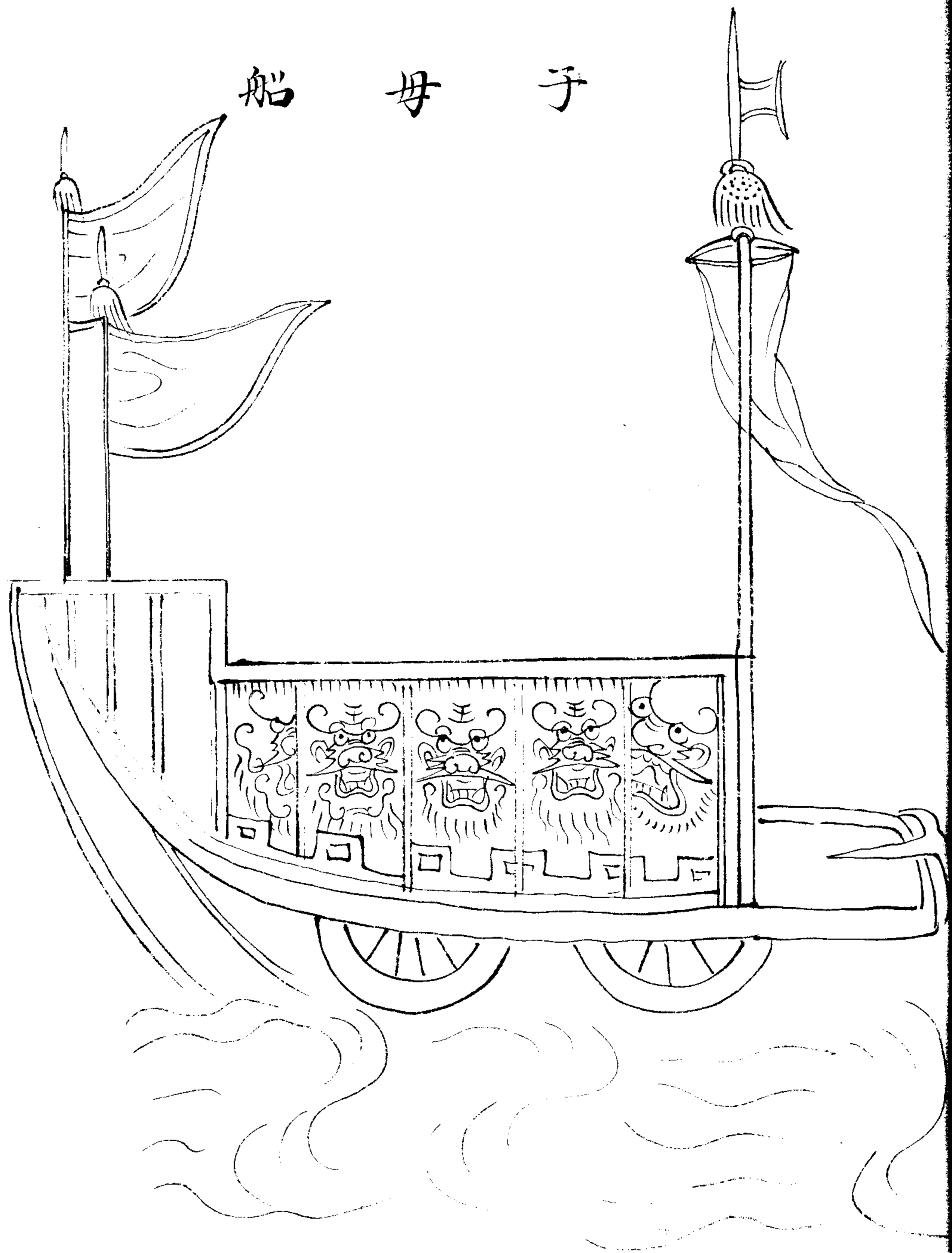

破船筏圖式

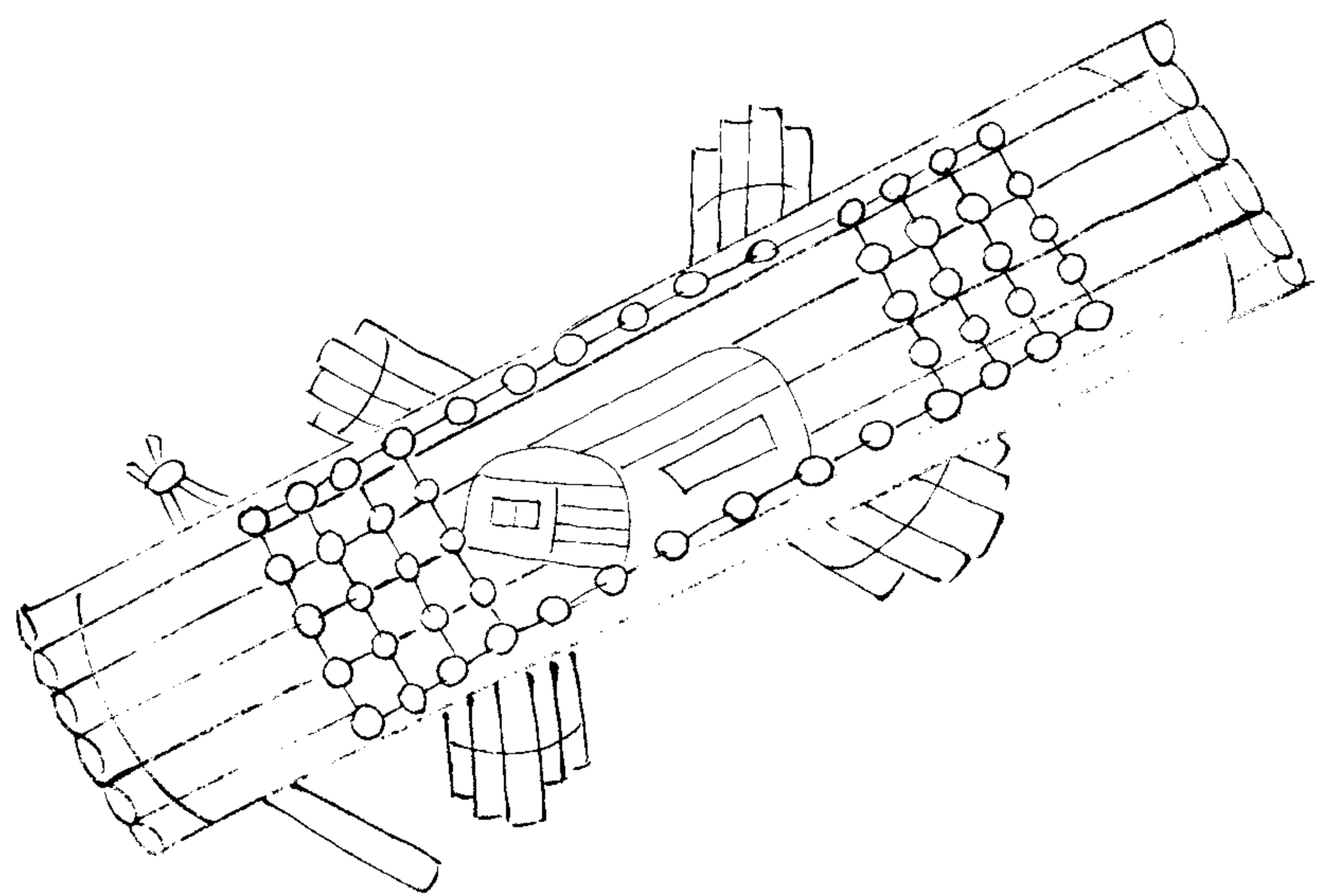

卷之二

七

水三

有

治平勝算全書卷十八目次

火攻要言

原銃

說銃四十七條

銃法或問十條

煉大小銃火藥

大銃藥方

小銃藥方

火箭方

火彈方

鳥銃藥方

火門藥方

見血封喉方

器解即製砲法

試舊炮法

捻藥綫法

火藥法

煉硝法

治平勝算全書卷十八目次終

治平勝算全書卷十八

雙峰 年羹堯輯

火攻要言 十條

鑄銃用銅次用生鐵鐵者比銅加厚則不炸
打熟鐵大炮須用鍊鐵打成瓦式第一層厚五
六分捲成瓦式第二三四層加至二寸厚為
止

火門要裝得極到底為妙

彈宜略小可免炸又有髮絲則炸
用者自造造者自用兼行軍之法

量銃體厚薄用鐵絲為極小直脚探入火門鈎
定即於門外鐵絲截作一識取出銃體厚于
銃空者為若薄於銃空者不可用也體之厚
當有彈經有半故銃體為四彈三彈為體之
厚也是指銃底而言銃口之厚當彈經三分
之一

藥不精專雖多亦少藥能精製以少為多
熬熟老桐油以粘紙作藥綫

土囊所以壓炮沸湯用以和藥
寧可長技短用不可使短技長用

原銃

上古制人於百步之外惟持弓矢謂之長兵戰國時始有弩箭駁石不過等於弓矢自銃置用藥以彈射人則弓弩駁石失其為利矣兵法有驅祝融以攻敵者而製未甚詳觀其緣風上下縱發蟠燬似非今日所有之銃宋九間方有用之者至我國初始倏然行軍戰陣隨帶便利亦不過神鎗快鎗夾把三眼子母諸器自鳥銃流

傳中國則諸器又失其為利矣諸器須一手持柄一手焚藥未及審固則彈已先出高低遠近多不自由鳥銃後有照門前有照星機發彈出兩手不動對準毫厘命中方寸兼之筒長氣聚更能致遠推堅臣自海氛初起留心訪求神器知冲鋒陷陣大銃有國初頒發邊兵鎮三將軍征交趾時所得佛郎機下及總理戚繼光改作虎蹲百子等砲又於萬歷二十四年游擊將軍

陳寅到京示

臣

西洋番鳥銃比舊銃稍長其機

揆之則彈落出自起用藥一錢鉛彈八分其制輕便但較之舊鳥銃只遠五六十步又思臣祖大理寺寺副先臣趙性魯在日倭奴初犯浙直尚無鳥銃六七年後方有茲器臣祖語臣曰我聞先朝土魯番吞兵并屬番哈密中國置經略大臣徵兵數萬分道出授緣土魯番借得嚕密神器天兵不能救竟為嚕密并之嚕密之地密

邇水西洋豈此器從彼中傳至西洋西洋傳至倭中即臣懷之三十餘年去歲與武舉把臣把仲兄弟較射方知其父把部力從嚕密人進貢獅子到京 皇祖留之不遣臣聞反鳥銃緣由臣仲二人云有義伯朶思麻即本國管理神器官一訪可知詳悉臣即同部力詣思麻家思麻欣然出其本國帶來鳥銃臣見其機比倭銃更便試之其遠與毒加倭銃數倍臣私心竊喜自

謂有此則倭銃風斯下矣思麻復語臣曰我受三朝豢養大恩正慮報効無階若得傳布凡式以申朝廷神武誠為至願且告臣製放之法臣遂鳩工製造印証於思麻思麻稱善臣少日嘗見臨陣製藥不及銃手反為敵乘再斟酌西洋銃佛郎機之間造為製電銃損益鳥銃三眼銃之間造為迅雷銃臣竊計戰陣之間大器除三將軍佛郎機千里雷諸砲外小器遠而且狠無

過嚕密次則西洋造之盡制用之有法循環無
端綿綿不絕是在新製二銃但近日行門弊習
趨承依附僥倖功名器不知製製未必精藝不
肯習習未必工寧受敵人之制不知先發制人
惟知避銃為巧不知先着更強病根已深牢不
可破若非 皇上奮揚神武將帥震盪誰肯戮
力同仇以申捷伐况徵兵四出累月經年不惟
阻悞後期抑且為費鉅繁若有銃千門以千人
習之用更番打放之法可當十萬每銃一門再
用三人是以三人之餉可得十人之力騎兵三
人之費可得二十人之力况銃值只須一人安
家之費并一月行糧便可置辦既能制敵又省
輸輓徵調之艱一舉三利濟時之策善之善者
除具恭進外謹列得銃緣由再圖式樣打放架
勢如左

說鏡 摘四十七條

其一 孫子始計篇有言兵者國之大事今之神器又兵家第一長技只緣狃于晏安諱言武事一遇警報倉卒調集文武將吏又皆舍近就遠忘本逐末誠能詳思兵為國之大事神器所以為兵家第一長技則制勝之術十可得其六七矣

其二 神器之用非弓矢可比弓矢非巧力俱全

方能命衆殺敵神器巧力自具全不因人床機
照星已備其巧長筒精藥已備其力得執器之
人知其巧力所在因而用之則神器之能事畢
矣

其三演神器易于習射矢弓有高下苗頭神器
無苗頭若二三十步能以彈丸為的命中則二
三百步之外無有不中之理其命中機關全在
知筒偏正用藥用彈輕重一般

其四發銃發機之時全要凝神聚氣將身子筋
骨攢束極緊自然不致動搖若身體百骸一鬆
神氣渙散定然搖撼不能命中凡為將者非身
親為之必不知此等意味

其五製造神器須將為國滅賊之心堅持不懈
方得精工即寧謐閒暇之時亦要念及受器士
卒臨陣時利害方得堅固若謂我且了事用自
有人濫惡之弊所由起也充類至義實為不忠

之尤倘昧于此道又不一加訪求惟任匠作剋
滅以致不堪後日使用器者受害是我雖不殺
斯人斯人實由我而死此心安乎

其六放銃全在手準眼快右眼對門照門對照
星照星對敵對把此不易之法也但銃筒十無
四五正準者或偏左或偏右或上或下銃手必
須時令服習人知銃性至臨陣時擊打出征帶
藥幾何可令浪費臨陣裝藥甚難可令浪放放

無論遠近必須一彈一賊方肯發機神器在諸
器之先壯一軍之膽奪敵人之氣勝負攸關安
危是賴凡百同仇期敬若事

其七初學時令習學銃手做成架勢先着門裝
藥於火池內傍着一人點火看其烟起時頭不
仰避眼不閃動然後令習學者自發機點火着
頭目兩手不動再着藥在筒內空放手頭目俱
不動搖後着彈打把把要安在鬆土之上或用

薄板一塊浮於水面彈到則鬆土自有塵起水上則濺起浪花方知落頭在左在右以便改手其八放銃須製一牌如食蘿格一般小者高二尺寬二尺五六寸近底先鋪竹片一層然後用土築堅挿掩以蘆葦草箔之類用粗鐵綫二根壓定以鐵綫挿入泥中為彈之的是在院落之內垣墻之下但得數武之地便可演習若大把高六尺寬二尺一如小把規式

其九 中國鳥銃不肯專精者其弊甚多姑舉梗概以便改圖戰陣既尚首功鳥銃從遠殺人不
得剿級遂使戰勝攻剋不賞上賞人心不平不
肯專精一也鳥銃在諸器之先無能之將號令
不嚴進止無節凶威稍熾短兵不顧銃手銃手
往往先受其害趨利避害不肯專精二也鳥銃
領之官司官司造作未必如法極好銃筒三次
便熟私自演習慮及炸壞艱于賠償不易嘗習

一也烽燧息警舉放火器京師恐聞掖庭州縣
怕駭官長不易常習二也火藥鉛彈市肆既無
誰敢私造不易常習三也演習未得空曠之地
中國人烟輳集恐致傷人不易常習四也銃值
頗多無故誰肯置辦不易常習五也為將者苟
悉諸弊信從遠殺人之賞不必顧銃手之罰器
求精堅藥求輕快置隨地可放之把上告天子
下告有司弛拘牽之禁鼓舞作興使民樂從中

國神器日旺攬鎗施頭當自消已

其十製銃煉鐵炭火為上北方炭貴不得已以
煤火代之鐵在爐時用稻草穢細雜黃土頻洒
火中令鐵水自出煉至五日再用黃土和作漿
入稻草浸一二宿將鐵放在漿內再半日取出
再煉須鍊至十日之外生鐵十斤煉至一斤餘
方可言熟

其十一捲筒層疊交錯盆口捲成者為上若鐵

不淨內有重皮反不如單捲全要坐口將合未合之時用鐵刷去鐵上灰滓自家合成一家筒成抵住一眼以滾水灌又腹中看有漏隙之處再加火煮

其十二筒成先磋去粗黑皮作八稜式將前後門十字分中吊準墨綫插攢架上架頂用一綫吊下直對筒上前面墨綫再將角尺從吊綫橫北筒上墨綫上下一綫用木翼翼定兩人對鑽

又一人將鉗將鑽根提著使鑽得旋轉伶俐鑽要長短用五六根自一尺起每根旋添長至三寸至二尺五六尺及三尺為止先鑽上口至中間翻轉從底再攢相通為度交接之處更宜詳細看綫

其十三筒攢完磋停當用鐵一條磋成螺螄旋或七層或九層或十二層後尾要方長三寸許比後門口微大些須再用鐵一根打成一眼將

治平縣志卷之八
螺螄底方頭挿入眼內將筒翼定架上圓頭放筒後門兩人用手擰入將後尾磋去止留方頭七八分

其十四 將鐵磋底成一火門作馬蹄筍將筒後根鑿一槽下寬上窄將火門外入用平鑿蹀過其長眼務要極小然後安火墻火門蓋後三釵如火門法照門照星須要將前後門比極準方可 入神器吃緊全在此處決不可忽略

其十五 軒轅銃筒一如嚕密惟火門蓋下有一鐵綫如蝎尾彎轉橫在直軌之上此器不避風雨但造鉛作彈轉諸銃獨難若肯念及一勞可享永逸則此器之品可謂無上乘矣
其十六 銃筒必須從根頭起至一尺二三寸處一般厚方為得宜緣火器從此舉發此處固佳往前自然直走永無迸炸之患
其十七 銃鑽完洗鑽法頭要長五寸項頭一寸

略作尖銳中間四寸務要勻圓一般小大一般其筒洗出如棗核樣子鑽時隨彎就彎而下其筒畢竟歪斜不得白淨正直烏銃命中巧妙之處雖係照門照星若筒中彎曲不直發火出彈左右冲極即久攢慣高手亦不得穩當其十八火門就在筒上熟火較馬蹄筍邛撒者更牢熟火之法筒與火門兩門下磋平前後鑽眼管定煮火和作一家畢竟牢固

其十九造銃全要鐵煉極熟捲筒全要煮火極到故中國銃砲不堪者皆因狃于晏安邊將茫然不知製用之法兼有節省刺落兩般弊病試輒傷人主造用不究煉鐵捲筒不精之故歸咎筒薄因而加厚之厚則自然沉重因沉重漸漸減短殊不知筒是鐵造筒有罅隙雖厚亦炸加厚徒壞銃體製無益之器也其二十銃筒火門用久火門眼必為藥氣噴大

治平勝算全書卷十八
火則不惟洩氣致殺前行用力更恐從眼逆炸
須即時磋去根頭七八寸重接一段其鑽法安
火門與前同

其二十一 銃床必要木埋正直方可用之若用
久歪斜必須換過不換放時振動銃筒畢竟搖
撼因之不準又必須漆過雨水不致滲壞

其二十二 螺螄底倘壞不知筒內淺深長短將
筒內先用墨塗濕以硬紙一片捲作小筒入銃

後門所捲紙撒開再用圓棍研之即可印出筒
中旋形然後照樣磋成補入

其二十三 磋螺螄底須要上下停勻毫忽不可
大小又旋紋須要層層一般稍有大小不自擰
時必致損傷其根亦須方正若尖削取出時不
甚便當

其二十四 神器固欲精工若外面華美筒內不
甚光滑上下大小不得如一不可稱為盡製

其二十五 營伍間當時學習可將大神器用藥三錢者只着藥一錢於木匣土牌演教放藥亦不費聲亦不大鉛彈不可收回又不致即熱又不須慮其逆炸

其二十六 試新舊神器用藥功不宜即着本等分兩譬如常時着藥三錢者且先着一錢再添二錢再添三錢若係官司製造暫且歇片時然後再至四錢再着本等分兩用彈又試若家製

者不必暫歇冬天鐵冷即堅厚亦怕驚送當用銃亦當用半藥噴過方可打放試小器亦須避之樹後或用籐牌護身若佛郎機鷹揚砲須煉極厚土牆鑿開一孔置筒子中如前法着藥若大將軍須置地坑中用走綫試放非為深憂過許之談惟恐萬一失事致士卒因而氣餒放銃時神器氣疑阻不鬯

其二十七 北兵不耐煩執快手鎗三眼銃便利

無過於鳥銃場中打放鳥鎗命中十倍快鎗五
倍弓矢猶自不服此威威少保之言也近見為
將者不惟北地諸君鮮有留心於此即南人亦
覺寥寥究其所以皆緣罔知為國無心滅賊因
循歲月僥倖功名之流充滿戎行胡可語此又
胡能知此若夫豪傑之士自有真見將官銳意
為之多方激切勸信賞必罰士卒焉有不肯服
習之理

其二十八 銃成之時先將鉛彈試口大小容鉛
彈一錢用藥一錢彈重則隨彈加藥分數臨陣
要彈重一錢加藥二分銃筒厚是木炭打成者
即加三着藥無妨
其二十九 神器附之車間功用甚大車憑神器
以彰威武神器倚車而更準或鼓行而前或嚴
陣待敵或趨利避害或露宿曠野堅壁運營治
力治氣無不宜之

其三十神器南方人用之舟中益利舟憑器行
心膽俱定耳為將者步下亦能設法使士卒如
處舟中則制敵無難矣

其三十一林木茂密邱陵崎嶇田塍淤滯村落
委曲必須短兵護持挨牌翊衛與弓矢迭相為
用無弓矢則神器手自相犄角更番策應因時
制宜隨地作用庶幾萬全前歲遼左降倭二十
餘人以一銃殺虜數十次日再出虜見其無應

援蜂擁而來損傷強半非此輩前勇後怯鳥銃
先利後鈍皆緣主帥素昔不解神器之用全無
方策使然耳文武將吏用兵用器畢竟先明竒
正之法處於不散之地然後可以言戰可以滅
賊令當事者居常絕口練兵反笑繕器合戰之
時任其卒以予敵然後掠民作級掩敗為功自
謂天下之能事畢矣又何能用神器又安知辱
國損威釀不戢之禍致遺賊於君父哉

其三十二 放銃干係甚大切不宜托不同心之
并未經打放之人若不得已有別人裝來者須
用搨杖試探停妥多則將前多裝分數藥傾出
只壞銃口筒口尚是小事兩傍人及自己性命
豈可輕忽

其三十三 古昔驍將或單騎挑戰或以身殿後
所向披靡萬人辟易者以當時無鳥銃弓矢不
能洞悉其重鎧耳既有鳥銃士卒又加服習即

有鳥獲之力可能當此三錢一九耶

其三十四 製硝每硝半鍋用水半鍋煮至硝化

開時再用大紅蘿蔔一箇切作五六片放鍋內
同滾待蘿蔔熟時撈去用雞卵清三個和水二
三碗倒入鍋內以鐵杓攪之有渣滓浮起盡行
撇去再用極明亮水膠二兩餘化開傾在鍋內
滾三五滾傾出以磁盆盛注用蓋蓋定放涼處
一宿著鎗極細極明亮方可用若鎗不細尚有

鹽味未可入藥當再加前法

其三十五炭灰必須用柳條如筆管大者去皮去節取其理直者用以燒灰入藥為上南方柳木甚少用茄桿蒿灰瓢灰杉木灰以代柳木時流不詳其故遂以四種木灰勝于柳灰殊不知草木之中惟榆柳桑柘木火性更旺諸木之中又惟柳木枝桿直上火性且速餘皆枝幹曲折文理縱橫且質堅炭硬火性不甚輕便是以古文

人不取雜木惟取柳木柳條尚須去皮與節則烟多節能逆炸故盡去之即此而觀古法豈可輕改杉木火力雖弱其理尚直其餘俱不可用然尤可笑者稱茄桿瓢反放時不响夫神器之用專在殺人亦不在响與不响之間止宜仍用柳條取其火性直走能走鉛彈足已不能催彈不响又何益於神器哉北方麻稽反甚輕但可入藥發若作筒藥無力

其三十一 礮去下沾黑色底研極細為度

其三十二 製藥每硝十兩灰一兩五錢礮五錢
三種研極細未用水噴半乾半濕放在臼內用
杵着力狠搥若乾去再用水噴濕搥至一萬杵
取出放在手心內燃火之然手心不覺大燃者
方可用若覺火燃如前法再搥藥可用將藥用
用水和搥作劑晒乾再搥碎用藥密細竹篩篩
過上粗大者不用下細者不用止取如粟米一

般者入銃其大小不內者再如法製造蓋銃長
甚細則下藥之時盡粘筒上不得到底大粗藥
又不入實大概礮欲快發火炭欲作力硝取噴
送致遠全要精細粗必為之必致傷銃
其三十三 盤硝鍋初出火時必須用蓋蓋定不
可令人掀動若一掀動洩氣硝中渣滓不肯隨
水而出渣滓結成時似硝更白但無亮光如粗
白米粉者便是此物最能滾珠與鹽同害鹽尚

易去此物難認難去非久於製藥者不知亦不宜打碎惟成塚安之灰上令撒盡晒乾方得潔淨

其三十九 製藥研搗工夫俱到方可試之手中手中不熟自然不甚精細若研時工夫不到硝磺滾為細珠不閉火門必糊銃筒雖搗到無用若搗時工夫不到烟焰薰眼火不輕快雖研到無用若搗研工夫俱到自然渾化不但渣滓俱

淨而氣息亦盡去矣再加銃筒光滑毫無關碍即終日舉放亦無他虞比年來身親為之試有實驗殊非漫語

其四十 柳枝在清明前後採取者為最緣其葉將發未發之時精脉盡聚枯枝上其力更大其四十一 製藥必須與研搗之人先約藥成即放經手者手心試點自然不苟取銃筒亦令經手撿筒鐵匠點火試放緣世間極愚至賤無有

不欲保全性命愛惜肌膚之人累經試驗極妙之法

其四十二 神器手必得短小伶俐手準眼快膽壯有力者為上切不可用粗蠢大漢者及氣弱之徒

其四十三 神器不問陣上并教場中放畢時即將銃筒取出堵在火門用滾水灌滿筒膽待水滲入螺螄旋中然後用搨杖裹布刷洗倒水淨

出螺螄底用滾水將筒膽沖淨以紙團搨乾直立高處候筒內無熱氣再以紙搨乾火門用香油抹螺螄旋裝妥停妥以銃常日所用火藥分兩裝飽收不近燈火處所居秋冬晴明風高氣燥又上放一二次只須搨杖乾洗倒去渣滓飽藥亦可無事不用春夏每月要收拾二次秋冬每月一次不肯收拾底心繡住二三年雖精堅之筒必致損壞

其四十四五人打放若神器多即揀銃筒受藥
一般鉛彈合口一般者作一隊庶幾臨陣裝藥
及打放不致洩氣錯差銃少將銃與罐各明白
號分數并銃偏正遞銃之時雖倉卒之間定要
招呼一聲偏左偏右及藥重輕

其四十五鉛彈全要合銃口模鑄鎔過極圓方
可用

其四十六古人火攻之法上順天時下因地理

有一不宜不敢遽用即用已猶虞風候中改及
收到自戕惟烏銃佛郎機但得常常演習使士
卒技精任其險地易地風候不順但可舉旅即
陰雨之時尚可設法制敵所患者文武將吏居
常不肯經心臨時又乏妙用則難而又難矣兵
精無器等於徒手器精無兵同於朽銃陣而後
戰兵家之常運用之妙存乎一心旨哉斯言勿
謂常語

其四十七 烏銃不惟攻城陷陣致遠摧堅鋒不可當即間時較獵射非角投破的亦甚足懼人意然不同弓矢武之經傳見之詠歌無貴無賤罔弗知之只緣近日方出將吏之間况毅才略之士則私為之一已建樹之具鹵莽淺識之夫復極口訾其不甚便夫知之者既深藏固秘莫肯揄揚不知者又加詆毀遂令行伍之間自百夫長以止俱各有弓矢而遺神器目為賤事不

屑專業殊不知烏銃收功百倍短兵十倍弓矢業專則精眼又自便今日軍旅之間誼能不問貴賤專心致志俱學打放州縣有司更宜設法鼓舞村落首令除以禦暴民快弓兵亦各責之服習一如此地之親弓矢南人之用弩箭此風一興我武維揚萬一有警便可驅市人乘城而守帥使制挺亦可掖以赴敵何致紛紜勞擾上靡弩帑藏下困民生斯語頗覺迂緩實建威銷

萌一大機括凡有軍旅民社之寄不可不為國
加意於茲焉

或問十條

或問近日有木槓竹砲不惟輕便而且價廉工
省用之可以制賊否曰銅鐵之具製不如法尚
虞迸炸豈天地間有堅逾銅錢之竹木耶茲器
起於六合砲後人因為木頗以濟一時之急從
戎之士因藉手於當事聊為進身之媒何乃可
據為輕常可用之器夫一器迸炸三軍警恐且
竹木之器一經失事餘燼四散左右前後能保

無延燒乎知兵害乃可以知兵之利况身為三軍司命謀貴萬全害多利少非完善妙策急宜置之一則

或問大煩既害多利少終屬無用乎曰興師動衆強敵未滅天地間戰具胡可缺一譬如兵薄城下欲用大器軍中未備安得不伐木以代鐵然濕木較乾木堅強拚其一擊棄去然又加防其必壞復使三軍之士不致驚駭存其制以備

不時之需可也大都旋製旋用則木理因濕堅強若製久木槁多致壞事此器可暫而不可久庸將不解斯旨安能收其功效木中又有濕脆而乾堅者有濕堅而乾脆者是在用器之人格物明理或臨時辨別其性不可一概輕視二則或問壬辰年沙湃苗兵為虜踐踏近日朝鮮泗川之兵為倭所乘俱因軍中火起將勝轉敗是火器反為兵累矣今日云何曰水能戰舟亦能

覆舟舟未嘗不用也顧操舟者若何耳常見叅
戎陳國保語楨曰雲中父老尚有能護國初時
用神器之法一隊之中必有司火之人擇其小
心謹慎數經戰陣老兵火鑪石火火繩火罐悉
以委之臨陣散以各兵其人往來照管揮使朶
亦稱其本國神器俱置車上用一五六十歲老
人主之恐少年鹵莽不知火之利害夫如是豈
致失事大都無能之將用器草率兼之兵無節

制遇敵倉皇又不知置司之人預為戢理安得
不到自焚非火器累兵之制未備使然也倭奴
營中火焰灼天鉛彈如雨不見自焚我兵一用
火器使致失事抑獨何哉 三則

或問海外鳥銃精工中國不如何也曰風俗習
尚使然耳曰各國猶有古人寓兵放農之意兵
民不分公私一體酋長程課頭目專視兵器精
利以為殿長人人奉為職業保守富貴若兵器

不堪詎惟畏法且畏班輩見笑習尚成風安有
不精之理我中國盡屬公家有司不知造將吏
不知用士卒不知打放收拾公家之事匠作定
然不肯盡心監造之官自愛者專求節省不省
者剋落一經節省剋落便難行法既無利結於
前不畏法繩於後大小糊塗上下苟簡了事足
已安望精工觀此則中國畢竟不能得精工已
曰不然嘗聞東西洋貿易諸夷專買廣中之銃

姓賈與夷人者極其精工為官府製造者便是
濫惡以此觀之我中國不肯精工耳非不能精
工也四則

或問霹靂火銃神奇特異不惟不畏風雨利於
戰陣主帥軍幕商賈逆旅儘足以禦暴客譜中
不具圖式不言製法何也曰此器固是神奇甚
難製造費又數倍非輕服習又未必即發倘值
變起倉卒 之間藉此定驅命安危又覺悞

人如軒轅嚕密習易易製今日敢以此器望世人製造服習哉五則

或問銃筒輕長用久或為他物壓彎或為木床帶略屈曲出彈之時定然不準必如何斯服其舊曰凡放畢收拾之時須仔細一看銃筒少有歪斜即將墨綫自照門眼起直至照星分中處所將綫一彈曲直立見即將銃烘熱放厚板橈上用木錘顛直將綫再彈如筒薄可用一鉄根

鐵條以紙包裹故在膽內庶打扁銃筒試看舊銃不用圓筒專做八稜各國鳥銃圓筒者必磋平上面是為彈綫計也如係木床彎曲將木床調直床筒俱歪一并整直理六則

或問 之銃三發之後或藥下自燃或致迸炸近日聞放至十銃猶然可用者何也曰銃筒光與不光火藥精與不精大經再發藥渣滓盡掛膽內坑坎之處急裝藥後前火未滅自然舉

發也逆炸為何曰膽有坑坎又不知刷洗即刷
洗坑坎藥渣未必去淨一經潮濕筒必蝕壞坑
坎之處日深一日漸至透漏安得不炸七則
或問國初法令嚴肅神器盡製及見舊器雖完
好不復重製作方免逆炸為何曰五行銅性雖
剛而實燥必藉爐冶範淬因借木水火土諸氣
和以鍛鍊始克堅勦此五行化生相成之理舊
器在庫定然近土子得母氣元神復旺外至者

自然解散燥性自然漸還一遇擊駁難保無虞
矣若用舊器時須將麥糠鋪在坑上埋器糠內
微火養之俟器溫暖再用灰隔炭火漸漸煨熟
淬過以錘驚打然後着藥如續譜試法試之大
都神氣必使五行之器合而不離始得堅固有
事于此為將者務欲究理盡性方享其用八則
或問銃口偏左偏右出彈不準亦有法以制之
乎曰近日始得其故耳大概銃口天攢打成無

有歪斜其偏左偏右皆因照門照星與前後筒口參差不對所致求去此病須戒工夫安放照門照星之時務要將前後筒口十字分準銃筒彈綫撒撒直照門照星惟依前後口頭中綫不必拘泥銃筒外面正與不正則彈出無有不正之理九則

或問舊日三將軍諸火器或有輕重斤兩而無尺寸數目藥約有升合之數而觔兩全然不備

不知前人故引而不發乎抑智慮未及乎曰中國諸大神器近來臨敵不敢遽用者正坐人器不相習耳大都軍中器具文臣忽為粗事何嘗一問即有深于此者人皆不屑講明武臣有明於心而不能諸口吻有能言之而又不能屬之管城兼之熟器士卒難於時常演習故造作之制不備打放之法甚略客曰足下何不并為闡明以利軍用曰此器非奉朝命疇敢私造非有

為大將誰敢私習今日未經試驗不敢逞臆立
論耶舉未備端倪以伺後之君子採擇可也十
則

煉大小銃火藥

磺用生者佳先搥碎去砂土約每十觔用牛油
二觔煮磺鎔化火不可太旺以木棍旋攪鍋底
看磺鎔化時方以麻布作濾巾濾在缸內則油
浮居於上磺實居於下去油用磺研細聽用
炭用稽骨為上茄梗次之柳杉又次之火都輕
浮之木皆可研細聽用右三種細細製煉後方
秤準明白然後和勻放在銅鑲木白內用銅鑲

木杵搗之復將酸果汁用雨水或泉水不時洒
濕使搗有力搗藥之人須勤慎者莫使毫厘砂
土蒙塵藥內恐搗熟之際不能生火亦不可犯
着鐵器鐵亦生火也搗藥須搗萬杵後用木板
試放略無渣滓烟起白色快且直者始妙即以
粗細夾篩篩過粗者成珠在上細者如泥在下
用樹下日色晒乾不可用暴日慮日中有火故
耳照乾後以內外有鈇磁罈收之如日久有濕

氣再取酸果汁用雨水或泉水洒濕搗過如前
點放自然遠到矣

大銃藥方

硝六斤 磺一斤 炭一斤

小銃藥方

硝六斤 磺一斤二兩或一斤或十五兩 炭一斤二兩

火門藥與大小銃藥分兩相同但硝用最上面
一層者配以磺炭多搗數時不用節成珠照乾

研細即是也

火箭方

硝十兩 磺三錢 炭三兩五錢

右三味極研細拌微濕每下藥一匙初打百錘第二匙加二十錘已後照數遞加每筒打至三千七百方遠而有力筒卷要緊極藥綫須用麻穡灰不得透土以藥分為十分鑽至六分半止多則鑽項出火不妙

火彈方

硝五十兩 磺二十五兩 柳木炭三兩

石黃十六兩 南京粉五兩

以上各藥為末用麻五六兩錘軟剪寸許長着白芨麵一兩為糊於白內舂搗極勻再用

桐油八兩 松香六兩 芸香六兩

置鍋內一處熬化投柳木鋸末於鍋內攪勻傾出涼冷打如桐子大再用乾漆六兩亦打桐

子大與前藥和作一處并彈用一兩七錢加碎鉛三錢入模築成每一彈裝錘晒乾宜於五六月製造方得堅梗

鳥銃藥方

南方用硝十兩 磺七錢 柳灰一兩七錢
北方用硝十兩 磺五錢 柳灰一兩五錢

製造之法盡備雜說并或問條中

又大銃藥方當以此三方為定

硝四斤 磺十二兩 炭一斤

搗之膠結成塊用銅木刀切碎篩珠用細灰

再搗

又鳥銃藥方

硝七斤 磺十兩 炭一斤

又火門藥方

硝一斤四兩 磺二兩三錢 炭三兩

搗至七日手試藥過不熱為度

見血封喉方

取新鮮草烏或一二斗洗去土沙不用蘿盛用脚踏去黑皮以內肉白為度搗碎用布濾窄出汁乾為度不用磁盆澄汁盆底下有粉去粉不用約於清汁十碗用四碗入鍋內煎一滾起沫用篾片刮去沫傾入磁盆內再將存五六碗生汁入前熱汁內順攪勻放露天一宿明早取出澄清汁散分於碗內下澄渣粉下用量汁多

多寡以碗大小盛放日中晒至午後又取澄清
汁下澄渣粉不用晒至晚間如前取澄清汁再
用薄棉紙鋪罩蘿內濾過渣不用至第二日第
三日皆如前晒乾法澄汁法紙濾去渣粉法每
日晒時用竹片從碗底挑起順攪晒此法不致
上熟下生之故至第四日晚後濾稠藥存留勿
去另用碗盛晒第五日將濾稠藥入搥晒用此
稠藥先夜露一宿取澄清汁用底下存哽稠者

不用晒至六七日之間各碗漸少減各碗晒時
觀看碗弦上起黑沙點子面上結成冰形有五
色雲象其色紅黑如香油樣歸總磁盆內放淨
處陰四五日聽用再加專砌一爐高二尺周圍
大可容藥盆放內中為度爐中從地上一尺五
寸用水物架於盆上爐上空五寸用布物蓋於
藥盆之上不致烟透走氣爐旁砌一火門如鵝
卵大從地起高三寸外用炭火十數塊又用花

皂角同燒烟令薰入火門內薰藥底盆熱藥面
上結成冰形是火候已好約薰一時之候其結
冰要厚如冰薄再薰看冰厚可以除火取藥出
冷定收入磁瓶內封固聽用如冬天寒冷用棉
絮物包好放煖處勿令凍着如夏天熱時放於
清涼之處勿令潮壞如冬天凍着夏天潮壞出
沫用磁盆盛放如前法上爐薰之藥熱即止或
將藥上於箭上用皂角花椒燒烟薰之如舊前

藥晒時如遇日色大旺晒一二日又要露一宿
如日淡緩不必露宿初做藥之時須觀天色晴
明即用烏頭如前法製之如遇日晒一二日如
有雨將照星前薰藥爐上只用炭烘^火熱盆為度
攪勻又放一二日候晴再照前法晒之烏頭取
來不可堆厚恐爛壞必要濕地下攤開又不可
風吹乾了無汗即取搗為妙其藥製完放瓶內
封固日久下澄有稠者如砂糖樣挑起取用上

箭最效箭到身上不滿數步即斃矣此藥為晒藥比薰藥更妙或人悞中藥箭用松毛搗汁調冷水服之或服香油亦可如急不及待即自溺泥中和泥漿水服之如有人在旁用口銜水吸箭傷之處再啣水吸之再吐不致藥性走散封喉其藥忌見香油如入一點藥即解散無效其藥性有三飛見油飛見水飛見血飛所以製造之時甚忌

利器解即製砲法

製砲不離爐方成一片如威遠砲將鐵分作八塊打如瓦式長一尺四寸濶一尺一寸中厚邊薄將四塊用胎竿打成一箇八塊共成二箇湊齊用鐵釘數箇將二箇接作一處再用前餘鐵三十斤分作二塊亦打如瓦式圍於砲腹中裝發藥發火處加厚合縫時稍有灰渣自後必至損傷須剉磨極淨成筒孔欲小止容鑽磨之沙

砲既成然後上架用墨綫吊準不失分厘周鋼
鑽洗膽可光可圓藥去即到看過極淨方可安
底火門近底點放不致倒坐照門及護門俱就
砲本身剉成務令堅緻各砲大約倣此

捻藥綫法

先捻就麻綫數百莖將薄棉紙條以麻綫順鋪
入內復將信藥入內捻起接續相連可以不斷
外用油紙纏之再用毛竹截尺五或二尺用鐵
火炷燒紅烙透竹節上節口用刀內刻略大下
節口用刀外制削略小將下節挿入上節內接
連可數十丈先將接就藥綫穿入毛竹內隨穿
隨挿砲火眼當綫相連引扯出用兵守之候賊

至十數步內點放雖陰雨不能壞也

試驗舊砲法

凡久不打之砲銃恐其驟打而炸也須窆一地
窖又先用火燒坑其銃使砂石打洗內外洗入
坑中內以泥塗覆薪燒煉俟其冷定取出復用
桃艾湯洗以牛或羊猪油塗內外仍入坑煉之
然後方可用之

火藥法

硫黃十四兩

窩黃七兩

焰硝二斤半

麻茹一兩

乾漆一兩

砒黃一兩

定粉一兩

竹茹一兩

黃丹一兩

黃蠟五錢

清油一分

桐油五錢

松脂十四粒

濃油一分

右以硫黃窩黃焰硝同搗羅砒定粉黃丹同
研乾漆搗為末竹茹麻茹即微妙為碎末黃

蠟松脂清油桐油濃油同熬成膏入前藥末
放和勻以紙五重裹以衣以麻縛定更別鎔
松脂傳之以砲放復有放毒藥烟球法已載
於前

煉硝法

柴火煮之木片攪之沫浮水面用笊去之清澈
可鑑滴而試之成珠可用矣第滴不宜近火近
火恐熱則難凝而傷老亦不宜避火避火則易
凝而傷嫩以草莖蘸出即轉身背火滴于指甲
之上可也瀝去同前

煉磺法

麻油牛油各一斤油既熱乃以磺徐徐投入隨投隨攪使磺速化投時勿使纖毫着鍋恐有發火之患

治平勝算全書卷十八終

治平勝算全書卷之十九目錄

糞炮灌法

製火藥法

論鉛子

火藥問答

嚕密銃全形

散形 各式附

西洋銃全形

散形 各式附

製電銃全形

散形 各式附

軒轅銃全形

散形 各式附

九頭鳥

火彈銃

火溜箭全形

散形 各式附

鳥嘴銃全形

散形 各式附

連子銃式

鑽筒圖

鑽架圖式

滾槽彈模

鑽火箭圖式

定火箭圖

定自然打成綫眼圖

定火箭匣式

分形各式附

定自然眼圖

定自然眼座式

治平勝算全書卷之十九目錄終

糞炮灌法

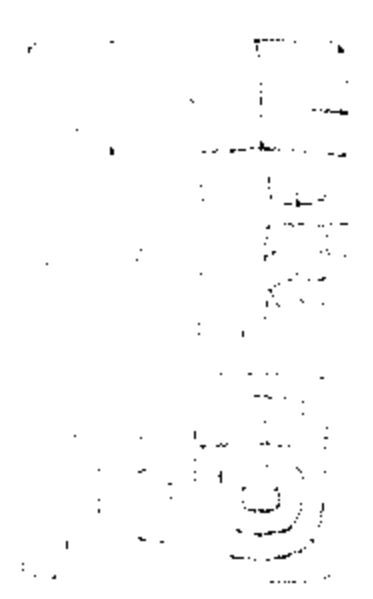

先以人清威磚槽內揀擇淨照乾打碎篩細羅
威在瓮內每人清一秤用狼毒半觔草烏頭半
觔巴豆半觔皂角半觔砒霜半觔班猫四兩石
灰一觔荏油半觔入鑊內煎沸貯薄瓦罐容一
觔半者以草塞口炮內放之以擊攻人可以透
鐵甲中則成瘡潰放炮者仍以烏枚甘草置口
中以避其毒氣

製火藥法

硝 四十兩 磺 五兩六錢 柳炭 七兩二錢

右藥用水三鍾搗得極細先將硝磺各研為末三件照數兌合一處用水二碗下在木臼木杵搗之不用石搗者恐有火也每一臼可搗萬杵若搗至數百加水一碗又搗至以細為度至半乾取出日晒打碎成粒豈大塊此藥之妙處只在多搗數萬杵將好清水搗之

換出硝中之鹹氣務令其出之至盡為妙總
之製合之法添水多而搗數多如微製墨之
法相同耳試藥之法將藥一分堆于紙上用
火燃之藥去而紙不傷者為佳又將藥一分
放於人手心中燃之而手心不熱即可入銃
若燃過而手心熱又有黑星白點于手中心
中者即為不佳再當加水搗之如法乃止

論鉛子

客曰製藥也精而銃眼又平仍復不中何也余
曰對未真也曰對真而又不中何也又曰此無
他鉛子之病也夫鉛子之法銃猶弓也鉛子猶
矢也弓良而矢直無不中之理今習銃之人全
不知用藥若干則可遺動幾錢鉛子猶如弓幾
箇力氣發能得動幾錢矢如稱衡稱錘務要相
配少差則不準矣余舊有歌一章云

子重於藥 定多半落 藥強于子 火鎔
子死 子藥相停 更合管門 子門同圓
藥子同門 門大子小 藥氣上燎 子或
偏歪 出之必乖 子被火使 決無中理
習者知之 等如弓矢

此數言雖俚能盡火氣之妙子門大小其理
寔同客曰火藥之理其妙如此觀之不過一
粗事耳而理之精微有不可窮極者若有一
毫苟且之心乘之則霄壤判矣世之妄談而漫
視者又何足以稱焉

論火藥問答

客曰火器之精由于製藥之妙使製藥無法分量少差則相去亦天淵矣余曰知言哉獨不觀元宵之花炮乎少有加減而花火各別若無製度分別不惟不效而且害事昔余練兵陝西有閫有督造火藥分發各兵始而試放不响既而大响損銃主者莫知其故疑而問余余曰有說也南方火藥對定分量皆加水搗和其硝與磺

魯密銃全形

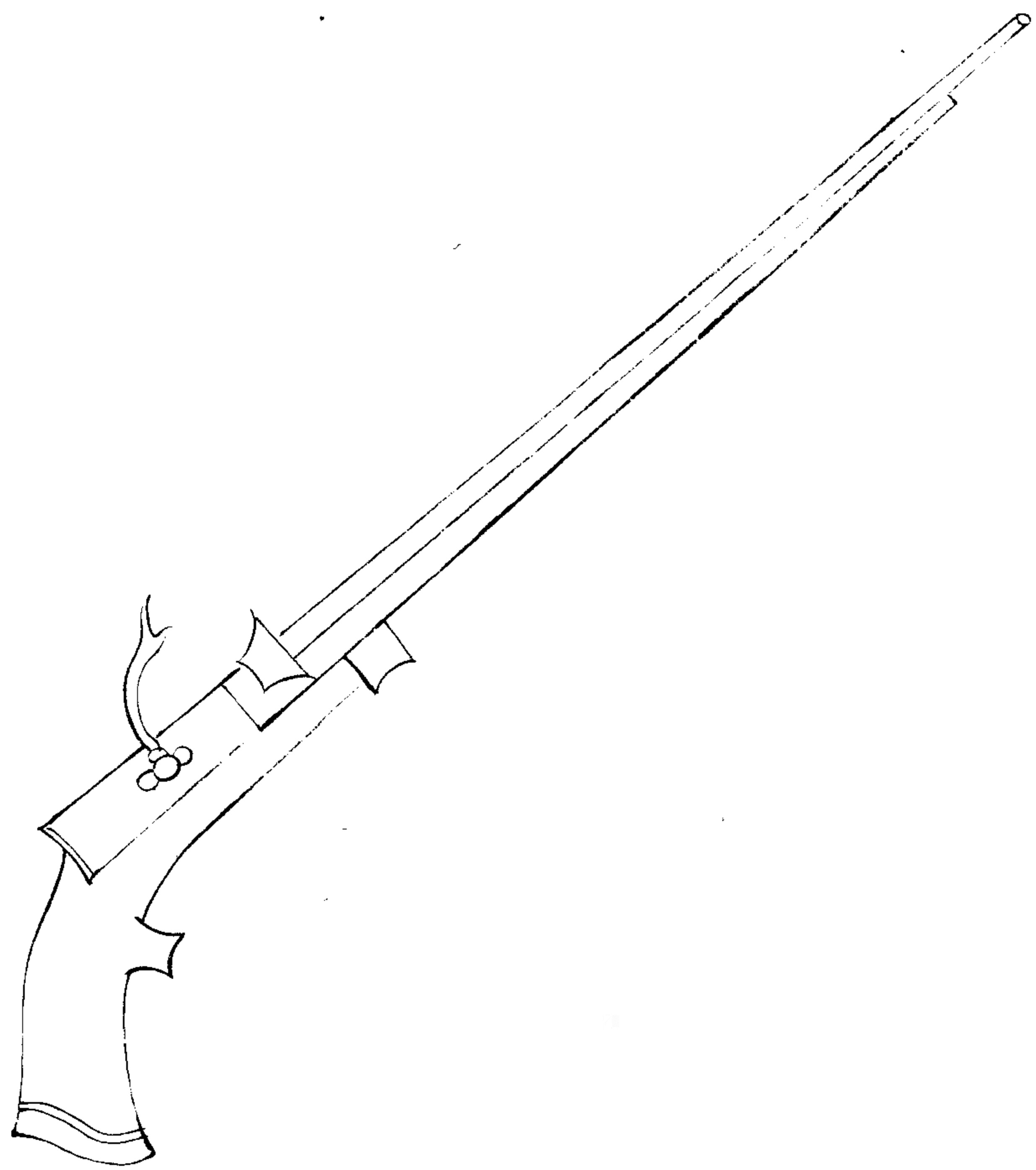

灰三者合一皆如菜豆大臨時入銃甚易無搗塞之患今所造者止將三者碾細耳蓋未入水搗過各兵又不能分定分量或用紙筒或用竹筒裝乘以便聽用而乃總入一皮袋裝之交于馬兵終日在馬上撞籜其硝與磺性重而沉底灰性輕而浮上初放者灰故多不响既放者硝磺多則銃損此理甚明又何疑焉主者謝余曰非我所知也此製藥之不精所差多矣

銃身約重七八觔或五六觔長六七尺龍頭軌
 機俱在床內控之則落火燃復起床尾有鋼刀
 若敵人逼近可作斬馬刀用放時前捉托手後
 掖床尾發机只控不撥矧然身手不動火門去
 對準處稍遠初發烟起不致薰目驚心此其所
 以勝于倭鳥銃也用藥四錢彈子三錢足矣

魯密銃散形

發藥罐

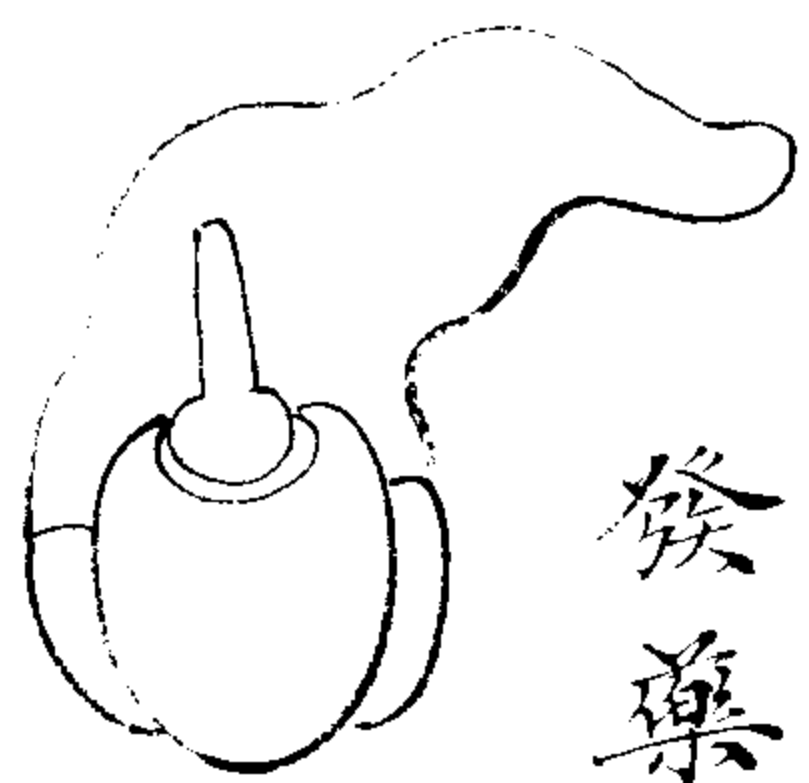

藥錐子

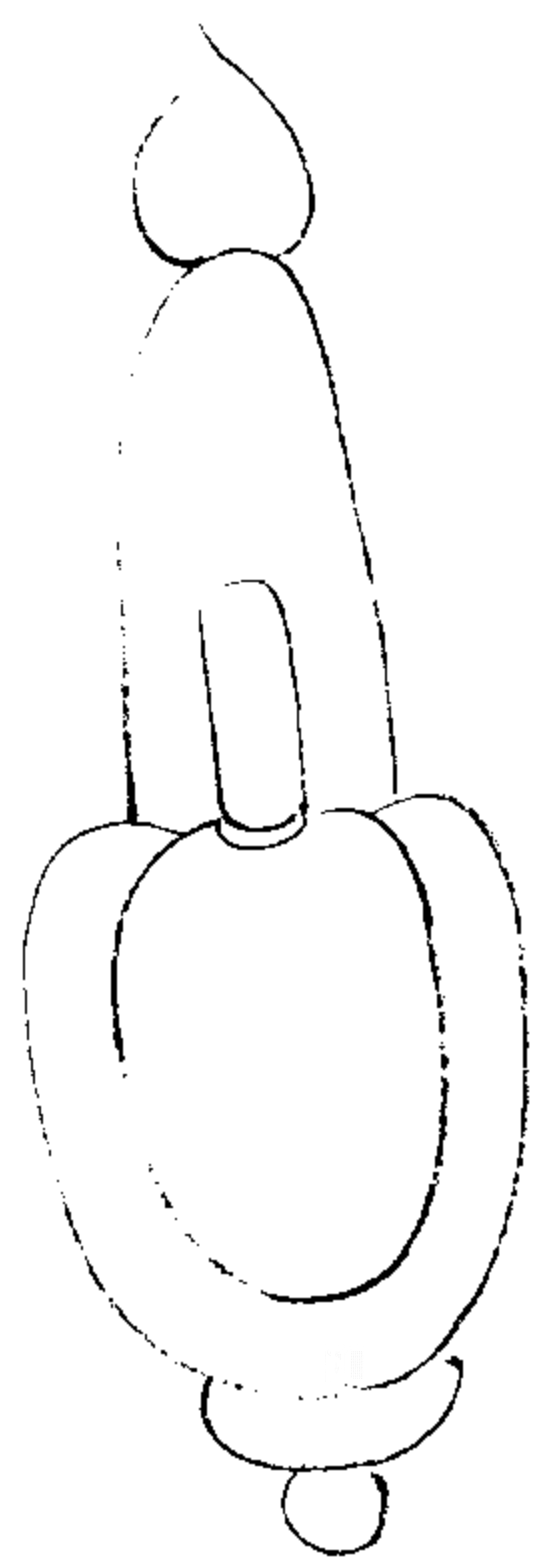

火繩

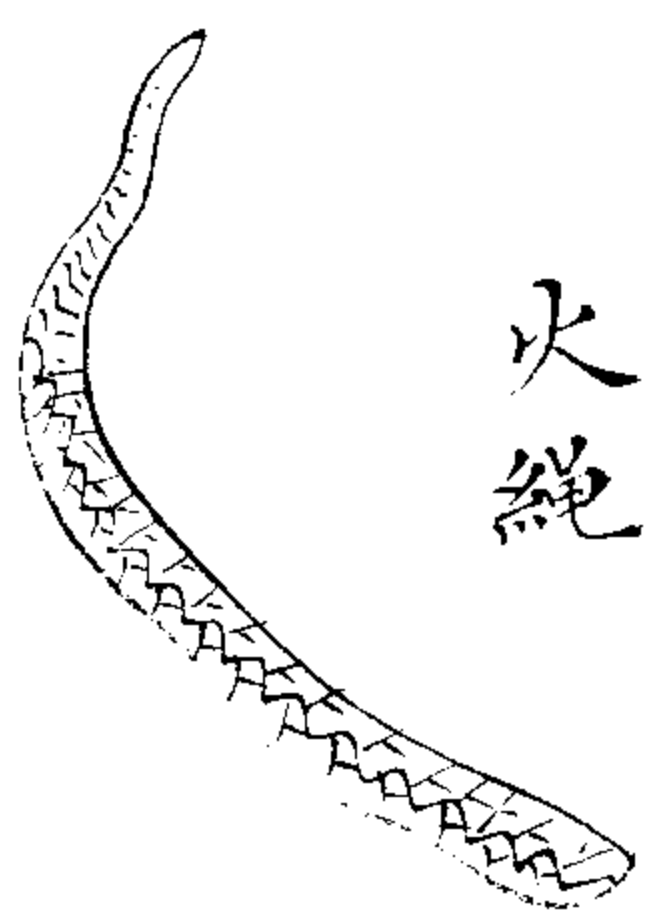

火門

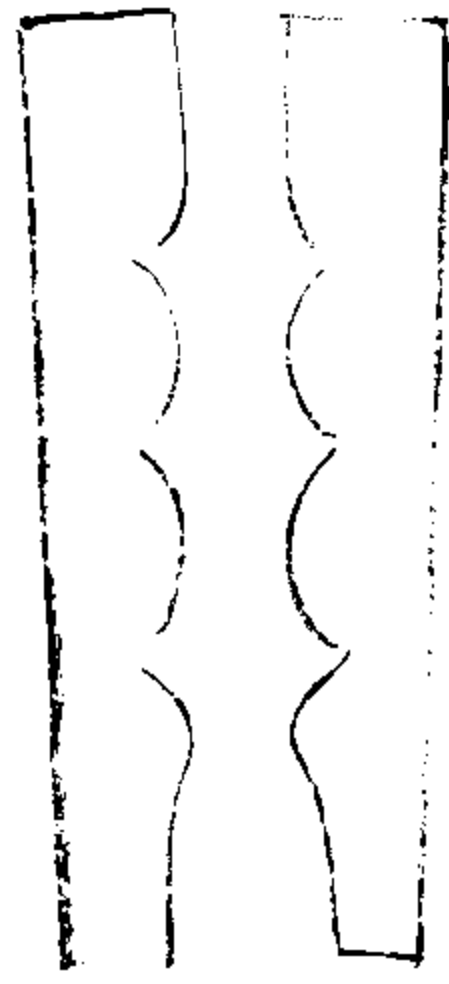
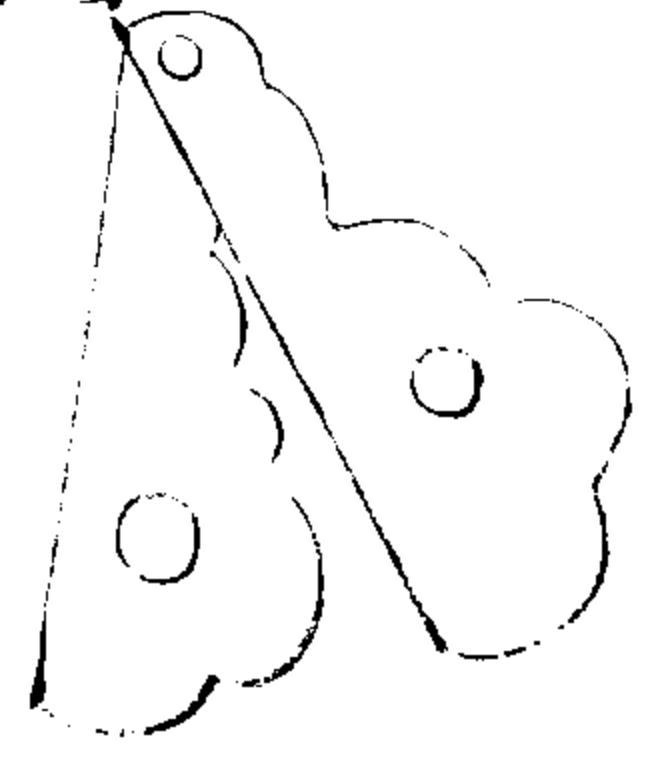

火門銃後

前

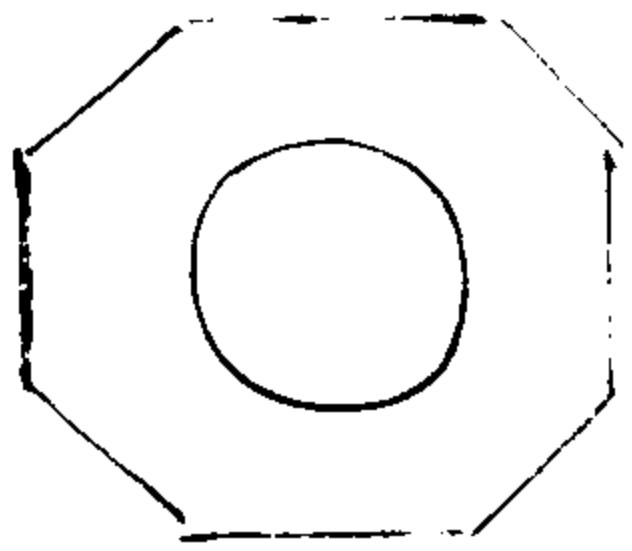

門形

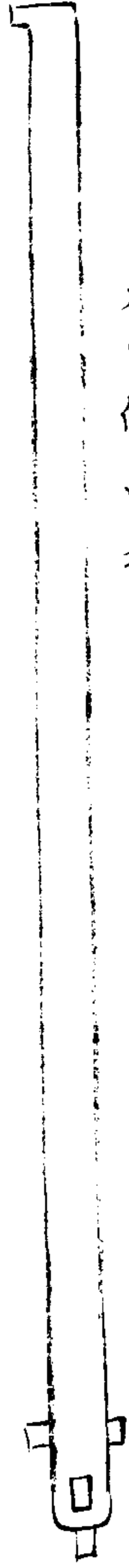

筒側面式

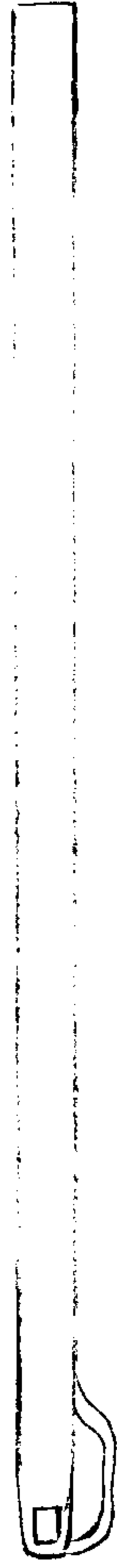

筒正面式

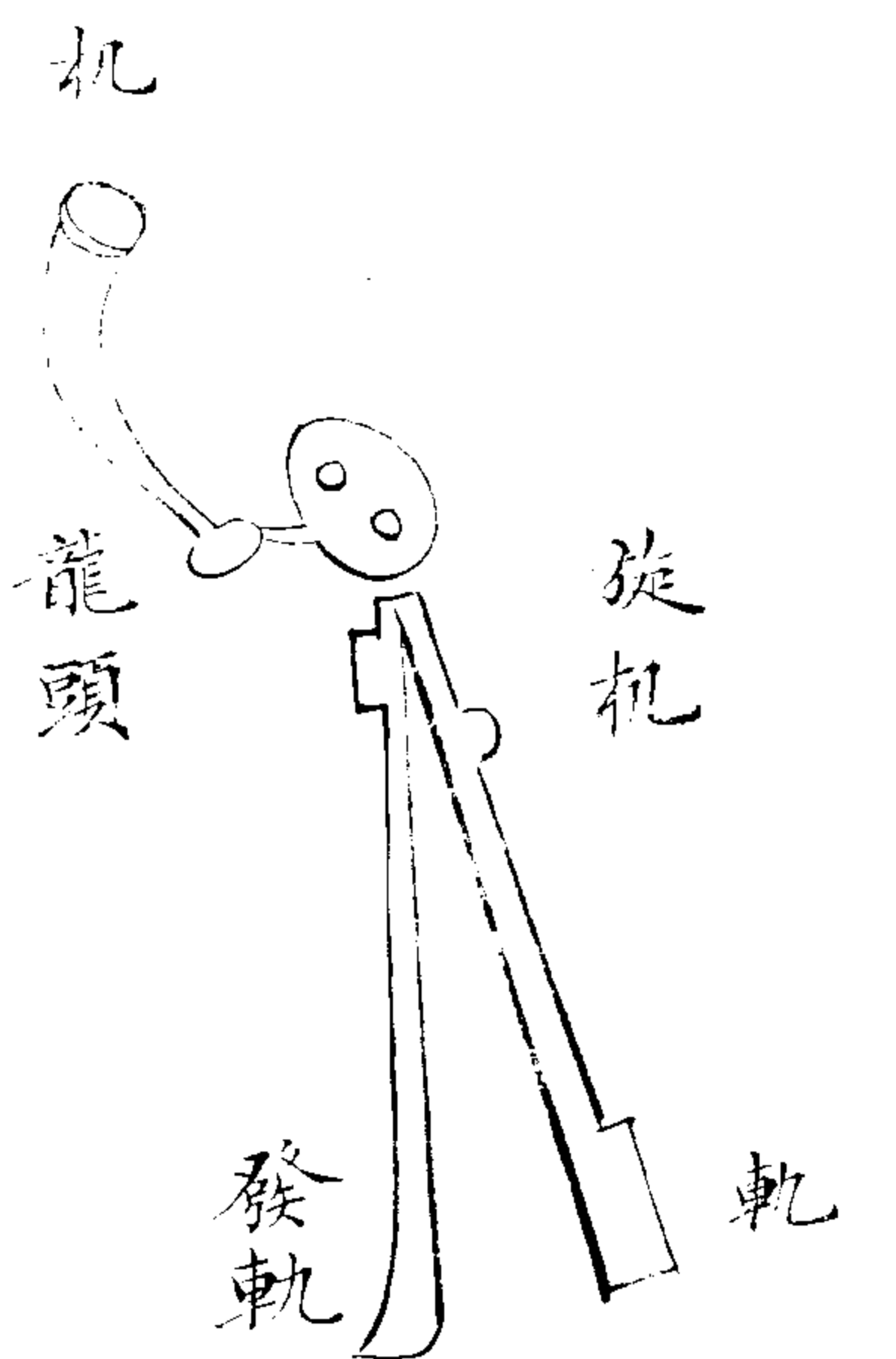

銃床式

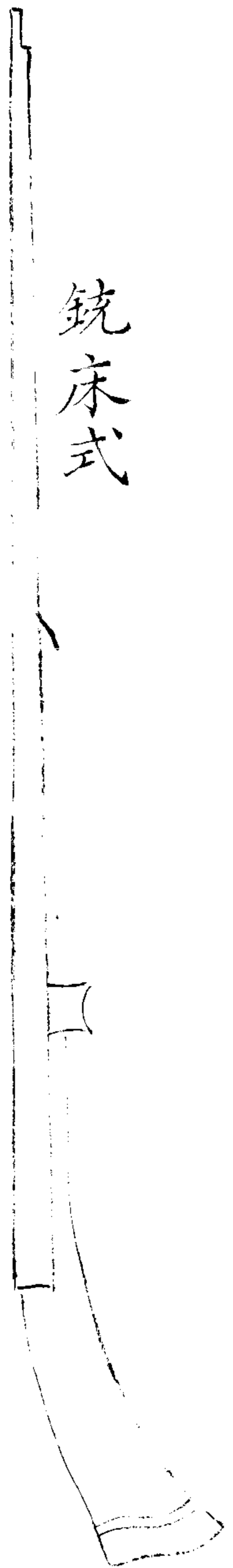

擲杖



發藥罐

形如蒸餅口大如箸頭上塞口木用時以口啣
出宜長三寸許以便裝還時眼看得見

藥罐

凡罐用皮為之以銅為嘴管管恰好裝一銃之

藥頸下用銅一片做門用時以指猪管口開門
倒傾待管中藥滿仍閉頸門裝入銃內

火繩

以棉綫四股編成一辮庶點時頭不散開常時
用繩要散不辮

筒正面側面

筒約長二尺五六寸約重四五觔愈長愈妙後
着照門前着照門火星在側邊下着二三鉄紐

以便下稍打放時不致震動

銃後門形

銃腹既長若尅火門并鉛子及洗時布紙等物
不出取開方便左轉則進右旋則出然初學放
銃總不如寔底者不但毫無干係又不致泄氣

火門

盛藥池宜稍深多貯發藥眼不宜太大則氣
泄致殺前去少力又宜緊挨底若離遠火然後

坐必致動搖身手彈去不準上着銅蓋以便裝發藥時搖入火眼

前口

口宜容三錢重鉛彈至小者容二錢者口與底必須一樣大小若腹口大小不同者不堪式用如口小腹大者氣先漏洩彈去不遠口大腹小者彈出搖蕩上下兩旁亂走不能對準所以口腹大小必須一樣

旋機

機以銅為之其軌必用銅鉄如錢厚不用水蘸蘸則恐其太硬用鉄恐其性改遲貼發機處須着一小鐵片長一寸許以助其力

照門照星

照門照星乃烏銃樞要對準全在此處倭銃用一凹字形更妙

銃床

宜用桑木為上河柳次之南方多用細木後尾用銅鐵片一條向上磋作刀及

搨杖

搨杖插在銃床之下用以築藥送子并回軍時恐藥札滓化濕生鏽傷銃即以布纏其首蘸滾水洗刷杖頭將布中分兩段恰好入中銃口者為妙桿必用木頭必用鐵或全用極鐵粗線亦可

西洋銃全形

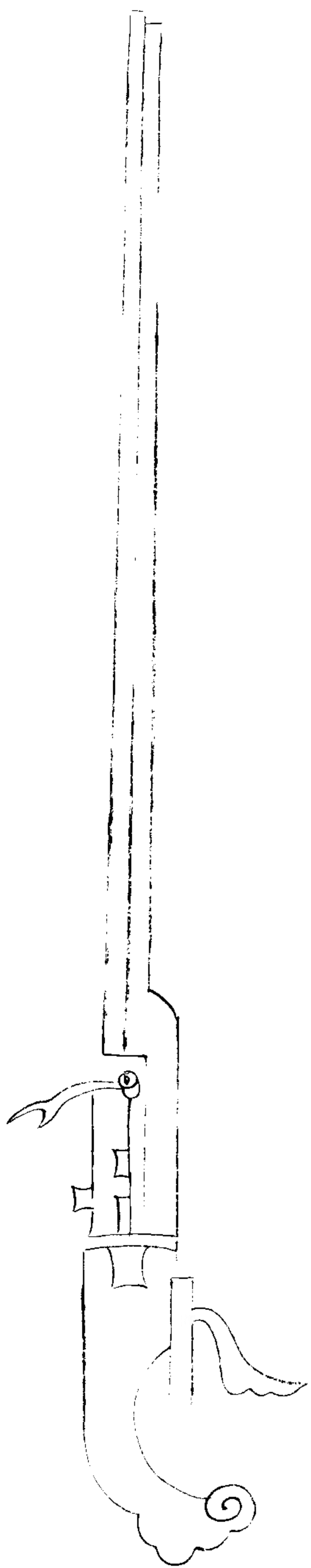

銃身約重四五觔長六尺許龍頭在床外倒回
 顧火門撥則落下火燃自起因有發軌在撥軌
 之下用藥一錢彈子八分火門不粘着本身上
 在蓋機銅葉之上燃火火門不及本身燃火本
 身不及火門可多放五六次較之倭鳥銃更覺
 輕便大小藥罐擗杖同魯密銃式

西洋銃散形式



火門



机



托手

筒正面

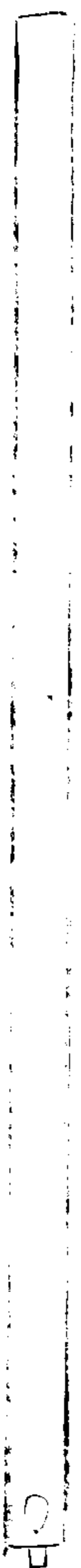

筒反面

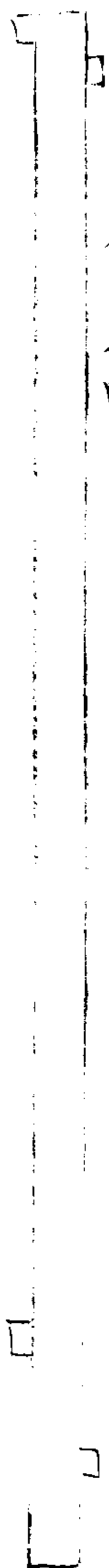

鏡床式



火門形方後有火墻防烟起觸目其火池制度俱與前銃同

又

機龍頭機軌用銅發軌同鋼鐵不用水蘸

又

托手以木作把上用銅作又常時陽手托銃不免搖動用此如執弓一般為得力長寸

又

筒正面側面

約長五六尺重一二觔照門照星與魯密銃同寔底用螺螄底亦可大概筒輕用寔底不担干係耳

銃床形

所用木與前銃同但後尾灣向下用銅葉裹其中放時手執灣把發機

治三册身全言看十九
一五

掣電銃全形

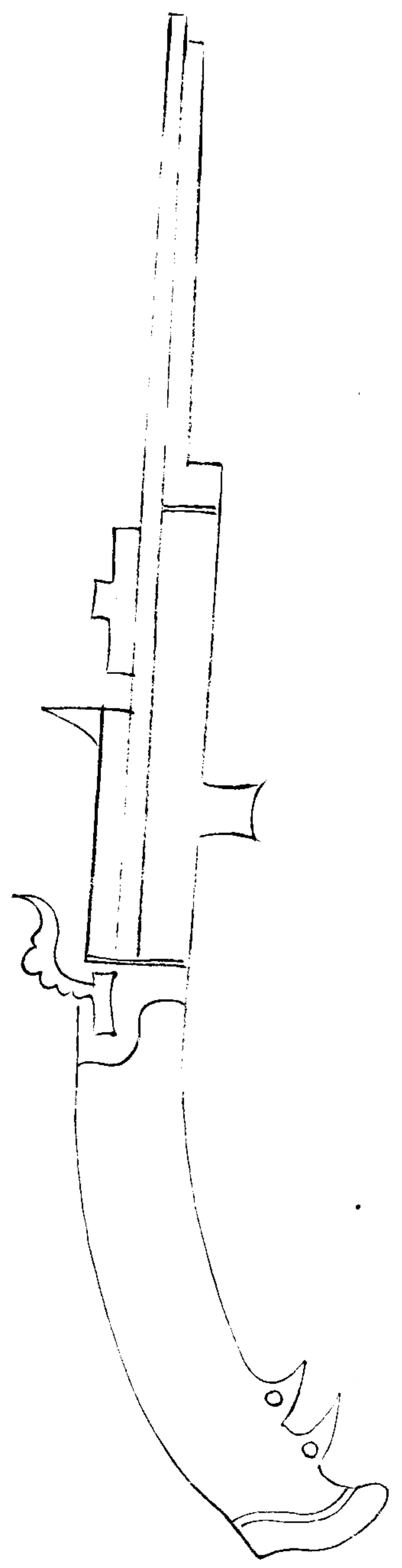

公
平
券
單
身
全
言
看
十
九
一
五

約長六尺許重六觔前同溜筒後着子銃各有
火門子銃腰間用一銅盤壓住兼防箍縫烟出
薰眼上打眼為照門下二脚着稍稍在床上

形散銃電掣

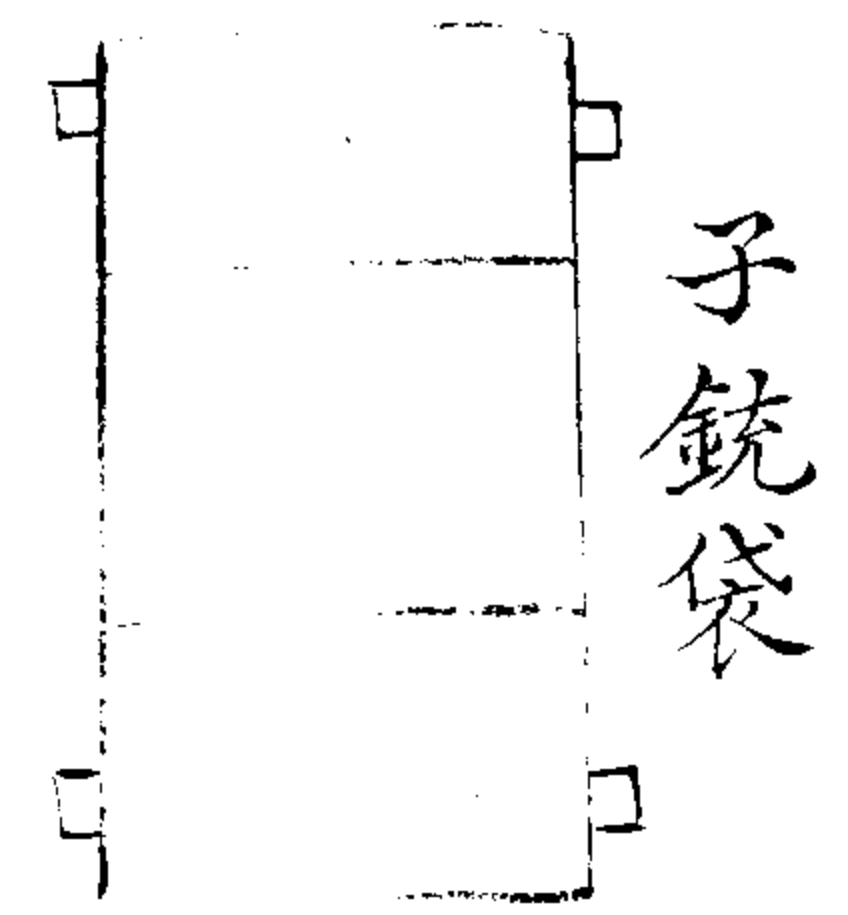

子銃袋

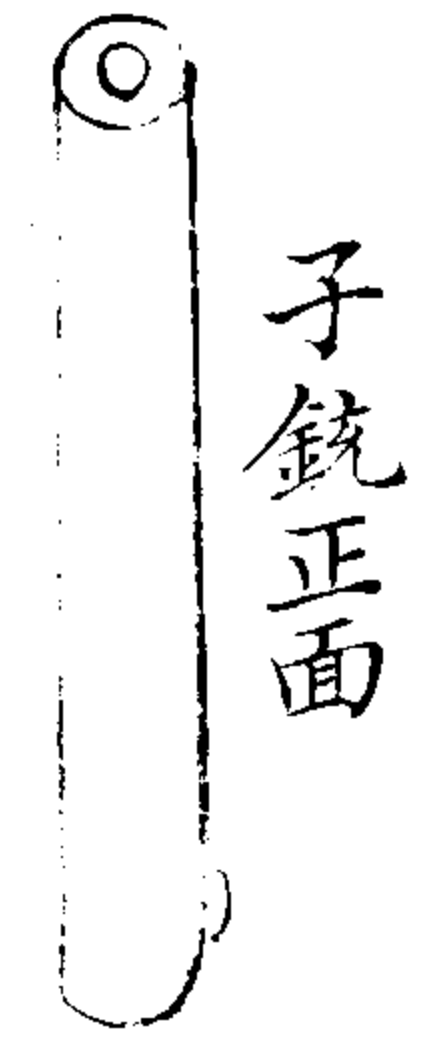

子銃正面

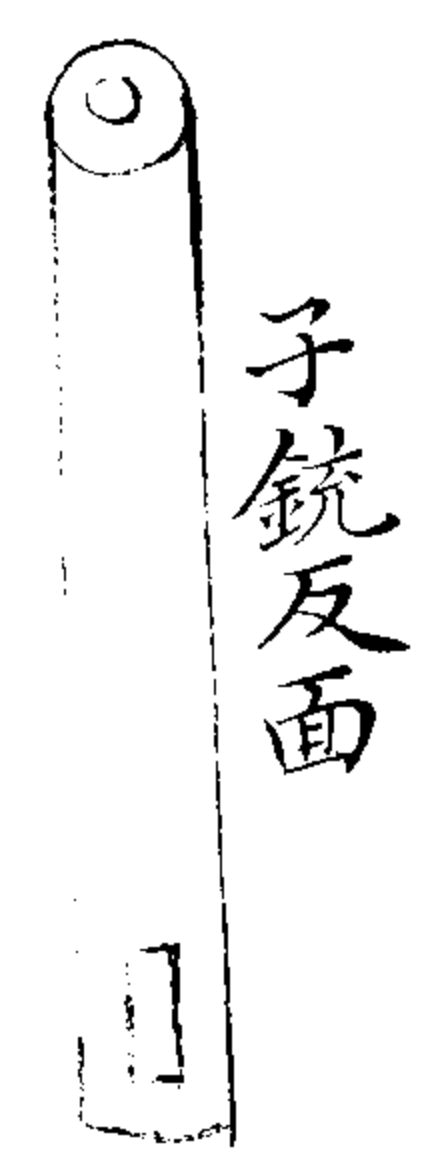

子銃反面

盤銅上銃子

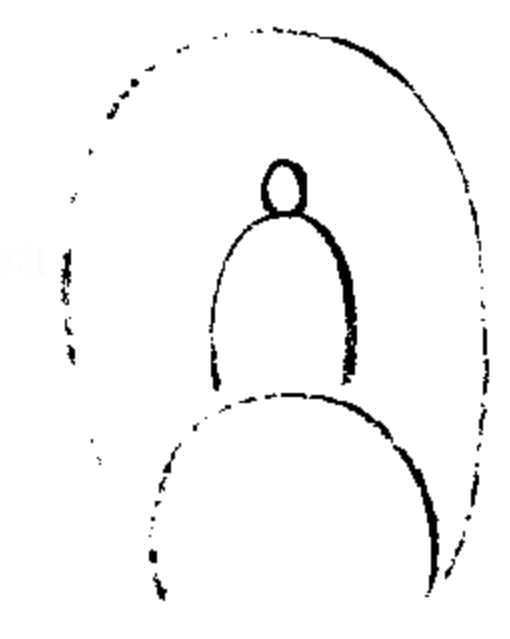

長七寸重一斤各有火門用藥二錢四分彈一錢

溜筒正面

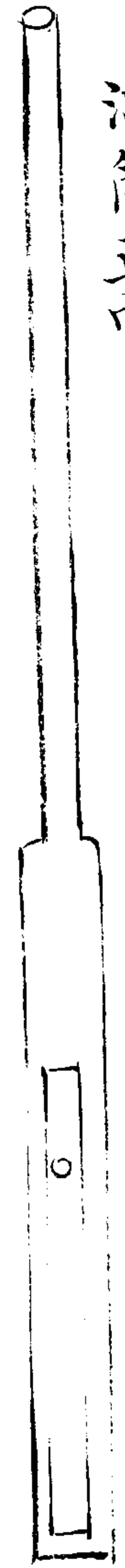

溜筒側面

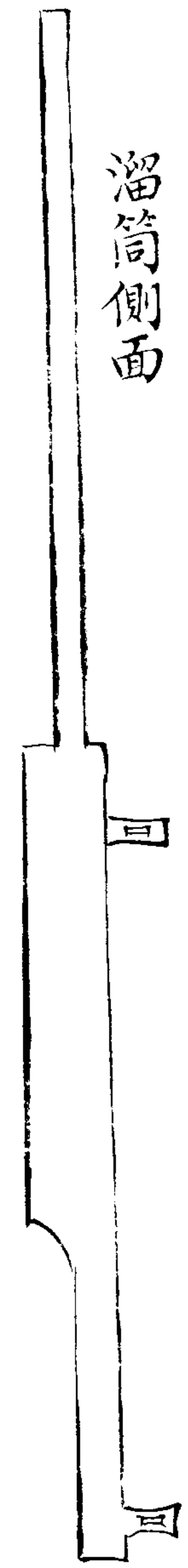

銃床式

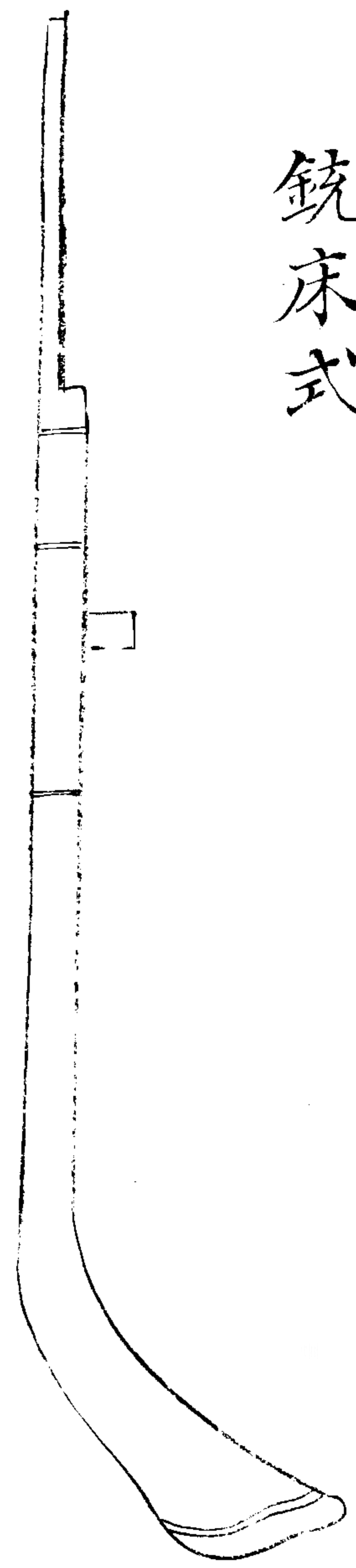

形與嚙密銃大同小異後尾類日本鳥銃床用
木同前

軒轅銃式

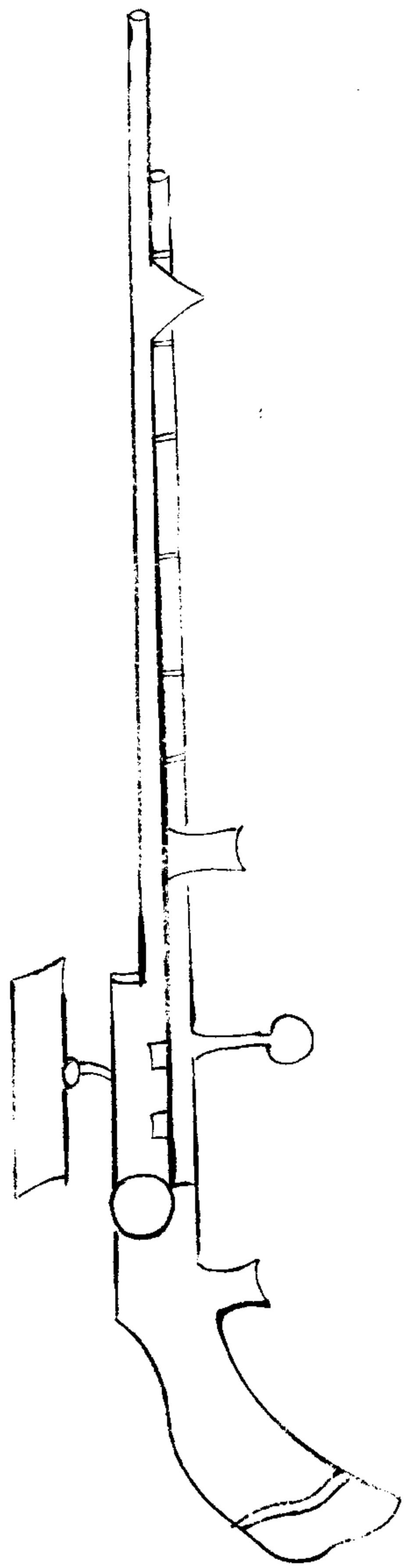

此地多風欲對準鏡門下藥風已吹去因製一
 機能令火落自開為一蓬以陰雨而內有一銅
 輪輪上有機昂起故曰軒轅

軒轅鏡散式

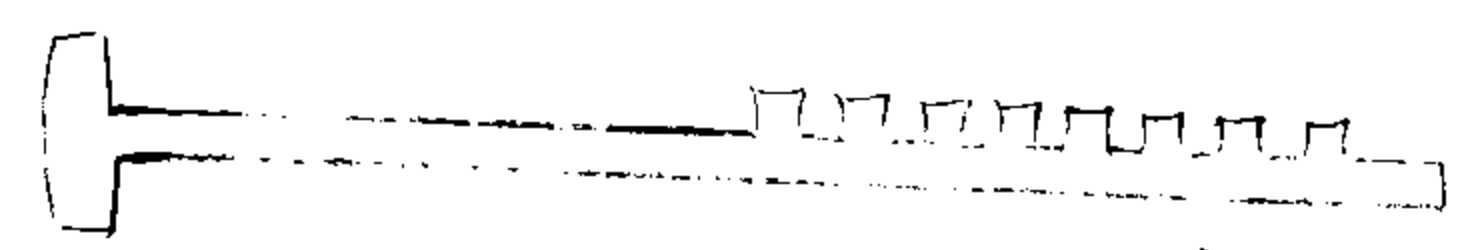

銅軌側形

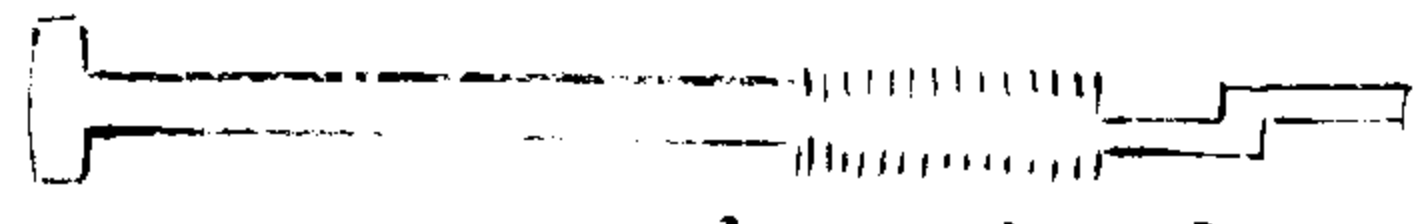

銅軌側形

此灣頭用以鈎火
 門蓋下蝎尾釘



龍頭

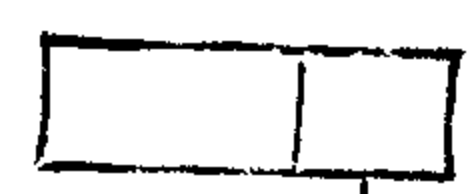

一如魯密蓋門
 惟多一灣釘

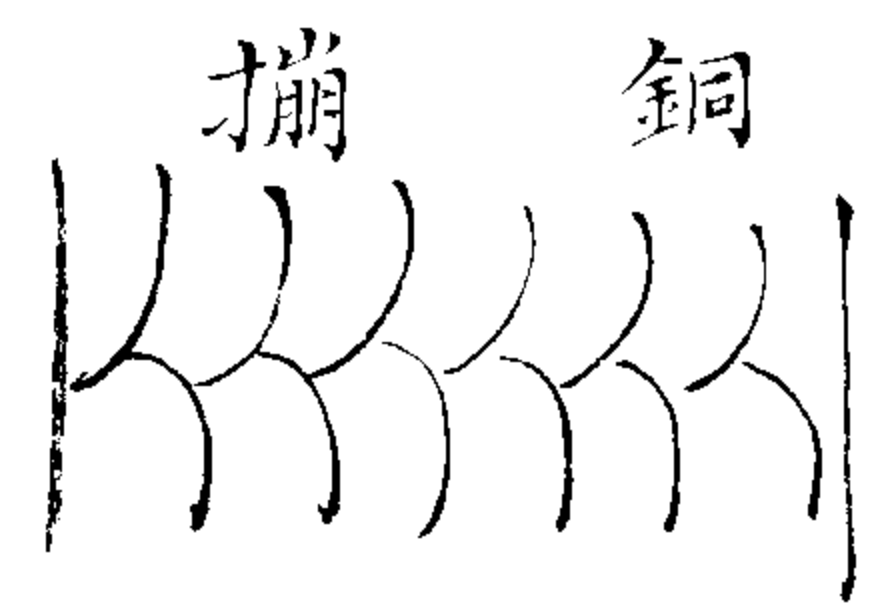

銅 搨

九頭鳥

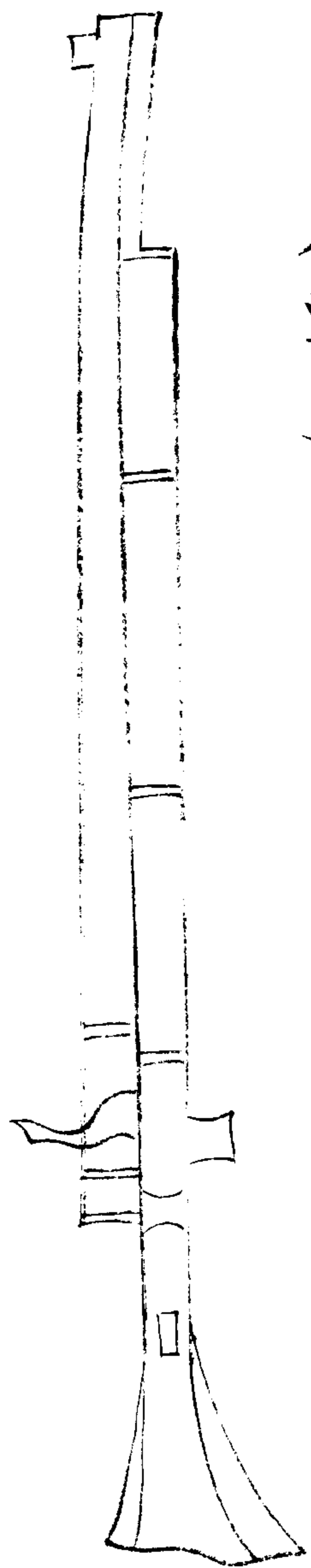

古今圖書集成
禮儀典
卷之九

三十一

即絕大鳥銃重二十餘觔用藥一兩二錢大彈
一箇小彈錢許者九箇遇敵冲我人衆則動亂
打人少審定而放尤宜夜戰

火彈銃

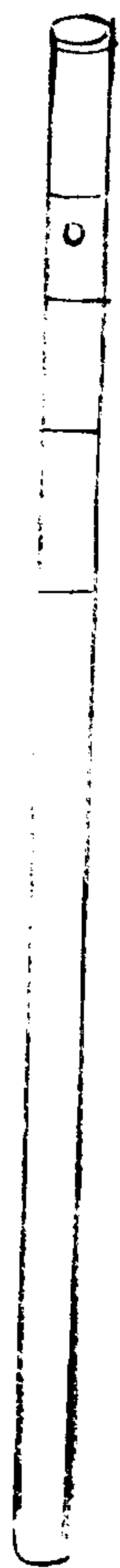

火箭溜全形

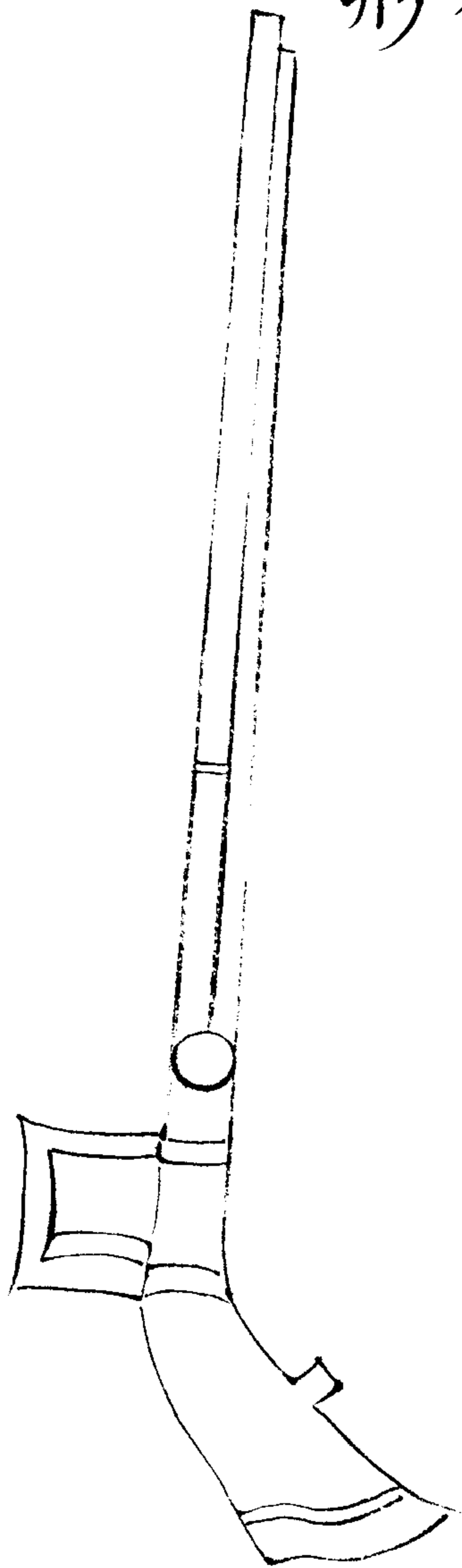

古今圖書集成

卷一百一十五

火箭溜全形

用此器則火箭永無斜冲逆走之患

火溜箭散形

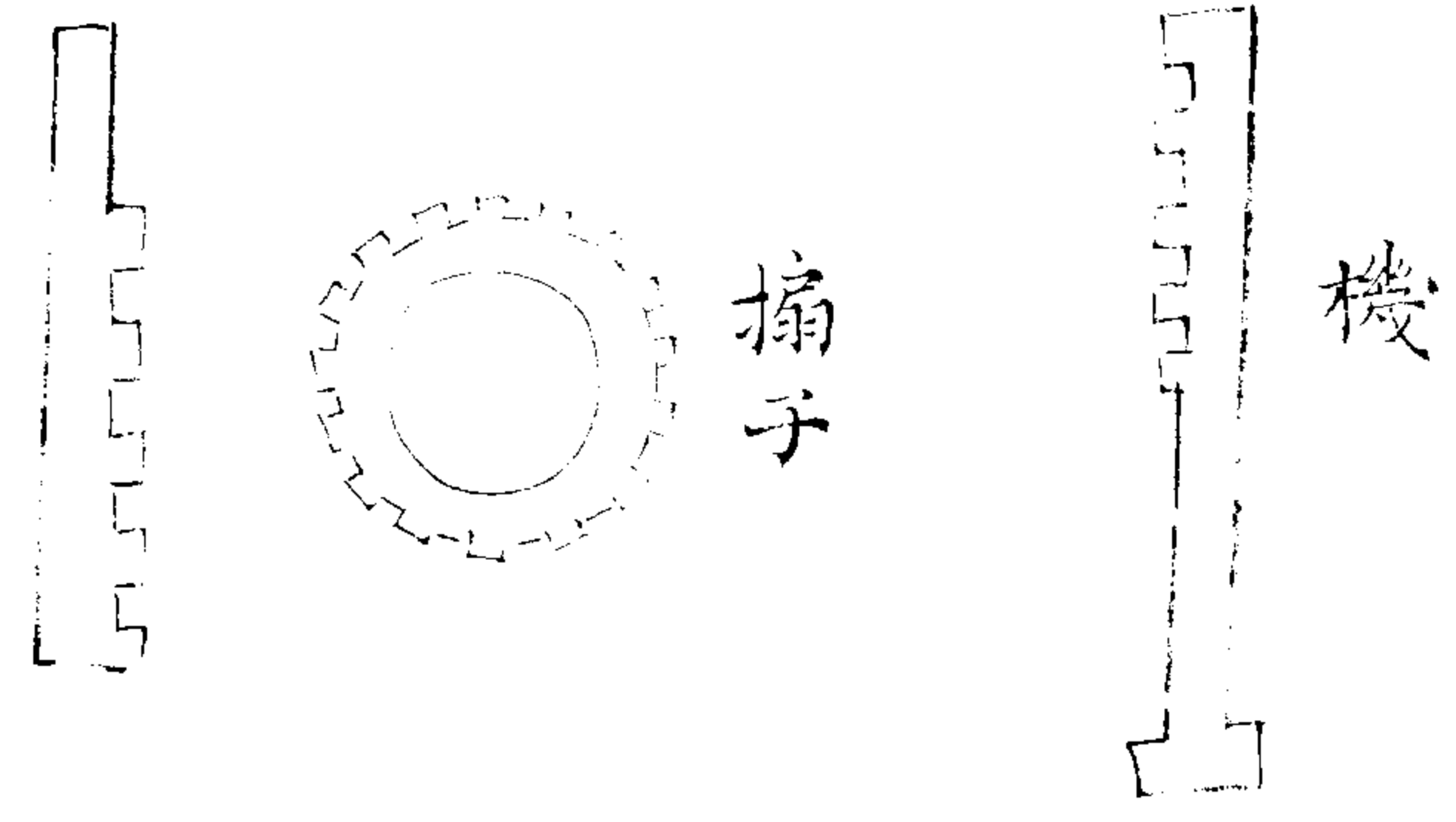

插子

機

與軒轅銃同
但用管脚火

亦如軒轅式

台平勝算全圖卷一

三

三

鳥嘴銃架形

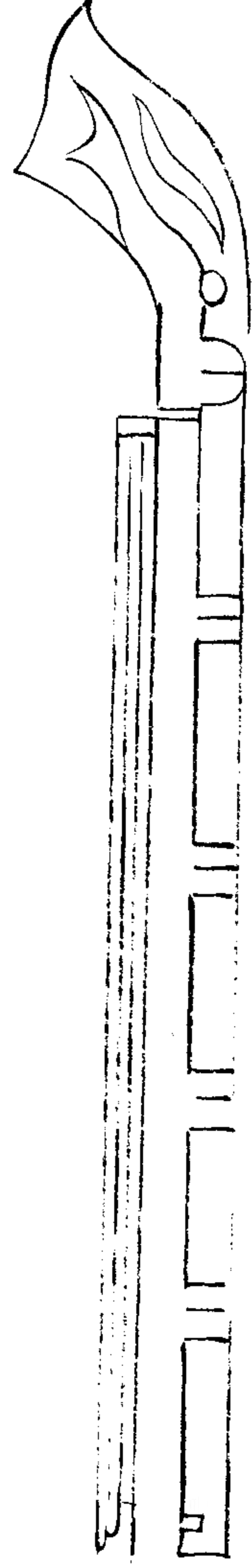

鳥嘴銃架形

三十四

鳥嘴銃架形

三十四

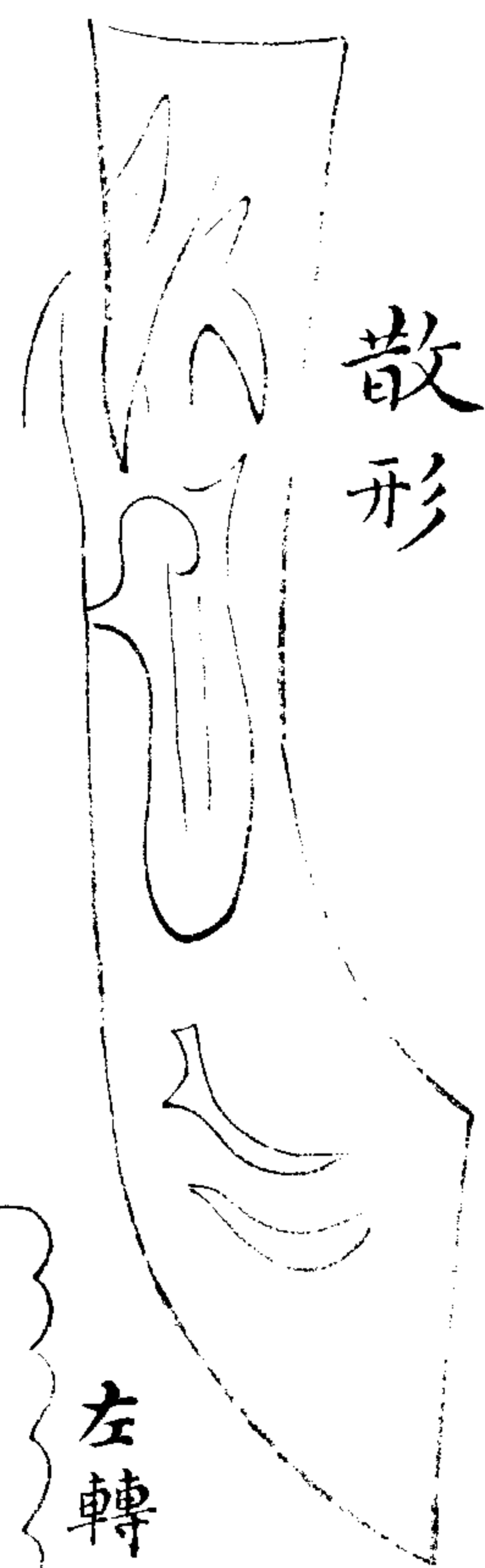

散形

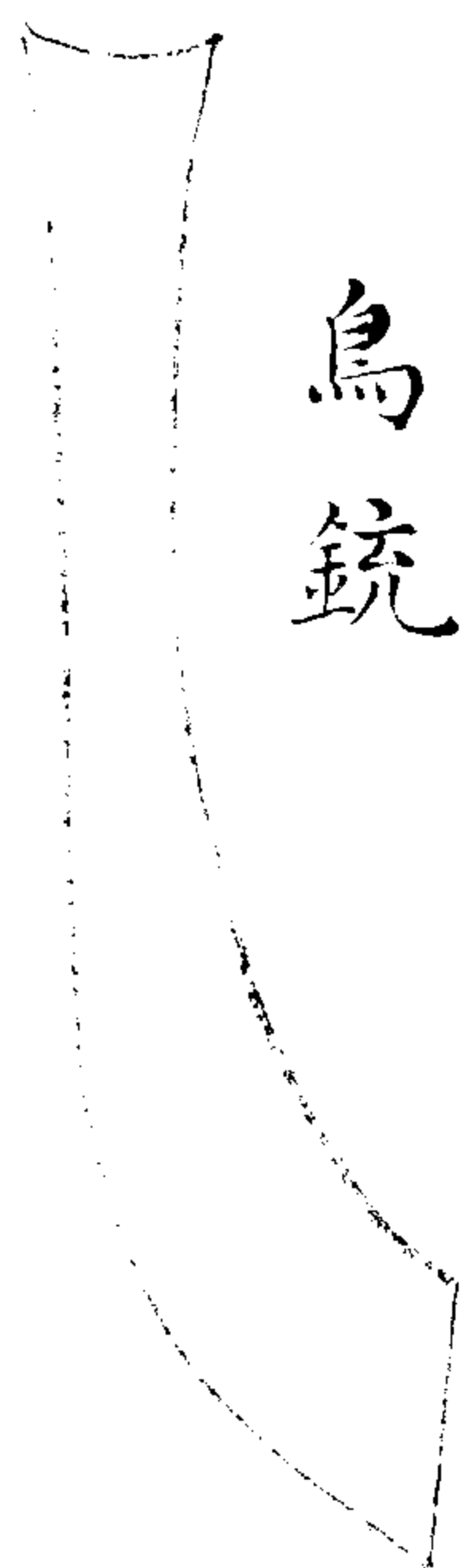

烏銃

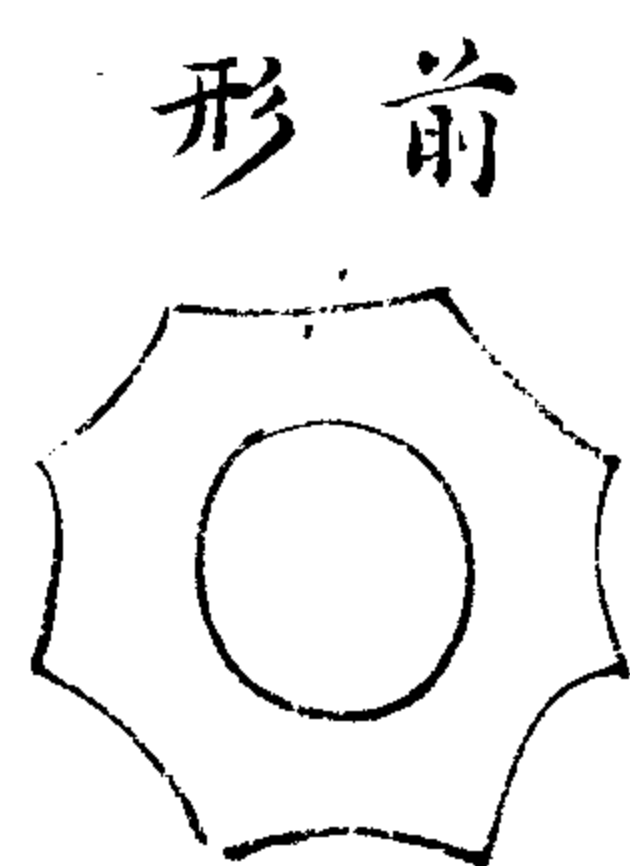

形前

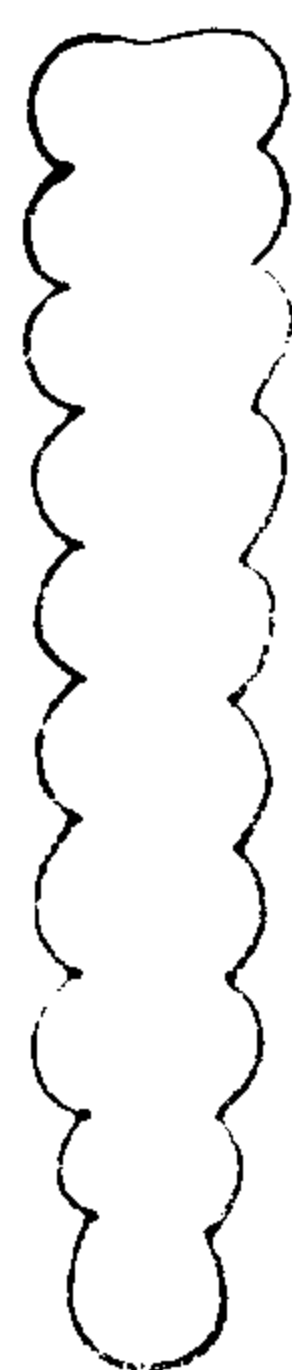

右轉則出

左轉則入

形絲絞

連子銃式

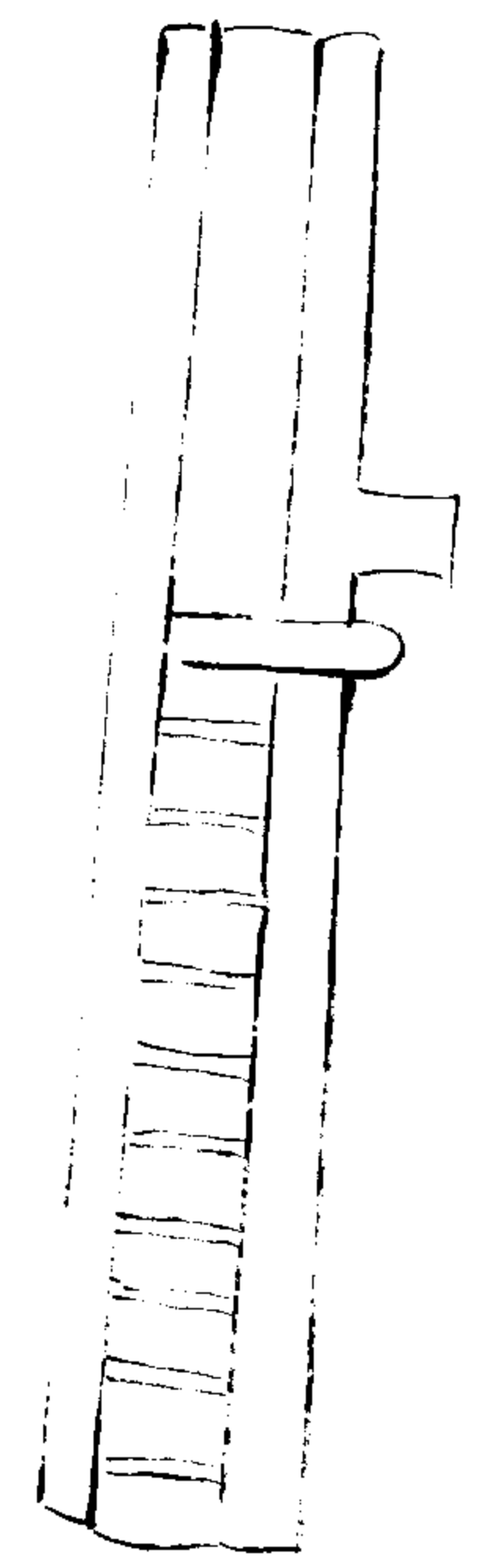
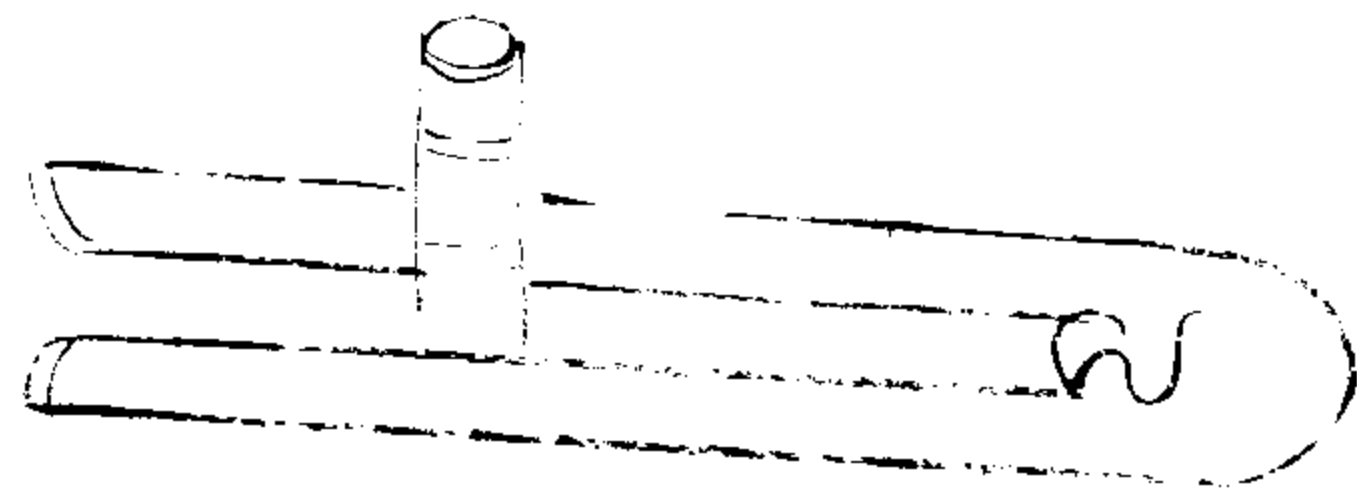

銃內裝藥式

側直裏面撐形

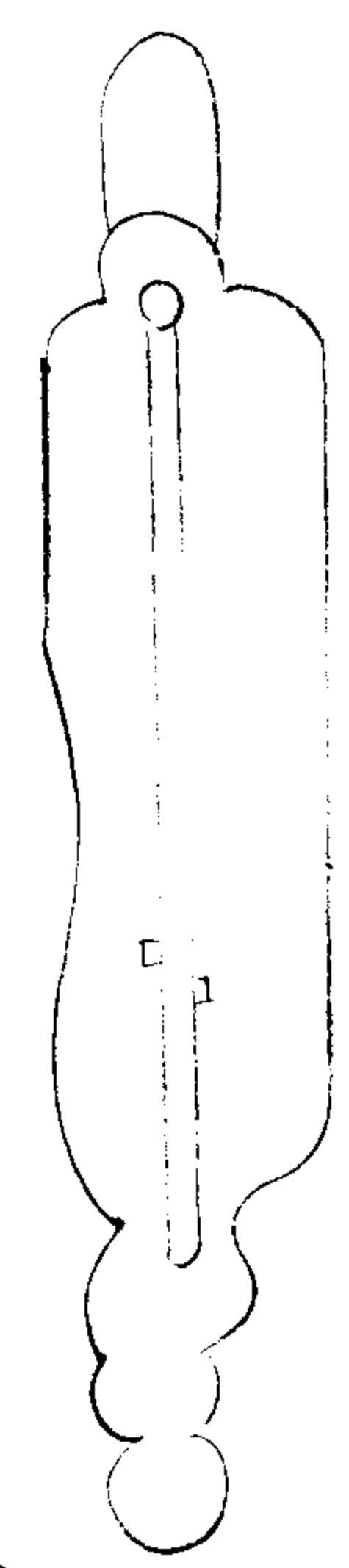

側立外形

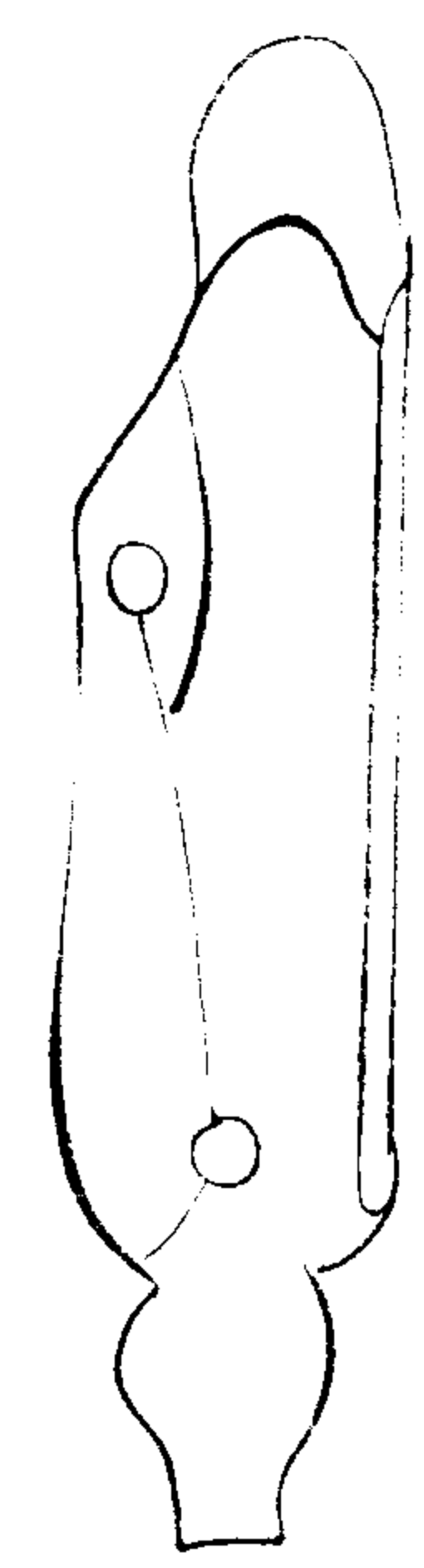

火門形

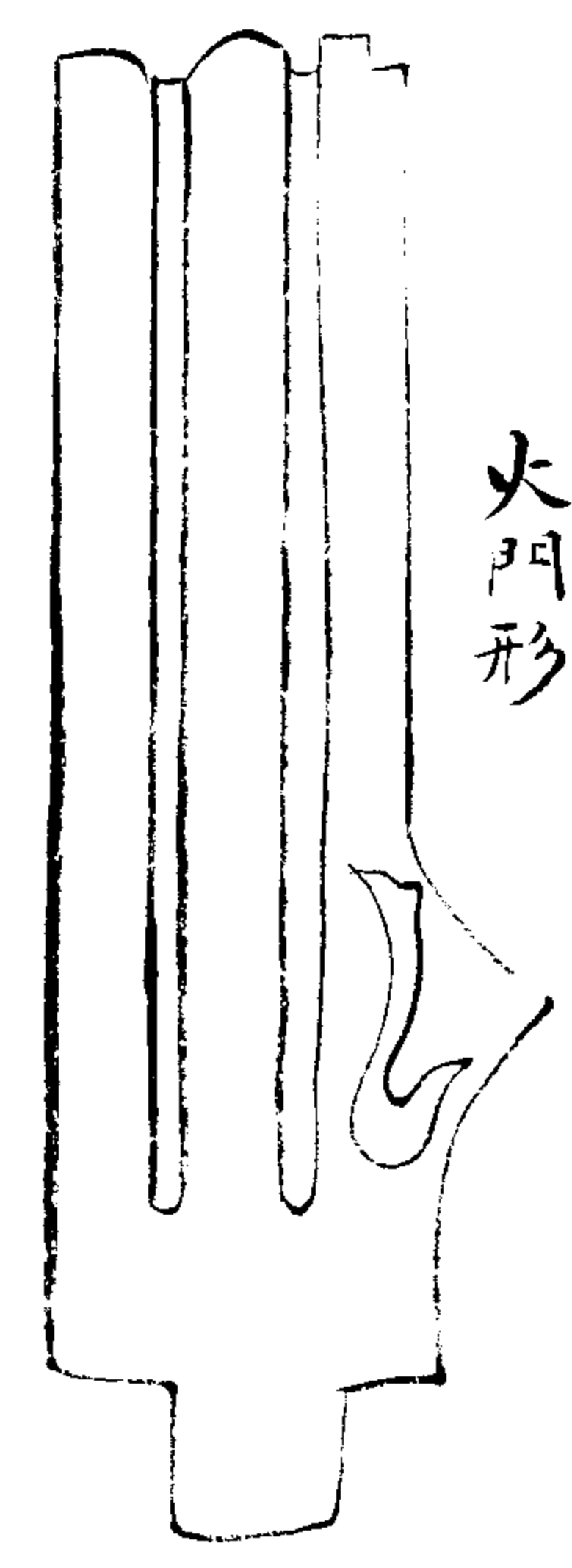

鳥銃後門形

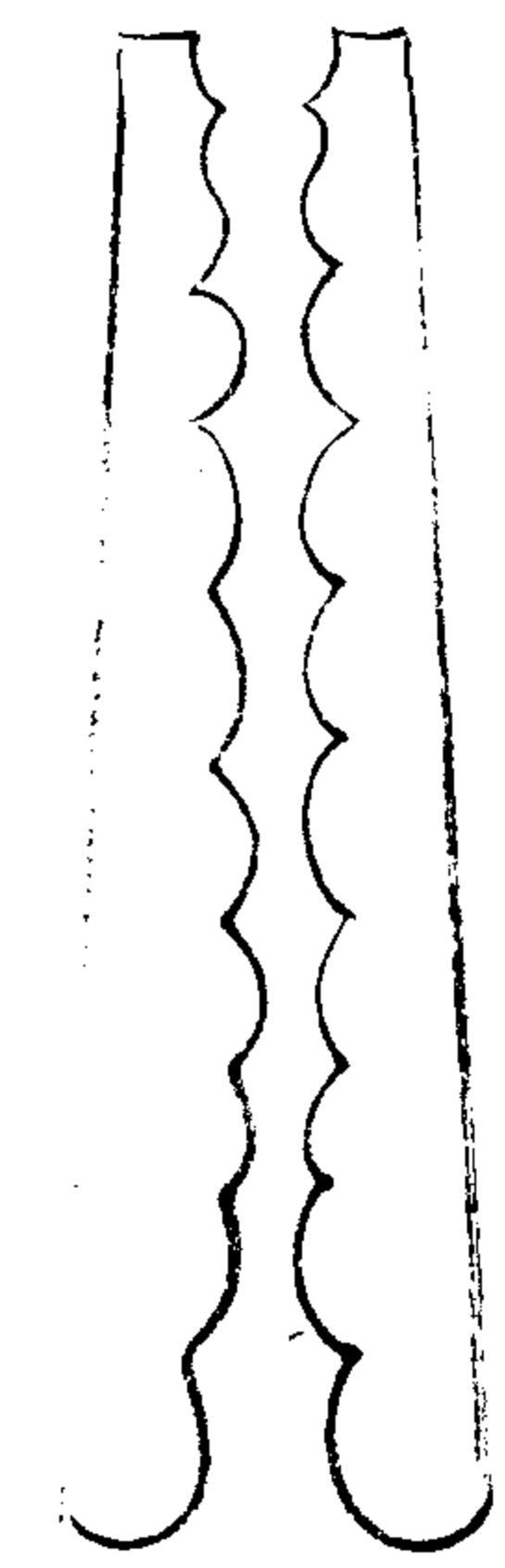

銃如鳥銃但藥盡處用一孔上安一鐵筒入鉛
子數枚門定口一箇銃放去一箇子又落

鑽銅圖

卷十九

二十八

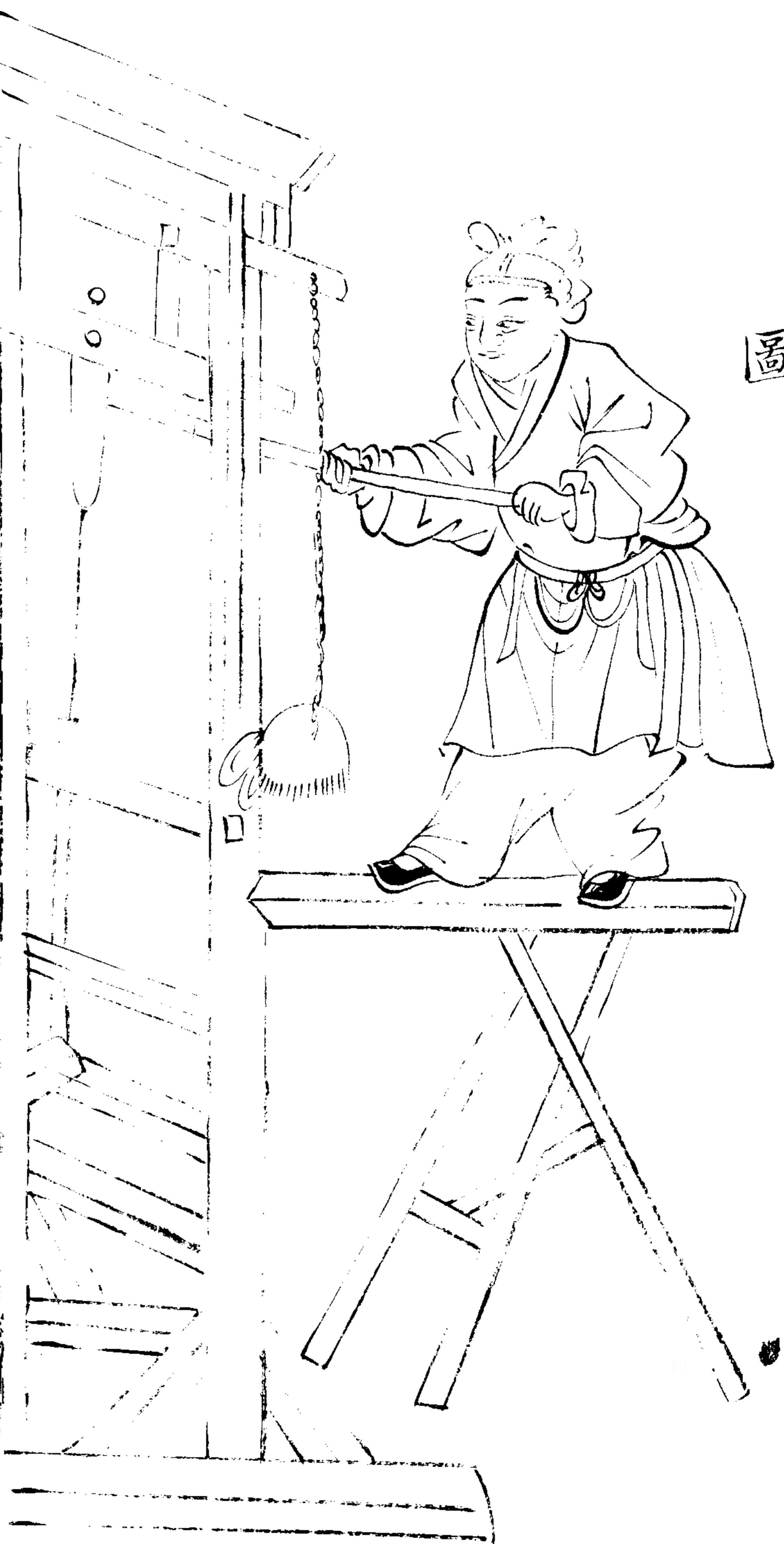

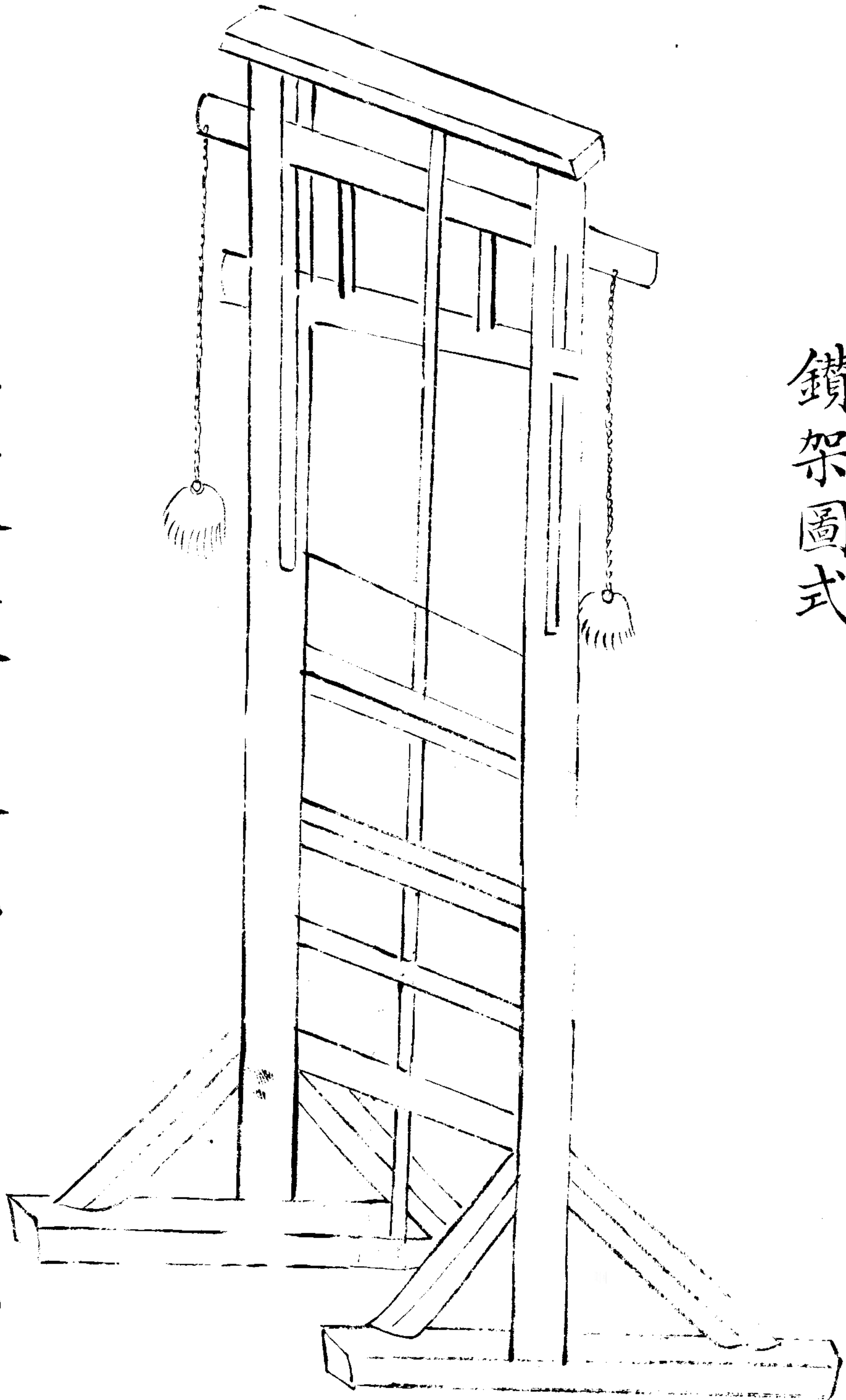

鑽架圖式



滾槽

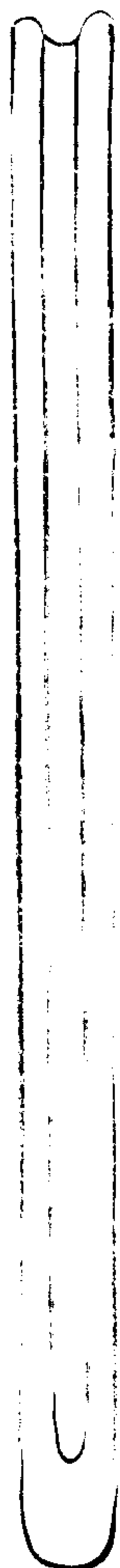

滾槽以銅為之用二扇中作圓槽
彈鑄止放槽內用脚端着滾之

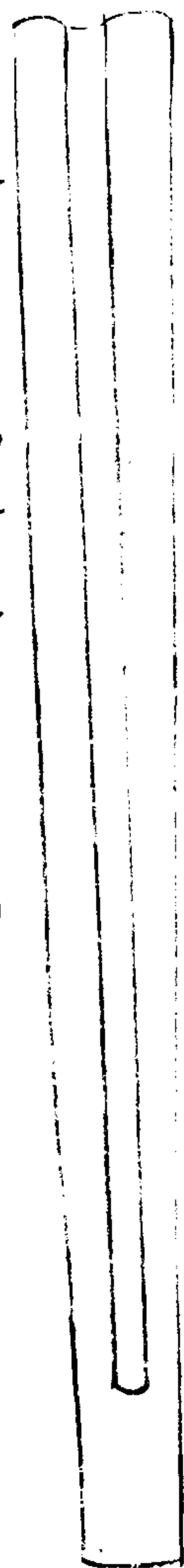

彈模

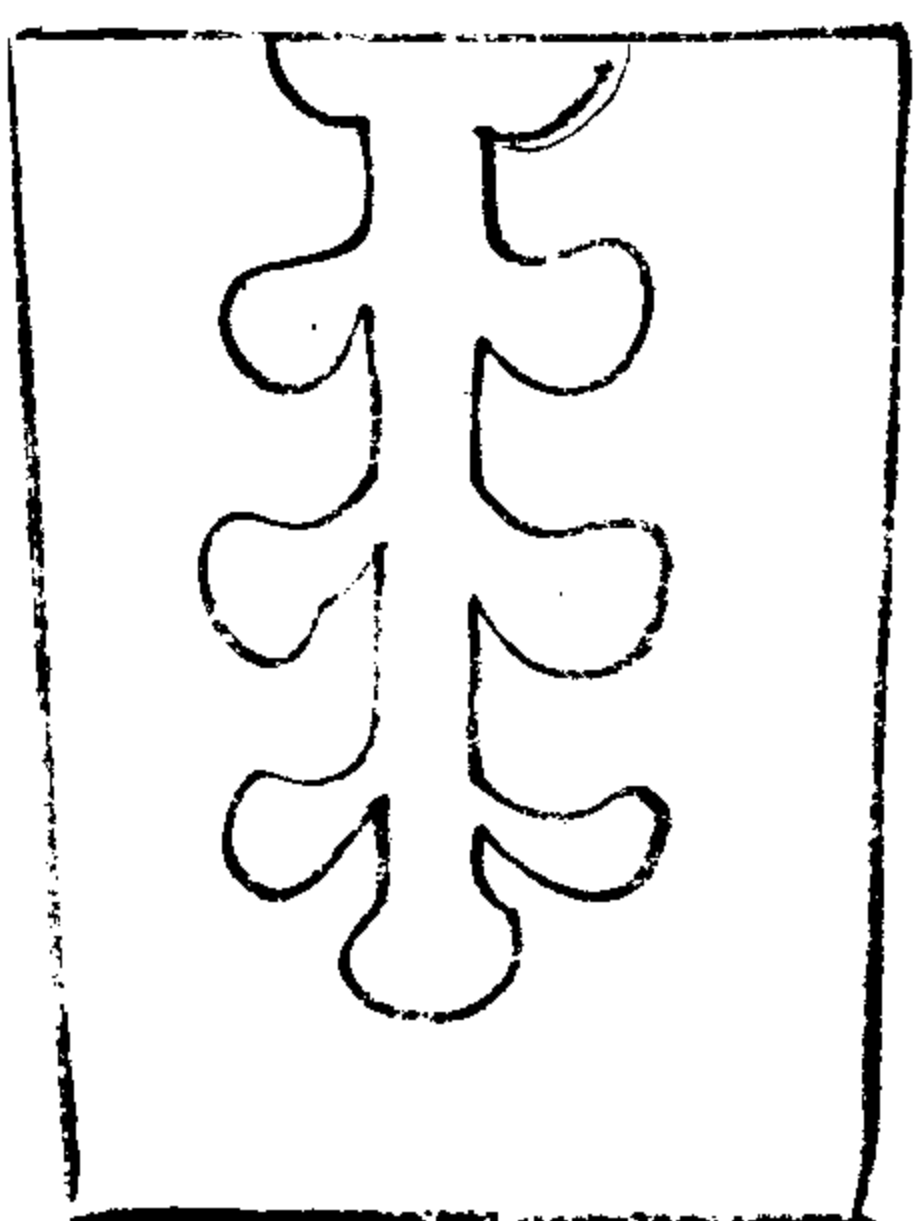
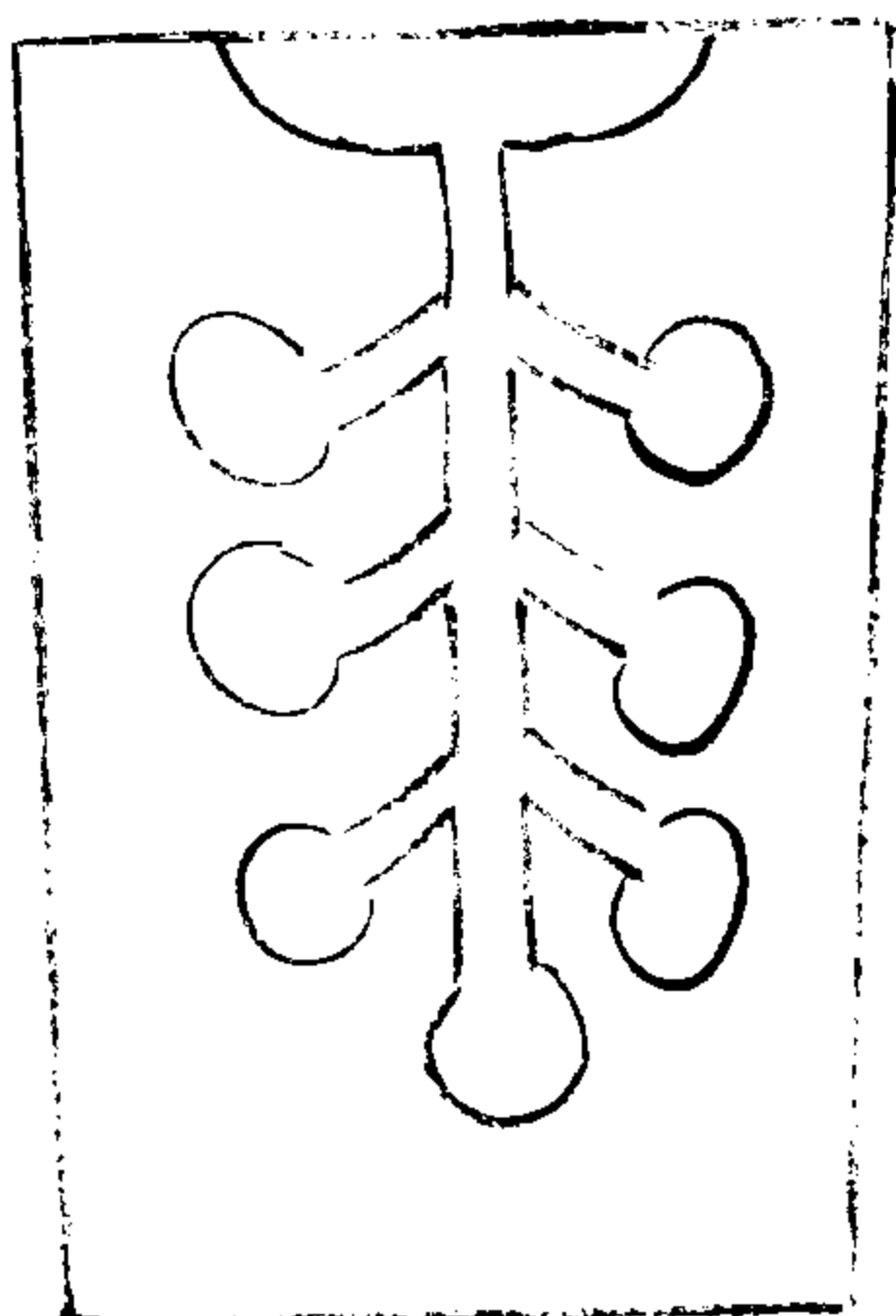

柱兩頭內有一空槽一條以便橫梁筍頭
升降彈模以石為之鑄時用繩拴定

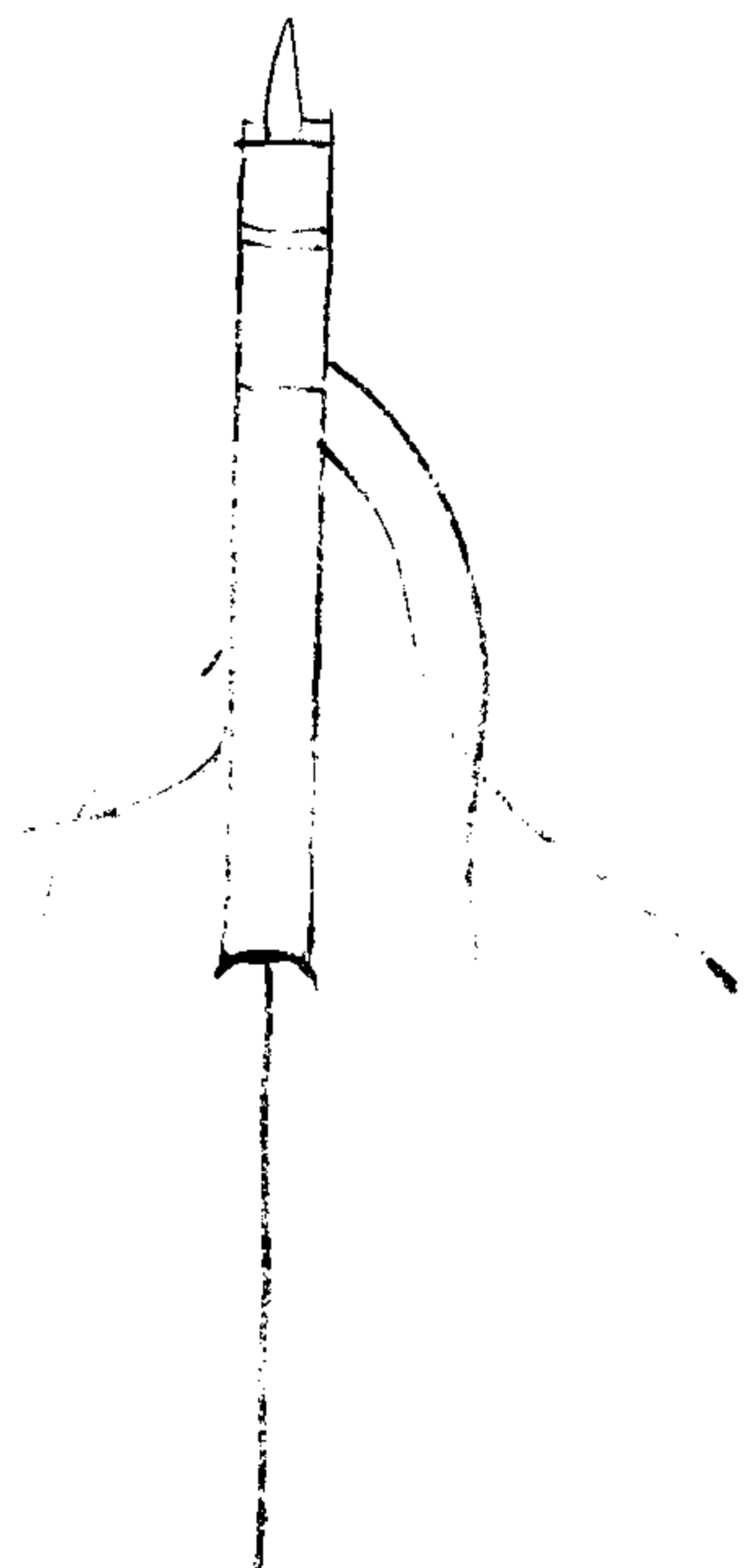

鑽火箭圖

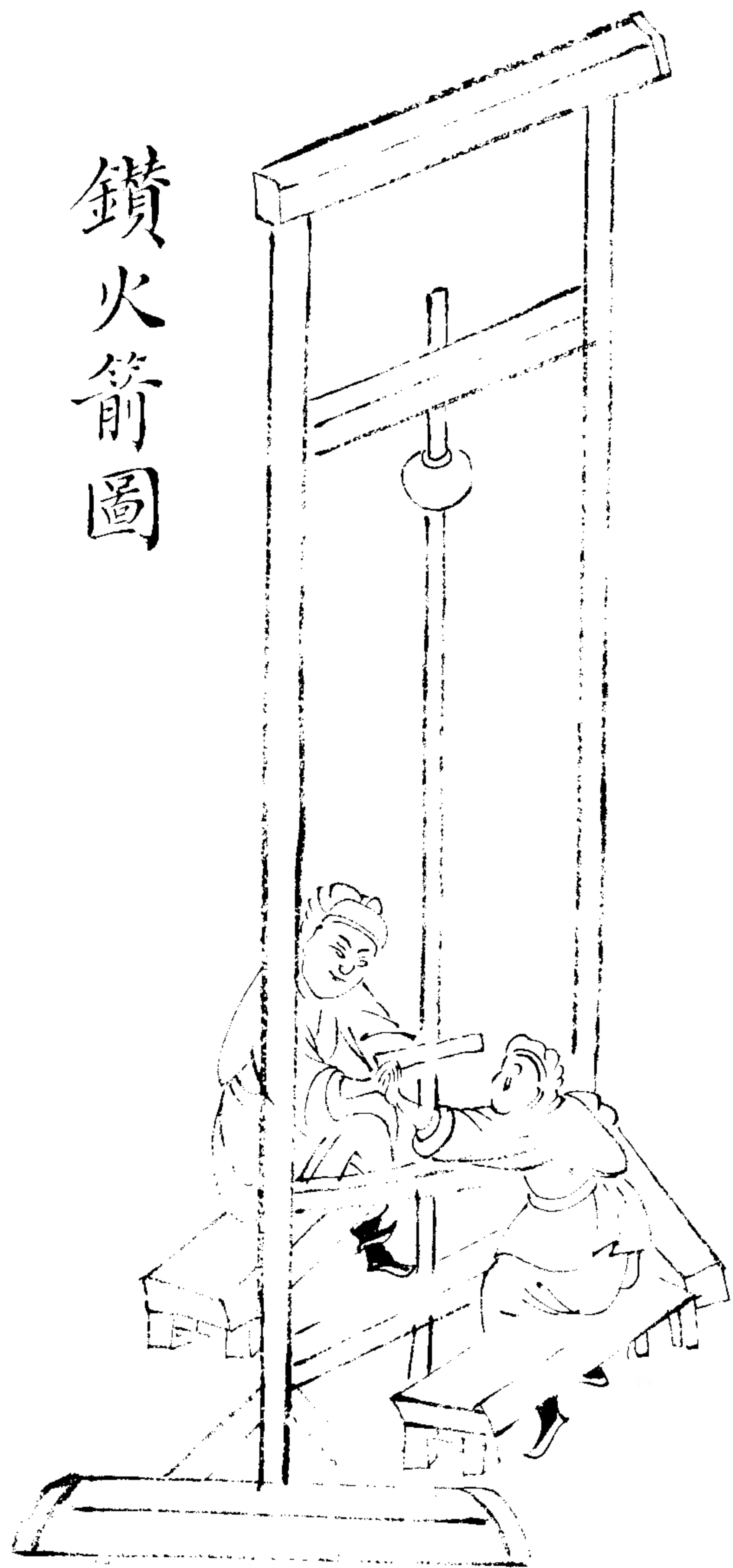

鑽頭

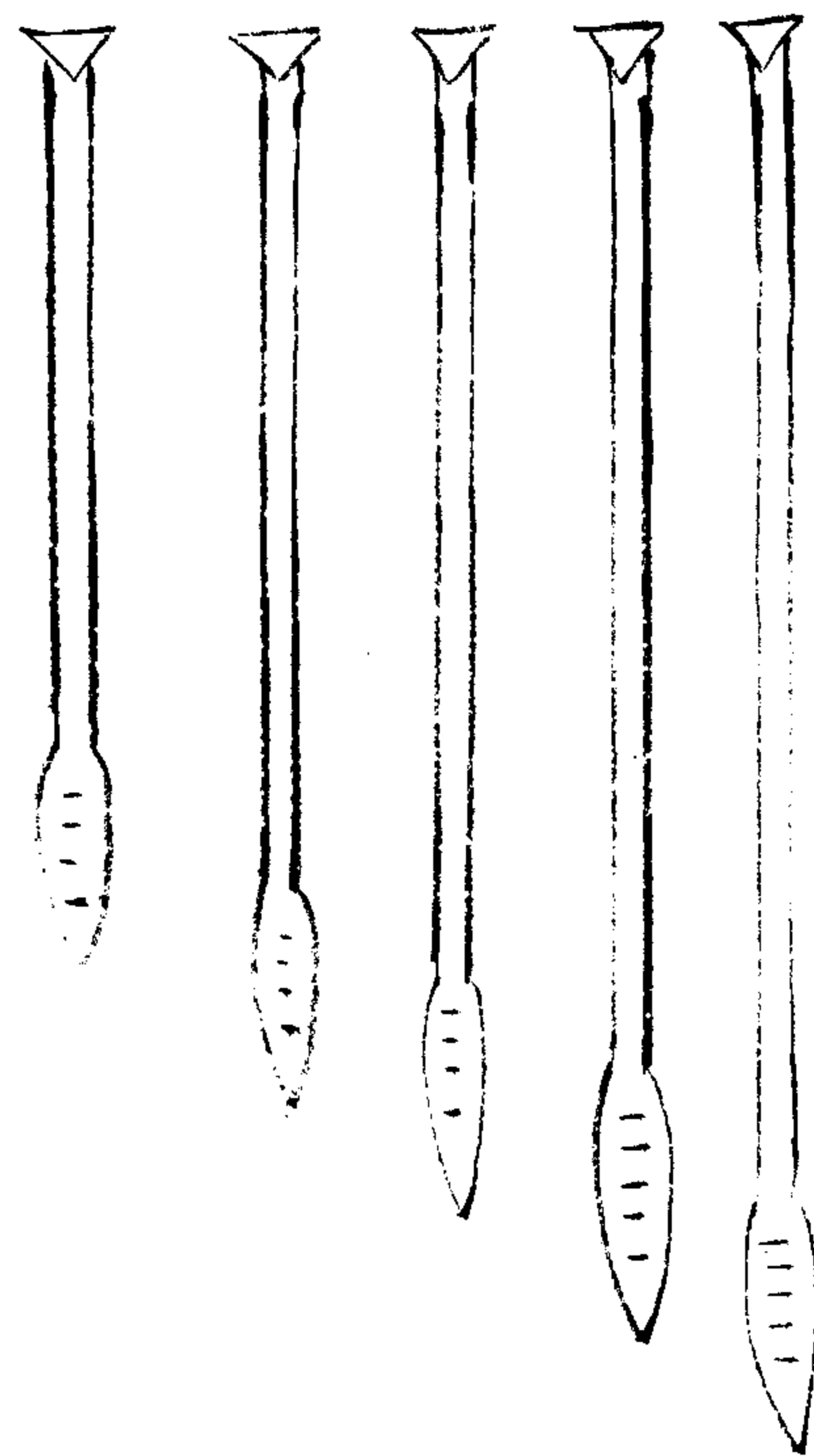

定火箭圖



定自然打線成眼式

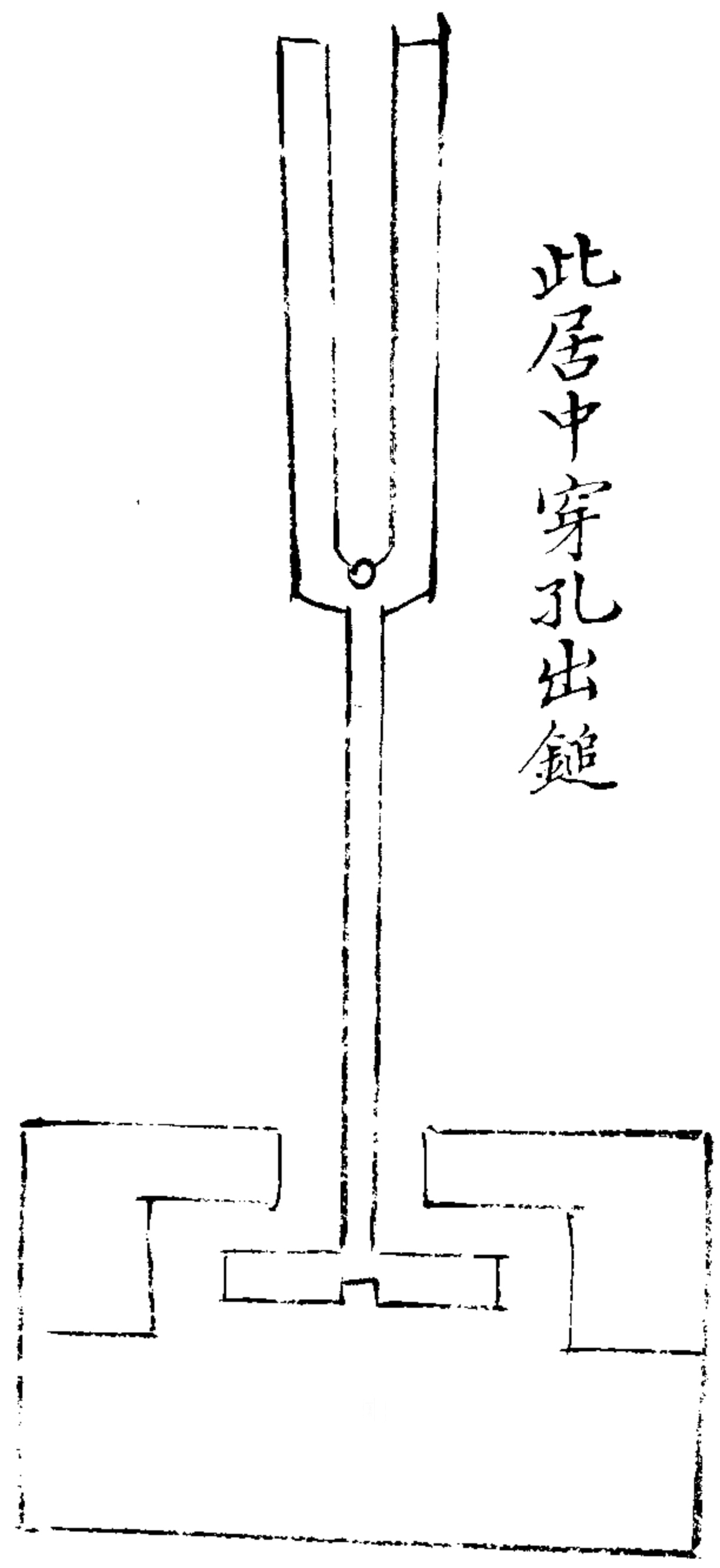

此居中穿孔出鏈

定自然打線成眼式

三十四

定自然打線成眼式

三十五

定火箭匣式

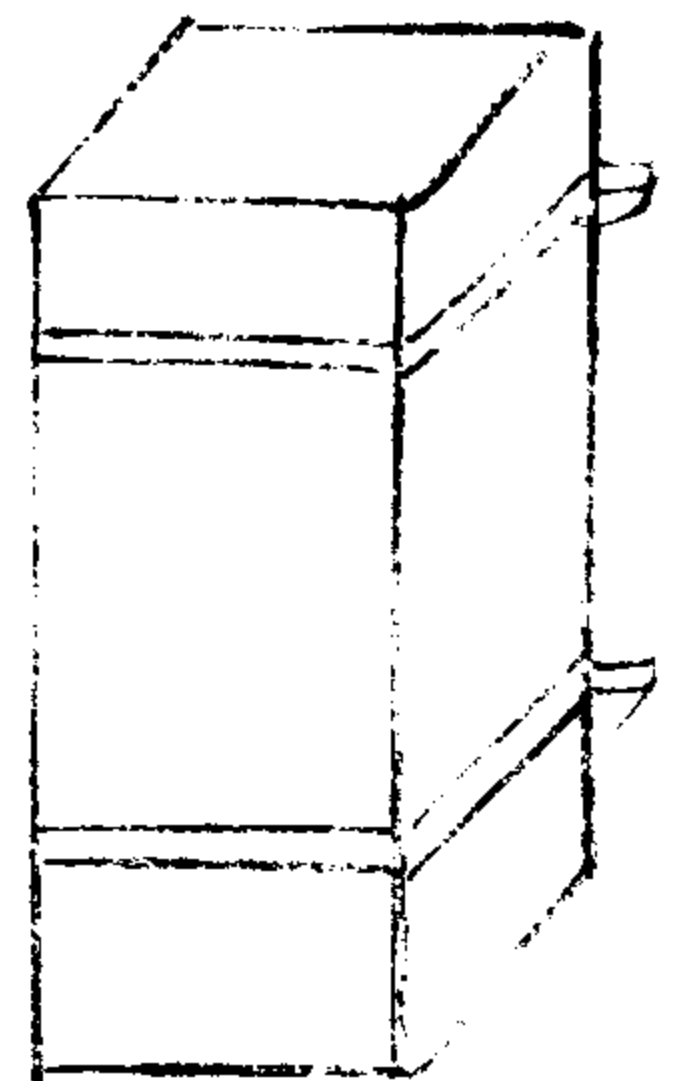

古今圖書集成

三十五

古今圖書集成

匣用堅木二塊中作一槽鐵箍一道稍定置火
 箭筒于槽內夾住將藥入筒中築打不得逆開
 箭筒

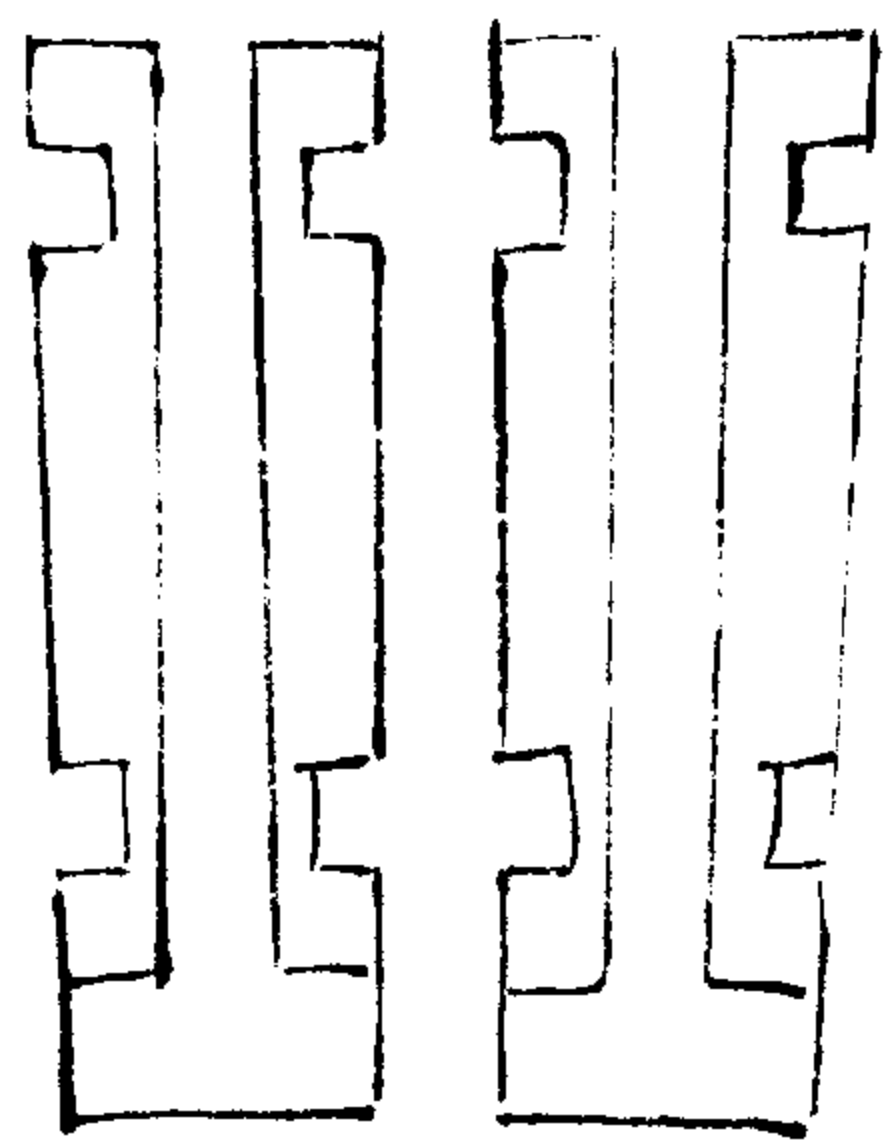

定火箭匣分形

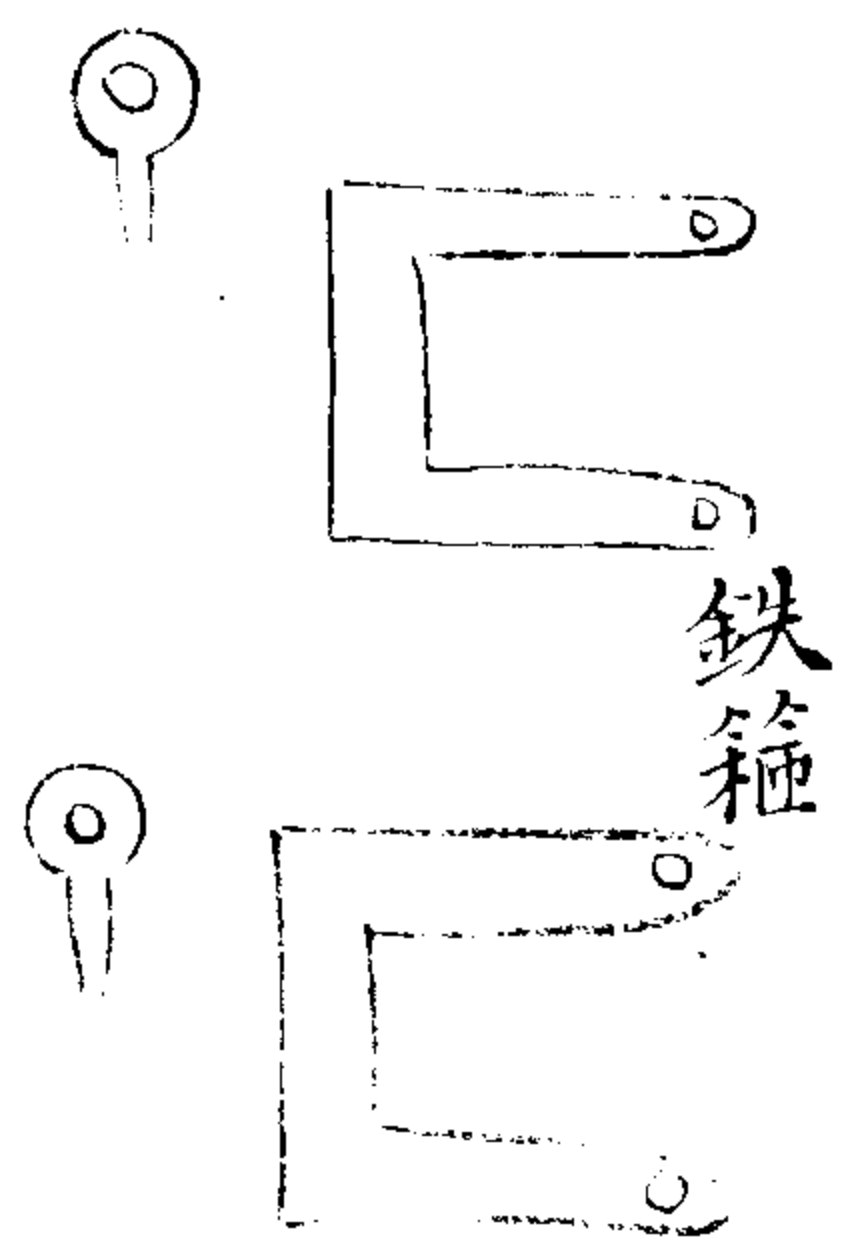

鐵箍

下藥匙

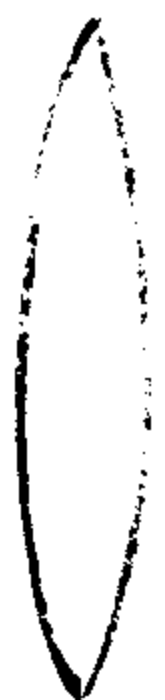

用銅扣定盛藥一錢

夾鑽鐵架用銅錢片三塊

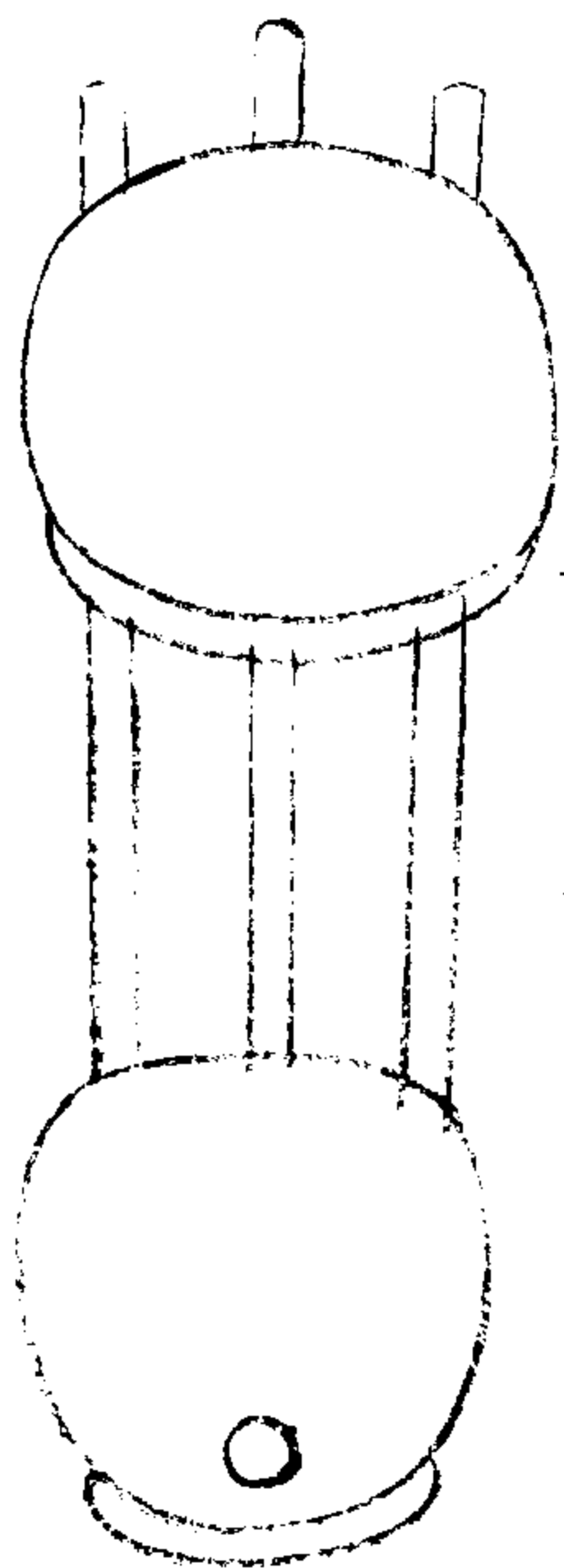

定自自然眼圖



定自然眼座

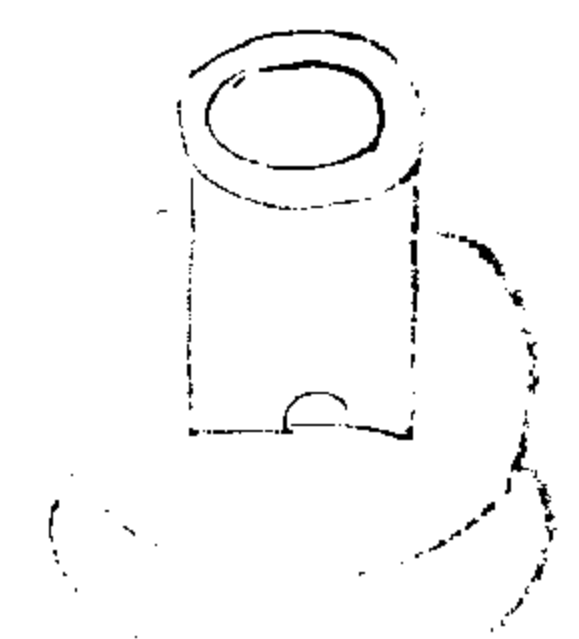

下用圓鉄一片
厚五分着樁上
內用圓鉄桶一
個張厚鉄條放
筒內

定自然眼鉄心

鉄管

定藥鉄桿

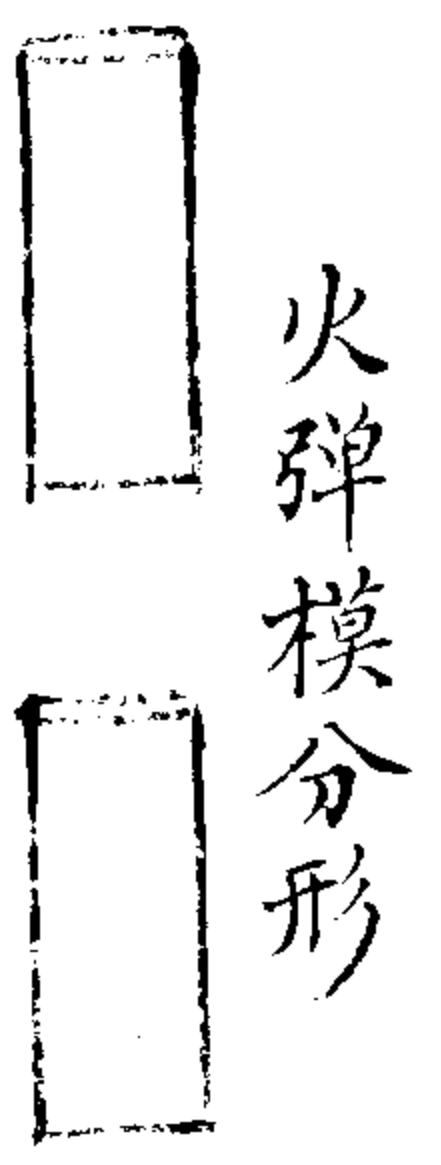
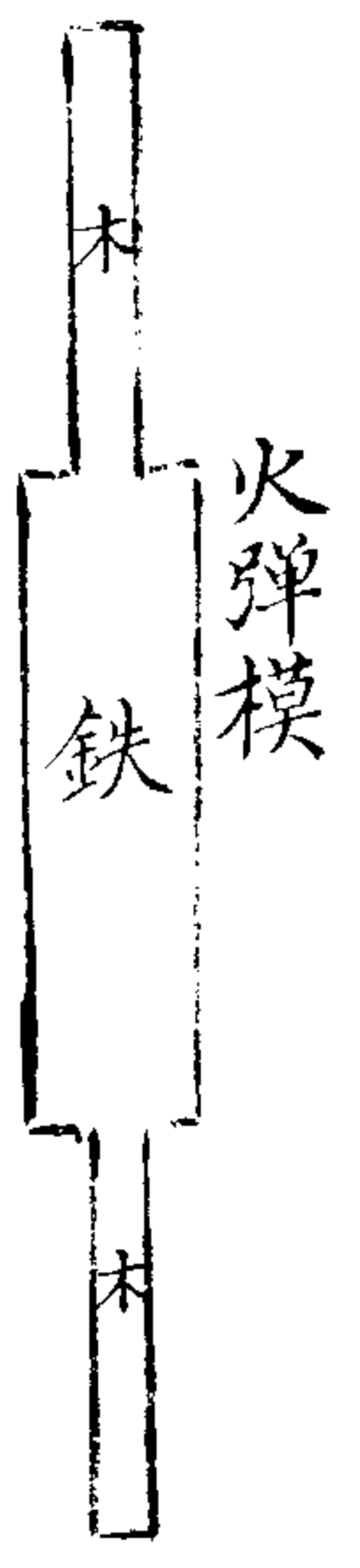

治平勝算全書卷二十目次

持銃圖

倒銃藥圖

裝銃藥圖

實藥裝彈圖

着門裝藥圖

着火繩圖

嚕密人打放圖

立放圖

十字步打放圖

五六步打賊圖

西洋人打放圖

改西洋銃圖

五人更番打放圖

放掣電銃圖

裝軒轅銃圖

着軒轅銃圖

放九頭鳥銃圖

迭放火箭圖

單梢砲圖說

雙梢砲圖說

五梢砲圖說

七梢砲圖說

旋風砲式

又說

虎蹲砲圖說

拄腹砲

獨脚旋風砲

旋風車砲式

車行砲式

車砲式

總梢砲式

合砲式

大砲式

砲車式

砲式

砲說

銃歌

砲歌

治平勝算全書卷二十目錄終

治平勝算全書卷二十

雙峯

年羹堯

輯

按火器雖小技然必兼格物度數之學身之長短徑之廣狹墻之厚薄子之大小質之劑量藥之增減毫釐千里利害攸分未有不由師傅頓臻神解也萬歷時趙中書常吉最熟烏銃著神器譜授之者遊擊陳寅指揮朶思麻也同時溫恭毅有利器解授之者材官趙世登朱騰擢也

尺寸勛兩之得宜趙為勝雖有紕繆合法者多
矣王羽卿火攻問答得失相半至於烏銃宜南
不宜北是懲噎而廢食也

持銃圖



凡行路將銃托手放肩左手掉銃床棍頭遠行
用鈎鈎住尾出門銃口 外入門銃口 內不
宜倒進倒出兵家最忌

倒銃藥圖



凡銃未臨陣時先裝飽一銃隨帶至陣上放畢
取拗杖將筒拗洗去藥滓在銃者然後取藥罐
將頸門撥開以左手拇指頂住罐口倒出火藥
在頸上候管滿以食指將頸門掩住

裝銃藥圖



將銃以左手攢內將藥傾入銃內必須用拇指
食指圍銃口不然恐藥撒出分數不足所放銃
無力不遠不狠難討準頭

實藥裝彈圖



著火繩圖



裝畢藥將拗杖取出藥築實然後取鉛彈裝入
用棉紙少許以拗杖送進至藥方止彈須強之
入者方準在筒中滑落者不妙

著門裝藥圖

將銃用左手橫持右手取發罐用口啣出塞口之物倒藥火門池內將蓋蓋上以左手將銃微側轉令火眼上向以右手輕輕敲之使發藥入眼中與筒內藥相接

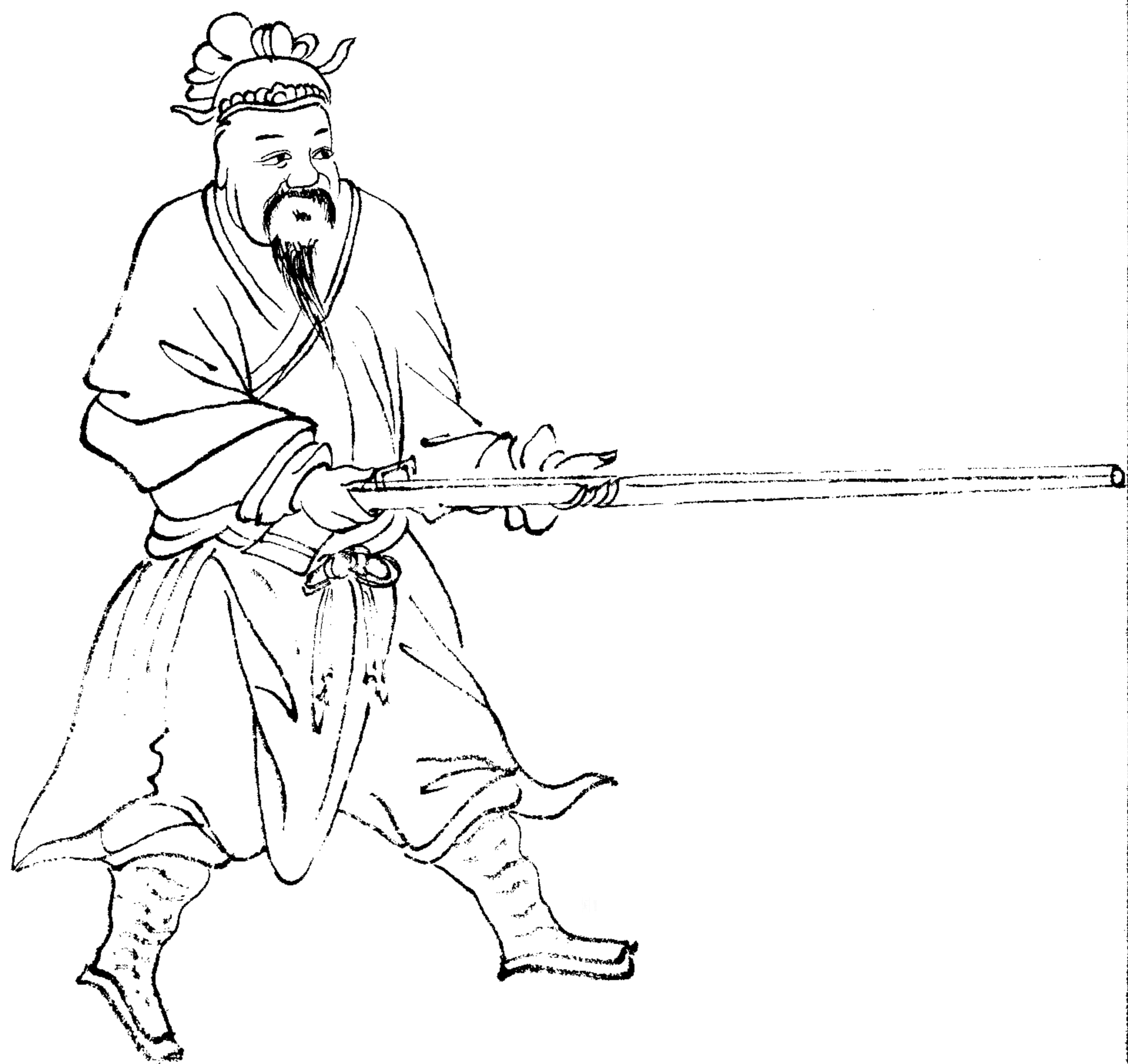

魯密人打放圖

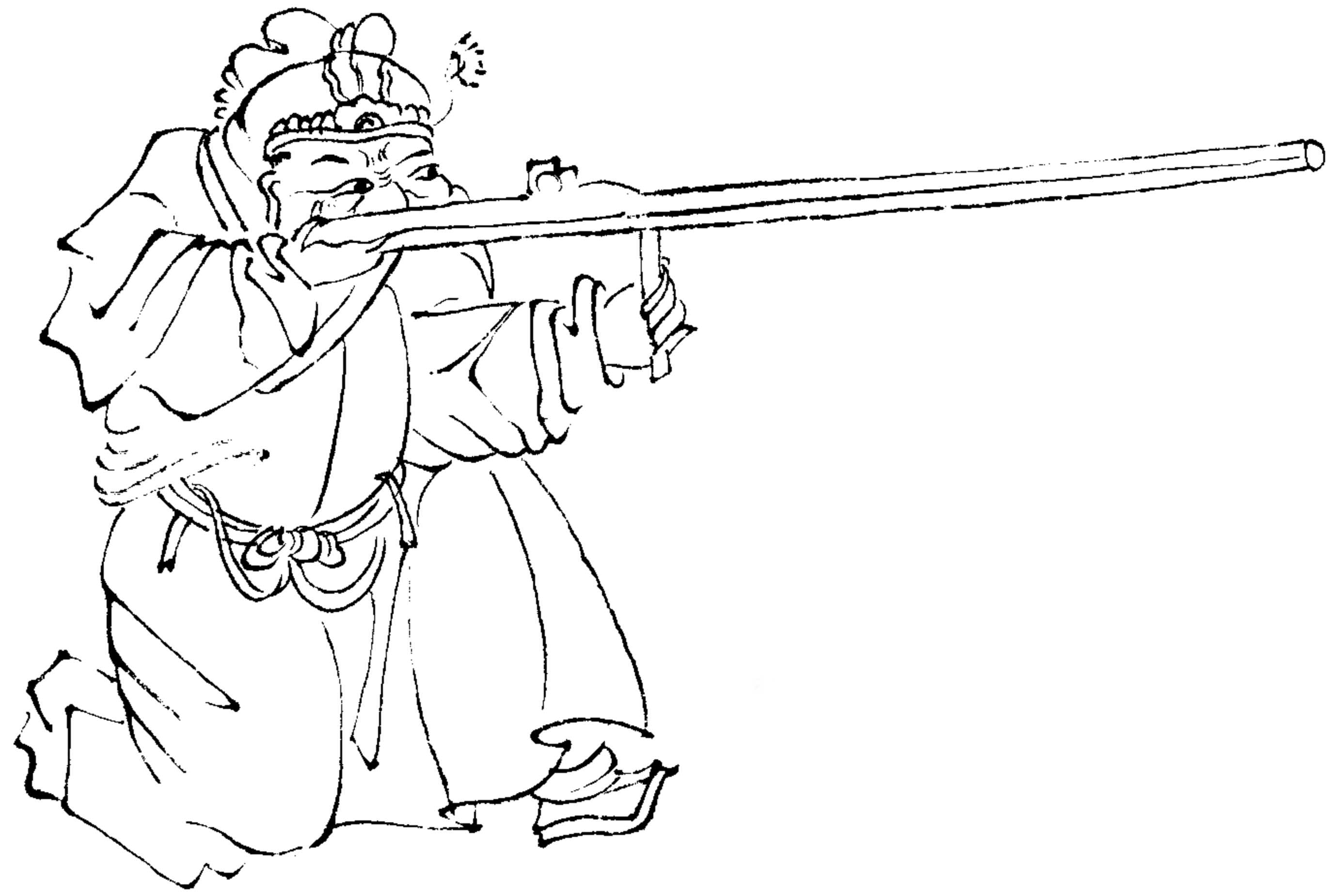

魯密人打放圖

魯密人打放圖

立放圖

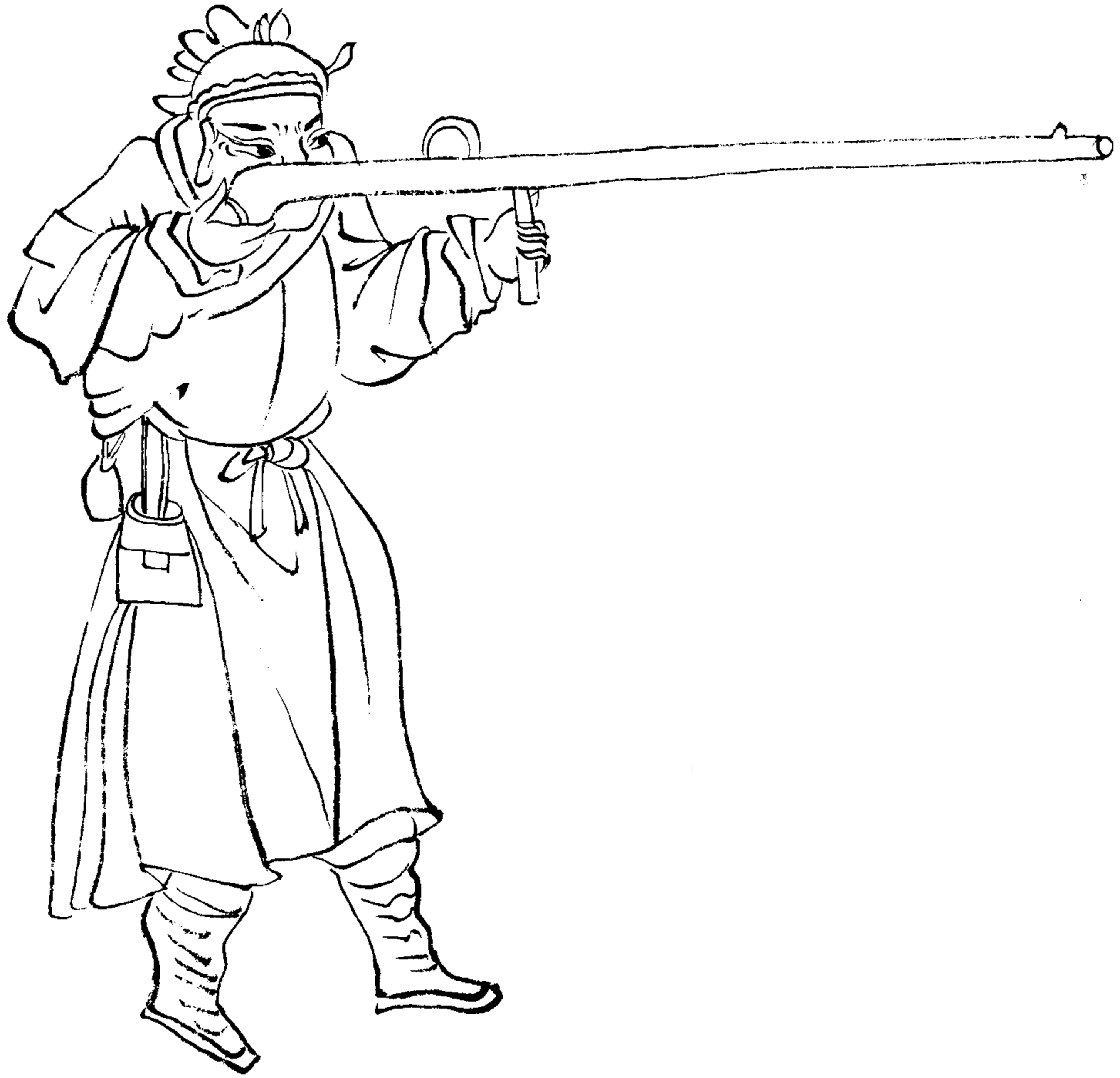

立放圖

十數步打放圖



治平縣志卷二

治平縣志卷二

五步打賊圖

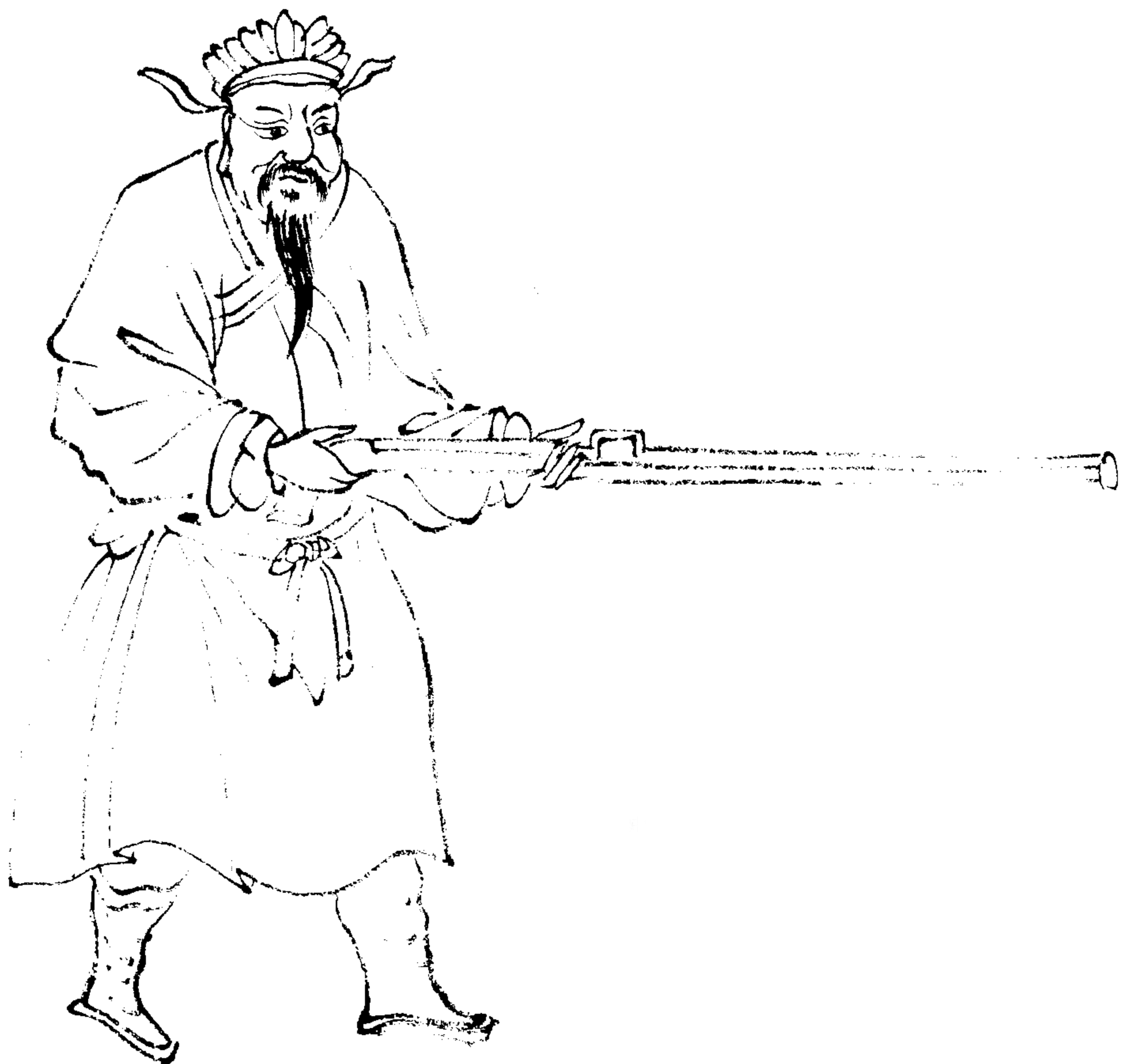

太平勝算全書卷二十一

太平勝算全書卷二十一

西洋各國打放圖



卷之二

洋

改放西洋銃圖



太平
卷
算
人
書
第
一
冊

治
平
賦
算
全
書
卷
一

五人打放圖



改放西洋銃陽手挺直執銃不穩今用小圓木
一根長三寸許煥皮裹過如弓靶一般上着銅
片又將銃鈴住立放則挺手如執弓樣蹲身則
前手如西域嚕密着膝頭後手如夷人挨臉上

放掣電銃圖



古今圖書集成

古今圖書集成

著軒轅鏡圖

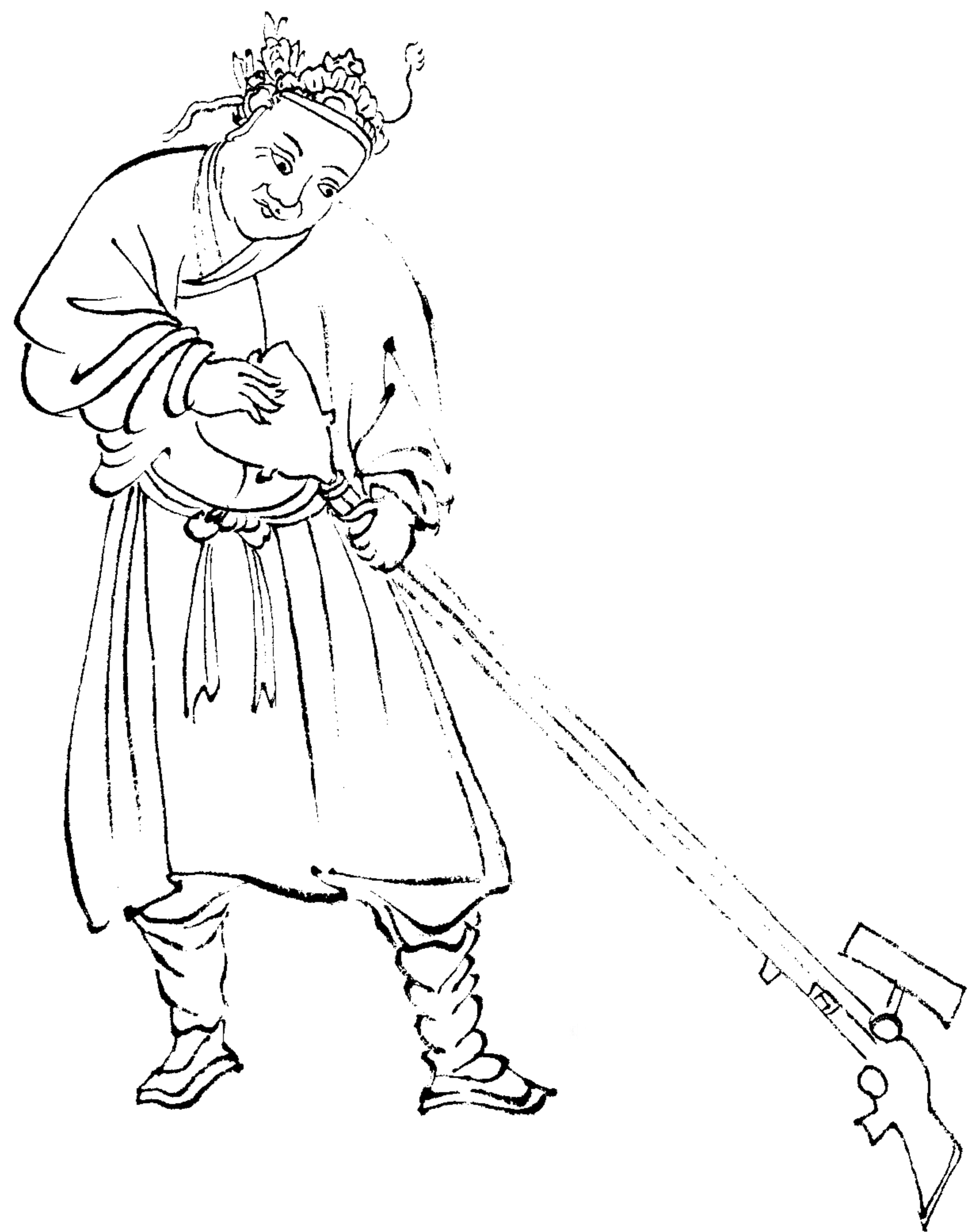

卷之三

三

卷之三

三

放九頭鳥銃圖



裝軒轅銃打放架勢一如嚕密惟裝飽時銃床
向下銃筒向上使筒縫蓋火繩即有倣可放

逸放火箭圖



古今圖書集成

卷一百一十一

单梢砲式

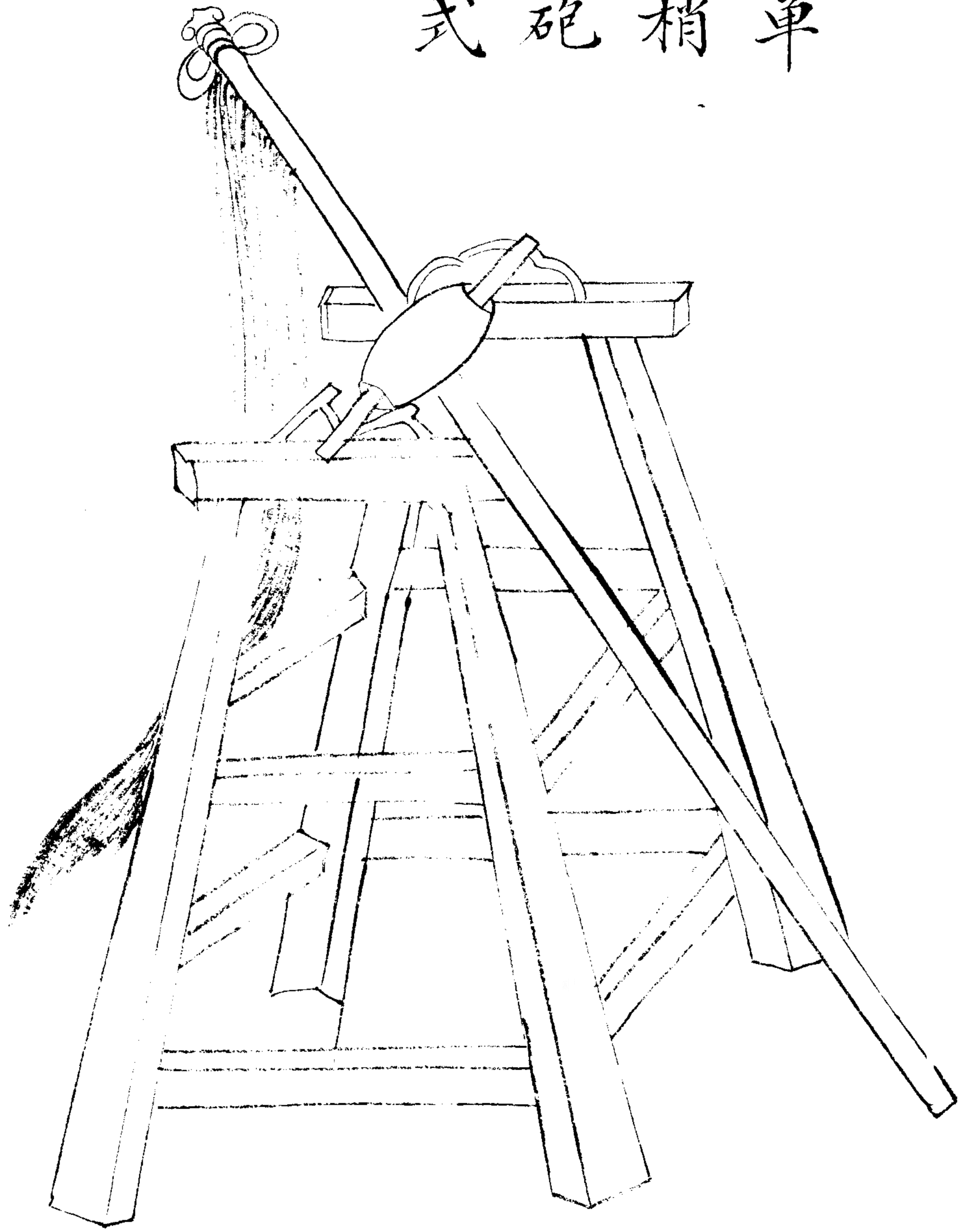

心
三
月
算
全
書
卷
二
十

心
三
月
算
全
書
卷
二
十

七

單梢砲說

前後用柱脚四

前長一丈八尺出口六寸用鐵

上扇枕二長八尺五寸除仰下扇枕二長一丈除

仰斜留上會枕二長八尺五寸除仰下會枕二

長一丈三尺除鹿耳四夾軸兩端長一丈三寸

仰斜留九尺鹿耳四夾軸兩端長一丈三寸

分軸一長七尺罨頭木二長七尺楔十六長八

寸厚三寸分梢一寸小徑一寸八分鴟頭一長

台平券真全書卷下

寸每條重鐵索二兩每個重七寸狼牙釘十八弦子
 二斤八兩鐵索二兩圍七寸長八寸扎索六長五丈
 二用長二丈五尺皮窩一濶六寸
 麻二斤拽索四十長四丈用
 八兩

凡一砲用四十人拽一人定放至五十步外
 石重二斤守則設於城內四面以禦城外之

寇

單梢砲又說

前後用柱脚四長一丈徑一尺二寸仰斜三寸

上扇枕二長一丈除仰斜下扇枕二長一丈五

留一上會枕二長一丈除仰斜二長一丈六

尺除仰斜留鹿耳四夾軸兩端長一尺二寸濶

軸一丈長二尺八寸輦頭木二長一尺八寸濶

五分厚梢一長二丈六尺大徑四尺長二

寸濶八寸我鵝頸一長五板竿一長二尺五

厚五分我鵝頸一長五板竿一長二尺五鐵蝎

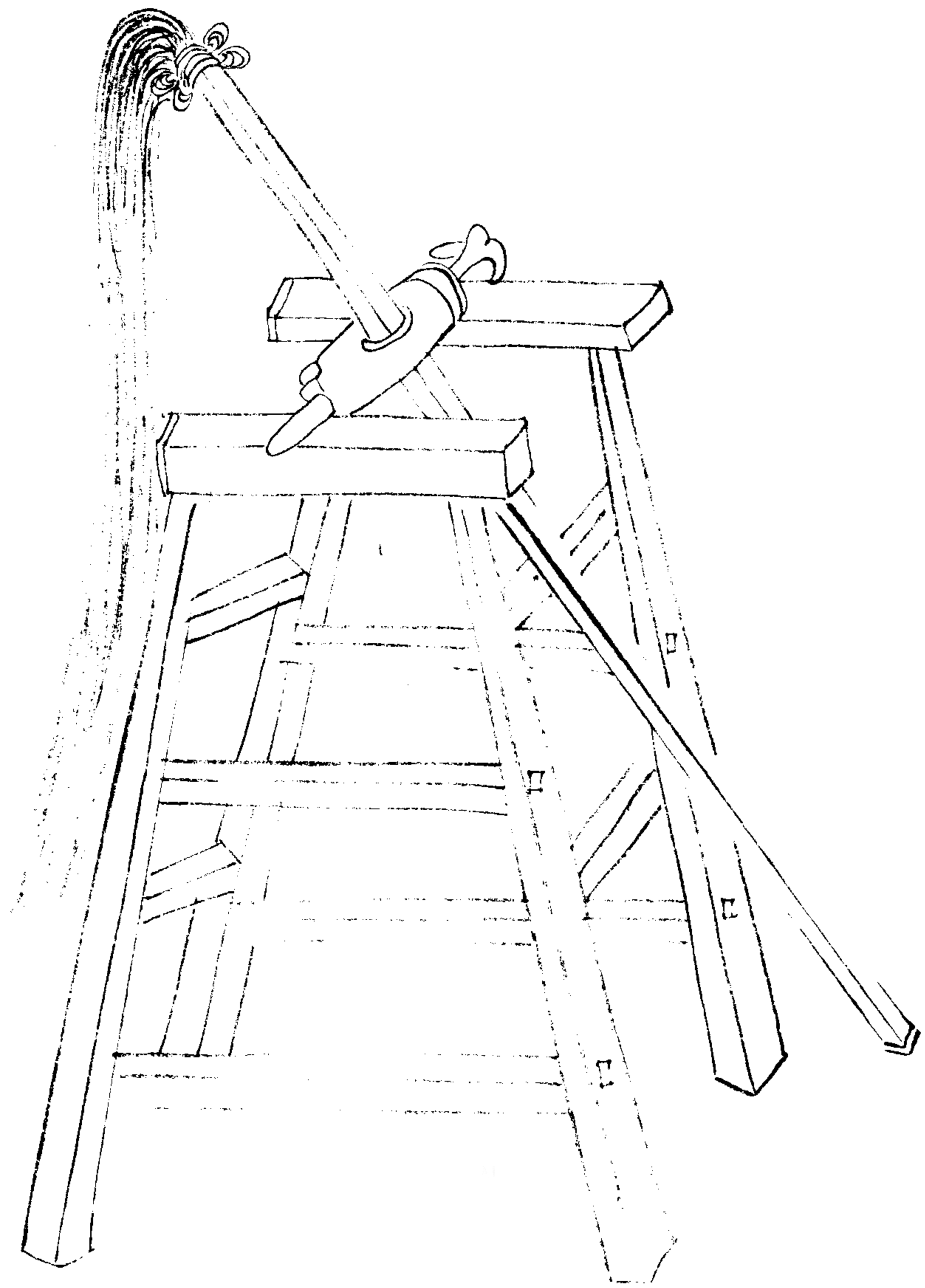

二斤	丈每	弦子	尾
八兩	條麻	二長	二條
	拽索	用長	重一
	四十五	麻二	尺二
		斤五	斤八
		半尺	寸每
		皮窩	兩鐵
		一	索四
		潤長	圍每
		四寸	七寸
		寸	七
		條	兩
			狼
			牙
			八
			長
			五

雙梢砲說

前後用柱脚四
長二丈徑一尺二寸仰斜三寸

上扇枕二
長一丈除仰斜二尺長二丈五寸

留一上會枕二
長一丈四寸除仰斜二丈二寸

丈六尺除仰鹿耳四夾軸兩端
長一尺二寸濶二寸

斜留五尺
仰鹿耳四夾軸兩端長一尺二寸濶二寸

軸一
長一尺八寸

五寸厚梢二
長二丈六尺大徑四寸
長二尺五寸

三寸濶八寸
鴛頸一
長五尺
極竿一
長二尺四寸

台平券真全書卷下

廿

五梢砲式

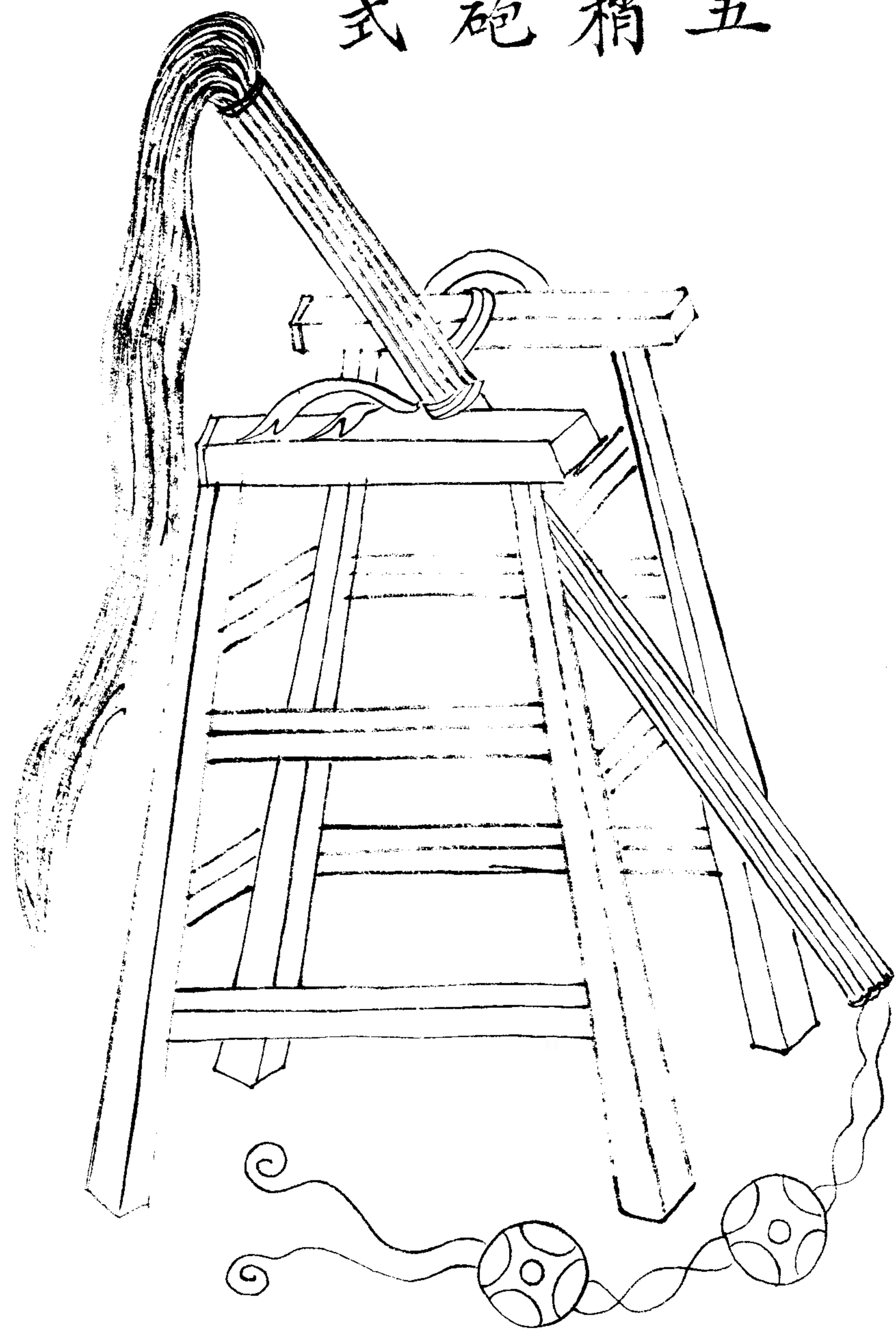

鐵蝎尾二條長一尺二寸每鐵索四圍七寸兩
 牙十六弦子二十長二丈五尺每條皮窩一寸長八
 六寸如扎索二十四長五丈每條拽索五十一長
 鞋底樣用麻二斤半
 丈每條用麻五斤
 凡一砲一百五十七人拽二人定放放五十
 步外石重七八十斤二砲守具設於大城門
 左右擊攻城人頭車

五梢砲說

前後用柱脚四長一丈二尺從頭至上一尺二寸斜仰

上扇枕二長一丈二尺除下扇枕二長一丈八尺

留一上會枕二仰斜留一丈三尺除下會枕二長一丈九尺

尺除仰斜留鹿耳四夾軸兩端長一尺二寸濶

軸一長一尺八寸卷頭木二長九寸楔二十長一尺濶

五寸厚梢三長二丈五尺大徑四寸鵠頭一尺濶

八寸厚鵠頭一長五尺極竿一長二丈五尺鐵錫

四寸厚鵠頭一長七寸徑四寸

台平... 卷三... 五

七梢砲式

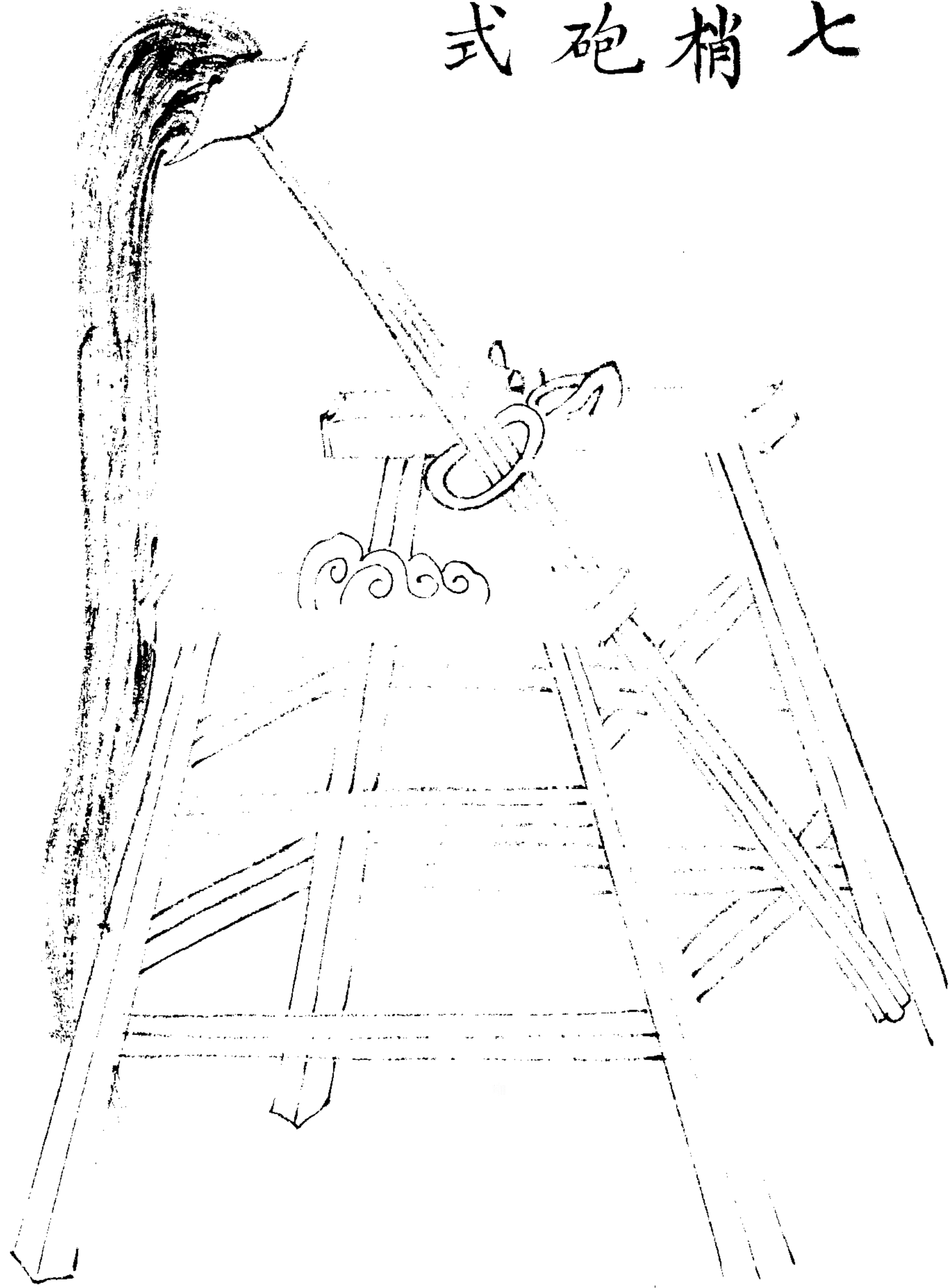

尾一條長一尺五寸每鐵索四圍七寸兩狼牙十
 六弦子二長二丈五尺每條皮窩一長八寸濶
 底扎索二十五長五丈每條拽索五十長一丈
 樣五用麻二斤半
 凡一砲百人拽一人放定放八十步外石重
 二十五斤亦放火球火鷄火槍散星石放及
 六十步外二砲守則於團敵馬面及瓮城內
 用之

七梢砲說

前後用柱脚四長一丈二尺徑一尺二寸仰斜

上扇枕二長一丈二尺除下扇枕二長一丈八寸

留一上會枕二長一丈三寸除下會枕二長一丈九寸

一丈除仰斜留鹿耳四夾軸兩端長一尺二寸濶九寸

軸一長九尺輿頭木二長九尺楔二十寸長一尺八寸

厚三梢四長一丈八尺徑四尺濶八寸

分四鵝頸一長五尺極竿三長二丈五寸鐵蝎尾

寸厚四鵝頸一長五尺極竿三長二丈五寸鐵蝎尾

旋風砲式

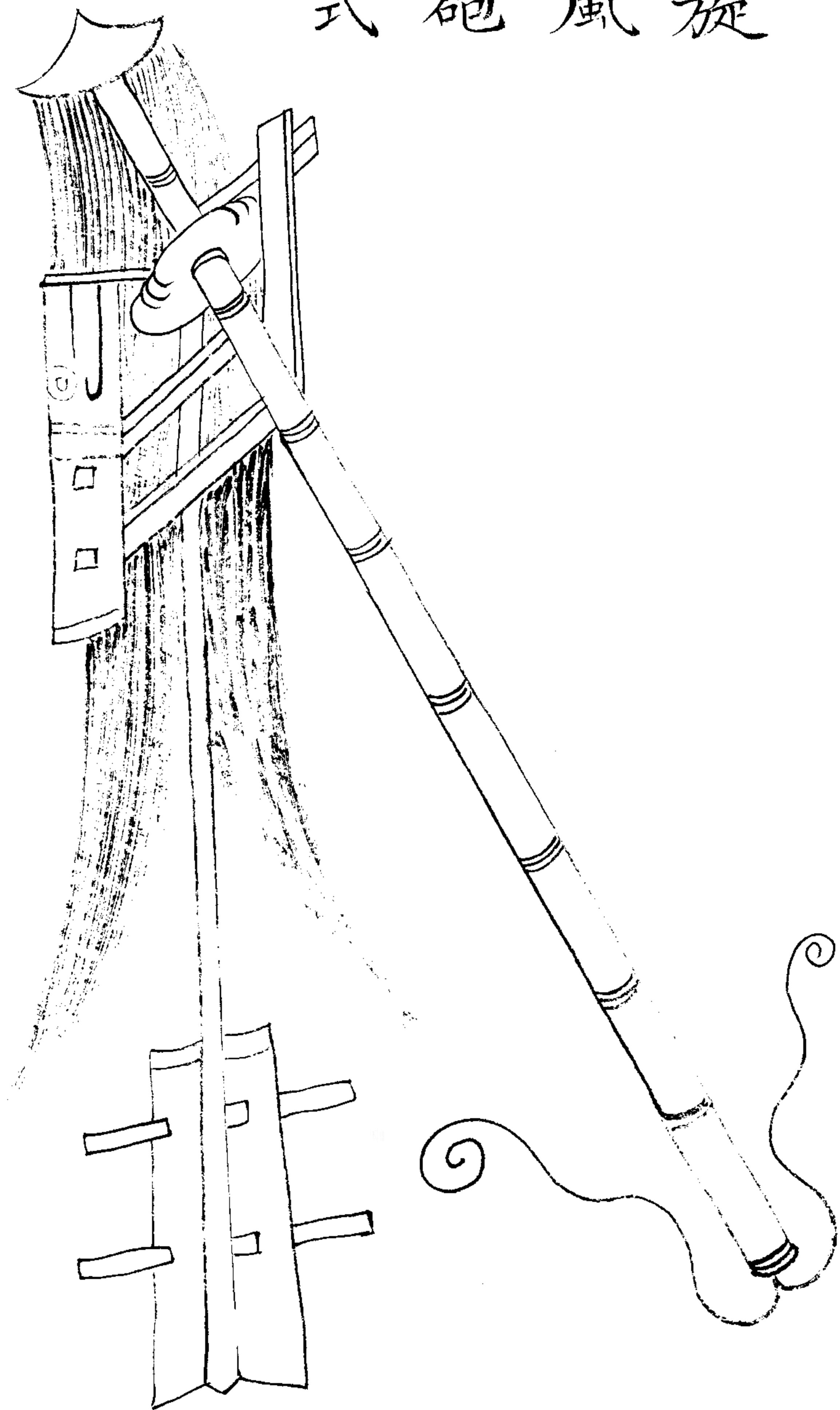

凡一砲一百五十人拽二人定放放五十步
外石重九十一百等筋

二長一尺五寸鐵索四每重八兩
子二長二丈八尺每條皮窩一寸長濶一尺二扎索
五十長五丈每拽索一百二十五長五丈每
斤用麻二斤半

旋風砲說

底樣皮用八重	寸濶四寸如鞋	狼牙釘八弦子一	分厚三鐵蝸尾一重	梢一長一丈八尺	寸厚五軸一長四尺	寸出口二各深六寸	尺五寸濶八寸厚四寸	用冲天柱一埋五尺
拽索四十	用麻二斤半	子長二丈三尺十二皮窩一長	一尺二寸鐵束二圍七寸	大徑四寸	鐵葉裏拘八寸	上下腰繫木二寸	別置夾柱木二寸	一丈七尺徑九寸下夾木二長
用麻四斤每條	長四丈每條	皮窩一長	鐵束二圍七寸	徑四寸	鐵仰月二每重	繫木二寸	夾柱木二寸	長

虎蹲砲式

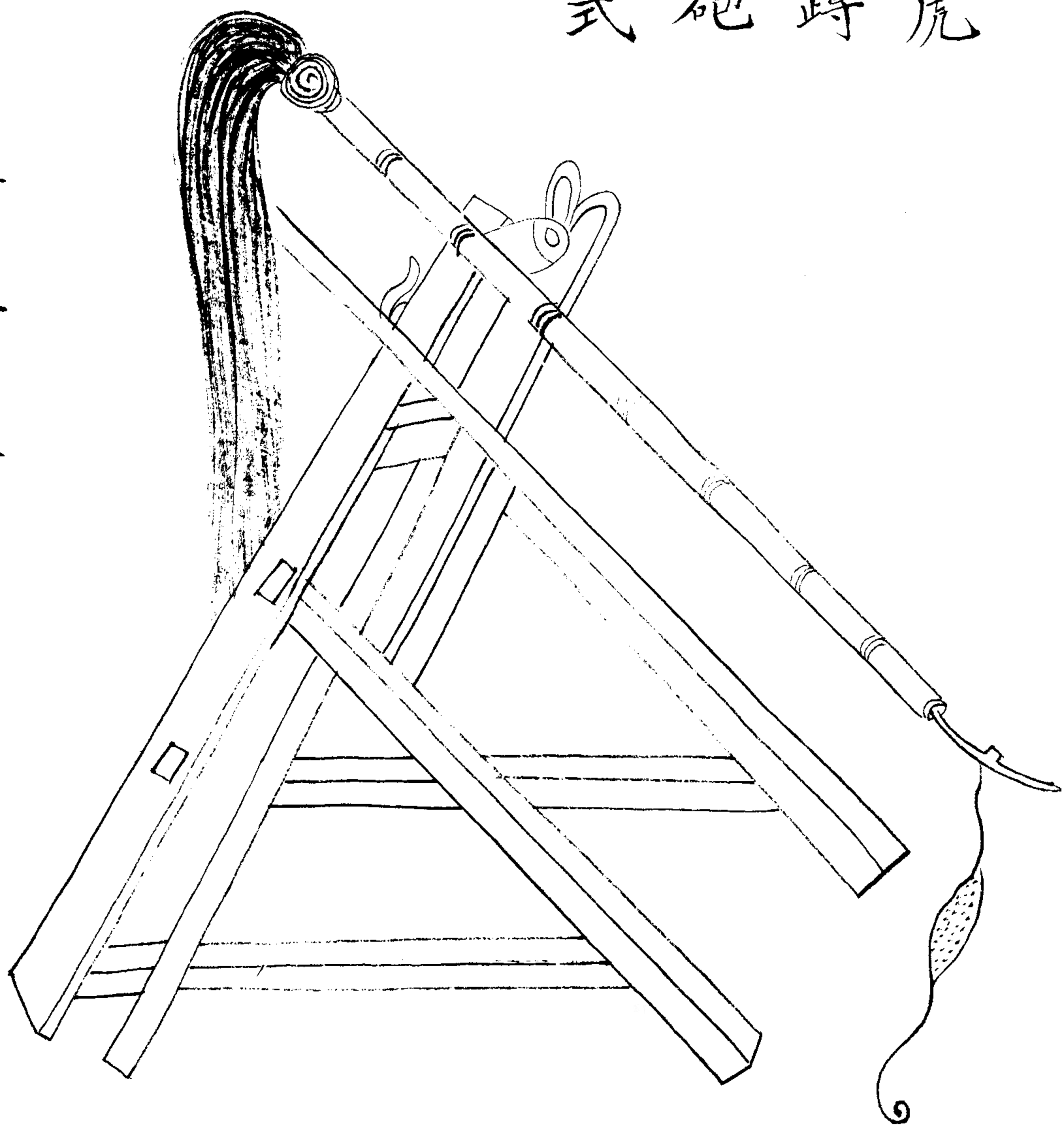

長四丈每條
用麻一斤半

凡一砲五十人拽一人定放放五十步外石
重三斤其柱須埋定即可發石守則施於城
上戰棚左右

虎蹲砲說

用前後脚柱四
以前長一丈八尺上出口六寸裏

下扇枕二長八尺五寸除仰斜
上會枕二尺長八

四尺除仰斜留
下會枕二長一丈三

一尺徑罨頭木三長七尺楔十六長一尺留九尺八寸濶
七長

梢一長二丈五尺大徑四
鴿頭木一長二尺五

厚三極竿一長二丈三
尺大徑四鐵雙蝎尾一

長一尺二鐵束二每重七分
兩狼牙釘十八弦子

挂腹砲式

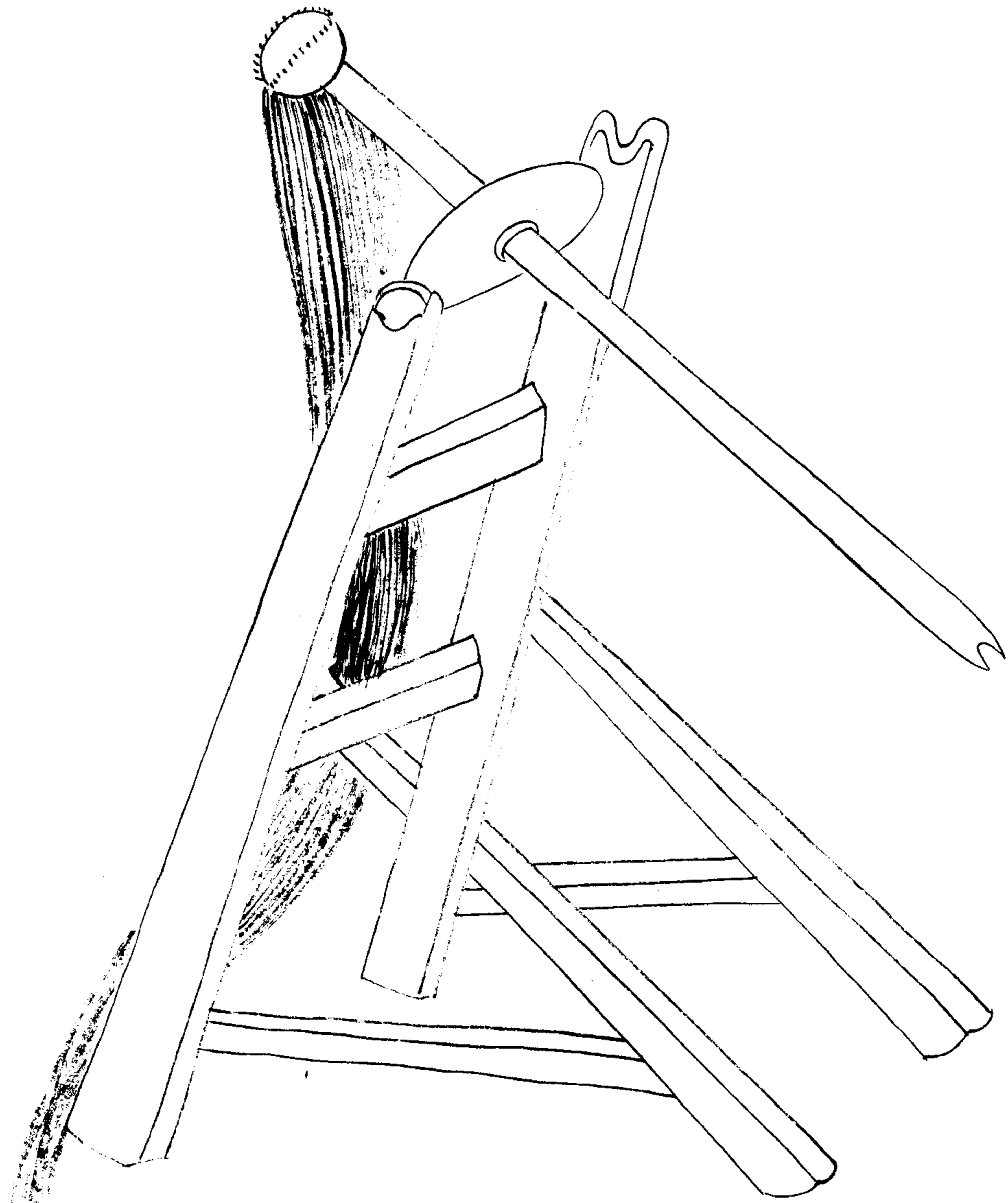

二長二丈五尺十二寸
 用麻皮一斤八兩
 子皮窩一濶六寸
 扎索六
 長五丈八尺每條
 拽索四十長四尺每條
 用麻四斤
 凡一砲七十人拽一人定放五十步外石重
 十二觔

獨脚旋風砲

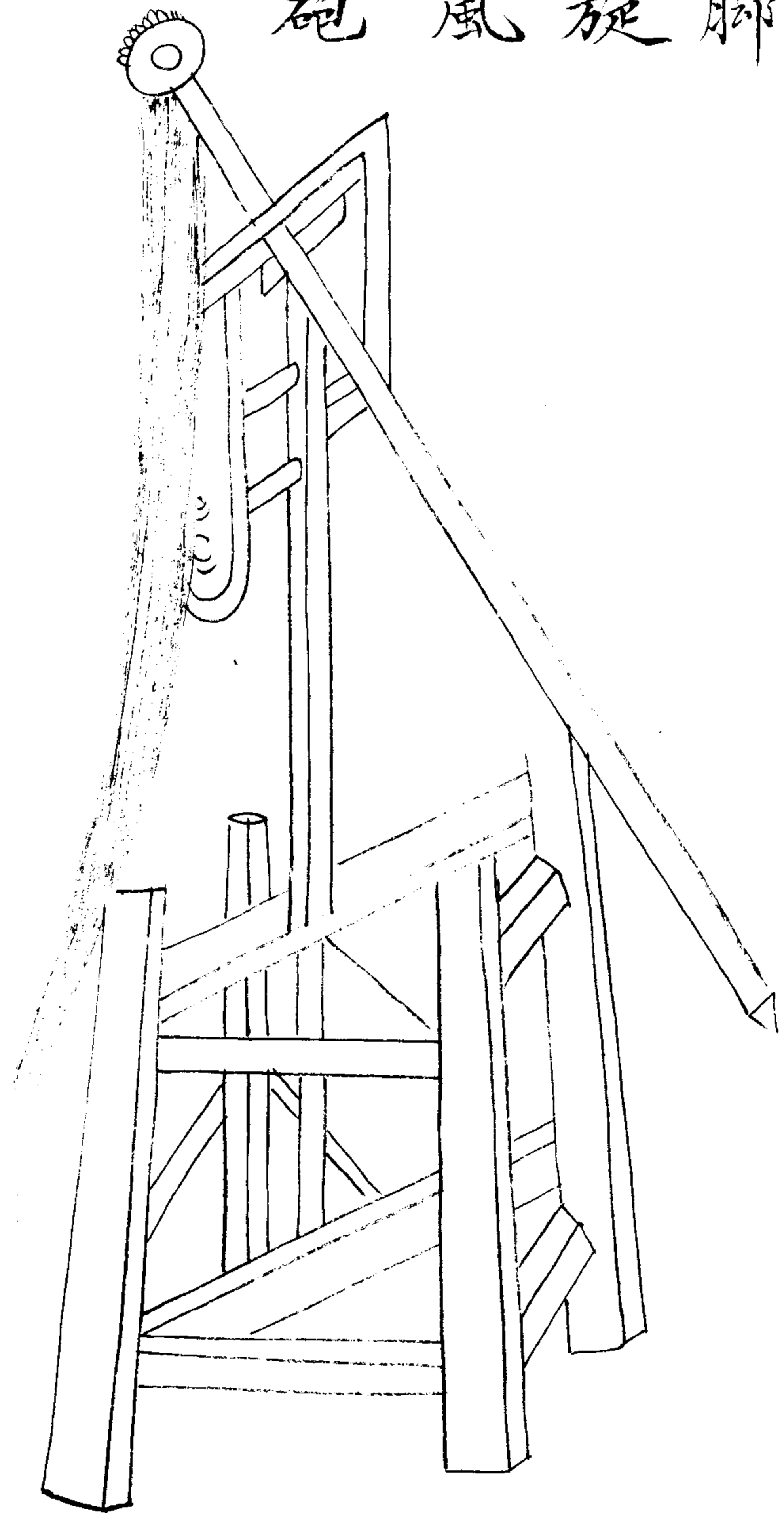

此器...

...

旋風車砲式

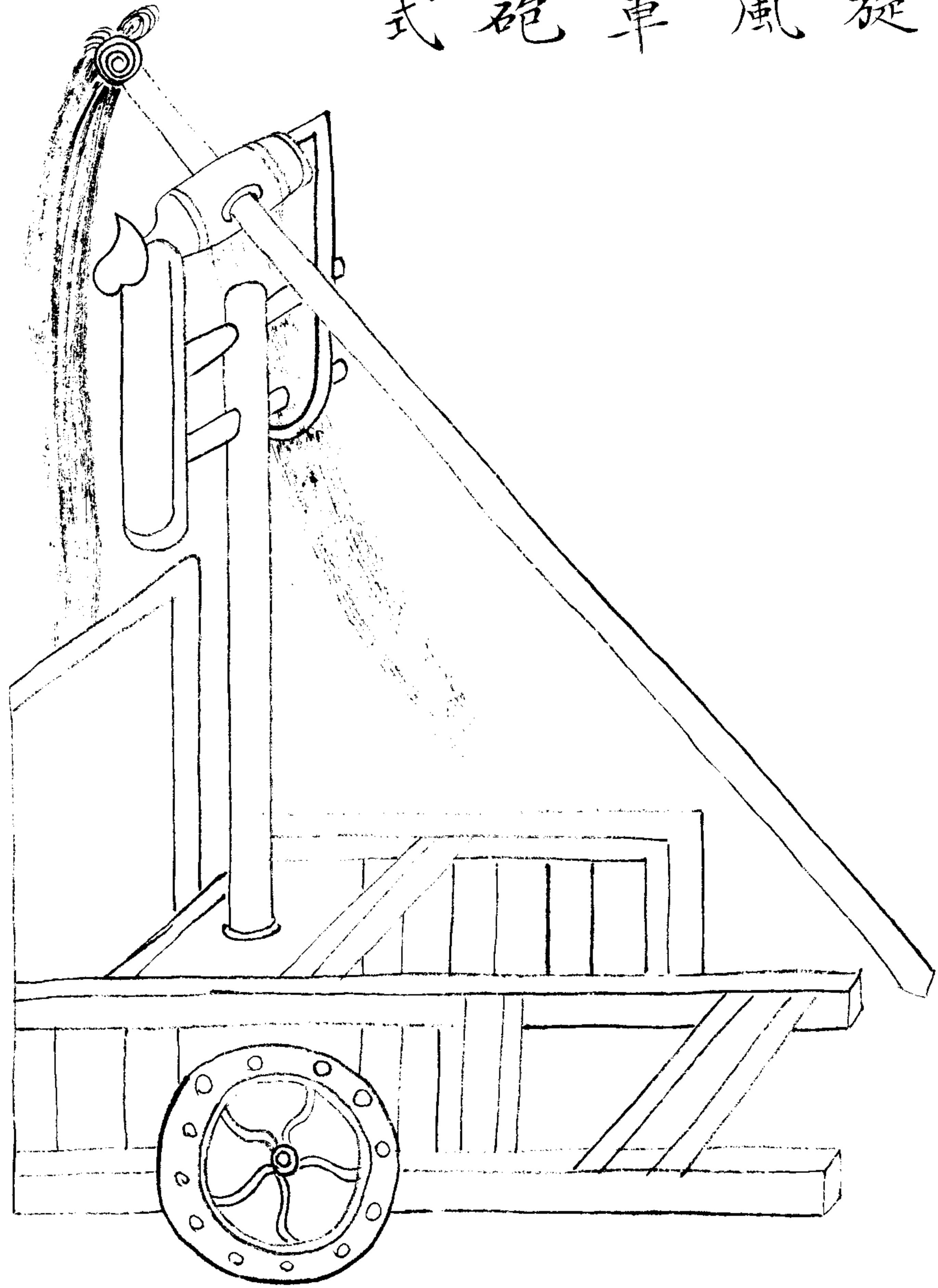

台平卷第...

...

式砲行車

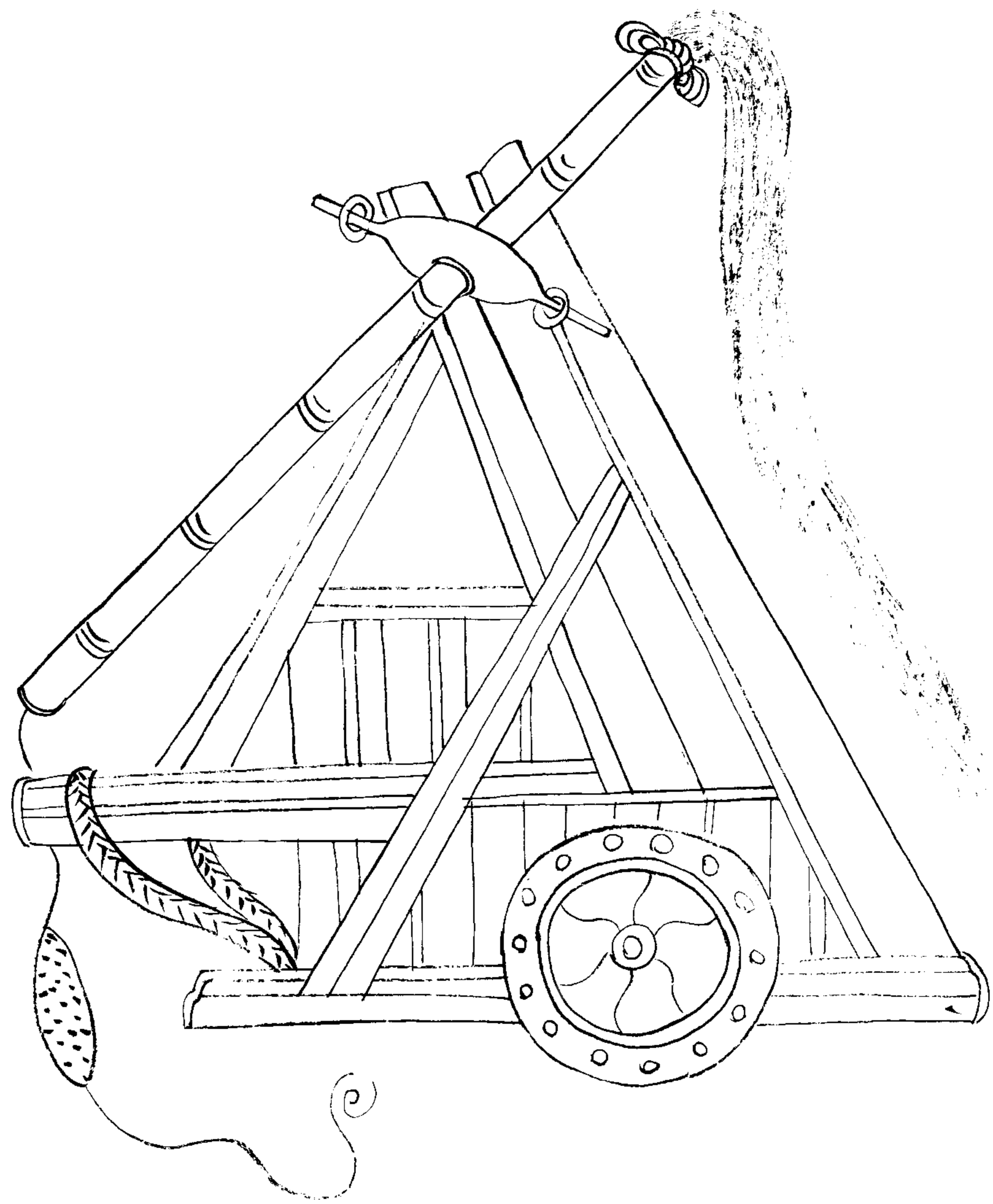

此式砲行車係由德人發明

管子
卷
集
全
書
卷
三
下

卧車砲式

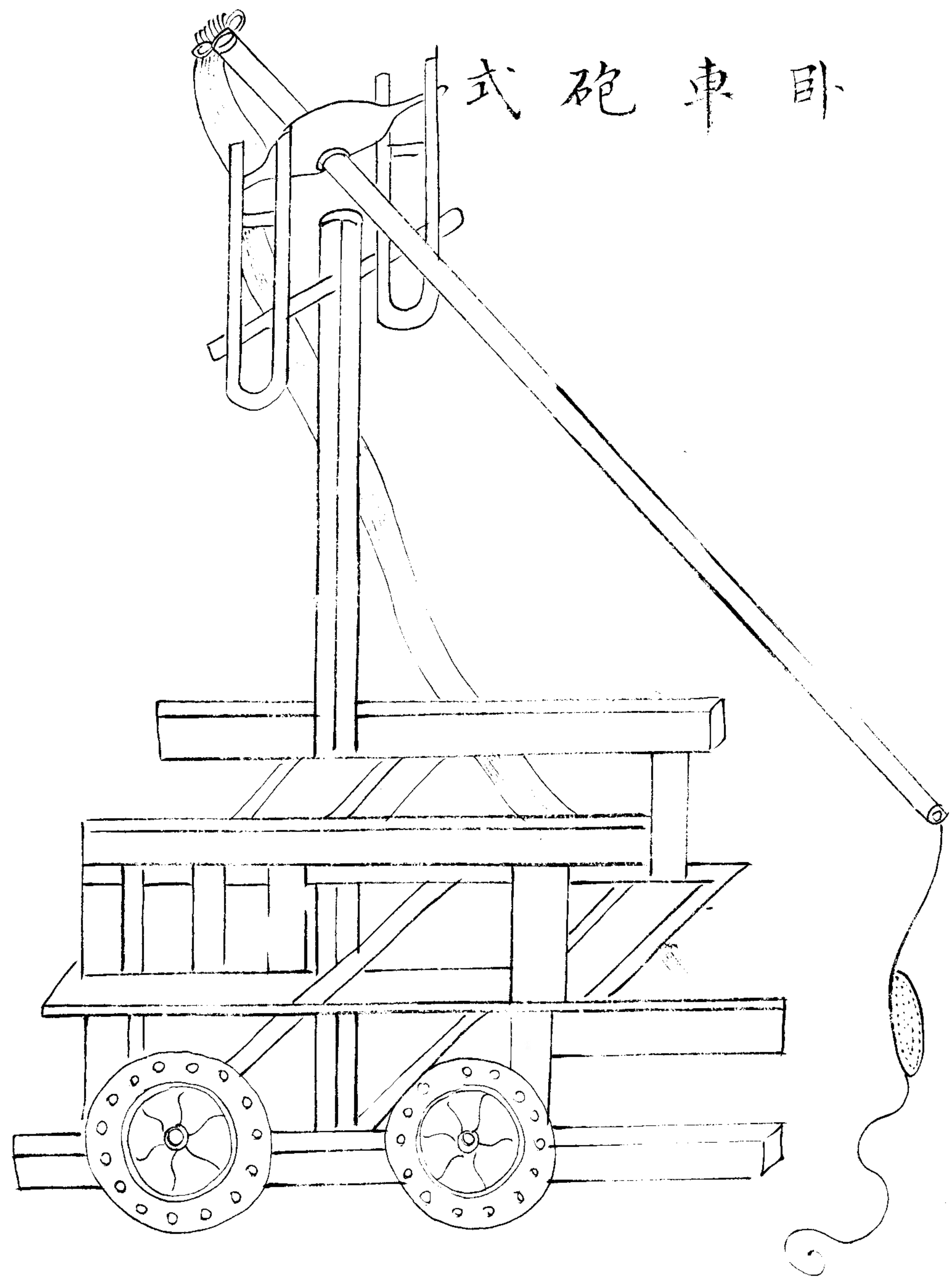

總梢砲式

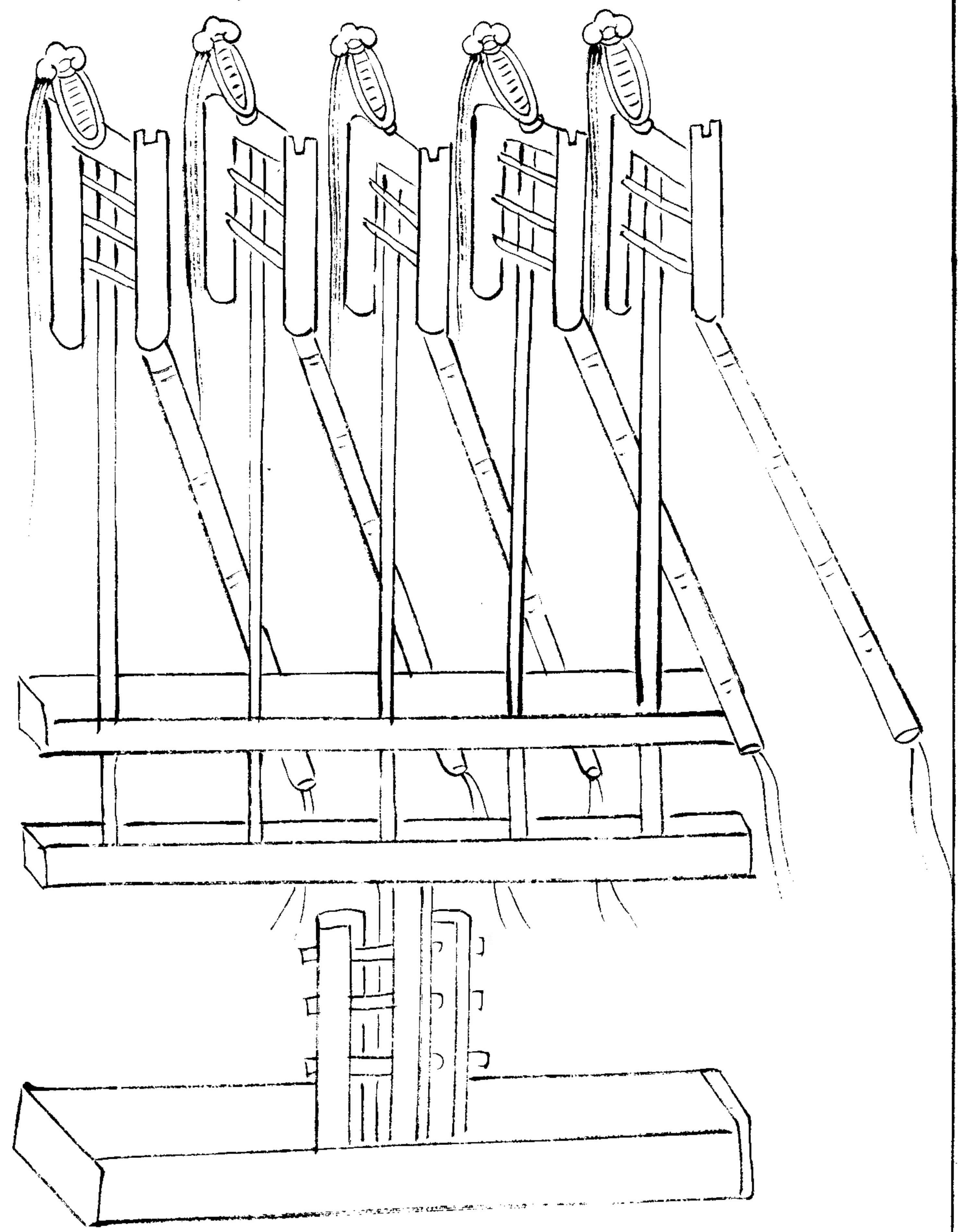

古今圖書集成
兵部典考
卷之六
砲考
總梢砲式

合 砲 式

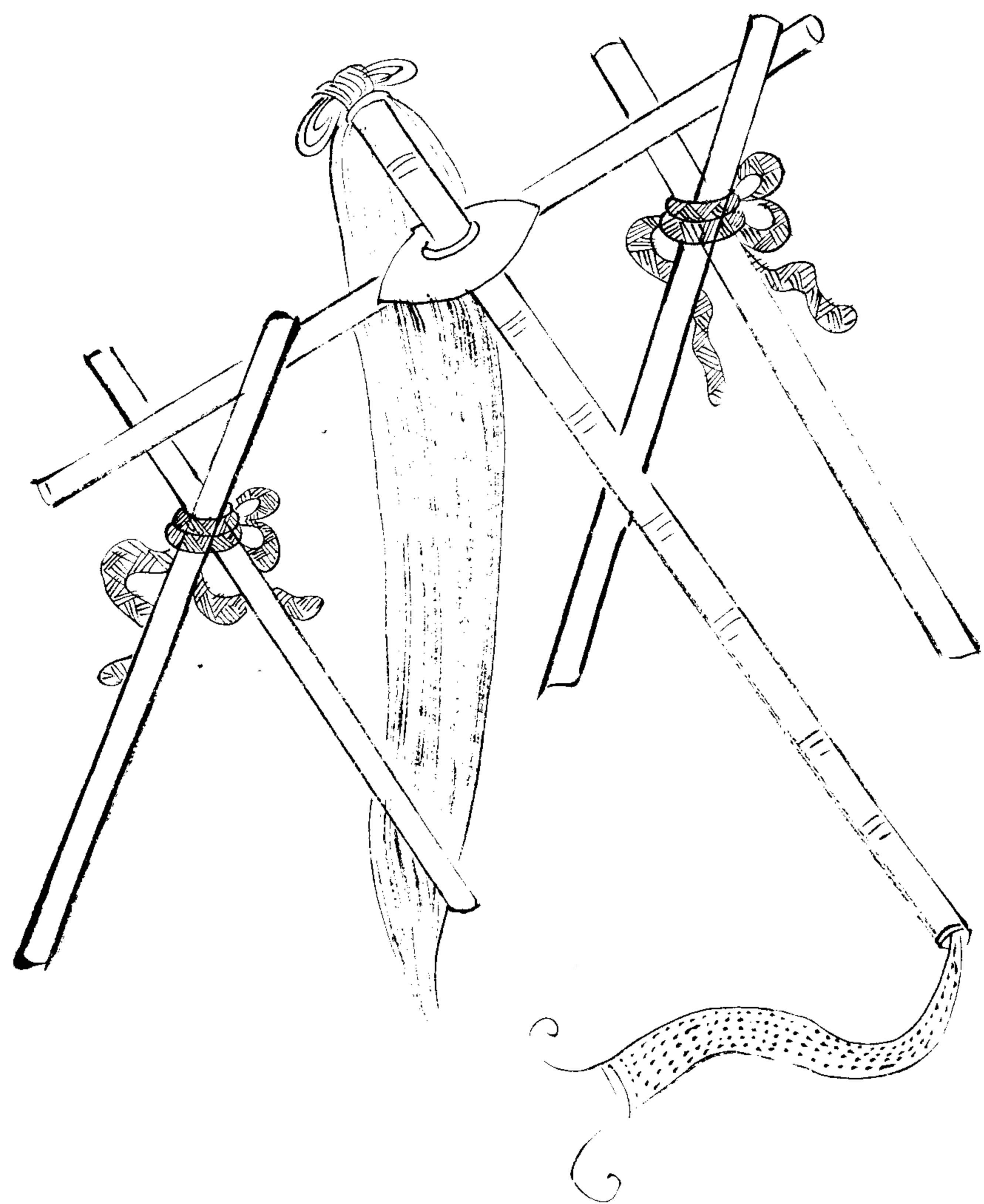

大砲式

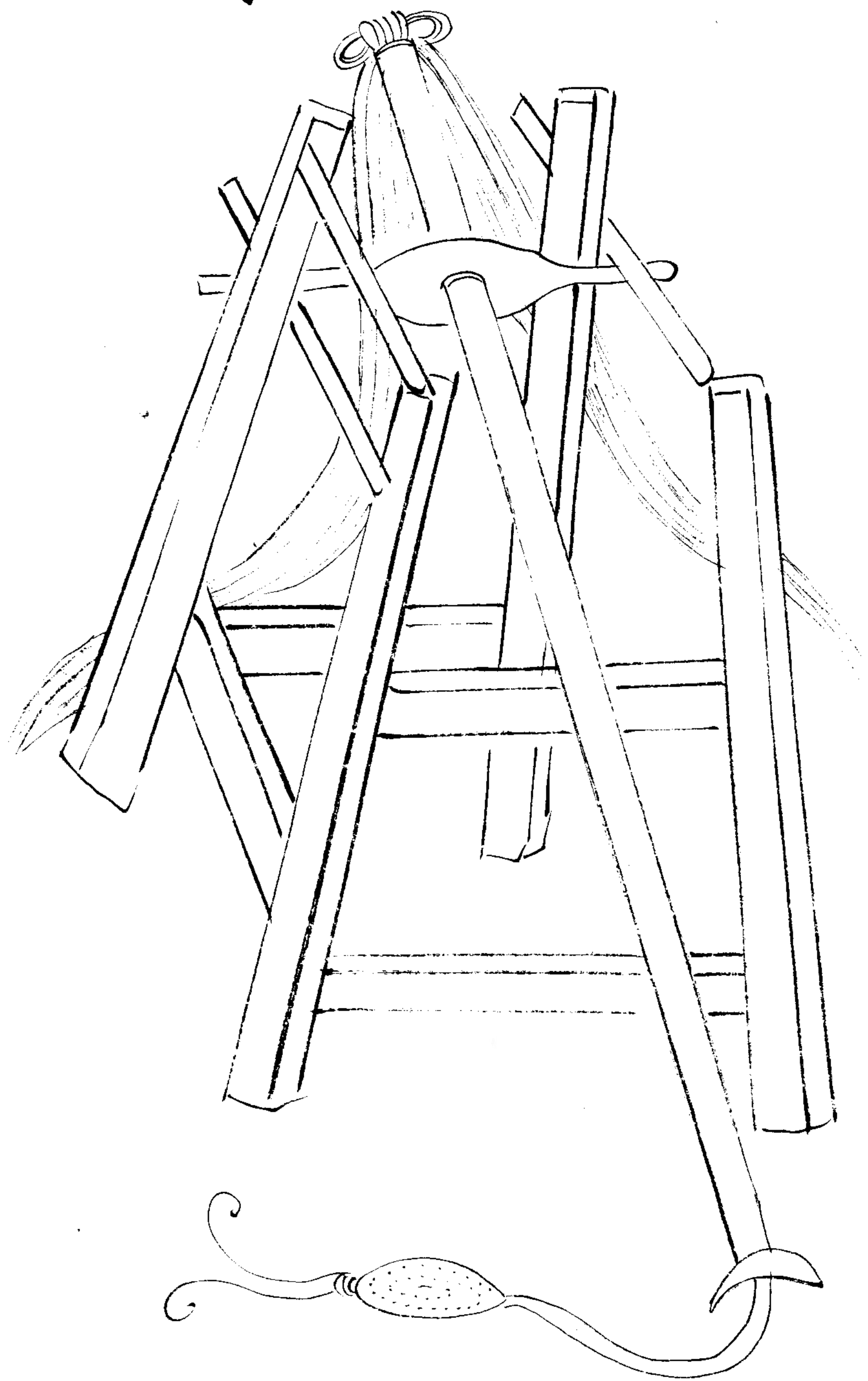

谷平券第金書三十一

砲車式

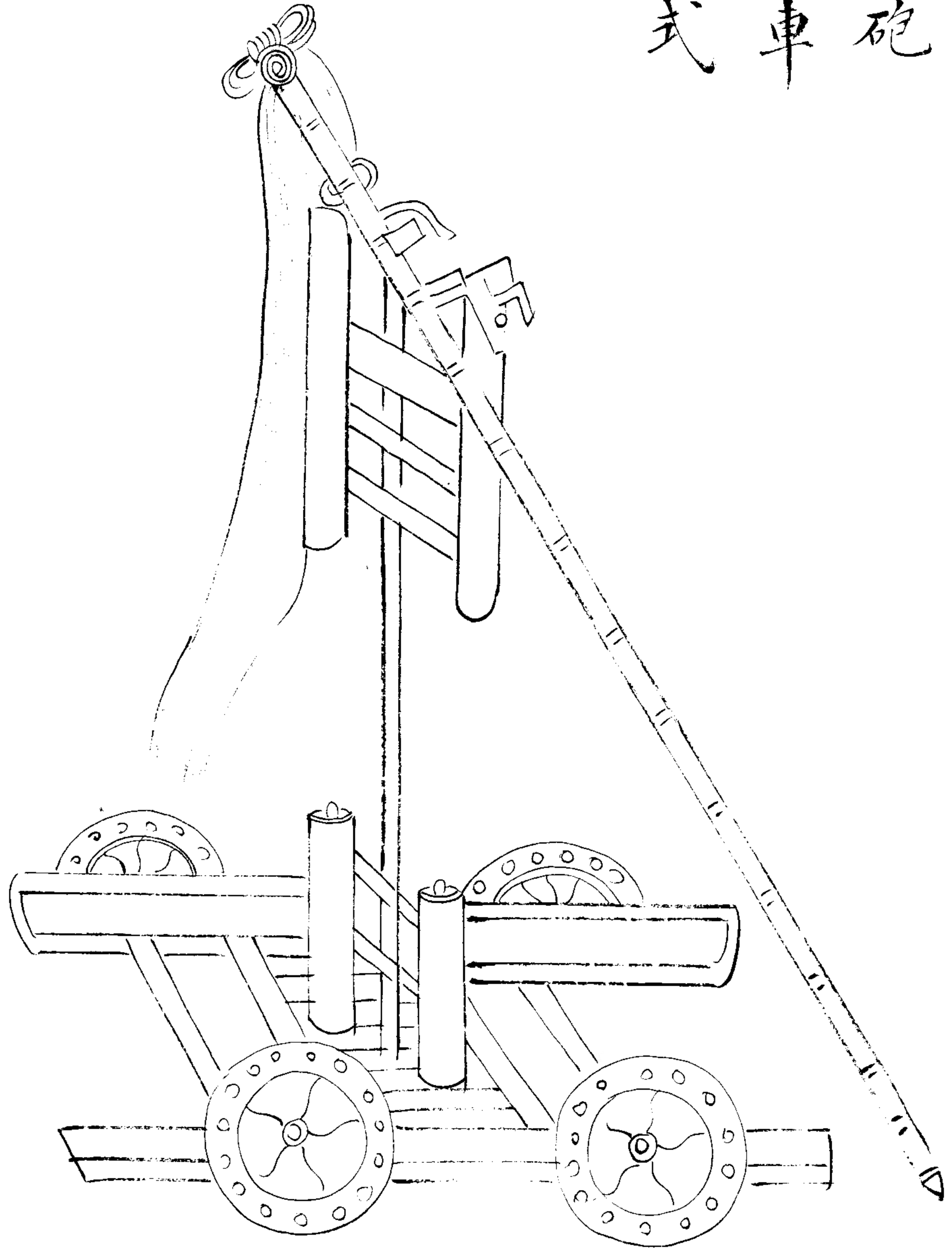

砲車以大木為床下施四輪上達獨竿竿首施
羅巨木上置砲梢高下約城為準推從往來以
便利其施放及用物一準常砲法

手砲式
俣

公
集
全
書
第
四
卷

手砲敵近則用之砲竿一長八尺蝎尾一長四寸鐵環一皮窩一方二寸半係于竿上用二人放石重半觔

夫砲軍中之利器也攻守行師皆宜用之守宜重行宜輕故旋風單梢虎蹲師行即用之守則可設也陣中及禦敵以打其隊兵中其行伍則不整已若燔芻糧積聚及城門敵棚頭車之類則上施火球火鷄火槍以放之

隨砲動用

長木十二條 長一丈徑三寸

木杠四條

釜頭木十二條

火斧三具

畧索滑椽四十條

拐頭柱十八條

皮簾八片

皮索十條

散子木二百五十條

救火大桶二隻

鐵鈎十八個

大木檻二個

拒馬木二界

繫索十條

水洒二個

麻搭四具

唧筒四箇

小水筒二隻

土布袋十五條

界椽索十條

鍬三具

毡一領

鑷三具

火索十條

右隨砲預備用以蓋覆及防火箭

銃歌

一洗銃體二下藥料三送藥實四下鉛子五送
鉛子六下紙七送紙八開火門九下藥綫十仍
閉火門安火繩十一聽令開火門照準賊人舉
發

砲歌

一洗砲二入藥綫三下藥四下覆紙五下送子
輕六下木馬子七下送子用力打至藥前一溢
乃止八下子一層下上下下送子九下子一層
土下送子十下子一層下土下送子十一下子
一層下土送子十二下子一層下土下送子十
三下大子下送子用力打入口平銃完候令

治平勝算全書卷之二十終