



Это цифровая копия книги, хранящейся для потомков на библиотечных полках, прежде чем ее отсканировали сотрудники компании Google в рамках проекта, цель которого - сделать книги со всего мира доступными через Интернет.

Прошло достаточно много времени для того, чтобы срок действия авторских прав на эту книгу истек, и она перешла в свободный доступ. Книга переходит в свободный доступ, если на нее не были поданы авторские права или срок действия авторских прав истек. Переход книги в свободный доступ в разных странах осуществляется по-разному. Книги, перешедшие в свободный доступ, это наш ключ к прошлому, к богатствам истории и культуры, а также к знаниям, которые часто трудно найти.

В этом файле сохраняются все пометки, примечания и другие записи, существующие в оригинальном издании, как наименование о том долгом пути, который книга прошла от издателя до библиотеки и в конечном итоге до Вас.

### **Правила использования**

Компания Google гордится тем, что сотрудничает с библиотеками, чтобы перевести книги, перешедшие в свободный доступ, в цифровой формат и сделать их широкодоступными. Книги, перешедшие в свободный доступ, принадлежат обществу, а мы лишь хранители этого достояния. Тем не менее, эти книги достаточно дорого стоят, поэтому, чтобы и в дальнейшем предоставлять этот ресурс, мы предприняли некоторые действия, предотвращающие коммерческое использование книг, в том числе установив технические ограничения на автоматические запросы.

Мы также просим Вас о следующем.

- Не используйте файлы в коммерческих целях.  
Мы разработали программу Поиск книг Google для всех пользователей, поэтому используйте эти файлы только в личных, некоммерческих целях.
- Не отключайте автоматические запросы.  
Не отключайте в систему Google автоматические запросы любого вида. Если Вы занимаетесь изучением систем машинного перевода, оптического распознавания символов или других областей, где доступ к большому количеству текста может оказаться полезным, свяжитесь с нами. Для этих целей мы рекомендуем использовать материалы, перешедшие в свободный доступ.
- Не удаляйте атрибуты Google.  
В каждом файле есть "водяной знак" Google. Он позволяет пользователям узнать об этом проекте и помогает им найти дополнительные материалы при помощи программы Поиск книг Google. Не удаляйте его.
- Делайте это законно.  
Независимо от того, что Вы используете, не забудьте проверить законность своих действий, за которые Вы несете полную ответственность. Не думайте, что если книга перешла в свободный доступ в США, то ее на этом основании могут использовать читатели из других стран. Условия для перехода книги в свободный доступ в разных странах различны, поэтому нет единых правил, позволяющих определить, можно ли в определенном случае использовать определенную книгу. Не думайте, что если книга появилась в Поиске книг Google, то ее можно использовать как угодно и где угодно. Наказание за нарушение авторских прав может быть очень серьезным.

### **О программе Поиск книг Google**

Миссия Google состоит в том, чтобы организовать мировую информацию и сделать ее всесторонне доступной и полезной. Программа Поиск книг Google помогает пользователям найти книги со всего мира, а авторам и издателям - новых читателей. Полнотекстовый поиск по этой книге можно выполнить на странице <http://books.google.com/>



This is a digital copy of a book that was preserved for generations on library shelves before it was carefully scanned by Google as part of a project to make the world's books discoverable online.

It has survived long enough for the copyright to expire and the book to enter the public domain. A public domain book is one that was never subject to copyright or whose legal copyright term has expired. Whether a book is in the public domain may vary country to country. Public domain books are our gateways to the past, representing a wealth of history, culture and knowledge that's often difficult to discover.

Marks, notations and other marginalia present in the original volume will appear in this file - a reminder of this book's long journey from the publisher to a library and finally to you.

### **Usage guidelines**

Google is proud to partner with libraries to digitize public domain materials and make them widely accessible. Public domain books belong to the public and we are merely their custodians. Nevertheless, this work is expensive, so in order to keep providing this resource, we have taken steps to prevent abuse by commercial parties, including placing technical restrictions on automated querying.

We also ask that you:

- + *Make non-commercial use of the files* We designed Google Book Search for use by individuals, and we request that you use these files for personal, non-commercial purposes.
- + *Refrain from automated querying* Do not send automated queries of any sort to Google's system: If you are conducting research on machine translation, optical character recognition or other areas where access to a large amount of text is helpful, please contact us. We encourage the use of public domain materials for these purposes and may be able to help.
- + *Maintain attribution* The Google "watermark" you see on each file is essential for informing people about this project and helping them find additional materials through Google Book Search. Please do not remove it.
- + *Keep it legal* Whatever your use, remember that you are responsible for ensuring that what you are doing is legal. Do not assume that just because we believe a book is in the public domain for users in the United States, that the work is also in the public domain for users in other countries. Whether a book is still in copyright varies from country to country, and we can't offer guidance on whether any specific use of any specific book is allowed. Please do not assume that a book's appearance in Google Book Search means it can be used in any manner anywhere in the world. Copyright infringement liability can be quite severe.

### **About Google Book Search**

Google's mission is to organize the world's information and to make it universally accessible and useful. Google Book Search helps readers discover the world's books while helping authors and publishers reach new audiences. You can search through the full text of this book on the web at <http://books.google.com/>



U. S. GOVERNMENT PRINTING OFFICE: 1920



HARVARD  
COLLEGE  
LIBRARY









# УНИВЕРСИТЕТСКІЯ ИЗВѢСТІЯ.

Годъ XXXII.

№ 5 — М А Й.

1892 годъ.

## СОДЕРЖАНІЕ:

- Часть I—официальная.**
- Рецензія соч. П. Н. Буцинскаго: „Заселеніе Сибири и бытъ первыхъ ея насельниковъ.“ Хар. 1889. — Проф. В. Иконникова . . . . . 1—18
- Часть II—неофициальная.**
- I. Римское вѣче наканунѣ паденія республики.—Публичная лекція проф. Н. Вукича . . . . . 1—32
- II. Монетные клады, принадлежащіе мундъ-кабинету Универс. Св. Владиміра. — Студ. В. Данкевича . . . . . 1—20
- III. Запѣтка о равновѣсіи твердаго тѣла при дѣйствіи тренія на вѣкот. плоскую часть его поверхности.— Проф. Н. Шиллера . . . . . 1—6
- IV. Къ вопросу о сифилитич. и ртутной хлороанеміи.— Докторанта И. Зеленева. . . . . 1—42
- V. Доировка лекарственныхъ средствъ.— Прив.-доцента И. Трошцаго . . . . . 37—74
- VI. Отчетъ о поѣздкѣ на Виллафранкскую зоологическую станцію зимою 1891 года (съ рисунк.). — Лаборапта Ю. Семеховича. . . . . 1—14
- Научная хроника.**
- Приложеніе къ протоколамъ собраній кievскаго юридическаго Общества за 1892 годъ . . . . . 1—64
- Критика и библиографія.**
- Участіе русской женщины въ развитіи народной словесности, древне-русской письменности и первыя русскія писательницы XVIII вѣка. — Проф. П. Владимірова . . . . . 99—136
- Прибавленія.**
- Наблюденія Метеорологической Обсерваторіи У-та Св. Владиміра въ Кіевѣ, издаваемые проф. П. Броуковичемъ . . . . . 1—16

К І Е В Ъ.

1892.





# УНИВЕРСИТЕТСКІЯ ИЗВѢСТІЯ.

ГОДЪ ТРИДЦАТЬ ВТОРОЙ.

№ 5—М А Й.



КІЕВЪ.

Типографія Императорскаго Университета Св. Владиміра.

В. І. Завадскаго. Большая-Васильковская улица, д. № 29—31.

1892.

▷  
P Slav 392.10  
✓



---

---

Печатано по опредѣленію Совѣта Университета Св. Владиміра.  
Ректоръ *Θ. Фортинскій.*

---

---

THE LIBRARY OF CONGRESS  
DUPLICATE



## СО Д Е Р Ж А Н І Е.

### Часть I—официальная.

	СТР.
Рецензія соч. П. Н. Буцинскаго: „Заселеніе Сибири и бытъ первыхъ ея насельниковъ.“ Харьковъ 1892 г. —Проф. В. Игонинова . . . . .	1—18

### Часть II—неофициальная.

I. Римское вѣче наканунѣ паденія республики. — Публичная лекція проф. Н. Бубнова . . . . .	1—32
II. Монетные влады, принадлежащіе мюнцъ-кабинету Универс. Св. Владиміра. — Студента В. Данилевича . . . . .	1—20
III. Замятка о равновѣси твердаго тѣла при дѣйствіи тренія на нѣкоторую плоськую часть его поверхности. —Проф. Н. Шиллера . . . . .	1—6
IV. Къ вопросу о сифилитич. и ртутной хлороанеміи. — Доктора И. Зеленева . . . . .	1—42
V. Дозировка лекарственныхъ средствъ. — Привать-доц. И. Троицкаго . . . . .	37—74
VI. Отчетъ о поѣздѣ на Виллафранксую зоологическую станцію зимою 1891 г. (съ рисунк.).—Лаборанта Ю. Семенкевича . . . . .	1—14

**Научная хроника.**

Приложеніе къ протоколамъ собраній кievскаго юридическаго Общества за 1892 годъ . . . . . 1—64

**Критика и библиографія.**

Участіе русской женщины въ развитіи народной словесности, древне-русской письменности и первыя русскія писательницы XVIII вѣка.—Проф. П. Владими-рова . . . . . 99—136

**П р и б а в л е н і я.**

Наблюденія Метеорологической Обсерваторіи У-та Св. Владиміра въ Кіевѣ, издаваемыя проф. П. Вроуловымъ . . . . . 1—16



РЕЦЕНЗИИ СОЧИНЕНИЙ, ПРЕДСТАВЛЕННЫХЪ ВЪ ФАКУЛЬ-  
ТЕТЫ НА ВЫСШІЯ УЧЕНЫЯ СТЕПЕНИ.

Рецензія соч. П. Н. Буцинскаго: „Заселеніе Сибири и бытъ первыхъ  
ея насельниковъ“. Харьковъ. 1889. IV+340 стр.

Сочиненіе г. Буцинскаго: „Заселеніе Сибири и бытъ первыхъ  
ея насельниковъ“ составляетъ, по заявленію самого автора, только  
начало обширнаго труда, имъ задуманнаго. Онъ намѣренъ по ча-  
стямъ изслѣдовать матеріалъ, касающійся быта насельниковъ этого  
края и взаимнаго отношенія между ними и туземцами, чтобы потомъ  
написать *общую исторію Сибири* отъ начала ея завоеванія и до  
половины XVIII вѣка. Такимъ образомъ, какъ настоящій трудъ,  
такъ и послѣдующія части его, составляютъ лишь подготовительную  
работу для будущей *исторіи Сибири*.

Празднованіе 300-лѣтняго юбилея завоеванія Сибири возбудило  
значительный интересъ къ исторической судьбѣ этого края въ нашей  
ученой и періодической литературѣ. Хронологическій вопросъ о перво-  
начальномъ занятіи послѣдняго обсуждался въ ученыхъ обществахъ;  
появился цѣлый рядъ памятниковъ, относящихся къ исторіи Сибири  
(лѣтописи, акты); вышли изслѣдованія, посвященныя отдѣльнымъ  
вопросамъ ея; научно-литературныя изданія (Сибирскій Сборникъ  
Н. М. Ядрянцева, 1886 г. и д.) и т. п. Намъ неизвѣстно однако, былъ  
ли побужденъ авторъ представленной диссертациі къ составленію своего  
труда этимъ общимъ интересомъ, пробудившимся у насъ, къ судьбѣ  
отдаленной окраины, тѣмъ не менѣе нельзя не поблагодарить его

за выборъ темы, которая, можно сказать, давно напрашивалась на подобную разработку по нетронутымъ матеріаламъ. Нашъ авторъ заявляетъ даже, что существующія сочиненія о Сибири и печатные акты *мало* оказали ему помощи при изслѣдованіи избраннаго вопроса. Для настоящаго тома онъ преимущественно воспользовался документами двухъ важнѣйшихъ *московскихъ архивовъ*—министра иностранныхъ дѣлъ и министра юстиціи. Въ первомъ изъ нихъ въ услугамъ автора были многочисленные портфели Миллера и отчасти приказныя дѣла. Еще больше онъ нашелъ для себя матеріаловъ въ дѣлахъ Сибирскаго приказа, находящихся въ архивѣ министра юстиціи; здѣсь онъ пользовался ясачными и дозорными книгами, списками служилыхъ людей, посадскихъ, пашенныхъ и оброчныхъ крестьянъ, смѣтными книгами государевыхъ доходовъ и расходовъ, овладными, таможенными и приходо-расходными книгами Казанскаго дворца, въ вѣдѣніи котораго долгое время находилась Сибирь (стр. 232), и Сибирскаго приказа, наконецъ присяжными книгами. Онъ просматривалъ столбцы, заключающіе въ себѣ множество царскихъ грамотъ, отписокъ воеводъ и прикащиковъ, челобитныхъ инородцевъ и русскихъ людей, обыскныя по нимъ дѣла, дѣла Верхотурскаго уѣзднаго суда и т. п. И хотя многіе архивы сибирскихъ городовъ погорѣли еще въ XVII (1629 и 1643 гг.) и XVIII стол. <sup>1)</sup>, авторъ все таки успѣлъ собрать достаточное количество матеріаловъ, послужившихъ основаніемъ для его труда. Правда, онъ и самъ признается, что существующія описи крайне недостаточны и при составленіи новыхъ, которое предпринято въ Московскомъ архивѣ министра юстиціи, могутъ открыться и не замѣченные имъ источники. Кромѣ того, дѣла, касающіяся предмета, изучаемаго авторомъ, могутъ найтись и въ другихъ отдѣлахъ того же архива, какъ оказались нѣкоторые весьма важные матеріалы по исторіи Малороссіи въ дѣлахъ Сибирскаго приказа <sup>2)</sup>. Наконецъ, необходимо упомянуть, что часть матеріаловъ, собранныхъ тѣмъ же Миллеромъ въ Сибирскихъ архи-

<sup>1)</sup> Имѣются указанія на умышленное истребленіе нѣкоторыхъ сибирскихъ архивовъ мѣстною администраціей въ виду напр. требованій Миллера о доставкѣ ему документовъ (Русск. Вѣстникъ 1881 г., № 11: Миллеръ въ Томскѣ. В. В. Гурьева).

<sup>2)</sup> Киевская Старина 1889 г., № 9; 1890, № 1.

вахъ, принадлежить Академіи Наукъ, которыми авторъ разсматриваемаго изслѣдованія не пользовался <sup>1)</sup>).

Въ *десяти главахъ*, на которыя раздѣлено сочиненіе г. Будинскаго, изложена исторія заселенія *передней Сибири*, т. е. уѣздовъ Верхотурскаго, Туринскаго, Тюменскаго, Тобольскаго, Тарскаго, Пелымскаго и Березовскаго въ періодъ отъ начала завоеванія страны до конца царствованія Михаила Ѳеодоровича, въ описаніе которыхъ входятъ: построеніе городовъ и заведеніе поселеній, цифровыя данныя о русскомъ и инородческомъ населеніи (правительственная, монастырская, вольнонародная колонизація), способы содержанія населенія, судьба каждаго уѣзда въ означенный періодъ. Въ двухъ же послѣднихъ главахъ дается общая характеристика колонизація страны, ея управления, нравственнаго состоянія сибирскаго общества, отношеній инородцевъ къ завоевателямъ; положенія инородцевъ подъ русскимъ владычествомъ, отношенія къ нимъ правительственной власти и мѣстной администраціи; взаимныхъ отношеній и вліянія русскаго и инородческаго населенія въ сферѣ этнографической, религіозной, культурной. Общій выводъ изъ всего сказаннаго можно выразить слѣдующими словами автора: „Всѣ эти факты показываютъ, говоритъ г. Будинскій, что тамъ, гдѣ русскимъ насельникамъ пришлось жить вмѣстѣ съ инородцами—въ городѣ или уѣздѣ, уже въ первый періодъ заселенія Сибири установилось между завоевателями и покоренными полное житейское общеніе: какой нибудь племенной вражды, отчужденія мы совсѣмъ не замѣчаемъ. Подобное общеніе обуславливалось необыкновенной способностью русскаго человѣка къ уживчивости съ людьми, что, конечно, предполагаетъ и взаимную житейскую уступчивость. Русскій человѣкъ легко ориентируется въ каждой новой мѣстности, умѣетъ приспособиться ко всякой природѣ, способенъ перенести всякій климатъ и вмѣстѣ съ тѣмъ умѣетъ ужиться со всякой народностью, будь то самоѣды, остяки, вогулы, татары или нѣмцы; благодаря этой способности, помимо превосходства культуры, онъ быстро превращалъ въ свою плоть и кровь всякихъ сибирскихъ инородцевъ, хотя, конечно, и самъ не вполнѣ оставался тѣмъ, чѣмъ былъ до переселенія въ Сибирь“ (стр. 334—335).

<sup>1)</sup> Пезарскій, Ист. Ак. Наукъ, т. I, 401.



Въ своемъ изложеніи авторъ не входитъ въ какія бы то ни было отдаленныя этнографическія или антропологическія изысканія о племенахъ Сибири, съ которыми пришлось вступить въ борьбу русскимъ, то какъ завоевателямъ, то какъ мирнымъ поселенцамъ, а имѣетъ лишь дѣло съ историческими фактами. Въ этомъ отношеніи онъ, можно сказать, не упустилъ ни одного изъ главныхъ факторовъ, дѣйствовавшихъ на образованіе новаго общества въ первый періодъ русскаго владычества въ Сибири: правительства и церкви, вліянія новой культуры на внѣшнее и внутреннее измѣненіе быта страны, какъ заведеніе хлѣбопашества, осѣдность, распространеніе христіанства и т. п. Онъ отмѣчаетъ какъ успѣхи русскаго оружія, такъ и отрицательныя явленія общественной жизни, начиная съ произвола мѣстной администраціи и кончая физическими и нравственными слѣдствіями завоеванія, которыя такъ или иначе отражались на населеніи. Въ сочиненіи г. Буцинскаго собрано не мало любопытныхъ и новыхъ данныхъ, тѣмъ болѣе существенныхъ для науки, что они относятся къ болѣе отдаленному и менѣе изслѣдованному періоду исторіи Сибири. Въ этой фактической сторонѣ и заключается главная и важнѣйшая заслуга труда автора. Къ этому необходимо прибавить, что въ значительной степени его работа носитъ на себѣ характеръ статистическаго изслѣдованія, представляя множество данныхъ о количествахъ населенія, денежныхъ доходахъ и расходахъ, доходныхъ статьяхъ, пашнѣ, промыслахъ, торговлѣ и т. п. Эти данныя несомнѣнно придаютъ цѣну изслѣдованію, хотя съ нѣкоторыми выводами автора, на основаніи ихъ однихъ, и нельзя согласиться.

Отдавая должное настоящему изслѣдованію, я считаю необходимымъ однако представить здѣсь и нѣкоторыя замѣчанія, вызываемыя какъ постановкою вопросовъ, такъ и выводами автора, его источниками и т. п. Такъ, уже въ своемъ предисловіи, г. Буцинскій заявляетъ, что онъ почти не нашелъ для себя необходимой помощи въ печатныхъ сочиненіяхъ и даже *источникахъ* по данному вопросу. Намъ вѣжется, что приступая къ цѣлому ряду изслѣдованій по исторіи Сибири, автору, напротивъ, слѣдовало бы представить предварительный обзоръ трудовъ и печатныхъ матеріаловъ, касающихся его предмета; опредѣлить, какое значеніе имѣютъ они въ исторіографіи Сибири. Какъ извѣстно, Сибирь рано стала привлекать къ себѣ вниманіе на-

блюдетельныхъ путешественниковъ и писателей (Крижаничъ, Витзенъ, Страленбергъ и др.)

Почтенные и объемистые труды, основанные частью на архивныхъ матеріалахъ, частью на обширной печатной литературѣ: Миллера, Фишера, Словцова, іером. Макарія (Ист. очеркъ Верхотурья), Шапова, Фирсова и др. вполне заслуживали такой предварительной оцѣнки<sup>1)</sup>. Въ особенности слѣдуетъ сказать это о трудахъ перваго изъ нихъ, много лѣтъ потратившаго на собираніе матеріаловъ въ Сибирскихъ архивахъ, благодаря чему сохранилось для насъ обширое собраніе документовъ, представляющее и до сихъ поръ еще неисчерпаемый источникъ, которымъ пользуются ученые изслѣдователи и общества и которыми въ значительной степени воспользовался самъ авторъ. Скажемъ болѣе: самъ авторъ могъ составить настоящій трудъ, благодаря лишь обширнымъ портфелямъ Миллера и его печатному труду по исторіи Сибири, а именно продолженію ея, помѣщенному въ „Ежемесячныхъ Сочиненіяхъ“ 1764 г. (I—это 6, 7 и 8 главы его соч.). Эта послѣдняя часть оказала нашему автору существенную помощь, служа путеводною нитью въ его историко-географическихъ очеркахъ.

Что касается собственно источниковъ, то г. Буциевскій не можетъ, въ сожалѣнію, избѣжать упрека, падающаго нерѣдко на изслѣдователей, составляющихъ свои труды исключительно по архивнымъ матеріаламъ и въ тоже время пренебрегающихъ печатными изданіями. Такимъ образомъ, пользуясь актами, изданными Археологическою ком., и документами, напечатанными ею же во II т. Рус. Исторической Библиотеки, авторъ, очевидно, и не подозреваетъ существованія болѣе обширной серіи актовъ по исторіи Сибири за 1625—30 г., напечатанныхъ въ VIII томѣ означенной библиотеки, а именно въ количествѣ 83 документовъ (стр. 327—688) и обнимающихъ цѣлый рядъ данныхъ, входящихъ въ его изслѣдованіе.

За отсутствіемъ обзора по литературѣ вопроса, мы не находимъ въ его трудѣ и указаній, почему онъ предпочитаетъ иногда слѣдовать

---

<sup>1)</sup> Недавно еще появился трудъ А. Оксенова: „Сибирское царство до эпохи Ермака“, Томскъ, 1888, въ которомъ представлены оцѣнки извѣстій, находящихся въ сибирскихъ лѣтописяхъ, и состояніе Сибири въ эпоху завоеванія.

тому или другому источнику и мнѣнію. Такъ, на стр. 83 онъ замѣчаетъ „относительно походовъ Ермава я болѣе довѣряю Тобольскому лѣтописцу, чѣмъ лѣтописи Строгановой“, и только; а на послѣдующихъ страницахъ безразлично пользуется уже этими источниками (103—106). Намъ кажется, что въ данномъ случаѣ авторъ послѣдовалъ лишь за своимъ путеводителемъ Миллеромъ, вовсе не обративъ вниманія на литературу вопроса о сибирскихъ лѣтописяхъ, имѣющую здѣсь свое значеніе. Третья сибирская лѣтопись, такъ называемая Кунгурская или Тобольскій лѣтоп. (названіе, данное ей Миллеромъ, которому и обязана русская исторія ея сохраненіемъ <sup>1)</sup>), напротивъ, есть лѣтопись болѣе поздняго происхожденія. Она составлена въ самомъ концѣ XVII вѣка тоб. боярскимъ сыномъ С. Ремезовымъ, извѣстнымъ также по составленію обширнаго атласа Сибири, изд. Арх. ком. Лѣтопись эта значительно отличается отъ Строгановской и Есиповской, иногда болѣе подробнымъ изложеніемъ фактовъ, а иногда представленіемъ многихъ событій совершенно въ иномъ видѣ противъ того, въ какомъ они являются въ двухъ первыхъ. Въмѣстѣ съ тѣмъ видно, что Ремезовъ пользовался народными преданіями или писалъ по догадкамъ. Миллеръ отнесся къ найденной имъ лѣтописи съ особеннымъ довѣріемъ и нерѣдко предпочиталъ ея свѣдѣнія извѣстіямъ другихъ „простыхъ“ сибирскихъ лѣтописцевъ. Но уже Карамзинъ иначе посмотрѣлъ на трудъ Ремезова (IX, прим. 644); къ этому мнѣнію склоняется и Г. И. Спасскій, издатель „Сибирскаго Вѣстника“ и „Сибирскихъ лѣтописей“ (Сиб. Вѣстн. 1824, ч. I). Соловьевъ вовсе не пользуется этою лѣтописью и даже Небольсинъ, полемизировавшій нѣкогда съ Соловьевымъ по вопросу о завоеваніи Сибири, соглашается съ Карамзинымъ, что Ремезовъ не заслуживаетъ довѣрія, хотя и признаетъ, что въ нѣкоторыхъ мѣстахъ Ремезовъ указываетъ другую точку зрѣнія на этотъ предметъ (ср. Покореніе Сибири, стр. 7; Соловьевъ, т. VI, приложение).

Хронологія означенной лѣтописи признается сбивчивою и запутанною. Строгановская лѣтопись, напротивъ, оказывается самою раннею (изд. Спасскимъ въ „Сибир. Вѣст.“ 1821 г. и отд. 1821 г. Спб.). Время появленія ея восходитъ къ началу XVII в.; въ ней можно

<sup>1)</sup> Она издана Арх. ком. какъ факсимиле подъ заглавіемъ „Краткая Сибирская Лѣтопись“ (Кунгурская) съ 154 рис. Спб. 1880 г. Подлин. ея хран. въ биб. И. Ак. Наукъ.

отмѣтить слѣды не менѣе, чѣмъ семи царскихъ грамотъ разныхъ лѣтъ, посланныхъ къ Строгановымъ, и нѣкоторыя изъ этихъ грамотъ сохранились въ Строгановскомъ архивѣ (онѣ напеч. въ Доп. въ Ак. истор., т. I, №№ 117, 119, 128). Вторая по времени происхожденія Сибирская лѣтопись, принадлежащая Саввѣ Есипову, составлена въ первой четв. XVII стол. (изд. Спасскимъ въ „Сиб. Вѣстникѣ“ 1824 года и отдѣльно 1824 г. Спб.), а также перепечатана Небольсинымъ въ приложеніи къ его изслѣдованію. Небольсинъ считаетъ ее важнѣйшимъ памятникомъ сибирскаго лѣтописанія, но, по общему мнѣнію другихъ изслѣдователей, лѣтопись эта составляетъ лишь риторическую передѣлку Строгановской. Къ такимъ выводамъ приходитъ современная историографія сибирскихъ лѣтописей <sup>1)</sup>. Проф. П. В. Павлову, на котораго было возложено изданіе сибирскихъ лѣтописей Арх. комиссіею, имѣвшему въ своемъ распоряженіи до 12 списковъ сибирскихъ лѣтописей и лѣтописныхъ статей изъ этихъ послѣднихъ, удалось, при посредствѣ гр. С. Г. Строганова, найти древній списокъ ея, который долженъ быть признанъ основаннымъ. При этомъ онъ дѣлаетъ не менѣе рѣзкій отзывъ о такъ назыв. Тобольскомъ лѣтописцѣ, которому Миллеръ, а за нимъ и Фишеръ <sup>2)</sup>, придавали черезчуръ большое историческое значеніе. Не будучи лѣтописью, Тобольскій лѣтописецъ или „житіе Ермака“, по его мнѣнію, въ смыслѣ сжатаго изложенія содержанія эпопеи сибирскаго „взятія“, создавшейся въ сознаніи массъ, дополняетъ лѣтопись, какъ идеализирующая поэзія дополняетъ положительную дѣйствительность. При разсмотрѣніи иллюстрированнаго „житія Ермака“ прямо видно, что краткій текстъ его, собственно составленъ для рисунковъ—обстоятельство, ведущее къ догадкѣ, что текстъ этотъ ничто иное, какъ извлеченіе изъ большаго пространнаго „житія Ермака“ <sup>3)</sup>.

Далѣе, воснувшись начальной исторіи Сибири, г. Будинскій считаетъ необходимымъ посвятить объясненію имени Ермака особое, довольно пространное примѣчаніе (стр. 1—2), но онъ ограничился здѣсь собствен-

<sup>1)</sup> Хронологическія справки по поводу трехсотлѣтней годовщины присоединенія Сибири къ русской державѣ, Л. Майкова. Сиб. 1881 г. (изъ Журн. Мин. Нар. Просв.).

<sup>2)</sup> Объ отношеніи этихъ обонхъ трудовъ см. Чт. М. О. исторіи 1866, кн. III.

<sup>3)</sup> Записка П. В. Павлова (Лѣт. зан. арх. ком. VI; проток., 1—15, 29). Ср. зам. Л. Н. Майкова о новыхъ спискахъ Сиб. лѣтоп. (ib., VIII, 58, 63—64).

ными соображеніями, а именно, авторъ замѣчаетъ, что ему не разъ приходилось встрѣчаться въ спискахъ служилыхъ людей въ Сибири съ именемъ Ермила, которое дается Ермаву, какъ поется и въ нѣкоторыхъ пѣсняхъ о немъ. На этомъ основаніи онъ считаетъ имя *Ермилъ* тождественнымъ съ прозваніемъ „Ермакъ“. Доводы эти однако весьма шатки. Во-первыхъ, въ нѣкоторыхъ лѣтописяхъ (Нов. лѣт., составленномъ въ царст. Михаила Ѳеодоровича, и болѣе древней сибирской—Строгановской) Ермакъ прямо названъ *Ермолаемъ*. Въ свою очередь, въ Писцовыхъ книгахъ (Новг.) встрѣчается такое выраженіе: „дв. Ермола Сеняны да Ермачковъ сынъ Ивашко“—(II, 704), и Миллеръ слѣдовавшій въ производствѣ имени Ермака отъ Германа (по Тобольск. лѣт.), въ собственномъ экземплярѣ сибирской исторіи сдѣлалъ примѣчаніе (въ Моск. арх. м. ин. дѣл): „Ермолай полуименемъ Ермакъ“. (Къ вопросу кто былъ Ермакъ Тимое., М. Пуцилло, Русск. Вѣстн. 1881 г., № 11, стр. 277). Это мнѣніе поддерживаетъ и Никитскій (Замѣтка о происхожденіи имени „Ермакъ“, Ж. М. Н. Пр. 1882 г. № 5). Съ такимъ значеніемъ, имя „Ермолай“ встрѣчается и въ мѣстныхъ синодикахъ (Н. Абрамовъ, въ статьѣ о Ермакѣ, Чт. Моск. Общ. ист. 1867 года, IV, стр. 23). Наконецъ еще недавно еписк. селенгин. Мелетій нашелъ въ одной старинной рукописи, писанной полууставомъ, запись, въ которой имя побѣдителя Кучума также показано: „Ермолай“.

Въ свое время Миллеръ, Фишеръ, а за ними и Словцовъ отмѣтили, что распоряженія Бориса Годунова составляютъ выдающуюся страницу въ исторіи заселенія и устройства Сибири. Такъ, въ 1604 году устроена была цѣлая цѣпь крѣпостей, грозныхъ въ то время для инородцевъ, и опоясывала съ сѣвера степи, по которымъ еще кочевали ногайцы, киргизы и остатки ордъ бывшихъ властителей Сибири (Списки населен. мѣстъ Рос. имперіи. Тобольская губ., стр. ххix). Въ 1599 г., по желанію Вогуличей, онъ освободилъ ихъ отъ дачи подводъ и велѣлъ устроить по Верхотурской дорогѣ ямы; а въ 1598—99 гг. освобождены были инородцы отъ ясака и недоимокъ. Борисъ Годуновъ указалъ, чтобы служилые и всякіе люди не возили на Русь плѣнниковъ и не держали ихъ въ Сибири, а если найдутся у кого либо, то чтобы воеводы объявляли имъ отъ государя свободу и отпускали ихъ на родину. Онъ распорядился о заведеніи на р. Турѣ плотничьей слободы. При немъ была уничтожена застава въ Березовѣ для пріѣзжавшихъ торговать въ Сибирь, а торговля объяв-

лена свободною; но въ царствованіе Михаила Ѳедоровича застава эта была вновь возстановлена, и вообще законодательство послѣдующаго времени въ этомъ отношеніи отличалось болѣе фискальнымъ характеромъ (см. Будянской, стр. 43, 59, 139, 176—78, 273, 279, 318—319).

Не обративъ должнаго вниманія на серію документовъ, напеч. въ VIII т. Истор. Библіотеки, авторъ тѣмъ самымъ лишилъ себя нѣкоторыхъ весьма существенныхъ данныхъ, каковы: матеріалы о служебной дѣятельности наиболѣе выдающагося изъ тогдашнихъ сибирскихъ администраторовъ—кн. Сулешова (стр. 349 и д.); жалобы на притѣсненія архіеп. Магарія (344, 348, 424), измѣняющія взглядъ автора на дѣятельность этого послѣдняго; обширное дѣло о переписи и обложеніи ясакомъ инородцевъ въ Тарскомъ уѣздѣ, произведенныхъ боярскимъ сыномъ Байкопинымъ, сопровождавшееся вопіющими злоупотребленіями (490—667) и представляющее много любопытныхъ данныхъ для характеристики управленія Сибири или относящихся къ области уголовной хроники (358, 370, 413, 536 <sup>1)</sup>) и нравственному состоянію общества; подробныя, а иногда и болѣе важныя данныя, чѣмъ находящіяся у автора, о количествѣ хлѣбныхъ запасовъ и населенія (430, 464, 453, 493, 505, 528, 568, 629, 626, 652, 647, 667), о разысканіи слюды (426), о распространеніи табаку (451), о добываніи соли (335, 376, 427); продолженіе актовъ, помѣщенныхъ во II т. Истор. Библиот., о запрещеніи нѣмцамъ пріѣзжать въ Енисейскую губу для торговли съ русскими (362—377), вызванное опасеніями по поводу дѣйствительныхъ предпріятій голландцевъ и англичанъ, соперничавшихъ въ разысканіи тогда свободныхъ путей на сѣверѣ для своей торговли, а въ царствованіе Шуйскаго снарядившихъ даже значительную флотилію для защиты его власти, впрочемъ, по причинѣ тогдашнихъ замѣшательствъ, неудавшуюся <sup>2)</sup>. Наконецъ, тѣже акты свидѣтель-

<sup>1)</sup> См. приговоръ о закопаніи жены въ землю за убійство мужа, практиковавшееся въ Сибири (562).

<sup>2)</sup> У г. Будянскаго этотъ эпизодъ изложенъ по актамъ Ист. Библ., т. II, 1066—1094 и оканчивается 1624 г. (173—176); но въ Ист. Библ., т. VIII (363—376), напечатано продолженіе этого дѣла (отписки 1626—27 г.). Миллеръ въ этой экспедиціи на Енисей видитъ поѣздку Гудсона (Еж. Соч., 102); но здѣсь скорѣе можно допустить экспед. Логана и Гордона (1612—14 г., см. Гамель, 195—202). Что же касается показанія Саввы Францу-

ствують, что столыновенія, возникшія между русскими, калмыками и киргизами, происходили главнымъ образомъ изъ-за обладанія Ямышевскимъ озеромъ, богатымъ солью (№№ 7, 10, 18, 43). Прибавимъ еще, что неоднократно упоминая о пролагателѣ сибирской дороги, „вождѣ“ Артеміѣ Бабиновѣ (16, 37, 38, 43, 46, 83, 330), авторъ могъ бы воспользоваться нѣкоторыми фактами, иллюстрирующими его дѣятельность грам. царя Бориса Годунова, напеч. у Миллера (Ист. Сибири, 330—331; царя Михаила Федоровича, Врем. М. Общ. ист. т. XX, 21—22).

Весьма существенную часть въ изслѣдованіи г. Буцинскаго, безъ сомнѣнія, составляютъ статистическія данныя и, между прочимъ, свѣдѣнія о количествѣ русскаго и инородческаго населенія передней Сибири за указанный періодъ. Онъ сообщаетъ эти свѣдѣнія не только по уѣздамъ, но и по волостямъ, а затѣмъ дѣлаетъ общіе выводы о степени населенности Сибири, пользуясь тѣми же архивными матеріалами. Допуская, что у Едигера въ пол. XVI в. было 30700 человекъ черныхъ людей, т. е. платившихъ ясака (стр. 15), авторъ далѣе приходитъ къ заключенію, что число инородцевъ въ концу настоящаго періода не превышало 4500 чел. (297, 324) и что русскаго населенія было даже вдвое больше, а именно до 8000 сем. (184). Такой категорическій выводъ автора не подтверждается однако данными, заключающимися въ его собственномъ трудѣ, и другими матеріалами. Такъ, по сложности данныхъ, представленныхъ авторомъ по уѣздамъ, хотя имъ не вездѣ показано количество семействъ, цифра населенія должна возрасти по крайней мѣрѣ до 10000, а слѣд. и общая цифра русскаго населенія также должна быть повышена (стр. 45, 78, 100, 136, 157, 168, 173). Притомъ самъ авторъ неоднократно говоритъ о неполнотѣ официальныхъ данныхъ (46, 50, 68, 76, 109, 116), о трудности общей переписи, объ умышленныхъ пропускахъ (228—230); а чтобы пополнить ихъ, онъ прибѣгаетъ иногда къ косвеннымъ вы-

---

женна, то въ немъ можно видѣть означенное военное предпріятіе англичанъ 1606 г. (Ист. Библ. II, 273—274; ср. Карамзинъ XII, 13, 56, 91, 130, пр. 39, 226, 507; Соловьевъ, VIII, 280). Мангазея въ формѣ Мунгазея встрѣчается въ 1600 г. (Ак. ист., II, 27), Мангазея 1602 г. (412), 1609 г. (А. Арх. экспед., II, 198); р. Мулгай (А. И., II, 407, 1612 г.).

водамъ (на основаніи количества ясава, стр. 6, 10 <sup>1</sup>); пользуется такими данными, какъ присяжныя книги (168)—матеріалъ далеко неполный; признаетъ, что населеніе именно во время переписей разбѣгалось въ разныя стороны (223—24). Въ особенности такимъ опредѣленіямъ не поддавались такъ наз. „гулящіе люди“, которыхъ въ Сибири былъ весьма значительный контингентъ; такъ что изъ нихъ иногда формировались цѣлыя отряды (109). Само собою разумѣется, что если при болѣе совершенной организаціи народной переписи въ царств. Петра В., не смотря на жестокость наказаній за упущенія, десятки тысячъ оказывались умышленно пропущенными въ переписи, то злоупотребленія воеводъ въ Сибири, на которыя постоянно жалуется правительство, должны были достигать въ настоящемъ случаѣ болѣе значительныхъ размѣровъ, о чемъ и свидѣтельствуетъ намъ дѣло того же Байкошина.

Трудъ автора не чуждъ и нѣкоторыхъ противорѣчій. Такъ, говоря въ одномъ мѣстѣ, что въ Березовѣ вовсе не было торговыхъ людей (173), онъ нѣсколько далѣе указываетъ на важность этого торговаго пункта и значительность таможенныхъ сборовъ (180); Верхотурье является важнымъ пунктомъ торговаго движенія (58), а въ концѣ царств. Михаила Ѳедоровича въ Тобольскѣ, по вычисленію автора, производилась даже милліонная торговля (142), причемъ русскіе люди несравненно болѣе покупали товаровъ, чѣмъ продавали (141); между тѣмъ, по тогдашней цѣнности денегъ, 50 руб. составляли уже цѣлый капиталъ (188), а за 5 руб. можно было приобрѣсть цѣлое хозяйство (181).

Если не поддавалось точнымъ опредѣленіямъ русское служилое и тяглое населеніе, то еще менѣе правильно могли вестись списки инородческаго населенія, отличавшагося гораздо большею подвижностью (138 <sup>2</sup>). Притомъ ясачные инородцы подлежали переписи лишь

<sup>1</sup>) Вотъ что напр. читаемъ мы о переписи Байкошина: „Мих. Байкошинъ да подъячій Гавр. Ерофеевъ государевыхъ ясачныхъ людей въ волостяхъ писали не прямо, старыхъ и малыхъ и увѣчныхъ, а нынѣ однимъ именемъ вдвое, и мертвыхъ живыми писали“ (Рус. Ист. Биб., т. VIII, 492 и др.).

<sup>2</sup>) Авторъ полагаетъ, что въ началѣ XVII в. число ясачныхъ инородцевъ вмѣстѣ со служилыми не превышало 3000 чел., но, по его же собственному показанію, по увѣздамъ выходило свыше 3600 (1—15). Въ концѣ царств. Михаила Ѳедоровича авторъ считаетъ инородцевъ—5000 чел. (324).



въ предѣлахъ опредѣленнаго возраста 18—50 лѣтъ (312 <sup>1</sup>). Уже Словцовъ обратилъ вниманіе на степень заселенности Сибири въ первый періодъ занятія страны и значительно повышаеъ ее (81—84); а оффиціальныя данныя, заподозрѣнныя и правительствомъ, напоминаютъ подобный же способъ оффиціальныхъ показаній, сдѣланныхъ Строгановыми относительно Пермскаго края, въ интересахъ заврѣленія за ними будто бы совсѣмъ „пустыхъ пространствъ“ (Матер. къ антропологии Пермскаго края К., 1880, А. П. Иванова, 33—34). Наконецъ, если авторъ полагаетъ, что масса инородцевъ погибла во время завоеванія Сибирскаго царства русскими (у Кучума было свыше 30000 подвластнаго населенія, стр. 15), то мыслимы ли были бы тѣ многочисленныя волненія, какія производились инородцами въ теченіе означеннаго времени и которыя подготовили обширное возстаніе 1662—65 гг. (Өирсовъ, 130—150 <sup>2</sup>)?

Далѣе, говоря о заселеніи Сибири, слѣдовало бы болѣе ясно разграничить правительственную и вольно-народную колонизацію, которая могла бы идти еще успѣшнѣе, если бы она не была подавляема тяжелою фѣрулою мѣстной администраціи (22, 38, 39, 46, 47, 110, 176, 190, 191, 275, 276, 295, 311, 321, 331). Съ другой стороны, количество хлѣбныхъ запасовъ, посылаемыхъ въ Сибирь, можетъ отчасти служить мѣриломъ и болѣе значительнаго населенія, чѣмъ полагаетъ авторъ (25, 78 <sup>3</sup>). Въ другихъ случаяхъ онъ и самъ считаетъ необходимымъ значительно возвысить цифру противъ показанной въ оффиціальныхъ источникахъ, какъ напр. относительно количества ссыльныхъ (199, 209) и бѣглыхъ (219, 220), которые, конечно, далеко не всѣ попадали въ оффиціальныя списки; что же касается служилыхъ людей, то возвратъ ихъ на родину оказывался почти невозможнымъ.

<sup>1</sup>) Другіе же, какъ видно, и вовсе исключались изъ нея (Ист. Библ. VIII, 490).

<sup>2</sup>) На сколько необходима осторожность въ цифровыхъ данныхъ подобнаго рода, можетъ служить примѣромъ слѣд. документъ: „А сколько въ каждой деревнѣ дворовъ и въ нихъ мужеска полу душъ, о томъ подлинно справиться не почему и показать нечего, для того, что монастырскіе крестьяне и владчики въ переписныхъ подушныхъ книгахъ показаны суммою, а хотя иные показаны и въ деревняхъ, да не всѣ и тѣ въ прежнихъ годахъ померли, а дѣти ихъ живутъ въ другихъ деревняхъ и переѣзжаютъ для житья изъ деревни въ деревню, а дворы ихъ остаются пусты“ и т. д., писалъ архим. Алексѣевскаго томскаго мон. Лаврентій—Миллеру, по поводу его вопросовъ (Рус. Вѣст. 1881, № 11, стр. 71).

<sup>3</sup>) Такъ, въ 1627 г. въ сибирскихъ городахъ хлѣбныхъ запасовъ было до 89000 чтв. (Ист. Библ., т. VIII, 453). Въ 1632 г. въ Томск., Енисейск. и Краснояр. остр. послалось до 20<sup>1</sup>/<sub>2</sub> тысячъ денегъ (II, 506—510).

Еще въ царств. Михаила Ѳеодоровича оставалась въ Сибири „старая сотня“ спутниковъ Ермака (Буцынскій, 109; Ист. Библ., II, 401) и только религіозные обѣты, какъ обѣщаніе идти на богомолье въ Соловецкій монастырь, побуждали иногда правительство давать разрѣшеніе на *временный* выходъ изъ Сибири (Ист. Библ., VIII, 158). Такимъ образомъ, сдѣлавъ замѣчаніе объ общемъ количествѣ населенія (до 8000 семей) въ началѣ главы (стр. 184), въ концѣ ея авторъ уже вынужденъ дѣлать оговорки, что эта цифра лишь приблизительно вѣрная, а на самомъ дѣлѣ количество населенія было нѣсколько больше; о невозможности для самихъ агентовъ правительства вести точные списки при малочисленности населенія въ городахъ; о частомъ неупоминаніи семействъ крестьянъ и служилыхъ людей, или объяснять подобное явленіе „сокрытіемъ переписчика“, хотя онъ самъ утверждалъ прежде отсутствіе семействъ (228—230, 205 и таблицы <sup>1</sup>). Уже въ началѣ XVIII—стол. въ Сибири насчитывалось 299,227 чел. (обоихъ половъ), притомъ однако все таки немного менѣе, чѣмъ туземцевъ (Ѳирсовъ, 247).

Обращаясь къ другому важному вопросу въ исторіи заселенія Сибири, *колонизації*, авторъ ограничивается лишь возраженіемъ Н. М. Ядринцеву, по поводу его сравненія результатовъ колонизації Соединенныхъ штатовъ Америки съ заселеніемъ Сибири въ послѣднія три столѣтія (216 <sup>2</sup>).

Намъ кажется, что гораздо важнѣе было бы обратить вниманіе на литературу этого вопроса и воспользоваться нѣкоторыми данными, добытыми другими изслѣдователями. Таковы труды много работавшагося надъ историко-этнографическимъ изслѣдованіемъ русской колонизації —Щапова; по изученію собственно инородческаго населенія въ связи съ исторіей завоеванія и колонизації восточныхъ окраинъ Россіи въ московскій періодъ—Ѳирсова; по исторіи заселенія Поволжья въ предѣлахъ той же эпохи—Перетятковича. Если авторъ считалъ не-

<sup>1</sup>) Ниже онъ опять говоритъ: „а мы знаемъ, что какъ посадскіе, такъ и другіе первые насельники Сибири, были большею частью малосемейные, или совсѣмъ безсемейные люди“ (257, 266); но правительство знало и многосемейныхъ (268); о посылкѣ и захватѣ дѣлхъ партій женщинъ (Миллеръ, Ежем. Соч., 463, 518). Инородцы продавали жемчугъ и дѣтей русскимъ (323).

<sup>2</sup>) Соч. Н. М. Ядринцева: „Сибирь какъ колонія, къ юбилею трехсотлѣтія“. Спб. 1882.

обходимымъ указать на несоразмѣрность въ числовыхъ отношеніяхъ западно-европейской и русской колонизаціи, то тѣмъ необходимѣе было коснуться различія состава пришлаго населенія какъ той, такъ и другой страны.

Типъ первыхъ завоевателей Сибири и отрывателей новыхъ земель объясняется ихъ собственными „сказками“—этими своего рода автобіографіями: „Отець мой убитъ въ сраженіи, я остался молодъ, сошелъ на Донъ, гулялъ тамъ столько-то лѣтъ, былъ въ столькихъ-то битвахъ, убилъ столько-то, тогда-то раненъ, опять гулялъ, волею пошелъ въ сибирскіе служилые люди“ (Доп. къ Ак. ист., IV, 67). „Бояшійся дьявольской силы и съ такою охотою и вѣрою принимавшій слова вѣдуновъ, съ какою инородецъ обращался къ шайтану, служилый человекъ въ Сибири ничего остальнаго не страшился“, замѣчаетъ проф. Өирсовъ (240 <sup>1</sup>). До завоеванія Сибири въ средѣ русскихъ книжниковъ существовали невѣроятныя на нашъ взглядъ представленія объ обитателяхъ этой страны <sup>2</sup>). Отписки служилыхъ и промышленныхъ людей Московскаго государства сообщили впервые положительныя свѣдѣнія, какъ о природѣ этихъ земель, такъ и объ ихъ обитателяхъ; но они имѣютъ несравненно болѣе характеръ топографическихъ данныхъ, чѣмъ этнографическихъ описаній, которыя принадлежатъ уже болѣе позднему времени (Өирсовъ, 31—32). Вполнѣ понятно, что русскіе узнали отъ инородцевъ о соляныхъ ключахъ, о желѣзной и серебряной рудѣ (Будинскій, 332—333); но разработка рудъ не имѣла однако успѣха, добываніе соли шло болѣе успѣшно, хотя и не вездѣ (Будинскій, 54, 149; Өирсовъ, 83). Въ нѣкоторыхъ мѣстахъ существовало хлѣбопашество, которымъ, до прихода русскихъ, занимались уже татары (Будинскій, 83, 146); но и послѣ занятія этого края русскими, оно прививалось съ большими усиліями и трудомъ. Стень, по замѣчанію Петри, можетъ стать пригодною для земледѣлія только при необычайно развитой культурѣ и тогда производительность ея достигаетъ удивительныхъ размѣровъ. Вотъ почему даже въ концѣ разсматриваемаго періода московскому правительству приходилось отправлять въ Сибирь значительные запасы хлѣба (Будинскій, 277), между тѣмъ какъ населеніе весьма неохотно принималось за хлѣбопашество (56, 110, 273), а къ инородцамъ оно по-

<sup>1</sup>) См. любопытное дѣло о вѣрѣ въ шайтана (Ист. Библ., II, 179 и д.).

<sup>2</sup>) См. замечаніе изъ Сборника Соловец. библ. у Н. А. Өирсова (30—32).

чти и не привилось (311). Тому же правительству приходилось принимать мѣры противъ хищническаго хозяйства въ Сибири Строгановыхъ и подобнаго же веденія торговли другими лицами, дѣйствовавшими какъ противъ интересовъ казны, такъ и противъ выгодъ населенія. (Өирсовъ, 184, 254—255). Весьма печальнымъ явленіемъ въ началѣ колонизаціи Сибири, имѣвшимъ неизгладимыя послѣдствія въ будущемъ, было то, что Сибирь съ самаго начала (Буцинскій, 211), а именно съ 1593 г., сдѣлалась мѣстомъ ссылки въ широкомъ смыслѣ этого слова. Возражая далѣе, авторъ говоритъ только, что сосланные вообще не подлежали жестокому наказанію—тюремному заключенію, а оставались на свободѣ (въ 1614—24 гг. изъ 560 чел. сосланныхъ заключено было лишь 19), что они устраивались на службу или пашню, т. е. для преступниковъ ссылка была смягчающимъ наказаніемъ, исправительною мѣрою, а вообще она имѣла характеръ преимущественно колонизаціонный (214—115 <sup>1</sup>); но авторъ и самъ тутъ же сообщаетъ, что впослѣдствіи ссылные, побросавъ службу и пашню, начали составлять *большія шайки* и заниматься разбоемъ (*ibid.*, 215), а въ числѣ ссылныхъ, притомъ поверстанныхъ въ службу, нерѣдко оказывались „разбойники“, „душегубцы“ (211, 213).

Подобнаго рода ссылные встрѣчаются въ войскѣ, въ средѣ иностранныхъ поселенцевъ и даже духовенства (164, 186, 187). Большинство дѣтей боярскихъ въ Сибири при Михаилѣ Ѳеодоровичѣ, по замѣчанію автора, были изъ такихъ же ссылныхъ (209). „Ставить въ попы некого, жалуется царю одинъ архіерей, потому что въ Сибири, государь, люди всѣ ссылные и въ попы ставиться охотниковъ мало“ (стр. 190). Вполнѣ понятно, что поселенные на пашнѣ ссылные, какъ непривычные къ ней, бѣжали отъ нея (Ист. Биб., т. VIII, №№ 36, 50, 60, 68). Независимо отъ того, въ Сибирь бѣжала масса холоповъ, наполнявшихъ, по отзывамъ воеводъ, разные города (авт., 219, 270, 278 <sup>2</sup>). Вотъ почему самыя перечисленія такихъ „переведенцевъ“,

<sup>1</sup> На основаніи просмотрѣнныхъ актовъ 1593—1645 гг., въ количествѣ 200, авторъ опредѣляетъ около 1500 чел. ссылныхъ, но прибавляетъ, что ихъ было гораздо болѣе (196—199). О частныхъ присылкахъ ссылныхъ людей (155).

<sup>2</sup> Въ 1645 году въ одномъ Верхотурѣ „гулящихъ“ людей оказалось 617 чел. (*ib.* 220).

не исключая и боярских дѣтей, сопровождалась „разбоями и грабежами“, напоминавшими русскимъ людямъ татарскихъ баскаковъ во времена монгольскаго ига, отъ которыхъ жители запирали дома, прятали женъ и дочерей; а иногда они опустошали цѣлыя уѣзды, подобно тому какъ дѣлали татары, во время своихъ набѣговъ (Будинскій, 191—195).

На основаніи всего сказаннаго, мы считаемъ значительнымъ упущеніемъ со стороны автора то, что онъ не находилъ нужнымъ сопоставить факты, добытые имъ, съ общими явленіями, ранѣе намѣченными, какъ въ отношеніи русской колонизаціи вообще, такъ и Поволжья въ частности, напр. въ трудахъ гг. Ойрсова и Перетятковича; такъ какъ оба эти движенія находятся въ весьма близкой и тѣсной зависимости другъ отъ друга. Тогда, быть можетъ, выводы автора вполне совпали бы съ заключеніемъ по данному вопросу обоихъ его предшественниковъ (Ойрсовъ, 253—261; Перетятковичъ, стр. 342 и далѣе, особенно предисловіе).

Въ свою очередь, обративъ вниманіе на развитіе одновременно русской колонизаціи въ Приволжскомъ краѣ, авторъ могъ бы придти къ заключенію, что сибирская колонизація встрѣтила въ ней весьма опаснаго конкурента, такъ какъ населеніе, конечно, охотнѣе шло въ болѣе привольныя мѣста Поволжья, чѣмъ въ Сибирь. Сюда оно шло, какъ видно, даже изъ западныхъ и сѣверо-западныхъ мѣстностей Россіи, вплоть до Новгорода (Перетятковичъ, 226—256), между тѣмъ, какъ на долю Сибири приходились лишь выходцы такъ наз. „поморскихъ городовъ“ и, напротивъ, по заявленію автора, рѣдко можно было встрѣтить здѣсь „валужанина“, „путивльца“, „рылянина“, да и то опять большею частью изъ ссыльныхъ (Будинскій, 231, 329). Къ этому необходимо лишь прибавить, что черты сибирской администраціи, съ такою рельефностью нарисованныя самимъ авторомъ, въ рассматриваемый періодъ, свойственны были тогдашней администраціи вообще. Самые нравы духовенства въ Сибири едва ли много отличались отъ нравовъ такихъ центровъ духовнаго просвѣщенія, какъ монастыри Спасо-Евѣиміевъ въ Суздаль (Акты Арх. эксп., т. III, 436, актъ 1640 года) или Соловецкій (ibid. 485, актъ 1621 года). Сопоставленіе же фактовъ „метисаціи“ и ея результатовъ въ Сибири (здѣсь авторъ впадаетъ даже въ нѣкоторый „лиризмъ“, стр. 331—335) съ фактами подобнаго рода въ предѣлахъ Поволжья, привело бы его,

быть можетъ, еъ болѣе осторожнымъ, хотя и не столь положительнымъ выводамъ. Нѣкоторые факты, относящіеся къ этимъ явленіямъ, находимъ и въ книгѣ автора (298—300, 323).

Приведенныя нами выше замѣчанія вызваны содержаніемъ труда г. Буцинскаго съ цѣлью пополнить нѣкоторые его пробѣлы или выяснить не затронутые имъ вопросы, но эти недостатки не лишаютъ автора права на признаніе за его трудомъ того научнаго значенія, которымъ опредѣляется присужденіе факультета о допущеніи представленнаго сочиненія къ защитѣ на высшую ученую степень.

**Профессоръ В. Иконниковъ.**

8 Февраля 1890 г.

---



## РИМСКОЕ ВЪЧЕ НАКАНУНЪ ПАДЕНІЯ РЕСПУБЛИКИ.

Публичная лекція въ пользу голодающихъ, читанная проф. Бубновымъ  
въ Унив. Св. Владиміра, 25 Марта 1892 г.

*Мл. Бг. и Бг!*

„Поднявшій мечъ, мечемъ и погибнетъ“. Справедливость этихъ словъ оправдалась на колоссальномъ примѣрѣ еще наканунѣ того времени, когда они были сказаны. Незадолго до того событія, съ котораго мы ведемъ наше лѣтосчисленіе, совершилось другое, тоже въ высшей степени важное событіе, послѣдствія котораго были неисчислимы. Пала могущественная римская республика, просуществовавшая полтысячи лѣтъ, славой дѣль своихъ, шумомъ своего оружія и декретами державной толпы своихъ гражданъ наполнившая одинъ изъ важнѣйшихъ періодовъ древней исторіи. Событіе это подготовлялось исподоволь. Незначительная въ началѣ римская городская община, помѣщавшаяся на пространствѣ какой нибудь евадратной мили, стала быстро расти. Въ послѣдніе три вѣка существованія республики ростъ ея шель съ такой головокружительной быстротой, которой врядъ ли можно подысвать аналогію во всей исторіи Европы. Знаменитый историкъ Рима, грекъ Поливій, родился во время второй пунической войны, которая поставила на карту самое существованіе римскаго государства, а умеръ въ эпоху Граховъ, когда вопросъ о господствѣ Рима надъ всѣми государствами, лежащими на берегахъ средиземнаго моря, былъ рѣшенъ и уже стоялъ на очереди другой весьма



важный вопросъ, а именно вопросъ о внутреннихъ реформахъ въ римскомъ государствѣ, необходимость которыхъ была вызвана завоеваніями и перемиреніями въ самой господствующей общинѣ, обусловленными тѣми же завоеваніями. Несмотря на всю прочность своей организациі, римская гражданская община не могла устоять подъ тяжестью своихъ завоеваній. Скорлупа раздавила ядро орѣха. Для римской гражданской общины было еще недостаточно роста, — она должна была умѣть принаровляться къ послѣдствіямъ своего роста: рядомъ съ внѣшней должна была идти внутренняя созидательная работа. Нельзя сказать, чтобы римская община страдала отсутствіемъ способности примѣняться къ новымъ условіямъ жизни, или чтобы она была лишена внутренней зиждущей силы. Напротивъ, какъ въ томъ, такъ и въ другомъ отношеніи она превосходитъ всѣ другіе политическіе факторы античнаго міра. Но не смотря на все это, къ концу республиканскаго періода она производитъ на насъ впечатлѣніе организма, въ которомъ мясо и мускулы стали бы расти быстрѣ скелета или въ которомъ кровеносная система не поспѣвала бы за общимъ ростомъ. Орлиное сердце не годится для того, чтобы управлять кровообращеніемъ слона. Римское вѣче, это сердце римской гражданской общины, является въ концѣ республиканскаго періода именно такимъ органомъ, который до коичности несоотвѣтствовалъ колоссальной величинѣ государства: онъ слабъ, дѣйствуетъ неправильно, да въ добавокъ еще заключаетъ въ себѣ испорченную кровь, которой онъ не живить, а отравляетъ организмъ. Нельзя однако сказать, чтобы римское вѣче не слѣдовало за развитіемъ государства: оно тоже развивалось, принимало различныя формы, имѣетъ, однимъ словомъ, свою интересную, хотя и не совсѣмъ для насъ ясную исторію. Но всякое развитіе имѣетъ свои предѣлы. Наступилъ конецъ и развитію римскаго вѣча, которое въ своихъ наиболѣе совершенныхъ формахъ не годилось не только для обширнаго римскаго государства, обнимавшаго весь бассейнъ средиземнаго моря, но не удовлетворяло даже и потребностямъ римской гражданской общины, составлявшей лишь небольшую часть всего государства, вмѣщавшейся почти цѣликомъ въ одной только Италіи. Придать этому вѣчу такую форму, которая могла бы изъ него сдѣлать центральный органъ обширнаго, многомилліоннаго и многоплеменнаго государства, было, можно утверждать положительно, невозможно и потому не мудрено, что римская граж-

данская община не могла этого сдѣлать. Свою живучесть и творческую силу она проявила въ томъ, что вмѣстѣ невозможной она выполнила возможную работу: сдѣлала послѣднюю попытку примѣниться къ условіямъ, созданнымъ войной, выработала новый государственный органъ—императорскую власть. Это новое созданіе стоило римской общинѣ потоковъ крови, въ которыхъ погибло римское вѣче, а вмѣстѣ съ нимъ, разумѣется, и республика. Императоръ не былъ магистратомъ римской гражданской общины, каковыми были сначала цари, а потомъ консулы и другія республиканскія должностныя лица, онъ былъ поистинѣ общегосударственнымъ должностнымъ лицомъ. Ему нечего было заботиться исключительно только объ интересахъ этой общины. Императорская власть вдвинула ее мало по малу въ общую государственную рамку, другими словами, уничтожила римскую гражданскую общину въ ея прежнемъ республиканскомъ видѣ. Такимъ образомъ, послѣдствія побѣдоносныхъ войнъ погубили сначала республику, а потомъ и саму гражданскую общину, поставивъ ее на одну доску съ побѣжденными ею народами.

Изъ всего сказаннаго видно, какое значеніе имѣетъ изученіе исторіи римскаго вѣча. Изучая его жизнь, мы знакомимся съ жизнью сердца римской республики. По его біенію мы судимъ объ общемъ здоровьи республиканскаго организма. Замѣчая неправильности этого біенія, мы получаемъ возможность нарисовать картину болѣзни сердца римской республики и опредѣлить то время, когда оно должно было остановиться. Недуги, подтачивавшіе римскую республику и отражавшіеся на ея вѣчѣ, стали сказываться гораздо ранѣе того времени, о которомъ мы будемъ сегодня говорить, но чѣмъ далѣе развивается болѣзнь, тѣмъ яснѣе картина произведенной ею разрушительной работы, а полную законченность эта картина пріобрѣтаетъ въ послѣдній фазисъ развитія болѣзни. Вотъ почему я ограничусь періодомъ агоніи республики и постараюсь объяснить въ краткихъ словахъ, что такое представляло изъ себя римское вѣче наканунѣ паденія республики.

Подъ кануномъ паденія республики я разумѣю періодъ между смертью Суллы, случившейся въ 78 г. д. Р. X., и временемъ единовластія Цезаря, т. е. до 46 года. Сулла былъ, собственно говоря, первымъ монархомъ Рима, но онъ, повидимому, не вполне понималъ

свое положеніе и дѣйствовалъ поэтому не столько въ интересахъ своего единовластія, которому онъ не придавалъ особенной цѣны, сколько въ интересахъ аристократической партіи. Ему, должно быть, не приходила въ голову мысль о возможности такой власти въ государствѣ, которая не была бы связана не только съ аристократической или демократической партіями, но и вообще была бы выше римскаго гражданства съ его вѣчемъ. По крайней мѣрѣ, по отношенію къ этому послѣднему онъ удовольствовался нѣкоторыми реформами, ограничившими свободу дѣйствій и компетенцію наиболѣе демократической формы римскаго народнаго собранія для того, чтобы демократическая партія не могла ею пользоваться для своихъ цѣлей. Вскорѣ послѣ смерти Суллы его ограничительныя, реакціонныя мѣры были отмѣнены и римское вѣче получило возможность развернуться во всемъ своемъ полномъ властіи, какимъ оно обладало наканунѣ сулловской реакціи. И оно, дѣйствительно, развернулось, но, къ несчастію, въ послѣдній разъ. Съ фактическимъ полномъ властіемъ, которое выпало на долю еще Суллѣ, у Цезаря было связано ясное пониманіе своего положенія, сознательное стремленіе къ преобразованію государственныхъ учреждений не въ духѣ той или другой партіи, а въ интересахъ стоящей внѣ этихъ партій монархіи. Будучи на дѣлѣ господиномъ народнаго собранія, Цезарь не находилъ нужнымъ, или, можетъ быть, по кратковременности своего пребыванія у власти не успѣлъ наложить свою руку на внѣшнія формы и теоретическія права народнаго собранія. Смерть монарха не возвратила этимъ правамъ реального значенія: еще въ продолженіе 13 лѣтъ вѣче продолжало быть послушнымъ орудіемъ въ рукахъ могущественныхъ личностей, спорившихъ изъ за власти, пока побѣда при Акціумѣ въ 31 г. до Р. X. не рѣшила спора въ пользу Августа. Крикливое, но не имѣвшее въ своемъ распоряженіи императорскихъ легионовъ народное собраніе было безсильно противъ Августа. Оно стало быстро клониться къ упадку и уже въ царствованіе преемника Августа, Тиберія, превращается изъ стройнаго по своимъ формамъ цѣлаго въ беспорядочную толпу, неопредѣленнымъ гуломъ покорно одобрявшую всѣ начинанія императора.

Итакъ, обращаюсь къ описанію римскаго вѣча въ томъ видѣ, какой оно имѣло въ промежутокъ между эпохами Суллы и Цезаря. Это описаніе я раздѣлю на двѣ главныя части: теоретическую и практическую. Въ первой я буду говорить о внѣшнихъ формахъ

римскихъ народныхъ собраній, объ ихъ правахъ и компетенціи въ разсматриваемый періодъ. Во второй, которую я назвалъ практической, рѣчь будетъ идти объ ихъ составѣ, т. е. о томъ, кто принималъ въ нихъ участіе, ихъ дѣйствительномъ значеніи и жизни, т. е. о томъ, какъ они осуществляли свои права и насколько ихъ функціи могутъ быть признаны правильными и достигающими своей цѣли. Это дастъ мнѣ случай иллюстрировать жизнь римскаго вѣча наканунѣ паденія республики нѣсколькими выхваченными изъ дѣйствительности примѣрами и сценами.

Обращаюсь къ первой части описанія. Римскимъ народнымъ собраніямъ я придалъ ясто русское названіе „вѣче“. Я сдѣлалъ это по тому, что по своему значенію и роли въ государствѣ, своему положенію по отношенію сначала къ царямъ, а потомъ къ республиканскимъ магистратамъ они представляютъ собой явленіе аналогичное древнерусскому вѣчу. Отсюда, разумѣется, не слѣдуетъ, чтобы я ставилъ знакъ равенства между этими двумя органами государственной жизни. Нѣкоторыми своими сторонами они существенно различались между собой, что объясняется различіемъ духовнаго склада русскаго и римскаго народа, несходствомъ ихъ политическихъ судебъ. Никто не будетъ спорить противъ того, что въ способности и склонности въ выработкѣ ясныхъ и опредѣленныхъ юридическихъ нормъ и формъ русскій народъ и вообще славяне уступаютъ римлянамъ и получившимъ отчасти римское воспитаніе народамъ западной Европы. Русская жизнь избѣгаетъ складываться въ твердыя и опредѣленныя формы. Если вѣрить нѣкоторымъ писателямъ славянофильскаго направленія, это происходитъ вслѣдствіе не знающаго компромисса стремленія къ внутренней правдѣ, для которой внѣшнія формы никогда не могутъ быть вполне адекватнымъ выраженіемъ. Не обезкураживаясь этимъ послѣднимъ вѣрнымъ соображеніемъ, римлянинъ цѣпко держался за внѣшнія формы, такъ какъ онъ зналъ, что за невозможностью лучшаго надо довольствоваться возможно лучшимъ. Какъ бы то ни было, нигдѣ, можетъ быть, наша склонность къ созерцанію пресловутой внутренней правды не сказалось такъ ясно, какъ въ безформенности древнерусскаго вѣча. Если Вы спросите, кто имѣлъ право участія въ вѣчевыхъ собраніяхъ, чѣмъ провѣрялось это право для каждаго въ отдѣльности лица, какъ были организованы сами собранія, какой былъ порядокъ голосованія, какъ считались

голоса, то на всѣ эти вопросы Вы получите отвѣты довольно неопредѣленнаго свойства. Между прочимъ Вы узнаете, что голосованія правильнаго не происходило, что меньшинство не всегда считало себя связаннымъ рѣшеніемъ очевиднаго большинства и что оно иногда старалось доставить своему мнѣнію перевѣсъ посредствомъ грубой силы. Таковъ былъ нашъ вѣчевой неурядокъ. Не то мы видимъ у римлянъ. Какъ только забрежжилъ свѣтъ исторической денницы надъ римскими холмами, римское вѣче является намъ уже сравнительно хорошо организованнымъ и вмѣстѣ съ тѣмъ способнымъ къ дальнѣйшему развитію. Подъ вліяніемъ требованій государственной жизни геній римскаго народа, не довольствуясь одной, создаетъ нѣсколько формъ народныхъ собраній, изъ которыхъ каждая является совершенно опредѣленною и твердой.

Древнѣйшая форма народныхъ собраній есть собраніе по куріямъ или, какъ оно называлось по мѣсту, гдѣ оно обыкновенно происходило, площади, примыкавшей къ форуму и называвшейся комиціемъ, „куріатныя комиціи“. Исторія застаётъ Римъ въ эпоху перехода отъ быта родоваго къ государственному. Куріатныя комиціи выросли еще на почвѣ родоваго строя. Римская община въ то время распадалась на три племенные единицы, которыя по своему числу назывались трибами, а эти послѣднія подраздѣлялись въ свою очередь на куріи, единицы болѣе мелкія, но за то имѣвшія болѣе прочную организацію. Ихъ было 30. Патриціи, т. е. всѣ свободные члены этихъ родовыхъ единицъ подавали голоса каждый въ своей куріи. Большинство такихъ отдѣльныхъ голосовъ опредѣляло коллективный голосъ куріи и только этотъ послѣдній являлся единицей голосованія на вѣчѣ, такъ что большинство голосовъ народнаго собранія опредѣлялось голосами 16 курій противъ 14. Собиралось это вѣче только по инициативѣ главы государства, котораго у насъ обыкновенно называютъ царемъ, но котораго было бы вѣрнѣе называть княземъ. Съ паденіемъ родоваго быта эта форма вѣча атрофировалась все больше и больше и къ послѣднему времени республики выродилось въ собраніе 30 ликторовъ, представителей 30 курій, котораго ультраконсервативные римляне никакъ не рѣшались уничтожить. Поэтому то мы и не будемъ на немъ долѣе останавливаться.

Кромѣ патриціевъ въ Римѣ существовалъ уже съ самаго начала многочисленный классъ плебеевъ, т. е. людей лично свободныхъ, ко-

торые однако не имѣли политическихъ правъ и которые первоначально даже въ своихъ частноправныхъ отношеніяхъ не пользовались защитой закона. Различныя обстоятельства способствовали быстрому росту плебса, между тѣмъ какъ тяжесть воинской повинности, которая вмѣстѣ съ тѣмъ составляла привилегію патриціевъ, вела при тогдашнихъ частыхъ войнахъ къ вырожденію патриціата. Явилась необходимость привлечь и плебеевъ къ тяжести и вмѣстѣ привилегіи воинской повинности и налога, что и было приведено въ исполненіе при помощи реформы, приписываемой царю Сервію Туллію. Государство было раздѣлено на извѣстное число мѣстныхъ административныхъ единицъ, которымъ было присвоено названіе трибъ, хотя онѣ и не имѣли ничего общаго съ древними родовыми трибами. Въ составъ ихъ вошли всѣ свободные собственники безъ различія принадлежности къ патриціату или плебсу, но съ обязательствомъ объявлять въ извѣстные сроки по требованію правительства размѣръ своего имущества. Появились списки гражданъ по трибамъ съ обозначеніемъ ихъ имущественнаго ценза, а это дало возможность раздѣлить гражданъ на имущественныя группы и приурочить эти группы къ отбыванію воинской повинности. Пѣхота состояла изъ пяти такихъ группъ, называвшихся классами или, въ переводѣ съ греческаго, призывами. Высшій по цензу классъ состоялъ изъ 80 сотенъ или „центурій“, второй, третій и четвертый изъ 20 каждый, и, наконецъ, нисшій ставилъ 30 центурій. Люди, имѣвшіе цензъ превосходящій цензъ высшаго класса пѣхоты, отбывали службу военно и составляли 18 центурій, тѣже, у которыхъ не было и ценза нисшаго класса пѣхоты, должны были всѣ вмѣстѣ ставить одну сотню легковооруженныхъ. Съ нѣкоторыми добавочными сотнями число центурій доходило до 193 или 194. Такъ какъ вести войну безъ согласія войска нельзя, то пришлось обращаться по этому поводу съ вопросомъ къ собранному по центуріямъ народу, состоявшему изъ патриціевъ и плебеевъ, а это было точкой отправленія примѣненія центурій къ цѣлямъ голосованія и по другимъ вопросамъ, когда хотѣли имѣть за собой большинство гражданъ. Каждый изъ нихъ подавалъ свой голосъ въ своей центуріи, образовавшееся въ центуріи абсолютное большинство опредѣляло голосъ центуріи, а 97 или 98 такихъ голосовъ давало уже большинство голосовъ центуріатныхъ комицій, какъ стала называться эта форма вѣча. Развиваясь постепенно, собранія по центуріямъ оттѣсняють совершенно на второй планъ собранія по куриямъ и одно

время были господствующей формой народнаго собранія. Собирались они, какъ и вообще всѣ формы римскаго вѣча исключительно по иниціативѣ должностныхъ лицъ, магистратовъ, а при отбираниіи голосовъ центурій наблюдался слѣдующій порядокъ. Жребіемъ опредѣлялась та всадническая центурія, которая должна подать голосъ раньше всѣхъ, и результатъ ея голосованія, имѣвшій весьма большое значеніе для суевѣрныхъ римлянъ, думавшихъ слышать въ ея голосѣ голосъ боговъ, немедленно объявлялся во всеуслышанье. Затѣмъ отбирались голоса остальныхъ всадническихъ центурій, а послѣ нихъ голоса центурій перваго класса пѣхоты. Всадники вмѣстѣ съ первымъ классомъ обладали 98 голосами, т. е. абсолютнымъ большинствомъ и, если они были въ согласіи, то голосованіе прекращалось. Съ теченіемъ времени стали возставать противъ такого несправедливаго распредѣленія голосовъ, отдававшего власть въ руки богатыхъ людей, и въ серединѣ III в. до Р. X. (241 г.) центуріатныя комиціи подверглись реформѣ въ демократическомъ духѣ. Центуріи были приведены въ болѣе близкую связь съ трибами, т. е. обращены въ извѣстную часть трибы, которая съ этихъ поръ стала распадаться на 10 центурій, по 2 для cadaго изъ пяти классовъ пѣхоты. Такъ какъ число трибъ, достигшее въ моментъ реформы 35, потомъ уже не измѣнялось, то общее число центурій пѣхоты было 350, по 70 для cadaго класса, а все число центурій вмѣстѣ съ 18 всадническими и добавочными возвысилось до 373 (4) голосовъ. Теперь для абсолютнаго большинства требовалось 187 (8) голосовъ, и, чтобы оно получилось, надо было продолжать голосованіе по меньшей мѣрѣ до третьяго класса пѣхоты, такъ какъ всадники вмѣстѣ съ двумя первыми классами давали всего 158 голосовъ. Наконецъ, съ теченіемъ времени было устроено такъ, что жребіемъ опредѣлялась не только первая центурія, которая должна подать голосъ, и которая впредь выбиралась изъ центурій перваго класса, но при помощи того же жребія опредѣлялся вообще общій порядокъ голосованія. Въ этомъ своемъ наиболѣе демократическомъ видѣ центуріатныя комиціи просуществовали до послѣднихъ временъ республики.

Но самой демократической формой римскаго вѣча были все же не центуріатныя, а трибныя собранія. Въ началѣ пятаго вѣка до Р. X. появились народныя трибуны, т. е. должностныя лица, избравшіеся изъ плебеевъ и плебеями же съ цѣлью защиты плебеевъ отъ

притѣсненій патриціанскими магистратами. Плебсъ, образовавшій съ этого времени какъ бы государство въ государствѣ, получилъ законное право собираться для избранія трибуновъ и вскорѣ онъ сталъ собираться по трибамъ, а въ этихъ плебейскихъ трибныхъ собраніяхъ стали постепенно подвергаться обсужденію другія дѣла. Пока число трибъ мѣнялось, мѣнялось и число трибныхъ голосовъ, потребныхъ для образованія большинства, но съ 241 число трибъ достигло 35 и болѣе не измѣнялось. Большинство, слѣдовательно, образовывалось 18 голосами. Цензъ въ этомъ плебейскомъ собраніи не игралъ никакой роли, такъ что внутри каждой трибы царствовало всеобщее равенство. Нельзя того же сказать о самихъ трибахъ: 31 сельскія трибы считались выше 4 городскихъ, такъ какъ послѣднія были многочленнѣе, что уменьшало, разумѣется, значеніе голоса принадлежащаго къ нимъ гражданина. Къ тому же въ составъ городскихъ трибъ входилъ главнымъ образомъ многочисленный городской пролетаріатъ, богатые же и вліятельные земельные собственники принадлежали къ сельскимъ. Еще въ V же столѣтіи рядомъ съ плебейскимъ трибнымъ собраніемъ возникло смѣшанное патриціанско-плебейское народное собраніе по трибамъ, или трибныя комиціи, но по мѣрѣ того, какъ различіе между патриціями и плебеями сглаживалось и патриціатъ обращался въ одинъ изъ составныхъ элементовъ новой служебной аристократіи, эта форма народнаго вѣча теряла свой смыслъ и отличалась отъ плебейскихъ трибныхъ собраній по своей внѣшней формѣ главнымъ образомъ лишь тѣмъ, что въ плебейскихъ предсѣдательствовалъ трибунъ, а въ смѣшанныхъ консулъ или преторъ. Такимъ образомъ этой разновидности трибныхъ собраній не удалось оттѣснить ихъ древнѣйшую, плебейскую форму, которая къ концу республиканскаго періода и была наиболѣе могущественной и частой формой вѣча.

Если къ указаннымъ формамъ народныхъ собраній присоединить еще одну форму трибныхъ собраній, созданную специально для избранія членовъ жреческихъ коллегій и состоявшую изъ 17 трибъ, да еще особые виды куриатныхъ и центуриатныхъ комицій для ратификаціи различнаго рода торжественныхъ и религіозныхъ актовъ, то число формъ римскихъ народныхъ собраній достигнетъ семи. Итакъ въ чемъ другомъ, а въ отсутствіи творческой силы и способности примѣняться къ требованіямъ жизни римскій народъ упрекнуть ужъ



никакъ нельзя. Но изъ всѣхъ этихъ формъ названнѣ паденія республики существовали, или вѣрнѣе, имѣли государственное значеніе только двѣ, а именно центуриатныя комиціи и плебейскія трибныя собранія, а потому въ дальнѣйшемъ я ихъ только и буду имѣть въ виду.

Совершенно тою же опредѣленностью, какую мы только что видѣли въ формахъ римскаго вѣча, отличались и права и компетенціи этого вѣча. Въ римскомъ государствѣ были кромѣ народныхъ собраній еще два конкурирующихъ съ ними фактора государственной жизни: должностныя лица, изъ которыхъ всѣ кромѣ трибуновъ и плебейскихъ эдиловъ, избравшихся только плебсомъ, избирались всѣмъ народомъ въ народныхъ собраніяхъ и назывались магистратами, и сенатъ, состоявшій почти исключительно изъ бывшихъ магистратовъ, т. е., значить, косвенно тоже стоявшій въ зависимости отъ народнаго собранія. Въ какихъ отношеніяхъ стояло вѣче къ этимъ двумъ факторамъ государственной жизни? Въ отвѣтъ на этотъ вопросъ можно сказать, что внутренняя исторія республики представляетъ собой постепенное развитіе компетенцій вѣча въ ущербъ магистратурѣ и сенату. Своего апогея это развитіе достигаетъ во всѣхъ существенныхъ отношеніяхъ уже въ III до Р. X., такъ что до паденія республики римское гражданство имѣло въ своемъ распоряженіи цѣлыхъ два столѣтія для того, чтобы практиковать полноту своей власти.

По отношенію къ должностнымъ лицамъ римское вѣче не могло добиться только одного, а именно права собираться по собственной инициативѣ, безъ эдикта должностнаго лица, которое всегда было въ данномъ случаѣ инициаторомъ, а вмѣстѣ съ тѣмъ и полномочнымъ предсѣдателемъ въ собраніи. Въ центуриатномъ собраніи предсѣдательствовалъ магистратъ (консулъ или преторъ), въ трибномъ трибунѣ. Поэтому всякій, кто пожелалъ бы сдѣлать что нибудь при помощи вѣча, долженъ былъ, если онъ не былъ въ данномъ году трибуномъ или магистратомъ, найти такого трибуна или магистрата, который сочувствовалъ бы его идеѣ и взялся бы быть ея представителемъ передъ народнымъ собраніемъ, или же долженъ былъ предложить себя народному собранію въ кандидаты на трибунатъ и магистратуру на слѣдующій годъ. Въ общемъ всякій проеѣтъ можно было довольно легко довести до разсмотрѣнія вѣчемъ особенно съ тѣхъ поръ, какъ

былъ ограниченъ контроль сената. Въ лицѣ своего предсѣдателя и, слѣдовательно, вмѣстѣ съ нимъ вѣче было подчинено тѣмъ ограниченіямъ, которыми регулировались взаимныя отношенія между должностными лицами. Въ Римѣ всѣ государственныя должности были коллегіальны и, если одинъ изъ членовъ коллегіи не одобрялъ дѣйствій своего коллеги или если это неодобрение исходило отъ одного изъ членовъ другой, высшей по своему положенію коллегіи, то голосу запрещавшему всегда давался перевѣсъ. Трибунъ же имѣлъ право запрещать не только трибуну, но и всякому магистрату. Стоило ему произнести магическое слово „veto“ или „intercedo“, это своего рода „не позволяемъ“ римской республики, и всякое дѣло приостанавливалось. Но было еще и другое магическое слово, а именно „obnuntio“, т. е. заявленіе со стороны одного изъ членовъ равной или высшей коллегіи, что онъ въ день вѣча будетъ наблюдать небо, или что онъ уже спросилъ боговъ, и боги высказались противъ того, чтобы въ данномъ мѣстѣ и въ данный день собирать вѣче. Всѣмъ Вамъ, мм. гг. и гг., памятна, конечно, недавняя рѣчь императора Вильгельма II, въ которой онъ говорилъ объ одномъ россбахскомъ союзникѣ, блющемъ паче зѣницы своего ока интересы Пруссіи. Всѣ Вы, можете быть, оцѣнили оригинальность этого заявленія, хотя, по правдѣ сказать, оно было именно наименѣе оригинальнымъ изъ всего, когда нибудь сказаннаго молодымъ монархомъ. Хотя римскимъ легіонамъ не приходилось сражаться ни при Россбахѣ, ни при Денневицѣ, но и у нихъ былъ свой россбахскій союзникъ и даже не одинъ, а нѣсколько. Римляне были твердо убѣждены, что у наиболѣе могущественныхъ изъ небожителей вѣтъ дѣла болѣе близкаго ихъ сердцу, чѣмъ поддержка римскаго государства. Не только для сраженія, но и для всякаго акта государственной жизни они считали необходимымъ одобрение боговъ и обращались къ нимъ въ каждомъ данномъ случаѣ съ вопросомъ. Вопросеніе воли боговъ называлось по своему главному способу, состоявшему въ наблюденіи за полетомъ птицъ, „птиценаблюденіемъ“, по-латыни „ауспиціями“. Были и другіе способы узнавать волю боговъ: такъ иногда взоръ вопрошавшаго, покидая небо, обращался въ курятню, а рука его бросала находившимся въ ней курамъ особаго рода клецки. Если куры клевали съ жадностію, это считалось предзнаменованіемъ благопріятнымъ. Но главнымъ способомъ было, повторяю, все же наблюдение неба. Вечеромъ, наканунѣ дня, на который было назначено народное собраніе, должностное лицо, его

созвавшее, отправлялось на мѣсто предстоявшаго собранія. Здѣсь располагалось по правиламъ авгуральной доктрины палатка, изъ которой должностное лицо рано поутру наблюдало очерченное жезломъ авгура пространство неба. Если знаменія были благопріятными, наблюдавшій отдавалъ распоряженіе о созывѣ гражданъ, при чемъ роль нашего вѣчеваго колокола исполняли трубы. Наконецъ жертвоприношеніе и молитва открывали вѣче. Вотъ тутъ то и случалось, что въ то же время иногда производилъ или только хотѣлъ произвести ауспиція равный созывающему собраніе должностному лицу магистратъ или даже стоящій выше. На нашъ взглядъ результаты такихъ вопрошеній не должны бы зависѣть отъ индивидуальности лица вопрошающаго. Но римляне были другого мнѣнія: полагая, что боги неравнодушны къ личности и положенію вопрошающаго, они допускали возможность разнорѣчивости въ ихъ отвѣтахъ. Отсюда то и произошло заявленіе „*obnuntio*“. Если во время ауспицій была допущена какая нибудь неправильность, относительно чего судьей была коллегія авгуровъ, то эта коллегія имѣла право кассировать постановленіе вѣча. Наконецъ боги, по мнѣнію римлянъ, такъ внимательно смотрѣли съ своей недостигаемой высоты за тѣмъ, что дѣлалось въ Римѣ, что могли иногда заявить свое неодобреніе и безъ спроса. Если во время вѣчеваго собранія загремѣлъ громъ или свернула молнія, то вѣче немедленно же расходилось изъ боязни прогнѣвить боговъ, а не дожда. Таковы были ограниченія вѣча, связанныя съ необходимостью дѣйствовать по инициативѣ должностнаго лица и слишкомъ близкими отношеніями къ небеснымъ союзникамъ.

Во всѣхъ же остальныхъ отношеніяхъ, т. е. въ сферѣ судебной, административной и даже военной, вѣче приобрѣло на счетъ магистратуры много весьма важныхъ правъ. Такъ всякій процессъ, кончающійся приговоромъ къ смертной казни или къ лишенію гражданскихъ правъ, имѣлъ свой финалъ въ центуриатныхъ комиціяхъ, а процессъ, ведущій къ денежному штрафу выше довольно низкаго максимума,—въ трибномъ собраніи, при чемъ въ обоихъ случаяхъ дѣло рѣшалось обыкновеннымъ голосованіемъ. Въ теоріи вѣче остается высшей судебной инстанціей даже послѣ учрежденія постоянныхъ судебныхъ комиссій, которыя и возникли лишь вслѣдствіе значительныхъ неудобствъ, связанныхъ съ веденіемъ дѣла передъ громоздимъ всенароднымъ судилищемъ.

Вѣче получаетъ право вмѣшиваться въ обыкновенную административную дѣятельность магистратовъ, право избирать высшихъ офицеровъ помимо полководца и иногда присвоиваетъ себѣ весьма опасное право назначать полководца помимо консуловъ.

Римскія должностныя лица при правильномъ теченіи государственной жизни не имѣли права избирать себѣ преемниковъ и издавать законы. Въ томъ и другомъ отношеніи конкурентомъ вѣча явился сенатъ. Центуриатныя комиціи, въ которыхъ помимо законовъ обсуждались списки кандидатовъ на большую часть государственныхъ должностей и притомъ на наиболѣе важныя, никогда не могли отдѣлаться отъ контроля сената, хотя онъ въ концѣ IV вѣва до Р. X. и былъ сдѣлалъ почти что формальнымъ. Что касается плебейскихъ трибныхъ собраній, которыя въ своей законодательной дѣятельности были счастливымъ конкурентомъ центуриатныхъ, то закономъ Гортензія 287 г. было постановлено, что всякій законопроектъ, одобренный плебеями по трибамъ, обращается въ законъ для государства независимо отъ отношенія къ нему сената. Выражаясь юридически, плебисцитъ былъ уравненъ съ закономъ. Такъ какъ однимъ изъ немногихъ неясныхъ пунктовъ римской вѣчевой организаціи и едва ли не единственнымъ существеннымъ было отсутствіе разграниченія между законодательной дѣятельностью центуриатныхъ и трибныхъ собраній, то ясно, что всякій законопроектъ, неприятный для сената, можно было провести при помощи трибныхъ собраній. Такимъ образомъ, это безправное когда то плебейское собраніе уже въ III вѣкѣ до Р. X. обратилось въ неограниченнаго законодателя римскаго народа, неограниченнаго настолько, что онъ иногда позволялъ себѣ издавать законы въ пользу отдѣльнаго лица, нисколько не стѣсняясь противорѣчіемъ такого закона съ духомъ республиканскаго устройства. Здѣсь лежалъ юридическій зародышъ позднѣйшей монархіи.

Заключю это описаніе нѣкоторыми подробностями относительно способа подачи голосовъ въ вѣчевомъ собраніи. Съ конца II в. до Р. X., когда открытая подача голосовъ была въ видахъ свободы вотирующихъ замѣнена закрытой, подача голосовъ по центуриямъ и трибамъ происходила слѣдующимъ образомъ. На площади, гдѣ имѣло мѣсто собраніе, протягивались канаты или дѣлались изгороди такимъ образомъ, что къ сторонѣ противоположной входу въ образуемое ими пространство, эти канаты или изгороди сходились и примыкали къ

узкому помосту, по которому граждане могли выходить лишь по одному. Такимъ образомъ, члены центурии или трибы, впущенные въ огороженное пространство и провѣренные своимъ старшиной, выходили изъ него по одному черезъ узкій помостъ. Помостъ этотъ носилъ техническое названіе „моста“ (pons), а огороженное пространство называлось „saerpta“, т. е. „огороженнымъ“, или „ovile“, „овчарня“, названіе, данное безъ всякаго злого умысла, но къ концу республики могущее иногда быть сочтеннымъ за мѣткое. Въ началѣ помоста стояли люди, раздававшіе проходившимъ по одному гражданамъ дощечки, замѣнявшія наши шары, а въ концѣ его находился ящикъ (cista), куда эти дощечки опускались на глазахъ у специальныхъ контролеровъ. Когда дѣло шло объ избраніи должностныхъ лицъ, дощечки эти, вѣроятно, были безо всякой надписи и уже сами wyborщики писали инициалы своихъ кандидатовъ. Въ судебныхъ же или законодательныхъ случаяхъ баллотирующій получалъ двѣ дощечки, въ первомъ случаѣ одну съ надписью „A“ (absolvo=оправдываю), другую — „C“ (condemno=обвиняю), во второмъ—одну съ надписью „U. R.“ (uti rogas=какъ просишь), другую съ надписью „A“ (antiquo=стою за старое).

Долѣе я, мм. гг., не считаю возможнымъ утруждать Ваше вниманіе деталями объ организаціи и компетенціи народныхъ собраній наканунѣ паденія республики. Но и сказаннаго достаточно для того, чтобы видѣть, что права эти были очень широки и что съ формальной стороны народное самодержавіе было въ римской гражданской общинѣ достаточно хорошо обеспечено, такъ хорошо, что разсматривая организацію вѣча, Вы можете узнать „ex ungue leonem“ („по когтю льва“): вы узнаете юридическій геній того народа, который создалъ римское право.

Теперь, мм. гг., я перейду ко второй части моего описанія, которую я называлъ практической, и поставлю вопросъ, было ли это народное самодержавіе и на практикѣ, реально такъ же хорошо обеспечено, какъ въ теоріи? Отвѣтъ на этотъ вопросъ покажетъ, что, если отъ великаго до смѣшнаго одинъ шагъ, то отъ теоріи до практики было въ данномъ случаѣ гораздо больше, и вѣтъ усилія сократить это разстояніе разбились о громаду разноплеменнаго и диспаратнаго римскаго государства.

Весьма многіе люди, мало знакомые съ государственнымъ строемъ Рима и подкупленные именемъ республики, склонны представлять себѣ римскую республику по шаблону современныхъ намъ республикъ, напр., хоть французской. Въ умѣ такихъ людей римское вѣче является чѣмъ то въ родѣ палаты депутатовъ, гдѣ засѣдали представители, посланные въ Римъ обитателями всего обширнаго римскаго государства. Такое представленіе совершенно ошибочно. Право голоса на вѣчѣ имѣли только римскіе граждане, а далеко не всѣ обитатели государства были римскими гражданами. До 90 г., когда италійцы возстали противъ замкнувшейся общины римскихъ гражданъ съ оружіемъ въ рукахъ, римскими гражданами была населена главнымъ образомъ средняя часть западнаго склона Апеннинъ. Возстаніе, хотя оно и было въ концѣ концовъ подавлено въ потокахъ крови, доставило право гражданства всѣмъ свободнымъ италійцамъ отъ югозападнаго мыса до рѣки По и только съ 49 г. до Р. Х. вся Италія до Альповъ была населена римскими гражданами. Сюда слѣдуетъ присоединить нѣсколько колоній римскихъ гражданъ внѣ Италіи. Въ началѣ интересующаго насъ періода, т. е. въ 70 году, цenzъ обнаруживаетъ 900000 гражданъ. Остальное взрослое мужское населеніе Италіи состояло изъ рабовъ и пребывавшихъ тамъ провинціаловъ и вмѣстѣ съ десятками милліоновъ обитателей провинцій было въ вѣчевомъ отношеніи безправно. Но и для большинства римскихъ гражданъ право участвовать въ вѣчевыхъ собраніяхъ было чисто теоретическимъ, такъ какъ въ дѣйствительности пользоваться этимъ правомъ могъ только тотъ, кто имѣлъ возможность лично явиться въ Римъ на площадь, гдѣ происходило вѣче. Передавать свой голосъ другому или избирать депутатовъ, которые были бы выразителями мнѣнія известной группы отсутствующихъ, не разрѣшалось, такъ какъ представительство въ томъ смыслѣ, какъ въ современныхъ намъ конституціонныхъ странахъ, римской республикѣ не было известно. Правда въ трибномъ, на примѣръ, собраніи тѣ изъ членовъ трибы, которые явились на собраніе, считались представляющими собой всѣхъ отсутствующихъ членовъ трибы, такъ какъ результатъ ихъ голосованія опредѣлялъ для вѣча голосъ всей трибы, но они все же не могутъ быть признаны депутатами. Ихъ никто не уполномочивалъ представлять собою отсутствующихъ, мнѣніе которыхъ они къ тому же часто вслѣдствіе разбросанности членовъ одной и той же

трибы по различнымъ частямъ Италіи и не могли даже знать. Какъ мало значенія придавали и такому жалкому представительству римляне, видно изъ того, что когда одна изъ 35 трибъ бывала не представлена ни однимъ человѣкомъ, что иногда случалось, то распорядители вѣча считали возможныхъ занимать для нея нѣсколькихъ во-тирующихъ изъ другой трибы, и эти несчастные нѣсколько человѣкъ опредѣляли голосъ отсутствующей трибы. Къ такимъ заплатамъ въ вѣчевомъ составѣ въ концу республики приходилось таки иногда прибѣгать, такъ какъ большинство римскихъ гражданъ за дальностью своего мѣстопробыванія отъ Рима и за отсутствіемъ средствъ, необходимыхъ на далекое путешествіе и на жизнь въ столицѣ, было совершенно лишено возможности являться на римскую площадь. Экономическое состояніе подавляющаго большинства римскихъ гражданъ было далеко не изъ блестящихъ. Триумфаторы въ ряду прочихъ трофеевъ привезли въ Италію два губительныхъ подарка, которые могутъ быть сопоставлены съ конемъ, оставленнымъ данайцами троянцамъ и сдѣлавшимся причиной гибели Трои. Этими подарками были: дешевый хлѣбъ изъ провинцій, который отчасти шелъ отсюда въ качествѣ подати, т. е. даромъ, отчасти же покупался въ плодородныхъ и изобиловавшихъ даровыми рабскими руками странахъ за ничтожную цѣну; во-вторыхъ масса рабовъ, которые представляли собой не только одну грубую мускульную силу, но въ числѣ которыхъ находились искусные ремесленники, опытные прикащики, торговцы, художники и даже ученые. Однимъ словомъ, вся работа, которая теперь занимаетъ нисшій и средній классъ населенія, была невозможна въ рассматриваемое нами время для свободнаго римлянина. Тѣ изъ римлянъ, которые принадлежали къ кружкамъ, стоявшимъ у кормила правленія, имѣли возможность увеличивать свои капиталы, приобретать массу рабовъ и брошенныхъ земледѣльцами земель, богатѣли при такомъ положеніи дѣлъ еще больше. Но такихъ было не много. По исчисленію одного знатнаго римлянина, жившаго незадолго до интересующаго насъ времени, такихъ счастливецевъ было около 2000. Если мы для нашего времени, т. е. для первой половины перваго вѣка, и увеличимъ это число вдвое, то все же это не составитъ и двухсотой доли общаго числа гражданъ, громадное большинство которыхъ составляло лично свободный и политически полноправный пролетаріатъ, элементъ самый опасный для свободы. Большинство

этихъ людей находилось въ трагическомъ положеніи людей, у которыхъ при всей полнотѣ политическихъ правъ карманы были совершенно пусты. Тутъ уже недалеко было до мысли о возможности ихъ наполненія при помощи отдачи въ аренду своихъ правъ тѣмъ, у кого было чѣмъ платить. Со временъ Гракховъ начинается рядъ хлѣбныхъ законовъ, имѣвшихъ цѣлью снабжать до нельзя дешевымъ, а то такъ и даровымъ хлѣбомъ, всякаго римскаго гражданина, который занесетъ себя въ списки недостаточныхъ и не полѣнится явиться за полученіемъ въ амбары города Рима. Разумѣется, это привлекло въ Римъ громадное количество римскихъ гражданъ, которыхъ туда не могли приманить никакіе важные государственные вопросы, подлежавшіе обсужденію вѣча; но такой количественный выигрышъ былъ для вѣча, разумѣется, непропорціонально большимъ качественнымъ проигрышемъ. Ко времени единовластія Цезаря число такихъ дармоѣдовъ въ Римѣ и ближайшихъ окрестностяхъ достигло ужасающихъ размѣровъ. 320,000 гражданъ, т. е. около трети общаго числа римскихъ гражданъ жили въ Римѣ на счетъ покоренныхъ народовъ, получая беззаботно проценты съ крови, пролитой когда-то солдатами гражданами.

Изъ всего сказаннаго слѣдуетъ, что, если мы республикой въ узкомъ смыслѣ слова будемъ называть территорію, населенную гражданами, имѣющими реальную возможность такъ или иначе вліять на ходъ государственныхъ дѣлъ, территорію же, населенную гражданами, имѣющими эту возможность только въ теоріи, будемъ называть республикой въ широкомъ смыслѣ, то, условившись обозначать первую красной, а вторую синей краской, мы на обширной картѣ римскаго государства закрасимъ въ красный цвѣтъ лишь Римъ съ облегающими его округами, Италія и нѣсколько пунктовъ внѣ ея будутъ синими, а все остальное останется бѣлымъ.

Хотя въ Римѣ не было площади, которая могла бы вмѣстить нѣсколько сотенъ тысячъ гражданъ, имѣвшихъ возможность принимать участіе въ вѣчевыхъ собраніяхъ, но все же легко себѣ представить, какъ велика иногда могла быть державная толпа оборвышей, кричавшихъ на форумѣ и прилежавшемъ въ нему комиціи, или на марсовомъ полѣ, какъ трудно было удержать здѣсь порядокъ, различать истинныхъ гражданъ отъ тѣхъ, кто самъ себя производилъ въ



это достоинство. Тѣ нѣсколько тысячъ вполне обеспеченныхъ гражданъ, которые получали потребное для пониманія государственныхъ интересовъ образованіе и которые соотвѣтствуютъ до нѣкоторой степени современной интеллигенціи, составляли каплю въ морѣ и прямо вліять на результатъ голосованія своимъ личнымъ участіемъ не могли. Большинство ихъ смотрѣло на государство, какъ на дойную корову и, хотя имъ было нѣсколько стѣснительно и даже конфузно обращаться къ собранію презираемыхъ ими людей для того, чтобы получить право на доеніе, они довольно скоро умѣли примѣниться къ обстоятельствамъ, а потому и примирились съ даннымъ положеніемъ дѣлъ. Если бы какому нибудь Помпею пришла охота расписаться въ книгѣ какого нибудь города и къ своему имени прибавить какой нибудь политическій девизъ, онъ въ противоположность императору Вильгельму II навѣрно написалъ бы „*Suprema lex populi voluntas*“, такъ какъ „господинъ великій Римъ“ былъ страшенъ только для того, кто не зналъ, какъ за него взяться, а въ этомъ искусствѣ римскіе богачи и аристократы достигли довольно высокой степени совершенства. Ихъ союзниками были здѣсь бѣдность и испорченность большинства городскихъ и подгородныхъ гражданъ, дѣлавшихъ ихъ доступными для подкупа въ болѣе или менѣе грубой формѣ, ихъ невѣжественность, отнимавшая у нихъ возможность понимать истинные интересы государства или отождествлять ихъ со своими собственными. Какое дѣло было какому нибудь завсегдакаю многочисленныхъ римскихъ тавернъ до Сиріи или Египта, о которыхъ онъ имѣлъ самое смутное представленіе? Онъ зналъ, что его все равно не изберутъ ни въ какую должность и не пошлютъ проконсуломъ въ провинцію для поправленія своихъ дѣлъ. Не все ли ему было равно, какое имя носить тотъ проконсулъ, который посланъ выжимать соевъ изъ провинціи Азіи, или Македоніи, лишь бы ему было на что наполнить стоявшій передъ нимъ кубокъ? Время онъ уже давно привыкъ вмѣрять попойками, играми, гладіаторскими боями, въ которыхъ домогавшіеся государственныхъ должностей старались превзойти другъ друга безумной роскошью. Забавляемый и оцѣняемый вдоволь „господинъ великій Римъ“ привыкалъ смотрѣть съ подобострастіемъ истиннаго лизоблуда въ глаза тѣмъ, кто могъ доставлять ему моменты пріятнаго забвенія, не спрашивая объ источникѣ тѣхъ тратъ, которыя были для этого необходимы. Рабскіе инстинкты римскаго вѣча

культивировались въ значительной степени одной такой мѣрой, которая сама по себѣ была законна и гуманна, а именно все участвовавшимъ отпусковъ рабовъ на волю. Эти вновь испеченные римскіе граждане сдѣлались, не смотря на всѣ ограничительныя мѣры и законы, равноправными членами вѣча и, не принадлежа къ италійскому племени и пройдя плохую школу рабства, только увеличивали въ немъ рабскіе элементы и индифферентизмъ къ интересамъ государства въ его цѣломъ. Люди, кричавшіе изо всѣхъ силъ на форумѣ, могли бы съ успѣхомъ избрать своимъ девизомъ положеніе, которое, по словамъ Тертуліана, христіане во время имперіи выставляли противъ людей, обвинявшихъ ихъ въ возняхъ противъ государства „nobis nulla res magis aliena quam publica“ — „государственные интересы насъ менѣе всего касаются“. Наконецъ, если бы въ средѣ гражданъ вдругъ вспыхнуло сознаніе противоположности интересовъ республики и отдѣльныхъ честолюбцевъ и явилась благородная энергія постоять за нихъ, у этихъ честолюбцевъ были въ рукахъ еще три средства: призываніе къ жизни устарѣвшей вѣчевой формалистики, подкупъ или, еще болѣе сильное средство, легионы. Время, когда въ центуриатныхъ комиціяхъ вѣче представляло изъ себя армію, а армія организовалась въ вѣче, прошло безвозвратно. Теперь между гражданствомъ и арміей уже не было ничего общаго. Армія выработалась въ самостоятельную силу, которая была всецѣло къ услугамъ того, кто умѣлъ ея пользоваться и, какъ показалъ Сулла на примѣрѣ, могла быть съ успѣхомъ направлена и противъ самого Рима. Впрочемъ, это средство было слишкомъ могущественно для того, чтобы для воздѣйствія на вѣче нужно было къ нему всегда обращаться. Кто предвидѣлъ необходимость разогнать крикливое, нестройное и безоружное скопище, называвшееся вѣчемъ, могъ иногда достигнуть этого ни болѣе, ни менѣе какъ при помощи содержимой на частныхъ средства вооруженной шайки или банды гладиаторовъ, которымъ такимъ образомъ пришлось перенести арену своихъ дѣйствій изъ цирка на форумъ и здѣсь забавлять римскій народъ видомъ его же собственной крови.

Отсюда Вы, мм. гг., видите, что средства владѣть вѣчемъ могутъ быть подведены подъ три главныя категоріи: злоупотребленіе вѣчевой формалистикой, главнымъ образомъ ея религиозной стороною, подкупъ во всѣхъ видахъ и формахъ, наконецъ, грубая сила тоже

во всѣхъ видахъ и формахъ. Приведу рядъ примѣровъ изъ занимающаго насъ періода времени, которые будутъ служить иллюстраціей къ этимъ тремъ главнымъ категоріямъ.

Римскій народный геній, отличавшійся большой творческой силой въ нахожденіи внѣшнихъ формъ для выраженія внутренней юридической правды, съ большой неохотой отказывался отъ выработанныхъ формъ даже тогда, когда онѣ уже ровно ничего не прикрывали. То же было и съ внѣшней, формальной стороной вѣчевыхъ собраній, которой поэтому любили пользоваться римскіе политиканы для достиженія своихъ цѣлей. Приведу нѣсколько примѣровъ. Въ древнѣйшія времена, когда городъ Римъ былъ тѣснимъ со всѣхъ сторонъ врагами, возникло обыкновеніе выставлять во время хода центуриатныхъ комицій на Яникулѣ, холмѣ по ту сторону Тибра, красный флагъ, означавшій что все обстоитъ благополучно. Снятіе этого флага указывало на приближеніе непріятеля и было сигналомъ къ распущенію центуриатныхъ комицій. Обыкновеніе это продолжало существовать и въ разсматриваемый нами періодъ, хотя теперь, употребляя выраженія Гоголя, надо было чуть ли не два года сваять, чтобы доскочать до непріятельскаго государства. Когда преторъ Метелль Целеръ увидѣлъ, что процессъ Рабирія угрожаетъ принять въ центуриатномъ собраніи нежелательный для него оборотъ, онъ приказываетъ снять флагъ на Яникулѣ и собраніе немедленно расходится, не рѣшивъ дѣла, хотя, разумѣется, всѣ знали, что это не болѣе какъ фортель. Автъ избранія магистратовъ только тогда считался законченнымъ, когда консулъ или преторъ, предсѣдательствовавшій въ собраніи, провозглашалъ ихъ имена во всеуслышаніе. Если же этого провозглашенія непослѣдовало, то даже единогласное собраніе народомъ не приводило ни къ чему. Это былъ одинъ изъ видовъ ограниченій вѣча, связанныхъ съ предсѣдательствомъ магистрата, о чемъ я уже имѣлъ случай сегодня говорить. Консулъ Кай Пизонъ былъ противъ избранія Лоллія Паликана, домогавшагося въ 67 году консульства, и онъ поставилъ на своемъ, заявивъ впередъ, что онъ все равно не провозгласитъ его имени, хотя бы онъ и получилъ на вѣчѣ большинство избирательныхъ голосовъ. Консулъ 61 г. Пизонъ Кальпурніанъ, желая получить отъ народа отрицательный отвѣтъ на одно нежелательное для него предложеніе, связанное съ процессомъ Клодія, распорядился раздать вошедшимъ въ изгороди вотирующимъ

одни лишь отрицательные бюллетени. Къ счастью, впрочемъ, нашлись люди, сумѣвшіе остановить голосованіе, результатъ котораго, разумѣется, не подлежалъ сомнѣнію. Интересный примѣръ успѣшной оппозиціи вѣчу со стороны консула, живо рисующей непримиримыя противорѣчія римской формалистики, мы находимъ въ 60 году. Въ этомъ году трибунъ Л. Флавій предложилъ народу аграрный законъ, въ проведеніи котораго былъ заинтересованъ такой могущественный человекъ какъ Помпей, имѣвшій, впрочемъ, неосторожность распустить незадолго до этого свои побѣдоносныя войска. Ярый врагъ Помпея, консулъ Метеллъ Целеръ, выступилъ противъ закона: должно быть, подъ предлогомъ неблагоприятныхъ ауспицій ему удалось распустить комиціи. Трибунъ не могъ въ этомъ помѣшать консулу, но за то и консулъ не могъ противиться трибуну, арестовавшему его и заключившему его въ тюрьму. Здѣсь, въ тюрьмѣ консулъ воспользовался своимъ правомъ созывать сенатъ и позвалъ сенатъ къ себѣ въ тюрьму, но трибунъ помѣстился со своей скамьей у входа въ тюрьму и заперъ въ нее сенаторамъ входъ своей неприкосновенной особой; но консулъ приказалъ разобрать часть стѣны тюрьмы, рассчитавъ совершенно вѣрно, что одной пробки для двухъ отверстій мало. Это упорство сломало Помпея и онъ приказалъ Флавію взять предложеніе назадъ.

Но наибольшія удобства для злоупотребленія представляла религиозная сторона вѣчевой формалистики, именно ауспиція, хотя эта именно сторона этой формалистики уже давно совѣзмъ не соответствовала дѣйствительности. Невѣріе широкой волной распространилось въ правящихъ классахъ, которымъ какъ разъ и приходилось производить ауспиція. Уже въ III в. до Р. Х. одинъ изъ консуловъ, командовавшій флотомъ, приказалъ дать пить священнымъ курамъ, отказавшимся влечь бросаемое имъ тѣсто передъ морскимъ сраженіемъ и нисколько въ консульскомъ каламбурѣ неповинныя куры полетѣли въ море. Въ 100 году Сатурнинъ на заявленіе своего коллеги „гремѣлъ громъ“, тоже довольно остроумно отвѣтилъ: „смотрите, чтобы послѣ грома не пошелъ градъ“, который, дѣйствительно, вскорѣ и пошелъ въ видѣ палочныхъ и сабельныхъ ударовъ, своимъ шумомъ наполнившихъ вѣчевую площадь. Цицеронъ неоднократно высказывается въ томъ смыслѣ, что эти ауспиція лишены всякаго значенія, и тѣмъ не менѣе люди его круга продолжаютъ и въ его время прибѣ-

гать въ этому оружію и не всегда безуспѣшно. Когда Катонъ, желая составить противовѣсъ триумvirату Цезаря, Красса и Помпея, сталъ домогаться претуры и первая цензура уже подала голосъ въ его пользу, Помпею ничего не осталось, какъ услышать громъ, который гремѣлъ, вѣроятно, не ближе Африки, такъ какъ его никто кромѣ Помпея не слышалъ. Цѣль была во всякомъ случаѣ достигнута: собраніе разошлось. Разумѣется, что дѣйствительность подобнаго средства много зависѣла отъ рѣшимости и твердости того лица, противъ котораго оно было направлено, особенно если это лицо имѣло въ своемъ распоряженіи войско. Когда консулъ 59 г. Бибуль, боровшійся противъ аграрнаго закона своего коллеги Цезаря, вздумалъ было объявить о своемъ намѣреніи наблюдать небо, то ветераны Помпея взяли на себя задачу возвратить его взоры долу. Бибуль полетѣлъ со ступеней храма Кастора и едва нашелъ себѣ убѣжище въ сосѣднемъ домѣ. И вообще во время всего консульства Цезаря магическое слово „*obnuntio*“ не имѣло въ устахъ Бибула ровно никакой силы. Въ слѣдующемъ 58 году трибунъ Клодій провелъ законъ, запрещавшій магистратамъ распускать комиціи подъ предлогомъ наблюденія неба, но законъ этотъ нарушали его же собственные клеветы.

Еще болѣе могущественнымъ средствомъ для воздѣйствія на вѣче былъ подкупъ во всѣхъ его видахъ и формахъ, начиная отъ тончайшихъ и неуловимѣйшихъ и кончая самыми грубыми и очевиднѣйшими. Особенно часто это средство примѣнялось при избраніи должностныхъ лицъ, такъ какъ государственныя должности, невознаграждаемыя *de jure, de facto* служили источникомъ быстрого и вѣрнаго обогащенія. Особенно пріятной должностью была претура или проконсулатура въ провинціи. Что могло быть для римскаго разорившагося аристократа любезнѣй, какъ быть посланнымъ преторомъ или проконсуломъ въ одну изъ богатыхъ провинцій, въ родѣ, на примѣръ, Африки, Македоніи, Азій, Сирии, т. е., другими словами, получить право на самую безшабашную эксплуатацію ихъ. Не смотря на учрежденіе специальныхъ судебныхъ комиссій провинціалу найти въ Римѣ управу на претора было весьма трудно. Волосъ становится дыбомъ при чтеніи описанія подвиговъ какого нибудь Верреса, который, неимѣя подобно нѣкоторымъ нашимъ современникамъ возможности черпать прямо изъ банковыхъ кассъ, все же умудрился въ самое ко-

роткое время сколотить собѣ состояніе въ нѣсколько милліоновъ рублей и былъ преданъ суду только вслѣдствіе исключительныхъ обстоятельствъ. Да что говорить о Верресѣ, когда и самъ его краснорѣчивый обвинитель Цицеронъ, проуправлявъ Киликіей въ продолженіе года, сумѣлъ, какъ онъ самъ говоритъ „salvis legibus“, т. е. законнымъ образомъ, реализовать кругленькую сумму въ 2,200,000 сестерцій. Согласитесь, что тутъ было изъ за чего похлопотать о благорасположеніи избирателей и что рѣдкій законъ могъ въ этомъ отношеніи сравниться съ удачнымъ избраніемъ. Не мудрено, что появились разные способы обрабатывать избирателей, начиная отъ самыхъ невещественныхъ и кончая самыми вещественными.

Невещественный способъ вліять на избирателей состоялъ въ томъ, чтобъ дѣйствовать на ихъ тщеславіе, держа себя съ ними за панибрата, ставя себя на одну доску съ ними. Громадное большинство кандидатовъ принадлежало въ служилой аристократіи: они, разумѣется, считали себя стоящими несравненно выше тѣхъ, отъ кого зависѣло ихъ избраніе, да и дѣйствительно они были своего рода лордами въ средѣ римскаго гражданства. Что фактъ этотъ признавался и самими избирателями, это ясно видно изъ того, что они часто попадались въ эти сѣти. Какому нибудь сабинскому мужику или городскому оборвышу было до нельзя лестно чувствовать себя личнымъ другомъ Сципіоновъ или Метелловъ хоть на минуту. Представьте себѣ такую сцену. На форумѣ или въ какомъ нибудь другомъ общественномъ мѣстѣ находится какой нибудь захудалый городской обыватель, живущій главнымъ образомъ дешевой или даровой раздачей хлѣба. Его вниманіе привлечено толпой гражданъ въ бѣлыхъ тогахъ, принадлежащихъ различнымъ классамъ общества. Среди нихъ бросается въ глаза особенно бѣлая тога кандидата, въ которомъ онъ узнаетъ одного изъ римскихъ аристократовъ. Поровнявшись съ нимъ аристократъ вдругъ останавливается, улыбается, протягиваетъ ему руку, называетъ по имени и спрашиваетъ о томъ, какъ онъ поживаетъ. При этомъ аристократъ обнаруживаетъ близкое знакомство съ семейнымъ положеніемъ избирателя. Избиратель таетъ отъ удовольствія, хотя онъ и имѣетъ всѣ основанія предполагать, что его имя и всѣ остальные подробности подсказаны кандидату многочисленными номенклаторами, находящимися въ его свитѣ, и кандидатъ поселяетъ въ его душѣ искорку расположенія къ себѣ при помощи

такого удобнаго и невиннаго учрежденія, какъ номенклатура. Правда, что къ подобнымъ маневрамъ народъ мало по малу привыкалъ. Въ народной памяти удерживались рассказы, иллюстрирующіе истинный взглядъ аристократовъ на меньшую братію, въ родѣ напимѣръ слѣдующихъ. Сципіонъ Эмилианъ, раздраженный однажды оппозиціей на форумѣ, обратился къ собравшимся гражданамъ со слѣдующей рѣчью: „Молчите Вы, кого Италия не призгаетъ за своихъ сыновъ. Тѣ, кого я привелъ сюда въ цѣпяхъ, не будутъ мнѣ страшны только по тому, что съ нихъ сегодня сняли оковы<sup>а</sup>. Сципіонъ Назика, пожимая однажды въ пылу кандидатской вѣжливости мозолистую руку какаго то крестьянина, не могъ удержаться отъ вопроса: „Другъ, ужь не ходишь ли Ты на рукахъ?“ Аристократамъ тоже было непріятно кланяться „господину великому Риму“ и потому не мудрено, что болѣе вещественныя средства достиженія цѣли стали со временемъ пользоваться почти исключительнымъ расположеніемъ, какъ той, такъ и другой стороны. Разматриваемое нами время есть время полного разцвѣта смертельной болѣзни, которую констатировалъ въ Римѣ уже Югурта, воскликнувшій: „*Urbem venalem et mature perituram, si emptorem invenerit*“. Подкупъ всевластно царствовалъ въ Римѣ.

Иногда, впрочемъ, онъ охватывалъ и болѣе обширные округа Италиі, гдѣ только жили граждане. Такъ въ 64 г. Крассъ и Цезарь, добывавшіеся командировки въ Египетъ для обращенія его во исполненіе завѣщанія Птолемея Александра въ провинцію, вызвали для успѣха своего предложенія въ Римъ многихъ иногороднихъ гражданъ, которымъ они кромѣ расходовъ на путешествіе и вознагражденія за безпокойство должны были, разумѣется, заплатить за представленіе на вѣчѣ именно ихъ интересовъ.

Но главнымъ образомъ было ублажаемо и осыпано деньгами, разумѣется, городское и подгороднее гражданство, какъ почти исключительный собственникъ широкихъ вѣчевыхъ правъ. Люди, желавшіе обезпечить за собой безпрепятственное прохожденіе государственной карьеры, должны были забыть о расчетливости и экономіи. Провалившись на выборахъ 51 года идеалистъ-республиканецъ Катонъ долженъ былъ извѣдать собственнымъ опытомъ, что въ глазахъ гражданъ имѣли перевѣсъ всегда тѣ, чья дающая рука никогда не оскудѣваетъ. Но большинство знатныхъ римлянъ понимали дѣло ближе

Катона. Такъ Помпей далъ народу въ 70 г. невиданныя доселѣ по роскоши игры, продолжавшіяся 15 дней, а Крассъ устроилъ ему банкетъ на 10,000 столахъ. Цезарь, будучи эдиломъ въ 65 г., устроилъ колоссальный по своимъ размѣрамъ гладіаторскій бой, въ которомъ участвовало 320 паръ гладіаторовъ, между тѣмъ какъ только приличный бой гладіаторовъ стоилъ 720,000 сест. (около 70 тысячъ рублей). Пришлось издать законъ (въ 63 г. по предложенію Цицерона), запрещающій римлянамъ давать гладіаторскія игры позже, чѣмъ за два года до выступленія кандидатомъ. Но, разумѣется, законъ этотъ ни къ чему ни привелъ.

Еще вѣрнѣе велъ къ цѣли прямой подкупъ избирателей, или должностныхъ лицъ, которыя могли въ качествѣ предсѣдателей вѣча или въ качествѣ срывающихъ вѣче производить на него давленіе. Въ 50 г. Цезарь купилъ консула Л. Павла за 1500 талантовъ (около 3,750,000 р.), а трибуна Куріона за 60,000,000 сестерцій (свыше 5,000,000 р.). Кандидаты въ консулы на 53 годъ купили голосъ первой подающей голосъ трибы за 10,000,000 сестерцій (т. е. свыше 800,000 р.). Иногда цѣны падали. Такъ Верресу его доходная претура обошлась всего въ 80,000 сестерцій. Можно указать примѣры подкуповъ прямо оффиціального характера. Когда Цезарь добивался консульства на 59 г., онъ, разумѣется, не поскупился обѣщать избирателямъ весьма крупную сумму. Сенатская партія выставила противъ него Л. Бибула, разрѣшивъ ему обѣщать избирателямъ сумму, не меньшую предложенной Цезаремъ. Чтобы реализовать эту сумму, аристократамъ пришлось устроить складчину. Избиратели предпочли получить обѣ обѣщанныя суммы и избрали обоихъ кандидатовъ. Римская совѣсть начинала мало по малу привыкать къ подобнаго рода гешефтамъ, производимымъ иногда открыто, среди бѣла дня, такъ что легкіе и менѣе грубые способы располагать народъ въ свою пользу стали считать чуть ли не законными. Цицеронъ даетъ имъ приличное названіе бенефицій. Законы, издаваемые противъ подкуповъ, были безсильны. Изъ нихъ по оригинальности своего замысла заслуживаетъ вниманія законъ, по которому кандидатъ, обѣщавшій избирателямъ извѣстную сумму и не уплатившій ея, не признавался виновнымъ, заплатившій же долженъ былъ платить каждой трибѣ ежегодно по 3,000 сестерцій до самой своей смерти.

Уже изъ этого закона Вы видите, что кандидаты иногда не



скупились обѣщаніями въ твердомъ намѣреніи послѣ выборовъ оставить обѣщанную сумму въ собственныхъ сундукахъ. Выборщики тоже могли иногда, получивъ впередъ сполна деньги, подать голосъ за того, кто имъ далъ больше. Вообще въ такомъ видѣ подкупное дѣло имѣло много рискованнаго и неяснаго, съ чѣмъ не могъ мириться ясный и сухой умъ римлянъ. Они и здѣсь проявили способность въ организаціи, достойную лучшей участи. Появились особья агентуры, называвшіяся „sodalitates“. Члены этихъ агентуръ завѣдывали одной или нѣсколькими центуріями или трибами, въ каждой изъ которыхъ они располагали извѣстнымъ числомъ избирателей, организованныхъ въ правильныя банды (decuriati), послушныя всякому импульсу, исходившему отъ агентуры. Такимъ образомъ, каждая изъ „sodalitates“ представляла собой значительное число голосовъ, которые продавались здѣсь уже не въ раздробъ, а оптомъ. Это было и проще и удобнѣе. Теперь кандидатъ просто посылалъ въ эти агентуры особыхъ комиссіонеровъ, называвшихся „interpretes“. Интерпреты договаривались о цѣнѣ. Слѣдующія деньги не раздавались немедленно же избирателямъ, а передавались на храненіе особымъ посредникамъ, носившимъ названіе „sequestres“. Только послѣ добросовѣстнаго исполненія принятаго заказа агентуры получали свою мзду, а такъ называемые „распредѣлители“ (divisores) отсчитывали избирателямъ деньги. Законодательная борьба съ этими обществами, подведенными, разумѣется, подъ группу недозволенныхъ, была мало успѣшной, а трибунъ Клодій издалъ даже въ 58 г. законъ, возстановлявшій свободу корпорацій, а въ числѣ ихъ косвеннымъ образомъ и нашихъ „sodalitates“, но онъ просуществовалъ всего три года.

Перехожу къ послѣдней категоріи способовъ воздѣйствія на вѣче, къ вооруженной силѣ. Съ тѣхъ поръ какъ интересы легионера разошлись съ интересами римскаго гражданина, а безпрестанныя войны придали римскому войску грандіозное развитіе и сдѣлали его послушнымъ орудіемъ въ рукахъ полководца, который тѣсно связанъ со своимъ войскомъ общностью выгодъ и является представителемъ его интересовъ передъ римскимъ гражданствомъ и вѣчемъ,—съ тѣхъ поръ честолюбцамъ легко было обращать это тяжелое орудіе противъ самаго Рима. Сулла первый доказалъ, что это возможно и цѣлесообразно. Иногда одного близкаго присутствія легионовъ было достаточно, чтобы обратить ихъ предводителя въ господина вѣча. Въ 70

году консулы Помпей и Крассъ держали въ продолженіе всего года свои войска нераспущенными подъ Римомъ и распустили ихъ только тогда, когда все, чего они хотѣли отъ народа, было имъ дано. Противоположный опытъ, сдѣланный Помпеемъ въ 62 г., когда онъ въ порывѣ неблагоразумной республиканской лойяльности распустилъ свои побѣдоносныя войска, далъ противоположныя результаты. Но въ большинствѣ случаевъ обращаться къ содѣйствию легионовъ для того, чтобы оказать давленіе на безоружную толпу на форумѣ, значило бы ударять молотомъ по мухѣ. Къ той же цѣли могло по большей части привести другое болѣе удобное и болѣе экономное средство,—вооруженныя шайки кинжалныхъ дѣлъ мастеровъ, или банды здоровенныхъ гладіаторовъ.

Къ несчастію, кинжалъ убійцы тайнаго или явнаго уже весьма давно нашелъ себя дорогу на форумъ, но это были отдѣльныя и рѣдкіе случаи. Чѣмъ шире становилось владычество римской гражданской общины, чѣмъ болѣе она задышалась подъ тяжестью своихъ завоеваній, тѣмъ, должно быть, настоятельнѣе чувствовалась въ ней потребность пускать себѣ кровь. По крайней мѣрѣ, мѣста вѣчевыхъ собраній все обильнѣе и обильнѣе орошаются кровью римскихъ гражданъ. Начиная со временъ Гракховъ, отдѣльныя убійства замѣняются массовыми убійствами, которыя становятся все чаще и чаще и, наконецъ, обращаются въ постояннаго спутника вѣчевыхъ собраній. И здѣсь, какъ въ подеупномъ дѣлѣ, римская организаторская жилка обнаруживаетъ себя съ цинической простотой. Сцены возмутительнаго насилія, произведеннаго при помощи наемныхъ бандъ гладіаторовъ, перестаютъ удивлять кого нибудь въ Римѣ. Для того, чтобы составить себѣ понятіе объ этихъ сценахъ, достаточно нѣсколькихъ примѣровъ. Въ 62 г. трибунъ Метеллъ предложилъ народу вызвать изъ Азіи Помпея со всѣми войсками для водворенія въ городѣ порядка. Этотъ сторонникъ „порядка“ думалъ оборудовать дѣло слѣдующимъ *порядкомъ*. Онъ явился на форумъ въ сопровожденіи вооруженныхъ гладіаторовъ, которые расположились въ храмѣ Кастора, и сѣлъ на ступеняхъ этого храма рядомъ съ преторомъ Цезаремъ. Между ними помѣщается Катонъ, противившійся предложенію Метелла. Катонъ мѣшаетъ секретарю трибуна читать предложеніе народу, а когда Метеллъ самъ взялъ дощечки, на которыхъ былъ начертанъ законопроектъ, Катонъ вырвалъ ихъ у него изъ рукъ и разбилъ. Метеллъ

хотѣлъ было сказать предложеніе наизусть, но другъ Катона закрылъ ему ротъ рукою. Развеселившійся народъ аплодируетъ этой сценѣ, но не долго. Гладіаторы, ожидавшіе только сигнала для начала работы, устремляются изъ храма Кастора на площадь и мигомъ народъ очищаетъ площадь, чтобы замѣтнѣе были трупы и лужи крови. Катона едва спасли отъ смерти. Спустя короткое время, на площадь являются приверженцы аристократической партіи и прогоняютъ Метелла съ гладіаторами. Но съ этими мастерами своего дѣла далеко не всегда было такъ легко справиться. Можно было составить такую сильную банду гладіаторовъ, что успѣшно съ ней бороться можно было только при помощи гладіаторовъ же. Эта истина и вся выгода содержанія гладіаторовъ были съ особенною ясностью явлены изумленному міру двумя палочными героями того времени, Клодіемъ и Милономъ. Въ 58 году до Р. Х. въ народные трибуны былъ избранъ чловѣкъ, репутаціи весьма незавидной, Клодій. Выросши на форумѣ, онъ зналъ, чѣмъ можно дѣйствовать на толпу, а потому, не полагаясь на свои недюжинныя демагогическія способности, не пожалѣлъ издержекъ на наемъ солидной шайки гладіаторовъ, при помощи которой онъ въ продолженіе нѣсколькихъ лѣтъ навелъ ужасъ на весь Римъ, и временами походилъ скорѣе на тирана римскаго государства, чѣмъ на республиканскаго магистрата. Онъ началъ съ преслѣдованія своего личнаго врага, Цицерона, и задумалъ изгнать его изъ Рима. Для этой цѣли онъ предложилъ народу законъ, по которому всякій, кто умертвилъ гражданина безъ приговора обыкновеннаго суда, подлежитъ изнанію. Хотя Цицеронъ тутъ и не былъ названъ, однако ни для кого не было тайной, что именно онъ тутъ разумѣлся. За нѣсколько лѣтъ передъ тѣмъ онъ вознилъ сторонниковъ Катилины на основаніи одного лишь сенатскаго постановленія, т. е., говоря современнымъ языкомъ, административнымъ порядкомъ, не обращаясь въ обыкновенныя судебныя комиссіи, такъ какъ городъ былъ объявленъ въ осадномъ положеніи. Цицеронъ, когда узналъ о законопроектѣ Клодія, немедленно же надѣлъ траурное платье. Попытки приверженцевъ сенатской партіи спасти его были обращены въ ничто мечами клодіевскихъ гладіаторовъ и видимымъ сочувствіемъ Клодію консуловъ Габинія и Пизона. Цицеронъ долженъ былъ бѣжать, а въ скоромъ времени Клодій добылъ народное постановленіе объ его изгнаніи и наградилъ при помощи того же народа обоихъ консуловъ за содѣйствіе чисто по

царски: Габиній получилъ провинцію Сирію, а Пизонъ Македонію. Затѣмъ Клодій приказалъ опустошить тускуланское и форміанское помѣстья Цицерона, а домъ его на палатинскомъ холмѣ разрушить. Чтобы сдѣлать возстановленіе этого дома невозможнымъ и украсить свой произволь проніей, онъ ведѣлъ часть земли, занятой домомъ Цицерона, освятить и основалъ на ней храмъ той самой Свободы, которую попиралъ ногами, а на другой—сталъ строить свои собственные палаты. Когда въ концѣ марта 58 г. Цезарь, единственный изъ триумвировъ, имѣвшій въ своемъ распоряженіи войско, удалился отъ Рима въ Галлію, Клодій, первоначально бывший лишь однимъ изъ козырей триумвировъ, не безъ основанія почувствовалъ себя при помощи своей шайки господиномъ въ Римѣ, а слѣдовательно косвеннымъ образомъ во всемъ государствѣ. Онъ имѣлъ смѣлость приставить стражу въ дому Помпея, а когда Цезарь на одну изъ жалобъ на Клодія прислалъ изъ Галліи уклончивый отвѣтъ, то послѣдній счелъ это для себя за оскорбленіе и грозилъ отмѣнить всѣ проведенные Цезаремъ законы. Въ провинціяхъ увидѣли уже въ Клодіи всевластного господина и вмѣсто сената стали направлять посольства къ нему лично. Консулъ Габиній попробовалъ было противопоставить силѣ силу, но неудачно: гладіаторы Клодія дали ему правильное сраженіе, въ которомъ онъ былъ разбитъ и раненъ, а его консульскія связки, символъ высшей въ государствѣ административной власти, сломаны. Въ слѣдующемъ 57 году Клодій уже не былъ трибуномъ и вообще не занималъ никакой должности, но онъ тѣмъ не менѣе показалъ, что при помощи гладіаторовъ и частный человекъ можетъ быть величиной въ государствѣ. Уже 25 января 57 года трибунъ Фабрицій, предлагавшій народу возвратить изъ изгнанія Цицерона и благоразумно явившійся на форумъ въ сопровожденіи вооруженной свиты, нашелъ на форумѣ гладіаторовъ Клодія. Произошло кровопролитное сраженіе, стоившее жизни многимъ: по описанію Цицерона, Тибръ и влоаки были полны трупами, а форумъ залитъ кровью. Подобныя сцены повторялись и въ слѣдующіе дни, въ одинъ изъ которыхъ Клодій, впрочемъ, для разнообразія поджога храмъ Нимфъ. Двукратная попытка Милона привлечь Клодія къ суду была, разумѣется, бесплодна или, вѣрнѣе, принесла плоды только въ томъ отношеніи, что научила этого достойнаго соперника Клодія, какъ слѣдуетъ браться за дѣло. Онъ тоже нанялъ себѣ шайку гладіаторовъ, кото-

рая въ соединеніе съ бандой трибуна Секстія была равносильна клодіевской, и такимъ образомъ возстановила въ Римѣ гладіаторское равновѣсіе. Съ этихъ поръ Римъ на нѣсколько лѣтъ обратился въ обширную арену для роскошныхъ гладіаторскихъ боевъ, которые о тавили далеко позади себя даже и цезаревскіе игры съ ихъ 320 парами гладіаторовъ не только своими размѣрами, но ужъ и тѣмъ, что давались не для забавы. При помощи различныхъ махинацій друзьямъ Цицерона удалось заставить народъ декретировать возвращеніе Цицерона, что, впрочемъ, не спасло его отъ ярости Клодія. Рядъ непріятныхъ для Цицерона сюрпризовъ закончился 11 ноября вооруженнымъ нападеніемъ на улицѣ, чуть было не лишившемъ міръ нѣсколькихъ рѣчей этого знаменитаго оратора. На слѣдующій день въ 11 ч. утра банды Клодія съ зажженными факелами и мечами на голо устремились на домъ Милона, но нашли послѣдняго приготовленнымъ и были съ урономъ отражены. При помощи подобнаго рода неожиданностей, въ числу которыхъ принадлежала, на примѣръ, безконечно длинная рѣчь Клодія въ сенатѣ, закончившаяся дикимъ крикомъ его стоявшихъ на ступеняхъ куріи гладіаторовъ, ему удалось избрать себя въ эдилы на слѣдующій 56 годъ. Тѣперь роли переменялись. Тѣперь уже Клодій получилъ возможность обвинять Милона. 6 февраля разыгралось финальная сцена этого процесса. Милона защищаль Помпей. Онъ говорилъ или, вѣрнѣе, хотѣлъ говорить въ продолженіе двухъ часовъ, но его слова терялись въ общемъ гвалтѣ и потокахъ ругани. Тоже случилось и съ обвинителемъ, Клодіемъ, но ему все же удалось улучить минуту для того, чтобы предложить народу нѣсколько вопросовъ, въ родѣ на примѣръ, „кто морить народъ голодомъ“, на которые весь форумъ отвѣчалъ хоромъ „Помпей“, предваряя, такимъ образомъ, почти на два тысячелѣтія извѣстный припѣвъ „Паулина“. Эта забава закончилась схваткой, въ которой Клодій былъ побѣжденъ. Но рѣшительное сраженіе было дано Милономъ Клодію лишь черезъ четыре года, а именно въ январѣ 52 года близъ Рима на Аппіевской дорогѣ. Клодій былъ раненъ, а потомъ приколотъ по распоряженію Милона и брошенъ на дорогѣ. Въ отвѣтъ на это убійство народъ не нашелъ ничего лучшаго, какъ сжечь вмѣстѣ съ трупомъ Клодія сенатскую курію и провозгласить въ нарушеніе республиканскаго государственнаго устройства Помпея единственнымъ консуломъ. Защита Цицерона не сохранила для Рима

Милона. Онъ долженъ былъ отправиться въ изгнаніе, которое, по его словамъ, доставило ему пріятную возможность ѣсть вкусныхъ марсельскихъ рыбъ.

Послѣ всего сказаннаго Вы, конечно, не станете удивляться, что въ числѣ способовъ вліять на вѣче я не упоминаю одного, классическаго въ букввальномъ значеніи слова, а именно силы краснорѣчія. Кромѣ нѣсколькихъ рѣдкихъ и почтенныхъ исключеній, изъ которыхъ виновникомъ нѣкоторыхъ былъ Цицеронъ, въ большинствѣ случаевъ краснорѣчіе такъ же мало годилось въ разсматриваемое время для форума, какъ дробь для охоты на носорога. Самъ отецъ латинскаго краснорѣчія не могъ не признать, что господиномъ народнаго собранія въ его время былъ одинъ лишь слѣпой случай.

Вотъ, мм. гг., какими руслами текла рѣка вѣчевой жизни наканунѣ паденія республики! Мы несомнѣнно присутствуемъ при послѣднихъ спазматическихъ движеніяхъ римскаго вѣча, этого сердца римской республики, которое уже не годилось для громаднаго организма римскаго государства. Нуженъ былъ другой органъ. На смѣну республики явилась военная монархія. Для римской гражданской общины это была новинка, но для провинцій это было скорѣе продолженіе стараго порядка вещей. Вѣдь онѣ, т. е. громаднѣйшая часть римскаго государства, управлялись и при республикѣ монархически изъ Рима. Остается только пожалѣть, что агонія республики продолжалась такъ долго и захватила почти всѣ провинціи обширнаго государства. Провинціи были весьма мало заинтересованы въ защитѣ чуждой имъ республиканской свободы, которая хорошо символизируется храмомъ свободы, построенномъ Клодіемъ на землѣ, отнятой у самаго яраго республиканца. Куріонъ считалъ республику безнадежно погибшею. Долабелла писалъ Цицерону: „присоединяйтесь къ намъ, присоединяйтесь къ Цезарю, а то Вы рискуете въ погонѣ за какой-то обветшалой республикой гнаться въ сущности за тѣнью“. Цезарь считалъ республику за „одно названіе безъ тѣла и вида“ (*appellationem modo, sine corpore et specie*). Гибель республики была неизбѣжностью, какъ скорая смерть опасно и неизлѣчимо больнаго человѣка. Такова должна быть чисто научная точка зрѣнія историка, но, какъ врачъ, стоя у одра умирающаго друга и сознавая всю неизбѣжность смерти и ея причины, не можетъ безъ сожалѣнія вспомнить о лучшихъ порахъ угасающей близкой жизни, такъ да позво-

лено будетъ и историкъ пожалѣть о гибели той прочной и здоровой политической организаціи, какую имѣло римское государство наканунѣ періода обширныхъ завоеваній, т. е. въ III в. до Р. X. Поднявъ мечъ, республика мечемъ и погибла, но не погибни она, ея исторія не была бы частью всемірной.



# МОНЕТНЫЕ КЛАДЫ, ПРИНАДЛЕЖАЩИЕ МЮНЦЪ-КАБИНЕТУ УНИВЕРСИТЕТА СВ. ВЛАДИМИРА.

## Отъ автора.

Наше описаніе кладовъ, принадлежащихъ Мюнцъ-Кабинету Университета св. Владиміра, должно служить непосредственнымъ продолженіемъ труда К. Страшкевича „Клады, разсмотрѣнные въ Мюнцъ-Кабинетѣ Университета св. Владиміра съ 1838 по 1866 годъ“. Поэтому въ свое описаніе мы внесли только тѣ клады, которые не были описаны г. Страшкевичемъ; исключеніемъ является Мощунскій кладъ, по каталогу примыкающій непосредственно къ описываемымъ нами.

Пока нами дано описаніе кладовъ, записанныхъ въ IV и V части Каталога Новой Коллекціи. Всѣ клады, описанные здѣсь, были нами непосредственно разсмотрѣны, при чемъ мы обращали вниманіе даже на мелкія отличія въ монетахъ. Такимъ образомъ цѣлью нашей работы было дать, по возможности, полное описаніе кладовъ, находящихся въ Мюнцъ-Кабинетѣ Университета св. Владиміра.

Клады Мюнцъ-Кабинета, найденные въ Кіевской губерніи, описаны Н. Ѳ. Бѣляшевскимъ въ сочиненіи „Монетные клады Кіевской губерніи“, но такъ какъ подробное описаніе монетъ, входящихъ въ эти клады, не входило въ задачу автора названнаго труда, то мы даемъ здѣсь описаніе и тѣхъ кладовъ, свѣдѣнія о которыхъ находятся также и въ его трудѣ.

---

## СОКРАЩЕНІЯ.

- A) — лицевая сторона (avers).
  - R) — оборотная сторона (revers).
  - (Æ) — мѣдь (aes).
  - Ū) — гербовый щитокъ.
-



## МОЩУНСКІЙ.

Въ 1852 г. около х. Мощуна Кіевскаго уѣзда найденъ кладъ, состоявшій изъ мѣдныхъ русскихъ монетъ XVIII в. О немъ имѣются замѣтки у К. Страшевскаго <sup>1)</sup> и Н. Ѡ. Бѣляшевскаго <sup>2)</sup>, но такъ какъ онѣ слишкомъ кратки, то мы позволяемъ себѣ дать болѣе подробное описаніе тѣхъ монетъ даннаго клада, которыя принадлежатъ Мюнцъ-Кабинету.

## А. Елизавета Петровна.

## а. Съ буквами М—М

№ 1. Пятакъ 1759 г. А) Въ вѣнѣ изъ 2 пальмовыхъ вѣтвей, подъ короной, инициалы Елизаветы, по бокамъ которыхъ 17—59. В) Двуглавый орелъ, подъ которымъ, на лентѣ, ПЯТЬ КОПѢЕ.; около нижней части орла буквы М—М

## в. Безъ буквъ.

№ 2. Пятакъ 1760 г., на оборотѣ буквъ вѣтъ.

№ 3. То-же 1761 г.

## В. Екатерина II Великая.

## а. Съ буквами М—М

№ 4. Пятакъ 1763 г. А) Въ вѣнѣ изъ 2 пальмовыхъ вѣтвей, подъ короной, инициалы Екатерины II, по бокамъ которыхъ 17—63. В) Двуглавый орелъ, подъ которымъ, на лентѣ ПЯТЬ КОПѢЕКЪ; около нижней части орла буквы М—М

№ 5. То-же 1764 г.

№ 6. То-же 1765 г.

№ 7. То-же 1766.

<sup>1)</sup> К. Страшевскій. Клады, разсмотрѣнные въ Мюнцъ-Кабинетѣ Университета св. Владиміра съ 1838 по 1866 годъ. Кіевъ. 1867. Стр. 31—32.

<sup>2)</sup> Н. Бѣляшевскій. Монетные клады Кіевской губерніи. Кіевъ. 1889. Стр. 61.

в. Съ буквами Е—М

№ 8. Пятакъ 1764 г.; вмѣсто М—М стоитъ Е—М

№ 9—26. Такіе-же пятаки (по одному каждаго года) нижеслѣдующихъ годовъ: 1767, 1769, 1770, 1771, 1773, 1774, 1776, 1777, 1778, 1779, 1780, 1782, 1783, 1784, 1785, 1787, 1788, 1789.

с. Съ буквами К—М.

№ 27. Пятакъ 1781 г.; вмѣсто Е—М стоитъ К—М.

д. Съ буквами А—М.

№ 28. Пятакъ 1790 г.; вмѣсто К—М стоитъ А—М.

№ 29. То-же 1792 г.

№ 30. То-же 1796 г.

---

КІЕВСКІЙ.

Въ 1863 г. около Іорданской церкви, на Кіево-Подольскомъ кладбищѣ, былъ найденъ кладъ, состоявшій изъ 192 арабскихъ серебряныхъ монетъ. Этотъ кладъ былъ описанъ извѣстнымъ ориенталистомъ Лерхомъ, описью котораго, хранящеюся при IV части Каталога Новой Коллекціи, мы позволяемъ себѣ воспользоваться при составленіи даннаго описанія <sup>1)</sup>.

А. Тагеридскій.

№ 31. Диргемъ Тагера, сына Мухамеда, чеканенный въ Фарисѣ въ 905—906 г. (293 Маг. эры).

В. Саманидскіе.

а) Диргема Измаила, сына Ахмеда, чеканенные въ Шашѣ.

№ 32—34. 895—896 г. (282).

№ 35. 898 г. (285).

№ 36—38. 899 г. (286).

№ 39—40. 900 г. (287).

№ 41. 901—902 г. (289).

№ 42. 902—903 г. (290)

№ 43. 903—904 г. (291).

№ 44—46. 904—905 г. (292).

№ 47—49. 905—906 г. (293).

№ 50. 906—907 г. (294).

№ 51. 907—908 г. (295).

№ 52. 291 или 292 гг. Маг. эры?

---

<sup>1)</sup> Ср. Н. Вѣляшевскаго „Монетные клады Кіевской губерніи“, стр. 21—24.

б) Его-же диргемы, чеканенные въ Самаркандѣ.

№ 53. 898 г. (285)

№ 55. 905—906 г. (293).

№ 54. 900 г. (287).

№ 56—57. 906—907 г. (294).

с) № 58. Его-же диргеми, чеканенный въ Балхѣ въ 904—905 г. (292).

д) Его-же диргеми, чеканенный въ Нисабурѣ въ 2. г. М э.

а') Диргемы Ахмеда, сына Измаила, чеканенные въ Шашѣ.

№ 60—62. 907—908 г. (295).

№ 69—70. 911—912 г. (299).

№ 63—65. 908—909 г. (296).

№ 71—74. 912—913 г. (300).

№ 66—68. 910—911 г. (298).

№ 75. 914 г. (301) ?

б') Его-же диргемы, чеканенные въ Самаркандѣ.

№ 76. 907—908 г. (295).

№ 78. 909—910 г. (297).

№ 77. 908—909 г. (296).

№ 79. 911—912 г. (299).

с') Его-же диргемы, чеканенные въ Эндерабе.

№ 80. 910—911 г. (298).

№ 81. 911—912 г. (299).

д') № 82. Его-же диргеми 911—912 г. (299), мѣсто чеканки котораго неизвѣстно.

а) Диргемы Насра, сына Ахмеда, чеканенные въ Шашѣ.

№ 83. 914—915 г. (302).

№ 111. 931—932 г. (319).

№ 84. 920—921 г. (308).

№ 112—113. 932—933 г. (320).

№ 85. 921—922 г. (309).

№ 114—117. 935 г. (323).

№ 86—87. 922—923 г. (310).

№ 118—119. 935—936 г. (324).

№ 88. 923—924 г. (311).

№ 120. 922—923 г. (310) ?

№ 89. 924—925 г. (312).

№ 121. 923—924 г. (311) ?

№ 90—91. 927—928 г. (315).

№ 122. 924—925 г. (312) ?

№ 92—101. 928—929 г. (316).

№ 123. 928—929 г. (316) ?

№ 102—109. 929—930 г. (317).

№ 124—125. 931—932 г. (319) ?

№ 110. 930—931 г. (318).

№ 126—127. Диргемы со стертыми годами.

β) Его-же диргемы, чеканенные въ Самаркандѣ.

№ 128. Диргеми 893—894 г. (280), чеканенный старымъ штем-пелемъ.

№ 129. 913—914 г. (301).

№ 136—138. 916—917 г. (304).

№ 130—132. 914—915 г. (302).

№ 139. 918—919 г. (306).

№ 133—135. 915—916 г. (303).

№ 140. 919—920 г. (307).

№ 141—142. 920—921 г. (308).	№ 169—173. 932—933 г. (320).
№ 143—145. 921—922 г. (309).	№ 174—177. 933 г. (321).
№ 146—148. 922—923 г. (310).	№ 178—181. 933—934 г. (322).
№ 149—155. 923—924 г. (311).	№ 182—185. 935 г. (323).
№ 156. 924—925 г. (312).	№ 186. 935—936 г. (324).
№ 157. 925—926 г. (313).	№ 187. 923—924 г. (311) ?
№ 158—160. 926—927 г. (314).	№ 188. 932—933 г. (320) ?
№ 161—162. 927—928 г. (315).	№ 189—190. 933—934 г. (322)?
№ 163. 928—929 г. (316).	№ 191. 31. М. э.
№ 164—165. 929—930 г. (317).	№ 192—194. 32. г. М. э. ?
№ 166—168. 930—931 г. (318).	

γ) Его-же диргемы, чеканенные въ Балхѣ.

№ 195. 914—915 г. (302).	№ 197. 928—929 г. (316) ?
№ 196. 927—928 г. (315).	

δ) Его-же диргемы, чеканенные въ Нисабурѣ.

№ 198. 918—919 г. (306).	№ 199. 31. г. М. э. ?
--------------------------	-----------------------

ε) Его-же диргемы, чеканенные въ Эндерабе.

№ 200. 916—917 г. (304).	№ 203. 915—916 г. (303) ?
№ 201. 917—918 г. (305).	№ 204. 3.. г. М. э. ?
№ 202. 920—921 г. (308).	

ζ) № 205. Его-же диргема, чеканенный въ Мервѣ въ 913—914 г. (301).

η) Его-же диргемы, мѣсто чеканки которыхъ неизвѣстно.

№ 206. 912—913 г. (300).	№ 208. 930—931 г. (318).
№ 207. 921—922 г. (309).	

θ) № 209—220. Подражанія диргемамъ Насра.

## ГВОЗДОВСКІЙ.

Въ маѣ 1873 г. въ с. Гвоздовѣ Кіевскаго уѣзда крестьяниномъ, распахивавшимъ поле, былъ найденъ владъ, состоявшій изъ 6-ти се-

ребряныхъ ордынскихъ монетъ, 2-хъ серебряныхъ южно-русскихъ монетъ, 7 новгородскихъ гривенъ и 3-хъ частей ихъ <sup>1)</sup>.

### А. Монеты Золотой Орды.

#### а. Гапаты-Эдинъ.

№ 221—224. Мелкія монеты 1330 г., битыя въ Золотой Ордѣ.

#### в. Мухамедъ-Ханъ.

№ 225. Мелкая монета 1359 г., битая въ Золотой Ордѣ.

#### с. Мюридъ-Ханъ.

№ 226. Мелкая монета 1364 г., битая въ Гюлистанѣ.

### В. Русскія монеты и гривны.

#### а. Монеты Кіевскаго князя.

Владимира Ольгердовича (1362—1392).

№ 227. А) Въ кругѣ изъ точекъ ІS; кругомъ надпись ВОЛОДИМИРЪ; все это заключено въ другой большій кругъ.

В) Въ кругѣ 

№ 228. А) Въ кругѣ изъ точекъ І); кругомъ ВОЛОДИМ...; все это заключено въ другой большій кругъ.

В) Въ кругѣ 



#### в. Новгородскія гривны.

№ 229. Гривна, имѣющая форму трапеціи, съ глубокимъ жолобомъ въ широкомъ основаніи и со сквознымъ отверстіемъ въ краю; поверхность поздраватая.

№ 230. Челнокообразная гривна съ жолобомъ на внутренней поверхности; внутри жолоба знакъ 

ВЪСЪ.	
З.	Д.
46	—
45	41

<sup>1)</sup> В. Б. Антоновичъ. „О новонайденныхъ серебряныхъ монетахъ съ именемъ Владимира“. Эта статья перепечатана почти цѣликомъ въ сочиненіи графа И. И. Толстого „Древнѣйшія русскія монеты Великаго Княжества Кіевскаго С.-ПБ. 1882“, стр. 219—221. Ср. также Н. Бѣляшевскаго „Монетныеклады Кіевской губерніи“, стр. 58—60.

	ВЪСЪ.	
	З.	Д.
№ 231. Такая-же гривна; внутри жолоба знакъ 	44	60
№ 232. Такая-же гривна; на жолобѣ знакъ 	43	86
№ 233. Такая-же гривна безъ знаковъ, но со сквознымъ отверстиемъ, идущимъ въ жолобѣ до верхняго ребра.	45	84
№ 234. Такая-же гривна, но съ двумя отверстиями, расположенными по краямъ.	44	26
№ 235. Такая-же гривна безъ знаковъ и отверстій.	44	3
№ 236. Кусокъ такой-же гривны со знаками на жолобѣ <b>Д</b> и <b>Т</b>	20	58
№ 237. Такой-же кусокъ безъ знаковъ.	20	54
№ 238. Такой-же кусокъ.	20	33

### СТАЙКОВСКІЙ.

Въ 1875 г. въ с. Стайкахъ Кіевскаго уѣзда былъ найденъ кладъ, состоявшій изъ польскихъ, шведскихъ, прусскихъ и силезскихъ монетъ<sup>1)</sup>.

#### А. Польскія монеты.

##### 1. Сигизмундъ III.

###### а. Польша.

№ 239. Мѣдный шелягъ 1622 г. А) Подъ короной, по бокамъ которой 2 звѣзды, S и R съ гербомъ Vasa посрединѣ.

В) Въ 4 ряда OL... |REGNI|POLON|61\*22.

№ 240. То-же 1623 г., но годъ изображенъ правильно.

№ 241. Потертый шелягъ.

###### б. Литва.

№ 242—243. Серебряные шеляги 1617 г. А) Подъ короной S съ гербомъ Vasa посрединѣ; кругомъ ..DG·REX.. ·M·D·...

В) Подъ короной 3 щита: на лѣвомъ одноглавый орелъ, на правомъ всадникъ, на нижнемъ гербъ Vasa; кругомъ ...US·M·D·LIT· →

<sup>1)</sup> Краткая замѣтка объ этомъ кладѣ имѣется въ трудѣ Н. О. Бѣляшевскаго „Монетные клады Кіевской губерніи“, стр. 64—65.

№ 244. То-же 1623 г. А) Подъ короной S съ гербомъ Vasa посрединѣ, по бокамъ 2—3; кругомъ SIG·III·D·....

Р) ..LIDUSUM·D·LIT· (Æ)

№ 245. То-же 1623 г. А) Подъ короной, по бокамъ которой 2 звѣзды, одноглавый орелъ; кругомъ SIG·III·D·G·REX·...

Р) Подъ короной, по бокамъ которой 2 звѣзды, всадникъ; кругомъ SO....D·LIT· 1623· (Æ)

№ 246—247. То-же 1626 г. А) Изображеніе см. № 242—243; кругомъ SIG III D G REX PO M D L

Р) SOLIDUS·M·ŪDLITU· 1626 + (Æ)

### с. Рига.

№ 248. Мѣдный шелягъ 1617 г. А) Подъ короной S съ гербомъ Vasa посрединѣ, по бокамъ 1—7; кругомъ ....D·G·REX ...D·L·

Р) Гербъ г. Риги; кругомъ SOLID.. CJ....

№ 249. То-же 1620 г. А) Подъ короной S съ гербомъ Vasa посрединѣ; кругомъ SIGIIDG·REX·PMDL·

Р) Гербъ г. Риги; кругомъ SOLIDUS·CIVI·RIGE 20.

№ 250—251. Потертые рижскіе шеляги.

### 2. Іоаннъ Казиміръ.

№ 252. Мѣдный шелягъ 1652 г. А) Подъ короной, въ кругѣ,

**R**, по бокамъ 5—2; кругомъ IOA·CA....POL

Р) Подъ короной всадникъ, подъ которымъ гербъ Gozdawa; кругомъ SOLIDUS·M·DUCAT· LIT·

№ 253. То-же 1661 г. А) Подъ короной, въ кругѣ, **R**; кругомъ IOA CAS D.G·R·POL·

Р) Подъ короной всадникъ, подъ которымъ гербъ Gozdawa; кругомъ SOLIDUS·M·D·LIT·1661

### 3. Неизвѣстнаго времени.

№ 254. Мѣдный шелягъ. А) Въ кругѣ одноглавый орелъ; кругомъ ....G...O:M:D:...

Р) Подъ короной всадникъ, подъ которымъ стертый гербъ; кругомъ SOLIDUS· MŪ·D·L...

В. Шведскія монеты.

1. Густавъ Адольфъ.

а. Швеція.

№ 255. Мѣдный шелягъ. А) Подъ короной  ; кругомъ  
GUST.ADO.ŪD:G....

В) Въ кругѣ, подъ маленькимъ крестомъ, стертый гербъ; кругомъ SOLIDUS·REG:S..C.: 3

б. Рига.

№ 256. Мѣдный шелягъ 1625 г. А) Подъ короной  ; кругомъ  
CAROLUS GUSTAV·D G·

В) Гербъ г. Риги; кругомъ SOLIDUS:CIVI: RIG: 25.

№ 257. То-же <sup>1)</sup> 1627 г. А) ..ST.ADO:ŪL.D....

В) SOLID....NSIS. 27.

№ 258—259. То-же 1630 г. А) GUST·ADOŪL·D G REX·S

В) SOLIDUS.CIVI. RIGENSIS30

№ 260—265. Потертые рижскіе шеляги.

с. Неизвѣстнаго мѣста чеканки.

№ 266. Мѣдный шелягъ. А) Подъ короной  ; кругомъ  
...O....ID...

В) Въ кругѣ изъ точекъ  ; кругомъ черточки и кружки.

№ 267. Потертый мѣдный шелягъ.

2. Христина.

а. Рига.

№ 268. Мѣдный шелягъ. А) Подъ короной С съ гербомъ Вазъ  
посрединѣ; кругомъ CHR·IS·TI...

<sup>1)</sup> Hutten-Czapski, Т. II, № 4875.



- R) Гербъ г. Риги; кругомъ SOLI·DUS·CIVI·RIG·8·  
 № 269—270. То-же <sup>1)</sup> 1636 г. A) CHRISTINA D' G' D R S  
 R) SOLIDUS...GENSIS<sup>36</sup>
- № 271. То-же 1638 г.  
 № 272. То-же 1640 г. A) CHRISTINA D' G' D R S  
 R) SOLIDUS·CIVI·RIGE 40
- № 273. То-же. A) см. № 272  
 R) SOLID....GENS 40
- № 274. То-же. A) см. № 272  
 R) SOLIDUS C·RIGENSIS<sup>40</sup>·
- № 275. То-же 1641 г. A) CHRISTINA D' G D R' S  
 R) SOLIDUS' CIVI' RIGE 41
- № 276—278. То-же 1643 г. A) CHRISTINA·D G D R· S  
 R) SOLIDUS' CIVI'RIG' 43
- № 279. То-же 1644 г. A) CHRISTINA· D G D R· S  
 R) SOLIDUS' CIVI' RIG' 44'
- № 280—281. То-же 1645 г. A) CHRISTINA· D·G·RE:S:  
 R) SOLIDUS CIVI:RIG: 45:
- № 282. То-же. A) CHRISTINA·D·G:D:R:S:  
 R) SOLIDUS CIVI: RIG: 45:
- № 283. То-же 1646 г. A) CHRISTINA·D·G·RE:S:  
 R) SOLIDUS CIVI: RIG: 46:
- № 284—285. То-же 1647 г.  
 № 286. То-же. A) CHRISTINA·D·G·R'S'  
 R) SOLIDUS CIVI: RIG: 47:
- № 287—292. То-же 1648 г.  
 № 293. То-же 1649 г.  
 № 294—299. То-же 1650 г.  
 № 300—301. То-же <sup>2)</sup> 1651 г. A) CHRISTINA·D·G·R'S'  
 R) SOLIDUS CIVI:RIG·5·1·
- № 302—306. То-же <sup>3)</sup> 1652 г.  
 № 307 - 314. То-же <sup>4)</sup> 1653 г.

<sup>1)</sup> Hutten-Czapski, Т. II, № 4385.

<sup>2)</sup> Hutten-Czapski, Т. II, № 4408.

<sup>3)</sup> Hutten-Czapski, Т. II, № 4409.

<sup>4)</sup> Hutten-Czapski, Т. II, № 4410.

№ 315. То-же 1660 г. А) CHRISTINA·D·G·R·S'  
B) SOLIDUS CIVI: RIG 60

в. Ливонія.

№ 316—322. Мѣдный шелягъ <sup>1)</sup> 1647 г. А) Подъ короной С съ гербомъ Вазъ посрединѣ; кругомъ CHRISTINA' D' G' R' S'  
B) Гербъ Ливоніи; кругомъ SOLIDUS·LIVONIAE' 47

№ 323—326. То-же 1648 г.

№ 327—331. То-же 1649 г.

№ 332—334. То-же 1650 г.

№ 335—336. То-же 1651 г.

№ 337—338. То-же 1652 г.

№ 339—346. То-же 1653 г.

№ 347. То-же 1661 г. ? А) Подъ короной С съ гербомъ Вазъ посрединѣ; кругомъ CHRIST....

B) Гербъ Ливоніи; кругомъ SOLIDUS·LIVONIAE' 61.

№ 348—365. Потертые мѣдные ливонскіе шеляги.

с. Эльбингъ.

№ 366—367. Мѣдные шеляги 1634 г. А) Подъ короной  ; кругомъ CHRIS D G Ū REG SUE

B) Гербъ г. Эльбинга; кругомъ SOLIDUS... BING 34

3. Карль X Густавъ.

а. Рига.

№ 368—369. Мѣдные шеляги. А) Подъ которой  ; кругомъ CAROLUS GUST D G R S

B) Гербъ г. Риги; кругомъ SOLIDUS CIVI RIG 12

№ 370. То-же 1654 г. А) CAROLUS' GUSTAU' D' G' R' S'

B) SOLIDUS CIVI RIG 54

№ 371—372. То-же 1655 г.

№ 373—376. То-же 1656 г.

<sup>1)</sup> Hutten-Czapski, Т. II, № 4436.

№ 377—379. То-же 1657 г.

№ 380—381. То-же 1658 г.

№ 382—383. То-же 1660 г.

№ 384—385. То-же 1662 г. А) CAROLUS' GUSTAU' D' G' R' S'  
R) SOLIDUS CIVI RIG 6·2

№ 386—402. Потертыя мѣдныя рижскіе шеляги.

в. Ливонія.

№ 403—405. Мѣдныя шеляги 1655 г. А) Подъ короной  ; кругомъ CAROLUS GUSTAU D G R S

R) Гербъ Ливоніи: кругомъ SOLIDUS LIVONIAE 55

№ 406—407. То-же 1656 г.

№ 408—411. То-же 1657 г.

№ 412—416. Потертыя мѣдныя ливонскіе шеляги.

с. Неизвѣстнаго мѣста чеканки.

№ 417—418. Потертыя мѣдныя шеляги.

4. Карлъ XI.

а. Рига.

№ 419. Шелягъ 1662 г. А) Подъ короной  ; кругомъ CAROLUS' D' G' REX' S'

R) Гербъ г. Риги; кругомъ SOLIDUS CIVI RIG·62 (Æ)

№ 420. То-же неизвѣстнаго года. А) ....D·G·R·E+S

R) см. № 419. (Æ)

№ 421. Потертый рижскій шелягъ. (Æ)

в. Ливонія.

№ 422. Шелягъ 1661 г. А) Подъ короной  ; кругомъ CAROLUS D. REX S

R) Гербъ Ливоніи; кругомъ SOLIDUS ...ONIAE 61 (Æ)

с. Неизвѣстнаго мѣста чеканки.

№ 423. Потертый шелягъ. (Æ)

5. Неизвѣстнаго времени.

№ 424—425. Шеляги. А) Въ кругѣ гербъ Вазъ; кругомъ черточки и кружки.

R) Въ кругѣ изъ точекъ гербъ Вазъ, кругомъ крестообразныя  
черточки и кружки. (Æ)

C. Прусскія монеты.

1. Георгъ Вильгельмъ.

№ 426. Мѣдный шелягъ 1626 г. A)  ; кругомъ SOLIDUS

PR  USSIAE 1626

R) Одноглавый орелъ; кругомъ GEORG·WILH·MAR·BR·S·R·I·EL·  
№ 427. То-же 1628 г.

№ 428—429. То-же со стертymi годами.

2. Фридрихъ Вильгельмъ.

№ 430. Мѣдный шелягъ 1654 г. A)  ; кругомъ SOLIDUS

PR  USSIÆ 1654

R) Подъ короной одноглавый орелъ; кругомъ FRID WILH MAR  
BR S·R·I·PR·EL

№ 431. То-же 1655 г.

№ 432. То-же 1684 г. A) SOLIDUS P  RUSSIÆ 1684

R) FRID WILH MAR BR S R I

№ 433. То-же неизвѣстнаго года. A) SOLIDUS P  RUSS 158.

R) FRID VILH MAR BR S R EL

№ 434. Потертый шелягъ. (Æ)

D. Силезскія монеты.

№ 435—436. Потертые мѣдные шеляги Тешинскаго княжества.

E. Неизвѣстной области.

№ 437—441. 4 цѣлыхъ шеляга и одна половинка; всѣ сильно по-  
терты, но по виду могутъ быть отнесены къ монетамъ XVII  
вѣка. (Æ)

## БЪЛОГОРОДСКІЙ.

Въ 1876 г. въ д. Бѣлогородкѣ Киевскаго уѣзда нашли 2 серебряныхъ польскихъ полтарака <sup>1)</sup>.

- № 442—443 <sup>2)</sup> А) Подъ короной щитъ, раздѣленный на 5 частей: въ 1 и 5 одноглавыя орлы, во 2 и 4 всадники, въ 3 (средней) гербъ Vasa; кругомъ SIG 3 D G REX P M D L  
 В) Держава, въ нижней части которой Z4, около верхней части ея 2—4, кругомъ MONE NO (гербъ Sas) REG POLO

## КІЕВСКІЙ.

Въ 1876 г. при земляныхъ работахъ на Бессарабѣ была найдена на глубинѣ 4 аршинъ золотая монета Византійскихъ императоровъ Василія I и Константина VIII (868—879) <sup>3)</sup>.

- № 444. А) Бюсты императоровъ (en face) въ коронахъ, увѣнчанныхъ крестами; императоры вмѣстѣ держатъ 6-конечный крестъ; кругомъ +BASILE CONSTA...  
 В) Бюсть Иисуса Христа; кругомъ ...NANTIUM

Размѣръ по Mionnet. 4.
------------------------------

## ОБОЛОНСКІЙ.

Въ 1876 г. на Оболони, въ усадьбѣ г. Магурина, при закапываніи свай въ землю рабочіе нашли кладъ, состоявшій изъ 200 мѣдныхъ монетъ; монеты были римскія и Антиохіи Пизидійской. Часть ихъ была брошена и утеряна рабочими, а 25 экземпляровъ купилъ для Мюнцъ-Кабинета Университета св. Владиміра профессоръ А. С. Роговичъ <sup>4)</sup>. Впослѣдствіи профессоръ В. Б. Антоновичъ съ большимъ трудомъ собралъ еще 31 экземпляръ. Монеты, прибрѣтенныя профессоромъ А. С. Роговичемъ были описаны профессоромъ В. Б. Антоновичемъ, а потому мы ограничимся только указаніемъ состава

<sup>1)</sup> Ср. Н. Бѣляшевскаго „Монетные клады Киевской губерніи“, стр. 53.

<sup>2)</sup> Hutten-Czapski, T. I, № 1489.

<sup>3)</sup> Ср. Н. Бѣляшевскаго „Монетные клады Киевской губерніи“, стр. 31.

<sup>4)</sup> В. Б. Антоновичъ. Описаніе Киевскаго клада, содержащаго Римскія монеты III и IV столѣтій. Москва. 1878. и Н. Бѣляшевскій. Монетные клады Киевской губерніи, стр. 26—34.

этой части влады: А) Антиохійскія: 4 Гордіана III, 11 Волюзіана и 2 Галліева; и В) Римскія: 2 Константина I и 6 Констанція I.

А. Монеты Антиохіи Пизидійской.

а. Филиппъ Старшій.

Размѣръ  
по  
Mionnet.

№ 445. А) Бюстъ Филиппа въ лучистой коронѣ (corona radiata) и въ военномъ плащѣ (paludamentum); кругомъ M IUL PHILIPPUS A

В) Большое римское знамя съ орломъ, по бокамъ его 2 меньшихъ съ орлами, все это находится на чертѣ, подъ которой SR; по бокамъ ANTIO-CHI COL<sup>1)</sup>

8.

№ 446. Такая-же монета А) ...PPU...

В) Подъ чертой SR; по бокамъ CAES ANT-IOCH COL

8.

б. Филиппъ Младшій.

№ 447. А) Бюстъ Филиппа въ лучистой коронѣ и въ военномъ плащѣ; кругомъ IMP IUL PHILIPPUS

В) Подъ чертой (см. № 445) SR; кругомъ CAES ANTIOCHI COLO

7.

с. Траянъ Декій.

№ 448. А) Бюстъ Траяна въ лавровомъ вѣнкѣ и въ плащѣ; кругомъ IMP CAES G MESS Q DE...TRAI AU

В) Подъ чертой (см. № 445) SR; по бокамъ ANTIOC-  
-HI COLON

7.

д. Волюзіанъ.

№ 449—450. А) Бюстъ Волюзіана въ лучистой коронѣ и въ плащѣ; кругомъ IMP CAE BASILOVN ANHIO

В) Подъ чертой (см. № 445) SR; по бокамъ ANTIO-  
-CHIO C

6.

№ 451. Такая-же монета. А) IMP CAE BASILOVN ANI AC

В) Подъ чертой SR; по бокамъ ANTI-CHO C

6.



№ 452. Такая-же монета. А) Круговая надпись стерта.

В) Подъ чертой SR; по бокамъ ANTIO-CH C I C L

6.

№ 453. Такая-же монета. А) IMP G PIS P....

<sup>1)</sup> Mionnet. Description des médailles antiques, grecques et romaines. Supp. T. VII, p. 105, № 90.

- R) Подъ чертой SR; по бокамъ ANTIO-CHI C L 6.  
 № 454. Такая-же монета. A) IMP CAES P...  
 R) Подъ чертой SR; по бокамъ ANTIOC-H C I C L 6.  
 № 455. Такая-же монета. A) IMP C VIR AP GALUSSIANO   
 R) Подъ чертой SR; по бокамъ ANTIOC-CH L CO 6.  
 № 456. Такая-же монета. A) IMP C VIR AP GALUSSIANO   
 R) Подъ чертой SR; по бокамъ ANTIO-CHI C L 6.  
 № 457. Такая-же монета. A) Круговая надпись спирта.  
 R) Подъ чертой SR; по бокамъ ANTIO-CHI C L 5.  
 № 458. Такая-же монета. A) IMP CAE BASILOVN ANI AC  
 R) Подъ чертой SR; по бокамъ ANTIOC-H C I C L 5.  
 № 459. Такая-же монета. A) Круговая надпись стерта.  
 R) Подъ чертой SR; по бокамъ ANTIO-CHI C L 5.  
 № 460. Такая-же монета. A) IMP CAE BASILOVN ANI A...  
 R) Подъ чертой SR; по бокамъ ANTIO-CH C 5.  
 № 461. Такая-же монета. A) Круговая надпись стерта.  
 R) Подъ чертой SR; по бокамъ ANTIO-CHIO C 5.  
 № 462. Такая-же монета. A) IMP C...  
 R) Подъ чертой SR; по бокамъ ....-CHO I L 5.  
 № 463. Такая-же монета. A) IMP G P...  
 R) Подъ чертой SR; по бокамъ ANTIO-CHI C L 4.  
 № 464. Такая-же монета. A) Круговая надпись стерта, подъ  
 бюстомъ BM  
 R) По бокамъ средняго орла S-R; по бокамъ ANTIOC-  
 -HIO C LA 6.  
 № 465—466. Такия-же монеты, по буквъ подъ бюстомъ нѣтъ. 6.  
 № 467. Такая-же монета. A) IMP CAE BASILOVN ANHIO  
 R) По бокамъ средняго орла S-R; по бокамъ ANTIО-  
 -CHO C 6.  
 № 468. Такая-же монета. A) IMP CAE BASILOVN ANHIO  
 R) По бокамъ средняго орла S-R; по бокамъ ANTIО-  
 -CHO C L 5.  
 № 469. Такая-же монета. A) Круговая надпись стерта,  
 подъ бюстомъ BM  
 R) По бокамъ средняго орла S-R; по бокамъ ANTIOC-  
 -HIO C LA 5.

- № 470. Такая-же монета. А) Круговая надпись стерта.  
 В) По бокамъ средняго орла S-R; по бокамъ ANTIQ-  
 -НIO C L 5.
- № 471. Такая-же монета. А) Круговая надпись стерта.  
 В) По бокамъ средняго орла S-R; по бокамъ ANTIQ-  
 -CNI C 4.

В. Римскія монеты.

а. Константинъ I Великій.

- № 472. А) Бюстъ Константина съ лавровымъ вѣнцомъ на  
 головѣ; по бокамъ CONSTAN-TINUS AUG  
 В) Въ вѣнкѣ VOT, подъ которымъ 2 звѣздочки; кру-  
 гомъ ...N CONSTANTINUS ...AUG 4.

б. Констанцій II.

- № 473. А) Бюстъ Констанція съ лавровымъ вѣнцомъ на го-  
 ловѣ и въ плащѣ; по бокамъ D N CONSTAN-TIUS  
 P F AUG  
 В) Справа воинъ въ ярости поражаетъ вопьемъ и  
 толкаетъ ногой всадника, подъ которымъ спотыну-  
 лась лошадь; всадникъ умоляюще поднялъ руки. Подъ  
 всѣмъ этимъ изображеніемъ SMNI, а по бокамъ FEL  
 TEMP RE-PARATIO 6.
- № 474. Такая-же монета. А) Надпись та-же; слѣва около  
 головы Д  
 В) Подъ изображеніемъ ANBI 5.
- № 475. Такая-же монета. А) Около головы буквы нѣтъ.  
 В) Подъ изображеніемъ ANL 5.

с. Прокопій.

- № 476. А) Бюстъ Прокопія въ діадемѣ; кругомъ D N PRO-  
 -COPIUS P F AUG  
 В) Прокопій въ dospѣхахъ, во весь ростъ, въ правой  
 рукѣ знамя, лѣвая опирается на щитъ; въ полѣ ,  
 внизу подъ рисункомъ SMNI; кругомъ REPARATIO  
 FEL TEMP 4.



## ПОПОВЕЦКІЙ.

Въ 1877 г. профессоръ В. Б. Антоновичъ въ д. Поповцахъ, Подольской губерніи Могилевскаго уѣзда, въ развалинахъ стараго зданія нашелъ серебряный литовскій шелягъ.

№ 477. А) Одноглавый орелъ; кругомъ SIG·AUG·REX...MAG·DUX·LIT.

В) Всадникъ, подъ которымъ 1567; кругомъ MONETA MA-  
-GNI DUCATU LITU

## БѢЛОГОРОДСКІЙ.

Въ 1877 г. въ д. Бѣлогородкѣ Киевскаго уѣзда, на берегу р. Бочалки, найденъ кладъ, состоявшій изъ 12 серебряныхъ польскихъ монетъ, 1 мѣдной шведской и 1 серебряной бельгійской<sup>1)</sup>.

А. Польскія монеты.

а. Данцигъ.

№ 478. Ортъ<sup>2)</sup> 1615 г. А) Бюстъ Сигизмунда III въ коронѣ и пан-  
цырѣ; кругомъ SIGIS·3·D·G·REX·POL·M·D·L·R·PR·

В) Большой гербъ г. Данцига; кругомъ MONETA·CIVIT·  
GEDANENSIS· 1615<sup>3)</sup>

№ 479. То-же 1617 г. А) SIGIS·III·D·G·REX·POL·M·D·L·R·PRUS:

В)  MONETA·CIVIT·GEDANENSIS· 1617·

б. Польша.

№ 480—481. Шестигрошевики 1624 г. А) Бюстъ Сигизмунда III въ ко-  
ронѣ и въ панцырѣ; кругомъ SIGIS·III·D·G· $\bar{U}$ \*·REX·POL·M·D·L·

В) Подъ короной 3 щита: на лѣвомъ одноглавый орелъ, на  
правомъ всадникъ, на нижнемъ гербъ Vasa; кругомъ GROSS·  
ARGE·SEX·REG·POL·1624·

№ 482—484. То-же 1625 г. А) SIGIS·III·D·G· $\bar{U}$ ·REX·POL·M·D·L·

В) GROSS·ARGE·SEX·REG·POL·1625·

№ 435—486. Трехгрошевики<sup>3)</sup> 1622 г. А) Бюстъ Сигизмунда III въ  
коронѣ и въ панцырѣ; кругомъ SIG·III·D·G·REX·POL·M·D·L·

<sup>1)</sup> Н. Бѣляшевскій. Монетные клады Киевской губерніи, стр. 53—55.

<sup>2)</sup> Hutten-Czapski, T. I, № 1338.

<sup>3)</sup> Hutten-Czapski, T. I, № 1436.

R) Въ 6 рядовъ III·|1 (орелъ одноглавый) 6 (гербъ Vasa) 2 (всадникъ) 2 |GROS·ARGE·|TRIP·REGN|POLONI| между 2 точекъ гербъ Sas.

№ 487. Полтораць 1617 г. А) Подъ короной щитъ, раздѣленный на 5 частей: въ 1 и 5 одноглавыя орлы, во 2 и 4 всадники, въ

(средней) гербъ Vasa; кругомъ SIGI·3·D·G·  REX·P·M·D L

R) Держава, въ нижней части которой Z4, около верхней части ея 1—7, по бокамъ верхней части ея креста 2 звѣзды,

кругомъ MONE·NOÛRE·POL 

№ 488. Грошь 1623 г. А) Подъ короной въ 3 ряда SIG·III·D·G·|REX·POL·| M D L

R) Подъ звѣздой, въ кругѣ изъ точекъ, одноглавый орелъ; кругомъ GROS·REG: (въ щитѣ гербъ Pîawa) POLO 16Z3

с. Литва.

№ 489. Грошь 1626 г. А) Бюстъ Сигизмунда III въ коронѣ и въ панцырѣ; кругомъ SIG·III: D G:REX:PO·M·D L

R) Подъ короной, въ кругѣ изъ точекъ, всадникъ, подъ которымъ гербъ Wadwicz; кругомъ GROSS·MAG DUCA·LIT1626

№ 490. То-же 1627.

В. Шведская монета.

№ 491. Рижскій шелягъ 1624 г. А) Подъ короной, въ двойномъ кругѣ

 ; кругомъ GUSTA·ADO Û D:G:REX·S

R) Гербъ г. Риги; кругомъ SOLIDUS·CIVI·RIGENSIS·24:

С. Бельгійская монета.

№ 492. А) Подъ короной крестъ, похожій на Андреевскій, внизу Золотое Руно, по бокамъ креста вензеля подъ коронами; кругомъ ALBERTUS·ET·ELISABET·DEI· GRATIA

R) Въ цѣпи Золотого Руна, на щитѣ, гербъ; кругомъ ARC·HIDUC·AUST·DUCES·BURG·ET·BRA·B·Z·

## ГОРБОВСКІЙ.

20 апрѣля 1878 г. въ с. Горбовѣ, Черниговской губерніи Новгородъ-Сѣверскаго уѣзда, были найдены три серебряныя гривны.

	Вѣсъ	
	з.	л.
№ 493. Гривна типа понизовой гривны; поверхность гладкая.	47	24
№ 494. Шестиугольная гривна, на подобіе гривенъ Кіевскаго типа, но болѣе пропорціональная; средняя часть поздравата, оба узкихъ конца гладки.	45	90
№ 495. Шестиугольная гривна съ сильно удлиненными концами; средняя часть поздравата, оба узкихъ конца гладки.	45	48

В. Данилевичъ.

## Замѣтка о равновѣсіи твердаго тѣла при дѣйствіи тренія на нѣкоторую плоскую часть его поверхности

Н. Шиллера.

§ 1. Представимъ себѣ прямоугольную систему координатъ, начало которой лежитъ въ плоскости опоры тѣла и ось  $z$ -овъ направлена перпендикулярно къ упомянутой плоскости, въ сторону невозможныхъ перемѣщеній. Обозначимъ черезъ  $A, B, C$  проложенія на оси координатъ геометрической суммы данныхъ приложенныхъ къ твердому тѣлу силъ, черезъ  $L, M, N$ —моменты этихъ силъ около осей координатъ \*); пусть  $dS$  будетъ элементъ поверхности соприкосновенія тѣла и плоскости опоры въ точкѣ  $(x, y)$  и пусть  $p dS$  будетъ величина давленія тѣла на элементъ  $dS$  упомянутой плоскости, направленнаго вдоль по оси  $z$ -овъ или, что то-же, величина реакціи плоскости опоры на элементъ  $dS$  поверхности твердаго тѣла, въ обратномъ направленіи; наконецъ пусть  $X dS$  и  $Y dS$  будутъ слагающія силы тренія, дѣйствующей на элементъ  $dS$ . Помня вышеприведенныя обозначенія, мы представимъ въ слѣдующемъ видѣ условія равновѣсія приложенныхъ силъ, силъ тренія и реакцій плоскости опоры:

$$\begin{aligned} A + \iint X dS = 0 \quad , \quad B + \iint Y dS = 0 \quad , \quad \iint p dS = C, \\ - \iint p y dS = L \quad , \quad \iint p x dS = M, \\ N + \iint (Xy - Yx) dS = 0. \end{aligned} \tag{1}$$

---

\*) За положительное вращеніе принимается то, которое идетъ по солнцу для наблюдателя, смотрящаго въ положительномъ направленіи осей.

При этомъ интегралы распространяются на площадь соприкасания тѣла и плоскости опоры;  $p$  предполагается существенно положительнымъ и между величинами  $X$ ,  $Y$ ,  $p$  существуетъ соотношеніе:

$$X^2 + Y^2 \leq k^2 p^2, \quad (2)$$

гдѣ  $k$  есть коэффициентъ тренія, одинъ и тотъ-же для всѣхъ частей поверхности соприкасания.

§ 2. Вышеприведенныя уравненія, выражая условія равновѣсія приложенныхъ силъ и вызываемыхъ этими послѣдними силъ тренія и реакціи, не позволяютъ однако рѣшить вопросъ о равновѣсіи по заданнымъ величинамъ  $A$ ,  $B$ ,  $C$ ,  $L$ ,  $M$  и  $N$ , какъ это имѣетъ мѣсто въ случаѣ отсутствія тренія. Причиной этому, какъ легко усмотрѣть, является то обстоятельство, что въ условіяхъ (1) и (2) остаются неопредѣленными направленія силъ тренія, дѣйствующихъ на различные элементы поверхности соприкосновенія; кромѣ того величина  $p$ , вообще различная для разныхъ элементовъ  $dS$  и необходимая для опредѣленія величины равнодѣйствующей тренія для каждаго элемента  $dS$ , не можетъ быть опредѣлена изъ условій (1) и (2) какъ функція координатъ точекъ плоскости соприкасания.

Вопросъ о равновѣсіи съ треніемъ получаетъ однако большую опредѣленность, если мы нижеслѣдующимъ образомъ ограничимъ нашу задачу: будемъ разыскивать такое предѣльное соотношеніе между приложенными силами  $A$ ,  $B$ ,  $C$  и ихъ моментами  $L$ ,  $M$ ,  $N$ , за которымъ наступаетъ нарушение равновѣсія твердаго тѣла въ смыслѣ движенія по плоскости тренія, безъ оставленія однако этой послѣдней. Для такого предѣльнаго случая условіе (2) обращается очевидно въ равенство; направленія-же силъ тренія, приложенныхъ къ элементамъ поверхности соприкосновенія должны быть прямо противоположны направленіямъ начинающагося движенія этихъ элементовъ по плоскости тренія для перваго момента времени послѣ нарушения равновѣсія. Движеніе тѣла по плоскости, при одной и той же величинѣ площади соприкосновенія, можно представить себѣ, какъ рядъ мгновенныхъ вращеній тѣла около различныхъ осей, перпендикулярныхъ къ плоскости опоры. Пусть  $\xi$ ,  $\eta$  будутъ координаты точки плоскости опоры, черезъ которую проходитъ мгновенная ось вращенія при возникновеніи движенія послѣ нарушения равновѣсія; въ такомъ случаѣ направленія силъ тренія будутъ идти по кругамъ, описаннымъ различными радіусами изъ центра ( $\xi$ ,  $\eta$ ), и мы будемъ имѣть:

$$X = kp \frac{y - \eta}{r}, \quad Y = -kp \frac{x - \xi}{r} \quad (3)$$

гдѣ

$$r^2 = (x - \xi)^2 + (y - \eta)^2,$$

вслѣдствіе чего уравненія (1) принимаютъ такой видъ:

$$\begin{aligned} A + k \iint p \frac{y - \eta}{r} dS = 0, \quad B - k \iint p \frac{x - \xi}{r} dS = 0, \quad \iint p dS = C, \\ - \iint p y dS = L, \quad \iint p x dS = M. \quad (4) \\ N + k \iint p r dS + B\xi - A\eta = 0. \end{aligned}$$

Третье, четвертое и пятое изъ приведенныхъ уравненій служатъ для опредѣленія давленія  $p$ , какъ функции координатъ  $x$ ,  $y$  плоскости тренія; первое, второе и шестое уравненія опредѣляютъ положеніе точки  $(\xi, \eta)$  и даютъ соотношеніе между крайними значеніями величинъ  $A$ ,  $B$ ,  $C$ ,  $L$ ,  $M$ ,  $N$ , при которыхъ еще возможно сохраненіе равновѣсія. Однако для доказательства возможности нахождения такого рода соотношенія нужно показать возможность опредѣленія давленія  $p$  изъ приведенныхъ выше трехъ уравненій.

§ 3. Очевидно, что уравненія

$$\iint p dS = C, \quad - \iint p y dS = L, \quad \iint p x dS = M \quad (5)$$

опредѣляютъ величину  $p$  въ окончательномъ видѣ только съ помощію добавочныхъ положеній относительно формы зависимости  $p$  отъ аргументовъ  $x$  и  $y$ . Очевидно также, что упомянутая зависимость должна выражаться такою функциею двухъ переменныхъ  $x$  и  $y$ , которая содержала-бы три неизвѣстныхъ постоянныхъ, опредѣляемыхъ изъ урр. (5). Заключение о видѣ функции  $p$  могло-бы быть сдѣлано, если бы мы стали разсматривать случай равновѣсія даннаго твердаго тѣла, какъ предѣльный случай равновѣсія упругаго тѣла, съ безконечно большими коэффициентами упругости, подъ дѣйствіемъ силъ, опредѣляемыхъ данными величинами  $A$ ,  $B$ ,  $C$ ,  $L$ ,  $M$ ,  $N$  и тѣхъ же самыхъ силъ тренія. Плоскость опоры при этомъ можетъ быть принята за абсолютно твердую. Однако вопросъ объ упругихъ силахъ въ такой общей формѣ не можетъ быть разрѣшенъ уже потому, что распределеніе внѣшнихъ силъ, характеризуемыхъ величинами  $A$ ,  $B$ ,  $C$ ,  $L$ ,  $M$ ,  $N$ , остается неопредѣленнымъ. Но для предѣльнаго случая безконечно большихъ коэффициентовъ упругости вопросъ значительно упрощается тѣмъ обстоятельствомъ, что для такого предѣльнаго случая имѣютъ значеніе

лишь внѣшнія давленія, передаваемые упругимъ тѣломъ перпендикулярно къ плоскости опоры безъ измѣненія ихъ направленія, т. е.—давленія параллельныя оси  $z$ -овъ. Такимъ образомъ мы можемъ съ самаго начала пренебрегать тѣми упругими измѣненіями, которыя вызываются давленіями по осямъ  $x$ -овъ и  $y$ -овъ; другими словами, мы можемъ ограничиться разсмотрѣніемъ такого случая распредѣленія упругихъ давленій  $N_1, N_2, N_3, T_1, T_2, T_3$  внутри тѣла, при которомъ  $N_1 = N_2 = T_3 = 0$ . Такое распредѣленіе упругихъ силъ имѣетъ мѣсто, какъ извѣстно, въ случаѣ призмы, находящейся подъ дѣйствіемъ внѣшнихъ силъ, приложенныхъ къ ея поперечнымъ сѣченіямъ, перпендикулярнымъ къ оси  $z$ -овъ. Такъ какъ насъ интересуетъ предѣльный случай распредѣленія давленій только по плоскости опоры, то мы, на основаніи вышесказаннаго, имѣемъ право заключить, что упомянутое распредѣленіе будетъ такое-же, какъ если-бы твердое тѣло имѣло форму призмы, съ поперечнымъ сѣченіемъ по плоскости опоры, при чемъ къ этой призмѣ были-бы приложены тѣже внѣшнія силы, характеризующіяся величинами  $A, B, C, L, M, N$ . Но для случая, когда  $N_1 = N_2 = T_3 = 0$ , нормальное давленіе въ плоскостяхъ, перпендикулярныхъ къ оси  $z$ -овъ, т. е, давленіе  $N_3$ , представляется линейною функціею координатъ точекъ упомянутыхъ плоскостей \*), откуда заключаемъ, что искомое давленіе  $p$  нашей задачи можетъ быть представлено только въ видѣ линейной функціи координатъ точекъ плоскости опоры, т. е., что

$$p = p_0 + \alpha x + \beta y, \quad (6)$$

гдѣ постоянныя  $p_0, \alpha$  и  $\beta$  опредѣляются изъ урр. (5).

Выберемъ начало координатъ въ центрѣ тяжести площади опоры, а оси  $X$  и  $Y$ —по главнымъ осямъ инерціи этой площади; тогда, обозначая

$$\iint x^2 dS = G, \quad \iint y^2 dS = H, \quad \iint dS = S$$

и помня, что

$$\iint x dS = \iint y dS = \iint xy dS = 0,$$

мы получаемъ изъ уравненій (5) и (6):

$$p_0 = \frac{C}{S}, \quad \alpha = \frac{M}{G}, \quad \beta = -\frac{L}{H}, \quad (7)$$

\*) См. напр. Kirchhoff, *Mechanik*, стр. 400.

причемъ конечно предполагаются слагающія  $A, B, C$  и моменты  $L, M, N$  приложенныхъ силъ выраженными по вновь выбранной системѣ координатъ.

§ 4. Коль скоро распредѣленіе давленій по площади опоры найдено, то вопросъ объ условіяхъ равновѣсія при наибольшихъ величинахъ силъ тренія приводится къ рѣшенію слѣдующихъ трехъ изъ урр. (4):

$$A + k \iint (p_0 + \alpha x + \beta y) \frac{y - \eta}{r} dS = 0 ,$$

$$B - k \iint (p_0 + \alpha x + \beta y) \frac{x - \xi}{r} dS = 0 , \quad (8)$$

$$N + k \iint (p_0 + \alpha x + \beta y) r dS + B\xi - A\eta = 0 ,$$

при условіи:

$$\frac{C}{S} + \frac{M}{G} x - \frac{L}{H} y > 0$$

исключая изъ этихъ уравненій  $\xi$  и  $\eta$ , получаемъ одно, опредѣляющее связь между величинами  $A, B, C, L, M$  и  $N$  для крайняго случая равновѣсія.

Представивъ результатъ исключенія  $\xi$  и  $\eta$  изъ уравненій (8) въ видѣ

$$\varphi(A, B, C, L, M, N) = k$$

и давая коэффициенту тренія  $k$  всѣ значенія отъ нуля до  $k$ , мы получимъ очевидно общее условіе равновѣсія приложенныхъ силъ для тѣхъ случаевъ, когда силы тренія не достигаютъ своей предѣльной величины.

Кіевъ. 15 Мая 1892 г.





Изъ клиники проф. М. И. Стуковеннова.

КЪ ВОПРОСУ

О СИФИЛИТИЧЕСКОЙ И РТУТНОЙ

**ХЛОРОАНЕМИИ.**

---

И. Ф. Зеленева.

---



## I. ВВЕДЕНИЕ.

Всѣ ткани человѣческаго организма могутъ быть поражены сифилитическимъ процессомъ, и кровь, связанная самымъ тѣснымъ образомъ съ клѣточной жизнью тканей и органовъ, не должна, конечно, оставаться пассивною средою, не реагирующею на ввѣдреніе инфекціоннаго начала, которое, какъ извѣстно, дѣлаетъ кровь—самымъ дѣятельнымъ агентомъ въ дѣлѣ перенесенія заразы съ одного организма на другой. Теоретическія соображенія и клиническая картина теченія сифилиса уже давно заставили большинство сифилидологовъ (Ricord, Mauriac, Zeissl, Jullien и др.) признать сифилитическую анэмію однимъ изъ выдающихся признаковъ проявленія сифилитической инфекціи. Немногіе авторы, бравшіеся за научное рѣшеніе вопроса о сифилитической анэмii, пришли въ совершенно различнымъ результатамъ; въ то время какъ одни (Laache, Lezius, Анцъ, Biganski) признаютъ полную возможность развитія анэмii подѣ влияніемъ сифилиса, другіе (Casparu, Hayem) не могли положительно констатировать этого факта. Всѣ изслѣдованія авторовъ страдаютъ большимъ недостаткомъ, это—малымъ количествомъ матеріала. Ни одинъ авторъ не производилъ ежедневныхъ изслѣдованій крови у одного и того же больного послѣдовательно по періодамъ развитія сифилитическихъ явленій.

Чтобы указать настоящее состояніе вопроса о сифилитической анэмii, намъ достаточно будетъ привести слова извѣстнаго спеціалиста по болѣзнямъ крови проф. Hayem'a, который—самъ работалъ надъ этимъ вопросомъ. «La syphilis est-elle une cause notable d'anemie? La question n'est pas facile à resoudre» такъ начинается Hayem главу о сифилитической анэмii въ своемъ послѣднемъ капитальномъ трудѣ о крови (1889) и утверждаетъ, что «трудно говорить о замѣтной

степени анеміи отъ сифилиса, когда послѣдній развивается у людей, въ другихъ отношеніяхъ совершенно здоровыхъ».

Такимъ образомъ до послѣдняго времени мы не имѣемъ строго установленныхъ научныхъ данныхъ для рѣшенія вопроса объ измѣненіяхъ крови подъ вліяніемъ вошедшаго въ организмъ сифилитическаго яда. Вопросъ о томъ, не поражается ли кровь первично сифилисомъ, остается также открытымъ. Намъ неизвѣстны тѣ поступательныя движенія сифилитическаго процесса въ крови, которыя проявляются въ постепенномъ захватѣ болѣзненнымъ процессомъ все новыхъ и новыхъ жертвъ среди тканей нашего организма и которыя переходятъ наконецъ въ періодъ стойкихъ новообразованій.

Не менѣе интереснымъ и важнымъ представляется также еще неразрѣшенный вопросъ о дѣйстви ртути на сифилитическую кровь. Ртуть является могущественнымъ борцомъ съ сифилитическимъ ядомъ; она по праву монополизировала терапію сифилиса во всѣхъ его періодахъ и употребляется врачами щедрою рукою для его леченія. Но сама ртуть—не есть безразличный агентъ для крови; изслѣдованія авторовъ (проф. А. Г. Полотебновъ и др.), гдѣ кровь смѣшивалась съ ртутью въ химической стѣлянкѣ, указали на ртуть, какъ на разрушителя красныхъ кровяныхъ клѣтокъ; то же было констатировано и экспериментами на животныхъ (Д. П. Дубелиръ и др.). Инъекціонный методъ леченія сифилитиковъ впрыскиваніями ртути въ мышцы и подкожную клѣтчатку, при чемъ ртуть можетъ поступать въ кровь очень быстро, требуетъ отъ насъ свѣденій о дѣйстви вводимой ртути на составныя начала самой крови.

Проф. М. И. Стуковенковъ предложилъ намъ заняться изученіемъ этихъ важныхъ вопросовъ и, насколько возможно тщательно, ежедневными изслѣдованіями прослѣдить измѣненія крови у сифилитиковъ: 1) въ періодъ второй инкубаціи, 2) въ періоды высыпей и 3) во время ртутнаго леченія. Цѣлью нашего изслѣдованія были поставлены количественныя колебанія красныхъ и бѣлыхъ кровяныхъ клѣтокъ и гемоглобина у сифилитиковъ отъ начала инфекціи въ видѣ сифилитическаго первичнаго склероза до проявленія общаго зараженія въ видѣ сыпей, затѣмъ въ періоды существованія, цвѣтенія и атрофіи сифилидовъ безъ всякаго врачебнаго вмѣшательства, и, наконецъ, при леченіи сифилитиковъ по современному методу инъекцій ртутныхъ растворовъ и суспензій.

Намъ предстояло заняться рѣшеніемъ двухъ самостоятельныхъ

задачь. Первою задачею являлось для насъ изученіе вліянія сифилитическаго яда на кровь людей, совершенно здоровыхъ въ остальныхъ отношеніяхъ, на количественныя отношенія форменныхъ элементовъ крови красныхъ и бѣлыхъ кровяныхъ тѣлецъ и важнѣйшей, питающей всѣ кѣтки организма, составной части крови, какою является для организма гемоглобинъ, при чемъ важно было прослѣдить это вліяніе съ перваго же момента обнаруженія сифилитическаго яда въ ограниченномъ фокусѣ начального склероза и въ періодъ проявленія его общаго дѣйствія на весь организмъ въ видѣ лихорадочнаго процесса, общей разбитости, массы нервныхъ припадковъ, кожныхъ и слизистыхъ сифилидовъ, костныхъ болей etc. etc... Вторая задача вытекала изъ тѣхъ теперь твердо установленныхъ фактовъ, что съ одной стороны ртуть излѣчиваетъ припадки сифилиса, а съ другой введеніе въ организмъ различныхъ медикаментовъ вліяетъ на составъ самой крови. Послѣдній фактъ былъ установленъ для желѣза изслѣдованіями Rabuteau, Hayem'a, Gowers'a, Cutler'a и Bradford'a, Левашева, Чирева и др.; для мышьяка и хинина Cutler'омъ и Bradford'омъ; для сапонина, хлоралгидрата и хлороформа Шершеневичемъ и наконецъ для ртути — Полотебновымъ, Шульговскимъ, Дубелиромъ, Вильбушевичемъ, Keyes'омъ, Martin'омъ и Hiller'омъ. Принимая во вниманіе послѣднія изслѣдованія авторовъ относительно вліянія ртути на составъ крови, намъ необходимо было прослѣдить, какимъ образомъ вліяетъ на составъ крови, т. е. на количественныя колебанія кровяныхъ кѣтокъ и гемоглобина у сифилитиковъ ртуть, введенная въ ихъ организмъ по современному методу инъекцій, при которомъ ртуть можетъ быстро и въ большомъ количествѣ поступать въ кровь; ясно, что результаты, полученные въ послѣднемъ случаѣ относительно измѣненія крови подъ вліяніемъ ртути, будутъ представлять собою слѣдствіе взаимодѣйствія на кровь двухъ моментовъ: сифилитическаго яда и ртути. Историческій очеркъ вопроса о состояніи крови у сифилитиковъ еще нагляднѣе убѣдитъ насъ въ важности и необходимости намѣченныхъ нами цѣлей изслѣдованія.

## II. Историческій очеркъ.

Измѣненія крови при сифилисѣ, какъ одно изъ первыхъ дѣйствій внѣдрившагося сифилитическаго яда въ организмъ, признаются

большинствомъ сифилидологовъ (Ricord, Maugiac, Jullien, Vaesmler, Lang и др.) скорѣе на основаніи теоретическихъ соображеній и клиническихъ симптомовъ, чѣмъ на основаніи твердо установленныхъ научныхъ данныхъ. Съ другой стороны существуютъ авторитеты, которые не признаютъ прямого вліянія сифилитическаго контагія на кровь и рассматриваютъ измѣненія кровяной массы, какъ послѣдствіе анатомическихъ измѣненій кроветворныхъ железъ (Lancsegeaux). Lancsegeaux говорятъ: „на основаніи того, что кровь способна передавать зараженіе сифилисомъ, можно было бы спросить, не поражается ли кровь первично сифилитическимъ ядомъ? Но въ настоящее время намъ совершенно неизвѣстны измѣненія, возникающія въ данномъ случаѣ въ крови. Сифились въ этомъ отношеніи имѣетъ то общее съ болѣею частью другихъ болѣзней, что тонкія измѣненія крови и постоянныя вещества, какія она можетъ содержать, составляютъ предметъ будущихъ изслѣдованій“. Maugiac утверждаетъ, что „мы владѣемъ еще только очень рудиментарными познаніями для сифилитической дискразіи» и прибавляетъ, что «было бы интересно изучить измѣненія кровяной жидкости въ теченіи періода шанкровой инкубаціи и продолжить эти изслѣдованія до первичныхъ послѣдовательныхъ явленій и втеченіи всего продолженія вирулентной фазы“. Только въ послѣднее время стали появляться работы о сифилитической анэміи (Laache, Riess, Lezius, Анцъ, Biganski) и выдвинулся интересный вопросъ о пароксизмальной гематуриі у несомнѣнныхъ сифилитиковъ (Schumacher II, Murri, Orsi, Otto, Lichtheim, Loy и др.). Проф. Murri собралъ 36 случаевъ, изъ которыхъ въ 15 онъ признаетъ несомнѣнную связь пароксизмальной гемоглобинуриі со старыми или недавними сифилитическими пораженіями. Въ четырехъ случаяхъ гемоглобинуриі отъ сифилиса были сдѣланы патологоанатомическія изслѣдованія (Orsi, Murri, Otto). Кромѣ вліянія антисифилитическаго леченія на гемоглобинурию Murri и Vitali доказали, что красныя кровяныя шарикѣ не только у людей, страдающихъ гемоглобинурией, но и у всякаго сифилитика менѣе противустоятъ дѣйствию холода, нежели у здоровыхъ людей и при другихъ болѣзняхъ. У Vaesmler'a упоминается также о развитіи иногда геморрогическаго діатеза при сифилитическомъ маразмѣ. Vaesmler также указываетъ на то, что измѣненія, которыя производитъ сифилитическое зараженіе въ массѣ соковъ, въ частности въ крови, до сихъ поръ еще мало извѣстны; онъ (стр. 107)

приводитъ клиническое наблюденіе, что „хилые субъекты, особенно женскаго пола, представляютъ явленія постоянно увеличивающейся анеміи и жалуются на дурное расположеніе духа, разбитость и тому подобныя припадки; развивается картина болѣзни, напоминающая блѣдную немочь etc.“... Проф. Lang въ своихъ лекціяхъ пишетъ, что „долгая продолжительность сифилитическаго процесса, и его то быстрое, то постепенное распространеніе на самыя различныя части тѣла, ведутъ очень часто къ глубокимъ расстройствомъ въ экономіи пораженнаго организма. Поэтому анемія при всевозможныхъ стадіяхъ сифилиса представляетъ далеко не рѣдкое явленіе“. Проф. Zeissl констатируетъ, что „патологія вообще и ученіе о сифилисѣ въ особенности много общаши себѣ отъ сравнительныхъ анализовъ крови, какъ вспомогательнаго средства для діагноза, однакоже до сихъ поръ эти ожиданія патологіи не исполнились. Какъ ни важны нѣкоторые факты, добытые анализами крови, для пониманія жизни крови, однако же до сихъ поръ они дали немного положительныхъ результатовъ, относительно различій состава крови при различныхъ болѣзняхъ. Какъ вообще, такъ и въ частности для разъясненія состоянія крови сифилитическихъ больныхъ, химическій анализъ почти ничего не сдѣлалъ, только нѣкоторыя общія явленія позволяютъ заключать о глубокомъ заболѣваніи крови. Послѣ того какъ гентеровское затвердѣніе просуществуетъ отъ 8 до 10 недѣль, постепенно начинаютъ появляться припадки, указывающіе самымъ яснымъ образомъ на начинающееся измѣненіе въ составѣ кровяной массы; эти измѣненія по отношенію къ кожѣ и питанію организма сходны съ тѣми, которыя мы привыкли наблюдать при процессахъ патологическаго кроветворенія извѣстныхъ подъ именемъ хлореміи, лейкеміи и лейкоцитоза“. Упомянувши о результатахъ изслѣдованія крови у сифилитиковъ Ricord'омъ, Grassi, Virchow'ымъ, Overbeck'омъ, Zeissl продолжаетъ: „мы видимъ, что тѣ субъекты, которые заразились сифилитическимъ ядомъ, т. е. тѣ, у которыхъ существуетъ на какомъ бы то ни было мѣстѣ тѣла гентеровское затвердѣніе, и еще болѣе тѣ, у которыхъ развились болѣе поздніе припадки сифилиса, утрачиваютъ свой прежній здоровый и свѣжій цвѣтъ лица, кожа ихъ окрашивается тѣмъ поблѣлымъ восковымъ цвѣтомъ, который свойственъ хлоротическимъ субъектамъ; они худѣютъ, вѣсъ тѣла ихъ уменьшается на три—четыре фунта; на этомъ основаніи мы думаемъ, что сифилитическое заболѣваніе крови насту-



пасть влѣдъ за всасываніемъ сифилитическаго яда. Но въ первые дни заболѣванія, анатомическія доказательства измѣненія крови у сифилитиковъ, также мало возможны, какъ при *lyssa* или при начинающемся тифѣ,—два заболѣванія, обусловленные, какъ извѣстно, вступленіемъ въ кровь органическихъ болѣзнетворныхъ началъ. Мы думаемъ кромѣ того, что кровяная масса отъ дѣйствія сифилитическаго яда, не сразу и не непосредственно претерпѣваетъ тѣ измѣненія, которыми она характеризуется въ позднѣйшихъ періодахъ сифилиса. Мы охотнѣе готовы предположить, что измѣненная кровь, приносимая питательными сосудами къ лимфатическимъ железамъ, производитъ въ нихъ ненормальное раздраженіе, вслѣдствіе котораго они гипертрофируются. Заболѣваніе лимфатическихъ железъ, т. е. органовъ, въ которыхъ образуются кровяные шарики, должно въ свою очередь непременно оказывать обратное дѣйствіе на кровь, будетъ ли это обусловлено усиленною дѣятельностью железъ, при чемъ, большее количество кровяныхъ шариковъ попадетъ въ кровь—или развитіемъ ишеміи въ лимфатическихъ железахъ, при чемъ образованіе кровяныхъ шариковъ прекращается. Но какъ увеличенная дѣятельность лимфатическихъ железъ, такъ и уменьшенная въ послѣдствіи—микопцитозъ, а равно и жировое перерожденіе лимфатическихъ железъ, не составляютъ первоначальной причины заболѣванія крови, а суть результаты этого заболѣванія“. Мы упомянемъ еще о теоріи Lane относительно натуры сифилитической кахексіи, который склоняется къ разсмотрѣнію ея какъ дискразіи крови и думаетъ, что образованіе яда въ организмъ происходитъ на счетъ нѣкоторыхъ составныхъ началъ крови; о сифилитической дисхроміи, описанной Monneret, Michaelis, Hardy, Bazin, Tanturri и происхожденіе которой M. Gamberini приписываетъ хромотогенному свойству крови, произведенному инфекціей; также нельзя пройти молчаніемъ случаи истинной лейкеміи у сифилитиковъ, описанные Mosler'омъ, Ordenstein'омъ, Riess'омъ.

Virchow составилъ аргюгное мнѣніе относительно предполагаемаго измѣненія крови у сифилитиковъ на основаніи клиническихъ симптомовъ теченія сифилиса. Virchow предполагалъ, что въ теченіи 2-ой инкубаціи въ зависимости отъ гиперплазіи элементовъ лимфатическихъ железъ въ началѣ процесса въ крови появляется увеличеніе количества бѣлыхъ кровяныхъ тѣлецъ, а затѣмъ при развитіи соединительной ткани въ стромѣ железы — функція же-

лезы понижается и количество безцвѣтныхъ клѣтокъ уменьшается.

Мы цитировали подробно мнѣнія авторовъ, чтобы указать какъ мало точныхъ свѣдѣній даютъ сифилидологи и патологи относительно измѣненій крови у сифилитиковъ. Между тѣмъ различные, клиническіе симптомы, только что описанные у сифилитиковъ и наблюдаемые иногда съ первыхъ періодовъ зараженія, ясно указываютъ на тяжелое пораженіе крови какъ ткани (пароксизмальная гемоглобинурія и др.) и въ этомъ смыслѣ высказываются почти всѣ сифилидологи (Lancereaux, Zeissl, Lang и др.).

Такъ какъ наука объ измѣненіяхъ крови и методахъ изслѣдованія ея является одною изъ юнѣйшихъ отраслей медицинскаго знанія, то естественно, что только въ самое послѣднее время мы получили возможность примѣнить у кровати больного способы количественнаго опредѣленія форменныхъ элементовъ крови и процентнаго содержанія въ крови важнѣйшей ея составной части—гемоглобина. Изученіе качественныхъ измѣненій въ кровяныхъ клѣткахъ, подъ вліяніемъ различныхъ патологическихъ процессовъ въ организмѣ, начатое школою Ehrlich'a и продолженное Roux, Усковымъ и др., еще далеко не закончено. Химизмъ и паразитологія крови, какъ средства для распознаванія болѣзней, также ждутъ новыхъ и точныхъ изслѣдованій.

Перейдемъ теперь къ имѣющимся въ литературѣ фактамъ, указывающимъ на измѣненіе крови подъ вліяніемъ внѣдренія въ организмъ сифилитическаго яда. Мы раздѣлимъ работы авторовъ на четыре группы для рассмотрѣнія ихъ съ четырехъ точекъ зрѣнія:

1) работы, указывающія на количественныя измѣненія отношеній форменныхъ элементовъ крови при сифилисѣ; 2) работы, касающіяся качественныхъ измѣненій форменныхъ элементовъ отъ сифилиса, 3) работы, дающія возможность констатировать глубокія химическія измѣненія въ плазмѣ и въ форменныхъ элементахъ крови; 4) работы, касающіяся вопроса о паразитахъ крови при сифилисѣ.

Относительно количественныхъ измѣненій форменныхъ элементовъ подъ вліяніемъ сифилиса, мы имѣемъ наблюденія: Ricord'a, Grassi, Mosler'a, Вильбушевича, Sörensen'a, Keyes'a, Caspary, Шульговскаго, Буссевича, Чижевскаго, Hoffer'a, Laache, Graeber'a, Martin'a и Hiller'a, Lezius'a, Анца и Biganski. Работы, касающіяся качественныхъ измѣненій клѣтокъ, ихъ формы, ихъ цвѣта, ихъ стойкости и измѣненія процент-

наго содержанія въ нихъ гемоглобина принадлежать Шульговскому, Laache, Bossi, Graeber'y, Martin'y и Hiller'y, Mikulicz'y, Murri, Lezius'y, Анцу, Biganski. Работы Grassi, Ricord'a, Boas'a, Murri, Overbeck'a доказываютъ намъ возможность глубокаго химическаго измѣненія въ составныхъ частяхъ крови, не только въ кровяныхъ клѣткахъ, но и въ ея плазмѣ. Паразитологія крови при сифилисѣ имѣетъ своихъ представителей въ лицѣ Hallier, Salisbury, Klotzsch, Lostorfer, Stricker, Klebs, Cutter, Peschel, Lustgarten. Однимъ изъ первыхъ изслѣдованій, установившихъ вліяніе сифилиса на количество кровяныхъ шариковъ въ крови, было изслѣдованіе Ricord'a, произведенное совместно съ главнымъ фармацевтомъ госпиталя Hôtel-Dieu, Grassi. Этими авторами были получены на основаніи химическаго анализа результаты, указывающіе на уменьшеніе количества кровяныхъ клѣтокъ и на увеличеніе бѣлковыхъ (альбуминныхъ) веществъ въ сифилитической крови при существованіи твердаго шанкра. Вотъ таблица пяти экспериментовъ Grassi:

	Воды.	Кров. шарик.	Альбумина.	Фибрина.
У здороваго человѣка (Dumas) . .	790	127	70	3
— — (Becquerel et Rodier).	779	141	69	2
сифилитива (Chancre indur.) . .	796	95	104	3
— — —	797	94	106	3
— — —	797	76	123	2
— — —	789	90	115	4
— — —	815	—	126	3

По этимъ анализамъ измѣненія сифилитической крови отвѣчаютъ олигоцитеміи и гиперальбуминозу; Grassi доказываетъ правдивость своихъ анализовъ и вліяніемъ терапевтическихъ средствъ на констатированныя имъ патологическія измѣненія крови; такъ онъ устанавливаетъ благотворное вліяніе іодистаго калия на кровь такихъ сифилитиковъ. При леченіи іодистымъ калиемъ количество кровяныхъ шариковъ увеличивалось, а количество альбумина уменьшалось до нормы.

Въ случаѣ проф. Mosler'a, окончившемся летально, отношеніе красныхъ къ бѣлымъ кровянымъ тѣльцамъ равнялось 1:7. Больной страдалъ сифилисомъ три года, неправильно лечился ртутью, іодистымъ калиемъ etc. и поступилъ въ клинику съ рецидивными явленіями

въ видѣ кожныхъ сифилидовъ и съ явленіями лейкеміи. Mosler высказалъ мнѣніе, что лейкемія въ данномъ случаѣ находилась въ прямой связи съ сифилисомъ, однако мы полагаемъ, что, быть можетъ, не малую роль играли здѣсь ртуть, неправильное леченіе и жизненные моменты больного рабочаго.

Извѣстная работа Вильбушевича имѣла своею задачею собственно опредѣлить „вліяніе ртутныхъ препаратовъ на количество красныхъ и бѣлыхъ шариковъ въ крови“. Она произведена по методу Malassez; счисленіе производилось въ малассеевскомъ капиллярѣ длиною въ  $\frac{1}{2}$  милл. Вильбушевичъ считалъ красные и бѣлые кровяные шарики у здоровыхъ людей, сифилитиковъ и при экспериментахъ—у животныхъ. Наблюденія надъ больными были произведены въ госпиталѣ du-Midi въ отдѣленіяхъ Simonet et Heurteloup. Относительно результатовъ, касающихся вліянія ртути на кровь, мы будемъ говорить ниже въ соответствующемъ отдѣлѣ нашей работы, а теперь коснемся только наблюденій Вильбушевича о сифилитикахъ до леченія. Эти наблюденія относятся къ 10 сифилитикамъ „съ шанкромъ, плеядой железъ и со вторичными явленіями (у нѣкоторыхъ)“.

Пищевой режимъ ихъ состоялъ:

- 1) Каждое утро . . . 30 centilitres супа.
- 2) въ 11 часовъ . . . 60 grammes мяса и 12 centilitres овощей.
- 3) въ 4 часа . . . 30 centilitres жирнаго супа, 90 grammes мяса и 12 centilitres овощей.
- 4) въ день . . . 300 grammes бѣлаго хлѣба и 30 centil. краснаго вина.

Ислѣдованія крови производились у больныхъ натошакъ въ теченіе 4-хъ дней передъ ртутнымъ леченіемъ и привели В. къ выводу, что 1) до леченія число красныхъ шариковъ стремится къ убыли; эта убыль была въ среднемъ 229405 на куб. мм. крови и на день; minimum убыли былъ 87575 (obs. VIII) и maximum 510120 (obs. VII). 2) Для бѣлыхъ шариковъ разница въ цифрахъ получилась менѣе рѣзкая, такъ что можно только говорить, что въ общемъ количество бѣлыхъ шариковъ идетъ въ смыслѣ противоположномъ ходу красныхъ; но и это общее правило даетъ нѣкоторыя исключенія, въ которыхъ авторъ не можетъ дать себѣ полнаго отчета.

Что касается отношенія бѣлыхъ шариковъ къ краснымъ, то оно слѣдуетъ гораздо больше за ходомъ красныхъ, чѣмъ бѣлыхъ.

Sörensen изслѣдовалъ кровь у двадцати сифилитиковъ и констатировалъ у всѣхъ олигоцитемію; количество красныхъ кровяныхъ тѣлецъ во всѣхъ изслѣдованныхъ имъ случаяхъ было уменьшено въ среднемъ до 4780000.

Е. Keyes производилъ работу аналогичную работѣ Вильбушевича, надъ дѣйствіемъ малыхъ дозъ ртути на измѣненія красныхъ кровяныхъ влѣтокъ у сифилитиковъ. Онъ производилъ свои изслѣдованія надъ 21 сифилитикомъ и надъ нѣсколькими здоровыми субъектами. Онъ приходитъ къ выводу, что сифились производитъ уменьшеніе числа красныхъ шариковъ ниже нормальной цифры.

Casragu представляетъ исключеніе изъ согласной плеяды авторовъ, указывающихъ на уменьшеніе количества красныхъ тѣлецъ у сифилитиковъ. Напротивъ того, на основаніи своихъ изслѣдованій, Casragu не могъ установить регулярнаго вліянія на число кровяныхъ влѣтокъ ни сифилитическаго процесса, ни антисифилитическаго леченія. Онъ производилъ счисленія только красныхъ кровяныхъ тѣлецъ посредствомъ гематометра Hayem et Nachet у троихъ сифилитиковъ; до леченія Casragu сдѣлалъ всего по одному анализу крови у двоихъ нелеченныхъ раньше ртутью сифилитиковъ, изъ которыхъ одинъ былъ инфицированъ около 4 мѣсяцевъ и имѣлъ нѣсколько разбросанныхъ папулъ, другой—около 1<sup>1</sup>/<sub>2</sub> мѣсяца и имѣлъ свѣжую макулопапулезную экзантему.

Шульговскій сдѣлалъ сообщеніе въ обществѣ врачей въ Петербургѣ 10-го апрѣля 1879 года объ „изслѣдованіи крови посредствомъ гематометра Hayem et Nachet при раннихъ формахъ сифилиса“. Онъ производилъ свои наблюденія въ калинкинской больницѣ надъ шестью сифилитичками, изъ которыхъ въ первомъ наблюденіи былъ сифилитическій шанкръ и начинающееся общее кожное высыпаніе, во второмъ—остатки первичнаго склероза и свѣжая общая сыпь, въ третьемъ—общая сыпь, частью уже въ періодѣ обратнаго развитія, въ четвертомъ—такая же, но болѣе свѣжая сыпь, въ пятомъ—общее, совершенно развитое высыпаніе, въ шестомъ—тяжелый язвенный сифились (*Syphilis varioliformis et ecchyma*), сильная степень анеміи. Во всѣхъ этихъ случаяхъ Шульговскій констатировалъ уменьшеніе количества красныхъ кровяныхъ влѣтокъ сравнительно съ нормальной цифрою (4800000) ихъ, опредѣленною въ крови здоровыхъ женщинъ того же возраста. Исключеніемъ служитъ пятое наблюденіе,

которое относилось къ женщинѣ отличнаго питанія и тѣлосложенія при, сравнительно, маломъ ростѣ, у которой количество кровяныхъ клѣтокъ колебалось между 4830000 и 5050000; въ этомъ случаѣ авторъ полагаетъ возможнымъ принять нормальную цифру кровяныхъ клѣтокъ больше, нежели у остальныхъ женщинъ ея возраста. Количество изслѣдованій крови у Шульговскаго было такое: въ I наблюденіи—14 изслѣдованій въ теченіе мѣсяца, во II—8 въ 20 дней, въ III—16 въ теченіе мѣсяца, въ IV—11 въ теченіе мѣсяца, въ V—21 въ теченіе шести недѣль, въ VI—наблюденіе продолжалось два мѣсяца. Объ качественныхъ измѣненіяхъ красныхъ кровяныхъ клѣтокъ у этихъ больныхъ будетъ сказано ниже. Изслѣдованія Буссевича, провѣренныя докторомъ Чижевскимъ, по способу Malassez, показали, что въ началѣ припуханія ближайшихъ лимфатическихъ железъ и въ началѣ второго инкубационнаго періода происходитъ увеличеніе количества бѣлыхъ кровяныхъ тѣлецъ и уменьшеніе красныхъ. Красныя кровяныя тѣльца уменьшаются почти на половину, даже иногда вдвое, втрое противъ нормы; въ столько же разъ увеличивается и количество безцвѣтныхъ кровяныхъ тѣлецъ, такъ что наступаетъ какъ бы лейкемія. Если больной оставленъ безъ леченія, то постоянно количество безцвѣтныхъ кровяныхъ тѣлецъ начинаетъ уменьшаться, а красныя кровяныя тѣльца остаются въ томъ же количествѣ. Въ результатѣ оказывается, что общее количество кровяныхъ тѣлецъ какъ красныхъ, такъ и безцвѣтныхъ бываетъ уменьшено, и развивается какъ бы анемія.

L. v. Hoffer производилъ наблюденія надъ „количественнымъ отношеніемъ красныхъ кровяныхъ клѣтокъ при подкожномъ введеніи іодоформа у сифилитиковъ“ и получилъ результаты совершенно аналогичные съ выводами Вильбушевича. Онъ констатировалъ у двухъ сифилитиковъ съ третичнымъ сифилисомъ рѣзкое уменьшеніе количества красныхъ кровяныхъ клѣтокъ противъ нормы: въ одномъ случаѣ до 3560700 красныхъ кровяныхъ клѣтокъ въ одномъ кубическомъ миллиметрѣ, въ другомъ—до 3434000.

Въ своей работѣ объ анеміи Laasche изслѣдовалъ кровь по методу Malassez у 16 сифилитиковъ, при чемъ опредѣлялись количество красныхъ кровяныхъ тѣлецъ, количество гемоглобина (гемохромометромъ Malassez) и величина діаметра красныхъ тѣлецъ. Только въ одномъ случаѣ кровь изслѣдовалась 8 разъ въ теченіе слишкомъ 3 мѣ-

сяцевъ наблюденія, въ двухъ случаяхъ—по 2 раза и у 13 остальныхъ больныхъ изслѣдованіе крови было произведено всего по одному разу. Онъ нашелъ уменьшеніе количества красныхъ кровяныхъ клѣтокъ какъ для мужчинъ (7 случаевъ), такъ и для женщинъ (9 случаевъ) до физиологическаго minimum'a, при чемъ Laasche констатируетъ, правда, на основаніи одного случая, что сифилитическій хлорозъ имѣетъ теченіе довольно согласное съ сифилитической розеолой и принимаетъ анэмію за одинъ изъ существенныхъ симптомовъ въ ряду сифилитическихъ явленій. Laasche изслѣдовалъ еще два случая врожденнаго сифилиса у дѣвочки 6 недѣль и мальчика 3 мѣсяцевъ, въ которыхъ онъ получилъ также значительное уменьшеніе количества красныхъ кровяныхъ клѣтокъ; въ первомъ случаѣ при язвахъ около anus, на нижнихъ конечностяхъ и во рту оно равнялось 3391600, во второмъ при папулезной экзантемѣ—2501000.

Въ „клинической діагностикѣ болѣзней крови“ Graeber'a описанъ случай довольно подробнаго изслѣдованія крови у сифилитика. Въ этомъ наблюденіи было произведено изслѣдованіе количества гемоглобина, числа красныхъ и бѣлыхъ кровяныхъ клѣтокъ, отношенія одноядерныхъ къ многоядернымъ лейкоцитамъ и величины красныхъ кровяныхъ клѣтокъ. Graeber также констатировалъ уменьшеніе числа красныхъ кровяныхъ клѣтокъ.

Науетъ вооружается противъ существующихъ изслѣдованій о сифилитической анэмии и упоминаетъ о собранныхъ имъ наблюденіяхъ, въ которыхъ хлорозъ и сифилисъ находились одновременно. Онъ считаетъ труднымъ рѣшить вопросъ, служитъ-ли сифилисъ дѣйствительною причиною анэмии, такъ какъ, у нѣкоторыхъ сифилитиковъ, совершенно здоровыхъ въ другихъ отношеніяхъ, не получалось замѣтной степени анэмии даже при полномъ развитіи вторичныхъ явленій. Науетъ замѣчаетъ совершенно справедливо, что кромѣ хлороза существуютъ часто одновременно съ сифилисомъ истерическія явленія или диспептическія разстройства, которыя затемняютъ вліяніе сифилиса на состояніе крови. По его наблюденіямъ число красныхъ кровяныхъ тѣлецъ въ обычныхъ не осложненныхъ случаяхъ сифилиса никогда не спускалось ниже 3500000.

Martin и Hiller изучали дѣйствіе ртути на кровь сифилитиковъ, повторно изслѣдуя кровь во время вторичныхъ явленій у пяти больныхъ. Авторы находили рѣзкое уменьшеніе числа красныхъ кровя-

ныхъ клѣтокъ у сифилитиковъ; ими былъ изслѣдованъ также гемоглобинъ и форма красныхъ тѣлецъ.

Въ послѣднее время (1889—1891 гг.) появились въ Россіи три работы по интересующему насъ вопросу: одна—дерптская диссертація Августа Леціуса, другая—предварительное сообщеніе И. И. Анца въ русскомъ сифилидологическомъ и дерматологическомъ обществѣ 26-го янв. 1891 г. (также будущая диссертація) и третья—работа Биганскаго.

Появленіе этихъ трехъ работъ сразу въ сифилидологической литературѣ ясно указываетъ на пробудившійся интересъ къ измѣненіямъ крови подѣ влияніемъ сифилитическаго процесса и на неудовлетворенность сифилидологовъ констатированными доселѣ фактами относительно измѣненій крови при сифилисѣ на основаніи прежнихъ, выше цитированныхъ мною, наблюденій.

Безъ сомнѣнія, въ послѣднихъ работахъ, какъ имѣющимъ возможность пользоваться болѣе тщательною постановкою методовъ изслѣдованія, должны быть предъявлены и болѣе строгія требованія. Въ виду этого мы остановимся нѣсколько дольше на диссертаціи Lezius'a и предварительномъ сообщеніи Анца и ознакомимся подробно съ ихъ содержаніемъ. Lezius пишетъ: „такъ какъ полное анатомическое изслѣдованіе крови на сифилитикахъ въ большемъ числѣ до сихъ поръ не опубликовано, то я думаю, что изслѣдованія крови, произведенныя мною на сифилитикахъ, могутъ дополнить данныя и результаты раньше упомянутыхъ авторовъ“. Изслѣдованія Lezius'a были произведены надъ двадцатью сифилитиками (двѣнадцать женщинъ и восемь мужчинъ).

Авторъ изслѣдовалъ гемоглобинъ гематометромъ Fleischl'a, количество красныхъ и бѣлыхъ кровяныхъ клѣтокъ въ Thoma-Zeiss'овской камерѣ, количественное отношеніе одноядерныхъ въ многоядернымъ лейкоцитамъ (безъ окраски ядеръ при одномъ укрѣпленіи въ  $\frac{1}{3}$  % уксусной кислотѣ), величину діаметра красныхъ кровяныхъ клѣтокъ (по Laache „сухое измѣреніе“). Изслѣдованія производились обыкновенно (не всегда?) въ тоже самое время, до обѣда, ежедневно. Матеріаломъ для Lezius'a служили слѣдующіе больные: 1) ребенокъ дѣвочка 3½ мѣсяцевъ; 2) 6 проститутокъ 16 (2), 17, 18, 20 и 21 года; 3) 3 крестьянскія дѣвушки 24 лѣтъ; 4) одна замужняя женщина 18 лѣтъ; 5) 4 студента 21, 22 (2) и 26 лѣтъ; 6) 2 каменщика 20 и 22 лѣтъ; 7) одинъ земледѣлецъ



24 лѣтъ; 8) одинъ башмачникъ 32 лѣтъ и 9) одинъ писарь 26 лѣтъ. Количество изслѣдованій крови у этихъ больныхъ также сильно варіировало; только въ одномъ случаѣ было произведено 11 изслѣдованій крови въ теченіе двухъ мѣсяцевъ и десяти дней; въ трехъ случаяхъ кровь изслѣдовалась—9 разъ, въ трехъ—8, въ двухъ—7, въ одномъ—6, въ трехъ—5, въ одномъ—4, въ двухъ—3, въ трехъ—1. Такимъ образомъ, исключивши слишкомъ неполныя наблюденія всего съ 1—3 изслѣдованіями крови, мы оставляемъ для разбора уже всего 15 сифилитиковъ, если же скажемъ, что 4—6 изслѣдованій крови въ теченіе двухъ мѣсяцевъ болѣзни представляютъ изъ себя очень малую величину для сужденія о ходѣ болѣзни, да еще подвергнутой леченію, то мы должны по необходимости поставить упрѣкъ Lezius'у за его слишкомъ рѣдкое изслѣдованіе больныхъ; иначе сказать Lezius нисколько не пополнилъ того пробѣла, который существовалъ во всѣхъ прежнихъ изслѣдованіяхъ.

Сифилитическіе симптомы его больныхъ были также разнообразны; у дѣвочки—ребенка надо предположить врожденный сифилисъ, у большей части остальныхъ больныхъ рецидивный сифилисъ, въ видѣ папуло-макулезной экзантемы, язвъ, кондиломъ, въ нѣсколькихъ случаяхъ—свѣжую сыпь при *ulcus induratum s. sclerosis penis* и въ одномъ случаѣ—гуммозный сифилисъ.

Пациенты Lezius'a лечились еженедѣльными инъекціями *Hydrgargyri oxydulati nigri* (16), *Hydrgargyri oxyd. flavi* (2) и *Unguento cinereo*; кромѣ того нѣкоторые пациенты (№№ 4, 5, 11, 17) получали іодистый калий, инъекціи сублимата. Изслѣдованіе крови, до леченія ртутью, производилось всего по одному разу, въ 6 случаяхъ въ 10 час. утра; въ 4—въ 11 час. утра; въ 1—въ 12 час.; въ 2—въ 3 час. вечера, и только въ одномъ случаѣ—2 раза: 16/II 88—въ 11 час. утр. и 18/II—въ 4 час. веч., а во время самого леченія безъ всякой системы на 2, 5, 7 день послѣ инъекціи. На основаніи своихъ наблюденій, поставленныхъ далеко не тщательно, Lezius констатируетъ въ самомъ благопріятномъ случаѣ у мужчинъ уменьшеніе количества кровяныхъ клѣтокъ до 95, 3%, *maximum* уменьшенія—до 49, 2% нормальнаго содержанія кровяныхъ клѣтокъ. У женщинъ онъ принимаетъ *minimum* уменьшенія до 98, 3%, *maximum* до 83% нормы. Въ среднемъ Lezius принимаетъ уменьшеніе относительнаго содержанія кровяныхъ клѣтокъ у мужчинъ до 78, 9%, у женщинъ до 89, 8%

нормы, въ стадіи первыхъ сифилитическихъ общихъ явленій. Однако онъ признаетъ, что въ нѣкоторыхъ случаяхъ можно было замѣтить даже увеличеніе числа красныхъ вѣттокъ, почему паденіе числа красныхъ вѣттокъ при сифилитической инфекціи не представляется такимъ рѣзкимъ явленіемъ, какъ паденіе гемоглобина. Отношеніе лейкоцитовъ къ краснымъ кровянымъ вѣткамъ Lezius принимаетъ находящимся въ предѣлахъ нормальныхъ границъ; его minimum отношенія одного бѣлаго къ количеству красныхъ тѣлецъ равнялся 1:431.

И. И. Анцъ сдѣлалъ въ русскомъ сифилидологическомъ обществѣ, въ Петербургѣ, предварительное сообщеніе объ „изслѣдованіи морфологическихъ измѣненій крови при сифилисѣ“. Мы не имѣемъ полной работы этого автора, которая составитъ его диссертацию и знакомимся съ ней только по рефератамъ.

Работа Анца преслѣдуетъ слишкомъ широкія цѣли и произведена имъ на 65 сифилитикахъ, находившихся въ возможно одинаковыхъ условіяхъ. Авторъ изслѣдовалъ форму и величину кровяныхъ вѣттокъ на сухихъ препаратахъ по Welcker'у и въ видѣ цѣльной крови въ камерѣ Навем'а—*cellule argentée* и съ микрометрической сѣткою; количество форменныхъ элементовъ гематометромъ Навем'а и приборомъ Thoma-Zeiss'a и количество гемоглобина аппаратомъ Fleisch'a; число бѣлыхъ вѣттокъ по способу Навем'а, приборомъ Zeiss'a съ разведеніемъ крови, или въ смѣситель Potain'a или въ смѣси Ускова; качественныя измѣненія бѣлыхъ кровяныхъ тѣлецъ по способу Ehrlich'a. При первичномъ сифилитическомъ затвердѣніи, количества красныхъ и бѣлыхъ шариковъ, по Анцу, представляли очень мало измѣненій; при развитіи же сыпи, въ слѣдъ за небольшимъ повышеніемъ температуры, количество красныхъ кровяныхъ шариковъ падало, хотя и не такъ сильно—на 1%; количество бѣлыхъ шариковъ увеличивалось до 8700—8800 въ 1 кубическомъ миллиметрѣ. Съ развитіемъ дальнѣйшихъ сифилитическихъ явленій, уменьшеніе числа красныхъ кровяныхъ шариковъ продолжается, но менѣе значительно, чѣмъ одновременное паденіе % гемоглобина: развивается, такъ называемая, сифилитическая блѣдная немочь съ одновременнымъ увеличеніемъ числа бѣлыхъ кровяныхъ шариковъ, не смотря на то, примѣняется-ли ртутное леченіе или нѣтъ; въ дальнѣйшемъ ходѣ болѣзни замѣчается улучшеніе какъ въ % гемоглобина и количества красныхъ кровяныхъ шариковъ, такъ и въ самихъ сифилитическихъ

явленіяхъ. Съ этого момента начинается совмѣстное вліяніе на кровь самой болѣзни и ртутнаго леченія, которое авторъ начиналъ и которое велось по методу Науеш'а; по мѣрѣ улучшенія общаго состоянія и сифилитическихъ przypadковъ, начинаютъ увеличиваться % гемоглобина и число красныхъ кровяныхъ шариковъ; число же бѣлыхъ падаетъ и приближается къ нормѣ.

Биганскій изслѣдовалъ кровь у 30 сифилитиковъ и нашелъ число красныхъ тѣлецъ неизмѣненнымъ. О его работѣ мы скажемъ ниже.

Мы цитировали работы авторовъ, которые касались вопроса о количественномъ измѣненіи кровяныхъ клѣтокъ подъ вліяніемъ сифилитической инфекціи; почти всѣ авторы, за исключеніемъ Caspary, Науеш'а и Биганскаго единогласно констатируютъ фактъ, что количество красныхъ кровяныхъ тѣлецъ уменьшается подъ вліяніемъ сифилиса; уменьшеніе количества красныхъ кровяныхъ клѣтокъ найдено, какъ въ періодъ свѣжей сифилитической экзантемы, такъ и въ третичномъ и врожденномъ сифилисѣ (Hoffer, Laache, Lezius).

Вмѣстѣ съ качественными измѣненіями кровяныхъ клѣтокъ, тѣсно связано процентное содержаніе въ нихъ гемоглобина.

Въ четырехъ наблюденіяхъ д-ра Шульговскаго было констатировано уменьшеніе индивидуальной окраски кровяныхъ клѣтокъ противъ нормы болѣе чѣмъ на 15%; въ первомъ и второмъ наблюденіяхъ (оба—свѣжіе шанкры и первичная сыпь) однако не было никакого уменьшенія окраски клѣтокъ, такъ что Шульговскій дѣлаетъ выводъ, что „только въ нѣкоторыхъ случаяхъ, одновременно съ уменьшеніемъ числа красныхъ кровяныхъ клѣтокъ, наступаетъ и уменьшеніе интенсивности ихъ индивидуальной окраски“. Laache, Bossi, Graeber, Martin и Hiller констатировали также рѣзкое уменьшеніе гемоглобина въ крови сифилитиковъ, при чемъ по наблюденіямъ Martin'а и Hiller'а и др. красные шарикъ получаютъ неправильный видъ. На XIX конгрессѣ германскихъ хирурговъ въ 1890 г., Mikulicz сдѣлалъ докладъ „о содержаніи гемоглобина въ крови при хирургическихъ заболѣваніяхъ, въ особенности съ точки зрѣнія возстановленія кровопотери“; измѣненія гемоглобина производились помощью гематометра Fleisch'a. У десяти сифилитиковъ съ третичною формою Mikulicz нашелъ значительное уменьшеніе содержанія гемоглобина (55,4%); однако возстановленіе крови послѣ операціи происходило нормальнымъ путемъ.

Проф. Murri, какъ мы уже упоминали, ставилъ рядъ опытовъ

надъ кровью сифилитиковъ съ цѣлью рѣшить, не принадлежитъ ли меньшая резистентность красныхъ кровяныхъ шариковъ и сифилитикамъ также, какъ больнымъ, страдающимъ гемоглобинуріей.

Для этого Muggi со своимъ ассистентомъ Vitali бралъ кровь сифилитиковъ изъ v. mediana катетеромъ, давалъ ей свертываться въ немъ или въ стеклянныхъ трубкахъ. Кровь эта или оставалась при обыкновенной комнатной температурѣ, или помѣщалась около печи, или въ ледъ. Кровь здоровыхъ людей почти всегда отдѣляла совершенно прозрачную сыворотку безъ слѣда красноватаго цвѣта, рѣдко съ желтоватымъ оттѣнкомъ.

Многочисленныя изслѣдованія производились на анэмичныхъ больныхъ, такъ какъ они представляютъ больше аналогіи съ сифилитиками. Авторы экспериментировали съ кровью больныхъ, страдавшихъ эссенціальной анеміей, карциномой, хронической маляріей, злокачественной лимфомой, и у всѣхъ отдѣлявшаяся сыворотка представлялась совершенно прозрачной. Число экспериментовъ съ кровью сифилитиковъ простиралось до 75; въ 33 случаяхъ кровь послѣ свертыванія держалась вблизи печи (при  $t^{\circ}$ —20—30°); изъ нихъ въ 26 получилась совершенно прозрачная сыворотка и въ 7 съ легкимъ краснымъ цвѣтомъ. Въ 21 случаѣ кровь была оставлена при обыкновенной комнатной температурѣ; изъ нихъ только въ 6 случаяхъ получилась прозрачная сыворотка, въ 15 случаяхъ было красноватое окрашиваніе ея. Въ прочихъ (21) изслѣдованіяхъ съ помѣщеніемъ крови въ ледъ—ни разу не получилось прозрачной сыворотки, всегда только окрашенная.

Эти результаты, замѣтные простымъ глазомъ, были подтверждены микроскопическимъ изслѣдованіемъ; здѣсь легко было констатировать присутствіе свободного гемоглобина. Такимъ образомъ, Muggi доказалъ, что красные кровяные шарики не только у людей, страдающихъ гемоглобинуріей, но и у всякаго сифилитика, менѣе противустоятъ дѣйствию холода, нежели у здоровыхъ людей и при другихъ болѣзняхъ.

Bossi нашелъ уменьшеніе количества гемоглобина во времени высыпанія сифилитовъ и возвращеніе его къ нормѣ—до развитія тяжелыхъ формъ сифилиса (пораженія внутренностей, костей), когда гемоглобинъ опять падаетъ.

Lezius, въ своей диссертациі, приходитъ къ выводу, что содержаніе гемоглобина въ крови сифилитиковъ, во время цвѣтенія сыпи

болѣе или менѣе сильно падаетъ; въ среднемъ, по наблюденіямъ Lezius'a, содержаніе гемоглобина въ крови, въ періодъ высыпи первыхъ сифилитическихъ общихъ явленій, падаетъ у мужчинъ, при изслѣдованіи апп. Fleischl'я со свѣтомъ лампы, до 65,7%, со свѣтомъ свѣчи, до 64,6%, у женщинъ, при аналогичныхъ условіяхъ, до 67,3%, или до 66,2% нормальнаго содержанія. Эти выводы основаны на десяти случаяхъ, въ которыхъ авторъ производилъ нѣсколько (4—9) изслѣдованій крови въ теченіе недѣль (4—8). Однако, Lezius наблюдалъ высокое содержаніе гемоглобина въ шестомъ случаѣ и старается объяснить это исключеніе тѣмъ, что онъ изслѣдовалъ кровь въ относительно поздній періодъ, хотя больная представляла сильно развитую пятнисто-папулезную сыпь, ангину, колоссальныя кондиомы *vulvae et ani*, т. е. всѣ признаки сильнаго проявленія сифилитическихъ симптомовъ, — условіе болѣе благоприятное, по нашему мнѣнію, для полученія паденія гемоглобина; въ третьемъ и шестнадцатомъ случаѣ наблюдалось дальнѣйшее паденіе гемоглобина во время леченія ртутью. Lezius дѣлаетъ наконецъ слѣдующій выводъ: „въ общемъ“ слѣдовательно, какъ правило, должно представить, что въ началѣ сифилиса, въ періодѣ начальнаго склероза, содержаніе гемоглобина вообще нормально.

Позже, во время высыпанія сифилидовъ, наблюдается быстрое паденіе его. Это уменьшеніе держится теперь въ теченіе всего періода сифилитическихъ сыпей, и при полномъ исчезновеніи послѣднихъ можно замѣтить опять увеличеніе содержанія гемоглобина. Отношеніе одноядерныхъ къ многоядернымъ лейкоцитамъ Lezius нашелъ нормальнымъ. Кромѣ того, онъ наблюдалъ въ сифилитической крови увеличеніе діаметра красныхъ кровяныхъ клѣтокъ и пойкилоцитозъ.

По послѣднимъ наблюденіямъ Анца, % гемоглобина при первичномъ сифилитическомъ затвердѣніи представлялъ очень мало измѣненій; при развитіи же сыпи, вслѣдъ за небольшимъ повышеніемъ температуры % гемоглобина понижался среднимъ числомъ на 19—20% (съ 95 до 75%); съ развитіемъ дальнѣйшихъ сифилитическихъ явленій, паденіе % гемоглобина продолжается; далѣе по мѣрѣ улучшенія общаго состоянія и сифилитическихъ припадковъ, % гемоглобина начинаетъ увеличиваться. Улучшеніе въ состояніи крови выражается по Анцу, въ первый моментъ увеличеніемъ числа бѣлыхъ шариковъ, за которымъ уже слѣдуетъ увеличеніе % гемоглобина и

количества красныхъ кровяныхъ шариковъ и возвращеніе къ нормѣ числа бѣлыхъ, несмотря на то, что по клиническимъ явленіямъ нельзя еще заключать о начинающемся улучшеніи крови (присутствіе сыпи на тѣлѣ).

При изслѣдованіи качественныхъ измѣненій бѣлыхъ кровяныхъ тѣлецъ Анцъ различаетъ четыре періода: 1) первичное затвердѣніе, 2) первичную сыпь, 3) сифилитическую блѣдную немочь и 4) поправленіе.

Его результаты совершенно расходятся съ выводами Lezius'a.

Въ самомъ началѣ сифилитическаго заболѣванія было найдено уменьшеніе процента многоядерныхъ клѣточекъ, увеличеніе переходныхъ и одноядерныхъ и замѣтное наростаніе „эозинофильныхъ“. При этомъ, качественныя измѣненія въ бѣлыхъ кровяныхъ тѣльцахъ являются, по Анцу, первымъ признакомъ аномальнаго состоянія крови при сифилисѣ. Съ развитіемъ сифилитическихъ явленій и съ ухудшеніемъ общаго состоянія замѣчается еще большее обѣднѣніе крови многоядерными тѣльцами, въ замѣнъ которыхъ нарастаетъ количество одноядерныхъ и переходныхъ элементовъ, особенно эозинофильныхъ. Улучшеніе какъ самой болѣзни, такъ и общаго состоянія, при одновременномъ наростаніи % гемоглобина и числа красныхъ кровяныхъ шариковъ, сказывается и наростаніемъ % многоядерныхъ бѣлыхъ кровяныхъ тѣлецъ (который въ концѣ болѣзни почти доходитъ до нормы) и одновременнымъ уменьшеніемъ % переходныхъ и одноядерныхъ элементовъ. Число гематобластовъ Наяем'a или пластинокъ Bizzozero падаетъ въ періодъ сыпи и блѣдной немочи, а въ періодѣ выздоровленія увеличивается.

Размѣры красныхъ тѣлецъ (*globules géants* Наяем'a) въ періодѣ развитія сифилитическихъ явленій были увеличены; при ослабленіи же сифилитическихъ явленій увеличивалось число мелкоклѣточныхъ элементовъ (*globules nains* Наяем'a); кромѣ того наблюдался и лейкоцитозъ.

Эта работа Анца, захватывающая такъ много интересныхъ вопросовъ объ измѣненіи составныхъ началъ крови при сифилисѣ и произведенная на такомъ громадномъ матеріалѣ, какъ 65 сифилитиковъ, должна была бы быть цѣннѣйшимъ вкладомъ въ сифилитологическую литературу по занимающему насъ вопросу. Къ несчастью, эта работа страдаетъ отсутствіемъ тщательности наблюденій, которая такъ необходима въ новой, интересной и тонкой отрасли медицинскихъ

знаній, какою является ученіе объ измѣненіяхъ крови, въ чемъ авторъ и встрѣтилъ упреки въ обществѣ сифилидологовъ (Тарновскій, Усковъ).

Послѣдняя работа Биганскаго не вноситъ ничего новаго въ рѣшеніе вопроса объ измѣненіяхъ крови при сифилисѣ; авторъ также нашелъ уменьшеніе содержанія гемоглобина подъ вліяніемъ сифилитическаго яда (изслѣдованіе аппаратомъ Fleisch'a). Мы считаемъ безусловно неправильнымъ принципъ автора брать среднюю цифру изъ наблюденій исходною точкою выводовъ, такъ какъ подобнымъ приѣмомъ могутъ исправляться самыя значительныя отклоненія въ цифрахъ. Этимъ объясняется ошибочный результатъ автора относительно красныхъ тѣлецъ крови, количество которыхъ онъ считаетъ нормальнымъ,—не измѣненнымъ отъ сифилитическаго яда.

Уже на основаніи работъ Grassi, Ricord'a, Murri можно предположить, что качественныя и количественныя измѣненія крови касаются не однѣхъ кровяныхъ клѣтокъ, а и плазмы крови, что вообще химизмъ крови претерпѣваетъ глубокія измѣненія, суть которыхъ для насъ доселѣ остается темной. Какъ было упомянуто, Grassi констатировалъ увеличеніе количества альбумина рядомъ съ уменьшеніемъ количества кровяныхъ шариковъ; количество же фибрина не подвергалось замѣтному измѣненію.

Такого же мнѣнія держится Overbeck, который обращаетъ вниманіе на то, что общій сифилисъ нерѣдко сопровождается значительными гиперплазіями (различныя разрощенія тканей, келоидные рубцы); отсюда Overbeck допускаетъ въ сифилитической крови избытокъ матеріала, способнаго организоваться, то есть, увеличенное содержаніе бѣлка.

Цитируя мнѣнія Grassi, Ricord'a, Virchow'a, Overbeck'a, проф. G. Zeissl говоритъ: „макроскопическія измѣненія заставляютъ насъ предполагать, что питательныя начала крови, измѣненной сифилисомъ, то есть бѣлокъ, должны непременно подвергаться какимъ-то измѣненіямъ, будутъ-ли эти измѣненія аллотропическія или, какъ думаетъ Куссмаулъ, метаболическія или зимотическія“. Пароксизмальная гемоглобинурія, которую Воас наблюдалъ тотчасъ послѣ зараженія сифилисомъ и излечилъ ртутью, указываетъ на возможность глубокаго химическаго измѣненія крови подъ вліяніемъ свѣжаго и наследственнаго сифилиса (Ehrlich, Lichtheim, Schumacher II, Götze, Murri, Loy).

Что касается паразитологии крови при сифилисѣ, то этотъ вопросъ до сихъ поръ совершенно не далъ никакихъ положительныхъ результатовъ, хотя Hallier еще въ 1869 году описалъ микровокка „coniothecium syphiliticum“, котораго онъ находилъ въ крови при конституціональномъ сифилисѣ.

Salisbury находилъ въ крови сифилитиковъ споры и нити грибка „срупта syphilitica“, а Klotzsch—споры, развившіяся въ Leptothrix. Извѣстныя „сифилитическія тѣльца“ Losterfer'a, открытыя имъ въ 1872 году въ крови сифилитиковъ, считаются одними авторами (Wedl) за капельки жира, другими (Stricker) за живые организмы, третьими (Biesiadecki) за осадокъ изъ жидкихъ составныхъ частей крови, за частицы параглобулина, по мнѣнію проф. Stopczansk'аго, четвертыми (Vaida) наконецъ за продуктъ распада бѣлыхъ кровяныхъ шариковъ; однимъ словомъ, по мнѣнію всѣхъ этихъ авторовъ, сифилитическія тѣльца Losterfer'a не имѣютъ никакого діагностическаго значенія для сифилиса.

Cutter нашелъ въ крови сифилитиковъ споры и нити мицелія, окрашенныя въ цвѣтъ мѣди, а Peschel изъ крови сифилитиковъ получилъ на культурахъ множество бациллъ, которыя онъ самъ не считаетъ возможнымъ выдавать за специфическія для сифилиса.

Специфичность сифилитическихъ бациллъ Lustgarten'a, найденныхъ имъ въ лабораторіи Weigert'a въ 1884 году, должна считаться не доказанною послѣ изслѣдованій Alvarez et Tavel, Marcus'a, Klemperer'a, Zeissl'a, Chotzen'a, Смирнова (Казань).

Такимъ образомъ, мы закончили наше знакомство съ произведеніями авторовъ, у которыхъ мы могли почерпнуть факты, указывающіе на возможность измѣненія составныхъ частей крови подъ вліяніемъ сифилитическаго яда; теперь, мы должны разсмотрѣть работы авторовъ, касающіяся измѣненія крови вслѣдствіе введенія въ организмъ ртути. Разсмотрѣть вліяніе ртути на составныя части крови тѣмъ болѣе важно, что многіе авторы (Lezius, Анцъ) слишкомъ мало обращаютъ вниманія на это вліяніе при изслѣдованіи сифилитической анеміи на больныхъ, леченныхъ въ тоже время ртутью. Такъ напримѣръ, Lezius дѣлалъ всего по одному анализу крови до леченія у больного, а всѣ остальные изслѣдованія крови были произведены во время леченія ртутью; круглымъ счетомъ Lezius'омъ было сдѣлано 14 чистыхъ анализовъ крови у 20 сифилитиковъ безъ лече-



нія ртутью при однихъ только сифилитическихъ симптомахъ, и на основаніи только этихъ 14 анализовъ крови у 20 сифилитиковъ, собственно говоря, можно было-бы говорить о сифилитической анэміи; всѣ же остальные результаты изслѣдованія крови Lezius'омъ принадлежатъ вліянію на кровь уже двухъ главныхъ агентовъ—сифилитическаго яда и ртути.

Вліяніе ртути на составныя части крови доказано на основаніи экспериментальныхъ и клиническихъ данныхъ многими авторами (Полотебновъ, Шумовскій, Дубелиръ, Вильбушевичъ, Liegeois, Bennett, Keyes, Schlesinger, Dumont, Lemaire et Gelis, Overbeck, Gubler, Куссмауль, Robin, Martin and Hiller и др.).

Одно изъ первыхъ интересныхъ изслѣдованій объ измѣненіяхъ крови подъ вліяніемъ ртути принадлежитъ проф. А. Г. Полотебнову въ 1863 году. Онъ произвелъ химическій и микроскопическій анализъ надъ дѣйствіемъ ртутнаго альбумината на красныя и бѣлыя кровяныя влѣтки собачьей крови. Результаты получились слѣдующіе: 1) красныя шарики дефибринированной крови собаки, смѣшанные съ одной *serum* (проф. Полотебновъ самъ приготовилъ ртутный альбуминатъ изъ воднаго раствора яичнаго бѣлка или изъ *serum* лошадиной крови, къ которой онъ прибавлялъ на каждый кубическій сантиметръ 0,0014 до 0,0015 сублимата), разрушаются медленно и тѣмъ болѣе медленно, чѣмъ меньше *serum*; они теряютъ свой гематинъ только мало по малу. 2) Подъ вліяніемъ насыщеннаго раствора сублимата, почти всѣ шарики становятся сферическими и не могутъ вернуться къ своей первой формѣ, безъ сомнѣнія, вслѣдствіе потери эластичности ихъ оболочекъ. Кромѣ того они быстро разрушаются и тѣмъ скорѣе, чѣмъ больше прибавлять меркуріальнаго раствора.

Если смѣсь долго колебать или подогрѣвать въ теченіи 30—40 минутъ при 37 или 38°C., то разрушеніе идетъ еще быстрѣе. Шарики теряютъ также свой пигментъ пропорціонально количеству сулемы. Бѣлыя шарики измѣняются меньше, ихъ основа только мутится.

Гематинъ, потерянный шариками, находился въ верхнемъ слоѣ, къ концу трехъ дней—въ слѣдующихъ пропорціяхъ:

Дефибринированная кровь. Альбуминатъ. Гематинъ.

1 опытъ	10 куб. центм.	5 куб. центм.	Ogr. 85 на 100 куб. мм.
2 —	10 — —	10 — —	1—5 — —

3	—	10	—	—	20	—	—	2—1	—	—
4	—	10	—	—	0 (одна сегм)	0—005	—	—	—	—

Хотя съ положительностью можно сказать, что никогда при ртутной интоксикаціи у людей, мы не встрѣтимся съ такимъ большимъ количествомъ ртути въ крови сифилитиковъ, какое было въ опытахъ проф. Полотебнова, однако, какъ въ остромъ такъ и въ хроническомъ отравленіи ртутью, я наблюдалъ ту же мертвую сферическую форму красныхъ шариковъ тотчасъ по взятіи крови изъ укола въ нормальный растворъ хлористаго натра. Стало быть, въ человѣческомъ организмѣ и при меньшихъ пропорціяхъ введенія въ кровь ртути наступаютъ аналогичныя условія для глубокаго измѣненія красныхъ клѣтокъ. Къ тѣмъ же выводамъ пришелъ и Шумовскій, который имѣлъ возможность убѣдиться въ справедливости наблюденій старыхъ авторовъ (Auges) относительно увеличенія количества железа въ мочѣ больныхъ, леченныхъ ртутью, что связывалось съ разрушающимъ дѣйствіемъ ртути на кровяныя клѣтки. Дубелиръ находилъ подобныя измѣненія и въ крови лягушекъ, отравленныхъ ртутнымъ альбуминатомъ: кровяныя шарики были измѣнены въ своей формѣ и цвѣтѣ; они представлялись болѣе крупными, блѣдными, зернистыми. Не рѣдко въ нихъ замѣчались трещины, идущія въ видѣ радіусовъ отъ ядра къ периферіи. Однако это разрушительное вліяніе ртути на кровяныя клѣтки крови, надо полагать, относится только къ большимъ дозамъ ртути. Проф. Полотебновъ наблюдалъ увеличеніе вѣса и улучшеніе питанія у собакъ, получавшихъ малыя дозы ртути, и уменьшеніе вѣса и исхуданіе при большихъ дозахъ ртути. Liegeois въ продолженіи двухъ мѣсяцевъ впрыскивалъ двумъ кроликамъ подъ кожу по 0,001 грм. сулемы ежедневно и въ теченіе этого времени они прибавились въ вѣсѣ на 650 грм. Въ другомъ опытѣ онъ впрыскивалъ ту же дозу беременной кроличихѣ; она родила 6 здоровыхъ, вполне доношенныхъ дѣтенышей, и сама за это время прибавилась въ вѣсѣ на 220 grm. Четвертому кролику впрыскивалась вдвое большая доза т. е. по 0,002 грм. ежедневно; кроликъ сильно исхудалъ и чрезъ мѣсяць наступила смерть. Таковы же были результаты взвѣшивания людей, страдавшихъ шанкромъ, которымъ каждое утро впрыскивалось по 2 млгрма сулемы. Вѣсѣ этихъ больныхъ сравнительно съ другими, содержавшимися вполне одинаково, увеличился въ нѣсколько недѣль. Такъ напр., одинъ больной безъ леченія потерялъ въ

вѣсѣ 1100 грм. за такой періодъ времени, въ теченіе котораго другой больной, лѣчившійся впрыскиваніями сулемы, прибавился на 1255 грм. Такие же результаты получилъ Н. Bennett при опытахъ надъ собаками, предпринятыхъ съ цѣлью изслѣдовать вліяніе ртути на отдѣленіе желчи: 12 собакъ, получавшихъ сулему въ большихъ дозахъ, убавились въ вѣсѣ, тогда какъ 2 собаки, получавшія малыя дозы, окрѣпли и растолстѣли.

Schlesinger производилъ опыты надъ кроликами и собаками, при мѣшивая къ ихъ пищѣ небольшія количества раствора 0,5 грм. сулемы и 5,0 грм. поваренной соли въ 1000,0 грм. воды. Кролики и собаки оставались при прежней діетѣ, переносили употребленіе малыхъ дозъ этого раствора безъ всякаго вреда, даже когда оно продолжалось до цѣлаго года. При этомъ вѣсѣ тѣла въ сравненіи съ контрольными животными значительно прибавлялся, и число красныхъ кровяныхъ тѣлецъ тоже очень рѣзко увеличивалось. Моча не представляла существенныхъ измѣненій въ своихъ нормальныхъ составныхъ частяхъ и никогда не содержала бѣлка или сахара. При вскрытіи убитыхъ животныхъ не оказывалось никакого заболѣванія органовъ, а только болѣе обильное скопленіе жира въ такихъ мѣстахъ, гдѣ отложеніе его существуетъ и въ нормальныхъ условіяхъ.

Наблюденія Вильбушевича были произведены надъ десятью сифилитиками съ шанкрами, плеядой железъ, у нѣкоторыхъ со вторичными явленіями, въ госпиталѣ du Midi и на четырехъ зайцахъ въ гистологической лабораторіи французской коллегіи. Ртуть давалась сифилитикамъ, у Simonet, въ формѣ сублимата, въ дозѣ 4 центгрм. въ 4 пилюляхъ; у M. Heurteloup'a, въ формѣ одноіодистой ртути въ дозѣ 10 центгрм. въ 2 пилюляхъ, по методѣ Ricord'a. У этихъ десяти больныхъ Вильбушевичъ сдѣлалъ 162 изслѣдованія крови; пять больныхъ потеряли въ вѣсѣ за время леченія ртутью въ госпиталѣ 1—1,5 кило; питаніе больныхъ было уже нами цитировано выше; оно не отличалось роскошью. Заключенія автора слѣдующія: 1) ртуть въ малыхъ дозахъ у индивидуумовъ, зараженныхъ сифилисомъ, производитъ въ продолженіи извѣстнаго времени увеличеніе количества красныхъ шариковъ и легкое уменьшеніе бѣлыхъ; сифилитическая гипоглобулія останавливается, и кровь возвращается къ своему нормальному состоянію; 2) меркуріальное леченіе, слишкомъ долго продолженное, производитъ тѣже явленія, какія вызываетъ у животныхъ ртуть въ

сильныхъ дозахъ, т. е. гипоглобулію, діаррею и т. д. 3) Слѣдовательно, важно знать, съ какого опредѣленнаго момента нужно превратить ртутное леченіе, а этотъ моментъ можетъ быть опредѣленъ только посредствомъ счета шариковъ. 4) Такимъ образомъ, ртутное леченіе въ сифилисѣ можно раздѣлить на очень многіе періоды. Прежде всего должно сражаться меркуріальными препаратами въ малыхъ дозахъ съ гипоглобуліей, которая встрѣчается одновременно съ первыми явленіями, пока не опредѣлится уменьшеніе количества красныхъ шариковъ крови; съ этого момента леченіе прекращается, чтобы дать мѣсто увеличенію количества красныхъ тѣлецъ, пока вновь не появится гипоглобулія; иногда снова возвращаются къ меркуріальному леченію и еще разъ прекращаютъ его, если уменьшеніе количества красныхъ шариковъ вновь появляется. И такъ, Вильбушевичъ на основаніи 192 изслѣдованій крови у десяти больныхъ при скудной діетѣ, терявшихъ въ вѣсѣ, дававшихъ только въ среднемъ нѣкоторыя колебанія прибыли или убыли количества кровяныхъ вѣттокъ, предлагаетъ построить цѣлую систему леченія ртутью, взявши критеріемъ эти непостоянныя колебанія количества красныхъ кровяныхъ тѣлецъ.

Keyes давалъ сифилитикамъ меньшія дозы ртути, именно по  $\frac{1}{5}$  гр. *protojodureti hydrarg.* въ пилюлѣ, до 8 пилюль *pro die*. Четыре сифилитика получали эти пилюли и одинъ по 3 грана синихъ пилюль (состоящихъ изъ 2 р.р. (частей) *Hydrargyri*; 3 р.р. *Conserv, Rosarum*, 1 р. *Pulv Liquirit*; въ пилюлѣ 1 гр. *Hydrar.*): у всѣхъ Keyes констатировалъ увеличеніе количества красныхъ кровяныхъ тѣлецъ. У троихъ сифилитиковъ, изъ которыхъ одинъ получалъ ежедневно по  $1\frac{1}{5}$  гр. *protojodureti hydrargyri* въ теченіе 11 мѣсяцевъ, другой по  $1\frac{1}{5}$  гр. въ теченіе 6 мѣсяцевъ и третій по  $\frac{3}{5}$ —1 гр. въ теченіе 18 мѣсяцевъ, авторъ констатировалъ увеличеніе красныхъ тѣлецъ и прибыль въ вѣсѣ. Keyes считаетъ дозы Вильбушевича слишкомъ большими, и воспріимчивость къ ртути различной для cadaго субъекта. Авторъ наблюдалъ увеличеніе числа красныхъ кровяныхъ тѣлецъ, прибыль въ вѣсѣ, какъ у сифилитиковъ такъ и у здоровыхъ людей (опытъ надъ самимъ собою, надъ молодымъ человѣкомъ съ мягкимъ шанвромъ). Keyes говоритъ, что у здоровыхъ людей малая доза ртути въ теченіе нѣкотораго времени дѣйствуетъ какъ „*tonicum*“. Однако наблюденія Keyes'a далеко не безукоризненны.

Прежде всего они страдаютъ малымъ количествомъ анализировъ

крови у каждаго больного; часть анализовъ, которые были произведены въ теченіе слишкомъ короткаго времени отъ 1—14 дней, теряетъ свою цѣну, такъ какъ Keyes самъ констатируетъ, что у его больныхъ убыль красныхъ клѣтокъ начиналась спустя 5—24 дня леченія. Въ дальнѣйшемъ числѣ случаевъ прибыль въ вѣсѣ и улучшение состава крови могутъ быть связаны съ отличными условіями деревенской жизни и питанія больныхъ, кромѣ того въ большинствѣ случаевъ, гдѣ было доказано ясное увеличеніе количества красныхъ тѣлецъ, одновременно употреблялся іодистый калий. Наконецъ, леченіе сифилитиковъ малыми дозами ртути, по Keyes'у, продолженное въ теченіе многихъ мѣсяцевъ и даже лѣтъ, нисколько не ограждало больныхъ отъ новыхъ высыпаній (наблюд. VI, VII, IX и др.).

Исслѣдованія Caspary были произведены съ цѣлью контроля и критики надъ работами Вильбушевича и Keyes'а. Анализы Caspary опровергаютъ выводы Вильбушевича и Keyes'а, такъ какъ большія и малыя дозы ртути по результату вліянія на количество красныхъ тѣлецъ совершенно подходили подѣ шему Вильбушевича относительно малыхъ дозъ ртути. Caspary не былъ въ состояніи вывести какое либо заключеніе о вліяніи большихъ или малыхъ дозъ ртути на количество красныхъ тѣлецъ и, считая выводы Keyes'а интересными, полагаетъ, что для прогноза сифилиса теперешнія счисленія красныхъ тѣлецъ не дали ничего существеннаго и едва-ли дадутъ въ будущемъ по этому методу.

Вопросъ о большей или меньшей способности крови къ свертыванію, подѣ вліяніемъ ртути, остается еще не разрѣшеннымъ. Въ то время какъ Dupont въ 1838 году вызвалъ на сапатоу лошади острую ртутную интоксикацію каломелемъ и замѣтилъ, что кровь, которая сгущалась до употребленія ртути въ плотный и крѣпкій сгустокъ, не свертывалась больше послѣ приема ртути; напротивъ того Lemaire et Gelis (въ лабораторіи проф. Bouillaud), Overbeck пришли совершенно къ противоположному заключенію, что ртутное леченіе не производитъ разжиженія крови, и Overbeck въ работѣ о ртути, сдѣлавшейся авторитетной, постоянно находилъ у животныхъ, которыхъ онъ кормилъ ртутью, венозную кровь—темною и густою и артеріальную—очень свѣтлою; она свертывалась быстро въ толстую пробку. Проф. Gubler показалъ, что ртуть въ высокихъ дозахъ оказываетъ разрушительное дѣйствіе на красныя кровяныя клѣтки. Hallorau

даетъ слѣдующія заключенія относительно измѣненія крови вслѣдствіе интензивной ртутной интоксикаціи: 1) плазма содержитъ нѣкоторое количество окиси ртути въ растворимомъ соединеніи съ альбуминомъ и хлористымъ натріемъ; 2) шарики разрушаются быстро.

У Германа Келера мы читаемъ: „въ сожалѣнію, сравнительные количественные анализы крови для болѣе точнаго изученія измѣненій въ физическихъ и химическихъ свойствахъ крови (отъ ртути) въ настоящее время принадлежать еще къ области благочестивыхъ желаній..... кровь послѣ перехода въ нее альбумината окиси ртути съ хлористымъ натріемъ испытываетъ чувствительныя измѣненія, становится бѣднѣе красными кровяными тѣльцами, гуще и, по Куссмаулю, легче свертывается.

Понятно само собою, что качественно измѣненная кровь обусловливаетъ не только ненормальные эндосмотическіе процессы, но и даетъ поводъ къ аномаліямъ въ инерваціи и питаніи вообще“.

Въ своей „Физиологіи общаго обмѣна веществъ и питанія“, Фойтъ пишетъ слѣдующее: „твердо установлено, что, подобно іоду, ртуть въ состояніи оказывать весьма значительное вліяніе на процессы, совершающіеся въ организмѣ и, можетъ быть, что это производится ею при помощи измѣненій въ превращеніи веществъ; именно, при этомъ предполагали уменьшеніе превращенія бѣлка, съ которымъ ртуть даетъ прочныя соединенія (Liebig) или же ея антисептическое дѣйствіе. Но Бекъ у людей, которые получали точно приготовленную пищу и находились въ состояніи азотнаго равновѣсія, послѣ втираній сѣрой ртутной мази, не могъ найти сколько нибудь значительнаго измѣненія въ выдѣленіи азота; имѣло мѣсто лишь только вполнѣ ничтожное повышеніе послѣдняго. Поэтому и дѣйствіе ртути на потребление въ организмѣ углерода является также въ высокой степени невѣроятнымъ“.

Въ 1881 году М. Robin, по предложенію М. Terrillon'a, изучалъ вліяніе меркуріальнаго леченія на богатство крови шариками, съ помощью гематометра Науеш'a. Его заключенія яснѣе выводовъ Кеуез'a и Вильбушевича. У сифилитиковъ или здоровыхъ людей, которые получаютъ ртуть въ терапевтическихъ дозахъ черезъ кожу или черезъ пищеварительный каналъ, когда это средство не производитъ никакого разстройства со стороны пищеваренія и никакое

постороннее обстоятельство не мѣшаетъ ея дѣйствию, она производитъ преимущественно увеличеніе числа красныхъ шариковъ. Всякій разъ, когда ртуть производитъ саливацію или діаррею мало продолжительную, наблюдаютъ появленіе гипоглобуліи.

Bossi, при втираніяхъ сѣрой мази по 3,0 pro die, наблюдалъ нормальное или даже увеличенное количество гемоглобина во время первыхъ втираній и уменьшенное—послѣ 14—20 втираній; уменьшенное количество гемоглобина во многихъ случаяхъ остается по окончаніи леченія. Въ общемъ количество гемоглобина въ крови сифилитиковъ во время ртутнаго леченія и послѣ него весьма различно, что зависитъ отъ всасывательной способности каждаго субъекта, отъ его способности реагировать на леченіе и отъ степени старательности втиранія.

При своихъ наблюденіяхъ надъ дѣйствиемъ ртути на кровь, Науетъ встрѣтилъ три категоріи фактовъ, изъ которыхъ онъ и выводитъ свои заключенія. Науетъ предполагаетъ: „пока состояніе крови улучшалось и ртутное леченіе переносилось хорошо, анемія была легкая и въ прямой зависимости отъ сифилиса. Излечивая сифилитическія явленія, ртуть заставляеть въ тоже время исчезать легкую симптоматическую анемію главной болѣзни косвеннымъ, такъ сказать, дѣйствиемъ. Случай, въ которыхъ измѣненіе крови оставалось стационарнымъ вопреки хорошему дѣйствию ртутнаго леченія, принадлежать въ болѣе сложнымъ, гдѣ сифилисъ не былъ единственной причиною. Наконецъ, третья категорія больныхъ получала легкое ухудшеніе состоянія крови во время курса леченія вопреки исчезанію явленій сифилиса, потому что наступали нѣкоторыя осложненія въ родѣ стоматита, гастро-интестинальныхъ диспептическихъ разстройствъ“. „Слѣдовательно“, заключаетъ Науетъ, „ртуть въ терапевтической антисифилитической дозѣ не производитъ замѣтнаго дѣйствиа на кровь. Во всякомъ случаѣ далеко до возстановляющаго дѣйствиа ея на кровь; напротивъ, она является скорѣй разрушителемъ кровяныхъ элементовъ, лишь только вызываются явленія легкой интоксикаціи“.

Martin и Hiller наблюдали у двухъ сифилитиковъ, которые лечились ртутными втираніями или получали внутрь по  $\frac{1}{4}$  гр. іодистой записи ртути, увеличеніе количества гемоглобина и числа красныхъ шариковъ во время леченія; когда же пріемъ ртути прекращался, количество гемоглобина опять уменьшалось (напр. съ 105<sup>0</sup>/<sub>100</sub>

до 80"/<sub>100</sub>) также, какъ и число кровяныхъ тѣлецъ (напр. съ 4,100,000 до 3,660,000); новое назначеніе ртути сопровождалось и новымъ повышеніемъ гемоглобина и красныхъ тѣлецъ. Lezius часто констатировалъ при изслѣдованіи крови у сифилитиковъ съ высыпью розеолы и при леченіи ртутью дальнѣйшее паденіе количества гемоглобина, такъ что анемія продолжаетъ достигать своей высшей точки развитія, и только, когда экзантема почти совершенно исчезла отъ леченія, въ слѣдующія недѣли начинается уменьшеніе анэмическихъ симптомовъ, количество гемоглобина и красныхъ кровяныхъ клѣтокъ постоянно прибавляется, при чемъ улучшается и общее состояніе. Какъ мы уже сказали, и Анцъ, оставляя въ сторонѣ вопросъ о вліяніи ртути на кровь и приведя лишь относящіяся сюда литературныя данныя, указалъ, что состояніе сифилитической блѣдной немочи, развивается не смотря на то, примѣняется-ли ртутное леченіе или нѣтъ, и только по мѣрѣ улучшенія общаго состоянія и сифилитическихъ przypadковъ начинаютъ увеличиваться ‰ гемоглобина и число красныхъ кровяныхъ шариковъ. Биганскій пришелъ къ выводу, что подъ вліяніемъ ртути количество красныхъ тѣлецъ представляетъ многочисленныя колебанія, которыя обусловливаются большимъ или меньшимъ уплотнѣніемъ крови, а не степенью питанія паціентовъ; количество бѣлыхъ тѣлецъ уменьшается, а гемоглобина постоянно и значительно увеличивается. При анэмии отъ большихъ количествъ ртути измѣняются преимущественно свойства красныхъ тѣлецъ (распаденіе тѣлецъ, мегалоциты, микроциты). Бияцъ, цитируя работы Liegeois, Вильбушевича, Keyes'a и Schlesinger'a, заключаетъ такъ: „изъ вышеупомянутыхъ четырехъ работъ не совсѣмъ ясно, на чемъ именно основанъ результатъ, т. е. задерживаетъ-ли ртуть нормальное распаденіе красныхъ кровяныхъ тѣлецъ и процессы окисленія, или же она производитъ легкое фформативное раздраженіе тканей, образующихъ кровь и жиръ“.

Разборъ литературныхъ источниковъ объ измѣненіи крови при сифилисѣ не только болѣе старыхъ, но и послѣдняго времени, указываетъ намъ, что еще многое остается въ этомъ вопросѣ не открытымъ, не выясненнымъ, не освѣщеннымъ; и послѣ подробнаго знакомства съ приведенными работами авторовъ намъ приходится повторить вѣрныя слова проф. Маугіас'a, что мы владѣемъ еще только очень рудиментарными познаніями для сифилитической дискразіи.



Вполнѣ законное желаніе Маугіас'а, чтобы были изучены измѣненія крови въ теченіе періода шанкросной инкубаціи, чтобы были продолжены эти изслѣдованія до первичныхъ послѣдовательныхъ явленій, и въ теченіе всего продолженія вирулентной фазы, до сего времени изслѣдованіями авторовъ не было выполнено съ должной точностью. Изслѣдованіе крови у сифилитиковъ производилось на слишкомъ разнообразномъ, слишкомъ недостаточномъ матеріалѣ, при различномъ образѣ жизни и питанія больныхъ, при слишкомъ маломъ вниманіи къ дѣйствию вводимыхъ лекарствъ (ртути, іода, ваннъ), по способамъ мало точнымъ. Къ этому надо прибавить, что выводы авторовъ основывались на очень маломъ количествѣ изслѣдованій крови у каждаго больного въ отдѣльности, которыя производились рѣдко (напр. черезъ недѣлю и больше) и даже въ различные часы дня. Отсутствие систематическаго, частаго изслѣдованія крови при разнообразіи другихъ моментовъ (индивидуальности, питанія, образа жизни, времени изслѣдованія, леченія и т. п.), вліяющихъ на измѣненія въ составѣ крови, увеличиваетъ ошибочность рѣдкихъ анализовъ крови. До сего момента мы не имѣемъ ни одного изслѣдованія крови у сифилитиковъ, проведеннаго вполнѣ систематически съ момента существованія сифилитическаго шанкра, періода второй инкубаціи, времени начала цвѣтенія и исчезанія сифилитической сыпи, и въ которомъ при возможно однородныхъ условіяхъ образа жизни и питанія, безъ всякаго лечебнаго вмѣшательства, были-бы производимы ежедневно анализы крови всегда въ одинъ и тотъ же часъ. Также въ сифилидологической литературѣ не имѣется ежедневныхъ тщательныхъ изслѣдованій крови, систематически проведенныхъ отъ начала сифилитическаго шанкра, періода высыпанія сифилидовъ, и ихъ леченія введеніемъ въ организмъ ртути, по методу инъекцій, въ видѣ растворовъ и суспензій.

По предложенію проф. М. И. Стуковенкова мы взялись пополнить этотъ пробѣлъ изученіемъ колебаній количества форменныхъ элементовъ и гемоглобина крови у сифилитиковъ для чего и произвели рядъ тщательныхъ ежедневныхъ наблюденій, систематически проведенныхъ на леченныхъ ртутью и остававшихся безъ всякаго леченія больныхъ.

### III. Методъ изслѣдованія и клиническія наблюденія.

Теперь мы опишемъ способы изслѣдованія крови, которыми мы пользовались при нашихъ анализахъ.

Для всѣхъ изслѣдованій мы брали кровь съ ладонной поверхности третьей фаланги лѣваго средняго пальца, кожа котораго предварительно обмывалась водою, спиртомъ и эфиромъ.

Гебровскимъ коцевиднымъ ножичкомъ дѣлался глубокой уколъ, и первая капля крови снималась пропускною бумагою. Когда кровь обильно выступала изъ глубокаго укола на поверхность пальца, она насасывалась въ три смѣсителя одинъ за другимъ, изъ которыхъ первый былъ предназначенъ для изслѣдованія красныхъ кровяныхъ тѣлецъ, второй для счисленія бѣлыхъ и третій для количественнаго опредѣленія гемоглобина. Для изслѣдованія красныхъ кровяныхъ тѣлецъ смѣситель Potain'a наполнялся кровью до  $\frac{1}{2}$  дѣленія и затѣмъ, послѣ обтиранія смѣсителя снаружи шелковой тканью, быстро переносился въ нормальный растворъ хлористаго натрія (0,75%), который и насасывался въ остальную часть смѣсителя до цифры 101. Такимъ образомъ кровь для изслѣдованія красныхъ тѣлецъ была разводима хлористымъ натріемъ въ 200 разъ. Для сосчитыванія бѣлыхъ шариковъ употреблялся другой смѣситель такого-же объема, который наполнялся кровью изъ того же укола. Теперь смѣситель наполнялся до черты съ 1 дѣленіемъ и послѣ обтиранія приставшей снаружи крови переносился въ сосудъ съ  $\frac{1}{3}$  % растворомъ уксусной кислоты (по совѣту Thoma, Virch. Arch. 87, II. 201), которымъ и разводилась кровь до цифры 101. Слѣдовательно, для счисленія бѣлыхъ кровяныхъ тѣлецъ, кровь разводилась нами въ сто разъ, въ виду малаго присутствія бѣлыхъ кѣттокъ сравнительно съ красными въ изслѣдуемомъ объемѣ. Третьимъ наполнялся кровью изъ того-же укола смѣситель для изслѣдованія гемоглобина; рѣдко приходилось намъ дѣлать уколъ еще глубже при остановкѣ кровотеченія во время наполненія первыхъ двухъ смѣсителей. Смѣситель для изслѣдованія гемоглобина на спектрофотометрическомъ аппаратѣ Glan'a, съ которымъ мы имѣли дѣло, берется больше, чѣмъ для счета кровяныхъ кѣттокъ; онъ долженъ вмѣщать одну часть крови на 200 частей содоваго раствора. Изъ капли укола въ пальцѣ, при соблюденіи уже описанныхъ

предосторожностей, кровь втягивалась въ трубочку смѣсителя до черты съ 1 дѣленіемъ, затѣмъ смѣситель обтирался шелковою тканью, немедленно погружался въ сосудъ съ 0,1% содовымъ воднымъ растворомъ и наполнялся этимъ растворомъ до черты дѣленія съ цифрою 201. Циркулирующіе потеновскіе смѣсители представляютъ часто невѣрные объёмныя отношенія, почему ихъ необходимо всегда провѣрять. Нашъ смѣситель, полученный отъ Швабе за клеймомъ фабрики Verick'a въ Парижѣ, оказался имѣющимъ отношеніе 1:70, а не 1:100. Смѣсители Malassez, провѣренные проф. В. В. Чирковымъ давали отношенія (вмѣсто 1 на 100) не только 1 на 60, но и 1 на 42, даже 1 на 35. Поэтому мы работали со смѣсителями, точно приготовленными лаборантомъ при химической лабораторіи Университета Св. Владиміра, г-номъ Молчановскимъ; эти смѣсители были провѣряемы при насъ вѣсовымъ способомъ съ наполненіемъ ихъ ртутью. Въ такомъ порядкѣ, какъ описали мы наполненіе смѣсителей, производилось нами и дальнѣйшее изслѣдованіе составныхъ частей крови т. е. сперва счисленіе красныхъ тѣлецъ, затѣмъ бѣлыхъ и наконецъ опредѣленіе гемоглобина.

А) Счетъ красныхъ кровяныхъ тѣлецъ производился въ „chambre humide graduée“, устроенной Verick'омъ въ Парижѣ по указаніямъ Malassez. На двѣ счетной камеры Malassez находится сѣтка съ дѣленіями, состоящая изъ квадратовъ, которые имѣютъ въ ширину  $\frac{1}{5}$  мм. и въ длину  $\frac{1}{4}$  мм.; высота камеры отъ поверхности стекляннаго дна съ дѣленіями до покровнаго стеклышка равна  $\frac{1}{5}$  мм.; такимъ образомъ кубическое содержаніе квадрата сѣтки во влажной камерѣ Malassez составляетъ  $\frac{1}{4} \times \frac{1}{5} \times \frac{1}{5} = \frac{1}{100}$  куб. мм. Для сохраненія болѣе постоянной величины капли и давленія на изслѣдуемую жидкость, покровное стеклышко въ аппаратѣ Malassez покоится на трехъ металлическихъ штифтикахъ, выдающихся надъ поверхностью дна счетной камеры какъ разъ на  $\frac{1}{5}$  мм.; кромѣ того, для плотности, покровное стеклышко прижимается къ штифтикамъ особымъ замкомъ.

Взболтавши кровь въ смѣситель легкими круговыми движеніями, чтобы шарики равномерно распредѣлились, мы выпускали первыя двѣ капли изъ смѣсителя вонъ и переносили полную каплю, всегда третью, на дно влажной камеры Malassez; быстро закрывали покровнымъ стеклышкомъ и ставили на столикъ микроскопа, устанавливая

последній ровно при помощи воднаго нивеллира. Черезъ минуты полторы, когда шарики улеглись, мы начинали ихъ счетъ и производили его всегда въ восьми квадратахъ первыхъ двухъ рядовъ при небольшомъ увеличеніи (Hagtn. Ос. 4 об. 4). Смѣситель тщательно промывался водою, спиртомъ и эфиромъ и продувался посредствомъ резиноваго баллона сухимъ воздухомъ; также тщателенъ былъ туалетъ и влажной камеры послѣ каждаго счисленія. Для опредѣленія количества красныхъ кровяныхъ тѣлецъ въ 1 куб. мм. крови, мы множимъ среднее число, полученное изъ счета шариковъ въ восьми квадратахъ, сперва на 100, (такъ какъ объѣмъ квадрата счётной камеры =  $\frac{1}{100}$  куб. мм.), затѣмъ на 200 (такъ какъ мы разводили кровь въ 200 разъ), или въ общей суммѣ ( $100 \times 200$ ) сразу на 20,000.

В) Для сосчитыванія бѣлыхъ шариковъ бралась изъ смѣсителя также третья капля и переносилась во влажную камеру, а затѣмъ на столикъ микроскопа при соблюденіи вышеописанныхъ предосторожностей. Послѣ того какъ бѣлыя кровяныя тѣльца прочно размѣстились, мы производили счисленіе, при томъ же небольшомъ увеличеніи, постоянно во всѣхъ двадцати квадратахъ. Вычисленіе количества бѣлыхъ тѣлецъ въ 1 куб. мм. производилось на основаніи тѣхъ же принциповъ, что и красныхъ, съ тою только разницею, что среднюю цифру отъ двадцати квадратовъ мы множили на 10,000, такъ какъ кровь въ смѣситель разводилась  $\frac{1}{3} \frac{0}{10}$  растворомъ уксусной кислоты въ 100 разъ.

С) Исслѣдованія гемоглобина были произведены нами по спектрофотометрическому способу на аппаратѣ Glan'a, который недавно нашелъ обширное примѣненіе въ клиникѣ проф. В. В. Чиркова и рекомендованъ имъ для количественнаго опредѣленія гемоглобина, какъ болѣе вѣрный, чѣмъ аналогичные инструменты Vierordt'a и Hüfner'a. Мы работали съ тѣмъ же инструментомъ, съ которымъ производилъ свои первыя исслѣдованія проф. В. В. Чирковъ, и который подробно имъ описанъ въ Медиц. Обозрѣніи 1890 г., № 13—14, стр. 112—132. Благодаря любезности проф. С. И. Чирьева инструментъ Glan'a былъ переданъ въ клинику проф. М. И. Стуковенкова для нашей работы. Нѣтъ сомнѣній, что точность и тонкость спектрофотометрическаго способа опредѣленія гемоглобина стоитъ выше точности способа хромометрическаго, и проф. В. В. Чирковъ рѣшиительно высказывается противъ инструмента Fleischl'я, вошедшаго въ

употребленіе за послѣднее время, благодаря своей портативности и легкости употребленія (Mosetig-Moorhof, Mikulicz, Lezius и друг.). Проф. Чирковъ говоритъ, что инструментъ Fleisch'я негоденъ для кабинетовъ и лабораторій и едва ли можетъ оказать услугу и врачу, практикующему напр. въ деревнѣ. Пользоваться же данными этого инструмента для научныхъ цѣлей будетъ по крайней мѣрѣ опрометчиво, и этимъ даннымъ едва ли кто повѣритъ. Съ этимъ мнѣніемъ почтеннаго профессора мы вполне солидарны и на основаніи собственныхъ наблюденій должны признать, что ошибки при опредѣленіи гемоглобина инструментомъ Fleisch'я очень велики, такъ какъ отбѣны раствора гемоглобина и рубиноваго стекла слишкомъ сильно разнятся другъ отъ друга.

Мы не будемъ входить подробно въ описаніе спектрофотометрическаго метода, творцомъ котораго является проф. Vierordt, идей спектрофотометрическихъ аппаратовъ и критическаго разбора ихъ постановки, такъ какъ это совершенно не входитъ въ нашу задачу. Въ статьѣ проф. В. В. Чиркова и въ „физической статикѣ крови“ проф. С. И. Чирьева можно найти много важныхъ данныхъ по этому вопросу. Мы опишемъ только, согласно уже имѣющемуся на русскомъ языкѣ описанію проф. Чирьева, самый инструментъ Glan'a, его принципъ и способъ пользованія имъ.

Принципъ, на которомъ основанъ спектрофотометрическій способъ для опредѣленія количествъ гемоглобина въ крови, вытекаетъ изъ доказаннаго „отношенія между коэффициентомъ ослабленія свѣта и соответствующей ему концентраціей раствора“. Какъ извѣстно, растворы оксигемоглобина опредѣленной концентраціи (напр. 0,07% растворъ) даютъ въ спектрѣ двѣ абсорбціонныя полосы между фраунгоферовыми линіями D и E: одну узкую въ желтомъ цвѣтѣ, другую болѣе широкую въ началѣ зеленаго. Отъ концентраціи раствора гемоглобина будетъ зависѣть болѣе или менѣе рѣзкое затемнѣніе на свѣтломъ полѣ спектра. Если будетъ опредѣлена величина поглощенія свѣта въ этихъ полосахъ, то по ней возможно будетъ вычислить концентрацію раствора. Такъ какъ коэффициентъ ослабленія свѣта находится еще въ зависимости отъ толщины проходимаго слоя, то для упрощенія вычисленія берутъ толщину изслѣдуемой жидкости всегда одну и ту же, именно въ 1 сантиметр., т. е. приравниваютъ ее въ единицѣ. На этихъ общихъ принципахъ спектрофотометриіи устро-

енъ и аппаратъ Glan'a, детальная техника котораго представляется слѣдующей. Въ Glan'овскомъ аппаратѣ щель, пропускающая свѣтъ, раздѣлена металлической пластинкой на двѣ части: верхнюю и нижнюю, почему получается для глаза наблюдателя два спектра, стоящіе одинъ надъ другимъ. Свѣтъ, проходящій чрезъ каждую щель, идетъ сперва чрезъ линзу *k* и поляризуется въ двойной призмѣ Rochon'a (см. рис.). Затѣмъ оба пучка свѣта проходятъ николеву призму, которая вдѣлана подвижно, и наконецъ въ призмѣ Amici разлагаются на два одинаково ясныхъ, лежащихъ одинъ надъ другимъ спектра. Нижний спектръ идетъ изъ верхней щели спектроскопа, верхній—изъ нижней. Если освѣтитъ параллельными лучами керосиновой лампы щель спектроскопа и поставитъ передъ нижней ея частью изслѣдуемый водный растворъ гемоглобина, налитый до половины вазы, то въ верхнемъ спектрѣ появятся абсорбціонныя полосы гемоглобина, вслѣдствіе чего верхній спектръ и будетъ окрашенъ болѣе темнымъ цвѣтомъ, чѣмъ нижній, образуемый искусственнымъ источникомъ свѣта, т. е. лампой. Вращеніемъ николя, который пропускаетъ по направленію своей оси исключительно одни только поляризованные лучи, можно и теперь при введеніи въ инструментъ раствора гемоглобина сдѣлать спектры одинаково свѣтлыми.

### Шема спектрофотометра Glan'a.

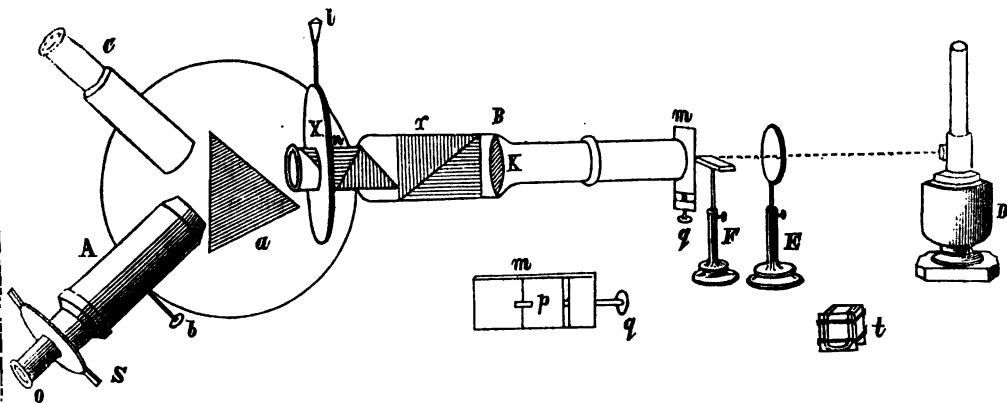

А—зрительная труба. В—труба, воспринимающая свѣтъ (колиматоръ). С—труба, снабженная линейкой съ дѣленіями, которая при освѣщеніи этой трубы видна въ зрительной трубѣ. О—окуляръ зрительной трубы. S—ширма. b—винтъ, вращеніемъ котораго смѣщается труба А въ ту или другую сторону, при чемъ наблюдателю кажется, что смѣ-

щается спектръ вправо или влѣво. а—призма Амичи. п—николь. г—рошонъ. к—двоковыпуклозъ стекло. l—рукоятка, которая фиксируетъ въ известномъ положеніи кругъ х и ниволь и вращаетъ ихъ. m—пластинка, имѣющая щель, раздѣленную перегородкой р на двѣ равныя части. Поворотомъ винта q щель можетъ быть сужена или расширена. D—лампа съ цилиндрическимъ стекломъ и горѣлкой Кумберга; E—двоковыпуклое стекло; F—подставка для сосуда (t) съ растворомъ крови.

Методъ изслѣдованія гемоглобина на аппаратѣ Glan'a не представляетъ никакихъ трудностей при нѣкоторомъ навыкѣ обращенія съ нимъ и не требуетъ много времени, такъ какъ самое опредѣленіе, т. е. достиженіе одинаковой ясности обоихъ спектровъ при навыкѣ не требуетъ даже и одной минуты. Но самое трудное и кропотливое дѣло—это установка инструмента передъ изслѣдованіемъ. Надо установить инструментъ такъ, чтобы одинаковая ясность спектра получалась при отклоненіи подвижнаго диска на  $45^{\circ}$ .

Такая установка производится на солнечномъ свѣтѣ, причѣмъ берется ширмами тотъ отрѣзокъ спектра, съ которымъ предполагаютъ работать. Нашъ аппаратъ Glan'a былъ установленъ проф. Чирьевымъ также, какъ его установилъ и работалъ проф. Чирьевъ. Полная тождественность спектровъ получилась при  $44^{\circ}30'$  въ одномъ положеніи диска и при  $45^{\circ}30'$  послѣ поворота на  $180^{\circ}$ ; среднее  $=45^{\circ}$ . Наибольшая ясность спектровъ достигается удлиненіемъ или укороченіемъ трубъ. Инструментъ, установленный по солнечному свѣту, приспособляется къ освѣщенію лампы, такъ какъ извѣстно изъ физики, что въ спектрахъ, образуемыхъ искусственными источниками свѣта, находятся тѣ же самые цвѣта, и при томъ расположенные въ томъ же порядкѣ какъ и въ солнечномъ. Въ качествѣ искусственнаго источника свѣта проф. Чирьевымъ и нами была употребляема версиновая лампа съ цилиндрическимъ стекломъ и съ большой горѣлкой Кумберга. Передъ щелью спектроскопа въ нѣкоторомъ отдаленіи ставится двояковыпуклое стекло большаго діаметра и съ большимъ фокуснымъ разстояніемъ. Пламя лампы должно быть въ фокусѣ этого стекла, и тогда въ щель спектроскопа пойдутъ параллельные лучи. Срединя щели спектроскопа, центръ стекла и пламени должны быть на одной горизонтальной линіи. Тщательное выполненіе всѣхъ этихъ требованій при установкѣ аппарата Glan'a, конечно, отнимаетъ очень много времени, поэтому аппаратъ, стекло и лампа должны оставаться неподвижно въ своемъ положеніи навсегда, разъ они установлены надлежащимъ образомъ. Для выдѣленія части спектра, нужной для

изслѣдованія, существуютъ ширмы (S), которыми мы можемъ выдѣлить любую часть спектра желаемой ширины. Такъ, при нашей работѣ была выдѣлена ширмами полоса зеленого цвѣта, въ которой получалась вторая абсорбціонная полоса гемоглобина, и въ ней мы опредѣляли положеніе диска, при которомъ окраска спектровъ дѣлалась одинаковой. Передъ изслѣдованіемъ гемоглобина необходимо каждый разъ провѣрить, получается ли тоже положеніе диска, съ которымъ мы работали вчера, и какъ былъ установленъ аппаратъ сначала изслѣдованія.

Количество гемоглобина опредѣлялось нами по формулѣ Vierordt'a:  $c = A \cdot a$ , т. е. количество вещества = коэффициенту свѣтоослабленія, помноженному на постояннаго множителя A.

Для опредѣленія коэффициента свѣтоослабленія на Glan'овскомъ аппаратѣ необходимо найти величину угловъ вращенія николя, при которыхъ спектры получаютъ одинаковую интензивность какъ при употребленіи одного свѣта лампы, такъ и послѣ введенія кровяного раствора между нижней щелью спектроскопа и лампой. Если  $\varphi$  будетъ указывать намъ величину угла, на которую нужно поставить дискъ при гемоглобинномъ растворѣ, а  $\varphi'$  — величину, которую даетъ инструментъ до введенія испытуемаго раствора, то коэффициентъ свѣтоослабленія будетъ равенъ  $2 \lg \operatorname{tg} \varphi - 2 \lg \operatorname{tg} \varphi'$ , или  $a = 2 \lg \operatorname{tg} \varphi - 2 \lg \operatorname{tg} \varphi'$ . Величина  $\varphi'$  опредѣлена нами при установкѣ аппарата; она равняется въ среднемъ  $45^\circ$ , а  $\lg \operatorname{tg} \varphi' = \lg \operatorname{tg} 45^\circ = 0$ , стало бытъ и  $2 \lg \operatorname{tg} \varphi' = 0$ . Величина  $\varphi$  при изслѣдуемой крови опредѣляется слѣдующимъ образомъ. Когда ко времени окончанія счета красныхъ и бѣлыхъ кровяныхъ тѣлецъ гемоглобинъ совершенно растворится въ смѣсителѣ съ содовымъ воднымъ растворомъ, его растворъ осторожно выливается въ небольшой сосудикъ (t), въ которомъ толщина слоя жидкости будетъ равняться 1 сантим., и который переносится на подставку передъ щелью спектроскопа; уровень раствора долженъ совпадать со серединой пластинки, раздѣляющей щель спектроскопа на двѣ части. Если мы передъ изслѣдованіемъ крови установили ниволь такимъ образомъ, что и верхній, и нижній спектры намъ кажутся одинаково свѣтлыми, то послѣ установки сосуда съ кровью предъ нижней щелью спектроскопа мы получимъ затѣмненіе въ верхнемъ спектрѣ. Движеніями диска вправо и влево мы устанавливаемъ углы вращенія николя, при которыхъ спектры снова окрашены оди-



наково интензивно въ зеленый цвѣтъ. Углы вращенія николя, указаны на скалѣ инструмента. Положимъ, что послѣ установаки 1:200-наго раствора крови у нижней щели спектроскопа намъ пришлось повернуть дискъ для уравненія цвѣтовъ спектра вправо на  $64^\circ$  и влѣво на  $65^\circ$ ; среднее будетъ  $64^\circ 30'$ . Это и будетъ величина  $\varphi$ , которой мы искали. Подставляя величину  $\varphi$  въ формулу и отыскавъ двойной логариевъ этого угла, мы получимъ коэффициентъ свѣтоослабленія для нашего раствора крови.

По формулѣ Vierordt'a долженъ быть намъ извѣстенъ еще постоянный множитель (A) для аппарата, т. е. величина относительнаго свѣтопоглощенія для этого инструмента, которая опредѣляется по титрованному раствору чистаго гемоглобина или желѣза. Для нашего аппарата постоянный множитель былъ данъ проф. В. В. Чирковымъ, именно для гемоглобина, опредѣляемаго по 2-й оксигемоглобинной полосѣ въ зеленомъ цвѣтѣ, между D 66—68 E, онъ равнялся 0,1156.

Получивши произведение A. а, мы должны еще умножить его на 200, такъ какъ нашъ кровяной растворъ представляетъ пропорцію 1 на 200. И такъ, если скомбинировать подробно наши вычисления, по которымъ мы должны опредѣлять ‰-ное содержаніе гемоглобина въ испытуемомъ  $\frac{1}{200}$  водномъ растворѣ крови, то мы получимъ: ‰ гемоглобина  $= (2 \lg \operatorname{tg} \varphi - 2 \lg \operatorname{tg} \varphi') \times 0,1156 \times 200$ . Вычисляя такимъ образомъ, мы получили слѣдующую табличку, которая можетъ помочь при дальнѣйшихъ анализахъ и устранить процедуру отысканія логариемовъ.

	Колич. гемоглобина, гемр. оксигемоглобина.
При $\operatorname{tg} 56^\circ$	$= 7, 9076 \text{ ‰}$
„ $\operatorname{tg} 56,5^\circ$	$= 8, 2862 \text{ ‰}$
„ $\operatorname{tg} 57^\circ$	$= 8, 6676 \text{ ‰}$
„ $\operatorname{tg} 57,5^\circ$	$= 9, 0537 \text{ ‰}$
„ $\operatorname{tg} 58^\circ$	$= 9, 4422 \text{ ‰}$
„ $\operatorname{tg} 58,5^\circ$	$= 9, 8329 \text{ ‰}$
„ $\operatorname{tg} 59^\circ$	$= 10, 2282 \text{ ‰}$
„ $\operatorname{tg} 59,5^\circ$	$= 10, 5281 \text{ ‰}$
„ $\operatorname{tg} 60^\circ$	$= 11, 0305 \text{ ‰}$
„ $\operatorname{tg} 60,5^\circ$	$= 11, 4374 \text{ ‰}$
„ $\operatorname{tg} 61^\circ$	$= 11, 8466 \text{ ‰}$
„ $\operatorname{tg} 61,5^\circ$	$= 12, 2628 \text{ ‰}$

При	tg 62°	=	12, 6836	‰
"	tg 62,5°	=	13, 10904	"
"	tg 63°	=	13, 53907	"
"	tg 63,5°	=	13, 9659	"
"	tg 64°	=	14, 4176	"
"	tg 64,5°	=	14, 8661	"
"	tg 65°	=	15, 3193	"
"	tg 65,5°	=	15, 7794	"
"	tg 66°	=	16, 2487	"
"	tg 66,5°	=	16, 7226	"
"	tg 67°	=	17, 2059	"
"	tg 67,5°	=	17, 6983	"
"	tg 68°	=	18, 1977	"
"	tg 68,5°	=	18, 7087	"

Эта таблица указывает %-ныя содержания гемоглобина, почему, стоитъ опредѣлить уголъ вращенія николя по положенію диска вправо и влево, взять среднюю цифру и подыскать ея tg въ этой таблицѣ, и % гемоглобина опредѣленъ. Проф. В. В. Чирковъ, резюмируя данныя своихъ анализовъ, приходитъ къ заключенію, что спектрофотометръ Glan'a даетъ весьма точныя цифры количества гемоглобина, но въ то же время онъ указываетъ, чтобы изслѣдователи пользовались двойной формулой Vierordt'a и имѣли въ виду возможность встрѣчи съ метгемоглобиномъ. Въ виду новизны вопроса о метгемоглобинѣ и въ виду того, что критическій анализъ и дальнѣйшая разработка метода Glan'a не входили въ нашу программу, мы не касались указанныхъ проф. Чирковымъ фактовъ. Мы старались при изслѣдованіи крови, количество ея форменныхъ элементовъ и гемоглобина, пользоваться методами наиболѣе точными при современномъ состояніи нашихъ знаній. Пунктуальная точность и одинаковость условій, въ которыхъ производились счетъ кровяныхъ клѣтокъ и опредѣленіе гемоглобина, должны были уменьшить ошибки, зависящія отъ самого метода. Частота изслѣдованія, именно ежедневныя опредѣленія, также умалываетъ возможность отдѣльныхъ ошибокъ. Только одного условія, въ сожалѣнію довольно важнаго, именно опредѣленія изслѣдованныхъ составныхъ частей крови въ одно и то же время, въ одну и ту же минуту у всѣхъ нашихъ больныхъ, мы не могли выполнить въ силу недостатка времени. Однако мы полагаемъ,

что наши цифры и при такой системѣ, которой мы держались, будутъ имѣть больше значенія, чѣмъ цифры изслѣдователей, которые опредѣляли количества вѣткокъ и гемоглобина у одного и того же больного въ совершенно различные часы, напр. въ 10 час. утра и 3 час. по полудни, и чрезъ большіе промежутки времени (недѣля и больше). Наши опредѣленія, если и не были произведены у всѣхъ больныхъ въ одинъ и тотъ же часъ, за то у каждаго изъ нихъ въ отдѣльности они производились всегда въ одно и тоже время.

Изслѣдованные нами больные сифилисомъ были солдаты и, большею частью, люди здоровые въ остальныхъ отношеніяхъ. Условія жизни были совершенно одинаковыя, госпитальныя; пищу получали больные одну и ту же за все время изслѣдованія, именно: вторую ординарную порцію, съ которой вводились въ организмъ слѣдующія количества питательныхъ веществъ. Ординарная № 2-й (скромная). Завтракъ: крупъ овсяныхъ  $\frac{1}{8}$  ф.; ячныхъ  $\frac{1}{8}$  ф.; гречневыхъ  $\frac{1}{8}$  ф.; соли 2 зол.; жира съ бульона—2 золотн.; хлѣба бѣлаго— $\frac{1}{4}$  фунта. Обѣдъ и ужинъ: говядины— $\frac{7}{8}$  ф.; крупъ перловыхъ—20 золотн.; манныхъ—22 зол.; рисовыхъ 22 зол.; картофеля— $1\frac{1}{2}$  фунт.; соли—4 зол.; кореньевъ и зелени—10 золотн.; хлѣба бѣлаго— $1\frac{1}{2}$  фунта; луку—2 золотн. Постная. Завтракъ: крупъ овсяныхъ— $\frac{1}{8}$  ф.; ячныхъ— $\frac{1}{8}$  ф.; гречневыхъ— $\frac{1}{8}$  ф.; соли—2 золотн.; масла коноплянаго—2 золотн.; хлѣба бѣлаго— $\frac{1}{4}$  ф.; Обѣдъ и ужинъ: крупъ овсяныхъ— $\frac{1}{4}$  ф.; ячныхъ— $\frac{1}{4}$  ф.; гречневыхъ— $\frac{1}{4}$  ф.; пшеничныхъ— $\frac{1}{4}$  ф.; картофеля—2 ф.; снятковъ— $\frac{1}{8}$  ф. Грибовъ сушеныхъ полубѣл. 6 зол.; масла коноплянаго—4 зол.; подсолнечнаго—4 зол. Только больные №№ 6, 17, 19 и 20 получали въ концѣ наблюденій, съ 14 апр. по 21-ое, постную пищу,—нарушеніе діеты, избѣжать котораго не было возможности въ виду отказа больныхъ ѣсть мясо на страстной недѣлѣ великаго поста. Возрастъ нашихъ больныхъ колебался отъ 21—25 лѣтъ и одному больному было 31 годъ; двоимъ—21, троемъ—22, шестерымъ—23, двоимъ 24 и шестерымъ—25. Всего нами было изслѣдовано двадцать больныхъ, мы дѣлимъ нашихъ больныхъ на три группы—при чемъ наблюденія продолжались въ теченіе слѣдующаго времени:

Время наблюденія.

Колѣч. Часы изслѣ- Колѣч. ана-  
дней. дованія. лиз. крови.

I группа, нелеченная ртутью.

1) Н. С., 14 Апр.	по 27 Июля 1890 .. 103 .. 8	ч. утр. . . 98.
2) А. Д., 2 Мая	" 23 Июля 1890 .. 81 .. 9	" " .. 69.
3) А. М., 13 Мая	" 11 Июня 1890 .. 28.10	" " .. 28.
4) Ф. Ш., 29 Мая	" 26 Июля 1890 .. 57..1	" дня .. 56.
5) Ш. М., 28 Дек. 1890	" 28 Февр. 1891 .. 60..3	" " .. 51.
6) Л. Ч., 14 Февр.	" 18 Апр. 1891 .. 64..9 <sup>3</sup> / <sub>4</sub>	" веч. . . 61.

363.

II группа, леченная росноладонной ртутью.

7) И. С., 24 Мая	по 12 Авг. 1890 .. 78..11	ч. утр. . . 76.
8) П. П., 30 Мая	" 11 Авг. 1890 .. 73..12	" дня .. 71.
9) Т. С., 14 Дек. 1890	" 23 Февр. 1891 .. 69.. 8	" утр. . . 60.
10) Е. В., 23 Дек. 1890	" 13 Март. 1891 .. 80.. 9	" утр. . . 75.
11) В. М., 29 Дек. 1890	" 28 Февр. 1891 .. 60.. 3 <sup>3</sup> / <sub>4</sub>	" дня .. 51.
12) Д. Ш., 3 Янв.	" 8 Апр. 1891 .. 95.. 4 <sup>1</sup> / <sub>2</sub>	" дня .. 90.
13) Ф. Т., 5 Янв.	" 18 Мар. 1891 .. 73.. 5 <sup>1</sup> / <sub>4</sub>	" дня .. 66.
14) К. К., 15 Янв.	" 23 Март. 1891 .. 68.. 6 <sup>3</sup> / <sub>4</sub>	" дня .. 58.
15) В. О., 20 Янв.	" 8 Март. 1891 .. 48.. 7 <sup>1</sup> / <sub>2</sub>	" веч. . . 41.
16) Н. К., 22 Янв.	" 8 Март. 1891 .. 46.. 8 <sup>1</sup> / <sub>4</sub>	" веч. . . 42.
17) X. Н., 21 Февр.	" 28 Апр. 1891 .. 67.. 3	" дня .. 61.

691.

III группа, леченная желт. окисью ртути.

18) Д. М., 7 Янв.	по 13 Март. 1891 .. 66 .. 6	ч. веч. . . 67.
19) И. В., 10 Февр.	" 28 Апр. 1891 .. 78 .. 9	ч. веч. . . 74.
20) Я. Р., 20 Февр.	" 28 Апр. 1891 .. 68 . 10 <sup>1</sup> / <sub>2</sub>	ч. веч. . . 61.

202.

Такимъ образомъ у 20 сифилитиковъ нами было сдѣлано 1256 анализовъ крови; изъ нихъ—363 у нелеченныхъ ртутью, 691—при леченіи ежедневными впрыскиваніями въ ягодицы 1% раствора росноладонной ртути по  $\frac{1}{5}$  gr. pro dosi, и 202—при глубокихъ впрыскиваніяхъ въ ягодицы желтой окиси ртути, взвѣшенной въ жидкомъ вазелинѣ въ видѣ 25% смѣси, по 1 грану въ каждую ягодицу, т. е. по 2 gr. pro dosi, съ 8—10—дневными промежутками.

Кромѣ количественныхъ опредѣленій красныхъ и бѣлыхъ кровяныхъ вѣтокъ и гемоглобина, ежедневно измѣрялись температура (утромъ и вечеромъ), вѣсъ, пульсъ, дыханіе (предъ изслѣдованіемъ крови) у каждаго больнаго. Какъ исторіи болѣзней, такъ и цифры кровяныхъ тѣлецъ, ихъ отношенія другъ къ другу и количества гемоглобина представлены мною въ видѣ таблицъ.

Часы изслѣдованія крови точно указаны мною уже выше; въ нѣкоторыхъ же немногихъ случаяхъ, гдѣ было произведено мною по два анализа въ день (№№ 7, 9, 18 и др.), часы изслѣдованія были нѣсколько видоизмѣнены, именно такъ, что первая цифра относится ко времени до впрыскиванія (обыкновенно утромъ), вторая—черезъ 6 часовъ послѣ впрыскиванія; въ дни однократныхъ анализовъ крови сохранялось время, указанное въ группахъ.

## Дозировка лекарственных средств въ дѣтскомъ возрастѣ.

Sehr wichtig und weit grösserer Aufmerksamkeit werth, als man ihm gewöhnlich schenkt, ist der Punct des Receptschreibens. Es ist das letzte Resultat der ganzen Untersuchung des Arztes und das einzige bleibende Dokument seiner Einsicht und Kunst.

C. W. Hufeland.

### § 6.

Желая представить еще болѣе вѣскія доказательства господствующей въ дозировкѣ дѣтямъ лекарствъ путаницы и неопредѣленности, мною составлены нижеслѣдующія таблицы для всѣхъ наиболѣе употребляемыхъ въ педиатріи медикаментовъ и при томъ по даннымъ разныхъ авторовъ Германіи, Англии, Франціи, Италіи и Россіи. Помимо мною уже упомянутыхъ въ текстѣ, на этотъ предметъ, руководство я пользовался еще такими источниками: *H. Ashby and A. Wright*, *The diseases of children medical and surgical*. London. 1889, with the appendix; *Н. Филатовъ*, Семіотика и діагностика дѣтскихъ болѣзней. Москва. 1890 г. стр. 434—441; *H. Guttman*, *Arzneiverordnungen in der Kinderpraxis auf Grundlage des Arzneibuchs für das Deutschreich*. Berlin. 1891; *Г. Герценштейнъ*, Новый медицинскій календарь на 1891 г. Спб. стр. 254—258; *B. Hirsch*, *Universal-Pharmacopoe*. 2 Bd. 13—14. Lief. Göttingen 1890, SS. 1124—1125; *B. Рейтцъ*, Введение къ изученію болѣзней дѣтскаго возраста. Спб. 1882; *Th. Tanner and A. Meadows*, *A practical treatise of the diseases of infancy and childhood*. London. 1879, pp. 450—486; *H. Ziemssen*, *Maximaldosen wichtiger differenter Mittel für Kinder, welche für gewöhnlich nicht überschritten werden sollen*. Pharmaceutische Centralhalle № 20, 1891, s. 284.

При сравненіи терапевтическихъ дозъ между собою необходимо принимать въ расчетъ иногда довольно значительную разницу состава въ некоторыхъ фармацевтическихъ препаратахъ. Вотъ эти свѣдѣнія, заимствованныя мною почти исключительно изъ только-что названной *Universal-Pharmocopoe B. Hirsch'a*.

Содержаніе безводной соляной кислоты въ *acidum muriaticum dilutum* по Россійской фармакопее равняется 8,3%, по австрійской и итальянской 12,4%, по Германской 12,5%.

Въ ста частяхъ горькоминдальной воды содержится: по французской фармакопее 0,001% безводной синильной кислоты (*Maurin*, l. c. v. 79) по австрійской и итальянской на то-же количество лишь 0,06%; по германской и російской 0,1%.

Дѣйствующее начало іодистожелѣзнаго сиропа составляетъ во Франціи и Италіи 0,5%, въ Германіи и Россіи 5%, въ Англии 5,6%, въ Австріи 12%.

Водная вытяжна опиѣ заключаетъ въ себѣ по германской фармакопее 16% морфія, а по Англійской 20%.

Въ Россіи, Германіи и Англии содержаніе дѣйствующаго начала *laudanum liquidum Sydenhami* выражается 10%, а во Франціи 12,5%.

Составъ *elixirum raterogorici* представляетъ сравнительно небольшія колебанія: Германія и Россія 1:200, Англія 1:240 и Франціи 1:250.

Что-же касается до спиртной настойки столь опаснаго средства, какъ челибуха, то препаратъ этотъ содержитъ по Германской и Россійской фармакопеемъ 10% дѣйствующаго начала, а по Французской и Итальянской равно вдвое больше т. е. 20%.

Если относительно не большая разница въ составѣ *acidum muriaticum dilutum*, *extractum opii aquosum*, *tinctura opii crocatae* et *benzoicae* можетъ не играть особенной роли въ заключеніяхъ по поводу дозировокъ, предлагаемыхъ для названныхъ препаратовъ различными авторами, то этого совсѣмъ нельзя говорить на счетъ слишкомъ значительныхъ колебаній въ содержаніи безводной синильной кислоты *aquae amygdalorum amaraum* (0,001%—0,1%) или дѣйствующаго начала челибухи въ *tinctura strychnini* (5%—10%). Не принимать во вниманіе столь большихъ уклоненій въ составѣ фармацевтическихъ препаратовъ—значитъ взводить на авторовъ не заслуженные упреки то въ смыслѣ слишкомъ высокой, даже опасной для жизни дозировки, то, наоборотъ, безосновательно признавать рекомендуемую дозу без-

полезной въ силу ея только кажущейся незначительности. Забывать не слѣдуетъ также большаго колебанія въ составѣ *siguri ferri iodati*, при чемъ дѣйствующее начало этого препарата можетъ составлять и 0,5%, и 5%, и даже 12%. Нѣтъ ничего удивительнаго въ томъ, что французскіе и итальянскіе врачи могутъ свободно назначать свой іодисто-железный сиропъ чайными ложками, безъ особаго риска получить раздраженіе кишечника и явленія іодизма, тогда какъ, съ другой стороны, осторожность въ дозировкѣ этого препарата въ Австріи вполне понятна, разъ такой-же *sigurus ferri iodati* заключаетъ въ себѣ не 0,5% дѣйствующаго начала, а цѣлыхъ 12%.

Посмотримъ теперь, насколько согласуется дозировка лекарственныхъ средствъ согласно указаніямъ различныхъ авторовъ съ описанными выше, общими правилами болѣе или менѣе точнаго опредѣленія величины разовыхъ пріемовъ въ зависимости отъ возраста и насколько, съ другой стороны, точны и опредѣленны возрѣнія на излагаемый предметъ въ общихъ и специальныхъ руководствахъ настоящаго времени. Для выясненія перваго вопроса вполне достаточно провести параллель и сравнить рекомендуемыя авторами дозировки съ раньше мною составленными десятью таблицами для представителей разныхъ фармакологическихъ группъ. Прибавивъ къ этимъ десяти примѣрамъ еще нѣсколько фактическихъ данныхъ, наиболѣе рельефно подтверждающихъ основное положеніе моей работы, можно въ надлежащей степени освятить и вторую половину намѣченной задачи.

Въ графѣ дозировки *лимоннокислой магнезии* имѣются довольно опредѣленные указанія французскихъ авторовъ *E. Maurin*'а и *A. Veillard*'а, но указанія эти не имѣютъ ровно никакого отношенія къ тому или другому изъ общепринятыхъ правилъ, въ чемъ краснорѣчиво убѣждаетъ простое сравненіе. Въ возрастѣ 4—7 лѣтъ разовый пріемъ *magnesiae citricae* долженъ быть по *A. Veillard*'у 8,0—10,0 grm.—другими словами, рекомендуется дозировка, не подходящая ни подъ одно изъ правилъ. Отъ семи до десяти лѣтъ дозволено увеличивать дозу до 15,0 grm., а отъ десяти до пятнадцати лѣтъ показанъ пріемъ 20,0—25,0 grm.—ничего подобнаго не выходитъ при дозировкѣ по одному изъ общихъ методовъ. *E. Maurin* вовсе не признаетъ необходимости къ назначенію лимоннокислой магнезии до семилѣтняго возраста, въ періодъ-же половой зрѣлости онъ предлагаетъ разовый пріемъ въ 30,0 grm., чего не можетъ быть при вычитываніи дозы по



I.  Названія лекарствъ	<i>Ashby H.</i>  and <i>Wright A.</i>	<i>Ellis E.</i>	<i>Филатовъ Н.</i> до 1 года 1— 2 г. 2— 4 г. 4— 6 лѣтъ 6— 9 л. 9—18 л.	<i>Guttmann. H.</i>	(Высшіе приемы). <i>Герценштейнъ Г.</i> 1— 3 мѣс. 3— 6 м. <sup>1</sup> / <sub>2</sub> — 1 год. 1— 3 г. 5— 5 лѣтъ 5—15 л. 10—14 л.	(Высшіе приемы). <i>Hirsch B.</i> Отъ рожденія до конца 2-го года.	<i>Massie</i>  <i>Virg.</i>
Acidum mu- riaticum dilu- tum.	—	0.12—0.3	0.03 0.06 0.12 0.18 0.24 0.30	0.024 0.048	—	0.5	0.04
Acidum tan- nicum.	—	0.06—0.30	0.012 0.024 0.03 0.04 0.06 0.09	0.01—0.05	0.006 0.012 0.024 0.04 0.06 0.12	—	0.06—0.1
Aether sul- phuricus.	—	0.045	—	0.03—0.10	—	—	0.02—0.05
Ammonium bromatum.	—	0.03—0.3	0.09 0.18 0.24 0.30 0.45 0.60	Въ теченіи перваго года 0.06; 2-го г. 0.12 3-го г. 0.18 10-го г. 0.6	0.045 0.09 0.15 0.18 0.30 0.48 0.90	—	Отъ 3 до 0.12; тогда пріемъ до 2
Ammonium carbonicum	0.03—0.3	0.06—0.18	0.015 0.03 0.06 0.09 0.06—0.12 0.06—0.18	0.02	—	—	0.025—0.05
Antipyri- num.	До 2 лѣтъ 0.09; отъ 2 до 4 л. 0.18; старшимъ 0.25—0.35	—	0.06 0.12 0.12—0.24 0.18—0.30 0.24—0.48 0.8 — 0.6	Въ возрастѣ 1 мѣс. 0.01; 6 мѣс. 0.06; 1 года 0.1; 2 лѣтъ 0.2 3 л. . 0.3 4 л. . 0.4 5 л. . 0.5	0.045 0.09 0.15 0.18 0.30 0.48 0.90	—	На 1-мъ 0.05; въ 4 го 0.2—0.3 въ 7 лѣтъ 0.25—0.4 въ 10—12 0.5

<p><i>Strin E.</i> рождения всѣхъ;—7 л. 15 л. 21 л.</p>	<p><i>Reimtz B.</i></p>	<p><i>Seifert O.</i> до 1 года 1— 5 лѣтъ 5—10 л. 10—15 л.</p>	<p>(Выеміе приемы). <i>Silbermann O.</i> до 1 года 5—7 лѣтъ</p>	<p><i>Simon J.</i></p>	<p><i>Tanner Th.</i> and. <i>Meadows A.</i></p>	<p><i>Veillard A.</i></p>	<p><i>Ziemssen H.</i> до 1 года 1—2 г. 3 г. 5 лѣтъ 12 л.</p>
<p>0.00 —0.05 —0.015 —0.25</p>	<p>0.03—0.06</p>	<p>0.08—0.15</p>	<p>0.01 0.02</p>	<p>—</p>	<p>Въ возрастѣ 1 года 0.06</p>	<p>0.06—0.18</p>	<p>—</p>
<p>0.0 —0.5 —1.0 —2.0</p>	<p>0.015—0.06</p>	<p>0.000 0.005 0.01 0.02</p>	<p>0.04</p>	<p>—</p>	<p>Въ возрастѣ 1 года 0 045; въ 5 лѣтъ 0 075</p>	<p>—</p>	<p>0.005 0.01 0.01 0.01 0.02 0.02</p>
<p>—0.2 —0.3 —0.4 —0.6</p>	<p>—</p>	<p>0.00 0.06 0.1 0.2</p>	<p>0.04 0 08 0.1</p>	<p>—</p>	<p>—</p>	<p>—</p>	<p>—</p>
<p>1—0.4 2—0.25 5—0.5 1—1.0</p>	<p>—</p>	<p>0.15 0.25 0.30 0.40</p>	<p>—</p>	<p>—</p>	<p>—</p>	<p>—</p>	<p>—</p>
<p>—</p>	<p>—</p>	<p>0.000 0.015 0.06 0.1</p>	<p>0.015</p>	<p>—</p>	<p>0.06—0.3</p>	<p>—</p>	<p>—</p>
<p>—</p>	<p>—</p>	<p>0.2 0.3 0.5 0.6</p>	<p>0.06—0.15</p>	<p>—</p>	<p>—</p>	<p>Въ 4 года 0.2—0.25; въ 7 лѣтъ 0.25—0.5; въ 16 лѣтъ 1,0</p>	<p>0.08 0.2 0.4 0.6 0.8 1.0</p>

II.	Ashby H. and Wright A.	Ellis E.	Филатовъ Н. до 1 года 1—2 г. 2—4 г. 4—6 лѣтъ 6—9 л. 9—18 л.	Guttman H.	(Вышеіе приемы) Герценштейнъ Г. 1—3 мѣс. 3—6 мѣс. <sup>1</sup> / <sub>2</sub> —1 годъ 1—3 г. 3—5 лѣтъ 5—10 л. 10—14 л.	(Вышеіе приемы). Hirsch. B. Отъ рожденія до конца 2-го года.	Mass Vign
Названія лекарствъ.							
Apomorphi- num muriati- cum (expec- torans).	—	—	0.0005 0.001 0.0012 0.0016 0.0025 0.0032	1—2 года 0.001; 3—4 года 0.001; 5—10 лѣтъ 0.002; 11—14 л. 0.003; 15—17 л. 0.005	0.00006 0.00012 0.00015 0.0002 0.0003 0.0005 0.001	0.005	—
Aqua amyg- dalarum ama- rarum	—	0.0075—0.06	0.06 0.12 0.15 0.24 0.36 0.60	Новорожден. 0.06; до 1 года 0.12; въ 3—4 года 0.18—0.24; старшимъ 0.36—0.48.	0.03 0.045 0.06 0.12 0.24 0.36 0.60	0.15	Въ 6 мѣс. 0.0075 въ 1—2 0.015
Argentum nitricum cry- stallisatum.	—	0.0025—0.01	0.0015 0.0030 0.0037 0.0037— —0.0074 0.0037—0.01	0.005—0.01	0.00075 0.0015 0.0025 0.003 0.005 0.0075 0.015	0.005	0.0005—
Atropinum sulphuricum	Начиная съ 5 л. 0.0006	Въ возрастѣ 5 л. 0.0003— —0.00045	0.000 0.000 0.000125 0.00016 0.00025 0.00032	0.00005— —0.00015	0.00003 0.0006 0.000075 0.0001 0.00015 0.00025 0.0005	—	—
Bismuthum subnitricum.	—	Въ возрастѣ 3 л. 0.06	0.03—0.06 0.06—0.12 0.06—0.15 0.12—0.21 0.18—0.30 0.18—0.42	0.05—0.25	0.03 0.06 0.09 0.12 0.18 0.30 0.60	—	0.06—

<i>Grin E.</i> рождения мѣсяц. в. — 7 л. 15 лѣтъ 21 г.	<i>Reimtz B.</i>	<i>Seifert O.</i> до 1 года 1—5 лѣтъ 5—10 л. 10—15 л.	(Высшіе приемы). <i>Silbermann O.</i> до 1 года 5—7 лѣтъ	<i>Simon J.</i>	<i>Tanner Th.</i> and. <i>Meadows A.</i>	<i>Veillard A.</i>	<i>Ziemssen H.</i> до 1 года 1—2 г. 3 г. 5 лѣтъ 8 л. 12 л.
	До 1 года 0.001; въ 2 года 0.0015; въ 3 года 0.002; въ 11 лѣтъ 0.006.	0.0004 0.0015 0.0025 0.003	0.001 0.002	—	—	—	0.00 0.001 0.001 0.002 0.003 0.005
—5.0 —1.00 —15.0 —30.0	Новорожден. 0.03; въ 3—4 мѣс. 0.12; въ 12 мѣс. 0.18.	0.00 0.06—0.3 0.3—0.6 0.6—0.9	0.2 0.4	—	Въ возрастѣ 1/2 года 0.0075; въ 1 годѣ 0.015	—	0.06 0.12 0.18 0.30 0.43 0.72
0.000 —0.005 —0.01 —0.02	0.0025—0.005	0.001 0.003 0.005 0.01	0.003 0.005	0.0015—0.05	—	—	0.001 0.002 0.005 0.006 0.01 0.015
0.005 —0.001 —0.003 —0.005	0.0002— —0.0006	0.000 0.0001 0.0002 0.0003	0.0001 0.0002	Начинал съ 2 лѣтъ 0.0002	—	0.00006	0.000 0.0001 0.0001 0.0002 0.0003 0.0005
—1.0 —2.0 —4.0 —8.0	0.03—0.06	0.05 0.1 0.3 0.5	0.03	2.0	—	Въ возрастѣ 2-хъ л. 0.12	—

III. Названія лекарствъ.	Ashby H. and Wright. A.	Ellis E.	Филатовъ Н. до 1 года 1—2 года 2—4 г. 4—6 лѣтъ 6—9 л. 9—18 л.	Guttman H.	(Всѣмъ приемамъ). Герцкингте- инъ Г. 1—3 мѣс. 3—6 мѣс. $\frac{1}{2}$ —1 годъ 1—3 г. 3—5 лѣтъ 5—10 л. 10—14 л.	(Всѣмъ приемамъ). Hirsch. B. Отъ рождения до конца 2-го года.	Mason Virg.
Calomel (laxans)	Отъ 1 до 3 л. 0.06	0.1	0.02 0.03 0.03—0.06 0.045—0.12 0.06—0.15 0.06—0.18	0.01—0.05	0.015 0.03 0.045 0.06 0.09 0.018 0.3	0.1	0.02—0.03
Camphora trita	—	—	0.005—0.015 0.01—0.03 0.015—0.045 0.03—0.06 0.03—0.09 0.06—0.12	0.0075—0.03	0.006 0.012 0.02 0.024 0.04 0.06 0.12	—	0.01—0.02
Chloralum hydratum	До 1 года 0.12—0.15; отъ 1 до 2 л. 0.15—0.3; послѣ 2 л. 0.3—0.6	Въ возрастѣ 4—5 лѣтъ 0.3	0.06—0.24 0.06—0.48 0.12—0.6 0.24—0.9 0.36—1.2 1.2—1.8	До 1 г.—0.1 2—3 г. 0.2 3—4 г. 0.5 5—10 л. 0.5 11—14 л. 0.75 15—17 л. 1.5	0.09 0.18 0.27 0.36 0.6 0.9 1.8	0.5	Новорожд. 0.03—0.06 послѣ 1 0.06—0.12 отъ 3 л. 0.24—0.36 отъ 6 до 0.4—0.6
Codeinum	0.005 0.015	—	0.003 0.006 0.0075 0.01 0.015 0.02	Маленькимъ дѣтямъ 0.0001— —0.00 5; въ 4 года 0.002; въ 5 лѣтъ 0.025.	0.000 0.000 0.000 0.002 0.006 0.01 0.03	—	0.0006—0.0012
Coffeinum citricum	0.06—0.12	—	0.0045 0.009 0.01 0.015 0.023 0.03	0.01—0.05	0.003 0.004 0.006 0.0075 0.012 0.02 0.04	—	0.02—0.03
Cuprum sulphuricum (emeticum)	—	Въ возрастѣ 1 года 0.03	0.03 0.03 0.06—0.12	Отъ 3 до 5 л. 0.2; отъ 5 до 8 л. 0.3; отъ 8 до 12 л. 0.4; послѣ 12 л. 0.5	0.015 0.03 0.045 0.06 0.09 0.15 0.30	0.1	0.5

<i>urin E</i> рожденія 7 мѣсяц. вс.—7 л. —15 лѣтъ. —21 годъ.	<i>Reitzius B.</i>	<i>Seifert. O.</i> до 1 года 1—5 лѣтъ 5—10 л. 10—15 л	(Высшіе приемы). <i>Silbermann O.</i> До 1 года. 5—7 лѣтъ.	<i>Simon J.</i>	<i>Tanner Th.</i> and <i>Meadows A.</i>	<i>Veillard A.</i>	<i>Ziemssen H.</i> до 1 года 1—2 г. 3 г. 5 лѣтъ 8 л. 12 л.
1—0.2 15—0.40 3—0.6 5—1.0	0.06—0.3	0.01 0.02 0.03 0.05	0.01—0.03	до 1 года 0.05; въ 2 года 0.3—0.5	0.06—0.12	0.10—0.15	0.01 0.01 0.02 0.03 0.04 0.05
0.1—0.1 0.5—0.15. 0.1—0.4 0.2—0.8	0.01—0.06	0.0075 0.01 0.02 0.03	0.03—0.1	—	—	—	0.01 0.02 0.02 0.03 0.04 0.05
2—1.0. 3—2.0 5—3.0 10—4.0	0.09—0.18	0.1 0.25 0.45 0.5	0.3 0.6	—	—	Новорожден. 0.005—0.02; отъ 1/2 г. до 2 л. 0.05—0.3; отъ 2 до 6 л. 0.08—0.5; отъ 7 до 12 л. 0.15—0.9	0.1 0.3 0.5 0.6 0.6 1.0
—	—	0.0002 <sup>*</sup> 0.002 0.005 0.01	0.005 0.01	послѣ 2 лѣтъ 0.01—0.02	—	отъ 8 до 10 л. 0.005	—
—	—	0.00 0.02 0.04 0.06	0.02 0.04	—	—	Въ возрастѣ 12 лѣтъ 0.06	—
—	0.18—0.30	0.00 0.1 0.15 0.3	0.1 0.2	0.1	въ возрастѣ 1 года 0.03	0.05—0.18	0.0 0.0 0.2 0.3 0.4 0.5

IV.	<i>Ashby H.</i> and <i>Wright A.</i>	<i>Ellis E.</i>	<i>Филатовъ Н.</i> До 1 года 1—2 г. 2—4 г. 4—6 лѣтъ 6—9 л. 9—12 л.	<i>Guttman. H.</i>	(Всѣмія приемы). <i>Герценштейнъ Г.</i> 1—3 мѣс. 3—6 м. 1/2—1 год. 1—3 г. 3—5 лѣтъ 5—10 л. 10—14 л.	(Всѣмія приемы). <i>Hirsch B.</i> Отъ рожденія до конца 2-го года.	<i>Mass</i> <i>Virg</i>
Elixirum paregoricum	—	—	—	0.3	0.00 0.00 0.00 0.12 0.24 0.40 0.60	—	0.08
Extractum fol. Belladonnae.	—	Въ возрастѣ 1 года 0.0012; 0.01—0.06 (при коклюшѣ).	0.001—0.003; 0.0015— —0.006; 0.0088— —0.0075; 0.005—0.01; 0.0075—0.015; 0.01—0.02	0.001—0.01	0.001 0.002 0.003 0.005 0.006 0.01 0.02	0.02	0.0015
Extractum fol. Hyos- ciam.	—	—	0.002—0.006 0.003—0.012 0.0075—0.015 0.01—0.02 0.015—0.03 0.02—0.04	0.001—0.01	0.003 0.006 0.0075 0.015 0.02 0.03 0.06	0.05	0.01
Extractum Filicis maris aethereum.	1.20—1.80	—	0.18 0.36 0.42—0.9 0.6—1.2 0.9—1.8 1.2—2.4	Начиная съ 8 лѣтъ 0.5—1.0	—	—	0.5—1
Ferrum <sup>lacti-</sup> <sup>cum et</sup> <sup>reduc-</sup> <sup>tum.</sup>	—	0.015—0.06	0.015 0.03 0.03—0.06 0.06—0.09 0.06—0.12 0.12—0.18	0.03—0.05	0.015 0.03 0.04 0.045 0.09 0.12 0.24	—	0.05
Flores Cinae pulver.	—	—	0.24 0.24—0.48 0.24—0.60 0.30—0.72 0.48—0.90 0.6—1.2	1—2 года 0.5 3—4 г. 1.0 5—10 л. 1.5 11—14 л. 2.5 15—17 л. 4.0.	—	—	2.0—8

<i>Marin E.</i> рождения мѣсяцевъ; мѣс.—7 л. —15 л. —21 г.	<i>Reyting B.</i>	<i>Seifert O.</i> До 1 года 1—5 лѣтъ 5—10 л. 10—15 л.	(Высшіе приемы). <i>Silbermann O.</i> До 1 года. 5—7 лѣтъ	<i>Simon J.</i>	<i>Tanner Th.</i> and. <i>Meadows A.</i>	<i>Veillard A.</i>	<i>Ziemssen H.</i> До 1 года. 1—2 г. 3 г. 5 лѣтъ 8 л. 12 л.
—	0.08—0.4	0.1 0.25 0.5	0.2	До 1 года 0.2; до 2 лѣтъ 0.4; старшимъ 0.6	0.08—0.32	До 1 года 0.12—0.48; отъ 1 до 2 л. 0.3—0.9; отъ 3 до 4 л. 0.9—1.5; въ 5 лѣтъ 1.0—2.0.	0.04 0.12 0.16 0.24 0.32 1.40
0.05—0.01; 0.05—0.02; 1—0.03; 1—0.05	До 6 мѣсяц. 0.0025; въ возрастѣ 1 года 0.0038; отъ 3 до 5 л. 0.005; отъ 10 до 15 л. 0.006	0.000 0.001 0.003 0.005	0.005 0.01	Съ 2 лѣтъ 0.03—0.06	—	0.01	—
—	До 6 мѣсяц. 0.005; въ возрастѣ 1 года 0.008; отъ 3 до 5 л. 0.01; отъ 10 до 15 л. 0.012—0.018	0.001—0.01	0.02 0.04	—	—	—	—
—	0.6—1.2	1.0 2.0 5.0 8.0	0.6—0.8	—	отъ 5 до 8 л. 0.6—1.2	—	—
0.05 0.2 0.5 0.8	0.015—0.06	0.000 0.005 0.01 0.05 (ferrum reduc- tum) 0.01—0.1 (ferrum lacticum)	0.03—0.5	0.05—0.1	—	0.05—0.1	0.00 0.01 0.02 0.03 0.05 0.1
0.00 0.75—3.0 1.5—4.0 2.0—6.0	—	0.5—2.0	—	—	—	1.0—6.0	0.3 0.5 1.0 2.0 3.0 4.0



V.  Названія лекарствъ.	Ashby H.  and Wright A.	Ellis E.	Филатовъ Н. До 1 года 1 - 2 г. 2 - 4 г. 4 - 6 лѣтъ 6 - 9 л. 9 - 12 л.	Guttman H.	(Высшіе приемы). Герценштейнъ Г. 1 - 3 мѣс. 3 - 6 мѣс. 1/2 - 1 годъ 1 - 3 г. 3 - 5 лѣтъ 5 - 10 л. 10 - 14 л.	(Высшіе приемы). Hirsch B. Отъ рожденія до конца 2-го года.	Massi Virg.
Folia herbae Digitalis pul- verata et in- fusum.	—	0.03—0.045 (въ порошокъ)	0.015 0.020 0.023 0.03 0.045 0.06 (порошокъ)	0.02—0.03 на 100 аq. (настой)	0.003 0.006 0.01 0.012 0.02 0.03 0.06 (въ порошокъ; въ настоѣ вдвое большія количества)	0.5 на 100.0 (настоѣ)	0.005— (въ поро- 0.15— на 10 (въ наст
Hydrargyrum bichloratum corrosivum.	—	—	0.0015 0.003 0.0037 0.005 0.0075 0.01	0.002	0.00 0.0012 0.002 0.0025 0.004 0.006 0.015	—	Отъ рожд до 1 г 0.001—0 въ 2 г 0.002 - 0 въ 3—7 0.003—0 отъ 7 до 0.00 отъ 12 до 0.01
Kalium (nat- rium) aceti- cum (liquor kali acetici).	—	—	—	0.16—0.25	—	—	0.05—0
Kalium (natrium) bromatum.	Въ возрастѣ 1—2 лѣтъ 0.18—0.3; старшимъ 0.12—0.36	0.06 · 0.6	0.12 · 0.24 0.18 - 0.48 0.24—0.60 0.36—0.72 0.48—1.2 0.6—1.56	Въ теченіи 1-го года 0.06 2-го г. 0.12 3-го г. 0.18; въ 4 года 0.24 5 лѣтъ 0.30 10 л. 0.6	0.00 0.24 0.36 0.48 0.72 1.20 2.40	0.5	0.06—
Kalium chloricum.	—	0.12—0.6	0.03 0.06 0.12 0.24 0.30 0.36	0.12 0.18	До 3 лѣтъ не больше 0.18	—	0.006—

<i>Winn E.</i> рождения 7 мѣсц. вѣс.—7 л. 15 лѣтъ 21 г.	<i>Reimtz B.</i>	<i>Seifert O.</i> До 1 года 1—5 лѣтъ 5—10 л. 10—15 л.	(Высшіе приемы). <i>Silbermann O.</i> До 1 года 5—7 лѣтъ	<i>Simon J.</i>	<i>Tanner Th.</i> and <i>Meadows A.</i>	<i>Veillard A.</i>	<i>Ziemssen H.</i> до 1 года 1—2 г. 3 г. 5 лѣтъ * 8 л. 12 л.
05—0.03 01—0.1 04—0.15 05—0.2 порошкѣ)	0.015—0.03 (въ порошокѣ) 0.18—0.36 на 100 аq. (въ настоѣ)	0.00 0.02 0.03 0.04 (въ порошокѣ)	0.02 0.04 (въ порошокѣ)	0.25—0.50 на 100 аq. (въ настоѣ)	—	0.15—0.3 на 100 аq. (въ настоѣ)	0.0 0.1 0.2 0.3 0.4 0.5 на 100 аq. (въ настоѣ).
—	—	0.0001 0.0002 0.0003 0.0005	0.003 0.006	До 2-хъ лѣтъ 0.001—0.0015; послѣ 2 л. 0.002—0.003	—	Отъ рожденіа до 1 года 0.001—0.0015; въ 2 года 0.002—0.003; отъ 7 до 10 л. 0.005; отъ 10 до 15 л. 0.01—0.02	—
05—1.0 05—2.0 15—8.0 20—10.0	—	0.5—3.0	0.18—0.25	—	Въ возрастѣ 5 лѣтъ 0.24—0.3	—	—
05—0.1 05—0.2 15—0.3 0.2—0.6 ephoticum) 1—0.2 15—0.5 0.4—1.0 0.5—2.0 epconvulsi- vum)	0.06—0.3	0.1 0.3 0.5 1.0	0.2—0.6 (не макси- мальный приемъ).	До 3-хъ мѣс. 0.05—0.1; отъ 3 до 6 м. 0.1—0.2; въ возрастѣ 1 года 0.3; 2 л. 0.48; послѣ 2 л. 1.0—1.5; въ 11 л. 3.0	Въ возрастѣ 1 года 0.24, обыкновенно 0.06 на каждый годъ.	До 3-хъ лѣтъ 0.06—0.3; съ трехъ лѣтъ повышаютъ дозу до полу- ченія эффекта.	0.2 0.3 0.5 1.0 1.0 2.0
01—0.05 05—0.1 05—0.5 2—1.0	—	До 1 года 0.1; отъ 2 до 3 л. 0.2; отъ 3 до 5 л. 0.25; отъ 5 до 10 л. 0.3; отъ 10 до 15 л. 0.4	0.2—0.25	—	Въ возрастѣ 1 года 0.04; въ 5 лѣтъ 0.3	До года 0.1; отъ 2 до 3 л. 0.12; старшимъ дѣ- тямъ 0.5—0.6	0.0 0.1 0.2 0.3

VI.  <i>Названія лекарствъ</i>	<i>Ashby H. and Wright. A.</i>	<i>Ellis E.</i>	<i>Филатовъ Н. До 1 года 1—2 года 2—4 г. 4—6 лѣтъ 6—9 л. 9—12 л.</i>	<i>Guttman H.</i>	<i>(Высшіе приемы). Герценштейнъ Г. 1—3 мѣс. 3—6 мѣс. 1/2—1 годъ 1—3 г. 3—5 лѣтъ 5—10 л. 10—14 л.</i>	<i>(Высшіе приемы). Hirsch B. Отъ рожденія до конца 2-го года.</i>	<i>Mass Virg</i>
Kalium (natrium) jodatum.	—	0.03—0.36	0.06—0.12 0.09—0.18 0.12—0.24 0.18—0.30 0.24—0.36 0.3—0.6	0.04—0.2	0.06 0.12 0.18 0.30 0.48 0.60 0.90	0.5	До 2-хъ 0.1 послѣ 2 0.2—0 въ 10 0.48
Kalium (natrium) nitricum.	—	Въ возрастѣ 6 лѣтъ 0.18	—	0.1—0.2	—	—	0.05—
Kreosotum.	—	0.015—0.03	0.003 0.006 0.0075 0.01 0.015 0.02	0.012—0.03	—	—	0.001—
Kusso pulverat.	—	4.0—8.0	0.42 0.9 1.2 1.8 2.7 3.6	4.0—10.0	—	—	2.0—4
Laudanum liquidum <i>Sydenhami.</i>	—	Въ возрастѣ 6 мѣсяцевъ 0.0075	0.03 0.06 0.075 0.12 0.18 0.24	—	0.00 0.00 0.00 0.04 0.08 0.12 0.24	0.08	До 3-хъ 0.005— съ 6 мѣ 0.02 въ 4 г 0.08
Liquor ferri sesqui- chlorati.	0.06—0.12	—	0.00 0.03 0.12 0.15 0.18—0.2 0.18—0.3	0.03—0.12	—	0.2	Въ пер дѣств 0.05 въ 4—5 0.18 послѣ 5 0.3—0

<p><i>aurin E.</i> рождения всѣхъ вѣсн; —7 л. —15 л. —21 г.</p>	<p><i>Reimtz B.</i></p>	<p><i>Seifert O.</i> До 1 года 1—5 лѣтъ 5—10 л. 10—15 л.</p>	<p>(Высшіе приемы). <i>Silbermann O.</i> До 1 года 5—7 лѣтъ</p>	<p><i>Simon J.</i></p>	<p><i>Tanner Th.</i> and <i>Meadows A.</i></p>	<p><i>Veillard A.</i></p>	<p><i>Ziemssen H.</i> до 1 года 1—2 г. 3 г. 5 лѣтъ 8 л. 12 л.</p>
<p>0.02—0.05 0.02—0.1 0.05—0.15 0.1—0.25 или: 0.1—0.3 0.2—1.0 0.4—1.5 0.5—4.0 (mativum)</p>	<p>—</p>	<p>0.03 0.15 0.3 0.5</p>	<p>0.1—0.25</p>	<p>До 2 лѣтъ 0.03—0.06; послѣ 2-хъ л. 0.1—0.5</p>	<p>0.06</p>	<p>До 2 лѣтъ 0.03; послѣ 2 л. 0.06—0.4</p>	<p>0.01 0.03 0.06 0.1 0.2 0.3</p>
<p>0.0 0.01 0—10.0 0—20.0 (phoretic.) 0.1—0.3 0.2—0.5 0.4—1.0 0.5—2.0 (reticum)</p>	<p>0.75—1.8 (diaphoretic.)</p>	<p>0.1—0.2</p>	<p>0.12</p>	<p>—</p>	<p>Отъ 1 до 2 л. 0.045</p>	<p>—</p>	<p>—</p>
<p>—</p>	<p>—</p>	<p>0.005 0.01 0.02 0.05</p>	<p>0.01—0.02</p>	<p>—</p>	<p>—</p>	<p>0.02</p>	<p>—</p>
<p>0.0 5.0 15.0 20.0</p>	<p>2.0—4.0</p>	<p>0.0 2.0 5.0 10.0</p>	<p>2.5 5.0</p>	<p>—</p>	<p>Отъ 3 до 6 л. 0.3—0.6</p>	<p>—</p>	<p>—</p>
<p>—</p>	<p>0.01—0.08</p>	<p>0.025 0.05 0.2 0.3 (simplex)</p>	<p>0.1—0.3</p>	<p>До 1 года 0.04; до 2 хъ лѣтъ 0.08; старшимъ 0.12</p>	<p>До 3-хъ мѣс. 0.005—0.01; въ 6 мѣсл. 0.02; въ 4 года 0.08</p>	<p>До года 0.06; отъ 1 до 2 л. 0.12; въ 3 года 0.18; отъ 5 до 8 л. 0.18—0.3</p>	<p>0.01—0.02 0.08 0.12 0.16 0.2 0.2</p>
<p>0.18—0.6 0.24—0.9 0.3—1.2 0.6—1.8</p>	<p>0.06—0.18</p>	<p>0.03 0.05 0.1 0.15</p>	<p>0.04—0.06</p>	<p>Въ 4—5 лѣтъ 0.18; старшему воз- расту 0.3—0.36</p>	<p>—</p>	<p>0.06—0.12</p>	<p>—</p>

VII.	<i>Ashby H.</i> and <i>Wright A.</i>	<i>Ellis E.</i>	<i>Филатовъ Н.</i> До 1 года 1—2 г. 2—4 г. 4—6 лѣтъ 6—9 л. 9—12 л.	<i>Guttman H.</i>	(Высшіе приемы). <i>Герценштейнъ Г.</i> 1—3 мѣс. 3—6 м. ½—1 годъ 1—3 года 3—5 лѣтъ 5—10 л. 10—14 л.	(Высшіе приемы). <i>Hirsch B.</i> Отъ рожденія до конца 2-го года.	<i>Masson</i> <i>Virg</i>
Magnesia citrica.	—	—	—	Чайными ложками.	—	—	—
Morphium aceticum et muriaticum.	Въ возрастѣ 1 года 0.0006; отъ 2 до 4 л. 0.0012— —0.0018	Въ возрастѣ 1 года 0.0048	0.0003— —0.0015 0.0006— —0.003 0.0037 0.005 0.0075 0.01	Послѣ 3-хъ лѣтъ 0.001	0.000 0.000 0.000 0.001 0.002 0.003 0.006	0.001	0.002
Moschus.	—	—	0.015 0.015—0.03 0.015—0.03 0.015—0.045 0.03—0.06 0.03—0.06	Груднымъ лѣтямъ 0.01—0.02; старшимъ 0.05—0.1	0.0075 0.015 0.03 0.06 0.12 0.24 0.36	—	0.01—0.03
Naphthalinum.	0.06—0.3	—	0.048 0.09 0.12 0.18 0.24 0.30	0.03—0.1	0.0075 0.015 0.03 0.04 0.045 0.06 0.12	—	0.015—0.03
Natrium benzoicum	Въ первомъ возрастѣ 0.10—0.12	—	0.06 0.12 0.18 0.30 0.36 0.60	—	—	—	0.05—0.1
Natrium salicylicum.	Отъ 6 до 8 л. 0.3—0.48	Въ 5 лѣтъ 0.3—0.6	1 годъ 0.06 2 года 0.12 3 г. . 0.18 4 г. . 0.24 5 лѣтъ 0.3 6 л. . 0.36 7 л. . 0.42 8 л. . 0.48 9 л. . 0.54 10 л. . 0.60	Отъ 2 до 4 л. 0.05—0.1; 5—10 л. 0.1—0.2; 11—15 л. 0.25—0.3	—	—	Въ первомъ возрастѣ 0.12—0.18 съ 8 лѣтъ 1.5—2.0

<i>Wright E.</i> рождения 7 мѣсц. вс.—7 л. 15 лѣтъ. 21 годъ	<i>Reimtz B.</i>	<i>Seifert O.</i> До 1 года 1—5 лѣтъ 5—10 л. 10—15 л.	(Высшіе приемы). <i>Silbermann O.</i> До 1 года. 5—7 лѣтъ.	<i>Simon J.</i>	<i>Tanner Th.</i> and <i>Meadows A.</i>	<i>Veillard A.</i>	<i>Ziemssen H.</i> До 1 года 1—2 г. 3 г. 5 лѣтъ 8 л. 12 л.
00 0.0 30.0 50.0	Послѣ 10 л. 10.0	8.0	—	—	4.0—5.0	Отъ 4 до 7 л. 8.0—10.0; отъ 7 до 10 л. 15.0; отъ 10 до 15 л. 20.0—25.0	—
0.00 0.00 01—0.01 01—0.02	До 6 мѣсц. 0.001—0.0015; въ возрастѣ 1 г. 0.0018— —0.0025; въ 2—3 года 0.003—0.0036; въ 10—12 л. 0.0075—0.01	0.000 0.001 0.003 0.005	0.003 0.006	—	Въ возрастѣ 1 года 0.00025; отъ 6 до 9 л. 0.0015—0.004	Отъ 5 до 7 л. 0.00025; въ 12 лѣтъ 0.0005.	0.000 0.0005 0.001 0.002 0.005 0.01
02—0.1 05—0.25 05—0.75 08—1.0	0.0075—0.12	0.01—0.15	0.03—0.2	0.05 0.1	—	—	0.01 0.01 0.02 0.03 0.04 0.05
02—0.05 05—0.1 05—0.2 05—0.5	—	0.05 0.2 0.2 0.2	—	—	—	0.1—0.2	—
01—0.05 05—0.2 05—0.5 4—1.0	Отъ 4 до 5 л. 0.18—0.24	Въ 3—6 мѣс. 0.16; отъ 7 до 12 м. 0.3; отъ 1 до 2 л. 0.48; отъ 3 до 7 л. 0.65	0.15—0.16	—	—	До года 0.3; Отъ 1 до 3 л. 0.45; Отъ 3 до 7 л. 0.6; послѣ 7 лѣтъ 0.8	—
0.0 0.0 3.0 5.0	0.4—1.2	0.16 0.32 0.48 0.64	0.3—0.5	Отъ 6 до 10 л. 0.5—4.0	—	Въ 8 лѣтъ 1.0—2.0	—

VIII.  <i>Названія лекарствъ.</i>	<i>Ashby H. and Wright A.</i>	<i>Ellis E.</i>	<i>Филатовъ Н. До 1 года 1—2 г. 2—4 г 4—6 лѣтъ 6—9 л. 9—12 л.</i>	<i>Guttman H.</i>	(Вмѣстѣ приѣмъ). <i>Герценштейнъ Г. 1—3 мѣс. 3—6 м. 1/2—1 годъ 1—3 года 3—5 лѣтъ 5—10 л. 10—14 л.</i>	(Вмѣстѣ приѣмъ). <i>Hirsch B. Отъ рожденія до конца 2-го года.</i>	<i>Massie Virg.</i>
<i>Opium pul- veratum et extractum opii aquosum.</i>	Съ 6 лѣтъ 0.015—0.08 ( <i>opium pulv.</i> )	—	0.0015—0.008 0.003—0.006 0.0075—0.015 0.01—0.02 0.015—0.03 0.02—0.04	Начиная съ 3 лѣтъ 0.002—0.005 ( <i>extractum opii aq.</i> )	0.000 0.000 0.000 0.003 0.006 0.01 0.03	0.005 ( <i>opium pulv.</i> ) 0.003 ( <i>extractum opii aq.</i> )	0.005—
<i>Phenaceti- num.</i>	—	—	0.06 0.12 0.12—0.24 0.18—0.30 0.24—0.48 0.3—0.6	Въ грудномъ періодѣ 0.05; въ 2 года 0.1 въ 3 г. 0.1	0.024 0.048 0.06 0.09 0.18 0.24 0.36	—	—
<i>Phenol.</i>	—	0.015—0.045	—	0.006	0.0012 0.0024 0.004 0.005 0.0075 0.015 0.06 0.12	—	0.0004—
<i>Phosphorus.</i>	0.0003— —0.0006	0.00012— —0.0006	0.00012 0.00024 0.0003 0.0004 0.0006 0.0006	0.00015	0.00006 0.00012 0.00015 0.0002 0.0005 0.001	—	0.0001— —0.0006

<p><i>Murin E.</i> рождения мѣсяцевъ; вс.—7 л. —15 л. —21 г.</p>	<p><i>Reymuz B.</i></p>	<p><i>Seifert O.</i> До 1 года 1— 5 лѣтъ 5— 10 л. 10—15 л.</p>	<p>(Высшіе приемы). <i>Silbermann O.</i> До 1 года 5—7 лѣтъ</p>	<p><i>Simon J.</i></p>	<p><i>Tanner Th.</i> and <i>Meadows A.</i></p>	<p><i>Veillard A.</i></p>	<p><i>Ziemssen H.</i> До 1 года 1—2 г. 3 г. 5 лѣтъ 8 л. 12 л.</p>
<p>02—0.005 05—0.01 01—0.05 02—0.1 am pulv.) 01—0.005 04—0.01 05—0.015 01—0.05 (extractum)</p>	<p>До 6 мѣсяц. 0.002—0.003; въ возрастѣ 1 года 0.0036—0.005; въ 2—3 года 0.006—0.0075; въ 10—12 л. 0.015—0.02</p>	<p>0.005—0.03</p>	<p>0.01 0.02</p>	<p>—</p>	<p>Отъ 5 до 9 л. 0.06—0.12 (extractum)</p>	<p>На 1-мъ году 0.003 - 0.004; на 2-мъ году 0.005; отъ 3 до 5 л. 0.008—0.012; отъ 5 до 7 л. 0.01—0.015; отъ 7 до 12 л. 0.02 (extractum) на 1-мъ году 0.006—0.008; на 2-мъ году 0.01; отъ 3 до 5 л. 0.016—0.024; отъ 5 до 7 л. 0.02—0.03; отъ 7 до 12 л. 0.04 (opium pulv.).</p>	<p>0.00 0.002 0.005 0.01 0.02 0.03</p>
<p>—</p>	<p>—</p>	<p>0.0 0.1 0.3 0.4</p>	<p>0.12</p>	<p>—</p>	<p>—</p>	<p>—</p>	<p>—</p>
<p>05—0.1 05—0.2 15—0.5 05—1.0</p>	<p>—</p>	<p>0.04</p>	<p>0.01 0.02</p>	<p>—</p>	<p>—</p>	<p>0.005</p>	<p>—</p>
<p>0.000 0.000 1—0.008 —0.01</p>	<p>—</p>	<p>0.0000 0.0001 0.0002 0.0005</p>	<p>0.0004 0.0008</p>	<p>—</p>	<p>0.0012—0.002</p>	<p>0.0008</p>	<p>0.0000 0.0000 0.0001 0.0001 0.0003 0.0005</p>



<p>IX.</p> <p>Названія лекарствъ.</p>	<p>Ashby H. and Wright A.</p>	<p>Ellis E.</p>	<p>Филатовъ Н. До 1 года 1—2 г. 2—4 г. 4—6 лѣтъ 6—9 л. 9—12 л.</p>	<p>Guttman. H.</p>	<p>(Высшіе приемы). Герценштейнъ Г. 1—3 мѣс. 3—6 м. 1/2—1 годъ 1—3 г. 3—5 лѣтъ 5—10 л. 10—14 л.</p>	<p>(Высшіе приемы). Hirsch B. Отъ рожденія до конца 2-го года.</p>	<p>Mass Vir</p>
<p>Pilocarpinum muriaticum.</p>	<p>—</p>	<p>Маленькимъ дѣтямъ 0.005; съ 6 лѣтъ 0.008 (подкожно).</p>	<p>—</p>	<p>1—2 года 0.0005; 3—4 г 0.001; 5—10 лѣтъ 0.003; 11—14 л. 0.005; 15—17 л. 0.01</p>	<p>0.0004 0.00075 0.0012 0.0015 0.003 0.004 0.004 0.0075 (подкожно)</p>	<p>—</p>	<p>0.005—</p>
<p>Plumbum aceticum depuratum</p>	<p>—</p>	<p>Въ возрастѣ 5 лѣтъ 0.05</p>	<p>0.003 0.006 0.0075 0.01 0.015 0.02</p>	<p>0.05</p>	<p>0.003 0.006 0.0075 0.01 0.015 0.02 0.04</p>	<p>0.02</p>	<p>0.001—</p>
<p>Podophilli- num.</p>	<p>0.003—0.006</p>	<p>0.01—0.02</p>	<p>0.003 0.006 0.0075 0.01 0.015 0.02</p>	<p>0.003—0.005</p>	<p>0.0015 0.003 0.005 0.006 0.01 0.015 0.03</p>	<p>—</p>	<p>0.0</p>
<p>Pulvis Doveri.</p>	<p>До 1 года 0.06; отъ 2 до 4 л. 0.12—0.18</p>	<p>—</p>	<p>0.015—0.03 0.03—0.06 0.06—0.12 0.09—0.18 0.12—0.24 0.18—0.36</p>	<p>Отъ 3 до 15 л. 0.01—0.04</p>	<p>—</p>	<p>0.05</p>	<p>Въ пер- 3 мѣс. 0.00 въ 5 л. 0.03—0</p>
<p>Radix Ipeca- cuannhae pul- ver. (рвотное)</p>	<p>0.3—0.6</p>	<p>0.3—0.6</p>	<p>0.09 0.12 0.18—0.3</p>	<p>До 1 г. 0.05; 1—2 г. 0.1; 3—4 г. 0.15; 5—10 л. 0.2; 11—14 л. 0.25; 15—17 л. 0.5</p>	<p>0.09 0.18 0.24 0.36 0.60 0.72 1.00</p>	<p>0.5</p>	<p>0.15—0</p>
<p>Resorcinum.</p>	<p>—</p>	<p>—</p>	<p>0.09 0.18 0.12—0.24 0.18—0.30 0.24—0.48 0.24—0.60</p>	<p>0.01—0.05</p>	<p>0.03 0.06 0.12 0.18 0.30 0.48 0.78</p>	<p>—</p>	<p>0.007—0</p>

<i>Wiggin E.</i> рождения мѣсяцевъ; лѣт. — 7 л. — 15 л. — 21 г.	<i>Reitzius B.</i>	<i>Seifert O.</i> До 1 года 1— 5 лѣтъ 5—10 л. 10—15 л.	(Выеміе приемы). <i>Silbermann O.</i> До 1 года. 5—7 лѣтъ	<i>Simon J.</i>	<i>Tanner Th.</i> and <i>Meadows A.</i>	<i>Veillard A.</i>	<i>Ziemssen H.</i> До 1 года. 1—2 г. 3 г. 5 лѣтъ 8 л. 12 л.
0.00 0.00 0.02 0.03	До 5 лѣтъ 0.001; послѣ 5 лѣтъ 0.004	0.001 0.002 0.003 0.004 (подкожно)	0.003 0.006	—	—	—	—
0.00 0.01 0.05—0.03 0.1—0.05	0.0075—0.015	0.003 0.005 0.01 0.02	0.01 0.02	—	—	—	—
3 года 0.02	0.012—0.024	0.000 0.005 0.015 0.02	0.001—0.003	—	0.0075	Въ первомъ возрастѣ 0.002	—
—	0.03—0.18	1—2 года 0.005; 3—4 г. 0.01; 5—10 лѣтъ 0.02—0.03; 10—15 л. 0.05	0.02—0.04	Послѣ 2 лѣтъ 0.2—0.3	Въ первые 3 мѣсяца 0.015; отъ 1 до 5 л. 0.03—0.12	Въ возрастѣ 4 лѣтъ 0.01	0.001 0.003 0.005 0.01 0.03 0.05
0.5—0.40 0.8—0.5 1.0—0.75 1.5—1.5	0.3	0.05 0.1 0.2 0.3	0.3	Новорожден. 0.2; до 1 года 0.3; отъ 1 до 2 л. 0.5; съ 2 лѣтъ 1.0	Въ 2 г. 0.012; въ 3 г. 0.024; въ 4 г. 0.048; въ 5 л. 0.096; въ 6 л. 0.18; въ 7 л. 0.38; въ 8 л. 0.76	До 1 года 0.02—0.03; отъ 1 до 2 л. 0.05; съ 2 лѣтъ 0.1	—
—	—	0.02 0.04 0.05 0.10	0.01	—	—	—	—

X.  Названія лекарствъ.	Ashby H. and Wright A.	Ellis E.	Филатовъ Н. До 1 года 1—2 г. 2—4 г. 4—6 лѣтъ 6—9 л. 9—12 л.	Guttman H.	(Всѣмъ приемъ). Герценштейнъ Г. 1—3 мѣс. 3—6 мѣс. 1/2—1 годъ 1—3 г. 3—5 лѣтъ 5—10 л. 10—14 л.	(Всѣмъ приемъ). Hirsch B. Отъ рожденія до конца 2-го года.	Massie Virg.
Rheum pul- ver. (laxans)	—	До 1 года 0.15—0.3	—	minimum 0.2	—	—	До 1 го 0.12—0.1 для стар возрас 0.24—0
Sal amarum.	—	0.5—2.0	—	Отъ 5 до 12 л. 8.0—12.0	—	—	0.1—2
Sal Glauberi.	—	—	—	Отъ 5 до 12 л. 8.0—12.0.	—	—	—
Sal Pelletieri et chininum muriaticum.	0.12—0.6	—	0.06 0.12 0.24 0.36 0.54 1.08 (pro die).	До 1 года 0.05; 1—2 года 0.1; 3—4 г. 0.2; 5—10 л. 0.25; 11—14 л. 0.3; 15—17 л. 0.5	0.03 0.06 0.09 0.12 0.18 0.36 0.6	—	Въ теч перваго 0.05—0. 1—2 го 0.1—0. 3—4 го 0.2—0. 4—7 л 0.25—0. 7—15 л 0.3—1.
Santoninum.	0.06—0.18	0.12—0.24	0.01 0.02 0.023 0.03 0.045 0.06	1—4 года 0.01; 5—10 лѣтъ 0.02; 11—14 л. 0.03; 15—17 л. 0.05	0.005 0.01 0.015 0.02 0.04 0.045 0.09	0.025	0.02—0.

<i>Amrin E.</i> в рожденія 7мѣсяц. 15 лѣтъ 21 г.	<i>Reitziß B.</i>	<i>Seifert O.</i> До 1 года 1—5 лѣтъ 5—10 л. 10—15 л.	(Вместѣ приема) <i>Silbermann O.</i> До 1 года 5—7 лѣтъ	<i>Simon J.</i>	<i>Tanner Th.</i> and <i>Meadows A.</i>	<i>Veillard A.</i>	<i>Ziemssen H.</i> До 1 года 1—2 г. 3 г. 5 лѣтъ 8 л. 12 л.
0.1—0.3 0.2—0.5 0.3—1.0 0.75—2.0	Въ возрастѣ около года 0.03	0.0 0.3 0.5 1.0	—	Въ первомъ возрастѣ 0.05	До года 0.12; старшимъ 0.18—0.36.	0.2—1.0	—
0—10.0 0—15.0 0—32.0 0—60.0	Только дѣ- тямъ старша- го возраста.	—	—	—	Въ 6 лѣтъ 1.8—2.4	До 2 лѣтъ 6.0; отъ 2 до 4 л. 10.0; отъ 4 до 7 л. 15.0; отъ 7 до 10 л. 20.0; отъ 10 до 15 л. 25.0 (Fonssagrives)	—
8.0 12.0 20.0 30.0	Только дѣ- тямъ старша- го возраста.	—	—	—	Отъ 5 до 8 л. 0.18—4.0	До 2-хъ лѣтъ 6.0; отъ 2 до 4 л. 10.0; отъ 4 до 7 л. 15.0; отъ 7 до 10 л. 20.0; отъ 10 до 15 л. 25.0	—
0.07—0.15 0.1—0.3 0.25—1.0 0.5—2.0	0.18—0.72	0.1 0.4 0.6 0.75	0.03—0.3	Отъ 1 до 2 л. 0.1—0.2; отъ 2 до 4 л. 0.2—0.3; старшимъ 0.3—0.4.	—	До 1 года 0.05—0.15; отъ 1 до 2 л. 0.1—0.2; отъ 2 до 3 л. 0.15—0.25; отъ 3 до 4 л. 0.2 0.3; отъ 4 до 7 л. 0.25—0.4	0.05 0.25 0.5 0.6 0.8 1.0
0.00 0.05—0.15 0.1—0.4 0.2—0.5	0.015—0.06	0.00 0.01 0.02 0.03	0.01 0.02	—	Отъ 2 до 5 л. 0.12—0.36	Въ 2 г. 0.05; въ 3 г. 0.10; въ 4 г. 0.15; въ 5 л. 0.20; въ 6 л. 0.25; въ 7 л. 0.30; въ 8 л. 0.35; въ 9 л. 0.40; въ 10 л. 0.45 (E. Bouchut).	0.00 0.01 0.02 0.03 0.05 0.10

XI.  Названія лекарствъ.	<i>Ashby H.</i> and <i>Wright. A.</i>	<i>Ellis E.</i>	<i>Филатовъ Н.</i> До 1 года 1—2 года 2—4 г. 4—6 лѣтъ 6—9 л. 9—12 л.	<i>Guttman H.</i>	(Высшіе приемы). <i>Герценштейнъ Г.</i> 1—3 мѣс. 3—6 мѣс. ½—1 годъ 1—3 г. 3—5 лѣтъ 5—10 л. 10—14 л.	(Высшіе приемы). <i>Hirsch B.</i> Отъ рожденія до конца 2-го года.	<i>Massini</i>  <i>Virg.</i>
<i>Solutio</i> <i>Arsenicalis</i>  <i>Fovleri.</i>	—	0.03—0.3	0.015 0.03 0.045 0.06 0.075 0.12	1—2 года 0.05; 3—4 г. 0.05; 5 10 лѣтъ 0.1; 11—14 л. 0.1.	0.0075 0.015 0.03 0.04 0.06 0.09 0.18	0.12	0.05—0.2
<i>Strychninum</i>  <i>nitricum.</i>	—	0.0005— —0.0015	0.0003 0.0006 0.00075 0.001 0.0015 0.002	0.0005 · 0.002	0.00015 0.0003 0.0005 0.0006 0.001 0.0015 0.003	—	0.0002 —0.002
<i>Syrupus ferri</i>  <i>jodati.</i>	—	—	0.18 0.36 0.48 0.6 0.9 1.2	0.48—1.2	—	—	4.0—8
<i>Tartarus</i>  <i>emeticus.</i>	—	0.006—0.02	0.009 0.018 0.015—0.02	0.01 (старшему возрасту)	0.003 0.006 0.01 0.015 0.03 0.04 0.06	0.01—0.05	—
<i>T-ra nucum</i> <i>vomicarum</i> <i>spirituosa</i> <i>s. tinctura</i> <i>strychni.</i>	—	0.06—0.3	0.045 0.09 0.12 0.15 0.18 0.3	0.005—0.01	—	0.5	въ 2—3 г. 0.12—0.3 въ 5—6 л. 0.30—0.5
<i>Tub. Jalappae</i>  <i>pulver.</i>	—	0.025	—	0.05—0.1	0.06 0.12 0.18 0.24 0.36 0.48 0.72	0.5	До 1 годъ 0.06 0.1 на 2-мъ г. 0.18—0.3 старшему возрасту до 1.0

<p><i>Maurin E.</i> в рожденія 7 мѣсц.—7 л. 7—15 л. 15—21 г.</p>	<p><i>Reymus B.</i></p>	<p><i>Seifert O.</i> До 1 года 1—5 лѣтъ 5—10 л. 10—15 л.</p>	<p>(Висшіе приемы). <i>Silbermann O.</i> До 1 года. 5—7 лѣтъ</p>	<p><i>Simon J.</i></p>	<p><i>Tanner Th.</i> and <i>Meadows A.</i></p>	<p><i>Veillard A.</i></p>	<p><i>Ziemssen H.</i> До 1 года 1—2 г. 3 г. 5 лѣтъ 8 л. 12 л.</p>
<p>0.06—0.12 0.06—0.24 0.06—0.24 0.12—0.36 0.12—0.6</p>	<p>Въ возрастѣ 2—3 лѣтъ 0.06; старшимъ 0.12—0.24</p>	<p>0.00 0.05 0.10 0.15</p>	<p>0.05 0.1</p>	<p>0.18—0.6</p>	<p>0.06—0.12</p>	<p>0.06—0.6</p>	<p>0.0 0.06 0.06 0.06 0.12 0.18</p>
<p>0.05—0.003 0.01—0.005 0.01—0.008 0.01—0.01</p>	<p>0.0006—0.001</p>	<p>—</p>	<p>0.001 0.002</p>	<p>0.0002— —0.002</p>	<p>—</p>	<p>0.0002—0.002</p>	<p>—</p>
<p>0.02—0.1 0.05—0.5 0.1—0.75 1.0—1.6</p>	<p>—</p>	<p>0.06 0.3 0.6 0.9—1.2</p>	<p>0.36—0.6 (обыкновен- ный приемъ).</p>	<p>Въ 5 лѣтъ 4.0—8.0</p>	<p>0.3</p>	<p>6—12 лѣтъ 0.5—1.0</p>	<p>—</p>
<p>0.00 0.01—0.05 0.05—0.15 0.05—0.30</p>	<p>0.03 0.06</p>	<p>0.00 0.0075 0.01 0.015</p>	<p>0.02 0.04</p>	<p>До 2 лѣтъ 0.012; послѣ 2 л. 0.06.</p>	<p>Въ 3 года 0.0075</p>	<p>—</p>	<p>—</p>
<p>—</p>	<p>0.03—0.18</p>	<p>На 1-мъ г. 0.06—0.12; въ старшемъ возрастѣ 0.30—0.36</p>	<p>0.1 0.2</p>	<p>Въ 2 года 0.12—0.24; съ 3 лѣтъ 0.30—0.36</p>	<p>Въ 6—8 л. 0.06—0.12</p>	<p>Въ 2 года 0.12; съ 3 лѣтъ 0.3</p>	<p>0.06 0.12 0.18 0.30 0.36 0.42</p>
<p>0.1—0.3 0.2—0.5 0.4—1.5 0.75—2.0</p>	<p>0.12—0.36</p>	<p>0.05—0.2</p>	<p>—</p>	<p>—</p>	<p>0.06—0.3</p>	<p>Отъ 1½ до 2 л. 0.1; отъ 2 до 4 л. 0.10—0.15; отъ 4 до 7 л. 0.2; отъ 7 до 10 л. 0.25; отъ 10 до 15 л. 0.25—0.3</p>	<p>—</p>

одному изъ шаблоновъ, если, какъ дѣлаетъ *E. Maurin*, приемъ взрослому принимать равнымъ 50,0 gm. Неопредѣленность въ назначеніи средства очевидна, такъ какъ *H. Guttman* рекомендуетъ давать дѣтямъ *magnesium citricum* просто чайными ложками, *B. Рейтцъ* полагаетъ, что въ количествѣ 10,0 gm. *pro dosi* средство это можно употреблять лишь послѣ десяти лѣтъ, а въ руководствѣ *Th. Tanner's* and *A. Meadows's* приведена, правда безъ означенія возраста, болѣе чѣмъ скромная дозировка (4,0—5,0 gm.).

Величина разовыхъ приемовъ для *салициловокислаго натра* настолько-же оригинальна, какъ и произвольна. *E. Maurin* почему-то считаетъ вовсе излишнимъ давать этотъ медикаментъ дѣтямъ моложе семи лѣтъ; когда-же послѣдній возрастъ достигнуть, авторъ разрѣшаетъ довольно солидную дозу въ 3,0 gm. Начиная съ восьми лѣтъ, *A. Veillard* и *V. Massini* назначаютъ *patrium salicylicum* по 1,0—2,0 gm. на приемъ, а *J. Simon* въ десять лѣтъ 4,0 gm. *pro dosi*, тогда какъ для того-же приблизительно возраста *O. Seifert*, *H. Ashby* and *A. Wright* и *Н. Филатовъ* предлагаютъ лишь около 0,5 gm., *H. Guttman* несравнено меньше (0,1—0,2 gm.). Въ противоположность *E. Maurin*'у, отрицающему необходимость давать салициловокислый натръ дѣтямъ перваго возраста жизни, *V. Massini* и *O. Seifert* опредѣляютъ разовый приемъ для груднаго періода въ 0,12—0,16 gm. Ко всему этому нельзя не прибавить, что *H. Guttman* вполне разрѣшаетъ мнѣніе *R. Demme*, находящаго дозу въ 0,3 gm. вполне достаточною для 15 лѣтъ, разъ доза эта дается повторно чрезъ двухчасовые промежутки. Точнѣе другихъ составленная дозировка *Н. Филатова* почти цѣликомъ соотвѣтствуетъ выше описанному способу *Cowling's*.

Въ дозировкѣ *бромистаго камія* нѣкоторые изъ авторовъ даютъ слишкомъ уже точныя правила, не имѣющія, въ сожалѣнію, строго научной подкладки. *Th. Tanner* and *A. Meadows* и *H. Guttman* легко разрѣшаютъ вопросъ, совѣтуя на каждый годъ жизни прибавлять по 0,06 gm. съ тою, однако, печальной разницей, что у первыхъ исходною дозою для конца груднаго періода берется 0,24 gm., а у второго 0,06 gm., т. е. какъ разъ въ четыре раза меньше. Почти столько же опредѣлены размѣры обыкновенныхъ приемовъ въ дозировкѣ *Н. Филатова* и высшихъ *Г. Герценштейна*, хотя у послѣдняго, безъ всякаго на то основанія, вовсе не показана величина приемовъ для

первой четверти года. Согласія въ дозировкѣ болѣе, чѣмъ недостаточно. Дѣтямъ, закончившимъ грудной періодъ, kalium bromatum назначается въ количествѣ: 0,18 grm. (*H. Ashby and A. Wright*), 0,2 grm. (*H. Ziemssen*), 0,24 grm. (*Th. Tanner and A. Meadows*) и даже 0,3 grm. (*J. Simon*). Последняя доза показана у *H. Ashby and A. Wright*'а и *H. Ziemssen*'а для двухъ лѣтъ, тогда какъ *J. Simon* для того-же возраста считаетъ обыкновеннымъ разовымъ приемомъ 0,48 grm. Дѣти трехъ лѣтъ, по *Veillard*'у, могутъ получать 0,3 grm. pro dosi, а по *Ziemssen*'у 0,5 grm. Крайне интересны данныя дозировки бромистаго калия для возраста около десяти лѣтъ. *O. Seifert* предлагаетъ 0,5 grm., *H. Guttman* 0,6 grm., высшій приемъ *Н. Филатова* въ девять лѣтъ, а *Г. Герценштейна* въ десять 1,2 grm., тогда какъ *J. Simon* даетъ въ одиннадцать лѣтъ 3,0 grm. pro dosi. Различая въ дѣйствиі kalii bromati на организмъ двѣ степени (hypnoticum et anticonvulsivum), *E. Maurin* предлагаетъ назначать этотъ медикаментъ въ возрастѣ пятнадцати лѣтъ то въ количествѣ 0,3 grm., то цѣлаго грамма, между тѣмъ какъ *O. Seifert* ограничивается указаніемъ лишь послѣдней дозы; *Г. Герценштейнъ* признаетъ высшимъ приемомъ для означеннаго возраста 2,4 grm., а *H. Ziemssen* рекомендуетъ 2,0 grm. для двѣнадцати лѣтъ. Въ pendant къ этому я обращаю вниманіе товарищей на весьма осторожныя границы въ дозировкахъ *V. Massini* и *В. Рейтца* и до крайности смѣлый, далеко даже не безопасный совѣтъ *A. Veillard*'а вводить въ дѣтскій организмъ бромистый калий въ какомъ угодно количествѣ usque ad effectum.

*Молочнокислое желтъзо* дозировано авторами слишкомъ своеобразно для того, чтобы могла быть рѣчь о слѣдованіи какой-либо общей системѣ. Въ большинствѣ случаевъ замѣчается трудно объяснимая склонность къ назначенію слишкомъ малыхъ разовыхъ приемовъ, а у нѣкоторыхъ авторовъ границы дозировки означеннаго медикамента столь узки, что хотя-нехотя приходится относить эту послѣднюю исключительно на первый возрастъ жизни—толкованіе нѣсколько произвольное, но оно вызывается отсутствіемъ на этотъ счетъ поясненій въ подлинникахъ. *H. Ziemssen* признаетъ достаточнымъ назначать дѣтямъ двухъ лѣтъ 0,01 grm., въ двѣнадцать лѣтъ 0,1 grm. на приемъ; половинное количество послѣдней дозы онъ предлагаетъ въ возрастѣ восьми лѣтъ. *Н. Филатовъ* видитъ въ 0,06 grm. вполне подходящую



дозу для дѣтей четырехлѣтняго возраста, а 0,18 gm. рекомендуетъ для 12 лѣтъ. Даже максимальныя количества *Г. Герценштейна* относительно не велики, если принять во вниманіе, что въ возрастѣ одного года имъ предлагается 0,04 gm., для десяти лѣтъ 0,12 gm. Подобный фактъ тѣмъ болѣе страненъ, что *Е. Maurin* для дѣтей семи мѣсяцевъ совѣтуетъ разовый приемъ въ 0,05 gm., въ пятнадцать лѣтъ 0,5 gm. Наиболѣе узкія границы для дозировки дѣтямъ молочнокислаго желѣза имѣются у *Е. Ellis'a*, *В. Рейтца* и *Н. Guttmann'a*, болѣе широкія у *А. Veillard'a*, *Ж. Simon'a*, еще болѣе значительныя у *В. Massini*, слишкомъ большія у *О. Silbermann'a*. Противъ назначенія *ferri lactici* дѣтямъ грудного періода высказывается *Н. Ziemssen*. Удовлетворительность предлагаемой авторами дозировки весьма сомнительна, если принять въ соображеніе, что по *Г. Герценштейну* разовый приемъ въ три года лишь на 0,005 gm. превышаетъ дозу одного года и что удвоеніе дозы трехъ лѣтъ даетъ въ результатѣ разовый приемъ пяти лѣтъ. Кромѣ того, до крайности трудно согласиться съ дозировкой, по которой выходитъ, что доза шести мѣсяцевъ въ четыре раза меньше разоваго приема десяти лѣтъ. Наконецъ, *О. Seifert* предлагаетъ давать *ferrum hydrogenio reductum* въ столь минимальныхъ количествахъ, что рассчитывать на дѣйствіе 0,05 gm. означеннаго препарата въ возрастѣ пятнадцати лѣтъ или даже 0,01 gm. въ возрастѣ десяти—врачъ не имѣетъ ровно никакого права.

По отношенію къ *хинину*, какъ противумаларійному и жаропонижающему средству, въ дозировкѣ *А. Veillard'a*, *Ж. Simon'a*, *Е. Maurin'a* и *В. Massini* замѣчается большое сходство, чтобъ не сказать тождественность, но величина рекомендуемыхъ ими приемовъ, въ особенности для грудного періода, должна быть признана по малой мѣрѣ значительной. Кто станетъ давать ребенку конца перваго года жизни по 0,15 gm. соляно или сѣрнокислаго хинина на приемъ, а тѣмъ болѣе въ возрастѣ до семи мѣсяцевъ, какъ это совѣтуетъ *Е. Maurin*? Какъ, съ другой стороны, согласиться съ назначеніемъ цѣлаго грамма *pro dosi* въ возрастѣ пятнадцати (*Е. Maurin*, *В. Massini*), даже двѣнадцати лѣтъ (*Н. Ziemssen*), когда по *Н. Guttmann'у*, *Н. Филатову*, *О. Seifert'у* въ это время достаточно назначать 0,4—0,75 gm., а согласно высшимъ приемамъ *Г. Герценштейна* немного больше 0,6 gm.? Дозировка *Н. Ashby* а. *А. Wright'a* и *В. Рейтца* также оправдываетъ,

введеніе въ организмъ маленькихъ дѣтей сравнительно большихъ количествъ хинина. Разногласія въ смыслѣ величины разовыхъ приемовъ для одного и того-же возраста достойны нѣкотораго вниманія. Дѣти трехъ лѣтъ могутъ получать: 0,25—0,30 гм., (*A. Veillard, J. Simon, V. Massini*), 0,12 гм. (*Г. Герценштейнъ*), и 0,5 (*H. Ziemssen*). Въ пять лѣтъ назначается 0,3 гм. (*A. Veillard, J. Simon, V. Massini*), 0,2 гм. съ небольшимъ (*H. Guttman*), 0,18 гм. (*Г. Герценштейнъ*) и 0,6 гм. (*H. Ziemssen*).

Чтобы судить, насколько соответствуютъ дозированія авторами хинина съ общими, на этотъ предметъ, правилами, я коснусь только данныхъ *H. Ziemssen*'а и *V. Massini*. Если принять, какъ предлагается первый, дозу въ двѣнадцать лѣтъ равную 1,0 гм., то по способу *Cowling*'а разовый приемъ пяти лѣтъ долженъ быть 0,4 гм., а не 0,6 гм., какъ показано у *H. Ziemssen*'а при томъ-же разовомъ приемѣ для двѣнадцати лѣтъ; доза въ пять лѣтъ, по таблицѣ *Young*'а, будетъ близка къ 0,6 гм., но не равна этой цифрѣ. Дѣлая расчетъ согласно правилу *Hufeland*'а, получимъ для пяти лѣтъ дозу въ 0,75 гм. вмѣсто 0,6 гм., въ три года 0,6 гм. вмѣсто 0,5 гм. Разовый приемъ для трехъ лѣтъ по таблицѣ *Ph. R.* оказывается равнымъ 0,24 гм. а не 0,2 гм., какъ сказано у *V. Massini*. При условіи назначенія въ четырнадцать лѣтъ почти 1,0 гм. на приемъ, согласно совѣту послѣдняго автора, доза семи лѣтъ, по *Gaubius*'у, будетъ больше 0,6 гм., а вовсе не 0,4 гм., въ четыре года 0,48 гм. вмѣсто 0,3 гм.; въ два года 0,24 гм. вмѣсто 0,2 гм. Наконецъ, при томъ-же условіи, но по таблицѣ *Silbermann*'а, разовый приемъ въ семь лѣтъ будетъ меньше 0,4 гм., тогда какъ *A. Baginsky* опредѣляетъ его въ 0,5 гм.

Все это, взятое вмѣстѣ, лишь показываетъ, что большинство, если не всѣ авторы предлагали и продолжаютъ предлагать болѣе или менѣе оригинальныя дозировки, только отчасти и то не всегда руководствуясь тѣмъ или другимъ изъ общепринятыхъ шаблоновъ. Сказанное по адресу хинина примѣнимо, хотя и не въ одинаковой степени, ко всѣмъ другимъ лекарственнымъ средствамъ, а потому въ дальнѣйшемъ я исключительно займусь оцѣнкой предлагаемыхъ дозировокъ внѣ зависимости послѣднихъ отъ общихъ методовъ опредѣленія дозы по возрастамъ.

Что касается до *рвотнаго камня*, то, въ виду его серьезности,

какъ терапевтическаго дѣателя, должны приниматься въ резонъ даже не большія разногласія въ дозировкѣ, а между тѣмъ оказывается, что разногласія эти выражены въ не меньшей степени, какъ и при средствахъ изъ ряда не сильнодѣйствующихъ. Прежде всего *O. Seifert* вовсе не совѣтуетъ давать рвотнаго камня въ теченіе всего груднаго періода, тогда какъ *E. Maurin* находитъ возможнымъ это дѣлать съ начала перваго прорѣзыванія зубовъ. Съ другой стороны, *H. Филатовъ* предлагаетъ назначать дѣтямъ до года 0,009 gm. на приемъ, *E. Maurin* 0,01 gm. уже съ семи мѣсяцевъ жизни, *E. Ellis* признаетъ наименьшимъ разовымъ приемомъ 0,006 gm.; *H. Guttmann* видитъ въ 0,01 gm. вполне достаточную дозу для дѣтей старшаго возраста, *Th. Tanner* and *A. Meadows* думаютъ, что дѣтямъ трехъ лѣтъ не слѣдуетъ давать больше 0,0075 gm. pro dosi, *O. Seifert* говоритъ то-же самое въ отношеніи не трехъ, а пяти лѣтъ. Разовый приемъ tartari stibiati, по *E. Maurin*'у, для пятнадцати лѣтъ допускается въ 0,15 gm., тогда какъ максимальная доза для того-же приблизительно возраста у *Г. Герценштейна* равняется только 0,06 gm. Высшій приемъ *O. Silbermann*'а въ семь лѣтъ 0,04 gm., по *B. Hirsch*'у 0,05 gm. уже въ концѣ втораго года жизни. *B. Рейтцъ* начинаетъ дозировку съ 0,03 gm. на приемъ, тогда какъ максимальная доза *O. Silbermann*'а въ грудномъ періодѣ составляетъ 0,02 gm., а по *B. Hirsch*'у только 0,01 gm.

Уже при поверхностномъ взглядѣ на предлагаемую авторами дозировку *сулемы* рѣзко бросается въ глаза тотъ фактъ, что рекомендуемые *O. Seifert*'омъ приемы этого средства въ десять, даже двадцать разъ меньше, чѣмъ у большинства остальныхъ, что *J. Simon* допускаетъ въ два года 0,0015 gm. pro dosi, *A. Veillard* для того-же возраста 0,003 gm., что, наконецъ, *V. Massini* считаетъ возможнымъ давать въ пятнадцать лѣтъ 0,01 gm. сублимата въ то время, какъ *A. Veillard* указываетъ вдвое большее количество. *V. Massini* считаетъ 0,005 gm. вполне достаточною дозою какъ для семи, такъ и для двѣнадцати лѣтъ, *H. Филатовъ* относитъ ту-же дозу на шесть лѣтъ, а максимальный приемъ *Г. Герценштейна* для десяти лѣтъ лишь на 0,001 gm. превышаетъ означенную величину.

Довольно рѣзкія разногласія въ дозировкѣ *антисиприна* могутъ находить для себя нѣкоторое извиненіе въ томъ обстоятельстве, что медикаментъ этотъ сравнительно новъ, хотя съ своей стороны не

могу не высказать желанія скорѣе слѣдовать въ такихъ случаяхъ тому или другому шаблону, чѣмъ совершенно произвольно предлагать количества разовыхъ приѣмовъ лекарственнаго средства, побочное дѣйствіе котораго можетъ дать, если не опасную для жизни, то, во всякомъ разѣ, крайне не пріятную картину совсѣмъ нежелательныхъ припадковъ. Въ справедливости моихъ заключеній убѣждаютъ слѣдующіе факты. Дѣтямъ шести мѣсяцевъ *H. Guttman* предлагаетъ назначать 0,06 gm. антипирина на приѣмъ, *H. Филатовъ* такую-же дозу указываетъ для всего перваго года жизни, *H. Ziemssen* для того-же періода допускаетъ 0,08 gm. pro dosi, а *O Seifert*—0,2 gm. Въ возрастѣ двухъ лѣтъ по *H. Филатову*, можно давать 0,12 gm., по *H. Ashby* а. *A. Wright*'у 0,09 gm., по *H. Ziemssenn*'у и *H. Guttman*'у 0,2 gm., тогда какъ *V. Massini* совѣтуетъ, 0,25 gm. въ четыре года, а максимальная доза *Г. Герценштейна* для трехъ лѣтъ показана равною 0,18 gm. Доза четырехъ лѣтъ *H. Филатова* и *H. Ashby* а. *A. Wright*'а составляетъ 0,18 gm. у *H. Guttman*'а 0,4 gm., а максимальная доза *Г. Герценштейна* для пяти лѣтъ только 0,3 gm. *A. Veillard* и *V. Massini* считаютъ 0,5 gm. дозволенной дозой въ возрастѣ семи лѣтъ, при чемъ первый оставляетъ такой-же разовый приѣмъ и для двѣнадцати лѣтъ. Далѣе, доза пяти лѣтъ равняется у *H. Ziemssen*'а 0,6 gm., у *H. Guttman*'а 0,5 gm., а у *H. Филатова* показаны меньшія количества для девяти лѣтъ. Разовый приѣмъ въ 1,0 gm. *H. Ziemssen* разрѣшаетъ въ возрастѣ двѣнадцати лѣтъ, *A. Veillard* шестнадцати, между тѣмъ какъ *O. Seifert* считаетъ 0,6 gm. достаточною дозою для пятнадцати лѣтъ. Наибольшимъ разовымъ приѣмомъ у *H. Ashby* а. *A. Wright*'а показана доза въ 0,35 gm.

Изъ всѣхъ сильно дѣйствующихъ средствъ, употребляемыхъ въ дѣтской практикѣ, *ониі* по справедливости занимаетъ одно изъ видныхъ мѣстъ какъ по настоятельной, даже неизбѣжной необходимости его примѣненія уже въ самомъ нѣжномъ возрастѣ жизни, такъ, съ другой стороны, по крайней, всѣмъ извѣстной чувствительности маленькихъ дѣтей къ этому могущественному медикаменту. Хотѣлось бы думать, что для подобнаго терапевтическаго дѣятеля у врачей-практиковъ должны существовать согласныя и точныя данныя дозировки, такъ какъ самая минимальная разница въ величинѣ разовыхъ приѣмовъ можетъ служить поводомъ къ появленію не только не пріят-

ныхъ, но прямо опасныхъ для жизни послѣдствій. Что-же оказывается на самомъ дѣлѣ? *H. Ziemssen* и *Г. Герценштейнъ* вовсе не дозируютъ опія для грудного періода, считая тѣмъ самымъ назначеніе медикамента въ этомъ возрастѣ невозможнымъ. *H. Guttman* идетъ въ данномъ отношеніи уже черезчуръ далеко, такъ какъ совѣтуетъ не давать дѣтямъ опія въ теченіе первыхъ трехъ лѣтъ ихъ жизни. Съ подобной крайностью врядъ-ли кто согласится, а высказанное авторомъ<sup>1)</sup> пожеланіе „bis zum dritten Lebensjahre möge man daher das Opium meiden“ — можно принять лишь къ свѣдѣнію, но отнюдь не къ исполненію. Разовый приемъ опіи pulverati въ концѣ перваго года жизни *B. Рейтцъ* и *O. Seifert* допускаютъ въ 0,005 gtm., а *A. Veillard* въ 0,008 gtm. т. е. на цѣлыхъ 0,003 gtm. больше — что въ отношеніи описываемаго средства играетъ большое значеніе, такъ какъ въ столь нѣжномъ возрастѣ всякій лишній миллиграммъ можетъ вызывать отравленіе. Высшій приемъ 0,01 gtm. для конца грудного періода, какъ совѣтуетъ *O. Silbermann*, нельзя признать безопаснымъ, такъ какъ ту-же дозу *A. Veillard* относитъ на два года, *O. Seifert* и *H. Ziemssen* на пять, а *E. Maurin* даже на семь. Кромѣ того, если сравнить составленную мною выше таблицу дозироваки опія по разнымъ шаблонамъ, то окажется, что только *Hufeland* и *Köhler* даютъ для конца перваго года жизни нѣсколько даже бѣльшую величину разоваго приема, чѣмъ максимальная доза *O. Silbermann*'а, но при этомъ не слѣдуетъ упускать изъ виду всего вышесказаннаго на счетъ названныхъ шаблоновъ, въ особенности втораго изъ нихъ. Предлагаемый *O. Silbermann*'омъ высшій приемъ для дѣтей одного года окажется еще болѣе страннымъ, если только добавить, что *B. Hirsch* считаетъ 0,005 gtm. опія максимальной дозой для конца втораго года жизни, а не перваго — другими словами, для возраста вдвое старшаго предлагается вдвое меньшая доза. Обыкновенный разовый приемъ въ два года по *H. Ziemssen*'у 0,002 gtm., а по *B. Рейтцъ* 0,006 или ровно втрое больше. Высшій приемъ для 14 лѣтъ по *Г. Герценштейну* соответствуетъ разовому приему семи (*A. Veillard*) и двѣнадцати лѣтъ (*H. Ziemssen*); приемъ трехъ лѣтъ у *A. Veillard*'а на 0,001 gtm. больше дозы *B. Рейтца* для

<sup>1)</sup> I. с. в. 65.

десяти лѣтъ. Это значитъ, что трехлѣтній ребенокъ имѣетъ право получать про дозі больше, чѣмъ десятилѣтній. Показанная *H. Ziemssen*'омъ доза для трехъ лѣтъ разрѣшается *E. Maurin*'омъ около половины перваго года жизни. Высшій приемъ *O. Silbermann*'а для семи лѣтъ меньше на 0,004 grm. обыкновенной дозы *A. Veillard*'а для пяти лѣтъ.

Дозировка наиболѣе опаснаго изъ сильнодѣйствующихъ средствъ азотнокислаго стрихнина должна возмущать всякаго, кто съ нею ближе ознакомится. Прежде всего надо сказать, что наименьшій разовый приемъ этого медикамента показанъ въ одномъ случаѣ 0,0002 grm. (*A. Veillard, J. Simon, V. Massini*) въ другомъ 0,0003 grm. (*H. Филатовъ*) въ третьемъ 0,0005 grm. (*E. Ellis, H. Guttmann*), въ четвертомъ 0,0006 grm. (*B. Рейтцъ*), наконецъ, въ пятомъ только 0,00015 grm. (*Г. Герценштейнъ*). Высшій приемъ для одного года (*O. Silbermann*), для пяти лѣтъ (*Г. Герценштейнъ*) и обыкновенный приемъ для шести (*H. Филатовъ*) совершенно одинаковы. Максимальная доза семи лѣтъ (*E. Maurin*) втрое больше высшаго приема для десяти лѣтъ (*Г. Герценштейнъ*). Въ возрастѣ семи мѣсяцевъ *E. Maurin* дозволяетъ дозу ровно въ десять разъ превышающую разовый приемъ одного года по дозировкѣ *H. Филатова*.

### § 7.

Обращаясь теперь къ отдѣннѣ дозировокъ лекарственныхъ средствъ, не значащихся въ составленныхъ мною таблицахъ, я не желаю слишкомъ злоупотреблять вниманіемъ товарищей, а потому въ самыхъ короткихъ словахъ подчеркну наиболѣе рѣзкія противорѣчія въ отношеніи нѣсколькихъ медикаментовъ, чаще другихъ примѣняемыхъ у постели больныхъ дѣтей.

*Дубильная кислота* назначается въ возрастѣ одного года въ количествѣ 0,012 grm. на приемъ (*H. Филатовъ*), 0,005 grm. (*H. Ziemssen*), 0,045 grm. (*Th. Tanner and A. Meadows*), тогда какъ *O. Seifert* и *E. Maurin* рекомендуютъ вовсе не давать ея дѣтямъ груднаго періода. Въ пять лѣтъ *Th. Tanner and A. Meadows* указываютъ дозу въ 0,075 grm., *H. Ziemssen* 0,01 grm., *O. Seifert* 0,005 grm., *Г. Герценштейнъ* 0,04 grm. Разовый приемъ въ 0,06 grm. показанъ *H. Филатовымъ* для девяти лѣтъ, *Г. Герценштейномъ* какъ максимальный для десяти, у *B. Рейтца* — какъ высшая предѣльная

доза, а у *E. Ellis*'а и *V. Massini* какъ низшая. Обыкновенною дозою въ пятнадцать лѣтъ *E. Maurin* считаетъ 1,0 gm., *O. Seifert* только 0,2 gm., тогда какъ *Г. Герценштейнъ* признаетъ 0,12 gm. максимальнымъ приѣмомъ для четырнадцати лѣтъ.

Въ отношеніи *горькоминдальной воды* интересенъ тотъ фактъ, что дозировка ея представляетъ наиболѣе значительныя колебанія въ данныхъ нѣмецкихъ и русскихъ авторовъ, хотя составъ этого средства въ одной и другой фармакопейхъ совершенно одинаковъ. Дѣтямъ въ возрастѣ до одного года *Н. Филатовъ* и *Н. Ziemssen* предлагаютъ 0,06 gm. pro dosi, *Н. Guttmann* и *В. Рейтцъ* тоже самое совѣтуютъ давать въ первые мѣсяцы жизни, *O. Seifert* вовсе отрицаетъ назначеніе aquae amygdalarum amaraum въ грудномъ періодѣ; *Г. Герценштейнъ* считаетъ названную дозу максимальной для конца перваго года, а высшій приѣмъ *O. Silbermann*'а для послѣдняго возраста составляетъ 0,2 gm. Разовый приѣмъ для двухъ лѣтъ равенъ у *Н. Ziemssen*'а и *Н. Филатова* 0,12 gm., между тѣмъ какъ *В. Рейтцъ* находитъ возможнымъ давать такое количество дѣтямъ четырехъ мѣсяцевъ жизни, *Н. Guttmann* въ концѣ перваго года, а *Г. Герценштейнъ* видитъ въ этой дозѣ максимальный приѣмъ для трехъ лѣтъ. Въ размѣрѣ 0,18 gm. горькоминдальная вода показана *Н. Ziemssen*'омъ въ пять лѣтъ, *В. Рейтцомъ* въ двѣнадцать мѣсяцевъ, *Н. Guttmann*'омъ въ три года. Доза четырехъ лѣтъ (*Н. Guttmann*) оказывается равною максимальному приѣму пяти лѣтъ (*Г. Герценштейнъ*), высшая доза четырнадцати (*Г. Герценштейнъ*) меньше разоваго приѣма двѣнадцати лѣтъ (*Н. Ziemssen*).

*Вытяжку бѣлены Н. Филатовъ* допускаетъ въ возрастѣ около года въ количествѣ 0,06 gm., тогда какъ *В. Рейтцъ* находитъ возможнымъ назначать почти ту-же дозу въ шесть мѣсяцевъ. Высшій приѣмъ extracti hyosiamі въ концѣ груднаго періода по *Г. Герценштейну* 0,0075 gm., а по *O. Silbermann*'у 0,02 gm. Наименьшій предѣльный приѣмъ по *Н. Guttmann*'у и *O. Seifert*'у 0,001 gm., по *V. Massini* 0,01 gm., т. е. ровно въ десять разъ больше; высшая предѣльная доза у первыхъ двухъ авторовъ 0,01 gm., а у третьяго 0,05 gm.

По мнѣнію *Н. Ziemssen*'а и *O. Seifert*'а *наперсточная трава* вовсе не должна назначаться дѣтямъ груднаго періода, тогда какъ

*E. Maurin* находитъ возможнымъ вводить въ организмъ семимѣсячныхъ дѣтей до 0,03 grm. foliorum herbae digitalis pulver. на приемъ. Высшій приемъ того-же препарата въ возрастѣ одного года по *G. Герценштейну* 0,01 grm., а по *Silbermann*'у ровно вдвое больше. Въ предѣльныхъ дозахъ замѣтна большая разница: 0,005—0,01 grm. (*V. Massini*), 0,015—0,03 grm. (*B. Рейтца*), 0,03—0,045 grm. (*E. Ellis*). Въ крѣпости предлагаемыхъ настоевъ описываемой травы не меньше несогласій, что легко видѣть при сравненіи данныхъ *B. Hirsch*'а *H. Guttman*'а, *B. Рейтца*, *V. Massini*, *J. Simon*'а, *A. Veillard*'а и *H. Ziemssen*'а.

Слишкомъ шатка дозировка для внутренняго назначенія бертолевой соли, значительныя количества которой способны давать результаты, уже получившіе довольно печальную извѣстность. Тѣмъ болѣе прискорбно убѣждаться въ безчуждѣ широкое колебаніе величины разовыхъ приемовъ этого медикамента для дѣтей одинаковаго возраста. Такъ напр. *H. Ziemssen* вовсе не дозируетъ *kali chlorici* для груднаго періода, тогда какъ *E. Maurin* предлагаетъ давать это средство въ количествѣ 0,05 grm. семимѣсячнымъ дѣтямъ, *O. Seifert* и *A. Veillard* рекомендуютъ въ концѣ перваго года 0,1 grm. на каждый приемъ, *H. Филатовъ* только 0,03 grm., *Th. Tanner* and *A. Meadows* 0,04 grm. Въ возрастѣ трехъ лѣтъ *O. Seifert* и *H. Ziemssen* допускаютъ 0,2 grm. pro dosi, а *G. Герценштейнъ* высшимъ приемомъ считаетъ 0,18 grm. Для пятнадцати лѣтъ показано и 0,2 grm. (*E. Maurin*), и 0,4 grm. (*O. Seifert*). Дѣти пяти лѣтъ и девяти получаютъ совершенно одинаковыя количества (*H. Ziemssen*, *Th. Tanner* and *A. Meadows*, *H. Филатовъ*).

Признанный въ послѣднее время хорошимъ средствомъ при леченіи рахита, фосфоръ дозируется пока очень и очень неопредѣленно. Прежде всего, нѣкоторые совсѣмъ отрицаютъ необходимость назначенія этого средства и притомъ какъ разъ въ теченіе всего періода, въ которомъ наблюдается упомянутое разстройство. Такъ *H. Ziemssen* не совѣтуетъ давать фосфора до конца втораго года жизни, *O. Seifert* лишь до конца перваго, тогда какъ *E. Maurin* вплоть до семи лѣтъ. Разовые приемы для трехъ и пяти лѣтъ одинаковы (*H. Ziemssen*), обыкновенная доза двухъ лѣтъ (*H. Филатовъ*) больше высшаго приема для трехъ (*G. Герценштейнъ*). Дѣтямъ семи лѣтъ дозволяется то-же самое количество фосфора (*E. Maurin*), какое признается макси-



мальною дозою для четырнадцати лѣтъ (*Г. Герценштейнъ*). Въ возрастѣ пятнадцати лѣтъ назначается въ десять разъ большее количество, чѣмъ высшій приемъ для десяти лѣтъ и обыкновенный для двѣнадцати (*Е. Maurin, Г. Герценштейнъ, Н. Ziemssen*).

Представляя почти одинаковый составъ во всѣхъ фармакопѣяхъ, *pulvis Doveri* назначается въ слишкомъ не одинаковыхъ приемахъ для того, чтобы можно было объ этомъ умолчать. Параллельно слишкомъ скромнымъ дозировкамъ этого препарата у *Н. Ziemssen*'а, рекомендующаго дѣтямъ конца груднаго періода 0,001 grm., трехлѣтнимъ 0,003 grm., двѣнадцатилѣтнимъ 0,05 grm.; не менѣе осторожнымъ дозамъ *О. Seifert*'а, по которому въ два года можно назначать 0,005 grm., въ десять лѣтъ 0,03 grm., а въ пятнадцать только 0,05 grm. *pro dosi*, не мѣшаетъ указать, что разовый приемъ того-же *О. Seifert*'а для десяти лѣтъ и *Н. Ziemssen*'а для восьми назначается *Н. Филатовымъ, Th. Tanner*'омъ and *A. Meadows*'омъ въ возрастѣ одного года. Дозу въ 0,06 grm. *Н. Ashby and Wright* даютъ въ концѣ груднаго періода, *Н. Филатовъ* дѣтямъ двухъ лѣтъ, тогда какъ высшій приемъ для конца второго года опредѣляется *В. Hirsch*'емъ въ 0,05 grm., для семи лѣтъ *О. Silbermann*'омъ только въ 0,04 grm. Не безынтересенъ тотъ фактъ, что дѣтямъ первой четверти года рекомендуется съ одной стороны доза въ 0,015 grm. (*Th. Tanner and A. Meadows*), а съ другой 0,0004 grm. (*V. Massini*).

Назначеніе сантонина дѣтямъ груднаго періода нѣкоторыми изъ авторовъ вовсе отрицается (*Н. Ziemssen, A. Veillard, O. Seifert*), другими-же дается въ слишкомъ большихъ приемахъ: 0,05 grm. въ два года по *A. Veillard*'у, 0,15 grm. въ семь лѣтъ по *A. Maurin*'у, 0,36 grm. въ пять лѣтъ по *Th. Tanner*'у and *A. Meadows*'у. Въ параллель въ только-что связанному, достаточно указать рядъ довольно скромныхъ дозировокъ *Н. Ziemssen*'а, по которому дѣти двѣнадцати лѣтъ должны получать 0,1 grm. сантонина, еще болѣе осторожныхъ разовыхъ приемовъ *Н. Guttman*'а, допускающаго дозу въ 0,03 grm. въ возрастѣ четырнадцати лѣтъ и 0,05 grm. не раньше пятнадцати. Если ко всему этому прибавить, что высшій приемъ *Г. Герценштейна* для четырнадцати лѣтъ втрое превышаетъ максимальную дозу *О. Seifert*'а для пятнадцати и что дѣти десяти-пятнадцати лѣтъ могутъ получать 0,4—0,45 grm. столь серьезнаго медикамента, какъ сантонинъ (*A. Veillard, E. Maurin*), то всякіе разговоры о ка-

кой-либо определенности въ дозировкѣ должны терять свой *raison d'être*.

Чтобы повончить съ примѣрами, я упомяну здѣсь еще о дозировкѣ *iodistaго желѣза*, имѣющаго обширное примѣненіе въ дѣтской практикѣ, но часто не переносимаго кишечникомъ только въ силу несоотвѣтствующихъ возрасту количествъ, или остающагося безъ особаго вліянія на организмъ, благодаря лишь слишкомъ скромной дозировкѣ. Не смотря на одинаковость состава *siguri ferri iodati* по русской и германской фармакопеямъ, средство это дѣтямъ груднаго періода *O. Seifert* предлагаетъ назначать по 0,06 grm. на приемъ, а *H. Филатовъ* по 0,18 grm., т. е. въ три раза больше; въ пять лѣтъ первый изъ авторовъ даетъ 0,3 grm., а второй гораздо больше въ два года. Величина разовыхъ приемовъ по даннымъ французскихъ врачей вовсе не соотвѣтствуетъ указанной выше разницѣ въ составѣ этого препарата по французскому кодексу. Такъ *A. Veillard* рекомендуетъ дозу въ 1,0 grm. для двѣнадцати лѣтъ, *E. Maurin* для пятнадцати, а *J. Simon* до 8,0 grm. *pro dosi* въ возрастѣ пяти лѣтъ.

### § 8.

Рядъ изложенныхъ мною данныхъ, съ вытекающими изъ нихъ поясненіями, даетъ право сдѣлать слѣдующіе выводы:

1) Чувствуется настоятельная необходимость въ преобразованіи дозировки лекарственныхъ средствъ въ разные періоды дѣтскаго возраста на началахъ, болѣе другихъ соотвѣтствующихъ современнымъ научнымъ требованіямъ.

2) Мнѣнія авторовъ объ основномъ критеріѣ для опредѣленія величины разовыхъ приемовъ лекарства, достоинствѣ, въ разное время предложенныхъ общихъ способовъ дозировки, равно какъ о причинахъ, вліяющихъ, помимо возраста, на эту послѣднюю, слишкомъ не опредѣленны и противорѣчивы.

3) Изъ всѣхъ, предложенныхъ для дозировки лекарственныхъ средствъ методовъ наиболѣе удовлетворяющими практическимъ цѣлямъ надо считать таблицы *Gaubius'a*, *Hufeland'a*, *Young'a* и *Cowling'a*, но по адресу каждой изъ нихъ можно сдѣлать весьма серьезные упреки, благодаря которымъ ни одна изъ этихъ таблицъ не должна считаться удовлетворительной съ научной точки зрѣнія.

4) Сравнительная таблица дозирования по возрастам ставить внѣ всякаго сомнѣнія фактъ большей или меньшей несостоятельности общихъ правилъ въ смыслѣ руководящаго ими принципа.

5) Рядъ примѣровъ дозирования по разнымъ способамъ, а также изображенныя въ таблицахъ данныя современныхъ авторовъ до очевидности убѣждаютъ въ томъ, что послѣдніе мало придерживаются общихъ правилъ, рекомендуя слишкомъ своеобразныя, сплошь да рядомъ произвольныя количества медикаментовъ.

Въ послѣдующемъ я намѣренъ коснуться причинъ научной несостоятельности дозировокъ, основанныхъ на данныхъ одного лишь возраста и возможнаго, въ настоящее время, выясненія того пути, которому желательно слѣдовать въ опредѣленіи необходимыхъ для терапевтическаго дѣйствія количествъ различныхъ медикаментовъ, при назначеніи ихъ у постели больныхъ дѣтей.

#### ЗАМѢЧЕННЫЯ ОПЕЧАТКИ.

НАПЕЧАТАНО:		НУЖНО ЧИТАТЬ:
стр.	строка	
2	16 снизу	
фармакалогическаго . . . . .		фармакологическаго
5	10 сверху	
willgive . . . . .		will give
7	17 сверху	
фармакопояхъ . . . . .		фармакопояхъ
15	4 сверху	
во . . . . .		въ
38	15 сверху	
возрѣнія . . . . .		возрѣнія
40	Таблицы I, II, III, заголовка графы 4-ой (Н. Филатовъ)	
42		
44		
18 л. . . . .		12 л.

## О Т Ч Е Т Ъ

о поѣздкѣ на Виллафранкскую зоологическую станцію зимою 1891 года.

---

Зимою прошлаго года, благодаря содѣйствию физико-математическаго факультета университета св. Владиміра, а въ особенности декана его, проф. Николая Васильевича Бобрецкаго, взявшаго на себя трудъ представить меня къ заграничной командировкѣ, я имѣлъ возможность совершить поѣздку въ одно изъ интереснѣйшихъ въ фаунистическомъ отношеніи мѣстъ средиземно-морскаго побережія:—въ Виллафранку, гдѣ, какъ извѣстно, находится русская зоологическая станція подъ дирекціей проф. А. А. Коротнева. Поэтому первымъ долгомъ своимъ считаю выразить здѣсь проф. Н. В. Бобрецкому и всему факультету мою искреннѣйшую и глубокую благодарность.

Поѣздка съ зоологической цѣлью на берегъ Средиземнаго моря, славящагося богатствомъ своей фауны, представляла для меня высочайшій научный интересъ, такъ какъ, во-первыхъ, давала возможность ознакомиться съ большимъ числомъ такихъ животныхъ формъ, о которыхъ я раньше могъ себѣ составить понятіе только по рисункамъ или описаніямъ, но которыхъ мнѣ никогда еще не приходилось видѣть въ живомъ состояніи. Во-вторыхъ, меня особенно интересовала фауна кольчатыхъ червей Средиземнаго моря. Занимаясь разборкой коллекціи животныхъ этого класса, собранныхъ мною въ Севастопольской бухтѣ лѣтомъ 89 и 90 года, для болѣе точнаго опредѣленія послѣднихъ, мнѣ весьма важно было бы собрать и изучить также ближайшихъ ихъ родственниковъ, населяющихъ Средиземное море.

Отправляясь на Виллафранкскую зоологическую станцію, я не имѣлъ въ виду заняться тамъ какимъ либо специальнымъ вопросомъ.

Цѣль моей поѣздки должна была заключаться въ изученіи представителей различныхъ группъ морскихъ животныхъ, въ ознакомленіи въ общихъ чертахъ съ фауной Виллафранкской бухты и особенно съ фауной кольчатыхъ червей. Затѣмъ я предполагалъ изучить на станціи методы консервированія морскихъ животныхъ и приобрѣсть въ этомъ дѣлѣ извѣстный навыкъ и, наконецъ, желалъ собрать для зоологическаго музея при Кіевскомъ университетѣ коллекцію среди-земноморскихъ формъ.

Преждѣ чѣмъ приступить къ отчету о моей дѣятельности на станціи, я считаю не лишнимъ сказать нѣсколько словъ о Виллафранкской бухтѣ и ея населеніи.

Виллафранкская бухта получаетъ свое названіе отъ небольшого, стариннаго городка (Villefranche-sur-mer), живописно расположеннаго въ глубинѣ ея, у подножія высокихъ прибрежныхъ холмовъ.

Одна сторона ея (правая, если стать обратившись лицомъ къ морю) образована мысомъ Mont Vagon, которымъ она отдѣляется отъ прибрежія Ниццы, противоположная, болѣе длинная сторона, представляетъ далеко вдающийся въ море полуостровъ (St. Jean), отдѣляющій ее отъ залива Beaulieu.

Виллафранкская бухта издавна уже славится богатствомъ своей фауны и преимущественно изобилуетъ плавающими, такъ называемыми пелагическими формами. Особенное обиліе и разнообразіе этихъ животныхъ замѣчается въ зимніе мѣсяцы, а потому рабочій сезонъ здѣсь долженъ совпадать съ этимъ временемъ года.

Я прибылъ на станцію въ началѣ февраля, т. е. попалъ уже на конецъ сезона. Не смотря на это во время первыхъ моихъ поѣздокъ на море я былъ пораженъ богатствомъ встрѣченныхъ мною формъ: бухта была переполнена самыми разнообразными животными. Всѣ эти животныя, не смотря на почти совершенную прозрачность своего тѣла, рѣзко выдѣлялись на общемъ, зеленоватомъ фонѣ морской воды, такъ что замѣтны были даже на довольно значительной глубинѣ. Нѣкоторыя изъ нихъ, кромѣ того, испускали слабый, иногда переливающимся различными цвѣтами, фосфорическій блескъ, что представляло необыкновенно красивое зрѣлище.

Самыя обыкновенныя формы, встрѣчаемыя мною во время этихъ повѣздовъ были слѣдующія: изъ медузъ—*Pelagia*, отличающаяся своимъ сильно выпуклымъ, почти полусферическимъ зонтикомъ и 4-мя длинными, собранными въ многочисленныя складки, лопастями (руками), окружающими ротовое отверстіе; затѣмъ—*Cupina*, *Tiaga*, *Laodice* и много другихъ, болѣе мелкихъ формъ; рѣже попадалась *Aequorea*, имѣющая круглый, почти совершенно плоскій зонтикъ. Изъ сифонофоръ самая обыкновенная форма въ бухтѣ—*Forskalia*, которая достигаетъ иногда весьма значительной величины: мнѣ случалось видѣть экземпляры длиною въ  $\frac{1}{2}$  аршина и болѣе; рѣже встрѣчаются: *Physonoga*, *Praua* и нѣкоторыя другія.

Въ извѣстное время года (при мнѣ: въ началѣ мая) въ бухтѣ появляется въ огромномъ числѣ красивая, темно-синяя *Veella spirans*, снабженная на спинной сторонѣ своего плоскаго, эллипческаго тѣла довольно высокимъ гребнемъ, играющимъ роль паруса. Не обладая кромѣ этого паруса другими органами передвиженія, *Veella* отдаетъ себя вполне на волю вѣтра и волнъ, вслѣдствіе чего огромныя массы ея выбрасываются иногда на берегъ и тамъ погибаютъ, служа пищей различнымъ ракообразнымъ и другимъ мелкимъ береговымъ животнымъ.

Весьма обыкновенны въ бухтѣ также различныя *Stenophora*; при плаваніи лодкой ежеминутно бросаются въ глаза *Beroe*, *Cestum Veneris*, крупныя и мелкія *Eucharis*, *Callianira* и другія меньшія формы изъ группы *Cidippida*.

Изъ пелагическихъ червей мнѣ попадались прекрасныя, въ нѣсколько сантиметровъ длины, экземпляры *Asterope candida*. Огромныя, высоко организованныя глаза и 2 ряда круглыхъ, темныхъ пятенъ по бокамъ тѣла придаютъ этой аннелидѣ весьма красивый и оригинальный видъ. Форма эта, впрочемъ, попадаетъ не особенно часто. Изъ пелагическихъ ракообразныхъ въ бухту заплываетъ нерѣдко *Phronima sedentaria*, среди *Amphipod* заслуживающая особаго вниманія не только своей крупной величиной, но и своеобразнымъ образомъ жизни. Самцы этого рака нападаютъ на боченочковъ (*Doiolum*) или огнетѣлокъ (*Pugosoma*) и, выѣвъ предварительно ихъ центральныя части, поселяются внутри этихъ животныхъ, такъ что наружныя части послѣднихъ, въ видѣ отерятаго на обоихъ концахъ цилиндра, образуютъ вокругъ тѣла рака толстую, студенистую обо-

лочку, служащую ему временнымъ жилищемъ и защитой выводящемуся здѣсь молодому поколѣнію.

Изъ моллюсковъ самыми обыкновенными формами въ бухтѣ являются: *Pterotrachea mutica* и другой болѣе крупный видъ (*P. coronata?*), *Carinaria mediterranea*, *Cymbulia Peronii*, напоминающая летающую бабочку, а также; *Cavolinia tridentata* и *Cleodora pyramidata*.

Различные виды Сальпы въ огромномъ количествѣ населяютъ Виллафранкскую бухту. Колоніи *Salpa maxima* достигаютъ иногда нѣсколькихъ аршинъ длины. На нихъ всегда почти замѣчаются тамъ и сямъ разбѣянные, ярко блестящія точки: это живущія внутри тѣла отдѣльныхъ индивидуумовъ небольшія ракообразныя изъ группы *Copepoda*. Кромѣ *Salpa maxima*, весьма обыкновенны также: *Salpa democratica* и *S. fusiformis*. Изъ другихъ оболочниковъ нерѣдко встрѣчается *Pugosoma*.

До сихъ поръ я говорилъ только о животныхъ болѣе или менѣе крупныхъ, хорошо замѣтныхъ съ лодки даже на нѣкоторомъ разстояніи. При ловлѣ на поверхности воды висейнымъ сачкомъ, или такъ называемой Миллеровской сѣткой, получается не менѣе богатая добыча, состоящая изъ болѣе мелкихъ животныхъ.

Здѣсь, кромѣ огромнаго, преобладающаго надъ другими животными количества ракообразныхъ, во множествѣ попадаются различные виды радіолярій; изъ инфузорій: *Ceratium tripos*; много мелкихъ медузъ; изъ сифонофоръ: *Dyphies acuminata*; изъ червей: *Sagitta*, *Hydrophanes*, *Vanadis*; затѣмъ здѣсь встрѣчаются: *Appendicularia*, много молодыхъ колоній *Salpa democratica* и *Salpa fusiformis*. Кромѣ того, тутъ мы находимъ цѣлый міръ личинокъ разнообразныхъ животныхъ: иглокожихъ, ракообразныхъ, моллюсковъ и червей.

Такова въ общихъ чертахъ плавающая фауна Виллафранкской бухты. Что-же касается береговой и донной фауны, то она также довольно богата и разнообразна. Къ сожалѣнію берега бухты только въ немногихъ и то очень небольшихъ участкахъ являются доступными для экскурсій безъ помощи лодки; на всемъ остальномъ протяженіи они состоятъ изъ круто спускающихся въ море скаль, на которыхъ экскурсировать невозможно.

Однимъ изъ доступныхъ мѣстъ является небольшой участокъ берега у самой лабораторіи. Песчаная основа берега усѣяна здѣсь об-

ломками камней различной величины. Подъ камнями, лежащими у самой воды (береговая линія) кишитъ безчисленное множество ракообразныхъ: преимущественно различныя Amphipoda и Sphaeroma, привлекаемыя сюда остатками животныхъ, которыхъ волна прибиваетъ къ берегу. Въ этомъ поясѣ, кромѣ упомянутыхъ ракообразныхъ, трудно найти что либо другое, такъ какъ все живое, случайно попавъ сюда, становится добычею этихъ хищниковъ.

За то нѣсколько ниже (глубже) мы встрѣчаемъ уже гораздо большее разнообразіе. Кромѣ нѣсколькихъ видовъ брюхоногихъ моллюсковъ, здѣсь попадаются хитоны, актиніи, различные виды плясарій и немертинъ. Изъ аннелидъ самыми обыкновенными здѣсь являются: *Saccocirrus papillocercus*, прикрѣпляющійся къ поверхности камней посредствомъ присоски на заднемъ концѣ тѣла, *Syllis vittata*, *Polynoe torquata*, *Eulalia* sp? и другіе.

Подъ камнями, лежащими выше береговой линіи, т. е. такими, которые изрѣдка только омываются болѣе сильными прибойными волнами, кромѣ множества плясарій и немертинъ изъ рода *Lineus*, мы находимъ еще двѣ живородящія формы червей: *Prosochimus Claparedii* (немертина) и *Syllis vivipara* (аннелида).

Гораздо богаче и разнообразнѣе береговое населеніе бухты въ тѣхъ ея мѣстахъ, гдѣ берега каменисты. На камняхъ, торчащихъ внѣ воды въ громадномъ числѣ ползаютъ проворныя *Ligia* (ракообразныя изъ группы Isopoda), которыя успѣваютъ чрезвычайно быстро прятаться при чемъ нибудь приближеніи. Между водорослями, покрывающими подводныя части этихъ камней, мы находимъ различные виды крабовъ, креветокъ (*Palaemon*, *Virbius*, *Athanas*), голыхъ слизней (*Doris*, *Hermaea*), мелкихъ офиуръ и морскихъ ежей. Почти каждый сорванный кустикъ *Cystosira* при ближайшемъ изслѣдованіи оказывается покрытымъ множествомъ короткихъ, бѣлыхъ трубочекъ, въ которыхъ обитаетъ крошечная, красная аннелида: *Salmacina incrustans*. Изъ другихъ аннелидъ, живущихъ между береговыми водорослями, самая обыкновенная слѣдующія: *Polyopthalmus pictus*, *Syllis prolifera*, *Paedophyllax claviger*, *Grubea tenuicirrata*, разные виды *Nereis*, затѣмъ нерѣдко попадаются: *Proceraea picta*, *Notocirrus geniculatus*, *Syllides longocirrata* и много другихъ.

При тихой, безвѣтренной погодѣ, когда поверхность бухты совершенно спокойна, нѣкоторыя морскія животныя, благодаря про-



зрачности воды, могутъ быть высмотрѣны на днѣ, на довольно значительной глубинѣ (2—3 сажени). Такимъ образомъ мнѣ нерѣдко случалось наблюдать: *Anemonia sulcata*, *Aplysia depilans*, *Spirographis Spallanzanii*, крупныхъ голотурій (*holaturia tubulosa?*), морскихъ звѣздъ и ежей. Животныя эти вытаскивались наружу помощью изогнутыхъ желѣзныхъ ерьючевъ, прикрѣпленныхъ къ концу длиннаго шеста.

Захваченные-же на этой глубинѣ при помощи того-же снаряда камни или водоросли давали много аннелидъ изъ которыхъ болѣе обыкновенными были: различные виды *Lumbriconereis*, *Staurocephalus rubrovittatus*, *Odontosyllis fulgurans*, *Marphysa fallax*, *Eulalia punctifera* и много другихъ.

Но самую обильную добычу доставляло мнѣ драгированіе на болѣе значительныхъ глубинахъ (до 20 сажней). Въ трещинахъ пористыхъ, воздреватыхъ камней, вытаскиваемыхъ драгой или посредствомъ такъ называемаго креста <sup>1)</sup>, кромѣ ракообразныхъ, офиуръ, планарій, немуртинъ и другимъ мелкихъ животныхъ, проживаетъ масса аннелидъ: *Eunice vittata*, *Lysidice Ninetta*, *Nematonereis oculata*, *Syllis hamata*, *Syllis variegata*, *Glycera tessellata*, *Sclerocheilus minutus*, *Euphrosyne racemosa* и пр. представляютъ здѣсь самыя обыкновенныя формы. Кромѣ того поверхность этихъ камней покрыта множествомъ трубочекъ, населенныхъ различными представителями семейства *Serpulacea*.

Упомяну еще о нѣкоторыхъ формахъ аннелидъ, водящихся въ иловатыхъ мѣстахъ (напр.: въ маленькой искусственно устроенной гавани противъ казармы). Формы эти слѣдующія: *Onuphis tubicola*, *Nereis Dumerillii*, *Sphaerosyllis erinacea*, *Polyophthalmus pallidus*, *Amphiglena mediterranea*, *Prionospio Malmgrenii* и нѣкоторыя другія.

Представленный выше очеркъ фауны Виллафранкской бухты далеко не можетъ назваться полнымъ. Многія изъ попадавшихся мнѣ самыхъ обыкновенныхъ формъ остались неопредѣленными, еще боль-

<sup>1)</sup> Приборъ этотъ состоитъ изъ тяжелого, чугуннаго, равносторонняго креста, къ 3-мъ концамъ котораго прикрѣплены пучки старыхъ рыболовныхъ сѣтей; къ четвертому концу привязана длинная веревка, помощью которой крестъ волочатъ по дну. Различные лежащіе на днѣ предметы: камни, трава и пр. опутываются обрывками сѣтей и, захваченные такимъ образомъ, вытаскиваются на поверхность воды.

шее число ихъ, конечно, прошло вовсе не замѣченнымъ. Притомъ я упоминалъ только о такихъ животныхъ, которыхъ самъ видѣлъ во время моихъ экскурсій, и которыя казались мнѣ самыми распространенными.

Главная цѣль предложеннаго очерка была показать все богатство матеріала, какимъ могутъ располагать прїѣзжающіе на станцію заниматься зоологи.

Особенное преимущество Виллафранкской станціи передъ другими, такъ сказать ея слава, заключается въ обилии пелагическихъ животныхъ. Это обстоятельство уже издавна обращало на себя вниманіе различныхъ ученыхъ, не перестающихъ постоянно посѣщать Виллафранку, и родило потребность основать здѣсь зоологическую станцію.

Я не стану описывать здѣсь самой станціи: желающіе познакомиться съ нею поближе найдутъ въ № 3-мъ „Сѣвернаго Вѣстника“ за 1891 годъ замѣтку В. А. Вагнера, въ которой она описана очень подробно. Отъ себя добавлю здѣсь только, что, несмотря на свои весьма скромныя средства, станція въ настоящее время поставлена такъ, что даетъ возможность занимающимся на ней вполне успѣшно работать надъ самыми разнообразными спеціальными вопросами. Существеннѣйшее пособіе при такихъ работахъ—библіотека содержитъ большое число весьма цѣнныхъ трудовъ и монографій, а главное, выписываетъ почти всѣ важнѣйшіе зоологическіе журналы. Кромѣ того, бібліотека постоянно пополняется новыми книгами и періодическими изданіями. Недавно она обогатилась весьма цѣннымъ пріобрѣтеніемъ: собраніемъ книгъ покойнаго профессора В. Н. Ульянина. Въ другихъ пособіяхъ: посудѣ, реактивахъ, орудіяхъ ловли животныхъ и пр. на станціи недостатка также не чувствуется. Кромѣ того, благодаря стараніямъ и искусству лаборанта станціи Е. Вебера, положено начало музею мѣстной фауны. Въ настоящее время музей этотъ содержитъ уже довольно много разнообразныхъ, въ большинствѣ случаевъ, прекрасно консервированныхъ животныхъ. Конечно, сравнительно съ тѣми удобствами и съ тою роскошью, какими обставлены другія, особенно первоклассныя, Европейскія станціи, Виллафранкская является очень бѣдною; но первыя, всѣ располагаютъ болѣе или менѣе значительными матеріальными средствами, между тѣмъ средства Виллафранкской станціи такъ ограничены, что если она существуетъ,

и не только существуетъ, но продолжаетъ все болѣе и болѣе развиваться, то этимъ исключительно обязана личной энергіи и большимъ денежнымъ затратамъ ея директора, проф. А. А. Коротнева.

Я приѣхалъ въ Виллафранку въ первой половинѣ февраля и пробылъ тамъ до конца мая, считая по старому стилю. Въ первое время моего пребыванія на станціи, какъ я уже замѣтилъ раньше, бухта изобиловала еще разнообразными плавающими животными, и я принялся за ихъ консервированіе.

Методы консервированія морскихъ животныхъ были выработаны препаратормъ Неаполитанской зоологической станціи, sig. Lo-Bianco, но долгое время держались въ секретѣ, такъ что искусство сохраненія животныхъ составляло исключительную привилегію упомянутой станціи. Въ послѣднее время, однако, дирекція станціи сознала необходимость обнародованія методовъ Lo-Bianco, и въ IX томѣ журнала „Mitteilungen aus der Zoologischen Station zu Neapel“ появилась его статья, напечатанная на итальянскомъ языкѣ.

Теперь статья эта переведена уже на французскій, русскій, и по всей вѣроятности, и на другіе европейскіе языки, и такимъ образомъ Неаполитанскій секретъ сталъ наконецъ всеобщимъ достояніемъ.

Консервированіе животныхъ по способамъ Lo-Bianco, какъ ни кажется просто съ перваго взгляда, на практикѣ представляетъ значительныя затрудненія и не дается сразу. Кромѣ необходимаго навыка, который приобрѣтается опытомъ, дѣло это требуетъ чрезвычайной осторожности, тщательности и аккуратности въ манипуляціяхъ: одно торопливое дѣйствіе, одно неосторожное движеніе и вся предыдущая работа можетъ быть испорчена. Кромѣ того, оно сопряжено съ большою потерей времени и обходится не дешево, такъ какъ при этомъ издерживается большое количество реактивовъ въ видѣ разныхъ растворовъ и особенно много спирта. Чистота реактивовъ является также однимъ изъ необходимѣйшихъ условій успѣха.

Мои попытки консервировать животныхъ въ нѣкоторыхъ случаяхъ давали удовлетворительные результаты. Мнѣ недурно удавалось консервировать медузъ, *Velella*, нѣкоторые виды сальпъ, моллюсковъ изъ отрядовъ *Heteropoda* и *Pteropoda*, *Doridium carnosum*, *Anemonia sulcata*, нѣкоторыхъ аннелидъ и пр. Другія животныя, какъ напрымѣръ, почти всѣ *Stenophora*, напротивъ того, при консервированіи представляли для меня непреодолимые затрудненія. Многократныя мои

попытки сохранить, напримѣръ, *Eucharis* не привели ни къ чему. Животное это такъ нѣжно, что при прибавленіи реактива въ сосудъ съ морской водой, въ которомъ оно плаваетъ, мгновенно расплывается, такъ что отъ него не остается почти и слѣдовъ.

Когда пелагическая фауна бухты стала оскудѣвать, вслѣдствіе дождливой и вѣтренной погоды, начавшейся вскорѣ послѣ моего приѣзда, и наступившихъ вслѣдъ за нею жаровъ, я принялся за отысканіе и опредѣленіе кольчатыхъ червей, которыхъ находилъ въ бухтѣ въ такомъ количествѣ, что часто не успѣвалъ справляться съ ихъ разборкою. Масса червей погибла вслѣдствіе чрезвычайно быстрой порчи воды (несмотря на частую ея перемѣну) въ чашкахъ, въ которыхъ распредѣлялся привезенный съ экскурсіи матеріаль.

Опредѣлять аннелидъ я старался живыми, насколько, конечно, мнѣ позволяю на то время и имѣющіяся подъ руками литературныя данныя. Обстоятельство это, особенно при опредѣленіи мелкихъ видовъ, имѣетъ большое значеніе, такъ какъ консервированныя въ спиртѣ животныя, какъ-бы хорошо ни были сохранены, все-таки являются до извѣстной степени съѣженными и измѣнившимися; теряя, сверхъ того, прозрачность наружныхъ покрововъ тѣла, лишаютъ наблюдателя возможности видѣть ихъ внутренніе органы, строеніе которыхъ служить иногда весьма важнымъ діагностическимъ признакомъ. Опредѣленіе ихъ, поэтому, не только является болѣе затруднительнымъ, но и ведетъ иногда къ неточностямъ и ошибкамъ.

Несмотря на то, что фауна Средиземнаго моря изслѣдована лучше другихъ, мнѣ посчастливилось найти нѣсколько видовъ аннелидъ, которые въ этомъ морѣ до сихъ поръ еще не были замѣчены. Виды эти слѣдующіе: *Staurocephalus erucaeformis*—Mlgrn., *Notophyllum alatum*—Lghn., *Opisthosyllis brunnea*—Lghs, *Paedophyllax longiceps*—Lghns, *Cirratulus filiformis*—Kef, *Cirratulus viridis*—Lnghns, *Chone collaris*—Lnghns, *Opisthodonta laticirrata*—n. sp., и *Hesionosyllis Villafrancae*—n. g. et sp.

Двѣ послѣднія формы являются совершенно новыми. Первая изъ нихъ: *Opisthodonta laticirrata* представляетъ видъ весьма близкій къ *Opisthodonta morena*—Lnghns, но отличается отъ послѣдней главнымъ образомъ сильнымъ развитіемъ первыхъ 10—12 паръ брюшныхъ усиковъ (фиг. I, A), положеніемъ зуба разъ какъ по срединѣ хоботной трубки (фиг. I, B) и формой *aciculae* (фиг. I, C).

Вторая форма: *Hesionosyllis Villafrancae*, судя по наружному виду и по совокупности других признаков, принадлежит къ семейству *Syllidea*, но формою щетинокъ и строениемъ ножныхъ бугорковъ напоминаетъ нѣкоторыхъ представителей изъ семейства *Hesionea*. Ножные бугорки у ней (фиг. II, А), двувѣтвисты: верхняя вѣточка, хотя очень коротка и липена щетинокъ, но все-таки хорошо замѣтна и заключаетъ внутри одну, довольно толстую *acicul'u*. Нижняя вѣтвь длинная, стройная и снабжена пучкомъ длинныхъ щетинокъ, (фиг. II, В), напоминающихъ щетинки различныхъ *Hesionea*.

Такъ какъ ни одинъ изъ извѣстныхъ до сихъ поръ родовъ семейства *Syllidea* не имѣетъ двувѣтвистыхъ ножныхъ бугорковъ, то я и считаю найденную мною форму новымъ родомъ, которому даю названіе *Hesionosyllis*. Видовое названіе дано по мѣстонахожденію.

Заканчивая отчетъ, пріятнѣйшимъ долгомъ своимъ считаю выразить мою искреннѣйшую благодарность директору зоологической станціи въ Виллафранкѣ, проф. Алексѣю Алексѣвичу Коротневу за самый радушный пріемъ, оказанный мнѣ въ Виллафранкѣ, и за данное мнѣ разрѣшеніе заниматься на станціи и безвозмездно пользоваться посудой, реактивами и другимъ лабораторнымъ имуществомъ.

Въ заключеніе представляю списокъ аннелидъ и другихъ животныхъ, собранныхъ мною для зоологическаго музея при Кіевскомъ университетѣ. Такъ какъ коллекція этихъ животныхъ еще не вполне мною обработана, и такъ какъ въ ближайшемъ будущемъ я намѣренъ приготовить къ печати работу, касающуюся моихъ фаунистическихъ наблюдений надъ аннелидами Виллафранкской бухты, то въ списокѣ этомъ я ограничусь только перечисленіемъ однихъ голыхъ названій.

### Protozoa.

*Ceratium tripos.*

### Coelenterata

*Anemonia sulcata*—M. Ed.

*Actinia* sp? (*bellis*?).

*Pelagia noctiluca*—Per. et Les.

*Cunina moneta*—Leuck.

*Laodice cruciata*—L. Ag.

*Tiara pileata*—L. Ag.

*Tiara* sp?

*Praya Diphyes*—C. Vgt.

*Diphyes acuminata*—R. Lkt.

*Forskalia* sp.?

*Veella spirans*—Eschsch.

*Cydippe* sp.?

*Callianira bialata*—D. Ch.

*Beroe Forskalii*—Chun.

**Echinodermata.**

Antedon rosacea—Norm.  
 Astropecten squamatus—M. et Fr.  
 Asterina gibbosa—Forbs.  
 Ophiotrix sp.?  
 Ophiura sp.?  
 Echinus microtuberculus—Blnv.  
 Echinus lividus—Lam.  
 Holoturia tubulosa?—Gm.  
 Holoturia Helleri—Marenz.  
 Holoturia Stellati—D Ch.  
 Holoturia sp.?

**Annelida polychaeta. \***

Saccocirrus papillocercus—Bobr.  
 Hermione histrix—Kbg.  
 Polynoe spinifera—Ehl.  
 Polynoe vasculosa—Clprd.  
 Polynoe reticulata—Clprd.  
 Polynoe areolata—Grube.  
 Polynoe antilopes—V. Crs.  
 Lepidonotus clava—Jonst.  
 \*Hermadion pellucidum—Marenz.  
 Pholoe synophthalmica—Clprd  
 Sthenelais fuliginosa—Clprd.  
 Chrysopetalum fragile—Ehl.  
 Euphrosine racemosa—Ehl.  
 \*Onuphis tubicola—Aud. Edw  
 Onuphis sp.?  
 Eunice Roussaei—Quatrf.  
 Eunice vittata—D. Ch.  
 Eunice siciliensis—Gr.  
 Eunice cingulata—Clprd.  
 Marphysa fallax—Mar. et Bobr.  
 Lysidice Ninetta—Aud. Edw.

Nematonereis oculata—Ehl.  
 Lumbriconereis breviceps—Ehl.  
 Lumbriconereis coccinea—Ehl.  
 Lumbriconereis sp.?  
 Staurocephalus rubrovittatus—Gr.  
 \*Staurocephalus Chiajei—Clprd.  
 Staurocephalus erucaeformis—Kef.  
 Notocirrus geniculatus—Clprd.  
 Nereis Dumerillii—Aud. Edw.  
 Nereis sp.?  
 Nereis sp.?  
 Glycera tessellata—Gr.  
 Goniada emerita—Aud. Edw.  
 Goniada sp.?  
 Syllis prolifera—Krohn.  
 Syllis lussinensis—Marenz.  
 Syllis hyalina—Gr.  
 Syllis vittata—Gr.  
 Syllis aurantiaca—Clprd.  
 Syllis variegata—Gr.  
 \*Syllis gracilis—Gr.  
 Syllis hamata—Clprd.  
 Syllis vivipara—Krohn.  
 Ehlersia cornuta—Rathke.  
 Pionosyllis pulligera—Krohn.  
 \*Pionosyllis lamelligera—St. Joseph.  
 Syllides longocirrata—Oerst.  
 \*Eusyllis assimilis—Marenz.  
 Odontosyllis gibba—Clprd.  
 \*Odontosyllis Dugesiana—Clprd  
 Odontosyllis ctenostoma—Clprd.  
 Odontosyllis fulgurans—Clprd.  
 Trypanosyllis Zebra—Gr.  
 Trypanosyllis coeliaca—Clprd.  
 Trypanosyllis brevipennis—Gr.

\*) Здѣсь помѣщены вообще всѣ, замѣченныя мною аннелиды. Нѣкоторые изъ нихъ, въслѣдствіе различныхъ причинъ не были мною сохранены, а слѣдовательно не могли войти въ составъ собранной коллекціи. Такіе виды въ этомъ спискѣ указаны знакомъ: \*.

- Opisthosyllis brunnea*—Lgrs.  
*Opisthodonta laticirrata*—sp n.  
 \**Hesionosyllis Villafrancae*—n. g.  
     et sp.  
*Grubea tenuicirrata*—Clprd.  
*Grubea clavata*—Clprd.  
*Sphaerosyllis histrix*—Clprd.  
*Sphaerosyllis ovigera?*—Laghnr.  
 \**Sphaerosyllis Claparedii* Ehl.  
*Sphaerosyllis erinacea*—Clprd.  
*Paedophyllax claviger*—Clprd.  
*Paedophyllax longiceps*—Laghns.  
 \**Eurysyllis tuberculata*—Ehl.  
*Autolytus hesperidum*—Clprd.  
*Proceraea aurantiaca*—Clprd.  
*Proceraea picta*—Ehl.  
*Myrianida maculata?* Clprd.  
 \**Fallacia sicula*—Mar. Bobr.  
 \**Gyptis propinqua*—Mar. Bobr.  
*Podarke viridescens*—Ehl.  
*Hesione cirrata*—Kef.  
 \**Stephania flexuosa*—Clprd.  
 \**Phyllodoce Paretti*—Blrv.  
*Eulalia viridis*—Sav (guttata —  
     Clprd).  
*Eulalia velifera*—Clprd  
*Eulalia microceros*—Clprd.  
*Eulalia punctifera*—Gr.  
*Eulalia microcephala*—Clpr.  
*Eulalia* sp.?  
*Notophyllum alatum*—Lnghs.  
 \**Lacydonia miranda*—Mar. Bobr.  
*Asterope candida*—Clprd.  
*Vanadis* sp.?  
*Audouinia filigera*—Clprd.  
*Cirratulus viridis*—Lghns.  
 \**Cirratulus filiformis*—Kef.  
*Notomastus* sp.?  
 \**Heteromastus (Capitella) filiformis*—Clprd.
- Polyophthalmus pictus*—Quatrf.  
*Polyophthalmus pallidus*—Clprd.  
*Armandia oligops*—Marenz.  
*Sphaerodorum flavum*—Oerst.  
*Sclerocheilus minutus*—Gr.  
*Praxilla* sp.?  
*Theodisca* sp.?  
*Prionospio Malmgreni*—Clprd.  
 \**Polydora flava*—Clprd.  
 \**Siphonostoma diplochaetos*—Otto.  
*Trophonia eruca*—Clprd.  
*Thelepus cincinnatus*—Mlgrn.  
*Pista cristata*—Mlgrn.  
 \**Polymnia nebulosa*—Marenz.  
*Trichobranchus Massiliensis*—Ma-  
     renz.  
 \**Polycirrus pallidus*—Clprd.  
*Polycirrus* sp.?  
*Sabella reniformis*—R. Leuck.  
*Hipsicomus stichophthalmus*—Gr.  
*Potamilla Torelli*—Mlgrn.  
*Spirographis Spallanzanii*—Viv.  
*Leptochone aesthetica*—Clprd.  
*Leptochone* sp.?  
*Amphiglana mediterranea*—Clprd.  
 \**Chone collaris*—Lngghns.  
 \**Chone infundibuliformis?*—Mlgrn.  
*Jasmineira?*—Lngghns.  
*Salmacina incrustans*—Clprd.  
*Serpula* sp.?  
*Pomatoceros triquetroides*—Pan-  
     ceri.  
*Protula tubularia*—Marenz.  
*Protula* sp.?  
*Vermilla multivaricosa?*—Moërch.  
 \**Spirorbis* sp.!
- Crustacea.
- Paranthura Costana*—Sp. B.  
*Anilocra frontalis*—M. Edw.

*Sphaeroma serratum*—Leach.  
*Sphaeroma curtum?*—Leach.  
*Nesaea* sp.?  
*Jdothea hectica*—Latr.  
*Jdothea* sp.?  
*Ligia Brandtii*—Rathke.  
*Squilla Desmarestii*—Risso.  
*Virbius viridis*—Heller.  
*Virbius* sp.?  
*Athanas nitescens*—Leach.  
*Nica edulis*—Risso.  
*Alpheus* sp.?  
*Scyllarus arctus*—Fabr.  
*Galathea* sp.?  
*Porcellana platycheles*—Lam.  
*Porcellana Bosci*—Aud.  
*Ethusa mascarone*—Roux.  
*Ebalia Pennantii*—Leach.  
*Stenorhynchus phalangium* — M.  
 Edw.  
*Stenorhynchus longirostris* — M.  
 Edw.  
*Jnachus* sp.?  
*Pisa* sp.?  
*Eurynome aspera*—Leach.  
*Pirimella* sp.?  
*Xantho tuberculata*—Bell.  
*Pilumnus hirtellus*—Leach.  
*Portunus arcuatus*—Leach.

**Mollusca.**

*Lima* sp?  
*Pterotrachea mutica*—Les.  
*Pterotrachea* sp.?  
*Carinaria mediterranea*—Per. Les.  
*Doridium carnosum*—D. Ch.  
*Haliotis lamellosa*—Lam.  
*Aplysia depilans*—L.  
*Bulla* sp.?  
*Doris* sp.?  
*Hermaea* sp.?  
*Cymbulia Peronii*—Blnv.  
*Cavolinia tridentata*--Ver.  
*Cleodora pyramidata*—Per. Les.  
*Octopus* sp.?  
*Sepia officinalis*—L.  
*Sepiola atlantica*—d'Orb.

**Tunicata.**

*Salpa bicaudata*—  
*Salpa maxima-africana*—Forsk.  
*Salpa democratica - mucronata*—  
 Forsk.  
*Salpa fusiformis*—Cuv.  
*Salpa zonaria*—Per.  
*Salpa punctata*.  
*Pyrosoma elegans*—Les.





Фиг. I.

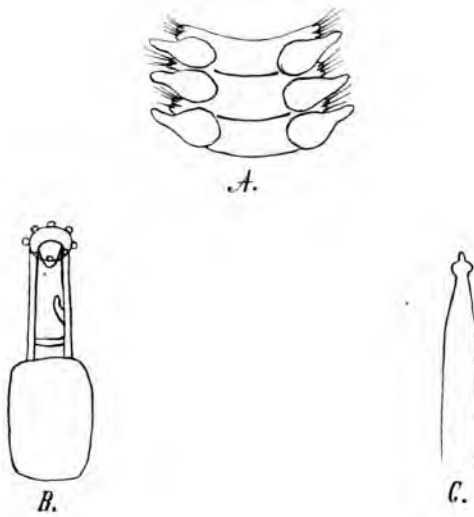

Фиг. II.

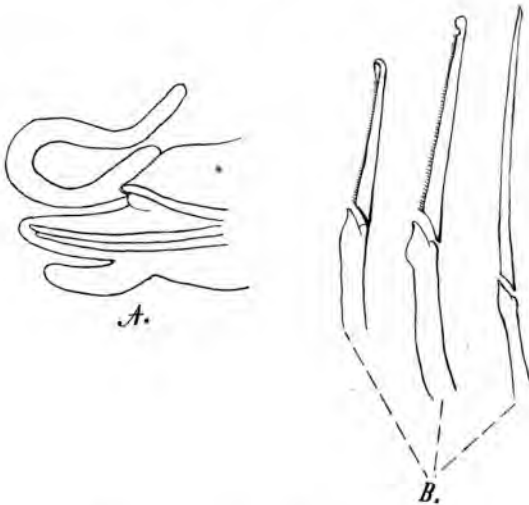

**Объяснение рисунковъ.**

Фиг. I. *Opisthodonta laticirrata*

A) 3 сегмента передней части тѣла съ  
брюшной стороны.

В) Хоботная трубка и proventriculus.

С) Acicula.

Фиг. II. *Hesionosyllis Villafrancae*.

A) Ножной бугорокъ.

В) Щетинки.



# ПРИЛОЖЕНИЕ КЪ ПРОТОКОЛАМЪ СОБРАНІЙ КІЕВСКАГО ЮРИДИЧЕСКАГО ОБЩЕСТВА ЗА 1892 ГОДЪ.

## I.

Замѣчанія Дѣйствительнаго члена Кіевскаго Юридическаго Общества Ал. Ф. Соколова на проектъ объ опекахъ и попечительствахъ, составленный Редакціонной Коммисіей.

Главнѣйшимъ вопросомъ при обсужденіи проекта устава объ опекахъ и попечительствахъ, составленнаго Редакціонной коммисіей, представляется, конечно, вопросъ о томъ, кто долженъ завѣдывать опекунскими дѣлами? Редакціонная коммисія, понимая всю трудность разрѣшенія этого вопроса, старалась обсудить его многосторонно и посвятила ему болѣе третьей части своего общаго объясненія къ проекту, старалась принимать во вниманіе данныя статистики, историческій ходъ работъ прежнихъ коммисій, ходатайства дворянскаго и купческаго сословій, иностранныя законодательства и наконецъ требованія дѣйствительной жизни. Въ окончательномъ выводѣ коммисія пришла къ убѣжденію — передать опекунскій надзоръ мировымъ и городскимъ судьямъ и земскимъ начальникамъ, а самое отправленіе опекунскихъ функцій возложить по прежнему на родителей, родственниковъ, свойственниковъ и постороннихъ лицъ, т. е. оставить правительственный надзоръ за опеками и самое отправленіе опеки такъ, какъ это существуетъ и нынѣ, измѣнивъ только органъ надзора, дѣйствующій отъ правительства, и отчасти упорядочивъ органы опеки.

Перемѣны перваго, т. е. правительственнаго органа главнымъ образомъ и касаются разсужденія объяснительной записки. Ближайшіе же опекунскіе дѣятели менѣе обратили на себя вниманіе составителей проекта, которые, очевидно, считали несомнѣнной истиной, что дѣятели эти должны быть никто иные, какъ частныя лица. Въ объяснительной запискѣ по крайней мѣрѣ нѣтъ ни одного слова сомнѣнія противъ такого выбора. Съ моей точки зрѣнія правильность разрѣшенія комисіи сомнительна и едва ли поставитъ русское опекунское дѣло въ лучшее положеніе.

Обращаясь прежде всего въ важнѣйшему и ближайшему вопросу—объ опекунахъ, я долженъ сказать, что излюбленное мнѣніе объ отнесеніи этой обязанности къ нравственной сторонѣ общества, почти что въ сферѣ благотворительности, давно возбуждало въ Россіи сомнѣнія юристовъ—практиковъ. Еще въ 1860 году была помѣщена въ IV книгѣ Журнала М. Юст. статья г-на Кариженскаго, который доказывалъ несостоятельность такой организаціи. Нынѣ, т. е. по истеченіи 30 лѣтъ, я утверждаю то же самое и полагаю, что имѣю на то болѣе права, такъ какъ быстрое развитіе русской жизни за эти 30 лѣтъ значительно болѣе деморализировало общество и притупило въ немъ матеріальными воззрѣніями нравственные инстинкты. Въ этомъ отношеніи проектъ почти не измѣняетъ нынѣ дѣйствующаго закона и порядка. Статьи 68 и 70 въ общемъ смыслѣ постановляютъ, что опекунъ долженъ быть избираемъ по усмотрѣнію опекунскаго начальника преимущественно изъ родственниковъ и свойственниковъ, принимая во вниманіе единство религіи, сословія, среды, занятій; а ст. 71 указываетъ обычныя исключенія лицъ, не имѣющихъ права опекать.

Легко предписать выбрать подходящаго и хорошаго человѣка, но не легко его дѣйствительно выбрать. Съ одной стороны матеріальный эгоизмъ, охватившій всѣ слои нашего общества, а съ другой неблагодарность опекунскаго дѣла были и будутъ препятствіями къ отысканію хорошихъ опекуновъ, если вопросъ этотъ не подвергнуть какой либо коренной реформѣ. Кто знаекомъ, хотя немного, съ опекунскими дѣлами, тотъ, полагаю, знаетъ, какъ трудно бываетъ опекунскому учрежденію выбрать и назначить опекуна. Лица честныя, способныя и понимающія обыкновенно отказываются, избрѣтая тѣ или другіе мотивы, а менѣе надежныя оказываются негодными, и потому

мѣстами дѣло доходитъ до того, что составляетъ особый контингентъ опекуновъ, пріятныхъ канцеляріи опекунскаго учрежденія, которымъ и поручаются болѣе доходныя опеки. Всѣ же малоходныя и бездоходныя вваливаются тогда на лицъ обязанныхъ почему либо, какъ то родственниковъ, свойственниковъ и присяжныхъ повѣренныхъ.

Для того чтобы рельефнѣе представить этотъ вопросъ, нахожу умѣстнымъ передать подлинный текстъ изъ статьи помянутаго выше юриста-практика, разсуждавшаго 30 лѣтъ тому назадъ объ опекунскихъ злобахъ. По мнѣнію Кариженскаго, которое и я вполне раздѣляю, главныя причины, почему у насъ вообще недостаетъ благонадежныхъ опекуновъ,—слѣдующія: „во 1-хъ, соединенная съ званіемъ опекуна, личная его отвѣтственность за дѣйствія по управленію имѣніемъ, и въ то же время, во 2-хъ, ничтожность вознагражденія за его труды, полагаемая закономъ, ибо 5% съ доходовъ имѣнія весьма недостаточно для привлеченія охотниковъ къ должностямъ опекуновъ, особенно въ такія имѣнія, которыя безпечностію и неразумнымъ управленіемъ самихъ владѣльцевъ доведены до крайняго разстройства; въ 3-хъ, въ настоящее время, когда въ государствѣ открылось много источниковъ, могущихъ доставить гораздо болѣе выгодъ, нежели награда въ видѣ 5% за труды опекуновъ, опредѣленіе таковыхъ должно быть еще затруднительнѣе; въ 4-хъ, опекуны за хорошее управленіе не получаютъ никакихъ особыхъ наградъ, чиновъ, пенсій или отличій, и въ 5-хъ, большинство помѣщиковъ не сладитъ и съ своимъ собственнымъ хозяйствомъ. Особенно затруднительно опредѣленіе опекуновъ въ сиротскихъ судахъ, гдѣ большая ихъ часть состоитъ изъ купцовъ и мѣщанъ, имѣющихъ постоянныя торговыя операціи, доставляющія имъ гораздо болѣе выгодъ, нежели вознагражденіе за управленіе опекаемымъ имѣніемъ; опекунская же обязанность невольно отвлекаетъ ихъ отъ торговыхъ занятій, требующихъ постоянного личнаго присутствія. У насъ со времени учрежденія опеки не было почти ни одного явленія во всей губерніи, гдѣ бы опекуны не только развили торговыя дѣла умершаго купца или мѣщанина, но хотя бы поддержали въ прежнемъ видѣ; болшею частію опекуны продаютъ оставшееся послѣ умершаго имущество и вырученныя деньги помѣщаютъ въ кредитное учрежденіе или уплачиваютъ ими долги“.

Считаю необходимымъ въ этому прибавить отъ себя, что такой

безотрадный типъ опекуна все таки предполагаетъ честнаго дѣятеля. Если же мы возьмемъ во вниманіе, что навѣрно въ третьей части опеки будутъ опекунами недобросовѣстные люди, что положеніе матеріальныхъ дѣлъ какъ въ селахъ, такъ и городахъ нынѣ стоитъ неизмѣримо хуже, чѣмъ 31 годъ тому назадъ, то картина выйдетъ еще печальнѣе. Къ тому еще новый проектъ совращаетъ и безъ того малый контингентъ общественныхъ дѣятелей, изъ которыхъ возможно было бы избраніе опекуновъ, ибо вводитъ новыя запретительныя правила, или вовсе не существующія въ Европѣ, или существующія только въ нѣкоторыхъ кодексахъ. Напр. въ 71 ст. проектъ запрещаетъ выбирать въ опекуны несостоятельнаго по неосторожности, чего нѣтъ ни въ какомъ кромѣ Сербскаго кодексѣ. Запрещеніе ведущимъ гласно безнравственную жизнь хотя существуетъ въ Италіи, Франціи и Пруссіи, но по своей редакціи представляетъ споръ, возникавшій во Франціи (*Cours de Code Napoléon, Demolombe, томъ VII, стр. 286*), кого именно понимать подъ выраженіемъ: „ведущій гласно безнравственную жизнь“, а также какимъ путемъ констатировать это обстоятельство. Запрещенія быть опекуномъ до 25 лѣтъ также не существуетъ нигдѣ кромѣ кодексовъ Саксоніи и Сербіи.

Хотя составители проекта ничего не говорятъ въ объяснительной запискѣ о злобахъ указанныхъ выше, какъ бы ихъ вовсе не существовало, однакоже нужно думать, что злобы эти имѣлись въ виду, ибо въ проектѣ принято общимъ правиломъ, что отказаться отъ опеки можно лишь по извѣстнымъ уважительнымъ и предусмотрѣннымъ закономъ причинамъ (72 и 73 ст.).

По моему мнѣнію принудительнымъ способомъ дѣлу помочь не возможно. „Плетью обуха не перешибешь“, говоритъ старая наша пословица.

Для поправленія вышеупомянутой опекунской злобы проектъ вводитъ у насъ, по примѣру западныхъ государствъ, семейные совѣты, которые должны будутъ имѣть особый надзоръ за дѣйствіями опекуна, ибо 181 ст. проекта категорически снабжаетъ ихъ правами опекунскаго начальника. Не говоря уже о томъ, что нѣкоторые изъ европейскихъ юристовъ признаютъ семейные совѣты вредными для опеки, въ самой объяснительной запискѣ на 106 стр. говорится такъ: „Привьются ли семейные совѣты къ нашей жизни—дѣло будущаго. Укажемъ на неутѣшительный фактъ—судьбу семейныхъ совѣтовъ въ

Пруссіи. Тамъ институтъ семейнаго совѣта не прививается“. И дѣйствительно цифры Прусской статистики безпощадно доказываютъ непригодность семейныхъ совѣтовъ для новѣйшей жизни. Въ 1881 году, т. е. вскорѣ послѣ введенія въ Пруссію семейныхъ совѣтовъ, ихъ числилось 3043, а въ 1882 г. осталось 1174; въ 1884 году цифра упала до 225, а въ 1885 году таковыхъ было только 200 на 1280756 существовавшихъ тогда опеку, изъ коихъ около полу-миліона съ управленіемъ имуществами. Эти цифры служатъ наилучшимъ доказательствомъ, что семейные совѣты пригодны лишь тамъ, гдѣ они порождены народными обычаями, какъ напримѣръ во Франціи, въ которой обычай семейныхъ совѣтовъ существовалъ ранѣе XVI вѣка въ тѣхъ провинціяхъ, въ коихъ недопускались опеки по завѣщанію и по закону (Code des tutelles—par Groos). Притомъ слѣдуетъ принять во вниманіе, что во Франціи семейные совѣты обязательны во всѣхъ опекахъ (Пр Зак. объ опек. и дѣесп. несов., переводъ Голубева стр. 13). Почему большое количество таковыхъ и объясняется съ одной стороны давностію обычая, а съ другой обязательностію. Кто знаетъ, что показала бы французская статистика совѣтовъ, если бы они, какъ въ Пруссіи, были необязательными по закону для опеку? По моему мнѣнію также совѣтъ скорѣе повредить, чѣмъ поможетъ дѣлу улучшенія опеку. При большемъ количествѣ наблюдателей, такъ сказать начальничьихъ глазъ, еще менѣе будетъ охотниковъ, особенно изъ лицъ сознающихъ свое достоинство, идти въ опекуны и ради какихъ то нравственныхъ цѣлей терпѣть всякія неприятели. Извѣстно, что нынѣ дѣйствующій законъ (253 ст. X т. Ч. I) дозволяетъ назначеніе нѣсколькихъ опекуновъ по одной опеку; извѣстно вѣроятно и то, что въ прежнее время въ русской жизни также было въ обычаѣ довольно часто назначать по два, по три и даже болѣе опекуновъ къ одному лицу и имуществу, ибо казалось, что это улучшить дѣло опеки: „вѣль умъ хорошо, а два лучше“. Но новѣйшая жизнь вывела этотъ обычай почти вовсе изъ употребленія, ибо это всегда тормозило дѣло, порождало ссоры и прерѣканія, такъ какъ было столько умовъ сколько головъ, и только увеличивало опекунскія бумажныя дѣла. Такое сочетаніе опекуновъ подходитъ по количественному составу очень близко къ новому учрежденію семейнаго совѣта, и если оно у насъ вышло изъ обычая, то плохая надежда и на прививку къ намъ семейныхъ совѣтовъ и на самую



пользу отъ нихъ. Опекунскіе дѣятели, съ которыми приходилось мнѣ бесѣдовать, высказывали мнѣ единогласно, что родственники оказываются очень часто настолько вредными для опекаемыхъ лицъ и имуществъ, что принято за правило особенно осторожно поступать въ выборѣ родныхъ. Осторожность эта преимущественно необходима въ тѣхъ случаяхъ, когда родственникъ можетъ послѣ опекаемаго быть призванъ къ наслѣдованію его имущества. Нѣтъ сомнѣнія, что вопросъ о выборѣ и назначеніи къ имуществамъ и лицамъ надежныхъ опекуновъ представляется очень труднымъ, но потому самому, казалось бы, слѣдовало указать въ объяснительной запискѣ, почему редакціонная комиссія осталась при прежнемъ взглядѣ на опекуновъ, какъ на благотворителей. Я не могу допустить, чтобы комиссія не было извѣстно, что большинство опекаемыхъ имуществъ почти не даютъ доходовъ и очень многіе только требуютъ расходовъ. Наконецъ нельзя полагать и того, чтобы комиссія упустила изъ виду опеки только надъ личностію, въ воихъ не можетъ быть и рѣчи о какомъ либо доходѣ. Комиссія имѣла въ рукахъ, разумѣется, проектъ 1860 г., гдѣ порядокъ назначенія опекуновъ измѣнялся въ томъ смыслѣ, что ихъ предполагалось назначать изъ особыхъ кандидатовъ, избираемыхъ дворянскими и городскими обществами. Къ сожалѣнію, какъ я замѣтилъ выше, въ объяснительной запискѣ обо всемъ этомъ умалчивается, такъ что, очевидно, принципиальнаго спора по вопросу о способѣ и порядкѣ назначенія опекуновъ не возникало, хотя это такой вопросъ, отъ котораго зависитъ весь успѣхъ опекунскаго дѣла,—такъ сказать, базисъ, на которомъ долженъ быть созданъ опекунскій уставъ.

Возрѣнія на опекунскія обязанности, какъ на повинность, не возбуждало возраженій и сомнѣній, вѣроятно, потому что таковое существовало ранѣе въ нашихъ законахъ и практикѣ, а особенно, конечно, потому что такой же принципъ существуетъ за границей. Однако же по отношенію къ опекунамъ, выбираемымъ изъ постороннихъ опекаемому лицу, проектъ уклонился отъ западныхъ кодексовъ и отнесся къ нимъ не столь правильно. Въ Италіанскомъ улож. постороннія лица могутъ быть призваны къ обязанностямъ опекуна противъ ихъ воли лишь въ томъ случаѣ, когда нѣтъ родственниковъ или свойственниковъ опекаемаго, обязанныхъ принять на себя это бремя (274 ст.). Французскій Code civile не имѣетъ такой статьи,

однако же опредѣляетъ точный порядокъ въ назначеніи опекуновъ: прежде изъ восходящихъ родственниковъ и затѣмъ лишь изъ постороннихъ (402, 403 и др. ст.); другими словами—и французскій законъ молчаливо даетъ право постороннему лицу отказаться отъ опеки, если есть обязанный къ тому, хотя бы и дальній, восходящій родичъ. Разсматриваемый же нами проектъ уравниалъ въ этомъ случаѣ обязанности дальнихъ родственниковъ, свойственниковъ и постороннихъ лицъ и предоставилъ изъ всѣхъ ихъ выборъ на волю опекунскаго надзора, чѣмъ умалилъ право постороннихъ отказаться отъ опекунства даже и тогда, когда есть родственники и свойственники опекаемаго. Такимъ образомъ во Франціи и Италиіи эта повинность лежитъ на родныхъ и своякахъ, и лишь по исключенію, конечно очень рѣдкому, на постороннихъ гражданахъ; а по новому нашему проекту всѣ граждане не гарантированы въ этомъ случаѣ отъ произвола начальника, который можетъ по тѣмъ или другимъ причинамъ, иногда пристрастнымъ, на всякаго изъ насъ возложить опекунское бремя. Независимо отъ того иностранные кодексы и въ другомъ смыслѣ относятся гораздо льготнѣе въ праву отказа постороннихъ лицъ отъ опеки; ибо, хотя проектъ перечисляетъ почти тѣже основанія для отказа, но измѣняетъ иностранныя правила тѣмъ, что раздѣляетъ эти основанія на безусловныя и условныя. Такъ напр. по кодексамъ иностран. извѣстныхъ болѣзни, занятія извѣстной службой, обремененіе извѣстной семьей — даютъ безусловное право отказа, а въ проектѣ эти причины поставлены въ зависимость отъ произвола начальника. Такимъ же образомъ и самыя причины въ нѣкоторыхъ случаяхъ измѣнены въ проектѣ въ ущербъ права отказа. Такъ напр. въ Италиіи завѣдываніе одной опекой, а во Франціи двумя—освобождаетъ отъ обязанности новой еще опеки, а проектъ выражается объ этомъ неопредѣленно и даетъ право отказа тому, кто завѣдываетъ уже одною „значительною“ или „нѣсколькими опеками“. То есть опять условность и произволъ начальника (Итал. ул. 272, 273 и 274 ст.; Code civil 427—441 ст.; проектъ 72 и 73 ст.). Изъ вышеуказаннаго слѣдуетъ, что итальянскіе и французскіе законы всѣми силами стремятся уменьшить число случаевъ призванія постороннихъ лицъ къ обязанностямъ опекуна, и, конечно, поступаютъ послѣдовательно, такъ какъ стоятъ на той точкѣ зрѣнія, что обязанность помощи неправо-способному лежитъ по преимуществу на семьѣ и только по исклю-

ченію — на постороннихъ лицахъ. Въ проектѣ же такое начало хотя и провозглашено, но не выдержано, и даже самый принципиальный взглядъ рознится отъ иностраннаго (91, 92, и 93 стр. Объясн. записки).

Невыдержанность въ проектѣ принципа благотворительности явствуется также изъ того, что въ немъ установлено вознагражденіе опекуновъ, которое объяснительная записка предполагаетъ даже во всѣхъ дѣлахъ (370 стр.). Тогда какъ кодексы Италіи, Франціи и даже Пруссіи и здѣсь остаются послѣдовательными системѣ благотворенія и никакого вознагражденія не узаконяютъ, что по моему мнѣнію гораздо естественнѣе, тѣмъ болѣе что неудобно узаконять и обѣщать вознагражденіе, когда въ сущности его нельзя получить. Къ чему создавать иллюзіи и напрасныя надежды въ опекунахъ, при разочарованіи въ которыхъ можетъ лишь возникать ненависть въ опекунскому дѣлу и желаніе вознаграждать себя незаконнымъ образомъ на счетъ опекаемаго имѣнія. Слѣдуетъ избрать одно изъ двухъ: или взглядъ на опекунское дѣло, какъ на благотворительность, или какъ на оплачиваемый трудъ. Смѣшеніе принциповъ всегда окажется вреднымъ для дѣла.

Нельзя однако сказать, чтобы не было возможности указать какую либо другую систему для выбора опекуновъ. Выше напр. я упомянулъ, что проектъ 1860 года устанавливалъ особые выборныхъ обществами лицъ, для назначенія изъ нихъ опекуновъ. Юристъ—практикъ Кариженскій предлагаетъ въ своей статьѣ, уже мной указанной, такой же выборъ съ обязательствомъ опекуновъ имѣть свои камеры, съ назначеніемъ опекунамъ за ихъ труды по 10% съ воловаго дохода и съ предоставленіемъ имъ права пользоваться чинами, чѣмъ рассчитываетъ привлечь къ опекамъ лучшихъ людей. Можно предложить и еще какія нибудь системы, напр. полную правительственную организацію, гдѣ и опекунами были бы чиновники на тѣхъ или другихъ началахъ, или же можно указать на сословіе присяжныхъ повѣренныхъ, какъ на среду, изъ которой обязательно слѣдовало бы назначать частныхъ опекуновъ, можно наконецъ задать себѣ вопросъ, не удобно ли будетъ привлечь по несложнымъ опекамъ имущественнымъ и по опекамъ личнымъ женскій трудъ, на который скорѣе всего слѣдовало бы рассчитывать въ дѣлѣ благотворительности. Что касается моего личнаго мнѣнія объ этомъ предметѣ, то изъ завѣдыванія какъ сельскими, такъ

и городскими опегами я убѣдился, что система нынѣ дѣйствующаго закона, введенная и въ новый проектъ, совершенно несостоятельна. Я вполне раздѣляю въ принципѣ мнѣніе Кориженскаго и правительственнаго проекта 1860 г. о необходимости выборныхъ отъ общества опекуновъ, между коими опекунскія учрежденія по мѣрѣ надобности равномерно распредѣляли бы тѣ или другія опеки. Не имѣя претензіи создать какую либо непогрѣшимую систему выбора опекуновъ, я, тѣмъ не менѣе, въ видахъ лучшаго выясненія дѣла, позволяю себѣ высказаться по поводу таковаго выборнаго начала. Хотя составители проекта признали, что опекунскія учрежденія должны быть всеобщими, однако считали необходимымъ сдѣлать нѣкоторыя уступки отдѣльнымъ сословіямъ, особенно дворянскому, вводя въ засѣданія 2-й инстанціи суда особыхъ сословныхъ членовъ и говоря въ объяснительной запискѣ, что интересы дворянъ въ особенности будутъ охранены, такъ какъ и учрежденіе земскихъ начальниковъ представляется дворянскимъ; а при назначеніи мировыхъ судей можно также давать преимущество дворянамъ (50 и 51 стр. Объясн. Зап.). Не считая себя въ правѣ вдаваться въ критическую оцѣнку политическихъ соображеній и принимая это рѣшеніе коммисіи за точку отправленія, предлагаю трехъ-или четырехъ-лѣтніе выборы по сословіямъ и по районамъ—такихъ лицъ, которыя, по мнѣнію избирателей, могли бы по своей опытности и нравственнымъ качествамъ занимать должности опекуновъ и попечителей и которыя, такимъ образомъ, составили бы извѣстный контингентъ лицъ, изъ коего судъ всегда могъ бы избирать опекуновъ, соображаясь съ характеромъ опеки, мѣстными удобствами и личностію опекаемаго. Въ число избираемыхъ должны быть включены въ извѣстномъ процентномъ отношеніи также и женщины, необходимыя въ тѣхъ опекахъ, гдѣ характеръ управленія представляется несложнымъ, и въ тѣхъ, гдѣ опекаемымъ лицомъ окажется также женщина. Дѣйствующее нынѣ законодательство не запрещаетъ у насъ женщинѣ быть опекуномъ (256 ст. X т. Ч. 1-й); мало того, въ X т. Ч. 1-й существуетъ 232 ст., разрѣшающая женщинамъ быть опекунами въ Черниговской и Полтавской губерніяхъ, впрочемъ подъ наблюденіемъ мужа. Въ практикѣ бывають также случаи назначенія женщинъ опекунами и попечителями, но встрѣчаются иногда и противуположныя толкованія закона, вслѣдствіе умолчанія его о женщинахъ. Новый проектъ прямо даетъ въ 72 ст. право женщинамъ

отказываться отъ опеки, т. е. узаконяетъ за ними общее право гражданъ быть при желаніи опекунами. Мнѣ кажется, что право отказа женщинъ отъ опекуинства не слѣдовало бы допускать исключительно на основаніи пола. Изъ объяснительной записки не видно, на чемъ основана такая льгота. Я готовъ допустить право женскаго отказа по случаю напр. сложности данной опеки или напр. необходимости въ особыхъ специальныхъ, положимъ юридическихъ, свѣдѣніяхъ, т. е. я готовъ допустить основанный на чемъ либо отказъ женщины, но не безпричинный. Поэтому въ число избираемыхъ по сословіямъ лицъ должны входить и женщины. Не подлежитъ сомнѣнію что такая выборная система, во 1-хъ, облегчитъ начальниковъ при назначеніи опекуновъ, ибо у нихъ будетъ тогда списокъ уже избранныхъ лицъ и не придется назначать наугадъ перваго попавшагося, во 2-хъ, къ обязанностямъ опекуновъ будутъ назначаемы тогда, такъ сказать, аттестованныя лица, и въ 3-хъ, политическій компромисъ съ сословіями нисколько не потерялъ бы, а можетъ быть даже выигралъ бы отъ такой комбинаціи. Желательно было бы, чтобы такіе опекуны получали опредѣленное жалованье или хотя бы правительственныя награды, т. е. считались бы quasi—служащими людьми втеченіе того срока, на который были бы избраны. Отъ такихъ полуофициальныхъ, получастныхъ опекуновъ можно ожидать улучшенія дѣла, во первыхъ, потому что выборъ общества, какого бы ни было слоя, будетъ падать на лицъ понимающихъ веденіе того или другаго хозяйства, во вторыхъ, они тогда получаютъ извѣстную выгоду въ видѣ жалованья или хотя надежду на отличіе, что конечно привлекло бы лучшихъ людей, а въ третьихъ, они, какъ официальные лица, несли бы и большую отвѣтственность въ случаѣ нерадѣнія и другихъ проступковъ и, понимая свое служебное положеніе, были бы внимательнѣе къ дѣлу и особенно къ отчетности. По моему мнѣнію, если система выбора опекуновъ останется на прежнихъ началахъ, т. е. на принципѣ благотворительности, то положеніе опекунскихъ дѣлъ не измѣнится въ хорошую сторону и никакія детальныя улучшенія не помогутъ. Наконецъ, почему хотя бы не поискать какой нибудь другой системы, когда прежняя оказалась уже несостоятельной на практикѣ.

Такъ какъ при выборной системѣ вознагражденіе опекуновъ въ видѣ жалованья должно быть вполне приличнымъ и достаточ-

нымъ, то конечно главнымъ препятствіемъ для такой системы оважутся экономическія соображенія государства. Но въ такомъ случаѣ останется только отвѣтить, что безъ средствъ ничего хорошаго и сдѣлать нельзя. Говоря о необходимости улучшенія такого важнаго института, какъ опека, экономическія соображенія не должны быть препятствіемъ, тѣмъ болѣе что и въ этомъ случаѣ необходимая сумма въ извѣстной долѣ могла бы быть пополнена изъ тѣхъ опекаемыхъ имуществъ, которыя даютъ доходы, такъ какъ тогда правительство само могло бы съ нихъ получать извѣстный процентный сборъ, въ 5, 6, 7, 10%, который нынѣ получаютъ опекуны.

Система жалованья предпочтительнѣе системы процентнаго вознагражденія опекуновъ, во первыхъ, потому что представляетъ определенное вознагражденіе за трудъ опекуна, во вторыхъ, потому что такое вознагражденіе будетъ для всѣхъ равномѣрнымъ, а не такимъ какъ нынѣ, когда одинъ счастливый опекунъ, получившій удачно два-три доходныя имущества, въ которыхъ всегда и менѣе дѣла, ибо они устроены, получаетъ слишкомъ много, а другой не столь счастливый, несущій на себѣ болѣе труда и отвѣтственности, вслѣдствіе того что на долю его выпали разстроенныя хозяйства, не получаетъ ничего или очень мало. Эта неравномѣрность вознагражденія привела на практикѣ дѣло въ тому, что 284 ст. X т. Ч. 1-й долгое время всѣми понималась въ смыслѣ вознагражденія опекуна изъ валоваго, а не чистаго дохода. Что такое толкованіе существовало и отчасти нынѣ упорно, вопреки разъясненіямъ, практикуется, это я утверждаю, потому что и самъ получалъ процентъ съ валоваго дохода, такъ какъ чистаго не было и не могло быть, и еще потому что такое правило нашей опекунской практики утверждаетъ печатно Любавскій въ своей статьѣ „Замѣтки объ опекахъ“, въ Журналѣ М. Ю. за 1865 г., а также и объяснительная записка на 371 стр. Наконецъ, третье преимущество вознагражденія опекуна посредствомъ определеннаго жалованья заключается въ томъ, что тогда правительство и общество могутъ съ большимъ правомъ требовать лучшаго исполненія опекунскихъ обязанностей. Впрочемъ, если бы экономическія соображенія оказались непреодолимыми, то все таки слѣдовало бы остаться при взглядѣ итальянскаго уложенія или хотя бы даже французскаго закона, возлагающаго бремя опеки обязательно на родственниковъ, хотя бы и дальнихъ, которые, пожалуй, въ силу родства могли бы благотворить въ

этомъ дѣлѣ, т. е. завѣдывать опеками безъ матерьяльнаго вознагражденія. Этимъ было бы значительно сѣужено требованіе на постороннихъ опекуновъ, которымъ тогда возможно было бы назначить опредѣленное содержаніе. Такъ или иначе, но вопросъ этотъ я считаю слишкомъ серьезнымъ и подлежащимъ непремѣнному обсужденію редакціонной комисіи, которая къ сожалѣнію, какъ я уже сказалъ выше, противъ нынѣ дѣйствующей системы назначенія опекуновъ вовсе не поднимала вопроса, а по поводу вознагражденія ограничилась только обсужденіемъ того, съ чистаго или валоваго дохода отчислять проценты опекуну; о вознагражденіи же жалованьемъ и проч. даже не было поднято никѣмъ вопроса. По поводу вознагражденія является особенно страннымъ то, что комисіа, установивъ на 370 стр., что опекуны обязательно должны быть вознаграждаемы за свои труды и что не слѣдуетъ дѣлать различія между опеками вознаграждаемыми и невознаграждаемыми, а всѣ онѣ должны безъ исключенія считаться вознаграждаемыми, въ то же время на слѣдующей 371 стр. не только оставила въ силѣ нынѣ дѣйствующій способъ процентнаго вознагражденія съ дохода, но еще разсудила, что этотъ процентъ слѣдуетъ разсчитывать только съ чистаго дохода, т. е. какъ бы признала, что всѣ опеки даютъ чистый доходъ, а между тѣмъ таковыя представляются исключеніемъ.

Другая часть принципиальнаго вопроса, т. е. кому поручить надзоръ надъ опекунами, обратила на себя особенное вниманіе комисіи, которая пришла къ убѣжденію поручить это дѣло судебному вѣдомству, а именно мировымъ и городскимъ судьямъ и земскимъ начальникамъ. Мотивомъ предпочтенія судебного вѣдомства административному послужило убѣжденіе комисіи въ томъ, что „дѣятельность опекунскихъ установленій нерѣдко весьма тѣсно граничитъ съ судебною“. Это подлинныя слова записки на 24 стр. ея. Затѣмъ идутъ указанія на случаи этой связи, каковы: мѣры охраны, разсмотрѣніе правъ несовершеннолѣтнихъ на наслѣдство, утвержденіе въ правахъ наслѣдства, признаніе силы духовнаго завѣщанія, иногда учрежденіе конкурса, раздѣлъ наслѣдства и т. п.

Для меня таковой мотивъ, хотя и подерѣпленный примѣрами, не убѣдительно, — тѣмъ болѣе что въ комисіи было возбуждено возраженіе о томъ, что при передачѣ опекунскихъ дѣлъ суду будетъ нарушено начало отдѣленія администраціи отъ суда. Такое солидное возра-

женіе вовсе не опровергается мотивомъ соприкосновенія нѣкоторыхъ вопросовъ. Напротивъ, приведенные примѣры даже еще болѣе подкрѣпляютъ возраженіе. Если судъ въ качествѣ опекунской власти, положимъ, признаетъ силу духовнаго завѣщанія или учредитъ конкурсъ по ходатайству опекуна, то въ какомъ же положеніи окажется этотъ самый судъ, если къ нему поступятъ новыя ходатайства заинтересованныхъ лицъ о признаніи этихъ распоряженій спорными и незаконными? Такихъ коллизій можетъ быть много, и, по моему мнѣнію, онѣ только доказываютъ несостоятельность мотива и еще разъ убѣждаютъ въ необходимости отдѣленія судебной власти отъ административной въ опекунскихъ дѣлахъ, во избѣжаніе нескончаемой путаницы. Слѣдуетъ замѣтить, что всѣ проекты по опекунской части до настоящаго времени, какъ то: 1838, 1847, 1860. 1864 и даже 1874 годовъ, подвергали этотъ вопросъ тщательному разсмотрѣнію и всегда высказывали, что завѣдываніе опекунскими дѣлами должно быть отнесено въ администраціи, а не къ суду. Такой, прочно установившійся втеченіи полустолѣтія, взглядъ настоящій проектъ отвергаетъ на основаніи мотива, приведеннаго мною выше буквально, мотива такого, который даже не совсемъ понятенъ, ибо только сообщаетъ извѣстный фактъ, фактъ соприкосновенія, но ни самъ не составляетъ умозаключенія, ни побуждаетъ мысль къ таковому. Этотъ, по моему мнѣнію, не убѣдительный мотивъ, представится еще менѣе убѣдительнымъ, если поставитъ его въ связь съ указаніемъ комиссіи, что дѣятельность опекуновъ, по буквальному выраженію записки, „есть дѣятельность распорядительная, хозяйственная и воспитательная“.

Умѣстно указать здѣсь и на неудобство въ завѣдываніи опекунскими дѣлами судебною властію, о которомъ заявляли дворянства Петербургской и Московской губ. Они утверждали, что судебный надзоръ и ревизія опекунскихъ отчетовъ представляются только формальными: если въ итогѣ опекунскаго отчета окажется ошибка на одну копѣйку, то отчетъ не будетъ утвержденъ и послѣдуетъ замѣчаніе опекуну; но если недобросовѣстный опекунъ покажетъ, что получилъ съ поемныхъ луговъ по рублю за десятину, то это пройдетъ незамѣченнымъ (Объясн. зап. къ пр. Москов. двор. Прибавл. V, ст. 56). Такого же рода заявленія были дѣлаемы при обсужденіи Прускаго проекта объ опекахъ, причемъ встрѣтили слѣдующія возраженія, основательность которыхъ очень сомнительна: „Эти указанія“, говоритъ прусская объяснитель-



ная записка, т. е. объ отсутствіи у суда эконолическихъ знаній и формализмѣ его надзора, „представляются существенными при непосредственномъ и постоянномъ вмѣшательствѣ судьи въ завѣдываніе опекою и утрачиваютъ значеніе съ возложеніемъ управления на опекуна, съ устраненіемъ судьи отъ вмѣшательства въ воспитаніе и управленіе и съ ограниченіемъ дѣятельности опекунскихъ установленій надзоромъ за опекунами и разрѣшеніемъ лишь наиболѣе важныхъ вопросовъ. Судьи должны быть признаны способными дать совѣтъ въ трудныхъ и запутанныхъ дѣлахъ и повѣрить отчетность, для чего большею частію требуется знаніе законовъ“. Не стану распространяться о силѣ убѣдительности такой аргументаціи вообще, но скажу коротко, что въ виду требованій нашего проекта отъ опекунскихъ начальниковъ—она вовсе никуда не годится.

Ссылая комисіи на западныя государства, гдѣ утвержденіе опекуновъ, созывъ семейныхъ совѣтовъ и санкція нѣкоторыхъ распоряженій опекуновъ возложены на мировыхъ судей (Франція и Бельгія) и преторовъ (Италія), не измѣняетъ вопроса по отношенію къ Россіи. Функціи нашихъ мировыхъ судей и положеніе ихъ значительно отличаются по характеру отъ западныхъ единоличныхъ судей помянутыхъ трехъ государствъ. Тамъ эти судьи главнымъ образомъ установлены для дѣйствій, не требующихъ отлагательства, независимо отъ того, административный или судебный характеръ имѣютъ эти дѣйствія. Судебная же часть ихъ очень ограничена, какъ въ гражданскихъ, такъ и въ уголовныхъ дѣлахъ. Можно сказать, что ихъ судебныя функціи являются придаточными въ административнымъ, второстепенными. Эти единоличные судьи не имѣютъ даже своей особой апелляціонной инстанціи, ибо жалобы на нихъ подаются въ общіе суды 1-й степени. Къ тому же у каждаго изъ этихъ иностранныхъ мировыхъ судей есть дѣятельный помощникъ, исполняющій, даже по закону, извѣстную часть функцій судьи,—это официальный секретарь судьи. Затѣмъ при каждомъ судѣ во время засѣданія, по крайней мѣрѣ во Франціи, находится спеціальныи судебный приставъ. Кромѣ того, напр. въ Парижѣ, при каждой камерѣ судьи существуетъ и полицейскій постъ, служащіе котораго на практикѣ безотлагательно исполняютъ требованія судей, иногда даже словесно заявленные. У нашего же мирового судьи характеръ дѣлъ спеціально судебный и компетенція его какъ въ гражданскихъ, такъ и уголовныхъ дѣлахъ очень

обширна, а помощниковъ и вообще вспомогательныхъ средствъ во-все нѣтъ.

Однако, принявъ во вниманіе, что экономическія соображенія нельзя игнорировать совершенно, нельзя требовать и домогаться учрежденія особыхъ административныхъ органовъ опекунскаго надзора, если это неудобно со стороны матеріальныхъ средствъ государства. Согласимся съ тѣмъ, что судебная власть, при извѣстныхъ комбинаціяхъ, можетъ завѣдывать и опекунскими дѣлами, и перейдемъ къ разсмотрѣнію вопроса о возложеніи этой работы именно на мировыхъ и городскихъ судей и на земскихъ начальниковъ.

Исходя изъ того, что „близость къ опекуну опекунской власти составляетъ основу проекта опекунскаго устава“ и что потому дѣло надзора слѣдуетъ поручить ближайшимъ къ опекунамъ судебнымъ установленіямъ, а такими оказываются именно мировые и городскіе судьи и земскіе начальники, комиссія и возлагаетъ на нихъ эти обязанности. Затѣмъ объяснительная записка говоритъ: „Принятіе этой мѣры важно потому, что нѣтъ надобности въ созданіи особыхъ учреждений съ нормированіемъ ихъ правъ и обязанностей, порядка надзора за ними, надлежащаго для нихъ штата и т. д. Предлагаемый проектъ имѣлъ въ виду создать одинъ цѣльный институтъ, который вѣдалъ бы дѣла по опекамъ всѣхъ сословій... Кромѣ того нежелательно оставленіе существующихъ нынѣ опекунскихъ установленій и потому, что опекунское дѣло находится теперь въ рукахъ дурно организованной канцеляріи. Независимо отъ сего, желательно стремиться къ объединенію власти въ низшихъ инстанціяхъ, а никакъ не къ спеціализаціи ея“ (стр. 45 и 46). И такъ близость къ опекуну, экономическія соображенія, желаніе всесловности опеки, уничтоженія дурной канцеляріи и объединенія власти, по мнѣнію комиссіи, оправдываютъ ея рѣшеніе. Относительно втораго мотива приходится повторить, что если въ основаніе какой либо мѣры выставляются экономическія соображенія, то логическія возраженія дѣлаются не умѣстными. Остальные же мотивы не убѣждаютъ въ томъ, что только мировые судьи и земскіе начальники могутъ служить для устраненія дурной канцеляріи и достиженія всесловности опеки и объединенія власти. Будь средства,—можно создать все это и безъ упомянутыхъ судебныхъ органовъ. Но конечно „на нѣтъ и суда нѣтъ“. Когда въ комиссіи было высказано мнѣніе, что на земскихъ начальниковъ

и безъ того уже возложено много разнородныхъ обязанностей и что поэтому, а также вслѣдствіе близкихъ, пріязненныхъ и непріязненныхъ, сосѣдскихъ отношеній опасно порученіе имъ большой цѣнности дѣлъ, то таковое было опровергнуто тѣмъ, что число участковъ можно будетъ увеличить, что канцелярія не особенно нужна для опекунскихъ дѣлъ и даже опасна, а имущественную отвѣтственность можно обезпечить введеніемъ въ проектъ 144 ст., которая устанавливаетъ, что данное опекуну опекунскими установленіями разрѣшеніе на совершеніе извѣстнаго дѣйствія не освобождаетъ опекуна отъ отвѣтственности, и что наконецъ существенными мѣрами противъ пристрастія и неправосудія служатъ гласность, надлежащій надзоръ и допущеніе жалобъ. Пристрастные опекунскіе начальники не должны быть правительствомъ терпимы на службѣ, говоритъ записка. Не вдаваясь въ подробную оцѣнку всѣхъ этихъ возраженій и предоставляя судить о нихъ каждому по своему, я остановлюсь на самомъ существенномъ, на экономическомъ вопросѣ, который, какъ я указывалъ выше, служилъ при сужденіяхъ редакціонной комисіи исходною точкою и своею силою даже тѣснилъ логическія возраженія. Что вопросъ этотъ заслуживаетъ полнаго вниманія, подтверждается и тѣми подробными статистическими данными, которыя помѣщены въ объяснительной запискѣ на стр. 51—58, а также въ видѣ приложений, и которыя по мнѣнію комисіи доказываютъ: а) что передача опекунскихъ дѣлъ намѣченными органамъ не обременитъ ихъ и не помѣшаетъ другимъ ихъ обязанностямъ, и б) что если и окажется необходимость въ увеличеніи состава, то таковое не превзойдетъ, въ общемъ хозяйствѣ государства, расходовъ, отпускаемыхъ нынѣ на опекунскія установленія.

Само собою разумѣется, мы не имѣемъ ни возможности, ни нужды провѣрять цифры, предлагаемыя намъ объяснительной запиской. Но нельзя не замѣтить, что изъ цифръ записка не сдѣлала и не могла сдѣлать даже приблизительнаго вывода о количествѣ могущей оказаться работы по опекунскимъ дѣламъ у судей, ибо цифра въ 50 дѣлъ на каждого изъ нихъ взята наугадъ, такъ какъ по словамъ самой записки цифра сельскихъ опекъ, могущихъ возникать, вовсе неизвѣстна и записка только догадывается, что ихъ число будетъ сравнительно невелико.

Кромѣ того, опредѣленію будущей работы мѣшаетъ и самый при-

емъ оцѣнки работы по количеству нынѣ числящихся въ опекунскихъ учрежденіяхъ дѣлъ. Опекунскія дѣла по сложности своей бываютъ очень различны и во всякомъ случаѣ голая цифра таковыхъ не даетъ представленія о количествѣ необходимаго для нихъ труда.

Поэтому критикѣ проектируемаго закона достаточно было бы сказать, что положеніе объяснительной записки не доказано. Изъ приложенія II можно усмотрѣть, что въ болъшей по количеству части уѣздовъ Россіи число опекъ, приходящееся на каждаго опекунскаго начальника, колеблется между 17 и 45, или въ среднемъ общемъ выводѣ около 30 опекъ на одного. Менѣе этой цифры принять невозможно, потому что если выводить таковую другимъ способомъ (по III приложенію для шестнадцати губерній, гдѣ введены земскіе начальники), то средній выводъ будетъ 28, хотя количество лицъ, занимающихъ должности земскихъ начальниковъ, почти вездѣ превышаетъ на  $\frac{1}{3}$  часть количество бывшихъ мировыхъ судей. Цифра эта въ 30 опекъ на одного опекунскаго начальника недостаточна, ибо, по заявленію объяснительной записки (стр. 55), число опекъ должно возрасти отъ прибавленія крестьянскихъ, не подлежащихъ общему управленію, опекъ, о коихъ нынѣ свѣдѣній не имѣется. Этими послѣдними, по моему мнѣнію, не согласному съ объяснительной запиской, цифра увеличится значительно, потому что въ силу постановленій 4 и 284 ст. проекта, можно сказать, почти всѣ крестьянскія и вообще сельскія опекунскія дѣла не минуютъ мировыхъ судей и земскихъ начальниковъ. А такъ какъ въ этой сферѣ на нихъ возлагаются: предоставленіе нѣкоторыхъ правъ 17-лѣтнему, лишеніе таковыхъ за злоупотребленіе ими, выдача какихъ либо суммъ несовершеннолѣтнему, мѣры исправленія несовершеннолѣтняго, надзоръ за родителями, въ ихъ обращеніи съ дѣтьми, за ихъ нерадивостію въ имуществу дѣтей, наблюденіе за доходами и расходами душевно-больныхъ, и наконецъ кромѣ того всѣ остальные дѣла въ качествѣ 2-й инстанціи,—то всякій знающій нашъ сельскій бытъ не будетъ, полагаю, оспаривать, что опекунскіе начальники будутъ завалены одними этими дѣлами, которыя заставятъ увеличить составъ служащихъ, быть можетъ, втрое. Такое мое мнѣніе до извѣстной степени подтверждается и самой объяснительной запиской на 131 стр., гдѣ категорически заявляется, что число опекъ надъ сельскими обывателями должно быть весьма значительно, что для завѣдыванія ими было-бы недостаточно земскихъ

начальниковъ. Собственно говоря, выраженіе проекта: „опеки надъ сельскими обывателями“, не вполне понятно. Разумѣется ли подъ этимъ только опека надъ крестьянами, или же и надъ другими сословіями, проживающими въ селахъ,—непонятно даже и изъ объяснительной записки. Кажется, составители проекта разумѣли здѣсь всѣхъ проживающихъ въ сельскомъ мірѣ, слѣдовательно: колонистовъ, однодворцевъ, всякихъ разночинцевъ, отставныхъ солдатъ, мѣщанъ, купцовъ и даже дворянъ, проживающихъ въ селахъ и встрѣчающихся иногда въ совершенно неразвитомъ, даже грубомъ состояніи. Если такъ, то число сельскихъ опекъ дѣйствительно окажется слишкомъ большимъ. Однако я, приступая къ цифрамъ, рѣшаюсь касаться только крестьянскихъ, во-первыхъ, въ виду того, что опеки надъ нѣкоторыми сельскими обывателями нынѣ подвѣдомы сиротскому суду и потому нѣкоторые изъ нихъ вошли уже въ числовые данныя, упомянутыя выше, а во-вторыхъ потому что цифра исключительно крестьянскихъ опекъ можетъ быть добыта точнѣе, и въ третьихъ, по таковой можно будетъ всякому составить себѣ представленіе и объ остальныхъ опекахъ. По календарю Суворина, общее населеніе Кіевской губерніи по городамъ и уѣздамъ равняется 2.847,607 человекъ обою пола. Число родившихся въ губерніи въ 1891 г., по календарю Гоппе, показано въ 152,083, т. е. число рожденій къ числу населенія отнесется какъ 1:19. Изъ статистическихъ свѣдѣній Похилевича за 1887 годъ оказывается въ Кіевскомъ уѣздѣ 65,777 крестьянскихъ ревизскихъ душъ; изъ чего слѣдуетъ заключить, что въ уѣздѣ крестьянъ обою пола будетъ не менѣе 130,000, ибо цифра женщинъ оказывается обыкновенно почти равной цифрѣ мужчинъ. Въ силу показаннаго выше отношенія число крестьянскихъ въ Кіевскомъ уѣздѣ рожденій въ годъ выразится въ 6,840. Для уѣзда Радомысльскаго, гдѣ по тѣмъ же источникамъ и расчетамъ крестьянскаго населенія обою пола оказывается 96,000 душъ, цифра годовыхъ крестьянскихъ рожденій выразится въ 5,052 души. Отмѣчаю еще двѣ цифры изъ памятной книжки за 1892 годъ Кіевскаго статистическаго комитета о населеніи въ уѣздахъ вообще, именно въ Кіевскомъ 245,538 и Радомысльскомъ 217,215 чел. обою пола. Имѣя эти цифры и таблицы объяснительной записки, попытаюсь сдѣлать выводы, насъ интересующіе.

По таблицѣ II число опекъ за исключеніемъ крестьянскихъ показано на одного мирового судью по уѣздамъ Кіевскому 49 и Радо-

мысльскому 47, или въ первомъ на всѣхъ судей 196, а во второмъ на всѣхъ же 235. Въ Кіевскомъ уѣздѣ всего населенія безъ крестьянъ считается около 115.000, а въ Радомысльскомъ около 120,000. Отсюда слѣдуетъ, что въ Кіевскомъ уѣздѣ приходится одна опека на 587 человекъ, а въ Радомысльскомъ одна на 510. Если мы для округленія посчитаемъ одну опеку на 600 человекъ, то годовая цифра крестьянскихъ опекъ выразится для Кіевскаго уѣзда въ 217, а для Радомысльскаго въ 160. Годовая же цифра опекъ для всѣхъ сельскихъ обывателей опредѣлится по Кіевскому уѣзду въ 417, а по Радомысльскому въ 360. Сколько именно изъ нихъ поступитъ къ мировымъ судьямъ, точно опредѣлить невозможно, но по моему многолѣтнему опыту и сообразно тѣмъ функціямъ, которыя проектъ возлагаетъ на опекунскихъ начальниковъ по сельскимъ опекамъ, я лично убѣжденъ, что таковыхъ дойдетъ до судей болѣе половины этихъ цифръ. Напомню здѣсь обязанность мирового судьи составлять постановленія въ тѣхъ случаяхъ, когда 17-лѣтнему сельскому юношѣ нужно будетъ заниматься ремесломъ или промысломъ, а такая необходимость окажется во всѣхъ случаяхъ опекъ. Напоминаю и о томъ, что лишеніе этихъ правъ также возложено на мирового судью и что наконецъ на него же возложена обязанность назначенія попечителей во всѣхъ крестьянскихъ опекахъ, если отецъ или опекунъ обращается дурно съ подопечнымъ, напр. вслѣдствіе пьянства. И тѣмъ, считая только половинную цифру сельскихъ опекъ доходящими до мирового судьи, окажется, что спеціально крестьянскихъ прійдется на одного судью по Кіевскому уѣзду 27 и по Радомысльскому около 20, или въ среднемъ выводѣ 23. Для опекъ же сельскихъ обывателей вообще цифры увеличатся и выразятся для Кіевскаго уѣзда въ 52, а для Радомысльскаго въ 45 на одного судью, или въ среднемъ выводѣ 48 на судью.

Эти цифры по своей ничтожности сравнительно съ цифрами ежегодныхъ крестьянскихъ рожденій по этимъ уѣздамъ (по Кіевскому 6,840 и Радомысльскому 5,052), кажутся и мнѣ самому сомнительными, ибо при требованіи проектомъ опекунскихъ заботъ почти о каждомъ малолѣтнемъ, хотя бы и безъимущественномъ, собственно говоря, каждый родившійся окажется подопечнымъ. Слѣдовательно должно бы возникать столько или почти столько дѣлъ, сколько рожденій, а по нашему исчисленію ихъ возникнетъ будто бы только  $\frac{1}{125}$  количества годовыхъ рожденій.—Незначительность выведенной цифры крестьян-

скихъ опекъ на мирового судью (23) сравнительно съ числомъ рожденій не должна все-таки останавливать нашихъ умозаключеній, ибо полагаю, что 284 ст. проекта по всестороннему обсужденіи не войдетъ въ новый законъ безъ кореннаго исправленія. И такъ, принявъ цифру 23, какъ наименьшую изъ крестьянскихъ опекъ, подлежащихъ вѣдѣнію мирового судьи, и сложивъ таковую съ цифрою 30, выведенною ранѣе для опекъ вообще, окажется, что у каждаго мирового судьи почти по всей Россіи будетъ въ завѣдываніи не менѣе 53 опекъ. Если же подъ сельскими обывателями считать не только крестьянъ, то цифра опекъ на каждаго судью выразится въ 78. Слѣдуетъ впрочемъ оговориться, что и эта послѣдняя цифра, хотя я ее и принимаю за основаніе для моихъ выводовъ, далеко, быть можетъ, даже на половину ниже дѣйствительной. Всякому понятно, что редакціонная комиссія могла получить отъ опекунскихъ учрежденій свѣдѣнія лишь о тѣхъ дѣлахъ, которыя въ нихъ возникали; но кому неизвѣстно что опекунскія дѣла возбуждались и возбуждаются только въ тѣхъ случаяхъ, когда нельзя уже избѣжать опеки, считаемой всегда тяжкимъ бременемъ. Огромное количество случаевъ сиротства остается въ безгласности. Къ таковымъ относятся почти всѣ случаи, гдѣ остается движимое имущество и капиталъ, не лежащій въ кредитномъ учрежденіи, а также гдѣ, кромѣ сироты, не остается почти ничего. Нынѣ это происходитъ отъ того, что дѣйствующій законъ не обязуетъ никого извѣщать власть о поводахъ къ опекамъ (250 ст. X т. Ч. I-й); но 60 ст. проекта исправляетъ этотъ важный пробѣлъ и вводитъ такое начало, въ силу котораго всякое сиротство и другой поводъ къ опекамъ не укроется отъ опекунскаго начальника. Не лишнимъ считаю упомянуть и о томъ, что сама объяснительная записка на 56 стр. намѣтила цифру въ 50 опекъ на человѣка, признаваемую какъ необременительную. Цифра эта такъ близка къ полученной мною, что уже это должно служить убѣжденіемъ безгрѣшности моего вывода въ смыслѣ увеличенія. Наоборотъ, полученная мною цифра, безъ сомнѣнія, есть самая минимальная и, нужно думать, очень далека отъ дѣйствительной въ смыслѣ ничтожности ее сравнительно съ настоящею. Это можно заключить хотя бы изъ словъ комиссій, разработавшихъ проекты Петербургскаго и Московскаго дворянствъ, которыя заявили, что изъ среды 80-милліоннаго населенія въ Россіи только для двухъ милліоновъ существуютъ правила объ опекахъ (стр. 21

объясн. зап.). Насколько же послѣ этого далеки отъ дѣйствительности тѣ статистическія свѣдѣнія, на которыхъ созданы выводы редакціонной комиссіи, насколько количество нынѣ возникающихъ опекъ менѣе долженствующихъ возникать! Если мы обратимся къ статистическимъ даннымъ по Прусскому королевству, то увидимъ, что на 27,000,000 населенія числилось въ 1885 г. 1,280,756 опекъ, а поступило въ тотъ годъ 136,067, слѣдовательно числилось опекъ на 1000 человѣкъ 475, а возникло въ году на 1000 человѣкъ 5 опекъ. Примѣняя это поступленіе къ Кіевскому уѣзду, безъ города Кіева, окажется, что на 115,5000 жителей безъ крестьянскаго населенія должно возникать ежегодно 575 опекъ, а числиться постоянно 5,462, или на одного судью должно возникнуть ежегодно по 115 опекъ, а числиться постоянно у каждаго судьи по 1092. Такія же цифры приблизительно получатся и по всѣмъ губерніямъ Россіи. Изъ этого можно заключить, что принятая мною цифра въ 53 постоянныя опеки на судью сравнительно съ 1092 несомнѣнно минимальнѣйшая.

Собственно говоря, количество опекунскихъ дѣлъ само по себѣ не можетъ дать никакого опредѣленнаго понятія о самой работѣ надзора. Дѣлая свои выводы, редакціонная комиссія, очевидно, смотрѣла на опекунскія дѣла, какъ вообще на дѣла судебныя, т. е. быстро прехолящія и потому цифру въ 50 опекъ признавала необременительной. Но между дѣлами судебными и опекунскими существуетъ огромная разница, потому что послѣднія ведутся цѣлыми годами, даже десятками лѣтъ, и втеченіе этого времени по этимъ дѣламъ не прекращается работа опекунскаго учрежденія. Вслѣдствіе чего нельзя признать правильнымъ способъ комиссіи умозаключать о работѣ по количеству опекунскихъ дѣлъ—тѣмъ болѣе, что опекунскія дѣла представляются крайне разнообразными.

По заявленію опекунскихъ дѣателей, встрѣчаются опеки, требующія почти ежемѣсячныхъ журнальныхъ постановленій, и не мало такихъ, которыя требуютъ дознаній и повѣреній опекунскихъ дѣйствій на мѣстѣ, разныхъ объясненій съ опекунами, опекаемыми и заинтересованными. По мнѣнію гг. секретарей кіевскихъ опекъ, слѣдуетъ считать въ среднемъ выводѣ не менѣе двухъ журнальныхъ опредѣленій въ годъ на каждое находящееся въ опекѣ дѣло, исключая дѣлъ о назначеніи попечительства, которыя къ цифрѣ опекунскихъ дѣлъ по вѣдомости даже не причисляются. Эти секретарскія



сообщенія вполне подтверждаются числовыми данными, находящимися въ прилагаемой здѣсь таблицѣ отчетовъ о движеніи дѣлъ за три года въ Кіевской дворянской опецѣ <sup>1)</sup> и сиротскомъ судѣ <sup>2)</sup>, полученныхъ мною, благодаря просвѣщенной любезности гг. Кіевского уѣзднаго предводителя дворянства Г. И. Вишневаго и председателя сиротскаго суда П. П. Базилевича. Изъ отчетовъ видно, что ежегодно по дворянской опецѣ журнальных постановленій бываетъ нѣсколько болѣе, чѣмъ вдвое противъ находящихся не оконченныхъ дѣлъ, а по сиротскому суду—нѣсколько менѣе чѣмъ вдвое. Последнее объясняется массою работъ и недостаткомъ канцеляріи и времени. И такъ въ среднемъ выводѣ—два постановленія въ годъ по каждому числящемуся опекун-

<sup>1)</sup> Свѣдѣнія о движеніи дѣлопроизводства по Кіевской дворянской опецѣ съ 1-го января 1889 г. по 1 января 1892 г.

	1889 г.	1890 г.	1891 г.
Къ 1-му января отчетнаго года состояло опекъ . . . . .	145	133	151
Въ отчетномъ году вновь поступило . . . . .	20	34	25
Въ отчетномъ году выбыло опекъ вслѣдствіе достиженія 17-ти-лѣт. возраста и проч. . . . .	32	16	24
Представлено и обрѣзано отчетовъ въ году . . . . .	110	104	111
Поступило входящихъ въ году бумагъ . . . . .	695	621	728
Написано исходящихъ въ году бумагъ . . . . .	925	791	808
Состоялось журнальных опредѣленій . . . . .	295	288	285
Учреждено попечительство надъ несовершеннолѣтними, <i>несостоящими</i> въ опецѣ . . . . .	8	5	16
Назначено опекуновъ только для веденія судебныхъ дѣлъ по требованіямъ судовъ . . . . .	7	10	8

<sup>2)</sup> Свѣдѣнія о движеніи опекунскаго дѣлопроизводства по Кіевскому сиротскому суду за 1888, 1889 и 1890 годы:

	1888 г.	1889 г.	1890 г.
Къ 1-му января отчетнаго года состояло опекъ.	554	554	567
Поступило опекъ въ отчетномъ году . . . . .	97	101	110
Выбыло опекъ по совершеннолѣтію (17 л.) и др. причинамъ . . . . .	86	89	91
Количество представленныхъ опекунскихъ отчетовъ . . . . .	"	269	274
Цѣнность имущества бывшихъ въ опецѣ. . . . .	631,271 р.	1,742,632 р.	1,984,210 р.
Поступило входящихъ въ году бумагъ . . . . .	3,334	3,690	2,660
Написано исходящихъ въ году бумагъ . . . . .	4,662	3,711	4,089
Состоялось журнальных въ году опредѣленій *	715	754	822

\* Журнальныя опредѣленія составляются не по всѣмъ вопросамъ.

своему дѣлу у судьи или, другими словами, каждый судья долженъ будетъ два раза разсматривать каждое опекунское дѣло, т. е. по 53 дѣламъ долженъ имѣть 106 разсужденій. Кроме того обязательно разсмотрѣть 53 опекунскихъ отчета. Прибавимъ къ этому, что сообразно прилагаемой вѣдомости отношеніе входящихъ и исходящихъ бумагъ къ числу дѣлъ выражается: первыхъ—какъ 5 къ 1, а вторыхъ—какъ 6 къ 1, т. е. каждый мировой судья по дѣламъ опеки получитъ еще 258 бумагъ, а самъ отпишетъ таковыхъ 318. Независимо отъ того опекунскаго начальника долженъ вести солидную опекунскую и денежную отчетности, книги, нерѣдко отправляться въ кредитныя учрежденія для взноса туда извѣстныхъ суммъ или полученія таковыхъ. Прибавимъ къ этому, что по нѣкоторымъ дѣламъ въ силу проектируемаго закона о семейныхъ совѣтахъ каждый судья долженъ тратить время на созывъ совѣта по собственному усмотрѣнію и просьбамъ разныхъ лицъ, на участіе въ засѣданіяхъ совѣта и проч., т. е. дѣлать такую работу, которая до сихъ поръ въ расчеты не входила и которая во Франціи поглощаетъ много времени у судей, въ чемъ я убѣдился лично. Полагая рабочей день мирового судьи на практикѣ не болѣе семи часовъ въ сутки, думаю, что на вышеописанную работу съ разѣздами и другими справками, напр. личными объясненіями съ опекунами и заинтересованными лицами, осмотрами на мѣстѣ и проч., нельзя израсходовать менѣе ста дней въ году, особенно при той отвѣтственности формальной, которую вводить для надзора проектъ, и нравственной, которая присуща каждому развитому человѣку. Если мы къ этому припомнимъ слова объяснительной записки (стр. 52), что число недворянскихъ опекъ ежегодно возрастаетъ на губернію по 230-ти, каковое обстоятельство подтверждается и вѣдомостію Кіевскаго сиротскаго суда, то мы имѣемъ право умозаключить, что при правильномъ теченіи дѣлъ опекунскаго производства будутъ увеличиваться также и въ дворянскихъ и крестьянскихъ опекахъ. Считая въ году 264 рабочихъ дня и зная изъ собственной практики, что въ участіе съ среднимъ поступленіемъ дѣлъ (1500 напр.) каждый судья долженъ посвятить для разбора дѣлъ 4 дня въ недѣлю, одинъ для приведенія въ порядокъ канцелярскихъ недоимокъ, собравшихся за недѣлю, и одинъ для засѣданія въ стѣздѣ, окажется, что для опекунскихъ дѣлъ у него не хватитъ вовсе времени, тогда какъ для того необходимо по крайности сто дней въ году.

Послѣ всего сказаннаго я прихожу къ убѣжденію, что по случаю передачи опекунскихъ дѣлъ мировымъ судьямъ и земскимъ начальникамъ составъ ихъ долженъ быть увеличенъ во всей Россіи вдвое при самомъ началѣ, а затѣмъ, можетъ быть, гораздо болѣе, ибо, какъ я уже замѣтилъ выше, всѣ статистическія расчеты, какъ мои, такъ и редакціонной комиссіи, основаны на данныхъ о количествѣ опеку, полученныхъ отъ такихъ опекунскихъ учрежденій настоящаго времени, отъ надзора коихъ нынѣ ускользаетъ, быть можетъ, столько же дѣлъ, сколько и возникаетъ, и если такое предположеніе окажется правильнымъ, то личный персоналъ мировыхъ судей нужно будетъ учетверить.

На содержаніе 47 мировыхъ судей, занимающихся уѣздными дѣлами по Кіевской губерніи, расходуется въ настоящее время 126,900 рублей, да на содержаніе 13 сѣздовъ, считая наемъ квартиры, штатъ канцелярій и судебныхъ приставовъ, приблизительно 58,000 рублей, итого 184,000 р. Въ случаѣ удвоенія состава судей потребовался бы расходъ на судей 253,800 р., да на увеличенный сѣздовой составъ, хотя въ третьей части, 70,000 рублей, итого 323,000 рублей, или на 138,000 рублей болѣе настоящаго расхода на губернію. Въ настоящее время годовое число опеку по всей Кіевской губерніи равняется 2,431 (54 стр. Об. З.), а расходуется на опекунскія учрежденія 28,440 р., т. е. почти въ пять разъ менѣе того расхода, который будетъ необходимъ при учрежденіи опеку по новому проекту. Если даже допустить то предположеніе комиссіи, что составъ судей придется увеличить лишь въ нѣкоторыхъ мѣстахъ, положимъ лишь въ одной половинной части, то и въ такомъ случаѣ потребуется новый расходъ, превышающій болѣе чѣмъ вдвое сумму настоящаго расхода, т. е. на Кіевскую губернію потребуется не менѣе 94,000 р. на опекунскія учрежденія; а на такую сумму можно содержать въ губерніи по четыре спеціальныя опекунскихъ начальника на уѣздъ, съ ихъ сѣздами и канцеляріями. Отсюда слѣдуетъ, что главнѣйшій доводъ объяснительной записки въ пользу передачи опекунскихъ дѣлъ мировымъ судьямъ и земскимъ начальникамъ, т. е. экономія, оказывается ошибочнымъ, и потому нѣтъ никакого основанія для передачи этихъ дѣлъ въ вѣдѣніе суда, который никогда не можетъ быть спеціально подготовленнымъ къ завѣдыванію ими. Характеръ опекунскихъ дѣлъ бываетъ очень разнообразенъ. Кромѣ обыкновеннаго дѣленія на опеки

сельскія и городскія, торговыя и не торговыя, необходимо еще имѣть въ виду множество различій въ каждомъ изъ этихъ отдѣловъ. Опекунскому начальнику пришлось бы въ одно и тоже время быть опытнымъ въ торговлѣ хлѣбной, желѣзной, мануфактурной, бакалейной и т. под., понимать хозяйства пахатныя, степныя, лѣсныя, скотоводство, овцеводство, мукомольное дѣло и проч. и проч. Итакъ, общій мой выводъ по этому вопросу заключается въ томъ, что опекунское дѣло не должно быть передаваемо въ судебное вѣдомство, и еще въ томъ, что надзоръ за опекунами долженъ быть непремѣнно специальнымъ, на упорядоченіе котораго нѣтъ надобности стѣсняться экономическими соображеніями, потому что избѣжать увеличенія расхода все равно невозможно.

Перехожу къ замѣчаніямъ не принципиальнаго характера.

Изъ замѣчаній объяснительной записки видно, что цѣль 6 ст. проекта заключается въ томъ, что опекунскій начальникъ по однимъ дѣламъ своей камеры участвуетъ, а по другимъ не участвуетъ въ засѣданіяхъ сѣзда. Однако текстъ самой статьи этого не выражаетъ и буквальный смыслъ ея заключается лишь въ томъ, что начальникъ, вошедшій съ представленіемъ по дѣлу, не устраняется отъ участія въ засѣданіяхъ, а объ устраненіи необходимо лишь догадываться. Но я не могу согласиться даже и съ самой объяснительной запиской относительно признаковъ, различающихъ дѣла, по которымъ допускается или не допускается участіе начальника въ сѣздѣ. Таковыми указаны въ запискѣ: поступленіе дѣла по жалобѣ на начальника—или по его личному представленію. Въ первомъ случаѣ участіе не допускается, во второмъ допускается. Такое дѣленіе есть только формальное, а не касающееся существа дѣла. Кому не понятно, что по дѣлу, которое могло бы вступить въ сѣздъ по представленію, возможно всегда примѣшать чью либо жалобу, и наоборотъ—по дѣлу, гдѣ можно предвидѣть серьезные интересы частныхъ лицъ и жалобы, возможно ранѣе войти въ сѣздъ съ представленіемъ, будто-бы, недоразумѣнія. Тогда формальные признаки записки окажутся недѣйствительными противъ зла. Мнѣ кажется, въ этомъ случаѣ вмѣсто 6 статьи слѣдовало бы перенести въ проектъ нынѣ существующую 180 ст. Уст. гр. судопр.

Такимъ же образомъ я не могу согласиться ни съ текстомъ 7 ст. проекта, ни съ объясненіями къ ней, во-первыхъ, потому что жа-

лоба на начальника, какъ признакъ, отличающій дѣла, подлежащія сужденію гласному и не гласному, опять таки—формальный, дающій просторъ плутовскимъ продѣлкамъ; во-вторыхъ, потому что распорядительныя дѣла могутъ, также совершенно добросовѣстно, восходить по жалобѣ; и въ третьихъ, нельзя предусмотрѣть, чтобы въ томъ или другомъ распорядительномъ вопросѣ по дѣлу не были заинтересованы стороны, для которыхъ закрытыя двери преграждали бы путь къ дачѣ извѣстныхъ объясненій. Съ другой стороны не всякая жалоба на начальника должна быть предаема гласности. Въ практикѣ нерѣдко встрѣчаются жалобы, имѣющія главною цѣлію повредить лицу въ общественномъ мнѣніи: зачѣмъ же ихъ довлѣдывать гласно?

Равномѣрно не могу признать правильнымъ въ 8 ст. исключеніе изъ общаго правила, допускающаго пересмотръ дѣла по измѣнившимся обстоятельствамъ, дѣлъ о наложеніи взысканій на опекуновъ. Почему такое исключеніе необходимо, къ сожалѣнію записка умалчиваетъ. Мнѣ же кажется, что нѣтъ достаточныхъ основаній не сложить съ опекуна штрафа, если онъ дѣйствительно докажетъ отсутствіе своей вины. Такой штрафъ по характеру очень близко подходитъ къ тѣмъ штрафамъ гражданскаго и уголовнаго судопроизводства, которые установлены за неявку свидѣтелей, экспертовъ, присяжныхъ засѣдателей; ибо по проекту опекуны—такія же частныя лица, такіе же граждане, отбывающіе повинность. Поэтому и относительно опекунскихъ штрафовъ слѣдовало бы оставить общее правило—о правѣ суда, наложившаго штрафъ, сложить таковой, т. е. измѣнить свое постановленіе по измѣнившимся обстоятельствамъ.

Третья глава проекта заключаетъ въ себѣ пять статей о жалобахъ на опекунскія установленія. Здѣсь указывается порядокъ и сроки для обжалованія опредѣленій и дѣйствій опекунскихъ начальниковъ и стѣздовъ. Но ни изъ этой главы, ни изъ всего проекта нельзя опредѣленно заключить, имѣютъ ли право опекуны жаловаться на распоряженія начальниковъ и если, какъ нужно полагать, имѣютъ, то по всѣмъ ли до нихъ касающимся дѣламъ, или только по дѣламъ, относящимся спеціально до опеки. Выясненіе этого вопроса необходимо для того, чтобы преградить возможность недобросовѣстному опекуну ссылаться на обязательное для него распоряженіе начальника. Я представляю себѣ такой случай, когда опекунъ, будучи увѣреннымъ въ неопытности начальника, представитъ на

разрѣшеніе его тотъ или другой практической вопросъ и, получивъ разрѣшеніе, съ которымъ хотя по совѣсти и не согласенъ, но которое однако отвѣчаетъ его личнымъ интересамъ, исполнить его, какъ предписаніе начальника, чѣмъ и нанесетъ извѣстный вредъ опека. При неясности закона объ обжалованіи, опекуну въ такихъ случаяхъ всегда возможно будетъ сослаться на этотъ пробѣлъ.

Во всѣхъ безъ исключенія иностранныхъ кодексахъ постановленія объ отношеніяхъ между родителями и дѣтьми отдѣлены отъ постановленій объ опека, отчего вопросъ о власти родителей, о ихъ правахъ и обязанностяхъ, а съ другой стороны—о родительской опека надъ личностію, представляется точно отдѣленнымъ и опредѣленнымъ. Такимъ образомъ во всѣхъ иностранныхъ законодательствахъ постановленія собственно объ опека начинаются съ того положенія, что опека устанавливается за недостаткомъ родителей по какой бы ни было причинѣ. Этимъ ясно указывается опредѣленный поводъ къ возбужденію опекунскаго производства. Такое раздѣленіе опеки отъ родительской власти существуетъ не только тамъ, гдѣ постановленія объ опека включены въ гражданскія уложенія страны, но даже напр. въ Пруссіи, гдѣ для опеки существуетъ отдѣльный уставъ, въ который по этой причинѣ и не вошли постановленія о родительской власти, ея правахъ и опекунскихъ обязанностяхъ.

Нашъ проектъ въ этомъ случаѣ соединяетъ и смѣшиваетъ эти постановленія и притомъ нигдѣ не перечисляетъ поводовъ къ учрежденію опеки, т. е. нигдѣ не опредѣляетъ, какія обстоятельства слѣдуетъ считать за признаки къ возбужденію опекунскаго производства. Отъ этого происходитъ то неудобство, что по прочтеніи проекта устава объ опекахъ и попечительствахъ не составляется опредѣленнаго представленія объ этомъ предметѣ, а также о томъ моментѣ, съ котораго должно возникнуть вмѣшательство правительственной власти. Между тѣмъ 60 ст. проекта обязуетъ извѣстныхъ лицъ, какъ-то: родственниковъ, духовныхъ и другихъ официальныхъ и даже частныхъ лицъ—сообщать опекунскому начальнику о поводахъ къ учрежденію опеки, при чемъ изъ объяснительной записки видно, что за несообщеніе виновный можетъ даже подвергаться взысканію (243 стр.). Возьму нѣсколько примѣровъ: 1. Семья состоитъ изъ мужа А, жены Б и 15-тилѣтней, не имѣющей собственнаго имущества, дочери В. Умираетъ мужъ А. Есть ли поводъ для опеки и извѣщенія? 2. Такая же семья,

но у дочери равное движимое имущество, положимъ на 500 р., кѣмъ то подаренное, въ драгоценныхъ камняхъ и золотѣ, но о которомъ извѣстно только по слухамъ. Есть ли поводъ къ опекѣ и извѣщенію? 3. Семья состоитъ изъ матери и дочери въ 20 лѣтъ, не имѣющихъ кромѣ пенсіи имущества. Умираетъ мать. Есть ли это поводъ къ опекѣ и извѣщенію?

Указанные мною случаи принадлежать къ повседневному, но могутъ быть болѣе сложные и спорные, особенно при слѣпотѣ, сумасшествіи и проч.

Отсутствіе въ законѣ перечисленія поводовъ къ открытію опеки поведетъ иногда къ увѣдомленію опекунскихъ начальниковъ о всякомъ смертномъ случаѣ, а иногда къ умолчанію о такой смерти, которая является поводомъ къ опекѣ, но гдѣ представляется возможность оправдаться неясностью закона и обстоятельствъ. Точное опредѣленіе поводовъ особенно необходимо еще и потому, что проектъ установилъ внимательство опекунскаго надзора въ обыкновенныя отношенія между родителями и дѣтьми (статьи 47—50), отчего еще болѣе происходитъ въ законѣ смѣшеніе понятій родительскихъ правъ и обязанностей съ опекунскими въ строгомъ смыслѣ. Повидимому въ этомъ случаѣ составители проекта руководились примѣромъ французскаго Code civil, въ которомъ дѣйствительно спеціальной статьи о поводахъ для опеки не существуетъ. Но, съ моей точки зрѣнія, такой примѣръ не можетъ служить оправданіемъ неточности, именно потому что въ Code civil узаконенія о родительской власти, какъ я уже замѣтилъ, отдѣлены отъ постановленій объ опекѣ и предшествуютъ послѣднимъ, а въ проектѣ тѣ и другія смѣшаны. Казалось бы, лучше слѣдовать въ этомъ случаѣ законодательствамъ Италіи (ст. 241 Улож.), Пруссіи (11 § опекунск. уст. 1875 г.), Цюрихскаго кантона (Улож. ст. 317, 318, 319 и 320), которыя точно опредѣляютъ поводы для опеки.

Въ 1-й статьѣ проекта мы встрѣчаемъ нововведеніе, состоящее въ томъ, что слѣпота провозглашена, какъ основаніе неправоиспособности. Изъ разъясненій объяснительной записки (раздѣлъ 3-й глава II) видно, что по переписи 1886 г. въ Россіи болѣе 68,000 человекъ потеряли зрѣніе до вступленія въ совершеннолѣтіе, т. е. до 21 года; почему, принявъ во вниманіе, что потеря зрѣнія въ раннемъ возрастѣ можетъ неблагопріятно вліять на общее развитіе, комиссія пришла къ убѣжденію о необходимости предусмотрѣть учрежденіе опеки, на ряду

съ глухонѣмыми и нѣмыми, и надъ слѣпыми, приче́тъ самыя правила по этимъ тремъ категоріямъ лицъ объединить. По мнѣнію комиссіи, даже лишившіеся зрѣнія по достиженіи совершеннолѣтія могутъ вслѣдствіе слѣпоты оказаться въ невозможности управлять имуществомъ, почему и послѣдніе причислены въ принципѣ въ неправо-способнымъ. Нельзя, конечно, не сочувствовать гуманнымъ взглядамъ комиссіи, однако едвали можно согласиться съ тѣмъ, что слѣпота, хотя бы и отъ рожденія, должна быть отождествлена съ глухонѣмотой и нѣмотой, такъ какъ недостатокъ одного зрѣнія, не лишаетъ еще человѣка возможности правильного развитія, ибо мысль и органъ человѣческой рѣчи, служащіе для усвоенія понятій, у слѣ-пыхъ, за рѣдкими исключеніями, остаются въ полной силѣ, чего именно нѣтъ при нѣмотѣ и глухонѣмотѣ. Это послѣднее мое заклю-чаніе, какъ нельзя лучше, подтверждается 222 ст. самого же проекта, по которой опека надъ слѣпыми назначается лишь въ тѣхъ случаяхъ, когда они именно вслѣдствіе слѣпоты не въ состояніи управлять иму-ществомъ, а надъ глухонѣмыми и нѣмыми—еще и тогда, когда они не могутъ выразить свою волю. Постановленіе 222 ст. нѣсколько про-тиворѣчитъ разсужденіемъ объяснительной записки о слѣпыхъ и застав-ляетъ меня замѣтить, что такихъ слѣпыхъ нельзя все таки считать неправо-способными и являться къ нимъ на помощь исключительно вслѣдствіе лишенія одного изъ чувствъ. Если вводитъ опеку по случаю слѣпоты, то почему не ввести ее по случаю глухоты, угне-тающихъ человѣка отъ рожденія неизлѣчимыхъ болѣзней и даже того крайняго неразвитія, которое нерѣдко встрѣчается въ глухихъ сель-скихъ мѣстахъ у простаго народа, которому однако при всемъ его не-развитіи приходится жить въ борьбѣ за существованіе съ развитыми людьми. Изъ европейскихъ законодательствъ, кажется, одно только итальянское уложеніе въ 340 ст. признаетъ достигшихъ совершеннолѣ-тія слѣпыхъ отъ рожденія состоящими въ силу закона подъ попечитель-ствомъ, но тотчасъ же въ 342 ст. оговаривается, что это попечитель-ство можетъ быть снято по признаніи способности къ распоряженію имуществомъ. Такимъ образомъ и этотъ единственный европейскій законъ устанавливаетъ для слѣпыхъ не опеку, а лишь попечительство и то исключительно для слѣпыхъ отъ рожденія. Другія же законода-тельства, какъ видно изъ объяснительной записки (478 стр.), напро-тивъ, требуютъ всегда особаго распоряженія подлежащей власти для



признанія глухонѣмыхъ, нѣмыхъ и слѣпыхъ неправо способными, т. е. не признаютъ ихъ въ принципѣ неправо способными. Для меня это объясняется лучшимъ культурнымъ состояніемъ запада, гдѣ, вслѣдствіе развитія системы училищъ для глухонѣмыхъ и слѣпыхъ, таковыя нерѣдко превосходятъ въ развитіи самыхъ право способнѣйшихъ. Вотъ почему я полагалъ бы лучше придерживаться 2915 ст. Остзейск. гр. зак., по которой сдѣлки, заключенныя глухими, нѣмыми, глухонѣмыми, слѣпыми и имѣющими другіе физическіе недостатки, признаются дѣйствительными, пока не будетъ доказано, что они о сдѣлкѣ той не имѣли понятія и не могли опредѣлительно выразить свою волю.

Изъ редакціи 4-й ст. проекта нельзя понять, къ чьей обязанности относится опека надъ личностью малолѣтняго сельскаго обывателя, когда не имѣется въ виду имущества. Здѣсь кстати замѣтить, что вообще въ проектѣ и въ объяснительной запискѣ нерѣдко забывается и пропускается этотъ родъ опеки безъ имущества или съ незначительнымъ имуществомъ, не могущимъ давать никакихъ доходовъ, требующихъ напр. ликвидаци. Такъ напр. таковыя опеки даже не были приняты во вниманіе при цифровыхъ расчетахъ о количествѣ могущихъ возникнуть дѣлъ. По редакціи этой статьи можно бы полагать, что всѣ таковыя опеки подлежатъ вѣдѣнію опекунскаго начальнива, но этому противорѣчатъ постановленія 288, 289 и 290 ст. проекта, гдѣ о таковыхъ говорится довольно опредѣленно. Поэтому 4-я статья должна быть дополнена.

5-я статья устанавливаетъ особое дополненіе состава засѣданій во 2-й инстанціи суда по опекунскимъ дѣламъ. Кому не извѣстно, что случается и нынѣ, хотя и рѣдко, что засѣданія съѣзда мировыхъ судей отягдываются по неавѣѣ почетныхъ судей. Это случается, когда приходится собирать всего три лица; по 5-й же статьѣ проекта къ нимъ присоединяются почетные засѣдатели, которымъ сплошь и рядомъ, вѣроятно, придется пріѣзжать въ городъ на съѣздъ и нести расходы. Едва ли это будетъ удобно. Причина, побудившая комиссію создать такую организацію опекунскаго суда 2-й степени, заключается въ желаніи, хотя отчасти удовлетворить особыя ходатайства дворянскихъ обществъ нѣкоторыхъ губерній и московскаго купечества о сохраненіи принципа сословности при составленіи устава объ опекахъ и попечительствахъ (Об. з. стр. 50 и 51). Принципъ сословности комиссія отвергла, признавъ—съ одной стороны, что въ настоящее время

цивилизация недворянскихъ сословій значительно поднята, почти до одинаковаго уровня,—съ другой стороны, что если поступали отъ нѣкоторыхъ дворянскихъ обществъ ходатайства объ учрежденіи особыхъ дворянскихъ опекъ, то еще болѣе поступало просьбъ отъ другихъ дворянскихъ же обществъ о сокращеніи расходовъ на опекунскую часть упраздненіемъ дворянскихъ опекъ въ мѣстахъ, гдѣ мало возникало дѣлъ, и въ третьихъ, потому что земскіе начальники, какъ власть по преимуществу дворянская, власть сильная, единая, отъ вѣдѣнія коей не изъято ни одно сословіе и которой ввѣрены и судебныя и административныя дѣла, всего естественнѣе должны вѣдать дѣла опекъ всѣхъ сословій. И вотъ для того, чтобы гарантировать сословные интересы, рѣшено ввести особыхъ сословныхъ лицъ во 2-ю инстанцію суда.—Не оспаривая необходимости гарантіи сословныхъ интересовъ по тѣмъ или другимъ основаніямъ и принимая, что это дѣйствительно необходимо, сомнѣваюсь, чтобы интересы эти были дѣйствительно гарантированы такимъ путемъ. Во-первыхъ, до свѣдѣнія второй инстанціи дойдетъ только та часть дѣлъ, по которымъ поступать жалобы, а безпомощные и дѣйствительно угнетенные, за коихъ ходатайствовать некому, которымъ „до Бога высоко, а до Царя далеко“, останутся не защищенными никѣмъ. Во-вторыхъ, далеко не во всѣхъ случаяхъ вторая инстанція, а въ опекунскихъ дѣлахъ, собственно говоря, третья, можетъ исправить то, что испорчено въ двухъ первыхъ, что признаетъ и объяснительная записка, трактующая о повѣрѣхъ дѣйствій опекуновъ въ концѣ 75 и началѣ 76 стр. Въ третьихъ, усложненіе состава присутствія, навѣрно, повлечетъ замедленіе въ производствѣ опекунскихъ дѣлъ. Наконецъ, въ четвертыхъ, это вовсе не отвѣчаетъ желаніямъ дворянъ, которые интересовались главнымъ образомъ воспитательнымъ вліаніемъ опекъ на опекаемаго и сходствомъ ихъ обычаевъ и понятій (Об. зап. стр. 39). Такое желаніе, какъ я уже упоминалъ, возможно было удовлетворить другимъ способомъ, и притомъ—не нарушая принципа сословности опеки. Мнѣ кажется, если бы въ комиссіи былъ рѣшенъ вопросъ, упомянутый мною выше, о системѣ назначенія опекуновъ изъ лицъ, избранныхъ ранѣе по сословіямъ, то сословные интересы были бы гарантированы вполне: дворяне были бы удовлетворены дворянскими опекунами, а идея сословности была бы въ своей силѣ—во-первыхъ, потому что организація надзора была бы сословной и вмѣстѣ съ тѣмъ допускала бы въ извѣстныхъ, ко-

нечно исключительныхъ, случаяхъ, назначеніе дворянамъ опекуновъ изъ другаго сословія. Такой компромисъ, можетъ быть, оказался бы удобнѣе.

Въ раздѣлѣ второмъ, объ опекѣ надъ несовершеннолѣтними, проектъ уничтожаетъ существующее нынѣ дѣленіе несовершеннолѣтія на три возраста и устанавливаетъ одинъ—до 21 года, причемъ называетъ всѣхъ недостигшихъ двадцати лѣтъ съ годомъ, хотя бы даже 3-хъ мѣсячнаго ребенка, несовершеннолѣтними. Соглашаясь съ тѣмъ, что раздѣленіе на три возраста представляется нынѣ анахронизмомъ, я не могу однако же убѣдиться въ необходимости уничтоженія термина „малолѣтній“. Для меня кажется неестественнымъ называть, напр. двухъ-годового ребенка, вмѣсто малолѣтняго, несовершеннолѣтнимъ. Нельзя, какъ я полагаю, отрицать того, что въ природѣ дѣтской есть предѣлъ, разграничивающій младенца отъ юности. Избѣгать въ законѣ установленія такого предѣла едвали цѣлесообразно. Самъ проектъ допускаетъ въ 22 статьѣ расширеніе правъ 17-ти лѣтняго, значитъ—сознаетъ, что до 17 лѣтъ правъ этихъ быть не можетъ по незрѣлости мысли. Этотъ рубежъ и слѣдуетъ признать границей; только мнѣ кажется, что предѣлъ этотъ въ нашъ прагматически развитый вѣкъ наступаетъ нѣсколько ранѣе, напр. съ 15 лѣтъ, и лицъ до этого возраста слѣдовало бы называть естественно малолѣтними, т. е. другими словами—удержать въ законѣ два возраста и два естественныхъ ихъ названія.

Редакція статей 22, 23 и 25 не точна и не согласна съ объяснительной запиской. По прочтеніи статей составляется понятіе, что въ нихъ предоставляются права достигшимъ 17 лѣтъ или вступившимъ въ бракъ, хотя и ранѣе этихъ лѣтъ, несовершеннолѣтнимъ обоюго пола. Сомнѣніе это разрѣшается объяснительной запиской, изъ которой видно, что въ этомъ случаѣ разумѣются только несовершеннолѣтіе женскаго пола. Почему редакція статей должна быть исправлена.

Далѣе, въ этомъ же раздѣлѣ въ 25 ст. говорится, что по достиженіи 17 лѣтъ или по вступленіи въ бракъ, хотя и ранѣе сего возраста, несовершеннолѣтнему можетъ быть предоставлено (вѣроятно, самостоятельно) управлять его имѣніями и производить торговлю, ремесла и промыслы; а 29 и 30 статьи дополняютъ, что онъ въ этихъ случаяхъ можетъ заключать сдѣлки на срокъ до 3-хъ лѣтъ и даже получить общее разрѣшеніе на вступленіе въ долговья обязательства.

Затѣмъ въ 34 и 35 статьяхъ постановляется, что вышеупомянутыя сдѣлки могутъ быть признаны недѣйствительными, если совершены съ нарушеніемъ предѣловъ правоспособности или „если другая сторона злоупотребила неопытноію несовершеннолѣтняго“. Это послѣднее правило настолько неопредѣленно, настолько растяжимо, что введеніе его въ опекунскій законъ можетъ быть вреднымъ для опекаемаго же. Изъ этой статьи нельзя понять, кто такую сдѣлку можетъ признать недѣйствительной и кто ее можетъ уничтожить. Изъ объяснительной записки видно, что это дѣло суда. Однако нужно помнить, что въ такихъ дѣлахъ судъ есть вмѣстѣ и органъ опекунскаго надзора. Слѣдовательно судья—опекунскій начальникъ, давшій опекаемому право на сдѣлки, можетъ явиться затѣмъ въ роли судьи—рѣшителя спора и, конечно, будетъ невольно тяготѣть въ сторону опеки и не можетъ быть безпристрастнымъ. Далѣе, нерѣдко договоры представляютъ болѣе выгодъ одной сторонѣ, чѣмъ другой, но не могутъ быть признаваемы поэтому недѣйствительными; по проекту же и такой случай можетъ повлечь недѣйствительность сдѣлки. Поэтому каждый соконтрагентъ несовершеннолѣтняго долженъ будетъ задуматься надъ тѣмъ, что всякій договоръ съ несовершеннолѣтнимъ можетъ быть уничтоженъ на основаніи 34 ст., если окажется потомъ невыгоднымъ для опеки. Такое правило будетъ парализировать всѣ практическія дѣйствія опекаемаго и, кромѣ ущерба имуществу, ничего не принесетъ.

Здѣсь встаетъ слѣдуетъ сдѣлать поправку довольно серьезной редакціонной неточности въ послѣднихъ двухъ строкахъ 41 ст., гдѣ вмѣсто выраженія: „не можетъ нарушать правъ третьихъ лицъ“, вѣроятно, слѣдуетъ сказать: „не можетъ нарушать правъ соконтрагентовъ несовершеннолѣтняго или правъ постороннихъ лицъ“.

Въ 55 ст. говорится о прекращеніи родительской опеки и, очевидно, въ первыхъ двухъ пунктахъ смѣшиваются понятія опеки имущественной и личной, какъ это видно изъ объяснительной записки. Когда въ запискѣ объясняется прекращеніе родительской опеки вслѣдствіе усыновленія, то всѣ объясненія говорятъ о родительской власти, т. е. о личной опекѣ, и наоборотъ, когда разъясняется прекращеніе вслѣдствіе выхода дочери замужъ, то объясненія имѣютъ въ виду въ особенности имущественную опеку. Отъ такой неправильной постановки вопроса произошло и неправильное его рѣшеніе. Собственно говоря, оба случая тождественны, и если объяснительная записка не видитъ

основанія прекращать имущественную опеку родителя по случаю выхода дочери замужъ и прекращаетъ такую только по просьбѣ дочери, то почему же прекращать имущественную опеку въ случаѣ усыновленія вѣмъ либо несовершеннолѣтняго? Что родительская власть, которая проектомъ часто смѣшивается съ личной опекой, въ обоихъ случаяхъ прекращается,—не подлежитъ сомнѣнію, и съ нею конечно и личная опека; но тѣ же мотивы записки, именно: что родитель могъ долгое время успѣшно управлять имуществомъ дочери и что потому нельзя его безъ желанія послѣдней устранять отъ опеки и проч., вполне примѣнимы и къ вышедшему изъ семьи по случаю усыновленія. Поэтому я полагаю бы, въ 1 п. 55 ст. сдѣлать такую же оговорку, какъ и во 2-мъ, т. е. что опека родителей прекращается при усыновленіи опекаемаго вѣмъ либо другимъ въ случаѣ просьбы о томъ самого опекаемаго. Кромѣ того, этотъ первый пунктъ, по моему мнѣнію, требуетъ дополненія и въ другомъ смыслѣ. Онъ говоритъ только объ усыновленіи въ буквальномъ смыслѣ, а объ удочереніи умалчиваетъ. Не могу допустить, чтобы въ будущее наше гражданское уложеніе не вошло узаконеніе, дозволяющее удочереніе; но если бы даже оно и не вошло, то въ виду того что оно и нынѣ въ практикѣ случается, хотя по Высочайшему разрѣшенію, слѣдуетъ сдѣлать добавленіе въ 1 п. и на случай удочеренія.

Относительно 71 и 72 ст. проекта я уже имѣлъ случай высказаться, хотя и вкратцѣ, въ первой части моего доклада; теперь скажу лишь нѣсколько словъ о 73-й статьѣ. Эта послѣдняя говоритъ о такихъ случаяхъ отказа отъ опекунскихъ обязанностей, которые предоставлены разрѣшенію опекунскаго надзора, т. е. заключаетъ въ себѣ постановленія объ освобожденіи отъ опекунскихъ обязанностей. Ни одинъ изъ европейскихъ кодексовъ не вводитъ въ свою систему такихъ условныхъ узаконеній. И совершенно основательно, ибо тамъ, гдѣ выборъ опекуновъ предоставленъ власти, ея личному усмотрѣнію, условныя постановленія оказываются лишними, потому что и безъ таковыхъ всѣ намѣченныя причины къ условному освобожденію отъ опекунской обязанности могутъ быть приняты и не приняты во вниманіе. Такъ образомъ указаніе условныхъ причинъ можно было бы безъ ущерба для опекунскаго дѣла не вводить въ уставъ. Впрочемъ введеніе таковыхъ само по себѣ не составляло бы никакого неудобства, если бы всѣ перечисленныя причины по природѣ своей были дѣйствительно услов-

ными. Между тѣмъ въ 73 статьѣ включены и такія причины, по которымъ освобожденіе отъ опекуна, въ случаѣ доказанности ихъ, не должно бы зависѣть отъ усмотрѣнія начальника. Подъ таковыми я понимаю: болѣзни или увѣчья, обремененіе большимъ семействомъ, перемѣну опекуномъ мѣста жительства. Эти причины ни въ одномъ изъ европейскихъ кодексовъ не значатся условными. Правда, что въ кодексахъ Европы эти причины и выражены точнѣе, такъ напръ вмѣсто выраженія: обремененіе большимъ семействомъ, говорится объ обремененіи пятью дѣтьми, пятью нисходящими и т. п. По этому пункту въ объяснительной запискѣ говорится, что вопросъ объ отягощеніи большой семьей удобнѣе предоставить усмотрѣнію опекунаго надзора, чѣмъ обозначать опредѣленную цифру дѣтей или вообще нисходящихъ, такъ какъ съ одной стороны богатый человѣкъ и при пяти дѣтяхъ можетъ безъ ущерба для своей семьи нести обязанности опекуна, а съ другой—иногда имѣющій только двухъ или трехъ дѣтей, при недостаточныхъ средствахъ, окажется не въ состояніи быть опекуномъ чужихъ дѣтей и имущества. Конечно, такіе мотивы объяснительной записки непогрѣшмы; но я ратую не за то, чтобы обозначать заранѣе количество лицъ для опредѣленія степени отягощенія семьей, а за то, что по проекту даже въ случаѣ признанія факта отягощенія семьей все таки за опекунскимъ надзоромъ остается право, такъ сказать по своему капризу, оставить безъ уваженія ходатайство объ освобожденіи отъ опекунскихъ обязанностей. Тѣ же самыя разсужденія и доводы одинаково относятся къ случаямъ болѣзни и перемѣны опекуномъ мѣста жительства.—Повторяю, что возраженія мои касаются лишь того, что надзору, вслѣдствіе условности 73 статьи, предоставленъ неограниченный произволь и что указанные въ ней причины должны быть отнесены къ 72 статьѣ проекта, а ст. 73 должна быть вовсе уничтожена, какъ это мы встрѣчаемъ въ другихъ кодексахъ. Конечно, мнѣ могутъ возразить, что если бы опекунскій начальникъ, даже послѣ доказанности тяжкой болѣзни опекуна или перемѣны жительства, все таки назначилъ такое лицо опекуномъ, то такое распоряженіе можно обжаловать и достигнуть его отмѣны. Но къ чему давать начальнику еще одинъ лишній случай выказать свою безграничную власть и возлагать на частныхъ лицъ бремя жалобъ?

Относительно вопроса о назначеніи по одной опеке нѣсколькихъ

опекуновъ, законодательства Европы распадаются на двѣ группы, изъ коихъ одна допускаетъ соопекунство въ широкомъ объемѣ, а другая признаетъ въ принципѣ количественное сочетаніе опекуновъ вреднымъ. Къ первой группѣ относятся кодексы Саксоніи, Австріи, Пруссіи, Сербіи, во второй—Франціи, Цюрихскаго Кантона и особенно Италіи, гдѣ, даже въ случаѣ дѣйствительнаго затрудненія для одного лица въ управленіи сложнымъ имуществомъ, не разрѣшается назначеніе соопекуновъ, а лишь предоставляется, и то съ согласія семейнаго совѣта, самому опекуну избрать себѣ помощниковъ по найму за жалованье, за которыхъ вся отвѣтственность остается на избравшемъ ихъ опекунѣ (295 ст. Ит. ул.). Нашъ проектъ въ этомъ вопросѣ занялъ среднее положеніе, т. е. допустилъ соопекунство, оговорившись, что къ такому должно обращаться лишь по исключенію (76 ст. Пр.). Какъ необходимое слѣдствіе этого допущенія, явились въ 77-й статьѣ правила для имущественнаго управленія соопекуновъ, при чемъ принято за принципъ управленіе нераздѣльное, совмѣстное, и лишь по исключенію—распредѣленное на спеціальныя завѣдыванія той или другою отраслю хозяйства. Такая постановка вопроса, по моему, вполне правильна, и я умолчалъ бы объ этихъ двухъ статьяхъ проекта, если бы не было въ 77-й статьѣ добавленія, съ которымъ никакъ не могу согласиться. Я говорю о томъ, что проектъ обязуетъ каждаго изъ соопекуновъ наблюдать за дѣйствіями другого не только при совмѣстномъ управленіи, но и при раздѣльномъ; мало того, проектъ обязуетъ каждаго изъ нихъ объ упущеніяхъ и неправильныхъ дѣйствіяхъ другъ друга доносить надзору. Такая щекотливая обязанность очень близко граничитъ съ ябедничествомъ и поставитъ соопекуновъ другъ къ другу въ ложное положеніе. Большинство европейскихъ законодательствъ кромѣ обыкновеннаго опекуна знаютъ еще институтъ опекуна-блюстителя или наблюдателя, обязанность котораго именно и заключается въ ближайшемъ и постоянномъ наблюденіи за дѣйствіями опекуна-распорядителя. Если такой блюститель доноситъ надзору о неправильныхъ дѣйствіяхъ опекуна, то это, какъ спеціальная его обязанность, нисколько не предосудительно. Но въ иномъ видѣ явится доносъ сотоварища, хотя бы и возлагаемый закономъ. Едвали можно ожидать полезнаго практическаго результата отъ такого добавленія. Можно заранѣе сказать, что при мирномъ настроеніи между соопекунами-товарищами доносовъ не послѣдуетъ,

а при несогласіяхъ такое начало можетъ породить ябедническія измышленія, лишніе труды для надзора и замедленіе въ опекунскихъ дѣлахъ. Такія же соображенія заключаетъ и объяснительная записка на стр. 79-й, гдѣ говорится о неудобствахъ института опекуна-блюстителя и гдѣ именно указывается на несвойственность нашимъ правамъ роли доносителя.

Отвергая институтъ опекуна-блюстителя, допущенный, слѣдуетъ сказать, почти всѣми европейскими кодексами, даже и италіанскимъ, комиссія по начертанію проекта гр. улож. указала еще на то обстоятельство, что донесеніе о дѣйствіяхъ опекуна, вредныхъ для опекаемаго, не можетъ приносить существенной пользы, такъ какъ впередъ предвидѣть ихъ невозможно, а донесеніе о совершившемся вредѣ не можетъ имѣть значенія по невозможности отмѣны оконченныхъ дѣйствій. Упомянувъ еще, что назначеніе опекуна-блюстителя потребовало бы двойнаго комплекта опекуновъ, комиссія окончательно отвергла институтъ опекуна-наблюдателя. По моему мнѣнію, нельзя безусловно согласиться съ такимъ рѣшеніемъ вопроса. Не подлежитъ сомнѣнію, что роль доносчика несогласна не только съ нашими, какъ говоритъ записка, правами, но и вообще съ нравственною природою цивилизованныхъ людей; но дѣло въ томъ, что отвергнутый институтъ блюстителя заключаетъ въ себѣ не ябедническій доносъ на товарища, а исполненіе установленной закономъ обязанности наблюденія, и во всякомъ случаѣ такое доношеніе наблюдателя, какъ бы старшаго лица, заключаетъ въ себѣ гораздо менѣе безнравственнаго, чѣмъ доносъ одного изъ соопекуновъ на другаго, каковой допущенъ въ 77-й ст. проекта, на что я и указывалъ выше.

Опасеніе замедленія дѣлъ, будто бы отъ могущихъ возникать пререканій между опекуномъ и опекуномъ-наблюдателемъ также неосновательно, потому что опекунъ-завѣдыватель есть настоящій распорядитель, который по системѣ, напр. французской, породившей институтъ блюстителя, есть самостоятельный дѣятель по всѣмъ дѣламъ опеки, а опекунъ-блюститель есть лишь совѣтникъ, могущій только указать на что либо и, въ случаѣ упорства въ ошибочныхъ дѣйствіяхъ опекуна, заявить объ этомъ надзору (221, 222, 223 стр. Cours de Code Napol. par Demolombe, томъ 7-й). Такая постановка дѣла, гдѣ дѣйствія опекуна-блюстителя не приостанавливаютъ дѣйствій опекуна-распорядителя, не возбуждаетъ медленности въ теченіи опекунскихъ



дѣлъ или возбудить гораздо менѣе, чѣмъ вмѣшательство членовъ семейныхъ совѣтовъ, которые однако допущены проектомъ и отъ которыхъ, быть можетъ, окажется не болѣе выгодъ, чѣмъ отъ опекуна-блюстителя, существующаго при каждой опеки. -- Недостаточность контингента для выбора опекуновъ, конечно, имѣетъ извѣстное значеніе, но вѣдь хватаетъ же годныхъ для того людей въ Европѣ при размѣщеніи опекуновъ-блюстителей, почему нужно полагать, что и у насъ они найдутся. Въ этомъ случаѣ затрудненіе въ выборѣ блюстителя нельзя сравнивать съ затрудненіемъ при выборѣ опекуна-распорядителя, ибо, тогда какъ для послѣдняго, кромѣ нравственныхъ качествъ, нужны еще и практическія, для втораго необходимы главнымъ образомъ лишь здравый умъ и желаніе пользы и добра опекаемому и его имуществу, каковыя качества всегда не трудно отыскать между родственниками или свойственниками. Если объяснительная записка не находитъ недостатка въ людяхъ для составленія семейныхъ совѣтовъ по крайности изъ трехъ лицъ, то почему она считаетъ выборъ одного наблюдателя затруднительнымъ? Наконецъ, послѣднее и самое главное возраженіе записки противъ института наблюдателей, что извѣщеніе надзора о предполагаемыхъ дѣйствіяхъ опекуна не возможно, а о совершившихся—безполезно, нельзя не признать основательнымъ, если полагать, что обязанность и польза наблюдателя состоятъ исключительно въ предупрежденіи каждаго ошибочнаго распоряженія опекуна, или, такъ сказать, въ детальномъ надзорѣ. Но я придаю этому институту не столь ограниченную сферу и вполне соглашаюсь съ французскимъ комментаторомъ Демоломбомъ, что опекунъ-наблюдатель имѣетъ двойственную роль: „de surveillant et de contradicteur“, изъ коихъ первая есть главная и постоянная (стр. 221-я). Нельзя, полагаю, отрицать того обстоятельства, что количество извѣстныхъ мелкихъ поступковъ, изъ коихъ каждый по незначительности своей не заслуживалъ бы возраженій, можетъ дать общее представленіе о неблагонадежности въ томъ или другомъ смыслѣ опекуна-распорядителя и вызвать болѣе бдительный надзоръ за нимъ или даже требованіе о смѣщеніи его. Такія именно функціи наблюдателя и предусмотрѣны въ 444 и 446 статьяхъ Code civil.

Вышесказанное приводитъ меня къ убѣжденію, что если почти вся Европа усвоила возрѣніе Наполеона I на институтъ наблюдателя, какъ на полезнѣйшій для опеки, то намъ также слѣдовало

бы держаться этого примѣра,—намъ, у которыхъ, какъ я указывалъ ранѣе, надзоръ будетъ слабѣе, чѣмъ въ Европѣ, вслѣдствіе массы отягчающихъ занятій. Отрицая такой институтъ ближайшаго и дѣйствительно заинтересованнаго надзора, вся надежда по наблюденію возлагается на чиновниковъ и на угрозу взысканій. Конечно общество подчинится такому режиму и чиновники будутъ наблюдать, но теченіе жизни обнаружитъ со временемъ тщетную надежду.

Въ 135 ст. проекта установлено, что всѣ опекуны обязаны представлять отчеты о своемъ управленіи и что отъ такой отчетности никто изъ нихъ не можетъ быть освобожденъ—ни родителями, ни лицами, отъ которыхъ поступаетъ имущество къ малолѣтнему по завѣщанію или по дарственной. Мотивами для такого широкаго закона, стѣсняющаго право распоряженія собственностію сообразно волѣ частнаго лица, послужили: а) убѣжденіе, что такое правило существуетъ въ нынѣ дѣйствующемъ у насъ законодательствѣ, б) мнѣніе, что если не существуетъ опекунской отчетности, то не существуетъ и опеки, которая тогда будетъ скорѣе срочнымъ владѣніемъ, и в) что хотя завѣщателю принадлежитъ свободное распоряженіе имуществомъ, которое онъ можетъ передать въ полную собственность или во временное владѣніе или пользованіе, и хотя неоспоримо родителямъ принадлежитъ право назначать въ завѣщаніи опекуновъ но изъ этого нельзя еще вывести заключенія о правѣ завѣщателя назначать безотчетныхъ опекуновъ. Со смертію родителей власть ихъ сама собою прекращается, а потому права личныя и имущественныя несовершеннолѣтнихъ подлежатъ общей охранѣ закона: запрещеніе назначать безотчетныхъ опекуновъ предупредитъ только одни вредныя послѣдствія отъ лстивыхъ искательствъ, отъ обманчивыхъ увлеченій довѣріемъ къ лицамъ недостойнымъ.

Не могу возражать противъ того, что въ практической жизни, даже нерѣдко, встрѣчаются факты злоупотребленія довѣріемъ; не оспариваю и того, что безотчетныя опеки очень схожи и почти тождественны съ временнымъ владѣніемъ имуществомъ; наконецъ, даже сочувствую желанію парализовать иногда дѣйствительно ошибочныя распоряженія въ ущербъ малолѣтнимъ. Однако не могу не указать и на противоположную сторону дѣла, съ которой нельзя не считаться. Во-первыхъ, объяснительная записка ошибается въ своемъ указаніи на то, будто нынѣ дѣйствующій законъ безусловно отвер-

гаеть безотчетныя опеки. Такого закона нѣтъ, а есть рѣшенія Гр. К. Д. Сената, выводящія такое правило, будто бы, изъ общаго смысла закона. Строго юридически съ этимъ толкованіемъ согласиться нельзя, какъ нельзя юридически согласиться и съ выше объясненными разсужденіями объяснительной записки, ибо какъ бы діалектически хорошо ни былъ представленъ этотъ вопросъ, а убѣдиться въ томъ невозможно, что въ одно и тоже время можно быть и полнымъ собственникомъ вещи и ограниченнымъ. Что нибудь одно изъ двухъ, ибо эти понятія противоположны и исключаютъ одно другое. Такое юридически непослѣдовательное положеніе неудобно вводить въ систему законовъ. Послѣдуемъ примѣру объяснительной записки и не будемъ тратить времени на разсмотрѣніе иностранныхъ законодательствъ, такъ какъ они по этому вопросу разнорѣчатъ, но все таки не можемъ не указать, что самый позднѣйшій уставъ объ опекахъ, Прусскій (ст. 57), освобождаетъ отъ отчета, кромѣ родителей, еще мужа, дѣда и бабу опекаемыхъ, а также узаконяетъ право родителей освобождать указаннаго ими опекуна отъ представленія отчетовъ. Думаю, что такое правило новѣйшаго устава даетъ право заключить, что его вызвали требованія новѣйшей жизни. Но оставимъ въ сторонѣ юридическія мудрствованія и обратимся къ дѣйствительной жизни. Для этого прежде всего укажу на жизнь Англій, гдѣ вовсе не допускается начала правительственнаго вмѣшательства въ сферу частныхъ отношеній и гдѣ однакожъ экономическая жизнь и семейное начало находятся въ наилучшемъ положеніи въ мірѣ. Я уже имѣлъ случай однажды, читая въ Киевск. Юрид. Обществѣ рефератъ мой объ охранительномъ судопроизводствѣ, указывать на это невмѣшательство закона въ Англій и на то, что тамъ наслѣдства даже никогда не берутся въ охрану. Конечно, общественная жизнь Пруссіи и особенно Англій далека отъ жизни Россіи. Не только въ низшихъ слояхъ нашего общества, но и въ высшихъ нерѣдко встрѣчаются примѣры поразительной непрактичности и неразвитости, и по этой причинѣ вмѣшательство правительства въ отношенія частныхъ лицъ, конечно, допустимо. Однако же, чѣмъ болѣе мы будемъ стараться опекать и предупреждать возможность ошибокъ въ довѣріи, тѣмъ самымъ будемъ содѣйствовать спячкѣ мысли и неразвитости въ практическихъ дѣлахъ. Независимо отъ того можно указать на случаи, гдѣ запрещеніе безотчетности опекуна будетъ вред-

нымъ. Напр., желая назначить въ завѣщаніи опекуномъ къ своимъ дѣтямъ лицо, извѣстное въ обществѣ по своей строгой честности, богатству и по высокому занимаемому положенію, но зная вмѣстѣ съ тѣмъ, что лицо это, страдая недостаткомъ безграничнаго самолюбія, не желаетъ подчиняться учетамъ опекунскаго надзора, и, пользуясь законными причинами, откажется отъ опеки, я хотѣлъ бы освободить такого выгоднаго для несовершеннолѣтнихъ опекуна отъ отчета, ибо только такимъ путемъ могъ бы привлечь его къ опеки. При запрещеніи безотчетности, такой опекунъ окажется невозможнымъ или же нужно будетъ прибѣгать къ обходу закона и передавать имущество желаемому опекуну въ срочное владѣніе, хотя послѣднее не всегда возможно, такъ какъ для того необходимо согласіе этого опекуна на фиктивную сдѣлку. Возьмемъ еще другой примѣръ. Постороннее лицо А выразило желаніе завѣщать свое имущество несовершеннолѣтнему Б, съ тѣмъ чтобы умирающій отецъ послѣдняго назначилъ А безотчетнымъ опекуномъ. Если безотчетная опека не допускается, то выгода полученія наслѣдства для А окажется недостижимой. Допустимъ еще и такой возможный примѣръ: богатый, но очень странный человѣкъ, по происхожденію, положимъ, англичанинъ, но русскій подданный, завѣщаетъ свое громадное, находящееся въ Англии, имущество несовершеннолѣтнему съ такимъ условіемъ, чтобы у него былъ безотчетнымъ опекуномъ родной братъ завѣщателя; если же такая опека закономъ не допускается то все завѣщаемое имущество должно перейти въ собственность брата, англійскаго подданнаго и живущаго постоянно за границей. Разумѣется, если окажется такой законъ, то малолѣтній и Россія потеряютъ громадные имущества во имя положенія: *fiat justitia*. Наконецъ, идя послѣдовательно, мы должны допустить возможность встрѣтить такую настойчивость на непоколебимости своихъ правъ и на непривосновенности воли и среди кореннаго русскаго населенія. Нечего говорить, что указанными примѣрами не исчерпываются подобные случаи. Отсюда я заключаю, что безусловное запрещеніе безотчетности можетъ иногда быть и вреднымъ для жизни. Въ заключеніе всего скажу, что проектъ оказывается здѣсь непослѣдовательнымъ, ибо, освобождая отца и мать отъ опекунской отчетности, онъ не допускаетъ передачи ими своего права другимъ, тогда какъ по общему принципу нельзя передавать только тѣхъ правъ, которыхъ самъ не имѣешь.

Нельзя не упомянуть объ излишней и врядъ ли справедливой строгости второй части 144 ст. проекта. Въ вопросахъ жизненной практики часто встрѣчаются такіе затруднительные случаи, которые самый опытный человѣкъ не разрѣшитъ легко. Допустимъ, что по одному изъ такихъ вопросовъ опекунъ, не рѣшаясь поступить самостоятельно, испроситъ разрѣшеніе опекунскаго надзора на извѣстное дѣйствіе, а между тѣмъ позже окажется, что дѣйствіе это было ошибочнымъ. Возможна ли здѣсь имущественная отвѣтственность опекуна, когда это его дѣйствіе было одобрено напр. и 1-й и 2-й степенью опекунскаго суда? Въ этомъ случаѣ нельзя усмотрѣть со стороны опекуна не только умысла, но даже и нерадѣнія. Между тѣмъ по первой части этой же 144 ст. исключительно эти два признака порождаютъ отвѣтственность опекуна за убытки. Такимъ образомъ оказывается противорѣчіе двухъ частей упомянутой статьи.

146 статья, по моему мнѣнію, даже вовсе излишня — послѣ категорическаго правила 144 ст., что опекуны отвѣтственны за умыселъ и нерадѣніе. Выраженія 146 статьи: „если не имѣлъ *надлежащаю* наблюденія“ и „явно *неспособныхъ*“ — безграничны. Ихъ можно понимать различно. Строгий надзоръ можетъ истолковать ихъ строго, даже вопреки истинѣ. За что же подвергать несчастнаго опекуна, быть можетъ, работавшаго изо всѣхъ силъ ради благотворительности, въ сущности незаслуженной отвѣтственности.

Не могу согласиться и съ постановленіемъ 150-й статьи, которая кромѣ отвѣтственности за убытки устанавливаетъ особое административное наказаніе — предостереженіе или штрафъ до 100 рублей не только за нерадѣніе, но еще и за какое-то упущеніе, что, кажется мнѣ, одно и то же. Не вдаваясь въ подробную критику того, насколько въ сферѣ имущественныхъ дѣлъ умѣстны публичныя наказанія и насколько они въ данномъ случаѣ справедливы, замѣчу только то, что отъ этихъ наказаній нельзя ждать хорошихъ практическихъ результатовъ. Предостереженіе, если оно не влечетъ за собой другихъ послѣдствій, можетъ дѣйствовать только на человѣка съ самолюбіемъ, да и то до тѣхъ поръ, пока онъ не потерялъ убѣжденія въ разумности и справедливости замѣчаній надзора. Въ обратномъ случаѣ предостереженіе есть ничто. Денежный штрафъ будетъ карать лишь тѣхъ, кто можетъ его уплатить; но полагаю, что на дѣлѣ осязутся и неимущіе опекуны, особливо по опекамъ малоцѣпнымъ или лич-

нымъ. Наконецъ, какъ взыскать такой штрафъ даже съ состоятельнаго, но нежелающаго внести его добровольно? Для опекуновъ же просто недобросовѣстныхъ оба эти наказанія не будутъ дѣйствительны. Это замѣчаніе относительно денежнаго взысканія съ опекуна слѣдуетъ одинаково отнести ко всѣмъ статьямъ проекта, устанавливающимъ штрафы съ опекуновъ, какъ то: 81, 86 и др.

Особеннаго въ этомъ случаѣ указанія заслуживаетъ 138 ст. проекта по своему угрожающему направленію, которое впрочемъ едва ли достигнетъ цѣли. Не слѣдуетъ забывать того, что достаточно представить какой бы то ни было, хотя бы никуда негодный, отчетъ, словомъ—какія нибудь пять, шесть цифръ съ итогомъ прихода и расхода, чтобы угрозу 138 статьи обратить въ нуль. Почему нужно заключить, что ловкій опекунъ всегда можетъ парализовать страхи этой статьи, и она будетъ варать развѣ очень неопытныхъ. Между тѣмъ такое узаконеніе рассчитано, очевидно, на упорствующихъ въ непредставленіи отчета, т. е. на такой случай, который въ правдѣ едва ли возможенъ. Собственно говоря, я не могу согласиться съ тѣмъ, чтобы кромѣ общаго наказанія за нерадѣніе и упущенія опекуновъ, предусмотрѣннаго въ 150 ст., нужно было помѣщать въ проектъ еще и такія статьи, какъ 86, 138 и т. под., которыя караютъ также за нерадѣніе или упущеніе. По моему мнѣнію, гораздо проще и правильнѣе было бы придерживаться въ этомъ случаѣ прусскаго устава объ опекахъ, который въ одной 51 статьѣ<sup>1)</sup> исчерпываетъ вопросъ о наказаніи опекуна и такимъ образомъ немногими строками замѣняетъ шесть или семь статей разсматриваемаго проекта, изъ числа коихъ одна 138 статья изложена въ двѣнадцати строкахъ, да еще не вполне точной редакціи.—Обсуждая узаконенія о штрафахъ, невольно въ мысляхъ возбуждается вопросъ о томъ, насколько правомѣренъ штрафъ, установленный 81 статьей проекта въ 300 р. съ лица, уклоняющагося отъ опекунской повинности. Всякому понятно, что для богатаго человѣка иногда удобнѣе выплатить эту сумму, чѣмъ принять на себя трудъ опеки въ разстроенномъ большомъ хозяйствѣ. Наоборотъ, съ бѣднаго человѣка штрафъ этотъ нивогда не можетъ

<sup>1)</sup> „Опекунскій судъ имѣетъ надзоръ за всею дѣятельностію опекуна и опекуна-блюстителя. Опекунскій судъ имѣетъ право налагать дисциплинарныя взысканія на опекуна и опекуна-блюстителя. Каждое взысканіе не можетъ превышать 300 марокъ“.

быть взысканъ, и онъ отдѣляется, согласно объяснительной запискѣ на 302 стр., арестомъ, замѣняющимъ штрафъ. Для перваго удобнѣе уплатить, для втораго удобнѣе отсидѣть. Потому, мнѣ казалось бы, для усиленія дѣйствительности угрозы, если только такую считать рациональной, съ чѣмъ я тоже не согласенъ, практичнѣе было бы, по примѣру Саксонскаго уложенія, узаконить совмѣстно со штрафомъ и арестъ. Тогда по крайности судъ примѣнялъ бы дѣйствительное въ каждомъ данномъ случаѣ наказаніе.

156-я статья проекта возбуждаетъ слѣдующія соображенія. Допустимъ, что въ практикѣ встрѣтится такой опеунъ, который не только не передастъ опеки другому, вновь назначенному, опеуну, но, когда по второму приказу начальника явится въ нему судебный приставъ для отобранія имущества, откажетъ и приставу выдать это имущество, заключающееся напр. въ движимости или капиталахъ, которые однако находятся въ цѣлости. Что слѣдуетъ предпринять въ такомъ случаѣ, законъ не говоритъ, а между тѣмъ практика различно рѣшаетъ подобныя затрудненія. Я могу указать на кievскую практику судебныхъ приставовъ по аналогичному вопросу о принудительныхъ выселеніяхъ изъ квартиръ. Судъ обыкновенно рѣшаетъ такъ: „предоставить Григорьеву выселиться изъ дома Иванова добровольно въ теченіе семи дней, а въ случаѣ неисполненія—выселить его чрезъ исполнителя“, или „выселить его принудительнымъ способомъ“, или же „выселить его немедленно“. По истеченіи срока для добровольнаго выселенія, является судебный приставъ и, обяввши ослушника подпиской о немедленномъ выселеніи, считаетъ свое дѣло и рѣшеніе судьи исполненнымъ на томъ основаніи, что по установившемуся толкованію далѣе уже наступаетъ дѣло полиціи, въ которой все таки долженъ обратиться никто другой, какъ домохозяинъ, да и не иначе, какъ чрезъ новое обвиненіе у судьи своего квартиранта въ неисполненіи законныхъ распоряженій. Тогда послѣдуетъ, конечно, приговоръ о штрафѣ въ 15 рублей, обыкновенно съ несостоятельнаго, и о выселеніи мѣрами полиціи.—Если практика создастъ такую же процедуру и для 156 ст. проекта, то власть начальника обратится въ такихъ случаяхъ въ ничто. Вотъ почему я полагаю бы сдѣлать въ этой статьѣ добавленіе, что судебный приставъ въ такихъ случаяхъ приглашаетъ полицію и, буде имущество на лицо, отбираетъ его силою. Если же нахожденіе имущества неизвѣстно и опеунъ отка-

зывается указать его, то приставъ объявляетъ ему при свидѣтеляхъ, что будетъ возбуждено обвиненіе за сопротивленіе властямъ при исполненіи судебного рѣшенія, что и вносить въ протоколъ, буде упрямство продолжится, и передаетъ дѣло прокурорскому надзору.

Раздѣлъ четвертый проекта заключаетъ правила о попечительствѣ, которому въ объяснительной запискѣ посвящено 4<sup>1</sup>/<sub>2</sub> печатныхъ листа разъясненій. Въ нихъ говорится: а) что прежній институтъ попечительства отмѣняется, но терминъ „попечительство“ удерживается въ проектѣ, получая совершенно иное значеніе; б) что въ современныхъ европейскихъ законодательствахъ попечительство является институтомъ недостаточно выработаннымъ и часто смѣшиваемымъ съ опекой, и в) что потому комиссія нашла нужнымъ установить отличительные признаки опеки и попечительства. Признаки эти слѣдующіе: 1) неспособность лица есть непремѣнное условіе для опеки; 2) опека предназначается существовать въ теченіе всего того времени, пока продолжается неспособность лица; и 3) опека сосредоточиваетъ въ себѣ общее представительство неспособнаго. „Отсутствіе этихъ трехъ признаковъ или даже котораго либо изъ нихъ“, говоритъ объяснительная записка, „даетъ представительству иной характеръ, и такія представительства названы попечительствами“.

Прежде всего замѣчу, что, на мой взглядъ, первый и второй признаки—одно и то же, ибо второй представляетъ лишь перефразировку перваго. Если уже провозглашено, что неспособность есть непремѣнное условіе для опеки, тогда заявленіе, что опека существуетъ, пока существуетъ неспособность, есть только повтореніе, а не новый признакъ. Третій признакъ не устанавливаетъ вполнѣ опредѣленнаго различія между опекуномъ и попечителемъ; но вѣжется, различіе это заключается въ томъ, что опекунъ имѣетъ право на всякія дѣйствія за опекаемаго, а попечитель лишь на нѣкоторыя и во всякомъ случаѣ не на всѣ. И такъ, мы имѣемъ, собственно говоря, только два признака для различія понятія опеки отъ попечительства: неспособность опекаемаго и общее, всеобъемлющее право представительства опекуна. Однако такое различіе двухъ институтовъ будетъ понятно лишь тому, кто, читая проектъ устава, будетъ имѣть въ рукахъ и объяснительную записку, такъ какъ въ самый проектъ не введено ни опредѣленія опеки и попечительства, ни признаковъ, раз-



граничивающихъ таковыя, хотя въ объяснительной запискѣ на стр. 111-й выражено сѣтованіе о томъ, что въ иностранныхъ законодательствахъ этихъ опредѣленій нѣтъ. Между тѣмъ, въ первой же главѣ раздѣла о попечительствѣ, статьи 235, 236 и 240 говорятъ именно о такихъ случаяхъ, гдѣ попечитель, хотя бы временно, долженъ представлять неспособнаго, исполняя всѣ функціи опекуна, ибо призывается за отсутствіемъ, болѣзнію или по другимъ причинамъ замѣнять родителей и опекуновъ. Оказывается такимъ образомъ, что, несмотря на установленные признаки, понятія опекуна и попечителя въ первой же главѣ смѣшаны.

Далѣе проектъ узаконяетъ попечительство на случаи непринятія наслѣдства, спора противъ завѣщанія, судебного раздѣла, отсутствія и безвѣстнаго отсутствія собственника имущества. Думаю, что и въ этихъ случаяхъ нельзя будетъ избѣжать смѣшенія опекунскихъ и попечительскихъ функцій. Напр. хотя бы при судебномъ раздѣлѣ—въ числѣ наслѣдниковъ могутъ оказаться или нѣкоторые или всѣ состоящими подъ опекой прежде подачи заявленія о раздѣлѣ. Къ чему тогда напрасное изытіе имущества изъ вѣдѣнія опекуна и передача попечителю, когда и надъ первымъ и надъ вторымъ существуетъ одинъ и тотъ же надзоръ. Также точно не умѣстнымъ окажется попечитель, если до явки наслѣдниковъ, возбуждающихъ дѣло о раздѣлѣ, имущество уже поступило въ вѣдѣніе опекуна и надзора по какой бы то ни было причинѣ. Такія же столкновенія опекуновъ съ попечителями будутъ встрѣчаться и при отсутствіи или безвѣстномъ отсутствіи собственниковъ имущества, если напр. допустимъ случай, что имущество находилось въ опекѣ ранѣе исчезновенія собственника, положимъ расточителя, который, скрывшись, все оставилъ на рукахъ опекуна, уже завѣдывавшаго имуществомъ по назначенію. Новое назначеніе попечителя здѣсь было бы тоже неумѣстно. Какъ на случай столкновенія правъ, особенно рельефный, можно указать на 126—127 ст. проекта, гдѣ это столкновеніе отмѣчено даже самимъ проектомъ и сдѣлана попытка обойти его посредствомъ власти опекунскаго начальника и довольно сложной процедуры—устраненія опекуна безъ всякаго основанія и замѣны его попечителемъ. А между тѣмъ случай, предусмотрѣнный 126-й ст., гораздо легче было разрѣшить, даже не говоря о немъ въ законѣ или сказавъ, что во второму неспособному въ случаѣ тяжбы нужно назначить особаго опекуна.—

Такихъ столкновеній можно предусмотрѣть немало, но еще въ большемъ числѣ ихъ нельзя и предусмотрѣть, и только будущая практика ихъ обнаружить.

Послѣ всего сказаннаго я прихожу къ убѣжденію, что институтъ попечительства болѣе необходимъ при нынѣшнемъ строѣ опекунскихъ дѣлъ, чѣмъ при томъ, который создается проектомъ, и что, какъ бы ни старались разграничить обязанности и права опекуновъ и попечителей, этого достигнуть исполнѣ не удастся, потому что въ сущности понятія эти почти тождественны.

Лучшимъ доказательствомъ моихъ словъ служатъ заявленія объяснительной записки на 110 и 111 стр., что въ западныхъ кодексахъ институтъ попечительства недостаточно разработанъ, предѣлы его не установлены съ ясностію, такъ что попечительство иногда сливается съ опекою, и что самый взглядъ на попечительство различенъ, а въ нѣкоторыхъ кодексахъ самое названіе его отсутствуетъ. Если вся Европа не установила яснаго понятія о попечительствѣ, то, вѣроятно, не безъ причины. Тѣмъ болѣе, что дѣло вѣдь не въ названіи. Не все-ли равно, будетъ ли завѣдующій имуществомъ, напр. при спорѣ по духовному завѣщанію, называться опекуномъ или попечителемъ, когда въ функціи того и другаго входитъ умѣнье завѣдывать имѣніемъ и когда и тотъ и другой подчинены одному и тому же надзору. Было бы только хорошее и добросовѣстное управленіе и знаніе дѣла.

Выше я имѣлъ уже случай высказать нѣсколько замѣчаній о томъ, что опеки надъ сельскими обывателями будутъ отяготительны для мировыхъ судей и земскихъ начальниковъ вслѣдствіе массы обязанностей, возлагаемыхъ на нихъ 284 ст. проекта. Изъ мотивовъ подъ статью видно, что такому рѣшенію способствовало недовѣріе къ волостнымъ судамъ и убѣжденіе комиссіи, что поручаемыя мировымъ судьямъ и земскимъ начальникамъ дѣла только „исключительныя“. Въ какомъ именно смыслѣ нужно понимать это слово, неизвѣстно. Если это выраженіе обозначаетъ дѣла, рѣдко возникающія, то съ этимъ согласиться нельзя. Въ число такихъ дѣлъ входитъ <sup>1)</sup>, напр. предоставленіе несовершеннолѣтнему правъ на занятіе торговлей, ремесломъ, промысломъ. Извѣстно, что всѣ сельскіе несовершеннолѣтніе или, по крайности, громадное ихъ число съ 15 лѣтъ уже

<sup>1)</sup> Объяснительная записка стр. 569.

начинають заниматься промыслами или ремеслами, въ число коихъ конечно входитъ и личный ихъ наемъ на тѣ или другія работы. Опытъ показываетъ, что нынѣ вступленіе въ наемъ въ сельскія экономіи и къ подрядчикамъ на разныя работы, въ извозный промыселъ и проч. почти всѣ 16—17-лѣтніе юноши совершаютъ самостоятельно, получивъ лишь дозволеніе старосты на полученіе паспорта. Конечно, дозволеніе старосты выражаетъ также дозволеніе родителя, хотя случается нерѣдко, что обходятся и безъ послѣдняго. По проекту такое разрѣшеніе отнесено къ обязанностямъ опекунскихъ начальниковъ. Лишеніе вышепоясненныхъ правъ отнесено къ нимъ же. На нихъ же возложена обязанность ограниченія родительской власти по злоупотребленію и укрощеніе строптивыхъ и порочныхъ дѣтей. Не знаю, какъ въ Великороссіи, но въ здѣшнихъ волостныхъ судахъ числится едва ли не пятая часть дѣлъ о семейныхъ несогласіяхъ и преступленіяхъ дѣтей противъ родителей и наоборотъ. Мнѣ извѣстно отъ волостныхъ старшинъ, что если бы всѣ жалобы этого рода доводить до волостныхъ судовъ, то послѣдніе были бы завалены ими, ибо хорошія отношенія въ крестьянскихъ семьяхъ, благодаря пьянству и разгулу стариковъ и молодыхъ, нынѣ уже представляются рѣдкими. Часто жалобы такого рода заявляются въ пьяномъ видѣ и потому въ большинствѣ оставляются волостными старшинами безъ возбужденія производствъ. По проекту эти дѣла могутъ быть возбуждаемы даже женами, т. е. матерями несовершеннолѣтнихъ, что еще болѣе увеличить ихъ число.

Въ первой части моего доклада я возражалъ противъ этихъ узаконеній проекта исключительно на томъ основаніи, что такія дѣла значительно усложняютъ трудъ надзора. Теперь къ прежнему возраженію добавляю слѣдующее: не подлежитъ сомнѣнію, что въ сельскомъ мірѣ семейное начало находится въ упадкѣ, родительская власть поколеблена, отношенія между родителями и дѣтьми обострены, пьянство и дебошъ обуяли и старыхъ и молодыхъ, почему очень важны солидныя репрессивныя мѣры для возстановленія порядка. Частію эти мѣры уже созданы запрещеніемъ безъ родительскаго согласія отдѣловъ отъ семьи (что впрочемъ не вездѣ исполняется), учрежденіемъ земскихъ начальниковъ и нѣкоторымъ упорядоченіемъ волостныхъ судовъ, хотя далеко еще не вездѣ. Быть можетъ, необходимы еще какія нибудь улучшенія, усиленіе и упорядоченіе сельской по-

лиціи напр., и проч. Но какъ бы ни было, все же не дѣло опеки вмѣшиваться не въ опекунскую, собственно говоря, часть, ибо власть родительская и возникающія отсюда отношенія ни въ одномъ изъ кодексовъ не относятся къ опекамъ и не пользуются охраною спеціально опекунскихъ законовъ. Къ тому же, что касается вопроса о предоставленіи несовершеннолѣтнимъ правъ на промыслы и ремесла, то порядокъ, существующій нынѣ, т. е. дозволеніе родителя, выраженное въ разрѣшеніи старосты на полученіе паспорта, по моему мнѣнію, есть наилучшій, во-первыхъ, по своей простотѣ и удобству, во-вторыхъ, потому что не причиняетъ начальству хлопотъ и не порождаетъ бумажныхъ дѣлъ. Конечно, не мѣшало бы и въ эти разрѣшенія на паспорта ввести нѣкоторые улучшения, но все же не въ опекунскомъ уставѣ.

Правила, установленныя въ 285 ст., требующія отъ сельскаго старосты, чтобы онъ составлялъ описи имуществамъ, чтобы таковыя были подписаны имъ, несовершеннолѣтнимъ и двумя свидѣтелями, въ бблшемъ количествѣ случаевъ оказываются затруднительными для исполненія, ибо въ нашихъ селахъ и деревняхъ иногда не обазывается ни одного грамотнаго. На такіе случаи слѣдовало бы опредѣлить, какъ поступать тогда. Приложение старостою штемпеля, т. е. печати, въ настоящее время по обычаю считается достаточнымъ для силы документа и вполнѣ замѣняющимъ подпись. Но такой способъ разрѣшаетъ вопросъ лишь по отношенію къ старостѣ; относительно остальныхъ, вѣроятно, нужно будетъ ограничиться также обычной подписью постороннихъ лицъ за неграмотныхъ. Но при такихъ обычаяхъ едвали можно быть увѣреннымъ въ правильности описей. Подпись за неграмотнаго, по дѣйствующему законодательству, въ гражданскихъ актахъ считается лишь тогда дѣйствительною, когда она надлежащимъ образомъ засвидѣтельствована, а потому въ этомъ вопросѣ произойдетъ столкновеніе закона съ обычаемъ, которое я затруднился бы разрѣшить, тѣмъ болѣе, что обычаи примѣнимы исключительно къ дѣламъ крестьянъ, а сельскія и деревенскія опеки могутъ касаться лицъ всѣхъ сословій, тамъ живущихъ, изъ которыхъ большая часть, какъ напр. чиншевики, колонисты, отставные солдаты, однодворцы, мѣщане, а иногда и дворяне, также неграмотны или малограмотны. И такъ, въ вопросѣ этомъ необходимо разрѣшить: 1) считать ли приложение старостою штемпеля (печати) дѣйствиємъ, замѣняющимъ его подпись; 2) допу-

стима ли подпись одного посторонняго лица за всѣхъ неграмотныхъ; 3) достаточна ли подпись за неграмотнаго, сдѣланная другимъ лицомъ, если таковая не засвидѣтельствована властію, и 4) допустима ли подпись за неграмотныхъ не на русскомъ языкѣ, а напр. на еврейскомъ, нѣмецкомъ и пр., а также существованіе или не существованіе переводъ послѣдней или засвидѣтельствованіе, каковыя иногда требуются по закону? По моему личному мнѣнію, эти четыре пункта должны быть разрѣшены слѣдующимъ образомъ: 1) штемпель старосты слѣдуетъ считать вполне замѣняющимъ его подпись, ибо необходимо исходить изъ того начала, что печать прикладывается самимъ старостою, такъ какъ таковая не можетъ находиться ни въ чьихъ постороннихъ рукахъ. Въ прежнее время, т. е. лѣтъ 20 и болѣе тому назадъ, приходилось иногда слышать заявленія старосты о томъ, что кто-то, воспользовавшись его печатью, лежавшею тамъ-то, приложилъ ее безъ вѣдома старосты къ тому или другому документу; но въ настоящее время подобныя нелогичныя возраженія не встрѣчаются, ибо старосты уже сознаютъ, что таковыя бесполезны и не оправдываютъ ихъ. Если же узаконить, что штемпель замѣняетъ подпись, то сознание это еще усилится. 2) Что подпись одного лица за нѣсколькихъ неграмотныхъ можетъ быть допущена въ томъ случаѣ, когда всѣ неграмотные имѣютъ одинъ и тотъ же интересъ или тождественную обязанность, въ родѣ свидѣтелей при описи, кажется, не возбуждаетъ сомнѣнія. Но допустима ли она на описи, напр. за свидѣтелей и за несовершеннолѣтняго и опекуна въ одно и то же время, т. е. за совокупность лицъ съ разными обязанностями и правами? Само собою разумѣется, что было бы гораздо правильнѣе и лучше, чтобы каждое разнохарактерное лицо имѣло своего подписчика. Однако, принявъ во вниманіе недостатокъ въ грамотныхъ лицахъ, необходимо сдѣлать уступку въ пользу дозволенія одному лицу подписаться за всѣхъ неграмотныхъ, тѣмъ болѣе что съ формальной стороны это было бы даже вполне законно въ томъ случаѣ, если подпись за неграмотныхъ была бы засвидѣтельствована надлежащей властію, ибо эта подпись есть ничто иное какъ извѣстный знакъ, дающій формальное значеніе документу. Будетъ ли требоваться ея засвидѣтельствованіе, или узаконится что либо другое для уврѣпленія ее, безразлично; она все таки остается формальнымъ знакомъ. 3) Строго говоря, засвидѣтельствованіе этой подписи, конечно, было бы жела-

тельно и въ принципѣ необходимо этого требовать, не дѣлая впрочемъ строгаго различія власти, могущей свидѣтельствовать такую подпись. Однако по исключенію, въ извѣстныхъ случаяхъ, слѣдуетъ допустить законность и незасвидѣтельствованной подписи, напр. при незначительности имущества и малоцѣнности его, при дальности разстоянія всѣхъ участвующихъ въ актѣ отъ полицейской или волостной власти, по болѣзни участниковъ, мѣшающей поѣздѣ для засвидѣльствованія и т. под. Однако въ такихъ случаяхъ въ видѣ гарантіи необходимо, чтобы подписывающій за безграмотныхъ провѣрялъ лично то, что внесено въ опись, и четко и точно обозначалъ свое званіе, имя, отчество и фамилію, а также постоянное жительство и даже образъ занятій. Такое требованіе послужитъ гарантіей въ томъ смыслѣ, что при возможныхъ спорахъ не трудно будетъ констатировать истину. 4) Принимая во вниманіе, что мы живемъ въ исходѣ 19 столѣтія, нельзя не допустить подпись на другомъ кромѣ русскаго языкѣ, по исключенію—даже безъ засвидѣльствованія и перевода, но съ тою же оговоркой, которая предложена мною въ 3 пунктѣ, ибо если при спорѣ дѣло будетъ доведено до суда, слѣдуетъ предположить, что никакая иностранная подпись не останется непереуведенной и всегда будетъ извѣстно, какъ само подписавшееся лицо, такъ и его точный адресъ.—Изъ объясненій въ той же 285 ст. видно, что комиссія умышленно исключила изъ этой статьи постановленіе о врученіи опекуну втораго экземпляра описи, каковое постановленіе даетъ 85 ст. для не-сельскихъ опекуновъ; мотивируется такое исключеніе тѣмъ, что опекуны въ сельскомъ сословіи часто не умѣютъ читать. По моему мнѣнію, такой мотивъ недостаточенъ. Опекунъ можетъ быть неграмотнымъ, но въ семьѣ его могутъ оказаться грамотные. Наконецъ, въ случаѣ надобности, напр. въ повѣркѣ имущества, такой опекунъ всегда можетъ найти грамотнаго человѣка для прочтенія описи. Полагаю, что опись вручается опекуну не съ тою цѣлію, чтобы онъ непременно самъ ее читалъ, а съ тою, чтобы онъ во всякое время могъ провѣрить врученную ему наличность, чтобы онъ былъ увѣренъ, что въ будущемъ отъ него никто не потребуетъ болѣе того, что внесено въ находящуюся въ его рукахъ опись. Недовѣріе у неграмотныхъ людей, даже ко власти, всегда бываетъ развито сильнѣе, чѣмъ у грамотныхъ. Поэтому я вопреки объяснительной запискѣ думаю, что неграмотному опекуну обязательно вручать копію

описи безъ его просьбы. Замѣчаніе это, разумѣется, одинаково относится и къ 293 статьѣ, въ которой, по моему, мнѣнію выраженіе: „въ случаѣ его просьбы“ должно быть исключено.

Въ 287 ст. проекта я встрѣтилъ серьезное недоразумѣніе относительно выраженія, *„если нѣтъ въ виду распоряженія родителей“*. Что въ данномъ случаѣ слѣдуетъ разумѣть подъ словомъ „распоряженія“: духовное ли завѣщаніе на бумагѣ и при томъ законно—формальное, какъ это установлено для опеки вообще, или завѣщаніе на бумагѣ, хотя бы формально недѣйствительное, или же наконецъ словесное распоряженіе? Объяснительная записка, къ сожалѣнію, объ этомъ не говоритъ ничего. Въ обычаѣ крестьянъ еще лѣтъ 10 тому назадъ было исполнять въ точности такъ называемыя изустныя памяти, но въ послѣднее время практика волостныхъ писарей и рѣшенія общихъ судебныхъ мѣстъ, признающія законными лишь тѣ распоряженія умершаго, которыя внесены въ духовные завѣщаніе, вывели этотъ обычай изъ употребленія, по крайности въ юго-западномъ краѣ. Вѣроятно, и въ настоящее время возможно гдѣ нибудь встрѣтить исполненіе словесной воли умершаго, но лишь какъ исключеніе, а не какъ обычай. Къ тому же распоряженіе, о коемъ идетъ рѣчь въ 287 ст., необходимо констатировать предъ сельскимъ сходомъ, а по 291 ст. предъ волостнымъ старшиной и судомъ, а можетъ быть и предъ опекунскимъ начальникомъ въ смыслѣ второй инстанціи. Если не пояснить, что слѣдуетъ разумѣть подъ словомъ „распоряженія“, то всѣ будутъ въ недоумѣніи и конечно встрѣтятся споры и пререканія. Эти замѣчанія относятся также и къ выраженію: „назначенное родителями“ въ 290 ст.

Въ 289 статьѣ говорится, что сельскій староста немедленно „доводитъ“ чрезъ старшину до свѣдѣнія волостнаго суда о своихъ дѣйствіяхъ по охранѣ имущества и опеки и проч. Слово „доводитъ“ не выражаетъ опредѣленно, долженъ ли староста это сдѣлать на словахъ или бумагѣ, а между тѣмъ отъ того или другаго объясненія этого слова зависятъ разныя послѣдствія. Напр., возбуждается впоследствии вопросъ, отчего не былъ своевременно утвержденъ опекунъ, отчего не была продана бывшая сырою въ мѣшкахъ мука, которая согрѣвшись испортилась и проч. При розысканіи виновнаго староста утверждаетъ, что онъ своевременно на словахъ доносилъ волостному старшинѣ о назначеніи опекуна, а старшина говоритъ, что онъ въ пер-

вый разъ о томъ слышитъ. При словесной формѣ доношеній такіа пререканія будутъ неизбежны и оставятъ лазейку для недобросовѣстныхъ дѣятелей. По моему мнѣнію, въ дѣлѣ имущественной опеки, какъ бы незначительна она ни была, словесныя объясненія и донесенія неудобны, въ особенности при такомъ положеніи опекунскаго вопроса, когда всѣ эти дѣйствія должностныхъ лицъ подробно предусматриваются закономъ. Въ такомъ случаѣ точность для пользы дѣла необходима.

Наконецъ, въ заключеніе моего доклада, считаю необходимымъ остановиться на 296 статьѣ проекта.

Здѣсь противорѣчіе заключается въ томъ, что опекунскому начальнику предоставлено разрѣшать продажу и залогъ, а волостному суду только продажу. Вѣроятно, это лишь недомолвка, но подлежащая исправленію. Далѣе, эта статья дозволяетъ волостному суду разрѣшать отдачу недвижимаго имѣнія, цѣнностію даже въ 2,000 р., въ наемъ на срокъ свыше 3-хъ лѣтъ безъ максимальнаго предѣла. Если мы допустимъ, что такое имущество будетъ давать 10% арендной платы, хотя возможно допустить и 20%, и предположимъ, что оно отдается на 18 лѣтъ, то окажется, что компетентность волостнаго суда въ дозволеніи договора найма достигнетъ 3,600 рублей. Сумма настолько значительная, что невольно вспоминаются мотивы объяснительной записки подъ ст. 284-й, гдѣ высказано, что волостнымъ судамъ не можетъ быть оказано такое же довѣріе, какъ опекунскимъ начальникамъ, и что изъятіемъ изъ вѣдомства первыхъ нѣкоторыхъ дѣлъ, какъ то: предоставленія правъ опекаемому на ремесло, промыселъ, лишеніе этихъ правъ, выдача денегъ частями изъ капитала въ 2,000 р. и проч., вѣрнѣе будутъ обезпечены имущественные и личные интересы опекаемыхъ. Послѣ такого недовѣрія представляется непонятнымъ дозволеніе волостному суду разрѣшать такую важную сдѣлку, какъ по продолжительности срока, такъ и по суммѣ, которая можетъ пожалуй дойти и до 6,000 рублей. Такое дозволеніе окажется еще непонятнѣе, когда мы сравнимъ 296-ю статью съ 106, говорящей о разрѣшеніи аренды имущества несовершеннолѣтняго по опекѣ вообще. По этой послѣдн. ст., каждое такое имущество, безъ опредѣленія цѣнности аренды, значить напр. съ платою 50 р. въ годъ и даже менѣе, можетъ быть отдано въ аренду на срокъ отъ 3 до 12 лѣтъ съ разрѣшенія начальника, а свыше 12 лѣтъ только съ разрѣшенія



сѣзда. Отсюда слѣдуетъ, что по общей опежѣ такое имущество, отданное въ аренду на 18 лѣтъ, т. е. съ арендной платой всего въ 900 р. за все время, потребуетъ разрѣшенія второй опекунской инстанціи, а опекаемое сельское имущество съ арендой за такое же время въ 3,600 р. можетъ быть отдано съ разрѣшенія волостнаго суда.

Такое же противорѣчіе 296 статьи является и въ правахъ опекунскаго начальника и опекуновъ по сравненію съ 106 статьей.

Въ концѣ разбираемой 296 статьи добавлено, что ничьего разрѣшенія не требуется на продажу вещей, подверженныхъ скорой порчѣ или тлѣнію, а также на продажу имущества, составляющаго предметъ торговли, промысла или произведенія хозяйства. Подъ эту рубрику возможно подвести всякое имущество. На какое же тогда необходимо разрѣшеніе для продажи?

---

## II.

### Замѣчанія Дѣйствительнаго члена Кіевскаго Юридическаго Общества И. Я. Давиденко на проектъ устава объ опекахъ и попечительствахъ, составленный Редакціонной Комиссіею.

Прочитавъ вновь составленный проектъ устава объ опекахъ и попечительствахъ, я прежде всего остановился на мысли: удовлетворяетъ ли проектъ этотъ потребностямъ населенія здѣшняго края, т. е. губерній, входящихъ въ составъ Кіевскаго учебнаго округа?

Комиссіи, которымъ дворянство С.-Петербургской и Московской губерній поручало разработку опекунскаго устава, находили, что одинъ такой уставъ не возможенъ для всего населенія Россіи, потому что изъ среды восьмидесяти-милліонной націи только около двухъ милліоновъ руководятся законами, вошедшими въ Сводъ, о наследствѣ, попеченіи о малолѣтнихъ и объ охранѣ ихъ имущества (стр. 31 Объясн. зап.); остальная же масса народа живетъ по обычаямъ, мало или почти неизвѣстнымъ правительству. Съ своей стороны полагаю, что дѣйствительно одинъ опекунскій уставъ для всей Россіи невозможенъ тѣмъ болѣе, что есть губерніи, какъ въ здѣшнемъ краѣ, которыя имѣютъ свои особенности.

Разсмотримъ проектъ въ частности:

1) Опредѣленіе опекуновъ.

Предметъ этотъ обстоятельно изслѣдованъ моимъ товарищемъ, А. Ѡ. Соколовымъ. Я не раздѣляю его мнѣнія. Мнѣ кажется, что при устройствѣ опекунскихъ дѣлъ нельзя упускать изъ виду благотворительности. Добрые люди, по сознанію долга, не отказываются и теперь призрѣвать бѣдныхъ малютокъ; законодатель долженъ поэтому стремиться не устранять ихъ отъ дѣла близкаго ихъ сердцу, а отдать имъ вполнѣ это дѣло. Извѣстно, что сѣверные уѣзды Черниговской губерніи населены старообрядцами, а всѣ эти губерніи евреями. Среди старообрядцевъ и евреевъ попеченіе о сиротахъ считается святымъ дѣломъ. Эта истина глубоко вкоренена въ старинныхъ дворянскихъ фамиліяхъ здѣшняго края, въ купечествѣ и сельскихъ обывателяхъ. Большая часть опекуновъ пекутся о малолѣтнихъ и объ ихъ имуществѣ по чувству родства, многіе по челоуѣчеству; люди же, ищущіе въ семъ занятіи наживы, составляютъ исключеніе. Если опекуновъ поставить въ другія отношенія къ опекунской власти, то люди недостойные сами будутъ избѣгать этой обязанности. Практикы Корженскій, а за нимъ А. Ѡ. Соколовъ черезчуръ мрачными красками рисуютъ дѣятельность опекуновъ. Дѣятельность эта вообще не хуже дѣятельности лицъ, завѣдующихъ у насъ чужимъ имуществомъ; поэтому мнѣ кажется, что редакціонной комиссіи не было надобности прибѣгать къ установленію новаго порядка назначенія опекуновъ, тѣмъ болѣе, что существующій порядокъ вошелъ уже въ жизнь, какъ установившійся обычай. При нынѣшней формѣ отчетности и недо молвахъ Свода законовъ, многіе опекуны превышаютъ свою власть и часто прибѣгаютъ къ составленію фиктивныхъ отчетовъ; но это дѣлается большею частью въ видахъ отписки и рѣдко для прикрытія своихъ злоупотребленій. Недостатки Свода устранены проектомъ. Здѣсь точно опредѣлены права и обязанности опекуновъ и отношеніе ихъ къ опекунскимъ начальникамъ, а это должно послужить къ улучшенію опекунской части. Но нельзя не остановиться на замѣчаніи А. Ѡ. Соколова, что въ нашъ матеріальный вѣкъ нужно предоставить опекунамъ служебныя преимущества. Конечно, въ такое положеніе должны быть поставлены не всѣ опекуны, а только тѣ, которые будутъ назначены изъ постороннихъ лицъ или изъ дальнихъ родственниковъ. Такихъ опекуновъ относительно служебныхъ преимуществъ

слѣдовало бы сравнивать по дѣламъ дворянскимъ съ членами дворянскихъ опекеъ, по дѣламъ городскихъ обывателей съ членами сиротскихъ судовъ, а по дѣламъ сельскихъ обывателей съ засѣдателями волостныхъ правленій, предоставивъ имъ чины, ордена, медали и почетныя званія, сообразно ихъ состоянію, а тѣмъ изъ опекуновъ, которые успѣшно будутъ завѣдывать бездоходными имѣніями назначать и денежныя награды.

## 2) О сельскихъ опекахъ.

По проекту (ст. 4, 283 и слѣд.) опеки и попечительства надъ сельскими обывателями, живущими внѣ городскихъ поселеній, подлежатъ вѣдомству волостныхъ судовъ, за исключеніемъ тѣхъ случаевъ, когда цѣнность недвижимаго или движимаго имущества, не принадлежащаго къ надѣлу, превышаетъ 2000 руб.

Въ числѣ жителей Черниговской и Полтавской губерній находятся малороссійскіе козаки, а въ числѣ жителей Кіевской, Волинской и Подольской губерній—чиншевики, которые послѣ выкупа ихъ земельныхъ участковъ войдутъ въ составъ новыхъ землевладѣльцевъ; малороссійскіе же козаки и нынѣ владѣютъ значительными участками земли, приобрѣтенными какъ отъ односельцевъ, такъ и отъ дворянъ. Редакціонная комиссія не упомянула ни слова о малороссійскихъ козакахъ и чиншевикахъ, между тѣмъ по степени ихъ развитія они стоятъ не ниже мѣщанъ, а по имущественному обезпеченію далеко выше ихъ. Мнѣ кажется, правильнѣе было бы по дѣламъ на сумму свыше 500 р. выдѣлить ихъ изъ группы сельскихъ обывателей въ особую группу, подчинивъ вѣдѣніе имуществомъ малолѣтнихъ и немощныхъ опекунскимъ начальникамъ при участіи семейныхъ совѣтовъ. Вообще, по недостаточности нынѣ статистическихъ данныхъ относительно опекеъ сельскихъ обывателей, слѣдовало бы оставить по прежнему попеченіе о малолѣтнихъ и немощныхъ на сельскихъ обществахъ по отношенію малороссійскихъ козаковъ и чиншевиковъ по дѣламъ на сумму менѣе 500 р.

Опеку надъ лицами, принадлежащими къ сельскому и городскому духовенству, полагаю тоже оставить по прежнему въ вѣдѣніи епархіальнаго начальства. Не устроивъ какъ должно опекеъ для дворянъ и городскихъ обывателей, трудно брать починъ въ дѣлѣ сельскихъ опекеъ и опекеъ для лицъ духовнаго званія.

## 3) Семейные совѣты.

Съ учрежденіемъ проектируемыхъ семейныхъ совѣтовъ (ст. 163 и слѣд. проекта) родственники и благотворители найдутъ въ законѣ опору для своей дѣятельности. Къ участию въ совѣтахъ предположено призывать родственниковъ и свойственниковъ опекаемаго, а также въ нѣкоторыхъ случаяхъ лицъ, находящихся въ дружескихъ отношеніяхъ къ семьѣ опекаемаго (ст. 165 и 166 проекта). Учрежденіе семейныхъ совѣтовъ безъ сомнѣнія послужитъ къ укрѣпленію семейнаго начала и откроетъ просторъ благотворительности. Редакціонная комиссія признала, что сохраненіе семейнаго начала вообще представляется насущнымъ для жизни каждаго государства; сохраненіе его особенно желательно въ дѣлахъ опекунскихъ, ибо опека замѣняетъ родительскую власть. Золотыя слова! Слѣдовало принять всѣ мѣры, чтобы эти слова осуществить въ широкомъ размѣрѣ. Къ сожалѣнію, по проекту семейные совѣты поставлены въ полное подчиненіе опекунскихъ начальниковъ и дѣятельность ихъ сведена къ нулю. Такъ: семейные совѣты не только состоятъ подъ предсѣдательствомъ опекунскаго начальника, но онъ можетъ даже пріостановить исполненіе ихъ постановленій (ст. 164 и 183 проек.),— правда въ тѣхъ случаяхъ, когда сочтетъ эти постановленія противузаконными или влонуящимися къ явному вреду опекаемыхъ; но отъ начальниковъ же будетъ зависѣть примѣнять свою мѣрку и находить противузаконіе и вредъ тамъ, гдѣ въ дѣйствительности ничего подобнаго не будетъ. Кромѣ того, опекунскіе начальники въ нѣкоторыхъ случаяхъ могутъ дѣйствовать единолично, независимо отъ существованія семейныхъ совѣтовъ (186 и 187 ст. проекта). Подчиненное положеніе семейныхъ совѣтовъ уничтожитъ на практикѣ ту пользу, которой отъ нихъ можно было бы ожидать. Призываемые въ члены семейныхъ совѣтовъ послѣ одного, двухъ столѣновеній съ опекунскимъ начальникомъ станутъ уклоняться отъ участія въ совѣтахъ, тѣмъ болѣе что отвѣтственности и труда много (ст. 173 пр.), а пользы отъ ихъ совѣщательнаго голоса они не будутъ ощущать, такъ какъ мнѣніе ихъ можетъ остаться подъ сукномъ. Такою организаціею семейныхъ совѣтовъ подрывается то самое семейное начало, которое комиссія желала положить въ основу новаго устава; само собою разумѣется, что благотворители совершенно отшатнутся отъ участія въ такихъ совѣтахъ. По моему мнѣнію, предсѣдательство въ семейныхъ совѣтахъ должно быть пре-

доставлено людямъ, принадлежащимъ къ той же средѣ, къ которой принадлежатъ члены совѣта, людямъ чуткимъ къ добру, и первенство ихъ между членами должно быть основано не на власти, а на нравственномъ возвышеніи среди другихъ членовъ; но и такимъ людямъ нельзя предоставить права останавливать исполненіе опредѣленной совѣта и дѣйствовать единолично. Желательно, чтобы члены совѣта принимали дѣятельное, сердечное участіе въ судьбѣ опекаемаго и его имущества, а такое участіе всегда можетъ быть парализовано председателемъ, если ему предоставлена будетъ особая власть, выходящая изъ понятія о председательствѣ.

#### 4) Опекунскіе начальники.

Для разрѣшенія вопроса, на кого слѣдуетъ возложить званіе опекунаго начальника, обращусь къ проектамъ, составленнымъ прежними комиссіями. Екатеринославское дворянство въ 1869 г. проектировало избраніе дворянами почетныхъ опекуновъ для высшаго надзора за опекунскими дѣлами подъ председательствомъ губернскаго предводителя дворянства. Дворянство С.-Петербургской и Московской губерній, находя существовавшую систему контроля и ревизіи опекунскихъ дѣлъ неудовлетворительною, признавало необходимымъ поручить ревизію на мѣстѣ людямъ специально знакомымъ съ дѣломъ, при требованіи отъ нихъ не одного соблюденія формальностей, но рациональнаго хозяйственнаго контроля. Для такой надобности дворянство предполагало избрать почетныхъ опекуновъ губерніи безъ ограниченія числа, съ правомъ голоса и съ правомъ разсматривать дѣла въ опекунскихъ учрежденіяхъ. Если въ систему опекунаго управленія ввести элементъ службы, освобожденный отъ канцелярской формальности и рутины, при необязательности такой службы, если высоко поставить ее въ глазахъ общества, придавая ей, сообразно значенію, извѣстный почетъ, то по мнѣнію дворянства, люди независимые и способные, не имѣющіе возможности посвятить всю свою дѣятельность обществу, охотно согласятся удѣлить часть своего времени на святое дѣло попеченія о малолѣтнихъ и немощныхъ. Мнѣ кажется, что мысль объ избраніи почетныхъ опекуновъ заслуживаетъ полнаго вниманія по своей правдичности. Избраніе ихъ можетъ быть предоставлено какъ дворянству, такъ и другимъ сословіямъ и дѣятельность ихъ можетъ быть расширена возложеніемъ на нихъ не одного контроля, но дѣятельнаго участія въ опекунскихъ

дѣлахъ въ качествѣ опекунскаго начальника; ибо важнѣе и плодотворнѣе вести правильно самое дѣло, чѣмъ исправлять чужія ошибки или преслѣдовать злоупотребленія. Такіе опекунскіе начальники могутъ больше сдѣлать убѣжденіемъ и руководствомъ, чѣмъ проектируемые комиссіею—штрафами. Зная среду и принадлежа къ ней, они съумѣютъ дѣйствовать на сердце добрыхъ людей. Слава Богу, у насъ такой источникъ добра еще не изсякъ. Попечительства о тюрьмахъ, дѣтскихъ пріютахъ, училищахъ находятъ отзывчивыхъ людей. Нѣтъ основанія думать, что не найдется для опекунскаго дѣла добрыхъ людей. Подъ предсѣдательствомъ такихъ людей семейные совѣты не останутся мертворожденнымъ плодомъ, а дадутъ ростъ, и тогда можно спокойно взирать на дальнѣйшее развитіе опекунскаго дѣла; оно достигнетъ желаемаго идеала.

#### 5) Обь устройствѣ опекунской части въ г. Кіевѣ.

Въ центрѣ сего края находится г. Кіевъ, мать городовъ русскихъ. Если прежнія комиссіи проектировали отдѣльныя городскія опеки не только для С.-Петербурга, Москвы, но и для Одессы; то мнѣ кажется, что г. Кіевъ не можетъ быть поставленъ по опекунскимъ дѣламъ въ уровень съ другими губернскими городами. Населеніе г. Кіева достигло значительнаго развитія и по разнообразію своему требуетъ специальныхъ опекунскихъ учреждений. Положимъ, проектъ обь опекахъ будетъ осуществленъ здѣсь въ томъ видѣ, какъ составленъ редакціонной комиссіею. Кіевскіе мировые судьи сдѣлаются опекунскими начальниками. Это слишкомъ обременить ихъ и безъ того тяжелый трудъ, какъ подробно выяснено А. Θ. Соболовымъ.

Увеличеніе числа мировыхъ судей мало пособить горю; ибо если въ какомъ либо мировомъ участіи поступить въ опеку одно такое предпріятіе, какъ напримѣръ Шато-де-Флеръ, то надзоръ надъ опекуномъ отниметъ все почти время у мирового судьи, и такой судья на практикѣ превратится исключительно въ хозяина. Редакціонная комиссія долго останавливалась на томъ, кому поручить завѣдываніе опекунскою частью и, разбирая разныя системы, признала лучшимъ поручить это органамъ судебной власти. Но тамъ, гдѣ возможно установить отдѣльныхъ опекунскихъ начальниковъ, какъ напр. въ Кіевѣ, нѣтъ надобности прибѣгать къ передачѣ этой части другимъ органамъ. Сколько ни будемъ подбирать данныхъ, чтобы доказать связь

между опекунскою дѣятельностью и дѣятельностью судьи, останется несомнѣннымъ, что одна дѣятельность существенно отличается отъ другой. Опекунскіе начальники будутъ имѣть свою задачу попеченіе объ имуществѣ, а часто—о лицѣ еще больше, чѣмъ объ имуществѣ, руководствуясь единственно житейскимъ опытомъ той среды, къ которой принадлежитъ опекаемый; тогда какъ представители Фемиды заняты исключительно возстановленіемъ нарушеннаго права, по установленнымъ въ законѣ формамъ. Такимъ образомъ, я вполнѣ раздѣляю мнѣніе А. Θ. Соколова о необходимости для опекунскихъ дѣлъ особыхъ органовъ. Если раздавались голоса въ Государственномъ Совѣтѣ, какъ напр. мнѣніе адмирала графа Литке, о возложеніи на мирового судью опекунскихъ обязанностей, то это было въ то время, когда выработывался только проектъ объ учрежденіи мировыхъ судей. Графъ Литке, высказывая означенное мнѣніе, очевидно, разумѣлъ идеальнаго мирового судью, избраннаго обществомъ изъ лучшихъ людей для умиротворенія споровъ, а въ случаѣ безуспѣшности сего—для рѣшенія дѣлъ по совѣсти, безъ особой формальности. На правителѣ въ губ. Кіевской, Волынской и Подольской мировые судьи обратились въ чиновниковъ, обязанныхъ судить по строгой формѣ для предупрежденія кассационныхъ отмѣнъ и отвѣтственности въ случаѣ ревизіи. Предложеніе сторонамъ мира составляетъ одну формальность. Въ Черниговской и Полтавской губ. мировые судьи уже замѣнены земскими начальниками, имѣющими задачу больше поддерживать порядокъ въ селахъ, чѣмъ разбирать споры по совѣсти въ качествѣ примирителя. Такимъ образомъ, учрежденіе мировыхъ судей на дѣлѣ не соотвѣтствуетъ нынѣ тому идеалу, который могъ имѣть адмиралъ графъ Литке. Слѣдовательно мнѣнія его, заслуживающія полного вниманія во всѣхъ случаяхъ, какъ глубоко-практическаго и дѣльнаго сановника, въ настоящемъ случаѣ скорѣе должны привести къ противоположному выводу, т. е. не поручать опекунскихъ дѣлъ нынѣ существующимъ мировымъ судьямъ и земскимъ начальникамъ. Вмѣшательство правительственной власти въ лицѣ земскихъ начальниковъ и мировыхъ судей въ семейные совѣты не только не улучшитъ попеченія о сиротахъ въ той средѣ, гдѣ дѣло это устроено хорошо, безъ всякой регламентаціи, а скорѣе охладитъ общественную дѣятельность. Совѣты лишь будутъ собираться для одной формы; форма восторжествуетъ надъ жизнью, также какъ восторжествовала у мировыхъ

судей въ гражданскомъ процессѣ; но въ послѣднемъ случаѣ форма необходима; въ дѣлахъ же опекунскихъ она вредна. Остановливаясь на г. Кіевѣ, полагаю, что, по самому свойству дѣятельности опекунскихъ учрежденій—быть попечителемъ надъ лицомъ и хозяиномъ надъ имуществомъ, полезно было бы здѣсь, вмѣсто увеличенія числа мировыхъ судей, избрать особыхъ опекунскихъ начальниковъ. Для этого слѣдовало бы предоставить каждому сословію избрать изъ среды своей почетныхъ опекуновъ, при чемъ отдѣльно для лицъ христіанскихъ и не-христіанскихъ исповѣданій. Такимъ образомъ дворяне, купцы, мѣщане, проживающіе здѣсь крестьяне имѣли бы, въ лицѣ почетныхъ опекуновъ, особыхъ опекунскихъ начальниковъ для завѣдыванія опекунскими дѣлами лицъ, принадлежащихъ къ ихъ средѣ. Должности почетныхъ опекуновъ для дворянства и купечества слѣдовало бы сравнять съ должностью почетныхъ мировыхъ судей, а для мѣщанъ сравнять съ должностью городскихъ головъ въ уѣздныхъ городахъ, должности же почетныхъ опекуновъ для сельскихъ обывателей—съ должностью волостныхъ старшинъ. Почетные опекуны должны состоять по дѣламъ дворянъ при уѣздныхъ предводителяхъ дворянства, по дѣламъ купцовъ, мѣщанъ и крестьянъ, проживающихъ въ городахъ, при городскомъ головѣ, а крестьянъ въ случаяхъ, предусмотренныхъ проект. уст. ст. 4, при волостныхъ старшинахъ по избранію губернатора. Предводители дворянства, городскіе головы и тѣ изъ волостныхъ старшинъ, которые будутъ назначены губернаторомъ, считаются по званію своему старшими почетными опекунами. Нельзя требовать, чтобы почетные опекуны расходовали свои средства по службѣ, поэтому, можно бы суммы, которыя останутся за упраздненіемъ дворянскихъ опекъ и сиротскихъ судовъ, распредѣлять между почетными опекунами, для пополненія означенныхъ издержекъ. Для уѣздовъ, имѣющихъ при рѣдкомъ населеніи значительное протяженіе, какъ напр. Радомысльскій Кіевской губ., пришлось бы сдѣлать исключеніе, а именно: для дѣлъ на сумму до 500 р. можно бы возложить обязанности опекунскаго начальника на мировыхъ судей, предоставивъ имъ дѣла о неимущихъ малолѣтнихъ и дѣла на сумму свыше 500 р. передавать, послѣ принятія охранительныхъ мѣръ, по принадлежности почетнымъ опекунамъ. И такъ, по мнѣнію моему, первую инстанцію для опекунскихъ дѣлъ составлять опекунскіе начальники и семейные совѣты подъ ихъ предсѣдательствомъ. Для избѣжанія пререканій



между почетными опекунами разныхъ сословій—предоставить въ сомнительныхъ случаяхъ опеуну высшаго сословія принимать опеку надъ лицами, не вполне доказавшими принадлежность къ сему сословію.

6) Вторая и третья опекун. инстанціи.

Теперь перехожу къ установленію второй инстанціи по дѣламъ опекунскимъ.

Такою инстанцію могли бы составить уѣздные съѣзды почетныхъ опекуновъ по сословіямъ, съ предоставленіемъ имъ собираться кромѣ уѣзднаго города и въ другихъ пунктахъ по близости къ имѣніямъ, состоящимъ въ опекѣ, или въ самыхъ имѣніяхъ, по усмотрѣнію предсѣдателя. Предсѣдательство въ съѣздахъ по дѣламъ дворянъ должно быть возложено на предводителя дворянства, по дѣламъ городскихъ обывателей—на городскихъ головъ, а по дѣламъ сельскихъ обывателей на сельскихъ старшинъ, или же по дѣламъ дворянъ на особо избранныхъ обществомъ старшихъ почетныхъ опекуновъ, а по дѣламъ городскихъ и сельскихъ обывателей—на особо назначаемыхъ губернаторомъ предсѣдателей изъ городскихъ головъ и волостныхъ старшинъ по принадлежности. Въ г. Кіевѣ, независимо отъ уѣзднаго съѣзда, долженъ быть городской съѣздъ по опекунскимъ дѣламъ подъ предсѣдательствомъ особо избраннаго обществомъ лица. Главный надзоръ за дѣятельностью почетныхъ опекуновъ и съѣздовъ въ губерніи я полагаю бы возложить на губернаторовъ; ибо губернаторы по закону суть защитники сиротъ и попечители о немощныхъ. Законъ этотъ сдѣлался достояніемъ жизни: и старъ и малъ питаютъ въ сознаніи своемъ надежду, что въ случаѣ притѣсненія они найдутъ защиту въ губернаторѣ, и дѣйствительно находятъ таковую; поэтому на будущее время слѣдуетъ опекунскія дѣла оставить подъ главнымъ надзоромъ губернаторовъ.

3-ей и послѣдней инстанціей полагаю назначить окружный судъ, но съ тѣмъ, чтобы въ засѣденія суда по дѣламъ опекунскимъ приглашать, въ числѣ двухъ, почетныхъ опекуновъ по избранію губернаторовъ.

7) Заключение.

Редакціонная комиссія осудила всѣ вообще, какъ сиротскіе суды, такъ и дворянскія опеки. Для правильной оцѣнки необходимо сравнить эти учрежденія съ другими учрежденіями, завѣдующими чужими дѣ-

лами, какъ напримѣръ: правленіями акціонерныхъ обществъ, конкурсами, администраціями и проч. При такомъ сравненіи невольно станемъ на сторону дворянскихъ опеку и многихъ сиротскихъ судовъ, ибо въ правленіяхъ акціонерныхъ обществъ, въ конкурсахъ и разныхъ администраціяхъ, несмотря на усовершенствованную бухгалтерію, на хорошее вознагражденіе служащихъ и на болѣе точную регламентацію, злоупотребленія бывають чаще, чѣмъ въ дворянскихъ опекахъ.

Поступивъ на службу въ 1851 г. въ канцелярію Кіевскаго губернатора, я видѣлъ собственными глазами дѣйствія дворянскихъ опеку и сиротскихъ судовъ, состоявшихъ изъ членовъ уѣздныхъ судовъ и магистратовъ подъ предсѣдательствомъ предводителей дворянства и городскихъ головъ; потомъ видѣлъ опеки преобразованныя—отдѣльно отъ судебныхъ мѣстъ, и долженъ засвидѣтельствовать, что послѣднія дѣйствуютъ гораздо успѣшнѣе и добросовѣстнѣе, чѣмъ первыя. Такимъ образомъ, отдѣленіе опеки отъ суда на практикѣ оказалось полезнымъ. Дѣйствія дворянскихъ опеку въ здѣшнихъ губерніяхъ подъ главнымъ надзоромъ генераль-губернатора, напримѣръ въ г. Кіевѣ, весьма удовлетворительны. Къ чему же возвращаться къ соединенію опеку съ судомъ, хотя предположенному въ другомъ видѣ, но тѣмъ не менѣе возлагающему на мировыхъ судей и земскихъ начальниковъ занятія, несоотвѣтствующія ихъ сферѣ дѣятельности.

Осторожность требуетъ ограничиться сперва составленіемъ проекта устава объ опекахъ, оставивъ опекунскія установленія въ настоящемъ видѣ; преобразование же ихъ дѣлать въ видѣ опыта на 1-й разъ въ нѣсколькихъ губерніяхъ, предоставивъ дворянству, купечеству и другимъ сословіямъ избраніе почетныхъ опекуновъ. Если опытъ оправдается на дѣлѣ, то можно распространить избраніе такихъ опекуновъ и на прочія губерніи, въ коихъ такая организація будетъ признана удобною. Посредствомъ учрежденія семейныхъ совѣтовъ и почетныхъ опекуновъ легко осуществитъ семейное начало и дать просторъ общественной благотворительности. Этимъ только и можно улучшить опекунскую часть. Если эгоизмъ и стремленіе къ наживѣ сдѣлаются господствующими и въ опекунскихъ дѣлахъ, тогда нѣтъ спасенія для общества, оно должно будетъ разложиться. Законодатель, для осуществленія своихъ цѣлей, не можетъ не искать опоры въ обществѣ, а если таковой не найдетъ, то останется развѣ прибѣгнуть къ воен-

ному положенію; ибо мировые судьи и земскіе начальники при общей деморализаціи (чего, слава Богу, у насъ нѣтъ) не помогутъ горю.

Убѣдясь долговременнымъ опытомъ: а) что всѣ наши учрежденія административныя и судебныя въ теченіе послѣднихъ 30 лѣтъ неизмѣримо улучшились сравнительно съ прежнимъ, б) что общество наше живо отъливается на дѣло благотворительности, доказательствомъ чему служатъ существованіе въ г. Кіевѣ обширныхъ учреждений и участіе въ пособіи учащемуся юношеству, и в) что уваженіе къ семьѣ и забота объ ея благосостояніи живетъ въ сознаніи большинства, я думаю, что слѣдуетъ призвать общество къ урегулированію опекунской части. Если въ Европѣ въ одномъ г. Цюрихѣ забота объ участи сиротъ и немощныхъ возложена на *общинные совѣты*, то это не должно насъ смущать относительно принятія за образецъ Цюриха; ибо вообще въ Европѣ давно исчезли патріархальные обычаи, а потому Европа относительно установленія опекунскихъ учреждений не можетъ служить для насъ образцомъ.

Въ заключеніе я, какъ старшій практикъ, долженъ засвидѣтельствовать, что редакціонная комиссія при составленіи отдѣла объ опекахъ и попечительствахъ съ рѣдкимъ умѣньемъ воспользовалась опытомъ, въ томъ числѣ рѣш. Граж. Кас. Деп. Сен., и законами иностранныхъ государствъ; и въ этомъ отношеніи проектъ долженъ имѣть благотворное дѣйствіе на практикѣ къ улучшенію опекунской части. Въ подтвержденіе этого укажу на слѣдующія статьи: 20—42, 44, 48—51, 63, 75 ч. 2, 77—79, 81, 86, 93, 95—98, 106—109, 111, 114—124, 130 ч. 2 и 3, 134, 138—143, 147—149, 150, 156, 157, 162, 222, 239, 241, 246, 251, 255, 262, 269 и 280.

## КРИТИКА и БИБЛИОГРАФІЯ.

### УЧАСТІЕ РУССКОЙ ЖЕНЩИНЫ ВЪ РАЗВИТІИ НАРОДНОЙ СЛОВЕСНОСТИ, ДРЕВНЕ-РУССКОЙ ПИСЬМЕННОСТИ И ПЕРВЫЯ РУССКІЯ ПИСАТЕЛЬНИЦЫ XVIII ВѢКА.

Библиографическій Словарь русскихъ писательницъ. *Князя Н. Н. Голицына*. Спб. 1889 г.  
Материалы для исторіи женскаго образованія въ Россіи (1086—1796). *Е. Лихачевой*.  
Спб. 1890 г.

Труды князя Голицына и г. Лихачевой, заглавія которыхъ мы выписали, касаются интересныхъ вопросовъ объ участіи русской женщины въ развитіи словесности и литературы, о грамотности русской женщины въ древней Руси и о началѣ образованія ея въ XVIII вѣкѣ. Оба названныхъ труда представляютъ серіозныя научныя работы, основанныя на самостоятельномъ изученіи предмета, и не относятся къ числу сочиненій на избитую тему о женскомъ вопросѣ. Князь Голицынъ болѣе 30 лѣтъ занимается библиографическими разысканіями въ области произведеній русскихъ писательницъ. Въ 1850 и 1860 годахъ онъ уже выступалъ въ литературѣ съ опытами по словарю русскихъ писательницъ, который въ названномъ нами изданіи 1889 г. обнимаетъ собою свѣдѣнія о 1286 писательницахъ, изъ которыхъ 1213 писали на русскомъ языкѣ и 73—на иностранныхъ языкахъ. Словарь кн. Голицына расположенъ въ алфавитномъ порядкѣ по фамиліямъ писательницъ и представляетъ краткія свѣдѣнія о писательницахъ (года рожденія и смерти; свѣдѣнія о родственныхъ отношеніяхъ) съ перечетомъ сочиненій ихъ и часто съ указаніемъ литературы предмета. Трудъ кн. Голицына относится къ числу полезныхъ пособій для изученія исторіи русской словесности XVIII и XIX вѣ-

ковъ. Въ немъ есть указанія и на русскихъ писательницъ XVII вѣка; но дальше въ глубь древнерусской письменности авторъ не спускается. Конечно, рассматриваемый трудъ чисто справочнаго характера и, по свойству самой работы, — „когда, по словамъ автора въ предисловіи, рамки изслѣдованія обнимаютъ два столѣтія, когда дѣло идетъ о болѣе тысячи авторахъ и о десяткахъ тысячъ показаній — о годахъ, форматахъ, страницахъ, и т. п.“ — трудъ, представляющій и нѣкоторые пробѣлы. Таково, на примѣръ, отсутствіе указаній на участіе русской женщины въ древнерусской письменности и отсутствіе многихъ провинціальныхъ писательницъ нашего столѣтія, не выступившихъ въ распространенныхъ столичныхъ органахъ печати. Внести этихъ писательницъ въ Словарь со страницъ различныхъ провинціальныхъ изданій, начиная съ неофициальной части губернскихъ вѣдомостей, было тѣмъ болѣе возможно, что авторъ названнаго нами труда внесъ въ свой Словарь и такихъ немногихъ, впрочемъ, писательницъ, которыя извѣстны составленіемъ только однѣхъ кухонныхъ книгъ, или руководствъ къ косметикѣ.

„Матеріалы для исторіи женскаго образованія въ Россіи“ г. Лихачевой представляютъ собою начало труда, который главнымъ образомъ посвященъ возникновенію и развитію женскаго образованія въ Россіи въ царствованіе Императрицы Екатерины II, когда впервые выступили и русскія писательницы въ разнообразныхъ областяхъ литературы. Г. Лихачева воспользовалась для своего труда не только фактами, разбросанными въ различныхъ литературныхъ изданіяхъ, но и нигдѣ еще ненапечатанными матеріалами: изъ Канцеляріи Совѣта Воспитательнаго Общества благородныхъ дѣвицъ, изъ IV Отдѣленія Собственной Ея Императорскаго Величества канцеляріи, изъ архивовъ Министерства Народнаго Просвѣщенія и Святѣйшаго Синода. Кромѣ того, г. Лихачева тщательно извлекла свѣдѣнія изъ разныхъ историческихъ трудовъ объ участіи русской женщины допетровскаго времени въ образованности и литературѣ. Последнее, не смотря на извѣстную скудость пособій и источниковъ по этому вопросу, — на что указываетъ и авторъ въ предисловіи къ своему труду, — представляется въ книгѣ г. Лихачевой въ замѣчательной полнотѣ. При этомъ авторъ держится вездѣ сравнительнаго метода: говоря о грамотныхъ женщинахъ въ древней Руси, авторъ касается и состоянія образованности женщины въ средніе вѣка на западѣ; говоря о началѣ об-

разованія русской женщины въ XVIII в., преимущественно въ вѣкъ Екатерины II, авторъ касается и дѣла женскаго воспитанія и образованія на западѣ во времени вступленія Императрицы Екатерины II на престолъ. Нельзя не согласиться съ мыслью автора „Матеріаловъ“ о томъ, что русскія женщины уже въ древней Руси участвовали въ общемъ просвѣщеніи страны, хотя въ то же время нельзя согласиться съ частностями, приводимыми авторомъ по этому вопросу. Мы не будемъ теперь останавливаться на этихъ частностяхъ, оставляя замѣчанія о нихъ до дальнѣйшаго изложенія предмета.

Въ „Библіографическомъ Словарѣ русскихъ писательницъ“ кн. Голицына мы находимъ упоминанія о нѣкоторыхъ поэтессахъ въ народномъ стилѣ, о сочинительницахъ пѣсенъ, которыя встрѣчаются и до настоящаго времени въ устномъ обращеніи среди русскаго народа. Таковы пѣсни Елисаветы Петровны, Кузнецовой—Горбуновой и Маруси Чурай. Послѣдняя относится къ первой половинѣ XVII ст. Мы не знаемъ насколько основательно приписываются ей извѣстныя малороссійскія пѣсни: „Віють вѣтры, віють буйвы,“ или „Ой, не ходи, Грицю, на верниці“, и проч.; но несомнѣнно, что Маруса Чурай была импровизаторшей нѣкоторыхъ малороссійскихъ пѣсенъ.—Царевнѣ Елисаветѣ Петровнѣ приписываютъ извѣстную пѣсню „Во селѣ, селѣ Покровскомъ, среди улицы большой“, а Кузнецовой—Горбуновой (впослѣдствіи гр. Шереметевой)—пѣсню „Вечоръ поздно изъ лѣсочку я коровъ домой гнала.“ Эти немногія свѣдѣнія, случайно до насъ дошедшія, о сочинительницахъ народныхъ пѣсенъ, можно дополнить интересными свѣдѣніями о выдающихся пѣвицахъ, какія мы имѣемъ уже въ трудахъ нашихъ этнографовъ, напр. Е. В. Барсова (Причитанья Сѣвернаго Края) и г. Добровольскаго (Смоленскій этнографическій сборникъ, 1891 г.). Еще Максимовичъ въ своихъ изданіяхъ малороссійской народной поэзіи указывалъ на значеніе т. н. женскихъ пѣсенъ, относя къ нимъ преимущественно колыбельныя, нѣкоторыя свадебныя, игровыя, и проч. Уже на основаніи изученія русскихъ народныхъ пѣсенъ можно было заключить объ участіи русской женщины съ древнѣйшаго времени въ развитіи народной поэзіи и родного слова. Достаточно обратить вниманіе на тѣ многочисленныя народныя пѣсни, которыя поются отъ лица женщинъ, въ которыхъ высказываются женскія чувства и которыя касаются по преимуществу домашней жизни. Таковы многія свадебныя пѣсни, причи-

танья или плачи по мертвымъ, колыбельныя пѣсни и вообще многія пѣсни изъ т. н. бытовыхъ. Эти пѣсни и хранятся по преимуществу въ памяти нѣкоторыхъ болѣе способныхъ женщинъ, каковыми на сѣверѣ Россіи, преимущественно въ Олонецкой губерніи, являются т. н. вопленицы, или плачей. Нѣкоторыя женщины, по свидѣтельству Гильфердинга (Онежскія былины, 1873 г.), поютъ и былины, причѣмъ носятъ названіе „сказительницъ“, какъ пѣвцы былинь носятъ названіе „сказителей.“ Но между сказительницами и вопленицами существуетъ значительная разница. Сказительницы перепѣваютъ только старыя пѣсни—былины о богатыряхъ, поютъ ихъ такъ, какъ и сказители; между тѣмъ какъ вопленицы являются не только хранительницами свадебныхъ пѣсенъ, причитаній, и проч.; но и—создательницами новыхъ пѣсенъ въ стародавней формѣ народной поэзіи, но примѣнительно къ новымъ обстоятельствамъ, къ новымъ лицамъ, соотвѣтственно данному случаю. Объ этомъ творествѣ вопленицъ свидѣтельствуютъ причитанья, собранныя Е. В. Барсовымъ, и недавнее сообщеніе въ Этнографическомъ отдѣленіи Географическаго Общества, сдѣланное секретаремъ отдѣленія, г. Истоминымъ (см. Новое Время, 1892 г., № 5763). Самыя названія—вопленицы, плачей—указываютъ на вопль, плачь, такъ какъ мотивъ, напѣвъ ихъ пѣсенъ, даже на такомъ веселомъ обрядѣ, какъ свадьба, постоянно протяжный, заунывный и вслѣдствіе этого грустный, вполне напоминающій вопль, плачь. Вполнѣ естественнымъ является этотъ вопль—плачь на похоронахъ, а въ прежнее время при проводахъ рекрута. Изъ пѣсенъ, оплакивающихъ рекрутъ, г. Барсовъ составилъ большой сборникъ—второй томъ Причитаній сѣвернаго края; а г. Истоминъ говоритъ, что съ исчезновеніемъ рекрутскихъ наборовъ утрачивается прежній дѣйствительно грустный, тяжелый характеръ причитаній этого рода. Мы не знаемъ въ настоящее время такихъ замѣчательныхъ народныхъ пѣвицъ, какъ вопленицы сѣвернаго края, въ лицѣ которыхъ сохранилось бы столько остатковъ глубокой старины, столько переживанья старинныхъ нравовъ и обычаевъ \*). Е. В. Барсовъ едва ли не первый въ нашей эт-

\*) Въ житіи сѣверно-русскаго подвижника Поморскаго края, св. Антонія Сійскаго (составлено въ XVI в.; чудеса дополнены въ первой половинѣ XVII ст.), приводится обширное чудо исцѣленія больной—сироты, въ которомъ передается и причитаніе. Приводимъ вполнѣ это мѣсто по рукописи Казанской Духовной Академіи, № 539 (по прежнему

нографической литературѣ далъ замѣчательныя характеристики нѣкоторыхъ изъ этихъ вопленицъ. Особенно любопытна его характеристика одной изъ такихъ вопленицъ, Ирины Ѳедосовой, крестьянки Олонецкой губерніи, которая притомъ представляетъ собственный рассказъ Ирины Ѳедосовой—своего рода автобіографію. Этотъ рассказъ является единственнымъ въ своемъ родѣ драгоценнымъ свидѣтельствомъ о богато-одаренныхъ природою натурахъ среди женскаго крестьянскаго населенія нашего Сѣвера. Мы приведемъ хотя нѣкоторыя выдержки, характеризующія поэтическія способности Ирины Ѳедосовой.

„Ирина—такъ описываетъ ее г. Барсовъ въ 1867 г.—женщина около 50 лѣтъ, крайне невзрачная, небольшого роста, сѣдая и хромая, но съ богатыми силами души и въ высшей степени поэтическимъ настроеніемъ; рѣчь у ней живая и бойкая; то и дѣло льются съ языка пословицы и поговорки; 13-ти лѣтъ она была уже вопленицей, извѣстной по всему Заонежью... Со младости ей честь и мѣсто въ большомъ углу, что на свадьбахъ-ли пѣсни запоетъ—старики запляшутъ, на похоронахъ-ли завопятъ—каменный заплачетъ... Родители были пржиточные и степенные; мать—бойкая на 22 души пекла и варила и вездѣ поспѣла, не рыкнула, не зыгнула... я-жъ была сурова, по крестьянству—куды какая: колотила, молотила, вѣяла и убирала... 8-ми годъ знала, на каку полосу сколько сіять; 6-ти годъ на—ухожъ лошадь гоняла и съ ухोजа домой пригоняла; разъ лошадь сплеснулась, я пала; съ тѣхъ поръ до теперь хрома. Я грамотой не грамотна, за то памятью я памятна; гдѣ што слышала, пришла домой, все рассказала, быдто въ книгѣ затвердила, пѣсню-ли, сказку-ли, старину-ли какую... шутить была мастерица: шутками да дурвами всѣхъ расшевелю; имя мнѣ было со изотчиной; грубнаго слова не слыхала: бѣдный сказать не смѣлъ, богатаго сама обожгу. Стали люди знать и

---

каталогу Соловецкой б-ки, № 280), л. 317: „Бывши же ей внѣ своея хранины слышитъ гласы сосѣдъ своихъ, веселящихся на вечерни понеже близъ сущи. и сего ради печаль къ печали и слезы къ слезамъ приложивши вопіаше.—О горе мнѣ страннѣй никтоже бо тако безпомощенъ якоже азъ убогая занеже и лишаемѣй всѣхъ благихъ сущи, и всѣми *отца* моего *кормителя* и *промысленника* немущою аще же и матеръ имѣю но отъ всѣхъ бѣдъ находящихъ стѣсняемую *нищеты* ради а азъ же к тому и очесъ своихъ лишене стражду.—Сія же и ина ей таковая глаголющи“, и проч. Въ этой сухой книжной формѣ отразилась и обстановка вопленицы XVI—XVII вв. и часть причитанія съ нѣкоторыми характеристическими выраженіями.



къ себѣ приглашать—свадьбы играть и мертвымъ честь отдавать... Съ малолѣтства любила я слушать причитанья... Замужъ вышла 19-ти лѣтъ; женихи все боялись, што не пойду, да и я того не думала и въ умѣ не держала, чтобы замужъ итти: сама казну наживу да голову свою кормлю.“ Но 19-тилѣтняя Ирина вышла замужъ за старика. Сватовство жениха за Ирину, ихъ разговоры, разговоры Ирины съ сватами напоминають нѣкоторыя подробности изъ извѣстной муромской легенды о князѣ Петрѣ и супругѣ его Февроніи. „Дѣвко! (сватаетъ Ирину пріѣхавшая гостья отъ жениха) думаешь-ли замужъ?“ — „Нѣтъ жениха“, говоритъ Ирина. — „Женихъ есть, да не сміетъ звать, не пойдешь.“ — „Для чего... завѣту нѣту; прилюбится и умъ отступится; судьба есть, такъ пойду.“ — „Дѣвко, можно итти“; и сваха начинаетъ расхваливать жениха. — „Ну, это дѣло терпящее, ночью съ Ангеломъ подумаю, а утромъ сважу.“ Въ разговорѣ съ женихомъ встрѣчаются такія же поговорочныя, загадочныя рѣчи: „Я неволи не лисица; не объѣмъ, не обцарапаю... не въ лисяхъ родилась, не пнямъ Богу молилась. Ну, што ты берешь меня; я человекъ молодой,—ты матѣрой; мнѣ поважено по свадьбамъ ходить да игры водить; вы люди матѣры, варить не будете; какое будетъ житье; биси въ лисѣ насміются. Да и мнѣ не охота выходить; выйдешь замужье—не хомуть, не спѣхнешь; не мило, да взглядывай, не любя свекровка, звать ю матушкой; худо мое мужишко—веди его чиномъ“. Женихъ на это замѣтилъ: „не крѣпка жена умомъ, не закрѣпишь тыномъ.“ „Ну, когда такъ, порѣшила я, пойду“, и т. д. Такъ дѣло рѣшается препираніемъ загадками, пословицами. Черта глубокой древности. Не даромъ въ Олонецкой губерніи до сихъ поръ во всей своей свѣжести и сохраняются и развиваются пѣсни древняго склада и типа, живутъ еще былины о богатыряхъ.—Считаемъ не лишнимъ въ параллель къ приведеннымъ рѣчамъ Ирины Федосовой выписать нѣкоторыя рѣчи премудрой Февроніи, дочери крестьянина—„древолозца“, которая выходитъ замужъ за князя Петра благодаря своей мудрости—препиранію загадками съ посланными отъ князя и съ самимъ княземъ. Вошелъ въ избу посланный князя и услышалъ отъ одинокой дѣвицы—пряжи „глаголы странни нѣбаки, какъ передаетъ старинная русская повѣсть: нелѣпо есть быти дому безъ ушию и храму безъ очию; про отца же и матеръ рече: яко идоша взаимъ плакати, а брата же своего глаголя чрезъ noci в нави зрѣти.“ Далѣе князь, прежде чѣмъ

жениться на Февроніи, имѣя уже въ виду сватовство, желаетъ испытать ея мудрость: предлагаетъ ей загадки, неисполнимыя задачи. Въ послѣднемъ случаѣ отражается несомнѣнная связь русской повѣсти съ апокрифическими сказаніями о Соломонѣ и царицѣ Савской. Вопросъ этотъ по отношенію къ повѣсти о Петрѣ и Февроніи въ достаточной степени уже разсмотрѣнъ академиками Ѡ. И. Буслаевымъ и А. Н. Веселовскимъ (Историческіе Очерки, I т., стр. 269 и д. Славянскія сказанія о Соломонѣ и Китоврасѣ, 1872 и ранѣе—Журналъ Мин. Нар. Пр. 1870, часть CLIV). Въ этихъ статьяхъ приведенъ и сравнительный матеріалъ для изученія сказаній о мудрой дѣвѣ, особенно изъ германо-скандинавскихъ сказаній, напр. о Рагнарѣ—Лодброкѣ и проч. Какъ бы то ни было, факты, сообщенные изъ жизни Ирины Ѡедосовой г. Барсовымъ, указываютъ на переживаніе и такой русской старины, которая могла соединяться въ древне-русской муромской легендѣ о Петрѣ и Февроніи съ заимствованными элементами. Несомнѣнно, что древне-русская повѣсть о Петрѣ и Февроніи могла корениться и въ самыхъ условіяхъ быта, который продолжаетъ бытовать еще на Сѣверѣ Россіи.

Интересна и слѣдующая бесѣда Ирины со вторымъ мужемъ—любителемъ выпить,—которую передаетъ г. Барсовъ: „Пьянство души потопленіе (такъ усовѣщаетъ Ирина своего мужа отстать отъ пьянства), семейству раззореніе... за добрымъ мужемъ, какъ за городомъ, за худымъ мужемъ и огородбища нѣтъ.. умереть пьяница, тридцать лѣтъ духъ не выходитъ: не тихомѣрная милостыня, не ночное моленіе, ни земные поклоны, ничто ему не помогаетъ.“ Эти рѣчи неграмотной женщины переносятъ насъ въ старинной русской литературѣ: къ слову Даніила Заточника, къ поученіямъ древне-русскихъ сборниковъ, къ благочестивымъ легендамъ. Безъ сомнѣнія, въ развитіи этой неграмотной женщины не послѣднее мѣсто занимаютъ религіозно-нравоучительныя произведенія древне-русской литературы, дошедшія до нея по преданію, устнымъ путемъ. Такого развитіе, таковы природныя способности этой вопленицы, которая не только хранитъ громадный запасъ народныхъ пѣсенъ, но и привноситъ въ нихъ свой вкладъ и на всѣ впечатлѣнія жизни отвѣчаетъ мѣткимъ, мудрымъ словомъ старины. Повторяемъ еще разъ, что характеристика Ирины Ѡедосовой представляетъ выдающееся явленіе въ русской этнографической литературѣ. Въ этомъ можно убѣдиться, если, на примѣръ,

сравнить эту характеристику съ подробнымъ разсказомъ объ одной изъ пѣвицъ Смоленской губерніи. Г. Добровольскій въ интересномъ своемъ „Смоленскомъ этнографическомъ Сборникѣ“ (Часть I, 1891 г.) приводитъ „разсказъ Матрешки Антоненкавы а сваей жисти“ (стр. 45—68). Но разсказъ этотъ не даетъ такого матеріала для характеристики народной пѣвицы—импровизаторши, не представляетъ данныхъ для характеристики поэтического дарованія, міровоззрѣнія пѣвицы,—какъ разсказъ Ирины Федосовой. Разсказъ Матрены Антоненковой, быть можетъ, интересенъ въ общественно—экономическомъ отношеніи, но почти ничего не даетъ въ отношеніи изученія народнаго поэтического творчества. Только изъ разсказовъ Ирины Федосовой, изъ сопоставленія этихъ разсказовъ съ разнообразнымъ содержаніемъ причитаній можно вывести заключеніе о развитіи женскаго пѣсеннаго творчества, которое процвѣтаетъ и до сихъ поръ на Сѣверѣ Россіи, въ губерніяхъ Олонецкой, Архангельской, Вологодской. Стоитъ перечитать „Причитанья Сѣвернаго Края“, записанныя г. Барсовымъ отъ волепницъ, чтобы понять, какъ возникаютъ новые варианты этихъ причитаній примѣнительно къ разнообразнымъ случаямъ и лицамъ, какъ соотвѣтственно послѣднимъ вносятся въ причитанья измѣненія, прибавки. Такія пѣсни, какъ причитанья, въ одно и тоже время и поются и творятся. Къ нимъ, какъ нельзя болѣе, примѣнимъ извѣстный взглядъ Штейнталя на эпосъ, высказанный имъ въ одномъ изъ первыхъ номеровъ *Zeitschrift für Völkerpsychologie*. Каждая пѣсня на извѣстный случай является со своими особенностями; рядомъ съ усвоенными старыми пѣснями возникаютъ новыя. Конечно, для народныхъ пѣсенъ, за очень немногими исключеніями, нельзя указать отдѣльнаго лица, которое сложило впервые извѣстную народную пѣсню. Мы уже упоминали, что изъ русскихъ женщинъ, складывавшихъ народныя пѣсни, по преданію извѣстны: въ XVII в. Марья Чурай; въ XVIII в.—царевна Елисавета Петровна и крестьянка Горбунова—Кузнецова (впослѣдствіи гр. Шереметева \*).

Переходимъ отъ народной словесности къ древне-русской письменности до XVIII в. Въ словарѣ кн. Голицына, за исключеніемъ в.

\*) О высококомъ совершенствѣ языка малороссійскихъ женскихъ пѣсенъ говоритъ г. Кулишъ въ „Запискахъ о Южной Руси“, т. I, 1856 г., стр. 197. Онъ считаетъ особенно распространенной между женщинами—лирическую поэзію.

к. Софьи Алексѣевны и Натальи Алексѣевны, мы не находимъ другихъ именъ русскихъ писательницъ до XVIII вѣка. Но въ книгѣ г. Лихачевой, въ первыхъ двухъ главахъ, собраны свѣдѣнія: о первомъ женскомъ училищѣ въ Россіи княжны Янки при Андреевскомъ монастырѣ въ Кіевѣ, о грамотныхъ женщинахъ въ древней Руси. Кромѣ лѣтописей г. Лихачева воспользовалась и житіями святыхъ женщинъ, Степенной книгой, и проч. Однако, въ заключеніи второй главы мы находимъ въ книгѣ г. Лихачевой слѣдующій вопросъ: „чѣмъ объясняется скудость въ нашей древней письменной литературѣ извѣстій о женщинахъ, а равно отсутствіе въ ней какихъ-либо литературныхъ памятниковъ, оставленныхъ женщинами“?

Дѣйствительно, въ древне-русской литературѣ не встрѣчается женщинъ—писательницъ. Напрасно бы мы стали пересматривать описанія старинныхъ русскихъ рукописей, словари древне-русскихъ писателей, имѣя въ виду открыть хотя какіе нибудь слѣды участія русской женщины въ развитіи древне-русской литературы—мы не найдемъ опредѣленныхъ ясныхъ указаній на такое участіе женщины. Но если мы вспомнимъ что древне-русская женщина христіанка, по крайней мѣрѣ—княгиня, монахиня, а тѣмъ болѣе—игуменья, должны же были обладать извѣстной книжностью; если мы вспомнимъ, что книжность эта не могла же ограничиваться однимъ чтеніемъ, не могло быть запретнымъ дѣломъ для книжныхъ женщинъ списаніе книгъ, составленіе сборниковъ, участіе въ литературѣ,—то невольно зарождается сомнѣніе: достаточно-ли обслѣдована наша древне-русская письменность со стороны участія женщинъ—писательницъ. Со временемъ, быть можетъ, найдутся болѣе опредѣленные указанія на участіе русской женщины и въ древне-русской образованности и въ древне-русской литературѣ. Въ настоящее же время отсутствіе опредѣленныхъ указаній на участіе русской женщины въ образованіи и въ литературѣ до XVIII вѣка—одно изъ самыхъ вѣскихъ основаній для извѣстнаго взгляда на значеніе реформы Петра Великаго, на значеніе новыхъ культурныхъ и литературныхъ явленій, которыя съ большей силой проявились съ эпохи Петра Великаго. Если разсматривать этотъ т. н. западническій вопросъ со стороны участія русской женщины въ образованіи и въ литературѣ древней Руси, то нельзя не признать его вѣскаго значенія.

Это отсутствіе свѣдѣній о древне-русскихъ писательницахъ тѣмъ

болѣе удивительно, что, напримѣръ, въ Византіи, имѣвшей преобладающее значеніе въ развитіи древне-русскаго просвѣщенія и литературы, встрѣчаются такія выдающіяся писательницы, какъ Кассія и Анна Комнена (*Krumbacher: Geschichte der Byzantinischen Litteratur, München. 1891 г., стр. 322 и 78—82*). Духовные стихи поэтессы Кассіи (Κασσία или Κασσία), IX или X в., отличаются самобытностью и глубиною чувства. Въ одномъ изъ стихотвореній она проводитъ параллель между распространеніемъ христіанства, царства Христа, сокрушившаго многобожіе, и распространеніемъ царства Римскаго императора Августа, который положилъ конецъ разнымъ царствамъ на землѣ. Въ XI—XII вв., въ Византіи появляется вторая замѣчательная писательница, Анна Комнена, получившая широкое научное образованіе. Анна Комнена (Αννα ἡ Κομνηνή), дочь императора Алексѣя Комнена, написала большой историческій трудъ въ 15 книгахъ Ἀλεξιάς—Исторію Алексѣя Комнена, отъ 1069—1118 г. Надо замѣтить, что ея мужъ Никифоръ Бриенній собралъ также богатый историческій матеріалъ. Кажется, что въ Византіи женщины писательницы составляли всетаки исключеніе,—что могло отразиться и у славянъ, развивавшихся подъ византійскимъ вліяніемъ. Припомнимъ встать участіе женщинъ въ развитіи литературы у европейскихъ народовъ, ближайшихъ сосѣдей славянъ. Въ Германіи уже въ X в. является Гросвита (*Hruotswintha*), ученая монахиня, извѣстная своими духовными драматическими произведеніями, написанными на латинскомъ языкѣ. Въ XII, XIII и отчасти въ XIV вв. знатныя дамы и преимущественно монахини пишутъ духовныя стихотворенія и сочиненія въ прозѣ религіознаго содержанія. Въ XIV—XV вв. знатныя дамы перелагаютъ старыя эпопеи и переводятъ французскіе романы. Въ XVI в. нѣмецкія женщины слѣдуютъ по пути гуманистовъ. Въ 1715 г. насчитываютъ уже въ германской литературѣ не менѣе 111 поэтессъ. (*Gross: Deutschlands Dichterinnen und Schriftstellerinnen, Wien, 1882 г.*). Тоже было и у другихъ европейскихъ народовъ. У насъ до XVIII ст. участіе женщины въ развитіи литературы, письменности замѣчается самое незначительное. Вотъ нѣкоторыя данныя по этому вопросу до XVIII ст. Замѣтимъ прежде всего, что мы не можемъ согласиться съ данными, проводимыми г. Лихачевой о значеніи женскаго училища, основаннаго княжной Янкой въ 1086 г., о проповѣдяхъ Евфросиній, о поученіи в. к. Маріи, жены Всеволода Георгіевича (Мате-

ріалы для исторіи женскаго образованія, стр. 1 и д., 37). Свѣдѣнія о древне-русскихъ училищахъ, основанныя на свидѣтельствахъ Татищева, мало обоснованы и выведены, по всей вѣроятности, на основаніи такихъ же шаткихъ источниковъ съ общими мѣстами, какъ житія святыхъ, въ которыхъ въ однихъ и тѣхъ же стереотипныхъ фразахъ повторяются, часто со словъ переводныхъ житій, одни и тѣже выраженія объ училищахъ и раннихъ годахъ обученія. Тоже слѣдуетъ сказать и о предполагаемыхъ проповѣдяхъ Евфросиній. Еще менѣе основаній признавать дѣйствительность довольно длиннаго „Поученія“ великой княгини Маріи, жены Всеволода Георгіевича, къ сыновьямъ (въ началѣ XIII в.), которое находится въ Степенной книгѣ и которое могло быть сочинено редакторомъ Степенной книги, придерживавшимся риторическихъ приѣмовъ и украшенныхъ сказаній.

Для того, чтобы представить нѣкоторыя данныя объ участіи русской женщины въ древне-русской письменности, въ книжности, мы обратимся непосредственно къ памятникамъ древне-русской письменности и литературы. Мы не будемъ останавливаться на различныхъ церковныхъ покровахъ съ надписями, вышитыхъ руками женщинъ, на изображеніяхъ княгинь при книгахъ, что одинаково встрѣчается съ древнѣйшаго времени какъ у южныхъ славянъ, такъ и у русскихъ.

Уже въ Изборникѣ 1076 г. встрѣчаемъ замѣчательный переводный памятникъ: „Поученіе св. Θεодоры своему сыну“—трудъ женщины, не вызвавшей, кажется, въ древне-русской литературѣ подражанія, если не считать упомянутаго поздняго поученія дѣтямъ, которое влгаетъ Степенная книга въ уста в. к. Маріи, жены Всеволода Георгіевича. Этотъ греческій памятникъ, переведенный у южныхъ славянъ и перешедшій въ русскую письменность при самомъ ея началѣ, представляется почти одинокимъ. Трудъ Анны Комнены, кажется, не былъ извѣстенъ ни у южныхъ славянъ, ни въ древней Руси. Отъ XII в. мы имѣемъ извѣстія о монахинѣ княжнѣ Евфросиніи Полоцкой, которая не только собираетъ книги, но и занимается перепиской ихъ, объясняетъ книги для сестеръ—инокинь, отличается мудростью и въ концѣ жизни совершаетъ путешествіе въ св. землю черезъ Константинополь. Около 1226 г. встрѣчаемъ извѣстіе о письмѣ в. к. Верхуслavy—Анастасіи къ епископу Симону: „пишетъ ми книги княгини Ростиславля Верхуслава“ \*). Въ 1286 г. жена волынскаго князя Вла-

\*) Данныя эти можно найти, между прочимъ, въ извѣстномъ трудѣ И. И. Срезневскаго: „Древніе памятники русскаго письма и языка“, 1882 г.

диміра Васильковича, Ольга Романовна, участвуетъ въ перепискѣ Кормчей вмѣстѣ съ своимъ мужемъ. Въ 1296 г. Марина, жена кн. Всеволода Константиновича, повелѣла „списать писцу Захаріи книгу псалтирь съ покаяныи и съ молитвами“, какъ объ этомъ говоритъ писецъ въ послѣсловіи. Отъ XIV и XV вв. мы не имѣемъ свѣдѣній о книжныхъ женщинахъ. Даже въ XVI в. такая выдающаяся женщина, какъ Юліанія Лазаревская, какъ свидѣтельствуемъ ея житіе, была не грамотна, а основанія вѣры и нравственно-христіанскихъ подвиговъ она восприняла устнымъ путемъ. Въ то же время Юліанія воздерживалась съ молодыхъ лѣтъ и отъ игры и пустошныхъ пѣсень, отъ народной поэзіи, продолжавшей развиваться въ устномъ обращеніи. Нельзя однако думать, чтобы въ это время не было книжнаго ученія для женщинъ, чтобы въ древне-русской литературѣ господствовалъ исключительно извѣстный взглядъ на женщину, какъ на зло. Извѣстный писатель около половины XVI в., митрополитъ Даниилъ, говоритъ въ своихъ поученіяхъ, что обученіе „писаніямъ“, т. е. святоотеческой литературѣ, необходимо не только „пастыремъ и учителямъ и прочимъ инокамъ но и сущимъ въ мірѣ“, особенно юнымъ (значить, въ возрастѣ школьнаго обученія) одинаково „отрокамъ и дѣвицамъ“. „О отроци и дѣвици... любомудрствуйте въ писательнемъ художествіи, въ ученіи книжномъ, или въ коемъ руководѣліи.“ „Мысль о необходимости образованія для всѣхъ, не исключая и женщинъ, говоритъ г. Жмакинъ (Митрополитъ Даниилъ и его сочиненія. 1881 г., стр. 514; см. еще, стр. 32 въ отдѣлѣ приложеній), высказанная митрополитомъ Данииломъ въ первой половинѣ XVI в., характеризуетъ его какъ писателя просвѣщеннаго и достойнаго.“

Кстати замѣтимъ о памятникахъ древне-русской литературы, содержащихъ тѣ знаменитыя изреченія о злыхъ женахъ, которыя повторяются обыкновенно, когда рѣчь идетъ о русской женщинѣ въ до-Петровское время. Впрочемъ, иногда приводятся и немногія выраженія о женѣ доброй, представляющей т. с. идеаль древне-русской женщины. Всѣ эти выраженія представляютъ или буквальные повторенія нѣкоторыхъ мѣстъ изъ библейскихъ книгъ (напримѣръ, Притчи Соломона, гл. 31; Книга Сираха, гл. 25, 26), или изъ переводныхъ святоотеческихъ сочиненій (напр. Ефрема Сирина, Вопросовъ и Отвѣтовъ Анастасія Синаита; словъ, приписываемыхъ Іоанну Златоустому, и проч. См. напр. А. С. Архангельскаго: Творенія отцовъ церкви въ

древне-русской письменности, Казань, 1890 г., IV, стр. 174 и д.).

Говоря о грамотныхъ женщинахъ въ древней Руси, объ учительницахъ, г. Лихачева пользуется сравненіемъ съ недавними и современными условіями обученія и книжности въ раскольниковъ быту. Г. Лихачева ссылается при этомъ на извѣстное описаніе этого обученія и вообще книжности разныхъ бѣлицъ и старицъ въ разсказахъ Андрея Печерскаго (Мельникова): „Въ Лѣсахъ“, „На Горахъ“. Къ этимъ вполне достовѣрнымъ разсказамъ мы можемъ добавить, что въ сѣверныхъ поморскихъ свитахъ женщины отличаются замѣчательнымъ искусствомъ въ каллиграфіи и рисованіи: мы имѣли случай видѣть разнообразныя сборники этого поморскаго письма женщинъ, представляющіе часто красивыя миниатюрныя книжечки, написанныя прекраснымъ церковно-славянскимъ полууставомъ, украшенныя разрисованными заставками и заглавными буквами. Въ поволжскихъ губерніяхъ женщины старообрядки составляли сборники изъ духовныхъ стиховъ, изъ разныхъ выписокъ частію изъ святоотеческихъ переводныхъ сочиненій, частію изъ раскольниковыхъ сочиненій; но почеркъ ихъ далеко уступаетъ поморскому. Въ извѣстномъ собраніи рукописей Хлудова, находящемся въ настоящее время въ Московскомъ Единовѣрческомъ Никольскомъ монастырѣ, находится нѣсколько сборниковъ, писанныхъ въ 1823—24 г. Евдокіей Гавриловной Брониной, принадлежавшей къ поморскому согласію и присоединившейся въ 1833 г. къ единовѣрческой церкви. Объ этомъ обращеніи Бронина напечатала въ Москвѣ, въ 1843 г. книжку, подъ слѣдующимъ заглавіемъ: „Повѣствованіе о обращеніи отъ согласія Поморцевъ ко святой Соборной апостольской Восточной церкви московскаго купца Захарія Ѳеодоровича Бронина, художествомъ иконописца, супруги Евдокіи Гавриловой Бронинной. Писано 1833 года мѣсяца ноября“ (см. Описаніе рукописей библ. А. И. Хлудова, составленное Андреемъ Поповымъ, 1872 г., стр. 651 и еще стр. 642—651). Бронина была замѣчательной начетчицей, а печатный трудъ ея свидѣтельствуетъ о томъ, что и раньше она могла писать; но о сочиненіяхъ раскольниковыхъ писательницъ пока мы ничего не знаемъ. Эта параллель, проведенная г. Лихачевой между условіями книжности среди старообрядовъ и среди древне-русскихъ женщинъ до конца XVII в., намъ кажется не вполне основательной. Старообрядческая и раскольничья книжность развилась въ XVIII в., а факты, приводимые г. Лихачевой, относятся уже къ XIX в. Мы



должны искать другихъ основаній для заключенія о книжности русскихъ женщинъ въ XVI—XVII вв.

Въ концѣ XVI и въ началѣ XVII в. книжной женщиной является дочь царя Бориса Годунова, Ксенія, извѣстная своей злополучной судьбою. Отъ нея дошли до насъ письма; но мы не рѣшаемся приписывать ей тѣ двѣ грустныхъ пѣсни, которыя записаны въ 1619 г. для Ричарда Джемса въ Москвѣ. Эти пѣсни, въ которыхъ отъ лица самой Ксеніи оплакивается ея горестная участь при Лжедмитріѣ, могли быть составлены и лицами, сочувствовавшими несчастной судьбѣ Ксеніи.

Въ XVII в., въ царской семьѣ Михаила Ѳедоровича и особенно Алексѣя Михайловича являются книжныя царевны. Сестра царя Алексѣя Михайловича, Татьяна Михайловна, списала душеполезную книгу Синодидь, при чемъ нѣкоторыя статьи написала прекраснымъ уставомъ, украсила миниатюрами и составила родословное древо великихъ князей и царей Русскихъ. Ею-же, по всей вѣроятности, списано одно изъ Евангелій, хранящихся въ Московской Синодальной библиотекѣ (Описаніе Воскресенской Новоіерусалимской библиотеки. Арх. Амфилохія, 1876 г., стр. 116—125). Еще выше стояли по своему образованію царевны Софья Алексѣевна и особенно Наталія Алексѣевна. Какъ ученицы Симеона Полоцкаго эти царевны имѣли склонность къ стихотворству, къ драматическимъ произведеніямъ и, кажется, были знакомы съ нѣкоторыми иностранными языками. Но до сихъ поръ не выяснено окончательно, какія драматическія пьесы изъ оригинальнаго и переводнаго репертуара можно приписать имъ съ достаточной опредѣленностью (см. Словарь кн. Голицына, стр. 178 и 231—233).

Переходя къ XVIII вѣку, мы замѣчаемъ, что въ первой половинѣ этого вѣка участіе русской женщины въ новой уже русской литературѣ также незначительно, какъ и въ предшествующую эпоху. Изъ числа образованныхъ женщинъ первой половины XVIII в. выдается великая княгиня Наталія Алексѣевна, сестра императора Петра II. Она хорошо знала иностранные языки, много читала и серьезно занималась науками подъ руководствомъ академиковъ иностранцевъ (В. С. Иконниковъ: „Русская женщина наканунѣ реформы Петра В. и послѣ нея“. Кіевскія Университетскія Извѣстія 1874 г., № 6 стр. 437—442). Безъ сомнѣнія, въ первой половинѣ XVIII в. образованіе русской женщины считалось уже необходимымъ, по крайней мѣрѣ, въ

высшемъ классѣ общества, какъ свидѣтельствуя примѣры царевны Елисаветы Петровны, графини Шереметевой, впоследствии кн. Н. Б. Долгоруковой („мать моя, говоритъ Наталья Борисовна въ своихъ Запискахъ, старалась о воспитаніи моемъ, чтобы ничего не было упущено въ наукахъ“), и друг. Въ области литературной дѣятельности въ первой половинѣ XVIII в. относятся полународныя, полукнижныя стихотворенія и пѣсни царевны Елисаветы Петровны, впоследствии императрицы, и извѣстія о переводахъ театральныхъ пьесъ для домашняго театра въ Ярославлѣ, около 1740 г. Бобрищевой—Пушкиной, въ замужествѣ княгини Голицыной (Словарь кн. Голицына, стр. 28). Пѣсни, приписываемыя Елисаветѣ Петровнѣ, изданы съ подробными объясненіями въ 9 выпускѣ „Пѣсенъ, собран. Кирѣевскимъ“, стр. 197 ид., 204 ид. Въ Отчетѣ Императорской публичной библіотеки за 1870 г. (стр. 159—160) напечатано съ подлинника собственноручное стихотвореніе императрицы Елисаветы Петровны, начинающееся словами: „Всякій разсуждаетъ какъ въ светѣ бѣ жить.“ Въ Словарѣ кн. Голицына указаны изданія четырехъ Елисаветинскихъ произведеній: элегіи, посвященной памяти Шубина, около 1735—40 г., народной пѣсни до 1740 г.—„Во селѣ, селѣ Покровскомъ,“ акростиха около 1742 г. и пасторальной пѣсни, сочиненной до 1740 г. Такимъ образомъ отъ Елисаветы Петровны мы имѣемъ первыя литературныя произведенія, свидѣтельствующія объ участіи русской женщины въ развитіи литературы. Ко времени царствованія Елисаветы относится и появленіе первыхъ трехъ образованныхъ писательницъ: Сумароковой—Княжениной, выступившей съ стихами въ 1759 г., Херасковой и Ржевской, выступившихъ въ русской литературѣ въ 1760 г. Но расцвѣтъ литературной дѣятельности русскихъ писательницъ относится къ вѣку императрицы Екатерины II. По Словарю кн. Голицына мы можемъ насчитать до 70 писательницъ, выступавшихъ въ русской литературѣ эпохи Екатерины II. Имя самой императрицы занимаетъ видное мѣсто въ исторіи русской литературы XVIII в.; но и другія малоизвѣстныя и неизвѣстныя писательницы давно уже обратили на себя вниманіе въ литературѣ. Еще современники писательницъ XVIII в. Новиковъ, Дмитревскій вносили ихъ въ словари о російскихъ писателяхъ. Въ 1826 г. Руссовъ составилъ уже отдѣльный „Каталогъ російскимъ писательницамъ.“ Затѣмъ въ началѣ 30-хъ годовъ М. Н. Макаровъ въ „Дамскомъ журналѣ“ помѣстилъ „Матеріалы для исто-

ри русскихъ женщинъ—авторовъ“, въ которыхъ перепечаталъ нѣкоторыя статьи писательницъ и сообщилъ много разнообразныхъ свѣдѣній изъ преданій XVIII в. Быть можетъ, нѣкоторыя изъ этихъ свѣдѣній отличаются и не вполне достовѣрнымъ анекдотическимъ характеромъ; но они значительно восполняли въ свое время скудные библиографическіе матеріалы для изученія русскихъ писательницъ XVIII в. Затрудненія по изученію этого вопроса заключаются еще въ томъ, что большинство писательницъ помѣщали свои сочиненія въ журналахъ безъ подписи фамилій,—часто съ обозначеніемъ однихъ инициаловъ. Припомнимъ встать, что изученіе литературной дѣятельности Екатерины II въ трудахъ академикова Пекарскаго, Грота, и друг. только постепенно увеличило объемъ литературной дѣятельности императрицы. То же самое относится и къ изученію литературной дѣятельности княгини Дашковой. Поэтому только въ Словарѣ кн. Голицына мы имѣемъ теперь болѣе полныя и точныя свѣдѣнія о русскихъ писательницахъ XVIII в. Какъ незначительны и неполны были свѣдѣнія о старинныхъ нашихъ писательницахъ даже въ 40-хъ годахъ, можно видѣть изъ замѣчаній Бѣлинскаго (Отечествен. Записки 1843 г. и сочиненія, 3 изд., ч. VII, стр. 155 ид.). Разбирая сочиненія Зенанды Р-вой, Бѣлинскій сдѣлалъ краткое обзорѣніе литературной дѣятельности русскихъ женщинъ исключительно по Каталогу Смирдина и насчиталъ за XVIII в. всего 11 писательницъ (Сушкова, Орлова, Волконскія 2, Корсакова, Нилова, Баскакова, Базилевичъ, Поспѣлова, Урусова, Хвостова). Но интересенъ взглядъ Бѣлинскаго на эту дѣятельность женщинъ. „Женщины, которыя когда-либо пускались на Руси въ авторство, всегда обладали извѣстною степенью образованности, знаніемъ хоть французскаго языка; при этомъ, имъ не мало служить и врожденный женской натурѣ тактъ приличія и здраваго смысла“ (158 стр.). „Съ появленія Пушкина гораздо больше стало являться на Руси женщинъ—писательницъ; но извѣстныхъ именъ между ними стало меньше. Это оттого, что имена людей, дѣйствовавшихъ въ началѣ зарождающейся литературы, пользуются извѣстностью даже и безъ отношенія къ ихъ таланту. Когда же литература уже сколько нибудь установится, тогда, чтобъ получить въ ней почетное имя, нужно имѣть замѣчательный талантъ... (но) произведенія прежнихъ стихотворицъ были плоды невинныхъ досуговъ, поэтическое вазаніе чувствъ, рифмотворное шитье“ (стр. 164—165).

Взглядъ этотъ на старыхъ русскихъ писательницъ долженъ былъ значительно измѣниться послѣ того, какъ впервые были изучены литературные труды Екатерины II, кн. Дашковой, и друг. Но до послѣдняго времени, если не считать обилія статей и изслѣдованій, посвященныхъ изученію литературной дѣятельности Екатерины II и кн. Дашковой, мы не имѣемъ полного и всесторонняго обслѣдованія литературной дѣятельности остальныхъ писательницъ XVIII в. Вотъ все что мы имѣемъ по этому вопросу. О нѣкоторыхъ болѣе выдающихся писательницахъ XVIII в. говоритъ г. Мордовцевъ въ своей книгѣ „Русскія женщины новаго времени. Біографическіе очерки изъ русской исторіи. Женщины второй половины XVIII в.“ 1874 г. Г. Мордовцевъ посвящаетъ нѣсколько главъ жизни и дѣятельности Екатерины Княгини, Александры Ржевской, Екатерины II, Княгини Дашковой, „литературнымъ дочерямъ Ломоносова и Сумарокова“ — Вельяшевой — Волинцевой; кромѣ того, говоритъ о „первыхъ русскихъ переводчицахъ“ — кн. Меншиковой, Маваровой, Орловой, кн. Голицыной и кн. Волконскихъ. Г. Лихачева въ „Матеріалахъ для исторіи женскаго образованія въ Россіи“ посвящаетъ также девятую главу женщинамъ писательницамъ при Екатеринѣ II, при чемъ пользуется уже Словаремъ кн. Голицына. Свѣдѣнія, сообщенныя г. Мордовцевымъ въ его названномъ трудѣ о русскихъ женщинахъ, основаны, кажется, исключительно на статьяхъ Маварова, помѣщенныхъ въ Дамскомъ журналѣ 1830—33 гг. Въ „Матеріалахъ для русской библіографіи“ Н. В. Губерти, третій выпускъ которыхъ вышелъ въ прошломъ году, мы находимъ свѣдѣнія о нѣкоторыхъ рѣдкихъ книгахъ, принадлежащихъ перу писательницъ XVIII в. Въ виду появленія этихъ новыхъ матеріаловъ, мы остановимся на русскихъ писательницахъ XVIII в., причемъ рассмотримъ условія, благопріятствовавшія развитію литературной дѣятельности писательницъ XVIII в., и скажемъ нѣсколько словъ о писательницахъ малоизвѣстныхъ.

Въ числѣ условій, благопріятствовавшихъ развитію литературной дѣятельности русскихъ писательницъ XVIII в., самое видное мѣсто занимаетъ, конечно, образованіе русской женщины. Съ успѣхами этого образованія развивалась и увеличивалась качественно и количественно и дѣятельность русскихъ писательницъ. Съ начала XVIII в. въ высшемъ русскомъ обществѣ появляются учительницы и воспитательницы — иностранки; затѣмъ этотъ модный обычай распространяется

среди дворянства и въ провинціи. Русская грамота долго еще находится въ рукахъ низшаго духовенства; но съ развитіемъ новой русской литературы, съ появленіемъ Ломоносова, Сумарокова, а позднѣе Державина, старинные вкусы къ церковному чтенію и среди женщинъ смѣняются интересомъ къ новой литературѣ. Домашнее воспитаніе и образованіе женщинъ отражается главнымъ образомъ на писательницахъ XVIII в. Дочери, сестры и жены писателей выступаютъ въ русской литературѣ, подражая мужчинамъ. Между тѣмъ при Екаторинѣ II основывается Воспитательное Общество благородныхъ дѣвицъ при Смольномъ монастырѣ съ отдѣленіемъ для мѣщанскихъ дѣвушекъ; затѣмъ возникаютъ и распространяются пансіоны для дѣвицъ не только въ столицахъ, но и въ провинціи. Мы имѣемъ интересныя свидѣтельства о томъ прогрессѣ, какой происходитъ во вкусахъ провинціальныхъ русскихъ читательницъ XVIII в. Въ 30-хъ годахъ XVIII в., по извѣстнымъ Запискамъ маіора Давилова (изданіе 1842 г., стр. 23) его „сестра Анна... выучена была читать и писать Россійской грамотѣ, читала много церковныхъ книгъ и исторій, почему и знала многое, касающееся до закона.“ Въ 50-хъ годахъ XVIII ст., по воспоминаніямъ И. И. Дмитріева (Взглядъ на мою жизнь), мать его читала уже романы и знакома была со стихами и драмами Ломоносова и Сумарокова. Послѣдній долженъ былъ вызвать особенное вниманіе грамотныхъ и образованныхъ женщинъ, такъ какъ и въ драматическихъ произведеніяхъ и въ своихъ стихотвореніяхъ отводилъ всего болѣе мѣста женщинамъ, ея чувствамъ. Свои стихотворенія, „эклоги“, Сумароковъ посвятилъ даже „прекрасному руссійскаго народа женскому полу“ (*Н. Н. Булича: Сумароковъ и современная ему критика, 1854 г., стр. 119*). Въ этомъ посвященіи Сумароковъ говоритъ о „нѣжности“, о „любвномъ жарѣ“, которые составляютъ, выражаясь словами Бѣлинскаго, паѳосъ поэзіи Сумарокова. Изъ русскихъ поэтовъ XVIII в. особеннымъ вниманіемъ образованныхъ женщинъ пользовался Державинъ. Ниже мы будемъ говорить о писательницахъ, развивавшихся подъ вліяніемъ Державина; теперь же назовемъ и не писательницу, А. О. Бобріщеву—Пушкину, любившую поэзію и особенно стихи Державина (*Жизнь Державина, составл. Я. К. Гротомъ, стр. 296*).

Съ появленіемъ русскихъ сатирическихъ журналовъ и это чтеніе стало входить, конечно, въ кругъ интересовъ русскихъ образо-

ванныхъ женщинъ, такъ какъ уже за 20 лѣтъ до появленія этихъ журналовъ дѣвицы считали необходимымъ обучать въ пансіонахъ, какъ особому предмету, „чиганію вѣдомостей“ (г. Лихачевой—Материалы, стр. 263). Журналы и произведенія нашихъ лучшихъ писателей XVIII в. стали замѣнять рукописныя „гисторіи“, въ родѣ Бовы Королевича, Еруслана Лазаревича и друг., сокращавшихъ досуги грамотныхъ женщинъ конца XVII—начала XVIII в. Въ кругъ новаго чтенія входили переводные романы Ричардсона, Жанлисъ, и друг.

Переводы этихъ романовъ являлись нерѣдко изъ-подъ пера русскихъ писательницъ. Въ этомъ дѣлѣ находило себѣ больше всего примѣненіе знакомства женщинъ съ иностранными языками. Вслѣдствіе преобладающаго значенія французскаго языка въ XVIII в. чаще всего русскія писательницы переводили съ французскаго языка, изрѣдка съ нѣмецкаго и еще рѣже съ итальянскаго и даже съ латинскаго. Безъ сомнѣнія, самыми образованными женщинами въ XVIII в. были—императрица Екатерина II и княгиня Е. Р. Дашкова—Воронцова. По выраженію русскихъ просвѣщенныхъ людей XVIII в. обѣ онѣ принадлежали къ „ученымъ російскимъ дамамъ и любительницамъ свободныхъ наукъ.“ Такъ называетъ кн. Дашкову Новиковъ въ „Опытѣ историческаго словаря о російскихъ писателяхъ“ 1772 г. Точно такъ же Новиковъ отзывается о Херасковой, какъ о „любительницѣ наукъ, одаренной острымъ и проницательнымъ разумомъ“, о Храповицкой—„дѣвицѣ острымъ и просвѣщеннымъ разумомъ и великою прилѣжностью къ ученію одаренной,“ о Ржевской, умершей въ 1769 г., 29 лѣтъ,—„любившей науки и художества.“ Мы не будемъ останавливаться на образованности Екатерины II и кн. Дашковой, на значеніи ихъ дѣятельности въ развитіи женскаго образованія и литературной дѣятельности женщинъ, такъ какъ это достаточно выяснено нашей научной литературой. Отчасти этому предмету посвящена и книга г. Лихачевой. Мы имѣемъ въ виду остановиться на литературной дѣятельности преимущественно малоизвѣстныхъ писательницъ.

Кромѣ образованія русскихъ женщинъ въ XVIII в. въ ряду главныхъ условий для развитія ихъ литературной дѣятельности представляются еще: вліяніе выдающихся русскихъ писателей, развитіе русской журналистики, открытіе большаго числа типографій, распространеніе всѣхъ этихъ литературныхъ явленій не только въ столицахъ, но и въ провинціи. Мы уже упоминали о значеніи литературной дѣ-

ятельности въ этомъ отношеніи Ломоносова, Сумарокова, Державина, и друг. Далѣе мы увидимъ, какъ нѣкоторыя писательницы примыкаютъ къ Державину, къ Хераскову, другія—къ Новикову; большая часть писательницъ конца XVIII в., въ девяностыхъ годахъ, стоятъ въ близкихъ отношеніяхъ съ издателями московскихъ журналовъ—Подшиваловымъ, Сохацкимъ и Карамзинымъ.

Большая часть русскихъ писательницъ XVIII в., какъ и въ XIX в., не выдѣляются въ своей литературной дѣятельности изъ круга писателей мужчинъ. Такъ сливаются съ этой общей литературной дѣятельностью и почти всѣ труды императрицы Екатерины II, кн. Дашковой (исключая, конечно, переписки, воспоминаній и нѣкоторыхъ другихъ трудовъ) и другихъ писательницъ, скрывавшихся въ журналахъ безъ подписей, или съ подписями инициаловъ, псевдонимовъ, и т. п. Однако нѣкоторыя писательницы старались выдѣлить свою литературную дѣятельность. Такъ княжна Екатерина Сергѣевна Урусова, издавая свою поэму „Полюнь“ въ 1774 г., сопровождаетъ это изданіе слѣдующимъ замѣчаніемъ: „Я ласкаю себя надеждою, что мои читатели, *уважая полъ мой*, и первыя мои опыты въ родѣ сего пѣснословія, могутъ извинить находящіяся здѣсь погрѣшности; въ чемъ ободрятъ робкую Мусу мою, къ дальнѣйшимъ упражненіямъ“ (Чтенія Общ. Исторіи и Древностей, 1878 г., кн. 3, стр. 352: Губерти). Въ другомъ своемъ сочиненіи 1777 г. „Ироида Музамъ посвященная“ кн. Урусова въ стихотворномъ обращеніи къ Музамъ въ началѣ книги говоритъ, между прочимъ:

И чтобы окружить священныхъ Музъ престоль,  
 То началъ воспѣвать у насъ *и женскій полъ*:  
 Они (sic) ко нѣжностямъ во пѣсняхъ прибѣгаютъ,  
 И добродѣтелямъ вѣнцы приготавлиютъ,  
 Съ пріятностью они веселости поютъ  
 И дѣйствія страстей почувствовать даютъ;  
 Въ Россіи видимы Сафоны, де ла Сюзы,  
 За ними я стремлюсь.

(Чтенія Общества Исторіи и Древностей, 1879 г., кн. 1, стр. 13: Губерти).

Эта же княжна Урусова въ 1786 году писала первой женѣ поэта Державина, Евкаторинѣ Яковлевнѣ: „У васъ, видно, есть стихотворенія, сочиненіе которыхъ *дѣлаетъ честь нашему полу*: мнѣ весь-

ма пріятно было читать то прекрасное стихотвореніе, которое вы мнѣ сообщили; *желаю, чтобы знакомство съ музами усугублялось въ нашемъ полѣ.* Не смотря на то, что я разорвала мой союзъ съ музами, желаю, чтобы другіе устанавливали съ ними связь; а мнѣ остается только радоваться и восхищаться твореніями *парнасскихъ сестръ моихъ*“ (Сочиненія Державина съ объяснительными примѣчаніями Я. К. Грота, т. V, 1869 г., стр. 517).

Другая писательница XVIII в., такъ же, какъ и вн. Урусова, выпускавшая въ свѣтъ свои сочиненія безъ обозначенія своего имени, но съ указаніями на трудъ женщины, Александра Петровна Хвостова, напечатала „Отрывки“ въ 1795 и 1796 гг., пользовавшіеся въ свое время большой популярностью и содержавшіе два большія стихотворенія, подъ названіемъ „Каминь“ и „Ручеекъ“, съ слѣдующимъ предувѣдомленіемъ „отъ издательницы:“ „желая здѣлать услугу и удовольствіе чувствительнымъ читателямъ издаю я сочиненіе одной Россійской писательницы, которая *держась скромности нашему полу* свойственной, долго противилась моему желанію и хотѣла скрыть отъ публики плоды своего дарованія; но убѣждена будучи усиленною прозбою друзей своихъ рѣшилась наконецъ принести имъ въ жертву свои сочиненія и мнѣ позволила быть издательницею“ (Матеріалы для русской библіографіи. Н. В. Губерти, 1891 г., вып. III, стр. 825). Замѣчательны также обращенія въ предисловіяхъ къ переводамъ: вн. Голицыной къ мужу и Ниловой къ дѣтямъ. Княгиня Варвара Голицына говоритъ слѣдующее въ посвященіи мужу, бывшему тогда въ арміи, перевода французскаго романа, подъ названіемъ „Заблужденія отъ любви“ (1790 г., Тамбовъ): „выпустить въ свѣтъ сей слабѣй мой переводъ я дерзнула не съ намѣреніемъ тщеславія, или желанія угодить тому же самому свѣту, но побудительною сего причиною было то, что я увѣрена, сколь для тебя лестно бываетъ, когда я занимаюсь чѣмъ нибудь полезнымъ и къ просвѣщенію ведущимъ“ (г. Лихачева: Матеріалы, стр. 267). Елизавета Корнильевна Нилова обращается въ предисловіи къ изданію своего перевода „Графъ Вальмонтъ или заблужденія разсудка“ (6 частей, отъ 1793—96, Тамбовъ) къ „любезнымъ дѣтямъ своимъ, какъ истинной другъ и мать“ (Губерти: Матеріалы, вып. III, 1891 г., стр. 803—804).

Это сознаніе русскихъ женщинъ—писательницъ XVIII в. о значеніи ихъ выдающейся дѣятельности въ области литературы поддер-



живалось и нѣкоторыми русскими писателями. Такое отношеніе къ писательницамъ высказывали и выдающіеся русскіе писатели, подъ вліяніемъ которыхъ главнымъ образомъ и развивалась литературная дѣятельность женщинъ. Но при этомъ высказывались и не вполне сочувственные отзывы; или высказывались требованія нѣкоторыхъ ограниченій для дѣятельности женщинъ въ области литературы. Остановимся на нѣкоторыхъ выдающихся примѣрахъ въ этомъ отношеніи.

Извѣстный писатель XVIII в., А. П. Сумароковъ, далъ такое образованіе своимъ дочерямъ, что одна изъ нихъ Екатерина Александровна, внесенная въ „Опытъ историческаго словаря о російскихъ писателяхъ“, Новикова (1772 г.), подъ фамиліей мужа—Княжнина, „писала весьма изрядныя стихотворенія, напечатанныя въ ежемѣсячномъ сочиненіи Трудолюбивой Пчелы, изданномъ 1759 г. въ Санктпетербургѣ“ Дѣйствительно, на стр. 191—192 Трудолюбивой Пчелы, издававшейся А. П. Сумароковымъ, мы находимъ элегію, подписанную „Катерина Сумарокова.“ Мы считаемъ нелишнимъ привести все это стихотвореніе (печатаемъ его по 2-му изд. Трудолюбивой Пчелы), замѣчательное въ томъ отношеніи, что одна изъ первыхъ русскихъ писательницъ считала необходимымъ говорить о своихъ чувствахъ не иначе, какъ отъ лица мужчины:

О ты, которая всегда меня любила,  
 А нынѣ навсегда совсѣмъ уже забыла!  
 Ты мнѣ еще мила, мила въ моихъ глазахъ,  
 А я ужъ безъ тебя въ стѣнаны и слезахъ.  
 Хожу безъ памяти, не знаю что спокойство  
 Все плачу и грущу; моей то жизни свойство.  
 Какъ я съ тобою былъ, приятель былъ тотъ часъ;  
 Но то скончалось и скрылось отъ насъ.  
 Однаво я люблю, люблю тебя сердечно,  
 И буду я любить тебя всѣмъ сердцемъ вѣчно,  
 Хоть и разстался я любезная съ тобой,  
 Хотя не вижу я тебя передъ собой  
 Увы, за что за что толико я нещастень!  
 Зачто любезная тобою такъ я страстень!  
 Всево ты рокъ лишилъ ты отнял все злой рокъ,  
 Въ вѣкъ буду я стонать, когда ты такъ жестокъ,  
 И послѣ моего съ любезной разлученья,  
 Не буду провождать минуты безъ мученья.

Отецъ „Катерины Сумароковой“, помѣстившій ея элегію вмѣстѣ съ своей элегіей въ Трудюлюбивой Пчелѣ, по словамъ Макарова (Дамскій Журналь 1830 г., № 29), говорилъ: „къ дѣвицамъ это (выражать свои непосредственныя чувства въ стихахъ) нейдетъ; благовоспитанная стихотворица—дѣвица должна только думать о мастерствѣ въ стихахъ, а не объ изъясненіяхъ полюбовныхъ.“ Кстати замѣтимъ, что вопросъ о другихъ стихотвореніяхъ Сумароковой—Княжниной, выходившихъ въ свѣтъ безъ ея подписи, не затронуть кн. Голицынымъ въ Словарѣ. Между тѣмъ г. Мордовцевъ (Русскія женщины новаго времени, 1874 г. Женщины второй половины XVIII в., стр. 66—67) приписываетъ Сумароковой, вѣроятно, со словъ Макарова, „стихи противъ злодѣевъ“ (Трудюлюбивая Пчела, 1759 г., 2 изд., стр. 283—284), въ которыхъ также стихи написаны отъ лица мужчины, какъ и въ вышеприведенной элегіи.

По словамъ Макарова, Сумароковъ перепечаталъ даже въ своей Трудюлюбивой Пчелѣ нѣкоторые стихи дочери подъ своимъ именемъ. Мы полагаемъ, что это должны быть тѣ „пѣсни“, которыя напечатаны въ Трудюлюбивой Пчелѣ, на стр. 678—686 (по 2-му изд.). Основаніями для такого заключенія могутъ служить слѣдующія данныя. Хотя подъ шестью пѣснями и находится подпись А. С; но въ нѣкоторыхъ пѣсняхъ высказывается женщина: II пѣсня, стр. 680 (Въ какой мнѣ вредный день, ты въ томъ меня увѣрилъ, Что ты передо мной въ любви не лицемѣрилъ? Что лести я твоей повѣрила себя, и т. д.); V пѣсня, стр. 683 (Ужъ прошелъ мой вѣкъ драгой... Я тобой забвенна, и проч.); VI пѣсня, стр. 685 (Тщетно я скрываю сердца скорби люты, тщетно я спокойною кажусь, и проч). Замѣчательно, что передъ этими пѣснями помѣщены „Оставшіяся двѣ оды Сапфоны“, въ переводѣ съ греческаго Г. К., а передъ самыми пѣснями находится замѣчаніе Сумарокова, подтверждающее слова Макарова: „Слѣдующія пѣсни нашель я между прочими напечатанными пѣснями съ приложенными нотами, подъ чуднымъ Титломъ, которыя отъ части были испорчены; чего ради долженъ я ихъ поправивъ, какъ они отъ меня сочинены, выдати въ сихъ изданіяхъ, чтобы чужія погрѣшности не были почтены моими, при томъ желая, чтобъ сія дерзость издавати чужія сочиненія, безъ воли Авторовъ, не умножилася, а еще меньше то портити, что другія тщательно сочиняли и меньше еще налагати чужимъ трудамъ *непристойныя титла*, чево нигдѣ не во-

дится, и что нигдѣ не позволяется“. Итакъ Сумароковъ, не смотря на свой взглядъ, нѣсколько суживавшій литературную дѣятельность женщины, призвалъ впервые женщину, въ лицѣ своей дочери, къ участию въ основанномъ имъ журналѣ, къ участию въ русской литературѣ. Многіе изъ послѣдующихъ издателей русскихъ журналовъ продолжали привлекать писательницъ. Изъ такихъ выдающихся редакторовъ 60 и 70-хъ годовъ XVIII ст. извѣстны Херасковъ и Новиковъ.

Съ 1760 г. по 1764 г. Херасковъ издаетъ въ Москвѣ журналы: Полезное Увеселеніе (1760—62) и Свободные Часы (1763). Дѣятельной сотрудницей въ этихъ изданіяхъ является жена Хераскова, Елизавета Васильевна, о которой Новиковъ въ своемъ Словарѣ 1772 г. говоритъ слѣдующее: „Она сочиняла героиды, элегіи, еклоги, анакреонтическія оды и многія другія стихотворныя и прозаическія сочиненія, изъ коихъ *нѣкоторыя* напечатаны въ Московскихъ ежемѣсячныхъ сочиненіяхъ; но вообще всѣ много похваляются учеными и знающими людьми. Слогъ ея чистъ, текущъ, пріятенъ и заключаетъ въ себѣ особливныя красоты. *Г. Сумароковъ* приписалъ ей притчу и оду Анакреонтическимъ стихосложеніемъ писанную, въ которыхъ со обыкновенною пріятностію въ слогѣ, дѣлаетъ онъ ей наставленіе и *поощряетъ къ стихотворству*. Изъ чего заключить можно, какой похвалы достойна сія особа, и что имя Россійской де ля Сюзы ей ~~при~~ приписываемое забвенно не будетъ.“ Кн. Голицынъ въ Словарѣ, слѣдуя „Историческому Розысканію“ г. Неустроева (1874 г.), указываетъ пять стихотвореній Херасковой въ „Полезномъ увеселеніи“. Позднѣе въ 1772 г. она помѣстила еще свое сочиненіе въ журналѣ „Вечера“, изданіе которыхъ Л. Н. Майковъ приписываетъ также Хераскову, а не Василю Майкову, какъ думалъ г. Неустроевъ (см. Л. Н. Майкова: 1) О жизни и сочиненіяхъ В. И. Майкова, 1867 г. и 2) Нѣсколько данныхъ для исторіи русской журналистики, 1876 г.). Въ московскихъ ежемѣсячныхъ сочиненіяхъ, по указанію Новикова въ Словарѣ, принимала участіе „весьма изрядными стихотвореніями“ Ржевская, скончавшаяся на 29 г., въ 1769 г. Въ настоящее время трудно возстановить, что именно принадлежитъ Ржевской въ журналахъ; но, несомнѣнно, что эта первая супруга Алексѣя Ржевскаго, — одного изъ дѣятельныхъ сотрудниковъ Хераскова, съ 1760 г., — урожденная Каменская, помѣщала свои стихотворенія въ журналахъ Хераскова. Ее не слѣдуетъ смѣшивать со второй супругой Ржевскаго, Глафирой

Ивановной, первой воспитанницей Смольнаго монастыря, Памятныя записки которой помѣщены въ Русскомъ Архивѣ 1871 г. № 1. Намъ кажется, этой ошибки не избѣжалъ кн. Голицынъ въ своемъ Словарѣ, дѣлая подробныя ссылки на Сочиненія Державина съ объясненіями Я. К. Грота. Въ этихъ объясненіяхъ говорится или о самомъ Ржевскомъ, или о его второй супругѣ. Наше предположеніе объ участіи первой супруги Ржевскаго (вышедшей замужъ въ 1766 г.), урожденной Каменской, въ журналахъ Хераскова подтверждается „Извѣстіемъ о нѣкоторыхъ русскихъ писателяхъ“ Дмитревскаго, 1768 г. (Матеріалы для исторіи русской литературы, изд. П. А. Ефремова, стр. 142): „Нѣкоторыя изъ нашихъ дамъ тоже оказали отечеству услуги, стояція похвалы. Такъ супруга *Хераскова* напечатала нѣсколько прекрасныхъ стихотвореній въ московскомъ университетскомъ журналѣ. Дѣвица *Каменская*, дочь камергера, написала также нѣсколько подобныхъ очень хорошихъ произведеній. Нѣсколько очень удачныхъ сочиненій княгини Катерины Дашковой помѣщено въ московскомъ журналѣ: Невинное препровожденіе времени.“ Замѣтимъ, что этотъ послѣдній журналъ выходилъ „подъ покровительствомъ кн. Е. Р. Дашковой.“ Л. Н. Майковъ высказалъ основательное предположеніе о трудахъ кн. Дашковой въ „Невинномъ Упражненіи“ (Нѣсколько данныхъ для исторіи русской журналистики, стр. 25). Что касается Ржевской—Каменской, то указаніе „Извѣстія“ показываетъ отношеніе Каменской къ кружку Хераскова и его жены.

Къ этому же кружку, отчасти и по родственнымъ отношеніямъ, принадлежали еще княжна Еватерина Урусова, княжна Варвара Трубецкая, Александра Хвостова, и друг. Всѣ эти писательницы были большими почитательницами Хераскова (ср. Сочиненія Державина, IX т., 235 стр., прим.). Нѣкоторыя изъ нихъ получили и образованіе въ домѣ Хераскова. Ихъ пристрастіе къ занятіямъ литературой поддерживалось не только Херасковымъ, но и Сумароковымъ. Однако нѣкоторые выдающіеся писатели, какъ Державинъ, Майковъ, относились нѣсколько насмѣшливо и даже недовѣрчиво къ этимъ „стихотворицамъ“—женщинамъ писательницамъ изъ кружка Хераскова. Такъ Державинъ въ своихъ Запискахъ (Сочиненія, VI т., 539 стр.) рассказываетъ, какъ кн. Вяземская собиралась „выдать за него въ замужество княжну Катерину Сергѣевну Урусову, славную стихотворицу того времени... Но онъ отшутился отъ этого предложенія, сказавъ, что

она пишетъ стихи, да и я мараю, то мы все забудемъ, что и щей сварить некому будетъ.“ Почти тоже передаетъ Макаровъ въ Дамскомъ журналѣ по поводу Херасковой. Извѣстный авторъ „Елисея“ Майковъ высказывалъ подозрѣніе, что никогда нельзя рѣшить, кто писалъ сочиненіе, подъ которымъ стоитъ подпись жены или родственницы писателя — сама ли подписавшаяся сочинительница, или ей помогалъ мужъ или родственникъ писатель: „за женъ мужья, а за дщерею родители. Хераскова щегольская барынька да еслибъ писать ей, то у мужа не было бы и щей хорошихъ: онъ пишетъ, она пишетъ, а кто же щи-то сварить?“

Переходимъ къ писательницамъ, участвовавшимъ въ сатирическихъ журналахъ, начиная со Всякой Всячины 1769 г., и особенно остановимся на отношеніи къ писательницамъ Новикова. Въ настоящее время представляется не легкимъ дѣломъ указать статьи въ сатирическихъ журналахъ прошлаго вѣка, принадлежащія перу писательницъ, назвать ихъ имена, которыя почти совсѣмъ отсутствуютъ въ журналахъ. Между тѣмъ въ сатирическихъ журналахъ нерѣдко встрѣчаются статьи и стихи, въ которыхъ рѣчь идетъ отъ лица женщины, или затрагивается вопросъ о писательницахъ. Исключеніе составляютъ только статьи Екатерины Великой, въ которыхъ рѣчь идетъ отъ лица мужчины. Изъ писательницъ, участвовавшихъ въ сатирическихъ журналахъ, мы можемъ назвать, кромѣ Екатерины Великой и кн. Дашковой: Сушкову (урожденную Храповицкую), подписавшуюся подъ одной статьей въ Живописцѣ Новикова — „Любительница Живописца Сахороднаго двора. М. С.“ (т. е. Марія Сушкова, — Живописецъ, 1772 г., изд. 2, стр. 77); далѣе — Титову Наталью Ивановну, которая, по словамъ Макарова, участвовала въ журналахъ: Всякая Всячина, Трутень и Парнасскій Щепетильникъ; Екатерину Петровну Свиныну, помѣстившую въ Живописцѣ 1772 г. (2 изд., стр. 83 и д.) переводъ съ подписью „вашъ покорный слуга К. С.“ (Словарь кн. Голицына, стр. 223); наконецъ назовемъ княжентъ Голицыныхъ, помѣстившихъ статьи въ изданіи Новикова — Покорящійся Трудолюбецъ 1785 г. Быть можетъ, къ числу же сотрудницъ въ сатирическихъ журналахъ относятся: Вельяшева — Волынцева, Зубова и княжна Урусова. Новиковъ въ своемъ Словарѣ 1772 г. отзывается о стихотвореніяхъ и статьяхъ этихъ писательницъ съ такой же похвалой, какъ и о сочиненіяхъ Храповицкой (Сушковой), не упоминая о ея сотрудничествѣ въ Живописцѣ.

Мы остановимся на нѣкоторыхъ статьяхъ въ сатирическихъ журналахъ, въ которыхъ выступаютъ писательницы. Беремъ прежде всего „Всякую Всячину“ 1769 вмѣстѣ съ „Барышкомъ“ 1770 г. На стр. 43—45 находимъ интересное письмо, составленное несомнѣнно женщиной, подписавшейся подѣ письмомъ къ Сочинителю „Любительницею вашаея Всякія Всячины.“ Интересны слѣдующія мѣста въ этомъ письмѣ „Сочинительницы:“ „критика нашему полу ни мало не прилична“... „не всякая, сударь, изъ насъ можетъ разсуждать о Лейбницѣ и Невтонѣ; но какъ женщина такъ же, какъ и мужчина, есть одаренное разумомъ твореніе, то хорошее писаніе отъ худаго отличить умѣетъ.“ Въ этомъ письмѣ сочинительница критикуетъ поставленную на театрѣ переводную піесу, подѣ названіемъ „Тестъ и Зять“ (вѣроятно, переводъ Владиміра Лукина. См. Роспись Смирдина. стр. 555, № 7380). Редакція „Всякой Всячины“ въ прибавленіи къ письму сочинительницы заступилась за переводчика піесы. На стр. 124—127 неизвѣстный авторъ, подписавшійся „Терпихинимъ“, вооружается противъ ученыхъ женщинъ, „ударившихся въ вышнія науки:“ „какое есть сходство, спрашиваетъ онъ редакцію въ заключеніи своего письма, между дворяниномъ, который шьетъ, да конфеты варитъ, и женщиною, которая упражняется въ Маѳиматиѣ, Астрономіи, военной наукѣ и проч.“ Извѣстно, что подобный взглядъ на ученыхъ женщинъ раздѣляла и Екатерина Великая (см. Сочиненія Державина т. I изд. 2. 1868 г. стр. 98), принимавшая дѣятельное участіе въ первомъ сатирическомъ журналѣ „Всякая Всячина.“ Пекарскій давно уже указалъ (Матеріалы для исторіи журнальной дѣятельности Екатерины II, стр. 2—4), что письмо, помѣщенное во Всякой Всячинѣ на стр. 276—280 и подписанное „Патрикій Правдомысловъ“, принадлежитъ Императрицѣ Еватеринѣ Велікой. На стр. 145—146 писательница, подписавшаяся „Н. Пѣтухова“, пишетъ въ редакцію: „я читала въ одномъ листѣ вашихъ сочиненій писмо, писанное къ вамъ одною женщиною, и вздумала послѣдовать ея примѣру съ тою отнѣсною, что та просила вашего совѣта, а я болѣе того; я помощи вашей испрашиваю, къ сохраненію однимъ женщинамъ данныхъ правъ“. Подѣ послѣдними сочинительница, подсмѣиваясь надъ щеголями, разумѣетъ—право румяниться. Взглядъ Всякой Всячины на т. н. женскій вопросъ особенно рѣзко выражается въ статьѣ на стр. 219: „Когда я означу присутственное мѣсто, куда женщинамъ сѣзжаться, тогда я

предпишу имъ, о чемъ имѣть разсужденія“, и далѣе предлагаются слѣдующіе предметы разсужденія: „о воспитаніи своихъ дѣтей, о лучшемъ порядкѣ въ домѣ, о способахъ безъ брани и безъ драки поддерживать людей ото всякихъ неистовствъ, какъ скромностью и снисхожденіемъ угождать мужу, о убавленіи роскоши“, и т. п. Этотъ взглядъ вполне совпадаетъ съ вышеприведеннымъ взглядомъ на ученыхъ женщинъ; онъ совпадаетъ и съ общимъ взглядомъ на женское образованіе, выразившимся въ учрежденіи Смольнаго монастыря. На стр. 256 редакція возвращается къ вопросу, поднятому въ письмѣ г-жи Любопытной, и предлагаетъ вмѣсто „охоты имѣть присутственное мѣсто, завести общество разумныхъ женщинъ“ и этимъ доставить „упражненія, приличныя любезной половинѣ человѣческаго рода“. На стр. 550 редакція сообщаетъ, что „госпожа Клеопатра Зинзова прислала къ намъ двои стихи“, и проч. Современное изученіе сатирическихъ журналовъ прошлаго вѣка указываетъ въ нихъ много переводныхъ статей изъ иностранныхъ журналовъ; намъ кажется, что это не мѣшаетъ опредѣлять взгляды журналовъ на общественные вопросы, такъ какъ уже въ выборѣ извѣстной статьи проявляется сочувствіе или несочувствіе извѣстному вопросу.

Переходимъ къ „Трутню“ — Новикова 1769—70 г. (ссылки будемъ дѣлать по извѣстному изд. г. Ефремова, 1865 г.). Въ листѣ XXXV 1769 г., по всей вѣроятности, самъ Новиковъ характеризуетъ своихъ читателей и, между прочимъ, женщинъ: „Миловиды, при плѣняющей всѣхъ красотѣ, одарены острымъ разумомъ (въ такихъ выраженіяхъ характеризуетъ Новиковъ и въ Словарѣ 1772 г. Храповицкую — Сушкову и Хераскову). Она часто смѣется описаннымъ въ Трутнѣ портретамъ, и ей онъ нравится... Разумная Постана, читая мои листы, разсуждаетъ здраво и безпристрастно судить; она хвалитъ то только, что заслуживаетъ похвалу; и я симъ доволенъ“, и проч. Въ Трутнѣ на 1770 г., въ листѣ III писательница, помѣстившая уже равьше нѣсколько портретовъ, даетъ рядъ новыхъ портретовъ. Но особенно богаты статьями писательницъ листы XII, XIII и XIV. Интересно слѣдующее письмо редактора къ „госпожѣ молодой сочинительницѣ.“ Быть можетъ, въ немъ открывается взглядъ Новикова, хвалившаго писательницъ въ своемъ Словарѣ, но невыдѣлявшаго ихъ изъ ряда писателей: „Я, сударыня, не вѣдалъ, что вы самолюбивы, хотя и вѣдалъ изъ письма вашего, что вы женщина. Вы объявили себя молодою со-

чинительницею, и такъ за нужное почелъ малыя ваши погрѣшности исправить. Вы жалуетесь, что я женской вашъ слогъ испортилъ.— Увѣдомте меня, сударыня, что вы разумѣете подь словомъ *женской слогъ*; то ли, что женщинамъ и въ писаніяхъ погрѣшности прощать надлежитъ, или только то, что ваше письмо написано слогомъ женщины неправильно говорящей, и съ позволеніемъ вашимъ, свойствъ и правилъ рускова языка незнающей“ (стр. 306).

Въ „Живописцѣ“ Новикова на 1772 г. (ссылки дѣлаемъ по 2 изд.) находимъ „Письмо къ господину Живописцу“, подписанное „вашъ охотный слуга, сочинитель комедіи о Время“ и принадлежащее, какъ извѣстно, Императрицѣ Екатеринѣ II. По обычаю, авторъ говоритъ отъ лица мужчины: „Имяни своего я не скрываю: но и не напишу его, дабы въ первой разъ неявилось оно въ свѣтѣ въ заглавіи комедіи, что *для меня самого было бы комедіею*; а прибыли въ томъ ни кому нѣтъ, Карпомъ ли, или Сидоромъ меня зовуть“... „Пишу я для собственной своей забавы: и если малыя сочиненія мои приобрѣтутъ успѣхъ и принесутъ удовольствіе разумнымъ людямъ, то я тѣмъ весьма награжденъ буду“ (стр. 45). Трудно сказать, что еще въ Живописцѣ можетъ принадлежать перу Екатерины Великой, которая въ томъ же письмѣ говоритъ: „Вы хотите, чтобъ я присылалъ къ вамъ какія нибудь мои сочиненія; сіе съ охотою впредь я исполню“ (стр. 46). Точно такъ же трудно сказать, что можетъ еще принадлежать въ Живописцѣ перу М. Сушковой (Храповицкой), общавшейся въ извѣстномъ письмѣ (стр. 77 и д.) „вдругорядь прислать что нибудь лучшее.“ Не даромъ Новиковъ въ своемъ Словарѣ 1772 г. расхвалилъ М. Храповицкую—„дѣвицу острымъ и просвѣщеннымъ разумомъ и великою прилѣжностію къ ученію одаренную“ и проч. Дѣйствительно, Сушкова въ своемъ письмѣ является защитницей училищъ, ученыхъ людей, печати; журналъ Новикова она называетъ „дѣломъ столь полезнымъ для общества, достойнымъ трудомъ, за который потомство останется благодарнымъ“ (79 стр.). Сушкова говоритъ о ненавистникахъ наукъ, разумѣя подь ними столько же женщинъ староманерныхъ, сколько и новоманерныхъ—щеголихъ, жеманыхъ. Но были еще и такія женщины, даже писательницы, которыя говорили противъ „безполезныхъ знаній“, „ложной учености, которая помрачаетъ разумъ, вноситъ въ него вмѣсто свѣта ночной мравъ“. Таковы были взгляды, между прочимъ, княжны Урусовой, выразив-



шіеся въ ея поэмѣ 1774 г. „Полюнѣ“ (Чтенія Общества Исторіи и Древностей, 1878 г., кн. 3, стр. 353 и д. г. Губерти). „Нелѣпой учености“ кн. Урусова противопоставляетъ „образованіе сердца“ и такимъ образомъ примыкаетъ къ одному изъ господствующихъ направленій своего времени.

Переходимъ къ Державину и его отношенію къ писательницамъ. Мы уже привели выше отзывъ Державина о стихотворицѣ кн. Урусовой. Такъ же насмѣшливо выразился Державинъ и о кн. Дашковой, назвавъ ее „бабой и мужикомъ“ (Сочиненія Державина, III, 350). Точно также въ одѣ 1788 г. „На смерть графини Румянцевой“ Державинъ въ числѣ высокихъ качествъ покойной отмѣтилъ:

Когда не ищешь вышней власти

И первую въ вельможахъ быть

пояснивъ въ своихъ объясненіяхъ къ этой одѣ: „внягиня Дашкова была честолюбивая женщина и добивалась перваго мѣста при Государынѣ, даже желала засѣдать въ Сенатѣ“ (Сочиненія Державина, I т., 2-ое изд., 1868 г., стр. 155). Очевидно поэтъ держался взгляда, ограничивающаго дѣятельность женщинъ; быть можетъ, онъ не вполне примирился и съ тѣмъ высокимъ положеніемъ, какое занимала кн. Дашкова во все время царствованія Екатерины II, какъ предсѣдательница Академіи Наукъ, какъ членъ и предсѣдательница Россійской Академіи. Однако въ области литературы Державинъ признавалъ права участія женщины и даже вызывалъ это участіе. Съ своей стороны писательницы, со времени славы Державина, какъ автора „Фелицы“, преклонялись передъ его талантомъ. Появленіе „Фелицы“ Державина еще въ рукописяхъ подало кн. Дашковой мысль основать при Академіи журналъ „Собесѣдникъ любителей Россійскаго Слова“ 1783—84 гг., въ редактированіи котораго приняла дѣятельное участіе и сама императрица. Кромѣ многочисленныхъ и большихъ статей Екатерины II, каковы „Записки касательно Россійской Исторіи“, „Были и Небылицы“, вромѣ сочиненій кн. Дашковой (напр. стихотворнаго „Посланія къ слову такъ“) въ Собесѣдникѣ находятся сочиненія и другихъ писательницъ, какъ Храповицкой-Сушковой. Послѣдняя помѣстила въ V части Собесѣдника стихотворное „Письмо китаецъ къ Татарскому Мурзѣ“ (т. е. къ Державину, автору „Фелицы“) при письмѣ, подъ которымъ подписалась „М. С.“. Издатели Собесѣдника приложили къ стихамъ „сочинительницы“ благодарность ей за „такія прекрасныя сочиненія, служащія

къ удовольствію просвѣщенной публики.“ Въ IX части Собесѣдника М. Сушкова помѣстила „Стансы на учрежденіе Россійской Академіи“ при письмѣ, въ которомъ высказала слѣдующее: „участвуя по склонности моея въ успѣхахъ знаменитыхъ нашихъ писателей, осмѣливаюсь, по сему одному праву, присоединить слабый гласъ неизвѣстной еще Музы, ко звукамъ ихъ сладостнаго пѣнія“ (стр. 18—19). Въ самыхъ „Стансахъ“ интересно слѣдующее обращеніе къ Дашковой:

„А Ты, сотрудница писателей почтенныхъ,  
 Честь пола Твоего, свершай толь славный путь;  
 Любительница Музъ, тебѣ препорученныхъ,  
 Участвуй въ ликѣ ихъ, и имъ краскою будь:  
 Чудесное въ сей вѣкъ и новое явленье,  
 Въ тебѣ, о Дашкава, ученый видитъ свѣтъ;  
 Минерва нашихъ дней, гоня предразсужденье,  
 Достоинствамъ твоимъ награду подаеть.“

Это обращеніе М. Сушковой къ кн. Дашковой, это упоминаніе о „новыхъ явленіяхъ“ и „предразсужденіяхъ“ показываютъ замѣчательную широту взглядовъ Сушковой—Храповицкой, на что мы имѣли случай указать и въ ея статьѣ, помѣщенной въ Живописцѣ Новикова. Однако нельзя при этомъ не замѣтить, что Сушкова, обращаясь на примѣръ къ Державину, подъ именемъ Мурзы, хвалить не поэта, а восхваляетъ воспѣтую имъ Фелицу. Братъ М. Сушковой, извѣстный секретарь императрицы, М. В. Храповицкій, прославлялъ также кн. Дашкову въ Собесѣдникѣ, называя ее „начальницей Парнасса“ (XVI ч., стр. 8), „предсѣдательницей Музъ“, „наперстницей Музъ“; „вѣренъ Дашковой Парнасъ“ (VI ч., стр. 19, 22). Незвѣстный авторъ въ XIV ч. Собесѣдника (стр. 145—146) восхвалялъ также Дашкову за то, „что стараніемъ какой-то Любительницы Музъ, Россійскія словесныя науки придуть вскорѣ въ такое совершенство, какому удивляемся мы у другихъ народовъ.“ Державинъ называетъ Дашкову въ 1790 г. также „Аполлономъ“ (Сочиненія III т., 350 стр.). Но отношеніе поэта къ писательницамъ особенно ярко выражается во время его губернаторства въ Тамбовѣ (1785—1789 г.). Въ Тамбовѣ около поэта впервые образовался кружокъ образованныхъ женщинъ писательницъ: то были Нялова, напечатавшая въ Тамбовской типографіи, основанной Державинимъ, свои переводы съ нѣмецкаго и французскаго языковъ; Орлова, напечатавшая тамъ же свой переводъ съ фран-

цузскаго съ посвященіемъ Ниловой; княгиня Варвара Голицына, напечатывшая въ Тамбовской же типографіи свой переводъ съ французскаго. Къ этимъ же тамбовскимъ писательницамъ, быть можетъ, относится и Муравьева—Апостолъ, напечатывшая, по указанію г. Губерти (Хронологическое Обзорѣніе русскихъ книгъ, II, № 166), въ Тамбовѣ переводный романъ съ французскаго „Примѣръ матерямъ“ (кн. Голицынь въ Словарѣ, стр. 175 не указываетъ мѣста изданія этого романа). Это общество образованныхъ женщинъ, къ которому принадлежали и многія другія, кромѣ названныхъ писательницъ, группировавшееся около Державина и его первой жены, интересовавшейся литературой (она помогала мужу въ переводахъ съ французскаго языка, собирала его сочиненія въ сборники и даже писала стихи), предавалось занятіямъ литературой и театральными представленіями. Въ обширной перепискѣ Державина мы часто встрѣчаемъ письма этихъ женщинъ. Изъ числа послѣдовательницъ Державина въ поэзіи назовемъ дѣвицу Поспѣлову, которая подражала гѣвцу Фелицы во многихъ своихъ стихотвореніяхъ (Отечественныя Записки 1824 г., XVII ч., 198—199 стр.).

Намъ остается указать отношеніе русскихъ писательницъ XVIII в. къ издателямъ московскихъ журналовъ въ 90-хъ годахъ прошлаго вѣка: къ Подшивалому, Сохацкому и Карамзину. Съ 1791 г. по 1794 г. при Московскихъ Вѣдомостяхъ, подъ руководствомъ Подшивалова, а затѣмъ и подъ его редакціей, выходилъ журналъ „Чтеніе для вкуса, разума и чувствованій.“ Продолженіемъ этого журнала явилось „Пріятное и полезное препровожденіе времени“ съ 1794 г. по 1799 г., при чемъ съ 9 книжки, кромѣ Подшивалова, принялъ участіе въ редакціи Сохацкій. Наконецъ въ 1799 г., при Московскихъ же Вѣдомостяхъ, издавался Сохацкимъ журналъ „Ипокрена.“ Во всѣхъ этихъ журналахъ участвовало множество писательницъ. Такъ, напримѣръ, по Словарю кн. Голицына, можно отмѣтить двадцать писательницъ въ одномъ журналѣ „Пріятное и полезное препровожденіе времени“ и одиннадцать писательницъ въ „Ипокренѣ“ 1799 г., при чемъ количество статей нѣкоторыхъ писательницъ, помѣщенныхъ въ этихъ журналахъ, доходитъ до 20. Почти всѣ труды писательницъ, участвовавшихъ въ журналахъ Подшивалова и Сохацкаго, ограничиваются или переводами (съ французскаго и нѣмецкаго языковъ), или небольшими стихотвореніями. Большая часть этихъ писательницъ были свя-

заны или родствомъ, или знакомствомъ съ писателями; а нѣкоторыя изъ нихъ были связаны общимъ сотрудничествомъ: такъ, княжна Щербатова сотрудничала вмѣстѣ съ сестрами Магницкими и Боске въ переводахъ изъ Дюпан; и нѣкоторыя статьи ихъ подписаны однимъ и тѣмъ же мѣстомъ занятій: „село Утѣшеніе, на р. Истѣ.“ Такъ точно Кологривова занималась переводами вмѣстѣ съ Баскаковой. На занятія литературными трудами въ деревенскомъ уединеніи указываетъ, кромѣ вышеприведенной подписи, еще подпись Нефловой „село Желень.“ Въ родственныхъ отношеніяхъ стоятъ сестры Магницкія, сестры Свиньины; писательница Жукова—сестра писательницы Нефловой и супруга поэта Жукова. Такъ и Подшивалова, помѣстившая переводъ извѣстнаго романа де-Сенъ-Пьера „Павель и Виргинія“ въ „Чтеніи для вкуса“, и проч., является супругой редактора названныхъ нами журналовъ—Подшивалова. Владиміръ Измайловъ, помѣстившій въ Вѣстникѣ Европы 1814 г. (часть LXXVI, стр. 25—40) статью „О жизни и сочиненіяхъ Подшивалова“, говоритъ слѣдующее о его супругѣ: „онъ (Подшиваловъ) женился на любезной женщинѣ немолодыхъ уже лѣтъ, но добрыхъ свойствъ, съ хорошимъ воспитаніемъ и со многими знаніями. Подруга, достойная раздѣлять съ чувствительнымъ человѣкомъ судьбу его жизни и прелесть его уединенія, есть конечно рѣдкое, но за то первое счастье въ мірѣ. Нашъ литераторъ нашелъ въ ней не только добрую хозяйку, но и милую участницу въ его трудахъ“ (стр. 31). Тутъ же, въ примѣчаніи Измайловъ замѣчаетъ: „она выдала изрядный переводъ одного изъ лучшихъ романовъ: Paul et Virginie. Есть много и другихъ ея переводовъ довольно хорошихъ.“ Въ Словарѣ кн. Голицына нѣтъ указаній на другіе переводы Подшиваловой; но мы полагаемъ, что ей принадлежатъ еще многія статьи въ журналѣ „Чтеніе для вкуса“, подписанныя, какъ и переводъ „изъ сочиненій Г. Сенъ-Пьера“, буквой А. Измайловъ, хорошо знавшій Подшивалова и бывший его ученикомъ по Московскому Университету, замѣчаетъ еще, что „одна благородная дѣвушка, извѣстная по ея стихамъ и прозѣ, также ученица его“ (стр. 29), а о самомъ Подшиваловѣ говоритъ, что „онъ почитался лучшимъ въ свое время переводчикомъ“ (стр. 32). Кромѣ жены Подшивалова въ его журналѣ „Чтеніе для вкуса“ принимала участіе еще Екатерина Свиньиная, подписавшаяся буквами К. С. Въ 8 части „Чтенія“, на стр. 202, редакторъ дѣлаетъ слѣдующее примѣчаніе въ

ея переводу: „мы благодаримъ почтенную переводчицу за доставленіе сихъ піесъ, и просимъ не лишать насъ, еслии можно, присылкою и впредь таковыхъ же“. То же онъ повторяетъ въ 9 части, на стр. 307. Въ журналахъ Подшивалова и Сохацкаго участвовали и почитательницы Хераскова (Магницкія, вн. Урусова, и друг.), и послѣдовательницы новаго сентиментальнаго направленія, яркимъ представителемъ котораго въ 90-хъ годахъ прошлаго столѣтія является Карамзинъ. Нѣкоторыя изъ этихъ писательницъ участвовали въ Московскомъ Журналѣ 1791 г. Карамзина, въ его Аонидахъ. Послѣдовательницей же этого новаго направленія является Хвостова, помѣстившая одинъ изъ своихъ поэтическихъ „Отрывковъ“, подъ названіемъ „Каминь“, въ „Пріятномъ и полезномъ препровожденіи времени“ 1795 г. На долю этой писательницы выпала въ свое время громкая извѣстность. Ея „Отрывки. Каминь и Ручеекъ. 1796 г.“ разошлись въ теченіе одного года въ количествѣ 2400 экз.; затѣмъ были переведены на французскій языкъ (вышли 3 изданія), на нѣмецкій и англійскій. Чувствительная писательница оплакиваетъ въ этихъ стихотвореніяхъ своего покойнаго отца и переносится изъ своего роднаго села Вѣины, въ которомъ она создавала свои произведенія, то въ Кіевъ, то въ „каменистую Финляндію“; при этомъ она обращается то къ образамъ Оссіана, то къ мечтательнымъ представленіямъ о своей одинокой могилѣ. Но тоскующая безутѣшная писательница, выступившая въ концѣ XVIII ст., умерла на 86 году, въ 1853 году.

Извѣстный Вигель въ своихъ Воспоминаніяхъ (часть II, изд. 1864 г., стр. 231—234) даетъ „пріятное изображеніе“ Хвостовой, пересыпая его по мѣстамъ обычными ѣдкими замѣчаніями. Приведемъ нѣкоторыя мѣста изъ этой характеристики Хвостовой, сдѣланной Вигелемъ. „По французски писала развѣ только хуже Севинье, голосъ имѣла очаровательный и въ свое время была первою въ столицѣ музыкантвой и пѣвицей. Собою была не хороша, смолода круглый носъ ея начиналъ уже синѣть... И придворные, и дипломаты, и писатели, и Русскіе, и иностранцы, всѣ были у ногъ ея; она была молода въ царствованіе Екатерины, когда съ прекрасными манерами легкое поведеніе извинялось въ женщинахъ.“ Ея вечера напоминали „ученопріятныя собранія“ госпожъ Дюдефанъ и Жофренъ: „плохое освѣщеніе и скверный ужинъ довершали сходство съ вечерами этихъ парижскихъ дамъ“. „Въ двухъ цвѣткахъ, въ двухъ незабудкахъ, ею про-

изведенныхъ, *Каминъ* и *Ручейкъ*, скорѣе Карамзинъ могъ служить ей образцомъ и одобреніемъ; однакоже и то ложно, что онъ помогаль ей въ ихъ сочиненіи (повтореніе взгляда на писательницъ В. Майкова); новыя живыя идеи, небрежность съ коей они изложены и самыя ошибки противъ грамматики составляютъ всю ихъ прелесть. „Прибавимъ, что четвертое изданіе этихъ произведеній Хвостовой явилось въ 1844 г.

Мы остановимся еще на участіи русскихъ писательницъ XVIII в. въ журналахъ Карамзина и Пнина. Въ „Московскомъ Журналѣ“ Карамзина (1791 г., III ч., 128—131 стр.) находимъ „Стихи госпожѣ Ан.“, подписанныя—въ (А. Петровъ) и „Отвѣтъ ея.“ Петровъ заключаетъ свои стихи:

*Люби ты чтеніе, люби въ наукахъ сѣсть \*)*  
 Намъ щастливымъ быть иного средства нѣтъ.  
 Въ „Отвѣтъ ея“ писательница отвѣчаетъ:  
 Когда ты лестную хвалу мнѣ соплетаешь  
 Напрасно ты меня прекрасной называешь...  
 Душевна красота одна меня плѣняетъ;  
 Такою красотой хочу блистать всегда;  
 Сіяніе ея не меркнетъ никогда.

Въ „С.-Петербуржскомъ Журналѣ“ 1798 г. (февраль, стр. 132) находимъ интересное примѣчаніе редактора Пнина: „Сіи и также еще нѣкоторые стихи, кои въ слѣдующихъ мѣсяцахъ помѣщены будутъ, получилъ я отъ одной дѣвицы М.—Они суть плоды свободнаго ея времени, любви къ упражненію.—Рѣдкій примѣръ между дѣвицами нашего времени!—Рѣдкія достоинства!—Вездѣ излито чувство, плѣняющее сердце!—Всюду видна душа, исполняющая читателя нѣжнѣйшихъ ощущеній!—Прискорбно, очень прискорбно, что скромность ея лишаетъ насъ удовольствія узнать ея имя!“—Это примѣчаніе характеризуетъ отношеніе нѣкоторыхъ журналовъ къ литературному труду русскихъ писательницъ не только въ XVIII ст.; но и въ первой четверти XIX ст., когда появлялись „Дамскіе Журналы“, „Журналы для милыхъ“, и проч.

Въ заключеніе сдѣлаемъ еще нѣсколько общихъ замѣчаній о русскихъ писательницахъ XVIII в., имѣя въ виду не столько такихъ

\*) Курсивъ въ подлинникѣ.

извѣстныхъ выдающихся писательницъ, какъ Екатерина Великая, сколько писательницъ малоизвѣстныхъ и неизвѣстныхъ.

Скажемъ прежде всего объ отношеніи числа писательницъ къ числу журналовъ во второй половинѣ XVIII ст. Къ 50-мъ годамъ относится литературная дѣятельность одной изъ первыхъ писательницъ, Сумароковой—Княжниной; въ это время извѣстны три—четыре журнала съ литературнымъ содержаніемъ. Въ 60-хъ годахъ, когда число журналовъ доходитъ до 16, число писательницъ восходитъ до семи. Въ 70-хъ годахъ, при 22 журналахъ, извѣстны уже десять писательницъ; въ 80-хъ годахъ, при 40 журналахъ, извѣстны пятнадцать писательницъ и наконецъ въ 90-хъ годахъ, при 30 журналахъ, число писательницъ восходитъ до 44. Конечно, увеличеніе числа писательницъ къ концу XVIII ст. зависѣло уже отъ совокупнаго дѣйствія нѣсколькихъ условий; но, безъ сомнѣнія, до 90-хъ годовъ развитіе русской журналистики имѣло особенное значеніе по отношенію къ увеличенію числа русскихъ писательницъ.

Мы уже не разъ имѣли случай замѣтить, что писательницы являлись не только въ столицахъ, но и въ провинціи. Такъ въ Рязани кн. Волконская образовала нѣчто въ родѣ литературнаго общества, въ которомъ произнесла „Рѣчь о вліяніи женщинъ на изящныя искусства“; въ Тамбовѣ трудятся надъ переводами Нилова, Орлова и кн. Голицына; во Владимірѣ является поэтесса, дѣвица Пospѣлова; въ Кіевѣ—знаменитая кн. Наталья Борисовна Долгорукая, написавшая записки о своей многострадальной судьбѣ въ 1767 г., будучи монахиней въ женскомъ Фроловскомъ монастырѣ. Даже въ отдаленномъ Tobольскѣ является писательница Сумарокова, сестра издателя журнала „Иртышъ.“

Почти всѣ русскія писательницы XVIII в. принадлежатъ къ высшему обществу. Но прежде всего слѣдуетъ назвать царственныхъ писательницъ. Кромѣ императрицы Екатерины II писательницей является еще великая княгиня, Александра Павловна, помѣстившая нѣсколько переводовъ въ журналѣ Мартынова „Муза“ въ концѣ XVIII ст. Затѣмъ слѣдуютъ писательницы княгини: Дашкова, Волконская, Долгорукова, Голицына, Меньшикова; княжны: Оболенская, Щербатова, Урусова, Шаликова и много другихъ урожденныхъ княженъ и графинь. Едва ли не одна дѣвица Пospѣлова относится къ числу писательницъ изъ небогатой, незнатной среды. Мы приведемъ нѣсколь-

во выдержекъ изъ статьи „Отечественныхъ Записокъ“ 1824 г. (часть XVII, стр. 185 и д.) „О жизни и сочиненіяхъ дѣвицы Поспѣловой“: „Поспѣлова представляетъ рѣдкій примѣръ природныхъ способностей. Дочь небогатаго чиновника, въ семействѣ многочисленномъ, среди четырехъ сестеръ и пяти братьевъ, возрастая, какъ она пишетъ, въ углу маленькаго домика, но имѣя отца, котораго нѣжность и добродѣтели не только дѣлали ихъ счастливыми, но развивая вокругъ его радость и благодарность, она сама образовала себя, сама приуготовила блестящую стезю своему имени. Не имѣя другихъ учителей, кромѣ полезныхъ книгъ, собираемыхъ отъ послѣднихъ средствъ отцемъ попечительнымъ, кромѣ собственной склонности и усилія торжествующей прилѣжности; неопытная въ правилахъ Поэзіи и языка, она стала Поэтомъ, обогатила умъ свѣдѣніями въ наукахъ, совершенно знала французскій языкъ,—и по вкусу къ изящному безъ учителей такъ успѣла въ музыкѣ и рисованьи... Одинъ изъ родственниковъ, желая ободрить ее, издалъ въ 1798 г. на свой счетъ собраніе написанныхъ ею піесъ. Книга сія названа ею: „Лучшіе часы жизни моей“.. Одинъ изъ почтенныхъ московскихъ дворянъ, человекъ очень богатый и уже въ лѣтахъ, читалъ книжку: „Лучшіе часы“. Любопытствовалъ видѣть Автора, и увидя—забылъ неравенство состоянія и лѣтъ, предложилъ ей руку, желая раздѣлить богатство свое со всѣмъ ея семействомъ и обезпечить участь ея родныхъ. Предложеніе сіе не принято матерью, имѣвшею болѣе любви къ дочери, нежели желанія жить въ избыткѣ.“ Поспѣлова скончалась на 22 году, въ 1805 г., въ Москвѣ.

Труды русскихъ писательницъ XVIII в. относятся къ разнообразнымъ областямъ литературы и науки. Таковы, впрочемъ, преимущественно многочисленные труды императрицы Еватерины II и отчасти кн. Дашковой. Большинство же русскихъ писательницъ ограничивались переводами и преимущественно сочиненіемъ стихотвореній. Что касается отношенія литературной дѣятельности писательницъ XVIII в. къ дѣятельности русскихъ писателей того же времени; то должно замѣтить, что очень немногія изъ писательницъ приближались до нѣкоторой степени къ дѣятельности писателей. Въ области поэзіи ни одна изъ писательницъ не могла возвыситься до дѣятельности лучшихъ писателей: мы не можемъ назвать ни одного стихотворнаго произведенія писательницъ XVIII в., которое можно бы



было поставить рядомъ съ лучшими произведеніями Ломоносова, Державина, Дмитріева, и друг. Такимъ образомъ, изученіе литературной дѣятельности русскихъ писательницъ XVIII в. имѣетъ для насъ исключительно историческое значеніе.

П. Владиміровъ.



Observations faites à l'Observatoire Météorologique de l'Université de Kiew,

publiées par le professeur P. BROOUNOF.

April 1892.

---

## НАБЛЮДЕНИЯ

Метеорологической Обсерваторіи Университета Св. Владиміра въ Кіевѣ,

издаваемые профессоромъ П. И. БРОУНОВЫМЪ.

Апрѣль 1892.

Широта сѣв. 50°27'.  
Latitude nord.

Долгота вост. отъ Гринвича 30°30'.  
Longitude à l'Est de Grenwich

Высота барометра надъ ур. моря 183<sup>m</sup>.1.  
Hauteur du baromètre au niveau de la mer

Высота термометровъ надъ ур. моря 178<sup>m</sup>.9.  
Hauteur des thermomètres au niveau de la mer.

Высота термометровъ надъ поверхностью земли 3<sup>m</sup>.5.  
Élévation des thermomètres au dessus du sol

Высота дождемѣра надъ пов. земли 2<sup>m</sup>.0.  
Élévation du pluviomètre au dessus du sol

Высота флюгера надъ пов. земли 18<sup>m</sup>.7.  
Élévation de l'anémomètre au dessus du sol

Высота воды въ эвапорометрѣ надъ поверхностью земли 3<sup>m</sup>.5.  
Élévation de la surface de l'eau dans l'évapor. au dessus du sol

---

К І Е В Ъ

Типографія Императорскаго Университета Св. Владиміра.  
(В. І. Завадзгаго). Б.-Васильковская ул., д. № 29—31.

1892.

## Сокращенныя обозначенія явленій:

● = Дождь.	V = Изморозь.	☾ = Сѣверное сіяніе.
* = Снѣгъ.	S = Гололедица.	☾ = Радуга.
△ = Крупа.	← = Лежяныя иглы.	⊕ = Кругъ около солнца.
▲ = Градь.	✦ = Метель.	⊙ = Вѣнецъ ок. солнца.
≡ = Туманъ.	☙ = Сильный вѣтеръ.	-  = Столбы ок. солнца.
∩ = Роса.	⚡ = Гроза.	☾ = Кругъ ок. луны.
⊔ = Иней.	⚡ = Молнія безъ грома или зарница.	☾ = Вѣнецъ ок. луны.
		∞ = Сухой туманъ.

Примѣчанія: 8 апрѣля около 7на скорость вѣтра по временамъ доходила до 20 метр. въ секунду.

12 исчезли слѣды снѣга на горахъ за долиною Либеди.

22 и 23 въ воздухѣ стояла масса пыли. Ночью небо казалось покрытымъ высокими stratus, свозъ которыя тускло просвѣчивали звѣзды. На самомъ дѣлѣ это была пыль.

26 утромъ—иней на крышахъ и на землѣ, замерзшая роса на травѣ. Предъидущая ночь ясная.

27 въ дождемѣрѣ съ Ниферовой защитой оказалась течь, почему количество осадковъ опредѣлено по другому дождемѣру—безъ защиты.

---

Числа даны по новому стилю.

Toutes les dates sont données d'après le nouveau style.

Вслѣдствіе произведенной 3-го апрѣля чистки барометра Фусса, отсчеты съ 9<sup>ч</sup>р. 2-го по 9-е апрѣля дѣлались по барометру Турретини, котораго поправка относительно нормальнаго барометра Г. Ф. О. равна +0.16 (поправка термометра при немъ = +0.3). Чистка была произведена университетскимъ механикомъ, причемъ чистилось только короткое колѣно, и ртуть въ чашкѣ была замѣнена новой. До и послѣ чистки барометръ былъ нѣсколько разъ сравненъ съ барометромъ Турретини, и поправка его относительно нормальнаго барометра Г. Ф. О. оказалась неизмѣнившееся, т. е. = + 0.1 (поправка терм. = 0.<sup>0</sup>0).

Уже въ мартовской книжкѣ было упомянуто, что нами приобретены въ Главной Физической Обсерваторіи два новыхъ почвенныхъ термометра Цельзія: № 190\* для глубины 0.10 м. и № 190 для глубины 0.20 м. Они установлены 26 марта вблизи прежняго почвеннаго термометра на глубинѣ 0.20 м. Новые термометры снабжены не деревянными трубками, какъ старыя, а эбонитовыми. Поправки ихъ, сообщенныя Главной Физ. Обсерваторіей, въ предѣлахъ отъ —20° до + 30° равны 0°0. Отсчеты по первому мы стали печатать съ 27 марта, а отсчеты по второму—съ 1 апрѣля.

Величины абсолютной и относительной влажности въ таблицахъ даны по гигрометру въ тѣхъ случаяхъ, когда температура была ниже 5°, и по психрометру, когда она была выше.

Maximum—термометръ Фусса № 65 на поверхности почвы въ апрѣлѣ три раза—8, 26 и 30-го показалъ на нѣсколько десятыхъ меньше, чѣмъ обыкновенный термометръ въ 1<sup>ч</sup>р., почему въ эти дни за наибольшія температуры приняты наибольшія изъ срочныхъ температуръ; въ таблицахъ онѣ напечатаны курсивомъ.

Въ половинѣ апрѣля были установлены барографъ, термографъ и гигрографъ Ришара: первый—въ шкапу съ барометрами, второй и третій—въ психрометрической будкѣ. Нѣсколько раньше былъ установленъ барографъ Вильда-Гаслера, а въ самомъ концѣ апрѣля термографъ и гигрографъ той же системы. Первый приврѣпленъ къ каменной стѣнѣ верхней комнаты Обсерваторіи противъ шкапа съ барометрами, остальные—въ психрометрической будкѣ. Три послѣдніе прибора соединены изолированной проволокой съ батареей, состоящей изъ четырехъ большихъ элементовъ Лекланше, и съ часами, замыкающими токъ черезъ каждыя 10 минутъ.

Наблюдения въ апрѣлѣ дѣлались отчасти мною, но большею частью К. В. Цариковымъ. Имъ же произведены вычисления, равно какъ, вмѣстѣ со мною, и другія работы по Обсерваторіи.

Колебания барометра въ апрѣлѣ происходили въ предѣлахъ 17.1 мм.: наибольшее атмосферное давление было 751.2 мм. 9-го, а наименьшее—734.1 мм. 15-го.

Температура воздуха измѣнялась въ предѣлахъ 28.°3: наибольшая была 24.°2—29-го, наименьшая—4.°1—10-го (по максимум—и минимум—термометрамъ).

К. В. Цариковымъ вычислены для Кіева на основаніи 24-хъ лѣтнихъ наблюдений многолѣтнія среднія суточные температуры (среднія изъ трехъ наблюдений). Для апрѣля получились слѣдующія данныя:

1	2	3	4	5	6	7	8	9	10	11	12	13
3.4	3.1	3.4	3.8	4.0	4.6	5.2	5.0	5.0	5.8	6.9	7.4	7.1
14	15	16	17	18	19	20	21	22	23	24	25	26
7.1	6.8	8.0	8.1	8.4	7.8	8.4	9.7	10.5	11.0	10.7	11.1	11.0
27	28	29	30	Средняя 7.6								
10.6	10.9	10.9	11.4									

Отклонения отъ нихъ среднихъ температуръ апрѣля 1892 г. получились:

1	2	3	4	5	6	7	8	9	10
-1.4	-1.6	-0.5	+2.9	-2.6	+0.8	+4.2	-6.3	-6.5	-3.0
11	12	13	14	15	16	17	18	19	20
0.0	+2.8	+2.5	+3.7	+3.5	+0.2	+3.5	+6.4	+4.6	+5.8
21	22	23	24	25	26	27	28	29	30
+2.9	+0.4	+0.5	-3.1	-5.8	-2.0	-0.1	+1.7	+7.1	+5.9

Наибольше теплая погода въ Кіевѣ была, слѣдовательно, въ концѣ и около середины мѣсяца. Среднее мѣсячное отклоненіе равно  $+ 0^{\circ}.9$ .

До 11-го апрѣля каждую ночь, кромѣ 4-го, minimum—термометръ въ воздухѣ опускался ниже  $0^{\circ}$ , послѣ же 11-го до конца мѣсяца ночныхъ морозовъ не было ни разу.

Почва еще 29 марта освободилась отъ снѣга, хотя слѣды его, постепенно исчезающіе, были видны на горахъ за долиною Лыбеди еще до 12 апрѣля. Температура на поверхности почвы, судя по minimum—термометру, на ней находящемся, до 12 апрѣля, за исключеніемъ 4-го числа, каждую ночь опускалась ниже  $0^{\circ}$ , начиная же съ 12-го ночныхъ морозовъ, за исключеніемъ 25 и 26 апрѣля, не было.

Колебанія температуры на поверхности почвы происходили въ предѣлахъ  $35^{\circ}.7$  между  $-3^{\circ}.4$  и  $32^{\circ}.3$  (по min. и max. терм.).

Что касается почвы на глубинѣ, то она оттаяла еще 28 марта, хотя на глубинѣ 0.00m., судя по срочнымъ наблюденіямъ, вечеромъ 8-го и утромъ и вечеромъ 9-го былъ небольшой морозъ.

Колебанія температуры на глубинахъ происходили:

на глубинѣ 0.10 m.	въ предѣлахъ $18^{\circ}.4$	(между $0^{\circ}.3$ и $18^{\circ}.7$ )
„ „ 0.20 m. „ „	$14^{\circ}.4$	(между $0^{\circ}.2$ и $14^{\circ}.6$ )
„ „ 0.40 m. „ „	$11^{\circ}.4$	(между $1^{\circ}.2$ и $12^{\circ}.6$ )
„ „ 0.80 m. „ „	$9^{\circ}.3$	(между $0^{\circ}.3$ и $9^{\circ}.6$ )
„ „ 1.60 m. „ „	$4^{\circ}.4$	(между $2^{\circ}.0$ и $6^{\circ}.4$ )
„ „ 3.20 m. „ „	$0^{\circ}.7$	(между $4^{\circ}.2$ и $4^{\circ}.9$ )

Количество осадковъ за апрѣль было 42.0 mm.

Количество испаренія за апрѣль было 57.1 mm.

## Грозы (Orages).

7-го апрѣля была первая въ этомъ году гроза. Кромѣ того были грозы 27 и 28-го апрѣля. Въ слѣдующей таблицѣ сообщаемъ ходъ каждой изъ нихъ:

		Гроза 7 апр.	Гроза 27 апр.	Гроза 28 апр.
Время	перваго грома . . . . .	5 <sup>h</sup> 38 <sup>m</sup> р.	5 <sup>h</sup> 26 <sup>m</sup> р.	7 <sup>h</sup> 2 <sup>m</sup> р.
	ближайшаго разстоянія грозы . . . . .	6 <sup>h</sup> 16 <sup>m</sup> р.	5 <sup>h</sup> 40 <sup>m</sup> р.	8 <sup>h</sup> 42 <sup>m</sup> р.
	последн. грома . . . . .	6 <sup>h</sup> 55 <sup>m</sup> р.	5 <sup>h</sup> 59 <sup>m</sup> р.	9 <sup>h</sup> 5 <sup>m</sup> р.
Страна свѣта, въ котор. была гроза во время	перваго грома . . . . .	NW—N	S	SW—S
	ближайш. разстоянія . . . . .	N (близъ зенита)	Z (въ зенитѣ)	SSE
	последн. грома . . . . .	SE	NE	NE
Промежутокъ времени между молніей и громомъ во время ближайшаго разстоянія въ секундахъ.		3	0	13
Начало дождя . . . . .		5 <sup>h</sup> 59 <sup>m</sup> р.	5 <sup>h</sup> 37 <sup>m</sup> р.	7 <sup>h</sup> 25 <sup>m</sup> р.
Конецъ дождя . . . . .		7 <sup>h</sup> 30 <sup>m</sup> р.	6 <sup>h</sup> 30 <sup>m</sup> р.	8 <sup>h</sup> 48 <sup>m</sup> р.
Колич. дождя . . . . .		3.0mm	не отсчит.	4.5mm.
Начало града . . . . .		6 <sup>h</sup> 13 <sup>m</sup> р.	5 <sup>h</sup> 37 <sup>m</sup> р.	—
Конецъ града . . . . .		6 <sup>h</sup> 16 <sup>m</sup> р.	5 <sup>h</sup> 41 <sup>m</sup> р.	—
Сила	молніи . . . . .	2	1	1
	грома . . . . .	1	2	0
	дождя . . . . .	2	0	1
	града . . . . .	0	2	—
Направл. и скорость (въ метр.) вѣтра	передъ грозой . . . . .	SSW <sub>3</sub>	S <sub>6</sub>	N <sub>6</sub>
	во время грозы . . . . .	NNW <sub>10</sub>	S <sub>16</sub>	NNE <sub>2</sub>
	послѣ грозы . . . . .	NNE <sub>1</sub>	S <sub>6</sub>	NNE <sub>2</sub>
Направл. движенія облаковъ	передъ грозой . . . . .	WNW	S	S
	во время грозы . . . . .	W	S	S
	послѣ грозы . . . . .	WNW	S	—

Наблюденія надъ грозами дѣлались студентами: К. В. Цариковымъ, А. Н. Яницкимъ, Г. Г. Дибольдомъ и мною.

Ходъ барометра, термометра и гигрометра (на основаніи записей приборовъ Ришара) до и во время второй и третьей грозы былъ слѣдующій.

2-я гроза. Отъ 1<sup>h</sup>р. до начала дождя съ градусомъ барометръ медленно понижался (на 1<sup>o</sup>.8 мм.), а во время дождя и града повысился на 0.8 мм.

Температура и влажность до грозы и во время ея были:

	1 <sup>h</sup> р.	2 <sup>h</sup>	3 <sup>h</sup>	4 <sup>h</sup>	5 <sup>h</sup>	6 <sup>h</sup>	7 <sup>h</sup> р.
Температ.	14.0	15.4	17.0	17.3	17.5	12.7	12.9
Отн. влажн.	67	65	64	65	64	82	79
Абс. влажн.	8.0	8.5	9.3	9.5	9.5	8.9	8.7

Температура во время самой грозы сначала понизилась на 5<sup>o</sup>.8, а потомъ повысилась на 0<sup>o</sup>.8.

Относительная влажность во время грозы увеличилась на 21<sup>o</sup>%.  
Абсол. влажность сначала уменьшилась на 0.8 мм., а потомъ увеличилась на 0.4 мм.

3-я гроза. Барометръ во время грозы колебался въ предѣлахъ 1 мм.

Ходъ другихъ элементовъ былъ:

	1 <sup>h</sup> р.	2 <sup>h</sup>	3 <sup>h</sup>	4 <sup>h</sup>	5 <sup>h</sup>	6 <sup>h</sup>	7 <sup>h</sup>	8 <sup>h</sup>	9 <sup>h</sup> р
Темпер.	14.1	16.8	16.0	16.4	15.7	15.0	14.0	13.8	12.8
Отн. вл.	77	78	78	79	83	86	88	94	89
Абс. вл.	9.2	11.2	10.6	11.0	11.0	10.9	10.4	10.9	9.7

Движеніе всѣхъ трехъ грозъ (1, 2 и 3) относительно Кіева можно представить слѣдующимъ чертежемъ (черт.). С—Кіевъ.

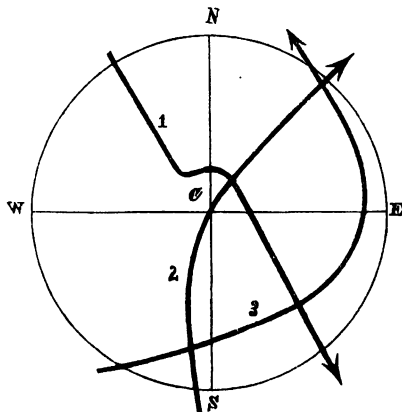

Весьма любопытно прослѣдить за измѣненіемъ направленія вѣтра въ Кіевѣ при прохожденіи 1-й грозы, охватившей его своею правою частью: оно происходило по движенію часовой стрѣлки. Отсюда



заключаемъ, что эта гроза представляла собою ничто иное, какъ вихрь съ движеніемъ обратнымъ движенію часовой стрѣлки.

Къ этой книжкѣ приложены чертежи градинъ, выпавшихъ въ Кіевѣ во время грозы 27 апрѣля, въ ихъ настоящую величину:

Черт. 1. Наружный видъ одной изъ градинъ. Это—первая, упавшая на балконъ Обсерваторіи, другія послѣдовали за нею черезъ небольшой промежутокъ времени. Она очень походила на грушу съ небольшимъ загнутымъ корешкомъ.

Черт. 2. Одна и та же градина: а) съ одной стороны, б) съ другой, с) сверху.

Черт. 3—а) съ одной, б) съ другой стороны.

Черт. 4—а) наружный видъ, б) разрѣзъ по линіи шп.

Черт. 5. Наружный видъ одной изъ градинъ.

Каждая изъ градинъ, которыя удалось разсмотрѣть, состояла изъ трехъ частей: 1) болѣе узкой—бѣлой, непрозрачной, 2) болѣе широкой—прозрачной, въ которой иногда виденъ былъ расходящійся пучокъ лучей, образованныхъ мелкими пузырьками воздуха, и 3) промежуточной между первою и второю — полупрозрачной, состоявшей изъ концентрическихъ, чередовавшихся между собою прозрачныхъ и непрозрачныхъ слоевъ.

Температура градинъ, измѣренная сейчасъ же послѣ ихъ паденія, была 0°.

Вѣсъ града удалось опредѣлить лишь послѣ того, какъ градъ минутъ 15 пролежалъ на воздухѣ подъ дождемъ и около минуты въ комватѣ. Средній вѣсъ градины оказался 0.8 гр.

Что касается общихъ метеорологическихъ условій, имѣвшихъ мѣсто во время апрѣльскихъ грозъ, то изъ Метеорологическихъ Бюллетеней Главной Физической Обсерваторіи видно, что гроза 7-го апрѣля произошла въ полосѣ промежуточной между двумя областями высокаго давленія (одинъ барометрической максимумъ надъ Ботническимъ заливомъ, другой—надъ южною частью Каспійскаго моря), между изобарами 755 и 755 мм. 27-го апрѣля вечеромъ черезъ Кіевъ отъ сѣвера на югъ проходила изобара 760 мм. (на уровнѣ моря) отдѣлявшая область высокаго давленія, которая простиралась къ востоку отъ нея, отъ области слабаго давленія, находившейся надъ западною окраиною Россіи и среднею Европою.

Почти тѣ же условія были и во время грозы 28 апрѣля.

Рисунки градинъ, въ Кіевѣ выпавшихъ  
27 апрѣля 1892 г. (въ натур. велич.)

черт. 1.



черт. 2.

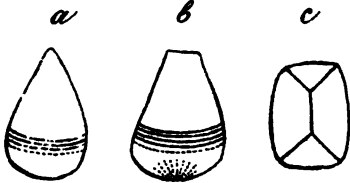

черт. 3.

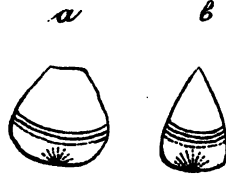

черт. 4.

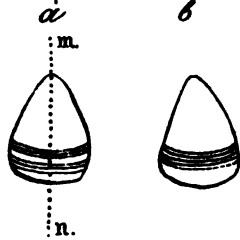

черт. 5.





Слѣдующія изданія присланы въ Обсерваторію въ обмѣнъ за посланныя наблюденія:

1) Метеорологическія и почвенныя наблюденія при Коростышевской учительской семинаріи—М. Кудрицаго, 1889.

2) Осадки Таврической губерніи по свѣдѣніямъ, полученнымъ въ Таврической Губернской Земской Управѣ. Январь, февраль и мартъ 1892 года.

3) Agriculture Rationnelle par. C. P. Gieseker, Bruxelles 1892, 7 année, № 8.

4) Analele Institutului Meteorologic al Romaniei de S. Hepites, Tome V, 1889.

5) Boletin mensual del Observatorio Meteorologico del Colegio Pio de Villa Colon, 1891, Montevideo, №№ 7, 8 и 9.

6) Buletinul Observatiunilor Meteorologice din Romania publicat de S. Hepites, Januarie, Februarie, Martie 1892.

7) Revista do Observatorio do Rio de Janeiro, 1892, № 1.

8) Stato Meteorologico e Magnetico di Genova per l'anno 1890, P. M. Garibaldi. Redia universita di Genova. Observatorio Meteorologico.

9) Weekly Weather Report, London, 1892, Vol. IX, №№ 1—15.

Апрѣль  
April

Кіевъ  
Kiev

1892

Число. Date.	Барометръ. Baromètre. 700 +				Температура воздуха. Température de l'air.						Абсол. влажность. Humid. absol.			
	7	1	9	Средн. Moyn.	7	1	9	Средн. Moyn.	Мах.	Мин.	7	1	9	Средн. Moyn.
1	45.8	40.2	35.0	740.3	0.6	4.1	1.3	2.0	6.0	- 1.4	4.7	5.5	4.9	5.0
2	36.0	37.9	44.1	739.3	3.2	1.7	- 0.5	1.5	6.2	- 0.5	5.2	4.9	3.2	4.4
3	45.4	44.0	41.3	743.6	- 1.2	4.7	5.1	2.9	7.3	- 2.5	3.5	3.3	5.7	4.2
4	39.3	39.5	41.3	740.0	5.6	11.6	3.0	6.7	12.6	2.6	6.2	4.2	5.5	5.3
5	47.0	49.9	50.3	749.1	- 0.7	4.3	0.6	1.4	6.3	- 1.7	2.9	2.5	2.3	2.6
6	49.9	49.4	47.5	748.9	0.4	10.4	5.3	5.4	11.9	- 1.6	3.4	3.0	3.9	3.4
7	42.7	40.0	37.0	739.9	3.5	14.1	10.6	9.4	18.3	1.5	4.4	6.3	8.1	6.3
8	41.4	44.7	46.9	744.3	- 2.1	0.3	- 2.0	- 1.3	10.5	- 2.1	2.8	2.2	2.2	2.4
9	49.4	50.8	51.2	750.5	- 3.3	0.1	- 1.1	- 1.5	2.3	- 3.9	2.0	2.4	2.6	2.3
10	50.9	49.9	47.7	749.5	- 1.3	6.5	3.2	2.8	9.3	- 4.1	3.1	2.0	3.2	2.8
11	45.8	43.7	41.6	743.7	2.6	10.7	7.4	6.9	12.9	1.0	4.1	4.8	5.4	4.8
12	38.8	36.4	34.3	736.5	7.3	16.1	11.1	11.5	17.1	4.2	3.8	4.1	4.3	4.1
13	35.2	37.4	38.8	737.1	5.8	13.5	9.5	9.6	15.4	4.5	4.3	4.7	4.0	4.3
14	37.6	37.5	36.8	737.3	5.6	14.3	12.6	10.8	18.8	4.7	4.9	6.5	5.6	5.7
15	35.1	34.5	34.1	734.6	7.3	12.0	11.6	10.3	15.4	6.2	6.1	7.7	9.7	7.8
16	38.3	42.3	46.3	742.3	8.1	9.5	7.1	8.2	14.0	7.0	7.5	6.6	5.8	6.6
17	48.2	47.2	45.9	747.1	5.4	16.8	12.6	11.6	18.6	3.5	5.7	7.2	7.1	6.7
18	45.4	44.4	43.3	744.4	8.9	20.4	15.1	14.8	21.5	7.7	7.4	8.0	6.1	7.2
19	42.4	41.6	40.1	741.4	11.0	14.5	11.6	12.4	15.8	10.6	6.7	5.8	6.4	6.3
20	39.9	40.5	41.0	740.5	9.8	18.8	13.9	14.2	19.0	8.1	7.6	7.7	8.3	7.9
21	42.7	43.4	45.0	743.7	9.9	16.3	11.5	12.6	17.5	8.8	7.2	8.1	6.8	7.4
22	45.7	45.6	46.1	745.8	8.7	13.7	10.3	10.9	14.4	8.2	6.7	5.7	6.2	6.2
23	45.2	44.3	43.0	744.2	9.4	15.2	9.8	11.5	16.3	8.3	5.6	5.0	6.5	5.7
24	42.4	41.4	42.0	741.9	6.5	11.1	5.1	7.6	13.2	3.6	5.6	4.3	4.2	4.7
25	40.5	40.2	42.8	741.2	4.1	7.8	4.0	5.3	8.4	1.3	4.9	5.6	5.5	5.3
26	44.6	44.3	43.0	744.0	3.3	12.9	10.8	9.0	15.0	0.2	4.9	4.3	5.2	4.8
27	44.1	43.5	42.5	743.4	5.5	13.8	12.1	10.5	18.0	5.3	6.1	7.8	8.4	7.4
28	46.1	48.0	48.2	747.4	10.8	14.1	12.8	12.6	17.2	9.4	8.9	9.1	9.8	9.3
29	48.5	48.6	47.6	748.2	13.5	22.5	17.9	18.0	24.2	10.4	9.3	6.3	6.4	7.3
30	47.4	46.7	44.5	746.2	12.6	20.9	18.5	17.3	23.5	10.7	6.5	5.5	4.7	5.6
31														
Средн. Moyn.	7434	7433	7430	743.2	5.4	11.8	8.4	8.5	14.2	3.7	5.4	5.4	5.6	5.5

Апрѣль  
April

Кіевъ  
Kiev

1892

Число. Date.	Относит. влажн. Humid. relat.				Напр. и сила в. Dir. et vitesse du vent.			Напр. об. Dir. des nuages.	Облачность. Nébulosité.		
	7	1	9	Средн. Моен.	7	1	9		1	7	1
1	99	89	98	95	WSW <sub>3</sub>	WSW <sub>1</sub>	WNW <sub>3</sub>	W	10 N	10 CuS; S	10 N
2	90	94	74	86	NW <sub>5</sub>	N <sub>7</sub>	NNW <sub>2</sub>	N	9 CuS	9 Cu; N	8 Cu; S
3	83	52	88	74	NW <sub>2</sub>	WSW <sub>3</sub>	W <sub>4</sub>	NNW	1 S	7 CS; CCu	10Cu;CuS
4	91	41	96	76	NW <sub>3</sub>	NW <sub>5</sub>	NW <sub>2</sub>	NNW	10 CuS	3 Cu	8 Cu; S
5	66	40	49	52	NNW <sub>5</sub>	NNE <sub>4</sub>	0	—	1 Cu	0	0
6	71	32	59	54	WNW <sub>1</sub>	WSW <sub>1</sub>	SSE <sub>1</sub>	?	4° C;CS	2 CCu;CS	2' CS
7	76	53	85	71	WSW <sub>3</sub>	SSW <sub>3</sub>	W <sub>2</sub>	?	1 CCu;S	5 Cu;CCu	9 N
8	71	46	55	57	NNE <sub>12</sub>	NNE <sub>3</sub>	NNE <sub>3</sub>	?	10 CuS	1 Cu; CS	0
9	57	53	62	57	N <sub>3</sub>	NNE <sub>3</sub>	0	?	9 Cu;CuS	3 Cu	0
10	74	28	56	53	WNW <sub>1</sub>	WNW <sub>3</sub>	0	N	0	5CCu;CuS	6° CS;CuS
11	74	50	70	65	WNW <sub>3</sub>	WSW <sub>5</sub>	WSW <sub>2</sub>	NNW	9 CCu;CuS	8 CuS; Cu	3° CCu; S
12	50	30	43	41	WSW <sub>4</sub>	WSW <sub>5</sub>	WSW <sub>3</sub>	WSW	3° CS;S	3°CS;CuS	0 CS
13	63	41	45	50	WSW <sub>4</sub>	SW <sub>5</sub>	ESE <sub>3</sub>	W	6 Cu;CuS	7 Cu;CuS	1 S
14	73	54	51	59	SSE <sub>5</sub>	S <sub>5</sub>	S <sub>7</sub>	SW	9 Cu;S	5 CCu; S	2 CuS
15	80	74	96	83	SSE <sub>3</sub>	SE <sub>3</sub>	SE <sub>1</sub>	?	10 N	10 S	9 CuS
16	93	75	77	82	NW <sub>5</sub>	NW <sub>3</sub>	NNW <sub>3</sub>	?	10 S	10 S	0 S
17	85	51	66	67	SE <sub>3</sub>	SSE <sub>5</sub>	ESE <sub>5</sub>	?	3° CS;C	1°CCu;CuS	2 S; CuS
18	87	46	48	60	SE <sub>3</sub>	SE <sub>3</sub>	SE <sub>3</sub>	?	4° CS	3 Cu;CCu	2 S
19	68	48	63	60	ESE <sub>5</sub>	SE <sub>5</sub>	ESE <sub>3</sub>	SE	9 CuS	10 CuS	5 CuS
20	84	48	70	67	SE <sub>5</sub>	SE <sub>5</sub>	ESE <sub>5</sub>	SE	4 Cu;CuS	7 Cu	4 Cu;CuS
21	79	59	68	69	ESE <sub>3</sub>	E <sub>3</sub>	E <sub>2</sub>	E	0 S	9 CuS;S	1 S
22	80	49	66	65	NE <sub>4</sub>	N <sub>5</sub>	0	ESE	9 CuS	10 CuS;S	0
23	63	39	71	58	N <sub>3</sub>	N <sub>3</sub>	WNW <sub>1</sub>	NW	9 CuS	5 CuS; S	8 CuS; S
24	78	43	64	62	NNW <sub>3</sub>	NW <sub>5</sub>	0	W	0 S	6 Cu	0 S
25	81	71	90	81	W <sub>1</sub>	0	WNW <sub>1</sub>	?	10 CuS; S	9 Cu;CuS	0 S
26	85	38	54	59	WSW <sub>1</sub>	SSW <sub>3</sub>	SE <sub>4</sub>	SW	0 CS	3 Cu; S	2 S; CS
27	91	67	80	79	SSE <sub>5</sub>	SSW <sub>5</sub>	SSE <sub>3</sub>	S	10 N	8 CuS	2 S
28	93	76	90	86	WNW <sub>1</sub>	ENE <sub>2</sub>	NNE <sub>2</sub>	E	10 CuS	5 Cu;CCu	5 CuS
29	81	32	42	52	E <sub>1</sub>	NE <sub>4</sub>	ESE <sub>4</sub>	?	3° C;CS	2° C; CS	0 S
30	60	31	30	40	SE <sub>3</sub>	ESE <sub>5</sub>	ESE <sub>4</sub>	—	0 C	0	0
31											
Средн. Моен.	78	52	67	65	3.4	4.0	2.3		5.8	5.5	3.3

Апрѣль  
April

Кіевъ  
Kiew

1892

Число. Date.	Осадки Précip. en mm.	Код. испар. Евар.	Актинометръ. Actinomètre.			Температура на поверхн. почвы. Temp. à la surface de la terre.						
			Черн. Noir.	Разн. Diff.	Солнце. Soleil.	7	1	9	Средн. Моуен.	Мах.	Min.	
												1 ч.
1	6.3	0.2	9.2	2.7	0	0.3	5.1	1.7	2.4	8.8	—	2.0
2	1.0	0.7	8.0	2.5	0	2.5	6.5	0.1	3.0	12.8	—	0.9
3	0.0	0.7	27.7	11.4	2	0.0	12.9	4.1	5.7	14.5	—	1.9
4	2.5	1.5	39.6	13.7	2	4.3	18.8	4.5	9.2	18.8	—	2.8
5	—	1.6	33.5	13.7	2	0.1	15.1	0.5	5.2	15.6	—	0.9
6	—	1.3	39.3	14.3	2	0.2	19.7	3.3	7.7	20.2	—	1.6
7	3.5	1.7	32.7	9.2	1	2.7	17.9	9.5	10.0	20.9	—	0.0
8	—	3.0	29.6	13.6	2	1.2	11.8	— 0.3	4.2	17.8	—	1.9
9	—	1.2	30.5	14.1	2	— 0.3	11.6	— 0.1	3.7	12.4	—	2.5
10	—	0.7	29.8	11.1	2	0.1	14.5	3.6	6.1	19.6	—	3.4
11	0.0	1.5	25.1	7.0	1	3.2	13.5	5.4	7.4	17.9	—	0.4
12	—	3.7	37.0	9.9	2	4.0	18.3	6.7	9.7	23.7	—	1.1
13	—	1.9	33.0	9.6	1	5.4	18.1	6.8	10.1	23.5	—	2.2
14	0.0	2.0	36.3	11.5	1	5.6	16.7	9.1	10.5	23.7	—	2.5
15	2.0	0.6	17.3	3.2	0	6.9	12.3	10.4	9.9	16.3	—	3.9
16	—	1.2	15.6	3.3	0	8.6	11.9	6.6	9.0	18.2	—	5.4
17	—	2.1	40.4	11.8	2	7.2	23.7	10.2	13.7	25.6	—	2.5
18	—	3.2	46.8	13.1	2	9.8	28.0	12.3	16.7	30.8	—	6.0
19	—	2.5	22.7	4.6	0	10.3	16.5	10.2	12.3	24.3	—	7.1
20	—	2.4	35.0	7.6	1	11.8	23.9	12.6	16.1	32.3	—	6.3
21	0.0	2.6	35.4	9.6	1	11.7	22.6	10.5	14.9	27.0	—	6.8
22	—	3.1	30.3	7.7	1	10.4	19.7	9.5	13.2	25.0	—	7.2
23	—	2.4	39.0	11.8	2	10.1	26.7	10.8	15.9	30.5	—	6.9
24	1.4	1.6	22.7	4.9	0	10.2	16.8	5.8	10.9	25.2	—	2.4
25	2.2	0.4	18.0	4.5	0	6.1	13.9	4.6	8.2	20.1	—	0.2
26	3.7	2.2	42.9	14.6	2	6.3	26.2	8.8	13.8	26.2	—	1.1
27	14.9	1.3	27.9	7.6	1	7.0	18.0	10.7	11.9	19.1	—	4.6
28	4.5	1.3	27.7	6.6	1	11.4	19.0	12.3	14.2	25.0	—	7.5
29	—	3.5	43.1	12.7	2	14.7	28.5	13.4	18.9	29.0	—	8.3
30	—	5.0	45.2	11.7	2	13.2	27.7	13.7	18.2	27.7	—	7.4
31												
Средн. Моуен.	1.4	1.9	30.9	9.3	1	6.2	17.9	7.2	10.4	21.6	—	2.5

Апрѣль  
April

Кіевъ  
Kiev

1892

Число. Date.	Температура почвы на глубинѣ: Température de la terre à la profondeur de:											
	0.00m.				0.10m.				0.20m.			
	7	1	9	Средн. Моуен.	7	1	9	Средн. Моуен.	7	1	9	Средн. Моуен.
1	0.0	5.5	1.6	2.4	0.4	2.5	1.8	1.6	0.2	0.8	1.0	0.5
2	2.6	6.5	0.0	3.0	1.8	5.0	1.0	2.6	0.7	1.7	1.4	1.3
3	0.0	13.3	4.0	5.8	0.3	5.4	4.0	3.2	0.3	1.0	2.5	1.3
4	4.4	18.8	4.2	9.1	3.5	10.3	4.7	6.2	2.2	3.5	4.4	3.4
5	0.2	15.0	0.0	5.1	1.3	6.5	2.0	3.3	2.3	3.0	3.6	3.0
6	0.2	19.9	2.4	7.5	1.0	9.6	4.6	5.1	1.9	3.2	4.9	3.3
7	4.0	18.6	9.6	10.7	2.6	10.6	8.9	7.4	3.0	4.7	7.1	4.9
8	0.3	11.9	— 1.2	3.7	3.0	5.5	1.7	3.4	5.1	4.7	4.3	4.7
9	— 0.2	11.1	— 0.8	3.4	0.5	3.5	1.2	1.7	2.5	2.3	3.4	2.7
10	0.4	15.6	3.2	6.4	0.7	7.4	4.3	4.1	2.0	3.2	5.0	3.4
11	3.4	15.7	4.9	8.0	2.6	8.5	6.0	5.7	3.4	5.0	6.1	4.8
12	4.6	22.5	6.3	11.1	4.5	12.7	8.1	8.4	4.7	6.7	8.7	6.7
13	6.3	21.1	6.6	11.3	5.0	13.0	8.6	8.9	5.7	7.6	8.5	7.3
14	6.0	18.8	9.0	11.3	5.7	10.5	10.0	8.7	6.3	7.1	9.0	7.5
15	7.0	12.6	10.4	10.0	6.6	9.8	10.0	8.8	7.1	7.7	8.9	7.9
16	8.6	12.7	6.5	9.3	8.3	10.3	8.4	9.0	8.2	8.7	9.2	8.7
17	8.5	24.7	10.2	14.5	6.0	14.3	11.0	10.4	6.7	9.4	10.3	9.0
18	10.8	31.3	12.0	18.0	8.7	17.4	12.8	13.0	8.7	11.9	12.7	11.1
19	10.2	17.6	9.8	12.5	9.8	13.8	10.7	11.4	10.2	11.5	11.3	11.0
20	13.3	28.0	12.6	18.0	9.5	16.4	12.5	12.8	9.6	11.7	12.4	11.2
21	12.8	25.8	10.2	16.3	10.1	16.2	12.0	12.8	10.5	12.5	12.6	11.9
22	11.1	22.9	9.4	14.5	9.8	14.9	11.0	11.9	10.5	11.7	11.8	11.3
23	10.6	29.6	10.4	16.9	9.6	16.5	11.5	12.5	10.2	12.4	12.7	11.8
24	12.8	17.1	5.2	11.7	8.5	14.8	9.0	10.8	10.0	12.1	11.6	11.2
25	6.3	14.9	4.4	8.5	6.5	11.2	7.2	8.3	8.6	9.5	9.0	9.0
26	8.2	26.9	8.5	14.5	5.6	14.8	10.3	10.2	6.8	10.1	11.0	9.3
27	6.9	17.9	10.6	11.8	7.4	12.9	11.2	10.5	8.8	10.1	11.0	10.0
28	11.7	18.9	12.3	14.3	10.2	14.5	12.9	12.5	10.0	11.5	12.6	11.4
29	16.4	26.7	12.8	18.6	11.6	18.7	14.6	15.0	11.1	14.1	14.5	13.2
30	14.5	27.3	13.9	18.6	11.7	18.1	14.5	14.8	11.9	14.2	14.6	13.6
31												
Средн. Моуен.	6.7	19.0	7.0	10.9	5.8	11.5	8.2	8.5	6.3	7.8	8.6	7.5



Апрѣль  
April

Кіевъ  
Kiev

1892

Число. Date.	Температура почвы на глубинѣ: Températ. de la terre à la profondeur de:							Примѣчанія. Remarques.
	0.40m.			0.80m.	1.60m.	3.20m.		
	7	1	9	Средн. Mo yen.	1	1		
1	1.3	1.2	1.4	1.3	0.3	2.0	4.2	* <sup>0</sup> n, 1, a; ● <sup>0</sup> a; ● p, 3.
2	1.5	1.6	2.0	1.7	0.4	—	—	● <sup>0</sup> n; ●, Δ a, p; ↗ a.
3	1.7	1.6	2.2	1.8	0.6	2.0	4.2	Δ <sup>0</sup> n; □ n, 1.
4	2.5	2.8	3.6	3.0	1.1	—	—	• <sup>0</sup> n; ● p; Ψ p.
5	3.5	3.2	3.7	3.5	1.7	2.1	4.2	—
6	3.2	3.0	3.9	3.4	2.1	—	—	□ n, 1; Ψ p, 3.
7	3.9	3.8	5.1	4.3	2.4	2.4	4.2	⊠, ●, Δ <sup>0</sup> , ● <sup>2</sup> , ↗ p; ● 3.
8	5.4	5.1	5.2	5.2	3.3	—	—	●, ↗ n.
9	4.2	3.7	3.9	3.9	3.4	2.7	4.1	≡ <sup>0</sup> p, 3.
10	3.4	3.2	4.4	3.7	3.1	—	—	□ <sup>2</sup> n, 1; Ψ, ⊠ <sup>0</sup> p, 3.
11	4.3	4.3	5.0	4.5	3.3	2.9	4.1	● <sup>0</sup> a, ⊠ <sup>0</sup> 3.
12	5.1	5.3	6.3	5.6	3.7	—	—	⊠ <sup>0</sup> n.
13	6.1	6.1	7.0	6.4	4.4	3.1	4.2	—
14	6.7	6.5	7.2	6.8	4.9	—	—	↗ a.
15	7.1	7.0	7.5	7.2	5.3	3.5	4.2	● <sup>0</sup> n, 1, a; ● p.
16	7.6	7.7	8.2	7.8	5.7	—	—	—
17	7.7	7.5	8.6	7.9	6.0	3.7	4.4	⊠ n, 1.
18	8.6	8.6	10.0	9.1	6.6	—	—	⊠ n, 1.
19	9.8	9.7	10.1	9.9	7.6	4.4	4.3	—
20	9.7	9.6	10.4	9.9	7.7	—	—	⊠ <sup>2</sup> n, ⊠ 1.
21	10.3	10.3	10.9	10.5	8.1	5.0	4.3	● <sup>0</sup> p.
22	10.6	10.4	10.8	10.6	8.3	—	—	—
23	10.4	10.4	11.1	10.6	8.7	5.4	4.5	⊠ p, 3.
24	10.8	10.5	11.1	10.8	8.8	—	—	⊠ <sup>2</sup> n, 1; ⊠ p, 3; ●, Δ a; ● <sup>0</sup> p.
25	10.1	9.6	9.6	9.8	8.8	5.9	4.6	⊠ <sup>2</sup> n, 1; ● a, p.
26	8.8	8.6	9.6	9.0	8.3	—	—	□ n, 1; ⊠ <sup>2</sup> 1.
27	9.4	9.2	9.8	9.5	8.3	6.2	4.8	● n, 1, a, p; Δ <sup>2</sup> ⊠ <sup>2</sup> , ↗ p.
28	9.8	9.8	10.8	10.1	8.5	—	—	● n, p, ↗ n, ⊠ <sup>0</sup> p; < (N) p, 3.
29	10.8	10.9	12.1	11.3	8.9	6.4	4.9	—
30	12.0	11.8	12.6	12.1	9.6	—	—	⊠ <sup>0</sup> n, 1.
31								
Средн. Mo yen.	6.9	6.8	7.5	7.0	5.3	3.3	4.3	

Апрѣль  
April

Кіевъ  
Kiew

1892

Вѣтры. Vents.	Число. Nomb.	Сумма скор. Somme des vit.	Средн. скор. Vitesse moyen.		Maximum.	24.2	
				Температура. Température.	День. Date.	29	
0	6	—	—		Minimum.	— 4.1	
					День. Date.	10	
N	5	21	4.2	Барометръ. Baromètre.	Maximum.	51.2	
NNE	6	35	5.8		День. Date.	9	
					Minimum.	34.1	
NE	2	8	4.0		День. Date.	15	
ENE	1	2	2.0	Отн. влаж. Humid. relat.	Minimum.	28	
E	3	6	2.0		День. Date.	10	
ESE	9	37	4.1	Осадки. Précipitation.	Maximum въ сутки. „ en 24 heures.	14.9	
					День. Date.	27	
SE	11	40	3.6	Число дней съ: Nombre de jours avec:	Осадками. Précipitation.	10	
					●	10	
SSE	6	25	4.2		*	1	
					▲	3	
S	2	12	6.0		△	1	
					≡	1	
SSW	3	11	3.7		⊠	3	
					⊡	6	
SW	1	5	5.0		⊢	10	
					Ясн. неб. Ciel clair.	4	
WSW	12	35	2.9		Пасм. небо. Ciel couvert.	3	
					Темпер. воздуха Temp. de l'air	Max. $\leq 0^{\circ}$	—
W	3	7	2.3		Темпер. возд. Temp. de l'air	Min. $\leq 0^{\circ}$	8
WNW	8	14	1.8		Темп. пов. почвы Temp. de la surf. de la terre	Max. $\leq 0^{\circ}$	—
NW	8	30	3.8	Темп. пов. почвы Temp. de la surf. de la terre	Min. $\leq 0^{\circ}$	12	
NNW	4	13	3.3				





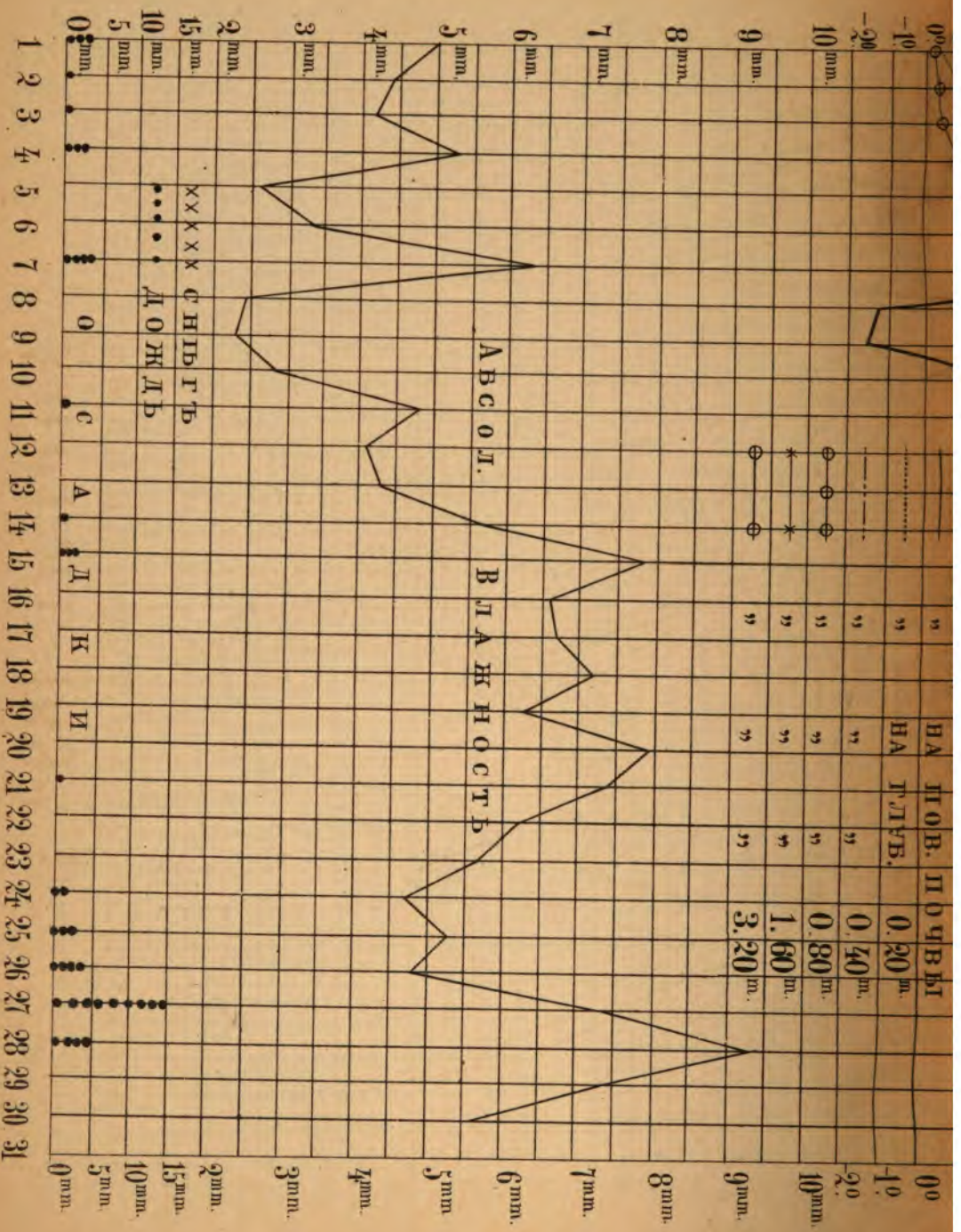

# Апрѣль 1892 г.

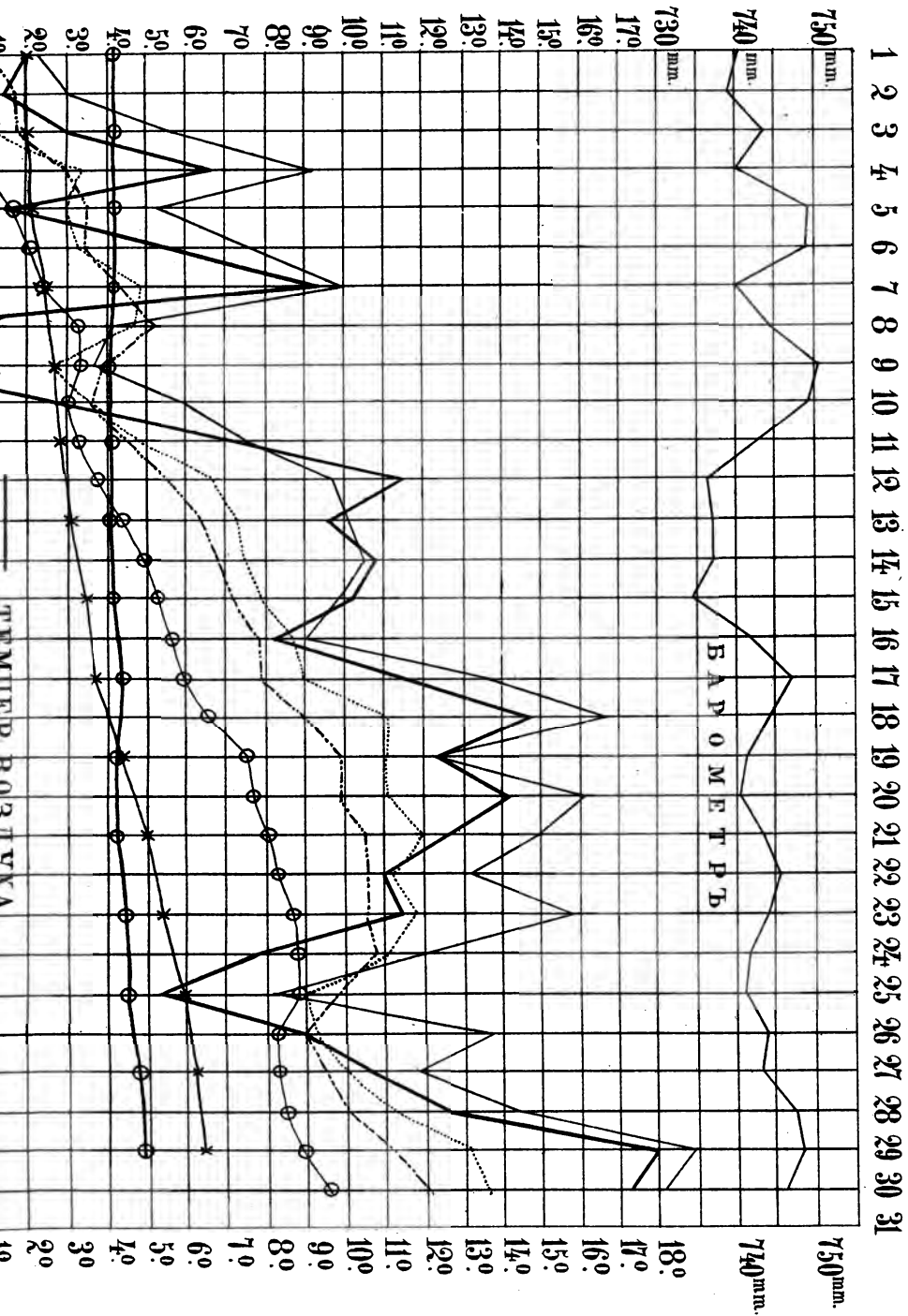



О Б Ъ И З Д А Н И И  
**УНИВЕРСИТЕТСКИХЪ ИЗВѢСТІЙ**  
въ 1892 году.

Цѣль настоящаго изданія остается прежнею: доставлять членамъ университетскаго сословія свѣдѣнія, необходимыя имъ по отношеніямъ ихъ къ Университету, и знакомить публику съ состояніемъ и дѣятельностію Университета и различныхъ его частей.

Согласно съ этою цѣлью, въ Унив. Извѣстіяхъ печатаются:

1. Протоколы засѣданій университетскаго Совѣта.
2. Новыя постановленія и распоряженія по Университету.
3. Свѣдѣнія о преподавателяхъ и учащихся, списки студентовъ и постороннихъ слушателей.
4. Обзорѣнія преподаванія по полугодіямъ.
5. Программы, конспекты, и библиографическіе указатели для учащихся.
6. Библиографическіе указатели книгъ, поступающихъ въ университетскую бібліотеку и въ студенческой ея отдѣлъ.
7. Свѣдѣнія и изслѣдованія, относящіяся къ устройству и состоянію ученой, учебной, административной и хозяйственной части Университета.
8. Свѣдѣнія о состояніи коллекцій, кабинетовъ, музеевъ и другихъ учебно-вспомогательныхъ заведеній Университета.
9. Годичные отчеты по Университету.
10. Отчеты о путешествіяхъ преподавателей съ учеными цѣлями.
11. Разборы диссертаций, представляемыхъ для полученія ученыхъ степеней, соисканія наградъ, *pro venia legendi* и т. п., а также и сама диссертация.
12. Рѣчи, произносимыя на годичномъ актѣ и въ другихъ торжественныхъ собраніяхъ.
13. Вступительныя, пробныя, публичныя лекціи и полныя курсы преподавателей.
14. Ученые труды преподавателей и учащихся.
15. Матеріалы и переводы научныхъ сочиненій.

Указанныя статьи распределяются на двѣ части—1) — о ф ф и ц і а л ь н у ю и протоколы, отчеты и т. п. 2) — н е о ф ф и ц і а л ь н у ю (статьи научнаго содержанія), съ отдѣлами—*критико-библиографическимъ*, посвященнымъ критическому обзорѣнію выдающихся явленій ученой литературы (русской и иностранной), и *научной хроники* заключающимъ въ себѣ извѣстія о дѣятельности ученыхъ обществъ, состоящихъ при Университетѣ, и т. п. свѣдѣнія. Въ *прибавленіяхъ* печатаются матеріалы, указатели бібліотеки, списки, таблицы метеорологическихъ наблюденій и т. п.



Университетскія Извѣстія въ 1892 году будутъ выходить въ концѣ каждаго мѣсяца, книжками, содержащими въ себѣ до 20 печатныхъ листовъ. Цѣна за 12 книжекъ Извѣстій безъ пересылки шесть рублей пятьдесятъ копѣекъ, а съ пересылкой семь рублей. Въ случаѣ выхода приложеній (большихъ сочиненій), о нихъ будетъ объявлено особо. Подписчики Извѣстій, при выпискѣ приложеній, пользуются уступкою 20%.

Подписка и заявленія объ обмѣнѣ изданіями принимаются въ канцеляріи Правленія Университета.

Студенты Университета Св. Владиміра платятъ за годовое изданіе Университетскихъ Извѣстій 3 руб. сер., а студенты прочихъ Университетовъ 4 руб.; продажа отдѣльныхъ книжекъ не допускается.

Гг. иногородные могутъ обращаться съ требованіями своими къ комиссіонеру Университета Н. Я. Оглоблину въ С.-Петербургъ, на Малую Садовую, № 4-й, и въ Кіевъ, на Крещатикъ, въ книжный магазинъ его же, или непосредственно въ Правленіе Университета Св. Владиміра.

*Редакторъ В. Уконниковъ.*

---







