

# 兒童世界

號八六一新 期六第 卷三四第

場會的會大軍建都成



行談館書印務商

# 的被感化了 的俘虜



軍政部第□俘虜收容所，現有俘虜八十多人。他們受了我方的優待和指導，一個個都感激而且覺悟過來了。這裏上圖是俘虜森下九郎起草告日本民衆書的姿態。中圖是日海軍俘虜在進早餐。下圖是女俘虜田中昭子受到我們小朋友的慰問。



# 兒童世界 第四三卷 新一六八號目錄

成都建軍大會的會場……………	封面	介紹中央通信社(社會)……………	劉悟之……………二四
被感化了的俘虜……………	封後	上海的現狀(實用文)……………	潔西……………二六
我騎軍涉水追擊(詩)……………	覺孫……………一	聽命令的紙片(小魔術)……………	永祥……………二九
守秩序(談話)……………	志堅……………三	從韶關到肇慶(一)(通訊)……………	呂秀庭……………三二
漢武帝伐匈奴(下)(連續圖畫故事)		兒童作品	
……………	志堅……………四	警報聲中……………	黃山蘊……………三五
埋伏(紀事)……………	元培……………八	巧分蘋果……………	李繼忠……………三六
殲滅(壁報)……………	張繼……………一一	一個侵略兵思鄉的日記……………	盧承基……………三七
兩個算術問題(算術故事)……………	志堅……………一八	貓兒的死……………	王蘇英……………三八



### 我騎軍涉水追擊

我們的一隊騎軍，  
從高峻的山嶺馳下平原，  
追擊潰逃的侵略兵，  
直到了某某河邊。  
赤日熏炙得他們流汗；  
流水阻當在他們前面。



這班跨在鞍上的健兒，  
怎肯把讐仇放虎歸山？  
他們很快地策馬下河，  
一騎一騎涉過了對岸。  
每人心裡多慷慨，  
不獲勝利誓不還！

——覺孫——



## 守秩序

——談話——

志堅

這次，我從香港回到上海，在一隻赴美國的輪船上，遇見許多廣東小朋友，都很詔秀活潑，而且有好幾個年紀很輕，卻都能離開父母跟了同鄉到老遠的美國去，真令我十分敬愛。

但是他們有一點，我認爲不大滿意，那就是不守秩序。當船上吃飯的鈴聲響了，這些小朋友們都爭先恐後地擠進門去，並不遵守秩序，因爲大家要爭先，結果是秩序紊亂，擁擠不堪，被旁邊侍候的美國人看了發笑。

諸位，我們由此可以明白不守秩序是一種不好的行爲，要被人恥笑的。我們如果不要被人恥笑，說我是一個不守秩序的壞孩子，第一我們要有忍耐的工夫，自治的能力，無論在家庭、學校，或是公衆場所，不作叫囂、擁擠、破壞規則等等舉動，不生自私自利，妨害他人的心思，然後我們自能做一個守秩序的好孩子。

不過我們要注意，我們要守秩序，萬不能責望他人，應該先從自己開始，人人如此，就沒有不守秩序的人！

漢武帝伐匈奴(下)(圖畫故事)志堅



(一)當時張騫很熟悉西域情形，他勸武帝道：「我皇要滅匈奴，必須連絡西域烏孫等國，使匈奴孤立。」武帝很以為然，便再派他帶了許多金銀貨物到烏孫國，運動烏孫國王歸附漢朝。



(二)烏孫國王尚未答允，張騫又派副使分赴大宛、康居、大月氏、大夏、安息、(今伊朗)身毒(今印度)于闐(今新疆和闐縣)和近旁諸國。不久，烏孫王決附漢朝，派使者送張騫回漢，拜謝武帝。



(三)過了一年以後，張騫所派到大宛、康居、大夏等各國的使者都同了各國的使臣回來，從此西域就被開通了。武帝大喜，特在渾邪王地置了酒泉、武威、張掖、敦煌四郡，保護往來西域的漢使。



(四)可是，那時有種西羌還和匈奴相通，連合了匈奴兵十多萬，攻打漢邊會居等地方。武帝知道了，就遣將軍李愿統領十萬大兵，前去討伐。那西羌是不堪一擊的，漢兵一和他們交戰，便把他們打服了。





(五) 下一年的冬天，武帝親自帶了十八萬騎兵，北出長城登單于臺，一路旌旗蔽野，千里不絕。他遣使者往告單于，叫他能戰來戰，不能戰即投降。但是單于不降，也不來戰，漢武帝也就回來了。



(六) 那邊匈奴見漢朝威服西域和西羌，不敢再侵略中國，把以前拘留的漢使路充國等送回來，求與漢朝講和。武帝見匈奴很有誠意，也派蘇武送匈奴的使者回去。



(七)蘇武到了匈奴，單于愛他，逼他投降，把他幽禁在大窖中，斷絕他的飲食。蘇武不肯降，嚼雪與氈毛，七日不死。單于驚異，把他遷到北海上，叫他牧羊，說要等到公羊生了羊，才把他放回中國。

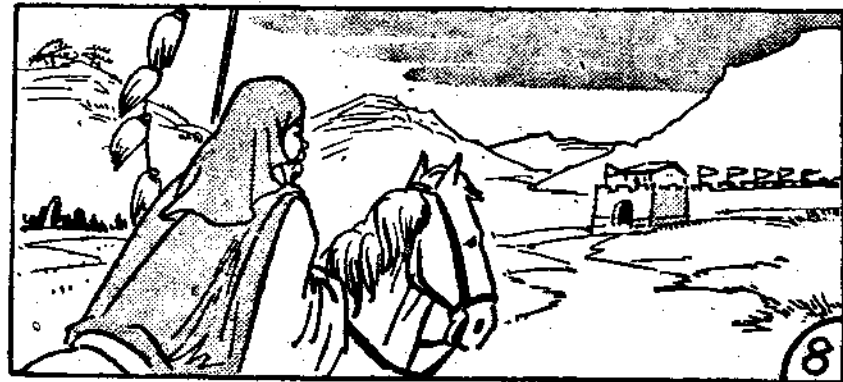

(八)但是匈奴受了武帝的大打擊，不敢觸怒漢朝，終把蘇武放了回來。後來到了宣帝時候，匈奴分做了南北兩部，北匈奴雖尚保獨立，可是南匈奴卻已投降漢朝了。



## 埋伏

元培

——紀事——

前天我們隊裏的情報班，探得了一個消息：說當天晚上侵略軍有一船軍火，將從距離我們駐紮地不遠的湖中經過；並且還有一隊侵略軍跟隨着，擔任保護。我們聽了這個消息，個個都摩拳擦掌，預備和侵略軍幹一下。因為我們的軍火，已感到缺乏，正需要補充；同時，這是我們撲滅侵略軍的一個絕好的機會。所以我們立即召開了一次緊急會議，決定用埋伏的方法，截取侵略軍的軍火；並且將侵略軍全部消滅。

當天晚上，我們帶了步槍、手榴彈和僅有的三架機關槍，預先埋伏在

湖邊的蘆葦裏，靜候侵略軍經過。

夜拉開了黑幕，籠罩了四周的景物。天空密佈着層層黑雲，連一粒星兒都找不到。晚風習習地吹動，蘆葦沙沙地作響。

長長的黑夜已慢慢的溜過，東方已微微的發白，連侵略軍的影子，都沒有看見。大家正在懷疑情報的是否可靠，這時忽然隱隱的從遠處傳來了「撲撲撲」的汽艇開動的聲音。這雖是很細微的聲息，但他的魔力真大，好像是替我們注射了一針強心劑，使我們突然的緊張起來。緊握着槍桿，預備和侵略軍廝殺。

「撲撲」的聲音，愈加靠近了。從蘆葦的孔隙處看出去，在離我們不到三百米達的地方，有三隻小汽艇在行駛。忽然，汽艇停止了。船頭上的侵略兵，用望遠鏡向我們埋伏的蘆葦中探望；同時，更接連的朝蘆葦中開槍，

來探聽虛實。我們仍是緊張的靜伏着，不加還擊。

隔了一會兒，侵略軍的汽艇又繼續前行。他們加快速率，想偷渡過這一片蘆葦灘。突然我們的軍號響了，接着我們的機關槍聯珠似地向侵略軍的汽艇掃射。這時，我的血沸騰了，拿着步槍隨着同伴們向侵略軍射擊。

「轟轟！」我們丟出去的手榴彈爆發了。第一艘汽艇已經被我們



集中火力向侵略軍的汽艇射擊

擊中而沉沒；船上的侵略兵一個個跌落水中淹死了。後面的兩隻汽艇，一面在頑抗，一面開足馬力向前直衝，企圖潛逃。我們那裏肯放鬆，連忙集中火力向侵略軍的汽艇射擊。不一會兒，第二艘汽艇又被擊沉。剩下的一隻汽艇，上面全裝着軍火，已經失掉了戰鬥的能力，只是停留在湖中，聽我們擺佈。

我們用木排渡到汽艇上，把殘留的侵略兵活捉了，然後搬取一船軍火。啊！我們完全勝利了。



## 殲滅

——壁報——

張鐵

這次，我們在□□附近的山谷裏，獲得了一次空前的大勝利。最大的

收穫是殲滅一千多個侵略兵，炸毀幾輛坦克車；此外並奪獲許多輜重車，和步槍等等。

事實的經過是這樣的。

本月五日的半夜裏，大家正睡得甜蜜蜜的，緊急集合的暗號突然響了起來，我們都以爲是侵略軍來夜襲了，趕忙穿上軍服，拿起武器，迅速地跑到集合的地點。我們剛集合了，隊長開口了：

「諸位弟兄們！今日夜裏召集大家，是爲了要去消滅侵略軍。剛才接到情報組的報告說，明天早晨五點多鐘，有二千多個侵略兵要從王家谷經過，這次我們得預先埋伏在那裏，等待侵略兵來了，給它一個意外的打擊，使他們手忙腳亂無從頑抗。現在，全體隊伍都開到王家谷去，這裏只要留一小隊來守備就行了。隊伍到了王家谷再分派任務。這是一個不可多

得的機會，希望大家努力。」

在慘淡的月光下，風呼呼地響着。我們走着崎嶇的山路，穿過灌木叢，穿過棉花田，腳下一高一低的，誰也不敢放開步子，只是很慢很慢地向前移動。

兩小時後，我們才到達了王家谷目的地。

王家谷是一條延長一千五百公尺的狹谷。兩面都是高山，谷裏只有一條路可通，這是往來王家谷前後必經的路，也是兩縣間往來的交通要道。

隊伍到齊了，隊長下命令了：

「第□隊扼守西邊山口，阻止侵略兵前進！」

「第□隊守備東邊山口，等侵略兵全數通過了，截斷後路。」



「第□隊守右邊山頭，

「第□隊守左邊山頭，聽到命令，一起動手，要迅速，要確實。現在各隊伍立刻到自己駐守的地方去執行任務。」

隊伍又在移動了，我們這一隊——守左邊山頭的爬上了山坡，在半山裏尋些隱蔽的地方，架起了機關槍，對準着山底的道路，迫擊礮架在小山坡的後面。

天色突然沉重，雨點零落的飄下，我們把耳朵貼着地面，靜聽着，遠遠地似乎有些馬蹄聲、車聲傳來。我們都突然興奮起來，咬着牙，握着拳，緊緊地抓住槍桿，暗暗地說：「嘿！看傢伙！」

五點鐘左右，侵略兵的隊伍果然可以隱約看到了，隊長發出暗號，叫大家沈着鎮靜。

侵略兵的大部隊開進王家谷，  
鬪爭便開始了。

號兵送出雄壯的號聲——打的  
的，——的打打——的的——擔任截  
斷後路和阻止前進的隊伍從東西兩  
方面包圍起來，把侵略兵整個地包圍  
在山谷裏。

步槍機關槍發作了，——達達達  
達達！瞄準着山谷裏的侵略兵。

迫擊礮也咆哮了，——蓬蓬蓬蓬蓬……！  
突然，「殺！」弟兄們從地上爬起來，千百個喉嚨一齊發出同一的吼

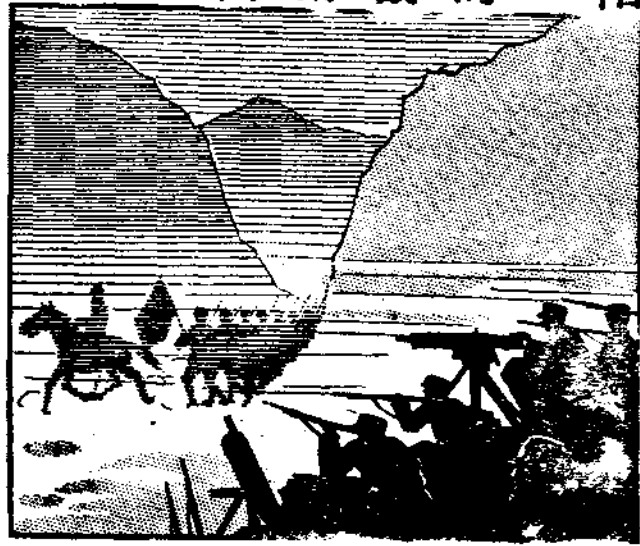

步兵機關槍發作了，瞄準着山谷裏的侵略兵

聲。山腰的弟兄從埋伏的場所向侵略兵撲去。

手溜彈對準着侵略兵，一個個摔下去——轟轟！

「衝呀！」

「殺！」

「蓬蓬蓬蓬蓬！」

「達達達達達！」

「轟轟轟轟轟！」

侵略兵在慌忙中也架起了機關槍，瘋狂似地射擊着，子彈像火球般的在空中飛舞，飛掠過去，發出颼颼的響聲。

侵略軍中二十多個騎兵想衝出重圍，洶湧地衝過來，馬刀閃電般地揮舞着。立刻有十幾個弟兄衝上去，馬刀和大刀發出鋼鐵的碰擊聲，和着

一片馬蹄聲。馬受了傷在地上瘋狂地奔跑。

侵略軍的機關槍更加利害了，繼續不斷地射擊，火舌吞吐着。

「蓬！」「蓬！」飛起了一堆煙灰和泥土，侵略軍的機關槍被毀滅了！

「殺！」「殺！」的喊聲，撼動了

整個山谷；一聲吶喊，弟兄們衝了上去。

殘手斷腿在空中飛舞，血塗滿

了山谷。受了這驟然的襲擊，侵略兵

慌張地怪叫着，一個個，一排排仆倒

下去。

槍聲漸漸疏落了，煙火味代替



兵路侵的漏走數少趕追們我

了子彈的橫飛，不知什麼時候，雨已經停歇了。

這時候，天已大亮了，我們一面忙着追趕少數走漏了的侵略兵，一面檢點戰利品。



## 兩個算術問題

志 堅

——算術故事——

茂明是一個喜歡習算術的學生。一天，他的哥哥茂祺，在一張西文畫報上看見兩個算術問題，便把牠們記錄下來，回去對他的弟弟茂明說道：「明弟，我有兩個算題請你算，看你能不能把牠們解決。」

茂明道：「哥哥，請你把第一個題目說出來吧。」

「你聽好！第一個題目是這樣：『某人有四隻錢袋，共藏法幣一千三

百二十元。只知道第四隻袋的錢加第一隻袋的錢，等於第二和第三兩隻袋的錢。第四隻袋的錢加第二隻袋的錢，等於其他兩袋的錢的兩倍；第四隻袋和第三隻袋的錢加起來的和數，等於其他兩隻袋的錢的三倍。究竟每隻袋各有多少錢。」

哥哥說罷，茂明已把題目寫下了，隨即細細地想。想了一刻鐘之後就大聲叫道：「哈，我算得出這個題目了！讓我寫出了給你看吧！」

茂祺等他寫好，拿他那張算草來看，只見上面這麼寫着：

第四袋與第一袋的錢之和數，等於其他兩袋的錢之和數，就是等於四

袋錢總數的一半，就是：

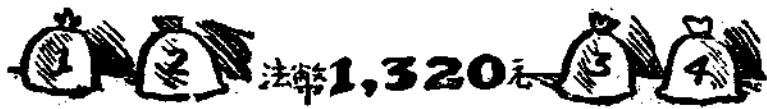
法幣1,320元

$$1820 \text{元} \times \frac{1}{2} = 910 \text{元}$$

第四第二兩袋的錢，等於他兩袋的兩倍，就是等於四袋錢總數的三分之二，就是：

$$1820 \text{元} \times \frac{2}{3} = 1213 \frac{1}{3} \text{元}$$

第四第三兩袋的錢，等於他兩袋的三倍，就是等於四袋錢總數的四分之三，就是：

$$1820 \text{元} \times \frac{3}{4} = 1365 \text{元}$$

第二第三兩袋的錢，也等於四袋錢總數的一半，也就是 910 元，所以第四袋的錢有：

$$(910 + 910 - 1365) \div 2 = 275 \text{元}$$

第一袋的錢有：

$$910 \text{元} - 275 \text{元} = 635 \text{元}$$

第二袋的錢有：

880 元—605 元=275 元

第三袋的數有：

990 元 605 元=385 元

「很對，你做得一點不錯呀！」

茂祺稱贊他的兄弟道：「這樣難的算題，居然給你解出了，足見你近來對於算術很肯用功，大有進步了。」

茂明心裏也很高興，便道：「哥哥，請把第二個算題給我算吧！」

「好，」茂祺道：「你聽好！有三堆蘿蔔，不知每堆的個數，只知各堆的個數相同。假如你從第一堆各取十八分之一放到三隻桶裏，再從其他的

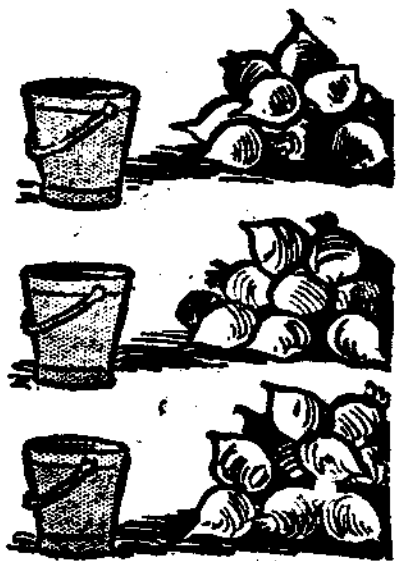



兩堆各取同樣的數目，放到這三隻桶裏，那麼每堆的蘿蔔個數，比每隻桶裏的蘿蔔個數多二十四個。你知道每堆蘿蔔原有多少個呢？

茂明寫下了這個題目，說道：「這算題也須用分數來演算的。」說罷，他又寫出下列的算式來：

三堆蘿蔔，每堆取去了三個十八分之一的蘿蔔，就是取去了十八分之三；還剩下十八分之十五，就是剩下六分之五。

三隻桶裏，現在有了同樣的蘿蔔，這數目佔每堆的十八分之三，就是佔每堆的六分之一。

每堆蘿蔔比每桶多二十四個那麼每堆蘿蔔有：

$$\begin{aligned} 24 \div \left( \frac{5}{6} - \frac{1}{6} \right) &= 24 \div \frac{4}{6} \\ &= 24 \times \frac{6}{4} = 36 \text{ 個} \end{aligned}$$

寫完了，他問他的哥哥道：「對嗎？哥哥！」

茂祺點點頭道：「對對，你的理解力着實不錯！我覺得要算出這兩個算題，還不算難，難的就在把牠們解答得非常清楚。你解答這兩個算題這麼有條理，實在令我十分佩服。明弟啊，願你更加努力，做成一個數學家吧！」

茂明受了這番獎勵的話，似乎有些羞赧的樣子，輕輕說道：「這兩個算題並不十分難，自然容易算出的。我希望哥哥再把幾個更難的算題給我算吧！」

「好的！明天我再出算題給你算。」茂祺答允了他的弟弟，便和他一同到外面去遊玩。



## 介紹中央通訊社

劉悟之

社會

報紙上新聞的來源，可以分做兩種：一種是報館自身去採訪的；一種是由別方面供給。報紙上所有新聞，如果都由報館自身去採訪搜集，不但化費很大的經濟和時間，而且事實上不可能；因此有人組織通訊社，專門採訪並供給新聞稿子。

所謂通訊社，就是搜集新聞和供給新聞的特殊機關。這種通訊社大都設在交通中心和各國首都。現在世界上，最主要的通訊社有

這幾個：英國有路透社，法國有哈瓦斯社，美國有美聯社，日本有同盟社，德國有海通社，蘇聯有塔斯社，我國有中央社。

在這裏，我們專門談談我國的中央社。

中央社是我國惟一大規模的通訊社，成立在民國十六、七年的時候，是中央黨部主辦的。那時候在南京設總社，上海設分社。到了民國二十一年夏天，由蕭同茲先生負責主持，經過一番改組以後，確立了宗旨，認定國家的利

益高於一切，同時，裝置最新式的無線電收發機，於是國內的通訊網才打定了基礎。

民國二十三年，中央社逐步推行全國通信網的計劃，分全國為五個區域：（一）上海分社，管轄華東方面；（二）天津分社，管轄華北方面；（三）漢口分社，管轄華中方面；（四）香港分社，管轄華南方面；（五）西安分社，管轄西北方面。民國二十四年，又在南昌、成都、重慶、貴陽、廣州等大都市設立分社。爲了要求通信網更加完善起見，又在不設分社的地方添派許多訪員。民國二十五年，在日本東京成立了分社，中央社挑選了有才幹的記者，長時期駐在日本探訪消息。中央社對於新聞的探訪，不斷改進，

世界上有什麼大事發生，常常特派記者去探訪消息。例如民國二十五年世界運動會在德國舉行時，中央社就派了記者，隨時將競賽的結果報告國內，供給各報紙；再如民國二十六年夏天，我國神聖的民族抗戰爆發了，中央社許多記者冒險到戰場，傳遞戰事消息。他們這種服務精神，很值得我們敬佩！

中央社除了對國內的通信網，積極發展以外，還注重國外的通信網的佈置。中央社更進一步和國外通訊社互相聯絡，交換消息。和英國路透社、法國哈瓦斯社都訂有契約，該社等所有的中文消息，都用中央社的名義分送各報。這樣一來，外國電訊散佈各地的收發權，

都操在中央社手裏，不必顧慮他們所發的新聞稿子裏，有什麼別的作用了。

中央社給予我國各報紙的便利極大，現在國內報紙重要的新聞都由中央社供給。內地的報紙更加受到了利益，因為內地的報紙財力有限，不能在各主要城市裏都設置採訪員，有許多重要消息，就無從知道。中央社為救

濟起見，規定每晚用無線電播送消息，所用的都是密碼，內地的報館，只要買一本密碼（這種密碼是每月更換的）備一架收音機，天天收聽，就可以獲得正確的消息。和大都市裏的報紙上所載的消息沒有兩樣。內地的一般讀者，也就可以在隔一天明瞭一切重要消息了。



## 上海的現狀

——實用文——

潔西

光明好友

搵別以來，忽忽十天了，我心裏思念你，一刻也沒有停止過。回想我在香港的時候，和你

晨夕相依，你是多麼的愛我，教我怎麼捨得離開你呢？我是很想留在香港的，只因家父母爲了公事，急於回滬，所以我也祇得隨着他們走

了。

我們在上月三十那天，上午上了美國柯立芝總統郵船後，直到午後四點船才開行。等到晚餐後，我到甲板上去眺望，但見在這茫茫大海中祇有我們這一艘船破浪前進。天空雖有美麗的落霞，卻並沒有海鷗在海上和落霞一同飛呢。

這隻大郵船走得很快，在八月一日下午四時已經到了上海海關，只可惜該船上辦行李的人辦理不善，以致我們的行李及其他上海旅客的行李，各有一二件沒有提出，竟被帶到日本去了。雖然輪船公司保證這些行李不會遺失，但是行李中有許多需用的東西，我們

一時卻沒有用了，多不便啊！

你是很關心上海情形的，所以我願遵你隨別時的囑咐，把這裏的現狀約略告訴你一二。

上海雖然已淪陷了一年半了，但是在租界上（公共租界和法租界）還和戰前差不多，在四郊和關北、南市，還是種種不安的景況。一般市民對於侵略者都抱着抗戰到底的決心，凡是江浙內地及上海南北市稍有資產的人，都遷移到租界來居住，所以租界人口激增到五百萬之多，單單小朋友恐也有三四十萬吧。地域較前縮小，而人口幾加一倍，遂形成一種市面興旺，物價騰貴的狀況。說到住，一個小

房可租三四十元；說到吃，一石米要賣二三十元。一般人都感到生活壓迫的痛苦，天天看着報，希望我精銳的國軍早日反攻，把江浙一帶的侵略軍全部逐出，然後他們才好回到老家，重過安樂的日子。

這幾天適逢「八一三」兩週年將屆的時期，上海租界當局恐怕日「僞」方面的暴徒乘機搗亂，掀起什麼反英運動，實行戒嚴，在租界各要路口，堆起沙包，布列鐵絲網，並用礮車及戰車巡邏各條街道，對於行跡可疑的人嚴密搜查。家父母防我出外或受驚嚇，命我在家溫習功課，預備入學讀書。我在本月十八日將往

考新北小學六年級，不知能邀錄取否。聽說江浙的內地自淪陷後，有不少好的中學都遷到上海租界來開辦，所以上海的中小學校真多。但各中小學的學生數卻並不少。不過大半學校都設在里弄內未免有許多地方不大方便了。

朋友，看了國人有這樣的愛國心，想來江浙內地和我們的大上海終有一天光復的。請你放心吧！希望你早些回來。就此祝你健康

你的朋友吳大文二八、八一〇



## 聽命令的紙片

永祥

——小魔術——

月華是一個很聰明的孩子，常常會變戲法給她的小朋友看。今天她的母親給她一個肥皂盒，她又利用它來變戲法。下面所說的，就是月華用肥皂盒變的戲法。

表演：諸位小朋友，請仔細看！這是一個空的肥皂盒，（她一手拿着肥皂盒的蓋，一手拿着肥皂盒的底，高舉兩手，如第二圖1。）這裏是一條由許多小方塊連成一串，而且上面寫着1 2 3……等數目字的小紙條。我現

在把這小紙條一片一片的分開，並且可以儘



圖 一 第

量的弄亂它的次序，把它放在這個肥皂盒裏



面，（她用手把小紙片一片一片地摘下來，放進盒內如第二圖2。）（用兩手蓋好肥皂盒。）小朋友，我現在要它聽我的命令，仍舊照它的

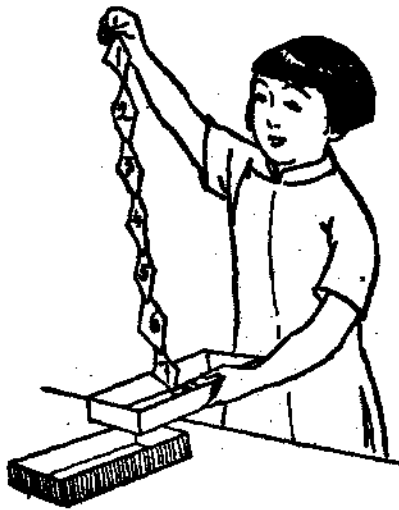
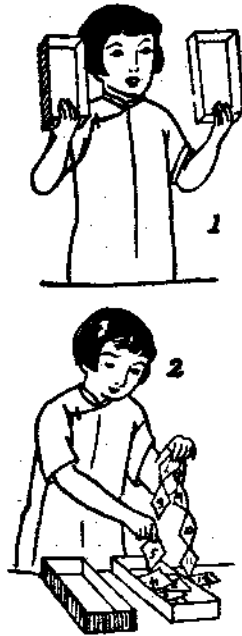

圖二第

次序歸隊，你們聽我發命令吧！她說：『變！變！變！……』所有的小紙片，仍舊照着你原來的次序，從速歸隊！小朋友！現在它們已經依照前

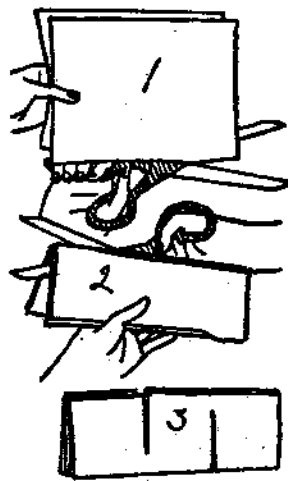

圖三第

後的次序，排好隊伍了。（她開了肥皂盒的蓋，把紙條拉出。）看看！它們不是排得很好麼？（第一圖）

說明 小朋友，你知道：月華的戲法是怎样變的？現在讓我把它說明如下：月華變這戲

法所用的材料，是一個有中底的肥皂盒（如第四圖1）；兩張長二十公分，闊十五公分的白紙，一把剪刀，一枝鉛筆。

在未表演以前，她先把一張白紙對摺，用剪刀照第三圖1，從左向右剪，最後要留少許，



圖 四 第

不可完全剪斷。再把紙對摺成四摺，用剪刀照第三圖2，從右向左剪，仍留少許。最後照第三圖3剪。把剪好了的紙張開，用鉛筆寫上1、2、

3……等數目字後，仍舊把它摺好，放在肥皂盒的蓋裏，蓋上中底如第四圖2。表演的時候，把肥皂盒的底和蓋分別放在觀衆的面前，一面把另一張白紙，當着觀衆的面，仍舊照着以前的剪法和寫法，剪好寫好，就可表演了。

表演的時候，有幾個要注意的地方：(1)把肥皂盒拿起給觀衆看的時候，要用中指抵住中底不使落下；(2)你把紙片分開，放進盒內後，在蓋肥皂盒的時候，要照第四圖3的蓋法，以免中底飛出；(3)蓋好後，當發命令的時候，要用手在肥皂盒的蓋上輕輕的拍它幾拍，使蓋上的中底落下。

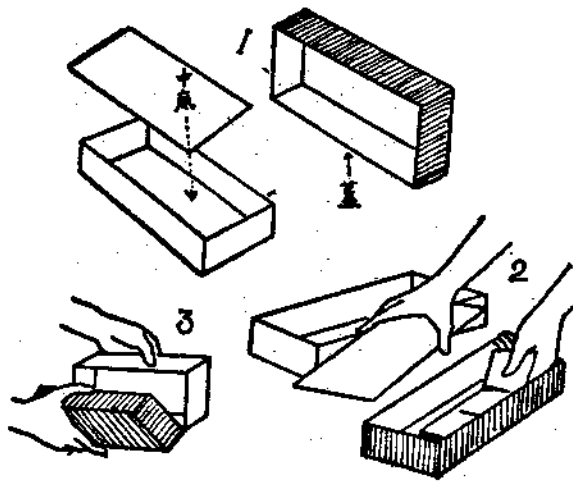

## 從韶關到肇慶

呂秀庭

——通訊——

(一)別了韶關

銀色的月光皎潔地照耀在水面上，在幽靜的暮色下，我們因侵略軍飛機瘋狂地轟炸，這臨時省會所在地——韶關，不得已趁了一隻小帆船，懷着留戀的心緒，向着茫茫的江水中駛去。

今天搬了一整天的貨物，非但一點不覺得疲倦，反而精神更奮發地獨坐在船尾沉思。韶關在你的懷抱中過活不過僅僅二星期，但

你給我的印象太深了！使我永遠不能忘卻！想到這裏，留韶的一切又偷偷地溜進我的腦中來了……平坦的街道，整齊而簡潔的樓房……老遠就可聞着花香，無數高齡的老樹，雄偉地兀立着；中山公園裏面，更有廣闊的操場，我記得我在那兒學會了單車，太陽充其量地發揮着熱，而我卻汗流滿背的還是一圈圈地轉着。時而疲倦了，在冷冰冰的石槎上睡一覺；若是渴了，就飛跑到甜品舖中去，蓮子湯呀，

紅豆沙燕蛋啊……都是這兒最著名而且很便宜的特產，可享受一個痛快。

初抵韶時，最使我驚奇的，就是雄糾糾的將士和頭髮剪得短短的女壯丁，充塞了街道；

牆上滿貼着標語和漫畫，充分的暴露了侵略者的真面目，更指示着軍民在此抗戰期中，應怎樣合作，我心中有說不出的欣慰！韶關！你已武裝了起來，你將永遠威風凜凜地存在着，不讓侵略者進來！

在極度高興後，悲哀必會隨之而來，這是一定的道理，世界不會永遠太平的，海水也不會永遠平靜而

無波浪的，人生更不會永遠順利而無任何打擊！所以韶關也跳不出這個圈套，雖然它是純潔無私——以前的生活太使韶關不安了，忽然在它平民化的頭顱上，加上一個省會

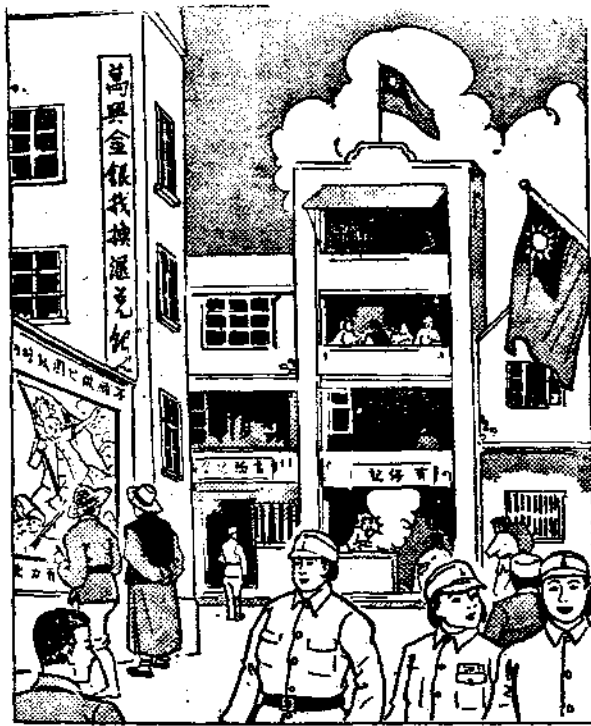

雄糾糾的將士和頭髮剪得短短的女壯丁充塞了街道

的冠冕，一方面使它在突飛猛進地忙於建設新都市的典型，而另一方面，它的命運也隨着惡化起來，整日的警報把市民趕出郊外，繁華的市面也不得不冷淡下來！

侵略軍的飛機成羣地來，高射砲聲和炸彈的爆發聲真是震耳欲聾。轉眼間，侵略軍的飛機去了，對河的一切都在濃烟包圍中；烈火熊熊，房屋倒塌聲、澆水聲和喧嘩聲打成了一片，大衆奔過浮橋，趕回救火，或看自己的家。

焦木的氣味散佈着。樓屋，有些

兒童世界 第四十三卷 第六期

從前開到華慶

三四

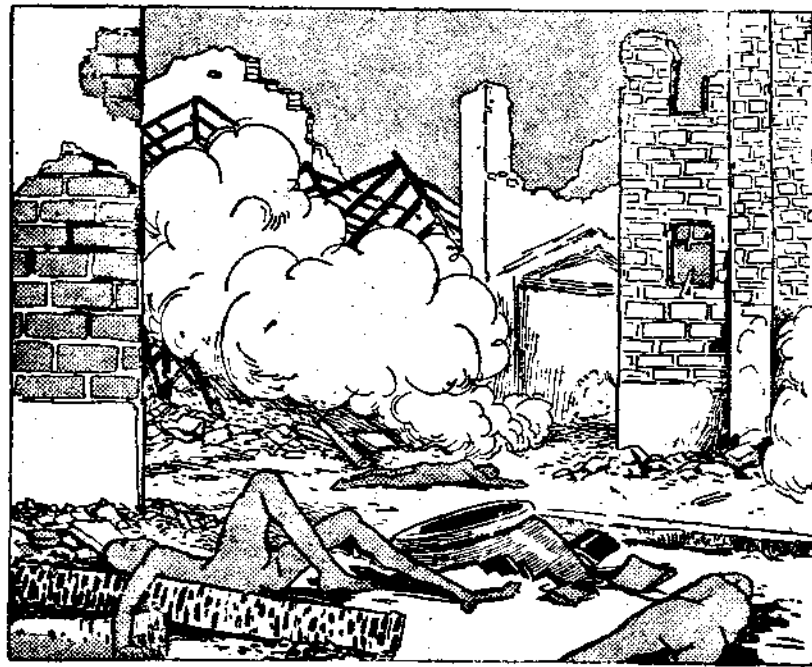

中國包煙濃在都切一



似死去一般的靜靜地臥在恐佈的懷抱裏了，一切的一切都在警報聲中死去了，活着而有生氣的，只有空中飛翔着的我們英勇的鐵鷹隊和地上捍衛國家的高射砲手，他們威武的在空中飛翔，仔細的用望遠鏡察看侵略機的蹤跡，似乎在警告侵略者說：「看啊！昆明並不是好給你們濫炸的，只要你們敢進昆明境內，我們一定要把你們打得片甲不回了。」這時我也隨着家裏的人，走到一個安全地帶。

過了許多時候，緊急警報響了，牠的聲音比以前的更悽慘而且更可怕。轟……轟……轟……拍……拍……拍……炸彈聲和機鎗聲混在一起，成了一種恐佈的樂聲，於是每個人心中都起了

一種莫明其妙的恐佈，年老的人口裏不住的說着：「天保佑，不要炸在這裏。」我聽了不覺要笑。但是沒有笑出聲。年老的人口中還是不斷的說：「天保佑！天保佑！……」

### 巧分蘋果

雲南騰衝縣  
和順小學校 李繼忠

某翁在一張方桌上，放着十二個蘋果，如下圖。

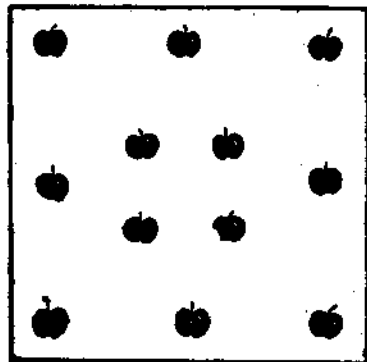

他對四個兒子說：這十二個蘋果，給你弟兄四人分的，但是要你們把這方桌分成四個區域，每一區域裏面，要有三個蘋果，這就是分給你們的個數，區域的形狀大小要一樣。分好後，各人領受一分，不得混亂。

他的那四個兒子聽了父親的吩咐，各人

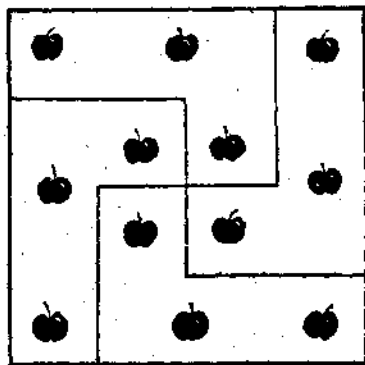

都去思索劃分這方桌的方法，但是想了好久

還沒有想到，小朋友！你能替他們分割嗎？

其實這個問題並不難，只要依上圖分割，便可成四個同形同大的區域。

## 一個侵略兵思鄉的日

記

香港 盧承基

八月二日

今天的天氣很好，白雲靜靜地掛在天空，沒有戰事……但我沒有像人家常常想念着家鄉，因為時間忙於連續打仗。

也許今天比較特別吧，寂寞的情緒湧上我的心頭，我想念起留在家裏的父親、母親、和親愛的妻子；我記得那天離開自己的家是在



上午九點半鐘。

唉！親愛的父母！親愛的妻子！你們在等候我歸來嗎？現在使我想起你們送我出征時的情景，思鄉的心充滿了我寂寞的胸膛。

十一點十分的時候……汽笛的聲響了，我們十多個人奉命出征，鄉間的親友都到火車站送行，我們被歡呼的聲音包圍着，當時我會允許了我們父母和妻子，不久就要回來的。但我緊握着妻子的手，想不起一句話來說。

大家扳着死色的臉孔，愛的觀念在不斷地增加着，唉！妻子呀！我把孩子交給你，當時你會聽見我這樣說嗎？然而火車開始轉動了，一個個的顏面逐漸不見，連歡呼萬歲的聲音也

聽不到了，搖着小旗的手，在車廂的窗眼中遠遠地消逝了，這樣的情景！現在我的心還緊切地記着……。

九月七日

在黑夜行軍的途中，深藍的天空中掛上白色的浮雲，一堆堆地向着我們的隊伍奔流着，這樣的情色，很像家鄉的秋夜，每一個同伴都發生同樣的感覺，大家把頭仰望着天空，一會兒，似乎誰也都在思念他的家鄉了。

## 貓兒的死

香港王祿英

聖誕節的前幾天，珍妹送一頭小貓給我，

養在家裏，爸爸，媽媽，弟弟，看到這貓跳來跳去，都很高興，尤其是我自己，連食量也增加了。

這貓除了胸部灰白色和背上一小片斑紋外，全身黑色有光澤，眼光銳敏，舉動活潑。這貓初來的時候，是很瘦小的，我們天天用羊奶、牛肉等很滋養的食物給牠吃，每逢星期三下午還替牠洗一次澡，有空的時候，常常放牠到花園裏去遊玩，不久便長大了許多，而且很肥胖了！

食物的費用，是我和兩個弟弟仲良、叔良，每天各出一個銅元支持的！

不幸的事情來了。有一天因為用人買了不新鮮的牛肉，貓兒吃了就害病，並且一天一天的瘦下去。

叔良和我一起到藥房裏買些藥，在吃午飯前給牠吃，看樣子，好像病狀輕了許多！告訴媽媽，大家都以為不要緊了，誰想到第二天早晨，我們起床去看牠的時候，連動也不動的已經死在門口了！

我一陣心酸，不禁流下淚來，仲良、叔良，看了也很傷心。

中華民國二十八年十月二十日初版

編輯人 徐應昶

印刷所 香港英皇道 商務印書館香港分廠

發行所 香港皇后大道中 商務印書館香港分館

分發行所 長沙重慶成都西安金華 梧州昆明貴陽福州 商務印書館分館

投 稿 簡 章

- (一) 本刊分設話科學童話故事小說笑話謎語詩歌劇本音樂美術勞作體育遊戲圖畫故事等門凡關於上述各門文字不論譯著都極歡迎
- (二) 本刊文體專用白話最歡迎短篇幅文字及兒童可作文格請勿用鉛筆或紅墨水繕寫筆跡須清楚寫在文格紙上加以新式標點
- (三) 來稿須逐篇註明姓名詳細通信處如係學生須註明年歲及何校何級
- (四) 投寄稿件須註明原書及原著者姓名
- (五) 投寄之稿揭載與否本社概不預覆也概不寄還
- (六) 酬報分三種(甲)現金(乙)書券(丙)本雜誌或別種書籍
- (七) 來稿請寄香港英皇道商務印書館兒童世界社收

定 價 及 郵 費

每半月一册 全年二十四册

訂購册數	價目	郵費
一册	一角	不
一打	二元四角	收一元二角
一打	二元四角	收二元四角

廣 告 價 目 表

等第	地位	全面	半面
特等	底封面	六十元	
優等	前後封面	四十元	二十五元
普通	正文內	二十八元	十六元

- (1) 刊費概照港幣計算,優待廣告戶,實收七折。
  - (2) 廣告版口全面以寬四吋,高六吋為度。
  - (3) 廣告概用白紙黑字,如用色紙或影印,價目另議。
  - (4) 欲知詳細情形,請致函香港英皇道本館總管理處
- 駐港辦事處,或通電話(電話二四七六六)接洽。

注 意

- (一) 定單知時務將改住址通知
- (二) 定單如有詢問事件或更
- (三) 定單如有詢問事件或更
- (四) 原寄何處
- (五) 原寄何處
- (六) 原寄何處
- (七) 原寄何處
- (八) 原寄何處

商務印書館編印

# 各科界專冊

## 小學生專冊

徐應繩編 五冊 定價(一、四、五)各八角(特價八折)一元六角(廿九年一月廿三日截止)

全書包含十篇，按照小學科目，分訂五冊：第一冊，公民訓練，國語；第二冊，社會；第三冊，自然，算術；第四冊，勞作，美術；第五冊，體育，遊戲，音樂及戰時常識。取材範圍從部頒標準出發，質的方面加深，量的方面加廣，可作小學中高級兒童的補充讀物和參考資料。

## 婦女專冊

張寄嶠編 一冊 定價二元二角

全書分教育，技能，職業，婚姻，家政，保育，健康，法政，禮儀，娛樂等十編。提綱挈領，文淺意明。對於婦女各項問題之主張及學說，復能博採衆說，力求平允。

## 法律專冊

徐百齊編 一冊 定價六元

內容共分六篇：(一)法規輯要，包括現行重要法規六十六種。(二)判解輯要。(三)司法行政通令輯要。(四)中外條約司法部份彙編。(五)司法統計，共三十三表。(六)法制改善方案。取材切要，編制有序。

## 工程專冊

唐凌閣編 二冊 定價各三元

上冊之第一部份列數學、力學、應用流體力學、熱學、電磁之各項公式原理，附加簡單之說明；第二部份搜集參考必需之數理表格；末附西文索引，一繫以漢譯。下冊之第一部份為工程紀錄及調查；第二部份為工程法規摘要。

內政部登記證警字一四三九號

THE CHILDREN'S WORLD