

III

VII 16
T

МОРСКОЙ

СБОРНИКЪ.

№ 10.

ОКТАБРЬ.

1857.

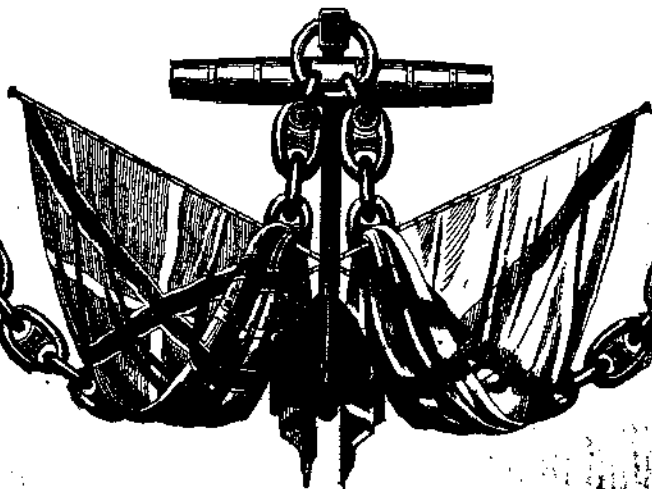

VII $\frac{16}{1}$

МОРСКОЙ
СБОРНИКЪ,

ИЗДАВАЕМЫЙ

МОРСКИМЪ УЧЕНЫМЪ КОМИТЕТОМЪ.

Томъ XXXI.

№ 10.

ОКТЯБРЬ.

САНКТПЕТЕРБУРГЪ,

Въ типографіи Морскаго Министерства.

1857.

Удостоено къ печатанію Морскимъ Ученымъ Комитетомъ.

Предсѣдатель, Вице-Адмиралъ *Рейнке*.

ОГЛАВЛЕНІЕ

№ 10-го Морскаго Сборника.

I. ПОСТАНОВЛЕНІЯ И РАСПОРЯЖЕНІЯ ПРАВИТЕЛЬСТВА.

	<i>Стран.</i>
Высочайшіе приказы по Морскому вѣдомству.	xxix
Высочайшія награды.	xxix
Пожалованіе иностранными орденами	xxxi
Пособія изъ награднаго капитала.	xxxi
Приказы Его Высочества Генераль-Адмирала	xxxiii
Циркуляры Инспекторскаго департамента.	xxlii
Объявленія отъ Инспекторскаго департамента	lxiv

II. ОФИЦІАЛЬНЫЯ СТАТЬИ И ИЗВѢСТІЯ.

Краткій отчетъ о засѣданіяхъ Морскаго Ученаго Комитета, въ Іюнь и Іюль 1857 г. (продолженіе).	99
Отчетъ о засѣданіяхъ Комитета, учрежденнаго въ Николаевѣ, для раздачи пособій чинамъ Морскаго вѣдомства, потеряв- шимъ имущество въ Севастополь и Керчи (продолженіе).	110
Инструкціи Командующему отрядомъ судовъ идущимъ къ бере- гамъ Амура, Капитану 1 ранга Кузнецову:	
I. Отъ Морскаго Ученаго Комитета.	129
II. Отъ Кораблестроительнаго Техническаго Комитета.	134
III. Отъ Медицинскаго департамента	146

Репорты Командующаго первымъ отрядомъ черноморскихъ вин- товыхъ корветовъ, Капитана 1-го ранга Лихачева:	
I. Отъ 19 Августа 1857 г.	158
II. Отъ 9 Сентября 1857 г.	162
Замѣчанія на рапортъ Кап. 1 р. Лихачева, писанному отъ 19 Августа 1857 г. Флигель-Адъютантъ <i>Поповъ</i>	165
Извѣстія о плаваніи нашихъ военныхъ судовъ за границею. . .	167
Рапортъ Начальника Амурскаго отряда винтовыхъ корветовъ и кли- перовъ, Капитана 1 ранга Кузнецова.	178
Движеніе судовъ Черноморскаго флота.	180
Гибель 84-хъ пушечнаго корабля «Лефортъ».	183
Разныя бѣдствія коммерческихъ судовъ въ 1857 году.	190
Извѣстія изъ портовъ.	194

III. ЧАСТЬ НЕОФИЦИАЛЬНАЯ.

Потѣдка по берегамъ Азовскаго моря лѣтомъ 1856 года (продол- женіе). <i>Н. Филипповъ</i>	169
Потѣдка на Афонскую гору:	
I. О посѣщенія Афонскихъ монастырей. <i>Б. Мансуровъ</i>	206
II. Посѣщеніе Афона. Прапорщ. <i>Крафтъ</i>	226
Нѣсколько мыслей по поводу вопросовъ о способахъ заготовле- нія провіанта и фуража для арміи и флота. <i>П. Валугевъ</i>	234
Письма съ эскадры Средиземнаго моря. <i>Н. Р.</i>	258
Добываніе торфа. Инженеръ-Полковникъ <i>Федоровъ</i>	286
Круговой планиметръ, изобрѣтенный <i>П. Зарубинымъ</i>	297
Патентованный планиметръ Амслера	311
О публичности и устности уголовного судопроизводства по рус- скому положительному праву. <i>К. Яневичъ-Яневскій</i>	313
Адмиралъ Эксмуть (окончаніе). <i>А. В.</i>	323

IV. СМѢСЬ.

Вооруженіе гребныхъ судовъ и управленіе ими. <i>Тыриновъ</i>	67
Замѣчаніе на предъидущую статью. Ген.-Маіоръ <i>Трескинъ</i>	72

	<i>Стран.</i>
Вѣсовая баржа и спасительные барказы. <i>Н. Скарятинъ</i>	77
Нѣкоторые факты, доказывающіе экономію употребленія металлическихъ юферсовъ вмѣсто деревянныхъ. <i>И. Фонъ-Шанцъ</i>	78
Объ изданіи въ Англіи картъ вѣтровъ и теченій. <i>Лейтенантъ Гресковский</i>	84
Графическій способъ исправлять девицію судовыя компасы. Пер. съ Англ. <i>Лейтенантъ И. Блаженецъ</i>	86
Новые колосники. <i>Поручикъ И. Семеновъ</i>	90
Составъ Австрійскаго флота въ текущемъ году.	94
Движеніе иностранныхъ военныхъ судовъ.	96
Разныя бѣдствія на морѣ	102
Отправленіе винтовыхъ судовъ, въ Восточный океанъ. <i>І. П. К.</i>	108
	II. 110
Письмо Секретаря яхтъ-клуба въ Нью-Йоркѣ	112
Разныя извѣстія.	113

V. БИБЛИОГРАФІЯ.

78. Дневникъ камеръ-юнкера Бердгольца. Перев. съ немецкаго <i>И. Аммонъ. Ал. Ск.</i>	29
79. The North Pacific surveying and exploring expedition etc., by A. W. Habersham.	34
80. An abstract of the returns of wrecks and casualties.	39
81. Die europaisch-russischen Grenzlaender.	40
82. Anleitung zur Schiffbau-Kunst, von Carl Mielichhofer.	41
83. Die Preussische Rhederei im Anfange des Jahres 1857, von Gustav Metzler.	42
Журналы и газеты.	44
Объявленіе.	51

ПРИЛОЖЕНІЯ.

Лопманскія замѣтки	103
Руководство къ ученымъ изысканіямъ:	
XII. Минералогія (продолженіе).	21
Проектъ Памятной книжки для матросовъ.	1
Пароходныя сообщенія и объявленіе.	

Одинъ полнотипажный чертежъ въ статьѣ: «Письма съ эскадры Средиземнаго моря».

Семь полнотипажныхъ чертежей въ статьѣ: «О добываніи торфа».

Листъ чертежей и одинъ полнотипажный чертежъ къ статьѣ: «О круговомъ планиметрѣ».

Одинъ полнотипажный чертежъ въ статьѣ: «Патентовый планиметр Амслера».

Карта Алжирскаго рейда къ статьѣ: «Адмиралъ Эксмуть».

Одинъ полнотипажный чертежъ въ статьѣ: «Вооруженіе гребныхъ судовъ».

Одинъ полнотипажный чертежъ въ статьѣ: «О картахъ Мори».

Шесть полнотипажныхъ чертежей въ статьѣ: «Новые колосники».

Листъ чертежей Вѣсовой баржи.

Диаграмма къ статьѣ: «Объ исправленіи девиціею компасовъ».

Шестнадцать полнотипажныхъ чертежей въ статьѣ: «Минералогія».

О П Е Ч А Т К Е

№ 9-го 1857 года.

	<i>Стран.</i>	<i>Строка.</i>	<i>Напеч.</i>	<i>Читай.</i>
Цеоф.	52	свизу 4	лѣвомъ	правомъ
Ся.	62	сверху 16	ширина	глубина

*Вмѣсто утеранныхъ билетовъ на полученіе Морскаго Сборника,
выданы новые билеты:*

№ 1804—12 Фл. эк. Мичману Игнатьеву.

№ 280 — Командиръ Лаборат. № 1 р. Майору Тюрикову.

№ 2823—2 Ласт. эк.: Прапорщику Елистратову.

№ 2828— » » Губернск. Секретарю Ташеву.

1.

ПОСТАНОВЛЕНІЯ И РАСПОРЯЖЕНІЯ ПРАВИТЕЛЬСТВА.

ВЫСОЧАЙШІЕ ПРИКАЗЫ.

О ЧИНАХЪ ВОЕННЫХЪ.

№ 154. Въ Варшавѣ; 30-го Августа, 1857.

производятся: *за отличіе по службѣ*, Командиръ фрегата «Касторъ», Гвардейскаго экипажа, Капитанъ-Лейтенантъ **Пазанинъ 1-й**, въ Капитаны 2-го ранга; 36-го Флотскаго экипажа, Мичманъ **Зыбшевскій**, въ Лейтенанты.

Государь Императоръ объявляетъ Монаршев Свое благоволеніе: Корпуса Флотскихъ Штурмановъ Подполковнику **Витиреву** и Флотскихъ экипажей: 32-го, Лейтенанту **Давыдову 6-му** и 7-го, Мичману **Авинову**, — за отлично-усердную и ревностную службу, начальствомъ засвидѣтельствованную.

№ 155. Въ Штутгартѣ; $\frac{13}{16}$ -го Сентября, 1857.

производятся: *за отличіе по службѣ*, Капитанъ-Лейтенанты: Начальникъ экспедиціи для новой съемки и промѣра Каспійскаго моря, состоящій по флоту, **Ивашинцовъ** и 22-го Флотскаго экипажа, **Назимовъ 2-й**, — оба въ Капитаны 2-го ранга; *по экзамену*: въ Мич-

маны, во Флотскіе экипажи, Морскаго Кадетскаго Корпуса: фельдфебели, Баронъ Медемъ, въ 21-й, Старидкій, въ 4-й, Михайловъ, въ 21-й, Михайловъ, въ 13-й; унтеръ-офицеры: Новосильскій, въ 3-й, Дейбнеръ, въ 17-й; фельдфебель Палтовъ, въ 6-й; унтеръ-офицеры: Тарасовъ, въ 21-й, Лавровъ, въ 18-й, Перелешинъ, въ 9-й, Полянскій, въ 28-й; гардемаринъ Рогоуля, въ 9-й; унтеръ-офицеръ Глинка, въ 11-й; гардемаринъ Гриненбергъ, въ 28-й; унтеръ-офицеръ Романовскій, въ 18-й; гардемаринъ Ограновичъ, въ 46-й; унтеръ-офицеръ баронъ Нолькенъ, въ 18-й; 2-го Флотскаго экипажа, юнкеръ Агафоновъ, съ оставленіемъ въ томъ же экипажѣ; — всѣ восемнадцать со старшинствомъ, съ 6-го Іюня сего года; въ Прапорщики: Кадетскіе Кондукторы Штурманскаго училища: Герасимовъ, Тимофеевъ, Озеровъ, Ершевъ, Егорьевъ, Шарченко, Селиверстовъ, и Поликарповъ, — всѣ восемь со старшинствомъ съ 7-го Апрѣля сего года и съ назначеніемъ въ Корпусъ Флотскихъ Штурмановъ.

назначается, 11-го Флотскаго экипажа Капитанъ-Лейтенантъ Остолоповъ, Командиромъ транспорта «Ока».

отчисляются отъ настоящихъ должностей: состоящіе по флоту, Лейтенанты: Помощникъ Капитана надъ Астраханскимъ портомъ, Тихменевъ 1-й и Адъютантъ Начальника Морской части въ Финляндіи, Деливровъ 2-й.

переводятся: Флотскихъ экипажей: 46-го, Капитанъ-Лейтенантъ Комаровскій, въ 9-й; 20-го, Лейтенантъ Федоровичъ 2-й, въ 28-й.

увольняются отъ службы, за болѣзнію: Лабораторной № 2-го роты Корпуса Морской Артиллеріи, Капитанъ Арнаутовъ, Маіоромъ, съ мундиромъ и пенсіономъ полнаго жалованья; по домашнимъ обстоятельствамъ: Флотскихъ экипажей: 19-го, Лейтенантъ Жадовскій, Капитанъ-Лейтенантомъ и съ мундиромъ; 38-го, Мичманъ Мясѣдовъ, Лейтенантомъ; Корпуса Морской Артиллеріи Прапорщикъ Филипповичъ, Подпоручикомъ.

исключаются изъ списковъ, умершіе: 18-го Флотскаго экипажа, Мичманъ Пістровичъ 3-й, и бывшей Морской Арестантской № 15-го роты, Штабсъ-Капитанъ Самойленко.

О ЧИНАХЪ ГРАЖДАНСКИХЪ.

№ 115. Въ Варшавѣ; 30-го Августа, 1857.

Государь Императоръ объявляетъ Монаршее Свое благоволеніе: Директору Коммисаріатскаго департамента Морскаго Министерства, Дѣйствительному Статскому Совѣтнику **Вязю Оболенскому** и Вице-Директору того же департамента, Статскому Совѣтнику **Набокову**,— за отличное исполненіе особо возложеннаго на нихъ порученія.

№ 116. Въ Штутгартѣ; $\frac{13}{28}$ -го Сентября, 1857.

производятся: за *выслугу лѣтъ со старшинствомъ*, изъ Коллежскихъ, въ Статскіе Совѣтники, Начальникъ Отдѣленія Строительнаго департамента, **Винодаевъ**, съ 13-го Іюля сего года; изъ Коллежскихъ Ассесоровъ, въ Надворные Совѣтники. Состоящій по Морскому Министерству, **Загоскинъ**, съ 14-го Августа сего года; изъ Титулярныхъ Совѣтниковъ, въ Коллежскіе Ассесоры, Столоначальники: Астраханской Конторы надъ портомъ, **Смольяниновъ**, съ 9-го Декабря 1856 года, и Артиллерійскаго департамента Морскаго Министерства, **Валмасовъ**, съ 8-го Апрѣля сего года; изъ Коллежскихъ Секретарей, въ Титулярные Совѣтники: Бухгалтеръ Астраханской Конторы надъ портомъ, **Булахъ**, съ 9-го Декабря 1856 года; изъ Губернскихъ, въ Коллежскіе Секретари: Унтеръ-Цейхвахтеръ Корпуса Инженеровъ Морской Строительной части, **Грѣздовъ**, съ 9-го Декабря 1856 года; бывшій Помощникъ Письмоводителя Хозяйственнаго Комитета Южнаго Округа Морской Строительной части, **Красильниковъ**, съ 31-го Марта сего года; изъ Коллежскихъ Регистраторовъ, въ Губернскіе Секретари: Унтеръ-Цейхвахтеръ Корпуса Инженеровъ Морской Строительной части, **Васильевъ**, Помощникъ Младшаго Контролера Хозяйственнаго Комитета Южнаго Округа Морской Строительной части, **Телегинъ**,—оба съ 9-го Декабря 1856 года; Штаба Главнаго Командира Кронштадтскаго порта: Помощникъ Бухгалтера,

Савицъ, съ 1-го Декабря 1856 года и Переводчикъ **Вилькинскъ**, съ 30-го Юня сего года. *За выслугу лѣтъ и по экзамену:* въ Коллежскіе Регистраторы, Экипажескихъ магазиновъ Управленія Сибирской флотиліи и портовъ Восточнаго Океана, вахтеръ **Неповрытхъ**, съ 23-го Юня 1856 года и съ назначеніемъ Содержателемъ помянутыхъ магазиновъ; Канцеляріи Главнаго Командира Ревельскаго порта, писарь **Григорьевъ**, съ 8-го Мая 1856 года и съ назначеніемъ Помощникомъ Бухгалтера въ той же Канцеляріи; Николаевской Инженерной команды Морской Строительной части, подмастерье плотничнаго дѣла, унтеръ-офицерскаго чина, **Бочарниковъ**, съ 1-го Января 1856 года и съ назначеніемъ мастеромъ пезнаго дѣла въ Севастопольскую Инженерную команду Морской Строительной части; 21-го Флотскаго экипажа, Старшій фельдшеръ **Корнѣевъ**, съ 24-го Мая сего года и съ оставленіемъ въ прежней должности, съ званіемъ Леккарскаго Помощника.

переводится, Младшій врачъ при Александровской больницѣ въ г. Саратовѣ, Докторъ Медицины **Шредеръ**, Старшимъ врачомъ въ 1-й Рабочій экипажъ.

увольняется въ отпускъ, Бухгалтеръ Конторы Калнинковскаго Морскаго госпитали, Коллежскій Регистраторъ **Цогожевъ**, для излѣченія болѣзни, за границу, на шесть мѣсяцевъ.

увольняются отъ службы: Секретарь Канцеляріи Командира Севастопольскаго порта, Титулярный Совѣтникъ **Кржижановскій**, за болѣзнію, съ мундиромъ; Корпуса Морской Артиллеріи кондукторъ **Мажаровъ**, съ награжденіемъ чиномъ Коллежскаго Регистратора.

исключается изъ списковъ, умершій, Содержатель Николаевскихъ мундирныхъ магазиновъ, Губернскій Секретарь **Воскресенскій**.

ВЫСОЧАЙШІЯ НАГРАДЫ.

Всемилоствѣйше пожалованы ордена.

Въ 30-й день Августа 1857 года.

Св. Владимира 3-й степени:

Завѣдывающему Каспійскою Артиллерійскою частію, Корпуса Морской Артиллеріи Генералъ-Маіору Буданцову и Командиру 2-го Флотскаго экипажа и корабля «Выборгъ», Капитану 1-го ранга Дюгамелю.

Св. Анны 3-й степени: Гвардейскаго экипажа, Лейтенанту Нельсену 2-му.

Св. Станислава 1-й степени. Состоящему при 1-й Флотской дивизіи, Контръ-Адмиралу Беренсу.

Св. Станислава 2-й степени, съ Императорскою короною.

Гвардейскаго экипажа Капитанъ-Лейтенанту Головачеву 1-му; 10-го Флотскаго экипажа Лейтенанту Ратькову 1-му; Дивизионному Доктору 3-й Флотской дивизіи, Коллежскому Совѣтнику Трентовіусу.

Св. Станислава 2-й степени:

Состоящему по особымъ порученіямъ при Управляющемъ Морскимъ Министерствомъ, числящемуся по Корпусу Инженеровъ Морской Строительной части, Полковнику Барву Тизенгаузену; Старшему Адъютанту при Инспекторскомъ департаментѣ, состоящему по Корпусу Флотскихъ Штурмановъ, Полковнику Полуэктову; Корпуса Флотскихъ Штурмановъ: Полковнику Скрибину и Подполковнику Емельянову; Флотскихъ экипажей: 28-го, Командиру корвета «Бояринъ», Капитану 2-го ранга Гревенсу 2-му; 2-го, Капитанъ-Лейтенанту Десольеву 2-му; 19-го: Лейтенанту Кроуну и Старшему врачу, Надворному Совѣтнику Ярошевскому и Гвардейскаго, Лейтенанту Эйлеру.

Св. Станислава 3-й степени:

Лейтенантамъ, Флотскихъ экипажей: 18-го, Князю Вадбольскому;

7-го, Куломзину; 10-го, Гаду 1-му; 5-го, Гаду 2-му; 1-го, Племянникову 1-му; 19-го, Римау 3-му; 15-го, Блокачеву 1-му; Гвардейскаго, Киткину 1-му; Корпуса Флотских Штурмановъ: Капитану Савину; Штабъ-Капитанамъ: Сокольникову, Федорову 1-му, Чайкину; Подпоручикамъ: Рычегову и Менделю; Корпуса Инженеръ-Механиковъ: Штабъ-Капитану Зарубину и Поручику Суйковскому.

Денежныя награды:

Корпуса Флотских Штурмановъ Каспійской флотиліи, Подпоручикамъ: Блокову, Никину и Петрову, каждому по 122 р. 50 к.; Корпуса Морской Артиллеріи, Прапорщику Мартынову, 115 р., и Машинному мастеру при Кронштадтскомъ портѣ, состоящему по Адмиралтейству, Поручику Андрееву, 192 р. 88 к.

ПОЖАЛОВАНИЕ ИНОСТРАННЫМИ ОРДЕНАМИ.

— Государь Императоръ, въ 25-й день сего Іюня, Высочайше разрѣшить соизволилъ: принять и носить пожалованные Королемъ Сардинскимъ ордена Св. Мавркія и Лазаря: 2 степени, 19-го Флотскаго экипажа Капитану 1-го ранга Веймарну и 3-й степени, того же экипажа Лейтенанту Крону 2-му.

— Государь Императоръ, въ 5-й день сего Августа, Высочайше соизволилъ на принятіе и ношеніе пожалованныхъ Адъютанту Его Императорскаго Высочества Генераль-Адмирала Капитану 2-го ранга Нязю Лобанову-Ростовскому орденовъ: Альтенбургскаго-Саксенъ-Эрнестинскаго Командорской 1 ст., Ганноверскаго-Гвельфовъ Командорской 2 ст., и Ольденбургскаго заслугъ, Командорской 2 ст.

— Государь Императоръ Высочайше разрѣшить соизволилъ принять и носить пожалованные Его Величествомъ Королемъ Датскимъ ордена Данеброга кавалерскіе кресты: Лейтенантамъ 6-го Флотскаго экипажа Сильверствану и состоящему по флоту Топселиусу 3-му.

ПОСОБІЯ ИЗЪ НАГРАДНАГО КАПИТАЛА.

Журналомъ Адмиралтействъ-Совѣта 28-го Августа 1857 года, ст. 20 153, военнымъ и гражданскимъ чинамъ Морскаго вѣдомства, къ 30 Августа сего же года пожалованы пособія изъ награднаго капитала:

I. Строевымъ морскимъ офицерамъ.

Флотскихъ экипажей:

	Руб.
22-го, Капитану 2-го ранга, Олиму Ныкову 2-му	200

Капитанъ-Лейтенантамъ:

22-го, Василію Костину 1-му	170
18-го, Владиміру Зятману	170
8-го, Модесту Семенову	170
6-го, Ильѣ Степанову	170
3-го, Капитану Бубнову 2-му	170

Лейтенантамъ:

20-го, Барону Василію Фогъ-дербъ-Говену 1-му	150
19-го, Дмитрію Кудрявому	150
18-го, Николаю Житкову 2-му	150
24-го, Алексѣю Бровцкину 3-му	150
6-го, Старшему Адьютанту Штаба 1-й Флотской дивизіи, Генералъ Ратькову 2-му	300
4-го, Николаю Бубнову 3-му	150
3-го, Николаю Ребиндеру	150
7-го, Леонарду Тавашерю	300
9-го, Николаю Беллешеву	150
9-го, Викентію Цесову 6-му	150
11-го, Ивану Канаржевскому	150
13-го, Петру Токаревскому	150
14-го, Ивану Левицкому	150
14-го, Петру Волкову	150
15-го, Николаю Суслову	150

	Руб.
15-го, Александрѣ Асланову	150
16-го, Николаю Дрилю	150

Мичманамъ.

13-го, Якову Киселеву	120
1-го, Николаю Доливо-Добровольскому	120

Капитанамъ.

Прикомандированному къ 20-му Флотскому экипажу, состоящему по Адмиралтейству, Андрею Попову	170
Прикомандированному къ 12-му Флотскому экипажу, Корпуса Морской Артиллеріи, Крестьяну Гейнману	170
Прикомандированному къ 9-му Флотскому экипажу, состоящему по Адмиралтейству, Штабсъ-Капитану, Гаврилѣ Ершакову	150
Прикомандированному къ 9-му Флотскому экипажу, состоящему по Адмиралтейству, Поручику, Ивану Федорову	120

Прапорщикамъ.

Прикомандированному къ 12-му Флотскому экипажу, состоящему по Арсенальнымъ ротамъ, Павлу Дмитріеву	100
Корпуса Штурмановъ Балтійскаго флота, Николаю Дарагану 2-му	100

II. Гражданскимъ Чиновникамъ.

а) Коммисаріатскаго департамента:

Исправляющему должность Старшаго Бухгалтера, Коллежскому Ассесору Перепелякку	300
Помощнику Столоначальника, Коллежскому Ассесору Грудину	150

Коллежскимъ Регистраторамъ:

Помощнику Журналиста, Маріонову	125
Помощнику Казначая, Навторову	150

б) Кораблестроительнаго департамента:

Начальнику Отдѣленія, Статскому Совѣтнику Бабицкину	350
--	-----

Младшимъ Контролерамъ.

Коллежскому Ассесору Анохину	200
Титулярному Совѣтнику Катугину	200

Помощникамъ Контролеровъ

Коллежскимъ Ассесорамъ:

	Руб.
Грену	150
Свяцкому	150
Помощнику Бухгалтера, Федченко	150
Состоящему для занятій при Оберъ-Аудиторъ департамента, Помощнику Бухгалтера, Иванову.	150
Столначальнику, Коллежскому Секретарю Зоммеру.	200
Исправляющему должность Журналиста, Губернскому Секретарю Лихонину	200

в) Артиллерійскаго департамента:

Казначее и Экзекутору, Надворному Совѣтнику Савичу.	200
Столначальнику, Коллежскому Ассесору Кулигину	200

г) Конторы С. Петербургскаго порта:

Члену Комисіи С. Петербургскихъ Экипажескихъ магазиновъ, Коллежскому Секретарю Шлякову	140
--	-----

д) Кораблестроительнаго Техническаго Комитета:

Журналисту, Губернскому Секретарю Иванову	150
Помощнику Столначальника, Коллежскому Регистратору Воронину.	150

е) Канцелярія Морскаго Министерства:

Начальнику Отдѣленія, Статскому Совѣтнику Владиславскому.	500
Исправляющему должность Начальника Отдѣленія, Надворному Совѣтнику Яневичу-Яневскому.	500

Бухгалтерамъ:

Надворному Совѣтнику Романовскому	300
Титулярному Совѣтнику Глушкову	300
Помощнику Секретаря, Коллежскому Секретарю Потемнину.	150

Всего десять тысячъ пятнадцать рублей серебромъ.

ПРИКАЗЫ

Его Императорскаго Высочества

ГЕНЕРАЛЬ-АДМИРАЛА.

№ 134. Стрѣльня; 29-го Іюля, 1857.

Государь Императоръ принимая во вниманіе, что служба во флотѣ, по ея особенности, не имѣетъ ничего общаго со службою въ арміи, и что по этому флотъ не долженъ быть пополняемъ резервами, образуемыми изъ безсрочно-отпускныхъ нижнихъ чиновъ, въ 22 день сего Іюля Высочайше повелѣть соизволилъ: отмѣнить во флотскихъ командахъ безсрочные отпуска; для облегченія же нижнихъ чиновъ сократить всѣмъ тѣмъ, кои на основаніи положенія 14 Августа 1856 года имѣютъ право на безсрочный отпускъ, — срокъ службы тремя годами и отнынѣ, по выслугѣ семи чинами двадцати-двухъ лѣтъ, считая со дня первоначальнаго поступленія на службу, увольнять ихъ прямо въ отставку, съ тѣми преимуществами какія помянутымъ положеніемъ были дарованы за выслугу 25 лѣтъ. Нижнимъ чинамъ, находящимся нынѣ въ нестроевыхъ командахъ или въ нестроевомъ званіи, равно и могущимъ перейти въ оныя впослѣдствіи, но кои прослужили или прослужать въ строевомъ званіи, пятнадцать лѣтъ, давать отставку тоже за выслугу двадцати двухъ лѣтъ со дня первоначальнаго поступленія на службу. Тѣхъ изъ находящихся нынѣ въ безсрочномъ отпуску нижнихъ чиновъ, коимъ съ первоначальнаго поступленія на службу уже истекъ, или истечетъ къ 1-му Января 1858 года двадцати-двухъ лѣтній срокъ, уволить въ отставку послѣ 1-го Января 1858 года, а прочихъ оставить по прежнему въ безсрочномъ отпуску, и уволить въ отставку впослѣдствіи, когда и имъ истечетъ двадцати-двухъ лѣтній срокъ.

При семъ Его Императорскому Величеству благоугодно было, въ измѣненіе подлежащихъ параграфовъ положенія 27-го Апрѣля 1849 года о неспособныхъ нижнихъ чинахъ, Высочайше повелѣть:

изъ всѣхъ вообще командъ морскаго вѣдомства, нижнихъ чиновъ, признанныхъ по медицинскому освидѣтельству неспособными II-го разряда, впредь увольнять наравнѣ съ неспособными III-го разряда, въ продолжительный отпускъ, для поправленія здоровья, на годъ, на два и на три.

№ 135. Стрѣльба; 29-го Юля, 1857.

Государь Императоръ отмѣнивъ для нижнихъ чиновъ флота безсрочные отпуска, приказать изволилъ: распространить это и на Гвардейскій экипажъ, сокративъ срокъ службы для отставки на два года.

Вмѣстѣ съ сему Его Величеству благоугодно было отмѣнить на будущее время приемъ рекрутъ изъ уроженцевъ Царства Польскаго, въ Морское вѣдомство, сохранивъ прежній порядокъ только для тѣхъ кои въ настоящее время находятся на службѣ.

№ 162. Стрѣльба; 24-го Августа, 1857.

Произведенный Высочайшимъ приказомъ, отданнымъ по Морскому вѣдомству о чинахъ Гражданскихъ, въ 11-й день Юня сего года № 108, изъ писарей, въ Коллежскіе Регистраторы, **Паклинеъ**, зачисляется Унгеръ—Цейхвахтеромъ въ Корпусъ Морской Артиллеріи.

№ 163. Стрѣльба; 24-го Августа, 1857.

Государь Императоръ Высочайше повелѣтъ соизволилъ:

Адмиралтейскія портовые роты: 1, 2, 3 и 4 въ С. Петербургѣ, 8 и 9 въ Кронштадтѣ, 14 въ Ревелѣ, 17 въ Свеаборгѣ, 21 въ Астрахани, 22, 28, 29 и 33 въ Николаевѣ, упразднить, уволивъ нижнихъ чиновъ: всѣхъ выслужившихъ по 1-е Января 1858 года 25 и болѣе лѣтъ — въ отставку, на основаніи положенія 14-го Августа 1856 года, изъ остальныхъ за тѣмъ выбравъ старшихъ сроковъ службы, укомплектовать ими оставляемыя портовые и госпитальныя роты, до штатнаго состава; младшихъ же сроковъ службы уволить во временной отпускъ, для призыва одинъ разъ въ годъ — вмѣстѣ съ призывомъ Флотскихъ нижнихъ чиновъ, на пополненіе убыли въ остающихся портовыхъ ротахъ.

Обязанности упраздняемых портовых ротъ возложить на Ластовые экипажи.

Адмиралтейскія портовые роты въ Архангельскѣ 18 и 19, тоже упразднить, но нижнихъ чиновъ, не подлежащихъ отставкѣ, перечислить въ находящіяся въ Архангельскѣ 1 и 2 роты 3-го Ластоваго экипажа, въ которыхъ и увеличить штатное число еще до 150 нижнихъ чиновъ въ каждой ротѣ.

Адмиралтейскую № 34 портовую роту, въ г. Керчи, упразднить тѣмъ же порядкомъ, какъ и въ Архангельскѣ, перечисливъ людей въ составъ 5-го Ластоваго экипажа, не увеличивая однакожь въ ономъ штатнаго числа; по перечисленіи людей, оставить ихъ въ Керчи и считать тамъ въ откомандированіи. Къ этой же командѣ причислить и денщиковъ состоящихъ мыѣ по списку въ 34-й портовой ротѣ.

Остающимся портовымъ ротамъ замѣнить нумѣрныя ихъ номера новыми, въ послѣдовательномъ порядкѣ, отъ 1-го до 15-го, присвоивъ номера:

Балтійскимъ:

Коммисариатскимъ:	6 въ С. Петербургѣ, № 1.
	11 — Кронштадтѣ, — 2.
	20 — Москвѣ. — 3.
Конюшеннымъ:	5 — С. Петербургѣ, — 4.
	10 — Кронштадтѣ, — 5.
Для казенныхъ зданій:	7 — С. Петербургѣ, — 6.
	12 — Кронштадтѣ, — 7.
	13 — Кронштадтѣ, — 8.

Черноморскимъ:

Коммисариатскимъ:	25 въ Николаевѣ, № 9.
	31 — Севастополѣ. — 10.
Конюшеннымъ:	24 — Николаевѣ, — 11.
	30 — Севастополѣ, — 12.
Для казенныхъ зданій:	27 — Николаевѣ, — 13.
	32 — Севастополѣ, — 14.
Маячной.	26 — Николаевѣ, — 15.

О таковой Монаршей волѣ объявляю по Морскому вѣдомству, къ должному исполненію.

№ 164. Стрѣльня; 31-го Августа, 1837.

Высочайшемъ приказомъ, отданнымъ по военно-сухопутному вѣдомству, въ 20-й день Августа сего года, Членъ Государственнаго Совѣта и Адмиралтействъ-Совѣта, Генералъ отъ Кавалеріи, Генераль-Адъютантъ **Графъ Перовскій** уволенъ въ отпускъ, для поправленія здоровья, въ Южную Россію.

Высочайшемъ приказомъ, отданнымъ по гражданскому вѣдомству, въ 18-й день Августа сего года № 164, Старшій врачъ 1-го Рабочаго экипажа, Надворный Совѣтникъ **Смирновъ** переведенъ Младшимъ Лекаремъ на Уральскіе Горные заводы; бывшій Помощникъ Управляющаго Аптекою Севастопольскаго Морскаго госпиталя, Коллежскій Регистраторъ **Абрамовъ**, по Высочайшему повелѣнію, назначается, сверхъ штата, Аптекаремъ Помощникомъ при Николаевскомъ Морскомъ госпиталѣ.

№ 165. Стрѣльня; 24-го Августа, 1837.

Въ приказѣ Военнаго Министра отъ 22-го Мая сего года объявлено, что Государь Императоръ Высочайше повелѣть соизволилъ:

1) Нижнихъ чиновъ, увольняемыхъ изъ войскъ въ безсрочный и временной отпуски, снабжать ранцами съ ремнями непременно прослужившими срокъ, выдавая къ нимъ желѣзныя пряжки и крючки съ кольцами изъ комплектнаго количества, въ войскахъ состоящаго, и требуя сіи послѣднія въ возвратъ изъ Коммисаріатскихъ Коммисій; при неимѣніи же ранцевъ и ремней, прослужившихъ сроки, — выдавать холщевые мѣшки съ такими же ремнями, и

2) Холщевые мѣшки строить въ войскахъ по образцу ранцевъ изъ зачетнаго подкладочнаго холста, а при недостаткѣ онаго требовать благовременно изъ дозволяющихъ Коммисій, полагая холста на ранецъ 2 аршина и на ремни 7 вершковъ и денегъ за нитки, шитье и застежки по $\frac{5}{4}$ коп. серебромъ.

По Высочайше предоставленной Мнѣ власти, распространивъ волю сію на Морское вѣдомство, предписываю принять оную въ руководство по всему Морскому вѣдомству, при чемъ возвратъ отпущенныхъ изъ комплектнаго количества по Гвардейскому экипажу пряжекъ къ ранцамъ и крючковъ съ кольцами, а также холста подкладочнаго на

мѣшки и денегъ на шитье силъ мѣшковыхъ, при неизмѣннѣ зачетныхъ, требовать командамъ отъ Коммисаріата.

№ 166. Стрѣльня; 7-го Сентября, 1837.

3-го Флотскаго экипажа, **Лейтенантъ Ребиндеръ** назначается старшимъ офицеромъ на винтовой корветъ «Гридень», вмѣсто **Лейтенанта Любимова 2-го**.

Корпуса Морской Артиллеріи **Прапорщикъ Трофимовъ**, на основаніи Высочайшаго повелѣнія, объявленнаго въ приказѣ Моемъ 9-го Марта 1836 года № 38-й, прикомандировывается къ Черноморской Штурманской ротѣ.

На основаніи Высочайшаго указа, даннаго Адмиралтействъ-Коллегіи, въ 9-й день Апрѣля 1802 года, увольняются для службы на коммерческихъ судахъ: **Лейтенанты**, Флотскихъ экипажей: 6-го, **Лепинъ** и 28-го, **Любимовъ 2-й**,—оба съ зачисленіемъ по флоту; состоящіе по флоту: **Тихменевъ 1-й** и **Деливровъ 2-й**, и Корпуса Флотскихъ Штурмановъ **Подпоручикъ Степановъ 4-й**, съ зачисленіемъ по Корпусу.

Всѣ пять съ сохраненіемъ половиннаго по чинамъ жалованья и съ оставленіемъ при нихъ деньщиковъ.

№ 167. Кронштадтъ; 14-го Сентября, 1837.

Государь Императоръ Высочайше повелѣть соизволилъ: строящійся въ С. Петербургѣ, для замѣны приписаннаго къ 11-му Флотскому экипажу пароходо-фрегата «Смѣлый», батарейный пароходъ наименовать «Смѣлый».

Смотритель сортовъ Кронштадтскихъ Экипажескихъ магазиновъ, Состоящій по Адмиралтейству **Прапорщикъ Екимовъ**—отчисляется отъ настоящей должности.

ЦИРКУЛЯРЫ ИНСПЕКТОРСКАГО ДЕПАРТАМЕНТА.

№ 148. 31-го Іюля, 1857.

По случаю измѣненія Императорскаго Герба, согласно первоначальнаго его вида, т. е. съ орломъ, имѣющимъ кверху поднятыя крылья, Государь Императоръ Высочайше повелѣтъ соизволять: на всѣхъ головныхъ уборахъ, и вообще на всѣхъ предметахъ, гдѣ имѣется изображеніе орла,—имѣть таковой съ поднятыми кверху крыльями.

По приказанію Его Императорскаго Высочества Государя Великаго Князя Генераль-Адмирала, Высочайшую волю сію, Инспекторскій департаментъ имѣетъ честь объявить по морскому вѣдомству, къ свѣдѣнію и до кого касаться будетъ къ исполненію, согласно прилагаемыхъ при семь рисунковъ (*).

№ 138. 7-го Августа, 1857.

Инспекторскій департаментъ имѣетъ честь объявить по Морскому вѣдомству, для свѣдѣнія, указъ Правительствующаго Сената на имя Г. Управляющаго Морскимъ Министерствомъ отъ 4-го Августа № 37 003, съ Высочайше утвержденными правилами о вкладахъ и ссудахъ въ Банковыхъ Установленіяхъ.

Копія съ указа: Правительствующій Сенатъ слушали Именной Высочайшій Его Императорскаго Величества указъ, данный Правительствующему Сенату въ 20-й день Іюля 1857 г., съ Высочайше утвержденными правилами о вкладахъ и ссудахъ въ Банковыхъ Установленіяхъ и тремя расчетами, Приказали: Означеннаго Высочайшаго Его Императорскаго Величества указа съ означенными правилами о вкладахъ и ссудахъ въ Банковыхъ Установленіяхъ и тремя расчетами, напечатать потребное число экземпляровъ, разослать для обозрѣванія и надлежащаго, что до кого касаться будетъ, исполненія. Августа 1-го дня 1857 года

(*) Рисунки герба разосланы при подлинномъ циркулярѣ Писм. департ.

Указъ Правительствующему Сенату.

Въ теченіе послѣднихъ лѣтъ стали скопляться въ Государственныхъ Банковыхъ Установленіяхъ весьма значительные капиталы, которымъ Установленія сіи, по свойству ихъ оборотовъ, не могутъ доставить надлежащаго движенія.

Желая съ одной стороны устранить предвидимый отъ того для Банковыхъ Установленій ущербъ, а съ другой дать празднымъ капиталамъ направленіе, болѣе соответственное пользамъ Государства, признали Мы за благо уменьшить платимые нынѣ означенными Установленіями проценты на вносимые въ оныя вклады.

Вмѣстѣ съ тѣмъ нашли Мы справедливымъ уменьшить въ соразмѣрности проценты по ссудамъ изъ Банковыхъ Установленій подъ залогъ недвижимыхъ имуществъ и даровать заемщикамъ возможное въ платежѣ таковыхъ ссудъ облегченіе.

На семъ основаніи составлены Особымъ Комитетомъ правила о вкладахъ и ссудахъ въ Банковыхъ Установленіяхъ, которыя по разсмотрѣніи въ Государственномъ Совѣтѣ, Нами утверждены.

**ПРАВИЛА О ВКЛАДАХЪ И ССУДАХЪ ВЪ БАНКОВЫХЪ
УСТАНОВЛЕНІЯХЪ.**

Высочайше утверждено. 20-го Іюля 1857. г Въ Красномъ селѣ.

§ 1. Въ Банковыхъ Установленіяхъ, какъ то: въ Банкахъ Заемномъ и Коммерческомъ и въ Конторахъ сего послѣдняго, Одеской, Кіевской, въ Созранныхъ Казнахъ С. Петербургской и Московской и въ Сберегательныхъ Кассахъ оныхъ, устанавлиются впредь слѣдующіе проценты: на вклады лицъ три, а на вклады казенныхъ вѣдомствъ, по которымъ установлено проценты выдавать по истеченіи года со дня взноса, полтора на сто въ годъ

§ 2. Кто изъ частныхъ вкладчиковъ не пожелаетъ оставить свои капиталы для обращенія въ Банковыхъ Установленіяхъ за три процента, можетъ оные истребовать на основаніи общихъ правилъ.

§ 3. По ссудамъ, выдаваемымъ изъ поименованныхъ выше Банковыхъ Установленій, взимается впредь по четыре процента въ годъ. Изъ сего исключаются учетъ векселей и ссуды подъ товары въ Коммерческомъ Банкѣ и въ Конторахъ онаго, по которымъ учетные про-

центы назначаются, на прежнемъ основаніи, соразмѣрно торговымъ обстоятельствамъ. Равноумѣрно настоящее Положеніе не касается указанныхъ шести процентовъ, установленныхъ для частныхъ сдѣлокъ и другихъ случаевъ.

§ 4. Займы въ Банковыхъ Установленіяхъ полагаются впредь.

а) Подъ дома, какъ и нынѣ, на *пятнадцать лѣтъ*, съ платежемъ ежегодно пяти процентовъ капитала и четырехъ процентовъ интереса по прилагаемой таблицы А.

б) Подъ населенныя имѣнія, вмѣсто вышешнхъ 26-ти и 37-ми лѣтнихъ займовъ, на *двадцать восемь лѣтъ* по таблицы В, съ платежемъ ежегодно четырехъ процентовъ интереса и двухъ процентовъ погашенія и на *тридцать три года* по таблицы В, съ платежемъ ежегодно четырехъ же процентовъ интереса и полутора процента погашенія. При 28-ми и 33-хъ лѣтнихъ займахъ взыскивается та же премія, какая установлена была по 26-ти лѣтнимъ займамъ, т. е. одновременно одинъ процентъ.

§ 5. Во избѣжаніе затрудненій какъ для Банковыхъ Установленій по производству расчетовъ и дѣлъ, такъ и для частныхъ лицъ по распоряженію капиталами, постановляется для настоящей операціи нижеслѣдующая постепенность:

а) Со дня полученія въ Банковыхъ Установленіяхъ сихъ правилъ, итѣтъ быть платимо на всѣ вклады частныхъ лицъ, вновь для обращенія поступающіе, по три процента въ годъ.

б) По вкладамъ частныхъ лицъ, прежде того для обращенія изъ процентовъ внесеннымъ, Банкъ Коммерческій и Конторы его: Одесская и Кіевская, имѣютъ выдавать по четыре процента по 1-е Октября 1857 года, а съ сего числа по три.

в) Московская и С. Петербургская Сохранныя Казны и состоящія при оныхъ Сберегательныя Кассы производятъ по прежнимъ вкладамъ частныхъ лицъ по четыре процента по 1-е Ноября 1857 года, а съ сего числа по три. Передложеніе ссудъ изъ Сохранныхъ Казенъ на новые сроки, съ уменьшенными процентами, начинается по прошествіи съ 1-го Ноября двухъ мѣсяцевъ, т. е. 1-го Января 1858 года.

г) Заемный Банкъ производитъ по прежнимъ вкладамъ частныхъ лицъ по четыре процента по 1-е Января 1858 года, а съ сего чи-

сла по три. Переложеніе ссудъ начинается въ семь Банкъ съ 1-го Марта 1858 года.

Примѣчаніе. На прежніе вклады казенныхъ вѣдомствъ вышепоименованныхъ Банковыхъ Установленій уплачиваютъ четыре процента по 1-е Октября 1857-года, а съ сего числа полтора процента; новые же вклады казенныхъ мѣстъ, со дня полученія въ Банковыхъ Установленіяхъ настоящихъ правилъ, принимаются не иначе какъ, съ платежемъ полутора процента.

II. О вкладахъ.

§ 6. Вкладчики, желающіе оставить прежде внесенные капиталы въ обращеніи за три процента, не имѣютъ надобности требовать новыхъ билетовъ, такъ какъ Банковыя Установленія, во всякомъ случаѣ, съ вышепоименованныхъ въ § 5 сроковъ будутъ исчислять на оные по три процента.

§ 7. Если бы однако кто изъ вкладчиковъ пожелалъ обмѣнять прежніе билеты на новые, то Банковыя Установленія обязаны выдавать ихъ безостановочно, по учиненіи надлежащаго расчета въ процентахъ, буде капиталы обращались опредѣленное время.

III. О ссудахъ.

§ 8. Платежъ уменьшенныхъ процентовъ, т. е. по четыре, начинается по ссудамъ, для большей удобности въ расчетахъ, съ окончанія годоваго срока, который наступитъ по каждому займу, послѣ опредѣленной § 5 для каждаго Банковаго Установленія постепенности; до наступленія же онаго заемъ остается на прежнемъ основаніи.

§ 9. Переложеніе прежнихъ 15-ти лѣтнихъ займовъ на новые 15-ти же лѣтніе, равно 26 лѣтнихъ на 28-ми лѣтніе, съ прежнихъ сроковъ, производится Банковыми Установленіями, безъ подачи о томъ объявленія и безъ истребованія дополнительнаго свидѣтельства; переложеніе же 26-ти лѣтнихъ займовъ, съ прежнихъ сроковъ, на 33-хъ лѣтніе допускается только по прошеніямъ самихъ заемщиковъ, при чемъ Банковыя Установленія обязаны требовать о пересрочиваемомъ имѣніи надлежащія справки отъ мѣстныхъ Гражданскихъ Палатъ.

§ 10. Излишекъ уплаченнаго за прежніе годы капитала по 15-ти и 26-ти лѣтнимъ займамъ, сколько при переложеніи оныхъ по расче-

ту окажется, зачитается заемщику въ уплату недоимки, или въ послѣдующіе по переложеніи годовые платежи, но для избѣжанія дробныхъ расчетовъ безъ процентовъ.

Примѣчаніе. Изложенныя въ §§ 9 и 10 правила не относятся къ ссудамъ, выданнымъ на 26-ть лѣтъ подъ залогъ домовъ по особымъ Высочайшимъ повелѣніямъ. Платежи по таковымъ ссудамъ должны и впредь быть производимы въ прежнемъ размѣрѣ, съ обращеніемъ четырехъ процентовъ въ уплату интересовъ, а остальныхъ трехъ процентовъ въ уплату капитала до окончательнаго погашенія долга.

§ 11. При переложеніи 37-ми лѣтнихъ займовъ на 33 лѣтніе, съ прежнихъ сроковъ, зачитается изъ годовыхъ платежей на погашеніе капитала полтора процента, впредь до окончательной уплаты долга

§ 12. Переложеніе нынѣшнихъ 15, 26 и 37-ми лѣтнихъ займовъ съ новыхъ сроковъ на 15, 28 и 33 года, допускается не иначе, какъ по прошеніямъ заемщиковъ, на тѣхъ правилахъ, какия установлены для производства ссудъ вообще.

§ 13. По наступленіи срока переложенія займовъ, Банковыя Установленія въ теченіи перваго года сообщаютъ заемщикамъ, при выдачѣ квитанцій, расчеты о платежахъ капитала и процентовъ, отъ нихъ впредь ежегодно слѣдующихъ.

§ 14. Всѣ вышеизложенныя правила о переложеніи займовъ относятся къ заемщикамъ, совершенно исправнымъ. Что касается до неисправныхъ, то по тѣмъ займамъ, по коимъ числящійся на лѣтній долгъ не превышаетъ Банковаго съ надбавочною ссудою размѣра, Банковыя Установленія не приступаютъ, ни къ описи имѣнія, ни къ учрежденію надъ онымъ опеки, а ограничиваются во взысканіи долга понудительными мѣрами до наступленія срока переложенія займовъ; по тѣмъ же займамъ, по коимъ долги превышаютъ означенный размѣръ, поступаютъ съ залогами по своимъ правиламъ.

§ 15. Само собою разумѣется, что уменьшеніе процентовъ имѣетъ дѣйствіе по всѣмъ вообще займамъ токмо со сроковъ, въ § 5 назначенныхъ, ни мало не относясь къ платежамъ, кои слѣдовало внести за время, предшествовавшее сроку переложенія каждаго займа, не исключая и льготнаго времени.

§ 16. Всѣ узаконенія о ссудахъ по Банковымъ Установленіямъ, которыя настоящими правилами не отмѣнены, остаются въ своей силѣ.

IV. *Особенныя правила о вкладахъ и ссудахъ Приказовъ Общественнаго Призрѣнія.*

§ 17. На капиталы Приказовъ Общественнаго Призрѣнія, въ Банковыхъ установленіяхъ обращающіеся, на кои Приказы получаютъ нынѣ по 5 и по 4 процента, платежъ оныхъ на прежнемъ основаніи продолженъ будетъ по 1-е Февраля 1858 года, а съ сего времени будетъ производимо въ первомъ случаѣ по четыре, а въ последнемъ по три процента.

§ 18. Со дня полученія настоящихъ правилъ, Приказы на вновь вступающіе вклады имѣютъ производить по три процента, исключая вкладовъ по исковымъ дѣламъ (4-го разряда), на которые будетъ платимо однимъ процентомъ менѣе, т. е. по два процента въ годъ, и вкладовъ казенныхъ мѣстъ, на которые Приказы, по примѣру другихъ Банковыхъ Установленій, уплачиваютъ только по полтора процента въ годъ. При семъ соблюдается порядокъ, изложенный въ §§ 6 и 7.

§ 19. По прежнимъ вкладамъ Приказы имѣютъ производить четыре и три процента, смотря по роду вкладовъ по 1-е Февраля 1858 года.

Примѣчаніе. Срокъ, назначенный для пониженія процентовъ на казенные вклады (примѣч. къ § 5), распространяется и на Приказы.

§ 20. Правила въ двухъ предъидущихъ параграфахъ (§§ 18 и 19) установленныя, распространяются и на вклады, вносимые въ Сберегательныя кассы Приказовъ.

§ 21. Займы въ приказахъ полагаются впредь:

а) Подъ ненаселенныя имѣнія, вмѣсто 12-ти лѣтнихъ, на 15 лѣтъ, съ платежемъ ежегодно четырехъ процентовъ интереса и пяти процентовъ капитала по табели А.

б) Подъ населенныя имѣнія, вмѣсто нынѣшнихъ 26-ти лѣтнихъ, на двадцать восемь лѣтъ, по табели Б, съ платежемъ ежегодно четырехъ процентовъ интереса и двухъ процентовъ погашенія. При 28-ми лѣтнихъ займахъ взыскивается въ премію одновременно одинъ процентъ.

§ 22. Производство ссудъ на срокъ отъ одного до восьми лѣтъ включительно, предоставляется Приказамъ по прежнему, со взиманіемъ, вмѣсто шести, по пяти процентовъ интереса.

§ 23. Переложеніе ссудъ начнется съ 1 Апрѣля 1858 года, до того же времени проценты и капиталъ по онымъ имѣютъ быть платимы на прежнемъ основаніи.

§ 24. Платежъ уменьшенныхъ процентовъ, т. е. по четыре, начинается по ссудамъ, для большей удобности въ расчетахъ, съ окончанія годового срока, который наступитъ по каждому займу послѣ опредѣленнаго въ предъидущемъ § 23-мъ срока для переложенія ссудъ; до наступленія же годового срока заемъ остается на прежнемъ основаніи.

§ 25. Переложеніе займовъ 12-ти на 15-ти лѣтніе, и 26-ти на 28 лѣтніе, съ прежнихъ сроковъ, дѣлается Приказами безъ подачи о томъ объявленій заемщиками и безъ истребованія дополнительнаго свидѣтельства, а съ новыхъ сроковъ иначе, какъ по прошеніямъ самихъ заемщиковъ и на тѣхъ правилахъ, какія постановлены вообще для производства ссудъ изъ Приказовъ, притѣняясь при томъ къ порядку, изложенному въ §§ 10, 13 и 14.

§ 26. Уменьшеніе процентовъ имѣетъ дѣйствіе по всемъ вообще займамъ токмо со срока, въ § 23 назначеннаго, не относясь къ платежамъ, которые слѣдовало внести за время предшествовавшее сроку переложенія каждаго займа, неисключая и льготнаго времени.

§ 27. Сверхъ обыкновенныхъ процентовъ дозволяется Приказамъ, по согласію заемщиковъ, получать по одному проценту благодѣянія. Проценты сіи взимаются особо и въ расчетъ уплаты капитала не входятъ.

§ 28. Всѣ прочія, сими правилами неотмѣненныя постановленія о Приказахъ, остаются въ своей силѣ.

Табель А.

РАСЧЕТЪ

НА 10 000 РУБ. СЪ ПЛАТЕЖЕМЪ ИНТЕРЕСОВЪ ПО 4% И ПОГАЩЕНІЯ ПО 5%,
ВСЕГО ПО 900 РУБ. ВЪ ГОДЪ.

	Проценты.		Капиталъ.		Всего.	
	Руб.	К.	Руб.	К.	Руб.	К.
Въ 1-мъ году.	400	>	500	>	900	>
Во 2 —	380	>	520	>	900	>
Въ 3 —	359	20	540	80	900	>
— 4 —	337	57	562	43	900	>
— 5 —	315	8	584	92	900	>
— 6 —	291	68	608	32	900	>
— 7 —	267	35	632	65	900	>
— 8 —	242	4	657	96	900	>
— 9 —	215	72	684	28	900	>
— 10 —	188	35	711	65	900	>
— 11 —	159	88	740	12	900	>
— 12 —	130	28	769	72	900	>
— 13 —	99	49	800	51	900	>
— 14 —	67	47	832	53	900	>
— 15 —	34	17	854	11	888	28
Итого.	3488	28	10 000	>	13 488	28

Табель Б.

РАСЧЕТЪ

НА 10 000 РУБ. СЪ ПЛАТЕЖЕМЪ ИНТЕРЕСОВЪ ПО 4^о/_о И ПОГАШЕНИЯ ПО 2^о/_о,
ВСЕГО ПО 600 РУБ. ВЪ ГОДЪ.

	Проценты.		Капиталъ.		Всего.	
	Руб.	К.	Руб.	К.	Руб.	К.
Въ 1-мъ году	400		200		600	
Во 2 —	392		208		600	
Въ 3 —	383	68	216	32	600	
— 4 —	375	3	224	97	600	
— 5 —	366	3	233	97	600	
— 6 —	356	67	243	33	600	
— 7 —	346	94	253	6	600	
— 8 —	336	82	263	18	600	
— 9 —	326	29	273	71	600	
— 10 —	315	34	284	66	600	
— 11 —	303	96	296	4	600	
— 12 —	292	12	307	88	600	
— 13 —	279	80	320	20	600	
— 14 —	266	99	333	1	600	
— 15 —	253	67	346	33	600	
— 16 —	239	82	360	18	600	
— 17 —	225	41	374	59	600	
— 18 —	210	43	389	57	600	
— 19 —	194	84	405	16	600	
— 20 —	178	64	421	36	600	
— 21 —	161	78	438	22	600	

Въ 22-й годѣ	144	26	455	74	600	•
— 23 —	126	3	473	97	600	•
— 24 —	107	7	492	93	600	•
— 25 —	87	35	512	65	600	•
— 26 —	66	84	533	16	600	•
— 27 —	45	52	554	48	600	•
— 28 —	23	34	583	33	600	67
Итого	6806	67	10 000	•	16 800	67

Табель В.

РАСЧЕТЪ

НА 10 000 РУБ. СЪ ПЛАТѢЖЕМЪ ИНТЕРЕСОВЪ ПО $4\frac{2}{5}\%$ И ПОГАШЕНІЯ $1\frac{1}{2}\%$,
ВСЕГО ПО 550 РУБ. ВЪ ГОДЪ.

	Проценты.		Капиталъ.		Всего.	
	Руб.	К.	Руб.	К.	Руб.	К.
Въ 1-мъ году	400	»	150	»	550	»
Во 2 —	394	»	156	»	550	»
Въ 3 —	387	76	162	24	550	»
— 4 —	381	28	168	72	550	»
— 5 —	374	53	175	47	550	»
— 6 —	367	51	182	49	550	»
— 7 —	360	21	189	79	550	»
— 8 —	352	62	197	38	550	»
— 9 —	344	72	205	28	550	»
— 10 —	336	51	213	49	550	»
— 11 —	327	97	222	3	550	»
— 12 —	319	9	230	91	550	»
— 13 —	309	85	240	15	550	»
— 14 —	300	25	249	75	550	»
— 15 —	290	26	259	74	550	»
— 16 —	279	87	270	13	550	»
— 17 —	269	6	280	94	550	»
— 18 —	257	82	292	18	550	»
— 19 —	246	14	303	86	550	»
— 20 —	233	98	316	2	550	»
— 21 —	221	34	328	66	550	»

Въ 22-мъ году	208	20	341	80	550	»
— 23 —	194	32	355	48	550	»
— 24 —	180	30	369	70	550	»
— 25 —	165	52	384	48	550	»
— 26 —	150	14	399	86	550	»
— 27 —	134	14	415	86	550	»
— 28 —	117	51	432	49	550	»
— 29 —	100	21	449	79	550	»
— 30 —	82	22	467	78	550	»
— 31 —	63	51	486	49	550	»
— 32 —	44	5	505	95	550	»
— 33 —	23	81	595	9	618	90
Итого	8218	90	10 000	18 218	90	

№ 139. 12-го Августа, 1837.

Инспекторскій департаментъ объявляетъ по Морскому вѣдомству къ свѣдѣнію, что Государю Императору благоугодно было разрѣшить принимать недорослей изъ дворянъ юнкерами во флотъ, на прежнемъ основаніи, бѣде они будутъ удовлетворять требуемымъ на то условіямъ.

№ 161. 13-го Августа, 1837.

Инспекторскій департаментъ объявляетъ по Морскому вѣдомству, для должнаго исполненія, нижеслѣдующее:

Отъ Коммисаріатскаго департамента Морскаго Министерства объявляется къ свѣдѣнію и, до кого касаться будетъ, къ руководству: что Государь Императоръ, по всеподданнѣйшему докладу Его Императорскаго Высочества Государя Великаго Кнзя Генераль-Адмирала, въ 5-й день сего Августа, Высочайше повелѣтъ соизволять: при снаряженіи отряда военныхъ судовъ, назначаемыхъ нынѣ въ Восточный Океанъ, въ снабженіи ихъ провіантскими и коммисаріат-

скими предметами и денежнымъ довольствіемъ руководствоваться положеніемъ, Высочайше утвержденнымъ 14-го Сентября 1856 года, въ видѣ опыта, на одинъ годъ, для эскадры Контръ-Адмирала Беренса, съ тѣмъ только измѣненіемъ въ предметахъ комиссаріатекаго довольствія, чтобы при экстренномъ обмундированіи пинцели сѣраго сукна отпускаясь не иначе, какъ въ зачетъ будущаго ерока.

№ 163 14-го Августа, 1857.

Государь Императоръ, въ 12-й день сего Августа, Высочайше изволилъ разрѣшить: производить Эскадръ-Маіору Его Величества морскія столовыя на первую въ каждомъ году кампанію, на основаніи Высочайше утвержденного 25-го Апрѣля 1856 года положенія, въ сравненія съ командиромъ корабля, т. е. по *тысячъ восьмидесяти* руб. сер., но съ тѣмъ, чтобы деньги эти выдавались ему не за плаваніе между С. Петербургомъ и Кронштадтомъ, а только за исполненіе обязанности Эскадръ-Маіора при отправленіи въ море.

№ 164. 16-го Августа, 1857.

По приказанію Его Императорскаго Высочества, Генераль-Адмирала, Инспекторскій департаментъ объявляетъ по Морскому ведомству, для свѣдѣнія и руководства, что объявленное въ циркулярѣ сего департамента отъ 20 Іюня сего года за № 130 приказаніе Его Высочества, о прекращенія зачисленія дѣтей въ кандидаты для поступленія въ морскія учебныя заведенія не относится къ приему своекоштныхъ пенсіонеровъ въ упомянутыя заведенія.

№ 165. 17-го Августа 1857.

Перемѣщаются: Коллежскіе Ассесоры: Помощникъ Столоначальника Кораблестроительнаго департамента, **Космачевъ**, Столоначальникомъ въ тотъ же департаментъ, съ 12 сего Августа; Бухгалтеръ Артиллерійской экспедиціи Черноморскаго Интендантства, **Требуховъ**, Содержателемъ береговаго отопленія въ Николаевѣ, съ 19-го Іюня сего года; Помощникъ Столоначальника Комиссаріатской экспедиціи Черноморскаго Интендантства, Титулярный Совѣтникъ **Кореній**, Бухгалтеромъ при той же экспедиціи съ 6-го Іюня сего года; бывший

помощникъ Секретаря Хозяйственнаго Комитета Измаильскаго порта, Колежскій Секретарь **Михайловъ** назначается Чиновникомъ для ревизіи при Оберъ-Провіантмейстерской части въ Севастопольскомъ портѣ, съ 25 Іюня сего года.

№ 166. 19-го Августа, 1857.

Инспекторскій департаментъ дѣлаетъ извѣстнымъ по Морскому вѣдомству, для свѣдѣнія и должнаго до кого касаться можетъ исполненія, прилагаемое объявленіе Комиссаріатскаго департамента Морскаго Министерства.

Объявленіе. По всеподаннѣйшему докладу Его Императорскаго Высочества Генералъ-Адмирала, послѣдовавшему по положеніямъ Адмиралтействъ-Совѣта въ семь году состоявшимся (ст. по Журн. Совѣта 19 650 и 20 037), Государь Императоръ въ 5-й день сего Августа Высочайше повелѣть соизволилъ:

1) Сравнить въ порціонномъ довольствіи нижнихъ чиновъ строевыхъ и нестроевыхъ всѣхъ безъ исключенія командъ, мѣсть и заведеній Морскаго вѣдомства, кромѣ деньщиковъ, съ нижними чинами Гвардейскаго и Флотскихъ экипажей, и всѣмъ имъ вмѣсто отпускаемыхъ доселѣ денегъ на мясо и соль, производить приварочныя деньги на каждаго въ годъ въ С. Петербургѣ, Кронштадтѣ, Ораніенбаумѣ Ревель, Ригѣ, Свеаборгѣ и другихъ къ нимъ прилежащихъ мѣстахъ по *шести* рублей *дѣсятью* копѣекъ серебромъ; въ Архангельскѣ, Астрахани, Москвѣ, Николаевѣ, Севастополѣ, Керчи и Таганрогѣ по *три* рубля *двадцати* пяти копѣекъ серебромъ, и вообще въ Сибирскомъ краѣ по *дѣсятью* рублей *восемьдѣсяти* копѣекъ серебромъ.

2) Состоящей при Морскихъ госпиталяхъ прислугѣ, сверхъ сего довольствія отпускать заработныхъ денегъ по три копѣйки серебромъ въ сутки на каждаго, и

3) Довольствіе по сему новому положенію начать съ предстоящей Сентябрьской трети, а за двѣ минувшія трети рассчитать окончатель-но команды, по послѣдне Высочайше утвержденнымъ на мясо и соль для сухопутнаго вѣдомства цѣнамъ.

О такомъ Высочайшемъ повелѣніи Комиссаріатскій департаментъ имѣетъ честь объявить по Морскому вѣдомству для руководства и

зависящагося исполненія, — долгомъ считая присовокупить, что относительно требованія означенныхъ приварочныхъ денегъ и отчетности въ оныхъ, остается неизмѣннымъ порядкомъ, основанный на Высочайше утвержденной въ 22 день Октября 1852 года табели о порціонномъ дозволѣніи нижнихъ чиновъ Морскаго вѣдомства, которая объявлена при приказѣ Его Императорскаго Высочества Генераль-Адмирала, отъ 31 того Октября за № 1074.

№ 167. С. Петербургъ; 22-го Августа, 1857.

Инспекторской департаментъ объявляетъ у сего по Морскому вѣдомству, для свѣдѣнія и руководства, копію съ указа Правительствующаго Сената отъ 19 Января 1854 г. № 3150, на имя Его Императорскаго Высочества Управляющаго Морскимъ Министерствомъ, по предмету вознагражденія командировъ военныхъ судовъ, за сбереженіе сихъ судовъ, а корабельныхъ инженеровъ за прочную оныхъ постройку прибавочнымъ жалованьемъ, на перемѣну объявленной при циркулярѣ Инспекторскаго департамента отъ 6 Февраля 1854 г. № 1198 копію съ сего же указа.

Копія съ указа. По указу Его Императорскаго Величества Правительствующій Сенатъ слушали предложеніе Министра Юстиціи, Статсъ-Секретаря Его Императорскаго Величества, Тайнаго Советника и Кавалера, Графа Виктора Никитича Панина, слѣдующаго содержанія: Его Императорское Высочество, Управляющій Морскимъ Министерствомъ изволилъ сообщить ему засвидѣтельствованную копію съ удостоеннаго 25-го Декабря 1853 года Высочайшаго Его Императорскаго Величества утвержденія доклада Адмиралтейств-Совета, по предмету вознагражденія командировъ военныхъ судовъ за сбереженіе сихъ судовъ и корабельныхъ инженеровъ, за прочную ихъ постройку, прибавочнымъ жалованьемъ. Приложенная при семъ копія съ доклада Адмиралтейств-Совета слѣдующаго содержанія: На основаніи удостоенныхъ 26-го Января и 19 Апрѣля 1844 г. Высочайшаго утвержденія Вашего Императорскаго Величества положеній о прибавочномъ жалованьи командирамъ военныхъ судовъ, за сбереженіе сихъ судовъ, и корабельнымъ инженерамъ, за прочную ихъ постройку, во-первыхъ: добавочное жалованье производится толь-

ко до производства командира судна въ контръ-адмиралы, или выбытія его изъ линейной службы (§ 17 положенія 26 Января), и до назначенія корабельнаго инженера къ обязанностямъ, до сей части неотносящимся, исключая званія члена Кораблестроительныхъ Учетныхъ Комитетовъ (§ 5 полож. 19 Апрѣля и Высочайшее повелѣніе 17 Ноября 1844 г.); и во-вторыхъ: срокъ, съ котораго начинается производство добавочнаго жалованья, считается по обще принятому порядку, не со дня выслуги кораблемъ или военнымъ судомъ узаконеннаго срока, но со дня Высочайшаго утвержденія журнала Адмиралтействъ-Совета, о назначеніи самаго жалованья. При соблюденіи сихъ правилъ, нерѣдко случалось, что достойные офицеры пользовались едва нѣсколько мѣсяцевъ наградою, предназначенною имъ за долговременное служеніе и сбереженіе судовъ; а нѣкоторые, бывъ произведены въ контръ-адмиралы, прежде назначенія заслуженнаго имъ жалованья, и вовсе онаго не получили. Его Императорское Высочество, Управляющій Морскимъ Министерствомъ, изволилъ предложить сдѣланныя по сему предмету въ Инспекторскомъ департаментѣ Морскаго Министерства соображенія, на обсужденіе Адмиралтействъ-Совета, съ тѣмъ: не будетъ ли справедливымъ возвратить недоланное флотскимъ офицерамъ и корабельнымъ инженерамъ прибавочное жалованье, съ процентами, и сохранить каждому офицеру или инженеру назначаемое по приведеннымъ положеніямъ содержанія пожизненно. Адмиралтействъ-Советъ, раздѣлая въ полной мѣрѣ предположенія Его Высочества, и находя съ своей стороны существующія нынѣ правила не соответствующими цѣли Всемилостивѣйши дарованныхъ флоту поощреній, тѣмъ болѣе, что въ Морскомъ Министерствѣ находятся въ достаточномъ количествѣ ассигнованныя на сей предметъ суммы, имѣеть счастье испрашивать Высочайшаго утвержденія Вашего Императорскаго Величества на нижеслѣдующія мѣры: первое: въ отнѣну и дополненіе § 17 положенія 26 Января 1844 года о судовыхъ командирахъ и § 5 положенія 19 Апрѣля 1844 г. о корабельныхъ инженерахъ, постановить: а) производство прибавочнаго жалованья, назначаемаго офицерамъ флота, за продолжительную службу состоящихъ въ ихъ командованіи судовъ, а корабельнымъ инженерамъ, за прочную судовъ постройку, начинается не со дня Высочайшаго утвержденія постановленій о томъ Адмиралтействъ-Совета, а со времени выслуги ка-

ждымъ судномъ опредѣленныхъ приведенными положеніями сроковъ; и б) производство прибавочнаго жалованья, назначаемаго за долговременную службу судовъ, прекращается смертію или выбытіемъ изъ морскаго вѣдомства лицъ, жалованье сіе получающихъ, въ какихъ бы должностяхъ или чинахъ они на службѣ въ семь вѣдомствъ ни находились; *второе*: всѣхъ офицеровъ, какъ Флотскихъ, такъ и Корпуса Корабельныхъ Инженеровъ, удостоившихся получить до сего времени упомянутое прибавочное жалованье, или тѣхъ кому прибавочное жалованье причиталось, но не было назначено, по случаю производства въ контръ-адмиралы удовлетворить симъ жалованьемъ за все время, протекшее отъ выслуги сроковъ судами, за которое самое жалованье было назначено, на точномъ основаніи перваго пункта лит. б. сего доклада, съ узаконенными за все это время процентами; *третье*: расходъ денегъ, кои на изъясненномъ выше основаніи потребуются для удовлетворенія флотскихъ офицеровъ и корабельныхъ инженеровъ прибавочнымъ жалованьемъ, какъ за прежнее, такъ и на будущее время отнести, и впредь относить, на свободный остатокъ отъ капитала, отпускаемаго ежегодно, по смѣтамъ Морскаго Министерства, на вознагражденіе судовыхъ командировъ, за продолжительную службу судовъ, имъ вѣренныхъ. Приказали: Исполненіе сего Высочайше утвержденного доклада Адмиралтействъ-Совѣта предоставить Его Императорскому Высочеству Управляющему Морскимъ Министерствомъ, для чего и послать указъ, а для приведенія во всеобщую извѣстность припечатать въ Сенатскихъ Вѣдомостяхъ; въ Департаментъ же Министерства Юстиціи сообщить копію съ сего опредѣленія. Января 19 дня 1854 года.

№ 168. 21-го Августа, 1857.

Инспекторскій департаментъ объявляетъ у сего по Морскому вѣдомству, къ свѣдѣнію и руководству, копію съ указа Правительствующаго Сената г. Управляющему Морскимъ Министерствомъ отъ 7-го сего Августа № 38 763, о возстановленіи въ Астраханской губерніи должности Гражданскаго Губернатора.

Копія съ указа. По Именному Его Императорскаго Величества Высочайшему указу, данному Правительствующему Сенату сего года въ 26 день Іюля, за Собственноручнымъ Его Величества подписаніемъ, въ которомъ изображено:

«Признавъ полезнымъ для управленія гражданскою частію въ Астраханской губерніи возстановить тамъ должность Гражданскаго Губернатора, Повелѣваемъ: 1) Астраханскаго Военнаго Губернатора и Главнаго Командира тамошняго порта освободить отъ управленія гражданскою частію въ сей губерніи, учредивъ для сего должность Астраханскаго Гражданскаго Губернатора; 2) Состоящую при Военномъ Губернаторѣ по штату Гражданскую Канцелярію обратить въ Канцелярію Астраханскаго Гражданскаго Губернатора.

Правительствующій Сенатъ не оставитъ сдѣлать къ исполненію сего надлежащее распоряженіе». Августа 7 дня 1857 года.

№ 169. 21-го Августа, 1857.

Инспекторскій департаментъ объявляетъ у сего по Морскому вѣдомству, къ свѣдѣнію и должному руководству, копію съ указа Правительствующаго Сената Господину Управляющему Морскимъ Министерствомъ отъ 13-го сего Августа № 39 400, объ изыятіи Архангельской Губерніи изъ завѣдыванія тамошняго Военнаго Губернатора.

Копія съ указа. По Именному Его Императорскаго Величества Высочайшему указу, данному Правительствующему Сенату сего года во 2 день Августа, за Собственноручнымъ Его Величества подписаніемъ, въ которомъ изображено:

«Признавъ полезнымъ изыять Архангельскую Губернію изъ завѣдыванія тамошняго Военнаго Губернатора, Повелѣваемъ: 1) Управленіе въ сей губерніи установить на основаніи Общаго Губернскаго учрежденія, 2) дѣйствія Канцеляріи Военнаго Губернатора прекратить, передавъ находящіяся въ производствѣ оной дѣла въ Канцелярію Гражданскаго Губернатора и 3) чиновниковъ, составляющихъ сію Канцелярію, оставить за штатомъ на общемъ основаніи.

Къ приведенію сего въ исполненіе Правительствующій Сенатъ не оставитъ сдѣлать надлежащее распоряженіе.» Августа 13 дня 1857 года.

№ 171. 22-го Августа, 1857.

Инспекторскій департаментъ объявляетъ по Морскому вѣдомству, для надлежащаго свѣдѣнія и руководства, указъ Правительствующаго

Сената на имя г. Управляющаго Морскимъ Министерствомъ отъ 13 Августа за № 39739, о порядкѣ сличенія почерковъ письма на актахъ, подлежащихъ сомнѣнію.

Копія съ указа. По указу Его Императорскаго Величества, Правительствующій Сенатъ, въ Общемъ Собраніи первыхъ трехъ департаментовъ и департамента Герольдіи, слушали предложеніе Господина Управляющаго Министерствомъ Юстиціи, Тайнаго Совѣтника и Кавалера Платона Демьяновича Иличевского, отъ 29 минувшаго Іюня сего года за № 2953, коимъ предлагаетъ Правительствующему Сенату Высочайшев повелѣніе объ исполненіи послѣдовавшаго въ Государственномъ Совѣтѣ мѣтнія, слѣдующаго содержания: Государственный Совѣтъ, въ департаментѣ Законовъ и въ Общемъ Собраніи, разсмотрѣвъ: 1) опредѣленіе Общаго Собранія первыхъ трехъ департаментовъ и департамента Герольдіи Правительствующаго Сената о сличеніи почерковъ Татарскаго письма, и 2) представленіе Главноуправляющаго II-мъ Отдѣленіемъ Собственной Его Императорскаго Величества Канцеляріи относительно порядка сличенія почерковъ письма на всѣхъ вообще актахъ, подлежащихъ сомнѣнію, согласно съ заключеніемъ его, Главноуправляющаго, раздѣляемымъ и Министромъ Юстиціи, *мнѣніемъ положили:* въ замѣтъ ст. 2355, 2356, 2357 и 2358 Зак. Гражд. (Св. Зак. Т. X) и ст. 1076 и 1190 Зак. Угол. (Св. Зак. Т. XV) постановить: I) Когда въ опроверженіе дѣйствительности письменнаго доказательства который либо изъ тяжущихся показываетъ, что вся сія бумага или по крайней мѣрѣ подпись на оной есть подложная, то дѣлается сличеніе почерка подписи сего оспариваемаго акта или иной бумаги съ другими, тѣмъ же лицомъ писанными или подписанными. II) Объ тяжущіяся стороны имѣютъ въ семъ случаѣ право представлять въ Судъ, или указывать на акты или нынѣ бумаги для сравненія съ сомнительною подписью. Выборъ актовъ и другихъ бумагъ для сличенія предоставляется взаимному соглашенію тяжущихся. Если однакожь сего соглашенія не послѣдуетъ, то судъ постановляетъ, которая или которыя изъ представленныхъ или указанныхъ сторонами бумагъ должны быть преимущественно принимаемы во вниманіе при сличеніи почерковъ, и, когда только сіе возможно, давая предпочтеніе бумагамъ, болѣе или менѣе официальнымъ, каковы суть крѣпостные и явочные акты, подписанные ли-

нѣмъ, ксего почеркъ сличается, или же представленныя имъ въ присутственных мѣстахъ и должностнымъ лицамъ просьбы и другія бумаги, его рукою писанныя или подписанныя, во всякомъ же случаѣ писаннымъ или подписаннымъ во время ближайшее къ тому, въ которое долженствовалъ быть писанъ или подписанъ сличаемый документъ или бумага. III) Разсмотрѣніе и сличеніе почерковъ производится назначенными судомъ, свѣдущими въ томъ языкѣ, на коемъ писаны и подписаны сличаемые документы, достойными вѣры людьми, не отведенными ни которымъ изъ тяжущихся, когда можно секретарями присутственных мѣстъ, учителями чистописанія или другими преподавателями изъ находящихся въ томъ мѣстѣ, или по близости учебныхъ заведеній, и вообще лицами, которыя по заключенію надлежащихъ присутственных мѣстъ могутъ въ семъ случаѣ быть признаны свѣдущими. Число сихъ свѣдущихъ должно быть не менѣе трехъ и не болѣе девяти. Сличеніе производится въ присутствіи суда или же при отраженномъ отъ него для повѣрки документа членѣ. О семъ составляется особый протоколъ, въ которомъ прописывается вселѣ заключеніе разсматривающихъ и сличающихъ почерки экспертовъ. IV) Предъ сличеніемъ почерковъ, лица, кои назначены для сего судомъ, приводятся къ присягѣ въ томъ, что они по чистой совѣсти объявятъ о сходствѣ или несходствѣ сличаемыхъ ими почерковъ. Состоящимъ въ государственной службѣ или общественной службѣ въ такихъ должностяхъ, по коимъ при поступленіи на службу они были приведены къ присягѣ, а равно и тѣмъ изъ нихъ, которые уже обязаны присягою по другому какому-либо званію, Членъ Суда только напоминаетъ о данной ими присягѣ на точность и правдивость въ исполненіи всѣхъ возлагаемыхъ на нихъ закономъ обязанностей. V) Въ мѣстахъ, назначенныхъ для постоянного жительства Евреевъ, сличеніе почерковъ въ подписяхъ, сдѣланныхъ на языкѣ еврейскомъ, производится чрезъ Раввиновъ и двухъ достойныхъ довѣрія и не отведенныхъ тяжущимися Евреевъ. Они, за исключеніемъ Раввиновъ, предварительно приводятся къ присягѣ, установленной для свидѣтельскихъ показаній. VI) Когда въ томъ мѣстѣ, гдѣ должно производиться сличеніе почерковъ, нѣтъ такихъ лицъ, которыя могли бы быть признаны свѣдущими въ семъ дѣлѣ, подлежащій сличенію документъ можетъ быть препровожденъ въ присутственное мѣсто другаго города

или в другой губерніи, для надлежащаго разсмотрѣнія, по правиламъ выше сего въ статьяхъ I, II, III, IV, V, поставленнымъ. VII) По учиненіи сличенія почерковъ, судъ постановляетъ, сходствуетъ ли въполнѣ находящаяся подъ сомнительнымъ актомъ подпись съ находящимися на другихъ писанныхъ или подписанныхъ тѣмъ же лицомъ актахъ или иныхъ бумагахъ. Сходство почерка признается доказаннымъ тогда лишь, когда оно признано единогласно, или же большинствомъ голосовъ экспертовъ, производившихъ разсмотрѣніе и сличеніе, и утверждено единогласно судомъ. Всякій разъ, когда судъ усомнится въ совершенной основательности заключенія экспертовъ, хотя и единогласнаго, онъ можетъ сообщить сомнительный актъ для вторичнаго сличенія почерка въ такое публичное заведеніе, гдѣ преподается иностранный языкъ, на коемъ писанъ или подписанъ оный актъ, или же въ такое присутственное мѣсто, гдѣ производится на семь языкъ переписка, и VIII) Правила, постановленныя для сличенія почерковъ въ дѣлахъ гражданскихъ, распространяются на дѣйствія сего рода и при производствѣ дѣлъ по преступленіямъ и проступкамъ. На мнѣніи написано: Его Императорское Величество воспослѣдовавшее мнѣніе въ Общемъ Собраніи Государственнаго Совѣта, относительно порядка сличенія почерковъ писемъ на актахъ, подлежащихъ сомнѣнію, Высочайше утвердить соизволяя и повелѣть исполнить. Августа 13-го дня 1857 года.

№ 172. 28-го Августа, 1857.

Адмиралтействъ-Совѣтъ, по журналу 8-го сего Августа ст. 20 125, въ разрѣшеніе возникшаго вопроса, положилъ: морскихъ офицеровъ, увольняемыхъ для службы на коммерческихъ судахъ, не лишать права на полученіе пособій на воспитаніе дѣтей ихъ.

№ 173. 31-го Августа, 1857.

Инспекторскій департаментъ объявляетъ по Морскому вѣдомству, къ свѣдѣнію и должному руководству, что морскія учрежденія, бывшія въ Измаилѣ, уразднены.

ОБЪЯВЛЕНІЯ

ОТЪ ИНСПЕКТОРСКАГО ДЕПАРТАМЕНТА.

I.

Государь Императоръ Всемилостивѣйше изволилъ повелѣть: зачисленную, съ Высочайшаго соизволенія, въ кандидатки, дочь Старшаго врача 32 Флотскаго экипажа Коллежскаго Совѣтника **Лашкевича, Владію**, принять въ Полтавскій Институтъ благородныхъ дѣвицъ Собственною Его Императорскаго Величества, пенсіонеркою; о чемъ Статсъ-Секретарь по дѣламъ управленія учрежденій Императрицы Маріи и сообщилъ, къ надлежащему исполненію, мѣстному училищному Совѣту. 25-го Августа 1857 года.

II.

Совѣтъ Императорскаго Воспитательнаго Общества благородныхъ дѣвицъ и С. Петербургскаго Александровскаго училища увѣдомилъ, что изъ числа 19 дѣвицъ кандидатокъ Морскаго вѣдомства, допущенныхъ къ участию въ публичной баллотировкѣ, происходившей въ нынѣшнемъ году въ Александровскомъ училищѣ, осчастливлены жребіемъ, для поступления въ число штатныхъ воспитанницъ сего заведенія, дочери: Коллежскаго Ассесора **Курляндца, Анна**, Коллежскаго Ассесора **Григорія Иванова, Анна**, и Титулярнаго Совѣтника **Суханова, Пелагея**.

По увѣдомленію С. Петербургскаго Опекунскаго Совѣта, изъ числа участвовавшихъ въ публичной баллотировкѣ въ нынѣшнемъ году по здѣшнему Николаевскому Сиротскому Институту 19 дѣвицъ кандидатокъ Морскаго вѣдомства, дочери умершихъ: Титулярнаго Совѣтника **Подтягина, Вѣра**, и Чинovníка 10-го класса **Фокина, Серафима**, по выпавшимъ на имена ихъ жребіямъ, назначены къ принятію въ этотъ Институтъ. 2-го Сентября 1857 года.



II.

ОФИЦІАЛЬНЫЯ СТАТЬИ И ИЗВѢСТІЯ.

КРАТКІЙ ОТЧЕТЪ

О ЗАСѢДАНІЯХЪ МОРСКАГО УЧЕНАГО КОМИТЕТА, ВЪ ІЮНѢ И ІЮЛѢ 1857 ГОДА.

(Продолженіе).

3 Іюня. Присутствовали: Предсѣдатель, Члены: Трескинъ, Соковнинъ и Чернявскій.

Предметомъ засѣданія было окончательное обсужденіе проекта публичныхъ лекцій, который и положено представить на благоусмотрѣніе высшаго начальства.

10 Іюня. Присутствовали: Предсѣдатель, Члены: Трескинъ, Соковнинъ, Чернявскій, Поповъ и Муссаліусъ.

1) Читанъ проектъ положенія о лекціяхъ въ офицерскихъ классахъ Морскаго Кадетскаго Корпуса, вновь исправленный на основаніи послѣднихъ сужденій. Положено представить на благоусмотрѣніе высшаго начальства.

2) По приказанію Его Императорскаго Высочества Генераль-Адмирала, въ Августѣ 1855 года разсматривался

Комитетомъ проектъ улучшеннаго ядра Американца Кокрѣна. Снарядъ этотъ состоитъ изъ неразрывнаго чугуново-стрѣльчатого снаряда, для дѣйствія изъ длинныхъ орудій съ гладкимъ каналомъ, и снабженъ приспособленіями: 1) для произведенія вращательнаго движенія, сопротивленіемъ воздуха на протяженіи полета; 2) для уменьшенія по возможности зазора и 3) по начертанію своему имѣетъ центръ тяжести, приближенный къ вершинѣ стрѣльчатой поверхности.

Снарядъ этотъ не былъ одобренъ Комитетомъ, выразившемъ въ журналѣ своемъ, отъ 8 Августа № 328, между прочимъ, предположеніе, что на дѣлѣ снарядъ Кокрѣна приметъ неправильное вращательное движеніе; но принимая во вниманіе, что такового рода снаряды, основанные на тѣхъ же началахъ, предлагаются непрерывно; съ другой стороны, что опыты надъ предметами, не предвѣщающими даже успѣха, могутъ быть весьма полезными, въ особенности когда издержки на эти опыты незначительны, для доставленія данныхъ для науки, Комитетъ счелъ полезнымъ произвести опыты надъ снарядомъ Кокрѣна на батареѣ морскихъ артиллерійскихъ опытовъ на Волковомъ полѣ, сравнительно съ обыкновенными ядрами, въ отношеніи выдерживанія въ каналѣ орудія снарядовъ, дальности и вѣрности ихъ полета, съ тѣмъ чтобы результаты этихъ опытовъ сдѣлать извѣстными помѣщеніемъ въ Морскомъ Сборникѣ.

Съ разрѣшенія Его Императорскаго Высочества Генераль-Адмирала 20 такихъ снарядовъ 30 фунтов. калибра были заготовлены и отосланы для испытанія къ Начальнику Комисіи морскихъ артиллерійскихъ опытовъ на Волковомъ полѣ.

Нынѣ Контръ-Адмираль Струговъ сообщилъ Комитету, что при испытаніи этихъ снарядовъ (при чемъ находился Членъ Комитета Штабсъ-Капитанъ Мусселіусъ) 31 минувшаго Мая сего 1857 года на Волковомъ полѣ, стрѣльбою изъ 30 фунт. длинной пушки, чертежа 1786 года, зарядомъ въ 10 фунт. пороха, при третьемъ выстрѣлѣ, означенную пушку разорвало. А какъ результаты первыхъ двухъ выстрѣ-

ловъ (сдѣланныхъ въ одно-дюймовые деревянные щиты, поставленные отъ орудія въ 50, 60 и 70 саж.), судя по виду пробойнъ образовавшихся въ щитахъ, показали, что снаряды Кокрэна не получаютъ правильнаго движенія на полетѣ, и въ дальностяхъ до 1-го паденія на обстрѣливаемую мѣстность, сравнительно съ дальностями обыкновенныхъ сферическихкихъ снарядовъ, превосходства не имѣютъ,—то К.-А. Струковъ и просилъ увѣдомить его слѣдуетъ ли производить испытаніе, надъ остальными 17 снарядами, стрѣльбою изъ другой 30 фунт. пушки; или по случаю неудачныхъ результатовъ, оказавшихся при первыхъ двухъ выстрѣлахъ и разрыва орудія при третьемъ выстрѣлѣ, опыты надъ означенными снарядами, прекратить; къ этому онъ присовокупилъ, что 30 фунт. пушка, изъ которой производилась стрѣльба снарядами Кокрэна, была совершенно для стрѣльбы благонадежна.

Принимая во вниманіе затруднительность извлечь положительное заключеніе только изъ двухъ произведенныхъ выстрѣловъ, Комитетъ полагалъ, для полнаго достиженія предложенной цѣли, продолжать это испытаніе, съ употребленіемъ уменьшенныхъ зарядовъ. Его Императорское Высочество изволилъ разрѣшить продолженіе этихъ опытовъ, послѣ всѣхъ испытаній производящихся надъ 30 фунт. орудіемъ, съ употребленіемъ уменьшенныхъ зарядовъ и принятіемъ мѣръ предосторожности противъ разрыва.

3) Доложено Комитету: а) чертежъ и описаніе инструмента для опредѣленія скорости и дрейфа корабля, (*) и б) книга подъ заглавіемъ: О приготовленіи военныхъ судовъ къ сраженію.

17 Июня. Присутствовали: Предсѣдатель, Члены: Трескинъ, Соковнинъ, Чернявскій и Мусселіусъ.

1) Доложенъ Комитету исправленный переводъ II части Артиллеріи Дугласа.

2) Обсуждались сравнительныя достоинства гальваническихъ и пиротехническихъ приспособленій для мины.

(*) М. Сб. 1857 года, № 6, оф., стр. 34.

3) Въ засѣданіи 28 Марта (*) сочтено было необходимымъ принять дѣйствительныя мѣры противъ засоренія р. Невы, о чемъ и было представлено на благоусмотрѣніе высшаго морскаго начальства, по порученію котораго, Комитетъ просилъ г. С. Петербургскаго Генераль-Губернатора сообщить: какія существуютъ по сему предмету полицейскія правила? Въ засѣданіи сего числа читанъ отвѣтъ по этому предмету. Происходившія сужденія не кончены.

24 Июня. Присутствовали: Предсѣдатель, Члены: Трескинъ, Соковнинъ, Чернявскій и Мусселіусъ и Директоръ Артиллерійскаго департамента Морскаго Министерства.

1) Г. С. Петербургскій Генераль-Губернаторъ по просьбѣ Комитета, сообщилъ, что особыхъ правилъ о мѣрахъ для отвращенія засоренія собственно р. Невы, не имѣется, кромѣ: 1) примѣчанія къ 478 ст. Т. XIII Св. Зак. Уст. Врачеб. и VI продолж., въ конхъ относительно наблюденія чистоты въ С. Петербургѣ, постановлено: Владѣльцы домовъ не должны позволять дворникамъ сметать съ улицъ и тротуаровъ песокъ и соръ въ рѣки и каналы. За неисполненіе сего, на основаніи 1054, 1055, 1329 и 1331 ст. улож. о наказ. уголов. и исправит., виновные подвергаются взысканію; и 2) постановленія департамента Экономіи Государственнаго Совѣта, относительно содержанія въ чистотѣ рѣкъ и каналовъ въ С. Петербургѣ, изложеннаго въ отношеніи Министра Внутреннихъ Дѣлъ къ С. Петербургскому Военному Генераль-Губернатору отъ 24 Августа 1844 года за № 1156.

Усматривая, что эти правила, состоящія изъ 10 пунктовъ, относятся къ содержанію рѣкъ и каналовъ въ чистотѣ, только въ отношеніи гигиеническомъ, и не признавая достаточнымъ одного воспрещенія дворникамъ, къ отвращенію засоренія, сметать песокъ и соръ въ рѣки и каналы, Комитетъ положилъ необходимымъ пополнить правила эти положительными постановленіями, съ опредѣленіемъ взысканія за нарушеніе оныхъ.

(*) М. Сб. 1837 года, № 6, оф., стр. 46.

2) Читаны журналы Коммисіи артиллерійскихъ опытовъ: а) объ испытаніи ударныхъ трубокъ, б) фалшфейеровъ Лафорса и в) о стрѣльбѣ изъ нарѣзнаго ружья Фосса, заряжающагося съ казенной части. Предметы эти потребовали особыхъ, ближайшихъ соображеній, почему и положено разсматрѣть ихъ особо нѣкоторымъ г.г. Членамъ, съ представленіемъ мнѣній.

2 Юля. Присутствовали: Исправляющій должность Предсѣдателя (*), Члены: Трескинъ, Соковнинъ, Чернявскій и Мусселіусъ.

1) Доложено приказаніе Его Высочества: «Ученому Комитету вмѣстѣ съ Техническимъ, пригласивъ къ участию двухъ «Командировъ пароходовъ, составить привила для прибалтійскаго частнаго пароходства (**), соотвѣтственно существующимъ по сему предмету правиламъ въ иностранныхъ государствахъ».

2) Читано мнѣніе одного изъ Членовъ по проекту Швейцарца Г., направлять паровой брандеръ на предметъ въ разстояніи трехъ или четырехъ тысячъ футовъ.

Хотя сущность изобрѣтенія основана на несомнѣнномъ физическомъ явленіи, но система приложенія къ дѣлу неудобо-

(* По случаю отсутствія предсѣдателя Комитета, по приказанію Его Высочества назначенъ исправлять должность Предсѣдателя, Вице-Директоръ Гидрографическаго департамента и Корреспондентъ Комитета, Генералъ-Маіоръ Зеленой.

(**) Морской Ученый Комитетъ разсматривалъ составленный особою Комисіею проектъ правилъ (состоящій изъ 80 стат.) для частныхъ пассажирскихъ пароходовъ, содержащихъ сообщеніе между С. Петербургомъ и окрестностями, который и былъ возвращенъ г. Министру Внутреннихъ Дѣлъ въ Юлѣ 1855 г.

Въ минувшемъ Апрѣлѣ Государственный Совѣтъ призналъ возможнымъ ограничиться изданіемъ, въ законодательномъ порядкѣ, только тѣхъ статей изъ вышепомянутыхъ правилъ, кои относятся до опредѣленія наибольшаго для каждаго парохода числа пассажировъ и до отправления пароходовъ непремѣнно въ назначенное время. За тѣмъ принятіе мѣръ къ наблюденію за исполненіемъ установленныхъ для пароходовъ правилъ и къ предупрежденію несчастныхъ случаевъ, предоставилъ усмотрѣнію и взаимному согласенію С. Петербургскаго Военнаго Генералъ-Губернатора съ Министерствомъ Внутреннихъ Дѣлъ и Главнымъ Управленіемъ Путей Сообщенія и Публичныхъ зданій.

исполнима и заключасть въ себѣ недостатки и несообразности, почему Комитетъ не нашелъ никакого повода согласиться на предложеніе Г., т. е. приготовить такой снарядъ, испытать его на одномъ изъ швейцарскихъ озеръ и за тѣмъ доставить въ С. Петербургъ.

3) Сухопутное Артиллерійское вѣдомство сообщило для соображенія Комитету нѣкоторыя свѣдѣнія о способѣ приготовления литейной стали для производства нѣкоторыхъ опытовъ. Заключение Комитета по этому предмету представлено высшему начальству.

4) Разсматривались нѣкоторыя предложенія одного мѣщанина, по частямъ артиллеріи и подводнаго плаванія, сообщенныя Комитету, по приказанію высшего начальства, Артиллерійскимъ департаментомъ Морского Министерства. Сог-

Вмѣстѣ съ тѣмъ Государственный Совѣтъ призналъ, что всѣ существующія уже постановленія о пароходствѣ могутъ быть, безъ всякаго неудобства, включены изъ новаго проекта, такъ какъ они и безъ того обязательны для всѣхъ вообще пароходовъ. Что же касается замечаній за изрушеніе установленныхъ для пароходовъ правилъ, то подобныя нарушенія предвидѣны въ уложеніи о наказаніяхъ, и потому Государственнымъ Совѣтъ призналъ достаточнымъ сдѣлать, гдѣ слѣдуетъ, только указанія на подлежащія статьи уложенія, не прописывая самыхъ статей.

Въ Ноябрь 1856 года Его Императорскому Высочеству благоудно было просить г. Министра Внутреннихъ Дѣлъ, ежели онъ признаетъ возможнымъ, составить во вѣренномъ ему Министерствѣ проектъ правилъ для пароходовъ прибалтійскихъ портовъ и за тѣмъ сообщить оный въ Морское Министерство для дополненія въ морскомъ отношеніи.

Вслѣдствіи Его Высочеству угодно было прислать изъ за границы различныя пароходныя узаконенія голландскія и англійскія, которыя, какъ матеріалы для составленія правилъ, были сообщены Г. Министру Внутреннихъ Дѣлъ, сообщившему за тѣмъ наивѣе, что при предполагаемомъ изданіи правилъ для частныхъ пассажирскихъ пароходовъ прибалтійскихъ портовъ, слѣдовало бы держаться вышеуказаннаго Государственнымъ Совѣтомъ порядка, т. е. издать только правила касающіяся технической части. При этомъ онъ полагалъ, что отъ ближайшихъ соображеній Морского Ученнаго Комитета зависитъ теперь разрѣшеніе вопроса о томъ, могутъ ли быть означенныя Высочайше утвержденныя правила (для пароходовъ содержащихъ сообщеніе между С. Петербургомъ и окрестностями), приняты въ балтійскому частному пароходству съ необходимыми измѣненіями и дополненіями.

ласно мнѣнію Артиллерійскаго департамента, Комитетъ положилъ принять ихъ къ свѣдѣнію.

5) Россійскій Генеральный Консулъ на Ионическихъ островахъ увѣдомилъ, что онъ получилъ отъ одного бельгійскаго заводчика и негоціанта письмо, въ которомъ послѣдній увѣдомляетъ, что принимаетъ участіе въ новомъ, привилегированномъ предпріятіи, заключающемся въ томъ, что для изготовленія всѣхъ кожаныхъ издѣлій, употребляютъ въ которое клейкое вещество, служащее для спайки швовъ, и въ тоже время дѣлающее непромокаемымъ всѣ таковыя предметы напримѣръ: обувь, одежду и проч., и что благодаря этому изобрѣтенію обувь становится не только прочнѣе, но и гораздо дешевле, ибо пару сапоговъ можно изготовить въ 40 минутъ времени; и въ заключеніе г. Бахерахтъ присокупляетъ, что онъ готовъ доставить какъ образчики спаенной кожи, такъ и прочія нужныя свѣдѣнія.

По мнѣнію Комитета изобрѣтеніе это относится болѣе къ обыкновенному житейскому быту, нежели исключительно къ нашему Морскому Министерству, и слѣдовательно никогда не будетъ поздно имъ воспользоваться если оно войдетъ во всеобщее употребленіе, а такъ какъ Дѣйствительный Статскій Совѣтникъ Бахерахтъ не упоминаетъ ни имени изобрѣтателя, ни того мѣста въ Бельгіи, гдѣ находится такая фабрика, и такъ какъ ни въ одномъ иностранномъ журналѣ до сихъ поръ ничего не было объ этомъ писано, то всѣ послѣдствія по этому дѣлу Комитетъ полагаетъ ограничить развѣ только тѣмъ, чтобы копію съ вышеупомянутаго письма Генеральнаго Консула Бахерахта отправить къ одному изъ нашихъ морскихъ офицеровъ нынѣ находящихся во Франціи или въ Англіи, и просить увѣдомленія на счетъ этого изобрѣтенія, если оно дѣйствительно существуетъ.

6) Доложена Комитету рукопись «Очеркъ исторіи морскаго устава Императора Петра Великаго», составленная Лейтенантомъ Зейделемъ и полученная изъ С. Петербургскаго Ценсурнаго Комитета, который просилъ увѣдомить, не встрѣ-

чается ли, со стороны Морскаго Министерства, препятствія къ дозволенію напечатать ее.

Рукопись эта возвращена съ увѣдомленіемъ, что въ отношеніи сущности статьи со стороны Морскаго Министерства не встрѣчается препятствій къ напечатанію оной, но не иначе какъ по исправленіи ошибокъ противъ истины, означенныхъ на поляхъ рукописи.

8 *Юля*. Присутствовали: Исправляющій должность Предсѣдателя, Члены: Трескинъ, Соковнинъ, Чернявскій и Мусселиусъ.

1) Читаны отдѣльныя мнѣнія гг. Членовъ по проекту положенія о Морскомъ Училищѣ для портовъ Восточнаго Океана и происходили сужденія по этому предмету.

2) На разсмотрѣніе Морскаго Ученаго Комитета поступило письмо нашего Генеральнаго Консула въ Парижѣ, на имя Управляющаго Морскимъ Министерствомъ, съ приложеніемъ брошюры подъ заглавіемъ «Pantheon de L'industrie».

Въ письмѣ своемъ Генеральный Консулъ объясняетъ, что нѣкто, по имени Гармсонъ, обратился къ нему съ просьбою отправить къ нашему Морскому Министру письмо отъ г. Пусель и К^о, находящихся въ Парижѣ и предлагающихъ помпу особаго устройства, на изобрѣтеніе которой они имѣютъ патентъ.

Хотя разные приложенія, сопровождающія это письмо, и стараются доказать, что необыкновенная помпа, о которой впрочемъ нѣтъ никакихъ техническихъ свѣдѣній, равно полезна какъ для спасенія судовъ отъ потопленія, такъ и для осушенія болотъ и орошенія полей, но Комитетъ нашелъ необходимымъ поручить одному изъ нашихъ морскихъ офицеровъ, нынѣ находящихся во Франціи, въ подробности разсмотрѣть предлагаемую помпу и донести о послѣдствіяхъ съ своимъ мнѣніемъ объ истинномъ достоинствѣ этого изобрѣтенія.

15 *Юля*. Присутствовали: Исправляющій должность Предсѣдателя, Члены: Трескинъ, Соковнинъ, Чернявскій и Мусселиусъ.

1) Окончательно обсуживался проектъ положенія о Морскомъ Училищѣ портовъ Восточнаго Океана, съ проектомъ штата онаго. Найдя, что проектъ этотъ составленъ несоответственно условіямъ и средствамъ того края, Комитетъ нашелъ необходимымъ возвратить этотъ проектъ для составленія новаго, приложивъ къ нему для соображеній и подлинныя мнѣнія г.г. Членовъ Комитета.

2) Извѣстный Капитанъ Французскаго флота Пари обратился къ Государю Великому Князю Генераль-Адмиралу, съ ходатайствомъ, о дополненіи приготавлиаемаго имъ втораго изданія Техническаго словаря паровыхъ машинъ русскими техническими словами

Его Высочество, желая содѣйствовать означенному предпріятію, изволилъ приказать: «поручить эту работу кому-либо изъ знающихъ офицеровъ и о распоряженіи, какое по слѣдуетъ увѣдомить Капитана Пари, просивъ его вмѣстѣ съ тѣмъ не признаетъ ли онъ удобнымъ, чтобы русскія техническія слова были выставлены не русскимъ шрифтомъ, а латинскими буквами, болѣе доступными для чтенія иностранцевъ».

Во исполненіе этого приказанія, Комитетъ вошелъ въ переписку съ Капитаномъ Пари, а трудъ дополненія словаря техническими русскими словами поручилъ Члену своему Капитану 1 ранга Скаловскому и Корпуса Инженеръ-Механиковъ Поручику Семенову.

3) Разсматривались различныя предложенія гамбургскаго жителя Г..., оказавшіяся незаслуживающими вниманія.

23 Юля. Присутствовали: Исправляющій должность Предсѣдателя, Члены: Трескинъ, Соковининъ, Скаловскій и Мусселіусъ и Директоръ Артиллерійскаго департамента Морскаго Министерства.

1) Доложено: а) приказаніе Его Высочества «составить проектъ правилъ для отвращенія засоренія Невскаго фарватера»;—положено: «просить о доставленіи въ Комитетъ всѣхъ правилъ, имѣющихся въ нашихъ портахъ по этому предмету, для соображенія». б) Французскія и англійскія бро-

шюры, доставленные Членомъ Комитета Капитаномъ 1 ранга Скаловскимъ; положено: изъ нѣкоторыхъ сдѣлать извлеченія, «а другія перевести для Сборника».

2) Происходили сужденія по поводу испытанія бомбовыхъ ударныхъ трубокъ.

3) На разсмотрѣнiе Комитета поступило прошенiе Фридрихсгамскаго купца И., который, объясняя, что онъ изобрѣлъ механизмъ, посредствомъ коего можно замѣнить силу паровъ, между прочимъ просилъ дать ему, изъ находящихся безъ употребленiя, канонерскую лодку или судно большей величины съ винтомъ или колесомъ, но безъ паровой машины, или пушку.

Не считая удобнымъ давать въ распоряженiе частнаго лица канонерскую лодку и снимать съ оной машину безъ всякаго ручательства въ успѣхъ опыта, Комитетъ положилъ въ этомъ случаѣ руководствоваться утвержденнымъ Его Императорскимъ Высочествомъ Генераль-Адмираломъ журналомъ отъ 4 минувшаго Марта № 519, коимъ положено: на будущее время не вступать въ переговоры съ изобрѣтателями, которые будутъ просить производства опытовъ на счетъ Правительства, прежде чѣмъ объявятъ свой секретъ. Принимая же во вниманiе, что купецъ И. вызывается произвести опытъ одинаково и надъ передвиженiемъ пушки на лафетѣ, Комитетъ положилъ предложить ему обратиться въ Артиллерійское Сухопутное вѣдомство съ этою просьбою, исполненiе которой несравненно легче отпуска канонерской лодки.

4) На разсмотрѣнiе Комитета поступило письмо иностранца С..., въ которомъ онъ, увѣдомляя объ изобрѣтенной имъ и приспособленной собственно къ морской войнѣ, машинѣ, при помощи которой Россiя будетъ въ состоянiи привести къ успѣшному окончанiю всякую борьбу, могущую возникнуть между нею и одною изъ великихъ морскихъ державъ, или хотя бы и со всѣми,—изъявляетъ готовность передать изобрѣтенiе это во всей полнотѣ нашему Правительству,

за приличное вознагражденіе, по удовлетворительномъ доказательствѣ въ удобопримѣнности изобрѣтенія.

Хотя и не ожидая успѣха отъ этого предположенія, Комитетъ положилъ: поручить нашимъ офицерамъ, находящимся за границею, распросить иностранца С..., съ объявленіемъ ему, что открытіе его предложенія ни въ какомъ случаѣ не можетъ служить ему поводомъ для требованія какого бы то ни было вознагражденія, о чемъ сообщено и изобрѣтателю.



ОТЧЕТЪ

О ЗАСѢДАНІЯХЪ КОМИТЕТА, УЧРЕЖДЕННАГО ВЪ НИКОЛАЕВѢ,

ДЛЯ РАЗДАЧИ ПОСОБІЙ МОРСКИМЪ ЧИНАМЪ, ПОТЕРЯВШИМЪ ИМУЩЕСТВО ВЪ СЕВАСТОПОЛѢ И КЕРЧИ.

Съ 23-го Мая 1857 года.

(Продолженіе).

23-го Мая. Присутствовали: Предсѣдатель Аркасъ 1, члены: Попавдопуло, Столбинъ, Ароновъ и управляющій дѣлами Доргобужиновъ. (Члены Чягиръ и Эппингеръ не присутствовали, за отбытіемъ изъ Николаева по дѣламъ службы).

1) Разсматривались просьбы лицъ морскаго вѣдомства, объ окончательномъ вознагражденіи, за потерю имущества въ Севастополѣ.

Комитетъ находя, что опубликованныя правила на право полученія пособій просителями въ точности соблюдены, опредѣлялъ: согласно утвержденному Государемъ Великимъ Княземъ Генералъ-Адмираломъ размѣру, а) выдать поименованнымъ въ прилагаемомъ подъ № 31 спискѣ лицамъ 7489 р. и записать въ расходъ невключая показанныхъ по тому же списку 1100 р., выданныхъ въ бозотлагательное пособіе, отосланныхъ въ Николаевскій Городовой Комитетъ и записанныхъ въ расходъ въ свое время; б) выслать въ разные мѣста чрезъ почту, съ уплатою изъ назначеннаго пособія за пересылку, для удовлетворенія лицъ въ спискѣ подъ № 32 показанныхъ 6659 р. и записать въ расходъ, невключая значащихся въ томъ спискѣ 810 р., выданныхъ отъ Комитета на

руки и по экипажнымъ спискамъ, а также и отъ Коммисаріатскаго Департамента Морскаго Министерства, такъ какъ тѣ деньги записаны уже прежде въ расходъ.

2) По разсмотрѣніи просьбъ потерявшихъ имущество въ Севастополѣ и Керчи опредѣлено:

За потери въ Севастополь:

а) Выдать окончательно, вдовамъ: вахтера 17 Раб. эк., Анастасіи Емельяновой 15 р. и матроса 30 Фл. эк., Агафѣ Рябухиной 28 р.; женамъ отставныхъ унтеръ-офицеровъ: 43 Фл. эк., Ульянѣ Любичкой 15 р. и 4 Ласт. эк., Федосѣ Польской 115 р.; матросу 39 Фл. эк. Николаю Ткаченко 6 р. и отставнымъ: унтеръ-офицеру 31 Фл. эк. Герасиму Ольхову 115 р. и вольному матросу 43 Фл. эк. Мануйлу Артеменко 3 р.

б) Выслать чрезъ почту, съ уплатою изъ назначеннаго пособия за пересылку, въ Севастополь, вдовамъ: рядоваго Портов. № 28 р., Александрѣ Заступенко 10 р. и мастераго 19 Раб. экип., Василѣ Лявченко 50 р.

За потери въ Керчи:

Выслать къ Керченскому градоначальнику, съ уплатою за пересылку изъ назначеннаго пособия, для выдачи въ окончательное пособіе: вдовѣ рядоваго 14 Ласт. эк., Авдотѣ Матвѣевой, за домъ, 40 р. и женѣ отставнаго боцманманта 36 Фл. эк., Евгеніи Солиной 56 р. (36 р. за домъ и 20 за движимость).

30 Мая. Присутствовали: Предсѣдатель Аркасъ 1, Члены: Попавдопуло, Столбинъ, Ароновъ и управляющій дѣлами Доргобужиновъ. (Члены Чигирь и Эппингеръ не присутствовали, за отбытіемъ изъ Николаева по дѣламъ службы).

1) Губернскій Секретарь, служившій при Севастопольскомъ сухарномъ заводѣ морскаго вѣдомства, Петръ Александровъ и жена его предъявили въ свое время претензіи Комитету о вознагражденіи за разрушенныя въ Севастополѣ четыре дома, одѣянные Комитетомъ по мѣрѣ поступления просьбъ: два до-

ма Александрова: одинъ, состоявшій во 2 части подъ № 1535, въ 6000 р., и впоследствии переоцѣненный (въ 3 т. р.) особо-командированною Коммисіею, нашедшею домъ этотъ уцѣлѣвшимъ на половину; одинъ домъ жены его, состоявшій во 2 части, въ 400 р., и впоследствии переоцѣненный Коммисіею, какъ уцѣлѣвшій на $\frac{1}{3}$ часть, въ 266 р., и другой, состоявшій въ 1 части подъ № 113, доставшійся ей совместно съ малолѣтними братомъ Владиміромъ и сестрою Ольгою, по наследству отъ отца ея, умершаго Цейхвахтера Морской Артиллеріи 9 класса Сидѣльниковъ, въ 800 р.

Потери эти, при сортировкѣ домовъ по категоріямъ, сообразно ихъ оцѣнкѣ, слиты въ одну цифру и по сложной стоимости ихъ (7066 р.) отнесены по размѣру удовлетворенія за нихъ къ четвертой категоріи, съ назначеніемъ въ выдачу 3179 руб., т. е. по 45 к. на рубль.

Принимая въ соображеніе, что за наследственный домъ Александровой, владѣющей имъ совместно съ братомъ и сестрою, при окончательномъ удовлетвореніи за всѣ ихъ потери, деньги слѣдуетъ обратить въ Опекунское вѣдѣніе, по малолѣтству сиротъ Сидѣльниковыхъ, а слѣдовательно и отдѣлить этотъ домъ отъ общей массы вознагражденія одного семейства Александрова, и что сиротамъ Сидѣльниковымъ приходится по закону большая часть вознагражденія за разрушенный домъ, именно $\frac{12}{14}$, а сестрѣ ихъ женѣ Чиновника Александрова только $\frac{1}{14}$ часть, Комитетъ справедливымъ полагаетъ опредѣлить: а) вознагражденіе слѣдующее за домъ наследниковъ Сидѣльниковыхъ, оцѣненный Комитетомъ въ 800 р., отдѣлить отъ общей массы вознагражденія семейства Чиновника Александрова и по удовлетвореніи отнести ко второй категоріи, т. е. съ выдачею по 75 коп. на рубль, и причитающіеся деньги *шесть сотъ* р. сер., отослать въ Севастопольскій Сиротскій Судъ для принятія въ опекунское вѣдѣніе, впредь до совершеннолѣтія наследниковъ,—и б) вознагражденіе за три дома, принадлежавшіе собственно Губернскому Секретарю Петру Александрову и женѣ его всего (на 6266 р.) по четвертой категоріи,—2819 р., выдать по принадлежности.

2) По разсмотрѣніи просьбъ нижнихъ чиновъ морскаго вѣдомства о вознагражденіи ихъ за потерю имущества въ Севастополѣ, Комитетъ опредѣлилъ окончательно за тѣ потери 112 р.; изъ нихъ выдать отставному вольному матросу Аео-насію Кириченко 3 р. и выслать: въ Рязань, отставному боцману 44 Фл. эк. Михаилу Минаеву 100 р. и въ Одессу, отставнымъ вольнымъ матросамъ: Михаилу Тицаку 3 р. Ивану Бойкѣ 3 р. и Ивану Шаульскому 3 р., употребивъ изъ нихъ же на пересылку.

3) Слушана записка Оберъ-Провіантмейстера Севастопольскаго порта, Маіора Вергопуло, отъ 19 Апрѣля № 869, съ представленіемъ 38 р. 61 к. сер., оставшихся нерозданными 9-ти нижнимъ чинамъ, бесрочно-отпускнымъ, запасныхъ ротъ Ластовыхъ экипажей, за потерю въ Севастополѣ движимаго имущества; опредѣлено: деньги 38 р. 61 к. сер., по запискѣ въ приходъ и расходъ, передать вмѣстѣ съ помянутою запискою № 869, въ Штабъ Завѣдывающаго Морскою частію въ Николаевѣ, для выдачи по принадлежности, по мѣсту находженія получателей, и г. Вергопуло увѣдомить.

4) Комитетъ по разсмотрѣніи просьбъ, поданныхъ и присланныхъ изъ разныхъ мѣстъ лицами морскаго вѣдомства, объ окончательномъ вознагражденіи за потери имущества въ Севастополѣ, находя что опубликованныя правила на право полученія просителями денегъ за потери въ точности соблюдены, и имѣя въ виду, что къ 1-му числу наступающаго Іюня, по причинѣ представленія окончательнаго отчета, слѣдуетъ закончить тѣ выдачи, какія не встрѣчаютъ препятствій,—опредѣлилъ: согласно утвержденному размѣру, выдать и выслать въ разныя мѣста окончательное вознагражденіе, какъ показано въ спискѣ прилагаемомъ при семъ подъ № 33-мъ, 71 657 р. и записать въ расходъ, невключая: а) выданныхъ уже отъ Комитета и изъ Коммиссаріатскаго департамента Морскаго Министерства, б) по экипажнымъ спискамъ и в) отосланныхъ въ Николаевскій Городовой Комитетъ въ уплату позавимствованныхъ ссудъ, всего 5022 р., показанныхъ въ томъ же спискѣ, и которые записаны въ расходъ прежде.

5) По забраннымъ справкамъ оказалось, что состоящій по Рабочимъ экипажамъ Прапорщикъ Соколовскій, которому назначенъ былъ, какъ показано въ спискѣ подъ № 33, за потерю движимаго имущества въ Севастополѣ, годовой окладъ жалованья, какъ произведенному въ офицеры за боевое отличие при бывшей оборонѣ Севастополя, женатъ на дочери чиновника Елисѣева, Маріи, предъявившей Комитету 30 Марта 1856 г. претензію свою за потерю въ Керчи дома,—въ счетъ вознагражденія за который и выдано ей тогда же (3 Апрѣля), въ безоглагательное пособие 75 рублей; между тѣмъ впоследствии, по разслѣдованію Комитета, чрезъ г. Керченскаго градоначальника, открылось, что у Соколовской въ Керчи дома вовсе не было; почему Комитетъ опредѣлилъ: изъ назначенныхъ мужу ея, какъ значится въ спискѣ № 33-й, 138 р. удержать выданные ей въ пособие 75 р. и записать ихъ на приходъ, а затѣмъ остальные 63 рубли отослать по принадлежности, съ объясненіемъ настоящаго опредѣленія Комитета.

20 Июня. Присутствовали: Предсѣдатель Аркасъ 1-й, Члены Чигирь, Попандопуло, Столбинъ, Ароновъ и управляющій дѣлами Доргобужиновъ. (Членъ Эппингеръ не присутствовалъ за отбытіемъ изъ Николаева по дѣламъ службы).

Лейтенантъ 42 Фл. эк. Иванъ Манто и дочь Полковника Екатерина Псомасъ вошли съ просьбами въ Комитетъ, первый въ Январѣ, а послѣдняя въ Юлѣ 1856 г., о вознагражденія ихъ за недвижимости, разрушенныя въ Севастополѣ: Лейтенантъ Манто, за домъ, доставшійся ему отъ отца, Баллаклавскаго Греческаго баталіона Полковника Манто, а дѣвица Псомасъ за собственный домъ и движимость; во въ означенныхъ просьбахъ необъяснялось: а) какимъ актомъ и когда именно переданъ Лейтенанту Манто домъ отъ отца его, служащаго не въ морскомъ вѣдомствѣ, и б) въ морскомъ ли вѣдомствѣ служилъ отецъ дѣвицы Псомасъ; свѣдѣнія объ этомъ требованы были, чрезъ кого слѣдуетъ, отъ показанныхъ лицъ, 20 Марта и 31 Июля прошлаго 1856 года и повторены 10 Июля и 12 Октября того же года.

Принимая во вниманіе а) что поименованныя лица до сего времени не представили доказательствъ на право полученія вознагражденія отъ Комитета, и заключаая изъ этого, что они должны таковое получить отъ Одесскаго Комитета пособій, или другаго учрежденія, на обязанность котораго возложена выдача пособій лицамъ не морскаго вѣдомства, и б) что съ 1 сего Іюня заканчиваются дѣйствія Комитета, по случаю представленія Государю Великому Князю Генераль-Адмиралу отчета объ окончательномъ удовлетвореніи за потери имущества въ Севастополѣ и Керчи, Комитетъ опредѣлилъ: показанныхъ справочными въ категорической таблицѣ о вознагражденіи за потери недвижимаго имущества въ Севастополѣ, Лейтенанта Манто по четвертой категоріи (на 4700 р.) 2090 р. и дочери Полковника Псомасъ по тойже категоріи (на 8 т. р.) 3600 р., исключить изъ числа подлежащихъ удовлетворенію отъ сего Комитета, предоставивъ имъ обратиться съ просьбами въ Одесскій Комитетъ пособій военно-сухопутнаго вѣдомства, или въ то учрежденіе, на обязанность котораго возложена выдача пособій за потери въ минувшую войну лицамъ не морскаго вѣдомства.

4 Іюля. Присутствовали: Предсѣдатель Аркасъ 1-й, Члены: Чигирь, Попандоуполо, Столбинъ, Ароновъ и управляющій дѣлами Доргобужинновъ. (Членъ Эппингеръ не присутствовалъ, за отбытіемъ изъ Николаева по дѣламъ службы).

1) По выслушаніи отношенія Севастопольскаго Военнаго Губернатора, отъ 4 Іюля № 940, при которомъ возвращены, по отношенію Комитета отъ 30 Мая, 98 руб. 42 коп., назначенные, за потерянный въ Севастополѣ домъ, женѣ боцмана 41 Фл. эк., Аннѣ Сарычевой, получившей удовлетвореніе по 41 Фл. экипажу, Комитетъ опредѣлилъ: означенныя деньги записать по книгѣ Комитета на приходъ.

2) Комитетъ, принимая въ соображеніе, что за окончательнымъ удовлетвореніемъ своевременныхъ просителей за потери имущества въ Севастополѣ и Керчи, отъ суммы бывшей въ распоряженіи Комитета, образовался остатокъ, изъ котораго могутъ быть удовлетворены и запоздавшіе проси-

тели, въ томъ размѣрѣ, какой утвержденъ Государемъ Великимъ Княземъ Генераль-Адмираломъ для вознагражденія домовладѣльцевъ, предъявившихъ претензiи Комитету въ свое время, опредѣлять:

Выдавать за потерю имущества въ Севастополѣ пособіе изъ остаточныхъ суммъ Комитета по просьбамъ, какъ разсмотрѣннымъ уже до представленія Его Императорскому Высочеству отчета, такъ и по такимъ, какія представлены уже по представленіи отчета, или будутъ представлены, разсмотрѣны и оцѣнены Комитетомъ впродъ до полученія повелѣнія Его Императорскаго Высочества о прекращеніи дѣйствіи Комитета и выдать, и выслать чрезъ почту, нынѣ же, лицамъ, по прилагаемому при семъ списку подъ № 34 7779 р. и записать въ расходъ, не включая, какъ показано въ этомъ списокѣ, выданныхъ по экипажнымъ спискамъ 408 р., которые записаны въ расходъ въ свое время.

11 Июл. Присутствовали: Предсѣдатель Аркасъ 1-й, Члены: Чигарь, Понадопуло, Столбичъ, Аронъ и управляющій дѣлами Доргобужниковъ. (Членъ Эппингеръ не присутствовалъ, за отсутствіемъ изъ Николаева по дѣламъ службы).

1) По разсмотрѣннй просьбѣ, вступившихъ отъ лицъ морскаго вѣдомства, объ окончательномъ вознагражденіи за потерю имущества въ Севастополѣ, Комитетъ находитъ, что опубликованныя правила на право полученія вознагражденія просителями въ точности соблюдены, опредѣлять: согласно утвержденному размѣру, выдать и выслать чрезъ почту, лицамъ поименованнымъ въ прилагаемомъ при семъ подъ № 35 списокѣ, 2043 р. и записать въ расходъ, не включая выданныхъ въ безотлагательное пособіе, какъ показано въ томъ же списокѣ, 491 р., которые записаны въ расходъ уже прежде.

2) Присланныя при отношеніи Одесской Конторы Коммерческаго банка, отъ 10 Юня № 2709, по отосланному въ оную Контору билету 17 Юня 1850 года за № 2535, для размѣна, деньги 190 р. 36 к. и проценты на оныя 59 р. 88 к., всего 250 р. 24 к., а за исключеніемъ изъ нихъ за пе-

республику, остальные 247 р. 76 к. определено записать по денежной книгѣ Комитета на приходъ.

и 3) Слушанъ рапортъ Члена Комитета Аронова свидѣтельствовавшего, по данному назначенію, суммы Комитета; оказалось, что къ 1-му Мая состояло 71 136 р. 64½ к.; въ теченіе того мѣсяца поступило 282 359 р. 51 к.; израсходовано 313 027 р. 72¼ к.; затѣмъ осталось въ наличіи къ 1-му Іюня 40 468 р. 42½ к.

18 Іюля. Присутствовали: Предсѣдатель Аркастъ 1-й, Члены: Чиширь, Понавдопуло, Столбинъ, Ароновъ и управляющій дѣлами Доргобужановъ. (Членъ Эппингеръ не присутствовалъ, за отсутствіемъ изъ Николаева по дѣламъ службы).

1) Разсматривались просьбы потерявшихъ имущество въ Севастополь. Определено: а) выдать окончательное вознагражденіе вдовѣ унтеръ-офицера 19 Раб. эк., Екатерины Герасимовой 120 р.; дочерямъ умершихъ унтеръ-офицеровъ: Ласт. эк., Прасковѣ Зуиковой 60 р. и Севаст. мэр. Арест. роты, Акулины Ермолаевой 50 р.; матросамъ 43 Фл. эк. Александру Дудкину и Аванасію Тимофѣеву—по 6 р. каждому и волонтеру 37 Фл. эк. Егору Амосову 15 р.; и б) выслать чрезъ почту, съ уплатою за пересылку изъ означеннаго вознагражденія: въ Севастополь, вдовамъ: матроса, Авдоты Ермолаевой 106 р.; рядового 5 Ласт. эк., Мары Алексѣевой 6 р.; в мастеровыхъ 19 Раб. эк., Мары Акименко 106 р. и Прасковѣ Куценко 118 р.; отставному унтеръ-офицеру 34 Фл. эк. Михею Горлову 100 р. Въ Симферополь, вдовѣ матроса 45 Фл. эк., Кунигунды Золуцкой 6 р. Въ Одессу отставному матросу 43 Фл. эк. Степану Филоненко 3 р. Въ Борисоглебскій Земскій судъ (Тамбовской губерніи) вдовѣ унтеръ-офицера 16 Раб. эк., Елены Степановой 75 р.

2) По выслушаніи просьбъ потерявшихъ имущество въ Керчи, Комитетъ опредѣлялъ: выслать въ Керчь, на имя тамошняго Градоначальника, 94 р. для выдачи въ окончательное вознагражденіе женѣ отставнаго унтеръ-офицера 36 Фл. эк., Дары Медвѣдовой 15 р. и отставному матросу того же экипажа Петру Дѣдовцову 79 р.

3) Комитетъ на основаніи опредѣленія своего, состоявшагося 4 сего Іюля, опредѣлялъ: выдать за потерю имущества въ Севастополѣ, изъ остаточныхъ суммъ, запоздавшимъ просителямъ, какъ показано въ прилагаемомъ подъ № 36 спискѣ, 263 р., которые и записать въ расходъ.

и 4) Слушано отношеніе Коммисаріатской экспедиціи Черноморскаго Интендантства (отъ 15 Іюля № 6749), при которомъ присланы 48 р., удержанные изъ годоваго оклада жалованья, слѣдовавшаго Коллежскому Регистратору Лекарскому помощнику Косыреву, въ помолненіе выданнаго ему пособія отъ Комитета, за потерю въ Севастополѣ движимаго имущества; опредѣлено: означенные 48 р. записать по шнуровой книгѣ Комитета на приходъ.

25 Іюля. Присутствовали: Предсѣдатель Аркасъ 1-й, Члены: Чигирь, Столбинъ, Ароновъ и управляющій дѣлами Доргобужиновъ. (Члены Попандопуло и Эппингеръ не присутствовали, первый по болѣзни, а второй за отсутствіемъ изъ Николаева по дѣламъ службы).

1) На основаніи опредѣленія своего 4 Іюля, Комитетъ, опредѣлялъ: выдать изъ остаточныхъ суммъ, за потерю имущества въ Севастополѣ, запоздавшимъ просителямъ, какъ показано въ прилагаемомъ подъ № 37 спискѣ, 247 р., которые и записать въ расходъ.

2) По разсмотрѣніи просьбъ потерявшихъ имущество въ Севастополѣ, опредѣлено: а) выдать вдовѣ матроса 36 Фл. эк., Матренѣ Шикуровой 106 р.; женѣ унтеръ-офицера Николаев. Морск. Арест. ротъ, Анисѣ Скряпка 15 р. и отставному матросу 39 Фл. эк. Григорію Повлюкову 66 р.; и б) выслать черезъ почту, съ уплатою за пересылку изъ опредѣленнаго вознагражденія: въ Сердобскъ, вдовѣ мастераго 19 Раб. эк., Прасковѣ Крюковой 45 р.; въ Симферополь, вдовѣ матроса 45 Фл. эк., Варварѣ Вьюновой 45 р. и въ Севастополь вдовѣ отставнаго унтеръ-офицера Мор. вѣд., Марѣ Бабичевой, а за смертію ея, родной сестрѣ ея, женѣ отставнаго бомбардира Гарнизонной Артиллеріи № 10 бригады, Агафѣ Подаревой 100 рублей.

Перечень просьбъ, подлежащихъ удовлетворенію Комитета, учрежденнаго въ Николаевѣ для раздачи пособій морскимъ чинамъ, потерявшимъ имущество въ Севастополѣ и Керчи.

Дочерей умершаго Вице-Адмирала, *Варвары и Любови Юрьевыхъ*,—за движимость въ Севастополѣ.

Такъ какъ Вице-Адмиралъ Юрьевъ скончался 14 Марта 1856 г. въ Николаевѣ, а дочери его во время осады въ Севастополѣ не жили, то Комитетъ и не считаетъ себя въ правѣ выдавать имъ пособіе за потерю въ Севастополѣ движимости.

Жены Коммисара 31 Фл. эк. Губернскаго Секретаря *Ольги Башкиной*,—за домъ въ Севастополѣ.

Просительница хотя и имѣла въ Севастополѣ собственный домъ подъ № 837, но, какъ извѣстно одному изъ членовъ Комитета, дѣтъ за семь предъ симъ продала; гдѣ-же былъ другой домъ, по словамъ ея ею купленный и у кого, доказательствъ не представила, а потому и отказано въ удовлетвореніи.

Лекарскаго Помощника Севастопольскаго Морскаго госпиталя, Коллежскаго Регистратора *Николая Хорошилова*,—за домъ и движимость въ Севастополѣ.

Такъ какъ г. Хорошиловъ произведенъ въ Коллежскіе Регистраторы за усердную службу, а не за боевое отличіе при бывшей оборонѣ Севастополя и представленъ былъ къ провозводству въ офицеры послѣ отступленія нашихъ войскъ изъ Севастополя, то и не подлежитъ удовлетворенію наравнѣ съ офицерами.

Контръ-Адмирала *Цебрикова* и Лейтенанта 45 Фл. эк. *Дмитрія Козловскаго*,—обоимъ за движимость въ Севастополѣ.

Такъ какъ оба выѣхали изъ Севастополя раньше высадки непріятеля, а слѣдовательно и имѣли время спасти движимость, то и не подлежатъ удовлетворенію Комитета, который вознаграждаетъ за движимость лицъ морскаго вѣдомства, только выѣхавшихъ изъ Севастополя послѣ 1 Сентября 1854 г.

СПИСКЪ ЛИЦАМЪ, КОИМЪ ПАЗНАЧЕНО ВЪ ВЫДАЧУ ОКОНЧАТЕЛЬНОЕ ВОЗНАГРАЖДЕНІЕ ЗА ПОТЕРИ.

Кому именно.	Недвижимость.			Движим.		Выдано въ счетъ.	Выдано оконча- тельно.
	Оцѣнка Ко- митета.	По какой категоріи.	Слѣдуетъ въ выдачу.	По какой категоріи.	Слѣдуетъ въ выдачу.		
	Рубл.						Рубл.
СПИСОКЪ № 31.							
Дочерямъ умерш. 29 Фл. эк., Лекарск. помощн. 14 кл., дѣвцѣмъ: <i>Аграфіи</i> и <i>Федосьи Шныревычъ</i> , за дохъ.	400	II	300	»	»	»	300
Женѣ Чиновн. 13 кл., служащ. въ Севаст. Провіант. магазинахъ Мор. вѣд., <i>Александръ Вахниной</i> , за дохъ удѣльнѣй на $\frac{1}{4}$ ч. (полная оцѣнка 2350 р.)	1763	III	1128	»	»	»	1128
Уволенному отъ службы, бывш. Командру 13 Ласт. эк., Полковнику <i>Василію Харичкову</i> , за дохъ и движимость.	7000	IV	3150	III $\frac{1}{5}$	125	800	2475
Дочерямъ умершаго Генералъ-Майора, бывш. Команд. 2 бригады Ласт. эк., дѣвцѣмъ: <i>Маріи</i> , <i>Софіи</i> и <i>Елены Карандино</i> , за три дома и движимость.	8000	IV	3600	III $\frac{1}{5}$	286	300	3586
Итого 4 лицамъ. . .	»	»	»	»	»	»	7487
СПИСОКЪ № 32.							
Въ Севастополь:							
Женѣ заштатнаго священника Севаст. Адмиралт. собора, <i>Маринѣ Козменко</i> , за дохъ.	2286	III	1463	»	»	»	1463
Плотнич. дѣль мастеру Севаст. Инж. кон. Мор. Стронт. ч., Колл. Регистр. <i>Карлу</i> и женѣ его <i>Прасковьи Прибаровскинѣ</i> , за два дома изъ которыхъ одинъ (оцѣненный въ 1700 р.) удѣльнѣн на половину и за движимость.	1500	III	960	I год. окл.	43	120	883

Въ Кронштадтѣ:	Рубл.					Рубл.	
Коммиссару 88 Фл. эк., Колл. Регистр. <i>Павлу Жукову</i> , за домъ и движим.	1000	II	750	I	145	115	780
Коммиссару 33 Фл. эк., Губ. Секрет. <i>Данилову</i> , за домъ.	1500	III	960	год. окл. »	»	100	860
Въ Кіевѣ:							
Каменнымъ дѣль мастеру Севаст. Инж. пом. Мор. Стронт. части, Колл. Регистр. <i>Куранову</i> , за домъ.	670	II	502	-	»	75	427
Въ Бобруйскѣ:							
Служивш. въ Севаст. Адмиралт. соборѣ (нынѣ Настоятель Бобруйскаго Александровскаго собора) Протоіерей <i>Антонію Демьяновичу</i> , за домъ.	5000	IV	2250	»	»	300	1950
Въ Адерманѣ:							
Вдовѣ Штабель-Капитана Севаст. Мор. Арест. роты, <i>Екатерины Пихулиной</i> , за домъ и движимость.	300	II	225	III 1/2	71	100	196
Итого 7 лицамъ.	»	»	»	»	»	»	6559
СПИСОКЪ № 33.							
Въ Севастополь:							
Вдовѣ Прапорщика 18 Раб. эк., <i>Акулины Кривоносовой</i> , за домъ и движ.	1000		750	III 1/2	48	»	798
Поручику Севаст. Мор. Арест. роты, <i>Семену Тарасову</i> , за домъ.	1600	III	1024	»	»	100	924
Женѣ Поручика Арсен. роты Мор. Арт., <i>Варвары Карлюжиной</i> , за домъ, уцѣлѣвшій на 1/4 ч. (полная оцѣнка 3000р.)	1500	III	960	»	»	»	960
Оберъ-Аудитору Штаба Командира Севаст. порта, Колл. Совѣтн. <i>Елимауилу</i> и брату его Колл. Секр. <i>Егору Поповымъ</i> , за домъ.	13000	IV	5850	»	»	»	5850
За движимость:							
Произведеннымъ за боевое въ Севастополь отличіе:							
Прапорщикамъ:							
Мор. Арт. <i>Ильашенкъ 1-му</i>	»	»	»	I	187	»	187

	Рубл.					Рубл.
Состоящему по Рабоч. экп. <i>Игнату Праздничному</i>	"	"	I	145	10	135
Состоящему по Раб. эк. <i>Соколовскому</i>	"	"	I	145	7	(¹) 138
Коллежскому Регистратору служащ. въ Технич. Комитетъ по устройству въ Севаст. Сушихъ доковъ и Нового Адмиралтейства, <i>Василію Росновскому</i>	"	"	I	145	10	133
Дочери умерш. шкипера 13 кл. дв-вицъ <i>Екатерины Васильевой</i>	"	"	III $\frac{1}{5}$	58	"	58
Дочерямъ Штабсъ-Капитана служивш. въ 8 Раб. эк., дв-вицамъ <i>Маріи</i> и <i>Евдокии Батуринымъ</i>	"	"	III $\frac{1}{5}$	71	"	71
Въ С. ПЕТЕРБУРГѢ:						
Черезъ Инспект. департ. Морск. Минист.						
Контръ-Адмиралу Свѣты Его Величества <i>Аполлимарію Зорину</i> , за два дома.	11 500	IV	5173	"	1000	4173
Вдовѣ убитаго при защ. Севаст. Лейтенанта, Княгинѣ <i>Прасковѣ Кекуатовой</i> , за домъ.	1000	II	750	"	100	650
Капитану Корп. Мор. Арт. <i>Леонтьеву</i> , за домъ.	3500	IV	1970	"	1000	970
Въ АСТРАХАНѢ:						
Шкиперу 44 Фл. эк., 13 кл., <i>Полдолову</i> , за домъ.	200	II	150	"	51	99
Женѣ Капитана 18 Раб. эк., <i>Маріи Арбузовой</i> , за домъ.	1000	II	750	"	200	350
Комиссару 45 Фл. эк., Губ. Секрет. <i>Герентію Кокорину</i> , за домъ.	1800	III	960	"	78	885
Женѣ Комиссара 45 Фл. эк., 13 кл., <i>Татьянѣ Макагоны</i> , за домъ.	2000	III	1280	"	50	1230
Прарощаку 17 Раб. эк., <i>Крылову</i> , за домъ.	3270	IV	1947	"	100	1847
Капитанъ-Лейтенанту 45 Фл. эк., <i>Гембачеву</i> , за домъ и движимость.	3500	IV	1970	II $\frac{2}{5}$	230 100	2100

(¹) Цифра эта изменилась какъ значится по отчету изъ особаго опредѣленія.

	Рубл.					Рубл.
Въ Бахчисарай:						
Вдовѣ Капитана (бывш. Лейтенанта) служивш. Командиромъ 10 Ласт. эк., <i>Магги Фонъ-Крузе</i> , за домъ и движ.	1200	III	780	III $\frac{1}{5}$	76	856
Въ Симферополь:						
Вдовѣ Колл. Секр., служивш. въ должности Оберъ-Аудитора Штаба Дунайск. портевъ, <i>Евдокии Герасимовой</i> , за движимость.	>	>	>	III $\frac{1}{2}$	66	65
Въ Кронштадтъ:						
Старшему Врачу 35 Фл. эк., Надв. Советн. <i>Соколову</i> , за домъ.	2000	III	1280	>	>	1280
Состоящему по Адмиралтейству въ причисленіи въ 40-му Фл. эк., Прапорщику <i>Павлу Орлову</i> , за движимость.	>	>	>	I год. ома.	145 14	131
Въ Пензѣ:						
Вдовѣ Капитанъ-Лейтенанта, <i>Маримъ Ферлюдиной</i> и сестрѣ ея, женѣ Капитана, <i>Наталии Аванасъевой</i> , за два дома.	16 000	IV	7200	>	>	300 6900 (*)
Въ Николаевскій Сиротскій судъ:						
Сиротамъ умершаго Штабъ-Лекаря 39 Фл. эк., Титул. Советн. малолѣтному сыну <i>Павлу</i> и дочери <i>Екатеринѣ Тринковскихъ</i> , за домъ и движимость.	2500	III	1600	III $\frac{1}{2}$	140 400	1350
Вдовѣ Цейхвахтера Мор. Арт., 10 кл., <i>Дарья Сильванкиной</i> , за домъ и движимость.	1500	III	100	III $\frac{1}{3}$	51 50	101
Штабъ-Капитану 18 Раб. эк., <i>Ильѣ Пушкарскому</i> , за домъ.	3000	III	1920	>	>	1920
Въ Севастопольскій Сиротскій Судъ:						
Подпоручику Мор. Стрѣл. части <i>Льву Сухишъ</i> , брату его Подпоручику, служ. въ Сухопутн. вѣд., и сестрѣ ихъ <i>Екатеринѣ</i> , за домъ.	2200	III	1403	>	>	125 1283

(*) При посылкѣ денегъ, просить Губернатора, чтобы изъ нихъ за собственный домъ г-жи Ферлюдиной, были выданы ей на руки 3300 р., а деньги за домъ во владѣніи ея сестрою 3600 р. были переданы въ Пензенскую Дворянскую опеку, для принятія въ опекуное вѣдѣніе, по случаю смерти г-жи Аванасъевой, оставшихся послѣ ея наследниковъ и раздѣла на законномъ основаніи.

Наслѣдникамъ умершаго Цейхвахтера Мор. Арт., 9 кл., <i>Сидельниковыхъ</i> , за домъ и движимость.	800	II	600	III $\frac{1}{3}$	57	>	857
Въ Кронштадтскій Сиротскій Судъ:							
Наслѣдникамъ умершихъ родителей, женѣ Лекарскаго помощника 32 Фл. эк., <i>Ефросинья Котляевой</i> и женѣ Коммисара Колл. Регистр. <i>Кулиженко</i> , за домъ.	2500	III	1600	>	>	>	1600
Въ Симферопольскую Дворянскую Опекуну:							
Малолѣтнему сыну Капитана 2 ранга, <i>Григорію Арищенко</i> , за домъ.	2000	III	1280	>	>	>	1280
Наслѣдникамъ умершаго Чиновн. 8 кл., служивш. Оберъ-Аудиторомъ при Штабѣ Командира Севаст. порта, <i>Ивана Дергачева</i> , за домъ.	7000	IV	3150	III $\frac{1}{3}$	96	50	3196
Дочери умершаго Капитана 10 Ласт. эк. (бывш. Лейтенанта), дѣвщѣ <i>Юліи Фомъ-Крузе</i> , за домъ.	225	II	168	>	>	>	168
Въ С. ПЕТЕРБУРГСКУЮ ДВОРЯНСКУЮ ОПЕКУНУ:							
Сиротамъ умершаго Капитана 2 ранга <i>Николая Липкина</i> , за домъ.	2500	III	1600	>	>	>	1600
Вдовѣ Поручика Севаст. Мор. Арест. роты, <i>Прасковья Александровой</i> , за домъ мужа.	1500	III	960	>	>	125	835
<i>Передача для отсылки по принадлежности:</i>							
Прапорщику 5 Ласт. эк. <i>Василію Степанову</i> , за движимость. (Въ 5 Ласт. эк.).	>	>	>	I	145	>	145
Лекарскому помощнику 1 Раб. эк., Колл. Регистр. <i>Хорошилову</i> , за движим. (Въ Медич. Отд. Черн. Шт.).	>	>	>	>	20	>	20
Лекарскому помощнику Севаст. Мор. госпиталя, Колл. Регистр. <i>Павлову</i> , за домъ. (Тоже).	1000	II	750	>	>	150	600
Поручику Корп. Мор. Арт. <i>Петру</i> и женѣ его <i>Маріи Комдоскаловыхъ</i> , за два дома. (Нач. Арт. Черном. фл.).	1350	II	864	>	>	150	714

	Рубл.					Руб.
Въ Таврической Приказъ Общественнаго Призрѣнія:						
Отставн. Капитанъ-Лейтенанту <i>Александрю Кутроу</i> , за домъ.	7500	IV	3375	»	»	240 3125
Въ Херсонской Приказъ Общественнаго Призрѣнія:						
Состоящему по флоту Лейтенанту (нынѣ отставн. Капитанъ-Лейтенанту) <i>Бѣгани</i> , за домъ.	15 000	IV	6750	»	»	» 6750
Выдать:						
Вдовѣ Протоіерея Севаст. Адмиралт. собора, <i>Татьянѣ Килораклицкой</i> , за движимость.	»	»	»	III $\frac{1}{3}$	47	» 47
Губернскому Секретарю, служащ. въ Севаст. провіантскихъ магаз. Мор. вѣд., <i>Петру</i> и женѣ его, <i>Евдоким Александровымъ</i> , за три дома, изъ которыхъ два удѣляли: одинъ большой на половину, а другой маленькой на $\frac{1}{4}$ ч. (полная оцѣнка всѣхъ трехъ 9400 р.).	6266	IV	2819	»	»	» 2819
Столначальнику Кораблестр. Экспед. Черном. Флот. Коол. Асс. <i>Алексью Орловскому</i> , за домъ и движимость умершаго отца.	3500	IV	1970	III $\frac{1}{3}$	28	» 1998
Вдовѣ Коол. Регистр. состоявшаго въ причисленіи къ 18 Раб. эк., <i>Аннѣ Дехтеревой</i> , за домъ мужа и движимость.	1300	III	832	III $\frac{1}{3}$	48	400 480
Состоящему въ причисленіи къ 14 Раб. эк., Поручику <i>Ананьину</i> , за домъ.	350	II	262	»	»	50 212
Женѣ Коол. Ассес., служивш. Казначеемъ въ Севаст. Казначействѣ, <i>Аграфенѣ Росковской</i> , за домъ.	4500	IV	2070	»	»	» 2070
Вдовѣ Капитана 1 ранга, <i>Аннѣ Памютиной</i> , за домъ и движимость.	16 000	IV	7200	III $\frac{1}{3}$	171	» 7371
Вдовѣ Капитана 2 ранга <i>Еленѣ Вангелевой</i> , за движимость.	»	»	»	III $\frac{1}{3}$	143	140 3
Выслать изъ Севастополя:						
Вдовѣ Учтеръ-Цейхвахтера Мор. Арт., Коол. Регистр., <i>Ольгѣ Шевченко</i> , за движимость.	»	»	»	I год. окл.	102	» 102

Вдовѣ отставнаго Чиновника 14 кл., служивш. въ 33 Фл. эк., <i>Елисаветъ Бемщевой</i> , за движимость.	Рубл.			III 1/2	48		Рубл.	48
Отставному Колл. Регистр., служивш. въ Севаст. Портовомъ Казначейскомъ отдѣленіи, <i>Ерофлю Богдамовичу</i> , за движимость.				III 1/2	48			48
Въ мѣстечко Пionтень (Воронежской губерніи Ленчицкаго уѣзда).								
Отставному Колл. Регистр., служивш. въ 38 Фл. эк. <i>Клодецкому</i> , за движим.				I год. окл.	143	15		130
Итого 53 лицамъ.								71 657
СПИСОКЪ № 34.								
<i>Выдать изъ Комитетъ:</i>								
Прапорщику Севаст. Мор. Арест. роты <i>Ефиму Кузьмину</i> , за домъ.	900	II	675			100		575
Коммисару 35 Фл. эк., Колл. Регистр. <i>Кирилю Григорьеву</i> , за домъ.	3000	III	1920			100		1820
Вдовѣ Коммисара 8 Ласт. эк., 13 кл., <i>Мелани Гуриной</i> , за домъ.	600	II	450					450
<i>Выслать:</i>								
ВЪ АСТРАХАНЬ:								
Коммисару 44 Фл. эк. Колл. Регистр. <i>Василію Харламову</i> , за домъ	600	II	450	I	145	110		485
Въ мѣстечко Пionтень (Воронежской губерніи Ленчицкаго уѣзда).								
Отставному Колл. Регистр. служивш. въ 38 Фл. эк., <i>Клодецкому</i> , за домъ.	200	II	150			98		52
ВЪ СЕВАСТОПОЛЬ:								
Вдовѣ отставнаго Чиновн. 14 кл., служивш. въ 38 Фл. эк., <i>Елисаветъ Бемщевой</i> , за домъ.	200	II	150					150
Вдовѣ отставнаго Колл. Регистр., служивш. въ конторѣ Главн. Команд. Черном. флота, <i>Агафьи Черныяской</i> , за домъ.	640	II	480					480

Вдовъ Коммисара 10 кл., служивш. въ Севаст. провіантск. магазинахъ, <i>Андрей Живоделовой</i> , за домъ.	Рубл.						Рубл.
	2800	III	1792	»	»	»	1792
Въ Воронежѣ:							
Дочери умершаго Подполковника 13 Ласт. эк., <i>Варвара Максимовой</i> , за домъ	500	II	375	»	»	»	375
Въ Аляшкѣ:							
Вдовъ Протоіеря, служивш. при Севастоп. Адмиралт. соборѣ, <i>Татьяна Канорожницкой</i> , за домъ.	2500	III	1600	»	»	»	1600
Итого 10 лицамъ.							
СПИСОКЪ № 35.							
Выдать изъ Комитетъ:							
Вдовъ Докера 30 Фл. эк., <i>Александръ Ягоровской</i> , за движимость.	»	»	»	I год. окл.	280	93	187
Помощницѣ Смотрительницы Севаст. Двѣдчальн. училища Мор. вѣд., <i>Александръ Станиславской</i> , за движимость.	»	»	»	II $\frac{2}{3}$	106	70	36
Вдовъ Чинови. 8 кл., служивш. въ Севаст. Портов. Казначействѣ, <i>Марія Киво</i> , за движимость.	»	»	»	III $\frac{1}{3}$	96	95	1
Вдовъ Подпоручика Мор. Арест. ротъ, <i>Марія Алексѣевой</i> , за движимость.	»	»	»	I год. окл.	175	38	117
Вдовъ Прапорщика Севаст. Мор. Арест. ротъ, <i>Авдотья Алексѣевой</i> , за движ.	»	»	»	III $\frac{1}{3}$	48	»	48
Выслать чрезъ почту:							
Въ Севастополь:							
Женѣ отставн. Прапорщика служивш. въ 14 Ласт. эк., <i>Клеопатра Новиковой</i> , за домъ и движимость.	1500	III	960	III $\frac{1}{3}$	48	75	933
Вдовъ Коммисара 29 Фл. эк., 10 кл., <i>Александръ Корельской</i> в снуду ея Прапорщику <i>Егору Корельскому</i> , за домъ и движимость.	1000	II	750	III $\frac{1}{3}$	71	100	721
Итого 7 лицамъ.							
							2043

	Рубл.					Рубл.
СПИСОКЪ № 36.						
Вдовѣ Цейхгахтера 10 кл., 5-й бригады, Ком. Мор. Арт., <i>Варварь Табуновой</i> , за движимость. (За домъ уже получила).	»	»	»	III	31	» 51
Прапорщику Ком. Мор. Арт., причисленному къ 36 Фл. эк., <i>Ксенофонту Леонтьеву</i> , за движимость.	»	»	»	I год. окл.	212	» 212
Итого 2 лицамъ.	»	»	»	»	»	» 263
СПИСОКЪ № 37.						
Прапорщику Арсен. роты Мор. Арт., <i>Федоту Сергѣеву</i> , за движимость.	»	»	»	I год. окл.	102	» 102
Вдовѣ Мехарскаго помощника, служивш. въ 17 Раб. эк., Колл. Регистр., <i>Федосья Былинной</i> , за движимость. (За домъ получила по экпш. списку).	»	»	»	I год. окл.	145	» 145
Итого 2 лицамъ.	»	»	»	»	»	» 247

ИНСТРУКЦІИ

КОМАНДУЮЩЕМУ ОТРЯДОМЪ СУДОВЪ НАУЩИХЪ КЪ БЕРЕГАМЪ АМУРА,

Капитану 1-го ранга Кузнецову.

I. ОТЪ МОРСКАГО УЧЕНАГО КОМИТЕТА.

1) Руководствуясь въ плаваніи вашимъ отиущенными вамъ лоніями для всѣхъ морей и описаніями маяковъ и знаковъ, наиболѣе сообразитесь съ картами и наставленіями Морп, Maury's Sailing directions.

Примите также въ соображеніе, кромѣ описанія кругосвѣтныхъ плаваній извѣстныхъ иностранныхъ мореплавателей, сводъ таковыхъ путешествій, совершенныхъ мореплавателями русскими, составленный Капитанъ-Лейтенантомъ Ивашищевымъ и напечатанный съ полезными таблицами въ VII и VIII частяхъ Записекъ Гидрографическаго департамента.

2) При семъ прилагается вамъ для руководства собраніе инструкцій, данныхъ въ разное время командирамъ русскихъ судовъ, при отправленіи въ дальнее плаваніе и рекомендуются вашему вниманію книги: «*Traité d'hygiène Navale par le Docteur Fonssagrives*», заключающая въ себѣ много полезныхъ разсужденій и указаній для сбереженія здоровья экипажа; «*An attempt to developpe the Law of Storms by Reid*» и брошюра Лейтенанта Ивашищева «Очеркъ теоріи урагановъ», составленная частью по свѣдѣніямъ заимствованнымъ изъ этой книги.

3) Вѣроятно какъ въ морѣ на пути, такъ и во время пребыванія вашего въ портахъ, вы будете имѣть случаи употребить вашихъ офицеровъ для собранія замѣчаній по раз-

нымъ частямъ касающимся до пользы морской службы. На этотъ случай поставляется вамъ въ обязанность: 1) слѣдить за исправнымъ веденіемъ метеорологическаго журнала, по способу утвержденному Брюссельской конференціею въ 1853 г., и котораго бланки и объясненія доставлены вамъ въ достаточномъ количествѣ, равно какъ и за исправнымъ веденіемъ журнала сравненій хронометровъ; 2) въ дополненіе къ собранію инструкцій рекомендуется вашему вниманію:

а) Руководствоваться при частныхъ изслѣдованіяхъ книгою: «A Manual of scientific Enquiry, prepared for the use of officers in Her Majesty's Navy and travellers in general, Edited by sir John F. W. Herschel, Bart. Second Edition, London, 1851 г., коей переводъ печатается нынѣ въ приложеніяхъ къ Морскому Сборнику, а статья «Гидрографія» была напечатана въ X томѣ Зап. Гидрографическаго департамента. б) Не упускать возможности при разныхъ случаяхъ замѣчать сравнительное достоинство и недостатки компасовъ и другихъ гидрографическихкихъ инструментовъ. Опредѣлять, какъ можно чаще, девицію компасовъ непосредственно и, по возможности, убѣдиться на практикѣ въ относительномъ достоинствѣ предположенныхъ способовъ, руководствуясь въ этомъ случаѣ отпущеннымъ вамъ наставленіемъ для дѣланія метеорологическихкихъ и магнитныхъ наблюденій въ военныхъ портахъ и объ исправленія погрѣшности корабельныхъ компасовъ, и брошюрой: «Supplement to the practical rules for ascertaining the deviations of the Compass, which are caused by the ship's iron being instructions for the Computation of a table of the deviations of a Ship's compass, from observations made on 4, 8, 16 or 32 points. By Archibald Smith Esq. London, или переводомъ ея помѣщеннымъ въ 7 № Морскаго Сборника 1856 г. в) Стараться опредѣлять непосредственными наблюденіями, съ помощію круга Пистора, наклоненіе видимаго горизонта днемъ, а въ сумерки или ночью видимое наклоненіе черты, которая какъ кажется отдѣляетъ небо отъ воды. г) При описи берега съ судна употреблять способъ Vincendon Dumoulin, котораго описаніе помѣщено въ V томѣ 1853 г. Записокъ

Гидрографическаго департамента и въ Октябрьской книжкѣ Морскаго Сборника 1856 г. д) При гидрографическихъ работахъ, какія вѣроятно случатся, изслѣдовать предпочтительнѣе малую часть береговъ со всею возможною подробностію, нежели большое пространство берега, но съ меньшею точностію. е) Вообще всѣ замѣчанія и наблюденія дѣлать съ наибольшою подробностію, не упуская упоминать и малѣйшихъ обстоятельствъ, которыя, при самомъ наблюденіи, кажутся незаслуживающими вниманія, но впоследствии, какъ часто оказывается, бываютъ необходимы для вывода вѣрныхъ заключеній. При представленіи какихъ либо выводовъ должны быть представлены непременно подлинныя наблюденія, со всѣми при оныхъ замѣчаніями.

4) Ежели вамъ случится быть впоследствии въ Охотскомъ, Камчатскомъ и Беринговомъ моряхъ, въ особенности рекомендуются изслѣдованію вашему слѣдующія мѣста:

а) На восточномъ берегу Камчатки отъ Петропавловскаго порта къ сѣверу до Берингова пролива, описаны и положены на картахъ Капитаномъ Литке одни только болѣе выдавшіеся мысы, Карагинскій островъ, устье рѣки Анадырь, заливъ Св. Креста, сѣверный берегъ Анадырскаго залива съ проливомъ Сенявина и губа Св. Лавренція; а чтобы дополнить изданныя Капитаномъ Литке карты, необходимо нужно описать прочія части восточнаго берега Камчатки.

б) Положеніе острововъ Курильской гряды и возвышенностей на оныхъ, служащихъ примѣтными мѣстами, опредѣлены на картахъ гг. Сарычева и Крузенштерна неудовлетворительно, особливо острова Парамуширь, Аландъ, Ширинки, Онекотанъ, и прочіе, между которыми болѣе бываетъ плаваніе судовъ Камчатской флотиліи.

в) Западный берегъ Камчатки, Пенжинскій, Гижигинскій заливы и весь сѣверный берегъ Охотскаго моря съ Тауйскою губою до самаго Охотска, на картахъ назначенъ съ описей и журналовъ 1700 годовъ, исключая небольшой части берега около Тигиля, между мысами Ухтомскимъ и Каматаномъ,

который описанъ офицеромъ Корпуса Штурмановъ Гавриловымъ въ 1848 и 1849 годахъ.

г) Островъ Св. Юна, лежащій почти на срединѣ Охотскаго моря, требуетъ точнѣйшаго опредѣленія.

д) Необходимо повѣрить положеніе берега съ картами отъ Охотска до Аяна.

е) Южную часть острововъ Курильской гряды, какъ то: острововъ Кунашира, Итурупа, Урупа, Самусира и прочихъ необходимо описать подробнѣе.

ж) Восточный берегъ острова Сахалина хотя и описанъ г. Крузенштерномъ, но и его повѣрить необходимо, въ особенности южный берегъ Сахалина, гдѣ заливъ Анива, и также весь проливъ Ла-Перуза, находящійся между Сахалиномъ и Матсмаемъ.

5) Къ пополненію и повѣркѣ дѣлаемыхъ вами различныхъ наблюденій, полезно, при всякой возможности, собирать отъ китолововъ, бывающихъ въ тѣхъ моряхъ весьма продолжительное время, различныя замѣчанія и слышать ихъ показанія, чтобы изъ сравненія оныхъ наиболѣе приблизиться къ истиннымъ выводамъ. Коснувшись китоловства, здѣсь кстата упомянуть о морскихъ котахъ. Таинственные острова или скалы долженствующія служить мѣстами пріютовъ для сихъ животныхъ, въ ихъ странствованіяхъ на сѣверъ, и гдѣ они проводятъ зиму (вѣроятно къ югу отъ Алеутской гряды въ широтахъ сѣвернѣе тропика), ожидаютъ еще быть открытыми, не для того что бы тревожить этихъ земноводныхъ въ мѣстахъ ихъ зимняго отдыха, но для безопасности мореходцевъ.

6) Въ плаваніяхъ по морямъ, упомянутымъ въ ст. 4, имѣйте въ виду новый атласъ тѣхъ мѣстъ и лоцію къ нему, изданныя Капитаномъ 1-го ранга Тебѣньковымъ, и гдѣ будетъ возможно, не оставьте сдѣлать свои замѣчанія и пополненія.

7) Встрѣчаясь съ иностранными судами, вы должны тщательно наблюдать существующія на нихъ усовершенствованія или различія, по всѣмъ частямъ, какъ кораблестроенія, уп-

равленія и вооруженія судна, такъ и въ употребляемыхъ средствахъ для безопасности и скорого плаванія.

8) По неимѣнію у насъ вѣрныхъ свѣдѣній гдѣ удобнѣе и выгоднѣе запастись каменнымъ углемъ (ибо доши, почти всѣ написанныя прежде повсѣмѣстнаго развитія пароходства, во все неупоминаютъ объ этомъ предметѣ), рекомендуется вамъ при всякомъ удобномъ случаѣ собирать самыя подробныя свѣдѣнія на счетъ каменноугольныхъ запасовъ для пароходства, учрежденныхъ въ разныхъ странахъ и портахъ, которые будутъ вами посѣщаемы или о которыхъ вы приобрѣтете вѣрныя свѣдѣнія, съ показаніемъ и цѣнъ каменному углю, средствъ, способовъ и удобствъ запастись имъ и замѣчаній какъ на счетъ качества, такъ и количества угля обыкновенно находящагося въ томъ или другомъ депо; не забывая упоминать откуда пополняется, какой націи принадлежитъ, и вообще замѣчать и доносить обо всѣхъ подробностяхъ сюда относящихся, что будетъ впоследствии времени полезно какъ для васъ самихъ, такъ и для тѣхъ, которые пойдутъ по вашему пути (*).

9) При посѣщеніи разныхъ, въ особенности же не европейскихъ, странъ старайтесь собирать свѣдѣнія о состояніи портовъ въ отношеніи: а) средствъ защиты естественной и искусственной; б) содержанія гаваней; в) средствъ къ исправленію и снабженію судовъ; г) портовыхъ учреждений и вообще статистическія свѣдѣнія по части морской и военной.

(*) Въ бытность вашу въ приамурскомъ краѣ, постарайтесь достать образцы каменнаго угля тамошнихъ мѣсторожденій и каждого въ количествѣ не меншеемъ 10 пудовъ.

II. КОРАБЛЕСТРОИТЕЛЬНАГО ТЕХНИЧЕСКАГО КОМИТЕТА.

1) Такъ какъ подъ начальствомъ вашимъ отправляется въ дальнее океанское плаваніе отрядъ изъ судовъ новаго рода (каковы: винтовой фрегатъ и винтовые корветы и клипера), которыя по своей конструкціи, устройству и тяжести своихъ механизмовъ, и вообще по расположенію тяжестей въ интрьюмѣ, не сходствуютъ съ простыми парусными судами, въ такой степени, что полезные элементы для этого новаго судостроенія необходимо извлекать изъ опытовъ; и такъ какъ въ предстоящемъ отрядѣ, продолжительномъ и разнообразномъ плаваніи, представится случай достигнуть вѣрныхъ результатовъ, вообще по всѣмъ отраслямъ морской науки, посредствомъ ряда повторяемыхъ опытовъ, то содѣйствіемъ вашимъ по этой части, вы можете доставить большую пользу; а потому не упустите изъ виду слѣдить за веденіемъ ежедневныхъ журналовъ для паровыхъ судовъ, возлагать на подчиненныхъ вамъ офицеровъ собраніе свѣдѣній, согласно формамъ и программамъ, здѣсь прилагаемымъ, и способствовать имъ въ этомъ.

2) Такъ какъ винтовой двигатель весьма мало изслѣдованъ, и произведенные до настоящаго времени опыты, на всѣхъ иностранныхъ винтовыхъ судахъ, дали мало вѣрныхъ результатовъ, то предоставляется вамъ, не ограничиваясь формами и программами, упомянутыми въ первой статьѣ, пользоваться во время плаванія всѣми благопріятными случаями, чтобы: слѣдя за дѣйствіемъ машинъ и винта, выводить результаты и замѣчанія также и по другимъ программамъ, какія по вашему усмотрѣнію будутъ признаны удобными для того, чтобы доставить специальнымъ людямъ существенную по этой части пользу, и чтобы по сему сообщить ожидаемыя отъ опытовъ свѣдѣнія въ возможной полнотѣ, для вывода изъ нихъ впоследствии элементовъ, полезныхъ для науки кораблестроенія и механики; а потому производя каждый опытъ отъ 8 до 12 часовъ, объясняйте, сколь возможно опредѣлительнѣе, силу и направленіе вѣтра, состояніе моря, курсъ и какіе суд-

но имѣло паруса, если шло и подъ парусами; боковую, килевую качку и проч.

3) Наблюденія по упомянутымъ въ первой статьѣ программамъ необходимо производить при разныхъ силахъ машины каждаго судна по индикатору и при дѣйствіи одного, двухъ, трехъ и всѣхъ котловъ, съ парусами и безъ нихъ, смотря по тому, какъ представлятъ случаи на пути, и соображая съ меньшею потерей времени для совершенія плаванія. Во всякомъ случаѣ однакоже, опыты должны производиться безъ всякихъ особыхъ расходовъ, и не въ ущербъ времени, которое, безъ сомнѣнія, будетъ дорого для совершенія плаванія въ возможно кратчайшій срокъ.

4) Такъ какъ съ уменьшеніемъ запаса угля, воды и провизіи, углубленіе штевней и самый дифферентъ будутъ измѣняться, то надлежитъ обозначить и эту статью при каждомъ испытаніи, чтобы можно было получить данныя для вычисленія водозмѣщенія и площади миделя, на предметъ опредѣленія отношенія этихъ элементовъ къ силѣ машинъ и скорости хода, производимаго этою силою. Для измѣренія же хода, во время опытовъ употреблять слѣдуетъ патентованные лаги изъ усовершенствованныхъ въ послѣднее время, которые, въ потребномъ числѣ, предоставляется вамъ приобрести за границей для судовъ вѣреннаго вамъ отряда.

5) Въ отношеніи мореходныхъ качествъ фрегата, корвета или клипера (принимая ихъ въ этомъ случаѣ за парусныя суда), руководствуясь программой походнаго формуляра, дополняйте ее вашими замѣчаніями, чтобы можно было судить объ этихъ судахъ безошибочнѣе. При боковой же качкѣ обозначайте и уголъ наибольшихъ размаховъ или уклоненія отъ вертикальнаго положенія подъ вѣтеръ и на вѣтеръ, и быстро или легко приходятъ суда къ прямому положенію.

6) Хотя инструкція, изданная для руководства въ управленіи машинами *высокаго давленія* на винтовыхъ лодкахъ, и содержитъ въ себѣ всѣ предметы подлежащіе вниманію гг. механиковъ, служащихъ на корветахъ и клиперахъ вѣреннаго вамъ отряда, относительно обращенія съ ихъ машинами;

но имѣя въ виду, что, въ предстоящемъ плаваніи, вы будете предоставлены только тѣмъ средствамъ, которыя имѣются на самыхъ судахъ, Его Высочество Великій Князь Генераль-Адмиралъ изволилъ приказать: предписать вамъ, чтобы вы озаботились о соблюденіи въ точности нижеслѣдующаго:

а) Плавая въ соленыхъ, въ мутныхъ или мелкихъ водахъ, продувать котлы въ кингстоны не рѣже, какъ чрезъ два часа, а съ горизонта каждые полчаса: допустивъ однажды несоблюденіе этого условія, впослѣдствіи невозможно уже содержать внутренность котловъ въ должной чистотѣ, даже и частымъ продуваніемъ, а слѣдовательно неисправность паровыхъ котловъ въ этомъ отношеніи, всегда служитъ доказательствомъ недостатка вниманія къ наблюденію за исполненіемъ этого важнаго предмета.

Подобное же тщательное вниманіе должно быть обращено и на сбереженіе паровыхъ котловъ на фрегатѣ, какъ этими предосторожностями, такъ и другими извѣстными средствами (удостоверяясь въ пользѣ ихъ чрезъ испытаніе), напримѣръ составъ изъ чернаго карандашнаго порошка, смѣшаннаго съ саломъ, въ пропорціи 10 фунт. сала на 1 фунтъ порошка (*). О результатахъ же таковыхъ испытаній сообщите своевременно.

б) Такъ какъ продуваніе котловъ въ корветахъ и клиперахъ производится безъ особаго затрудненія, при давленіи паровъ не свыше 40 или 45 фунтовъ, то не слѣдуетъ подымать паръ выше, развѣ цѣлостъ или честь судна потребуютъ исключенія. При этихъ послѣднихъ условіяхъ гг. командиры должны имѣть въ виду, что участивъ продуваніе можно еще удержать котлы въ чистотѣ, но для этого необходимо особенное вниманіе и осторожность, безъ которыхъ котлы будутъ приведены въ совершенную негодность въ продолженіе нѣсколькихъ часовъ.

в) Въ тѣхъ случаяхъ когда чрезвычайныя обстоятельства не понуждаютъ къ мѣрамъ исключительнымъ, надобно исправ-

(*) Этотъ составомъ смазывать по временамъ котлы внутри.

лять и предупреждать немедленно малѣйшія неисправности машины и котловъ, уменьшая для этого ходъ машины, останавливая ее и даже прекращая пары, а сверхъ того послѣ суточного плаванія необходимо перемѣнять воду въ котлахъ. Только при соблюденіи этихъ условій, машина и котлы могутъ дѣйствовать исправно, и въ случаѣ нужды будутъ исполнять всѣ приказанія, отданныя наверху.

7) Обратите особенное вниманіе на устройство кормовой части судовъ ввѣреннаго вамъ отряда, штевной ихъ, и отверстій для подъема винтовъ; по механизмамъ же, — на ихъ устройство и скрѣпленіе съ корпусомъ судовъ; укажите недостатки, какъ въ этомъ, такъ и во всѣхъ прочихъ частяхъ, а равно въ расположеніи внутренняго устройства и вооруженія, дополнивъ, сколько возможно, статьи походнаго формуляра; и удостовѣрьтесь, до какой степени и на какихъ именно судахъ полезно имѣть винты подъемные или же можно обходиться не подымая ихъ изъ воды вовсе, и не дѣлая для того винтоваго колодца.

8) Опредѣленіе экономической потребности топлива составляетъ въ паровыхъ судахъ предметъ въ особенности заслуживающій вниманія, не только по цѣнности своей, но и по важности, какую оно преимущественно представляетъ въ отношеніи снабженія винтовыхъ судовъ для совершенія наибольшаго перехода; а потому необходимо, повторительными опытами, чрезъ отсѣченіе пара разными частями клапана, дознать: какъ употреблять паръ съ наименьшею потерей его во время дѣйствія, дабы пройти требуемое разстояніе съ возможно малымъ расходомъ угля, а также какое количество его потребуется на переходъ того же разстоянія въ кратчайшій срокъ. Равнымъ образомъ, какъ во время продолжительнаго дѣйствія машинъ въ предстоящемъ плаваніи будетъ возможно механикамъ и машинистамъ ознакомиться съ ними вполне, и, слѣдовательно, судить безошибочнѣе, или сколько возможно ближе къ дѣйствительности о расходѣ не только угля, но и прочихъ машинныхъ матеріаловъ; то озабочьтесь и по этой части, чтобы впоследствии, по симъ даннымъ, сос-

завать положеніе о потребности матеріаловъ для подобныхъ механизмовъ: на разводку паровъ, на дѣйствіе, на содержаніе машинъ въ исправности и проч.

9) Необходимо изъ опытовъ предстоящаго плаванія опредѣлить соотвѣтственно дѣйствительной надобности: количество запасныхъ дымогарныхъ трубокъ и другихъ запасныхъ вещей и матеріаловъ для каждаго судна на случай разныхъ исправленій по механизму, дабы выводъ изъ этихъ опытовъ принять на будущее время въ руководство.

10) Не менѣе полезно будетъ получить также отъ васъ свѣдѣнія объ имѣющихся на судахъ, начальствуемаго вами отряда, способахъ для опрѣсненія воды чрезъ особые опрѣснительные аппараты, а изъ паровыхъ котловъ: до какой степени они будутъ обезпечивать ваши потребности и какого качества будетъ добываема чрезъ нихъ вода въ отношеніи здоровья.

11) Такъ какъ для сужденія о мореходныхъ качествахъ судна, необходимо имѣть и чертежъ расположенія груза въ его интрьомѣ, то надлежитъ вамъ представить въ Кораблестроительный Техническій Комитетъ таковыя чертежи по каждому судну вѣреннаго вамъ отряда съ поясненіемъ: сколько вѣсомъ, находится въ опредѣленныхъ мѣстахъ баласту, угля, воды съ систернами и бочками, сухарей и другой провизіи (вѣсомъ или мѣрою), а также, хотя въ нѣкоторой степени, шкиперскія, артиллерійскія принадлежности: порохъ, снаряды и т. п.

12) Въ заключеніе остается прибавить, что при опытахъ не должно пренебрегать никакими подробностями: потому что, если бы нѣкоторыя замѣчанія и оказались излишними, то все же, занимая офицеровъ заботливостію въ исполненіи своего дѣла, вы направите ихъ тѣмъ къ изученію своего предмета практическимъ путемъ, вѣрнѣйшимъ къ усовершенствованію по своей части.

ПРИЛОЖЕНІЯ КЪ ИНСТРУКЦІИ:

ПРОГРАММА I.

Производство техническихъ опытовъ въ теченіе одного дня или отъ 8 до 12 часовъ, на отрядѣ винтовыхъ судовъ, состоящемъ изъ фрегата, трехъ корветовъ и трехъ клиперовъ, во время предстоящаго имъ заграничнаго плаванія.

Когда производилось испытаніе	
Гдѣ оно производилось	
Углубленіе во время опыта	
Форъ-штевнемъ	
Ахтеръ-штевнемъ	
Дифферентъ	
Площадь миделя во время испытанія.	} Могутъ быть вычислены въ послѣдствіи.
Водозмѣщеніе въ тоже время	
Опытъ производился	« » часовъ.
Фрегатъ, корветъ или клиперъ (имя судна) перешелъ по лагу	« » миль разстоянія
Средній ходъ оказался	« » узловъ въ часъ.
При опытѣ употреблялось	« » паров. котловъ.
Угля употреблено въ продолженіе всего опыта	« » пудовъ.
Среднее количество угля въ часъ	« » пудовъ.
Во время опыта курсъ былъ на румбъ	« »
Вѣтеръ, какой силы	отъ « »
Зыбь или волненіе	отъ « » (показать румбъ, если не по вѣтру).

Какую имѣлъ фрегатъ, корветъ или клиперъ, качку: боковую или килевую, подъ вѣтръ и на вѣтръ; быструю или покойную (въ боковой качкѣ показать наибольшій уголъ между уклоненіями отъ вертикальнаго положенія)

Какіе имѣлъ паруса, если были поставлены

Паровая машина:

Диаметръ цилиндровъ	
Длина хода поршня	
Среднее давленіе пара въ цилиндрахъ на квадратный дюймъ, по индикатору. .	
Паръ выше атмосферной линіи	
» ниже атмосферной линіи	
Пустота (Vacuum) въ холодильникѣ, измѣряемая отъ атмосферной линіи . . .	
Полное давленіе на поршень	
Давленіе пара въ котлахъ на квадрат- ный дюймъ.	
Средняя высота машиннаго барометра.	
Сила машины (лошад. силъ) по инди- катору	

Витвь:

Диаметръ.	
Ходъ (pitch)	
Длина	
Среднее число оборотовъ въ минуту, во время опыта	
Скорость узлами въ часъ	
Потеря (slip) узлами въ часъ.	
Число процентовъ.	

ПРОГРАММА II.

Для производства опытовъ въ продолженіе нѣсколькихъ дней плаванія.

Во время плаванія подъ парами и парусами, вмѣстѣ и порознь, показать:

Переходъ въ меляхъ:

- » подъ парами
- » подъ парусами
- » подъ парами и парусами
вмѣстѣ

Всего:

Число часовъ: подъ парами
 » » подъ одними парусами.

Вмѣств:

Подъ парусами и парами, съ однимъ или болѣе котломъ, и сколько часовъ при каждомъ случаѣ

Сколько разъ производилась разводка паровъ въ теченіи этого плаванія

Сколько употреблено угля на дѣйствіе машины

Сколько употреблено на разводку паровъ

По сколько миль хода оказалось на тоннѣ употребленнаго угля среднимъ числомъ (по 60 пуд. въ тоннѣ)

Сколько среднимъ числомъ употреблялось угля въ часъ

Среднее количество употребленнаго угля на каждую нарицательную силу машины

Примѣчаніе. Для узнаванія вѣса угля достаточно руководствоваться какою нибудь приближенною мѣрою, на прим. если выдается мѣшками, то взвѣшивать одинъ изъ десяти и принимать среднее изъ взвѣшенныхъ за вѣсъ каждого мѣшка.

При описаніи опыта надлежитъ сказать: какого качества употребляемъ былъ уголь и какое количество полагается на растрату, такъ чтобы, съ прибавкою оной, составился дѣйствительный расходъ угля на сдѣланный судномъ переходъ, и чтобы можно было съ достаточною приближенностію рассчитывать сколько остается его въ угольныхъ ящикахъ.

ФОРМА ЕДИНСТВЕННОГО ЖУРНАЛА ДЛЯ ЛИЧНОСТЕЙ

Напечатана в типографии № 12 в городе и представляется

ФОРГАТА, КОРИГАТА И РАЙДОНА.

сложил: убогий отъ старости и болезни.

	Скорость в лозу-а-машинистамъ.	Средней скорости 12 часовъ.		Виды работъ, производимыхъ на 12 часовъ.	Число работъ на 12 часовъ.	Число машин на 12 часовъ.	Устройство машины изъ жести.		Устройство стана.			Дальность до участковъ.			Число работниковъ на стану.
		Длина.	Ширина.				Форма станины.	Число стоекъ.	Устройство шара.	На какое число машинъ на стану.	На какое число машинъ на стану.	На какое число машинъ на стану.	Число работниковъ на стану.	Число работниковъ на стану.	
12	10,2	8,1	108,2	8	749	1066	14	35	10	10	10	10	10	345	10,23
13	10,2	8,1	108,2	8	749	1066	14	35	10	10	10	10	10	345	10,23

Устройство машины.			Скорость.
Уголъ.	Сила.	Мощность.	
12	10,2	8,1	108,2
13	10,2	8,1	108,2

ЗАМѢЧАНІЯ.

Въ этомъ журнале:

Въ первомъ журнале описана работа на стану, описана работа на стану, описана работа на стану.

Во второмъ журнале описана работа на стану, описана работа на стану, описана работа на стану.

Въ третьемъ журнале описана работа на стану, описана работа на стану, описана работа на стану.

ФОРМА ЖЕЛЧЕВЫХ КАМЕНЕЙ ИЗ ВЕНТРОВЫХ,

Наблюдения в течение и конце каждой 4-ой недели

ФОРМАТА, КОРИНТА И КАПИРА.

взвешив, составляющие микрограммы.

№ п/п	№ п/п	В е т в и.					Холестерин.					Температура.							
		Средняя температура в течение 4-ой недели.					Средняя температура в течение 4-ой недели.					Воздух.				Вода.			
		Воздух.	Воздух.	Воздух.	Воздух.	Воздух.	Воздух.	Воздух.	Воздух.	Воздух.	Воздух.	Воздух.	Воздух.	Воздух.	Воздух.	Воздух.	Воздух.	Воздух.	Воздух.
1	2	3	4	5	6	7	8	9	10	11	12	13	14	15	16	17	18	19	20
1	2	3	4	5	6	7	8	9	10	11	12	13	14	15	16	17	18	19	20
1	2	3	4	5	6	7	8	9	10	11	12	13	14	15	16	17	18	19	20

Средняя температура в течение 4-ой недели — 10,7.

№ п/п	№ п/п	Средняя температура в течение 4-ой недели.		Средняя температура в течение 4-ой недели.		Средняя температура в течение 4-ой недели.	
		Воздух.	Вода.	Воздух.	Вода.	Воздух.	Вода.
1	2	3	4	5	6	7	8
1	2	3	4	5	6	7	8
1	2	3	4	5	6	7	8
Среднее.							
1	2	3	4	5	6	7	8

ЗАМЕЧАНИЯ.

Виды камней:

Составляющие вещества камней, образующиеся в течение 4-ой недели и при каждой смене состава. Составляющие вещества камней, образующиеся в течение 4-ой недели и при каждой смене состава. Составляющие вещества камней, образующиеся в течение 4-ой недели и при каждой смене состава.

Камень состоит из воды, холестерина, фосфора и кальция.

Составляющие вещества камней, образующиеся в течение 4-ой недели и при каждой смене состава. Составляющие вещества камней, образующиеся в течение 4-ой недели и при каждой смене состава. Составляющие вещества камней, образующиеся в течение 4-ой недели и при каждой смене состава.

Составляющие вещества камней, образующиеся в течение 4-ой недели и при каждой смене состава. Составляющие вещества камней, образующиеся в течение 4-ой недели и при каждой смене состава. Составляющие вещества камней, образующиеся в течение 4-ой недели и при каждой смене состава.

Составляющие вещества камней, образующиеся в течение 4-ой недели и при каждой смене состава. Составляющие вещества камней, образующиеся в течение 4-ой недели и при каждой смене состава. Составляющие вещества камней, образующиеся в течение 4-ой недели и при каждой смене состава.

Составляющие вещества камней, образующиеся в течение 4-ой недели и при каждой смене состава. Составляющие вещества камней, образующиеся в течение 4-ой недели и при каждой смене состава. Составляющие вещества камней, образующиеся в течение 4-ой недели и при каждой смене состава.

III. ОТЪ МЕДИЦИНСКАГО ДЕПАРТАМЕНТА

Въ первый разъ отправляющаяся нынѣ изъ Кронштадта въ дальнее плаваніе эскадра русскихъ винтовыхъ судовъ представляетъ, относительно здоровья команды и сохраненія оной, условія прежде у насъ не бывалыя и нуждающіяся въ правилахъ особыхъ.

Изъ опыта другихъ націй извѣстно и собственные наши опыты въ Средиземномъ морѣ, въ теченіи послѣдняго года, вполне подтвердили, что болѣзненность командъ на паровыхъ судахъ несравненно больше чѣмъ на парусныхъ, что зависитъ не только отъ болѣе тѣснаго на первыхъ помѣщенія людей, но и отъ неравной температуры въ разныхъ частяхъ паро-ваго судна, чрезмѣрнаго жару около котловъ, при сильномъ сквозномъ вѣтрѣ въ прочихъ отдѣленіяхъ, подвергающемъ людей частымъ простудамъ; частію же отъ воючихъ сѣ-роводородныхъ газовъ, образующихся отъ мпожества нагру-женнаго горючаго матеріала и растопленія жира, употребле-ляемаго для машины, поглащающихся водою въ льялѣ, при выкачиваніи которой запахъ этотъ необходимо разливается по судну. Сверхъ того на этихъ судахъ значительная часть коман-ды (машинисты и кочегары, кромѣ коковъ и хлѣбопековъ) обязана обращаться съ огнемъ и, находясь подъ вліяніемъ сильнаго постоянного жара, преимущественно подвергается различнымъ болѣзнямъ.

При постоянномъ существованіи всѣхъ сказанныхъ усло-вій, эскадра наша, назначенная пройти чрезъ экваторъ, под-вергнется вліянію тяжелаго тропическаго солнца и, можетъ быть, будетъ сообщаться съ берегами, на которыхъ господ-ствуетъ желтая лихорадка и другія опасныя эпидеміи.

Вотъ тѣ обстоятельства, на которыя въ инструкціи нашей мы обратили преимущественное вниманіе, выпустивъ, чтобы соблюсти возможную краткость, все то, что относится къ обыкновенной судовой гигиенѣ, долженствующей на благосо-

держимомъ суднѣ дѣйствовать всегда и при всѣхъ обстоятельствахъ.

Мѣры, предлагаемыя нами для устраненія по возможности вышеупомянутыхъ вредныхъ вліаній, относятся или къ содержанію самого судна, или къ содержанію на немъ людей; третій отдѣлъ составляютъ мѣры, требующіяся особенностями тропическаго климата; четвертый—мѣры противу нѣкоторыхъ эпидемическихъ болѣзней.

I. О содержаніи вѣтровыхъ корветовъ и клиперовъ.

Чистота и свѣжесть въ разныхъ частяхъ судна суть первыя условія для сохраненія здоровья команды.

1) На судахъ большаго ранга съ просторнымъ помѣщеніемъ для людей и при возможности открывать порты въ жилыхъ палубахъ, довольно легко имѣть хорошій воздухъ въ мѣстахъ помѣщенія людей; не то на корветахъ и клиперахъ, гдѣ люди тѣсно помѣщаются на кубрикѣ. Отверстія, продѣланныя въ различныхъ мѣстахъ потолковъ, хотя и способствуютъ доступу свѣжаго воздуха, но доступъ этотъ вообще не силенъ и останавливается вовсе, когда въ ненастную погоду отверстія эти по необходимости закрываются. Надобно въ семъ случаѣ прибѣгать къ искусственной вентиляціи. Простѣйшій способъ представляютъ вѣндзейли, но надобно постоянно наблюдать за правильною ихъ постановкою, безъ которой они не дѣйствуютъ и будутъ стоять безъ всякой пользы.

Одинъ вѣндзейль долженъ быть направленъ даже въ камеру кочегаровъ, чтобы людямъ этимъ доставить благодѣніе и возможность дышать во время работы свѣжимъ воздухомъ.

При многочисленныхъ способахъ искусственной вентиляціи, основанныхъ отчасти на одной теоріи, весьма желательно, чтобы командиры, при встрѣчѣ съ судами другихъ образованныхъ націй, ознакомившись съ употребительными на этихъ судахъ способами и примѣняли бы къ своимъ судамъ тѣ, коихъ польза доказана на опытѣ.

2) Вода собирающаяся въ льялѣ и застаивающаяся тамъ въ видѣ постоянного болота, не рѣдко, даже на парусныхъ судахъ, дѣлалась источникомъ разныхъ болѣзненныхъ явленій въ видѣ болотныхъ желчныхъ лихорадокъ; итрюмная же вода на паровыхъ судахъ еще болѣе подвержена порчѣ, по примѣси сѣроводородныхъ газовъ, какъ объяснено выше. Водѣ этой не должно давать застаиваться, а выкачивать ее часто, обливая при томъ льяло чистою морскою водою для уничтоженія гнилостныхъ началъ. Если, при выкачиваніи воды изъ льяла, замѣченъ будетъ гнилостный неприятный запахъ, то, предварительно выкачиванія, вливать туда соответственное количество Ждановской жидкости, въ случаѣ же не имѣнія ея, насыщенный водяной растворъ желѣзнаго купороса, матеріала, продающагося во всѣхъ портахъ за весьма дешевую цѣну. Съ тою же самою цѣлю можетъ быть также употреблена сажа, добываемая на суднѣ въ значительномъ количествѣ при очищеніи трубъ. Ее слѣдуетъ не выбрасывать, а смѣшавши съ водою, вливать въ льяло.

3) Къ чистотѣ воздуха на суднѣ способствуетъ и надзоръ за продовольственными припасами всѣхъ родовъ, въ томъ числѣ и за живыми животными. Испаренія животныхъ и ихъ испражнений, въ тѣсныхъ помѣщеніяхъ судна, не рѣдко уже способствовали возрожденію и развитію на судахъ тифа. Испаренія нѣкоторыхъ съѣстныхъ припасовъ: солонины, кашусты, масла, сыру, испорченныхъ, или портящихся сухарей могутъ имѣть подобныя послѣдствія. Требуется крайняя чистота при хожденіи за животными, строгій надзоръ за съѣстными припасами, изъ числа которыхъ испорченные должны быть немедленно удаляемы; вещи съ сильнымъ запахомъ закрываемы такъ, чтобы запахъ немогъ проникать; все же содержащееся и помѣщаемое въ трюмѣ, требуетъ правильной установки и расположенія въ такомъ видѣ, дабы, по возможности, кругомъ былъ доступъ къ хранящимся вещамъ, особенно провизіи. Это предотвращаетъ не только порчу съѣстныхъ припасовъ, но и разведеніе крысъ, могущахъ въ свою

очередь, при чрезвычайномъ размноженіи, слѣдаться, посредствомъ своихъ испареній, опасными для здоровья.

4) Чистота воздуха на суднѣ не можетъ существовать безъ крайней чистоты самаго судна. На нашихъ судахъ она поддерживается постоянно. Здѣсь же обращается вниманіе на мытье палубъ. Можно и должно мыть по возможности чаще только открытую, доступную воздуху, верхнюю палубу; внутреннія же части судна слѣдуетъ скоблить и обтирать обыкновенно мокрыми тряпками и тотчасъ сухими, оставляя мытье оныхъ для исключительныхъ только рѣдкихъ случаевъ при хорошей и теплой погодѣ.

II. О содержаніи людей на винтовыхъ судахъ.

1) Чистота судна составляетъ только половину чистоты, требующейся для благосостоянія судна. Другая половина заключается въ опрятности матросовъ. Матросамъ должно быть приказано мыться ежедневно, покрайней мѣрѣ умывать лице и руки, но если можно, то окачиваться водою и, при захожденіи въ порты, позволять имъ пользоваться банями и ваннами. Весьма не трудно, кажется, устроить на верху судна небольшое отдѣленіе, чтобы каждый день два или три матроса могли купаться. Такимъ образомъ, хотя въ два мѣсяца каждый матросъ будетъ обмытъ, что лучше нежели, если бы всѣ они были немыты полгода. Ванны эти должны быть дѣлаемы изъ прѣсной воды. На винтовыхъ судахъ ванны тѣмъ болѣе нужны, что люди скорѣе могутъ загрязниться; по этому же для нихъ не нужно жалѣть мыла.

Для убѣжденія въ дѣйствительной чистотѣ матроса, нужно еженедѣльно дѣлать ему медицинскій осмотръ, даже когда, по причинѣ долгаго отсутствія отъ берега, нѣтъ повода подозрѣвать венерической болѣзни. Наблюденіе это слѣдуетъ распространить даже на ротъ, зубы и волосы.

Чистота эта, равнымъ образомъ, должна относиться къ постели и платью, которыя необходимо провѣтривать и просушивать на солнцѣ, всякій разъ когда представляется къ то-

му возможность. Особенно важна эта мѣра провѣтриванія для той одежды, которою нижніе чины покрываются ночью.

2) При вынѣдшихъ усовершенствованныхъ способахъ сбереженія въ прокъ мяса и овощей, слѣдуетъ, по возможности, пользоваться этими открытіями и запасаться консервами, если не для всей команды, то покрайней мѣрѣ для слабыхъ и больныхъ. Во всякомъ однакожъ случаѣ стараться заходить въ порты и возобновлять запасы свѣжей говядины и хлѣба, по возможности, и запасаться свѣжею прѣсною водою, не только для питья и приготовленія пищи, но и мытья лица, потому что соленая вода располагаетъ не рѣдко къ заболѣванію глазами болѣзнями.

Здѣсь кстати замѣтить, что въ предупрежденіе появленія и распространенія глазныхъ болѣзней, необходимо снабдить очками извѣстнаго устройства тѣхъ нижнихъ чиновъ, которые по роду занятій на судахъ, непрерывно подвергаются дыму изъ трубъ и, сверхъ того, каждаго матроса двумя полотенцами для вытиранія лица и глазъ, строго наблюдая, дабы полотенца сія сберегались опрятно и нижніе чины пользовались ими неупустительно, по назначенію.

3) Дистиллированной водѣ, которою суда наши преимущественно будутъ пользоваться, и въ пользѣ которой никто не сомнѣвается, можно развѣ сдѣлать одинъ упрекъ за то, что она слишкомъ чиста и, не содержа въ себѣ ни углекислоты, ни солей, не такъ вкусна, какъ рѣчная и ключевая вода. Но недостатки эти легко можно исправить. Углекислоту она всасываетъ почти въ достаточномъ количествѣ изъ воздуха, когда оставляется прежде употребленія, на нѣкоторое время въ открытыхъ сосудахъ и взбалтывается чрезъ мѣшаніе. Для сообщенія ей вкуса лучшей ключевой воды, совѣтуютъ на 10 ведръ дистиллированной воды прибавлять $\frac{1}{2}$ часть порошка изъ солей:

Поваренной соли (хлористаго натрія)	3j
Глауберовой соли (сѣрноокислой соды)	Эjj
Углекислой извести	5jβ
» соды	3jjjβ
» магнезіи	3jβ

Смѣшать хорошо и смѣсь раздѣлить на 8 частей.

Необходимо одну часть этихъ солей прежде взболтать въ бутылкѣ воды и потомъ вливать въ прочее количество оной.

4) Кромѣ обѣда и ужина, командѣ въ морѣ необходимъ теплый завтракъ, который можетъ состоять изъ гречневой кашицы (размазни), съ масломъ, или сбитня, назначавшагося у насъ прежде морскимъ нашимъ командамъ, при тяжелыхъ и спѣшныхъ работахъ (*) и при расположеніи къ цынгѣ.

5) Для предохраненія команды отъ сильныхъ дождей нужно имѣть въ готовности непромокаемые плащи съ капюшонами. Таковые же плащи должны постоянно находиться въ камерѣ кочегаровъ, чтобы эти люди, выходя на верхъ, могли надѣвать оные для защищенія отъ простуды.

6) Веселость на суднѣ есть могущественный рычагъ къ сохраненію здоровья команды вообще и въ частности. Она можетъ замѣнить все, будучи сама незамѣнима ничѣмъ.

Дружескіе разговоры, общія пѣсни, разныя игры, танцы, музыка, равно какъ занятія ученьемъ и другими обязанностями по службѣ, соображаемая съ достаточнымъ временемъ для отдыха и сна, поддерживаютъ моральныя силы нижнихъ чиновъ и предотвращаютъ развитіе въ командѣ тоски по родинѣ, меланхоліи, а съ ними угнетенія физическихъ силъ, влекущаго за собою пѣлыя группы болѣзней, которымъ моряки подвергаются. О прочихъ способахъ содержанія матросовъ относительно одежды, пищи и занятій мы не находимъ нужнымъ здѣсь распространяться, ссылаясь на Морской Уставъ.

III. Моря, требующіяся особенностями тропическаго климата.

Въ тропическомъ климатѣ особенно опасны и трудно переносимы яркій свѣтъ солнца, сильныя дневныя жары и быст-

(*) Приготовленіе сбитня: на ведро воды, выѣщающее 8 кружекъ или 100 корабельныхъ чарокъ, берется: корицы, гвоздики, стручковаго перцу и англійскаго перцу по $\frac{1}{2}$ фунта, ванили три кружки, сахару 6, или патоки 8 фунтовъ. Водка можетъ быть замѣнена двумя кружками рому.

рые переходы отъ сихъ послѣднихъ къ ночной сырости и иногда холоду.

1) Воздухъ на самомъ суднѣ, въ теченіи дня, можетъ быть освѣжаемъ обливаніемъ водою верхней палубы нѣсколько разъ въ день и постановкою тентовъ. (Обливанія эти вмѣстѣ съ тѣмъ предохраняютъ судно отъ опасности высыханія).

2) Одежду подъ тропиками матросы должны имѣть свободную, пропускающую воздухъ, шляпы легкія, соломенные, или фуражки съ большими козырьками и бѣлыми чаклами, нисходящими сзади до плечъ и охраняющими отъ солнца уши и затылокъ; шейные платки легкіе, брюки свободныя, башмаки парусинные. При всемъ томъ весьма полезно заставлять матросовъ носить на животѣ набрюшники суконные, или фланелевые и необходимо побуждать переодѣваться съ закатомъ солнца. Ночью носить фланелевыя фуфайки на тѣлѣ и оставаться въ нихъ во время сна, вахтенные же всю ночь должны быть въ суконной одеждѣ. Нѣкоторые врачи совѣтуютъ носить подъ тропиками фланелевыя фуфайки и днемъ. Касательно этого интересно будетъ имѣть отъ командировъ и врачей, по окончаніи кампаніи, точныя указанія. Надобно упомянуть, что преимущественный цвѣтъ для платья даже для шерстяныхъ рубахъ долженъ быть избираемъ бѣлый, или свѣтложелтый, потому что ткаши сихъ цвѣтовъ не только не такъ скоро нагрѣваются отъ наружной теплоты, но и не такъ скоро охлаждаются и сверхъ того не въ такой мѣрѣ напштываются росой, вонючими испареніями и міазмами, какъ черныя и вообще темныя, не говоря о той выгодѣ, что бѣлый цвѣтъ самъ собою принуждаетъ къ чистотѣ и опрятности. Даже не лишнимъ будетъ упомянуть при этомъ случаѣ, что полезнѣе было бы самыя суда окрасить вмѣсто черной краски, свѣтлою.

3) Командѣ ежедневно позволять купаться утромъ по восходѣ солнца и вечеромъ до заката его и до ужина, или по крайней мѣрѣ разъ въ день. Купанья всякій разъ не должны быть продолжительны, а ограничиваться нѣсколько-кратнымъ погруженіемъ въ воду. Если судно въ ходу и командѣ ку-

паться нельзя, то всеитакъ позволить имъ ежедневно обливаться морской водою.

4) Обливанія эти, кромѣ общаго освѣженія тѣла, имѣютъ еще ту великую пользу, что уменьшаютъ жажду и потребность въ холодныхъ напиткахъ, слишкомъ изобильное употребленіе которыхъ, въ жаркихъ климатахъ опасно. Чѣмъ больше пьютъ во время жаровъ, тѣмъ сильнѣе жажда и тѣмъ болѣе потѣютъ, а потъ расслабляетъ. По этому опытные врачи единогласно совѣтуютъ, самымъ умѣреннымъ образомъ употреблять воду и другіе напитки, особенно такъ называемые прохлаждающіе. Совѣтуютъ пить во время завтрака, обѣда и ужина, а въ промежуточное время воздерживаться отъ питья вовсе на томъ основаніи, что легче отказаться отъ вредной привычки, чѣмъ продолжать оную въ умѣренномъ видѣ. Матросы послѣ усиленныхъ работъ не въ состояніи будутъ исполнять эту осторожность, а потому слѣдуетъ раздавать имъ питье въ такихъ случаяхъ по мѣркамъ, а еще лучше давать чай, кофе, или воду, съ примѣсью нѣсколько вина или рому. Несоблюденіе этого правила влечетъ за собою впервые поносы, которые открываютъ дорогу и къ другимъ болѣзнямъ (*).

Вообще должно пить не только мало, но и медленно и никогда не пить чистой воды безъ примѣся вина, или какого либо аромата. Весьма полезно по этому часть винной порціи, которая въ чистомъ видѣ не представляетъ подъ тропиками особенной пользы и даже часто вредна, особенно ватощакъ, уменьшая аппетитъ и подавая поводъ къ ослабленію и разстройству пищеваренія, употреблять на исправленіе воды, а

(*) Для офицеровъ хорошей напитокъ подъ тропиками, разумеется тоже въ умѣренномъ количествѣ, такъ называемый Сангри: сахарная вода съ прибавленіемъ небольшого количества мадеры и порошка мускатнаго орѣха. Послѣ трудныхъ работъ хорошее питье—пиво и портеръ, въ умѣренномъ количествѣ.

Лимонады и подобныя имъ напитки, въ томъ числѣ и содовые порошки въ умѣренномъ количествѣ конечно не вредны, но имѣютъ ту невыгоду, что прибавляютъ жажду и, при излишнемъ употребленіи, вводя въ желудокъ много кислоты, вредятъ пищеваренію въ такой степени, что въѣшіе ихъ въ скоромъ времени видимо начинаютъ худѣть.

другую часть сей порціи замѣнить, если это возможно, чаемъ или кофе. Тотъ и другой представляютъ отличные напитки въ жаркихъ климатахъ въ той же мѣрѣ, какъ и въ холодныхъ и едва ли обойдутся дороже водки. Кофе, или чай, съ прибавленіемъ небольшого количества водки, или рома будетъ лучшій напитокъ для кочегаровъ, нуждающихся въ питьѣ больше, чѣмъ прочіе чины.

5) Распредѣленіе команды къ занятіямъ требуетъ подлѣ тропиками особенной предосторожности. Не только надобно по возможности избѣгать изнуренія команды, но и предоставить случаи болѣе частаго покоя. Команда, если только обстоятельства позволяютъ, должна быть раздѣлена на три вахты; при совмѣстномъ слѣдованіи всѣхъ судовъ эскадры не нужно строго придерживаться эскадренному порядку, для поддержанія котораго отъ матроса требуются усиленные работы, а предоставить каждому судну нѣкоторую свободу въ слѣдованіи. Незанятыхъ вахтою людей, безъ крайней надобности, на верхъ не вызывать и вообще позволить имъ сонъ не только по ночамъ, но и днемъ, въ послѣднемъ случаѣ не продолжительно и не болѣе одного часа. Отдыхъ послѣобѣденный, отъ часу до двухъ примѣрно, есть въ этихъ климатахъ дѣйствительная потребность.

Мы считаемъ излишнимъ распространяться о другой крайности холодныхъ температуръ сѣверныхъ климатовъ. По прибытіи къ мѣсту назначенія, командиры наши и врачи найдутъ въ этомъ отношеніи у товарищей своихъ на Амурѣ полныя указанія, основанныя на собственныхъ опытахъ.

IV. Меры на случай появленія эпидемическихъ болѣзней.

1) Судамъ нашимъ, по возможности, слѣдуетъ избѣгать сообщенія съ берегами, извѣстными своими злокачественными испареніями, особенно въ то время года, когда испаренія эти на нихъ слишкомъ избытчны, или когда на нихъ вѣдомо господствуютъ эпидемическія болѣзни. Западный Африканскій берегъ, острова: Мадагаскаръ, Суматра, Борнео и Антильскіе,

получили въ этомъ отношеніи особенную извѣстность и они бываютъ опаснѣе, даже на нѣкоторомъ разстояніи отъ берега, во время тропическихъ дождей (зимы этихъ странъ), въ сухое же и жаркое время года они менѣе опасны. На этихъ и многихъ другихъ берегахъ, особенно опасны мѣста близъ устьевъ большихъ рѣкъ, гдѣ прѣсная вода смѣшается съ соленою. Если необходимость заставляетъ заходить къ такимъ берегамъ и бросать якорь на этихъ рейдахъ, то должно, по возможности, выбирать для якорной стоянки пункты, находящіяся на вѣтрѣ береговыхъ испареній. Когда же предвидится продолжительное стояніе на якорѣ, то отъ времени до времени сниматься и выходить въ море, хотя на нѣсколько дней для провѣтриванія судна. Безъ надобности людей не отпускать на берегъ, покрайней мѣрѣ не на долго и не ночью. Предосторожности эти особенно важны, когда какая нибудь эпидемія: желтая лихорадка, холера, тифъ, или просто перемѣжающаяся лихорадка, вѣдомо тамъ господствуетъ.

Но такъ какъ при многочисленныхъ другихъ обстоятельствахъ, напримѣръ послѣ продолжительнаго плаванія, при расположеніи команды къ цынгѣ, при открывающихся на самомъ суднѣ заразительныхъ болѣзняхъ и т. д., благоразуміе требуетъ высаживать людей на берегъ, или дать имъ покрайней мѣрѣ возможность побывать на берегу, то командиры могутъ иногда находиться въ весьма затруднительномъ положеніи, равно какъ и трудно давать впередъ на такіе случаи опредѣлительные совѣты. Здѣсь-то, благоразуміе и распорядительность командира и врача могутъ выказаться въ полномъ своемъ блескѣ, когда стѣмѣютъ изъ двухъ бѣдъ выбрать ту, которая по обстоятельствамъ менѣе вредна, стараются дополнительными второстепенными мѣрами избавить людей отъ тѣхъ вредныхъ вліяній, которымъ неминуемо должны они подвергнуться въ томъ и другомъ случаѣ. Мы впрочемъ совѣтуемъ рѣшительно избѣгать береговъ, гдѣ господствуетъ желтая лихорадка, болѣзнь для людей и врачей нашихъ совершенно новая и по этому болѣе опасная.

Люди, отпускаемые на одинъ изъ упомянутыхъ береговъ

и принужденные провести тамъ ночь, съ пользою могутъ принимать, какъ предохранительное средство, хининъ отъ 5 до 8 гранъ въ день. Само собою разумѣется, что люди эти должны брать съ собою суковную одежду и не спать на голой землѣ.

2) Когда опасная эпидемія (желтой или злокачественной перемежающейся лихорадки, тифа, кроваваго поноса, даже самой цынги) поражаетъ людей на самомъ суднѣ, и болѣе и болѣе распространяется, тогда самая лучшая мѣра для прекращенія эпидеміи состоитъ въ совершенномъ выводѣ людей на берегъ въ безопасное мѣсто и очищеніи судна тщательнымъ провѣтриваніемъ, омовеніемъ и даже окуркою хлоромъ (*) при закрытыхъ люкахъ, послѣ окурки же снова должно слѣдовать омовеніе и продолжительное провѣтриваніе. Послѣ такой очистки судна, полезно будетъ внутреннія части онаго выбѣлить негашеною известью. Въ весьма трудныхъ случаяхъ совершенная очистка судна не можетъ имѣть мѣста безъ предварительнаго выгруженія съ него не только всѣхъ припасовъ, но иногда даже балласта.

Если же въ самомъ несчастномъ случаѣ судно постигается эпидеміею среди моря, въ большомъ разстояніи отъ береговъ, то ничего неостается, какъ, по возможности, изолировать центры заразы и людей больныхъ отъ здоровыхъ, наблюдая при томъ крайнюю чистоту, какъ въ содержаніи судна, такъ и людей, и бдительно надзирать за состояніемъ здоровья каждаго матроса. Провѣтриваніе на суднѣ, по возможности, должно быть самое совершенное, внутреннія части судна могутъ быть обмываемы растворомъ хлористой извести. Но въ такихъ случаяхъ не слѣдуетъ выкачивать интрьумной воды болѣе, чѣмъ нужно для безопасности судна, особенно если долгое время она не была выкачиваема. Въ сихъ же затруднительныхъ случаяхъ весьма важно поддержаніе бодрости и спокойствія духа команды, которая не упадетъ духомъ, видя коман-

(*) Хлоровый газъ всего легче и удобнѣе развивается изъ хорошей хлористой извести, когда къ кашеобразной смѣси ея съ водою прибавляютъ нѣкоторое количество сѣрной кислоты.

дира твердаго, спокойнаго и врача опытнаго, заботливаго, не суетливаго.

*Сверхъ особо данной медикамъ инструкція, обращается здѣсь вниманіе ихъ на совѣстливое внесеніе въ корабельный журналъ всего, что встрѣчается замѣчательнаго при отдаленномъ плаваніи. Изучать вліяніе разныхъ отдѣльныхъ частей судна, на здоровье помѣщающихся въ нихъ людей; равнымъ образомъ вліяніе разныхъ климатовъ, какъ въ отношеніи проявленія новыхъ болѣзней, такъ и въ отношеніи видовизмѣненій болѣзней уже извѣстныхъ; слѣдить съ особенною заботливостію, по тѣснотѣ пространства судна, за витію эпидемическихъ и заразительныхъ недуговъ, за совпаденіемъ климатическихъ перемѣнъ съ характеромъ господствующихъ болѣзней, — таковы должны быть предметы изученія врачей, при отдаленныхъ плаваніяхъ. Желательно также, чтобы врачи занимались наблюденіемъ, если представится возможность, надъ болѣзнями туземныхъ жителей далекихъ странъ, способами леченія, врачевною топографіею пристаней, тѣмъ болѣе, что изъ подобныхъ данныхъ имѣеть возникнуть *Географическая и Этнологическая Патологія*, матеріалы которой еще далеко не собраны, а потому каждое подобное наблюденіе сохранить въ наукѣ трудъ и память о наблюдателѣ; наконецъ врачи, пользуясь случаями дальнихъ плаваній, не должны пренебрегать наблюденіями по части Естественной исторіи (Ботаники, Зоологіи, Минералогіи), которая ожидаетъ отъ нихъ сообщенія полезныхъ матеріаловъ для обогащенія науки.*

Желательно, чтобы командиры судовъ и врачи, по окончаніи кампаніи, доставили свои замѣчанія и мнѣнія о пользѣ, или не пользѣ настоящихъ правилъ, возможности или невозможности ихъ исполненія, дабы указанія ихъ опытности могли служить впредь къ дополненію инструкція для судовъ, отправляющихся въ дальнія плаванія.

РАПОРТЫ КОМАНДУЮЩАГО ПЕРВЫМЪ ОТРЯДОМЪ ЧЕРНОМОРСКИХЪ ВИНТОВЫХЪ КОРВЕТОВЪ,

КАПИТАНА 1-ГО РАНГА ЛИХАЧЕВА (*).

I.

Мессинскій рейдъ, 19 Августа, 1857 г.

Избравъ Шербургъ отходнымъ пунктомъ для Океана, я счелъ необходимымъ простоять тамъ нѣсколько болѣе чѣмъ въ другихъ портахъ. Въ продолженіи семи-дневнаго пребыванія нашего, мы испытали самую любезную вѣжливость и предупредительность со стороны французскихъ властей вообще и Морскаго префекта, Контръ-Адмирала Графа де-Гурдона въ особенности. Въ день назначенный для нашего ухода, Адмиралъ дѣлалъ для меня и командировъ корветовъ обѣдъ, что замедлило нѣсколькими часами наше отплытіе, и мы вышли въ море въ ночь съ 22 на 23-е Іюля.

Уходя изъ Шербурга, я не имѣлъ въ виду опредѣленнаго порта для захода, располагая зайти въ одинъ изъ указанныхъ мнѣ и избрать по обстоятельствамъ Кадиксъ, или Алжиръ (въ послѣднемъ по увѣренію Графа де Гурдона, который былъ тамъ префектомъ, до назначенія своего въ Шербургъ, мы также нашли бы всѣ необходимыя средства для исправленія въ случаѣ какихъ либо поврежденій въ машинѣ). Въ послѣдствіи, неимѣя надобности въ портовыхъ пособіяхъ, я измѣнилъ свое намѣреніе и зашелъ въ Мессину, какъ ближе всѣхъ другихъ портовъ лежащій къ прямому пути нашему.

Встрѣтивъ по выходѣ изъ Шербурга, штиль и W мало-вѣтріе, я продолжалъ идти подъ парусами до выхода изъ Британскаго канала. 24-го утромъ, прошли траверсъ Лизарда и получивъ тихій WNW, прекратили пары и вступили подъ паруса. Желая пользоваться этимъ вѣтромъ чтобы по-

(*) М. Сб. № 9, оф. стр. 71.

даваться впередъ, я лежалъ правымъ галсомъ и оттого уклонился въ Бискайскую бухту далѣе, чѣмъ обыкновенно дѣлаютъ, но потомъ получилъ тихій N, позволившій итти къ западу, и неоставлявшій насъ почти во все время плаванія вдоль португальскаго берега. Въ 9 часовъ утра 30-го Іюля, прошли мысъ С. Винцентъ въ 2 $\frac{1}{2}$ мильхъ, и я взялъ курсъ на Гибралтарскій проливъ. Здѣсь однакоже, благопріятный вѣтръ насъ оставилъ и наступилъ штиль, а ночью мы получили SO, дующій здѣсь весьма непостоянно, съ порывами и туманомъ, и извѣстный на берегахъ Алгарвіи и Андалузіи подъ мѣстнымъ названіемъ *Solano*. 31-го, въ 9 часовъ утра, при этомъ вѣтрѣ, «Рысь» потерялъ форъ-стенгу и съ нею обѣ брамъ-стенги. Приказавъ корвету держаться подъ парами съ отрядомъ, я предоставилъ Командиру исправить поврежденія, и, держась у него навѣтрѣ, оставался зрителемъ работы. Смѣю сказать, что работа эта была произведена, на большомъ волненіи и при порывистомъ вѣтрѣ, съ такою распорядительностію и скоростію, что заслужила бы навѣрное одобреніе всякаго моряка. Съ разсвѣтомъ, 1-го Августа, «Зубру» было велѣно передать на «Рысь» свою запасную брамъ-стенгу, и въ полдень корветъ былъ уже опять подъ тѣми же парусами, что и мы (').

2-го, поутру мы подошли къ мысу Трафальгару; вѣтръ отошелъ къ S; надѣясь по этому, что онъ пойдетъ къ W и засвѣжѣетъ (въ чемъ на этотъ разъ и не ошибся), я пошелъ подъ парусами въ проливъ, и въ 6 часовъ вечера прошелъ Гибралтарскую скалу. W дѣйствительно засвѣжѣлъ, и всю ночь отрядъ шелъ подъ лиселями по 9 и 9 $\frac{1}{2}$ узловъ, такъ что къ полдню, 3-го Августа, мы прошли мысъ Гато. Здѣсь W насъ оставилъ и затѣмъ наступилъ тихій NO, съ которымъ мы шли лѣвымъ галсомъ къ африканскому берегу, а когда вѣтръ

(') Комиссія, назначенная мною по прибытіи въ Мессину для изслѣдованія причинъ этого случая, приписываетъ потерю стеньги сучьямъ и внутренней сухой гнили. Я же съ своей стороны, считаю долгомъ къ этому присовокупить, что, можетъ быть, вообще раггоутъ нашъ слишкомъ тяжелъ, и могъ бы съ пользою быть нѣсколько уменьшенъ.

перешелъ къ SO, то правымъ галсомъ къ Белеарскимъ островамъ. О и SO вѣтры дули постоянно съ 4 по 9 Августа, каждый день свѣжѣя, и наконецъ 9-го, со всѣми признаками известнаго въ здѣшнихъ мѣстахъ сирокко, вѣтръ засвѣжѣлъ до степени шторма, что заставило насъ спустить брамъ-стенги, и два раза въ ночь съ 9-го на 10-е и 10-го вечеромъ крѣпить форъ-марсель. При весьма большомъ и безпокойномъ волненіи, имѣя ослабшіи такелажъ со времени перехода нашего въ теплый климатъ, я счелъ не лишнимъ занести сей-тали и перлина въ помощь вантамъ и штагамъ. Въ ночь, съ 10-го на 11-е Августа вѣтръ наконецъ стихъ и, съ сильными шквалами, перешелъ къ W. Это дало возможность править по румбу, при чемъ мы немогли не замѣтить еще одного изъ прекрасныхъ качествъ корветовъ,—это легкость съ которою они всходятъ на волненіе. При огромномъ противномъ волненіи, мы шли полъ всѣми парусами отъ 6 до 7 узловъ и не претерпѣли ни одного удара въ носъ. Бушпритъ ни разу не касался воды. Я думаю, что немного судовъ въ подобныхъ обстоятельствахъ, вели бы себя такъ хорошо.

W однако вскорѣ стихъ и цѣлый день продолжался штиль. Находясь еще на высотѣ острова Кабреры (вблизи Майорки) и видя, что переходъ нашъ такъ уже весьма замедлился (въ послѣдніе 7 дней мы подвинулись всего на 300 миль, а до Мессиньскаго Неаполя намъ осталось еще неменѣе 700), я приказалъ съ наступленіемъ темноты развести пары и шелъ подъ парами до разсвѣта. Поутру 12-го мы получили попутный SW, и въ этотъ день и 13-го шли съ переменными вѣтрами изъ SW и NW четвертей, перемежающимися штилями. Вообще, хотя вѣтръ дулъ попутный, но каждую ночь случались грозы и шквалы, отчего плаваніе было довольно безпокойно. 14-го получили N, который провелъ насъ до острова Маритимо; къ вечеру вѣтръ сталъ заходить, а потому не желая быть вынужденнымъ лавировать съ эскадрою ночью около Эгадскихъ острововъ, я развелъ пары и пошелъ вдоль сѣвернаго берега Сициліи. Въ полдень, пройдя Палермо, при тихомъ NO, я приказалъ вступить подъ паруса и перемѣнить воду въ котлахъ, а въ 6 ча-

совъ вечера, при штимѣ, снова развелъ пары; 16-го въ 9 часу утра, весь отрядъ сталъ на якорь на Мессинскомъ рейдѣ.

Пріемъ угля, тяга такадажа и другія судовыя работы необходимо задержать насъ здѣсь дня три, но 19-го Августа я надѣюсь сняться для слѣдованія въ Босфоръ.

Въ этотъ переходъ мы четыре раза разводили пары и ни на одномъ изъ корветовъ не произошло ни одного изъ случаевъ столь много затруднявшихъ насъ вначалѣ. Нельзя не замѣтить, что въ отношеніи управленія машинами и котлами, мы сдѣлали успѣхи, отчасти можетъ быть, оправдывающіе мнѣніе, выраженное мною на этотъ счетъ въ донесеніи моемъ изъ Копенгагена отъ 30-го Іюня. Мы несемъ обыкновенно отъ 30 до 35 и 40 фунтовъ пару, для того чтобы продувать чаще котлы. При этомъ давленіи, безъ вѣтра и волненія, имѣемъ еще до 7 и $7\frac{1}{2}$ узловъ ходу и сжигаемъ гораздо менѣе угля. Но продувая, даже и при столь слабомъ давленіи, недостаточно, чтобы вполне предохранить котлы отъ осадка соли, который уже начинаетъ мѣстами показываться, хотя въ незначительномъ количествѣ и пока не толще листа бумаги. Думаю, что совершеннаго предохраненія котловъ нельзя достигнуть иначе, какъ устройствомъ опрѣснительныхъ аппаратовъ и снабженіемъ котловъ прѣсною водою.

Относительно здоровья командъ, могу только повторить писанное мною прежде: оно довольно удовлетворительно, но могло бы быть лучше. Настоящій 25-ти дневный переходъ не увеличилъ числа больныхъ, а напротивъ многіе больные выздоровѣли. Вообще съ самаго начала кампаніи и по настоящее время число больныхъ ни на одномъ изъ корветовъ не превышало $9\frac{1}{2}$; обыкновенно же бываетъ ихъ отъ 4 до $6\frac{1}{2}$ всего числа людей.

II.

Севастопольскій рейдъ 9 Сентября 1857 года.

Мы пробыли въ Мессинѣ три дня и въ это время успѣли окончить всѣ судовыя работы, какъ то: вытянуть весь таке-лажъ, выгрузить и просушить трюмы, принять уголь и проч. 19 Августа, утромъ все было кончено и я употребилъ этотъ день на опредѣленіе девиціи компаса на «Удавѣ» (*)

20-го, съ разсвѣтомъ, мы вышли изъ Мессины, и въ полдень, на высотѣ мыса Спартивенто прекратили пары и поставили паруса, имѣя тихій вѣтръ отъ SSW. 22-го вѣтръ совершенно заштилѣлъ; мы были у западнаго берега Морей, и не ожидая, по однообразному высокому стоянію барометра, ни какой перемѣны погоды, я ночью развелъ пары и 23-го, проливомъ Серви (между остр. Цериго и материкомъ), вошелъ въ Архипелагъ, и къ вечеру прекратилъ пары. Ночь прошла въ мертвомъ штилѣ, а 24-го, утромъ, задулъ брамсельный NO вѣтръ, при которомъ мы лавировали около острововъ Бело-пуло и Карави. Вообще во весь этотъ переходъ до Дарданеллъ и Константинополя, мы имѣли, можно сказать, одинъ только постоянный штиль, изрѣдка прерываемый легкими NO-ми, при которыхъ мы лавировали. Когда же наступала продолжительный штиль, то разводили пары. Разные слухи и извѣстія, полученные мною въ Мессинѣ о дипломатическомъ разрывѣ въ Константинополѣ, побуждали меня спѣшить и прибѣгать чаще къ помощи машины.

25-го, въ 1 часъ пополудни подходя подъ парами къ проливу Доро (между Негропонтomъ и Андросомъ), увидѣли фрегатъ «Палканъ» подъ парусами около Петалійскихъ острововъ, миляхъ въ 4 отъ насъ; фрегатъ показалъ свои позывные и обмѣнялся съ нами салютомъ.—26-го лавировали около О. Ми-

(*) Не смотря на крайнюю спѣшность, я рѣшился пожертвовать этой работѣ нѣсколькими часами, замѣтивъ въ послѣднее время значительную погрѣшность въ показаніяхъ компасовъ. Въ самомъ дѣлѣ, разность между девиціею опредѣленною передъ выходомъ изъ Кронштадта, и выведенною вторично въ Мессинѣ, на нѣкоторые румбы, оказалось не менѣе 6°.

тилина, а 27 утромъ вошли въ Дарданельскій проливъ, и въ полдень подошли къ Азіатскому замку (Ченакъ-кале). Офицеръ посланный на берегъ привезъ, къ крайнему удивленію моему, извѣстіе, что разрѣшенія на пропускъ нашъ, здѣсь не получено еще, и консулъ нашъ никакихъ объ этомъ распоряженій не получалъ. Мы стали на якорь. Въ этотъ же день, на первомъ пароходѣ проходившемъ въ Константинополь, я отправилъ къ нашему посланнику, флагъ-офицера моего, Лейтенанта Житкова, съ просьбою о скорѣйшемъ исходатайствованіи разрѣшенія на проходъ нашъ; но это обстоятельство было причиною пяти-дневной бесполезной стоянки въ Дарданеллахъ.

30-го, въ высокаторжественный день тезоименитства Государя Императора, команды и офицеры, въ полной парадной формѣ, присутствовали при литургіи и молебствіи, совершенномъ въ греческой церкви здѣшнимъ Архимандритомъ, соборомъ, при большомъ стеченіи единовѣрцевъ нашихъ; корветы разцвѣтились флагами и провозведенъ былъ салютъ по уставу, въ которомъ приняли участіе турецкія батареи; послѣ чего я принималъ у себя на корветѣ поздравленія турецкихъ властей, у которыхъ мы были наканунѣ съ визитомъ.

1-го Сентября, въ 10 ч. утра, прибылъ наконецъ посланный мною офицеръ и привезъ ожидаемое разрѣшеніе. Въ 12 $\frac{1}{2}$ часовъ, мы снялись съ якоря, прошли Мармарное море подъ парами, и въ $\frac{1}{2}$ 8 часа утромъ, 2 числа, бросили якорь на Константинопольскомъ рейдѣ, сдѣлавъ этотъ переходъ въ 19 часовъ, ходу при 35 и 40 фунтахъ пара и совершенномъ штилѣ имѣли, среднимъ числомъ, отъ 8 до 8 $\frac{1}{2}$ узловъ.

Принявъ въ Константинополѣ угля на одни сутки, на другой день, 3 Сентября, въ 12 часовъ утра снялись съ якоря и перешли въ Буюк-дере. Этотъ небольшой переходъ сдѣланъ въ 1 ч. 30-м., причемъ мы имѣли 40 фунтовъ пару и шли среднимъ ходомъ. Для всѣхъ знакомыхъ съ мѣстностію, это можетъ дать, я полагаю, точное понятіе оходкости корветовъ подъ парами.

Въ этотъ же день, въ 3 часа ночи, развели пары, и съ

разсвѣтомъ 4-го были уже въ Черномъ морѣ. Здѣсь насъ встрѣтилъ весьма крѣпкій NO. Ходъ съ 8 узловъ быстро уменьшился до $2\frac{1}{2}$, и вѣтръ продолжалъ усиливаться. Въ этихъ обстоятельствахъ, полагаю, всякой парусной эскадрѣ не оставалось бы ничего болѣе, какъ спуститься назадъ въ проливъ. Мы поставили грисели и начали лавировать съ помощію машины. Волненіе было весьма большое. Ходъ подъ гриселями, стакселями и бизацью, при 40 фунтахъ пару, отъ $6\frac{1}{2}$ до $4\frac{1}{2}$ узловъ, между поворотами около 9 R и дрейфу $\frac{2}{3}$ R. Машины дѣйствовали довольно ровни и покойно; вода держалась въ котлахъ хорошо. Весь этотъ день мы лавировали, и къ 6 часамъ вечера сдѣлали по прямому курсу противъ вѣтра около 30 миль. Результатъ такой лавировки, которую я имѣлъ случай въ первый разъ испытать, превзошелъ мои ожиданія.

Съ разсвѣтомъ 5-го, когда вѣтръ стихъ и перешелъ къ N, прекратили пары. 6-го получили W, который къ захожденію солнца довелъ насъ до Крымскаго берега; но неимѣя возможности, за дождемъ и туманомъ, видѣть берега, зная также, что входъ на Севастопольскій рейдъ довольно затруднителенъ, для незнакомаго хорошо съ настоящимъ положеніемъ затопленныхъ судовъ, я рѣшился продержаться ночь въ морѣ подъ малыми парусами.

* 6-го Сентября, въ 6 часовъ утра, вступили подъ пары и въ 9 часовъ бросили якорь противъ Артиллерійской бухты. На отрядѣ все благополучно. Серьезно больныхъ и поврежденныхъ нѣтъ.

Окончивъ возложенное на меня порученіе я счелъ бы не исполненнымъ вполнѣ свой долгъ: если бы незасвидѣтельствовалъ о примѣрно-равностной готовности гг. командировъ и офицеровъ, содѣйствовать мнѣ во всемъ, что клонилось къ успѣху службы, равно какъ объ отлично-усердной службѣ нижнихъ чиновъ, — чему единственно я обязанъ счастливымъ исполненіемъ возложеннаго на меня порученія.

ЗАМѢЧАНІЯ КЪ РАПОРТУ КАПИТАНА 1 РАНГА ЛИХАЧЕВА,

писанному отъ 19 Августа 1857 г.

Впродолженіи нынѣшняго лѣта довольно ознакомившись съ качествами корветовъ, я позволяю себѣ не согласиться съ многоуважаемымъ мною г. Капитаномъ 1-го ранга Лихачевымъ, относительно выраженнаго имъ мнѣнія, объ излишней будто бы величинѣ рангоута на сихъ судахъ; и вотъ на какомъ основаніи:—однажды форсируя парусами (брамсели, полные марсели, фокъ и гротъ), я имѣлъ крену $8\frac{1}{2}^{\circ}$ и затѣмъ никогда уже не случалось мнѣ положить корветы до этого числа градусовъ; смѣю думать, что это не есть признакъ большаго рангоута. Потеря форъ-стенги корветомъ «Рысь», независимо даже отъ причинъ объясненныхъ комиссіею, могла быть слѣдствіемъ многихъ случайностей и ближе всего доказываетъ излишнюю остойчивость этихъ судовъ, слѣдствіемъ которой, боковая качка бываетъ всегда стремительна, а такелажъ и рангоутъ обременены излишне. Прошедшею зимою Предсѣдатель Техническаго Комитета г. Полковникъ Чернявскій настаивалъ на необходимости положить въ эти корветы баластъ, объясняя это тѣмъ, что суда мелко сидягъ, имѣютъ большую артиллерію и, слѣдовательно, не могутъ имѣть надлежащей остойчивости; я же, съ своей стороны, остался при томъ мнѣніи, что надо прежде испытать суда, исполнивъ всѣ требованія чертежа, и что иначе можно исказить, а не улучшить ихъ. Такъ какъ исполненіе этого дѣла было поручено мнѣ, то я теперь считаю долгомъ публично раскаться въ томъ, что въ послѣдствіи, увлекшись превосходными качествами этихъ судовъ, и не имѣя случая испытать ихъ на большомъ волненіи, а отчасти и ^вподъ вліяніемъ вастойчивости г. Пол-

ковника Червявскаго, я ограничился только тѣмъ, что слѣдующая чертежу, неположилъ въ нахъ ни одного золотника балласту; теперь очевидно, что надо было самый грузъ поднять выше, чему чертежъ судна не только не противорѣчатъ, но чего онъ даже требуетъ.

Да проститъ меня г. Лихачевъ, что я позволяю себѣ привести здѣсь выписку изъ частнаго письма его ко мнѣ, писаннаго вмѣстѣ съ этимъ рапортомъ изъ Мессины; польза службы оправдаетъ мою дерзость и внушитъ г. Лихачеву снисхожденіе къ моему поступку. Онъ пишетъ... «Осматривая котлы *первый разъ въ Шербургѣ* и теперь здѣсь: перемѣны въ количествѣ осадка не нахожу и правду сказать,—онъ совершенно не значителенъ». Изъ этихъ словъ кажется можно вывести положительное заключеніе, что осадокъ сдѣлался въ началѣ плаванія, т. е. когда гг. механики, мало свыкшіеся съ управленіемъ своихъ машинъ, не могли обращать должнаго вниманія на важный предметъ, — продуваніе котловъ, тѣмъ болѣе, что плывя въ Балтикѣ и Нѣмецкомъ морѣ, гдѣ вода далеко не столь солона какъ въ Океанѣ и Средиземномъ морѣ, предметъ этотъ вообще не могъ считаться ими столь важнымъ. Осмотрѣвъ котлы *первый разъ въ Шербургѣ*, г. Лихачевъ конечно съ этого времени началъ серьезно слѣдить за продуваніемъ, и результатъ его настойчивости оказался блистательнымъ, т. е. котлы, попробовавшіе уже осадка, не получили никакого приращенія въ немъ. Какъ доказательство справедливости этого сужденія, я приведу еще нѣсколько послѣдующихъ строкъ изъ того же письма г. Лихачева: «Машины работаютъ совершенно исправно и за этотъ переходъ («Удавъ» и Зубръ» были подъ парами часовъ 80, а «Рысь» 100) не сломалось рѣшительно ничего,—такъ что я начинаю думать, что и клапаны (снабжающихъ трубъ) ломались, можетъ быть, болѣе *отъ неумѣнья* уравнивать дѣйствіе помпъ. Впрочемъ, все-таки лучше дать другую форму клапанамъ, напри^{мѣ}ръ шарообразную». Спѣшу сообщить г. Лихачеву, что дубовые корветы имѣютъ шарообразныя клапаны, хотя сдѣланные на корветахъ его отряда, тоже недурны, въ чемъ онъ

и самъ начинаетъ убѣждаться, судя по предъидущимъ строкамъ. Что же касается до предлагаемаго имъ холодильника, то остается пожалѣть, что г. Лыхачевъ не прислалъ изъ Франціи подробнаго чертежа ему, потому что несмотря на значительныя деньги, пожертвованныя Правительствомъ на испытаніе холодильника, мы до сихъ поръ не достигли еще удовлетворительнаго результата.

Флагель-Адъютантъ Поповъ.

ИЗВѢСТІЯ О ПЛАВАНІИ НАШИХЪ СУДОВЪ ЗА ГРАНИЦЕЮ.

Корветъ «Оливуца».

Командиръ корвета «Оливуца», Капитанъ 2-го ранга Римскій-Корсаковъ, по приходѣ на мысъ Доброй Надежды, въ Саймонсъ-бай, отъ 9 Іюня, доносятъ.

Изъ Портъ-Луи вышелъ я 13 Мая и съ тихими, большею частію, попутными вѣтрами пришелъ, 27 того же мѣсяца, на видъ южнаго берега Африки у мыса Худъ (Hood). За тѣмъ, не выходя изъ виду береговъ, имѣлъ сначала переменные вѣтры, а потомъ постоянно противные, либо штала. 4 Іюня, я укрылся отъ крѣпкаго W въ бухтѣ Моссель, гдѣ простоялъ до вечера 5-го, а 7-го, обойдя Игольный мысъ, былъ къ вечеру того же дня всего въ 4 миляхъ отъ Фалсъ-Капа, какъ наставшій штормъ отъ NW, не позволивъ мнѣ войти въ Фалсъ-бухту, заставлялъ еще двое сутокъ пробыть подъ парусами.

Немедленно по прибытіи сюда, я получилъ отъ г. Томсона — нынѣ нашего вице-консула въ Капштатѣ — увѣдомленіе, что онъ имѣетъ порученіе отъ торговаго дома Берянга, братьевъ и К^о снабдить насъ всѣми суммами, какія намъ могутъ понадобиться. Я этимъ воспользовался, чтобы пополнить запасы, а главное — произвести гг. офицерамъ и командѣ, нѣкоторыя денежныя выдачи, которыя иначе, по недостатку суммъ, я долженъ былъ бы отложить до Кронштадта.

Изъ взятыхъ мною съ Иль-де-Франса 19 человекъ больныхъ кровавымъ поносомъ, 4 выздоровѣло, 4 умерло на пути, а остальные 11 уже недѣли три находятся въ одинаковомъ положеніи. Я хотѣлъ нанять имъ здѣсь на берегу квартиру, но квартиры не нашлось и потому 8 изъ нихъ, съ дозволенія начальника англійской военной дистанціи, контръ-адмирала Грея, я помѣстилъ въ здѣшнюю морскую госпиталь, гдѣ они имѣютъ несравненно лучшія удобства и средства, чѣмъ на корветѣ. Покуда, здоровье ихъ еще не улучшилось замѣтно, однако госпитальный докторъ обѣщаетъ, что черезъ недѣлю должно обнаружиться кому—изъ нихъ можно надѣяться на совершенное выздоровленіе.

Здоровье остальныхъ нижнихъ чиновъ находится въ удовлетворительномъ состояніи; простуды послѣ выхода изъ тропиковъ стали чаще, но, благодаря Бога, не было еще ни одной серіозной.

Кромѣ цѣли поправленія здоровья больныхъ, я имѣлъ въ виду зайти сюда для нѣкоторыхъ исправленій: на пути отъ Иль-де-Франса, сломился одинъ изъ гротовыхъ лояга-самеяговъ и оказался подгнившимъ. Гротовой-езельгофъ тоже подгнилъ и весь растрескался, такъ что его нужно замѣнить новымъ, который въ настоящее время и облѣпывается нашими мастеровыми въ здѣшнемъ порту, ибо запаснаго не было.

Отъ 30 Юня, изъ того же мѣста, Капитанъ 2-го ранга Римскій-Корсаковъ донесъ, что корветъ находится въ совершенной готовности къ выходу въ море для продолженія дальнѣйшаго плаванія. На корветѣ больныхъ нижнихъ чиновъ 16 человекъ.

4 Сентября, по выходѣ корвета «Оливуца» съ Доунскаго рейда, Кап. 2 р. Римскій-Корсаковъ донесъ:

Отправясь отъ острова Св. Елены (*) 18 Юля, я съ ввѣреннымъ мнѣ корветомъ, 26 числа того же мѣсяца, пересѣкъ экваторъ въ долготѣ 22° 30' 56" W. Августа 11-го, около широты 26° 39' 19" N, долготы 34° 27' 42" W, потерялъ NO пассатъ и 24 Августа, послѣ промежутка штилей и маловѣтріи, полу-

(*) Донесеніе съ о. Св. Елены еще неполучено.

чилъ свѣжій NW, съ коимъ 1 Сентября пришелъ на видъ Лизарда, 3-го благополучно прибылъ на Доунскій рейдъ, а сего дня оттуда вышелъ.

Изъ больныхъ кровавымъ поносомъ умеръ на этомъ переходѣ еще одинъ—матросъ 1 статьи Иванъ Соколовъ; остальные понемногу поправляются. Здоровье прочихъ нижнихъ чиновъ весьма удовлетворительно.

По выходѣ изъ Копенгагена, Кап. 2 р. Римскій-Корсаковъ, отъ 12 Сентября доносить: Отправясь съ Доунскаго рейда 4 Сентября, я 8-го, въ полдень, обогнулъ Слагенъ, а 9-го, въ 3 ч. пд., бросилъ якорь на Копенгагенскомъ рейдѣ, гдѣ нашелъ фрегатъ «Илья Муромецъ» и винтовые корветы: «Вепрь», «Волкъ» и «Буйволъ». Здѣсь мнѣ нужно было пополнить запасъ воды, доставка которой задержала меня до 9 ч. сего утра. Немедленно послѣ сего снявшись съ якоря, я миновалъ благополучно Драгэ и, при свѣжемъ брамсельномъ SSW, спѣшу по назначенію.

16 Сентября корветъ «Оливуца» благополучно достигъ Кронштадтскаго рейда.

Слисокъ гг. офицеровъ, служащихъ на корветъ «Оливуца».

Командиръ корвета, Своднаго Флотскаго экипажа Капитанъ 2 р. Воня Римскій-Корсаковъ.

Флотскихъ экипажей: 47-го, Капитанъ Лейтенантъ Князь Дмитрій Максудовъ; Лейтенанты: 4-го, Николай Бошнякъ; сводн.: Тимофей Можайской и Максимъ Генявигъ; 23-го, Александръ Колокольниковъ; 21-го, Николай Ельчаниновъ; Мичманы: сводн. эк.: Владиміръ Казинъ и Сергѣй Бутаковъ.

Корп. Штурм. Подпоручикъ Дмитрій Кузнецовъ.

Судовой врачъ, Ордин., Никол. Воен. госп., Коллеж. Ассесоръ Евгеній Орловъ.

ТРАНСПОРТЪ «ДВИНА».

Командиръ транспорта «Двина» Капитанъ-Лейтенантъ Бутаковъ, по прибытіи съ транспортомъ на Шербургскій рейдъ, отъ 26 Августа донесъ.

Оставя рейдъ Рио-Жанейро 16 Юня, послѣ 71-го дневнаго благополучнаго плаванія прибылъ въ Шербургъ 25 Августа.

По выходѣ въ океанъ, на другой же день получилъ свѣжій вѣтеръ отъ NO, принудившій меня семь дней лежать мѣвымъ галсомъ; но достигнувъ широты $27^{\circ} 22' S$, и долготы $33^{\circ} 47' W$, получилъ южный вѣтеръ, дувшій первые три дни весьма свѣжо; послѣ чего вѣтеръ этотъ, перейдя въ SO-й пассатъ, иногда прерывался маловѣтріемъ. Однакожь къ 9 Юля транспортъ пересѣкъ экваторъ въ долготѣ 29° ; SO-ые вѣтры непереставали и около экватора намъ сопутствовать, перейдя въ S и SW-е, и довели насъ до широты $13^{\circ} 18' N$, по меридиану долготы $28\frac{1}{4}^{\circ}$. Междупассатную полосу мы прошли нечувствительно и, вмѣсто штудей и переменныхъ вѣтровъ, имѣли все время попутный вѣтеръ, съ которымъ суточное плаваніе было не менѣе 109, а иногда доходило и до 160 миль; только послѣдній день, 17 Юля, мы сдѣлали не болѣе 77 миль. Прощитавъ ровно сутки, получили NO пассатъ, по временамъ дувшій свѣжо, но вообще весьма умѣренно.

25 Юля въ широтѣ $29^{\circ} 50' N$, долготѣ $38^{\circ} 46' W$ потеряли NO пассатъ и шли уже съ тихими, хотя и переменными, но болѣе попутными вѣтрами, позволявшими держать прямо на Азорскіе острова.

Чтобъ сдѣлать запасъ свѣжей провизіи я намѣревался зайти на островъ Фааль, но, не дойдя до него 92 миль, былъ задержанъ въ продолженіи трехъ дней штудами, послѣ которыхъ, 6 Августа, сдѣлалось маловѣтріе отъ N. Чтобъ не терять времени въ лавировкѣ, которая не представляла большой выгоды, я взялъ курсъ на западные острова изъ группы Азорскихъ; къ разсвѣту 7-го числа, подошелъ къ острову Флоресъ и не раскаяваюсь въ своемъ рѣшеніи, по той причинѣ, что островъ хотя и не представляетъ удобныхъ и безопасныхъ якорныхъ мѣстъ, но, держась подъ парусами подвѣтромъ его, втеченіе нѣсколькихъ часовъ я сдѣлалъ необходимый запасъ зелени и мяса; кромѣ того взялъ двухъ

живыхъ быковъ и добавилъ немного прѣсной воды и, въ тотъ же день, въ 5 часу вечера, удался отъ острова.

Островъ Флоресъ, находясь на вѣтрѣ всей группы Азорскихъ острововъ, служитъ для провѣрки плаванія всѣмъ судамъ, идущимъ въ Европу и, производя въ изобиліи огородныя овощи и рогатый скотъ, сбываетъ ихъ по весьма умѣренной цѣнѣ, а потому, почти ежедневно, посѣщается проходящими судами.

Послѣ полдня 7 Августа, вѣтръ перешелъ къ SW и съ нимъ я продолжалъ плаваніе; но на третій день онъ намъ измѣнилъ и, дуетъ между N и O или маловѣтріями или весьма свѣжо, замедляя нашъ путь до 17 Августа. Съ этого времени вѣтръ, дувшій попеременно отъ N или SW, къ 24 Августа довелъ насъ до Англійскаго канала. Въ полночь на 25-е увидѣли маяки на Лизарѣ и продолжали идти сопровождаемые SW.

25 Августа вошли на Шербургскій рейдъ послѣ 71 дневнаго перехода; здоровье команды вполне удовлетворительно и больныхъ на транспортѣ нѣтъ.

— Телеграфической депешей изъ Шербурга, нашъ вице-консулъ увѣдомилъ, что транспортъ «Двина» 1 Сентября вышелъ въ море для слѣдованія въ Кронштадтъ.

— Телеграфической депешей изъ Копенгагена генеральный консулъ нашъ донесъ, что 7 Сентября транспортъ «Двина» прибылъ на Копенгагенскій рейдъ.

15 Сентября транспортъ «Двина» пришелъ благополучно въ Кронштадтъ.

Списокъ гг. офицеровъ, находящихся на транспортѣ «Двина».

Командиръ транспорта, 41 Фл. эк. К.-Л. Иванъ Бутаковъ.

Флотскихъ экипажей: Лейтенанты: 1 Финск., Адольфъ Энквистъ; 10-го, Михаилъ Барилевъ 2; 8-го, Александръ Маневскій; Мичманы: 20-го, Петръ Овсянкинъ; 10-го, Николай Ковалевскій; 22-го, Дмитрій Кайсаровъ; 24-го, Сергій Михайловъ 5 и 2-го, Юрій Свиньинъ.

Корп. Флот. Штурм. Подпоручики: Василій Карандашевъ и Григорій Семеновъ.

Судовой врачъ, бывшій Медицинскій Инспекторъ Петропавловскаго госпиталя, Штабъ-Лекаръ Статскій Совѣтникъ Ленчевскій.

ФРЕГАТЪ «ПАЛКАНЪ».

Командиръ фрегата «Палканъ», Капитанъ 2 ранга Юшковъ отъ 28 Юля, изъ Пирея увѣдомляетъ.

Вскорѣ послѣ плаванія въ Калимаки съ Его Величествомъ Королемъ Греціи, наступили въ Пиреѣ, сильныя жары, такъ что на иностранныхъ судахъ, стоявшихъ на рейдѣ, стали появляться нѣкоторые случаи лихорадки. Для избѣжанія развитія этой болѣзни между нашими матросами, я просилъ разрѣшенія нашего посланника отправиться на нѣкоторое время въ крейсерство по Архипелагу. Получивъ на то согласіе, 11 Юля я снялся съ якоря и вышелъ въ Саламинскую бухту.

12 Юля прибылъ на рейдъ Паросъ, откуда на другой день пошелъ обратно въ Саламинъ.

19 Юля перешелъ на рейдъ Наполи-ди-Романья, гдѣ праздновали тезоименитство Государыни Императрицы Маріи Александровны. Простоявъ тутъ три дни на якорѣ, снова вышелъ въ море. Плавая постоянно подъ парусами при жестокихъ ВО вѣтрахъ, въ это время обыкновенно господствующихъ въ Архипелагѣ, я два раза вынужденъ былъ спуститься въ бухту Спеція.

26 Юля, послѣ двухъ-дневной трудной лавировки, прибылъ на Пирейскій рейдъ, гдѣ взявъ свѣжаго мяса для команды, завтра же намѣренъ выйти опять въ море.

27 Юля, когда фрегатъ готовился сниматься съ Пирейскаго рейда, желая посѣтить Волу, Салоники и Смирну,—я былъ извѣщенъ, черезъ нашего Секретаря посольства Князя Гагарина, о полученномъ изъ Константинополя извѣстїи, что дипломатическія сношенія съ Портой прекращены. Вслѣдствіе чего я отложилъ намѣреніе заходить въ турецкіе порта и вышелъ въ море съ тѣмъ, чтобы, крейсера между островами Эгина, Саламинъ и Паросъ, быть постоянно въ виду Пирея.

28-го числа увидѣлъ идущій съ моря французскій парохоль *Брандонъ*, съ другимъ парохоломъ на буксирѣ. Надѣясь узнать отъ него новости, я спустился обратно въ Саламинъ и при входѣ въ Пирей бросилъ якорь. Командиръ *Брандона*, Лейтенантъ *Гравель*, прибылъ вскорѣ на фрегатъ и между прочимъ, объявилъ, что онъ изъ Смирны ходилъ въ Константинополь, откуда взялъ на буксиръ поврежденный парохоль Дунайской станціи и ведетъ его въ Тулонъ.

Отъ Лейтенанта *Гравеля* мы узнали также, что гг. Бутеневъ и Тувенель спустили свои посланническіе флаги и пересѣли на суда.

На фрегатѣ все благополучно, больныхъ нѣтъ.

Корветы «Рысь», «Удавъ» и «Зуберъ».

Изъ донесенія Начальника отряда этихъ корветовъ, Капитана 1 ранга *Лихачева*, отъ 19 Августа изъ Мессины видно, что по изготовленіи корветовъ къ дальнѣйшему плаванію, отрядъ вышелъ изъ Шербурга въ ночь на 23 Юля, и послѣ двадцати-пяти дневнаго благополучнаго плаванія, 16 Августа достигъ Мессинскаго рейда, гдѣ простоялъ до 19 Августа.

Телеграфической депешей, поданной въ Константинополь, Капитанъ 1 р. *Лихачевъ* увѣдомилъ, что прибылъ съ отрядомъ въ Константинополь 2 Сентября, прождавъ въ Дарданеллахъ пять дней фирмана на проходъ черезъ проливъ.

Телеграфической депешей, поданной въ Симферополь Кап. 1 р. *Лихачевъ* увѣдомилъ, что отрядъ 6 Сентября, благополучно достигъ Севастополя.

Второй отрядъ винтовыхъ корветовъ, отправленныхъ въ Червое море.

28 Августа, въ 3 ч. пополудни, отрядъ подъ командою Капитана 1 ранга *Вивка*, состоящій изъ винтовыхъ корветовъ

«Вепрь», Кап. 1 р. Винкъ, «Волкъ», Кап. 2 р. Карповъ, и «Буйволъ», Кап.-Лейт. Макуханъ,—связся съ якоря съ Кронштадтскаго рейда для слѣдованія въ Черное море.

Черезъ шесть дней по отплытіи изъ Кронштадта, 3 Сентября въ 3 ч. пд., отрядъ бросилъ якорь на Копенгагенскомъ рейдѣ, откуда Капитанъ 1 ранга Винкъ донесъ о плаваніи своемъ слѣдующее:

Снявшись съ Кронштадтскаго рейда Августа 28-го въ 3 ч. пд., при SSO вѣтрѣ подъ парусами, отрядъ на высотѣ Сескарскаго маяка, на другой день въ 5½ ч. утра, встрѣтилъ мало-вѣтріе, почему я призналъ нужнымъ развести пары и закрѣпить паруса; при 25 фунтахъ пару, винтъ дѣлалъ 48 оборотовъ; ходу имѣли 5 узловъ; но корветъ «Буйволъ», хотя имѣлъ пару отъ 35 до 40 фунтовъ, однакожъ отставалъ и заставлялъ другіе два корвета идти самымъ малымъ ходомъ. Въ тотъ же день, около 5 ч. пд., пройдя южную оконечность Гогланда, получили вѣтръ S, почему прекративъ пары вступили подъ паруса; ходу имѣли 5 узловъ.

30 Августа, въ полдень, прошли меридіанъ Ревеля, и по случаю дня тезоименитства Государя Императора, произвели салютъ по 31 выстрѣлу.

31 Августа, на высотѣ Дагерортскаго маяка, по причинѣ совершеннаго штиля, я опять приказалъ развести пары; 1 Сентября, въ 5½ ч. утра, получивъ вѣтръ отъ NO, пары прекратили и отрядъ вступилъ подъ паруса. Имѣя бомъ-брамсели и лисели съ правой, ходу было отъ 6 по 7½ узловъ, и корветы держались ровно.

2 Сентября, съ восхожденіемъ солнца, вѣтръ нѣсколько посвѣжѣлъ; имѣя полные ящики угля и полагая, что вѣтръ установился, я намѣревался пройти Копенгагенъ не останавливаясь; и когда въ 10 ч. утра, по свѣжести вѣтра, я долженъ былъ приказать отряду взять у марселей одинъ рифъ, то я нисколько уже не сомнѣвался въ справедливости моего предположенія касательно вѣтра. Корветы въ это время шли по 8½ узловъ и боковая качка была самая спокойная; размахи не превосходили 5°. Но въ 2 ч. пд. вѣтръ началъ сти-

хатъ и 3 Сентября утромъ, когда мы подходили къ Мэну, было уже такъ тихо, что я нашелся вынужденнымъ развести пары и надежда моя пройти Копенгагенъ не осуществилась. Въ 3 ч. ппд. того же дня, отрядъ бросилъ якорь на Копенгагенскомъ рейдѣ, гдѣ тотчасъ послѣ обмѣна обыкновеннаго салюта между мною и крѣпостью, датскій винтовый корветъ *Хеймдалъ*, стоящій въ это время на рейдѣ, салютовалъ моему брейдъ-вымпелу 9 пуш. выстрѣлами, на что я отвѣчалъ тѣмъ же числомъ.

На отрядѣ все благополучно; больныхъ, благодаря Бога, нѣтъ.

Во время перехода до Копенгагена раскликали людей по орданансу и занимались пушечной экзерциціей.

Относительно мореходныхъ качествъ корветовъ, я не могу еще сказать ничего положительнаго, потому что во время нашего короткаго и счастливаго плаванія, мы постоянно имѣли тихіе и попутные вѣтры, и во все время перехода только разъ брали одинъ рифъ у марседей и то на нѣсколько часовъ.

Въ машинахъ корветовъ особенныхъ поврежденій небыло; воду въ котлахъ ни разу неперохла, и кочегары видимо начинаютъ привыкать къ своему дѣлу. Дѣйствіе машинъ вообще удовлетворительно; и ежели корветъ «Буйволъ» нѣсколько отстаетъ, то я полагаю, что его машина, не бывши еще въ ходу, весьма мало притерта. Жестокіе вѣтры, начавшіеся на другой день нашего прихода въ Копенгагенъ и продолжающіеся до-сихъ-поръ, не позволили мнѣ осмотрѣть состояніе винтовъ и пополнить запасъ угля, но при первой возможности я не замедлю это сдѣлать, и за тѣмъ выйду въ море для слѣдованія въ Шербургъ.

По прибытіи нашемъ сюда, посѣтилъ отрядъ Свиты Его Императорскаго Величества Контръ-Адмиралъ Глазенапъ, доставившій намъ случай осмотрѣть здѣшнее Адмиралтейство.

Не смотря на молодость нашихъ командъ, онѣ съ усердіемъ принимаются за всѣ работы, имѣя постоянно предъ собою полезный примѣръ гг. командировъ корветовъ и всѣхъ

офицеровъ; при подобныѣхъ условіяхъ я нисколько не сомнѣваюсь въ томъ, что въ короткое время мы будемъ въ состояніи соперничать во всѣхъ работахъ, съ какими угодно судами.

— Телеграфической депешей изъ Копенгагена, нашъ генеральный консулъ увѣдомилъ что корветы «Буйволъ», «Вепрь» и «Волкъ» 11 Сентября по утру отправились въ дальнѣйшій путь.

— Телеграфической депешей изъ Шербурга, увѣдомили, что 22 Сентября корветы «Вепрь» и «Волкъ» пришли на рейдъ благополучно; корветъ «Буйволъ», отставшій отъ отряда въ Нѣмецкомъ морѣ, ожидаютъ ежеминутно.

Списокъ гг. офицеровъ, на отрядѣ:

На корветъ «Вепрь»:

Начальникъ отряда и командиръ корвета, 38 Фл. эк. Капитанъ 1 ранга Винкъ.

Дежурный Штабъ-Офицеръ, 29 Фл. эк. Лейтенантъ Кремеръ.

Флагъ-Офицеръ, 29 Фл. эк. Лейтенантъ Поваляшинъ.

Старшій врачъ на отрядѣ, Россаловскій.

Флотскихъ экипажей: Лейтенанты: 38-го: Ивановъ 4-й и Цапъ 1-й; Гв., Арсеньевъ; Мичманы: 8-го, Тебенъковъ 2-й; 12-го, Яновъ; 38-го, Акимовъ 3-й.

Корп. Морск. Арт. Прапорщикъ Архиповъ.

Корп. Фл. Штурмановъ: Капитанъ Горюшкинъ и Прапорщикъ Резниченко.

Корп. Нижн. Механик. Капитанъ Михайловъ 1 и Прапорщикъ Ивановъ 2.

Сост. по Адм. Прапорщикъ Ивановъ.

Коммисаръ Васильевъ.

На корветъ «Буйволъ».

Командиръ, 32 Фл. эк. Капитанъ-Лейтенантъ Макухинъ.

Флотскихъ экипажей: Лейтенанты: 32-го: Палеологъ 1-й

и Карказъ; 35-го, Сизовъ и 24-го, Колзаковъ. Мичманы: 32-го: Калугинъ и Фроловъ 3-й; 25-го, Измайловъ.

Корп. Морск. Арт. Прапорщикъ Карлугинъ.

Корп. Фл. Штурм. Подпоручикъ Четыркинъ и Прапорщикъ Шишкинъ.

Корп. Инж. Механик. Прапорщикъ Семеновъ 3.

32 Фл. эк. Шкиперъ Федосѣевъ.

Судовые врачи, Лекаря Залѣскій и Крюковскій.

Лекарскій Помощникъ Котляевъ.

На корветъ «Волкъ».

Командиръ, 41 Фл. эк. Капитанъ 2 ранга Карповъ.

Флотскихъ экипажей: Лейтенанты: 41-го, Леоновъ 2-й; 6-го, Новосильскій 2-й; 41-го: Зубовъ и Геркенъ. Мичманы: 41-го, Игнатъевъ 4-й и 7-го, Авиновъ.

Корп. Морск. Арт. Прапорщикъ Нужновъ.

Корп. Фл. Штурм: Прапорщики Мордовскій и Орловъ 2.

Корп. Инж. Механик. Прапорщикъ Пляшинскій.

Судовой врачъ, Лекарь Зенковичъ.

ИЗВѢСТІЕ ОБЪ ОТРЯДѢ ОТПРАВЛЕННЕМЪ КЪ УСТЬЯМЪ АМУРА.

19 Сентября вышелъ изъ Кронштадта, назначенный идти къ устьямъ Амура отрядъ изъ шести военныхъ судовъ, подъ начальствомъ Капитана 1 ранга Кузнецова, состоящій изъ винтовыхъ корветовъ: «Воевода», К.-Л. Брюмеръ, «Новикъ», К.-Л. Стааль 2, и «Бояринъ», К. 2 р. Гревенсъ, винтовыхъ клиперовъ: «Пластунъ», К.-Л. Мацкевичъ «Джигитъ», К.-Л. Майдель, и «Стрѣлокъ», К.-Л. Оедоровичъ.

ИЗВѢСТІЕ О ВИНТОВОМЪ ФРЕГАТѢ «Аскольдъ».

26 Сентября отправился изъ Кронштадта къ восточнымъ предѣламъ Россіи, въ распоряженіе Генераль-Адъютанта Вице-Адмирала Путятина, винтовой фрегатъ «Аскольдъ», подъ командою Флигель-Адъютанта Капитана 1 ранга Унковскаго.

РАНОРТЪ НАЧАЛЬНИКА АМУРСКАГО ОТРЯДА ВИНТОВЫХЪ КОРВЕТОВЪ И КЛИЦЕРОВЪ,

КАПИТАНА 1 РАНГА КУЗНЕЦОВА.

Свеаборскій рейдъ, 23 Сентября, 1857 г.

Удостоенный лестнымъ напутствіемъ Ихъ Императорскихъ Высочествъ, Генераль-Адмирала и Августѣйшей супруги Его Великой Княгини Александры Іосифовны, и сопровождаемый выраженіями общаго сочувствія, вѣреннѣйшій мнѣ отрядъ, 19 Сентября оставилъ Кронштадтскій рейдъ. Слѣбу сказать, что всѣ чины отряда были глубоко тронуты и восхищены такими лестными для нихъ проводами. Отрядъ построенный въ одну линію продолжалъ плаваніе подъ парамп при умѣренномъ но противномъ вѣтрѣ отъ WSW. Паръ имѣлъ по сигналу 40 фунтовъ, машина дѣйствовала среднимъ ходомъ; скорость судовъ была 6 узловъ. Въ такомъ порядкѣ я намѣренъ былъ выйти изъ узкости, и на слѣдующій день, за Гогландомъ, вступить подъ паруса; но сигналъ сдѣланный корветомъ «Новикъ» — прошу позволенія поднять винтъ для осмотра—перемѣнилъ мои предположенія. Подойдя къ нему я узналъ, что стукъ происходившій въ машинѣ, во время ея дѣйствія, заставилъ командира корвета просить дозволенія принять эту мѣру. Изъявивъ на сигналъ согласіе, я приказалъ корвету поставить паруса и назначилъ рандеву Сескаръ; а самъ съ прочими судами отряда, малымъ ходомъ, продолжалъ слѣдовать далѣе. Ночью вѣтеръ засвѣжѣлъ и зашелъ къ W.

Посланный съ разсвѣтомъ на «Новикъ» Дежурный штабъ-офицеръ съ старшимъ механикомъ Стронгомъ, донесъ мнѣ, что стукъ въ машинѣ происходилъ отъ тяги (connecting-rod), у которой подшипникъ внутри цилиндра былъ худо пригнанъ; другихъ же поврежденій не оказалось. Для исправленія этого поврежденія, немѣшающаго впрочемъ дѣйствию механизма и

происшедшаго единственно отъ общей непривычки нашей обращаться съ паровыми механизмами, потребовалось бы вынуть транки и поршни и потомъ срубить, разсверлить и пригнать вновь подшипники. Работа эта, требующая большаго вниманія, могла продолжиться довольно долго, а какъ вѣтеръ былъ свѣжій и противный, съ волненіемъ, то я приказалъ корвету оставить исправленіе до болѣе удобнаго времени, развести пары и слѣдовать съ отрядомъ, имѣвшимъ по этому случаю средній ходъ при 35 фунтахъ пару. Скорость по лагу иногда уменьшалась до $1\frac{1}{2}$ узловъ. Къ вечеру 20 числа сила вѣтра значительно ослабла и отрядъ, въ 11 часовъ пополудни, обогнулъ Гогландъ по сѣверную сторону. «Новикъ» по временамъ отставалъ, но я уменьшалъ ходъ и онъ скоро вступалъ въ свое мѣсто.

Понутру 21 числа мы подходили къ меридіану Свеаборга. Запасъ угля въ продолженіи почти двухъ суточного перехода значительно уменьшился, въ особенности это было ощутительно на клиперахъ съ тремя котлами. Последнее обстоятельство, а также и неисправность въ машинѣ корвета «Новикъ», были причинами заставившими меня зайти въ Свеаборгъ.

Изъ вышеизложеннаго можно видѣть, что первое плаваніе вѣтреннаго мнѣ отряда вышло вполне паровое. Во время его я убѣдился въ относительныхъ качествахъ корветовъ и клиперовъ какъ паровыхъ судовъ; послѣдніе имѣютъ несомнѣнное преимущество въ ходѣ предъ первыми и съ 30 фунтами пара держались въ своихъ мѣстахъ, когда корветы имѣли 40. По осмотрѣ механизмовъ въ Свеаборгѣ, поврежденій нигдѣ никакихъ не оказалось и по отзывамъ гг. командировъ, машины дѣйствовали исправно во всѣхъ отношеніяхъ. Котлы продували съ низу черезъ 2 часа, а съ горизонта воды, по нѣскольکو разъ въ часъ; также для сбереженія ихъ, часть плаванія было совершена только подъ двумя котлами, а въ третьемъ въ это время перемѣняли воду. При внимательномъ наблюдении за печами, паръ держится при 2 котлахъ на 40 фунтахъ.

Погрузку угля окончу сего числа и предполагаю немедленно выгнати въ море для слѣдованія въ Копенгагенъ. На отрядѣ все благополучно и больныхъ нѣтъ.

ДВИЖЕНІЕ СУДОВЪ ЧЕРНОМОРСКАГО ФЛОТА.

Шкуна «Опытъ», К.-Л. Лазаревъ, находившаяся въ распоряженіи Кавказскаго начальства, 20 Іюля пришла изъ Сухумъ-Кале въ Севастополь.

Кавказская винтовая шкуна «Новороссійскъ», К.-Л. Хадыкинъ, по исправленію поврежденій, отправилась 29 Іюля изъ Николаева къ Днѣпровскимъ гирлямъ, для принятія и доставленія въ Гагры лѣса и матеріаловъ.

Пароходъ «Тамань», К.-Л. Гавришевъ, 7 Іюля отправился изъ Николаева въ Одессу и Севастополь; 10-го прибылъ въ послѣдній изъ этихъ портовъ; 11-го, взявъ на буксиръ желѣзную баржу, съ артиллерійскими тяжестями, отплылъ въ Керчь; 13-го, пароходъ этотъ возвратился изъ Керчи въ Севастополь и въ тотъ же день ушелъ въ Николаевъ, куда прибылъ 16-го. 27 Іюля, съ Завѣдующимъ Морскою частію, вышелъ въ Севастополь и 1 Августа, посетивъ Одессу, возвратился въ Николаевъ.

Пароходъ «Метеоръ», К. 2 р. Дандри, 15 Іюля отправился изъ Николаева къ с. Александровкѣ и 21-го, привелъ оттуда въ Николаевъ плотъ съ лѣсомъ.

Пароходъ «Сулинъ», Лейт. Ивановъ, 5 Іюля привелъ изъ Херсона въ Николаевъ баржу съ артил. тяжестями сухоп. вѣдом., для Гагры. 11-го, вышелъ изъ Николаева для доставленія Сулинской землечерпательной машины въ Одессу и 18-го возвратился въ Николаевъ. 25-го отшелъ въ Херсонъ флешкоуть, и оттуда отправился къ Днѣпровскимъ гирлямъ, гдѣ 31-го, взявъ два плота съ лѣсами, привелъ ихъ въ Николаевъ.

Транспортъ «Балаклава», Кап. 2 р. Гриневскiй, принявъ въ Николаевѣ артиллерiйскiй грузъ для отвоза въ Гагру, 15 Юля отправился за таковымъ же въ Одессу, откуда уже направился въ Гагры.

Транспортъ «Перунъ», К.-Л. Станиславскiй, по сдачѣ въ Керчи артиллерiйскихъ тяжестей, 28 Юня отправился въ Таганрогъ, куда прибылъ 4 Юля. По принятiи груза 21 Юля вышелъ въ Севастополь, котораго достигъ 27; по сдачѣ груза, 31 Юля ушелъ въ Николаевъ, куда и прибылъ 5 Августа.

Транспорты «Рiонъ», К.-Л. Загорянскiй-Кисель, и «Дунай», К.-Л. Языковъ, —отправились изъ Николаева въ Севастополь для доставленiя пассажировъ и груза, первый 23-го, а послѣднiй 26 Юля. Прибыли въ Севастополь «Рiонъ» 27-го, «Дунай» 31 Юля.

Транспортъ «Оеодосiя», К. 2 р. Стройниковъ, находившiйся въ распоряженiи Кавказскаго начальства, возвратился въ Севастополь 2 Юля, съ грузомъ дровъ, заготовленныхъ на Кавказѣ. 19 Юля изъ Севастополя ушелъ съ грузомъ въ Николаевъ.

Транспортъ «Дибетръ», К. 2 р. Подушкинъ, находившiйся въ распоряженiи Кавказскаго начальства, съ дровами тамъ заготовленными, прибылъ въ Николаевъ 5 Юля.

Транспортъ «Килiя», К.-Л. Шафрановъ, на пути изъ Николаева въ Азовское море, 24 Юня зашелъ въ Севастополь, откуда 1 Юля отправился въ Керчь и 5-го прибылъ въ этотъ портъ. По сдачѣ груза, 9-го ушелъ въ Таганрогъ, откуда, по принятiи груза желѣза, 31-го отправился въ Николаевъ.

Транспортъ «Рени», К.-Л. Трофимовскiй, 3 Юля вышелъ изъ Николаева, для отвоза грузовъ въ Севастополь и для азовскихъ портовъ и маяковъ. 7-го пришелъ въ Севастополь, 17-го вышелъ оттуда и 21 Юля прибылъ въ Керчь.

Транспортъ «Портвица», К.-Л. Ревуцкiй, слѣдуя изъ Николаева съ грузомъ въ разные порта, 21 Юня пришелъ въ Одессу, а 9 Юля въ Таганрогъ, откуда съ грузомъ желѣза, 30-го, вышелъ въ Николаевъ.

Транспортъ «Прутъ», К.-Л. Скаловскiй, 11 Юля вышелъ

изъ Николаева въ Севастополь съ грузомъ; 17-го прибылъ туда, а 27-го отплылъ въ Керчь.

Лодія «Мензула», Кап. Балюхинъ, 9 Июля вышла изъ Николаева для постановки временныхъ створныхъ знаковъ на Кинбурнской косѣ.

Лодія «Рымникъ», Поруч. Вардалахъ, доставляла матеріалы и провизію на маяки Азовскаго моря; 6 Июля пришла изъ Керчи въ Таганрогъ, откуда 24-го отправилась въ Ейскъ съ грузомъ для маяковъ; 31-го, по сдачѣ груза, возвратилась обратно въ Таганрогъ.

Винтовая шкуна «Анапа», К.-М. Степановъ, 20 Июня, по приказанію Генер.-Маіора Филипсона, посадивъ на шкуну сухопытный десантъ (генер. 1, шт.-офиц. 2, об.-офиц. 5, ниж. ченовъ 368) и взявъ на буксиръ три вооруженные казацкіе барказа,—въ 11 часовъ пополудни отправилась изъ Анапы въ Геленджикъ, для взятія тамъ шести черкесскихъ орудій и для разрушенія выстроенной каменной батареи, устроенной горцами, на мѣстѣ бывшаго нашего укрѣпленія. Въ 11 часовъ пополудни достигнувъ Геленджикскаго рейда, отдала буксиры барказовъ, на коихъ десантъ и отправился къ Ю берегу бухты, гдѣ располагалъ сдѣлать высадку. На разсвѣтѣ, въ условный часъ, шкуна пошла на рейдъ, но лишь только показалась изъ-за внутренняго мыса, какъ непріятельская батарея сдѣлала по ней залпъ изъ шести орудій, на что со шкуны также отвѣчали залпомъ, послѣ котораго открытъ былъ батальный огонь. Между тѣмъ незамѣченные горцами барказы и высаженный десантъ подошли: первые на картечный выстрѣлъ, а вторые къ валу укрѣпленія, откуда солдаты, съ крикомъ ура, вскочили на черкесскую батарею и овладѣли ею. Гарнизонъ крѣпости бѣжалъ, но по малочисленности нашего десанта, нельзя было долго занимать укрѣпленіе, потому что горцы, изъ ближайшихъ ауловъ, начали значительными толпами собираться къ Геленджикъ. Тогда по распоряженію Генераль-Маіора Филипсона, изъ взятыхъ шести у орудій, три чугуныя, отбивъ цапфы, заклепали и сбросили въ воду, а три мѣдныя перевезли на

шкуну; уничтоженъ также весьма значительный пороховой погребъ и захвачены три кочермы, нагруженныя кукурузой (изъ нихъ одну сожгли, другая за большими поврежденіями отъ ядеръ, по выходѣ въ море, затонула, а третья приведена въ Анапу). При отступленіи десанта горны, собравшіеся уже въ большомъ числѣ, бросались на него, но были опрокинуты; между тѣмъ шкуна, подошедъ къ берегу на самый близкій картечный выстрѣлъ, открыла огонь гранатами и картечью, подъ защитою коего, а также и картечи одного изъ барказовъ, гдѣ находилась 18 ф. карронада, десантъ нашъ благополучно отступилъ и былъ посаженъ на суда. Въ продолженіи дѣла ранены 1 шт.-офиц. и 8 рядов.; убито рядовыхъ 2.—На барказахъ при высадкѣ десанта и взятіи орудій находились: Мичманы Власевъ, Кутровъ, Прапорщикъ Ноздринъ и 11 матросовъ. Батареею на шкунѣ командовалъ Подпоручикъ Вьюновъ.

ГИБЕЛЬ 84-ХЪ ПУШЕЧНАГО КОРАБЛЯ «ЛЕФОРТЪ».

Проведѣнію угодно было заставить меня быть очевидцемъ самаго страшнаго явленія въ морѣ: мгновенной гибели одного изъ кораблей моего отряда, отъ причины неразгаданной. Въ вѣсколько минутъ 84-хъ пушечный линейный корабль, державшійся прекрасно въ продолженіи бурной, темной осенней ночи, подъ защитою высокаго, гористаго острова, былъ буквально, при разсвѣтѣ дня, поглощенъ моремъ. Ни единый вопль, не смотря на то, что мы были около четырехъ кабельтововъ у него подъ вѣтромъ,—не дошелъ до насъ, и кажется, что по сей моментъ нѣтъ ни кого въ живыхъ, кто могъ бы объяснять намъ причину этого событія.

Замовавшая въ Ревелѣ эскадра, состоявшая изъ четырехъ линейныхъ кораблей, получила повелѣніе приготовиться къ переходу въ Кронштадтъ. Въ 12-й день послѣ полученнаго

приказанія, 84-хъ пушечные корабли «Владиміръ», «Императрица Александра» и «Лефортъ» были на рейдѣ. 74-хъ пушечный же корабль «Память Азова» два дни до сего былъ отведенъ на буксирѣ парохода въ Кронштадтъ. Корабли были вооружены, снабжены на мѣсяць провіантомъ и водою. Трюмы ихъ были въ томъ же порядкѣ, какъ они кончили кампанію 1856 года. Корабль «Лефортъ» былъ тимберованъ въ Кронштадтѣ въ 1852 году.

Я имѣлъ повелѣніе пользоваться благопріятными обстоятельствами и, въ случаѣ неприхода пароходовъ для буксира, вступить подъ паруса. 9-го Сентября задулъ отъ SSW тихій попутный вѣтеръ, высота барометра была 29, 79, погода ясная. Воспользовавшись попутнымъ вѣтромъ, пошла мы въ Кронштадтъ. Не дошедъ до меридіана Родшхера, взяли у марселей второй рифъ. Не смотря на то, по причинѣ усилившагося вѣтра, ходъ увеличился. Въ $\frac{1}{2}$ 9-го часа вечера прошли створы Гогландскихъ маяковъ, вѣтеръ сталъ крѣпчать; ходу по лагу было болѣе 11 узловъ. Тутъ ночнымъ сигналомъ приказалъ я взять третій, а потомъ четвертый рифы, и рѣшился за пасмурностію привести въ бейдевиндъ, и, по причинѣ пониженія барометра на 29, 15, держаться на этомъ мѣстѣ до разсвѣта. Между-тѣмъ вѣтеръ безпрестанно измѣнялся: въ $\frac{1}{2}$ 12-го перешелъ къ W, въ полночь дулъ отъ NW, а въ 4 часа утра отъ N, со шквалами и снѣгомъ. Дѣлая небольшіе галсы, поворачивая каждый разъ по сигналамъ, насъ сносило все болѣе къ югу, и когда разсвѣло, что было около 5 часовъ, курсъ нашъ велъ нѣсколько сѣвернѣе острова Большаго Тютерса. Мы шли правымъ галсомъ, за нами «Лефортъ», имѣя тоже марсели въ 4 рифа; на вѣтрѣ же находился корабль «Императрица Александра».

Не доходя до меридіана Тютерса миль около 5, должны были повернуть чрезъ фордевиндъ; занятые этимъ поворотомъ, казалось намъ, что и «Лефортъ» хотѣлъ повернуть. Гротъ-марсель его былъ обрасопленъ полнѣе, какъ налетѣвшій сильный шквалъ повалилъ его на лѣвый бортъ. Кренъ былъ ужасный, марса-шкоты всѣ отданы, надо было ожи-

дать, что мачты слетятъ. Корабль такъ-сказать утвердился въ этомъ положеніи, наклоняясь все болѣе и болѣе, и едва мы привели на лѣвый галсъ, какъ «Лефортъ» опрокинулся и на нѣсколько мгновеній его не стало. Съ благоговѣніемъ сотворивъ крестное знаменіе, смотрѣли мы на мѣсто, гдѣ за нѣсколько минутъ предъ симъ былъ еще корабль, какъ вдругъ онъ всѣмъ правымъ бортомъ еще разъ поднялся на волненіе, но вслѣдъ за симъ исчезъ. Онъ погрузился на дно и съ нимъ командиръ, 12 офицеровъ, 743 человека нижнихъ чиновъ, 53 матросскихъ жены и 17 дѣтей. Несчастіе это случилось 10-го сентября въ 7 часовъ 23 минуты утра, отъ Большаго Тютерса на NNO въ 5½ итальянскихъ миляхъ, на глубинѣ 30 сажень.

Послѣ этого страшнаго событія, по причинѣ все еще усиливавшагося вѣтра закрѣпили мы форъ-марсель и крѣйсель, потомъ и гротъ-марсель, и рѣшились на глубинѣ 31 сажени стать на якорь, бросивъ два якоря и вытравивъ обѣ цѣпи. Послѣ 53 часовой якорной стоянки заштилѣло и пришедшіе пароходы прибуksировали насъ въ Кронштадтъ.

Здѣсь предлагается списокъ погибшимъ офицерамъ:

Командиръ корабля Капитанъ 1-го ранга Квшквинъ.

Лейтенанты: Курофдовъ, Иванчинъ и Апыхтинъ; Мичманы Киселевъ и Копытовъ.

Старшій врачъ Надворный Совѣтникъ Вишняковъ и Младшій лекаръ Шаховъ.

Корпуса Морской Артиллеріи: Прапорщикъ Злобинъ и Унтеръ-цейхвахтеръ Никитинъ.

Корпуса Флотскихъ Штурмановъ: Подпоручикъ Шемякинъ и Прапорщикъ Петровъ 17.

Состояшій по Адмиралтейству Прапорщикъ Терюховъ.

Подписаль: Контръ-Адмиралъ Нердманъ 1-й.

Въ эти же дни 10 и 11 Сентября, когда тотъ же штормъ отъ N свирѣпствовалъ по прибрежью Финскаго и Рязскаго заливовъ, потерѣло крушеніе множество коммерческихъ су-

довъ; въ настоящее время объ этихъ несчастіяхъ въ Гидрографическомъ департаментѣ получены слѣдующія извѣстія.

а) Изъ *Ревелл* пишутъ: 10 и 11 Сентября была ужасная буря отъ N^W, со снѣгомъ; у многихъ домовъ срывало крыши. Англійскій колесный пароходъ выбросило на берегъ у Катериненталя; пароходъ вѣроятно тамъ и останется.

б) Съ *Эзелл*, въ частномъ письмѣ, увѣдомляютъ: съ вечера 9 Сентября поднялся жестокой штормъ отъ N и свирѣпствовалъ 36 часовъ; такой буря здѣсь не запомнятъ. Заливъ представлялъ грозный видъ, вода совершенно кпѣла. Слухъ носится, что при входѣ въ Тагелактскую бухту купеческій бригъ, спускаясь подъ однимъ стакселемъ, потонулъ.

в) Смотритель Дагерортскаго маяка донесъ, что шедшій изъ Ньюкестля въ Кронштадтъ англійскій купеческій бригъ *Асмей*, шкиперъ Оливеръ, съ грузомъ каменнаго угля, 10 Сентября въ 7½ ч. утра, при крѣпкомъ порывистомъ сѣверномъ вѣтрѣ, сталъ на мель на рифѣ острова Даго, отъ маяка на $ONO\frac{1}{2}O$, въ разстояніи отъ ближайшаго берега 1¼ версты. Команда спасена; судно же и грузъ спасти невадѣются. Шкиперъ объявилъ, что въ ночь, до несчастія, спальною бурей изорвало паруса, отчего судно вряжало къ берегу и бросило на рифѣ.

г) Капитанъ надъ Рижскимъ портомъ, Контръ-Адмиралъ Цебриковъ увѣдомилъ, что 10 Сентября при бывшемъ NNW штормѣ и большомъ волненіи, изъ числа находившихся въ Рижскомъ заливѣ коммерческихъ кораблей разныхъ націй, нѣкоторые были выброшены на берегъ и на мель, между Форткаметскою дамбой къ W, до м. Дуббельна; крушеніе же претерпѣлъ одинъ только англійскій бригъ *Консерваторъ*, который попалъ на камень по NW сторону Рижскаго маяка въ 800 саж. отъ берега и залитъ водою. Погибшихъ людей при всѣхъ этихъ случаяхъ, по собраннымъ свѣдѣніямъ, нагдѣ не было, и суда, по возможности, стягиваются. Всего потерпѣвшихъ отъ крѣпкаго вѣтра 15 судовъ, а именно.

1) Датская шкуна *С. Антоній*, шкиперъ Нильсенъ, съ грузомъ разныхъ товаровъ, на пути изъ Амстердама въ Ригу, 10

Сентября въ 5² ч. пд. у Домеснеса была застигнута крѣпкимъ NNW; по приходѣ на Рижскій рейдъ потеряла якорь, и выкинута на отмель у Булея. Команда спасена рыбаками.

2) Датскій галюль *Провиденсъ*, шкиперъ Кристьянсенъ, шедшій съ баластомъ изъ Мальме въ Ригу, 10 Сентября былъ застигнутъ у Домеснеса крѣпкимъ NNW, а въ 4 ч. пд. того же дня брошенъ на мель противъ Булея. Команда спасена рыбаками.

3) Прусскій баркъ *Глорія*, шкип. Бемъ, пришелъ изъ Лондона съ баластомъ; 10 Сентября крѣпкимъ NNW на Рижскомъ рейдѣ сорвало съ якорей и выкинуло на мель противъ Булея. Команда спасена рыбаками.

4) Ольденбургскій кофъ *Иоганна Гезина*, шк. Зандерфельдъ, 10 Сентября пришелъ изъ Бремена съ баластомъ; но въ тотъ же день сорванъ съ якорей выброшенъ на мель противъ Булея. Команда спасена рыбаками.

5) Русская шкуна *Спекуляціонъ*, шк. Рохау, шла изъ Видавы съ баластомъ; 19 Сентября была застигнута у Руне крѣпкимъ NNW, а 11 числа въ 9 ч. утра выкинута на мель противъ Булея. Команда спаслась на своихъ шлюпкахъ.

6) Англійскій бригъ *Вейтъ*, шк. Дрездалъ, шелъ изъ Гуля съ баластомъ; въ ночи съ 10 на 11 Сентября, около Руне, былъ застигнутъ крѣпкимъ NNW, которымъ и брошенъ на мель у Динамюнда. Команда спасена.

7) Датская шкуна *Мета Катарина*, шк. Янсенъ, съ баластомъ, шла изъ Фленсбурга, и 11 Сентября около Руне, застигнутая крѣпкимъ NNW, была брошена на отмель у Динамюнда. Команда спасена.

8) Англійскій бригъ *Сайминъ Манусъ*, шк. Узбантъ, съ баластомъ, на пути изъ Лондона въ Ригу, 10 Сентября у Домеснеса былъ застигнутъ крѣпкимъ NNW; 11 числа, около полдня, бросило его на отмель противъ Динамюнда. Команда спаслась на своихъ шлюпкахъ.

9) Англійскій бригъ *Седулоусъ*, шк. Фейръ, съ баластомъ, 10 Сентября пришелъ изъ Кронштадта, и въ тотъ же день,

по утру, крѣпкимъ NNW, бросило его на мель, по W сторону Рижскаго маяка. Команда спаслась на своихъ шлюпкахъ.

10) Ганноверскій кофъ *Антониусъ*, шк. Кетвигъ, съ грузомъ лѣса, шелъ изъ Риги въ Гельсиноръ, и около Руне 10 Сентября былъ застигнутъ крѣпкимъ NNW; 11 числа, около полдня, кофъ снесло къ мызѣ Булень, гдѣ, на отмели, онъ потерялъ руль. Команда спасена рыбаками.

11) Англійскій бригъ *Консерваторъ*, шк. Ватсонъ, находился на рейдѣ для окончательной нагрузки лѣсомъ и долженъ былъ слѣдовать въ Гельсиноръ. 11 Сентября въ ночи, при крѣпкомъ NNW, сорвало съ якорей и бросило на отмель у Динамюнда, гдѣ бригъ, попавъ на камень по NW сторону Рижскаго маяка въ 800 саж. отъ берега, потерпѣлъ крушеніе и занятъ водой. Команда спаслась на своихъ шлюпкахъ.

12) Англійскій бригъ *Лаурель*, шк. Фразеръ, 13) Русская шкуна *Петръ* и *Софія*, шк. Мильбергъ; 14) Голландской кофъ *Катарина*, шк. Феллингъ; и 15) Англійскій бригъ *Седолоусъ* шк. Фейръ. Эти четыре судна тѣмъ же вѣтромъ выброшены на берегъ со всѣмъ грузомъ. Команды ихъ спасены.

д) Управляющій Видавской таможеней сообщилъ, что 10 Сентября, при крѣпкомъ N вѣтрѣ, гамбургскій гальотъ *Вильгельмина*, шк. Крафтъ, разбился противъ деревни Гросъ-Ирбенъ въ $\frac{1}{4}$ верст. отъ берега. Гальотъ шелъ изъ Риги въ Англію съ грузомъ выжимокъ коноплянаго сѣмени; шкиперъ, штурманъ и одинъ матросъ спасены, а остальные два матроса утонули.

Напротивъ поста Сервотенъ, 10 Сентября, сталъ на мель англійскій купеческій корабль *Ганна*, шкиперъ Бруць, шедшій изъ Кронштадта въ Ригу съ баластомъ. Въ настоящее время корабль этотъ совершенно выкинутъ на берегъ; команда вся спасена.

Не далеко отъ поста Роёна 11 Сентября сталъ на мель англійскій корабль *Коммодоръ*, шкиперъ Кларкъ, шедшій изъ Риги въ Абердинъ съ грузомъ льна. Въ настоящее время корабль этотъ наполненный водою, находится на прежнемъ мѣстѣ въ $\frac{1}{2}$ верстѣ отъ берега. Команда и часть груза спасены.

Въ С. Петербургскихъ вѣдомостяхъ №№ 204 и 206, объ этой же бурѣ находимъ слѣдующія извѣстія, извлеченныя изъ Rig. Zeit и Lib. Wochenbl.

Ревель. 13-го Сентября. (Rig. Zeit). Въ ночь съ 9 на 10-е число сего мѣсяца поднялась страшная буря отъ NNO, которая къ утру постепенно усилилась, сопровождаясь дождемъ и метелью, и утихла лишь къ утру 11-го числа. 10-го Сентября утромъ, прибывшій наканунѣ вечеромъ на ревельскій рейдъ англійскій пароходъ съ балластомъ и 8 пассажирами, саѣдовавшій изъ Штетина въ Петербургъ, былъ сорванъ съ якоря и выброшенъ на берегъ близъ Катериненталя. Вслѣдъ за тѣмъ, тамъ же выброшена шведская шкуна съ углемъ и квасцами; одно финляндское судно съ солью нашло спасеніе въ военной гавани, но при этомъ было нѣсколько повреждено; одно трехмачтовое судно стало на мель между Бригиттенемъ и Вимсомъ, но счастливо сошло съ нея и вчера продолжало свой путь. Жѣлезный пароходъ *Геро* вечеромъ 9-го числа, при тихомъ вѣтрѣ, вышелъ изъ Кронштадта, но на пути потерпѣлъ сильныя поврежденія и прибылъ сюда лишь 11-го числа. Вчера рано утромъ пришелъ изъ Петербурга датскій пароходъ *Оріентъ* съ грузомъ и пассажирами. Онъ сильно потерпѣлъ отъ бури и избавился отъ гибели, только выкинувъ часть своего груза.

Либава. 11-го Сентября. Третьяго дня, около половины девятаго часа утра, двухмачтовое либавское судно «Элиза», шкиперъ Циве, нагруженное дубовымъ лѣсомъ, который слѣдовало доставить въ Петербургъ, вышло отсюда въ море. На немъ находились пассажиры—большею частію женщины и дѣти; всего вмѣстѣ съ экипажемъ было 25 человекъ. Вскорѣ вѣтеръ подулъ къ сѣверу, и, усилившись вечеромъ, превратился, къ утру слѣдующаго дня, въ настоящій ураганъ; онъ нагналъ черныя тучи, которыя разразились дождемъ, градомъ и снѣгомъ. Термометръ, за нѣсколько дней предъ тѣмъ показывавшій 12 и 14 градусовъ тепла, упалъ до точки замерзанія. Въ городѣ, эта буря вырвала съ корнемъ много деревьевъ, сорвала съ домовъ крыши и повалила заборы. Судно

же *Эмза*, застигнутое бурей, было опрокинуто и въ виду Либавы выброшено на берегъ. Не смотря на поздній вечеръ, сдѣлана была, по распоряженію начальника здѣшнихъ лоцмановъ, попытка спасти погибавшихъ; но до нынѣшняго утра удалось спасти только одного шкипера съ его сыномъ, одного пассажира и одну женщину, уцѣпившихся за мачту и почти замерзшихъ. Остальные 21 человекъ потонули; на берегъ выброшенъ доселѣ только трупъ одного ребенка.

Виндава, 14-го Сентября. У здѣшнихъ береговъ, во время послѣдней бури, потерѣли крушеніе три корабля, изъ которыхъ одинъ погибъ со всѣми находившимися на немъ людьми. У рижскаго берега, близъ Домеснеса, сѣло на мель большое судно, нагруженное льномъ, пенькою и парусиной. Сегодня, неподалеку отъ здѣшней гавани, стало на мель ганноверское судно *Фениксъ*, шедшее изъ Амстердама въ Петербургъ, но благодаря поданной помощи, сошло съ мели и отправилось въ дальнѣйшій путь.



РАЗНЫЯ БѢДСТВІЯ КОММЕРЧЕСКИХЪ СУДОВЪ ВЪ 1857 ГОДУ.

А) ВЪ БАЛТИЙСКОМЪ МОРѢ.

1) Смотритель Дагерортскаго маяка донесъ, что 15 Августа въ 3 ч. полд., по прочищеніи тумана, увидѣли съ берега судно, стоящее на мели Некманъ-грундъ. По осмотрѣ его оказалось, что это англійскій купеческій бригъ *Кооларкъ*, оставленный шкиперомъ и командою, которые уѣхали со всѣмъ своимъ имуществомъ. Бригъ нагруженъ каменнымъ углемъ и трюмъ его наполненъ водою. Къ спасенію груза нѣтъ возможности, а паруса и такелажъ свезли на островъ, на мызу Гогенгольмъ.

2) Управляющій Виндавской таможенной сообщилъ, что 5 Сентября, между постами Газау и Сернотень, въ $\frac{1}{4}$ верст. отъ берега, сталъ на мель англійскій купеческій корабль *Джирондель*, шкиперъ Чальмерсъ, шедшій изъ Корка въ Ригу съ баластомъ. Команда спасена, а такелажъ и другія корабельныя принадлежности еще спасаютъ.

Б) ВЪ БЪЛОМЪ МОРЬ.

1) Отплывшій, 8 Августа, изъ Архангельска въ Шидамъ прусскій купеческій бригъ *Аркона*, шкиперъ Крюгеръ, съ грузомъ ржи и рогожъ, пройдя Св. Носъ, во время сильнаго шторма получилъ поврежденія, отъ которыхъ въ суднѣ показалась течь, почему бригъ этотъ и возвратился обратно въ Архангельскъ для исправленій.

2) Вышедшая, 24 Августа, изъ Архангельска въ Тромсе норвежская лодья *Маргарита Ловиза*, шкиперъ Гегелундъ, съ грузомъ ржаной муки и овсяныхъ крупъ, — 3 Сентября около Орлова мыса, при крѣпкомъ вѣтрѣ и большомъ волненіи прикнулась къ каменистой отмели, отчего получивъ сильную течь, возвратилась 11 Сентября въ Архангельскъ для исправленій.

В) ВЪ АЗОВСКОМЪ МОРЬ.

1) Россійское судно *Сократъ*, шкиперъ греческій подданный, Николай Казаосъ, — 8 Юля ночью, при слѣдованіи изъ за границы въ Таганрогъ, съ грузомъ сахарныхъ бобовъ, стало на мель у Долгой косы, не успѣвъ во время лавировки поворотить по случаю штвля. Грузъ и экипажъ судна спасены, самое же судно наполнившееся водою, по снятіи мачтъ и снастей, оставлено на мѣстѣ.

2) Тосканское двухъ-мачтовое судно *Карло*, шкиперъ Петръ Аробичети, — 30 Юля, въ 4 часа по полуночи, идя изъ Чернаго моря съ грузомъ мрамора, попало на одно изъ затопленныхъ судовъ составлявшихъ въ военное время бонъ, получи-

ло пробойны въ килѣ и оказало сильную течь. Судно это оказалось на мѣстѣ и стянуть его на волюбую воду нѣтъ возможности.

Г) ВЪ КАСПІЙСКОМЪ МОРЬ.

Командующій Бакинскою станціею донесъ, что въ ночь съ 14 на 15 число Іюля, сильнымъ вѣтромъ выбросило на берегъ близъ Килявинскаго рыбнаго промысла разбитое двухъ-мачтовое марсельное судно, принадлежащее Астраханскому купцу изъ персіянъ Гаджи Гусейнъ Рзаеву. Судно это, подъ управленіемъ лоцмана Бакинца Кафара Баба Оглы, отправлено было изъ Астрахани въ Сальяны съ грузомъ казеннаго провіанта.

По объявленію лоцмана на суднѣ находилось 820 четверт. ржаной муки, 80 четверт. гречневыхъ крупъ, 300 четверт. овса и 2000 штукъ рогожъ. — Во время крушенія грузъ весь погябъ, а находившіеся на немъ лоцманъ съ 9 рабочими и казакомъ Астраханскаго казачьяго войска, успѣли пересѣсть на маленькую лодку, принадлежащую судну и въ ту же ночь были выброшены на берегъ невредимыми.

Д) ВЪ ОХОТСКОМЪ МОРЬ.

Командиръ Сибирской флотиліи и портовъ Восточнаго океана, Контръ-Адмиралъ Казакевичъ отъ 18 Іюня сего года сообщаетъ:

Въ Декабрѣ прошлаго 1856 года получивъ частное свидѣніе, что у Шантарскихъ острововъ разбилось Американское кптовое судно, я немедленно распорядился заготовить въ-которую часть необходимой теплой одежды для экипажа сего судна и послалъ оную съ однимъ изъ Тунгусовъ, при казакѣ, къ мѣсту разбитія, съ тѣмъ, чтобы въ обратный путь Тунгусъ этотъ доставилъ въ Николаевскій постъ кого либо изъ старшихъ лицъ погибшаго судна, для объясненія о средствахъ къ спасенію оставшагося экипажа.

Тунгусъ, которому это было поручено, возвратился въ Ни-

колаевскій постъ 14 Января сего года и привезъ съ собою офицера съ разбившагося судна. Г. Локманъ (имя сего офицера) объяснилъ мнѣ, что судно на которомъ онъ служилъ называется Natchez, экипажа имѣло 43 человека; грузъ судна принадлежитъ одной изъ китоловныхъ компаній на Сандвичевыхъ островахъ, откуда судно отплыло въ Охотское море 2 Мая 1856 г., а 15 Ноября, находясь близъ группы Шантарскихъ острововъ, при свѣжемъ NO, попало на подводный рифъ, гдѣ, для облегченія судна отъ сильныхъ ударовъ о грунтъ, были срублены все мачты, и когда судно сошло съ рифа, то открывшаяся, въ подводной части, сильная течь не дозволяла болѣе держаться въ морѣ, почему капитанъ распорядился бросить якорь на одной изъ отмелей въ Усильгинской губѣ. Когда судно было тамъ установлено, то по предложенію капитана, на особыхъ условіяхъ, остались для охраненія судна и груза (1300 бочекъ китоваго жира) г. Локманъ и съ нимъ три матроса, которые и по настоящее время тамъ находятся. Капитанъ же съ остальною командою на другомъ китобойномъ суднѣ отправился въ Америку, съ тѣмъ чтобы на новомъ кораблѣ возвратиться за оставшимся грузомъ. Но спасеніе какъ судна такъ и груза, по мнѣнію г. Локмана, сомнительно. Люди оставшіеся для надзора за судномъ снабжены провизіею, въ достаточномъ количествѣ, на долгое время.

ИЗВѢСТІЯ ИЗЪ ПОРТОВЪ.

АРХАНГЕЛЬСКЪ.

Транспортъ «Гапсаль», Командиръ Капитанъ-Лейтенантъ Эриксонъ, вышедшій 6 Августа изъ Архангельска для слѣдованія въ Кронштадтъ, находясь около Орловскаго маяка, потерялъ руль, почему и спустился обратно въ Архангельскъ. О случаѣ этомъ командиръ транспорта донесъ слѣдующее: Августа 10-го, лавируя къ параллели Орловскаго маяка, при NNW марсельномъ вѣтрѣ, съ дождемъ и пасмурной погодой, транспортъ имѣлъ марсели въ 2 рифа, стаксели и бизань. Около 3 $\frac{1}{2}$ ч. пополудни, поворотила чрезъ фордевиндъ на лѣвый галсъ, и по прочищеніи пасмурности, опредѣлили свое мѣсто на картѣ по пеленгамъ Орловскаго маяка. Продолжая идти тѣмъ же галсомъ, въ началѣ 6 часа почувствовали легкій ударъ, почему тотчасъ положили руль лѣво на бортъ, но транспортъ уже не послушался руля. Послѣ этого судно получило еще нѣсколько ударовъ, изъ которыхъ при третьемъ сломало руль. Положеніе транспорта было самое гибельное; но при помощи офицеровъ, миѣ удалось ободрить команду и избавить судно отъ гибели. Права парусами, безъ помощи руля, успѣли пройти всѣ банки (Орловскія), окружающія транспортъ, и стали держать на SW къ берегу Трехъ острововъ; въ $\frac{1}{2}$ 10 часа пополудни стали на якорь по южную сторону острова Вешняка, на глубинѣ 12 сажень, грунтъ крупный песокъ. Августа 11-го въ 10 ч. пополудни благополучно пришли на баръ р. Двины и стали на якорь.

Августа 18-го, транспортъ «Гапсаль» введенъ въ Лаповинскую гавань.

21 Августа шкуна «Задорная» пришла съ моря, съ Управляющимъ Бѣломорскими маяками Подполковникомъ Козобинымъ, и 25-го, съ нимъ же, отправилась къ осмотру мѣстности для постройки маяка на мысѣ Св. Носъ.

31-го, въ Архангельскомъ адмиралтействѣ вновь заложенъ транспортъ «Ока».

Сентября 4-го шкуна «Задорная» благополучно возвратилась въ Архангельскъ,

Втеченіе сего мѣсяца портовые пароходы «Смирный» и «Полезный» ходили по разнымъ порученіямъ начальства къ Шаршемскому заводу, въ Лапомвинскую гавань, на барь, и обратно.

По 1 Сентября коммерческихъ судовъ въ приходѣ къ Архангельскому порту было 638, изъ нихъ отошло 630.

АСТРАХАНЬ.

Августа 1-го, пароходъ «Ленкорань», Лейт. Савинскій, отправился для совершенія почтового рейса по портамъ Каспійскаго моря, имѣя на буксирѣ баржу «№ 6», съ грузомъ коммерческихъ товаровъ и мѣдной монеты на 100 т. р., принадлежащей Закавказской Казенной Палатѣ. 23 Августа пароходъ, по совершеніи рейса, благополучно возвратился въ Астрахань.

6-го, баржа «№ 9», Подпор. Федоровъ, по отвозѣ къ Бакинской и Астрабадской станціямъ морской провизіи и кораблестроительныхъ матеріаловъ, пришла въ Астрахань, а 15-го, отправилась въ Баку, на буксирѣ пар. «Тарки», съ такимъ же грузомъ.

10-го, пар. «Волга», Лейт. Геллесемъ, отправился къ Новопетровскому укрѣпленію и Гурьеву городку; 31-го пароходъ возвратился обратно.

14-го, пар. «Астара», Лейт. Князь Ухтомскій, возвратился изъ Нижняго Новгорода, съ Статскимъ Совѣтникомъ Струве.

15-го, пар. «Тарки», Лейт. Теряевъ, вышелъ въ почтовый рейсъ по портамъ Каспійскаго моря, имѣя на буксирѣ баржу «№ 9», съ грузомъ коммерческихъ товаровъ.

27-го, пар. «Куба», Лейт. Поскочинъ, пришелъ для пѣ-

которыхъ исправленій. На пароходѣ прибылъ Начальникъ экспедиціи для съемки и промѣра Каспійскаго моря, К.-Л. Ивашинцовъ.

28-го, пар. «Кура», К.-Л. Бибииковъ, ушелъ въ Баку съ грузомъ кораблестроительныхъ матеріаловъ и морской провизіи.

31-го, баржа «№ 4», Подпор. Рыловъ, по отвозѣ въ Баку и Астрабадъ, груза кораблестроительныхъ матеріаловъ и морской провизіи, возвратилась въ Астрахань.

СВЕАБОРГЪ И ГЕЛЬСИНГФОРСЪ.

Августа 18-го, пришелъ съ моря винт. тр. «Артельщикъ».

19-го, ушелъ въ Ревель пар.-фр. «Грозящій».

21-го, винт. тр. «Артельщикъ» ушелъ въ Кронштадтъ.

22-го, пар.-фр. «Смѣлый» ушелъ въ Ревель.

27-го, пришелъ изъ Кронштадта воен. тр. «Або», съ разнымъ грузомъ.

1 Сентября вышли на рейдъ корабли: «Красной», К. 1 р. Кондратьевъ, и «Нетровъ-Меня», К. 1 р. Борисовъ. — Пар.-фр. «Грозящій» и «Смѣлый» пришли изъ Кронштадта, съ десантомъ Финляндскаго Сапернаго полу-баталіона.

5-го, тр. «Або» ушелъ въ Кронштадтъ.

6-го, пришелъ изъ Ревеля пар. «Ижора»; высадивъ нижнихъ чиновъ Финск. вк., находившихся у промѣра, пароходъ на другой день отправился съ Директоромъ Гидрографическаго департамента Вице-Адмираломъ Рейнеке въ Кронштадтъ.

7-го, повели въ Кронштадтъ: пар.-фр. «Смѣлый» — корабль «Нетровъ-Меня», а пар.-фр. «Грозящій» — корабль, «Красной». Пар. «Быстрый» заходитъ, на пути изъ Кронштадта, въ Ревель, и на другой день вышелъ по назначенію.

17-го, бригъ «Атеноръ» ушелъ въ Кронштадтъ. — Винт. лодка «Трескъ» заняла брантвахтенный постъ.

РЕВЕЛЬ.

Августа 17-го пришла съ моря винт. шк. «Бакань», отъ западныхъ маяковъ, куда отвозила провизию и освѣтительныя матеріалы.

19-го, пришелъ изъ Гельсингфорса пар.-фр. «Грозящій». — Ушла въ Монзундъ шкуна «Александра».

20-го, пар. «Ижора» ушелъ къ о-ву Кокшеру съ Полковникомъ Кислаковскимъ, инженеромъ и мастеровыми для работъ по установкѣ на островѣ маячной башни, фонаря и аппарата.

21-го, пришелъ отъ остр. Кокшера пар. «Ижора», съ Полковн. Кислаковскимъ. — Ушли въ Кронштадтъ: пар.-фр. «Грозящій», имѣя на буксирѣ фр. «Амфитрита», и пар. «Быстрый» съ Подполковниками Меньшимъ и Шеномъ; пароходъ на пути посѣтилъ маяки Эггольмскій и Сескарскій. Пар. «Ижора» съ Полковн. Кислаковскимъ ходилъ къ о-ву Кокшеру для отвоза туда башни, фонаря и аппарата для маяка.

22-го, пришелъ изъ Гельсингфорса пар.-фр. «Смѣлый», имѣя на буксирѣ баржу.

23-го, пар.-фр. «Смѣлый» ушелъ въ море.

28-го, пар. «Ижора» ушелъ къ о-ву Руне за промѣрною партією, для доставленія ея въ Ревель и Гельсингфорсъ.

29-го, пришелъ изъ Кронштадта винт.-тр. «Артельщикъ» съ казеннымъ грузомъ.

30-го, пришла съ моря шк. «Александра»; она, по распоряженію Директора Гидрографическаго департамента, заходила, для наблюденій надъ уклоненіемъ магнитной стрѣлки: къ Оденсгольму, Даго, Фильланду, Церли, Домеснесу, въ Аренсбургъ, Ригу, Монзундъ, къ Патеръ-ностеръ, Куй-васть, Вердеръ-Гельтерма и Тюфенъ-Гафенъ.

31-го, лоцъ-судно «Молога» ушло въ Монзундъ съ грузомъ каменнаго угля для пар. «Ижора». — Винт. шк. «Вѣха» въ продолженіе этой недѣли ходила къ о-ву Кокшеру.

Сентября 1-го, вышелъ на рейдъ корабль «Императрица Александра», К. 1 р. Изыльметьевъ.

2-го, пришелъ изъ Кронштадта пр.-фр. «Гремящій».

3-го винт. шк. «Баканъ» ушла въ море. — Вышелъ изъ гавани на рейдъ корабль «Память-Азова», Кап. 1 р. Токмачевъ.

4-го, вышелъ изъ гавани на рейдъ корабль «Лефортъ», К. 1 р. Кашкинъ. — Ушла въ Кронштадтъ винт. шк. «Вѣха». — Пришелъ отъ о-ва Руне пар. «Ижора», съ 8 офицерами и 52 нижними чинами, находившимися при гидрографическихъ работахъ. — Пар.-фр. «Грозящій» пришелъ изъ Гельсингфорса съ Вице-Адмираломъ Митьковымъ; — пароходъ въ тотъ же день ушелъ въ море.

6-го, ушла въ Кронштадтъ: пар.-фр. «Гремящій», имѣя на буксирѣ корабль «Память-Азова». — Вышелъ на рейдъ корабль «Владиміръ», К. 1 р. Перелешинъ 2. — Ушелъ въ Кронштадтъ пар. «Ижора» съ Директоромъ Гидрографическаго департамента Вице-Адмираломъ Рейнеке, — пароходъ зайдетъ въ Гельсингфорсъ, куда долженъ доставить 1 оберъ-офицера и 52 нижнихъ чиновъ 1 Финскаго эк. — Тр. «Аландъ» ушелъ въ Монзундъ.

7-го, кор. «Прохоръ» ушелъ въ море. — Винт. тр. «Артельщикъ» ушелъ въ Кронштадтъ. — Винт. шк. «Баканъ» пришла съ моря.

8-го, пришелъ изъ Кронштадта пар. «Быстрый» съ разными матеріалами для лопш.

9-го, отрядъ, состоящій изъ кораблей «Владиміръ», «Императрица Александра» и «Лефортъ», подъ начальствомъ Контръ-Адмирала Нордмана 1, имѣвшаго свое присутствіе на первомъ изъ этихъ кораблей, — отправился въ Кронштадтъ.

11-го, пришли съ моря пароходы «Смѣлый» и «Грозящій».

12-го, пароходы «Смѣлый» и «Грозящій» ушли въ море. — Винт. шк. «Баканъ» ходила къ Кокшерскому маяку.

13-го, пар. «Быстрый» отправился въ Рижскій заливъ къ устью р. Салвсъ и мысу Ула, для принятія и доставки промѣрныхъ партій Сѣвернаго отряда въ Монзундъ на транспорты «Аландъ» и «Молога».

14-го, винт. шк. «Вѣха» пришла съ моря.— Пар. «Ижора» пришелъ изъ Кронштадта.

16-го, винт. шк. «Бакачъ» ходила къ Кокшерскому маяку.— Пар. «Ижора» ушелъ въ Перновскій заливъ, къ мысу Ула и въ Виндаву для доставленія промѣрной команды въ Гельсингфорсъ.— Шкуна «Стрѣла» ушла въ Кронштадтъ.

17-го, пришелъ изъ Балтійскаго порта винт. тр. «Артельщикъ».

С. ПЕТЕРБУРГЪ.

Августа 19-го, винт. лодка «Копчикъ» отводила въ Кронштадтъ гребныя суда для корабля «Вола»; возвратилась обратно, имѣя на буксирѣ грузовую лодку «№ 9».

20-го, винт. лодка «Взрывъ» ходила въ Петергофъ съ нижними чинами флотскихъ экипажей (155 человекъ); по отвозѣ ихъ возвратилась обратно.— Винт. лодка «Сѣкира» отводила въ Кронштадтъ баржу съ коровьимъ масломъ.

21-го, винт. лодка «Вѣдьма» отводила въ Кронштадтъ два грузовые бота, и въ тотъ же день возвратилась обратно.— Пар. «Ястребъ» и винт. лодки «Коршунъ» и «Копчикъ» отводили за вѣхи клиперъ «Наѣздникъ», откуда лодки съ проводочными ботами возвратились обратно, а пароходъ повелъ клиперъ въ Кронштадтъ.— Винт. лодка «Сѣкира» отводила въ Кронштадтъ шкунеръ съ грузомъ.

23-го, винт. лодка «Вѣдьма» отвела въ Кронштадтъ боть съ грузомъ отъ экипажеск. магазиновъ и возвратилась обратно.

24-го, пар «Ястребъ» отводилъ въ Кронштадтъ два бота съ грузомъ отъ экипажеск. магазиновъ; возвратился въ тотъ же день.— Яхта «Никса» окончила кампанію и разружилась.

25-го, винт. лодка «Копчикъ» ходила въ Петергофъ, откуда привела яхту «Королева Викторія».

27-го, винт. лодка «Сѣкира» отводила въ Кронштадтъ боть съ госпитальными матеріями; возвратилась обратно въ тотъ же день.

28-го, винт. лодка «Буянь», ходившая въ теченіе мѣсяца къ Ижорскому заводу и обратно по Невѣ съ буксирами грузовыхъ судовъ, отправилась въ Кронштадтъ. — Пар. «Ястребъ» отводилъ въ Кронштадтъ 2 бота и грузов. лодку, съ грузомъ отъ экипажеск. магазиновъ и желѣзомъ. — Яхта «Королева Викторія» окончила кампанію и разружилась.

29-го, винт. лодка «Взрывъ» отвела въ Кронштадтъ баржу съ матеріалами изъ экипажеск. магазиновъ; привела изъ Кронштадта шкунеръ и два бота.

30-го, винт. лодка «Коршунъ» доставила въ Кронштадтъ весьма нужные матеріалы изъ экипажеск. магазиновъ и на другой день возвратилась обратно.

Въ продолженіи сего мѣсяца, винт. пар. «Вѣстовой», состоя въ распоряженіи Флагель-Адъютанта К. 1 р. Попова, по разнымъ надобностямъ ходилъ въ Петергофъ, Ораніенбаумъ, Кронштадтъ и обратно.

Сентября 3-го, винт. лодка «Буянь» увела въ Кронштадтъ вольную лодку съ глиной. — Винт. лодка «Копчикъ» отвозила въ Кронштадтъ два шкунера съ провіантомъ.

4-го, винт. лодка «Копчикъ» отвозила въ Кронштадтъ два шкунера съ провіантомъ.

7-го, пар. «Ястребъ» отводилъ въ Кронштадтъ два бота съ грузомъ отъ экипажеск. магазиновъ, по сдачѣ коихъ возвратился въ тотъ же день обратно. — Винт. лодка «Копчикъ» отвозила въ Кронштадтъ двѣ баржи съ провіантомъ; возвратилась обратно съ двумя шкунерами и катеромъ на буксирѣ.

9-го, винт. лодка «Копчикъ» отвозила въ Кронштадтъ шкунеръ съ провіантомъ.

11-го, пар. «Ястребъ» отводилъ въ Кронштадтъ два проводочные бота; обратно привелъ одинъ грузовой боть. — Винт. лодка «Коршунъ» отвозила въ Кронштадтъ боть съ грузомъ отъ экипажеск. магазиновъ.

13-го, пар. «Ястребъ» отводилъ въ Кронштадтъ пассажую лодку съ лѣсами и грузовую лодку съ механизмомъ. — Винт. лодка «Коршунъ» отвела въ Кронштадтъ двѣ лодки съ раз-

нымъ грузомъ; возвратилась обратно на другой день съ буксиромъ грузовой лодки и двухъ катеровъ.

14-го, винт. лодка «Вѣдьма» отводила въ Кронштадтъ два бота съ грузомъ отъ экипажеск. магазиновъ. — Впродолженіи 12, 13, 14 чиселъ винт. лодка «Копчикъ» отвела въ Кронштадтъ: три шкунера съ провіантомъ и ласскую лодку; привела изъ Кронштадта баржу и катеръ.

17-го, пар. «Ладога» началъ кампанію.

Кронштадтъ.

Августа 17-го, винт. лодка «Ершъ» отводила въ С. Петербургъ три греб. лодки, съ механизмами паровыхъ корветовъ; на другой день возвратилась обратно, доставя отъ завода Нобеля части машинъ на корабли «Вола» и «Гангутъ».

18-го, отводила въ баржу «№ 3» въ С. Петербургъ, оттуда на другой день привела гребную лодку, съ котломъ для кор. «Вола».

19-го, винт. лодка «Стерлядь» ходила къ Толбухиному маяку для осмотра работъ.

20-го, винт. лодка «Панцырь» перевозила въ Петергофъ Генер.-Маіора Ахматова, съ пруск. пар. *Орель*. — Винт. лодка «Ершъ» ходила въ Петергофъ.

21-го, винт. лодка «Стерлядь» ходила на Сѣверный фарватеръ для осмотра работъ. — Пар. «Выборгъ» ходилъ на Лисій носъ и обратно — Винт. лодка «Ершъ», привезла изъ Петергофа адмиральскій катеръ и вельботъ, и взявъ двѣ баржи и ботъ съ грузомъ на Ижорскіе заводы, ушла въ С. Петербургъ.

22-го, пар.-фр. «Грозящій» привелъ изъ Ревеля фр. «Амфитрита». — Винт. лодка «Ершъ» возвратилась изъ С. Петербурга.

23-го, пар. «Окта» отвозилъ въ С. Петербургъ съ пар.-фр. «Грозящій» гардемаринъ Морск. Корпуса. — Пар. «Выборгъ» ходилъ на Лисій носъ и обратно. — Пар. «Нева» буксировала

съ малаго на большой рейдъ трансп. «Або», который и ушелъ въ Свеаборгъ. — Пришелъ изъ Ревеля пар.-фр. «Смѣлый». — Винт. лодка «Ершь» ходила къ Ключиной пристани, и отътуда въ С. Петербургъ.

24-го, винт. лодка «Ершь» пришла изъ С. Петербурга. — Пар. «Курьеръ» и «Нева» ходили въ С. Петербургъ, первый съ Главнымъ командиромъ, а второй съ Начальн. штаба Кронштадтскаго порта. — Винт. лодка «Панцырь» перевозила въ С. Петербургъ команду фр. «Касторъ» (гв. эк. 250 челов.). — Фр. «Амфитрита» вошелъ въ гавань.

26-го, пар. «Выборгъ» ходилъ въ Петергофъ съ Фл.-Адъют. К. 1 р. Поповымъ. — Пар. «Нева» ходилъ для осмотра фортовъ и батарей, съ Ген.-Лейт. Корсаковымъ. — Винт. лодка «Стерлядь» ходила на Сѣверный фарватеръ для осмотра работъ. — Винт. лодка «Панцырь» буксировала суда съ углемъ къ винт. корветамъ Черноморскаго отряда.

27-го, пар. «Нева» перевозилъ въ С. Петербургъ вещи Е. И. В. Генераль-Адмирала. — Пришелъ изъ Штетина почт. пар. «Владимиръ» съ 160 пассажирами.

28-го, пар. «Охта» состоялъ въ распоряженіи К. 1 р. Винка, для перевозки разныхъ вещей на отрядъ Черноморскихъ винт. корветовъ. — Винтовые корветы «Вепрь», К. 1 р. Винкъ, «Волкъ», К. 2 р. Карповъ, и «Буйволъ», К.-А. Макухинъ, отправилась по назначенію въ Черное море — Винт. тр. «Артельщикъ» ушелъ въ Ревель.

29-го, винт. лодка «Ершь» отводила въ С. Петербургъ баржу и въ тотъ же день возвратилась обратно.

30-го, винт. лодка «Буянь» отводила къ Ласьему носу подъемную машину и возвратилась обратно. — Винт. лодка «Ершь» увела въ С. Петербургъ два грузовые бота и надругой день возвратилась обратно.

31-го, винт. лодка «Стерлядь» ходила на Сѣверный фарватеръ для осмотра работъ. — Пар. «Нева» и винт. лодка «Панцырь» перевозили изъ Ораніенбаума на пар.-фр. «Грозный» и «Смѣлый» десантъ Финск. Стрѣлк. полубаталіона. — Пар. «Охта» ходилъ въ С. Петербургъ съ воспитанниками Инж.

и Арт. училища, находившимися на баракахъ. — Пар. «Курьеръ» ходилъ въ С. Петербургъ съ Главн. командиромъ Кронштадтскаго порта. — Почт. пар. «Владиміръ» ушелъ въ Штетинъ съ 38 пассажирами. — Пар.-фр. «Грозный» и «Смѣлый» отправились въ Гельсингфорсъ съ десантомъ Финляндскаго Сапернаго полубаталіона; на первомъ изъ нихъ помѣщено 216 чел., а на второмъ 255.

Сентября 1-го, пар. «Выборгъ» отвелъ къ Лисьему носу баржу съ провизіею для нижн. чиновъ 23 Фл. эк. — Пар. «Нева» ходилъ въ Петергофъ съ Генер.-Адъют. Княземъ Голицынымъ. — Винт. лодка «Буянь» увела въ С. Петербургъ ботъ съ грузомъ отъ экипаж. магазиновъ. — Винт. лодка «Стерлядь» ходила въ Стрѣльну съ В.-А. фонъ Шанцомъ. — Вышелъ на рейлъ винт. корабль «Ретвизанъ», Командиръ К. 1 р. баронъ Таубе; на кораблѣ находится 27 офицеровъ и команды 836 человекъ. — Пар.-фр. «Гремящій» ушелъ въ Ревель.

2-го, пар. «Нева» ходилъ въ Петергофъ съ Нач. Шт. Кронштадт. порт. — Винт. лодка «Ершъ» отводила въ С. Петербургъ два грузов. судна, а оттуда привела баржу.

3-го, пар. «Нева» ходилъ въ Петергофъ съ Фл.-Ад. Унковскимъ; на обратномъ пути пѣлъ кадетъ Штурм Училища находившихся на телеграфахъ. — Пришелъ въ Штетина пруск. почт. пар. *Орель*.

4-го, пар. «Выборгъ» перевозилъ съ Лисьяго носа въ Кронштадтъ учениковъ Школы писарей и содержателей. — Винт. лодка «Стерлядь» ходила на сѣверный фарватеръ для осмотра работъ. — Пар.-фр. «Камчатка» ушелъ въ Свинемюнде. — Пар. «Быстрый» ушелъ въ Ревель, съ разными матеріалами для лоцій.

5-го, винт. лодка «Панцырь» отвозила въ С. Петербургъ нижнихъ чиновъ съ фр. «Касторъ» (100 человекъ),

6-го, винт. лодка «Буянь» буксировала съ восточн. рейда на малый, винт. корв. «Воль», послѣ чего повела въ С. Петербургъ грузовую лодку. — Винт. шк. «Вѣха» пришла изъ Ревеля.

7-го, винт. лодка «Буянь» привела изъ С. Петербурга гребную лодку съ машинными вещами кор.: «Вола» и «Гангутъ».

8-го, пар.-фр. «Гремящій» привелъ изъ Ревеля кор. «Память Азова», К. 1 р. Токмачевъ. Командиръ парохода К. 1 р. Нечаевъ донесъ, что буксируя корабль, за свѣжестію вѣтра два раза принужденъ былъ отдавать буксиры и держаться около корабля, именно 6 Сентября у Эггольма съ 4 ч. пд. до разсвѣта, и 7-го, съ 8 ч. пд. также до разсвѣта; оба раза при крѣпкомъ NO.—Пар.-фр. «Смѣлый» привелъ изъ Свеаборга кор. «Нетронь-Меня», К. 1 р. Борисовъ.—Пар.-фр. «Грозящій» привелъ изъ Свеаборга кор. «Красной», К. 1 р. Кондратьевъ.—Винт. тр. «Артелщикъ» пришелъ съ моря и вошелъ въ гавань.

9-го, винт. лодка «Буянь» привела изъ Петергофа землечерпательную машину. — Пришелъ изъ Гельсвингфорса пар. «Ижора», съ г. Директоромъ Гидрографическаго департ. Вице-Адмираломъ Рейнеке. — Пришелъ съ моря тр. «Або». — Пришли съ моря корабль «Прохоръ» и лоцъ-судно «Нептунъ».

10-го, пар. фр. «Грозящій» и «Смѣлый» ушли въ море, для буксированія кораблей, вышедшихъ изъ Ревеля.

11-го, корабль «Красной» вошелъ въ гавань. — Пришелъ изъ Штетина почт. пар. «Владиміръ», съ 100 пассажирами. — Пришелъ съ моря тр. «Иманъ». — Пар.-фр. «Гремящій» вышелъ въ море для буксированія кораблей, вышедшихъ изъ Ревеля.—Винт. клиперы «Стрѣлокъ» и «Пластунъ» ушли въ море.

12-го, винт. лодка «Буянь» привела изъ С. Петербурга двѣ груз. лодки съ механизмомъ и артиллерійскими вещами.— Ушли въ Ревель пар. «Ижора» и винт. шк. «Вѣха»

13-го, винт. лодка «Буянь» отводила въ С. Петербургъ пасскую лодку.—Пар. фр. Смѣлый привелъ съ моря кор. «Владиміръ», а пар.-фр. «Грозящій»—корабль «Императрица Александра», командиръ коего К. 1 р. Изыметьевъ донесъ, что во время перехода изъ Ревеля, 10 Сентября переломило бегинь-рей и изорвало форъ и гротъ-марсели; отъ крѣпкаго вѣтра должны были спуститься за островъ Большой Тю-

терсъ и стать тамъ на якорь. 12 Сентября, при снятіи съ якоря, лопнулъ цѣпной кабаларингъ, а потому даглевостовый якорь съ 75 сажениами цѣпнаго каната остался въ водѣ на глубинѣ 40 сажень.—Пришелъ съ моря пар.-фр. «Гремящій».

14-го, винт. лодка «Буянь» отволила въ С. Петербургъ три лодки, съ грузомъ механизмовъ.—Винт. лодк. «Стерлядь» ходила на сѣверный фарватеръ для осмотра работъ.—Почт.-пар. «Владиміръ» ушелъ въ Штетинъ, съ 48 пассажирами.—Винт. корв. «Посадникъ» вышелъ въ море для пробы машины и надругой день возвратился обратно.

15-го, пар. «Охта» ходилъ въ С. Петербургъ, для доставленія портрета Государа Императора для Общаго въ Кронштадтѣ собранія.—Пар. «Нева» ходилъ къ Толбухину маяку для осмотра его.—Корабли «Прохоръ» и «Владиміръ» вошли въ гавань.—Пришелъ съ моря отъ восточныхъ береговъ Сибири, транспортъ «Двина», подъ командой К.-Л. Бутакова.

16-го, пар. «Выборгъ», ходилъ въ С. Петербургъ съ чиновниками 22 Фл. экипажа, назначенными въ безсрочный отпускъ.—Пришелъ съ моря отъ восточныхъ береговъ Сибири корветъ «Оливуца», подъ командой К. 2 р. Римскаго-Корсакова.—Вошелъ въ гавань корабль «Императрица Александра».

17-го, пришли: изъ Кіаи пар.-фр. «Камчатка», и изъ Ревеля шкуна «Стрѣла».—Пар. «Нева» ходилъ въ С. Петербургъ съ Ихъ Высочествами дѣтьми Великой Княгини Маріи Николаевны, прибывшими изъ за границы на пар.-фр. «Камчатка».—Пар. «Охта» ходилъ въ С. Петербургъ съ чиновниками 17 и 24 Фл. экипажей, назначенными въ безсрочный отпускъ.—Пар. «Нева» перевозилъ съ пар.-фр. «Камчатка» въ С. Петербургъ вещи В. К. Маріи Николаевны.—Пар. «Выборгъ» ушелъ въ С. Петербургъ для исправленія на Мортоновомъ элигѣ.

18-го, пар. «Охта» ходилъ изъ Кронштадта на Лесію носъ и обратно.—Винт. лодка «Панцырь» состояла въ распоряженіи Начальника отряда Амурскихъ судовъ, Кап. 1 р. Кузне-

цова, для выполненія разныхъ надобностей по отряду.—Бригъ «Антеноръ» пришелъ изъ Свеаборга.

19-го, пришелъ изъ Архангельска винт. фр. «Илья Муромецъ», подъ командой К. 1 р. Броуна.—Винт. лодка «Шмель» буксировала фр «Илья Муромецъ» съ большого рейда на малый.—Отправился къ восточнымъ берегамъ Сибари отрядъ, подъ начальствомъ К. 1 р. Кузнецова, состоящій изъ винтовыхъ корветовъ: «Воевода», К.-Л. Брюкмеръ, «Бояринъ», К. 2 р. Гревенсъ, «Новикъ», К.-Л. Стааль, и клиперовъ «Пластунъ», К.-Л. Мацкевичъ, «Джигитъ», К.-Л. Майдель и «Стрѣлокъ», К.-Л. Оедоровичъ.

20-го, пар. «Охта» участвовалъ въ снятіи вѣхъ, постановленныхъ противу Стрѣльны.—Винт. лодка «Панцырь» перевозила въ С. Петербургъ, бывшихъ въ кампаніи на паровыхъ судахъ воспитанник. Инженер. и Артил. училища.—Фр. «Илья Муромецъ» и тр. «Двина» вошли въ гавань.

21-го, вышелъ изъ гавани на рейдъ винтовой фрегатъ «Аскольдъ».

Съ 21 Августа къ Кронштадтскому порту, въ продолженіе мѣсяца, пришло коммерческихъ судовъ:

	паровыхъ.	парусныхъ.
Американскихъ	—	4
Англійскихъ	36	147
Бельгійскихъ	—	1
Бременскихъ	—	2
Гамбургскихъ	—	4
Ганноверскихъ	—	16
Голландскихъ	7	77
Датскихъ	2	25
Любскихъ	10	7
Мекленбургскихъ	—	1
Неаполитанскихъ	—	2
Норвежскихъ	1	7
Ольденбургскихъ	—	5
Прусскихъ	7	5

Ростокскихъ	—	1
Русскихъ	2	9
Французскихъ	2	15
Шведскихъ	2	12
Итого:		71 паров. 338 парусн.

Всего съ начала навигаціи, по 21 Сентября, пришло 2135 судовъ.

Изъ нихъ пароходы: русскій *Владиміръ*, и прусскій *Орель*, любскіе *Нева* и *Траве* приходили по 10 разъ; прусскіе *Архимедъ* и *Кольбертъ* по 9 разъ; датскіе *Оріентъ* и *Оксидентъ* по 7 разъ; авглійскій *Чантклиръ* 5 разъ; французскій *Жанъ-Батистъ* 3 раза.

Съ открытія навигаціи по 21 Сентября отъ Кронштадтскаго порта ушло коммерческихъ судовъ разныхъ націй 2045.

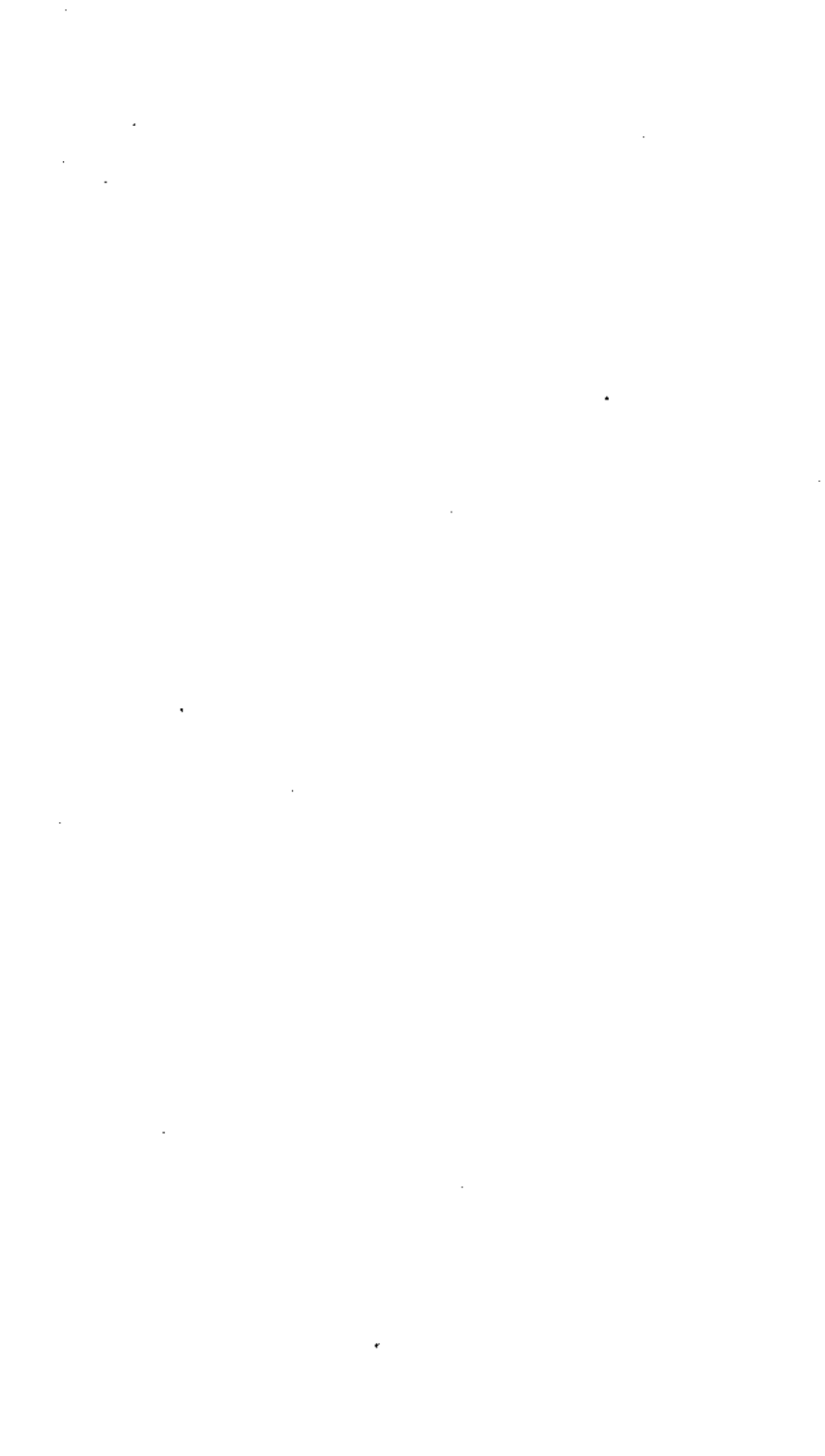

III.

ЧАСТЬ НЕОФИЦИАЛЬНАЯ.

ПОЪЗДКА ПО БЕРЕГАМЪ АЗОВСКАГО МОРЯ КЪ ТОМУ 1856 ГОДА.

(Продолженіе).

VI.

РЫБОЛОВСТВО ВЪ ЧЕРНОМОРІИ.

Обяліе водъ въ Черноморіи и удобства, представляемыя мѣстностью этой страны для рыболовства. — Годовыя эпохи рыбныхъ ловель, или добычи. — Ачужскія рыбныя ловли и составъ ачужскаго завода. — Снасти, употребляемыя для рыбной ловли. — Вентери. — Волокуши. — Невода морскіе и лиманныя. — Сѣти морскія и рѣчныя. — Ловъ крочьями. — Условія откупа ачужскихъ рыбныхъ ловель. — Система дѣяствій откупщика въ отношеніи къ своимъ работникамъ на заводѣ. — Характеръ забродчиковъ. — Безпашпортныя. — Ловъ красной рыбы и приготовленіе памской икры въ Ачужѣ. — Осенній ловъ сельявы, или шамайки. — Годовой зазовъ рыбы въ Ачужѣ и рѣкѣ Протоцкѣ. — Рыболовство во всей Черноморіи и раздѣленіе ея на участки. — Ловъ рыбы въ разныя времена года. — Отдача на откупъ всѣхъ рыболовныхъ мѣстъ. — Первый и второй откупы. — Освобожденіе рыболовства отъ откупа въ 1855 году. — Обстоятельства имѣвшія вредное вліаніе на промышленность Черноморіи вслѣдствіе прежняго откупа. — Система, которая была принята откупщикомъ въ управленіи откупомъ. — Упадокъ рыболовства во время откупа и возстановленіе его въ настоящее время. — Изданіе временныхъ правилъ для свободнаго рыболовства. — Исчисленіе доходовъ, которые получались откупщикомъ съ рыболовства, и нынѣшняго акцизнаго сбора. — Откупная система по другимъ отраслямъ промышленности.

Рыболовство для жителей Черноморіи составляетъ весьма важный, если не самый главный источникъ ихъ благосостоянія или, лучше сказать, пропитанія, — в оно обусловливается

самой природой этой страны. Черноморія простирается по восточному берегу Азовскаго моря, между этимъ моремъ и рѣкою Кубанью, заключаетъ въ себѣ множество озеръ, лимановъ и рѣчекъ, богатыхъ рыбою, и изобилуетъ водами отъ весеннихъ разливовъ; она представляетъ поэтому большое удобство для рыболовства. Берега Черноморіи, прилежащія къ Азовскому морю, и къ Черному—на полуостровѣ Тамани, который съ южной своей стороны омывается Чернымъ моремъ, а съ сѣверной—Азовскимъ, представляютъ большое разнообразіе въ очертаніи: вдаются въ землю заливами и выдаются въ море косами—мѣстами особенно удобными для рыбной ловли. Многочисленные, разной величины лиманы, прѣсноводные и соленые, соединяются съ моремъ узкими проливами или гирлами и отдѣляются отъ него косами, имѣютъ извилистое очертаніе, косы и островки, и принимаютъ въ себя рѣки и рѣчки. Въ устьяхъ этихъ рѣкъ и рѣчекъ, въ лиманахъ, на ихъ островкахъ и косахъ, особенно же въ гирлахъ, въ морѣ противъ гирлъ и на морскихъ косахъ рыбная ловля чрезвычайно изобильна, въ особенности въ благоприятное для этого промысла время, т. е. весной. Тогда происходитъ разливъ Кубани, рѣки наполняются и течение изъ лимановъ въ море усиливается. Рыба большими массами или косяками ходитъ около береговъ, привлекаемая прѣсной водой, происходящей отъ таянія снѣговъ, и устремляется противъ теченія на прѣсную воду, для метанія икры, въ устья рѣкъ и въ гирла лимановъ.—Тутъ-то и ловятъ ее въ чрезвычайномъ количествѣ. Самыя богатыя рыболовныя мѣста: Темрюкскій лиманъ, при которомъ станція Темрюкская, Ачуевъ, Охтарскія гирла Охтарскаго лимана, Брынковъ,—поселокъ при оконечности Бейсугскаго лимана, и морскія косы: Камышеватая, Долгая и Ейская. Но самая обильная ловля извѣстна въ этихъ мѣстахъ въ Ачуевѣ, поселкѣ, лежащемъ при устьѣ рѣки Протоки,—рукава Кубани, впадающаго въ Азовское море прямо, безъ посредства лимана.

Изъ многихъ рыбныхъ породъ, ловимыхъ въ Азовскомъ морѣ, въ Черноморіи преимущественно ловятся *сула* и *тарань*

и затѣмъ красная рыба, но сула есть главный продуктъ рыбныхъ ловель въ Черноморіи. При хорошемъ ловѣ, ея вылавливается во всей Черноморіи отъ трехъ до четырехъ милліоновъ штукъ въ продолженіе одной только весны.

Ловъ рыбы производится въ извѣстныя эпохи въ теченіе года, которыя называются *дѣббичами* и каждая изъ нихъ имѣетъ особое названіе; начало и конецъ дѣббичи опредѣляется тѣми сроками, на которые производится наемъ работниковъ на рыболовныхъ заводахъ. По окончаніи каждой дѣббичи хозяинъ завода разсчитывается съ своими работниками. Весенній ловъ, или *весенняя дѣббичь* начинается съ того дня, какъ вскрывается ледъ въ морѣ и лиманахъ, т. е. съ 10-го или 15-го Марта, или даже съ конца этого мѣсяца, и продолжается до 20-го Апрѣля. Въ это время ловится преимущественно сула и тарань, и также красная рыба: осетръ, бѣлуга и особенно севрюга (въ Ачувѣ), которая продолжаетъ ловиться еще до 10 Мая. Но послѣ этого числа ловъ прекращается на все лѣто почти во всей Черноморіи, кромѣ немногихъ мѣстъ. Слѣдовательно *второй дѣббичи*, или *лѣтней*, называемой *меженью*, почти не существуетъ въ Черноморіи. Въ меженъ ловъ производится только въ Бугазскомъ (или Кизильтамскомъ) лиманѣ, въ который впадаетъ главное русло рѣки Кубани и который соединяется съ Чернымъ моремъ посредствомъ Бугазскаго гирла;—также въ Ахтанизовскомъ лиманѣ, находящемся вблизи Бугазскаго, тоже на Таманскомъ полуостровѣ поближе къ Азовскому морю, и еще на *Охтаряхъ*, т. е. въ Охтарскомъ лиманѣ и гирлахъ, соединяющихъ этотъ лиманъ съ Азовскимъ моремъ. Но меженной ловъ въ означенныхъ мѣстахъ не обилень, несравненно бѣднѣе весенняго. Въ это время т. е. меженное, ловятся коронь, сомъ, чеколь, чебакъ, разнаго рода таловирка и также красная рыба, но въ самомъ маломъ количествѣ. Меженъ продолжается до 10-го Юля, но послѣ того до 1-го Сентября рѣшительно нѣтъ лова; а съ 1-го Сентября по 6-е Декабря — третья дѣббичь, называемая *осеннею*.

Съ 1-го Сентября всѣ рыболовы начинаютъ исправлять

свои заводы и готовить снасти для слѣдующаго лова, который начинается собственно съ 15-го Сентября. Въ это время бываетъ главный ловъ *шамайки*, или *селавы*. Рыба эта та же самая, которая ловится въ Каспійскомъ морѣ и привозится въ Петербургъ въ копченомъ видѣ подъ именемъ *шаман*, только, говорятъ, азовская шамая уступаетъ въ достоинствѣ астраханской. Главный и почти исключительный ловъ шамайки въ Черноморіи производится въ Ачуевѣ; ловимая въ морѣ около этого мѣста шамая крупнѣе, а въ рѣкѣ Протоцкѣ—мельче.

Ачуевскія рыбныя ловли самыя богатая и обильныя рыбобою изъ всѣхъ рыболовныхъ мѣстъ въ Черноморіи; при томъ онѣ, съ самаго начала образованія Черноморіи, составляютъ неотъемлемую собственность Войска, потому что онѣ были подарены ему Княземъ Потемкинымъ Таврическимъ и съ давнихъ поръ отдаются на откупъ въ пользу войскового капитала. Ловли эти извѣстны подъ именемъ ачуевского откупнаго участка и занимаютъ оба берега рѣки Протоки, отъ моря на семь верстъ и, кромѣ того, берега моря по обѣ стороны отъ устья Протоки, по десяти верстъ въ каждую сторону.

Четвертая добычъ *зимняя*: въ это время ловъ производится подо льдомъ, или *подледно*, по мѣстному выраженію, и также при роспускѣ льда. Тогда въ морѣ ловятъ на крючья красную рыбу, а въ льдинахъ и гирлахъ неводами подледно, преимущественно сулу и тарань.

Ачуевскій рыболовный заводъ заключаетъ въ себѣ много строеній турлучныхъ и деревянныхъ, изъ которыхъ каждое имѣетъ свое особое названіе, смотря по назначенію, и составляетъ необходимую принадлежность рыбнаго завода. Большой сарай (замѣняемый на иныхъ заводахъ простымъ навѣсомъ) называется *холодникомъ*; въ немъ находятся *камняги* или *соляки*, штукъ десять или двѣнадцать. Это большіе ящики, плотно сколоченные изъ толстыхъ досокъ, сажени въ двѣ длиною, въ 2¹/₂ аршина шириною и 2 аршина глубиною. Они частію врыты въ землю и въ нихъ всегда есть *тузлукъ*, или разсолъ, оставшійся отъ рыбы, которая прежде солялась въ

нихъ,—наполняющій ящикъ до трети или четверти его глубины. Въ этомъ тузлукѣ раскладывается рядами потрошенная и распластанная свѣжая рыба; каждой слой ея пересыпается солью. Когда такимъ образомъ ящикъ наполнится до верху, то сверхъ рыбы кладутся доски и придавливаются камнями; потому вѣроятно эти ящики и называются *каменьями*. Когда рыба просолится и ее вынуть изъ камня для продажи, то въ нихъ всегда остается нѣсколько разсола, имѣющаго мутный сѣрый цвѣтъ и запахъ гнилости отъ перемѣшанныхъ съ нимъ и загнившихъ органическихъ частицъ. Этотъ разсолъ, или тузлукъ, служитъ потомъ и на слѣдующій годъ для соленія рыбы, но черезъ три года его обыкновенно перемѣняютъ. Не смотря однакожъ на присутствіе загнившихъ частицъ въ тузлукѣ, соленая рыба здѣсь не имѣетъ вредныхъ свойствъ; но крайней мѣрѣ, здѣсь неизвѣстны случаи отравленія рыбой. Но ядовитыя свойства соленая рыба получаетъ послѣ дальней перевозки ея, когда она при этомъ была дурно уложена на возахъ, съ соблюденіемъ излишней экономіи на соль, и когда рыба дурно защищена отъ внѣшней сырости.

Другое строеніе на заводѣ—*соляникъ*, т. е. сарай для храненія соли. Третье строеніе—*горячникъ*, гдѣ пробиваютъ и приготавливаютъ икру. Четвертое—*амбаръ* для храненія потребныхъ на заводѣ матеріаловъ, на примѣръ, *дъли* т. е. сѣтей для возобновленія волокушъ и неводовъ,—бичевы, кульковъ, хлѣба и проч. Пятое строеніе—*бондарня*, въ которомъ живутъ и работаютъ *бондари*: набиваютъ обручи на бочки, нужныя въ большомъ числѣ на заводѣ для отправки икры, жиру и т. п. *Бондари* обыкновенно Рязанцы; они напимаются заводоозяиномъ на годовой срокъ, получаютъ около 150 руб. сер. въ годъ жалованья и живутъ на хозяйскомъ содержаніи. Кромѣ означенныхъ строеній, необходимыхъ для производствъ самаго завода, тамъ еще есть хаты или казармы для работниковъ, т. е. забродчиковъ, которыхъ въ Ачурѣ во время весенняго лова бываетъ до полутораста человекъ. Въ Ачурѣ казармы эти были каменные, а на временномъ заводѣ

сколочены наживо изъ досокъ, въ видѣ клѣтушекъ, въ которыхъ забродчики помѣщаются очень тѣсно. Они спятъ на койкахъ, устроенныхъ на высокихъ подпоркахъ, и закрытыхъ сверху и со всѣхъ сторонъ довольно тѣснымъ пологомъ—отъ комаровъ.

Ловъ въ Ачуевѣ производится посредствомъ различныхъ снастей, смотря по времени года, по роду рыбы, на которую ставится снасть, и также смотря по мѣстности, т. е. производится-ли ловъ въ самой рѣкѣ, передъ устьемъ ея въ морѣ или по сторонамъ устья на берегу моря. Главныя снасти, или ловушки, употребляемыя на рѣкѣ Протокъ суть *вентери* и *коты*. Устройство вентера слѣдующее: основаніе его составляютъ нѣсколько обручей, обыкновенно четыре, расположенныхъ одинъ за другимъ на разстояніи, напримѣръ, полутора аршина одинъ отъ другаго, такъ что всѣ вмѣстѣ обручи, какъ ребра, составляютъ фигуру цилиндра или бочки; на нихъ натянута сѣть, составляющая поверхность цилиндра и продолжающаяся на заднемъ концѣ его въ видѣ постепенно суживающагося мѣшка. У противоположнаго, т. е. передняго конца цилиндра, сѣть раздѣляется на два широкія и длинныя полотнища, которыя натягиваются на нѣсколько шестовъ, вклученныхъ въ вертикальномъ положеніи въ рѣчное дно и такимъ образомъ составляютъ какъ будто два забора постепенно расходящіяся отъ передняго отверстія цилиндра. Вся эта снасть погружается въ воду и располагается тамъ вдоль русла рѣки переднимъ концомъ своимъ съ расходящимися полотнищами по направленію теченія. Рыба, идя съ моря противъ теченія, встрѣчаетъ эти стѣны изъ сѣти и потомъ слѣдуя вдоль нихъ, попадаетъ въ отверстіе цилиндра, которое на переднемъ обручѣ затянута сѣтью съ большой продольной прорѣхой, края которой притянуты бичевами внутрь цилиндра. Рыба чрезъ эту прорѣху проходитъ въ первое отдѣленіе цилиндра, на второмъ обручѣ она опять встрѣчаетъ подобную же преграду съ прорѣхой вертикальной, чрезъ которую попадаетъ во второе отдѣленіе цилиндра и наконецъ

завязаетъ въ слѣпомъ концѣ задняго мѣшка, который сдѣланъ изъ *дъли* (сѣти) съ болѣе мелкими очками.

Вентери употребляются на всѣхъ рыболовныхъ мѣстахъ Азовскаго моря въ особенныхъ, исключительныхъ мѣстностяхъ, а именно, они ставятся въ *узкостяхъ*, вмѣющихъ теченіе, т. е. въ ерикахъ, рѣчкахъ, гирлахъ и иногда въ протокахъ между косами и островками; но преимущественно вентери употребляются въ Черноморіи, потому что тамъ, по природѣ самой мѣстности, много гирлъ, соединяющихъ лиманы съ моремъ, и много небольшихъ рѣкъ, впадающихъ въ эти лиманы и въ море, и притомъ самыя обильныя ловли въ этихъ гирлахъ и рѣкахъ. Между тѣмъ какъ на остальныхъ берегахъ Азовскаго моря, рыболовныхъ мѣстностей такого рода очень мало; тамъ, особенно на всемъ сѣверозападномъ берегу, преобладаютъ косы, вдающіяся въ море, и плоскія нерыбныя и прибережья, на которыхъ требуются для ловли снасти иного рода. На Дону тоже употребляются вентери, но гораздо меньшаго размѣра нежели въ Черноморіи, потому что тамъ эти ловушки ставятся только въ ерикахъ, самый же Донецъ и его рукава слишкомъ велики для такихъ снастей, размѣры которыхъ должны соответствовать глубинѣ и ширинѣ рѣки.

Основная цилиндрическая часть вентеря называется *бочкой*, а обручи, служащіе ей ребрами—*катѣлками*; у ачувескихъ вентерей катѣлки бываютъ до 2-хъ и $2\frac{1}{2}$ сажень въ поперечникѣ, а число ихъ въ бочкѣ до десяти (впрочемъ при меньшемъ размѣрѣ обручей). Обручи не всѣ равны въ вентерѣ: передняя *катѣлка* самая большая, а къ заднему концу онѣ постепенно уменьшаются, такъ что бочка вентеря имѣетъ собственно не цилиндрическую, а коническую форму. Донскіе вентери несравненно меньше: катѣлки ихъ имѣютъ не болѣе 3-хъ аршинъ въ поперечникѣ. Полотнища, расходящіяся отъ передняго отверстія вентеря въ видѣ двухъ заборовъ, называются *крыльями* вентеря, а шесты, на которыхъ они утверждаются, называются *бѣрцами*. Длина крыльевъ 5 или 6 сажень; ширина или, лучше сказать, вышина крыльевъ ра-

вняется поперечнику передняго обруча. Чѣмъ больше величина кателѣй, тѣмъ меньше бываетъ длина *бочки*, а чѣмъ меньше катели, тѣмъ длиннѣе *вентеръ*, потому что очень широкій и въ то же время длинный *вентеръ* не выдержитъ теченія. *Вентеръ* въ рѣкѣ *Протокъ* устанавливается такимъ образомъ: слѣпой конецъ задняго мѣшка его, называемый *очкурня*, притягивается посредствомъ толстаго каната къ дну рѣки и привязывается тамъ къ колу, вбитому въ грунтъ. Отъ обручей также протянуты канаты, вдоль крыльевъ и привязаны къ подобнымъ же кольямъ передъ оконечностями крыльевъ. *Вентеръ* устанавливается такимъ образомъ разъ на все время лова, но вынимаютъ его изъ воды по два раза въ въ сутки, для выбора нн пойманной рыбы: одинъ разъ рано утромъ, а другой вечеромъ. Для этого подводятъ два дуба (челнока) съ обѣихъ сторонъ *вентера*. На каждомъ изъ нихъ по два ворота, посредствомъ которыхъ бичевами поднимаютъ бочку *вентера*, такъ чтобы нижнее его дно привелось до уровня воды. Тогда выбираютъ изъ него рыбу баграми и бросаютъ въ дубы (челноки). При хорошемъ ловѣ, вынимаютъ изъ *вентера* каждый разъ по нѣскольку десятковъ большихъ осетровъ и севрюгъ. При *вентерѣ* состоятъ обыкновенно девять работниковъ.

Во время посредственнаго лова, напримѣръ осенью, въ *пробѣ*, который въ Ачувѣ начинается во второй половинѣ Сентября, ставятъ въ *Протокъ* два *вентера* рядомъ у противоположныхъ береговъ, такъ что между ними остается пространство для прохода судовъ, которое, по закону, должно быть равно третьей части ширины рѣки. Иногда у одного берега ставятъ *вентеръ*, а у другаго большую *коту*, т. е. ловушку, имѣющую въ томъ сходство съ *вентеремъ*, что у ней такія же длинныя крылья, но вмѣсто *бочки*—родъ большаго курятника изъ вертикально утвержденныхъ реекъ или дрючковъ, длиною сажени въ 2 или $2\frac{1}{2}$, смотря по глубинѣ. Оттуда рыбу достаютъ сверху баграми, не вынимая самой снасти изъ воды.

Весной, когда рыбныя ловли въ полномъ разгарѣ, когда

каждый день приносить откупщику, владельцу Ачуйскаго завода, по нѣскольку тысячъ рублей дохода, когда на него работают сотни рукъ, когда на Протокѣ возбуждается напряженная дѣятельность рыболововъ, на заводѣ ставятся самыя большіе вентера, у которыхъ отъ десяти до двадцати обручей. Одинъ такой вентеръ ставится по срединѣ рѣки и нижніе края его удерживаются посредствомъ чугунныхъ *вагъ*. Крылья его, расходясь въ обѣ стороны, доходятъ до обоихъ береговъ, такъ что ими совершенно загораживается рѣка. Кромѣ главной бочки вентера, еще на самыхъ крыльяхъ его устроено съ каждой стороны по двѣ бочки меньшаго размѣра, состоящихъ изъ мѣшковъ, распертыхъ небольшими обручами. За этимъ вентеромъ, въ небольшомъ разстояніи отъ него, еще другой подобный же, а за нимъ третій. Наконецъ, верстахъ въ пяти отъ нихъ, вверхъ по рѣкѣ, еще два такихъ же вентера. Для выборки изъ этихъ снастей пойманной рыбы, поднимаютъ сначала задній вентеръ, возьмутъ изъ него рыбу и опять опустятъ въ воду, за нимъ второй сверху и т. д. продолжаютъ вынимать ихъ поочередно до послѣдняго. Понятно, что при такой установкѣ снастей, вся рыба, идущая съ моря, почти безъ остатка, вылавливается вентерами, которые устанавливаются такимъ образомъ, безъ сомнѣнія, не на долго, только на самое горячее время лова, пока возможно уберечь это расположеніе ихъ отъ бдительности начальства, потому что загораживать рѣку какими бы то ни было снастями запрещено закономъ, обезпечивающимъ ловъ рыбы для рыболововъ, живущихъ по верхнимъ частямъ рѣки. Притомъ такая установка снастей удалась заводоходиву потому еще, что непосредственные надзиратели рыбныхъ ловель на рѣкѣ Протокѣ и вообще лица, находящіеся въ извѣстной зависимости отъ откупщика по его силѣ, связямъ и богатству, и благопріятствующія успѣху ачуйскихъ ловель, допускаютъ, какъ основаніе дѣйствій завода, такое разсужденіе, что ачуйскія ловли составляютъ принадлежность Войска и доставляютъ ему значительный доходъ и потому находятся въ исключительномъ положеніи сравнительно съ

ловлями прочихъ частей Черноморіи. Можетъ быть это и справедливо, но во всякомъ случаѣ такое разсужденіе произвольно, и съ нимъ, конечно, несогласны казаки, имѣющіе право пользоваться рыбой по всему теченію рѣки Протоки, отъ самаго предѣла ачувскаго завода; слѣдовательно — всѣ жители Новонижнестеблевской станицы и гривенскихъ поселковъ. Они даже и жаловались Войсковому правленію на то, что откупщикъ ачувскаго завода запираетъ Протоку своими вентерями.

Подобнаго же устройства вентери употребляются также въ Темрюкѣ, на рѣкѣ, соединяющей Курчанскіи (Темрюкскіи) Лиманъ съ Ахтанизовскимъ, но съ тою разницей, что тамъ оставляется между вентеремъ и берегомъ свободный проходъ въ третью часть ширины рѣчки. Тамъ главный заводчикъ, Ив. Л. Посполитаки, Полковникъ Войска Черноморскаго.

На Протокѣ ловятъ также волокушами, которыя употребляются преимущественно казаками, которые ловятъ рыбу для себя, и не имѣютъ капитала для постройки снастей большаго размѣра. Волокуши употребляются также и на Ачувскомъ заводѣ въ тѣхъ случаяхъ, когда количество рыбы въ рѣкѣ не столь велико, чтобы стоило ставить большія вентери, или когда вентери поставлены, но рыба имѣетъ возможность проходить дальше ихъ, вверхъ по рѣкѣ. Сверхъ того, волокуши имѣютъ еще назначеніе для ловли болѣе мелкой рыбы, не задерживаемой вентерями. Вообще, при употребленіи той или другой снасти для лова рыбы, соображаются не только съ условіями мѣстности и времени года, но также съ экономическимъ расчетомъ, который основывается на томъ, что снасти портятся отъ лова и порча приноситъ тѣмъ болѣе большой убытокъ хозяину, чѣмъ больше размѣры употребленной снасти. Потому выбираютъ ту или другую снасть съ тѣмъ расчетомъ, чтобы убытокъ отъ порчи ея отъ дѣйствія воды и высушиванія достаточно вознаграждался бы ловомъ рыбы. Для того, чтобы дать понятіе о значительности порчи снастей во время лова, достаточно сказать, что одна большая вентерь, употребляемый въ Ачувѣ, обходится въ 150 рублей

серебромъ, а послѣ лова въ теченіи года, даже одной весны, онъ уже дѣлается негоднымъ: тогда его нужно перетягивать новой дѣлюю. Устройство системы вентерей, устанавливаемой въ Ачугевѣ весной, стоитъ около 1000 рубл. сер. Въ тѣхъ случаяхъ, когда ловъ незначителенъ — и снасти употребляютъ меньшаго размѣра и менѣе цѣнныя. Если по роду мѣстности, напримѣръ, на морскихъ косахъ, нельзя употреблять иныхъ снастей, кромѣ большихъ и дорого стоящихъ, каковы, напримѣръ, неводъ, и притомъ требующихъ содержанія значительнаго числа работниковъ, то, при маломъ ловѣ, вовсе прекращаютъ его. Этимъ только объясняется то обстоятельство, что въ межень большая часть заводовъ въ Черноморіи закрывается, такъ что, примѣрно, изъ каждыхъ двадцати заводовъ, въ межень продолжаетъ ловъ только одинъ изъ нихъ. Потому нельзя сказать, чтобы лѣтомъ въ водахъ Черноморіи не было рыбы. Напротивъ того, ловъ ея небольшими снастями, напримѣръ, сѣтками, крючками, небольшими волокушами, мережами, малыми кѣтами и т. п. приносилъ бы нѣкоторую выгоду. Но изъ такой выгоды хозяева большихъ заводовъ не хотятъ хлопотать, гѣмъ болѣе, что имѣютъ въ это время года другія, болѣе выгодныя занятія. Но небогатые казаки ловятъ рыбу постоянно подобными ловушками для собственнаго обихода.

Волокуши, употребляемыя на рѣкѣ Протоцѣ, имѣютъ въ длину сажень 200, а ширина ихъ стѣны до 4-хъ сажень. Волокушей управляютъ девять человекъ. Мѣсто удобное для ловли волокушей, или *сапа*, должно быть такое, гдѣ не вдругъ глубоко у самаго берега, гдѣ берегъ не обваливается и представляетъ ровное мѣсто, которое сверхъ того очищаютъ отъ камыша и усыпаютъ для ровности пескомъ, привозимымъ съ морскаго берега.

Сверхъ описанныхъ снастей, употребляются еще, въ предѣлахъ ачугевскаго откупнаго участка, снасти морскія — передъ устьемъ Протоки въ морѣ и по морскому берегу по обѣимъ сторонамъ устья. Съ берега ловятъ морскими неводами, имѣющими въ длину отъ 800 до 1200 сажень, а въ ши-

рану отъ 3-хъ до 6-ти сажень. При неводѣ непременно долженъ быть морской дубъ (большая лодка), который обыкновенно бываетъ десятивесельный, 18-ти аршинъ длиною, и при немъ двѣ небольшія лодки. Такой дубъ стоитъ 200 руб. сер., а обѣ лодки вмѣстѣ 50 рублей. Неводъ въ 800 сажень длиною со-всѣмъ готовый и вмѣстѣ съ дубомъ стоитъ 1000 рублей сер., а неводъ въ 1200 сажень, тоже съ дубомъ—1500 руб. сер. Неводами въ морѣ ловятъ сулу, тарань и частію красную рыбу. Морскимъ неводомъ дѣйствуютъ 27 или 30 человекъ.

Въ Лиманахъ въ Черноморіи употребляются для ловли тоже невода, но меньшаго размѣра: длина ихъ отъ 300 до 1000 сажень, смотря по мѣстности, а ширина стѣны отъ одной до трехъ сажень. Неводъ отъ волокуши здѣсь ничѣмъ не отлывается кромѣ величины. Лиманнымъ неводомъ управляютъ 25 человекъ.

Кромѣ упомянутыхъ снастей, употребляются сѣти морскія и рѣчныя. Последніми ловятъ въ Протокъ казаки. Сѣть есть просто полотнище дѣли, сплетенное изъ тонкой нити для того, чтобы рыба легко запутывалась въ ней. Морскія сѣтки бываютъ отъ 15 до 30 сажень длиною и отъ одной до трехъ сажень шириной. Онѣ устанавливаются въ морѣ недалеко отъ берега, въ растянутомъ и притомъ въ вертикальномъ положеніи, такъ чтобы нижнимъ краемъ своимъ онѣ касались дна, а верхнимъ достигали поверхности воды. Верхній край удерживается на водѣ посредствомъ поплавковъ, а нижній, на днѣ, посредствомъ колевъ, если ловъ производится около берега, или посредствомъ камней и маленькихъ якорей, если—дальше въ морѣ. Сѣтки въ большомъ числѣ устанавливаются такимъ образомъ въ морѣ на значительномъ пространствѣ, въ шахматномъ порядкѣ, и притомъ противъ *поноса*, т. е. теченія. По установкѣ снастей ихъ *перебираютъ* или въ тотъ же день вечеромъ или, смотря по погодѣ, на другой день утромъ, чтобы взять запутавшуюся въ нихъ рыбу и очистить ихъ отъ сору. Благоприятной погодой считается здѣсь тихая съ небольшимъ сѣвернымъ вѣтромъ, а дурной—вообще шумная погода. Но хуже всего южный вѣтеръ, при которомъ

обыкновенно вовсе нѣтъ лова. Такія сѣтки ставятъ противъ гирль или устій рѣкъ. Ими ловятъ преимущественно сулу, селяву (т. е. шамайку) и употребляютъ, кромѣ моря, также и въ лиманахъ, въ тѣхъ мѣстахъ, гдѣ онѣ немѣшаютъ дѣйствию волокущъ, но въ морѣ онѣ употребляются преимущественно осенью, потому что шамайка только и ловится въ осеннее время, съ начала Сентября до замерзанія. Для лова морской сѣтью нужны три человѣка на баркасику.

Рѣчная сѣть имѣетъ въ длину, смотря по ширинѣ рѣки, сажень десять или нѣсколько болѣе, а въ ширину $2\frac{1}{2}$ аршина. Рѣчная сѣть отличается отъ морской тѣмъ, что у ней нить гораздо тоньше и величина очка меньше нежели у морской: у рѣчной очко въ три пальца шириной, а у морской въ $3\frac{1}{2}$ и 4 пальца. Но главное отличие рѣчной сѣти въ томъ, что она *плавная*, между тѣмъ какъ морская сѣть устанавливается неподвижно. Плавной сѣткой ловить одинъ человѣкъ, и на Протоки часто можно видѣть, что съ ней управляется одинъ мальчикъ лѣтъ десяти или двѣнадцати. Онъ несется по теченію версту или двѣ на утломъ, маленькомъ, какъ скорлука, каючкѣ, ловко загребая повременамъ весломъ, чтобы сообщить каючку нужное направленіе, и въ то же время *высыпаетъ* въ каючку сѣть. Конецъ, которымъ онъ прежде всего заброситъ сѣть у берега, несетъ на себѣ камень, отъ котораго и погружается этотъ конецъ сѣти на дно, гдѣ онъ хотя и задерживается нѣсколько камнемъ, но все-таки влечется водой, между тѣмъ какъ остальная часть сѣти легче уносится теченіемъ, хотя также погружается отъ тяжести меньшихъ камушковъ. Высыпавъ всю сѣть, мальчикъ начинаетъ вытаскивать ее обратно, при чемъ распутываетъ пойманную рыбу; такими сѣтками ловится крупная рыба и часто красная.

Наконецъ, въ морѣ, во всякое время года, ловятъ крючьями, почти исключительно, красную рыбу, но иногда попадаетъ на крючья и другая крупная рыба, напримѣръ, сомъ. Крючья привѣшиваются на длинной веревкѣ (*хребтинѣ*) посредствомъ бичевокъ въ шесть вершковъ длиною, называемыхъ *поводками*; къ каждому поводку привязывается поплавокъ

(плутъ или балберка), а разстояніе между каждыми двумя поводками на хребтнѣ беретса въ шесть вершковъ. На хребтнѣ привязывается 500 крючковъ въ рядъ, и это называется *ставкой*. Къ хребтнѣ привязываются въ разныхъ мѣстахъ большіе *плуты*, для того чтобы она держалась въ водѣ и не падала на дно, и кромѣ того къ ней привязываются на веревкахъ, длиною въ одинъ или полтора аршина, камни (грузила) съ тѣмъ, чтобы она удерживалась выше дна именно на такомъ разстояніи. Наконецъ, для того чтобы обозначить на поверхности воды то мѣсто, гдѣ опущена ставка, къ обоимъ концамъ хребтины привязаны большіе поплавки на такихъ длинныхъ бичевкахъ, чтобы поплавки плавали на поверхности воды. Въ теплое время, рыба *летучая*, т. е. она плаваетъ ближе къ поверхности и потому въ это время крючья погружаютъ такъ, чтобы хребтина держалась сажени на полторы выше дна; а въ холодное время рыба плаваетъ около дна и потому хребтину въ это время (т. е. зимой) удерживаютъ только на одинъ аршинъ выше дна. На крючномъ заводѣ полагается отъ семи до десяти тысячъ крючьевъ, если на немъ одна лодка, и двадцать пять тысячъ, если двѣ лодки. На одну лодку въ заводѣ приходится семь человекъ, въ томъ числѣ и управляющій заводомъ, и восьмой *кухарь*. По всему протяженію берега Азовскаго моря въ Черноморіи, отъ Тамани до Ейска, употребляются двухъ родовъ крючья, различающіеся величиной. Перваго рода крючьевъ тысяча штукъ вѣсить отъ 2 пудовъ 20 фунтовъ до 2 пудовъ 30 фунтовъ, а втораго рода тысяча крючьевъ вѣсить 1 пудъ 20 фунтовъ. Тысяча крючьевъ большаго размѣра, совсѣмъ въ обдѣлкѣ, стоитъ 25 рублей сер., а тысяча крючьевъ малаго размѣра 16 руб. Крючья перваго рода употребляются въ Керченскомъ проливѣ между Таманью, Керчью и Еникале, а втораго рода—на всемъ протяженіи берега отъ Сѣверной косы до Ейска. Въ Керченскомъ проливѣ потому употребляются крючья большаго размѣра, что тамъ рыба больше бьется; она тамъ сильно идетъ противъ теченія, а въ Азовскомъ морѣ рыба спокойнѣе.

Ачуевскій рыболовный участокъ, какъ уже сказано выше, былъ постоянно на откупѣ. За откупъ съ 1 Ноября 1846 по 1 Октября 1854 года откупщикъ (Войск. Старш. Алекс. Посполитаки) платилъ Войску ежегодно по 30 000 рублей сер. Послѣ того, керченскій потомственный почетный гражданинъ Ходжопуло взялъ на откупъ Ачуевскій заводъ на четыре года, съ 1 Октября 1854 по 1 Октября 1858 года, съ платою по 31 500 руб. сер. въ годъ. Но въ 1855 году 12 Мая, по взятіи Керчи союзными войсками, непріятельскія суда вошли въ Азовское море и стали истреблять рыболовные заводы. Тогда откупной контрактъ былъ уничтоженъ и съ откупщика сложено обязательство. Въ то же мѣто, 15 Августа, былъ сожженъ непріателемъ Ачуевскій заводъ. Послѣ того этотъ заводъ снова былъ взятъ на откупъ Александромъ Посполитаки и контрактъ заключенъ съ 1 Января 1856 по 1 Января 1860 года на такихъ условіяхъ, что откупщикъ обязался платить съ 1 Января 1856 года во все продолженіе войны по 15 500 руб. сер. въ годъ, а по заключеніи мира по 25 000 рублей до тѣхъ поръ, пока не будутъ выстроены войскомъ всѣ необходимыя для завода строенія въ замѣнъ прежнихъ, сожженныхъ непріателемъ. По устройствѣ же ихъ откупная плата опредѣлена въ 32 500 руб. сер. въ годъ.

По контракту, заключенному между откупщикомъ и Войсковымъ правленіемъ, откупщику предоставляется исключительное право производить ловъ въ откупномъ участкѣ и право преслѣдовать тайный ловъ; при томъ, для защиты его правъ, опредѣленъ отъ Войсковаго Правленія особый смотритель. Въ числѣ условій, изложенныхъ въ откупномъ контрактѣ, есть между прочимъ, слѣдующее: «откупщику предоставляется исключительное право содержать въ откупныхъ своихъ границахъ разные красные и другіе товары и производить оными торговлю; также полугарнымъ и пѣннымъ виномъ и другими напитками чарочно и доштофно».

Манера, принятая въ лавкѣ разныхъ товаровъ, въ отношеніи къ забродчикамъ, очень хорошо характеризуется маленькими юмористическими рассказами казаковъ, въ родѣ слѣдующаго:

Приходит забродчикъ въ лавку, напримѣръ, за табакомъ; ему отвѣшиваютъ табакъ и при этомъ прикащикъ вытаскиваетъ книжку, въ которой записаны забранные этимъ забродчикомъ товары,—какъ будто для повѣрки.

—Вотъ тутъ, говоритъ онъ, вглядываясь въ книжку, записано на тебя, Гриценко, что взяты тобой чоботы. Выданы тебѣ чоботы?

—Выданы.

Прикащикъ отмѣчаетъ въ книжкѣ.

—Такъ смотри же, ты получилъ сапоги?

—Получилъ.

Прикащикъ опять отмѣчаетъ въ книжкѣ. Такимъ образомъ оказывается, что вмѣсто одной пары сапогъ, дѣйствительно взятой забродчикомъ, за нимъ считается двѣ пары.

Вся манера дѣйствій откупа въ отношеніи къ забродчикамъ показываетъ, что глубоко изучены имъ слабыя ихъ стороны, для чего впрочемъ не требуется большой проникательности, потому что эти слабыя стороны слишкомъ легко обнаруживаются. Забродчики по большей части изъ Малороссіянъ—бобылей, притомъ весьма часто безпапиртные, *непомилціе*, которымъ нигдѣ не можетъ быть такого приволья въ жизни, какъ въ рыболовномъ заводѣ въ Черноморіи, посреди неизмѣримыхъ приморскихъ камышей, куда трудно проникать бдительнымъ властямъ черезъ обширныя болота, по дорогамъ, совершенно непроѣзжимъ въ теченіе большей части года.

Эти простодушные Малороссіяне—настоящіе дѣти природы и беззаботны до крайности. Не имѣя по большей части ни семейныхъ, ни какихъ иныхъ связей и обязанностей, и довольствуясь весьма немногосложными потребностями, забродчикъ ни мало не думаетъ о завтрашнемъ днѣ, пользуется только настоящимъ и не знаетъ цѣны деньгамъ. Если у него есть деньги—онъ тотчасъ же ихъ пропиваетъ и растрачиваетъ, сколько бы ихъ ни было; если нѣтъ—не тужить. Когда гуляетъ, то щедръ до расточительности, угощая себя и своихъ товарищей дорогимъ винограднымъ виномъ, иногда даже шампанскимъ, разумѣется не настоящимъ. Промысль, кото-

рымъ они занимаются, какъ нельзя больше соответствуетъ такому характеру, потому что на заводѣ существованіе забродчиковъ совершенно обезпечено: о прокормленіи они не заботятся—у нихъ всегда готовый столъ и притомъ очень хорошій, а въ праздникъ и вино. Работаютъ они всегда вмѣстѣ и ловля для нихъ дѣло привычное и не мудреное. Самая работа ихъ такого рода, что возбуждаетъ къ себѣ привязанность и даже пристрастіе, потому что соединена съ постояннымъ пребываніемъ ихъ посреди природы, съ укрѣпленіемъ силъ и здоровья. Поэтому рѣдкій забродчикъ, испытавъ такую привольную и беззаботную жизнь, согласится на перемѣну образа жизни и занятій.

Имѣя весьма часто пашпорты сомнительнаго свойства, сильно отзывающіеся домашней фабрикаціей, забродчики и въ этомъ даже отношеніи обезпечены отъ заботъ и безпокойства. Хозяинъ, у котораго они служатъ, обязанъ только принять пашпортъ отъ забродчика, удостовѣриться, что таковой точно есть у него (потому что онъ не смѣетъ принимать безпашпортныхъ), но знать всѣ тонкости для отличія настоящаго пашпорта отъ поддѣльнаго, онъ вовсе не считаетъ себя обязаннымъ, тѣмъ болѣе, что въ работникахъ онъ нуждается, а требуемая форма соблюдена имъ. Если же и случится какънибудь такая напасть, что нагрянетъ на заводъ какоенибудь лице, «ему же нѣтъ лицепріятія», то камышъ открываетъ свои дружелюбныя объятія тѣмъ изъ забродчиковъ, которые знаютъ за собой грѣхъ самодѣльнаго пашпорта или даже вовсе его не имѣютъ. Отыскать же спрятавшагося въ камышѣ человека нѣтъ никакой возможности; по крайней мѣрѣ такъ же трудно, какъ найти булавку въ копнѣ сѣна. Еслибъ кто и рѣшился преслѣдовать забродчика въ камышѣ, то съ первыхъ же шаговъ въ этой чащѣ, завязъ бы по колѣна въ топнѣ, и дальнѣйшее движеніе ему было бы невозможно. Но забродчики хорошо изучили камышъ и сроднились съ нимъ: имъ извѣстны въ немъ такіе проходы, которыхъ никому не узнать. Камышъ—ихъ заступникъ отъ житейскихъ напастей, ихъ покровитель. Что же касается до мѣстныхъ, второстепен-

н. ое.

ныхъ властей, которымъ не можетъ не быть извѣстна вся подготная, то они «свои люди», понимающіе выгоды хозяина.

Есть еще одно обстоятельство въ занятіи и жизни забродчиковъ, способствующее поддержанію въ нихъ безопасности: это однообразіе ихъ занятія, соединеннаго съ удаленіемъ отъ общества, и потому ни мало не развивающаго ихъ въ умственномъ отношеніи. Совершенно противоположно торговой промышленности, которая постоянно развиваетъ предавшагося ей челоуѣка, увеличиваетъ его благосостояніе, — занятіе забродчика держитъ его постоянно на одной и той же степени развитія. Какъ часты и обыкновенны случаи въ торговой дѣятельности, что изъ ничего приобрѣтаютъ богатство, такъ напротивъ рѣдки и исключительны подобныя случаи между забродчиками.

Стеченіе безпашпорныхъ составляетъ одну изъ особенностей населенія Новороссійскаго края вообще и азовскихъ побережій въ особенности. Высшее начальство не разъ принимало мѣры для искорененія ихъ, но не имѣло успѣха. Еще въ 1854 году въ Мартѣ мѣсяцѣ, исправляющій должность Новороссійскаго и Бессарабскаго Генераль-Губернатора, вслѣдствіе полученнаго имъ дѣла объ укрывательствѣ безпашпортныхъ людей по берегамъ Азовскаго моря, далъ предписаніе Губернаторамъ Новороссійскаго края, а тѣ дали отъ себя предписаніе мѣстнымъ властямъ по берегамъ моря, сообщать надлежащія свѣдѣнія объ этомъ предметѣ. Изъ этого дѣла видно, что по возникшимъ въ Курской губерніи слухамъ о возможности бѣглымъ крестьянамъ поселиться близъ Одессы, до 30 крестьянскихъ семействъ скрылись, въ разное время, отъ своихъ помѣщиковъ, и когда одинъ изъ бѣжавшихъ былъ задержанъ, то объявилъ, что близъ Чернаго моря принимаютъ бѣглыхъ людей въ имѣніи одного помѣщика. Для разъясненія этихъ слуховъ и изслѣдованія дѣла на мѣстѣ было послано въ Черноморію довѣренное лице, которое и нашло, что слухъ, распространившійся между крестьянами Курской губерніи, былъ неоснователенъ, и въ донесеніи своемъ представило слѣдующія интересныя подробности о безпашпортныхъ.

«На рыбные промыслы въ Черноморіи, находящіяся на откупѣ у Войсковаго старшины Черноморскаго войска Посполитакѣ, откупщикъ нанимаетъ посредствомъ своихъ прикащиковъ ежегодно до трехъ тысячъ работниковъ, между которыми дѣйствительно находится много безпашпортныхъ; преслѣдованіе же этихъ послѣднихъ совершенно невозможно, потому что при появленіи къ нимъ кого либо изъ постороннихъ, они немедленно скрываются лѣтомъ въ море на лодкахъ и на острова, а зимой въ обширные прибрежные камыши, и были случаи, что мѣстное начальство посылало команды казаковъ въ 300 и болѣе человекъ, которые или возвращались безъ успѣха, или задерживали незначительное число рабочихъ».

«Между послѣдними находятся между прочимъ исключенные изъ службы офицеры и классные чиновники: они ничѣмъ не отличаются отъ простыхъ рыболововъ и наравнѣ съ ними получаютъ за свою работу часть улова или деньги, одежду и жизненные потребности, которыя обязаны брать не отъ торговцевъ, но отъ управляющихъ промыслами».

«Кромѣ Черноморіи, рыбные промыслы находятся также и на земляхъ городовъ Ростова, Таганрога, Мариуполя и Бердянска, гдѣ число рабочихъ простирается также до трехъ тысячъ человекъ, и между ними также скрываются бѣглые или съ просроченными пашпортами. Мѣстныя полиціи не могутъ строго преслѣдовать ихъ по недостатку средствъ или же оставляютъ по снисхожденію къ владѣльцамъ ловель».

Забродчики на рыбныхъ заводахъ въ Черноморіи, также какъ и на всѣхъ остальныхъ берегахъ Азовскаго моря, работаютъ на условіи пользоваться половиной улова. Харчи на половинныхъ издержкахъ ихъ самихъ и хозяина завода, а вся выручка съ рыбы дѣлится пополамъ между ними и хозяиномъ, но въ Ачувѣ забродчики работаютъ на откупщика за жалованье и содержаніе получаемое отъ него же. Тамъ есть годовые работники, получающіе отъ 40 и до 60 рублей серебромъ въ годъ; опытные же забродчики, умѣющіе справлять вентеря, получаютъ сто и сто двадцать рублей сереб-

ромъ въ годъ. Кроме того, многіе забродчики нанимаются на время весенняго лова помѣсячно и получаютъ отъ десяти до пятнадцати рублей серебромъ въ мѣсяцъ, тоже съ хозяйскими харчами.

Самая большая часть забродчиковъ въ Черноморіи родомъ изъ Малороссійскихъ губерній, также очень много Анапскихъ, называемыхъ анапской вольницей, въ числѣ которыхъ есть и Малороссіане и Русскіе. Изъ числа остальныхъ больше всего курскихъ, за тѣмъ полтавскіе, екатеринославскіе, харьковскіе, новороссійскіе (изъ города Новороссійска) и керченскіе; изрѣдка черниговскіе и кіевскіе. Много между ними изъ государственныхъ крестьянъ: они посылаются туда для заработокъ за недоимки, по опредѣленію своихъ обществъ, которыя въ этомъ случаѣ съ хозяиномъ завода заключаютъ контрактъ и берутъ съ него деньги впередъ, въ счетъ ихъ будущихъ заработокъ.

Въ Ачуевскомъ откупномъ участкѣ, главный продуктъ рыболовства, приносящій наибольшій доходъ откупщику, есть икра красной рыбы — *паюсная икра*, которой заготавливается тамъ и отправляется въ продажу ежегодно до 4000 пудъ и болѣе. Такъ напримѣръ въ 1855 году икры было добыто 3800 пудъ, а въ 1856 году—4200 пудъ.

Красная рыба, ловимая въ Ачуевѣ,—преимущественно севрюга, частію осетръ и еще въ меньшемъ количествѣ бѣлуга. Ловъ красной рыбы начинается съ Марта мѣсяца, тотчасъ по вскрытіи льда, и продолжается по 10 Мая; онъ производится въ это время вентерями и кѣтами въ Протокѣ, и крючьями въ морѣ, зимой же исключительно крючьями. Въ годъ вылавливается въ Ачуевѣ весьма большое количество красной рыбы, около 20 000 пудъ. Такъ, напримѣръ, въ 1855 году заловъ ея составлялъ 16 000 пудъ, а въ 1856 году—22 000 пудъ. Вся красная рыба весной солится въ корень, и изъ нея приготавливаются балыки, клей, вязига и, главное, *икра*. Балыки уступаютъ въ достоинствѣ донскимъ балыкамъ, потому что она по большей части севрюжья, а на Дону осетровые и бѣлужья, которые вообще лучше севрюжьихъ.

Весной въ Ачуевѣ человекъ 12 занимаются приготовленіемъ икры, при трехъ *камнягахъ* (т. е. большихъ деревянныхъ ларяхъ). Икру, только что вынутую изъ рыбы, кладутъ въ рѣшета и *пробиваютъ* чрезъ нихъ въ крѣпкій тузлукъ, налитый въ камняги. Пробивая икру, поколачиваютъ руками по бокамъ рѣшета и въ то же время правой рукой перебираютъ и переминаютъ ее для отдѣленія отъ нея пленокъ и перепонокъ, такъ что чрезъ рѣшето проходятъ только зерна. Тузлукъ для икры готовятъ предварительно, его дѣлаютъ очень крѣпкій и чистый; притомъ его кипятятъ въ казанѣ (т. е. котлѣ), на открытомъ воздухѣ, на особенной печи. Потомъ даютъ ему остыть, вносятъ въ горячникъ и разливаютъ по камнямъ. Приготовленіе икры идетъ живо: оно требуетъ быстроты, потому что икра очень скоро портится и должна быть тотчасъ же пробита, какъ только поймана рыба, а рыбы вытаскиваютъ, при хорошемъ ловѣ, иногда разомъ по 300 и 500 штукъ. Пойманную рыбу тотчасъ же распарываютъ, вынимаютъ изъ нея икру, клей и вязигу, и сейчасъ же пробиваютъ икру. Отъ работника, пробивающаго икру, требуется расторопность и ловкость. Пробитая чрезъ рѣшета икра, лежитъ въ тузлукѣ очень не долго, съ четверть часа, и даже менѣе. Самое трудное въ приготовленіи икры — опредѣлить тотъ моментъ, когда она готова и когда ее можно вынимать изъ тузлука. Это важно потому, что при малѣйшемъ промедленіи икра портится. Узнать же когда она готова, можно только пробой въ рукѣ и на видъ, на что требуется большая опытность и знаніе дѣла икрянщика, который завѣдуетъ всѣмъ приготовленіемъ икры. Зато икрянщикъ и получаетъ большое жалованье, рублей 250 серебромъ, при хозяйскомъ содержаніи. Онъ самъ не пробиваетъ икры, а только надзираетъ за пробивкою ея и руководить работниковъ. Вся работа съ икрой оканчивается часа въ четыре; зато въ это время пробивщики работаютъ неутомимо и чрезвычайно быстро. Когда икру вынуть изъ тузлука, то сейчасъ же раскладываютъ въ мѣшки, пуда по два съ половиной въ каждый, и выжимаютъ въ нихъ. Прежде выжиманіе производи-

лось посредством *выкручивания*: для этого выбирались сильные забродчики, потому что тутъ требуется большая сила. Забродчикъ беретъ мѣшокъ, наложенный икрой, за свободный конецъ, перекидываетъ грузный конецъ черезъ бревно и начинаетъ выкручивать мѣшокъ руками, и наконецъ затискиваетъ между двумя круглыми бревнами. Отъ такой работы самый сильный, атлетическій забродчикъ утомляется часа въ три до изнеможения. Въ настоящее время однакожъ, этотъ неудобный способъ выжиманія икры оставленъ въ Ачувѣ и замѣненъ новымъ, по примѣру астраханскаго способа. Икру по этому способу раскладываютъ въ кульки и выжимаютъ уже не силой человека, а жемомъ.

Кромѣ ачувскаго участка, производится большое рыболовство также по всему течению рѣки Протоки; имъ занимаются всѣ жители Новонижнестеблевской станицы и поселковъ. По всему этому пространству икры готовится до 500 пудъ.

Лѣтомъ нѣтъ лова ни въ Ачувѣ, ни по течению Протоки, а осенью производится ловъ преимущественно шемаи или селявы, которой вылавливается въ продолженіе осени, въ рѣкѣ Протокѣ, вмѣстѣ съ Ачувымъ, отъ 500 т. до полутора милліона штукъ. Эта рыба въ одно время ловится и въ рѣкѣ, и въ морѣ не въ дальнемъ разстояніи отъ устья рѣки, и для лова ея въ морѣ употребляются сѣти, а въ Протокѣ маленькія волокуши изъ мелкихъ легкихъ сѣтей, сажень до семидесяти длиною. Вообще для лова селявы дѣлается особеннаго рода мелкая и тонкая, легкая сѣть. *Селявныя сѣти*, употребляемыя въ морѣ, бываютъ длиною въ 10, 15, 20 сажень, а шириною въ двѣ или три сажени. Онѣ утверждаются на двѣ камнями и выходятъ на поверхность воды по помощію балберокъ. Ихъ ставятъ по нѣскольку вдругъ, напрямѣръ, по 10, 15 и болѣе, и располагаютъ противъ теченія въ шахматномъ порядкѣ. Ловъ этотъ производится въ Октябрѣ, Ноябрьѣ и продолжается до Декабря. Въ рѣки селява входитъ иногда только, а именно, когда въ нихъ свѣтлая вода, такъ что ловъ ея много зависитъ отъ погоды; такъ на-

примѣръ, въ 1854 году съ 25 Октября въ Ачуевѣ очень хорошо ловилась селява, такъ что въ теченіе восьми дней было поймано 450 тысячъ штукъ, но 2-го Ноября вдругъ сдѣлалась буря, отъ которой замутилась вода—и тотчасъ же прекратился ловъ. Селява всегда идетъ *ватагами*, т. е. массами; въ Протоку входитъ 15 и даже 25 Октября, но въ море она идетъ уже съ начала Октября. Въ морѣ она лучше и крупнѣе и продается дороже рѣчной 10-ю или 15-ю рублями на тысячу. Такъ какъ она идетъ ватагами, то ловъ ея прерывается иногда на два, на три дня, и потомъ опять возобновляется.

Пойманную селяву просаливаютъ, но слабо, потомъ отмачиваютъ день или два, и затѣмъ напзываютъ на мочалы и коптятъ; но отмочка и копченье производится обыкновенно въ Ростовѣ, куда везутъ ее всю изъ Черноморья въ соленомъ видѣ. Въ Ростовѣ для этого существуетъ много копцильнъ. Осенній ловъ рыбы или прасолъ продолжается до 15-го Декабря, тогда же или около этого времени становится ледъ на Протоку. Однако случается иной годъ, что Протока и совсѣмъ не замерзаетъ, но въ такомъ случаѣ на водѣ образуется тонкій ледъ, безпрестанно взламываемый, который называется тамъ *шерихомъ*. Отъ него вода получаетъ видъ густой каши. Если же Протока замерзаетъ крѣпко, то въ ней ловятъ неводами подлѣдно: тогда ловится большею частію сомъ, также и сула. Сома вылавливается въ это время въ Протоку до 10 тысячъ пудъ, а сулы до 100 тысячъ штукъ.

Чтобы дать понятіе о богатствѣ Ачуевскихъ рыбныхъ ловель, предлагаю здѣсь таблицу годоваго улова рыбы за послѣдніе два года. Свѣдѣнія эти о количествѣ улова получены мной отъ одного старожила Черноморья, который самъ, съ компаніей, содержалъ нѣсколько лѣтъ Ачуевскія ловли на откупѣ. Въ этой же таблицѣ показана цѣна каждаго рода рыбы и рыбнаго продукта, по которой то и другое было продано, что дастъ понятіе о выгодахъ, получаемыхъ откупщикомъ, и о богатствѣ самаго лова.

ТАБЛИЦА ГОДОВЫХЪ УЛОВОВЪ РАЗНАГО РОДА РЫБЫ И ПРОДУКТОВЪ
ИЗЪ НЕЯ, ВЪ АЧУЕВСКОМЪ ОТКУПНОМЪ УЧАСТКѢ.

Названія рода рыбы и продук.	По оф. свѣдѣн.		По частнымъ свѣдѣнiямъ.								
	За 1854		За 1854 годъ.				За 1855 годъ.				
	Количество.		Цѣна, по которой продано.		Цѣна всей рыбыпро- дуктовъ.		Цѣна, по которой продано.		Цѣна всей рыбыпро- дуктовъ.		
		Руб.	Коп.	Руб.	К.	Колич.	Руб.	Коп.	Руб.	К.	
Красной рыб.	4 194	16 000	1	>	16 000	»	22 000	1	>	22 000	>
Икры паюсной.	1 280	3 800	11	50	43 700	>	4 200	13	>	54 600	>
Клею . . .	104	40	114	29	4 571	>	60	114	29	6 857	>
Балыка . . .	>	500	9	»	4 300	>	500	10	>	5 000	>
Вязги . . .	>	50	12	>	600	>	>	>	>	>	>
Сельвы . . .	152 800	500 000	17	14	8 571	>	950 000	23	>	21 850	>
Сумъ . . .	31 070	40 000	35	71	1 429	>	40 000	50	>	2 000	>
Тарани . . .	156 330	80 000	10	>	800	>	30 000	12	>	600	>
Коропа . . .	9 667	17 000	23	>	799	>	>	>	>	>	>
Коропаѣрнаго	>	>	71	75		>	>	>	>	>	>
Сома . . .	3 111	5 000	>	50	2 500	>	1 500	>	>	>	>
Чебала . . .	410	25 000	17	14	429	>	15 000	>	>	>	>
Галагану . . .	70	300	>	75	223	>	>	>	>	>	>
Рыбца . . .	47 200	>	>	>	>	>	140 000	>	>	>	>
Чекони . . .	>	>	>	>	>	>	20 000	>	>	>	>
Толоварки . . .	>	>	>	>	>	>	200 000	>	>	>	>
Жиру . . .	69 вел.	>	>	>	>	>	>	>	>	>	>
					84 124						

Изъ суммы 84124 р., вырученной откупщикомъ въ 1855 году за рыбу и ея продукты, истрачено имъ на работниковъ и снасти никакъ не болѣе одной четверти ея, т. е. 21 000 рублей; за откупъ заплачено 31 500 рублей. Слѣдовательно чистой прибыли у него осталось 31 500 или, по крайней мѣрѣ, 30 000 рублей.

На вольныхъ рыболовныхъ мѣстахъ по рѣкѣ Протоку казакими вылавливается ежегодно среднимъ числомъ слѣдующее количество рыбы: шамаи 200 000 штукъ, чебака около 50 000, рыба тоже около 50 000 штукъ, сома около 10 000 пудъ, сулы до 100 000 штукъ, чебака до 10 000 штукъ, красной рыбы до 1000 пудъ.

Въ Черноморіи, кромѣ Ачуева, рыболовство производится: по берегу Чернаго моря при устьѣ Кубани и по всему восточному берегу Азовскаго моря на протяженіи 400 верстъ, на косахъ и гирлахъ и въ лиманахъ. Всѣ рыбныя ловли, въ отношеніи надзора за рыболовствомъ, раздѣляются на пять участковъ: первый участокъ *Темрюкскій*, на Таманскомъ полуостровѣ, и къ нему принадлежать лиманы: Темрюкскій, Курчанскій, Ахтанизовскій и Кизилътамскій; второй участокъ *Сладковскій*, въ которомъ лиманъ Сладкій и коса Кучугуры; третій—*Ачуевскій*, отъ Ачуевского откупнаго завода до Ачуевской косы; четвертый—*Охтарскій*; въ него входятъ: Охтарскій лиманъ съ Ачуевской косой, также Гривенскій участокъ, рѣка Протока, Кирпильскіе лиманы и Брыньковъ; пятый участокъ заключаетъ въ себѣ: Чолбоское гирло, Камышеватую и Долгую косы и Ейскій лиманъ до Щербиновки.

Въ весеннюю добычъ вообще ловятся преимущественно суда и тарань; сулы, при хорошемъ уловѣ, вылавливается во всей Черноморіи до трехъ и четырехъ милліоновъ штукъ въ теченіе весны. Кромѣ того ловится красная рыба по косамъ и гирламъ, отъ которой получается до 300 пудъ икры и болѣе 3000 пудъ балыковъ, да клею и вязиги значительное количество. Сверхъ того въ небольшомъ количествѣ ловятся: сомъ, коропъ (сазанъ), шаранъ (похожій на коропа, но меньше его), чебакъ, бѣлизна, чехонь, рыбецъ, шамайка, которой впрочемъ въ это время года весьма не много, томовирка, красноперка, которой тоже не много и при томъ ее выбрасываютъ, лини, которыхъ тоже не солятъ. Всю же остальную рыбу солятъ и сушатъ. Изъ сулы и тарани кромѣ того берутъ икру и солятъ особю. Эта икра отвозится въ Таганрогъ и Ростовъ для отправки за границу, а именно въ Азіат-

скую Турцію и Грецію; въ Россію же она вовсе не идетъ, только въ Крымъ отправляется небольшое количество. Много этой икры доставляется въ Одессу, откуда она идетъ въ Молдавію и Валахію. Сулиная икра имѣетъ плотную оболочку, которая при солениіи оставляется цѣльной; если же эта оболочка порвется, то икра теряетъ свою цѣнность. У тараньей икры оболочка слаба, такъ что не сохраняется при солениіи и потому эту икру просто набиваютъ въ боченки. Впрочемъ тараньей икры не много готовятъ въ Черноморіи, по малому запросу на нея; но на Дону она готовится въ большомъ количествѣ. Во всей Черноморіи, при хорошемъ ловѣ, сулиной икры готовится до 16 000 пудъ, а тараньей не болѣе 2500 пудъ.

Меженного, т. е. лѣтняго лова вообще пѣтъ въ Черноморіи, онъ производится только въ Бугазскомъ и Ахтанизовскомъ лиманахъ и на Охтаряхъ (т. е. въ заводахъ Охтарскаго гирла) и то только до 10 Іюля, послѣ котораго уже нѣтъ совсѣмъ лова до Сентября. Этотъ ловъ весьма необилень; тогда ловятся: коропъ, сомъ, чехонь, чебакъ, разнаго рода таловирка и, въ самомъ небольшомъ количествѣ, красная рыба. Всю эту рыбу солить въ корень.

Зимой по всему Азовскому берегу Черноморья, отъ Керченскаго пролива до Ейска, ловъ производится преимущественно крочьями, во все время съ 15 Декабря по 15 Марта, и вылавливается красной рыбы до 15 000 пудъ, а икры свѣжепробойной готовится около 100 пудъ. Потому такъ мало, что большое количество ея съѣдается забродчиками. Кромѣ крочьевъ, зимой для подледнаго лова употребляются и невода.

Рыболовство въ Черноморіи, въ продолженіе 10 лѣтъ, съ 1845 года, представляло въ полномъ смыслѣ монополію, потому что отдавалось на откупъ на условіяхъ весьма выгодныхъ для откупщика и во всѣхъ отношеніяхъ стѣснительныхъ и вредныхъ для жителей Черноморья вообще, и въ особенности для тѣхъ изъ нихъ, которые преимущественно занимались этимъ промысломъ.

Рыболовный промысел существовалъ въ Черноморіи со времени самаго ея основанія, т. е. со времени переселенія туда запорожскихъ казаковъ въ 1792 году, и съ тѣхъ поръ всегда производился, также какъ и въ настоящее время, по берегамъ Чернаго и Азовскаго морей, на косахъ, гирлахъ и лиманахъ, отъ устья Ея до устья Кубани, на протяженіи болѣе 400 верстъ. Промыселъ этотъ пожалованъ Черноморскому войску какъ регалія въ 1792 и 1801 годахъ. Свободный ловъ рыбы продолжался пятьдесятъ два года, съ платою въ пользу войсковаго дохода необременительнаго для заводохозевъ сбора, — съ рабочихъ на заводахъ забродчиковъ и пошлинный сборъ съ улова рыбы. Многие изъ жителей Черноморія, съ самаго начала ея существованія, для удобнаго занятія этимъ промысломъ, поселились по берегамъ морей, лимановъ и гирлъ, и такимъ образомъ составились многія селенія, напримѣръ, станицы: Темрюкская, Новонивнестеблевская, Доломанская, и поселки: Черный Ерикъ, Брыньковъ, Охтари, Камышеватая и многіе другіе. Жители этихъ селеній устроили рыбные заводы и имѣли отъ нихъ пропитаніе.

Въ 1842 году, изданнымъ «Положеніемъ о Черноморскомъ казачьемъ войскѣ», назначено всѣ рыболовныя мѣста въ Черноморіи отдавать въ откупное содержаніе, но откупъ состоялся не прежде 1845 года. Тогда компанія рыболововъ-хозяевъ взяла на себя откупъ на два года, 1845 и 1846, съ платою въ войсковой доходъ пятидесяти тысячъ рублей серебромъ въ годъ. Въ откупномъ контрактѣ, заключенномъ между этой компаніей и Войсковымъ Правленіемъ, находились такія условія, которыми предоставлялся откупщикамъ большой произволъ и, слѣдовательно, которыми стѣснялся промыселъ. Такъ напримѣръ, въ контрактѣ не было выражено ни одного условія, которымъ бы обязывались къ чему нибудь откупщики въ отношеніи управленія рыболовными заводами и въ отношеніи пошрины, которую имъ предоставлялось взыскивать съ рыболововъ. Вслѣдствіе того пошлина взыскивалась самая неумѣренная, такъ что небогатые рыболовы, не

имѣя средствъ производить ловъ въ большомъ размѣрѣ, должны были продавать всю рыбу для уплаты откупной пошлины и многіе даже принуждены были совсѣмъ бросить рыболовство, доставлявшее имъ пропитаніе. Цѣны на рыбу возросли до 80 процентовъ. Сверхъ того, контрактомъ не опредѣлялись достаточно мѣста, подлежащія откупу, такъ что не устранялись отъ его стѣснительнаго вліянія и мелкіе рыбопромышленники, которые производили ловъ малыми ловушками, собственно для своего пропитанія. Такимъ образомъ откупъ отнялъ у большей части населенія главный источникъ его благосостоянія и породилъ много жалобъ, вслѣдствіе которыхъ, по распоряженію г. Главнокомандовавшаго Отдѣльнымъ Кавказскимъ Корпусомъ, въ 1847 году, былъ командированъ въ Черноморію чиновникъ (Надв. Сов. Крузенштернъ) для изысканія точныхъ свѣдѣній о рыбныхъ заводахъ, о вліяніи откупа на промышленность и благосостояніе края; также для того, чтобы опредѣлить тѣ мѣста, которыя должны быть освобождены отъ него.

Заключеніе г. Крузенштерна было таково, что рыболовство въ Черноморіи, кромѣ Ачугеваго, не должно быть въ откупномъ содержаніи, которое оказалось положительно вреднымъ для народной промышленности и благосостоянія края, что сборъ пошлины съ заводохозяевъ можетъ быть удобно производимъ и безъ посредства откупщика; наконецъ, что вредное вліяніе откупа возрастаетъ непомѣрно, когда отношенія откупщика къ заводохозяевамъ и мѣра взыскиваемой съ нихъ пошлины не опредѣлены контрактомъ.

Однакожъ такое заключеніе чиновника не было принято за непреложное, и рыболовство во всей Черноморіи, даже и со-включеніемъ тѣхъ водъ внутри страны, которыя въ прежній откупъ были отъ него свободны, было снова отдано на откупъ на восемь лѣтъ, съ 1 Января 1847 по 1 Января 1855 года, одному изъ компаньоновъ прежняго откупа, вслѣдствіе поданнаго имъ въ Войсковое Правленіе отъѣзда, безъ торговъ, за 52 000 рублей серебромъ въ годъ.

Условія этого новаго откупа, выраженныя въ контрактѣ,

предоставляли, еще болѣе прежняго, неограниченный произволъ откупщику и были еще болѣе стѣснительны для промышленности и обременительны для заводоходцевъ, потому что ихъ заводы, а вмѣстѣ съ тѣмъ и благосостояніе ихъ, оказались во власти откупщика. Откупщикъ вполне воспользовался своими правами, такъ что откупъ въ продолженіе восьми лѣтъ лежалъ тяжелымъ гнетомъ на главномъ промыслѣ всей страны, пока наконецъ, заступничествомъ и ходатайствомъ Генераль-Адъютанта Хомутова, который въ 1855 году былъ назначенъ Главнначальствующимъ всѣхъ земель, расположенныхъ около Азовскаго моря, не былъ уничтоженъ откупъ и рыболовство сдѣлалось свободнымъ въ Черноморіи.

Стѣснительное вліяніе откупа на рыболовство можетъ быть подраздѣлено на двѣ категоріи. Къ первой относится малая ограниченность правъ откупщика, предоставленныхъ контрактомъ, а ко второй злоупотребленія, введенныя откупщикомъ въ управленіе откупомъ. Въ контрактъ 1847 года прибавлены нѣкоторыя новыя права, которыхъ не было въ контрактъ компаніи. Такъ на примѣръ, въ этомъ послѣднемъ компанія обязывалась извѣщать Войсковое Правленіе объ условіяхъ, заключаемыхъ съ хозяевами заводовъ, между тѣмъ какъ въ новомъ контрактѣ вмѣсто того, именно сказано, что «до сего условія, ни Войсковое Правленіе и никто вмѣшиваться не долженъ». При томъ откупщику предоставлялось контрактомъ исключительное право самому содержать рыболовныя мѣста или отдавать ихъ кому онъ самъ назначить, ни мало «не обязывая его испрашивать разрѣшенія на это у Войскаго Правленія». Сверхъ того, тѣмъ же контрактомъ предоставлялись откупщику разныя другія льготы и преимущества, а именно, во-первыхъ, для отвращенія тайнаго вывоза рыбы изъ откупныхъ мѣстъ, назначался особый надзоръ отъ Войска, кромѣ надзора отъ самаго откупщика: караулы на плотинахъ и переправахъ съ тѣмъ, чтобы не пропускать тѣхъ транспортовъ съ рыбой, которые не предъявляютъ печатной квитанціи отъ откупщика. Мѣра эта была чрезвычайно стѣснительна, потому что для вывоза своей рыбы, заводоходцы

долженъ былъ доставать квитанцію въ конторѣ откупщика, иногда верстъ за 50 и болѣе, такъ что, пока онъ посылалъ или ѣздилъ за ней, рыба его портилась. Притомъ, какая надобность была Войсковому Правленію заботиться объ интересахъ откупщика? Во вторыхъ, Войсковое Правленіе обязывалось ссужать откупщику ежегодно, по его желанію, до двадцати тысячъ рублей заимообразно; между тѣмъ откупщикъ могъ произвольно употреблять эти деньги не на рыболовство, а на какія нибудь другія предпріятія.

Принявъ откупъ 1-го Января 1847 года, откупщикъ ввелъ въ управленіе имъ стѣснительныя и раззорительныя для заводо-хозяевъ мѣры. Вотъ главныя изъ нихъ.

Во все время откупа произвольно взыскивалъ съ нихъ за выловленную рыбу и приготовляемые изъ нея продукты, икру, жиръ, клей и проч., обременительный акцизъ, для уплаты котораго они принуждены были выручать деньги продажею всей своей рыбы, и часто не только безъ пользы для себя, но даже и съ убыткомъ.

По окончаніи каждаго весенняго лова, главнаго для сбыта рыбы, откупщикъ нарочно замедлялъ счетъ рыбы у заводо-хозяевъ, для того, чтобы имѣть время прежде всѣхъ отправить на мѣста сбыта рыбу изъ собственныхъ заводовъ и воспользоваться высшими цѣнами. Этимъ онъ стѣснялъ и хозяевъ и покупателей, которымъ очень важно своевременное отправленіе рыбъ въ разныя мѣста; они отъ того терпѣли убытки.

Часто бывало, что откупщикъ, узнавъ о намѣреніи заводо-хозяевъ запродать ихъ рыбу стороннимъ покупателямъ, произвольно останавливалъ эту продажу и оставлялъ рыбу за собою. Если же нѣкоторымъ рыбнымъ торговцамъ онъ и дозволялъ вывозъ рыбы изъ Черноморіи, то не иначе какъ съ вынужденнымъ взысканіемъ съ нихъ особой платы за вывозъ, съ каждой тысячи бѣлой рыбы по нѣскольку рублей; такъ напримѣръ, съ тысячи сулы—по десяти рублей серебромъ. Деньги эти они платили откупщику сверхъ взимаемаго имъ откупнаго акциза и, разумѣется сверхъ того, что они заплатили заводо-хозяевамъ за купленную у нихъ рыбу. Такимъ

образомъ, цѣна рыбы въ Черноморіи искусственнымъ образомъ возвышалась до чрезвычайности.

Съ заводохозяевъ откупщикъ взыскивалъ, кромѣ положеннаго акциза, еще разными налогами особые поборы; напри- мѣръ: за право вывоза, съ каждой тысячи сулы по 30 копѣекъ; за пять пудъ икры, получаемой обыкновенно съ тысячи сулы, по 50 копѣекъ; за каждыя три ведра жиру, получаемыя также съ тысячи сулы, по 30 копѣекъ. За право рыболовства или харчевыхъ за забродчиковъ, съ каждой тысячи сулы по 45 копѣекъ. Сверхъ всего этого взыскивалась плата за печатные бланки, которые выдавались изъ конторъ откупщика для каждаго завода; а именно: дозволительное свидѣтельство на рыболовство; формы свидѣній, которыя еже- недѣльно подавались заводохозяевами въ конторы откупщика о количествѣ замолвленной рыбы; ярлыки, квитанціи и на раз- ныя канцелярскіе расходы откупщика — по 56½ копѣекъ съ каждой тысячи сулы. Всѣ налоги, которые взыскивались от- купщикомъ за каждую тысячу сулы, составляли вмѣстѣ до 29 рублей серебромъ. Но заводохозяева продавали сулу не дороже 43 рублей за тысячу, а считая вмѣстѣ съ получаемой отъ нея икрой и жиромъ, по 47 рублей (съ тысячи сулы икры получается пять пудъ, по 50 коп. за пудъ, — 2½ руб- ля; и три ведра жиру, каждое по 50 копѣекъ — 1½ рубля). По этимъ даннымъ, простой расчетъ показываетъ какъ мало пользы получали заводохозяева отъ рыболовства во время отку- па. Изъ полученныхъ заводохозяинномъ 47 рублей за тысячу сулы, онъ уплачивалъ 29 рублей откупщику и у него оставалось 18 рублей для раздѣла съ забродчиками. Изъ этихъ же денегъ надо еще исключить трату на соль, равную 3 рублямъ 75 копѣйкамъ (на тысячу сулы нужно 25 пудъ соли по 45 коп. сер. за пудъ), и на харчи забродчикамъ по 2 рубли сер. съ тысячи сулы, всего 5 рублей 75 копѣекъ. Затѣмъ хозя- ину вмѣстѣ съ забродчиками оставалось пользы по 13 руб- лей 25 копѣекъ съ тысячи сулы, а одному хозяину полови- ну этой суммы, т. е. 6 рублей 12½ коп. Прибавимъ къ это- му, что ловъ рыбы считается хорошимъ, когда съ завода по-

лучится въ годъ до 50 000 штукъ сулы, а въ такомъ случаѣ на долю хозяина достанется чистой выгоды только 300 рублей 25 копѣекъ, но вздержки его на исправленіе завода къ весеннему лову часто стоятъ не менѣе этой суммы; въ такомъ случаѣ ему не останется никакой выгоды отъ завода. Если же заводъ выловитъ, какъ это по большей части и бываетъ, менѣе этого количества рыбы, даже не болѣе 15000 штукъ сулы, то хозяинъ остается въ чувствительномъ убыткѣ. Откупщикъ же во всякомъ случаѣ бывалъ отъ общаго лова въ большихъ барышахъ и всегда получалъ въ нѣсколько разъ болѣе нежели заводохозяева. Подобныя обстоятельства доводили многихъ заводохозяевъ до несостоятельности продолжать занятіе рыболовствомъ, такъ что они принужденны были бросать его и продавать свои заводы, тому же откупщику, за безцѣнокъ.

Откупщикъ пользовался вообще всѣми возможными случаями для извлеченія изъ нихъ выгодъ. Такъ напримѣръ, если случалось, что заводохозяинъ, по какимъ либо причинамъ, независящимъ отъ него, не могъ производить весенняго лова рыбы, то онъ не могъ, безъ дозволенія откупщика, возобновить ловъ на слѣдующую весну, а дозволеніе это давалось откупщикомъ, иначе, какъ по уплатѣ ему заводохозяиномъ трехъ сотъ рублей серебромъ въ видѣ штрафа за пропущенный ловъ.

Если при продажѣ рыбы хозяиномъ или забродчиками, оказывался прочетъ ея, хотя бы видимо неумышленный, откупщикъ взыскивалъ штрафъ по рублю серебромъ за каждую копейку съ цѣны просчитанной рыбы, не принимая при этомъ никакихъ оправданій.

Иногда откупщикъ, для поддержанія какого нибудь завода, ссужалъ хозяина этого завода деньгами и припасами; въ такомъ случаѣ онъ бралъ съ хозяина пользы за одолженіе по 12 копѣекъ съ рубля, за четыре мѣсяца.

Случалось, что откупщикъ имѣлъ претензію на забродчиковъ, работавшихъ на заводахъ другихъ хозяевъ, и которые, со времени службы на его заводахъ, оставались ему должны-

ми. Тогда онъ взыскивалъ эти деньги съ тѣхъ заводохозяевъ, у которыхъ работали его должники, предоставляя хозяевамъ самимъ вѣдаться съ ними; если же кто изъ хозяевъ противился такой мѣрѣ, то откупщикъ отбиралъ у него рыбу и имущество, не принимая при этомъ никакихъ оправданій.

Въ 1852 году, откупщикъ издалъ печатныя правила и таблицы, которыми предоставлялись свободный ловъ и продажа рыбы со взносомъ только обыкновеннаго акциза, и предъявилъ ихъ всѣмъ заводохозяевамъ. Ободренные такимъ распоряженіемъ, заводохозяева усердно занялись ловомъ. Но когда ловъ былъ оконченъ и рыба была приготовлена къ продажѣ, откупщикъ вдругъ отмѣнилъ это распоряженіе, запретилъ заводохозяевамъ продавать рыбу и взялъ всю за себя, по весьма низкой цѣнѣ, назначенной имъ самимъ. Заводохозяева понесли отъ того раззорительныя убытки. Вообще совершенно зависѣло отъ откупщика позволить ли заводохозяевамъ платить ему только акцизъ за рыбу и продавать ее кому угодно, или запретить имъ продажу ея и взять отъ нихъ всю рыбу самому откупщику по назначенной имъ же самой цѣнѣ. Для этого запрещенія откупщикъ выбиралъ самое благоприятное для продажи время. А въ послѣдніе годы откупа онъ даже совсѣмъ запретилъ хозяевамъ продавать рыбу на мѣстѣ лова, но предоставлялъ это право исключительно самому себѣ. Въ слѣдствіе того совершенно прекратился сбытъ рыбы на линію (т. е. къ линейнымъ казакамъ).

По условіямъ откупнаго контракта, пунктомъ 3, откупщикъ обязывался не употреблять запрещенныхъ закономъ снастей, самолововъ и другихъ снастей, которыя препятствуютъ ходу рыбы изъ моря въ рѣчныя устья и снизу вверхъ по рѣкамъ, и обязывался на границахъ откупныхъ мѣстъ разставить на свой счетъ знаки; но не исполнялъ ни того, ни другаго: въ Ачувѣ онъ употреблялъ вентера, крылья которыхъ загораживали рѣку вплоть отъ одного берега до другаго. Считая, по смыслу контракта, откупныя воды своею собственностію, онъ занялъ также своими вентерями гирла Курчанскаго лимана, Темрюкское, Курчанское и Горькое. Вообще откупщикъ

заявляя постепенно всё лучшія рыболовные мѣста, устроивъ на нихъ свои заводы и отнявъ для этого у нѣкоторыхъ хозяевъ рыболовные мѣста, давно ими занимаемые, съ явною цѣлью стѣснить главныхъ заводохозяевъ. Отъ такого произвольнаго и преднамѣреннаго образа дѣйствій откупщика, въ продолженіе первыхъ пяти лѣтъ откупа, главные и коренные рыбные заводы пришли въ упадокъ: хозяева 63 заводовъ совершенно раззорились. Изъ этого числа 23 завода были закрыты, а 38 перешло во владѣніе откупщика, который купилъ ихъ у хозяевъ, съ помощію разныхъ мѣръ, за безцѣнокъ. Остальные заводы, вѣроятно вскорѣ подверглись бы такой же участи, если бы откупъ былъ возобновленъ по истеченіи восьми лѣтъ, и хозяева ихъ почти уже не могли считать ихъ своею собственностію.

До отдачи рыболовныхъ мѣстъ на откупъ компаніи рыболововъ, въ Черноморіи было 186 заводовъ, къ числу которыхъ въ теченіе двухъ лѣтъ этого откупа (1845 и 1846 годовъ) вновь устроено еще 48 заводовъ. Слѣдовательно, всего было до 1847 года 234 завода. Но къ 1853 году осталось 59 заводовъ разныхъ лицъ и 51 откупщика Пособитакки, всего 110. Итакъ во время откупа убыло 124 завода. Этимъ ясно доказывается упадокъ рыболовнаго промысла во время откупа. Вообще система дѣйствій откупщика состояла въ томъ, чтобы ослабить всѣхъ сильныхъ рыбныхъ заводчиковъ въ продолженіе восьми-лѣтняго откупа, для того чтобы, обезсилѣвъ, они не были въ состояніи соперничать съ нимъ при новыхъ торгахъ на откупъ, и чтобы откупъ остался за нимъ на слѣдующіе восемь лѣтъ, съ меньшей платой. Но къ счастью жителей Черноморіи, расчеты откупщика не осуществились.

Рыбные промышленники, которые постоянно пріѣзжали въ Черноморію въ продолженіе 50 лѣтъ для покупки рыбы и перепродажи ея, и иногородные покупатели, также и рабочіе на заводахъ, претерпѣвая большія притѣсненія отъ откупщика, оставляли этотъ промыселъ и, по пришествіи пяти лѣтъ откупа, уже болѣе не появлялись.

Войсковое начальство поняло вредъ, происходящій отъ та-

кого откупа и еще до окончанія его назначило комиссію для составленія правилъ въ руководство новому откупу или свободному рыболовству на будущее время, правилъ, которыми бы произволь откупщика и поборы съ рыболовства были ограничены. Но по окончаніи откупнаго срока въ 1855 году, Генераль-Адъютантъ Хомутовъ, какъ уже сказано было выше, разрѣшилъ этотъ вопросъ наилучшимъ образомъ, установивъ свободное рыболовство. Для этого составлены были по его порученію особыя правила, подъ названіемъ «временныхъ правилъ о свободномъ рыболовствѣ въ водахъ, Черноморскому Войску принадлежащихъ».

Этими правилами предоставленъ свободный ловъ рыбы всѣмъ жителямъ Черноморіи, принадлежащимъ къ казачьему сословію, свободная продажа рыбы и вывозъ ея за предѣлы Черноморіи. Но для войсковаго дохода положено взыскивать только вновь постановленный акцизъ съ рыбы и ея продуктовъ, сообразно количеству того и другаго, добываемаго заводо-хозяевами; акцизъ этотъ гораздо меньше того, который взымалъ откупщикъ. Кромѣ акциза, никакихъ другихъ налоговъ не положено взыскивать съ рыболововъ. Для взиманія акциза, присмотра за рыболовствомъ вообще и для повѣрки показаннаго хозяевами залова, поставлены отъ Войсковаго Правленія особыя смотрители по рыболовству изъ войсковыхъ чиновниковъ, въ каждомъ изъ пяти рыболовныхъ участковъ по одному главному смотрителю изъ штабъ-офицеровъ.

Чтобы дать понятіе о томъ, какими выгодами пользовался откупщикъ отъ рыболовства въ продолженіе откупа, и какое количество рыбы вылавливается въ Черноморіи, приводимъ слѣдующее расчисленіе въ таблицѣ, начертанное нами изъ дѣлъ Войсковаго Правленія. Въ таблицѣ показаны поборы, которые откупщикъ взымалъ за каждый сортъ рыбы и продуктовъ изъ нея; тутъ же, для сравненія, приведенъ и акцизный сборъ на тѣ же предметы, установленный «временными правилами 1855 года».

Исчисление заловленной въ откупныхъ рыболовныхъ мѣстахъ рыбы и продуктовъ изъ нея, взятое (изъ пятилѣтнихъ залововъ по послѣднему откупу) въ одинъ меньшій годовой ловъ, съ показаніемъ взысканныхъ откупщикомъ акцизныхъ денегъ и другихъ налоговъ.

Количество	Названія рыбы и продуктовъ.	Сборъ откупщика.				Акцизы 1855.			
		Съ пуда или 1000 шт.		Всего.		Акцизы 1855 г.		Всего.	
		Руб.	К.	Руб.	К.	Руб.	К.	Руб.	К.
Шуд.									
2000	Красной рыбы зимняго за- лова за пудъ по	>	50	1000	>	>	20	200	>
	За вывозъ оной	>	10	200	>	>	>	>	>
12 500	Красной рыбы въ прочее время года	>	23½	2910	71½	>	20	2500	>
	За вывозъ оной	>	5	625	>	>	>	>	>
1020	Икры изъ красной рыбы . . .	1	50	1530	>	1	20	1224	>
	За вывозъ оной	>	10	102	>	>	>	>	>
11	Клею съ красной рыбы	11	42½	125	71½	6	>	66	>
	За вывозъ онаго	>	30	380	>	>	>	>	>
6	Вязиги съ красной рыбы . . .	>	10	>	60	1	50	9	>
63 000	Сазана мѣрнаго	10	>	630	>	5	>	315	>
	За вывозъ онаго	>	30	18	90	>	>	>	>
16 000	Сазана недомѣрка	5	>	80	>	5	>	80	>
	За вывозъ онаго	>	10	1	60	>	>	>	>
7 500	Сома	>	10	750	>	>	10	750	>
	За вывозъ онаго	>	5	375	>	>	>	>	>
4 400 000	Суши мѣрной съ широкъ, жи- ронъ и пр.	29	>	127 600	>	4	>	17600	>
600 000	Суши недомѣрка	5	>	3000	>	4	>	2400	>
	За вывозъ оной	>	10	60	>	>	>	>	>
400 000	Тарани свѣжей холодою	1	>	400	>	>	30	120	>
2 500 000	Тарани соленой свѣжей	2	>	5000	>	>	30	750	>
	За вывозъ оной	>	10	250	>	>	>	>	>
50 000	Чебака	3	>	150	>	>	50	25	>
	За вывозъ онаго	>	10	5	>	>	>	>	>
50 000	Чевони	3	>	150	>	>	15	7	50
	За вывозъ оной	>	10	5	>	>	>	>	>
205 000	Рыбца	4	>	820	>	1	>	205	>
	За вывозъ онаго	>	10	20	50	>	>	>	>
350 000	Сельвы	5	>	1750	>	1	>	350	>
	За вывозъ оной	>	10	35	>	>	>	>	>
400 000	Сельдей	3	>	1200	>	>	60	240	>
	За вывозъ оныхъ	>	10	40	>	>	>	>	>
	а всего			148 896	32½			26841	50

Изъ этой таблицы видно, что сумма, которую откупщикъ собиралъ ежегодно со всего рыболовства, составляла 148 896 руб. 32½ коп. Изъ этой суммы онъ выплачивалъ войску от-

купные 52 000 рублей, да затрачивалъ, примѣрно тысячъ семь рублей на расходы по управленію откупомъ. Слѣдовательно ему оставалось чистой выгоды даже и въ этотъ наименьшій годовой заловъ (изъ числа пяти лѣтъ откупа) 90 тысячъ рублей серебромъ. Но къ этой суммѣ надо еще прибавить то, что получалъ откупщикъ посредствомъ разныхъ поборовъ, штрафовъ за неловъ рыбы, за показанные имъ долги забродчиковъ, да еще сборъ съ покупателей рыбы. Всѣхъ подобныхъ поборовъ, въ пятнадцатилѣтней сложности, простиралось до 10 000 рублей серебромъ въ годъ.

Изъ этой же таблицы видно, что количество акциза, который долженъ взыскиваться по смыслу «временныхъ правилъ», составитъ въ малый заловъ сумму въ 26 841 р. 50 к.; но къ этому еще надо прибавить сумму акциза на рыбій жиръ и галагонъ (сушеную икру) не вошедшіе въ таблицу; а именно: съ 9 500 ведеръ рыбьяго жиру, по 10 коп. съ cadaго, 950 рублей; съ 16 070 пудовъ сушеной икры, называемой галаганомъ, по 10 копѣекъ съ пуда, 1 670 рублей; а всего вмѣстѣ 26 220 рублей; слѣдовательно вся сумма акциза составитъ почти 29 500 рублей—что хотя значительно меньше той суммы, которая получалась войскомъ съ откупника во время откупа, но за то благосостояніе народа увеличилось еще значительно. Итакъ по новымъ правиламъ, съ рыболововъ взыскивается въ пять разъ меньше того, что они платили откупщику. Сверхъ того, во время откупа, присмотръ за рыболовствомъ и счетъ заловленной рыбы производился съ такою точностію и внимательностію, какія могутъ быть вызваны только личными выгодами. При настоящихъ же обстоятельствахъ легко можетъ быть просмотръ въ счетъ рыбы. Хотя это, съ одной стороны, уменьшаетъ акцизный сборъ въ пользу войсковой казны, но зато съ другой стороны облегчаетъ самый промыселъ. Со времени освобожденія рыболовства отъ откупа, промыселъ этотъ оживился и жители благословляютъ Генерала Хомутова, какъ своего избавителя отъ откупной системы въ отношеніи къ рыболовству.

И. Филипповъ.

ПОЪЗДКА НА АЭОНСКУЮ ГОРУ.

—

I.

О ПОСЪЩЕНІИ АЭОНСКИХЪ МОНАСТЫРЕЙ.

(Извлеченіе изъ письма Б. П. Мансурова).

Вы уже знали о давнѣйшемъ желаніи моемъ посѣтить знаменитую Аэонскую гору. Наконецъ удалось мнѣ исполнить это желаніе, и обстоятельства, при которыхъ Богъ сподобилъ меня поклониться святой горѣ, имѣли такую исключительную особенность, что я спѣшу написать вамъ объ этомъ нѣсколько словъ, въ полной увѣренности, что вы прочтаете ихъ съ сердечнымъ удовольствіемъ.

Въ Одессѣ снаряжался Обществомъ Русскаго Пароходства и Торговли экстренный и несрочный рейсъ въ Марсель; учредитель Общества и директоръ-распорядитель Н. А. Аркасъ долженъ былъ самъ проложить путь перваго прямаго сообщенія Россіи съ Франціею и зайти въ тѣ пункты, по этому направленію, въ которыхъ наши пароходы будутъ постоянно останавливаться, т. е. въ Константинополь, на Аэонскую гору, въ Сирю и Мессину. Для плаванія этого назначенъ былъ пароходъ «Херсонесъ», севастопольскій воскресшій утопленникъ, о которомъ такъ часто и такъ громко говорили всѣ газеты во время прошлой войны. Пароходъ этотъ первый былъ поднятъ изъ воды, исправленъ въ Николаевскомъ адмиралтействѣ заново и купленъ нашимъ обществомъ. Вы можете себѣ представить съ какимъ удовольствіемъ я снова увидѣлъ стараго Севастопольскаго знакома, красующимся на томъ же Черномъ морѣ, которое онъ долго

и славно прорѣзалъ подъ русскимъ военнымъ флагомъ. Теперь онъ, подъ командою прежняго своего командира И. Г. Руднева, поступилъ на другое, мирное, но также блистательное поприще.

4-го Іюля вечеромъ мы вышли на «Херсонесъ» съ Одесскаго рейда; пароходъ былъ совершенно полонъ грузомъ, такъ что на палубѣ оставались разные тюки; пассажировъ было около 35 человѣкъ, въ томъ числѣ Н. А. Аркасъ, въ сопровожденіи нѣсколькихъ весьма пріятныхъ, образованныхъ и умныхъ товарищей.

6-го Іюля до обѣда мы пришли на Константинопольскій рейдъ, по совершеніи въ полномъ смыслѣ очаровательнаго перехода; море и погода были чудныя, а «Херсонесъ» такъ коконоень по своему устройству, что на немъ никакой качки не слышно. Въ Босфорѣ мы встрѣтились съ пароходомъ Русскаго Общества—«Юнона», шедшимъ обратно въ Одессу и взявшимъ изъ Царьграда также большой грузъ и хорошее число пассажировъ. Пріятно было видѣть въ Босфорѣ въ одно время два русскихъ парохода, свидѣтельствующихъ о томъ, что наше Общество находится уже въ полномъ и правильномъ дѣйствіи.

8-го Іюля въ ночь (въ 11 $\frac{1}{2}$ ч.) мы снялись съ якоря и пошли изъ Царьграда на Аѳонскую гору. Н. А. Аркасу невозможно было долго здѣсь останавливаться, а вмѣстѣ съ тѣмъ необходимо было изслѣдовать берега Аѳонскаго полуострова, чтобъ опредѣлять гдѣ нашимъ пароходамъ будетъ удобнѣе принимать и сдавать грузы и пассажировъ. Кругомъ Аѳона большая глубина, даже у самого берега; здѣсь такъ сильны и опасны вѣтры, а защиты такъ мало, что постоянную якорную стоянку имѣть невозможно, а приставать къ святой горѣ надобно всегда со стороны, противной той откуда дуетъ вѣтеръ. Такъ какъ въ нынѣшнюю навигацію предположено было сдѣлать только одинъ, несрочный рейсъ на Св. гору, то успѣхъ въ заблаговременномъ опредѣленіи вышеозначеннаго вопроса зависѣлъ отъ счастливой встрѣчи тихой и благопріятной погоды. «Херсонесъ» плыль, вѣроятно, подъ бла-

гословеніемъ небеснымъ: еще 9-го числа вечеромъ, вскорѣ послѣ выхода изъ Дарданелль, когда только что потеряли изъ виду высоты древней Трои, открылась на горизонтѣ въ великолѣпномъ багряномъ туманѣ святая гора, отстоявшая отъ насъ еще на 10 часовъ. По крику: «видна Св. гора!» всѣ кинулись на пароходный мостикъ, влекомые къ святынѣ какимъ то неизъяснимымъ чувствомъ, долго не сводили съ нея глазъ, ночь была такъ чудно хороша, звѣзды горѣли такъ ярко, море было такъ тихо, что казалось какъ будто Аѳонская гора манила насъ къ себѣ и притягивала наше православное судно какою то особенною силою.

Курсъ взятъ былъ на юго-восточную оконечность Аѳонскаго полуострова, ибо мы ждали пристать къ самой *Лаеръ Св. Аѳонасія*, старшей изъ Аѳонскихъ обителей, основанной Св. Аѳонасіемъ Аѳонскимъ и положившей начало святогорскому подвижничеству.

При разсвѣтѣ мы очутились у подножія громадной горы, такъ что для различенія вершины надобно было совершенно закидывать голову назадъ. На полугорѣ предъ нами стояла *Лавра*, расположенная чрезвычайно живописно среди массы зелени и осыпная высокими кипарисами. Нѣкоторое время не видѣли мы ни на горѣ, ни на берегу никакого оживленія, но скоро отъ пристани, устроенной въ видѣ крѣпости съ башнею, отвалила маленькая шлюпка, которая объявила намъ, что гребныя суда могутъ удобно пристать у означенной башни. Съ нетерпѣніемъ спустились мы въ шлюпки и по необыкновенно темной, но яркой синевѣ моря поплыли къ берегу; здѣсь нашли мы узкій проходъ въ крошечную бухточку, въ которой укрываются лодки, принадлежащія монастырямъ и приходящія къ намъ съ поклонниками и товарами. Въ эту бухточку, закрытую высокими утесами и защищенную башнею съ бойницами, высадились мы весьма удобно и по крутой горѣ поднялись въ монастырь. Любопытство лаврскихъ жителей было уже возбуждено приближеніемъ «Херсовеса» къ Аѳонскимъ берегамъ, а въ послѣдствіи мы узнали, что молва о русскомъ пароходномъ сообщеніи съ

Аеономъ давно уже достигла Святой горы; однако намъ не выказали въ Лаврѣ ни любопытства, ни удивленія, приняли насъ привѣтливо, угостили какъ водится, показали достопримѣчательности и проводили съ надлежащимъ почетомъ. Спускаясь съ горы мы еще болѣе восхищались чуднымъ видомъ, разстилавшимся предъ нами, на необозримую равнину синяго зеркальнаго моря и на скать Аэона, украшенный живописными обрывами и богатою растительностію. Издали въ утреннемъ туманѣ видѣлись нѣкоторые прибрежные монастыри восточнаго берега Аэонскаго полуострова, какъ то: Иверскій, Ставроникита и Пантократоръ, а на горахъ во многихъ мѣстахъ, среди густой зелени, мелькали отдѣльныя пустынные келія отшельниковъ.

Жалко намъ было скоро оставлять Лавру Св. Аэонасія и восточный берегъ Аэона, но очень понятное нетерпѣніе тянуло насъ къ западному, гдѣ находится родной нашъ русскій монастырь Св. Пантелеймона, извѣстный вообще подъ названіемъ *Руссикъ*. Къ тому же парохоль везъ въ этотъ монастырь до 15 пассажировъ и болѣе 1500 пудовъ груза; по этому послѣ поверхностнаго обзорѣнія береговъ юговосточной оконечности Аэона для опредѣленія мѣста, гдѣ нашимъ пароходамъ удобнѣе будетъ останавливаться, «Харсонесъ» началъ обигать *Святой мысъ* (Cape Santo) и направился вдоль по южному берегу Аэона, держась сколь возможно ближе къ берегу. Глубина здѣсь страшная, поэтому мы шли на разстояніи отъ берега не болѣе полумили. За самымъ мысомъ открылась вторая, высшая вершина Аэонской горы, покрытая облаками; съ помощью зрительныхъ трубъ едва можно было отличить находящуюся на самой вершинѣ маленькую церковь Преображенія, въ которой нѣрѣдка производится богослуженіе. Солнце чудно освѣщало весь склонъ горы и всѣ едва примѣтныя площадки, на которыхъ построены келія скимняковъ; гора такъ крута, что для глаза было непонятно какою силою держатся келія на отвѣсѣ и какимъ образомъ не валятся на нихъ массы выступающихъ и висящихъ надъ ними скалъ. Скоро увидѣли мы скитъ Св. Анны, зависящій

отъ Лавры; безпрестанно восхищались мы панорамой, постепенно развертывавшейся предъ «Херсонесомъ». Мало по малу на склонѣ горы начали являться сады, обработанные поля, башни и жилыя зданія, и наконецъ представился въ самомъ живописномъ положеніи великолѣпный монастырь *Св. Павла*, населенный Юническою братією. На пароходѣ были подняты флагъ и вымпелъ; какъ только ихъ завидѣли на высокихъ башняхъ монастыря, точно по сигналу, ударили во всѣ колокола и братія покрыла всѣ террасы и балконы; «Херсонесъ» отвѣчалъ нѣсколько разъ приспусканіемъ флага и благодарилъ за добрый привѣтъ.

Минута эта была дѣйствительно торжественна, картина великолѣпна и невозможно было оставаться хладнокровно равнодушнымъ. Вслѣдъ за монастыремъ *Св. Павла* въ недалекомъ разстояніи одинъ отъ другаго начали являться другіе: *Діонисіатъ*, *Григоріатъ* и *Симонетра*; всѣ они поочередно привѣтствовали насъ полнымъ звономъ колоколовъ,—какъ бы передавали «Херсонесъ» съ рукъ на руки и умолкали только когда теряли пароходъ изъ виду. Бывшіе съ нами Аѳонскіе старцы сказали намъ, что по обычаю Аѳонскихъ монастырей, въ нихъ немедленно отслуживается молебенъ за православныхъ посѣтителей и что вездѣ въ это время молятся о благоденствіи Россіи и о благополучномъ нашемъ странствованіи и прибытіи.

Привѣтствуемый такимъ образомъ «Херсонесъ» чрезъ часть или менѣе обогнулъ и югозападную оконечность Аѳонскаго полуострова: мгновенно открылись предъ нами великолѣпные монастыри *Ксеропотамскій* и *Русскій*; первый стоитъ на горѣ, почти на такой же высотѣ какъ и Лавра, а второй—не много сѣвернѣе, на самомъ берегу. Трудно описать чувство радости нашей, когда мы увидѣли родную обитель, внѣшнее ея великолѣпіе и выгодность ея расположенія. Н. А. Аркаса очень озабочивало положеніе главнаго русскаго монастыря въ отношеніи приморскомъ, потому что вообще доступъ къ *Св. горѣ* съ моря довольно труденъ и всѣ выгоды сообщенія на-

шего съ Аеономъ зависягь отъ береговаго расположенія главнаго пункта, съ которымъ мы должны имѣть сношенія.

Къ счастью для нашего общаго благаго дѣла, монастырь Руссикъ поставленъ судьбою какъ бы на заказъ у самаго берега между двумя бухточками, прикрывающими суда отъ вѣтра съ трехъ сторонъ; у самыхъ береговъ еще такъ глубоко, что только на нѣсколько сажень отъ берега можно бросать якорь и можно даже подтягиваться къ нему такъ, что судно можетъ ошвартовиться.

«Херсонесъ» приходилъ къ Аеоу какъ бы для новыхъ открытій, ибо пароходы никогда не приставали у береговъ его. Одной изъ бухточекъ около Руссика, доселѣ по язычески называемой Даена, торжественно дано было названіе *Херсонесской* ('); другой оставлено было носимое ею имя *Русской*.

Между тѣмъ на берегу торжествовали уже прибытіе русскаго парохода. Колокола Ксеропотама и Руссика уже давно свидѣтельствовали, что насъ ждуть; наши родные поняли, что мы идемъ къ нимъ,—берегъ усѣялся иноками, и на встрѣчу къ Херсонесу вышла шлюпка, управляемая монахами. На ходу мы подняли ихъ къ себѣ и по указаніямъ этихъ духовныхъ кормчихъ бросили якорь противъ самой пристани монастыря, на разстояніи отъ нея нѣсколькихъ сажень.

Не берусь описывать вамъ радости посѣщавшихъ и посѣщенныхъ; послѣдніе вѣроятно чувствовали еще живѣе и сильнѣе потому, что долго они не видали ни русскаго флага, ни русскихъ судовъ, ждали насъ по слухамъ уже давно и считали прибытіе Херсонеса новою эпою для Аеоисконской горы. Съ триумфомъ повели насъ въ главный соборъ; вся братія насъ встрѣчала, а въ храмѣ ждалъ уже почтенный Игуменъ Архимандритъ Герасимъ и священнодѣйствующіе въ облаченіи. По Аеоискому обычаю, храмъ огласился Богородичною

(') Странно, что Даена по гречески значитъ олень, и что гербъ «Херсонеса» также олень, поражаемый Дианою; сближеніе это очень замѣчательно въ соединеніи съ другими.

пѣсню: *достойно есть*, за тѣмъ провозгласилось многолѣтіе Государю, всему Императорскому Дому и Всероссийскому воинству; насъ осѣнили крестомъ и допустили къ покло-ненію св. мощамъ. Мы всѣ были сильно растроганы пото-му, что сдѣланный намъ приѣмъ дышалъ самымъ живымъ и откровеннымъ радушіемъ; всѣхъ насъ обступили, обнимали, спрашивали на перерывъ, благодарили за посѣщеніе и за принесенныя добрыя вѣсти.

Сильно опечалились наши добрые хозяева когда узнали, что мы не можемъ остаться у нихъ болѣе двухъ дней.

Мы сами объ этомъ много жадѣли потому, что съ перва-го разу привязались къ святой горѣ; дѣйствительно не да-ромъ она сдѣлалась святынею, — сама природа какъ бы соз-дала эту мѣстность для убѣжища Церкви, и сохраненія здѣсь чистоты религіознаго духа. Величественнѣе Аэона ничего се-бѣ нельзя представить; — поневолѣ рождается благоговѣнное чувство при взглядѣ на эту массу громадныхъ горъ, возвы-шающихся надъ пучиною морскою, грозно отставивающихъ свои утесы противъ натиска волнъ и искони вѣковъ прегра-ждающихъ къ себѣ доступъ мірской суеты и немощи чело-вѣческаго духа. Все здѣсь столь возвышенно, что на обита-телей Аэона смотришь какъ на существъ особой природы и отстраняешь мысль о томъ, что и здѣсь люди все тѣже люди.

Оставивъ «Херсонесъ» на якорѣ подъ крыломъ огромныхъ горъ, взявшихъ его подъ свою защиту, и воздавъ благодареніе Богу за благополучное достиженіе святой горы Его и за сподобленіе поклониться царству пресвятыя Дѣвы, — мы про-сли братію русскаго монастыря снабдить насъ мулами и про-водниками для посѣщенія Каревъ, — центра святогорскаго управ-ленія, и русскихъ скитовъ Св. Ап. Андрея Первозваннаго и Св. Пророка Іліи. Насъ было двѣнадцать путниковъ, два внока отправились съ нами и мы около 3 часа пополудни начали подниматься на хребетъ Аэона, раздѣляющаго полу-островъ по длинѣ его на двѣ равныя части.

Предъ отъѣздомъ Арх. Герасимъ радушно угостилъ насъ монашескою трапезою и благословилъ на дорогу. Очень тру-

день подъемъ на высшую площадь хребта, но наши мулы были такъ умны и ловки, что намъ пришлось только отдаться на ихъ произволъ и держаться на сѣдлахъ (по истинѣ сказать—очень неудобныхъ). Зато всѣ труды скоро съ избыткомъ вознаградились, — послѣ преодоленія первой страшной крутизны мы вступили въ восхитительные—сперва дубовый, а потомъ каштановый лѣса; — природа безъ оглядки расточала здѣсь всѣ богатства средне-климатической растительности; — нѣкоторые изъ нашихъ спутниковъ, занимавшіеся ботаникой и садоводствомъ, не переставали восторгаться роскошью Аѳонской флоры и самыхъ профановъ въ этомъ дѣлѣ заставляли восхищаться на каждомъ шагу. Трусами монастырей проложены по всѣмъ направленіямъ удобныя для муловъ дороги, всадѣ пути расчищены по возможности, но сила растительности здѣсь такъ велика, что надъ вымощенными дорогами образовались своды растительности всѣхъ цвѣтовъ. День былъ чрезвычайно жаркій, но зноя мы почти не чувствовали и вовсе оставили зонтики, кони мы вооружились; только изрѣдка приходила мы къ просѣкамъ или сѣнокосамъ и тогда понимали благодѣтельное явленіе густой тѣни.

За часъ отъ Руссика на полугорѣ мы пришли къ развалинамъ древняго монастыря того же имени, только за 80 лѣтъ тому назадъ сгорѣвшаго и вслѣдствіе сего перенесеннаго для большаго удобства на морской берегъ.

Уже по своему характеру, уже развалины эти замѣчательны; но природа такъ воспользовалась сдѣланнымъ ей подаркомъ, что преобразовала голыя, обгорѣвшія и обвалившіяся стѣны въ чудную и веселую картину: орудіемъ къ сему она избрала самое скромное растѣніе—плющъ—и произвела такіе эффекты, коихъ гениальные живописцы ищутъ безъ успѣха. Плющъ такъ обвилъ всѣ стѣны, башни и арки древняго монастыря, такъ красиво и своенравно распустилъ всадѣ свои вѣтки, что камень видѣнъ только частью, именно на столько, сколько нужно для разнообразія общаго вида. Вообще плющъ не переставалъ восхищать насъ во время всего пути, — нигдѣ онъ не упускалъ случая развѣиваться на просторѣ, — онъ точно будто

бы вступилъ въ соперничество съ дубомъ, преслѣдовалъ самыя высокія его вѣтки и съ горделивымъ торжествомъ раскидывался по волѣ на высокихъ, изсохшихъ отъ времени деревьяхъ такъ, что ветхость прикрывалъ безсмѣнною молодостью.

На верху горы, въ обширномъ каштановомъ лѣсѣ, точно правильно насаженномъ, мы нашли болѣе свѣжести воздуха, и серебрястый, ледяной источникъ, который всѣми называется по болгарски — *добра вода*. Здѣсь мы сдѣлали привалъ, напоили муловъ. За $\frac{1}{4}$ часа отсюда мы достигли высшей точки хребта, увидѣли два моря и границу владѣній русскаго монастыря. Тутъ начался спускъ чрезвычайно крутой, который чрезъ полчаса привелъ насъ къ *Карей*, столицѣ нынѣшняго Аѳонскаго коллегіальнаго управленія и бывшей главы всѣхъ монастырей. Издали увидѣли мы *Иверскую Лавру* и монастырь *Кутлумушъ*, и послѣ двухчасовой ѣзды отъ Руссика спѣшили въ *Карей* у *Протатскаго собора*.

Здѣсь кончалась вечерня; послѣ службы мы осмотрѣли соборъ, замѣчательный своею древностью, чудотворною иконою, предъ которою Ангелъ воспѣлъ «*достойно есть яко во истину*» и остатками стѣнной иконописи знаменитаго Панселина. Получивъ благословеніе въ соборѣ, мы всѣ отправились въ Протату, гдѣ мы хотѣли привѣтствовать всѣхъ Аѳонскихъ старшинъ, представителей монастырей и скитовъ. Всѣ члены Протата собрались при вѣсти о прибытіи русскихъ посѣтителей, — приняли насъ отменно хорошо, осыпали ласками и изъявленіями благодарности за то, что Россія не забываетъ Аѳона и что Общество пароходства избрало св. гору въ число пунктовъ пристанища. Старцы обѣщали нашему Обществу отъ имени всѣхъ обитателей благословеніе, живѣйшее сочувствіе и искреннюю признательность; — они сказали, что Аѳонская гора давно уже чувствуетъ необходимость сообщенія съ православнымъ міромъ, а въ особенности съ Россіей, отъ которой она ожидаетъ и привыкла получать покровительство и дѣйствительную помощь; что за нѣсколько лѣтъ предъ симъ святогорское управленіе упрашивало компанію Австрій-

скаго Ллойда установить сообщеніе между Аеономъ, Константинополемъ и Триестомъ, и предлагало ей платить ежегодно по 20 000 піастровъ (4000 франковъ) за такую услугу; — Ллойдъ нѣсколько мѣсяцевъ заходилъ къ берегамъ Аеонскаго полуострова чрезъ каждыя двѣ недѣли, но скоро отказался отъ этого совершенно, такъ что только случайно пароходы останавливаются у Аэона на пути между Каваллою и Волою, чтобы спустить пассажировъ, и рассчитывать на такую остановку никому нельзя. Члены Протата присовокупили, что Русское Общество возбудитъ новую жизнь на Аеоноѣ и что Св. гора счастлива тѣмъ, что будетъ одолжена именно Россіи увеличеніемъ своего благосостоянія. По свидѣніямъ, которыя намъ были доставлены, оказывается, что содержаніе сообщеній съ Аеономъ будетъ для Общества Пароходства весьма выгоднымъ, потому, что движеніе поклонниковъ къ Св. горѣ довольно обширно и непремѣнно приметъ гораздо большіе размѣры, когда при помощи русскихъ пароходовъ можно будетъ во всякое время достигать Аэона и оттуда отправляться въ Палестину и обратно. «Херсонесъ», совершая рейсъ несрочный и экстренный, уже привезъ на Аеонскую гору около 20 пассажировъ, и какъ выше было упомянуто, болѣе 1500 пудовъ груза; — вывезъ онъ также нѣсколько поклонниковъ, идущихъ чрезъ Сирю въ Іерусалимъ; слѣдовательно можно смѣло рассчитывать на хорошее передвиженіе пассажировъ и товаровъ, въ особенности когда въ Россіи узнаютъ о возможности достигнуть Аеонской горы въ 4 дня отъ Одессы и возвратиться прямо въ отечество на своемъ же пароходѣ. Старцы сказывали намъ, что на святую гору постоянно приходитъ среднимъ числомъ отъ 3 до 4 тысячи поклонниковъ, а что бывають годы гдѣ ихъ собирается, въ особенности изъ Болгаріи — до 9000 и болѣе.

Сколько можно судить изъ кратковременныхъ переговоровъ кажется, что открытіе дѣйствій Русскаго Пароходнаго Общества и сношеній его съ Аеономъ произвели на Св. горѣ весьма хорошее впечатлѣніе и что Общество приобрѣло сочувствіе мѣстнаго греческаго духовнаго управленія.

Изъ Карей мы отправились пѣшкомъ въ отстоящій отъ Протата на $\frac{1}{2}$ часа русскій скитъ Св. Ап. Андрея Первозваннаго, живущій съ 1849 года повою жизнью стараніями А. Н. Муравьева. Здѣсь насъ уже ждали, приняли съ душевною радостью, привѣтствовали самыми теплыми и искренними пожеланіями и отпустили съ трудомъ и упреками, что такъ мало времени посвящаемъ обители. Въ Андреевскомъ скитѣ мы нашли весьма умнаго и образованнаго туриста П. И. Севастьянова, который еще прежде воодушевленъ былъ предивною Аѳонскою природою и археологическимъ значеніемъ святогорскихъ обителей, и въ это вторичное посѣщеніе Св. горы привезъ съ собою, не смотря на большія затрудненія, полный фотографическій кабинетъ. Ученые труды П. И. Севастьянова обѣщаютъ Россіи весьма важные успѣхи и открытія въ отношеніи изученія Аѳонскихъ древностей; мы видѣли чрезвычайно замѣчательные фотографическіе снимки книгъ и рукописей; сходство ихъ съ подлинниками такъ совершенно, что посредствомъ такихъ копій можно вполне судить о всѣхъ качествахъ оригинала. Кромѣ того будетъ сдѣлана П. И. Севастьяновымъ полная и драгоцѣнная коллекція фотографическихъ видовъ разныхъ Аѳонскихъ мѣстностей, а живописные, восхитительные виды встрѣчаются на Св. горѣ на каждомъ шагу.

Изъ Андреевскаго скита мы отправились на ночлегъ въ скитъ Св. Пророка Іліи, отстоящій отсюда на 1 часъ верховой ѣзды, и также принадлежащій русской братіи. И этотъ путь поразительно хорошъ: онъ проложенъ на полскатѣ горы и на правой рукѣ съ огромнаго возвышенія открывается берегъ моря и расположенные вдоль по оному монастыри, изъ коихъ самый ближній—Пантократоръ. Чудный Іюльскій вечеръ придавалъ всему ландшафту какой то особенный золотистый колоритъ, тоны коего постепенно мѣнялись по мѣрѣ того, какъ на западѣ солнце закатывалось за вершинами Аѳонскаго хребта.

Скитъ Пр. Іліи расположенъ на горѣ, среди несчетнаго множества старыхъ и молодыхъ кипарисовъ; восточная стѣ-

на обители выведена на обрывѣ и вѣнчается террасою, съ которой взоры парятъ надъ безграничнымъ моремъ и синелиловыми островами Самотраки и Тазосъ. Монастырь Пантократоръ лежитъ какъ бы непосредственно у ногъ этой возвышенности. Назадъ подымается высокая гора и со всѣхъ сторонъ, кругомъ скита, роскошная, густая зелень, среди которой бѣлыя стѣны скита, свѣтлозеленые куполы его церквей и позлащенные надъ ними кресты производятъ картину неописуемую. Всякій шагъ на Аеонѣ вызывалъ у насъ новый восторгъ, а у Ильинскаго скита мы бы не повѣрили, что на слѣдующій день мы будемъ еще болѣе восхищены.

Братія родной нашей обители встрѣтила насъ съ чувствами, коихъ объяснить не нужно: всякій Русскій пойметъ ихъ, а перомъ ихъ не выразишь. Ильинскій скитъ находится теперь въ положеніи весьма хорошемъ, благодаря стараніямъ знаменитаго Аеонскаго отшельника о. Аникиты, изъ рода князей Шихматовыхъ, положившаго основаніе благоденствію скита, — и достойнаго преемника его, нынѣшняго игумена о. Паисія. Церкви скита, одна во имя Св. Пророка Іліи, другая во имя Св. Митрофанія (въ которой поконится тѣло о. Аникиты) хорошо и красиво выстроены, и украшены какъ подобаетъ русскимъ храмамъ. Служеніе въ Ильинскомъ скитѣ производится какъ-то особенно симпатически, — иноческое пѣніе замѣчательно хорошо, — поневолѣ выносишь изъ церкви самое теплое и радостное впечатлѣніе. Вообще скитъ этотъ долженъ быть близокъ русскому сердцу, потому что все здѣсь устроено и производится по нашему отечественному обычаю; въ стѣнахъ скита можно вообразить себя на родинѣ. Вездѣ чистота и порядокъ необыкновенный, — все дышетъ здѣсь особеннымъ сознаніемъ душевнаго религіознаго покоя.

Послѣ обычнаго благословенія въ храмѣ, братія повела гостей своихъ въ архондарики, гдѣ намъ приготовили скромную, но вкусную трапезу; — о. игуменъ и всѣ добрые иноки ухаживали за нами какъ дѣти за родителями, кругомъ насъ все суетилось, старался угадывать и предупреждать малѣйшія наши желанія, однимъ словомъ насъ принимали такъ,

что мы не успѣвали благодарить. Чай пить мы вышли на террасу, о которой говорено выше; уже настала ночь, но воздухъ былъ такъ чистъ, мягокъ и легокъ, что не смотря на большую усталость — мы съ трудомъ рѣшились отойти ко сну, и не думали о томъ, что намъ нужно было встать до разсвѣта и тотчасъ пуститься въ путь, чтобы во время возвратиться въ Руссикъ къ заказанной для насъ обѣдѣ.

На ночлегъ намъ отвели кажется всѣ монастырскія кельи, — хозяйка стѣснила себя до послѣдней возможности, не принимая отъ насъ никакихъ возраженій. Утомленные труднымъ путемъ, но съ полною душевною радостью отошли мы ко сну подъ гостепривѣрнымъ кровомъ родной намъ братіи.

Небосклонъ едва только занимался утреннею зарею, какъ мы были уже на чудной Ильинской террасѣ и ожидали появленія солнца; первые лучи его мгновенно разсѣяли утренній туманъ и тогда въ полномъ блескѣ красоты развернулась предъ нами самая роскошная панорама. Изъ усладительнаго созерцанія дивной Аѳонской природы вывелъ насъ звукъ русскаго колокола, звавшего гостей и хозяевъ къ молитвѣ. — Отецъ Игуменъ отслужилъ намъ напутственный молебенъ и благословилъ насъ на дорогу, а Новое Русское Общество — на обширное и патріотическое его поприще.

Изъ Ильинскаго скита мы выступили въ 5 ч. утра, сопровождаемые двумя иноками, желавшими воспользоваться отходомъ «Херсонеса» чтобы идти въ Палестину.

Мы направилась къ Болгарско-русскому скиту, называемому *Панаіа Ксилури*, а въ общегитіи между всѣми — Русскими и не Русскими — просто *скитъ Богородицы*. Обитель эта одна изъ древнѣйшихъ на Аѳонѣ и уже въ 1080 году послужила началомъ русскаго подвижничества на Св. горѣ; въ послѣдствіи, когда созданъ былъ первый монастырь Руссикъ — скитъ перешелъ во владѣніе къ Болгарамъ, и до сихъ поръ служить убѣжищемъ и для этихъ братьевъ нашихъ и для нашихъ соотечественниковъ. Путь отъ Ильинскаго скита къ скиту Богородицы составляетъ густѣйшій и роскошнѣйшій садъ; мы ѣхали и шли гуськомъ одинъ за другимъ, и въ гущѣ

лѣса теряли бы безпрестанно изъ виду в товарищей и тропинку, если бы умные мулы не были такъ тверды въ знаніи своей дороги. Мы безпрестанно то спускались съ пригорковъ, то подымались, долины смѣнялись возвышеніями самымъ живописнымъ образомъ, между тѣмъ надъ головами нашими постоянно стояла столь густой сводъ зелени, что съ высокихъ точекъ всѣ неровности земли пропадали въ одной общей массѣ разноцвѣтной и разнокачественной растительности.

Въ скитѣ Богородицы мы нашли самую умирительную, первобытную картину Христовой Церкви; простота здѣсь во всемъ необыкновенная и доходила бы до нищеты, если бы всюду не царствовала во всѣхъ мелочахъ строжайшая опрятность. Съ перваго взгляда видно, что въ этомъ скромномъ скитѣ живутъ настоящіе аскеты и въ подвижничествѣ своемъ находятъ то душевное успокоеніе, котораго они искали. И здѣсь насъ осыпали благословеніями и знаками глубокаго и искреннаго сочувствія; между прочимъ мы видѣли здѣсь замѣчательное, древнѣйшее Евангеліе, писанное золотомъ на хартии и древнѣйшіе иконы первыхъ временъ православія.

Жалко намъ было видѣть бѣдность столь священной обители, но утѣшали себя надеждою, что сочувствіе русскихъ благочестивыхъ людей не оставитъ безъ вниманія скитъ, ко-его одно имя возбуждаетъ самыя умиленныя и радостныя чувства. Дай Богъ, чтобы вызовъ этотъ не остался тщетнымъ!

Возвращеніе въ Русскіе готовило намъ еще большія и новыя минуты наслажденія. Глазъ нашъ успѣлъ уже привыкнуть немного къ красотѣ Аѳонской природы, — между тѣмъ на пути отъ скита Богородицы къ Руссику намъ безпрестанно казалось, что мы прежде ничего подобнаго не видали. Мы шли въ гору мимо страшныхъ бездонныхъ стремнинъ, съ удивленіемъ открывали одинокія кельи на скалахъ круглѣйшихъ обрывовъ, то прорѣзывали густыя чащи разнороднаго и благоуханнаго лѣса, то пробирались на большемъ просторѣ среди древнихъ вѣтвистыхъ дубовъ; то видѣли яркую синеву тихаго, незыблемаго моря, то замѣчали предъ собою грозную вершину навислаго Аѳона. Въ самую неожиданную

минуту очистилась предъ нами широкая простѣка и на днѣ глубокой, зеленой долины явились знаменитый и богатый *Ватопедскій* монастырь и развалины прежняго Аѳонскаго училища.

Когда мы достигли высшаго хребта, очарованіе наше сдѣлалось несказаннымъ: вставъ лицомъ къ югу мы увидѣли предъ собою теряющуюся въ облакахъ вершину Аѳона направо и налѣво море, омывающее полуостровъ, направо же на горизонтѣ Олимпійскія горы, за ними начало Балканскихъ горъ, на лѣво путь къ Византіи и острова Архипелага,—у ногъ нашихъ священное населеніе Святой горы, мелькавшее со всѣхъ сторонъ среди богатѣйшей растительности.

Съ усиліемъ удалились мы отъ этого восхитительнаго зрѣлища, но мы спѣшили къ обѣднѣ и желали не задерживать почтенную братію въ Руссикѣ, ожидавшую насъ для началія литургіи.

Спускаясь съ горы къ западному берегу Аѳона мы скоро вступили въ знакомую уже намъ мѣстность;—нашли тотъ же каштановый лѣсъ, опять наслаждались чуднымъ благоуханіемъ, и привалъ сдѣлали у развалинъ стараго Руссика; здѣсь мы остановились, чтобы осмотрѣть остатки пирга или башни, съ которой Св. Савва Сербскій бросилъ преслѣдовавшимъ его мірскія свои царскія одежды, въ знакъ непреклоннаго намѣренія своего принять ангельскій образъ; мы осмотрѣли также остатки стѣннаго писанія, сохранившагося въ нѣкоторыхъ мѣстахъ въ большой свѣжести, подъ наведенною на немъ штукатуркою.

Много удивило насъ, что развалины эти не послужили до сихъ поръ основаніемъ для устройства новой обители или скромнаго скита, ибо мѣстоположеніе чрезвычайно выгодно, источникъ добра вода близокъ, слѣдовательно условія существованія обители были бы обезпечены. Можетъ быть со временемъ здѣсь и устроится новое жилище отшельниковъ, въ особенности если бы доброхотство Россіи дало къ тому средства.

Знакомымъ путемъ воротились мы въ Руссикъ; проводники наши—муловщики—ружейными выстрѣлами съ вышины го-

ры дали знать монастырю о нашемъ приближеніи, и когда мы спустились на послѣднюю площадку, у ногъ которой стоитъ собственно русская обитель,—ударили во всѣ колокола и выслали къ намъ на встрѣчу иноковъ, чтобы вести насъ прямо въ главный греческій соборъ, гдѣ назначено было совершить Литургію на нашемъ Славянскомъ языкѣ.

За литургіею послѣдовало молебствіе, ибо число было 11 Іюля, память св. равноап. Княгини Ольги и тезоименитство благовѣрныхъ Великой Княгини Ольги Николаевны и Великой Княжны Ольги Константиновны.

Излишне объяснять вамъ съ какими глубокими чувствами мы слушали на дальнемъ востокѣ родное русское богослуженіе; само по себѣ уже оно насъ восторгало, но мысль, что мы сподобились принести молитву на священномъ Афонѣ, земномъ царствѣ пречистой Дѣвы Маріи, ознаменованномъ столь великими подвигами Христовой Церкви, такъ углубляла насъ въ сознаніе своей ничтожности и незаслуженнаго изысканія насъ Божественною милостію, что умиленіе наше доходило до крайнихъ предѣловъ нашихъ силъ.

Къ сожалѣнію, радостныя чувства наши омрачились грустнымъ эпизодомъ: въ день прибытія «Херсонеса» къ монастырю Руссику, мы не застали въ немъ русскаго духовника отца Іеронима, начальника русской братіи; онъ удалился на нѣскольکو дней въ уединенную келью на горѣ, чтобы поправить ослабѣвшее здоровье; во время переходовъ нашихъ отъ Карен въ русскіе скиты, о. Іеронимъ узналъ о прибытіи родныхъ богомольцевъ, поспѣшилъ спуститься въ Руссикъ, но при одержавшей его трудной болѣзни такъ утомленъ былъ ѣздой на мулъ, что пришелъ въ монастырь въ положеніи тяжкомъ, даже опасномъ. Къ счастью служащій на «Херсонесѣ» медикъ, молодой докторъ Красильниковъ, остался на пароходѣ при ушибенномъ матросѣ; онъ поспѣшилъ на помощь о. Іерониму и удачною операціею спасъ почтеннаго духовника, о которомъ вся братія уже плакала и молилась. Къ нашему возвращенію о. Іеронимъ былъ уже внѣ всякой опасности, но такъ слабъ,

что могъ только дать намъ благословеніе, не приподымаясь съ постели.

Душевно сокрушались мы о томъ, что прибытіе наше было причиною страданій о. Іеронима, но онъ умѣлъ насъ успокоить и въ нѣсколько минутъ разговора привязать къ себѣ искренними чувствами глубокаго почтенія. Впрочемъ, не зная еще о. Іеронима, мы уже приобрѣли о немъ самое высокое понятіе потому, что и русская и греческая братія питають къ нему особенную благоговѣйную преданность и высоко цѣнятъ Христіанскую возвышенность его характера, ума и образованія. Съ душевнымъ удовольствіемъ и нѣкоторою гордостью увидѣли мы кормило правленія русской обители въ такихъ достойныхъ рукахъ.

Простившись, къ сожалѣнію нашему слишкомъ скоро, съ почтеннымъ о. духовникомъ, мы подъ его же кровомъ и отъ его имени приглашены были на чай въ одинъ изъ нашихъ архондариковъ; здѣсь мы нашли себя совершенно въ семейномъ кругу, членомъ котораго къ радости нашей явился одинъ изъ ученѣйшихъ и достойнѣйшихъ иноковъ Болгарскаго монастыря *Зографа*,—магистръ нашей Кіевской духовной Академіи, о. Нафанаиль. Одинъ изъ нашихъ спутниковъ отправился отдѣльно отъ насъ прямо въ Зографскій монастырь и возвратился въ Русикъ въ сопровожденіи почтеннаго о. Нафанаила. Такимъ образомъ между единовѣрными и единокровными братіями являя безъ-умолку живой и дружескій разговоръ; добрые иноки старались насъ всячески задерживать, обсыпали распросами о дорогомъ дальнемъ отечествѣ, передавали намъ всѣ свои воздыханія о благѣ родины....

Наконецъ позвали насъ къ трапезѣ къ отцу игумену Герасиму. Почтенный старецъ принялъ насъ уже какъ давно знакомыхъ духовныхъ дѣтей и обласкалъ еще болѣе прежняго. Трапеза длилась довольно долго, но никто не замѣтилъ теченія времени, такъ всѣ исполнены были общимъ радостнымъ чувствомъ. Трудно было представить себѣ, что мы обѣдаемъ въ строгой Аѳонской обители; суетливое движеніе братія кругомъ угощаемыхъ, для уловленія малѣйшей ихъ прихоти; безъ-

престанная смѣна благодарственныхъ рѣчей добрыми пожеланіями, нескончаемые тосты хозяевъ за благоденствіе Россіи, Русскаго Царя и всего намъ дорогаго; отвѣтныя съ нашей стороны привѣты о благоденствіи аеонскихъ обитателей и русскаго монастыря въ особенности,—все это сливалось въ непривычный для мирной обители шумъ. Всѣ торопились говорить зная, что время разлуки очень близко, провозглашали тосты, хоръ безпрестанно повторялъ многолѣтія, вообще представлялся праздникъ въ полномъ смыслѣ слова.

Наконецъ настало время проститься съ доброю братією. Насъ повели въ соборъ, отецъ Герасимъ благословилъ насъ образами, а русская семья иноковъ подъ предводительствомъ достойнаго Іеромонаха Макарія взяла часть мощей, иконы, кресты и хоругви, отслужила литію и многолѣтіе и крестнымъ ходомъ, при пѣніи ірмоса «Спаси Господи люди Твоя и благослови достояніе Твое», повела насъ къ монастырской пристани. Предъ оставленіемъ храма о. Азарій произнесъ прощальную рѣчь, которая сдѣлала на всѣхъ большое впечатлѣніе, ибо въ немногихъ словахъ выражала чувства для насъ драгоценныя. Мы были такъ тронуты этимъ прощаніемъ, что не могли удерживать слезъ. У главныхъ вратъ о. игумень съ нами простился, потому что тягость лѣтъ его не позволяла ему идти далѣе; но русская братія непремѣнно пожелала, съ его благословенія, отправиться на парохоль, окропить его святою водою и отслужить тамъ напутственный молебень.

Пароходныя и монастырскія плюпки перевезли всю процессію на «Херсонесъ», команда котораго чрезвычайно была обрадована спусхожденію на нее святогорской благодати.—Въ просторной каютѣ-кампаніи носовой части, предъ иконою Св. Равноапостольнаго Вел. Кн. Владиміра, о. Макарій отслужилъ молебень съ водосвятиемъ и окропилъ весь парохоль. Предъ самымъ молебномъ онъ, отъ имени Русскаго монастыря, принесъ въ даръ пароходу «Херсонесъ» благословенный образъ, въ долащенномъ окладѣ, Богоматери сѣдящей во славу; команда со своей стороны, движимаая единодушнымъ желаніемъ съ-

лать приношеніе въ пользу обители, поднесла о. Макарію принадлежащую ей икону Спасителя, охранявшую парохоль «Громоносецъ» во время всей Севастопольской осады. Командиръ «Херсонеса» Кап. 2. ранга И. Г. Рудневъ на колѣвяхъ принялъ отъ о. Макарія икону Богоматери и тутъ же вручилъ ему приношеніе своей команды.

Все это было по истинѣ трогательно и показывало, какъ твердо привязаны русскіе люди къ православной церкви и какъ живо они чувствуютъ глубокосмысленные наши обряды.

Послѣ молебна Н. А. Аркасъ пригласилъ всѣхъ дорогихъ посѣтителей на прощальный завтракъ для того, чтобы отплатить имъ гостепріимствомъ на русскомъ суднѣ, уголокъ русской земли. Въ каютъ-кампаниі усадили за столъ всѣхъ иноковъ, а мы всѣ, офицеры и пассажиры, угощали гостей и ухаживали за ними какъ умѣли. Опять провозглашались тосты за здравіе и благоденствіе Россіи, Государя, всего Императорскаго Дома, Великаго Князя Генераль-Адмирала, память посѣщенія коимъ Аѳонской горы сохраняется здѣсь какъ драгоценнѣйшее свидѣтельство русскаго покровительства, за успѣхи и процвѣтаніе Русскаго Общества Пароходства и Торговли, и т. д.—Инокъ монастыря Руссика, о. Амфилохій, изъ греческой братіи, произнесъ, обращаясь къ Н. А. Аркасу, весьма замѣчательную рѣчь, въ коей онъ живо выразилъ чувства симпатіи всего единовѣрнаго намъ греческаго духовенства, къ благоуспѣванію всѣхъ дѣлъ Россіи и въ особенности начатаго нынѣ патриотическаго и столь полезнаго для православія предпріятія. Н. А. Аркасъ въ нѣсколькихъ словахъ на Греческомъ же языкѣ, отвѣчалъ о. Амфилохію и чрезвычайно обрадовалъ греческую братію искренними увѣреніями о полномъ единодушіи нашемъ во всемъ, что касается дорогаго намъ всѣмъ православія. Еще разъ Н. А. Аркасъ благодарилъ всѣхъ посѣтителей за сдѣланный намъ необыкновенный, радушный и лестный пріемъ, и прибавилъ, что отнынѣ скоро начнется постоянное и правильное сообщеніе между Св. горою и русскою землею, что слѣдовательно не должно

обоюднo прощаться, а сказать другъ другу: до радостнаго свиданія.

«Херсонесъ» развелъ уже пары, настало время сниматься съ якоря; тогда вся братія, повторяя тысячу разъ—до свиданія—спустилась въ шлюпки и во время возвратнаго пути къ берегу не переставала благословлять насъ издали. Всѣ террасы и открытыя мѣста монастыря были усѣяны иноками, провожавшими парходъ глазами и мыслями пока онъ медленно удалялся отъ берега. Отопедши немного «Херсонесъ» отсалютовалъ монастырю и Св. горѣ семью выстрѣлами;—Русикъ отвѣчалъ намъ усиленнымъ звономъ колоколовъ, а чрезъ нѣсколько минутъ повторенными залпами монастырскихъ сардарскихъ ружей (всякій монастырь имѣетъ вооруженную стражу, называемую сардары).

Мы отходили отъ Аеоны при такой же чудной погодѣ при какой пришли;—при сіяніи чуднаго вечерняго солнца мало по малу исчезали предъ нами священныя главы аеонскихъ церквей, самыя вершины святогорскихъ хребтовъ, синѣющіеся берега, и наконецъ осталась предъ глазами нашими одна массивная двуглавая вершина величественнаго Аеоны.

Съ истинною грустью покинули мы берега земнаго владѣнія Пресвятыя Дѣвы, но сладостно было намъ всѣмъ, а въ особенности виновнику дѣла Н. А. Аркасу, сознаніе о томъ, что созданное имъ предпріятіе возбудитъ новую жизнь на Аеоны, укрѣпитъ духовную связь, существующую между Русью и Св. горою, и обезпечитъ дальнѣйшее и благополучное развитіе русскихъ аеонскихъ обитателей.

Прибытіе «Херсонеса» къ Св. горѣ было знаменательно во всѣхъ отношеніяхъ: судьбѣ угодно было, чтобы первый русскій парходъ, открывшій сообщеніе съ древнѣйшимъ убѣжищемъ православія, носилъ названіе *Херсонеса*, священнаго мѣста принятія Русью православной вѣры;—одинъ изъ всѣхъ парходовъ, погибшихъ въ Севастополѣ, «Херсонесъ» случайно не могъ быть сожженъ, ибо неожиданно остановился на желѣ подъ защитою батарей сѣверной стороны, такія

образомъ онъ былъ чудесно спасенъ отъ истребленія, первымъ былъ поднятъ изъ воды, исправленъ въ отечествѣ, и первымъ поднималъ Русскій коммерческій флагъ за вратами Босфора въ чужихъ моряхъ. Пришелъ «Херсонесъ» къ Св. горѣ 10 Юля, въ день празднованія памяти Св. Антонія Печерскаго, одного изъ первыхъ Русскихъ святителей и основателей иночества на Афонѣ; у Святой же горы «Херсонесъ» праздновалъ память первой просвятительницы Русской земли—Св. Равноапостольной Княгини Ольги, и участвовалъ въ празднествѣ въ честь Августѣйшей сестры благочестивѣйшаго покровителя Афонской горы и дочери Великаго Князя, посѣщеніе котораго въ особенности драгоцѣнно русскимъ святогорскимъ обителямъ.

Всѣ эти обстоятельства, связь коихъ имѣетъ дѣйствительно какое-то таинственное значеніе, были очень замѣчены на Св. горѣ,—много объ этомъ намъ говорили, находили въ этомъ знакъ особаго благоволенія Всевышняго и основали блистательныя надежды на преуспѣяніе добрыхъ начинаній Россіи.

Не могло это насъ не утѣшить потому, что всѣ вышеозначенныя обстоятельства послѣдовали совершенно случайно, безъ всякихъ съ нашей стороны усилій и приготовленій. Дай Богъ, чтобы и въ Россіи соединили съ тѣми предзнаменованіями надежды на благословеніе промысла въ дѣйствіяхъ Русскаго пароходнаго общества и увѣренность въ томъ, что благія намѣренія не останутся безъ успѣха.

II.

ПОСѢЩЕНІЕ АФОНА.

(Изъ записокъ Прапорщика Крафта).

На разсвѣтъ 10 Юля, при ясной и тихой погодѣ, недавно поднятый со двѣ моря и исправленный пароходъ «Херсонесъ», скользя по зеркальной поверхности водъ Архипелага быстро приближался къ одной изъ великолѣпнѣйшихъ горъ,

конусо-образно возвышающейся надъ поверхностью моря на 6000 футъ; — это была гора Аѳонская, именуемая Агіонъ-Оросъ или Монте-Санто. Вскорѣ взорамъ нашимъ представилась высокая четырехугольная башня, построенная въ византійскомъ вкусѣ на самой оконечности скалы, выдавшейся къ юговостоку; въ это время мы были уже не далѣе $1\frac{1}{2}$ кабельтова отъ берега, вблизи весьма небольшой бухточки съ довольно-хорошо защищенною приставью, устроенною въ видѣ крѣпосцы, для приѣма богомольцевъ, посѣщающихъ Св. гору и для убѣжища монастырскихъ лодокъ перевозящихъ товары, — пристань эта называется *Скарикатою*.

Противъ этой бухточки съ «Херсонеса» сбросили шлюпку и находившіеся на пароходѣ въ качествѣ пассажировъ одинъ изъ учредителей и Директоръ распорядитель Русскаго Общества Пароходства и Торговли Флигель-Адъютантъ Н. А. Аркастъ, Генераль-Маіоръ Свиты Е. И. В. Графъ І. К. Ламбертъ, Дѣйств. Ст. Сов. Н. Н. Мурзакевичъ, Ст. Сов. Б. П. Мансуровъ и нѣкоторые другіе отправились на берегъ съ намѣреніемъ посѣтить Лавру Св. Аѳонасія, живописно красовавшуюся на возвышенности среди роскошной зелени и высокихъ кипарисовъ, въ разстояніи около мила отъ пристани. Здѣсь были предложены намъ мулы; нѣкоторые изъ насъ отправились на нихъ верхомъ, — другіе предпочли шти пѣшкомъ, — и скорѣ мы достигли до гладкой площади на которой воздвигнута Лавра Св. Аѳонасія. Лавра походить на древнее укрѣпленіе, окруженное высокими непрерывными стѣнами, надъ которыми видѣются множество куполовъ, колоколенъ, различныхъ формъ крыши и вершины кипарисныхъ деревьевъ; впереди, у входа находится пертикъ въ византійскомъ вкусѣ, состоящій изъ четырехъ мраморныхъ колонъ, поддерживающихъ куполъ; въ этомъ пертикѣ мы были встрѣчены игуменомъ монастыря и нѣкоторыми изъ братіи его. Отсюда отправились съ ними въ церковь, находящуюся по срединѣ двора; по выслушаніи молебнаго пѣнія и приложившись къ мощамъ Св. Аѳонасія мы осмотрѣли всѣ достопримѣчательности, послѣ чего отъ игумена провель насъ по нѣсколькимъ мрачнымъ лѣстницамъ въ веселую

и хорошо меблированную, въ восточномъ вкусѣ, пріемную комнату, гдѣ мы, отдохнувъ отъ непривычнаго по горамъ путешествія, простились съ от. вгуменомъ и братією, проводившими насъ до портика, и отправились на пароходъ для продолженія дальнѣйшаго плаванія.

При спускѣ съ горы, видъ на красивую полуосточной, полунорманской постройки башню, державшіяся вблизи берега парохода подъ парами, богатая растительность и большіе кустарники цвѣтовъ, растущихъ въ расщелинахъ, представляли вмѣстѣ живописнѣйшую картину.

Съ парохода вдалекѣ видѣлись: Иверскій, Ставропикита и нѣкоторые другіе красиво расположенные монастыри Св. горы. Пріѣхавши на пароходъ мы снялись съ якоря и пошли къ югу, огибая берегъ не болѣе какъ въ $1\frac{1}{2}$ кабельтовахъ и вскорѣ достигли W стороны полуострова, гдѣ имѣли намѣреніе остановиться у монастыря Руссика, какъ для выгрузки груза и своза пассажировъ, такъ и для отдыха, считывая на радужный пріемъ.

Огибая оконечность мыса мы любовались величественнымъ и грознымъ видомъ Св. горы возвышавшейся надъ нами; на самой вершинѣ ея высѣчена небольшая церковь Преображенія, которую весьма трудно различить даже вооруженнымъ глазомъ, и въ коей, по причинѣ труднаго къ ней доступа, бываетъ весьма рѣдко Богослуженіе. Далѣе, постепенно стали появляться кельи схимниковъ, башни, сады, водопады и обработанныя поля, разсѣяныя по утесистымъ скаламъ и лѣсистымъ горамъ; любясь плѣнительною красою, находившейся предъ нами картины природы, мы почти незамѣтно прошли скитъ Св. Анны и великолѣпные монастыри Св. Павла, Діонисіатъ, Григоріатъ и Симопетра; далѣе представились взорамъ нашимъ монастыри Ксеропотамскій и Русскій, появленія котораго всѣ ожидали съ большимъ нетерпѣніемъ. По мѣрѣ приближенія къ вышепомянутымъ монастырямъ, каждый изъ нихъ, завидѣвъ развѣвающійся на «Херсонесѣ» Русскій флагъ и вымпелъ, ударялъ во всѣ колокола,

а пароходъ отвѣчалъ на это искреннее правѣтствіе приспусканіемъ и поднятіемъ кормоваго флага.

Пришедши на траверсъ Руссика мы стали на якорь, въ разстояніи кабельтова отъ хорошо устроенной здѣсь пристани, на глубинѣ 23 сажень. Почти мгновенно вся пристань покрылась иноками, съ нетерпѣніемъ ожидавшими нашего прихода, и торжественно встрѣтившими насъ съ невыразимою радостью; съ пристани повели насъ въ главный соборъ, гдѣ мы были встрѣчены ожидавшимъ насъ преклонныхъ лѣтъ игуменомъ Архимандритомъ Герасимомъ и священнодѣйствующими въ облаченіи. Вошедши въ храмъ, мы съ особеннымъ удовольствіемъ услышали пѣніе Богородичной пѣсни «Достойно есть яко во истину» и вслѣдъ за тѣмъ провозглашенное многолѣтіе Государю Императору, всему Августѣйшему Дому и Всероссійскому воинству; приложившись къ Св. мощамъ и отслуживъ благодарственный молебенъ, по случаю благополучнаго плаванія нашего, мы изъявили желаніе посѣтить Карею—резиденцію представителей Святогорскихъ монастырей, и русскіе скиты Св. Ап. Андрея Первозваннаго и Св. Пророка Иліи. Братія снабдила насъ мулами и двумя проводниками, и всѣ мы, числомъ двѣнадцать, давши полную свободу муламъ—совершенно хорошо знакомымъ со всѣми троичками Св. горы—начали подниматься, по слѣдамъ проводниковъ, на хребетъ Аэона, около 3 часовъ по полудни.

Проѣхавъ версты шесть отъ Руссика среди множества разнородныхъ деревъ, кустарниковъ и дубоваго лѣса, мы нашли на верху горы, въ каштановомъ лѣсу, свѣжій и свѣтлый источникъ, всѣми называемый *добра-вода*, который впрочемъ, по сказанію жителей, не такъ хорошъ какъ бы должно было полагать судя по названію его; здѣсь мы отдохнули и наполнили муловъ. Спусти около $\frac{1}{2}$ часа мы добрались до высшей точки хребта, которымъ ограничивалось владѣніе русскаго монастыря; отсюда, по чрезвычайно крутому спуску, послѣ получасовой ѣзды, мы, проѣхавъ возлѣ огромнаго сада, прибыли въ Карею и посѣтили Протатскій соборъ, гдѣ, послѣ краткаго въ немъ служенія, осмотрѣли этотъ замѣчатель-

ный своею древностію храмъ и остатки иконописи знаменитаго Панселина.

Отсюда отправились мы въ Русскій скитъ Св. Ап. Андрея Первозваннаго, гдѣ встрѣтили Д. С. С. П. И. Севастьянова, привезшаго сюда полный фотографическій снарядъ, какъ видно, съ намѣреніемъ ознакомить всѣхъ съ Аеономъ и его примѣчательными древностями. П. И. Севастьяновъ присоединился къ намъ и мы направили путь въ скитъ Пр. Иліи; на этомъ пути открылись намъ берега моря и расположенные по нимъ монастыри, въ числѣ коихъ знаменитый своею древностію Пантократоръ.

Принявъ насъ здѣсь въ храмѣ, какъ и въ прочихъ монастыряхъ, благословеніемъ, шноки повели насъ въ свою обитель и, угостивъ чаемъ, пригласили раздѣлить съ ними трапезу; а потомъ, стѣснившись сами до крайности, предложили намъ почти всѣ свои келіи для ночлега. Насладившись вечернею прохладою на балконѣ скита мы скоро уснули крѣпкимъ сномъ подъ гостепріимнымъ кровомъ окружавшихъ насъ соотечественниковъ.

Еще до разсвѣта мы всѣ уже сидѣли на томъ же балконѣ предъ террасою Ильинской келіи, обращенною къ востоку и любовались восходящимъ солнцемъ, такъ щедро разсыпавшимъ на этотъ разъ благодатные лучи на Св. гору. Спустя нѣсколько времени послѣ восхода солнца звукъ колокола пригласилъ насъ въ храмъ, гдѣ о. игумень отслужилъ намъ напутственный молебенъ и далъ свое благословеніе.

Выступивъ изъ Ильинскаго скита мы направились по новому пути къ Болгарско-русскому скиту, называемому скитъ Богородицы, гдѣ встрѣчали виды не менѣ живописные какъ на первомъ. Въ этомъ храмѣ мы видѣли древнѣйшія евангеліе и иконы.

При подъемѣ на вершину хребта по направленію къ Руссику, намъ явился въ восхитительномъ видѣ Ватопедскій монастырь съ развалинами прежняго Аеоискаго училища. На спускѣ горы, поровнявшись съ развалинами Старога Руссика, мы остановились, чтобы по ближе осмотрѣть его. Развалины,

красиво обвитые отъ основанія до вершины густымъ плющемъ, напоминаютъ собою однѣ изъ древнихъ германскихъ замковъ, и только нѣкоторыя иконы, писанныя по стѣнамъ и довольно хорошо сохранившіяся, свидѣтельствуютъ о томъ, что здѣсь нѣкогда была святая обитель. Этотъ монастырь слѣдался жертвою пламени 80 лѣтъ тому назадъ.

Отдохнувъ и напивъ муловъ мы продолжали путь къ Руссику; въ недалекомъ разстояніи отъ него проводники наши дали знать монастырю о близости его гостей нѣсколькими ружейными выстрѣлами, и вскорѣ снова раздался звонъ колоколовъ; иноки вышли къ намъ на встрѣчу и повели прямо въ соборъ, гдѣ совершили литургію и молебствіе.

По окончаніи Божественной службы насъ пригласили на чай и вслѣдъ за тѣмъ къ обѣду, за которымъ каждый изъ братіи на перерывъ старался угодить намъ, и всякій выказывалъ свою радость и удовольствіе встрѣчи съ соотечественниками; провозглашаемые ими тосты за благоденствіе Россіи, за здравіе Государя Императора, всего Августѣйшаго Дома и благоустройство Русскаго Общества Пароходства сопровождались хоромъ, безпрестанно повторявшимъ многолѣтіе.

Когда настало время разлуки отецъ игуменъ Герасимъ благословилъ насъ образами, а иноки взявши часть мощей, иконы, кресты и хоругви отслужили литію и многолѣтіе, и крестнымъ ходомъ проводили насъ при пѣніи ірмоса «Спаси Господи люди Твоя и благослови достояніе Твое» до монастырской пристани.

Отсюда вся процессія была перевезена на «Херсонесъ», гдѣ отецъ Макарій отъ имени Русскаго монастыря принесъ въ даръ пароходу образъ Пресвятой Богородицы. Послѣ этого отецъ Макарій отслужилъ на пароходѣ молебенъ съ водосвѣтіемъ и окропилъ его св. водою.

По окончаніи молебна всѣ посѣтившіе пароходъ были приглашены Н. А. Аркасомъ на прощальный завтракъ, за которымъ опять повторились тѣже тосты и пожеланія благополучія и хорошаго успѣха въ важномъ предпріятіи пароходнаго сообщенія. Между тѣмъ пароходъ былъ уже въ совершенной

готовности сняться съ якоря; тогда вся братія, посылая намъ тысячу благословеній, отправилась на берегъ, а пароходъ, поднявъ шлюпки, снялся съ якоря и взялъ курсъ въ Сирю.

Какъ только пароходъ отошелъ на нѣкоторое разстояніе—раздался звонъ колоколовъ и множество ружейныхъ выстрѣловъ монастырскихъ стражей—сардаровъ. Пароходъ отвѣчалъ 7 пушечными выстрѣлами.

Мало по малу начали исчезать видѣвшіяся по горамъ зданія, монастыри, позлащенные кресты церквей, вершины хребтовъ и наконецъ, въ наступающей вечерней мглѣ и самая Аѳонская гора.

Во всѣхъ посѣщенныхъ нами монастыряхъ—устройство которыхъ довольно однообразно—мы встрѣчали самое искреннее радушіе; вездѣ привѣтствовали и принимали насъ съ распростертыми объятіями, осыпали ласками; съ особеннымъ удовольствіемъ и съ нѣкоторымъ любопытствомъ говорили и спрашивали объ учрежденіи пароходнаго сообщенія съ Аѳономъ, изъявляли жгвѣйшее сочувствіе и искреннюю благодарность учредителямъ нашего Общества, общая молиться о преуспѣяніи этого важнаго для Россіи предпріятія.

Во время путешествія нашего по Аѳонской горѣ, намъ представлялись со всѣхъ сторонъ и на каждомъ шагу картины, которыя такъ очаровательно прелестны, что я не въ силахъ и не берусь описывать красоту ихъ, ибо всякая на то попытка была бы бесполезна; но для того, чтобы составить себѣ хотя близкую идею о прелестяхъ, которыя природа такъ щедро расточила на Св. гору, и вмѣстѣ съ тѣмъ, чтобы поклониться Св. мощамъ, остается желать каждому отправиться въ свободное время на Аѳонскую гору на одномъ изъ пароходовъ нашего Русскаго Общества, которое въ столь короткое время своею благоустроенною организациею уже успѣло занять почетное мѣсто между другими компаніями, и съ раннею весною будущаго года открыть свои рейсы на Аѳонъ. Весь переходъ отъ Одессы до Аѳона будетъ продолжаться только 4 дня.

Въ отношеніи гидрографическомъ, вообще берега Аѳонскаго полуострова слишкомъ приглубы и не имѣютъ удобныхъ

и безопасныхъ якорныхъ мѣстъ, кромѣ незначительнаго залива у монастыря Русска, гдѣ мы стояли на глубинѣ 23 саж. въ одномъ кабельтовѣ отъ пристани; грунтъ песокъ. По словамъ святогорцевъ зимою болѣе господствующіе вѣтры здѣсь отъ NO, но изрѣдка бываетъ SW, который разводитъ огромную зыбь. Самый же страшный вѣтръ NW; онъ бываетъ слишкомъ рѣдко, но всегда жестокъ и опасенъ для судовъ, стоящихъ на якорѣ по W сторону полуострова. Однакожъ это нисколько не будетъ препятствовать нашему пароходному сообщенію, потому что вѣтры эти дуютъ съ большою жестокостью весьма рѣдко осенью и зимою; въ случаѣ же если пароходъ будетъ застигнутъ однимъ изъ вѣтровъ отъ NW, чрезъ S, до SO, то онъ можетъ свозить пассажировъ и грузъ у Ватопедскаго или Иверскаго монастыря, на западномъ берегу полуострова; при вѣтрахъ же отъ N до SO въ Русскъ.



НѢСКОЛЬКО МЫСЛЕЙ ПО ПОВОДУ ВОПРОСОВЪ

О СПОСОБАХЪ ЗАГОТОВЛЕНІЯ ПРОВІАНТА И ФУРАЖА

ДЛЯ АРМІИ И ФЛОТА.

—

Къ заглавію статьи: *Нѣсколько словъ по поводу возбужденныхъ вопросовъ о способахъ заготовленія провіанта и фуража для Арміи и Флота*, напечатанной въ № 14 Морскаго Сборника за минувшій годъ, присовокуплено слѣдующее призывное примѣчаніе:

«Редакція Морскаго Сборника приглашаетъ тѣхъ изъ гг. читателей, которые желали бы высказывать мысли свои по поводу сихъ вопросовъ, сообщать замѣчанія свои въ редакцію Сборника съ указаніемъ желаютъ ли они, чтобы «присланная статья была напечатана, или только сообщена «для соображенія въ Комисаріатскій департаментъ».

Прошу позволенія отозваться на этотъ призывъ. Въ первый разъ встрѣчая въ Морскомъ Сборникѣ цѣлый рядъ вопросовъ съ которыми полагаю невозможнымъ согласиться, я даже считаю нѣкоторымъ образомъ обязанностью воспользоваться благосклоннымъ приглашеніемъ редакціи.

Изложеніе моего взгляда на дѣло должно по необходимости соединиться съ полукритическимъ разборомъ вышепомянутой неофициальной статьи Сборника; оно даже должно болѣею частью заключаться въ этомъ разборѣ. Если бы, паче чаянія, мой отзывъ былъ сообщенъ неизвѣстному мнѣ автору этой статьи, то я покорнѣйше и убѣдительнѣйше прошу его, не сѣтовать на меня за противорѣчія которыми я буду сопрово-

ждать его такъ сказать на каждомъ шагу. Вопросы, имъ затронутые, важны и заслуживаютъ внимательнаго, неторопливаго, не односторонняго обсужденія. Не намъ двумъ рѣшить, кто изъ насъ правильнѣе смотритъ на дѣло; но мы оба знаемъ, что добросовѣстно высказываемъ наши убѣжденія (*).

«На важность вопроса о необходимости измѣнить порядокъ «заготовленія провіанта и фуража для войскъ», — говоритъ авторъ, *Нѣсколькихъ словъ*, — «указывали также нѣкоторыя «періодическія изданія въ разборѣ статей Морскаго Сборника. Но до сихъ поръ, сколько намъ извѣстно, не отзывается еще печатно, на этотъ вопросъ, ни одинъ «сельскій хозяинъ или хлѣбный торговецъ, тогда какъ практическій взглядъ ихъ на дѣло принесъ бы существенную пользу и доставилъ бы неоцѣненный матеріалъ для «разработки практической стороны вопроса». Далѣе выражается желаніе пояснить: «какія именно полезныя указанія «желательно получить отъ просвѣщенныхъ сельскихъ нашихъ «хозяевъ» (стр. 76).

Не помню въ чемъ заключались замѣтки журналовъ о вопросѣ возбужденномъ въ № 5 Морскаго Сборника за 1856 годъ; но кажется, что ни въ одномъ изъ нихъ дѣло не было подвергнуто подробному разсмотрѣнію. Я даже полагаю что многіе читатели Сборника, изъ числа незанимающихся исключительно сельскимъ хозяйствомъ, молчали потому именно, что привыкли вторить, сочувствовать, а не противорѣчить Морскому Сборнику. Что же касается до сельскихъ хозяевъ въ особенности, то они едва ли могли удовлетворительно отвѣчать на предложенный имъ вопросъ. Этотъ вопросъ нераз-

(*) Авторъ статьи, помѣщенной въ 14 № Морскаго Сборника за истекшій годъ, считаетъ себя совершенно счастливымъ, что набросанныя имъ мысли дали поводъ г. Валуеву такъ прекрасно положить свои убѣжденія и поднять возбужденный вопросъ на настоящую его высоту. Не желаніе возбудить бесполезную полемику руководило автора «нѣсколькихъ словъ», а напротивъ сознаніе необходимости выслушать отзывъ людей мыслящихъ и опытныхъ для разъясненія всѣхъ сторонъ вопроса. Предлагаемая статья г. Валуева служить лучшимъ доказательствомъ пользы подобнаго общія мыслей. — 0 —

рѣшимъ съ ихъ исключительной точки зрѣнія. Для разсмотрѣнія подобныхъ вопросовъ просвѣщенный сельскій хозяинъ прежде всего долженъ подняться на уровень просвѣщенного гражданина и разсматривать дѣло не съ точки зрѣнія своихъ ближайшихъ частныхъ выгодъ, но съ точки зрѣнія общихъ экономическихъ началъ и общихъ началъ государственнаго благоустройства.

Пропускаю выписку изъ отчета Коммисаріатскаго департамента,—хотя нѣкоторыя выраженія, напримѣръ «единственное богатство» производителей, крѣпко вызываютъ на противорѣчіе, и обращаюсь къ выпискѣ изъ «замѣтокъ хозяина». Авторъ «замѣтокъ» поборникъ непосредственныхъ сдѣлокъ между правительствомъ и производителями. Онъ говоритъ (стр. 77): «дѣйствительно для правительства было бы во много разъ выгоднѣе пріобрѣтать продовольственные запасы «прямо отъ производителей, коиъ также хорошо было бы «продавать хлѣбъ непосредственно военному начальству.... «даже прямо тѣмъ командамъ, въ мѣстахъ ихъ расположенія..... или же съ поставкою туда, гдѣ провіанта и фуража «недостаточно..... Черезъ такое прямое отношеніе землевладельцевъ и казны между собою сберегалось бы много денегъ, «изъ коихъ часть поступила бы производителямъ — продавцамъ, а другая большая часть, осталась бы въ кассахъ правительства. Поставка провіанта и фуража черезъ подрядчиковъ поглощаетъ огромныя суммы».....

Остановимся сперва на этомъ. При обсужденіи всякаго вопроса, необходимо его предварительное опредѣленіе, а при каждомъ опредѣленіи необходимы точность и отчетливость употребляемыхъ выраженій. Далѣе нужны какія нибудь предварительныя данныя, на которыхъ въ послѣдствіи будетъ основано разрѣшеніе; нужны посылки, отъ коихъ долженъ завистъ окончательной выводъ. Наконецъ, при обсужденіи вопросовъ хозяйственныхъ, или экономическихъ, коиъ яснѣйшее выраженіе не буквы, но числа, необходимы числовыя данныя и посылки. Конечно здѣсь не требуется математической точности чиселъ, но числа нужны; безъ нихъ нельзя

опредѣлить размѣровъ вопроса; безъ опредѣленія этихъ размѣровъ нельзя оцѣнить его важности; наконецъ безъ совокупнаго и старательнаго анализа всѣхъ предварительныхъ числовыхъ и нечисловыхъ данныхъ, нельзя опредѣлить самой сущности вопроса, и слѣдовательно нельзя правильно разрѣшить его. Авторъ «замѣтокъ» можетъ быть имѣлъ все это въ виду когда говоритъ далѣе (стр. 79): «вообще этотъ предметъ весьма важенъ, и требуетъ многостороннихъ обсужденій со стороны правительства и частныхъ лицъ и сословіи».

Что означаютъ слова «провіантъ и фуражъ»? Какъ велика ежегодная потребность въ предметахъ потребленія называемыхъ этими именами? Какъ велика средняя стоимость обихаго итога этихъ предметовъ? Какъ велики два различныя пространства: область произведенія этихъ предметовъ и область ихъ потребленія? Благопріятно ли взаимное соотношеніе этихъ двухъ пространствъ, или другими словами, велико ли между ними различіе и много ли способствуютъ данные пути сообщенія къ уменьшенію, по мѣрѣ крайней возможности, послѣдствій этого различія? Наконецъ отъ чего происходятъ недостатки нынѣшняго способа заготовленія провіанта и фуража для войскъ, въ чемъ заключаются эти недостатки, какъ великъ, приблизительно, ущербъ причиняемый ими казнѣ и производителямъ, кто эти производители, какъ велика выгода которая можетъ быть приобретена посредствомъ прямыхъ сдѣлокъ между производителями и правительствомъ, и кто преимущественно воспользуется этою выгодою? Вотъ рядъ предварительныхъ вопросовъ безъ разрѣшенія которыхъ неразрѣшимъ вопросъ, предложенный на разрѣшеніе «нашихъ сельскихъ хозяевъ». Легко сказать, какъ сказалъ авторъ «замѣтокъ», что непосредственныя сдѣлки были бы для правительства *во много разъ выгоднѣе*; но конечно нельзя доказать, чтобы онѣ были выгоднѣе и въ *полтора* раза. Легко употреблять, по произволу, выраженія «правительство, казна, «правительственныя кассы, военное начальство, команды, «производители, землевладѣльцы»; но практическое опредѣленіе, развитіе и примѣненіе подразумѣваемыхъ понятій оста-

новятся на первомъ шагу. Не трудно также говорить, что поставка провіанта черезъ подрядчиковъ «поглощаетъ огромныя суммы» и что при другомъ способѣ поставки «сберегалось бы много денегъ»; но опредѣлить съ нѣкоторою ясностью, значеніе словъ «огромныя» и «много», менѣе удобно чѣмъ употреблять ихъ безъ ближайшихъ опредѣленій.

Имѣя въ виду бѣгло коснуться нѣкоторыхъ изъ указанныхъ мною вопросовъ, считаю, что я далекъ отъ притязанія самъ удовлетворительно разрѣшить ихъ. Я далекъ отъ притязанія обладать нужными къ тому познаніями и не имѣю даже времени пространно и старательно излагать мои соображенія. Моя главная цѣль, — выраженіе мысли, что вопросъ предложенный въ статьѣ подъ заглавіемъ «Нѣсколько словъ», *въ томъ видѣ въ какомъ онъ предложенъ*, вообще предложенъ неправильно, и что даднѣйшее развитіе заключающихся въ немъ неправильныхъ началъ, *въ томъ видѣ въ какомъ эти начала досель были развиваемы*, могло бы сопровождаться неблагоприятными и даже вредными послѣдствіями. Приступая къ ближайшему поясненію этой мысли и начиная съ нѣкоторыхъ предварительныхъ данныхъ, не найденныхъ мною ни въ статьѣ «Нѣсколько словъ» ни въ «Замѣткахъ» сельскаго хозяина, я довольствуюсь цифрами, которыя самъ готовъ признать неудовлетворительными и неточными. Жертвую выгодою болѣе точныхъ или болѣе близкихъ къ истинѣ вычисленій. Жертвую кромѣ того всею выгодою подробныхъ и тщательно подобранныхъ статистическихъ данныхъ, отчасти по недосугу, отчасти же потому, что не считаю ихъ необходимыми. Предоставляю моему почтенному противнику прибавлять ко всѣмъ приводимымъ мною числамъ, или убавлять отъ нихъ, до 50 или до 100%, по его произволу. Мнѣ кажется, что мои выгоды отъ того не могутъ существенно измѣниться.

«Провіантъ» и «фуражъ» въ настоящемъ случаѣ означаютъ три статьи: муку, крупу и овесъ. Но въ отношеніи къ овсу желанія автора «Замѣтокъ» уже нынѣ почти вездѣ исполняются. Начальники отдѣльныхъ воинскихъ частей приобрѣта-

ють всё предметы фуражнаго продовольствія хозяйственнымъ порядкомъ, на основаніи справочныхъ цѣнъ. На слишкомъ низкое опредѣленіе этихъ цѣнъ командиры вообще не имѣютъ повода жаловаться. Слѣдовательно и производителямъ не предстоитъ основанія къ жалобамъ. Если же полковые и батарейные командиры сбиваютъ цѣны и покупаютъ фуражъ ниже справки, то это доказываетъ, что естественныя мѣстные цѣны дѣйствительно ниже справочныхъ. Здѣсь не скупщики—кулаки и не такъ называемые монополисты, стѣсняють производителей. Потребности войскъ извѣстны, непременно должны быть удовлетворены, и притомъ могутъ быть удовлетворяемы, большею частью, только посредствомъ закупокъ въ недалекомъ разстояніи отъ квартиръ. Слѣдовательно всякій вымыръ казны, въ этомъ отношеніи, былъ бы приобретаемъ не на счетъ сельныхъ торговцевъ, но на счетъ командировъ отдельныхъ военныхъ частей.—Допустимъ однакоже, что общій итогъ войскъ, которыя въ настоящее время продовольствуются путемъ казенныхъ подрядовъ, чрезъ поставщиковъ монополистовъ, хотя по условіямъ мѣстности, постоянству квартиръ и близости производителей или удобству путей сообщенія, продовольствіе могло бы быть поставляемо для нихъ самими производителями, простирается до 600 т. человѣкъ и до 50 т. лошадей. Обѣ цифры очевидно преувеличены, потому, что многія поставки составляютъ операціи слишкомъ сложныя для производителей, а фуражъ уже нынѣ почти всегда и вездѣ приобретается хозяйственнымъ образомъ; но допустимъ ихъ. Годовая потребность, для 600 т. человѣкъ и 50 т. лошадей составитъ $1\frac{1}{2}$ милліона кулей муки, около 170 т. четвертей крупъ и около 850 т. четвертей овса. Предположимъ, далѣе, что весь этотъ провантъ и фуражъ нынѣ заготавливается не иначе какъ по среднимъ цѣнамъ С. Петербургской губерніи за трехлѣтіе съ 1851 по 1853 годъ, т. е. по $5\frac{1}{2}$ рублей за куль муки, по 8 руб. за четверть крупъ и по $3\frac{1}{2}$ руб за куль овса. Эти числа опять и чрезмѣрно преувеличены, ибо изъ журнала Министерства Внутреннихъ Дѣлъ видно, что сред-

ція цѣны на муку, за тоже время, была ниже 2 руб. въ 3-хъ губерніяхъ, ниже 3 въ 16, ниже 4 въ 9, и ниже 5 р. въ 8 губерніяхъ (изъ числа 49), а цѣны на овесъ ниже 2 руб. въ 23 и ниже 3 въ 18 губерніяхъ; но предположимъ, что здѣсь нѣтъ преувеличеній. Совокупная цѣнность годового запаса составитъ около 12800 000 рублей. Допустимъ наконецъ, хотя и это не менѣе явно преувеличено, что на каждой поставкѣ, безъ исключенія, поставщики, или такъ называемые монополисты, выигрываютъ до 25%. Сумма этого ежегоднаго неправильнаго выигрыша, могущаго быть обращеннымъ въ пользу казны и производителей, составитъ не много болѣе 3 милліоновъ. Но этотъ выигрышъ еще долженъ быть раздѣленъ между землевладѣльцами и казною. Авторъ замѣтокъ полагаетъ что болѣшая часть достанется казнѣ; но чтобы не входить въ гадательныя соображенія по этому предмету, предположимъ, что выигрышъ раздѣлится съ математическою точностью на двѣ половины. Такимъ образомъ окончательный выводъ изъ троекратно и чрезмерно преувеличенныхъ посылокъ ограничивается, въ отношеніи къ землевладѣльцамъ и земледѣльцамъ, проблематическимъ выигрышемъ въ $1\frac{1}{2}$ милліона рублей, и эти $1\frac{1}{2}$ милліона должны распредѣляться между сельскимъ населеніемъ, покрайней мѣрѣ, въ 35 милліоновъ душъ обоего пола, и, по крайней мѣрѣ, между 100 т. вотчинниковъ, на пространствѣ, по крайней мѣрѣ, 2 милліоновъ квадратныхъ верстъ! И этотъ результатъ надлежитъ признать дѣйтельнымъ поощреніемъ и способомъ развитія земледѣльской промышленности, когда совокупная цѣнность произведеній этой промышленности уже нынѣ превышаетъ полторы тысячи милліоновъ рублей (по г. Тенгоборскому), и когда ни порядокъ заграничнаго отпускнаго торгова, ни ходъ внутренней торговли, удовлетворяющей потребности винокурныхъ заводовъ, 5 милліоновъ городскихъ жителей, и тѣхъ губерній гдѣ урожаемъ недостаточенъ,—ни въ чемъ не измѣнятся!

Вотъ первая невыгодная сторона возбужденнаго вопроса, въ томъ видѣ въ какомъ онъ изложенъ. Онъ имѣетъ призроч-

ные размѣры; онъ обѣщаетъ гораздо болѣе чѣмъ можетъ сдержать на дѣлѣ, даже самое удачное его разрѣшеніе. Вопросы, въ разрѣшеніи которыхъ правительству предназначается вчинительное участіе, кажется не должны возбуждать и ободрять несбыточныхъ ожиданій.

Авторъ *замѣтокъ* говоритъ (стр. 80), что «скушники-кулаки ѣздятъ по базарамъ, селамъ и помѣщикамъ для покупки хлѣба, даютъ взскія цѣны и употребляютъ разные «уловки для обмана, обвѣса, обмѣра и сбитія цѣны». Авторъ *нѣсколькихъ словъ* за тѣмъ спрашиваетъ: «отъ чего же возможно подобный фактъ, какъ не отъ того, что среднихъ «цѣнъ у насъ на хлѣбъ не существуетъ, что во главѣ нашей хлѣбной торговли стоятъ монополисты, а на хвостѣ «ея—кулакъ; сельскіе же производители суть невинныя жертвы и даники кредитныхъ учрежденій».

Здѣсь обнаруживается вторая неблагоприятная сторона предложеннаго вопроса. Здѣсь возбуждается въ одной части населенія недоброхотство и даже вражда къ другой части этого же самого населенія. Здѣсь предполагается, что между казною и производителями сталъ классъ людей чуждый и вредный той и другой сторонѣ; что эти люди бесполезны для государства; что они промышленяютъ злоупотребленіями; и что по этому правительству въ правѣ смотрѣть на нихъ съ чувствомъ негодованія, а производители съ чувствомъ несправедливости. Взвѣсилъ ли почтенный авторъ *нѣсколькихъ словъ* всѣ послѣдствія заключенія, извлеченнаго имъ изъ общихъ мѣстъ автора *замѣтокъ*? Исслѣдовалъ ли онъ къ чему ведетъ его взглядъ на дѣло? Этотъ взглядъ ведетъ, не къ поощренію земледѣльческой промышленности, но къ неиспроверженію основныхъ началъ всякой промышленности въ государствѣ, къ клеветѣ на торговца, посредничающаго между производителемъ и потребителемъ, къ искаженію всѣхъ понятій о свойствахъ промышленныхъ правъ, опредѣленныхъ и огражденныхъ закономъ; наконецъ, въ отношеніи къ хлѣбной торговлѣ въ особенности, онъ ведетъ, въ неуро-

жайные годы, къ разграбленію лабазовъ и къ другимъ еще болѣе важнымъ безпорядкомъ.

Каждое слово, въ вышеприведенномъ отрывкѣ, возбуждаетъ недоумѣніе или противорѣчіе. «У насъ не существуетъ среднихъ цѣнъ на хлѣбъ». Что такое среднія цѣны? Ариѳметическій выводъ изъ даннаго числа различныхъ цѣнъ, и этотъ выводъ возможенъ у насъ вездѣ. Правда, что у насъ нѣтъ постоянства въ цѣнахъ, что колебанія, значительны и что потому относительное понятіе о среднихъ цѣнахъ у насъ вообще менѣе примѣнимо къ дѣлу чѣмъ въ другихъ государствахъ. Правда, что правильный и непрерывный сбытъ хлѣба, по цѣнамъ нѣсколько однообразнымъ, во многихъ мѣстностяхъ затруднителенъ. Но что здѣсь причина, и что есть послѣдствіе? Сбытъ ли хлѣба затруднителенъ потому, что цѣны измѣнчивы, или цѣны измѣнчивы, потому, что сбытъ затруднителенъ? Что суть цѣны? Знаменатель спроса на товаръ. Но размѣры спроса опредѣляются потребностями потребителей и возможностью удовлетворенія этихъ потребностей, или, другими словами, возможностью и удобствомъ сбыта. Сбытъ всѣхъ товаровъ, въ томъ числѣ и произведеній земли, есть одинъ изъ видовъ той особой промышленности, которую мы называемъ торговою, и всѣ условія благопріятствующія правильному устройству и развитію торговли,—удобство путей сообщенія, расширяющее кругъ потребленія произведеній; обиліе капиталовъ, обеспечивающее правильное установленіе цѣнъ, посредствомъ соперничества оптовыхъ покупателей; благоустройство кредита, усиливающее дѣятельность этихъ капиталовъ; возникновеніе новыхъ потребностей, способствующее умноженію и ускоренію мѣновыхъ оборотовъ; гласность всѣхъ явленій промышленной жизни, облегчающая соображенія торговой предприимчивости; благонадежность и быстрота судопроизводства, обеспечивающія торговые сдѣлки,—всѣ эти условія, вмѣстѣ съ тѣмъ, благопріятствуютъ и сбыту произведеній. Безъ соблюденія этихъ условій не можетъ быть распространяемъ кругъ сбыта, не могутъ установиться правильныя формы сбыта, не могутъ быть обеспечены ни

его своевременность, ни его естественные размѣры. Богаты ли мы этими условіями? Если же бѣдны, то кто виновникъ нашей бѣдности? Скупщикъ-кулакъ, или тотъ непреклонный, всемірный законъ, по которому нѣтъ развитія безъ постепенности, и нѣтъ успѣховъ развитія безъ устраненія препятствій которыя его останавливаютъ.

Мы богаты силами; но мы еще молоды на поприщѣ промышленной и даже на поприщѣ гражданственной образованности. Татарское ярмо завѣщало намъ слѣды доселѣ не вполне изглаженные. Много впереди насъ, при помощи Божіей и Государевой; но мы должны бодрствовать, изыскивать вѣрные пути къ цѣли, и для этого не смѣшивать причинъ съ послѣдствіями и не приписывать одной причинѣ явленія, которыя происходятъ отъ другой, или отъ многихъ другихъ причинъ. Всемирная исторія есть источникъ всемірныхъ наставленій. Раскроемъ ее, и мы увидимъ, даже на вчерашней страницѣ, что есть статьи по которымъ быть одного народа неотдѣлимъ отъ быта другихъ народовъ. Есть два поприща, на которыхъ ни одно государство не можетъ безвредно отстать отъ другихъ государствъ, поприще военного дѣла, и поприще промышленности, въ обширнѣйшемъ смыслѣ этого слова. Внутренніе законы промышленнаго быта суть законы всемірные, потому что ихъ общій источникъ кроется въ природѣ человѣка.

«Во главѣ нашей хлѣбной торговли стоитъ монополизмъ, а на хвостѣ ея кулакъ». Почему же только во главѣ хлѣбной торговли, а не торговля льномъ, пенькою, и другими сельскими произведеніями? И что такое монополизмъ? На этотъ послѣдній вопросъ Словарь Академіи Наукъ отвѣчаетъ слѣдующее: «захватившій какую либо часть торговли въ однѣ руки». Что же здѣсь захвачено въ однѣ руки, или въ незначительное число «однихъ рукъ»? Обороты торговли, которая, на пространствѣ болѣе 2 миліоновъ квадратныхъ верстъ, располагаетъ сельскими произведеніями на сотни миліоновъ рублей. Этыхъ оборотовъ не могутъ захватить въ однѣ руки казенные коммисіонеры, даже если бы они и

производила поставки на сумму 12 или 13 милліоновъ; они еще менѣе могутъ овладѣть этими оборотами на казенныя деньги; и если они дѣйствительно овладѣли ими въ одномъ году, то въ слѣдующемъ конечно не будутъ нуждаться въ казенныхъ задаткахъ.

Возможенъ ли сбытъ произведеній безъ мѣны? Сбытъ за деньги не есть ли мѣна на деньги? Возможна ли мѣна, въ обширныхъ размѣрахъ, безъ посредничества, и возможно-ли это посредничество безъ торговли и безъ торговцевъ? Наконецъ неужели общій законъ раздѣленія трудовъ и специализаціи промышленныхъ занятій не примѣнимъ къ торговой промышленности вообще, или въ особенности къ хлѣбной торговлѣ? Если бы скупщики не ѣздили по селеніямъ и помѣстьямъ для покупки хлѣба, то сами помѣшники и поселяне были бы принуждены ѣздить въ города и посады для отысканія скупщиковъ; а если бы не было оптовыхъ торговцевъ, называемыхъ монополистами, то съ одной стороны половина произведеній оставалась бы не проданною, между тѣмъ какъ съ другой половина насущныхъ потребностей не могла бы быть обезпечена.

Въ основаніи всѣхъ промышленныхъ трудовъ и многихъ другихъ видовъ физической и умственной дѣятельности чловѣка лежатъ одиѣ и тѣ же нравственныя пружины. Нужда на первомъ шагу, жажда благосостоянія и богатства на слѣдующихъ,—вотъ чѣмъ движимы и скупщикъ-кулакъ, и такъ называемый монополистъ, и множество людей отличаеваемыхъ болѣе почетными именами. Здѣсь не мѣсто разсматривать эти двигатели съ отвлеченной точки зрѣнія и указывать на заповѣдныя предѣлы ихъ дѣйствія. Но мимоходомъ не мѣшаетъ напомнить, что нужда и стремленіе къ благосостоянію и богатству принадлежатъ къ числу всемірныхъ источниковъ гражданственной образованности, и суть безмездныя силы, которыми широко пользуется каждое образованное государство.

Ни скупщикъ, ни оптовый торговецъ, не имѣютъ притязаній на самоотверженіе. Подобно многимъ другимъ промышленникамъ и непромышленникамъ они преимущественно за-

ботятся о своихъ личныхъ выгодахъ; но дѣятельность ихъ тѣмъ не менѣ имѣетъ общепользную сторону, потому что въ общественной жизни народовъ частные и личные интересы весьма нерѣдко совпадаютъ съ общественными интересами, или, косвенными путями, невольно служатъ этимъ интересамъ. Права хлѣбныхъ торговцевъ опредѣлены закономъ, приобретаются и приводятся въ дѣйствіе на основаніи общихъ началъ, закономъ установленныхъ. Когда покупатель сельскихъ произведеній употребляютъ «обманъ», «обмѣръ», «обвѣсъ», они нарушаютъ законъ и подлежатъ за то опредѣленнымъ въ немъ наказаніямъ, но къ сожалѣнію не одни хлѣбные торговцы нарушаютъ законъ этими путями. Когда же они только стараются понижать цѣны при покупкѣ и повышать ихъ при продажѣ товаровъ, то они дѣлаютъ тоже самое, что дѣлаютъ всѣ въ мірѣ покупатели и продавцы, въ томъ числѣ и сами сельскіе производители. Если скупщикъ—кулакъ не подаритъ лишней копѣйки земледѣльцу, то и земледѣлецъ не пожертвуетъ копѣйкою въ пользу скупщика. Обѣ стороны превосходно знаютъ другъ друга и ни одна изъ нихъ не нарушаетъ закона, доколѣ только старается, по мѣрѣ возможности, купить дешево и продать дорого: *quod populi petunt, licitum est*. Для чего же указывать нѣ хлѣбныхъ торговцевъ какъ на изытіе изъ общаго порядка, для чего выставятъ ихъ цѣлью всеобщаго негодованія и ненависти, когда въ столькихъ другихъ кругахъ земледѣльцу угрожаютъ тѣже самыя опасности; когда рядомъ со скупщикомъ—кулакомъ ѣздитъ по селеніямъ слугитель питейнаго откупа, и когда даже въ томъ случаѣ если бы возможно было насильственно ограничить барыши скупщика, этимъ ограниченіемъ окончателно воспользовался бы, большею частью, мѣстный откупщикъ, а не земледѣлецъ.

Не спорю: хлѣбные торговцы иногда извлекаютъ несоразмѣрныя прибыли изъ своихъ оборотовъ, и эти прибыли приобретаются ими, отчасти, на счетъ производителей и на счетъ казны. Допускаю даже, что въ нѣкоторыхъ мѣстностяхъ хлѣбная торговля дѣйствительно «захвачена» въ однѣ

рука, или, точнѣе, сосредоточена въ однѣхъ рукахъ. Но чѣмъ объясняются эти явленія? Какъ можно «захватить» что нибудь безъ насилія, если кто нибудь другой противится захвату? Если же сосредоточеніе какой либо отрасли промышленности въ немногихъ рукахъ, совершается безъ сопротивленія и такъ сказать само собою, то это доказываетъ только одно: недостатокъ соперничества, т. е. недостатокъ силъ въ данномъ кругу промышленной дѣятельности. Но какъ объяснить этотъ недостатокъ? Неужели нѣтъ охотниковъ на участіе въ тѣхъ выгодахъ, которыми нынѣ пользуются монополисты.

Развернемъ карту Европейской Россіи, окинемъ взглядомъ изображенное на ней пространство, измѣримъ протяженіе нынѣшнихъ желѣзныхъ и шоссейныхъ путей, опредѣлимъ взаимное разстояніе главныхъ центровъ производительности и потребленія, и мысль, что черезъ десять лѣтъ видъ лежащей передъ нами карты существенно измѣнится, будетъ для насъ отрадною мыслью. Подъ вліяніемъ этой мысли вспомнимъ о другихъ условіяхъ нашего общественнаго быта, о поземельныхъ отношеніяхъ крестьянъ, о бытѣ помѣщиковъ, о степени образованности или даже грамотности нѣкоторой части нашего торговаго сословія. Взглянемъ на положеніе нашего судопроизводства, на тѣсныя предѣлы гласности въ кругу промышленной жизни, на ограниченность пособій оказываемыхъ торгово-кредитными учрежденіями, на стѣснительные и многосложные обряды, которыми сопровождается оказаніе этихъ пособій. Припомнимъ что балансы Французскаго, Бельгійскаго, Прусскаго и Австрійскаго банковъ публикуются ежемѣсячно, а балансы Англійскаго Банка еженедѣльно, между тѣмъ какъ объ операціяхъ Русскаго Коммерческаго Банка сообщаются только неполные ежегодные очерки, и то не ранѣе какъ черезъ 6 мѣсяцевъ по истеченіи года. Наконецъ вспомнимъ что суммы учетныхъ и ссудныхъ оборотовъ Прусскаго и Французскаго банковъ превзошли въ 1855 году сумму этихъ же самыхъ оборотовъ нашего Коммерческаго банка, первая въ 9 разъ, послѣдняя въ 37 разъ. Неужели об-

шія условія развитія и преуспѣянія промышленности не примѣнны къ торговлѣ хлѣбомъ, и неужели соблюденіе этихъ условій можетъ быть замѣнено непосредственною поставкою въ казну $2\frac{1}{2}$ милліоновъ кулей провіанта.

«Сельскіе производители суть *невинныя* жертвы (скупщиковъ и монополистовъ), и данники кредитныхъ учреждений». Въ этихъ словахъ выражается сознаніе гражданскаго младенчества нашихъ крестьянъ и помѣщиковъ; но вмѣстѣ съ тѣмъ обнаруживается и третья невыгодная сторона возбужденнаго вопроса. Онъ ободряетъ коснѣніе во младенествѣ, отклоняя вниманіе отъ истинныхъ путей къ возмужалости и указывая на пути, которые не приведутъ къ цѣли. Нѣтъ! не одно принятіе помѣщиковъ и крестьянъ подъ опеку Провіантскаго вѣдомства можетъ поощрить и обезпечить развитіе нашей земледѣльческой промышленности. Ей нужна болѣе объемлющая, болѣе общая помощь, для расширенія источниковъ народнаго богатства и для пробужденія дремлющихъ въ насъ промышленныхъ силъ.

Почтенный авторъ *нѣсколькихъ словъ* желаетъ исторгнуть нашу хлѣбную торговлю изъ рукъ монополистовъ. Едва ли не точнѣе было бы отвести это желаніе непосредственно къ казеннымъ поставкамъ. Число оптовыхъ торговцевъ гораздо значительнѣе чѣмъ число записныхъ казенныхъ поставщиковъ, и обороты хлѣбной торговли далеко превосходятъ ежегодныя поставки хлѣба въ казну. Если эти поставки обыкновенно остаются въ рукахъ однихъ и тѣхъ же лицъ, и если въ особенности въ нихъ рѣдко принимаютъ участіе производители, то причина тому заключается можетъ быть не столько въ монопольномъ преобладаніи нѣсколькихъ торговцевъ, сколько въ другихъ обстоятельствахъ. Прежде всего надлежитъ съ полною откровенностью разсмотрѣть вопросъ *кто вообще охотно имѣетъ дѣло съ казною?* За этимъ вопросомъ и въ непосредственной съ нимъ связи, представляется цѣлый рядъ другихъ вопросовъ. Казна есть первый, значительнѣйшій, высшій покупатель и потребитель, потребитель обладающій исполнскими способами, исполнскаго

властью, неограниченнымъ кредитомъ, и распоряжающій, для облегченія своихъ операций, всѣми пружинами Государственнаго Управленія. Не смотря на то доселѣ не было, и если бы не имѣлось въ виду Морскаго Министерства, то надлежало бы сказать: доселѣ нѣтъ, ни одного потребителя въ Имперіи, для котораго заключеніе какой бы то ни было выгодной сдѣлки, кромѣ займовъ, было бы затруднительнѣе. Не предпочитаетъ ли каждый торговецъ, при равныхъ условіяхъ, сдѣлку съ частнымъ лицомъ сдѣлкѣ съ казною? Не имѣются ли въ виду, не принимаются ли постоянно въ расчетъ, при сдѣлкахъ сего послѣдняго рода, особый рискъ, особья затрудненія и неудобства? Не вошло ли въ обычай, хотя бы и безъ основанія, желаніе *навертатъ*, прибылями операциі, тѣхъ неурядицъ, которыя предполагаются неразлучными отъ всякаго дѣла къ которому сопричастенъ такъ называемый *казенный интересъ*? Хожденіе въ коронныя присутствія, соблюденіе канцелярскихъ обрядовъ, аудіенція у начальниковъ, необходимость въ залогахъ, а для помѣщиковъ обязанность предьявлять разнаго рода статистическія свѣдѣнія о состояніи своихъ вотчинъ,—не имѣютъ ли особое *неденежное* значеніе, которое однакоже каждый властенъ оцѣнивать и на деньги, и притомъ не дешевою цѣною? Наконецъ не подкрѣпляются ли, и даже не оправдываются ли, отчасти, всѣ эти предположенія и предубѣжденія самымъ образомъ дѣйствій нѣкоторыхъ начальственныхъ лицъ, привыкшихъ смотрѣть на казенныхъ поставщиковъ и подрядчиковъ, какъ на людей, которымъ надлежитъ оказывать нѣсколько менѣ вниманія, чѣмъ другимъ лицамъ, неимѣющимъ никакого дѣла съ казною? Этотъ образъ дѣйствій въ свою очередь объясняется и отчасти оправдывается самою сущностью нашихъ узаконеній. При заключеніи договора между частными лицами, первая забота, дѣло. Оно облакается нужными формами, но сущность дѣла постоянно преобладаетъ надъ ними. При сдѣлкѣ съ казною, первая забота—формы; вторая, личность представителя казны; и только третья, самый предметъ договора. При частныхъ сдѣлкахъ безмолвно предполагается, хотя нерѣдко и

ошибочно, взаимная добросовѣстность. *Quisquis praesumitur bonus*, говоритъ Римское, а за нимъ и всякое другое право, *donec probatur contrarium*. Въ сдѣлкахъ съ казною, на оборотъ, ея первая забота состоитъ въ принятіи всевозможныхъ предосторожностей противъ недобросовѣстности. Казна исходитъ отъ начала. *Quisquis praesumitur malus*. Во всѣхъ торговыхъ сдѣлкахъ заключается нѣкоторая доля риска. Для казны не допускается случайностей. Она дѣлаетъ дѣла, или по крайней мѣрѣ предполагается что она дѣлаетъ ихъ не иначе, какъ *на стерно*. Она должна быть безусловно обезпечена. Недаромъ вошла во всеобщее и безспорное употребленіе народная поговорка: «казенное въ водѣ не тонетъ и въ огнѣ не горитъ», хотя всѣмъ и каждому извѣстно что казенное имущество и утопаетъ и сгараетъ весьма перѣдко, но другими путями. Въ постановленіяхъ, опредѣляющихъ порядокъ заключенія и порядокъ исполненія договоровъ съ казною, какъ можетъ быть и въ нѣкоторыхъ другихъ узаконеніяхъ нашихъ, преобладаетъ отрицательное начало. Мысль о прегражденіи путей къ тому, что не должно быть допущено, беретъ верхъ надъ мыслью объ открытіи путей къ цѣли, которая должна быть достигнута. Государственные займы составляютъ изъятіе изъ общаго правила; но какимъ порядкомъ совершаются эти займы?

Наконецъ при заключеніи частныхъ сдѣлокъ имѣется въ виду, на случай нарушенія или несоблюденія договора, судебное разбирательство. Не смотря на недостатки нашего судопроизводства и на чувство недовѣрчивости съ которымъ мы переступаемъ за порогъ нѣкоторыхъ судебныхъ мѣстъ, надежда на окончательный выигрышъ праваго дѣла, если оно частное, ни кѣмъ не отвергается безусловно. Но кто надѣется на благополучный исходъ тяжбы съ казною?

Если же кромѣ всего вышесказаннаго еще принять въ соображеніе, что поставки провіанта суть операціи довольно значительныя, сопряженныя съ перевозкою произведеній на большія разстоянія, и вообще требующія особой дѣятельности и распорядительности со стороны поставщиковъ, между

тѣмъ какъ наши домохозяды помѣшники не привыкли къ дѣятельности на срокъ и еще мѣнѣе привыкли къ усугубленію своихъ способовъ путемъ товарищественныхъ сдѣлокъ, то не предстоптъ кажется никакого повода сомнѣваться въ томъ, что казенныя поставки составляютъ нѣчто похожее на монополию не потому чтобы кто либо ихъ захватилъ въ свои руки, но потому что никто другой не простираетъ къ нимъ своихъ рукъ.

Въ отношеніи къ среднему результату сдѣлокъ между хлѣбными торговцами и производителями, вообще нельзя признавать за повсемѣстный и безспорный фактъ, что сбытъ произведеній обусловленъ произволомъ скупщиковъ. Нельзя допускать, безъ оглядки, предположенія, будто-бы производитель вынужденъ отдавать свои произведенія «за безцѣнокъ». Неопредѣлительность выраженій и въ этомъ случаѣ имѣетъ важное неудобство. Земледѣліе принадлежатъ къ одной семьѣ съ другими отраслями промышленности, и подчиняется, вмѣстѣ съ ними, дѣйствию нѣкоторыхъ общихъ, однородныхъ началъ. Можетъ ли какая бы то ни была отрасль производительной промышленности сохранять свое существованіе, и даже подвигаться впередъ, развиваться, совершенствоваться, если ея произведенія постоянно сбываются за безцѣнокъ? Если же наша сельская промышленность доселѣ не только не рушилась, но даже идетъ впередъ и совершенствуется, хотя и медленно и въ неудовлетворительныхъ размѣрахъ, то изъ этого надлежитъ заключить, что ея произведенія могли бы при другихъ общихъ условіяхъ, цѣниться дороже, но между тѣмъ, при нынѣшнихъ условіяхъ, вообще сбываются за ихъ естественную цѣну, или по крайней мѣрѣ за цѣну немного низшую противъ этой цѣны. Есть различія цѣнъ, происходящія отъ различія мѣстныхъ условій, которыя никогда не могутъ изгладиться: сажень дровъ, въ Солигаличскомъ уѣздѣ Костромской губерніи, всегда будетъ имѣть на деньги другую цѣну, чѣмъ сажень дровъ въ Одессѣ. Но есть другія различія, которыя могутъ уменьшаться при усовершенствованіи общихъ началъ нашего промышленнаго быта. Главное усло-

віе заключається именно въ улучшеніи этихъ началъ, а не въ переходѣ той или другой отрасли промышленности изъ однихъ рукъ въ другія. Положеніе «помѣщика, обязаннаго срочнымъ платежемъ въ банкѣ, и крестьянина, которому предстоитъ уплата оброка или подушныхъ (стр. 83)», дѣйствительно возбуждаетъ, весьма нерѣдко, чувство справедливаго сожалѣнія; но это сожалѣніе не проистекаетъ, исключительно, отъ базарныхъ цѣнъ на провіантъ и фуражъ. Опытномъ доказано, что помѣщикъ не всегда помнитъ о необходимости срочныхъ платежей и не всегда употребляетъ на эти платежи выручку изъ урожая, или свои оброчные доходы; что же касается до крестьянина, то сопровождаемый съ одной стороны преимуществами свсего патріархальнаго быта, съ другой недостатками этого же самаго быта, и поставленный такъ сказать на распутьи между господскимъ дворомъ, окружнымъ управленіемъ Государственныхъ Имуществъ, уѣзднымъ казначействомъ, и къ вѣщшему сожалѣнію, питейнымъ доможъ, онъ равнымъ образомъ не всегда сбываетъ хлѣбъ свой по низкой цѣнѣ для уплаты оброка или для вноса подушныхъ. Наши крестьяне часто не вспоминаютъ объ этихъ обязанностяхъ до тѣхъ поръ пока имъ объ нихъ не напомнятъ; а до тѣхъ поръ, пока эти напоминанія будутъ необходимы, въ ихъ хозяйствѣ не водворятся главные залого благосостоянія. Сѣмя этихъ залоговъ надлежитъ посѣять другими путями. Русская почва благодарна: она дастъ и на этомъ полѣ обильную жатву. Тогда изломится или притупится, безъ внѣшнихъ усилій, жало скупщиковъ нынѣ пользующихся не одними только матеріальными нуждами, но и другими недостатками нашего сельскаго населенія.

Наконецъ есть еще одна сторона предмета, которой не могъ коснуться авторъ *замытокъ* и которой не пожелалъ коснуться авторъ *нѣсколькихъ словъ*. Установленіе болѣе постоянныхъ цѣнъ на хлѣбъ, возвышеніе его первоначальной цѣнности и сопряженное съ тѣмъ частное пониженіе выгодъ, приобретаемыхъ нѣкоторыми хлѣбными торговцами, вообще гораздо желательнѣе, чѣмъ совершенное устраненіе посредни-

чества этихъ торговцевъ и всеобщее, повсемѣстное установленіе непосредственныхъ отношеній между производителями и казною. Распредѣленіе выгодъ, проистекающихъ отъ казенныхъ закупокъ, между производителями и поставщиками-посредниками, полезно для государства. Это распредѣленіе способствуетъ образованію новыхъ капиталовъ и приращенію существующихъ, а образованіе значительныхъ капиталовъ въ свою очередь способствуетъ развитію всѣхъ отраслей промышленности и кромѣ того составляетъ одно изъ существенныхъ условій государственнаго могущества. Милліонъ, распредѣленный между нѣсколькими тысячами производителей, нигдѣ не упрочитъ благосостоянія; онъ будетъ поглощенъ въ обиходными нуждами. Тотъ же самый милліонъ, въ рукахъ одного или двухъ капиталистовъ, образуетъ постоянную силу, которою косвенно пользуется, на которую можетъ рассчитывать, которою иногда можетъ располагать государство. Въ сосредоточенныхъ денежныхъ силахъ особенно нуждается Россія, и сознаніе этой нужды довольно ясно выражается, между прочимъ, въ громкомъ почетѣ оказываемомъ приличному употребленію даже и такихъ капиталовъ, коихъ первоначальный источникъ еще далѣе отстоитъ отъ выгодъ земледѣльческой промышленности, чѣмъ монополія казенныхъ поставокъ.

Обращаясь къ разсмотрѣнію тѣхъ способовъ, посредствомъ которыхъ почтенный авторъ нѣсколькихъ словъ предполагаетъ обезпечить, въ настоящемъ дѣлѣ, выгоды правительства и производителей. Эти способы заключаются: 1) Въ учрежденіи казенныхъ складочныхъ магазиновъ, въ которыхъ провіантъ и фуражъ принимался бы во всякое время и во всякомъ количествѣ, съ платою за оный наличными деньгами. 2) Въ установленіи двухъ цѣнъ, первоначальной и окончательной, изъ коихъ первая должна быть опредѣлена разъ на всегда для каждой мѣстности, а послѣдняя, заключающая въ себѣ дополненіе къ первой, опредѣлялась бы правительствомъ ежегодно, въ Октябрь или Ноябрь мѣсяцахъ (стр. 82). При семъ оговорено, (стр. 83 и 84), что успѣхъ всего дѣла «за-

«всѣтъ будетъ отъ степени совершенства и практическаго достоинства тѣхъ мѣръ, которыя приняты будутъ правительствомъ, для осуществленія новаго порядка. Малѣйшая, стѣснительная, въ чемъ либо, подробность можетъ повредить всему дѣлу». Съ этою оговоркою надлежитъ вполне и безусловно согласиться; но тѣмъ труднѣе кажется согласиться съ предпосланными ей предположеніями.

Прежде всего нельзя не замѣтить, что устройство магазиновъ предполагается только на *главнѣйшихъ* пристаняхъ по системѣ судоходныхъ рѣкъ низовыхъ и степныхъ губерній. Иначе и быть не можетъ; но вмѣстѣ съ тѣмъ соразмѣрно стѣсняется и кругъ выгоды, ожидаемыхъ отъ этой мѣры. *Только ближайшимъ ульздамъ вышесказанныхъ губерній и мѣстамъ, откуда хлѣбъ можетъ быть сплавляемъ въ предназначенныя для складовъ пристани, откроется возможность непосредственно поставлять оныя въ казну.*

Во вторыхъ, какимъ образомъ первоначальная цѣна можетъ быть видъ и свойства *хорошей* цѣны? Она по необходимости будетъ весьма низкая, и тѣмъ болѣе низкая, что будетъ *постоянная*. Для огражденія казны отъ убытковъ въ тѣ годы, когда въ какой либо сосѣдней мѣстности цѣны чрезвычайнопонижутся, и оттуда хлѣбъ усиленно будетъ перевозиться въ мѣста сравнительно выгодныхъ постоянныхъ цѣнъ, надлежитъ довольствоваться, въ отношеніи къ сямъ послѣднимъ, самымъ крайнимъ *минимумомъ*. Слѣдовательно производители должны будутъ преимущественно рассчитывать на размѣръ окончательныхъ цѣнъ. Но эти цѣны установятся не прежде какъ въ концѣ года. До ихъ установленія откроется привольный просторъ всякаго рода спекуляціямъ. Нѣкоторые продавцы будутъ ожидать окончательныхъ цѣнъ для совершенія какой бы то ни было сдѣлки; другіе станутъ закупать хлѣбъ изъ частныхъ рукъ, въ ожиданіи выгоднаго сбыта въ казну; третьи, бывъ выпуждены продать до срока, начнутъ вслѣдъ за тѣмъ продавать и квитанціи, по которымъ будутъ ожидаться дополнительные платежи. Этимъ квитанціямъ установится родъ биржевой оцѣнки; онѣ будутъ

переходить изъ рукъ въ руки и на нихъ явятся скупщики, не менѣе озабоченные своими выгодами чѣмъ нынѣшніе скупщики сельскихъ произведеній. Если бы крестьяне дѣйствительно могли производить подобныя операціи, то не трудно предусмотрѣть, съ какимъ накладомъ для нихъ онѣ бы нерѣдко производились.

Въ третьихъ, на долго-лія устанавливается окончательная цѣна? По видимому до конца года; слѣдовательно на 2 мѣсяца или даже только на 6 недѣль. Изъ этого слѣдуетъ, да-дѣе, что по всѣмъ поставкамъ произведеннымъ съ Января по Ноябрь мѣсяць, можетъ быть платима только первоначальная, постоянная цѣна, и что въ отношеніи къ окончательной доплатѣ *будетъ открываемо какиъ кредитъ на сроки отъ одного до десяти мѣсяцевъ*. Различіе цѣнъ, первой и окончательной, составляетъ въ данномъ примѣрѣ, (стр. 82 и 83), 25%; но по всей вѣроятности оно можетъ быть гораздо значительнѣе. *Это соответствуетъ продажѣ въ долгъ соразмерной доли всего количества проданнаго хлѣба. Наконецъ самое опредѣленіе суммы долга безусловно доверяется заемщику, который будетъ опредѣлять оную въ сроки платежа, официальнымъ порядкомъ, и на основаніи общихъ соображеній*. Сомнительно, чтобы многіе производители находили для себя выгоднымъ продавать въ долгъ, на эти сроки и при этихъ условіяхъ, четвертую, третью или даже половину долю своихъ произведеній.

Въ четвертыхъ, какимъ образомъ устроить механизмъ пріема и платежей, во всякое время, во всякомъ количествѣ и за наличныя деньги? Вспоминая о формахъ нашего канцелярскаго порядка, нашего счетоводства, нашей отчетности, нашей системы двухъ или трехъ различныхъ контролей по каждой отдѣльной части, трудно постигнуть, какимъ путемъ здѣсь можно будетъ уклониться отъ медлительныхъ и многообрядныхъ формальностей. Кто будетъ разрѣшать пріемъ, по предварительномъ освидѣтельствованіи товара? Кто будетъ разрѣшать наличные платежи, подписывать указы казначею, контролировать параллелизмъ квитанцій и наличныхъ уплатъ?

Кто будет снабжать казначейства нужными способами для производства дополнительных платежей? Кто будет составлять пропорциональный расчет по каждой отдельной квитанции, за тѣмъ повѣрять его и наконецъ вести текущій счетъ провiантскаго вѣдомства по каждому казначейству? Какая масса бухгалтерскихъ, казначейскихъ, секретарскихъ, начальническихъ, контрольных работъ! Сколько поводовъ къ новымъ срочнымъ и несрочнымъ ревизіямъ, и какое множество новыхъ чиновниковъ!

Къ чему все это? И къ чему увлекаться филантропическимъ оттѣнкомъ и преувеличеннымъ размѣромъ вопроса? Пожертвуйте мыслью, что и скромному избытку жатвы бѣднаго земледѣльца можетъ быть указанъ отдѣльный пріютъ въ казенныхъ складочныхъ магазинахъ; пожертвуйте мечтою будто бы преобразование формъ хлѣбной торговли и преуспѣяніе земледѣльческой промышленности, на неозримомъ и неизмѣримомъ пространствѣ Россіи, зависятъ отъ преобразованія формъ казенныхъ поставокъ: вопросъ возстанетъ въ тѣхъ предѣлахъ, въ которыхъ разрѣшеніе его могло бы казаться не только возможнымъ, но желательнымъ и полезнымъ. Условія пріема во всякое время и во всякомъ количествѣ, шестинедельныхъ окончательныхъ цѣнъ, и кредитныхъ квитанцій, установятся сами собою, а вмѣстѣ съ ними устранится и надобность въ бумажной дѣятельности и въ многочисленномъ административномъ штабѣ.

Опредѣливъ пункты для устройства складочныхъ магазиновъ, желательно было бы изслѣдовать, въ какое время года, въ тѣхъ именно мѣстностяхъ, устанавливаются цѣны на хлѣбъ новаго урожая и начинается его сбытъ. За тѣмъ можно бы опредѣлить крайній срокъ, къ которому по соображеніямъ правительства будутъ ежегодно устанавливаемы и объявляемы, по каждому магазину, окончательныя пріемныя цѣны (*). Равнымъ обра-

(*) Здѣсь конечно предполагается, какъ и въ статьѣ «нѣсколько словъ», что цѣны будутъ назначаться на основаніи благонадежныхъ мѣстныхъ свѣдѣній, и слѣдовательно не слишкомъ низкія. Въ случаѣ слишкомъ значительныхъ поставокъ въ одною году, онѣ могли бы быть ограничиваемы или даже прекращаемы на слѣдующій.

зомъ надлежало бы назначить для каждаго магазина, по мѣстнымъ соображеніямъ, срокъ (не слишкомъ тѣсный), въ продолженіи котораго производился бы пріемъ. Объявленія о поставляемыхъ количествахъ хлѣба могли бы подаваться за нѣсколько времени до сдачи, а платежи быть производимы по окончаніи каждой поставки. При этомъ слѣдовало бы опредѣлить два крайне меньшихъ размѣра поставокъ, одна, *гораздо значительнѣйшій*, для помѣщиковъ, другой для крестьянскихъ обществъ, не допуская однакоже и для сихъ послѣднихъ слишкомъ малыхъ поставокъ, напримѣръ ниже 200 четвертей. Наконецъ желательно было бы постановить непремѣннымъ условіемъ, чтобы всѣ поставки со стороны помѣщиковъ производились не иначе какъ черезъ *Дворянскихъ Предводителей, губернскихъ или уѣздныхъ, и безъ различія губерній и уѣздовъ*, а всѣ поставки со стороны крестьянскихъ обществъ не иначе какъ на *артельномъ основаніи, черезъ артельщиковъ отъ подлежащихъ обществъ, при свидѣтельствахъ отъ подлежащихъ помѣщиковъ и уѣздныхъ предводителей*, вѣ же для казенныхъ крестьянъ, отъ окружающихъ начальниковъ Государственныхъ Имуществъ. Требовать со стороны помѣщиковъ непремѣнной значительности поставокъ и непремѣннаго участія *Дворянскихъ Предводителей*, значило бы требовать товарищественныхъ сдѣлокъ между вотчинниками и тѣснѣйшихъ связей между ними и непосредственными ихъ представителями. Съ другой стороны, требованіе артельныхъ поставокъ отъ крестьянъ, при обрядномъ содѣйствіи вотчинниковъ, могло бы способствовать развитію кореннаго русскаго артельного начала и нѣсколько обезпечить продолженіе того совѣщательнаго участія помѣщиковъ въ промышленныхъ предпріятіяхъ крестьянъ, которое составляетъ одну изъ лучшихъ сторонъ нашего вотчиннаго быта. Поощряя и развивая сословное, товарищественное и артельное начала, дѣйствительно можно бы, современемъ, совершить нѣчто похожее на преобразование хлѣбной торговли. Количество поставляемаго въ складочные магазины хлѣба вѣроятно никогда не выйдетъ изъ довольно тѣсныхъ предѣловъ; но выгоды проистекающія

отъ развитія вышеуказанныхъ общихъ началъ, по примѣнимо-сти ихъ къ другимъ предиріятіямъ и по ихъ внутренней жизненной силѣ, конечно не останутся пропорціональными значительности поставокъ.

Моя статья достигла, къ сожалѣнію, нѣсколько обширныхъ размѣровъ. Но она была бы короче, или даже вовсе не была бы написана, если бы не былъ такъ великъ авторитетъ Морскаго Сборника.

П. Валуевъ.

ПИСЬМА СЪ ЭСКАДРЫ СРЕДИЗЕМНАГО МОРЯ.

ФРАНЦУЗСКАЯ ЭВОЛЮЦИОННАЯ ЭСКАДРА.

8-го Апрѣля наша маленькая эскадра почти въ полномъ составѣ пришла на Тулонскій рейдъ. Недоставало одного брига «Филоктетъ», который теперь въ Константинополь. Практическая французская эскадра встрѣтила нашего Генераль-Адмирала на большомъ рейдѣ, выстроенная въ двѣ линіи. Салютъ батальнымъ огнемъ, чрезвычайно эффектный, начался въ тотъ моментъ, когда «Олафъ», подъ флагомъ Генераль-Адмирала, миновалъ вице-адмиральскій корабль *Bretagne*. Много разъ видя наши смотры, на которыхъ бывало до 30 кораблей и фрегатовъ, я признаюсь, никогда не видалъ такой великолѣпной картины: корабли салютуютъ по порядку орудій, начиная съ нижней батареи, сперва съ праваго, потомъ съ лѣваго борта и такъ быстро, что выстрѣлы слѣдуютъ одинъ за другимъ черезъ секунду. Ничего великолѣпнѣе этого салюта нельзя вообразить.

Множество шлюпокъ военныхъ и частныхъ окружили «Олафъ»; все морское и городское начальство съѣхалось встрѣтить Генераль-Адмирала; на шлюпкахъ было очень много дамъ; ими же были наполнены и всѣ галереи кораблей, когда мы проходили по рейду. Надо замѣтить, что всѣ французскіе корабли имѣютъ прекрасныя галереи кругомъ всей кормы по верхней палубѣ, а на трехдечныхъ и по слѣдующей палубѣ. Кормы ихъ далеко не такъ красивы какъ наша на «Выборгѣ», исключая кормы корабля *Bretagne*, безукоризненной во всѣхъ отношеніяхъ.

«Олафъ», ставши на якорь, отвѣтилъ на салютъ, 21 выстрѣломъ. Приемъ на пароходѣ продолжался два часа. Генераль-Адмиралъ былъ въ вице-мундирѣ. Офицеры на нашей эскадрѣ — въ полной парадной формѣ. Въ 5 часовъ Великій Князь поѣхалъ на берегъ на императорской баржѣ, подъ балдахномъ. Баржа эта гораздо больше нашихъ Царскихъ катеровъ, отлично ходитъ. По сѣздѣ Генераль-Адмирала, флагъ его перенесли на «Выборгъ» и спустили Контръ-Адмиральскій флагъ. Когда баржа подходила къ гавани, крѣпость опять салютовала 21 выстрѣломъ. Мы отвѣтили на салютъ. По первой пушкѣ съ нашего корабля, французскія суда, стоявшія на маломъ рейдѣ и одинъ корветъ на большомъ, приняли салютъ опять изъ всѣхъ орудій (*Eylau, Isly, Laplace* и *Duchayla*). Корабль сдѣлалъ свои 90 выстрѣловъ когда мы дошли только до 15.

Сдѣлавши визиты командирамъ французской эскадры, мы нѣсколько дней посвящали осмотру кораблей. Это было тѣмъ удобнѣе, что многіе изъ французскихъ судовыхъ командировъ приглашали насъ къ себѣ на обѣдъ и слѣдовательно сами представляли случай полюбоваться ихъ кораблями.

Вотъ краткія замѣчанія о нѣкоторыхъ корабляхъ эволюціонной эскадры:

Корабль *Austerlitz* замѣчательнъ просторомъ своего трюма. Онъ передѣланъ изъ паруснаго, имѣетъ вспомогательную машину въ 450 силъ, винтъ Сомье, состоящій изъ двухъ винтовъ, которые для подъема приводятся въ одну плоскость, такъ что лопасти дѣлаются параллельными, а когда винтъ опустятъ, то помощью шарнира они приводятся въ положеніе обыкновеннаго, четырехъ-пераго, винта. Этотъ винтъ родоначальникъ теперешнихъ французскихъ винтовъ. Ниліѣ убѣдились, что совсѣмъ не нужно поворачивать лопасти и что винтъ съ параллельными лопастями даетъ такой же ходъ. На этомъ основаніи оба винта корабля *Austerlitz* въ настоящее время закрѣплены чеками, такъ что составляютъ такой винтъ какъ на кораблѣ *Arcole*. На кораблѣ *Austerlitz* оче...

узенькій колодезь, который позволяет поставить орудія въ транцевыхъ портахъ; лазаретъ на кораблѣ обширный.

Лазареты французскихъ кораблей снабжены, вмѣсто коекъ, желѣзными кроватями. Корабль вооруженъ въ верхней батарее 30 фунтовыми пушками № 2, въ нижней кормовая половина батареи имѣетъ 2 пудовыя бомбовыя пушки, а носовая—30 фунтовыя № 1. На всѣхъ французскихъ корабляхъ артиллерія въ большомъ порядкѣ. Вообще корабли очень чисто содержатся, построены изъ отличныхъ матеріаловъ, хорошими мастеровыми. Выловатыхъ кницъ подъ бимсами вѣтъ, а одна вѣтвь кницы идетъ съ боковой стороны по бимсу спереди, съ небольшимъ колѣномъ на привальномъ брусь другая вѣтвь идетъ по борту; на другой сторонѣ бимса желѣзная планка черезъ которую проходятъ болты, крѣпящіе кницу къ бимсу. Прежде корабль помѣщалъ угля на 12 дней; теперешній командиръ Ренауд передѣлалъ весь трюмъ, въ ущербъ угольныхъ ящиковъ, для распространенія помѣщенія судовыхъ принадлежностей. Теперь корабль можетъ взять угля всего на 6 дней, за то въ трюмѣ все лежитъ удобно и на виду. Вообще на всѣхъ французскихъ корабляхъ трюмъ содержится въ томъ же кокетливомъ состояніи какъ и батареи. На *Austertitz* особенно хорошо устроены бомбовые погреба, такъ что бомбы можно подавать изъ двухъ мѣстъ, а въ палубѣ сдѣланы четыре круглые люка для подачи бомбъ; погребъ освѣщенъ очень хорошо. Другое, тоже очень хорошее устройство, на всѣхъ корабляхъ вообще, состоитъ въ удобномъ помѣщеніи недѣльнаго количества провизіи: она содержится въ большомъ порядкѣ и просторѣ; порція и посуда на артель (8 человекъ) приготовлены заранее старшинами артелей и раздаются выкликакая по артелямъ у люка по очереди, такъ что нѣтъ никакой толкотни. Я нарочно ходилъ въ это отдѣленіе во время раздачи пищи на кораблѣ *Bretagne*, вмѣщаяемъ 1200 человекъ команды. Баки и другая посуда изъ вязаваго дерева съ мѣдными обручами.

Корабль *Arcole* построенъ и вооруженъ въ Шербургѣ, откуда ушелъ незадолго до нашего прихода туда въ прош-

ломъ году. Шербургскій портъ славится въ особенности тѣмъ, что суда въ немъ строятся лучше чѣмъ гдѣ либо, но за то и медленнѣе.

Говорятъ, что въ отношеніи судостроенія—Тулонскій портъ хуже всѣхъ, потому что, за множествомъ работы, въ особенности починокъ и исправленій, не успѣваютъ строить и исправлять суда какъ слѣдуетъ. Скорѣе всего работаютъ въ Брестѣ, хотя и говорятъ что портъ очень разбросанъ. *Argole* вооруженъ въ верхней батарее 30 фунтовыми пушками № 2, въ нижней 2 пудовыми бомбами (22 сантиметра) и 36 фунтовыми длинными пушками, поставленными черезъ одну, одна бомбовая, другая 36 фунтовая. Для уменьшенія отката вездѣ станки подъ пушками стрѣляющими сплошными снарядами дѣлаются безъ заднихъ колесъ. У бомбовыхъ пушекъ станки четырехъ колесные; всѣ вообще управляются рычагомъ на роульсахъ. Этотъ рычагъ такъ портитъ палубу, что принуждены были сдѣлать поперекъ ея во всю длину отката дубовые наличники въ двѣ доски, шириною около фута каждая. Подъ серединою палубы пиллерсы вездѣ дубовые, точеные. Замѣчательны кнехты для крѣпленія буксировъ, въ верхней батарее, противъ бизань-мачты; такъ что буксиры должны подаваться въ каютъ-компанію. Самыя кнехты круглыя, на нихъ надѣты чугунные колпаки, закрывающіе нижнюю половину кнехта, на верхней кромкѣ кнехта обойма. Въ $\frac{1}{4}$ вышины кнехта сверху пропущенъ болтъ кованый мѣдный, чтобъ буксиръ не могъ соскочить вверхъ. Абордажное оружіе очень хорошо и оно содержится въ большомъ порядкѣ. Еще одна замѣчательность всѣхъ французскихъ кораблей: огромные люки и большое количество ихъ, такъ что въ воздухѣ нѣтъ недостатка, что очень важно для паровыхъ кораблей. Это имѣетъ еще то удобство, что позволяетъ дѣлать широкіе и отлогіе трапы, безъ двойной кривизны какъ наши, что доставляетъ возможность людямъ выходить на верхъ скоро и не боясь сломать себѣ шею. Трапы большею частію по одному, а не два въ каждомъ люкѣ какъ у насъ. Кормы французскихъ кораблей некрасивы, но вездѣ можно поставить

ретивадныя пушки. *Arcole* имѣетъ машину въ 900 силъ, и какъ говорятъ, ходитъ до $11\frac{1}{2}$ узловъ, подь одними парами, въ самыхъ благопріятныхъ обстоятельствахъ; не ручаюсь— правдали. На *Arcole* винтъ о четырехъ параллельныхъ лопастяхъ; колодезь узокъ. Капитанскія каюты убраны безъ роскоши, но прилично; сервировка стола вездѣ прекрасная.

Bretagne, прелестный во всѣхъ отношеніяхъ корабль, имѣетъ въ своихъ трехъ батареяхъ 130 портовъ, кромѣ шкапечныхъ орудій. Въ настоящее время на немъ поставлено 120 орудій. На верху самыя короткія 24 фунтовыя пушки, въ первой батарее 24 фунтовыя № 2, въ мидель-декѣ 30 фунтовыя № 2, въ гонь-декѣ 50 фунтовыя и бомбовыя 2 пудовыя. Трюмъ корабля очень просторенъ и хорошо размѣщенъ, какъ на всѣхъ французскихъ корабляхъ. Машина, въ 1200 силъ, занимаетъ очень мало мѣста, но имѣетъ то неудобство, что очень скрыта и многое въ ней недоступно. Котловъ 8, по четыре спереди и сзади машины, двѣ дымовыя трубы. При полномъ грузѣ угля нижніе порта очень мало отстоятъ отъ воды; это заставило убавить угольные ящики и этимъ мѣстомъ воспользовались для устройства печи для печенія хлѣба. Такія печи устроены на всѣхъ безъ исключенія судахъ французскаго флота; команда почти всегда получаетъ хлѣбъ, а не сухари; мѣсто печей большею частію въ первой батарее, впереди гротъ-мачты. Шпиги на многихъ корабляхъ помѣщены впереди гротъ-мачты, всѣ системы Барбонтеня; у ключозовъ вездѣ стопора съ подъемной подушкой, образующей лапку (*ried de biche*), въ которую входитъ звѣно цѣпи. Я видѣлъ модель такого стопора въ нашей модельной въ Кронштадтѣ. Не знаю, почему у насъ ихъ не испытываютъ; стопора эти необходимы когда приходится сниматься съ якоря на большой глубинѣ и особенно при волненіи. На *Bretagne* каютъ-компанія раздѣлена колодцемъ на двѣ половины; въ одной обѣдаютъ, въ другой курятъ, занимаются, играютъ; раковинъ нѣтъ и штудцы выдаются въ каютъ-кампанію; каютъ нѣтъ; онѣ на кубрикѣ и хотя нельзя сказать чтобъ были очень велики, но за то каждая каюта занимается только

однимъ человѣкомъ; впрочемъ на кораблѣ всего 18 офицеровъ и 18 воспитанниковъ, послѣдніе каютъ неимѣютъ, а подвѣшиваются на кубрикѣ; каютъ-компанія воспитанниковъ (cagé) въ орлопъ-палубѣ очень большая, опрятно содержится и вообще ни чѣмъ не хуже офицерской, только нѣсколько меньше.

Въ Октябрской книжкѣ Морскаго Сборника 1856 года (см. стр. 9), помѣщено Положеніе объ учебныхъ артиллерійскихъ судахъ французскаго флота. Но на практикѣ есть нѣкоторыя отступленія отъ учрежденія. Приготовительныхъ школъ нѣтъ и признали полезнымъ не имѣть ихъ, а обучать канонировъ на практическомъ кораблѣ употребляя на это 8 мѣсяцовъ и дѣлая выпуски каждые 4 мѣсяца, по половинѣ. Выйдя изъ этой школы матросы получаютъ классъ, по мѣрѣ способностей и знаній, и обязаны прослужить на флотѣ три года. Всѣ хвалятъ это заведеніе, но жалуются что срокъ службы очень малъ. Команда раздѣлена на двѣ половины: одна занимается теоріей, а другая на практическомъ ученіи утромъ, а вечеромъ на оборотъ, тѣ которые были на ученіи—въ классѣ, а бывшіе въ классахъ—на ученіи. Приучивъ команду управленію орудіями на здѣшнемъ рейдѣ, корабль идетъ къ Гіерскимъ островамъ и тамъ каждый день палитъ въ цѣль. Корабль вооруженъ всеми орудіями употребляемыми на флотѣ и принятыми къ испытанію; каждому отдѣленію придется въ продолженіи недѣли учиться у каждаго рода орудій. Понятно что черезъ 8 мѣсяцовъ, постоянно лѣтнихъ, при добросовѣстномъ занятіи, при добровольномъ поступленіи канонира на корабль и при выгодахъ по слѣдующей службѣ, изъ этой школы выходятъ отличные артиллеристы. Ученіе бываетъ пять дней въ недѣлю, по $2\frac{1}{4}$ часа каждый день въ одинъ разъ; вольно не даютъ, иначе всѣ люди непременно простудились бы, потому что работаютъ отлично и всѣ въ поту, не смотря на то, что у пушекъ люди всегда бываютъ почти голые: въ парусинныхъ панталонахъ, въ башмакахъ и въ вязаныхъ бумажныхъ фуфайкахъ, такъ что грудь и поясница совершенно открыты. Ученіе идетъ очень хорошо, видно что каждый человѣкъ понимаетъ

свое дѣло, соблюдается большая тишина и удивительное единство въ исполненіи. Особенно мнѣ понравилась быстрота крѣпленія орудій по походному, раскрѣпленіе орудій, открываніе портовъ и перемѣна станковъ всеі батареи вдругъ. Последняя работа совершается поразительно скоро. Эта школа находится на парусномъ кораблѣ *Suffren*, прослужившемъ уже 27 лѣтъ, единственномъ парусномъ французскомъ суднѣ на рейдѣ. Очень простой и удобный приборъ для сосредоточенія выстрѣловъ: на палубѣ по длинѣ судна, наровнѣ съ заднею кромкою станка, проведена черта параллельная килю; снаружи станинѣ въ скобы вкладывается съ каждой стороны по выдвигной линейкѣ, на которой назначены три черты съ каждой стороны. Каждая сторона линейки соответствуетъ какому нибудь разстоянію, а каждая черта данному углу. Линейку съ одной стороны выдвигаютъ на соответствующее данному углу дѣленіе, а съ другой ставятъ на нуль; между концами линейекъ проводятъ шнурокъ. Потомъ станокъ поворачиваютъ на столько чтобъ шнурокъ былъ параллеленъ чертѣ на палубѣ параллельной килю. Передвиганіе орудій съ одного борта на другой дѣлается также очень скоро. Этому много способствуетъ особенность колесъ: кромки колесъ закруглены, такъ что не все колесо прилегаетъ къ палубѣ. Такие колеса имѣютъ еще и ту выгоду, что кромки необламываются, что у насъ нерѣдко случается. Для перемѣны станковъ сдѣлали французское приспособленіе на кораблѣ «Выборгъ» для двухъ орудій.

90 пушечный корабль *Eylau* (*Eylau*) начать строеніемъ въ 20 годахъ, со стапеля не былъ спущенъ пока не переделали его въ винтовой; при этомъ онъ удлиненъ при миделѣ и переделана вся кормовая часть; впрочемъ корма корабля порядкомъ безобразна. Корабль вооруженъ въ нижнемъ декѣ 16 бомбовыми, двухъ пудовыми пушками и 18-ю 36 фунтовыми № 2, въ оперь-декѣ 34 пушками 30 фунтовыми № 2, на верхней палубѣ 22-мя 30 фунтовыми № 4. Трюмъ очень просторенъ и хорошо размѣщенъ, особенно чемоданныя каюты устроены какъ на парусномъ кораблѣ. Машина прямого дѣй-

ствія, въ 900 силъ, очень мало занимаетъ мѣста, но за то очень сложна и плохо видна. Котловъ 8 съ 5 топками каждый, всѣ впереди машины. Корабль еще не былъ въ морѣ и потому неизвѣстно каковъ онъ будетъ подъ парами и подъ парусами. Дней черезъ десять онъ надѣется кончить всѣ работы и тогда пойдетъ для испытаній. Въ вооруженіи фокъ-мачты есть особенность; она не имѣетъ форъ-марса. Форъ-марсель убирается подлѣ фока-рея куда спускается форъ-марса-рей; марса-шкоты глухіе. Это вооруженіе имѣется здѣсь на многихъ купеческихъ судахъ и по просьбѣ командира разрѣшено для испытанія на кораблѣ.

Въ новой гавани Castigneau стоятъ очень интересныя суда, въ пользѣ которыхъ я сомнѣвался до тѣхъ поръ пока не осматрѣлъ ихъ: это пловучія батареи. Плоскдонныя суда, сидящія въ водѣ 240 сантиметровъ ($8\frac{1}{2}$ футъ) въ полномъ грузу, обшиты снаружи коваными желѣзными листами въ 5 дюймовъ толщины. Листы закрѣплены винтами, головки которыхъ снаружи въ утопку подъ лицо съ листомъ, а внутри судна натянута гайками. Орудія стоятъ въ закрытой батарее; палуба дубовая въ 7 дюймовъ толщиною. Орудія 50 фунтовыя, ихъ 24; портовъ считая и два ретирадные 32. Порты деревянные 3 дюймовые, которые могутъ устоять только противъ картечи. При откатѣ орудія портъ самъ закрывается.

Эти батареи были противъ Кинбурна и еще гдѣ то. Въ борть одной изъ нихъ попало 84 ядра, которые всѣ оставили углубленія въ обшивкѣ; но ни одно ядро не пробило ее и не сорвало ни одного листа; палубу въ нѣкоторыхъ мѣстахъ расщепало, но не пробило. Каленныя ядра сплюсцивались ударяясь въ обшивку. Самое большое углубленіе ядра въ обшивку было 3 дюйма. Жаль что я не могъ узнать съ какого разстоянія они палили. По діаметру углубленій надо полагать, что наши ядра были 24 фунтовыя. Пловучія батареи имѣютъ машины высокаго давленія въ 250 силъ. Въ штиль онѣ не имѣли болѣе 3 узловъ ходу и плавали большею частію на буксирахъ. Вообще очень плохія морскія суда и

имѣютъ безобразную форму. На верхней палубѣ онѣ имѣютъ фалшборты, которые въ военное время были сняты. Штурвалъ находится въ батарееѣ, такъ что въ бою нѣтъ ни одного человѣка на верху. У гротъ-люка въ партнерсѣ гротъ-мачты ставится толстый обрубокъ, обшитый кругомъ котельнымъ желѣзомъ, высота его надъ палубой 8 футовъ. Это траверсѣ за который скрывается командирѣ, которому и во время боя надо выходить на верхѣ, чтобъ видѣть направленіе выстрѣловъ и управлять движеніями батареи. Траверсѣ пробитъ мѣстахъ въ четырехъ, но не насквозь. Я полагаю, что эти батареи врядъ ли могутъ быть съ пользою употреблены какъ наступательное средство, по причинѣ ихъ малой подвижности и дурныхъ морскихъ качествъ; но нѣтъ сомнѣнія, что онѣ представляютъ превосходное оборонительное средство, особенно для нашихъ береговъ, окруженныхъ мелководіемъ. Въ одну изъ батарей попала бомба въ портѣ, убила трехъ человѣкъ и двѣнадцать ранила. Другихъ потерь на всѣхъ трехъ не было. Еслибъ эти батареи были обыкновенныя, то нѣтъ сомнѣнія, что онѣ были бы пущены ко дну, даже и половиною попавшихъ въ нихъ ядеръ и покрайней мѣрѣ половина прислуги была бы перебита или переранена. Для похода, на нихъ ставятъ двѣ мачты. Теперь батареи разружены, сняты ванты, орудія и станки. На переходѣ въ батарею устроены каюты для четырехъ офицеровъ, а для боя есть другія каюты въ кормовомъ трюмѣ. Крюйтъ-камера, бомбовые погреба и всѣ запасы помѣщены въ носовомъ трюмѣ. По бортамъ около машины и котловъ угольные ящики. Котловъ шесть, дымовыхъ трубъ двѣ. Во время боя дымовыя трубы снимаются; мѣсто дымовыхъ трубъ закрывается желѣзнымъ решетчатымъ люкомъ. На верхней палубѣ двѣ сигнальныя 12 фунтова каронады.

Въ настоящее время корабль *Napoleon* въ гавани, состоитъ en commission (*); на немъ производится много портовыхъ работъ, хотя исправленія продолжаются уже 8 мѣсяцевъ.

(*) Объясненіе этого слова находится выше.

Недавно замѣтили что средній валъ треснулъ и чтобъ пере-
мѣнить его, надо было разобрать машину и всё палубы.
Корабль имѣетъ машину въ 900 силъ. Винтъ приводится въ
движеніе системою зубчатыхъ колесъ; какъ на корветѣ *Prin-
tauquet*, который я видѣлъ въ Кадиксѣ. Винтъ четырех-
перый, съ лопостями параллельными попарно. Колодезя нѣтъ,
а подымается для осмотра только одинъ подшипникъ задняго
ахтеръ-штевня. Корабль двухъ дечный, сто пушечный. Оба
дека вооружены 62 длинными, 30 фунтовыми пушками и 8
бомбовыми 2 пудовыми (22 сантиметра), по 4 въ декѣ. На
квартиръ-декѣ 30 бомбовыхъ 30 фунтовыхъ пушекъ (*obusiers
de 30*).

Тулонское адмиралтейство.

Портъ состоитъ изъ трехъ совершенно отдѣльныхъ частей:
1) собственно адмиралтейства, называемаго арсеналъ, 2) новаго
порта—*Castigneau* и 3) верфи *Mouillon*.

Отъ главнаго адмиралтейства, т. е. арсенала, къ городу
идетъ большой бассейнъ, въ который входятъ для нагрузки
и выгрузки купеческія суда, приставая къ набережной въ
самомъ городѣ. Здѣсь также стоятъ много военныхъ кораб-
лей, большею частию разруженныхъ. У входа въ эту гавань
на стѣнкѣ устроены краны. Здѣсь же стоитъ пловучій кранъ,
на которомъ можно ставить даже корветскія мачты. Въ ар-
сеналѣ превосходная, широкая и вездѣ глубокая гавань на-
полнена судами всѣхъ родовъ. Здѣсь непересчитаешь даже
кораблей. Между ними есть и очень старыя, но крѣпкія.
Говорятъ что суда построенныя въ Тулонѣ почти вѣчныя,
если ихъ хорошо сохраняютъ и если онѣ не пострадали въ
морѣ. Напримѣръ корабль *Durergé* спущенъ на воду въ
1811 году; въ 1814 году сдѣлалъ четырехъ-мѣсячную кам-
панію на Антильскіе острова; съ тѣхъ поръ стоялъ въ га-
вани, а въ 1854 и 1855 годахъ былъ въ Балтійскомъ морѣ,
до сихъ поръ совершенно крѣпокъ и благонадеженъ, такъ
что его хотятъ передѣлать въ винтовой, что здѣсь дѣлаютъ

только съ надежными судами, а ветхія оставляютъ дослуживать парусными; правда что по конструкціи онъ далеко отсталъ отъ современныхъ кораблей. Точно также корабль *Iena*, построенный въ 1814 году, болѣе ста мѣсяцевъ былъ въ морѣ и совершенно крѣпокъ.

Теперь здѣсь вооружается трехъ-дечный корабль *Sovereign*, построенный лѣтъ двадцать, недавно передѣланный въ винтовой. На него ставятъ машину въ 900 силъ, винтъ Гриффита, очень малыхъ размѣреній, такъ что колодезь почти въ половину уже чѣмъ на кораблѣ «Выборгъ», при той же длинѣ.

Адмиральскій корабль *La Ville de Paris*, наиболѣе пострадавшій подлѣ Севастополя, въ очень запущенномъ состояніи, до сихъ поръ еще не приступали къ починкѣ его. Въ одномъ борту его я насчиталъ 160 пробойнъ, задѣланныхъ на скорую руку, вѣроятно во время кампаніи.

Въ гавани много колесныхъ пароходовъ, большихъ чѣмъ нашъ пароходъ «Камчатка». Формы всѣхъ ихъ очень некрасивы, говорятъ что они и незавидные ходоки.

Суда стоятъ опшвартовившись у самаго арсенала, такъ что во время вооруженія все удобно получать изъ порта, который снаружи обнесень каменною стѣною, имѣетъ только одни ворота въ городъ; стѣна идетъ кругомъ главной военной гавани. Около воротъ особенное двухъ-этажное зданіе занято канцеляріями и всѣми управленіями адмиралтейства (*directions et bureaux*). Тутъ же большая площадь и платановая аллея. Вездѣ проведена вода, которая течетъ въ изобиліи въ небольшихъ канавкахъ, въ которыхъ позволяетъ матросамъ мыть бѣлье. Во всѣхъ мѣстахъ порта множество фонтановъ, здѣсь такъ необходимыхъ: ни одинъ мастерской не уходитъ изъ порта не вымывшись; такъ что по выходѣ изъ порта не отличить кузнепа отъ парусника. Вообще рабочіе очень чисто одѣваются, платье складываютъ приходя въ мастерскія, а работаютъ въ однихъ рубашкахъ.

Канатный заводъ очень длинное зданіе въ 300 метровъ, приводится въ дѣйствіе паровою машиною, тележка ходить

по рельсамъ; подлѣ него магазинъ пеньки и смолы. На верху прядильные станки, приводимые въ движеніе тою же машиною; здѣсь выдѣлывается пряжа разной тонкости; машиною же чешется пенька и смолится пряжа. Тутъ же установлены три машинки для плетенія сигнальныхъ флаговъ, точно такія же какъ въ Шербургѣ. Здѣсь же находится магазинъ готовой пряжи и такелажа. Вообще при каждомъ мастерствѣ огромный магазинъ для матеріаловъ и готовыхъ вещей этого мастерства. Эти магазины не производятъ ни приемовъ ни отпусковъ, а имѣютъ дѣло только съ экипажескими магазинами (*magasin général*), откуда имъ отпускаютъ всѣ матеріалы и куда они сдаютъ изготовленные издѣлія.

Въ кузницѣ 60 горновъ и паровой молотъ. Нечего и говорить что мѣха раздуваются паровой машиной. Здѣсь выковываютъ огромныя штуки; при насъ ковали пиллерсъ съ вилкой подъ гротъ-мачту корабля. Мачта вставится въ вилку. Это дѣлаютъ для того чтобъ можно было подвинуть машину на нѣсколько дюймовъ впередъ и въ тоже время уменьшить длину мачты, которыя очень дорого стоятъ. Каждый футъ длины мачты обходится около тысячи франковъ (250 руб. сер.).

Мачты дѣлаются изъ американской сосны. Въ рангоутѣ вообще много употребляется желѣза. Для всѣхъ путинсъ-вантъ (и корабельныхъ включительно) на мачты надѣвается шарнирный бугель съ двумя скобами, въ которыя проходятъ путинсъ-ванты пеньковыя а желѣзныхъ путинсъ-вантъ не дѣлаютъ. Мачтовая работа очень хороша, и все дѣлается штатныхъ размѣреній, такъ что рангоутную штуку съ одного корабля, безъ всякой пригонки, можно употребить на другой. Теперь изготовляютъ рангоутъ на винтовой фрегатъ *Imperatrice Eugénie*. При мачтовой находится небольшая кузница.

Огромный трехъ-этажный магазинъ наполненъ готовымъ рангоутомъ, начиная отъ корабельныхъ мачтъ до двоечныхъ рейковъ. Съ кораблей, которые не предполагается вооружать, мачты вынимаются и хранятся здѣсь въ большомъ порядкѣ и очень тщательно. По срединѣ магазина желѣзная дорога,

по которой ходят двѣ тележки для перевозки мачтъ. Во второмъ этажѣ масса мелкаго рангоута, въ третьемъ еще мельче и разныя принадлежности: бугеля, шлагтовы, салинги и т. п. Въ этомъ магазинѣ лежитъ готоваго рангоута, покрайней мѣрѣ, на 20 кораблей, а для разныхъ судовъ, полагаю доставить на сто.

Во Французскомъ флотѣ, лѣтъ двадцать, употребляются особенные шлагтовы для брамъ-стенгъ и въ продолженіи двадцати лѣтъ ни одинъ такой шлагтовъ не сдаль. Шлагтовъ состоитъ изъ двухъ частей, каждая изъ нихъ прибивается на салингѣ по обѣ стороны брамъ-стенги. Небольшой желѣзный рычагъ (а), съ очкомъ на одномъ концѣ, закладывается срединкою въ шарниръ (с) желѣзной подушки (d), прибываемой на салингѣ. Когда брамъ-стенга поднята, другой конецъ рычага (е) вкладываютъ въ углубленіе (g), сдѣланное въ брамъ-стенгѣ, а конецъ рычага, черезъ очко, принайтавливаютъ къ салингу. Этимъ шлагтовомъ достигаются тѣ выгоды, что не надо подымать брамъ-стенги при спускѣ ея; своею тяжестью она выложитъ шлагтовъ, если найтовы рычага будутъ отданы; не нужно отдавать брамъ-вантъ при спускѣ и не нужно продалбливать сквозную дыру въ брамъ-стенгѣ,

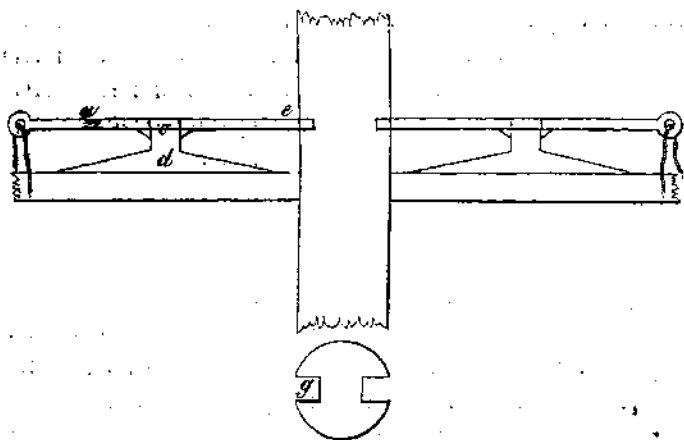

Въ мачтовомъ магазинѣ все уложено въ чрезвычайномъ порядкѣ, каждая шлюпочная мачта, шлюпочный реекъ заномерованы (у нихъ есть особенная система номерациі, которой я не могъ понять).

Мачтовый магазинъ сдѣланъ между двухъ элинговъ, на одномъ изъ которыхъ стоитъ 90 пушечный корабль *Fontainou*, коего постройка начата въ 20 годахъ и давно окончена; но по ненадобности корабль не былъ спущенъ и теперь будетъ передѣлываться въ винтовой. На другомъ элингѣ ничего не строится, а вытаснено много гребныхъ судовъ.

Близъ кузницы цинковальная, въ которой три цинковыя ванны и одна печь для небольшого нагрѣванія желѣза передъ цинкованіемъ. Въ этой мастерской цинкуется желѣза до 200 пудъ въ день.

Въ слесарной 16 горновъ и болѣе ста тисковъ, всѣ заняты работой по исправленію.

Въ шлюпочной тоже идутъ одни исправленія; огромный магазинъ наполненъ гребными судами всѣхъ ранговъ. Формы гребныхъ судовъ уступаютъ нашимъ, но суда имѣютъ отличныя качества; въ особенности остойчивость и вообще носятъ большіе паруса. Шлюпочная работа хотя очень хорошая, но далеко ниже Шербургской.

Въ блоковой особенное вниманіе обращаютъ превосходныя оковки. При насъ додѣлывали окованные футъ-блоки для фрегата *Imperatrice Eugénie*. Во втулкахъ шкивовъ есть тоже очень полезное нововведеніе, именно канальчики внутри втулки, въ которыхъ можетъ держаться сало или вообще смазка. Этыхъ канальчиковъ дѣлаютъ отъ одного до трехъ, смотря по толщинѣ шкива.

Экипажескіе магазины поражаютъ порядкомъ и количествомъ матеріаловъ: желѣза, полотень всѣхъ сортовъ, готовыхъ вещей, такое изобиліе, что трудно вообразить; говорятъ что война заставила сдѣлать всѣ эти запасы. Все уложено такъ сподручно и въ тоже время такъ уютно, что ко всякой вещи удобный доступъ.

Пріемъ въ экипажескіе магазины производится комиссіею

въ особомъ зданіи на дворѣ; въ верхнемъ этажѣ этого зданія образцы всѣхъ вещей, употребляемыхъ во флотѣ, въ порядкѣ и картинно развѣшены по стѣнамъ и уставлены по срединѣ въ пирамилахъ.

На этомъ же дворѣ управленіе экипажескихъ магазиновъ, и каждый сортъ имѣеть свою контору въ самомъ зданіи. Для подъема вещей сдѣланы люки, а на дворѣ желѣзная дорога. Зданіе сводчатое; въ немъ нѣтъ ни одного куска дерева, все камень и желѣзо. Магазины весь день открыты и въпускъ свободенъ всякому любопытному. Воровства не бываетъ, хотя кажется что нѣтъ надзора.

На артиллерійскомъ дворѣ большой складъ орудій и снарядовъ. Изъ орудій особенно замѣчательны 18 фунтовыя пушки съ нарѣзнымъ каналомъ, снарядъ которыхъ пустотѣлый цилиндръ съ коническимъ концомъ съ одной стороны; эти орудія мы видѣли въ Шербургѣ. По срединѣ двора очень красивый монументъ сооруженъ изъ Севастопольскихъ орудій съ надписью годовъ и города. Въ артиллерійскихъ мастерскихъ очень мало работы, только незначительныя исправленія станковъ, картечей и разныхъ принадлежностей. Одна мастерская занята стачиваніемъ дульных приливовъ, чтобъ можно было имѣть большій обстрѣлъ въ корабельныхъ портахъ. Большой запасъ станковъ, въ особомъ магазинѣ, уложенъ въ порядкѣ, какъ и во всѣхъ магазинахъ.

Во второмъ этажѣ оружейная. Тутъ большое количество оружія всѣхъ возможныхъ родовъ, начиная съ самаго древняго до современнаго абордажнаго, развѣшено артистически картинно; изъ него составлены деревья, цвѣты, вазы, вензеля и всякія украшенія. Лучше этой оружейной залы я не видалъ. Тутъ же есть мастерская для исправленія оружія, въ которой работаютъ болѣе ста человекъ. Въ этой мастерской нѣтъ ничего замѣчательнаго.

Огромная котельная, въ которой теперь оканчиваются котлы для корвета въ 450 силъ. Въ котельной нѣтъ ничего особеннаго, но работа вообще очень хороша. Листы склепываютъ

ся машиною, а въ ручную заклепываются только тамъ гдѣ нельзя склепывать машиною.

Въ адмиралтействѣ большой запасъ новыхъ паровыхъ котловъ. Вообще говорятъ что всегда имѣется въ запасѣ половина всѣхъ судовыхъ котловъ, но я полагаю что это преувеличено, какъ и многое, что говорятъ французы.

Далѣе, вдоль гавани, идутъ каменные двухъ-этажные судовые магазины, для судовъ, которыя должны вооружаться по первому востребованію и немедленно изготовиться выйти въ море. Эти суда называются состоящими въ комисіи (en commission). Они имѣютъ Командира или старшаго офицера, одного Лейтенанта, $\frac{1}{3}$ часть команды и все снабженіе; на нихъ производятся также всѣ исправленія отъ порта. На корабляхъ же разрушенныхъ нѣтъ ни Командира, ни команды и все сдано къ порту.

Машинная мастерская довольно большая, занята преимущественно исправленіями; впрочемъ здѣсь изготовлена въ последнее время машина для корабля *Algesiras* въ 900 силъ. Говорятъ что *Algesiras* лучший ходокъ французскаго флота подъ парами и ходитъ въ благопріятныхъ обстоятельствахъ болѣе 14 узловъ безъ помощи парусовъ.

Теперь машинная занята окончательными работами для фрегатовъ *Audacieuse*, *Imperatrice Eugenie* и *Foudre*. Между прочимъ здѣсь изготовляется для испытанія корабельный руль, рудершасъ котораго будетъ литой мѣдный, снаружи, нижняя часть руля деревянная, а внутри желѣзный стержень. Мнѣ кажется что этотъ руль будетъ очень тяжелъ, дорогъ и врядъ ли проченъ, а выгоды въ немъ не вижу.

Противъ машинной три дока. Въ одномъ изъ нихъ стоятъ нашъ фрегатъ «Палканъ» для осмотра. Изъ этого же дока только что вышелъ фрегатъ *Imperatrice Eugenie*, а тотчасъ послѣ фрегата «Палканъ» пойдетъ фрегатъ *Audacieuse* для исправленія подводныхъ крановъ и изготовленія къ плаванію въ Китай. Въ другихъ двухъ докахъ стоятъ паровые транспорты: одинъ желѣзный, другой деревянный; послѣдній занимаетъ по длинѣ ровно весь докъ.

Подлѣ машинной мастерской арестантскій дворъ очень чисто содержимый; каждый арестантъ на ночь приковывается; снятъ на голыхъ доскахъ; помѣщены довольно тѣсно; за хорошее поведеніе переводятся въ особую палату гдѣ даются тоненькіе тюфяки, а за дурное поведеніе переводятся на блокшифы, гдѣ арестанты помѣщены еще тѣснѣе. Впрочемъ въ Тулонѣ намѣреваются не имѣть болѣе арестантовъ и начинаютъ отправлять въ Гвиану тѣхъ, которые посажены на продолжительные сроки; при насъ ушелъ отсюда винтовой транспортъ съ 500 арестантовъ. При арестантскомъ дворѣ есть магазинъ вещей выдѣлываемыхъ арестантами, а продаютъ ихъ избранные арестанты, рix fixe. Здѣсь есть очень хорошія вещи; рѣзныя изъ кокосоваго дерева и кости, также вещи вязанныя изъ алая и плетенныя изъ разноцвѣтной соломы.

НОВЫЙ ПОРТЪ CASTIGNEAU.

Здѣсь все еще создается какъ въ Шербургѣ. Самый бассейнъ (гавань) уже вырытъ до глубины 10 метровъ (33 фута). Теперь роютъ бассейнъ для доковъ, такой длины и ширины какихъ я не видалъ еще. Въ каждый докъ можно свободно ввести два корабля самыхъ большихъ размѣреній. Одинъ изъ доковъ уже отдѣляется. Для работъ онъ раздѣленъ на 4 части каменными перемычками, потому что въ случаѣ фильтраціи, удобнѣе выкачивать воду не изъ всего дока. За доками идутъ бойня для флота и прачешная для госпиталя и судовыхъ лазаретовъ; потомъ слѣдуютъ провіантскіе магазины, трехъ-этажное зданіе съ обширнымъ дворомъ, гдѣ всѣ сорта провіанза помѣщены просторно и удобно, и всего огромный запасъ.

Подлѣ самыхъ доковъ огромная сборная для корабельныхъ машинъ; зданіе это еще не кончено, но уже начинаютъ устанавливать машины.

Далѣе огромный корпусъ, въ одномъ крылѣ котораго кузница на 140 горновъ, которые начинаютъ тоже устанавливать: зданіе уже готово, очень высоко, хорошо освѣщено и

капитально построено. Въ срединѣ этого корпуса котельная. Здѣсь тоже начинаютъ устанавливать машины. Надъ котельной еще два этажа, гдѣ будутъ помѣщены столярная и модельная. Въ другомъ крылѣ того же зданія машинная мастерская, для которой привезены уже всѣ машины и нѣкоторыя установлены. Машины огромныя, всѣ слѣзаны по заказу на французскихъ заводахъ.

Еще далѣе отдѣльное зданіе строится для литейной. Стѣны и плавильныя печи выведены, крыши еще нѣтъ; теперь роютъ ямы для формовки. Эта литейная вдвое больше нашей новой литейной въ Кронштадтѣ.

Въ этой же части адмиралтейства сухарный заводъ, — четырехъ-этажное зданіе, котораго всѣ окна съ проводочными сѣтками, чтобъ нельзя было передать хлѣбъ или муку.

Изъ Castigneau двое воротъ: одни въ главное адмиралтейство т. е. въ арсеналь, другіе за городъ. Съ главнымъ портомъ Castigneau соединенъ каналомъ для проводки кораблей. Кромѣ того есть выходъ на рейдъ.

Въ этомъ портѣ теперь стоятъ одни блокшифы, обращенные въ магазины.

- MOUVILLON.

Здѣсь верфь для постройки кораблей и желѣзныхъ судовъ. Верфь, отдѣленная отъ адмиралтейства городомъ Тулономъ, лежитъ въ предмѣстьѣ и со всѣхъ сторонъ обнесена каменною стѣною, даже и съ рейдовой стороны, такъ что для спуска корабля надо разобрать часть этой стѣны. Впрочемъ съ моря можно войти на шлюпкѣ на верфь, въ бассейнъ вырытый въ южной части. Въ этомъ бассейнѣ стоятъ много грузовыхъ желѣзныхъ судовъ для гаванской службы. Эти суда похожи на наши десантныя парходныя лодки, но еще плоскодоннѣе ихъ, полагаю что каждое можетъ помѣстить болѣе 5 тысячъ пудовъ угля. Въ нихъ для погрузки устроены подъемныя широкія сходни, такъ что очень удобно ввозить туда уголь на тачкахъ. Въ полномъ грузу онѣ сидятъ менѣе двухъ

футь. Нѣсколько такихъ судовъ строится здѣсь въ настоящее время и, кромѣ того, здѣсь же большой складъ подобныхъ судовъ, присланныхъ изъ Англіи еще въ военное время. Каждое англійское судно состоитъ изъ четырехъ штукъ: носъ, корма и два бока судна; собрать такое судно можно въ три дня; жаль что нѣтъ ни одного изъ нихъ собраннаго, а по чертежу они должны быть еще вмѣстительнѣе французскихъ.

На верфи пять элинговъ корабельныхъ, два фрегатскихъ и до 20 для мелкихъ судовъ; послѣдніе имѣютъ прочный каменный фундаментъ и при насъ на каждомъ изъ нихъ строилось по двѣ канонерскія лодки; крышъ нѣтъ. Надъ фрегатскими элингами временныя деревянныя крыши, а надъ корабельными капитальныя на толстыхъ каменныхъ столбахъ. Всѣ корабельные элинги очень близко другъ отъ друга. На двухъ изъ нихъ почти готовы два винтовые двухъ дечные корабля. Постройка ихъ начата уже лѣтъ двадцать; они назначались быть парусными, но теперь передѣланы, оба разставлены при милелѣ. Въ обохъ фрегатскихъ элингахъ два готовыхъ фрегата, тоже давно начатые постройкою и назначенные передѣлываться въ винтовые. Лѣсъ (даже и обшивка), дубовый, очень хорошій и разумѣется превосходно высохшій въ здѣшнемъ климатѣ, оттого корабли построенные въ Тулонѣ не имѣютъ вѣку. Въ постройкѣ бросается въ глаза сборка кормовыхъ поворотныхъ шпангоутовъ и дейдвуда, той же системы, которую мы замѣтили и въ Шербургѣ. На верфи много свободного мѣста; вѣроятно теперь мало работы, и при насъ около кораблей работали только человекъ 40 брызгасовъ.

Въ длинномъ ряду двухъ-этажныхъ флигелей устроены всѣ мастерскія для постройки желѣзныхъ судовъ. Тамъ тоже очень мало работы: изготовляютъ нѣсколько водяныхъ системъ и доканчиваютъ двѣ или три грузовыя лодки; да еще кой-что исправляютъ; но въ случаѣ нужды здѣсь могутъ найти себѣ работу и достаточно мѣста до 10 тысячъ человекъ.

Въ сѣверной части верфи устроенъ большой пильный заводъ, покрайней мѣрѣ, втрое больше Шербургскаго, съ двумя паровыми машинами. Здѣсь имѣется до 20 пильныхъ станковъ разныхъ родовъ; большею частию для прямолинейной пилки досокъ и брусевъ, также для распилки фанерокъ. Есть три станка для криволинейной пилки брусевъ, гдѣ выпиливаются футоксы. Эти станки не такъ сложны, какъ Шербургскій для того же назначенія, но требуютъ большаго искусства и опытности отъ работниковъ. Есть одинъ станокъ съ колѣнчатой пилой для криволинейной выпилки небольшихъ штукъ, очень практично устроенный и дѣйствующій очень скоро. Нѣсколько круглыхъ пилъ преимущественно для торцовой пилки. Всѣ пилы приводятся въ движеніе паровыми машинами.

Во второмъ этажѣ пильной находятся станки, для струганія досокъ и выборація четвертей, и нѣсколько круглыхъ пилъ для мелкаихъ работъ.

Не смотря на громадность пильной, она недостаточна для нуждъ адмиралтейства и много брусевъ пилать въ ручную. Рядомъ съ этой пильной построена другая, точно такихъ же размѣреній, и здѣсь уже начали устанавливать станки; говорить что въ Юлѣ и эта пильная будетъ въ дѣйствіи. Пильной управляетъ мастеръ, который болѣе двадцати лѣтъ служитъ при этомъ заведеніи и находится тутъ безотлучно во все время работы.

Здѣсь прежде были провіантскіе магазины, которые сгорѣли кажется въ 1849 году и полагаютъ, что были подожжены, чтобъ такимъ образомъ прикрыть многіе недостатки матеріаловъ. Пожаръ этотъ истребилъ огромные лѣсные запасы и угрожалъ уничтожить всю верфь, но по счастью былъ остановленъ у пильной, такъ что собственно верфь уцѣлѣла.

За пильный два ряда огромныхъ, каменныхъ, двухъ-этажныхъ сараевъ для храненія лѣсовъ. Въ ближайшихъ отъ пильной лежатъ внизу брусья и футоксы, а на верху доски разной толщины. Все уложено въ чрезвычайномъ порядкѣ, на прокладкахъ, и къ каждому сорту удобный доступъ. Въ слѣдующихъ сараяхъ лежатъ бревна деревьевъ разныхъ родовъ. Больше всего

запасъ дуба и вяза, много также сосны и другихъ хвойныхъ деревьевъ, которые здѣсь идутъ вообще подъ названіемъ сѣверныхъ лѣсовъ (bois du nord); есть также ясень, красное дерево, орѣхъ, тикъ и др. Между сараями построена желѣзная дорога. Запасъ лѣсу такъ великъ, что этихъ сараевъ недостаточно; строятъ еще два ряда такихъ же сараевъ, а пока лѣса уложены на прокладкахъ и надъ ними сдѣланы временные навѣсы. Говорятъ, что лѣсъ идетъ въ пилку не ранѣе какъ пролежавши три года въ магазинахъ, и затѣмъ пиленные брусья и доски употребляются въ дѣло еще черезъ три года. Понятно, что, послѣ такихъ предосторожностей, нечему удивляться, что суда построенныя въ 30-хъ годахъ считаются новыми, особенно если прибавить къ этому что они построены изъ превосходнаго дуба.

За верфью къ сѣверу идутъ нѣсколько частныхъ небольшихъ верфей, гдѣ строятся коммерческіе бриги и гальоты и множество гребныхъ судовъ, не отличающихся впрочемъ ни хорошими чертежами, ни шегольской отдѣлкой. Далѣе предмете Мурильонъ, потомъ городской валъ и наконецъ Тулонъ.

Къ самой верфи подходитъ небольшая бухта: здѣшняя купеческая гавань.

Городъ Тулонъ и его окрѣстности.

Въ первую недѣлю нашей стоянки я только одинъ разъ съѣзжалъ на берегъ на балъ, который давалъ морской префектъ графъ Дюбурдь; нашихъ офицеровъ было человѣкъ 20, а своихъ было такъ много, что не только нельзя было чтонибудь видѣть, но даже двигаться. Мнѣ показалось что Шербургскій прекрасный полъ имѣетъ преимущество предъ здѣшнимъ, какъ въ красотѣ, такъ и въ умѣньи одѣваться; впрочемъ это такъ показалось мнѣ, послѣ великолѣпныхъ туалетовъ и хорошенькихъ дамъ въ Генуа.

Въ Тулонѣ нѣтъ никакихъ развлеченій; кромѣ осмотра морскихъ заведеній, на который врядъ ли хватитъ мѣсяца, если все осмотрѣть какъ слѣдуетъ.

Есть городской садъ съ множествомъ цвѣтовъ и особенно розъ, съ нѣсколькими фонтанчиками, но совсѣмъ безъ тѣни и, кажется, здѣсь мало гуляютъ. Есть и театръ, французская комическая опера и водевили, но и театръ и актеры очень плохія. По вечерамъ есть еще *café chantant*, гдѣ устроена сцена, семь плохихъ пѣвицъ и три такіе же пѣвца, поютъ дуэты, тріо и соло. Послѣ каждаго романса пѣвица идетъ собирать гроши. Почти всѣ пѣвицы хорошенькія, но не первой молодости.

На дняхъ представился неожиданный случай къ развлеченію. По случаю приходскаго праздника St. Pascal, за Итальянскими воротами города было народное гулянье. Другое такое же гулянье было въ Сейнѣ (Seine). Вечеромъ здѣсь за городскими воротами былъ сельскій балъ, для котораго, изъ разноцвѣтнаго пестраго флагдука, была устроена палатка, очень дурно освѣщенная внутри, съ возвышеніемъ посрединѣ для плохихъ музыкантовъ, въ углу дрянненькій буфетъ. Балъ начался въ 8 часовъ. Сначала было очень мало публики, но къ 10 часамъ набралось довольно много. Дамъ пускаютъ даромъ, мужчины платятъ $\frac{1}{2}$ фр. (12 коп. сер.). Кромѣ того, кавалеры танцующіе платятъ $\frac{1}{4}$ франка за каждый танецъ. Танцовали очень смѣшно и оригинально. Больше всѣхъ отличался одинъ молодой матросъ, выдѣлывавшій самый отчаянный канканъ. Дамы преимущественно городскія, но было нѣсколько деревенскихъ (*du Haut Péguyées*), которыхъ головной уборъ очень похожъ на кичку нашихъ Костромскихъ бабъ. Танцы шли очень чинно, однако намъ скоро надоѣли, и мы ушли въ одиннадцатомъ часу; слѣдовало бы подождать если не конца бала, то по крайней мѣрѣ когда публика разшевелится. Нетанцующихъ, и дамъ и мужчинъ, было покрайней мѣрѣ втрое больше танцовавшихъ. Было нѣсколько зрителей и зрительницъ, принадлежащихъ къ выс-

шему обществу, и очень много дѣтей; послѣдніе вообще здѣсь очень милы и плутовски смотрятъ.

Въ Тулонѣ есть еще одно развлеченіе, которое я позабылъ, хотя, правду сказать, оно стоитъ забвенія. Съ 2 до 6 часовъ дня ѣздятъ за городъ, за предмѣстье Мурильонъ, на берегъ моря. Тамъ есть нѣсколько ресторановъ съ маленькими садиками: рестораны эти носятъ громкія имена *Rocher de Cancale*, *Maison d'og* и т. п., а въ самомъ дѣлѣ довольно жалкіе. Туда собираются, какъ на *rendez-vous* всѣ тулонскіе искатели и искательницы приключеній. Въ ресторанахъ очень чинно пьютъ пиво, абсентъ съ водою и лимонадъ газезъ. Въ *maison d'og* бывають балы, на которые собирается та же публика. Здѣсь есть фортепяно, и днемъ танцуютъ желающіе, если найдется кто бы могъ сыграть вальсъ или кадрили.

Наши офицеры очень скоро познакомились съ офицерами французской эскадры, которые дали намъ обѣдъ на кораблѣ *Bretagne* и вообще обошлись съ нами по дружески, какъ съ давнишними знакомыми. Мы отвѣтили имъ обѣдомъ на кораблѣ «Выборгъ» и, кажется, нашъ обѣдъ былъ лучше ихняго. Съ половины обѣда начались тосты и многіе французы очутились въ веселомъ расположеніи. Послѣ обѣда окончательно разошлись, а нѣкоторые гости и улеглись. Наканунѣ дня нашего обѣда пришелъ на рейдъ голландскій фрегатъ *Рюйтеръ*, и офицеры его также были приглашены нами. Всѣ они очень милые люди, уже нѣсколько разъ бывшіе въ Тулонѣ и знакомые со многими французскими офицерами. Обѣдъ на кор. «Выборгъ» давали въ батарее, которую превосходно убрали флагами, деревьями, и цвѣтами, и освѣтили канделябрами и арматурами изъ оружія. Послѣ обѣда сожгли жжонку, а когда столы убрали, начались танцы и въ каютъ-компаніи, и въ палубѣ, и на шканцахъ.

Въ продолженіе нашего здѣсь пребыванія нѣкоторые командиры французской и командиры нашей эскадры давали также обѣды, и время проходило не замѣтно.

Кромѣ осмотра адмиралтейства, непременно слѣдуетъ съѣздить въ Сейнь (*Seine*), небольшой городокъ, въ самой глуби-

нѣ Тулонскаго рейда, въ западной бухтѣ его. Тамъ есть замѣчательное заведеніе для постройки желѣзныхъ судовъ, принадлежащее компаніи *Messagerie Impériale*. Эта компанія имѣетъ три заведенія, тѣсно связанныя другъ съ другомъ: заводъ для дѣланія желѣза, гдѣ-то внутри Франціи, механическій заводъ для дѣланія паровыхъ машинъ въ Марсели и верфь здѣсь. Верфь построена на отмели засыпанной въ послѣдніе годы. Лѣтъ десять назадъ эта верфь не имѣла никакого значенія, хотя давно уже существуетъ, а теперь здѣсь работаютъ до 1000 человекъ; въ настоящее время строятся 8 желѣзныхъ пароходовъ на эллингахъ и нѣсколько приготавливаются частями. Эллинги безъ крышъ, но въ здѣшнемъ климатѣ, это почти роскошь, принявъ въ соображеніе, что самыя большіе пароходы могутъ быть построены въ шесть мѣсяцевъ, а меньшіе винтовые шкуны строятъ даже въ одинъ мѣсяць. Здѣсь строится паровая шхуна для нашего правительства, назначенная для плаванія у Абхазскихъ береговъ. Въ присутствіи Генераль-Адмирала здѣсь заложенъ винтовой пароходъ «Великій Князь Константинъ» для нашей черноморской компаніи. Всего компанія заказала здѣсь четыре парохода, которые всѣ будутъ готовы въ будущемъ году. На верфи всѣ мастерскія устроены отлично и въ большихъ размѣрахъ; видно что заведеніе процвѣтаетъ и находится въ хорошихъ рукахъ. Хотятъ прибавить верфь для постройки большихъ деревянныхъ судовъ. Нѣтъ сомнѣнія что здѣсь это дѣло, какъ совершенно новое, пойдетъ гораздо хуже чѣмъ строеніе желѣзныхъ судовъ, въ которомъ они приобрѣли большой навыкъ. Надо замѣтить что на этомъ заведеніи берутъ за все очень дорого.

Въ *Seine* я осматривалъ почтовый пароходъ, назначенный для плаванія между Нью-Йоркомъ и Марселемъ. Онъ прежде имѣлъ машину *Du-Tramblé*, дѣйствующую парами эфира, но какъ теперь убѣдились въ большой опасности этихъ машинъ, то, несмотря на экономію въ топливѣ почти на 50%, ее передѣлали въ обыкновенную паровую машину. Особенность машинъ изготовляемыхъ этой компаніей та, что цилиндры расположены сверху на рамѣ, дномъ вверхъ, и передаточный механизмъ

идеть отъ нихъ внизъ къ гребному валу. Этимъ весьма уменьшается мѣсто машины въ горизонтальномъ направленіи и въ машинѣ свѣтло.

На прошедшей недѣлѣ я былъ на дачѣ у нашего Вице-Консула Объ (Aube) и оттуда проѣхалъ въ Гіеръ. За городомъ Гіеръ есть гора, на вершинѣ которой похороненъ бывший ея владѣлецъ Валеронъ, построившій свою гробницу еще при жизни. Съ этой горы превосходный видъ на городъ и далеко на окрестности. Отсюда видно какъ дорога здѣсь земля и какъ отлично воздѣлана. Кругомъ превосходныя поля и сады, вездѣ разбросаны фермы, вершины окрестныхъ горъ покрыты сосновымъ лѣсомъ, хотя и нѣтъ нашихъ гигантскихъ сосновыхъ деревьевъ,—здѣсь все мелкія и зонтикообразныя. Между соснами попадаются дубъ, вязъ и тополь. Гіерскіе острова очень хорошо видны; превосходный рейдъ, самый большой, какой гдѣ либо существуетъ, закрытъ со всѣхъ сторонъ. На рейдѣ стоятъ два корабля *Arcole* и *Algésiras*, которыхъ машины повредились на гонкѣ, бывшей между лучшими паровыми холоками французскаго флота. Остальные корабли эволюціонной эскадры были въ это время въ морѣ и мы видѣли ихъ по ту сторону острова Поркероля, въ линіи баталіи, идущихъ къ рейду. Эскадра снимается почти каждый день, маневрируетъ въ морѣ подъ парусами и почти каждый вечеръ возвращается на рейдъ.

Гіеръ отстоитъ отъ рейда почти на 5 верстѣ; хотятъ прорыть каналъ и сдѣлать гавань въ самомъ городѣ. Это будетъ очень полезно для города, имѣющаго большой соляной промыселъ и превосходныя фруктовыя сады. Мы осмотрѣли одинъ изъ нихъ, говорятъ что онъ даетъ до 40 т. франковъ въ годъ и занимаетъ, полагаю, двѣ десятины земли. Здѣсь, между персиковыми, апельсинными и миндальными деревьями, цѣлыя поля клубники. Есть небольшой садъ рѣдкихъ привозныхъ деревьевъ и растений. Соль добывается изъ морской воды въ искусственныхъ озерахъ по берегу рейда, какъ въ Кадиксѣ и окрестностяхъ его.

Французская эскадра ушла въ море 29 Апрѣля; снялась съ

якоря подъ парусами, и при противномъ вѣтрѣ, лавировала къ выходу въ море. Дня черезъ два корабль *Austerlitz* воротился на рейдъ переменить поврежденный гикъ, который онъ принялъ изъ магазиновъ и на другой день воротился къ эскадрѣ. Недавно приходилъ сюда отъ эскадры корветъ *Duchayla* за почтой и ушелъ тоже на другой день. Вчера ушелъ приходившій сюда исправить поврежденія въ отсѣчкахъ корабль *Arcole*. Командиръ корабля рассказывалъ о результатахъ опытовъ, которые показали, что *Arcole* въ штиль идетъ подъ парами 11 узловъ, а *Algèsiras* цѣлымъ узломъ болѣе. Потому ровно сутки оба корабля шли по 11 узловъ. Въ эти сутки *Arcole* сжегъ 130, тоннъ угля, а *Algèsiras* 63 тонна т. е. меньше чѣмъ половину, слѣдовательно на *Arcole* приходится въ часъ по 325 пудовъ, а на *Algèsiras* по 158. Командиръ *Arcole* считаетъ что его корабль имѣетъ лучшія качества чѣмъ *Algèsiras*, меньшій же ходъ подъ парами и значительно большій расходъ угля, приписываетъ винту Монжа т. е. съ четырьмя параллельными попарно лопастями, а на *Algèsiras* обыкновенный шестиперый винтъ, въ слѣдствіе чего и неимѣетъ колодца для подъема винта, а можетъ подымать только задній подшипникъ для осмотра. Эти двѣ системы имѣютъ во Франціи каждая своихъ защитниковъ. Винтъ съ двумя лопастями требуетъ очень широкаго колодца, что значительно расслабляетъ корму, не позволяетъ имѣть ретивыхъ орудій и все таки не даетъ полного хода машины. Винтъ съ четырьмя параллельными попарно лопастями (Монжа и Солье) уничтожаетъ первые недостатки, но увеличиваетъ послѣдній т. е. пропадаетъ много силы машины. Наконецъ послѣдніе четырехъ и шести перые, винты не позволяютъ вовсе имѣть колодца, но за то даютъ наибольшій ходъ при той же силѣ машины. Рассматривая вопросъ о винтахъ съ французской точки зрѣнія, нельзя не согласиться, что самыя выгодныя винты послѣдніе т. е. безъ колодца. Во всѣхъ морскихъ вопросахъ Французы непременно сравниваютъ себя съ Англичанами; они говорятъ: мы не можемъ быть сильнѣе ихъ на морѣ, не можемъ даже быть равносильными, будемъ же

по крайней мѣрѣ быстрѣе ихъ, а при теперешнемъ состояніи морскаго искусства это самое важное, слѣдовательно пожертвуемъ колодець.

Прекрасная мѣра экономіи употребляется на здѣшнихъ рейдахъ. Всѣ суда приходившія сюда отъ эскадры должны были уходить съ малаго рейда при совершенно противномъ вѣтрѣ; всѣ были винтовья, но паровъ не разводили, а выбуксировывались маленькимъ портовымъ пароходомъ, очень мало-сильнымъ, даже дотога что онъ съ трудомъ, едва едва, подвигаетъ корабль и заставлялъ нѣкоторые изъ нихъ вступить подъ паруса и лавировать на рейдѣ.

Входъ на Тулонскій рейдъ и самый рейдъ защищены многочисленными фортами расположенными по берегамъ, но не имѣя ни естественныхъ преградъ какъ мели окружающія нашъ Кронштадтъ, ни отдѣльныхъ фортовъ, выстроенныхъ въ морѣ, мнѣ кажется что Тулонъ не въ безопасности отъ сюрприза предприимчиваго непріятеля. Сами Французы понимаютъ это и говорятъ, что имѣютъ только одинъ безопасный портъ, это Рошфоръ, но къ нему совсѣмъ не могутъ подойти корабли въ полномъ вооруженіи; его можно взять иначе какъ сдѣлавши болѣе 20 верстъ берегомъ, а это не совсѣмъ легкое дѣло при такомъ воинственномъ народѣ какъ Французы.

Малый Тулонскій рейдъ недавно имѣлъ глубину только 20 футовъ, а въ послѣдніе 10 лѣтъ весь углубленъ до 10 метровъ (33 фута).

Всѣ три отдѣленія адмиралтейства и весь городъ со стороны рейда обнесены каменной стѣной съ брустверами, на которыхъ поставлено очень не много орудій, но орудія всѣ въ готовности и большею частію лежатъ тутъ же на стѣнкахъ цапфами вверхъ, запалы залиты саломъ. Это соблюдается почти на всѣхъ остальныхъ укрѣпленіяхъ Тулона. Съ береговой стороны весь городъ обнесенъ непрерывнымъ рядомъ долговременныхъ укрѣпленій, назъ каменный, верхъ земляной, съ широкимъ и глубокимъ рвомъ. По гласису расположено много батарей. Кромѣ того внѣ города по горамъ раскидано много отдѣльныхъ фортовъ, редантовъ, доставляю-

шихъ крѣпости вездѣ перекрестную оборону, а во многихъ мѣстахъ и тыльную.

Большой пороховой погребъ находится на островкѣ вѣзъ города въ глубинѣ рейда, на полдороги изъ Тулона въ Сейнь.

По другую сторону рейда, почти при выходѣ въ море, есть лѣтнее отдѣленіе морскаго госпиталя Сенъ Мандрѣ, на 800 кроватей, отлично устроенное и содержимое въ большомъ порядкѣ. Сюда свозятъ больныхъ со флота, когда онъ стоитъ на большомъ рейдѣ, а съ малаго рейда свозятъ въ главный госпиталь въ городѣ. Въ Сенъ Мандрѣ въ настоящее время 200 больныхъ. Прислуги при госпиталѣ 14 человекъ, въ томъ числѣ и повара. Госпиталь построенъ по тремъ фасамамъ, между которыми образуется большой дворъ усаженный платановыми аллеями.

Подлѣ госпиталя морской ботанической садъ, расположенный на скатѣ горы. Здѣсь множество самыхъ рѣдкихъ экзотическихкихъ деревьевъ и растеній, привезенныхъ большею частію военными судами изъ всѣхъ частей свѣта. Садъ очень искусно расположенъ, на картинной мѣстности. Теперь все въ цвѣту. Цвѣтовъ всѣхъ родовъ бездна, особенно розъ, цѣлыя аллеи. Въ этомъ же саду устроена огромная каменная систерна, въ которую стекаетъ дождевая вода и здѣсь очищается соломой и углемъ, которые перемѣняютъ каждые шесть мѣсяцевъ. Внутри этой систерны замѣчательное эхо, повторяющее 30 разъ каждое слово, совершенно ясно и отчетливо, все тише и тише; какъ будто слышать какъ эхо удаляется и переходитъ все дальше и дальше по аркамъ систерны.

В. Р.

Тулонъ.

11 Мая 1857 г.



ДОБЫВАНІЕ ТОРФА.

Дороговизна дровъ во многихъ губерніяхъ сдѣлалась весьма ощутительною, какъ въ домашнемъ хозяйствѣ, такъ и въ промышленныхъ производствахъ, нуждающихся въ большомъ количествѣ дешеваго топлива. Въ ущербъ земледѣлію, распространяется топка соломою даже въ такихъ мѣстностяхъ, гдѣ плодородіе почвы поддерживается единственно частымъ и сильнымъ удобреніемъ. Между тѣмъ на средство для удовлетворенія настоятельной потребности въ дешевомъ топливѣ указываютъ обширныя мѣсторожденія торфа въ сѣверной, средней и отчасти даже въ южной полосахъ Россіи. Разработка торфяниковъ уже съ давняго времени установилась въ нѣкоторыхъ мѣстахъ Остзейскихъ и западныхъ губерній и въ теченіи послѣднихъ 15 лѣтъ введена въ нѣкоторыхъ мѣстахъ центральныхъ губерній; но, вообще говоря, добываніе и употребленіе торфа у насъ чрезвычайно мало распространено, несмотря на удобство и даже дешевизну добыванія и обработки этого топлива. Въ нѣкоторыхъ государствахъ западной Европы потребляется ежегодно огромное количество торфа, составляющаго единственное топливо въ обширныхъ мѣстностяхъ; тамъ промышленность и наука уже изыскиваютъ средства придать рыхлому торфу большую плотность, спекать жидкій торфъ и торфяной мусоръ, обугливать торфъ для замѣны древеснаго угля или кокса, составлять плотныя и производящія сильный жаръ смѣси изъ торфянаго и другихъ родовъ угля со смолами, маслами и пр. Для насъ, пока не распространился основной промыселъ, т. е. простая разработка торфяниковъ, существенная важность заключается

нынѣ: 1) въ распространѣніи положительныхъ свѣдѣній о свойствахъ торфа и его разработкѣ и 2) въ изысканіи удобнѣйшаго способа для скорѣйшей воздушной сущки торфа, необходимой по кратковременности нашего лѣта. Въ этихъ видахъ сообщаются здѣсь краткія свѣдѣнія о добываніи и обработкѣ торфа въ нѣкоторыхъ государствахъ западной Европы, съ показаніемъ источниковъ, изъ коихъ заимствованы эти свѣдѣнія.

Огромные торфяники, лежащіе между Аугсбургомъ и Мюнхеномъ, невольно обращаютъ на себя вниманіе пассажировъ, ѣдущихъ по желѣзной дорогѣ между этими городами; торфяники эти, извѣстные тамъ подъ названіемъ: плетеныхъ трясинъ (Gasperlmoog — они отличаются тѣмъ, что въ нихъ растительные остатки представляютъ массу изъ явственно-переплетенныхъ между собою болотныхъ растений) разрабатываются уже съ давнихъ временъ частію, какъ и у насъ, посредствомъ обыкновенной вырѣзки, а преимущественно по особенному способу, при которомъ и самый торфъ подвергается искусственной обработкѣ. Не трудно предвидѣть какую пользу современемъ принесетъ осушеніе этихъ огромныхъ пространствъ для сельскаго хозяйства; здѣсь же будетъ изложено только способъ добыванія изъ нихъ матеріала для топлива. См. *Wuertenbergisches Wochenblatt fuer Land und Forstwirthschaft*, 1855.

Весь упомянутый торфяникъ занимаетъ около 561 десятины; осушеніе его производится посредствомъ одного главнаго бассейна и нѣсколькихъ боковыхъ рвовъ, но не вдругъ повсюду въ одинаковой степени, а участками въ 20 ф. для того, чтобы излишнимъ высушиваніемъ торфяная масса не утратила бы преждевременно своей вязкости; послѣ удаленія воды, торфяникъ очищается отъ кустарниковъ, травы и моха, которые не доставляютъ особенной пользы, какъ горючій матеріалъ, а между тѣмъ удаленіе этихъ растений и сравненіе поверхности торфяника, способствуютъ осушенію его и облегчаютъ послѣдующую его разработку.

Разработка торфа начинается по направленію параллельно-

му канавамъ, которыя отъ этого мало по малу становятся шире и шире, такъ что, наконецъ, каждый участокъ представляетъ обширный ровъ той же глубины, какъ первоначально вырытыя каналы; послѣ этого верхній пластъ торфяника, предварительно снятый, сбрасывается въ яму, или для сельско-хозяйственныхъ цѣлей, или для образованія новаго торфяника; а гдѣ торфъ уже совершенно образовался и годенъ для разработки, хотя бы въ немъ и можно было еще различать растенія одно отъ другаго, во онъ уже представляетъ свѣтло-коричневую массу. Во вѣсхъ такихъ мѣстахъ торфъ разрабатывается такими же инструментами, какъ и у насъ; но торфъ, раскрошившійся при вырѣзкѣ, или во время сушки, а также и вышеупомянутый молодой, состоящій изъ свѣтлоричневой массы, несовсѣмъ удобенъ въ дѣло, какъ горючій матеріалъ; въ этихъ двухъ случаяхъ, особенно часто встрѣчающихся, употребляются, для вырѣзки его, особенные инструменты, вкратцѣ здѣсь описанные.

Смѣшеніе обоихъ сортовъ торфа производится слѣдующимъ образомъ: торфяная масса, предназначенная для смѣшенія, измельчается въ торфяныхъ ямахъ помощію лопатъ и заступовъ; вода изъ ямъ выкачивается и торфяная масса вывозится на тачкахъ; потомъ торфъ укладываютъ въ формы, которыя дѣлаются въ видѣ рѣшетокъ, каждая въ 20 формъ. Форма или шаблонъ (черт. 1) готовится изъ дюймовыхъ

Черт. 1.



еловыхъ досокъ; емкость каждаго отдѣленія или просвѣта дѣлается сообразно величинѣ торфянаго кирпича. Формовщикъ накладываетъ торфяную массу въ рѣшетку посредствомъ особенной деревянной лопатки; потомъ лишнюю массу сгребаетъ долой а оставшуюся въ формахъ слегка нажимаетъ рукою; за тѣмъ поднимаетъ рѣшетку кверху и торфъ остается въ видѣ кирпичей. Послѣ этого работа снова повторяется подобнымъ же образомъ съ слѣдующею массою. Работая по вышесказанному, одинъ формовщикъ съ двумя помощниками, которые приносятъ подготовленную массу изъ

средствомъ особенной деревянной лопатки; потомъ лишнюю массу сгребаетъ долой а оставшуюся въ формахъ слегка нажимаетъ рукою; за тѣмъ поднимаетъ рѣшетку кверху и торфъ остается въ видѣ кирпичей. Послѣ этого работа снова повторяется подобнымъ же образомъ съ слѣдующею массою. Работая по вышесказанному, одинъ формовщикъ съ двумя помощниками, которые приносятъ подготовленную массу изъ

торфяника, можетъ приготовить въ теченіи 12 рабочихъ часовъ 8000 штукъ торфяныхъ кирпичей. Полученный такимъ образомъ изъ плетеныхъ трясинъ торфъ называется модельнымъ торфомъ (Modeltorf), въ отличіе отъ торфа, получаемого по другому способу.

Этотъ другой способъ даетъ такъ называемый машинный торфъ (Maschinentorf). Рыхлая торфяная масса вывозится посредствомъ опрокидывающихся тачекъ по особымъ для сей дѣли, устроеннымъ дорожкамъ и потомъ помощію неподвижнаго локомотива по наклонной плоскости поднимается на вершину зданія, въ которомъ помѣщены пять соединенныхъ между собою висячихъ прессовальныхъ машинъ, которыя состоятъ изъ желѣзныхъ цилиндровъ, вмѣющихъ 5 футъ длины и 18 или 20 дюймовъ въ діаметръ; поверхность этихъ цилиндровъ вооружена внутри крѣпкими желѣзными зубьями, на разстояніи одинъ отъ другаго въ 2 дюйма; длина каждаго зуба также въ 2 дюйма. Цилиндры имѣютъ лежащее положеніе и слѣдуютъ рядомъ одинъ за другимъ; каждому цилиндру соответствуетъ особенный очищающій снарядъ, который имѣетъ также 5 футъ длины и состоитъ изъ четырехъ продолговатыхъ полосъ, сложенныхъ квадратомъ; полосы эти, какъ и цилиндръ вооружены также зубьями. Эта часть прессовальной машины представляетъ 4 огромныхъ гребня, которые вращаются по направленіямъ одинъ другому противоположнымъ; остатки торфа, пристающіе къ цилиндрамъ, счищаются и, такимъ образомъ, цилиндры всегда остаются послѣ работы чистыми. Цилиндры вмѣстѣ со втаскивателями торфа приводятся одновременно въ круговое движеніе въ слѣдствіе дѣйствія на нихъ такъ называемаго локомотива. Торфъ помощію лопатъ и заступовъ измельчается и бросается въ особенную воронку, находящуюся позади прессовальной машины; отсюда уже поступаетъ онъ собственно въ машину, гдѣ въ слѣдствіе значительнаго вращательнаго движенія, измельчается окончательно. Для лучшаго очищенія какъ цилиндровъ, такъ и гребней и въ тоже время, для болѣе успѣшнаго смѣшиванія различныхъ частей торфяной массы, параллельно съ прессовальною

машинною помѣщается чугунная труба, изъ которой постоянно понемногу, помощію ручной трубы выливается вода во внутренность машины. Приготовленная, такимъ образомъ, торфяная масса падаетъ на дно машины, откуда выгребается кочергами, кладется на перекидывающіяся тачки и потомъ, по особымъ дорожкамъ, вывозится къ мѣсту сушенія, гдѣ уже вкладывается въ тѣ формы, о которыхъ говорено было при описаніи предъидущаго способа приготовленія торфа. Машинный торфъ имѣетъ то преимущество предъ модельнымъ, что масса его, при обработкѣ машинною, дѣлается весьма однородною и по высушеніи, становится твердою какъ дерево, такъ что потребно большое усиліе для того, чтобы разломить кусокъ такого торфа.

Сушеніе обоихъ вышеупомянутыхъ родовъ торфа производится совершенно одинаковымъ образомъ: по прошествіи трехъ или четырехъ дней хорошей погоды, торфяные кирпичи достигаютъ уже значительной твердости для того, чтобы ихъ можно

Черт. 2.



Черт. 3.

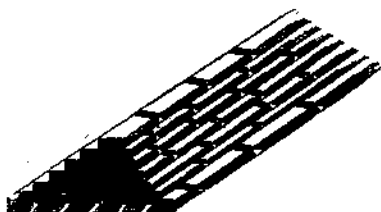

Черт. 4.



было ставить такъ, какъ показано на черт. 2; по прошествіи еще четырехъ дней торфъ уже можно складывать грядами въ видѣ пирамидъ (черт. 3), длиною каждая гряда въ $1\frac{1}{2}$ или 2 фута; черезъ слѣдующіе четыре дня торфъ складывается въ видѣ усѣченныхъ конусовъ (черт. 4), имѣющихъ 4 фута высоты и 3 или 4 ф. въ діаметрѣ; чрезъ это сушка идетъ чрезвычайно быстро и вмѣстѣ съ тѣмъ очищается мѣсто для сушенія слѣдующей партіи торфа. Когда известныи участокъ торфяника уже очищенъ, то въ немъ иногда остается еще довольно много разныхъ стеблей, корней и

пр., которые весьма затрудняют дальнейшую разработку; въ плетеныхъ трясинахъ подобные остатки, исключая стеблей, идутъ также на модельный или машинный торфъ, а стебли собираются и обугливаются на мѣстѣ. Когда оканчивается разработка торфа и послѣдній уже неможетъ болѣе подвергаться сушенію на открытомъ воздухѣ, то сушка его производится въ особенныхъ, съ этою цѣлію построенныхъ, сушильняхъ; торфъ перевозятъ въ сушильни на особенныхъ тележкахъ по устроеннымъ для сего дорожкамъ. Нагрѣваніе воздуха въ этихъ сушильняхъ производится по особенному привилегированному способу, весьма еще мало извѣстному.

Причина, по которой добываніе торфа до сихъ поръ производится въ незначительныхъ размѣрахъ, заключается въ неудобности употребленія его, какъ горючаго матеріала; объемъ его, сравнительно съ нагрѣвательною способностію, весьма значителенъ; при сжиганіи его образуется большое количество вредныхъ и непріятнаго запаха газовъ, которые не дозволяютъ употреблять торфъ для отопленія жилыхъ строеній; по сей причинѣ и были изыскиваемы различныя способы для того, чтобы дать торфу видъ древеснаго угля, или кокса, т. е. старались получить торфяной уголь. Производство сего послѣдняго достигло во Франціи большихъ размѣровъ, чему главнымъ доказательствомъ служитъ то обстоятельство, что въ Парижскихъ *magazins de combustibles* почти вовсе не находится необдѣланнаго торфа, а вмѣсто него вездѣ имѣется торфяной уголь.

Вотъ описаніе одного завода, находящагося въ окрестностяхъ Парижа и занимающагося обугливаніемъ торфа. Заводъ имѣетъ видъ продолговатаго четырехугольника въ 20 ф. длины, 15 ширины и 10 вышины; съ обонхъ короткихъ сторонъ находятся по два отверстія *a, a* (черт. 5 и 6), которыми оканчиваются два сводообразныя пространства, имѣющія 8 футъ глубины и 4 ф. ширины и высоты; стѣнки этихъ пространствъ имѣютъ 6 дюймовъ толстоты; отъ вершинъ этихъ пространствъ идутъ жестыяныя трубы въ 9 дюйм. въ діаме-

Черт. 5.

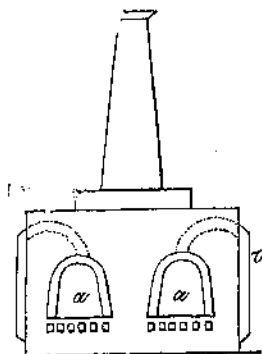

Черт. 6.

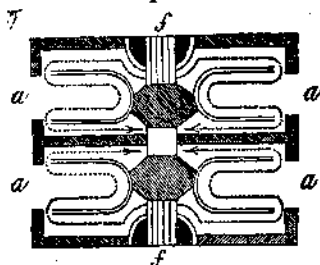

Черт. 7.

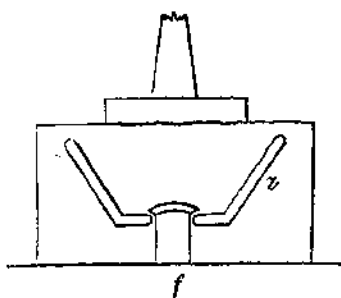

трѣ z , z (черт. 5 и 7), которыя снаружи примыкають къ мѣсту топки и посредствомъ коихъ дымъ и различные газы, образующіеся при обугливаніи торфа, уходятъ въ огонь. Посрединѣ каждой изъ длинныхъ сторонъ находится топка f (черт. 6 и 7), съ отверстіемъ въ 6 квадрат. футъ. Огонь изъ топки выходитъ и окружаетъ со всѣхъ сторонъ упомянутыя выше сводообразныя пространства; при этомъ огненная струя обходитъ два раза то пространство, которое показано пунктирными линиями на черт. 6; по срединѣ печи стоитъ дымовая труба высотой въ 25 футовъ. Для обугливанія торфа наполняются имъ сводообразныя пространства, наблюдая, чтобы глыбы торфа не слишкомъ тѣсно лежали, а чтобы оставались между ними небольшіе промежутки; потому отверстія этихъ пространствъ плотно запираются желѣзными дверцами и обмазываются глиною; по срединѣ же дверецъ оставляють круглое отверстіе въ 1 дюймъ въ діаметрѣ. За тѣмъ пускають въ ходъ огонь и поддерживаютъ его до тѣхъ поръ, пока не будетъ отдѣляться изъ жестяныхъ трубъ ни дыма, ни газовъ, что обыкновенно происходитъ по прошествіи 40 или 43 часовъ отъ начала работы. За тѣмъ обугленный торфъ выгребается желѣзными лопатами въ большіе ящики, обло-

трѣ z , z (черт. 5 и 7), которыя снаружи примыкають къ мѣсту топки и посредствомъ коихъ дымъ и различные газы, образующіеся при обугливаніи торфа, уходятъ въ огонь. Посрединѣ каждой изъ длинныхъ сторонъ находится топка f (черт. 6 и 7), съ отверстіемъ въ 6 квадрат. футъ. Огонь изъ топки выходитъ и окружаетъ со всѣхъ сторонъ упомянутыя выше сводообразныя пространства; при этомъ огненная струя обходитъ два раза то пространство, которое показано пунктирными линиями на черт. 6; по срединѣ печи стоитъ дымовая труба высотой въ 25 футовъ. Для обугливанія торфа наполняются имъ сводообразныя пространства, наблюдая, чтобы глыбы торфа не слишкомъ тѣсно лежали, а чтобы оставались между ними небольшіе промежутки; потому отверстія этихъ пространствъ плотно запираются желѣзными дверцами и обмазываются глиною; по срединѣ же дверецъ оставляють круг-

женные внутри жестью и плотно закрывающіеся крышками; здѣсь торфъ охлаждается. Большіе куски обожженного торфа безъ дальнѣйшей обработки поступаютъ въ продажу; мелкая же порошкообразная масса торфа, посредствомъ глины и воды, принимаетъ видъ тѣста, которому, при помощи металлическихъ формъ, даютъ видъ угольныхъ кирпичей, которые, высохнувъ на воздухѣ, образуютъ весьма удовлетворительный горючій матеріалъ; каждый такой кирпичъ имѣетъ 6 дюймовъ длины, 2 д. ширины и $1\frac{1}{2}$ д. толщины; одинъ работникъ ежедневно можетъ приготовить 700 штукъ.

Для обугливанія особенно годенъ тяжелый черный торфъ землянистаго состава; такой торфъ часто встрѣчается въ сѣверной Германіи. При обугливаніи обыкновенно теряется $\frac{1}{4}$ торфяной массы по объему и $\frac{1}{4}$ по вѣсу. Для опредѣленія относительной нагревательной способности торфянаго угля, должно сравнить его, въ этомъ отношеніи, съ другими горючими матеріалами; причемъ за мѣру нагревательной способности принимается вѣсъ того количества воды, которое испаряется при нагреваніи сей послѣдней фунтомъ испытуемаго топлива; сверхъ того принимается еще во вниманіе показатель содержанія теплорода въ изслѣдуемомъ матеріалѣ, введенный при опытахъ надъ нагреваніемъ холодной воды помощію этого матеріала. Произведенные съ этою цѣлію опыты показали, что если при употребленіи буковаго дерева, воды испаряется 116 лотовъ, то при употребленіи торфянаго угля оной испаряется 103 лота, а при употребленіи торфа, изъ котораго этотъ уголь былъ добытъ, только 68 лотовъ. Разумѣется, что приведенныя здѣсь числа могутъ и должны служить только лишь для сравненія между собою горючихъ матеріаловъ, а не должны выражать собою достоинства относительно нагревательной способности ихъ, особенно въ большемъ размѣрѣ и при надлежаще-устроенныхъ топкахъ.

При описанномъ здѣсь производствѣ обугливанія торфа не обращено вниманія на побочные продукты, образующіеся при этомъ процессѣ, хотя безъ сомнѣнія, при дальнѣйшей обработ-

кѣ, продукты эти могутъ имѣть различныя полезныя приложенія.

Въ слѣдствіе опытовъ Рича, одно большое общество въ Ирландіи возымѣло мысль добывать парафинъ и другіе полезные продукты и изъ торфа посредствомъ перегонки (см. *Le Technologiste* и *Dingler's polytechnisches Journal*, 1855). По этому Кенъ (Кэп) и Сюлливанъ (Sullivan) производили изысканія въ этомъ родѣ какъ надъ различными сортами ирландскаго торфа, такъ и надъ торфомъ другихъ странъ. Вотъ сводъ этихъ изысканій: подвергая торфъ температурѣ краснаго каленія, мы получимъ продукты трехъ главныхъ родовъ, газы, смолу и водянистую жидкость; относительное количество этихъ продуктовъ зависитъ отъ образа и способа перегонки торфа. Если реторта, въ которой производится перегонка торфа, будетъ подвержена, напр: вишневокрасному каленію, или до бѣлокальнаго жара, то операція идетъ чрезвычайно скоро, но за то продукты получаютъ большею частію въ газообразномъ состояніи, такъ что смолы получается очень мало. Газъ, получаемый при перегонкѣ торфа, состоитъ изъ смѣшенія очень легкаго углеродистаго водорода и небольшого количества маслянаго газа, углекислоты и окиси углерода, а также незначительнаго количества паровъ летучихъ маселъ, которыя можно получить, при сильномъ охлажденіи, въ капельно-жидкомъ состояніи. Хотя эта смѣсь газовъ и не представляетъ выгодъ относительно освѣщенія, тѣмъ неменѣе она очень можетъ быть пригодна для нагрѣванія и въ этомъ отношеніи она можетъ имѣть дѣйствительное приложеніе къ дѣлу; для послѣдней цѣли газъ добываемый изъ торфа, выгоднѣе для употребленія, нежели каменноугольный газъ; ибо даетъ болѣе жара: 2500 рус. фунтовъ торфа, при сожиганіи на воздухѣ, даютъ въ $1\frac{1}{2}$ раза болѣе того количества газа, которое получается, при тѣхъ же условіяхъ, изъ каменнаго угля средняго качества.

Выше было сказано, что если перегонка торфа производится при очень высокой температурѣ, то получается большое количество газовъ въ ущербъ углеродисто-водородныхъ или смо-

листных жидкостей; следовательно, употребляя известной степени температуру, можно по произволу изменять относительное количество газообразных и капельножидких веществ; можно достигнуть даже того, что, употребляя, по возможности, низкую температуру, мы получим большое количество неразложившихся на газы органических веществ. Если при перегонкѣ употреблять слабую краснокалильную температуру и при томъ, при повышеніи ея, итти весьма медленно и постепенно, то въ приемникѣ получится смола, которая, кромѣ маслянистыхъ веществъ, будетъ содержать парафинъ — вещество, преимущественно получаемое при низкой температурѣ; если же температура, при перегонкѣ торфа, будетъ значительно высокая, то характеръ смолы изменяется; послѣдняя тогда содержитъ въ себѣ самое значительное количество парафина.

Парафинъ всегда встрѣчается между продуктами сухой перегонки общихъ органическихъ веществъ и преимущественно въ дегтѣ изъ дерева, торфа и бураго угля; онъ твердъ и бѣлъ, безъ запаха, не марокъ, кристаллическаго сложенія, плавится при 43° P., горитъ яснымъ и бѣлымъ пламенемъ.

Для полученія парафина, на заводахъ Ирландскаго общества подвергаютъ торфъ двойной перегонкѣ; при чемъ онъ даетъ известное количество маслянистыхъ жидкостей и парафина, который тоже переходитъ въ приемникъ въ видѣ маслянистой жидкости; при охлажденіи парафинъ становится твердымъ, но все еще много содержитъ въ себѣ масла. Часть этого масла удаляютъ такъ: сначала даютъ, по возможности, вытечь маслу парафина; потомъ оставшуюся массу парафина выпрессовываютъ такъ, чтобы механически все масло было удалено изъ парафина; но этотъ способъ очищенія не вполне надеженъ; по той причинѣ, что частады смолистыхъ веществъ такъ крѣпко пристають къ парафину, что механически совершенно невозможно удалить ихъ изъ сего послѣдняго; а потому необходимо химическое очищеніе; для сей цѣли топлёный парафинъ смѣшиваютъ съ сѣрною кислотою, которая уничтожаетъ смолистыя вещества и парафинъ полу-

чается совершенно чистымъ и мягкимъ. Если перегонка происходила при умеренной температурѣ, то, по извлеченіи изъ торфа жидкихъ веществъ, въ ретортѣ еще остается до $25\frac{2}{3}$ кокса, который не содержитъ въ себѣ сѣры и потому можетъ быть также хорошо употребляемъ на металлургическіе процессы, какъ и древесный уголь, который, въ этомъ случаѣ, считается лучшимъ матеріаломъ.

По способу Бертье нагревательная способность опредѣляется слѣдующими цифрами: для торфа 2200, для торфянаго кокса до 4400, а для древеснаго угля до 5800.

Инженеръ-Полковникъ Федоровъ.

КРУГОВОЙ ПЛАНИМЕТРЪ,

Изобрѣтенный П. Зарубинымъ.

ФИЗИЧЕСКІЙ ЗАКОНЪ.

Линіи AB и $A'B'$ между собою параллельны. Примемъ линію AB за ось вертикальнаго колеса cf , катающагося по горизонтальной плоскости. Если колесо, не перемѣняя положенія своей оси, перемѣстится изъ пункта c въ пунктъ d , скользя на плоскости по линіи ed , то подобное перемѣщеніе будетъ соответствовать двумъ совокупнымъ движеніямъ колеса, изъ коихъ одно по направленію линіи ce , перпендикулярному оси колеса, а другое по направленію самой оси, т. е. параллельно линіи $A'B'$. По линіи ce колесо должно катиться и сдѣлать соответственно длинѣ ея число оборотовъ, а по линіи ed — скользить, не дѣлая оборотовъ. По этому, случаю колесо, перемѣстясь по линіи cd изъ пункта c въ пунктъ d , сдѣлаетъ столько оборотовъ около своей оси, сколько помѣстится окружностей его на линіи ce .

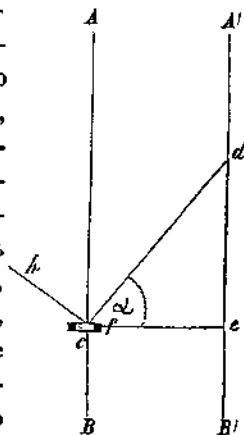

Въ прямоугольномъ треугольникѣ ecd , у котораго уголъ $c = \alpha$,

$$\frac{cd}{ce} = \frac{R}{\cos \alpha}$$

и, слѣд.

Изъ точки c (прикосновенія колеса къ плоской поверхности) къ линіи cd возставимъ перпендикуляръ ch , тогда уголъ Ach будетъ $=$ углу α . Слѣдовательно обороты вертикальнаго колеса, катающагося или скользящаго по плоской поверхности, всегда будутъ пропорціональны косинусамъ угловъ, образуемыхъ осью колеса съ линіею, перпендикулярною къ той линіи, по которой это колесо будетъ катиться по плоскости. Этотъ законъ служитъ основаніемъ слѣдующей теоріи инструмента.

ТЕОРИЯ ИНСТРУМЕНТА.

Пусть AC (черт. 1) будетъ геометрической рычагъ, обращающійся около точки A , — CD другой рычагъ, который соединенъ съ первымъ рычагомъ въ точкѣ C . Этотъ послѣдній рычагъ обращается около точки C и, вмѣстѣ съ первымъ рычагомъ, около общаго ихъ центра вращенія, A . Принявъ CD за радіусъ, опишемъ дугу $DD'D''$.

Изъ пункта A , къ дугѣ $DD'D''$, проведемъ касательную AD'' , и, чрезъ точку касанія D'' , радіусомъ AD'' , опишемъ кругъ, площадь коего выразимъ чрезъ P'' .

Чрезъ какуюнибудь точку D' , находящуюся на дугѣ $DD'D''$, радіусомъ AD' , опишемъ другой кругъ, площадь коего выразимъ чрезъ P' .

Точно такъ же, радіусомъ $AD=AC+CD$, около того же общаго центра A , опишемъ третій кругъ, площадь коего выразимъ чрезъ P .

Изъ пункта D' , на линію CD , опустимъ перпендикуляръ DE и выразимъ EC чрезъ d . Теперь пусть будетъ $AC=x$; $CD=a$; $AD=x+a=r$, $AD'=y$, и $AD''=z$. Тогда будемъ имѣть

$$r^2 = x^2 + 2ax + a^2 \quad \dots \quad (1).$$

$$y^2 = 2dx + x^2 + a^2 \quad \dots \quad (2).$$

$$z^2 = x^2 - a^2 \quad \dots \quad (3).$$

Означимъ площади колецъ: $P - P'' = k$ и $P' - P'' = k'$.

Принимая во вниманіе, что площади круговъ относятся между собою какъ квадраты ихъ радіусовъ, получимъ:

$$\frac{r^2}{y^2} = \frac{P}{P'}; \quad r^2 = \frac{P}{P'}; \quad \frac{r^2 - x^2}{y^2 - x^2} = \frac{P - P''}{P' + P''} = \frac{k}{k'}$$

Вставивъ изъ уравненій (1), (2) и (3) вмѣсто r^2 , y^2 и x^2 равныя имъ величины, по сокращеніи получимъ

$$\frac{k}{k'} = \frac{a(a+x)}{a^2 + dx} \dots \dots \dots (4).$$

Изъ точки C , на линію AD' , опустимъ перпендикуляръ CB и выразимъ BD' чрезъ b ; а уголъ $BD'C$ —чрезъ α . Тогда получимъ

$$\frac{a}{b} = \frac{R}{\cos \alpha}; \quad b = \frac{a \cos \alpha}{R} = \frac{a^2 + y^2 - x^2}{2y} \dots \dots (5).$$

Теперь примемъ рычагъ a за ось вращенія колеса ef , утвержденнаго въ концѣ этого рычага, и катающагося или скользящаго по плоской поверхности, при каждой перемѣнѣ направленія рычаговъ a и x . Итакъ, когда колесо это будетъ катиться по окружности круга описаннаго, на примѣръ, радіусомъ r , такъ чтобы плоскость колеса была всегда къ этому радіусу перпендикулярна, то подобное положеніе колеса условимся называть *прямымъ*; а всякое другое положеніе, какъ на прим., положеніе $e'f'$ того же колеса, находящаго на окружности, описанной радіусомъ y —*косвеннымъ*.

Такимъ образомъ число оборотовъ сказаннаго колеса, прокатившагося, въ *прямомъ положеніи*, по окружности, описанной радіусомъ r , выразимъ чрезъ M ; а число оборотовъ того же колеса, если бы оно прокатилось, въ томъ же *прямомъ положеніи*, по цѣлой окружности, описанной радіусомъ y —выразимъ чрезъ m . Тогда получимъ отношеніе

$$\frac{M}{m} = \frac{r}{y}; \quad M = \frac{mr}{y}$$

А такъ какъ рычагъ CD' означающій ось колеса $e'f'$ е катающагося по окружности, описанной радіусомъ y , составляетъ

съ этимъ радиусомъ уголъ $CD'A = \alpha$, то по закону, объясненному выше, число оборотовъ его, сдѣланныхъ въ такомъ (косвенномъ) положеніи по сказанной окружности, не будетъ уже равно количеству m . Выразимъ это новое число чрезъ m' , тогда получимъ

$$\frac{m}{m'} = \frac{R}{\cos \alpha} = \frac{a}{b}; \quad \frac{M}{m'} = \frac{ar}{by}.$$

Вставивъ въ последнее уравненіе на мѣсто r , b и y , изъ уравненій (1), (2) и (5), равныя имъ величины, по сокращеніи получимъ окончательно

$$\frac{M}{m'} = \frac{a(a+x)}{a^2+ax} = \frac{k}{k'} \dots \dots \dots (6).$$

Итакъ очевидно, что при условіяхъ, вышеизложенныхъ, во время обращенія рычаговъ x и a около общаго ихъ неподвижнаго пункта A , обороты колеса ef , катающагося по плоской поверхности, всегда будутъ пропорціональны площадямъ круговыхъ колець, заключающихся между окружностей круговъ, описанныхъ изъ точки A ; изъ коихъ первая окружность, описанная радиусомъ x , имѣетъ величину постоянную, зависящую отъ размѣра рычаговъ x и a , другая — произвольную, которая означаетъ слѣдъ колеса, катящагося или скользящаго по плоской поверхности.

Примѣчаніе. Постоянный кругъ, описанный радиусомъ x , впредь будемъ называть *нормальнымъ кругомъ*.

Теперь положимъ, что рычагъ a продолжается далѣ колеса ef , напр., до F , и потому положимъ $CF = CF' = CF'' = an$.

Чрезъ точки F , F' и F'' , означающія конецъ этого рычага, въ разныхъ его положеніяхъ, радиусами AF , AF' и AF'' , опишемъ круги и выразимъ площадь большаго круга чрезъ G , площадь средняго круга — чрезъ G' , а малаго (нормальнаго) круга чрезъ G'' . Означимъ также площади круговыхъ колець: $G - G''$ чрезъ Q и $G' - G''$ — чрезъ Q' . Тогда получимъ

$$\frac{G}{G''} = \frac{AF^2}{AF''^2}; \quad \frac{G'}{G''} = \frac{AF'^2}{AF''^2}; \quad \frac{Q}{Q'} = \frac{AF^2 - AF''^2}{AF'^2 - AF''^2} \dots \dots (7).$$

А такъ какъ

$$AF^2 = x^2 + 2 anx + (an)^2. \quad . \quad . \quad . \quad (8).$$

$$AF'^2 = x^2 + 2 dnx + (dn)^2. \quad . \quad . \quad . \quad (9).$$

$$AF''^2 = x^2 + 2 a^2n + (an)^2. \quad . \quad . \quad . \quad (10).$$

то вставивъ въ (7) уравненіе вмѣсто равныхъ равныя величины, по сокращеніи получимъ окончательно:

$$\frac{Q}{Q'} = \frac{a(a+x)}{dx+a^2},$$

т. е. тоже, что получили изъ (6) уравненія.

Итакъ очевидно, что обороты колеса ef будутъ также пропорціональны площадямъ круговыхъ колецъ, заключающихся между двухъ концентрическихъ окружностей, изъ коихъ первая (окружность нормального круга) (*) имѣетъ величину постоянную, зависящую отъ размѣра рычаговъ an и x , а вторая—произвольную, которая будетъ обведена концомъ рычага $CF' = an$ (**).

До сихъ поръ мы рассматривали отношеніе оборотовъ колеса ef , когда оно находится на плоскости нормального круга. Теперь рассмотримъ отношеніе его оборотовъ въ то время, когда оно переступитъ чрезъ эту окружность и будетъ находиться внутри нормального круга.

Пусть AC (черт. 2) представляетъ рычагъ x ; CD , CD' и CD'' —рычагъ a , въ разныхъ его положеніяхъ; D , D' и D'' —точки прикосновенія колеса къ плоской поверхности. Точка D находится на окружности нормального круга, D'' —на самомъ рычагѣ x , D' —въ произвольномъ мѣстѣ.

Чрезъ пункты D' и D'' , радіусами AD' и AD'' , опишемъ окружности круговъ и выразимъ радіусы: нормального круга AD чрезъ z , AD' и AD'' —чрезъ z' и z'' . Площадь нормального круга выразимъ чрезъ P , средняго—чрезъ P' и мень-

(*) Если рычагъ a продолжается далѣе колеса ef , тогда радіусъ нормального круга будетъ $= AF''$.

(**) Площадь нормального круга, какъ видно изъ уравненія (10), равна $\frac{1}{4}(x^2 - 2a^2n + (an)^2)$.

шаго—чрезъ P'' . Назовемъ также площади круговыхъ колецъ $P - P'' = k$ и $P - P' = k'$.

Радиусъ $AD' = z'$ продолжимъ далѣе точки D' , изъ пункта C (соединенія рычаговъ a и x), на продолженіе этого радиуса опустимъ перпендикуляръ CB , и разстояніе $D'B$ выразимъ чрезъ b . При такихъ условіяхъ получимъ

$$\begin{aligned} z^2 &= x^2 - a^2, \\ z' &= b \pm \sqrt{x^2 - a^2 + b^2}, \\ z'^2 &= x^2 - 2ax + a^2, \\ b &= \frac{x^2 - a^2 - z'^2}{2z'}. \end{aligned}$$

А такъ какъ площади круговъ относятся между собою какъ квадраты ихъ радиусовъ, то будетъ

$$z^2 - z'^2 = 2a(x - a) = \frac{k}{\pi} \dots \dots \dots (11)$$

$$z^2 - z'^2 = x^2 - a^2 - z'^2 = \frac{k'}{\pi} \dots \dots \dots (12)$$

$$\frac{k}{k'} = \frac{2a(x - a)}{x^2 - a^2 - z'^2} \dots \dots \dots (13)$$

Теперь означимъ число оборотовъ колеса ef , сдѣланныхъ имъ въ прямомъ положеніи на цѣлой окружности, описанной радиусомъ z'' —чрезъ M , а число оборотовъ того же колеса, сдѣланныхъ въ томъ же (прямомъ) положеніи на цѣлой окружности описанной радиусомъ z' —чрезъ m , тогда будемъ имѣть

$$\frac{M}{m} = \frac{z''}{z'}; M = \frac{mz''}{z'}$$

А такъ какъ ось колеса съ линіею перпендикулярною къ той линіи, по которой оно катится по плоской поверхности, т. е., съ радиусомъ $AD' = z'$, составляетъ уголъ $CD'A = \alpha$; то, по закону, объясненному въ началѣ сей теоріи, обороты его, по сказанной окружности, не будутъ, конечно, равны количеству m . А потому выразимъ это новое число оборотовъ колеса, сдѣланныхъ въ косвенномъ положеніи на всей

окружности, описанной радиусомъ x' , — чрезъ m' . Тогда изъ отношенія

$$\frac{m}{m'} = \frac{R}{\cos \alpha} = \frac{a}{\delta}; m' = \frac{mb}{a} \dots \dots \dots (14)$$

получимъ:

$$\frac{M}{m'} = \frac{ax^y}{bx'} = \frac{2a(x-a)}{x^2 - a^2 - x'^2} = \frac{k}{k'}$$

Тотъ же самый результатъ получимъ, если окружности круговъ будутъ описаны не чрезъ точки D , D' и D'' , а чрезъ точки F и F' (*), означающія конецъ рычага a , продолженнаго далѣе колеса ef . Въ такомъ случаѣ радиусъ нормальнаго круга будетъ $= AF'$.

Такимъ образомъ ясно доказывается, что обороты колеса ef , катающагося или скользящаго по плоской поверхности, отъ совокупнаго движенія рычаговъ x и a , около неподвижной точки A , во всякомъ случаѣ будутъ пропорциональны площадямъ круговыхъ колецъ, заключающихся между двухъ окружностей, изъ коихъ первая окружность (нормальнаго круга) имѣетъ величину постоянную, зависящую отъ размѣра рычаговъ a и x , и относительной величины CD , а вторая — произвольную, которую будетъ описывать конецъ рычага a . Слѣдовательно обороты сказаннаго колеса могутъ служить для опредѣленія площадей тѣхъ колецъ. Зная же предварительно величину площади нормальнаго круга, можно, конечно, опредѣлить и величину всего круга, который будетъ обведенъ концемъ рычага a .

А такъ какъ всякая геометрическая фигура, изображенная на плоскости, можетъ быть разсматриваема какъ бы сформированною изъ бесконечнаго числа секторовъ, — описанныхъ, изъ одного общаго центра, находящагося внутри той фигуры, радиусами различной длины, — дуги коихъ по бесконечной малости своей могутъ совмѣститься на периметръ всякой фигуры; то легко понять, что, обведя концемъ рычага a по

(*) Весь рычагъ CF впрямь будемъ выражать чрезъ a , а не чрезъ af , какъ было сказано выше.

периметру какой угодно криволинейной фигуры, обороты колеса выразить квадратное содержаніе той кольцеобразной части фигуры, которая заключается между окружностію нормального круга и периметромъ обведенной фигуры. Зная известную величину площади нормального круга, конечно опредѣлится величина всей обведенной фигуры.

Очевидно, что если конецъ рычага a будетъ слѣдить по самой окружности нормального круга, то колесо ef , какъдвигающееся параллельно оси своего вращенія, будетъ только скользить по плоской поверхности, не дѣлая собственныхъ оборотовъ около своей оси. Въ такомъ случаѣ, уголъ α будетъ прямой, коего косинусъ $= 0$. По этому случаю и величина b (урав. 5) будетъ также $= 0$; слѣдовательно и уравненіе (14) $m' = \frac{mb}{a}$ превратится въ нуль.

Когда конецъ рычага a будетъ описывать окружность болѣе нормального круга, то колесо будетъ обращаться около оси въ одну известную сторону; если же окружность эта менѣе нормального круга, то при оборотѣ рычага по одному и тому же направленію, колесо будетъ обращаться въ противную сторону. Въ первомъ случаѣ уголъ α острый и косинусъ его положительный, а во второмъ—тупой и косинусъ его отрицательный. По этому, послѣднему случаю, въ уравненіи (6) величина $m' = \frac{Mk'}{k}$, есть величина отрицательная. Отсюда оказывается, что для опредѣленія площади обведенной фигуры, которая менѣе площади нормального круга, величину m' нужно вычесть изъ площади нормального круга. Разность опредѣлитъ величину обведенной фигуры. Итакъ, если концомъ рычага a будемъ мы обводить, въ которую нибудь сторону, по окружности, которая болѣе нормального круга; а потомъ, по окружности, которая менѣе нормального круга, будемъ обводить въ противную сторону; то въ обоихъ случаяхъ колесо будетъ обращаться около своей оси въ одну и ту же сторону, и обороты его выразятъ площадь, заключающуюся между тѣми окружностями.

Принявъ все это въ соображеніе, рассмотримъ теперь тотъ

случай, когда неподвижная точка A , означающая конецъ рычага x , будетъ находиться внѣ фигуры, которую слѣдуетъ обвести концемъ рычага a .

Пусть точка A (черт. 2) представляетъ конецъ рычага x , дуга bd —часть окружности нормального круга. Изъ точки A проведемъ, подъ произвольнымъ угломъ, прямыя линіи AB' и AC' , и, радиусами разной длины, опишемъ дуги $B'C'$ и ED'' .

Такимъ образомъ, если концемъ рычага a проведемъ по дугѣ BC , начиная отъ точки B , то обороты колеса выразятъ площадь части сектора $BCdb$, которую означимъ чрезъ P . Когда же концемъ рычага a проведемъ по линіи CD , отъ C къ D , то колесо оборотами своими выразитъ еще нѣкоторую величину, которую означимъ чрезъ y . Въ это время конецъ рычага a , перейдя окружность нормального круга, будетъ уже находиться внутри его. Поэтому случаю, когда концемъ рычага проведемъ еще по дугѣ DE , отъ D до E , то колесо, оборотами своими *въ одну и ту же сторону*, выразитъ площадь части сектора $dDEb$, которую означимъ чрезъ P' . Когда такимъ образомъ конецъ сказаннаго рычага достигнетъ пункта E , тогда сумма оборотовъ колеса выразитъ величину площади $= P + P' + y$. Если теперь конецъ рычага a проведемъ по линіи EB , т. е. отъ E до начальной точки B , то, по равенству радиусовъ EB и DC , обороты колеса, очевидно, выразятъ ту же самую величину y , но только въ обратную сторону. Слѣдовательно когда конецъ рычага a , по обводѣ всей фигуры, достигнетъ до первоначальной точки B , тогда сумма оборотовъ колеса выразитъ величину площади $= P + P' + y - y = P + P' =$ площади обведенной фигуры $BCDE$.

Итакъ, принимая во вниманіе положеніе, приведенное выше, что всякая плоская геометрическая фигура можетъ разложиться на безконечное число частей секторовъ, имѣющихъ общій центръ внѣ фигуры, то легко убѣдиться, что если обвести концемъ рычага a по периметру какой угодно криволинейной фигуры, изображенной на плоскости—обороты колеса выразятъ квадратное содержаніе той фигуры.

Теперь изменимъ величину рычага x и сдѣлаемъ этотъ рычагъ $= x'$. Въ такомъ случаѣ радиусъ r (урав. 1) будетъ $= x' + a$, а площадь кольца K (урав. 4) будетъ $= \pi a(a + x')$. Сравнимъ эту площадь съ прежнею площадью K урав. (4) т. е.,

$$\frac{\pi a(a+x')}{\pi a(a+x)} = \frac{a+x'}{a+x} = \frac{r'}{r}.$$

Отсюда ясно видно, что при измененіи рычага x , площади вышеупомянутыхъ круговыхъ колець, зависящихъ отъ размѣровъ этого рычага, всегда будутъ пропорціональны своимъ окружностямъ. Слѣдовательно обороты колеса будутъ также пропорціональны площадямъ сказанныхъ круговыхъ колець (K), описываемыхъ концемъ рычага a , при какой угодно величинѣ рычага x . Только въ послѣднемъ случаѣ должна конечно измениться площадь нормального круга.

Чтобы обороты вышеупомянутаго колеса соответствовали количественному выраженію условныхъ квадратныхъ k мѣръ, принятыхъ за единицы и заключающихся въ измѣряемой площади въ данномъ масштабѣ, то само собою разумѣется что размѣры рычаговъ x и a , а также величина радиуса сказаннаго колеса должны имѣть между собою известное отношеніе, соответственное принятому масштабу. А потому означивъ разстояніе колеса ef отъ точки соединенія рычаговъ, т. е. величину CD , чрезъ b , радиусъ колеса чрезъ r , условную величину площади, которую пожелаемъ выразить цѣлымъ оборотомъ колеса—чрезъ p и отношеніе окружности къ діаметру чрезъ π , тогда получимъ общее отношеніе частей

$$a = b \pm \sqrt{b^2 + \frac{p(a-b)}{r\pi} - x^2} \dots \dots \dots (15)$$

но когда оба рычага будутъ равны между собою, т. е. будетъ $x = a$, тогда отношеніе частей выразится такъ:

$$a = \frac{p}{2\pi r}.$$

Таково отношеніе основныхъ частей круговаго планиметра.

Изъ выведенныхъ сейчасъ уравненій ясно видно, что отношенія прочихъ частей инструмента могутъ быть уравнены чрезъ уменьшеніе или увеличеніе одного только рычага *a*. Слѣдовательно этотъ рычагъ можетъ служить для окончательной вывѣрки инструмента.

ОПИСАНІЕ УСТРОЙСТВА ИНСТРУМЕНТА.

Два рычага *AB* и *BC* (черт. 3) соединены между собою въ точкѣ *e* на оси вращенія.

Одинъ изъ этихъ рычаговъ *AB* называется *простымъ*, а другой *BC* — *сложнымъ*.

Въ концѣ простаго рычага *AB* утверждается остроконечный винтъ *A*, который называется *основнымъ*. Онъ служитъ неподвижною точкою, около которой обращается весь инструментъ во время дѣйствія. Въ концѣ другаго, сложнаго, рычага *BC* утверждается остроконечный же шпиль *C*, который называется *указателемъ*. Остриемъ этого указателя обводятся тѣ фигуры плановъ, которыя нужно будетъ вычислить.

Въ нѣкоторомъ разстояніи отъ оси соединенія рычаговъ, *e*, устраивается вертикальное колесо *fg*, ось коего совпадаетъ съ геометрическою осью рычага *BC*. Колесо это имѣетъ свободное вращательное движеніе около своей оси. Такимъ образомъ когда весь инструментъ положится на столъ, или на какую нибудь плоскую поверхность, тогда точками опоры служатъ: острые концы основнаго винта и указателя, и колесо *fg*, которое впредь будетъ называться *главнымъ*. Это главное колесо, посредствомъ системы зубчатыхъ колесъ, приводитъ въ движеніе двѣ стрѣлки не равной величины, обращающіяся въ центрѣ горизонтальнаго циферблата *ab*, раздѣленнаго на части. Длинная стрѣлка обращается въ 100 разъ быстрѣе короткой стрѣлки. Дѣленіе циферблата сдѣлано на двухъ концентрическихъ кругахъ: на вѣшнемъ и внутрен-

немъ. На дѣленія внѣшняго круга показывается длинная стрѣлка, а на дѣленія внутренняго — короткая.

Цѣлый оборотъ длинной стрѣлки означаетъ 10 десятиныхъ, и потому внѣшній кругъ первоначально раздѣленъ на 10 частей, означающихъ десятины.

Каждая десятинна подраздѣлена также на 10 частей, служащихъ для опредѣленія $\frac{1}{10}$ части десятины. А потому весь цѣлый кругъ раздѣленъ на 100 равныхъ частей, изъ коихъ каждая часть соотвѣтствуетъ 240 квадратнымъ сажениамъ.

Внутренній кругъ циферблата раздѣленъ на 100 равныхъ частей, изъ коихъ каждая часть означаетъ 10 десятиныхъ, а 10 таковыхъ частей — 100 десятиныхъ; цѣлый же кругъ выражаетъ 1000 десятиныхъ. Такимъ образомъ, когда длинная стрѣлка сдѣлаетъ цѣлый оборотъ, въ то время короткая пройдетъ, въ ту же сторону, отъ одного дѣленія до другаго, что означаетъ также 10 десятиныхъ. Части дѣленія циферблата, начиная отъ нуля въ обѣ стороны, подписаны числами 1, 2, 3... 9 и 0. Числа эти для длинной стрѣлки обозначаютъ единицы десятиныхъ, а для короткой — сотни десятиныхъ.

Указатель *ek* (черт. 4), находящійся въ концѣ сложнаго рычага *BC*, представленнаго на чертежѣ въ профиль, устраивается такимъ образомъ: онъ утверждается, какъ видно изъ чертежа, въ концѣ пластинки *hl*, которая, въ случаѣ надобности, двигается по поверхности плоскаго рычага *d*, въ ту и другую сторону, и прикрѣпляется къ одному рычагу посредствомъ винта *i*. Движеніе пластинки съ указателемъ производится посредствомъ винта *an*, укрѣпленнаго въ кусочкѣ *b* придѣланномъ снизу къ пластинкѣ *hl*, и пропущеннаго сквозь загнутый конецъ с плоскаго рычага *d*. Когда винтъ *pa* посредствомъ шляпки *a*, будутъ поворачивать влѣво, тогда весь сложный рычагъ будетъ укорачиваться, а въ противную сторону — удлиняться. Этимъ способомъ производится окончательная вывѣрка инструмента.

Употребленіе этого инструмента, при вычисленіи вмѣ площадей плановъ, изображенныхъ на бумагѣ, весьма просто.

Инструментъ слѣдуетъ положить на планъ, который нужно

будетъ вычислить, съ такимъ впрочемъ соображеніемъ, чтобы представлялась видимая возможность обвести указателемъ всю фигуру плана, въ то время, когда основной винтъ будетъ стоять въ одномъ пунктѣ. Этотъ пунктъ, конечно, будетъ находиться или внѣ, или внутри фигуры плана. Въ первомъ случаѣ вычисленіе называется *внѣшнимъ*, а во второмъ — *центральнымъ*. Поставя стрѣлки на нули (это дѣлается посредствомъ перекатыванія инструмента по поверхности плана, или перемѣщенія основнаго винта, по мѣрѣ надобности, въ другой ближайшій пунктъ), должно обводить, остриемъ указателя, по периметру фигуры, начиная и оканчивая дѣйствіе одною какою нибудь точкою, избранною на периметрѣ фигуры. Стрѣлки по циферблату выразятъ величину вычисляемой площади, числомъ указныхъ десятинъ и частей десятины.

Примѣчаніе 1. Когда фигура плана обведена будетъ указателемъ въ правую сторону, то отсчитываніе стрѣлками производится отъ нулей въ лѣвую сторону, а въ противномъ случаѣ — на оборотъ.

Примѣчаніе 2. Инструментъ устроенъ такъ, что по обводѣ фигуры получается двойная площадь. А потому полученное количество десятинъ нужно дѣлить на два.

Чтобы при вычисленіи площадей плановъ ни въ какомъ случаѣ не принимать въ расчетъ постоянную величину, выражающую площадь *нормальнаго круга*, о чемъ было говорено въ теоріи настоящаго инструмента; то размѣры его частей должны быть сдѣланы такъ, чтобы площадь *нормальнаго круга* была равна величинѣ площади, какую выражаетъ *цѣлый оборотъ короткой стрѣлки*. Если выразить эту площадь чрезъ P , то при равныхъ рычагахъ a и x , изъ уравненія (15) получимъ:

$$a = \frac{Pr}{p} + b$$

Такіе размѣры инструмента суть *наивыгоднѣйшіе*, потому что при вычисленіи фигуръ такимъ инструментомъ не нужно уже соображать: находится ли основной винтъ внѣ фигуры

или внутри ея; а стоитъ только припоминать одно правило: что отсчитываніе по стрѣлкамъ должно производиться, во всякомъ случаѣ, въ противную сторону, въ отношеніи къ тому, какъ обведена была фигура указателемъ.

Повѣрка инструмента.

Инструментъ повѣряется чрезъ вычисленіе правильныхъ фигуръ, извѣстной уже величины, тщательно начерченныхъ на плоскости, какъ, на примѣръ, фигуръ круга, квадрата и проч. Такія фигуры, со всею тщательностію, вычисляются этимъ инструментомъ, какъ сказано выше, посредствомъ вѣшняго вычисленія. Когда, по обводѣ фигуры, стрѣлки выразятъ ту же самую площадь, какъ велика фигура, то значитъ инструментъ вѣренъ; а если, по обводѣ извѣстной фигуры, инструментъ покажетъ болѣе десятины нежели сколько должно быть въ площади данной фигуры, то рычагъ слѣдуетъ *удлинить*, а въ противномъ случаѣ укоротить. Такимъ образомъ, чрезъ повтореніе дѣйствія, можно инструментъ вывѣрять окончательно.



ЧЕРТЕЖИ КЪ РЪЛЦЪ КРУГОВОЙ ПЛАНИМЕТРЪ.

Черт. 3

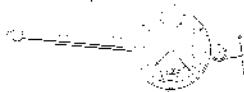

Черт. 4

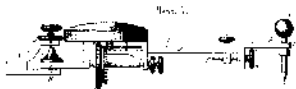

Черт. 2

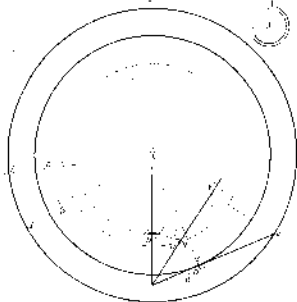

Черт. 1

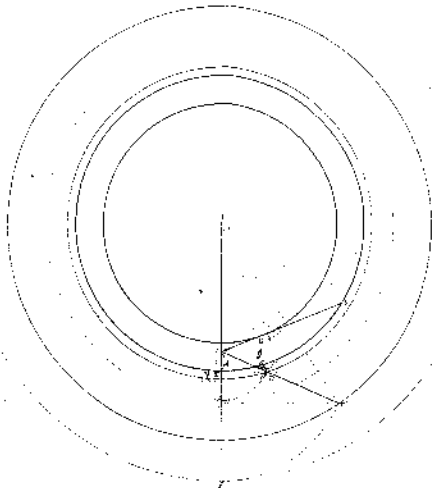

ПАТЕНТОВЫЙ ПЛАНИМЕТРЪ АМСЛЕРА (*).

Патентованный планиметр служитъ для вычисленія площадей плановъ, картъ и другихъ поверхностей. Онъ даетъ площади въ квадратныхъ дюймахъ (но есть другіе планиметры, дающіе площади въ различныхъ наименованіяхъ). Планиметръ Амслера весьма простъ для употребленія и даетъ результатъ съ большою точностію.

Наставленіе для употребленія инструмента.

Планиметръ, готовый къ употребленію, какъ показано на приложенномъ чертежѣ, упирается на три точки; изъ нихъ одна есть точка прикосновенія окружности раздѣленнаго колеса, изображеннаго на чертежѣ, съ измѣряемой поверхностію; вторая *F*, — точка иглы *F* на концѣ ручки *A*; третья *E* находится на оконечности другой ручки *B*, которая держится неподвижно во все время работы.

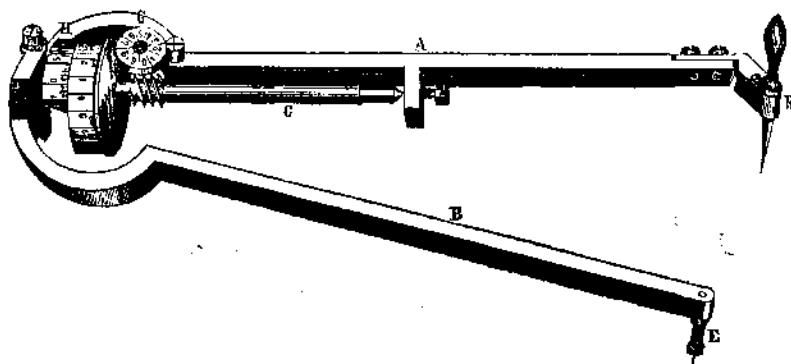

(*) Цѣна его: 3 фунта и 2 шиллинга.

Ставятъ точку *E* въ удобномъ разстояніи отъ фигуры, которой площадь требуется измѣрить, такъ чтобы игла *F* могла обойти всю окружность этой фигуры; если же фигура слишкомъ велика, такъ что игла *F* не можетъ обойти всей окружности оной, то эта фигура можетъ быть подраздѣлена, проведеніемъ чрезъ нее прямыхъ линий, и тогда опредѣляется площадь каждой отдѣльной части, сумма которыхъ даетъ площадь всей фигуры. Послѣ того ставятъ иглу *F* на какую нибудь точку окружности фигуры. Когда инструментъ установленъ такимъ образомъ, замѣчаютъ отсчетъ на горизонтальномъ кругѣ *G* и на вертикальномъ колесѣ съ верниеромъ *H*. Положимъ, что горизонтальный кругъ далъ 3, и вертикальное колесо 905, а именно 90 на колесѣ и 5 на верниерѣ, то эти данныя должны быть поставлены такимъ образомъ 3,905. Потомъ обводятъ иглой *F* вокругъ фигуры, по окружности, по направленію движенія часовыхъ стрѣлокъ, и когда будетъ обведена вся окружность, снова производятъ отсчетъ на горизонтальномъ кругѣ и вертикальномъ колесѣ. Положимъ, что отсчетъ этотъ будетъ 5,763, тогда вычитаемъ прежній отсчетъ изъ этого, получимъ 1,858; умноживъ это число на 10, получимъ площадь фигуры въ квадратныхъ дюймахъ, а именно 18,58.

Надо обращать вниманіе на то, если кругъ *G* сдѣлаетъ цѣлый оборотъ; тогда къ отсчету на немъ прибавляется 10 за каждый цѣлый оборотъ; такъ, если кругъ сдѣлалъ одинъ полный оборотъ и остановился на преждеполученной цифрѣ, то надо уже считать 15,763; если кругъ сдѣлалъ два полныхъ оборота, то 25,763, и т. д.

О ПУБЛИЧНОСТИ И УСТНОСТИ УГОЛОВНОГО СУДОПРОИЗВОДСТВА ПО РУССКОМУ ПОЛОЖИТЕЛЬНОМУ ПРАВУ. (*)

Во второй книжкѣ «Русскаго Вѣстника» за Июль мѣсяць сего года, помѣщена статья С. И. Баршева: *Объ устности и гласности уголовного судопроизводства*, обработанная по извѣстному сочиненію Мяттермайера: *Die Mündlichkeit, das Anklageprincip, die Oeffentlichkeit und das Geschwornengericht. Stuttgart, 1845.*

Отсылая желающихъ ближе познакомиться съ этимъ предметомъ къ означенному сочиненію, мы, съ своей стороны, въ дополненіе къ сказанному въ статьѣ Профессора Баршева, о превосходствѣ гласнаго суда предъ письменнымъ и тайнымъ, и объ успѣхахъ, которые устность и гласность, въ борьбѣ съ слѣдственнымъ процессомъ, сдѣлали въ западной Европѣ, считаемъ только нужнымъ присовокупить, что начало публичнаго отправленія уголовного правосудія не совсѣмъ чуждо и нашему *положительному* законодательству.

Во 1-хъ, у насъ существуетъ постановленіе, общее для всѣхъ вѣдомствъ (Св. Зак. Угол. Т. XV ст. 1570; Св. Воен. Пост. ч. V, примѣч. къ ст. 129, и Св. Мор. Угол. Пост. примѣч. къ ст. 124), что если должностныя лица, преданныя суду за преступленія по должности, съ публичнымъ оглаше-

(*) Редакція Морскаго Сборника, по порученію Морскаго Начальства, проситъ гг. читателей Сборника сообщить въ Редакцію ихъ соображенія о томъ: въ какихъ случаяхъ и какимъ порядкомъ можно бы примѣнять къ морскому законодательству изложенныя въ этой статьѣ превосходныя постановленія военно-сухопутнаго вѣдомства, и вообще ввести публичность и устность въ морское судопроизводство. Подобныя сообщенія будутъ приняты съ искреннею благодарностью.

ніемъ ихъ именъ и той вины, за которую они подвергнуты отвѣтственности, будутъ въ послѣдствіи приговорами судебныхъ мѣстъ совершенно оправданы, то о невинности ихъ публиковать также повсемѣстно.

2) Равножѣрно публикуется указами и отдается въ Высочайшихъ приказахъ, когда чиновники Гражданскаго вѣдомства присуждены къ исключенію изъ службы или къ отрѣшенію отъ должности съ воспрещеніемъ впредь отправлять подобныя, или вообще къ наказаніямъ, влекущимъ за собою потерю права вступать въ государственную и общественную службу (Св. Зак. Уголовн. т. XV, ст. 1377. по VI прод.).

3) Судебные приговоры объ изобличенныхъ въ клеветѣ могутъ быть опубликованы въ столичныхъ и въ мѣстныхъ вѣдомостяхъ, по желанію и на счетъ обиженнаго ею (Улож. о Наказ. ст. 2017).

4) Объ осужденныхъ за недозволенное и неправильное врачеваніе во всякомъ случаѣ публикуется въ вѣдомостяхъ обѣихъ столицъ и мѣстныхъ губернскихъ (Улож. о Наказ. ст. 1078).

5) По Военно-Сухопутному и Морскому вѣдомствамъ принято за правило, чтобы опредѣляемое по суду состоящимъ въ службѣ по сямъ вѣдомствамъ наказаніе было объявляемо во всеобщее извѣстіе, какъ и каждая награда (Св. Восп. Пост. ч. V, ст. 231 и 536 и Св. Мор. Угол. Пост. ст. 226).

Уже въ этихъ и другихъ болѣе извѣстныхъ узаконеніяхъ, издаваемыхъ разновременно, на разные отдѣльные случаи и подъ вліяніемъ разныхъ побудительныхъ обстоятельствъ, нельзя не видѣть примѣненія началъ гласности къ нашему уголовному судопроизводству, въ особенности, если принять въ соображеніе, что нѣтъ закона, который бы прямо воспрещалъ публиковать во всѣхъ означенныхъ случаяхъ *цѣлыя приговоры* *вполнѣ*, съ изложеніемъ уваженій и законовъ, на которыхъ оныя основаны, вѣсто краткихъ *извлеченій* изъ сихъ приговоровъ, какъ это дѣлается въ судебной практикѣ.

Но что менѣе, можетъ быть, извѣстно, и болѣе заслуживаетъ вниманія, это то, что у насъ, уже безъ малаго подвѣ-

ка, существуетъ судъ публичный въ полномъ смыслѣ этого слова, со всѣми существенными элементами гласности, какъ она усвоена западными Европейскими государствами, со всѣми условіями, обезпечивающими производство суда праваго, здраваго и скорога; что въ этомъ судѣ допускаются *словесныя пренія* между сторонами и *защитникомъ*, котораго избираетъ себѣ подсудимый; что допросъ обвиняемому и все относящееся къ разъясненію слѣдствія производится судьями въ присутствіи *зрителей*; что судьи, наряжаемые особо на каждый случай, являются здѣсь не только судьями, прилагающими законъ къ дѣлу, но и *присяжными*, разрѣшающими вопросъ о преступленіи; и что приговоръ суда, о наказаніи признаннаго виновнымъ, произносится *немедленно по окончаніи судового разсужденія*.

Мы хотѣмъ говорить объ Уставѣ Полеваго Судопроизводства, составляющемъ IV Раздѣлъ II кн. V ч. Св. Воен. Пост. (изд. 1839 и 1855 г.).

Преступленія, за которыя подвергаются виновные суду и наказанію по полевымъ военнымъ законамъ, суть слѣдующія: 1) *взмѣна и бунтъ*; 2) *побѣгъ къ неприятелю и изъ арміи*; 3) *побѣгъ и отлучка съ мѣста сраженія*; 4) *неповиновеніе*; 5) *побѣгъ внутрь Имперіи*; 6) *шпіонство*; 7) *кража и невѣрное храненіе либо употребленіе суммъ или предметовъ, къ Арміи принадлежащихъ*; 8) *разбой, грабежъ и насиліе*.

Что касается самаго порядка суда по симъ преступленіямъ, то судъ этотъ открывается приказомъ Главнокомандующаго, а въ отдѣльныхъ Корпусахъ и Дивизіяхъ приказами Корпусныхъ и Дивизіонныхъ Начальниковъ, основанными: 1) на собственномъ ихъ удостовѣреніи въ преступленіи, 2) на представленіи Начальства, либо воинской полиціи, 3) на жалобѣ, и 4) на доносѣ. По полученіи приказа, Дежурный Генераль препровождаетъ къ Предсѣдателю наряженнаго Полевымъ Аудиторіатомъ, на законномъ основаніи, (*) суда всѣ къ дѣлу

(*) Обыкновенно военный судъ составляется изъ семи лицъ, считая въ томъ числѣ Предсѣдателя или Презуса, который необходимо долженъ быть чиномъ старше подсудимаго, или хотя и въ равномъ, но старѣе по производству. Св. Воен. Пост. ч. V, кн. II, ст. 273, 274 и 279.

принадлежащія бумаги, въ числѣ коихъ могутъ быть какъ тѣ, которыя послужили поводомъ къ начатию онаго, такъ равно допросъ подсудимаго, отобранный военною полиціею, ему прочитанный и имъ подписанный, показаніе свидѣтелей, ими подписанное, и документы либо вещественныя доказательства, обличающія преступленіе. Бумаги эти передаются отъ предсѣдателя производителю дѣла, для доклада ихъ въ подлинникѣ. Къ назначенному часу засѣданія, которое не можетъ быть отложено далѣе однѣхъ сутокъ, начальство воинской полиціи обязано представить: 1) подсудимаго подъ стражею, 2) свидѣтелей, буде есть, 3) защитника, котораго каждый подсудимый избрать себѣ можетъ, 4) почетный караулъ военному суду. Засѣданіе открывается чтеніемъ поступившихъ бумагъ и представленіемъ Предсѣдателю законовъ о преступленіяхъ и наказаніяхъ въ военное время. Затѣмъ вводится подсудимый, безъ стражи и безъ оковъ, если, по роду преступленія, былъ онъ заключенъ въ оныя, а съ нимъ входитъ и защитникъ. Послѣдній имѣетъ стулъ въ присутствіи, если онъ изъ такихъ чиновниковъ, кои имѣютъ на сіе право. Къ суду допускаются зрители, когда нѣтъ особеннаго на то воспрещенія. Подсудимый, на предлагаемые ему вопросы, можетъ предоставить своему защитнику отвѣтствовать за себя, исключая того случая, когда приказано ему будетъ Предсѣдателемъ отвѣчать самому. Сторона доносившая, жаловавшаяся или представлявшая о преступленіи, можетъ давать свои объясненія, на кои подсудимый, или защитникъ его, могутъ возражать и отвѣтствовать. По окончаніи объясненія и по взятіи отъ подсудимаго и его защитника подписки, что они не имѣютъ ничего болѣе представить къ оправданію вины, подсудимый отводится изъ присутствія, двери онаго затворяются и зрители выходятъ. При сужденіяхъ никто не присутствуетъ, кромѣ производившаго дѣло. Имъ предшествуетъ принятіе судьями, встающими на своихъ мѣстахъ, присяги, читаемой вслухъ Предсѣдателемъ: «Клянусь Святымъ именовъ Всемогущаго Бога и моею честію, что буду судить по лучшему разумѣнію моему и по совѣсти, и что нѣтъ никакой причины, ни уваженія, ко-

торое бы заставило меня скрывать истину». Сужденія начинаются съ вопроса, полагаемаго Предсѣдателемъ въ слѣдующихъ выраженіяхъ: «такой—то, обвиняемый въ такомъ—то преступленіи, виновенъ ли въ ономъ»? По сему вопросу собираются голоса, начиная съ младшаго и оканчивая Предсѣдателемъ. Если подсудимый найденъ единогласно невиновнымъ и съ рѣшеніемъ суда согласенъ Полевой Аудиторіатъ, то дѣло почитается конченнымъ. Въ противномъ случаѣ, а равно въ случаѣ признанія подсудимаго невиновнымъ лишь большинствомъ голосовъ, дѣло поступаетъ, чрезъ Полевой Аудиторіатъ, на разсмотрѣніе и утвержденіе Главнокомандующаго. Если же, по единогласію или по большинству голосовъ въ судѣ, признанъ подсудимый виновнымъ, то Предсѣдатель, опредѣливъ родъ преступленія, читаетъ слова пріисканнаго дѣлопроизводителемъ закона, на подобныя преступленія постановленнаго, и полагаетъ вопросъ о приложеніи сего закона къ преступному дѣянію. Единогласіе утверждаетъ мѣру наказанія, а при разногласіи предпочитается легчайшее изъ присужденныхъ наказаній. По окончаніи суда, составляется приговоръ, двери присутствія снова открываются и Предсѣдатель читаетъ приговоръ и законъ, на которомъ онъ основанъ, вслухъ. Сямъ засѣданіе закрывается и дѣло поступаетъ на ревизію Полеваго Аудиторіата.

Утвержденный Главнокомандующимъ, или къмъ слѣдуетъ, приговоръ читается преступнику и приводится установленнымъ порядкомъ въ исполненіе.

Не вдаваясь въ подробный разборъ и оцѣнку каждаго изъ упомянутыхъ правилъ въ отдѣльности, тѣмъ болѣе, что это и не нужно для нашей цѣли, замѣтимъ только, что въ то время, какъ при сужденіи уголовныхъ дѣлъ въ обыкновенномъ порядкѣ, главное правило въ опредѣленіи вины или невиновности подсудимаго и прикосновенныхъ лицъ заключается въ томъ, чтобъ судъ руководствовался законами о силѣ доказательствъ и уликъ и на этомъ уже основывалъ свое убѣжденіе (Св. Воен. Пост. Ч. V, кн. II, ст. 388 и 389; Св. Мор. Угол. Пост. ст. 299 и 350, и Св. Зак. Угол. Т. XV, ст.

1220, по VI Прод.),—судьи, рѣшающіе вопросъ о преступленіи (*point de fait*) по правиламъ полевого судопроизводства, не подчиняютъ своего мнѣнія опредѣленнымъ заранѣе требованіямъ закона, либо условіямъ практики по сему предмету (*common law*), но слѣдуютъ единственно голосу того свободнаго, непосредственнаго убѣжденія, которое во французскомъ правѣ называется *conviction intime*. По крайней мѣрѣ на это указываютъ слова, предшествующей рѣшенію сего именно вопроса, судейской присяги: «буду судить по лучшему разумнію моему и по совѣсти».

Въ этомъ обстоятельствѣ, равно какъ въ ходѣ судебного разбирательства, въ порядкѣ собиранія и счѣта голосовъ судей, въ предпочтеніи, отдаваемомъ болѣе благопріятному для подсудимаго рѣшенію, да и во многихъ другихъ чертахъ изложеннаго нами порядка суда, оказываются очевидные слѣды вліянія преимущественно французскаго законодательства.

Изясненныя правила закона о полевоомъ военномъ судѣ перешли въ Сводъ Военныхъ Постановленій изъ Учрежденія для Большой Дѣйствующей Арміи, (*) которое, какъ сказано въ приложенномъ къ сему Учрежденію Высочайше утвержденномъ докладѣ бывшаго Военнаго Министра, «отъ самаго «первоначальнаго плана оному до послѣдней отдѣлки каждой «его части, составлялось, обрабатывалось и исправлялось подъ «непосредственнымъ руководствомъ и по замѣчаніямъ» Императора Александра I.

При изданіи означенныхъ правилъ, дѣйствию оныхъ подчинены были первоначально: 1) всѣ воинскіе чины, въ Дѣйствующей Арміи и въ Отдѣльныхъ Корпусахъ въ военное время находящіеся, и всѣ чиновники и лица, къ нимъ принадлежащіе, (**) безъ всякаго различія званій и мѣстъ, ими занимаемыхъ, за преступления во время войны содѣланныя; и 2)

(*) Подл. Собр. Зак. 1912 г. Января 27 (24 973).

(**) Къ Арміи принадлежащими считаются: 1) Чиновники гражданскіе и дипломатическіе, въ Канцеляріяхъ при Арміи и разныхъ частяхъ ея управленія служащіе, 2) Чиновники интендантскіе, провіантскіе и комиссаріатскіе. 3) Чиновники медицинскіе и аптекарскіе разныхъ званій. 4) Казначей, бухгал-

шпіоны и всѣ жители, равно чиновники воинскіе городскихъ и земскихъ полицій въ губерніяхъ и областяхъ, объявленныхъ въ военномъ положеніи.

Но въ послѣдствіи,—и на это должно обратить особенное вниманіе,—рядомъ указовъ, вышедшихъ съ 1828—1850 г. (1), дѣйствіе сихъ правилъ распространено на разныя преступленія, совершаемыя и въ мирное время, преимущественно на побѣги дезертировъ и лицъ гражданскаго вѣдомства съ Черноморской береговой линіи и другихъ мѣстъ и укрѣпленій, а равно на важнѣйшіе случаи сопротивленія начальству и нарушенія воинской дисциплины.

Вмѣстѣ съ сѣмъ, съ одной стороны, разрѣшены были разныя вопросы, возникшіе при примѣненіи Устава полевого судопроизводства къ частнымъ случаямъ, а съ другой, опредѣлилось вліяніе сего Устава на порядокъ производства всѣхъ вообще военно-судныхъ дѣлъ въ мирное время.

Касательно разрѣшенія возникавшихъ вопросовъ, заслуживаетъ упоминовенія Высочайше утвержденное 9-го Февраля 1838 г. Положеніе Комитета, учрежденнаго для повѣрки Свода Военныхъ Постановленій, которымъ объяснено: 1) что до преданія военному суду, должно быть *предварительно* проведено, для открытія слѣдовъ преступленія и преступника, изслѣдованіе, которое производится военною полиціею или нарочно командированными отъ начальства чиновниками, на основаніяхъ, для мирнаго времени постановленныхъ, исключая приглашенія со стороны гражданской депутатовъ и требованія со стороны же гражданской судѣйства, такъ какъ въ военное время въ занятомъ Арміею краѣ всѣ подчиняются военному начальству; и 2) что, въ случаѣ объявленія подсу-

теры, контролеры и счетчики. 5) Смотрителя, приставы и вахтера магазиновъ и госпиталей. 6) Извозчики и проводники Артиллеріи, обозовъ и отрядовъ Арміи. 7) Мастеровые и работники при Арміи употребляемые. 8) Подрядчики, поставщики и маркитанты. 9) Слуги чиновниковъ и лицъ, къ Арміи принадлежащихъ.

(1) Полн. Собр. Зак. 1828 Августа 31 (2260); 1837 Августа 28 (10321); 1841 Января 26 (14217); 1844 Февраля 14 (17608); 1845 Апрѣля 9 (18912); 1849 Сентября 21 (23514); 1850 Юля 7 (24305).

димымъ подозрѣнія на членовъ суда, военный судъ поступаетъ по общимъ правиламъ объ отводѣ судей отъ присутствія, а военное начальство дѣлаетъ съ своей стороны распоряженіе, по представленію суда, о назначеніи, на мѣсто отведенныхъ, другихъ судей, если причины, объявленныя подсудимымъ, достаточны къ удаленію ихъ отъ присутствія.

Это положеніе Комитета представляется важнымъ въ томъ смыслѣ, что, на основаніи 91 ст. II кн. V ч. Св. Воен. Пос. для производства слѣдствій вообще должны быть назначаемы чиновники, *заслуживающіе особенное довѣріе*, которые, за силою Прик. Главнокоман. 1-ою Арміею 17 Апрѣля 1816 г. № 64, производятъ изслѣдованіе совмѣстно съ однимъ изъ старшихъ офицеровъ той команды, *гдѣ обвиняемый служитъ*, — каковыя постановленія не менѣе ограждаютъ обвиняемаго, чѣмъ примѣненіе къ полевому военному суду общихъ правилъ объ отводѣ судей отъ присутствія, на основаніи коихъ, какъ извѣстно, подсудимый пользуется весьма обширнымъ правомъ отвода.

Что же относится до вліянія Устава полевого судопроизводства на прочія части военно-уголовнаго законодательства, то принятое симъ Уставомъ начало судебныхъ преній *между сторонами* признано полезнымъ распространить на производство *всѣхъ вообще военно-судныхъ дѣлъ* въ мирное время, вслѣдствіе чего уже въ первомъ изданіи Св. Воен. Пост. ч. V въ ст. 290 (кн. II) читаемъ: «частное лицо, доносившее, жаловавшееся, или представлявшее о преступленіи, можетъ быть къ суду допущено, либо призвано. Оно можетъ представить свои объясненія, а подсудимый можетъ возражать и отвѣтствовать противу оныхъ». Статья эта, заимствованная, какъ приведенный подъ оною цитатъ показываетъ, изъ 46 и 47 §§ Уст. Полев. Судопроизвод., перешла въ томъ же видѣ въ изданіе 1855 г., гдѣ и составляетъ нынѣ ст. 312.

Дѣйствіе ея, въ 1851 г., распространено на *Морское вѣдомство*, въ отношеніи производства военно-судныхъ дѣлъ какъ на берегу, такъ и во время морскихъ кампаній (Св. Мор. Уголов. Пост. кн. II, ст. 278 и 607).

Какая мысль руководила законодателя при введеніи у насъ публичности и устности въ сужденіи дѣлъ по полевымъ уголовнымъ законамъ,—не объяснено, ни въ вышеприведенномъ докладѣ Военнаго Министра, ни въ самыхъ сихъ законахъ. Но нѣтъ, кажется, сомнѣнія, что важность и свойство преступленій, на которыя изданы сіи законы, преступленій, слишкомъ близко касающихся интересовъ государства и въ высшей степени компрометирующихъ честь обвиняемаго, строгость наказаній, за оныя опредѣленныхъ, и страшныя права, предоставленныя Главнокомандующему въ военное время, не могли не быть приняты при этомъ въ соображеніе, не могли не внушить недовѣрія къ тайному канцелярскому производству дѣлъ подобнаго рода, не требовать преподаванія подсудимому способовъ къ охраненію и защищенію своей личности, и поставленія судей въ такія условія, чтобы, съ одной стороны, преступникъ не могъ избѣгнуть заслуженнаго наказанія, но съ другой,—не былъ осужденъ, опозоренъ невинный.

Что же можетъ болѣе способствовать достиженію этой двойкой цѣли уголовного правосудія, что можетъ лучше доказать всѣмъ и каждому справедливость и законность приговора, удержать слѣдователей и судей въ предѣлахъ долга и совѣсти, возбудить въ нихъ надлежащую степень вниманія къ дѣлу, дать судьямъ полную и совершенную свободу въ оцѣнкѣ судимаго дѣянія, наконецъ пробудить въ нихъ чувство достоинства и отвѣтственности своего званія—какъ не присутствіе свидѣтелей при судеотправленіи, свидѣтелей, въ которыхъ и обвиняемый, и его защитникъ находятъ нравственную опору,—какъ не повѣрка дѣйствій судей и слѣдователей общественнымъ мнѣніемъ,—словомъ, какъ не открытое гласное судопроизводство?

Изъ всего изложеннаго слѣдуетъ:

1) Что публичность и устность въ отправленіи уголовного правосудія, не составляя исключительной принадлежности той или другой націи, того или другаго образа правленія, суть напротивъ,—какъ замѣтилъ уже Профессоръ Баршевъ въ вышеупомянутой статьѣ своей,—такія принадлежности уго-

ловнаго процесса, которыя легко укладываются во всякую форму суда и безъ особеннаго ухода *укореняются и приносятъ плодъ на всякой почвѣ.*

2) Что начало публичности и гласности не несовмѣстно съ нашими законами и учреждениями: (*) напротивъ, въ нѣкоторыхъ дѣлахъ уголовныхъ оно введено у насъ *самимъ закономъ*, съ известными лишь ограниченіями, распространившимися подъ вліаніемъ судебной практики, а по другимъ дѣламъ *развито въ стройную систему, вполне соответствующую своему назначенію.*

3) Что судъ, созданный на такомъ началѣ, отнюдь не носить въ себѣ зародыша къ ослабленію власти и порядка; напротивъ, онъ уже издавна признанъ и до сихъ поръ признается въ нашемъ военномъ вѣдомствѣ *за самый дѣйствительный органъ къ укрѣпленію силы закона и повиновенія установленнымъ властямъ; и*

4) Что, въ этомъ смыслѣ, Уставъ полевого военнаго суда представляетъ намъ обильный *готовый* матеріалъ для выработки тѣхъ данныхъ, на которыхъ единственно можетъ быть основано твердое устройство прочихъ органовъ уголовной части въ нашемъ отечествѣ, въ видахъ возвышенія общественнаго довѣрія къ нашимъ судебнымъ инстанціямъ и утвержденія всеобщаго господства закона и правды.

Дай Богъ только, чтобъ мы не пренебрегли, чтобъ мы сумѣли воспользоваться этимъ матеріаломъ, въ пользу котораго убѣждаютъ насъ и выводы науки, и нашъ собственный слишкомъ 45-лѣтній опытъ.

К. Яневичъ-Яневскій.

(*) Мы разумѣемъ нынѣ-дѣйствующія учрежденія и законы.

АДМИРАЛЪ ЭКСМУТЪ.*(Окончаніе).***XI.**

Городъ Алжиръ построенъ на восточномъ склонѣ небольшой горы, и образуетъ треугольникъ, основаніе котораго расположено вдоль морскаго берега на протяженіи около одной мили. Со стороны моря Алжиръ защищенъ толстымъ валомъ, вооруженнымъ значительнымъ числомъ орудій большого калибра.

Гавань искусственная. Въ разстояніи $\frac{1}{4}$ мили отъ сѣверной оконечности города идетъ отъ берега въ море, почти на SOЮ, прямая, широкая мола, длиною въ 300 ярдовъ, на которой построены магазины. Къ оконечности этой молы пристроена другая, поперечная, нѣсколько дугообразная и почти параллельная городской пристани. Противъ южной оконечности этой поперечной молы и весьма близко отъ городской набережной, находится отдѣльная небольшая мола, въ родѣ островка. Разстояніе между ними, образующее входъ въ гавань, 120 ярдовъ. Всѣ эти три молы, представляя фигуру большой буквы T съ точкою (Т.), образуютъ съ обѣихъ сторонъ продольной молы двѣ бухты, изъ коихъ южная — гавань. Независимо отъ укрѣпленій самого города, вдоль всего морскаго берега, поперечная мола была сильно укрѣплена со стороны моря и въ особенности на ея оконечностяхъ.

Англійское Адмиралтейство удивилось, когда лордъ Эксмутъ потребовалъ для атаки всѣхъ этихъ укрѣпленій неболѣе пяти кораблей. Многіе моряки, у которыхъ лорды Адмиралтейства спрашивали мнѣнія объ этомъ предметѣ, сказали, что укрѣпленія Алжира неприступны. Однажды Нельсонъ, разговари-

вая о силѣ Алжира съ капитаномъ Брейсбеномъ, полагалъ, что для атаки его необходимо 25 кораблей. Это мнѣніе однакожь не было слѣдствіемъ собственныхъ наблюденій Нельсона, а основывалось только на тѣхъ данныхъ, которые имѣлись въ Адмиралтействѣ, и которые, послѣ рекогносцировки Капитана Варде, оказались невѣрными. Не взирая на всѣ возраженія и представленія, лордъ Эксмутъ настаивалъ на своемъ мнѣніи, что для атаки Алжира достаточно пяти кораблей. Съ большимъ числомъ кораблей — говорилъ онъ — я понесу и большій уронъ.

Получивъ наконецъ согласіе на атаку Алжира пятью кораблями, онъ писалъ своему старшему брату: «Все пойдетъ хорошо — мнѣ позволено дѣлать по своему!» Плывъ Англійскимъ Каналомъ, Адмиралъ сказалъ своему младшему брату, который провожалъ его до Фальмута: «Если Алжирцы станутъ палить при нашемъ вхождѣ по нашему рангоуту, затрудненія и потери будутъ значительнѣе, но если они дадутъ намъ занять свои мѣста, то я увѣренъ въ блестящемъ успѣхѣ: я ничего не знаю, что бы могло противустоять огню линейныхъ кораблей».

Предъ отплытіемъ изъ Англій, Эксмутъ написалъ Адмиралтейству, что онъ вполне доволенъ всѣми распоряженіями морскаго министерства и что беретъ на себя всю отвѣтственность въ предпріятіи.

Лишь только назначеніе Эксмута сдѣлалось извѣстнымъ, его осаждали офицеры, являвшіеся къ нему толпами съ просьбою принять ихъ на суда, шедшія къ Алжиру. Въ наборѣ матросовъ также не было недостатка: вызваны были охотники, и они явились въ достаточномъ количествѣ. Вотъ что писалъ по этому случаю Эксмутъ старшему своему брату: «Правительство понимаетъ дѣло и все устроило какъ нельзя лучше. Я съ радостію иду окончить начатое, флагъ свой подниму на 108 пуш. кораблѣ *Queen Charlotte*. Въ матросахъ вѣроятно недостатка не будетъ: предложенное мною средство — вызывать охотниковъ, ускоритъ укомплектованіе судовъ. Что касается до офицеровъ, то я долженъ былъ отказать даже брату,

Израэлю, а также и зятьямъ своимъ, Капитанамъ: Герварду и Гельстеду, и отцу его — Адмиралу. Лордъ Спенсеръ навязываетъ мнѣ своего сына и сотню сыновей своихъ пріятелей».

Почти всѣ офицеры, за немногими исключеніями, назначены были на эскадру Эксмута Адмиралтействомъ. Помощникомъ главнокомандующаго назначенъ сэръ Ч. Пенрозъ — любимецъ и старій сослуживецъ Эксмута. Но, къ обоюдному сожалѣнію ихъ, назначеніе это достигло до Пенроза — находившагося въ Средиземномъ морѣ — слишкомъ поздно. Онъ прибылъ къ Алжиру уже тогда, когда атака была кончена.

На случай смерти своей, лордъ Эксмутъ, до отправленія своего изъ Англіи сдѣлалъ необходимыя домашнія распоряженія и между прочимъ написалъ къ своему старшему сыну письмо, въ которомъ въ особенности напоминалъ ему объ его обязанностяхъ какъ главы семейства и какъ джентельмена, и назначалъ его исполнителемъ своей послѣдней воли. О письмѣ этомъ узнали уже по смерти Эксмута.

Адмиралтейство не захотѣло употребить для предстоящей экспедиціи только-что возвратившіяся изъ Средиземнаго моря суда и этимъ увеличало затрудненіе отправки; къ тому же нельзя было рассчитывать на такую эскадру, которая не практиковалась предварительно, въ продолженіи извѣстнаго времени. Но лордъ Эксмутъ успѣлъ въ теченіе двухъ мѣсяцевъ принять, вооружить и укомплектовать эскадру, и одержать съ нею побѣду.

Окончательно переговоривъ обо всемъ, съ лордами Адмиралтейства въ Лондонѣ, лордъ Эксмутъ посѣщивъ въ Портсмутѣ, гдѣ разружалась его прежняя эскадра, и немедленно отправился на бывшій свой флагманскій корабль *Воупе*, прочелъ свое назначеніе командѣ, и спросилъ: кто желаетъ служить съ нимъ? Тотъ же вызовъ былъ предложенъ командамъ прочихъ судовъ. Всѣ изъявили желаніе поступить вторично на службу, но съ условіемъ насладиться сперва береговою жизнью. Немедленно раздано было жалованье, которое матросы прогуляли въ столь немовѣрно-скорое время, что небыло ни малѣйшей остановки въ укомплектованіи назначенной въ по-

ходъ эскадры. И съ другихъ судовъ являлись охотники; весь экипажъ 50 пуш. фрегата *Leander*, уже готоваго отплыть подъ флагомъ контръ-адмирала Майльна на Сѣверо-Американскую станцію, изъявилъ желаніе служить подъ начальствомъ Эксмута. Въ слѣдствіе этого, измѣнено назначеніе фрегата: онъ поступилъ въ отрядъ лорда Эксмута, вмѣстѣ съ контръ-адмираломъ Майльномъ, который только въ Гибралтарѣ перенесъ свой флагъ на 104 пуш. корабль *Impregnable*, какъ второ-командующій, когда сэръ Чарльза Пенроза тамъ не оказалось. Впродолженіе укомплектованія эскадры людьми, была захвачена на западномъ берегу Англія партія контрабандистовъ. Ихъ отправили на тендерѣ въ Портсмутъ для пятилѣтней службы на флотѣ, въ наказаніе за занятіе контрабандою. Самуэль Пеллю воспользовался заходомъ тендера въ Фальмутъ и отправился на немъ въ Портсмутъ для свиданія съ своимъ братомъ. Во время перехода контрабандисты умоляли г. Пеллю ходатайствовать объ ихъ приѣмѣ на эскадру Эксмута. Адмиралъ принялъ ихъ на свой флагманскій корабль и обѣщалъ имъ свое покровительство, если они окажутся храбрыми въ сраженіи. Они вполнѣ оправдали ожиданія лорда Эксмута, который по окончаніи кампаніи выхлопоталъ имъ отъ Адмиралтейства прощеніе. Служившій съ лордомъ Эксмутомъ на фрегатѣ *Arethusa* солдатскимъ офицеромъ, начальникомъ морской артиллеріи въ Портсмутѣ сэръ Ричардъ Вилліамсъ такъ дѣятельно помогалъ адмиралу въ выборѣ хорошихъ артиллерійскихъ офицеровъ и канонировъ, что получилъ отъ него слѣдующее письмо: «Считаю долгомъ выразить вамъ, любезный другъ, мою душевную благодарность за ваши труды и указанія относительно выбора офицеровъ и нижнихъ чиновъ для моей экспедиціи. Мнѣ весьма пріятно увѣрить васъ, что всѣ рекомендованные вами офицеры принесли вамъ величайшую честь не только превосходнымъ знаніемъ своего дѣла, но и отличнымъ исполненіемъ своихъ обязанностей».

Къ пяти кораблямъ, изъ коихъ два были трехдечные, Адмиралтейство прибавило еще пять фрегатовъ, четыре бомбар-

дирскія суда, пять бриговъ и одну шкуну. Четыре корабля назначились адмираломъ для разрушенія укрѣпленій поперечной молы, пятый для защиты ихъ отъ дѣйствій батарей, расположенныхъ южнѣе города, и три большихъ фрегата—для защиты кораблей отъ выстрѣловъ городского вала. Бомбардирскія суда, при помощи флотилии изъ гребныхъ судовъ, должны были дѣйствовать противъ адмиралтейства и города, и наконецъ еще два малыхъ фрегата и бриги назначались для дѣйствія смотря по обстоятельствамъ.

25 Юля эскадра отплыла изъ Портсмута, 28—изъ Плимута и прошла ночью того же числа Фальмутъ. 74 пуш. кораблю *Minden* приказано было отдѣлиться отъ эскадры и поспѣшить въ Гибралтаръ, чтобы ускорить тамъ заготовленія всего нужнаго для эскадры. Во время плаванія эскадры къ мѣсту назначенія, на всѣхъ судахъ ея, ежедневно, кромѣ воскресныхъ дней, команды обучались дѣйствию орудіями, а по вторникамъ и по пятницамъ еще стрѣльбѣ ядрами, по шести выстрѣловъ на каждую пушку. На кораблѣ *Queen Charlotte*, коммендоры и ихъ помощники ежедневно упражнялись въ стрѣльбѣ въ цѣль съ юта изъ 12 фунт. пушки въ висѣвшій на фок-ковомъ лисель-спертѣ, небольшой щитъ, состоявшій изъ деревянной квадратной рамки (въ три фута по сторонѣ), переплетенной каболками. Эти каболки были такъ протянуты, чтобъ 12 фунт. ядро, пролетая чрезъ рамку, непременно задѣвало бы одну изъ каболокъ. Кромѣ того подъ щитъ подвѣшивалась деревяшка, по формѣ и по величинѣ подобная бутылкѣ. Послѣ нѣсколькихъ дней пальбы въ эту цѣль, канониры постоянно попадали въ щитъ и ежедневно сбивали отъ 10 до 12 бутылокъ. Такимъ образомъ ежедневно готовляясь къ битвѣ, матросы научились дѣйствовать дружно, быстро, отчетливо и не торопясь, и приобрѣли увѣренность въ побѣдѣ. Эта нравственная сила, вмѣстѣ съ систематическими упражненіями, нисколько не утомительными, а также хорошая пища, имѣли благотѣльное вліяніе на здоровье людей, такъ что за исключеніемъ немногихъ убитыхъ въ сраженіи, на кораблѣ *Queen Charlotte* умеръ впродолженіе всей кам-

паніи только одинъ человекъ, изъ всей команды состоявшей почти изъ тысячи человекъ.

Прибывъ въ Гибралтаръ 9 Августа, лордъ Эксмутъ соединился тамъ съ голландскою эскадрою, состоявшею изъ пяти фрегатовъ и одного корвета, подъ начальствомъ вице-адмирала барона фонъ-Капеллана (*). Всѣ суда этого флота, снабдивъ себя дополнительными запасами, были въ совершенной готовности къ отплытію 12 числа, по свѣжій восточный вѣтеръ удержалъ ихъ еще два дня на рейдѣ. 13 числа розданы были на каждое судно инструкціи и планы Алжира съ показаніемъ якорныхъ мѣстъ для каждаго изъ нихъ. Общій планъ атаки былъ составленъ еще 6 числа, но присоединеніе голландскаго отряда потребовало нѣкоторыхъ измѣненій. Этому отряду поручалось сбивать укрѣпленія, расположенныя южнее города, къ чему первоначально назначены были корабль *Minden* и 36 пуш. фрегатъ *Hebrus*. Теперь имъ вѣрно было занять мѣста противъ молы.

14 числа флотъ снялся съ якоря, и 16 за 200 миль до Алжира, выдержалъ сильный штормъ. Вечеромъ того же дня присоединился ко флоту 16 пуш. бригъ *Prometheus*, посланный изъ Гибралтара осмотрѣть Алжиръ, и донесъ, что тамъ дѣятельно готовятся къ отраженію атаки: прежнія укрѣпленія приводятся въ лучшее оборонительное состояніе; воздвигаются новыя батареи; въ городѣ и его окрестностяхъ сосредоточены 40 000 войска, кромѣ Янычаръ; 4 фрегата, 5 корветовъ, и 37 канонир. лодокъ защищаютъ гавань.

Командиръ брига *Prometheus* намѣревался, уходя изъ Алжира, увести семейство англійскаго консула. Жена его и стар-

(*) По соединеніи съ голландскою эскадрою, силы Эксмута состояли изъ слѣдующихъ судовъ: англійскихъ: 103 пуш. флагман. корабля *Queen Charlotte*, 104 пуш. *Impregnable*, 74 пуш. *Superb*, *Minden* и *Albion*; фрегатовъ: 50 пуш. *Leander*, 40 пуш. *Severn* и *Glasgow*, 36 пуш. *Hebrus* и *Granicus* бриговъ: 16 пуш. *Heron*, *Mutine* и *Prometheus*, 10 пуш. *Cordelia* и *Britomart*; бомбардирскихъ судовъ: *Infernal*, *Hecla*, *Fury* и *Beelzebub* и шкувы: *Express*; голландскихъ: 36 пуш. фрегатовъ *Melampus*, *Frederica*, *Dageraad*, *Diana* и *Amstel* и 24 пуш. корвета *Vendragt*. Всего 5 кораблей, 10 фрегатовъ, 1 корветъ, 5 бриговъ, 4 бомбардирскихъ судна и шкуна.

шая дочь переодѣлись въ гардемаринское платье, а ребенку дали сонныхъ капель, и уложили его въ закрытую корзину, которую отдали нести матросу.

Съ такими предосторожностями отправилось семейство консула къ гавани. Однакожъ усыпительное средство, данное ребенку въ небольшомъ количествѣ — изъ опасенія вредныхъ послѣдствій — оказалось недѣйствительнымъ: ребенокъ проснулся и закричалъ, вслѣдствіе чего всѣ, участвовавшіе въ побѣгѣ, были арестованы.

Слѣдующаго дня дея приказалъ принести малютку во дворецъ; узнавъ объ этомъ, лордъ Эксмуть воскликнулъ: «Эта черта человѣколюбія не изгладится изъ моего сердца и я докажу дею, что вполне могу оцѣнить его участіе къ малюткѣ». Консулъ былъ арестованъ въ своей квартирѣ и закованъ въ желѣза, докторъ же брига, три гардемарина и четырнадцать гребцовъ посажены подъ караулъ. Командиру брига, Капитану Дашвуду стоило многихъ трудовъ и усилій уговорить дея отпустить его на свое судно.

Свѣжій противный вѣтръ, дувшій до 24 числа, наконецъ отошелъ къ SW. Въ полдень 26 числа флотъ достигъ мыса Капина, составляющаго сѣверную оконечность алжирской бухты — въ 20 миляхъ отъ города. На разсвѣтѣ слѣдующаго утра флотъ заштилѣлъ въ виду Алжира. Лордъ Эксмуть послалъ одного изъ лейтенантовъ корабля *Queen Charlotte*, на шлюпкѣ подъ переговорнымъ флагомъ въ городъ, съ условіями принца Регента и съ требованіемъ освобожденія консула и задержанныхъ лицъ съ брига *Prometheus*. Шлюпка была встрѣчена на южной оконечности поперечной молы Капитаномъ надъ портомъ, который, выслушавъ лейтенанта, обѣщаль ему принести отвѣтъ отъ дея чрезъ два часа. Между тѣмъ флотъ, воспользовавшись дуновеніемъ легкаго морскаго вѣтра, вошелъ въ бухту и сталъ на якорь въ разстояніи около мили отъ города. Около двухъ часовъ пополудни, когда замѣтили возвращавшуюся съ берега шлюпку, съ поднятымъ условнымъ сигналомъ, что она не получила никакого отвѣта, адмиралъ сигналомъ спросилъ эскадру: «все ли готово»? На

положительный отвѣтъ всѣхъ судовъ, послѣдовалъ второй сигналъ: «всѣмъ судамъ занять назначенныя имъ диспозиціонныя мѣста!»

Корабль *Queen Charlotte* снялся первымъ. Адмиралъ намѣревался занять свое мѣсто безъ выстрѣла. На всякій же случай онъ приказалъ, чтобы батареи средняго и верхняго доковъ, вооруженныя 24 ф. длинными пушками, были готовы къ дѣйствию своими орудіями; прислуга отъ шканечныхъ орудій назначена для дѣйствія снастями, а прислуга орудій нижней батареи — для уборки канатовъ до окончательнаго положенія якорей. Но Алжирцы, надѣясь на свою силу, не открывали огня и поджидали флагманскаго корабля, чтобы взять его на abordажъ своими канонерскими лодками, наполненными людьми. Между тѣмъ флагманскій штурманъ, г. Гезъ, постоянно служившій съ лордомъ Эксмутъ на всѣхъ судахъ съ самаго начала войны, велъ корабль на назначенное ему мѣсто. Въ 2½ часа корабль бросилъ якорь съ кормы, ровно въ полукабельтовѣ отъ южной оконечности молы и закрѣпилъ кабельтовъ за мачту алжирскаго брига, стоявшаго при входѣ въ гавань. Правый бортъ корабля обстрѣливалъ всѣ батареи молы, отъ ея оконечности до маяка. Мола была покрыта солдатами, изъ коихъ многіе влѣзали на батареи, чтобы смотрѣть на корабль; но лордъ Эксмутъ, стоя на кормѣ, знаками приказывалъ ихъ оставить эту, опасную для нихъ позицію. Коль скоро корабль былъ установленъ надлежащимъ образомъ и канаты выравнены, вся команда прокричала единодушное, троекратное ура! Едва послѣдніе любопытные услѣли сойти съ батареи, какъ раздался выстрѣлъ съ верхняго яруса восточной батареи и вслѣдъ за тѣмъ, еще два. Ядро попало въ корабль *Superb*. При первомъ выстрѣлѣ лордъ Эксмутъ поднималъ сигналъ: «Будьте готовы!» При второмъ: «открыть огонь!» Гулъ третьей непріятельской пушки былъ заглушенъ залпомъ со всего борта корабля *Queen Charlotte*.

Между тѣмъ какъ непріятель стрѣлялъ со всѣхъ своихъ батарей, только корабль *Queen Charlotte* и 50 пуш. фрегаты *Leander* успѣли занять свои мѣста. На всѣхъ судахъ были

предварительно приняты мѣры, чтобъ не подвергать людей опасности при крѣпленіи парусовъ. За флагманскимъ кораблемъ слѣдовалъ корабль *Superb*, ставшій на якорь за его кормою, въ разстояніи 250 ярдовъ отъ нея. Корабль *Minden* положилъ свой якорь въ разстояніи, нѣсколько болѣе своей длины, отъ корабля *Superb*. Корабль *Albion* сталъ за кормою корабля *Minden*, который передалъ кабельтовъ изъ лѣваго кормового порта на носъ корабля *Albion* и такимъ образомъ связалъ себя съ этимъ кораблемъ. Корабль *Impregnable* занялъ мѣсто за кормою корабля *Albion*.

Большіе англійскіе фрегаты и голландская эскадра, въ особенности же флагманскій фрегатъ *Melampus*, вступили въ бой подъ самымъ жестокимъ непріятельскимъ огнемъ и стали молодцами на якорь. Фрегатъ *Leander*, ставши по лѣвую сторону корабля *Queen Charlotte*, при входѣ въ гавань, обстрѣливалъ задними пушками своего праваго борта алжирскія канонирскія лодки, а прочими—городскую батарею рыбнаго рынка. Впереди фрегата *Leander*, 40 пуш. фрегатъ *Severn* громилъ всѣмъ своимъ правымъ бортомъ батарею рыбнаго рынка. 40 пуш. фрегатъ *Glasgow*, своимъ лѣвымъ бортомъ дѣйствовалъ противъ остальныхъ городскихъ батарей. Голландская эскадра, согласно диспозиціи, стрѣляла въ укрѣпленія, расположенныя южнѣе города.

Голландскій адмиралъ намѣревался стать въ центрѣ линіи своихъ судовъ, но это не удалось, потому что фрегатъ *Diana* бросилъ якорь раньше и южнѣе чѣмъ слѣдовало, чрезъ что образовался слишкомъ большой интервалъ между нимъ и фрегатомъ *Glasgow*; поэтому голландскій флагманъ занялъ среднюю этого интервала.

Двумъ меньшимъ англійскимъ 36 пуш. фрегатамъ *Hebrus* и *Granicus* было предоставлено выбрать себѣ наилучшія мѣста, уже по началу дѣла. Командиры обоихъ фрегатовъ желали драться въ линіи кораблей. *Granicus* сталъ весьма удачно между кораблями *Queen Charlotte* и *Superb*, а фрегатъ *Hebrus*, занявъ мѣсто отъ дѣйствія пальбы, принужденъ былъ бросить якорь на лѣвой сторонѣ адмиральскаго корабля.

Бомбардирскія суда расположились къ востоку отъ маяка, въ 2000 ярдовъ разстоянія отъ него. Всѣ мелкія суда, за исключеніемъ 16 пуш. брига *Mutine*, который стоялъ на якорѣ, оставались подъ парусами, и, крейсера вдоль непріятельскихъ батарей, стрѣляли по нимъ въ тѣ моменты, когда находили это выгоднымъ и наиболее дѣйствительнымъ. Флотилія гребныхъ судовъ, вооруженныхъ пушками, мортирами, боевыми ракетами, дѣйствовала противъ гавани.

Корабль *Queen Charlotte* весьма скоро разрушивъ укрѣпленія на южной оконечности молы, поворотилъ свой правый бортъ прямо на сѣверъ для продольнаго обстрѣливанія молы и для нанесенія вреда верхнимъ ярусамъ маячной батареи. Канониры дѣйствовали съ такимъ искусствомъ, что маякъ вскорѣ обрушился и пушки на батареѣ сбивались одна за другою.

Флотилія алжирскихъ канонирскихъ лодокъ, вскорѣ послѣ начатія сраженія, вышла изъ гавани и отважно устремилась на корабль *Queen Charlotte* и фрегатъ *Leander*, съ тѣмъ чтобы взять эти суда на abordажъ. Лишь только показались лодки изъ за дыма выстрѣловъ, какъ 33 изъ числа 37 были пущены на дно, преимущественно огнемъ фрегата *Leander*.

Въ 4 часа пзд. послѣ стрѣльбы продолжавшейся болѣе часа, когда еще не оказалось никакихъ признаковъ намѣренія сдаться, лордъ Эксмуть рѣшился приступить къ истребленію алжирскихъ судовъ. Для этого, приказавъ фрегату *Leander* прекратить на время пальбу, Эксмуть велѣлъ одному изъ катеровъ флагманскаго корабля зажечь ближайшій алжирскій фрегатъ. Катеру этому удалось исполнить порученіе выстрѣлами зажигательныхъ снарядовъ изъ носовой пушки. Шлюпка, имѣвшая ракетный станокъ и принадлежавшая 36 пуш. фрегату *Hebrus*, увлеченная дѣйствіемъ катера, пустилась, безъ приказанія, вслѣдъ за нимъ, но поплатилась за это ослушаніе; ружейнымъ огнемъ на шлюпку убиты: офицеръ и три матроса, многіе ранены. Лордъ Эксмуть, стоя на шкафутѣ, восхищался дѣйствіями катера и приказалъ встрѣтить его троекратнымъ ура!

Полагали, что пожаръ распространится и на прочія алжирскія суда, но этого неслучилось, потому что, когда обгорѣли канаты фрегата, его вынесло изъ гавани; горѣвшее судно продрейфовало мимо корабля *Queen Charlotte* и фрегата *Leander*, и стало на мель подъ носомъ послѣдняго. Тогда приказано было вооруженнымъ гребнымъ судамъ флота и катеру флагманскаго корабля зажечь наибольшій непріятельскій фрегатъ, стоявшій въ серединѣ прочихъ судовъ, и въ который изъ за моты не удобно было стрѣлять съ корабля. Фрегатъ этотъ, загорѣвшись, долженъ былъ распространить пожаръ по всѣмъ остальнымъ судамъ, стоявшимъ въ гавани. Не взирая на всѣ усилія Алжирцевъ потушить огонь, фрегатъ горѣлъ, и пламя распространилось на всѣ алжирскія суда, кромѣ шкуны и брига, стоявшихъ на вѣтрѣ. Въ 7 часу загорѣлись магазины и адмиралтейство. Въ началѣ 8 часа всѣ горѣвшіе суда пронеслись мимо флагманскаго корабля, такъ близко, что онъ съ большимъ трудомъ избѣгнулъ пожара.

Передъ захоженіемъ солнца контръ-адмиралъ Майльнъ прислалъ просить о назначеніи фрегата для отвлеченія непріятельскихъ выстрѣловъ отъ корабля *Impregnable*, который сильно страдалъ отъ огня батареи, расположенной на сѣверной оконечности моты, вслѣдствіе того что занялъ не то мѣсто, которое ему было назначено диспозиціею.

На помощь этому кораблю посланъ фрегатъ *Glasgow*, который, по причинѣ маловѣтрія, долженъ былъ бросить якорь между фрегатами *Severn* и *Leander*, откуда и наносилъ вредъ непріятелю, но безъ всякой пользы для корабля *Impregnable*, ибо находясь вдали отъ него, не могъ отвлечь на себя выстрѣловъ батареи на мотѣ. Видя это, Эксмутъ послалъ къ контръ-адмиралу Майльну своего адъютанта съ приказаніемъ отвести *Impregnable* изъ подъ выстрѣловъ громившей его батареи. Въ это время на немъ уже было 150 человекъ убитыхъ и раненыхъ, но неустрашимая команда, ободряемая контръ-адмираломъ Майльномъ и командиромъ, капитаномъ Бресомъ, не переставала дѣйствовать съ величайшимъ мужествомъ. При атакующемъ флотѣ находился военный шлюпъ,

обращенный, еще въ Гибралтарѣ, въ брандеръ съ 143 боченками пороху. Первоначально брандеръ этотъ назначался для сожженія алжирскаго флота, стоявшаго въ гавани; но теперь онъ отданъ былъ въ распоряженіе контръ-адмирала Майльна, который его пустилъ противъ батареи на сѣверной оконечности молы. Брандеръ, управляемый лейтенантомъ Флемингомъ, при содѣйствіи инженернаго маіора Риа и нѣкоторыхъ другихъ офицеровъ, удачно взлетѣлъ на воздухъ ровно въ 9 часовъ вечера, подлѣ батареи, которая такъ много нанесла вреда кораблю *Impregnable*.

Съ наступленіемъ темноты замолкли батареи Алжира. Союзный флотъ тоже прекратилъ огонь, по причинѣ небольшого количества оставшихся зарядовъ. Въ теченіи дня израсходовано на флотъ 118 тоннъ пороха и 50 000 ядеръ, составлявшихъ слишкомъ 500 тоннъ чугуна; сюда не включены: 960 бомбъ — десяти и тринадцати дюймовыхъ, брошенныхъ съ бомбардирскихъ судовъ, а также значительное число гранатъ и ракетъ, пущенныхъ съ флотилии гребныхъ судовъ. Такому дружному, сосредоточенному и хорошо направленному огню ничто не могло противустоять: всѣ прибрежныя укрѣпленія и часть самаго города были сбиты и превращены въ развалины.

Около 10 часовъ вечера носовой канатъ корабля *Queen Charlotte* былъ перебитъ и вслѣдствіе этого корабль повернулся носомъ къ морю. Не смотря на это, корабль продолжалъ стрѣлять и во время циркуляціи, между тѣмъ какъ завожались верпы мористѣе; во время завоза верповъ, кабельтовы ихъ были также перебиваемы батареями, расположенными южнѣе города, и фортами, находящимися на высотахъ. Въ половинѣ одиннадцатаго часа ночи задулъ легкій ветерокъ, позволившій кораблю *Queen Charlotte* воспользоваться парусами; но лишь только они были поставлены, какъ снова заштилѣло, и потому пришлось прибѣгнуть къ буксировкѣ гребными судами. Въ одиннадцать часовъ корабль *Queen Charlotte* былъ внѣ выстрѣловъ батарей, и самъ прекратилъ огонь 25 минутъ спустя. Едва водворилась общая тишина, какъ задулъ вѣтръ,

превратившійся вскорѣ, но не надолго, въ бурю, сопровождаемую грозою и проливнымъ дождемъ. Черезъ три часа, когда вѣтръ сталъ стихать, лордъ Эксмутъ пригласилъ въ свою каюту всѣхъ раненыхъ, которые могли двигаться, и вмѣстѣ съ ними и офицерами возблагодарилъ Всевышняго за одержанную побѣду.

Вскорѣ затѣмъ явились на корабль *Queen Charlotte* адмиралы Майльнъ и Капелланъ съ поздравленіемъ и выраженіемъ своихъ чувствъ восхищенія и благодарности. Результатъ сраженія былъ блистательный, но и потери чувствительны: у Англичанъ было 128 убитыхъ и 600 раненыхъ, у Голландцевъ 13 убитыхъ и 52 раненыхъ.

Лордъ Эксмутъ три раза подвергался явной смерти. Ядро оторвало фалды его мундира; одна изъ его пуговицъ наплась въ сигнальномъ ящикѣ, который былъ открытъ во время сраженія; половина очковъ, находившихся въ боковомъ карманѣ адмирала, оказалась согнутою и съ разбитымъ стекломъ. Очки эти и понынѣ хранятся въ семействѣ Эксмута.

28 числа съ разсвѣтомъ, лейтенантъ Бургессъ былъ отправленъ, подъ переговорнымъ флагомъ, къ Алжирскому дею, съ слѣдующимъ письмомъ адмирала:

«Жестокія поступки вашихъ подданныхъ, съ безвѣдностію и беззащитностію христіанами, захваченными въ Бонѣ и ваше неприличное пренебреженіе требованій Принца-Регента, предложенныхъ вамъ мною отъ его имени вчерашняго числа, суть причины, вслѣдствіе коихъ вѣранный начальству моему флотъ истребилъ ваши суда, магазины, адмиралтейство и половину вашихъ батарей.

«Такъ какъ Англія предприняла войну не для истребленія Алжира, а только для наказанія его, поэтому я предлагаю вамъ тѣ же условія мира, какія предлагалъ вчера отъ имени моего Государя. Безъ принятія этихъ условій, миръ невозможенъ.

«Если вы на это согласны, то имѣете сдѣлать три выстрѣла. Неисполненіе этого условнаго сигнала приму я какъ отказъ и тогда возобновлю нападеніе по моему усмотрѣнію.

«Я предлагаю вамъ эти условія въ надеждѣ, что ни британскій консулъ, ни офицеры и гребцы со шлюпки британскаго военнаго судна, которые были вами такъ нечестно захвачены, ни мало неподвергались оскорбленію, а равно избавлены были отъ дурнаго обхожденія вашихъ подданныхъ всѣхъ христіанскіе невольники, находящіеся въ вашей власти».

Эксмутъ.

Лейтенантъ Бургессъ былъ встрѣченъ на пристани командиромъ одного изъ сгорѣвшихъ фрегатовъ. Онъ объявилъ, что еще до прибытія парламентаря, приказалъ извѣстить англійскаго адмирала о своемъ согласіи на всѣ условія, но что въ порту не нашлось ни одного цѣлаго гребнаго судна, на которомъ можно было бы передать порученіе на эскадру. Затѣмъ капитанъ надъ портомъ и шведскій консулъ отправились на англійской шлюпкѣ на флагманскій корабль, гдѣ они подтвердили лорду Эксмуту согласіе деа на всѣ условія. 29 числа утромъ капитанъ надъ портомъ снова явился на корабль, но уже въ сопровожденіи англійскаго консула. Тогда командиръ флагманскаго корабля, капитанъ Брайсбентъ, былъ отправленъ на берегъ для переговоровъ съ деемъ, а только что прибывшій изъ Мальты сэръ Чарльзъ Пенрозъ, окончилъ это дѣло.

30 числа лордъ Эксмутъ отдалъ слѣдующій приказъ по флоту:

«Главнокомандующій считаетъ себя счастливымъ, что можетъ увѣдомить флотъ объ окончаніи возложеннаго на него порученія. Заключеннымъ миромъ, для котораго имѣетъ быть произведенъ салютъ изъ 21 выстрѣла, достигнута слѣдующія требованія его высочества, Принца Регента Англии:

«I. Невольничество христіанъ уничтожено на вѣчныя времена.

«II. Завтра въ полдень мнѣ передадутъ всѣхъ невольниковъ, находящихся во владѣніяхъ деа, къ какой бы націи они ни принадлежали.

«III. Равномѣрно завтра же въ полдень получу я всѣ день-

ги, вырученные десть за выкупъ невольниковъ, съ 1 Января нынѣшняго года.

«IV. Британскій консулъ получивъ уже полное вознагражденіе за всѣ понесенныя имъ убытки, вслѣдствіе его задержанія.

«V. Дей принесъ публично, въ присутствіи своихъ министровъ и офицеровъ, свои извиненія британскому консулу, въ выраженіяхъ, указанныхъ ему командиромъ корабля *Queen Charlotte*.

«Главнѣйшій пользуется этимъ случаемъ, чтобъ еще разъ выразить свою признательность адмираламъ, капитанамъ, офицерамъ, матросамъ, морскимъ солдатамъ, морскимъ артиллеристамъ и людямъ саперной, минерной и ракетной командъ, за ихъ благородное и мужественное дѣйствіе во все время экспедиціи. Въ слѣдующее воскресенье имѣеть быть торжественное молебствіе для принесенія Господу Богу благодарности за одержанную, при Его помощи, флотомъ Его Величества побѣду, надъ врагомъ рода человѣческаго».

Получивъ 31 Августа болѣе 1200 невольниковъ, (*) которые тотчасъ были разсланы по портамъ, ближайшимъ къ ихъ родинѣ, и оставивъ въ Алжирѣ судно, которому приказано было дожидаться тѣхъ изъ невольниковъ, которые находились вдали отъ Алжира, лордъ Эксмутъ отплылъ 3 Сентября въ Англію. Изъ Гибралтара отправилъ онъ своему брату слѣдующее письмо:

«Богу благоугодно было даровать намъ побѣду и дать мнѣ возможность снова къ тебѣ писать. Мнѣ никогда не случалось встрѣчать столь упорной обороны и только страшное дѣй-

(*) Всѣхъ невольниковъ, освобожденныхъ лордомъ Эксмутомъ во время его пребыванія въ Средиземномъ морѣ, оказалось 3003 чел. а именно:

Изъ Алжира: — 1642 чел., а именно: 1110 Неополитанцевъ и Сицилійцевъ, 62 Сардинцевъ и Генуэзцевъ, 6 Пиемонтцевъ, 174 Римлянина, 6 Тосканцевъ, 226 Испанцевъ, 1 Португалецъ, 7 Грековъ, 28 Голландцевъ, 18 Англичанъ, 2 Француза и 2 Австрійца.

Изъ Туниса: 781 чел., а именно: 524 Неополитанцевъ и Сицилійцевъ и 257 Сардинцевъ и Генуэзцевъ.

Изъ Триполи, 580 чел., а именно: 432 Неополитанцевъ и Сицилійцевъ, 144 Сардинцевъ и Генуэзцевъ, 16 Римлянъ и 4 чел. Гамбургцевъ.

ствіе нашей артиллеріи принудило непріятеля бросить свои батареи. Ничто не могло противустоять разрушительному дѣйствію залповъ корабля *Queen Charlotte*. Мы, по словамъ шведскаго консула, съ первымъ выстрѣломъ положили болѣе 500 человѣкъ и конечно вся потеря непріятеля не менѣе 7000 человѣкъ. Нашъ старый другъ джонъ Гезъ стоялъ твердо, какъ скала. Никогда ни одинъ корабль не подвергался такъ очевидно пожару, какъ *Queen Charlotte*. Мы чудомъ избѣгли этого несчастія.—Адмиралъ Майльнъ, прибывшій на корабль въ два часа ночи, до 50 разъ цѣловалъ мою руку при всей командѣ. Тоже выраженіе благодарности было оказано мнѣ и голландскимъ адмираломъ фонъ-Капелланомъ. Я легко задѣтъ въ бедро, въ лице и въ пальцы; изъ рукъ моихъ вырвало зрительную трубу и фалды моего мундира оторвало ядромъ. Сильное кровотеченіе, которому я подвергся, дало поводъ думать, что я тяжело раненъ и команда чрезвычайно встревожилась этимъ. Рана въ бедрѣ еще не зажила, но я чувствую себя здоровымъ и надѣюсь быть около 10 Октября въ Портсмутѣ. Король Неаполитанскій Фердинандъ прислалъ мнѣ алмазную звѣзду. Банъ (командиръ фрегата *Granicus*) храбръ въ корабельной линіи и оказалъ чудеса храбрости, какъ и всѣ вообще. Во всю свою службу я не видывалъ подобнаго энтузіазма. Никто не сдѣлалъ ни малѣйшей ошибки. Могу тебя увѣрить, что дѣло было рискованное, но оно удалось, благодаря моимъ соображеніямъ и распоряженіямъ. Въ столь позднее время года, я немогъ дожидаться морскаго вѣтра, и потому произвелъ нападеніе при вѣтрѣ, дувшемъ съ берега. По окончаніи битвы, поднялся такой сильный штормъ съ грозою и дождемъ, какого мнѣ не случилось прежде видѣть. Многія суда истратили весь свой порохъ и принуждены были дополнить его съ бриговъ. Подъ конецъ и я сталъ рѣже палить, выбирая только удобные моменты для моихъ выстрѣловъ. Мой корабль выпустилъ 5420 ядеръ, вѣсомъ въ 65 тоннъ и израсходовалъ 350 боченковъ пороху. Нельзя себѣ вообразить причиненнаго нами опустошенія, и, по мнѣнію всѣхъ консуловъ, не осталось бы и слѣдовъ города, еслибъ

бомбардированіе продолжалось еще часа два. Городекія стѣны растрескались и жители терпѣли недостатокъ въ водѣ, по причинѣ разрушенія водопровода. Морскія укрѣпленія до того разбиты, что возобновленіе ихъ надо начинать съ основанія. Видъ пожара на молѣ и горящихъ судовъ, которыя неслись мимо насъ, былъ по истинѣ страшный, и хотя я не трусливаго десятка, но были моменты, въ которые я боялся, что мы загоримся».

XII.

За столь блистательную побѣду лордъ Эксмуть получилъ титулъ виконта, съ надписью въ гербѣ: «Алжиръ». По примѣру Неаполитанскаго короля, голландскій, испанскій и сардинскій короли прислали ему старшіе свои ордена, а Папа драгоценную камею. Столица Англіи поднесла лорду Эксмуту дипломъ на званіе лондонскаго гражданина и саблю, украшенную алмазами. Общество для выкупа христіанскихъ невольниковъ изъ Варварійскаго плѣна, праздновало побѣду Эксмута торжественнымъ обѣдомъ. Городъ Оксфордъ прислалъ ему дипломы на званіе оксфордскаго гражданина и доктора оксфордскаго университета. Основанное въ Парижѣ, Сидней Смитомъ (*), общество для облегченія участи и для освобожденія христіанскихъ невольниковъ, заказало медаль съ изображеніемъ подвиговъ Эксмута предъ Алжиромъ.

Офицеры эскадры Эксмута поднесли ему великолѣпный серебряный подносъ, съ приличной надписью и изображеніемъ

(*) Этотъ замѣчательный морякъ (род. въ 1764, ум. въ 1840), извѣстный своею попыткою сжечь въ 1798 году Тулонскій флотъ по приказанію адмирала Гула, бѣгствомъ въ 1796 году изъ душлѣтнаго французскаго плѣна, дѣятельнымъ участіемъ въ оборонѣ Сель Жанъ д'Акра въ 1799 году, договоромъ, въ 1800 году, съ Клеберомъ (договоръ этотъ небылъ ратификованъ англійскимъ правительствомъ), дѣйствіемъ въ южной Италіи въ пользу короля Фердинанда и сопровождавшій въ 1807 году португальскаго короля въ Бразилію, — предаваясь впоследствии филантропіи и основалъ въ Парижѣ *анти-пиратское* общество для увѣщанія морскихъ разбоевъ въ Средиземномъ морѣ.

емъ моны и укрѣпленій Алжира — стоявшій 1400 ф. ст. Такъ какъ подписка превзошла цѣнность подарка, то избытокъ былъ отданъ морскому благотворительному обществу, вице-президентомъ котораго былъ лордъ Эксмутъ. Принцъ-Регентъ, впоследствии король Георгъ IV, подарилъ адмиралу драгоцѣнную и изящную золотую медаль, вычеканенную только въ четырехъ экземплярахъ.

Послѣ официальныхъ торжествъ, встрѣчъ и обѣдовъ, лордъ Эксмутъ посѣщилъ къ своему семейству, которое также приготовило доблестному адмиралу умильный приемъ, въ которомъ участвовали и многіе изъ его друзей. Въ числѣ ихъ явился и адмиралъ Шенкъ, бывшій начальникъ лорда Эксмута на озерѣ Чампенѣ.

Въ награду за одержанную побѣду Адмиралтейство намѣревалось ограничиться самымъ неизбѣжнымъ производствомъ, но лордъ Эксмутъ настоялъ на щедромъ вознагражденіи своихъ сослуживцевъ и въ особенности на производствѣ всѣхъ проэктованныхъ гардемаринъ въ лейтенанты, какъ особенно отличившихся на флотилии гребныхъ судовъ.

Въ слѣдствіе увлекательныхъ рѣчей лордовъ Мельвила, Кастельри, Кохрена и г. Лау, лордъ Эксмутъ получилъ 3 Февраля 1817 года благодарственный адресъ парламента за оказанную имъ человѣчеству услугу.

Лорду Эксмуту, еще бодрому, свѣжему и полному силъ, было не болѣе 60 лѣтъ, когда его назначили главнокомандующимъ въ Плимутъ на мѣсто умершаго сэра Джона Дукворта. Столь быстрый переходъ отъ безпрестанно дѣятельной службы въ теченіи почти 50 лѣтъ, къ совершенному бездѣйствію, имѣлъ большое вліяніе на жизнь Эксмута.

Это бездѣйствіе иногда прерывалось присутствіемъ въ парламентѣ. Такъ лордъ Эксмутъ участвовалъ въ скандальномъ процессѣ Принца-Регента противъ своей супруги (*), которой онъ даже отказалъ въ титулѣ «королевы», при вступленіи сво-

(*) Герцогиня Шарлотта Брауншвейгская, родившаяся въ 1768 году, вышла въ 1793 году за мужа за короля Георга IV, бывшаго тогда принцемъ валлійскимъ. Послѣдствіемъ этого несчастнаго брака была сначала скорая раз-

емъ на престолъ подъ именемъ Георга IV, послѣ кончины своего отца, Георга III, во время умственной болѣзни котораго, онъ управлялъ государствомъ съ 1811 года.

Независимо отъ подобныхъ засѣданій въ парламентѣ, лордъ Эксмутъ постоянно получалъ вопросы, и весьма часто секретные, отъ правительства, которое дорожило мнѣніемъ просвѣщеннаго и безпристрастнаго государственнаго мужа, ставившаго понятіе о долгѣ и чести и собственныя убѣжденія выше всего, и недоступнаго постороннимъ влияніямъ.

Во время преній въ 1829 году, когда рѣшался вопросъ о католикахъ, Эксмутъ, какъ и прежде, принялъ сторону непримримыхъ враговъ католицизма, ибо только въ исключительномъ протестантизмѣ видѣлъ онъ залогъ благоденствія и силы Англій. Замѣчательно, что его старшій сынъ, принадлежавшій, по влиянію на него герцога Нортумберландскаго, противной партіи, не являлся въ парламентъ, чтобъ не быть въ этомъ политическомъ вопросѣ противникомъ своего отца.

Нравственность и благородство, которыя къ сожалѣнію не всегда бывають удѣломъ замѣчательныхъ талантовъ и блестящихъ дарованій, составляли именно отличительную черту характера лорда Эксмута и происходили у него отъ глубокаго религіознаго чувства, которымъ онъ былъ проникнутъ съ самыхъ юныхъ лѣтъ и котораго тогда еще не могли поколебать ни безнравственность на судахъ, ни распутная жизнь въ лагеряхъ. Будучи болѣе тридцати лѣтъ членомъ общества распространенія библіи, и книгъ духовно-нравственнаго содержанія, онъ всегда имѣлъ на своихъ судахъ и эскадрахъ лучшія библіотеки для нижнихъ чановъ.

Уединенный и безмятежный домашній бытъ лорда Эксмута не представляетъ случая распространяться о послѣднихъ годахъ его жизни, которую онъ большею частью проводилъ въ своемъ имѣніи, Тейнмутѣ. Въ немъ обнаружился недугъ, припадки котораго, все чаще и чаще повторявшіеся, угрожали

лука супруговъ, возбуждая вслѣдъ за тѣмъ, со стороны мужа, постыдный процессъ, кончившійся лишь со смертію королевы въ 1821 году.

внезапной смертью. Онъ твердо и спокойно принялъ вѣсть о своей неизлечимой болѣзни и переносилъ припадки съ свойственной ему энергіею. Критическое положеніе Англіи въ тридцатыхъ годахъ нанесло ему жестокой ударъ. Онъ писалъ въ Ноябрь 1831 года: «Мнѣ уже не долго осталось жить и я считаю счастливымъ того, которому не придется увидѣть разореніе отечества, приводимаго на край гибели своими собственными дѣтьми! Иностранцы посѣтителы, восхищавшіеся еще годъ тому назадъ нашимъ могуществомъ, нашимъ богатствомъ и единодушіемъ, не узнали бы Англіи! Пожары, мятежи и кровопролитія распространились повсюду и въ довершеніе всѣхъ этихъ бѣдъ Богъ въ своемъ гнѣвѣ караетъ насъ заразительною болѣзнію (холерою). Въ теченіи одного года мы достигли верха злополучія!» Едва успѣлъ лордъ Экмутъ высказать свое горе о бѣдствіи своего отечества, какъ смерть его младшей дочери, въ Декабрѣ того же года, и его внучки (дочери его старшаго сына), въ Мартѣ 1832 года, заставила его снова писать: «Смерть долго насъ шадяла! Теперь она вступила въ наше семейство и теперь надлежитъ не звать на брасахъ!» (*)

Весною 1832 года адмиралъ лордъ Экмутъ былъ награжденъ титуломъ «вице-адмирала Англіи» и удостоился получить весьма лестное письмо отъ короля; чтобъ обрадовать своего старшаго брата, лордъ Экмутъ немедленно отправилъ къ нему оба документа, написавъ на дипломѣ: «на одинъ годъ». Но не суждено было ему прожить и этого срока. Онъ скончался 22 Января 1833 года, на 76 году своей дѣятельной, полезной и славной жизни.

Два корабля англійскаго флота носятъ названія въ память его заслугъ: 90 пуш. *Exmouth* и 110 пуш. *Algiers*.



(*) Замѣчательно, что послѣ смерти дочери лорда Экмута, семейство Пеллю лишилось въ теченіи трехъ лѣтъ семи своихъ членовъ.

План укреплений Аджара,

генерал-майор Александров бригае Волков,
полковник Ворот, 26 февраля 1880 г.

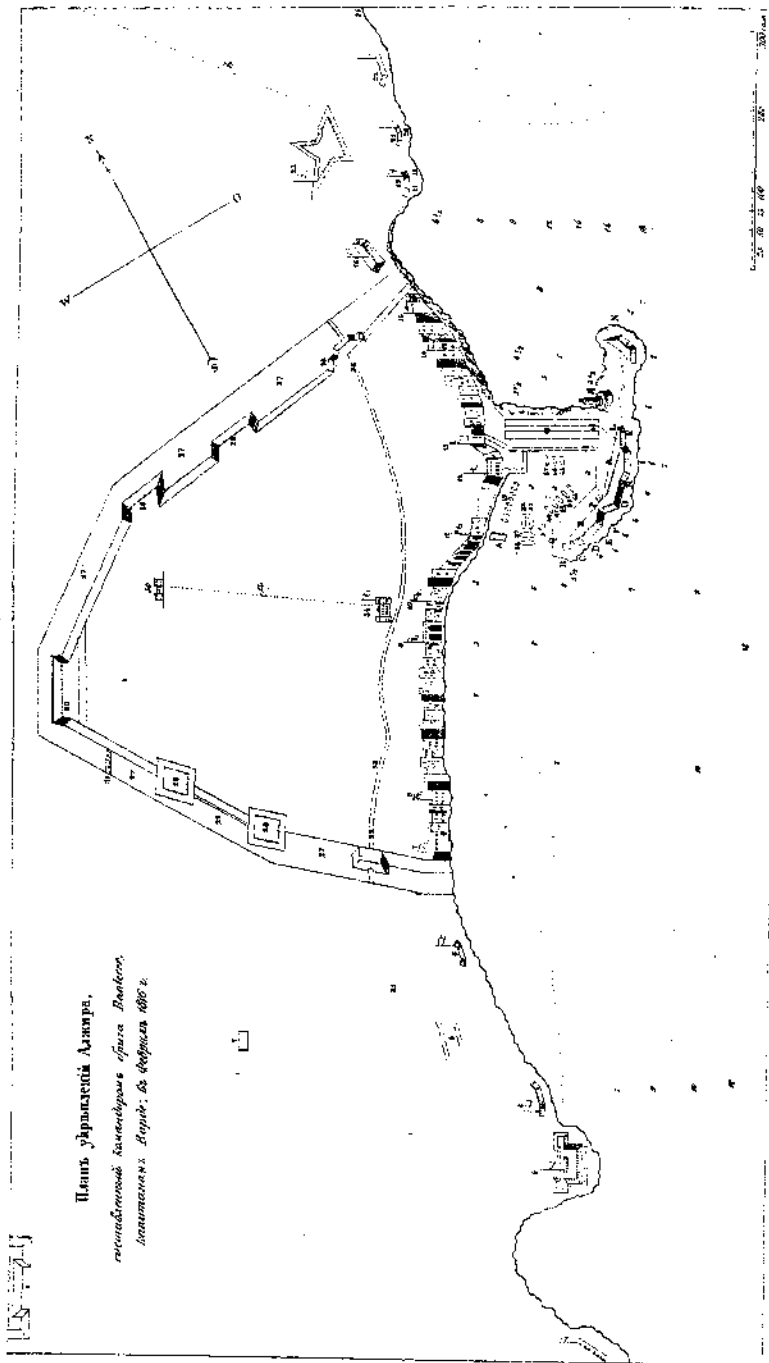

ОБЪЯСНЕНИЕ ПЛАНА УКРЕПЛЕНІЙ АЛЖИРА.

1) Императорскій фортъ' вооруженный отъ 40 до 50 пушками. — 2) Пороховой погребъ. — 3) Два водопровода — 4) Большой фортъ, вооруженный со стороны моря, въ трехъ ярусахъ, 24 пушкою и съ сѣверной стороны, въ двухъ, 10 пушками, береговая и южная стороны въ одинъ ярусъ. — 5) Восьми пуш. (24 ф.) батарея. — 6) Четырехъ пуш. (24 ф.) батарея. — 7) Шести пуш. (24 ф.) батарея. — 8) Четырехъ пуш. (24 ф.) батарея. — 9) Пятнадцати пуш. трехъ ярусная батарея рыбнаго рынка. — 10) Трехъ пуш. (24 ф.) батарея. — 11) Трехъ пуш. батарея. — 12) Шести пуш. (24 ф.) батарея. — 13) Ворота ведущія къ молб, вооруженныя шестью пушками. — 14) Четырехъ пуш. (24 ф.) батарея. — 15) Шести пуш. (24 ф.) батарея. — 16) Большая батарея, имѣющая въ нижнемъ ярусѣ девять 32 ф. и въ верхнемъ четырнадцать 18 — 24 ф. пушекъ. — 17, 18 и 20) Пять мортиръ, по безъ станковъ. — 19) Девяти пуш. (24 ф.) батарея. — 21) Семи пуш. (24 ф.) батарея. — 22) Десяти пуш. (24 ф., батарея. — 23) Двадцати трехъ пуш. (18 — 24 ф.) фортъ. — 24) Двѣ батареи: однадцати пуш. (24 ф.) и другая о 22 — 15 пушкахъ. — 25) Сѣверныя ворота вооруженныя шестью пушками. — 26) Складъ бомбъ во рву. — 27) Сухой ровъ вокругъ города — 28) Точки, значительнѣе другихъ укрѣпленныя и вооруженныя. 29) Самое укрѣпленное мѣсто и рассчитанное для обстрѣливанія города, на случай возмущенія въ немъ. — 30) Сильный бастионъ, обстрѣливающий городъ и рвы съ обѣихъ сторонъ. — 31) Водопроводъ. — 32) Южныя ворота, вооруженныя шестью пушками. — 33) Мѣсто жительства несколькихъ. — 34) Дворецъ дея. — 35) Большой рынокъ. — 36, 37, 38, 39 и 41) Алжирскіе ерэгаты. — 40, 42, 43 и 44) Алжирскіе корветы. 45, 26 и 47) Бригъ, шкуна и галера. — 48) Жительство морскаго министра и капитана надъ портомъ. — 49) Канонерскія лодки. — 50) Зданіе краснаго цвѣта. — а) Створная линія, проходящая по дворцу дея. — б) Створная линія, проходящая по пороховому погребу. — А) Небольшой камешный искусственный островокъ. — В) Оконечность молы, вооруженная пятью пушками. — С) Первый бастионный фронтъ въ два яруса: въ нижнемъ шесть 32 ф. и въ верхнемъ девять 18 ф. пуш. — D) Второй баст. фронтъ въ два яруса: въ нижнемъ семь 32 ф. и въ верхнемъ десять 18 ф. пушк. — E) Третій баст. фронтъ въ два яруса: въ нижнемъ четыре 32 ф. и въ верхнемъ четыре 18 ф. пушки. — F) Четвертый баст. фронтъ, вооруженный тремя 18 ф. пушками. — G) Пятый баст. фронтъ въ два яруса: въ нижнемъ одна пушка большого калибра и въ верхнемъ пять 18 ф. пушекъ — H) Шестой баст. фронтъ, вооруженный тремя 18 ф. пушками. — I) Седьмой баст. фронтъ въ три яруса: въ нижнемъ тринадцать 32 и 42 ф. въ среднемъ тринадцать 24 ф. и въ верхнемъ двѣнадцать 18 ф. пушекъ. — K) Восьмой баст. фронтъ въ три яруса: въ нижнемъ девять 32 ф. въ среднемъ десять 24 ф., и въ верхнемъ пять 12 ф. пушекъ. — L) Оконечность фронта, обращенная къ сѣверу и вооруженная четырьмя 18 ф. пушками. — M) Трехъ ярусная малая батарея: въ нижнемъ ярусѣ отстоящемъ на 20 футовъ отъ основанія, двѣнадцать пушекъ большого калибра, въ среднемъ отъ двадцати пяти до тридцати 24 ф. пушекъ и въ верхнемъ пятнадцать 18 ф. пушекъ

Сверхъ того 10 пушекъ малаго калибра, обстрѣливающія самую мону. *N)* Двухъ ярусная батарея: въ верхнемъ ярусѣ тридцать 18 ф. пуш. и семь мортиръ. *O)* Перешеекъ, соединяющій мону съ городомъ, во всю длину котораго выстроены зданія и магазины. *P)* Ворота, вооруженные двумя пушками. — *Q)* Пушка большаго калибра, обстрѣливающая входъ за мону. — *R)* Валъ, расположенный позади бастионнаго фронта.

IV.

С М Ъ С Б.

ВООРУЖЕНІЕ ГРЕБНЫХЪ СУДОВЪ И УПРАВЛЕНІЕ НИМИ.

Вооруженіе.

При вооруженіи гребныхъ судовъ, стараться, чтобъ всѣ прямые паруса составляли съ килемъ уголь около двухъ румбовъ; для сего фока-галсъ у рейковыхъ парусовъ крѣпить не къ форштевню, а за гакъ на бортѣ, удаленный отъ форштевня фута на полтора и болѣе, соображаясь съ шириною шлюпки: чѣмъ она уже, тѣмъ далѣе отъ форштевня галсъ крѣпится.

Грота-галсъ, у штатныхъ рейковыхъ парусовъ, брать на вѣтеръ, нѣсколько въ сторону отъ середины шлюпки.

Галсы парусовъ вообще устраивать наравнѣ съ бортами; ниже дѣлать бесполезно.

Стараться вытягивать прямые паруса въ плоскость, для сего шпрингтовнымъ фаломъ и дерякъ-фаломъ подымать парусъ такъ туго, чтобъ у галсоваго угла сдѣлались небольшія морщины; когда же вытянется шкотъ-морщины уничтожатся.

Направленіе шкота у кливера брать изъ его центра, для отысканія коего, какъ извѣстно, слѣдуетъ раздѣлить двѣ стороны пополамъ и провести линіи изъ противоположныхъ угловъ; пересѣченіе этихъ линій покажетъ центръ треугольника.

Направленіе шкота у прямыхъ парусовъ брать изъ центра задняго треугольника.

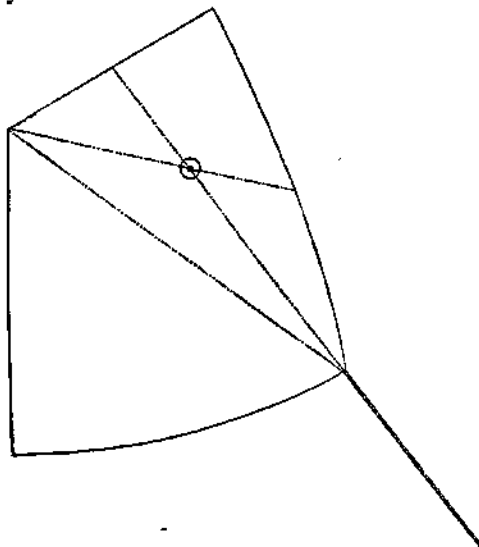

Изъ этого выходитъ простое правило для проводки шкота, у прямыхъ парусовъ: по линіи направленной отъ середины верхняго ликтроса; а у кливеровъ линія, проведенная отъ середины передняго ликтроса на уголь, покажетъ направленіе шкота.

Шкоты никогда не должны доходить до мѣста, дабы, по мѣрѣ вытяжки парусовъ, можно всегда ихъ туго вытягивать.

Гюфъ-топсель-галсъ при лавировкѣ не переносятся.

При правязкѣ паруса, ноки у рейковъ должно оставлять около полуфута и болѣе; дюйма на два отъ концевъ провертѣть въ нокахъ дыры, основать два шлага нокъ-бензеля въ дыру на нокъ и въ коушъ у паруса, растянуть парусъ по рейку не очень туго (иначе когда парусъ намокнетъ ликтросъ можетъ надорваться); тѣмъ же нокъ-бензелемъ сдѣлать шлага четыре и болѣе въ коушъ и поперегъ рейка; а зарубокъ на рейкѣ недѣлать; въ прочихъ люверсахъ парусъ крѣпится къ рейку особенными ревантами или шнуромъ, прямыми шлагами,

Свернутые паруса крѣпить особенными плоскими сезнями. Для сохранности и чистоты парусовъ: на каждый свернутый парусъ полезно имѣть чахолъ въ половину глухой а другую часть шнуровать.

Кожу на веслахъ сшивать и на концахъ вбивать по одному гвоздю, дабы она не двигалась; гвозди, вбитые по всей складкѣ кожи, портять уключины.

Отпорные крючья имѣть только съ двумя крючками; шпинецъ при оныхъ бесполезенъ.

Мачты должны быть такъ длинны, чтобы фалы не доходили до мѣста на одинъ или полтора фута, дабы, по мѣрѣ вытяжки парусовъ, можно было ихъ всегда туго вытягивать; при подъемѣ же рейка вплотъ къ шкиву на мачтѣ, реекъ не будетъ уклоняться подъ ветеръ, на одинъ который либо галсъ.

Въ военное время гребныя суда вооружаются орудіями, изъ коихъ на каждое должно брать: боевыхъ картузовъ 50, ядеръ 30, картечей 20.

Всѣ гребцы должны быть съ ружьями и тесаками или полусаблями.

Прислуга у орудій вооружается пистолетами и тесаками, или полусаблями.

Боевыхъ патроновъ на каждого человѣка брать по 50.

На шлюпкѣ имѣть: компасъ, дрекъ съ тросомъ въ 50 сажень, анкерокъ съ прѣсною водою, топоръ, парусинный мѣшокъ: съ пенькою, саломъ, конопатнымъ мушкетемъ и конопаткой; небольшой листъ свинцу скатанный слабо въ трубку, 50 помповыхъ гвоздей, небольшой ящикъ: съ бинтами, корпией и примочкой для ранъ, кожу для покрытія зарядовъ и потайной фонарь; въ дальнихъ посылкахъ кромѣ сего имѣть: небольшой котелъ, дрова, на трое сутокъ прѣсной воды и провизіи: сухарей, масла, мяса и крупы.

Людей имѣть на шлюпкахъ только гребцовъ и прислугу у орудій; должность конопатчика, плотника, фельдшера (?) и кока можетъ исполнять всякій ловкій матросъ.

Управление.

КОМАНДНЫЯ СЛОВА

При отправленіи отъ пристани или корабля:

- 1) *Отваливай.* — 2) *Весла.* — 3) *На воду.*

Приставая къ пристани или кораблю стоящему на якорѣ:

- 1) *Крюкъ.*

2) *Шабашъ.* Команда эта произносится когда весла опускаютъ въ воду.

Приставая подъ веслами къ кораблю или пароходу на ходу, и при сближеніи, поставивъ шлюпку по направленію вдушаго корабля, должно командовать:

- 1) *Крюкъ.*

2) *Весла неубирать; шабашъ,* дабы можно было по надобности дать шлюпкѣ ходъ впередъ или назадъ, *команлуя, греби впередъ или принявши конецъ табанъ.*

3) *Весла убрать,* — въ это время рулевому править внимательно; приставать всегда къ подвѣтренному борту.

При постановленіи парусовъ.

- 1) *Фокъ, гротъ, кливеръ и бизань изготовить.*

- 2) *Мачты ставить.*

- 3) *Фалы подымать.*

Убирая паруса.

- 1) *На фалы.*

2) *Фокъ, гротъ и кливеръ долой; бизань* убирается тогда, когда шлюпка болѣе не нужна.

Приставая къ кораблю, стоящему на якорѣ по вѣтру, первоначально убрать кливеръ и фокъ.

При встрѣчѣ съ Адмиралами и командирами, идучи на веслахъ:

1) *Весла изготовить къ подъему.* — 2) *Весла вверхъ.* — 3) *Пройдя начальника: на воду.*

Въ узкости, въ гавани, когда весла задѣваютъ за что нибудь, командуются по надобности: *Объ по борту.* — *Правая по борту.* — *Лѣвая по борту.*

Мануя узкость.

На воду.

Подъ парусами править длиннымъ румпелемъ; для остойчивости, гребцамъ сидѣть внизу, причежь, идучи въ бейдевиндъ, гребцы не такъ парусячь; а по тому, на ходу, никто не долженъ стоять въ шлюпкѣ.

Идучи на буксирѣ у корабля или у парохода, носъ шлюпки должно облегчать, дабы незарывалась; рулевому держать румпель твердо и внимательно править въ кильватерь.

Брать рифы по силѣ вѣтра; идучи въ бейдевиндъ излишняя парусность заставляетъ приводить часто къ вѣтру и тѣмъ уменьшается ходъ, а дрейфъ увеличивается.

Руль на бортъ класть только до 45° , для сего полезно, позади кормы прибавить наугольники, которые бы не допускали ложиться рулю болѣе опредѣленнаго угла.

Поворачивая чрезъ фордевиндъ, когда шлюпка будетъ переходить на другой галсъ, паруса брать на гитовы, а ежели они переносные то спускать заблаговременно.

При волненіи, желая поворотить оверъ-штагъ, надобно выждать когда шлюпка будетъ на малыхъ волнахъ и тогда поворачивать.

Во время поворота оверъ-штагъ, когда шлюпка перейдетъ ливню вѣтра руль ставить прямо.

Приставая къ борту или къ пристани брать въ расчетъ, что шлюпка съ грузомъ, по убрانیи парусовъ или веселъ, долго не теряетъ ходъ; а безъ груза скоро останавливается.

Наблюдать дифферентъ шлюпки: идучи подъ парусами въ бейдевиндъ, ежели руль много на вѣтрѣ то это значить, что корма мало погружена.

Баластъ на шлюпкахъ весьма полезно замѣнять небольшими плоскими анкерками съ водою.

Паруса для мытья всегда отвязывать.

Некрашенныя весла, мачты и отпорные крючья, для чистоты, мыть камнемъ съ пескомъ, а скоблить недолично.

Въ рѣкахъ и проливахъ идучи противъ теченія, стараться держаться ближе къ берегу одной стороны, гдѣ теченіе сла-

бѣе и бываетъ заводъ т. е. теченіе обратное; на Кронштадтскомъ большомъ рейдѣ, идучи въ гавань, держаться южной стороны, гдѣ восточное теченіе, пересѣкаемое Кроншлотомъ, слабѣе.

Идучи свѣжимъ попутнымъ вѣтромъ, ежели шлюпку станеть съ кормы заливать, полезно спустить позади брезентъ, горизонтально прихваченный по гаку-борту.

Отваливая отъ корабля, корму шлюпки подтягивать впередъ по ахтертову; а въ свѣжій вѣтръ по концу, поданному съ форъ-руслена.

Судну, или шлюпкѣ идущей на пересѣчку курса, всегда держать подъ корму.

Тыриновъ.

ЗАМѢЧАНІЕ НА ПРЕДЪИДУЩУЮ СТАТЬЮ.

Статья: вооруженіе гребныхъ судовъ и пр., Контръ-Адмирала Тыринова, — прислана въ Редакцію, при запискѣ слѣдующаго содержанія: «Желая передать юнымъ морякамъ нѣкоторыя свѣдѣнія касающіяся до вооруженія и управленія гребныхъ судовъ, имѣю честь оныя препроводить въ Редакцію «Морскаго Сборника, для напечатанія, если найдутся полезными».

Прочитавъ неоднократно эту статью, съ вниманіемъ должнымъ къ имени автора, котораго уважаю, и къ пѣли съ какою она написана — наставлятъ юношество въ морскомъ дѣлѣ, даю отчетъ о ней по крайнему моему разумѣнію. Она написана чрезвычайно сжатымъ слогомъ, болѣе похожимъ на голословныя указанія — что надо сдѣлать, нежели на совѣтъ какъ оное исполнить. Такого рода совѣты, врядъ ли разовьютъ знанія даже самаго любознательнаго молодого человѣка.

Для примѣра дѣлаю нѣсколько указаній.

1) Въ концѣ статьи сказано: «идучи свѣжимъ попутнымъ вѣтромъ; ежели шлюпку станеть съ кормы заливать, полез-

«но спустить позади брезентъ, горизонтально прихваченный «по гака-борту».

Это наставленіе, какъ помнится мнѣ, взято изъ Практики Платона Яковлевича Гамалѣя. Конечно, полезно вспоминать и старое, но тогда слѣдуетъ указать откуда оно взято. Если же старое выдается за новое, уже на дѣлѣ испытанное, — необходимо привести примѣръ, кѣмъ, когда, и при какихъ обстоятельствахъ испытано было.

Николай Алексѣевичъ Болтинъ 2-й, извѣстный въ нашемъ флотѣ по своей опытности и неустрашимости, былъ посланъ со шлюпкой на стражу въ проливъ, отдѣляющій островъ Курцоло отъ берега, наблюдать за французской гребной флотиліей, прибывшей изъ Триеста. Вѣтръ былъ свѣжій. Шлюпка держалась на веслахъ, въ тиши за однимъ мыскомъ; мачты поставлены, у фока и грота взяты оба рифа.

Убѣдясь, что на вѣтрѣ изъ за острова выходятъ неприятельская канонерская лодка, Болтинъ поднялъ паруса и шлюпка какъ стрѣла полетѣла на фордевиндъ, бросаясь въ ту и другую сторону къ вѣтру, часто черная бортами воду, что и побудило его спустить гротъ. Шлюпка пошла тише, и когда за кормою вставали валы, то нижняя часть фока обезвѣтриваясь, еще болѣе уменьшала ходъ и вода вливалась въ корму, почему онъ приладивъ конецъ брезента къ гакаборту, спустилъ оный сажени на полторы на воду. Однакоже, не смотря на эту предосторожность, одинъ изъ набѣжавшихъ сзади валовъ, такъ влился въ шлюпку, что покрылъ брезентомъ рулевого и наполнилъ катеръ водою на цѣлый футъ. Болтинъ мгновенно бросился къ рулю, помогъ унтеръ-офицеру освободиться отъ брезента, приказалъ опять поднять гротъ, и когда отлила воду, то шлюпка, облегчившись, опять стала уходить отъ волненія.

Слѣдовательно брезентъ, спущенный съ гака-борта, тогда полезенъ когда имѣется порядочный ходъ, безъ чего брезентъ, покрывши рулевого можетъ шлюпку подвергнуть опасности, если она въ это время кинется къ вѣтру.

2) Далѣе: «Отваливая отъ корабля, корму шлюпки

«подтягивать впередъ по ахтертову; а въ свѣжій вѣтръ по концу, поданному съ форъ-руслена».

Полагаю, что этотъ совѣтъ относящійся къ шлюпкамъ отваливающимъ отъ корабля какъ на веслахъ, такъ и подъ парусами — опять, до крайности, голословенъ. Положимъ, что свѣжо, и корабль стоитъ на даглистѣ и что шлюпка желаетъ отвалить подъ парусами и идти по вѣтру; корма ея, какъ сказано въ статьѣ, подтягивается по концу, поданному съ форъ руслена. Что же дѣлать съ парусами? неужеля поставить да идти, и только?

Намъ еще молодымъ офицерамъ, толковали (кончено словесно а не письменно), если хочешь отвалить отъ корабля подъ парусами и идти по вѣтру, то стоявши на правомъ выстрѣлѣ, то есть на сторонѣ корабля нѣсколько подвѣтренной, слѣдуетъ на шлюпкѣ изготовить фокъ на правую сторону, а гротъ на лѣвую, положи руль лѣво; подтягиваясь по ахтертову, должно отдавать оный послѣдовательно, начиная отъ бакового гребца, — отчего шлюпка начнетъ уклоняться въ право; придержавъ корму, поставь фокъ въ одну треть или въ половину мачты, подобравъ мяготь паруса вмѣстѣ съ нижней шкаториной, туго. Вѣтеръ ударивъ изъ за корабля въ парусъ, заставитъ шлюпку еще болѣе уклоняться, отдай кормовой конецъ и, когда шлюпка перейдетъ линію бейдевинда или галфвинда, подыми фокъ до мѣста; когда же шлюпка спустится до линіи вѣтра поставь гротъ. Если отваливая отъ корабля фокъ тотчасъ поднять до мѣста, шлюпка отъ напора вѣтра можетъ черпнуть бортомъ. Если же вмѣстѣ съ фокомъ поставленъ будетъ и гротъ, шлюпка можетъ опрокинуться. Должно полагать что гибель командира корвета О..... произошла отъ одновременнаго постановленія парусовъ на катерѣ, когда оный отваливалъ отъ корвета.

3) Послѣ того сказано «Судну, или шлюпкѣ идущей на пересѣчку курса, всегда держать подъ корму».

Юный морякъ руководствуясь симъ совѣтомъ можетъ находиться въ трехъ обстоятельствахъ: а) или обѣ шлюпки подъ парусами, б) или обѣ на греблѣ и с) или одна подъ парусами

а другая на греблѣ; эти главныя обстоятельства, еще будутъ разнообразиться курсами въ разсужденіи вѣтра.

а) Если обѣ шлюпки идутъ подъ парусами навстрѣчу другъ другу, то взаимное ихъ положеніе таково, что каждая изъ нихъ, должна почитать себя идущею на пересѣчку другой и если они будутъ держать другъ другу подъ корму, то неминуемо сойдутся. Спрашиваю автора статьи: которая изъ шлюпокъ будетъ виновата въ столкновеніи, руководствуясь его совѣтомъ? Въ морскихъ законахъ, всѣхъ флотовъ, сказано, что правый галсъ имѣетъ преимущество предъ лѣвымъ; слѣдственно чтобы благополучно разойтись подъ парусами, обѣ шлюпки должны придерживаться правой руки и идущая лѣвымъ галсомъ идти подъ корму идущей правымъ.

Изъ этого общаго правила исключаются только суда идущія полнымъ вѣтромъ, они, не взирая на лѣвый галсъ другаго судна, идущаго косвеннымъ курсомъ, всегда должны держать подъ корму сего послѣдняго; также судно которое имѣетъ преимущество въ ходѣ и желаетъ обогнать идущее впереди его судно, должно проходить подъ вѣтромъ сего послѣдняго; если же обходъ будетъ производиться съ навітра, то въ такомъ разстояніи, чтобы не отнимать вѣтра у идущаго впереди и тѣмъ не заставить его потерять выгодное направленіе избраннаго имъ курса.

б) Если обѣ шлюпки идутъ на греблѣ, навстрѣчу другъ другу, то каждая изъ нихъ обязана почитать себя идущею на пересѣчку курса другой. Слѣдовательно, если они будутъ держать другъ другу подъ корму то непременно столкнутся. Намъ, молодымъ офицерамъ, толковали этомъ случай такъ: идущи подъ парусами лѣвый галсъ уступаетъ правому, то есть шлюпка лѣваго галса идетъ подъ корму шлюпкѣ идущей правымъ галсомъ, или говоря другими словами, шлюпки расходятся держась правой руки; точно тоже правило должно сохранять, чтобъ избѣгнуть столкновенія и на греблѣ; это правило не только на водахъ но и на сушѣ исполняютъ въ точности всѣ возничіе, всѣ пѣшеходы, встрѣчаясь другъ съ другомъ, и чтобы не столкнуться — расходятся держась правой руки. Ес-

ли же легкая на греблѣ шлюпка желаетъ обогнать тяжелую, обязана обгонять придерживаясь въ лѣво (а на широкомъ мѣстѣ и въ право), но такъ чтобы не тѣснить плохого ходока и не сбивать его съ пути, задѣвая своими веслами за его весла.

е) Если одна шлюпка идетъ подъ парусами на встрѣчу другой, идущей на веслахъ, то для избѣжанія столкновенія обѣ они располагаютъ свои дѣйствія какъ бы обѣ находились подъ парусами. То есть парусная шлюпка идучи лѣвымъ галсомъ проходитъ подъ кормой у идущей на веслахъ; если же первая будетъ идти правымъ галсомъ, то вторая держитъ ей подъ корму. При полномъ вѣтрѣ парусная шлюпка должна держать всегда подъ корму идущей на веслахъ. Обратнo, шлюпка идущая на греблѣ по направленію вѣтра, сближаясь съ парусной шлюпкой, идущей косвеннымъ курсомъ, непременно должна держать подъ корму сей послѣдней, хотя бы ей пришлось придерживать и лѣвой руки.

Иногда по порученію Комитета мнѣніе мое на рассмотренную мною статью, въ заключеніе присовокупляю: бывали въ нашемъ флотѣ такіе мичмана, которые не только не были судовыми командирами, даже и вахтой не управляли; конечно сужденія, таковыхъ лицъ, о многихъ морскихъ предметахъ, только не опытомъ приобретенныхъ, бывали крайне поверхностны и основывались на умозрительныхъ знаніяхъ, чтеніемъ приобретенныхъ... слѣдовательно имъ и книги въ руки. Но отъ моряка, который болѣе тридцати лѣтъ ежегодно находился въ боевой и служебной жизни, по опытности своей, не зналъ затруднительныхъ случаевъ, сослуживцы въ правѣ ожидать, не голословныхъ сжатыхъ поученій, но вполне назидательныхъ совѣтовъ.

Генераль-Маіоръ Трескинъ.



ЧЕРТЕЖЪ ВЪСОВОЙ БАДБИ.

(Масштабъ, 1 дюймъ = 1 сажень)

Видъ сверху.

10 сажень

10 сажень

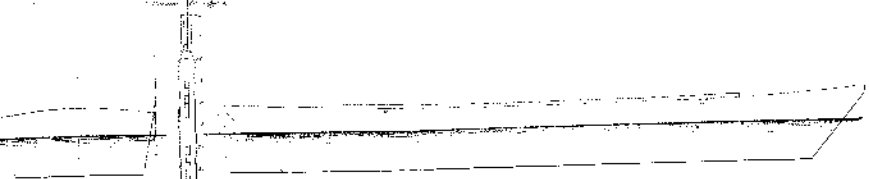

ПРИМѢРАНІЕ:

Длинна бадби 10 сажень, ширина 4 сажень, высота 1 сажень, весъ 100 пудовъ. Длинна бадби 10 сажень, ширина 4 сажень, высота 1 сажень, весъ 100 пудовъ. Длинна бадби 10 сажень, ширина 4 сажень, высота 1 сажень, весъ 100 пудовъ. Длинна бадби 10 сажень, ширина 4 сажень, высота 1 сажень, весъ 100 пудовъ.

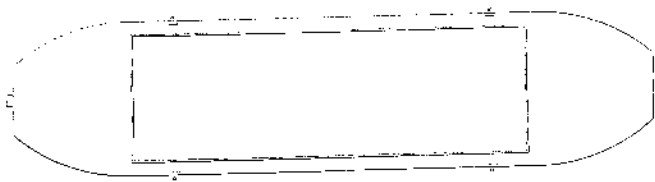

ВЪСОВАЯ БАРЖА И СПАСИТЕЛЬНЫЕ БАРКАЗЫ.

(Письмо изъ Лондона).

...Посылаю вамъ чертежъ *баржи съ мѣрникомъ*, опредѣляющимъ, количество погруженнаго въ нее угля.

Въ каждой такой баржѣ сдѣлано четыре мѣста, въ которыя вставляется мѣрникъ, состоящій изъ мѣдной или деревянной трубки, гутаперчеваго поплавка и штока съ дѣленіями. Каждая новая баржа испытывается отдѣльно, и выводы оказавшіеся послѣ первыхъ опытовъ, записываются въ особенную книгу, которая и служитъ въ послѣдствіи таблицю для опредѣленія количества нагруженнаго угля.

Недавно случилось мнѣ быть на опытахъ, произведенныхъ надъ новыми, только-что построенными, *спасительными барказами*, которые назначались для сѣверныхъ портовъ Англій и о которыхъ я уже писалъ вамъ. Испытаніе производилось въ *West India docks*, слѣдующимъ образомъ: барказъ подвели подъ краицъ, заложили за него стропъ такимъ образомъ, чтобъ потянувши за этотъ стропъ можно было опрокинуть барказъ къ верху килемъ, т. е. привязавъ стропъ къ внутренней сторонѣ праваго борта, протянули его черезъ лѣвый бортъ и потомъ пропустивъ подъ килемъ на правую сторону, заложили за него тали отъ крана. Когда все было готово такимъ образомъ, тали начали выбирать понемногу и барказъ сталъ медленно опрокидываться къ верху килемъ; когда же онъ опрокинулся совершенно, то тали вдругъ отдали и онъ чрезвычайно скоро принялъ свое натуральное положеніе, при чемъ вода, попавшая въ него, вытекла въ продолженіи 35 секундъ чрезъ клапаны, сдѣланные въ дни; потомъ на томъ же барказѣ поставили мачты съ парусами; повторили тоже самое, но онъ поднялся уже не съ такою легкостію какъ въ первый разъ, и повернувшись на столько, что мачты его были параллельны водѣ, оставался въ этомъ положеніи довольно долго; тогда снова повторили то же испытаніе, предварительно отдавъ шкоты у парусовъ, и барказъ поднялся и всталъ довольно скоро. За тѣмъ посадили въ него людей и нашли, что барказъ

большихъ размѣреній можетъ поднять до 50 человѣкъ, а малый до 35. Мнѣ кажется, что опыты эти ясно доказываютъ совершенство этого изобрѣтенія и его преимущество предъ обыкновенными спасательными барказами. На немъ можно пуститься въ море въ какую угодно погоду, не боясь чтобъ его залило или опрокинуло, и онъ ни въ какомъ случаѣ не можетъ потонуть, если пазы въ воздушныхъ ящикахъ не разойдутся.

В. Скарятинъ.

НѢКОТОРЫЕ ФАКТЫ,

ДОКАЗЫВАЮЩИЕ ЭКОНОМІЮ УПОТРЕБЛЕНІЯ МЕТАЛЛИЧЕСКИХЪ ЮФЕРСОВЪ ВМѢСТО ДЕРЕВЯННЫХЪ.

До сихъ поръ во всѣхъ статейкахъ Морскаго Сборника, касающихся этого предмета, представлялось только то, что можно было сказать теоретически, основываясь на одномъ здоровомъ разсудкѣ; но такъ какъ часто подобнымъ доказательствамъ не всѣ и не всегда вѣрятъ (что и понятно), то я счелъ не лишнимъ дополнить мои прежнія замѣчанія о металлическихъ юферсахъ нѣкоторыми фактами.

Въ нашемъ флотѣ вооружены чугунными юферсами слѣдующія суда:

Кораб. «Полтава» (неполнымъ комплектомъ) и транспортъ «Двина»—около 7 лѣтъ.

Фрегаты: «Палланъ» — съ 1853 г., «Касторъ» — съ 1856 г. и «Аскольдъ» — съ 1855 г.; бригъ «Филоктетъ» — съ 1855 г., пароходъ «Рюрикъ» — съ 1852 г., 6 винтовыхъ клиперовъ — съ 1856 г., винтовой корветъ «Медвѣдь» — съ 1857 г., 80 винтовыхъ канонирскихъ лодокъ — съ 1854 г.

Вооружаются такими же юферсами: корабли: «Ретвизанъ», «Гангутъ», и «Вилагошь» и военный транспортъ «Нѣманъ».

Будутъ вооружаться въ скоромъ времени: винтовой корветъ, строящійся въ Або, и суда, заказанныя для нашего флота во Франціи. Всего—101 судно (*).

(*) Подобными же юферсами вооружено пять, вновь-островскихъ судовъ и въ датскомъ флотѣ.

Изъ всѣхъ этихъ судовъ, какъ мнѣ удалось слышать, только одно представило примѣръ, что талрепа лопались при вооруженіи, или въ морѣ, между тѣмъ какъ въ нынѣшнемъ году, на двухъ новыхъ корабляхъ первой дивизіи, «Ретвизанъ» и «Гангутъ», при двѣнадцати-кратной тягѣ стоячаго такелажа, не лопнули ни одинъ талрепъ (по 15 Іюля). Во все время, нижнія ванты и стеньгъ-фордуны тянулись посредствомъ однихъ сей-галей, заложенныхъ за оба ходовые конца, *безъ помощи мантылей*. Шестъ клиперовъ, корветъ «Медвѣдь» и новый транспортъ «Нѣманъ» точно также окончили теперь тягу такелажа, и надобно замѣтить, весьма аккуратно и чисто, безъ малѣйшихъ въ талрепахъ поврежденій.

Что же касается до корабля «Полтава», снабженнаго отчасти металлическими юферсами, то отзывъ командира о нихъ извѣстенъ уже читателямъ Морскаго Сборника. Больше фактовъ, пока не имѣю и потому перехожу къ восхваляемымъ деревяннымъ юферсамъ.

На одномъ изъ новыхъ винтовыхъ кораблей, вооружавшемся въ Кронштадтѣ съ ранней весны текушаго года, и снабженномъ одними только деревянными юферсами, лопнули (по 15 Іюля), во время тяги нижнихъ вантъ и стеньгъ-фордуновъ, двадцать юферсовъ (*). Окончена-ли совсѣмъ тяга—незнаю; но полагаю—нѣтъ, такъ какъ, для привязки выпленокъ, рейковъ на вантахъ еще не видать (15 Іюля).

«Но, что за бѣда, что нѣкоторые изъ юферсовъ лопаются» скажетъ можетъ быть иной поборникъ старой системы: «вѣдь въ этомъ виноваты не деревянные юферсы, признанные большею частію лучшихъ, образованныхъ моряковъ, единственнымъ вѣрнымъ способомъ тянуть какъ слѣдуетъ такелажъ; но виноваты кузнецы, блоковые, инструменты, солнце, дождь и наконецъ самые талрепа, которые, безъ большихъ усилій не проходятъ въ кипы съ помощію одной смолы, а требуютъ на прибавку еще и сала, котораго, какъ извѣстно, не отпускается, и проч. и проч. Вотъ причины всѣмъ этимъ не-

(*) Изъ донесенія Помощника Капитана надъ портожъ.

пріятнымъ остановкамъ въ работѣ, при тягѣ нашего, безконечно-вытягивающагося такелажа».

Положимъ, что со всѣмъ этимъ и надобно согласиться, въ особенности когда это твердятъ люди, почитаемые авторитетами въ морскомъ дѣлѣ; положимъ, что даже невѣжливо было бы сомнѣваться въ справедливости ихъ замѣчаній и тѣмъ болѣе противорѣчить имъ; но, что скажутъ, наиримѣръ, эти авторитеты о слѣдующемъ фактѣ: на вышеупомянутомъ кораблѣ, кромѣ расколовшихся хваленыхъ деревянныхъ юферсовъ, лопнули съ начала вооруженія по 15 Юля, еще 11 талреповъ въ 5¹/₂ д., и 10 талреповъ въ 4 д.; или всего 21 талрепъ; а такъ какъ, первые изъ нихъ имѣютъ въ длину 8 сажень, а вторые 7 сажень, то и выходитъ, что на ворсу поступило въ приходъ 88 сажень 5¹/₂ дюймаго и 70 сажень 4 дюймаго, или всего 158 сажень совершенно новаго троса, вѣсомъ около 31 пуда, стоимость котораго, считая пудъ по 4 рубля, составитъ 124 рубля! Вѣроятно подобную методу снабжать суда ворсою, авторитеты не назовутъ экономическою — хотя, по по правдѣ сказать, такого рода ворсу нельзя не предпочесть отпускаемой изъ порта, состоящей обыкновенно, въ долго залежавшихся въ магазинахъ пеньковыхъ, грязныхъ канатовъ. Къ вычисленному вѣсу ворсы, безъ сомнѣнія, можно еще прибавить нѣкоторое число талреповъ, лопнувшихъ въ старомодныхъ желѣзныхъ коушахъ, при тягѣ ватеръ-штаговъ и стеньгъ вантъ, но о нихъ говорить не стану.

«Да за что же такъ высоко возносить чугунные юферсы?» скажетъ можетъ быть иной изъ читателей — «когда на фрегатѣ ХХ, при употребленіи ихъ, лопнувшимъ талрепамъ, въ теченіи 2 лѣтъ не было и счету?» — Да, это истина неоспоримая, извѣстная цѣлому Кронштадту; но, еслибъ мантыля, взятые на фрегатѣ на время тяги вантъ съ корабля ZZ, могли говорить, то для разъясненія этого факта, стоило-бы ихъ выслушать; въ ожиданіи же такого чуда, да позволено будетъ мнѣ разъяснить причину, почему именно на этомъ фрегатѣ, такое число талреповъ превращено было въ ворсу.

На корабляхъ «Ретвизанъ» и «Гангутъ», о которыхъ было

уже упомянуто, отъ огоновъ вантъ до русленей — 13 сажень, а толщина вантъ 11 $\frac{1}{2}$ д., На фрегатѣ же ХХ, какъ разстояніе это, такъ и толщина вантъ — значительно меньше.

Какимъ способомъ на упомянутыхъ корабляхъ тянули талреажъ — о томъ уже говорено. Такъ какъ сей-тали состоятъ изъ 22 дюймовыхъ блоковъ, изъ которыхъ верхніе о двухъ а нижніе объ одномъ шкивѣ, то легко вычислить силу, приложенную для осадки вантъ; на лопаряхъ же стояло обыкновенно около 70 человекъ, и ванты были, по мнѣнію опытныхъ старшихъ офицеровъ, какъ и гг. командировъ, удовлетворительно выдраены.

На фрегатѣ же ХХ, на которомъ талреда основаны совершенно также какъ и на корабляхъ, во время довольно продолжительнаго снаряженія его въ походъ, ванты почти всегда тянулись помощію манталя и сей-талей, состоящихъ изъ двухъ 18 л. блоковъ, изъ коихъ верхніе имѣютъ два, а нижніе одинъ шкивъ. По скольку на лопаряхъ употреблялось людей, не знаю; положимъ даже, что число это равно $\frac{1}{2}$ того, которое употреблено было на двухъ вышешюмянутыхъ корабляхъ. Принимая въ соображеніе эти данныя, не трудно понять, какая громадная сила прикладывалась на этомъ фрегатѣ для достиженія той же цѣли, какъ на корабляхъ, на которыхъ, въ добавокъ еще, ванты и фордувы значительно длиннѣе и толще, нежели на фрегатѣ. Спрашивается: къ чему было прикладывать столько силы? (*)

Сколько разъ тянули ванты на этомъ фрегатѣ во время его вооруженія въ теченіи 1856 и 1857 годовъ — не знаю; также мнѣ неизвѣстно число, лопнувшихъ талреповъ, но занимаюсь теперь одними фактами, упомяну еще объ одномъ, замѣченномъ мною весною 1857 года.

(*) Во Франціи запрещено указомъ 1831 года употребленіе винтовыхъ талреповъ къ вантамъ и фордунамъ и это потому, что при весьма легкой тягѣ этимъ средствомъ, часто обрывали ванты или гнули мачты. Этотъ французскій морской указъ мнѣ кажется немного наивнымъ, и походить почти на запрещеніе, дѣлаемое дѣтямъ: «съ огнемъ, или ножемъ не играть». Не такой-ли же смыслъ, имѣло бы и забракованіе хорошо отполированныхъ кюверсовъ?

Въ Маѣ, осмотрѣвъ на упомянутомъ фрегатѣ [оборванный талрепъ, я нашелъ на немъ глубокую дорожку, какъ бы сдѣланную гвоздемъ, а на юферсѣ, изъ котораго талрепъ былъ выдернутъ, увидѣлъ, къ моему удивленію, въ одномъ изъ киповъ весьма острый зубчикъ, оставшійся отъ корки отливки. Спрашивается, простительно ли принимать съ заводовъ подобные юферсы, и потомъ обвинять систему ихъ, когда талрепа оборвутся, особенно, если такъ легко за-ранѣе удостовѣриться въ исправности полировки киповъ? Это было бы все равно что согласиться принять взамѣнъ кованнаго клапана для корабельнаго канатнаго стопора — клапанъ вылитый изъ чугуна. Требовать же сглаживанія неровностей въ чугунѣ пеньковымъ тросомъ, значитъ прибѣгать къ одному изъ самыхъ дорогихъ средствъ отполировки киповъ въ чугунныхъ юферсахъ.

Что же касается до всѣхъ другихъ судовъ, снабженныхъ подобными юферсами, то передъ размѣщеніемъ послѣднихъ по мѣстамъ, всѣ кипы были отполированы подобно стеклу.

На датскихъ судахъ, по словамъ служащихъ у насъ во флотѣ датскихъ офицеровъ, кипы чугунныхъ юферсовъ покрываютъ намоченною сырою кожею, какъ и на всѣхъ финляндскихъ купеческихъ судахъ, считая эту методу сберегать талрепа болѣе дешевою, чѣмъ опилваніе киповъ. При этомъ способѣ, послѣ окончательной тяги вантъ, кожу между талрепами весьма аккуратно обрѣзываютъ, оставляя ее въ однихъ кипахъ, отъ которыхъ она, прилипнувъ къ неровной поверхности металла, — при слѣдующихъ тягахъ никогда не отстаетъ.

Въ заключеніе не лишнимъ считаю прибавить, что о прочности чугунныхъ юферсовъ, читатели Сборника могутъ судить по рапортамъ гг. судовыхъ командировъ, о тѣхъ усиленныхъ испытаніяхъ, какія были выдержаны юферсами въ прошедшую осень на клиперахъ, и зимою на фретахъ «Касторъ» и «Палканъ» и на бригѣ «Филоктетъ», когда при качкѣ, не смотря на размахъ доходящіе до 30 градусовъ, никакихъ поврежденій въ этихъ важныхъ приборахъ, замѣ-

чено не было. Я упоминаю объ этомъ потому только, что подобная прочность юферсовъ представляетъ важное достоинство ихъ съ экономической стороны.

При посѣщеніи Государемъ Великимъ Княземъ Генераль-Адмираломъ, возвратившагося изъ Средиземнаго моря фрегата «Касторъ», я удостоился чести сопровождать Его Высочество. Командиръ фрегата, при прощаніи со мною, выразился: «можно ли мнѣ напечатать въ Морскомъ Сборникѣ свои замѣчанія о чугунныхъ юферсахъ, испытанныхъ на этомъ фрегатѣ вотъ уже 10 мѣсяцевъ?»—Отчего же нѣтъ,—но я полагаю, что время, занимаемое разсужденіями объ этомъ старомъ предметѣ, словесно или печатно, — будетъ уже совершенно потеряннымъ, такъ какъ всякій новый отзывъ, толковаго и безпристрастнаго моряка, едва ли можетъ заключать въ себѣ что либо такое, о чемъ еще не было бы мною сказано много лѣтъ тому назадъ. Однакожъ, сколько у васъ лопнуло талреповъ во время похода? — «Ни одного». — А во время вооруженія? — «Ни одного». — Правда ли, что размахи фрегата доходили иногда до 30° и болѣе? — «Совершенная правда». — Значитъ и я правъ, такъ какъ, именно по этому, вы и не въ состояніи написать объ юферсахъ ничего, кромѣ однихъ повтореній, и понапрасну займете читателей Морскаго Сборника старинною скучною пѣснею, и пожалуй, еще на нѣсколькихъ страницахъ, которыя могли бы быть украшены болѣе интересными статейками, какъ напримѣръ стихотвореніями молодого, пылкаго, морскаго поэта нашего г. Ж...., — за что вамъ спасибо никто не скажетъ (ни даже я), и по этому, совѣтую: лучше ничего не писать (*).

И. И. Фортъ-Шапцъ.

(*) Пологаю, что этотъ насмѣшливый упрекъ И. И. Фортъ-Шапца несправедливъ: Морской Сборникъ никогда не отказываетъ дѣльнымъ и занимательнымъ статьямъ, и преимущественно всегда отдается статьямъ морскаго содержания, но, по первоначальной программѣ, помѣщаетъ и литературныя, содержаніе которыхъ обще-интересно. — Съговаривая на отказъ статьямъ, или на замедленіе печатанія ихъ—большую частію происходятъ отъ излишняго авторскаго самолюбія. М. Р.

ОБЪ ИЗДАНИИ ВЪ АНГЛІИ КАРТЪ ВѢТРОВЪ И ТЕЧЕНІЙ.

Въ Августѣ мѣсяцѣ 1855 года, изданы въ Англіи, Торговымъ Совѣтомъ (Board of Trade), графическія карты вѣтровъ Атлантическаго океана, данныя для которыхъ заимствованы съ картъ вѣтровъ лейтенанта Мори. Каждый листъ разделенъ на четыре части, въ которыхъ помѣщены вѣтры для каждой четверти года, въ слѣдующемъ порядкѣ:

№ 1. Зимняя четверть, мѣсяцы: Январь, Февраль, Мартъ.

№ 2. Весенняя » - » Апрель, Май, Іюнь.

№ 3. Лѣтняя » » Іюль, Августъ, Сентябрь.

№ 4. Осенняя » » Октябрь, Ноябрь, Декабрь.

Къ картамъ приложено описаніе, изъ котораго заимствуемъ слѣдующее:

Квадраты этой карты, въ 10° широты и долготы, представляютъ лонманскія карты сѣвернаго Атлантическаго океана, изд. Мори. Каждый чертежъ долженъ быть разсматриваемъ отдѣльно, такъ какъ масштабъ ихъ вообще весьма различенъ, завися отъ числа наблюденій, изъ которыхъ составленъ соотвѣтствующій квадратъ.

Квадраты обозначены цифрами, послѣдовательно, начиная отъ Гриническаго меридіана и экватора къ западу и къ обоимъ полосамъ, спиралью вокругъ земнаго шара.

Въ каждомъ такомъ квадратѣ заключаются данныя, содержащіяся въ четырехъ, пятиградусныхъ квадратахъ картъ Мори; данныя эти собраны такимъ образомъ:

Радиусъ круга, вписаннаго въ каждый изъ таковыхъ квадратовъ, взятъ за мѣру наибольшаго числа наблюденій наиболѣе господствующихъ вѣтровъ; другія же линіи, проведенныя отъ центра, въ томъ же масштабѣ, означаютъ относительную продолжительность или господствованіе другихъ вѣтровъ (каждое наблюденіе приводится къ 8 часовому промежутку времени), а чрезъ оконечности такихъ линій проведена ограничивающая ихъ кривая.

Длина этихъ линій представляющихъ направленіе различ-

ныхъ вѣтровъ, пропорціональна *постоянству* или продолжительности оныхъ.

Такимъ образомъ, графическимъ способомъ представляется все то, что было представлено числами на оригинальныхъ картахъ Моря.

Четверти года идутъ послѣдовательно, по календарю, начиная съ Января и приняты потому, что разсматриваніе времени года въ другихъ частяхъ свѣта, на картахъ Моря (включая и карты пассатныхъ вѣтровъ), заставляютъ предполагать, что крайнія періодическія перемѣны вѣтровъ скорѣе слѣдуютъ, чѣмъ предшествуютъ крайнимъ перемѣнамъ температуры. Небольшія цифры въ нижнемъ лѣвомъ углу показываютъ полное число наблюденій, а цифры въ нижнемъ правомъ углу — масштабъ въ доляхъ дюйма.

Относительное количество штудей показывается кругомъ, радіусъ котораго равенъ числу (8 часовыхъ) періодовъ, въ которые или совсѣмъ не было вѣтру или былъ весьма незначительный.

Эти «фигуры названы «Вѣтровыми звѣздами» (Wind Stars), по причинѣ ихъ общаго вида, который есть необходимое слѣдствіе сбора наблюденій къ главнымъ точкамъ компаса.

Направленіе вѣтра, приближенно, исправлено склоненіемъ компаса.

Пустые квадраты показываютъ недостатокъ данныхъ.

Число наблюденій употребленныхъ при составленіи каждаго чертежа, опредѣляетъ его достоинство: Чертежъ этотъ можетъ по временамъ увеличиваться отъ прибавленія новыхъ наблюденій, но никакъ не уменьшаться (развѣ только отъ уменьшенія масштаба, когда большое число наблюденій слишкомъ увеличить размѣры чертежа).

По собраніи достаточнаго числа матеріаловъ, предполагается составить такіа карты для каждаго мѣсяца, для всѣхъ извѣстныхъ частей свѣта.

Лейтенантъ Трезюковскій.

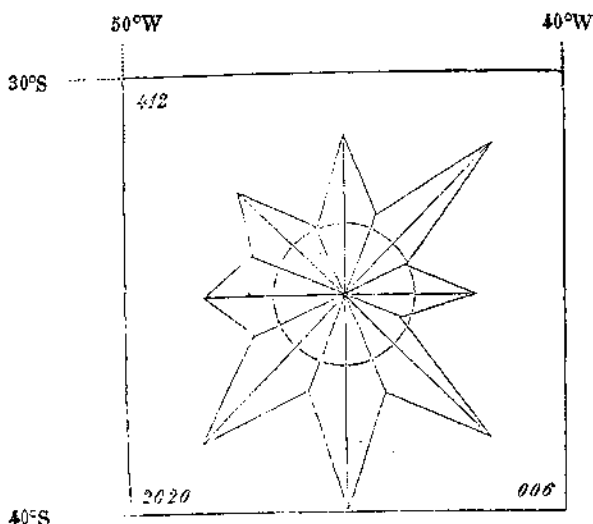

ГРАФИЧЕСКІЙ СПОСОБЪ ИСПРАВЛЯТЬ ДЕВІАЦІЮ СУДОВЫЕ КОМПАСЫ.

Составивъ таблицу девиации главнаго компаса (*), определенную на какое нибудь извѣстное число румбовъ, какъ это было описано «въ практическихъ правилахъ для опредѣленія девиации», остается рѣшить еще двѣ проблемы для того, чтобы извлечь наибольшую выгоду изъ наблюдений: 1) по наблюдениямъ, сдѣланнымъ на небольшомъ числѣ румбовъ, опредѣлить съ наибольшою точностію девиацию промежуточныхъ румбовъ и 2) по наблюдениямъ, сдѣланнымъ на большомъ числѣ румбовъ, найти точнѣйшую девиацию каждаго румба.

Рѣшеніе одной изъ этихъ проблемъ, послужитъ рѣшеніемъ и для другой. Математическое рѣшеніе основано на извѣстномъ въ математикѣ способѣ наименьшихъ квадратовъ (**).

(*) См. М. Сб. 1837. № 5-й, статью г. Бѣлавецца: «О компасахъ и компасной обсерваторіи въ Вудичѣ».

(**) Изложеніе этой методы было напечатано въ Морскомъ Сборникѣ въ 1836 году въ Маѣ и Сентябрѣ.

Это лучший способъ, если только его можно употребить, но онъ требуетъ, чтобы наблюденія дѣлались черезъ равное число румбовъ и кромѣ того нужно употреблять значительное число вычислений.

Графическое рѣшеніе (предложенное г. S. R. Napier) однаково можетъ быть приложено, хотя бы наблюденія дѣлались не черезъ равное число румбовъ. Оно не требуетъ никакихъ вычислений, но при этомъ нужна только аккуратность.

При этомъ способѣ употребляется діаграма и кривая линія. Діаграма та же для всѣхъ судовъ; ее отпечатываютъ въ несколькихъ экземплярахъ, чтобы доставить возможность записывать наблюденія для собственнаго употребленія и отсылать копія для увѣдомленія Адмиралтейства.

Кривая линія для каждаго случая должна быть проведена тотчасъ послѣ наблюденія, чтобы опредѣлить девицію на всѣ румбы.

Описаніе діаграммы.

Діаграма состоитъ изъ вертикальной линіи въ 18 дюймовъ длины, раздѣленной на 32 равныя части; эти дѣленія представляютъ 32 румба компаса обыкновеннымъ порядкомъ, начиная съ верха, N, N¹⁰, NNO и т. д. Линія также раздѣлена на 360 равныхъ частей, представляющихъ градусы; эти дѣленія перенумерованы, начиная съ нуля градусовъ, вверху, до 360° внизу. Дѣленія подписаны также согласно обыкновенной окружности компасной картушки, съ 0° у сѣвера и юга, до 90° у востока и запада. Линія эта можетъ быть разсматриваема какъ край компасной картушки, разрѣзанный у N-да и выпрямленный. Вертикальная линія пересѣчена въ каждомъ изъ 32 румбовъ, двумя наклонными прямыми линіями, составляющими съ нею углы въ 60°. Одна *сплошная* линія, наклоненная вправо, а другая *пунктирная*, наклоненная влѣво.

Производство наблюденій.

Прежде оставленія порта, и когда обстоятельства позволять—довремя плаванія, судно должно быть поворочено, по

крайней мѣрѣ, на 4 румба; если же возможно, то на 8 и болѣе румбовъ. Если оно обращается только на 4 румба, то они должны быть NO, SO, SW и NW или близкіе къ нимъ. Слѣдующіе румбы должны быть N, O, S и W.

Начертаніе кривой линіи девіаціи.

Определенная девіація должна быть навесена на діаграму слѣдующимъ образомъ. На вертикальной линіи берутъ одинъ изъ компасныхъ курсовъ, на которомъ было сдѣлано наблюденіе, и откладываютъ величину определенной девіаціи на пунктирную линію, которая проходитъ черезъ этотъ румбъ. Если никакая изъ нихъ не проходитъ черезъ эту точку, тогда по линіи, параллельной пунктирнымъ, вправо, если определенная девіація была восточная, и влѣво, если западная; на определенной такимъ образомъ точкѣ, назначаютъ крестикъ чернилами. Масштабъ, по которому откладываютъ величину девіаціи, долженъ быть тотъ же, что и на вертикальной линіи, т. е. $\frac{1}{15}$ дюйма за градусъ. Тоже дѣлается съ каждою определенной девіаціею. Потомъ карандашомъ съ помощію лекала, проводятъ согласную кривую, проходящую по означеннымъ крестикамъ точкамъ, и потомъ ее проводятъ чернилами. Это будетъ линія девіаціи.

Исправленіе компаса помощію кривой линіи девіаціи.

Исправленія могутъ быть нужны для одной или двухъ цѣлей: 1) по компасному курсу найти магнитный или 2) по данному магнитному курсу, снятому съ карты, найти компасный курсъ, по которому судно должно править. Эти исправленія дѣлаются по слѣдующимъ правиламъ.

Правило 1: По данному компасному курсу найти соответствующій магнитный курсъ.

На вертикальной линіи взять данный компасный курсъ. Отъ точки, его изображающей, проводятъ линію, параллельно

ДИАГРАМА

Для счисления Девизии компаса.

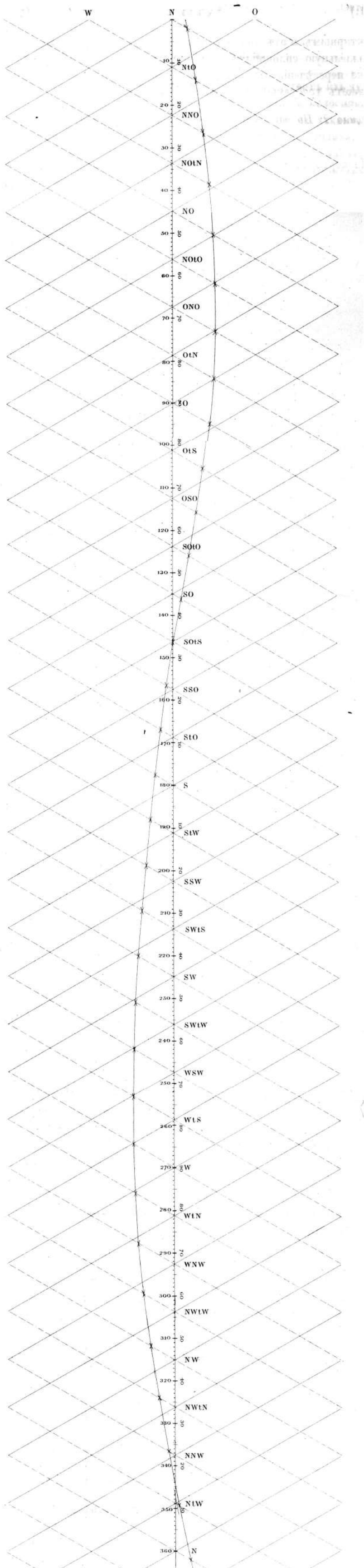

пунктирнымъ, и отъ точки ея пересѣченія съ кривою линіею, параллельною сплошнымъ косвеннымъ линіямъ на діаграмѣ. Точка пересѣченія этой послѣдней съ вертикальною линіею покажетъ требуемый магнитный курсъ.

Правило 2: По данному магнитному курсу найти соответствующій компасный.

На вертикальной линіи берутъ данный магнитный курсъ. Отъ него проводятъ линію, параллельно сплошнымъ косвеннымъ линіямъ до пересѣченія съ кривою, и потомъ черезъ эту точку проводятъ другую, параллельную пунктирнымъ линіямъ; точка пересѣченія послѣдней съ вертикальною линіею дастъ требуемый компасный курсъ.

На приложенной здѣсь діаграмѣ, назначена кривая линія, представляющая девицію пароваго фрегата *Retribution*, взятая изъ слѣдующей таблицы.

Направленіе носа судна по главному компасу.	Опредѣленная девиція.	Направленіе носа судна по главному компасу.	Опредѣленная девиція.
N	4° 10' 0	S	5° 0' W
N10	6 20	S1W	6 40
NNO	8 0	SSW	7 30
NO1N	9 20	SW1S	8 40
NO	10 40	SW	9 50
NO10	12 0	SW1W	10 50
ONO	11 15	WSW	11 10
O1N	10 30	W1S	11 40
O	9 0	W	11 0
O1S	8 0	W1N	10 30
OSO	6 30	WNW	9 40
SO1O	4 20	NW1W	8 20
SO	2 0	NW	6 40
SO1S	0 20 W	NW1N	4 30
SSO	1 30	NNW	2 20
SiO	3 40	N1W	1 50 0

Пер. съ Анг. Лейтенантъ И. Бзлавнець.

НОВЫЕ КОЛОСНИКИ.

Печная рѣшетка въ паровыхъ котлахъ состоитъ изъ чугуновыхъ или желѣзныхъ брусковъ, называемыхъ колосниками. Эти бруски располагаются вдоль печи съ промежутками, зависящими отъ рода и качества употребляемаго топлива.

Обыкновенные колосники, изображенные, въ планѣ, на черт. 1 прилагаемаго здѣсь рисунка, имѣютъ промежутки неизмѣнные; слѣдовательно пригодны только для топлена печи какимъ либо однимъ топливомъ, смотря по ширинѣ промежутковъ. При постройкѣ винтовыхъ канонерскихъ лодокъ, надобно было принять въ соображеніе то обстоятельство, что ихъ котлы будутъ топимы, попеременно, каменнымъ углемъ и антрацитомъ. Отсюда оказывалась потребность: или имѣть двухъ родовъ колосники, одни—удовлетворяющіе каменному углю, другіе—антрациту, или же придумать новые колосники, которые удовлетворяли бы обоимъ случаямъ.

Тогда заводчики, строившіе механизмы для лодокъ, предложили сдѣлать для антрацита обыкновенные колосники, (черт. 1) съ широкими промежутками, въ $\frac{3}{4}$ дюйма; а для каменнаго угля отлить особенные, гладкіе колосники безъ боковыхъ лапокъ и (b, b, черт. 2) вкладывать ихъ, въ этомъ послѣднемъ случаѣ, между первыми (a, a). Тогда промежутки колосниковъ выходили вдвое меньше, что и было удовлетворительно для каменнаго угля. Заводчики обязаны были сдѣлать такихъ колосниковъ по два комплекта для каждой лодки, считая комплектъ по положенію, показанному на фиг. 2. т. е. число колосниковъ и составъ рѣшетки потребные для каменнаго угля. Но очевидно, что вставные колосники b b, такъ какъ они безъ боковыхъ лапокъ, или расщареній, ни въ какомъ случаѣ одни не идутъ въ дѣло; а при топлени антрацитомъ остаются вовсе безъ употребленія и не могутъ служить запасными.

Принявъ въ соображеніе это важное обстоятельство, я занялся измѣненіемъ обыкновенной формы колосниковъ, и мнѣ

удалось придать имъ такую форму, при которой они *есть*, безъ помощи вставныхъ, гладкихъ, стали годны какъ для каменнаго угля, такъ и для антрацита. Сверхъ того, мои колосники, будучи сдѣланы въ томъ же количествѣ, какъ и изображенные на черт. 2, т. е. въ двухъ комплектахъ для каменнаго угля, даютъ, въ случаѣ топления антрацитомъ, число запасныхъ колосниковъ, годныхъ для антрацита, нѣлькимъ комплектъ больше, нежели изображенные на черт. 2, предложенные заводчиками. Известно, что колосники чаще повреждаются при топлениі печей антрацитомъ, нежели при топлениі каменнымъ углемъ; поэтому и надобно стараться имѣть больше запасныхъ въ первомъ случаѣ, нежели во второмъ.

Измѣненіе, сдѣланное мною въ формѣ колосниковъ, состоитъ въ томъ, что лапки или концевыя расширенія *c, c* (черт. 3) на одной сторонѣ я перенесъ отъ концовъ къ срединѣ на ширину лапокъ; а среднія лапки *d, d*, сдѣлалъ только на одной сторонѣ колосника (*). Такіе колосники изображены на чертежахъ въ двухъ раскладкахъ: черт. 4-й представляетъ колосники для каменнаго угля, а черт. 5-й,—для антрацита; разница между этими двумя раскладками состоитъ въ томъ, что, во второмъ случаѣ, тѣ же самыя колосники перевернуты. чрезъ одинъ, своими концами *e*, въ противоположныя стороны въ сравненіи съ ихъ положеніемъ, изображеннымъ на черт. 4. Также предложены были мною и другого вида колосники, изображенные на черт. 6, гдѣ обѣ лапки только одного конца отнесены къ срединѣ, на ширину лапокъ, а среднія расположены такъ же какъ сказано выше.

Для лучшаго убѣжденія въ преимуществѣ моихъ колосниковъ, прилагаю здѣсь простой расчетъ печной рѣшетки. Положимъ, что мы имѣемъ печь шириною 2 фут. 9 дюйм., ширина каждаго колосника $1\frac{1}{2}$ д., промежутки, для каменнаго угля, $\frac{1}{2}$ д. Колосники расположены въ два ряда. Тогда

(*) Замѣтимъ, что среднія лапки значительно затрудняютъ очищеніе промежутковъ колосниковъ, и болѣе пужны только при длинныхъ желѣзныхъ колосникахъ, которые иногда изгибаются въ стороны.

обыкновенныхъ колосниковъ, вмѣстѣ съ гладкими, предложенными заводчиками, помѣстится въ каждомъ ряду по 20 штукъ, а всего въ печной рѣшеткѣ 40 штукъ, изъ нихъ 20 обыкновенныхъ, и 20 гладкихъ. Да въ запасномъ комплектѣ 20 обыкновенныхъ и 20 гладкихъ,

Теперь составимъ печную рѣшетку для антрацита. Всѣ гладкіе колосники должно вынуть изъ печи, а остальные сдвинуть, и дополнить рѣшетку колосниками съ лапками, изъ запаснаго комплекта. Расчитавъ, на основаніи показанныхъ выше размѣровъ колосниковъ, найдемъ, что окажется въ запасѣ колосниковъ негодныхъ для антрацита 40, а годныхъ только 8 штукъ.

Мои же колосниковъ, въ случаѣ раскладки ихъ для каменнаго угля, помѣстится въ приведенной выше печи, и при тѣхъ же ихъ размѣрахъ, тоже 40 штукъ. Положимъ, что имѣемъ и запасный комплектъ такой же какъ въ разсмотрѣнномъ выше случаѣ, т. е. тоже 40 штукъ.

Составивъ печную рѣшетку для антрацита, увидимъ, что останется въ запасѣ 48 колосниковъ годныхъ какъ для антрацита, такъ и для каменнаго угля. Слѣдовательно, для полученія въ запасѣ 8 колосниковъ, годныхъ для антрацита, нужно имѣть всего не 80, а только 40 штукъ.

Отсюда очевидно, что при заказѣ колосниковъ, съ тѣмъ условіемъ, чтобы имѣть, на случай топленія антрацитомъ, такой же запасъ, какой даютъ колосники предложенные заводчиками,—мои колосники сберегаютъ издержки на 50%.

Описанные здѣсь, предложенные мною, колосники были испытаны на бѣльшей части нашей винтовой канонирской флотиліи, и слѣваны для всѣхъ нашихъ винтовыхъ корветовъ.

Поручикъ Н. Семеновъ.

Н О В Ы Е К О Л О С И Н И И .

черт. 6.

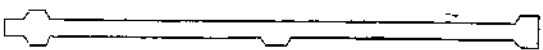

черт. 5.

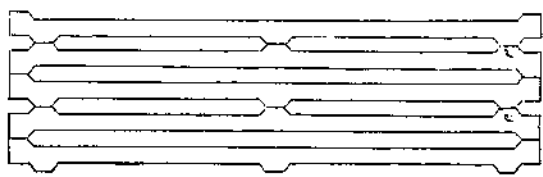

черт. 4.

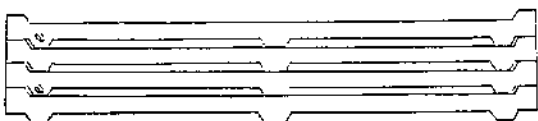

черт. 3.

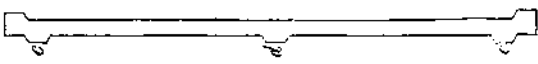

черт. 2.

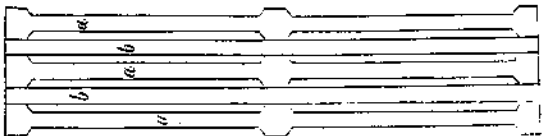

черт. 1.



СОСТАВЪ АВСТРІЙСКАГО ФЛОТА ВЪ ТЕКУЩЕМЪ ГОДУ.

ВИНТОВЫЕ ФРЕГАТЫ: 31 пуш. въ 350 силъ: *Radetzky*, *Adria* (*) и *Donau*.

ПАРУСНЫЕ ФРЕГАТЫ: 60 пуш. *Fürst Felix Schwarzenberg*, 42 пуш. *Novara*, 36 пуш. *Bellona* и 32 пуш. *Venus*.

ВИНТОВЫЙ КОРВЕТЬ (съ крытою батареею): 22 пуш. *Erzherzog Friedrich*, въ 220 силъ.

ПАРУСНЫЕ КОРВЕТЫ: 20 пуш. *Carolina* и *Diana*, 16 пуш. *Minerva* и *Leipzig* и 14 пуш. *Titania* (учебный).

БРИГИ: 16 пуш. *Hussar*, *Triton*, *Orestes*, *Pylades*, *Triest* и *Pola*.

ШКУНЫ: 12 пуш. *Phönix*, 10 пуш. *Arthemisia*, *Arethusa*, *Elisabeth* и 6 пуш. *Saida*.

КОЛЕСНЫЕ ПАРОХОДЫ: 6 пуш. *Kaiserin Elisabeth* (350 с.), *Santa Lucia* (350 с.), *Volta* (350 с.), *Custozza* (160 с.), *Curtanone* (160 с.), *Prinz Eugen* (180 с.), *Vulcan* (120 с.), *Taurus* (100 с.), 4 пуш. *Hentzi* (60 с.), *Achilles* (50 с.), и буксирный *Alnoch* (50 с.).

ГРЕБНОЙ ФЛОТЪ: шесть 10-12 пуш. правовъ и 36 канонерскихъ лодокъ (по датскому образцу).

ТРАНСПОРТЫ: 5 шкунь-бриговъ отъ 180 до 200 тоннъ и 9 требакуловъ отъ 60 до 80 тоннъ.

НА СТАПЕЛЯХЪ: 91 пуш. винт. корабль въ 800 силъ *Kaiser*, 22 пуш. винт. корветъ въ 220 с. *Admiral Dandolo* и три 6 пуш. винт. шкуны: 2 въ 85 с. каждая и 1 въ 60 силъ.

ВЫКЛЮЧЕНЫ ИЗЪ СПИСКОВЪ ВЪ 1856 г.: фрегатъ *Juno* и 64 пениши и канонерскія лодки.

Артиллерія: на фрегатахъ: 30 фунт. пушки и 60 фунт. пексаны; на корветахъ 30 ф. пушки; на бригахъ 18 ф. короткія пушки; на шкунахъ 12 ф. пушки, за исключеніемъ шкуны *Saida*, на которой всѣ пушки 30 фунтовыя. На парходахъ кормовыя и носовыя пушки 48 фунт.; гребная флотилія вооружена 12, 18 и 24 фунт. пушками.

(*) Слова напечатанныя рѣдкимъ курсивомъ означаютъ парходы, механизмы которыхъ были сдѣланы или дѣлаются въ Австріи.

Личный составъ: 2 вице-адмирала, 3 контръ-адмирала, 8 корабельныхъ капитановъ, 5 фрегатскихъ кап., 8 корветскихъ кап., 28 корабельныхъ и 27 фрегатскихъ лейтенантовъ, 47 корабельныхъ мичмановъ, 42 фрегатскихъ мичмана и 90 гардемариновъ. Штабъ морскихъ солдатъ состоитъ изъ 1 полковника, 1 подполковника, 1 майора и 32 оберъ-офицеровъ. Корабельныхъ инженеровъ 21: 1 полк., 1 подполк., 1 майоръ и 18 оберъ-оф. Механиковъ 56: 26 старшихъ 1 и 2 разряда и 30 младшихъ, также 1 и 2 разряда. По случаю преобразования корпуса морской артиллеріи, нѣтъ о ней никакихъ данныхъ.

Весь флотъ состоитъ изъ 6540 чел. а именно: изъ 3600 матрость, раздѣленныхъ на 6 ротъ, каждая по 600 чел.; изъ 1440 морскихъ солдатъ, раздѣленныхъ на 8 ротъ, каждая по 180 чел.; изъ 400 морскихъ артиллеристовъ, изъ 400 судовыхъ мастеровыхъ, изъ 500 адмиралтейскихъ мастеровыхъ и изъ 200 чел. механическаго отдѣленія.

Здѣсь кстати сказать нѣсколько словъ о фрегатѣ *Novara*, отпавшемъ въ кругосвѣтное путешествіе изъ Триеста подъ начальствомъ корабельнаго капитана и командора барона Вюллерсдорфа-Урбера и подъ командою корветскаго капитана барона Пека. Кромѣ начальника экспедиціи и командира судна находятся на фрегатѣ: 1 корабельный лейтенантъ (старшій офицеръ), 2 фр. лейтенанта (первый—начальникъ артиллеріи и батарейной палубы, второй—вооруженія), 3 кораб. мичмана (первый—начальникъ верхней батареи, второй за старшаго штурмана и третій—завѣдывающій трюмомъ), 2 фрегатскихъ мичмана (оба по штурманской части), 14 гардемариновъ, 1 комиссаръ, 2 медика, 2 хирурга, 1 священникъ, 6 ученыхъ, 1 живописецъ и 314 нижнихъ чиновъ, изъ коихъ 7 музыкантовъ, всего 357 человекъ. Судя по выбору офицеровъ и команды, авторитету ученыхъ и дарованіямъ художника можно ожидать большихъ результатовъ отъ этой экспедиціи, снабженной лучшими инструментами, картами, и книгами, и всѣми возможными пособіями вообще. Первые ученые и самъ Гумбольдтъ трудились надъ инструкціями, изъ коихъ

двѣ напечатанныя намъ удалось видѣть. Одна составлена вѣнскимъ географическимъ обществомъ (Вѣна, 1857 г., in 8, 46 стр.) съ прибавленіемъ перевода изъ 24 тома «*Journal of the Royal Geographical Society*» статьи: «*hints to travellers*» (намекы для путешественниковъ). Другая брошюра подъ заглавіемъ: «замѣчанія и указанія естествоиспытателей фрегата *Novara*» (Вѣна, 1857 г., in 8, VI и 146 стр.) содержитъ: 1) инструкцію для ботаниковъ, 2) инструкцію для зоологовъ, 3) замѣчанія и желанія касательно геологій, метеорологій, физики и химіи, 4) инструкцію относительно лингвистики, исторіи и археологій и 5) инструкцію вѣнскаго общества врачей для медиковъ фрегата. Въ заключеніе приложенъ списокъ всѣхъ періодическихъ изданій выходящихъ на Мадерѣ, въ Ріо-Жанейро, въ Буэносъ-Айресѣ, въ Монте-Видео, на мысѣ Доброй Надежды, на островѣ Маврикія и т. д.

ДВИЖЕНІЕ ИНОСТРАННЫХЪ ВОЕННЫХЪ СУДОВЪ.

— Въ китайскихъ водахъ находился къ 22 Іюня, слѣдующія суда: англійскія: въ *Кантонъ*: 31 пуш. фр. *Tribune*; корветы: 26 пуш. *Amethyst*, и 21 п. *Highflyer*; шлюпы 12 п. *Bittern*, 17 п. *Cruiser* и *Hornet*, 12 п. *Elk*, и 14 пуш. *Niger*; пароходы 6 пуш. кол. *Fury*, *Inflexible* и *Sampson* 4 пуш. *Hong-Kong*, и 3 пуш. *S. C. Gorbès*; 4 п. бригъ *Saracen*, 2 пуш. кан. лодки: *Starling*, *Bustard*, *Forester*, *Naughty*, *Opossum*, *Plover* и *Staunch*. Въ *Гонъ-Конгъ*: блокш. 84 пуш. корабль *Calcutta*, 40 пуш. фр. *Sybille*; винт. пароходы: 14 пуш. *Encounter* и 3 п. *Coromandel*, госп. судно *Hercules*, и блокшивы: *Minden* и *Aligator*; американскій 13 пуш. паров. фр. *San Jacinto*. Въ *Футъ-Чанъ*: англ. 16 пуш. шл. *Camilla*. Въ *Амойъ*: англ. 14 пуш. шл. *Comus*. Въ *Макао*: англ. 50 пуш. фр. *Nankin*, португальскія: 20 пуш. бр. *Mondego* и 6 пуш. лорха *Amazona*. Въ *Шангай*: англ. 40 пуш. фр. *Pique* и въ *Вусунъ*: амер. 18 пуш. корв. *Levant*.

— 17 Августа англійская королева съ дѣтьми своими и съ принцомъ Альбертомъ, на яхтѣ *Victoria and Albert*, въ сопровожденіи яхтъ: *Osborne*, *Fairy* и *Banshee*, прибыла на Шербургскій рейдъ, осмотрѣла 18 числа примѣчательности города и порта и отплыла обратно въ Англію 19 числа. Последній англійскій монархъ, посѣтившій Шербургъ, за 437 лѣтъ, въ 1420 году, былъ король Генрихъ V, но онъ былъ тамъ не гостемъ, а побѣдителемъ.

— Слѣдующія суда были наняты, англійскимъ правительствомъ, для перевоза войскъ въ Остъ-Индію: въ Бомбай: *Great Britain* по 49 ф. ст. за тоннъ, *Italian*, *Melborne* и *Princesse Charlotte* (бельгійское) по 45 ф. ст. за тоннъ и *Indomptable* по 39 ф. ст. за тоннъ; въ Калькуту: *Saint Louis* (французское) по 33 ф. ст. за тоннъ; въ Мадрасъ: *Charity* по 44 ф. ст. за тоннъ, и въ Курачи: *Austria* по 49 ф. ст. за тоннъ, *Leopold* и *Bahiana* по 45 ф. ст. за тоннъ и *Irland* по 44 ф. ст. за тоннъ.—¹⁷/₁₉ Августа отплылъ изъ Корка въ Калькуту тр. *Waterloo* съ 4 ротами 56 полка, и ¹⁴/₁₀-го, пришелъ туда изъ Лондона тр. *Athlete* для отвоза въ Калькуту 6 офицеровъ и 185 артиллеристовъ, съ ихъ орудіями.

— Вооружаются: въ Портсмутѣ: 32 пуш. винт. фр. въ 800 с. *Diadem*, 17 пуш. винт. шл. въ 100 с. *Falcon* и 6 пуш. винт. желѣзн. тр. въ 350 с. *Vulcan*; въ Плимутѣ: 16 пуш. кол. фр. въ 400 с. *Valorous*, 8 пуш. винт. парох. въ 400 с. *Conflict*, 6 пуш. кол. шл. въ 300 с. *Buzzard*, 6 пуш. кол. шл. въ 280 с. *Styx*, 4 пуш. винт. канон. судно (*) въ 200 с. *Mohawk* и канон. лодка въ 60 с. *Skipjack*.

— 101 пуш. винт. корабль *Conqueror* пришелъ, по исправленіи своихъ поврежденій, 8 Сентября изъ Портсмута въ Плимутъ и отплылъ 9 числа въ Мальту.

— 16 пуш. пловучая батарея *Terror*, исправивъ свои поврежденія, вышла, въ сопровожденіи 6 пуш. кол. шл. въ 400 с. *Devastation*, 29 Августа изъ Лиссабона. Оба судна, на пу-

(*) Въ англійскомъ флотѣ есть канонерскія суда (gun vessel) и канонирскія лодки (gun boat).

ти къ Бермудскимъ островамъ, находившись 3 Сентября на Мадерѣ.

— 24 пуш. корв. *Trincomalee* пришелъ 29 Августа, послѣ 5 лѣтняго отсутствія, изъ Рио-Жанейро въ Плимуть въ 61 день.

— Отплывшій изъ Англіи въ Остъ-Индію тр. *Lord Raglan* съ войскомъ, женщинами и дѣтьми, всего до 1000 душъ, пришелъ въ 69 дней на островъ Маврикія. Въ продолженіе этого перехода родилось на транспортѣ 9 дѣтей.

— Отплывшія въ Остъ-Индію суда: 21 пуш. винт. корв. въ 350 с. *Pylades*, 4 пуш. винт. канон. судно въ 200 с. *Assurance* и канон. лодки: *Roerbuck* и *Sparrowhawk* зашли 3 Сентября на Мадеру.

— 21 пуш. винт. корв. *Pelorus* ушелъ 11 Сентября изъ Плимута въ Остъ-Индію; тудаже готовится къ отплытію 3 пуш. кол. парох. *Volcano*; онъ везетъ провизию на 3 мѣсяца для 1000 чел.

— Ушли изъ Сингапура: 1 Юля въ Гонъ Конгъ 71 пуш. корабль *Sanspareil* и 4 числа въ Англію 26 пуш. шл. *Spartan*. Пришла въ Сингапуръ: 3 Юля 6 пуш. винт. канон. судно въ 350 с. *Nimrod*, совершивъ переходъ изъ Англіи въ 85 дней, и израсходовавъ на пути 500 т. угля; оно пересѣкло экваторъ 2 Мая и обогнуло мысъ Доброй Надежды на 49 день своего выхода изъ Плимута. 9 Юля, 4 пуш. винт. тр. *Himalaya*, съ мыса Доброй Надежды, съ войскомъ; на пути изъ Англіи въ Сингапуръ, это судно едва не разбилось на островахъ Зеленаго мыса и становилось два раза на мель, въ первый разъ на мысъ Доброй Надежды, а во второй въ проливѣ Банка. 20 Юля *Himalaya* отплылъ изъ Сингапура въ Калькуту. 10 Юля пришелъ въ Сингапуръ 26 пуш. шл. *Acteon*. 21 Юля пришелъ въ Гонъ Конгъ 51 пуш. винт. фр. *Shannon* съ лордомъ Эльдженомъ.

— Судно *Lord Elgin* пришло 8 Августа съ войскомъ въ Калькуту. Купеческое судно привезло часть пассажировъ съ тр. *Transit*. Тр. *Himalaya* ушелъ изъ Калькуты 11 числа на

островъ Маврикія за войскомъ. Съ тою же цѣлью ушли на мысъ Доброй Надежды суда: *Chusan*, *Madras* и *England*.

— Пришли въ Мальту: 25 Августа 4 пуш. винт. парох. *Wanderer* изъ Калиари и 26 числа канон. лодка *Boxer* изъ Константинополя. Ушла изъ Мальты въ Константинополь 30 Августа винт. канон. лодка *Osprey*.

— 17 Августа пришли на Гибралтарскій рейдъ: 131 пуш. винт. корабль *Royal Albert* (500 с.) (подъ флагомъ адмирала Лайенса), 91 пуш. винт. корабль *Princess Royal* (400 с.), 80 пуш. винт. корабль *Centurion* (400 с.), 9 пуш. винт. шл. *Curlew* (60 с.) и 4 пуш. канон. судно *Vigilant* (200 с.).—30 числа присоединились къ эскадрѣ: 9 пуш. винт. шл. *Ariel* (60 с.) и 6 пуш. кол. фр. *Vulture* (470 с.).—31 Августа суда: *Royal Albert*, *Princess Royal*, *Centurion*, *Ariel* и *Vigilant* снялись съ якоря и пришли 3 Сентября на Алжирскій рейдъ. Съ 4 по 7 число офицеры эскадры съѣзжали на берегъ и осматривали примѣчательности города. 8 числа эскадра отплыла къ Магону, откуда зашла въ Барселону.

— 22 Августа голландскій фр. *Groningen* ушелъ съ принцемъ Оранскимъ изъ Лиссабона. Во время своего путешествія въ Испаніи, принцъ былъ произведенъ, 4 Сентября, въ день своего рожденія, въ полковники и корабельные капитаны. Изъ Барселоны онъ намѣренъ посѣтить Италію, Тунисъ и Алжиръ и возвратиться въ Голландію къ 1 Ноября.

— Бразальскій парусный учебный корветъ *Imperial Mariniero* пришелъ 19 Августа изъ Неаполя въ Палермо.

— Сардинскій военный пароходъ *Ichnusa* пришелъ 3 Сент. изъ Калиари въ Бонъ.

— Австрійскій учебный фр. *Bellona* отплылъ 18 Сентября съ морскими кадетами изъ Лисса въ Анкону. 19 числа неаполитанскій 8 пуш. паров. фр. *Veloce* пришелъ изъ Неаполя въ Триестъ.

— Пшутъ изъ Франціи: бригъ *Zebre*, вышедшій 25 Августа изъ Лоріана въ Рио-Жанейро, возвратился 3 Сентября въ этотъ портъ по случаю поврежденія руля.

— Французскій инженеръ-гидрографъ Дарудо производитъ,

на паров. авизо *Météore* (ком. фр. кап. Кергрисъ), гидрографическія работы въ Средиземномъ морѣ.

— Бригъ *Obligado*, находившійся у береговъ Сирія, получилъ приказаніе возвратиться во Францію. Фрегатъ *Rotone* и корв. *Chartal*, стоявшіе въ Сирѣ, отплыли въ первыхъ числахъ Сентября въ Парей.

— Адмиралъ Трегуаръ вышелъ 18 Августа изъ Тулона съ кораблями *Brctagne*, *Ulm*, *Tourville*, *Austerlitz*, *Algésiras*, *Arcole* и *Prince Jérôme*, фрегатомъ *Isly* и корветомъ *Duchayla*. Пробывъ короткое время въ Аяччіо, эскадра отплыла 28 Августа и прибыла въ Тунисть, откуда ушла 13 Сентября въ Барселону, гдѣ Французы были приняты съ восторгомъ. Военный начальникъ города произвелъ въ честь адмирала Трегуара парадъ изъ всѣхъ войскъ Барселоны.

— Фрегатъ *Arthémise*, подъ брѣйдъ-вымѣломъ фрегатскаго капитана Верона, начальника Исландской станціи, отплылъ 28 Іюля изъ Рейкіавика для обозрѣнія тамошнихъ рыбныхъ промысловъ. Зайдя 5 Августа въ Роде-Фьердъ, фрегатъ отправился 19 числа въ Мервикъ, куда пришелъ 25 числа. Ту-да же прибылъ 27 числа военный бригъ *Aigle*. Оба судна намѣревались сняться съ якоря въ первыхъ числахъ Сентября, первое для слѣдованія въ Бергенъ, а второе въ Ставангеръ.

— 30 Іюля зашелъ на сутки въ Сень-Пьерръ (на Ньюфаундлендѣ) англійскій пар. корв. *Vasilisk* съ Ньюфаундлендскимъ англійскимъ губернаторомъ Баннерманномъ. Того же числа пришелъ французскій пар. авизо *Ardent* и простоялъ до 7 Августа, забравъ спасенныя вещи съ разбившагося парохода *Newton* (*). Экипажи стоящаго у Сень Пьерра французскаго отряда (фр. *Cléopâtre*, паров. авизо *Fullton* и бр. *Laperouse*) продолжаютъ прокладывать и дѣлать дороги по острову, начатыя въ прошломъ году экипажемъ фрегата *Iphigénie*.

— Бригъ *Entreprenant*, вышедшій изъ Рио-Жанейро для обозрѣнія сѣверныхъ береговъ Бразиліи, пришелъ 7 Августа въ Фернамбуко и вышелъ оттуда 11 числа въ Багіа.

(*) М. Сб. Т. XXX, см., стр. 134.

— Капитанъ Дюбузэ, начальникъ французскихъ колоній въ Океаніи, пришелъ на паров. авизо *Styx*, 2 Мая, въ Поръ де Франсъ (въ Новой Каледоніи), гдѣ засталъ корв. *Bayonnaise* и шкуву *Tanetanon*.

— 1 Юля паров. корв. *Phlégéton* и канон. лодка *Dragonne* пришли въ Макао, гдѣ застали фр. *Virginie*. Тула же пришли 6 Юля винт. тр. *Meurthe* и канон. лодка *Avalanche*, вышедшія изъ Сингапура 25 Юня, гдѣ оставили фр. *Némésis* (подъ флагомъ к.-адм. Риго де Женульи), паров. корв. *Primaudet* и канон. лодку *Mitraille*. Суда *Durance* и *Fusée*, вышедшія съ ними одновременно съ острова Маврикія, еще ожидались въ Сингапурѣ. Фрегатъ *Virginie*, на пути во Францію, отплылъ изъ Говъ-Конга въ Маниллу.

— Пишутъ съ мыса Доброй Надежды, что тамъ находилсь 9 Юля слѣдующія англійскія суда: 36 пуш. шлюпъ *Castor*, 16 пуш. паровой фр. *Penelope* въ 650 с., 6 пуш. кол. пароходы: *Scourge* въ 420 с. и *Geyser* въ 28 с. и винт. желѣзный 6 пуш. тр. *Megaera* въ 350 с.

— Пишутъ изъ Рио-Жанейро отъ 13 Августа: По прекращеніи желтой лихорадки на французскомъ паров. авизо *Ténare*, это судно ушло 28 Юля въ Монтевидео, на смѣну брига *Beaumont*, назначеннаго къ возвращенію во Францію. — Французскій паров. авизо *Bisson* находится въ Паранѣ, въ распоряженіи посланника. — Англійскій 3 пуш. парох. *Volcano*, прибывшій въ послѣднихъ числахъ Юля, готовится къ отплытію въ Китай. — 5 Августа пришелъ австрійскій пароходъ *Novarra*. — 10 числа ушелъ въ Монтевидео бразильскій корветъ *Doux de Yulho*. — Англійскій корабль *Cumberland*, назначенный на смѣну фрегата *Indefatigable*, и вышедшій 13 Юля изъ Мадеры, ожидается ежедневно.

— Англійскій 84 пуш. корабль *Monarch* былъ 12 Юля въ Калао. — Пришли въ Валпарайсо англійскія суда: 3 Юля 28 пуш. кол. пар.-фр. въ 400 с. *Retribution* и 8 Юля 16 пуш. кол. пар.-фр. въ 400 с. *Magicienne*. 5 Юля ушелъ изъ Валпарайсо въ Калао англ. 6 пуш. кол. паров. шлюпъ съ 280 с. *Vixen*.

— Пишутъ изъ Явы, что голландскія военныя суда: пар. *Aetna* и винт. шкуны: *Montrada* и *Samarang*, крейсировавъ вдоль Голландскихъ владѣній, потопили 10 Юля три разбойничьи лодки и на берегу взяли въ плѣнъ 7 пиратовъ и освободили 50 захваченныхъ ими плѣнниковъ.

(*Unit. Serv. Gaz.*, *Moniteur de la Flotte*, *Moniteur Universel*, *Allg. Zeitung* и др.)

РАЗНЫЯ БѢДСТВІЯ НА МОРѢ.

— Одинъ изъ корреспондентовъ газеты *Edinbourg Courant*, сообщая изъ Монтроза, что рыбакъ нашель въ морѣ закупоренную бутылку, въ которой оказалась бумага съ слѣдующими словами: «Бригъ *Ellen* изъ Визби, 7 Ноября 1749 года, широта 56° N, долгота 3° 40': Страшная буря—судно тонетъ—оно нагружено лѣсомъ—вышли изъ Квебека—нѣтъ болѣе прѣсной воды—вся провизія истощена—вчера издохла собака—насъ только трое въ живыхъ—Господи, помилуй насъ! аминь! Томасъ Джаксонъ, старшій штурманъ.

(*Monit. de la Flotte*).

— Въ предъидущей книжкѣ М. Сб. (см., стр. 56) сообщено о гибели американскаго барка *Monasco*. Вотъ подробности этого несчастія, въ которомъ поведеніе шкипера Дайдея, — по словамъ «*Congrès des Etats Unis*» — до того предосудительно, что онъ долженъ быть позорно заклеименъ общественнымъ мнѣніемъ, ибо обнаружилъ малодушіе, низкій эгоизмъ и совершенную неспособность къ исполненію своей обязанности.

Баркъ *Monasco* вышелъ 13 Юня изъ Готенбурга, съ 12 чел. экипажа и 61 чел. шведскихъ пассажировъ. Не далеко отъ Ньюфаундленда, баркъ ударился, 21 Юля въ 12 часу ночи, о подводный камень. Темнота безлунной ночи увеличивалась еще густымъ туманомъ. Всѣ думали, что баркъ наскочилъ на льдину. Шкиперъ, выбѣжавъ изъ каюты, бросился, съ женою своею, въ шлюпку, висѣвшую на боканцахъ,

и закричалъ матросамъ: «бросайте якорь, мы попали на льдину!» Матросы поспѣшили исполнить приказаніе шкипера, а онъ, не выходя изъ шлюпки, принималъ отъ буфетчика воду и провизію. Въ тоже время часть команды, вмѣстѣ съ пассажирами, бросилась къ помпамъ, ибо вода въ трюмѣ быстро прибывала; другіе стали спускать барказъ.

Нѣсколько пассажировъ хотѣли сѣсть въ шлюпку, которою завладѣлъ шкиперъ, но онъ отвѣчалъ на это угрозою застрѣлить перваго, кто рѣшится подойти къ шлюпкѣ. Наконецъ барказъ былъ спущенъ на воду. Такъ какъ судно все болѣе и болѣе погружалось въ воду, то и шкиперъ сталъ спускать свою шлюпку на воду. Не успѣвши исполнить это довольно скоро, онъ съ женою своею вышелъ изъ шлюпки и спустившись въ барказъ, въ которомъ уже сидѣли 16 человѣкъ, тотчасъ приказалъ отвалить. Тщетно раздавались жалобныя просьбы буфетчика взять его на барказъ; тщетно напоминалъ онъ шкиперу о томъ, что не оставлялъ его до послѣдней минуты и помогалъ ему нагружаться провизіей. Одинъ изъ пассажировъ бросился въ воду, надѣясь вплавь достигнуть барказа, — и утонулъ. Матросы, послѣдовавшіе его примѣру, были счастливыѣ. Оставшіеся на баркѣ пассажиры, оставили работу, и собрались въ кучку, хладнокровно ожидая смерти. Всю ночь барказъ держался на разстояніи мили отъ барка. Съ разсвѣтомъ оказалось, что баркъ, попавшій на камень, не далеко отъ берега, затонулъ почти совершенно: надъ водою возвышалась только часть кормы; на ней держались три человѣка.

Между тѣмъ барказъ достигнулъ берега. Четыре матроса, сжалившись надъ участіемъ несчастныхъ, оставшихся на баркѣ, отправились на барказѣ къ барку и спасли трехъ пассажировъ и буфетчика, оставшихся въ живыхъ на погибшемъ суднѣ. Прочіе погибли въ продолженіе ночи.

(Moniteur Universel).

— Къ чести моряковъ, поведеніе американскаго шкипера въ вышеописанномъ бѣдствіи, представляетъ рѣдкое исключеніе. Чаше всего встрѣчаемъ моряковъ, подобныхъ г. Пону (Pons),

шкиперу французскаго брига *Amitié*. Бригъ этотъ на пути изъ Марсеа въ Канъ (*), 26 Юля, при свѣжемъ вѣтрѣ, встрѣтилъ въ Ламаншѣ бѣдствующее трехмачтовое судно подъ англійскимъ флагомъ, поднятымъ въ перевертъ (сигналъ бѣдствія). Завидѣвъ это судно, г. Понъ немедленно спустился къ нему на разстояніе двухъ кабельтовоу, и убѣдился, что оно оставлено экипажемъ. Не смотря на то, бригъ *Amitié* провожалъ бѣдствующее судно въ теченіи полчаса. Затѣмъ, посоветовавшись съ своею командою, шкиперъ Понъ вызвалъ двухъ охотниковъ, завести на бѣдствующее судно буксиръ, съ цѣлю доставить его въ Канъ, но судно потонуло въ глазахъ Французовъ во время приготовленій къ заводу буксира. Эта неудача не остановила добраго дѣла: г. Понъ рѣшился крейсировать въ надеждѣ увидѣть гребныя суда съ командою погибшаго судна, и оказать имъ помощь. Посланы были часовые на салунги, для осмотра горизонта. Человѣколюбивое рвеніе Французовъ увѣнчалось наконецъ успѣхомъ: они увидѣли шлюпку, и подойдя къ ней, сняла съ нее пятерыхъ матросовъ съ погибшаго судна, которое оказалось англійскимъ кораблемъ *Nore* въ 800 тоннъ, изъ Бристоля. Корабль этотъ шелъ съ грузомъ въ Сенегаль и бѣдствовалъ уже 6 дней. По показанію спасенныхъ, оставалось еще отыскать и спасти барказъ съ 12 чел. И это удалось, не взирая на большое волненіе, и благодаря распорядительности и хладнокровію шкипера Пона и усердію его команды. Самымъ ревностнымъ помощникомъ шкипера, при спасеніи погибавшихъ, былъ г. Амикъ, который на своемъ собственномъ бригѣ *Amitié* исправлялъ должность штурмана, съ цѣлю приобрести познанія, необходимыя для полученія патента на званіе шкипера.

(*Courrier du Havre*).

$\frac{2}{12}$ Августа, въ 2 ч. ночи, американскій пароходъ *Metropolis*, шедшій съ 300 пассажирами, изъ Фаль-Ривера въ Нью-Йоркъ, ударился, между островомъ Фалькландомъ и Нью-Гавеномъ, при 12 узлахъ ходу, въ бокъ винтоваго судна *J. N.*

(*) М. Сб., Т. XXXI, см., стр. 62.

Harris, шедшаго подъ парами и парусами, съ 16 пассажирами и 11 чел. эк., изъ Нью-Йорка въ Нью-Лондонъ. Столкновение было такъ сильно, что пароходъ буквально разрѣзалъ судно *Harris* пополамъ. Это несчастье произошло отъ ошибки рулевого на пароходѣ, который, не смотря на ясную ночь и на огни, горѣвшіе на вѣтровомъ суднѣ по установленному порядку, принялъ его за парусное (*). Въ слѣдствіе этого заблужденія, рулевой положилъ право на бортъ, съ цѣлю дать дорогу встрѣчному судну, и полагая, что оно неизмѣнитъ своего курса, между тѣмъ какъ на суднѣ *J. N. Harris* соблюдаемы были всѣ правила, установленныя при взаимной встрѣчѣ пароходовъ. Поэтому оно и получало ударъ въ лѣвой бокъ, между обѣими мачтами. Носовая и кормовая части разрѣзаннаго судна тотчасъ пошли на дно на глубинѣ 16 сажень. Не смотря на хладнокровіе и распорядительность командира парохода, шкипера Брауна, изъ 27 человекъ 15 погибли не успѣвъ выскочить изъ каютъ, и только 12 были спасены выброшенными за бортъ спасительными буйками, мебелью и концами и спущенными на воду тремя гребными судами, изъ коихъ одно спущено было въ 3 минуты, а остальные въ 5 минутъ. При огромныхъ размѣрахъ парохода, у котораго поврежденъ одинъ только водорѣзъ, безъ малѣйшихъ признаковъ течи, пассажиры пробудились отъ сна, не столько вслѣдствіе столкновения и удара, сколько отъ шума и суматохи. Одинъ изъ пассажировъ, богатый купецъ, умеръ скоропостижно, отъ испуга. Шкиперъ Браунъ, пробывъ всю ночь у мѣста столкновения, только съ разсвѣтомъ продолжалъ свой путь. Между тѣмъ пассажиры открыли подписку въ пользу спасенныхъ и собрали 484 доллера. Судно *J. N. Harris*, только три года какъ спущенное на воду, было оценено въ 22 500 долларовъ и принадлежало обществу, въ которомъ шкиперъ его имѣлъ участіе на 2200 долларовъ. Оно было застраховано отъ огня, но не отъ столкновения; поэтому судовладельца

(*) Ошибка рулевого служитъ доказательствомъ, что въ это время вахтенный начальникъ спалъ или не былъ наверху, что, къ несчастью, весьма часто случается на купеческихъ судахъ.

шились всякаго вознагражденія за убытокъ. Грузъ состоялъ изъ желѣза, провіанта и плодовъ. (*Moniteur Universel*).

— Газеты наполнены извѣстіями и толками о столкновеніи большого американскаго судна *Western Star*, шедшаго изъ Бостона въ Англію, съ неизвѣстнымъ судномъ. Это случилось 29 Августа, ночью, при входѣ въ Англійскій каналъ, близъ Сцилійскихъ острововъ. Слѣдствіемъ столкновенія было потопленіе неизвѣстнаго судна. По нѣкоторымъ признакамъ, отысканнымъ впослѣдствіи, полагаютъ, что затонувшее судно — французскій бригъ *Benoit*, шедшій въ Гавръ изъ С. Цера на Мартиникъ. По прибытіи судна *Western Star* въ Коркъ (Кванстоунъ), куда оно, по причинѣ поврежденій, принуждено было спуститься, шкиперъ его показалъ, что столкновение было такъ сильно, неожиданно и при такой темнотѣ ночи, что неизвѣстное судно пошло ко дну прежде чѣмъ можно было оказать ему какую либо помощь. Сардинскій консулъ, предполагая, что погибшее судно принадлежитъ сардинской націи, требовалъ изслѣдовать это дѣло судебнымъ порядкомъ. Американскій консулъ, доказывая, что несчастіе случилось въ открытомъ морѣ, объявилъ, что разбирательство причинъ столкновенія должно производиться въ Америкѣ. Англійскія власти однакожъ приняли сторону сардинскаго консула и подвергли американскій экипажъ слѣдствію, по которому оказывается, что шкиперъ американскаго судна вполне виноватъ, если не въ столкновеніи (на неизвѣстномъ суднѣ не было огней), то въ томъ, что не подалъ помощи несчастнымъ, потонувшимъ вмѣстѣ съ судномъ. Изъ допроса команды между прочимъ оказывается: что шкиперъ, во время столкновенія, былъ въ каютѣ; что не были брошены спасительные буйки, которые хранились гдѣ-то подъ замкомъ; что вахтенный начальникъ не легъ въ дрейфъ и не согласился на просьбу команды спустить гребные суда для поланія помощи погибавшимъ, крики которыхъ раздавались продолжительное время; что шкиперъ вышелъ на верхъ уже тогда, когда крики гибнущихъ почти не были слышны, — и только послѣ неотступныхъ просьбъ пассажировъ рѣшился

поворотить въ мѣсту столкновения, когда это уже оказалось бесполезнымъ.

— Газета *Daily News* извѣщаетъ отъ 12 Сентября: По телеграфической депешѣ, полученной Ллойдомъ, оказывается, что голландскій винтовой пароходъ *Sophie* потонулъ близъ Донженеса на пути изъ Роттердама въ Бристоль, въ слѣдствіе столкновения съ англійскимъ винтовымъ пароходомъ *William Hutt*, который былъ въ состояніи, не взирая на поврежденія, достигнуть Дувра и высадить тамъ тѣхъ пассажировъ и моряковъ, которыхъ ему удалось спасти съ погибшаго парохода.

— Англійскій Ллойдъ получилъ 7 Сентября изъ Кингстона на Ямайкѣ, отъ 27 Августа, извѣстіе о взятіи англійскаго судна *Endeavour* пиратами и о умерщвленіи ими большей части его экипажа. Это случилось 1 Августа, въ Антильскомъ морѣ, въ 15 миляхъ отъ Багіа-Хедсъ. Пираты, оставивъ свое судно, на нѣсколькихъ шлюпкахъ напали на *Endeavour*. Не смотря на отчаянное сопротивленіе его экипажа, пираты убили шкипера и 13 матросовъ. Семерымъ матросамъ, бросившимся во время боя и грабежа въ гребное судно, удалось спастись, но лишеныя всего, они бѣдствовали четверо сутокъ безъ пищи и воды. Изнемогая отъ утомленія, голода и жажды, они встрѣтились съ пароходомъ *Conway*, который высадилъ ихъ 27 Августа въ Кингстонѣ. (*Daily News*).

— Французское трехмачтовое судно *Sainte Marthe*, вышедшее 6 Сентября изъ Гавра въ Гвайру (Guaуга—портъ республики Венецуэла, — на Антильскомъ морѣ), ударилося, ночью съ 12 на 13 число, съ такою силою объ англійское трехмачтовое судно *Britannia*, шедшее съ каменнымъ углемъ изъ Ливерпуля въ Буэносъ-Айресь, что сіе послѣднее немедленно пошло ко дну. При всемъ стараніи французскаго шкипера, ему удалось спасти только 7 человекъ изъ 11, составлявшихъ экипажъ корабля *Britannia*. Корабль *Sainte Marthe* спустился въ Брестъ, чтобъ высадить Англичанъ и исправить поврежденія. (*Océan*).

**ОТПРАВЛЕНИЕ ОТРЯДА ВИНТОВЫХЪ СУДОВЪ
ВЪ ВОСТОЧНЫЙ ОКЕАНЪ.**

I.

Способность славянской природы расти не по годамъ, а по часамъ, проявляется еще разъ въ развитіи нашего пароваго флота. Давно ли, кажется, зашла у насъ серьезная рѣчь о винтовыхъ двигателяхъ и вотъ, нынѣшнимъ лѣтомъ, отправляемъ мы изъ Кронштадта уже третью винтовую эскадру; первыя двѣ, состоящія каждая, изъ трехъ корветовъ ушли въ Черное море; теперь третья, подъ командою Капитана 1 ранга Кузнецова 1-го и состоящая изъ корветовъ: «Воевода», «Бояринъ» и «Новикъ» и клиперовъ «Пластунъ» «Джигитъ» и «Стрѣлокъ» (*), отправилась 19 Сентября въ Восточный океанъ. Отправление это, вызвавшее общее сочувствіе, было настоящимъ морскимъ праздникомъ, какихъ Кронштадтъ не запомнить, и торжественность которого еще болѣе украсилась присутствіемъ Генераль-Адмирала и Его Августѣйшей Супруги. Не говоря уже о морякахъ нашихъ, изъ которыхъ, одна собрались на гавань, другіе выѣхали съ музыкою на пароходахъ и шлюпкахъ на рейдъ, прибавимъ, что стѣнка купеческой гавани, гдѣ находилась Великая Княгиня, буквально была залита пестрою толпою нарядныхъ дамъ. Почти все населеніе Кронштадта было тутъ, и не мало пріѣхавшихъ изъ Петербурга (**); многія провожали

(*) Размѣренія корветовъ: длина между перпендикулярами 163 фут., ширина безъ обшивки 31 фут., глубина нитрюма 13 ф. 8 д.; машина въ 200—300 силъ; вооружены каждый 10 пушками. Размѣренія клиперовъ: длина между перпендикулярами 150 фут., ширина безъ обшивки 27 фут., глубина нитрюма 12 ф. 6 д.; машины въ 200 силъ; вооружены каждый 6 орудіями.

(**) Жителей столицы было бы гораздо болѣе, ежели бы они были извѣщены заблаговременно о предстоящемъ торжествѣ. Публика наша кажется равнодушною не отъ врожденнаго равнодушія, а отъ того, что она не знаетъ, что дѣлается, или узнаетъ поздно. Недостатокъ гласности и сообщительности объ интересныхъ для всѣхъ происшествіяхъ и случаяхъ, лишила многихъ изъ столичныхъ жителей наслажденія—проститься съ друзьями и знакомыми, и удовольствія, быть зрителями величественной и трогательной картины

мужей, братьевъ, сыновей и много было тутъ пролито горячихъ слезъ, много было прошептано молитвъ и благословеній. Мы Русскіе любимъ домашнюю жизнь и не привычны къ овациямъ и восторженности, чувство рѣдко вырывается у насъ внаружу; но здѣсь мы измѣнили самимъ себѣ, и въ этомъ живомъ участіи къ отправляющейся эскадрѣ, отрядно предположить начинающееся развиваться сочувствіе морскому дѣлу. Еще такъ недавно отправленіе судовъ въ дальнія моря, было у насъ такимъ рѣдкимъ явленіемъ, и попасть въ кругосвѣтное плаваніе было почти недостижимой мечтой морскаго офицера, а теперь мы начинаемъ снаряжать уже цѣлыя эскадры винтовыхъ судовъ для Восточнаго океана; русскій флагъ не будетъ уже затеряннымъ сиротою, въ «чужой дальней сторонѣ», и тамъ, гдѣ придется поддержать честь его, боязнь отвѣтственности не будетъ болѣе страшить насъ. Этотъ кошмаръ, парализовавшій все наши дѣйствія, исчезаетъ; ибо тамъ гдѣ правительство благороднымъ довѣріемъ поддерживаетъ своихъ агентовъ, тамъ рождаются нравственная сила и увѣренность въ самомъ себѣ.... Много, много промелькнуло у насъ подобныхъ мыслей, когда утромъ, въ день отправленія, любовались мы Амурскимъ отрядомъ, какъ его называютъ запросто. Вѣтеръ, накануне свѣжій, стихалъ; черные силуэты судовъ стройно рисовались на восточномъ рейдѣ; шляпки съ нихъ безпрестанно шныряли на берегъ; многимъ хотѣлось въ послѣдній разъ обнять близкихъ сердцу... Въ 12 часовъ поднять былъ молитвенный флагъ. Это значить, что теперь тамъ молятся—о, какъ

отплытія отряда въ такое дальнее плаваніе—*от безизвѣстную*, какъ говорятъ матросы. Морской Сборникъ, выходя одинъ разъ въ мѣсяцъ, не могъ 1-го Сентября сообщить своимъ читателямъ, заранее, точнаго времени отправленія эскадры. Дѣло ежедневныхъ газетъ, имѣющихъ корреспондентовъ во всѣхъ городахъ, извѣщать публику, заблаговременно, о событіяхъ подобныхъ: смотрамъ, гонкамъ и проч. Такія, своевременныя, извѣщенія дали бы возможность компаниямъ и владѣльцамъ пароходовъ, отправлять экстренные пароходы; и конечно многіе, какъ въ настоящемъ случаѣ, воспользовались бы возможностью взглянуть на невиданное зрѣлище и пожелать соотечественникамъ счастливаго плаванія и благополучнаго возврата. *Примъч. редакц.*

горячо молятся! Въ часъ пополудни объѣзжалъ эскадру Генераль-Адмиралъ, заѣхалъ на каждое изъ судовъ и вездѣ милостиво прощался тѣми искренними и задушевными словами, которыя глубоко ложатся на сердце, потому что идутъ отъ сердца.

Наконецъ простившись со всѣми и разцѣловавъ всѣхъ въ лицѣ Начальника отряда, Генераль-Адмиралъ взволилъ отправиться на стѣнку Купеческой гавани. И вскорѣ по Его прїѣздѣ туда, густой дымъ изъ за военнаго угла показалъ приближеніе эскадры; всѣ 6 судовъ въ линіи, подъ парами, малымъ ходомъ, стали проходить мимо; высланы были люди на ванты, и громкимъ ура! отвѣчали они на послѣдній привѣтъ Генераль-Адмирала: «прощайте ребята!» и это была чудная картина: большой рейдъ, усѣянный военными шлюпками, невдалекѣ парходъ съ музыкой, гавани осыпанныя любопытными; которые машутъ шляпами, платками; за тѣмъ салютъ, и тогда то клики ура, пальба, музыка слились въ общій прощальный хоръ — минута, какія задаются не часто! Пройдя на большой рейдъ, эскадра остановилась и начальнякъ ея, по требованію Генераль-Адмирала прїѣхалъ на гавань. Еще разъ удостоился онъ милостивыхъ словъ Ихъ Высочествъ и Великая Княгиня, какъ нѣжная мать истинно по русски, благословила его образомъ и рукописною молитвою. Мы еще не отучились чтить родительское благословіе и знаемъ, что велика сила его предъ Богомъ. Счастливымъ путѣ вамъ добрые друзья и сослуживцы, съ Богомъ начали вы его и да будетъ вамъ благо!

П. К.

II.

День 19 Сентября надолго останется памятнымъ въ лѣтописяхъ Кронштапта. Цѣлая эскадра винтовыхъ судовъ, — три корвета и три клипера, — отправлялись къ устью Амура. До сихъ поръ завидная участь — совершать кругосвѣтное плаваніе доставалась немногимъ судамъ, отправлявшимся поодиначкѣ,

черезъ два или три года, и молодымъ морякамъ предстояло мало надежды усовершенствовать свои познанія въ морскомъ дѣлѣ, тою опытностью и практикою, которая даетъ дальшее плаваніе. Въ настоящее время, можно сказать, открывается новая эпоха для флота; любознательности и честолюбію морскаго офицера открыто обширное поприще; для всякаго кто служитъ для того, чтобы трудиться и быть полезнымъ, найдется и трудъ и возможность принести пользу. Отъ воспитанниковъ Корпуса до командировъ кораблей, каждый понялъ свое призваніе и съ благородною готовностью понесъ свое усердіе и способности на пользу службы.

Не говоря объ административныхъ распоряженіяхъ, о новѣйшихъ усовершенствованіяхъ и постройкахъ,—стоитъ только обратить вниманіе на число судовъ, отправленныхъ изъ одного Кронштадта въ теченіе послѣднихъ двухъ лѣтъ. Винтовые корабль и фрегатъ, колесный пароходъ, фрегатъ и бригъ, въ Средиземное море, въ прошедшемъ году; шесть корветовъ въ Черное море—впродолженіи нынѣшняго лѣта, и наконецъ цѣлая эскадра винтовыхъ судовъ къ устьямъ Амурса,—вышли, можно сказать, изъ одной Кронштадтской гавани. При такихъ фактахъ, офицеру истинно посвятившему себя морскому дѣлу, трудно оставаться празднымъ зрителемъ.

Отправленіе амурской эскадры представляло истинно прекрасное зрѣлище, какъ по шегольской постройкѣ, вооруженію судовъ и бодрому виду команды, такъ и по тому участию, которое всѣ провожавшіе моряковъ принимали въ ихъ плаваніи. Вся стѣнка купеческой гавани была устлана народомъ. Его Высочество Генераль-Адмиралъ, объѣхавъ и осмотрѣвъ всѣ суда, вышелъ на стѣнку гавани у купеческихъ воротъ, гдѣ находилась уже Великая Княгиня Александра Іосифовна съ Великимъ Княземъ Николаемъ Константиновичемъ. Въ эту минуту корветы показались изъ за военнаго угла. Впередѣ шелъ «Воєвода», подъ брѣйдъ-вымпеломъ начальника отряда, направляясь къ большому рейду. Съ появленіемъ его, на всѣхъ судахъ въ гаваняхъ и на маломъ рейдѣ, послали людей по вантамъ и съ криками ура провожали каждое

изъ проходившихъ судовъ. За корветомъ «Воевода» шли корветы «Бояринъ» и «Новикъ», и клипера «Пластунъ», «Джигитъ» и «Стрѣлокъ»; равняясь съ куческими воротами, они посылали людей по вавтамъ, и криками ура отвѣчали на прощанье Генераль-Адмирала. Когда флагманскій корветъ вышелъ на большой рейдъ, начальникъ отряда Капитанъ 1 ранга Кузнецовъ, принявъ послѣднія приказанія Его Высочества, удостоился получить изъ рукъ Великой Княгини, образъ Божіей Матери, которымъ Ея Высочество благословила моряковъ на дальній путь. На большомъ рейдѣ множество катеровъ и вольный пароходъ съ пассажирами, провожали эскадру. Съ крѣпости загремѣли выстрѣлы прощальнаго салюта, какъ будто передавая прощанье цѣлаго города; съ флагманскаго корвета раздались отвѣтные выстрѣлы и эскадра, въ стройномъ порядкѣ, при тихомъ вѣтрѣ, вышла въ море.

ПИСЬМО СЕКРЕТАРЯ ЯХТЬ-КЛУБА ВЪ НЬЮ-ІОРКЪ КЪ СЕКРЕТАРЮ ИМПЕРАТОРСКАГО С. ПЕТЕРБУРГСКАГО ЯХТЬ-КЛУБА.

Милостивый Государь! Мнѣ поручено увѣдомить членовъ вашего общества, что кубокъ, оцѣненный въ *сто гиней*, выигранный яхтою *Америка* при Каусѣ (Cowes), въ Англии, на гонкѣ бывшей 22-го Августа 1851 г., представленъ въ Нью-Йоркскій яхть-клубъ. Этотъ призъ предлагается яхтамъ всѣхъ націй, на слѣдующихъ условіяхъ:

Суда яхть-клубовъ всѣхъ націй имѣютъ право участвовать въ гонкахъ на этотъ призъ, съ яхтою или другимъ судномъ, имѣющими не менѣе тридцати и не болѣе трехъ-сотъ тоннъ; онѣ должны быть измѣрены по правиламъ *таможни* той націи, которой онѣ принадлежатъ.

Желающіе вступить въ состязаніе съ яхть-клубомъ, которому этотъ кубокъ принадлежитъ, могутъ участвовать въ гонкѣ, на основаніи обоюднаго соглашенія съ свѣмъ клубомъ; въ случаѣ же не соглашенія на счетъ условій, гонка должна быть произведена по правиламъ ежегодной гонки яхть-клуба, которому принадлежитъ кубокъ, подчиняясь всѣмъ

правиламъ ея о плаваніи. Вызывающій на гонку, долженъ увѣдомить о семъ письменно за шесть мѣсяцевъ впередъ, назначая при томъ день, въ который желаетъ состязаться, и на какое разстояніе; въ этомъ же увѣдомленіи должны быть указаны размѣренія судна, родъ оснастки и имя судна.

Само-собою разумѣется, что этотъ кубокъ долженъ всегда быть собственностію яхтъ-клуба, а не владѣтелей судовъ, его выигравшихъ. Онъ будетъ служить постояннымъ предметомъ дружескаго соревнованія яхтъ-клубовъ различныхъ націй, ибо къ приобрѣтенію его въ свой клубъ будутъ стремиться члены подобныхъ учреждений каждой націи.

Нью-Йоркскій яхтъ-клубъ, принявшій это приношеніе на вышеупомянутыхъ условіяхъ, спѣшитъ увѣдомить о семъ яхтъ-клубы всѣхъ націй, надѣясь, что этотъ кубокъ послужитъ предметомъ дружескаго соревнованія между всѣми яхтъ-клубами. Нью-Йоркъ. Юля 20 дня 1857 года. Секретарь Яхтъ-Клуба N. Bloodsvod.

РАЗНЫЯ ИЗВѢСТІЯ.

— *Кострома*, Юля 27-го. На дняхъ въ Костромѣ спущенъ на воду *первый* пассажирный пароходъ «Алексѣй» съ верфи чугуно-плавильнаго и механическаго заведенія здѣшняго помѣщика, Полковника Д. П. Шипова. Начиная съ машины до малѣйшихъ подробностей, все носитъ на себѣ печать своей русской, нигдѣ не заимствованной фантазіи. Особеннаго вниманія въ этомъ пароходѣ заслуживаютъ форма судна и машина, которая проектирована безъ всякаго подражанія другимъ подобнымъ. Машина состоитъ изъ двухъ качающихся цилиндровъ, расположенныхъ одинъ противъ другаго подъ угломъ; распределеніе пара, приборъ для обратнаго хода, а также и приборъ для расширенія, заключены въ небольшой коробкѣ, находящейся при шипѣ цилиндра, а самое дѣйствіе этихъ приборовъ производится отклоненіемъ цилиндровъ, безъ участія эксцентриковъ, которыхъ въ этой машинѣ вовсе нѣтъ. Образованіе судна замѣчательно въ разрѣзкѣ имъ воды при

ходѣ, причѣмъ не замѣчается вала впереди судна и большихъ водоворотовъ за кормою. Сотрясенія, обыкновенно столь свойственнаго всѣмъ паровымъ судамъ, здѣсь вовсе не чувствуется. Вотъ размѣры «Алексѣя»: длина по ватеръ-линіи 136 футовъ, шир. 18 футовъ. Машина въ 35 силъ; пароходъ съ полнымъ грузомъ, т. е. до 125 человѣкъ, и запасомъ дровъ, сидитъ въ водѣ всего 17 дюймовъ, слѣдовательно можетъ ходить по всѣмъ мелководнымъ мѣстамъ въ верховьяхъ р. Волги, не задѣвая ни дна, ни камней. Отдѣлка каютъ роскошная; здѣсь все придумано къ возможному комфорту пассажировъ. Пассажиры раздѣляются на три класса: *первый* и *второй* — въ каютахъ, и *третій* на палубѣ; сверхъ того устроена семейная каюта для тѣхъ, кои желали бы имѣть особое помѣщеніе отъ пассажировъ втораго класса. Каюта капитана парохода помѣщена на верху и такъ устроена, что онъ изъ нее можетъ наблюдать путь впередъ, одинъ изъ береговъ и палубу; сколько извѣстно, на всѣхъ пароходахъ, ходящихъ по Волгѣ, каюты капитановъ находятся внизу, что весьма неудобно для нихъ, заставляя непрерывно лазить вверхъ и внизъ. Особыя каюты назначены для буфета, а также для матросовъ и лодмановъ. Пробный рейсъ «Алексѣя» показалъ скорость его, которая, при давленіи $2\frac{1}{2}$ атмосферъ и отъ 36 до 39 оборотахъ колеса въ минуту, доходитъ до 17 верстъ въ часъ, противъ теченія и вѣтра. Послушливость и поворотливость его замѣчательны. Онъ построенъ механиками инженеръ-технологами гг. Везинскимъ и Цыгановымъ, людьми, дѣлающими честь заведенію, гдѣ получили свое образованіе. Должно удивляться скромности ихъ: пустивъ еще только первый пароходъ, они смотрятъ на это, какъ на обыкновенное дѣло! Всѣ ихъ вычисленія оказались въ примѣненіи совершенно вѣрны. Вслѣдъ за новорожденнымъ, выдвинулся на каткахъ изъ своего чехла его родной братъ — пароходъ «Владиміръ», въ шестьдесятъ силъ, сдѣланный по заказу частнаго лица, и также на дняхъ окунется въ волны кормилицы Волги. Слышно, что къ веснѣ 1858 года будутъ выстроены въ механическомъ заведеніи Д. П. Шипова еще четыре парохода, изъ

конхъ два буксирные и два буксирно-пассажирные, во сто двадцать силъ каждый. Въ нынѣшнее лѣто рейсы «Алексія» предполагаются ежедневно до г. Ярославля и обратно. Нельзя прѣ семь умолчать, что владѣлецъ завода, Д. П. Шиповъ, первый въ Россіи рискнулъ пожертвовать огромный капиталъ на устройство своего механическаго заведенія, ввѣрить его не иностранцамъ, а своимъ русскимъ технологамъ, кои, впрочемъ, вполне оправдали его довѣренность, какъ совершеннымъ знаніемъ дѣла, такъ и своею старательностью и неутомимостью въ трудахъ. На этомъ же заведеніи въ Костромѣ, нынѣ отливаются прокатные валы изъ красной и желтой мѣди, для печатанія ситцевъ на мануфактурахъ; валы эти прежде доставлялись фабрикантамъ изъ-за границы, что сопряжено было съ большими денежными издержками; нынѣ же можно ихъ получать въ Костромѣ и Москвѣ отъ комиссіонера заведенія, за половинную цѣну, и другія издѣлія.

(Костр. Губ. В.)

— Французскій вице-адмиралъ и сенаторъ Жанъ Бержерэ скончался $\frac{12}{12}$ прошлаго Августа въ Парижѣ. Онъ родился въ 1771 году въ Байоннѣ и началъ свое морское поприще 12-ти лѣтъ, поступивъ сначала юнгою въ торговый флотъ и впоследствии волонтеромъ на эскадру Сюффрена. Способности молодого моряка скоро обратили на него вниманіе начальства и въ 1793 году онъ уже былъ произведенъ въ мичмана (*enseigne de vaisseau*), съ назначеніемъ на фрегатъ *Andromaque*, которымъ командовалъ неустрашимый Ренодъ (*).

Въ томъ же году мичманъ Бержерэ участвовалъ въ блистательномъ бою съ испанскимъ отрядомъ, состоявшимъ изъ 1 корабля и 4 фрегатовъ и былъ произведенъ въ 1795 году въ лейтенанты за бой фрегата *Unité* съ фрегатомъ *Alceste*,

(*) Одинъ изъ бриговъ французскаго флота еще недавно носилъ имя храбраго Ренодъа, въ память его заслугъ и за его подвигъ въ сраженіи 1 Іюля 1794 года, въ которомъ его корабль *Vengeur*, приобрѣлъ историческую известность своею геройскою обороною. По возвращеніи изъ англійскаго плѣна, капитанъ Ренодъъ былъ произведенъ въ контръ-адмирала и назначенъ въ Тулонъ къ адмиралу Мартену (М. Сб. Т. XVIII, библ., стр. 33). Уволенный 3 лѣтъ спустя за ранни отъ службы, онъ скончался въ 1809 году.

съ назначеніемъ командиромъ фрегата *Virginie*. Въ слѣдующемъ году, 25 лѣтній командиръ былъ произведенъ въ капитаны, за бой, который онъ выдержалъ съ англійскимъ кораблемъ *Mars* (*). Но вскорѣ за тѣмъ онъ принужденъ былъ сдать, послѣ отчаяннаго сопротивленія, капитану Эварду Пелью (**), когда на помощь англійскому фрегату *Indefatigable* подоспѣли фрегаты *Amazon* и *Concorde*. Англійское правительство, желавшее выручить изъ французскаго плѣна отважнаго Сиднея Смита, послало капитана Бержерэ на честное слово въ Парижъ, для предложенія Директоріи обмѣна обохъ моряковъ. Не получивъ на то согласія, Бержерэ успѣшилъ возвратиться въ Англію, гдѣ пробывъ 2 года, былъ отпущенъ англійскимъ правительствомъ безъ выкупа, когда Сиднею Смиту удалось убѣжать въ началѣ 1798 года изъ Гавра и прибыть благополучно въ свое отечество. Бержерэ, командовавшій кораблемъ *Dix Août*, вышелъ по случаю Аміенскаго мира въ 1802 году въ отставку и купивъ судно *Psyché* отправился на немъ съ товаромъ въ Индію. По возобновленіи войны, колоніальное начальство купило у него судно и превративъ его въ 36 пуш. фрегатъ, назначило бывшаго его владѣтеля командиромъ. Но тамъ ожидала его новая неудача: ему пришлось 12 Февраля 1805 года, послѣ боя, продолжавшагося 3½ часа и съ потерю 67 убитыхъ и 70 раненыхъ, спустить свой флагъ предъ англійскимъ 42 пуш. фрегатомъ *San Fiorenzo*, но съ условіемъ чтобъ Французы были перевезены въ ближайшій французскій портъ. По возвращеніи во Францію, Бержерэ командовалъ короткое время кораблями: *Ville de Varsovie* и учебнымъ *Tourville* во время имперіи, и кораблемъ *Hector* во время реставраціи. Въ послѣдствіи, уже контръ адмираломъ (съ 1819 года), онъ два раза, въ 1822 и 1826 годахъ былъ начальникомъ Антильской станціи. Въ промежуткѣ этого времени онъ былъ морскимъ начальникомъ въ Брестѣ и въ 1831

(*) См. James, Naval History и русскій переводъ этого сочиненія.

(**) М. Сб., Т. XXVIII, воюф., стр. 228—230: «Адмиралъ Эксхутъ».

году назначенъ морскимъ префектомъ этого порта, съ производствомъ въ вице-адмирала. Онъ былъ съ 1835 по 1841 годъ членомъ адмиралтейства и за тѣмъ членомъ камеры депутатовъ, гдѣ своимъ краснорѣчіемъ и логикою, содѣйствовалъ назначенію въ Іюні 1846 года 93 милліоновъ фр. на улучшеніе и увеличеніе флота. По причинѣ преклонныхъ лѣтъ уволенный въ 1848 году (ему было 79 лѣтъ) отъ службы, былъ онъ снова опредѣленъ на службу декретомъ 1852 года. Бержерэ получалъ послѣдовательно всѣ степени почетнаго легіона въ 1804, 1814, 1821, 1825 и 1847 годахъ, и кромѣ того, въ 1814 году, ордена: французскій Св. Людовика и русскій Св. Анны 2 степени за перевозъ русскихъ раненыхъ на корабль *Escaut* изъ Шербурга въ Россію. Настоящая статья извлечена нами изъ *Moniteur de la Flotte*. Въ № 247 газеты *Moniteur Universel* помѣщенъ несравненно подробнѣйшій біографическій очеркъ достойнаго ветерана.

—Фредерикъ Соважъ, одинъ изъ первыхъ возмѣлвшихъ мысль приспособить къ судамъ винтъ какъ двигатель, вмѣсто колесъ, умеръ въ Гаврѣ въ частной лечебницѣ (*maison de santé*), въ которой онъ находился два года, потерявъ разумъ въслѣдствіе различныхъ огорченій. Онъ разстроилъ свое здоровье и состояніе въ неутомимыхъ работахъ надъ механическими изобрѣтеніями и усовершенствованіями. У него оспариваютъ изобрѣтеніе системы винта, (*) во никто не въ состояніи отрицать его великихъ заслугъ и достоинствъ.

(*Courrier du Havre*).

—Въ продолженіи 2 мѣсяцевъ, отъ 8 Іюля до 9 Сентября, умерло въ Англіи 4 адмирала, 2 вице-адмирала и 3 контръ-адмирала. Старшій лѣтами (род 1760 г.) и службою (съ 1774 г.) адмиралъ Джозефъ Булменъ, достигъ 97 лѣтъ. Лѣта же всѣхъ четырехъ адмираловъ, составляютъ въ сложности 340 лѣтъ, т. е. среднее число по 85 лѣтъ на каждаго.

(*Unit Serv. Gaz*).

(*) М. Сб. Т. XX, библ., стр. 57: «Привилегія Даллери, 29 Марта 1803 года. Происхожденіе винтового двигателя, винтового руля и трубчатого котла описанное инженеръ-механикомъ Шопеномъ-Даллери».

— Испанскій флотъ, съ давнихъ поръ совершенно заброшенный и пришедшій въ крайній упадокъ, наконецъ обратилъ на себя съ 1846 года вниманіе правительства, которое рѣшилось возобновить развалившіяся адмиралтейства, исправить старыя суда и завести паровыя. Недостатокъ въ судахъ былъ такъ великъ, что въ 1850 году для перевоза 1688 чел. войска изъ Кадикса въ Гаванну, правительство принуждено было нанять шесть купеческихъ судовъ, платя по 160 фр. за человѣка, всего 45 000 фр. Когда же это число нанятыхъ судовъ оказалось недостаточнымъ, то судохозяева купили въ Малагѣ еще одно судно. Перевозомъ 450 чел. за 73 000 фр. они воротили въ одну эту путину издержки на покупку этого судна. Итакъ, энергическими мѣрами флотъ доведенъ былъ въ Январѣ 1854 года до 234 судовъ, частью готовыхъ, частью еще на стапеляхъ, а именно: 3 корабля, 14 парусн. фрегатовъ, 14 винт. фр. (большую частію еще на стапеляхъ), 27 корветовъ, 14 бриговъ, 4 шкунь-бриговъ, 12 шкунь, изъ коихъ 2 винт., 8 транспортовъ, 34 парохода и 102 мелкихъ прибрежныхъ судна. Въ 1855 году состояли во флотѣ: 1 адмиралъ (*capitan general*), 6 вице-адмираловъ (*teniente general*), 16 контръ-адмираловъ (*jefa de esquadra*),—изъ нихъ 4 сверхкомплект. и 2 безъ должностей, 15 командоровъ (*brigadier*),—изъ коихъ одинъ сверхкомплектный, 27 кораб. капитановъ (*capitan de navio*),—изъ коихъ два сверхк., 50 фрегатскихъ капитановъ (*capitan de fregata*), 157 корабельныхъ лейтенантовъ (*teniente de navio*), 204 мичмана (*alferez de navio*) и 160 гардемаринъ (*guardia marina*), изъ коихъ 38 перваго класса. Въ Морскомъ училищѣ, основанномъ въ 1844 и открытомъ въ 1845 году, въ Санъ Карлосѣ, близъ Кадикса, воспитываются 80 кадетъ (*aspirante*), которыхъ принимаютъ не моложе 11 и не старѣе 14 лѣтъ. Курсъ продолжается 3½ года. Кадеты выпускаются гардемаринами на флотъ, гдѣ они окончиваютъ свое образованіе на судахъ.

(*Moniteur Universel*).

—Въ *United Service Gazette* помѣщено нѣсколько сатирическихъ статей подъ заглавіемъ: «Награды въ пять фунтовъ стер-

динговъ». Авторы этихъ статей стараются доказать несправедливость и отсутствіе всякой логики со стороны лордовъ адмиралтейства, въ отношеніи награды нижнихъ чиновъ и разныхъ бѣдныхъ лицъ за всѣ совершенные ими подвиги, постоянно и неизмѣнно «пятью фунтами». Въ примѣръ неосновательности этого стереотипнаго правила, приводится бѣдный кориналійскій рыбакъ, Томасъ Хиченсъ, который, своею находчивостію и знаніемъ мѣстности, спасъ близъ Лизарда 91 пуш. винт. корабль *Exmouth*, на его обратномъ плаваніи изъ Лиссабона въ Англію (М. Сб. Т. XXIX, см., стр. 162 и Т. XXX, см. стр. 67). «Рыбакъ, исполняя влеченіе своего сердца, подвергалъ опасности собственную жизнь, спасъ 91 пушечный корабль, избавилъ 900 подданныхъ ея величества отъ явной смерти, сохранилъ отечеству 120 000 ф. ст. и обезпечилъ дальнѣйшую служебную карьеру капитана корабля,—лишившись самъ, законной части добычи—обломковъ разбитаго судна. И за все это онъ удостоился чести получить жалкіе (paltry) «пять фунтовъ»! Еслибъ подвигъ рыбака былъ подверженъ малѣйшему сомнѣнію, то мы не удивились бы равнодушію, съ которымъ общественное мнѣніе, выраженное въ газетахъ, было принято въ Вайтгаллѣ (Адмиралтействѣ), но такъ какъ подвигъ рыбака неоспоримъ, то намъ остается лишь сожалѣть о тупоуміи (dulness) лордовъ и стыдиться за нихъ! Если честный извозчикъ замѣтитъ въ своемъ экипажѣ 120 000 ф. ст. и догнавъ бывшего сѣдока, вручить ему эту сумму, то спрашиваемъ, предполагая сѣдока джентельменомъ, ограничился ли бы онъ «пятью фунтами», чтобъ наградить извозчика? Къ тому должно замѣтить, что извозчики по закону обязаны возвращать владѣльцамъ или предъявлять полиціи забытыя въ ихъ экипажахъ вещи, между тѣмъ, какъ рыбаки, не обязанные знать глубины и по закону избавленные отъ вѣдательства въ лоцманское дѣло, не имѣютъ ничего общаго съ военными судами, а напротивъ, какъ было сказано выше, пользуются по закону правомъ на часть выброшенныхъ на берегъ обломковъ. Экономія доброе дѣло, но спрашивается, сколько сберегается неизмѣнными «пяти фун-

товыми» наградами и сколько тратится по пустому роскошными и часто лишними поѣздками лордовъ по портамъ?»

—Юнга Перрэ (*), оставшійся, изъ состраданія къ больному матросу, на судвѣ *Reprise*, когда весь экипажъ его перескочилъ на судно *Prosper*, во время ихъ взаимнаго столкновенія, и достигнувшій на первомъ изъ этихъ судовъ, — благодаря своей находчивости, распорядительности и неутомимости, — устья рѣки Геро, получилъ отъ французской академіи 20 Августа, при многочасленномъ собраніи, монтионовскую премию (*prix de vertu de Montyon* (**)). Предсѣдатель академіи, г. Витэ, при отчетѣ, говорилъ по этому случаю рѣчь, въ которой изложилъ подробно всѣ обстоятельства подвига юноши. За этимъ описаніемъ ораторъ приводитъ еще болѣе унизительныя черты изъ частной и служебной жизни молодого человѣка. Вотъ одна изъ нихъ: въ продолженіи двухъ лѣтъ своего служенія на торговомъ флотѣ, Перрэ не дотрогивался до получаемого имъ жалованья: онъ отсылалъ всѣ тяжко заработанныя деньги въ Киберонъ, въ избу матери, которая воспитывала съ величайшимъ трудомъ трехъ младшихъ своихъ дѣтей. Г. Витэ, обратившись къ членамъ академіи, окончилъ свою рѣчь словами: «Достаточно выказать мужество, подвергнуть свою жизнь опасности, спасти судно или флагъ, чтобъ быть вызваннымъ въ Парижъ, чтобъ удостоиться приѣма министра и даже им-

(*) М. Сб., XXVII, см., стр. 93 и Т. XXVIII, см., стр. 188.

(**) Баронъ Монтионъ, родившійся въ Парижѣ въ 1733 году, служилъ съ отличіемъ въ гражданской службѣ до революціи, которая заставила его бѣжать въ Англію, гдѣ онъ пробылъ до 1815 года. Онъ возвратился въ свое отечество въ 1820 году 87 лѣтъ. Обладавъ огромнымъ состояніемъ, онъ посвящалъ всю свою жизнь и всѣ свои доходы на полезныя дѣла и на поощреніе добра. Такъ учредилъ онъ въ 1782 году «награду добродѣтели», предоставивъ французской академіи ежегодно награждать добродѣтельнѣйшаго человѣка во Франціи, — а также учредилъ многія преміи для лучшихъ сочиненій и полезныхъ трудовъ. Всѣ его благія учрежденія были уничтожены революціоннымъ правленіемъ, но онъ ихъ возобновилъ въ 1816 году, прибавивъ къ нимъ еще новыя. Въ завѣщаніи своемъ онъ увеличилъ известныя свои пожертвованія, назначивъ на то тѣ суммы, которыя онъ при жизни раздавалъ въ тайнѣ бѣднымъ. Онъ выѣздъ съ тѣмъ авторъ нѣсколькихъ сочиненій объ исторіи и политической экономіи.

ператора и наконецъ полученія медали и ордена почетнаго легіона. Но чтобъ получить награду изъ вашихъ рукъ, необходимо присоединить къ мужеству другое еще качество, качество добра и человеколюбія. Не опасайтесь, что нашъ молодой герой потеряетъ это качество: ваша награда обязательна. Перре во всю жизнь будетъ помнить къ какому сонму соперниковъ вы нынѣ его причислили, какого благороднаго общества онъ теперь членъ. Онъ сдѣлается, мы въ томъ увѣрены, Жанъ Баромъ, Дюкеномъ, и вѣчно останется достойнымъ сыномъ г. Монтіона».

(Извлечено изъ *Monit. de la Flotte*).

— Англійскій рыбопромышленникъ доставилъ 14 Августа въ Гастингсъ (приморскій городъ Англій, въ Суссексѣ) матроса, бросившагося за бортъ съ американскаго судна и спасеннаго имъ. Изъ показаній матроса видно, что онъ находился 23 Юля въ одной Нью-Йоркской харчевнѣ, гдѣ пилъ пиво; хозяинъ харчевни поднесъ ему рюмку грока, вслѣдствіе чего онъ вскорѣ заснулъ. Проснувшись, онъ очутился на американскомъ суднѣ, плывшемъ изъ Нью-Йорка въ Лондонъ. На приказаніе приступить къ работѣ онъ отвѣчалъ, что никогда не думалъ наниматься и требовалъ, чтобъ его высадили; шкиперъ сталъ ему доказывать, что онъ былъ приведенъ на судно хозяиномъ харчевни, который взялъ за него 16 долларовъ задатка. На вторичный отказъ матроса работать, онъ былъ принужденъ къ тому жестоками побоями. Наконецъ выведенный изъ терпѣнія дурнымъ и несправедливымъ обхожденіемъ, онъ рѣшился, при приближеніи къ Европѣ, прибѣгнуть къ отчаянному средству избавленія. Онъ Ирландецъ и намѣренъ представить свою жалобу въ уголовный судъ.

(*Courrier du Havre*).

— 2 Сентября происходили въ Вудичѣ новые опыты надъ бомбами г. Мартина, наполненными расплавленнымъ металломъ, отъ 28 до 48 фунтовъ вѣса, и значительно улучшенными, съ тѣхъ поръ какъ были представлены въ первый разъ на испытаніе 1 Апрѣля 1856 года. Стрѣляли изъ 68 фунт. пушки 8 дюйм. бомбами по старому 36 пуш. фрегату

на разстояніи 900 ярдовъ. Отъ перваго выстрѣла показался изъ портовъ дымъ; отъ третьяго выстрѣла, направленнаго удачѣе, загорѣлся весь фрегатъ; четвертый и пятый выстрѣлы пролетѣли мимо судна. Несмотря на то, что фрегатъ былъ нѣсколько дней подъ проливнымъ дождемъ, и при всемъ усердіи пожарной команды прекратить пламя, онъ сгорѣлъ до основанія.
(*Illustr. London News*).

— Англійское правительство положило соорудить на Лизардѣ батарею изъ 7 пушекъ, со всеми удобствами для помѣщенія офицеровъ и солдатъ.
(*Standard*).

— Ставший на мель и потонувшій близъ Макао англійскій военный фрегатъ *Raleigh* (М. Сб., Т. XXX, см., стр. 64) объявленъ теперь въ продажу за 5 200 долларовъ, но до сихъ поръ охотниковъ купить его не являлось, вѣроятно по затрудненію разобрать его, въ особенности въ настоящее время бурь и тифововъ. Еще до объявленія продажи фрегатъ *Nankin* снятъ съ затонушаго фрегата весь рангоутъ.
(*Unit Serv. Gaz.*)

— Англійское правительство, намѣреваясь учредить въ большихъ рѣкахъ Остъ-Индіи флотилию канонерскихъ лодокъ, послало предварительно нѣсколькихъ морскихъ офицеровъ и инженеровъ въ Австрію, чтобъ изслѣдовать и промѣрять Дунай, весьма сходный, какъ увѣряютъ, съ Индѣйскими рѣками, — и изучать систему австрійскихъ канонерскихъ лодокъ. Пишутъ изъ Вѣны отъ 31 Августа, что австрійское правительство всеми средствами помогаетъ и содѣйствуетъ работамъ англійскихъ офицеровъ.
(*Allg. Augsb. Zeit*)

— Пишутъ изъ Парижа отъ 23 Сентября, что правильное сообщеніе между Франціею и Бразиліею отдано французскимъ правительствомъ пароходному обществу почтовыхъ сообщений (*compagnie des Messageries Impériales*), которому правительство будетъ выдавать ежегодное денежное вспоможеніе въ 4 700 000 фр.
(*Moniteur Universel*).

— Пишутъ изъ Саутэмптона, что англійское правительство предоставило пароходному обществу: *Union Steam Navigation Company* перевозку почты на мысъ Доброй Надежды.
(*Moniteur de la Flotte*).

— Пишутъ изъ Гавра, что тамъ спущена на воду, 9 Сентября, заказанная прусскимъ королемъ, на верфи г. Нормана, паровая яхта *Grille*, выстроенная изъ дуба и краснаго гондурасскаго дерева, по образцу французской яхты *Reine Hortense*. Механизмъ, въ 160 силъ, уже устанавливается; онъ сдѣланъ въ Англіи на заводѣ гг. Джона Пенна и комп. Командиръ яхты, баронъ Ботвель, и нѣсколько офицеровъ прусскаго флота наблюдали за работами съ самой закладки яхты.

(*Journal du Havre*).

— Во Франціи предполагено соединить телеграфическою проволокою все главные порты Ламанша, океана и Средиземнаго моря. Съ этою цѣлю корабельный капитанъ и инженеръ-гидрографъ уже обозрѣли берегъ Средиземнаго моря, отъ Поръ-Вандра до Антиба и контръ-адмиралъ Боваръ для этой же цѣли отправился 25 Августа изъ Бреста на островъ Уэсанъ,

(*Phare de la Manche*).

— Французскій военный пароходъ *Tonnerre*, принадлежавшій къ Вестъ-Индской станціи, былъ застигнутъ въ Августѣ мѣсяцѣ желтою лихорадкою. Не взирая на немедленное вступленіе подъ паруса и уходъ въ устье рѣки Миссиссипи, пароходъ, на которомъ почти весь экипажъ былъ зараженъ, лишился 16 чел., въ томъ числѣ двухъ мичмановъ и нѣсколькихъ унтеръ-офицеровъ; оставшіеся въ живыхъ: командиръ и мичманъ, также едва не умерли отъ той же болѣзни.

(*Moniteur Universel*).

— Турецкій паша, командующій Дарданеллами, сообщилъ посланникамъ и консуламъ всехъ морскихъ державъ въ Константинополь, что не взирая на давнишнее уничтоженіе тѣхъ льготъ, которыя даны были во время минувшей войны всемъ судамъ, перевозившимъ войска, военные запасы и продовольствіе для армій, — многіе шкипера, вопреки неоднократныхъ объявленій, продолжаютъ проходить Дарданеллы безъ всякаго вниманія къ установленнымъ правиламъ. По этому паша проситъ посланниковъ и консуловъ обращать вниманіе шкиперовъ на это обстоятельство, внушать имъ строгое соблюденіе постановленій и предупреждать ихъ, что въ противномъ случаѣ

съ ними обойдутся по всей строгости и даже станутъ въ нихъ стрѣлять ядрами при малѣйшемъ непослушаніи, въ чемъ вся отвѣтственность возложится на нихъ. Какъ единственное исключеніе изъ этого правила, примется въ уваженіе бурное время, когда невозможно будетъ спускать гребныхъ судовъ на воду. (*Ostsee Zeitung*).

— Замѣчательнѣйшій быстрый переходъ англійскаго военнаго колеснаго парохода *Circassian*, въ 90 силъ, прибывшаго изъ Сентъ Джонса на Ньюфаундлендъ, въ Ливерпуль, 24 Августа, въ 7 сутокъ и 22 часа. (*Unit. Serv. Gaz.*)

— Англійскій пароходъ *Anglo-Saxon*, который пришелъ изъ Канады въ Ливерпуль, привезъ между прочимъ слѣдующее извѣстіе изъ Квебека отъ 29 Августа. Когда въ войскѣ, расположенномъ въ Кингстонѣ, распространился слухъ объ отсылкѣ ихъ въ Индію, между солдатами произошло большое волненіе, въ слѣдствіе котораго, нѣкоторые изъ нихъ даже перебѣжали въ предѣлы Соединенныхъ Штатовъ. 24-го числа убѣжалъ на шлюпкѣ цѣлый карауль, состоявшій изъ 1 унтеръ-офицера и 8 солдатъ, которые предварительно пробили двоу всѣхъ бывшихъ въ сосѣдствѣ гребныхъ судовъ. (*Moniteur de la Flotte*).

— Командиръ 26 пуш. шлюпа *Juno*, капитанъ Фрементль, занявъ 30 Марта именемъ англійской королевы Кокосовые острова (М. Сб. Т. XXX, см., стр. 159), съ соблюденіемъ обычныхъ церемоній: водруженія флага, салютацин и пр. Газета *Sydney Morning Herald* сообщаетъ, что главная причина этого новаго приобрѣтенія есть необходимость въ складочномъ мѣстѣ каменнаго угля для пароходовъ, плавающихъ между Цейлономъ и Суэцомъ. (*Ind. Belge*).

— Англійскій 120 пуш. корабль *Britania*, назначенный первоначально служить госпитальнымъ судномъ, превращается теперь въ учебное судно (*training ship*) для кадетъ. Его командиромъ назначенъ капитанъ Гаррисъ. (*Unit. Serv. Gaz.*)

— Пишутъ изъ Данцига отъ 4 Сентября, что тамъ ожидаютъ адмирала, принца Адальберта, который прибудетъ на

фрегатѣ *Thetis*, чтобъ осмотрѣть адмиралтейство, въ которомъ строятся два 28 пуш. винт. корвета *Arcona* и *Gazelle*. Такъ какъ первый изъ нихъ предполагено спустить на воду 15 Октября, въ день рожденія короля, то для ускоренія работъ, всѣ мастеровые съ корвета *Gazelle* были обращены на корветъ *Arcona*.
(*Allg. Zeit.*)

— Антверпенское общество, домогающееся получить позволеніе устроить желѣзную дорогу между Рушукомъ и Варною, намѣревается учредить также пароходное сообщеніе между Антверпеномъ и Варною и другими портами Чернаго моря.
(*Allg. Augsb. Zeit.*)

— Говорятъ, что французское правительство окончательно избрало порты для отправленія заатлантическихъ пароходовъ, а именно: *Гавръ* для Нью-Йорка, съ 3 000 000 фр. вспомогательной суммы, *Нантъ* для Антильскихъ острововъ, съ 6 000 000 фр. вспомогательной суммы и *Бордо* и *Марсель* для Бразиліи, съ 5 000 000 фр. вспомогательной суммы. Каждый изъ этихъ портовъ получалъ приглашеніе составить общество, которое бы согласилось на эти условія.
(*Moniteur Universel.*)

— Англійскій пароходъ *Tamar*, отпавшій 14 Августа изъ Ріо-Жанейро, прибылъ 5 Сентября въ Саутэмптовъ, совершивъ плаваніе въ 22 дни. Столь быстрый и небывалый еще переходъ происходитъ отъ соперничества, недопускающаго посредственныхъ судовъ и экономіи въ топливѣ. Когда въ прошломъ году франко-американское общество и общество Арно-Туаша открыли въ Гаврѣ и въ Марселѣ правильныя сообщенія съ столицею Бразиліи, то англійскіе пароходы, обязанные по контракту ходить туда и оттуда не болѣе какъ въ 30 или 31 день, вдругъ стали совершать эти путины въ 25 и въ 26 дней. Новыя общества въ Гамбургѣ, въ Антверпенѣ, въ Генуѣ, посылающія съ недавняго времени свои пароходы также въ Бразилію, побудили англійскихъ судовладельцевъ еще болѣе ускорить плаванія своихъ пароходовъ. Результатомъ этого соперничества былъ столь быстрый переходъ парохода *Tamar*. Должно ожидать, что впредь всѣ парохо-

ды, не могущіе совершить этотъ переходъ въ 24 дни или менѣе, будутъ замѣнены другими, ибо въ противномъ случаѣ не возможно будетъ выдержать соперничества съ болѣе быстрыми пароходами. (*Journal des Débats*).

— Англійское Ливерпульское пароходное общество (гг. Джонъ Бябби, сыновья и комм.), посылающее съ 1854 года свои пароходы изъ Ливерпуля въ Триестъ, съзаходомъ въ Гибралтаръ, Палерму, Мессану, Кафоловию, Занте, Патрасъ, Корфу и Анкону, назначило новый пароходъ *Minho*, въ 500 т. и 100 с., для каботажнаго плаванія вдоль Ионическихъ острововъ. Благодаря этой мѣрѣ, связывающей правильнымъ сообщеніемъ Ионическіе острова между собою, путешественникамъ можно будетъ еще съ большимъ удобствомъ и съ большею выгодною времени пользоваться пароходами Ливерпульскаго и Австрійскаго Ллойдовъ.

— Пароходъ австрійскаго Ллойда, *Fiume*, отплывшій въ первый разъ, для открытія сообщенія съ Испанією, 5 Августа, въ Барселону (М. Сб., Т. XXXI, см., стр. 61), возвратился оттуда съ полнымъ успѣхомъ и богатымъ грузомъ, 12 Сентября, (*Allg. Augs. Zeit*).

г.

БИБЛІОГРАФІЯ.

78. Дневникъ камеръ-юнкера Берхгольца, веденный имъ въ Россіи въ царствованіе Петра Великаго, съ 1721—1725 годъ. Перевелъ съ нѣмецкаго *И. Ажмоуъ*. Часть первая. 1724 годъ. Москва, въ типографіи Каткова и К^о. 1857. (8) VIII и 274 стр.

Въ этой книгѣ, для насъ, моряковъ, въ особенности замѣчательны слѣдующія три описанія: о Невской флотиліи, объ Адмиралтействѣ и о спускѣ корабля «Пантелеймонъ». «23-го (Юля), утромъ пріѣхалъ графъ Пушкинъ и объявилъ, что его Величество Царь намѣренъ устроить послѣ обѣда увеселительное катанье по Невѣ на всѣхъ здѣшнихъ баркахъ и верейкахъ, на которое приказалъ пригласить и его высочество. Онъ (Пушкинъ) хотѣлъ захватить за нами, когда выкинуть флагъ. Здѣсь такъ заведено, что если въ двухъ или трехъ опредѣленныхъ мѣстахъ города вывѣшиваются флаги, то всѣ барки и верейки, или смотря по флагу, всѣ яхты, торпшхоуты и буеры, должны собираться по ту сторону рѣки, у крѣпости. Для не являющихся по этому знаку положенъ большой штрафъ. Послѣ обѣда, въ назначенный часъ, явился графъ Пушкинъ, и мы отправились, взявъ съ собою какъ барку, такъ и обѣ наши верейки. Подѣхавъ къ рѣкѣ, мы увидѣли, что всѣ ушли уже довольно далеко, почему велѣли грести сильнѣе, и вскорѣ догнали флотилію. Впереди ея плывъ

адмиралъ *маленькаго флота* (*) (который составляютъ все упомянутыя небольшія суда), имѣвшій на своемъ суднѣ, для отличія, большой флагъ. Прочія суда должны слѣдовать за нимъ и не имѣють права обгонять его. Царь ѣхалъ недалеко позади, на баркѣ царицы; онъ стоялъ у руля, а царица, съ обѣими принцессами, своими дамами и камеръ-юнкерами, сидѣла въ каютѣ. Проплывъ довольно далеко, адмиралъ поворотилъ назадъ, а все слѣдовавшее за нимъ остановилось и выжидало, пока онъ не прошелъ мимо. Въ это время мы поравнялись съ царскою баркою, и его высочество, вышедъ изъ задней каюты, кланялся царю, царицѣ и принцессамъ, которыя отвѣчали на его поклонны изъ своихъ оконъ. Мы постоянно оставались потомъ близъ этой барки съ правой стороны. Волторнисты царицы, давшыя ей Ягузинскимъ, играли попеременно съ нашими, которые на баркѣ стояли позади, царскіе же впереди. Чудный видъ представляла наша флотилія, состоявшая изъ 50 или 60 барокъ и вереекъ, на которыхъ все гребцы были въ бѣлыхъ рубашкахъ (на баркахъ ихъ было по 12 человекъ, а на самыхъ маленькихъ верейкахъ не менѣе 4). Удовольствіе отъ этой прогулки увеличивалось еще тѣмъ, что почти все вельможи имѣли съ собою музыку: звуки волторнъ и трубъ безпрестанно оглашали воздухъ. Мы спустились до самаго Екатерингофа, куда пріѣхали очень скоро, потому что шли по теченію рѣки, да и крейсѣ того водою туда отъ города не болѣе четырехъ верстѣ. Когда его высочество проѣзжалъ мимо Адмиралтейства, царь закричалъ ему, что въ четвергъ будетъ спущенъ на воду новый корабль....» (стр. 108—109). Далѣе авторъ говоритъ объ обѣдѣ въ Екатерингофѣ. Обращаюсь къ описаніямъ Адмиралтейства и спуска корабля.

(*) Указомъ 18 апрѣля 1718 года, Петръ Великій, «для увеселенія народа, наилучше для лучшаго обученія и искусства по водамъ и смѣлости въ плаваніи», повелѣлъ изготовить большое число парусныхъ и гребныхъ судовъ и раздать ихъ всемъ вельможамъ и некоторымъ другимъ лицамъ, поставивъ вѣдетъ съ тѣмъ, чтобы все они, въ воскресные дни, по данному сигналу, собирались кататься по Невѣ. Собраніе сихъ судовъ называлось *невскимъ флотомъ*, а командующій надъ нимъ *невскимъ адмираломъ*. См. у Рубца, стр. 237, и у Голякова, *Дѣян. Петра В.* т. VI, стр. 71 и 99.

Прим. перев.

Подробнѣе и достопримѣчательнѣе изложено это въ Морскомъ Сборникѣ 1848 г. т. II, № 6, въ статьѣ «Первый Яхтъ-Клубъ въ Россіи». *Прим. реценз.*

«24-го, я съ придворнымъ проповѣдникомъ и съ Дювалемъ ходилъ въ Адмиралтейство смотрѣть новый корабль, который, какъ говорилъ вчера царь, назначался къ спуску со штапеля 27-го числа. Корабль этотъ 64-хъ пушечный и построенъ французскимъ мастеромъ, присланнымъ царю на вѣскольکو лѣтъ изъ Франціи. Мы застали тамъ переводчика этого мастера... и онъ водилъ насъ по всему кораблю. Послѣ того мы осмотрѣли вѣскольکو и самое Адмиралтейство. Оно имѣетъ внутри большое, почти совершенно четырехугольное мѣсто (которое съ трехъ сторонъ застроено, а съ четвертой открыто на Неву), гдѣ корабли строятся и потомъ спускаются на воду. Противъ открытой стороны находится большой въѣздъ или главныя адмиралтейскія ворота; надъ ними устроены комнаты для застѣданій Адмиралтействъ-Коллегіи и поднимается довольно высокая башня, выходящая, прямо противъ аллеи, называемой проспектомъ (*), черезъ который въѣзжаютъ въ Петербургъ и который въ серединѣ вымощенъ камнемъ, а съ боковъ имѣетъ красныя рощицы и лужайки. Обѣ стороны адмиралтейскаго зданія, идущія флигелями къ водѣ и окаймляющія вышеупомянутое четверугольное мѣсто, наполнены огромнымъ количествомъ корабельныхъ снарядовъ—парусовъ и канатовъ, хранящихся въ большомъ порядкѣ. По мѣрѣ того, какъ ихъ употребляютъ въ дѣло, комнаты (**), ими занимаемыя, наполняются новыми. Тамъ же живутъ и работаютъ всѣ принадлежащія къ Адмиралтейству мастерскія. Подлѣ зданія стоятъ большія кузницы. Въ одномъ изъ флигелей устроена обширная зала, гдѣ рисуютъ и, если нужно, перерисовываютъ мѣломъ видъ и устройство всѣхъ кораблей, назначаемыхъ къ стройкѣ. Въ и внутри адмиралтейскаго зданія наложено множество всякаго рода корабельнаго дѣса; но еще большее его количество лежитъ въ ближайшихъ каюкахъ, откуда его берутъ по мѣрѣ надобности. Онъ пригоняется большими плотами изъ дальнихъ мѣстъ Россіи и обходится царю несравненно дешевле, нежели въ другихъ государствахъ. Все это огромное Адмиралтейство обведено снаружи валомъ (съ бастіонами со стороны рѣки), который окруженъ довольно широкимъ и глубокимъ каналомъ, а съ внутренней стороны обрытъ небольшимъ ровомъ....» (стр. 111—112). Далѣе

(*) Нынѣ Невскій. *Прим. реценз.*

(**) Вѣраѣ сарак. *Прим. реценз.*

дѣло идетъ о ближайшихъ церквахъ, и другія частныя подробности. Обращаюсь къ спуску корабля.

27-го Юля. «Послѣ обѣда, когда пушечнымъ выстрѣломъ возвѣстали о спускѣ корабля... его высочество сѣлъ на свою барку и поѣхалъ въ Адмиралтейство. Его величество царь былъ уже тамъ и прилежно трудился надъ приготовленіемъ къ спуску. Онъ всегда самъ смотритъ за всѣмъ, даже самъ строитъ корабли, потому что, какъ говорятъ, знаетъ это дѣло едвали не лучше всѣхъ Русскихъ. Увидѣвъ герцога, онъ обнялъ его, отвелъ не много въ сторону и сталъ говорить ему что-то на ухо (*); его высочество отвѣчалъ такимъ же образомъ и потомъ, когда царь сказалъ еще нѣсколько словъ, подтверждая ихъ тѣлодвиженіями, герцогъ радостно поцѣловалъ ему руки, а царь взялъ его высочество за голову и поцѣловалъ, послѣ чего снова поспѣшилъ къ кораблю, чтобъ осмотрѣть, не забыто ли чтонибудь. Немного спустя, онъ возвратился и повелъ насъ на корабль, гдѣ съ герцогомъ и со всею его свитою проползъ подъ подмостки у кила, чтобы показать, какъ корабль сдѣланъ внизу и чѣмъ облегчается спускъ его на воду. Потомъ царь, одинъ, еще разъ обошелъ вокругъ корабля и осмотрѣлъ всели приготовлено какъ нужно: его величество въ такихъ случаяхъ вѣритъ только собственнымъ глазамъ. Найдя, что все готово, онъ взошелъ на корабль и приказалъ начать его освященіе. Его высочество послѣдовалъ за царемъ. Обрядъ освященія совершалъ епископъ Новгородскій (**), въ задней каютѣ, наверху, гдѣ послѣ кушала ея величество царица. Новый корабль получилъ имя «Пантелеймонъ», т. е. побѣда (**). По окончаніи церемоніи, царь тотчасъ сошелъ съ него и повелъ его высочество къ тому мѣсту у воды, гдѣ можно было стоять и хорошо видѣть спускъ; но самъ неостался тамъ, потому что долженъ былъ собственноручно сдѣлать первый ударъ при отнятій подмостковъ. Такъ какъ это было лучшее мѣсто, то и князь Меншиковъ, съ нѣкоторыми другими вельможами, сталъ возлѣ его высочества. Я былъ дежурнымъ и потому, не отходя отъ герцога, могъ все оцѣпъ хорошо видѣть.

(*) Вѣроятно о кочивѣ шведскаго короля, какъ видно изъ предшествующаго. *Прим. реценз.*

(**) Феофанъ Прокоповичъ. *Прим. перев.*

(***) Здѣсь Берггольцъ ошибается: корабль былъ названъ по имени «Св. Пантелеймона», которое означаетъ не побѣда, а все милостивый. *Прим. перев.*

Царица съ обѣими принцессами и со всею своею свитою вышла на берегъ на противоположной сторонѣ рѣки (которая въ томъ мѣстѣ очень узка), именно на Васильевскомъ Острову, откуда смотрѣть было очень удобно. Рядомъ съ новымъ кораблемъ стоялъ, также на штапелѣ, большой старій французскій корабль, вынутый изъ воды тѣмъ же мастеромъ, который строилъ новый и котораго нарочно для того выписали изъ Франціи, потому что никто изъ здѣшнихъ мастеровъ не рѣшился взяться за это дѣло. Французъ этотъ знаменитый, весьма опытный корабельщикъ, и досихъ поръ считается во французской службѣ. Къ царю онъ отпущенъ королемъ только на нѣсколько лѣтъ, но ведетъ здѣсь такую разгульную жизнь, что постоянно бываетъ пьянъ съ утра до вечера (*). Такъ какъ для поднятія стараго корабля требовалось времени и притомъ не всегда можно было приступать къ такой работѣ, то ему поручили выстроить между тѣмъ новый, который онъ сдѣлалъ по образцу того, только нѣсколько покорооче. Теперь этотъ старій корабль до того наполненъ народомъ, что изъ всѣхъ люковъ (**) выглядываютъ головы. Я замѣтилъ тамъ и нѣкоторыхъ нашихъ служителей. Корабль, назначенный къ спуску, былъ прикрѣпленъ большими желѣзными балками къ полозьямъ (Schlitten), намазанымъ жиромъ, съ которыхъ онъ съѣзжаетъ на воду, когда поперечныя балки, держація его съ обѣихъ сторонъ на штапелѣ, снизу вдругъ отнимаются и въ то же время отдергиваются веревками. При отнятіи задней балки корабль сперва медленно спустился со штапеля, но потомъ какъ стрѣла слетѣлъ на воду, при чемъ полозья сломались въ дребезги и оставили на немъ нѣсколько балоковъ, которые уже потомъ были сбиты. Когда онъ пошелъ по водѣ, съ него раздались звуки литавръ и трубъ, смѣшавшіеся съ шумными восклицаніями народа, стоявшаго на старомъ кораблѣ и по берегу. Въ то же время началась пушечная пальба въ крѣпости и въ Адмиралтействѣ. Выплывъ на средину рѣки, корабль повернулся и шелъ нѣсколько времени по теченію воды; потомъ остановился на якорѣ. Этотъ счастливый спускъ несказанно радовалъ цари, который, лишь только корабль сошелъ на воду, тотчасъ поѣхалъ на него въ своей шлюпкѣ и сталъ принимать всѣхъ гостей, спѣшившихъ туда одинъ за другимъ. Его

(*) Когда же онъ занимался дѣломъ? Не по ночамъ же? *Прим. реценз.*

(**) Портовъ. *Прим. реценз.*

королевское высочество, пробравшись через толпу до своей барки, также спѣшилъ отплыть, потому что всѣ разомъ бросились къ лодкамъ и каждый хотѣлъ прежде другихъ поздравить государя на новомъ кораблѣ. Только что герцогъ взошелъ на палубу и поздравилъ его величество, пріѣхала и царица, которую царь встрѣтилъ и повелъ въ самую верхнюю каюту. За тѣмъ всѣ сѣли за столъ...» (стр. 117—120). Далѣе весьма сомнительны слѣдующія два извѣстія: 1) будто бы государь для каждаго вновь спускаемаго корабля приказываетъ выдавать Адмиралтейству 1000 рублей (!?) на вино и кушанье; «последнее обходится не дорого, потому что бываетъ холодное и неслабкомъ изысканное, но вино, котораго выпивается страшное количество, стоитъ очень много...» (стр. 122) и будто «Великій адмиралъ (графъ Э. М. Апраксинъ) до того напился, что плакалъ какъ ребенокъ, что обыкновенно съ намъ бываетъ въ подобныхъ случаяхъ» (стр. 123).

Ал. Ск.

79. THE NORTH PACIFIC SURVEYING AND EXPLORING EXPEDITION ETC., BY A. W. HAYES.

Экспедиція для описи и изслѣдованія сѣвернаго Тихаго океана; посѣщеніе острововъ Малайскихъ и Лу-Чу, береговъ Китая, Формозы, Японіи, Камчатки и Сибири и устья рѣки Амура. Соч. Габершана, лейтенанта сѣвероамериканскаго флота. Филадельфія, 1857 г., in 8, 11 и 567 стр., съ большимъ числомъ иллюстрацій. Цѣна 6 р. 50 к. (у Мюнхса).

Въ ожиданіи выхода офціального отчета о трудахъ и результатахъ американской экспедиціи, предпринятой для пользы торговаго мореплаванія вообще и китоваго промысла въ особенности, одинъ изъ офицеровъ, участвовавшихъ въ экспедиціи, лейтенантъ Габершанъ уже успѣлъ издать любопытный и подробный разсказъ о своихъ приключеніяхъ и впечатлѣніяхъ во время своего плаванія въ сѣверной части Тихаго океана.

Отрядъ, отплывшій изъ Норфолька 21 Іюня 1853 года, подъ начальствомъ комендера К. Ринггольда, состоялъ изъ судовъ: 10 пуш. шлюпа *Vincennes* (800 т. и 200 чел. эк.), 3-хъ пуш. винтоваго парохода *John Hancock* (530 т. и 70 чел. эк.), 5 пуш.

брига *Porpoise* (400 т. и 70 чел. эк.), 1 пуш. шкуны *J. Fenimore Cooper* (88 т. и 20 чел. эк.) и 3 пуш. транспорта *J. P. Kennedy* (520 т. и 40 чел. эк.)

Эта экспедиція замѣчательна своими несчастіями: бригъ *Porpoise*, разлучившись 21 Сентября 1854 года со шлюпомъ *Vincennes*, между Формозою и Китайскимъ берегомъ, пропалъ безвѣстн; транспортъ *Kennedy* былъ оставленъ, по неблагонадежности его, въ Кантонѣ; суда *Hancock* и *Cooper*, на возвратномъ пути, вслѣдствіе ветхости ихъ и большихъ поврежденій, не могли идти далѣе Калифорніи, гдѣ были оставлены въ военной гавани на островѣ Меръ (Маге). Одинъ шлюпъ *Vincennes*, и то не безъ труда, достигъ благополучно Нью-Йорка въ Іюль 1856 года. Удивительно, что Сѣверо-Американскіе Штаты, принадлежащіе къ числу первыхъ морскихъ державъ, послали въ продолжительное плаваніе по дальнимъ и бурнымъ морямъ столь старыя и гнилыя суда и притомъ еще лишеныя качествъ, необходимыхъ для плаванія по морю. Надо замѣтить еще, что къ довершенію неудачи, начальникъ отряда, по прибытіи въ Китай, подвергся умственному разстройству отчего произошелъ беспорядокъ и застой въ работахъ отряда. Этой бѣдѣ помогъ Командоръ Перри, прибывшій въ Гонъ-Конгъ, напути изъ Японіи въ отечество. Какъ старшій въ чинѣ, и притомъ человекъ съ авторитетомъ, онъ смѣнилъ отряднаго начальника и намѣсто его назначилъ комендера Роджерса.

Между тѣмъ, какъ новый начальникъ, на шлюпѣ *Vincennes*, обзрѣвая Беринговъ проливъ и Ледовитое море, достигалъ 72° 05' N широты и лейтенантъ Джибсонъ на шкунѣ *Cooper* описывалъ Алеутскіе острова, лейтенантъ Габершамъ (служившій сначала на транспортѣ и на шкунѣ) плавалъ въ должности старшаго офицера на пароходѣ *Hancock*, подъ командою комендера Стевенса, въ Охотскомъ морѣ. Благодаря этому послѣднему обстоятельству мы находимъ въ его разсказѣ весьма любопытныя данныя и замѣчанія о западномъ берегѣ Камчатки, о восточномъ берегѣ Сибири, о Шантарскихъ островахъ и объ Амурскомъ поморѣ.

Исслѣдованія парохода *Hancock*, произведенныя въ этихъ мѣстахъ, заслуживаютъ особеннаго вниманія русскіхъ читателей, и потому мы приведемъ здѣсь нѣсколько выписокъ изъ книги

г. Габершамма и возможности дополнить ихъ замѣчаніями, на основаніи русскихъ источниковъ.

Вотъ что пишетъ авторъ, относительно плаванія вдоль западнаго берега Камчатки: «наблюденія наши неизмѣнно (invariably) показывали, что лучшія карты, которыя были у насъ, бѣдственно-неисправны (dangerously incorrect). Однажды мы находились въ широтѣ $58^{\circ} 40'$ и долготѣ $158^{\circ} 43' O$, въ пяти миляхъ отъ берега, а карта показывала наше мѣсто внутри полуострова!»

Габершамъ сознается, что записки его представляютъ только поверхностныя замѣчанія туриста, и что читатель не долженъ искать въ нихъ отчетливыхъ гидрографическихъ данныхъ. Онъ рѣдко приводитъ широты, долготы и глубины промѣровъ, а если и приводитъ, то, какъ самъ говоритъ, на память. Намъ неизвѣстно, о чьей именно картѣ говоритъ онъ, въ вышеприведенной выпискѣ изъ его книги. По атласу *Сѣверной части Восточнаго океана*, (листъ № 4, 1851 г.) изданному съ 1847 по 1854 годъ Гидрографическимъ департаментомъ, и составленному поручикомъ Корпуса Флотскихъ Штурмановъ, нынѣ Капитаномъ 2 ранга Кошеваровымъ, оказывается, что пароходъ *Hancock* находился отъ ближайшаго берега въ разстояніи 15 миль; по картѣ же Сарычева (листъ 2, какъ перваго, такъ и поправленнаго изданія) данная авторомъ точка лежитъ въ разстояніи около одной мили отъ берега.

«Мы неоднократно подвергались—продолжаетъ авторъ—величайшимъ бѣдствіямъ вслѣдствіе неточности картъ: отъ ихъ несовершенства ежегодно погибали нѣкоторые изъ нашихъ многочисленныхъ китолововъ, промышляющихъ въ этомъ морѣ, и потому съемка и промѣры, сдѣланные въ этомъ краѣ коммендеромъ Стевенсомъ—неоцѣнимы» (стр. 324).

Узнавъ отъ китолововъ о существованіи «на западномъ берегу Камчатки превосходнаго каменнаго угля» (въ Пенжинской губѣ), коммендеръ Стевенсъ приложилъ особенное стараніе къ отысканію его, сколько въ видахъ науки (на пароходѣ находились естествоиспытатель и три инженеръ-механика), столько и для снабженія себя этимъ необходимымъ топливомъ, такъ какъ на пароходѣ запасъ его почти истощился. Уголь былъ найденъ (качества его описаны подробно на стр.: 361, 362 и 363) въ окрестностяхъ по видимому превосходной бухты, но оказавшей-

ся, ближе къ берегу, опасною и мелкою, въ шир. $61^{\circ} 15' N$ и долг. $161^{\circ} 31' O$.»

Мы слышали отъ бывшаго начальника Аянскаго порта, что образки этого угля, врученныя ему самимъ Стевенсомъ, были представлены въ свое время Сибирскому отдѣлу Имп. Русск. Геогр. Общества и на личное усмотрѣніе генералъ-губернатора восточной Сибири, въ бытность его въ Аянѣ въ 1855 году.

Пароходъ *John Hancock*, обозрѣвъ Пенжинскую губу и достигнувъ крайняго предѣла своего плаванія къ сѣверу ($61^{\circ} 20' N$), спустился вдоль сибирскаго берега на югъ, гдѣ открылъ, восточнѣе Охотска (см. стр. 405), въ Тайской губѣ, между селеніями «Ола» и «Арманъ», прекрасную гавань (fine harbour), образуемую материкомъ и островомъ Фабія (Fabius) (*) и которая была промѣрена офицерами парохода. Чрезвычайно жаль, что авторъ не сообщалъ точнаго положенія этого, для насъ столь любопытнаго и неожиданнаго открытія.—Островъ Фабій имѣетъ не болѣе одной мили въ окружности, около 600 футъ вышины и отстоитъ отъ материка на $\frac{1}{2}$ или $\frac{3}{4}$ мили. Его скалистые берега усыяны отличнѣйшимъ плавникомъ (finest drift-wood), а покатоности его покрыты въ чрезвычайномъ изобиліи чердичниковымъ кустарникомъ (whortleberry).

Въ Аянѣ Американцы были приняты превосходно и авторъ не можетъ нахвалиться гостепріимствомъ Русскихъ, говоря между прочимъ: «Мы простояли тамъ трое сутокъ и ежедневно сильно (hard) работая на гребныхъ судахъ секстанами и лотами, въ остальное время мы еще сильнѣе (harder) работали на берегу ножами и вилами». Въ особенности довольны были Американцы тѣмъ, что нашли въ Аянѣ свѣжее мясо, которымъ были снабжены въ изобиліи. Авторъ не можетъ простить Англичанамъ, что они увезли изъ Аяна, во время войны, бильярдные шары и кія, и восклицаетъ на стр. 457: «Я искренно желаю, чтобъ моя книга достигла Англии, хоть бы для того только, чтобъ тамъ узнали, какъ нѣкоторые офицеры фрегата ея величества *Sybilie* отплатили благовоспитанной и внимательной вѣжливости (high-bred and considerate courtesy) русскаго начальника въ Аянѣ во время лѣта 1855 года!»

Изъ Шантарскихъ острововъ *Hancock* остановился только у острова Феклистова (Fekilsoff), гдѣ онъ засталъ большое число

(*) На нашихъ картахъ этотъ островъ показанъ подъ именемъ: Салухъ.

китоловныхъ судовъ, наливавшихся водою и рубившихъ дрова. Авторъ слышалъ отъ шкиперовъ, что ихъ тамъ собирается для этой операціи по временамъ до 200 судовъ, при чемъ они немилосердно истребляютъ на дрова значительное количество строеваго лѣса, которымъ изобилуетъ вся группа острововъ. «Въ бытность нашу въ китайскихъ портахъ»—говоритъ лейтенантъ Габершамъ—«рангоутныя деревья продавались тамъ отъ 50 до 300 долларовъ за штуку. Рубка чудной ели (spruce-pine) на Шантарскихъ островахъ и вывозъ ея въ Гонъ-Конгъ, въ Шангай и на Манилу, сдѣлали бы многихъ Янки миллионерами! Отъ острова Феклистова пароходъ направилъ свое плаваніе къ устью Амура, надѣясь пройти «между Сахалиномъ и Татарскимъ берегомъ», чтобъ достигнуть Калифорніи, ибо капитанъ Стевенсъ намѣревался проплыть вдоль всего западнаго берега Сахалина для вступленія въ Тихій океанъ чрезъ проливъ Лаперуза. Но его предположеніе не удалось.

Подошедъ къ Петровскому селенію, Американцы увидѣли боть «Кадьякъ», который приняли издали за русскую канонерскую лодку (Russian gunboat), между тѣмъ какъ Русскіе на боту были въ убѣжденіи, что то было англійское военное судно подъ чужимъ флагомъ,—убѣжденіе весьма понятное по бывшимъ уже примѣрамъ подлога флага. Въ томъ же убѣжденіи находились Русскіе на многихъ гребныхъ судахъ (perfect swagt of boat), вводившіе съ величайшимъ трудомъ въ рѣку и буксировавшіе американскій баркъ *Palmetto*, пришедшій за вѣсколько вѣдѣлъ изъ С. Франциско съ провіантомъ и запасами. «Подобныя присылки изъ Калифорніи»—говоритъ авторъ—«составляли единственную надежду и отраду Русскихъ, лишенныхъ, по случаю войны, правильного подвоза нужнѣйшихъ предметовъ и принужденныхъ удовлетворяться ягодами, рыбою, мясомъ вѣкторыхъ дикихъ животныхъ и немногими кореньями».

Послѣ переговоровъ и обоюдныхъ объясненій, пароходъ подошелъ къ американскому судну и простоялъ нѣсколько дней подлѣ своего соотечественника, между тѣмъ какъ капитанъ и офицеры занимались промѣромъ для отысканія прохода. Наконецъ *Hancock* снялся, 7 Сентября 1855 года, съ якоря и вышелъ снова въ Охотское море, чтобы по возможности исполнить первоначальное намѣреніе.

Изъ офицеровъ, о которыхъ упоминаетъ авторъ, не называя

ихъ именъ, мы узнаемъ въ «коронномъ лопманѣ» (government pilot)—поручика Орлова, въ «другомъ господинѣ, правившемъ шлюпкою»—поручика Воронина, въ «командирѣ фрегата «Аврора», получившаго приказаніе отъ адмирала ввести баркъ *Palmetto* въ рѣку»—капитанъ-лейтенанта Анкулинова и т. д. Мы пользуемся этимъ случаемъ и обращаемся къ г. поручику Самохвалову съ просьбою подѣлиться съ нашими читателями особеннымъ разборомъ XXIV главы, посвященной пребыванію Американцевъ въ устьѣ Амура, и подробнымъ описаніемъ этого эпизода изъ военной эпохи амурскаго поморья, такъ какъ онъ, отлочно зная англійскій языкъ, одинъ былъ въ постоянныхъ и непосредственныхъ сношеніяхъ съ коммендеромъ Стевенсомъ. Изъ подобнаго описанія мы бы узнали объ этомъ замѣчательномъ и неустрашимомъ морякѣ и о его пребываніи въ нашихъ водахъ несравненно болѣе, чѣмъ сколько могъ сказать авторъ, который былъ занятъ службою на пароходѣ и промѣромъ на грѣбныхъ судахъ.

Пароходъ вышелъ изъ Охотскаго моря—прорѣзавъ Курильскіе острова—пятымъ проливомъ и прибылъ 1^{го} Октября въ С. Франциско, въ самомъ жалкомъ положеніи, съ цынготною командою, съ огромною течью, съ едва державшимся рангоутомъ и гнилыми парусами. «Наше судно»—оканчиваетъ авторъ—было сохранено непостижимымъ образомъ по волѣ Того, который счелъ каждый волосъ на нашихъ головахъ и который печется о малѣйшемъ воробѣ!»

80. AN ABSTRACT OF THE RETURNS OF WRECKS AND CASUALTIES.

Извлеченіе изъ отчета о крушеніяхъ и бѣдствіяхъ у великобританскихъ береговъ, съ 1 Января по 31 Декабря 1856 года, съ картою крушеній и ставцій спасительныхъ лодокъ. Лондонъ, 1857 года, in folio, 29 стр.

Статья «Спасительныя лодки», г. Елагина, помѣщенная въ Майской книжкѣ М. Сб. за текущій годъ, и его отчетъ о крушеніяхъ у береговъ Великобританіи за 1856 годъ (М. Сб. Т. XXIX, см., стр. 154) такъ подробны и обстоятельны, что намъ остается только сказать нѣсколько словъ о планѣ и содержаніи англійской ежегодно-издаваемой брошюры, заглавіе кото-

рой приведено выше, и которая служила матеріаломъ для второй статьи г. Елагина. Она раздѣлена на три отдѣла. Первый содержитъ 20 таблицъ, въ которыхъ показано подробно и наглядно все относящееся до 1153 судовъ (въ 229 936 тоннъ и съ 10 014 чел. эк.), претерпѣвшихъ бѣдствія, крушенія, пожары, столкновения и т. д. Второй отдѣлъ, состоящій изъ 5 таблицъ, указываетъ на всѣ обстоятельства, гдѣ, какъ и кѣмъ были спасены 2243 чел. и гдѣ и какъ погибли 521 чел. Наконецъ въ третьемъ отдѣлѣ находятся обстоятельныя свѣдѣнія о 20 примѣчательнѣйшихъ крушеніяхъ, столкновенияхъ, взрывахъ и т. д.

Поразительно постоянное увеличеніе столкновений: ихъ было 57 въ 1852, 73 въ 1853, 94 въ 1854, 247 въ 1855 и 316 въ 1856 году, между тѣмъ какъ несчастій другихъ родовъ было: 958 въ 1852, 759 въ 1853, 893 въ 1854, 894 въ 1855, и 837 въ 1856 году.

Противъ прошлогодняго изданія прибавлена въ первомъ отдѣлѣ таблица, показывающая число застрахованныхъ и незастрахованныхъ, изъ числа погибшихъ и поврежденныхъ, судовъ и грузовъ.

81. DIE EUROPÄISCHE-RUSSISCHEM GRENZLANDER.

Пограничныя владѣнія европейской Россіи, изображенныя на десяти гравированныхъ и раскрашенныхъ картахъ, служащихъ дополненіемъ къ атласу Штлера: Гота, 1857 года, in folio. Цѣна 3 р. 80 к. (у Мюнхса).

Этотъ дополнительный атласъ содержитъ слѣдующія карты: рисованныя Штюльпнагелемъ: 1) Лапландіи и Бѣлаго моря, въ масштабѣ 1 : 2 500 000; 2) Финляндіи, того же масштаба; 3) Эстляндіи и Ингерманландіи, въ масштабѣ 1 : 1 250 000; 4) губерній Лифляндской, Курляндской и Ковенской, того же масштаба; 5) Царства Польскаго, того же масштаба; 6) губерній Волынской и Подольской; того же масштаба; 7) Молдавіи и Бессарабіи, того же масштаба; 8) Херсонской губерніи, того же масштаба; 9) Крымскаго полуострова и Керченскаго пролива, рис. А. Петерманомъ, въ масштабѣ 1 : 740 000 и 10) береговъ Азовскаго моря, рис. Штюльпнагелемъ, въ масштабѣ 1 : 1 250 000.

82. ANLEITUNG ZUR SCHIFFBAU-KUNST, VON CARL MILLIGHOFFER.

Руководство къ кораблестроительному искусству, составленное австрійскимъ корабельнымъ инженеромъ, Карломъ Миллигоферомъ. Вѣна, 1857 г., in 8, VIII и 186 стр., съ литографированнымъ чертежемъ и многими полтипажами въ текстѣ. Цѣна 1 р. 80 к. (у Мюнкса).

Между многими мѣрами, принятыми Австріею къ развитію морскаго дѣла между жителями этой имперіи, не послѣднее мѣсто занимаетъ типографскій станокъ Австрійскаго Ллойда, а также спеціальныя труды нѣкоторыхъ частныхъ лицъ, стремящихся, вмѣстѣ съ правительствомъ, водворить нѣмецкій языкъ между Адриатическими морями.

Распространеніе нѣмецкихъ книгъ морскаго содержанія между жителями Адриатическаго побережья, конечно повлечетъ за собою развитіе нѣмецкаго элемента въ этомъ краѣ, ибо молодые моряки Адриатики поневолѣ должны прибѣгать къ нѣмецкимъ морскимъ сочиненіямъ, такъ какъ современная итальянская литература весьма бѣдна книгами этого рода.

Къ числу сочиненій, написанныхъ новымъ германскимъ морскимъ поколѣніемъ въ Триестѣ, принадлежитъ и книга г. Миллигофера. Авторъ имѣлъ въ виду двоякую цѣль: представить морякамъ по возможности подробное понятіе о теоріи и практикѣ корабельной архитектуры, и познакомить молодыхъ людей, желающихъ сдѣлаться кораблестроителями, съ предметами предстоящихъ имъ изученій. Цѣль эта достигнута авторомъ вполне. Независимо отъ яснаго изложенія самой корабельной архитектуры вообще, замѣчательны главы: «историческое описаніе развитія кораблестроенія» и «о матеріалахъ, входящихъ въ построеніе судовъ», гдѣ подробно объяснено откуда Австрія получаетъ дерево, смолу, пеньку, ленъ и металлы. За каждымъ техническимъ нѣмецкимъ выраженіемъ слѣдуетъ итальянскій переводъ и въ концѣ сочиненія приложенъ нѣмецкій алфавитный списокъ тѣхъ же техническихъ словъ съ итальянскимъ, французскимъ и англійскимъ переводами.

83. DIE PREUSSISCHE RHEEFLUET IM ANFANGE DES JAHRES 1857, VON GUSTAV METZLER.

Прусское судохозяйство въ началѣ 1857 года. Составилъ штетинскій при-
сженный корабельный маклеръ Густавъ Метцлеръ, Штетиня, 1857 года, in
16, VI и 53 стр. Цѣна 38 к. (у Мюнкса).

Настоящая брошюра составляетъ одиннадцатый годовою отчетъ
г. Метцлера о состояніи прусскаго торговаго флота (постоянно
увеличивающагося).

Въ предисловіи къ настоящему отчету сказано, что прусскій
торговой флотъ состоялъ къ 1 Январю 1856 года изъ 902 су-
довъ въ 140 018½ ласт. Въ теченіи того же года выстроено
94 судна въ 17993½ ласт. и убыло 63 судна въ 6 027½ ласт.
58, въ 8 168½ ласт.—крушеніями, 1, въ 13 ласт.—сломкою и
4, въ 846 ласт.—продажею за границую. Итакъ, прусское
судохозяйство, за исключеніемъ каботажныхъ судовъ и рѣчныхъ
судовъ и парохоловъ, увеличилось къ 1 Январю 1857 года 31
судномъ въ 8 966 ласт., и состоитъ изъ 933 судовъ въ 140
014½ ласт. Къ 1 Январю 1857 года находились на стапеляхъ
въ 17 приморскихъ городахъ 82 парусныхъ и паровыхъ судна.

За предисловіемъ слѣдуетъ списокъ 26 прусскихъ городовъ
въ алфавитномъ порядкѣ, имѣющихъ суда, съ показаніемъ именъ
судовъ, шкиперовъ и судохозяевъ, рода судовъ, числа ихъ за-
стовъ, а также и строящихся судовъ, съ отгячительными
знаками противъ тѣхъ, которыя имѣютъ мѣдное скрѣпленіе и
которыя обшиты мѣдью. Городъ *Штетинъ* стоитъ первымъ по
числу судовъ. Онъ ихъ имѣетъ 184 (159 парусн. и 25 паров.)
въ 26 145 ласт. и 6 парусн. и 3 винт. на стапеляхъ. За тѣмъ
Стральзундъ: 131 судно (130 парусн. и 1 паров.) въ 17 595 ласт.
и 1 парусн. на стапель. Далѣе *Бартъ*: 112 парусн. судовъ въ
14 026 ласт. и 17 на стапеляхъ; *Данцигъ*: 108 судовъ (104 парусн.
и 4 паров.) 27 919 ласт. и 10 парусн. и 2 паров. на стапеляхъ.
Мемель: 91 судно (85 парусн. и 6 паров.) въ 18 828 ласт. и 5
на стапеляхъ и т. д. Города *Потсдамъ*, *Тильзитъ* и *Волиня*
имѣютъ каждый только по одному судну.

Новыя книги, еще неполученныя въ Петербургъ.

1) Les Anglais et l'Inde, avec notes, pieces justificatives et tableaux statistiques, par E. de Valbezen, ancien consul général de France à Calcutta. Парижъ 1857 года, in 8, 448 стр.

2) De quelques problèmes usuels de navigation; nécessité de leur trouver des solutions graphiques et promptes. Exposé de ces solutions, par M. Villemain, capitaine de frégate. Парижъ, 1857, in 8, 12 стр. и 1 листъ съ чертежемъ.

3) Instructions sur la nouvelle Calédonie, suivies des renseignements hydrographiques et autres sur la mer du Japon et la mer d'Okotsk, par M. Tardy de Montraval, capitaine de vaisseau, commandant la *Constantine*. 1857, in 8.

4) India. By J. H. Stocqueler. With an account of the mutiny in the Bengal army and reliable information on the Government, the various routes to, and European life in India. Also descriptions of the principal towns: Calcutta, Madras, Bombay, Delhi, Agra, Lucknow etc; and practical advice on purchasing the necessary outfit suitable to either route—the sea or overland. Цѣна 1 шил. 6 пенсовъ.

5) Remarks on bringing the sail power of ships, especially screw steam ships, more under mechanical control, by H. D. P. Cunningham, Esq., R. N., inventor of Cunningham's system of reefing from the deck and containing a letter from captain J. O. Johnson, R. N., on the same subject. Цѣна 2 шил. 2 пенса.

6) A manual for naval cadets, by John M'Neill Boyd, captain R. N. Цѣна 10 шил. 6 пенсовъ (напечатано съ позволенія и одобренія лордовъ адмиралтейства).

7) Memorie dell' I. R. Istituto Veneto di scienze, lettere ed arti vol. VI, parte I. Venezia, 1856, in 4. Съ 12 гравированными листами. Цѣна 4 тал. Въ этомъ сборникѣ находятся 12 статей, изъ коихъ указываемъ на трудъ инженера Джіовани Казони: Intorno alcune opere idrauliche, allo scopo di migliorare la condizione del bacino interno al porto di Malamocco, etc.

ЖУРНАЛЫ И ГАЗЕТЫ.

Журналъ для Акціонеровъ, №№ 33 и 36, 13 Августа и 5 Сентября 1857 года: *Морское звероловство на сѣверныхъ берегахъ европейской Россіи, О. Бѣломорскаго.*

Въ этой, еще неоконченной статьѣ, авторъ рассматриваетъ бѣлужій и китовый промыслы, и доказываетъ, что еслибъ промыслы эти были развиты надлежащимъ образомъ, въ Бѣломорскомъ краѣ, то принесли бы жителямъ его огромныя выгоды.

Прежде, чѣмъ укажемъ на замѣчательнѣйшія мѣста этой статьи, обращаемъ вниманіе почтеннаго автора на одно мѣсто предыдущей статьи его (О рыбныхъ промыслахъ на сѣверныхъ берегахъ Россіи. См. Журналъ для Акціонеровъ № 28, и М. Сб. № 9, библи. стр. 9), гдѣ назначается слѣдующее содержаніе: шкиперу 800 р. с. въ годъ, а штурману 260 р. с. на 8 мѣсяцевъ, съ прибавкою провизіи для того и другаго. Мы убѣждены, что содержаніе это весьма недостаточно, и врядъ ли можно найти шкипера и штурмана для заграничнаго плаванія, которые, хорошо зная свое дѣло, согласились бы на такое ничтожное жалованье. Конечно, найдутся шкипера и штурмана и за меньшую плату—но каково ихъ образованіе, ихъ спеціальныя знанія? Не слѣдуемъ ли мы и въ этомъ случаѣ правилу: *«Числомъ побольше, цѣною подешевле!»*

Но обратимся къ настоящей статьѣ.

«Архангельскъ, Норд-Капъ, Грумантъ и Югорскій-Шаръ съ Новоземельскимъ архипелагомъ—говоритъ авторъ—обрамливаютъ исполнскую арену домашняго мореплаванія. Какая другая держава въ Европѣ вмѣстѣ, около своихъ береговъ, подобную Русской, школу мореходства, школу, питающую промышленника безъ всякихъ издержекъ со стороны казны? Воспитаніе моряковъ на рыбныхъ и звѣриныхъ промыслахъ дорого обходится въ чужихъ краяхъ,—въ Россіи же, при богатствѣ морской территоріи, нужна урядица, не премія. Въ предыдущихъ статьяхъ мы рассматривали экономическое и морское достоинство рыбныхъ промысловъ, теперь перейдемъ къ обзорѣнью звѣриныхъ, дружно связанныхъ съ туземнымъ рыболовствомъ, ибо въ механизмѣ сѣверныхъ промысловъ случайный недоловъ рыбы возмѣщается обильнымъ ловомъ звѣря, и на оборотъ. Въ Сѣвер-

ныхъ моряхъ обитають цѣнныя звѣри: бѣлуги, киты, акулы, моржи и разныхъ родовъ тюлени, какъ то: лысуны, теяки, зайцы, нерпы. Въ такой богатой области звѣроловства, нынѣ промышляются почти одни тюлени, потому что въ ловлѣ ихъ преобладаетъ личный трудъ, не капиталъ. Киты же и акулы остаются въ запускѣ, совершенно безъ улова; а бѣлуги и моржи хотя добываются, но въ самомъ ничтожномъ количествѣ». Для лучшей оцѣнки и богатства и нуждъ морскаго звѣроловства, авторъ подвергаетъ внимательному обзору всѣ отдѣльныя вѣтви этого промысла, и начинается съ бѣлужьяго:... «Бѣлуги промышляются винтовками огромнаго калибра, и неводами—стоячими и подвижными. Тѣ и другіе вяжутся изъ бичевокъ толщиною въ палецъ. Старательный поморецъ не пускается въ море безъ винтовки; встрѣтивъ бѣлугу, выныривающую блязь судна, онъ бьетъ ее пулею въ слабое мѣсто: въ хребетъ, или въ дыхало. Иной, поперегъ удобной губы ставитъ стоячій неводъ, пресѣкающій въ малую воду обратный выходъ бѣлугъ, зашедшей въ куть залива съ прибылою водою. Такого рода ловля зависитъ отъ слѣднаго случая, а поэтому въ разрядъ правильныхъ промысловъ войти не можетъ (*). Ловъ же настоящій производится подвижными неводами, на мѣстахъ отмельныхъ, въ періодъ случки, также и осенью, когда бѣлуги, гоняясь за рыбою группами, устремляются въ заливы и большія рѣки.

«Половой величины подвижной неводъ въ длину имѣетъ 1600 сажень, — онъ везется на 8 карбасахъ отдѣльными крыльями или полами. На всякомъ карбасѣ бываетъ шестеро бѣлужниковъ: кормщикъ—онъ же гарпунеръ, и четыре гребца. Такимъ обра-

(*) «Кромѣ обыкновенной въ срочныхъ промыслахъ добычи, «Богъ», по древнему присловію Поморцевъ, «подаетъ имъ и въ окошко». Мы не говоримъ о вещахъ, изъ моря выкидываемыхъ, которыми, по береговому праву, пользуются приморскіе жители, но о разныхъ промысловыхъ находкахъ. Разнажаемъ одинъ изъ такихъ случаевъ, касающійся до ловли бѣлугъ.

Разъ, въ 1840 годахъ, въ глубокую осень, цѣлое стадо бѣлугъ, полною водою вошло въ Солзвинскую лахту, по застругѣ, на которой въ куйпагу (малую воду при отливѣ), глубина бываетъ только до 3 футовъ. Лахта эта образуетъ маленькій заливъ, лежащій между песчаной косой и обсушившимъ забережьемъ слободки Солзы, отстоящей отъ Архангельска въ 30 верстахъ. Пока звѣри расквашали по лядамъ (глубокимъ ямамъ на днѣ залива), лакомилась корюхою и семгой, устье запрудилось наноснымъ илласомъ, т. е. тонкимъ осеннимъ льдомъ несущимся въ моръ. А между тѣмъ вода дрогнула на убыль и награвуль

зомъ вся прислуга большого невода состоитъ изъ 48 человекъ; ловъ производится изъ станковыхъ избъ, устроенныхъ въ мѣстахъ удобныхъ, на самомъ взморьѣ, либо и прямо съ деревень, если мѣстность позволяетъ. Въ лѣтній промыселъ, когда сѣверное солнце не сходитъ съ горизонта день и ночь, на якорѣ содержится сторожевой карбасъ. Поставленный на подмосткахъ часовой вперяетъ зоркій глазъ въ сивѣющую даль и лишь только завидитъ кувыркающихся по волнамъ бѣлугъ, вздергиваетъ на мачту красный флагъ. По этому сигналу другой караульный, стоящій на берегу, поспѣшно кличетъ бѣлужниковъ, всегда готовыхъ броситься въ карбасы и нестись въ море съ оружіемъ и снастями.....» Авторъ оканчиваетъ дальнѣйшія подробности лова и описаніе выдѣлки бѣлужей кожи, словами: «такимъ образомъ, бѣлужья кожа, при настоящемъ способѣ выдѣлки, въ сухую погоду коржавѣетъ и ломается, въ сырую расплзается, за то и не имѣетъ настоящей цѣнности; на внутреннихъ рынкахъ она не извѣстна, да и въ самомъ Поморьѣ употребляется только на плохую ковскую сбрую. Но при помощи кожевеннаго искусства, эту самую кожу можно бы сдѣлать годною хоть на простую обувь и вообще на такія вещи, на которыя требуется хорошая сыромятная кожа. Приведемъ себѣ на память работу датскихъ Эксимосовъ, для убѣжденія, что артистическая обдѣлка кожъ морскихъ звѣрей придаетъ имъ изящный видъ, сохраняя природную прочность и непромокаемость. Бѣлуги водятся въ величайшемъ множествѣ во всѣхъ Архангельскихъ моряхъ: какой же наличный плодъ приноситъ это изобиліе бѣлугъ для отечественной промышленности? Въ Карскомъ морѣ, какъ въ заповѣдныхъ водахъ, бѣлуги разгуливаютъ безвредно. На Мурманскомъ, со временъ Шуваловскихъ, морское звѣроловство забыто. На Бѣломъ, тамъ и сямъ дѣйствуютъ три бѣлужьихъ невода. На Студеномъ четыре. И такъ въ четырехъ

сверко сильныхъ морозовъ, такъ что на застругѣ образовался сплошной ледъ, загрозившій выхлѣвъ въ голомя (морское пространство). Чувствуя опасность, бѣлуги изъ конца въ конецъ косились по заводи, и, чтобы не залезнуть на полъ льдомъ, ломали безпрестанно ледяную кору, образующуюся отъ стужи на поверхности залива. Необычайный трескъ льда и хрюканье звѣрей, обратилъ вниманіе удивленныхъ жителей Солзы: змигъ они поняли въ чехъ дѣло, ввалились за свои снасти, и, въ теченіе сутокъ, перенесли 60 штукъ бѣлугъ, доставившихъ имъ на архангельскомъ рынкѣ нѣсколько тысячъ рублей асс.»

моряхъ бѣлуги промышляются семью неводами. Удешагерите только нынѣшнее количество неводовъ, и бѣлужій капиталъ, сокрытый въ глубинѣ морей, дастъ вамъ процентъ въ десять разъ большій, т. е. вмѣсто *тысячи* бѣлугъ, промышляемыхъ теперь, вы будете добывать ихъ по-крайней-мѣрѣ *десять тысячъ*, а съ тѣмъ вмѣстѣ получать ежегоднаго дохода два милліона рублей. Блестательная будущности!

«Конечно, время не пощадитъ ветхую печать отверженія, подъ которою таятся сокровища русскихъ сѣверныхъ морей, оно сокрушаетъ враждебный для морской промышленности талисманъ, и вызвавъ паружу, изъ вѣдръ океана, новое изобиліе, подкрѣпитъ имъ благостояніе и мореходство русскаго народа».

«Русское китоловство»—продолжаетъ авторъ—«нѣсколько разъ появлялось на горизонтѣ морской промышленности и снова исчезало. Отчасти неумѣнье бѣломорскихъ жителей приняться за дѣло, а отчасти и происки иностранцевъ, уничтожали наши китоловныя попытки. До Петра Великаго Голландцы свободно промышляли китовъ въ русской территоріи. На Новой-Землѣ и по нынѣ промышленники показываютъ ихъ салотопныя ямы. Петръ I, указомъ 7 Ноября 1723 года, повелѣлъ устроить и открыть Кольское китоловство на счетъ казны. Но драгоценная жизнь Петра Великаго слишкомъ рано пресѣклась для благоденствія Русскаго народа. Много важныхъ помысловъ Онъ не успѣлъ осуществить при своей жизни, въ томъ числѣ и китоловное предпріятіе. Правда, китоловныя суда на Двинѣ были достроены, снаряжены на промыселъ и пущены въ ходъ, но дѣйствовали безуспѣшно. Съ 1727 по 1731, три корабля, подъ управленіемъ голландскихъ корабельщиковъ и гарцунеровъ, ежегодно изъ Комы плавали въ море и въ теченіи четырехъ лѣтъ поймали только четырехъ китовъ. О причинахъ такой неудачи производилось слѣдствіе, и при разсмотрѣніи его тогдашняя Коммерцъ-Коллегія формальнымъ образомъ обвинила иностранцевъ въ томъ, что они имѣли тайныя инструкціи отъ голландскихъ китоловныхъ компанейщиковъ и получали плату за то, чтобы китоловныхъ промысловъ въ Россіи не размножать, но стараться всѣми силами ихъ искоренить. Такимъ образомъ, вслѣдствіе убытковъ, понесенныхъ казною, нашъ первый китоловный промыселъ былъ отмѣненъ и забытъ. Черезъ полвѣка потѣмъ графъ Александръ Романовичъ Воронцовъ, во время

путешествія своего по Архангельской губерніи, пробовалъ оживить русское китоловство. Онъ на свой счетъ соорудилъ судно и посылалъ бѣломорскихъ моряковъ ловить китовъ въ Мурманскомъ морѣ; но промыселъ вышелъ неживучій. Въ теченіи одного лѣта (1787 года) бѣломорцы внутри и вѣтъ Кольской губы поранили одиннадцать китовъ, и ни одного не достали въ свои руки, какъ по причинѣ неловкости въ несвычайномъ еще дѣлѣ, такъ и потому, что дурно выкованные ихъ гарпуны ломались, или скользнули только по китамъ, а плохая обора перерывалась и упускала добычу.

«Наконецъ, въ 1805 году, патриотическимъ усердіемъ Министра Коммерціи графа Румянцева, былъ снова возобновленъ русскій китоловный промыселъ, и въ самомъ зародышѣ истребленъ открытой силою. Извѣстно, что въ 1805 году нашъ китоловный корабль, по выходѣ въ первый разъ изъ Кольской губы въ Сѣверный океанъ, былъ взятъ и сожженъ англійскимъ крейсеромъ (*), замаскировавшимъ себя французскимъ флагомъ. Такой трагическій конецъ имѣла послѣдняя наша китоловная попытка». За этимъ введеніемъ слѣдуетъ подробное описаніе всѣхъ породъ китовъ, промысла ихъ европейскими и американскими китоловами и наконецъ первобытнаго промысла нашихъ сибирскихъ и американскихъ поморцовъ. Авторъ заключаетъ этотъ отдѣлъ своей статьи, словами: «въ заключеніе спрашиваемъ: зачѣмъ тутъ китоловный корабль, гдѣ можетъ дѣйствовать прямо съ берега вельботъ съ гарпуномъ, даже крѣпкій неводъ, сдѣланный изъ чистой пеньки или изъ моржевыхъ ремней (**)? Такими дешевыми способами прибрежное китоловство должно производиться не въ одной Кольской губѣ, а также въ моряхъ Мурманскомъ, Новоземельскомъ и Карскомъ, то есть во всѣхъ такихъ заливахъ, куда киты, гоняясь за рыбой, заходятъ съ прибылой водой.

(*) «При этомъ наши люди были высажены на Норвежскій берегъ, а также увезены въ Англію. Дѣло происходило во время мира».

(**) «Неудача Кольскихъ моряковъ ничего не доказываетъ. Ихъ неводъ сдѣланъ былъ не изъ моржевыхъ ремней, даже не изъ чистой пеньки, а подешевле: изъ чески, или пеньковой пакли и притомъ не имѣлъ надлежащей пропорціи. Такимъ образомъ произошла неудача. Именно, Кольскій купецъ Герасимовъ (въ 80 годахъ прошлаго столѣтія), взявъ десяти китовъ, потерялъ на одиннадцатомъ свою ловушку и бросилъ китоловство».

«Даже въ открытомъ морѣ русскіе китоловы не имѣютъ надобности въ судахъ большаго ранга. Ихъ столастовыя шкувы, не подвергаясь дальнему и опасному плаванію по Ледовитому океану, могли бы крейсировать: а) у береговъ Груманта; б) вдоль Мурманскаго берега и в) по Студеному морю, между Колгуевымъ и западнымъ берегомъ Новой-Земли. Словомъ, Кола, Индига и Оленій островъ—вотъ три складочныя мѣста и исходныя пути, откуда подобныя шкувы могутъ дѣлать набѣги на китовъ. А при неудачныхъ поискахъ, не находя добычи, русскіе китоловы имѣютъ полную возможность обращать остатокъ мѣста на другіе промыслы: птичій, бѣлужій, тюлений, моржевій. Нѣкоторые изъ этихъ промысловъ, по свойству своему, продолжаются до глубокой осени, а въ зимнее время окрестъ складочныхъ мѣстъ откроется прибыльная охота на ошкуевъ, песцовъ, лисицъ и волковъ. Такихъ шансовъ не имѣетъ иностранное китоловство; тѣмъ не менѣе процвѣтаетъ. Авось будетъ и на нашей улицѣ праздникъ! Въ Россіи при изобиліи китовъ, кормицки, гребцы и оборотники готовы, а для обученія гарпунеровъ и жирорѣзовъ достаточно кратковременной практикы. Архангельскіе Лопари и Самоѣды, какъ Сибирскіе Камчадалы и Чукчи, стѣмбуютъ, кажется, владѣть гарпуномъ и неводомъ; и такъ, чего же недостаетъ для того, чтобы изъ готовыхъ элементовъ создать русское китоловство? Недостаетъ китоловныхъ арматоровъ. Пожелаемъ просвѣщенныхъ арматоровъ, способныхъ не затмить, но удовлетворительно для Отечества рѣшить вопросъ о русскомъ китоловствѣ. На такой подвигъ вызываютъ современные интересы Россіи и самое правительство, поощряющее въ колониальныхъ даже моряхъ російско-финляндскихъ китолововъ (*).

(*) «Россійско-Финляндская китоловная компанія Высочайше утверждена въ 1850 году. Она состоитъ изъ соединенныхъ обществъ: судохозяевъ города Або и Россійско-Американской компанія. Первое китоловное судно, снаряженное въ Або, вышло оттуда 22 Іюля 1851 г., и по заходѣ въ Бременъ, гдѣ были приготовлены китоловные снаряды и взяты нѣсколько человекъ опытныхъ китолововъ, отправилось прямо въ Ново-Архангельскъ. Кругъ дѣйствія заключается въ прибрежномъ промыслѣ по разнымъ отдѣламъ колоній и въ водахъ Тихаго океана. Въ пособіе отъ правительства одновременно выдано 20 т. руб. сер., и сверхъ того назначена премія по 10 т. руб. за каждый изъ первыхъ четырехъ кораблей, для промысла снаряженныхъ. Основный капиталъ компанія 200 000 руб. сер.»

DEUTSCHE VIERTELJAHRSSCHRIFT, № 79, стр. 368 — 399: *Рейна*, статья г. Г. С., въ которой рассматривается торговля и судоходство этой рѣки. Авторъ обращаетъ особенное вниманіе на торговые узаконенія прирейнскихъ государствъ вообще, и на постановленія вѣнскаго конгресса и центральной комисіи въ Майнцѣ, въ частности. «Было время»—говоритъ авторъ—«когда и на Рейнѣ господствовали беззаконіе, прижимки и взятки. Тогда для выраженія стоимости плота, сплаваемого въ Голландію, употребляли пословицу: «100 000 на покупку лѣса, 100 000 на сплавъ и 100 000 на законныя и незаконныя пошлявы». Въ настоящее время плаваютъ по Рейну—подъ защитою законовъ, болѣе и болѣе обезпечивающихъ торговлю—50 большихъ парходовъ, въ 13 000 силъ, и 2500 парусныхъ судовъ. Въ этотъ счетъ не вошли малые парходы, желѣзныя подчалки и баржи большихъ парходовъ, и наконецъ разныя мелкія суда. Говоря о благотвѣльномъ вліяніи постановленій, нестѣсняющихъ торговли, авторъ оканчиваетъ свою статью указаніемъ на только что вышедшее сочиненіе: *Rheinstrom, ein Beitrag zur Kenntniss der Geschichte, Handelsstatistik und Gesetzgebung des Rheins, von G. Schirges* (Майнцъ, 1857).

—

MITTHEILUNGEN AUS JUSTUS PERTHES' GEOGRAPHISCHER ANSTALT, VON DR. PETERMANN, тетради IV и V (*): 1) Французская экспедиція въ центральныя страны южной Америки, подъ предводительствомъ графа Франсиса де Кастельно, въ 1843—1847 годахъ, съ картою, составленною по атласу Кастельно, Петерманомъ. 2) Путешествія Владислава Маджаравъ южной Африкѣ, статья составленная Петерманомъ по отрывкамъ дневника путешественника и 3) Экспедиція г. Грегори въ сѣверной Австраліи, статья составленная по донесеніямъ ботаника, г. Мюллера. За отдѣлами смѣси и литературы слѣдуетъ библиографическая перечень г. Цигенбалга, о всѣхъ вышедшихъ книгахъ и картахъ, за первые три мѣсяца 1857 года.

—

(*) М. Сб., Т. XXXI, библ., стр. 27.

REVUE DES DEUX MONDES, 16 Апрелья, 1857 г., стр. 837—848, окончаніе статьи академика Бабнэз: *О магнитъ и земномъ магнетизмъ* (М. Сб. Т. XXVIII, библ., стр. 16).

ОБЪЯВЛЕНІЕ.

Вышелъ *Сборникъ новѣйшихъ свѣдѣній о ручномъ огнестрѣльномъ оружіи*, для гг. пѣхотныхъ и кавалерійскихъ офицеровъ, изданный съ Высочайшаго соизволенія, при Управленіи Инспектора оружейныхъ заводовъ, въ 564 стр. съ 70 гравированными на деревѣ полиципажами и 10 литографированными чертежами. Спб. 1857 г. Цѣна 3 руб. сер. — Получать можно у книгопродавца *А. Я. Исакова* въ Гостиномъ дворѣ № 24 (на Невскомъ проспектѣ) и у *Крашенинникова* на углу Невскаго проспекта и Адмиралтейской площади въ домѣ Грегга. За пересылку предлагается за 3 фунта.

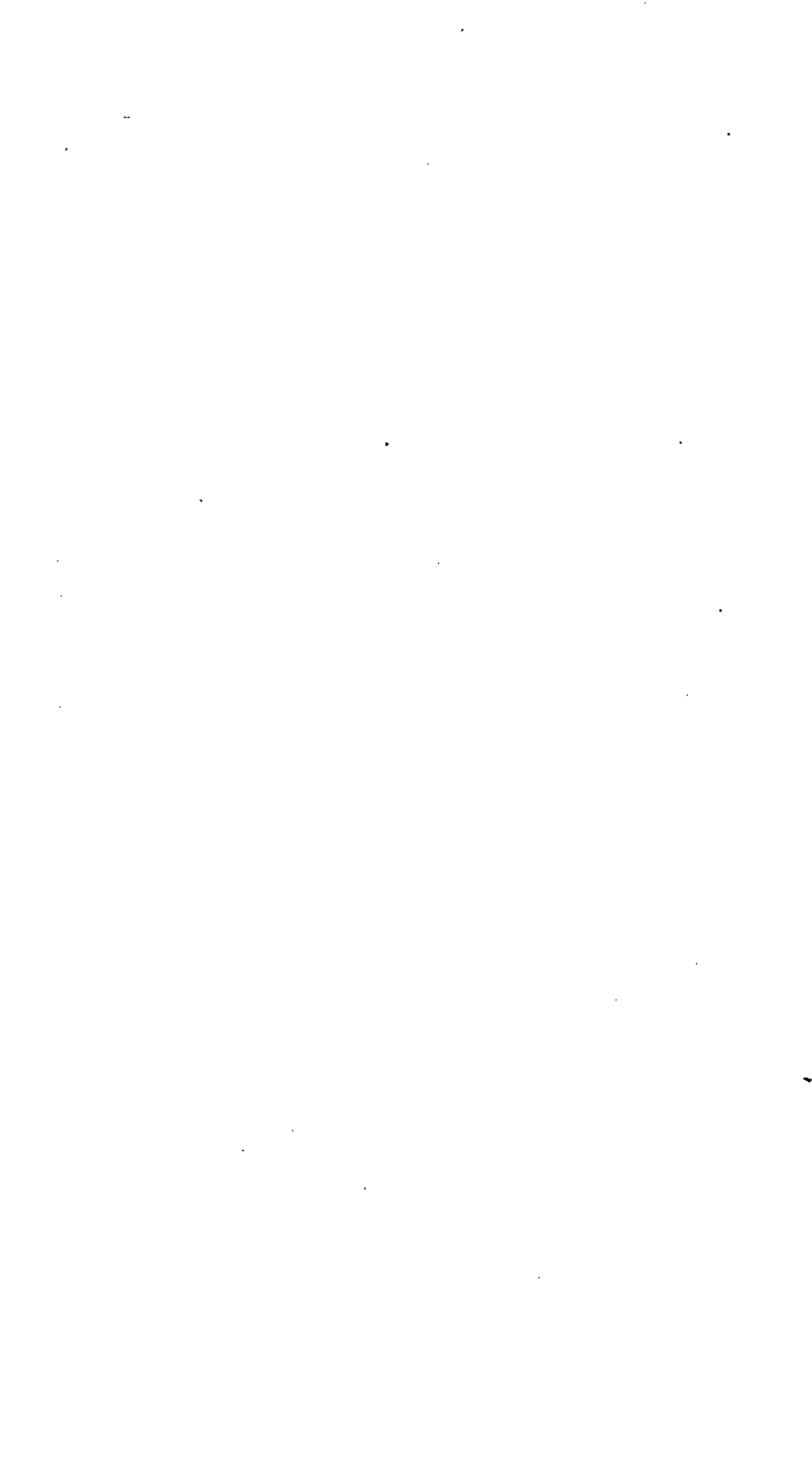

ЛОЦМАНСКІЯ ЗАМѢТКИ.

Балтійское море.

Россия. Финляндскія шхеры. *Маякъ Русар-э или Ханг-э (Гангудскій)*.—(№ 187).—Отъ Гидрографическаго департамента Морскаго Министерства къ свидѣнію мореплавателей смѣть объявляется, что строившійся на островѣ Русар-э временной деревянный маякъ оконченъ и съ 1-го Августа освѣщается по прежнему вертящимся огнемъ.—(Сообщ. Генер. Губер. Велик. Княж. Финлянд. № 1962).

Пруссія. Стральзундъ. *Затонувшее судно близъ полуострова Виттовъ*.—(№ 188).—Въ дополненіе къ объявленію, о затонувшемъ близъ полуострова Виттова, на глубинѣ 11 сажень, винтовомъ пароходѣ (см. Лоц. Замѣт. 1857 г. № 147), доводится до всеобщаго свидѣнія, что для лучшаго указанія мѣста парохода, къ выдавшейся изъ воды (на 30 футъ) гротъ-стенгѣ прикрѣплены два зеленые флага и, кромѣ того, у самаго судна поставлена бочка выкрашенная зеленою краской. Стенга фокъ-мачты нынѣ сломилась ниже уровня воды.

Отъ затонувшаго судна пеленги по компасу: Арковскій маякъ OSO, NO-й уголь Дорнбуша StW, Лоцманская башня въ Постгауѣ S $\frac{1}{2}$ W. — (В. Н. № 14083).

Зундъ.

Данія. Гельсиноръ. *Затонувшее судно*.—(№ 189). $\frac{2}{11}$ Сентября затонулъ въ Зундѣ, къ N отъ крѣпости Кронборгъ, голландскій кофъ, въ разстояніи 2 кабельтовыхъ на SSO отъ буя, постав-

леннаго по восточную сторону Лаппегрунда. На гротъ-мачтѣ кофа возвышающейся сверхъ воды на 16 футовъ, для означенія мѣста затонувшаго судна, поднять зеленый флагъ. — (Департ. Вн. сношеній № 9955).

Большой Бельтъ.

Данія. Островъ Лалантъ. *Два новыхъ огня у Тарса.* — (№ 190). — Въ дополненіе къ прежнему объявленію (см. Лодц.-Зам. 1857 г. № 163), доводится до свѣдѣнія мореплавателей, что оба новые огни, съ зеркальными аппаратами 6 разряда, у Тарса, для указанія фарватера во внутрь находящагося тамъ прохода, будутъ зажжены съ вечера 20 Сентября сего года, спустя полчаса по захожденіи солнца, и что эти огни и впредь зажигаться будутъ, подобно прочимъ маякамъ сего государетва. — (Сообщ. Росс. Генер. Конс. въ Копенг. № 117).

Нѣмецкое море.

Ганноверскій. Эндень. *Новый знакъ (Ваакъ) на островѣ Боркумъ (Borkum).* — (№ 194). — На западной сторонѣ острова Боркума, почти на среднѣ между постоянно-находящимися тамъ двумя сигналами (Каарен), поставленъ небольшой знакъ (Ваакъ), вышиною въ 40 ганноверскихъ футъ, который долженъ служить указателемъ для входа въ Рифгать (Riffgat). Наружная бочка Рифгата, новый деревянный знакъ и маякъ на Боркумѣ находятся въ створѣ. — (В. Н. № 14063).

Англія. *Станфордскій фарватеръ (Stanford Channel).* — (№ 192). — Такъ какъ суда плавающія въ Станфордскомъ фарватерѣ, по случаю перемѣщенія пловучаго маяка далѣе къ О-ту, находятся нѣкоторымъ образомъ въ затрудненіи, то къ W отъ Галль-Санда поставленъ еще одинъ буй, выкрашенный, шахматно, черною и бѣлою красками, съ надписью «West Holm»; буй этотъ долженъ служить предупредительнымъ знакомъ для судовъ находящихся на О-й сторонѣ фарватера. Онъ находится на глубинѣ $5\frac{1}{2}$ сажень при малой сизигійской водѣ. Пелекги: Мельница Кирклей (Kirkly Mill), чрезъ

средню Королевскаго отеля (Royal Hotel) въ Ловестовѣ $W(N\frac{1}{2}W)$; башня Картововакой кирки (Corton Church), въ створѣ съ бѣлымъ каменнымъ зданіемъ находящемся на скалѣ, NtW ; Станфордскій пловучій маякъ W ; буй Гольмъ Гукъ (Holm Hook Buoy) $SWtS\frac{1}{2}W$; NW-й Гольмъ буй NtO .—(United. Serv. Gaz. № 1285).

Устье Темзы. Затонувшее судно близъ Вестъ-Оазскаго буй (West Oaze Buoy).—(№ 193).—Въ 15 саженахъ къ N отъ затонуващаго судна близъ Вестъ-Оазскаго буй, поставленъ зеленый буй, съ надписью «Wreck», на глубинѣ 7 сажень при малой сизигійной водѣ.

Пеленги: Вестъ-Оазскій буй, на разстояніи 1 миля, $SWtS\frac{1}{2}W$; Мыскій пловучій маякъ (Mouse Light Vessel) $ONO\frac{1}{2}O$.

Примѣч. На мѣстѣ крушенія, при $\frac{2}{3}$ отлива, показывается надъ водою шесть. —(United Serv. Gaz. № 1283).

Англійскій каналъ.

Англія. Оверскій пловучій маякъ.—(№ 194).—Въ дополненіе къ объявленію, о предполагаемомъ преремѣщеніи Оверскаго пловучаго маяка (см. Док. Замѣт. 1857 г. № 166), доводится до свѣдѣнія мореплавателей, что этотъ маякъ перемѣщенъ на одну милю къ $SSW\frac{1}{2}W$ отъ прежняго мѣста, и въ настоящее время находится на глубинѣ 19 сажень при малой сизигійной водѣ.

Пеленги: Восточная сторона круглой группы деревъ, въ створѣ съ Пагхамскою церковью, $N\frac{1}{2}O$; бакенъ буй Истборо Гедъ (Eastborough Head Beacon Buoy) $NNO\frac{1}{2}O$; Миксонскій бакенъ (Mixon Beacon) NNW ; Оверское колѣно или поворотъ (Elbow of the Owers), въ разстояніи $\frac{5}{7}$ мили, NNW ; Нобскій пловучій маякъ (Nab Light Vessel), въ разстояніи 14 миль, $NW\frac{1}{2}W$.—(Деп. Виш. Торг. № 16681 и United Serv. Gazette № 1284).

Средиземное море.

Ионическіе острова. Маякъ на островъ Занте.—(№ 195).—Вслѣдствіе распоряженія правительства, сдѣланныхъ 28 Іюля, огни портоваго маяка, находящагося на концѣ мола острова

Занте, пинѣ съ однимъ рефлекторомъ, и бѣлыя ляцевыя его стекла замѣнены красными, такъ что въ настоящее время огонь имѣетъ свѣтлый, красный вѣтъ.—(Деп. Внутр. Снош. № 9025).

Черное море.

Россия. Знаки въ Днѣпровскомъ лиманѣ.—(№ 196).—Отъ Гидрографическаго Отдѣленія симъ объявляется: что Очаковскій и Кисляковскій старые телеграфы, какъ отличительные предметы, составляющіе съ другими береговыми предметами створы, необходимыя для минованія нѣкоторыхъ отмелей при плаваніи по р. Бугу и Днѣпровскому Лиману когда сняты баканы, нынѣ обращены въ знаки.

Измѣненіе нѣ въ наружномъ видѣ состоитъ только въ томъ, что вмѣсто снятыхъ съ нихъ мачтъ съ крыльями, сдѣланы на нихъ пирамидальныя вершины.

И потому наставленіе для плаванія безъ бакановъ, по Бугу и Днѣпровскому лиману, помѣщенное въ лоціи Чернаго моря, кромѣ только названія телеграфовъ знаками, остается безъ всякой другой перемѣны.

Сверхъ того, первый изъ нихъ составляетъ одинъ изъ створныхъ знаковъ, учрежденнаго въ прошломъ году створа въ Очаковѣ для минованія NW-й оконечности отмели отъ Кинбурнской косы.—(Сообщ. Упр. Черномор. Гидр. Отд. № 1599).

Временные створные знаки на Кинбурнской косѣ.—(№ 197).—При плаваніи по Очаковскому фарватеру, когда сняты баканы, одно изъ важныхъ затрудненій было опредѣленіе заворота фарватера въ Лиманъ; къ устраненію этого, нынѣ на Кинбурнской косѣ поставлены временные створные знаки, которыхъ створъ со створомъ, учрежденнымъ въ настоящемъ году на западной сторонѣ Березанскаго лимана, обезпечиваетъ плаваніе безъ бакановъ.

Каждый изъ вновь поставленныхъ знаковъ на Кинбурнской косѣ состоитъ изъ мачты, утвержденной 4 подпорами на двухъ крестообразно-положенныхъ брускахъ, которые служатъ основаніемъ знака; у вершины мачты, поставленной на морской сторонѣ, прикрѣпленъ кругъ, съ квадратною выемкою въ срединѣ; а у вершины той, которая со стороны лимана,—прѣбиты два рейка пересѣкающіеся между собою перпендикулярно, а съ мачтою подъ угломъ 45° каждый.

Высота первого изъ этихъ знаковъ 40 а второго 32 ф. Основанія ихъ почти въ уровень съ водою.

Разстояніе между знаками 60 ф., створъ ихъ SW 68° 57', по правому компасу; онъ идетъ черезъ средину западныхъ воротъ корабельнаго канала.

Примѣчанія: 1) Такъ какъ новая створная линія идетъ не посрединѣ Очаковского фарватера, но ближе къ S его сторонѣ (иначе она переходила бы черезъ банки, лежація по N сторону на пути между западными воротами и тѣмъ фарватеромъ), и при томъ пересѣкается со створною линією знаковъ, стоящихъ по западную сторону устья Березанскаго лимана, близко къ отмели, то правя по одному изъ этихъ створовъ, необходимо переменить курсъ достаточно не доходя другаго: идучи изъ лимана, отъ западныхъ воротъ можно править по первому до тѣхъ поръ, пока верхнее окно Очаковского каменнаго телеграфа, обращенное на S, будетъ видно противу сѣверозападнаго угла восточной казармы, тогда должно брать курсъ на мысъ А (который въ то время будетъ въ створѣ съ самымъ сѣвернымъ камышевымъ шалашемъ на косѣ), по R WNW $\frac{1}{2}$ W, а потомъ приводить на створъ знаковъ при устьѣ Березанскаго лимана; последнимъ же, по входу въ Лиманъ съ моря, можно идти до створа упомянутаго шалаша съ мысомъ А, или пока куполь Очаковской церкви не придетъ противъ О-го угла восточной казармы, тогда ложиться на R OSO $\frac{1}{2}$ O, а потомъ уже править по створу вновь поставленныхъ на косѣ знаковъ къ западнымъ воротамъ.

2) Правя вновь учрежденнымъ створомъ, необходимо, по прѣчинѣ весьма малаго разстоянія между знаками, держать ихъ совершенно въ створѣ (кругъ видѣнъ тогда надъ рейками, и обѣ фигуры представляются какъ бы на одной латѣ, проходящей точно черезъ средину ихъ); по положенію обѣихъ фигуръ, легко можно замѣтить когда судно сойдетъ въ которую либо сторону со створной линіи.

3) Выше сказано, что створная линія идетъ ближе къ S-й сторонѣ фарватера и потому лучше держать нѣсколько сѣвернѣе ея, особенно при сѣверныхъ вѣтрахъ, но ни въ какомъ случаѣ не допускать уклоняться судну южнѣе створа.—(Сообщ. Упр. Черн. Гидр. Отд. № 1387).

Азовское море.

Россия. Маякъ *Еникальскій*.—(№ 198).—Маякъ этотъ съ 23 Августа освѣщенъ по прежнему 12 лампами. — (Сообщ. Упр. Черн. Гидр. Отд. № 1613).

Тихій океанъ.

Неизвѣстныя скалы въ сѣверной части океана.—(№ 199).—Краббъ, капитанъ бременскаго барка *Creole*, шедшаго изъ Калькутты, доноситъ слѣдующее: На пути нашемъ изъ Калькутты я открылъ 7-го Юня въ сѣверной части Тихаго океана группу скалъ, неизвѣстныхъ ни на одной изъ новѣйшихъ картъ, находящихся у меня на судѣ. Средина этихъ скалъ выдавалась на нѣсколько футъ изъ воды, а на каждомъ концѣ этой группы возвышалась остроконечныя скалы, вышиною въ 50 футъ, о которыя разбивались волны съ большою силою. Послѣ тщательнаго наблюденія помощью хорошаго хронометра я опредѣлилъ, что эта группа скалъ находится въ широтѣ $31^{\circ} 56' N$, долготѣ $139^{\circ} 56' O$ -й (*). Въ тотъ же день, пополудни, прошли мы островъ показанный на картѣ сомнительнымъ; опредѣливъ его мѣсто по моимъ вычисленіямъ, я нашелъ что положеніе его на картѣ почти согласно съ положеніемъ опредѣленнымъ мною, хотя я находился отъ острова въ слишкомъ большомъ разстояніи, для точнаго опредѣленія.—(В. П. № 14 078).

Перевелъ **Кларкъ**.

(*) Не показано отъ какого меридіана долгота.

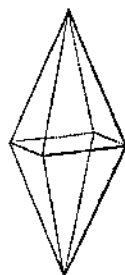
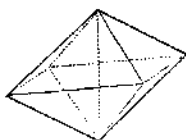
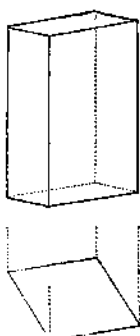

Прямая ромбодальная призма. Прямоугольный октаэдр. Ромбодальный октаэдр и пр.

II. Съ наклонными осями.

IV. Ромбоэдръ.

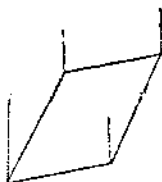
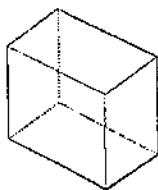

Кромѣ известныхъ ромбоэдровъ, сюда относятся.

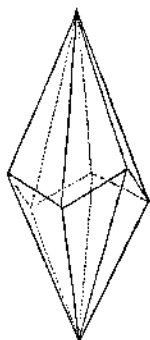

Скаленоэдры.

Рук. для пут. — Отд. XII.

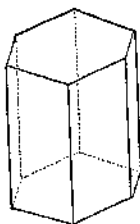
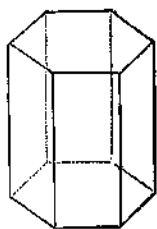

Двѣ правильныя шестисторонія призмы.

Равнобедренно-треугольн. додекаэдръ.

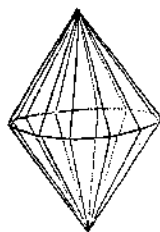

5

V. Наклонно-ромбоэдральная призма.

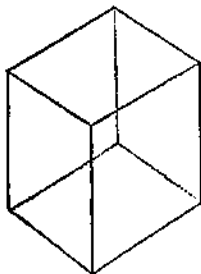

Ея видоизмѣненія, какъ напримѣръ:

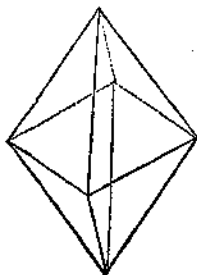

VI. Наклонная призма не симметрическая съ ея извѣстными видоизмѣненіями.

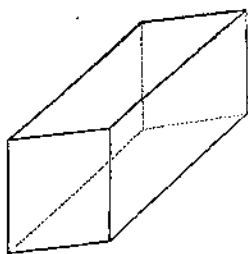

Для измѣренія угловъ, образуемыхъ различными плоскостями кристалловъ, какъ тѣхъ которые почитаются за первообразные, такъ и ихъ видоизмѣненій, — есть особый инструментъ, называемый гониометръ (угломѣръ), изобрѣтенный г. Нацу отличающійся простотою устройства; онъ состоитъ изъ полукруга, раздѣ-

ленного на градусы, съ нѣкоторыми металлическими приспособленіями, чрезъ посредство которыхъ искомый уголь показывается на этомъ полукругѣ; однакожь во многихъ случаяхъ это измѣреніе выходитъ не довольно точнымъ, почему Волластонъ предложилъ свой отражательный гониометръ; но такъ какъ и этотъ не удовлетворителенъ въ томъ случаѣ, если поверхности кристаллическихъ плоскостей не довольно блестящи, то г. Адельманъ устроилъ новый гониометръ, въ которомъ могутъ быть употребляемы оба вышепомянутые способа измѣреній.

Гониометръ Волластона весьма полезный инструментъ и употребленіе его не затруднительно (*).

Еще одинъ весьма простой гониометръ былъ изобрѣтенъ г. Leeson (**).

Вѣроятно, что къ химическимъ разложеніямъ наиболѣе будетъ прибѣгать путешественникъ, въ особенности-же если онъ медикъ, и слѣдовательно достаточно для этого свѣдущъ въ химіи. Различные способы этого рода изслѣдованія не замедлятъ представиться тому, кто пожелаетъ заниматься ими (**), и мы совѣтовали бы, чтобъ ученые экспедиціи, въ особенности-же отправляющіяся въ отдаленныя страны, непременно снабжались однимъ изъ этихъ небольшихъ сундуковъ, заключающихъ въ себѣ всё принадлежности, необходимыя для химическихъ изысканій, и которые нарочно изготовляются на этотъ предметъ (***) .

(*) При этихъ инструментахъ находятся ящички съ образцами кристалловъ, и такой ящичекъ, занимая весьма мало мѣста въ чемоданѣ или въ каютѣ, будетъ между тѣмъ чрезвычайно полезенъ для путешественника, желающаго съ помощію этого руководства опредѣлять изружный характеръ минераловъ. Число образцовъ, заключающихся въ этихъ ящичкахъ, бываетъ различно, но по большей части они содержатъ кристаллическіе типы сообразно съ какою нибудь принятою системою, а на этомъ основаніи не рѣдко нацисываются на нихъ имена нѣкоторыхъ минераловъ, характеризующихъ ту или другую систему.

(**) См. Memoirs of the chemical Society. T. III, p. 486.

(***) Нижеслѣдующія сочиненія могутъ быть при этомъ полезны. Will's «Outlines of Qualitative Analysis»; Fresenius's—«Qualitative and Quantitative Analysis»; Parnell's—«Qualitative and Quantitative Analysis» и Rose's—«Analysis».

(****) Гриффитъ (въ Глазговѣ и Лондонѣ) и другіе, изготовляютъ весьма компактные и удобныя для употребленія шкатулки этого рода, которыя взятыя въ цѣнѣ, судя по ихъ внутреннему содержанію. Около 8 ф. ст. стоитъ шкатулка въ 1½ кубическихъ фута, что конечно не громоздко ни для какой каюты. Въ этой шкатулкѣ находятся всё необходимыя для разложенія извѣстныхъ рудъ и минераловъ снадобья и аппараты, въ томъ числѣ приборъ съ

Для тѣхъ, которые не имѣютъ довольно обширныхъ познаній въ химіи, бесполезно предпринимать мокрую методу изслѣдованія; чрезъ посредство-же паяльной трубки или такъ называемымъ сухимъ путемъ, послѣ нѣкотораго навыка можно достигать до важныхъ результатовъ. Есть цѣлыя сочиненія, специально посвященныя этому способу изслѣдованія, но какъ не всегда можно имѣть ихъ подъ рукою, то г. Смитъ (Warrington Smyth), горный инженеръ Геологическаго Института Соединенныхъ Королевствъ, весьма много употреблявшій паяльную трубку въ своихъ изысканіяхъ, составилъ по этому предмету нижеслѣдующее краткое руководство.

«Обыкновенная паяльная трубка, столь хорошо извѣстна, что почти не требуетъ описанія. Разные изобрѣтатели давали ей различныя формы, но для обыкновеннаго употребленія, нужно лишь только то, чтобъ отверстіе не было слишкомъ широко и чтобъ трубка имѣла резервуаръ для стока влаги, образующейся въ ней отъ дыханія. Для качественныхъ испытаній, пламя хорошо установленной лампы конечно всего способнѣе, но, въ случаѣ необходимости, можетъ годиться и простая свѣчка. Смотри на пламя свѣчки, мы замѣчаемъ въ немъ два главныя раздѣленія, которыя, посредствомъ паяльной трубки, надлежитъ употреблять, не смѣшивая одного съ другимъ, ибо ихъ дѣйствіе па тѣ-же вещества столь различно, что если одно весьма облегчаетъ нѣкоторые процессы анализа, то другое причиняетъ много затрудненія, прежде нежели догадаемся въ чемъ дѣло.

паяльную трубкою и съ принадлежащими къ нему плавнями и реагентами, а также и выборъ инструментовъ, употребительнѣйшихъ для изслѣдованій мокрымъ путемъ; равно какъ и собраніе пробирныхъ средствъ (тестовъ) въ сухомъ состояніи, а также герметически закупоривающіеся флаконы для содержанія растворовъ, и нѣсколько стьянокъ съ чистыми кислотами.

Болѣе совершенныя шкатулки въ этомъ родѣ, столь полезныя для продолжительныхъ путешествій, не представляющихъ возможности пополнять недостатки,—можно приобрести за 15 или 16 фунтовъ; онѣ раздѣляются на двѣ части, изъ коихъ въ одной содержатся вещи, нужныя во всякое время, а въ другой предметы экстренные, равно какъ дубликаты ломкихъ аппаратовъ и запасъ химическихъ надобностей. Эти шкатулки обыкновенно занимаютъ 4 куб. фута и содержатъ въ себѣ всѣ принадлежности, потребныя для полнаго количественнаго анализа минераловъ или для отдѣленія ихъ составныхъ частей, въ количествахъ достаточныхъ для точнаго изслѣдованія. Въ нихъ находятъ еще платиновые тиглы, богемскія пробирныя трубки, берлинскія фарфоровыя чашечки, паяльныя трубки съ полными приборомъ и проч.

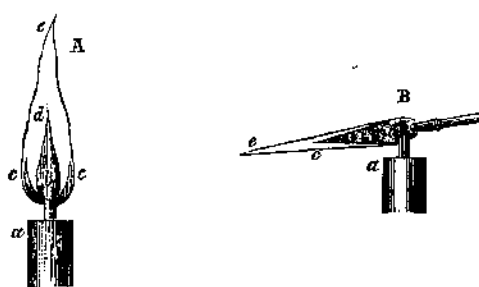

Внѣшняя и большая часть пламени *сdc*, которая есть источникъ его свѣта, происходитъ отъ совершеннаго старанія газовъ, отдѣляющихся изъ масла, воска или сала, восходящихъ по свѣтильникѣ и называется *возстановляющимъ* пламенемъ, потому что, будучи сосредоточено на испытуемомъ веществѣ, оно стремится отнимать отъ него кислородъ и слѣдовательно возстановляетъ. Въ нижней же части пламени, мы замѣчаемъ узкую полосу темно-голубаго цвѣта *bc*, которая, при дѣйствіи на нее струи воздуха изъ паяльной трубки, образуетъ конусъ *bc* (В). Это пламя технически называется *окисляющимъ*, отъ его свойства производить окисленіе вещества, на которое оно направлено. Для произведенія этого дѣйствія конецъ паяльной трубки долженъ проходить около одной трети пламени, а испытуемое вещество или пробу надлежитъ держать предъ концомъ конуса голубаго огня. Что-же касается до возстановленія, то въ этомъ случаѣ—трубка едва только должна входить въ пламя, а проба должна быть помещена такъ, чтобъ совершенно охватывалась онымъ, и такимъ образомъ предохранить отъ соприкосновенія съ кислородомъ. Небольшой практики достаточно для преодоленія затрудненія, ощущаемаго при началѣ, въ томъ отношеніи, чтобъ поддерживать продолжительно ровную струю воздуха. Прежде всего надлежитъ приучить себя дышать носомъ и дуть губами въ одно и то-же время, и такимъ способомъ можно поддерживать непрерывную струю воздуха въ продолженіи нѣсколькихъ минутъ.

Изъ инструментовъ, употребляющихся при опытахъ съ паяльною трубкою, нижеслѣдующіе наиболѣе нужны:

- 1) Пара клещей съ платиновыми концами;
- 2) небольшая платиновая ложка;
- 3) агатовая ступка съ пестикомъ;
- 4) тонкая платиновая проволока съ рукояткою;
- 5) магнитъ;
- 6) нѣсколько тон-

кихъ стеклянныхъ трубочекъ; 7) нѣсколько маленькихъ фарфоровыхъ чашечекъ; 8) древесный уголь, на которомъ весьма часто производятся испытанія, какъ напримѣръ возстановленіе рудъ. Необходимы также нижеслѣдующіе реагенты, изъ коихъ три первые суть плавни, примѣняемые къ различнымъ обстоятельствамъ.

1) Сода, или углекислый натръ.

2) Бура, или борнокислый натръ.

3) Мочевая соль, или фосфорнокислый натръ и амміакъ.

4) Селитра, для увеличенія степени окисленія нѣкоторыхъ металлическихъ окисей.

5) Буровое стекло, для открытія фосфорной кислоты и небольшихъ количествъ свинца въ мѣди.

6) Азотнокислый кобальтъ въ растворѣ, для различенія глинозема, магнезій и окиси цинка.

7) Окись мѣди, для открытія малыхъ количествъ хлора въ смѣсяхъ.

8) Плавиновый шпатъ для узнанія литія, борной кислоты и гипса.

9) Свинецъ въ чистомъ металлическомъ видѣ.

10) Зола изъ костей (9 и 10 употребляются для отдѣленія серебра изъ нѣкоторыхъ среброносныхъ рудъ).

11, 12 и 13) Хлороводородная, сѣрная и азотная кислоты.

14) Лакмусовая бумага, синяя и красная, для открытія присутствія кислотъ и щелочей.

Опыты надъ неизвѣстнымъ минераломъ должно производить систематически, руководствуясь для сравненія, нѣкоторыми рисунками или таблицами, въ которыхъ показаны дѣйствія паяльной трубки надъ разными минералами, какъ напримѣръ въ таблицахъ Кобелля (*).

Прежде всего надлежитъ удостовѣриться въ томъ, что испытуемый минералъ плавкій или нѣтъ; если плавкій то въ какой степени? Различныхъ степеней плавкости полагается шесть, представителями которыхъ можно взять нижеслѣдующіе минералы, какъ повсюду легко добываемые и надъ которыми слѣдовательно удобно практиковаться.

(*) Von Kobell—«Tafeln zur Bestimmung der Mineralien», переведенная на англійскій языкъ г. Кемпбелъ.

1) Блескъ антимонія или сѣрпистая сурьма, плавающая на свѣчкѣ.

2) Натролитъ или мезотипъ, мелкіе осколки котораго могутъ быть округляемы въ краяхъ пламенемъ свѣчки.

3) Алмадинъ или гранатъ, кусочки котораго плавятся предъ паяльною трубкою.

4) Актинолитъ (роговая обманка) плавится только въ мельчайшихъ кусочкахъ.

5) Полевой шпатъ, съ трудомъ плаващійся даже и въ мельчайшихъ кусочкахъ.

6) Бронзитъ, мельчайшіе осколки коего могутъ быть только въ краяхъ округлены пламенемъ.

Сообразно съ этимъ шкаломъ, испытуемый минералъ можетъ быть отнесенъ къ одной изъ вышесказанныхъ степеней, или помѣщенъ въ срединѣ между какими нибудь двумя смежными: такъ напримѣръ для апофиллита плаващагося легче натролита, но труднѣе блеска антимонія, получится для степени сравнительной плавкости выраженіе 1, 5.

Осколочекъ испытуемаго минерала обыкновенно держать въ платиновыхъ клещахъ, но надо обращать вниманіе на то, чтобъ не происходило плавленія при концахъ этихъ клещей, потому что, хотя платина и совершенно огнеупорна, но можетъ отъ этого слѣзаться хрупкою, крошиться. Въ иныхъ-же случаяхъ испытуемый минералъ кладется на древесный уголь; но какъ бы онъ ни былъ поддерживаемъ при дѣйствіи на него пламени, должно обращать вниманіе на слѣдующія явленія.

1) Плавится ли онъ тихо или съ трескомъ, съ отслоюкою, со вздутіемъ или съ фосфоризаціею; съ потерею или съ удержаніемъ цвѣта и прозрачности.

2) Принимаетъ ли видъ *стекла*, *эмали* или *шлака*; или въ случаѣ возстановленія рудъ на углѣ,—образуется ли металлическое зерно или *королекъ*.

3) Отдѣляются ли летучія вещества и образуется ли на углѣ налетъ, посредствомъ котораго можно узнать:

а) Свинецъ, дающій зеленовато-желтый налетъ. б) Цинкъ, имѣющій бѣлую кору, которая будучи разогрѣта, содѣлывается желтоватою и трудно улетучивается. в) Сурьма (антимоній), даю-

щая бѣлый, легко улетучивающійся налетъ. 2) Висмутъ, на которомъ образуется кора, частью бѣлая, частью оранжево-желтая, при чемъ не оказывается окрашиванія пламени. 3) Сѣра, сгорающая съ известнымъ запасомъ сѣрвой кислоты. 4) Селенъ, въ открытой стеклянной трубкѣ, даетъ красный налетъ селена. 5) Теллуръ въ такой-же стеклянной трубкѣ, даетъ сѣровато-бѣлую кору своей окиси. 6) Мышьякъ, отдѣляющій сѣровато-бѣлый паръ, котораго запахъ подобенъ чесночному. 7) Ртуть, въ стеклянной трубкѣ, оседаетъ мелкими металлическими шариками. 8) Вода, изъ водныхъ минераловъ, чрезъ сгущеніе осаждается въ капельномъ видѣ.

4) Какой цвѣтъ принимаетъ пламя когда конецъ голубой части ояго прямо направленъ на минераль,—оно можетъ окрашиваться: а) Въ красный цвѣтъ, отъ разныхъ минераловъ содержащихъ стронцій и литій. б) Въ зеленый, производимый нѣкоторыми фосфорнокислыми и борнокислыми солями, тяжелымъ шпатомъ, нѣкоторыми мѣдными и теллуристыми рудами. в) Въ голубой, образующійся отъ хлористой мѣди, хлористаго свинца и проч.

5) Развиваются-ли магнитныя свойства, послѣ дѣйствія возстановляющаго пламени, какъ въ рудахъ желѣза, никеля и кобальта.

Все вышесказанное относится до пробъ непосредственно, но часто бываетъ нужно смѣшивать ихъ съ плавнями, или для того чтобъ слѣлать ихъ плавкими, или чтобъ образовать стекло опредѣленнаго цвѣта.

Если напримѣръ расплавить нѣсколько буры или мочевои соли, на концѣ платиновой проволоки согнутомъ въ очко,—и къ образовавшемуся стеклу прибавить немного порошка неизвѣстнаго по составу минерала, то чрезъ употребленіе окисляющаго пламени, получатся слѣдующіе результаты.

Марганецъ во всѣхъ своихъ соединеніяхъ даетъ прекрасный фіолетовый или аметистовый цвѣтъ.

Кобальтъ порождаетъ цвѣтъ сафиро-голубой.

Хромъ,—изумрудно-зеленый.

Желѣзная окись производитъ стекло желтовато-краснаго цвѣта, который при охлажденіи стекла сперва блѣднѣетъ и потомъ становится желтымъ или вовсе исчезаетъ.

Окись церія даетъ красный или темножелтый цвѣтъ, который также блѣднѣетъ при охлажденіи.

Окись никеля сообщаетъ стеклу бурый или фіолетовый оттѣнокъ, который послѣ охлажденія обращается въ красновато-бурый.

Мѣдная окись, въ весьма маломъ количествѣ, даетъ зеленый оттѣнокъ, обращающійся въ голубой по охлажденіи.

Окись уранія дѣлаетъ стекло свѣтло-желтымъ, которое по охлажденіи принимаетъ зеленоватый оттѣнокъ.

Окись сурьмы поражаетъ блѣдно-желтый цвѣтъ, скоро исчезающій.

Когда сода употребляется въ качествѣ плавна, то обыкновенно на древесномъ углѣ и помощью этого, металлы изъ большей части своихъ соединеній получаютъ въ чистомъ состояніи; для чего, изъ намоченной соды и руды обращенной въ порошокъ дѣлаютъ родъ тѣста или завертываютъ этотъ порошокъ въ кусокъ тонкой бумаги пропитанной растворомъ соды. Если по расплавленіи, уголь всосалъ въ себя расплавленные вещества, то эта часть угля вырѣзывается и растирается въ яготи, при чемъ металл, если онъ ковкій, тотчасъ обнаруживается. Въ случаѣ соединенія нѣсколькихъ металловъ, изъ коихъ одинъ окисляется скорѣе другаго, какъ напримѣръ свинецъ соединенный съ серебромъ или съ мѣдью, послѣдній можетъ быть отдѣленъ прибавляя, смотря по обстоятельствамъ, металлическаго свинцу или буровой кислоты, и поддерживая дѣйствіе окисляющаго пламени до тѣхъ поръ пока весь свинецъ превратится въ глетъ» (*).

Теперь предположимъ, что путешественникъ, вышедъ на какойнибудь берегъ, пожелаетъ, или дополнить наши свѣдѣнія о нѣкоторыхъ минералахъ и ихъ мѣсторожденіяхъ или отыскивать руды полезныхъ металловъ и угольные копи. Въ отношеніи ко многимъ минераламъ и къ металлическимъ рудамъ, по большей части такъ случается, что ихъ надо искать въ мѣстностяхъ совер-

(*) При болѣе совершенныхъ аппаратахъ и опытахъ въ большихъ размѣрахъ, можно производить паяльною трубкою самыя точныя изслѣдованія; желающимъ имѣть объ этомъ предметѣ дальнѣйшія свѣдѣнія можно рекомендовать слѣдующія сочиненія: Plattner's—«Art of Assaying by the Blowpipe». Berzelius—«On the Blowpipe» и сочиненіе Von Kobell'a, о которомъ было говорено прежде.

шенно подобныхъ, и эти трещины или разсѣлины въ скалахъ, называемыя сдвиги, бываютъ иногда или совершенно или отчасти наполнены минеральнымъ веществомъ.

Если путешественникъ замѣтитъ жилы, подобныя здѣсь изображеннымъ подъ буквами *a* и *b*, которыя прорѣзываютъ ребра утеса, то онъ не долженъ оставлять этого безъ изслѣдованія. Если же представится какая нибудь полость, онъ можетъ искать въ ней кристалловидныхъ минераловъ.

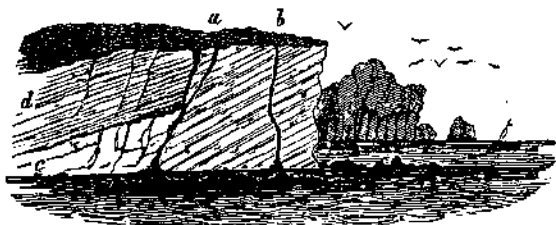

Жила *a* представляетъ собою наполненіе трещины, происшедшей въ слѣдствіе сдвига приведшаго въ соприкосновеніе разнородныя части скалы, и пусть *c* будетъ порфировая, а *d* какая нибудь сланцевая толща. Разсѣлина же *b*, предполагается представляющею только одинъ изломъ. Въ трещинахъ перваго рода чаще встрѣчаются минеральныя вещества, а потому путешественникъ въ особенности долженъ имѣть въ виду это обстоятельство, тѣмъ болѣе, что при этихъ условіяхъ обнаруживаются въ нѣкоторыхъ мѣстностяхъ и руды полезныхъ металловъ. Въ случаѣ обрѣтенія богатой жилы у береговъ подверженныхъ дѣйствію приливовъ и отливовъ, надлежитъ выждать низкой воды для опредѣленія направленія этой жилы, среди тѣхъ камней и рифовъ, которые обнаруживаются на это время; или для удостовѣренія себя въ томъ, что жила удаляется отъ берега во внутрь страны, хотя это заключеніе и не будетъ совершенно вѣрное, потому что разсѣлины скалъ въ общихъ своихъ очертаніяхъ, на большія пространства правильно идущія, не представляются таковыми при разсмотрѣваніи нѣкоторой незначительной ихъ части. Когда въ одной изъ такихъ жилъ найдутся какіе нибудь кристаллы преобладающими, то любопытно бываетъ опредѣлить какъ представляются они относительно другихъ кристалловидныхъ и прочихъ тѣлъ. Такимъ образомъ не рѣдко усматриваютъ

цѣлыя группы кристалловъ расположенными на нѣкотораго рода выступахъ, и имѣющія одинаковое направленіе, какъ на поверхности кристалловъ другихъ веществъ, такъ и на сторонахъ жилы или на ея бокахъ. Такая система положенія кристалловъ встрѣчается, такъ сказать, и въ горизонтальномъ и въ вертикальномъ направленіи; но это не происходитъ отъ просачиванія воды, насыщенной растворомъ минеральныхъ веществъ, подобно тому, какъ это часто имѣетъ мѣсто въ трещинахъ, гдѣ въ слѣдствіе такого процесса, происходяшіе осадки болѣе или менѣе кристалловидны смотря по обстоятельствамъ; напротивъ того, вышепомянутая особенная система положенія, кажется скорѣе можетъ быть слѣдствіемъ того, что кристалловидные осадки растворовъ наполняющихъ всю, или большую часть трещины, останавливаясь на выступахъ въ особенности-же состоящихъ изъ нѣкоторыхъ веществъ, принимаютъ одностороннее направленіе, по тѣмъ-же законамъ, по которымъ располагаются растворенныя вещества, при дѣйствіи на нихъ извѣстнаго гальваническаго процесса. Мы имѣемъ для этого пояснительные образцы изъ рудниковъ Гвиннапа и Коривалла, въ которыхъ большіе кристаллы кварца покрыты съ одной стороны кристаллами сѣрнаго колчедана, а съ другой кристаллами мѣднаго колчедана. Случай же, въ которыхъ кристаллы одного вещества въ обиліи находятся только на одной сторонѣ первобытныхъ кристалловъ другого вещества, довольно обыкновенны и легко усматриваются въ самыхъ разсѣлинахъ или минеральныхъ жилахъ.

Минералы, находящіеся при поверхности земли будучи подвержены вліяніямъ атмосферы рѣдко хорошо сохраняются (съ весьма малыми исключеніями), а потому встрѣчая таковыя и если время и обстоятельства позволяютъ, надлежитъ разработать нѣкоторую необнаруженную часть жилы. Разумѣется, что не всегда изслѣдованіе этого рода можетъ сопровождаться успѣхомъ, потому что достойно замѣчанія до какой степени бываютъ мѣстны, даже въ одной и той же жилѣ тѣ условія, при которыхъ образуются минералы.

Собирая минералы надлежитъ имѣть въ готовности шлюпку для немедленнаго перевоза ихъ на судно, а лучше если не ограничиваться образцами собственно только кристалловъ, но откалывать цѣлыя куски жилъ или камней, на которыхъ они образовались, такъ чтобъ при досугѣ можно было избрать поясни-

тельные образцы процессу происхожденія этихъ минераловъ. По такимъ образцамъ мы часто можемъ изучить исторію тѣхъ минераловъ, которые наполнили нѣкогда собою всю, или часть разсѣлины и удостоверяемся иногда, что кристалловидныя наслоенія многихъ веществъ послѣдовательно покрывали другъ друга, начиная отъ средины разсѣлины.

Часто случается, что вещества содержащіяся въ минеральныхъ жилахъ далеко еще не окристаллизовались окончательно, такъ напримѣръ кварцъ и руды нѣкоторыхъ металловъ, имѣютъ иногда неправильный видъ, собственно потому, что мѣсторожденіе ихъ подвергалось вліянію такихъ условій, которыя не позволяли ихъ составнымъ частямъ расположиться въ окончательныя кристаллическія формы. Мы усматриваемъ также, что въ продолженіе того времени какъ выполняются жилы, въ нихъ падаютъ обломки отъ боковъ или отъ верхнихъ частей трещинъ, и эти обломки, своимъ недостаточнымъ соприкосновеніемъ или даже совершеннымъ отчужденіемъ во многихъ частяхъ жилы, показываютъ, что они явились тамъ тогда, когда минералъ или минералы содержащіяся въ растворѣ приходили уже въ твердое состояніе. Иногда же минеральная жила представляетъ совершенную брекчію, какъ въ слѣдствіе причинъ вышеизложенныхъ, такъ и отъ того что разсѣлины наполняются различными осыпями и обломками, прежде нежели произойдетъ осадокъ изъ раствора минеральныхъ веществъ. Оба эти видоизмѣненія встрѣчаются иногда въ одной и той же жилѣ. Руды полезныхъ металловъ, какъ то, свинцовый блескъ, мѣдный колчеданъ, оловянный камень, могутъ быть и казаться цементомъ, связывающимъ такіе обломки, какъ обыкновенный кварцъ, углекислая известь и нѣкоторые другіе. Собирая тѣ минералы, которые покрываютъ собою другіе, желательно имѣть ихъ въ достаточномъ количествѣ, для того чтобъ можно было объяснить себѣ ихъ взаимное отношеніе. Такимъ образомъ, часто случается видѣть горный хрусталь, облежавшій другіе минералы, сохраняющимъ на себѣ нѣжнѣйшіе отпечатки сихъ послѣднихъ. Небольшаго старанія достаточно для того, чтобъ собрать такихъ кристалловъ столько, чтобъ они вполне показывали систему расположенія этихъ отпечатанныхъ линій, или лучеобразно идущихъ изъ одной точки, или направляющихся какъ нибудь иначе.

Мы находимъ также, что руды полезныхъ металловъ подобно какъ и другія минеральныя вещества, въ одно время скоплялись

въ разсѣлихъ, а въ другое нѣтъ; иногда осадки одной руды повторяются, а другой нѣтъ. Такимъ образомъ въ томъ-же мѣсто-рожденіи въ одно время могъ образоваться слой цинковой руды, а въ другое слой мѣдной руды, а сверхъ всего этого слой оловянной руды, иногда раздѣленные прослойками другихъ минеральныхъ веществъ, иногда-же непосредственно лежащими другъ на другѣ.

Еще мы находимъ въ послѣдовательныхъ сдвигахъ, иногда нарушающихъ первоначальное направленіе жилъ, что въ то время какъ наименьшее сопротивленіе сдвигающей силѣ представляютъ внутреннее содержаніе разсѣлины, иногда эта же сила производятъ новыя трещины и въ прилежащихъ скалахъ, такъ что минеральныя вещества, въ послѣдствіе времени осаждающіяся въ эти новыя трещины или изломы, принадлежатъ частью и первоначальнымъ, частью и новѣйшимъ смѣжнымъ съ ними разсѣлинамъ. Для того, чтобъ дать нѣкоторое общее понятіе о тѣхъ разсѣлинахъ, которыя содержатъ руды полезныхъ металловъ, обыкновенно называются *металлоносными жилами*, замѣтимъ, что по верхнимъ или наружнымъ ихъ частямъ, подвергающимся дѣйствию разложенія, рѣдко можно судить о настоящемъ внутреннемъ ихъ составѣ. Такъ, поверхъ жилъ содержащихъ богатѣйшую мѣдную руду, именно-же смѣсь мѣди, желѣза и сѣры, извѣстную подъ именемъ *мѣднаго колчедана*, часто находятъ массу желѣзистаго вещества, называемую англійскими рудокопами *gossan*, или *back of the lode* (спина рудной жилы), а французскими *chapeau de fer*. Эта масса происходитъ отъ разложенія въ слѣдствіе атмосферическихъ вліяній разнаго рода, а иногда и отъ другихъ причинъ, содѣйствовавшихъ къ тому, что, по всей вѣроятности, сѣра соединясь съ надлежащимъ количествомъ кислорода и обратясь въ сѣрную кислоту, разрушила и уничтожила мѣдь, превращая ее въ сѣрнокислый растворъ. Подъ этой-же *спиною рудной жилы*, мы замѣчаемъ явленія именно напоминающія намъ обыкновенный электрическій процессъ для добыванія мѣди изъ подобнаго раствора. Что-же касается до чистаго металла, то онъ скучивается въ трещинахъ и въ углубленіяхъ между главною массою наружной коры и не разложенною средою мѣднаго колчедана, смѣшиваясь можетъ быть случайно съ нижнею частью первой. Въ иныхъ случаяхъ эта, такъ называемая *самородная мѣдь*, удерживаетъ свое металлическое свой-

ство; но въ другихъ она превращается въ окись, которая опять, чрезъ просачиваніе воды, содержащей обыкновенный воздухъ и угольную кислоту, переходитъ въ красную мѣдную руду. Желѣзо-же тутъ, по большой части, остается назади, образуя ту ржавую массу, о которой сказано выше. Само собою разумѣется, что при удовлетворительныхъ къ тому условіяхъ и другія части минеральной жилы могутъ разложиться такимъ-же путемъ какъ и верхнія. Словомъ сказать, — преобразованія совершившіяся въ разсѣлинахъ содержащихъ металлоносныя жилы, процессъ зарожденія минеральнаго вещества, его исчезновеніе, его новое появленіе или кажущееся перемѣщеніе, псевдоморфическое накопленіе кристаллическихъ пустотъ, замѣненіе частицъ одного вещества другимъ, видоизмѣненія произведенныя новыми разсѣлинами, въ особенности же если онѣ пересѣкаютъ старыя подъ прямымъ угломъ, разнообразность ихъ внутренняго содержанія, въ томъ случаѣ, когда онѣ въ различныхъ направленіяхъ простараются по какой нибудь странѣ или горной системѣ, все это суть предметы достойные серьезнаго изученія, и хотя конечно они болѣе относятся къ тѣмъ странамъ, въ которыхъ уже производится систематическая разработка рудъ, однакожь и путешественникъ встрѣтивши мѣстность благопріятную для такихъ наблюденій, можетъ съ большою пользою употребить на это нѣсколько своего свободнаго времени. Для полученія изъяснительныхъ образцовъ и для составленія всегда драгоценной и интересной коллекціи, не есть необходимое условіе, чтобъ жилы непременно обнаруживали руды полезныхъ металловъ; какое бы ни было ихъ внутреннее содержаніе, оно часто оказывается одинаково важнымъ для науки.

Пустоты многихъ скалъ вулканическаго происхожденія и вообще углубленія и пещеры въ нихъ встрѣчаемые, суть тѣ мѣста въ которыхъ по преимуществу надлежитъ искать минераловъ. Въ такихъ мѣстахъ ихъ часто открываютъ вполне кристаллизованными и въ хорошемъ состояніи, потому что до тѣхъ поръ, какъ не будетъ разрушена скала содержащая ихъ, они не подвергаются никакимъ вреднымъ для нихъ вліяніямъ, разумѣя при томъ, что они находятся въ достаточной глубинѣ для того, чтобъ не дѣйствовало на нихъ атмосферическое разложеніе, или достиженіе какихъ нибудь другихъ непріятныхъ для нихъ веществъ, что иногда случается однакожь, не только на

глубинѣ нѣсколькихъ дюймовъ, но и многихъ футовъ. Такъ на примѣръ, если воздреватости нѣкоторыхъ горныхъ породъ огненнаго происхожденія будутъ совершенно опорожнены при поверхности земли отъ минеральнаго вещества нѣкогда ихъ наполнявшаго и еще наполняющаго нижніе слои, то слѣдовательно эти воздреватости наружной части скалы будутъ дѣйствовать на внутреннія, почти также, какъ и въ то время когда только что они поднялись изъ вѣдръ земли.

Минералы породы цеолитовъ весьма часто встрѣчаются въ воздреватыхъ пустотахъ (полостяхъ) многихъ вулканическихъ породъ, и прежде нежели понали надлежащимъ образомъ, процессъ ихъ происхожденія, нѣкоторое количество воды, находящееся во многихъ изъ нихъ, почитали достаточнымъ опроверженіемъ вулканическаго происхожденія объемлющей ихъ каменной массы. Они составляютъ интересный классъ минераловъ и не надо упускать случая собирать ихъ. Они принадлежатъ къ воднымъ соединеніямъ глинозема и кремнезема съ потассіемъ, содою, известью и ихъ тождественными веществами. Большая часть изъ нихъ содержатъ отъ 8 до 10 процентовъ воды въ соединеніи. Въ полостяхъ такого же рода не рѣдко находятъ осадки кремнезема въ видѣ агата. Въ этихъ то и подобныхъ пустотахъ каменныхъ толщъ, даже нептуняческаго (осадочнаго) происхожденія, каковы на примѣръ доломаты, входящія въ составъ формации новаго краснаго песчаника Сомерсета и Глочестершира, агатовая оболочка пустоты продолжается лишь на нѣкоторое разстояніе, послѣ чего вѣдрили въ нее элементы другихъ минераловъ и произвели различныя кристаллическія вещества. Итакъ всякаго рода пустоты, находящіяся въ каменныхъ толщахъ, должны быть обследованы.

Въ отношеніи къ послѣдовательнымъ кремнистымъ наслоеніямъ, образующимъ агаты, замѣчательно, что между тѣмъ, какъ одинъ родъ наслоеній показываетъ принаровленіе къ формѣ пустоты, другой выражаетъ въ то же время соединеніе нѣсколькихъ слоевъ образовавшихся горизонтально. Иногда же одна часть пустоты бываетъ наполнена такъ, а остальная иначе. Случается еще, что изъ вершины пустаго пространства оставшагося за горизонтальнымъ наполненіемъ нѣкоторой части, низходятъ сталактиты агатоваго вещества, подобно тому какъ показано на прилагаемомъ рисункѣ.

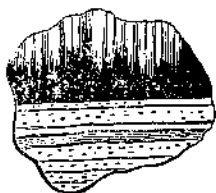

Вообще желательно, чтобъ было опредѣлено до какой степени такія горизонтальныя наслоенія совпадаютъ съ горизонтомъ въ настоящее время и если незрелости или пустоты имѣютъ форму миндалинъ, то есть, болѣе протяженія въ одну сторону нежели въ другую, — то, до какой степени это измѣненіе постоянно въ томъ-же направленіи, чѣмъ и обозначится то, по которому сдвигалась скала, бывшая еще въ растопленномъ или въ мягкомъ состояніи.

Многія шарообразныя тѣла находящіяся внутри горныхъ породъ и которыя не суть слѣдствіе тренія, какъ гравій или гольши, представляютъ собою образцы скопленія подобнаго вещества въ тѣхъ массахъ (какъ напримѣръ въ глиниѣ), въ которыхъ распространеніе онаго было нѣкогда болѣе обще. Такимъ путемъ, мы получаемъ кремнистые и известковые желваки или почки и цѣнные жеоды желѣзной руды. Послѣдніе въ основаніи своемъ, суть углекислая окись желѣза съ нѣкоторою примѣсью грязи или тины, въ которой раствореніе этого желѣза было нѣкогда болѣе обще.

Во многихъ такихъ желвакахъ, совершившееся сжатіе отъ срединъ къ краямъ, произвело трещины наполнившіяся различнымъ минеральнымъ веществомъ, подобно тому какъ это показано на прилагаемомъ рисункѣ.



Въ трещинахъ, такимъ образомъ происшедшихъ и не совершенно наполненныхъ, встрѣчаются иногда и хорошіе кристаллы разныхъ минеральныхъ веществъ. Такъ какъ рудный титанъ часто открываютъ въ чугуноплавильныхъ печахъ, то здѣсь не

ПРИГЛАШЕНИЕ ОТЪ МОРСКАГО УЧЕНАГО КОМИТЕТА.

Морской Ученый Комитетъ приглашаетъ всѣхъ гг. Морскихъ офицеровъ, какъ служащихъ такъ и отставныхъ, доставить свои замѣчанія и дополненія къ проекту памятной книжки для матросовъ, приложенной къ этому № Сборника. Книжка эта, по исправленіи на основаніи замѣчаній и дополненій, будетъ напечатана отдѣльно, въ большомъ числѣ экземпляровъ, для разсылки на флотъ,

Желательно, чтобъ замѣчанія эти были доставлены не позже 1-го Февраля 1858 года.



ПРОЕКТЪ

ПАМЯТНОЙ КНИЖКИ ДЛЯ МАТРОСОВЪ.

І. ВВЕДЕНІЕ.

Для защиты Отечества учреждены военныя силы, сухопутныя и морскія.

Морскія силы состоятъ изъ военныхъ судовъ.

Кромѣ собственно военнаго назначенія, военныя суда употребляются еще:

- 1) Для перевозки войскъ и важныхъ особъ.
- 2) Для описей, промѣровъ и открытій.
- 3) Для провожанія купеческихъ судовъ во время войны, чтобъ защищать отъ нападенія непріятеля.
- 4) На постахъ брантвахтенныхъ и на станціяхъ для защиты торговыхъ судовъ, промысловъ и проч.

Всѣ военныя суда комплектуются морскими командами, которыя, состоя изъ офицеровъ и нижнихъ чиновъ, находятся подъ главнымъ начальствомъ Генераль-Адмирала.

Во флотѣ полагаются слѣдующіе офицерскіе чины:

Адмираль.

Вице-Адмираль.

Контръ-Адмираль.

Капитанъ 1-го ранга.

» 2-го ранга.

Капитанъ-Лейтенантъ.

} Этимъ чинамъ присвоивается названіе Флагмановъ.

Лейтенантъ.

Мичманъ.

Кромѣ того въ составъ флота входятъ Корпуса: Морской Артиллеріи, Флотскихъ Штурмановъ и Корабельныхъ Инженеровъ съ Инженеръ-Механиками.

Въ этихъ Корпусахъ полагаются слѣдующіе офицерскіе чины:

Генераль.

Генераль-Лейтенантъ.

Генераль-Маіоръ.

Полковникъ.

Подполковникъ.

(Маіоръ полагается только въ Ластовыхъ и Рабочихъ экипажахъ).

Капитанъ.

Штабсъ-Капитанъ.

Поручикъ.

Подпоручикъ.

Прапорщикъ.

II. ОЪ ОБЯЗАННОСТЯХЪ МАТРОСА.

Всѣ чины не офицерскаго званія, называются нижними чинами. Младшій изъ этихъ чиновъ есть матросъ 2-й статьи.

Въ матросы поступаютъ изъ рекрутъ.

По поступленіи въ команду, рекрутъ поручается дядкѣ, выбираемому изъ старыхъ, опытныхъ и исправныхъ матросовъ. Обязанность дядки учить рекрута всему доброму, наблюдать за его поведеніемъ и знакомить съ порядкомъ службы.

Рекруту прежде всего надобно знать какъ зовутъ дядку, потомъ отдѣленнаго или капральнаго унтеръ-офицера, также № отдѣленія или капральства, въ которое назначать; за сѣмъ знать свою роту, фельдфебеля оной и ротнаго командира; потомъ № экипажа, кто его Командиръ, какой въ экипажѣ корабль и фрегатъ и другія суда, наконецъ имена Бригаднаго Командира, Дивизионнаго Начальника и Главныхъ Мор-

скихъ Начальниковъ, а въ заключеніе имена Особъ Августѣйшей Фамиліи.

Черезъ 6 мѣсяцевъ по поступленіи въ команду, рекрутъ зачисляется въ матросы 2-й статьи. Съ этого времени начинается дѣйствительная его служба. Тутъ онъ долженъ употребить все стараніе, для узнанія всего, что требуется отъ матроса 1-й статьи. Званіе матроса 2-й статьи только временное, переходное, и потому ежели кто засидится въ немъ долго, значитъ виноватъ самъ.

Матросы переименовываются по приказу экипажнаго командира: а) изъ второй статьи въ первую не прежде, какъ по прошествіи трехъ лѣтъ службы и б) изъ первой статьи въ марсовые, и изъ марсовыхъ въ рулевые по усмотрѣнію командира; но во всѣхъ повменованныхъ случаяхъ не иначе, какъ если они знаютъ твердо все, что требуется отъ матросовъ того разряда, въ который они производятся.

Матросы первой статьи должны знать компасъ, дѣйствія при орудіяхъ, употребленіе оружія: огнестрѣльнаго и холоднаго, греблю на шлюпкѣ, дѣйствія парусами на оной и такелажную работу; сверхъ того, они должны умѣть дѣлать стыки у кабельтова и у перлиня, вязать узлы, стопорить, также знать наименованія рангоута и снастей, какъ послѣднія проходятъ, и умѣть травить снасти въ крѣпкій вѣтеръ.

Марсовые матросы, сверхъ познаній матроса первой статьи, должны знать, какъ поднимаются и спускаются стеньги и реи, какъ производятся всѣ работы на марсѣ, и какъ накладывается и вытягивается стоячій такелажъ.

Рулевые должны знать компасъ и умѣть править по назначенному румбу, по парусамъ и въ бейдевиндѣ, бросать ручной и дипъ-лоты и развязывать лини.

Кромѣ прямой обязанности своей по кораблю, хорошій матросъ долженъ знать и службу фронтую. Исправнѣйшіе изъ матросовъ по фронтной службѣ назначаются ефрейторами. Они помогаютъ унтеръ-офицерамъ обучать прочихъ матросовъ стойкѣ, ружейнымъ приѣмамъ и маршировкѣ, въ про-

долженіи зимы, въ свободное отъ адмиралтейскихъ работъ время.

Зимой матросу часто случается исполнять обязанность солдата въ гарнизонѣ и тогда онъ ходитъ въ караулъ, стоитъ на часахъ, посылается въ обходъ, или конвой, назначается на одинарцы и т. п., слѣдовательно ему надобно знать фронттовую службу почти также какъ солдату, а гарнизонную непременно точно также какъ солдату, ибо часовой равно долженъ быть исправенъ, изъ солдатъ онъ, или изъ матросовъ.

Сверхъ того матросы бываютъ иногда въ десантахъ и тогда дѣйствуютъ какъ войско сухопутное, которому могутъ они уступать только въ стройности и правильности маневровъ и экзерцицій, но въ быстротѣ движеній и въ мѣткости стрѣльбы, должны быть съ ними равно искусны. Посему учатъ матросовъ егерьскому учению.

Каждый флотскій экипажъ въ строю, на берегу, представляетъ баталіонъ и имѣетъ свой знаменный флагъ, который такая же святыня какъ знамя въ полку, но у солдата только и знай храни одно знамя, а у матроса знамя на берегу и флагъ на кораблѣ.

Флагъ и знамя суть священные хоругви, подъ которыми соединяются вѣрные своему долгу воины. Флагъ и знамя святыня, слава, честь и жизнь служащихъ. Въ Высочайше утвержденномъ церемоніалѣ 23-го Января 1828 г. освященія и поднятія на кораблѣ «Азовъ» Георгіевскаго флага сказано: *«флагъ же на корабль какъ знамя въ полку подобаетъ защищать до послѣдняго часу жизни и свято охранять, аки хоругвь сраженія; безчестно бо есть спустившій флагъ предъ неприятелемъ, не оборонивши оный до послѣдней капли крови отъ рукъ вражійихъ»*. Каждый служащій во флотѣ долженъ затвердить эти слова какъ святую заповѣдь.

По надобности знать матросу строевую службу изданъ особый о ней уставъ для флотскихъ экипажей.

Но болѣе сего необходимо хорошему матросу знать пушечное ученье и вообще быть артиллеристомъ. Для этого избранные (преимущественно изъ грамотныхъ) обучаются лѣтомъ

на учебныхъ судахъ и поступаютъ въ комендоры, а кромѣ того, въ продолженіи зимы учатся всѣ пѣльной стрѣльбѣ, какъ пушечной, такъ и ружейной, на учебныхъ батареяхъ.

Итакъ тотъ будетъ отличный матросъ, который знаетъ службу корабельную, артиллерійскую и службу солдатскую.

Исправнѣйшіе изъ матросовъ 1-й статьи могутъ быть производимы въ унтеръ-офицеры, боцманматы и боцманы, а изъ этихъ трехъ званій, каждый послѣ безпорочной 12 лѣтней службы, и по выдержаніи установленнаго экзамена, можетъ производиться въ офицеры.

При производствѣ въ каждое изъ этихъ званій принимаютъ присягу.

Присяга есть клятвенное обѣщаніе, данное предъ лицомъ Божиимъ на крестѣ Спасителя и на Святомъ Его Евангеліи: служить Богу и Государю вѣрою и правдою, безпрекословно повиноваться начальникамъ, терпѣливо сносить труды, холодъ, голодъ и всѣ нужды, не шадить и послѣдней капли крови за Государя и Отечество, смѣло и весело идти въ бой за Царя, Русь Святую и Вѣру Православную.

Присяга такъ важна и священна, что ее принимаютъ всѣ служащіе, при производствѣ въ каждый чинъ, до самыхъ высшихъ.

III. О томъ что каждому матросу должно знать и въ точности исполнять.

Какъ на кораблѣ, такъ и въ казармахъ, во всякій воскресный и праздничный день, если позволяетъ время, читаютъ людямъ Морской Уставъ, излагающій подробно обязанности всѣхъ морскихъ чиновъ, и Сводъ Морскихъ Уголовныхъ Постановленій, въ которомъ говорится чему и за что подвергаются провинившіеся чины флота. При чтеніи этомъ должно быть внимательнымъ, чтобъ читанное осталось въ памяти, и забывать, что всякая неисправность по службѣ влечетъ за собою безпорядокъ и отвѣтственность. По этому матросъ долженъ быть исправенъ въ отправляемой имъ долж-

ности, въ особенности на кораблѣ, гдѣ отъ неисполненія обязанности можетъ послѣдовать несравненно болѣе бѣды, нежели на сушѣ.

На службѣ бездѣлицъ нѣтъ, а точное исполненіе какъ большой, такъ и самой малой должности одинаково важно. Большіе пожары бывають и отъ искры; отъ поврежденія маленькой трубки или винтика можетъ перестать дѣйствовать машина,—такъ и на службѣ.

Самыя важныя обязанности матроса, при которыхъ нерадѣніе можетъ быть часто гибельно, суть: вахта и часы. Напримѣръ, ежели часовой на салингѣ, или на бакѣ, ночью, прозѣваетъ маячный огонь, или приближающееся судно, можетъ быть бѣда; также, ежели лотовый не дастъ во время знать, что судно дрейфуетъ. Основатель нашего флота Императоръ Петръ Великій завѣщалъ вахтеннымъ слѣдующія слова: *«Караулъ есть животъ всѣмъ людямъ, на корабль и флотъ; ибо въ во время сна своего надежду имьютъ на караульныхъ»*.

Чтобъ служить хорошо, надо при всѣхъ дѣйствіяхъ помнить принятую присягу.

Кто положитъ животъ свой въ сраженіи, тому Царство Небесное. Кто воротится съ войны живъ, тому Царская милость и отъ другихъ почеть. Трусу же и измѣннику присяги, и предъ Богомъ грѣхъ, и предъ людьми стыдно. Но не одинъ только трусъ измѣняетъ присягѣ: кто лѣнивъ и небреженъ на службѣ, не бережетъ казеннаго добра, наущничаетъ, старается прислуживаться старшимъ для своей выгоды, тотъ значить не служить «вѣрою и правдою», а преступаетъ данную имъ клятву.

Вотъ нѣсколько примѣровъ исполненія своего долга, достойныхъ подражанія:

1) «Въ Іюль 1701 года, семь шведскихъ военныхъ судовъ, «подъ англійскими и голландскими флагами прошли къ устью «Сѣверной Двины. Непріятель захватилъ рыбаковъ Ивана Рябова и Дмитрія Горожанина и заставилъ ихъ служить лопсманами для прохода Двиной. Вѣрные своему долгу, плѣнные умышленно посадили вражескія суда на мель, изъ ко-

«торыхъ два и взяты нами въ плѣнъ. Горожанинъ былъ убитъ «за это непріателемъ, а Рябовъ, уже раненый, притворился «мертвымъ, а потомъ бросился въ воду и благополучно дос- «тигъ берега. Императоръ Петръ I, бывшій въ слѣдую- «щемъ году въ Архангельскѣ, одарилъ Рябова деньгами и ос- «вободилъ отъ всѣхъ податей и повинностей.

2) «Въ Августѣ 1831 года, въ Греческихъ водахъ, въ сра- «женіи съ Идріотскими мятежниками въ Монастырской бух- «тѣ острова Поро, на лагерѣ «Широкій», боцманматъ Ев- «стафьевъ, бывшій содержателемъ по шкиперской и коммн- «сарской части, получилъ смертельную рану. Онъ не только «переносилъ боль съ христіанскимъ смиреніемъ, но до самой «смерти думалъ о порученныхъ ему вещахъ, справлялся о «расходѣ вещей истраченныхъ во время сраженія, просилъ, «чтобъ не запускали дѣлъ и чтобъ назначили исправнаго мат- «роса на мѣсто убитаго юнга. Онъ умеръ думая о своей долж- «ности. Евстафьевъ прослужилъ 25 лѣтъ, изъ коихъ 15 ун- «теръ-офицеромъ.

3) «Въ сраженіи при Аѳонской горѣ 19 Іюня 1807 года, «на кораблѣ «Скорый», боцманъ Аѳонасій Соломининъ былъ «раненъ пулею въ руку; онъ хотѣлъ вытащить ее зубами, но «не могъ, а потому вырѣзалъ ножомъ, повязалъ руку плат- «комъ и остался на своемъ мѣстѣ. Рука сильно у него рас- «пухла, но онъ не прежде какъ по окончаніи сраженія по- «шелъ на перевязку, и не смотря на увѣщанія лекаря взять «покой, Соломининъ явился къ должности. Ему было уже «почти 60 лѣтъ отъ роду.

4) «На томъ же кораблѣ боцманмату Аѳонасьеву, бывше- «му на марсѣ, оторвало ногу. Пока его спустили внизъ и от- «несли на кубрикъ, онъ очень ослабѣлъ отъ потери крови. «Лекарь хотѣлъ уже пилить ему носу, какъ принесли Лей- «тенанта Денисьевскаго, тоже съ оторвannoю ногою. Услы- «шавъ его имя, Аѳонасьевъ поднялъ голову и слабымъ голо- «сомъ просилъ доктора оставить его и помочь прежде офице- «ру. «Спасибо тебѣ, братъ, отвѣчалъ ему Лейтенантъ Денись-

«евскій, очередь твоя, я не хочу и не долженъ пользоваться твоимъ великодушіемъ».

5) «Во время осады Севастополя 29 Флотскаго экипажа матросъ Севастьянъ Литвиновъ, находясь на бастіонѣ въ при-«слугѣ у орудія и будучи контуженъ въ голову, не захотѣлъ «оставить своего орудія; чрезъ три дня получилъ двѣ раны «въ одинъ день, въ грудь и ногу; оба раза перевязавшись, «не смотря на боль, явился къ своему орудію, при которомъ «былъ комендоромъ, и на предложеніе товарищей отдохнуть, «отвѣчалъ: «пока во мнѣ есть капля крови, я не оставляю «своего орудія». Таковымъ презрѣніемъ опасности и исполне-«ніемъ долга онъ подавалъ примѣръ своимъ товарищамъ».

6) «Во время удаленія неприятельскаго флота отъ Порка-«лаудда, ^{19-го Юля}_{1-го Юля} 1854 года, остался на тамошнемъ рейдѣ «однѣ только пароходъ, но и тотъ, по какимъ то причи-«намъ, пошелъ въ море. Лопманъ Седерлингъ, видя что на «рейдѣ никого нѣтъ, взялъ съ собою одного ученика и крестья-«нина и отправился на маякъ Поркалауддскій, чтобы раз-«смотрѣть въ какихъ мѣстахъ неприятель поставилъ бакавы. «Не успѣлъ онъ еще дойти до фоваря, какъ увидѣлъ, что «пароходъ возвращался на рейдъ подъ всѣми парусами. Вре-«мя нельзя было терять, и Седерлингъ бросился въ лодку, «поставилъ паруса, началъ грести и, чтобъ неприятель его не «замѣтилъ, взялъ курсъ южнѣе острова Сальмена. Но все бы-«ло тщетно, пароходъ его настигалъ, и подойдя на пушеч-«ный выстрѣлъ, началъ въ него палить. Изъ 9 выстрѣловъ «сдѣланныхъ по лодкѣ, одно ядро упало такъ близко отъ «борта, что брызгами отъ воды замочило весь парусъ, а дру-«гое ядро пролетѣло возлѣ носовой части шлюпки, такъ что «если бы лопманъ, по инстинктивному влеченію, не привелъ «въ тотъ же моментъ къ вѣтру, то лодка была бы потоп-«лена. Товарищи Седерлинга не видя никакого спасенія, умо-«ляли, чтобы онъ сдался, но онъ одушевлялъ ихъ своимъ при-«смѣромъ, увѣщевалъ приложить послѣднія усилія, прибавляя «при томъ, что онъ будетъ защищаться до послѣдней капли «крови, и Англичане никогда живаго его не возмутъ. Между

атѣмъ парохоль, ставшій на мель, послалъ двѣ шлюпки пре-
«сдѣловать лоцмана. На этихъ шлюпкахъ былъ двойной комп-
«лектъ гребцовъ, изъ которыхъ одни гребли, а другіе стрѣ-
«ляли изъ ружей. Пули летали кругомъ лодки, но ни кого
«не ранили, и какъ лодка лавировала отлично хорошо, то она
«скоро и вышла у Англичанъ на вѣтеръ. Тутъ Седерлингъ
«радоство вздохнулъ, и могъ освободить свои руки, занятыя
«доселѣ: одна весломъ, а другая румпелемъ; схватилъ вин-
«товку и сдѣлалъ по неприятелю два выстрѣла. Англичане
«отвѣчали ему двумя залпами изъ ружей и прекратили по-
«гоню.

«Нѣсколько дней спустя, не смотря на то, что вблизи сто-
«яли непріятельскіе корабли, лоцманъ Седерлингъ, пользуясь
«пасмурностію ночи, снялъ, въ разстояніи 10 верстъ отъ бе-
«рега, огромный баканъ съ фарватера Легрунсъ и предста-
«вилъ его въ Гельсингфорсъ, въ совершенной исправности съ
«цѣпью и замками».

Въ заключеніе этихъ примѣровъ, пусть каждый не разъ
прочтетъ описаніе рѣдкаго и истинно святаго исполненія сво-
его долга, матросами 30 флотскаго экипажа Игнатіемъ Швеченкомъ и 47 флотскаго экипажа Удалымъ.

О первомъ здѣсь приводится приказъ Главнокомандующаго
военными сухопутными и морскими силами въ Крыму:

П р и к а з ъ.

У Сѣвернаго укрѣпленія Севастополя,
Февраля 2 дня 1853 года № 32.

«Товарищи! каждый день Вы являете себя истинно храб-
«рыми и стойкими Русскими воинами, каждый день поступ-
«ки Ваши заслуживаютъ и полнаго уваженія и удивленія; го-
«ворить о каждомъ отдѣльно было бы не возможно, но есть
«доблести, которыя должны навсегда остаться въ памяти на-
«шей, и съ этой цѣлю я объявляю Вамъ:

«30-го Флотскаго экипажа матросъ Игнатій Шевченко, на-
«ходившійся во всѣхъ вылазкахъ около Лейтенанта Бирюле-

«ва, явилъ особенный примѣръ храбрости и самоотверженія въ вылазкѣ, бывшей на 20 Января. Когда молодцы наши штыками вытѣснили уже непріятеля изъ траншеи, пятнадцать человекъ Французовъ, отступая прицѣлялись въ Лейтенанта Бирюлева и его спутниковъ; Шевченко первый замѣтилъ какой опасности подвергается его начальникъ, перекрестясь кинулся къ нему, заслонилъ его и молодецкою грудью своею принялъ пулю, которая неминуемо должна была поразить Лейтенанта Бирюлева.

«Шевченко палъ на мѣстѣ, какъ истинно храбрый воинъ— какъ праведникъ.

«Сдѣлавъ распоряженіе объ отысканіи его семейства, которое имѣетъ все право воспользоваться щедротами Всемилостивѣйшаго Государа Нашего, я спѣшу, мои любезные товарищи, сообщить Вамъ объ этомъ, поздравить Васъ, что Вы имѣли въ рядахъ своихъ товарища, которымъ должны исполнѣ гордиться.

«Приказъ этотъ прочесть во всѣхъ экипажахъ, баталіонахъ и эскадронахъ».

Подписалъ: Генераль-Адъютантъ Князь Меншиковъ.

«Во время послѣдней войны, непріятельская эскадра войдя въ Авачинскую губу захватила нашъ ботъ, шедшій съ кирпичами изъ Тарьинской бухты. Оружія на боту не имѣлось. Видя, что дѣлать нечего, боцманъ Усовъ, находившійся на боту со всею семьею, сказалъ командѣ: «смотри, не разговаривать, что будетъ непріятель выспрашивать, знай отвѣчай на всѣ спросы: не могу знать,—а тамъ что Богъ дастъ!

«Въ числѣ плѣнныхъ находился и матросъ 47 флотскаго экипажа Удалой, который ободрялъ товарищей слѣдующими словами: Если кирпичемъ станемъ кидать въ непріятеля, даромъ жизнь погубишь и ни одного не запибешь до смерти; не замай: пусть насъ берутъ, а вы смотря не зѣвай, не можемъ ли мы какого случая найти на суднѣ на погибель врагамъ.

«Плѣнные были отвезены на островъ Отаити и тамъ заставляли ихъ строить каменную крѣпость. Удалой не хотѣлъ работать крѣпости и сказалъ непріятелю, что на корабляхъ работать—дѣло другое—работа вамъ идетъ не въ прокъ, а противъ своихъ крѣпости дѣлать не буду. Его заковали въ желѣза и посадили на хлѣбъ и воду; другіе плѣнные сиживали въ желѣзахъ за то, что не хотѣли крѣпости работать, но имъ не здоровилось сидѣть,—стали пухнуть, дѣлать нечего: принялись работать. Весною слѣдующаго года повезли ихъ на бригѣ «Облигадо» въ Петропавловскій Портъ; при входѣ въ Авачинскую губу забила тревогу: Удалой былъ написанъ у пушки, другіе у подачи ядеръ.—Удалой не пошелъ къ своей пушкѣ, а сталъ у гротъ-мачты, и сказалъ товарищамъ:—Ребята! грѣхъ на своихъ руки поднимать! Ужь лучше смерть! Помните приказаніе начальства, чему насъ учили! Сказавши эти слова, онъ скрестилъ руки на груди и закричалъ во весь голосъ:—слышь вы, Французы! у Русскихъ руки не поднимаются на своихъ, я къ пушкѣ не иду. Слова эти перевели старшему Лейтенанту. Лейтенантъ затопалъ ногами и закричалъ на него: ежели не пойдешь къ пушкѣ, то сей часъ повѣшу! и приказалъ гордень готовить,—это перевели Удалому. Удалой въ отвѣтъ закричалъ сердито: врешь, ты меня не повѣсишь, и я къ пушкѣ не пойду,—и съ этими словами, бросился по снастямъ вверхъ по мачтѣ, и поднявшись, перепрыгнулъ съ нихъ на ванты, и закричалъ товарищамъ: ребята! не поднимайте рукъ на своихъ, не сдѣлайте сраму на семь свѣтѣ и грѣха на томъ! прощайте! видите, я принимаю смерть!... и съ этими словами, перекрестясь, бросился въ воду».

Каждый хорошій матросъ долженъ непременно знать грамотѣ; поэтому, ежели не научился ей дома, можно выучиться на службѣ. На кораблѣ и на берегу всегда найдется на это время.

Вопервыхъ грамотный можетъ читать слово Божіе; во вторыхъ, всякій матросъ долженъ надѣяться на повышеніе: безъ знанія грамотѣ нельзя быть рулевымъ, ни хорошимъ комен-

доромъ; капральному унтеръ-офицеру надо вести списки людямъ и вѣдомости вещамъ; а о производствѣ въ офицеры и думать нельзя тому, кто съ молодости не выучился читать и писать. вмѣстѣ съ тѣмъ, каждый имѣетъ дома родныхъ и знакомыхъ, къ которымъ надо письма писать. Знаю грамотѣ и пишу, а кто не знаетъ такъ и кланяйся товарищу, да еще лишнюю копейку передай. Другой при этомъ и не вѣсть что напишетъ или прочтетъ, а безграмотный, по неволѣ, долженъ вѣрить.

Русская пословица говоритъ: «на Бога надѣйся, а самъ не плошай». Ни къ кому эта пословица такъ не прамѣняется какъ къ матросу. Начиная каждый день молитвой, матросъ ничего не долженъ дѣлать зря и непременно выкинуть изъ головы слова *авось* и *небось*. Морская служба ихъ не любитъ. Отъ этого часто зависятъ не только собственная жизнь, но и жизнь товарищей. Матросъ вообще, и въ особенности на кораблѣ, долженъ помнить, что у него голова на плечахъ, въ которую Богъ вложилъ умъ, для того чтобъ не забывать свои обязанности, приказанія и наставленія старшихъ и стараться выполнять свое дѣло какъ можно лучше. Матросу нужно быть смѣшленнымъ, смѣтливымъ и находчивымъ. Это не трудно; нужно только знать дѣло какъ свои пять пальцевъ, остальное придетъ само. Морская служба труднѣе другихъ, за то ужъ и славная; на берегу, подъ часъ себѣ и не думай ни объ чемъ, а въ морѣ знай, что безпрестанно жизнь твоя зависитъ отъ самаго тебя, да еще иногда пособишь и ближнему.

Въ доказательство какъ необходима моряку эта смѣшленность и находчивость, приведемъ слѣдующіе примѣры:

1) «Въ 1841 году на кораблѣ «Императрица Александра», «матросъ 1-й статьи Аверьянъ Никитинъ, при перемѣнѣ марселя, когда парусъ уже привязали, свернулся съ реи и повисъ «на рифъ-сезнѣ; такъ и былъ овъ поднять къ верху и самъ «просилъ потравить марса-фалъ! Духу много, за то и живъ «остался».

2) «1845 года на бригѣ «Аяксъ», во время постановки ли-

«семей, матросъ 2-й статьи Тимофей Даниловъ, недавно еще «переведенный въ это званіе изъ рекрутъ, сидя на гротъ-марса-реѣ и выдвигая лисель-спиртъ, свернулся и полетѣлъ «внизъ, но задѣлъ ногою за лисель-шкотъ и въ тоже время «руками схватился за четвертую выблинку, снизу, гротъ-«вантъ; удержавшись такимъ образомъ, онъ немедленно по-«бѣжалъ на марсъ и продолжалъ работать. Замѣчательно, что «когда ему закричали «держись», онъ отвѣчалъ «есть».

А вотъ нѣсколько случаевъ, гдѣ присутствіе духа и находчивость послужили къ спасенію жизни товарищей.

1) «7-го Января 1828 года Севастопольскаго артиллерійскаго гарнизона 4-й роты цирюльникъ Виноградовъ, будучи «посланъ въ Инкерманъ, въ окрестностяхъ Севастополя, на «бывшій тамъ селитренный зводъ, повалѣясь на достаточную крѣпость льда въ оконечности бухты около Черной рѣчки, рѣшился перейти по немъ, но пройдя отъ берега около «120 сажень обломился на глубинѣ выше человѣческаго роста, успѣвъ ухватиться за ледъ. На крикъ его, хотя и от-«ражены были, бывшимъ тогда въ караулѣ при пороховомъ «Георгіевскомъ погребѣ констапелемъ Бѣловымъ нѣсколько «человѣкъ нижнихъ чиновъ, но при всемъ томъ, по тонкости «льда, никто изъ нихъ не могъ подать Виноградову помощи; «между тѣмъ стоявшій въ томъ же караулѣ за ефрейтора 28 «Флотскаго экипажа матросъ 1-й статьи Данило Нестеровъ, «по чувству человѣколюбія, не смотря на очевидную опасность, испросивъ позволенія у караульнаго офицера, отпра-«вился по льду ползкомъ до помянутаго рядоваго, около часа «въ водѣ бывшаго и совершенно уже изнемогающаго отъ мок-«роты и холода, бросилъ на него перевку съ сдѣланною на «концѣ ея петлею и, когда Виноградовъ укрѣпилъ ее на се-«бѣ, то матросъ Нестеровъ, отползши обратно до болѣе на-«дежнаго и шероховатаго льда, вытащилъ его и тѣмъ спасъ «отъ неизбѣжной гибели. Государь Императоръ Всемилос-«тивѣйше изволилъ наградить Нестерова медалью и ста «рублями денегъ».

2) «На фрегатѣ «Княгиня Ловичъ», шедшемъ изъ Навари-

«на въ Мальту, 19 го Ноября 1830 года, по случаю сильнаго вѣтра спускали брамъ-стеньги. Во время этой работы пол-«няхась сильная гроза, при чемъ молнія ударила въ гротъ-«мачту, разбила по поламъ желѣзный бугель, убила трехъ «матросовъ на марсѣ и сильно обожгла двухъ изъ находив-«шихся на салингѣ. Матросъ 1-й статьи Дементій Шмаловъ (*) «только что закосилъ въ это время ногу на салинговый ро-«сжекъ со стеньгъ-вантъ. Мгновенно онъ успѣлъ уцѣпиться но-«гами и удержать на салингѣ обоихъ падавшихъ обожженныхъ, «которые и были спущены на низъ.—За такое присутствие «духа, Шмаловъ по Высочайшему повелѣнію произведенъ въ «унтеръ-офицеры, а отъ находившагося на фрегатѣ нашего «посланника получилъ сто рублей».

3) «Во время Наваринскаго сраженія на кораблѣ «Гангутъ», «орудія, разгоряченныя отъ пальбы, смачивались водою. Заря-«жаніе и прицѣливаніе производилось очень быстро. У одного «орудія фитиль уже касался скорострѣльной трубки, какъ «артиллерійскій унтеръ-офицеръ, комендоръ, увидѣлъ едва «замѣтные пузырьки вдоль орудія. Сметнувъ тутъ же, что «орудіе значитъ дало трещину и выстрѣлъ можетъ разорвать «его, онъ оттолкнулъ фитиль, выдернулъ уже зазженную «трубку, не успѣвшую еще сообщить огня и тѣмъ устранилъ «разрывъ, отъ котораго, конечно, не только вся прислуга «этого орудія могла быть перебита, но досталось бы и мно-«гимъ».

Имя этого унтеръ-офицера къ сожалѣнію неизвѣстно.

4) «7-го Октября 1855 года въ Севастополѣ, непріятельская «бомба, пробивши пороховой погребъ, разорвалась въ немъ; «немедленно изъ отверстія крыши поднялся густой столбъ «дыму. Квартирмейстеръ Михайло Мартынюкъ, находившійся «въ то время комендоромъ у орудія, увидя это, схватилъ вед-«ро съ водою и, вбѣжавъ на крышу погреба, сталъ лить во-«ду въ это отверстіе; потомъ собралъ нѣсколько чековѣкъ, и «заставивъ ихъ лить воду въ пробитую крышу, самъ бросилъ

(*) Шмаловъ впоследствии былъ инжиромъ на фрегатѣ «Церера»

«ся во внутренность погреба, которой былъ полонъ дымъ, и началъ раздвигать пороховые ящики; видя, что одинъ изъ «нихъ загорѣлся, онъ вытащилъ его вонъ изъ погреба и за- «лилъ водой. Такимъ образомъ погребъ уцѣлѣлъ, благодаря «присутствію духа и безстрашію квартирмейстера Мартынюка.

5) «Въ дѣлѣ парохода «Колхида» съ Турками, занявшими «постъ Св. Николая, 20-го Октября 1353 года, 30 экипажа «матросъ 2-й статьи Барабашъ схвативъ упавшую на палубу «парохода гранату съ горѣвшею трубкою, съ прибаутками «послалъ ее къ непріятелю. Барабашъ, вообще оказавшій себя «молодцомъ въ этомъ дѣлѣ, получилъ знакъ отличія военнаго «ордена и произведенъ въ унтеръ-офицеры».

6) «Во время бомбардированія крѣпости Свеаборга въ 1855 «году 28-го Іюля, бомба упала въ залѣ Главнаго Командира. «3-го Ластоваго экипажа боцманматъ Доменикъ Дьячков- «скій схватилъ эту бомбу, также съ горѣвшею трубкою и вы- «бросилъ ее за окно».

Схватить бомбу съ горяшею трубкою штука вообще моло- децкая, но это можно дѣлать тогда, когда бомба совсѣмъ прекратила движеніе, иначе, безъ пользы другимъ, только оборветъ руки.

7) «Во время того же бомбардированія, непріятельская бом- «ба разорвалась надъ крыть-камерою корабля «Россія». 23-го «экипажа матросъ Готлибъ Фейхо, не смотря на удушливый «дымъ и осколки дерева, первымъ кинулся въ крыть-камеру «съ ведромъ воды. Туша пожаръ, онъ ободрялъ другихъ сло- «вами: *«все равно, братцы, что на верху, что здѣсь, ужь если взорветъ, то встѣмъ по ровку достанется»*. Фейхо произведенъ «за это въ унтеръ-офицеры».

Конечно, тоже самое думали и Барабашъ и Дьячковскій. Бомбу разорвало бы непременно, хватило бы ихъ, да еще можетъ быть нѣсколькихъ, которые обязаны жизнію ихъ не- устрашимости. Большею частію случается, что и отъ самой явной опасности спасаются, нужно только не терять головы.

Есть еще вещь необходимая каждому человѣку, а въ осо- бенности моряку—это умѣнье плавать. Гдѣ другому смерть,

тамъ хорошему пловцу часто и нипочемъ. Мало того, что умѣнье плавать пригодится каждому для себя, но сколько можетъ представиться завидныхъ случаевъ спасти другаго. А какъ сладко должно быть на душѣ у того человѣка, котораго Богъ сподобитъ спасти отъ смерти ближняго. Кому это удается, первая мысль должна быть благодарность Богу за умѣнье плавать и возможность исполнить свой долгъ. За такими случаями слѣдуетъ и награда. Есть примѣры, гдѣ хорошіе, отважные пловцы спасали всю команду и приносили важную пользу службѣ, въ особенности въ военное время.

1) «Въ Мартѣ 1827 года, при крушеніи транспорта «Ревнитель», у крѣпости Анапы, сильнымъ волненіемъ опрокинуло плотъ, приготовленный для спасенія экипажа. Тогда, «не смотря на величайшую опасность, служившіи на этомъ «транспортѣ матросъ Шалоботовъ вызвался доставить на берегъ перлинь. Привязавъ подъ руки конецъ лагляня, и взявши въ руки крюкъ, онъ пустился вплавь къ берегу. Достигнувъ его, онъ выбралъ по лагляню перлинь и закрѣпилъ его на берегу. По этому перлиню команда и офицеры, всего 45 человѣкъ, переправились на берегъ. По Высочайшему повелѣнію Шалоботовъ произведенъ въ унтеръ-офицеры, «награжденъ медалью и 500 руб. ассигнаціями».

2) «Въ Маѣ мѣсяцѣ 1829 года Корпуса Флотскихъ Штурмановъ Подполковникъ Шмелевъ, по окончаніи порученной ему описи укрѣпленія и промѣра рейда у города Мессембери, возвращаясь на 8 весельномъ ялѣ къ фрегату «Флора», «замѣтилъ идущіе у берега къ городу два барказа; желая обстоятельно узнать о городѣ и укрѣпленіяхъ, г. Шмелевъ «послѣдовалъ за барказами и по приближеніи разсмотрѣлъ, «что сверхъ гребцовъ находилось на оныхъ до 30 человѣкъ «вооруженныхъ Турокъ, почему выстрѣлилъ изъ фалковета «и тѣмъ принудилъ ихъ пристать къ берегу. Турка бросились въ лѣсъ, оставя барказы на дрекахъ. Сдѣлавъ по нимъ «еще два выстрѣла и остановясь потомъ въ недалекомъ отъ «нихъ разстояніи для наблюденія за ихъ движеніями, г. Шмелевъ вызвалъ охотника плыть къ одному изъ оставленныхъ

«барказовъ; Гвардейскаго Экипажа матросъ Степанъ Юдинъ, не смотря на труды и усталость въ продолженіи сутокъ понесенныя и на слабое свое сложеніе, пустился съ линею въ яву, достигъ барказа и, не взирая на сильный ружейный огонь съ берега по нему производимый, взлѣзъ на барказъ поднявъ дрекъ и управляя весломъ привелъ его къ ялу. За подвигъ этотъ Юдинъ награжденъ знакомъ отличія военнаго ордена».

А вотъ нѣсколько случаевъ спасенія жизни съ берега и съ корабля.

1) «14-го Юля 1827 года, въ Николаевѣ, нѣсколько малолѣтнихъ дѣтей купались въ рѣкѣ Ингулѣ около купеческой пристани. Одинъ изъ нихъ, въ послѣдствіи оказавшійся сыномъ помѣщика Генбачева, отдалившись отъ прочихъ, сталъ тонуть. Никто изъ бывшихъ тутъ не умѣлъ плавать и не могъ подать помощи. Утопавшій три раза показывался на поверхности, потомъ пошелъ ко дну. Въ это время проходилъ мимо деньщикъ Евграфъ Черенковъ, и увидя, что кто-то тонетъ, сбросилъ съ себя платье и кинулся въ воду. Вскорѣ показался онъ на поверхности, держа мальчика надъ головою, но скоро самъ выбился изъ силъ и нѣсколько разъ погружался въ воду. Наконецъ удалось ему дотащить мальчика ползкомъ по дну до мелкаго мѣста. Государь Императоръ, по докладу ему объ этомъ случаѣ, соизволилъ пожаловать Черенкову серебрянную медаль, съ надписью «за спасеніе человѣчества», на Владимирской лентѣ, и триста рублей ассигнаціями».

2) «Того же года Юля 15, двухъ-лѣтняя дѣвочка, дочь Акерманскаго жителя Пономаренка, бывшая съ матерью своею, мывшею бѣлье на Лиманѣ, близъ крѣпости—на плоту, нечаянно упала въ воду, и хотя на вопль отчаянной матери сбѣжалось народу до 50 человѣкъ, но никто изъ нихъ, опасаясь попасть подъ плоты, не рѣшился подать помощи; наконецъ прибѣжалъ туда же, состоящій на военной при Акерманѣ брантвахтѣ, 44-го Флотскаго экипажа старшій юнга Илья Муравьевъ, который узнавши о случившемся несчастіи, бро-

«сялся въ платѣ въ воду, обошелъ плотъ кругомъ и не «нашелъ утошей, спустился съ опасностію собственной жизни подъ самый плотъ, гдѣ отыскавши ее вынесъ на берегъ. «Муравьевъ также удостоился Высочайшей награды медалію и тремя стами рублей ассигнаціями».

3) «15-го Іюля 1831 года, сынъ Чиновника 8-го класса «Филимонова, купаясь въ рѣкѣ Ингуль, около дока купца «Серебряннаго, и держась за приврѣпленный къ берегу швартовъ купеческаго судна, отплылъ на довольноное разстояніе «и оторвавшись нечаянно отъ швартова, по неумѣнію плавать началъ тонути. Замѣтивъ это, 31-го Флотскаго экипажа фельдшеръ Лаврентій Степановъ въ тоже время бросился за утопающимъ, схватилъ его погрузившагося уже на «дно, вытащилъ на берегъ безъ чувствъ, и вмѣстѣ съ бывшими свидѣтелями подалъ Филимонову нужную помощь».

«По доведеніи сего до Высочайшаго Государя Императора свѣдѣнія, Его Императорское Величество повелѣтъ «соизволил: «въ награду за сей человѣколюбивый поступокъ «дать фельдшеру Степанову медаль и двѣсти рублей ассигнаціями».

4) «Въ Августѣ мѣсяцѣ 1832 года рядовой Артиллерійской роты Гвардейскаго экипажа Василій Бадакинъ, находившійся вмѣстѣ съ прочими нежными чинами, на вольной «работѣ, для проводки отъ Новаго-Адмиралтейства къ Аларчину мосту полубарки, увидѣлъ утопающаго мальчика, сброшеннаго съ купеческаго судна въ воду сильнымъ порывомъ «вѣтра. Бадакинъ бросился въ воду и вытащилъ утопающаго, котораго теченіемъ снесло уже подъ судно. Бадакину «Всемилоствѣйше пожалована серебрянная медаль на Владимирской лентѣ и двѣсти рублей ассигнаціями».

5) «Въ Августѣ мѣсяцѣ 1848 года матросъ 2-го Ластоваго «экипажа Баженовъ упалъ за бортъ съ коммерческаго парохода отвалившаго отъ Кронштадтской пристани для слѣдованія въ С. Петербургъ. Находившійся тутъ Гвардейскаго «экипажа унтеръ-офицеръ Александръ Лукинъ немедленно «бросился въ воду во всей одеждѣ и вытащилъ утопавшаго.

«Лукинъ Всемиловствѣйше награжденъ за это серебряною медалью на Владимірской лентѣ и 50 руб. сер.».

6) «Въ Августѣ мѣсяцѣ 1852 года, съ вольной пристани «Петергофскихъ пареходовъ (что была на Васильевскомъ островѣ), по неосторожности упалъ въ Неву крестьянинъ Эрастъ Васильевъ, и теряя уже силы, сталъ погружаться на дно. Въ это время находившійся на пристани Гвардейскаго экипажа квартирмейстеръ Лаврентій Клеменко, не смотря на быстрое теченіе рѣки бросился въ воду, какъ былъ, въ походной формѣ и спасъ жизнь утопавшаго. Клеменкъ Всемиловствѣйше пожалована серебрянная медаль на Владимірской лентѣ и 10 руб. сер.».

7) «Въ 1829 году 3-я рота Гвардейскаго экипажа находилась въ кампаніи на кораблѣ «Пимень»: 16-го Ноября, когда корабль становился на якорь у крѣпости Варны, матросъ 29-го Флотскаго экипажа Логинъ Черкатевъ упалъ за бортъ съ форъ-марса рея. Упомянутой роты Гвардейскаго экипажа матросъ Семень Черновъ бросился съ форъ-руслена и имѣлъ счастье спасти утопавшаго. Чернову Высочайше пожалована медаль и двѣсти рублей ассигнаціями».

8) «Капитанъ 1 ранга Иванъ Григорьевичъ Гамалѣя, будучи Мичманомъ (*), послѣ поворота оверъ-штагъ, когда садилъ фокъ вскочилъ на фокъ-ванты и держась за нихъ обѣими руками, ногами осаживалъ нижнюю шкаторину фока. Было свѣжо. Фока-шкотъ не далеко отъ паруса лопнулъ и уголъ фока свернувшись клубомъ вмѣстѣ съ Мичманомъ, вѣвмися почти до рея, потомъ весь фокъ сильно заполоסקало и подвѣтренная часть паруса развернувшись отбросила Гамалѣю сажень на десять подъ вѣтеръ корабля. Баковой матросъ Иванъ Дѣдковъ стоявшій у отдачи и крѣпленія фока-шкота, увидавъ это, тотчасъ скинулъ сапоги и, въ чемъ былъ, бросился въ воду на помощь офицеру, который хотя и умѣлъ

(*) Въ которомъ это было году и на какомъ кораблѣ—неизвѣстно, но должно было произойти въ 1790 годахъ потому что Из. Гр. Гамалѣя произведенъ въ офицеры въ 1792 году (собственный разсказъ Ивана Григорьевича въ 1821 году на кораблѣ Чесма).

«плавать, но получивъ ушибъ въ колѣно, отъ удара объ штокъ «запаснаго якоря, утонулъ бы непременно, если бы избавитель не подоспѣлъ во время. Дѣдковъ на саженныхъ размахахъ руками, достигнувъ утопающаго, схватилъ его за косу (тогда всѣ чины во флотѣ носили косы) и прибуксировавъ къ рулевымъ цѣпямъ громко закричалъ, гротъ-марш «са-булень отдай!»

«Дѣдковъ въ послѣдствіи служилъ унтеръ-офицеромъ на шлюпкѣ «Стрѣла», подъ командою Лейтенанта Ив. Гр. Гамаля, въ эскадрѣ Вице-Адмирала Сенявина».

9) «13-го Іюня 1840 года, во время практическаго плаванія 2-й Флотской Дивизіи, при засвѣжѣвшемъ вѣтрѣ, брали рифы. Во время этой работы упалъ въ воду человѣкъ, съ корабля «Императрица Александра», сзади котораго шелъ корабль «Память Азова». Стоявшій на бакѣ этого корабля боцманъ Иванъ Аеонасьевъ бросился съ галюна въ море, схватилъ утопавшаго матроса и держалъ его, пока не подошла шлюпка. Боцманъ Иванъ Аеонасьевъ Высочайше награжденъ за это медалью и 30 руб. сер.»

Однако для спасенія жизни утопающаго мало еще одного только умѣнья плавать. Здѣсь также нужны большое присутствіе духа и большая сноровка. Сколько было несчастныхъ случаевъ гдѣ и утопающій и тотъ который бросился для спасенія одинаково погибали. Этому есть много причинъ.

Такое несчастіе какъ паденіе въ воду случается обыкновенно неожиданно. Отъ скорости паденія захватываетъ духъ; потомъ какъ охватить вдругъ холодною водою, немудрено, что человѣкъ, какъ говорится, ошалѣетъ, такъ что, въ особенности первое время уже не до разума, не до раскидки умомъ. Конечно, не всегда бываетъ такъ. Случалось, что упавшій съ корабля на ходу, опомившись, разувался и успѣвалъ скинуть хоть скольконибудь платья, чтобъ легче держаться, но это рѣдкость. Пословица не даромъ говорить, что утопающій хватается за соломенку, онъ схватится и за камень и за острый ножъ. Другъ, благодѣтель, братъ, отецъ, все въ это время забыто. Одна мысль спастись. Хоть захле-

бывается утопающій, но все еще понимаетъ, что для спасенія только одно средство, именно ухватиться, и ежели это ему удастся, такъ обыкновенно онъ ухватится съ такой силой, какой въ немъ и прежде не бывало, да и впередъ не будетъ, ежели онъ останется живъ. Подъ водой ли, на водѣ ли, ежели почувствуетъ своего спасителя, онъ непременно вцѣпится въ него: за горло, за голову, за руки, за ноги, какъ придется; въ такихъ случаяхъ кончается тѣмъ, что оба вмѣстѣ идутъ ко дну. По этому кто чувствуетъ себя въ силахъ броситься за утопающимъ, тотъ долженъ стараться подплыть къ нему сзади и схватить его одною рукою за воротъ, или за волосы, коли можно, и вытянувъ руку во всю длину держаться отъ него какъ можно далѣе. Люди опытные въ этомъ дѣлѣ, совѣтуютъ прежде всего ошеломить ударомъ въ лобъ, но не въ високъ или въ темя, а потомъ ужъ схватить и думать о спасеніи.

Между прочимъ, самое лучшее, передъ тѣмъ какъ прыгнуть въ воду, схватить въ руки, ежели удастся, весло, мачту съ гребнаго судна, рѣшетчатый люкъ или что нибудь подобное.

1) «Въ 1813 году 74-хъ цуш. корабль «Любекъ» выйдя изъ Архангельска стоялъ за баромъ, для окончателнаго изготавленія къ походу. Одинъ матросъ съ бушприта упалъ въ воду при отливѣ, быстрота котораго простиралась до трехъ узловъ. Лейтенантъ 33-го Корабельнаго экипажа А. М. Т., сбросивъ вице мундиръ и сапоги, бросился за нимъ съ гротъ-руслена. Утопающій схватилъ его за правую руку, лѣвою же, обхвативъ Лейтенанта за шею, сталъ увлекать въ воду».

«Выборгскій уроженецъ матросъ Охва будучи дневальнымъ на катерѣ стоявшемъ на бакштовѣ, смекнулъ въ чемъ дѣло и, въ мгновеніе сбросивъ съ себя одежду и сапоги, кинулся на помощь Лейтенанту. Охва ловко нырнулъ въ воду развелъ матросу ноги, которыми тотъ обхватилъ своего спасителя, потомъ силою снялъ руку его съ шеи Лейтенанта и тогда уже вмѣстѣ съ нимъ послѣднимъ, поддерживая подъ руки упав-

«шаго матроса—держались противъ теченія до тѣхъ поръ, «пока не пришла шлюпка съ корабля къ нимъ на помощь».

«Лейтенантъ Т. всегда съ признательностію отзывался о «матросѣ Охвѣ, говоря, что безъ помощи его, непременно «утонують бы вмѣстѣ съ упавшимъ матросомъ».

«Охва въ послѣдствіи времени былъ боцманомъ въ 18-мъ «Флотскомъ экипажѣ. Въ 1819 году за спасеніе ребенка «отъ огня, на пожарѣ случившемся въ Ревелѣ близъ Екате- «риндаля, онъ получилъ отъ Капитана своего Ивана Гри- «горьевича Степанова серебрянную дудку».

2) «Въ 1839 году на одномъ изъ фрегатовъ эскадры Мор- «скаго Кадетскаго Корпуса, на рейдѣ, человекъ неумѣвшій «плавать упалъ съ сѣтокъ въ воду и сталъ тонуть. Въ ту же «минуту служитель одного офицера, хорошій пловецъ, вып- «рыгнулъ въ портъ изъ батарейной палубы, какъ былъ въ «платѣ; дорогою только потерялъ башмаки надѣтые на бо- «сую ногу. Въ два маха руки онъ подплылъ вплотъ къ уто- «пающему, который вдругъ обвилъ его руками, немного по- «свиже плечъ, такъ что прижалъ ему обѣ руки плотно къ «гѣлу. Оба стали тонуть. Въ это время офицерскій поварь «бросился въ тотъ же портъ, схватилъ слугу за воротъ и «вытянувъ руку, другою рукою и ногами поддерживался на «сводѣ. Ихъ сейчасъ же приняла шлюпка».

3) «Въ 1812 году между Кронштадтомъ и С. Петербургомъ «лавиновала Корпусная эскадра. Суда оную составляющія «всегда имѣли на бакштовѣ по нѣскольку гребныхъ судовъ. «При поворотѣ оверъ-штагъ послѣдовательно, фрегатъ «Ма- «слый» взялъ задній ходъ, отъ чего шлюпки прижало къ кор- «мовому подбору. На передней шлюпкѣ сидѣлъ дневальный, «на другую же велѣно кому нибудь соскочить и отпихивать- «ся отъ фрегата. Бравый гардемаринъ Иванъ Павловичъ Ми- «нинскій, исполняя приказаніе, соскочилъ въ шлюпку, оттолк- «нулся и какъ тутъ воцалъ подъ шею слѣдующаго за фре- «гатомъ мателота, который ударилъ шлюпку—такъ, что гар- «демаринъ Мининскій былъ выброшенъ изъ оной. Дневальный «матросъ со шлюпки ближайшей къ фрегату, Сафуйло Ишму-

ратовъ подалъ было крюкъ, но видя что Миницкій не успѣлъ схватить онаго, отбросилъ крюкъ въ сторону и самъ «кинулся въ воду къ погибающему гардемарину. Два или три раза они поочередно всплывали на верхъ. Миницкій «утонулъ, Ишмуратовъ же въ послѣдній разъ всплылъ на «верхъ въ совершенномъ безпамятствѣ. Его подняли на фре-«гатъ».

«Сафуйло Ишмуратовъ пѣлую ведѣлю не ѣлъ и не пилъ, «все тосковалъ по утонувшемъ гардемаринѣ, обвиняя себя, «что онъ могъ бы его схватить крюкомъ, да побоялся оца-«рапать. Почему и принуждены были отправить его въ гос-«питаль».

4) «Служившій въ командѣ придворныхъ судовъ Мичманъ «Тимофей Пагородицкій имѣлъ несчастье въ присутствіи Бла-«женной памяти Государя Императора Павла Петрови-«ча сказать неосторожное слово и такъ потерялся, что ту же «минуту бросился за бортъ. Матросъ Андрей Ѳомиинъ въ то-«же мгновеніе нырнулъ за нимъ. Всѣ катера сопровождав-«шіе яхту остановились на томъ мѣстѣ гдѣ вышесказанныя «лица погрузились въ воду. Многіе матросы съ катеровъ усер-«дно искали бросившихся въ воду своихъ сослуживцевъ, но «повски ихъ остались тщетны».

«Когда доложили Государю Императору, что Мичмана «Пагородицкаго и матроса Ѳомина не могли отыскать, Его «Величество изволилъ спросить ихъ имена, снялъ шляпу и «остѣнивъ себя крестомъ произнесъ: Помани Господи во Цар-«ствіи Твоемъ раба Твоего Андрея! Рабу же Твоему Тимофѣю «отпусти вольныя и невольныя согрѣшенія. Надѣвъ шляпу «Государь изволилъ въ полъ-голоса явственно произнести: «жаль что у него вѣры не хватило въ Наше Милосердіе!»

5) «9-го Сентября 1827 года на кораблѣ «Азовъ», шедшемъ «въ Палермо, во время шквала упалъ съ кресель-реи въ во-«ду матросъ 1-й статьи Иванъ Ашурковъ. — Служившій на «семъ кораблѣ Мичманъ Домашенко бросился изъ каюты за «бортъ, для спасенія погибающаго и отлично плавая старал-«ся поддержать утопающаго, но большимъ волненіемъ и на-

«шедшимъ шкваломъ удалило ихъ отъ корабля на довольноное «разстояніе; спущенная шлюпка хотя и достигла близко пла- «вающихъ, но не успѣла схватить ихъ, они утонули».

«Съ Высочайшаго разрѣшенія, офицеры корабля «Азовъ» «поставили Мичману Домашенкѣ памятникъ въ Кронштадт- «скомъ лѣтнемъ саду».

Но какъ ни сильна въ человѣкѣ любовь къ жизни, у вся- кого есть врожденное, дарованное Богомъ, чувство, которое тянетъ его спасти ближняго, даже съ опасностію для само- го себя.—Кто неиспытывалъ этого въ первую минуту, ког- да увидитъ или услышитъ крикъ, что человѣкъ упалъ за бортъ и какъ часто случается, что кидаются въ воду не обдумав- шись, не только пловцы, но и тѣ, которые не умѣютъ пла- вать. Тутъ лиха бѣда начало: прыгнетъ человѣкъ, два, и пой- детъ отъ одного къ другому какъ зараза. Иногда кончается тѣмъ, что вмѣсто одного гибнутъ нѣсколько человѣкъ.

1) «Лѣтомъ 1821 года транспортъ «Весна» стоялъ въ Ар- «хангельскѣ за баромъ, готовый для отправленія въ Кронш- «тадтъ. Къ ночи гребныя суда поднимались на свои мѣста. «Въ одинъ вечеръ, при подъемѣ послѣдней шлюпки на кор- «мовые боканцы, лопнули одни изъ талей и бывшій въ шлюп- «кѣ человѣкъ упалъ за бортъ; ему бросили буй, за который «онъ схватился и былъ вытащенъ. Но почти въ тотъ же мо- «ментъ, какъ упалъ этотъ человѣкъ со шлюпки, закричали «что упалъ другой со шкафута. Тотчасъ спустили боковую «шлюпку и вытащили на нее матроса уже захлебнувшагося «и безъ памяти. Имя его и какого онъ былъ экипажа не «известно, потому что не было записано, и при томъ эки- «пажъ состоялъ изъ людей оставшихся изъ разныхъ командъ «въ госпиталѣ и потомъ, по выпискѣ, поступившихъ на «транспортъ. Его унесли въ палубу на попеченіе доктора, а «между тѣмъ стали спрашивать, не видалъ ли кто какъ онъ «упалъ, на что часовой и два или три матроса отвѣчали, «что онъ не упалъ, а бросился самъ за бортъ, по видимому «для спасенія утопающаго. На другой день когда онъ опра- «сывался, его спросили какъ онъ упалъ! Онъ отвѣчалъ что

«бросился спасти упавшаго съ кормы человѣка. На вопросъ «умѣеть ли онъ плавать, отвѣчалъ что никогда не пла-
«валъ.—Какъ же ты хотѣлъ спасти не умѣя плавать! Да
«больно жалко стало человѣка, отвѣчалъ онъ».

«Ему велѣно было выпить чарку вина за Капитана, съ
«подтверженіемъ, что ежели въ другой разъ бросится, не
«имѣя средствъ спасти ни утопающаго ни себя—то его вы-
«сѣкутъ».

Кто плаваетъ плохо или вовсе не умѣеть, то долженъ крѣп-
ко запомнить эти случаи и остерегаться сдѣлать что нибудь
подобное, а главное, такіе люди, при всякомъ купаньи долж-
ны стараться, съ помощію товарищей, выучиться плавать
какъ можно лучше.

Конечно, паденіе за бортъ ошеломитъ каждаго на первое
время; но человѣкъ умѣющій плавать, если не ушибся при
падении, сейчасъ же опомнится. Самое лучшее въ это время
стараться только удержаться на волѣ, даже не плыть впе-
редь, ежели судно отошло довольно далеко. Спасеніе зави-
ситъ отъ сохраненія силъ, а ихъ станеть не надолго, если
человѣкъ въ платьѣ станеть биться, дѣлать усилія плыть къ
судну, или кричать. За упавшимъ сейчасъ же летитъ спаси-
тельный буй, кадки, весла и т. п. Упавшій, ежели можетъ,
разумѣется не упуститъ случая ухватиться за что попало. Но
должно помнить, что ни буй и ни одна изъ вещей, которыя
въ этомъ случаѣ бросаются, не удержать человѣка, ежелибъ
онъ вздумалъ сѣсть на нее; а это дѣлается большею частію.
Всякій старается какъ можно больше приподняться отъ воды.
На волненіи это сдѣлать трудно. Кромѣ того буй устроенъ
такъ, чтобъ за него можно было только держаться; при уси-
ліяхъ же взлѣсть на него онъ будетъ непремѣнно вертѣться,
одной стороною погружаться въ воду, другой подыматься и
только напрасно измучитъ человѣка. Ежели же случатся, что
въ волѣ будетъ не одинъ человѣкъ, а больше—тогда еще
хуже; каждый будетъ стараться взобраться повыше; кто ско-
рѣй ослабѣетъ, непремѣнно вцѣпится въ своего товарища и
увлечетъ его на дно. Напротивъ, ежели человѣкъ придер-

жится хоть одной рукою и будетъ слегка только двигать ногами въ помощь, то можно быть увѣрену, что у него станетъ довольно силы, чтобъ продержаться пока придетъ помощь. Даже простое весло сдержитъ нѣсколько человѣкъ, если они, оставивъ только головы надъ водою, будутъ слегка касаться весла руками и въ тоже время поддерживаться легкими движеніями ногъ. Одинъ англійскій Капитанъ, человѣкъ опытный въ этомъ дѣлѣ, даетъ такой совѣтъ: кто умѣетъ плавать и надѣется на собственные силы, подплыви къ буйку такъ, чтобъ достать его протянувши руку, поддержи самъ сколько сможешь и берись за него тогда, когда почувствуешь усталость или судороги. Если нѣсколько человѣкъ упали въ воду, хорошій пловецъ сдѣлаетъ лучше ежели пустать къ веслу, каякъ, стулу, буйку, или чему бы то ни было, того, который слабѣе.

IV. О СОДЕРЖАНІИ МАТРОСА.

Всякій матросъ долженъ знать все, что онъ получаетъ отъ казны.

Сколько жалованья, какой сухопутной провіантъ и какую морскую провизію. Также аммуничныя и мундирныя деньги, деньги за вооруженіе и разоруженіе, заработчія и другія деньги, какъ напр. за вольныя работы.

Всякій долженъ знать свою артель и артельного унтеръ-офицера, беречь все артельное, какъ свое собственное, ибо артель—наша кормилица на службѣ, а выйдешь въотставку изъ нее же получишь денегъ, которыя не тебѣ, такъ родственникамъ твоимъ достанутся.

Грамотнаго, честнаго и расторопнаго матроса избираютъ артельщикомъ. Кто выбранъ въ эту должность долженъ дорожить довѣріемъ товарищей и пещись о пользѣ артели.

Въ дальнихъ вояжахъ матросы получаютъ особое улучшенное содержаніе, сообразно продолжительности плаваній и свойству климатовъ переплываемыхъ странъ. Тамъ матросамъ

даютъ чай, вино и пр., также фланелевое бѣлье—тамъ и труда имъ больше.

Морскую порцію для матроса установилъ Государь Императоръ Петръ Великій. Онъ положилъ ее такую большую, что если артель пробудетъ въ походѣ, то останется у нее довольно заслуги, которую и надо знать, чтобы не было никакихъ претензій на комиссара или на артельщиковъ.

О СОДЕРЖАНІИ КАКОЕ МАТРОСЪ ПОЛУЧАЕТЪ, РАВНО ОБЪ ОРУЖІИ И АММУНИЦИИ, НА НЕМЪ СОСТОЯЩЕЙ.

1) *Сухопутный провіантъ.*

На одинъ мѣсяцъ: муки вѣсомъ 1 п. 32 ф. 48 з.

« мѣрою 2 четверти.

крупъ . . . $1\frac{1}{2}$ гарнца.

печенаго хлѣба 2 п. 10 ф.

сухарей . . . 1 п. 12 ф.

На одну недѣлю: муки вѣсомъ. 16 ф. 88 з.

« мѣрою . . . 3 $\frac{2}{3}$ гарнц.

крупъ $\frac{10\frac{1}{2}}{30}$ гарнц.

печенаго хлѣба 21 фунтъ.

сухарей . . . 12 ф. 24 з.

На одинъ день: муки вѣсомъ. . 2 ф. 40 з.

« мѣрою . . . $\frac{1}{3}$ гарнц.

крупъ $\frac{4\frac{1}{2}}{30}$ гарнц.

печенаго хлѣба . 3 фунта.

сухарей 1 ф. 72 з.

Кромѣ того производятся приварочныя деньги на каждого человѣка въ годъ: въ С. Петербургѣ, Кронштадтѣ, Ораниенбаумѣ, Ревелѣ Ригѣ, Свеаборгѣ и другихъ къ нимъ принадлежащихъ мѣстахъ по шести рублей двѣнадцати коп. сер.; въ Архангельскѣ, Астрахани, Москвѣ, Николаевѣ, Севастополѣ, Керчи и Таганрогѣ по три рубля двѣнадцати пяти копѣекъ серебр., и вообще въ Сибирскомъ краѣ по двѣнадцати рублей восьмидесяти копѣекъ серебромъ.

Состоящей при Морскихъ госпиталяхъ прислугѣ, сверхъ сего довольствія отпускается заработныхъ денегъ по три копейки сереб. въ сутки на каждого.

2) Морская провизія въ 28 дневный мѣсяцъ.

Вина.	28 чарокъ.
Уксусу.	4 $\frac{1}{6}$ чарки.
Масла	6 фунтовъ.
Гороху.	15 »
Крупъ	15 »
Сухарей	45 »
Соли.	1 $\frac{1}{2}$ »
Мяса.	14 »
Солоду.	2 гарнца.

Рыбная.

Вина.	28 чарокъ.
Уксусу.	4 $\frac{1}{6}$ чарки.
Масла	3 фунта.
Гороху.	5 »
Крупъ.	11 $\frac{1}{4}$ »
Сухарей	45 »
Соли.	$\frac{3}{4}$ »
Мяса.	7 »

3) Жалованья въ годъ серебромъ.

Боцману.	17 р. 22 $\frac{1}{2}$ к.
Боцманмату.	10 — 35 —
Квартирмейстеру	6 — 97 —
Матросамъ: рулевому	4 — 70 —
« марсовому	4 — 39 —
« 1-й статьи	3 — 79 —
« 2-й статьи	2 — 73 —
Барабанщику экипажному.	3 — 94 —
« ротному.	2 — 73 —

Штабъ-горнисту экипажному. 3 — 94 —
 « ротному. . . 3 — 3 $\frac{3}{4}$ —

Комендору производится по 1 руб. 68 коп. въ годъ, въ прибавокъ къ жалованью, получаемому имъ по его званію, и прибавка сія сохраняется постоянно при производствѣ изъ одного званія въ другое.

Кромѣ того, на кораблѣ, за все время пребыванія въ ходу подъ парусами или подъ парами, полагаются слѣдующія суточные деньги.

Боцману и рулевому. 5 коп.
 Марсовому, баковому, квартирмейстерамъ барказа и рабочаго катера, чинамъ состоящимъ при уходѣ за больными и находящимся уприсмотра за живностью. 3 коп.

4) *Мундирныя вещи.*

Сроки вещей.

Круглая шляпа съ широкими полями.
 Широкій полукафтанъ. 1 годъ.
 Три, съ синими воротниками, полотняныя рубашки. 1.
 Теплая синяя рубашка. 2.
 Вязаная шерстяная фуфайка. 3.
 Брюки суконныя. 1.
 « лѣтнія. 1.
 Шинель съ отложнымъ воротникомъ. . . 4.
 Галстукъ. 1.
 Двѣ пары сапоговъ. 1.
 Рабочая рубаха съ брюками. 3.
 Ружейная аммуниція 10.

Денегъ на шитье, сапоговъ и вообще всѣхъ вещей положенныхъ строить изъ выслужившихъ сроки мундирныхъ вещей, также на черненіе аммуниціи, на смазку сапоговъ и заведеніе щетки (въ годъ) по 45 коп. сер.

5) *Оружейныя вещи:*

Ружье съ приборомъ.	20	лѣтъ.
Ремень ружейный.	10	
Пряжка къ ремню.	20	
Полунагалише	10	
Абордажный палашъ съ приборомъ.		
Поясной ремень.	10	
Къ нему пряжка.	20	
Палашныя ножны		} Ремонтъ.
Штыковые ножны.	1	
Сума патронная	10	

V. О наградахъ:

Кромѣ прозводства, къ которому, какъ выше сказано, открыть путь для всякаго хорошаго матроса, за отличное поведеніе и службу, каждый можетъ получать: нашивки на лѣвый рукавъ мундира, знакъ Св. Анны, а въ военное время знакъ отличія военного ордена. Сверхъ того за успѣшныя Высочайшіе смотры и въ другихъ случаяхъ матросы получаютъ наградныя деньги.

1) *О нашивкахъ:*

Прослужившіе безпорочно десять лѣтъ получаютъ нашивку изъ желтой тесьмы въ одинъ рядъ; прослужившіе пятнадцать лѣтъ—въ два ряда; а прослужившіе двадцать лѣтъ—въ три ряда. Кто же изъ нижнихъ чиновъ пожелаетъ остаться на службѣ сверхъ установленнаго термина, тотъ, кромѣ другихъ преимуществъ, награждается четвертою нашивкою изъ галуна.

Нижніе чины унтеръ-офицерскаго званія, при хорошемъ поведеніи и по выслугѣ узаконеннаго срока, могутъ вмѣсто экзамена въ офицеры, держать экзаменъ на полученіе $\frac{2}{3}$ и $\frac{1}{3}$ прапорщичьяго жадованья, согласно программамъ. Выдержавшіе экзаменъ на $\frac{2}{3}$ и $\frac{1}{3}$ прапорщичьяго жалованья остаются по прежнему на службѣ въ унтеръ-офицерскомъ званіи и, кро-

мѣ того жалованья, на которое они держали экзамень, получаютъ слѣдующія преимущества: 1) Нашивку на лѣвый рукавъ изъ золотого или серебряннаго галуна, по цвѣту пуговицъ, присвоенному мундиру команды, къ которой они принадлежатъ. 2) Право выходить въ отставку, когда пожелаютъ. 3) Освобожденіе отъ тѣлеснаго наказанія и разжалованія въ рядовые безъ суда и 4) Право на полученіе въ пенсіонъ по выслугѣ безпорочно 5-ть лѣтъ со времени назначенія жалованья, на которое они держали экзамень.

Сверхъ сего, державшіе экзамень на $\frac{2}{3}$ прапоршачьяго жалованья, получаютъ, вмѣстѣ съ другими преимуществами, и серебрянный темлякъ.

Удостоенные къ полученію $\frac{1}{2}$ офицерскаго жалованья, также могутъ держать впослѣдствіи экзамень на полученіе $\frac{2}{3}$ офицерскаго жалованья, которое назначается имъ въ пенсіонъ при отставкѣ не ранѣе какъ по прошествіи пяти лѣтъ со времени втораго удостоенія.

Тѣмъ нижнимъ чинамъ унтеръ-офицерскихъ званій, которые объявятъ желаніе быть офицерами, но экзамена не выдержатъ, пенсій, изъ двухъ и одной трети офицерскаго жалованья, не назначается; они могутъ впослѣдствіи вновь держать экзамень, но не иначе, какъ на офицерскій чинъ.

Для большей части нижнихъ чиновъ унтеръ-офицерскихъ званій лучше воспользоваться милостію Правительства, т. е. $\frac{1}{2}$ или $\frac{2}{3}$ офицерскаго жалованья, чѣмъ производствомъ въ офицеры. Оно и для службы полезнѣе, да и выгоднѣе для самаго. Для службы польза заключается въ томъ, что она сохранить на прежнемъ мѣстѣ опытнаго и хорошаго человѣка, который служба послѣ узаконеннаго срока, по собственному желанію еще 5-ть или болѣе лѣтъ, и примѣромъ и опытностію будетъ полезенъ своимъ сослуживцамъ. Теперь, вотъ выгода для самаго.

На унтеръ-офицера получившаго, по выдержаніи экзамена, нашивку и $\frac{1}{2}$ или $\frac{2}{3}$ офицерскаго жалованья, и начальство уже смотритъ иначе и отъ нижнихъ чиновъ онъ пользуется большимъ уваженіемъ; оно очень естественно, потому что тутъ

налицо усердная служба и хорошее поведеніе; иначе быть не можетъ, потому что воспользоваться $\frac{1}{2}$ или $\frac{2}{3}$ офицерскаго жалованья можетъ только человѣкъ вполнѣ хорошаго поведенія, а выдержанный экзамень докажетъ, что прошедшая его служба не пропала даромъ и что онъ твердо знаетъ все, что необходимо для его званія.

Надобностей у такого человѣка ни сколько не прибавится: какъ жилъ прежде, такъ можетъ жить и впередъ, а жалованье-то уже получаетъ несравненно большее, такъ что можно кое что отложить на черный день. Пройдутъ 5 лѣтъ и обстоятельства могутъ заставить выйти въ отставку: лѣта подойдутъ такія, болѣзнь ли приключится, или просто захочетъ отдохнуть послѣ продолжительной службы. Помѣхи нѣтъ и вотъ онъ выходитъ въ отставку съ почетомъ, обеспеченный на цѣлый вѣкъ заслуженнымъ пенсіономъ. Ежели человѣкъ еще въ силѣ, онъ можетъ занять какое нибудь приличное званію мѣсто, съ какимъ нибудь жалованьемъ, въ добавокъ къ пенсіону, и съ спокойною совѣстію жить припѣваючи.

Совсѣмъ дѣло другое при производствѣ въ офицеры. Офицерское жалованье хотя больше, но за то и потребности иныя и нѣтъ готовой квартиры, пища и обмундировка, чѣмъ всегда пользуется унтеръ-офицеръ. Жить надо по офицерски, многимъ завестись, въ чемъ нижнему чину прежде и надобности не было. Это въ особенности трудно человѣку женатому и семейному. Какъ много изъ произведенныхъ въ офицеры жалѣютъ можетъ быть, что увлеклись желаніемъ быть офицерами. Чтобъ быть офицеромъ мало того, что выдержать экзамень и надѣть мундиръ съ эполетами—здѣсь нужно переродиться, а это не очень легко, въ особенности, ужъ не въ молодые годы. Можно отстать отъ своихъ и не пристать къ другимъ, а тутъ еще и нужда. Конечно пословица говорить «плохой тотъ солдатъ, который не надѣется быть генераломъ». Есть примѣры, что изъ солдатъ выходили хорошіе генералы, но это доступно не всякому. Такіе люди надѣлены были можетъ быть и особымъ умомъ и волею—учились даже по ночамъ, думая конечно не объ одномъ установленномъ экзаменѣ. Хорошимъ

офицеромъ можетъ быть только тотъ, кто не только смолоду приготавливалъ себя къ этому, но и лучшіе годы жизни продолжалъ учиться.

2) *Объ орденъ Св. Анны для нижнихъ воинскихъ чиновъ.*

Къ ордену Св. Анны, учрежденному 5-го Апрѣля 1797 года, состоящему изъ четырехъ классовъ, присоединенъ особый еще разрядъ въ пользу заслуженныхъ воиновъ, установленный для унтеръ-офицеровъ и рядовыхъ, которые въ войскахъ выслужили безпорочно и безотлучно двадцать лѣтъ; знакъ сей состоитъ въ узенькой красной лентѣ съ желтыми каймами, для ношенія въ петлицѣ, съ вызолоченною медалью и съ изображеніемъ на ней орденскаго креста.

Право на полученіе знака отличія ордена Св. Анны, за безпорочную выслугу двадцати лѣтъ, имѣютъ слѣдующіе нижніе чины Морскаго вѣдомства:

1) Флотскіе, со включеніемъ 1-го Финскаго Флотскаго экипажа.

2) Служительскихъ ротъ и командъ Морскаго Корпуса, 1-го Штурманскаго Полуэкипажа, Школы Флотскихъ Юнкеровъ въ Николаевѣ и Черноморской Штурманской роты.

3) Состоящіе по Штату въ Учебномъ Морскомъ Рабочемъ экипажѣ: фельдфебели, каптенармусы, не мастеровые унтеръ-офицеры 1-го и 2-го классовъ, барабанщики, равно и находящіеся во всѣхъ другихъ Рабочихъ экипажахъ не мастеровые унтеръ-офицеры 1-го и 2-го классовъ.

4) Ластовыхъ экипажей: фельдфебели, каптенармусы, унтеръ-офицеры и рядовые, употребляемые на пароходахъ, брандвахтахъ, маякахъ, транспортахъ и гребныхъ судахъ, состоящихъ при экипажѣ, по строевой только части и должности.

5) Вообще тѣ нижніе чины, кои въ продолженіе службы были смѣнены изъ высшихъ званій въ низшія не за пороки, или дурные поступки, и коихъ штрафы не занесены въ формулярные о службѣ ихъ списки.

Нижніе чины, хотя и подвергшіеся за проступки оштрафованіямъ безъ тѣлеснаго наказанія, но выслужившіе, послѣ того, безпорочно двадцать лѣтъ.

Выслужившіе сей срокъ въ строевыхъ войскахъ и переведенные послѣ на службу въ мѣста, недающія права на получение знака отличія ордена Св. Анны, или уволенные въ отставку.

Выписанные за участіе въ происшествіи 14-го Декабря 1825 года, безъ суда, въ Закавказскія войска и впослѣдствіи поступившіе въ Гвардію.

Нижніе чины бывшихъ Польскихъ войскъ, кои за вычетомъ времени, проведеннаго ими въ рядахъ мятежническаго Правительства, безпорочно выслужили во фронтѣ съ 1815 года узаконенный срокъ съ двадцати лѣтняго возраста.

Не имѣютъ права на получение знака отличія ордена Св. Анны нижніе чины: 1) Исключенные изъ полковъ за отлучку, порочные и неодобренные въ поведеніи. 2) Подвергшіеся въ продолженіе службы тѣлесному наказанію. 3) Военно-рабочихъ баталіоновъ и инвалидовъ командъ, состоящихъ въ военномъ поселеніи, а также не служашіе инвалиды, обращенные въ сіе званіе изъ строевыхъ, прежде выслуги во фронтѣ узаконеннаго срока.

Время состоянія нижнихъ чиновъ въ рекрутствѣ, или въ военныхъ кантонистахъ, время отчисленія изъ одного вѣдомства въ другое, бытность въ отставкѣ и домовыхъ отпускахъ, нахожденіе подъ судомъ, за болѣзнію въ госпиталяхъ, и пребываніе въ плѣну, подобно прохожденію въ строевыхъ званіяхъ или командахъ, въ двадцати лѣтнюю выслугу къ знаку отличія не зачисляется.

Примѣчаніе 1. Состоящимъ въ войскахъ нижнимъ чинамъ изъ преступниковъ, наказанныхъ за участіе въ 1830 году въ Севастопольскомъ мятежѣ и въ 1831 году въ безпорядкахъ, происходившихъ въ округахъ пахатныхъ солдатъ, если они не подверглись тѣлесному наказанію и за тѣмъ постоянно отличались хорошимъ поведеніемъ и усердіемъ въ исполненіи своихъ обязанностей, не должно считать наказанія ихъ пре-

пятствіемъ къ полученію наградъ и преимуществъ безпорочно служащимъ предоставленныхъ; однако службу ихъ, бывшую до поясненія општрафованія, не слѣдуетъ зачитать къ полученію сихъ наградъ.

Примѣчаніе 2. Нижніе чины вѣдомствъ: Сухопутнаго, Морскаго и Главнаго Управленія Путей Сообщенія и Публичныхъ Зданій, оставленные по суду въ подозрѣніи, если въ продолженіи службы послѣ суда поведеніе ихъ будетъ одобрительно, не лишаются права на полученіе установленныхъ преимуществъ по службѣ; если же въ продолженіе службы послѣ суда, поведеніе которыхъ либо изъ нихъ будетъ не вполне одобрительно и чрезъ то они дадутъ еще большій поводъ къ заключенію о совершеніи преступленія, въ которомъ возникло на нихъ по суду подозрѣніе, то таковымъ не предоставляется преимуществъ, безпорочно служащимъ присвоенныхъ.

Бытность въ милиціи и ополченіяхъ включается въ счетъ выслуги къ полученію сего знака.

Тѣмъ нижнимъ чинамъ, кои приняты въ рекруты до изданія Рекрутскаго Устава 28 Іюня 1831 года, срокъ двадцати лѣтней выслуги на полученіе знака отличія ордена Св. Анны считается съ восемнадцати-лѣтняго возраста, а поступившимъ на службу послѣ того времени, съ двадцати лѣтъ.

Награжденные знаками отличія имѣютъ право на пенсію, равную тому окладу, который получали они на службѣ при самомъ пожалованіи ихъ знаками, такъ что служба получаютъ его въ добавокъ къ своему окладу, а по выслугѣ узаконенныхъ лѣтъ сохраняютъ и въ отставкѣ по смерти своей, гдѣ бы ни находились; и пенсія сіи производятся по общему положенію не зависимо отъ тѣхъ, кои опредѣлены за добровольную выслугу въ Гвардіи и Арміи лишнихъ лѣтъ.

На раздачу сихъ пенсій Капитуль получаетъ изъ Государственнаго Казначейства четырнадцать тысячъ триста руб. сер., и, соразмѣрно съ сею суммою, опредѣляетъ число пенсіонеровъ.

Предпочтительное право на полученіе пенсій имѣютъ нижніе чины по старшинству пожалованія ихъ знаками, а для

соблюденія онаго, на мѣста убыльхъ, за смертію и другими случаями, помѣщаются Капитуломъ нижніе чины по очереди нумеровъ, на знакахъ у нихъ имѣющихся.

По смерти каждаго женатаго пенсіонера вдова его пользуется пенсіею еще одинъ годъ.

Получившіе знаки отличія ордена Св. Анны продолжаютъ носить оныя и по производствѣ ихъ въ офицеры, пользуясь и сопряженною съ ними пенсіею, и если кто изъ имѣющихъ сей знакъ и получающій по оному пенсію, дослужась до оберъ-офицерскаго чина, награжденъ будетъ орденомъ Св. Анны четвертой или третьей степени, тотъ, слагая съ себя знакъ отличія, для возвращенія въ капитуль, перестаетъ вмѣстѣ съ тѣмъ получать и производящуюся ему по оному пенсію.

Нижніе чины, имѣющіе знаки отличія ордена Св. Анны, изъемяются отъ всякаго тѣлеснаго наказанія. Сіе однакожъ не изъемяетъ ихъ отъ другихъ наказаній, опредѣленныхъ законами, за учиненныя ими преступленія или проступки.

Впадшіе въ преступленіе, какъ служащіе такъ и отставные нижніе чины, имѣющіе знакъ отличія ордена Св. Анны, лишаются онаго не иначе, какъ по суду, и по предварительномъ Высочайшемъ утвержденіи приговоровъ онаго; лишь Главнoкомандующій Арміею и лица, облеченныя равною съ нимъ властію, имѣютъ право утверждать приговоры по военносуднымъ дѣламъ о лишеніи нижнихъ чиновъ, за преступленія, знака отличія ордена Св. Анны, не испрашивая на сіе предварительно Высочайшаго утвержденія.

Вмѣсто утраченныхъ знаковъ, Капитуль, по представленіямъ начальствъ, высылаетъ другіе, безъ взысканія денегъ съ потерявшихъ оныя неумышленно, и стѣрожайше запрещается нижнимъ чинамъ въ подобныхъ случаяхъ заказывать и носить другіе изъ олова.

3) О знакѣ отличія Военнаго ордена.

26-го Ноября 1769 года Императрицею Екатериною II учрежденъ орденъ Св. Великомученика и Побѣдоносца Георгія.

13-го Февраля 1807 года учрежденъ Императоромъ Александромъ I особенный знакъ отличія, причисленный къ ордену Св. Георгія, подъ наименованіемъ «знакъ отличія военнаго ордена», въ награду нижнихъ чиновъ за храбрость, противъ непріятели оказанную.

Высочайшимъ Указомъ, даннымъ Капитулу орденовъ 19-го Марта 1856 года, постановлено:

Знакъ отличія военнаго ордена имѣеть четыре степени:

Первая, или высшая степень: золотой крестъ съ бантомъ изъ Георгіевской ленты; въ кругу креста на одной сторонѣ изображеніе Святаго Георгія, а на другой вензель Святаго Георгія; на поперечныхъ концахъ вырѣзанъ тотъ номеръ, подъ которымъ имѣющій знакъ первой степени внесенъ въ списокъ пожалованныхъ сею степенью знака, и на нижнемъ концѣ креста надпись: 1-й степени.

Вторая степень: тотъ же золотой крестъ безъ банта; на поперечныхъ концахъ другой стороны вырѣзанъ номеръ, подъ которымъ имѣющій знакъ второй степени внесенъ въ списокъ пожалованныхъ сею степенью знака и внизу надпись: 2-я степ.

Третья степень: такой же крестъ, серебрянный, съ бантомъ; на поперечныхъ концахъ другой стороны вырѣзанъ номеръ, подъ которымъ имѣющій знакъ третьей степени внесенъ въ списокъ пожалованныхъ сею степенью знака, и внизу надпись: 3-я степень.

Четвертая или низшая степень: тотъ же серебрянный крестъ, безъ банта, имѣющій на поперечныхъ концахъ другой стороны номеръ, подъ которымъ пожалованный знакомъ четвертой степени внесенъ въ списокъ пожалованныхъ сею степенью, и внизу надпись: 4-я степень.

Знаки отличія сего ордена для пожалованныхъ нижнихъ воинскихъ чиновъ изъ Магометанъ заготавливаются съ изображеніемъ на крестѣ, вмѣсто Святаго Георгія, Императорскаго Россійскаго орла и съ особенною нумераціею для каждой степени отдѣльно.

Всѣ степени знака отличія военнаго ордена носятя въ петлицѣ, на Георгіевской лентѣ.

Знакъ отличія сего ордена всѣхъ степеней приобрѣтается только на полѣ сраженія, при осадѣ и оборонѣ крѣпостей, и на водахъ въ морскихъ битвахъ. Знакъ этотъ дается единственно тѣмъ нижнимъ чинамъ кои, дѣйствительно служа въ сухопутныхъ и морскихъ войскахъ, отличать себя особенною храбростію противъ непріятели. Знакъ сей жалуются, начиная съ четвертой степени постепенно до первой. Высшіе степени онаго могутъ быть пожалованы помимо низшихъ, только при совершеніи особенно важнаго подвига, выходящаго изъ ряда отличій, въ Статутѣ исчисленныхъ. Право пожалованія симъ знакомъ всѣхъ четырехъ степеней предоставляется, согласно существующимъ постановленіямъ Главнокомандующимъ Арміями и Командирамъ Отдѣльныхъ Корпусовъ, съ Высочайшаго потомъ утвержденія.

Награжденіе знакомъ отличія военнаго ордена опредѣляется двоякимъ образомъ:

1) Когда кто либо изъ нижнихъ чиновъ оказалъ особенную, личную храбрость.

2) Когда въ дѣлѣ противъ непріятели замѣчены будутъ особенно отличившимися,—по сухопутнымъ войскамъ, Главнокомандующимъ Арміею или Корпуснымъ Командиромъ, состоящимъ на правахъ Командира Отдѣльнаго Корпуса,—вообще который либо полкъ или другая команда, а по флоту—Адмираломъ, Начальствующимъ надъ онымъ, или Начальникомъ отдѣльной эскадры, состоящимъ на правахъ Начальствующаго надъ флотомъ Адмирала,—какой либо корабль или другое судно.

Хотя и невозможно исчислить въ точности всѣ разнообразныя воинскіе подвиги, которые могутъ дать право на полученіе знака отличія военнаго ордена за личную храбрость; но дабы постановить вѣкоторыя правила, по коимъ отмѣнные дѣйствія отъ обыкновенныхъ удобнѣе были бы отличаемы, опредѣляется нижеслѣдующее.

Достойны награжденія знакомъ отличія военнаго ордена:

А. По Сухопутнымъ войскамъ и по Флоту вообще.

1) Кто при взятіи корабля, батареи, ретраншаменты или иного занятаго непріятелемъ укрѣпленнаго мѣста, примѣромъ отличной храбрости и неустрашимости ободрить своихъ товарищей.

2) Кто вызвавшись въ охотники на опасное и полезное предпріятіе, совершить оное съ полнымъ успѣхомъ.

3) Кто въ бою своеручно отниметъ непріятельское знамя или штандартъ, или своеручно же исторгнетъ наше знамя или штандартъ, непріятелемъ захваченные; или кто въ сраженіи съ Турками, коихъ значки за знамена не почитаются, своеручно же отниметъ бунчукъ 3-хъ бунчужнаго или 2-хъ бунчужнаго Паши, или знамя въ регулярныхъ Азіатскихъ войскахъ, и взятые знамя, штандартъ или бунчукъ доставитъ въ распоряженіе своего начальства.

4) Кто въ бою возьметъ въ плѣнъ непріятельскаго штабъ-офицера или генерала.

5) Кто въ сраженіи спасетъ жизнь своего офицера, отразитъ ударъ, ему угрожавшій, или кто освободитъ его изъ рукъ непріятельскихъ.

6) Кто будучи раненъ, возвратится, по перевязкѣ, къ своей командѣ на мѣсто сраженія съ полнымъ своимъ вооруженіемъ и аммуниціею и останется въ дѣлѣ до окончанія онаго.

Б. По Сухопутнымъ войскамъ въ особенности.

1) Кто, при штурмѣ крѣпости, ретраншаменты, или иного укрѣпленнаго мѣста, первый взойдетъ на валъ или укрѣпленное мѣсто.

2) Кто, за выбитіемъ изъ строя всѣхъ офицеровъ, принявъ команду и сохранивъ порядокъ между нижними чинами, удержится, при нападеніи непріятеля, на своемъ посту, или вытѣснитъ непріятеля изъ ложементы, засѣдки, или какого укрѣпленнаго мѣста.

3) Кто примѣромъ своимъ ободривъ товарищей, возвратитъ съ помощію ихъ взятое уже непріятелемъ орудіе.

4) Кто, помимо личной храбрости будетъ содѣйствовать въ отраженіи непріятеля, ворвавшагося на батарею.

5) Кто, собравъ своихъ товарищей, спасетъ съ помощію ихъ, въ виду непріятеля, подбитое или не имѣющее лошадей орудіе.

По флоту, сверхъ награжденія за вышеописанные подвиги, относяшіеся вообще какъ къ сухопутнымъ войскамъ, такъ и ко флоту, удостоиваются, за личную храбрость, награды знакомъ отличія военнаго ордена:

1) Кто мѣткими выстрѣлами потопитъ или зажжетъ непріятельское военное судно.

2) Кто при abordажѣ первый взойдетъ на непріятельское судно.

3) Кто при abordажѣ сорветъ или спуститъ кормовой флагъ непріятельскаго судна.

4) Кто во время сраженія отличитъ себя неустрашимостію и самоотверженіемъ, при потушеніи на суднѣ пожара, или при исправленіи значительнаго поврежденія въ суднѣ или снастяхъ.

5) Кто во время сраженія выброситъ за бортъ упавшую на судно бомбу, гранату или брандкугель.

6) Рулевые, кои во время сраженія будутъ держать корабль въ надлежащемъ положеніи противъ непріятельской линіи или противуборствующаго корабля.

7) Тотъ изъ нижнихъ чиновъ, находящихся на гребномъ суднѣ, посланномъ для исполненія какого либо опаснаго дѣйствія, который за смертію или тяжкою раною откомандированнаго съ нимъ судномъ офицера, принявъ команду надъ онымъ, съ успѣхомъ совершитъ данное Офицеру порученіе.

8) Вся команда, находящаяся на брандерѣ, который непріятелю значительный вредъ причинить.

За отличіе оказанное вообще экипажемъ какого либо корабля или судна, какъ то: 1) при истребленіи непріятельскаго брандера или отбуксированіи онаго отъ нашего флота или гавани; 2) при отбуксированіи во время сраженія, нашего военнаго судна, которое потерпѣло весьма значительное пов-

режденіе и 3) при истребленіи непріятельскаго судна или взятіи онаго въ плѣнъ, и вообще при особенномъ отличіи противъ непріятеля какъ въ морскомъ сраженіи, такъ и при совершеніи десанта, наиболѣе отличившіеся изъ нижнихъ чиновъ, награждаются по личному усмотрѣнію Главнаго Военноначальника назначеніемъ знаковъ отличія военнаго ордена:

1) На корабль сто-пушечный и свыше, противу двѣнадцати ротъ пѣхоты.

2) На корабль имѣющій отъ 70 до 100 пушекъ, противу девяти ротъ пѣхоты.

3) На корабль имѣющій отъ 60-ти до 70-ти пушекъ, противу восьми ротъ пѣхоты.

На фрегаты: 44-хъ пушечные, противу пяти ротъ пѣхоты.

36-ти пушечные, противу четырехъ ротъ пѣхоты.

24-хъ пушечные, противу трехъ ротъ пѣхоты.

На бомбардирскія суда и на корветы, противу двухъ ротъ пѣхоты.

На бриги, люгера, катера и прочія меньшія военныя суда, противу одной роты пѣхоты.

По гребному флоту полагается отъ двухъ до пяти знаковъ, на каждые сто человекъ, изъ бывшихъ въ сраженіи.

Такое назначеніе знаковъ военнаго ордена за отличіе, оказанное вообще экипажемъ какого либо судна, не лишаетъ права удостоивать къ сему знаку и тѣхъ нижнихъ чиновъ, кои окажутся онаго достойными совершеніемъ лично какого либо изъ вышеописанныхъ подвиговъ.

Само собою разумѣется, что во всякомъ случаѣ право на удостоеніе знаковъ отличія военнаго ордена приобрѣтаютъ тѣ только нижніе чины, кои при совершеніи подвиговъ, соединяютъ съ храбростію точное послушаніе начальникамъ.

Примѣчаніе 1. Нижніе воинскіе чины изъ Евреевъ и Магометанъ, остающіеся въ своемъ вѣроисповѣданіи, могутъ быть представляемы за военныя подвиги къ наградѣ знакомъ отличія военнаго ордена, на точномъ основаніи существующихъ постановленій.

Примѣчаніе 2. Въ 1838 году, по вопросу, могутъ ли быть

награждаемы знакомъ отличія военнаго ордена, за храбрость въ дѣлѣхъ противу непріятеля, такіе нижніе чины, которые во время службы подверглись оштрафованію, разрѣшено: удостоивать ихъ сей награды, если будутъ заслуживать ее.

По флоту, начальникъ судна, по полученіи ордера отъ Главнаго Военноначальника о числѣ назначенныхъ на оное знаковъ, собираетъ также Совѣтъ изъ всѣхъ Штабъ и Оберъ-Офицеровъ, составляющихъ экипажъ того судна, и предлагаетъ сему Совѣту опредѣлять: кто именно изъ нижнихъ чиновъ, въ дѣлѣхъ противу непріятеля отличившихся, наиболѣе оказалъ себя достойнымъ таковой награды. При семъ равномерно предоставляется Совѣту, въ случаѣ надобности, спрашивать самихъ нижнихъ чиновъ о наиболѣе отличившихся особенною храбростію.

Знаки отличія военнаго ордена, какъ по сухопутному въ-домству такъ и по флоту, раздаются нижнимъ чинамъ въ присутствіи Главныхъ Военноначальниковъ, самими ими, а въ небытность ихъ, старшими по нимъ Начальниками, слѣдующимъ образомъ: 1) Всѣ тѣ войска, въ которыя назначаются знаки отличія военнаго ордена, выводятся въ строй, при чемъ артиллерія быть съ заряженными орудіями. 2) Въ виду сихъ войскъ, на мѣстѣ нарочно устроенномъ, совершается Господу Богу молебствіе съ водосвятиемъ, по окончаніи коего знамена и штандарты означенныхъ войскъ, равно какъ и знаки отличія военнаго ордена, для награжденія нижнихъ чиновъ отъ Главнаго Военноначальника доставленные, окропляются Святою водою. 3) Послѣ сего, нижніе чины, удостоиваемые къ награжденію сими знаками, вызываются къ знаменамъ и штандартамъ своихъ полковъ и командъ, и подъ оными знаками на нихъ возлагаются; а по Артиллеріи, таковыя нижніе чины вызываются предъ фронтъ своихъ батарей, гдѣ и возлагаются на нихъ знаки. 4) Во флотѣ, по совершеніи на каждомъ суднѣ вышеозначеннаго обряда на шканцахъ, знаки возлагаются подъ флагами. 5) При возложеніи на нижнихъ чиновъ знаковъ отличія военнаго ордена, всѣ войска, въ строю находящіяся, отдають честь съ музыкою и походомъ.

Знаки отличія военнаго ордена низшихъ степеней не носятя при пожалованіи высшихъ степеней, кромѣ знака отличія третьей степени. Нижніе чины, имѣющіе знаки отличія военнаго ордена, по производствѣ ихъ въ офицеры носятъ такіе знаки и не снимаютъ оныя въ случаѣ награжденія ихъ, въ послѣдствіи, орденомъ Св. Георгія четвертой или высшихъ степеней.

Каждому, удостоенному знакомъ отличія четвертой степени унтеръ-офицеру, рядовому или матросу, производится прибавочное жалованье одною третью болѣе годоваго оклада.

Имѣющему знакъ отличія третьей степени производится въ прибавокъ еще одна треть годоваго оклада жалованья; при пожалованіи же второй степени производится полное годовое прибавочное жалованье.

Въ ознаменованіе отличной храбрости и мужества неоднократно вновь оказанныхъ и особенныхъ подвиговъ, выходящихъ изъ ряда отличій, исчисленныхъ въ Статутѣ, нижнимъ чинамъ, имѣющимъ знаки отличія военнаго ордена второй степени, жалуются первая, или высшая степень сего знака и къ получаемому ими полному годовому прибавочному жалованью производится еще половина окладнаго годоваго жалованья.

Унтеръ-офицерамъ, награжденнымъ знакомъ отличія военнаго ордена въ то время, какъ они числились кандидатами къ производству въ офицеры, производится прибавочное жалованье на сей знакъ изъ того оклада, который они получали при награжденіи симъ знакомъ.

Всѣ нижніе чины Инженернаго и Морскаго вѣдомствъ, получающіе знаки отличія военнаго ордена и выгоды, съ оными сопряженныя, не лишаются сверхъ того по Инженерному вѣдомству денежныхъ наградъ, по принятымъ правиламъ за сапныя и минныя работы выдаваемыхъ, а по морскому вѣдомству, награжденія, по морскому Уставу положеннаго.

Упомянутое прибавочное жалованье, состоящее въ одной или въ двухъ третяхъ, или въ полномъ окладѣ, производится со дня того дѣйствія съ неприятелемъ, въ которомъ оказано отличіе, сохраняясь каждому какъ послѣ увольненія отъ воин-

ской службы въ инвалиды, такъ и по отставкѣ, въ видѣ пенсіи, по смерти. Пенсіи сего рода получаютъ нижними чинами независимо отъ пенсій, опредѣленныхъ за добровольную выслугу въ Гвардіи и Арміи лашныхъ дѣтъ.

Вдовы мужей, получившихъ прибавочное жалованье по знаку отличія военнаго ордена, получаютъ оное, по смерти ихъ, еще одинъ годъ.

Всѣ нижніе чины, имѣющіе знаки отличія военнаго ордена, отъ тѣлеснаго наказанія освобождаются; а унтеръ-офицеры, имѣющіе сіи знаки, сверхъ того, безъ суда, ни въ какомъ случаѣ не могутъ быть разжалованы въ рядовые.

Впадшіе въ преступленія, какъ служащіе такъ и отставные нижніе воинскіе чины, имѣющіе знаки отличія военнаго ордена, лишаются оныхъ не иначе, какъ по суду и по предварительномъ утвержденіи о нихъ Его Императорскимъ Величествомъ.

Получившіе знакъ отличія военнаго ордена унтеръ-офицеры, рядовые или матросы, поступившіе послѣ отставки въ сословіе, податями обложенное, въ окладъ не полагаются.

Въ случаѣ утраты или неумышленной потери къмъ либо изъ нижнихъ чиновъ серебрянныхъ знаковъ отличія военнаго ордена выдаются имъ отъ Капитула, по требованіямъ подлежащихъ Начальствъ, новые таковыя знаки, съ означеніемъ на оныхъ тѣхъ нумеровъ, подъ коими пожалованные состоятъ въ спискахъ. О выдачѣ же золотыхъ знаковъ отличія, въ замѣнъ неумышленно утраченныхъ, Главные Начальники, по точномъ о семъ удостовѣреніи, входятъ съ представленіями къ Министрамъ, для испрошенія на таковую выдачу Высочайшаго соизволенія.

Нижніе чины, какъ служащіе, такъ и отставные, за утраченные ими золотые и серебрянные знаки отличія военнаго ордена, никакому денежному взысканію не подвергаются, но запрещается имъ, вмѣсто пожалованныхъ золотыхъ и серебрянныхъ знаковъ отличія, носить сіи знаки изъ мѣди и олова.

Къ большому поощренію людей, имѣющихъ знакъ отличія военнаго ордена, зачитается имъ въ число двадцати пяти

лѣтнягосрока службы и то время, какое кто находился на временной службѣ, считая вступленіе въ оную со дня отдачи въ ополченіе. Сверхъ сего, къ обыкновенному жалованью, какое кто по сему новому служенію получать будетъ, производится имъ по знаку отличія военнаго ордена въ прибавку и одна треть того жалованья, которое получали они находясь въ ополченіи.

ПАРОХОДНЫЯ СООБЩЕНІЯ.

въ навигацію 1857 года.

ЗАГРАНИЧНОЕ СООБЩЕНИЕ.

ДВИЖЕНІЕ ПАРОХОДСТВА ВЪ КОРФУ.

1) *Пароходы Австрійскаго Ллойда отходятъ изъ Корфу:*

На Ионическіе острова, въ Превезу, и Грецію, еженедѣльно, по понедѣльникамъ.

Въ Сиру, Кандію, Каню, Ретимо и Константинополь, еженедѣльно, по понедѣльникамъ.

Въ Триестъ, еженедѣльно, по вторникамъ

Въ Бриндизи, Мольфетта, Анкону и Триестъ, еженедѣльно, по четвергамъ.

Въ Мессину и Мальту, чрезъ каждыя двѣ недѣли, по субботамъ.

Въ Валону, Дураццо, Антивари и въ порты Далмаціи, еженедѣльно, по субботамъ.

Въ Описсо-Это, Занте, Черго, Пирей, Каню, Кандію, Ретимо, Сиру, Сціо и Смирну, еженедѣльно, по субботамъ.

Въ Триестъ, 7 и 20 числа каждаго мѣсяца.

Въ Александрію, 12 и 29 числа каждаго мѣсяца.

2) *Пароходы Ливерпульскаго общества отходятъ изъ Корфу:*

Въ Анкону и Триестъ 6, 12 и 24 числа каждаго мѣсяца.

Въ Патрасъ, Занте, Кефалонію, Мессину, Палермо, Гибралтаръ и Ливерпуль 12, 22 и 31 числа каждаго мѣсяца.

Это же общество содержитъ въ Корфу пароходъ *Minlo*, въ 500 т. и 100 с., который правильными путинами обходитъ всѣ Ионическіе острова.

ФАБРИКА ОФИЦЕРСКИХЪ ВЕЩЕЙ

АЛЕКСАНДРА МИГУНОВА.

На Невскомъ проспектъ, домъ г-жи Ловгиновой № 51 и 73.

Продаются по слѣдующимъ цѣнамъ, съ пересылкою:

	Руб. Коп.	—	Руб. Коп.
Шляпа генеральская	12	»	10
— штабъ и оберъ-офицерская	10	»	8
Воротникъ генеральскій, золотой	55	»	»
— — серебрeнный	40	»	»
— флотскій золотой	16	»	12
— — серебрeнный	12	»	10
Погоны золотые, безъ номера	3 50	—	2 50
Номеръ золотой	» 75	—	»
Эполеты генеральскіе съ орломъ	18	»	»
— штабъ-офицерскіе	14	»	12
— оберъ-офицерскіе	5 50	—	4 50
Португеза сабельная	5	»	3 50
Сабля на манеръ золотой	18	»	15
— обыкновенная	12	»	10
Кортикъ	10	»	»
— обыкновенный	8	»	6
Португеза для кортика	5	»	4
Фуражка	3	»	»
Кокарда эмалевая	2 50	—	»

Морской Сборникъ выходитъ ежемѣсячно 1-го числа, книжками, объемъ которыхъ зависить отъ обшяя официальныхъ статей. Въ Сборнику прилагаются портреты извѣстныхъ лицъ, дѣйствующихъ или дѣйствовавшихъ на морскомъ поприщѣ, и, по мѣрѣ надобности, — планы, карты, чертежи и рисунки.

Подписка на Морской Сборникъ въ 1857 году принимается:

Въ С. Петербургѣ: въ Редакциі журналу, при Морскомъ Ученомъ Комитетѣ, — въ Главномъ Адмиралтействѣ; въ Газетной Экспедициі С. Петербургскаго Почтамта; у Книгопродавцевъ: *Я. А. Исакова* (въ Гостиномъ дворѣ, № 24), *А. А. Смирдина*, сына (у Полицейскаго моста въ домѣ Косенковскаго) и у другихъ.

Въ Москвѣ: у Книгопродавцевъ: *И. В. Базунова* (на Стратномъ бульварѣ, въ домѣ Загряжскаго) и *Ө. И. Салаева*.

Въ Харьковѣ: у *П. И. Апарина*.

Цѣна Морскаго Сборника за годъ **ПЯТЬ** р. сер. безъ пересылки и доставки на домъ; съ пересылкою ипотороднымъ по почтѣ — **ШЕСТЬ** руб. **ПЯТЬДЕСЯТЬ** коп., съ доставкою на домъ, въ С. Петербургѣ **ШЕСТЬ** руб.

Каждая книжка Морскаго Сборника разсылается въ наглухо-заклеенныхъ пакетахъ. Въ случаѣ полученія книжки въ иномъ видѣ и не совѣрни приложеніями, подвсичекъ приглашается довести о томъ до свѣдѣнія редакциі и будетъ удовлетворенъ при первой возможности. Впрочемъ, ручательство за исправную и своевременную доставку книжекъ Морскаго Сборника, редакциі принимаетъ на себя только въ отношеніи тѣхъ лицъ, которые подписались на журналъ въ самой редакциі. Въ случаѣ перемѣны мѣста жительства, необходимо чтобы гг. подписчики неотлагательно увѣдомляли о томъ редакцию, во избѣжаніе остановки въ доставленіи имъ журнала.

Оставшіеся экземпляры Морскаго Сборника за 1855 и 1856 годы можно получать въ редакциі по той же цѣнѣ, какъ и за Морской Сборникъ на 1857 годъ.

Лица Морскаго вѣдомства могутъ получать Морской Сборникъ по почтѣ, если доставать прямо въ редакцию за пересылку по 1 руб. 50 коп. сер.

Лица желающія помѣстить статьи свои въ Морскомъ Сборникѣ приглашаются доставлять ихъ въ Морской Ученый Комитетъ или редактору Сборника, — съ надписью: *для напечатанія въ Морскомъ Сборникѣ*. По разсмотрѣннн статьи Морскимъ Ученымъ Комитетомъ, она, въ случаѣ одобренія, помѣщается въ журналъ при первой возможности. Въ случаѣ неодобренія, — возвращается автору, по его личному востребованію, или довѣренному отъ него лицу, — *безъ всякихъ объясненій*.

Авторъ имѣетъ право на получение 25 отдѣльныхъ оттисковъ своей статьи безвозмездно; если онъ желаетъ воспользоваться этимъ правомъ то приглашается написать о томъ на самой статьѣ. По особымъ уваженіямъ Морской Ученый Комитетъ разрѣшаетъ печатаніе и большаго числа отдѣльныхъ оттисковъ, но съ платою за бумагу. Желающіе на этомъ основаніи получить болѣе 25 отдѣльныхъ оттисковъ своей статьи, — означаютъ на рукописи сколько именно.

Вознагражденіе за статьи опредѣляется Морскимъ Ученымъ Комитетомъ, уже по выходѣ той книжки Морскаго Сборника въ которой онѣ напечатаны, и выдается изъ Редакціи. Авторъ или переводчикъ можетъ объявить свои условія о вознагражденіи, при самомъ представленіи статей.

Оригинальныя сочиненія должны быть присылаемы за подписью автора, а переводныя — съ указаніемъ, сверхъ того, той книги откуда взяты. Если автору неудобно, чтобъ его имя было извѣстно публикѣ, онъ приглашается предварить о томъ Редакцію.

Редакція некоррѣкше просетъ доставлять статьи четко написанными, въ особенности же означать разборчиво имена собственныя и цифры.