

四庫全書存目叢書編纂委員會編

齊魯書社

四庫全書存目叢書

四庫全書存目叢書編纂委員會編

齊魯書社

四庫全書存目叢書

經部
第一五三冊



責任編輯：孫言誠 賀 偉

ISBN 7-5333-0580-9

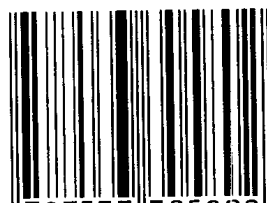

9 787533 305802 >

ECO2/10

四庫全書存目叢書·經部一五三

(大陸版·限中國大陸發行)

四庫全書存目叢書編纂委員會編

齊魯書社出版發行

(濟南經九路勝利大街)

金壇古籍印刷廠印製

787×1092 毫米 16 開本 53.125 印張

1997 年 3 月第 1 版 1997 年 3 月第 1 次印刷

印數 1 100

ISBN 7 5333 0580-9

Z·55 經部定價：66000 圓

經部第一五三冊目次

經部·五經總義類

六經圖六卷

〔清〕王皜撰
北京圖書館藏清乾隆五年刻本

..... 一

十三經字辨八卷

〔清〕陳鶴齡撰
中國科學院圖書館藏清道光十年刻本

..... 二二二

九經圖七卷

〔清〕楊魁植輯
南京圖書館藏清乾隆三十七年信芳書房刻本

..... 四五六

說書偶筆四卷

〔清〕丁愷曾撰
上海圖書館藏民國二十四年青島趙永厚堂排印望奎樓遺稿本

..... 七九八

六經圖六卷

〔清〕王昉撰

北京圖書館藏清乾隆五年刻本

附《四庫全書總目·六經圖六

卷》提要

六經圖平生所見諸本互有異同一為西江信州學石本鉅幅十二每經視圖之疎密為大小錯綜分二幅為上下卷未載何代鈔刻編輯姓氏好古者為其摹搨之難也易木本以行每一經上下卷各折為四篇修廣倍常一為宋紹興中布衣楊甲鼎卿所誤乾道初苗君昌言毛君邦翰序而刻之迨萬歷乙卯新安吳君繼仕技雉摹刻極其精工卷帙亦頗修廣踰年丁巳蘭谿郭君若維依樣翻刻宛若吳本是皆窮經之士所珍秘康熙己丑龍眠江氏宗石刻縮為常帙又壬寅瀨上潘君霖鼎宗吳本敘若羣書式別署禮耕堂本雖皆剞劂弗逮亦聊便披讀爾曠按同為經圖各有漏略郊居杜門竊擬滙為一書專主鼎卿所誤而以石本輔其未備每圖務加詳覈歸於至當量圖注布格數易其稿手寫成帙得易經圖七十有二尚書圖六十有八詩經圖四十有四春秋圖一十有五周禮圖六十有二禮記圖五十有一共圖三百一十有二凡依舊本編錄者或有圖無注或圖詳注畧或圖注而有舛錯儻承謫襲謬懼貽誤來學迺會

粹羣書叅訂增補附載各經圖卷後折衷有道示不敢逞臆見也攷宋史有葉仲堪六經圖七卷俞言六經圖說十二卷外此專經圖復有四十餘家計二百八十餘卷然則圖顧不盡於鼎卿所誤因吳氏据楊本重刊較石搨更為明晰而葉俞遺編又復不傳故第以是本為宗而商榷之可矣友人醵金謀梓止成易書詩三經餘未卒業新都楊子次銘素稱博雅於已未秋偶探未刻稿閱之稱善且資其技對慨延良工續刻數月而竣亟哀述原委緘寄 臨沂椅園先

生緣鵠屬門下士曾以質諸函文許其問世今必樂觀厥成不惜一言弁其端俾款啟寡聞之士得附青雲以顯而次銘高誼亦足徵度越常流矣乾隆五年庚申夏五古咎繇城南廡莊王鵠書



六經圖定本序

河圖實開文字之先文字既立為原未偏廢自三代後修已治人之六經古注疏頗及名物後儒惟闡義蘊學者或無暇兼攷而圖亦不盡傳圖不傳則名物無徵即義蘊強半失據於是乎往古之大經大法凡精義所寓一切懸擬茫昧故淹雅之士於六經必圖焉是求今楮墨



流傳繁簡互異大都祖信州學石搨就中亦缺有間矣學者病焉古六宿儒雪鳴王君一旦奮然薈萃衆本旁稽羣籍精思研究積有歲時凡向來誤者正之畧者補之羽翼前修薪傳來學更無遺憾君手書屬開雕已及半矣貲未克繼余許為續成會遷官弗果而歛浦次銘楊子欣然欣助始獲竣工是刻出即向來諸本無煩更求次

銘英年負奇虛衷嗜學州士夫亟稱之觀
茲益信夫經圖所關鉅矣焦澹園云理或
千言未了象則一見可知然相沿數百載
今始快覩此編藉令上質紮陽安知不亦
心許謂是實大有裨於經學為必不可少
之書也是誠盛舉也夫乾隆五年庚申閏
六月臨沂友人高淑魯書於燕貽館



跋

經圖宋本今時罕有前明惟吾鄉吳氏摹刻稱最
善嗣後諸家俱弗逮遠甚今雪鴻王先生更從吳
本精細校勘凡有未確及偶誤處悉遵
御書並博參羣籍訂正信編珠緝玉綜括無餘為向
來所未有矣先生家晴麓徵君老友也著作盈笥
晚尤邃於經學不以余年少弁鄙而商榷及之實
滋悚仄先生復手書入版付良工開雕楮墨俱極
精好識者自珍蓄之

乾隆五年庚申長夏歛浦楊廷樽謹跋



大易象數鉤深圖目錄

易有太極圖

乾知大始

坤作成物

天尊地卑

參天兩地

日月為易

河圖數圖

洛書數圖

天地之數

乾坤之策

乾坤六子圖

渾天六位圖

伏羲先天圖

方圓相生圖

仰觀天文圖

俯察地理圖

伏羲八卦圖

八卦取象圖

文王八卦圖

八卦象數圖

四卦合律圖

八卦納甲圖

剛柔相摩圖

八卦相盪圖

六爻三極

五位相合

帝出震圖

著卦之德

序上下經圖

三變大成圖

重易六爻圖

六十四卦天地數圖

六十四卦萬物數圖

卦爻律呂圖

運會曆數圖

乾坤大父母圖

復姤小父母圖

八卦生六十四卦圖

八卦變六十四卦圖

陽卦順生

陰卦逆生

六十四卦反對變圖

復姤臨遯否泰六卦生六十四卦圖

日月運行一寒一暑卦氣之圖

六十四卦卦氣圖

十三卦取象圖

三陳九卦之圖

參伍以變圖

十有八變圖

一陰一陽圖

先甲後甲圖

陰陽君民

陰陽奇耦

二儀得十變化

十日五行相生

大衍之數圖

揲著之法

陽中陰

陰中陽

通乎晝夜圖

河圖百六數

八卦司化圖

類聚章分圖

序卦圖

雜卦圖

太玄準易卦名圖

太玄準易卦氣圖

皇極經世全數圖

邵氏皇極經世圖
潛虛性圖

溫公潛虛擬玄圖
說卦配方圖

大易象數鉤深圖

易有太極圖

六安王 賜 校錄

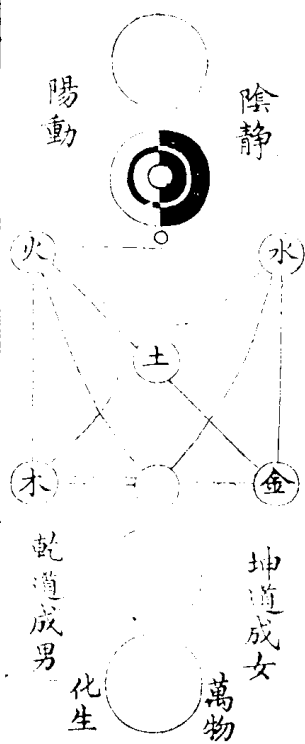

右太極圖周敦實茂叔傳二程先生茂叔曰無極而太極太極動而生陽動極而靜靜極復動一動一靜互為其根分陰分陽兩儀立焉陽變陰合而生水火木金土五氣順布四時行焉五行一陰陽也陰陽一太極也太極本無極也五行之生也各一其性無極之直二五之精妙合而凝乾道成男坤道成女二氣交感化生萬物萬物生而變化無窮焉

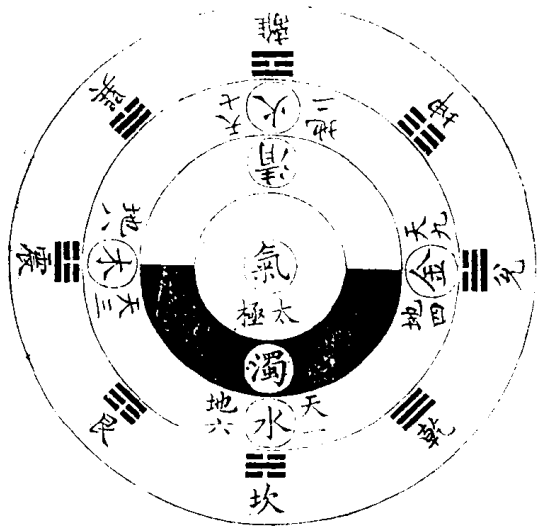

舊有此圖

太極未有象數惟一氣耳一氣既分輕清者上為
 天重濁者下為地太極生兩儀也兩儀既分則金
 木水火四方之位列兩儀生四象也水數六居坎
 而生乾金數九居兌而生坤火數七居離而生巽
 木數八居震而生艮四象生八卦也

乾知太始



一陽生於子二陽
 在丑三陽在寅四
 陽在卯五陽在辰
 六陽在巳而乾位
 在西北居子之前
 故曰乾知太始言
 乾以父道始天地
 也

坤作成物

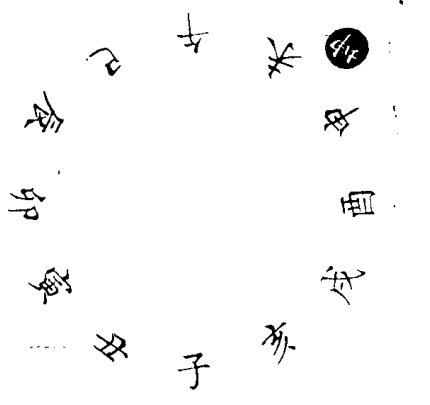

一陰生於午二陰
 在未三陰在申四
 陰在酉五陰在戌
 六陰在亥而坤位
 西南蓋西南方申
 也物成於正秋酉
 也坤作於申成於
 酉故曰坤作成物

天尊地卑

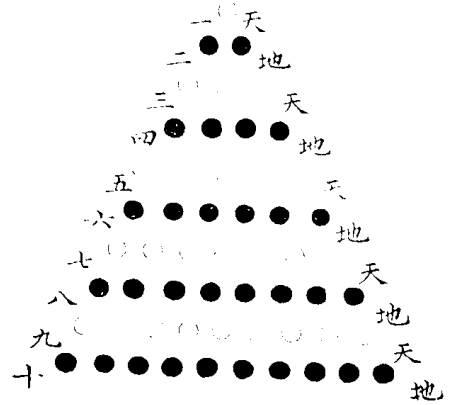

自一至十天尊於上地卑於下尊者乾之位故乾為君為父為夫卑者坤之位故坤為臣為母為婦皆出於天尊地卑之義也故曰天尊地卑乾坤

參天兩地

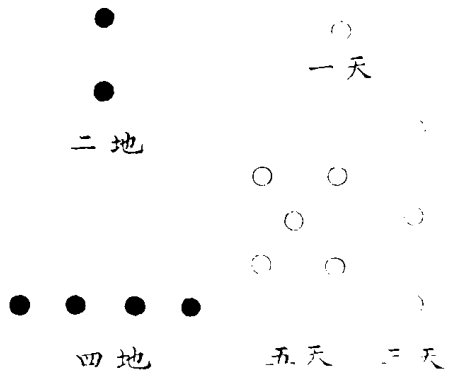

乾元用九參天也坤元用六兩地也故曰參天兩地而倚數九六者止用生數也

日月為易

取日月二字交配而成如篆文日下從月

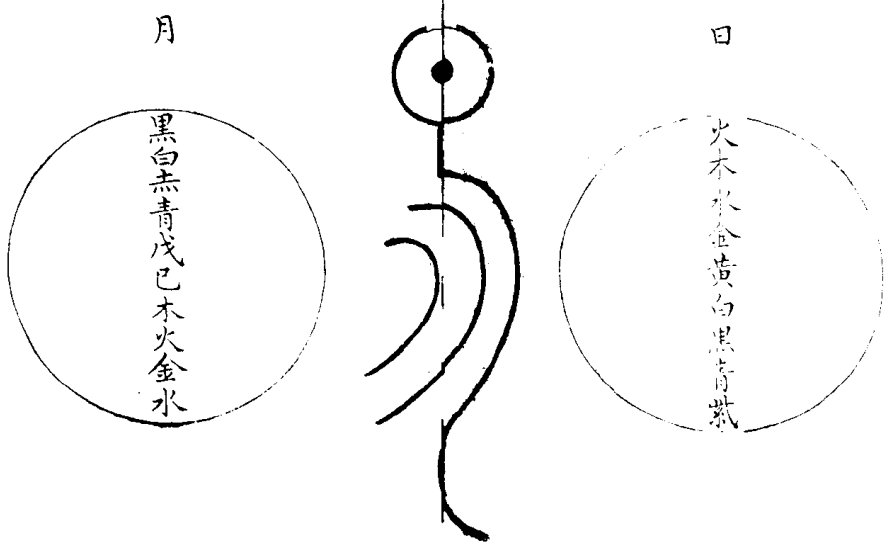

是日往月來之義故曰陰陽之義配日月

易經五

河圖數圖

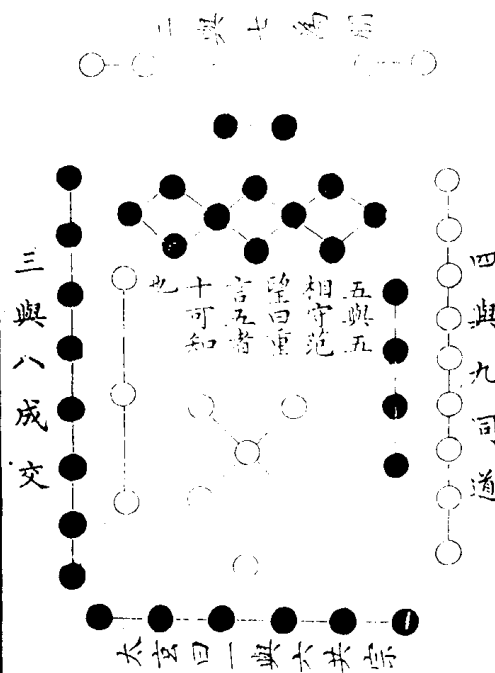

河圖之數四十五蓋聖人損去天一地二天三地
 四凡十數獨天五居中而主乎土至洛書則有土
 十之成數故水火金木成形矣

洛書數圖

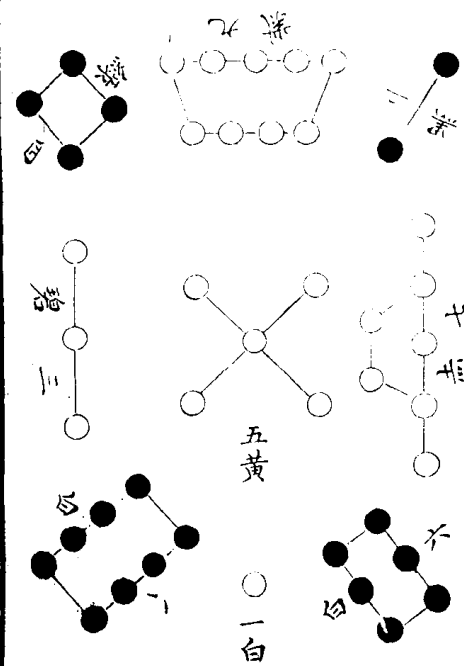

戴九履一左三右七二四為肩六八為足五為腹
 心總四十五縱橫數之皆十五也天五居中央聖
 人觀之遂定八卦之象

天地之數

五十二 數天

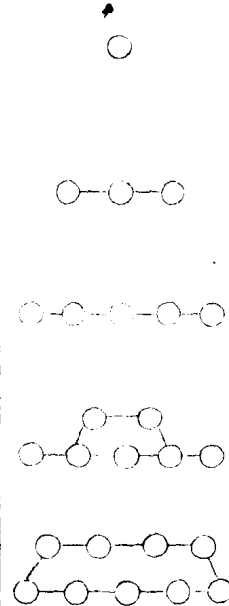

十三 數地

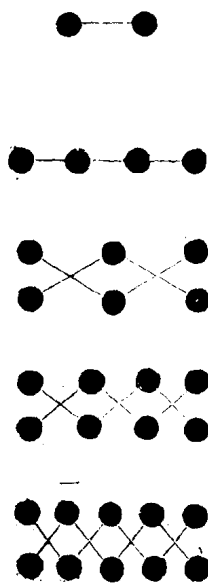

乾坤之策

六十三 策乾

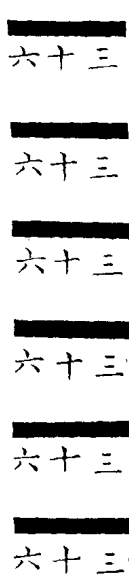

四十二 策坤

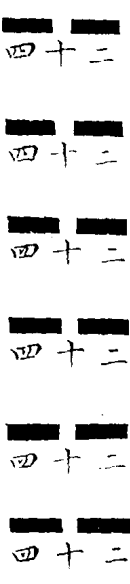

乾坤六子圖

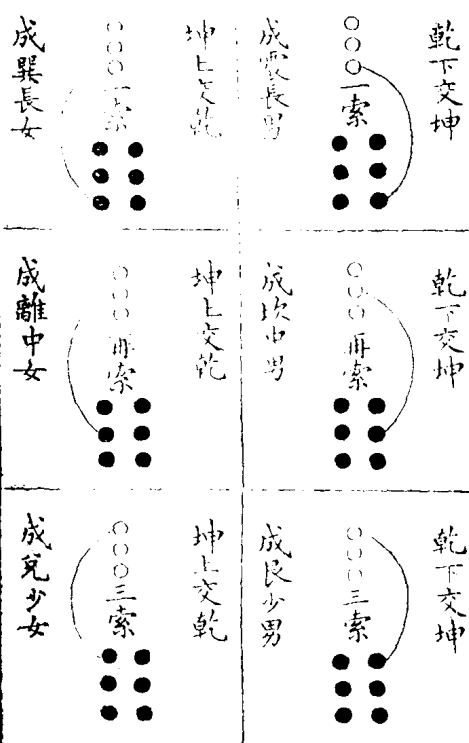

渾天六位圖



伏羲先天圖

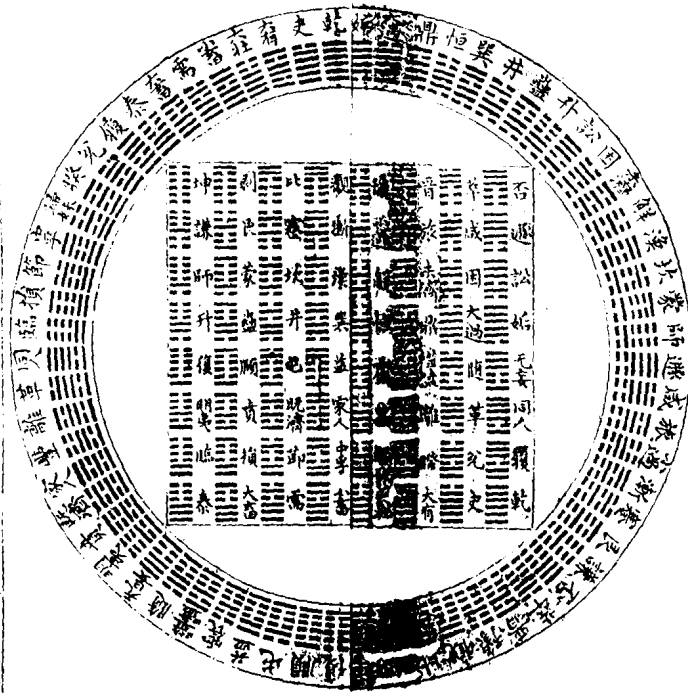

右伏羲八卦圖王豫傳於邵康節而堯夫得之歸藏初經者伏羲初畫八卦因而重之者也其經初乾初頤坤初艮初兌初萃坎初離初震初巽初皆六畫即此八卦也八卦既重又在其中 易經十

方圓相生圖

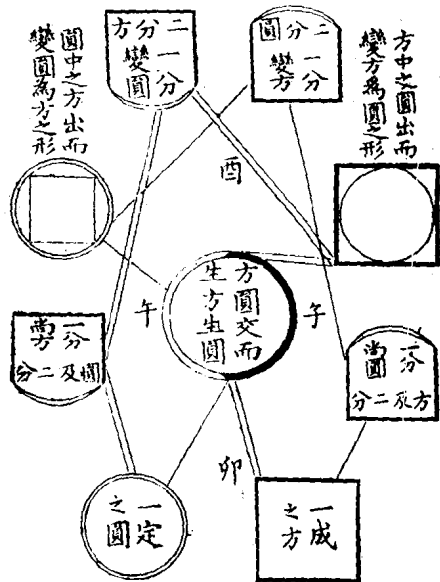

鄭氏云古先天圖楊雄太玄經闕子明洞極魏伯陽參同契邵堯夫皇極經世而已惜乎雄之太玄子明之洞極做易為書泥於文字後世忽之以為屋上架屋頭上安頭也伯陽之參同契意在於鍛鍊而入於術於聖人之道又為異端也堯夫擺去文字小術而著書天下又不顧之但以律曆之用難矣哉四家之學皆出於古先天圖先天圖其易之源乎後無文字解註而世亦以為無用之物也今予作方圓圖註脚比之四家為最簡易而四家之意不出於吾圖之中於易之學為最要

仰觀天文圖



伏羲仰觀天文
以畫八卦故曰
月星辰之行度
運數十日四時
之屬凡麗於天
之文者八卦無
不統之

俯察地理圖

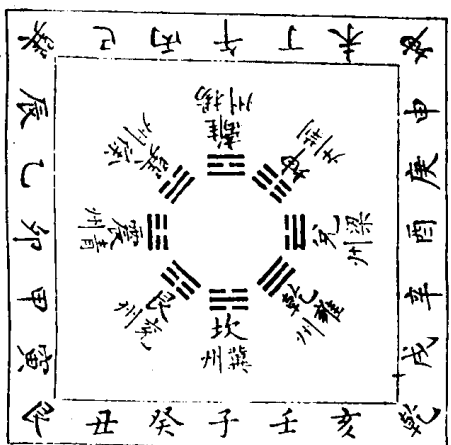

伏羲俯察地理
以畫八卦故四
方九州鳥獸草
木十二支之屬
凡麗於地之理
者八卦无不統
之

伏羲八卦圖

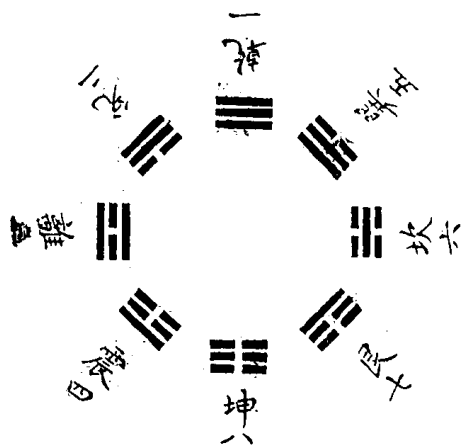

八卦取象圖



文王八卦圖

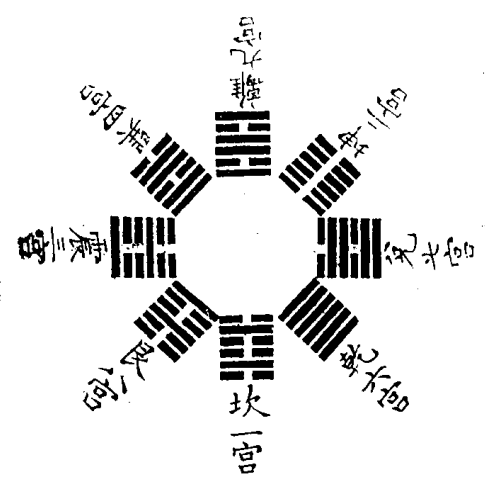

八卦象數圖

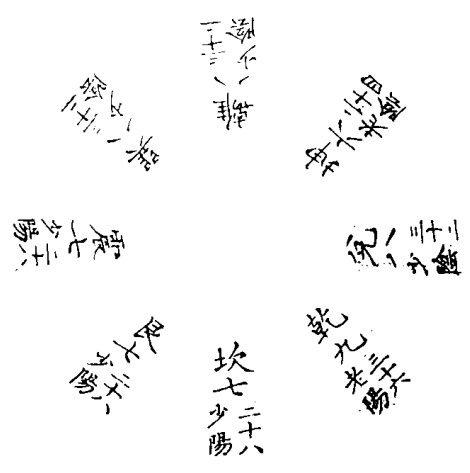

四卦合律圖

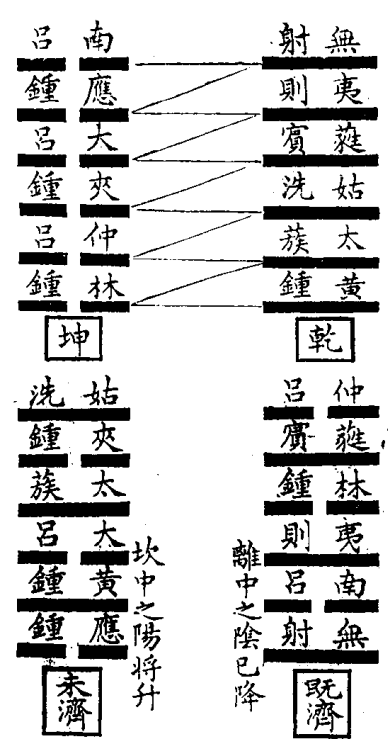

八卦納甲圖

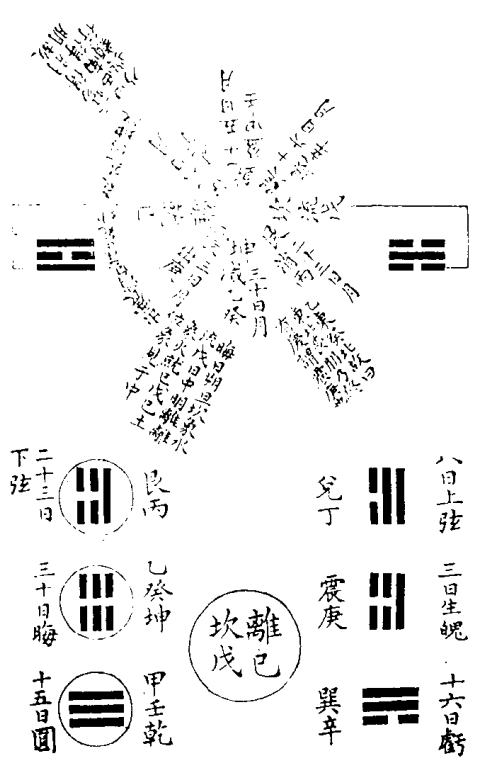

剛柔相摩圖

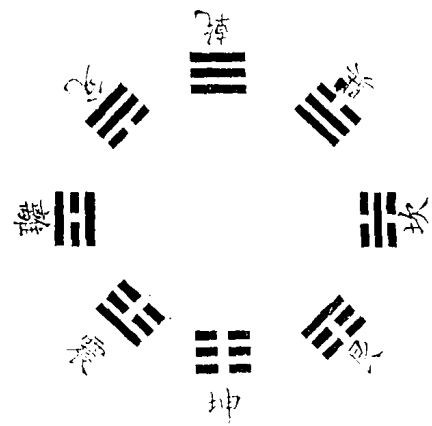

乾陽居上坤陰
居下乾自震而
左行坤自巽而
右行天左地右
故曰剛柔相摩

八卦相溢圖

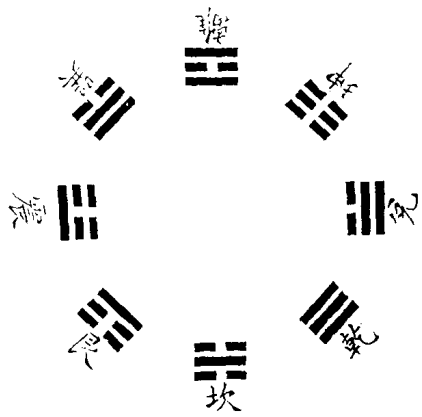

震溢艮兌溢坤
離溢巽坎溢乾
八卦往來迭相
推溢京房曰溢
陰入陽溢陽入
陰

六爻三極

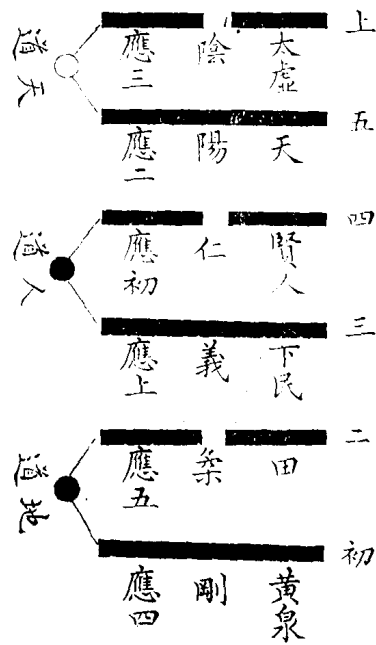

五位相合

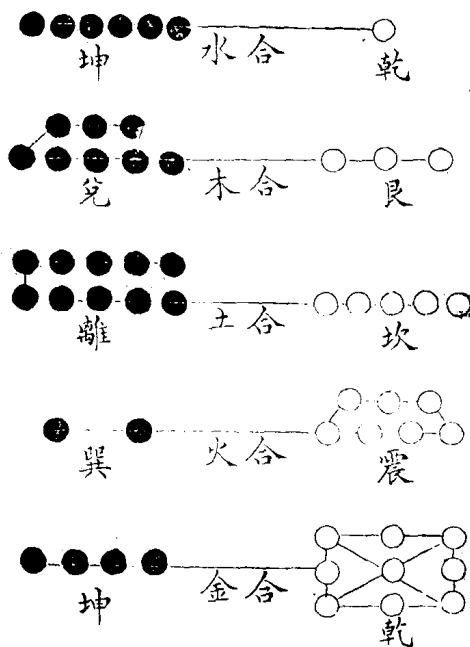

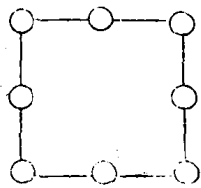

卦數八

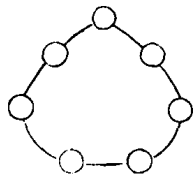

著數七

四十六八八九十四七七

著之數七也七而七之
 其用四十九故其德圓
 卦之數八也八而八之
 為別六十四故其德方
 圓者運而不窮可以逆
 知來物方者其體有定
 可以識乎既往故圓象
 神方象知

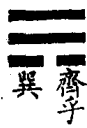

巽 齊乎

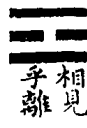

相見 乎離

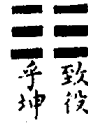

致役 乎坤



帝居中央

帝者上天
 之尊稱即
 天五也

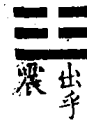

出乎 震

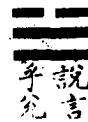

說言 乎兌

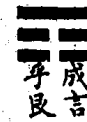

成言 乎艮

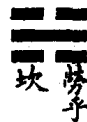

勝乎 坎

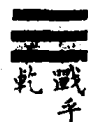

戰乎 乾

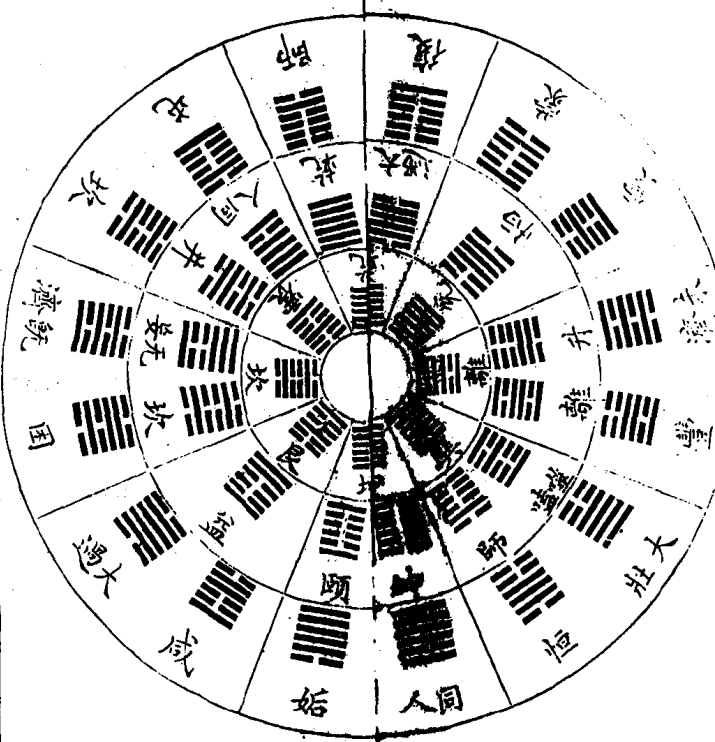

本乾九二爻變成同人次變无妄次變益次變頤終其
 變至離而止本坤六二爻變成師次變升次變恒次變
 大過終其變至坎而止故上經始於乾坤終於坎離焉

本咸六二爻變成大過次變困次變坎次變師次變
 蒙而終於未濟本恒初六爻變成大壯次變豐次變
 震次變復次變屯而入既濟故下經始於咸恒終於
 既濟焉

重易大成圖

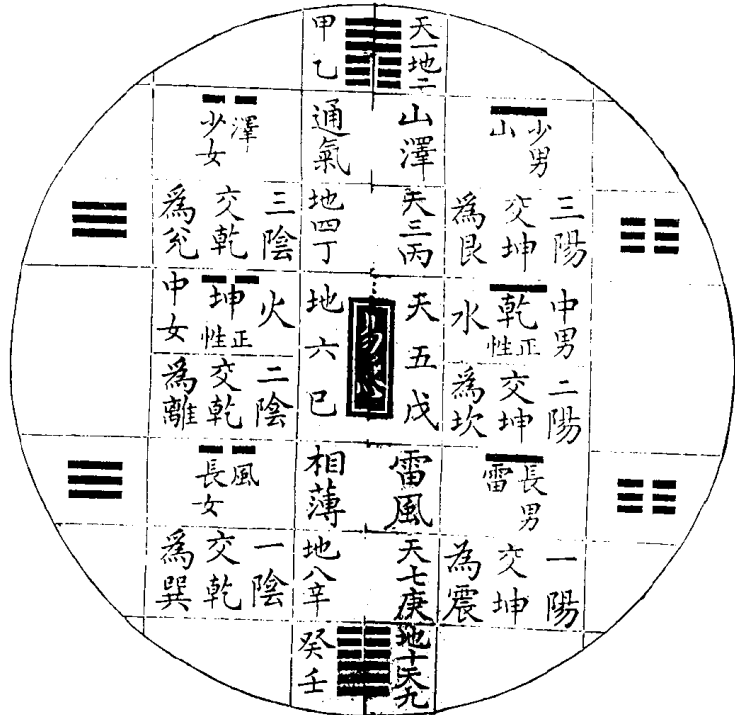

易經

重易六爻圖

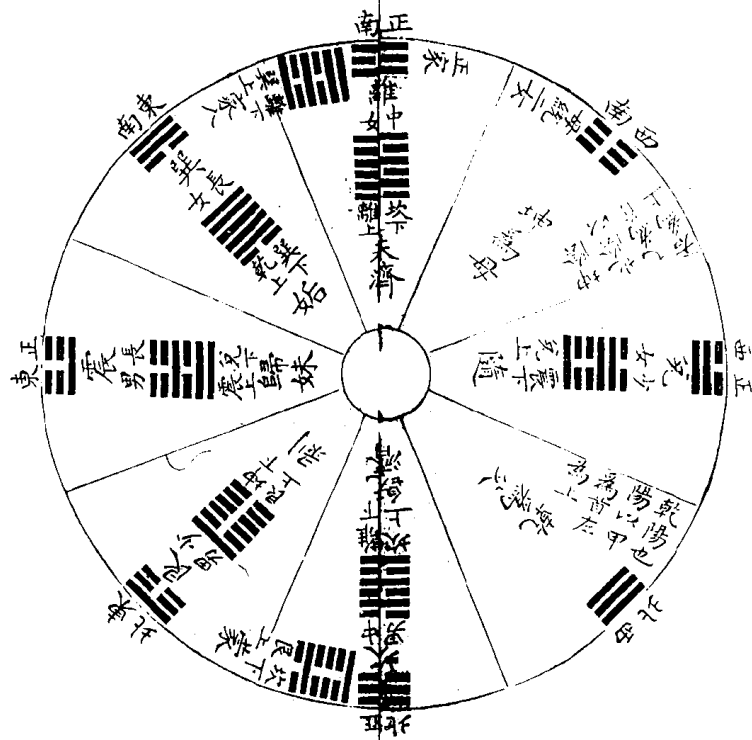

易經三

六十四卦天地數圖

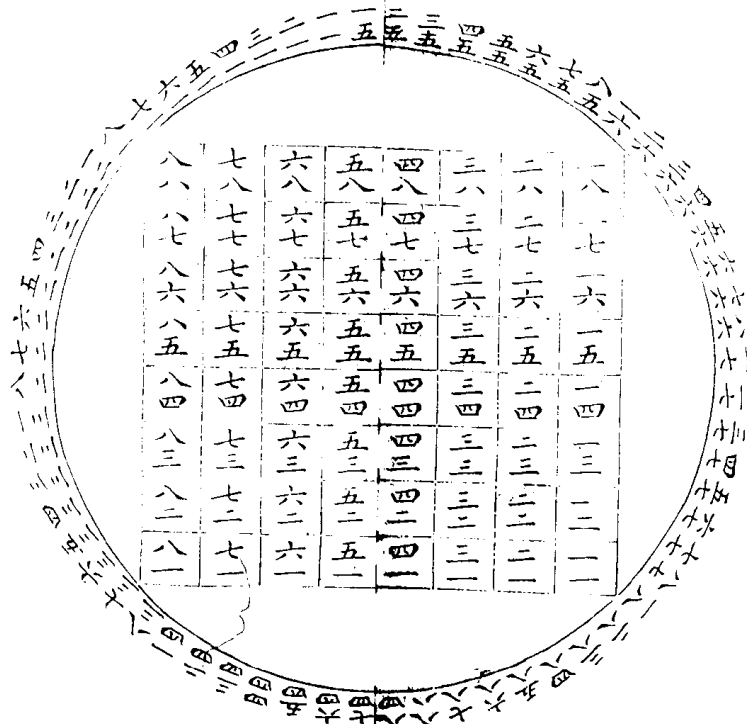

易經三

六十四卦萬物數圖

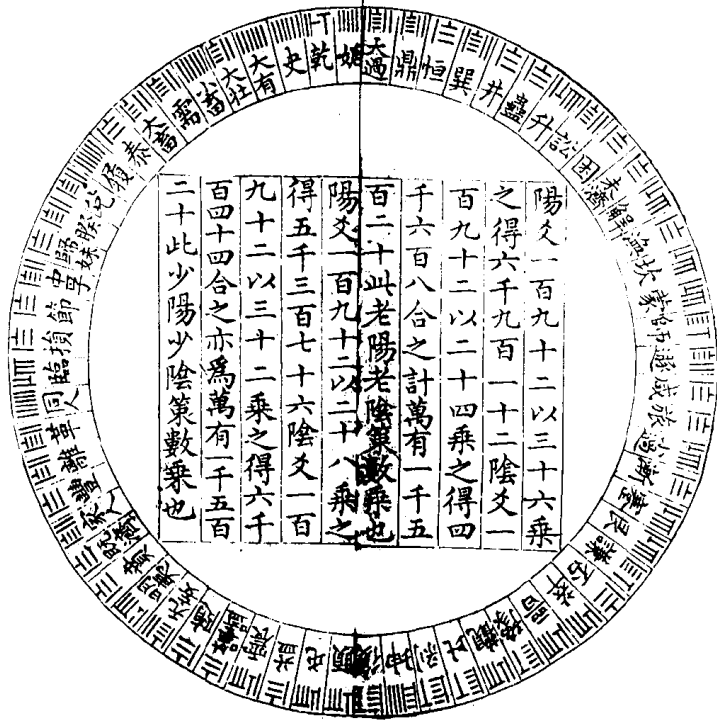

易經三

卦爻律呂圖

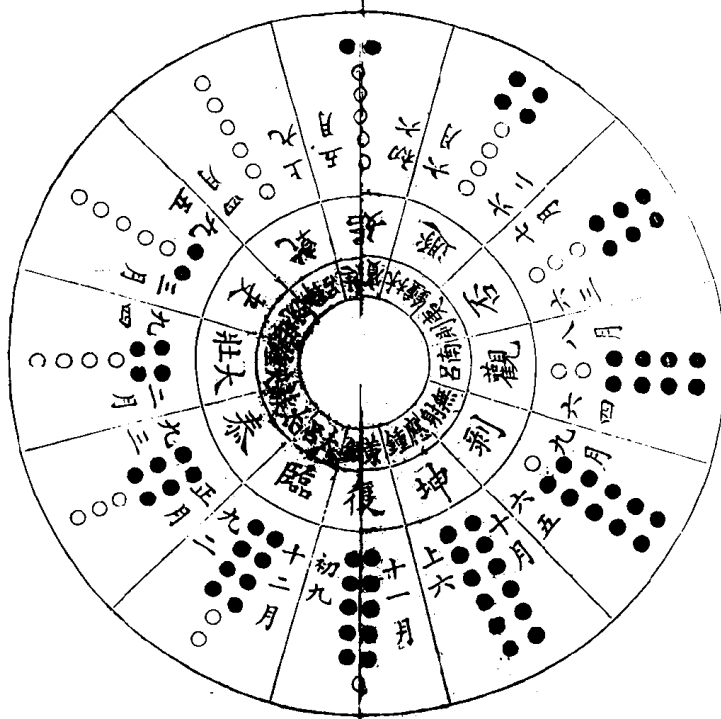

十一月復一陽生黃鍾氣應至四月六陽為乾故
 闢戶謂之乾五月始一陰生蕤賓氣應至十月六
 陰為坤故闔戶謂之坤

易經三四

運會曆數圖

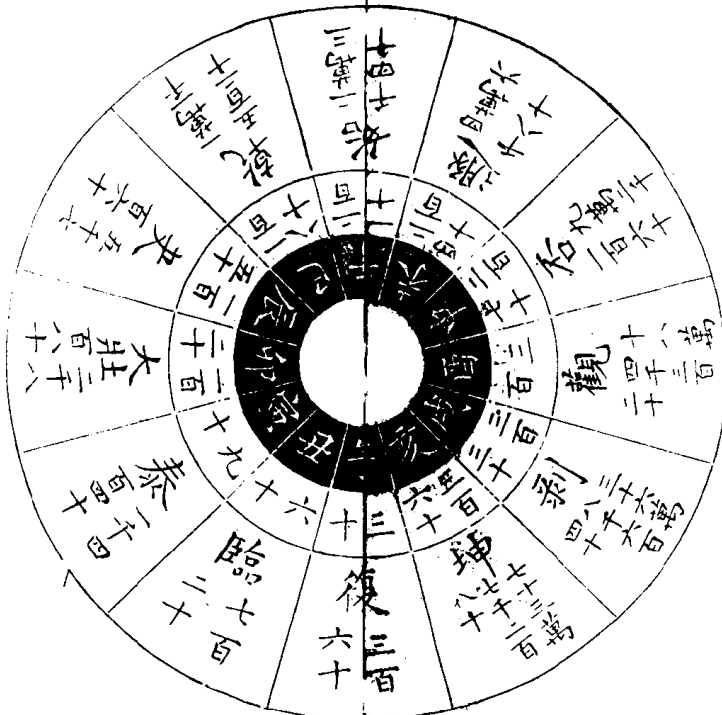

復十二世臨二十四世泰三十六世大壯四十八
 世史六十世乾七十二世姤八十四世遯九十六
 世否一百八世觀一百二十世剝一百三十二世
 坤一百四十四世

易經三五

乾坤大父母圖

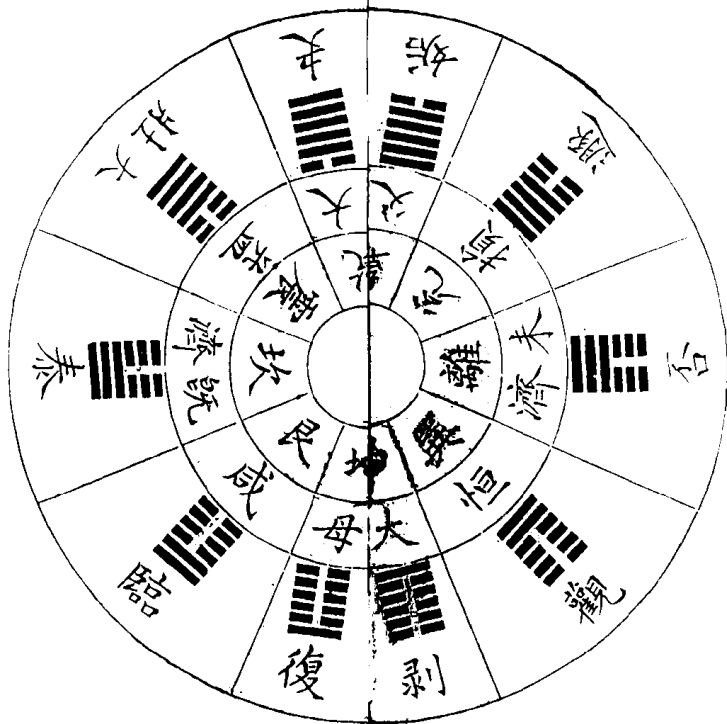

乾一變始二變漸三變否至五變為利而止物不可以終盡利窮上反下故受之以復坤一變復二變臨三變泰至五變為夬而止夬必有遇故受之以姤

易經六

復姤小父母圖



一陽來復變臨為二陽變至泰為四陽變至大壯為八陽變至夬為十四陽終其變於歸妹成十六陽一陰始姤變漸為二陰變至否為四陰變至觀為八陰變至剝為十四陰終其變於隨成十六陰

易經七

八卦生六十四卦圖

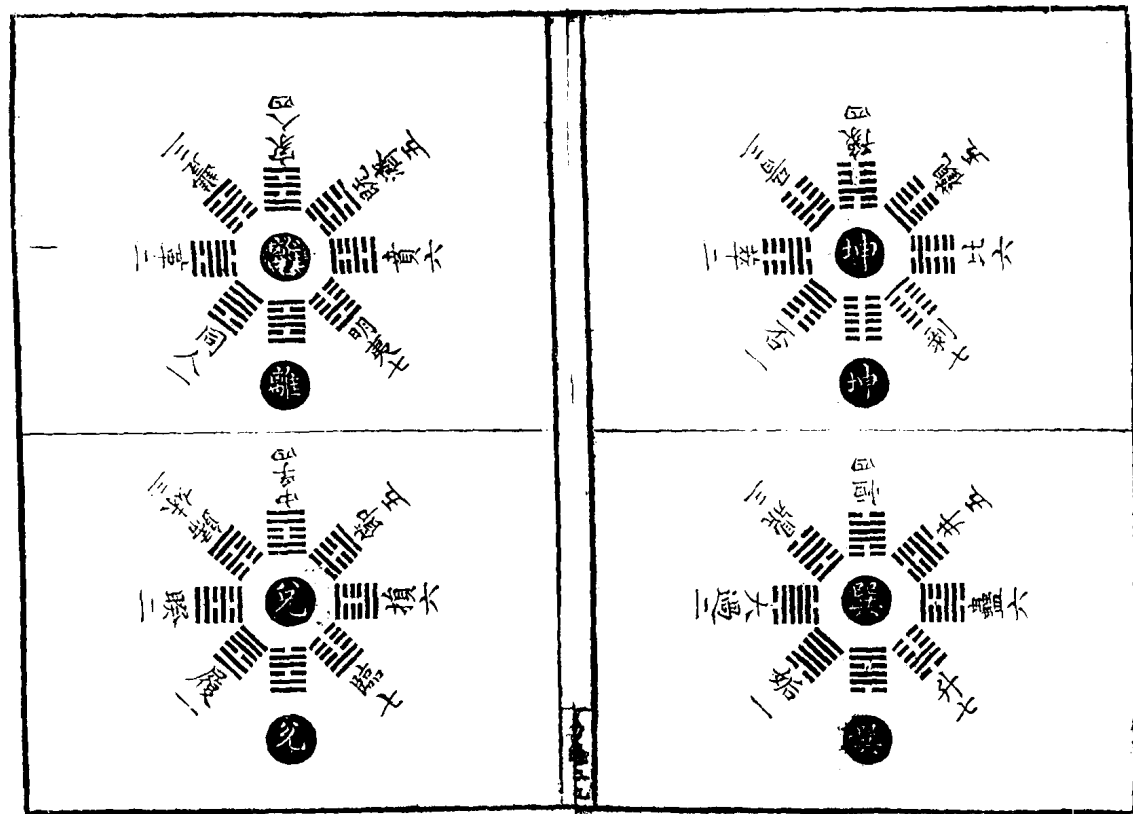
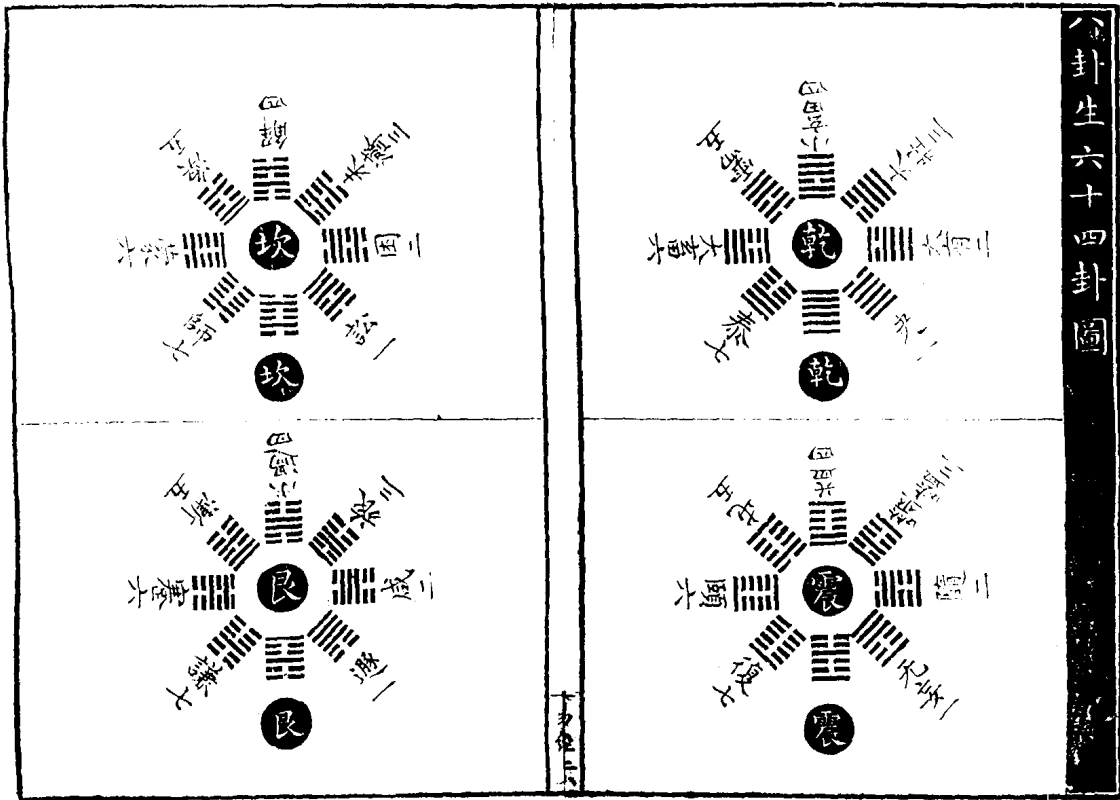

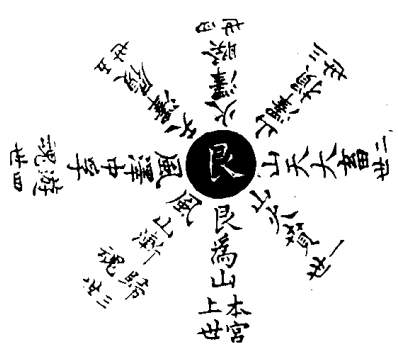
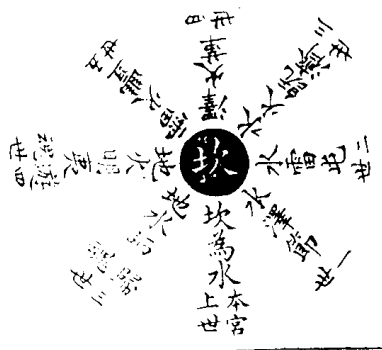

陽卦順生

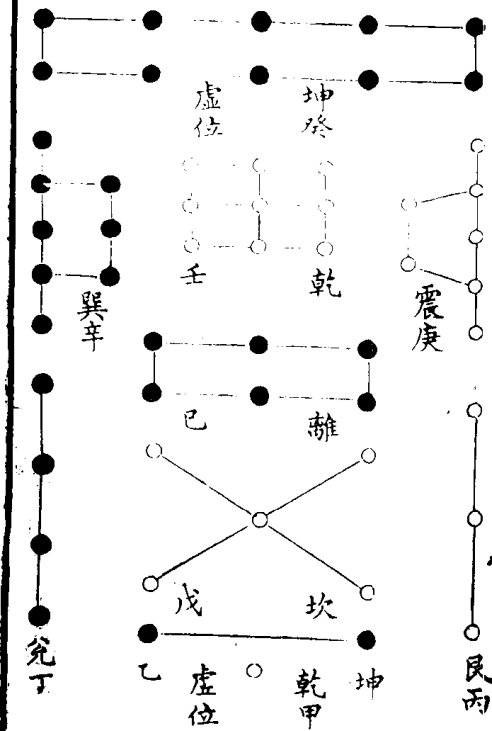

七右偏不用



三右偏用



十降



九歸五



六歸二



五君

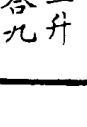

二臣

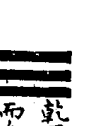

一升

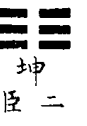

合九



八左偏不用



四左偏用

一升而合九歸五為君十降而合六歸二為臣此之謂陽卦順生也

陰卦逆生

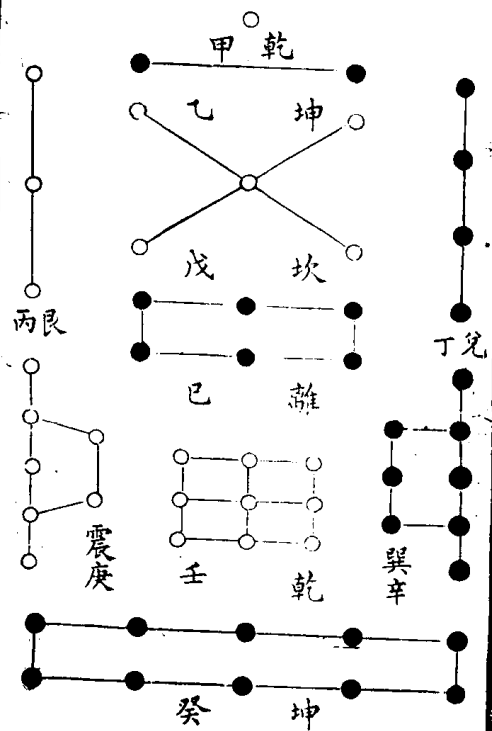

允右偏不用



巽右偏用

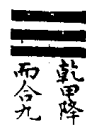

乾降

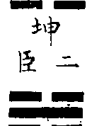

而合九

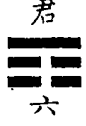

坤二



五君

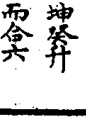

六



乾壬



坤癸



左偏不用



震左偏用

一降而合九歸五為君十升而合六歸二為臣此之謂陰卦逆生也

復始臨遯泰否六卦生六十四卦圖

五陽一陰卦
皆自始來
始 乾一交
而為始
始一爻五
變成五卦

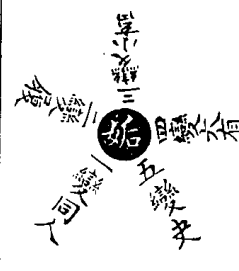

四陽二陰卦
皆自遯來
遯 乾再交
而為遯
遯五復五變
成十四卦



三陽三陰卦
皆自否來
否 乾三交
而為否
否三復三
變成九卦



三陰三陽卦
皆自泰來
泰 坤三交
而為泰
泰三復三
變成九卦



四陰二陽卦
皆自臨來
臨 坤再交
而為臨
臨五復五變
成十四卦



五陰一陽卦
皆自復來
復 坤一交
而為復
復一爻五變
成五卦



六十四卦反對變圖

一陰五陽反對變六卦



二陰四陽反對變十二卦

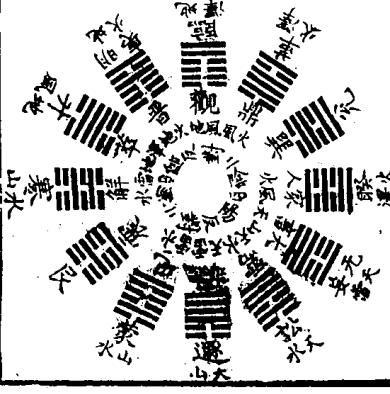

一陽五陰反對變六卦

二陽四陰反對變十二卦

反對不變八卦

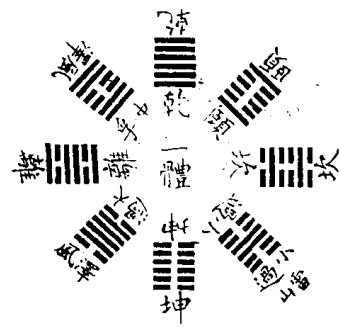

三陰三陽反對變二十卦

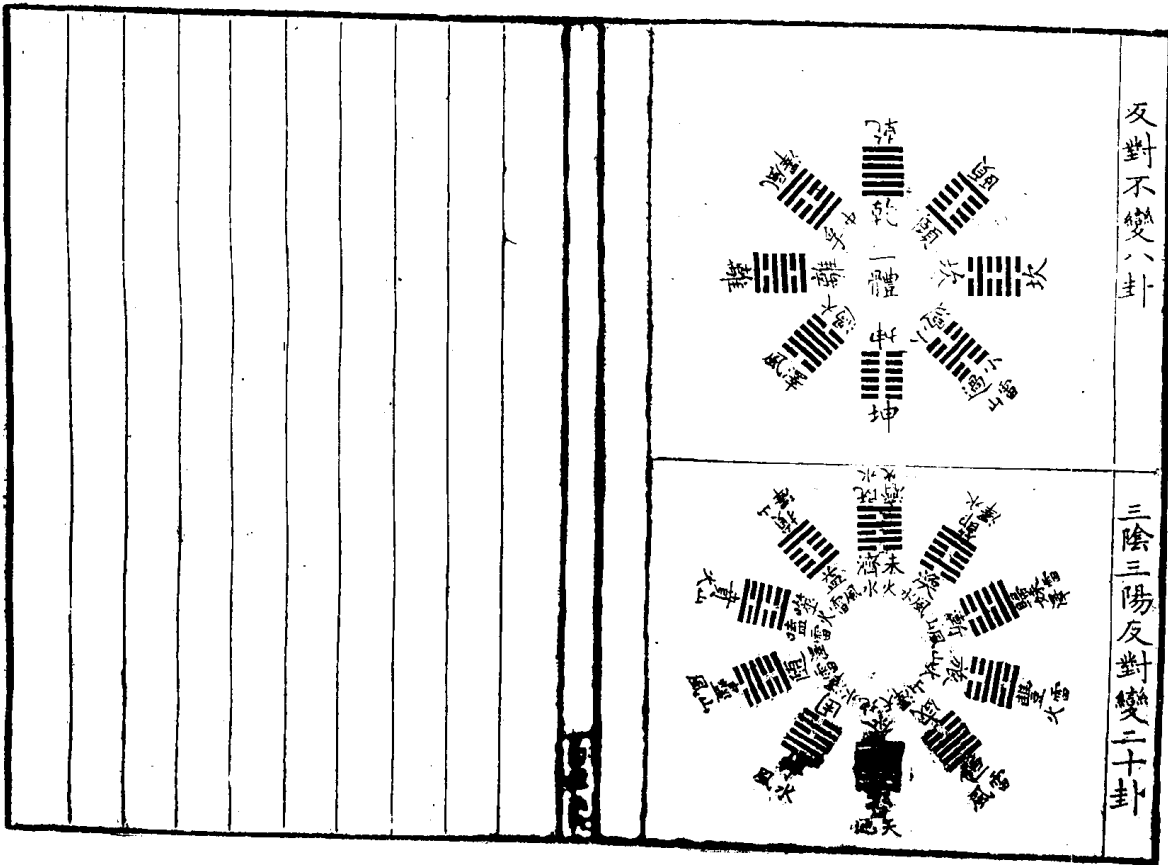
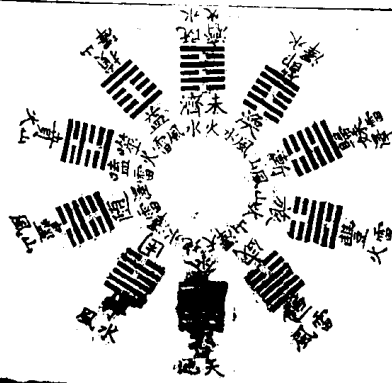

日月運行一寒一暑卦氣之圖

內十二月十二律

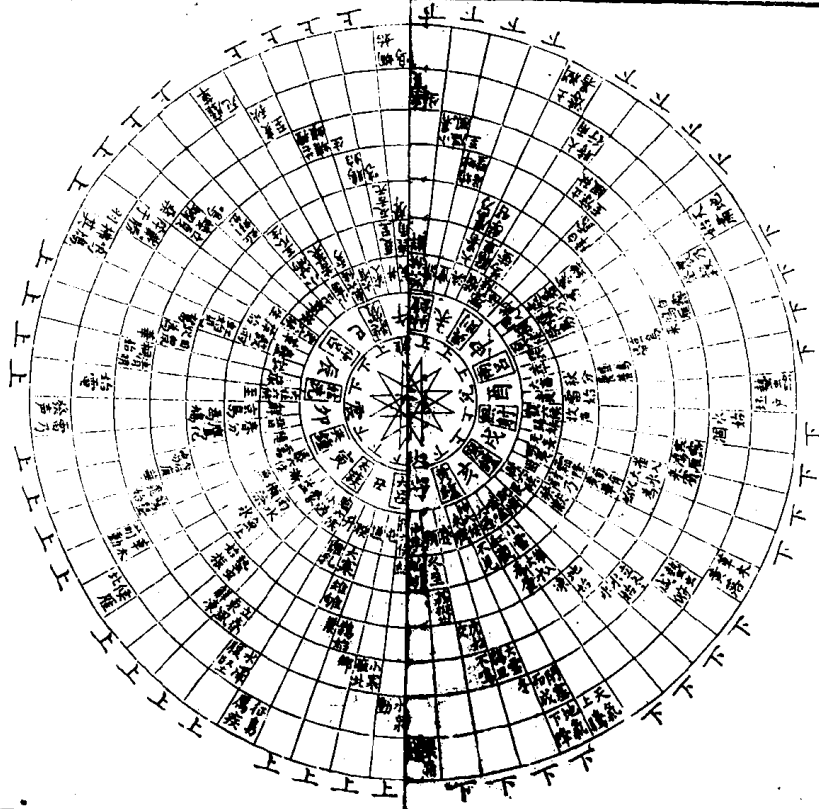

相生圖附陰上生

易經

六十四卦卦氣圖

冬至日在坎春分日在震夏至日在離秋分日在兌四正之卦每爻主一氣也

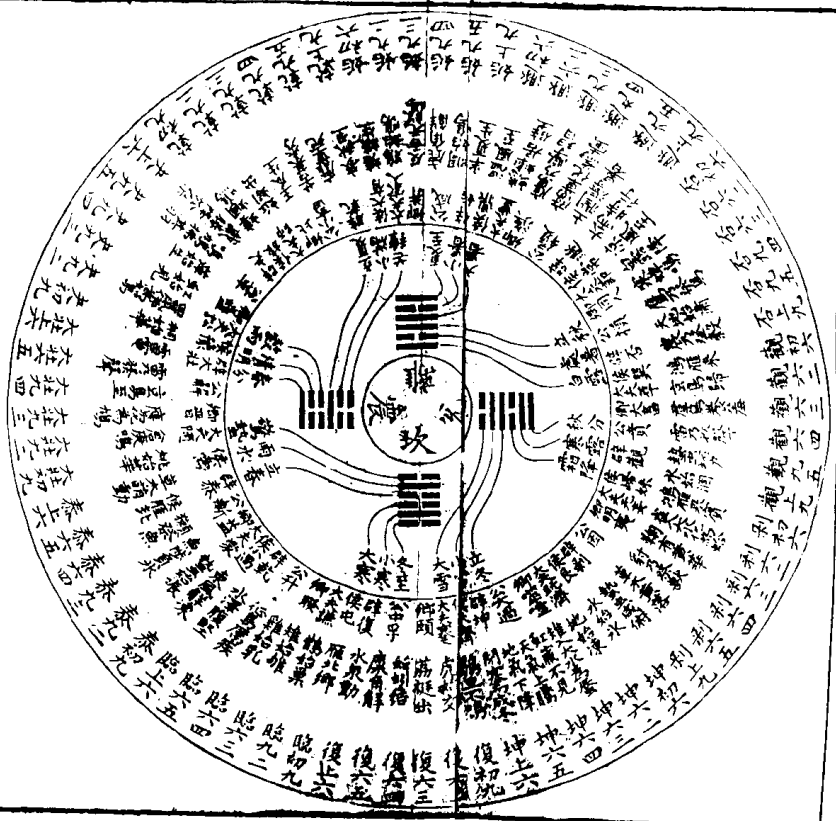

餘六十卦卦主六日七分八十分日之七歲十二月三百六十五日四分日之一六十而一周

易經三八

十三卦取象圖

<p>離 巽繩離目綱目謂之罟而目相連結繩為之綱罟也離離也兌巽為魚漁也</p>	<p>坤 乾坤無為六子自用無衣卓裳而天下治乾在上為衣坤在下為裳</p>	<p>渙 乾金剝巽於坎上剝木為舟也離火上銳剝木為楫也</p>	<p>隨 坤牛而震之服牛也震之與隨之象也</p>	<p>豫 豫謀之反也謙艮為門九三之四又為門重門也艮為手坎為堅木震為聲手擊堅木而有聲擊柝也坤為閭戶而坎盜過暴容也</p>	<p>小 兌金斷巽木斷木為杵也巽木入坤上掘地為臼也坎陷也</p>	<p>睽 睽家人之反也家人巽為木巽離為絲坎為弓弦木為弓也兌金剝木而銳之剝木為矢也兌決乾剛威天下也</p>	<p>大 大壯自勝來一變中孚艮為居兌為口穴之象穴居也再變大壯震木在上天際也野之象巽入變艮而止野處也三變大壯震木在上天際也野之象巽入變艮而止野處也三變</p>	<p>過 大過自勝一變兌兌見坤兌不封也再變巽木而兌金毀兌為前不變喪期無數也木在澤下中有乾入棺槨也巽</p>	<p>夫 夫自始四變大有始巽為繩結繩也巽變成離坤離為文書也兌金剝木契也</p>
---	--	---	-------------------------------------	--	---	---	---	--	--

易經元

三陳九卦之圖

履德之基	謙德之柄	復德之本
恒德之固	損德之修	益德之裕
困德之辨	井德之地	巽德之制
履和而至	謙尊而光	復小而辨於物
恒雜而不厭	損益而後易	益長裕而不設
困窮而通	井右其所遷	巽稱而隱
履以和行	謙以制禮	復以自知
恒以一德	損以遠害	益以興利
困以寡怨	井以辨義	巽以行權

上經卦三三敘而九下經卦六三敘而十八履十
 謙十五復二十四恒二損十一益十二困十七井
 十八巽二十七九卦之數總一百三十有六凡三
 求之四百有八也周天三百六十成數也餘四十
 八陰陽所以進退也陽進於乾六月各四十八復
 至乾也陰退於坤六月亦四十八始至坤也此九
 卦數之用也

參伍以變圖

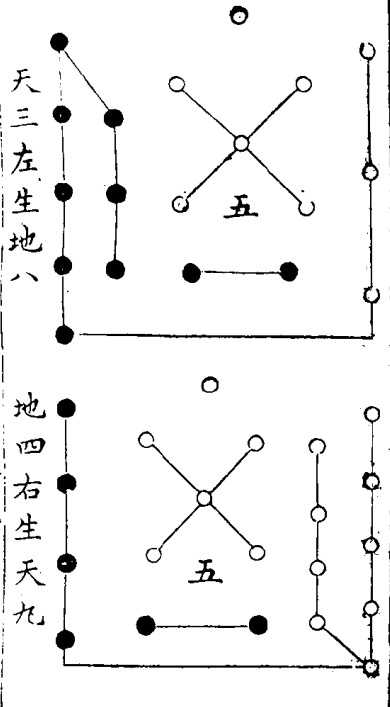
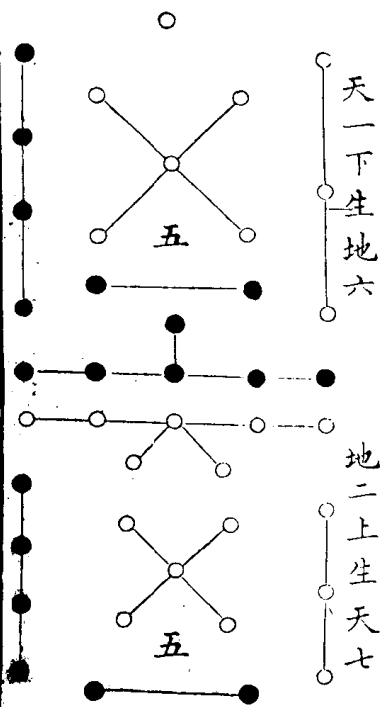

參合也配偶也天地之數各相參配錯綜往來而
 相生故生成之數大備而天地之文生焉繫辭曰
 參伍以變錯綜其數通其變遂成天地之文此之
 謂也

先甲後甲圖

自甲午至癸亥三十日 先甲 黑暈 起申至巳

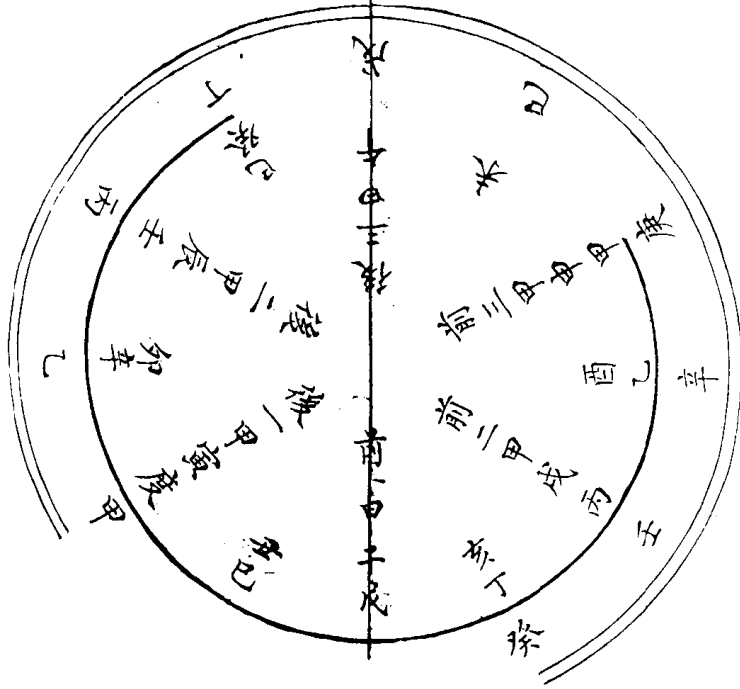

自甲子至癸巳三十日 後甲 白暈 起寅至亥

易經四

陰陽君民



巽



震

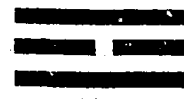

離



坎



兌



艮

陽卦以奇為君故一陽而二陰陽為君陰為民也陰卦以偶為君故二陽而一陰陰為君陽為民也陽一畫為君二畫為民其理順故曰君子之道陰二畫為君一畫為民其理逆故曰小人之道

易經四

陰陽奇耦

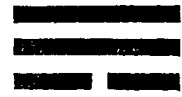

巽



震



離

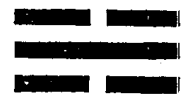

坎

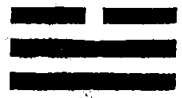

兌

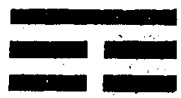

艮

震坎艮陽卦也曷爲而多陰自坤而索也其卦皆
 一陽二陰凡五也故曰陽卦奇
 巽離兌陰卦也曷爲而多陽自乾而來也其卦皆
 一陰二陽凡四也故曰陰卦偶

二儀得十變化

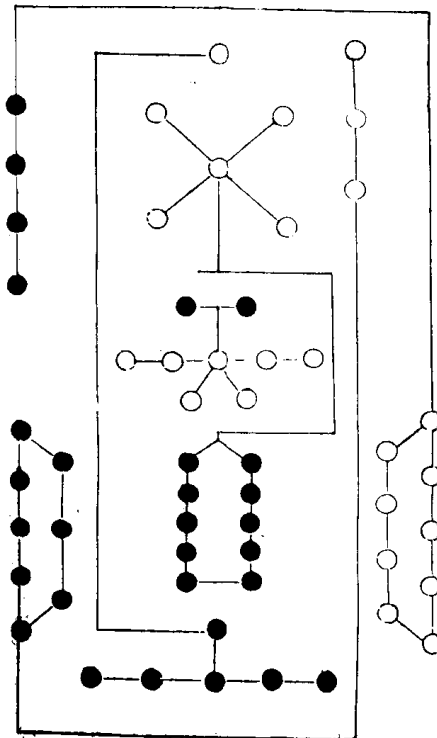

十日五行相生

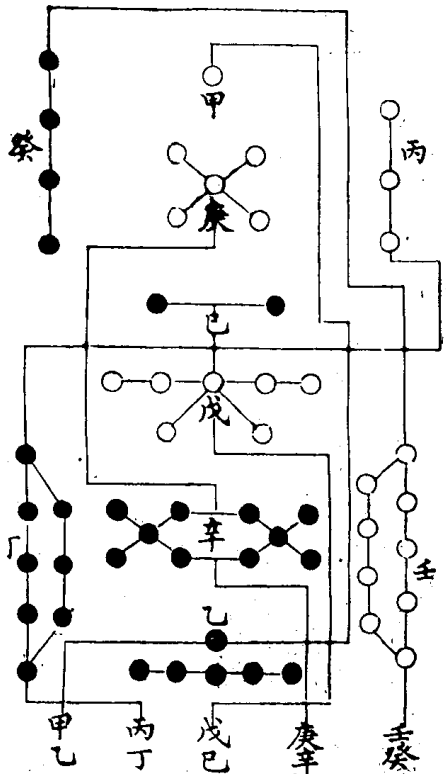

大衍之數圖

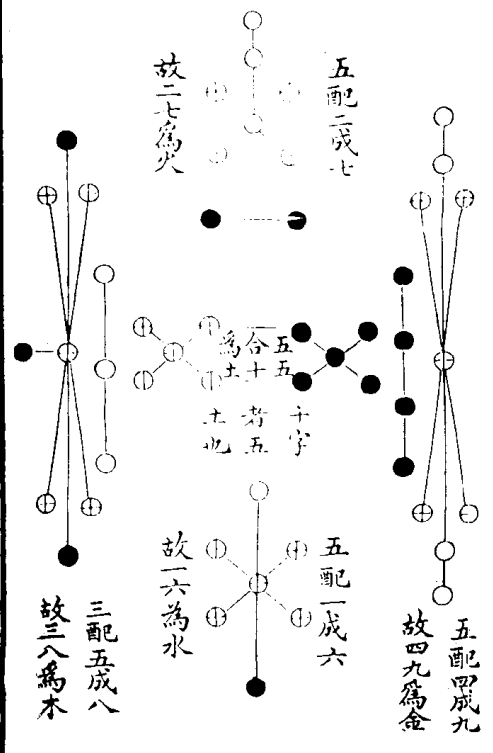

揲著之法

第揲三揲三揲

第一掛於小指間不五則九第二掛於中指間第三掛於食指間皆不四則八

五 四 四

九 八 八

九 四 八

九 八 四

五 四 四

五 八 四

五 四 八

此係三少計十三策四十九策中除十三餘三十六即四九之數也是為老陽

此係三多計二十五策四十九策中除二十五餘二十四即四六之數是謂老陰

並係兩多一少各計二十一策四十九中除二十一餘二十八即四七之數也是謂少陽

並係兩少一多各計十七策四十九中除十七餘三十二即四八之數也是為少陰

陽中陰

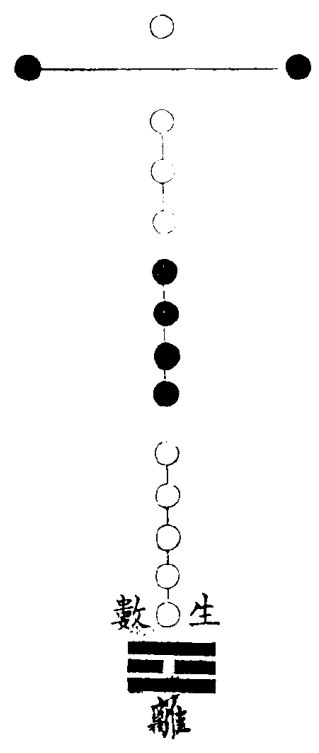

陰中陽

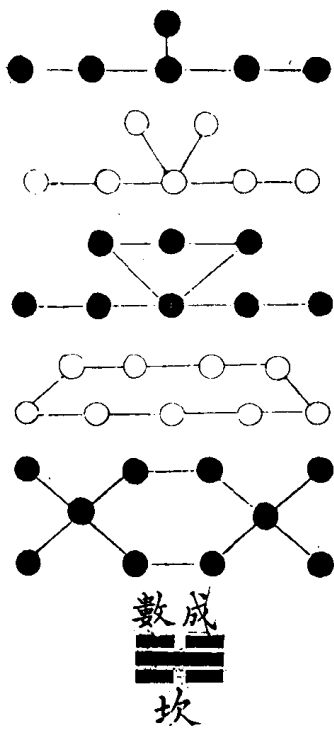

通乎晝夜圖

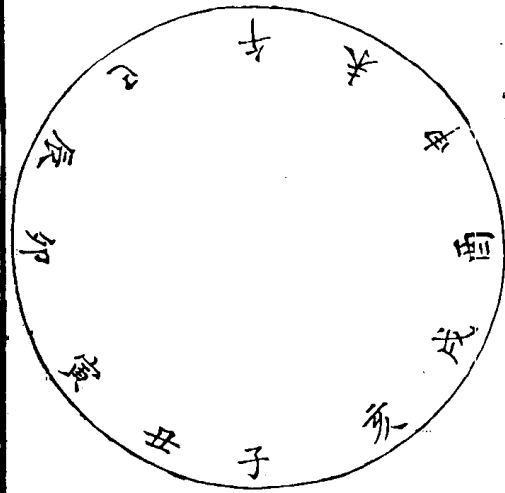

子者乾之始而終於巳午者坤之始而終於亥陽
 爻二百九十二晝數也其數一千七百二十八陰
 爻一百九十二夜數也其數一千一百五十二總
 而言之二千八百八十以四求之合萬有一千五
 百二十故曰通乎晝夜之道而知

河圖百六數

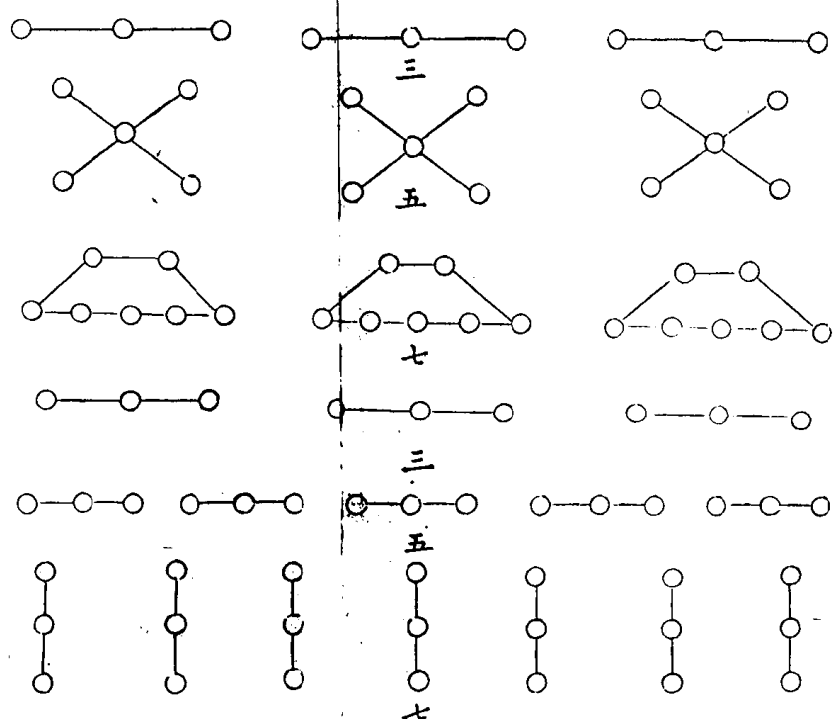

以三因天地十五數得四十五以五因天地十五
 數得七十五以七因天地十五數得一百五十九宮
 數止一百五故百六為極數用三五七者取陽數
 中者用之

易经五

八卦司化圖

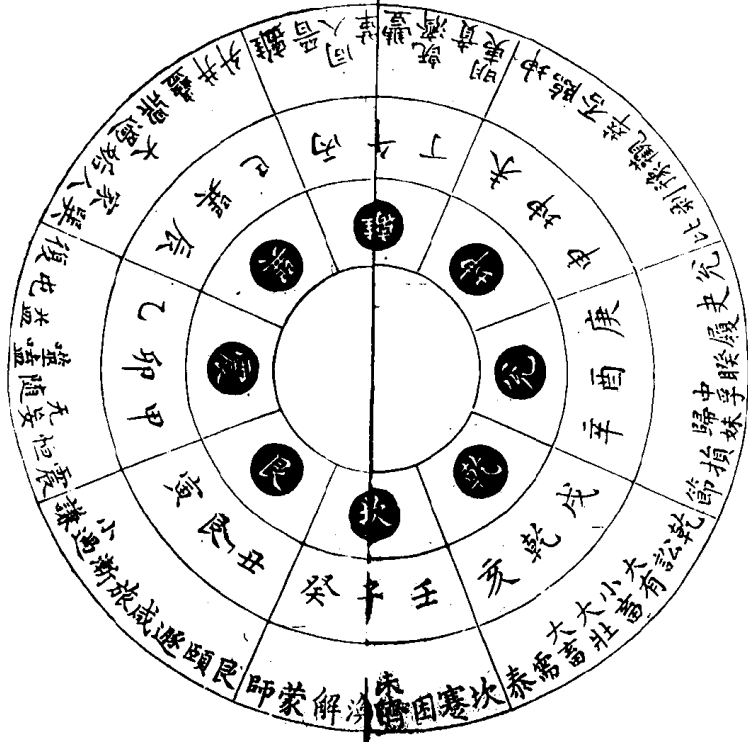

乾職生復坎司寒化艮司濕化震司動化巽司風
化離司暑化坤職形載兌司燥化

易經卷

類聚分圖

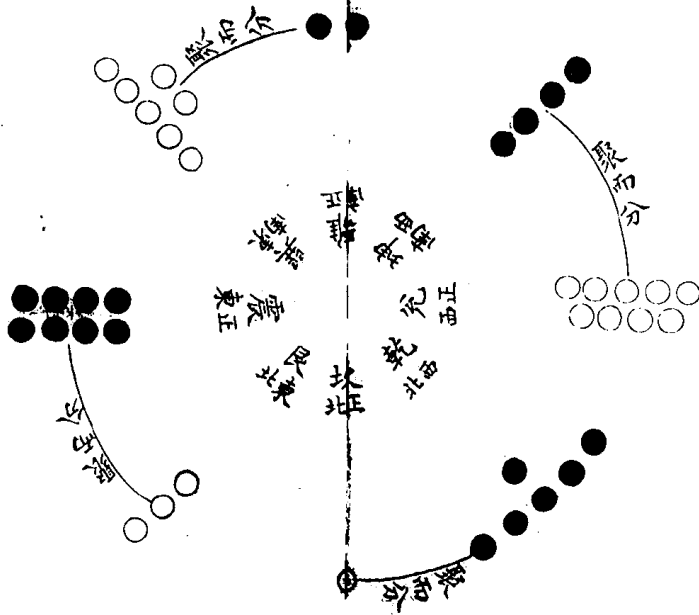

坎北震東乾西北艮東北四卦皆陽也離南兌西
巽東南坤西南四卦皆陰也故曰方以類聚一聚
於六而分乾坎四聚於九而分坤兌二聚於七而
分離巽三聚於八而分震艮故曰物以羣分得朋
則吉乖類則凶此吉凶所以生也

易經卷

序卦圖

上經三十

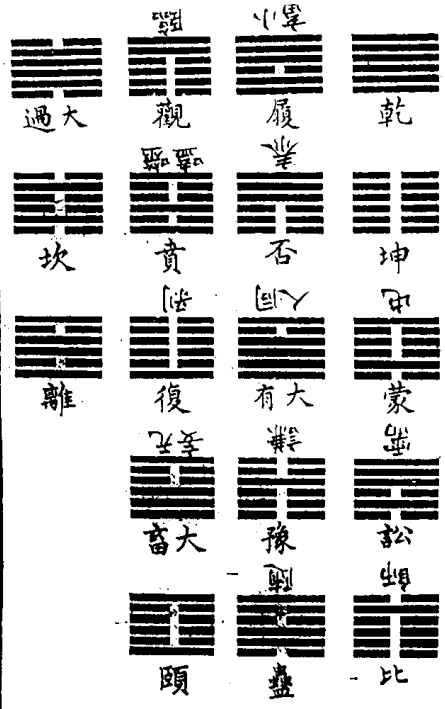

下經三十四

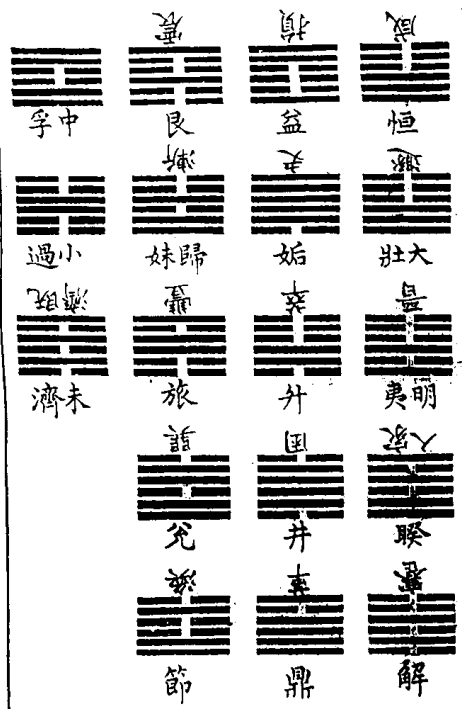

雜卦圖

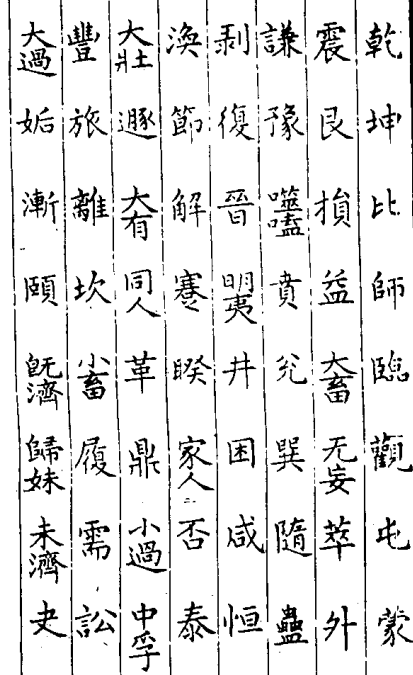

雜卦者雜揉衆卦錯綜其義以暢無窮之用故其義專以剛柔升降反覆取義與序卦不同故韓康伯云或以同相類或以異相明雜六十四卦以爲義是也

太玄準易卦名圖

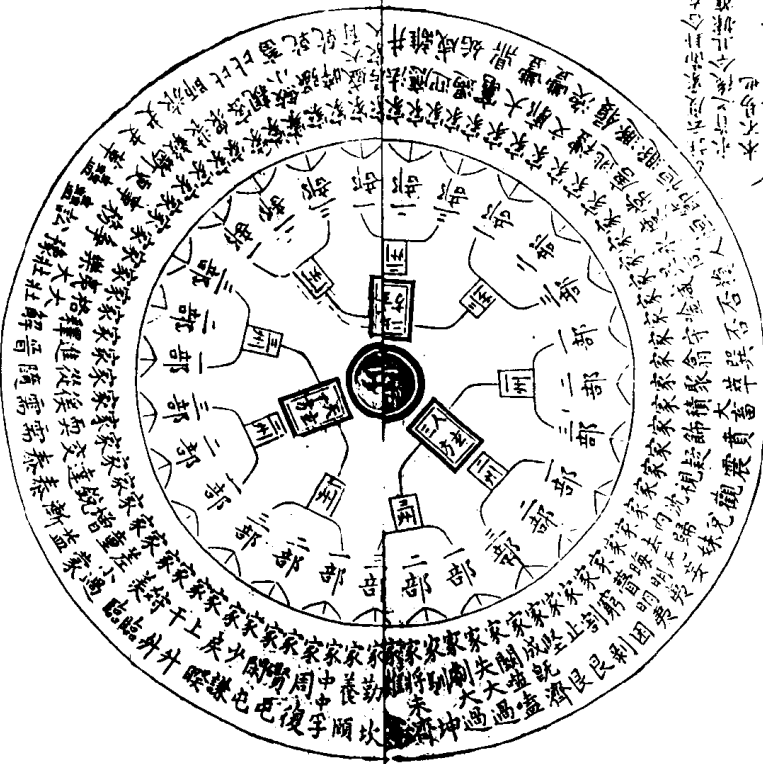

此圖大玄準易卦名圖
 卦名與數
 卦名與數
 卦名與數

一玄生三方用三乘一三方生九州用三乘三九州生二十七部用三
 乘九二十七部生八十一家用三乘二十七八十一家用三乘二百四十
 三表用三乘八十一二百四十三表生七百二十九積用乘二百
 四十三七百二十九積生二萬六千二百四十四策用三十六乘七
 百二十九凡一玄為一歲七十二策為一日起十一月
 易經五

太玄準易卦氣圖

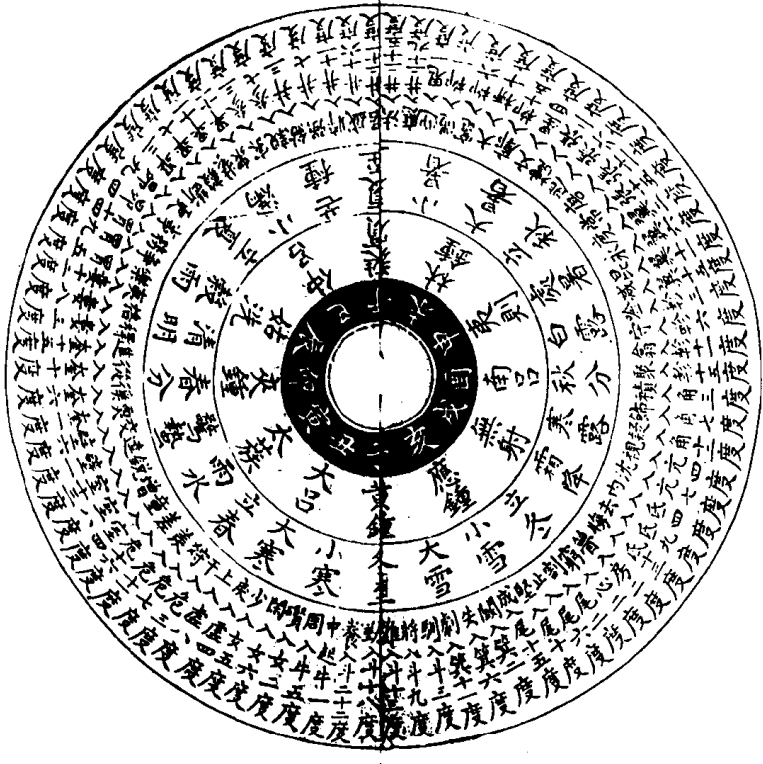

右律歷之元始於冬至卦氣起於中孚

易經五

皇極經世全數圖

一	元之元日之日乾之乾一
二	會之元月之日兌之乾十二
三	元之會日之月乾之兌十二
四	會之會月之月兌之兌一百四十四
五	元之運日之星乾之離三百六十
六	會之運月之星兌之離四千三百二十
七	元之世日之辰乾之震四千三百二十
八	會之世月之辰兌之震五萬一千八百四十
九	元之歲日之石乾之巽一十二萬九千六百
十	會之歲月之石兌之巽一百五十五萬五千二百
十一	元之月日之土乾之坎一百五十五萬五千二百
十二	會之月月之土兌之坎一千八百六十六萬二千四百
十三	元之日日之火乾之艮四千六百六十五萬六千
十四	會之日月之火兌之艮五萬五千九百八十七萬二千
十五	元之辰日之水乾之坤五萬五千九百八十七萬二千
十六	會之辰月之水兌之坤六十七萬一千八百四十
十七	六萬四千
十八	運之元星之日離之乾三百六十
十九	世之元辰之日震之乾四千三百二十

一	三運之會星之月離之兌四千三百二十
二	四世之會辰之月震之兌五萬一千八百四十
三	三運之運星之星離之離一十二萬九千六百
四	四世之運辰之星震之離一百五十五萬五千二百
五	三運之世星之辰離之震一百五十五萬五千二百
六	四世之世辰之辰震之震一千八百六十六萬二千四百
七	三運之歲星之石離之巽四千六百六十五萬六千
八	四世之歲辰之石震之巽五萬五千九百八十七萬二千
九	三運之月星之土離之坎五萬五千九百八十七萬二千
十	六世之月辰之土震之坎六十七萬一千八百四十
十一	萬四千
十二	三運之日星之火離之艮一百六十七萬九千六百一十
十三	六萬
十四	七世之日辰之火震之艮二千一十五萬五千三百九
十五	十二萬
十六	三運之辰星之水離之坤二千一十五萬五千三百九
十七	十二萬
十八	四世之辰辰之水震之坤二萬四千一百八十六萬四
十九	千七百四萬
二十	一歲之元石之日巽之乾一十二萬九千六百

一	六月之元土之日坎之乾一百五十五萬五千二百
二	歲之會石之月巽之兌一百五十五萬五千二百
三	二月之會土之月坎之兌一千八百六十六萬二千四百
四	歲之運石之星巽之離四千六百六十五萬六千
五	六月之運土之星坎之離五萬五千九百八十七萬二千
六	歲之世石之辰巽之震五萬五千九百八十七萬二千
七	四月之世土之辰坎之震六十七萬一千八百四十六
八	萬四千
九	歲之歲石之石巽之巽一百六十七萬九千六百
十	一十六萬
十一	五月之歲土之石坎之巽二千一十五萬五千三百
十二	九十二萬
十三	六歲之月石之土巽之坎二千一十五萬五千三百
十四	九十二萬
十五	六月之月土之土坎之坎二萬四千一百八十六萬
十六	四千七百四萬
十七	七歲之日石之火巽之艮六萬四百六十六萬一千七
十八	百六十萬
十九	七月之日土之火坎之艮七十二萬五千五百九十
二十	四萬一千一百二十萬

一	五歲之辰石之水巽之坤七十二萬五千五百九十
二	四萬一千一百二十萬
三	八月之辰土之水坎之坤八百七十萬七千一百二十
四	九萬三千四百四十萬
五	七日之元火之日艮之乾四千六百六十五萬六千
六	辰之元水之日坤之乾五萬五千九百八十七萬二千
七	日之會火之月艮之兌五萬五千九百八十七萬二千
八	辰之會水之月坤之兌六十七萬一千八百四十六萬
九	四千
十	七日之運火之星艮之離一百六十七萬九千六百一
十一	十六萬
十二	八辰之運水之星坤之離二千一十五萬五千三百
十三	九十二萬
十四	七日之世火之辰艮之震二千一十五萬五千三百
十五	九十二萬
十六	四辰之世水之辰坤之震二萬四千一百八十六萬四
十七	千七百四萬
十八	七日之歲火之石艮之巽六萬四百六十六萬一千七
十九	百六十萬
二十	八辰之歲水之石坤之巽七十二萬五千五百九十

四萬一千一百二十萬

六七日之月火之土艮之坎七十二萬五千五百九十

四萬一千一百二十萬

六八辰之月水之土坤之坎八百七十萬七千一百二

十九萬三千四百四十萬

七七日之日火之火艮之艮二百一十七萬六千七百

八十二萬三千五百六十萬

七八辰之日水之火坤之艮二千六百一十二萬一千三

百八十八萬二百二十萬

八七日之辰火之水艮之坤二千六百一十二萬一千三

百八十八萬二百二十萬

八八辰之辰水之水坤之坤三萬一千三百四十五萬六

千六百五十六萬三千八百四十萬

邵氏皇極經世圖

日甲月子一星三十辰三百六十

一聲多可个舌禾火化入
開寧愛。回每退。

一音古甲九癸。口。近松
地巧。在并。口。乾。蚪

月丑二星六十辰七百二十

二聲良兩向。光廣况。
丁井。豆。兄水。紫。

二音黑花香血黃華雄賢
五瓦仰。吾牙月亮

月寅三星九十辰一千八十

三聲千與旦。元尤單。
臣引良。君允巽。

三音安亞。一。口。父王寅
母馬美米目貌層民

月卯四星一百二十辰一千四百四十

四聲刀早孝岳毛寶報霍
牛斗泰六。王

四音夫法。飛父凡。吹
武。晚。尾。文。萬。口。未

月辰五星一百五十辰一千八百

五聲妻于四百良。肺骨
。德。龜。水。貴。北

五音卜。行。內。必。步。白。荷。舜
普。計。品。四。旁。排。平。瓶

月巳六星一百八十辰二千一百六十

六聲宮孔眾。龍。甬。用。
魚。鼠。去。烏。虎。兔。

<p>十二音</p> <p>■卓中 ■宅直</p> <p>■折丑 ■茶呈</p>	<p>月亥^土星三百六十辰四千三百二十</p> <p>☰</p>	<p>十一音</p> <p>■莊震 ■作</p> <p>■又亦 ■崇辰</p>	<p>月戌^土星三百三十辰三千九百六十</p> <p>☷</p> <p>開物星之</p>	<p>十音</p> <p>■山手 ■士石</p> <p>■耳 ■二</p>	<p>月酉^土星三百辰 三千六百</p> <p>☱</p>	<p>九音</p> <p>■思三星 ■寺象</p>	<p>九聲</p> <p>●●●●●●●●●●</p>	<p>月申^九星二百七十辰 三千二百四十</p> <p>☶</p>	<p>八音</p> <p>■走歲足 ■自在正</p> <p>■草象七 ■曹十全</p>	<p>八聲</p> <p>●●●●●●●●●●</p>	<p>月未^八星二百四十辰二千八百八十</p> <p>☱</p>	<p>七音</p> <p>■乃休交 ■內南干</p> <p>■老冷 ■鹿聲誰</p>	<p>七聲</p> <p>○●●●●○●○●○</p>	<p>月午^七星二百一十辰二千五百二十</p> <p>☱</p> <p>夏殷周秦二漢三國 二晉十六國南北朝隋 唐五代宋</p>	<p>六音</p> <p>■東冊帝 ■允大弟</p> <p>■土貪天 ■同單田</p>
--	--	---	--	---------------------------------------	---	---------------------------	-----------------------------	---	---	-----------------------------	--	--	-----------------------------	---	---

溫公潛虛擬玄圖

氣圖

坎 艮 坤 震 巽 離 兌 乾
 一 二 三 四 五 六 七 八
 九 十 十一 十二 十三 十四 十五 十六
 十七 十八 十九 二十 二十一 二十二 二十三 二十四
 二十五 二十六 二十七 二十八 二十九 三十 三十一 三十二
 三十三 三十四 三十五 三十六 三十七 三十八 三十九 四十
 四十一 四十二 四十三 四十四 四十五 四十六 四十七 四十八
 四十九 五十 五十一 五十二 五十三 五十四 五十五 五十六
 五十七 五十八 五十九 六十 六十一 六十二 六十三 六十四
 六十五 六十六 六十七 六十八 六十九 七十 七十一 七十二
 七十三 七十四 七十五 七十六 七十七 七十八 七十九 八十
 八十一 八十二 八十三 八十四 八十五 八十六 八十七 八十八
 八十九 九十 九十一 九十二 九十三 九十四 九十五 九十六
 九十七 九十八 九十九 一百

名圖

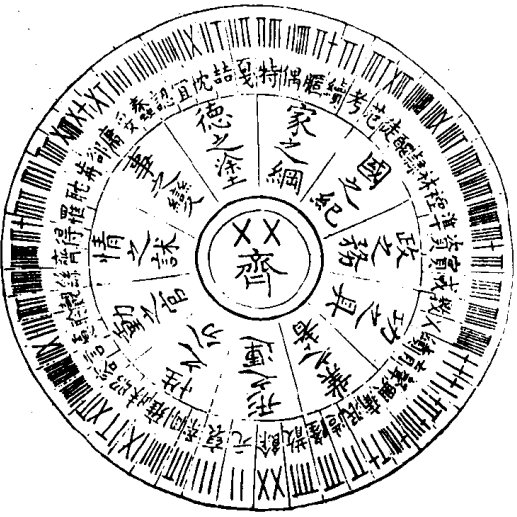

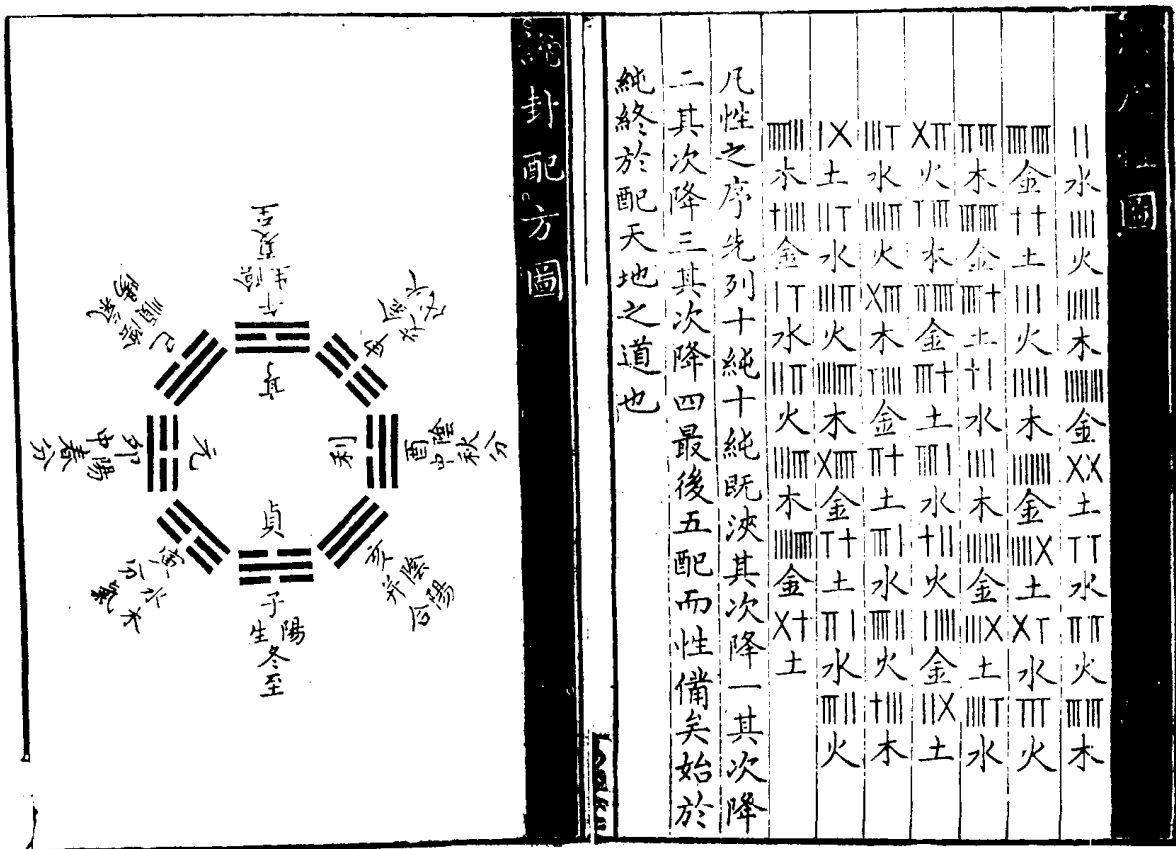
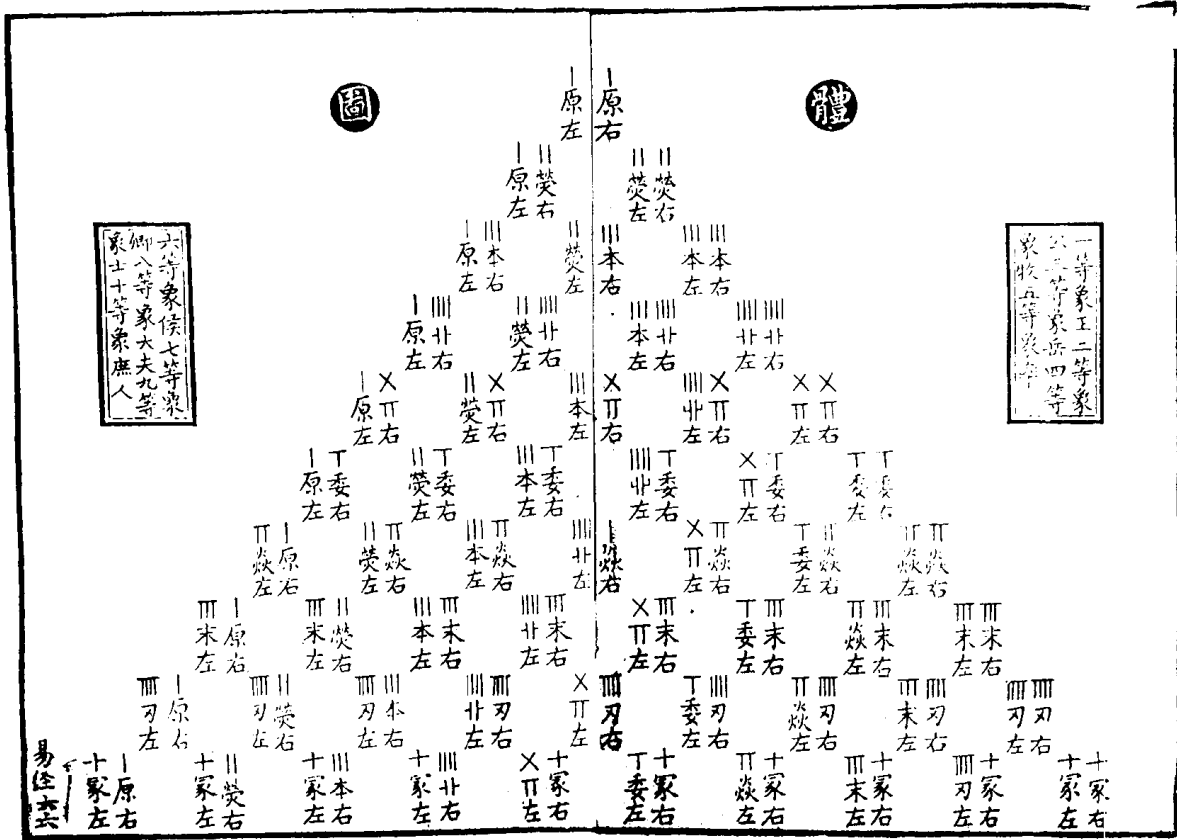

造化之一氣即聖人之一心也造化之氣本於發生而聖人之心亦將以濟世也故不免由靜以之動自無而人有使萬物得以遂其生安其業天下之人終不見其迹者其故何哉蓋造化之氣與聖人之心雖動而不離靜雖有而不捨無彼萬物與萬物已齊見役說戰勞於其間而不自覺知耳此八卦之序所以出乎震成乎艮也謂之帝者豈非造化之氣與聖人之心一乎

大易象數鉤深圖

易經圖參訂

易有太極圖左有陽動二字吳本注其下今據紫陽圖解移注其旁

坤作成物注故曰坤作成物吳本脫坤字

吳本六子六位圖據鉤深圖一加乾坤二字一加

渾天二字

伏羲先天圖注鄭夬鉤深本作堯夫從之

方圓相生注皆出於古先天圖出譌先正之

五位相合震七不連乾九不連今增一綫貫之

帝出震圖中央據鉤深本以帝者上天四字易主

造化三字

著卦之德注可以識乎既往吳本往譌從正之

重易六爻圖注坤陰也吳本譌注兌位今移坤乾

陽也亦譌注兌位今移乾坎位使蒙二字似衍

八卦變六十四卦圖如乾卦乾為天本宮也吳本

下脫本宮上世四字火天大有歸魂下脫三世二

字火地晉遊魂下脫四世二字並據鉤深本增入

餘七卦本宮及左旋二卦下注仿此

陽卦順生六陰數也吳本譌作陽正之

復姤臨遯泰否六卦生六十四卦圖乾坤重卦或

下文相聯或二爻相聯或三爻相聯舊本俱遺今

補一至三

日月運行一寒一暑卦氣圖据鈞深本增入

六十四卦卦氣舊本皆作長圖橫列二葉今改繪

圓圖四卦仍居方位一爻主一氣統備一篇之中

便於披閱

三陰三陽反對二十卦舊本譌二十四卦

十三卦取象圖噬嗑注為羸貝吳本譌羸大過注

入棺槨也吳本入譌人正之

參伍以變二陰卦也吳本左生右生皆譌作陽又

天三左生地八三下多一陽卦芟去

通乎晝夜圖注以四求之以譌九

潛虛性圖說卦配方圖据鈞深本增

太元準易卦名圖吳本有節卦注遺恒卦注增補

其下其一元三方總注据元張理圖增

皇極經世數圖宗江氏本故聲音未載

皇極經世全數七三百六十萬七譌五百下脫六
十萬八三百二十萬七譌二千七三百二十萬
譌二千八五十六萬三千八百四十萬八譌五十
八萬四千

尚書軌範撮要圖目錄



五刑四罪圖

五十八篇數

逸書篇數

帝王世次

夏世次

商世次

周世次

曆象授時圖

四仲中星圖

四時測中星圖

日永短圖

閏月定時成歲圖

璿璣玉衡圖

七政圖

巡守四岳圖

諸侯玉帛圖

律度量衡圖

五禮五器圖

五刑四罪圖

五辰圖

十二律生次圖

六律六呂圖

五聲八音圖

五音相生清濁之圖

濬畝澮距川圖

十二章服圖

堯制五服圖

禹禡五服圖

簫韶樂器圖

禹貢九州譜圖

九州分域圖

九州貢道圖

冀州圖

兗州圖

青州圖

徐州圖

揚州圖

荊州圖

豫州圖

梁州圖

雍州圖

禹貢九山名數

禹貢九川名數

商七廟圖

商遷都圖

明魄朔望圖

河圖數圖

洛書數圖

洪範九疇圖

九疇本洛書數圖

九疇相承得數圖

箕子洪範九疇圖

大衍洪範本數圖

皇極居次五圖

九疇虛五用十圖

九疇合八疇數圖

日月冬夏九道圖

周營洛邑圖

召誥土中圖

三公六卿圖

六年五服朝圖

大輅圖

冕弁圖

禮器圖

編鐘編磬圖

太常圖

兵器圖

干羽圖

尚書軌範撮要圖

五十八篇數

六安王 稿 校錄

虞書五 堯典 舜典 大禹謨 皋陶謨

夏書四 禹貢 甘誓 五子之歌 胤征

商書十七 湯誓 仲虺之誥 湯誥 伊訓

周書八 太甲上 太甲中 太甲下 咸有一德 說命中 說命下 高宗彤日 西伯戡黎

周書三十 微子 泰誓上 泰誓中 泰誓下 救誓

武成 洪範 旅獒 金縢

大誥 微子之命 康誥 洛誥 酒誥

梓材 召誥 君奭 多士

無逸 君奭 蔡仲之命 多方

立政 周官 君陳 顧命

康王之誥 畢命 君牙 同命

呂刑 文侯之命 費誓 秦誓

藏書書畫志

逸書篇數

虞書十一 汨作序 九共序 堯飮序 汝鳩序

夏書五 帝告胤序 釐沃胤序 湯征胤序 汝鳩胤序

商書十七 夏社湯誓系 疑至湯誓系 臣扈湯誓系 典寶湯誓系

周書八 成王政蔡仲系 旅巢命旅蔡系 歸禾子之命嘉禾子之命

周書八 成王政蔡仲系 旅巢命旅蔡系 歸禾子之命嘉禾子之命

作書時世

堯舜禹啓 康仲康湯 太甲盤庚 高宗紂

大禹 湯誓伊訓 盤庚三說 三西伯戡黎

仲虺之太甲三篇 高宗微子

湯誥咸有一德 彤日

成王 康王 穆王 平王

武王 泰誓 旅獒 金縢 大誥 微子之康誥 酒誥 康王之誥 君牙 文侯之命 同命 命 命 命 命

梓材 召誥 洛誥 多士 畢命 呂刑 無逸 君奭 蔡仲 多方 周官 君陳 顧命

帝王世次

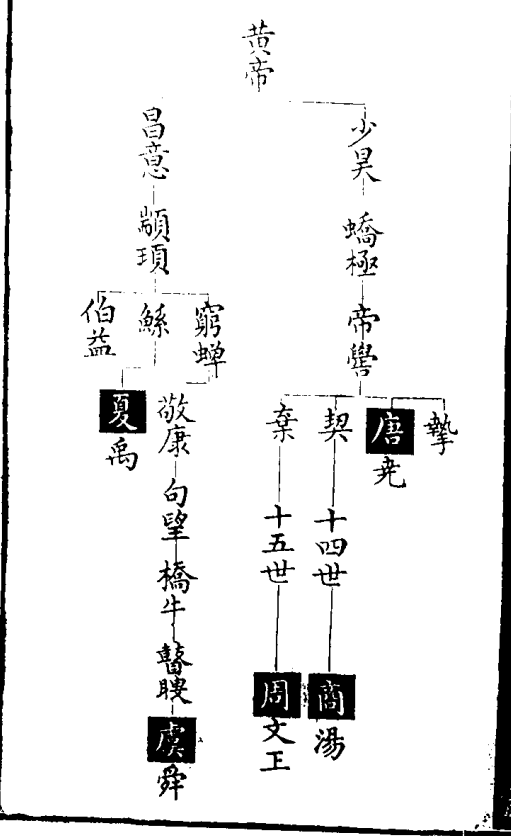

夏世次

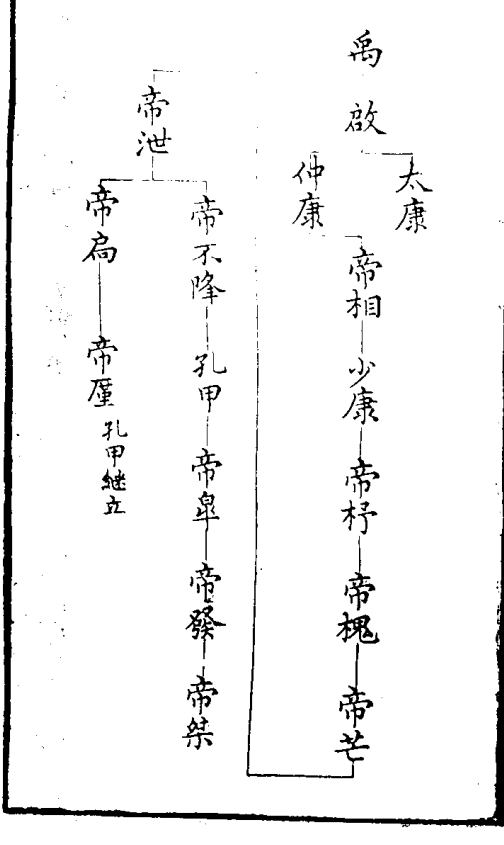

商世次

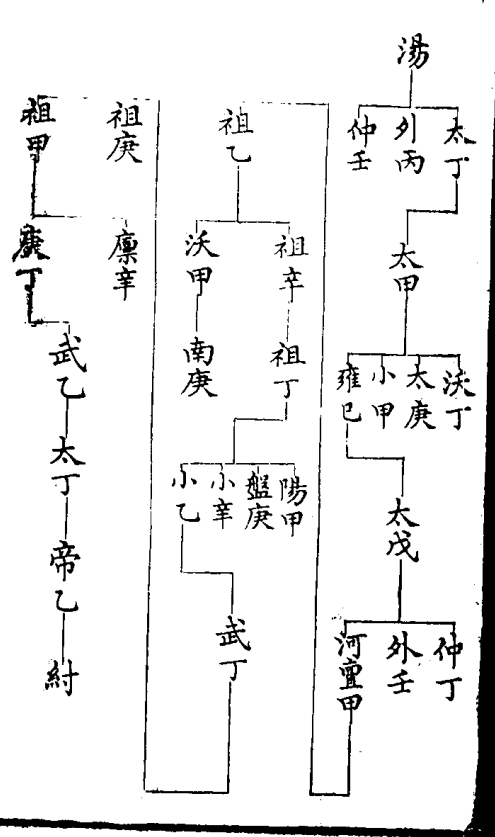

周世次

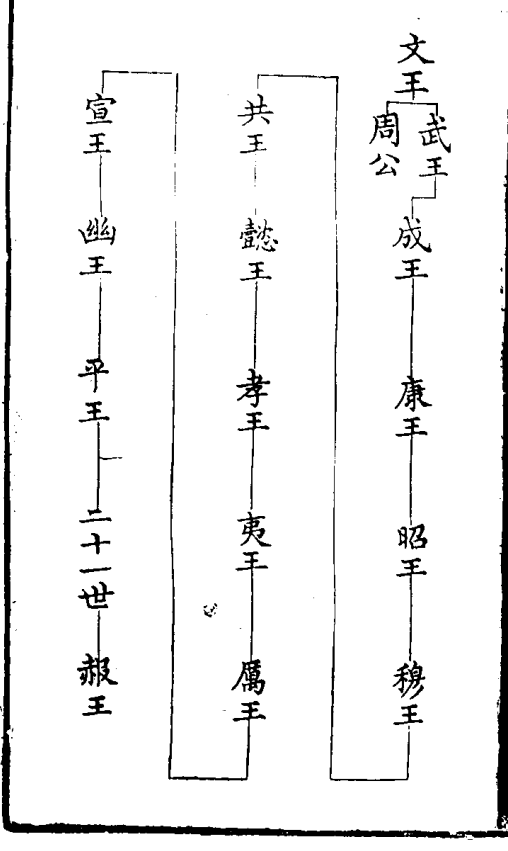

曆象授時圖

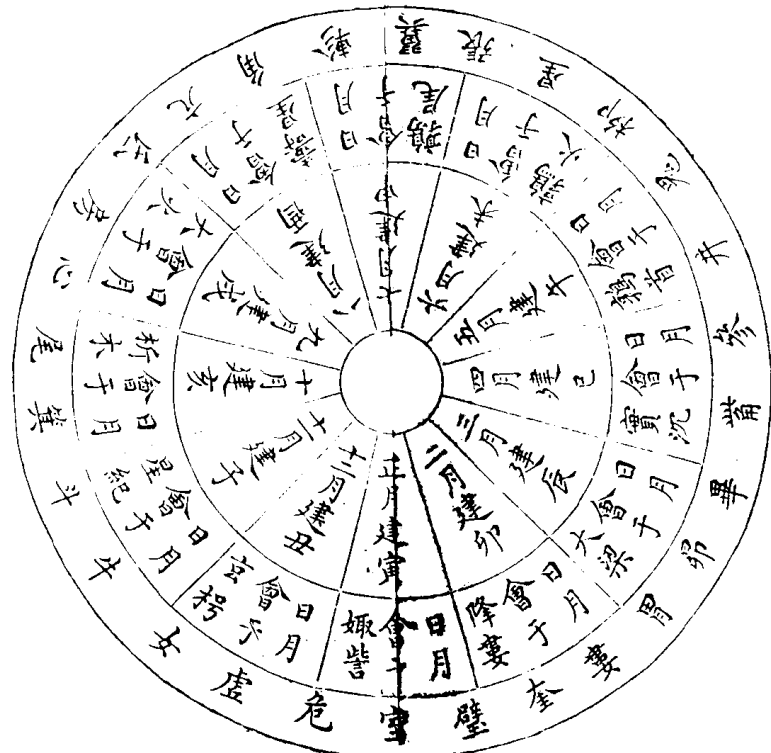

書卷五

日行一度月行十三度十九分度之七厘者四方之中星也角亢氐房心尾箕凡七十五度斗牛女虛危室壁凡九十八度四分度之一奎婁胃昂畢觜參凡八十度井鬼柳星張翼軫凡百一十二度共為三百六十五度四分度之一辰則日月所會也正月會亥辰為娠訾二月會戌辰為降婁三月會酉辰為大梁四月會申辰為實沈五月會未辰為鶉首六月會午辰為鶉火七月會巳辰為鶉尾八月會辰為壽星九月會卯辰為大火十月會寅辰為折木十一月會丑辰為星紀十二月會子辰為玄枵 曆所以紀數之書象所以觀天之器如下篇璣衡之屬是也日陽精一日而繞地一周月陰精一月而與日一會星二十八宿衆星為經金木水火土五星為緯皆是也辰以日月所會分周天之度為十二次也

四仲中星圖

春分 日在 昴初 昏鶉 鳥正 七宿 之中



鳥星 春仲

夏至 日在 星初 昏大 火正 七宿 之中



火星 夏仲

秋分 日在 房初 昏星 虛正 七宿 之中



虛星 秋仲

冬至 日在 虛初 昏星 昴正 七宿 之中

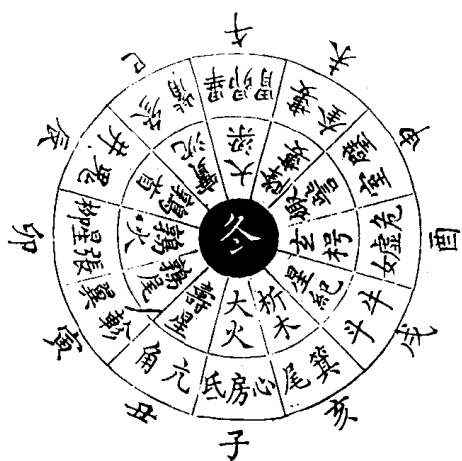

昴星 冬仲

鄭氏云二十八宿環列於四方隨天而西轉東方
 七宿自角至箕是為蒼龍以次舍而言則房星為
 大火之中南方七宿自井至軫是為鶉鳥以形而
 言則有朱鳥之象虛者北方七宿之中星也昂者
 西方七宿之中星也星本不移附天而移天傾西
 北極居天之中二十八宿半隱半見各以其時所
 以必於南方而考之仲春之月星火在東星鳥在
 南星昂在西星虛在北至仲夏則鳥轉而西火轉
 而南虛轉而東昂轉而北仲秋則火轉而西虛轉
 而南昂轉而東鳥轉而北至仲冬則虛轉而西昂
 轉而南鳥轉而東火轉而北來歲仲春鳥復轉而
 南矣循環無窮此堯典考中星以正四時甚簡而
 明異乎呂令之星舉月本也然聖人南面視四星
 之中豈徒然哉凡以授民時秩民事而已

四時測中星圖



凡測星治地令平規而圍之徑二十步一尺七寸
 四分寸之二為步周三百六十五寸二十五分一
 為一度以象立一表於地規之中命曰中表不動
 周天之數之北向南置一表於正南之經頭命曰游儀之表
 而望星每日常星西過以尺量其下候星以牽牛為始星
 去初表之數每一尺為一度候星以牽牛為始星
 在正南之法從此以後日西過經八日昏時女星來
 昏時為法從此以後日西過經八日昏時女星來
 中故牛為八度復候女星至十二日後虛星來中
 故為十二度復候虛星至十日後危星來故虛
 度為十

日永日短之圖

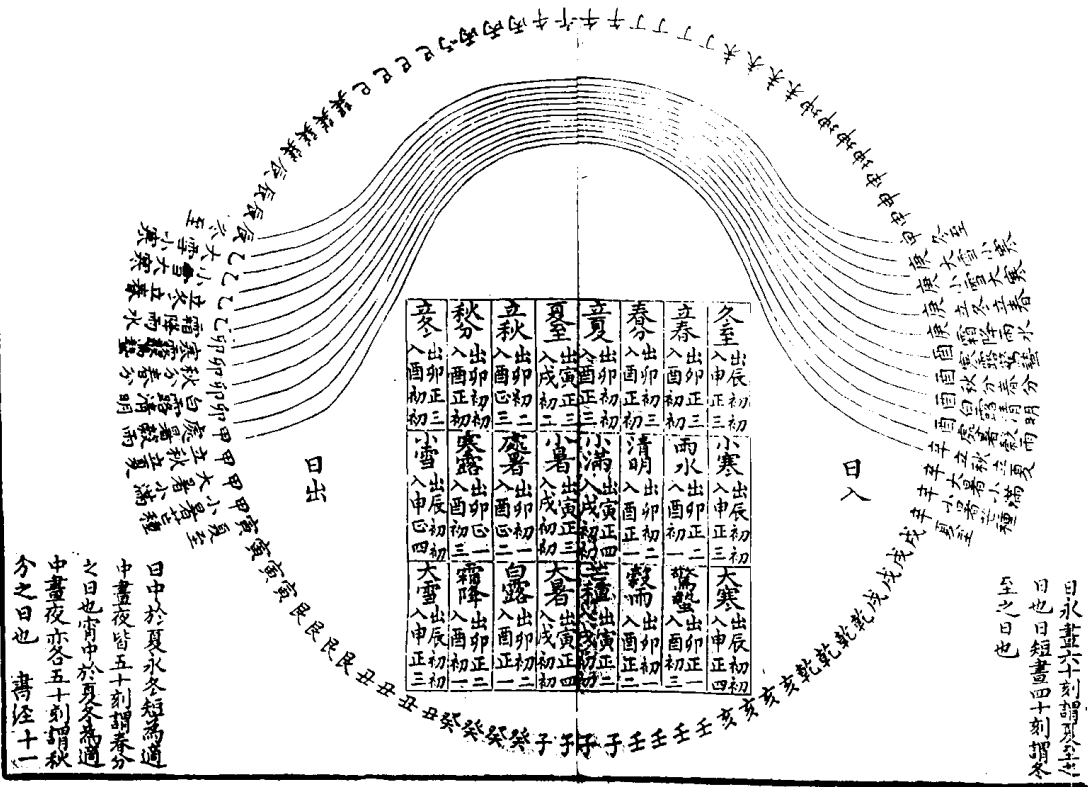

日中於夏水冬短...
 中晝夜皆五十刻謂春分
 之日也宵中於夏冬短謂
 中晝夜亦各五十刻謂秋
 分之日也 書經十一

日永晝六十刻謂夏至
 之日也短晝四十刻謂冬
 至之日也

閏月定時成歲之圖

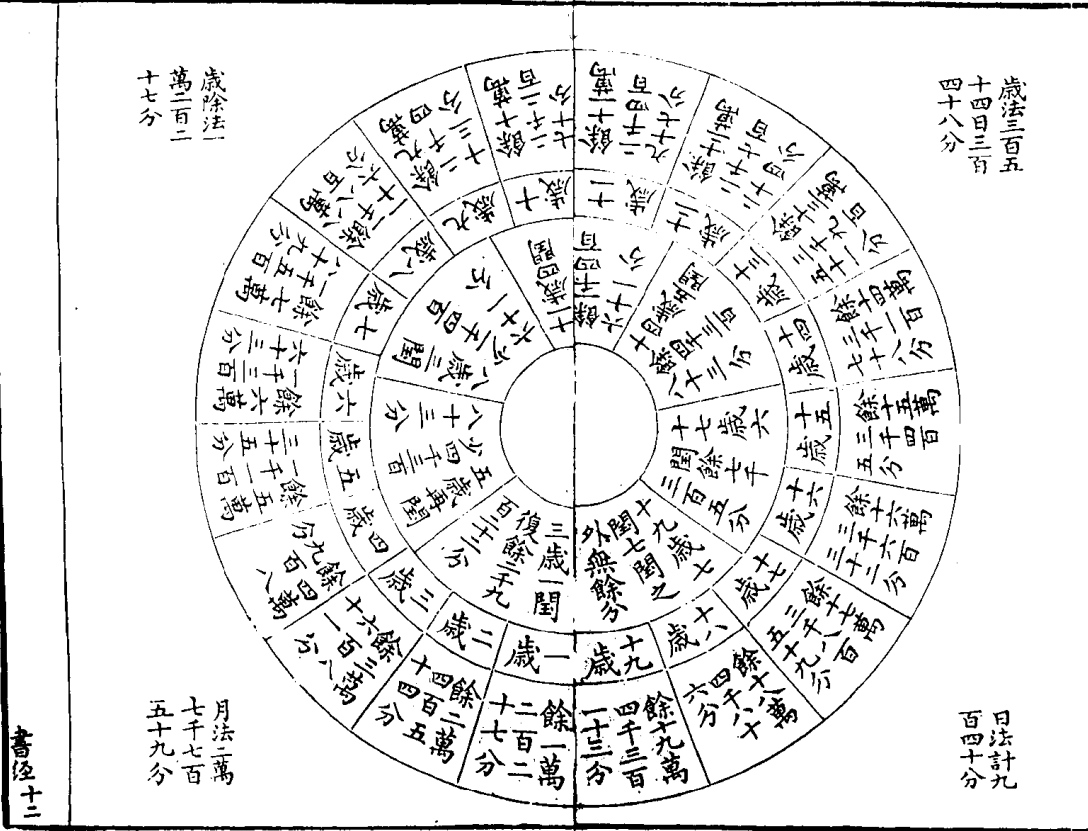

五日為候三候為氣六氣為時四時為歲歲之氣二十有四而候七十有二然則一月之內六候二氣朔氣常在前中氣常在後朔氣在晦則後月閏中氣在朔則前月閏朔氣有入前月而中氣常在是月中數周則為歲朔數周則為年是年不必具四時而歲必具十二月也二十四氣播於十二月之中中朔大小不齊則氣有十六日者有十五日七分者是以三十三月已後中氣在晦不置閏則中氣入後月矣 按一歲閏率餘十日八百二十七分十九年共餘一百九十日一萬五千七百一十三分得全日二百六日六百七十三分前後通置七閏四小三大則二百六日盡矣尚餘六百七十三分自此以下每章七閏通前餘分不滿全日則四小三大通前餘分已過全日則三小四大餘分通而積焉所謂十九年七閏而氣朔分齊者不過取其全日得齊而餘分竟不能齊焉若使朔日子初初刻冬至則氣朔之餘分齊矣才差一二刻則尚有未盡之餘分者矣

璿璣玉衡圖

美珠謂之璿璣機也以璿飾璣所以象天體之轉運也衡橫也謂橫簫也以玉為管橫而設之所以窺璣而齊七政之運行猶今之渾天儀也

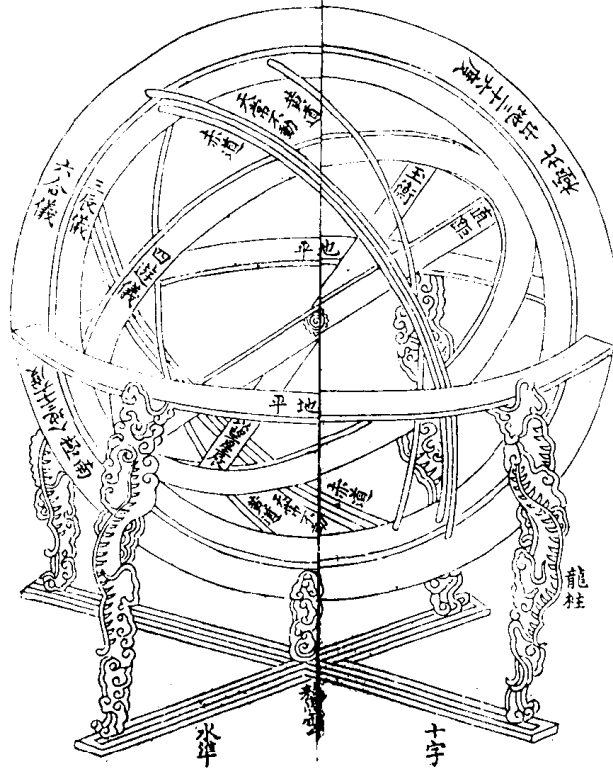

為儀三重其在外者曰六合儀以其上下四方於是可考次內曰三辰儀以其日月星辰於是可考又次內曰四遊儀以其東西南北無不周徧也

吳氏曰地平單環徑八尺闊五寸厚一寸半天經雙環徑八尺闊五寸厚八分兩環合一寸六分天緯單環徑七尺八寸一分闊九分厚五分三辰雙環徑七尺四寸八分闊一寸八分厚七分兩環合一寸四分黃赤二道單環徑七尺二寸一分闊九分厚六分四遊雙環徑六尺二寸八分闊一寸八分厚八分半兩環合一寸七分直距銅板二長各如四遊環內徑闊一寸六分厚八分望筒長隨直距方一寸六分兩端方掩方一寸七分中間圓孔徑七分半地平之下繫以龍柱四各高七尺七寸植于水槽上一名水平其臺為十字或為方井中鑿水道相通行水以激機輪

七政之圖

月行十三度十九分度之七二十七
 日有奇行一周天
 二十九日九百四
 十分日之四百九
 十九而與日會其
 行有九道
 日行一度備二十
 八舍歲行三百六
 十五度四分度之
 一而為一周天行
 東陸謂之春行南
 陸謂之夏行西陸
 謂之秋行北陸謂
 之冬



巡守四岳圖

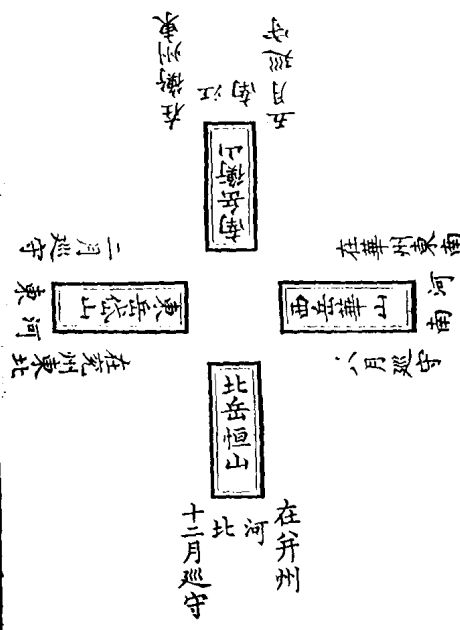

諸侯五帛圖

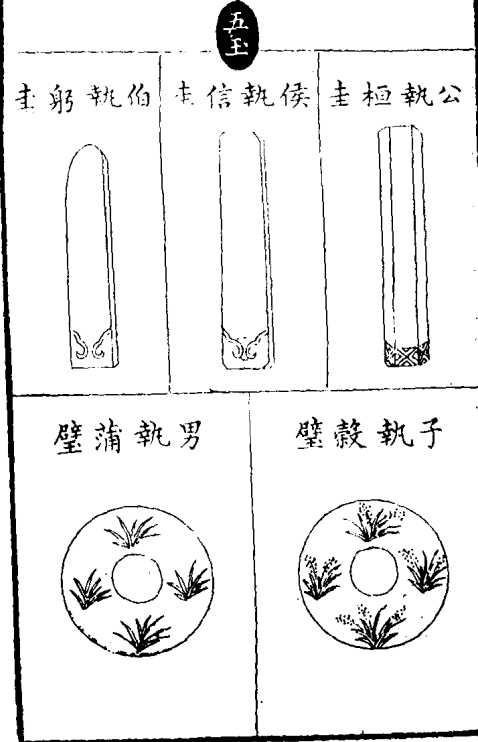

律度量衡之圖

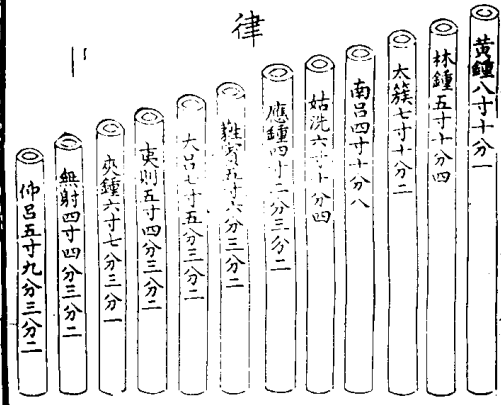

司馬遷曰王者制事立法
物度軌則壹粟於六律六
律為萬事根本焉 孔氏
類達曰律者候氣之管而
度量衡三者法制皆出於
律 度者分寸尺丈引所
以度長短也本起于黃鐘
之管以子穀秬黍中者以
一黍之廣度之千二百黍
為一分十分為寸十寸為

三節

黃執君之庸附 玄執孤之公 纁執子世侯諸



一死

雉執士



二生

雁執大夫



羔執卿



五禮五器圖

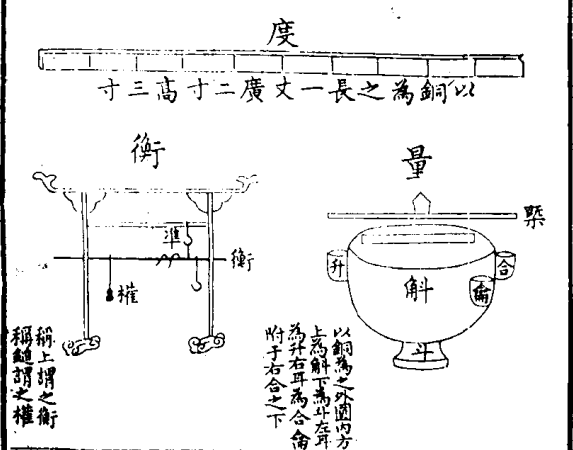
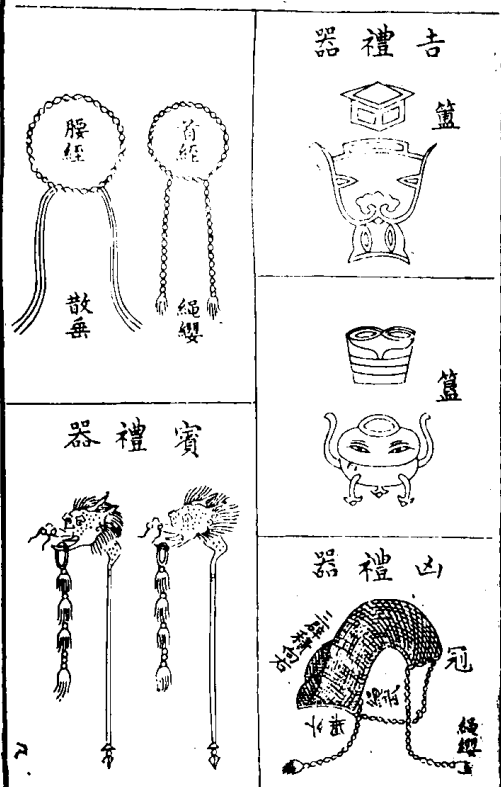

尺十尺為丈十丈為引
量謂合升斗斛所以量
多少也本起於黃鐘之管
以子穀秬黍中者千有二
百實為一合十合為十
合為升十升為斗十斗為
斛 衡者銖兩斤鈞石所
以稱物知輕重也本起於
黃鐘之管一合容千二百
黍重十二銖兩之為兩十
六兩為斤三十斤為鈞四
鈞為石

五刑四罪圖

森	宮	刑	剝	墨
就	三	服	五	
庶	士	夫	大	罪
市	朝	野	原	
居	三	宅	五	
罪	次	罪	次	罪
外	之	外	之	外
里	千	州	九	裔

三苗 寫于三危 三危在西
 三危 寫于三危 三危在西
 北幽洲 寫于幽州 幽州在燕山
 東羽山 寫于東海 東海在羽山
 崇山 寫于崇山 崇山在嶺南
 其縣在東海 東海在羽山

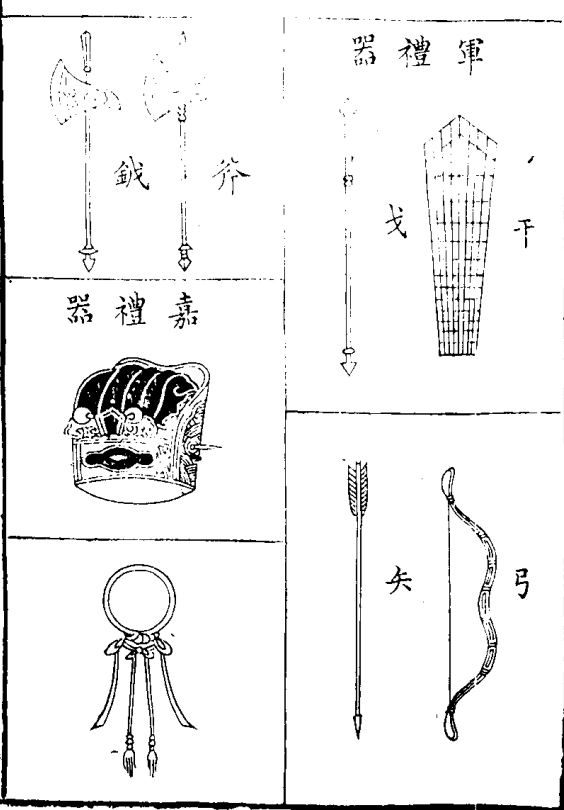

五辰之圖



孔氏曰五行之時即四時也禮運曰播五行于四時王寄王四季故為五行之時也 陳氏曰自立春後木旺七十二日立夏後火旺七十二日立秋後金旺七十二日立冬後水旺七十二日立春辰土旺十八日立夏前季夏未土旺十八日立秋前季秋戌土旺十八日寄在立冬前季冬丑土旺十八日寄在立春前亦共七十二日通為三百六十日

十二律生火圖

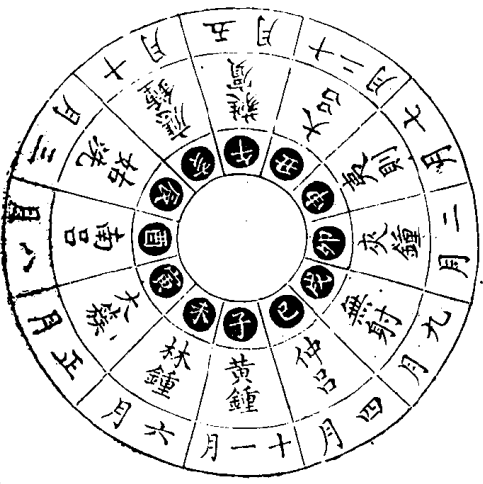

六律六呂圖

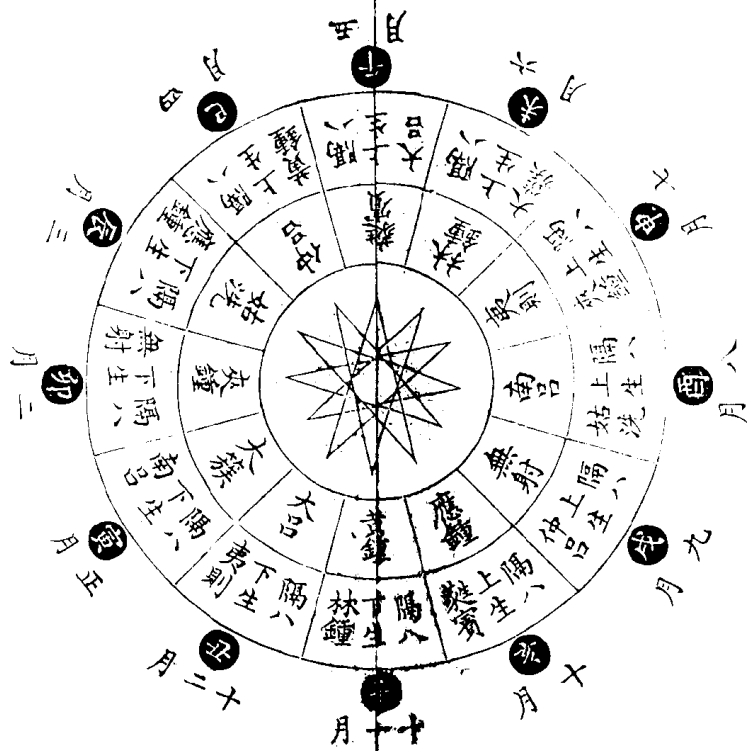

陳氏曰先王因天地陰陽之氣而辨十有二辰因十二辰而生十有二律其長短有度多寡有數輕

書經三

重有權損益有宜始於黃鍾終於中呂黃鍾太簇姑洗損陽以生陰林鍾南呂應鍾益陰以生陽蕤賓夷則無射又益陽以生陰大呂夾鍾中呂又損陰以生陽何則黃鍾至姑洗陽之陽也林鍾至應鍾陰之陰也陽之陽陰之陰則陽息陰消之時故陽常下生而有餘陰常上生而不足蕤賓至無射陰之陽也大呂至中呂陽之陰也陰之陽陽之陰則陽消陰息之時故陽常上生而不足陰常下生而有餘然則自子午以左皆上生子午以右皆下生矣 相生之法以律生呂便是下生以呂生律則為上生自黃鍾下生林鍾林鍾上生太簇太簇下生南呂南呂上生姑洗姑洗下生應鍾應鍾上生蕤賓蕤賓本當下生今却復上生大呂大呂下生夷則夷則上生夾鍾夾鍾下生無射無射上生中呂相生之道至是窮矣遂復變而上生黃鍾之宮然黃鍾君象也非諸宮之所能役故虛其心而不復用所用只再生之變者就再生之變又缺其半餘宮六皆倣此

五聲八音圖

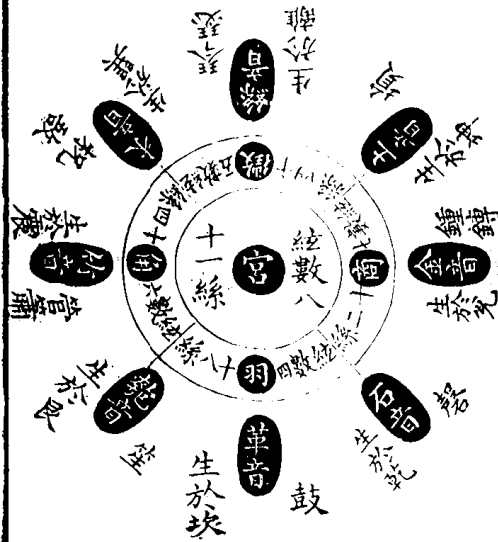

陳氏曰五聲起於黃鍾黃鍾為宮管九寸九之則其數八十一三分宮去一而下生徵其數五十四三分徵益一而上生商其數七十二三分商去一而下生羽其數四十八三分羽益一而上生角其數六十四以上生下皆三生二以下生上皆三生四數多者濁數少者清聲濁者大聲清者細大不踰宮細不踰羽徵之聲又清於角角之聲又清於商

五音相生清濁之圖

宮音五	商音微	角音羽	徵音宮	羽音商
聲之首	所生其	所生其	所生其	所生其
其行屬	行屬金	行屬木	行屬火	行屬水
土其象	其象為	其象為	其象為	其象為
為君其	臣其數	民其數	事其數	物其數
數八十	七十二	六十四	五十四	四十八
一其聲	其聲次	其聲在	其聲次	其聲極
極長極	長次下	長短高	短次高	短極高
下極濁	次濁	下清濁	次清	極清
之間				





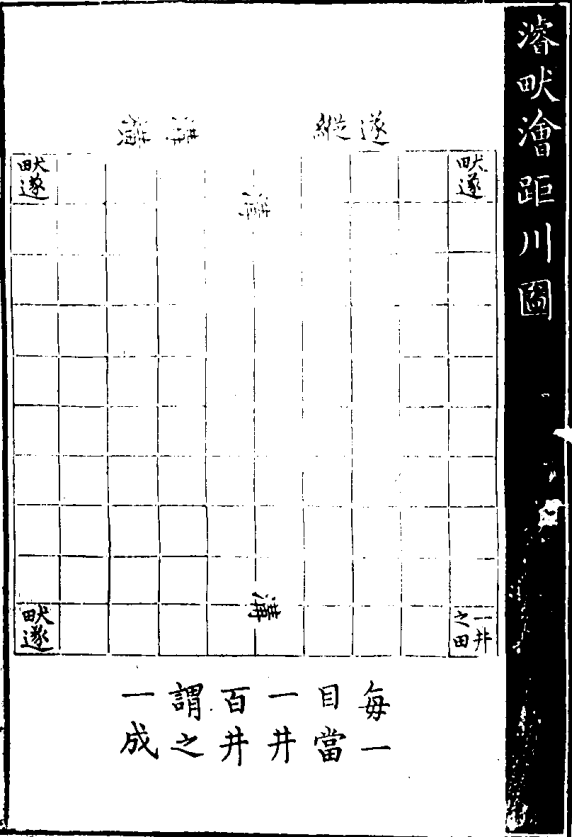
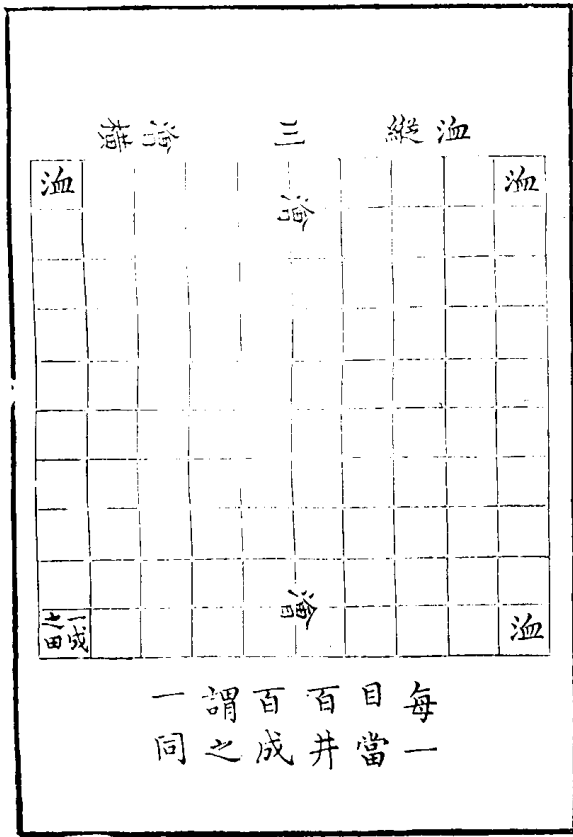

宮 出于脾合口而通之謂宮
商 出于肺開口而吐之謂商
角 出于肝而張口湧吻謂角
徵 出于心而齒合吻謂徵
羽 出于腎而齒閉數謂羽

論五音長短之序則曰宮商角徵羽論五音相生之次則曰宮徵商羽角長短清濁相間成音乃人聲之自然本無不和為其中有不和者由是制三分損益之定法以和之

澆畎澮距川圖

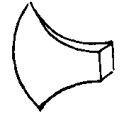

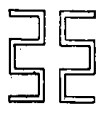
考工記耜廣五寸二耜為耦一耦之伐廣尺深尺謂之畎田首倍之廣二尺深二尺謂之遂九夫為井井間廣四尺深四尺謂之溝方十里為成成間廣八尺深八尺謂之澆方百里為同同間廣二尋深二仞謂之澮專達於川凡天下之地勢兩山之間必有川焉大川之上必有涂焉 蔡氏曰九川九州之川也周禮一畝之間廣尺深尺曰畎一畝之間廣二尋深二仞曰澮畎澮之間有遂有溝有澮皆通田間水道以小注大也先决九川之水使各通於海次澮畎澮之水使各通於川

<p>孔氏曰日月星山龍華蟲六者畫以作繪施於衣也宗彝藻火粉米黼黻六者絺以為繡施之於裳也 陳氏曰星五星也辰十二次也華蟲雉也宗彝虎彝雖彝也粉米粉其米也黼白黑文也黻黑青文也日月星辰在天成象者也山龍華蟲宗彝藻火粉米黼黻在地成形者也 蔡氏曰日月星辰取其照臨也山取其鎮也龍取其變也華蟲雉取其文也宗彝虎雖取其孝也藻水草取其潔也火取其明也粉米白米取其養也黼若斧取其斷也黻為兩已相背取其辨也</p>	<p>米粉</p> 	<p>宗彝</p> 
	<p>黼</p> 	<p>藻</p> 
	<p>黻</p> 	<p>火</p> 

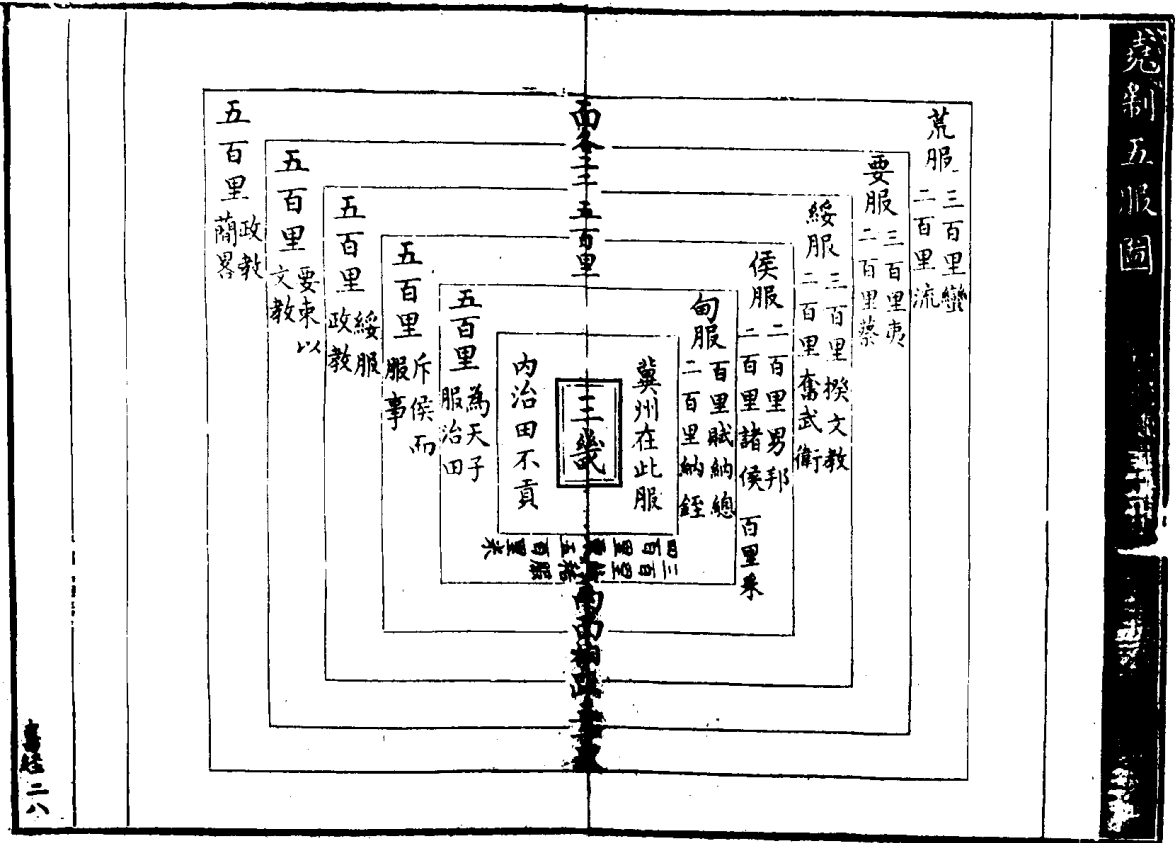

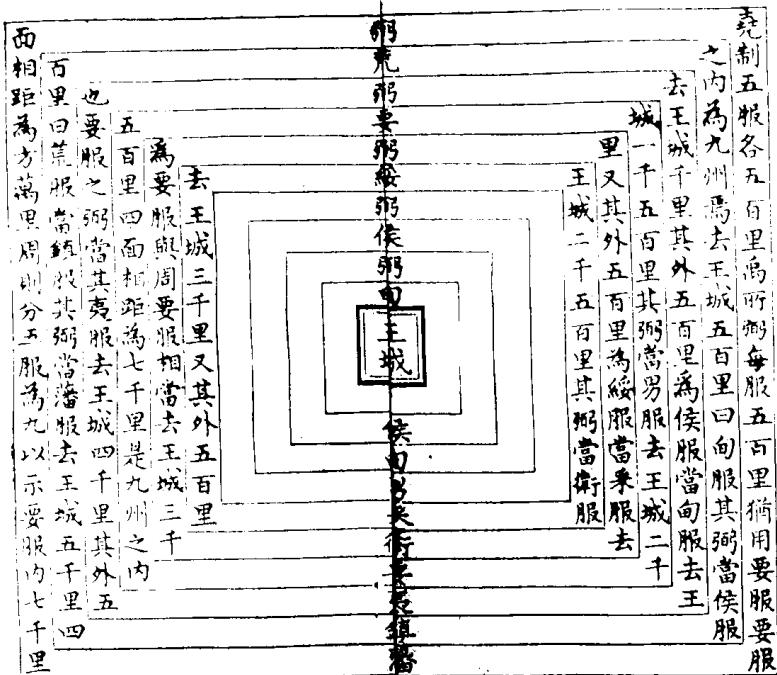

書經二九

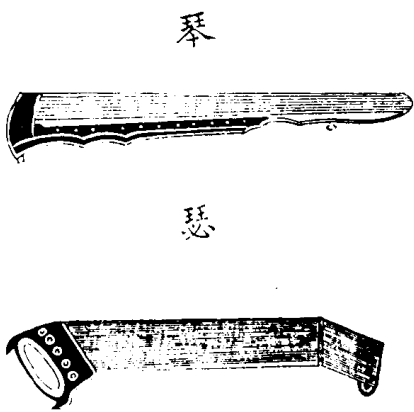

琴長三尺六寸六分
象三百六十有六日
五絃象五行第一絃
為宮其次商角徵羽
文王武王各加一絃
以為少宮少商
雅瑟長八尺一寸廣
一尺八寸二十三絃
其常用者十九絃頌
瑟長七尺二寸廣尺
八寸二十五絃盡用
之

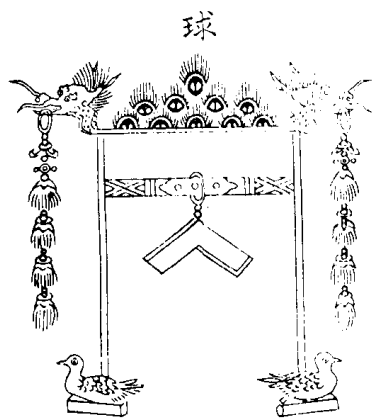

球王也樂器惟磬用
玉故球為玉磬

堂下樂

管

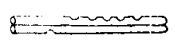

管如笛併兩
而吹之如篪
六孔

祝

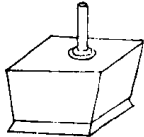

樂初擊祝以
作之狀如漆
桶方二尺四
寸深一尺八
寸中有推柄
連底撞之令
左右擊

笙

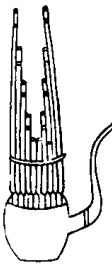

列管乾中施簧管端大
者十九簧小者十三簧
長四尺簧金鏤為之

鑪



鑪大鐘
也詩賁
鼓也維
是也鑪

鼗

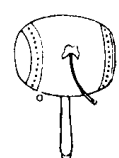

如鼓而小
有柄持而
搖之旁耳
自擊

敵



樂末戛敵以
止之狀如伏
虎背上有一
十七組錐
以木長一尺
標之

簫

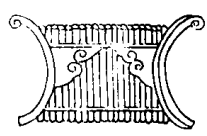

參差象鳳
大者編二十
三管長尺四
寸小者十六
管長尺三寸

萬頁九州諸圖

貢	草木	澤	地	賦	田	土	四境
			島夷	太原	上錯	中中	白壤
漆絲	草絲	雷夏	桑土		貞	中下	黑墳
盛賦	惟錯		萊夷	海濱	中上	上下	白墳
孤桐	夏程	大野	東原		中中	上中	赤墳
篠簜	品金	彭蠡	鳥夷		錯	下下	塗泥
砥舒丹	品托幹	雲夢			上下	下中	塗泥
泉	漆	滎澤	孟豬		錯中	中上	墳墟
熊羆	銀鏤		和夷		錯	下中	青黎
琳	球	豬野	西戎	三危	中下	上上	黃壤
			析支				黑水
			渠搜				西河
			島夷				東據
			三苗				華山
			西戎				西南至
							條荆山
							南條荆
							北至海
							淮東
							南至
							于海
							山南
							山之陽
							大河
							黑水
							東據
							黑水
							西河



水道	筐	錫貢	
河達濟浮	織文		
于深于	縹絲	怪鉛絲	泉
于汶浮	玄織縞	魚	浮碧
濟達于	織貝	木	羽毛
河于達泗淮于浮	玄織縞	橋	齒革
淮達江沿	織組	大龜	包藍菁
泗于海于	織縞	琴錯	紵
河于洛逾潛江浮			織皮
南至于漢沱于			玕
河于達洛于浮			環
于渭入于潛浮			
河亂于沔于			
渭會西龍至積浮			
汭于河于于石			

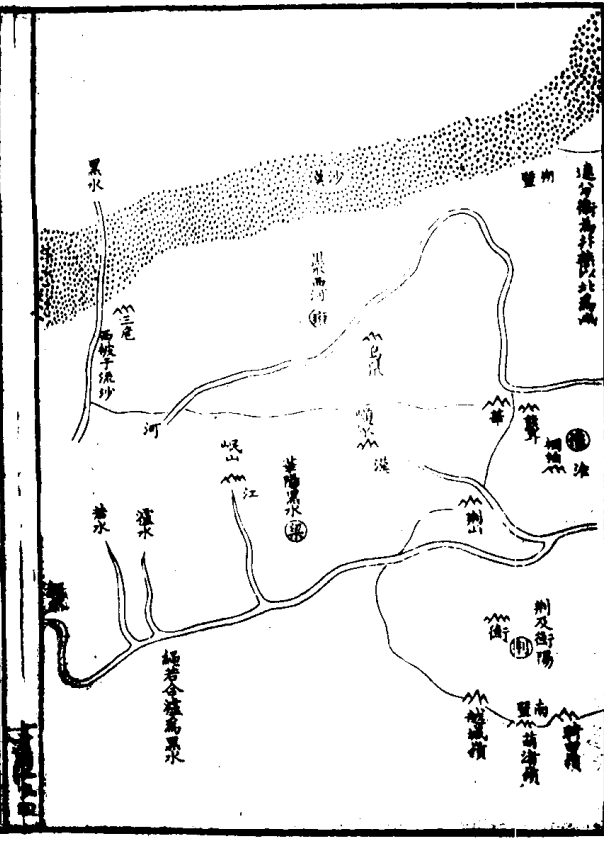
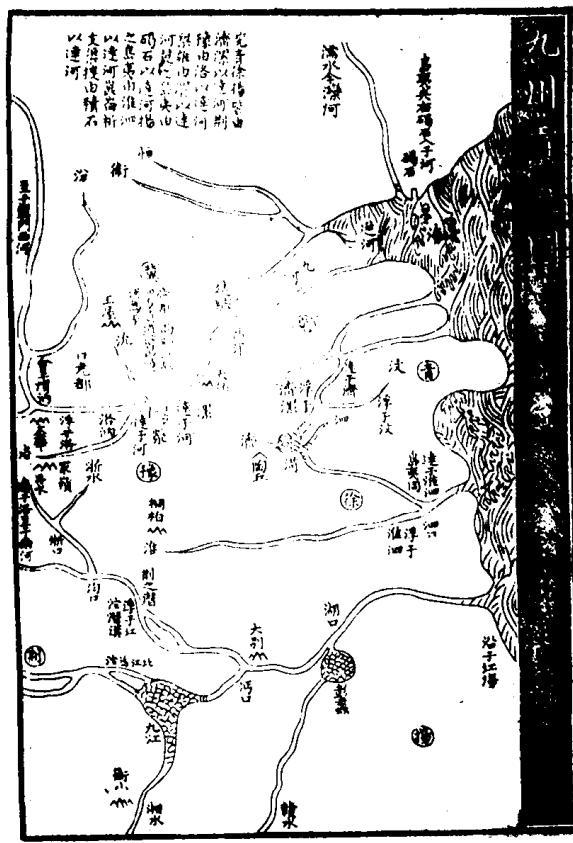

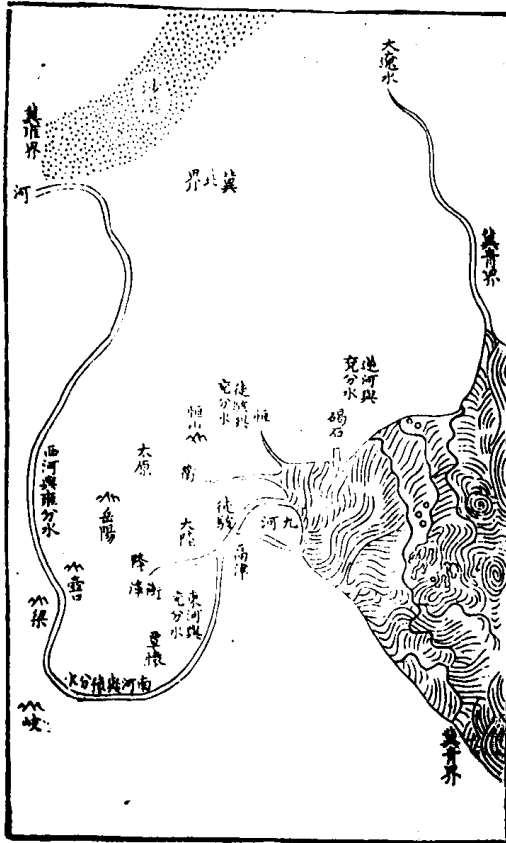

黃河圖

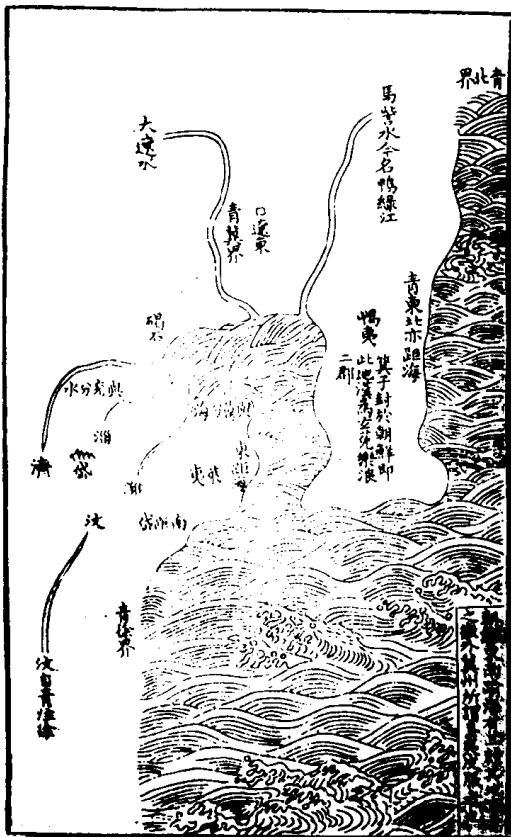
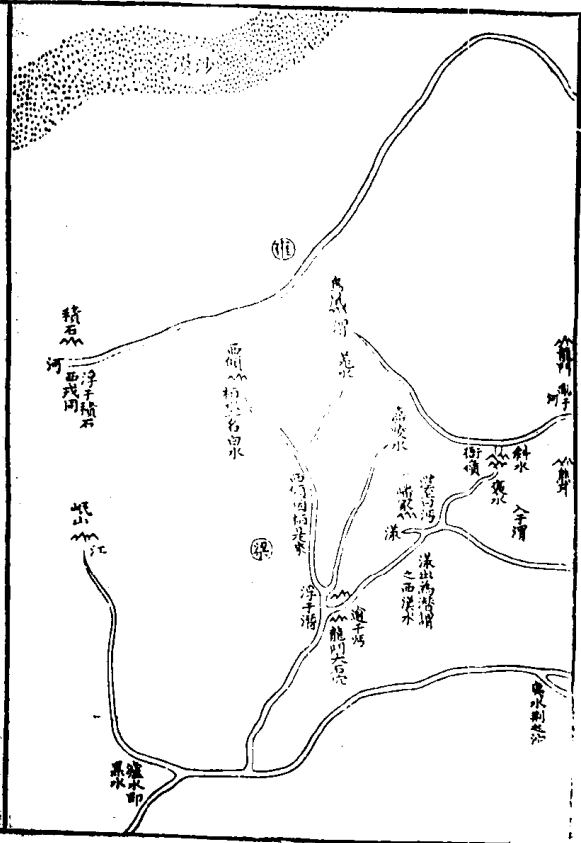

黃河圖

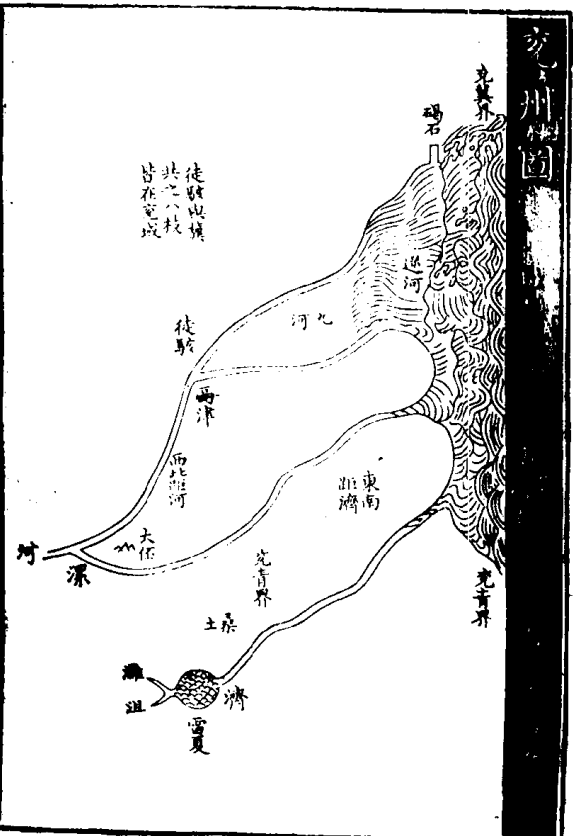

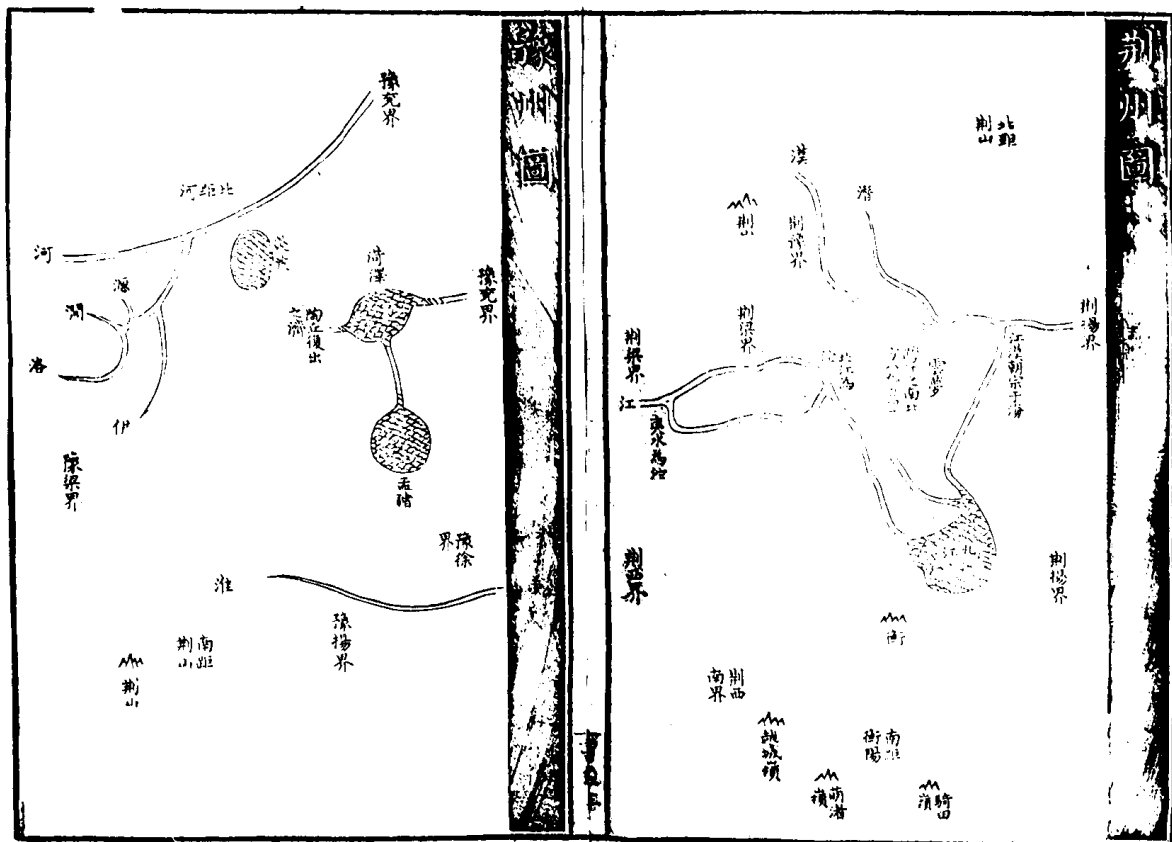
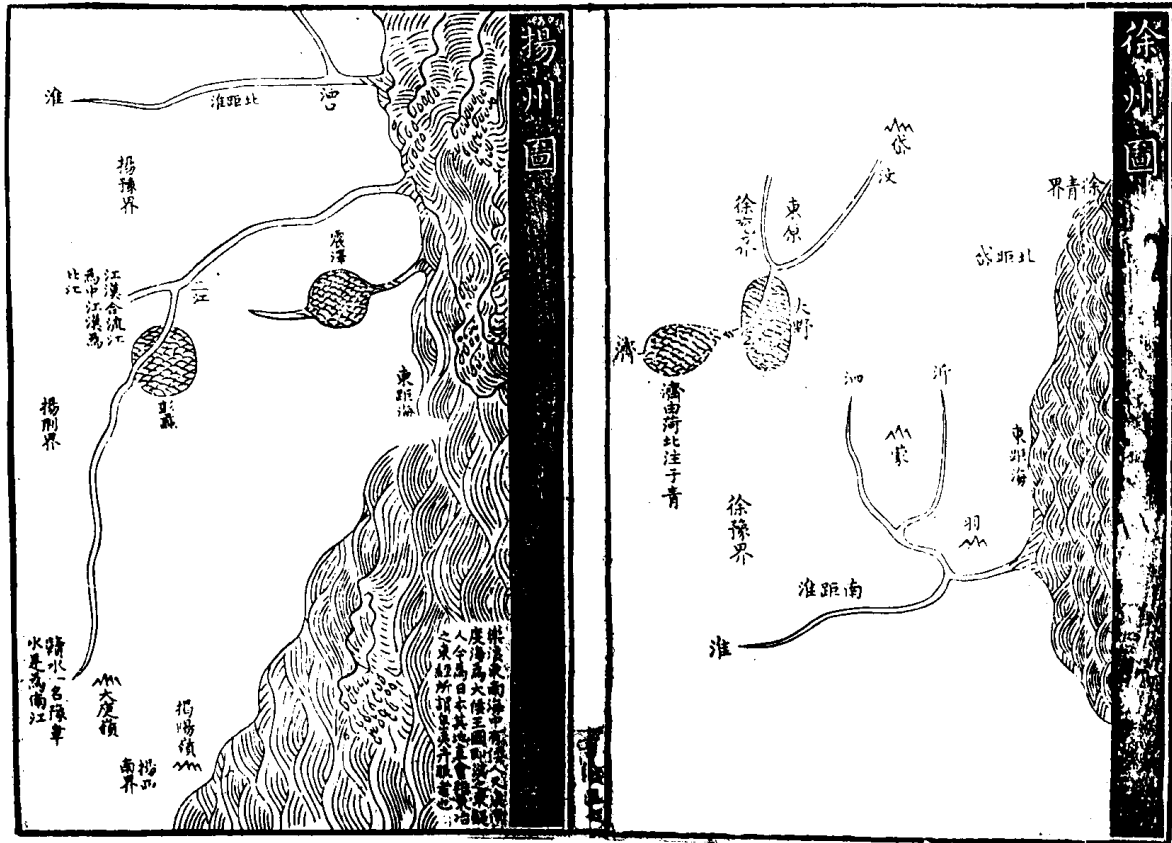

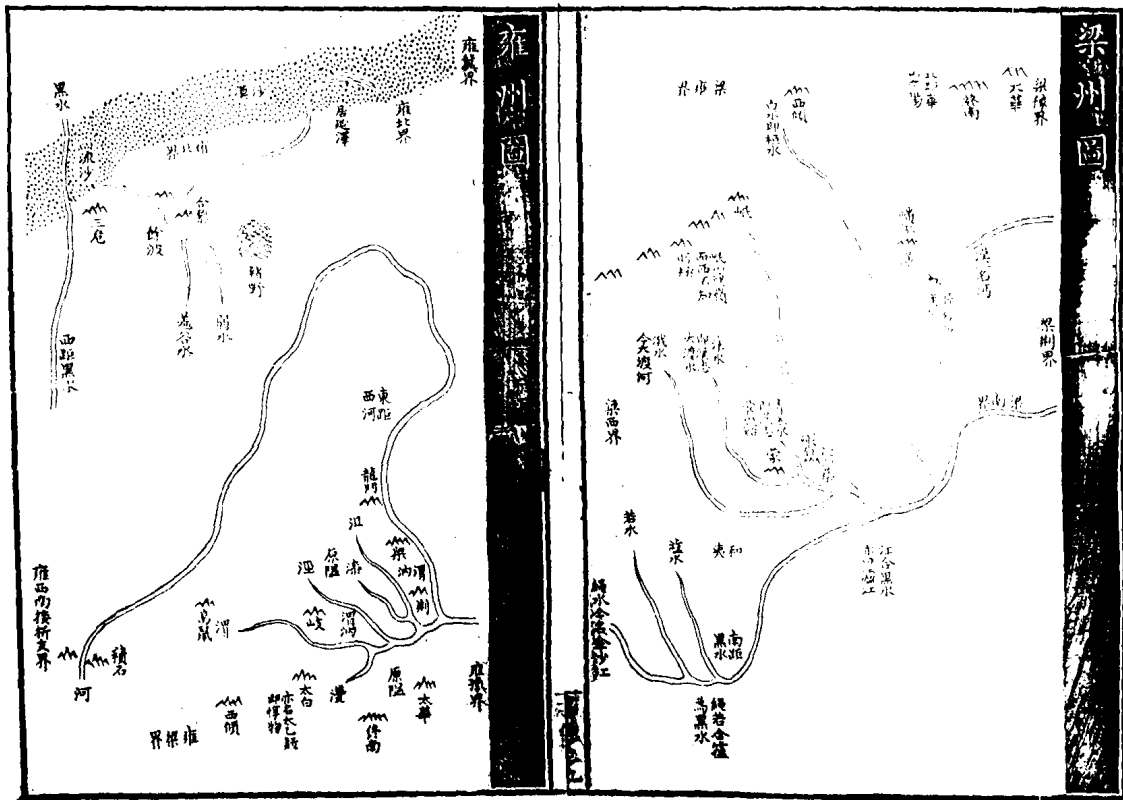

禹貢九州名數	
壺口	在河東郡北屈縣東南
雷首	在河東郡蒲坂縣南
大岳	在河東郡沁縣東
底柱	在今陝州陝縣大河中其形如柱
析城	在河東郡濩澤縣西
王屋	在河東郡垣縣東北
太行	在河內郡澤州山陽縣西北
恒山	在曲陽縣西北
碣石	在北平郡驪城縣西南今平州
梁山	呂梁山也在今石州離石縣東北
岐山	在汾州介休縣孤岐山勝水所出
岱山	即泰山在襄慶府奉符縣西北三十里
蒙山	在泰山郡蒙陰縣西南
羽山	在東海郡祝其縣南
嶺南	在扶風郡美陽縣西北今鳳翔
岐山	在扶風郡美陽縣西北今鳳翔
荆山	南條荆山在南郡臨沮縣東北今襄州
內方	名章山在江夏郡竟陵縣東北
大別	鄭玄云在安豐縣按左傳吳既與楚戰楚濟漢而陳自小別至于大別然則二別近漢之名無緣得在安豐縣要與內方相接漢水所經必在荆州界也今漢陽縣北大別山是也
衡山	在潭州湘南驪泉縣
岷山	在蜀郡湔氐道西徼外
嶓冢	在隴西郡氐道縣漾水所出又云在西縣
蔡山	在今雅州嚴道縣
蒙山	在蜀郡青衣縣
岍山	在扶風郡汧縣西今隴州
吳嶽山	在扶風郡汧縣西今隴州
荆山	北條荆山在馮翊懷德縣南今耀州

禹貢九州名數

○

大伾 即潁州蔡陽縣山

熊耳 在上洛南今商州

外方 即中岳嵩高今潁川郡

桐栢 在南陽平氏縣東南今

陪尾 在江夏安陸縣東北今

揚

敷淺原 一名博易山在豫章

積石 在金城郡河關縣西南

○

西傾 在隴西郡臨洮縣西今

朱圉 在天水郡冀縣南今秦

太華 在京兆華陰縣南今華

終南 在扶風武功縣今咸寧

惇物 在武功縣東

○

三危 地理志杜預以為燉煌

積石 在金城郡河關縣西南

○

衡漳 濁漳出潞州長子縣東

恒水 出常山郡上曲陽縣今

衛水 出常山郡臨壽縣東北

洛水 出弘農郡上洛縣冢領

伊水 出熊耳山東北至洛陽

渚水 出河南穀城縣替亭北

澗水 出弘農郡新安縣東南

孟津 在河內郡河陽縣南洛

澗水 按元和志俱出濮

○

沮水 縣四十里又九域志濮

九河 自大陸之北分為九徒

潔水 出東郡東武縣至青州

雷夏 在濟陰郡城陽縣西北

淄水 出琅邪郡箕縣今密州

汶水 出泰山郡萊蕪縣原山

淮水 出桐柏山旁小山胎簪

大野 在山陽郡鉅野縣北

沂水 出泰山郡蓋縣南至下

泗水 出濟陰乘氏縣東南至

澗水 出臨淮郡淮陰縣入淮

澗水 出安東郡遼東縣東南

澗水 出臨淮郡淮陰縣入淮

澗水 出臨淮郡淮陰縣入淮

澗水 出臨淮郡淮陰縣入淮

澗水 出臨淮郡淮陰縣入淮

澗水 出臨淮郡淮陰縣入淮

○

潛水 自蜀郡廣元縣朝天驛

漾水 出隴西郡氐道縣至武

沔水 在漾之下漢之上經三

漢水 漾水至武都為漢水今

沔水 出岷州分水嶺至蜀昭

渭水 出隴西郡首陽縣西南

澗水 出安東郡遼東縣東南

澗水 出安東郡遼東縣東南

澗水 出安東郡遼東縣東南

澗水 出安東郡遼東縣東南

澗水 出安東郡遼東縣東南

澗水 出安東郡遼東縣東南

澗水 出安東郡遼東縣東南

澗水 出安東郡遼東縣東南

澗水 出安東郡遼東縣東南

澗水 出安東郡遼東縣東南

澗水 出安東郡遼東縣東南

○

○

○

○

○

○

○

○

○

○

○

○

○

○

○

○

○

○

○

○

<p>澧水 在長沙澧陵縣今澧州</p>	<p>雲夢 地里志南郡華容縣有雲夢澤杜預南郡枝江</p>	<p>九江 今江州有九江烏江蛟江烏白江嘉靡江狀江源江廩江提江箇江</p>	<p>三 江 南江自豫章下入彭蠡至海中江自岷山至彭蠡北江自漾入海</p>	<p>彭蠡 在豫章郡彭澤縣東</p>	<p>震澤 太湖也在吳縣西南五十里</p>
<p>縣入渭</p>	<p>澧水 出扶風郿縣終南山東至咸陽縣入渭</p>	<p>沮水 出北地郡直路縣東至華原合涑水至朝邑縣東南入渭</p>	<p>弱水 出吐谷渾界窮石山自刪丹西至合黎山與張掖縣河合又東北至甘肅州衛流至塞外入居延澤餘波溢入流沙</p>	<p>黑水 出張掖郡難山南至燉煌過三危山南流入于南海</p>	<p>河水 出崑崙山漢志云河水兩源一出蔥嶺一出于閼</p>
					<p>豬野 在武威縣東北有休屠澤古文以為豬野</p>

商七廟圖

王制云天子七廟三昭三穆與太祖之廟而七祭法云王立七廟曰考廟曰王考廟曰皇考廟曰顯考廟曰祖考廟遠廟為祧有二祧劉歆馬融王肅皆以七廟為天子常禮所言二祧者王肅以為高祖之父及祖也并高祖以下其為三昭三穆耳中庸或問云商之七世三宗其詳今不可考

商遷者圖

相

耿

囂

亳

此圖謂于今五邦是也

書序仲丁遷于囂河亶甲居相祖乙圮于耿盤庚五遷將治亳殷 孔氏曰仲丁是太戊之子河亶甲仲丁弟也祖乙河亶甲子盤庚陽甲弟 囂在陳留浚儀縣皇甫謐云仲丁自亳遷囂在河北或曰今河南教倉二說未知孰是相在河北耿在河東皮氏縣耿鄉是也殷亳之別名則亳殷即是一都也亳鄭以為偃師皇甫以為梁國穀熟縣 蔡氏曰孔氏謂湯遷亳仲丁遷囂河亶甲居相祖乙居耿并盤庚遷後為五邦然以不常厥邑于今五邦今不承于古文勢考之則盤庚之前當自有五遷史記云祖乙遷邢或祖乙兩遷也

明魄朔望之圖

武成 既旁死魄 哉生明 康誥 哉生魄 召誥 既望 兩午胎
 顧命 哉生魄 畢命 庚午胎

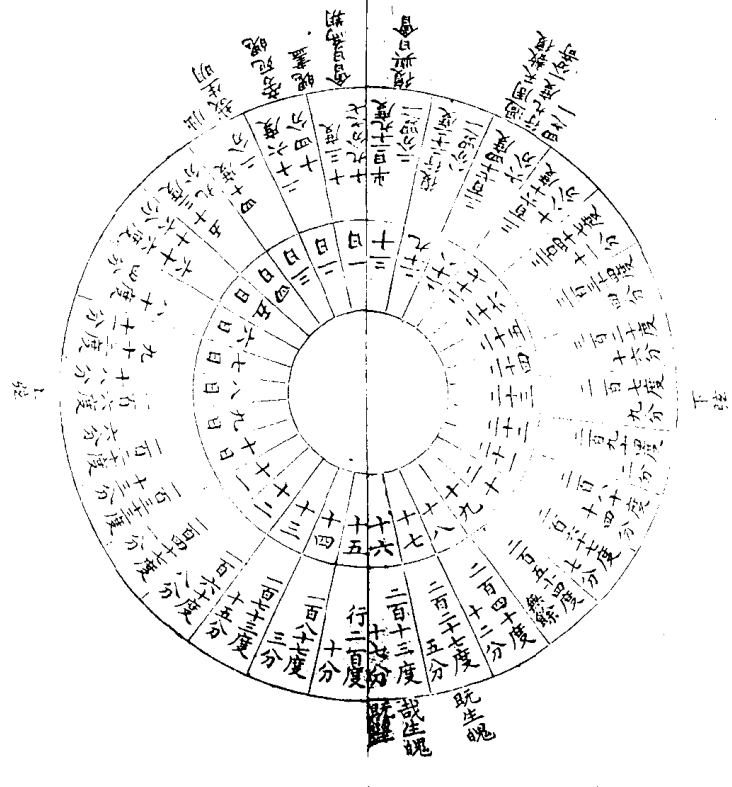

蔡氏曰死魄朔也二日故曰旁死魄哉始也始生明月三日也生魄望後也日月相望謂之望既望

十六日也。朏月出也。三日明生之名始生。魄十六日。黃氏曰：朔蘇也。晦而復蘇。明于是乎生焉。上弦月行漸遠於日以周天言之。近日九十一度有奇。遠日二百七十四度有奇。是近一遠三。上弦在八日。其常或退在九日。其變也。望月行甚遠。而與日對相去百十二度六十二分。有奇。望在十五日。其常或進在十四日。或退在十六日。其變也。下弦月行過中遠日二百七十四度有奇。近日九十一度有奇。亦近一遠三。下弦在二十二日。其常或進在二十一日。或退在二十三日。其變也。

河圖數圖

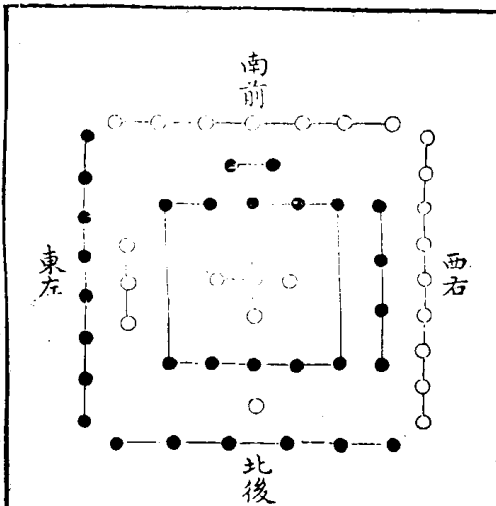

劉氏曰：處犧氏繼天而玉。禹治洪水，賜洛書法而陳之。九疇是也。河圖洛書相為經緯，八卦九章相為表裏。關氏曰：河圖之文七前六後，八左九右。洛書之文九前一後，三左七右，四前左二前右，八後左六後右。邵子曰：圓者河圖之數，方者洛書之數。故義文因之，而造易，禹箕敘之，而作範也。

洛書數圖

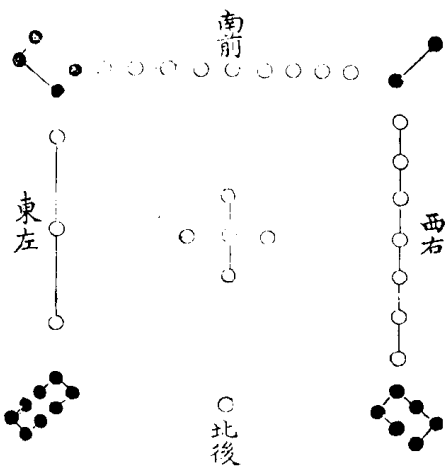

朱子曰：河圖以五生數統五成數，而同道其方，蓋揭其全以示人，而道其常數之體也。洛書以五奇數統四偶數，而各居其所，蓋主于陽以統陰，而肇其變數之用也。洛書之次，其陽數則首北次東次中次西次南，其陰數則首西南次東南次西北次東北也。合而言之，則首北次西南次東北，東次東南次中次西北次西次東北，而寔乎南也。

洪範九疇圖



水在天地之外，包含天地而範圍之，故曰洪範而九疇則在天地之內矣。蘇堙洪水，不界洪範，九疇禹能治水，天錫九疇與也。

九疇本洛書數圖

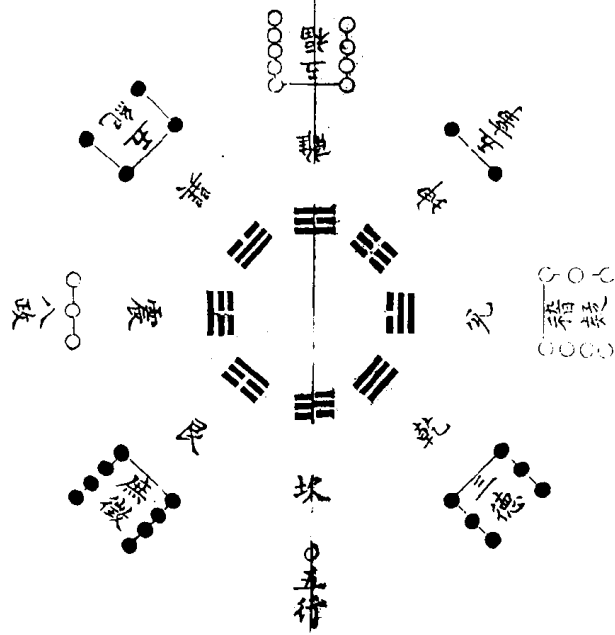

一合九而為十二合八而為十三合七而為十四
 合六而為十此洛書以虛數相合而為四十者也
 若九疇則以實數相合而為五十矣

書經咒

九疇相乘得數圖

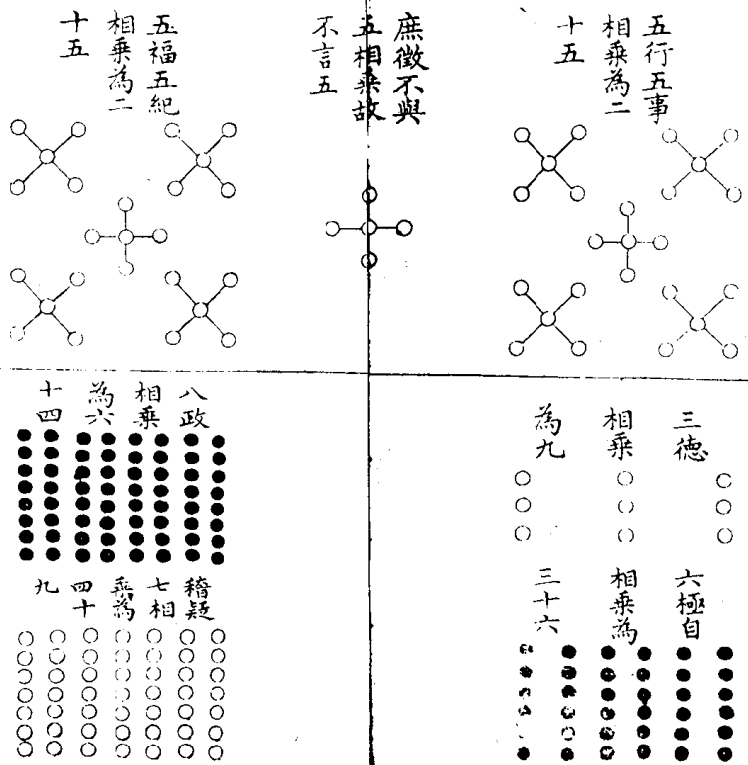

右五疇相乘象天圓而有變

右四疇相乘象地方而無變

書經五十

箕子洪範九疇圖

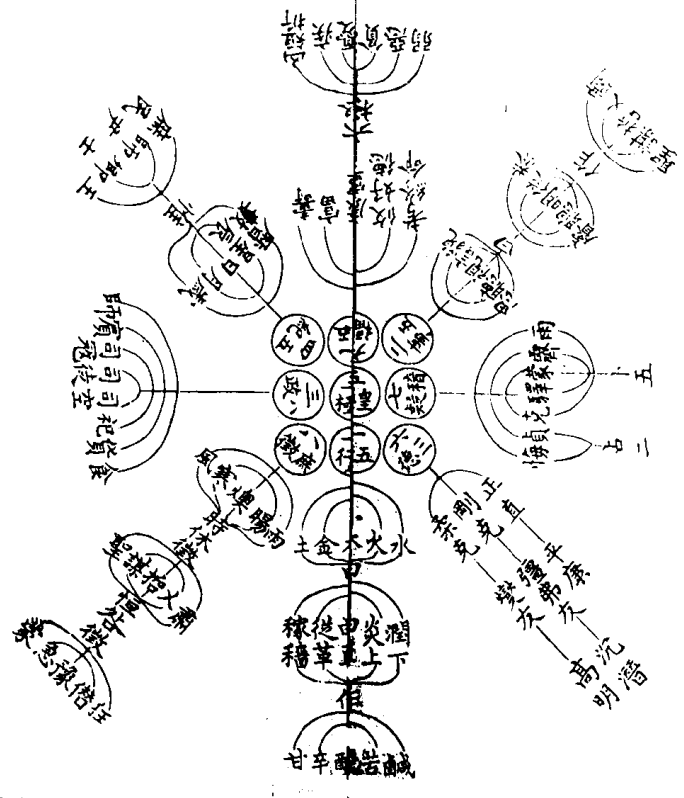

書經五一

大衍洪範本數圖

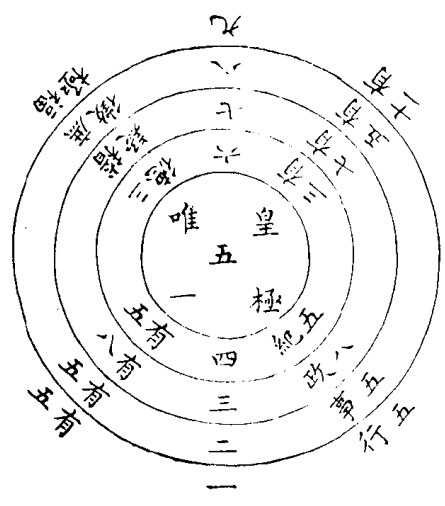

大衍之數五十者一與九為十二與八為十三與
 七為十四與六為十五與五為十共五十也其用
 四十有九者一用五行其數五二用五事其數五
 三用八政其數八四用五紀其數五五用皇極其
 數一六用三德其數三七用稽疑其數七八用庶
 徵其數五九用五福六極其數共十有一積筭至
 五十也不曰二而曰極大衍所虛之太極也

皇極居次五圖

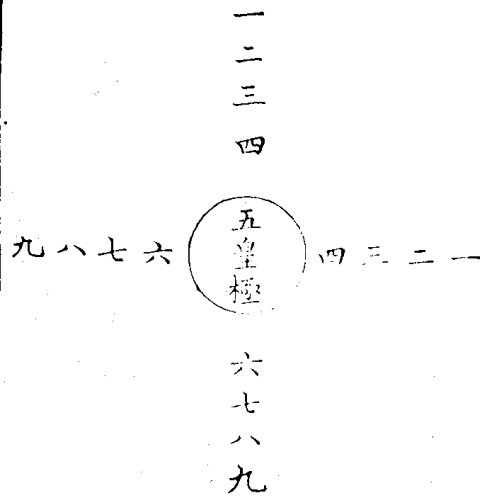

九疇虛五用十之圖

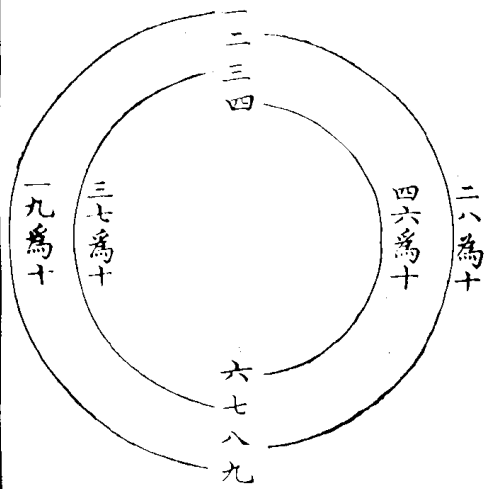

皇極虛五
無數也九
疇外有六
用十也

九疇合八疇數圖

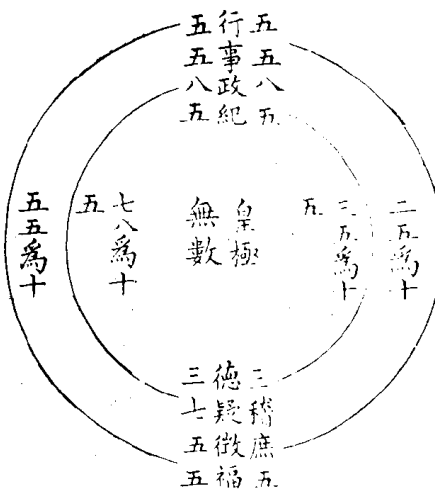

皇極不言數圖

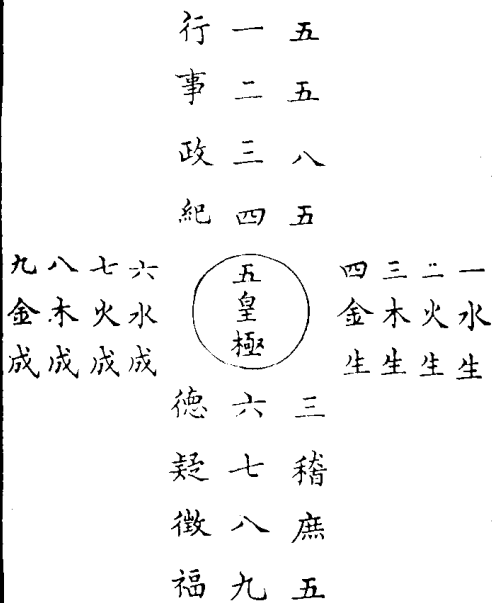

合為十者
二者為十
五者亦二
總而為大
行之數五

日月冬夏九道圖

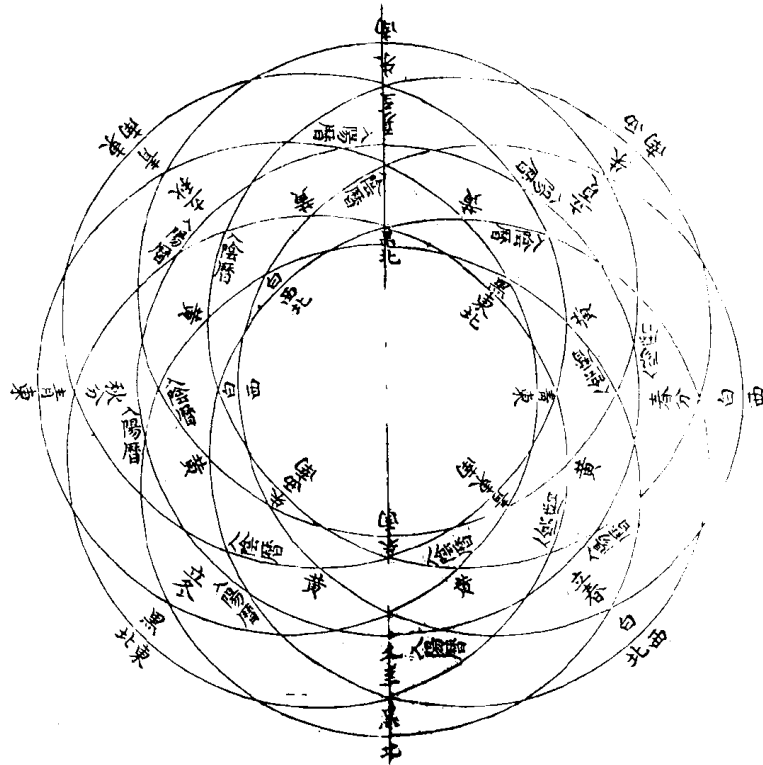

書經五五

胡氏曰日有中道月有九行說見洪範本傳今以陽曆陰曆之說推之凡月行所交以黃道內為陰曆外為陽曆冬入陰曆夏入陽曆月行青道夏至後青道半交在春分之宿當黃道東立冬立夏後青道半交在秋分之宿當黃道東南至所衝之宿亦如冬入陽曆夏入陰曆月行白道冬至夏至後白道半交在秋分之宿當黃道西北至所衝之宿亦如春入陽曆秋入陰曆月行朱道春分秋分後朱道半道南立春立秋後朱道半交在立夏之宿當黃道西南至所衝之宿亦如之春入陰曆秋入陽曆月行黑道春分秋分後黑道半交在冬至之宿當黃道北立春立秋後黑道半交在立冬之宿當黃道四序離為八節至陰陽之所交皆與黃道相會故月行有九道所謂日月之行則有冬有夏也

周營洛邑圖

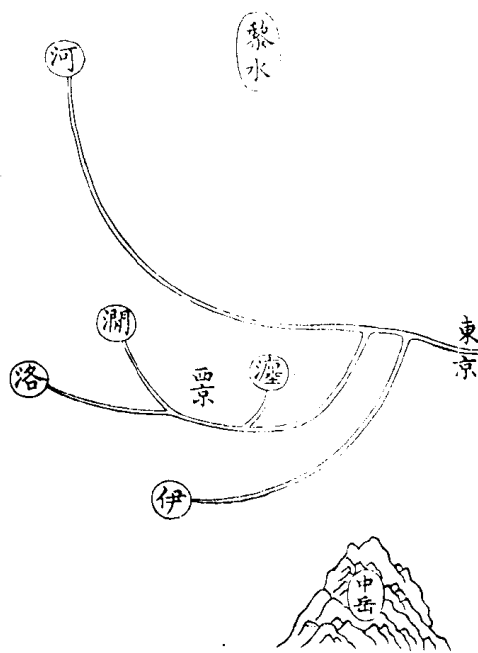

蔡氏曰河朔黎水河北水交流之內也澗水東瀍水西王城也朝會之地瀍水東下都處商民之地王城在澗瀍之間下都在瀍水之外其地皆近洛水 蘇氏曰黎水黎陽也黎陽今大名濟州也地有黎陽津亦名白馬津史氏云澗瀍之東西即洛之中也澗水之東即洛之偏也同名為洛而王城頑民之居不同非洛自為洛澗瀍自為澗瀍洛邑居天下之中伊洛澗瀍實周流于其間天子南向則澗水在洛之右瀍水在洛之左周公于澗瀍之中營王城以建王居定郊社宗廟是為郊廓之地今河南是也又循之左越瀍水之東復營下都名曰成周又曰東郊以居殷民今洛陽是也二城相距十有八里

召詰土中圖

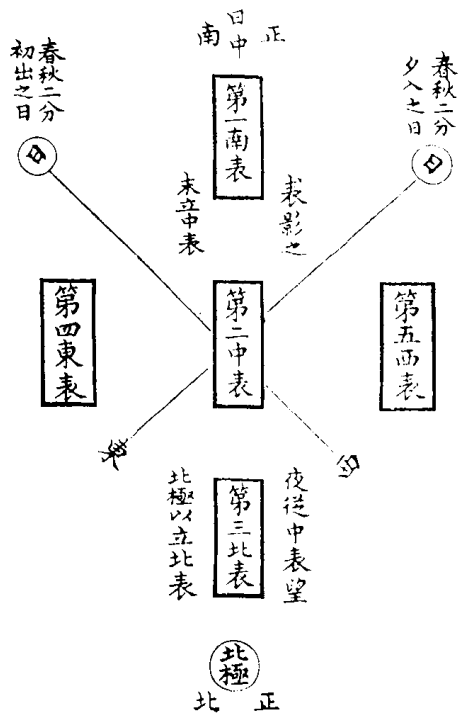

蔡氏曰洛邑天地之中故謂之土中 大司徒云以土圭之法測土深正日景以求地中日南則景短多暑日北則景長多寒日東則景夕多風日西則景朝多陰日至之景尺有五寸謂之地中 鄭司農云土圭之長尺有五寸以夏至之日立八尺之表其景適與土圭等謂之地中今潁川陽城地為然按步占之說以為日與地相去一萬五千里為地之中土圭長一尺五寸以一寸準千里寰宇記云河南登封縣測景臺高一丈周迴十六步縣北有陽城山王氏曰土圭橫植于地于圭之端立表以表端之日景與土圭相齊無過不及然後見地之中

三公六卿圖

太師 武王時則太公成王時則周公繼以
 單公康王仍用單公宣王則皇父
 太傅 成王時初用單公末毛公按顧命毛
 同召畢為師係則毛為傅矣
 太保 武王成王康王並召公

少師 三少
 未詳
 少傅 疑官
 少保 不備

太宰 成王時周公康王時
 召公
 司徒 成王則芮伯穆王則
 君牙幽王則鄭桓公
 及子武公繼為之
 宗伯 成王時彤伯為之

司馬 成王時畢公蕪宣王
 則程伯休父
 司寇 成王時先蘇公念生
 繼衛侯康叔
 司空 成王時毛公蕪 凡稱公
 云蕪之稱爵諸侯入為之

六年五服朝圖

侯服朝 一年侯服朝
 侯服朝 二年甸服朝
 侯服朝 三年男服朝
 侯服朝 四年采服朝
 侯服朝 五年衛服朝
 侯服朝 六年甸服朝

春朝夏宗	每年 侯東來 一見	每年 侯南來 一見	每年 侯西來 一見	每年 侯北來 一見
	二年 甸東來 一見	二年 甸南來 一見	二年 甸西來 一見	二年 甸北來 一見
	四年 采東來 一見	四年 采南來 一見	四年 采西來 一見	四年 采北來 一見
	四年 衛東來 一見	四年 衛南來 一見	四年 衛西來 一見	四年 衛北來 一見

秋覲冬遇

侯服朝 七年 甸服朝
 侯服朝 八年 采服朝
 侯服朝 九年 男服朝
 侯服朝 十年 衛服朝
 侯服朝 十年 甸服朝
 侯服朝 十年 衛服朝
 侯服朝 十年 甸服朝
 侯服朝 十年 衛服朝

三年 男東來 一見	三年 男南來 一見	三年 男西來 一見	三年 男北來 一見
五年 衛東來 一見	五年 衛南來 一見	五年 衛西來 一見	五年 衛北來 一見
六年 蠻東來 一見	六年 蠻南來 一見	六年 蠻西來 一見	六年 蠻北來 一見

大略圖

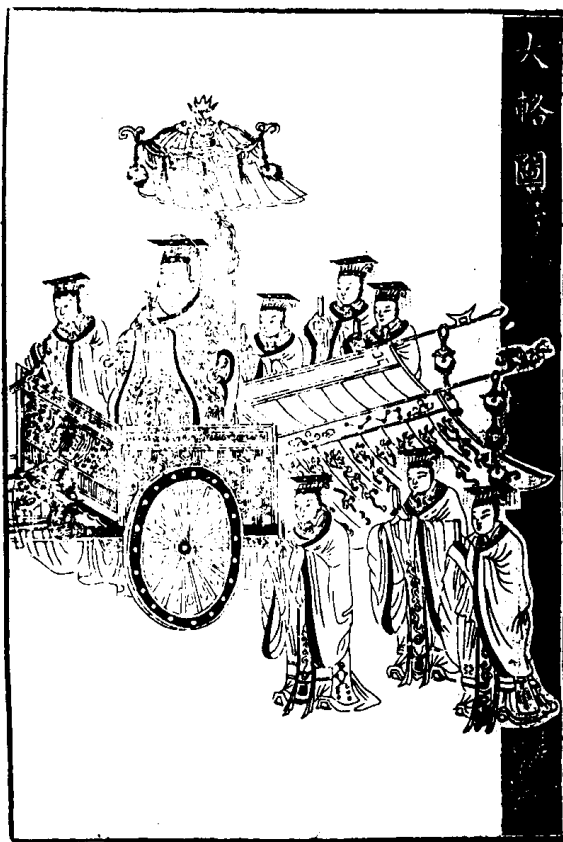

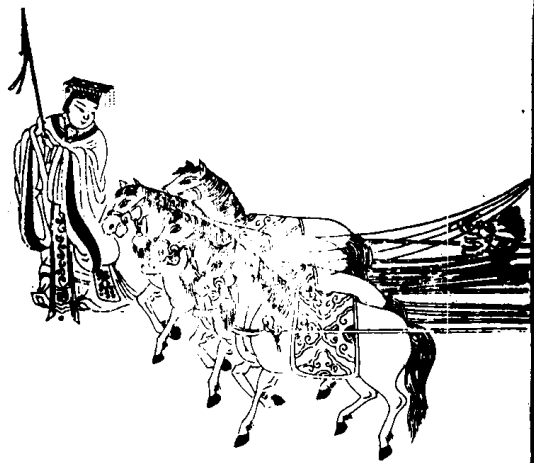

聶氏曰中車掌王之五輅五金象革四輅其飾雖異其制則同今圖玉輅之一兼太常之旂以脩祭祀所乘其車式仿考工記輪軹之崇鞬鞬之狀輻內輻外之制大穿小穿之殊蓋之所居鈇之所在觀之則諸輅可知矣

冕弁圖

麻冕

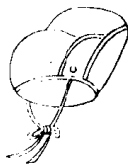

冕

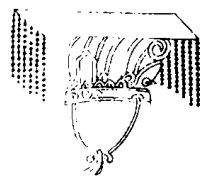

天子吉服有九冕服六弁服三漢制度云冕制皆長六寸廣八寸前圓後方王用白玉珠十二梳三公諸侯青玉七梳卿大夫黑玉五梳

雀弁

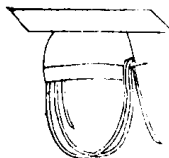

雀弁赤色弁也安國以雀弁為章弁蓋以周禮凡兵事章弁服也

綦弁



綦弁以文鹿子皮為之其皮赤質白文者也

介圭



琬



璋



琰



瑁



介圭大圭也介訓大即鎮圭長尺二寸天子守之瑁所以冒諸侯之圭以齊瑞信方四寸邪刻之半圭曰璋琬圭以治德琰圭以易行皆九寸琬圓而宛之也琰則而有鋒也

鬯

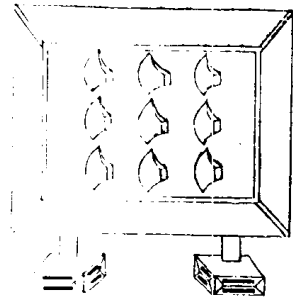

聶氏曰司几筵云凡大朝覲大饗射凡封國命諸侯王位設鬯依注云斧謂之鬯其鬯白黑采以絳帛為質依其製如屏風賈釋云諸文多作斧字若據采色而言即續人職白與黑謂之鬯若據鬯於物上即為金斧之文近刃白近釜黑則曰斧取金斧斷割之義

几玉

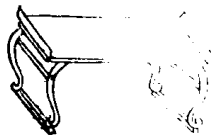

周禮五几莫貴于玉几書之四几莫貴于華玉几馬融曰几長三尺阮詵曰几長五尺高二尺舊圖几兩端赤中央黑

圭瓚



陳氏曰祿圭尺有二寸大璋中璋九寸遠璋七寸圭璋其柄也瓚其勺也柄則圭璋純玉為之三璋之勺則飾以金馮玉人謂黃金勺青金外是也先儒謂凡流皆為龍口瓚禁大五升口径八寸下有槃口径一尺

彝周



占



書序班宗彝彝亦尊也鬱鬯曰陳氏曰爾雅尚中尊周禮堂人廟用修謂漆尊也修讀自謂獻象之屬

豆

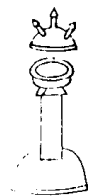

豆以木為之受四升口圓徑尺一寸有蓋盛濡物

筥



圓曰筥方曰筥器也亦以盛衣

木鐸

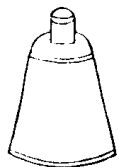

鐸是鈴其體以金為之舌有金木之異木鐸木舌也

簋



簋以竹為之口有滕緣形制如豆亦受四升盛乾物

篚

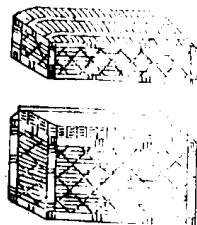

篚以竹為之長三尺廣一尺深六寸足高三寸如今小車筥

鼎



鼎下有足上有耳體有大小侈弁之別用有牛羊豕魚之異

編磬鼓圖

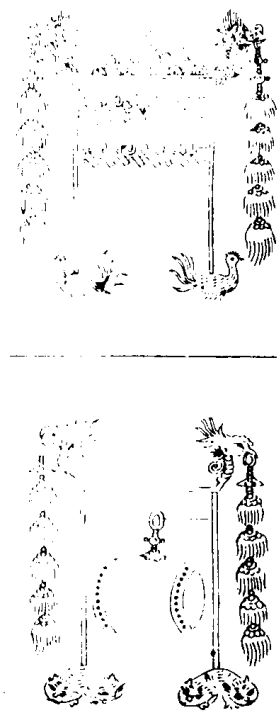

鍾磬編懸之二八十六枚而在一龔炭謂之堵鍾一堵磬
一堵謂之肆 陳氏曰編鍾編磬所以用十六枚者蓋十
二律當十二枚又有四清聲作四枚共十六枚也 鼓鼓兩面
鼓長八尺鼓四尺中圍加三之一謂加于面之圍以三分之一也

太常圖

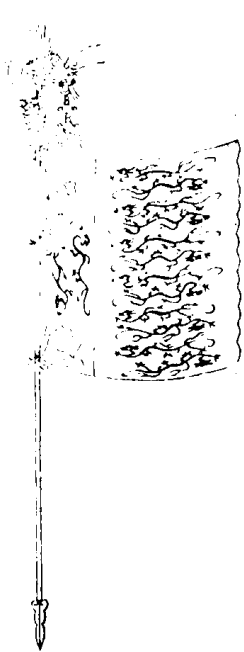

輿禮注云正建太常旗首畫日月具下及游交畫升龍降龍
綵皆正幅用絳帛為質符則屬焉又用弧張綵之幅又畫枉
矢于綵之上凡旗旗之枉皆注旄與羽於竿首枉長九仞其旄
曳地舊圖旄首為金龍頭按唐制云金龍頭銜結綬及鈴綬則
古注旄及羽於竿首之遺制也

兵器圖

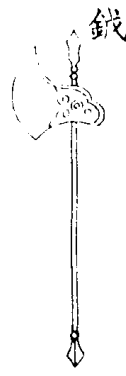

左杖黃鉞鉞斧也斧安重于鉞
黃鉞以余歸其柄也

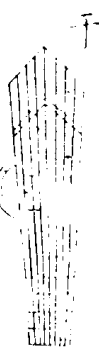

書曰比爾干干欲其比則人持
其一矣又曰敵乃干則敵者禦
以紛也

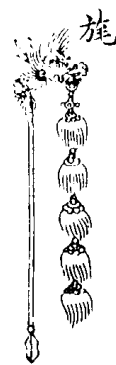

旄軍中指麾白則見遠麾非
白手不能故右秉白旄也



戈廣二寸內倍之胡三之援四之
即今之向子戟內胡以內接秘者也
長四寸胡六寸援八寸據直刃也
胡其子也秘長六尺六寸

矛



酋矛當有四尺夷矛三尋凡矛
上銳而旁勾上銳以象物生之芒
旁勾以象物生之勾等 其說
言其易辨者其體說以者其體
易此字一辨也

惠



三隅矛也

戟



戟屬

矢



矢葉長二尺羽長六寸刃長
二寸

弓



弓有六玉身張弓王之弓也合九而
成規夾弓廣弓大夫之弓也合五而
成規唐弓大弓諸侯之弓也合七
而成規

干羽圖

干

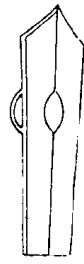

干楯羽翳也皆舞者所執修闕
文教舞文舞于賓主階間

羽

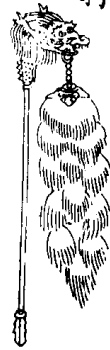

羽析白羽為之舞者所持以
拍麾又蔽翳其身也

尚書軌範撮要圖

尚書圖叅訂

帝王世次大同間有小異今遵

欽定尚書唐虞夏商周譜系圖一外夏商周世系各

一列於卷首若諸舊本俱有秦晉魯世次因別載

毛詩春秋圖故不錄

歷象授時圖閏月成歲圖俱遵

御書增入

幽洲水中洲也按括地志云故冀城在檀州燕樂

縣界今順天府密雲縣東北塞外地又說文云洲

通州

璿璣玉衡圖舊本有圖注畧今增吳氏注疏

十二律生次圖見石本增入

六律六呂五聲八音舊本皆止有圖今律呂注取

陳氏論生陽生陰朱子論上生下生之法五聲八

音錄陳氏五聲絃數各附於左

五音相生清濁圖據石本增

十二章服圖注略今附元氏陳氏蔡氏諸解

禹貢圖石本及吳氏本皆總圖一簡略不易晚今

按禹貢錐指繪九州分域圖一九州貢道圖一九州圖各一疆界分明其後歷代河道遷徙無常與經文不合則不錄

九山九川地理或依原注或按皇輿表地理今釋及說文改注其有名無注者若澠沮二水據元和志九域志補之其冀之岐山不同於雍增入注別七廟圖太祖廟南向昭西向穆東向與廟皆南向主皆東向不合今攷正並九廟五廟三廟制禘祫祭義詳載禮記圖中

商遷都周營洛邑召誥土中三圖遵

御書補入

三公六卿圖据石本增

大輅圖石本有之吳氏本闕今補入

毛詩正變指南圖目錄

詩篇名

作詩時世

周公世次

召公世次

衛世次

齊世次

鄭世次

曹世次

陳世次

秦世次

晉世次

宋世次

族譜

四始圖

六義圖

三經三緯

思無邪圖

正變風雅圖

賦比興兼義圖

升歌間歌笙詩之圖

十五國地理

楚邱定之方中圖

大東總星圖

公劉相陰陽圖

七月流火圖

豳公七月風化圖

臯門應門圖

齊國風擊壺氏圖

辟廡圖

泮宮圖

出車千乘圖

出車一乘圖

周元戎圖

秦小戎圖

車制圖

載芟藉田圖

甫田歲取十千圖

大田雨我公田圖

我將明堂圖

冠服圖

兵器服圖

佩用圖

禮器圖

器物釋名

毛詩正變指南圖

六安王 嗚 拔錄

詩經

周南十一篇

關雎后妃之德

葛覃后妃之本

卷耳后妃之志

樛木后妃逮下

采芣后妃子孫衆多

桃夭后妃之所致

兔置后妃之化

采芣后妃之美

漢廣德廣所及

汝墳道化行

麟之趾關雎之應

召南十四篇

鵲巢夫人之德

采芣夫人不失職

草蟲大夫妻以禮自防

采蘋大夫妻循法度

甘棠美召伯

行露召伯聽訟

羔羊鵲巢之功效

殷其雷勸以義

標有梅男女及時

小星惠及下

江有汜美媵

野有死麕惡無禮

何彼穠矣美王姬

鶉之奔奔美之應

邶國風十九篇

栢舟言仁而不遇 綴衣衛莊姜傷已

燕燕衛莊姜送歸妾 日月衛莊姜傷已

終風衛莊姜傷已 擊鼓怨州吁

凱風美孝子 雄雉刺衛宣公

匏有苦葉刺衛宣公 谷風刺夫婦失道

式微黎侯寓於衛其臣勸以歸

旄丘責衛伯 簡兮刺不用賢

泉水衛女思歸 北門刺仕不得志

北風刺虐 靜女刺時

新臺刺衛宣公 二子乘舟思伋壽

鄘國風十篇

栢舟共姜自誓 牆有茨衛人刺其上

君子偕老刺衛夫人 桑中刺奔

鶉之奔奔刺衛宣姜 定之方中美衛文公

蝦蟆止奔 相鼠刺無禮

干旄美好善 載馳許穆夫人作

衛國風十篇

淇澳美武公之德 考槃刺莊公

碩人閔莊姜 氓刺時

竹竿衛女思歸 芄蘭刺惠公

河廣宋襄公母歸于衛思而不止故作是詩

伯兮刺時 有狐刺時

木瓜美齊桓公

王國風十篇

黍離閔宗周 君子于役刺平王

君子陽陽閔周 揚之水刺平王

中谷有雅閔周 兔爰閔周

葛藟王族刺平王 采芣懼讒

大車刺周大夫 丘中有麻思賢

鄭國風二十一篇

緇衣美武公 將仲子刺莊公

叔于田刺莊公 大叔于田刺莊公

清人刺文公 羔裘刺朝

遵大路思君子 女曰雞鳴刺不說德

有女同車刺忽 山有扶藪刺忽

碩鼠刺重斂	十畝之間刺時	園有桃刺時	葛屨刺編	魏國風七篇	猗嗟刺魯莊公	敝笱刺文姜	甫田大夫刺襄公	東方未明刺無節	著刺時	雞鳴思賢妃	齊國風十一篇	漆洧刺亂	出其東門閔亂	子衿刺學校廢	東門之墀刺亂	褰裳思見正	穉童刺忽	狡童刺忽
	伐檀刺貪	陟岵孝子行役思念父母	汾沮洳刺儉		載驅齊人刺襄公	盧令刺荒	南山刺襄公	還刺荒	東方之日刺襄			野有蔓草思遇時	揚之水閔無臣	風雨思君子	丰刺亂			

防有鵲巢憂讒賊	東門之楊刺時	衡門誘僖公	宛丘刺幽公	陳國風十篇	渭陽康公念母	晨風刺康公	終南戒襄公	小戎美襄公	車鄰美秦仲	秦國風十篇	葛生刺晉獻公	無衣美晉武公	羔裘刺時	綢繆刺晉亂	揚之水刺晉昭公	蟋蟀刺晉僖公	晉國風十二篇
月出刺好色	墓門刺陳佗	東門之池刺時	東門之粉疾亂		權輿刺康公	無衣刺用兵	黃鳥哀三良	蕪陵刺襄公	駟驥美襄公		采芣刺晉獻公	有林之杜刺晉武公	鷦羽刺時	林杜刺時	椒聊刺晉昭公	山有樞刺晉昭公	

株林刺靈公

澤陂刺時

檜國風四篇

羔裘大夫以道去其君 素冠刺不能三年

隰有萋楚疾恣 匪風思周道

曹國風四篇

蟋蟀刺奢 侯人刺近小人

鷓鴣刺不壹 下泉思治

幽國風七篇

七月周公陳王業 鷓鴣周公救亂

東山周公東征 破斧美周公

伐柯美周公 九罭美周公

狼跋美周公

小雅八十篇

鹿鳴燕羣臣嘉賓 四牡勞使臣之來

皇皇者華君遣使臣 常棣燕兄弟

伐木燕朋友故舊 天保下報上

采芣遺戍役 出車勞還率

杜杜勞還役 魚麗美萬物盛多能備禮

南陔孝子相戒以養 白華孝子潔白

華黍時和歲豐宜黍稷 南有嘉魚樂與賢

南山有臺樂得賢 由庚萬物得由其道

崇丘萬物得極其高大 由儀萬物之生各得其宜

蓼蕭澤及四海 湛露天子燕諸侯

彤弓天子錫有功諸侯 菁菁者莪樂育材

六月宣王北伐 采芑宣王南征

車攻宣王復古 吉日美宣王田

鴻鴈美宣王 庭燎美宣王

沔水規宣王 鶴鳴誨宣王

祈父刺宣王 白駒大夫刺宣王

黃鳥刺宣王 我行其野刺宣王

斯干宣王考室 無羊宣王考牧

節南山家父刺幽王 正月大夫刺幽王

十月之交大夫刺幽王 雨無正大夫刺幽王

小旻大夫刺幽王 小宛大夫刺幽王

小弁刺幽王 巧言刺幽王

何人斯蕪公刺暴公 巷伯刺幽王

谷風刺幽王	蓼莪刺幽王	大東刺亂	四月大夫刺幽王	北山大夫刺幽王	無將大車大夫悔將小人	小明大夫悔仕於亂世	鼓鐘刺幽王	楚茨刺幽王	信南山刺幽王	甫田刺幽王	大田刺幽王	瞻彼洛矣刺幽王	裳裳者華刺幽王	桑扈刺幽王	鴛鴦刺幽王	頍弁諸公刺幽王	車牽大夫刺幽王	青蠅大夫刺幽王	賓之初筵衛武公刺時	魚藻刺幽王	采芣刺幽王	角弓父兄刺幽王	苑柳刺幽王	都人士周人刺衣服無常采綠刺怨曠	黍苗刺幽王	隰桑刺幽王	白華周人刺幽后	絲蠻微臣刺亂	蓼莪大夫刺幽王	漸漸之石下國刺幽王	茗之華大夫閔時	何草不黃下國刺幽王	大雅三十一篇
-------	-------	------	---------	---------	------------	-----------	-------	-------	--------	-------	-------	---------	---------	-------	-------	---------	---------	---------	-----------	-------	-------	---------	-------	-----------------	-------	-------	---------	--------	---------	-----------	---------	-----------	--------

文王文王受命作周	大明文王有明德故天復	命武王	緜文王之興本由太王	棧樸文王能官人	旱麓受祖	思齊文王所以聖	皇矣美周	靈臺民始附	下武繼文	文王有聲繼伐	生民尊祖	行葦忠厚	既醉太平	鳧鷖守成	假樂嘉成王	公劉召康公戒成王	洞酌召康公戒成王	卷阿召康公戒成王	民勞召穆公刺厲王	板凡伯刺厲王	蕩召穆公傷周室大壞	抑衛武公刺厲王	桑柔芮伯刺厲王	雲漢仍叔美宣王	崧高尹吉甫美宣王	烝民尹吉甫美宣王	韓奕尹吉甫美宣王	江漢尹吉甫美宣王	常武召穆公美宣王	瞻卬凡伯刺幽王大壞	召旻凡伯刺幽王大壞	周頌三十一篇	清廟祀文王	維天之命太平告文王
----------	------------	-----	-----------	---------	------	---------	------	-------	------	--------	------	------	------	------	-------	----------	----------	----------	----------	--------	-----------	---------	---------	---------	----------	----------	----------	----------	----------	-----------	-----------	--------	-------	-----------

維清奏象舞

烈文成王即政諸侯助祭

天作祀先王先公

昊天有成命郊祀天地

我將祀文王於明堂

時邁巡狩告祭柴望

執競祀武王

思文后稷配天

臣工諸侯助祭遣於廟

噫嘻春夏祈穀于上帝

振鷲二王之後來助祭

豐年秋冬報

有瞽始作樂而合乎祖

潛季冬薦魚春獻鮪

雖禘太祖

載見諸侯始見武王廟

有客徹子來見祖廟

武奏大武

閔予小子嗣王朝于廟

訪落嗣王謀于廟

敬之羣臣進戒嗣王

小毖嗣王求助

載芟春藉田而祈社稷

良耜秋報社稷

絲衣繹賓尸

酌告成大武

桓講武類禡

齎大封于廟

般巡狩祀四嶽河海

魯頌四篇

駉頌僖公

有駉頌僖公君臣有道

泮水頌僖公能修泮宮

閟宮頌僖公能復周公之

宇

商頌五篇

那祀成湯

烈祖祀中宗

亥鳥祀高宗

長發大禘

殷武祀高宗

作詩時世

二南譜

關雎 葛覃

卷耳 樛木

螽斯 桃夭

兔置 采芣

漢廣 汝墳

麟之趾 鵲巢

采芣 草蟲

采蘋 行露

羔羊 殷其雷

標有梅 小星

江有汜 野有死麕

騶虞

右文王詩

甘棠 何彼穠矣

右武王詩

二南皆文武而列於周召蓋周公分陝而治自陝而東周公主之自陝而西召公主之太師採詩得于周南之地者繫于周公得于召南之地者繫于召公

邶鄘衛譜

邶栢舟

衛頃侯詩繫周夷王世

綠衣 考槃 碩人

衛莊公詩繫周平王世

燕燕 日月 終風 擊鼓

凱風

衛州吁詩繫周桓王世

雄雉 匏有苦葉 谷風 式微

旄丘 簡兮 泉水 北門

北風 靜女 新臺 二子乘舟

氓 竹竿 伯兮 有狐

衛宣公詩繫周桓王世

邶栢舟

衛武公詩繫周宣王世

牆有茨 君子偕老 桑中 鶉之奔奔

芄蘭

衛惠公詩繫周桓王世

定之方中 蝦蟆 相鼠 干旄

木瓜

衛文公詩繫周惠王世

載馳

衛戴公詩繫周惠王世

淇澳

衛武公詩繫周平王世

河廣

衛文公詩繫周襄王世

邶鄘衛商畿內地武王伐紂以其京師封紂子武庚分其地置三監自紂城北為邶南為鄘東為衛成王滅三監封康叔于衛後世并二國而有之七世至頃侯當周夷王時衛變風始作各從其國本而異之為邶鄘衛之詩自頃公至襄公凡十二君有詩者六成以下無詩

王國風譜

黍離 君子于役 君子陽陽 揚之水

中谷有蕓 葛藟

周平王詩

兔爰 采芣 大車

周桓王詩

丘中有麻

周莊王詩

王國者王城也武王作邑于鎬京謂之宗周
為西都成王宅洛邑謂之王城為東都即今

河南周公往營成周即今洛陽成王遷西都

十一世至幽王為犬戎所殺平王徙居東都

王城于是王室下同諸侯詩不復雅故貶之

謂之王國變風

檜國風譜

羔裘 素冠 照有萋楚

匪風

檜妘姓之國無世次其詩當在周夷厲之間

鄭國風譜

緇衣

鄭武公詩繫周平王世

將仲子 叔于田 大叔于田

羔裘 遵大路

鄭莊公詩繫周桓王世

女曰雞鳴 山有扶蘇 韡兮

鄭莊公詩繫周莊王世

有女同車

鄭昭公詩繫周莊王世

褰裳

鄭厲公詩繫周莊王世

半 東門之墠 風雨 子衿

揚之水 出其東門 野有蔓草

鄭昭公詩繫周釐王世

溱洧

鄭厲公詩繫周惠王世

清人

鄭莊公詩繫周桓王世

周宣王封母弟友于鄭至平王時鄭之風始

變自桓至文凡六世有詩者五繆公以下無

詩

齊國風譜

鷄鳴 還 著 東方之日

東方未明

齊哀公詩繫周懿王世

南山 甫田 盧令 敝笱 載驅

猗嗟

齊襄公詩繫周莊王世

周武王封太公望于營丘是為齊凡五世至

哀公政衰紀侯譜之于周懿王召而烹之當

懿王時齊之變風始作又九世至襄公有詩

者二桓公以下無詩

魏國風譜

葛屨 汾沮洳 園有桃 陟岵

十畝之間 伐檀 碩鼠

魏無世家其詩當在平桓之間

唐國風譜

蟋蟀

晉僖侯詩繫周宣王世

山有樞 揚之水 榘聊 綢繆

杕杜 羔裘 鵲羽

晉昭侯詩繫周平王世

無衣 有杕之杜

晉武公詩繫周釐王世

葛生 采芩

晉獻公詩繫周惠王世

周成王封弟叔虞于唐至六世孫僖侯唐之

變風始作唐之地堯都詩人本其風俗故云

唐自僖至獻公有詩者四惠公已下無詩

秦國風譜

車鄰

秦仲詩繫周宣王世

駉 小戎 蒹葭 終南

秦襄公詩繫周平王世

黃鳥

秦穆公詩繫周襄王世

晨風 無衣 渭陽 權輿

秦康公詩繫周襄王世

周孝王封非子于秦邑為附庸當宣王時命

為大夫而變風始作自非子至康公凡十五

世有詩者三共公以下無詩

陳國風譜

宛丘 東門之粉

陳幽公詩繫周共和之間

衡門 東門之池 東門之楊

陳釐公詩繫周宣王世

墓門

陳桓公詩繫周桓王世

防有鵲巢 月出

陳宣公詩繫周襄王世

株林 澤陂

陳靈公詩繫周頃王世

周武王封鳩滿于陳是為胡公當周厲王時

陳之變風始作凡十八君至于靈公有詩者

五成公已下無詩

曹國風譜

蜉蝣

曹昭公詩繫周惠王世

候人 鴈鳩 下泉

曹共公詩繫周頃王世

周武王封叔振鐸于曹凡十五君至于共公

有詩者二自共公以下無詩

豳國風譜

七月 鷓鴣 東山 破斧

伐柯 九罭 狼跋

豳戎狄之地名也后稷曾孫公劉自邠而出

居焉及成王時周公遭四國流言之變居于

東都乃思先祖公劉太王為豳公憂勞民事

致王業之艱難以此敘已志而作七月鷓鴣

之詩成王悟而迎之故太師述其詩為豳國

之風

小雅詩譜

鹿鳴 四牡 皇皇者華 伐木

天保 采芣 出車 杻杜

右文王詩

魚麗 南陔 白華 華黍

右武王詩

常棣 南有嘉魚 南山有臺 由庚

崇丘 由儀 蓼蕭 湛露

彤弓 菁菁者莪

右成王詩

六月	采芑	車攻	吉日
鴻雁	庭燎	沔水	鶴鳴
祈父	白駒	黃鳥	我行其野
斯干	無羊		
節南山	正月	十月之交 <small>注至小宛當為刺厲王</small>	
雨無正	小旻	小宛 <small>右四詩歐譜載繫厲王</small>	
小弁	巧言	何人斯	巷伯
谷風	蓼莪	大東	四月
北山	無將大車	小明	鼓鐘
楚茨	信南山	甫田	大田
瞻彼洛矣	裳裳者華	桑扈	鴛鴦
頍弁	車牽	青蠅	賓之初筵
魚藻	采菽	角弓	苑柳
都人士	采芣	黍苗	隰桑
白華	綿蠻	瓠葉	漸漸之石
茗之華	何草不黃		
右幽王詩 <small>四篇厲王詩附于此</small>			
鄭氏云二雅皆周室居西都鎬豐之時詩也			
小雅正十六篇自鹿鳴至菁菁者莪是也有			

其義而亡其辭者六變雅五十六篇自六月之後是也			
天雅詩譜			
棧樸	早麓	思齊	皇矣
靈臺	綿		
右文王詩			
文王	大明	下武	文王有聲
生民	行葦	既醉	鳧鷖
假樂	公劉	洞酌	卷阿
右成王詩			
民勞	板	蕩	抑
桑柔			
右厲王詩			
雲漢	崧高	烝民	韓奕
江漢	常武		
右宣王詩			
瞻卬	召旻		
右幽王詩			
大雅正十八篇變十三篇自文王至卷阿為			
正雅自民勞之後皆為變雅			

周頌詩譜

時邁 桓 賚 般

武王時作

清廟 維天之命 維清 烈文

天作 昊天有成命 我將 執競

思文 臣工 噫嘻 振鷺

豐年 有瞽 潛 雝

載見 有客 武 閔予小子

訪落 敬之 小毖 載芟

良耜 絲衣 酌

成王時作

周頌之作按左氏傳曰武王克商作頌曰載

戢干戈云云鄭譜云在周公復政成王即政

之初

魯頌詩譜

駟 有駟 泮水 閟宮

周公伯禽受封于魯十四世至僖公能遵伯

禽之法既薨而國人美之季孫行父請命於

周史克作頌

商頌詩譜

那 烈祖 玄鳥 長發

殷武

商湯中宗高宗時有作詩頌之者武王滅商

封微子代殷後七世至戴公當宣王時正考

甫得商頌十二篇于周太師歸以祀其先王

孔子錄詩時存五篇

周公世次

周公伯禽 孝公 煬 幽 魏 厲

獻 直 武 懿 伯御 孝

惠 隱 桓 莊 閔 僖 文 宣 成

襄 昭 定 哀 悼 元 穆 共 康

景 平 湣 頌 楚考王滅之

召公世次

召公九世至 惠侯 釐 頃 哀 鄭 繆

宣 桓 莊公 襄 桓 宣 昭 武

文 懿 惠 悼 共 平 簡 獻

孝 成 湣 釐 桓 文 易王 子噲

昭王 惠 襄 孝 王喜秦滅之

衛世次

康叔 康伯 考 嗣 康 靖 貞 頃 侯 釐

共伯 武公共弟 莊 桓 宣桓弟 惠 黔牟羣公子

懿 戴公子頊子 文戴弟 成 穆 定 獻 殤定弟

襄獻子 靈 出靈孫 莊出父 班師襄孫 起靈子 悼出季

敬 昭 懷羣子 慎 聲 成 侯 平 侯 嗣 君

懷 元 君角秦并六國二世廢為庶人衛滅

齊世次

太公 丁公 乙 癸 哀 胡哀弟 獻哀弟

武 厲 文 成 莊 釐 襄 桓釐子

無詭 孝 昭 懿 惠上五公皆桓子 頃 靈 莊

景莊弟 晏孺子 悼景子 簡 平簡弟 宣

康為田和所篡

鄭世次

桓公 武 莊 昭 厲子疊子儀 文 繆 靈

襄靈弟 悼 成悼弟 釐 簡 定 獻

聲 哀 共聲弟 幽 緡幽弟 康韓哀侯滅之

曹世次

振鐸 太伯 仲君 宮伯 孝 夷 幽 夷 弟

戴 幽 弟 惠 石甫 德 子 繆 公 德 弟 桓 莊 釐

昭 共 文 宣 成 宣 弟 武 平 悼 聲 悼 弟

隱 平 弟 靖 伯 陽 宋 景 公 滅 之

陳世次

胡公 申 相 申 弟 孝 申 子 慎 幽 釐 武

夷 平 夷 弟 文 桓 厲 桓 弟 利 桓 子 莊 弟

宣 莊 弟 穆 共 靈 成 哀 惠 哀 孫 懷

閔 楚 惠 王 滅 之

秦世次

襄公 文 寧 出子 武 德 宣 成

繆 康 共 桓 景 哀 惠 悼

厲 躁 懷 靈 簡 惠 出 獻

孝 惠 文 王 武 王 昭 襄 孝 文 莊 襄

始皇帝 二世 子 嬰 楚 兵 入 關 殺 之 秦 亡

晉世次

唐叔虞 晉侯 武 成 厲 靖 釐 獻 穆

瑒 文 昭 孝 鄂 哀 小子 侯 晉侯

武公 獻 卓 惠 懷 文 襄 靈 成

景 厲 悼 平 昭 頃 定 出 哀

幽 烈 孝 靖 為 韓 趙 魏 所 滅

宋世次

微子啟 微仲 宋公 丁 湣 煬 湣弟 厲

釐 惠 哀 戴 武 宣 穆 宣弟 殤 宣子

莊 穆子 湣 公子游 羣公 桓 湣弟 襄 成 昭

文 昭弟 共 平 元 景 昭 元曾 悼 休

別 宋君 王偃 別弟 齊楚魏共滅之

族譜

周公 名旦 文 王子

召伯 名奭 姬姓

莊姜 衛莊公妻

戴媯 陳女媯 氏戴 謚

公孫文仲 字子仲

衛宣公 字子伋

黎侯 黎國君

伋 衛宣公子 夷姜之妻

宣公 二子 朔 壽

共姜 共伯之妻

公子頑 宣公庶子

衛文公 名燬 子頑 子

許穆夫人 頑女

武公 名和 釐子

莊公 名揚 周 卿士

公劉 后稷 曾孫

惠公 名朔

宋襄母 衛文公妹 宋桓公妻

周平王 母申 女

鄭武公 名掘突

將仲子 祭仲

文公 名捷 厲 子

高克 鄭大夫

太子忽 鄭莊公子

齊哀公 名不辰 祭 子

襄公 名諸兒 釐公 子

魯莊公 名同 桓 子

晉僖公 名靖 侯 子

晉昭侯 名伯文 文 子

武公 名稱 曲沃 子

獻公 名詭 諸武 子

秦襄公 名襄 仲孫 子

繆公 名成 任好 子

康公 母晉姬 子

陳佗 桓公 弟 五父

宣公 名杵臼 莊 弟

夏姬 鄭女

曹昭公 名班 釐 子

共公 名襄 昭 子

管叔 鮮 蔡叔 度 皆文王子

祈父 司馬

家父 周大夫 家 氏父 字

皇父 六卿 之一

譚大夫 譚國 名

申女 姜姓 之妻

靈公 名平 國 子

褒姒 褒國 女 姓

亶父 大王 字

太伯 長子 太王

姜嫄 后稷 之母

大任 文王 母

太姒 文王 妃

召穆公康公六世孫

芮伯芮國伯爵

尹吉甫周卿士

韓侯姬姓

二王之後杞宋

季孫行父季文子

宋潁公孔子祖

城有城氏國名

凡伯周公胤

仍叔周卿士

仲山甫四岳後

南仲文王臣

微子紂庶兄

文母太姒

正考甫孔子先

魯僖公閔公兄

四始圖

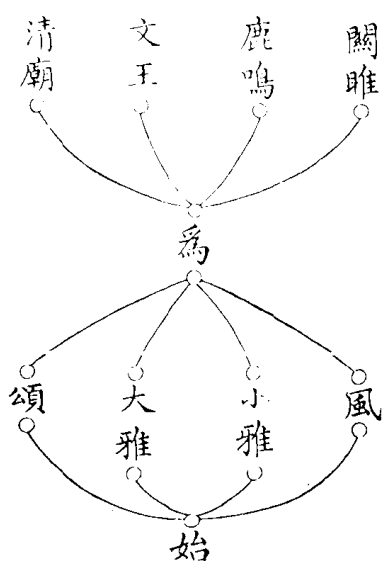

朱子曰詩之所以為詩者至是無餘蘊矣後世雖有作者其孰能加于此乎邵子曰刪詩之後世不復有詩者正謂此也

六義圖

周禮大師教六詩曰風

曰賦曰比曰興曰雅曰頌

風雅頌聲樂部分之名賦比興則所以製作風雅頌之體也 太師之教國子必使之安是六者三經而三緯之則凡詩之節奏指歸皆不待講說而直可吟詠以得之 三經是風雅頌是做詩底骨子比興賦却是裡面橫串底故謂之三緯

三經三緯

風者如物因風之動以有聲而其聲又足以動物也

雅者正也正樂之歌也本有大小之殊而先儒說又各有正變之別

頌者美盛德之形容以其成功告於神明者也

賦

賦者直陳其事如葛覃卷耳之類語錄云直指其名直叙其事者賦也

比

比者以彼狀此如螽斯綠衣之類語錄引物為說者比也

興

興者託物興詞如關雎兔置之類語錄云本要言其事而虛用兩句釣起因而接續去者興也

思無邪圖

善者可以感發人之善心

子曰詩三百一言以蔽之曰思無邪

惡者可以懲創人之逸志

思無邪魯頌駉篇之辭夫子讀詩謂三百篇

其用歸于使人得其性情之正蓋性情貼思

正貼無邪此一言足以盡蓋其義

正變風雅圖

正風 二十五篇

周南

召南

正小雅 二十二篇

鹿鳴至

菁莪

正大雅 十六篇

文王至

卷阿

變風 一百三十五篇

邶至豳十三國

變小雅 五十八篇

六月至

何草不黃

變大雅 十三篇

民勞至

召旻

賦比興義圖

賦而比	賦而興	賦而興
谷風 二章 小弁 八章	漢廣 椒聊 巧言 四章	氓 十章 黍離 野有蔓草 溱洧 東山 四章 小弁 七章
賦而興	賦而比	賦而比
頌弁	氓 三章 下泉	頌弁
賦而興	賦而比	賦而比
頌弁	頌弁	頌弁
賦而興	賦而比	賦而比
頌弁	頌弁	頌弁

升歌間歌笙詩之圖

升歌

鹿鳴

四牡

皇皇者華

笙

南陔

白華

華黍

間歌

魚麗

南有嘉魚

南山有臺

笙

由庚

崇丘

由儀

御飲酒禮鼓笙而歌鹿鳴四牡皇華然後笙入

堂下磬南北面立樂南陔白華華黍燕禮亦鼓

瑟而歌鹿鳴四牡皇華然後笙入立於縣中奏

南陔白華華黍又云前樂既畢皆間歌魚麗笙

由庚歌南有嘉魚笙崇丘歌南山有臺笙由儀

間代也言一歌一吹也

十五國地理

周南

周之地在雍州之域岐山之陽於漢屬扶風美陽縣南者言周之德化自岐陽而先被南方故序云化自北而南

召南

召地在岐山之陽扶風縣南有召亭按周地皆周之舊土文王受命後以賜二公為采地

邶

邶衛內為三國置三監即邶鄘衛也

王

今之河南西京

鄭

今河南新鄭成皋滎陽潁川之東高陽城之地

齊

青州臨淄之野

魏

自高陵以東盡河東河內南有陳留及汝南之召陵潁疆新汲西華長平潁川之舞陽鄆許鄆陵河南之開封中牟陽武酸

秦

秦

晉

冀州太行常山之西太原太岳之野

陳

古豫州之界今之陳州宛丘縣

秦

自和農故關以西京兆扶風馮翊北地上郡西河安定天水隴西南有巴蜀廣漢犍為武都西北有金城武威張掖酒泉敦煌

越

越雋州

檜

豫州外方之北茨波之南

曹

兖州陶丘之北濟陰之野今興仁府濟陰縣

幽

今之邠州

魯

兖州山源縣禹貢徐州大野蒙羽之野

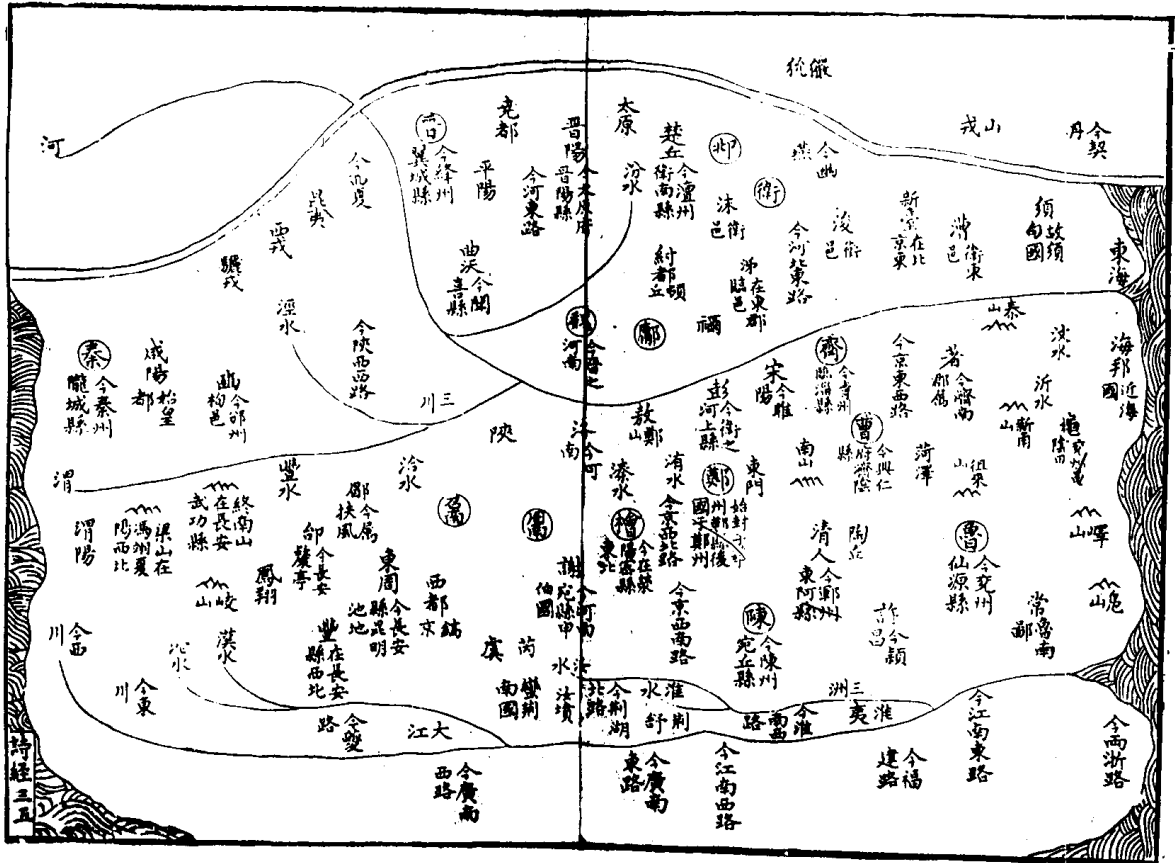

楚邱定之方中圖

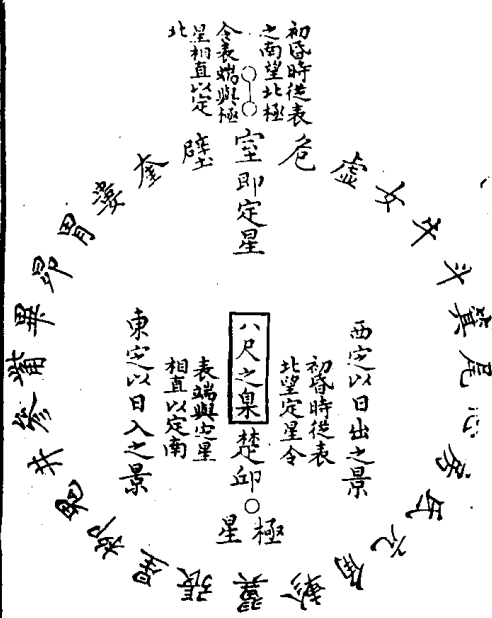

營室謂之定在東壁之西以星昏而正中夏正十月也于是時可以營制宮室故謂之營室樹八尺之景以度其日出入之景以定東西又參日中之景以正南北也

人東總星之圖

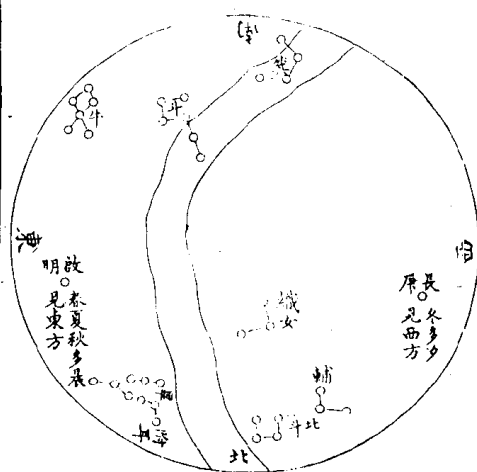

漢天河也織女星名在漢旁牽牛星名啟明長庚皆金星也以其先日而出故謂之啟明以其後日而入故謂之長庚天畢畢星也箕斗二星以夏秋之間見於南方云北斗者以其在箕之北也或曰北斗常見不隱者也南斗柄固指西若北斗而西柄則亦秋時也

公劉相陰陽圖

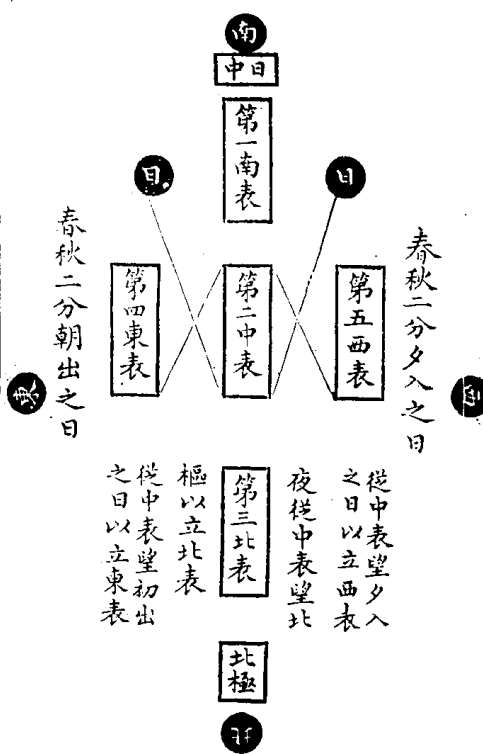

景測日景以正四方也相視也陰陽向背寒暖之宜也山西曰夕陽幽在梁山西公劉相此夕陽地以建幽居也

七月流火之圖

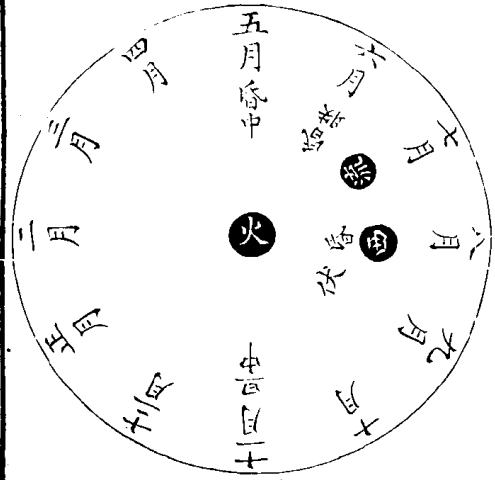

火大火心星也以六月之昏加于地之南方至七月之昏則下而西流矣 火伏于九月至十月昏旦竝不見惟冬至後旦中至正二三四皆見旦後也 左傳張趯曰火星中而寒暑退服虔注云旦中而寒退昏中而暑退

詩經

山公七月風化圖

按朱子集傳所載王氏總論七月之義一段分布為圖

四月	春日載陽 有鳴倉庚 春日陰暉 秀萋	五月	鳴鳩 斯蠶動股 莎雞振羽	六月	鳴鵙 在野 在宇 在戶	七月	流火	八月	在戶	九月	肅霜	十月	蟋蟀入我 庭下
	蠶月條桑 女觀筐求桑 桑采繁取 谷成候遠揚				載黃其穫 載黃其穫 為公子裳 斷壺			授衣 藥場圃 藥場圃	授衣 藥場圃 藥場圃	藥場圃 藥場圃 藥場圃	藥場圃 藥場圃 藥場圃	藥場圃 藥場圃 藥場圃	
	舉趾				我朱孔陽 剝棗 食瓜 守葵及菽								
	納于凌陰 于稻												
	其同 載績武功 獻絜于公												
	取彼狐狸 為公子裘												
	同我婦子 其饗獻燕 饗彼南畝 祭韭												
	仰觀星 俯察昆 以知天 女服事乎上 以誠愛 養老而慈 其祭祀也 日霜露 蟲草木 持以 內 男服下 下以勿 食力 時 其燕 之變 之化 校民事 事乎外 忠利上 而助弱 饗也節												

一之日謂一陽之月二之日謂二陽之月變月言日言是月之日也餘彷彿 張氏曰七月之詩皆以夏正為斷曹氏曰公劉正當夏時所用者夏正也 按詩中載一歲事獨闕三月皆觀二章春日載陽至公子同歸及三章蠶月條桑至倚彼女桑并不言何月今摘其辭布于二月四月之間特備見山風春日之事云

華門應門圖

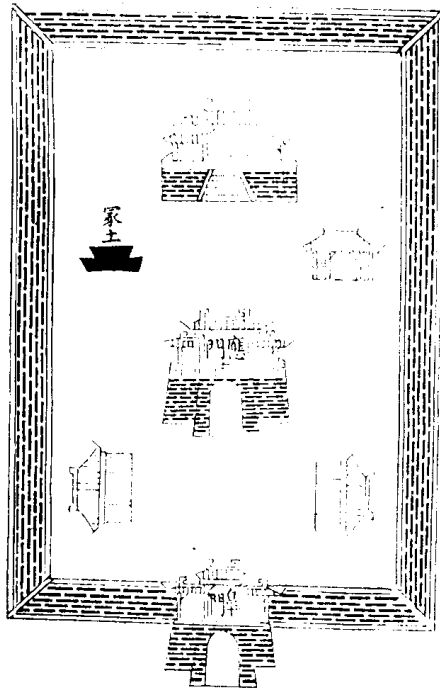

王之郭門曰臯門王之正門曰應門太王之時未有制度特作二門其名如此及周有天下遂尊以為天子之門而諸侯不得立焉冢土大社也太王所立後遂以為天子之制

齊國風字壺氏圖

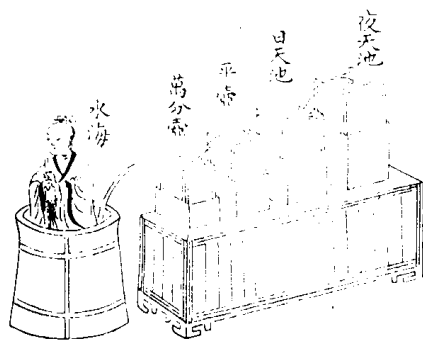

唐制呂才定

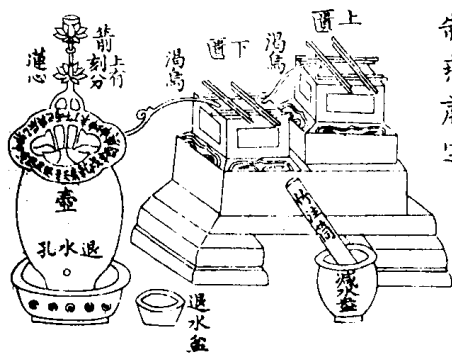

今制燕肅定

齊國風東方未明刺無節也朝廷興居無節號令不時擊壺氏不能掌其職焉按周禮夏官之屬擊壺氏掌漏刻者也鄭氏曰漏之箭晝夜共百刻冬夏之間有長短焉太史立成法有四十八箭其制莫攷今因舊圖取唐之呂才今之燕肅所制為圖唐制有四匱 一夜天池二日天池三平壺四萬分壺又有水海以水海浮箭以四匱注水始自夜天池入于日天池又入于平壺以次相注入于水海浮箭而上每以箭浮為刻分也

今制有二匱 二渴烏一石壺四十八箭竹注筒

一銅節水小筒一減水盞一退水盆一匱二漆木
 為之深一尺二寸徑三尺二寸五分壺以石為之
 深二尺一寸五分徑一尺三寸三分內圍四尺一
 寸渴鳥二銅為之上者長三尺二寸受水口徑三
 分出水口一分半下者長二尺八寸受水口徑二
 分出水口一分 箭以漆桐為之長四尺徑六分
 重四兩有半刺蓮花為首飾上一尺六寸刻節候
 中一尺五寸分二十五刻每刻六分下九寸安在
 蓮心減水盆竹注筒銅節水小筒三物設在下匱
 之旁以平水勢退水盆設于壺竅之下以受退水

稱漏水法 晝夜十二時每時八刻二十分每刻
 六十分計水二斤八兩箭四十八二箭當一氣歲
 統二百一十六萬分悉刻于箭上銅鳥引水而下
 注蓮心浮箭以上登至于晝夜之別分至之候冬
 夏長短昏曉隱見與周官水臬晷影無差

辟靡圖

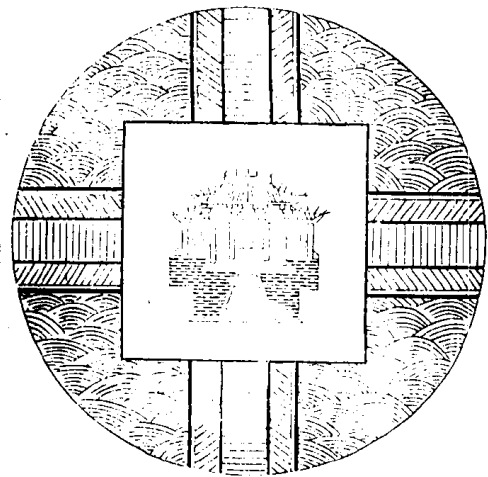

辟靡辟壁通靡澤也壅通天子之學大射行禮之
 處也水旋邱如壁之圓壅之以水象教化流行也
 文王在豐有辟靡武王在鎬又作辟靡故靡有東
 西鎬京東靡也振鷺西靡也

泮宮圖

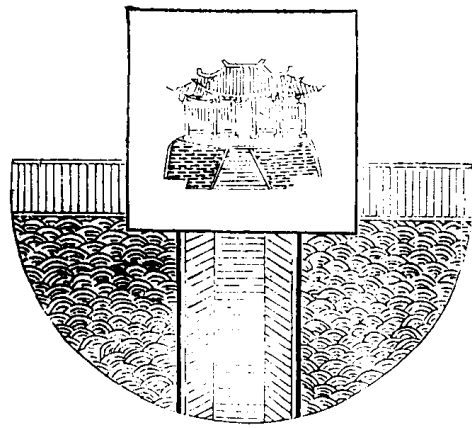

泮水泮宮之水諸侯之學鄉射之宮謂之泮宮其
東西南有水形如半壁以其半於辟廡故曰泮水
而宮亦以名也

泮水

出車千乘圖

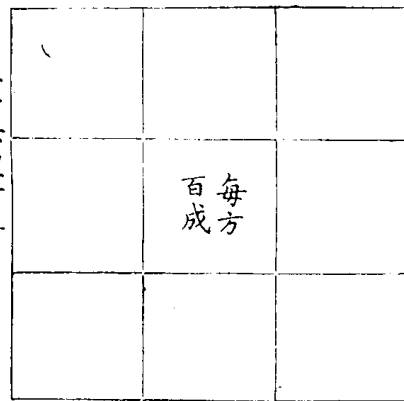

一十六里有奇

一十六里有奇

方一十里為一成
方三十成則為方
三百里加一十六
里有奇總之六百
成之地是為一千
成則可以出兵車
千乘矣

出車一乘圖

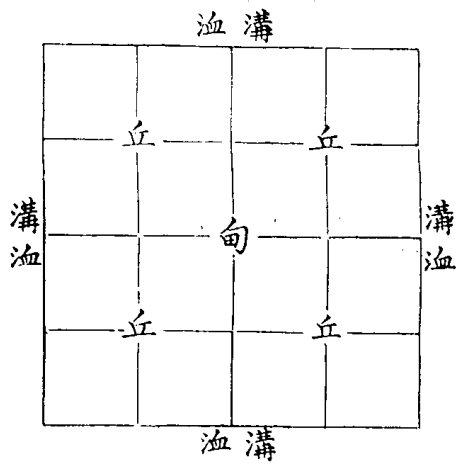

溝洫

溝洫

方里為井四井為
邑為方二里四邑
為丘為方四里四
丘為甸為方八里
外加二里為溝洫
為方十里謂之一
成其地出兵車一
乘即井十為通通
十為成是也

周元戎圖

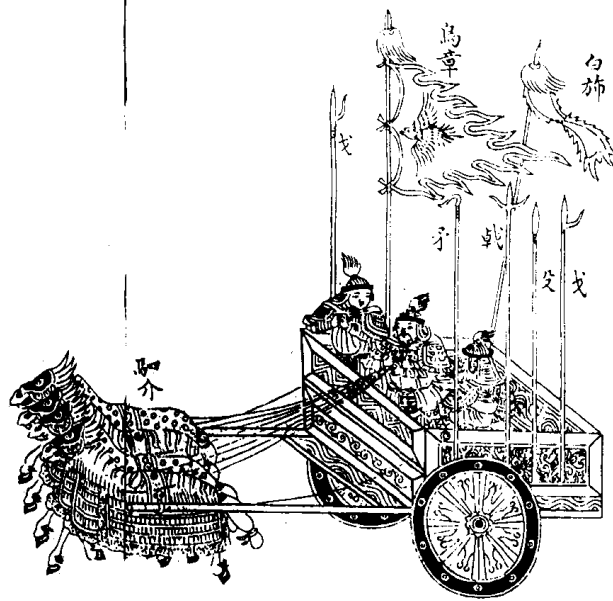

元戎十乘以先啟行元大也戎戎車軍之前鋒也
 啟行開道也猶言發程也元戎甲士三人同載左
 持弓右持矛中御戈及戟矛插於鞞幟畫鳥隼之
 章白旂繼旒者也央央鮮明貌十乘馬四匹甲
 士三十人步卒七百二十人所謂選鋒也

詩經只

秦小戎圖

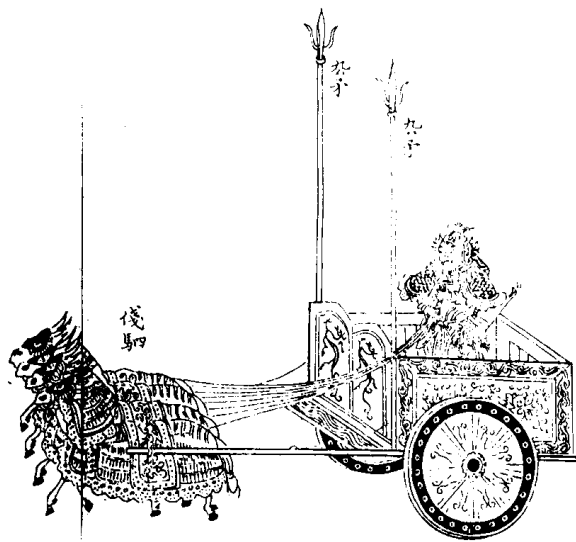

朱子曰收謂車前後兩端橫木所以收斂所載者梁
 輈從前軫以前稍曲而上至衡則向下鉤之橫衡於
 輈下而輈形穹隆上曲如屋之梁游環所以制驂馬
 使不得外出脅驅所以驅驂馬使不得內入陰揜軛
 也軛在軾前而以板橫側揜之軻以皮二條前係驂
 馬之頸後係陰板之上續軻之處消白金沃灌其環
 以為飾籠環之有舌者軻驂內轡也置籠於軾前以
 係軻亦消沃白金以為飾

詩經只

輪

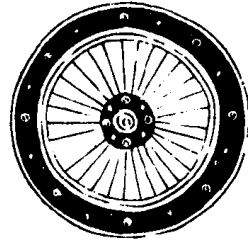

輻



陳氏祥道曰
兵車乘車之
輪皆六尺有
六寸田車之
輪六尺有三
寸
老子云三十
輻共一轂
輻長二尺有
奇圓九寸有
奇

轂

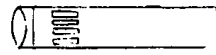

轂長二尺
二寸徑圓
一尺有奇
朱子曰轂
者車輪之
中外持輻
內受軸者
也

輈

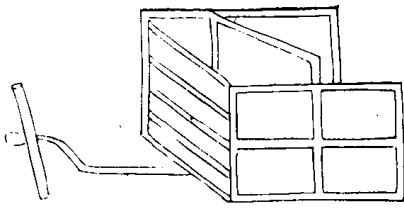

陳氏祥道曰輈車轅也
梁輈則梁衡也輈持衡
者也輈從軌前微曲而
上至衡則下而向之輈
從而衡橫輈之身丈四
尺四寸前為頸後為踵
頸以持衡踵以承軫

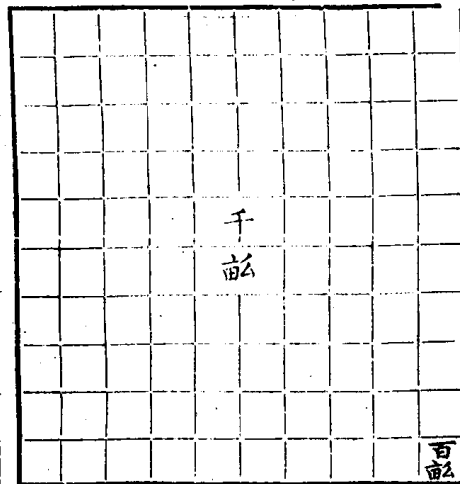

藉者借也借民力而耕之也天子千畝諸侯百畝
孟春之月天子帥三公諸侯九卿親耕于藉田以
祈社稷天子三推諸侯九推祈社稷者禮王為民
立社曰大社在庫門之內右自為立社曰王社在
藉田中藉田所祈也

井田成取十千圖

井
通
成

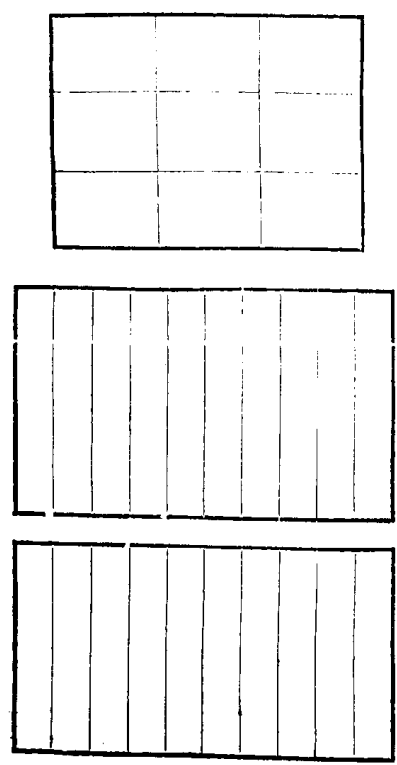

十千於井田法一成之數也九夫為井井稅一夫
其田百畝井十為通通稅十夫其田千畝通十為
成成方十里成稅百夫其田萬畝欲見其數從井
通起之故言歲取十千

大田雨我公田圖

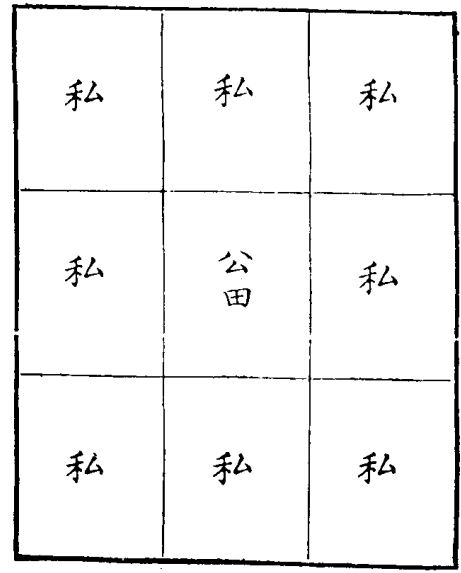

兩我公田遂及我私公田所以入稅私田以治
治澮孟子曰八家皆私百畝同養公田公事畢然
後敢治私事是也具詳周禮井田之法圖

我將明堂圖

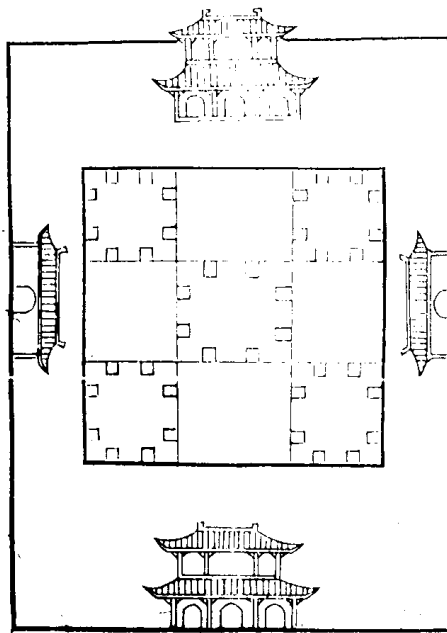

古者祭天於圓丘掃地而祭其禮極簡故又於季秋之月大享於明堂以享上帝以文王配傳曰宗祀文王於明堂以配上帝我將之詩此祀文王所歌之詩也明堂周制也

冠服圖

冔

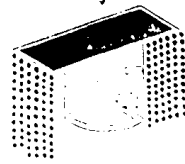

冠名殷曰冔周曰冕黼冔黼裳而冔冠也

笠



臺夫須也即莎草也古注謂以夫須皮為笠所以禦暑禦雨

弁

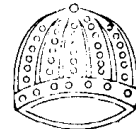

會弁如星會縫中也王之皮弁縫中每貫結五采玉十二以為飾武公諸侯則玉用三采

緇

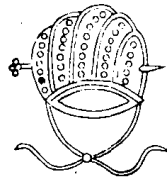

緇布冠也撮者其制小僅可撮其髻也古注云太古冠

袞





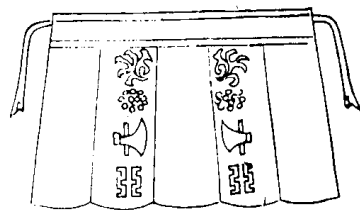

繪龍山華蟲火宗彝五章天子之龍一升一降上公但有降龍龍首卷然故謂之袞





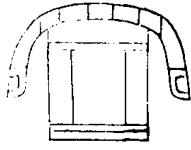



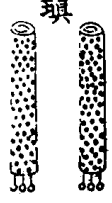

黼



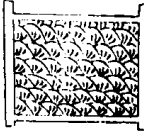









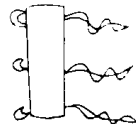
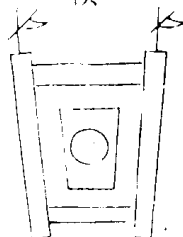

五色備謂之繡前三幅後四幅繡以漆粉米黼散四章

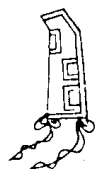
兵器服圖



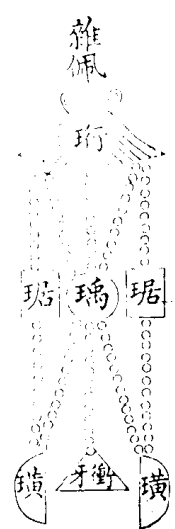





<p>鞞 鞞太古蔽膝之象 冕服謂之鞞他服 謂之鞞以韋為之 鞞上廣一尺下廣二 尺在股者鞞服於 腰而垂於股也</p>	<p>鞞</p> 	<p>君純羔大夫以豹飾祛褻 祛褻皆袂也然袂大而祛褻 小</p>	<p>羔</p> 
<p>幅邪 邪幅偏也邪纏於 足如今行膝偏束 其脛自足至膝曰 在下在股之下也</p>	<p>幅邪</p> 	<p>錦衣狐裘朝天子之服蘇 氏曰此狐裘狐白裘也</p>	<p>狐</p> 
<p>瑱 瑱塞耳也充耳是 已天子以玉諸侯 以石充耳以純懸 瑱當耳也純用線 線織之鄭風瑱兮 夫人服飾</p>	<p>瑱</p> 		



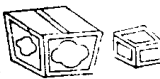
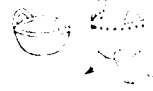



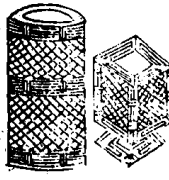



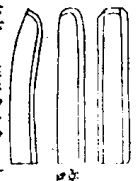

<p>揚 威 威揚即斧鉞</p>  	<p>鞞虎 虎鞞以虎皮為弓室也</p> 	<p>干 戈 戈秘長六尺有六寸生于刺 干楛也</p>  	<p>甲 古者三甲以 革為之厚甲 壽可百年光 甲壽二百年 合甲壽三百 年後世乃用 金耳</p> 
<p>牙 笄 笄長三寸 莫牙長三寸四尺</p>  	<p>服魚 服盛矢器魚獸名皮可為矢服</p> 	<p>弓 矢 敦弓天子之弓形弓諸侯 之弓 矢插也有折指而迅疾</p>  	<p>冑 冑兜也 首鎧也</p> 

<p>旂</p>  <p>文龍為旂</p>	<p>旗</p>  <p>鳥隼曰旗</p>	<p>拾</p>  <p>拾以皮為之著于左臂以遂弦</p>	<p>侯</p>  <p>侯張布而射之者也射中之曰正大射則張皮侯而設鵠廣射則張布侯而設正</p>
<p>旌</p>  <p>旌析翟羽設於竿首</p>	<p>旄</p>  <p>旄以牛尾注于竿首</p>	<p>鞞</p>  <p>鞞容刀之鞞今刀鞘也環上飾也環下飾戎服也</p>	<p>決</p>  <p>決以象骨為之著于右手大指所以鈎弦關體</p>

<p>悅</p>  <p>禮記婦事舅姑左佩紛悅注紛悅拭手之中也</p>	<p>鵠</p>  <p>狀如鵠以象骨為之所以解結</p>	<p>佩用圖</p>  <p>雜佩者左右佩玉也上橫曰珩下繫三組貫以璜珠中組之半貫一大珠曰瑀末懸一玉兩端皆銳曰衝牙兩旁組半各懸一玉方者曰琚末各懸一玉如半璧曰璜又兩組交貫于瑀上繫珩下繫璜行則衝牙觸璜而有聲也</p>	
<p>笄</p>  <p>笄簪也其端刻雞形所以懸珥</p>	<p>鞞</p>  <p>古注云鞞沓也以朱韋為之射以驅沓右手食指將指無名指以遂弦也</p>		
<p>栉</p>  <p>栉所以摘髮以象骨為之</p>	<p>縹</p>  <p>爾雅云婦人之縹謂之縹孫氏云縹悅中也故集傳曰婦人之縹母或女而為之施於結悅也</p>		

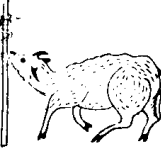
禮器圖

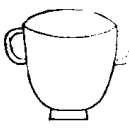
<p>秬</p>  <p>秬黑黍也釀秬黍為酒以鬱金草煮而和之使芬芳條暢以降神也</p>	<p>豆</p>  <p>竹為之以薦果核容四升</p>	<p>斗 升</p>  <p>升上徑二寸下徑六分深八分千二百黍為一合十合為斗</p>	<p>釜 錡</p>  <p>有足曰錡無足曰釜</p>	<p>鼎</p>  <p>鼎有三足有銅為之</p>
<p>苞</p>  <p>黃流在中也</p>	<p>豆</p>  <p>木為之以薦菹醢容四升</p>	<p>筥 筐</p>  <p>筐管皆竹器方曰筥圓曰筐</p>	<p>缶</p>  <p>瓦器可以節樂又飲器易尊酒盞或用缶又汲器左氏具緇缶</p>	<p>鬲</p>  <p>釜屬上大小曰鬲</p>

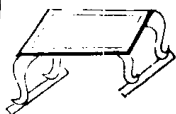
<p>圭</p>  <p>雲漢圭璧禮神之玉</p>	<p>壺</p>  <p>壺大一石</p>	<p>罍</p>  <p>酒器刻為雲雷之象金罍以金飾之</p>	<p>爵</p>  <p>飲器受一升上兩柱取飲不盡之義戒其過也</p>	<p>鐘</p>  <p>瓦器以容黍稷容斗二升方曰鐘圓曰鐘</p>	<p>卣</p>  <p>卣中尊受五升</p>
<p>璜 圭</p>  <p>璜璋</p>  <p>王璜圭璋也以圭為柄黃金為勺酌曾以祿也王祿以圭璋諸臣助之亞祿以璋璜左右來之</p>	<p>術 楛</p>  <p>楛術施于牛角所以止觸周禮云凡祭飾其牛牲設其楛術</p>	<p>尊 犧</p>  <p>畫牛於尊腹也或曰尊作牛形鑿背以受酒也</p>	<p>琖</p>  <p>玉爵也夏以琖放以琖周以爵</p>	<p>登</p>  <p>瓦器如豆以薦大羹</p>	<p>俎</p>  <p>木為之以載牲體</p>

器物釋名

禮樂器類

禩 <small>禩被即 禩禩</small>	緇撮 <small>緇布 緇冠</small>	纒綉 <small>纒綉</small>	頰弁 <small>皮弁</small>	衣服類	管如笛	靴 <small>小鼓有 柄兩耳</small>	樹羽 <small>置羽 其上</small>	磬 <small>大板以飾 縣鐘鼓</small>	簋 <small>六孔</small>	錡	簋	壘	大斗 <small>柄六 尺</small>	造	裸 <small>地</small>
副 <small>后夫人首飾 編髮為之</small>	綸釣 <small>織</small>	号殿冠	鞞 <small>容刀</small>		磬大鼓	祝木控	應小鞞	業 <small>大板以飾 縣鐘鼓</small>	笙	釜	筥	兜饒	鼎 <small>大鼎</small>	几	璋瓚
笄 <small>衡笄</small>	緇綸	臺 <small>以樂 器而</small>	琕 <small>秘刀削上 飾下飾</small>		翟羽	圍揭也	田大鼓	虞 <small>植者 為虞</small>	簧 <small>笙中 金薄鏤</small>	莞蒲席	筥	籩	鼎 <small>三足 兩耳</small>	爵 <small>周曰 爵</small>	玉瓚 <small>瓚瓚</small>
總角 <small>束髮</small>	衾	笠	邪幅 <small>如今 行膝</small>		琴瑟塤箎	簫 <small>編小 竹管</small>	縣鼓 <small>周鼓</small>	崇牙 <small>所以 縣</small>	籥 <small>竹席</small>	篋	大房 <small>半體</small>	籩 <small>小鼎</small>	豆 <small>木曰豆 瓦曰豆</small>	豆登 <small>木曰豆 瓦曰登</small>	

穀類	彤弓 <small>朱弓</small>	魚服 <small>夫服魚 皮為之</small>	敦弓 <small>畫弓</small>	戚斧 <small>長丈二 而無刃</small>	兵農器類	金厄 <small>金為環</small>	鞞 <small>鞞中</small>	鞞 <small>鞞中</small>	朱幘 <small>以朱纒 鑲扇汗</small>	車帷裳 <small>婦人 之車</small>	和鸞 <small>和在轂 鸞在鏤</small>	絲衣 <small>祭服</small>	芾 <small>冕服 之鞞</small>	緇衣 <small>黑色朝服</small>	充耳 <small>瑱也 玉瑱</small>	加 <small>弁飾最盛如 今步搖上飾</small>
	錢鈿	決鈞 <small>弦</small>	朱英 <small>牙飾</small>	揚鈿		綏 <small>以登 車</small>	鞞 <small>鞞中</small>	大車 <small>大夫 車</small>	大車 <small>大夫 車</small>	軹 <small>長較 之軹</small>	鈴 <small>在旂 上</small>	戴弁 <small>祭服</small>	伊絲 <small>大帶</small>	素冠 <small>禮禮祭 冠素冠</small>	會弁 <small>弁飾 以會髮</small>	緣衣 <small>后衣也 黑色</small>
	鈔 <small>鈔田 器</small>	拾 <small>遂也</small>	綠縢 <small>約弓</small>	鈞援 <small>鈞梯也 援以攻城</small>		旄旒 <small>旒旗</small>	淡 <small>虎皮 淡毛</small>	翟 <small>翟中</small>	翟 <small>翟中</small>	帷 <small>帷</small>	鈞膺 <small>樊纓</small>	戴弁 <small>祭服</small>	衣衣 <small>卷龍</small>	雜佩 <small>珩璜琕瑪 璣牙也</small>	觶 <small>以解 結</small>	葵服 <small>綈</small>
	耜	秦韜	象弭 <small>弓反末也 象骨為之</small>	臨衝 <small>臨車 衝車</small>		旄旒 <small>旒旗</small>	戣 <small>戣式</small>	翟 <small>翟中</small>	翟 <small>翟中</small>	革 <small>轡首</small>	鏤錫 <small>日錫</small>	戴弁 <small>祭服</small>	珮 <small>珮</small>	狐裘 <small>大夫 朝服</small>	鞞 <small>鞞</small>	毳衣 <small>大夫 朝服</small>

蓬蒿別種	蒲柔滑草	茅苜車前	草類	徒 <small>大白瓜 小白瓜</small>	韭	菘 <small>大菜白花根 如指可食</small>	薇	茆水葵	芹楚葵	苻接余	菜類	大糖黍稷也	糜赤梁	稻生種	秬黑黍	麻實謂苴	稷糜似黍不黏
葑須也	艾水臺	萋蒿		壺	苓大苦菜	藻水菜	鬱棣屬	蔚牡蒿	綠玉芻	卷耳苓耳			芭白梁	苴麻子	秠二稗	苳菽胡豆	稻稂也
莠似苗	龍紅草	茅今白			唐蒙菜	葵	蘋大萍	莫音暮菜名	瓠葉屬也	繁瞞蒿			粳精米	稷後熟	藿豆葉	來麥之小者	梁稻穀
荻此蝦今	芍藥香草	葭蘆			芑	茶苦菜	蕒蓂蕒	遠牛蒡	董苦菜	蕨龍菜			黍不黏	種後熟	稗後熟	牟麥之大者	禾粟

檇惡木	漆漆樹	椴鼠梓	楸 <small>白楸</small>	樞 <small>莖也刺如 柘葉如榆</small>	桐	楚 <small>叢木一 曰荆</small>	木類	蕘 <small>牛脣今 澤瀉</small>	薺蔓草似	芻芟草	芄蘭 <small>藿蔓</small>	茨蒺藜	蕘 <small>茅始</small>	諛草 <small>莖</small>	莪莪蒿	著 <small>筮草</small>	藍染草
女蘿 <small>莨絲</small>	梅 <small>楠</small>	楛 <small>木中</small>	樸 <small>抱者</small>	栲 <small>山栲</small>	梓	甘棠 <small>杜梨</small>		臺 <small>夫須</small>	莞符離	蔦 <small>寄生</small>	荷芙蓉	藟 <small>綬草</small>	菅 <small>茅屬</small>	菲 <small>芴即土</small>	藟藤	荏 <small>蘆葦</small>	菡萏 <small>荷華</small>
榆 <small>白粉</small>	檜 <small>松柏身</small>	楝 <small>白楊</small>	灌 <small>木叢生</small>	柞 <small>堅韌</small>	扶蘇 <small>小木</small>	栗		紵 <small>麻</small>	藜 <small>辛菜</small>	蕘 <small>芄蔚益</small>	蘭 <small>蘭香</small>	草 <small>藟蒿</small>	螽 <small>貝母</small>	茗 <small>陵茗</small>	瓠 <small>屬</small>	葦 <small>大葦</small>	白華 <small>野菅</small>
柘	椒 <small>聊椒</small>	柎 <small>檉似</small>	枸 <small>子可</small>	女桑 <small>莨桑</small>	柳	椅 <small>楸</small>		果 <small>羸括樓</small>	萊 <small>藜草</small>	葛 <small>蔓草</small>	芩 <small>黃芩</small>	稂 <small>莠類</small>	莨 <small>楚</small>	茹 <small>蒹茅莧</small>	莢 <small>似葦而</small>	萋 <small>四月秀</small>	蕭 <small>藟蒿</small>

蟲類

蝻斯 <small>蝻</small>	草蟲 <small>常羊</small>	蝻螬 <small>螬</small>	蝻螬 <small>渠畧</small>
蜻蛉 <small>蜻</small>	蒼蠅 <small>醜扇</small>	蟋蟀 <small>螿</small>	伊威 <small>委黍</small>
蝸蟬 <small>蟬也</small>	蠅 <small>豆蔻中蟲</small>	蟪蛄 <small>長跨</small>	虺 <small>似地而小</small>
熠燿 <small>螢火</small>	蟪蛄 <small>蟪蛄</small>	蜂 <small>螿虫</small>	螟蛉 <small>桑虫</small>
螺贏 <small>土蜂</small>	蝻 <small>蝻</small>	賊節 <small>食苗</small>	莎鷄 <small>搏雞</small>
蝻 <small>食苗</small>	蝻 <small>食苗</small>		

毛詩正變指南圖

毛詩圖參訂

毛詩圖石本內四始圖六義圖三經三緯圖思無邪圖正變風雅圖比興賦兼義圖升歌間歌笙詩圖幽風七月風化圖皆吳本所亡增入

楚邱定之方中圖大東總星圖七月流火圖車制圖冠服圖兵器服圖佩用圖禮器圖吳本亦多未備悉遵

御書詩經圖補並注

辟雍泮宮注遵

御書改正

禮樂器類 田注大鼓坊本田譌出 簧注笙管中金薄鑠也

舊本但注笙 簫注編小竹小倒用

衣服類 緇撮吳本緇緇緇

穀類 來牟注來麥之小者牟麥之大者 吳本作麥薺 稷注後熟先 吳本先後倒用

菜類 硤壺增

草類 葛以下增

木類 木瓜吳本注果名按爾雅注楸正之 櫟

爾雅注似樗其實棟 駸 舜增

鳥類 鳧鷖 桃蟲增舊本桃蟲誤入蟲類

獸類 獮注獮 譌猜 斫以下增

禮記制度示掌圖目錄

四十九篇數 二十四氣圖

七十二候圖 月令中星圖

月令仲春昏星 月令仲夏昏星

月令仲秋昏星 月令仲冬昏星

月令列宿圖 十二律旋相為宮圖

月令所屬圖 月令明堂圖

月令律管候氣圖 封域分星圖

王制九命圖 五社方位圖

五帝坐位圖 天神之祀

地示之祭 人鬼之享

商建國圖 王制周建國圖

王制公卿大夫士圖 周公明堂圖

大舜圖 天子七廟圖

宗廟明堂寢室圖 周九廟圖

諸侯五廟圖 大夫三廟圖

別子祖宗 禘郊祖宗

燕禮圖 投壺禮圖

鄉飲禮圖	養老禮圖	冠冕制圖	禮器制圖	冠禮器圖	昏禮器圖	習射禮圖	公食大夫禮圖	深衣圖	內外用事之日	祭祀用尊之數	禮以義起	非禮之禮	非古之禮	五等禮文	禮記名數	四代之制
------	------	------	------	------	------	------	--------	-----	--------	--------	------	------	------	------	------	------

禮記制度示掌圖		六安王崎 校錄		四十九篇數		曲禮上		曲禮下		檀弓上		檀弓下			
王制	月令	曾子問	文王世子	禮運	禮器	郊特牲	內則	玉藻	明堂位	喪服小記	大傳	少儀	學記	樂記	雜記上
祭統	經解	哀公問	仲尼燕居	孔子閒居	坊記	中庸	表記	緇衣	奔喪	問喪	服問	間傳	三年問	深衣	投壺
鄉飲酒義	射義	燕義	聘義	喪服四制											

二十四氣圖

節者言至此氣度之時節氣一變故謂之節中者謂一次之中氣更有變故謂之中日月之行十五

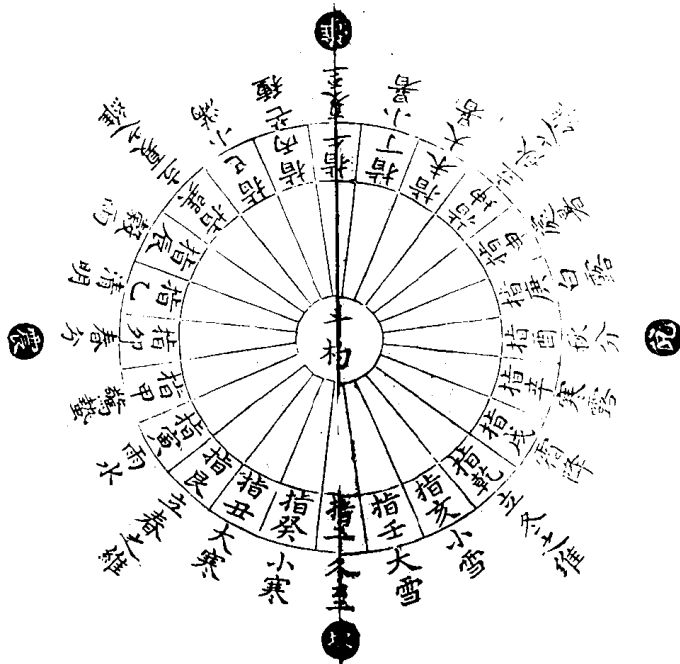

度三十二分度之七氣一變故成一氣之名二十四變故有二十四氣之目也

禮記二

七十二候圖

五日為候三候為氣六氣為時四時為一歲一歲有二十四氣為七十二候皆律呂統之記所謂大

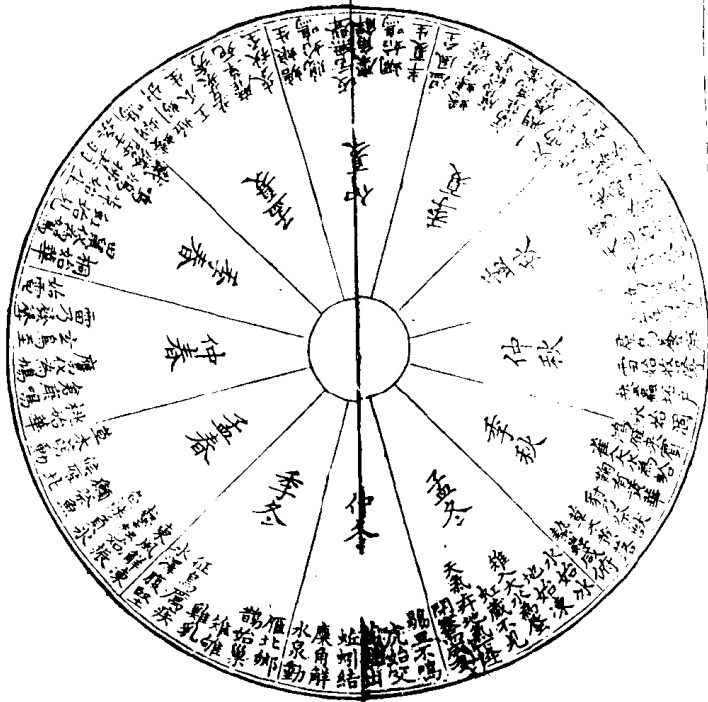

樂與天地同和故百物不失謂此也

禮記三

月令中星圖

陽生於子故日之行也自北而西歷南而東冬至在牽牛中春分在雙夏至在井秋分在角正月在

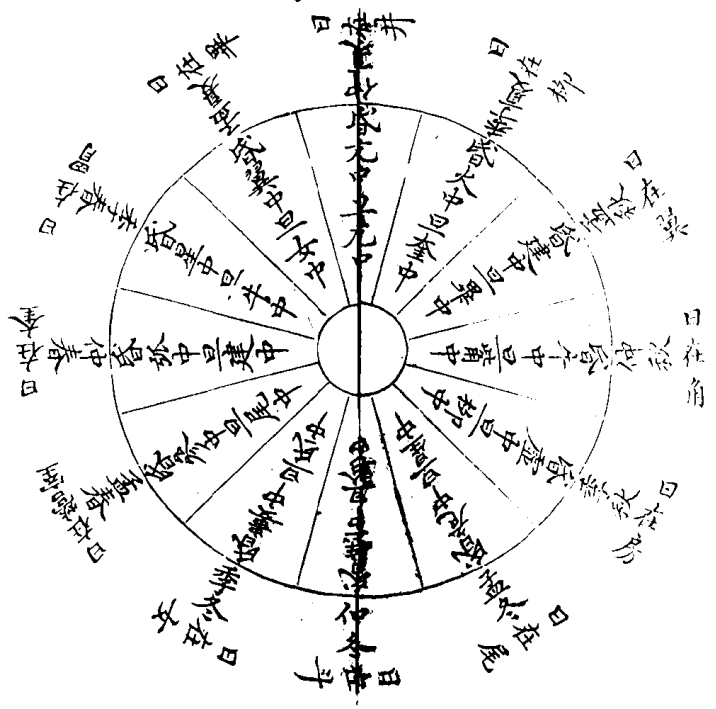

營室二月奎三月胃四月畢五月井六月柳七月翼八月角九月房十月尾十一月斗十二月女則奎井角以三仲月言之也斗以仲冬月本言之也

禮記四

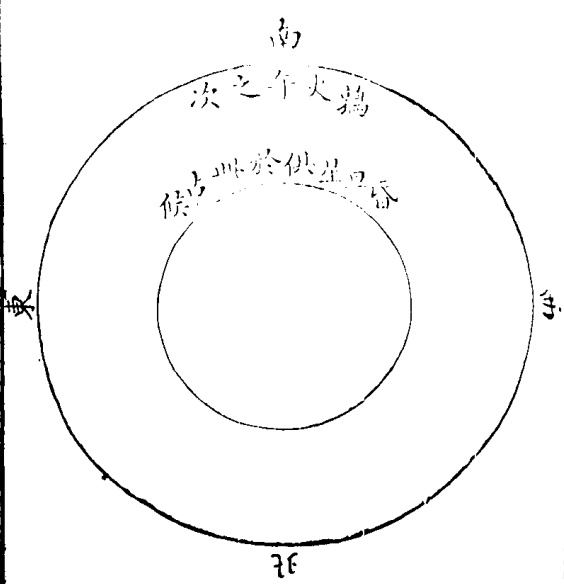

星與辰一也舉人之所見為星論日月之所會謂之辰在地之位一定不易在天之位運轉不停惟天之鳥星加於地之午位乃與地合得天運之正所以考驗中星早晚必於南方以圖而言春宜在東而日月所會之辰却在亥戌酉西方秋宜在西而日月所會之辰却在巳辰卯東方俱不得天地之正惟北方稍差一辰差為得正又天形傾北二十八宿半隱半見時或不齊惟午為鶉火正南也在天為鶉火在地為午火得天位之正而日月之所會合焉此視日之早晚必於南方也

禮記五

仲春仲春昏星

仲春之月日在奎昏弧中旦建星中日月會于降
 婁戌之位也疏云仲春日在奎婁而入於酉地即

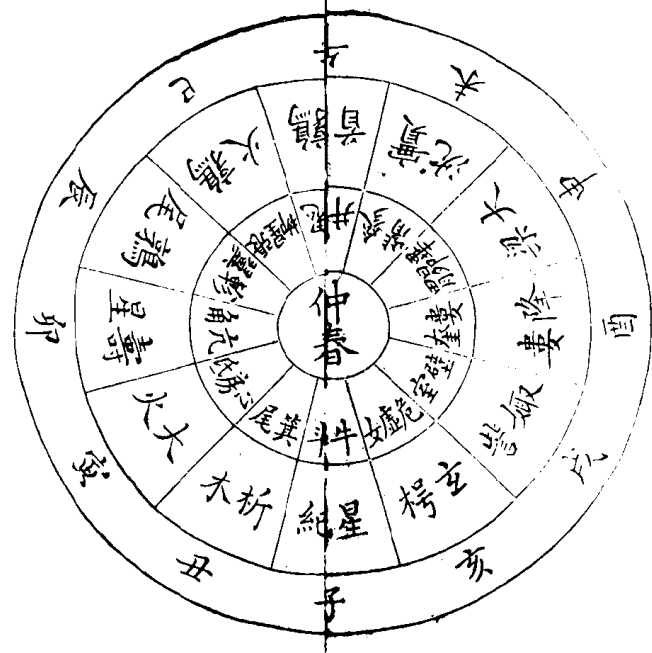

奎婁加酉則初昏之時井鬼在午柳星張在巳翼
 軫在辰

禮記六

仲夏仲夏昏星

仲夏之月日在東井昏亢中旦危中日月會于鶉
 首未之位也疏云仲夏日在東井而入於酉地即

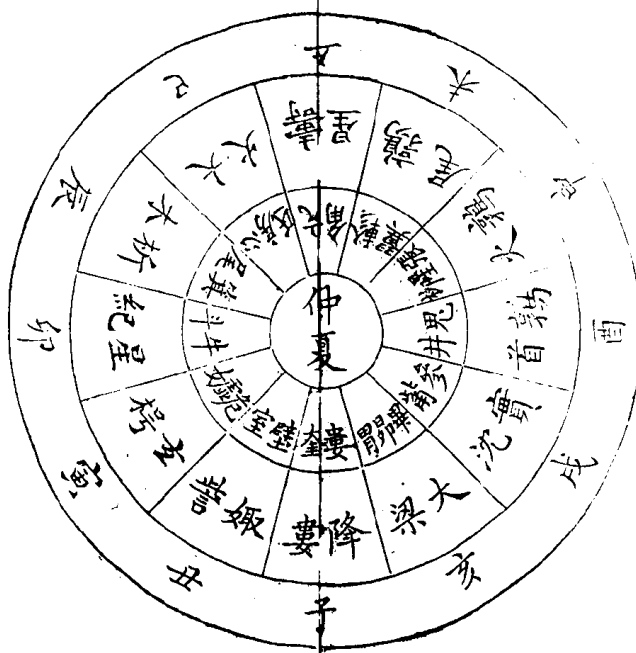

東井加酉則初昏之時角亢在午氐房心在巳尾
 箕在辰

禮記七

月令仲秋昏星

仲秋之月日在角昏牽牛中旦背鶻中日月會于壽星辰之位也疏云仲秋日在角亢而入於酉地



即角亢加酉則初昏之時斗牛在午女虛危在巳室壁在辰

禮記八

月令仲冬昏星



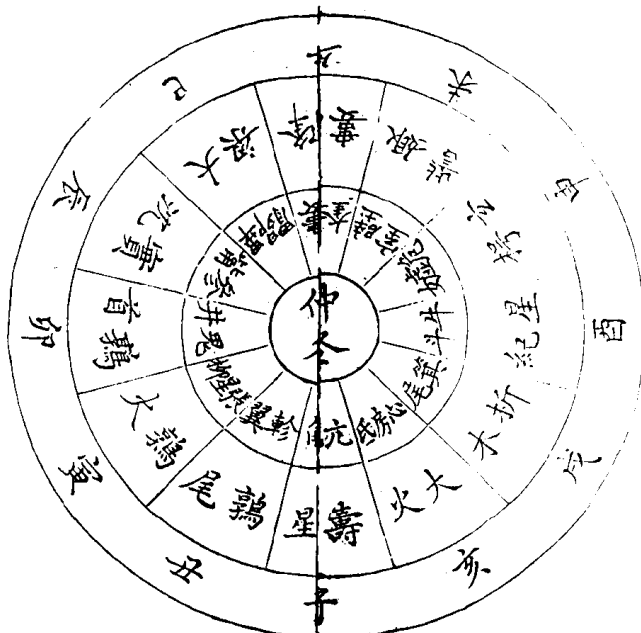



仲冬之月日在斗昏東壁中旦軫中日月會于星紀丑之位也疏云仲冬日在斗牛而入於酉地即



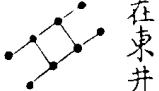

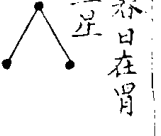
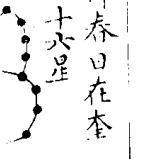
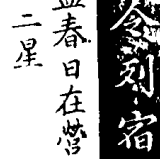
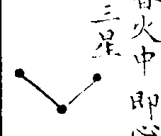
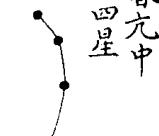
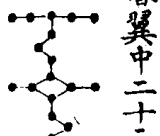

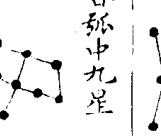
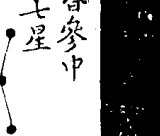
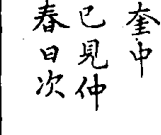
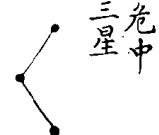
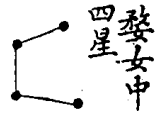
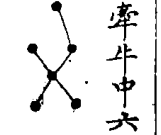
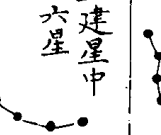

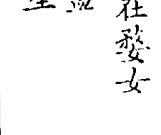
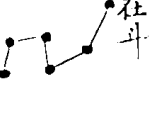
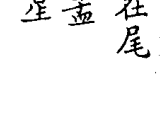
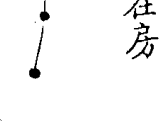
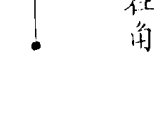
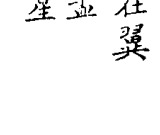

斗牛加酉則初昏之時奎妻在午胃昂畢在巳情參在辰

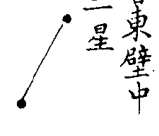
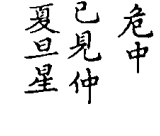
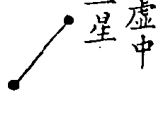
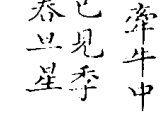
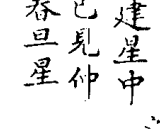
禮記九

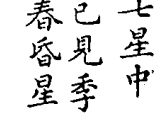
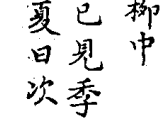
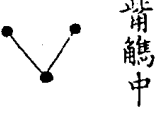
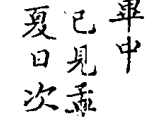
月令刻宿圖

<p>季夏日在柳 八星</p> 	<p>仲夏日在東井 八星</p> 	<p>孟夏日在畢 八星</p> 	<p>季春日在胃 三星</p> 	<p>仲春日在奎 十六星</p> 	<p>孟春日在營室 二星</p> 
<p>昏火中即心宿 三星</p> 	<p>昏亢中 四星</p> 	<p>昏翼中二十二星</p> 	<p>昏七星中</p> 	<p>昏弧中九星</p> 	<p>昏參中 七星</p> 
<p>旦奎中 已見仲 春日次</p> 	<p>旦危中 三星</p> 	<p>旦婺女中 四星</p> 	<p>旦牽牛中六星</p> 	<p>旦建星中 六星</p> 	<p>旦尾中九星</p> 

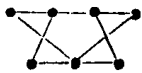
<p>季冬日在發女 已見孟 夏旦星</p> 	<p>仲冬日在斗 六星</p> 	<p>孟冬日在尾 已見孟 春旦星</p> 	<p>季秋日在房 四星</p> 	<p>仲秋日在角 二星</p> 	<p>孟秋日在翼 已見孟 夏昏星</p> 
<p>昏婁中 三星</p> 	<p>昏東壁中 二星</p> 	<p>昏危中 已見仲 夏旦星</p> 	<p>昏虛中 二星</p> 	<p>昏牽牛中 已見季 春旦星</p> 	<p>昏建星中 已見仲 春旦星</p> 
<p>旦氐中 四星</p> 	<p>旦軫中四星</p> 	<p>旦七星中 已見季 春昏星</p> 	<p>旦柳中 已見季 夏旦次</p> 	<p>旦觜中</p> 	<p>旦畢中 已見孟 夏旦次</p> 

<p>附 箕星四</p> 	<p>鬼星四</p> 
<p>昂星七</p> 	
<p>張星六</p> 	

月令不言月言日者陽主陰也昏暮也旦早也言
每月內日暮某星見于南中早則某星見于南中
必言南中者天體南下人君南面觀象便也

孤近并建近斗不言并斗而言孤建者以并三十
三度斗二十六度廣遠不可的指故舉孤建以定
昏旦之中也

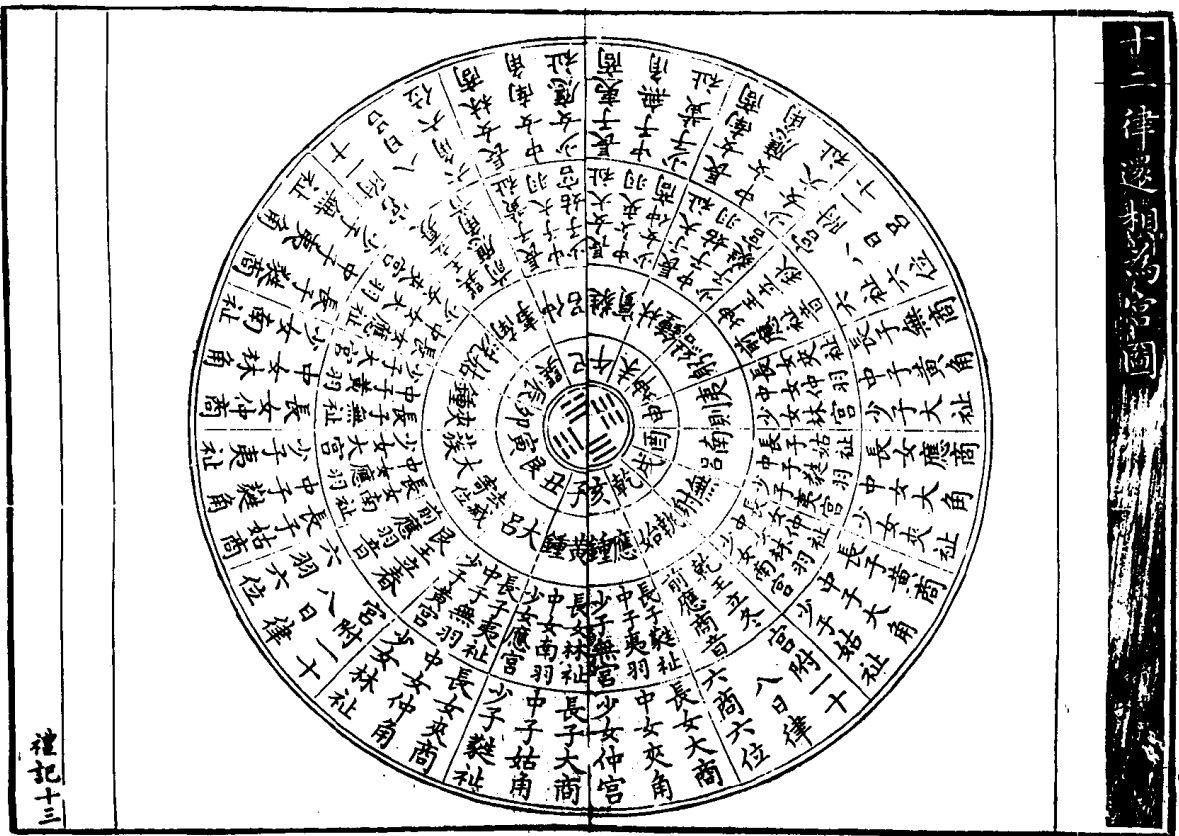

十二律還期為宮圖

禮記十三

	宮	商	角	徵	羽	變宮	變徵
十二月	黃鐘	大蕤	姑洗	林鐘	南呂	應鐘	蕤賓
十一月	大呂	夾鐘	仲呂	夷則	無射	黃鐘半	林鐘半
正月	太蕤	姑洗	蕤賓	南呂	應鐘	大呂半	夷則半
二月	夾鐘	仲呂	林鐘	無射	黃鐘	大蕤半	南呂
三月	姑洗	蕤賓	夷則	應鐘	大呂半	夾鐘半	無射
四月	仲呂	林鐘	南呂	黃鐘半	大蕤半	姑洗半	應鐘
五月	蕤賓	夷則	無射	大呂半	夾鐘半	仲呂半	黃鐘半
六月	林鐘	南呂	應鐘	大蕤半	姑洗半	蕤賓半	大呂半
七月	夷則	無射	黃鐘	夾鐘半	仲呂半	林鐘半	大蕤
八月	南呂	應鐘	大呂	姑洗半	蕤賓半	夷則半	夾鐘半
九月	無射	黃鐘	大蕤	仲呂半	林鐘半	南呂半	姑洗半
十月	應鐘	大呂	夾鐘	蕤賓半	夷則半	無射半	仲呂半

禮記書

月令所屬圖

仲春盛德在木故所主皆木屬仲夏盛德在火故所主皆火屬

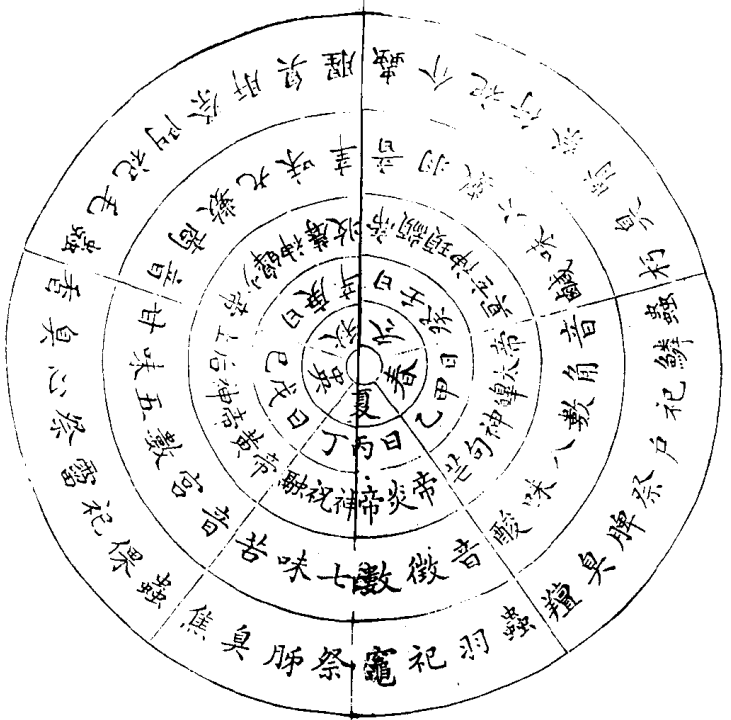

仲秋盛德在金故所主皆金屬仲冬盛德在水故所主皆水屬

禮記十五

月令明堂圖

明堂之制中央為太廟太室週迴為堂室者十有二以象十二月天子按月居之个明堂旁舍也

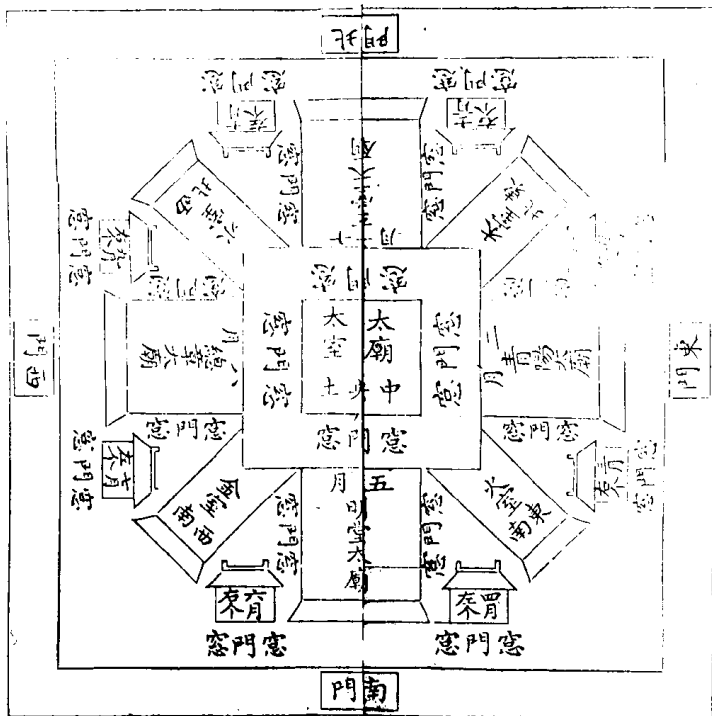

禮記十六

按明堂路寢宗廟皆有五室十二堂四門每月視朔聽政于其堂王居必隨日月之會也閏月無所會之次故居其月門之左扉以門者一闕一闕之變見往來不窮之道亦以見王者消息盈虛與時偕行也

月令律管候氣圖

律管候氣圖

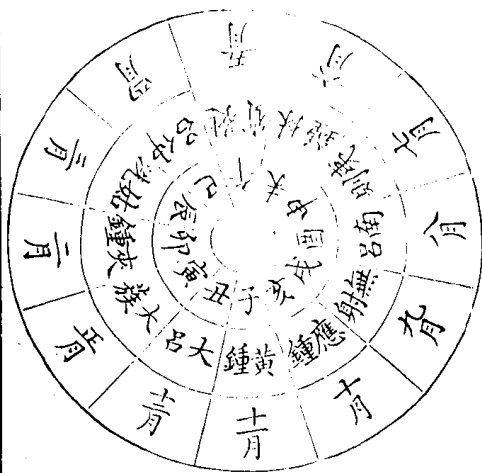

律管分寸已見尚書圖

候氣之法為室三重戶閉塗罅必周密布緹縵室中以木為案置十二律管內卑外高各從其方位加律其上以葭莩灰實其端按曆而候之一氣至者灰去冬至之節陽氣在地中始生而上長也陰氣自上而始入於地其深九寸乃與陽合而陽長上通焉葭灰未動黃鍾之管九寸中空皆陰氣也冬至而陽生上實于九寸之空而葭灰動焉夏至之節陰氣自地中始生而上長也陽氣自上而始入于地其深六寸三分二釐強半乃與陰合而陰長上通焉故葭灰未動蕤賓之管六寸三分二

禮記十七

釐中空皆陽氣也夏至而陰生上實於六寸三分
 二厘之空而葭灰動焉自陰生至於冬至凡六管
 之長短者皆陽氣入地之淺深而始與陰合也陰
 合于陽上進而葭灰飛動者皆其月之中氣也陽
 生至于夏至凡六管之長短者皆陰氣入地之淺
 深而始與陽合也陽合于陰上進而葭灰飛動者
 皆其月之中氣也故日月交會于上以成次則陰
 陽交合于下以成時取其管以為聲天地之中聲
 也取其律以候氣陰陽之和氣也 劉氏曰日者
 太陽之精凡天之氣以日為主月者太陰之精凡
 地之氣以月為主日行遲三百六十有六日乃一
 周天月行疾二十有九日強半乃一周天月一周
 天常與日會所會之次在天則為十二舍在地則
 為十二辰故日月會于上則陰陽合于上下交
 合者十有二而歲功成焉

封域分星之圖

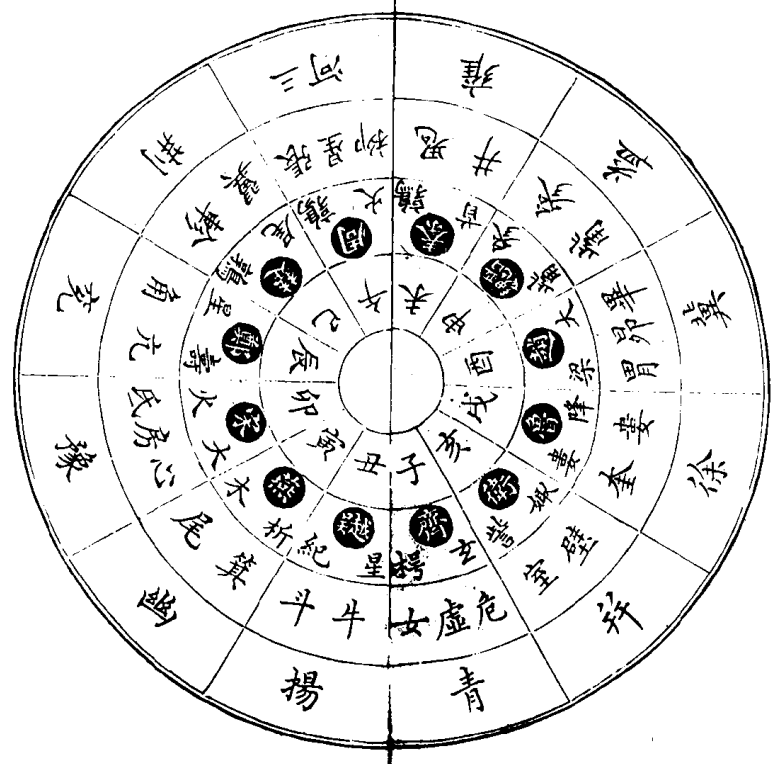

周禮保章氏掌天星以星土辨九州之地所封封
 域皆有分星以觀妖祥星土星所主土也封猶界
 也

此論北斗及二十八宿所主九州及諸國封域之妖祥所在之事故云以星土也云辨九州之地者據北斗而言云所封封域者據二十八宿而說云皆有分星者總解九州及諸國也蘇氏曰分野者指列星所屬之分而言也鄭氏所謂星土星所主土是也其國在此而星則在彼彼此若不相配而其為象未嘗不相屬非地之在北者其分野在天亦居北地之在南者分野在天亦居南也

五帝九命圖

九	王上公	王三公	侯伯	王上中	王上士	王中士	王下士
八	出封加	出封加	出封加	出封加	出封加	出封加	出封加
七	一等為	一等為	一等為	一等為	一等為	一等為	一等為
六	上公	侯伯	子男	公之孤	子男	子男	子男
五	作伯	作牧	賜國	賜官	賜則	受器	受位
四	三公有為一州	賜侯伯	得自置	賜等則	始備祭	受朝列	受主冕
三	德者加	諸侯牧之國	官屬治之地	器	之位	赤教	赤教
二	命為二	伯分理	家邑			赤教	赤教
一	天下					受車馬	受服

五社方位圖

東社	八里	東社	八里
南社	八里	南社	八里
西社	八里	西社	八里
北社	八里	北社	八里
中社	八里	中社	八里

周禮大司徒設其社稷之壇而樹之田主各以其野之所宜木遂以名其社與其野社稷后土及田正之神壇壇與壝埒也所宜木若以松為社者則名松社之野以別方面

社五土之總神句龍生時為后土官有功于土死配社而食稷者五穀之長立稷以表神名故號稷稷為堯時稷官主稼穡之事有功于民死配稷而食名為田正也周書作雒諸侯受命于周乃建大社于國中其遺東青土南赤西白北驪中雷以黃三禮義宗王者諸侯所以為社為萬民祈福拜功之道也無土不立無穀不生故立社稷則祭之春則求之秋則報之故月令云仲春之月擇元日命民社孝經援神契云仲秋穰禾拜祭社稷

五帝坐位圖

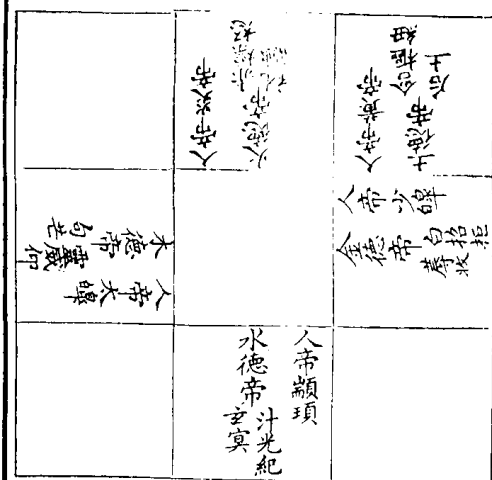

周禮小宗伯兆五帝于四郊帝即易帝出乎震之帝所以主乎元氣革而為五春青夏赤季夏黃秋白冬黑是為五天帝月令云其帝太皞炎帝黃帝少皞顓頊是為五人帝而用以配享者也兆為壇之墜域也

立春之日迎春于東郊祭青帝句芒車旗服飾皆青歌青陽八佾舞雲翹之舞立夏之日迎夏于南郊祭赤帝祝融車服皆赤歌朱明八佾舞雲翹之舞先立秋十八日迎黃靈于中兆祭黃帝后土車服皆黃歌朱明八佾舞雲翹育命之舞立秋迎秋西郊祭白帝蓐收車服皆白歌西皓八佾舞育命之舞立冬迎冬北郊祭黑帝玄冥車服皆黑歌玄冥八佾舞育命之舞薛氏曰五帝而兆于四郊則土與火相生以相繼者也故同兆于南郊

天神之祀

春	迎氣東郊 祈穀上帝 高禘 祭日 風師
夏	迎氣南郊 大雩帝 祭暑 兩師 雩祀
秋	迎氣西郊 大饗帝 祭月
冬	迎氣北郊 祀昊天上帝 祈來年于天宗
非時	司中司命司民司祿 享司寒
祀	大旅于上帝 類于上帝 升中 祭星 祭水旱
六天	昊天上帝 青帝 赤帝 黃帝 白帝 黑帝

地示之祭

春	九日命民社日用甲今用五戊或云秋報用庚
夏	稷 祀戶 祀地示 祀竈 祀中霤
秋	社稷 詩秋報社稷 祀門 祭禽四方
冬	祭坊 祭水庸 祀行 臘五祀
大社	五土之神 大社 王社 國社 侯社 羣社
禘社	穀梁曰睢國社
祀典	山林 川谷 丘陵 能出雲為風雨與民所取財

人鬼之享

春 禴 先籩 鮮羔開水薦廟 薦脯

薦鞠衣于先帝 禘奠于先師 秋冬亦如之

夏 禘 薦麥 薦含桃

秋 嘗 薦穀 薦麻 薦稻

冬 大飲蒸 薦魚 祭先蠶 司蠶 臘先祖

享農及郵表畷

宗廟 王制七廟 祭法二祧 小記四廟

非時 祖報 禡 先聖先師 造禡

祀典 嚳 堯 舜 禹 黃帝 顓帝 湯 文 武

以上君 厲山農 棄 共工 后土 伯鯨

契 玄冥 句龍 祝融 以上臣

周禮以吉禮事邦國之鬼神示事謂祀之祭之享之杜

子春云吉禮之別十有二種祀實柴燹燎血祭狸沉醢

辜天地各有三享人鬼有六獻裸饋食祠春禴夏嘗秋

蒸冬故十二也鄧氏曰王者上事天明下事地察中事

其先無怨恫于鬼神而後能以邦國寧也

商建國圖

王畿九州圖

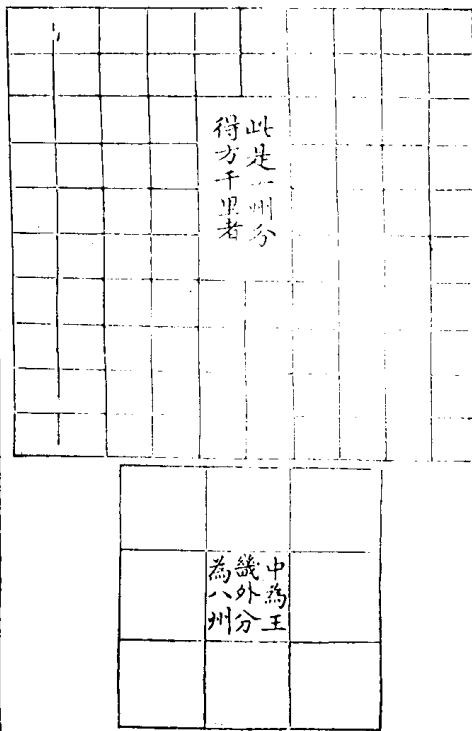

商有天下地方三千里三三而九千里者九也一千里為王畿其餘八千里分為九州各有方千里者每州大小國共建二百一十〇一箇千里分為一百箇方百里內除三十箇百里為大國三十箇商時地狹大國不過百里其餘七十箇百里存在也

百 里 十 里 圖

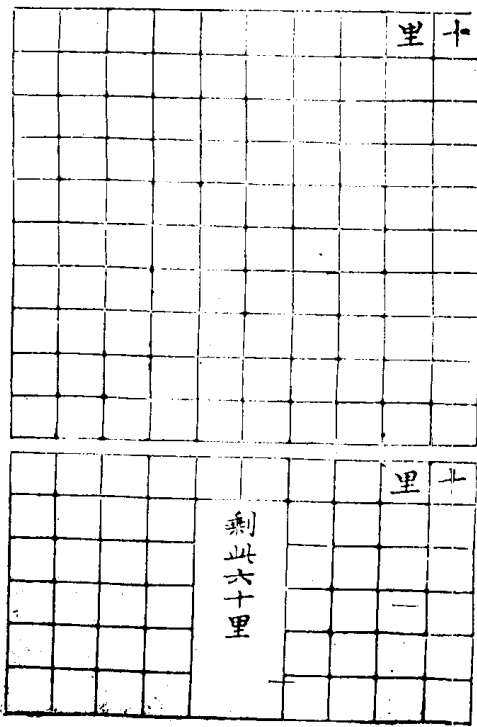

更將三十箇百里為方十里連六十里之國六十
 箇七七四十九每一國用四十九箇十里十國四
 百九十箇四十國一千九百六十箇六十國二千
 九百四十箇猶剩方十里者六十箇七十箇百里
 除却三十尚有四十存在也

百 里 之 國 圖

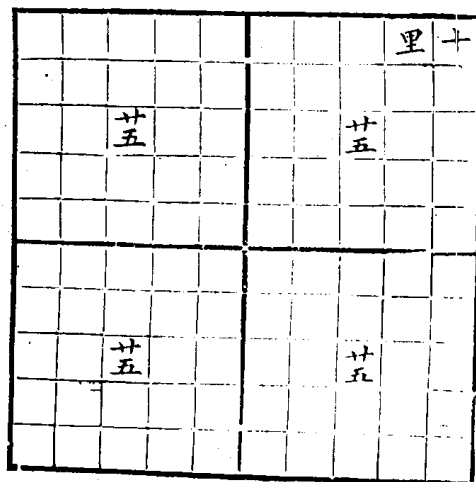

又將三十箇百里為方五十里之國一百二十箇
 一箇百里為五十里之國凡四箇五五二十五每
 國計二十五箇十里十箇百里制得四十箇三十
 箇百里制得一百二十箇也猶剩方百里者十箇
 方十里者六十箇名山大澤不以封其餘以為附
 庸閒田

王制周建國圖

五等侯國

公	伯	男
侯	子	附庸四 十二同

一州之地方千里者六以五千里封五等之國各
 一百四十六又侯伯二國餘方千里五合百五十
 一周因商制州建國二百一十則尚少五十九今
 以此千里內封方百里者五十九以足之餘四十
 一同為附庸四

公五百里之四國為大國

五百里	五百里
五百里	五百里

凡邦國千里周公設法封之封公以五百里則四
 公方四百里則六侯方三百里則十一伯方二百
 里則二十五子方百里則百男

侯四百里之國次為六

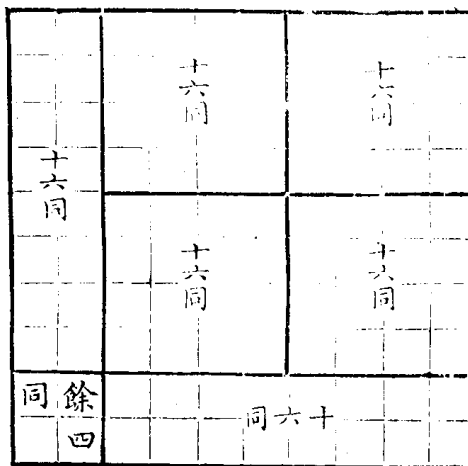

四百里地居十六同此千里百同之地封侯國外
 餘四同職方氏方四百里則六侯每國十六同合
 六侯國約九十六同尚餘四同

禮記卷二

伯三千里之國次為十一

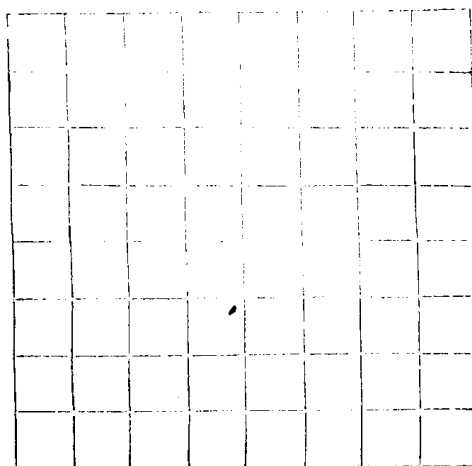

凡方千里者一為方百里者百以方三百里之積
 為九約之得十一有奇職方氏方三百里則十一
 伯合伯國之十一于方千里之內則得九十九同
 餘一同

禮記卷二

國次為五十二國之里百二子

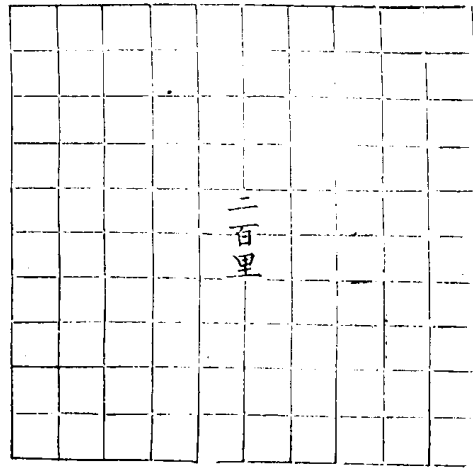

二百里國居四同職方氏方二百里則二十五子
國此為盈上四等之數合四十六

禮記卷五

國小為百國之里百男

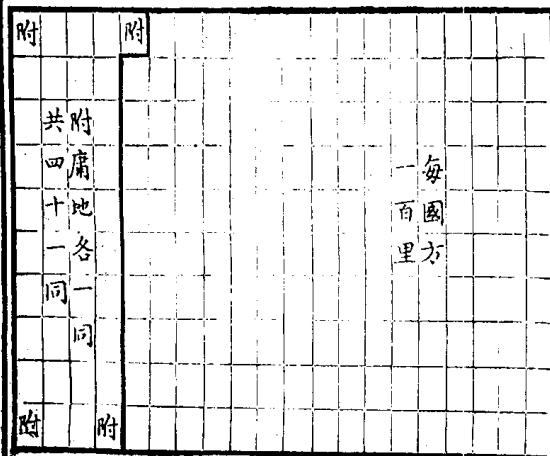

凡州方千里者以五千里封五等國合百四十六
又侯伯二國餘方百里者五合百五十一殷周之
制州建國二百一十尚少五十九以此千里之內
封方百里者五十九以是之餘四十一同為附庸
間曰

禮記卷五

四等附庸圖

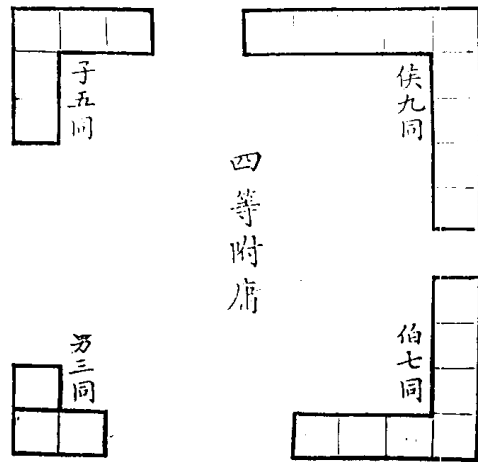

凡諸侯為牧正帥長及有德者乃有附庸諸侯不為正長但有德者取閒田為附庸公無附庸侯附庸九同伯七同子五同男三同進則取之退則歸之上公地方五百里積二十五同地極故無附庸侯地本十六同有功進受九同為二十五與公等伯地本九同有功進受七同為十六同與侯等子地本四同有功進受五同為九同與伯等男地本一同有功進受三同為四同與子等四等附庸合二十四同

王制公卿大夫士圖

天子 三公 九卿
二十七大夫
八十一元士

大國 上卿 中卿 下卿 皆命於天子
下大夫五人
上士二十七人

次國 上卿 中卿 下卿 皆命於天子
下大夫五人
上士二十七人

小國 二卿 皆命於其君
下大夫五人
上士二十七人

周禮其官三百六十此官百二十乃夏制也註故引明堂位夏后氏之官百以證之直云百舉成數也大國者夏則公與侯殷周并公也次國者夏則伯殷則侯周則侯伯也小國者殷謂伯夏周同子男也命于天子者天子選用之如今詔書除吏是已

周公明堂圖

明堂在國之陽三里外七里內丙巳之地東西九
 筵南北七筵東西凡五室南北亦然上圓法天下
 方法地一室象八風四間法四時九室法九州十

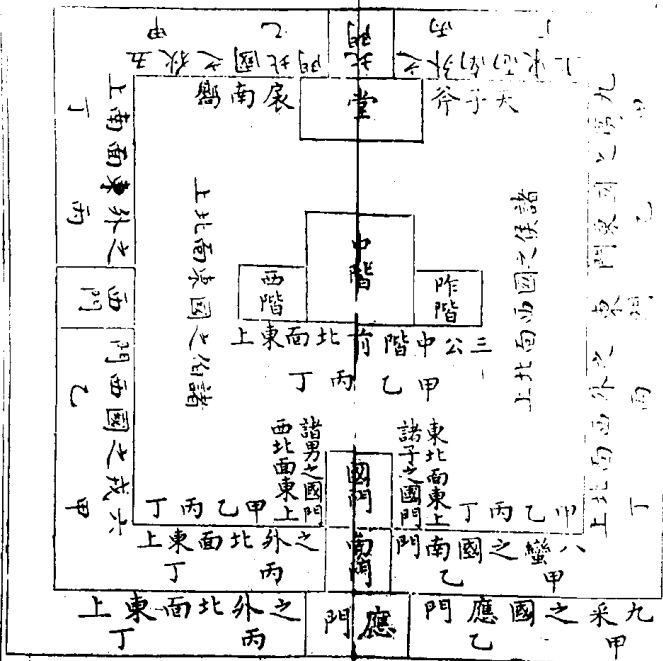

二階法十二月三十六戶法三十六雨七十二牖
 法七十二風四廟九室共十三位此周公明堂定
 制也

禮記三六

大舞圖

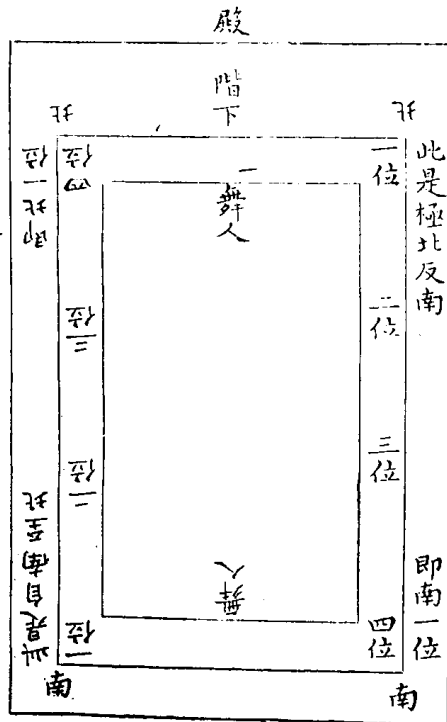

武始而北出謂初舞位嚮南舞者從南位漸北至
 次位也再成而滅商謂舞者從二位至第三位象
 武王伐紂三成而南者謂從第三位至第四位極
 北而南反象武王伐紂南歸四成而南國是疆者
 謂四成舞者從北頭第一位却至第二位象武王
 伐紂教化行於南方五成而分為左右謂從第二
 位至第三位分為左右象周公左召公右六成復
 綴以崇綴謂南初位舞者從第三位而復於南頭
 初位象武功成而歸鎬京也四海皆崇武為天子
 矣

太廟圖

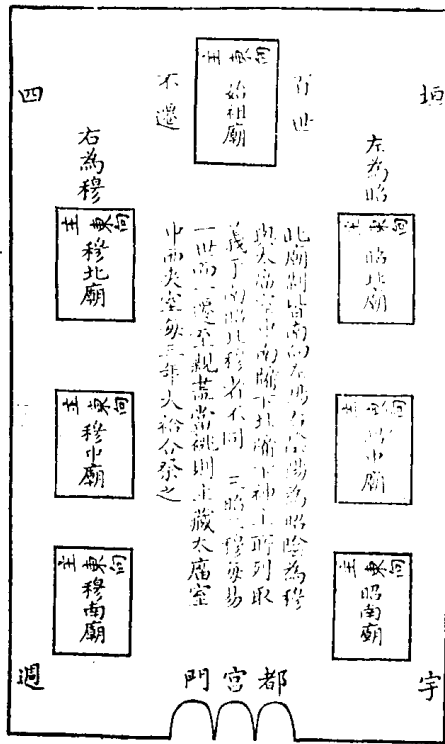

此廟制與南面左為昭右為穆為昭穆為穆與太廟室中兩階下其階下神上所列取義于昭穆其穆者不同昭穆每易一世而遷至親盡而祀則止藏太廟室中而夫室每三年大禘合祭之

宗廟圖



此周制天子太廟圖也山節藻梲禮廟重櫛制攝達邇以密石居柱使之精澤故曰制攝達邇也制室也每室四戶八憲門戶相對

都宮者如都邑之有城各廟者如城中各人之有家故門堂寢室各自為倫且亦不嫌于左右尊卑

而祔遷祀主可以自為升降如人家之遷居不分

左為尊而右為卑也 禘王者之大祭以始祖所

自出之帝為主設虛位於太廟室中東向而以始

祖南向配之祭一配一非惟毀主不陳並三昭三

穆廟主亦不陳也此禘禮五年一次行于太廟室

中者又與大禘不同蓋禘取尊遠禘取合祖自不

同也 春時特禘各祭于其廟非特始祖主東向

即三昭三穆廟主亦東向也禘禘禮疏禘次第也非大祭之禘

禘嘗禘烝則三昭廟之主遷于太廟室中北牖下

三穆廟之主遷于太廟室中南牖下此昭穆之義

取於合祭時神主之位者也 禮王制天子猶特

禘禘禘嘗禘烝疏禘合也其禮有二時祭之禘

則羣廟之主皆升而合食而毀廟之主不與焉三

年大禘則毀廟之主亦與天子之禮春禘則特祭

者春物全未成止一特祭而已于此時不禘也夏

物稍成秋大成冬畢成皆可合故禘嘗烝合而禘

則特也 朱子曰宗廟之制但以左右為昭穆而
 不以昭穆為尊卑故七廟同為都宮則昭常在左
 穆常在右而外有以不失其序一世自為一廟則
 昭不見穆穆不見昭而內有以各全其尊必大禘
 而會於一室然後序其尊卑之次則凡已毀未毀
 之主又畢陳而無所易則武王雖進居王季之位
 而不嫌尊于文王也

周九廟圖

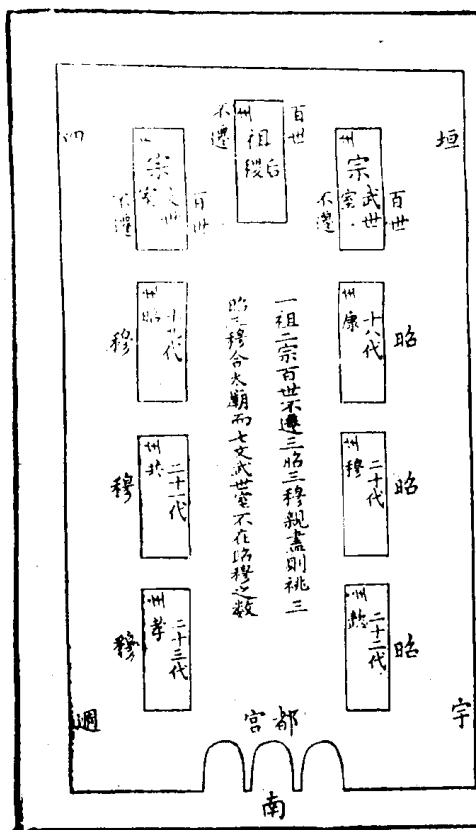

七廟乃天子常制非周改前代之制開國時即立
 九廟也至懿王之世乃立文世室孝王之世乃立
 武世室以文武有功德當宗故別為立廟與始祖
 之廟一祖二宗百世不祧本不在常制七廟數蓋
 宗無定數如周家只一人當宗則加一廟而為八
 如更有三四人當宗則加三四而為十為十一倘
 以為宗即在七廟之內使有六人當宗者連始祖
 已占滿七廟之數豈近代之祖禰不祭一人乎故
 知宗不在七廟之數七廟自是天子之常制也

諸侯五廟圖

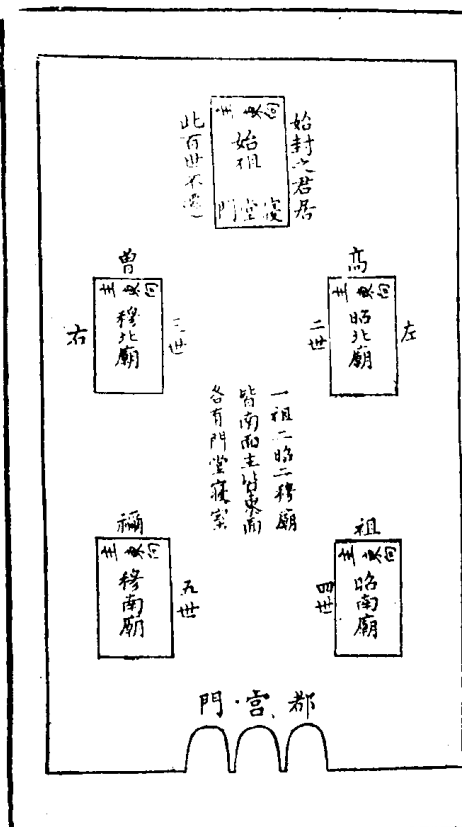

桃法六世之後每一易世而一遷其遷也新主祔於其班之南廟南廟之主遷於北廟北廟親盡則遷其主於太廟之西夾室而謂之祧祧必以班尸必以孫 五廟制與七廟同而殺其二同者門堂寢室異者黜聖斷礮各廟之主東向同門南向同袷祭遷主於太廟南北牖下同其祭法則有不同者王制曰天子植祫祫嘗祫烝諸侯祫則不禘禘則不嘗嘗則不烝以四方諸侯各以時來朝則廢一祭王事重也又曰不王不禘禘非諸侯所

干禘以下祭植祫祫嘗祫烝皆諸侯之所同用特不如天子之三時皆祫而已至于三年大祫亦與天子同此又諸侯之大祭合祭其太祖與大夫士有大事省于其君子袷及于高祖而止者不同也門制亦視天子五門而殺明堂位曰太廟天子明堂言魯之太廟制如周之明堂也又曰庫門天子臯門雉門天子應門言魯之庫門雉門如天子之臯門應門也魯以周公用天子禮樂故制異如此他國未必然

大夫廟圖

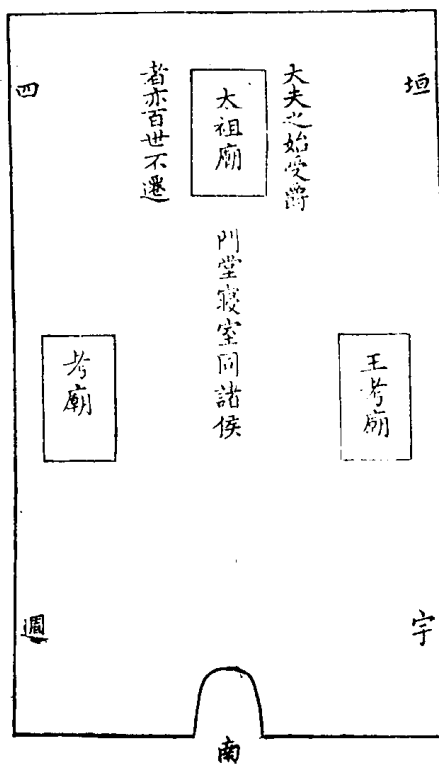

大夫三廟初為大夫者居中曰太廟一昭一穆則祖禰也上士二廟惟祖與禰無太廟也中士下士一廟禰廟而已無祖廟也庶人無廟祭父于寢而已中士下士之常祭但得祭禰若欲祭祖則于禰廟祭之上士欲祭高曾則于祖廟祭之大夫欲祭祖以上則于太廟祭之

別子祖宗

大	宗	別子	庶子						
大	宗	親兄弟 小宗 繼稱者	庶子						
大	宗	同堂兄弟 小宗 繼祖者	庶子	繼稱者					
大	宗	再從兄弟 小宗 繼曾祖者	庶子	繼稱者	繼祖者				
大	宗	三從兄弟 小宗 繼高祖者	庶子	繼稱者	繼祖者	繼曾祖者			
百世不遷之宗		五世則遷之宗							

繼高祖者與三從兄弟為宗繼曾祖者與再從兄弟為宗繼祖者與同堂兄弟為宗繼稱者與親兄弟為宗一身事四小宗並大宗為五也別子為祖繼別為宗繼稱者為小宗有百世不遷之宗有五世則遷之宗百世不遷者別子之後也宗其繼別子之所自出者百世不遷者也宗其繼高祖者五世則遷者也

禘祖宗

虞	舜	禘黃帝 文祖	郊嚳 配太祖	宗堯 如父禮	黃帝而後顓帝顓帝而後嚳嚳而後堯黃帝者堯所自出故禘之
夏	啟	禘黃帝 文祖	郊鯀 配太祖	宗禹 父	黃帝而後顓帝顓帝而後鯀鯀而後禹黃帝亦禹所自出故禘之
商	甲太	禘帝嚳 文祖	郊冥 配太祖	宗湯 父	自出故禘之
周	成王	禘帝嚳 文祖	郊稷 配天亦配太祖	宗武 王父	嚳而後稷稷而後文王文王而後武王帝嚳亦周所自出故禘之

			南	去席二矢半	樂人及使者	童子屬主黨	主人去矢	復人執壺	賓再拜受	司射庭長及	冠士立者屬	賓黨	
			鼓節古者擊事鼓皆有節										
<p>矢以栲若棘必去皮取其堅重 室中最後次長五扶堂中差寬 次長七扶庭中又寬矣長九扶 飲不勝者畢司射請為勝者立 馬當其所釋算之前一馬從二 馬共三馬馬即勝莫也</p>	<p>壺頭修七寸腹修五寸口徑二 寸半容斗五升壺中實小豆馬 為其矢之剛而出也</p>	<p>薛鼓。□。□。□。□。□。□。□。□。 □。□。□。□。□。□。□。□。 □。□。□。□。□。□。□。□。 □。□。□。□。□。□。□。□。 □。□。□。□。□。□。□。□。 □。□。□。□。□。□。□。□。 □。□。□。□。□。□。□。□。</p>	<p>此魯薛擊鼓之節也取半以下為 擊者擊擊方者擊鼓</p>	<p>魯鼓。□。□。□。□。□。□。□。□。 □。□。□。□。□。□。□。□。 □。□。□。□。□。□。□。□。 □。□。□。□。□。□。□。□。 □。□。□。□。□。□。□。□。 □。□。□。□。□。□。□。□。 □。□。□。□。□。□。□。□。</p>	<p>魯鼓。□。□。□。□。□。□。□。□。 □。□。□。□。□。□。□。□。 □。□。□。□。□。□。□。□。 □。□。□。□。□。□。□。□。 □。□。□。□。□。□。□。□。 □。□。□。□。□。□。□。□。 □。□。□。□。□。□。□。□。</p>	<p>魯鼓。□。□。□。□。□。□。□。□。 □。□。□。□。□。□。□。□。 □。□。□。□。□。□。□。□。 □。□。□。□。□。□。□。□。 □。□。□。□。□。□。□。□。 □。□。□。□。□。□。□。□。 □。□。□。□。□。□。□。□。</p>	<p>魯鼓。□。□。□。□。□。□。□。□。 □。□。□。□。□。□。□。□。 □。□。□。□。□。□。□。□。 □。□。□。□。□。□。□。□。 □。□。□。□。□。□。□。□。 □。□。□。□。□。□。□。□。 □。□。□。□。□。□。□。□。</p>	<p>魯鼓。□。□。□。□。□。□。□。□。 □。□。□。□。□。□。□。□。 □。□。□。□。□。□。□。□。 □。□。□。□。□。□。□。□。 □。□。□。□。□。□。□。□。 □。□。□。□。□。□。□。□。 □。□。□。□。□。□。□。□。</p>	<p>魯鼓。□。□。□。□。□。□。□。□。 □。□。□。□。□。□。□。□。 □。□。□。□。□。□。□。□。 □。□。□。□。□。□。□。□。 □。□。□。□。□。□。□。□。 □。□。□。□。□。□。□。□。 □。□。□。□。□。□。□。□。</p>	<p>魯鼓。□。□。□。□。□。□。□。□。 □。□。□。□。□。□。□。□。 □。□。□。□。□。□。□。□。 □。□。□。□。□。□。□。□。 □。□。□。□。□。□。□。□。 □。□。□。□。□。□。□。□。 □。□。□。□。□。□。□。□。</p>	<p>魯鼓。□。□。□。□。□。□。□。□。 □。□。□。□。□。□。□。□。 □。□。□。□。□。□。□。□。 □。□。□。□。□。□。□。□。 □。□。□。□。□。□。□。□。 □。□。□。□。□。□。□。□。 □。□。□。□。□。□。□。□。</p>	<p>魯鼓。□。□。□。□。□。□。□。□。 □。□。□。□。□。□。□。□。 □。□。□。□。□。□。□。□。 □。□。□。□。□。□。□。□。 □。□。□。□。□。□。□。□。 □。□。□。□。□。□。□。□。 □。□。□。□。□。□。□。□。</p>	<p>魯鼓。□。□。□。□。□。□。□。□。 □。□。□。□。□。□。□。□。 □。□。□。□。□。□。□。□。 □。□。□。□。□。□。□。□。 □。□。□。□。□。□。□。□。 □。□。□。□。□。□。□。□。 □。□。□。□。□。□。□。□。</p>

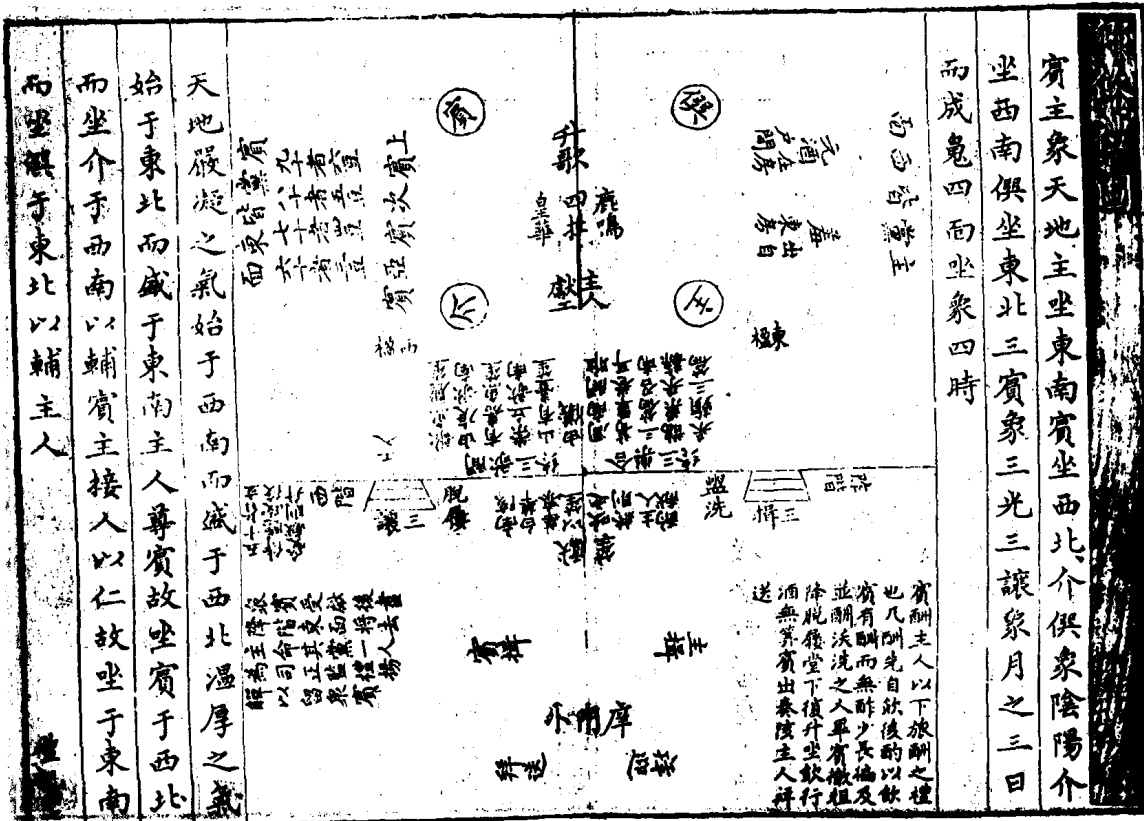

卷之四

天子命有司
先老
稱莫於東序

天子
西高
樂素於東序

太學

禮記
大樂正命
小樂正命

禮記
樂記
樂正命

禮記
樂記
樂正命

旅樂小
工正
廟清歌登

階西	階東	階南	階北
位就 三光五 更入就 位于此	位就 三光五 更入就 位于此	位就 三光五 更入就 位于此	位就 三光五 更入就 位于此
獻酌 酌既就位 酌天子乃	獻酌 酌既就位 酌天子乃	獻酌 酌既就位 酌天子乃	獻酌 酌既就位 酌天子乃

下管堂下之音竹為主
謂以管吹象武之曲而庭
中舞大武之舞也象武王
舞大武武王舞舞時有歌
維清象舞之歌也武舞
之歌也

下管象舞大武
天子
門
夏
子天

東序國學東廡釋奠畢復命于天子天子始往陳
饌之所省視醴酒珍羞既具遂迎老入樂作歌咏
酌醴薦食獻畢反即席樂工升堂歌文王清廟之
詩歌畢合語父子君臣長幼之道以成養老乞言
之禮凡歌在堂上樂作堂下舞在堂前之庭歌為
聲舞為容冰文德而舞武功合在學之人示以先
王功德之事

冠冕

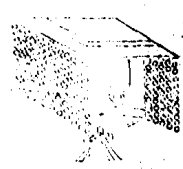

冕至周始
加旒藻玉
皆五采前
後各十二
廣八寸長
尺六寸

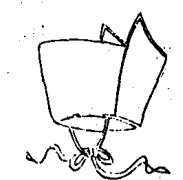

周之冠曰
委貌一名
玄瑞今進
賢冠其遺
象也



諸侯朝服
之冠冠士
之冠諸侯
冠弁形制
皆委貌也



緇布冠始
冠之冠也
太古冠布
齊則緇之
其綏也

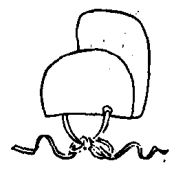

夏之冠曰
母追以漆
布為殼以
緇縫其上
前廣四寸
後高三寸







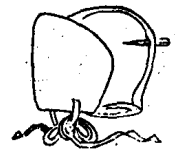

皮弁弁今之
弁弁今之
替也士以
骨大夫以
象



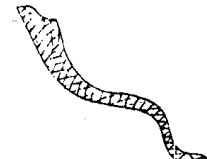

以鹿皮淺
毛黃白者
為之高尺
二寸諸侯
孤卿大夫
士皆冠之

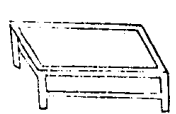
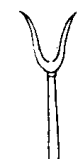
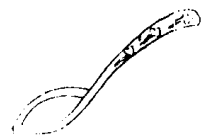
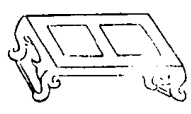
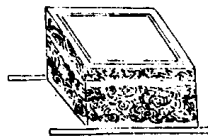

殷之冠曰
章甫制與
委貌母追
俱用緇布
為之

<p>簞</p> 	<p>匱</p> 	<p>周弁</p> 	<p>紘</p> 
<p>簞筭類圓曰筭方曰筭方圓有異士冠禮云櫛實於單此也</p>	<p>爵弁皮弁縹布冠各一匣執以待于西楹南今之冠箱也</p>	<p>弁有筭故設紘先以組一頭於左筭上繫定乃統頤下右相向垂餘為飾</p>	<p>周曰弁服曰筭夏曰收俱以三寸升布漆為之制相似而微異</p>
<p>瓦甒</p> 	<p>組纓</p> 	<p>鼓</p> 	<p>爵弁</p> 
<p>祭天用瓦甒盛五齊受五斗口徑一尺脰高二寸大平底</p>	<p>青組纓屬于頤所纏縹布冠無筭乃以二條之組兩端屬于頤</p>	<p>天子以山火龍為飾諸侯火卿大夫士棘章而已</p>	<p>爵弁冕之次也色赤而微黑如爵頭前圓後方無旒而前後平</p>

<p>角</p> 	<p>巖俎</p> 	<p>畢</p> 	<p>疏勺</p> 
<p>禮器曰卑者舉角四升曰角口徑五寸中深五寸四分底徑三寸</p>	<p>夏后氏巖俎似椀而增以橫木為距於足中也</p>	<p>特性饋食解云宗人執畢先入主人舉肉時以畢助之狀如叉似畢星</p>	<p>疏勺長三尺四寸受一升漆尺中丹柄端刻畫雲氣</p>
<p>棋俎</p> 	<p>楛</p> 	<p>解</p> 	<p>椀俎</p> 
<p>殿俎曰棋讀曰矩曲棊其足枳曲殿俎足似之</p>	<p>大夫側尊用楛長四尺廣二尺四寸深五寸無足畫青雲氣菱若華為飾</p>	<p>禮器曰尊者舉解三升曰解口徑五寸中深四寸強底徑三寸</p>	<p>有虞氏椀俎四足如案長二尺四寸廣尺二寸高尺漆兩端赤中央黑</p>

<p>盥</p>	<p>觥</p>	<p>房俎</p>	<p>禁</p>
<p>盥者盥手 洗水之器 似羹甦 中有道可 以注水</p>	<p>兕觥角爵 也觥似爵 也兕似牛 一角青色 無兕者刻 木為之</p>	<p>周以房俎 半體之俎 其制足下 有跗似乎 堂後有房 也</p>	<p>士用禁與 櫨相類長 四尺廣二 尺四寸通 局之高三 寸漆赤中 畫青雲氣</p>
<p>洗</p>	<p>鼎幕</p>	<p>覆饌巾</p>	<p>散</p>
<p>承盥洗者 素水之器 士以鐵大 夫以銅侯 飾白金天 子飾黃金 外畫水紋 菱花及魚</p>	<p>幕者若席 若編凡鼎 幕蓋以茅 為之長則 求本短則 編其中央</p>	<p>覆饌巾士 大夫以緇 布頰裏諸 侯天子以 玄帛纁裏</p>	<p>散漆尊也 無飾曰散 口徑六寸 中深五寸 一分強底 徑四寸盛 五升</p>

<p>人與童子異避其名也</p>	<p>亦以漸隆示增益于有成也既冠而賓為之字成</p>	<p>醮冠者於戶西南面賓客之位也三加彌尊初加</p>	<p>于昨設遠東階進冠者而冠之昨階父位也冠于</p>	<p>之成人之道也日謂行冠之日賓謂加冠之賓冠</p>	<p>著代也醮于客位三加彌尊加有成也已冠而字</p>	<p>總角之卅是也 古者冠禮筮日筮賓冠于昨以</p>	<p>冠也將冠者采衣紒采衣未冠者所服紒結髮也</p>	<p>緇布冠無笄著頰圍髮際結項中隅為四綴以固</p>
<p>冠禮圖</p>								
		<p>頰項</p>	<p>緇布冠</p>	<p>采衣紒</p>				

昏禮器圖

纓



宵衣



筭

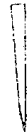

筭



父醮子而命之迎男先於女也子承命以迎主人
 筵几于廟而拜迎于門外壻執雁入揖讓升堂再
 拜奠雁降出婦從壻御婦車授綏姆辭壻自乘其
 車先俟于門外揖婦以入 婦人年五十無子出

禮記卷四

不復嫁以婦道教人者曰姆在女之右詔行禮也
 緇纒廣終幅長六尺所以韜髮而紒之筭簪也所
 以綰髻使不墜也宵衣黑色衣卸靡麗示執役也
 筭竹器昏禮質明婦執筭素粟自門入升自西階
 進拜奠于舅姑之席奠贊者不敢親授見尊者之
 禮也

射禮圖

射人王以六耦射三侯三獲三容
 樂以駒虞允節五正諸侯以四耦
 射二侯二獲二容樂以狸首七節
 三正

耦進上射左右並

行坐當階北面揖

堂

升

階

射

大夫以三耦射一侯一獲一容樂
 以采蘋五節三正士以三耦射一
 侯一獲一容樂以采蘋五節三正

王射虎侯熊侯豹侯諸
 侯射熊侯豹侯卿大夫
 射麋侯士射豸侯士無
 大射而有賓射燕射射
 有三等將祭擇士射于
 澤宮曰大射諸侯來朝
 與之射于朝曰賓射燕
 賓客射于寢曰燕射大
 射之侯棲皮為鵠賓射
 燕射之儀畫布曰正

禮記卷五

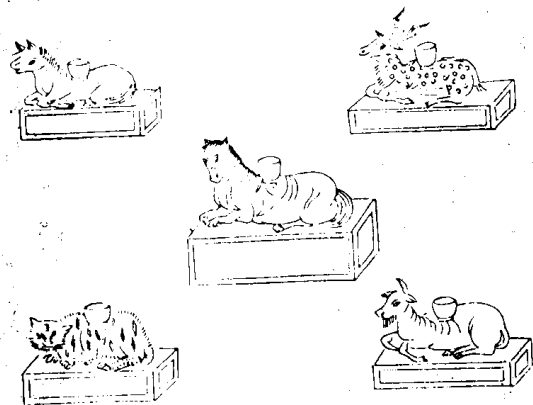

中刻木如鹿兕之類而
 伏背上立圓圈以盛箕
 也每容八箕士射于樹
 用鹿中大夫射于庠用
 兕中君國中射則皮樹
 中皮樹獸名謂皮作樹
 形以射之諸侯立太學
 于郊若行大射則閭中
 諸侯與鄰國射于境則
 虎中

公食大夫禮圖

此公食下大夫禮若上大夫八豆八簋六釧九俎庶羞二十也

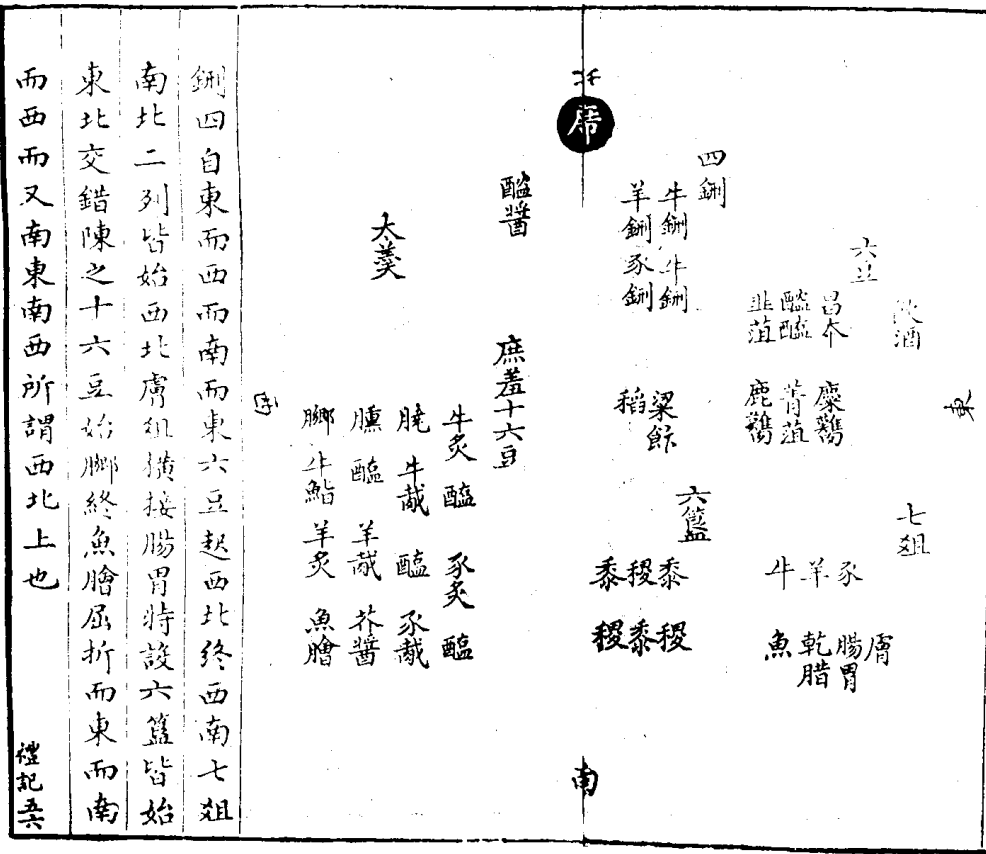

銅四自東而西而南而東六豆起西北終西南七俎南北二列皆始西北虜俎橫接腸胃特設六簋皆始東北交錯陳之十六豆始脚終魚膾屈折而東而南而西而又南東南西所謂西北上也

禮記卷

深衣圖

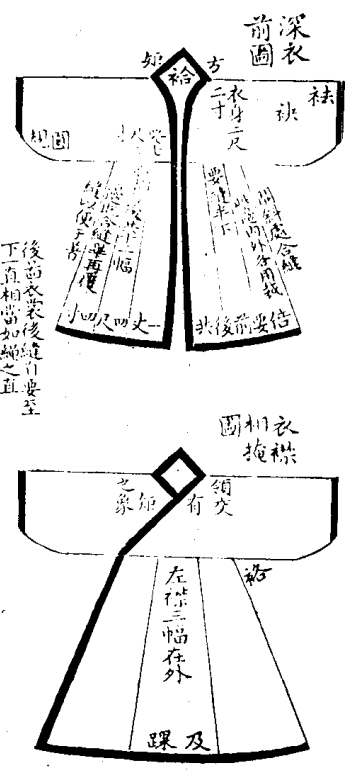

衣身長二尺二寸用全布四幅其長過脇下属于裳裳交解十二幅上属于衣其長及踝十二幅一頭廣一頭狹狹頭當廣頭之半以狹頭向上而連其縫以属于衣每裳三幅属衣一幅其下邊及踝處約圍一丈四尺四寸圍袂布二幅各中屈之如衣之長属于衣之左右而縫合其下以為袂方領者兩襟相掩袂在腋下則兩領之會自方續袂鈎邊續猶属也袂在裳旁者也属連之不殊裳前後也鈎邊左右交鈎也緣用黑繒領表裏各二寸袂口裳邊表裡各二寸半裳下齊如權衡謂衣下邊前後左右平齊無參差也

內外用事之日

外				內			
甲子	丙寅	戊辰	庚午	壬申	甲戌	丙子	戊寅
庚辰	壬午	甲申	丙戌	戊子	庚寅	壬辰	甲午
丙申	戊戌	庚子	壬寅	甲辰	丙午	戊申	庚戌
壬子	甲寅	丙辰	戊午	庚申	壬戌		
乙丑	丁卯	己巳	辛未	癸酉	乙亥	丁丑	己卯
辛巳	癸未	乙酉	丁亥	己丑	辛卯	癸巳	乙未
丁酉	己亥	辛丑	癸卯	乙巳	丁未	己酉	辛亥
癸丑	乙卯	丁巳	己未	辛酉	癸亥		

祭宗廟之數

祭宗廟 <small>十八</small>	五齊五尊	三酒三尊	三酒上三尊 <small>盛</small>	學藝 <small>一</small> 水 <small>盛</small> 明	黃彝 <small>一</small> 鬯 <small>盛</small>
禘祭 <small>十六</small>	四齊四尊	三酒三尊	三酒上三尊 <small>盛</small>	學藝 <small>一</small> 水 <small>明</small>	黃彝 <small>一</small> 鬯
時祭 <small>十二</small>	二齊二尊	三酒三尊	三酒上三尊 <small>盛</small>	學藝 <small>一</small> 水 <small>明</small>	黃彝 <small>一</small> 鬯
	二齊上二尊 <small>水</small> 明	三酒三尊	三酒上三尊 <small>盛</small>	學藝 <small>一</small> 水 <small>明</small>	黃彝 <small>一</small> 鬯
	四齊上四尊 <small>水</small> 明	三酒三尊	三酒上三尊 <small>盛</small>	學藝 <small>一</small> 水 <small>明</small>	黃彝 <small>一</small> 鬯
	五齊上五尊 <small>水</small> 明	三酒三尊	三酒上三尊 <small>盛</small>	學藝 <small>一</small> 水 <small>明</small>	黃彝 <small>一</small> 鬯

禮以義起

五絃之琴 <small>舜</small>	制樂賞諸侯 <small>夏</small> 末	諸侯冠禮 <small>夏</small> 末
作誓 <small>殷</small> 人作會 <small>周</small> 人	作牢用陶匏 <small>王</small>	百世不昏同姓 <small>周</small>
合葬 <small>子</small> 孔	佩象環 <small>子</small> 孔	練冠喪慈母 <small>昭</small> 魯
鄉人禡朝服立于阼 <small>子</small> 孔	說駢舊館 <small>子</small> 孔	
哭友賜氏 <small>子</small> 孔	郊日以辛 <small>魯</small>	大蜡 <small>伊</small> 者
金革無辟 <small>禽</small> 伯	布幕衛繆幕 <small>魯</small>	徙市 <small>魯</small> 繆
練而旅 <small>昭</small> 魯	養老 <small>王</small> 三	郊日以至 <small>周</small>
惟殯 <small>姜</small> 敬	為王姬大功 <small>莊</small> 魯	畢獻揚解 <small>平</small> 魯
相禮由右 <small>之</small> 世柳	舍孫立子 <small>仲</small> 公儀	有爵後杖 <small>叔</small> 孫
鑿巾以飯 <small>公</small> 羊	七月禘 <small>孟</small> 獻	除喪深衣受弔 <small>文</small> 仲
喪志以三代 <small>赤</small> 公西	以商 <small>公</small> 明	官為大夫服 <small>仲</small> 魯
復矢蓋井陘之戰 <small>婦</small> 髮吊臺鮒之敗 <small>魯</small>		
士之有誅 <small>人</small> 國	棺斂下殤 <small>侯</small> 史	不喪出母子 <small>思</small> 子
擯喪由右 <small>游</small> 子	祔葬而離 <small>人</small> 街	為叔父齊衰 <small>滕</small> 伯
君殺强大夫 <small>桓</small> 三	奧燔柴 <small>仲</small> 文	榆沈設撥 <small>魯</small> 哀
為同母異父昆弟齊衰 <small>儀</small> 秋		

非禮之禮

諸侯庭燎百 大夫奏肆夏 醜筮及尸君

魯郊禘 朝覲大夫私覲 覲禮下堂

諸侯縣祭 大夫臺門 朝服以縞

玄冠紫綈 大夫節稅 大夫澣濯以朝

私家設公廟 大夫饗君 卿率而繹

行取七主 繹庫門內枋東朝市西

二夫人相為服 冕革私藏 小功不稅

朝祥暮歌 帛裏命 小斂西奠

殉葬 機封 夫人不命于天子

喪有二孤廟有二主 孺哀難繼

廢輻設撥 齊衰以弔 明祭兼用

大祥弗奠酬 說衰與奠 為妾齊衰

買道而塋 期猶哭 擇不食之地而葬

練旅酬 許襲于牀 喪慈母如母

饑廢事能忘哀 執喪佩玉 告五日徧過

請魯襲 可除弗除 畫宮受弔

哭卒呼滅 祝嘏辭說藏於宗祝巫史

小斂襲裘而弔 與僕雜居齊齒 反柩受弔

母喪無相 賻餘具祭器 粥庶母葬其母

小功不為位 諸侯相誄 卿未葬鼓鐘

大夫具官祭器及聲樂

非禮之禮

喪冠反吉 大夫冠禮 緇冠而組纓

給衰總裳 入太廟說笏 合葬

脩墓 讀贈 帷殯

易墓 大裘 師而殺厲

無爵而謚 赴大夫而哭 冠而衡縫

墓而墳

五等禮人圖

堂	九尺	七尺	五尺	三尺																			
田	千里	外屏	內屏	籬	帷																		
塞	后	夫人	孺人	婦人	妻																		
妃	駟虞	鯨首	采蘋	采芣																			
射樂	犧牛	肥牛	索牛	羊豕																			
牲	素終辟	素終辟	素辟垂	練率辟	居士編																		
祭	素終辟	素終辟	素辟垂	練率辟	居士編																		
帶	素終辟	素終辟	素辟垂	練率辟	居士編																		
佩	白玉組	山玄玉組	水蒼玉組	瑞玳組																			
鐸	朱圓	朱後方	素挫角	爵前後																			
笏	球玉	象	魚須文竹	竹本象																			
元冠	朱組纓	丹組纓	綦組纓																				
服	龍袞	黼	黻	玄衣纁裳																			
擊	壺	圭	鴈	雉	匹																		
天子	諸侯	卿大夫	士	庶人																			

名數圖

階	左達五	房中五	閣三	於坳一	
食	一	再	三	三	無數
豆	二十六	公十六 侯十二	上大夫八 下大夫六		
席	五重	三重	再重		
旒	十二	九	上大夫七 下大夫六	三	
廟	七	五	三	上士二 下士一	
祀	七	五	三	二	一
殤祭	五	三	二	子	子
耕推	三	三	九		

三終	工入升歌 笙入間歌 合樂
三考	大孝不匱 中考用勞 小孝用力
三無	無私覆 地無私載 日月無私照
三德	無聲之樂 無體之禮 無服之喪
三仁	安仁 利仁 强仁
二端	氣 魄
二祀	門 行

三禮	夏禮 商禮 周禮
四教	禮 樂 詩 書
四靈	麟 鳳 龜 龍
五至	志 詩 禮 樂 哀
五官	司徒 司馬 司空 司士 司寇
五經	吉 凶 軍 賓 嘉
五教	祀明堂 食三老五更 祀先賢 耕藉
朝覲	又 郊射 說劍 祀明堂 朝覲
耕藉	
六府	司土 司木 司水 司草 司器 司債
六大	大宰 大宗 大史 大祝 大士 大卜
六禮	冠 昏 喪 祭 鄉 相見
六子	禹 湯 文 武 成王 周公
六工	土 金 石 木 獸 草
六音	鞀 鼓 柷 楬 壎 篪
六成	武始北出 再成滅商 三成而南 四成南國是疆 五成兮周公左召公右 六成

七教	父子 兄弟 夫婦 君臣 長幼 朋友
賓客	
七代	顓頊 嚳 堯 舜 夏 商 周
七祀	司命 中霤 國門 國行 泰厲 戶
八蜡	先嗇 司嗇 農 郵表畷 貓 虎 坊
水庸	
八政	飲食 衣服 事為 異別 度量 數
制	
十義	父慈 子孝 兄良 弟悌 夫義 婦聽
長惠	幼順 君仁 臣忠
十倫	鬼神之道 君臣之義 父子之倫 貴賤之等 親疎之殺 爵賞之施 夫婦之別
政事之均	長幼之序 上下之際
六宗	泰昭祭時 坎壇祭寒暑 王宮祭日 夜明祭月 幽榮祭星 雩宗祭水旱
四遠	西不盡流沙 南不盡衡山 東不盡東海

時祭	尸	薦氣血	冠齊	冠祭皇	貴德	尊	虞夏商周	北不盡常山 六經 溫柔敦厚詩不怨 疏通知遠書不誣 廣博易良樂不奢 潔淨精微易不賊 恭儉莊敬禮不煩 屬辭比事春秋不亂
閏陽朝暗及	立坐	臭聲臭	收尋弁	收尋冕	爵富親	命神禮	虞夏商周	
牲	乘	俎椀	鼓	服鞞	綏綏	酒	虞夏商周	
玄白驛	驪翰馭	歲棋房	足楹縣	山火章龍	練綱牙崇嬰璧	水明醴酒	虞夏商周	

四代之制圖

禮記卷之七

禮記制度示掌圖	車鸞鈞路大路乘	衣之老養	學之老養	盛	勺	爵	尊	樽			
		衣深	序庶下	衣深	衣燕	衣縠	衣玄	衣深	衣燕	衣縠	衣玄
		衣燕	序庶上	衣燕	衣縠	衣玄	衣深	衣燕	衣縠	衣玄	
		衣縠	序庶左	衣縠	衣玄	衣深	衣燕	衣縠	衣玄		
禮之老養	棺	旌	祭	豆	樂	官	學				
禮燕	瓦	旂	首	豆	韶	十五	廩米				
禮饗	周聖	綏	心	楊	夏	百	序				
禮食	柳棺	白大	肝	玉	漢	百二	宗替				
燕修而	牆置	赤大	肺	獻	武	百三	官類				

禮記圖叅訂

四十九篇目內間傳問論

二十四氣圖震離兌坎分注二分二至下為是

月令中星後据舊本增一圖昏旦俱於午位占候

並注

候氣圖律管分寸已見尚書茲錄候氣之法注云

以葭莩灰實其端覆以緹素按律而候之吳本脫

覆以緹素四字

月令仲春昏星注疏云仲春日在奎婁脫仲二字

月令二十八宿天文分野二圖据禮記疏義增

五社圖北社六里里謫

周建國圖一州之地方千里者十十六六

侯四百里國圖据注疏節數語其義始該吳本似

有脫誤

伯三百里國圖吳本橫格九豎格八於數未符今

作橫豎各十每九格為方三百里故云九十九同

餘一同又注以方三百之積為九以為謫又注合伯

國之十一國謫

周公明堂圖阼階東有諸侯之國西西北上八字

西階之西有諸伯之國東面北上八字吳本皆脫

補之

公卿大夫士圖吳本有圖無注今增

天子縣內注方百里之國九方為謫末云以為開田

脫以字

武舞圖注又過西表下立脫西字

冠冕圖母追注前廣四寸後高三寸吳本脫後紘

注改周弁注殷曰得組得注末云兩端屬於頰

箱端謫

器用圖畢改注巖俎於增注房俎注下有跗

跗足

宗廟制並据江氏本考訂最詳繪入舊本皆誤

燕禮圖六豆兩行非平列注簋西稷俎為謫炙南醢

東謫

養老禮圖三老位旁脫此而饋四字又執爵而酌爵

醬

射禮圖注士射於榭脫士注增刻木為鹿兕二語

饗禮圖子男注簋十有二牲十八簋為組牲為腥

名數圖六經教易絮靜精微絮非靜非微

七祀其五三二一各增注

王制九命禮以義起非古之禮非禮之禮四代之

制五等禮文並据石本增入

春秋筆削發微圖目錄蘇書

王朝世表 二十國年表

王朝世次 列國世次

春秋列國圖 一百二十四國爵姓

諸國所都地理 王朝地名

列國地名 諸國興廢

春秋提要 魯一生一及之圖

八音八風圖 歲星之圖

春秋始終

春秋筆削發微圖

蘇書閣藏

王朝世表

六安王 稿 校錄

平王在位五十一年

桓王在位二十三年

莊王在位十五年

僖王在位五年

惠王在位二十五年

襄王在位三十三年

頃王在位六年

匡王在位六年

定王在位二十一年

簡王在位十四年

靈王在位二十七年

景王在位二十五年

王子猛四月立十月卒

敬王在位四十四年

二十國年表

始元年已未終十一年己巳謚法隱拂不成曰隱

周平王四十九年終五十一年桓王元年至八年

齊僖公九年終十九年

晉鄂侯二年終六年為莊伯十一年至十五年哀侯元年

至六年二年莊伯卒為武公元年至五年

秦文公四十四年終五十年寧公元年至四年

楚武王十九年至二十九年

宋穆公七年終九年殤公元年至八年

衛桓公十三年終十六年宣公元年至七年

陳桓公二十三年至三十三年

蔡宣侯二十八年終三十五年桓侯元年至三年

曹桓公三十五年至四十五年

鄭莊公二十二年至三十二年

燕穆侯七年至十七年

滕魯隱公七年始見經至魯宣公九年滕文公立年譜

方可紀

薛魯隱公十一年始見經年譜不可考

杞武公二十九年至四十年

莒魯隱公二年見經至魯文公十八年庶其後年譜方可紀

許魯隱公十一年始見經

邾魯隱公元年見經僂父名克後稱子

小邾魯莊公五年始見經年譜不可考

吳魯成公七年始見經即吳子壽夢也

十二公并列國紀年冠之以周而不數周庶於史法有

合史記不載滕杞薛邾莒小邾許大全無燕今俱增入

為二十國

② 始元年庚午終十八年丁亥謚法辟王服遠曰桓

周桓王九年終二十三年莊王九年終三年

齊僖公二十年終三十三年襄公元年至四年

晉哀侯七年終九年為武公六年至八年小子侯元年終

四年為武公九年終十二年潛元年終十三年為武公

十三年至二十五年

秦寧公五年終十二年出子元年終六年武公元年至四年

楚武王三十年至四十七年

宋殤公九年終十年莊公元年至十七年

衛宣公八年終十九年惠公元年至五年釁公元年至三年

陳桓公三十四年終三十八年厲公元年終七年莊公元年

至六年

蔡桓侯四年終二十年哀侯元年

曹桓公四十六年終五十五年莊公元年至八年

鄭莊公三十三年終四十四年厲公元年至四年厲公奔晉

昭公元年終二年為厲公六年子亶元年為厲公七年

燕穆侯終十八年宣侯元年終十三年桓侯元年終四年

杞武公四十一年終四十七年靖公元年至十年

許穆公元年至四年

③ 始元年戊子終三十二年己未謚法勝敵克壯曰莊

周莊王四年終十五年僖王元年終五年惠王元年終十五年

齊襄公五年終十二年桓公元年至二十四年

晉潛十四年終二十七年為武公二十六年至三十九年武公

并晉為諸侯終四十年獻公元年至十五年

秦武公五年終二十年德公元年終二年宣公元年終十二

年成公元年至二年

楚武王四十八年終五十一年文王元年終十五年堵敖元

年終三年成王元年終十年

宋莊公終十八年潛公元年終十年桓公元年至二十年

衛	黔牟四年至八年惠公復入通黔牟年為惠公十二年終三十一年懿公元年至七年
陳	莊公終七年宣公元年至三十一年
蔡	哀侯二年終二十年穆侯元年至十三年
曹	莊公九年終三十一年僖公元年終九年
鄭	子儀元年終十四年為厲公八年至二十一年厲公復入二十二年終二十八年文公元年至十一年
燕	桓侯五年終七年莊公元年至二十九年
許	穆公五年至三十六年
杞	靖公十一年終二十三年共公元年終八年德公元年至十一年
邾	子瑗元年終十二年文公元年至四年
周	始元年庚申終二年辛酉諡法在國達難曰閔 惠王十六年至十七年
齊	桓公二十五年至二十六年
晉	獻公十六年至十七年
秦	成公三年終四年
楚	成王十一年至十二年
宋	桓公二十一年至二十二年
衛	懿公八年終九年戴公元年
陳	宣公三十二年至三十三年
蔡	穆侯十四年至十五年

曹	昭公元年至二年
鄭	文公十二年至十三年
燕	莊公三十年至三十一年
杞	德公十二年至十三年
許	穆公三十七年至三十八年
邾	文公五年至六年
周	始元年壬戌終三十三年甲午諡法小心畏忌曰僖 惠王十八年終二十五年襄王元年至二十五年
齊	桓公二十七年終四十三年考公元年終十年昭公元年至六年
晉	獻公十八年終二十六年惠公元年終十四年懷公元年
秦	文公元年終九年襄公元年
楚	穆公元年至三十三年
楚	成王十三年至四十五年
宋	桓公二十三年終三十一年襄公元年終十四年成公元年至十年

衛文公元年終二十五年成公元年至八年

陳宣公三十四年終四十五年穆公元年終十六年共公元

年至五年

蔡穆侯十六年終二十九年莊侯元年至十九年

曹昭公元年終九年共公元元至二十六年

鄭文公十四年終四十五年穆公元年

燕莊公三十二年終三十三年襄公元年至三十一年

杞德公十四年終十八年成公元年終十八年桓公元年至

十年

許穆公三十九年終四十二年僖公元年至二十九年

邾文公七年至二十九年

文 始元年乙未終十八年壬子謚法慈惠愛民曰文

周襄王二十六年終三十三年頃王元年終六年匡王元年

至四年

齊昭公七年終二十五年懿公元年終四年

晉襄公二年終七年靈公元年至十二年

秦穆公三十四年終三十九年康公元年終十二年

楚成王終四十六年穆王元年終十二年莊王元年至五年

宋成公十一年終十七年昭公元年終九年文公元年至二年

衛成公九年至二十六年

陳共公六年終十八年靈公元年至五年

蔡莊侯二十年終三十四年文侯元年至三年

曹共公二十七年終三十五年文公元年至九年

鄭穆公二年至十九年

燕襄公三十二年終四十年桓公元年至九年

杞桓公十一年至二十八年

許僖公三十年終三十四年昭公元年至十三年

邾文公四十年終五十二年定公元年至五年

宣 始元年癸丑終十八年庚申 <small>宣公十四年</small>	周 匡王五年終六年定王元年 <small>宣公十四年</small>	齊 惠公元年終十年頃公元年 <small>宣公十四年</small>	晉 靈公十三年終十四年成公元年 <small>宣公十四年</small>	秦 共公元年終四年桓公元年 <small>宣公十四年</small>	楚 莊王六年終二十二年 <small>宣公十四年</small>	宋 文公三年至二十年	衛 成公二十七年終三十五年 <small>宣公十四年</small>	陳 靈公六年終十五年成公元年 <small>宣公十四年</small>	蔡 文侯四年終二十年景侯元年	曹 文公十年終二十三年宣公元年 <small>宣公十四年</small>	鄭 穆公二十年終二十二年靈公一年襄公元年 <small>宣公十四年</small>	燕 桓公十年終十六年宣公元年 <small>宣公十四年</small>	滕 文公元年至九年	杞 桓公二十九年終四十六年	莒 梁邱公元年至十八年	許 昭公十四年終三十年	邾 定公六年至二十三年
--	--	--	--	--	--	---------------	--	---	-------------------	--	---	---	--------------	------------------	----------------	----------------	----------------

宣 始元年辛未終十八年戊子 <small>宣公十四年</small>	周 定王十七年終二十年簡王元年 <small>宣公十四年</small>	齊 頃公元年終十七年靈公元年 <small>宣公十四年</small>	晉 景公十年終十九年厲公元年 <small>宣公十四年</small>	秦 桓公十四年終二十八年景公元年 <small>宣公十四年</small>	楚 共王元年至十八年	宋 文公二十一年終二十二年共公元年 <small>宣公十四年</small>	衛 穆公十年終十一年定公元年 <small>宣公十四年</small>	陳 成公九年終二十六年	蔡 景侯二年至十九年	曹 宣公五年終十七年成公元年 <small>宣公十四年</small>	鄭 襄公十五年終十八年悼公元年 <small>宣公十四年</small>	燕 宣公十二年終十五年昭公元年 <small>宣公十四年</small>	滕 文公十年終二十五年成公元年 <small>宣公十四年</small>	杞 桓公四十七年終六十四年	莒 梁丘公十九年終三十二年 <small>宣公十四年</small>	許 靈公元年至十九年	邾 定公二十四年終四十年宣公元年	吳 壽夢元年十三年
--	--	---	---	---	---------------	--	---	----------------	---------------	---	--	--	--	------------------	--	---------------	---------------------	--------------

<p>始元年已丑終三十一年已未諡法因事有功曰襄</p>	<p>周簡王終十四年靈王元年終二十七年景王元年至三年</p>	<p>齊靈公十年終二十八年莊公元年終六年景公元年至六年</p>	<p>晉悼公元年終十五年平公元年至十六年</p>	<p>秦景公五年至三十五年</p>	<p>楚共王十九年終三十一年康王元年終十五年鄭釁元年 至二年</p>	<p>宋平公四年至三十四年</p>	<p>衛獻公五年至十八年殤公元年終十二年獻公復入又三 年襄公元年至二年</p>	<p>陳成公二十七年終三十年哀公元年至二十七年</p>	<p>蔡景侯二十年終四十九年靈侯元年</p>	<p>曹成公六年終二十三年武公十三年</p>	<p>鄭成公十三年終十四年僖公元年終五年簡公二十四年</p>	<p>燕武公二年終十九年文公元年終六年懿公元年終四年 惠公元年至三年</p>	<p>滕成公三年至三十二年</p>	<p>杞桓公六十五年終七十年孝公元年終十七年文公元年 至八年</p>
-----------------------------	--------------------------------	---------------------------------	--------------------------	-------------------	--	-------------------	---	-----------------------------	------------------------	------------------------	--------------------------------	--	-------------------	--

<p>莒黎比公五年終三十五年</p>	<p>許靈公二十年終四十五年悼公元年至五年</p>	<p>邾宣公二年終十八年悼公元年至十四年</p>	<p>吳壽夢十四年終二十五年諸樊元年終十三年餘祭元年 終四年夷昧元年至二年</p>	<p>晉平公十七年終二十六年昭公元年終六年頃公元年終 十四年定公元年至二年</p>	<p>秦景公三十六年終四十年哀公元年至二十七年</p>	<p>楚邾教終四年靈王元年終十二年平王元年終十三年昭 王元年至六年</p>	<p>宋平公三十五年終四十四年元公元年終十五年景公元 年至七年</p>	<p>周景王四年終二十五年敬王元年至十年</p>	<p>齊景公七年至三十八年</p>	<p>始元年庚申終三十二年辛卯諡法威儀恭明曰昭</p>
--------------------	---------------------------	--------------------------	---	---	-----------------------------	---	---	--------------------------	-------------------	-----------------------------

衛襄公三年終九年靈公元年至二十五年	陳哀公二十八年終三十五年惠公元年終二十四年	蔡靈侯二年終十二年平侯元年終九年悼侯元年終三年昭侯元年至九年	曹武公十四年終二十七年平公元年終四年悼公元年終九年聲公元年終五年	鄭簡公二十五年終三十六年定公元年終十六年獻公元年至四年	燕惠公四年終十年悼公元年終六年共公元年終五年平公元年至十四年	滕成公三十三年終三十六年悼公元年終二十五年頃公元年至四年	杞文公九年終十四年元公元年終十八年悼公元年至八年	莒著立公元年終十四年共公立以下年譜未詳	許悼公六年終二十四年男斯元年至十三年	邾悼公十五年終十五年莊公元年至三十一年	吳夷昧三年終十七年僚元年終十二年閔廬元年至五年	薛襄公元年 <small>在魯昭公三十二年</small>
-------------------	-----------------------	--------------------------------	----------------------------------	-----------------------------	--------------------------------	------------------------------	--------------------------	---------------------	--------------------	---------------------	-------------------------	-------------------------------

始九年壬辰終十五年丙午謚法安民大慮曰定	周敬王十一年至二十五年	齊景公三十九年至五十二年	晉定公三年至十七年	秦哀公二十八年終三十六年惠公元年至六年	楚昭王七年至二十一年	宋景公八年至二十二年	衛靈公二十六年至四十年	陳懷公元年終四年閔公元年至七年	蔡昭侯十年至二十四年	曹隱公元年終四年靖公元年終四年伯陽元年至七年	鄭獻公五年終十三年聲公元年至六年	燕平公十五年終十九年簡公元年至十年	滕頃公五年至十九年	杞悼公九年終十二年僖公元年至十一年	許男斯十四年終十九年元公元年至九年	邾莊公三十二年終三十四年隱公元年至十二年	吳閔廬六年終十九年夫差元年	薛襄公二年終十三年惠公立魯哀公十年惠公卒
---------------------	-------------	--------------	-----------	---------------------	------------	------------	-------------	-----------------	------------	------------------------	------------------	-------------------	-----------	-------------------	-------------------	----------------------	---------------	----------------------

哀 始元年丁未終二十七年經止十六年壬戌謚法恭仁短

折曰哀

周 敬王二十六年終四十四年

齊 景公五十四年終五十八年孺子一年悼公元年終四年

簡公元年終四年平公元年至二年

晉 定公十八年至三十五年

秦 惠公七年終九年悼公元年至十四年

楚 昭王二十二年終二十七年惠王元年至八年

宋 景公二十三年至三十八年

衛 靈公四十一年終四十二年出公元年終十二年

陳 閔公八年終二十四年為楚所滅

蔡 昭侯二十五年終二十八年成侯元年至十二年

曹 伯陽八年終十五年宋滅曾在魯哀公八年

鄭 釐公七年至二十二年

燕 簡公十一年終十二年獻公元年至十四年

滕 頃公二十年終二十三年隱公元年終七年

杞 僖公十二年終十九年閔公元年至六年

許 元公十年終二十二年

邾 隱公十三年至二十年太子革為政魯哀公二十四年又立公子何

吳 夫差二年至十七年

王朝世次

平王幽王 桓王平王 莊王桓王 僖王莊王

惠王史記僖王子 大舍倍王孫 襄王惠王 頃王襄王 匡王頃王

定王匡王 簡王定王 靈王簡王 景王靈王

王子猛景王子 火 敬王景王

姬姓黃帝之苗裔后稷之後也稷封于邠子不窋失其官竄于西戎孫公劉徙居邠傳九世至太王去邠邑于岐山之陽文王受命作邑于豐武王克商而有天下定都于鎬至平王遷都王城敬王又遷成周平王四十九年魯隱公

立敬王三十九年獲麟之歲也後九王二百二十年赧王

為秦所滅

列國世次

魯隱公惠公 桓公隱公 莊公桓公 閔公莊公

僖公閔公 文公僖公 宣公文公 成公宣公

襄公成公 昭公襄公 定公昭公 哀公定公

姬姓侯爵文王子公旦所封也周公位冢宰留相天子封

其長子伯禽為魯侯都于曲阜自伯禽十三世傳至隱公

元年春秋託始于此又二百四十有二年為哀公十四年

西狩獲麟春秋以終後九君至頃公為楚所滅

晉鄂侯 孝侯 哀侯鄂侯 小子侯哀侯 晉侯哀侯

曲沃莊伯桓叔 武公莊伯 獻公武公 奚齊獻公

卓子獻公 惠公獻公 懷公惠公 文公獻公 襄公

文公襄公 靈公襄公 成公文公 景公成公 厲公景公

悼公襄公 平公悼公 昭公平公 頃公昭公 定公

頃公

姬姓侯爵周武王少子唐叔虞之後也武王封叔虞于唐

唐叔子燮父為晉侯傳十世至昭侯昭侯封其父文侯之

弟成師于曲沃是為桓叔昭侯傳至哀侯為桓叔之孫武
公所滅鄂侯二年魯隱公立定公三十一年魯哀公十四
年也又六世韓趙魏三分晉地遷其君靖公為家人

齊僖公 莊公 襄公僖公 桓公襄公 公子無虧桓公

孝公桓公 昭公桓公 舍昭公 懿公桓公 惠公桓公

子 頃公惠公 靈公頃公 莊公靈公 景公莊公

安孺子景公 悼公茶 簡公悼公 平公簡公

姜姓侯爵太公望之後其先佐禹平水土有功虞夏間封

於呂商末太公為文武師封于營丘曰齊侯太公至僖公

十三世僖公九年魯隱公立簡公四年魯哀公十四年也

後三君一百有二年康公卒田氏遂并齊

桓公莊公 宣公桓公 惠公宣公 公子黔牟宣公

懿公惠公 戴公昭伯 文公戴公 成公文公

穆公成公 定公穆公 獻公定公 殤公穆公 襄公

獻公靈公 靈公襄公 出公莊公 莊公靈公 衛君起靈公

子悼公靈公

姬姓侯爵武王同母少弟康叔封之後也武王封康叔于衛至桓公十三年魯隱公即位出公十二年魯哀公十四年也其後貶號曰君秦二世廢其君角為庶人

宣侯戴公 桓侯宣侯 哀侯桓侯 穆侯哀侯

莊侯穆侯 文侯莊侯 景侯文侯 靈侯景侯 平侯

孫靈侯 悼侯平侯 昭侯悼侯 成侯昭侯

姬姓侯爵武王同母弟叔度所封也武王克商封叔度於蔡蔡叔以罪放蔡仲繼焉自蔡仲至戴侯九世宣侯戴侯于宣侯二十八年魯隱公立成侯十年魯哀公十四年也後為楚所滅

桓公穆公 莊公桓公 僖公莊公 昭公僖公

共公昭公 文公共公 宣公文公 成公宣公

武公成公 平公武公 悼公平公 聲公悼公 隱公

平公靖公 伯陽靖公

姬姓伯爵武王同母弟叔振鐸所封也武王封叔振鐸於曹後十世桓公終生即位桓公三十五年魯隱公元年也魯哀公八年曹伯陽為宋所滅

滕侯 宣公 孝公 昭公 文公 成公文公

悼公成公 頃公悼公 隱公頃公

姬姓侯爵周文王子叔繡所封也魯隱公七年始見滕侯卒其後書子蓋時王所黜也漢地理志滕封三十一世為齊所滅戰國策則謂滕滅於宋未知孰是

鄭莊公武公 厲公莊公 昭公莊公 公子疊昭公

公子儀昭公 文公厲公 穆公文公 靈公穆公

襄公靈公 悼公襄公 成公悼公 僖公成公 簡公

信公 定公簡公 獻公定公 聲公獻公

姬姓伯爵周厲王少子友之後也宣王二十二年封友於

鄭漢屬京兆曰鄭縣幽王之難友寄幣於甯郟之間因取

二國之地在濟西洛東河南潁北四水間謂之新鄭莊公

二十二年魯隱公即位聲公二十年魯哀公十四年也後

為韓所滅

壽夢太伯十八 諸樊壽夢 餘祭諸樊 夷昧餘祭

王僚夷昧 闔廬諸樊 夫差闔廬

姬姓子爵吳太伯奔荊蠻居於梅里太伯卒仲雍嗣立後

十七世至壽夢始稱王魯成公六年壽夢見經夫差十五

年獲麟之歲也魯哀公二十二年為越所滅

繆侯鄭侯 宣侯繆侯 桓侯宣侯 莊公桓侯

襄公莊公 桓公宣公 昭公武公 文公懿公

惠公懿公 悼公共公 平公簡公 獻公

姬姓伯爵周同姓召公奭之後也武王封召公於薊號為

北燕繆侯七年魯隱公即位獻公十二年魯哀公十四年

也後六世易王立傳王號者六世至燕王喜為秦所滅

文公襄公 寧公文公 出子寧公 武公寧公

德公武公 宣公德公 成公宣公 穆公成公 康公

穆公 共公康公 桓公共公 景公桓公 哀公景公

惠公哀公 悼公惠公

嬴姓伯爵出自顓頊裔孫女修再傳佐舜禹有功賜姓嬴

是為柏翳柏翳十九世非子為周孝王主馬汧渭間邑之

秦非子玄孫曰襄公討西戎有功平王東遷賜以岐豐之

地列為諸侯文公四十四年魯隱公立悼公十一年魯哀

公十四年也後九世孝公用商鞅以耕戰霸秦其子惠文

君自號為王數傳至始皇拜天下自立為皇帝二世而亡

武王蚡冒 文王武王 堵敖文王 成王武王

穆王成王 莊王穆王 共王莊王 康王共王 郊敖

康王靈王 平王共王 昭王平王 惠王昭王

芊姓子爵顛頊孫重黎之後陸終陸終少子季連之苗裔
熊繹成王時封於楚昨以子男之田自熊繹至武王十五

世武王十九年魯隱公立惠王八年魯哀公十四年也惠

王下復傳十二王而秦滅之

宋穆公宣公 瑒公宣公 莊公穆公 閔公莊公

桓公莊公 襄公桓公 成公襄公 昭公成公 文公

昭公共公 平公共公 元公平公 景公元公

弟共公 子文公 子平公 子共公 子元公 子平公 子景公

子武王伐商立其子武庚武庚亂更封微子為宋公以秦

湯祀穆公七年魯隱公立景公三十六年魯哀公十四年

也後至王偃齊魏楚共滅其國

杞武公 靖公武公 共公靖公 德公共公 成公文公

德公桓公 桓公成公 孝公桓公 文公孝公 平公文公

悼公平公 隱公悼公 僖公隱公 閔公僖公

姒姓伯爵武王克商求夏禹之後東樓公封於杞以奉禹

祀東樓公四傳至武公武公二十九年魯隱公立閔公六

年獲麟之歲也後為楚所滅

桓公文公子 陳佗桓公弟 厲公桓公子 莊公桓公子

宣公桓公子 穆公宣公子 共公穆公子 靈公共公子 成公靈公子

靈公成公子 哀公惠公子 懷公惠公子 閔公懷公子

媯姓侯爵舜之後封於有虞虞菴裔孫闕父為周武王陶正王賴之以元女大姬下嫁其子滿而封之陳以奉虞祀桓公二十三年魯隱公立閔公二十一年魯哀公十四年也後三年楚惠王使公孫朝滅陳

薛侯 薛伯 獻公 襄公獻公子 薛伯襄公子 惠公

任姓侯爵黃帝後吳仲封於薛隱十一年滕薛來朝始見經莊三年書薛伯卒蓋時王所黜也小國無紀世不可考亦不知為誰所滅

邾邾子儀父 邾子瑣儀父子 文公瑣子子 定公文公子

宣公定公子 悼公宣公子 莊公悼公子 隱公莊公子 桓公隱公子

隱公公子何弟 桓公公子何弟

曹姓子爵出自陸終第五子晏安之後武王封其苗裔曹挾於邾為附庸自挾至儀父十二世始見春秋魯隱公元年進爵為子莊十六年書邾子克卒即儀父也哀十年邾子益來奔即隱公也後為楚所并

莒子 茲平公 紀公庶其 渠丘公庶其子 黎比公

渠丘 展與黎比弟 著公展與弟 郊公著丘子 庚與著丘弟

莒子狂 嬴姓子爵少昊之後武王封茲與期於莒自茲與期十一世而茲平始見春秋共公庚與而下微不復見後四世楚滅之

邾曹姓子爵邾挾之後夷父顏有功於周周封其子友於邾為附庸莊公五年友之曾孫犁來始朝魯齊小白霸邾君附從進爵為子始列諸侯謂之小邾子春秋後六世而楚滅之

莊公 穆公莊公 僖公 昭公 靈公
 子 悼公 子 許男斯 子 元公
 姜姓男爵與齊同祖武王封四岳苗裔文叔於許自文叔至莊公十一世始見春秋元公元年獲麟之歲也戰國初楚滅之

春秋列國圖

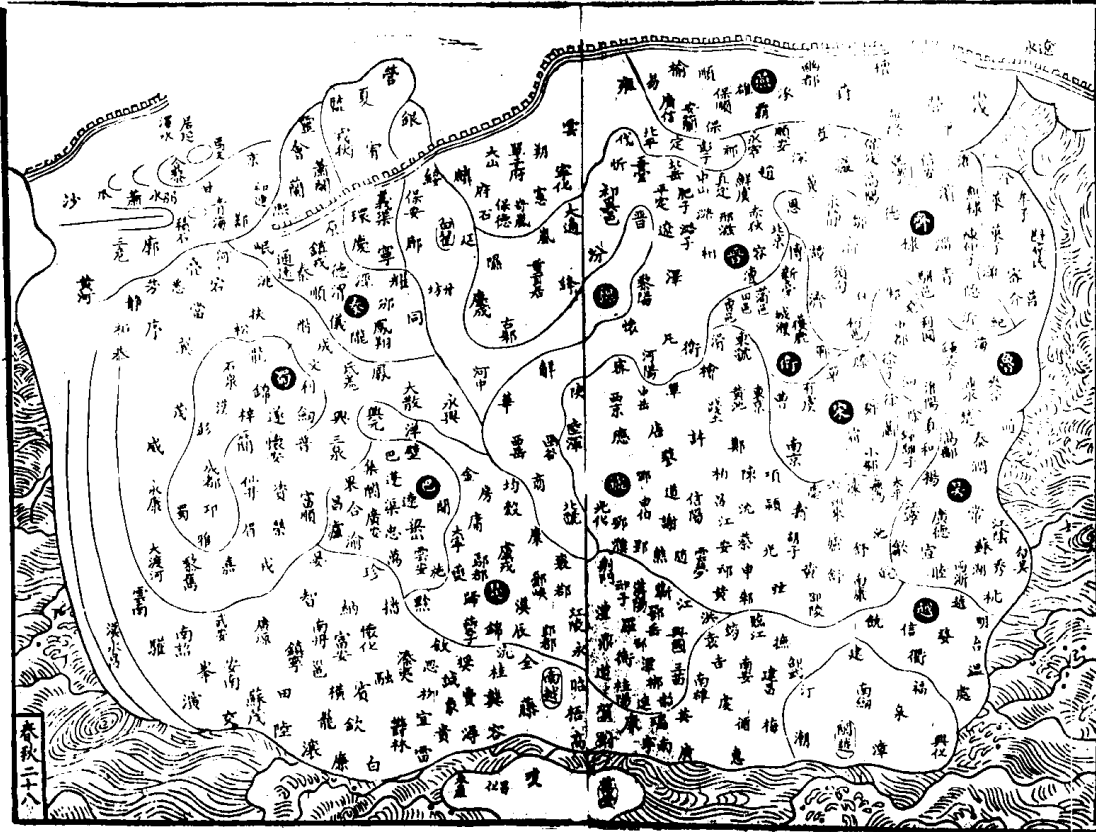

春秋一百二十四國爵姓

爵姓具者五十國

齊 姜姓侯	薛 任姓侯	徐 贏姓子	滕 姬姓侯	晉 姬姓侯	曹 姬姓伯	魯 姬姓侯	有爵無姓者十六國								
宋 子姓公	隨 姬姓侯	越 如姓子	虞 姬姓公	吳 姬姓子	息 姬姓侯	衛 姬姓侯	邢 姬姓侯	滑 姬姓伯	祭 姬姓伯	荀 姬姓侯	胡 姬姓子	莒 姬姓子	莒 姬姓子	唐 侯爵	譚 子爵或
陳 媯姓侯	巴 姬姓子	蔡 姬姓侯	紀 姜姓侯	鄭 姬姓伯	鄧 曼姓侯	秦 嬴姓伯	邲 子爵	舒 鳩姓子	原 姬姓伯	凡 姬姓伯	南 燕伯	成 姬姓子	芮 姬姓伯	頓 子爵	宗 子爵
小邾 子爵	鄆 如姓子	許 姜姓男	楚 芊姓子	邾 曹姓子	燕 姬姓伯	祀 如姓伯	白狄 子爵	偃 陽子	夔 芊姓子	宿 風姓男	梁 嬴姓伯	芮 姬姓伯	沈 子爵或	頓 子爵	宗 子爵

附庸九國

有姓無爵者十七國

賴 子爵	鼓 祈姓或	魏 姬姓	韓 姬姓或	密 姑姓	夷 妘姓	戴 子姓	郟 子爵	肥 子爵	戎 蠻子爵	麋 祈姓或
鄆 子爵	穀 伯爵或	耿 姬姓	焦 姬姓	黃 嬴姓	向 姜姓	鄆 子爵	鄆 子爵	舒 子爵	潞 子爵或	麋 祈姓或
權 姓或偃	郟 子爵	霍 姬姓	楊 姬姓	羅 熊姓或	鄭 瞞漆姓	權 姓或偃	權 姓或偃	舒 庸姓偃	潞 子爵或	麋 祈姓或
道 姓或偃	郟 子爵	郟 姬姓	淮 姬姓	申 姜姓	舒 庸姓偃	道 姓或偃	道 姓或偃	舒 庸姓偃	潞 子爵或	麋 祈姓或

莒 今城陽 縣	齊 今青州 臨淄縣	薛 魯國 薛縣	徐 下邳 縣	滕 沛國 縣	晉 平陽 縣	曹 今濟陰 定陶縣	魯 今兗州 仙源縣	諸國所都地理	額 颯 風姓	牟 極	郭	須 句 風姓	葛 蕪 姓	任 風 姓	
毓 今農 縣	宋 梁國 睢陽縣	隨 今義陽 隨縣	越 會稽 縣	虞 河東 大陽縣	吳 今吳 郡	息 汝南 新息縣	衛 汲郡 朝歌縣		秦 今秦州 隴城縣	紀 東莞 縣	鄭 荊陽 宛陵縣	鄧 潁川 召陵縣	杞 陳留 雍丘縣	蕭 或子 姓	郭
郟 東平 剛父 縣	陳 陳國 陳縣	巴 巴郡 江州縣	蔡 汝南 上蔡縣	紀 東莞 縣	鄭 荊陽 宛陵縣	鄧 潁川 召陵縣	秦 今秦州 隴城縣		楚 今江陵 紀南縣	許 潁川 許昌縣	鄭 今瑯 琊縣	小邾 東海 昌樂縣	杞 陳留 雍丘縣	蕭 或子 姓	郭
芮 在馮 縣	小邾 東海 昌樂縣	郟 今瑯 琊縣	許 潁川 許昌縣	楚 今江陵 紀南縣	鄭 荊陽 宛陵縣	鄧 潁川 召陵縣	秦 今秦州 隴城縣		楚 今江陵 紀南縣	許 潁川 許昌縣	鄭 今瑯 琊縣	小邾 東海 昌樂縣	杞 陳留 雍丘縣	蕭 或子 姓	郭

如	厲 義陽 隨縣北	崇 今西安 縣	貳	權 南郡 當陽縣	舒 庸東 夷縣	申 南陽 宛縣	准	郟 濟陰 武城縣	舒 今廬 江縣	戎 河南 新城縣	邳	頓 汝陰 南頓縣	邢 廣平 襄國縣	滑 河南 滑縣	蔡 陳留 長垣縣	荀 今冀州 南宮縣	胡 汝陰 縣
介 在城 縣	蓼 義陽 棘陽縣	項 汝陰 項縣	軫	絞 南郡 當陽縣	戴 陳留 外黃縣	夷 城陽 武寧縣	密 在安 定縣	韓 馮翊 夏陽縣	魏 在河 東縣	糜	白 狄故 西河郡	沈 汝南 平輿縣	萊 東萊 黃縣	郟 今東 海縣	鄆 今瑯 琊縣	賈 今同 州縣	州 南郡 華容縣
郟 在任 縣	巢 廬江 縣	冀 平陽 皮氏縣	六 今廬 江縣	道 汝南 安陽縣	江 汝南 安陽縣	向 南陽 龍亢縣	黃 今弋 陽縣	焦 在陝 西縣	耿 平陽 皮氏縣	鼓 鉅鹿 下曲陽縣	賴 義陽 隨縣	譚 濟南 平原縣	唐 義陽 安陸縣	舒 楚屬 國縣	原	凡 汲郡 共縣	南 燕東 郡縣
無 終 山戎	庸 今上 庸縣	溫 今河 內縣	遂 濟北 蛇丘縣	柏 汝南 西平縣	鄆 江夏 雲杜縣	鄭 汝南 龍亢縣	羅 宜城 縣	楊 河東 平陽縣	霍 永安 縣	殺 南鄉 義陽縣	肥 鉅鹿 下曲陽縣	宗	弦 弋陽 縣	偃 陽城 彭陽縣	夔 建平 秭歸縣	宿 東平 無鹽縣	梁 馮翊 夏陽縣

陽城	太室	景亳	孟津	甘鹿	北山	要餞	郊垂	暴	邾	鄆	郵	郕	田	檀	梁	夷	召	甘	毛	隰	城	榮	程	泉	州	陘	隕	酒	泉	伊	川	坎	欽	懷	原	隰	邾	茅	締	樊	向	盟	祭	凡	鄆	劉	蕩	邗	溫	王城	成	周	駘	幽	岐	陽	鄆	瓦	屋	鮮	虞	<small>在中山新市縣</small>	陸	渾	房	英	氏	稷	牟	<small>琅琊陽都縣東</small>	都	<small>在商密後遷南郡都縣</small>	狄	額	臾	桐	廬	<small>江舒縣西南</small>	須	句	<small>魯封內屬國</small>	葛	<small>梁國宣陵縣東北</small>	任	<small>今任城縣</small>	牟	<small>今泰山縣</small>	極	蕭	<small>宋附庸</small>	鄆	郭	<small>東平無鹽縣東北</small>	潞
----	----	----	----	----	----	----	----	---	---	---	---	---	---	---	---	---	---	---	---	---	---	---	---	---	---	---	---	---	---	---	---	---	---	---	---	---	---	---	---	---	---	---	---	---	---	---	---	---	---	----	---	---	---	---	---	---	---	---	---	---	---	-----------------------	---	---	---	---	---	---	---	-----------------------	---	--------------------------	---	---	---	---	---	----------------------	---	---	----------------------	---	------------------------	---	---------------------	---	---------------------	---	---	--------------------	---	---	------------------------	---

王朝地名

列國地名

關	卞	重	館	郟	鹹	勾	繩	庚	丘	梁	丘	達	泉	密	鄆	甯	母	升	陘	昌	衍	濟	西	洮	郟	魯	濟	諸	薛	秦	吳	蕪	洙	生	實	長	勺	乘	丘	郭	邾	趙	鬪	祝	丘	咸	丘	夫	鍾	曲	池	崇	泰	山	防	鄆	菟	裘	許	田	謹	曲阜	蔑	郎	費	潛	唐	中	丘	窮	谷	穀	城	簡	城	孟	訾	尹	唐	蔡	錡	氏	杏	鞏	渠	滑	尸	氏	施	谷	褚	氏	苦	萑	谷	胥	靡	闕	塞	圍	澤	堤	上	負	黍	狐	人	毘	闕	外	姑	蕪	鄰	馮	儀	栗	京	京	楚	鄆	平	陰	澤	邑	狄	泉	牆	人	直	人	阪	道	尹	道	左	巷	西	闕	皇	社	陰	汜	解	蒯	三	川	乾	祭	瑕	圃	車	前	程	東	圍	領	侯	氏	谿	泉	任	人
---	---	---	---	---	---	---	---	---	---	---	---	---	---	---	---	---	---	---	---	---	---	---	---	---	---	---	---	---	---	---	---	---	---	---	---	---	---	---	---	---	---	---	---	---	---	---	---	---	---	---	---	---	---	---	---	---	---	---	---	---	---	----	---	---	---	---	---	---	---	---	---	---	---	---	---	---	---	---	---	---	---	---	---	---	---	---	---	---	---	---	---	---	---	---	---	---	---	---	---	---	---	---	---	---	---	---	---	---	---	---	---	---	---	---	---	---	---	---	---	---	---	---	---	---	---	---	---	---	---	---	---	---	---	---	---	---	---	---	---	---	---	---	---	---	---	---	---	---	---	---	---	---	---	---	---	---	---	---	---	---	---	---

泉臺	平陽	鄆	蜀	龍	巢丘	陽橋
棘	聊	台	中城	壞墮	狸服	鹿園
蒲圃	海陘	劉	遇	桃	陽關	旅松
潞水	西郭	武城	泗上	高魚	陽州	庚宗
丘猶	蚡泉	塞關	萊柞	郎園	比蒲	禋祥
泉丘	昌閭	沂上	紅	郈	淄	桐汝
炊鼻	東野	棘下	姑蔑	拔	房	霄
莒父	啟陽	邾瑕	負瑕	漆	毗	東陽
五梧	營室	稷曲	大庫之庭	晴丘之社		
五父之衢	汶陽田	龜陰田	大野			
黨氏臺	黨氏溝	蛇淵園	丘輿			
具磬二山						
蔡						
上蔡	新蔡	州來	莘	桑隧	鄆陽	
曹						
陶丘	洮	曹南	重丘	鄆	郊	黍丘
揖丘	鍾	大城	邗			
衛						

朝歌	楚丘	帝丘	清	牧	垂	桃丘
越	蒲	莘	首止	郵	城濮	焚澤
共	菟園	滕	曹	鹹	匡	訾婁
南河	五鹿	圉	鄆	戚	斂孟	宛濮
藉圃	清丘	新築	鞠居	桑中	鍼	柯
沙	馬陵	洹水	丘宮	阿澤	澶淵	商任
茅氏	襄牛	懿氏	羊角	戲陽	厥慙	平丘
平壽	死鳥	彭水	有閭	曲濮	鄆澤	垂葭
殷虛	豚澤	瓦	孟	牽	鐵	犂
巢	外州	少禘	黃池	平陽	鄆	冷
有莘之墟	昆吾之觀					
晉						
絳	曲沃	新田	大夏	大鹵	唐	太原
鄆	晉陽	晉	隨	千畝	陘庭	汾隰
二屈	條	聚	蒲	垂棘	屈	采桑
高梁	韓	新城	下國	沙鹿	號略	華山
狐厨	受鐸	昆都	陰	汾	令狐	桑泉
白衰	邠	原	屏	樓	盧柳	繇上

南陽	被廬	河陽	冀	焦	瑕	清原
敵	王官	茅津	董陰	刺首	箕	甯
夷	董	武城	北微	河曲	羈馬	諸浮
郟	陽	黃父	陰地	郟	苦	首山
桃園	邢丘	向陰	黑壤	董澤	清	曲梁
輔氏	稷	雒	斷道	野王	苗	邢
赤棘	梁山	故絳	監	郟瑕	澮水	銅鞮
桑田	交剛	保城	涑川	苦丘	虛	台谷
鄗丘	長檣	雞澤	櫟	邢	霍人	濕梁
長子	著雍	純留	梗陽	雍榆	益門	大行
朝歌	熒庭	郟郟	少水	東陽	范	木門
郟	任	中都	州田	魏榆	西河	洮
雍	郟	棘津	乾侯	平陵	塗水	馬首
平陽	楊氏	適歷	大陸	平中	夏墟	五氏
孟	汝	郊	中牟	邯鄲	寒氏	河內
五鹿	百泉	棘蒲	菟和	倉野	臨	樂
郟	逆時	陰人	壺口	柏人	冠氏	解梁城
虎祁之宮	英丘	先茅之縣	桃林之塞			

瓜行之縣	鄭	新鄭	鄆	制	京	康延	城潁	潁谷
長葛	祭	枋	郟	劉	蕩	邲		
狐壤	時來	武父	牛首	櫟	滑	大陵		
虎牢	桐丘	新城	珥	扈	新密	柯澤		
踐土	衡雍	函陵	汜	匡	汜南	原圃		
鄆城	垂隴	暴	申	狼淵	柴	儵		
北林	邲	南里	柳蔡	邲	管	敖		
郟	潁北	滎澤	伯牛	丘輿	汜祭	蟲牢		
繞角	鄆	修澤	訾	暴隧	鳴雁	鄆陵		
督揚	鄆	高氏	戲童	曲洧	柯陵	汝上		
洧上	城棣	鄆	鄆	戲	陰阪	陰口		
中分	陽陵	舊許	梧	向	瑱	濟隧		
亳城	蕭魚	魚陵	上棘	旃然	胥靡	獻于		
雍梁	梅山	城廩	棘澤	樂氏	黃崖	宛		
斗城	酸棗	圉	薰隧	犇邲	鈞臺	菟氏		
索氏	桑山	泉馳	彌作	頃丘	玉暢	岳		

邱駁	莒	寧風	稷	莊	羽山	薄姑
重丘	奔中	棠	崔	康丘	魚里	嶽
郵棠	祝柯	高唐	邾	濰	灑藍	大隧
東陽	邳外	平陰	防門	巫山	邾	京茲
華泉	徐闕	石窠	丘輿	清	馬陘	上邳
平州	袁婁	垂	晏	鞏	莘	靡笄
河	甌	穆陵	牡丘	周首	邾	申池
堂阜	柯	鄆	北杏	落姑	陽穀	海
姑棼	灤	禚	貝丘	穀	鮑	乾時
臨淄	蒲姑	石門	盧	艾	嬴	葵丘
齊	萊	朮	濡上	陽		
燕	陂泉	號				
艾	桐汭	頽黃	笠澤	善道		
橋李	夫椒	邾溝	索泉	泗上	陘	邾
姑蘇	鳩茲	衡山	淮上	朱方	延陵	房鍾
吳						
戈	錫	相	萑苻之澤			

九縣	沈	州來	鍾離	呂	鄧	新石
皋澣	夢中	邾	沂	滑汭	夏州	江南
選	阪高	仞	葉	轅陽	漳澣	烝
阜山	大林	商	陽丘	廬	訾枝	句瀝
析	睽	蕪	連穀	泚	渚宮	期思
湫	夕室	陘	召陵	水濱	方城	武城
冶父	鄆	澆	漢汭	那處	涌	津
丹陽	郢	都	沈鹿	郊郢	彭	荒谷
楚						
邾	涇	新楚	械林	中南		
邾	剗首	少梁	汪	河西	麻隧	侯麗
秦						
西垂	平陽	靈臺	王城	具囿	彭衙	新城
顧	句瀆之丘	華不注	無棣	留舒		
博	檀臺	豐丘	蒙	艾湄淳		舟道
駘	潞	邾	艾陵	犁	轅	舒州
杏	沛	賴	遙臺	野井	夾谷	安甫
夫子	棘	渠丘	澠	媚	聊攝	姑尤

駕	瑩	瑕	虺	繁	陽	庸	浦	祖	陞	隰
臨	品	石	溪	湛	阪	棠	汾	棘	鸞	婁
荆	山	塗	山	夏	汭	櫟	鵲	岸	羅	汭
萊	山	南	懷	汝	清	瑣	豫	章	乾	谿
岡	山	不	羨	穎	尾	中	篳	息	舟	魚
棘	闌	宗	丘	長	岸	白	羽	下	陰	夏
茄	雞	父	遠	滋	圍	陽	州	屈	訾	卷
丘	皇	潛	沙	汭	南	容	城	柏	舉	大
直	棘	冥	阮	大	別	小	別	清	發	雅
雲	中	稷	軍	祥	棠	谿	成	白	脾	洩
負	函	繒	闕	少	習	三	尸	養	豐	白
汝	陰	之	田	慎	抵	箕	之	山	夷	濮
公	壻	之	谿						西	田
宋										
商	丘	黃	管	部	老	桃	穀	丘	稷	
虛	龜	蒙	澤	袁	毫	蕭	梁	丘		
幽	裡	多	魚	打	犖	貫	葵	丘		
鹿	上	孟	薄	泓	緡	孟	諸	承	匡	

長	丘	新	城	大	棘	沙	隨	合	商	厨
汭	波	夫	渠	沟	陵	藍	城	朝	邨	城
夷	庚	台	谷	虛	打	呂	雷	大	丘	橫
曹	訾	母	楊	梁	鬼	閭	南	里	鴻	口
赭	丘	曲	棘	老	丘	蕪	蔭	雒	丘	城
逢	澤	空	澤	連	中	空	桐	唐	孟	靡
杞										角
淳	于	緣	陵	牟	婁	無	婁			
陳										
宛	丘	虞	焦	夷	壺	丘	厥	貉	辰	陵
濮	鳴	鹿	大	冥						
邾										
繹	翼	偃	虛	丘	訾	婁	孤	貽	漆	
蟲	濫	閭	丘	離	姑	鄒	東	沂	西	絞
茅										
苜										
介	根	鄒	陵	渠	丘	且	于	壽	舒	大
密	鄆	防	茲	紀	鄆	鄆	蒲	侯	氏	

婁林	蒲隧	徐	夷儀	聶北	邢	會稽	姑蔑	甬東	冥	越	浮来	邾	郚	郚	鄆	鄆	紀	上陽	玕	莘	渭汭	下陽	桑田	號	夏墟	共池	顛軫	鄆	三門	虞	夷	葉	白羽	容城	展陂	鉅任	泠敦	械林	函氏	許	邨	白繹	小邾	常儀靡	向
----	----	---	----	----	---	----	----	----	---	---	----	---	---	---	---	---	---	----	---	---	----	----	----	---	----	----	----	---	----	---	---	---	----	----	----	----	----	----	----	---	---	----	----	-----	---

衛滅一國	秦滅二國	赤狄甲氏	舒鳩	隨	偃陽	陸渾	赤狄潞氏	蔡	舒庸	焦楊	韓	肥	鼓	頓	唐	舒	胡	申	耿	霍	魏	虢	虞	柳	陳	庸	賴	蔡	項	息	弦	黃	夔	鄧	魯滅一國	楚滅二十三國	晉滅十四國	權	江	蓼	文	五	六	魯國興廢	漆薛地名不見經傳
------	------	------	----	---	----	----	------	---	----	----	---	---	---	---	---	---	---	---	---	---	---	---	---	---	---	---	---	---	---	---	---	---	---	---	------	--------	-------	---	---	---	---	---	---	------	----------

邢	梁滑	宋滅一國	齊滅六國	曹	譚遂蔡紀郭	蔡滅一國	陽	沈	邾滅一國	須句	鄭滅一國	許	莒滅一國	吳滅一國	鄆	徐	狄滅一國	越滅一國	溫	吳	
---	----	------	------	---	-------	------	---	---	------	----	------	---	------	------	---	---	------	------	---	---	--

春秋提要																																							
周十二王	春秋歷十有四王悼王立未踰年故	平王	也四十九年入春秋隱元年	桓王	年崩在位二十三年	莊王	二年崩在位十五年	僖王	七年崩在位十五年	惠王	年崩在位十八年	襄王	年崩在位二十三年	頃王	四年崩在位六年	匡王	二年崩在位五年	定王	年崩在位二十一年	簡王	年崩在位十四年	靈王	年崩在位二十七年	景王	十二年崩在位二十五年	敬王	也元昭二十三年	魯十二公		隱公	不書即位	桓公	秋四年七月去	僖公	不書即位	莊公	不書即位	閔公	不書即位

文公	宣公	成公
襄公	昭公	定公 <small>元年無正月</small>
哀公	列國見於年表者二十	
魯	蔡 曹 衛 滕 晉 鄭 齊 秦 楚	
宋	杞 陳 吳 燕 邾 莒 薛 許 小邾	
五霸	<small>春秋終入吳黃池之役吳越亦爭霸矣</small>	
齊桓公	<small>周僖王元年魯莊公十三年會北杏</small>	
宋襄公	<small>周襄王十三年魯僖公十九年盟曹南</small>	
晉文公	<small>周襄王二十年魯僖公二十八年戰城濮</small>	
秦穆公	<small>周襄王二十八年魯宣公十四年伐晉</small>	
楚莊王	<small>周定王九年魯宣公十一年盟辰陵</small>	
齊桓公	齊盟	
宋襄公		
晉文公	悼公 平公	
楚康王	靈王 平王 昭王	
吳王闔廬	夫差	

越王句踐	與盟之國	王周 魯 晉 齊 楚 秦 鄭
衛	宋 陳 蔡 鄆 曹 滕	
邾	許 紀 杞 莒 吳 越	
江	黃 滑 徐 邳 薛 沈	
頓	胡 北燕 小邾 淮夷 白狄	
晉十一世		
文公	<small>僖二十八年立 三十二年卒</small>	襄公 <small>僖三十三年立 文六年卒</small>
靈公	<small>文七年立 宣二年卒</small>	成公 <small>宣三年立 宣九年卒</small>
景公	<small>宣九年卒 成十年卒</small>	厲公 <small>成十一年立 成十八年卒</small>
悼公	<small>成十五年卒 襄十五年卒</small>	平公 <small>襄十六年立 昭十年卒</small>
昭公	<small>昭十六年卒 昭十七年卒</small>	頃公 <small>昭十七年立 昭三十年卒</small>
定公	<small>昭三十年卒 春秋後</small>	
魯三桓		
仲孫氏	孟孫 叔孫氏 季孫氏	
晉八卿		
知瑩 士匄 荀偃 韓起 欒黶 士魋		

魏絳 趙武	晉六卿 <small>秋三卿在春後不載</small>	趙氏 范氏 智氏 荀氏 魏氏 韓氏	晉三卿	魏斯 韓虔 趙藩	周來聘七	隱七年凡伯	桓四年宰渠伯糾	八年家父	宣十年王季子	周錫命三	莊元年榮叔	周歸賑一	定十四年石尚	周昭葬四	隱公元年宰咺	五年榮叔	周來求三
						九年南季	五年仍叔之子	僖三十年宰周公			文元年毛伯 成八年召伯				文元年叔服	召伯	

隱三年武氏子求賻	桓十五年家父求車	文九年毛伯求金	魯君臣朝聘於周 <small>文九年叔孫得臣昭二十二年所缺會葬故不數</small>	僖二十八年公兩朝王所	成十三年公如京師	僖三十年公子遂	文元年叔孫得臣	八年公孫敖	宣九年仲孫蔑	襄二十四年仲孫豹	公如齊 <small>十有一春秋公如齊者十有五桓莊四如齊皆非朝故不數</small>	僖公三	宣公六	昭公二	公如晉二十	文公二 成公四	襄公五	昭公八	定公一	公如楚二	襄公一 昭公一	魯大夫聘列國 <small>五十有六又如齊四如宋三如晉二如陳滕各一皆如</small>	因事而往非專行聘禮故不數	如齊十有九	如晉二十有五	如陳二	如宋五
----------	----------	---------	--	------------	----------	---------	---------	-------	--------	----------	--	-----	-----	-----	-------	---------	-----	-----	-----	------	---------	---	--------------	-------	--------	-----	-----

如牟如衛如楚如莒如邾各一	諸國朝魯四十	曹滕小邾各五	杞邾各七	邾二	薛紀穀鄧郟郚葛牟蕭各一	齊聘魯五	隱七年弟年	桓三年弟年	僖三十三年國歸父	宣十年國佐	襄二十七年慶封	晉聘魯十有一	成三年荀庚	八年士燮	十一年卻犇	十八年士匄	襄元年荀瑩	八年士匄	十二年士魴	二十六年荀吳	二十九年士鞅	昭二年韓起	昭二十一年士鞅	宋聘魯四	成四年華元	八年華元	襄十五年向戌	昭十二年華定
--------------	--------	--------	------	----	-------------	------	-------	-------	----------	-------	---------	--------	-------	------	-------	-------	-------	------	-------	--------	--------	-------	---------	------	-------	------	--------	--------

衛聘魯四	文四年甯俞	成三年孫良夫	襄元年公孫剽	襄七年孫林父	陳鄭秦吳聘魯各一	莊二十五年陳女叔	文十二年秦術	襄五年鄭公子發	襄二十九年吳札	楚聘魯三	莊二十三年荆人	文九年椒	襄三十年遂罷	盟一百有九	<small>凡盟會侵伐內為主書及外為主書會所以別首從而謹善惡之貴也</small>	始隱元年蔑	終哀二年句繹	特盟參盟同盟始終	石門于鹹特盟之始終也	瓦屋鄆陵參盟之始終也	于幽平丘同盟之始終也	同盟十有六	<small>齊盟二皆同尊周也晉盟十有四皆同外楚也</small>	兩幽齊桓	新城晉靈	清丘	斷道
------	-------	--------	--------	--------	----------	----------	--------	---------	---------	------	---------	------	--------	-------	--	-------	--------	----------	------------	------------	------------	-------	-----------------------------------	------	------	----	----

始隱二年潛	會九十七	襄七年孫林父	成三年荀庚孫良夫	外大夫聘而遂盟五	宣七年衛孫良夫	僖四年楚屈完	桓十四年鄭弟語	來盟五	昭七年叔孫婁如齊	僖五年首止	于戲	于戚	蟲牢
終哀十三年黃池		十五年向戌	十一年卻犇			文十五年宋司馬華孫	閔二年齊高子		定十一年叔還如鄭	僖九年葵丘	亳城北晉悼	柯陵晉厲	馬陵
											重丘晉平	虛打	于蒲晉景
												雞澤	

襄十八年白狄來	僖二十九年兩介葛盧來	桓八年祭公來	隱元年祭伯來	來七	定十一年及鄭平	昭七年暨齊平	隱六年鄭來輸平	平五 <small>加宣四年平 皆及鄭為六</small>	三十三年宋齊過梁丘	隱八年宋衛過垂	三十一年過魯濟	隱四年過清	襄十年于祖	僖五年首止	珠會四
		閔元年齊仲孫來	桓六年寔來			定十年及齊平	宣十五年宋及楚平		莊四年齊陳鄭過垂	莊四年齊陳鄭過垂	僖十四年遇防	莊二十三年遇穀	襄十四年于向	成十五年鍾離	
													遇七 <small>然也志外之遇者三而皆書及若曰以此及彼 及卑</small>		

人自為盟三

桓十一年惡曹中國未有伯而人自為盟

僖二十一年鹿上中國始有伯而人自為盟

宣十二年清丘中國又將無伯而人自為盟

侵六十沿師掠地曰侵

始莊十年公侵宋

終哀十三年晉魏曼多侵衛

伐二百十有三魯羅致討曰伐

始隱二年鄭人伐衛

終哀十三年楚公子申伐陳

戰二十三兩兵相接曰戰書敗績者十五又內兵書敗曰戰若僖公戰于升陘我師

敗績獲公冑縣諸魚門諱不書敗惟莊公乾時之敗以與魯戰雖敗不諱

始隱十年來戰于郎 終哀十一年戰于艾陵

圍四十四縲其城邑曰圍

始隱五年宋圍長葛 終哀七年宋人圍曹

入二十七造其國都曰入

始隱二年莒人入向 終哀十三年於越入吳

遷十徙其朝市曰遷

始莊元年齊師遷紀邾鄆郚

終哀二在蔡遷州來

滅三十毀其宗廟社稷曰滅內兵書滅曰取若取邾取郚取鄆是也唯僖公滅項乃公

在會而季孫滅之故不諱

始莊十年齊師滅譚 終定十五年楚子滅胡

敗師十有六詭道而勝之曰敗

始隱十年公敗宋師于菅

終定十四年於越敗吳于檇李

取師三悲虜而得之曰取

隱十年伐戴取之 哀九年雍丘

十三年于岳

取國邑十有六胡氏曰取者收奪之名趙子曰凡力得之曰取

始隱四年取牟婁 終哀八年取譙及闕

襲一輕行而掩之曰襲

襄二十三年齊侯襲莒

追二已去而躡之曰追

莊十八年公追戎于濟西

僖二十六年公追齊至鄒弗及

戌三聚兵而守
之曰戌

僖二十八年公子買戌衛

襄五年戌陳 十年戌鄭虎牢

以一國而用諸侯之師三以弱假強而能左右之曰

桓十四年宋以四國伐鄭

僖二十六年魯以楚師伐齊

定四年蔡以吳子伐楚

城二十有九城者完舊也內城二十三不時害義國為罪矣雖時且義亦書見勞

民為重事也齊伯外城三刑也楚丘也緣陵也獨城邢為美晉伯外城三虎牢也杞也成

周也獨成周無戰

始隱七年城中丘 終哀六年城邾瑕

築八築者創始也

莊元年築王姬之館 二十八年築郟

三十一年三築臺 成十八年築鹿囿

昭九年築郎囿 定十三年築蛇淵囿

執三十有一齊執者五晉執者十五宋執者三邾執者一楚執者七

始桓十一年宋人執鄭祭仲

終哀四年晉執戎蠻子赤歸于楚

獲六凡君戰而死者曰滅生得曰獲大夫生曰皆曰獲

僖元年于鄆獲莒棼 十五年于韃獲晉侯

宣二年大棘獲宋華元

襄八年鄭侵蔡獲蔡公子燮

昭二十三年鄭父獲陳夏徵

哀十一年艾陵獲齊國書

降二降者脇服之詞

莊八年鄭降于齊師 莊三十年齊人降鄆

潰四民逃其上曰潰

僖四年侵蔡蔡潰 文三年伐沈沈潰

成九年伐莒莒潰 昭二十九年鄆潰

講武二桓公有所畏而大閱非其地莊公有所侯而治兵非其地

桓六年大閱簡車馬也

莊八年治兵習戰也中明軍法以整齊之也

蒐五中春教振旅遂以蒐為蒐索擇取不爭者大云者借天子之制也

昭八年蒐于紅 十一年大蒐比蒲

二十二年大蒐昌間 定十三年大蒐比蒲

十四年大蒐比蒲

狩四謂中冬教大閱遂以狩取之無所擇也

桓四年于郎 莊四年于禚

僖二十八年河陽 哀十四年獲麟

乞師五乞者卑遜自屈之辭又曰乞不保得之辭

僖二十六年公子遂如楚

成十三年晉卻錡來 十六年晉欒黶來

十七年晉荀息來 十八年晉士魴來

次師十有三齊次者四魯次者四齊衛次者三晉楚次者一伐而書次其次為善伐楚次隱是也救而書次其次為救那是也又曰莊十年次于郎見齊伯之難

文十年次厥貉見楚伯之難襄九年次于鄆見晉復伯之難矣

始莊三年公次于滑

終定十五年齊衛次于渠蔭

制楚得失七

召陵以義勝 城濮以威勝

鄆陵以幸勝 蕭魚以善勝

于泓以不度德不量力而敗

于邲以將不用命而敗

召陵以求偵弗得而還

救二十三救在王則罪諸侯于突救衛是也救在遠國則罪四鄰晉陽處父救江是也

也救在夷狄則罪中國楚貞救鄭秋救齊吳救陳是也

始莊六年子突救衛 終哀十年吳救陳

獻捷二獻者下奉上之詞軍獲曰捷

莊三十一年齊侯來獻戎捷

僖二十一年楚宜申來獻捷

雩二十有一旱祭也諸侯雩于境內之山川蓋以山川百源能興雲雨故也

書秋者七 書七月者二 書八月者四

書九月者七 書冬者一

郊九禮違者四牛災者四非時大不敬者一蓋郊所以祭天魯諸侯而用天子之祭借也

僖三十一年四月四卜郊

宣三年正月牛傷乃不郊 成七年正月牛傷不郊

十年四月五卜郊 十七年九月辛丑用郊

襄七年四月三卜郊 十一年四月四卜郊

定十五年正月牛傷五月辛亥郊

哀元年正月牛傷四月辛巳郊

望三望祭也望于山川

僖三十一年 宣三年 成七年

烝嘗三	<small>冬曰烝衆也謂萬事畢成所薦衆多也秋曰嘗以物成而薦新為義</small>
桓八年春正月己卯烝	
夏五月丁丑烝	十四年乙亥嘗
土田十	
假一	取五 歸我一 歸之于一
疆一	來歸一
災異一百二十二	
日食三十六	星孛三 不雨七
星隕一	隕石一 無冰三
大雨震電一	雨雪三 大雨電三
地震五	山崩二 大水九
有年二	大旱二 無麥苗一
饑三	大無麥禾一 隕霜殺菽一
雨水冰一	隕霜不殺草李梅實一
六鷁退飛一	多麋有蠶有蜚螻生各一
螟三	蝥十 牛傷四
牛死二	宮室災六 震廟一
屋壞二	齊大災一 宋陳衛鄭災一

宋陳災各一	
齊桓衣裳之會十有一	
北杏	兩鄆 兩幽 于櫪 于貫
陽穀	首止 甯母 葵丘
齊桓兵車之會四	
于洮	于鹹 牡丘 于淮
晉文五書爵	
侵曹	伐衛 入曹 城濮 踐土
晉襄退三強	
僖三十三年敗秦于殽	
敗狄于箕	伐許許貳于楚伐許所以離楚也
晉悼五會	
雞澤	于戚 救陳 于鄆 邢丘
晉悼三駕	
襄十年伐鄭	十一年伐鄭
同年伐鄭	
晉平七合諸侯	
溴梁	祝柯 澶淵 商任 沙隨

兩夷儀	晉平五合大夫	澶淵 于宋 城杞 澶淵 于虢	春秋五始	元者氣之始 春者四時之始	王者受命之始 正月者政教之始	即位者一國之始	孔子相魯	定十年會于夾谷 齊人來歸鄆謹龜陰田	十二年叔孫墮郈 季孫仲孫墮費	十四年石尚來歸賑	子路用魯	定十二年墮郈 墮費	子貢用魯	定十五年邾子來朝 哀七年公會吳于郟	十二年公會吳于橐臯	公會衛侯宋皇瑗于鄭	舟求用魯
-----	--------	----------------	------	--------------	----------------	---------	------	-------------------	----------------	----------	------	-----------	------	-------------------	-----------	-----------	------

哀十一年齊國書伐我	王人三	莊六年子突救衛 僖八年于洮	僖二十九年翟泉	命大夫三	魯單伯 鄭祭仲 陳女叔	魯三家所始 <small>桓即三桓也</small>	僖九年公子友帥師敗莒師于鄆 <small>是役公賜季友汶陽之田及費</small>	而季孫氏始	四年公孫茲侵陳 <small>叔孫氏始</small>	十五年公孫敖救徐 <small>孟孫氏始</small>							
-----------	-----	---------------	---------	------	-------------	----------------------------	---	-------	-----------------------------	------------------------------	--	--	--	--	--	--	--

魯一及之圖

公羊傳曰魯一及注云父死子繼曰生况死弟繼曰及

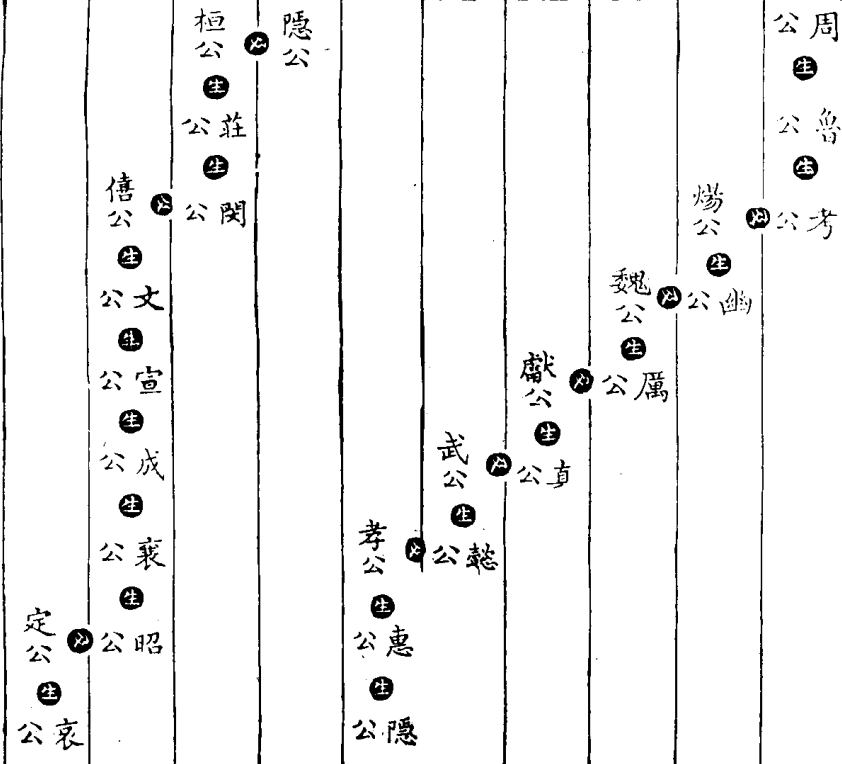

春秋左

八風圖

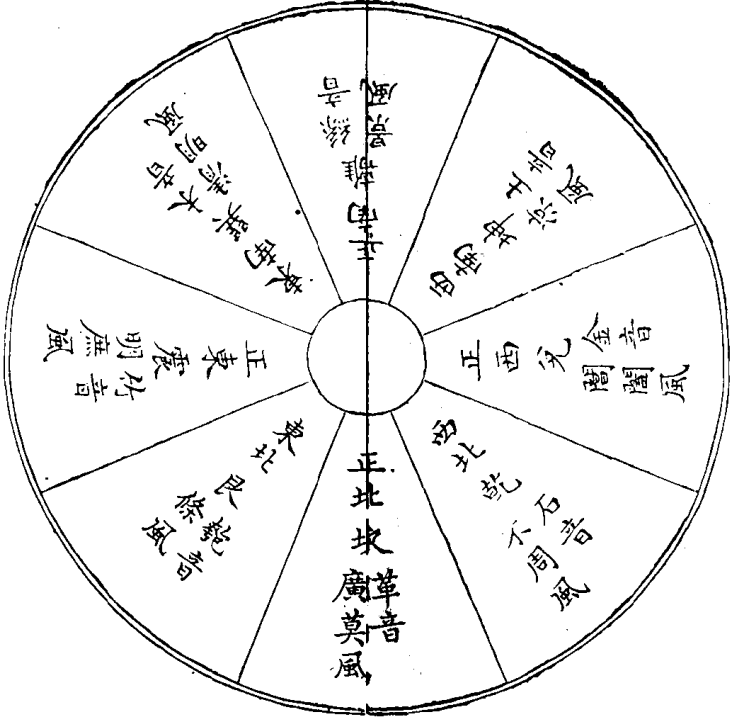

隱公五年九月考仲子之宮將萬焉公問羽數於衆仲對曰天子用八諸侯用六大夫四士二夫舞所以節八音而行八風故自以下公從之初獻六羽

春秋左

歲星之圖

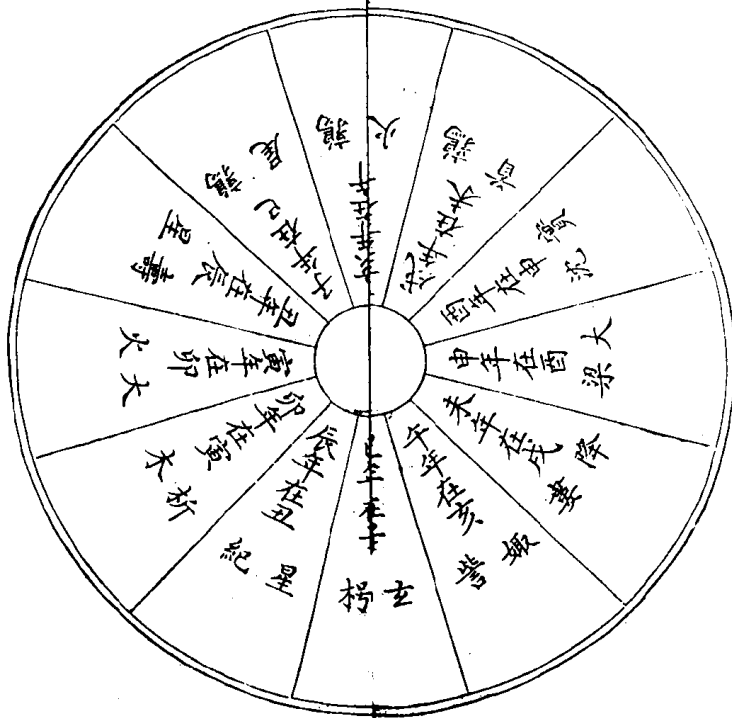

昭公九年歲在星紀五歲及大梁襄公十九年子
 橋卒歲在降婁至三十一年又在降婁襄公十八
 年曰天道多在西北注云歲在豕韋三十年歲在

春秋六

姬訾之口昭公十一年曰歲在豕韋襄公二十八

年曰歲星淫於玄枵昭公十年曰歲在顛頊之虛

注云謂玄枵也襄公二十八年昭公九年注皆曰

歲在星紀三十二年云越得歲而吳伐之此非也

此年宜在寅折木唐史以此為越次昭公八年曰

歲在折木之津昭公九年曰歲五及鶉火而後陳

卒亡

春秋始終

春秋始於隱公

左氏曰攝而不書即位

公羊曰賢其讓

穀梁曰讓非其正以行小惠

杜預曰平王東遷之始王隱公讓國之賢君

范甯曰於時則接乎隱公故因茲以託始

啖助曰幽厲雖衰雅未為風平王之初人習餘化

及世變風移陵遲久矣不格以太平之政則比

春秋六

屋不可勝誅故斷自平王之遷而以隱公為始
春秋終於獲麟

左氏杜預曰感嘉瑞之無應因所感而作所以為
終

公羊何休以麟為漢受命之瑞周亡天下之異夫
子知其將有六國爭強秦項交戰劉氏乃立斯
民罹苦感泣而作春秋文成致麟

穀梁范甯曰非狩而曰狩大其適也不曰來不外
麟於中國也不言有不使麟不常于中國也學

左氏者曰麟生于火而遊于土春秋禮也修火
德而致其子

又曰孔子作書麟為之至四靈王者之瑞故有素
王之說

陳欽以為麟西方毛蟲金精孔子立言西方兌為
口故麟至

劉向尹更始曰瑞災不兼今麟為周異不得復為
漢瑞知應孔子而至

鄭眾賈逵服虔穎容曰自衛反魯修經已成麟感

而至取麟為水物故以為修母致子之應
楊士勳曰詩終于麟趾春秋終於獲麟

春秋筆削發微圖

春秋圖叅訂

王朝世次諸國世次遵

欽定春秋彙纂

王朝及諸國地名亦本彙纂改定

十二公謚法按彙纂隱莊閔三公與吳本異正之

十二公及列國年譜悉依經文編次

輿地圖繪本彙纂

諸國所都地理吳本脫三十二國今增入並注

一百二十四國爵姓其中爵姓具者五十國吳本

四十九脫萊有爵無姓者十五國吳本十六國誤

入萊有姓無爵者十七國吳本十六國脫戴爵姓

皆亡者三十二國吳本三十三國誤入戴悉本彙

纂增損

王族公族姓氏石本吳本皆載彙纂未收今易春

秋提要見春秋左傳凡朝聘會盟之類皆有總例舉其

綱而目可稽也

八音八風圖魯一生一及圖十六相四凶圖据石

本增

春秋始終啖助注若格以太平之政舊本有以若
作不字者似宜從若

周禮文物大全圖目錄

天官冢宰 地官司徒

春官宗伯 夏官司馬

秋官司寇 冬官考工記

王官制圖 朝位寢廟社稷圖

經涂九軌圖 治朝圖

燕朝圖 外朝圖

夏世室 殷重屋

周明堂 次殿几筵制圖

宮寢制圖 王畿千里圖

王畿鄉遂采地圖 任地之法

征稅之法 井田之法

四井為邑 四邑為丘

四丘為甸 四甸為縣

四縣為都 四都為同

六鄉圖 六遂圖

畿服圖 職方九州圖

六服朝貢圖 王公侯卿士冕服圖

后服制圖 圭璧璋瓚纁藉制圖

望人圖 園丘樂圖

方丘樂圖 宗廟樂圖

分舞樂圖 樂器圖

鳧氏為鐘 鼓人四金圖

舞制圖 鼓制圖

禮器圖 輪人為蓋

六尊圖 六彝圖

六幣圖 厭翟制圖

墨車制圖 九旗制圖

六節圖 射侯制圖

擯禮圖 龜人圖

簪人圖 馮相大歲圖

土圭測日圖 水地法圖

周禮文物大全圖

六安王晴 校錄

六卿圖

天官	冢宰	大宰	小宰	宰夫	宮正	宮伯	膳夫
庖人	內饗	外饗	亨人	甸師	獸人	獻人	鼈人
腊人	醫師	食醫	疾醫	瘍醫	獸醫	酒正	酒人
漿人	凌人	籩人	醢人	醢人	鹽人	冪人	宮人
掌舍	幕人	掌次	大府	王府	內府	外府	司會
司書	職內	職歲	職幣	司裘	掌皮	內宰	內司
閹人	寺人	內豎	九嬪	世婦	女御	女祝	女史
典婦功	典絲	典泉	內司服	縫人	染人	追師	屨人
夏采							
地官	大司徒	小司徒	鄉師	鄉老	鄉大夫	州長	黨正
族師	閭胥	比長	封人	鼓人	舞師	牧人	牛人
充人	載師	閭師	縣師	遺人	均人	師氏	保氏
司諫	司救	調人	媒氏	司市	質人	廛人	胥師
賈師	司斲	司稽	胥	肆長	泉府	司門	司關
掌節	遂人	遂師	遂大夫	縣正	鄙師	鄒長	里宰

鄰長	旅師	稍人	委人	土均	草人	稻人	土訓
誦訓	山虞	林衡	川衡	澤虞	迹人	柎人	角人
羽人	掌葛	掌漆	掌炭	掌茶	掌蜃	囿人	場人
原人	舍人	倉人	司祿	司稼	春人	饎人	稟人
春官	大宗伯	小宗伯	肆師	蠻人	鬯人	雞人	司尊
司几筵	天府	典瑞	典命	司服	典祀	守祧	世婦
內宗	外宗	冢人	墓大夫	職喪	大司樂	樂師	大胥
小胥	大師	小師	瞽矇	眡瞭	典同	磬師	鐘師
笙師	鐃師	鞀師	旄人	籥師	鞀章	鞀章	鞀章
司干	大卜	卜師	卜人	龜人	巫氏	占人	筮人
占夢	巫目	大祝	小祝	喪祝	甸祝	詛祝	司巫
男巫	女巫	大史	小史	馮相氏	保章氏	內史	外史
御史	巾車	典路	車僕	司常	都宗人	家宗人	
夏官	大司馬	小司馬	軍司馬	輿司馬	行司馬	司勳	馬質
量人	小子	羊人	司燿	掌固	司險	掌疆	候人
環人	挈壺氏	射人	服不氏	射鳥氏	羅氏	掌畜	司士
諸子	司右	虎賁氏	旅賁氏	節服氏	方相氏	大僕	小臣
祭僕	御僕	隸僕	弁師	司甲	司兵	司戈盾	司弓矢

陶人	鍾氏	泉氏	冬官	都則	環人	壺冢氏	穴氏	雍氏	閼隸	司厲	誥士	秋官	山師	圉師	道僕	繕人
旄人	籛人	段氏	輪人	都士	象胥	庭氏	萑氏	萍氏	夷隸	犬人	朝士	大司寇	川師	圉人	田僕	橐人
梓人	愷氏	函人	輿人	家士	掌客	銜枚氏	柞氏	司寤氏	貉隸	司圉	司民	小司寇	憲師	職方氏	馭夫	戎右
廬人	玉人	鮑人	輅人		掌訝	伊耆氏	薙氏	司烺氏	布憲	掌囚	司刑	士師	匡人	主方氏	技人	齊右
匠人	柳人	鞞人	築氏		掌交	大行人	若旗氏	條狼氏	禁殺戮	掌戮	司刺	鄉士	揮人	懷方氏	趣馬	道右
車人	雕人	韋氏	冶氏		掌察	小行人	翦氏	備簡氏	禁暴氏	司隸	司約	遂士	都司馬	合方氏	巫馬	大馭
弓人	磬氏	裘氏	桃氏		掌篋賄	司儀	赤友氏	冥氏	野廬氏	罪隸	司盟	縣士	家司馬	訓方氏	牧師	戎僕
	矢人	畫績	龜氏		朝大夫	行夫	燭氏	庶氏	蜡氏	蠻隸	職金	方士		形方氏	廋人	齊僕

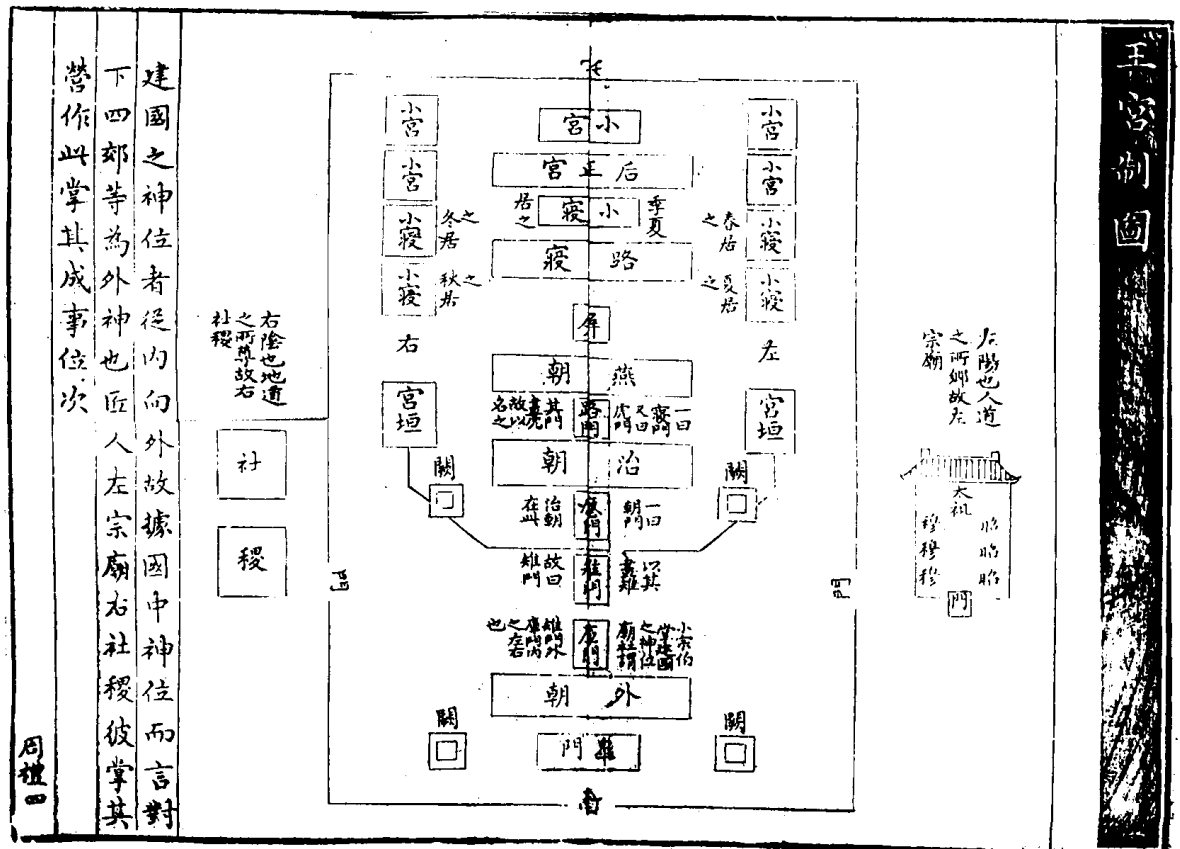

朝儀之廟社禮門

大僕掌建路鼓于大窾門外以待窮達與遽令聞鼓聲則受其事以聞遽傳也若今時驛馬軍書當急聞者孤卿大夫臣道也此諸侯為卑故位於左西向公侯伯子男君道也此

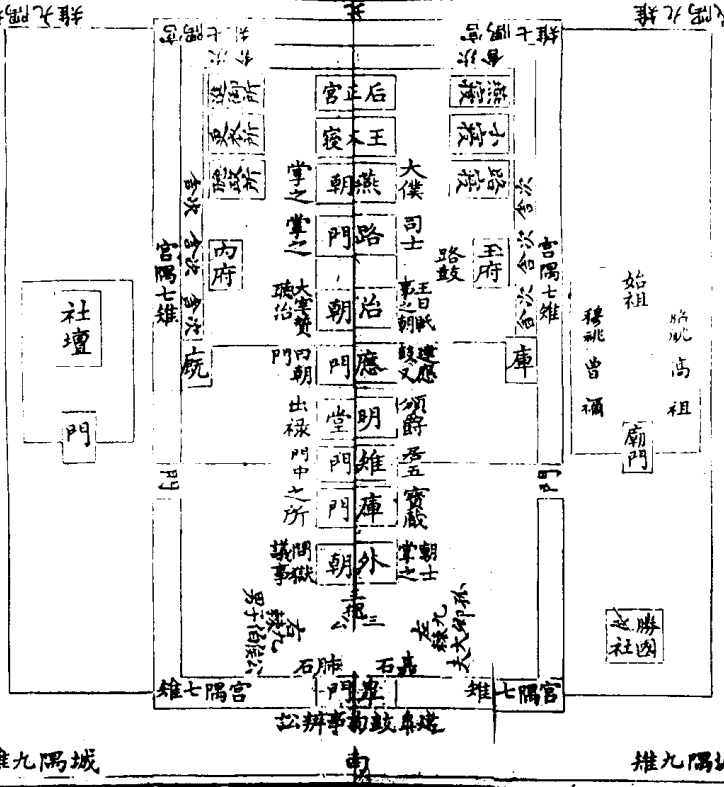

孤卿為尊故位於右東向九棘者取其赤心事上無隱三槐者取其黃中通理暢于四支嘉石所以平罷民不能自強自禮左以卑之而示其辱肺石所以達窮民之不能自伸其情右以佑之而欲其伸蓋地道尊右而左卑也

周禮五

經涂九軌

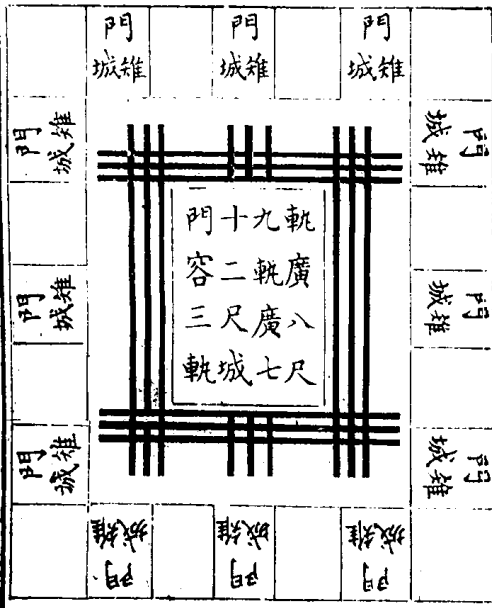

匠人營國方九里旁三門國中九經九緯經涂九軌天子十二門城內經緯之涂皆容方九軌軌謂轍廣也乘車六尺六寸旁加七寸凡八尺九軌七十二尺則此涂十二步王城面有三門門有三涂男子由右女子由左車從中央南北經東西緯王宮當中經

周禮五

治朝圖

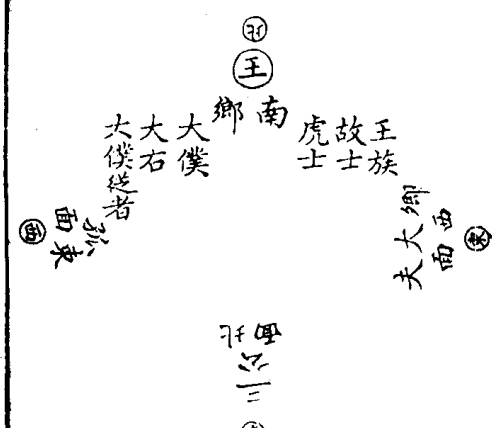

治朝在路門外王日聽治之朝也鄉明以聽天下者王故王南鄉鄉王而答之者三公故三公北面孤佐王者也故東面卿大夫佐王者也故西面王族故士則從王者也順王所鄉故南面三公東上則北面以東為右也自孤以上則皆以近尊為上公以下皆言面王獨言鄉不斥其體尊也

燕朝圖

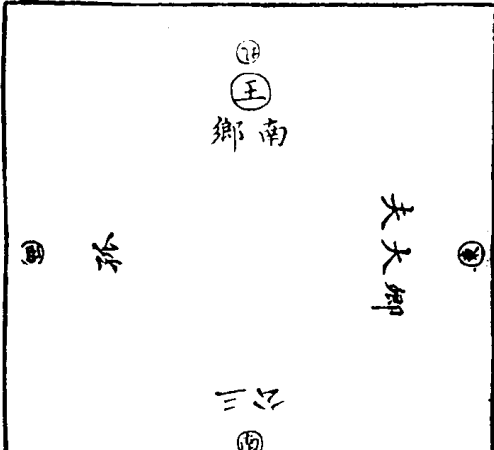

燕朝朝於路寢之庭王圖宗人之嘉事則燕朝以路寢宴安之處故謂燕朝又與賓客饗食在廟燕在寢也宗人嘉事謂冠婚嘉禮之等

外朝圖

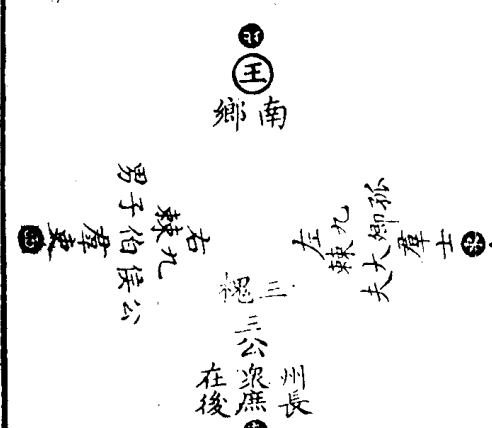

外朝在雉門外以致萬民而詢焉公鄉老也上言三公中言州長下言百姓則鄉官皆在於此矣百姓北面答君也三公及州長北面帥民也羣臣西面羣吏東面則左右其事而已

夏世室圖

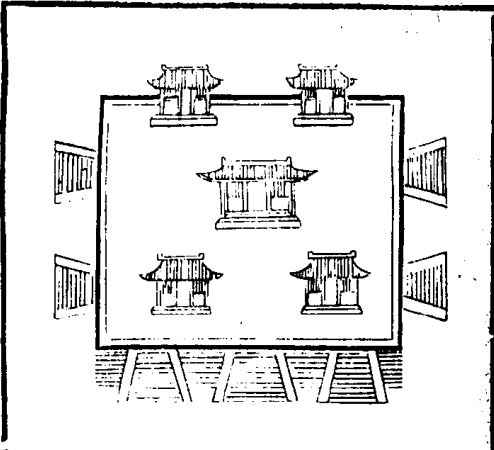

考工記夏世室堂修二七廣四修一五室三四步四三尺九階四旁兩夾憲白盛門堂三之一室三之一

殷重屋圖

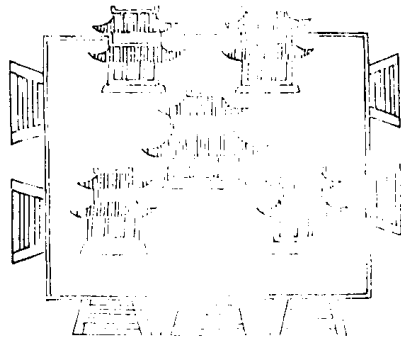

考工記殷人重屋堂修
七尋堂崇三尺四阿重
屋

周明堂圖



考工記周人明
堂度九尺之造
東西九造南北
七造堂崇一造
五室凡室二造
室中度以几堂
上度以造宮中
度以尋野度以
步涂度以執

次展几造制圖

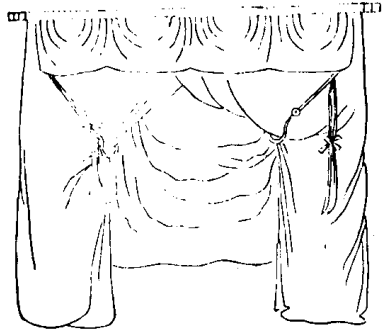

掌次掌王之次之法以待
張事旅上帝則張氈案
設皇邸朝日祀五帝合
諸侯諸侯朝覲會同張
大次小次 次謂幄也
王出宮則幕人以帷與
幕等送至停所掌次則
張之

朱子明堂說云明堂當有九室如井田之制東之
中為青陽太廟東之南為青陽右个个者四面東
之北為青陽左个南之中為明堂太廟南之東即
東之南為明堂左个南之西即西之南為明堂右
个西之中為總章太廟北之中為玄堂太廟其左
个右个可以類推蓋青陽之左个乃玄堂之右个
明堂之右个乃總章之左个總章玄堂左右可推
中為太廟太室天子每季十八日居焉古人制事
多用井田遺意此恐然也

展

展畫斧其上取其威斷不施柄以示神武不殺之意

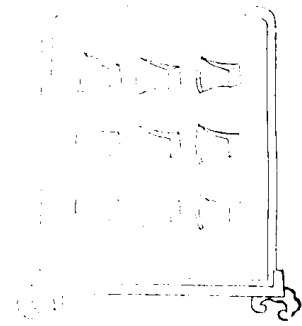

司几筵凡大朝覲大饗射凡封國命諸侯王設黼依曲禮曰天子當依而立曰覲當宁而立曰朝明堂位曰天子負斧依而立非有所憑也然必設几者優至尊也

五几

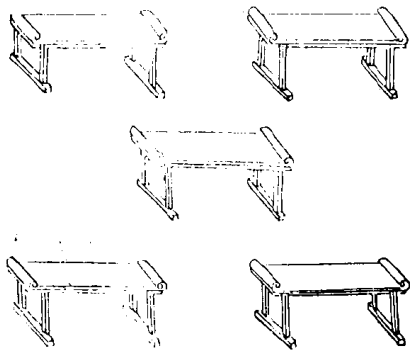

司几筵五几左右玉彫彤漆素阮氏圖几長五尺高二尺廣二尺兩端赤中央黑馬融以為長三尺無兩端赤中央黑之義

筵

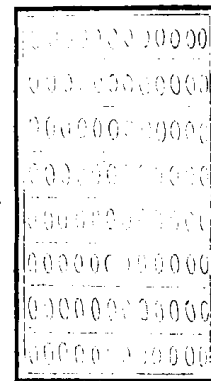

筵之度九尺古席地而坐迫地鋪者為筵加筵上者為席

司几筵凡大朝覲大饗射凡封國命諸侯王位設黼依依前南鄉設莞筵絺純加纁席畫純加次席黼純祀先王昨席亦如之甸侯則設熊席諸侯祭祀席蒲筵纁純加莞席絺純昨席莞筵絺純加纁席畫純細韋曰莞纁藻通織五采文衲為席畫繒緣邊也次席桃枝席有次列成文者甸侯不可無威故熊席

宮寢制圖

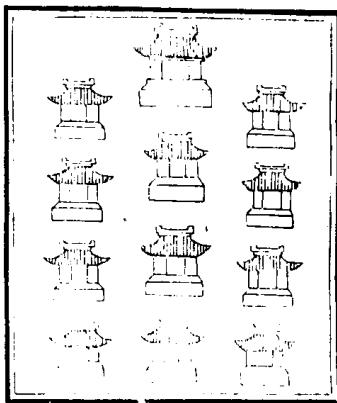

王六寢路寢在前為正寢五在後通名燕寢一在東北春居之一在西南秋居之一在東南夏居之一在西北冬居之一在中央季夏居之三夫人以下分居后六宮

王畿千里圖

王畿千里為方百里者百百里為一同積百同九
 百萬夫之地有山陵林麓川澤溝瀆城郭宮室涂
 巷三分去一餘六百萬夫又以田不易一易再易

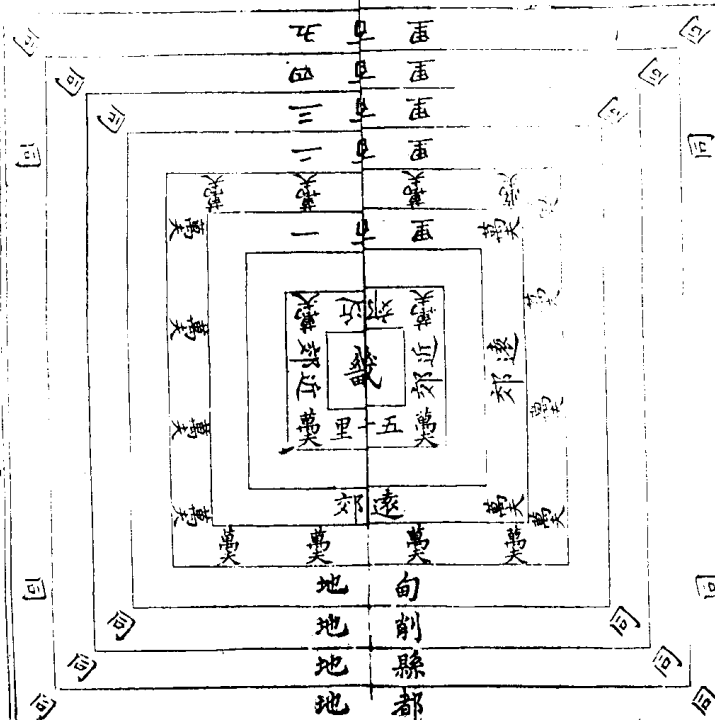

上中下相通定受田者三百萬家也自邦中以至
 邦都每邊相距五百里六鄉六遂家邑公邑小都
 大都之田盡在此矣

周禮十三

王畿鄉遂采地圖

三公王親子弟各受百里餘
 為公邑王使下大夫治之
 卿及王次親子弟各受五十
 里餘為公邑下大夫治之

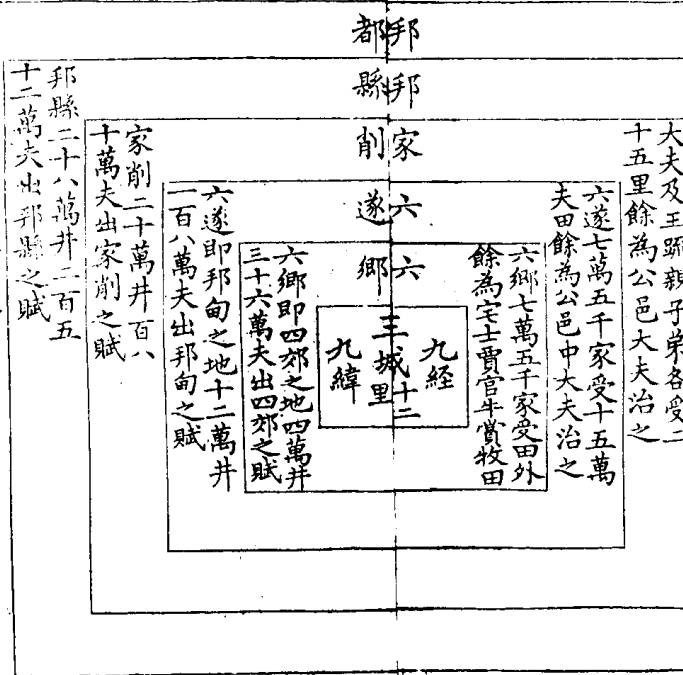

大夫及王疏親子弟各受二
 十五里餘為公邑大夫治之
 六遂七萬五千家受十五萬
 夫田餘為公邑中大夫治之
 六鄉七萬五千家受田外
 餘為宅士賈官牛賞牧田
 九經
 三城十二
 九緯
 六鄉即四鄉之地四萬井
 三十六萬夫出四鄉之賦
 六遂即邦甸之地十二萬井
 一百八萬夫出邦甸之賦
 家削二十萬井百八
 十萬夫出家削之賦
 邦縣二十八萬井二百五
 十二萬夫出邦縣之賦
 邦都三十六萬井三百二
 十四萬夫出邦都之賦

周禮十四

任地之法

歷民若之區域也里若也王國之地則以歷里任之場以登禾黍園以植果蔬樊圃謂之園園地則以場園任之宅田即五畝之宅二畝半在田者士田任者所受之圭田賈田則賈

大都之田公之采地王子弟所食邑也各受百里

小都之田鄉之采地各受五十里

家邑之田大夫之采地各受二十五里

公邑之田六遂餘地王使大夫治之

官田牛田賞田牧田

宅田士田賈田

場園任園

地原重花

國中之地

五十里近郊之地

百里遠郊之地

二百里甸地

三百里稍地

四百里縣地

五百里蠻地

人有事官府者近郊之地有此三等五十里為近郊官田庶人在官之所受牛田牛人之田牧養公家之牛者賞田賞賜之田牧田牧六畜之田遠郊之地有此四等百里為遠郊也自甸之外以至蠻地有公邑有家邑有鄉之采地有公之采地有王子弟所食之邑皆任土之所宜以制賦也 周禮十五

稅之法

王城之中國宅無征凡朝廷官府公解之地皆無稅也市地園圃皆無五穀之利二十稅一薄其征也五十里近郊其民役使頻故輕稅十取一優之百里遠郊其民不若近郊之頻

征二十而五

征十二

征十二

征十二

征二十而三

征十一

征二十而一

園圃

園

園

園

園

園

園

園

園

園

園

園

園

園

園

園

園

園

園

漆林

都五百里

縣四百里

稍三百里

甸二百里

遠郊一百里

近郊五十里

故二十取三至于甸稍縣都在遠郊外其民役使又不若遠郊之頻故十取二惟漆林之征二十分而取其五者懼民趨末作侈於器用重其征所以抑之也 周禮十六

井田之法圖

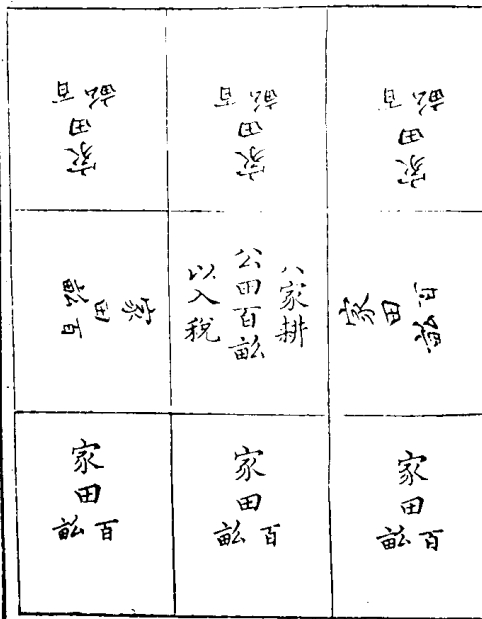

凡一井九夫四井為邑方二里四邑為丘方四里
 四丘為甸方八里旁加一里則方十里為一成積
 百井九百夫其中六十四井五百七十六夫出田
 稅三十六井三百二十四夫治澗四甸為縣方二
 十里四縣為都方四十里四都方八十里旁加十
 里則方百里為一同積萬井九萬夫其四千九十
 六井三萬六千八百六十四夫出田稅二千三百
 四井二萬七百三十六夫治澗三千六百井三萬
 二千四百夫治澗井田之法備於一同

四井為邑圖

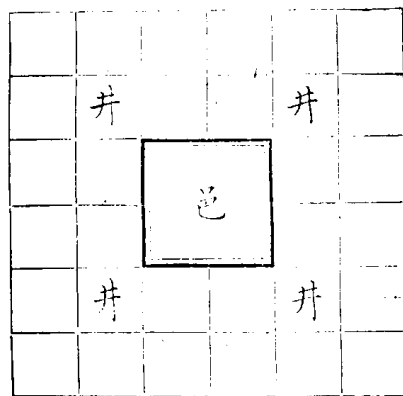

邑方二里積三十六
 夫采地之制井田之
 稅與於鄉遂謂之邑
 則民以里居四井同
 邑故也

四邑為丘圖

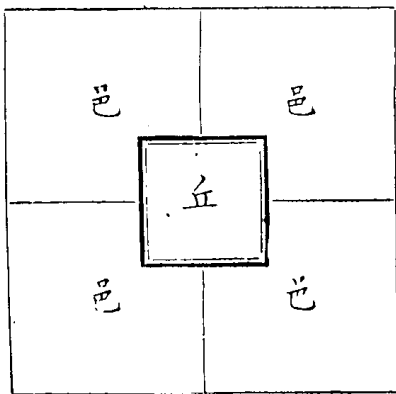

丘方四里積十六井
 一百四十四夫謂之
 丘則民以族葬四邑
 同丘故也

四丘為甸圖

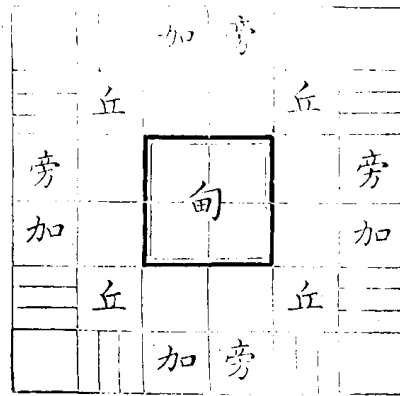

甸方八里六十四井
積五百七十六夫出
稅旁加一里計三十
六井積三百二十四
夫治漁共方十里出
革車一乘甲士三人
步卒七十二人

四甸為縣圖

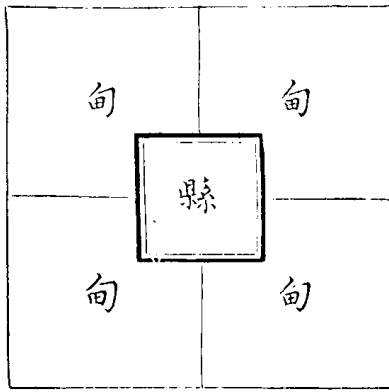

縣方二十里四百井
積三千六百夫內二
千三百四夫出稅一
千二百九十六夫治
漁蓋大夫家邑也

四縣為都圖

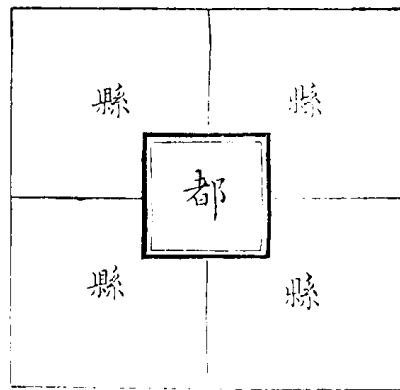

都方四十里一千六
百井積一萬四千四
百夫內九千二百十
六夫出稅五千一百
八十四夫治漁蓋王
子弟卿大夫采邑也

四都為同圖

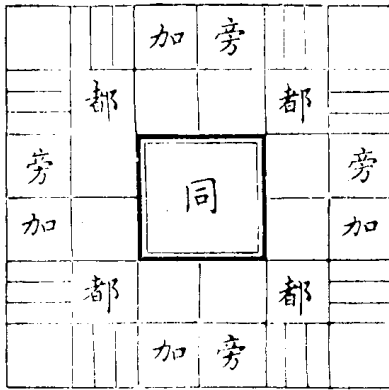

四都方八十里旁加
十里為一同積萬井
九萬夫內四千九十
六井三萬六千八百
六十四夫出稅二千
三百四井二萬七百
三十六夫治漁三千
六百井三萬二千四
百夫治漁

六鄉之法

凡起軍每家一人比出五人閭出二十五人族出百人黨出五百人州出二千五百人鄉出一萬二千五百人天子六鄉之兵七萬五千人為正軍六鄉之地積計四同四萬井三十

鄉師下大夫四人

州長中大夫一人

黨正下大夫一人

族師上士一人

閭胥中士一人

比長下士一人

十人

五家為比

二十家為閭

百家為族

五百家為黨

二千五百家為州

六萬夫凡出軍之法先六鄉次六遂賊猶不止乃徵兵公邑與三等采地猶不止乃徵兵於諸侯大國三軍次國二軍小國一軍此軍出於諸侯鄉遂賊猶不止則諸侯有遍境出之法焉

周禮三十一

六遂之法

凡起軍亦家一人自鄉里鄰鄙以至縣遂出一萬二千五百人六遂共出七萬五千人故謂之副俸十二同之地十二萬人井一百八萬家也遂之餘夫受地宜矣鄉之餘夫無地可受

遂大夫中大夫一人

縣正下大夫一人

鄙師上士一人

鄰長中士一人

里宰下士一人

十人

鄰長五家

五家為鄰

二十五家為里

百家為鄙

五百家為縣

二千五百家為遂

亦出耕於遂地之中士工商之家五口當農夫一人各受一夫田所謂半農夫是也其身得祿入以事官其子不免農亦不免役

周禮三十二

職方圖

大司馬分畿限施政職所共王政之職謂賦稅也
職方氏辨九服服事天子者也其職雖異地里則
同 王氏曰九畿又謂之九服畿言其有界畫服

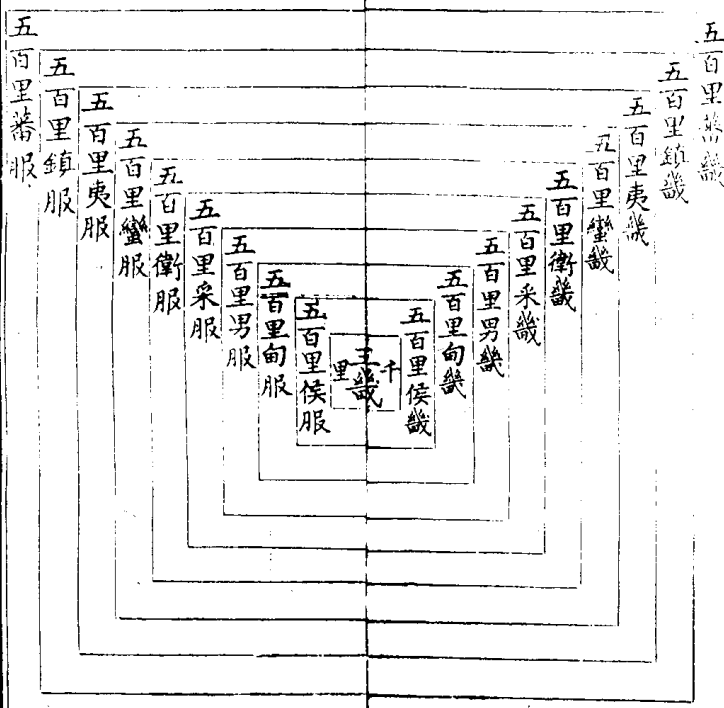

言其服王事也 自侯甸至衛畿謂之中國所謂
疆以周索也自蠻畿至藩畿謂之四夷所謂疆以
戎索也

周禮二三

職方九州圖

并北	冀南	幽北	雍西	兗東	青東	豫南	荆南	揚南	山川
恒山	霍山	醫無閭	嶽山	岱山	沂山	華山	衡山	會稽	澤數
昭餘祁	揚紆	獯養	弦蒲	大野	望諸	圃田	雲夢	具區	川
厚溫夷	漳	河汾	涇汭	河汾	淮泗	滎雒	江漢	三江	浸
洩易	汾潞	菑時	渭洛	雷雍	沂沭	波澶	潁湛	五湖	民
三男	五男	一男	三男	二男	二男	一男	一男	二男	畜
三女	三女	四女	三女	六女	六女	六女	鳥獸	鳥獸	穀
五擾	黍稷	黍稷	黍稷	黍稷	黍稷	黍稷	稻	稻	利
五種	布帛	魚鹽	魚鹽	玉石	蒲魚	蒲魚	丹銀	錫箭	

劉氏曰山能出雲雨以生萬物鎮安於一州者曰
鎮水瀦而不流以生蒲魚者曰澤水涸不耕而生
草木者曰藪水流而趨海者曰川水尤深積而成
淵者曰浸其民資之以生者曰利其象待之以為
養者曰畜其土宜之以為食者曰穀八者九州之
民仰之以為生者也九州之邦國仰之以為富者
也苟不周知其數要則天下之民不得而同其貴
利矣

六服朝貢圖

祀貢者犧牲之屬墳物婦人所為物絲集也器物
尊彝之屬服物玄纁締纁也材物八材也僨物龜
貝也九州之外謂之蕃國世一見各以其所貴寶

五百里要

五百里衛

五百里采

五百里男

五百里甸

五百里侯

邦畿千里

歲一見貢祀物

二歲一見貢墳物

三歲一見貢器物

四歲一見貢服物

五歲一見貢材物

六歲一見貢僨物

為摯

王氏曰自侯服歲一見至于要服六歲

一見以遠近為之疏數之節也自要服以上所貢

有帶物而蕃國則各以其所貴寶為摯者詳于治

內而略于治外也

周禮二五

天子諸侯大夫士冕服制圖

大裘



祀昊天上帝則服大裘而冕祀五帝亦如之
大裘黑羔裘也凡冕服皆玄衣纁裳

衮冕



享先王則衮冕衮卷龍衣也衣八章裳四章
前後二十四旒十二玉

鷩冕



享先公饗射則鷩冕鷩禕衣也謂畫以雉衣
三章裳四章前後十八旒

毳冕



祀四望山川則毳冕毳禕衣也衣三章裳
二章前後十四旒

周禮二五

緝冕



祭社稷五祀則緝冕
絺刺粉米無畫也衣
一章裳二章前後十
旒

玄冕



祭羣小祀則玄冕衣
無章裳一章刺散而
已前後六旒

上公衮冕



自公衮冕至卿大夫
之玄冕皆朝聘天子
及助祭之服

侯伯鷩冕



侯伯與上公同王祀
昊天上帝助祭及朝
王皆服之

孤絺冕



公之孤自絺冕而下
服以助祭社稷

子男毳冕



子男朝王及助王祀
昊天上帝祭先王先
公饗射祭四望山川
及自祭四望山川皆
服之

三公毳冕



三公八命而下其摯
執璧與子男同制故
服毳冕與子男同也

卿大夫玄冕



卿大夫朝聘天子及
助祭之服

周禮

卷六

爵弁



制如冕無旒爵弁者冕之次謂尊卑次冕也

皮弁



凡諸侯朝王及自相朝視朔則服之王朝之臣亦服朝王

章弁



兵事章弁服以章為弁又以為服故云章弁服韎赤色

燕服



天子燕服為諸侯朝服玉藻云朝服以日視朝於內朝天子之卿服以從燕諸侯諸侯之孤卿大夫服以朝君

冠弁



凡甸冠弁服甸田獵也冠弁委貌言所以安正容貌也其服緇布衣亦積素以為裳

玄端



齊服有玄端素端玄端則玄冠素端則素冠齊則無為以待事故其冠玄與素而已

士皮弁



士之服自皮弁而下如大夫之服

衮冕十二旒鷩冕九旒毳冕七旒絺冕五旒玄冕三旒玉藻所以飾冕玉謂冕前後垂玉也藻以綵絲為繩貫玉前後各十二旒旒十二玉垂動曰旒上覆以板出冕前後曰延延深長曰邃凡冕以板廣八寸長尺六寸上以玄下以朱覆于冠前低

一寸 玉十有二各據一旒而言玉有五色青赤黃白黑每玉相去一寸十二玉則十二寸也就成也以一玉為一成結之使不相並也王五冕纁則有十二有九有七有五有三其玉旒皆十二也故衮冕十二旒則用玉二百八十八鷩冕九旒用玉二百一十六毳冕七旒用玉百六十八絺冕五旒用玉百二十玄冕三旒用玉七十二 公纁旒九就璿玉三采朱白蒼也每纁九成則九旒也公之冕用玉百六十二侯伯之纁七就用玉九十八子纁五就用玉五十纁玉皆三采孤纁四就用玉三十二三命之卿纁三就用玉十八再命之大夫纁再就用玉八藻玉皆朱綠 王之皮弁會五采玉璫象邱玉笄會謂以五采束髮也璫結也皮弁之縫中每貫結五采玉十二以為飾也象邱以象骨飾弁內頂上之抵玉笄則貫于弁以為固也韋弁皮弁則侯伯璫飾七子男璫飾五玉亦三采孤則璫飾四三命之卿璫飾三再命之大夫璫飾二玉亦二采

后服制圖

禕衣禕一作



禕衣鞞雉衣也色玄后從王祭先王之服

揄翟一作揄



揄翟色青后從王祭先公之服

闕翟一作秋



闕翟色赤后從王祭羣小祀之服

鄭氏謂狄當為翟雉名伊雉而南素質五色皆備成章曰鞞王后之服刻繒為之形而采畫之綴於衣以為文章禕衣畫鞞者揄翟畫鞞者闕翟刻而不畫三者皆祭服

鞠衣



鞠衣后告桑之服也
色如鞠塵象桑葉始
生月令三月薦鞠衣
於先帝告桑事

展衣



展衣色白后以禮見
王及賓客之服

祿衣



祿衣色黑后接御見
王之時則服祿衣及
次次第髮長短為之
斫謂髮髦也

王之吉服有九章弁以下常服有三與后鞠衣以
下三服同但王之祭服有六后祭服惟有三
天地山川社稷等后夫不與故三服而已后六
服皆以白縛緝為裏使之張顯

圭璧璋璜纁藉制圖

大圭



大圭長三尺
尺杼上終
葵首天子
服之

兩圭有邸 色青

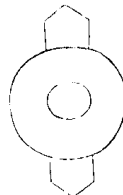

典瑞兩圭
有邸以祀
地旅四望
玉人兩圭
五寸有邸

大琮

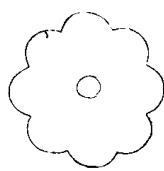

尺有二寸
射四寸厚
寸是謂內
鎮宗后守
之

鎮圭



鎮圭以四
鎮山為球
飾故以鎮
為名

駟琮

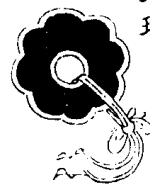

以組繫琮
因名之天
子宗后以
為權

冒



天子執冒
四寸以朝
諸侯

圭璧 色白

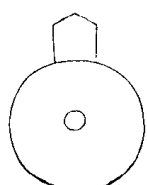









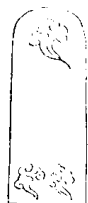
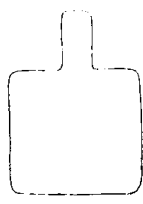

以祀日月
星辰璧六
寸璧上球
出一圭長
五寸

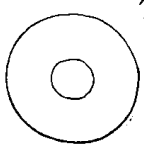
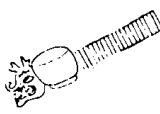

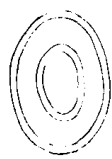

琬圭

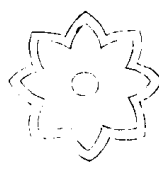
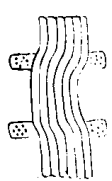

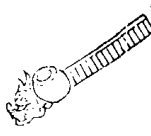

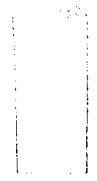
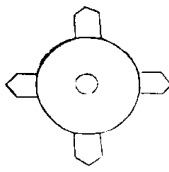

琬圭九寸
以治德以
結好琬猶
圈也

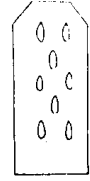
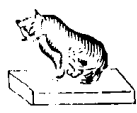
<p>中璋瓚</p>  <p>神川用禮具 所過中山 天子巡守 制如大璋 中璋九寸</p>	<p>信圭</p>  <p>信圭象以 人形為琢 飾為信耳</p>	<p>琰圭</p>  <p>琰圭九寸 判規以易 行以除慝</p>	<p>璋邸射 色白</p>  <p>以祀山川 半圭曰璋 從下自邸 嚮上邪卻 之曰邸射</p>
<p>躬圭</p>  <p>躬圭象以 人形為琢 飾為躬耳</p>	<p>蒼璧 色青</p>  <p>蒼璧禮天 徑九寸好 三寸兩邊 各三寸</p>	<p>圭瓚</p>  <p>禪圭尺有 二寸有瓚以 祀廟瓚如 槃大五升 口徑八寸深 二寸其柄 用圭有流</p>	<p>桓圭</p>  <p>命圭九寸 曰桓圭公 守之</p>

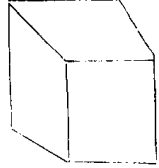
<p>赤璋 色赤</p>  <p>璋 方半圭曰 赤璋禮南</p>	<p>璧羨</p>  <p>璧羨度尺 好三寸以 為度羨徑 也好孔也</p>	<p>穀璧</p>  <p>琢穀稼之 形為飾五 寸子執之</p>	<p>黃琮 色黃</p>  <p>黃琮禮地 刻出一寸 六分長八 寸厚寸</p>
<p>王者纁藉</p>  <p>畫之 幹韋衣而 文所以薦 玉木為中 纁有五采</p>	<p>蒲璧</p>  <p>琢蒲草之 形為飾五 寸男執之</p>	<p>青圭 色青</p>  <p>青圭禮東 方圭九寸 厚寸博三 寸刻上各 一寸半</p>	<p>邊璋</p>  <p>邊璋七寸 制如大璋 天子巡守 所過小山 川用禮其 神</p>

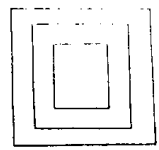
<p>大璋</p>  <p>大璋七寸射四寸厚寸諸侯以聘女</p>	<p>玄璜 色玄</p>  <p>玄璜禮北方半璧曰璜</p>	<p>諸侯纁藉</p>  <p>諸侯三采三就三就三匝也</p>	<p>牙璋</p>  <p>牙璋以起軍旅以治兵守瑑以為牙</p>
<p>四圭有邸 色赤</p>  <p>典瑞四圭有邸以祀天旅上帝玉人四圭圭尺有二寸</p>	<p>蒲穀纁藉</p>  <p>子男朱綠二采再就藻水草之</p>	<p>穀圭</p>  <p>穀圭七寸天子以聘女其飾若粟文</p>	<p>白琥 色白</p>  <p>白琥禮西方長九寸廣五寸刻伏虎形高三寸</p>







<p>大圭天子之笏也王晉大圭以朝日執冒圭以朝諸侯至於鎮圭則所用廣矣鎮圭一曰珍圭以徵守以恤凶荒徵召守國諸侯凶荒則民有遠志不安其土故鎮安之 駟讀為組秤錘曰權以琮為權琮有鼻以貫組為權也宗后王后也大琮有八角射角也后守大琮與天子守鎮圭同故曰內鎮兩圭四圭有邸邸本也中央為璧圭著其兩頭四面於璧也 日月星辰麗於天者皆陽類故祀以圭璧山川麗於地皆陰類故祀以璋邸射璋邸必</p>	<p>方明木</p>  <p>方明木也方四尺設六色以著六玉也</p>	<p>瑑璧琮</p>  <p>瑑璧琮八寸以頌聘璋大瑑</p>
	<p>方明壇</p>  <p>諸侯親於天子為宮三百步四門壇十有二尋深四尺加方明於其上</p>	<p>射四寸厚寸黃金寸青金外朱中鼻寸銜四寸有纁天子巡守所過大山川用禮其神</p> 

象射之貫以山川通氣故也造贈賓客者山川為國阻固賓客為國捍蔽故也 雙植謂之桓公二王之後及王之上公也信圭之信當作身信圭躬圭皆象人形欲其慎行以保身也穀所以養人蒲為席所以安人 蒼壁禮天謂天皇帝在北極者也壁中有孔曰好週邊曰肉好倍肉曰瑗肉倍好曰璧黃琮禮地謂神在崑崙者也東方蒼精之帝南方赤精之帝西方白精之帝北方黑精之帝禮神者必象其類璧圓象天琮八方象地圭銳象春物初生半圭曰璋象夏物半死虎猛象秋嚴半璧曰璜季冬閉藏地上無物惟天半見 璧羨者璧體圓本徑九寸今言羨則旁減一寸以益上下則上下長一尺也 琬圭無鋒芒故以治德結好琰圭有鋒芒有征伐誅討之象 圭瓚圭首為器可以挹鬯裸祭謂之瓚 天子巡守祀大山川用大璋次山川用中璋小山川用邊璋 齒牙兵象故以之發兵若後之銅虎符發兵也 男女之合取其不失性而生生不窮之意故用穀圭 縹藉

爾雅

縹讀藻五就五匝也一匝為一就 方明者木也方四尺上下四旁各一尺設六色每方一色象天地四方也設六玉每方以其玉函木上上與東皆圭上為天帝東方帝所出其玉同圭銳象陽居上壁孔象陰居下璋半圭象半陽居南璜半璧象半陰居北琥虎形象金猛居西圭上剡象物生居東

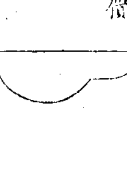
爾雅

<p>敬</p>  <p>制如概尊</p>	<p>概</p>  <p>漆尊無飾</p>	<p>蜃</p>  <p>山川四方大器有蓋</p>
 <p>尊謂狀象之屬</p>	 <p>齋祭名門國門取甘飽割去抵以為尊</p>	 <p>祭祀社壇用大器即瓦壘也取質略之意</p>

圖五 樂圖

大司樂以圓鍾為宮黃鍾為角太簇為徵姑洗為羽冬日至於地上圜丘奏之樂六變則天神皆降可得而禮矣 天宮夾鍾與無射合無射上生仲呂與地林鍾同位林鍾與蕤賓合但仲呂林鍾同

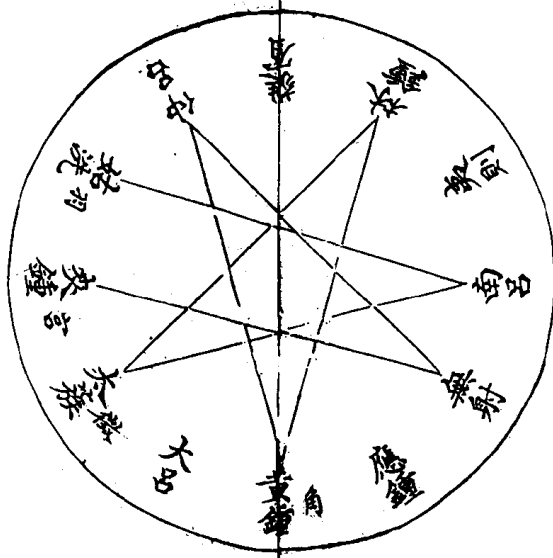

在南故同位然天尊地卑嫌其同位而不用也仲呂上生黃鍾為角黃鍾下生林鍾林鍾地宮又不用亦以嫌而不用林鍾上生太簇太簇為徵太簇下生南呂與無射同位又不用南呂上生姑洗姑洗為羽祭天四聲足矣

周禮四一

方丘樂圖

大司樂函鍾為宮太簇為角姑洗為徵南呂為羽夏日至於澤中方丘奏之樂八變則地示皆出可得而禮矣 地宮林鍾林鍾上生太簇太簇為角下生南呂南呂為羽是先生後用也南呂上生姑

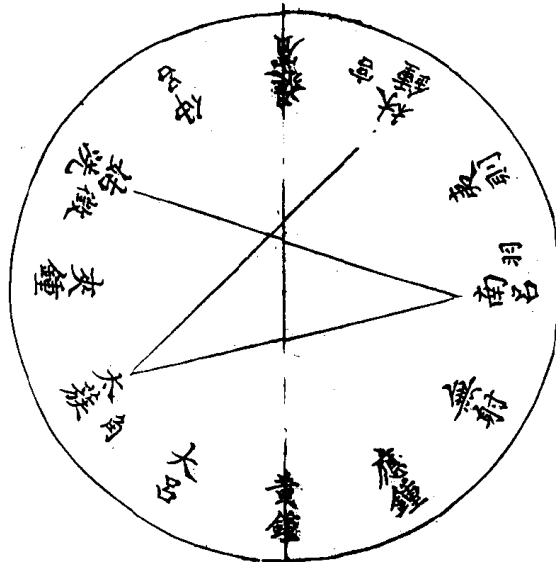

洗姑洗為徵後生先用也祭地四聲足矣

周禮四二

宗廟樂圖

人司樂以黃鐘為宮大呂為角大蕤為徵應鐘為羽宗廟之中奏之樂九變則人鬼可得而禮矣
 人宮黃鐘黃鐘下生林鐘林鐘為地宮又避之不取也林鐘上生大蕤大蕤為徵先生後用也大蕤

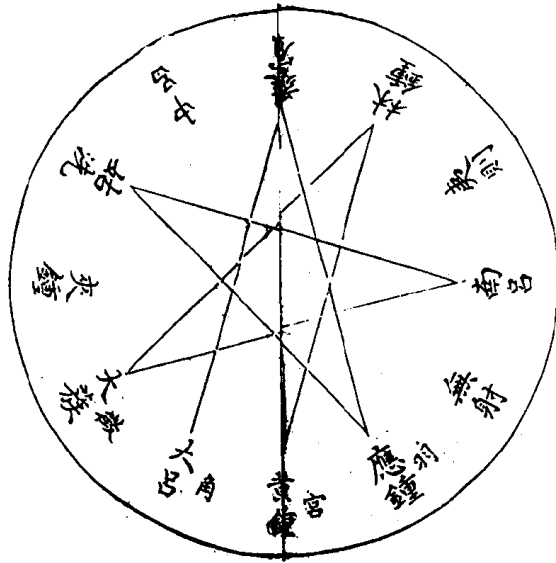

下生南呂南呂與天宮之陽同位又避之南呂上生姑洗姑洗南呂之合又避之姑洗下生應鐘應鐘為羽應鐘上生蕤賓蕤賓地宮之陽以林鐘是地宮與相配合故又避之蕤賓上生大呂大呂為角後生先用也

月禮四

宗廟樂圖

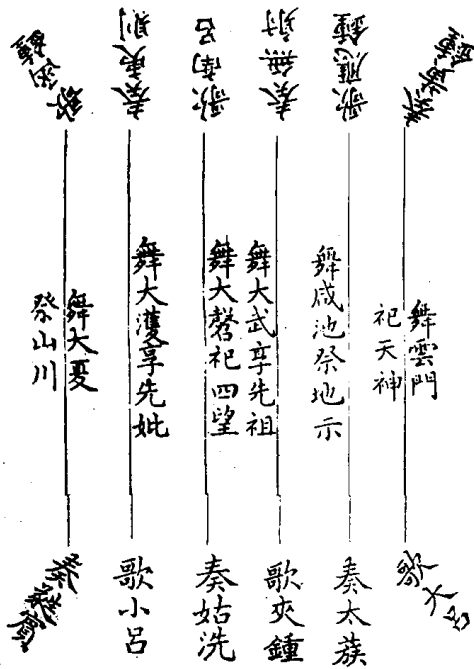

黃鐘陽聲之首大呂為之合太蕤陽聲二應鐘合姑洗陽聲三南呂合蕤賓陽聲四函鐘一曰合夷則陽聲五小呂一曰中呂合無射陽聲下夾鐘一曰合

月禮四

大鐘

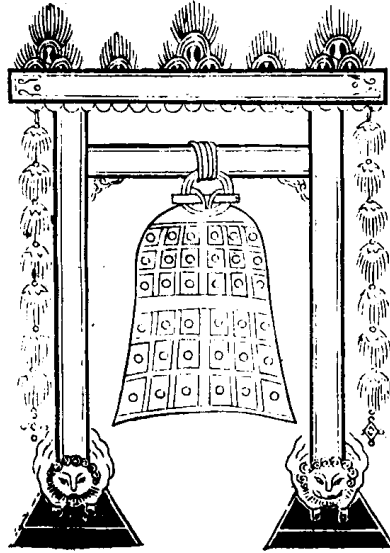

大鐘特縣鐘也 典同凡為樂器以十有二律為

之數度單穆公曰先王之制鐘也大不出鈞重不

過石律度量衡於是乎生則樂器待律然後制而

律度又待鐘然後生故有十二辰之鐘以應十二

月之律十二辰之鐘大鐘也大鐘特縣詩書爾雅

所謂鐘是也非十二辰之鐘則編焉周禮所謂編

鐘是也

有鐘

大磬

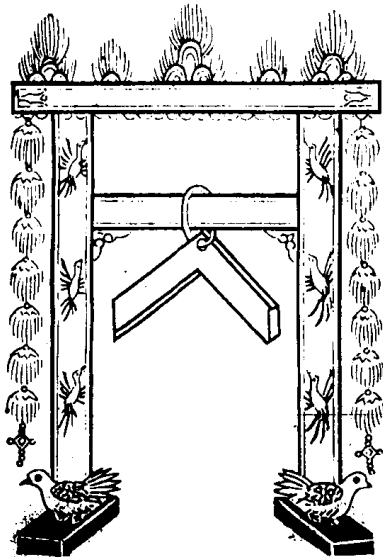

大磬特縣磬也 考工記磬氏為磬倨句一矩有

半其博為一股為二鼓為三參分其股博去一以

為鼓博參分其鼓博以其一為之厚 鄭司農云

股磬之上大者鼓其下小者康成云股外面鼓內

面小大長短雖殊其厚均也黃鐘之磬股鼓皆厚

二寸餘推此可知

有磬

編鐘

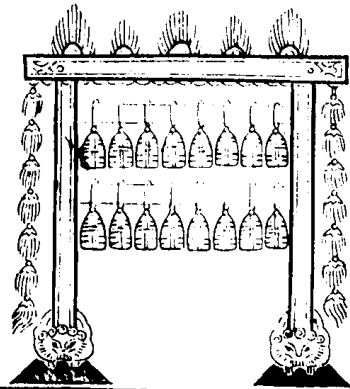

編磬

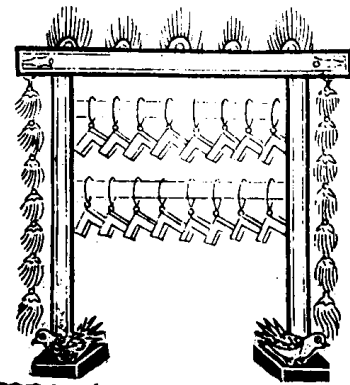

編鐘十六枚在一筍虞 鐘師掌金奏 編磬十

六枚在一筍虞 眡瞭掌擊頌磬笙磬 磬在東

方曰笙在西方曰頌 磬師掌教擊磬擊編鐘

凡縣編鐘磬半為堵全為肆十六枚在一筍虞曰

堵鐘一堵磬一堵曰肆

鐃

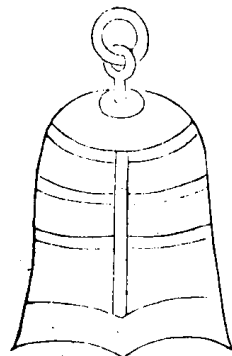

鐃師掌金奏之鼓祭祀
鼓其金奏之樂國語伶
州鳩曰細鈞有鐘無鐃
大鈞有鐃無鐘細必和
之以大大必和之以細
鐃小鐘耳章昭杜預皆
以鐃為小鐘惟鄭康成
曰鐃如鐘

竽

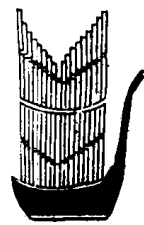

竽長四尺二寸三十二
簧竹為之形參差如鳥
翼

篪



篪竹為之長尺四寸圓
三寸一孔上出寸三分
橫吹之八孔又曰七孔

塤



土為之形如卵上圓而
銳東天下平泉地飾雲
氣一孔吹之五孔出聲

牘



牘以竹大五六寸長
七尺端有兩孔繫畫
以兩手築地

應

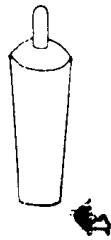

應長六尺五寸中有椎
短者二三尺虛中筒無
底端有兩空以手築地

簫



簫如遂三孔

雅

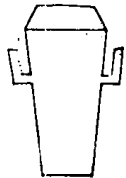

雅如漆筒弁口大二
圍長五尺六寸以羊
韋鞞之兩紐疏畫

止



所以鼓
祝謂之

鏡



所以鼓
敵謂之

兔氏為鍾

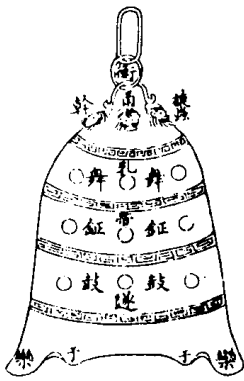

兩樂曰鈇鈇間曰于于上
曰鼓鼓上曰鈺鈺上曰舞
舞上曰甬甬上曰衡鐘懸
謂之旋旋蟲謂之幹鐘帶
口蒙篆間曰枚枚謂之景
于上之攤曰隧

鈇鐘口兩角氣之上連謂于鼓則于上所擊處鈺在鼓上居鐘
體之正舞在鈺上聲之震動于此者甬衡鐘柄也體以出聲柄
以垂體甬在舞上取盡而有繼之意衡居甬上小于甬旋屬鐘
柄所以縣之也以蟲為飾幹則繩而能屬鐘也帶則介于鼓鈺
舞甬衡之間凡四枚鐘乳也夫鼓與舞凡三十一乳似大星又
謂之景攤則所擊之處攤舞也隧在鼓中窪而生光

鼓人四金圖

鐃



鼓人以金
鐃和鼓鐃
于也圓如
鐘頭大小
下樂作鳴之
與鼓相和

鏡

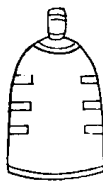

鼓人以金
鏡止鼓鏡
如鈴無舌
有秉執而
鳴之以止
擊鼓

鐃

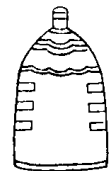

鼓人以金
鐃節鼓鐃
鉦也形如
小鐘軍行
鳴之以為
鼓節

鐃

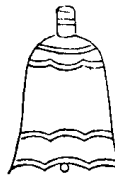

鼓人以金
鐃通鼓鐃
大鈴也振
之以通鼓

舞制圖

舞兵

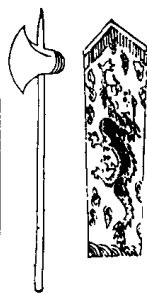

兵謂于戚也舞師教
兵舞帥而舞山川祭
祀樂師有干舞

舞帔

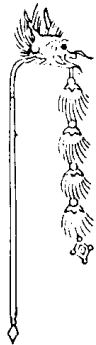





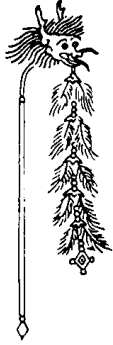



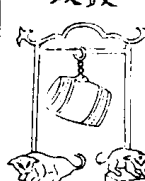
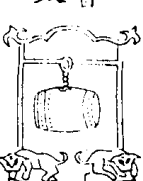
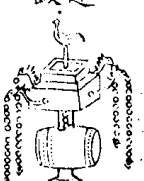

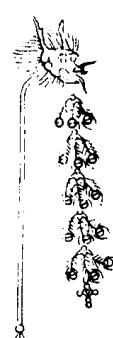
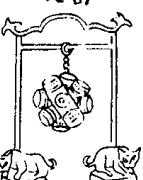
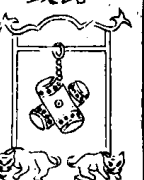

帔列五采繒為之有
乘舞師教帔舞帥而
舞社稷之祭祀

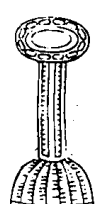



舞羽

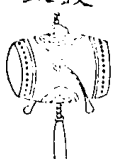
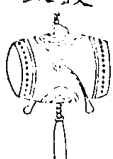



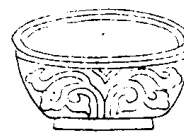



羽析白羽為之形如
帔舞師教羽舞帥而
舞四方之祭祀

<p>鼓建</p>  <p>大射云建鼓在作階西南建猶樹也以木貫而樹之</p>	<p>鼓晉</p>  <p>鼓人以晉鼓鼓金奏晉鼓長六尺六寸</p>	<p>鼓建</p>  <p>大射云建鼓在作階西南建猶樹也以木貫而樹之</p>	<p>鼓制圖</p>	<p>人舞</p> 	<p>旄舞</p> 	<p>皇舞</p> 
<p>鼓鼗</p>  <p>鼓人氏軍旅夜鼓鼗也長丈二尺</p>	<p>鼓雷</p>  <p>鼓人以雷鼓鼓神祀八面鼓也神祀祀天神也</p>	<p>鼓路</p>  <p>鼓人以路鼓鼓鬼享四面鼓也鬼享享宗廟也</p>		<p>人舞無所執以手袖為威儀祭宗廟則舞之</p>	<p>樂師教小舞旄舞以鼉牛毛為之</p>	<p>皇謂雜五采羽如鳳皇色舞師教皇舞師而舞早暝之事</p>

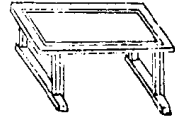
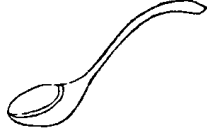
<p>簋</p>  <p>外方內圓曰簋容一斗二升稻梁器</p>	<p>豆</p>  <p>豆以竹為之口有滕緣形制如豆受四升</p>	<p>禮器圖</p>	<p>鼓鞀</p>  <p>大師令奏鞀鼓小師鼓鞀小鼓也為大鼓先引讀為引導之引</p>	<p>鼓提</p>  <p>大司馬師帥執提馬上鼓有曲木提持者曰提</p>	<p>鼓靈</p>  <p>鼓人以靈鼓社祭也六面鼓也社祭祭地也</p>
<p>簋</p>  <p>內方外圓曰簋亦受斗二升盛黍稷</p>	<p>豆</p>  <p>旅人為豆高一尺以木為之受四升口圍徑尺二寸有蓋</p>		<p>鼓鼗</p>  <p>小師掌教鼓鼗制如其柄搖之</p>	<p>鼓鼗</p>  <p>小師掌教鼓鼗制如其柄搖之</p>	<p>鼓鼗</p>  <p>鼓人以鼗鼓鼓役事鼗鼓長丈二尺</p>

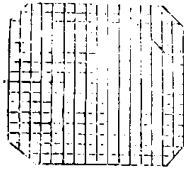
<p>盃</p>  <p>盃量名容六斗四升</p>	<p>酒壺</p>  <p>壺禮器腹方口圓曰壺有爵飾約容一升</p>	<p>瓚</p>  <p>瓚以木為之王府云若合諸侯則供珠盤玉啟當用珠玉為飾耳</p>	<p>鼎</p>  <p>鼎有牛羊豕以銅天子飾以黃金侯飾以白金大夫無飾士以鐵</p>
<p>方壺</p>  <p>方壺受一斛腹圓口足皆方圓壺受同腹方口足皆圓中畫雲氣</p>	<p>甕</p>  <p>甕以盛醴醴高一尺受二斗</p>	<p>龍勺</p>  <p>龍勺受五寸柄長二尺四寸龍頭受五升</p>	<p>觥</p>  <p>觥銳下方足漆赤中畫青雲氣容二升</p>

<p>筥</p>  <p>筥曰筥受半斛以飯米</p>	<p>玉爵</p>  <p>玉爵受一升象爵之形中有聖酒又持之也取其能飛而不溺於酒之意</p>	<p>畫布巾</p>  <p>畫五色雲氣冪六奠二尺二寸之幅而圓祭宗廟尚文也</p>	<p>俎</p>  <p>周制房俎載牲之器長二尺四寸廣尺二寸高一尺</p>
<p>柶</p>  <p>柶有柶用角為之柶有柶用木為之柶長一尺機博三寸</p>	<p>登</p>  <p>詩云于豆于登尾為之形與豆同但畫飾異耳</p>	<p>疏布巾</p>  <p>疏布巾冪八尊二尺二寸祭天地用之尚質也</p>	<p>罍</p>  <p>形似壺大者受一斛刻木為之畫為山雲之形</p>

輪人為蓋



蓋斗曰部部徑六寸厚一寸上隆一分斗下達常長二尺徑一寸達常下入杠長八尺徑二寸是以合達常也用弓二十有八每弓長六尺廣四分先鑿部為二八空乃置弓於空內端即大一分其弓近部二尺稍平外四尺即撓之漸下曲而爪末低二尺以低二尺者謂杠與達常共高一丈八尺故四圍面宇曲下低二尺也蓋之寬狹唯可覆軹不及于轄

六尊圖

<p>尊著</p>	<p>尊象</p>	<p>尊獻</p>
<p>容受同 地無之與 著尊著若 朝獻用兩 秋嘗冬燕</p>	<p>象骨飾尊 威盛齊以 兩象尊一 其再獻用 春祠夏禴</p>	<p>全牛之形 醴齊並刻 獻尊一威 朝踐用兩</p>
<p>尊山</p>	<p>尊太</p>	<p>尊壺</p>
<p>山雲形 益齊刻畫 玄酒一威 山尊一威 再獻用兩 進享朝享</p>	<p>瓦尊也 即太古之 酒威齊 木尊一威 朝踐用兩</p>	<p>斗漆赤中 益齊受五 壺尊一威 玄酒一威 饋獻用兩</p>

六彝圖

<p>繡以琥</p>	<p>錦以琮</p>	<p>馬以圭</p>	<p>彝罍</p>	<p>彝鳥</p>	<p>彝雞</p>
<p>以繡合之 以琥象陰 用琥故合琥 子男享天子</p>	<p>以錦享后亦 用琮故合琮 侯伯享天子</p>	<p>圭以馬取特 達之意 子用圭故合 二王後享天</p>	<p>赤中 彝與舟並漆 禾稼于尊也 學讀稼謂畫 學讀稼謂畫</p>	<p>皇故也 鳴鳥謂之鳳 風形于尊上 鳥即畫鳳 同雞彝威鬱</p>	<p>斗威明水 刻畫為雞鳳 刻畫為雞鳳 鳳之形受三 同雞彝威鬱</p>
<p>繡以璜</p>	<p>璧以</p>	<p>璋以皮</p>	<p>彝雉</p>	<p>彝虎</p>	<p>彝黃</p>
<p>以繡合之 用璜故合璜 子男享天子</p>	<p>以帛束帛加 璧謂庭實也 侯伯享天子</p>	<p>璋以皮示服 極也 子用璋故合 二王後享天</p>	<p>即以為 蛟鼻向上而 猴長尾末有 雌印草似編</p>	<p>皆育丹虎彝 威明水畫虎 為飾 追享朝享禩 用虎彝威鬱</p>	<p>皆黃目者以 尊黃目者以 尊黃目者以 尊黃目者以</p>

厭翟車制圖

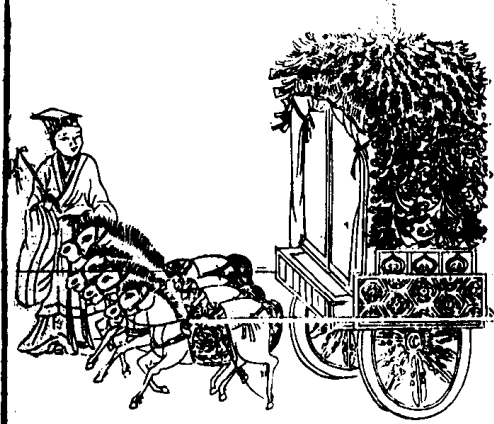

厭翟車

巾車王后之五路其一厭翟后從王賓饗諸侯所乘勒面績總翟雉羽也厭翟次其羽使相迫也勒面謂如王龍勒之韋為馬面飾也五路皆有容蓋容謂檐車總若馬勒直兩耳與兩鑣績畫文也蓋如今小車蓋也

墨車制圖

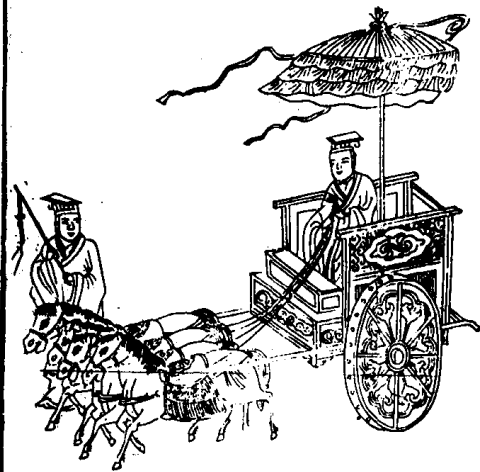

墨車

巾車服車五乘服車服事者之車其一大夫乘墨車墨車不畫也

九旗制圖

旗

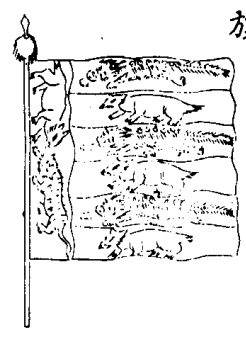

司常熊虎為旗師都建
旗考工記熊旗六游以
象伐熊以其殺虎以其
色無飾中車象路建大
猛

旛



旒



司常全羽為旒道車建
旒注曰道車象路也王
以朝夕燕出入全羽五
色象其文德也

物

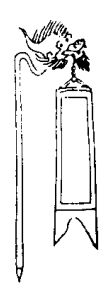

衛

司常雜帛為物大夫士
建物注曰以帛素飾其
側白般之色巾車革路
建大白以即戎以封四

司常掌九旗之物名各有屬以待國事王氏曰旗
之名則常旂禮物之屬旗之物則通帛雜帛之屬
各有屬者謂自王以下各有屬建旗以便其屬視
而從焉待國事謂師由賓祀之事
詩經圖大常已見
見尚書圖

六節圖

虎節



以金為節
鑄虎形使
山國用之節

龍節



以金為節
鑄龍形使
澤國用之節

管節



以竹為節
用於都鄙節

人節



以金為節
鑄人形使
土國用之節

符節

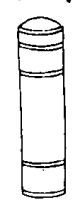

以竹為節
用於門關

旌節



以竹為節
用於道路

註云此謂邦國之節也凡節有天子法式藏於國
虎人龍三者據諸侯使臣出聘所執旌符管三者
據在國所用

射侯制圖

南禮六

虎侯

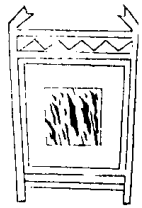

謂以虎皮飾其侯之側其鵠亦虎皮

二正侯

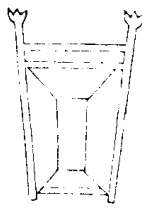

二正侯五十弓三分其侯正居一焉

大侯

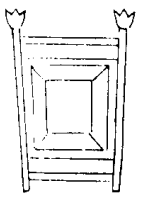

大侯九十弓畿外諸侯將祭先祖所射之侯

熊侯

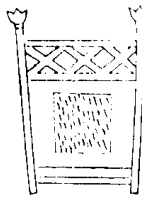

謂以熊皮飾其侯之側兼以熊皮制其鵠

糝侯

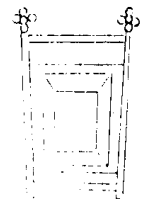

糝侯七十弓諸侯卿大夫助祭所射之侯

豹侯



以豹皮飾侯側兼以豹皮方制其鵠

獸侯麋首

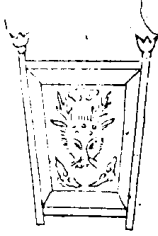

王燕勞之侯諸侯射亦畫雲氣飾其側

五正侯

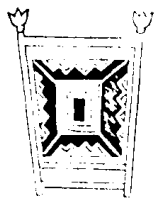

五正侯九十弓三分其侯正居一焉

獸侯熊首

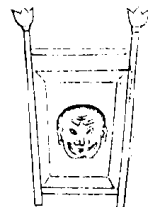

獸侯王以息燕畫獸為侯畫熊頭狀

豨侯

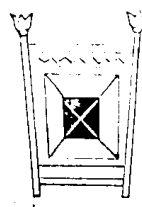

豨侯五十弓諸侯之士助祭所射之侯

熊侯

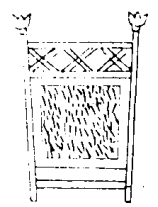

諸侯自射之侯其侯道鵠與王熊侯同

獸侯虎豹首

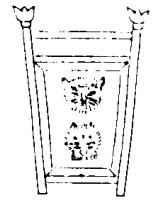

王燕射則卿大夫射畫虎豹頭之狀

南禮五

麋侯

以麋皮飾侯側又以麋皮方制其鵠

三正侯七
十弓三分
其侯正居
一焉

獸侯麋豕首

王燕射士射鹿豕首布侯侯道五十弓

有禮下

按射義疏凡天子諸侯及卿大夫射禮有三一為大射是將祭擇士之射二為賓射諸侯來朝天子入而與之射也或諸侯相朝而與之射三為燕射謂燕息而與之射其天子諸侯大夫三射皆具惟士無大射又按詩行葦箋云周之先王將養老先與羣臣行射禮擇其可與者以為賓疏禮稱將祭而射謂之大射養老與祭相類射以擇賓則六為大射賓射在朝而射以娛賓燕射因燕而射以為樂皆無擇士之義

擯禮圖

在主君之東南西面每擯相去各三文六尺

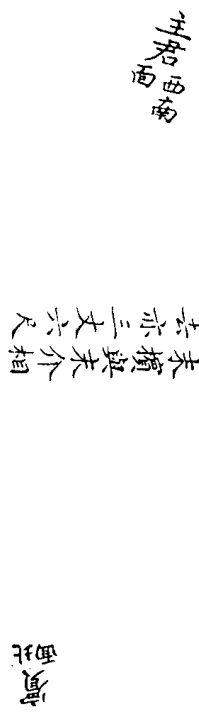

主君西南
賓
賓
賓

有禮下

周禮秋官行人上公九介侯伯七介子男五介各隨其命數賓次于大門之外主人使擯者出而請事卿為上擯大夫為承擯士為紹擯主國之君公則擯者五人侯伯四人子男三人各用其命數之半下于賓以示謙也傳命之制賓立于庫門之外主君出接命上擯請問來故上擯受君命而遞傳之末擯末擯傳之末介末介遞傳之賓賓命上介復命復以次傳之上擯而達于主君然後主君迎賓以入

龜人圖

龜



龜人取龜用秋時攻龜用春時春灼後左夏灼前右冬灼後右

焦



焦存火之炬灼龜之時用燃楚燔也

楚燔



楚燔者謂荆為楚用之燔龜開兆

筮人圖

著



著以為筮策藉蒞筮之器

畫爻木



古者用木畫地記爻今以錢

卦板



所筮六爻俱了卦體得成更以方板畫卦體示人也

馮相太歲圖

馮相氏掌十有二歲歲謂太歲歲星與日同次之月斗所建之辰也歲星為陽右行於天太歲為陰



右行于地十二歲而小周與日常應太歲月建以見又三禮義宗云歲星者東方蒼龍之前五星之神法五行在天右行十二歲一周天太歲者歲星之神法五行於地亦十二歲一周於地

周禮六六

土圭測日圖

土圭長尺五寸夏至日午樹表八尺以圭量日景尺五寸合者其地即天地之中也測土深謂地深不可見以土圭正日景測之蓋地與星辰四游升降進退不越三萬里夏至地東南游萬五千里下降亦然秋分復正冬至西北游亦萬五千里上升亦然春分復正大約日景每千里差一寸景尺五寸是地南戴日下一萬五千里為地中心與天心相對也日南四者申明一尺五寸得中之善

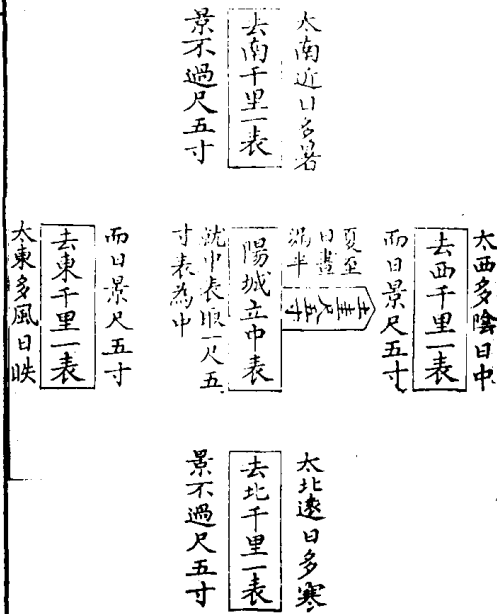

一尺五寸

水地法圖

匠人建國水地以縣謂欲置國城先當以水平地於四角立四柱於四柱畔懸繩以正柱以水望其高下即知地之高下然後平高就下地乃平也

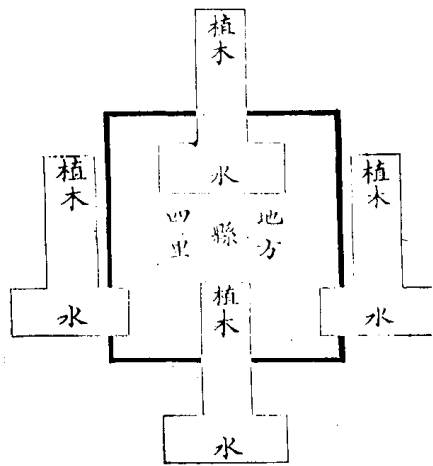

一尺五寸

周禮圖參訂

六官目典婦功吳本功司徒師講筮中脫庠人講庚

瘦司甲甲講家司馬脫赤友氏友講

王宮制圖宗廟昭穆亦講東西向正之

治朝燕朝外朝並增注

次圖庠圖增注

司几筵吳本注畧今增

鄉遂采地圖經緯內賞宅士賈官牛牧田牛講邦

縣三十八萬井脫萬字

四都為同圖注積萬井九萬夫夫講

六鄉圖中士一人二講比長下士一人

六遂圖注十二同十二萬井二講

九服圖注增王氏及周索戎索三條

職方九州豫州榮洛舊本榮講充浸盧維從錐

指作雷澤昭餘和神講

朝貢圖所貢祀嬪等物各增注

園邱樂圖注黃鐘為角脫為太族下生南呂下講

天神皆降下脫可得而五字

方澤樂圖注太族為角下生南呂下講南呂上生

姑洗脫上夏日至於方澤中奏之方字倒

宗廟樂圖注南呂為天宮之陽陽宮二字倒用

分舞圖舞大磬同吳本講

冕旒弁服及后首飾服制並据三禮圖改繪

筍虞注引考工記工講鐘虞鐘講兩端有璧兩講

有

罇注細鈞有鐘無罇罇講

鼓人四金注確頭講

樂器牘注春牘春講竽注三十六簧簧講應注應講

畫之髮講雅注羊皮鞞之鞞講墳注瞽講

祭器制圖壘注雲雷之形雲講爵站講玉爵注

改房俎注改簠簋注增

壘人制圖概注朱帶絡腹脫帶如屋尊尊講大壘

注祭祀社壇壇講

輪人為蓋按三禮圖如今常用而蓋但週圍增一

淺簷耳注以含達常合講

馮相太歲注增三禮義宗一條

射侯制圖注射於榭用鹿中虎 謠

龜人注取龜用春時虎時

土圭測日增注

水地法增注



六經圖六卷

江蘇巡撫 採進本

國朝王昉撰晴字又晴號雪塢按塢字見周伯琦六書正譌蓋不知江字

古亦音工 遂別造此字取工字諧聲反以說文鴻字為俗體晴不知其誤而從之亦好奇之過也

六安人是編刻於乾隆庚申取六經圖舊本稍加

損益凡所補校具列於每卷之末其中如書經圖

中所繪十二章服日為三足鳥形已自非古月作

白兔壽藥形杵曰宛然曾唐虞而有此說乎周禮

圖中所繪墨車以四馬蓋置兩轅之中亦全不解

古車之制如此之類皆無所訂正其校補槩可見

矣

十三經字辨八卷

〔清〕陳鶴齡撰

中國科學院圖書館藏清道光十年刻本

附《四庫全書總目·十三經字

辨無卷數》提要

士必通經經先辨字今坊本四書諸經雕鐫雜出每多蒙混即音釋反切亦互異以致童而習之訛以傳訛辨字不真率致理解不明嘗見青雲之士往往因一二字致干功令者有之數十年來思欲成一塾師訓課弟子而不誤之書而不得忽一日於友人齋中偶得此書閱數過見其於各經音義明白簡要便於尋檢惜弁首原叙為蠹魚爛蝕不可察識故難於錄載是書出

字辨叙 卷一

於國初南通州陳瑤賓先生所輯一時紙貴至雍正十二年再刻經今百餘年覆本流傳亦少因商求此本重加校訂梓以公諸世

道光庚寅秋南盤張桂卿識

十三經目錄

卷之一

校畫

卷之二以下枝音

大學

中庸

卷之三

論語

卷之四

孟子

四書補遺

字迹

字辨目錄

卷之五

易經

清經

詩經

卷之六

春秋

左傳公羊穀梁
載春秋正文下

卷之七

禮記

五經補遺

字迹

卷之八

周禮

儀禮

爾雅

檢字

凡例

一集中辨畫分部本梅氏其增出部首悉以相似之字

並列觀之庶鬚眉畢現而似是之非以明

一集中辨畫悉從字典而字典首引說文故辨畫以說

文為宗而旁搜正為精蘊諸書以參酌之

一集中辨畫兼載本作某及俗作某者使初學之士知

字體由來與俗書更變也間有知其為俗字而仍從

者必經史俱從亦難以驟易耳

一集中辨音依書為次序讀者倘有疑音舉手即得不

字辨凡例

必檢閱韻書全部亦覺其便

一集中音釋四書尤詳童蒙初習知識未開每章為畫

經載于前傳詳于後即習見之字註釋不憚重複如

惡見復長處等字前
章已註後章復註也至五經則或以卷分或以篇分

而習見之字不更載

一集中辨音必遵朱註如善動下夏等字朱註未曾註

音則專讀一音不復詳分上去蓋朱註萬古不易則

音釋何敢復相牴牾且簡則易從必欲分音以苦人

何益

一四書白文朱子但註反未註音者直註之曰音某朱註已註音某者不復載

一四書集註大全原有音釋堪為準繩間有不從者必確為講求果有未清然後移易

一五經音釋一趨簡當即如禮記有音涉岐異者如讀勁讀賤為善讀棘為棘讀省為獨讀唯為此讀巡為沿之類今概讀如本字不必穿鑿

穿鑿

一集中辨音每載正字通音某義同廣其音以便人讀也如緒敍犯範授受漸雅等字諸韻書俱讀上聲自

字辨 凡例

一一 卷一

從上為是今正字通俱屬去聲則從去亦非無稽總之音說既久古人曾讀者便可令讀必一無讀者然後令收亦積重難反之勢也每見坊間四書猶妄添音釋以撓眾見反屬多事

音釋以撓眾見反屬多事

一補遺所載每多重出者以前載未詳茲復詳諄也

一學憲崔校士江蘇命題只寫起止令生童自默全題寫左者甚多故補遺有字迹及列次序別同異之載

校畫目錄

一部 刀部 卅部 廿部 卅部 卅部 卅部

一部 卅部 卅部 卅部 卅部 卅部 卅部

乙部 卅部 卅部 卅部 卅部 卅部 卅部

上部 卅部 卅部 卅部 卅部 卅部 卅部

几部 卅部 卅部 卅部 卅部 卅部 卅部

八部 卅部 卅部 卅部 卅部 卅部 卅部

一部 卅部 卅部 卅部 卅部 卅部 卅部

几部 卅部 卅部 卅部 卅部 卅部 卅部

字辨 校畫目錄 一一 卷一

刀部 卅部 卅部 卅部 卅部 卅部 卅部

力部 卅部 卅部 卅部 卅部 卅部 卅部

匕部 卅部 卅部 卅部 卅部 卅部 卅部

匕部 卅部 卅部 卅部 卅部 卅部 卅部

十部 卅部 卅部 卅部 卅部 卅部 卅部

厂部 卅部 卅部 卅部 卅部 卅部 卅部

口部 卅部 卅部 卅部 卅部 卅部 卅部

土部 卅部 卅部 卅部 卅部 卅部 卅部

夕部 卅部 卅部 卅部 卅部 卅部 卅部

女部	子部	寸部 <small>車部 車部</small>	小部 <small>少部 少部</small>	九部	尸部	山部 <small>嵩部</small>	ㄩ部 <small>鼠部 鼠部</small>	巾部	干部	幺部	又部 <small>爻部</small>	弓部	彡部	彳部	心部	戈部	戶部	手部	支部	支部	斗部	斤部	方部	无部	日部 <small>易部 易部</small>	臼部 <small>肉部 月部 月部 月部</small>	木部 <small>木部 木部 木部 木部 木部 木部</small>	止部	欠部	殳部	歹部	比部	母部	氏部	毛部
字辨 校畫目錄																																			
二 卷一																																			

火部	爻部	月部	片部	牛部	犬部	立部	玉部	瓦部	甘部	生部	用部	田部	疋部	疒部	𠃉部 <small>祭部 齊部</small>	白部	皿部	目部	牙部	示部 <small>衣部</small>	内部	禾部 <small>木部</small>	立部	竹部	米部	糸部	缶部	羊部	羽部	老部	耒部	耳部	聿部	臣部 <small>臣部</small>	自部
字辨 校畫目錄																																			
三 卷一																																			

至部	白部 <small>冫部</small>	頁部	至部
疒部	虫部	行部	血部
而部 <small>西</small>	見部	言部	角部
豆部 <small>豐</small>	谷部 <small>谷</small>	豕部 <small>豕</small>	豕部 <small>豕</small>
貝部	赤部	足部	走部
身部	車部	辰部	辛部
酉部	采部 <small>采</small>	門部 <small>門</small>	金部
佳部 <small>僞</small>	雨部	頁部	非部 <small>非</small>
食部	馬部	髟部	骨部
鬯部	鬲部		

字辨 校書目錄

四

卷一

鬼部	魚部	烏部	鹵部	鹿部	麥部	黑部	黽部 <small>龜</small>	鼎部	齒部	龍部	龠部	鼓部	齒部
----	----	----	----	----	----	----	---------------------	----	----	----	----	----	----

字辨 校書目錄

五

卷一

四書五經字辨

南通州陳鶴齡瑤賓輯

張桂卿南磬重校

校畫

一部

南城

山穆孟胡氏重刻

一說文惟初大始道立於一造分天地化成萬物
之類皆從
丑徐曰從𠄎從一凡紐紐之類皆從丑丑非

丈

說文從又持十俗加點作丈非凡仗杖

丙

說文從一入口一名

字辨

一部

一

卷一

陽也徐曰陽功成入於門門也天地陰陽之門也兩柄陋之類從丙

𠄎

音蒸乞也𠄎音勉避箭短牆沔眇等字從𠄎

並

集韻並隸作並非

𠄎部

音姬說文基也薦物之𠄎一部分出

𠄎

本作𠄎

𠄎辨鼻劒等字從𠄎

𠄎部

𠄎

音拱木作𠄎兩手相對指事俗省作𠄎

弈

音釋圍棋

也從𠄎奕葉之奕從大音同義異俗通用非

艸部

音入二十并也各部從艸之字聚歸一處於制字之義未合然聚則易稽且易記也

革

凡革之屬皆從革

黃

凡黃之屬皆從黃

董

說文從土從黃省

庶

氏韻增從艸不從井監本下從二畫亦誤

度

說文法也從又庶省聲徐曰又手也布指知尺舒肱知尋故

席

說文從中庶省徐鉉曰席以待賓客之禮賓容非一人故從庶

萑

從艸從兩

燕

說文從艸從燕

燠

從艸從日

難

難難難等字從艸從隹從火

字辨

艸部

廿部

二

卷一

艸部

艸省作艸二橫畫穿過

獲

音約獲度也字彙遵說文從艸從𠄎正字通從艸正字通云商度律候生於獲管菴卽葭類從菴葦會意非諧聲也必云從艸非從艸特泥說文獲從艸與葦同部而未詳葦善度人禍福之爲鑿說也

芽

芽非

苗

從田從艸

荔

從艸從力

茲

正韻艸字與從玄者訓黑也此也姓也從艸

荒

從艸從川

莽

從艸從犬從艸犬善逐兔

董

大雅董茶如餽

蕙

按蕙字有三音上去二音從

蔥

古蔥字

萑

今省作蔥

蕙

今省作蔥

一作蒙 蒙 蒙 蒙 蒙 蒙
字從蒙 蓋 蓋 蓋 蓋 蓋
藏 藏 藏 藏 藏
藏 藏 藏 藏 藏
非 非 非 非 非
藏 藏 藏 藏 藏
字從藏 蓋 蓋 蓋 蓋
藏 藏 藏 藏 藏
非 非 非 非 非
藏 藏 藏 藏 藏
字從藏 蓋 蓋 蓋 蓋

廿部 本字竹音拐羊角也分省作
廿 廿 廿 廿 廿
說文勞目無睛也從百人勞則
廿 廿 廿 廿 廿
說文勞目無睛也從百人勞則
廿 廿 廿 廿 廿
說文勞目無睛也從百人勞則
廿 廿 廿 廿 廿

苜 說文勞目無睛也從百人勞則
苜 苜 苜 苜 苜
說文勞目無睛也從百人勞則
苜 苜 苜 苜 苜
說文勞目無睛也從百人勞則
苜 苜 苜 苜 苜

苜 說文勞目無睛也從百人勞則
苜 苜 苜 苜 苜
說文勞目無睛也從百人勞則
苜 苜 苜 苜 苜
說文勞目無睛也從百人勞則
苜 苜 苜 苜 苜

苜 說文勞目無睛也從百人勞則
苜 苜 苜 苜 苜
說文勞目無睛也從百人勞則
苜 苜 苜 苜 苜
說文勞目無睛也從百人勞則
苜 苜 苜 苜 苜

苜 說文勞目無睛也從百人勞則
苜 苜 苜 苜 苜
說文勞目無睛也從百人勞則
苜 苜 苜 苜 苜
說文勞目無睛也從百人勞則
苜 苜 苜 苜 苜

丰部 音鋒面貌豐滿也三橫畫皆平
丰 丰 丰 丰 丰
音鋒面貌豐滿也三橫畫皆平
丰 丰 丰 丰 丰
音鋒面貌豐滿也三橫畫皆平
丰 丰 丰 丰 丰

蚌 易說卦傳
蚌 蚌 蚌 蚌 蚌
易說卦傳
蚌 蚌 蚌 蚌 蚌
易說卦傳
蚌 蚌 蚌 蚌 蚌

丰部 三畫皆斜今或作丰從一撇二橫說
丰 丰 丰 丰 丰
三畫皆斜今或作丰從一撇二橫說
丰 丰 丰 丰 丰
三畫皆斜今或作丰從一撇二橫說
丰 丰 丰 丰 丰

切 音恰巧切也從刀丰聲又音器約也
切 切 切 切 切
音恰巧切也從刀丰聲又音器約也
切 切 切 切 切
音恰巧切也從刀丰聲又音器約也
切 切 切 切 切

害 說文傷也從宀從口言從家起也丰聲徐
害 害 害 害 害
說文傷也從宀從口言從家起也丰聲徐
害 害 害 害 害
說文傷也從宀從口言從家起也丰聲徐
害 害 害 害 害

夂 說文對队也從夕中相背
夂 夂 夂 夂 夂
說文對队也從夕中相背
夂 夂 夂 夂 夂
說文對队也從夕中相背
夂 夂 夂 夂 夂

主 上從一 凡注住註註等字從
主 主 主 主 主
上從一 凡注住註註等字從
主 主 主 主 主
上從一 凡注住註註等字從
主 主 主 主 主

久 灸疾美敵之類
久 久 久 久 久
灸疾美敵之類
久 久 久 久 久
灸疾美敵之類
久 久 久 久 久

乘 俗作
乘 乘 乘 乘 乘
俗作
乘 乘 乘 乘 乘
俗作
乘 乘 乘 乘 乘

𡗗部 音吟衆立也
ノ部分出

衆 當從日 今俗從血作衆
已久 隸字從衆 衆非聚
凡邪驟之類皆

辰部 辰本字說文水之表流別也從辰
徐階曰永長流也反則分派也

派 音非 從瓜作派
瓜音孤水名
俗從永作脈
脈 音麥 說文派本
字脈霖小水也

今小雅作

瓜部 音蚤

爭 說文引也從受尸徐鉉曰尸音曳受
之道也 凡淨靜靜靜之類從爭
韻會俗作爭非

字辨 部ノ部 米部 辰部 瓜部

爰 說文引也 從受從于 爲
猴象也 下腹爲母猴形 王育曰

瓜象形也 爵

瓜部

瓠 以土原見 以下各部
瓠 音孤 瓠 音瓜 瓠 音瓜 瓠 音瓜

苽 音姑 苽 音姑 苽 音姑 苽 音姑

窳

乙部

乾 有千虔二音 今俗分別以乾音虔以
乾音干非 從儿作乾者俗字
亂 俗作

一 一 土下畫均齊上畫短
者古文土字
互 互非
况 音况 發語辭小
推况也 永歎與
況少異又字考孟子作况易經
作况 從之 作况者今通
大之時因地之利口謀之手執
之時不可失疾之意並非

上 部 音

亨 從上從口 凡亨亨亨亮毫毫高豪
等字皆然 從日者推一而字

字辨 瓜部 乙部 二部 土部

上 部

亢 一作亢 今
通作亢
亥 亥非
亮 正字 通下
從几改作

向 廩本字 從天從回象屋形
中有戶 廩防蒸熱 而非
凡廩懷稟之類皆
從稟 韻會俗作稟非
畺 從畺 畺 音畺 畺 音畺
畺 音畺 畺 音畺

面 從面 固古面字 六經惟面
字從日 餘俱從口 而面非

稟 從禾 凡廩懷稟之類皆
從稟 韻會俗作稟非
畺 從畺 畺 音畺 畺 音畺
畺 音畺 畺 音畺

面 從面 固古面字 六經惟面
字從日 餘俱從口 而面非

面 從面 固古面字 六經惟面
字從日 餘俱從口 而面非

面 從面 固古面字 六經惟面
字從日 餘俱從口 而面非

從畺

面 部

采 音迷從一從米商頌采入
其阻 采音森從宀從木
從一從元從寸取其在首故從
元冠有法制故從寸 冠非
寃者 說文從日從六日數十
十六日而月始虧幽也
俗字 **冥** 亦夜也 正譌六
者地也 日入於地會意 冥
寃非

冢 從系 冢音蒙
冢非

冠 從冕 冕音蒙
冕非

宀 音綿交覆
深屋也

宀 說文散也從人在屋下無
田事也 宜 本作宜
字通俗從几作宀或作宀
並非 宜 俗作宜非

宀 從臣 從原作 **宮** 俗作
宮 寃音夷 寃非 **宮** 俗作
寃 寃音燕安也 **宿** 歐陽
氏曰

字辨 八部口部 一部 九部
卷一

從宀從丌從百 密 密非
不從白 冠 俗作冠
從宀頌頌分賦也六分故為少
也 正譌俗從力作寃非

寃寃 寃寃 寃寃 寃寃
寃寃 寃寃 寃寃 寃寃

寃寃 寃寃 寃寃 寃寃
寃寃 寃寃 寃寃 寃寃

寃寃 寃寃 寃寃 寃寃
寃寃 寃寃 寃寃 寃寃

寃寃 寃寃 寃寃 寃寃
寃寃 寃寃 寃寃 寃寃

寃寃 寃寃 寃寃 寃寃
寃寃 寃寃 寃寃 寃寃

寃寃 寃寃 寃寃 寃寃
寃寃 寃寃 寃寃 寃寃

寃寃 寃寃 寃寃 寃寃
寃寃 寃寃 寃寃 寃寃

部 音冰
凍也

冰 俗作 冰釋也
冰 與沖 沖 冰釋也
冰 同 沖 冰釋也
冰 同 沖 冰釋也

水部 水 與沖 沖 冰釋也
冰 同 沖 冰釋也
冰 同 沖 冰釋也

永 一作 決 決非
永 減非 準 準非 減 減非
減 減非 準 準非 減 減非

減 減非 準 準非 減 減非
減 減非 準 準非 減 減非

沈 沈姓之沈從沈浮沈之沉亦從沈本
薄不同 沈 沈姓之沈從沈浮沈之沉亦從沈本
薄不同 沈 沈姓之沈從沈浮沈之沉亦從沈本

沈 同上俗字 沈 沈姓之沈從沈浮沈之沉亦從沈本
薄不同 沈 沈姓之沈從沈浮沈之沉亦從沈本

字辨 六部 七部 水部
卷一

音谷不同 沔 見一部註
沔 沔非 沔 沔非 沔 沔非

沔 沔非 沔 沔非 沔 沔非
沔 沔非 沔 沔非 沔 沔非

沔 沔非 沔 沔非 沔 沔非
沔 沔非 沔 沔非 沔 沔非

沔 沔非 沔 沔非 沔 沔非
沔 沔非 沔 沔非 沔 沔非

沔 沔非 沔 沔非 沔 沔非
沔 沔非 沔 沔非 沔 沔非

沔 沔非 沔 沔非 沔 沔非
沔 沔非 沔 沔非 沔 沔非

沔 沔非 沔 沔非 沔 沔非
沔 沔非 沔 沔非 沔 沔非

力部

助

說文左也從力且聲 筋劫

劫

韻會通作劫亦 通作劫

務

勞 勞非 從力秋聲

勹部

勺

從一 杓灼芍約酌鈞等 字悉從勺 勺非

勻

從二 均鈞鈞鈞等 字悉從勻 勻非

匕部

匕

短作匕音彼 長作匕音化 匕非 從斗即反匕字 燕乘乖

字辨

刃部 办部 力部 勺部 匕部

圭

卷一

匚部

音方受物 之器

匠

說文從匚從斤 斤所以作器也 匠

匣

說文從甲 匚聲

匪

正字通匪加竹作篋與匪作篋匪作 篋義同舊註引正誘從匪廢篋泥

匱

匱非 匯

說文從二淮聲 滙非

匚部

奚上聲有所挾藏也從匚上有一覆 之匚與匚形相似而意相反

匹

說文四丈也匹謂四丈則八端 故從八從匚象束帛形 匹非

區

說文藏隱也從 品在匚中品衆

也從 區非

匱

說文匚也 從匚若聲

十部

半

說文物中分也從八從牛牛為大物可以分也 半 平父等字從八不從ノ 弟羊莠等字從ノ不從八

卉

俗作 卑 俾俾庫碑神鶴等字悉從卑 正字通俗作卑卑並非

南

南商 博 從十專專布也十成 數也總博之義 非

卩部

在本部者備錄在各部者 悉載註中餘俱從下

印

字彙從匕勹之匕 迎昂等字隸從印

卯

說文冒也二月萬物 冒地而出象開門之 鳥卯

卸

說文從卩 止午作卸

字辨

匚部 匚部 十部 卩部

南

卷一

卽

韻賦隸作卽玉篇今作卽 聖節櫛等字從卽

卸

說文發號也從人卩徐鍇曰號令者集而為之卩制也 凡俗冷洽罔餽茗輪鈴零領鶴齡等字悉從卸 令非

卸

說文高也從卩 俗 卸 說文卩欲也從 卩谷聲谷義見

却

說文章也 從卯自聲 執政

命

從人從口 今文作口瑞信也手爪以持印會意 此

卩部

卩部無註者未錄 卩部無註者未錄

邛

音穹 卩字通從工從卩俗作邛非 邛俗作 邛非

俗作邦 見丰部 邪 正字通俗 邵 邑名又姓 邨 音佩 國名

見詩 從比卩 邨 同隙又姓 今通作邨與邨 邨 與隙 邨 邨通 作邨古邨字

邨 正字通俗 邨 邨集 邨 字與左傳今本俱作 邨 邨俗通作邨非 邨 邨通

邨 俗作邨邨 邨 音奚說文 邨 邨發響邨 邨 邨通

邨 並非 邨 東海邑 邨 等字從邨

邨 在左者盡從卩 邨 並無一字從卩

陝 音洽從夾輔之 陝 音閃地名從夾夾從二入 陰 夾中從二人

陰 玉篇 陝 陝非 陝 陝非 陝 陝非 陝 陝非 陝 陝非

陝 陝 陝 陝 陝 陝 陝 陝 陝 陝 陝 陝 陝 陝 陝 陝 陝 陝

陝 陝 陝 陝 陝 陝 陝 陝 陝 陝 陝 陝 陝 陝 陝 陝 陝 陝

陝 陝 陝 陝 陝 陝 陝 陝 陝 陝 陝 陝 陝 陝 陝 陝 陝 陝

陝 陝 陝 陝 陝 陝 陝 陝 陝 陝 陝 陝 陝 陝 陝 陝 陝 陝

陝 陝 陝 陝 陝 陝 陝 陝 陝 陝 陝 陝 陝 陝 陝 陝 陝 陝

陝 陝 陝 陝 陝 陝 陝 陝 陝 陝 陝 陝 陝 陝 陝 陝 陝 陝

陝 陝 陝 陝 陝 陝 陝 陝 陝 陝 陝 陝 陝 陝 陝 陝 陝 陝

軛範等字 悉從巳

己 人己之己上全 圮 音否毀也 漢書方命圮族 從 圮 圮

圮 說文作弓 圮 辰巳之巳作圮音夷橋也 漢 書張良步游下 圮 圮

圮 圮 圮 圮 圮 圮 圮 圮 圮 圮 圮 圮 圮 圮 圮 圮 圮 圮

圮 圮 圮 圮 圮 圮 圮 圮 圮 圮 圮 圮 圮 圮 圮 圮 圮 圮

圮 圮 圮 圮 圮 圮 圮 圮 圮 圮 圮 圮 圮 圮 圮 圮 圮 圮

圮 圮 圮 圮 圮 圮 圮 圮 圮 圮 圮 圮 圮 圮 圮 圮 圮 圮

圮 圮 圮 圮 圮 圮 圮 圮 圮 圮 圮 圮 圮 圮 圮 圮 圮 圮

圮 圮 圮 圮 圮 圮 圮 圮 圮 圮 圮 圮 圮 圮 圮 圮 圮 圮

圮 圮 圮 圮 圮 圮 圮 圮 圮 圮 圮 圮 圮 圮 圮 圮 圮 圮

圮 圮 圮 圮 圮 圮 圮 圮 圮 圮 圮 圮 圮 圮 圮 圮 圮 圮

圮 圮 圮 圮 圮 圮 圮 圮 圮 圮 圮 圮 圮 圮 圮 圮 圮 圮

圮 圮 圮 圮 圮 圮 圮 圮 圮 圮 圮 圮 圮 圮 圮 圮 圮 圮

圮 圮 圮 圮 圮 圮 圮 圮 圮 圮 圮 圮 圮 圮 圮 圮 圮 圮

圮 圮 圮 圮 圮 圮 圮 圮 圮 圮 圮 圮 圮 圮 圮 圮 圮 圮

巽具也象
文作巽
行二十俱立於巳為夫婦妻妊於巳巳為子十月而生男
起巳至寅女起巳至申故男年始寅女年始申也 庖炮
炮魚砲胞砲砲
等字悉從包

包

說文象人裹妊巳在中象子未成形也元氣起於子子人所生也男左行三十女右

巴

巳部分出
說文作巴

肥多肉也從肉從巳徐鉉曰肉不可過多故從

邑部

說文

字辨

邑部 邑部 邑部 邑部

七

卷一

邑

說文國也從口先王之制尊卑有大邑小從口 邑挹池扈等字從邑

邑

應雍等字從邑

色部

從人從卩徐曰顏色人之儀卩也 絕艷等字從色 絕說文斷刀絲也從糸從刀卩

厂部

巖人可居象形

底

說文采石也從厂氏聲

厖

商頌作厖

厚

厚非願等字從原

广部

醜上聲說文因广為屋象對刺高屋之形

底

音邸山居也 本作底後加一作底韻會底通作底

庚

庚庚非

廐

周語作廐

康

說文從米庚聲

廆

盡心作廆為政離婁作廆 廆非

廉

廉非

廆

玉篇廆俗廆字

廚

俗作廚 禮記作雍

廆部

廆

說文二畝牛一家之居從广里八土 纏躡等字從廆 廆非

墨部

墨

從黑從土 纒字從墨 俗作墨非

又部

音有說文手也象形三指者手之列多略不過三也 又與又篆文同 十亦又字

字辨

色部 广部 廆部 墨部 又部

六

卷一

又

又非 音沒說文入水有所取也韻會沒本作又 隸作又刀音幕監本作又字誤 沒及等

反

說文從又

叙

正字通俗敘字

叢

註詳

段部

瑕

音霞玉小赤又玉玷也又遠也 又過也 瑕音鍛石之似玉者 葭音嘉蘆也 葭

暇

去聲 音假也 又福也

駸

音家牡豕也見左傳

假遐霞

段部

段 體段 音鍛 股修 股 音鍛小治從金段聲

段 之段 音嘉 腸病也 鍛 音退 鋌 鍛 頸 鍛

煨 正字通同 煨 字典云諸韻書有煨 無煨疑為譌字 煨音埤熱也乾也

尹 說文治也從又從人握事者也 伊 咍等字從尹 尹非

彗 說文掃竹也從又持彗 彗非 彗 彗等字從彗 彗非 彗 彗等字從彗 彗非

帝 說文從又持巾掃口內 婦 婦等字從帝 帝非 雪 占從帝 帝非

尹 亦能淨粉機若彗也 見一 侵 從帝省從又 侵 侵等字皆同

彗 彗非 彗 彗等字從彗 彗非 彗 彗等字從彗 彗非

彗 彗非 彗 彗等字從彗 彗非 彗 彗等字從彗 彗非

彗 彗非 彗 彗等字從彗 彗非 彗 彗等字從彗 彗非

彗 彗非 彗 彗等字從彗 彗非 彗 彗等字從彗 彗非

彗 彗非 彗 彗等字從彗 彗非 彗 彗等字從彗 彗非

彗 彗非 彗 彗等字從彗 彗非 彗 彗等字從彗 彗非

彗 彗非 彗 彗等字從彗 彗非 彗 彗等字從彗 彗非

彗 彗非 彗 彗等字從彗 彗非 彗 彗等字從彗 彗非

彗 彗非 彗 彗等字從彗 彗非 彗 彗等字從彗 彗非

周 用口為周 調網 囑離之 單 穢之類從

周 類皆從周 周周非 嚴 說文教命急也從卩從嚴

周 單非 嚴 嚴等字從此 嚴非 嚴 說文從口

周 日從口從七 從七 吞 說文從口 吞 說文從口

周 作叱同 咍 舊註音化 吞 天聲 舍 舍舍非 唐 唐非

周 善 善善 喪 本作喪 器 說文器象器之口犬所以

周 善非 喪 俗作喪非 器 守之 玉篇俗作器

周 善 善 喪 俗作喪非 器 守之 玉篇俗作器

周 善 善 喪 俗作喪非 器 守之 玉篇俗作器

周 善 善 喪 俗作喪非 器 守之 玉篇俗作器

周 善 善 喪 俗作喪非 器 守之 玉篇俗作器

周 善 善 喪 俗作喪非 器 守之 玉篇俗作器

周 善 善 喪 俗作喪非 器 守之 玉篇俗作器

周 善 善 喪 俗作喪非 器 守之 玉篇俗作器

周 善 善 喪 俗作喪非 器 守之 玉篇俗作器

周 善 善 喪 俗作喪非 器 守之 玉篇俗作器

凡諸橋騎道等
字皆從商

商部 音的

凡商煽煽蔽通頓踴踴等字悉從商六
經並無從夏商之商者 商寫作音亦非

口部 古園

說文從口從大 烟 烟
烟恩等字從因 回 本作回今作回 迴 迴等

音信昆腐等字從因

四部 口部分出 說

字辨 音部商部 商部口部 四部
四 字典口四方也八別也從口從入
泗 泗等字從四 四非

罍部 卽卽月字橫寫所謂橫目字也下橫
畫寫足凡從橫目者俱附罍部

罍 音亦 罍 罍 罍 罍 罍 罍
無從罍者罍古卑字 俗作罍非 罍 音皆目相
從隶省 罍 罍 罍 罍 罍 罍
罍等字從罍 罍 罍 罍 罍 罍
說文從目表聲 俗作罍 罍 罍 罍 罍 罍
俗儂嬛環環環環環等字悉從罍 今文從

叢 音減 叢 叢 叢 叢 叢 叢
叢 叢 叢 叢 叢 叢 叢 叢 叢 叢
叢 叢 叢 叢 叢 叢 叢 叢 叢 叢
叢 叢 叢 叢 叢 叢 叢 叢 叢 叢
叢 叢 叢 叢 叢 叢 叢 叢 叢 叢

叢 音減 叢 叢 叢 叢 叢 叢
叢 叢 叢 叢 叢 叢 叢 叢 叢 叢
叢 叢 叢 叢 叢 叢 叢 叢 叢 叢
叢 叢 叢 叢 叢 叢 叢 叢 叢 叢
叢 叢 叢 叢 叢 叢 叢 叢 叢 叢

憲 見一 憲 憲 憲 憲 憲 憲
憲 憲 憲 憲 憲 憲 憲 憲 憲 憲
憲 憲 憲 憲 憲 憲 憲 憲 憲 憲
憲 憲 憲 憲 憲 憲 憲 憲 憲 憲
憲 憲 憲 憲 憲 憲 憲 憲 憲 憲

憲 見一 憲 憲 憲 憲 憲 憲
憲 憲 憲 憲 憲 憲 憲 憲 憲 憲
憲 憲 憲 憲 憲 憲 憲 憲 憲 憲
憲 憲 憲 憲 憲 憲 憲 憲 憲 憲
憲 憲 憲 憲 憲 憲 憲 憲 憲 憲

網部 網音網隸作回下橫畫不連兩

罾 俗作罾 罾 罾 罾 罾 罾
罾 罾 罾 罾 罾 罾 罾 罾 罾 罾
罾 罾 罾 罾 罾 罾 罾 罾 罾 罾
罾 罾 罾 罾 罾 罾 罾 罾 罾 罾
罾 罾 罾 罾 罾 罾 罾 罾 罾 罾

罾 音教 罾 罾 罾 罾 罾 罾
罾 罾 罾 罾 罾 罾 罾 罾 罾 罾
罾 罾 罾 罾 罾 罾 罾 罾 罾 罾
罾 罾 罾 罾 罾 罾 罾 罾 罾 罾
罾 罾 罾 罾 罾 罾 罾 罾 罾 罾

罾 音抽 罾 罾 罾 罾 罾 罾
罾 罾 罾 罾 罾 罾 罾 罾 罾 罾
罾 罾 罾 罾 罾 罾 罾 罾 罾 罾
罾 罾 罾 罾 罾 罾 罾 罾 罾 罾
罾 罾 罾 罾 罾 罾 罾 罾 罾 罾

罾 音捕魚器也 罾 罾 罾 罾 罾 罾
罾 罾 罾 罾 罾 罾 罾 罾 罾 罾
罾 罾 罾 罾 罾 罾 罾 罾 罾 罾
罾 罾 罾 罾 罾 罾 罾 罾 罾 罾
罾 罾 罾 罾 罾 罾 罾 罾 罾 罾

罾 音充捕鳥 罾 罾 罾 罾 罾 罾
罾 罾 罾 罾 罾 罾 罾 罾 罾 罾
罾 罾 罾 罾 罾 罾 罾 罾 罾 罾
罾 罾 罾 罾 罾 罾 罾 罾 罾 罾
罾 罾 罾 罾 罾 罾 罾 罾 罾 罾

罾 音充捕鳥 罾 罾 罾 罾 罾 罾
罾 罾 罾 罾 罾 罾 罾 罾 罾 罾
罾 罾 罾 罾 罾 罾 罾 罾 罾 罾
罾 罾 罾 罾 罾 罾 罾 罾 罾 罾
罾 罾 罾 罾 罾 罾 罾 罾 罾 罾

罾 音充捕鳥 罾 罾 罾 罾 罾 罾
罾 罾 罾 罾 罾 罾 罾 罾 罾 罾
罾 罾 罾 罾 罾 罾 罾 罾 罾 罾
罾 罾 罾 罾 罾 罾 罾 罾 罾 罾
罾 罾 罾 罾 罾 罾 罾 罾 罾 罾

罾 音充捕鳥 罾 罾 罾 罾 罾 罾
罾 罾 罾 罾 罾 罾 罾 罾 罾 罾
罾 罾 罾 罾 罾 罾 罾 罾 罾 罾
罾 罾 罾 罾 罾 罾 罾 罾 罾 罾
罾 罾 罾 罾 罾 罾 罾 罾 罾 罾

罾 音充捕鳥 罾 罾 罾 罾 罾 罾
罾 罾 罾 罾 罾 罾 罾 罾 罾 罾
罾 罾 罾 罾 罾 罾 罾 罾 罾 罾
罾 罾 罾 罾 罾 罾 罾 罾 罾 罾
罾 罾 罾 罾 罾 罾 罾 罾 罾 罾

罾 音充捕鳥 罾 罾 罾 罾 罾 罾
罾 罾 罾 罾 罾 罾 罾 罾 罾 罾
罾 罾 罾 罾 罾 罾 罾 罾 罾 罾
罾 罾 罾 罾 罾 罾 罾 罾 罾 罾
罾 罾 罾 罾 罾 罾 罾 罾 罾 罾

罾 音充捕鳥 罾 罾 罾 罾 罾 罾
罾 罾 罾 罾 罾 罾 罾 罾 罾 罾
罾 罾 罾 罾 罾 罾 罾 罾 罾 罾
罾 罾 罾 罾 罾 罾 罾 罾 罾 罾
罾 罾 罾 罾 罾 罾 罾 罾 罾 罾

罾 音充捕鳥 罾 罾 罾 罾 罾 罾
罾 罾 罾 罾 罾 罾 罾 罾 罾 罾
罾 罾 罾 罾 罾 罾 罾 罾 罾 罾
罾 罾 罾 罾 罾 罾 罾 罾 罾 罾
罾 罾 罾 罾 罾 罾 罾 罾 罾 罾

罾 音充捕鳥 罾 罾 罾 罾 罾 罾
罾 罾 罾 罾 罾 罾 罾 罾 罾 罾
罾 罾 罾 罾 罾 罾 罾 罾 罾 罾
罾 罾 罾 罾 罾 罾 罾 罾 罾 罾
罾 罾 罾 罾 罾 罾 罾 罾 罾 罾

罾 音充捕鳥 罾 罾 罾 罾 罾 罾
罾 罾 罾 罾 罾 罾 罾 罾 罾 罾
罾 罾 罾 罾 罾 罾 罾 罾 罾 罾
罾 罾 罾 罾 罾 罾 罾 罾 罾 罾
罾 罾 罾 罾 罾 罾 罾 罾 罾 罾

聖 俗作望 仰望 望 月聖取以國朝君之義 今月聖之望亦相沿從望 聽

廷 見文 呈 鄧遂程程醒鐵 呈 音淫說文近求 也淫淫等字從

壬 本義先有壬癸之壬借為負壬懷 壬字 任姪任能等字從壬

執 音汁守也持也塞也捕也 又父之友曰執友

墊 音店下也溺也 又音執小雅 墊 沈入 墊 音至 墊 音至 墊 音至

執 音諸種也又音世威力也 從 幸幸土也與執字從幸不同

執 音諸種也又音世威力也 從 幸幸土也與執字從幸不同

執 音諸種也又音世威力也 從 幸幸土也與執字從幸不同

執 音諸種也又音世威力也 從 幸幸土也與執字從幸不同

執 音諸種也又音世威力也 從 幸幸土也與執字從幸不同

執 音諸種也又音世威力也 從 幸幸土也與執字從幸不同

執 音諸種也又音世威力也 從 幸幸土也與執字從幸不同

執 音諸種也又音世威力也 從 幸幸土也與執字從幸不同

執 音諸種也又音世威力也 從 幸幸土也與執字從幸不同

執 音諸種也又音世威力也 從 幸幸土也與執字從幸不同

倚恃意謂鑄鑿之類 從北 壽壽壽並非

夕 音止說文從後至也象人 兩脰後有推致者

夕 音姑從夕從夕盈字從此 俗從乃從夕非

夕 音姑從夕從夕盈字從此 俗從乃從夕非

夕 音姑從夕從夕盈字從此 俗從乃從夕非

夕 音姑從夕從夕盈字從此 俗從乃從夕非

夕 音姑從夕從夕盈字從此 俗從乃從夕非

夕 音姑從夕從夕盈字從此 俗從乃從夕非

夕 音姑從夕從夕盈字從此 俗從乃從夕非

夕 音姑從夕從夕盈字從此 俗從乃從夕非

夕 音姑從夕從夕盈字從此 俗從乃從夕非

夕 音姑從夕從夕盈字從此 俗從乃從夕非

夕 音姑從夕從夕盈字從此 俗從乃從夕非

夕 音姑從夕從夕盈字從此 俗從乃從夕非

夕 音姑從夕從夕盈字從此 俗從乃從夕非

外字 夜 夜非

大部

天

上橫畫不可短

夾

俠映挾夾缺區恆篋等字從夾從二入作夾者音閃陝西陝字從夾倚倚倚倚等字從奇 奇非

奇

倚倚倚倚等字從奇 奇非

奘

渙換換等字從奘 奘非

奕

說文大也從大亦聲 詩曰奕奕梁山

夷

淡姨夷夷等字從夷 夷非

畚

見口部詩 或作畚

奘

奘 奘非

奘

奘 奘非

奘

奘 奘非

字辨

夕部 夕部 大部

奘

奘

夸

佞列誇瓠剗誇誇擗等字從夸 夸非

夸部

奄部

奄

說文從大申申展也一日忽也遠也 掩庵淹闔等字從奄 奄非

寮部

寮

僚寮寮寮寮寮寮寮寮寮等字從寮 寮非

女部

婁

尸書正為從母從中母無也中空也無則類求於人 會意 樓樓收窠縷屨等字從此 俗作婁 婁非

嬰

嬰 嬰非

姪

俗作姪 姪非

媿

媿 媿非

媿

媿 媿非

子部

孝

說文善事父母者從老省從子子承老也 孝非 季音教 嗣嗣集季導也與孝季不同

孫

說文從子從系系續也順 續先祖之後也

學

學 學非

學

學 學非

字辨

今經典從孽 孽部 孽部 女部 子部

學

學

寸部

將

將非 註詳寸部 對非

對部

搏

音博孟子 善搏虎

搏

音博說文 搏非

搏

音博 音附玉簡以財

搏

音博說文 搏非

搏

音博 音附玉簡以財

搏

音博說文 搏非

專部

刺 音圖文王卅子 其刑界則刺 轉音團槍風勞心
搏 音團曲禮 母搏飯
溥 音團鄭風 零露溥兮 轉音補
轉 音專魚也 又勇士名 轉音轉
傳 音純水葵 也

小部
 說文從一從入徐曰一始見也八分也始可分別也

少部

少 從小從人徐曰一始見也八分也始可分別也
劣 說文弱也 從力少
抄 字典別作抄 抄抄
省 同文舉要舊從目從
紗 同紗
繇 同繇
少 從小從人徐曰一始見也八分也始可分別也

字辨 少部專部專部小部少部

少部

步 從二止相背先後象形 涉陟隲類類等字
歲 說文從步成聲律歷書各五行爲五步一說從步者躡度之行可推步也從成者木星之精生於亥自亥至戌而周天戌與歲亦諸聲別作歲歲並
賓 說文從貝從宀隸作
賓 步故附少部 偵偵
 從賓 俗作賓

九部 音汪跋曲捭也本作儿
尤 說文尤異也從乙又聲
尢 音荒說文尢在大部從大從彡徐曰彡毛長也毛氏曰尢狗也
尫 俗作尫
尪 集韻或作尪

尸部

尸 正字通本作尸 俗作尸
尻 考平聲丙則免去尻 正字通
局 說文從口在尺下復局之徐錯曰人之無涯者 唯口故口在尺下則爲局借爲幹局曹局字
履 本作履 履履
履 音句說文履也 從履省婁聲

字辨 少部九部尸部

山部

岡 從岡山會意取上銳 下廣形 俗作崗
岳 集韻嶽古作岳六書正說 從丘山象形嶽岳經傳通
嶽 同嶽
崇 或作崇 同嶽
嶽 同嶽
嶽 同嶽
嶽 同嶽
嶽 同嶽
嶽 同嶽

弓部

弓 亨弓
非

說文弓衣也從弓從
𠁞 𠁞垂飾與𠁞同意

𠁞 弱非

強 從弘
從虫

強 徐錯曰秦刻石文從
口然經史俱作強

彌 一作

彊 同強
封

雖仿從
弘之彊從

彡部

音衫說文彡毛
飾書文也象形

彥部

說文美士有文人所言也從彡尸聲
彥彥類等字從彥 彥非

彳部

音枚小步也象
人脛三屬相連

字辨

彡部 弓部 彡部

彡

卷一

往部

往 往非

徇 從才作徇
者俗字

很 從彳作很
者俗字

從 從非

復部

復非

德 見翠部註
德非

微 註詳尚部
微非

心部

小見
水部

意部

說文從心察言而知意也並非
從心察言而知意也並非

惡 從亞亞象曲脊
醜惡之形

從西者此

念 六書精蘊人當念所當念者故
從今 正譌俗作念非

急 從心從夂 夂從夂
夂從夂

說文從心及聲隸作急各印及

恆 一作

恐 今省作凡
字 歐陽氏曰俗作急非

几部

几 幾之類從亞

几

惻部

本 作惻從心
聲或作隋

惠 說文從心從叀徐錯曰為
惠者心專也合意

愠 愠今通用從愠
愠

愠 愠

愠 愠

愛部

愛 同悉
非

愠 愠

愠 愠

愠 愠

愠 愠

慶部

慶 慶

愠 愠

愠 愠

愠 愠

愠 愠

憊部

憊 憊

憊 憊

憊 憊

憊 憊

憊 憊

懋部

懋 懋

懋 懋

懋 懋

懋 懋

懋 懋

戔部

戔 戔

戔 戔

戔 戔

戔 戔

戔 戔

字辨

戔部 彳部 彳部

彳

卷一

戔部

戔 戔

戔 戔

戔 戔

戔 戔

戔 戔

戔部

戔 戔

戔 戔

戔 戔

戔 戔

戔 戔

戔部

戔 戔

戔 戔

戔 戔

戔 戔

戔 戔

戔部

戔 戔

戔 戔

戔 戔

戔 戔

戔 戔

戶部

戔 戔

戔 戔

戔 戔

戔 戔

戔部

戔 戔

戔 戔

戔 戔

戔 戔

戔 戔

手部

戔 戔

戔 戔

戔 戔

戔 戔

承

承非

指

指非

捷

捷非

搯

搯非

摠

與摠同

作摠

摠非

擊非

支部

支

音枝庶也持也度也 從十從又說文去竹之

枝也從手持半竹 技枝艾之類從支 支非

支部

敖

從出從放今從土從放 傲熬 從遊贊等字從敖 敖非

傲熬

敢

從耳與侯字從 工不同 傲關

等字

敵

從巾從夂 薇繁幣

從夂

夂

說文營求也從夂從 人在穴上 玉篇作

字辨

戈部 戶部 手部 支部

支部

三三

卷一

復

瓊瓊等字

收

五經文字 作收訛

更

九經字樣隸省 作更 今從隸

敎

說文從支從余五經文字作叙入又部非

通因周琦說從支從余今遵說文改正

非

敷

古作 音聊 周書善敷乃甲冑

敎

俗本謬作敎字 變為作敎並非 孫書

古罪字

敷

從欠音誦

敎

說文雜肉也從肉敎

敎

說文雜肉也從肉敎 聲今文作敎

從及音誦上聲

欠作欸音

醜

敎

說文雜肉也從肉敎

敎

說文雜肉也從肉敎 聲今文作敎

斗

斗部

斗

木作

斜

俗作

學

說文俗作

斤部

斧

集韻或作 法

斲

說文斲也從斤 從亞註亞器也

斲

篇海俗斲

斲

本作斲

斲非

方部

旃

音簡

旃

篇海同上 正字 通俗旃字

旃

旃

五經文字旃從 市從巾者譌

旃

古斲

无部

字辨

斗部 斤部 方部

三三

卷一

无

古無字

无音寄

旣

說文小食也從自无聲

旣

概旣等字從旣

俗作

旣

旣非

日部

晉

鍾者作至 微指部

旨

音非

昃

本作

目

上從

目

從子目之日

倡唱

普

說文作普

曆

從日從麻

曆

曆非

曆

曆非

易部

傷

音異輕也

傷音俯

剔

音揚說文

場

音易小雅

場

場翼

惕 惕厲 古逃字天雅用過變
惕 音錫 說文

惕 音爽 小雅 胡為虺惕
惕 音四 錫 如金如錫

惕 音羊 說文從日一勿一曰飛揚
惕 音陽 虞書 惕谷

惕 音商 玉藻 行客惕惕
惕 俗作場 通作惕 惕音易日無

惕 音漾 春秋定元年立 湯 傷 傷 說文

惕 俗作惕 惕音錫乾也 傷 傷 傷 說文

惕 音陽 天雅 傷 傷 傷 說文

惕 音商 傷 傷 傷 說文

惕 音陽 天雅 傷 傷 傷 說文

惕 音商 傷 傷 傷 說文

惕 音陽 天雅 傷 傷 傷 說文

惕 音商 傷 傷 傷 說文

惕 音陽 天雅 傷 傷 傷 說文

惕 音商 傷 傷 傷 說文

日部 音帽中二畫不連兩傍

字辨 无部日部 易部 易部 卷一

揚 音商 揚 揚 揚 說文

揚 音商 揚 揚 揚 說文

揚 音商 揚 揚 揚 說文

揚 音商 揚 揚 揚 說文

揚 音商 揚 揚 揚 說文

揚 音商 揚 揚 揚 說文

揚 音商 揚 揚 揚 說文

目 從日從目 助媚珥帽顯
目 音相 說文 飛盛貌從羽從

目 音相 說文 飛盛貌從羽從
目 音相 說文 飛盛貌從羽從

目 音相 說文 飛盛貌從羽從
目 音相 說文 飛盛貌從羽從

目 音相 說文 飛盛貌從羽從
目 音相 說文 飛盛貌從羽從

目 音相 說文 飛盛貌從羽從
目 音相 說文 飛盛貌從羽從

目 音相 說文 飛盛貌從羽從
目 音相 說文 飛盛貌從羽從

目 音相 說文 飛盛貌從羽從
目 音相 說文 飛盛貌從羽從

目 音相 說文 飛盛貌從羽從
目 音相 說文 飛盛貌從羽從

目 音相 說文 飛盛貌從羽從
目 音相 說文 飛盛貌從羽從

目 音相 說文 飛盛貌從羽從
目 音相 說文 飛盛貌從羽從

目 音相 說文 飛盛貌從羽從
目 音相 說文 飛盛貌從羽從

目 音相 說文 飛盛貌從羽從
目 音相 說文 飛盛貌從羽從

目 音相 說文 飛盛貌從羽從
目 音相 說文 飛盛貌從羽從

目 音相 說文 飛盛貌從羽從
目 音相 說文 飛盛貌從羽從

月部 舟省作月中從二點

字辨 日部 日部 月部 卷一

有 說文從月 又聲 謂之縮胸從月內聲

有 說文從月 又聲 謂之縮胸從月內聲

有 說文從月 又聲 謂之縮胸從月內聲

有 說文從月 又聲 謂之縮胸從月內聲

有 說文從月 又聲 謂之縮胸從月內聲

有 說文從月 又聲 謂之縮胸從月內聲

有 說文從月 又聲 謂之縮胸從月內聲

服 從卍從又作及報字亦然
朕 朕非朝 說文且也

腹 音製三朕 國名
勝 說文在也從力朕聲 朕

翦 見刀部
兪 見入部

肉部 在偏旁作月中二畫連左右俗作月

肖 說文骨肉相似也從肉小聲不似其
先故曰不肖 屑稍請銷等字從肖
肖 音瀟從口占

宵 相稍胃媚朝 解也 宵精等字從宵
宵 音宵從月非

羸 音螺馱屬 羸羸羸羸羸
羸 音融 祭名

字辨 月部 肉部 卷一

育 音荒育育 附口 肯 本作育
育 音音剪 肥 部 今從俗作

肓 同上 肓 說文經布也從
十從分 肓 正韻 肓 肓子

胸 音幼胸也又須胸邾邑 訓車輓
之胸從日月之月見前月部

胸 正字通同 胸 音桃祭也 胸 胸字

脣 俗作唇也 脾 俗作脾 腦 見口部 脛 亦作脛

臙 祭名見《

月部 丹省作月一直

青 倩倚情情晴請請靜
精靚等字從青

木部 中畫 無狗

本 本末 本音叨 進趨也
栳 俗作棟 栳音
枕 枕非 枕 枕非
栢 說文從木白聲 俗作栢非
某 俗從犬非

染 說文從水染聲裴光遠云從水水者所以染從
木木者梳齒之屬從九九者染之數也 染非

柔 柔 俗作柔非 粗 粗音但木器
粗查從植省皆從且 粗音非 捷 捷非
捷 捷非 捷 捷非 捷 捷非

柔 柔 俗作柔非 粗 粗音但木器
粗查從植省皆從且 粗音非 捷 捷非
捷 捷非 捷 捷非 捷 捷非

柔 柔 俗作柔非 粗 粗音但木器
粗查從植省皆從且 粗音非 捷 捷非
捷 捷非 捷 捷非 捷 捷非

柔 柔 俗作柔非 粗 粗音但木器
粗查從植省皆從且 粗音非 捷 捷非
捷 捷非 捷 捷非 捷 捷非

柔 柔 俗作柔非 粗 粗音但木器
粗查從植省皆從且 粗音非 捷 捷非
捷 捷非 捷 捷非 捷 捷非

柔 柔 俗作柔非 粗 粗音但木器
粗查從植省皆從且 粗音非 捷 捷非
捷 捷非 捷 捷非 捷 捷非

柔 柔 俗作柔非 粗 粗音但木器
粗查從植省皆從且 粗音非 捷 捷非
捷 捷非 捷 捷非 捷 捷非

柔 柔 俗作柔非 粗 粗音但木器
粗查從植省皆從且 粗音非 捷 捷非
捷 捷非 捷 捷非 捷 捷非

柔 柔 俗作柔非 粗 粗音但木器
粗查從植省皆從且 粗音非 捷 捷非
捷 捷非 捷 捷非 捷 捷非

柔 柔 俗作柔非 粗 粗音但木器
粗查從植省皆從且 粗音非 捷 捷非
捷 捷非 捷 捷非 捷 捷非

柔 柔 俗作柔非 粗 粗音但木器
粗查從植省皆從且 粗音非 捷 捷非
捷 捷非 捷 捷非 捷 捷非

柔 柔 俗作柔非 粗 粗音但木器
粗查從植省皆從且 粗音非 捷 捷非
捷 捷非 捷 捷非 捷 捷非

柔 柔 俗作柔非 粗 粗音但木器
粗查從植省皆從且 粗音非 捷 捷非
捷 捷非 捷 捷非 捷 捷非

說文從火彖聲正謂彖從辛者剛也
下從禾會意故借爲剛殺字 殺非 毆
擊字本從火或
作支支礙也今書作文與歐吐字不同歐
從欠伸之欠今俗歐擊字作歐非

母部

母

說文止之也從女內有一畫象姦之形禁止之勿令
姦 母音冠說文穿物持之也從一橫貫象貫貨之

形貫虜等
字從之

母

說文從女象懷子形 每 說文作母徐鉉
一曰二點象乳形 曰少則象上出

也隸省作母今書作每毛
氏曰今俗作存非

毒

廣韻本作毒今經史
並省少從主作毒 毓

與育同
俗作毓非

字辨

止部 𠄎部 𠄎部 母部

𠄎

卷一

毳

音漢俊兔也小雅躍躍兔
僂鄒纒纒僂等字從毳 毳非

比部

毛部

毳

集韻或作
毳 毳牛尾也
俗作毳

氏部

氏

音邸說文氏至也從氏下者一 地
也 低底邸埶祗等字從氏 民 民氏
非

火部

熏

說文火煙上出也從火從黑少黑熏象也
困俗從困誤 勳熏熏熏熏等字悉從熏

灰

從火从土也火既滅手可以執
持 恢恢等字從灰 灰非 炭 說文燒木餘
從火岸省聲

灸

音九皆韻灼體療病
也 上從久 炙 音隻說文炮肉
也從肉在火上 烏 說文
孝鳥

威

從戍從火火戛
於戍故從戍 焉 俗作
焉 無 無非 然 本
然

營

營非 燮 說文從言從又
說文從言從又 燮 俗作
燮 燮 燮

爽

從大從収
爽與非 爾 從丌從冫從収 彌爾彌
通等字從此 爾非

字辨

比部 毛部 冫部 火部 又部

𠄎

卷一

月部

舊註音辨月片又音牆說文牀從木片聲
徐鍇曰月卽牀之省象人衾身有所倚者
牀壯狀牆牀之屬皆從牀省聲 月寫作

牀

俗作

牀

說文從羊

牀

見人部

片部

版

說文刊也
從片反聲 牒 說文札也
從片榮聲 牖 說文字壁以木爲交
窗也從片戶甫

牖

毛氏曰當作賣
見賣字註

牛部

傍作牛
直不鉤

牝 類上聲說文畜
母也從牛匕聲
牧 本作牧養牛人
也從支牛
物 說文萬物
也牛為大
物天地之數運於牽
牛故從牛勿聲
牽 牽非
犀 中直不連後人省筆
一直下耳 穉遲等
字從
犧 註見
義字

犬部

友 音跋說文犬走貌從犬而人之曳共足則
利友也 友拔跋跋跋等字從友 友非
犬視貌從犬目聲 那問
等字從具 具從自不同
獎 一從大作
獻 獻獻
非

立部

字辨 月部片部牛部犬部立部
里 卷一

茲 註見艸部
茲字
率 說文捕鳥畢也象絲罔上
下其竿柄也 率非

玉部

王 六書精蘊帝王之王一貫三為義三
者天地人也中書近上王者法天也
三畫相均象連貫形俗書不知帝王字中畫近上之義加
點於旁以別之 王音粟玉工也 正韻玉王二字不同點
在下畫之旁者寶玉字也在中畫之旁者須玉許救息六
三切玉工也朽玉也又國名又人姓俗書玉王不辨
玫 從文作玫音民石次二 從友作玫音枚
說文火齊玫瑰也一日石之美者
瑣 說文
瑣非
瓊 註詳
支部

瓦部

甄 見西
部註
甌 詳商
字註
費 見翠丁二
部註

甘部

甘 說文本作日六書正譌從口含
一物之甘美者會意 今作甘
甚 甚非
恬 見舌
部

嘗 集韻同嘗論語
不敢嘗從此

生部

產 說文從生彥省
聲 產非

字辨 玉部瓦部甘部生部

用部

甬 勇湧踊通痛等
字從此 甬非
甯 甯非
聲

田部

粵 說文從万從由或曰粵快也三輔謂輕財者為粵徐
鉉曰由用也任俠風氣也凡僂聘聘之類俱從此
粵非
畧 音由木生
條也
男 從田從力作男
勇從甬
畎 一作
畎

畎 畎非
畢 俗作
畢
從聿
畎 從共 一從共
畎異非
畎 毛氏
日經

史作留傳
寫誤也
疊 一作
疊

史作留傳
寫誤也

疋部 音疏足也又俗借為布匹
字 疋音雅上畫直不同

疎 疏非 疑 說文惑也從子
疋 疑 止七矢聲

疒部 音匿 倚也

癧 見界 癧 癩非

疔部 音鉢足有 所刺也

癘 癩非 癩非
癪 癪非 癪非
癝 癪非 癪非
癞 癪非 癪非

癟 癟非 癟非
癠 癟非 癟非
癡 癟非 癟非

癦 癦非 癦非
癧 癧非 癧非
癨 癨非 癨非
癩 癩非 癩非
癪 癪非 癪非
癝 癝非 癝非
癞 癞非 癞非
癟 癟非 癟非
癠 癠非 癠非
癡 癡非 癡非
癢 癢非 癢非
癣 癣非 癣非
癤 癤非 癤非
癥 癥非 癥非
癦 癦非 癦非

癧 癧非 癧非
癨 癨非 癨非
癩 癩非 癩非
癪 癪非 癪非
癝 癝非 癝非
癞 癞非 癞非
癟 癟非 癟非
癠 癠非 癠非
癡 癡非 癡非
癢 癢非 癢非
癣 癣非 癣非
癤 癤非 癤非
癥 癥非 癥非
癦 癦非 癦非

癧 癧非 癧非
癨 癨非 癨非
癩 癩非 癩非
癪 癪非 癪非
癝 癝非 癝非
癞 癞非 癞非
癟 癟非 癟非
癠 癠非 癠非
癡 癡非 癡非
癢 癢非 癢非
癣 癣非 癣非
癤 癤非 癤非
癥 癥非 癥非
癦 癦非 癦非

癧 癧非 癧非
癨 癨非 癨非
癩 癩非 癩非
癪 癪非 癪非
癝 癝非 癝非
癞 癞非 癞非
癟 癟非 癟非
癠 癠非 癠非
癡 癡非 癡非
癢 癢非 癢非
癣 癣非 癣非
癤 癤非 癤非
癥 癥非 癥非
癦 癦非 癦非

癧 癧非 癧非
癨 癨非 癨非
癩 癩非 癩非
癪 癪非 癪非
癝 癝非 癝非
癞 癞非 癞非
癟 癟非 癟非
癠 癠非 癠非
癡 癡非 癡非
癢 癢非 癢非
癣 癣非 癣非
癤 癤非 癤非
癥 癥非 癥非
癦 癦非 癦非

癧 癧非 癧非
癨 癨非 癨非
癩 癩非 癩非
癪 癪非 癪非
癝 癝非 癝非
癞 癞非 癞非
癟 癟非 癟非
癠 癠非 癠非
癡 癡非 癡非
癢 癢非 癢非
癣 癣非 癣非
癤 癤非 癤非
癥 癥非 癥非
癦 癦非 癦非

癧 癧非 癧非
癨 癨非 癨非
癩 癩非 癩非
癪 癪非 癪非
癝 癝非 癝非
癞 癞非 癞非
癟 癟非 癟非
癠 癠非 癠非
癡 癡非 癡非
癢 癢非 癢非
癣 癣非 癣非
癤 癤非 癤非
癥 癥非 癥非
癦 癦非 癦非

癧 癧非 癧非
癨 癨非 癨非
癩 癩非 癩非
癪 癪非 癪非
癝 癝非 癝非
癞 癞非 癞非
癟 癟非 癟非
癠 癠非 癠非
癡 癡非 癡非
癢 癢非 癢非
癣 癣非 癣非
癤 癤非 癤非
癥 癥非 癥非
癦 癦非 癦非

癧 癧非 癧非
癨 癨非 癨非
癩 癩非 癩非
癪 癪非 癪非
癝 癝非 癝非
癞 癞非 癞非
癟 癟非 癟非
癠 癠非 癠非
癡 癡非 癡非
癢 癢非 癢非
癣 癣非 癣非
癤 癤非 癤非
癥 癥非 癥非
癦 癦非 癦非

癧 癧非 癧非
癨 癨非 癨非
癩 癩非 癩非
癪 癪非 癪非
癝 癝非 癝非
癞 癞非 癞非
癟 癟非 癟非
癠 癠非 癠非
癡 癡非 癡非
癢 癢非 癢非
癣 癣非 癣非
癤 癤非 癤非
癥 癥非 癥非
癦 癦非 癦非

音音浙星
當作皞 今從俗作
皞 皞已久似不可易

血部 見久 盡 說文從血夨聲 書
監 六書正譌從血
者與盟同義古者歃血為盟書其詞曰明神監血
之故盟與監皆從血夨聲 濫檻鑑等字從監 盧 見口
今從出作 盧

目部 六書正譌從目從十從目 古隱字十目所視雖隱
亦直會意 值植植植植植等字從直 俗作直

真 六書正譌人受氣以生目最先神之所聚無非
實也故從目從匕匕化也從斤氣之狀也會意
作真 孫季昭曰六經之中無真字 俗 睿 六書正譌從目
取其實目取其明谷取其響應不窮 音萌 說文目無
俗作唇非 滑叙琇等字從睿 盲 音萌 說文目無
音肯見肉 盼 孟字盼然朱註五禮反從目 盼 美目

眈 正字通眈與耽別耳乘之耽從耳耽樂之耽從
目易書詩本作耽譌作眈正韻耽一作耽非俗
作耽 看非 眈 眈非 睽 見矦字註 按睽孤之睽
尤非 睽 睽非 睽 從目睽遠之睽從日俗多
誤用 睽 說文佳欲遠走也從

眈 正字通眈與耽別耳乘之耽從耳耽樂之耽從
目易書詩本作耽譌作眈正韻耽一作耽非俗
作耽 看非 眈 眈非 睽 見矦字註 按睽孤之睽
尤非 睽 睽非 睽 從目睽遠之睽從日俗多
誤用 睽 說文佳欲遠走也從

眈 正字通眈與耽別耳乘之耽從耳耽樂之耽從
目易書詩本作耽譌作眈正韻耽一作耽非俗
作耽 看非 眈 眈非 睽 見矦字註 按睽孤之睽
尤非 睽 睽非 睽 從目睽遠之睽從日俗多
誤用 睽 說文佳欲遠走也從

眈 正字通眈與耽別耳乘之耽從耳耽樂之耽從
目易書詩本作耽譌作眈正韻耽一作耽非俗
作耽 看非 眈 眈非 睽 見矦字註 按睽孤之睽
尤非 睽 睽非 睽 從目睽遠之睽從日俗多
誤用 睽 說文佳欲遠走也從

眈 正字通眈與耽別耳乘之耽從耳耽樂之耽從
目易書詩本作耽譌作眈正韻耽一作耽非俗
作耽 看非 眈 眈非 睽 見矦字註 按睽孤之睽
尤非 睽 睽非 睽 從目睽遠之睽從日俗多
誤用 睽 說文佳欲遠走也從

眈 正字通眈與耽別耳乘之耽從耳耽樂之耽從
目易書詩本作耽譌作眈正韻耽一作耽非俗
作耽 看非 眈 眈非 睽 見矦字註 按睽孤之睽
尤非 睽 睽非 睽 從目睽遠之睽從日俗多
誤用 睽 說文佳欲遠走也從

眈 正字通眈與耽別耳乘之耽從耳耽樂之耽從
目易書詩本作耽譌作眈正韻耽一作耽非俗
作耽 看非 眈 眈非 睽 見矦字註 按睽孤之睽
尤非 睽 睽非 睽 從目睽遠之睽從日俗多
誤用 睽 說文佳欲遠走也從

眈 正字通眈與耽別耳乘之耽從耳耽樂之耽從
目易書詩本作耽譌作眈正韻耽一作耽非俗
作耽 看非 眈 眈非 睽 見矦字註 按睽孤之睽
尤非 睽 睽非 睽 從目睽遠之睽從日俗多
誤用 睽 說文佳欲遠走也從

眈 正字通眈與耽別耳乘之耽從耳耽樂之耽從
目易書詩本作耽譌作眈正韻耽一作耽非俗
作耽 看非 眈 眈非 睽 見矦字註 按睽孤之睽
尤非 睽 睽非 睽 從目睽遠之睽從日俗多
誤用 睽 說文佳欲遠走也從

眈 正字通眈與耽別耳乘之耽從耳耽樂之耽從
目易書詩本作耽譌作眈正韻耽一作耽非俗
作耽 看非 眈 眈非 睽 見矦字註 按睽孤之睽
尤非 睽 睽非 睽 從目睽遠之睽從日俗多
誤用 睽 說文佳欲遠走也從

眈 正字通眈與耽別耳乘之耽從耳耽樂之耽從
目易書詩本作耽譌作眈正韻耽一作耽非俗
作耽 看非 眈 眈非 睽 見矦字註 按睽孤之睽
尤非 睽 睽非 睽 從目睽遠之睽從日俗多
誤用 睽 說文佳欲遠走也從

眈 正字通眈與耽別耳乘之耽從耳耽樂之耽從
目易書詩本作耽譌作眈正韻耽一作耽非俗
作耽 看非 眈 眈非 睽 見矦字註 按睽孤之睽
尤非 睽 睽非 睽 從目睽遠之睽從日俗多
誤用 睽 說文佳欲遠走也從

眈 正字通眈與耽別耳乘之耽從耳耽樂之耽從
目易書詩本作耽譌作眈正韻耽一作耽非俗
作耽 看非 眈 眈非 睽 見矦字註 按睽孤之睽
尤非 睽 睽非 睽 從目睽遠之睽從日俗多
誤用 睽 說文佳欲遠走也從

矛部

音謀酋矛也建於兵車長
二丈象形 矛非 見商

示部

有奇侍二音說文天垂象見吉凶所以示
也從二二古上字三垂日月星也

礻部

音藥亦作 礻 見巳 此字有六示部從氏作祇
又音支適也但從氏作祇者音支敬也 禾部從氏
作祇者音支禾始熟也又但從氏作祇者音支亦禾
始熟也 衣部從氏作祇者音低短 示則敬會意正
宇通與祇 禘 說文求福 祚 音恥說文 祔 音崩 祫

礻部

音石韻會宗廟中藏主石室也 祔 神助
也 祔 音託衣衾又開衣領又廣大也 祔 神助
音附 祔 又厚也 祔 音拂除災求福也又潔也除也
祔 音附 祔 又厚也 祔 音拂除災求福也又潔也除也

礻部

音昨咄也 祔 音區禳也造也逐也散也
祔 音昨咄也 祔 音區禳也造也逐也散也

礻部

說文祝祭主贊辭者從人口從示一日從
兌省易曰兌為口為巫徐曰按易兌悅也
說文天神引出萬物者也徐曰申即引也
音慈祠緯 祠 正字通本作柴
後人因祭天敗

礻部

音慈祠緯 祠 正字通本作柴
後人因祭天敗

礻部

音慈祠緯 祠 正字通本作柴
後人因祭天敗

礻部

音慈祠緯 祠 正字通本作柴
後人因祭天敗

礻部

音慈祠緯 祠 正字通本作柴
後人因祭天敗

礻部

音慈祠緯 祠 正字通本作柴
後人因祭天敗

礻部

音慈祠緯 祠 正字通本作柴
後人因祭天敗

礻部

音慈祠緯 祠 正字通本作柴
後人因祭天敗

礻部

音慈祠緯 祠 正字通本作柴
後人因祭天敗

礻部

音慈祠緯 祠 正字通本作柴
後人因祭天敗

示部

說文福也 一云善也 音挑說文 禱 音洽大合祭先
禱 音洽大合祭先

示部

音洽大合祭先

示部

音洽大合祭先

示部

音洽大合祭先

示部

音洽大合祭先

示部

音洽大合祭先

示部

音洽大合祭先

示部

音洽大合祭先

示部

音洽大合祭先

示部

音洽大合祭先

示部

音洽大合祭先

示部

音洽大合祭先

示部

音洽大合祭先

示部

音洽大合祭先

示部

音洽大合祭先

燕計歷數者也論語
何足算也從算
籒 一作筭 見已
筭 籒部

米部 說文粟實也象禾
實之形 無勾

粵 說文從弓從宋
粵非 粲 粲非 糞 糞非

糸部 音覓說文細絲
也 無勾

系 孫係縣等字從
糸 系非 糾 音九說文繩三合也
統 統非

絕 註詳統 統非 絲 絲非 緊 緊非 總 總非 繫 繫非

繼 繼非 見父

字辨 立部竹部米部糸部

至 卷一

缶部

缶 從午從口作缶
卸從口止午 備 見王 部註

羊部

羊 本作羊 今作 羴 羴非 美 美非 羴 羴非 羴 羴非 羴 羴非

羴 五經文字 羴非 羴 羴非 羴 羴非 羴 羴非 羴 羴非

羽部 羽非

琴 音聊高飛貌 凡從 琴 琴非 翟 凡從翟者放此 習 習非

翰 翰非 翼 字與書今文作翼日翌即
翅字胡又與翼同

老部

者 韻會今作者 緒諸 者非 耆 耆非 耆 耆非 耆 耆非

耆 秦風 耆非 耆 耆非 耆 耆非 耆 耆非

耒部

耒 說文手耕曲木也從木推手古
耒 耒非 耒 耒非 耒 耒非 耒 耒非

今文 耒 耒非 耒 耒非 耒 耒非 耒 耒非

字辨 缶部羊部羽部老部耒部

至 卷一

耳部

聃 正字通今 聃非 聃非 聃非 聃非 聃非 聃非 聃非 聃非

聃部

肅 說文持事振敬也從聃在肅上戰戰兢兢
肅非 肅非 肅非 肅非 肅非 肅非 肅非 肅非

臣部

臣 說文臣率也事君也 象屈服之形 臥 說文休也從人臣取其伏
臥非 臥非 臥非 臥非 臥非 臥非 臥非 臥非

臧 說文從臣或帶 臧非 臧非 臧非 臧非 臧非 臧非 臧非 臧非

臣部

音移說文頌也 姬
蔭熙頤頤等字從臣

自部

說文禽走臭而知其迹者犬也故從
犬徐鍇曰以臭知臭故從自
已久似不可易 凡解朝
等字從臯 臯非

臯 俗臯字然
從俗作臯

致

致非 臺 臺非

字辨 耳部 聿部 臣部 自部 至部
至 卷一

白部

求上聲柞曰 下畫不連
作白音物斂手曰白

宙 說文吞去麥皮也從白于所以宙之
凡啗插歛鋪等字從宙 宙非
與 舉 舉非 舉 舉非

舉 舉非 舉 舉非 舉 舉非
舉 舉非 舉 舉非 舉 舉非

舉 舉非 舉 舉非 舉 舉非
舉 舉非 舉 舉非 舉 舉非

白部

音陷從側人從
白象人在坎中
焰 音豔先也廣韻本作
燭 篇海俗作燭 燭 燭

燭 燭 燭 燭 燭 燭
燭 燭 燭 燭 燭 燭

燭 燭 燭 燭 燭 燭
燭 燭 燭 燭 燭 燭

燭 燭 燭 燭 燭 燭
燭 燭 燭 燭 燭 燭

諂 說文同諂省諛也
諂音叨從自
從岡

陷 音胎說文高下
也一日陷也 閻 閻
等字

自部

遙上聲杼
白也
惛 音叨餘也玩慢也商書無即惛
惛 惛音坎說文憂困也
惛音撤泥水洳洳也
洳音撤泥水洳洳也
洳音撤泥水洳洳也
洳音撤泥水洳洳也

稻 說文
稻 稻 稻 稻 稻 稻
稻 稻 稻 稻 稻 稻

蹈 音導說文
蹈 蹈 蹈 蹈 蹈 蹈
蹈 蹈 蹈 蹈 蹈 蹈

韜 音叨
韜 韜 韜 韜 韜 韜
韜 韜 韜 韜 韜 韜

字辨 日部 自部 自部
番 卷一

虎部

音呼字林虎父也
凡虎寫作虎者皆非
虎 從儿儿古人字虎足
象人也 虎非
處 處非
處 處非
處 處非
處 處非

處 處非
處 處非
處 處非
處 處非

處 處非
處 處非
處 處非
處 處非

處 處非
處 處非
處 處非
處 處非

處 處非
處 處非
處 處非
處 處非

處 處非
處 處非
處 處非
處 處非

處 處非
處 處非
處 處非
處 處非

處 處非
處 處非
處 處非
處 處非

蝸 蝸非

血部

盪 音荒血也 字

衆 正字通衆字之

盪 音吸傷痛

則血枯會意俗作盪非

行部

衛 音省作衛六經惟衛字從衛餘

衡 說文從角大從

非 六經惟衛字從一 行非

字辨 戶部虫部血部行部

孟

卷一

西部

西 音辨六書正譌從一從口從廿上下覆之會意

覃

說文作覃練作覃而 要 說文作𠃉字彙

面部

栗 古作栗今 栗 古作

西部

票 標標刺氣飄等字從票 票頭

西部

西 音嘶說文鳥在巢上也日在西方而鳥栖故因

音因塞也柳水使西流也水陸東以土石障之

見部

覓 音入 覓 俗字

與與與與等字從

角部

字辨 西部西部西部見部角部

美

卷一

解 音對角貌 解 說文判也從刀從牛角

觥 音非 觥 俗作觥非

言部

詹 音需 詹 詹 詹

訖 音義 訖 訖

誤 音示 誤 誤

識 音非 識 識

躡 躡非 凡足傍
躡 廣見
躡 同躡
躡 同蘭踳躡
字典增

出此
字

身部

躬 說文躬或從躬身也五經文字
躬俗躬字今經典通用

車部

軌 軌非 俗作
輒 輒音悅 從兒作
輓 輓音貌引車也
輦 俗省
輦 作輦

見及

字辨 赤部 走部 足部 身部 車部

辛部

辜 說文罪也從辛古聲
一作辜 辜非
辭 一從齒作
辭非

辰部

辰 說文從二二古上字徐鉉曰三月陽氣盛草木生上
微於土故從二厂聲 凡從辰者放此 辰非

酉部

酉 音道說文釋酒也從酉水半見於上酒久則水
上見而精少也 凡從酉者放此 酉非

醜 醜非
醜 醜非

采部 辨本
字

悉 說文詳盡也從心從
采 悉字從此
番 說文獸足謂之番 審
審 審字從此 審

審 審字從此 審
審 審字從此 審
釋 說文解也從采采取
其分別物也
奧 字與從自
從采俗作

奧非 奧
奧等字從奧

采部

采 說文採取也從木從采
凡采形採菜等字悉從采

金部

字辨 辛部 辰部 酉部 采部 金部
辛 卷一

鏡 鏡非
鉤 俗作
銜 音咸說文馬勒口中從金
從行銜行馬者也
鑿

鑿 鑿非
鑿非
鑿 鑿非
鑿 鑿非

門部

閨 周禮曰閨月王居門
中終月也 閨非
閨 說文隙也從門從月徐鉉
曰夫門夜閉閉而見月是
有隙也 淵簡閨等字從閨 按經史閨字有閨

閨 說文音今惟音閑者從月作閨音報音諫者從日作閨

閨 從目從犬 俗
作閨誤 關 關非

門部

音闕說文兩士相對兵仗在後象門
之形 六經從門者全錄餘俱從門

校音目錄

四書

大學序

大學

中庸序

中庸

論語序

論語

學而

為政

八佾

里仁

公冶長

雍也

述而

泰伯

子罕

字辨

校音目錄

一

卷二

鄉黨

先進

顏淵

子路

憲問

衛靈公

季氏

陽貨

微子

子張

堯曰

孟子序

孟子

梁惠王

公孫丑

滕文公

離婁

萬章

告子

盡心

五經

易經

上卷

下卷

繫辭

說卦傳

序卦傳

雜卦傳

書經

虞書

夏書

商書

周書

詩經

周南

召南

邶

字辨

校音目錄

二

卷二

鄘

衛

王

鄭

齊

魏

唐

秦

陳

桡

曹

幽

小雅

大雅

周頌

魯頌

商頌

春秋

隱公

桓公

莊公

閔公

僖公

文公

宣公	成公	襄公
昭公	定公	哀公
禮記	檀弓	王制
曲禮	曾子問	文王世子
月令	禮器	郊特牲
禮運	玉藻	明堂位
內則	大傳	少儀
喪服小記	樂記	雜記
學記		
校音目錄		
字辨	三	卷二
喪大記	祭法	祭義
祭統	經解	哀公問
仲尼燕居	孔子閒居	坊記
中庸 <small>見四</small>	表記	緇衣
奔喪	問喪	服問
閒傳	三年問	深衣
投壺	儒行	大學 <small>見四</small>
冠義 <small>字無</small>	昏義	鄉飲酒義
射義	燕義	聘義

喪服四制	周禮	天官	地官	春官
儀禮	夏官	秋官	冬官	
士冠禮	士昏禮	士相見禮		
鄉飲酒禮	鄉射禮	燕禮		
大射儀	聘禮	公食大夫		
覲禮 <small>無</small>	喪服	士喪禮		
校音目錄				
字辨	四	卷二		
既夕	士虞禮	特性饋食		
少牢饋食	有司徹			
爾雅				
上卷	中卷	下卷		

四書五經字辨

南通陳鶴齡瑤寶輯

南城 張桂卿南磐重校
山穆益胡氏重刻

大學章句序

度奈切音代小之對也。他蓋切音休易大和大極
書諸大上大師禮大義大牢曲禮大宰大宗大士大
史大祝大卜祭義大學深衣大父

母並音泰。社臥切音情巨也。學 結覺切音鴛說文
覺悟也本作敦篆

字辨 大學序

卷二

作學增韻受教傳業曰學朱子學之為言效也又學校序
亦總名 又禮文王世子凡學世子二節六學字釋文俱
音效小樂正學干論師學戈大樂正學舞干戚學之為父
子焉禮弓叔仲皮學子柳釋文俱音效學記學學半上學
字音 居御切音序章句又雙句地名 權俱切音循
效 人名申句須又須句地名春秋公伐邾取須句

居侯切音鈞曲也月全句者畢出又句芒神名句龍社
神句龍地句演宋地句龜魯邑句濠楚西界地又姚句
耳句卑俱人名又左傳越子為左右 序 象呂切音緒
句卒 又與設同大雅效弓既句 正字通平遇切

徐去聲 蓋 居大切該去聲覆也掩也苦也車蓋也又發
義同 蓋 語端也 古皆切計入聲姓也又齊邑名蓋
大夫王驥 又胡閣切音合何不也則蓋 降 胡江切巷
平聲落也 反以本交權弓子蓋言子之志於公平

御禮羽鳥曰降釋文戶江反 又下也堯典降二女子
嬀內禹貢是降丘宅土 又北過降水 又伏也春秋鄭
降于齊師 又降妻奎婁也左傳於是歲在降婁 又唐
韻正古音洪凡降下之降與降伏之降俱讀為平聲故自
漢以上之文無讀為去聲者召南我心則降大雅福
祿夜降 古巷切音降下也又歸也落也既也

古器切音寄已也盡也失 莫 木各切音寔勿也又廣也
也 又飯通既稟稱事 莫 又定也又謀也又強也又
割也又莫莫茂也周南維葉莫莫 莫 莫切音蘇菜也魏
風言采其莫 又暮同夫卦莫夜有或曲禮禮日孟莫問
傳莫一溢米 又莫白切音麥靜也小雅君婦莫莫
又左傳德政應和曰莫 又樂記引詩莫其德音 不

道沒切補入聲不然也不可也末也 又與弗同今吳音
皆然 又俯九切與可否之否通曾子問且不乎

與 弋滑切音羽黨與又善也又及也又許也從也又待
也又如也又施予也又助也又語辭 又雲俱切音

余語離論語其為仁之本與 又蕃廡貌小雅我黍與與
又論語與與如也 又伯與舜臣名釋文與音餘○又
字如切音豫參與也正韻 其 渠宜切音甚指物之辭又
干也中庸可以與知焉 其 叻語辭又姓 又居之切
音離語辭書微子若之何其小雅夜如何其 又人名史
記鄭食其正義曰鄭食其三字三音讀曆異幾又前漢齊
食其師古曰食音異其音基 又不其邑名因山名為縣
又祝其地名即夾谷 又與基同孔子聞居夙夜其命
宥密 又吉器切音奇 質 職日切真入聲朴也主也信
語已辭偷風彼其之子 質 也謹也形也考也驗也證也
券也又成也定也又對也又正也又平也 又又義切音
至贊亦作質左傳將奉質幣以無失時音語臣委質于鬻

既 木各切音寔勿也又廣也

不 莫 莫切音蘇菜也魏

與 又與弗同今吳音

質 也謹也形也考也驗也證也

之鼓孟子不傳質為臣 又 稟 力鋪切休上聲倉稟
物相質當也左傳周鄭交質 又必敏切賓上聲稟命

齊 前西切音聯聲也 又等也無有貴賤謂之齊民
又肅也左傳子維齊聖 又正也小雅人之齊聖朱

傳齊肅也 又正也史記幼而詢齊註詢疾齊速 又國
名 又改齊惠臣名 又上聲在禮切齊齊恭慈貌玉藻

廟中齊齊 又去聲在詣切左傳齊之以味檀弓有無惡
乎齊內則凡食齊視春時周禮天官酒正五齊泛齊醴齊

盜齊緹齊沈齊郊特牲祭齊加明水少儀凡齊執之以右
凡羞有清者不以齊釋文俱去聲 又津私切音容衣下

縫也深衣下齊如權衡以應平玉藻紳垂足如履齊齊如
流 又齊哀喪服 又案同小雅以我齊明祭義齊盛

又與齊同玉藻見所尊者齊進祭統齊之為言齊也齊不
齊以致其齊也釋文齊音齋言齊齊不齊其齊俱如字

字辨 大學序

三 卷二

又與齊同樂記地氣上齊孔子開居聖敬日齊 又與齋
同禮儀飯齊以授相者厭就食者操齊齊周禮醴人五

齊註曰本脾析脰脈拍深蒲也 有 云九切音友無之
又詳茲切音詞玉藻趨以采齊 對也又九有九州

也又姓 又與又通 **知** 珍而切智平聲識也覺也喻也
詩邶風不日有暱 又相交日知左傳公孫明知

叔孫于齊註相親知也 又匹也詩樂子之無知 又猶
記憶也論語不可不知也 又猶王也繫辭乾知大始

又地名左傳公徒敗于且知 又與智同易臨卦知臨大
君之宜 又姓 按學庸論語知思之知從知孟子始從

而 如支切音 盡 慈忍切泰上聲空也竭也終也
兒 悉也又止也又姓 又去聲徐

刃切義同 又子忍切津上聲皆也左傳周禮盡在魯矣
又任也極也縱令也曲禮虛坐盡後食坐盡前俗作儘

出 尺律切音黠見也遠也出人也吐也寫也 又昌瑞
切吹去聲自中而外也論語出納之吝虞書出納五

於 注胡切音烏小雅於棠讒掃爾雅註於平皆語
之韻絕疏歎辭也大雅於乎小子坊記於乎

衣虛切音淚語辭也轉雅於干也 **間** 居顏切音姦隙
按於干古通用凡經典語辭皆作干 也樂記一動一

靜者天地之間也 又論語註顏子未達一間新安陳氏
曰一間之閒字聲際也如孟子其閒不能以寸 又容也

又王世不遠近間三席 又車聲聲也小雅閒闕車之牽
兮 又地名春秋大蒐于昌間 又三年問期九月以為

間 何韻切音閑安也詩闕雖註有幽閒貞靜之德 又
王制其餘以祿士以為閒田 又隙也西禮少閒頗有復

也註言欲須少空閒有所白也 又左傳以閒敝邑又此
執事之閒又王使告閒 又近也左傳問蒙甲冑 居晏

字辨 大學序

四 卷二

切音剛代也又厠也又迭也又隔也又與也又空也又離
也又遠也又非正色曰間又病瘳也又致隙曰間又以計

愚敵曰反間投壺間若一鄉飲 **命** 眉病切明去聲天命
酒義間歌三終註代也 又名也又使也教也

告也戒也召也 又作慢 **為** 干規切音違作造也又始
舉而不能先命也 也又語辭又姓 又去聲

千偽切助也緣也護也所以也與也又被也商書臣為上
為德為下為民釋文為上為下之為干偽反徐云四為字

俱干 **億** 伊昔切音益數名大雅其麗不億又 **兆** 直終
偽反 **億** 大也又安也又料度也億則屢中 切音

進灼龜坼也坐曰宅兆又朕兆 **使** 師止切音史今也役
又數名又京兆猶京師也 也 又去聲至切

音試遣人聘問曰使論語子華 **治** 毛氏韻增治字本平
使於齊遺伯玉使人於孔子 聲俯治字借為去聲

經典釋文治字平聲皆無音似借治道平治字並而更切

古之欲明二節朱註有後放此以下治字朱註皆無音

復 房六切音伏往來也返也舜典卒乃復傳復還也小雅言歸思復又答也說命說復于王又白也孟子有復於王者又報也又招喚曰復指弓復盡愛之道也又與復又姓又州名又復陶官名左傳襄三十年使為君復陶又衣名左傳昭十二年王皮冠泰復陶 又方六切音福重也反覆也易復卦反復其道小雅頌我復我 浮富切

浮去聲又 伏 房六切音服假也又匿藏也又屈服也又也再也 三伏又姓 又扶富切浮去聲禽費卵也

帝 子計切音 極 竭戟切禁 樂 逆角切音 樂記比音而樂之又姓 歷各切音洛喜樂也大傳禮俗則然後樂表記樂而毋荒 魚敘切咬去聲欲也好也論

語知者樂水又益者三樂學記視敬業樂羣不能樂學樂其友而信其道祭義思其所樂備行淹之以樂好釋文樂並去二 蘇蓋切嚴平聲數名 寢 浸同 後 胡口切侯

然後 又去聲胡侯切不敬先 王 于方切旺平聲君也而後之也 孟子徐行後長者 凌如切音虛五 巷 胡絳

聲往同大雅及兩出王 閣 比為問 去聲 下 朱註並未註音自不必以上下之下屬上聲自

分上去檀悖朱 子 祖似切音梓息也嗣也又男子之通 註何也 稱又女子亦稱子又猶子姪也又之

子 又與慈通樂記易直子諒之心 弟 待禮切弟上聲 油然生矣韓詩外傳子諒作慈良 弟 論語弟子入則

五 卷二

孝宋註弟上聲 又 灑 所灑切篩上聲灑掃 沙 掃

去聲孝弟之弟 又蘇到切音噪義同論語當灑 掃少儀記掃曰掃按掃字經書作掃四書作掃 於京切音英常也又料度之辭又周語其叔父實應且怡 註應猶受也又國名左傳刊首應韓武之穆也 又去聲

答也又天子之門曰 進 卽慎切津去聲登也升也前也 應門大雅迺立應門 又為也又效也又近也又進士 可進而受爵祿也又特進 又與倭 射 神夜切蛇去聲

同祭統百官進徹之註進同倭 射 神夜切蛇去聲 石凡泛而言射則去聲必也射乎是也射其物而言則入 射弋不射宿思援弓繳而射之是也 又羊益切音亦大 射無射亦保註射朕也又射姑 御 魚遠切音遇使馬也

曹世子名又無射律名 御 凡天子所止曰御又 侍也進也又勸伯也又主也又禦也 又偶舉切取上聲 止也左傳襄四年季孫不御又魯邑名左傳襄二十二年 兩遇御叔御叔在其邑 又五駕切牙去聲迎也名

南百兩御之曲禮君命召雖賤人大夫士必自御之 數 疏故切音素度數曆數表記仁有數 又上聲計也易說 卦數往者順小雅心焉數之曲禮問君之宿數地以對 又內則教之數日釋文數上聲投壺請數二算為純備行 其過失可徵辨而不可而數也又責也左傳使吏數之

色角切音朔頻數也事君數射義故事之盡禮樂而可數 為以立德行者莫如射數與於祭而君有慶 哀公問昏 姻疏數之交也釋文數入聲 趙玉切音促細也數罟不 入洿池 蘇谷切音連樂記衛音趨數煩志註趨數讀為 促速 文 無分切音絞錯畫也文章也又準也既也法也 又死法曰舞文 又去聲飾之也小人之過也

六 卷二

經 153-263

必文 衆 之仲切終去聲多也又衆兩又縣名 之戎切

夫 風無切音膚丈夫又先生曰夫子妻稱夫亦曰夫子 又曲禮天子有后曰夫人又餘夫又販夫又僕夫 又音扶語 士 工紙切時上聲 又去聲時吏切義同 又與事通周書見士子周爾風勿士街枚

適 施隻切音釋之也往也如也至也自得也安便也又 從也又適然偶然也又事之常然者亦曰適然又善 也又女子出嫁也 又丁歷切音的與嫡同大雅天位殷 適適弓扶適子南面而立又適士上士也又適室正寢也 又主也專也論語無適也衛風誰適為容小雅誰適與誰 左傳莫適任也 又與敵同少儀適者曰某固願見雜記 計于適者燕義君獨立席上西面而立莫敢適之義也 又與諫同爾雅勿予禍適昏義適見於天日為之食

凡 符咸切音帆常也皆也大 也又與政同又姓小雅正月繁霜左傳昭十七年唯正月 朔俱音政 又諸咸切音征書布曰正中庸失諸正鶴 又室之向明處小雅喻喻其正 又射侯中曰正齊風不 出正兮 又歲之首月也春秋春王正月正月之正本音 政因秦始皇名政改從平聲後世因 之 又與征同燕義司馬弗正 道 杜皓切陶上聲 如砥 又理也易一陰一陽之謂道 又順也禹貢九河 既道 又國名左傳江黃道柏 又州名 又當道草名 又去聲治也論語道千乘之國又引也道之斯行 又 中庸而道自道也註道也之道音導論語道之以政註道 音導樂記道五常之行緇衣君子道人以言燕義上必明 正道以道民道之而有功釋文上道如字下二道去聲

字辨 大學序

七

卷二

校 居效切音教木四也又校者連木也易噬嗑校滅 趾又角也報也犯而不校又考校學記中年考校又 比校 胡考切音效學宮名夏曰校 何 分 府文切音 交切音有枋也祭統夫人薦豆執校 也裂也賦也與也又半也公羊傳莊二年師喪分焉又徧 也左傳哀元年熟食者分而後敢食 又扶問切汾去聲 名分也禮運禮達而分定又均也分刻也曲禮分母求多 樂記分夾而進事蚤濟也註分部分也釋文分去聲

廣 古晃切光上聲大也闕也又姓 又去聲東西為廣 右廣蓋兵車之名宣二年分為 行 食律切音術道業也 二廣就十五乘為一廣 行 又心術又道術又技 術又機術又與述同 又徐醉切音遂禮月令審端徑術 此與夫問有遂之遂同又學記術有序此與六遂之遂同

次 七四切音刺亞也次第也又次舍又位次又旅次又 胸次又席次又 津私切音杏夫卦其行次且 行 何庚切音衡五行又行人官名又往也去也用也路 行也 又下孟切斤去聲德行 寒崗切音抗幽風勿 士行枚左傳行出犬雞又音侯作三行以禦狄樂記其舞 行綴遠又行列得正焉祭統所使為尸者於祭者子行也 又中行複姓又大行山名 又下浪切抗去聲行行如也 ○中原雅音奚經切音形 正字通敬韻形去聲小曰行 大曰 當 都郎切當平聲理合如是也又敵也抵也承也 德 當 值也蔽也又斷罪曰當言使非法相當也 又 易卦當位與位當皆平聲 又去聲丁浪切主當也 質當也又中也又底也又樂記天地順而四時當 於皮切音煙何也豈也安也焉得餘之類是也 夷然切音涎治已之辭心不在焉之類是也

字辨 大學序

八

卷二

分 去聲 焉 去聲

俛

俯頽通 又勉同表 記倪焉日有孽孽

盛

時征切音成案盛 又器名左傳晉酒一盛裘大肥

食粥於盛不盥 又受也各南于以盛之 又盛服嚴飾也左傳宜子盛服將朝註盛音成本又作成 又國名公羊傳秋衛師入盛註盛音成左傳作廟 又時

政切成去聲多也長也大成也又極也又姓 又時 尚上下之對也又君也又上日又姓 又時掌切

尚上聲登也升也自下而上也又進也 又時掌切

平聲登也減也耗也弱也 集韻初危切音父等衰也又人名趙衰左傳註衰初危反又左傳遲速哀序 字彙倉

同切音確殺也左傳皆有等衰又斬衰父服齊 字彙倉

衰母服 集韻發本字小雅何衰何笠 字彙倉

人聲與起也振也造也始也又 風 方中切音鋒風俗又

姓 又訓同大雅侯作侯風 散也又教也又伏也

字辨 大學序 九 卷二

下以切音休因風感物曰風詩序 頹 杜回切音

此字切音上小雅或出入風議 又 蘇前切音仙始也故

與安同君取於吳為同姓 先 也前也早也又祖父

已勝曰先又姓 又先見切音霞大學母以先後小雅尚

或先之又先事而為曰先易先天而弗違月令先立春

三日祭統先期旬有一日 又當後而前曰先左傳不先

父食孟子疾行先長者 又大雅子曰有先後註相道前

後曰先後釋文先後並去 傳 重錄切音條授也續也布

時昭切音韶禮器詔侑武方註詔侑或為韶固武當為

無方猶常也 又市召切音韶禮器禮有慎詔註告道賓

半者也詔或為紹按陳註 少 書召切燒上聲不多

二詔字俱讀如木字 奴對切去聲裏也中也 又

同結若已推而內之溝中 又 裔 余祭切音異衣居也

又齊風侯我于著乎而註門屏之間曰著 又左傳若不

磨者命則固有著矣 又直餘切音除左傳著丘公立而

不撫節釋文著直居反 防略切音酌彼服也 直略切

丈入聲置也附也麗也黏也又明堂位著殷尊也註著地

無足樂記樂著太始 聞 無分切音文耳受聲也又姓又

釋文著直略切 聞人復姓 又去聲無聞切聲

字辨 大學序 十 卷二

所至也小雅聲聞于 說 輪蕪切音近刷論說 又學記

天文名達聲聞合問 說 相說以解陳註舊讀說為悅今

從朱子說讀如字 愉芮切音悅說誘謂以言語論人使

從已也孟子說大人又舍也召南召伯所說衛風說于農

郊 又與悅同易民說無疆曲禮禮不安說人樂記說之

故言之表記梯以說安之緇衣民致行已以說其上矣又

傳說人名 他括切音脫湯蒙卦用說極樁大雅女覆說

之檀弓孔子說駘於傳館曾子問說衰與奠文王世子武

王不說冠帶而養玉藻見於天子與射無說勢少儀排闥

說樓於戶內者一人而已矣軍則說緩樂記而虎賁之士

說劍也雜記唯精為說於廟門 會 谷登切音增乃也則

外鄉飲酒議說樓升坐 也又姓 又才登功

音肩嘗也又不 氏 上紙切時上聲氏族也又樂氏津名

料之辭又反辭 氏 在鄭又元氏猗氏虞氏尉氏皆縣名

經 153-265

正字通時至切音侍義同 旨而切音支月氏西域國

名 又闕氏單于后名史記闕音燕氏音支 又烏氏

縣名史記註烏於然反氏音支又史記烏氏保單昭

曰烏氏縣名保名也 又子盈切音精行氏縣名

方伐切音髮起也揚也又開也又進也行也去也又明也

又伐也又遣也又見也又動也又洩也又發發疾貌 又

北末切音撥衛風鱗 蘇前切音仙腥魚內則冬宜鮮

鮮發發傳盛貌 鮮羽又生也虞書益播奏庶艱

食鮮食又不以壽終者曰鮮左傳葬鮮者自西門又說卦

為壽鮮註鮮明也又色艷曰鮮又小山與大山不相連屬

者亦曰鮮又善也大雅度其鮮原又人名子鮮申鮮虞又

姓又鮮于複姓 又上聲蘇典切希也少也周書惠鮮鯨

寡註加惠鮮之鯨寡之人柳風遠餘不鮮註少也左

傳鮮食而寢 又曉切音獻月令鮮羔開冰

字辨 大學序 卷二

即才切頓平聲至也還也又夢名又

姓 又去聲撫其至曰來勞之來之

首也緒也帶也去也 又同見月令諸侯

玄端以祭王藻玄端而朝日於東門之外

又縱也又六虛六位也 又孤虛 又星名又姓 去魚

切音世大丘也又地名春秋公會宋公于虛 又頰頰之

虛謂 古臥切去聲越也越也度也勝也又罪愆也

玄榜 又失候也無心之失謂之過又易卦大過小過

又古禾切音戈經也禹貢東過洛納 又國名左傳處

澆于過 又國名大雅迺其過淵 又人名左傳

丙史過常壽過公子過原壽過立其弟過

顛過失超過之過去聲經過之過乎聲

失滿也充也虛之對也又誠也噉也

又唐何切音馱人名尹公之他

也字通方言呼人曰他讀若塔平聲

也也又慈實也又切要也 又七計切音吻眾也

又一切大凡也聖經註一切也之切當讀七計切

博麥切音伯十為百 又莫白切

音麥屬也左傳距離三百曲踰三百

無為也 塞 毛則切音需隔也月令閉塞而成冬又充也滿

有也 塞 也釋典元衆脚風束心塞淵 先代切音賽邊

界也月令孟冬備邊境完要塞又左傳殺諸塞關之外註

齊魯界上關又守關塞註洛陽西南伊闕口也 又明堂

告至 雜 昨答切音人聲參錯也五絲相合也 七

氏也其然乎釋文雜 乎 洪孤切音胡語之餘也又疑辭

七台反又如字 字辨 大學序 卷二

子 幸 諸韻書下耿切音伴正字

又求也孟子以要人爵 又待也遮也孟子將要而殺之

又使數人要于路 又祭也周書要囚註要察囚情得其

辭以斷獄也 又身中也玉藻從齊倍要 又樂記要其

節奏 又姓也又去聲一笑切要凡要又要會罔禮月

有要又契券也又約也論 澤 直格切音宅水鍾聚也又

語久要不忘平生之言 澤 潤也液也消也 又釋同

周禮其耕澤澤 夷益切音釋與解 盲 有庚切音萌目

同郭特牲舊澤之酒注澤讀為醴 盲 無童子又盲風

疾風也月令仲 否 俯九切音否不然也又善弭切批上

也易否滅凶大 反 甫遠切音返覆也 又孚艱切音翻

推未知滅否 反 斷獄平反 又樂記武王克殷反商

陳注反讀覆方六切音福反覆也下雅覆怨其正月令

為及存之覆季春命舟牧覆舟五覆五反又倒也雅

杜覆公餗夏書顛覆厥德又敗也傾者覆之惡利口之

覆邦家者救救切音副佞也庇也大雅鳥覆翼之禮聞

於天無私覆檀弓見若覆夏屋者矣伏富切

浮去聲伏兵也左傳子為三覆以待我沈切音

沈沒也又以壽沈水也又周禮三日沈齊又九天之一八

為沈天又水名又實沈星次也又綠沈畫工設色之名

直禁切音鴉亦沒也式荏切音審古國名左傳沈似蓀

黃又姓又昌沈切音暉與瀟同汁也檀弓為榆沈

痼音固壞華賣切懷去聲物自敗自破也又音怪

汗池經解以舊坊無所用而壞之者○又壞法亂紀又序

中壞亂張氏師音曰壞音怪學記曰壞亂而不修又胡

字辨大學序

三卷二

字辨 大學序

三

卷二

非切音虎小雅環胡關切音休許尤切朽平聲美善

警後壞木也休息又地名又姓又吁句切音照兩里養

休儉也又休息又地名又姓又吁句切音照兩里養

飛以濕之也玉藻盛氣顛實揚休註休與煦同兩切良

上聲再也又匹耦也又匹也又二十四錄為兩刀接

仗切良去聲孟子草車三百兩註兩去聲車數接

即涉切音相交也合也會也又持也受也承也又積也又

近也又軒子問接祭而已矣疏接捷速也又內則接以

太宰陳註以大宰之禮接見其子也按鄭氏讀接為

捷而訓為勝其義甚迂方氏讀如本字今從之信

為歸趣

七句切音娶趣向易繫辭想時者也大雅左右起之朱傳

趣之趣向也此苟切淡上聲趣馬詩箋掌王馬之政

趣玉切音促月令乃起獄刑又與趨通月令傳去聲

命有司趣民收斂釋文本又作趣音促

復扶又與猶不決曰猶豫又道也謀也又似

也又尚也又若也又餘招切音姚

與猶不決曰猶豫又道也謀也又似

復扶又與猶不決曰猶豫又道也謀也又似

與猶不決曰猶豫又道也謀也又似

與猶不決曰猶豫又道也謀也又似

與猶不決曰猶豫又道也謀也又似

與猶不決曰猶豫又道也謀也又似

與猶不決曰猶豫又道也謀也又似

字辨 大學序

古

卷二

無確義當讀如本字惟周禮入學舍采之采與菜同

不類竊千結切音附防父切音頁依也近也著也又

名又與耐通附丘月切圍人聲官門雙關又失

大夫附于士關也過也不恭也空也又其月

切音拙左傳闕地及泉侯息潰切音似待也又侯侯

又閩地下水而末焉侯家多徐行貌小雅儻儻侯

侯又姓○家之切音信子念切去聲假也又差也

奇方侯與姓方音麥信書天命弗信側禁切音譜小

雅信始與信叶七林切音侵信雲俱切音于越也遠

罪祖雖切音崇正字通今淳殊倫切音純清

又大也又兵車之稱曰淳左傳廣車軌車淳五十乘又賦也左傳楚為掩為司馬表淳也又朱倫切音諫內則淳也
淳注淳沃也釋遺以道切音夷失也亡也餘也又留也文淳之純切又陳述也又以醉切遺去聲饋也贈也左傳請以道之又于貴切音人謂虛昆切音倫說位義同又與隨同小雅莫肯下遺三謂也又倫也有倫理也又思也又納釋詩論也又與倫通王制必即天倫又盧困切倫去聲義同又辨論也周書論道經邦王制必先差初加切音叔差錯尚書察辭于差初皆切音論之差叙擇也小雅既差我馬又使也又差殊亦不齊王制其祿以是為差又併差又差分算法又人名左傳廣公差釋文初佳反徐初宜反又夫差與王名夫音扶又此茲切音雌不齊也周南差參荇菜又差池燕飛貌抑風差池其羽又差車主車之官又倉何切音磋浙也喪

字辨

大學序

五

卷二

大記御者差沐于堂上又楚懈切叙去聲病除也論語註少差也又較也左傳拔旗投衡使不帆風差輕釋文賣反

大學

親

七人切七平聲愛也又近也又躬也又姻也又六親父母兄弟妻子也又姓又通作新大學

在親民又七刀切七去聲左傳庶人工商各有分親註以親疏為分別釋文有平去兩音又親家也婚姻相謂為親玉篇廣韻集韻類篇善字並無去聲今從之

未註不合后胡口切侯上聲胡定徒徑切去聲今不從又州名又丁定切音訂管室星也鄰風定

決也又止也又州名又丁定切音訂管室星也鄰風定之方中又額也周南麟之定又禮器羹定謂于堂註羹肉清定

近巨謹切勤上聲不遠也又迫也又幾也又去聲具吝切附也親也近之也韻會凡

字辨

大學

去

卷二

遠近之近上聲格古柏切音隔至也又來也又咸通又附近之近去聲格變革也又窮究也又法式又登也又

又皮也胡容切音勃扞格不相入也學記發然後禁則扞格而不勝平蒲明切音莘正

也治也又平服也又歲稔也又平陸太平平原並地名又州名又姓蒲職切便平聲平辨治也書王道平平小

惟平平左厚胡口切侯上聲正字薄弼角切旁入聲

曲禮帷薄之外不趨又厚薄又被也虞書外薄四海

又姓又通毫郊特性游社北屬註殷社又迫各切音博迫也說卦傳雷風相薄左為去聲拘斤於切音

傳薄而觀之杜註薄迫也為去聲拘斤於切音而退又取也曲禮則自下拘之蔽必弊切音閉小

微也又斷也又地名 又 **嘗** 辰羊切上 各額切音

集韻毗祭切音弊義同 又 **嘗** 平聲 吉逆切音載極

引夫子之病革矣言急也變也又禮器匪革其欲 **推**

昌垂切音吹順遷也移也又進之也 通回切退平聲亦

進之也月令天子三推又推輓又推食又周書推賢讓能

註通 **去** 丘據切區去聲人相違也離也 又上聲徹也

回切 **去** 除也又人名去疾接去來之去聲去齊去

魯之類是也除去之上去聲去喪去兵之類是也 正字

通與驅通小雅烏鼠攸去左傳僖十五年秦伯伐晉卜之

曰千乘三去三去之 **汚** 音烏 夫 音扶語辭 向 許亮

餘獲其雄狐 夫 後皆放此 向 切香

去聲面也對也意所專注日向又室牖日向幽風寒向瑾

戶 又地名小雅作都干向 又國名春秋莒人入向

字辨 大學 七 卷二

又姓 又廣韻集韻有式亮切音餽歐陽氏曰劉向傳註

顏曰近代學者讀向為餽既別無所憑當作本字為勝

動 正字通物自動人動物並讀去聲舊註沿韻會凡物

自動則上聲彼不動而我動之則去聲非也

處 做呂切音什居也止也制也息也定也又留也又分

別處置曰區處又女未嫁曰處女士未仕曰處士又

姓 又去聲昌 慊 苦簞切音歉恨也一日不滿也又厭

揀切所也 慊 也 又入聲乞協切快也足也

識 識職切音釋知也別識也又見識也 支義切音

以其旗識之韻會謂有所 條 徒聊切音迢小枝也又長

標表令異日可識知也 條 也 又木名又條理又條達

又條也又條然貌有教條又 例 又繩也又八風之一

又鳴條地名又姓 他彫切音 枝落也 風聲月條桑

上 上聲 切 音砌見大 錯 七各切若入聲厲石也小

摩也垂也舛也雜也又交錯也 又措同 更 古衡切音

舉錯仲尼燕居加於身而錯於前 又備行乃

禮君子問更端又月令易皮幣註易猶更也 又交王世

留更僕釋文更代也 又歷也復也又迭也 又交王世

子遂設三老五更註年老更事致仕者也又少 別 避列

儀廢則歸而更之 又去聲古孟切再也 入聲異也離也解也訣也 又別列切鞭入聲分也又辨

也足以有別也不敬何以別平夫婦有別曲禮別同異知

自別于禽獸 更考經文別為序次張氏師曾曰更互也

即或問所謂以經統傳以傳附經別分也即或問所謂則

其次第可 引 以忍切音引開弓也又演也又長也又相

知 牽曰引又導也又御也又相薦達曰引又

字辨 大學 七 卷二

服氣法曰道引治疾法有橋引又十丈為引 又羊進切

引去聲集韻牽牛絳也極弓弔於葬者必執引疏引極車

索也 **貫** 古玩切音灌穿也以緝穿錢曰貫又本貫鄉籍

貫謂交午剪髮為飾 又魏風三歲貫女傳貫事也 按

朱傳貫習也音慣 又古患切音慣習也孟子我不貫與

小人乘左傳以盈其 貫射御貫貫積鬼神

康 丘剛切亢平聲安也和也樂也寧也 又去聲

康 凡物安置得所曰康明堂位崇玷康圭

須問切音滄高也險也峭也速也嚴急也 又大學

克明峻德註峻書作俊 又俊命不易註峻詩作駿

首 始九切收上聲頭也又元首君

也又始也先也又魁帥也又標

常 辰羊切音 首 始九切收上聲頭也又元首君

也又始也先也又魁帥也又標

也又始也先也又魁帥也又標

也又始也先也又魁帥也又標

也又始也先也又魁帥也又標

表也又要領也又馬四蹄皆白曰首 又去聲舒救
切有咎自陳曰首 又頭向也論語東首禮記北首

湯 他耶切微平聲熱水又商王號又姓 又去聲
章一湯 他浪切熱水沃也月令如以熱湯 又尸羊切

音商湯湯水盛貌虞書湯湯洪水方割大 **銘** 肩兵切音
雅江漢湯湯 又湯同陳風子之湯兮

洗 蘇典切先上聲姑洗律名又潔也周書自洗朕
致用酒少儀勝則洗而以請又洗馬言名又姓

想里切音徒祿也 **去** 上聲 過各切音聖善
聖人以此洗心退藏于密 又烏故切汗去聲憎也疾也

又取也又耻也 又汪胡切音汗何也論語惡乎成名
又歎辭孟子惡是何言也 又與淳同禮器必

先有事于惡也古今字考惡同淳也同沱 **垢** 古偶
切音

字辨 大學

九

卷二

荷塵滓也又中不淨 **閒** 去聲 都管切音短截也絕
也大雅征以中垢 **斷** 也剪也左傳斷其足

尚書乃斷棄女祭義斷一樹備行斷之以威 都玩切音
絕也又王制斷 **振** 之慎切音震舉救也又整也奮也動

皆註支節脫絕 **振** 也作也又止也又收也振河海而不
洩 之人切音真振振盛貌周南振振兮左傳均服振振

又仁厚貌周南振振公子又召南振振君子 又珍通
禪也玉藻振振 是切有切壽上聲 正字通

裕不入公門 **受** 神咒切收去聲義同 正字通

和 **織** 桑宜切音奇 正字 緝 彌鄰切音民絲緒也

章 **緝** 通齊韻音基義同 又錢貫也又釣綸也

齊侯伐宋圍緝 彌廷切音棉大學引詩緝緝黃鳥註緝

通作緝 字典緝亦 **于** 雲俱切音俞日也又往也又未
作緝作緝為正 定之辭又行貌又助語辭又姓

邕俱切音行廣大貌植同易則易于則于易于難者未
之有也 文王世子况于其身以善其君子釋文于與迂

通 又吁同周 **緝** 七入切音 澳 於六切音郁隈崖也

南于嗟麟兮 **猗** 於宜切音伊嘆辭周頌猗猗與漆沮商頌猗猗與那
水名 **猗** 與 又衛風綠竹猗猗傳猗猗美盛貌 又周

書斷猗猗大學引此作斷猗兮 又隱猗切音猗猗同衛
風猗猗較兮 又加也小雅猗猗于畝丘 又幽風猗猗彼女

桑釋文於猗反徐音於宜反 又烏 **斐** 敷尾切音菲文
可切音何桑貌檜風猗猗其枝 又同匪詩有匪君子大

斐兮傳斐斐文章相錯也 又同匪詩有匪君子大
學作斐 匪微切音非姓也左傳那斐豹隸也 **琢**

字辨 大學

三

卷二

竹角切音踞治玉也 又敦琢選擇也周頌敦
琢其旅 又與琢同郊特牲大圭不琢 **磨** 冒彼

摩石謂之磨衛風如琢如 **偲** 下簡切開 况袁切音
磨 又去聲石磴也 **誼** 上聲 火遠切喧上聲忘也終不

喧兮誼喧詩作喧 又况袁切音喧與讓同 **恂** 須論切音荀信也乘也又
詐也又忘也又謹也器也 **恂** 嚴謹貌又溫恭貌 又須

問切音峻 **戲** 許義切希去聲嬉也諛也歌也又兵也
恂慄也 又古呼字 又虛宜切音義鄰地

居 九魚切音俱止也處也坐也安也又積也蓄也
又海鳥曰爰居 居之切音基語助辭檀弓何

居我未之前聞 **岑** 鋤林 蔚 紆胃切音畏牡蒿也小雅

也左傳誰居 **蔚** 匪莪伊蔚 又茂也詩蒼

蔚蔚 匪莪伊蔚 又茂也詩蒼

兮 又文深密貌革卦其文兮也
紆勿切音鬱州名 按岑蔚似音音畏 遠 雨大切 具
送也遐也 又虞怨切音願離也遠之也 凡遠近之遠上
聲論語可謂遠也已矣遠離之遠去聲論語敬鬼神而遠

歎 他且切音淡吟也 又稱美口歎又讚和曰
委窘切魚上聲積也蓄也與也 疑 延知切音夷或也又
似也又官名文王世子有疑丞 魚乞切銀入聲定
也大雅庶所止疑 又擬同易文言陰疑于陽 綠

能玉切音餘帛青黃色也 又喪大記實 于陽
于綠中據陳註讀綠為角四角之處也 叶 古協
於何切音高曲也限也近也倚也又大陵也丘也水岸也
曲阜也又畏應聲又太阿劍名又阿衡伊尹號 又阿葛

切音邊釋 咄 火犬切讀上聲宜著貌詩赫兮
與有阿難 咄兮又人名春秋宰咄 又
肱 又上聲况 况 虛放切荒 威水曲也 興 虛陵
肱切義同 又起也作也盛也舉也善也又姓 又去聲比興又興况
意思也學記不與其藝 詩刃切音繫文王世子既興器
用幣釋文 椎 直追切音 鑿 疾各切音昨鑿也 又即
音同鑿 又精也與繫同左傳 滑 古忽切音骨亂也又
石盤鑿 又精也與繫同左傳 滑 古忽切音骨亂也又

案食不整釋文子洛反 滑 古忽切音骨亂也又
還入聲利也澁也水名又古岡名左傳虞 角 吉岳切音
號焦滑又鄭地名春秋公次于滑又姓 武 周古切音
復 扶又反下 緒 象自切音故 正字 舞剛也斷

復 扶又反下 緒 象自切音故 正字 舞剛也斷
武 周古切音 舞剛也斷

也威也勇也迹也 又無 省 息井切星土聲察也視也
同禮器周坐尸詔俯武方 又審也明也又善也又大
傳大夫士有大事省于其君又玉藻惟君有黼裘以普省
陳註舊讀省為彌方氏澤為省耕省飲之義今從之又樂
記省其文承 又所景切生上聲省刑罰左傳大國省穡
而用之那飲酒義及介省矣又漢以禁中為省中 又與
省通公羊傳莊二十二年 象 集韻韻會正韻似兩切精
肆大省左傳穀梁作省 象 上聲 正字通象有平上
去三聲必限以一音 卒 臧沒切尊入聲兵卒又王制三
此古今分韻之謬也 卒 十國以為卒燕義合其卒伍
節律切音碎終也盡也 卒 臧沒切尊入聲兵卒又王制三
死曰卒 君沒切村入聲急也卒然問曰 又倅同音翠
副或也燕義庶子官職諸侯卿大夫士之庶子之卒 呼
又國子存游卒 又小雅維其卒矣註音萃崔嵬也 呼

荒胡切音痺呼吸又喚也又嗚呼嘆辭又姓又呼延夷姓
又去聲荒故切大雅式號式呼釋文呼火胡反又火故
反曲禮城上不呼釋 思 新茲切音司府也念也慮也又
文呼火故反 思 願也又語辭又州名又姓 相
更切音四悲也 愈 七清切音禹勝也賢也過也益也又
小雅風思泣血 愈 病瘳與瘳同 雲俱切音于道德經
勤而 長 仲良切音賜短之對也久也又大也遠也常也
愈出 長 倂也又善也又星名又姓左傳甯子先長祥守
門又仲長複姓 又去聲直亮切音仗度長短曰長又餘
也多也穴也刺也長一身有半 止兩切音掌孟也又齒
高又位高也進也生

長也又官名又縣名 吾 訛胡切音五平聲我也 又左傳使西組
吾 訛胡切音五平聲我也 又左傳使西組

吾 訛胡切音五平聲我也 又左傳使西組
吾 訛胡切音五平聲我也 又左傳使西組

吾 訛胡切音五平聲我也 又左傳使西組
吾 訛胡切音五平聲我也 又左傳使西組

字辨 大學

三

卷二

字辨 大學

三

卷二

徒賣切壇上聲 又 觀 沾歡切音官諦視也又遠視上
去聲杜晏切義同 觀 視曰觀又卦名示也又月令禁
婦女毋觀註不得為容觀之飾也 正字通易觀卦左傳京
觀皆平聲與去聲官觀樓觀音別 古玩切音貫道官謂
之觀又觀謂之闕又樓觀 語 偶許切魚上聲答述也論
又周制兩觀又人名國觀 語 難也 又去聲魚據切以
言告人也子語
魯大師樂曰

補傳 旦 得爛切丹去聲明也曉也 又與神 豁 呼括
入聲通谷也又 同郊特牲所以交於旦明之義也 豁 切
疏通又豁達

母 微夫切音無禁止辭 又將母母乃皆發問之
辭 又甯母地名穀梁傳作寧母母音無又茂
字辨大學

后反公羊傳音同 述浮切音謀母 臭 尺枚切抽去聲
追冠名郊特牲母追夏侯氏之道也 臭 氣之醜名易說
卦巽為臭大雅無聲無臭月令其臭羶 又香也繫辭其
臭如蘭大雅胡臭宜時內則纓衿佩容臭 又惡氣與香
氣別商書無起穢以自臭 又左傳寡君在君君之臭味
也註言同類 又敗也商書臭厥載 又許救切與嗅嗅
並通荀子榮辱篇臭之而無嫌于鼻 好 許考切焉上聲
又三臭之不食註謂飲其氣也 好 美也佳也相善
也 又去聲愛而不釋也樂記 謙 苦兼切欠平聲敬也
寬裕肉好順成和動之音作 謙 讓也不自滿也又姓
苦劫切欠入聲此之謂 厭 將以厭眾又順從貌又厭
自謙朱子讀說詳或問 厭 於葉切屢入聲伏也左傳
危懼意召南厭浥行露又厭冠喪冠也 又去聲足也周
頌有厭其傑又棄絕也天厭之 又平聲從獸無厭又安

也小雅厭厭夜飲秦風厭厭良人 又厭同與掩藏之掩
同音見君子而后厭然 又乙甲切音押左傳皆厭紐又
僑將厭焉釋文於甲反檀弓畏厭溺喪小記註 視 時吏
祖不厭孫孫衣帶下母厭辭釋文厭於甲反 視 切音
侍瞻也又看待也又此也效也 見 經電切音建易利見
又通示小雅視民不狹 見 大人書立政灼見三
有俊心 形句切賢去聲少儀聞始見君子者辭儀禮士
相見禮某也願見無由達註凡卑於尊曰見敵而曰見謙
敬之辭也 又顯也露也曲禮寡婦之子非有見焉弗與
為友 又馮達也左傳齊豹見宗魯于公孟 又見在也
居莧切馮去聲棺衣也雜記實見聞而後折入問平聲
又雜也祭義建設朝事燔燎檀薌見以蕭光註見當為
即觀字誤分也見問二字當合為觀 肺 芳未切音
費金錢

字辨 大學 卷二
又傍佩切音配茂貌 何 胡歌切賀平聲易也奚也詰詞
詩陳風其葉肺肺 何 也又誰何言莫敢如何也又未
多時曰無何 又上聲同荷負也儋也易噬嗑何校
滅耳曹風何戈與殷不雅何筮商頌百祿是何 中
陟陸切音忠不偏倚也又宜也平也半也又姓 又去聲
射矢至的曰中仲尼燕居敬而不中禮謂之野 又仲通
月令 肅官切音盤大也心廣體胖註步丹反 去
中呂 肅半切音判脇側薄肉內則鶴鳴胖 去
上聲 縱玉切宗入聲說文人之足也在體下又滿也
下同 足 無欠也又姓 又將豫切苴去聲足恭朱註過
也 務 匹遇切音露事務也專力也又姓 且 七野
阻且夫且如苟且 子余切音疽薦也又决其行次且
別作趁起 又語辭小雅曰夕母且 又多貌大雅蓬豆

字辨大學 卷二
又去聲 且 七野
阻且夫且如苟且 子余切音疽薦也又决其行次且
別作趁起 又語辭小雅曰夕母且 又多貌大雅蓬豆

有且 又人名 且于 又且于 莒邑 且知 徇 松倫

地名 象呂切 徐上聲 恭敬貌 厥有 莒有莒 為 謹 居忍切 中

切音 浚疾也 史記 幼而徇齊 須問 為 去聲 謹 上聲 專也 殆

重也 慈也 慎也 又渠斤切 音 幾 居希切 音 幾 微也 殆

芹與 堊同 禮內則 塗之以 澁 澁 也 期也 察也 近也

又上 羣幾何 又 蕘 蕘 通左 傳 庶可 幾乎 又 國人 望君如

聖 茂焉 日 日以 幾 又 渠希切 音 祈 郊 特 姓 丹 漆 離 幾 之

美 註 幾 謂 漆 飾 廩 於 檢 切 音 掩 黑 也 乙 滅 切 音 沮

沂 鄂 也 子 余 切 音 疽 水 名 再 呂 切 音 咀 止 也 過 也 抑 也 隔 也 壞

也 小 雅 何 日 斯 沮 儒 行 沮 之 以 兵 世 亂 不 沮 又 沮 泄 謂 泄

沮 也 又 敗 也 姑 韻 音 田 沮 陽 縣 名 又 將 豫 切 音 藏

沮 沮 御 漸 濕 也 詩 彼 汾 沮 沮 如 王 制 山 川 沮 澤

但 郎 切 昨 平 聲 隱 也 又 蓄 也 文 歸 藏 般 易 名 又 草 名 陰

又 去 聲 才 浪 切 物 所 蓄 曰 藏 月 令 謹 蓋 藏 於 禽 切 音 陽 之 對 也 烏 合 切 音 巷 本 作 閭 治 喪 廬 也

高 宗 亮 陰 於 禁 切 音 蔭 蔭 蔭 也 祭 義 骨 肉 斃 于 下 陰 為 野 土 大 雅 既 之 陰 去 上 聲 重 直 衆 切 蟲 去 聲 厚 也

字辨 大學

姜

卷二

文王世子 賜賻 承舍皆有正焉 忿 房列切 焚 食 裳炙切 音石 穀 僕也 又茹也 啗

是也 又祭曰 血食 又消也 左傳 伍員曰 不可食已 又詳 忒 切 音 寺 飯 也 有 酒 食 曲 禮 食 居 人 之 左 內 則 凡 食 齊 視

春 時 又 以 食 食 人 孟 子 食 志 食 功 小 雅 曷 飲 食 之 又 曲 禮 食 饗 不 為 樂 內 則 使 食 子 天 傳 綴 之 以 食 而 弗 殊 祭

義 食 三 老 五 更 於 大 學 仲 尼 燕 居 子 產 猶 衆 人 之 母 也 能 食 之 射 義 飯 食 之 謂 也 聘 義 饋 贈 饗 食 燕 壹 食 再 饗 釋 文

俱 音 寺 又 食 蠶 祭 義 風 戾 以 食 之 又 人 名 楊 食 我 又 以 智 切 音 異 人 名 史 審 食 其 鄙 食 其 味

無 弗 切 音 未 鹹 苦 酸 辛 甘 為 五 味 又 五 味 藥 名 莫 珮 切 音 妹 器 光 澤 也 又 縣 名 又 釋 文 亾 曷 反 音 沫 檀 弓

瓦 不 成 味 註 當 作 沫 沫 積 也 集 韻 類 篇 引 植 瓦 不 成 味 作 莫 佩 切 釋 文 作 亾 曷 反 兩 存 之

之 也 又 平 聲 舉 也 堪 也 小 雅 既 克 有 定 靡 人 弗 勝 又 勝 殘 去 殺 不 可 勝 食 能 勝 其 任 也 朱 註 皆 音 升

修 身 辟 必 歷 切 音 壁 君 也 天 子 諸 侯 通 稱 辟 商 書 克 左 章 辟 右 厥 辟 小 雅 百 辟 為 憲 又 人 稱 天 曰 辟 天 雅

下 民 之 辟 又 法 也 酒 誥 越 尹 人 祗 辟 又 妻 稱 夫 曰 皇 辟 又 明 也 玉 制 天 子 曰 辟 靡 祭 統 對 揚 以 辟 之 又 微

中 又 姓 匹 亦 切 音 僻 與 辟 同 偏 也 邪 也 玉 藻 非 辟 之 心 無 自 入 也 左 傳 楚 群 我 衷 若 何 效 辟 詁 辟 邪 也 衷 正 也

又 威 儀 習 就 少 誠 實 曰 辟 師 也 辟 又 友 便 辟 又 傾 也 側

又 通 丞 佐 也 持 陵 切 音 懲 左 傳 哀 四 年 蔡 昭 侯 如 吳 諸 大夫 恐 其 又 遷 也 承 詁 承 蓋 楚 言 昨 五 切 音 贈 猶 送 也

又 疾 各 切 音 已 已 明 承 辰 陵 切 音 丞 奉 也 受 也 下 載 上 也 次 也 繼 也 止 也

字辨 大學

美

卷二

也曲禮辟呼詔之 又刑也君陳辟以止辟 又與開通
辟土地行辟人可也 曲禮則客還辟辟拜註上辟音開
下辟音避 又與僻同鄰風寤辟有標左傳辟刑獄又罪
也辟殺子狐又孟氏將辟杜辟穿藏也檀弓辟踊 又與
避同賢者辟世貌風宛然左辟面禮左右懷辟哀公問孔
子蹴然辟席坊記君子以辟遠也儒行內稱不辟親投壺
主人般還曰辟 又與譬同辟如行遠坊記辟則坊與
傅厄切音百內則腐為辟離 又與擘同折裂也喪大記
為三不辟 莫禮切音未與弭同郊特牲有由辟焉 補
糜切音皮與紕同帶之緣飾也玉藻天子素帶朱裏終辟
矜居卿切音京憫也又矜持自飭也又矜矜 又
牛刀切音遊遊也放放長說衛風碩人放放又地名小雅
傳歌于放又山名左傳晉師在敖鄆之間又莫敖楚官名

字辨 大學
又同敖般樂怠放曲禮敖不可長樂記齊音敖辟
高志祭義退立而不如受命敖也投壺毋憚毋敖
杜臥切說 上聲急也 **碩** 常職切音石大也充實也
又叶常灼切音灼

害 平聲 下蓋切孩去聲傷也又妨也又忌也
又要害 又易同周南害澣害否湯
誓時日害喪大誥王害不
遠下又小雅我獨何害

養 以兩切陽上聲育也畜也長也 又養養心憂
章 不定貌邶風中心養養 又使也公羊傳所役
冠養 又姓養山基見左傳 又去聲餘亮切供也下奉
上曰養 又禮運其居人也曰養辭文養讀為養

戾 力霽切音 又地名詩邶風飲饒于言 又

言言高大貌詩大雅崇嘯言言 語中切
音銀與問通禮玉藻一併而言言斯 **帥** 所賴切衰
朔栗切音率先導也子帥以正師 去聲將帥
卦長子帥帥又內則欵有帥註循也 **從** 牆容切俗平聲
去聲隨行也齊風其從如雲論語從我者其由與又侍從
僕從 七恭切從平聲從容舒緩貌從容中道 書容切
音春從容久慈學記待其從容然後盡其聲 祖冬切音
宗東西曰衡南北曰從齊風衡從其畝又合從連衡 又
縱同論語從之左傳以從其淫又魯君世從其失曲禮欲
不可從 祖勳切音總髻高也檀弓爾無從從爾
暴 蒲報切庖去聲猛也驟也橫也侵也猝也急也又徒
搏曰暴又姓 步木切音僕日乾也秋陽以暴之月
金毋暴布又顯 **令** 力正切零去聲號令時令月令又善
示也暴之於民 **令** 也大雅令聞令望 離呈切音零斷

字辨 大學
役口使令便嬖不足使令於前與 又齊風盧令令註盧
田犬令令犬領下環聲 又鶴通小雅春令在原
天 伊堯切音腰色愉貌天天如也 又草盛貌禹貢厥
草惟天 又少好貌周南桃之天天 又災也小雅
天天是椽 又闕天人名 烏皓切音藥未壯也月令毋
殺胎天王制不弑天 又同天屈也一日短折也

葉 七涉切鹽入聲枝葉又奕葉累世也又中葉中
殺胎天玉制不弑天 又同天屈也一日短折也
許容切音胸同胞先生者

假 古雅切音頁借也困也大也 又與嘉同美也
假樂君子 又與格同至也萃卦王假有廟禮
器龜龍假 又假 **強** 渠良切音彊健也勝也暴也又姓
通應運是謂大假 又上聲勉也儒行風夜強學以

假 又假

得問 又去聲其亮切木強不

柔和也檀弓註死人冷強

求也又責望又責任也又側賈

切與債同左傳施舍已責

尼呂切茹上聲未嫁曰女 又去聲

以女與人也 又同汝爾女

于夢注夢辛苦之菜故以為多難之喻內則和穆不夢又

國名左傳楚子變滅夢又姓 又盧谷切音六草長大貌

詩小雅蓼彼蕭斯又

小雅蓼蓼者孩 差 音又

平大 絜 胡結切音協度也絜矩之道又絜九

下章 絜 河之一 又古屑切音結清也淨也

宥祐佑通 云 左 臧可切佐上聲右之對也又不助也

久切音有義同 左 又證也又姓 又子賀切音在相助

字辨 大學 卷二

也導也易泰象以左右民 太甲惟尹躬克

左右厥辟宅師商頌實左右商王

母者慕也嬰兒所慕也又禽獸之牝曰母 莫口切音牡

甯母地名按字典無莫補切則音姥者皆可音牡 莫胡

切音模熬餌也內則淳母鄭註 殷 伊卿切音因盛也又

母讀曰模模象也作此象淳熬 殷 中也正也又衆也又

大也又當也又姓又國號又殷殷憂也 於謹切音隱雷

聲召南殷其雷又問喪殷殷田田 於閏切音隱赤黑色

左傳左輪朱殷杜註血色 喪 四浪切桑去聲亾也又失

久則殷殷音近煙 喪 位也 又蘇郎切音桑特

服曰喪檀弓子夏喪其子而喪其明釋文上喪 監 古咸

字平聲下喪字去聲又曲禮送喪不踰境又姓 監 切滅

平聲祭領也周公使管叔監殷小雅何用不監月全監工

日號 又去聲古陌切王制天子使其大夫為三監監于

方伯之國註上監去聲下監平

聲 又鑑同酒誥人無于水監 易 羊益切音亦交易變

異難易平易又治也宋註 土 他魯切兎上聲上地 又

於此三者皆音去聲 土 徒古切徒上聲桑根白皮

兩風徹彼 施 申之切音詩用也加也設也又戚施不能

柔土 施 仰者又喜悅貌孟子施施從外來 又式

至切音試惠也與也布也散也施及賢猶博施濟眾身德

施音也曲禮其次務施報增韻凡施設之施平聲施與之

施並平去通押 延知切音移施從良人之所之 又以

智切音異及也延也幽風亦施于宇大雅施于條枚施于

孫子 又通弛 散 蘇簡切薩上聲散宜生 又去聲離

君子不施其親 散 也布也字與上去二聲可通讀

恃 補味切音皆言恃而出者宋註布內反 蒲昧切音

佩大雅覆俾我恃 蒲沒切音李亂也逆也 又盛

字辨 大學 卷二

貌左傳其 鼻 其久切音曰 正字 防覽切凡上聲

典也恃焉 鼻 通巨又切音舊義同 犯 正字通方萬

切義 匹 無方切音忘逃也又死也 微 式至切音

同 孫 蘇昆切損平聲子之子也又織女曰天孫又姓又公

孫 孫長孫王孫俱複姓 又去聲與遜同孫以出之函

風公孫碩府傳孫讓也學記孫其業也註孫猶順也又道

也春秋夫人孫于齊緇衣則民有孫心備行孫接者仁之

能也 俾 補米切音彼使也從也益也 支訓音卑

無非切音微專辭 又上聲諸也曾子曰唯 唯 比孟

又齊風其魚唯唯傳唯唯行出入之貌 命 鄭作 拂

去聲走散也逸走也涌也 又與屏同大 命 鄭作 拂

學進諸四夷朱註屏遊古字通用 命 鄭作 拂

敷勿切音弗過擊也去也拭也除也
逆也又絕也 又弼同法家拂士 菑 音而切音支反
不苗翁小雅于此苗畝又木立死者大雅無苗無害 逮 度耐切音

其虧其弊 將來切同災大雅無苗無害 逮 代及也又
追也 又大計切音第逮逮安 驕 堅姚切音嬌馬高六
和貌孔子開居威儀逮逮 驕 尺又逸也恣也傲也

日矜也又驕侈 又吁嬌切音鳴與橋同田犬短喙
折秦風載後欲驕 又衛風四牡有驕註音曉 恒
胡登切音恒常也久也又故也又山名又州名又姓 古

鄧切音互小雅如月之恒註弦也月上弦而就盈 又徧
也大雅恒 獻 許建切音憲曲禮犬曰羹獻 又進也享
之恒秘 獻 也賢也又姓 桑何切音梭明堂位周獻

豆註獻疏刻之郊特牲汁獻況于醴 畜 教六切音觸積
酒註獻音涉言摩拳鬱草出其香汁 畜 也月企務畜菜

釋文丑六反 又止也畜君何尤 又大畜小畜易卦名
又樂記則思畜聚之臣註取畜象之意似與易畜象同音
而釋文則教六切 又許六切音旭養也師卦君子以容

民畜象大學畜馬乘 又容也左傳天下誰畜之註許六
反 又起也小雅拊我畜我 又順也祭統孝者畜也釋
文許六反 又孝也孔子閒居以畜萬邦 又爾也儒行

易祿而難畜也 又六畜 字典六畜之畜古俱許六反
今人然讀作昌六反 又正韻許教切音喚左傳古者六
畜不相為用疏養之曰畜 乘 時征切音成駕也登也治

用之曰牲釋文畜許又反 乘 也計也又因也不如乘時
也又去聲車也小雅元戎十乘又物雙曰乘左傳弦高以
乘韋犒師又四數曰乘禮少儀乘壺酒又乘馬乘矢皆四

也又載也孟子 豚 徒孫切音屯小豕也 又徒本切音
音之乘 豚 國行曳踵也禮玉藻園豚行不舉足

字辨 大學 三 卷二

斂 力冉切廉上聲收也聚也又姓 又去聲力驗切義
同朱註聚斂稅斂薄斂皆從去聲 又平聲力鹽切

音廉斂孟衛地 名見左傳

背 邦妹切音輩身北曰背又姓 又步昧切音佩
違也棄也孤負也反面也又堂北曰背衛風焉
得護草言 感 古坎切甘上聲動也格也觸也 胡紺切

樹之背 稱 丑成切音偵揚也表記君子稱人之善則稱之又舉
物平施 又適物之宜也 又衣單設具曰稱左傳祭服五稱 又樂

又相等也 又衣單設具曰稱左傳祭服五稱 又樂
記律小大 度 獨故切音渡法制也又躡度又及也又度
之稱 量又風度 達各切音鐸量也付也謀也

獲 胡麥切音畫得也 黃郭切音雙備行不
隕獲于貧賤註隕獲困迫失志貌 分 去聲

願 虞怨切元 旁 蒲光切音旁大也廣也又非一方也
去聲 覆 音福 解 佳買切皆上聲判也又散也緩也又

旁 又止也又開也又達也又卦名又道家有尸解術問奇集
尸解之解金壺字考吹音假非 又梵言目帝羅此云解
脫 又下買切音盤義同又物自解散也尚書序逃難解

散註解音盤又曉也學記相說以解又地名左傳王師軍
于解又州縣名又姓又解馬獸也 又尸賣切盤去聲亦
判也散也曉也獸也獸也地名也 又解同天推不解于位月

全民氣解情 又居拜切皆去 處 上聲 豈 區里切音
聲進士由鄉而貢曰解額 處 起非然之

字辨 大學 三 卷二

中庸章句序

庸 以中切音 為 去聲 見 音現 授 是酉切受上聲 子也付也承

况切音壽 復 扶又 原 愚袁切音元木也又再也又推 原也又姓 又去聲與愿同鄉

原之 愈 上聲 守 始九切音首收也視也護也易繫辭 何以守位曰仁 又主守也左傳山

林之木衝麓守之 又攻守也易王公設險以守其國 又舒救切音獸守之也所守也為之守也天子巡諸侯所

守曰巡守諸侯為天子守土亦 離 鄉知切音離黃倉庚 曰守漢置郡太守又姓 也今借離為離別又

明也又散也又遇也又歷也又兩也又判也又陳也又流 離鳥名又鐘離地名又卦名又姓 力智切音荔去也夏

字辨 中庸序

卷二

音呼官離次釋文離如字又力智反曲禮不離飛鳥 斯 郎註切音麗月台司天日月星辰之行宿離不貸

相支切音私斯也陳風斧以斯之 又此也召南何斯達 斯 小雅鹿斯之奔疏鹿斯為斯柳斯皆辭也 玉藻

二爵而言言斯斯猶耳也 又即也金縢大木斯拔 又離斯馬名 又波斯國名 又姓 又與鮮同小雅有

免斯首後斯白也今俗語斯白之斯作解 閒 去聲 齊魯之間聲近斯 又與離同問喪離斯 相

息良切音襄省視也又共也又質也天雅金玉其相又姓 又去聲亦視也又助也償也導也扶也 又曲禮春不

相注送梓聲 又樂記治亂以相註相即相也 又告 祭法相近於坎壇祭寒暑也陳註相近當作祖迎

居號切音誥啟也禹貢音厥成功 又問也王制八十月 告存 又命也易泰卦自邑告命 又休假吉曰告凶曰

寧漢陳忠傳尤武絕告寧之典 又古祿切音谷易蒙卦 瀆則不告大雅公尸嘉告註公尸以善言告之謂嘏辭也

曲禮出必告註告啟也 又鞠同文 陶 餘招切音遙阜 王世子其刑罪則織刺亦告于甸人 陶 陶舜臣名 又

徒刀切音桃陶甄又陶丘地名又陶正官名又鬱陶哀思 也又養也又正也化也又姓左傳殷民七族有陶氏又復

陶主衣服 召 直笑切潮去聲呼也 實照切音紹邑名 之官 詩序甘棠美召伯也 又同紹 又姓召

伯之 復 扶又 更 平聲 率 所律切音蜂遵也循也募 後 復 反 更 率 也用也行也皆也器也又

輕遠貌又兜率天 又所類切音帥左傳率賤又武王以 為軍率 劣戍切音律發率彎弓之限也又率更官名

又與絳同緹緝也禮玉藻王練帶率下辟又凡帶有率無 箴功雜記率帶釋文率音律 又左傳藻率釋註藻率

字辨 中庸序

卷二

用章為之所以籍玉又人名熊 合 胡閣切合入聲同也 率且此釋文率音律且子余反 古沓切音葛兩倫

為合又十 選 須充切音選擇也又數也左傳選選又少 倫為合 選 選須臾也又白選貨貝名 又去聲先眷

切亦擇也論語選於眾齊風舞則選兮王制命鄉論 士升之司徒曰選士 又銓官也唐書有選舉志 提

杜奚切音題挈也又提提安諦也 又仁之切音時鳥羣 聚貌小雅歸飛提提 又典禮切音底絕也少儀牛羊之

肺離而不 挈 乞結切牽 示 乘宜切音奇神示 又神 提心 挈 八聲 示 至切音侍垂示也又告也

教也 奧 於到切換去聲室西南隅又積聚周語野有與 日月方奧 又七亂切音質 示 雨月切員入聲發揚

神也禮器與者老婦之祭也 示 也超也遠也墜也走

也逾也又發語辭又地名 又戶括切音活越 佛 符勿切音

席蒲席也禮器大路素而越席左傳大路越席 佛 切音

佛仿佛亦作彷彿又振也曲禮獻鳥者佛其首又逆也屏

也學記其施之也竹其求之也佛 又同爾周頌佛時仔

肩又佛聆 載 作代切音再乘也又承也勝也又事也又

舊人名 載 始也又則也又成也又行也又滿也又記

載也又飾也又姓 昨代切音在舟車運物也亦雅其車

既載 子海切音宰年也堯典朕在位七十載 又載同

周頌載弁休休 月合載青旂載以弓 僅 具吝切勤去聲

鞞曲禮則載青旌明堂位載弧鞞 僅 畧能也又少也

餘也 倍 音佩 復 音福 要 平聲或讀 會 呼貴切音

劣也 倍 音佩 復 音福 要 平聲或讀 會 呼貴切音

也 古外切音創會計當而已矣又 折 之列切音浙斷

也 衛風會弁如星又會稽山名 折 之也曲也屈也

字辨 中庸序 三 卷二

字辨 中庸序

止也又短折不祿也又地名 食列切音舌斷而猶運也

鼎卦鼎折足 杜兮切音題折舒緩貌攬弓吉事欲其

折折 為 去聲 復 扶又反 繁 符艱切音煩多也雜也

左傳繁纓以朝又左傳其可以稱旌繁乎又馬腹帶也

左傳大路繁纓一就次路繁纓七就 又蒲波切音婆姓也

左傳殷民七族 辯 與辨同左傳君必辯焉 又與偏同

有繁氏 辯 曲禮然後辯殺丙則子師辯告諸婦

諸母名樂記其治辯者其 舍 式夜切音敎屋也曲禮將

禮具雜記皆辯拜 舍 適舍註謂行而就人館又

息也小雅亦不違舍又行有次舍又左傳其辟君三舍註

一舍三十里又月冷耕者少舍註舍止也射義或曰舍也

註舍止也又廢也罷也又厝也又施也又處也又除也又

釋也又中也又官名 始野切音捨止息也廢也置也論

語不舍晝夜商書舍我穡事釋文舍廢也左傳使杜洩舍

於墓左祭統舍 別 便人 巨 日許切渠 戊 莫侯切音

武避諱也後人讀戊音為武音其諱由此 易 音亦

卷 吉券切音眷書卷 又土聲舒卷之卷又草名周南

卷石之多又大卷黃帝樂名又左傳季然郭卷註為巢卷

一命卷天子卷冕玉藻龍卷以祭雜記卷衣一 索 昔各

入聲繩索又盡也周書惟家之索又易震卦震索索釋文

索懼也又檀弓吾離羣而索居註索散也又書序八卦之

非 色 義謂之八索又姓左傳殷民七族有索氏 又色黃切音

色取也需也求也曲禮大夫以索牛 正字通諸家索音

字辨 中庸序 三 卷二

義謂之八索又姓左傳殷民七族有索氏 又色黃切音

色取也需也求也曲禮大夫以索牛 正字通諸家索音

非 色 義謂之八索又姓左傳殷民七族有索氏 又色黃切音

色取也需也求也曲禮大夫以索牛 正字通諸家索音

非 色 義謂之八索又姓左傳殷民七族有索氏 又色黃切音

色取也需也求也曲禮大夫以索牛 正字通諸家索音

庸

天倫須 詢趨切音需而毛也又待也又資也又斯須猶

章班也玉藻笏大夫以魚須 須臾也又國名又邑名又姓名又人名 通還切

文竹註用文竹及魚班也 曙 觀同 隱 於謹切音

也又私也又痛也又短牖也又姓 於斬切音德孟 顯

子隱几而卧 於刃切咽去聲置弓其高可隱也 呼與切軒上聲明也著也光也又姓 又去聲 和 胡戈

曉見切韻也又人名檀弓子顯以致命於穆公 和 切音

不順也溫也諧也又和鸞鈴也又軍門曰和又小竿 謂之和又姓 又去聲應和也又調也百藥相和 達

室消切壇八聲通也又通顯也又薦也進也又生也聚也

又徧也又宜也又皆也又決也又以物相將曰達又從人

字辨 中庸 美 卷二

曰達又夾室也 又他達切音懶小羊也大雅先生如達

注羊子易生無留難也又鄆風挑兮達兮註挑輕儇也達

放态 屬 之六切音祝連也小雅不屬于毛大傳其夫屬

也付也左傳召大司馬孔父而屬殤公焉又左傳屬有宗

也之事於武城註適也又足也左傳屬厭而已又左傳右

屬裳註著也又恭貌禮器屬屬乎其忠也又恤也周書

又從 頃 丘頤切傾上聲田百畝為頃又職頃又地名左

也 周南不盈頃筐又西頃山名又人名樊頃子 處 去聲

又與陸同禮祭義君子頃步而弗敢忘學也 將 即良切音漿甫始之辭公羊傳君親無將將而誅焉

也奉也行也 又千羊切音孺請也幾願辭也衛風將子

無怒小雅將助予又聲也鄭風佩玉將將又嚴正貌天

雅應門將將又集也周頌磬筦將將 子諒切音醬將帥

左傳披公將將石軍又中指曰將指 又與將同內則

取豚若將註將 長 音掌 共 渠用切窮去聲同也皆也

壯羊也 留人于朝與眾共之 九容切音恭共為子職而已矣任

張傳共惟春秋法五始之要註共敬也師古曰共讀曰恭

字辨 中庸 罕 卷二

又共工官名 又小雅念彼共人靖共爾位又地名天

進侵阮徂共左傳及共叔段註段出奔共故曰共叔又君

謂我不共又共池地名 又祭法黃帝以明民共財鄉飲

酒義羞出自東房主人共之也 居鍊切音拱向也而眾

星共之 居用切恭去聲左傳敢不共給 易 音亦 省

按共給共養有平去二音音別義同 音醒 誘 元九切

音寘

義同

同

又丁佐切多去聲勞也小雅哀我憚人 又多簡切

杜晏切壇去聲驚也忌難也又畏也 又他簡切與坦

音寘

音寘

音寘

音寘

音寘

音寘

音寘

音寘

音寘

音寘

音寘

音寘

處 上聲 屬音燭 **變** 彼眷切音偏改也易也又

免切音辨正也應運 **游** 于求切音由浮行也又自適貌

大夫死宗廟謂之變 **行** 又枝葉放縱貌鄭風隰有游龍

力求切音留旌旗之旗 **飲** 於錦切音上聲飲也凡可飲者亦謂之飲

也左傳繫屬游纒 **樂** 去聲於崇切以飲飲之也詩曷飲食之左傳成

人伐齊師之飲馬于淄者槽弓 **度** 量度音譯 **與** 音隊

勳而飲寡人投壺勝飲不勝者 **知** 如字 **獲** 霍國切音獲握

章 **子** 戈洛切音羽賜也 雲俱 **聖** 也手取也 又

胡化切準去聲機檻也驅而納 **阱** 疾郢切音靜坑也限

者皆獲陷阱之中周書杜乃獲 **期** 柔宜切音奇會也當也又必也待也

義同 **檻** 又居之切音婚而不能期月守也 **辨** 正字通弼面切音下別也定也

劍卦制牀以辨程子曰牀之幹也 又與貶通玉藻立容

辨卑無闕 左傳子言辨舍爵於李氏之廟而出釋文辨

音偏按字典 **奉** 父勇切馬上聲承也 剛陽長者與之提攜則兩

種浴于川投壺主人奉矢 又與也 **著** 音酌

天下 **刃** 而震切 忍去聲 **北** 必勒切崩入聲別方也又奔也

章 **報** 補妹切音特分異也虞書分北三苗 **報** 切保

去聲復也酬也答也又告也又猶合也 又下姪上日報

又與赴同喪小記既葬而不報虞又少儀毋報往

舍 胡男切音涵說文曠也廣韻銜也 又舍桃櫻

本作珍集韻通作哈檀弓和婁考公之喪徐君使容居來

弔舍疏舍以玉實口也春秋文五年王使榮叔歸舍註珠

玉曰舍舍 **橫** 胡盲切音宏縱橫也 又去聲橫逆 古

口實也 **席** 祥亦切音 **果** 古火切戈上聲木實也又勝也尅也

决也驗也 鳥果切音嫫女侍也二

女 **著** 文八 **依** 於希切音衣倚也又依稀猶彷彿也又姓

果 **悔** 呼內切音悔悔恨也 呼罪切音賄

通禮禮天子當依而立又喻也 **造** 在蚤切曹上聲肆也

學記不學博依不能安詩 **造** 作也為也 易大人造

悔吝也字與引正字通凡言人有悔吝此悔字讀上

聲凡言人有改悔此悔字讀去聲今人混讀者非 **行** 去聲 **知** 知之盡去 **造** 造也為也 易大人造

也周書子造天役又始也商書造攻自鳴條 七到切操

造字于膳字註不敢專
建必待主膳之人達之也

見 音現
我慮 **費** 芳未切音沸耗也糜也損也用也 又與部同
厚 **費** 魯邑名 父沸切音屏姓也費無極又左傳滅
我費滑註滑國都於 **焉** 于惟切音 躍 弋灼切音藥跳
費釋文扶味反 **焉** 員賜類 **躍** 也超也進也又

上也 又他歷切音別躍
躍跳疾貌不雅躍躍免 **造** 聲
躍跳疾貌不雅躍躍免 **造** 聲

施 音試 **覆** 敷救反 **卑** 候佩切寒上聲不雨又山
名 又去聲義同

為 去聲 **活** 戶括切恒入聲生也 古活切
音括水流聲衛風北流活活

柯 音哥 **覲** 覲制切音 勿 文拂切音物禁止之
辭又勿勿猶勉勉也

字辨 中庸 **聖** 卷二

莫勃切音沒掃塵也曲禮以策等卽勿 **慥** 音慥

註 **研** 夷然切音延碾也又窮也究也 **邪** 徐嗟切音
又倪甸切音彥古硯字 斜不正也

姦思也佞也又辟邪陳名 又于遮切音耶莫 **別** 音鼈
耶劍名吳大夫莫邪作寶劍因名又郎邪山名 下同

當 去聲 **還** 胡關切返也退也顧也復也迴也歸也償
也又姓 又與旋同 **周** 茲既受命還左

傳以姜氏還禮運五行四時十二月還相為本也註送相
終而還相始如環無端也 又轉也 玉藻周還中規折還

中距 又便捷貌齊風子之還兮 又速也即也董仲舒
傳還至立效 又曲禮則客還辟拜又月令還反少儀

還履投壺主人般還日辟聘義還珪璋 又人名華 **張**
還叔孫還茲無還 胡慎切音患遠也圍也

止良切音擊施弓弦也又大也又請張又宿名 知亮切
音帳自侈太也左傳桓六年隨張必棄小國釋文張猶亮

反一音如字 又與脹通左傳成十年晉侯將食張如厨
又與帳通左傳僖十五年張脈債與釋文張中亮反

易 音異 **傳** 去聲 **穀** 古祿切音谷百穀之總名又善
地名又水名又姓又穀梁複姓 又告通檀弓齊穀王姬

之喪 又穀同居侯切音邁楚人謂乳穀謂虎於苑子文
虎乳之故名於 **背** 音佩 **度** 音鐸 **詗** 而震切忍去
音烏苑音徒

援 于元切音袁拔也引也牽也又鈎援上城梯。
又去聲救助也接也魯語為四隣之援

微 古弔切音叫循也繞也邊也小道也 古堯切音驕
求也要也左傳昭三年微福於太公禮中庸小人行

字辨 中庸 **罍** 卷二

險以微幸又伺察也 **幸** 見大 **正** 音征 **鵠** 胡谷切音
惡微以為知者 學序 **正** 音征 **鵠** 胡谷切音

鳴 姑沃切音特小鳥也鳥小而飛疾故射難中是以中
之為一雉一說鵠鳥之大者有力飛遠故正鵠取此中庸
失諸正鵠 又正字通音

告地名唐風從子于鵠 **註** **見** 音現 **畫** 胡麥切橫入聲卦畫也又界限也又
截止也又計策也又丘名又地名

又胡卦切 **棲** 先齊切音西玉篇同栖鳥棲也又棲謂之
音話輪也 **棲** 林又棲直草名 千西切音妻棲棲簡閱

車馬貌小雅六 **章** **妻** 千西切音妻妻與已齊者也 千容切忒平聲
義同 七計切音砌以女嫁人曰妻之

月棲棲 **章** **妻** 千西切音妻妻與已齊者也 千容切忒平聲
義同 七計切音砌以女嫁人曰妻之

月棲棲 **章** **妻** 千西切音妻妻與已齊者也 千容切忒平聲
義同 七計切音砌以女嫁人曰妻之

月棲棲 **章** **妻** 千西切音妻妻與已齊者也 千容切忒平聲
義同 七計切音砌以女嫁人曰妻之

翁 許及切音 農都切音 奴罕通 又鳥尾曰翁 左傳也 以害鳥帑 又他郎切音 倘金帛藏

湛 林戒切 濠上聲 水名 左傳 楚公子格帥師及晉 師戰于湛 阪又露 盛貌 不雅 湛 湛 露 斯 又澄也 濠也 又水貌 又安也 又姓 又去聲 牀陷切 義同 又眺

棗 大計切 音第 木名 又同內則 淇諸美酒 將廉切 音 棗 無棗齊地名 度耐

祭 音洛 切音代 棟 棟 閑 習 貌 無風 威儀 棟 棟

祀 詳于切 詞上聲 祭也 又年也 正字通 息漬切 詞去聲 義同

字辨 中庸 卷二

側 側格切 音罕 旁也 又側陋 卑隘也 齊 見大 學序 見 音現 煮

館 楚亮切 音創 樓也 又商良切 音昌 義同 敦 切音 羊益

包 班交切 報 平聲 容也 亦解也 厭也 又終也 明也 都故切 音妨 改也 洪範 彝倫 攸斃 大雅 耗斃 下土 裹也 又叢生也 又幽茂也 又蒲交切 音 庖 垢 卦 包 有 魚 繫 辭 包 義 氏 之 王 天 下 也

栽 將來切 音裁 草木之殖 曰栽 中庸 栽者培之 又種也 又栽閣也 又作代切 音再 築 牆 長

培 蒲枚切 音裴 益也 養也 栽者培之 有韻 割上聲 培 壞 小阜 覆 音福

憲 許建切 音獻 表也 又法也 又敏也 又博聞多記 曰憲 又憲 猶 欣 欣 也 又州名 又呼典切 音

序 大學

顯詩 顯顯 令德 中庸 引詩 作憲 憲 令德 正字通 憲 有 顯 示 之 義 按 諸 韻 書 叶 音 軒 不 叶 則 不 音 軒 也 陳 記 武 坐 致 右 憲 左 何 也 陳 註 讀 憲 為 軒 與 諸 韻 書 不 合 似 不 必 從

陳 池隣切 音臣 列也 商書 我祖 底 遂 陳 于 上 又 張 也 布 也 故 也 又 敷 告 也 又 眾 也 又 久 也 商 書 失 于 政 陳 于 茲 又 舊 乘 也 小 雅 我 取 其 陳 又 堂 下 至 門 徑 也 兩 雅 堂 途 謂 之 陳 小 雅 胡 逝 我 陳 又 國 名 又 直 慎 切 音 陣 行 伍 之 陳 呂 石 切 音 直 立 也 置 也 裁 也 又 姓 又 直 列 也 柱 月 金 具 曲 植 又 將 吏 左 傳 又 懸 蕪 薄 華 元 為 植 又 其 君 弱 植 重 去 聲 行 去 聲

植 吏切 音治 倚也 植其杖而芸 又懸蕪薄 柱月金具曲植 又將吏左傳 又懸蕪薄

重 去聲 行 去聲 朱惟切 音 追 維 逐 也 隨

衣 於宜切 音伊 上曰衣 下曰裳 又於戲切 音意 著衣也 衣輕裘 追 朱惟切 音 維 逐 也 隨

字辨 中庸 卷二

追 又都同切 音堆 治玉 天雅 追 琢 其 章 又 母 追 冠 名 郊 特 牲 母 追 夏 后 氏 之 冠 也 註 母 追 讀 為 牟 堆 又 鍾 紐 孟 子 以 追

積 資昔切 音迹 聚也 累也 堆疊也 月令 多積 聚 資 四 切 資 去 聲 儲 蓄 也 大 雅 乃 積 乃 倉 剛 頌 有 貴 其 積 又 委 積 所 以 給 賓 客 聘 累 力 迫 切 累 平 聲 同 累 義 出 入 三 積 釋 文 子 賜 切 係 累 其 子 弟 又 月 令 乃 合 累 牛 騰 馬 註 累 騰 皆 乘 匹 之 名 又 上 聲 魯 水 切 積 也 又 主 聲 力 偽 切 緣 坐 也 周 書 終 累 大 德 左 傳 無 累 後 人 公 羊 傳 桓 二 年 及 者 何 累 也 不 累 長 上 肇 直 紹 又 力 果 切 音 傑 曲 禮 大 夫 累 累 保 也

累 力迫切 累平聲 同 累 係累其子弟 又月令 乃合累牛騰馬 註累騰皆乘匹之名 又上聲魯水切 積也 又主聲力偽切 緣坐也 周書終累大德 左傳無累後 人公羊傳桓二年及者何累也 不累長上 肇直紹 又力果切 音傑 曲禮大夫累 累保也

肇 直紹 切音 肇 直紹 切音

著 音酌 期 音姬

期 音姬

趙

武王 伊甸切音宴元鳥也又喜也
燕 也安也 又平聲國名
踐 才線切音 踐履也曲

禮 修身踐言 又禮風蓮豆有踐傳行列貌
禮 又踐踐也 又慈演切前土聲義
文 義甚迂疏引王氏說踐履也必履而行之當讀如字

奏 則候切諷去聲進也薦也 又樂一更端曰奏小雅
奏 樂具入泰 又人臣言事章疏曰奏 又天雅子曰
奏 有奔奏朱 又人臣言事章疏曰奏 又天雅子曰

禘 大計切音第王者大祭名 又祭義春禘
禘 秋嘗陳註云郊特牲饗禘有樂而食膏無
禘 樂禘讀為禘然則此章二
禘 禘字亦皆當讀為禘也

膏 古勞切音高肥也又澤也又甘
膏 也又唇脂以膏和丹作之亦曰
膏 膏同 見

字辨 中庸
膏 居號切音誥陰風羔裘如膏膏脂所漬也又潤也曹風
膏 陰兩膏之內則脂膏以膏 又師
膏 之釋文俱古報反

姓 息正切音性姓氏 又師
姓 庚切音生春秋祭殺其大
姓 大公子 胡密切音減皆也悉也同也徧也又卦名易咸
姓 孫姓 咸感也雜卦咸速也又咸池樂名咸陽地名又星
姓 名又姓 居咸切音緘喪 又丁寧
姓 大山凡封大夫士以咸 又丁寧
姓 也又國名又姓 職救切音費詛也大雅侯作侯祝詛作
姓 音詛祝音祝同書厥口詛祝左傳愛我者惟祝我又祝有
姓 益也 卑民切粟平聲客也恭也迎也列也遵也服也
姓 賓 又稹密五月律也又姓 又去聲必慎切通客
姓 之人王藻大夫有所 又旨
姓 往必與公士為賓也 而切音支義同
姓 榮 於營
姓 切音

字辨 中庸
榮 而切音支義同
榮 又旨
榮 於營
榮 切音

履 良以切音里足所依也又踐也又以履加足亦
履 日履又祿也又姓 又坊記履無咎言陳註履
履 當依詩作
履 章 山憂切山人聲戮也又克也又獲也又忘也又
履 隕霜不殺草左傳始殺而膏 又所賣切音曬降也又毛
履 羽敝曰殺幽風傳譙譙殺也又譙殺音也樂記其聲進以
履 殺又剪縫也非 榮絹切音衙口無常主也又惑也亂
履 帷裳必殺之 眩 又眩眩刷也 又胡涓切音玄義
履 同孟子 眩眩註 又深切音王誠篤也鄉風仲氏任只
履 眩音縣 任 又擔也治任將歸小雅我任我釐王
履 制任官然後爵之輕任并立任分又姓大任文王之母又
履 國名任人問於屋廬子曰入舜典而難任人註言拒絕後

人 又明堂位任南蠻之樂也又人名周任遲
人 任 又去聲克也用也又所負也仁以為己任
人 疑逢也迂也逆也又逆數也 又去聲魚慶切墀迎女曰
人 親迎天雅親迎于滑凡物來而接之則平聲物未來而往
人 迎之使來 踏 極葉切音入聲躓也疑也中庸言前定則
人 則去聲 踏 不踏 又古洽切音夾訖立切音急義並
人 同 措 介故切音醋處置也安著
人 也施布也又委置也
人 括 古活切官入聲包括也又至也又檢
人 也根刷也又箭受弦處曰括
人 委大 種 之離切音腫種類穀種
人 也也 種 之伸切音眾菰植也布也
人 習也 便 皮面切音卞利
人 便 也順也宜也又
人 便 當拔切且入聲
人 便 側便 得爛切

字辨 中庸
人 又明堂位任南蠻之樂也又人名周任遲
人 任 又去聲克也用也又所負也仁以為己任
人 疑逢也迂也逆也又逆數也 又去聲魚慶切墀迎女曰
人 親迎天雅親迎于滑凡物來而接之則平聲物未來而往
人 迎之使來 踏 極葉切音入聲躓也疑也中庸言前定則
人 則去聲 踏 不踏 又古洽切音夾訖立切音急義並
人 同 措 介故切音醋處置也安著
人 也施布也又委置也
人 括 古活切官入聲包括也又至也又檢
人 也根刷也又箭受弦處曰括
人 委大 種 之離切音腫種類穀種
人 也也 種 之伸切音眾菰植也布也
人 習也 便 皮面切音卞利
人 便 也順也宜也又
人 便 當拔切且入聲
人 便 側便 得爛切

字辨 中庸
人 又明堂位任南蠻之樂也又人名周任遲
人 任 又去聲克也用也又所負也仁以為己任
人 疑逢也迂也逆也又逆數也 又去聲魚慶切墀迎女曰
人 親迎天雅親迎于滑凡物來而接之則平聲物未來而往
人 迎之使來 踏 極葉切音入聲躓也疑也中庸言前定則
人 則去聲 踏 不踏 又古洽切音夾訖立切音急義並
人 同 措 介故切音醋處置也安著
人 也施布也又委置也
人 括 古活切官入聲包括也又至也又檢
人 也根刷也又箭受弦處曰括
人 委大 種 之離切音腫種類穀種
人 也也 種 之伸切音眾菰植也布也
人 習也 便 皮面切音卞利
人 便 也順也宜也又
人 便 當拔切且入聲
人 便 側便 得爛切

字辨 中庸
人 又明堂位任南蠻之樂也又人名周任遲
人 任 又去聲克也用也又所負也仁以為己任
人 疑逢也迂也逆也又逆數也 又去聲魚慶切墀迎女曰
人 親迎天雅親迎于滑凡物來而接之則平聲物未來而往
人 迎之使來 踏 極葉切音入聲躓也疑也中庸言前定則
人 則去聲 踏 不踏 又古洽切音夾訖立切音急義並
人 同 措 介故切音醋處置也安著
人 也施布也又委置也
人 括 古活切官入聲包括也又至也又檢
人 也根刷也又箭受弦處曰括
人 委大 種 之離切音腫種類穀種
人 也也 種 之伸切音眾菰植也布也
人 習也 便 皮面切音卞利
人 便 也順也宜也又
人 便 當拔切且入聲
人 便 側便 得爛切

字辨 中庸
人 又明堂位任南蠻之樂也又人名周任遲
人 任 又去聲克也用也又所負也仁以為己任
人 疑逢也迂也逆也又逆數也 又去聲魚慶切墀迎女曰
人 親迎天雅親迎于滑凡物來而接之則平聲物未來而往
人 迎之使來 踏 極葉切音入聲躓也疑也中庸言前定則
人 則去聲 踏 不踏 又古洽切音夾訖立切音急義並
人 同 措 介故切音醋處置也安著
人 也施布也又委置也
人 括 古活切官入聲包括也又至也又檢
人 也根刷也又箭受弦處曰括
人 委大 種 之離切音腫種類穀種
人 也也 種 之伸切音眾菰植也布也
人 習也 便 皮面切音卞利
人 便 也順也宜也又
人 便 當拔切且入聲
人 便 側便 得爛切

字辨 中庸
人 又明堂位任南蠻之樂也又人名周任遲
人 任 又去聲克也用也又所負也仁以為己任
人 疑逢也迂也逆也又逆數也 又去聲魚慶切墀迎女曰
人 親迎天雅親迎于滑凡物來而接之則平聲物未來而往
人 迎之使來 踏 極葉切音入聲躓也疑也中庸言前定則
人 則去聲 踏 不踏 又古洽切音夾訖立切音急義並
人 同 措 介故切音醋處置也安著
人 也施布也又委置也
人 括 古活切官入聲包括也又至也又檢
人 也根刷也又箭受弦處曰括
人 委大 種 之離切音腫種類穀種
人 也也 種 之伸切音眾菰植也布也
人 習也 便 皮面切音卞利
人 便 也順也宜也又
人 便 當拔切且入聲
人 便 側便 得爛切

字辨 中庸
人 又明堂位任南蠻之樂也又人名周任遲
人 任 又去聲克也用也又所負也仁以為己任
人 疑逢也迂也逆也又逆數也 又去聲魚慶切墀迎女曰
人 親迎天雅親迎于滑凡物來而接之則平聲物未來而往
人 迎之使來 踏 極葉切音入聲躓也疑也中庸言前定則
人 則去聲 踏 不踏 又古洽切音夾訖立切音急義並
人 同 措 介故切音醋處置也安著
人 也施布也又委置也
人 括 古活切官入聲包括也又至也又檢
人 也根刷也又箭受弦處曰括
人 委大 種 之離切音腫種類穀種
人 也也 種 之伸切音眾菰植也布也
人 習也 便 皮面切音卞利
人 便 也順也宜也又
人 便 當拔切且入聲
人 便 側便 得爛切

字辨 中庸
人 又明堂位任南蠻之樂也又人名周任遲
人 任 又去聲克也用也又所負也仁以為己任
人 疑逢也迂也逆也又逆數也 又去聲魚慶切墀迎女曰
人 親迎天雅親迎于滑凡物來而接之則平聲物未來而往
人 迎之使來 踏 極葉切音入聲躓也疑也中庸言前定則
人 則去聲 踏 不踏 又古洽切音夾訖立切音急義並
人 同 措 介故切音醋處置也安著
人 也施布也又委置也
人 括 古活切官入聲包括也又至也又檢
人 也根刷也又箭受弦處曰括
人 委大 種 之離切音腫種類穀種
人 也也 種 之伸切音眾菰植也布也
人 習也 便 皮面切音卞利
人 便 也順也宜也又
人 便 當拔切且入聲
人 便 側便 得爛切

字辨 中庸
人 又明堂位任南蠻之樂也又人名周任遲
人 任 又去聲克也用也又所負也仁以為己任
人 疑逢也迂也逆也又逆數也 又去聲魚慶切墀迎女曰
人 親迎天雅親迎于滑凡物來而接之則平聲物未來而往
人 迎之使來 踏 極葉切音入聲躓也疑也中庸言前定則
人 則去聲 踏 不踏 又古洽切音夾訖立切音急義並
人 同 措 介故切音醋處置也安著
人 也施布也又委置也
人 括 古活切官入聲包括也又至也又檢
人 也根刷也又箭受弦處曰括
人 委大 種 之離切音腫種類穀種
人 也也 種 之伸切音眾菰植也布也
人 習也 便 皮面切音卞利
人 便 也順也宜也又
人 便 當拔切且入聲
人 便 側便 得爛切

音目 義同 別 音龍 重 平聲 別 有別音隆 更 閒 去聲

莫 音同 分 扶同 輕 丘京切音卿不重也 又丘正

秦師輕而無禮 又輕則失親註輕易則失其黨援又若使

輕者肆焉其可又吳王勇而輕註輕狂又吳輕而遠註輕

究釋交俱 情 奴因切音極柔弱也 處 土聲 別 音龍

造政反 皇 胡光切音黃 少儀清皇皇亦音皇正字通禮少

正 建 居萬切捷去聲立制律也又豎立也置也又木

又與健同樂記 閒 去聲 離呈切音零監也泄也爾

名之曰建彙 雅視也又大也又制也

又車名大雅與爾臨衝又地名又姓 又力鳩切林

去聲 令 音零 餽 許意切音戲饋 稍 所教切符去聲

音試 也 又上聲山 為 去聲 委 音優 積 音忍 比 補委

巧切義同 飯較也量也又類也方也厚記比物醜類又比例又詩有

比體又輟輯書史曰比又論法擇善而從曰比 毗意切

首遊易卦名又及也詩比于文王喪服四制比終茲三節

者 又類也王制比年一小聘撥齒比投不釋 又齊也

小雅比物四驪 又合也左傳吾兄弟比以安樂記比音

而樂之謝義其容體比于禮 又密也周頌其比如栭

又樂記比終始之斤比類以成其行比物以飾節際義比

從也義之於比 蒲糜切音反和也一曰次也並也 賜

又比蒲地名見春秋又犀比虎皮也又人名 渾 胡昆切音

息恣切音四錫也惠所 與寔同寔也頓 魂水流聲

也子也又子貢名 也踏也 知 為知 要 平聲

又濁也 又上聲沛沌又渾然無圭 角也又姓左傳沛夫夫渾罕

為 為能 裂 良薛切音列破也內則衣裳綻裂又緇餘

註又人名左傳 力制切音例囊有緣飾之曰裂見內則

與子昂名裂繡 參 倉含切音驂三相參為參五相伍為伍繫參

蓋姓 參 伍以變 所今切音森會子名又商星也 初

音切音參參差齊 貌周南參差荇菜

字辨 中庸 處 上聲 當 去聲

見 音現 造 音棧 見 音現 偽 魚胃切危去聲許也

又位悲切讀作帷 箏 時智切音 幾 平聲

喪大記素檟楮 加偽荒 見 音現

徵 諸成切音征召也證也明也問也求也又成也

持林切音懲縣名左傳秦伯伐晉取北徵

諸氏切音紙火 疆 居良切音蕘界也 又天雅通疆迺

音也徵招角招 疆 理宋註疆謂盡其大界左傳楚子疆

之註謂正其界也 又官名周禮夏官掌疆 巨兩切疆

士聲月令可以美土疆註凡土之磊魂難耕者謂之疆釋
文疆其兩反周禮地官草人疆 辰 丞真切音 華 胡瓜切
樂用實註疆樂疆堅者 辰 神 華 切

平聲疆舜曰重華又草盛也又粉也又髮白也又華林園
名華屋地名又華表又星名 又去聲西嶽也載華嶽而
不星 又呼瓜切音花曲通爲國君者華之註中裂之不

同音也 又用令物有黃華 又詩本音灼灼其華註音
華詩如棠棣之華維常之華黍稷方華凡七見皆讀敷

也 華曰江東謂華爲敷陸明曰古讀華如敷不獨江東
也 洩 以制切音裔舒散也左傳其樂也洩洩 先結
不足洩其過又姓左傳 洩 職畧切音酌挹取也又周
有洩氏又人名公孫洩 勻 公樂名又舞勻 市若切

字辨 中庸 卷二

音苟中庸一勻之多宋註勻市若反又長勻魯地名又左
傳長勻氏尾勻氏又勻一升明堂位夏后氏以龍勻

純 殊倫切音淳粹也全也篤也至也也好也大也文也誠
白黑雜繪綵之又曲禮冠衣不純素註純綵也深衣衣結

以績 徒溫切音屯詩召南白茅純束傳純束猶包之也
又縣名左傳執孫蒯于純留釋交純地理志作屯 又
從絲切音全禮投壺二算一純疏二算合爲一全 又莊
持切音縞或作純祭統以共純服君純寬立於阼匡

區區小貌 居侯切音鈎同句曲也樂記區萌達 烏侯
區區量名左傳區釜鐘又區也左傳楚文王作僕區

復 扶又反 區 丘於切音驅藏隱也又類
區 也又分也又小室曰區又

之法又人 累 土聲

名夏區夫 累 鳥見切音蒲水名 又地名左傳取溫之麥
大哉 溫 又郡名溫州府今屬浙江 又泉名 又色和
曰溫又性純曰溫 又溫溫柔也 又煖也 又燔也

又於開切音權溫藉與醞 敦 都昆切音敦厚也勉也盛
同亦准歌酒溫克 敦 都同切音堆函風敦

敦 敦然獨宿也魯頌敦商之旅箋敦治也 徒
官切音困天雅敦彼行葦 敦 杜本切音困渾敦不開通之貌
官切音困天雅敦彼行葦 敦 杜本切音困渾敦不開通之貌
敦 敦然獨宿也魯頌敦商之旅箋敦治也 徒
敦 敦然獨宿也魯頌敦商之旅箋敦治也 徒

敦 敦然獨宿也魯頌敦商之旅箋敦治也 徒
敦 敦然獨宿也魯頌敦商之旅箋敦治也 徒

敦 敦然獨宿也魯頌敦商之旅箋敦治也 徒
敦 敦然獨宿也魯頌敦商之旅箋敦治也 徒

字辨 中庸 卷二

復 扶又反 釐 鄰侯切音離理也周書命
於湯也 復 扶又反 釐 鄰侯切音離理也周書命

福也小雅傳受釐陳戒之辭也 處 上聲
章 昌遮切音平聲與輸之總名又牙車牙下骨之
子車複姓秦風子車仲行 又斤於切音居戎車戰車也

革車輜車也又器車山木自成車材不揀治而自具禮運
山車器車又揭 夏 春秋釋例除春夏之夏餘皆戶雅切
車草名 夏 今按宋註夏日之夏與夏般諸夏之

舉雅切音假與權同學記夏禁二物收其威也 杞
區里切音 杞 起

復 如字

疏 山徂切音梳親疏又通也又遠也又分也又曠也又稀也又治也又刻也

又與疏同 所故切音敷 條陳也又記注也

繆 莫彪切謬平聲網繆 靡切切音謬大傳五者 一物紕繆註紕繆猶錯也又仲尼燕居不能詩

於禮繆註繆誤也 居尤切音鳩禮弓衣衰而繆經疏繆 經謂絞麻為經 莫六切音穆與穆同大傳序以昭繆公

羊傳穆三年葬宋繆公釋文繆左氏作穆 坊記陽侯殺繆侯而稿其夫人 譽 羊茹切音

與穆同樂也又姓 又羊居切音余亦樂也大 雅韓姑燕譽又稱人之美曰譽論語誰毀誰譽

復 復起扶又

字辨 中庸

卷三

情 徒到切音導覆 也無不覆情

送 杜結切音經更也剛風日居月諸胡送而微又互也送也代也 又與秩同侵笑也左傳送我

背 音佩 見 音現

施 音試 莫白切音麥北方之 困也又安靜也定也 除 杜對切音

又與擊同禮弓退人若將隊諸淵樂記下 如除聘義垂之如除禮也左傳俾隊其師

見 音現 下同

浩 胡老切音皓大水貌廣音浩浩浩天 又饒也王制用有餘曰浩

比 音避

契 去計切音器書契曲禮飲栗者執右 契 又憂苦也不雅契契窮歎 又

灼龜具大雅爰契我龜 先結切音屑舜 臣名 又同犁勤苦也郝風死生契闊 著 丈入

侍曰 **綱** 涓焚切音局說文急引也 又與契同禮玉藻 禪為綱又中庸衣錦尚綱釋文綱本又作願詩

作發 **闇** 烏咸切庵上聲說文閉門也又晦也中庸 闇然而日章 又烏紺切音暗義同

漏 郎豆切音陋滲漏又屋漏 盧侯切音樓內則馬黑脊而 絞背漏周禮作樓註漏當為樓言如樓姑臭也般音班

靡 莫禮切音木拔靡又靡曼美色也又靡麗奢侈也又 順也周書商俗靡靡又無也大雅靡不有初 又罪

累也周頌無封靡于爾邦又偃也左傳望其旗靡 又王 風行邁靡靡傳靡靡猶遲遲也 又否靡周地見左傳

字辨 中庸

卷二

又草名禮月令靡草死 又忙皮切音糜繫也與糜同易 中孚吾與爾靡之又滅也孟子靡爛其民 肩波切音摩

故也又左傳師至於靡奔之下 詳山名釋文靡如字又音摩

復 扶又 裝 大洞切音 禪 都銀切音單衣無異

為 去聲 暴 侯音 見 現音 正 政音 井 卑病切音柄並也皆

處父行并植於國并專也釋文并去聲植 音治 又平聲姓也又州名并州 莖 千卧切音

斫 職畧切音 見 音現 復 扶又反下 馴 詳倫切音

也善也以斫而至也 殊切音純義同

增十三經字辨

南通陳璧瑤賓輯

論語序

南城 張南磐重校 山穆叁胡氏重刻

戌 雪律切音恤擊傷而滅之也又辰名鄉 盧良切音 又人名皇戌向戌穿封戌沈尹戌 鄉 香周禮百

家之內曰鄉又萬二千五百家為鄉又姓 又上聲許兩 切董仲舒傳如影鄉之應形聲 又去聲許亮切面向也

樂記樂行而民鄉方又窻隔明堂位刮楹達鄉又昔 嬉 來謂之鄉來論語鄉也吾見於夫子而問知

字辨 論語序

卷三

豆 大透切頭去聲說文百食 肉器也 又與斗同左傳

櫛 炙切音 亦糜也櫛 之石切音 亦糜也櫛

乘 去聲 亭年切音填田填也五稼填滿其中 也 又爰田即帳田左傳晉於是乎作

爰田註公田之稅應入公者爰之於所賞之衆 又獵也 易田無禽 又鼓名詩應田縣鼓又姓 又去聲蕩練切

景 居影切京上聲光也明也烙也 甫田釋文無田音佃 部也又大也慕也仰也像也又

山名又姓 又影同 谿 牽雞切音欺水注川曰谿 鄉風汎汎其景 谿 又姓又棠谿複姓

仕 時吏切時去聲 苦紅切孔平聲虛也 仕宦 又通事 空 又大也又盡也又大

空天也又地名又司空官名又姓 苦勅切音孔穴也舜 祀穿為匡空旁出 又去聲困窮也小雅不宜空我師又 空乏 相 去聲 墮 吐火切音安毀也春秋墮郈墮郈墮 也 解墮 費 又情通月令季秋行春令民氣 解墮 音預 伯 博陌切音 百長也父

少 與 音預 沮 在呂反止 伯 徒同切音 頽神獸也

之兄曰伯又兄曰伯小雅伯氏吹埙又三 等傳曰伯又姓 又必駕切同霸 荷 寒哥切音何芙蓉 又上聲下 名 牟 莫侯切音 可切儻也負也左傳弗克負荷

又胡簡切音賀義 賁 求位切音賁草器又山名 又 同論語荷蕢 賁 苦怪切音唱菜名又人名杜賁 又與由通禮運賁桴而土鼓 復 扶又 蔡 倉代切音 又姓桓弓公使人弔賁尚 復 反 蔡 萊草也又

元龜為蔡又山名禹貢蔡蒙旅平又禹貢二百里蔡蔡傳 云蔡放也又國名又姓 又桑轄切音薩放也左傳周公 殺管叔而蔡蔡叔按正字通左傳蔡蔡叔 與禹貢二百里蔡音義同改音薩非 葉 音攝 徒弔切調去聲 葉 呈兩切長上聲十尺也又長老之稱 去草器 葉 正字通尺亮切音唱義同

輿 雲俱切音 輒 質涉切音攝車兩騎也又忽然也又 傳輒者何兩足 輒 尼疾也春秋盜殺衛侯之兄輒輒 不相過也 敝 象呂切音序次第也 正 傳 去聲

豢 吐玩切滿 別 便入 豢 去聲 別 聲

字辨 論語序

二 卷三

字辨 論語序

字辨 論語序

字辨 論語序

字辨 論語序

論語

學而第一

學而

說音悅見大學序

愠

紆問切氳去聲說文怒也廣韻恚也倉頡篇根也

數

音朔見大學序

復

如字下時復扶又反

重

平聲

澹

即涉切音

澹洽

接澹洽潤澤周福也又周淡周巾也又淡日自甲至癸淡辰自子至亥十二日也

洽

胡夾切音

易

音異見大學註

字辨

學而

卷三

犯

見大學

與

音余後遇平聲皆放此

復

扶又反

愈

音禹見大學註

行

去聲

道

見大學

隙

乞逆切輕入聲孔也罅也怨隙也空閒也暇也

治

見大學

被

毗意切音

復

音福見大學序

復

音福見大學序

復

音福見大學序

復

音福見大學序

行

去聲

暇

非平聲

為

去聲

吳

訛胡切音晉大言也又國名又姓

復

音異後遇難易

長

上聲

樂

音洛

易

字不註

復

反

長

上聲

樂

音洛

儉

巨險切箱上聲約也

復

正韻詰念切箱去聲義同

允

音剛子禽名

賜

又宿名又左傳吉不能允身註允蔽也

易

音異

樂

音洛

好

去聲

范

房覽切音範又正字通方萬切義同

復

扶又反下

范

房覽切音範又正字通方萬切義同

字辨

學而

卷三

近

見大學

遠

音願

中

去聲

行

去聲

仍

如乘切認平聲

字典仍

免

美辨切音勉去也止也脫也

勝

又文運切音問

勝

音升

免

免

喪禮去冠括髮也通雅禮記云公儀仲子之喪

免

又文運切音問

免

又文運切音問

免

免

喪禮去冠括髮也通雅禮記云公儀仲子之喪

免

又文運切音問

免

又文運切音問

免

屈

渠勿切音屈又人名左傳大子免陳侯免

屈

又地名屈產之

屈

又地名屈產之

處

樂

音洛

復

扶又反下

造

音糙

鴛

音務

為政第二

為政 音拱 見中庸註

處 上聲

駟 音扇切音扇

創 初良切音瘡傷也曹參傳身被七十創又穀梁傳門人射吳子

遠 音願

探 他含切音貪摸取也窺索也又試也見不善如探湯朱註吐南反又去

字辨 為政

聲他紺切義同

章十 踰 音余

中 去聲

為 但為去聲

疵 才資切音慈病也

瑩 于平切音榮玉色又

累 上聲

漸 泰丹切潛上聲漸次又卦名 正字通今讀去聲義

放 上聲

潛又表記文而不漸

懿 於威切音意專一而美也又諡

背 音佩 為孔子去聲下

分 去聲

堯 直意切

別 見大學

畜 音旭

勞 即刀切音半疲也勤也又功也又姓又去聲

字辨 為政

饌 雜產切音撰餐具又除饌切音傳義同扶萬切音飯義同

會 舊音增集註讀如字下篇會謂

嗣 詳史切音寺續也繼也又習也又姓

飯 符諫切煩去聲炊穀為飯又甫版切音

愉 羊朱切

處 上聲

粹 須兌切音

識 如字

融 以中切音容和也又長也又明

溫柔聖善曰懿 正字通音怡義同

為 專為同

限 下簡切閉上聲戶限即闕也又皮也齊也界也阻也檢也

音治

學註

音

也曲禮君勞之則拜聘義大夫郊勞

音

又除饌切

見大學序

也射義飯食之

飯 並如

字

音余

去聲

見大學註

都玩切音殿周禮段氏為錡

也又明也又州名又
祝融神名又姓
○又上聲洞洞恭貌
禮器洞洞乎其敬也

樂 音洛 重 平聲

比 見中 庸註

黨 多朗切音諫五百家為黨又朋也輩也又相助
善也又所也公羊傳住黨左傳何黨之乎又地名又止
兩切音掌姓也左傳公禁臺障黨氏又黨叔又黨氏講朝
名 舍 上聲 幾 平聲

字辨 為政 五 卷三

遠 去聲 符用反 見中庸註 **餒** 弩委切內 上聲飢也

奚 弦維切 音兮 **要** 平聲 見 大學序

語 音御 **任載** 在 衡 何庚切音恆權衡又平也 又車輓曰衡 又維持冠下曰衡宏傳衡統紘又阿衡 伊尹號曰商官名阿衡也衡平也言依倚而取平也亦 曰保衡又玉衡渾天儀又衡山南嶽又桐衡加於牛角所 以防觸又姓 又胡百切音橫詩齊風衡從其政禮禮引

今也衡從處表衡長杜
襄飯符衡據陳註衡讀為桁
識 楚禁切參去聲符識凡識緯皆言將緯 于費
來之驗也 又初鑑切縫去聲識悔緯 切音

八佾第三

殺 去聲 見 處 上聲
雍 於容切音應和也又太歲在戌曰著雍又水名
又姓雍糾見左傳 又委勇切音壅周禮秋官
司寇雍氏又祐也 又於用切音擁九州名禹貢黑水西
河惟雍州釋文於用切 又國名左傳郟雍曹滕釋文雍

字辨 八佾 六 卷三

於用 **徹** 勅列切闕入聲通也去徹乎 直列切纏入聲
除去也三家者以雍徹又取也幽風徹彼桑土

分 去聲 汪胡切音烏濁水不流也一日底下小雅田卒
汗 汗萊傳下則汗左傳黃打行潦之水疏水不流
日汗又降也植弓道汗則從而汗 烏瓜切音宏整地也
禮運汗尊而杯飲 雲俱切音干水名又曲也左傳豐而
不汗 蒲侯切音拈手掬物也。 **簋** 音甫 虛回
雷酒器又 **行** 如字 衰 見大 學序

盥器 **行** 如字 衰 見大 學序

泰山

長

上聲 分 去聲

君子

揖

一入切音提拱揖又進也讓也說文手著胸曰揖 賈入切音泝聚也周南揖揖兮 籍入切

音集

飲

去聲 義同

巧笑

倩

倉甸切于去聲說文男子之美稱又衛風巧笑倩兮傳好口輔也 七正切清去聲東齊之間

皆謂

盼

普患切攀去聲顧也視也又目黑白分也逸詩美目盼兮 繪 胡對切音會

子

縣

胡涓切音玄易縣象著明莫大乎日月周頌庶田縣鼓左傳辭請曲縣繁縷以朝又縣門發又

字辨

八俗

七 卷三

好縣黃父

形

畫 俗作

和 去聲

長 上聲

句切音現

禱

音第 見

紆勿切

鬱

紆勿切氣入聲木叢生也香草也又氣也長也幽也滯也腐臭也悠思也 與暢同

許介切

懈

械息也 舍 上聲

與

音

王孫

賈

公土切音古行販曰商坐賣曰賈左傳土可賈焉又左傳吾焉用此以賈害又平子每歲賈馬

註賈買也

又如市賈焉 又舉下切嘉上聲姓也 又去聲居亞切與價同論語求善賈而沽諸孟子則賈相若又

賈正右市支王制命市納賈少儀致廢衣

於賈人觀君子之衣服服制乘馬弗賈

於賈人觀君子之衣服服制乘馬弗賈

陸

奚經切音形山絕陸又廣韻阪也 又地名春秋遂伐楚次于陸註楚地名又左傳與鄭人陸

又春秋及邾人戰于升陸註魯地又左傳晉師從齊師入

自丘與擊馬陸註齊邑 又月令其祀竈註東面設主於

竈陸疏竈邊承器之物以土爲之 又左傳孟孺子速

遂塞海陸而還註海陸魯陸道也釋文陸音刑徐音古定

反

諷

方風切風去聲 諷 誦也又微刺也

子

少

音谷 見 中 於中去聲

射

鵠

音谷 見 中 於中去聲

子

去

上聲 見 告 見中 餽 音戲 見

子

頌

補還切音班頌兩旁曰頌又頭半白曰頌又布也賜也又分也 又符合切音焚大首貌小雅

有頌

識

音志 併 同并 部迥切評上聲相並也喪大

其首

妃

方微切音非匹也 又古配字左傳子叔姬妃齊昭公曲禮天子之妃曰后

問社

咎

巨九切音舅愆也惡也過也 正字通巨又切求去聲義同 又與舅同荀子晉之咎犯 又

姑勞切音高阜陶舜臣名古作咎繇 又國名左傳

狄人伐厲咎如註赤狄別種陸德明音義咎古刀反

復 扶又

好 去聲

霸 普伯切音拍與魂同月始生霸霸然也 又必
駕切巴去聲把也持諸侯之權又姓

量 見 音現 苑 於遠切淵上聲苑猶院也所以
養獸 又霞韻音院義同 子

苑 袁切音員人姓左傳苑何忌齊大夫 又於勿切音鬱屈
也積也詩小雅我心苑結 又于粉切音隕禮運故事大

積焉而不 屏 音萍 見 復 扶又反下 嬖 兵媚切音
大學註 同 祕便嬖又

卑也 混 胡本切魂上聲水雜貌又混沌陰陽未分也又
混濁與渾通又姓 又與昆通詩大雅混夷駟

矣 又與滾同 爲 去聲 範 字通方萬切義同
孟子原泉混混 正

字辨 八俗 九 卷三

縱 足用切縱去聲緩也舍也恣也雖也又縱肆又
放縱 又將容切音蹤直也橫之對也東西曰

橫南北曰縱 又作孔切音總 濟 子禮切通上聲水名
邊事貌檀弓喪事欲其縱縱爾 又濟濟盛貌 又去

聲渡也成也利 連 零年切音聯接也合也續也及也牽
用也又易卦名 也聯也又蟬連屬綴貌又鉛之末鍊

者曰連又姓左傳齊有連稱 又上聲力展切難也易蹇
卦往蹇來連 又去聲郎殿切洗也玉藻連用湯

揆 巨癸切葵上聲度也 正字通
渠惟切音葵字彙闕平聲非

里仁第四

好 去聲 濫 盧敢切藍去聲汎濫也又刑淫曰濫
又失實曰濫左傳民聽濫也 杜覽

切音啖竹聲也樂記竹聲濫以立會按註中劉氏曰竹聲
汎濫則本音似可讀 魯敢切音覽漬果也丙則醴濫
盧甘切音藍邑名春 聞 去聲 上 聲

當 去聲 造 見中 顛 多年切典平聲頂也又傾斜也什例
也又顛顛專一也又姓左傳晉有顛

顛 又亭年切音田憂思貌禮玉藻色容 沛 音妹切音
顛顛 又盛氣貌玉藻盛氣顛實 沛 配 博蓋

顛沛之沛音貝 離 去聲 覆 音福 舍 上聲 下同 分 去聲

字辨 里仁 十 卷三

掾 倪旬切音視官屬說文緣也
○又以捐切緣去聲義同

復 扶又 反 趣 音嬰 見
大學序

比 見中 幾 平聲 恣 資園切資
去聲

傳 去聲 處 上聲 呼 去聲 見
大學註

渾 上聲 當 去聲 於 於穆
音鳥 乾

參乎 章註 懷德 章註

於 於穆 音鳥 乾

於 於穆 音鳥 乾

於 於穆 音鳥 乾

渠年切音皮乾坤 居寒切音干旱乾水溢又王制為乾
豆又乾時齊地名乾侯晉境內已乾祭王城北門又人名
陳乾

好 去聲 舍 上聲 惡 去聲

羨 似面切 涎去聲

復 扶又 捷 音穰 反

見 音現 復 音願

憶 音抑

字辨 里仁

見 音現 行 去聲 為 去聲

訥 奴骨切 入聲

瀆 杜谷切音讀溝瀆又四瀆又恩也 大透切音
豆句瀆宋地名左傳公及宋公盟于句瀆之丘
又與賣同左傳伯
有自墓門之瀆入

公治長第五

妻 見中 繆 力追切 累 私列切音
薛同繼

妻 之妻 繆 呂員切 變 平聲 係也 适 古活切音
如字 變 易中孚有孚變如 人聲 疾也

又人名伯适 南宮适

宓 見筆切音密安也止也 又房 見 大 全 賢 選
六切音伏子賤姓宓名不齊 反

璉 力展切 連 上聲

籃 音甫 盛 平聲 鬼

御 魚據切音御杆也拒也又 屢 龍遇切音
止也 魚許切音語義同 屢 慮

漆 威悉切音七水名又古色名春秋邾庶其以漆
闕丘來秀又海名又水名又漆雕複姓 又干

孚 芳無切音 度 音錄 敬信也

桴 於海。又抱同禮運黃桴而士鼓

傳 去聲 長 上聲 號 胡刀切音毫大呼也號泣
於旻天防記民猶借死而

語 音御 知 上知 上聲 重 去聲

鏗 謨官切滿平聲鏗朽也又大錢 重 去聲
又去聲莫半切義同

鏗 又去聲莫半切義同

鏗 又去聲莫半切義同

鏗 又去聲莫半切義同

鏗 又去聲莫半切義同

字辨 公治長 十二 卷三

入聲

緣 丁權切音員循也又黃緣 又以緝切音願領

見章

棖 直耕切音橙門兩旁

見未

嗜 時吏切音 下頂切形上聲 好 去聲

見

強 上聲 別 音釐

見

見 音現 下同

見

復 扶又 反

見

圍 饒許切音 巨乙切音倍姓

字辨

公治長

十三

卷三

子產

洫 呼吳切兄入聲田間水道 又城池也 大雅 築城伊洫 數 上聲 知 去聲

仲文

柱 直主切除上聲樞也又底柱山名又上柱國柱 下史皆官名 又腫與切音主掌也支也

王風

拱 居味切音拱大杖也 又拱斗柱頭料拱也 畫 俗作 爰 于權切音員於 也又爰爰緩意 也又爰爰緩意

令尹

崔 徂回切音摧高大也 齊 風 南山崔崔 舍回切 音催齊邑名又姓齊丁公之子食采於崔因氏

焉

穀 見中 庸註 **菟** 土故切音兔菟絲草名 又同都切 音徒楚人謂虎為於菟於音烏 又

焉

穀 見中 庸註 **菟** 土故切音兔菟絲草名 又同都切 音徒楚人謂虎為於菟於音烏 又

焉

穀 見中 庸註 **菟** 土故切音兔菟絲草名 又同都切 音徒楚人謂虎為於菟於音烏 又

飛苑神馬名又苑裏魯邑左傳使營苑裏又左

仔 直呂切除上聲樞之行緯 傳 德 十八年 園 苑 圃 又 苑 和 山 在 上 雒 東

匹 僻吉切品入聲側也 配也合也又妃匹又

脫 他括切端入聲說文 音木曲禮庶人之摯匹 消肉臠也 廣 釋 肉 去

當 去聲 行 去聲 相 去聲 狷 戶八切還入聲亂也 也 左 傳 無 復 扶 又 反

父 音甫 使 音試下同 為 為之 去聲 斷 音銀

甯 乃定切音 佞

俞 羊朱切音余內 則 男 唯 女 俞 處 上聲

朝 音潮 冠 音貫加冕弁於首孟子丈夫之冠也 非 少 儀 車 馬 之 美 匪 匪 翼 註 行 而 有 文 也

掠 力灼切音略奪取也 又 力 仗 切 音 亮 亦 奪 取 也 左 傳 襄 十 一 年 禁 侵 掠 又 昭 二 十 年 輸 掠 其

浼 莫委切音美汚也又水流 平 貌 柳 風 河 水 浼 浼

惡 所惡 量 去聲

掠 力灼切音略奪取也 又 力 仗 切 音 亮 亦 奪 取 也 左 傳 襄 十 一 年 禁 侵 掠 又 昭 二 十 年 輸 掠 其

掠 力灼切音略奪取也 又 力 仗 切 音 亮 亦 奪 取 也 左 傳 襄 十 一 年 禁 侵 掠 又 昭 二 十 年 輸 掠 其

掠 力灼切音略奪取也 又 力 仗 切 音 亮 亦 奪 取 也 左 傳 襄 十 一 年 禁 侵 掠 又 昭 二 十 年 輸 掠 其

掠 力灼切音略奪取也 又 力 仗 切 音 亮 亦 奪 取 也 左 傳 襄 十 一 年 禁 侵 掠 又 昭 二 十 年 輸 掠 其

聚又鹵掠又月金母
肆掠註掠調捶治人
子與通作斷音銀

足見大學註

窰雲俱切音于穿木戶也又門邊小窰儒行輩門
圭窰論語穿窰之盜註窰窰牆○又徒候切音

豆義彭蒲耕切音朋鼓聲也又水名又國名又地名○
又博旁切榜平聲多貌齊風行人彭彭又壯

也人雅馴駮彭彭又行

盍胡閑切音聞覆也又合也易朋盍簪○又何不
也左傳盍請濟師於王又姓○丘易切音渴坊

記相彼盍旦尚猶患之註
盍旦夜鳴求旦之鳥
衣見巾庸註
共見中庸註

字辨 公治長 十五 卷三

差音離見
大學序沂延知切音
夷水名羈古奚切音離馬
絡頭又男角

女羈又才高謙遠
鞞丁歷切音
的馬鞞也看祛幹切音鞞視
也又平聲義

同為不羈之士

雍也第六

移延知切音夷易也徙也延也大傳絕族無祿服
按陳註讀去聲○又以豉切音異義也郊特牲

又移民也○又敬余切音
與音預妍夷然切音延媚
也麗也美好也

方言自關以西
媿赤之切音啜醜
纚將來切音
慊才

上聲儲長魚切音除副
也又備也又姓惡去聲
熾昌志切音熾盛
也又炊也

使音試痠七渚切音
與衣見中庸

為為孔子去聲
量去聲乏扶法切音
伐無也為子去

聲下為之使為夫子使
去聲拒論語其不可者拒之
又

與距通格也遠也又抵也
又果羽切音矩方陳也
拒子元請為左拒以當蔡人衛人為右拒以當陳人又揚
拒戎邑

中 去聲 行 去聲

字辨 雍也 十六 卷三

造音造織思廉切音通細也綸帛之細者謂之
織又黑經白緯曰織○又將廉切音

織文王世子其刑罪則織
刺註織讀為織刺也
閒一閒平聲下閒斷之
閒去聲註見大學序幾

平聲

境居影切音景○又正
字通敬韻音鏡義同
令音零見使音試

為為季去聲
牖以九切音

伯牛應音英見行去聲

應音英見行去聲

字辨 雍也 十六 卷三

瓠 正字通瓠有平去二音孫栢唐韻一音壹一音互義同非康瓠必讀若湖瓠瓠必讀若互字燕

處 上聲 寶 白許切渠上聲貧無禮也 又良據切音慮義同

茂 莫侯切音懋章豐盛貌又勉也左傳茂茂茂茂又姓 又上聲莫口切齊風子之茂兮

罷 皮馬切音肥休也巳也廢也熱也了也 部買切音備義同 正字通必駕切義同 蒲柴切音疲或作罷極也左傳民罷而弗堪少儀師役日罷討罷勞也又人名王子罷楚公子罷遠罷罷戎罷敵與罷 又補買切音擺閩人呼父為郎罷

芻 楚祖切音初刈草也 又草牲日芻又藁也

爲 去聲 語 音御 下同

澹 徒鑑切音談澹臺複姓 又上聲澹泊 又去聲義同

殿 堂練切音殿堂高大者今天子宸居稱殿 又丁練切顛去聲軍後日殿又鎮也定也 小雅殿天子之邦左傳 一人殿之

走 子口切泰上聲趨也又猶去也 又則候切音蹤孟子獸之走曠也註音奏

操 平聲 還

耶 于遮切夜 平聲

誰能 耶

字辨 雅也 十七 卷三

和 去聲 直意切音

滯 盧登切冷 治

稜 平聲 時智切音

逝 去聲 欺也 復 扶又 應 音英

誑 古況切尤 復 扶又 應 音英

要 去聲 欺也 背 音佩 漫 漢官切滿平聲水大貌 又去聲莫半切水名又澗

行 去聲 與 音預 重 平聲

施 音試 見 如 有

造 音燧 間 去聲 痿 烏魁切音 痺 兵媚切音

衣 去聲 肉 而六切音辱肌肉 又加又切 柔去聲肥滿也樂記寬裕肉好

瞻 舒瞻切苦去聲給也 周也假助也

述而第七

見 音現 戴 丁代切隳去聲分物得增益日戴一 日荷戴也 又值也喪大記君纁黃

字辨 雅也 十八 卷三

六 又證法典禮無愆曰戴左傳其姊戴媯生桓公註或謂證 又姓 又作代切音再地名春秋隱十年宋人蔡人衛人伐

識 識知也如字

閒 音閑 為申 去聲 著 音酌 下同

夢 蒙弄切蒙去聲覺之對寐中所見事形也 又澤名按左傳漢書雲夢並平去二音 又莫紅切音蒙左傳先吳壽夢之鼎釋 又莫紅切音蒙左傳先吳壽夢之鼎釋 又莫紅切音蒙左傳先吳壽夢之鼎釋

復 扶又反註 又壽夢越大夫

岐 渠宜切音 趣 去聲 閒 開隙 去聲 隙 輕入 從

字辨 述而 十九 卷三

贄 支義切音 至執贄

憤 房吻切焚上聲不憤不啓發憤忘食 按註並上聲字音有上去二音

并 去聲 見 音現

弔 多端切音鈞問終也傷也 又丁歷切音的至也 商書弔由靈則書惟弔茲小雅神之弔矣左

傳帥羣不 弔之人

馮 符中切音縫姓也 又蒲明切音平依也徒涉也 又猶堅聲大雅側屢馮馮 又借為馮依字

天雅有馮有翼 又怒也左傳震電馮怒 又恃也 矜也史記象庶馮生 又人名左傳羣臣願奉馮也

與 音預 幾 平聲 負 扶衛切音 搏 補各切音 搏手擊也

涉 失微切音 與 音預

齊 齊也如字 下同

輒 見論語序 蒯 苦夫切音 快草名 贖 胡封切音會生而整 日贖又人名蒯贖

字典五怪 切義同

飯 音返 義 枕 章在切對上聲卧薦首者 又見為政 去聲枕之也曲肱而枕之

字辨 雍也 二十 卷三

飯 飯也 如字 渾 上聲 處 上聲

幾 平聲 吉 敬質切巾入聲善也利也休祥也 又朔日日吉又州名又姓 又緇衣尹

吉曰註吉讀作告尹告伊 尹告太甲之書也 長 上聲

識 音式謂不言而自得之

葉 音攝 見 俛 見大 學序 孳 津私切音咨生息也 又攷同孳孳為善

又疾二切音字乳化 也虞書鳥獸孳尾

悖 音佩 語 音衛

大生 雛 見論 謾序

註 向 音嚮 說 見大學註

幾 平聲 趨 七逾切取平聲走也行也 又趨玉 讀為促速。又與趨同。月令乃命有司趣民收斂。釋文趨本又作趨。音促。祭義其行也。趨趨以數釋文。趨音促。數音

易 去聲 射 音石 見 宿 息六切音風夜止也佳也 又 也守也左傳官宿共業 又素也又國名又邑名又姓 又正韻息救切音秀列星也 按史記漢書二十八宿正

字辨 述而 三 卷三

義音息袖 反又音風 屬 音屬 見 少 去聲 為 養 並去 較 居效 中唐註 教與校通比較也又大贊論言大略也又著明貌 又吉 岳切音覺車蓋上重起如牛角衛風猗重較兮 又獵較 田獵相較 也

童 徒紅切音同男十五以下謂之童又女亦稱童 子又邪君之妻曰小童又牛羊之無角曰童又 山無草木曰童又地名又草名又姓。又諸容切音終夫 童地名公羊傳公會宋公于夫童釋文夫音扶童音鍾

巫 微夫切音 無

大生 雛 見論 謾序 註 向 音嚮 說 見大學註 幾 平聲 趨 七逾切取平聲走也行也 又趨玉 讀為促速。又與趨同。月令乃命有司趣民收斂。釋文趨本又作趨。音促。祭義其行也。趨趨以數釋文。趨音促。數音

註 稠 音紬 娶 七慮切音 覩

復 音福 晁 直遙切音潮暈 處 上聲 或作晁

誅 音水切音 祇 渠宜切音奇地神 又安也小 無祇悔。又章穆切音支 祇 匪俾我祇也 又大也 易復卦 通也但小雅祇攬我心 祇 旨而切音脂敬也 正字 下一韻書別出 其實同

行 其行素行去聲 行禱如字

字辨 述而 三 卷三

渾 上聲 見 音現 知 知足 去聲 行 去聲 復 音福

泰伯第八 見 音現 知 知足 去聲 行 去聲 復 音福

大 見太 復 扶又 寢 見大 疆 渠良切音強堅 壯盛也勢盛也暴也又人名公孫疆 又上聲勉也疆為 善而已矣又叩之使然曰疆孟子疆而後可 又居良切 音真 鳳鳴之疆疆 處 上聲 見 音現 有常匹飛則相隨之貌

蔥 想里切音 絞 古巧切音絞絃也繞也縛也急 國名見左傳 又人名原伯絞 又何交切音又蒼黃之 色玉藻絞衣以楊之類記大夫不掄絞 又喪大記小飲

布紋註絞既欽
所用束堅之物

衾 驅音切音
飲大披 **旻** 若平切音民秋天也又禮
傳仁覆慈下故曰旻天 **復**

為 為終為是
俱去聲 **行** 去聲

識 音志 **倍背** 並音佩本
大舍 **操** 平聲 **造** 音糙

分 去聲 **中** 去聲 **見** 音現

校 音教 見
大學序

聞 去聲 **幾** 平聲

字辨 泰伯

探 去聲 見
大學註

勝 平聲 烏懈切矮去聲陋也
下同 **隘** 隘也險也又塞也

覆 見大 **骸** 維皆切音
學序 **更** 平聲 **和** 去聲 **穢**

烏謂切威 **滓** 祖此切音子澁
也濁也 **灑** 見大 **冠** 去聲

分 去聲 **惡** 去聲

見 不見 **處** 上聲 **分** 去聲

伺 他紅切音通無知也伺而
不願願金在後之伺 **愿** 虞怨切音願謹
也慈也善也

躄 先結切先
入聲 **蹄** 杜今切音題足也 又大計切
音第蹄或作蹄躄也論語註馬

之蹄 **齧** 魚列切音
齧者 草噬也 **馴** 見中
庸註

巍 吾回切音
危

契 音屑 見
中庸註 **陶** 音姚 見
中庸序 **召** 音邵

釋盛也又赤色 **天** 見大
又召公名 **散** 上聲 **乳** 治古
音現 **雍** 去聲

俗 **青** 舍經切音鵲東方色也又州名又青雀水鳥又
木名又果名又藥名又姓 又子丁切音精與
音同衛風綠竹青青傳青青茂
盛貌又小雅其葉青青 **斷** 音短

菲 敷尼切音斐菜名說文莠也邶風采葑采菲又
論語菲飲食註薄也 又與屏通曾子問不杖

字辨 泰伯

菲 不非
不次

罅 虛訝切駮去聲說文裂也
缶燒善裂也廣韻孔罅 **韋** 干規切音
魚皓切音老行潦又曲禮
水潦降 又去聲義同 **與** 音預

子罕第九

譽 平聲

緇 旨而切音
支 **縷** 兩舉切音呂絲縷
音縷義同盜縷敝衣也

縷 又盧侯切

縷 又盧侯切

處 上聲

知 非知 識 加字 去聲

叩 苦倘切音口我叩其兩端而竭 又扣同以杖叩其脛

與 與知 音頂

喟 丘塊切魁去聲 嘆息聲 誘 音有

當 去聲 窈 伊烏切音杳深遠也又窈窕幽閒也 周南窈窕淑女 又陳風舒窈糾兮

冥 音兵切音明幽也功也窈也草深也又青冥天也北冥海也玄冥水神 又上聲小

字辨 子罕

著 丈入 閒 一閒 平聲

序 見大學

差 叙去聲 篲 音責 見大學序

韞 委窘切音上聲包藏也韞匱而藏諸

種 上聲

見 音現

乘 去聲 招 之遙切音昭手呼也來之也又求也又胃也 又招

同徵招角招 又聊風招招舟子 又人名春秋陳侯之弟招

覆 音福

籠 盧東切弄平聲舉土器一曰養鳥籠 又包舉也 又上聲力董切箱籠也 仞 而振切忍

去聲八尺

造 音楚 雨 弋清切音羽水從雲下也 又去聲 音羊自上而下也 不雅 雨我公田 霽

長 上聲

見 音現

字辨 子罕

忤 五故切音 幾 平聲 誤逆也

衣 見中 緇 於云切音焜細緇元氣也 又上聲 庸 委順切繫辭乾坤其易之緇邪註緇

衣 又泉麻也玉藻緇為袍 又烏昆切 貉 同貉 音溫緜也玉藻一命緇鞞衡又而細細緜 貉 同貉 孟子

大貉小貉又人名子貉 又昂各切音鶴 伎 之侍切音 本作貉狐貉之厚以居國風一之日于貉 至那風不

求 忤不

著 見大 鼓 時吏切音 雉 丈几切池上聲 又 學序 提 正字通今雉讀若滯

復 扶又反 下同

稱 稱鍾之稱去聲 下稱物平聲 爲 爲已 鮮 上聲 仆 力故切音

援 音袁 也 唐棣 見中 庸註

棣 見中 庸註

典 去聲 思 意思之思 去聲

鄉黨第十

離 去聲 宛 於袁切音鴛大宛西域國名 又姓 左傳鄭大夫宛射犬楚大夫宛春 又上聲於卷切宛然依然也 又去聲 於願切音苑小也 小雅宛彼鳴鳩 中 去聲

字辨 鄉黨 卷三

便 見中 庸註

先 去聲 見 大學 宗族 又秦同

族 昨木切從人聲 宗族 又秦同

侃 空罕切刊上聲剛直也 按朱註苦且反當讀去聲 踧 子六切音戚 踧 踏行而恭敬不 自安貌 又杜歷切音狄 又當讀去聲 踧 祭昔切音積 踧 踏行立不 行平易也 小雅踧踖周道 踏 自安貌 又獵也 曲禮毋 踏席 又踏踏敬謹貌 小雅執爨踏踏 又七雀切音鵠 駁也 又行貌 又陵也 又黃地名 左傳收黃師于踏陵 與 後與與如 其中而且安適也

詎 去聲 中 新安陳氏曰中適得 與 後與與如 其中而且安適也

詎 去聲 中 新安陳氏曰中適得 與 後與與如 其中而且安適也

君召 節 旻 黃占切詔 翼 夷益切音 亦

旻 黃占切詔 翼 夷益切音 亦

辟 音壁 盤辟盤旋 曲折之意 爲 爲君 相 去聲

鞫 居六切音菊 鞫鞠也 又生也 兼也 又推也 又推 窮也 又盈也 又告也 又鞠躬也 又與菊同 月 命鞠有黃華 又丘六切音曲 月 今天子乃薦鞠衣于先 帝 註 黃象之服 又丘弓切音穹 左傳有山鞠藭于

屏 音平 門屏 見 寧 直呂切 除上聲 門屏之間 曲禮 天子當寧而立 又 直魚切音 摳 口侯切音 摳摳衣也 曲禮 摳衣趨隅 除義同 摳 又探也 又丘於切音區 義同 符中切音馮 以鍼袂衣也 躡 尼輒切音 捻登也 躡 鼻 又去聲 衣縫也 躡 也 著履屐也 鼻 毗音切音 避 正字通 鼻兼去 入二聲 諸家皆收入 冥韻 泥

字辨 鄉黨 卷三

執圭 節 勝 音升 覲 杜歷切音 愉 平聲 見 爲政註

曳 正字通 余祭切音異 引也 又徐 也 又牽也 又屑韻音 詩義同 見 音現 爲

君 子 緇 音邪 褻 先結切音 絺 抽知切音 鳴細葛也 止虞書 緇 緇註 給 乞逆切音 麤 研奚切音 長 音仗 刺以爲 緇 給 除廢焉 麤 倪

去 上聲 見 大 學 註 緣 音願 見 閒 去聲 單 都寒切音 丹大也 又

齊 音齋 緣 音願 見 閒 去聲 單 都寒切音 丹大也 又

齊 音齋 緣 音願 見 閒 去聲 單 都寒切音 丹大也 又

齊 音齋 緣 音願 見 閒 去聲 單 都寒切音 丹大也 又

齊 音齋 緣 音願 見 閒 去聲 單 都寒切音 丹大也 又

齊 音齋 緣 音願 見 閒 去聲 單 都寒切音 丹大也 又

齊 音齋 緣 音願 見 閒 去聲 單 都寒切音 丹大也 又

齊 音齋 緣 音願 見 閒 去聲 單 都寒切音 丹大也 又

復之對也 又周書乃單文祖德傳單盡也小雅仲爾單
 厚箋單盡也郊特牲惟為社事單出里大傳成單于下祭
 義成既單矣 又一也隻也天雅其軍三單禮祭鬼神之
 祭單席又姓 又周書丕單稱德註單與單通 又時連
 切音蟬單于句奴號 又大歲在卯日單闕釋文單音蟬
 又音丹或音善 又上演切音善姓也又單父縣名 又
 春秋單伯逆王 著 音見 現 緇 側救切音 緇 思積
 姬註音善 著 音見 現 緇 側救切音 緇 思積
 昔祖緇又緇襲 又他計切音 稱 去聲 齊 音齊 著
 替小雅載友之緇傳緇也 音酌 別 便人 覆 敷救 去 如字 幅 方六切音幅布
 左傳且夫富如布帛之有幅焉 又必歷切音壁左傳帶
 裳幅焉註幅行膝名小雅邪幅在下傳幅偏也所以自偏

要 與腰 裝 必歷切音 縫 去聲 齊 音咨
 著 音酌 茹 平上去三聲皆於字義無係唯茹茹
 草茹茹茹字音音人庶切餘音 葦 許云切音熏辛臭之
 或平或仄俱不可泥也 葦 許云切音熏辛臭之
 食不 膾 古外切音 饘 於計切音意飯 餲 於邁切音
 節 膾 傷熱溼 餲 頃食敗也
 論語食德而節 又 饘 忍說切王上聲 蔬 山祖切音
 阿務切音遺義同 饘 大熱也 蔬 梳草菜可
 食者通名為蔬曲禮稻曰 美 居行切音庚肉腥也 又
 嘉蔬註稻菽蔬之屬也 美 韻補左氏傳陳蔡不羹釋
 文音 郎

註 鑿 音作 聶 尼輒切念入聲附耳小語又攝也又
 同薄切肉也 少儀聶而切之為 調 田聊切音迨和也和
 膾按陳註聶字無音釋 調 合也 不雅弓矢既調
 又揀伏也又嘲笑也又姓 又去聲徒弔切選也又音調
 樂律也才調韻致也筭度也又賦也詩也 職流切音周
 重也與調同 離 去聲 斷 音短 葱 倉紅切音應菜
 而怒如調飢 離 去聲 斷 音短 葱 倉紅切音應菜
 謂之葱又山名 又初江切音愈左傳陽
 虎載葱靈寢于其中而逃註葱靈輜車名 惡 去聲 食
 食以穀之 為 為人之為 澹 見學 去 上聲 室 職日
 食如字 為 為人之為 澹 見學 去 上聲 室 職日
 質塞也又滿也 又徒結切音姪實也一日寢門家 種
 前同音謂之室皇左傳投袂而起屨及于室皇

上聲 杖 呈兩切長上聲几杖 又 儼 奴何切音那驅
 又倚儼柔順貌爾風倚儼其杖 又 儼 奴何切音那驅
 貌 又乃可切橋上聲 儼 風佩玉之儼註行有度也
 靖故切音 詐 詐主階也
 相 如 使 試 廩 居又切音 焚 符分切音汾燒也 又方問切
 節 廩 焚 音奮左傳象有齒以焚其身註

熒楚也

畜 音旭 見

飯 音返 見 為政註

首 見大 學註

拖 湯河切音佗曳也 又徒可切駝上聲引

餒 祖峻切音俊所 食之餘

為 為君 去聲

著 音酌

迅 思晉切音信疾也 又須問切音浚義同

見 餘見 音現

綏 蘇回切音雖安也 又車中把也 又左傳乃皆

綏 出戰交綏註古名退軍為綏 又儒佳切音葵

綏 與綏同王制諸侯殺則下小綏明室位夏后氏之綏雜訓

綏 以其綏復 又思累切音隨隋或作墮亦作綏滅毀之名

綏 也儀禮不綏祭呼悲切音毀義同 又吐火切音妥曲

綏 大夫則綏之註綏讀為妥 又國君綏視註女視謂視

綏 止於 給

上 上聲 見 音現

嗅 許救切休 去聲

幾 平聲 橋 初堯切音翹水梁也 又木名又曲禮

橋 奉席如橋衛註如橋之高如衛之平

字辨 鄉黨

三三 卷三

又丘妖切寂平聲 馮山行乘橋

入聲寂靜身豐 翹 丑智切瘕去聲翼也 又式至切音

掛閱其無人 共 音拱

共 音供 共具

昊 古開切肩 入聲

闕 苦具切 切頓

字辨 鄉黨

三三 卷三

論語

先進第十一

評 音明切音平 又去聲 行 去聲

先進 音明切音平 又去聲 評 音皮命切義同

難 去聲 井 去聲 與 音預

長 上聲 識 如字

玷 都念切音店缺也 大雅白圭之 見 音現 行

字辨 先進 卷三

噫 於其切音衣嘆也 又於介切 慟 徒弄切 音洞

註 絲 餘招切音遙禹貢厥草惟絲 又與後 胸次轉註絲過也 又人名無繇 又直祐切音宙

先 去聲 賻 防父切音附以 邪 俗作 復 扶又 反

鬻 余六切音欲左傳有鬻踊者註賣也 又養也 風 鬻子之鬻斯樂記毛者卒鬻又稚子曰鬻子 又之

爲 且爲 強 上聲

居依處又左傳館於是鬻於是

副 芳故切音富貳也佐也 又音逼切 當 去聲 稱

浪 魯堂切音郎滄浪 又去聲 湮 枯同切音 魁

仍 音人 見 當 去聲

藏 去聲下藏 當 去聲

造 音捷 好 去聲

攘 如羊切壤平聲引手取物 小雅攘其左右 又 竊也 呂刑專攘矯虔 禮器匹士太牢而祭謂之

字辨 先進 卷三

攘 又物自來而取之 雞攘羊 又卸也 曲禮左右攘 碎又除也 大雅攘之剔之 又如兩切音攘擾也

爲 爲之 稅 輸芮切水去聲 阻也 故也 舍也 又以物遺 而服曰稅 稅弓小功不稅 則是遠兄弟終無服也 而可乎 喪小記而父稅喪已則否 又禮大功之葛以有木爲稅 喪 稅變易也 又他括切音脫 孟子不脫冕而行 服問唯公 門有稅齊衰間傳不稅 帶 又土玩切音象 雜記夫人 稅衣掬狄註脫衣色黑而緣以練 喪大記士妻 惡 去聲

柴 林皆切音豺 小木散材 又播柴曰柴 貧四 柴也 柴 切音恣 積也 謂積禽也 小雅助我舉柴 貧四 以稅反 又左傳如稅服註徐讀曰總音歲

知 去聲 蟄 直立切沈入聲 蟄也 陽聲 辭 龍蛇之 蟄以存身也 左傳凡祀啓蟄而郊註

章 六切音竹 爾雅鬻糜也 俗作粥 食鬻 爲 且爲 強 上聲

居依處又左傳館於是鬻於是

爲 且爲 強 上聲

居依處又左傳館於是鬻於是

啓蟄言始發也又和集也周南蟄蟄兮却堅也
造 音糙 婢 毗意切音便 平聲 傳 傳稱 去聲
見 音現 難 去聲 確

同也 屢 見公 億 音益

數 音朔 窶 見窶也 註 度 音鐸 樂 音洛 下同 少 去聲

逡 七均切音復復也退也逡巡却退貌 又震韻音峻義同 又與駿通禮記執豆邊逡奔走

巡 詳倫切音旬巡守也又徧也又逡巡卻退之貌 又余專切音沿祭義終始相巡按陳註止是始終往來

字辨 先進 卷三

周回不息之義 不必讀爲沿也

難 去聲 捐 于權切音員棄也除去也 又委也又病死曰捐瘠

比 見中 撰 難產切音饒 又與選同內則栗曰撰之撰宋註猶事也 又難免切音纏上聲義同 須慎切音選持也曲禮君子欠伸撰杖履 又與選同內則栗曰撰之

沂 音夷 雩 同宰

註 見 時見 頰 斐古切音府低頭也 又他弔切音現 眺俯首而聽謂之頰 又周禮大夫

衆來曰頰寡來曰聘 閒 去聲 眇 虛呂切音許又去聲義同 單

音丹 裕 古洽切音夾衣無絮也 又古協切音劫朝服 祭服之曲領也曲禮天子視不上于袷不下于帶 古玩切音貫 又古 祓 敷勿切音拂除惡祭 也廣韻除災求福也 又潔也又 除 長魚切音儲階也又去之也又治也又開 也又易也又筭法有乘除 又治操切音 住唐風日月其除傳除去也 又小雅風 雨攸除又小雅何福不除傳除開也 爲人 見 音現 侔 莫侯切音謀齊等也 飫 於據切於去聲 厭也飽也 好 爲 去聲 行 特行 爲 只爲 這 倪殿切音彥迎也又止野 去聲 行 去聲 樂 音洛 少 去聲

爲人 見 音現 侔 莫侯切音謀齊等也 飫 於據切於去聲 厭也飽也 好 爲 去聲 行 特行 爲 只爲 這 倪殿切音彥迎也又止野 去聲 行 去聲 樂 音洛 少 去聲

爲人 見 音現 侔 莫侯切音謀齊等也 飫 於據切於去聲 厭也飽也 好 爲 去聲 行 特行 爲 只爲 這 倪殿切音彥迎也又止野 去聲 行 去聲 樂 音洛 少 去聲

爲人 見 音現 侔 莫侯切音謀齊等也 飫 於據切於去聲 厭也飽也 好 爲 去聲 行 特行 爲 只爲 這 倪殿切音彥迎也又止野 去聲 行 去聲 樂 音洛 少 去聲

爲人 見 音現 侔 莫侯切音謀齊等也 飫 於據切於去聲 厭也飽也 好 爲 去聲 行 特行 爲 只爲 這 倪殿切音彥迎也又止野 去聲 行 去聲 樂 音洛 少 去聲

字辨 先進 卷三

顏淵第十二

勝 音升 件 巨展切乾上聲 復 不復扶又反 中

識 如字 好 出好 操 平聲 幾 平聲 行 去聲

造 音糙 中 去聲 見 音現

訶 去聲 見 強 上聲 爲 雖爲 語 音御 去

章 上 訶 去聲 見 強 上聲 爲 雖爲 語 音御 去

復 扶又 上聲 **強** 上聲 **遣** 驅演切 牽上聲 說文縱也 廣韻送也 增韻祛也 逐也 發也 又去聲 苦戰切 韻將葬而祭曰遣奠 既祭乃包 牲體載之以車 隨柩而行曰遣車 檀弓遣車一乘

開 去聲 **喪** 去聲

諛 側禁切 梓夫聲 想也 諛也 諛也 又子念 章 諛切 音信不信也 大雅朋友已諛 諛始竟背 諛同 山革切 音色 驚懼貌 履卦履虎尾 愬愬終吉

諛 於禁切 音底 底也 又 陰景曰諛 又曰景也 **漸** 如字 又將 瀆 資四 切 資

行 去聲 **殺** 音曉

字辨 顏淵 **倉** 干岡切 音蒼 殺藏也 又倉卒 思遽貌 又姓 古有 倉頡 楚浪切 音創 與恰同 大雅倉兄 填兮 音敷 **底** 傳勿使有所壅 閉 欲底 註底滯也 又有底 曰囊 無底曰囊 又文音 葉曰底 又凡供役使者曰小底 又 俗謂何事曰底事 又與底通 韻會底通 作底 小雅靡所 底止 傳底至也 又左傳曰 官居卿以底 日註底平也 又 無所底告 盟以底 信未有攸 底明底其情 釋文底俱音音 棘子 **棘** 紀力切 音極 木名 又棘囚之處 曰叢棘 又九 章 **棘** 棘外朝也 又與戰通 又地名 又王制四 夷西曰棘 鄭註以棘為棘 又以棘訓 備按 **苒** 苦郭切 音 陳註讀如本字 急也 欲其遷善之速也 **苒** 麻與柳同

註 去 上聲 **差** 楚宜 反 **胥** 新於切 音須 蟹醜也 又助 也 符也 相也 又皆也 又儲

胥 謂蓄積也 又官名 文王世子 胥鼓南 又蝶名 又語辭 所 種侯氏 燕胥 又地名 左傳車及於蒲 胥之市 又胥門 門名 穀梁傳 客不悅而去 相與立 胥問而語 又姓 胥童 晉臣 見 左傳 又人名 左傳 桑掩胥 御國子 又樹名 寫與切 音著 義同 又之六切 音 祝喪 大記 大胥 是歛

斂 去聲 **貉** 音麥 惡 平聲

杵 敝呂切 音處 春杵也 又枯杵 槌衣具 **白** 求上 **施** 音誌 **嗣** 音寺

斷 音鉞 **見** 以見 **射** 音亦 **句** 音溝 見 **要** 平聲 **乘** 音現

字辨 顏淵 **盟** 眉兵切 音明 歃血以結信也 又武 永切 明上 聲 義同 莫更切 音孟 盟津水名 又左傳 盟向 求成乎 鄭註 盟 向二邑名

見 音現 **掖** 夷益切 音好 去聲 **好** 音現 **邪** 俗作 **見** 音現 **仆** 音赴 **北** 音佩 **為** 為名 為利 俱去聲

註 背 音佩 **邪** 俗作 **見** 音現 **仆** 音赴 **室** 音實

去 上聲 爲 爲已 去聲

相 去聲 復 復問扶又 反

數 音朔

子路第十三

行 之行 復 扶又 去聲

禰 乃里切音你說文親廟也增韻父廟曰禰 又地名詩飲饒于禰 又行主亦曰禰又王世子

其在軍則守於公禰註疏禰讀如字不必依陳皓讀作祧字字彙乃據此入蕭韻非也 **爲** 離爲 去聲

字辨 子路

當 去聲 蒯 見述 郢 庚頃切音 難 去聲 而註 穎地名

圃 博古切音 襁 居仰切姜上聲 補 融派負兒衣

織 之石切音隻組織再貢厥篚織文傳錦綺之屬 職利切音志玉藻士不衣織註染絲而織之 爲織功多色重故士賤不得衣之也

復 不復扶又 反下同 昌志切音熾與輻同詩織文鳥章

使 音試 誦詩

風 風諭 去聲

斂 去聲

京 居卿切音驚大也又京師天子之居 公羊傳京大也師衆也天子之居必

以衆大言之又東京憂也又十兆曰京又姓 又原 同禮弓趙文子曰是全要領以從先大夫於九京也

于權切音袁官數又周也又幅員 于分切音 云益也詩員于爾輔又人名子員偃州員伍員 **行** 言行 去聲

基 堅溪切音羅周 暮月 年也亦作期

爲 去聲

幾 平聲

澁 音接 漸 音尖 髓 息委切雖上聲 骨中脂

分 去聲

字辨 子路

爲 爲定公 去聲

葉 音攝 見 大學

見 音現

莒 居許切音舉草名又國名見春秋又莒父 魯邑名孟子以過徂莒詩作旅當讀作旅

攘 平聲 見 先進註

處 上聲

見 音現 醉 須兗切音 益 於浪切惡去聲 又 上聲於黨切義同

量 音亮 復 反 量 去聲 數 上聲 行 去聲

行 而行其行 並去聲 拔 而舉之也 又蒲撥切音跋疾

拔 少儀切拔來樂記奮疾而不拔又挺拔又枯也矢末也

也 索風舍拔則復 又與莠通左傳拔舍從之拔舍草止之

也 同禮作莠舍 又步時切音佩因 嚶 虛交切孝平聲

唯 梓械拔矣疏拔然生柯葉也 嚶 其志嚶嚶然保

切 火交反 又居肴 切音交雞鳴也

再 復 反 別 音釐

君 比 音進

字 辨 子路

惡 惡者之惡 俱如字 行 去聲

剛 樸 匹各切音朴木曰樸又質也 又博木切

混 音卜大雅其其械樸傳樸叢生也

行 去聲 長 上聲 度 音鐸

憲 問 第十四

好 去聲 渾 上聲 去 上聲 溲 所禁切去聲

便 平聲

相 去聲 泥 士角切音捉需澆 堅姚切音驕沃

五甲切堯去聲 寒泥子名 少 去聲 暨 居氣切音既與也又果毅

義同 散質切音吉姓也宋元豐進士暨陶唱名呼以去

聲三呼不應蘇頌進曰當入聲呼之果出應仁宗問何以

知之頌曰三國時吳有暨 禪 呈延切音禪靜也 又音

曉後問陶果吳人 禪 檀封禪又代也又傳與也

禪 更切讀若侍正諷合寺特為一非 又蒲

布眉切音慈補也益也與也附也助也 又蒲

靡切音皮玉藻禪袍以朝 又邑名左傳禪儻

魚人實逐之又姓鄭 謹 時深切音忱誠

大夫裨謹神電 謹 也信也

誦 使 音試 更 平聲 鮮 上聲

誦 誦 蒲眠切音踊駕二馬也又朋比也又几增贅旁

出者曰駢 又與駢同左傳晉公子重耳及曹

曹共公聞其駢魯註駢猶比也又地

名齊駢色 又安經切音駢義同

誦 處 上聲 渾 尺約切昌入聲

聖

聖

成語 見 文見 渾 上聲 樂 音洛 復 扶又反下 語

語之 知 音智 稱 去聲

惡 去聲

挾 胡頰切 嫌人聲俾持也 又帶也 掖也 又輔也 大雅既挾四維又載也 又懷也 護也 孟子不挾長

挾者兼有而恃之之稱 又獲也 左傳挾四 卽涉切 音接與淡同 大雅使不挾四方 傳挾達也

音文 譎 居月切 音

穴 胡决切 玄 重 平聲

字辨 憲問

桓公 糾 居有切 音九 三股繩也 又察也 又絞也 督也 彈也 急也 戾也 又糾兵寒涼之意 詩魏風糾糾

葛屨 又舉天切 音矯 愁 召 音紹

黝 云九切 音有 微青黑色 周禮陰祀用黝牲 註讀若幽黑也 穀梁傳天子諸侯之權黝至 註黝至

鮑 部考切 庖 相 去聲

諒 力仗切 音亮 信也 又小信也 又佐也 昭察也 又姓 又龍張切 音良 與良同 樂記易直于諒之

心 又表殿四制書曰高宗諒闇 註諒古作梁 闇讀如鷓鴣之鷓

註 長 上聲 衿 居吟切 音今 衿謂之衿衣 小帶也 又詩青青子衿 鄭青衿 青領也 又

巨禁切 琴去聲 丙剛於纓 某履註於結也 左傳皆衿甲面 縛註不解甲也 釋文其鳩反 縊 於計

當 去聲 珪 古圭 難 去聲

公叔 僕 士免切 維免切 並蟬上聲 說文僕其也 又欺也 整也 又人名 公叔文子之臣 大夫僕 又子倫

切通作 遵 少儀介爵 酢爵 俱爵 皆居右 註俱鄉人來 觀禮 副主人者也 鄉飲酒 義介俱象陰陽也

當 去聲

度 音鐸

字辨 憲問

沮 在呂 復 扶又反下 子 與同 勝 可勝 音升

爭 去聲

使 音訣 下同

瑗 廣恕切 音厥 王名 又人名

重 直用 反

暇 去聲 褻 博毛切 保 復 扶又 反

重 平聲 見 四見 音現

微生 栖 先齊切 音西

字 罟

卷三

註

呼 去聲 見
惡 去聲

註

見 音現
舍 上聲
復 反復 音福

註

幾 平聲 特語
語 音遇

註

晨 丞直切音神早
也又晨風鶴屬

註

揭 巨列切音桀高舉也又舉而豎之也 又居列
切音子揭起也小雅西柄之揭又見根絕大雅

註

擔 都藍切音平聲任也又左擔地名武擔山名
又去聲謂所負也左傳弛于負擔 又舒覽切

字辨

墨 卷三

音曉假也或服
四制或曰擔主

註

諒陰 俱如字 朱子曰孔氏曰諒信也陰默也
邢氏釋 曰信謂信任冢宰胡氏釋之曰

註

信能感而不言也二家皆用孔訓而為說不同 尚書亮
陰見朕文公亮字表服四制諒問見憲問諒字

註

大 音泰

註

分 去聲

註

脛 形定切利
去聲脚脛

註

躡 祖得切音存躡也 又聚也左傳陰甲而
射之 又躡也小雅躡躡舞我音存

註

冠 去聲
合 音帶
長 上聲
少 去聲

衛靈公第十五

註

行 音杭
復 扶又反
亨 盛庚切黑平聲通也 又
同享身大有公用亨于天

註

又同烹湯鼎卦大亨以養聖賢
論語七月烹葵及菽左傳乃亨伊戾

註

見 音現
識 音釋
復 扶又反
婁 音慮
與 音預

註

呼 去聲
為 去聲
見 音現

註

離 去聲
行 一行 去聲
垂 直追切瑞
著 丈入
滓 音三

字辨

吳 卷三

音子 渾 上聲

註

鱖 此由切音
見 音現
父 音甫

註

別 音覽
隕 于謹切音圓 剛頤 幅廣既長 傳 廣
也隕周也 又羽敏切音允從高墜

註

惡 平聲

註

輅 魯故切音路大車也又輅 輅也又大也又頤 輅
五駕切音逐左傳穆秦伯將止之又狂

註

更 平聲
飭 昌石

註

渾 上聲
覆 敷救
旋 音流
更 平聲
飭 昌石

尺致堅也又整
備也又修飾也
喪 去聲

稱 去聲

處 上聲

辟 僻同

僥 吉了切音矯僥
倖 求利不止貌
倖 下耿切音幸倖
倖 倖依倖 字典

倖韻書皆讀上聲惟正字
通應增去聲今不從

爲 爲已 去聲

處 上聲

比 音避 見中
庸註

字辨 衛靈公

譽 音余 見
中庸

善 見大 惡 如字正字通郭公善善惡惡言善其
善惡其惡猶言善者以爲善惡者以
爲惡也二惡字皆入聲後
人將上惡字讀去聲非

乘 平聲

爲 去聲 強 上聲

爲 去聲

爲 非爲 血 與恤同 又蘇骨切音宰
極摩也曲禮以策等卽勿 樂 音洛

爲 非爲 血 與恤同 又蘇骨切音宰
極摩也曲禮以策等卽勿 樂 音洛

知 知此理如聞 去聲

復 如字反也 下復字
扶又反又也

處 上聲 爲 爲人 去聲

季氏第十六

任 見中 兇 徐姊切詞上聲獸名似牛
庸 一角青色重千斤

復 扶又 爲 去聲 斂 去聲 當 至當 去聲 與 與謀 去聲

檻 咸上 已 已不得音 分 其分 覆 音福 楮

字辨 季氏 戢 吉逆切音 棘兵器 屏 似音平 見大學註 去 上聲 爲

爲其 瘠 前歷切音 見 音現 傳 去聲

陪 蒲枚切音裝大雅爾德不明以無陪無卿傳無
陪 陪也 又如也左傳殽有陪鼎 又定二年
分之土田陪敦註陪增也 又家臣也曲禮
陪臣某 又陪尾山名 又助也益也

分 其廉切音

箱 其廉切音

惡 去聲 樂 好樂並去

樂 好樂並去

侍於
愆 苦堅切音
章 牽

邵 音紹從尸
高也

昇 兵媚切音
祕付與也

壅 於容切音壅 又上
聲尹練切義同

好惡 並去
聲

見 音現

陽貨第十七
吉逆切音戟敏也疾也天雅經始勿亟又亟其
乘屋左傳公孫之亟也少儀小飯而亟之又

字辨 陽貨
去吏切音器數也好從事而亟失時亟問仲尼亟稱於水
左傳亟請於武公亟暴於二王少儀亟見曰朝夕

合 音零
苦濫切音關視也集韻或作關

復 扶又
反 稱 去聲 孫 去聲 誦 曲勿切音屈枉
又辭塞

為 為誦
去聲 信 與伸同下
信也如字

漸 音尖
也又喜失
節貌

弦 胡田切音
胡官切音桓小雅下莞上簟
又古九切音官亦莞蒲也又東莞地名 又

莞 小蒲之席也禮器莞簟之安
胡管切音緩小笑貌夫子莞爾而笑

復 復是扶又
反

胖 欣入聲
見論語序 磷 離珍切音鄰與嶮同 又碎
峻貌 又去聲良慎切薄石論

卑 音謀
見 阜 在早切曹上聲 正
字通俗讀若窳義同

更 平聲
隱綺切音倚坐具後有倚者 又於
宜切音衣梓也廊風椅桐梓漆

原 音愿 見
中庸序

識 如字
行 去聲 畜 敕六
反 惡 去聲 見 音現

行 去聲
反 惡 去聲 見 音現

行 去聲
反 惡 去聲 見 音現

行 去聲
反 惡 去聲 見 音現

行 去聲
反 惡 去聲 見 音現

行 去聲
反 惡 去聲 見 音現

行 去聲
反 惡 去聲 見 音現

行 去聲
反 惡 去聲 見 音現

行 去聲
反 惡 去聲 見 音現

註 閒 去聲

見 發見 識 歌讀 音現 如字

期 音 幸我

杏 許梗切 衡上聲 正字通 今讀去 柘之夜切音 荏桑柘

柞 疾各切 音 柞木也 小雅維柞之枝 又柞其屬其柞 柞 又側格切 音 柞木也 柞 又側格切 音 柞木也 柞 又側格切 音 柞木也

柞 與久切音 西柞柞也 強 上聲 帶始克穀為粥 又 柔弱貌 禮儀行粥粥若無能也 又余六切音 欲與齊同 曲禮君子學食不務祭器 王制田里不粥 圭璧全璋不粥

粥 之六切音 竹 糜粥 又 帶始克穀為粥 又 柔弱貌 禮儀行粥粥若無能也 又余六切音 欲與齊同 曲禮君子學食不務祭器 王制田里不粥 圭璧全璋不粥

字辨 微子 卷三

衰 音 催 疏 音 梳 食 音 嗣 線 取絹切音 費 又且兼切音 陰

緣 音 顯 見 要 平聲 經 音 送 跂 音 送 又與企同 衛風跂予 望之楹弓 跋而及之 有惡 室 音 質 見 微 音 翳 見 鄉黨註 息吏切音 四

室 音 質 見 微 音 翳 見 鄉黨註 息吏切音 四

伺 息吏切音 四

畜 音 旭

爲 去聲 下同

年 四 十 註

微子第十八

行 去聲 入聲 見 中庸註

黜 尺律切音 出貶斤

斷 音 短

見 音 現 語 音 御 復 扶又

相 去聲 沮 在呂 反 幾 平聲 處 上聲 見 行

之 行 去聲

字辨 微子 卷三

見 音 現 趣 而趣 去聲 處 上聲

沮 七余 反 津 資辛切音 平聲 渡也 又津 津溢也 又液也 又星次名 恹 罔甫 武愛也 媚也 又恹然 恹然也 又荒 又荒 手切音 吁 大也 小雅亂如此 恹 又荒

轡 兵媚切音 祕馬轡也 數 音 朔 覆 敷救 反 種 上聲 悵

爲 正爲 去聲

植 音 治 見 中庸註

去 上聲 復 扶又 別 音 龜 饗

值 音 治 見 大學註

去 上聲 復 扶又 別 音 龜 饗

他刀切音處 上聲 離 去聲

見 音現 傳 去聲 解 懈同 斷 音短 造 音糙

行 去聲 離 去聲 斷 音短

飯 音返 繚 連條切音 耶纏也繞也 又盧 故切音了義同

伶 即丁切音 零獨也又 逾 雲俱切音于越 也遠也進也

施 作池 見 大學

池 詩止切音 去 上聲

字辨 微子 卷三

騶 古華切音瓜 又古 蛙切音胡義同

乳 音孺 倦 途員切音 權倦倦謹也又懇至 也對向傳倦倦之義也 閒

去聲

子張第十九

遠 去聲

泥 年懸切音尼 水和土又朽也又為名 又去聲 滯也致遠恐泥 易震遂泥註 滯湖也 又乃禮

又柔澤貌 天雅 雜業泥泥

酒 所釀切音 灑滌也唐風弗酒弗掃 又所賣切 音曉義同 論語當酒掃註 酒所賣反 又想里

切音徒與洗同 左傳酒濯其心又雪也 願比死者一酒之 蘇典切 先上聲 肅恭貌 玉藻君子之飲酒受一爵而色

酒如也 又先見切音 霰內則眉桂為薑以酒 諸上而鹽之 又灌同 卬風新臺有酒 掃 去聲 見

別 音離

強 上聲 語 語之 分 其分 去聲

行 去聲

惡 平聲

字辨 子張 卷三

行 去聲

語 音御 仞 忍去聲 見 子罕註

仇 渠尤切音 求匹也 雠也又姓 又斤於切音 拘 與對同 小雅賓載手仇 註以手挹酒也

阜 房缶切音 浮上聲 土山曰阜 小雅如山如阜 又大也 周官阜成兆民 又肥也 秦風駉 孔阜又

盛也 鄭風 大烈且阜 又多也 小雅 兩穀既阜 又 地名 曲阜 堂阜 阜城 又 鼎名 召南 趨趨阜 益 分 去聲

道 去聲 見 大學序

推 退平 於 於變 喪 如字 妣 補米切音 離

去聲

堯曰第二十

禪 禪去聲 見憲問

見 今見音現 見周書同

子 與同 稱去聲

量 去聲

從政

出 吹去聲 見大學序

音

酷 枯沃切音哭苛虐也慘刻也又甚也

卒 卒遽村入 聲

項 戶講切學上聲項後也又冠後為項又國名又姓又大也 小雅四牡項領 又正字通許亮切香去聲義同

字辨 堯曰

垂

卷三

刑 吾官切玩平聲刺也 齊也圓削也

子 通作 與

不知

少 去聲 **幾** 平聲



十三經字辨

南通 張桂卿南磬重校

南城

山穆彞胡氏重刻

孟子序說

軻 丘何切音珂車接軸也又軻軻車行不利 軻 側鳩 故人不不得志曰軻軻又孟子名今讀某 馬 切音

鄒廩御也月令季秋天子教於田獵命僕及七驥咸駕註 七驥謂趣馬主為諸官駕說者也疏天子馬有六種種別

字辨

卷四

有驕則六驥也又有總主之人故六驥有七故為七驥又 驕虞義獸也又與鄒同史記孟子驕人也 與驟同曲禮

鞅 倚兩切鴛上聲駕馬具在腹曰鞅左傳齊太子光抽 鞅斷鞅又詩小雅王事鞅掌鞅所以拘物言為王事

所拘也又姓又 **庇** 音慈 **勝** 音升 **侏** 專於切音諸王 人名商鞅 烏侯切音詭歐陽複

者侏儒百工各以其器食 **歐** 姓 又上聲吐也 **饒** 如招切繞平聲多也飽也豐也厚也餘也又益也賸也禮

曲禮大饗不問卜不饒富註富之為言備也備而已勿多 於禮

也

孟子

梁惠王章句上

梁惠 蘇后切音藪老也 疏鳩切音 鑿 於豔切淹 搜浙木聲大雅釋之與叟 去聲飲也

飽也孟子不奪不廢 又衣炎 切音淹義同左傳貪怵無廢

營 於京切音英備火長 頸瓶又梁惠王名 長 上聲 放 與傲 同 豔

以贖切鹽去聲 豔 同上 采 如字 見 分 去聲 重 下同

說文好而美也 繆 靡幼 反 好 去聲 復 扶又 塞 音音

字辨 梁惠王 二 卷四

梁惠 忙皮切音糜鹿屬又犛糜人也 又謨杯切 音藉水草之交曰糜 小雅居所之糜左傳余賜

汝孟諸之 攸 烏休切音憂 亦音憂正字通徐邈讀上聲泥 物 而震 切忍

居諧切音皆俱 池 陳知切音馳治也又咸池 黃帝樂名又咸池天神也

差池舒緩貌又黃池地名見春秋 又沱通禮器惡池作 溥沱 直列切音轍檀弓主人既祖填池註填池當讀為

微 翼 轄覺切音學 胡谷 度 音鐸 牝 婢忍切類 切音解義同

寡人 填 音田說文塞也又鼓聲填然鼓之 池鄰切音 陳久也大雅孔填不寧又倉兄填兮 都田切

音頓病也小雅哀我填寡 又堂練 斤 舉欣切音筋所 切音電檀弓主人既祖填池 木也周禮宋之

斤 又三百八十四兩為斤易二篇之爻陰陽變動之象 十六兩為斤四時乘四方之象也又姓 居焮切音斬周

頤斤斤其明也 刃 忍去 曳 見鄉 勝 音升 喪 如字 斤斤明察也

王 去聲註中有後 畜 許六切音旭 集註救六反疑 韻書救六反並無春義其為許六切 芎 芳無切音敷麻

無疑况古者六畜之畜亦音旭 刺 七四切音次殺也又訊也 餓死也孟子野有餓卒 又剷除之也又針刺 七

迹切音咸刃之也孟子刺人而殺之又曲 禮母刺齒註不宐以物刺於齒也又繡刺

字辨 梁惠王 三 卷四

詿 烏瓜切音 窳 哇汚下也 粥 音欲 擗 祖本切尊上聲裁抑 也曲禮恭敬擗節

蠶 才寒切音 煖 許元切音萱溫也又人名戰國策齊 制七十非帛不煖又 孕 以證切音 樂記煖之以日月 媵 去聲 重 重也 見 見輕

其廉切音紺黑也今謂民 少 去聲 相 去聲 左 並去聲見 賑 止忍切音軫說文富也 代借也又施也 又楊德切與忒同月令司天日月星辰

之行宿離不貸音義吐得反又音二又月令無或差貸 操 七刀 復 復知扶又 反

右 大學 賑 止忍切音軫說文富也 代借也又施也 又楊德切與忒同月令司天日月星辰

之行宿離不貸音義吐得反又音二又月令無或差貸 操 七刀 復 復知扶又 反

右 大學 賑 止忍切音軫說文富也 代借也又施也 又楊德切與忒同月令司天日月星辰

之行宿離不貸音義吐得反又音二又月令無或差貸 操 七刀 復 復知扶又 反

右 大學 賑 止忍切音軫說文富也 代借也又施也 又楊德切與忒同月令司天日月星辰

之行宿離不貸音義吐得反又音二又月令無或差貸 操 七刀 復 復知扶又 反

斂 去聲 從彳去聲
從 從彳去聲
惡 去聲 下同
為 爲之 去聲

比 見中 廣註
酒 見子 乃豆切 精去聲
蕪 蕪器也 去聲
暇 去聲

虜 郎古切 音魯 虜掠也 漢書
少 去聲
數 音朔

將 去聲
為 爲也 去聲 下同
梗 古杏切 庚 上聲
樂 音洛 下同
阱

卒 村入聲 見大學註
嗜 音侍

復 復問扶又 下同
好 去聲 下同
隋 徒果切 曉上聲 落也 旬爲切 音隨 國名

村 趨本切 村 上聲
銳 以芮切 音叙 芒也 又利也 又情也 又細小也 同 音一 人冕執

挾 音協 見 憲問註
治 平聲 註中

伯 音壁 窮同
為 爲其 去聲
邨 乞逆切 音隙 與 邨同地名 又姓

難 此難 去聲
處 上聲
復 復萌扶又 反下故復

齊 音齋
稱 稱量平聲

腋 夷益切 音亦 左 右 肘 齊 音齋

辟 音壁 窮同
別 音龍 難 去聲

腋 夷益切 音亦 左 右 肘 齊 音齋

度 度之音 鐸 下不度 同 分 九分扶問 反 見 說見音現 下說 見音見同 爲

聞 仁聞 音福 去聲 覆 音福

梁惠王章句下

盛 子六切 宗入聲 又音促 義同 類 阿萬切 音 遇鼻 樂 旄 莫袍切 音 毛 幢也

樂 註獨樂少樂俱音洛 總註之樂同樂同 入聲 奏也 屬南是 引是 漢 明 故切音 護而 漢 又大漢湯樂名 其施倪 又老同反

絃 胡田切 音 賢 濩 黃郭切 黃

堯 如招切 音 僥 草 薪也 阱 音 俾 見 中庸

度 音 鐸

徂 叢租切 音 難 菑 見子 路 祐 侯古切 胡上聲 正 字通 胡去聲 義同 又上聲 五 遠切 國名 又姓

見 音 現 覆 反 阮 古原字 又上聲 五 遠切 國名 又姓 共

拯 音 整

轉 止克切 專上聲 運也 又動也 旋也 周南 輶 轉反 又 穆 轉 無 窮 也 林 戀 切 專 去 聲 凡 物 自 轉 則 上 聲 以 力 轉 物 則 去 聲 又 車 邪 音 耶 見 中 庸 註 暉

邪 音 耶 見 中 庸 註 暉

暉

圭淵切音獨側目相視貌
又吉券切音眷義同
厭 見大
徵 音紙
畜 音觸
見

分 安分扶問
獲 胡郭切黃人聲引禾也詩小雅
無浸穫薪 又隕穫困迫失志

貌備行不隕穫于貧賤 又胡故切
音護焦獲周地名小雅整居焦獲
行 去聲 循行
去聲 九

上聲 又去聲
丘 救切義同
精 皮意切音避換櫛乾飯也
惡 去聲

勝 音升
見 音現
長 音掌
陟 職黜陟
積 音忒 見
戢

人皆
孛 農都切音
哿 古我切歌
積 音忒 見
戢

字辨 梁惠王
六 卷四

側入切潛入聲藏也
又斂也又止也
爰 音袁
亶 多簡切丹上聲信也
盤庚誕告用亶小雅

小雅亶侯多藏 又但同
父 音甫
聿 以律切雲
入聲

賈 音古
瀦 專於切音諸水
所停也
養 去聲
分 九分扶問
反

也又推也斥開也又拓落不耦也又
拓按夷姓 又之石切音職拾也
乾 音干
盛 音成
音洛

難 去聲
涯 宜皆切音崖水際 牛加切音
牙延知切音夷義並同
樂 音洛

幾 平聲
疏 平聲

幾 平聲
疏 平聲

去 上聲
墮 見論
語序

喬 渠嬌切音僑高也又牙之上句日喬又姓
與驕通樂記齊音敖辟喬志又表記喬而駢

累 上聲
昨 疾各切藏
傳 傳曰
去聲

倒 都皓切刀上聲什也又絕倒極笑也
又傾倒又潦倒 都導切音到顛倒

復 不復扶又
反

勝 音升
斲 竹角切音
捉斲削
璞 匹各切音
樓玉未琢

旬 詳論切音紉十日也又徧也又均也
又內則旬而見註讀旬為均

字辨 梁惠王
七 卷四

現音
噲 若夫切音快小雅噲噲其正
古邁切音夫人名燕王噲
相 去聲
見

取之
霓 研奚切音
倪屈虹也
後 弦雞切音奚待也商書後于后
又胡禮切奚上聲亦待也孟

引書後于后宋註胡禮
累 平聲
倪 研奚切音近詣
平聲俾益也

又弱小之稱反
其施倪

稽 堅溪切音雞留止也考也計校也下也洪範七
稽疑又滑稽圓轉貌又會稽山名 又祛禮切

音啓下拜首至地也
虺 呼委切音毀仲虺人名 又蛇
屬小雅維虺維蛇 又呼回切

虞書稽首禮弓稽顙
虺 屬小雅維虺維蛇 又呼回切

音仄也積病也國風我馬虺隤見
又喧也詩虺隤其雷音現

關 胡貢切洪去聲關聲 **勝** 音升 **壑** 黑各切音那

斂 去聲 **為** 為民去聲 **難** 去聲 **捍** 同杆

見 音現 **為** 為之去聲

偏 與逼同 **見** 音現 **令** 令後世音零 **微** 音騷中庸見

者 渠宜切音奇周禮人十日者又強也左傳不儒不者又邪特性伊耆氏始為婚註伊耆氏

竟也又諸氏切音旨致也詩周頌耆定爾功左傳耆昧言致討於暗昧者又時吏切音侍與嗜同孟子耆秦人

字辨 梁惠王

八 卷四

之炙郊特性可食也而不可者也

舍 上聲下舍此同 **傳** 去聲 **處** 上聲

雙 音秘見 **尼** 音匿中庸見

處 上聲

公孫丑章句上

蹇 同蹇又不安貌孟子章句蹇然不悅 **會** 集註並音增 **膠** 居有切音

交粘音又固也又東 **隔** 郎狄切音力鼎屬又古核切音隔 扇瓦瓶也與大記陶人

出重隔重平聲又左傳靡奔有兩氏註隔國名又隔津河名又膠隔人名

相 去聲 **復** 不復扶又反 **見** 見於音現 **相** 去聲 **戊**

駟 人質切音日驛傳也

賁 彼義切音臂飾也易卦名湯誥賁若草木小雅賁然來思又符分切音焚大也盤庚用宏茲

賁又大鼓也大雅賁鼓維鏞又人名左傳苗賁皇在晉侯之側又進昆切音奔虎賁三千人又左傳羈之賁賁釋

文賁音奔又人名孟賁公賁縣賁父司士賁又父物切與憤同樂記賁賁之音作而民剛毅又沸也穀梁傳覆酒

於地而地賁又賁泉魯地見穀梁傳又方問切音義射義賁軍之將註賁讀為償猶覆敗也又六竹切音六地

字辨 公孫丑

九 卷四

名公羊傳楚子伐賁渾之戎釋文舊音六左穀作陸劬又符非切音肥姓也中大夫賁赫今姓改音奔

音有 **撓** 女巧切鏡上聲撓也左傳撓亂我同盟憲問註 **舍** 去聲 **蹶** 居月切音厥也

搥敗又孟子不膚撓註 **舍** 去聲 **蹶** 居月切音厥也

讀去聲趙岐註讀平聲 **舍** 去聲 **蹶** 居月切音厥也

失脚今夫蹶者趨者又蹶猶挫也又蹶也又走也速也又

竭蹶顛倒也又居月切音賁蹶動也蹶蹶也唐風良士蹶蹶而動而敏於事又大雅文王蹶蹶生傳蹶蹶也又

曲禮足無蹶註行遠又孔子問居子夏蹶然而起又顛蹶之意大雅天之方蹶又姓大雅 **攬** 乙豔切晏芒切音

蹶父之子又人名蹶由 **芒** 切音 **埜** 兵婚切悲去聲險說不平之言 **埜** 切音

音亡義同 **埜** 兵婚切悲去聲險說不平之言 **埜** 切音

徒結切音
澌音老

衡 與橫同 斷以音鍛 舍上聲 將將帥俱去

躡 音至 復復問扶又反下 量去聲 閒去聲 別

簞 徒點切恬 見詳見音現下見 疲蒲糜切音

疆 上聲 布射切音卑阪也一日池也又障也 疲皮勞力也

較 音教 處處也 長上聲 辛疏臻切音森來

字辨 公孫丑 十 卷四

譽 平聲 差楚宜反 長上聲 蟻語綺切音

土 見大 網陳留切音傳縹也又綱直密直也又

縹 見中 隔音酉 般蒲潘切牛平聲 運也移也多也

縹 又布還切音班還也又分也賜也又布也又人名公輸

縹 般春秋蔡世子般門尹般闕般成公般般師 又與班同

縹 內則馬黑春而般臂漏註般臂前脛般般然也 又蒲官

縹 切音盤樂也般樂息教又般還投盡主人般還日辟 又

縹 與縹同般縹傳諸母般申 樂音洛 敖見大

去 上聲 疆上聲 杜徒古切徒上聲木名又鑿

葺 七入切音緝修 道胡玩切音換逃也大

見 解見音現 切音砌 見大學序 令音零 仇音求 讎

中 而中 推推以吐雷 數悉數 見緒見音現

字辨 公孫丑 十 卷四

量 去聲 識如字 王奇王 旺同

函 胡南切音含容也包也曲禮席間函丈 又胡

為 為人 處上聲 長上聲 離去聲

疆 上聲 樂音 閒去聲

阨 烏懈切音隘陋也狹也又左傳彼徒我車所遇

阨 又阨又還塞大隧直轄冥阨註二者漢東之隘

道 又乙革切音厄 援音袁

阨 阨窮而不憫

阨 阨窮而不憫

註 汚 去聲 必齋切音 臂 賁肱也 處 上聲 行 去聲 造 音棧

公孫 丑章句下

章句 公孫 行 去聲

王相 並去 為 為守 去聲

從 從昆 去聲 令 令勿 音零 唯 上聲 履 居御切音句履 拘也所以拘足

為 為是 去聲 處 上聲 賺 古謙字 又數同毅梁傳毅不升謂種 之賺 又戶監切音衙口有所衙也 種 上聲

字辨 公孫丑 三 卷四

陳臻 贖 徐刃切泰去聲行者必以贖趙 岐注贖送行者贈賄之禮也

處 上聲 子 通作 當 去聲

贏 盧回切音雷瘦也又 田也又敗也 距 日許切渠上聲鷄距 也左傳季氏介其雞

邨氏為之金距 又至也益稷謨子決九川距四海 又 遠也抗也禹貢不距朕行天雅敢距大邦 又左傳距躍 三百注起越也 又閉也又大

也 又與拒通蓋子距楊墨

行 音杭 風 風曉 去聲

中 去聲 當 去聲

章 紙龜

為卿 蓋 見大 學片

使 副使音賦 下同

喪 去聲 為 為也去聲下為 死者為天下同

見 事見音現 下同

處 上聲 詎 日許切渠 探 平聲 文 去聲 惡

勝 音升 為 方且為之 去聲 沮 在呂 反 長 上聲

量 去聲 復 復留扶又反下 復受同 見 義見 音現 處 上聲

字辨 公孫丑 三 卷四

宿於 隱 見中 繆 見中 泄 移世切音異水名又散也 天雅俾民愛泄又舒緩貌

擗風泄泄其羽又眾也魏風桑者泄泄兮又息緩悅從之 貌天雅無然泄泄 又先結切音屑發泄又姓泄柳

伺 音四 見 道 去聲 為 欲為去聲 下同

濡 人朱切音如水名左傳盟于濡上又漬也擗風 濟盈不濡軌又滯也孟子是何濡滯也又鮮澤

也小雅六轡如濡又濕也而禮濡肉齒決又舍忍日濡 又如支切音而膈同內則濡豚濡雞 又奴亂切與煥同

爽大記濡濯棄於坎註沐浴餘 潘水也釋文濡乃亂切濯音掉 悻 形上 音權

詭 倦 音權

聞 去聲 見 契 音屑 散 上聲 樂 音洛

滕文公章句上

覲 居晏切 覲 又上聲 去聲 義並同 莫句

瞑 又上聲 去聲 義並同 莫句

眩 見中

樂 音洛

中

字辨 滕文公 卷四

飣 與餽同 醜又大飲也 曲禮毋流飲

歡 昌悅切 穿入聲 飲也 曲禮毋歡

衰 音催 糜 忙皮切 音靡 榻也 饋也 又爛也

食 疏食 音嗣

斷 音鍛

行 前行 音行

喪 喪其 音喪

為 蓋為 音為

長 為長上聲 下之長同

復 將復扶又反夏后節 不復總註復考同

壘 於用切 雍去聲 塞也 市羊切 上

雨 降雨 有別 音驚

井 去聲 伴 薄半切 盤去聲

去 去其 音去

處 上聲 斂 去聲

未 力遂切 磊去聲 又 詳子切 詞上聲 正

飧 蘇昆切 音孫 夕食也 又飧以飲 澆飯也 王藻君

字辨 陵切音增 汜 字梵切 音汎 水延漫也 又廣也 少儀 汜 埽

任 見中 鄉 仰向字 又響同 繫 音僕 駛 古閱

暴 音僕 駛 古閱

徒 想里 切音

絜 息棟切 音去聲 綿也 麻縷 絜 又

擷 竹角切 音卓 擊 音性 別 音繼 屬 屬上

佗 湯何切 音平 聲他 它 通 又唐何切 音馳 委 佗

燭 雍容自得 貌 腳風 委 佗 佗 又人名 買 佗 又公

燭

燭

燭

子佗 又吐臥切音唾加
也小雅予之佗矣 **長** 上聲 駭 下楷切音驚也

古協切音 **高** 見公 去其 **道** 勞者 **來**
劫 孫丑 上聲 去聲 如字

來者 **斷** 先齊切音 音洛 **倍** 音佩 **為** 為師 **擔**
如字 西提擲 音洛 去聲

去聲 **行** 去聲 先到切騷 **彷彿** 蒲光切音勞彷彿也
也 去聲 乾也 紀兩切音勞彷彿也

也 **鳴** 古聞切音 鳥本 **丁** 見大 **艾** 牛蓋切音
具博勞也 鳴字 學註 艾 廢草名可

灸病 又老也五十日艾言髮之蒼白如艾色也 又少
艾孟子知好色則慕少艾又過半也詩小雅夜未艾又安

也詩小雅保艾爾後又止也左傳憂未艾也又山名左傳
公會齊侯盟于艾又姓 又與又同治也孟子自怨自艾

字辨 滕文公 去 卷四

朱註艾音又詩小雅或肅或艾又艾也割也詩周頌奄觀
錙艾設梁傳一年不艾而百姓飢又艾蘭以為防祭統草

艾則聖又艾與民左傳 **斷** 音短哉之使斷也若
以艾殺此地註除治也 **斷** 自然判絕則徒死反 **粥**

音欲 見 **綺** 區里切音 起綺也

陽貨 見 **匍** 蒲胡切音蒲匍 步黑切彭入聲 步
聖者 匍伏地手行 木切音僕義同

章 **匍** 匍伏地手行 木切音僕義同 **狸** 步
陵之切音 **蠅** 於京切音 音謂之蚋楚謂之蚊 **喂**

誰 **蠅** 於京切音 音謂之蚋楚謂之蚊 **喂**
楚適切叙去聲一舉盡縛曲禮 千禮切妻上聲水清

毋啜炎 又齧也蠅蚋姑啜之 **泚** 也又鮮明貌即風新
臺有泚又汗出 **蘖** 平聲蘖裡 鄰之切音蘖上

翟 杜歷切音狄山雉曰翟尾長五色皆備又重翟
翟翟皆后車名又喻翟后服又教羽舞者亦曰

翟禮祭統翟者樂吏之賤者也又左傳遂出奔翟書
作狄翟狄古通用 又直格切音宅陽翟地名又姓 **詰**

乞疇二音 **援** 音袁 推 推壘吐灰 **為** 本為 **汩** 備切音
見顏淵 音袁 反 推壘吐灰 去聲 汩 備切音

丙水名又水內 **蛄** 攻子切音蛄說文螻蛄也 **攢** 齊桓切音
也又水北也 蛄也又玉篇蛄蛄也 平聲 攢 齊桓切音

也 祖官切與鑽同 **籠** 見子 **輦** 同輿 **覆** 掩覆敷救
內則担梨曰櫛之 **籠** 罕 輦 同輿 覆 掩覆敷救

茫 謨即切音忙滄茫水貌又茫茫
廣大貌 又母黨切音莽義同

滕文公章句下

字辨 滕文公 七 卷四

陳代 **貫** 見大 **上** 以上 **鞅** 見孟 **中** 後中去聲 **處** 上聲
學 上聲 鞅 子序 下同

說 音稅 **否** 批上 **復** 扶又 **焰** 以曉切鹽
津私切音否稷也 才請切音 去聲 蘇曹切音

周霄 **案** 劑酒也禮運案醜在堂 **纒** 蘇曹切音
絲也 又子皓 蘇曹切音 蘇曹切音

切音早義同 **籍** 秦音 **絃** 胡有切音 **禕** 呼回切音禕玉藻王
蕞再命禕衣子男之卿再命其妻所 后禕衣 又鞠同玉

服之衣也 于媽切音為香囊也 **見** 解見 **風** 去聲
音現 去聲

蕞再命禕衣子男之卿再命其妻所 后禕衣 又鞠同玉

服之衣也 于媽切音為香囊也 **見** 解見 **風** 去聲
音現 去聲

彭更 謨官切音瞞 又莫切

遺 見大 式亮切商去聲饋也饋也葛伯仇餉

亮 力仗切音量與諒同信也又月也又 呂張切音良商書亮陰即梁闇 已見

盛 匪盛 音成

謹 呼官切音徵謹也又魯地名 又呼 淵切音喧樂記鼓聲之聲謹

垣 於元切音袁 又胡 官切音桓義同 矧也孟子陽貨矧孔

蛙 弦鷄切音 乃版切難上聲 面慚而赤也

字辨 滕文公 卷四

勤 苦紺切堪去聲 校也勤囚也 使 音試 強 上聲 下同 汚 音烏

攘 見先進註

賈 音古

蛇 石遮切音余毒蟲又地名又姓 余支切音移 召南委蛇委蛇註自得貌又韻補龍蛇之蛇亦

掘 其月切音聚穿 也辟若掘井繫

沛 音配 於檢切淹 上聲覆也

奄 又人名秦風子車奄息 又衣炎切音淹久觀也周頌奄

觀銜艾又國名助紂為虐 犀 先齊切音 不 鋪悲切音 肝大也虞

處 上聲 掘去 復 復知扶又反木

遠 遠之 為 為我去聲 井 井之

壞 音怪 倡 齒良切音昌倡優女樂又倡狂 又尺亮

啞 因肩切音煙咽喉 又伊甸切音宴吞也

度 音輝

字辨 滕文公 卷四

碩 子六切音慶頤 頤 頤鼻頤促貌 駢 正字通同駢 又鴉

躅 之石切音 職與蹶同 蓋

願 頤鼻頤促貌

乾 音干 績 資音切音 閭 古沓切音蛤內 采

如字 見 大學序

博麥切音伯手指也吾必以仲子為 巨擘焉又分擘也內則塗其乾擘之 甘入聲 見大學序

駢 鳴聲惡用是駢駢者

職與蹶同

孟子

離婁章句上

離婁 良據切同屢詩小雅式居婁驕討婁音慮元章 帝紀婁救公卿 郎侯切音樓星名 又牟婁

營婁 營婁皆地名見左傳 又江名 又離婁人名 又

左傳 執宮公子務婁 又姓左傳工婁氏 又同穠左傳

既定爾婁 豬 又凌如切音問也唐風弗曳弗婁天書

故春秋邾國號邾婁 又兩舉切音呂左傳牛馬維婁繫

馬曰維繫牛曰婁 又郎口切 蹶 音貴 見 泄 音異

同坡小阜也左傳邾婁無松栢 公孫 見

字辨 離婁 卷四

簫 徒紅切音同斷竹為簫 又於隴切音勇箭室也

大 音泰 蕪 音追切音 榮草名華

洗 先上聲 射 見大學註 學序 徵 音紙 斷

垂貌又冠裝雜記細布冠不裝 又裝實五月律又裝裝藥名

音銀 為 為之 涕 他禮切音體 霽韻音地義同

度 度也音得 覆 音福 詆 典禮切音 郎

見 音現 見 音現 見 音現

為 為是 去聲

礙 牛代 裴 蒲枚切音培衣 長貌又姓 處 上聲

稱 稱其 女 以女 般 音盤 差 音唯 度 度其 音錚

極 氣入聲 見八俗註 系 胡計切音 見 解見 幾 平聲

走 見雅 壙 苦見切音憤寤也墓穴也檀弓弔於 葬者必執引若從柩及壙皆執紼

又壙原野空廓貌 又苦誘 切同曠廣慮城古通

字辨 離婁 卷四

為 為致 斂 去聲 鼃 之遙切音昭與朝同漢嚴 助傳鼃不及夕 又池遙

切音潮趾蟲名又姓衛大夫史 錯 音醋 闔 他運切音 櫛門也

灸 已有切音九灼體療病也 乾 音干 卒 村入 畜

又去聲居又切義同 反 大 全 勅 六

漸 子廉 見 已見 音現

惡 去聲 為 况為 臏 婢忍切類上聲膝蓋也 日刑也又人名孫臏

悝 音奎 鞅 上聲 見 陌 莫白切音 麥阡陌

音現 音現 音現

音現 音現 音現

音現 音現 音現

遠 音願 別 音髓 稱 稱錘去聲 採 恭于切音

裡中也大雅採之陳陳 又與尤切音求長貌 有採棘七又周頌有採其角菱角貌 又同救

為 木為 爭 爭于去聲

養 去聲 長 上聲 分 過分

知 知者 更 平聲 復 後復扶又 勝 音升 去 下同

相 去聲 度 音輝 行 去聲

為 有為 去聲 復 扶又 好 音邀 去聲

復 反 鋪 奔謨切音通中時食 啜 未劣切音拙泣貌 風 啜其泣矣 昌悅

敖 音邀 鋪 奔謨切音通中時食 啜 未劣切音拙泣貌 風 啜其泣矣 昌悅

子 子之 鋪 奔謨切音通中時食 啜 未劣切音拙泣貌 風 啜其泣矣 昌悅

章 章之 鋪 奔謨切音通中時食 啜 未劣切音拙泣貌 風 啜其泣矣 昌悅

切 切穿入聲嘗也 鋪 奔謨切音通中時食 啜 未劣切音拙泣貌 風 啜其泣矣 昌悅

離 去聲 底 諸氏切音指底柔石又致也周書西旅底賁厥 又定也虞書朕言惠可底行又底柱山名

底 諸氏切音指底柔石又致也周書西旅底賁厥 又定也虞書朕言惠可底行又底柱山名

天 天 諸氏切音指底柔石又致也周書西旅底賁厥 又定也虞書朕言惠可底行又底柱山名

章 章 諸氏切音指底柔石又致也周書西旅底賁厥 又定也虞書朕言惠可底行又底柱山名

三 卷四

又韻會通作底孟子 引詩周道如底

樂 音洽 共 音恭 為 只為 去聲

離 婁章句下

吠 古法切音 鎬 胡老切豪上聲温器 也又地名武王所都 篆 杜衍 切纏

度 音鐸 下同

洧 鳥賄切音 杠 居郎切音 江

乘 所乘 為 為之 去聲

字 辨 離婁 三 卷四

邈 末各切音莫遠也渺也又邈邈問也 艾 音父

惡 去聲 齊 音咨 衰 音催 剽 匹妙切標去聲 掠

錮 古慕切音 樂 盧官切音鸞木似蘭又樂 藥府貌槍風棘人樂樂兮

潘 鋪官切判平聲浙米汁也內則其間面垢燂燂 請韻釋文潘音翻兩存之 又古邑名檀弓與

施 音試 處 上聲 為 為齊王去 聲

幾 平聲 別 音髓 為 為齊王去 聲

牛 牛切音判縣名 渾 上聲 別 音髓 為 為齊王去 聲

縣 縣潘氏縣音玄 普 渾 上聲 別 音髓 為 為齊王去 聲

牛 牛切音判縣名 渾 上聲 別 音髓 為 為齊王去 聲

牛 牛切音判縣名 渾 上聲 別 音髓 為 為齊王去 聲

重	處	為	分	舍	造	逢	識	背	亟	混	澮	行	乾	強	見
平聲	上聲	去聲	去聲	上聲	音楚	符中切音馮遇也值也周齊子孫其逢吉又迎也孟子逢君之惡又大也	如字	音佩	音器	韻書音傢 見八佾註 按註無音釋或讀如字	古外切音	實行去聲	音于	上聲	說見音現

字辨 雜 卷四

疏	見	傳	斷	殺	免	逢	差	度	鏃	他	令	穢	惡	喪	見	揉	為	更	見	處	行	遠	處	行	難	瞞	惡	
平聲	以見音現	去聲	音綴	所介反	音問	蒲尤切音旁姓也孟子逢紫學射於羿	音雌	音鐸	千木切音蒺切音曠義同	音馱	音馱	去聲	惡其去聲	去聲	去聲	發見音現	為習去聲	平聲	事見音現	上聲	去聲	去聲	上聲	去聲	居晏切音諫視也又規也王使人瞞夫子	去聲	下同	去聲

字辨 雜 卷四

迤 養里切音以與迤同迤邐旁行也 唐何切音駝透迤行貌 又延知音夷迤迤自得貌

言 力地切音利駕言

萬章章句上

號 平聲 見 公治註 **共** 音恭 **妻** 如字 妻帝

覆 反 救救 **見** 音現 **愁** 士尤切音懣憂也悲也慮也 卽由切音啾鄉飲酒

妻 去聲 妻之 **樂** 音洛

對 直類切音陞怨也以對父母朱註對面類反 又杜對切音隊本作慈或作對義同大雅隨禦

字辨 萬章 美 卷四

捐 音員 見 先進註 **浚** 須音切音峻杼也又 音西 深也又須也

怛 女六切音胸怛怛 **悞** 音尼 **歸** 音銀 **妻** 人妻 如字 **去** 上聲

上 上聲 **空** 音孔 見 論語字 **盾** 書允切純上聲兵器所以蔽身通作楯又言不相副

盾 字彙孔允切問上聲義同 又羽敏切音允中 盾太子詹事之屬今作中允 又徒本切豚上聲人名趙盾樂 杜晏切音但激園也

彈 又平聲彈琴彈狹 **琫** 丁聊切音彫 光去

庫 便仲切音庫 小左傳宮室卑 **共** 音恭

註 **比** 音避 **圮** 音圮切也 聲覆也又毀 **處** 上聲 也虞書方命圮族

見 見其 音現

岌 魚及切音及高貌又危也又不安貌

見 乃見 **種** 上聲 音現

暴 音僕 見 大學

行 行之 音零 如字 **令** 音零

觀 具吝切音 僅

差 音雌 **長** 上聲 **覆** 音福 見 大學序 **壞** 音怪 見 大學序

艾 師衛切音 杉刈也 **復** 扶又 反

莘 音森 見 公孫丑註 **囂** 吁驕切音鴉囂無欲自得之 貌又姓 五刀切音敖小雅選

推 退平 曹上聲 **造** 見中席

說 說湯 音稅 **呼** 去聲 見 大學註 **予** 子之 通作

要 共要 如字

瘠 音寂

瘡 移華切音 羊瘡瘡 **奄** 與闕 音斂 **斷** 音斂 **樂** 音洛 **向**

音衛 見 閒 去聲 難 去聲 朝 音潮

百里 屈 困入聲 號 古伯切音國虎所撰書明 奇 渠宜切音琦異也又秘也又姓又天神名又江神謂之奇

相又獸名 居左切音 繫辭陽卦奇亦零數也又歸奇于切以象閏郊特牲鼎組奇而邊豆偶 又隻也投壺一算為奇又奇車奇邪不正之車曲禮國君不乘奇車 又奇表詭異也

註 為 為之 去聲 井 去聲 令 音零 為 為人 飯 音返 處 上聲 度 音鐸

字辨 萬章 彖 卷四

萬章章句下

伯夷 見 音現餘見 漬 資去 當 去聲 稅 與脫 處 以見並同 震 之刃切音振雷也又卦名又動也又威也又起也 又爾雅釋詁 振震動

也註 娠猶震也 疏大雅載震載風左傳邑姜方震大叔后 稽方震皆謂有身為震故云 娠猶震也 又左傳震動釋 文震又音 誦 音屈 見 罇 伯各切音博田器迫去草 申懷姙也 陽貨註 罇 者周頌痔乃錢罇 又大 鐘又鍾磬 闕 丘月切音闕樂終也又服終亦 兒 倪同 上橫木 日闕又闕也隙也又息也又姓

復 扶又 行 去聲

北宮 錡 巨綺切奇上聲釜也召南維錡及釜釋文錡其 錡 錡反三足釜也左傳筐筥錡釜之器 魚起切 音擬義同 又姓左傳般民七族有錡氏 又人名孟子 北宮錡左傳音魏錡又公為與其嬖僮汪錡乘釋文錡並 魚綺反 又謂名左傳榮錡氏釋文魚綺

渠宜切音奇 鑿屬函風又缺我錡 反 食 可食音嗣下可 撮 都奪切音人聲 食 食並同 撮 採也拾也 又 株劣切音 拾 寔入切音十撮也收也歛也又射講也 撮 極葉切音入聲更也投壺左右告矢具請 拾 拾投雜記與容拾踊三註拾踊更踊也 燼 徐刃切音 又實攝切音涉躡足升也曲禮拾級聚足 燼 盡火餘左 傳收二國之燼註燼遺民又餘也又 大雅具禍以燼傳災餘曰燼

字辨 萬章 彖 卷四

敢問 挾 音協 見 妻 妻舜 誦 音屈 見 交際 誼 徒對切音兌怨也惡 較 音覺 見 闡水名又漬也又留久也又滯也又姓 衣檢 切音掩縲絲出緒也祭義註三盆手者三掩也

註 閒 去聲 度 音鐸 慙 杜對切音兌怨 也恨也惡也 啓 美頰 切音 強 強也 又彌 好 自好 於 音烏 強 上聲 仕非 委 音倭 會 音貴 見 苗 側八切音札肥貌牛 羊苗壯長而已矣

章 仕非 委 音倭 會 音貴 見 苗 側八切音札肥貌牛 羊苗壯長而已矣

又草初生貌召
南波苗者葭

為 本為去聲
下同 **操** 平聲
處 上聲
下同 **稱** 去聲
積

音漬 見
中肅註

取 音器
符少切 瓢上聲 擊也 又落也 召南標
有梅 又拊心貌 邶風 寤辟有標

撫招切 音漂 亦擊也 與敷同 左傳 長木之斃 無不標也
鼻遂切 音標 麾也 標使者出諸大門之外 公羊傳 曹子標

去之 劔而

空 去聲
乏 音伐
卹 與恤同
子 子之通作
杓

字辨 萬章

裳若切 音勺 禮器 榘杓註 杓沃
灌之具 又卑遂切 音標 斗柄 **數** 音朔
復 扶又反下

畜 音旭
令 音零
下同 **猥** 烏賄切 音

政問 **質** 音至
底 見離婁底

註 **鴛** 莫卜切 音木 野鴨曰鳧 家鴨曰鴛 左傳 公膳日
雙鷄 養人 竊更之以鴛 亡遇切 音務 義同

見 說見音現 **砥** 諸氏切 音砥 磨石也 禹貢 砥砮丹
事見同 又借言節操 備行 砥礪廉隅 又

平也 均也 小雅
周道如砥

行 其行
去聲

分 其分
去聲

告子章句上

椽 丘園切 音
困屈木 五 **戕** 慈良切 音

柜 音舉 **也** 延知切 音移 盥器 說文 似
羹魁 柄中有道 可以注水 **揉** 上聲

湍 他官切 脫平聲 **搏** 音博

湔 于平切 音榮 環
湔水 同貌

差 初加老立
二反 **别** 音鑑
上 上聲
縱橫 並平

字辨 告子

鑠 式灼切 商入聲 銷也 孟子 非由外鑠
善章 我也 又美也 周頌 於鑠王師

灼 職畧切 音
當 去聲

富威 **舜** 莫侯切 音
謀大麥也 **甕** 丘交切 音
猷 瘠薄 **屨** 音句

狡美也 嬌也 何交切 音肴 淫
也 左傳 棄位而狡 一曰如字 **芻** 音初

覆 敷救反 **種** 上聲
瘠 音寂 **豕** 詩止切 音始 豬
苑總名

處 上聲

葉 魚列切 音孽 伐木餘也
五葛切 岸入聲 義同 **桔** 古祿切 音谷 手
械也 又吉岳

切音覺直也。繡衣引詩有楷德行。

長 音掌 下同 **閒** 去聲 **斷** 音段 **見** 發見音現 **寢** 音浸

暴 音僕 見 **鵠** 音斛 見 **援** 音袁 **繳** 吉了切音

無義 **射** 音石 **蹴** 音石

禽足謂之煇。煇，孟子後弓繳而射之。呼故切呼去聲。

魚我 **嗥** 荒胡切音呼大聲又姓。呼故切呼去聲。

字六切音盛 又干 **乏** 音伐 **啞** 音骨 當後切教入聲呵也又啞嗟吞語也又啞啞驚怪聲也

字辨 告子 **唾** 音骨 當後切教入聲呵也又啞嗟吞語也又啞啞驚怪聲也

七醉切音翠小歌也。離記大祥主人啐之。又啞啞呼也。又卽律切音卒聲也。 **丐** 居大切音蓋乞也取

也又 **種** 上聲 **酢** 疾各切音昨酬酢 此本醴酢之酢今人以此爲酬酢字反以醋爲酢字

相承已久 **舍** 上聲 **令** 音零

不可移易 **握** 乙角切音泥持也

人之 **梧** 五平切音

垠 魚中切音銀埒也岸也 **沙** 弭沼切音

稊 杜今切音題穰草

又通作莢易枯 **閒** 去聲 **幾** 平聲

分 去聲 **種** 上聲 **蕘** 延知切音夷莖莖草名又茂刈曰蕘又杜兮切音題茅之始生日蕘脚

風自牧歸黃縗風手如 **舍** 上聲 **告子章句下**

又草也不如蕘稗 **迎** 去聲 見 **揣** 楚委切吹上聲度也試也除也

中人 **復** 復問扶又 **差** 音雌 **分** 大分 **別** 音甃 **綜**

任人 **迎** 去聲 見 **揣** 楚委切吹上聲度也試也除也

中人 **復** 復問扶又 **差** 音雌 **分** 大分 **別** 音甃 **綜**

鄉黨註 **搜** 郎侯切音樓率 **斷** 音鍛

作弄切宗去聲織縷也又易繫 **後** 去聲 見 **先** 音線 見

隨錯綜其數疏綜謂總聚 **分** 去聲 **別** 音甃 **綜**

人皆 **後** 去聲 見 **先** 音線 見

章 **後** 去聲 見 **先** 音線 見

小弁 **鴛** 音木 見 **長** 散長上聲 **分** 去聲 **見** 發見音現 **射**

皮面切音便冠也左傳豈如弁髦又急也 **射**

蒲官切音盤樂也小雅弁彼鸞斯 **射**

姁 詳里切詞上聲 正 為 為作 擫 步昧切音 佩國名在

朝歌北 又齊地名左傳齊與晏子 擫毀其部六十與商之擫名同地異

莖 何庚切音桓草 木幹也 長 上聲 鉞 奚經切音形似 鐘而頸長 經

天切音堅 人名宋併 說 音稅 強 上聲 聒 古活切音 括 舍 上聲

疏 去聲 朝 音潮 為 為之去聲末節 處 上聲 邪 俗作 耶

斤於切音 覩 董五切都 上聲見也

字辨 告子 焉 卷四

先 為先 如字 後 為後 如字 相 去聲三節魯相末節 見

事見 遺 去聲 幾 平聲

五霸 蕪 微夫切音 蒲侯切音 復把 敵 色洽切音 隔以血塗

口秀日敵 拊 也又聚斂也

斂 去聲 帥 上所類反 下所律反 傳 去聲 隄 都黎 切音

低防也塘也岸也 田黎切音題義同

朝 音潮 井 去聲

今之 要 平聲 好 去聲

更 平聲 分 去聲 樂 音洛 下同 詰 音結 顏淵 見

為 去聲 壅 委恐 反

池 湯何切音佗欺也又自足也 又延知切 音夷拒人貌孟子池池之聲音顏色

長 音掌

蜚 古飛字 考未切音費害苗蟲左傳 有蜚不為災 敷尾切音裴義同

鹽 移廉切音炎煮海為鹽 又以瞻切音鹽與點 同禮郊特牲鹽諸利謂使人歌豔於利也 又

字辨 告子 焉 卷四

以鹽淹物也內則厨桂與 蕪以灑諸上而鹽之

取 翻去 相 去聲 處 上聲 見 音現 背 音佩

幾 平聲

盡心章句上 伊鳥切音香壽之反 也又斷殺之也

量 去聲 操 平聲 舍 上聲 造 音糙 下同

莫非 桎 之曰切音質足 械又礙也 梏 音谷 見

註 覆 音福 處 上聲 值 音治

註 分 去聲 惡 上惡 好 上好 強 上聲 幾 平聲

註 行 去聲 復 扶又

註 惡 去聲

註 亟 音器

註 說 音稅 見 見於

註 去 上聲 拂 符勿

字辨 盡心 素 卷四

註 卑 胡老切

註 令 音冷 惡 去聲 去 上聲 罽 弋渚切音與器

註 道 去聲 塞 音商 罽 去聲

註 聞 去聲 道 道德

註 渾 上聲 造 音糙

註 惡 去聲 勝 音升

註 疾 丑忍切 又

註 覆 敷抄 見 見龍

註 睥 音廣 見 音現 盜 惡去

註 施 音試 見 發見音現 盜 音逸

註 見 餘見音現 畜 音旭

註 瀾 雜開切音蘭波也

註 處 上聲 見 外見

註 躓 與攷同 躓 之石切音職楚人謂跳躍曰躓

字辨 盡心 素 卷四

註 為 為人亦去 度 音鐸 稱 稱鍾去聲 識 默識

註 著 丈入 聞 齒善切徹上聲

註 聞 開也顯也大也明也

註 朝 而震切忍去聲止輪之轉其物名朝又去朝輪

註 渾 上聲

註 見 餘見

註 見 音現

詩曰 餐 千安切 餐平聲 吞也 魏風 不素餐兮 又蘇昆切 音孫 與殮同 舖也

王子 塾 都念切 音店 下也 溺也

賈 音古

訢 詩斤切 音欣 喜也 樂也 與欣通 孟子 終身訢然 樂而忘天下 虛其切 音僖 蒸也 樂記 天地訢

處 上聲 處 見前音現

養 奉養 見 去聲 下同

畜 音旭 音現

見 音現

稱 去聲

強 上聲 厭 音壓 為 為其亦去 緣 見陽 貨註

植 丞職 反 抗 口浪切 音伉 杆也 禦也 又舉也 又以手舉物也 又振也 敵也 又抵也 敵也 居浪切 音岡 與綱

抗 又振也 敵也 又抵也 敵也 居浪切 音岡 與綱

字辨 盡心 卷四

同亦舉也 小雅 大侯既抗 毛傳 苦浪反 朱傳 居郎反

離 去聲

惡 去聲

分 其分去聲 下同 差 音雌

飯 音返 歡 穿入 音干

齧 音葉 乾 音干

盡心章句下

召 音邵

楯 純上 漂 紕招切 音飄 浮也 武城 血流漂 杵 又與飄同 鄭風 風其漂 女 長

行 音杭 見 解見 音現 兩 兩輪 如字 為 本為 去聲

飯 音返 糗 丘上 果 音裸 見

乾 音干 畫 音話 分 性分 去聲

為 去聲

字辨 盡心 卷四

斂 去聲

行 以行 去聲

處 上聲

墮 于貴切音位 又鳥 賄切音委義同

為 亦為 去聲

更 平聲下更 置同

見 音現

悄 七小切 上聲

俚 音里

蹊 泣鴉切音矣左傳牽牛以蹊人之田註徑也孟

倏 武竹切音叔倏 忽又犬走疾也

齧 裸疾錄皮肥一曰疥病左傳謂其不疾疾齧也

塗 同部切音徒水名又 滌塗也又堂塗也

差 叙去聲較 見大

行 去聲

字辨 盡心 卑 卷四

分 去聲

邪 俗作 耶 武粉切音

胎 列胎合

復 不復扶又 反

從 音聰

中 去聲

好

鮮 上聲

胃 古犬切音上聲挂也係取 也 又古縣切音明維也

井 去聲

便 平聲

施 音試

見 以見 音現

去 上聲

污 烏故 反

為 有所為去 聲

字辨 盡心 聖 卷四

貌 天雅聽我聽貌 又忽畧

椽 倉回切音 催椽也

題 杜兮切音 啼並題又

駢 丑郢切音 上聲

原 音愿 見 中庸序

涼 龍根切音良薄 也 又去聲助

莠 云九 切音

閻 衣炎切音淹宦人男子去其腎 者 又上聲於檢切義同

蓼 孝平聲 見憲問註

彼 武王

也 天雅涼

也 天雅涼

也 天雅涼

也 天雅涼

也 天雅涼

有省苗草 似稷無實小雅不

根不秀 醜也小雅秀言自口

山堯 顯 胡老切囊上聲大也 天邊氣 白貌南
山四顯謂白首老人也 明道先生名

四書辨音補遺

經一 道 四書正文道字註去聲者六見而道自道也註
道也之道音導道之以政註音導下同道于乘
之國忠告而善道之道之斯行註道去聲六句之外
凡理道及訓言也之道朱子未註去聲者皆上聲

傳六 臭 經典內惟有袖去聲一音並無嗅音正韻臆將
易其臭如蘭異為臭書無起穢以自臭詩無聲
無臭孟子鼻之於臭也俱音嗅誤 惟荀子臭之而
無嫌於鼻又三臭之不食字典正字通 音嗅

傳七 焉 音延 朱子於訓何也之焉如焉有焉度焉得
焉知焉能之類皆註於虔反音烟作語詞之焉
如天地位焉上焉者之類
朱子不註於虔反皆音延

傳九 已 人已之已上全缺已止之已上微缺字之當讀
紀者書誤刻已止之已自必國上聲以讀紀字
之當讀以者書刻已止之已則無訛矣便
讀日以可矣每又囿上聲殊為無解
朱子於夏殷諸夏子夏之夏未註上聲自皆讀
去聲正字通云按古先有四時之夏餘音皆假
借亦與朱
子同意

三省 麥 遵參乎章朱註
所今反音森

四 卷四

四 卷四

四 卷四

四 卷四

四 卷四

四 卷四

四 卷四

音亦 難易平易及訓治也之易朱子註去聲
除會姓之會作語詞者四書五見皆未註音亦
則均音增矣而會是以為孝子會謂泰山人每
謂眉者猶有所本程氏復心曰會是之會音眉會謂
泰山同音若會由與求之問會比子於管仲會不知
食牛讀眉則無所本矣况一訓乃一訓則乃字則字
俱軟字不當讀眉况有西節註內又註並音增萬無
讀眉
之理

易

吾與 識 音式不音志式訓知志訓記知則不言心解方
貫心融二字得去志訓記則不言而存諸心
何遠心融 詩中默
識凡十見俱音式

無所 飲 去聲 此與禮記勝飲不勝者同義皆罰酒也
亦皆飲人也故讀去聲若飲水飲酒飲湯則自
飲也讀如字 註中立飲如字蓋不勝者
坐取豐上之解與立飲乃不勝者自飲也
朱子諸正鵠註音估坊本
音解誤 鴻鵠之鵠音解
從且從佳從隹佳部音疽即闕唯字 從目從
隹或曰部一音揮恣唯恣意怒視也一音蹀水
名又唯陽唯寧並縣名又姓趙大夫食采於唯
因以為氏明御史唯稜請立學宮臥碑
音詳爾雅辨謂之樹註小牆當門中禮緯天子
外屏諸侯內屏在路門之內外鄭司農云依其
制如屏風然大雅大
邦維屏坊本音丙非

射不 唯 從且從佳從隹佳部音疽即闕唯字 從目從
隹或曰部一音揮恣唯恣意怒視也一音蹀水
名又唯陽唯寧並縣名又姓趙大夫食采於唯
因以為氏明御史唯稜請立學宮臥碑
音詳爾雅辨謂之樹註小牆當門中禮緯天子
外屏諸侯內屏在路門之內外鄭司農云依其
制如屏風然大雅大
邦維屏坊本音丙非

字 辨 補遺 四三 卷四

四三 卷四

四三 卷四

四三 卷四

四三 卷四

四三 卷四

四三 卷四

四三 卷四

四三 卷四

四三 卷四

富與
貴章

去 如字 除去之去上聲如去兵去食去喪去儀
羊之類不惟有除去之義且有除去之物今貧
無斗筲賤無半級無除去之物矣有不安貧賤處便
是去亦有何除去之義至次節仁字有一毫欣羨厭
惡之意仁便杳然無存更何待除故纂箋
語類於註中惡去聲之下有去如字下同

不違
仁章

聞 新安陳氏曰一聞之間平聲際
也如孟子其間不能以寸

中人
章

上 以上之上上聲按四書上字註上聲
者惟此一字俗每妄增上聲何也

賢而
章

識 吳氏程曰識前一字音志前說近是朱子於經
註中皆用後音後說此獨云前說近是者蓋懲
象山頓悟之言也按吳氏之說朱子恐聖學蹈虛特
取前說則讀此章正文自依前讀志為是朱子於經

字辨

補遺

四四

卷四

為衛
君章

贖 註中皆用後音後說試取註中默識
逐一細思自知當音式不當音志

子所
雅言

識 坊本從日音貴音畫皆說矣
大全音式謂不言而自得

衣傲
章

雉 丈几切池上聲 雉與又直吏
切音確并難也去聲亦可讀

君在
節

中 如字 吳氏曰中者不至於過適者當其可新
安陳氏曰得其中而且安適也若云中節何不

過位
節

屏 門屏音平即屏謂之樹之屏
坊本音丙非 下屏氣音丙

執圭
節

上下 俱如字一蓋執圭手與心齊如步趨之間
其手微有上下但高不至過揖卑不至過
授也註中以高卑釋上下故上下俱

非助
我章

識 識字亦音式 克已章
如字坊本上上聲下去聲非

柴也
章

嘖 朱註五旦
反音岸

問士
子張

聞 此章六聞字俱如字 仁心仁聞聲聞過情令
開廣舉朱子註去聲者以有其實而後有聞即
詩之聲聞于天聲聞于外朱子註去聲者亦以其實
有鶴聲鐘聲也至此章聞字微之仲尼亟稱於水之
總註矣鄭氏完曰夫子嘗以聞達告子張矣達者有
木之謂也聞者無木之謂也無木之聞自不當音去

字辨

補遺

盟

卷四

聲車氏監木妄
增去聲宜削

下 考四書朱子於下字註去聲者
僅此一下字則此外下字不當
背註增

君子
上達

上下 俱如字後下學上達同坊本
不得妄增上上聲下去聲

吾之
於人

譽 平聲

屏 屏也
頤火 音萍

陽貨
章

歸 歸孔子豚齊人歸女樂俱以歸如字為第一
以作饋為後一音遵計讀如字為是且讀歸不
致誤寫

作饋
天何

識 如字

言節

乳 上聲

雪宮 下上 俱如 會西 會 並音 增

仁則 疆 上聲折安倪氏曰禮記表記云 畏罪者疆仁謂勉強行仁也

人皆 識 如字慶源輔氏曰反求默識者格物致知 窮理之事也 道性善總註識字音式

龍子 盼 從今字書音係恨視也朱子五禮反音上 聲 從分作盼乃矣目盼今之盼左辨之

節 過 正誼經過之過平聲三過其門似宜註平聲朱 子未註惟於大雅邇其過澗之過註平聲則三 過自可 讀去聲

好辯 辯 字典皮克切音辨正字通弼而切音下則 皆去聲車氏監本謂辯上聲非去聲謬矣

君子 識 如字

去 君子憂勤傷厲方得存此幾希衆庶不知憂勤 傷厲幾希使夫何待於除放朱子未註上聲監 本妄增上 聲宜削

天下 妻 妻帝之二女之 妻如字

不託 稽 稽首之稽字書音啓孟子正文稽首 凡三見朱子皆無音釋自可讀如字

子莫 識 音式

核四書字迹

經一 后 后字木章十二見傳 九章六見勿誤後 知所先後母以先後所惡

壹 壹是皆以脩身為本壹戎衣志壹則 動氣氣壹則動志也四壹字勿誤一 惟民所止惟命不于常惟善以

惟 為寶大學三惟字勿誤唯 揜其不善誠之不可揜從而揜之四書三 揜字勿誤揜 揜字或墨者夷之章

弟 以兄弟之弟為孝弟之弟大學論語 下孟皆然勿誤悌 上孟作悌 唯仁人備二唯 字勿誤惟

菑 菑必避夫身而害並至安其危而利其菑四書 三菑字勿誤菑災 菑見中庸愚而節災見上 五齊 桓章

知 以知識之知為仁知之知 中庸論語皆然勿誤智

辟 與避同而莫之知辟也賢者辟世章四見楚狂 章一見長沮章二見段干木節一見仲子章一 見兩伯夷章四見魚我所欲章三 見勿誤避 避字見伐燕勝之章

期 其月並列作期音基者四見而不能期月守也 期之喪期已久矣期可已矣勿誤井 莽字見 苟有用我 者章

字辨 卷四

第十 強 本章十一見二十章兩見三十一見上孟
晉國天下莫強焉俱勿誤強 (上)孟齊桓章至

上孟終止
從夏作疆

第十章 唯 唯聖者能之三箇唯天下至誠唯天下至
聖其唯人之所不見乎六唯字勿誤惟

第十一章 辟 本章兩見辟如天地節兩見辟若掘井五
辟字勿誤譬 譬見上論北辰章

第十二章 惟 其惟文王乎一惟
字勿誤唯

第十三章 貳 其為物不貳不貳過則市價不貳帝
綽切於貳室四貳字勿誤二

第十四章 裁 四書惟裁及其身者
也一裁字勿誤苗炎

字辨
字迹

說 以說話之說為喜悅之悅中庸論語及上
孟齊景公說節止皆作說勿誤悅

為政 譬 譬如北辰能近取譬如為山譬如平地譬諸
小人譬諸草木譬之宮牆智譬則巧也二句九

譬字勿
誤碎

吾十有五 于 非引詩引書古語而作于者論語五見吾十有
五而志于學乘桴浮于海民到于今受其賜秩

于首陽之下民到于今稱之
勿誤於孟子于字裁眾哀章

孟武伯章 唯 父母唯其疾之憂唯恐有聞唯何其正唯弟子
不能學也唯天為大唯堯則之唯謙爾上論七

唯字勿
誤惟

由海 女 論語上孟女音汝二十二見
勿誤汝 下孟作汝

書云 惟 惟孝友于兄弟惟仁者惟我與爾
惟酒無量上論四惟字勿誤唯

節 饋 饋 饋藥饋朋交之饋老弱饋食饋孔子蒸豚饋
其兄生鵝饋生魚於鄒子產六饋字勿誤餽

饋藥 餽 餽見上孟
餽金章

侍生 饑 饑 饑年饑饉歲齊饑皆指穀不
熟空從幾作饑勿從几

章 有 唯 唯求唯赤唯其言唯上知唯女子下論五
唯字勿誤惟其惟聖人乎一惟字作惟
其月上下作其音其月而已可

章 有 暮 也下孟為其之喪勿誤期

字辨
字迹

五畝 飢 三箇五畝節五見當路章一見任人章一見
不食節二見飢者甘食章四見凡十三字皆
饑也空從几者諸監本及學堂小本皆從几

作飢正讀闕既字字彙以飢為古字皆非
兩箇申之以孝悌之義脩其孝悌忠

信彭更章出則悌惟上孟有四悌字
定于一邑于岐山之下居焉則寒于天地之閒

于 于 病于夏畦復歸于毫帝俾切于貳室周于利者
周于德者孟子

八于字勿誤於

齊桓 辟 與闢同開闢之義如辟土地不改辟矣辟草
萊土地辟闢除之義如行辟人可也俱勿誤闢

晉文 災 災 無後災後必有災非國之
災也三災字勿誤苗哉

果 卷四

疆 自此章起至上孟終止皆從疆作弱弱固不可
以敵疆天下固畏齊之疆也疆為善疆會子疆

而後可俱
勿誤強

惟 孟子皆惟字並
無唯字

智 孟子前五篇俱從日作智
勿誤知後二篇知智惟出

悅 自取之而燕民悅至下孟終俱
從心作悅惟傳說一說字從言

避 避水火也舜避堯之子禹避舜之子
益避禹之子四避字勿誤辟

餽 本章六見又其餽也以禮君餽之粟君餽之巫
餽舉肉蓋自是臺無餽也十一餽字勿誤饋

字辨

字述

幸

卷四

掩 本章三見又辟子不能掩其惡則人皆掩
鼻而過之而不掩焉者也勿誤揜

強 強酒強怨弱役強况於為之強戰而求為之強
戰樂正強于下孟仍作強不似上孟作疆

導 則君使人導之出疆
導其妻子勿誤道

汝 是非汝所知也汝其于予治人能充無受
爾汝之實四書惟下孟有三汝字

智 此章至末從日作智六見本章二見一日暴之
章二見又仁義禮智根於心智之於賢者也勿

誤知

弟 下孟仍作弟凡五見本章三見又則孝弟忠信
亦教之孝弟而已矣 不同上孟作悌

知 自此章至末仍以知作智四見有知慮乎德慧
術知知者無不知也堯舜之知四知字勿誤智

增

列次序別同異

傳三

傳八

第二

第十

字辨

次序同異

幸

卷四

三十 日云云曰曰云曰
第八引詩無云曰

知者 進德知仁勇
成德仁知勇

真我 不怨復見於庸孟
庸多上下孟君子

六言 仁知信直勇剛
愚蕩賊絞亂狂

五畝 梁數七
齊八老

齊桓 荷無八句見齊滕
齊附於罪滕陷乎

明堂 王政闕市
尊賢則

傳六

傳九

章

章

章

章

章

章

章

章

章

章

慎獨兩見句相同
中庸慎獨少必字

大學如保
孟若保

在下位節與下孟居下位節句意相同字頗互異
最為難記鄭東里口訣云五矣十不十一乎信朋

順親一反諸庸在孟居而也詳三不三弗又三友
四不四矣七於乎其足事親悅親反身讀

麻冕 麻冕屨滿四禮也
不託不見性無之

李康 德風復見滕定章
滕多二也上作尚

子張 恭寬信敏惠寬信敏
公 前人任後民任

問仁 五美惠勞欲泰威
四惡虐暴賊有司

五美 梁其如是
齊若是

莊恭 前齊國其
後齊其

章 簞食二句
下章同

勝之

伐燕 一始天下信始載十一征 東南三句齊宋同善

取之 陳南北冠東西 望之雲霓不止耕而市若時來

其蘇之望之雨弗止 鄒與 鄒君弱乎齊子麻

芸帛其如時其無罰 章 於龍子曰雅乎一

晉國築薛皮幣章皆有如之何則可

魯閔句未添也字救燕添也則換其

去之岐山 魯平 天也再見舜相節

後邑于 章 順天丹朱各一見

告子曰上缺曰字 養氣七問缺曰字既敢故何

宰昔伯 誠淫邪遁蔽陷離窮 生心發政事必

從作心作事政不易 昔者夏游張他日夏張游

養氣則仕止久速大成而速久處仕 前後孔

子中夫子前多 不忍 上孟辭讓

有字後盛於 人章 下恭敬

次序同異 五 卷四

字辨

次序同異

五

卷四

伯夷 汗君六句隘成同須知羞卑羞辭異

將朝 更有淳于名實章柳下惡辭者宜記

章 蒙非是 種粟 八問二三八缺曰

常堯 濟漂諸海 節 陳代 齊景節視見下孟

節 櫛之海 章 自暴 下少昔字如不句

子 上跡從石 章 自暴 正路不由其路弗

居武 猶行非汝 章 自暴 有庠仁人固如是

城節 高非爾 節 舜流 有庠仁者固如此

四章 有諸有諸有諸乎信乎不然也不然不然

割烹此民斯道民大成斯民此道民 割上

大成寬敦 師敦寬 前以罷後而罷 前相接後接也 口目耳鼻肢 仁義禮智聖

天爵終亦 仁亦終 貴賢長 勳故 莠俊利 鄭紫鄉

字辨

次序同異

五

卷四

易經字辨

南通州陳德瑤省輯

南城 張南磐重校
山穆空胡氏重刻

上經

造 曹上聲。見中庸。先 先天音線。屯 株倫切音肫易卦名難也。又厚也。又屯遄難行不進。貌又吝也。又徒孫切音豚聚也勒兵而守日。磐 蒲官切音。

字辨 易經

遄 諸延切音旃遄遄難行不進貌易屯卦屯如遄如。告 音谷。說 音脫。

逋 奔漢切音舖亡也。大誦于伐股通楮。臣註逋亡播遷之臣也。又懸也。欠也。青 所景切生。

淪 雲俱切音于變。聲 蒲官切音。也又水名。否 音鄙。帥 音率。比 音避。

畜 音觸。輻 方六切音福輪輻也。小雅員于爾輻。擊 見公。啞 許意。

戲 大笑也。衛風啞其笑矣。又徒結。跛 補火切波上聲。行不正也。一日

切音經齧也。履卦跛能履問喪跛者不踊穀梁傳孫良夫足偏廢也。履卦跛能履問喪跛者不踊穀梁傳孫良夫

跛 又兵媮切悲去聲偏任也。曲禮立毋跛註偏也。又禮

器有司跛倚以臨祭註偏。任為跛依物為倚。愬 音色。見。夫 古緩切音。怪決也。

左 音佐。彙 于貴切音。公孫丑註。遐 何如切下。小雅毋金玉爾音而有遐心。又與何通。社 尺里切音。小雅遐不謂矣。又天雅遐不作人。社 尺里切音。

苞 布交切音包草也。又本也。否卦繫于苞桑商頌。餘封切音。咷 徒刀切音陶號。哀 蒲侯切音。搗 許為。

容 磨裂也。又手指磨也。又易搗謙註發揮也。盱 何干切音吁張目也。又憂。側林切音平聲。又。觀 音官。見。頤 魚容切玉平聲。祖舍切音平聲義同。觀 大學註。頤 頭大也。又仰也。

頤 頤君德也。又。噬 時制切音。校 音教。見。思積。頤 頤溫貌。晉語也。校 大學序。腊 思積。

息乾。肺 祖此切音。皤 蒲禾切音。婆白也。易賁卦賁如。補禾切音。翰 侯幹切音。畬 以諸切音。輶 方六切音。音波義同。翰 汗。畬 余。輶 福車下縛。

也。芳六切音。牯 古六切音。積 符分切音。眈 都舍。蝮 義同。梲 谷。梲 女教切音。閻曲木又枉也。閉合。購 視近而志遠也。易。梲 梲萬物者莫疾于風。又摧折。梲 凶。又散也。易說卦傳梲萬物者莫疾于風。又摧折。也。左傳畏君之震師徒梲敗。又如招切音饒桿也。

字辨 易經

它 佗他。洵 在殿切音薦水。寤 徒感切淡上聲坎中。小坎也。一日旁入也。

同。洵 仍至也。

寤 徒感切淡上聲坎中。小坎也。一日旁入也。

寤 徒感切淡上聲坎中。小坎也。一日旁入也。

寤 徒感切淡上聲坎中。小坎也。一日旁入也。

寤 徒感切淡上聲坎中。小坎也。一日旁入也。

寤 徒感切淡上聲坎中。小坎也。一日旁入也。

耜 杜結切田人聲
八十日耜

帶 丁計切音
脆 七醉切音翠小奕物
易斷也又輕也
脆 俗脆

字辨 易經

三

卷五

下經

拇 莫口切謀上聲足大指也說文
將指也 又莫補切音姥義同
義同 **憧** 昌中切音充意不定也易咸卦憧憧往來

又徒東切音同憧憧往來徐邈讀
頰 見滕

謨杯切音枚咸卦咸其脢註脢者心之上口之
下 又莫陌切音美莫佩切音昧義同
摧 徂回切音淮挫也折也抑

音對不雅摧之
也沮也又滅也 千臥切
噤 黑各切音整噤噤噤

林之註推莖也 **颯** 家職切音
石 鴈貌易家人家人噤

噤 尺制切癡去聲曳也又滯隔不
進也 又敕列切音徹義同 **劓** 以智切音

字辨 易經

四

卷五

隼 聳允切辛上聲
認屬鷲鳥也 **遘** 純圓切歎
求面觀 渠為 **夫** 音怪 **臂** 徒孫切音

女履切尼上聲木名也又 **躄** 直隻切呈入聲住足也又
止車木婚卦繫于金柅 **躄** 易姤卦羸豕孚蹢躄程傳

跳躄也又禮三年問躄躄焉釋文躄躄不行也 **躄** 直六
又丁歷切音的躄也詩小雅有豕白躄 **躄** 延知切音夷鼻

廟垂涕洟 他計切音刺 **跪** 魚列切音
與涕同內則不敢垂洟 **跪** 孽 **跪** 兀危也

汙 黑乙切音昏水濁也一日 **汙** 以律切音聿汲水索
汙下又幾也詩汙可小汙 **汙** 也○居律切音橘義

汙 汙下又幾也詩汙可小汙 **汙** 也○居律切音橘義

汙 汙下又幾也詩汙可小汙 **汙** 也○居律切音橘義

汙 汙下又幾也詩汙可小汙 **汙** 也○居律切音橘義

同 防父切音

鮒 先結切音屑除去也一日治井

協切音牒 附 **濼** 也井井不食又清也徒

波貌 **翫** 側救切音縹并翫又結砌

幕府軍旅無常居故以帳幕言之 又臂脛衣也 又覆

食案亦曰幕 又覆也并卦并收勿幕 又覆官之具

又縣名 又姓 莫牛切音綴錢背也 **餽** 蘇谷切音

乙角切音握雷也 又易其形 **鉉** 胡大切音法鼎

疏所以貫鼎而 **號** 奚逆切音隙恐懼貌易震

厄笑也易震卦笑言啞啞 又於加切音 **匕** 補委切音

鴉小兒學言也 又上聲倚賈切不言也 **匕** 比匙也

也 又子計切 **衍** 若肝切音 見易 **卦** 枯回切音

也 音祭義同 **沫** 莫佩切音妹衛邑名鄆風沫之鄉矣又豐卦日

易小 **闕** 見解 **兌** 杜對切音隊以物相交也又通也

星也 **覓** 又直也又悅也又卦名 又魚厥切

首月與說同 **机** 居里切音已木名漢二爻渙奔

記兌命曰 **机** 其机几通左傳設机而不倚 **第**

敷勿切音弗弗弗茂也又治也又首 **縞** 新於切音須說

飾也又車之後戶也又福也 **縞** 文縞米色玉篇

細密之羅也既濟結有衣柳 又人名左傳紀裂縞 **柳**

女居切音茹絮縹所以塞

舟易既濟四爻濡有衣柳 **縵** 古古切音梗汲

縵 捷煩切音 水索也 **劇** 烏谷切音

與跨同韓信出于跨下 **轟** 杜到切音導左蘇以

又苦故切音庫義同 **嶠** 蘇牛尾為之大如斗

繫於左驂馬輓上亦名刺葆幢又軍中大 **嶠** 祢克切音

卓旂名卓嶠 又杜谷切音讀義同 **汧** 苦堅切音

高曰嶠又陵絕水曰嶠又山名 **汧** 率水名

又去聲渠妙切義同 **繫辭**

繫辭 士華切音宅淡 **揲** 徒協切甜入聲招揲又閱持也

也又雜也 **揲** 又式列切音設數著也繫辭

揲之以四 **奇** 音騶 **劫** 歷德切音勒策

以象四時 **奇** 音騶 **劫** 者著善指問也 **叡** 同睿

無匪切音尼壘壘不倦意易繫辭成天下之壘壘又勉強

也大雅壘壘文王又禮器天時雨澤君子達壘壘焉 謨

奔切音門大雅危鷺在壘 注水 **緼** 見子 **趣** 去聲。見

流峽中兩岸對出若門也 **緼** 見子 **趣** 去聲。見

隕 徒回切音頰下隊也又隕隕病也 周南我馬虺隕

又易夫坤隕然示人簡矣 注隕柔貌 又地名 左傳

五

五

五

五

五

五

五

五

五

五

五

五

五

五

五

五

存真切音

說卦傳

焜 火犬切 眩上聲 易說卦傳日以眩之 眩 眩乾也 又火盛貌 呼淵切 音眩 義同 虎委切 音雙 周禮司烜

薄 音博 ○ 見 撓 孫丑 煨 虛汗切 音漢 火乾 辭莫煨于火 又上

演切 然上聲 敬也 小 園 圓同 繫辭為圓月令其器圓以 雅我孔熯矣 闕玉 濼園殺直 濼 衣扶園以應

規曲 裕如 矩以應方 又 剪 古數 篲 魯室切 音郎 易 胡關切 音遠 統也 園也 篲 說卦傳震為蒼

篲 朱惟切 音迨 芴蔚也 又胡官切 音完 細 袁幼竹 萑 葦也 易說卦傳萑葦詩 幽風八月萑葦又

字辨 易經

七 卷五

左傳 擇之 佳 蒲 鼻 陟慮切 音註 馬後左足白也 秦風 駕 舟 雙守之 我 駢 駢 又馬懸足也 易說卦傳震

為鼻 輶 忍九切 柔上聲 車輞又踐也 又與揉同 說卦 足 坎為輶 輶 又如又切 柔去聲 而由切 音柔 義

並同 羸 郎何切 音羅 蚌屬 說卦傳 離為 蚌 步頂切 音 又魯果切 音裸 梨 梨 呼對切 音

又蒲浪切 榜去 蘇 魯果切 音 蘇 音鉗 喙 誨口也 又

聲義同 息也 大雅 維其喙矣 充芮切 音義 義同

書經字辨

南通州陳鶴齡瑤賓輯

南城 張南磐重校 山穆至胡氏重刻

虞書

協 胡頰切 嫌 昊 胡老切 豪 嗚 移章切 音陽 日出也 入聲 上聲 又明也 日乾物也

孳 音字 ○ 見 餞 在線切 音賤 送行之燕 ○ 毳 蘇典 述而註 子賤切 音箭 義同 切先

字辨 虞書

八 卷五

上聲 理也 堯典 隩 於到切 音奧 隩 隩又藏也 隱也 ○ 於 鳥獸 毛毳 既宅傳 四方之宅已可居 又 毳 而中切 音戎 堯典 鳥

既宅傳 四方之宅已可居 又 毳 而中切 音戎 堯典 鳥 充典 厥民隩 傳隩室也 又 湯 音商 毳 獸 毳 毛 孔 傳 鳥 獸 豈

生 粟 毳 細 倻 鈕限切 棧 湯 音商 毳 獸 毳 毛 孔 傳 鳥 獸 豈 毛以自溫 倻 上聲 見也 湯 音商 毳 獸 毳 毛 孔 傳 鳥 獸 豈

典 異 哉 註 異 已 也 ○ 媯 居為切 音規 水 媯 見萬 異 字 堯 廷 知 切 音 火 義 同 媯 各 又 姓 又 州 名 媯 音 芮 媯 字 堯

毗 省 切 音 頰 婦 也 說 文 服 也 堯 典 嬪 于 虞 又 濬 須 閏 曲 禮 生 日 妻 死 曰 嬪 又 妃 嬪 婦 官 也 又 濬 須 閏

峻 深 通 川 也 又 濬 旋 美 玉 禮 伊 真 切 音 禮 伊 真 切 音 禮 伊 真 切 音 禮 伊 真 切 音 禮

凡 深 竹 曰 濬 濬 旋 美 玉 禮 伊 真 切 音 禮 伊 真 切 音 禮 伊 真 切 音 禮 伊 真 切 音 禮

入 聲 與 支 同 小 擊 也 打 也 怙 侯 古 切 湖 上 聲 又 洲 胡 誤 切 音 護 義 同

又 杖 也 虞 書 扑 作 教 刑 怙 侯 古 切 湖 上 聲 又 洲 胡 誤 切 音 護 義 同

之由切音周水
浴也又舉也
俎 叢租切音
徂死也
狷 見公
軌也
宄 古委切音
軌也
斯 千羊切音鋪方
器也又舜臣各
與 音余
巽 卑猷似熊
切音
即疾也又治土
北 音昔
屈 居拜切音
戒至也
誠 胡切音
為輓檀弓聖周
僚 連條切音聊
僚人僚兮
刊 丘寒
也
平聲則也
絺 見鄉
出 吹去聲
頌 鄂格切硬入聲
又所也
呱 攻乎切音姑小
兒啼聲
拊 斐古切音府拊也小
雅拊我畜我左傳拊
而勉之又擊也拍也虞書擊石拊石又樂器名
樂記弦匏笙簧會守拊鼓又器把日拊又弓把
字辨 虞書 九 卷五

脩樂器○之六
切音祝義同
敵 偶許切音
語樂器
鏞 以中切音
容大鐘
賡 古衡
切音
耕積也虞書乃廢載歌○
又居孟切更去聲義同
脞 徂果切坐上聲小也
叢脞細碎無大略
奕 乳克切音
軟罷弱也
婞 悖同
髀 補委切音彼股
骨也又人名
遶 同繞
餐 他結切音鐵左
傳謂之餐餐註
貪財為餐
郤 湯來切音
台國名
擺 郎計切音麗折
也斯也
倕 直迫
切音
貪食為餐
郤 湯來切音
台國名
擺 郎計切音麗折
也斯也
倕 直迫
切音
垂重也○殊偽切音瑞黃帝時
巧人名又唐虞其工名
項 許六切音旭敬謹貌
又顛項帝高陽之號
瞽 莫候切音茂低目謹
視也又亂也又姓左
字

傳音有胡又音弓質質
然來註質與音同
輶 音或塗龍輶又泥行所乘也
益稷註泥乘輶史記作輶漢書作輶○又輿大記大夫非
用輶註輶當為輶車之輶音船國車國字亦音船
標 盧回切音雷馬山行所乘者與
標 音別義同詳楊字註
○又昌瑞切吹去聲獸細毛也又冕服名
去聲義同
毳 昌瑞切吹去聲獸細毛也又冕服名
○又火毳火浣布又鳥腹毛曰毳又漢書泥
行乘毳○又從醉切音翠小奕物易斷也
榻 居六切音
山行則榻如淳曰榻謂以鐵為錐頭也
錐 朱惟切音追銳
長半寸施履下以登山使不蹉跌也
墜 於真切音因塞也左
傳墜六年晏弱城東
字辨 虞書 十 卷五

陽而遂圍萊甲寅墜之環城傳于堞
又土山也公羊傳
宜十五年子反乘堙而窺宋城
又距堙登城之具也
藟 諸矢切音止城
音刺織
絺 直一切音秩絺也玉篇古文納
也索也急就篇註納刺謂之絺
雌 以醉切音臆候屬○
又力軌切音蠟雌
周禮春官罍用土
胡八切音
罍 他孔切音統木器○
又尹竦切音勇斛也
虎彝雖彝
錒 音胡
與鋤
錒 偶許切音語錒錒物不相當又樂器
又訛胡切音吾列子錒錒之劍
籟 之人切音真割木長尺以
音歷木名秦風山
鼓散所以止樂也
咳 歌開切音該
又南咳笙
虛換同

一 **箭** 先雕切音宵樂器左
傳見舞象箭南箭者
箭 杜到切音導普覆照
也又覆也公羊傳周
 公盛魯公登註盛者新殺者目也
 故上以新也。又徒刀切音陶義同

字辨 虞書

士

卷五

夏書

覃 徒含切音曇及也布也深廣也又長也延也詩周南
葛之覃兮又天雅實覃實許注延引漸長之義又書
序研精覃思往疏覃靜思慮又覃懷地名 上聲徒
威切義同 又以冉切音琰利也詩小雅以我覃耜
巨到切音傑礪
灘 於容切音 符分切音焚墓也又
石山名 又大也 又上聲房劌切土膏肥也禹貢
白墳黑墳亦墳 又至傳公祭地墳
填 余專切音 音遙見先
無非切音 旨而切音
溜 余專切音 音遙見先
維水名 支水名
鉛 余專切音 音遙見先
施之工謂之搏填 又陶
嶧 羊益切音 音遙見先
桑 掩山
埴 亦

字辨 夏書

士

卷五

皮資切音貧蚌之別名也
又蒲眠切音繩義同
莖 先了切音 徒黨切音
許偉切音繩上聲
莖 小與莖同 蕩大竹
草之總名
柚 爰救切音右橘柚
楸木也禹貢柚
楸 他檜切添去聲炊
幹枯楸
楸 木也。又與楸同禹
貢柚蘇楸
楸 去聲
楸 奴古切音 巨隕切君上聲
柏 貢柚蘇楸
楸 音紙
楸 奴古切音 巨隕切君上聲
困義
楸 魯故切音 後五切音戶木名禹貢惟楸
同 音苦器物
楸 古委切音 楸大雅楸濟濟。又孔五切
濫惡也
楸 先匣也
楸 于平切音 居何切音
又菁華英也又盛貌
楸 榮水名
小雅菁菁者莪
楸 榮水名

龍都切音盧。又凌。紆。呂切音貯。義同。展。岷。切音

如切音閩。義同。嶠。補禾切音波。又補。璆。球同。鏤。郎豆

山名。過切音播。義同。涖。音疽。見。狸。鄰溪切音

涇。莫典切音。涇。居卿切音。隔。席入切音。渠。求於

勸水所居也。曲禮溝渠必步。又渠渠。岍。苦堅切音。底

音指。任。輔杯切音。至有大任。又部。癸切。斐上聲。義同。

澁。時智切音。澁。餘亮切音。匯。呼委切。灰上聲。

字辨 夏書 卷五

高音東。匯。以淺切音。陂。音卑。見。台。湯來切音

名。又魯邑。又延知切音。夷我也。禹。職日切音。價

積。說點切音。要。音腰。沙。所加切音。沙水名。又

又地名。又沙去聲。嘶也。訖。激質切音。吉止也。盡也。單

內則鳥鵲色而沙鳴。訖。也。周書典獄非訖于威。惟

訖于富。又與造同。書序。扈。侯古切。胡上聲。有扈國名

自唐虞以訖于周。遘。慈秋切音。因迫也。又

字通。侯故切。湖。畋。亭年切音。灋。盡也。忽也。又固也。幽

去聲。義同。又遣人宣命之官。又終也。健也。勁也。殲。將麻切音。尖盡

風四國是遣。又聚也。商頌百祿是遣。殲。也。夏書殲厥巨

魁。鄺。鄰知切音。犁。春秋。嚴。苦于。鄺。郎狄切音。歷亦

符分切音。逕。與徑同。又逕庭。言相去遠。涑。郎才

來水。澁。苦候切音。滹。荒胡切音。驪。鄰溪切音。離馬

名。人余切音。如。水名。在南郡。又人庶。悍。侯幹切音

劇。竭。戢切音。極甚也。艱也。增。綺。見公孫丑。鞞。而震

去聲。聖柔。汁。皮面切音。使水。黏。魚古切音。臑。乃計

難斷。字辨 夏書 卷五

肥。專。徒官切音。團。圓。也。又同。駘。依然切音。延地際也。又

也。老。子。挺。跨。苦化切音。誇。去聲。波也。越也。左傳。康王跨之

墟。以為器。跨。註。過其上。又兩股間也。舊。頌。有。跨。有。舊。傳

驪。馬。白。跨。曰。驪。又。苦。瓜。切。音。誇。吳。人。云。坐。日

跨。又。苦。瓦。切。誇。上。聲。跨。跨。行。不。進。貌。淖。乃。教。切音

婆。鄺。陽。豫。章。縣。今。屬。饒。州。又。滿。廉。切音。淖。乃。教。切音

陣。縣。名。在。魯。又。滿。官。切音。盤。趙。地名。淖。乃。教。切音

前。有。淖。于。笱。古。罕。切音。榷。蒲。眠。切音。雋。慈。酒。切音

又。雋。永。其。說。有。味。而。長。也。沅。愚。袁。切音。綬。是。西。切音

又。姓。又。與。俊。同。澗。食。陵。切音。繩。水。名。在。臨。淄。又

義。同。澗。美。允。切音。閔。澗。池。縣。名。澆。側。駕

義。同。澗。美。允。切音。閔。澗。池。縣。名。澆。側。駕

詠水名左傳除
道梁遠
呼回切音揮仰目也又恣睢恣意怒視也伯夷傳暴戾恣睢
睢○又字彙浴正韻香華切○海義同○又蘇回切音雖
水名或作離左傳出舍于睢○又睢
陽唯陵並縣名又州名又姓
也傍
也傍 郭 蒲糜切音皮郭邵晉 左傳齊伐晉 濇 慈鹽
沾也 郭 成郭邵又蜀郡有郭縣又姓 濇 慈鹽
潛○又徐心切 濇 胡困切音恩亂也濁也廁也又穢也
音尋義同 濇 少儀君子不食溷餘○又戶亥切音
混胡慣切音患 漂 音飄 屬 居例切音刺魚網也○又
義並同 洮 他刀切音叨水名又魯地名舊地名俱見左傳
純也 洮 又盥也顧命王乃洮頰水○徒刀切音桃義

字辨夏書
義同 邇 良以切音里行邇邇也又 瀚 侯幹切音 翊
逸職切音弋飛貌又翊翊 苒 儒稅切音蚋苒苒草生貌
勞也又馮翊郡名又輔也 苒 又國名又水涯又姓
燉 徒孫切音豚○又他 煌 胡光切音皇光明也 搖
餘招切音 鄣 時戰切音檀鄣善西 峽 胡夾切音洽巫
姚獸名 鄣 域國名又州名 峽 峽山名又州名
溜 力救切留去聲水名○又 濺 將先切音箋○又子
與雷同左傳三進及溜 濺 賤切音箭義同

漰 他丹切炭 瀧 盧容切音龍瀧陳沾漬也○又師莊
平聲水瀧 瀧 切音霜水名○又呂江切音龍奔瀧
也 坂 甫遠切音 陝 失冉切音閃陝 嵐 盧含切音
反坡坂 陝 西地名 嵐 婁崙山

名又州名又山 沁 七禁切侵 寤 同崇 健 絕天切
氣蒸潤 港 古項切音 珥 而至切音 滇 池地名○又亭
強者 港 講 二 滇 多年切音顛滇

年切音田滇沚大水 宕 徒浪切音盪過也一日洞屋穀
貌又盛貌與圓同 宕 梁傳長翟弟三人佚宕中因
註佚大結 灣 烏還切音 鈞 北角切音鈞擊也○又巴
反又州名 灣 彎水曲也 鈞 枝切音鈞擊也○又巴
鈞 突泉 又測角切音鈞足齊 鈞 也公羊傳山木不椳
貌 又職略切音酌跡也 槎 彌鄰切音 媿 疏臻
又上聲茶馬 穗 徐醉切音 閔 民閔越 媿 切音
切義同 邳 貧悲切音 敢 徂完切音攢表也稱
森國名左傳商 邳 邳山名 敢 引敢塗龍轡 又側
有姓邳

字辨夏書
鳩切音鄒矢之善者左傳左射 衍 音旁 見 徨 胡光
以散 又草叢生又麻蒸也 衍 滕文公註 徨 切音
徘徊 徨 底 底

字辨夏書
去 卷五

字辨夏書
去 卷五

字辨夏書
去 卷五

字辨夏書
去 卷五

字辨夏書
去 卷五

字辨夏書
去 卷五

商書

爽 所兩切音爽明也又清快也又差也忒也又猛也烈也又貴也又爽鳩鷹也 師莊切音霜義同按宋子詩傳叶音霜集韻爽字本載十陽韻中古有此音不

必叶也 又左傳唐成公如楚有兩肅爽馬 補扇切音 羅 都溪切音離憂也又適也胃也 茶 同都切音塗苦菜也

又鐵草又借也又茶毒苦也又 賁 音臂○見 酣 胡甘神名 又通舒玉藻茶前誦後 公孫丑 音換羊遇切音

卽酒 樂也 左 音佐○見 辟 音璧 道 音換羊遇切音 顛 羊遇切音

樂也 子 見告 敷 胡孝切音效教也盤庚盤 番 補過切音 庚敷于民說命惟敷學半三番敷告也

字辨 商書 卷五

惘 他紅切音 憮 思廉切音 燎 力弗切音料庭燎也 通痛也 暅 暅利口也 燎 又田火曰燎又放

火也大雅民所燎矣又明也陳風倭人燎兮○ 撲 音木 盧皎切音了亦放火也商書若火之燎于原 撲 切音

朴與支同小擊也商 靖 疾郢切情上聲安也書嘉靖殷 書其猶可撲滅 邦小雅靖其爾位又謀也理也

審也又思也 又去聲疾正切義同 又通作清書 任 微子自靖人自獻于先生釋文馬本作清謂潔也

遲任 斷 音短 迂 五駕切牙 腎 時軫切辰上聲 正 平聲 斷 去聲迎也 腎 字通時正切辰去聲

義同 吊 音的 賁 音焚 亮 音良○見 陰 音掩○見 滕文公 沃 烏谷切音屋澆灌也又肥 跌 蘇典

音炳○見 沃 也又姓沃丁之後 跌 切先

上登徒足履地商書若跪 弗視地問喪羅斯徒跪 笥 相吏切音伺 新茲 與驅同商書官不及私昵 乃禮切音彌 杜谷切音 高宗彤日典祀無豐于昵釋文昵考廟也 黷 讀

以中切音容祭 雉 古候切音選雄雉鳴也商書越 之明日又祭也 有雉雉月令雉雉鷄乳又縣名

伯戡黎 竹甚切磻上聲斫也 酉 許御切虛去聲 隋 西切音齋登也又氣也升也 子計切音祭義同

又書微子告子顛隨註顛隕墜釋文隋子細反 舉厚切音苟老 攘 平聲○見 怪 才緣切音

也壽也 先進註 耐 防父切音附合食先 祖又台葬亦曰耐

字辨 商書 卷五

澡 子藁切音 鯁 古杏切音梗魚骨又 以周切音田木 饒 乃交切音饒爭 祧 他彫切音

早洗滌 鯁 骨鯁脊之臣 饒 也志呼也 輶 胡慣切音 也左傳秋齊人輶高梁彌 三 斐 敷尾切音 鵠 烏含切音

又胡閻切音遠義同 三 斐 敷尾切音 鵠 烏含切音 名 居代切音概權也又滌器又水 時 諸矢切音

切池上聲 荐 在殿切前去聲重也仍也左傳晉荐饑 草而居從 觀 初觀切音 無常處 觀 藪也

義同 觀 藪也

無常處 觀 藪也

無常處 觀 藪也

無常處 觀 藪也

周書

灑 莫典切音勉沈灑

劊 音枯

剔 他歷切音揚解也

悛 且絲切音

俊 且絲切音

戊 音茂○見中庸序

午 疑古切音五辰名又旁午繪言交橫也又

斲 竹角

斲 竹角

斲 竹角

癘 音無切音敷病也

彘 莫侯切音

彘 莫侯切音

彘 莫侯切音

彘 莫侯切音

彘 莫侯切音

彘 莫侯切音

彘 莫侯切音

彘 莫侯切音

彘 莫侯切音

彘 莫侯切音

彘 莫侯切音

彘 莫侯切音

彘 莫侯切音

彘 莫侯切音

彘 莫侯切音

彘 莫侯切音

彘 莫侯切音

彘 莫侯切音

彘 莫侯切音

彘 莫侯切音

彘 莫侯切音

彘 莫侯切音

彘 莫侯切音

彘 莫侯切音

彘 莫侯切音

彘 莫侯切音

彘 莫侯切音

彘 莫侯切音

彘 莫侯切音

彘 莫侯切音

彘 莫侯切音

彘 莫侯切音

彘 莫侯切音

彘 莫侯切音

彘 莫侯切音

彘 莫侯切音

彘 莫侯切音

彘 莫侯切音

彘 莫侯切音

彘 莫侯切音

彘 莫侯切音

彘 莫侯切音

彘 莫侯切音

彘 莫侯切音

彘 莫侯切音

彘 莫侯切音

彘 莫侯切音

彘 莫侯切音

彘 莫侯切音

彘 莫侯切音

彘 莫侯切音

彘 莫侯切音

彘 莫侯切音

彘 莫侯切音

彘 莫侯切音

彘 莫侯切音

彘 莫侯切音

彘 莫侯切音

彘 莫侯切音

泉流貌邪風

閔 兵媚切音私閉也又慎也

欽 虛今切吸平聲神食氣也

棊 敷尼

毗 蒲糜切音皮厚也輔也周書毗于一

歆 又饗也又動也又欣羨也

殢 於計切音

殢 於計切音

殢 於計切音

殢 於計切音

殢 於計切音

殢 於計切音

殢 於計切音

殢 於計切音

殢 於計切音

殢 於計切音

殢 於計切音

殢 於計切音

殢 於計切音

殢 於計切音

殢 於計切音

殢 於計切音

殢 於計切音

殢 於計切音

殢 於計切音

殢 於計切音

殢 於計切音

殢 於計切音

殢 於計切音

殢 於計切音

殢 於計切音

殢 於計切音

殢 於計切音

殢 於計切音

殢 於計切音

殢 於計切音

殢 於計切音

殢 於計切音

殢 於計切音

殢 於計切音

殢 於計切音

殢 於計切音

殢 於計切音

殢 於計切音

殢 於計切音

殢 於計切音

殢 於計切音

殢 於計切音

殢 於計切音

殢 於計切音

殢 於計切音

殢 於計切音

殢 於計切音

殢 於計切音

殢 於計切音

殢 於計切音

殢 於計切音

殢 於計切音

殢 於計切音

殢 於計切音

字辨

周書

周書

周書

周書

周書

周書

周書

也周書惟其塗墜茨 又取也召南墳盈墜之 又息也

也周書惟其塗墜茨 又取也召南墳盈墜之 又息也

也周書惟其塗墜茨 又取也召南墳盈墜之 又息也

也周書惟其塗墜茨 又取也召南墳盈墜之 又息也

也周書惟其塗墜茨 又取也召南墳盈墜之 又息也

也周書惟其塗墜茨 又取也召南墳盈墜之 又息也

也周書惟其塗墜茨 又取也召南墳盈墜之 又息也

也周書惟其塗墜茨 又取也召南墳盈墜之 又息也

也周書惟其塗墜茨 又取也召南墳盈墜之 又息也

也周書惟其塗墜茨 又取也召南墳盈墜之 又息也

也周書惟其塗墜茨 又取也召南墳盈墜之 又息也

也周書惟其塗墜茨 又取也召南墳盈墜之 又息也

也周書惟其塗墜茨 又取也召南墳盈墜之 又息也

也周書惟其塗墜茨 又取也召南墳盈墜之 又息也

也周書惟其塗墜茨 又取也召南墳盈墜之 又息也

也周書惟其塗墜茨 又取也召南墳盈墜之 又息也

也周書惟其塗墜茨 又取也召南墳盈墜之 又息也

也周書惟其塗墜茨 又取也召南墳盈墜之 又息也

也周書惟其塗墜茨 又取也召南墳盈墜之 又息也

也周書惟其塗墜茨 又取也召南墳盈墜之 又息也

也周書惟其塗墜茨 又取也召南墳盈墜之 又息也

也周書惟其塗墜茨 又取也召南墳盈墜之 又息也

也周書惟其塗墜茨 又取也召南墳盈墜之 又息也

也周書惟其塗墜茨 又取也召南墳盈墜之 又息也

也周書惟其塗墜茨 又取也召南墳盈墜之 又息也

也周書惟其塗墜茨 又取也召南墳盈墜之 又息也

也周書惟其塗墜茨 又取也召南墳盈墜之 又息也

也周書惟其塗墜茨 又取也召南墳盈墜之 又息也

也周書惟其塗墜茨 又取也召南墳盈墜之 又息也

也周書惟其塗墜茨 又取也召南墳盈墜之 又息也

也周書惟其塗墜茨 又取也召南墳盈墜之 又息也

也周書惟其塗墜茨 又取也召南墳盈墜之 又息也

也周書惟其塗墜茨 又取也召南墳盈墜之 又息也

也周書惟其塗墜茨 又取也召南墳盈墜之 又息也

也周書惟其塗墜茨 又取也召南墳盈墜之 又息也

同呪 憤 脂利切音至忿 綴 朱劣切音 趣 奏上聲 見大學序

反 推 聲 庸 俗虎 頰 呼內切音海洗面也 勸 賣勉力也 蓄

之遙切音昭遠也見也勉 辰 隱豈切衣上聲戶屬 純 以冉切鹽

也弩牙也又周康王名 筍 籜九切辛 琬 於遠切淵 琰 以冉切鹽

中 筍 籜分切音 塾 坤六切音 綦 梁宜切音奇周書四

皮弁詩鄭風縞衣綦巾傳綦巾蒼艾色女服也又玉藻而 綦組綬 又奇寄切音艾鞋口帶也內則履著綦 又禮

人姓名 肥 鈕里切 士堂 戔 梁為切音 罪

於切音榮姓也 又戰同肥 劫也 戔 達戔屬 罪 居御切

音據罪羅如有求而不得也 又檀豆罪然而呼註如有 所駕也 又驚頌象奔風狂大罪罪 又却顧貌唐風貞

上罪罪 又小害義玉榮說宏罪羅雜記見似日罪 又 禮通稱弓 鏡 讀若克 莫殺切音制諸侯執圭朝

禮然失席 見梁忠王 璠 天子天子執玉以昌之周 書上宗奉同璠 又莫佩 吃 正亞切嚙去聲曲禮毋吃

切音妹璠璠也 又都故切音如周書三祭 齋 才詣切音 嫌主人之食 又都故切音如周書三祭 齋 才詣切音

三咤註三祭酒三奠釋文咤音如 齋 刑音也 大保受同祭齊雜記 羨 云从切音有道也周書誕受羨

主人之醴也 羨 若又殷地名一日獄名又姓

痺 都艱切音丹火痺小兒病 又去聲得爛切痺痲惡 痺 創左豐荷偃痺痲 又上聲多簡切病也周書彭善

痺 痺天雅 倚 同倚 便 平聲 榑 竹角切音卓擊 也又去陰之刑 黥

渠京切音 焚 攷文切音 便 分亂也 爓 胡開切音遠六兩也 擊 父沸切肥去聲別也 扞 侯幹切音 救 連條切音聊癢

師古曰刺去敵骨也 扞 侯幹切音 救 連條切音聊癢 乃甲 居天切音矯繫連也 巾 音的 獲 音話 見

胃 敲 周書敲乃干 斂 尼業切音轟塞 疾 疾切音淨 又上 切義同 峙 丈几

上聲山屹立貌 又供峙具 斂 也周書斂乃弄 弄 疾切音 又上 切義同 峙 丈几

周書峙乃換糧大雅以峙其 父 若肴切音交乾芻也 周書峙乃芻芻

字辨 周書 番 符艱切音煩獸足 孚艱切音翻數也逃也又山名

伯番 又補禾切音波番番勇也周書番番良士大雅中 番 魚乞切銀人聲壯勇貌奈皆化化男夫大雅崇

也化然從于趙 編 蒲眠切音 隍 魚列切音 盾而入 三 類與使同 隍 魚列切音 尊不安也

鬪 蒲交切音庖凡 必 竟竿切音密靜 絡燒灼村作炮 郭 侯古切胡上聲都杜

烙之刑 郭 右扶風縣名 旱韻音罕 調 職流切音 鮮 與巖 同 痕 諸矢切音

義同 調 周振聽也 鮮 與巖 同 痕 諸矢切音 胡田切音茲牛百葉也服 焜 胡木切塊 委高也又

渡曰有角曰肢無角曰肌 焜 胡木切塊 委高也又

詩經字辨

南通州陳鶴齡瑤寶輯

南城 張南磐重校
山穆叁胡氏重刻

國風

周南窈

音杳 見

窕

徒了切調上聲說文深肆極也
又窈窕幽深閒靜之意又細也

楚師輕銳又左傳小者不窕

行

何梗切音杏接余也

字辨周南

三

卷五

羞內則老羹註以菜雜肉為羹也 又熟而薦 施 音異
之也周南左右芼之 莫毫切音毛草也

濶

音餒 見

澣

胡管切音緩濯衣垢也

卷

上聲 頃

痛

音敷 見

藟

魯偉切雷聲也 力追切音機級 得理也 藟 記藟

藥乎端如貫珠 又左傳不以藟臣 藟 註藟因藟也 又周南葛藟藥之注纏繞也 不雅甘瓜藥之註蔓也 又玉藻茂容藟 疏 藥切音森改言也 又家也 又 藥 註 藟 藥 貌 洗 藥 和 集 貌 詩 周 南 洗 藥 今

藥 註 藟 藥 貌 洗 藥 和 集 貌 詩 周 南 洗 藥 今

音 眞 見 揖 音 緝 見 灼 音 酌 見 華 音 花 見

中 庸 符 分 切 音 茨 草 木 多 實 也 周 南 有 蕢 其 實 又 麻 子 也 又 雜 音 也 丁 音 爭 見 大 學 註

國名公羊傳倍二十六年楚人滅隗 又姓左傳以隗李 隗 註 隗 姓 又 左 傳 通 于 隗 氏 魚 爲 切 音 危 人 名 郭 隗

餽

音丁切音

誼

苦戰切音去聲 同 字 通 牽 上 聲 義 同

洵

許容切音 竹 洵 洵 水

勢 又 水 涌

睭

同 烏 威 切 音 掩 日 無 光 也

銳

於 檢 切 音 掩 日 無 光 也

齟

余 準 切 音 尹 說 文 侍 臣 所 執 兵

徒 協 切 甜 入 聲

啜

也 引 周 書 一 人 捉 執 銳

語

偶 許 切 音 語 齒 一 前 一 却

齟

齟 齟 齟 齟 齟 齟 齟 齟 齟 齟

壯 五 切 音 阻 齒 不 相 值 日

齒

齒 齟 齟 齟 齟 齟 齟 齟 齟 齟

齟

齟 齟 齟 齟 齟 齟 齟 齟 齟

齟

齟 齟 齟 齟 齟 齟 齟 齟 齟

字辨周書

三

卷五

齟 齟 齟 齟 齟 齟 齟 齟 齟 齟 齟 齟 齟 齟 齟 齟

齟 齟 齟 齟 齟 齟 齟 齟 齟 齟 齟 齟 齟 齟 齟 齟

齟 齟 齟 齟 齟 齟 齟 齟 齟 齟 齟 齟 齟 齟 齟 齟

齟 齟 齟 齟 齟 齟 齟 齟 齟 齟 齟 齟 齟 齟 齟 齟

齟 齟 齟 齟 齟 齟 齟 齟 齟 齟 齟 齟 齟 齟 齟 齟

齟 齟 齟 齟 齟 齟 齟 齟 齟 齟 齟 齟 齟 齟 齟 齟

齟 齟 齟 齟 齟 齟 齟 齟 齟 齟 齟 齟 齟 齟 齟 齟

齟 齟 齟 齟 齟 齟 齟 齟 齟 齟 齟 齟 齟 齟 齟 齟

齟 齟 齟 齟 齟 齟 齟 齟 齟 齟 齟 齟 齟 齟 齟 齟

赴

舉有切音九周南赴

赴武夫朱德武貌

房鳩切音浮茅苦馬

芣

以

養里切音

見萬

慮活切音入聲

古屑切音

結南南

以

言結之執

胡結切音協以衣野

莫葛切音末

秊

秊

秊如切音閏萋蒿南

言刈其萋

又盧侯切

又

又

憂

乃歷切音溺

又力九切音柳

柳喪車飾也

見

見

熾

正成切音

同

俗

許委切音毀

又人名

熾

字

辨

周

重

重

重

重

重

重

卷五

蔓

謨官切滿平聲

又無販切音萬

說文

而宜切軟平聲

歎

難

又姓楚有蔓成然

擗

擗擗擗擗擗

擗

擗

堤

都黎切音氏防也

又上聲滯

擗

擗

擗

擗

也築土過水曰堤

又與隄通

擗

擗

擗

擗

擗擗擗擗擗

擗擗擗擗擗

擗擗擗擗擗

擗擗擗擗擗

擗擗擗擗擗

擗

徒東切音同

未冠也

又無知貌

擗

擗

擗

朱劣切音拙

擗

擗

擗

擗

字

辨

南

美

美

美

美

美

美

美

美

美

木也

純

音豚

見

脫

音兌

見

悅

輸商切音

龍

莫江切音茫

犬也

召直無使

龍也

吠

又雜也

左傳

閏二

年

龍奇無常

又

又

五生

狐裘

龍茸

禮

奴冬切音農

而中

離

於容切音

離

離

離

離

澤也

周頌

于彼西離

又尹

疎切音勇

與

離

同

小

雅

離

離

離

音民

見

菑

音札

見

葭

居牙切音

葭

葭

葭

葭

邦加切音

從

祖冬切音宗

一

菑

音煩

移

延知切音

移

移

移

移

菑

符袁切音煩

菑

菑

菑

菑

菑

菑

菑

菑

菑

菑

卷五

經 153-355

擗風

韻 胡結切音 顏 胡剛切音 佇 直呂切除上聲 詐

虛却切香 霾 謨皆切音埋風 噎 於計切音意陰 嚏

入聲戲謔 鏗 他郎切音湯鐘 契 音孚 見 吹 昌垂

丁計切音 帝 又去聲鼓吹也 月令 劬 音劬 見 覲 胡典切音

炊噓也 又去聲鼓吹也 月令 劬 音劬 見 覲 胡典切音

上丁命樂正入學習吹 日也又小 皖 胡管切同睨 又實貌小雅有皖其實

視也 黃鳥註其音清和爾轉也 泄 見公 詒 延知切音夷

又美好貌攬弓華而皖 孫丑三詒 又以解切音異 卷五

義同 瀾 綿兮切音迷渺瀾水盛貌 又莫禮切音彈水

鳴聒人 又美 齊 在禮切齊上聲甘菜 邶風其甘如齊

允切音閑勉也 混 丞職切音寔水清見底又 悒 許六切音

采齊逸詩 篇名 洗 古黃切音光水浦貌又武貌大雅武 潰

風不我能 悒 夫洗洗又怒貌邶風有洗有潰

胡對切音舍水旁決也 又亂也 大雅潰潰回遘 又散

也左傳民逃其上曰潰公羊傳國曰潰 又遂也不雅是 用不潰于成 塋 音戲 見 衰 似救切音蚰袂也詩

又怒也 唐風羔裘豹褻 禮玉

字辨 邶風

卷五

漢君子狐青裘豹褻 爰救切音又服盛貌邶 俛 偶音

風褻如充耳 又禾黍盛貌大雅實種實褻 語大也詩邶風 渥 於角切音

頌人僕僕 頌 又上聲盧 涕 古濟 彌 音你 見 牽 胡憂切音

頌切義同 頌 又厚也邶風政事一埠蓋我 星名 朱切音 脚 陳知切音 躄 長魚切音除脚

昌朱切音 脚 陳知切音 躄 長魚切音除脚 躄 行不進貌 黃 音蹄

告子 躄 末於切音渠籛條籛竹席也 又醜疾名音語 籛 籛條不可使俯 又居許切音舉月令具曲植

籛 籛條不可使俯 又居許切音舉月令具曲植

籛 籛條不可使俯 又居許切音舉月令具曲植

籛 籛條不可使俯 又居許切音舉月令具曲植

籛 籛條不可使俯 又居許切音舉月令具曲植

籛 籛條不可使俯 又居許切音舉月令具曲植

籛 籛條不可使俯 又居許切音舉月令具曲植

籛 籛條不可使俯 又居許切音舉月令具曲植

籛 籛條不可使俯 又居許切音舉月令具曲植

籛 籛條不可使俯 又居許切音舉月令具曲植

籛 籛條不可使俯 又居許切音舉月令具曲植

籛 籛條不可使俯 又居許切音舉月令具曲植

字辨 邶風

卷五

益悉切音 一燕也 魴 渠尤切音求病

徒感切醜上聲 髦 莫毫切音毛髮也俊髮士中之

髮垂貌 髦 俊如毛中之髦又髦選也俊上

之選也又若髦童子垂髮之稱 又子生二月父母剪髮

為髻及長也因以為佈謂之髦示不忘生有之恩也現死

三日始脫之禮王濬親沒不髦 又弁髦謂輕之也 又

莫侯切音謀西夷之別名不雅如蠻如髦救誓庸蜀无髦

周書 佗 音駝 見 疵 此禮切音此玉色鮮

才資切音疵玉病 鬢 止忍切音 髡 他計切音皆

才資切音疵玉病 鬢 止忍切音 髡 他計切音皆

才資切音疵玉病 鬢 止忍切音 髡 他計切音皆

才資切音疵玉病 鬢 止忍切音 髡 他計切音皆

才資切音疵玉病 鬢 止忍切音 髡 他計切音皆

才資切音疵玉病 鬢 止忍切音 髡 他計切音皆

才資切音疵玉病 鬢 止忍切音 髡 他計切音皆

才資切音疵玉病 鬢 止忍切音 髡 他計切音皆

才資切音疵玉病 鬢 止忍切音 髡 他計切音皆

同 瑱 他甸切天去聲以玉充耳也 鄺 風王之與也 楨

釋名瑱鎮也懸珠當耳旁 瑛 尺制切音掣摘也象瑛所 不使妄聽自鎮重也 瑛 以摘髮 他計切音替丁

計切音帝 瑛 倉何切音瑛玉色鮮白也 又千可切瑛 義並同 瑛 上聲詩瑛兮瑛兮註瑛鮮盛貌 又笑貌

詩巧笑之 繼 先結切音眉系也 又 祥 符袁切音煩延 差 馬韉又長繩 衣熱也 鄺 風足

繼祥也 宋 媛 于春切音 殊倫切音淳 鶉 鄺 風鶉 徒官切音團不推匪 彊 音盛 見 定 音訂 見 椅

鶉 雁爲傳鶉鳴也 彊 泰伯註 定 大學 見 椅 音醫 見 蛭 丁計切音 德紅切音東 蟻 蛭 虹也

陽貨註 蛭 帝 又去聲多貢切義同 鄺 風 卷五

字辨 鄺 風 卷五

蛭 練在東 儕 音賞 紕 毗意切音避飾也 鄺 風素絲紕 莫之取指 儕 又 紕 夷切音批 天傳五者

一物批繆註紕繆猶錯也 又蒲糜切音皮緣也 玉藻綺 冠素紕 又 紕 之旁緣曰批 雜記 紕 以爵章六寸

旗 羊諸切音于鳥隼爲旗 旗 魚戰切音 跋 蒲撥 入聲跋 跋 行貌 又草行爲跋 又 齋 風 狼 跋 其 胡 傳 跋 跋 也 又木也 而 禮 燭 不見 跋 又 躡 也 又 跋 厄 強 梁 也 又

足後爲跋 故書文字後曰跋 蟲 眉庚切音萌 鬻 人 蟲 集韻正韻北未切音撥 義同 又 與 商 同 貝 母 草

也 衛 風 言 芄 蒲 紅 切 音 蓬 草 盛 貌 鄺 風 芃 芃 其 麥 采 其 芃 芃 又 不 雅 有 芃 者 狐 狸 芃 小 獸 貌

告也 又止馬曰控

告也 又止馬曰控

鄺 餘封切音容 紕 畿內 匈 思晉切音 紕 都 威

上聲冕冠塞耳者 左 傳 衡 紕 紕 紕 統 冠 之 垂 者 又 喪 大 紕 紕 五 幅 無 紕 註 統 以 組 類 爲 之 綴 之 領 側 又 擊 鼓 聲

流也 又力求切音劉 同 旂 先彫切音宵 綦 也 阻 弓 綦 幕 綦

也 又師衛切 音 衫 旂 旗 正 幅

衛 風 音 精 見 會 音 愉 見 重 平 聲 較 音 覺 見

音 精 見 會 音 愉 見 重 平 聲 較 音 覺 見 音 伯 註 中庸 序

藹 音 禾 切 音 科 草 也 又 藹 頤 渠 宜 切 音 奇 長 貌 藹 藹 風 頤 人 之 藹 傳 寬 大 貌 頤 風 頤 人 其 頤 齊 風 頤

字辨 衛 風 而 長 兮 又 人 名 左 傳 仲 尼 命 申 句 須 樂 頤 下 代 之 又 與 懇 同 檀 弓 稽 顙 而 後 拜 頤 乎 其 至 也

慈 鄰 切 音 泰 似 蟬 而 蟬 牛 何 切 我 平 聲 藹 化 者 又 飛 蛾 小 蟻 首 額 廣 而 方 也 蛾 又 蛾 竹 衛 風 蟬 首 蛾 借 又 養

里 切 音 以 與 蟻 同 學 記 蟻 子 時 說 音 說 駟 音 曉 見 術 之 又 姓 左 傳 蛾 折 晉 大 夫 說 音 說 駟 音 曉 見

幘 符 分 切 音 茨 鑣 活 音 括 見 滅 烏 外 切 音 符 注 幘 之 飾 也 又 呼 括 切 音 中 庸 註 滅 深 廣 也 烏

胃 切 音 儀 義 同 又 呼 括 切 音 諸 延 切 音 旃 衛 風 鮒 諸 延 切 音 旃 衛 風 鮒 諸 延 切 音 旃 衛 風 鮒

諸 延 切 音 旃 衛 風 鮒 諸 延 切 音 旃 衛 風 鮒 諸 延 切 音 旃 衛 風 鮒 諸 延 切 音 旃 衛 風 鮒

善 同 鮒 烏 賄 切 音 發 音 撥 見 葵 吐 覽 切 音 將 音 捨 見 堯 古 委

音 學 武 壯 貌 衛 風 庶 士 有 搗 將 音 捨 見 堯 古 委 音 熱 切 音 傑 去 也 又 乞 結 切 將 音 捨 見 堯 古 委

詭毀也
賄 呼委切仄
甚 食枕切枕
湯 音商
濼 見

音尖
唾 音戲
嗟 上聲桑質
愆 以周切音山
濼 音商

音的
芫 胡官切音完
悸 奇寄切音
鞞 失涉切音
適 攝射決也

音的
背 音佩
痲 莫佩切音昧
痲 攝射決也

音的
閻 音亥切音
彊 拾也以象骨為之著右大指以鈎弦也

音的
王風 拾也以象骨為之著右大指以鈎弦也

音的
字辨 王風

音的
噎 於歇切音
棲 音西
峙 仁之切音
佞 古活切音

音的
至也 音
其 音記
雅 通同切退

音的
戊 音過切音
嘆 呼早切音
叱 音米切音

音的
慨 丘蓋切音
嘯 與嘯同
叱 訛同又動

音的
芳無切音
暈 音離
濼 辰倫切音

音的
手覆車也
濼 侯水涯
濼 純水涯也

音的
檻 威上聲
毳 吹去聲
暈 他昆切音

音的
見中庸註
暈 承選貌王風大車

音的
又諄
璚 謨奔切音
焮 同蒸
焮 如劣切音

音的
同
焮 朱劣切音
焮 正字通

音的
焮 焮
焮 焮

音的
鄭風
焮 焮

音的
焮 焮

音的
焮 焮

音的
焮 焮

音的
焮 焮

音的
焮 焮

音的
焮 焮

音的
焮 焮

音的
焮 焮

音的
焮 焮

音的
焮 焮

音的
焮 焮

閨 伊真切音因城
內重門也
閣 東徒切音
都城臺也
蔓 音萬 見
溥 周南注

徒官切音團露多貌
避 下戒切音
城
近 胡茂切音候
近不期而遇也

詩零露漙兮
灑 如羊切壤平聲灑灑露多
貌鄭風零露灑灑
蘭 居顏切音
森蘭也
贈 昨互
切音

去聲送遺又增
瀏 力求切音雷水清貌鄭風
也益也
瀏其清矣 又上聲義同

鞞 音刃
擘 先彫切音
背弓弭
擘 盧敢切音覽撮
持也采也

胡光切音黃半壁也禮器琬璜爵
胡盲切音橫太公釣得璜見周志
瑀 弋諸切音
與石似玉
茜 音玄 見

倉殿切干去聲
染絳之草
字辨 鄭風
卷五

齊風
還 音旋
獾 奴刀切音
鏡山名
儇 呼關切音儇慧也利也疾
也 又呼淵切音喧義同

見大
瞿 音據 見
學序
崔 音摧 見
公治
綏 如追切音
如追切音

見制切音
衡 音橫
從
音宗 見
大

都勞切音
夆 古忠切音慣束
髮如兩角貌
令 音零 見
大

刀愛心貌
鉞 譏杯切音枚齊風盧
重鉞傳一環貫二也
從 去聲
象呂
切音

權鬚髮好
鱣 重鉞傳一環貫二也
正聲上聲 見
大

序魚各詩其魚魴鱣
鞞 苦郭切音
橫皮去毛

也
驪 音犁
乃禮切音福柔貌齊
風垂轡溈溈
儻 悲遙切音
標儻儻象

視齊風行人儻儻又禽獸
多也小雅儻儻俟俟
正 音征 見
大

魏風
摻 音衫 見
鄭風
沮 去聲 見
大學註
莫 音慕 見
大學序
賈 昨木
切音

賈疏今澤瀉也
殺 何交切音父相雜錯也 又與肴同
左微右殺 又與滄同董仲舒傳賢不肖混殺 又
去聲胡孝切效也禮運禮必本於天殺於地 又
音基 見
大學序
帖 侯古切胡上聲 正字通
去聲呼悟切義同

其 音玄 見
大學序
縣 音玄 見
八佾註

字辨 齊風魏風
卷五

困 區均切屈平聲四聲
許元切音喧義同
巨九切音窘義同

唐風
蟀 朔栗切音
率蟋蟀
除 去聲 見
先進註
瞿 音據 見
音貫 見

音貫 見
困 區均切屈平聲四聲
許元切音喧義同
巨九切音窘義同

音貫 見
除 去聲 見
先進註
瞿 音據 見
音貫 見

音貫 見
除 去聲 見
先進註
瞿 音據 見
音貫 見

音貫 見
除 去聲 見
先進註
瞿 音據 見
音貫 見

音貫 見
除 去聲 見
先進註
瞿 音據 見
音貫 見

音貫 見
除 去聲 見
先進註
瞿 音據 見
音貫 見

涓 音避 見 中庸註 飲 七四切音刺便 刊也又比也小

比 音避 見 中庸註 飲 七四切音刺便 刊也又比也小

飲 並去 聲 飲 七四切音刺便 刊也又比也小

食 並去 聲 飲 七四切音刺便 刊也又比也小

蘇 飲 七四切音刺便 刊也又比也小

蘇 飲 七四切音刺便 刊也又比也小

蘇 飲 七四切音刺便 刊也又比也小

蘇 飲 七四切音刺便 刊也又比也小

蘇 飲 七四切音刺便 刊也又比也小

蘇 飲 七四切音刺便 刊也又比也小

蘇 飲 七四切音刺便 刊也又比也小

蘇 飲 七四切音刺便 刊也又比也小

蘇 飲 七四切音刺便 刊也又比也小

蘇 飲 七四切音刺便 刊也又比也小

蘇 飲 七四切音刺便 刊也又比也小

秦風

拔 音敘 見 子路註 獫 虛檢切音陰長喙犬 秦風載獫狝歌 驕 音器 見 大學

拔 音敘 見 子路註 獫 虛檢切音陰長喙犬 秦風載獫狝歌 驕 音器 見 大學

拔 音敘 見 子路註 獫 虛檢切音陰長喙犬 秦風載獫狝歌 驕 音器 見 大學

拔 音敘 見 子路註 獫 虛檢切音陰長喙犬 秦風載獫狝歌 驕 音器 見 大學

拔 音敘 見 子路註 獫 虛檢切音陰長喙犬 秦風載獫狝歌 驕 音器 見 大學

拔 音敘 見 子路註 獫 虛檢切音陰長喙犬 秦風載獫狝歌 驕 音器 見 大學

拔 音敘 見 子路註 獫 虛檢切音陰長喙犬 秦風載獫狝歌 驕 音器 見 大學

拔 音敘 見 子路註 獫 虛檢切音陰長喙犬 秦風載獫狝歌 驕 音器 見 大學

拔 音敘 見 子路註 獫 虛檢切音陰長喙犬 秦風載獫狝歌 驕 音器 見 大學

拔 音敘 見 子路註 獫 虛檢切音陰長喙犬 秦風載獫狝歌 驕 音器 見 大學

拔 音敘 見 子路註 獫 虛檢切音陰長喙犬 秦風載獫狝歌 驕 音器 見 大學

拔 音敘 見 子路註 獫 虛檢切音陰長喙犬 秦風載獫狝歌 驕 音器 見 大學

風 子車 鉞 虎左 傳 陳 鉞 子 逆 女 又 命 倍 叔 待 於 鉞 巫 氏 又 鉞 莊 子 為 坐 又 秦 伯 之 弟 鉞 又 地 名 左 傳 侵 宋 師 于 鉞

飲 以 律 切 音 聿 疾 飛 貌 秦 風 吹 彼 晨 風 櫟 音 歷 見 規 瑰 瑰 石

蘇 秦 風 吹 彼 晨 風 櫟 音 歷 見 規 瑰 瑰 石

蘇 秦 風 吹 彼 晨 風 櫟 音 歷 見 規 瑰 瑰 石

蘇 秦 風 吹 彼 晨 風 櫟 音 歷 見 規 瑰 瑰 石

蘇 秦 風 吹 彼 晨 風 櫟 音 歷 見 規 瑰 瑰 石

蘇 秦 風 吹 彼 晨 風 櫟 音 歷 見 規 瑰 瑰 石

蘇 秦 風 吹 彼 晨 風 櫟 音 歷 見 規 瑰 瑰 石

蘇 秦 風 吹 彼 晨 風 櫟 音 歷 見 規 瑰 瑰 石

蘇 秦 風 吹 彼 晨 風 櫟 音 歷 見 規 瑰 瑰 石

蘇 秦 風 吹 彼 晨 風 櫟 音 歷 見 規 瑰 瑰 石

蘇 秦 風 吹 彼 晨 風 櫟 音 歷 見 規 瑰 瑰 石

蘇 秦 風 吹 彼 晨 風 櫟 音 歷 見 規 瑰 瑰 石

蘇 秦 風 吹 彼 晨 風 櫟 音 歷 見 規 瑰 瑰 石

蘇 秦 風 吹 彼 晨 風 櫟 音 歷 見 規 瑰 瑰 石

蘇 秦 風 吹 彼 晨 風 櫟 音 歷 見 規 瑰 瑰 石

蘇 秦 風 吹 彼 晨 風 櫟 音 歷 見 規 瑰 瑰 石

陳風

湯 蕩 同 值 音 洽 見 大學 註 缶 俯 九 切 音 否 粉 符 分 切 音 焚 木 名 陳

湯 蕩 同 值 音 洽 見 大學 註 缶 俯 九 切 音 否 粉 符 分 切 音 焚 木 名 陳

湯 蕩 同 值 音 洽 見 大學 註 缶 俯 九 切 音 否 粉 符 分 切 音 焚 木 名 陳

湯 蕩 同 值 音 洽 見 大學 註 缶 俯 九 切 音 否 粉 符 分 切 音 焚 木 名 陳

湯 蕩 同 值 音 洽 見 大學 註 缶 俯 九 切 音 否 粉 符 分 切 音 焚 木 名 陳

湯 蕩 同 值 音 洽 見 大學 註 缶 俯 九 切 音 否 粉 符 分 切 音 焚 木 名 陳

湯 蕩 同 值 音 洽 見 大學 註 缶 俯 九 切 音 否 粉 符 分 切 音 焚 木 名 陳

湯 蕩 同 值 音 洽 見 大學 註 缶 俯 九 切 音 否 粉 符 分 切 音 焚 木 名 陳

湯 蕩 同 值 音 洽 見 大學 註 缶 俯 九 切 音 否 粉 符 分 切 音 焚 木 名 陳

湯 蕩 同 值 音 洽 見 大學 註 缶 俯 九 切 音 否 粉 符 分 切 音 焚 木 名 陳

音需 見
大略 見
信問也告
也
王之王
耶
雅賦
賦也
壯佼

哲 之列切音折明也 征例切音
制星光也陳風明星哲哲
渠宮切音窮地名又縣名又水名 又丘
名陳風邱有音哲 又勞也病也小雅維

苕 田聊切音
道巷陵苕
張流切音
又勞也病也小雅維

倚 張流切音
又勞也病也小雅維

倂 說文倂也
說文倂也

伎 古巧切音攪好也陳
風伎人僚兮月令齊

繚 音了
又草
風校人樹兮

糾 音綺
風校人樹兮

憊 於九切憂上聲舒遲
蘇曹切音繫動也一日起

慄 蘇曹切音繫動也一日起

慄 蘇曹切音繫動也一日起

天 上聲
與燥
同

慘 與燥
同

說 與燥
同

膏 徒感切障上聲草木
華未發為膏

菴 阿葛切音過止也塞也又星名又城名又
人名左傳高辛氏子閔伯又公孫闕
荆伏切音微在男曰
毗志切音鼻草也 類脂切音
藏梨花荆菴也 又必至切同
鹿蔭也沒
丁歷切音的飯
頤謂之贊

膏 徒官切音
徒官切音
壁吉切音必禮服蔽
膝以韋為之

音需 見
大略 見
信問也告
也
王之王
耶
雅賦
賦也
壯佼

萇 仲良切音長萇楚又
姓樂記聞諸萇弘
音嬰 見
鄉黨 見

倚 音嬰 見
鄉黨 見

倂 奇熱切音場疾也論風匪車倂兮
奇寄切音息倂句釋氏詩詞

漑 音蓋 見
商書註

鈹 他彤切音挑鈹鐳到削之
徒弔切調去聲燒器

曹 千分切音
云姓也

風 千分切音
云姓也

鶉 杜兮切音
題

味 味救切音豈鳥
口也詩不濡其

膏 烏胃切音
穢草多貌

臍 音貴 見
商書

糧 音貴 見
商書

膏 去聲
又黑

膏 去聲
又黑

膏 去聲
又黑

膏 去聲
又黑

葉野饋曰 峻 祖峻切音 條 音挑 見 猗 音伊 見

蝟 田聊切音 穫 見梁惠註 犴 經天切音堅三 歲不肩相及者 莎

又草名又木名又亭名 堽 具各切勤去登塗也 詩塞向堽戶又堽也

苴 子余切音疽麻有子曰泉無子曰苴又苴 樗 胡化 杖以竹為之又苞苴裏曰苞苴曰苴

話木也 抽 居切音抽惡木也 穆 與穆同詩黍稷重穆 樂草名 渠幽切音珠禾 居尤切音鳩黍稷

楛管子其種穆杷 拮 古屑切音結手口共有所 作也詩予手拮拮

拮斤於切音拮拮拮 譙 慈消切音燕城門上樓以 居御切音捺手病也 望敵者 又譙譙殺也詩

字辨 幽風 表單 卷五

幽風子羽譙譙鄭箋譙或作譙 又 脩 先影切音宵飛 去聲在笑切以辭相責曰譙

脩脩羽傲也詩 嘒 吁驕切音鴉嘒 雨也詩零雨其 幽風予尾脩脩 嘒 嘒急也

漾又漾鴻又水名 行 音杭 見 娟 於玄切音娟娟 又上聲漾頤大水 行 大學序 見 娟 貌幽風娟娟者

蠋 神六切音孰桑蟲如蠶者幽風 膏 魯果切音 又果蠶枯枝 施 音異 見 嘯 先彫切音 也詩果蠶之實 施 大學 見 嘯 宵 蛸 所交

稍蠋蝟小蜘蛛也詩蠋蝟在戶 又先彫切音 町 徒四 宵桑蠋蝟蝟子又海蠋蝟烏賊骨又姓 町 切庭

上聲田區畔埒左傳町原防 又國名又縣名 唾 土綏 又盪町山名 又町哩鹿跡幽風町哩鹿場

字辨 卷五

小雅 鹿鳴 他彫切音排倫也小 倭 烏魁切音煨俄遲回 之什 恍 雅觀氏不恍 倭 遠貌小雅周道倭遲

車 他丹切音難小雅車 倭 倭 遠貌小雅周道倭遲 車 車 倭 倭 倭 倭

樂也 大雅王旅 倭 倭 倭 倭 倭 倭 倭 倭

音 樂 樂 樂 樂 樂 樂 樂 樂 樂 樂 樂 樂 樂 樂

禁 切 深 去 駮 疏 蔡 切 音 森 小 雅 駮 駮 駮 駮

聲 義 同 駮 駮 駮 駮 駮 駮 駮 駮 駮 駮 駮 駮 駮

名 否 取 又 星 華 烏 斯 切 音 哀 音 杯 見 令 音 杏 見

字辨 小雅 聖 卷五

闕 與 逆 切 音 務 音 侮 見 債 必 刃 切 音 去 聲 等 也

兩 筵 飶 於 去 聲 丁 音 爭 見 醜 中 之 切 音 詩 小 以 筐 曰 醜 象 呂 切 音 序 美 也

以 藪 曰 醜 象 呂 切 音 序 美 也 於 音 烏 見 潛 上 聲 酤 與 沽 同 賣 酒 均 曰 酤

既 哉 清 醕 音 存 見 除 去 聲 見 饋 昌 志 切 音 傳 醕 酒 也 躄 憲 問 註 除 先 進 註 饋 昌 志 切 音

又 黍 也 弔 音 的 見 猓 虛 檢 切 音 狃 余 華 切 音 尹 猓 稜 也 弔 音 的 見 猓 虛 檢 切 音 狃 余 華 切 音 尹 猓

騏 渠 為 切 音 腓 音 肥 見 弭 莫 禮 切 音 教 小 雅 象 遠 也 腓 音 肥 見 弭 莫 禮 切 音 教 小 雅 象

字辨 卷五

未也 又息也止也又忘也又安也
又滅也又按也低也又地名
此旄矣又檀弓綢練設旄夏也
註旄之旒緇廣充幅長尋曰旄
朱傳飛揚

旄 直紹切音趙
蛇曰旄小雅設

疔 古緩切音管能貌唐風四牡疔
疔 又去聲古玩切與癩同

疔 音聃 見
齒善切音關車擊貌小雅

疔 音該 見
音該 見

疔 音該 見
音該 見

疔 音該 見
音該 見

疔 音該 見
音該 見

疔 音該 見
音該 見

疔 音該 見
音該 見

疔 音該 見
音該 見

疔 音該 見
音該 見

疔 音該 見
音該 見

疔 音該 見
音該 見

疔 音該 見
音該 見

疔 音該 見
音該 見

疔 音該 見
音該 見

疔 音該 見
音該 見

疔 音該 見
音該 見

疔 音該 見
音該 見

疔 音該 見
音該 見

車樓也
又與勳同

祝 虛放切音況賜
也與也

祝 音護 見
音護 見

祝 音護 見
音護 見

祝 音護 見
音護 見

祝 音護 見
音護 見

祝 音護 見
音護 見

祝 音護 見
音護 見

祝 音護 見
音護 見

祝 音護 見
音護 見

祝 音護 見
音護 見

祝 音護 見
音護 見

祝 音護 見
音護 見

祝 音護 見
音護 見

祝 音護 見
音護 見

祝 音護 見
音護 見

祝 音護 見
音護 見

祝 音護 見
音護 見

祝 音護 見
音護 見

祝 音護 見
音護 見

祝 音護 見
音護 見

千內 許云切音蒸小雅庭燎有輝 禹 湯 音傷 兄

愷切音運祭統極者甲吏之愷者也 龍都切音盧黑弓左 鵠 又除招切音桃雉名

獨 直角切音濁証也形如小鐘軍行鳴 髟 普沼切韻

俾前也 隅 魚侯切偶平聲勝前骨也 脩 以沼切音為骨

庖不盈傳射左牌達於右體為 鄜 芳無切音 龕 俗

下殺 胡了切效上聲養同 除 去聲 見 芋 俗

新父 蓬 昌六切音 蓄 方六切音 除 去聲 見 芋 俗

之什 蓬 昌六切音 蓄 方六切音 除 去聲 見 芋 俗

羊選切音預東方朔曰關中土宜莖芋 休居切音吁大

也小雅君子攸芋 又陳有芋尹見左傳蓋以鳥名官

字辨小雅 荒 音官 見 惶 胡九切音黃小兒聲詩其泣惶惶

和也 惇 式云切音 濺 側入切音戢和也小 何 上聲

大學 悵 徒監切音談婚也小雅憂心如 瘥 才何切坐

小雅天方薦瘥左傳札瘥 潛 與慘 氏 曲禮切音耶至

天昏杜註小疫日瘥 同 也又木也小雅 廡 同古切音

維周之氏 都黎切音低 毗 音皮 見 廡 同古切音

商頌自彼氏羌又宿名 毗 周音 廡 武厚也小 雅則無廡仕 又肥美也大雅周原廡廡 又荒胡切音

萬章 覆 音福 見 正 音政 見 瘋 音呂切音 痒

註 移章切音羊病也小雅瘋愛以 痒 疒音與病也小

拜大雅稼穡卒痒 又與癢同 瘵 雅胡俾我瘵又平去

二聲義並 惛 渠營切音叟憂 夢 音蒙 見 蜴 夷益

同 亦斯 苑 於勿切音鬱茂盛貌西有苑其特美苑然特出

暢也 苑 之苗 又有苑者柳傳茂木也 於遠切韻上

聲義 窘 巨限切君上聲 具 載 既載音在 將 音槍

中庸 員 音云 見 炤 之笑切音詔本作炤 又之遙

切音的明也小雅亦 比 音避 見 此 離子切音 藪

孔之炤許音灼 中庸註 此 離子切音 藪

字辨小雅 沸 方味切音費治也天雅如沸如羹 左傳公使清沸

泉 魁助之 敝勿切音拂膚沸泉湧出貌小雅賦沸騰

萃 慈印切音薛小雅山 聚 則鳩切音羈姓也小

音貴 見 趣 奏上聲 樞 居許切音年木名又

式戰切音扇熾盛也小雅藍妻 汗 八份註 愁

魚僅切去聲問也恭謹也又至傳不慈遺一老註慈且

也又小雅不慈遺一老註心不欲而自強之辭 又缺也

地名春秋
會于厥愁
器 音鞠 見
祖本切
辱 音味 見

鋪 小雅大雅樂記釋文
勤 以智切音
誓 先結切音

類 音鞠 見
窳 伊烏切音香幽深也
竄 莫秋切音三 杜谷切音

惟 音鞠 見
冪 丘交切音敲燒塢不平也 一日瘠薄

塢 乃定切音窮淖也 一日清也 乃頃

字辨小雅
淖 切寧上聲義同 又酒淖水沸貌又

字辨小雅
淖 乃定切音窮淖也 一日清也 乃頃

淖 乃定切音窮淖也 一日清也 乃頃

淖 乃定切音窮淖也 一日清也 乃頃

淖 乃定切音窮淖也 一日清也 乃頃

淖 乃定切音窮淖也 一日清也 乃頃

淖 乃定切音窮淖也 一日清也 乃頃

淖 乃定切音窮淖也 一日清也 乃頃

淖 乃定切音窮淖也 一日清也 乃頃

淖 乃定切音窮淖也 一日清也 乃頃

中庸
苑 音鬱
漑 取華切催上聲水深貌小雅有漑者

伎 巨綺切音艾伎巧伎能技師 渠宜切音奇與

先 去聲 見
墜 音觀 見

倚 居里切音
且 音丘 見

字辨小雅
儻 音呼 見

儻 音呼 見

字辨小雅
儻 音呼 見

字辨小雅
儻 音呼 見

字辨小雅
儻 音呼 見

字辨小雅
儻 音呼 見

字辨小雅
儻 音呼 見

字辨小雅
儻 音呼 見

字辨小雅
儻 音呼 見

字辨小雅
儻 音呼 見

字辨小雅
儻 音呼 見

離婁 音紙 見
砥 萬章註 見
睽 吉孫切音絹反顧也 沈 師姦
又睽睽勃厚之意 沈 師姦

山滂 涕 音體 見
行不耐勞苦貌 離婁註 見
沈 古委切音軌水旁出 沈 音崇 見
小雅能侏公子 沈 日沈小雅有河沈泉 契 中庸註

憚 多去聲 見
鞵 補火切波上聲揚米去糠 翁 音吸 見
鶉 又去聲補過切義同 翁 音吸 見
鶉 又去聲補過切義同 翁 音吸 見

真 多年切音顛病也 天雅胡寧真 狂 俄寒切片
我以早又天雅真我飢僅 狂 于聲野犬

字辨小雅 似狐而小 魚肝切音岸 肝 古汗切音幹骸
人名左傳越大夫肯狂 肝 骨即脛骨也

北山 彭 榜去聲 傍 通旁 又去聲蒲浪切音蚌依
之什 彭 見公治註 傍 也 又補耕切音崩傍傍不得

已貌小雅 號 音毫 見 棲 音西 見 風 去聲 見
王事傍傍 號 公治註 棲 中庸註 風 大學序

祗 音支 疴 渠宜切音奇病也 冥 上聲 見 頻
與耿同小雅也 疴 章移切音支義同 冥 子罕註 頻

無思百憂不出于類 芄 居肴切音交秦芄藥名 渠尤
一日歌 除 去聲 見 奧 音郁 見 共 音恭 將

音捨 潛 居諸切音皆水流貌 正 馨 姑勞切音高役
字通或讀若諸義同 馨 事車鼓也

妯 音麥 見 抽心動也小雅憂心且妯 丑鳩切音
與 音餘 見 莫 大學序 見 莫

大序 序 見 禘 補耕切音崩廟門內也小雅祝祭于
然上聲 見 易 禘 禘祭切音 禘 于分切音云墾田不
說卦傳 禘 禘祭切音 禘 于分切音云墾田不

亦畔 或 於六切音郁文 管 連條切音聊腸 疑 語綺
疑疑也 齊 音杏 見 覃 音刺 見 騰 徒登切音
徒得切音特小雅去其 蝨 莫浮切音 滄 於檢切音

小雅有滄 積 才詣切齊去聲列禾 泱 於良切音央泱
漚 水泱泱 又宏大也 泱 泱水深廣也小

左傳決決乎大風 韎 莫佩切音絳茅蒐所染之 韎 補鼎切音
韎 韎有夷又東夷藥名 韎 古杏切音 韎 補鼎切音

字典說文從未無從未 韎 韎其色赤一入日韎不雅
小雅韎韎有玼 蒲糜切音皮與韎 韎 丙刀鞘也

同周頌應應鞀鼓也 月令修昭鞀鼓 琫 邊孔切下
璧吉切音必佩 琫 上聲 秘

刀下飾 諛 尸連切扇平聲羊臭也 又與 薺 虛良切同
日薺合梁曰薺其又內則 薺 師交切音荷鞭鞞

膳音薺註午音薺犬音膳 鞞 仙妙切音肖刀室也

秦皇 奴何切 儒平聲 何也大也都也於也盡也 又
 之什 那 多也不雅受福不那 又安也 小雅有那其居
 又姓 又上聲 奴可 頰 苦委切 快上聲 弁貌 又舉
 切何也 俗言那事 頰 首貌 小雅有頰者弁
 尼了切音 施 音異 見 柄 補未切音 丙愛
 鳥寄生也 施 大學 柄 盛滿也
 線稷也 鵠 堅姚切音 騎走鳴長尾 鵠
 雪也 鵠 巨嬌切音 喬義同 射 音亦 見
 舉下切音 假大也 又福也 大雅 仇 音拘 見
 純淑爾常矣 叶音古 仇 子張註 僂 同仙
 僂 僂 薄密切音 弼 小雅威儀 僂 僂 註
 舞貌 僂 凡飲酒者始乎治卒乎亂也 嗽 女教切音
 欺醉舞貌 倭 象何切音 姿 醉舞貌 頌 音笑 見
 字辨小雅 卷五

沸 音弗 幅 宋注無音 韻書音 個 殿 顛去聲
 便平聲 幅 見 鄉堂註 殿 見 雍也 平
 見大學 纒 鄰溪切音 離綫也 詩 紉 纒 維 之
 皮厚也 詩 爾 離 離 之 又 牛 百 葉 仰 餽 同 餗
 牛肚也 又 鹿 脰 鳥 之 腸 胃 也 脰 音 鳴 餽 乃 陶
 饒 卑 遠 切 音 標 漣 覘 形 旬 切 音 現 日 婁 音 慮
 離 婁 奇 計 切 音 氣 息 也 小 雅 不 尚 勗 焉 大 雅 沇 可 小
 不及時而日 惛 丘 蓋 切 音 概 左 傳 玩 歲 而 惛 日 註 玩 惛 皆
 貪也 又 急 也 公 羊 傳 瘵 側 貢 切 音
 也 酌 也 嫫 先 列 切 音 薛 嬾 嫫 莫 晏
 也 又 狎 也 慢 也 嫫 切 音

慢 侮 易 也 左 傳 其 言 僭 嫫 粹 劣 戾 切 音 律 係 炎 曰 大 索
 于 鬼 神 又 潔 汚 也 粹 也 李 巡 曰 練 竹 為 索 所 以
 維 持 舟 者 又 以 篋 線 緝 緝 緝 謂 之
 粹 廣 韻 所 律 切 音 率 義 同
 都 全 苑 音 韞 見 卷 音 摧 見 薑 五 介 切 去 聲
 之 什 苑 八 併 註 卷 中 庸 註 薑 長 尾 為 萬 短 尾
 為 歌 報 音 暢 見 膏 去 聲 見 輦 力 展 切 連 上 聲
 推 我 任 我 輦 又 輓 運 也 左 傳 南 宮 萬 以 乘 車 難 音 那
 輩 其 母 又 京 師 謂 之 輦 下 又 宮 中 道 曰 輦 道 難 見
 大 學 退 何 同 見 漉 彼 妖 切 音 庶 水 流 貌 烘 呼 公
 平 聲 焜 深 人 切 音 枕 小 雅 印 燥 七 到 切 音 槌 憂 貌 小
 焜 于 焜 毛 傳 焜 竈 也 燥 雅 念 子 操 操 註 操 音
 字 辨 小 雅 卷 五

漸 音 巉 鴛 此 由 切 音 秋 水 飲 去 聲 見 食 去 聲 見
 為 政 註 卒 音 萃 見 蹠 音 的 見 青 音 精 見
 泰 伯 矜 音 鯀 見 大 學 註 蹠 音 的 見 青 音 精 見
 註 鬚 吉 諸 切 音 計 縮 髮 也 又 捷 渠 年 切 音 乾 舉
 古 屑 切 音 結 莊 子 窻 有 鬚 捷 也 以 肩 舉 物 也
 渠 言 切 健 平 聲 亦 舉 也 小 雅 炕 苦 浪 切 音 拔 乾 也 又
 卷 埃 如 葛 美 葛 尼 未 捷 然 炕 疾 也 又 絕 也

大雅

文王 休居切音虛殿見也 蓋 齊進切音蓋黃草也 又進也 大雅王之蓋

之什 風呂切音許義同 蓋 又進也 大雅王之蓋 進進無已也 駿 音峻 見 適 音的 見 挾 音接 見

憲同 洽 音合 見 覲 輕甸切音擇譬也 天 迎 去聲 見 彭 榜平聲 涼 音亮 見 膺 音武 見 董 見

中庸 彭 榜平聲 涼 音亮 見 膺 音武 見 董 見 居隱切音謹大雅董茶如飴傳董茶也內則董豈粉 馮 音俱 見 陝 如神切音仍大雅揀 馮 音俱 見 陝 如神切音仍大雅揀 馮 音俱 見 陝 如神切音仍大雅揀

中庸 彭 榜平聲 涼 音亮 見 膺 音武 見 董 見 居隱切音謹大雅董茶如飴傳董茶也內則董豈粉 馮 音俱 見 陝 如神切音仍大雅揀 馮 音俱 見 陝 如神切音仍大雅揀

中庸 彭 榜平聲 涼 音亮 見 膺 音武 見 董 見 居隱切音謹大雅董茶如飴傳董茶也內則董豈粉 馮 音俱 見 陝 如神切音仍大雅揀 馮 音俱 見 陝 如神切音仍大雅揀

中庸 彭 榜平聲 涼 音亮 見 膺 音武 見 董 見 居隱切音謹大雅董茶如飴傳董茶也內則董豈粉 馮 音俱 見 陝 如神切音仍大雅揀 馮 音俱 見 陝 如神切音仍大雅揀

中庸 彭 榜平聲 涼 音亮 見 膺 音武 見 董 見 居隱切音謹大雅董茶如飴傳董茶也內則董豈粉 馮 音俱 見 陝 如神切音仍大雅揀 馮 音俱 見 陝 如神切音仍大雅揀

中庸 彭 榜平聲 涼 音亮 見 膺 音武 見 董 見 居隱切音謹大雅董茶如飴傳董茶也內則董豈粉 馮 音俱 見 陝 如神切音仍大雅揀 馮 音俱 見 陝 如神切音仍大雅揀

中庸 彭 榜平聲 涼 音亮 見 膺 音武 見 董 見 居隱切音謹大雅董茶如飴傳董茶也內則董豈粉 馮 音俱 見 陝 如神切音仍大雅揀 馮 音俱 見 陝 如神切音仍大雅揀

中庸 彭 榜平聲 涼 音亮 見 膺 音武 見 董 見 居隱切音謹大雅董茶如飴傳董茶也內則董豈粉 馮 音俱 見 陝 如神切音仍大雅揀 馮 音俱 見 陝 如神切音仍大雅揀

中庸 彭 榜平聲 涼 音亮 見 膺 音武 見 董 見 居隱切音謹大雅董茶如飴傳董茶也內則董豈粉 馮 音俱 見 陝 如神切音仍大雅揀 馮 音俱 見 陝 如神切音仍大雅揀

中庸 彭 榜平聲 涼 音亮 見 膺 音武 見 董 見 居隱切音謹大雅董茶如飴傳董茶也內則董豈粉 馮 音俱 見 陝 如神切音仍大雅揀 馮 音俱 見 陝 如神切音仍大雅揀

中庸 彭 榜平聲 涼 音亮 見 膺 音武 見 董 見 居隱切音謹大雅董茶如飴傳董茶也內則董豈粉 馮 音俱 見 陝 如神切音仍大雅揀 馮 音俱 見 陝 如神切音仍大雅揀

字辨大雅

卷五

卷五

例天雅其灌其樹傳 柳又宋地名 串 樞絹切音 木行生者為樹 柳又宋地名 串 樞絹切音

古惠切音貫狎習也與慎 拔 音佩 共 音恭 見 按 音過 見 夏 音假 見 中庸 馮 音駕 大學註 夏 音假 見 中庸 馮 音駕

馮祭 佗 銀入聲 虞 白許切渠上聲飛虞天上神獸 名 佗 銀入聲 虞 白許切渠上聲飛虞天上神獸 為虞大雅虞業維樞樞植 從 倉紅切音聰大雅虞業維 者曰虞橫者曰樞 從 倉紅切音聰大雅虞業維

又木 賁 音焚 見 逢 音達 見 通 雲入聲 名 賁 音焚 見 逢 音達 見 通 雲入聲 越近切音夜疾流貌 又 垣 音袁 見 減 音同大雅築城伊減 又 垣 音袁 見 減 音同大雅築城伊減

音同大雅築城伊減 又 垣 音袁 見 減 音同大雅築城伊減 音同大雅築城伊減 又 垣 音袁 見 減 音同大雅築城伊減

音同大雅築城伊減 又 垣 音袁 見 減 音同大雅築城伊減 音同大雅築城伊減 又 垣 音袁 見 減 音同大雅築城伊減

音同大雅築城伊減 又 垣 音袁 見 減 音同大雅築城伊減 音同大雅築城伊減 又 垣 音袁 見 減 音同大雅築城伊減

音同大雅築城伊減 又 垣 音袁 見 減 音同大雅築城伊減 音同大雅築城伊減 又 垣 音袁 見 減 音同大雅築城伊減

音同大雅築城伊減 又 垣 音袁 見 減 音同大雅築城伊減 音同大雅築城伊減 又 垣 音袁 見 減 音同大雅築城伊減

音同大雅築城伊減 又 垣 音袁 見 減 音同大雅築城伊減 音同大雅築城伊減 又 垣 音袁 見 減 音同大雅築城伊減

音同大雅築城伊減 又 垣 音袁 見 減 音同大雅築城伊減 音同大雅築城伊減 又 垣 音袁 見 減 音同大雅築城伊減

音同大雅築城伊減 又 垣 音袁 見 減 音同大雅築城伊減 音同大雅築城伊減 又 垣 音袁 見 減 音同大雅築城伊減

音同大雅築城伊減 又 垣 音袁 見 減 音同大雅築城伊減 音同大雅築城伊減 又 垣 音袁 見 減 音同大雅築城伊減

音同大雅築城伊減 又 垣 音袁 見 減 音同大雅築城伊減 音同大雅築城伊減 又 垣 音袁 見 減 音同大雅築城伊減

音同大雅築城伊減 又 垣 音袁 見 減 音同大雅築城伊減 音同大雅築城伊減 又 垣 音袁 見 減 音同大雅築城伊減

字辨大雅

卷五

卷五

誦 音合本作 錫 徒郎切音唐錫洋也 桲 如迫 糝 白桲桲 迮 側格切音噴迮迮起也又 權 直教切糝 也 迮 側格切音噴迮迮起也又 權 直教切糝 糝 白桲桲 迮 側格切音噴迮迮起也又 權 直教切糝

糝 白桲桲 迮 側格切音噴迮迮起也又 權 直教切糝 也 迮 側格切音噴迮迮起也又 權 直教切糝 糝 白桲桲 迮 側格切音噴迮迮起也又 權 直教切糝

糝 白桲桲 迮 側格切音噴迮迮起也又 權 直教切糝 也 迮 側格切音噴迮迮起也又 權 直教切糝 糝 白桲桲 迮 側格切音噴迮迮起也又 權 直教切糝

糝 白桲桲 迮 側格切音噴迮迮起也又 權 直教切糝 也 迮 側格切音噴迮迮起也又 權 直教切糝 糝 白桲桲 迮 側格切音噴迮迮起也又 權 直教切糝

糝 白桲桲 迮 側格切音噴迮迮起也又 權 直教切糝 也 迮 側格切音噴迮迮起也又 權 直教切糝 糝 白桲桲 迮 側格切音噴迮迮起也又 權 直教切糝

糝 白桲桲 迮 側格切音噴迮迮起也又 權 直教切糝 也 迮 側格切音噴迮迮起也又 權 直教切糝 糝 白桲桲 迮 側格切音噴迮迮起也又 權 直教切糝

糝 白桲桲 迮 側格切音噴迮迮起也又 權 直教切糝 也 迮 側格切音噴迮迮起也又 權 直教切糝 糝 白桲桲 迮 側格切音噴迮迮起也又 權 直教切糝

糝 白桲桲 迮 側格切音噴迮迮起也又 權 直教切糝 也 迮 側格切音噴迮迮起也又 權 直教切糝 糝 白桲桲 迮 側格切音噴迮迮起也又 權 直教切糝

糝 白桲桲 迮 側格切音噴迮迮起也又 權 直教切糝 也 迮 側格切音噴迮迮起也又 權 直教切糝 糝 白桲桲 迮 側格切音噴迮迮起也又 權 直教切糝

音捷 **斲** 先的切音錫在草日
接也 **斲** 斲場在壁日蠅挺

生民 **達** 音闕 見 **覆** 去聲 見 **幪** 莫紅切音蒙覆
之什 **達** 中庸 大學序 幪也 母總切音

蒙茂密貌 **大雅** **嘖** 邊孔切卜上聲瓜多實貌 **大雅** **苞**
麻麥蒙蒙 **嘖** 瓜蒙嘖嘖又大笑也又口高貌 **苞**

音包 見 **袞** 音佑 見 **穎** 庚頤切音耶禾穗 **大雅** **穎**
穎而出 又警枕禮少儀穎杖琴瑟 又刀環 **穎** 穎省

穎而少儀 穎而出 又警枕禮少儀穎杖琴瑟 又刀環 **穎** 穎省

穎而出 又警枕禮少儀穎杖琴瑟 又刀環 **穎** 穎省

穎而出 又警枕禮少儀穎杖琴瑟 又刀環 **穎** 穎省

穎而出 又警枕禮少儀穎杖琴瑟 又刀環 **穎** 穎省

穎而出 又警枕禮少儀穎杖琴瑟 又刀環 **穎** 穎省

穎而出 又警枕禮少儀穎杖琴瑟 又刀環 **穎** 穎省

穎而出 又警枕禮少儀穎杖琴瑟 又刀環 **穎** 穎省

穎而出 又警枕禮少儀穎杖琴瑟 又刀環 **穎** 穎省

穎而出 又警枕禮少儀穎杖琴瑟 又刀環 **穎** 穎省

穎而出 又警枕禮少儀穎杖琴瑟 又刀環 **穎** 穎省

穎而出 又警枕禮少儀穎杖琴瑟 又刀環 **穎** 穎省

字辨 **大雅**

揄 雲俱切音于引也 又于求切音尤抒白也 **大雅** **揄**
春或揄 餘招切音搖玉潔夫人揄狄 **大雅** **揄**

之雉於衣也 **雜** 而由切音柔往來踈踐 **大雅** **踈**

記大夫不揄 **踈** 又上聲忍九切義同 **大雅** **踈**

王 **輒** 蒲撥切音拔將出祭名 **大雅** **輒**

迨 黑乙切音脍至也 **大雅** **迨**

醢 他成切音食上聲肉汁 **大雅** **醢**

敦 音靡 見 **句** 音姤 見 **醜** 忍與切音孔酒厚 **大雅**

壹 苦本切音個宮 中街謂之壹 **鷺** 於宜切音衣水鳥即 **深** 徂紅

大木 **蠶** 音門 見 **堅** 音戲 見 **歎** 音歎 見

嘯 語塞切音 見 **鞞** 見小 **造** 音捷 見 **單** 音丹 見

過 平聲 見 **餽** 敷文切音分蒸木一熟而 **饋** 音熾

小雅 **漑** 音蓋 見 **卷** 音權 見 **伴** 音判 見 **會**

慈秋切音因酒熟日會又會酒也故名酒 **販** 補箱切音

官為大音 又終也 **大雅** 似先公會矣 **馮** 音憑 見 **聞** 音問

雅爾土字販章 音販切音販 **馮** 音憑 見 **聞** 音問

人名左傳鄭游販將如音 **馮** 音憑 見 **聞** 音問

汜 音府 見 **恢** 尼交切音 **悒** 音容 見 **泄** 音野

公孫 **縉** 去演切音 **縉** 苦汝切音大能縉厚意 **痺**

音賈 見 **躄** 丘妖切音躄平聲舉足行高脚躄也 **躄**

躄躄又武貌周禮躄躄王之造 又吉約切音脚大雅小

子躄躄薄貌 又躄草履也史記躄躄也 **躄** 音才 音

煎膏梁 **焯** 音騫切音焯熱貌 黑各切音 **濟** 音

字辨 **大雅**

序 **颯** 呼對切音 **奉** 蒲紅切音蓬草木盛貌詩奉

序 **颯** 海鳥飛聲 **奉** 葵萎 又邊孔切音奉義同

公孫 **縉** 去演切音 **縉** 苦汝切音大能縉厚意 **痺**

音賈 見 **躄** 丘妖切音躄平聲舉足行高脚躄也 **躄**

躄躄又武貌周禮躄躄王之造 又吉約切音脚大雅小

子躄躄薄貌 又躄草履也史記躄躄也 **躄** 音才 音

煎膏梁 **焯** 音騫切音焯熱貌 黑各切音 **濟** 音

劑怒也 **大雅** **天** **屎** 式視切音禾糞也 許夷切音

居拜切音戒善也
又大也又侶价

註 殊玉切音蜀本作獨
義同 之人切音真燕齊之間
養馬者及官婢女廐通謂之
白也 又除也左傳難必杆矣
左傳亦作杆 正字通商居切音書義同
律脗管腸 醜 阻限切贊上聲醉也
問脂也 醜 運體醜在戶又郊特牲醜酒況于清
即醜切音進插也玉藻天子指
庭 作何切音箭義同
前指背若鮐魚 又

娠 升人切音中女妊身
動也 之刃切音震
神與切軒上聲也
取出也 大雅詩榆枌

擗 劣戍切音
集韻益齊也
又醜昔老人皮膚

醜 阻限切贊上聲醉也
運體醜在戶又郊特牲醜酒況于清
庭 作何切音箭義同
前指背若鮐魚 又

鮐 湯來切音台海魚名
又醜昔老人皮膚

字辨 大雅 卷五

祝 音呪 見
又虛尤切音休美也和也
善也福祿也慶善也
一日迫也又大雅內樂于中因尊及
鬼方註自近及遠無不怨怒也
例于切音歆大也大雅詩謀定命又實章
實訂 大羽切歆上聲大雅川澤詩
音店 見 捫 謨奔切音門撫
先進註 捫 持也摸也

休 虛交切孝平聲大雅女魚然于
中國箋包然自矜氣健之貌
去聲 見
大學註 呼 避壯大也

揭 音子 見
避壯大也

邊 與邊同
音同 見
音鄰 見
大學序 見

玷 音鄰 見
大學序 見

夢 音蒙 見
音莫 見
音管 見
音鄰 見
音陳 見
音惠王 見
音銀入聲 見
音陳 見
音惠王 見
音銀入聲 見

疑 音銀入聲 見
音陳 見
音惠王 見
音銀入聲 見

填 音陳 見
音惠王 見
音銀入聲 見

杜晏切音憚篤也大雅逢天憚怒 齒善切音
閩地名公羊傳齊人取謹及憚左傳作闡
民病也大雅多我觀瘠
又呼昆切音昏義同
僂 於代切音愛彷彿貌祭義
僂然必有見乎其位
僂 僂然必有見乎其位

并 音併切音烹使也詩大雅并云不逮 滂丁切
音併周頌其子并蜂傳并使也又草名
所臻切音生衆生並立之貌大雅性替音借 見
姓其鹿徐曰並生而齊盛若鹿角然三替顏淵註 見

瘞 音蝕 見
瘞 瘞於計切音
瘞 瘞於計切音
瘞 瘞於計切音
瘞 瘞於計切音

趣 奏上聲 見
趣 奏上聲 見
趣 奏上聲 見
趣 奏上聲 見

敦 音如 見
敦 音如 見
敦 音如 見
敦 音如 見

印 音仰 見
印 音仰 見
印 音仰 見
印 音仰 見

峙 池上聲 見
峙 池上聲 見
峙 池上聲 見
峙 池上聲 見

假 音格 見
假 音格 見
假 音格 見
假 音格 見

錫 音滴 見
錫 音滴 見
錫 音滴 見
錫 音滴 見

鞞 音廣 見
鞞 音廣 見
鞞 音廣 見
鞞 音廣 見

且 音疽 見
且 音疽 見
且 音疽 見
且 音疽 見

取 音許 見
取 音許 見
取 音許 見
取 音許 見

蹶 音貴 見
蹶 音貴 見
蹶 音貴 見
蹶 音貴 見

迎 去聲 見
迎 去聲 見
迎 去聲 見
迎 去聲 見

貓 音苗 見
貓 音苗 見
貓 音苗 見
貓 音苗 見

又謨交切 貌 音皮 見 浦 滂五切音普瀕也天 騷 音茅義同 周書 雅率彼淮浦

蘇曹切音搔擾動也大雅徐方騷 又植弓喪事難進 不陵節騷騷爾則野註騷騷急疾貌 又騷竹淒涼也

又蒲騷地名見左傳 先彫切音蕭義同 蘇老切音埽 李斯傳上騷除弊布傳大王宜騷淮南之兵 先到切

音燥 闕 虎騰切音喊怒聲又聲大貌又奮怒貌詩闕如 義同 又苦濫切音暇閉也望也又邑名在魯

又姓左傳齊大 虓 虛交切孝平聲 符分切音焚水 夫闕止 又上聲房吻切涌也公羊傳昭五年洿

泉者何直泉也直泉者何涌泉也 音借 見 誣 音紫 稗 音薄 顏淵 見 誣 音紫 稗 音薄

字辨大雅 稗 音薄 顏淵 見 誣 音紫 稗 音薄

粹精米也大雅 彼疏斯粹 莫秋切音覓玉藻君羔幣 也覆也又均致

貌 忙經切音 搯 乙革切音厄持也握也捉也按 弱 其義同 烏懈切音隘義同

如灼切音弱蒲弱也蒲初生中心白狀如匕柄 靚 疾正 日蒲弱甘脆可食久則可爲席又蒟蒻菜名

淨召也又裝飾 邗 皮變切音 漢 方同切音漢水名 也 又與靜同 邗 弁邑名 漢 又終北國壺領山有

水湧出名曰神漢泉 過椒蘭味同膠醴

周頌

敬 音假 見 斤 去聲 見 皇 音橫 見 筮 古綴 音小雅 梁惠王 小雅 見 切音

管與管同又主 將 音槍 見 穰 如羊切壞平聲禾莖 也又籥也 中庸 穰 又禾實豐也兩頰豐

年穰穰 又凡物豐皆曰穰周頌降福穰 穰 又禾實豐也兩頰豐 穰 又禾實豐也兩頰豐

具也詩曰 錢 才先切音前貨泉也又縣名又錄錢皆別 周頌乃錢鐘 錢 名又連錢鶴別名又姓 子後切音勇

傳鏡也 銓 音質 見 稌 同都切音徒稻利下 又他魯切 靴 徒刀切音陶有 鯨 田聊切音迨白 音土義同 靴 柄搖鼓 鯨 田聊切音迨白 鯨 田聊切音迨白

千剛切音倉木鳥也又鶴鳴鳥名 又千羊切音儲爾頌 八鸞鳴鶴鳴聲和也周頌條車有鶴毛詩言有法度也

字辨周頌 且 徐去聲 敦 音堆 見 者 音指 見 娘 呼韻 見大學註 中庸 梁惠王 見 切音

順便嫺輕麗貌 又渠管 佛 音彌 見 拜 音傍 見 切音 切音釋 見 拊 方問切音奮掃除之名少儀掃席前

音釋 見 拊 方問切音奮掃除之名少儀掃席前 音釋 見 拊 方問切音奮掃除之名少儀掃席前

音窄 見 澤 音釋 見 噴 他威切音焚聲也 音窄 見 澤 音釋 見 噴 他威切音焚聲也

積 見中 餽 薄密切音粥食音周 嬰 初力切音 積 見中 餽 薄密切音粥食音周 嬰 初力切音

嬰良相釋文嬰 饗 式亮切商去聲饋饋饋也 趙 側周頌嬰 嬰 式亮切商去聲饋饋饋也 趙 側周頌嬰

反 蔞 呼高切音蒿拔 揜 賦日切音 杯 房鳩切音 反 蔞 呼高切音蒿拔 揜 賦日切音 杯 房鳩切音

貌詩絲衣
其紉
乃帶切音
亦鼎津思切音
吳音弟見

躋音嬌
大雅見
墮徒果切音惰
吐火
翁音吸見
中庸

哀音格見
易上

濼他蓋切音泰滑也又太過也左傳伯
廉飲
羊進切音
桐徒紅切音同引
遂同笛
參切音

所今切音
森木長貌
與氓同田
民也

眈與氓同田
民也

眈與氓同田
民也

魯頌

坳古營切音扁林外謂
之戎春秋公子遂會雒戎
盟于暴又水名又縣名
駟何切音
駟歷各切音洛鳥各又馬名
駟徒含切音

駟歷各切音洛鳥各又馬名
駟徒含切音

駟歷各切音洛鳥各又馬名
駟徒含切音

駟歷各切音洛鳥各又馬名
駟徒含切音

駟歷各切音洛鳥各又馬名
駟徒含切音

駟歷各切音洛鳥各又馬名
駟徒含切音

駟歷各切音洛鳥各又馬名
駟徒含切音

切探去聲擊問不明貌
又與甚同詩食我桑墜
丑森切音柳實也
陳韻
儆居永切局上聲覺悟
也禮頌保彼惟夷
琛

式針切音深義同
植早種日植詩
敦音堆見
穢儀讀本音無妄音通
雅曰穢尊音安此邦

植早種日植詩
敦音堆見
穢儀讀本音無妄音通
雅曰穢尊音安此邦

玄註周禮穢尊說也鄭注禮器云
作鳳羽安於然故穢音安直應說耳
同
裁資四切實去聲
縵七林切音侵又思
鳥

音音
幽風見
曼謨官切音曠曼長也無取切音厲引
鄭大夫又與蠻同公羊
傅楚子誘戎受子殺之

音音
幽風見
曼謨官切音曠曼長也無取切音厲引
鄭大夫又與蠻同公羊
傅楚子誘戎受子殺之

音音
幽風見
曼謨官切音曠曼長也無取切音厲引
鄭大夫又與蠻同公羊
傅楚子誘戎受子殺之

音音
幽風見
曼謨官切音曠曼長也無取切音厲引
鄭大夫又與蠻同公羊
傅楚子誘戎受子殺之

音音
幽風見
曼謨官切音曠曼長也無取切音厲引
鄭大夫又與蠻同公羊
傅楚子誘戎受子殺之

音音
幽風見
曼謨官切音曠曼長也無取切音厲引
鄭大夫又與蠻同公羊
傅楚子誘戎受子殺之

音音
幽風見
曼謨官切音曠曼長也無取切音厲引
鄭大夫又與蠻同公羊
傅楚子誘戎受子殺之

音音
幽風見
曼謨官切音曠曼長也無取切音厲引
鄭大夫又與蠻同公羊
傅楚子誘戎受子殺之

音音
幽風見
曼謨官切音曠曼長也無取切音厲引
鄭大夫又與蠻同公羊
傅楚子誘戎受子殺之

音音
幽風見
曼謨官切音曠曼長也無取切音厲引
鄭大夫又與蠻同公羊
傅楚子誘戎受子殺之

音音
幽風見
曼謨官切音曠曼長也無取切音厲引
鄭大夫又與蠻同公羊
傅楚子誘戎受子殺之

字辨周頌
李
卷五

字辨魯頌
李
卷五

懼也商頌
不楚不疎
盟 莫更切音孟盟
猪爾雅作孟猪
采 綿今切音迷深也
也商頌采入其阻
妣 抽延切關平聲
商頌松栢有延
妣 息中切音嵩有妣氏
之女簡狄契之母也

字辨

李

卷五

春秋字辨

南通州陳鶴齡瑤賓輯

南城 張南磐重校
山穆至胡氏重刻

隱公

鄼 因肩切音
煙鄭邑名
賄 方厚切音諷助
喪之物
祭 音債 見
大學註

綸 度侯切音投布也
音須人名春秋紀履綸來逆女
又新於切
嚮 口平聲

字辨 隱公

雨 音芊 見
子罕註
戴 音再 見
述而註

左傳

共 音恭
亟 音器
蔓 音萬
繕 時戰切音善補
也編也緝也又

遺 去聲
治也又備也 又與勁同曲禮急繕其怒按陳
結註舊讀繕為勁今從呂氏說讀如字

繫 於宜切音伊青黑縵又語助辭又發語辭左傳繫我
獨無 又是也惟也 又於計切音匠義同

衆 音終
還 音旋後皆
今 巨今切音
琴人名左

溲 音異 見
質 音致
蘊 烏昆切音溫蘊藻水草節中生葉左
傳蘋蘩蘊藻之菜 紆粉切音揮左

傳夷夷盛崇之註滋積也

又於問切音附習也

錡

見萬

潢

胡光切音黃積水池左傳潢汙

行潦之水又天河謂之銀潢又宗室謂之天潢如天河支派也又五潢星名

汙

音烏屬

音燭見

馮

音憑

碣

七雀切音鵲

恭也

眈

切音

又人名衛大夫石碣

軫目有所限而止也又左傳

憾而能眈眈者詳矣註安重貌

孺

奴豆切音擣

犬怒也

又姓左傳孺羊肩

侯切音同

獨

上聲秋像

既

音寄切音忌至也

左傳善節以勸來者猶懼不

集韻許既切音啞地名春秋公及齊大

見

軼

弋質切音佚過也突

也又侵軼也左傳

忘

音妄

鍼

音針

秦風

見

軼

也又侵軼也左傳

字辨

隱公

二

卷六

輕

音慶

見

中府註

其侵軼我也又散軼也

又與造通史記軼與軼廢

覆

浮去聲下

同

任

音壬

發

音壬

都舍切音晚耳曼也又祝聃老聃人

又國名左傳魯衛毛聃

聃

音茅聲

莫浮切音謀

小雅及其整

量

音良

去聲

賊傳食根曰登食節曰賊又登孤旗名見左傳

累

音累

狻

居牙切音

行

音杭

鄔

安古切烏

加杜豕也

左傳鄔劉焉邠之田又晉地左傳昭二十八年

司馬彌牟為鄔大夫

汪胡切音烏

義同

薦

烏賄

切音

委草也又地名左傳子玉復治

兵干為又姓楚薦氏皆莘姓也

傳王取鄔劉焉邠之田干

攢

徂官切音攢

大記君殯

用輻攢至于上畢塗泥註

鄭註為邠鄭二邑又姓

鄭註為邠鄭二邑又姓

橫猶叢也又地名左傳橫茅之田又春秋

會狄于橫函

墜

音類

隄

音委

是也左

盟

音孟

見

音刑

墜

音類

隄

音委

是也左

傳犯五不隄

窵

音委

切音

委屋貌又姓左

傳公館于窵氏

公羊傳

補遺切音班

挽也引也

援也公羊傳隱元年諸

大夫拔隱而立之

拔班切音攀

義同

昧

徐醉切音

名與蔑同左傳盟于蔑公穀二傳作昧

又公羊

如兩切音做

明也又始也

俠

胡頰切音

傳隱二年始滅防於此乎註防適也

俠

協任俠

穰

徐醉切音

遂

又來通傍也並也公羊傳哀四年勝

薛俠穀儀禮婦人俠牀東西

穀梁傳

胡關切音環

天子所封畿內縣也又州名

又

邴

元旬切同縣穀梁傳邴內諸侯註邴即古縣字

補承切音丙

宋下邑又邴地穀梁傳隱八年邴伯使宛來

歸邴邴者何鄭湯沐之邑也

又姓左傳成二年邴夏

齊侯釋文邴音

佻

歌開切音該

奇

瓌

音怪

義見

植

大序序

逐力切音直

綠也玉藻君羔帶虎植

又敵德切音特

王

制天子植酌又諸侯酌植沙儀植豕又喪俟事不植吊雜

記植

牲

牲

牲

牲

牲

牲

牲

牲

胡傳

鄗 弦雞切音奚紀
邑名又齊地名
蕃 布衣切音木
屬蒲器所以盛
一白盛土器以草索爲之
又去

字辨 隱公

四

卷六

桓公

射 音亦 見大學序
虛 音區
櫟 音歷
袤 余支切音移地
名春秋公會宋
鄭之袤音侈 又尺氏切音侈
衣長好貌 趙 取聲切能
動也 又魯地名春秋公會
邾儀父盟于趙 樂 盧篤切音鹿
齊地名見春秋 又歷各切音洛水名

左傳

越 音活 見中庸序
鑿 音作 見大學註
幅 音通 見鄉黨註
鞞 音律 正字通俗
鞞 音律 正字通俗
鞞 音律 正字通俗

字辨 桓公

五

卷六

錫 音羊 親 七去聲 覲 吉器切音記 覲 雲俱
見小 鞞 邊孔切卜上聲與琇同左傳菜率鞞
鞞 鞞釋文率音律鞞補項反鞞布孔反 游 音甬

于 又羊遇切 經 胡怪切音壞 繆 洋桂頭也一日以糞
音橡義同 經 絮練也 又古話切音卦 絲結左傳

而止 免 音問 將 音醫 拒 音矩 見
音須 膾 音問 將 音醫 拒 音矩 見

膾 音問 將 音醫 拒 音矩 見
膾 音問 將 音醫 拒 音矩 見

突肥貌左傳性輪肥膾曲禮豚曰膾肥 徒困切音
鈍義同又人名檀弓微子舍其孫膾而立衍

且 音疽 疾 千木切音 疾 音裸 接 如字

音律 且 音疽 疾 千木切音 疾 音裸 接 如字

盟 音孟 古洽切音夾邾邾地名

賈 音古 又姓左傳邾有邾張

虛 音區 音恭 邾也又國名

句 音鈞 音豆 音慶 音狡

底 音旨 見 輟 音患

公羊傳 徒協切音牒開謀說 交軍中反間也

殤 尸羊切音商未 成人喪也

媪 于貴切音胃楚 人謂女弟曰媪

蝮 與蝮同春 秋桓公五 古外切音

郟 古外切音 郟 郟 郟

童 見通 蛇 文公 郟 郟

穀梁傳 許既切始去聲悅也 又好也 又同音

胡傳 徒與切田上聲 陰陽氣亂曰診

診 徒與切田上聲 陰陽氣亂曰診 曲勿切音屈麻細會屈伸也 又曲同王制不孝者君親以得

莊公 音通 邾 音紀邑名 邾 音紀邑名 邾 音紀邑名

馮 音憑 音憑 音憑 音憑

鄆 音干 音干 音干 音干

侯 音桃 見 般 音班

左傳 侯 音桃 見 般 音班

媵 盈去聲 見 鄆 音班

構 謨官切滿平聲松心木楚王卒於構木之 下 里黨切音朗謨奔切音門義並同

刺 居胃切音貫傷 也刺也又人名

禘 室也左傳與同宗禘 室也左傳與同宗禘

堵 音賭 見 堵 音賭 見 堵 音賭

頌 古杏切音閣頌頌頌頌 又姓左傳頌氏 湯人切音溢義同 古致切音

踏 音鴉 音鴉 音鴉 音鴉

湫 仰出切音啾水名 子小切音割湫隘也 左傳昭元年壘開湫底又昭二年湫隘置塵註湫下也 又地名左傳楚子伐黃還及湫 又人名左傳仲孫湫王 湫 宗蘇切音祖人 湫 湫 湫 湫

名 左傳魯有子服湫 湫 湫 湫 湫

膝著地以尻著足而稍安者為坐仰腰及股而勢危者為跪因跪而益致其恭以頭著地為拜又曰古人席地亦只是盤坐又有跪坐者君前臣跪父前子跪兩膝頭屈前者地觀畫圖可見據此說古人之盤足坐為安坐蓋席端母長則然其卑幼侍坐如跪謂之跪坐以示不敬安席兼尊長之前可跪可拜也

奸 居寒切音干犯也一曰亂也左傳好絕我好前漢溝洫志使神人各得其所而不相奸 集韻居顏切音管私也偽也 按左傳諸書似俱音

玕 邊孔切上聲石之次玉者 又步項切音林義同又就地左傳玕公為王宮于玕

軀 音離 直質切音秩門限也 徒結切音迭枯扶鄭門名見左傳

栽 音再 見

黨 音掌 音鉗

餂 音甜

輕 音慶

字辨 莊公

都舍切音耽說文藥酒也 直禁切音鴉酒有鴉毒左傳使鍼季醜之又閔元年晏安醜毒

擗 拉同公羊傳莊元年擗幹 而後之註擗折聲也

實 羽敏切音殞雨也 又與阻同公羊傳莊七年夜中 舍胡切音粗公羊傳猶者 星實如雨 日侵精者日伐又略也

脰 大透切音桑葛切音曬公羊傳宋萬 將廉切音尖泉一見 臂撥仇故註則于日殿 一否曰澁 又漬也 洽也 又滅也通域公羊傳夏

剋 疾疫也

省 齊人識于達二傳作熾

服 都玩切音綴 魯助切音墜垂貌一曰頓 脩庸加蓋柱也 又公羊傳有無僕氏

縹 莫典切音勉微絲也 又縹梁傳改葬之禮總 縹舉下縹也註縹貌遠也 又思貌又輕也

聖 他口切倫 各各切音惡色土也又精謂之聖又黝聖 黃 上聲黃色 又不塗壁亦曰聖 烏故切音汚義同

肭 斤於切音居 求 難續東方朔傳辭續充耳所以塞聰顏師古曰以黃綿為 圓用組挂之於冕垂 於切音渠義同

胡傳 兩耳旁示不外聽也

嬰 祖叢切音宗 嬰隸省作嬰船着 不行又至也又三嬰國名

眷 書容切音存 也袁公問寡人

字辨 莊公

卷六

卷六

閔公無

左傳

醜 音鴉 見莊公左傳

齒 語綺切音擬醫也

脰 十四年脰者何也組實也祭肉也生曰脰熟曰脰

脰 又脰脰地名見春秋 又無脰人名

湫 音刺 連條切音聊人名左

脈 時軫切辰上聲肉也左傳受脈于社 又生肉曰脈穀梁傳定

脰 又脰脰地名見春秋 又無脰人名

脰 又脰脰地名見春秋 又無脰人名

字辨 閔公

十

卷六

僖公

酈 音犁 見夏書註

挈 女加切同擊持也 女居切音御

平 卽丕字又

鄧 慈陵切音情奴 姓國又鄧地

頤 語塞切音演 頤也一日穿

緝 音民 見大學

字辨 僖公

七

卷六

左傳

軫 離呈切音陵車轄頭前禮展軾效駕

寺 如字 見憲問註

絲 音市 見先進註

思 同懼

兪 雲俱切音于 兪 壯羊又美也

鄭 音兵

屏 音未

墳 音未

此本註說相詆也又毀也曲禮不苟誓 將支切紫平 亦天同又思也少儀不誓重器又病也禮記亦非禮之誓 也又地名左傳從師于誓樓註衛邑又文十六年以侯 扶註楚邑又襄九年楚師伐宋師于誓母註宋地又昭二 十三年單子取誓註誓在 河南鞏縣西南誓城是也

上聲 見 龍 音象 見 茸 而龍切音冗草非其貌又 夏書 召南 木名又鹿茸藥名

技 居效切音教比也又計量也又考也字典按經 史按交互用義亦相通正字通說可從

音狄 輕 音慶 見 車 音平聲 見 馮 音愚 振 音真 中庸 公孫丑 見 焯 音香 見 卻 乞逆切音際晉 又姓晉大夫卻缺子之後與卻通 又仰也謂仰于地 又與隙通 禮諸侯相見於卻地曰會 又骨肉之交也 又怨隙

中庸 賁 音奔 見 焯 音香 見 卻 乞逆切音際晉 又姓晉大夫卻缺子之後與卻通 又仰也謂仰于地 又與隙通 禮諸侯相見於卻地曰會 又骨肉之交也 又怨隙

也 奸 音干 堵 音睹 見 歙 音綠切音暹姓也左 小雅 傳有歙孫 又與喘

字辨 俗公 卷六

同 過 平聲 見 拒 音矩 見 荐 前去聲 音癸 見 雍 音癸 見 大序 序 雍也註 見 商書註

音癸 見 盼 同 張 音帳 見 濤 音甯 見 輅 音癸 見 入份 見 子路註 見 免 音問 益 呼尤切音 荒血也 虛

音區 見 傅 聚也又每敬也 蛾 音以 見 罷 音皮 庭 鳥尤

菟 音徒 見 睢 音維 見 罷 音皮 庭 鳥尤

注曲頭也僕也弱也 菑 音去 縣 音玄 勅 渠京切音 華疆也 又去聲

又痔病之人 又去聲

僂 土威切音纓纒巖未整陣左傳使僂可也 又去聲 弱也優焉如不終日註期苟且不整肅也 又七緡

切參去聲雜言 羊 母婢切音弭羊鳴 又姓羊之先也 也 禮 母 羊 左傳鄭文夫人羊氏 正字通 羊 切音美 緝 卽慎切音進帛赤色又板也 又 義同 緝 官名左傳緝雲氏有不才子 衰 音久 見

大學 廌 同 咎 音高 見 儵 以周切音由魚名 又地名左傳將悉敵

廌 以待于儵 又人名左傳晉 公子伯隆 除留切音儵義同 看 豚上聲 見 駢 見憲 公孫丑 見 屬 音燭 蔡 音高 見 韃 音肩 見 屬 音大 屬 音燭 蔡 音高 見 韃 音肩 見

應 音英 見 祭 音債 味 莫佩切音妹目略也左傳 大序 序 祭 音債 味 莫佩切音妹目略也左傳

字辨 俗公 卷六

情 音實也 汜 音凡 見 鶻 以律切音幸知天將 雨鳥也左傳鄭子城

兒 音兒 見 藝 音肩 見 百 音麥 見 廣 音兒 見 王以註

大學 序 天 於表 鞮 音兒 見 鞅 音兒 見 鞅 音兒 見 鞅 音兒 見

註許見反 鞮 音兒 見 鞅 音兒 見 鞅 音兒 見 鞅 音兒 見

又去見反 鞮 音兒 見 鞅 音兒 見 鞅 音兒 見 鞅 音兒 見

在後 鞮 音虛 隊 音虛 鞅 音兒 見 鞅 音兒 見 鞅 音兒 見

日鞮 旅 音虛 隊 音虛 鞅 音兒 見 鞅 音兒 見 鞅 音兒 見

也又目不明也又城名又鄭囑 奸 音干 見 花 音干 見

長 鞮 音虛 隊 音虛 鞅 音兒 見 鞅 音兒 見 鞅 音兒 見

吹草葉多也左傳使茅花代之 又補蓋切音飾
旂後獲傳後伐言有法度又左傳精獲旂旌旒旌即旆也

鉢 音餅 見 泰風

緄 直類切音 緄 昌六切音觸盛氣怒也又人名左傳 有甘歌耶歌戰國策有願歌 祖感

閒 音開 見 秩 音經 見 恒山 陳知切音馳

醜 音鳩 又 音覺 具各切音 勤小屋

軀 音經 見 恒山 陳知切音馳

字辨 僖公 十四 卷六

公羊傳

杙 他經切音汀虛杙宋 地左傳盟於虛杙 為王者之事也今公羊傳作帖 又處占切音 帖 羊傳僖四年辛帖荆以此

帖 他協切音帖服也靜也公 羊傳僖四年辛帖荆以此

肱 求於切音梁脯也又遠也 又草也又邑名前漢五行

碩 亭年 切音

穀梁傳

紿 蕩海切臺上聲絲勞仰給又疑也欺也欺 梁傳惡公子之紿 又從也緩也 斥 指斥

洵 食角切音泥擊水聲又水名 市若切音灼義同 又職畧切音酌挹取也與酌同 弋灼切音葉義同

眞 同類穀梁傳晉文公 之行事為已眞矣

塗 音切音欽 陰皆在宋 又同塗穀梁傳必於彼之巖

郭 諸延切音專姓 也又國名 郭 申之切音詩國名春秋夏取郭 又山名左傳魏絳樂盈以下軍 克郭註平陰西 郭 杜谷切音讀弓友也 又 有郭山

韞 神六切音孰義同

郭 諸延切音專姓 也又國名 郭 申之切音詩國名春秋夏取郭 又山名左傳魏絳樂盈以下軍 克郭註平陰西 郭 杜谷切音讀弓友也 又 有郭山

字辨 僖公 十五 卷六

文公

規倫切音球大頭也
又楚成王名
韻 又音解本亦
韻 又音解本亦

合 去聲 見
中庸注 如灼切音若秦
郡 楚界上小國
康 俱倫切音均
也又國名左傳

楚伐康 又與羣同左傳
苦允切音根束縛也左傳
羅無功康之

亭 步非切音佩 蒲沒
郭 芳無切音 千西切音
切益入聲義同 郭 妻郭丘病

地

左傳

字辨文公

芊 音拜 躡 符輒切音頓獸足也
左傳食無躡註熊掌

蹕 式在切音審深視也又病視又姓
又丑 先 音練

窰 音入聲 窰 陸同 壞 音怪
邪 愚亥切音 元奈也名

愾 音慨 見 漸 同潛 見
侘 音眺 杼

鄆 音皮 見 龐 必至切比去聲
兵媚切

矐 音秘 矐 巨斤切音勤黏土也又時也
渠各切音觀塗

義同 董 又與勳董通 於厥切音新國名又董陰

地名在晉左傳註音詳一音斬 按
烏頭董茶之類從草字彙附此非 葇 音辱
劓 音秘

堉 日臂去韻夫亦曰堉 音懲 見
中庸 荷 尺栗切音

宗也又前似人名左傳楚 公 卽洽字左
范王商似 又荷皇神名 扶 叱咎切音

左傳扶其 鄭 所求切音搜 瞞 滿平
僕以御 鄭 瞞 國名 瞞 瞞 瞞

傳富父終甥 邳 如支切音而類鬚也又姓左傳宋邳
其喉以戈 邳 又與耐同說文邳或從寸

邳 居為切音規地名 微 音嬌 見
又姓孔子弟子邳 盾 豚上聲

駢 音騙 輕 音慶 見 愁 銀去聲
中庸註 塞 音春 味

字辨文公

先刊切去聲擾也音韻略也左傳魏人譏而
還 音旋

妃 音配 且 音相

句 音鈞 龜 母耿切音猛句
人名左傳先君 蚡 符分切音笑同
又地名秦秋叔弓師師敗於粉泉

條 音條 蕞 音善切徹上聲解也又備也左傳寡君願
以蕞事 又收也左傳寡君又初以蕞陳

事 鋌 徒鼎切庭上聲金鋌又箭鋌又盡也
邠 式忍

審地 職 俗職 鼓 魚開切艾平聲有所治也
檇 音儉

名 職 字 鼓 一曰置鼓高陽氏子名 檇 音儉

雜妻
戴 以忍切音引長餘 以淺切音敦 見中
音叻 音鐵 見 魁 魁左傳作螭

公羊傳

哈 胡甲切音 輪閏切音舜噴聯並通以目通指也
公羊傳文七年哈晉大夫使與公盟

圈 驅圍切大平聲與圈同 達谷切音
倦養畜之閉也 王篇半也 具願切

秦去聲地名公羊傳楚子伐圍註求阮反一音卷
去遠切音總 王藻周脈行不舉足註圈轉也

意衍切賤上登謂善言也一日謔也 又公羊傳惟
談談善言何註淺薄之貌賈遠曰巧言也

字辨文公 卷六

清醒切情上聲停安也 又公羊傳惟談
談善言註誦猶撰也 又與靜同 韋 韋帝也又
草名又妖星 徐醉切音

穀梁傳

七由切音秋蕭也左傳秦周伐雍門之萩 子
遙切音椒穀梁傳文九年楚子使萩來聘

胡傳

同棟 所江切
音雙義同

宣公

音橫 邲 薄密切音弼地 名在邲 婁 見離 婁 余專切音 洽益之子

左傳

輅 音逐 植 音治 見 睥 胡管切音緩大日也
音本 音成 見 嗾 蘇偶切音叟使大聲左傳公嗾

音本 音成 見 嗾 蘇偶切音叟使大聲左傳公嗾
如支切音而爛也又煮也 蹠 音煩 音煩

音本 音成 見 嗾 蘇偶切音叟使大聲左傳公嗾
去聲 嗾 夫葵焉 又去聲先奏切義同

音班 見 固 偶許切音語牢 邲 音夾 邲 音序
又與輅通左傳以禦鳴 邲 音夾 邲 音序

字辨宣公 卷六

抽知切音鳴似蚊無角似龍而
音班 見 固 偶許切音語牢 邲 音夾 邲 音序
又與輅通左傳以禦鳴 邲 音夾 邲 音序

音班 見 固 偶許切音語牢 邲 音夾 邲 音序
又與輅通左傳以禦鳴 邲 音夾 邲 音序

音班 見 固 偶許切音語牢 邲 音夾 邲 音序
又與輅通左傳以禦鳴 邲 音夾 邲 音序

音班 見 固 偶許切音語牢 邲 音夾 邲 音序
又與輅通左傳以禦鳴 邲 音夾 邲 音序

音班 見 固 偶許切音語牢 邲 音夾 邲 音序
又與輅通左傳以禦鳴 邲 音夾 邲 音序

音班 見 固 偶許切音語牢 邲 音夾 邲 音序
又與輅通左傳以禦鳴 邲 音夾 邲 音序

音于 洵 音藥 見信公 著 音旨 見 天 於表 飲

去聲 見 復 勑力切音開復也 反 傲 音邀 部 音戲

中庸 見 廣 去聲 敢 夏書註 見 錡 音擬 見

成 論語序 見 拒 音矩 見 恭 音記切音忌恭也 左

軌 徒孫切音 拒 音矩 見 恭 音記切音忌恭也 左

室又少康為仍牧正恭澆能戒之 又教 傳管蔡啟商恭間王

也左傳楚人恭之脫肩又恭之拔旆投衡 名公孫使 還 音旋 見 鞠 居六切見 智 烏員 切音

魚 研奚切音 還 音旋 見 鞠 居六切見 智 烏員 切音

無明也 又井無水左傳目於管 井而拯之 烏歡切音劉義同

室 音室 見 汗 音烏 瑾 居隱切音謹 其各

瑜 雲俱切音于璣瑜美 實 同隕 穎 苦果切科上聲

穎猶一頭也又 牙 丈几切池上聲蟲牙 又 縉 慈陵

球穎又土塊 解也左傳庶有牙子 又 縉 慈陵

子遇于防 又吞登切音增義同 援 去聲 見

公羊傳 胡刀切音豪大呼也 鳴也咆也 又居勞切音高人

字辨 宜公 羊 卷六

音 犇 見公 犇 牛刀切音放犇也公羊傳 踏 長魚切音

孫丑 犇 公怒以斗犇而殺之 踏 七倫切音造與後同

淨也又住足也 又尺約切音 踐 止也伏也也也 但

純超也公羊傳踏階而走 踐 止也伏也也也 但

昆切音存以足逆踢曰踐公羊 領 戶威切舍上聲顯領

傳宜七年邪彌明逆而踐之 領 也漢班超虎頭顯領

又面黃色 又五威切音領點頭 杆 云與切音于公

以應也左傳逆于門者領之而已 杆 姑南切音甘橋屬

杆 不穿皮不蠶何休註杆飲水 柑 又其廉切音紺以木

器 又浴器玉藻出杆 柑 又其廉切音紺以木

銜馬口也左傳 柑 又其廉切音紺以木

柑馬而秣之 穀梁傳 宜公 圭 卷六

字辨 宜公 穀梁傳 宜公 圭 卷六

鄧 盧陵切音了國名穀 揜 他括切音

胡傳 莫紅切音蒙惜惜無知貌 武 雷 力救切音溜屋

惜 莫紅切音蒙惜惜無知貌 武 雷 力救切音溜屋

中宮 通鄧切音去聲喪葬下土 左傳朝而朔 正宇

成公

郤

左傳

左傳

膊

繁

字辨

成公

綦

屬

經

冷

餽

餽

餽

音隱 見

音高 八倫

音大 居大切音蓋乞也

又居曷切音葛義同

伯各切音博肩膊又界埒心 又疎也左

音盤 見

音其 見

音燭 見

音刑 見

音演 見

音丁 郎丁切音靈水名又冷泠

音運 野饋也左傳宣伯餽諸

音運 野饋也左傳宣伯餽諸

音運 野饋也左傳宣伯餽諸

音運 野饋也左傳宣伯餽諸

音隱 見

音高 八倫

音大 居大切音蓋乞也

又居曷切音葛義同

伯各切音博肩膊又界埒心 又疎也左

音盤 見

音其 見

音燭 見

音刑 見

音演 見

音丁 郎丁切音靈水名又冷泠

音運 野饋也左傳宣伯餽諸

音運 野饋也左傳宣伯餽諸

音運 野饋也左傳宣伯餽諸

音運 野饋也左傳宣伯餽諸

音隱 見

音高 八倫

音大 居大切音蓋乞也

又居曷切音葛義同

伯各切音博肩膊又界埒心 又疎也左

音盤 見

音其 見

音燭 見

音刑 見

音演 見

音丁 郎丁切音靈水名又冷泠

音運 野饋也左傳宣伯餽諸

音運 野饋也左傳宣伯餽諸

音運 野饋也左傳宣伯餽諸

音運 野饋也左傳宣伯餽諸

音隱 見

音高 八倫

音大 居大切音蓋乞也

又居曷切音葛義同

伯各切音博肩膊又界埒心 又疎也左

音盤 見

音其 見

音燭 見

音刑 見

音演 見

音丁 郎丁切音靈水名又冷泠

音運 野饋也左傳宣伯餽諸

音運 野饋也左傳宣伯餽諸

音運 野饋也左傳宣伯餽諸

音運 野饋也左傳宣伯餽諸

音隱 見

音高 八倫

音大 居大切音蓋乞也

又居曷切音葛義同

伯各切音博肩膊又界埒心 又疎也左

音盤 見

音其 見

音燭 見

音刑 見

音演 見

音丁 郎丁切音靈水名又冷泠

音運 野饋也左傳宣伯餽諸

音運 野饋也左傳宣伯餽諸

音運 野饋也左傳宣伯餽諸

音運 野饋也左傳宣伯餽諸

服乘綬註車無文 又學記不

學操綬註操綬雜弄弦屬

音配 都黎切音低革履也曲禮鞞履戰國策甲

知也 又地名左傳樂香為銅鞮大大 又人名左

傳以鼓子戲鞞歸 田黎切音題亦革履也

慈消切音焦芭蕉 慈焦切音焦草芥也又薪

也 又通照左傳雖有姬姜無棄蕉萃

呼光切音荒心上兩下左

音屏 見

音屏 見

音屏 見

音屏 見

音屏 見

音屏 見

音屏 見

音配 都黎切音低革履也曲禮鞞履戰國策甲

知也 又地名左傳樂香為銅鞮大大 又人名左

傳以鼓子戲鞞歸 田黎切音題亦革履也

慈消切音焦芭蕉 慈焦切音焦草芥也又薪

也 又通照左傳雖有姬姜無棄蕉萃

呼光切音荒心上兩下左

音屏 見

音屏 見

音屏 見

音屏 見

音屏 見

音屏 見

音屏 見

音屏 見

音屏 見

音配 都黎切音低革履也曲禮鞞履戰國策甲

知也 又地名左傳樂香為銅鞮大大 又人名左

傳以鼓子戲鞞歸 田黎切音題亦革履也

慈消切音焦芭蕉 慈焦切音焦草芥也又薪

也 又通照左傳雖有姬姜無棄蕉萃

呼光切音荒心上兩下左

音屏 見

音屏 見

音屏 見

音屏 見

音屏 見

音屏 見

音屏 見

音屏 見

音屏 見

音配 都黎切音低革履也曲禮鞞履戰國策甲

知也 又地名左傳樂香為銅鞮大大 又人名左

傳以鼓子戲鞞歸 田黎切音題亦革履也

慈消切音焦芭蕉 慈焦切音焦草芥也又薪

也 又通照左傳雖有姬姜無棄蕉萃

呼光切音荒心上兩下左

音屏 見

音屏 見

音屏 見

音屏 見

音屏 見

音屏 見

音屏 見

音屏 見

音屏 見

音配 都黎切音低革履也曲禮鞞履戰國策甲

知也 又地名左傳樂香為銅鞮大大 又人名左

傳以鼓子戲鞞歸 田黎切音題亦革履也

慈消切音焦芭蕉 慈焦切音焦草芥也又薪

也 又通照左傳雖有姬姜無棄蕉萃

呼光切音荒心上兩下左

音屏 見

音屏 見

音屏 見

音屏 見

音屏 見

音屏 見

音屏 見

音屏 見

音屏 見

音配 都黎切音低革履也曲禮鞞履戰國策甲

知也 又地名左傳樂香為銅鞮大大 又人名左

傳以鼓子戲鞞歸 田黎切音題亦革履也

慈消切音焦芭蕉 慈焦切音焦草芥也又薪

也 又通照左傳雖有姬姜無棄蕉萃

呼光切音荒心上兩下左

音屏 見

音屏 見

音屏 見

音屏 見

音屏 見

音屏 見

音屏 見

音屏 見

音屏 見

于元切音袁水名水經註
汜音桓一音恒今俗音袁
規國 沸 音費 見 湫 音劓 見 責 債同 見 尉
於胃切音畏候也安也又大尉廷尉皆官名又姓左傳鄭
大夫尉止又尉遲複姓 又集韻於勿切音鬱風俗通火
斗曰尉頭會說文持火所以申
縮者異今俗又加火作尉音鬱

公羊傳

踣 居里切音紀公羊傳相與踣間而語註開當道
門開一扇開一扇一人在外一人在內曰踣間
古流 眈 音舜 見文公 恹 香衣切音希念也願也
又悲也公羊傳在招丘恹

字辨 成公 恹 卷六

穀梁傳

僕 郎侯切音樓也曲背也別作僕穀梁傳曹公子手
僕又人名左傳高唐人殫綽工僕又僕壘 龍雨切
音呂左傳一命而僕又人名翟僕新又僕句龜所出地名

姪 徒結切音經兄弟之女也古之貴者嫁女必以姪娣
從又兄弟之子亦曰姪 又穀梁傳蕭同叔子處臺
上而笑之註蕭國也同姓也姪
子字也 直一切音秩義同

傷 而和 斛 梁尤切音求角貌觀
梁傳郊牛日展斛角

襄公

鄆 音情 見 剽 漂去聲
伯輪 鄆 于嬌切音爲地名
大學 鄆 莊加切許平聲木閉也又
地名春秋會吳于祖

灑 音詩 灑 古蘭切橋入聲水名
灑 音澗 春秋會于澗梁
才何切坐平聲小腫
也一日癩也

灑 音澗 春秋會于澗梁
灑 音澗 春秋會于澗梁
灑 音澗 春秋會于澗梁

灑 音澗 春秋會于澗梁
灑 音澗 春秋會于澗梁
灑 音澗 春秋會于澗梁

灑 音澗 春秋會于澗梁
灑 音澗 春秋會于澗梁
灑 音澗 春秋會于澗梁

灑 音澗 春秋會于澗梁
灑 音澗 春秋會于澗梁
灑 音澗 春秋會于澗梁

字辨 襄公 卷六

左傳

索 如字 見 彰 音而 見
子路註 御 上聲 泥 音捉 見
堯去聲 御 許意切音戩系息也又人名左傳寒
聲 羶 泥殺罪因其室而生澆及陸 過 平聲

杼 除上 賈 音古 見 堂 來切音堂駕馬銜脫也
傳駘肉岐畢 土來切音駘義同 又徒 彘 職瓜切音
亥切音待駘蕩廣大意又彘也鈍也 堙 音因 見

堙 音因 見 堙 音因 見
堙 音因 見 堙 音因 見
堙 音因 見 堙 音因 見

堙 音因 見 堙 音因 見
堙 音因 見 堙 音因 見
堙 音因 見 堙 音因 見

堞 達協切音煉城上女牆

螭 吉了切音岐蟲也又人名子螭又姓也

春 音本見房六切音翁執持也又土

緜 音梗見鄭音云

吾 音魚見

味 音曹風見

姣 音曹風見

暴 音僕見

底 音旨見

禠 音托見

積 音資去見

汜 音資去見

耶 音下邑又姓

堊 音徐石

縣 音玄

耶 音下邑又姓

虎 相谷切音斯獸名似虎有角能行水中又虎部

堵 音賄見

壘 音亦

戊 音恤見

奠 尺界切音練獸也又

廣 去聲

輒 音豚

御 上聲見

窰 朱倫切音脆窰

苦 音下也

嗥 胡刀切音豪

步 詳亦切音

覆 音去聲

捕 音去聲

倚 音几見

瞽 音孟問也

飲 音孟問也

鮮 音仙見

比 音毗

澁 音上聲

陋 音來地名

開 音開見

詢 音詢見

鏹 音如刀左傳

視 音祝見

纒 音同切音

穀 音覺

衿 音去聲

萩 音去聲

痲 音且

瘰 音且

句 音勾見

瀆 音豆

復 音復

含 音管

盥 音管

緹 音管

字辨 義公

字辨 義公

字辨 義公

字辨 義公

字辨 義公

字辨 義公

字辨 義公

字辨 義公

字辨 義公

字辨 義公

歷

同厥左傳是謂
覽其本

闕

音楓 見
大學序

御 上聲 見
大學序

戲 音義

耐 直又

齧 音擬

販 見大

屏

音非 見
大學序

鮮 音仙 見
大學序

胠 丘於切音

郛 音皮 見
復書註

且 音且 見

居 音其 見
大學

屏

音非 見
大學序

鮮 音仙 見
大學序

胠 丘於切音

郛 音皮 見
復書註

且 音且 見

居 音其 見
大學

字辨 襄公

焚 音奮 見
鄒黨

骼 各頤切音格 骨也 金掩器理

部 音部 見

躒 音躒 見

部 音部 見

躒 音躒 見

部

音部 見

部 音部 見

部 音部 見

部 音部 見

部 音部 見

部 音部 見

部

音部 見

部 音部 見

部 音部 見

部 音部 見

部 音部 見

部 音部 見

部

音部 見

部 音部 見

部 音部 見

部 音部 見

部 音部 見

部 音部 見

部

音部 見

部 音部 見

部 音部 見

部 音部 見

部 音部 見

部 音部 見

雲棺

町 庭上聲
見幽風

員

音云 見
暴

畜 音旭 見
大學

領 上聲 見
宜公左傳

戊

音恤 見
堇

堤 音低 見
周南註

亨 音烹 見

第

音第 見
縣

汜 音汎 見
文公

稅 音歲 見
先進註

字辨 襄公

第 音第 見
縣

汜 音汎 見
文公

稅 音歲 見
先進註

第

音第 見
縣

汜 音汎 見
文公

稅 音歲 見
先進註

第

音第 見
縣

汜 音汎 見
文公

稅 音歲 見
先進註

第

音第 見
縣

汜 音汎 見
文公

稅 音歲 見
先進註

第

音第 見
縣

汜 音汎 見
文公

稅 音歲 見
先進註

雲俱切音于薄也左傳晉未可媼也他

儋 都甘切音擔負荷也又姓又營 **禧** 虛宜切音

也懼聲也又諸諺 **姆** 同姥女師也莫侯切音茂內

然也左傳諸諺出 **降** 巷平聲見大學序 **娥** 子余

植 音治見 **瀆** 音豆見 **艾** 魚廢反 **消**

直姬紫次名又姬譽帝譽 **訾** 平聲見 **艾** 侯幹切音

如生孽又閭姬美女之稱 **壤** 音怪見 **閑** 翰門也又

息井切音省少菽也一日 **闕** 胡盲切音橫巷 **圻** 同朽泥錢也左

水門一曰水名又姓 **闕** 門又姓闕天 **圻** 傳朽人以時填

里也居也垣也 **闕** 門又姓闕天 **圻** 傳朽人以時填

左傳高其閑闕 **闕** 門又姓闕天 **圻** 傳朽人以時填

字辨 襄公

館宮 **塤** 莫狄切音 **轄** 胡八切開入聲 **鞮** 音低見

至 **塤** 頁奎也 **轄** 車軸頭錄 **鞮** 成公左傳

朝 朝夕音潮見 **厭** 音歷見 **貫** 音慣見

公羊傳 丑邁切音蕩人名鄭公孫 **鑽** 之日切音貫鐵

噓 左傳穀梁傳作噓 **鑽** 鑽砧廣韻斧也 **味**

公羊傳味維彼視釋文味舊音 **迨** 音宰見 **迨** 大雅註

勿一音未又曰渡割也 **穀梁傳** 音捨見 **創** 為政註

胡傳

絢 權俱切音幼植豆繩履無絢註無絢 **邯** 河干切音

無屨頭飾也居御切音揀義同 **邯** 寒邯鄲趙

縣又呼舍切 **鄆** 都艱切音 **鄆** 單

音酣姓也 **鄆** 單

字辨 襄公

字辨 襄公

字辨 襄公

字辨 襄公

字辨 襄公

字辨 襄公

字辨 襄公

字辨 襄公

字辨 襄公

字辨 襄公

字辨 襄公

字辨 襄公

昭公

音詔 見

子罕註

鍼 見秦

風

雹 音薄

蚡 見文公左

傳

般 音班

公孫丑

姤

見

招

尺約切音綽不順也又人名魯大夫叔孫姤

過

平聲 見

大學序

郟 居許切音舉國名

鵲 求於切音

濫 音藍 見

鶻 余六切音

鵲 求於切音

濫 音藍 見

鶻 余六切音

比

音皮 見

愁 音銀 見

郟 居許切音舉國名

鵲 求於切音

濫 音藍 見

鶻 余六切音

鵲 求於切音

濫 音藍 見

鶻 余六切音

鵲 求於切音

濫 音藍 見

鄧

莫公切音蒙邑名

鵲 求於切音

濫 音藍 見

鶻 余六切音

鵲 求於切音

濫 音藍 見

鶻 余六切音

鵲 求於切音

濫 音藍 見

鶻 余六切音

鵲 求於切音

乾

音干 見

蹶 狼狄切音歷足

濫 音藍 見

鶻 余六切音

鵲 求於切音

濫 音藍 見

鶻 余六切音

鵲 求於切音

濫 音藍 見

鶻 余六切音

鵲 求於切音

左傳

里仁註

蹶 狼狄切音歷足

濫 音藍 見

鶻 余六切音

鵲 求於切音

濫 音藍 見

鶻 余六切音

鵲 求於切音

濫 音藍 見

鶻 余六切音

鵲 求於切音

字辨

昭公

卷六

羣

羣

羣

羣

羣

羣

羣

羣

羣

罷

罷民音皮 見

蹶 狼狄切音歷足

濫 音藍 見

鶻 余六切音

鵲 求於切音

濫 音藍 見

鶻 余六切音

鵲 求於切音

濫 音藍 見

鶻 余六切音

鵲 求於切音

賈

音古 見

奸 音干 見

蔡 俱知字 見

姤 夏書註 見

省

省

省

省

省

省

省

雍

音雍 見

陰 音陰 見

愒 見論語序

選 上聲 見

阨

阨

阨

阨

阨

阨

阨

拒

音矩 見

脊 音茂 見

愒 見論語序

選 上聲 見

阨

阨

阨

阨

阨

阨

阨

焜

明本切音混焜也光也火貌左傳焜

焜 音焜 見

微 音微 見

微

微

微

微

微

微

微

微

嬪

音頻 見

嬪 音嬪 見

嬪 音嬪 見

嬪 音嬪 見

嬪 音嬪 見

嬪 音嬪 見

嬪 音嬪 見

嬪 音嬪 見

嬪 音嬪 見

嬪 音嬪 見

嬪 音嬪 見

嬪

音嬪 見

嬪 音嬪 見

嬪 音嬪 見

嬪 音嬪 見

嬪 音嬪 見

嬪 音嬪 見

嬪 音嬪 見

嬪 音嬪 見

嬪 音嬪 見

嬪 音嬪 見

嬪 音嬪 見

屋

時軫切辰上聲

正字通

燠 見周

書

塏 可海切開

地也左傳請更

諸夷壇者

戍 音恤 見

屬 音屬 見

屬 音屬 見

屬 音屬 見

渾

音中 見

披 音披 見

塞 音塞 見

規 音規 見

規 音規 見

鮮

音仙 見

披 音披 見

塞 音塞 見

規 音規 見

規 音規 見

披

音披 見

塞 音塞 見

規 音規 見

規 音規 見

規 音規 見

塞

音塞 見

規 音規 見

規 音規 見

規 音規 見

規 音規 見

規

音規 見

規 音規 見

規 音規 見

規 音規 見

規 音規 見

字辨

昭公

卷六

羣

羣

羣

辜

音辜 見

辜 音辜 見

辜 音辜 見

辜 音辜 見

辜 音辜 見

辜

音辜 見

辜 音辜 見

辜 音辜 見

辜 音辜 見

辜 音辜 見

辜

音辜 見

辜 音辜 見

辜 音辜 見

辜 音辜 見

辜 音辜 見

辜

音辜 見

辜 音辜 見

辜 音辜 見

辜 音辜 見

辜 音辜 見

辜

音辜 見

辜 音辜 見

辜 音辜 見

辜 音辜 見

辜 音辜 見

辜

音辜 見

辜 音辜 見

辜 音辜 見

辜 音辜 見

辜 音辜 見

辜

音辜 見

辜 音辜 見

辜 音辜 見

辜 音辜 見

辜 音辜 見

鉅 攀糜切音披靈姑鉅旗名左傳公卜使王
思以靈姑鉅卒吉 又貧悲切音邱義同

鄭 古杏切音 梗莒邑 感 音憾 見 大學註 取 音器 見 陽貨 遙 初救 切務

去聲倅也左傳倅子使助遠氏之遊 又齊飛順疾也又弄小曲也 有綸帶有結視不過 美 音郎 見 於帶綸之間 儔 音繩 見 夏書 所結也左傳衣

塌 崩去聲 見 宜 夏書 頌 音坡 見 大學序 倁 同倁又勝 也又 周書註 絞 音絞 見 泰伯 頗 音坡 見 大學序 攸 音區 見 大學序 虛 音區 見 大學序 焮 許定切音發 許勤 攔 上聲勁念

也又 周書註 倁 音幹 見 周書 絞 音絞 見 泰伯 頗 音坡 見 大學序 攸 音區 見 大學序 虛 音區 見 大學序 焮 許定切音發 許勤 攔 上聲勁念

衛也 周書註 倁 音幹 見 周書 絞 音絞 見 泰伯 頗 音坡 見 大學序 攸 音區 見 大學序 虛 音區 見 大學序 焮 許定切音發 許勤 攔 上聲勁念

如字 見 飲 去聲 見 中庸 縷 見 子 鍼 同咸 秘 兵媚 切音

梁惠王 昭公 卷六

祿戰柄又槩也 薄 惛 於俞切音陰惛情安和貌左傳 密切音彌義同 昭十二年所昭之惛情又深靜

貌 守 去聲 見 中庸序 葉 音攝 見 大學 俾 與俾 罷 音皮

擠 子計切音祭排也一日推也左傳小人老而無子知 擠於溝壑矣註擠墜也子細反 又上聲子禮切音

濟義 泐 卽沿 跨 去聲 見 夏書註 賈 音古 見 八份 苛 寒切音

同 何小草也又政煩也檀弓苛政猛於虎又禮內則疾痛苛 癢註苛疥也又虐也又急也怒也察也 又上聲下可切

義同 芊 音強 見 僖公左傳 篋 乞協切謙入聲 厭 平聲 底

音旨 見 蒲伏 作甸 湫 音相 見 莊公左傳

顏淵註

恢 枯灰切音 郟 音旭 見 襄公左傳 掠 音亮 費 音屏 見

中庸 戴 音權切音員鳥名又人名左傳 鞞 音低 見 成公左傳

縣 音玄 見 梁惠王 艾 音久 見 公孫丑註 藿 楚宜 差齒參差 才何切音醜齒本又齒不齊 也又人名左傳子善賦野有蔓草 也 防父切音附榆樹木名 又拊 正 正月音政與詩 同樂器 又附同刀肥弓肥

也 防父切音附榆樹木名 又拊 正 正月音政與詩 同樂器 又附同刀肥弓肥

也 防父切音附榆樹木名 又拊 正 正月音政與詩 同樂器 又附同刀肥弓肥

也 防父切音附榆樹木名 又拊 正 正月音政與詩 同樂器 又附同刀肥弓肥

也 防父切音附榆樹木名 又拊 正 正月音政與詩 同樂器 又附同刀肥弓肥

也 防父切音附榆樹木名 又拊 正 正月音政與詩 同樂器 又附同刀肥弓肥

也 防父切音附榆樹木名 又拊 正 正月音政與詩 同樂器 又附同刀肥弓肥

也 防父切音附榆樹木名 又拊 正 正月音政與詩 同樂器 又附同刀肥弓肥

也 防父切音附榆樹木名 又拊 正 正月音政與詩 同樂器 又附同刀肥弓肥

也 防父切音附榆樹木名 又拊 正 正月音政與詩 同樂器 又附同刀肥弓肥

也 防父切音附榆樹木名 又拊 正 正月音政與詩 同樂器 又附同刀肥弓肥

也 防父切音附榆樹木名 又拊 正 正月音政與詩 同樂器 又附同刀肥弓肥

也 防父切音附榆樹木名 又拊 正 正月音政與詩 同樂器 又附同刀肥弓肥

也 防父切音附榆樹木名 又拊 正 正月音政與詩 同樂器 又附同刀肥弓肥

大也 **龜** 抽居切音櫃似狸而大一云似 **雉** 巨淹切音

古舍切音甘人名左 **雉** 雉字 **員** 音云 見 **樓** 音呂

傳吳公子苦雉 **成公殺梁** **廷** 光去聲 見 **唯** 音雖 見

參 音分切音茨人名春秋劉 **錡** 音概 見 **頃**

音傾 見 **時** 諸市切音止天地五帝所基址祭地也

中庸註 **鄆** 徐心切音尋地名左傳寒泥使澆用師滅斟灌及斟

又姓左傳鄆伐皇 **汜** 音凡 見 **解** 音蟹 見 **任**

註鄆周大夫 **字辨** 昭公 卷六

音壬 **閒** 音開 見 **熒** 音尖 見 **者** 音奇 見 **欬**

丘蓋切音慨逆氣月令園多風欬 又呼 **祭** 音債 **書**

欬曲禮車上不廣欬 又營欬言笑也 **狂** 音岸 見 **畜** 休去聲

平聲 見 **夢** 述而 見 **還** 同退 **榻**

傳公 **誅** 專於切音諸行貌左 **襦** 人余切音 **賈** 音正 **茄** 具遮切音

蒲眠切便平聲榻榻中答牀 **賈** 音綠 **卷** 音權

也左傳榻榻所以藉幹 **子使遠射城州屈復茄人焉** 又古國名左傳楚

又居牙切音家芙蓉莖也 **卷** 音權 見

縛 伏約切束也又薄也又繫也左傳許男面縛街

縛誤 **瑱** 天去聲 見 **齟** 見閔公左 **飲** 去聲 見 **繇**

音由 **胸** 其俱切音衝車輓也 **汰** 音太 **荆** 收勿切音

斷 音短 **鑿** 丘正切音慶金聲也又一足行 **塞** 音賽

大學 **隄** 音低 **攜** 戶圭 **奸** 音干 **頤** 郎斯切音茲口

序 **弔** 音的 見 **貫** 音慣 見 **底** 音旨 見 **滔** 他刀

道不語 **區** 音詭 **堀** 同窟孔穴也左傳吳公子

字辨 昭公 卷六

音批 **鈹** 音屑 見 **藝** 音屑 見 **食** 音嗣 見 **軒** 古罕切于上聲與稭同禾

且 音疽 見 **食** 音嗣 見 **黥** 止忍切音 **類** 力遂

類絲節也戾也 又 **戊** 音茂 見 **莫** 音麥 見 **鄴**

左傳念釋無期 力展切音 **韋** 周邑

賈 音古 見 **颯** 力求切音雷高風也 又連條

音溜姓也左傳 **飲食** 並去 **氐** 音音 見 **湮** 伊真

昔有颯叔安 **冒** 音墨 見 **衰** 音又 見

因落也又水名 因蓮切 **冒** 音墨 見 **衰** 音又 見

妃音配從音縱名武政

公羊傳

悒音希見成公音質鎖公羊傳見襄公

穀梁傳

艾音又執魚列切音揭危禁也又撥也又與關同

既攻傳表纏質以為機穀梁傳以為葛輦輦古逆切音輦車

覆質以為築據此築馭通用輦輦輦相輦也又舟

車序行也又挂也春秋蒐于紅盍伊昔切音益咽也穀

穀梁傳流旁握御輦者不得入盍梁傳盍不容粒註盍

字辨昭公羹卷六

駟尼輒切音聶穀梁傳兩足不能相過齊謂之駟

駟楚謂之駟衛謂之輓釋文駟聚合不解也

駟府良切音方邝邝縣名又與訪通駟梁

駟傳加公也註加當為訪謀納昭公也

定公餘亮切音漾炙燥也又對火也向也

煬又春秋立煬宮註煬公伯禽子也觀去聲見

姓音生見愛救切音馳音權見音權卷音權見音權疆音權見

還音旋見吳于橋李將遂切音醉公羊傳謂

李之醉脈辰上聲見閔渠美菓渠美菓

左傳公左傳渠美菓

過平聲見大序序栽音再見音再隕音類見

字辨定公羹卷六

駟音加爽音霜見音霜沈音鳩見音鳩噴音黃見

噴音黃見音黃噴音黃見音黃噴音黃見

噴音黃見音黃噴音黃見音黃噴音黃見

噴音黃見音黃噴音黃見音黃噴音黃見

噴音黃見音黃噴音黃見音黃噴音黃見

噴音黃見音黃噴音黃見音黃噴音黃見

噴音黃見音黃噴音黃見音黃噴音黃見

璵 雲俱切音于 璵符艱切音煩璵 璵音攝 見

信 音擔 見 困 胡困切音涸 困也 又黎 音掌 見

刺 徒官切音圖 刺也 又王世子其刑罪則織刺 朱絲切音專 刺澤地名

梭 祖寸切音去聲 推也 擠也 招也 左傳涉佗梭衛侯之手及腕 與腕同

咋 側格切音窄 大聲又啖也 又側駕切音許 咋語聲一曰暫也 助駕切音乍 左傳桓子咋 謂林楚曰註咋暫也

辨 音編 見 歛 見倍公左 鏗 乞吉切音掣 刺也 絕也 左傳盡借邑人之車鏗共軸 麻約而歸之 又去計切音契 義同 又占屑切音結 刺鉤也

憤 側格切音音 髮有中曰憤 又錄也 鄉黨註 憤齒上下相值也 憤音策又音責

蕙 音憲 見 憤 與蕙同 左傳皆憤而衣 製註

還 音旋 見 儀 如字 見 燿 音尖 見 頗 音旋 中庸註 儀 魯頌註 燿 襄公左傳 頗 音森 見

句 音劬 耶 俗邪 廣 去聲 見 莫 音森 見 大學序 耶 字 廣 大學序 莫 見

陘 音刑 見 差 音叙 見 序 八佾註 差 大學註 見

公羊傳 須聞切音峻 出表辭也 又先也 公羊傳 朋友相衛而不相迺 詳倫切音旬 義同 職 牛何切音

迺 須聞切音峻 出表辭也 又先也 公羊傳 朋友相衛而不相迺 詳倫切音旬 義同 職 牛何切音

職 牛何切音

職 牛何切音

鏡 七林切音侯 刻板公羊傳 曉而鏡其板 謹視也 又于廉切音籤 將廉切音尖 義並同

驃 息勇切音球 馬搖街走也 公羊傳 陽 越下取策 臨南驃馬 註 捶馬街走 謹 芥憂哀也

胡傳 公羊傳定八年 謹然後得免

坊 敷房切音方 邑里之名 又太子官曰春坊 符方切 音房 障也 隄也 郊特牲 祭坊與水庸 事也 經解以 坊為無所用而壞之者必有水 敗坊 記君子禮以坊德

字辨 定八

字辨 定八

字辨 定八

字辨 定八

哀公

音贊

見

姓 音生

毗 音皮

還 音旋

見

中庸

見魯

頌

古巖

區 音區

見

周書

見

左傳

音再

見

屯 音豚

見

會 音會

見

澆 音澆

見

會 音會

見

竟去聲

中庸

見

緝 音民

見

娠 音身

見

豹 音豹

見

豹 音豹

見

音戲

艾 音艾

暴 音僕

見

纒 音素

見

纒 音素

見

纒 音素

見

字辨哀公

聖

卷六

聖

聖

聖

聖

聖

聖

聖

註經始發喪之服

又公

呼冠切

居候切

去聲

見

見

見

見

見

見

同

疝 音疝

見

疝 音疝

見

疝 音疝

見

疝 音疝

見

疝 音疝

見

嘔嘔喜也

於口切

音歐

去聲

見

疝 音疝

見

疝 音疝

見

疝 音疝

見

吐也

左傳

破嘔血

音懲

見

錯 音錯

見

錯 音錯

見

錯 音錯

見

之借

販 音販

見

且 音且

見

葉 音葉

見

葉 音葉

見

葉 音葉

見

後至

販 音販

見

且 音且

見

葉 音葉

見

葉 音葉

見

葉 音葉

見

昭公

左傳

且 音且

見

葉 音葉

見

葉 音葉

見

葉 音葉

見

葉 音葉

馮 音馮

見

邢 音邢

見

屬 音屬

見

輕 音輕

見

中庸

存 音存

見

存 音存

見

存 音存

見

存 音存

見

存 音存

見

音銀

殷 音殷

見

殷 音殷

見

殷 音殷

見

殷 音殷

見

殷 音殷

見

萬章

瘰 音瘰

見

瘰 音瘰

見

瘰 音瘰

見

瘰 音瘰

見

瘰 音瘰

見

襄公

頃 音頃

見

頃 音頃

見

頃 音頃

見

頃 音頃

見

頃 音頃

見

襄公

僂 音僂

見

僂 音僂

見

僂 音僂

見

僂 音僂

見

僂 音僂

見

丘庚切

阮 音阮

見

阮 音阮

見

阮 音阮

見

阮 音阮

見

阮 音阮

見

字辨哀公

聖

聖

聖

聖

聖

聖

聖

聖

聖

反兩

愁 音愁

見

愁 音愁

見

愁 音愁

見

愁 音愁

見

愁 音愁

見

存之

頰 音頰

見

頰 音頰

見

頰 音頰

見

頰 音頰

見

頰 音頰

見

音莫

頰 音頰

見

頰 音頰

見

頰 音頰

見

頰 音頰

見

頰 音頰

見

蒲郎

般 音般

見

般 音般

見

般 音般

見

般 音般

見

般 音般

見

乙滅切

鄧 音鄧

見

鄧 音鄧

見

鄧 音鄧

見

鄧 音鄧

見

鄧 音鄧

見

名左傳

鄧 音鄧

見

鄧 音鄧

見

鄧 音鄧

見

鄧 音鄧

見

鄧 音鄧

見

各切

莪 音莪

見

莪 音莪

見

莪 音莪

見

莪 音莪

見

莪 音莪

見

公羊傳

闖 丑禁切琛去聲馬出門貌又出頭貌公羊傳闖之則闖然公子陽生也 渠頤癡林切音琛義同 或作

覘 規雲切音 均鹿屬

字辨 哀公

四

卷六

禮記字辨

南通 田國 禮記 卷七 禮記 卷七 禮記 卷七

南城 張南磐重校 山穆叁胡氏重刻

曲禮上

敖 音傲 從 音縱 分 分無扶問 別 音龍 說 說人

擗 尊上 聲 猩 桑經切音星程程犬吠聲 師庚切音生 程程如犬面似人曲禮程程能言 正字

字辨 禮曲禮上 一 卷七

通程程能 言亦音星 施 音試 販 方諫切翻去聲 買賤賣貴者 懾 質涉切廢 入聲失氣

也一曰服 清 七正切清去聲寒也冷也曲禮冬溫 告 也怖也 而夏清註溫以禦其寒清以致其涼 告 音枯 食 音嗣 訾 音紫 純 音準 奉 上聲 辟 音僻

叫 而至切音 呼 去聲 屨 音據 肩 消熒切音駟面 二口旁也 屨 入戶奉肩註

肩門闕木也又左傳楚人慈之脫肩註肩 車上橫木 又上聲居永切音問明察也 摳 口平 唯

上聲 拾 音涉 帚 止西切周 拘 音溝 扱 音吸 見

橋 如字 見 蹶 音貴 盡 津上 儷 參去聲 見儷 鄉黨註

鄉黨註 見 儷 公左傳

跋 盤入聲 見 鄙風 **唾** 拖去聲 **撰** 音選 見 莫音暮 閒

屏 音丙 **跛** 音秘 **髭** 音替 **梳** 延知切音 移衣架也 **柳**

物之器曲禮男女不同梳柳 又平聲先侯切義同 **取** 去聲 **見** 音現 **深** 私列切音 薛同深除

曲禮諸母不激裳 **胸** 音劬 **辯** 音偏 見 中府序

去也一日漏也 以制切音曳 **搏** 徒官切音團圍也挽聚也曲禮毋搏飯又搏黍黃鳥

飯 音返 **咤** 見周 **嚶** 託合切音踏大 欲也母嚶羹 **絮** 搥去聲 見滕文公

字辨 禮曲禮上 二 卷七

刺 音威 見 齊 音齋 **醕** 子肖切音醕盡 爵曰醕 **棧** 古協切音

切箸也曲禮羹之有菜者 用杖 右洽切音夾義同 **副** 音霽 見 華 音花 見 中府

累 音操 **寔** 音帝 **詈** 音利 **虜** 音魯 **遺** 去聲 **附**

芳武切音 還 音旋 **辟** 見大 **鈞** 祖寸切尊去聲戈戟 柄底鏡者曰鈞 又

作管切音 鐵 杜嘉切類上聲牙戟柄底平者曰鐵 又 鑽義同 **臨** 去聲 見 緩 音緩 見 鄉黨 **載** 音戴 見

音會 **創** 平聲 **載** 音戴 見 鄉黨 **載** 音戴 見

中庸 **騎** 渠宜切音奇跨馬也 又奇寄切音麥馬軍日 騎曲禮前有軍騎注 言人不騎馬經典無言

序

騎者今言騎是周末時禮 正字通實韻音寄義同 **繕** 如字 見 筴 耻格切音 折卜筮筴

踐 如字 見 騶 音驟 **莖** 千卧切音到髮拜失 容節猶許也

奇 音奇 見 欬 音去 **嵩** 戶圭切音嵩車輪一特為 嵩曲禮立視五嵩又公羊

傳僂二十六年公追齊師至嵩釋文 **葦** 音庚 見文公 嵩戶圭反 息委切音嵩邵名

郵 孫入聲 見 衛 音沒 **鬣** 皮意切音備說文鬣也六書故 鬣也鬣他髮以被髻也

鬣 皮意切音備說文鬣也六書故 鬣也鬣他髮以被髻也 也又縣衣具內則不 敢縣于夫之禡

字辨 禮曲禮上 三 卷七 **沉** 輸芮切音稅和 也清也 **擣** 而主切音 乳染也

曲禮下 **綏** 音妥 見 姪 音絰 見成公 **苞** 音好 見 拔

而宜切軟平聲 按涉也與樹同 **縲** 先結切音 肩繫也 **躡** 良慎切音 各轢也

綏 音妥 見 姪 音絰 見成公 **苞** 音好 見 拔

音插 見 厭 入聲 **粥** 音有 **壇** 去聲 **鞮** 音低 見 成公左傳

周南註 **箴** 與箴同覆簪也 **鬣** 子徒切音剪剔治鬣也 **還**

音旋 **鹿** 音糜 **卵** 魯管切鸞上聲凡物無乳者卵生曲 體土不取腐卵 內則卵鹽註大鹽

形似鳥卵故名卵鹽 又公魂切音 **縣** 音玄 見 **假**

既魚子也內則濡魚卵將實麥

音遐 大 音泰 見 依 上聲 見 郤 同隙 見 適 音適

音的 焦 慈焦切音焦 焦明察貌 又子肖切音 繼趨走促數不為容止也 曲禮庶人焦焦 儼 音突

養里切疑上聲 儼也 一曰相疑 索 如字 見 脂 音突 又同擬曲禮儼人必于其倫 索 中府註 見

桓公 稟 音老切音考 木枯又魚乾曰稟 魚曲禮稟魚曰 稟 音老切音考 木枯又魚乾曰稟 魚曲禮稟魚曰 稟 音老切音考 木枯又魚乾曰稟 魚曲禮稟魚曰

請作稟樂記止 薌 音香 其 稟宜切音奇 豆稟 又堅 如稟木又積也 薌 音香 其 稟宜切音奇 豆稟 又堅

也 其語辭 巖 才何切坐平聲 裕 音劫 見 匹 音木 也 其語辭 巖 才何切坐平聲 裕 音劫 見 匹 音木

公府 棋 居許切音果 名亦狙名 裕 音劫 見 匹 音木

字辨 禮曲禮下 四 卷七

音禪 禪 徒各切音 鐸袴也 蔗 平表切音 蔗草可為簾 蒲 嬌 別名柳宗元詩所懼齊蔗蔗註 切音蔗 蔗也 悲嬌切音 鐸蔗 禮記蔗蒿悽悽蔗與蒿同類 祭 連條切音 柳宗 廟盛肉竹器

音禪 禪 徒各切音 鐸袴也 蔗 平表切音 蔗草可為簾 蒲 嬌 別名柳宗元詩所懼齊蔗蔗註 切音蔗 蔗也 悲嬌切音 鐸蔗 禮記蔗蒿悽悽蔗與蒿同類 祭 連條切音 柳宗 廟盛肉竹器

音弓 檀弓上 免 音問 見 居 音基 見 脂 音飽 見 頤 音德 見

衛風 泫 戶賦切音 泫 泫流也 又露光也 耶 音邪 見 曼 音曼 見

音萬 繆 音緙 見 重 平聲 蓋 音盍 縣 音玄 賁 音奔 見

音問 睨 音睨 見 瞿 音據 見 革 音亟 見 婁 音婁 見

音問 從 音總 見 臺 音臺 見 衡 音橫 見 跂 音企 見

音問 從 音總 見 臺 音臺 見 衡 音橫 見 跂 音企 見

音問 從 音總 見 臺 音臺 見 衡 音橫 見 跂 音企 見

字辨 禮檀弓上 五 卷七

陽貨 稅 音駝 見 喪 音喪 見 披 音披 見 綱 音綱 見

音切 旄 音趙 見 苦 音苦 見 填 音填 見 卜 音卜 見 縱 音縱 見

音切 旄 音趙 見 苦 音苦 見 填 音填 見 卜 音卜 見 縱 音縱 見

音切 旄 音趙 見 苦 音苦 見 填 音填 見 卜 音卜 見 縱 音縱 見

音切 旄 音趙 見 苦 音苦 見 填 音填 見 卜 音卜 見 縱 音縱 見

音切 旄 音趙 見 苦 音苦 見 填 音填 見 卜 音卜 見 縱 音縱 見

音切 旄 音趙 見 苦 音苦 見 填 音填 見 卜 音卜 見 縱 音縱 見

音切 旄 音趙 見 苦 音苦 見 填 音填 見 卜 音卜 見 縱 音縱 見

音切 旄 音趙 見 苦 音苦 見 填 音填 見 卜 音卜 見 縱 音縱 見

又滿康切音皮圓棹也 又毗亦切音剛親身指植

引君印位而為棹歲一漆之藏焉 又部皆切音排藉也

楔 先結切音屑棹謂之楔又杜也 源 見陽 緣 去聲

瑱 天去聲 杔 音恥 紘 同編 敢 音儼 見 輶

音春 見 亦 亦帳也 音 亦益切音 亦 亦帳也

靛 倉敷切音倚載 靛 古委切音詭皮開也皮開

有圖註開以板 禡 質涉切音 笑 伊鳥切音杳室東南

為之皮食物也 禡 禡衣禡 笑 偶也又廢聲

蚍 蒲糜切音皮蚍 肆 息恣切音四埋 嗤 赤之切音

蚍 蚍大蚍 肆 棺之坎也 嗤 嗤笑貌

字辨 禮植弓上 六 卷七

紵 居吟切音今衣系也 又居蔭切音禁單 緣 土玩

紵 披也 袂 大袂布紵二袂又絞紵如朝服 緣 切音

紵 紵玉篇后衣也 釋名 角 息恣切音四七也 又 拄 腫與

紵 紵衣祿然黑色也 紵 主穿也支也 大記 既葬 拄 拄楮又刺也距也

檀弓下 嶠 音矯 引 去聲 穀 音告 顯 去聲 見 識 音試

大學 舍 音釋 見 隊 音墜 遣 去聲 見 沾 之聲

瞻漬也滿也 又現 猶 音搖 絞 音交 見 夔 音佛

周南 訾 紫平聲 還 音旋 差 音叙 見 賁 音快

成 音熙 潘 見離 乾 見里 禺 牛其切音遇猴屬又

禺音 重 音童 見 踦 音紀 合 去聲 見 奪 如字

遇 音讀 尊為 贛 他昆切音吞黃色也 又人 沈 音審

音何 墟 丘於切音區大丘也 廣 去聲 見 隱 駟去

音中 婁 音蘭 見 于 迂同 瞿 音瞿 見 壞 音怪

序 大學 京 原同 扶 見大 卷 與拳 井 見中 啞 乃聲

字辨 禮植弓下 七 卷七

入聲言難 學 音效 見 繆 見中 暴 音僕 見 疋

也 音注 學 大學序 繆 見中 暴 大學 見 疋

記 寔 悲驗切貶去聲 敷 敷同

下棺也 敷 敷同

溥 而六切音肉溼熱月令土潤溽暑又備行
飲食不溥注恣滋味為溥溥之言欲也 **薙** 他計切音

替除草也月令 **疆** 強上聲 見中庸 **倮** 魯果切音裸赤體也
季夏燒薙行水 **坏** 陶瓦未燒曰坏 又

創 平聲 **坊** 音防 見定公 **翳** 頭上角也 又津私
蒲枚切音裴以土封罅隙也月

令仲秋蒸蟲坏戶孟冬坏城郭 **翳** 頭上角也 又津私
切音資翳 見 **箸** 居效切音 趨 音促 見

應宿名 **橈** 音關 見 **箸** 居效切音 趨 音促 見
應宿名 **橈** 音關 見 **箸** 居效切音 趨 音促 見

華 音花 見 **趣** 音促 見 **飢** 音求 見 **噓** 音帝
中庸 **趣** 大學序 見 **飢** 音求 見 **噓** 音帝

鍵 巨展切音件關鍵戶輪也 **塞** 音塞 見 **鵠** 何葛切音
又平聲渠年切義同 **塞** 大學序 見 **鵠** 何葛切音

字辨 禮月令 十 卷七

鳥名又鷓旦夜鳴求旦 **沮** 上聲 **秣** 食律切音 **泄**

音尖 見 **齊** 火齊 音播 **雋** 如深切音王戴鳥亦
中庸 見 **齊** 火齊 音播 **雋** 如深切音王戴鳥亦

禁切 **乳** 音播 **雋** 如深切音王戴鳥亦
禁切 **乳** 音播 **雋** 如深切音王戴鳥亦

槌 直追切音 垂擊也 **斲** 巨衣切音斲強斲好
第壹也踢也 又杜兮音 自摩持斲蠅類也 **蹠** 大計切音

題蹄或作蹠蹠足 又杜兮音 自摩持斲蠅類也 **蹠** 大計切音
必斲切音蔽史淮陰侯傳 **菽** 蒲八切音拔菽菽端
從間道草山而望越軍 草又菽字向存也 **莢** 又

苦轄切音恰菽 **蟻** 堅姚切音驕水蟲似蛇四足能
害草也 害人又曰懶屬害魚者也

苦轄切音恰菽 **蟻** 堅姚切音驕水蟲似蛇四足能
害草也 害人又曰懶屬害魚者也

曾子問 **裨** 音皮 見 **說** 音脫 見 **菲** 與屏通 **聃** 音耽 **酌**

羊進切音孕酒 **比** 音界 **裨** 音開 見 **免** 音問 **引**

去聲 **垢** 居鄧切音互道也會 **綏** 音髓 見 **所** 渠頁切音

奇敬也又盛心舌之俎曾子問 **不** 否同 **數** 音速 **莫**

無所俎 真韻音析義同 **棺** 去聲 **辟** 音避

輶 郎狄切音歷車所踐也 **謾** 蘇谷切音速與
歷各切音落義同 **輶** 郎狄切音歷車所踐也 **謾** 蘇谷切音速與

字辨 禮曾子問 十 卷七

君與卿四人儀 又 人名三國時有馬謖

文王世子 **說** 音脫 見 **學** 音效 見 **閒** 平聲 見 **興** 音費

大學 **于** 音迂 見 **承** 音贈 見 **含** 去聲 **織** 音尖

大學 **于** 音迂 見 **承** 音贈 見 **含** 去聲 **織** 音尖

剽 音團 見 **告** 音鞠 **讞** 語寔切年上聲議獄
聲魚列切 **昕** 許斤切音欣且明日將出 **更** 平聲 見

音並同 **昕** 也文王世子大昕鼓徵 **更** 大學註

兌 音悅 見

兌 音悅 見

註 齷 初謹切 觀上聲 毀齒也 男八月生齒 八歲而齷 女七月生齒 七歲而齷 初觀切 音 觀 義 同

倅 七辭切 音 擻 取亂切 音 擻 擻 擻 擻

禮 運

執 同 藝 又始制切 音 世 威力也 禮 運 如有不由此者在 執者去 殺 音 效 見 魏 風

汗 音 然 入 俗 註 樺 音 敷 公 治 見 首 去 聲 大 學 註 略

樾 音 勞 居 檜 巢 又 豕 所 臥 墓 亦 曰 樾 亨 同 烹 註 略

字 辨 禮 文 王 世 子 禮 運 三 卷 七

醜 音 上 聲 見 大 雅 註 染 音 劑 見 醜 音 地 禮 運 亦 色

越 音 活 見 中 康 序 冪 音 克 見 銅

壞 音 怪 債 實 去 聲 見 明 君 者 所 用 也 舊 讀 如 字 明 篇 則

變 音 祥 兄 耐 乃 帶 切 音 奈 忍 也 又 輕 刑 能 可

澆 音 效 見 中 康 序 還 音 旋 見

狻 音 章 見 虎 鼻

狻 音 章 見 虎 鼻

音 情 見 宜 公 左 傳 養 日 養 苑 音 順 八 份 註 見 楓 與 藪 同 禮 運 陸 音 齊 醜 齊 音 劑 蓋 津 私 切 音 峴 月 見 西 方 謂 之 朧

字 辨 禮 禮 器 三 卷 七

朧 女 六 切 音 紐 朔 而 月 見 東 方 曰 朧 又 音 挑 義 同 省 伊 烏 切 音 杏 深 目 也 又 深 遠 貌

省 伊 烏 切 音 杏 深 目 也 又 深 遠 貌

省 伊 烏 切 音 杏 深 目 也 又 深 遠 貌

省 伊 烏 切 音 杏 深 目 也 又 深 遠 貌

省 伊 烏 切 音 杏 深 目 也 又 深 遠 貌

省 伊 烏 切 音 杏 深 目 也 又 深 遠 貌

省 伊 烏 切 音 杏 深 目 也 又 深 遠 貌

禮器

筠 干分切音云禮器如竹筠之有
也註筠竹之青皮也 革 音棟 見
大學註 繁

璜 音黃 見 縣 音玄 見
縣 音玄 見 錫 音陽 見
大雅 見 禡 音切 移 音

楸 音秋 見 玉 音玉 見
玉 音玉 見 琢 音琢 見
大學 見 越 音活 見

儀 如字 見 鼎 莫狄切音密與
之禁切音 櫛 展木也 禮

杓 音勺 見 葆 博考切音
寶翁衰也 綦

奧 音爨 見 擗 師街切音杉
也禮器有 又去聲所鑑

字辨 禮器 十四 卷七

撫 之石切音職禮器有頤而
也疏指拾取也 武 音無 見
大學註 醜

燭 余廉切音燭火
也又徐廉

池 音洋 見
梁惠王

蕀 音官 見
說文切音甲禾

朝 音朝 見 假 音格 見
縣 音立 見 洞 見為 屬 音屬 見

定 音訂 見 肆 音陵 見
大學註 跋 音祝 見
易上

程 與秤同秤見昭
公左傳下

註 中庸 席 以為 中席

郊特性

大 音泰 見 繁 音盤 見
中庸序 禘 讀為禴 奇 音獨 見

旦 讀為神 縣 音玄 見
大雅 見 錫 音陽 見 禡 音切 移 音

羊道上祭也一日道神 又尸羊切
音商逐強鬼也郊特性鄉人禡 單 音丹 見
鹽 去聲 見

告子 汜 音泛 見 琫 于菜切音早維米絲貫玉為琫
飾郊特性戴冕琫十有二琫 坊 音防 見
移 去聲 見

者 音共 見 越 音活 見
中庸 幾 音祈 見
大學註 母 音牟 見

卷 音哀 見 越 音活 見
中庸 幾 音祈 見
大學註 母 音牟 見

字辨 禮郊特性 五 卷七

追 音推 取 去聲 迎 去聲 炳 音炳 見
王風註 羶 音羶 見

驚 力仗切音諫郊特性牲禡之
為音驚也註係倫索也 所 音祈 齊

澆 音稅 肆 音剔 見
大雅 見 澤 音亦 見
辟 音辟 見

獻 音彥 見 澤 音亦 見
辟 音辟 見

綃 先彤切音宵生 飲 吹同

內則 綃 先彤切音宵生 飲 吹同

縱 所綺切音蹤內則櫛縱綃
總註綃髮者也 鞞 音畢 搢 音道 見

註 所綺切音蹤內則櫛縱綃
總註綃髮者也 鞞 音畢 搢 音道 見

捍

同杆 大計切音第去也避也 又時世切音逝

綦

音思 見 繁 盤小紫也 表 直一切音秩書

衿

琴去聲 見 溫 見中 醜 則泰醜註以黍

苳

音日 見 董 音謹 見 苳 大雅

免

音同 見 藁 考浩切音 藁 若浩切音

涪

息有切音上聲內則脩澹 以滑之註涪涪也 又息

膏

音告 膏之 縣 音立 膏 膏之

籓

音入 籓 神六切音執長襦連腰衣也 又徒公切

敦

音對 唯 上聲 見 噫 音陰 見

咳

何開切音頤小兒笑也內則父執子之右手咳 咳 而名之 又苦代切音慨內則不敢噦噦咳

睇

大計切音第目 洩 音替 見 擻 居四

綻

大諫切音去聲 紉 而鄰

燂

慈鹽切音潛內則五日則 潘 見離 醜 切音

燂

燂湯詩浴釋文燂溫也 潘 見離 醜 切音

燂

燂湯詩浴釋文燂溫也 潘 見離 醜 切音

字辨

禮內則 夫 卷七

漚

漚與類同說文洗面也禮內則 漚 必歷切音壁浴室也

漚

漚者漚水勢 嘯 如字 見 飲 食 並去 音大

菑

目止切音齒香 稻 私呂切音爾熱穫日稱即今晚

糶

竹角切音提說文早取稻 腳 許長切音 臚

鶡

於諫切音 醜 羊膾膾豕膾隨字衍 又鶡鳥切音鶡

醜

讀為 醜 水醜醜 又伊昔切音益義同

濫

音覽 見 醜 讀為 醜 水醜醜 又伊昔切音益義同

字辨

禮內則 夫 卷七

菰

菰食陳註蚶與螺同 正字通蚶牛 菰 音瓜 見

蓼

桑威切音上聲米屑 蓼 音了 見 濡 音而 見

齋

音嗣 齋 去聲 見 膳 音渠

齋

音嗣 齋 去聲 見 膳 音渠

齋

音嗣 齋 去聲 見 膳 音渠

榭

如支切音而梁上柱 榭 離呈切音 榭 音矩

榭

如支切音而梁上柱 榭 離呈切音 榭 音矩

榭

如支切音而梁上柱 榭 離呈切音 榭 音矩

榭

如支切音而梁上柱 榭 離呈切音 榭 音矩

性用菽註菽煎 駕 音如 見 釀 魚向切娘去聲 去

上聲 尻 丘刀切考平聲腫也脊骨 撰 音選 見 粗

公 攢 見滕文公 廂 以九切音酉兩則牛夜鳴 泠

音審 曠 普沼切艷上聲白色又鳥毛變色也 沙 沙去

見夏 睫 即涉切音接目旁毛也兩 般 音班 漏 平聲

中唐 胖 音判 見 奧 釋文 音郁 辟 音百 見 絞 音久

泰伯 淳 音諄 見 母 音模 見 將 音將 見 謹

字辨 禮內則 大 卷七

音芹 見 乾 音干 擘 音百 見 敵 之聲切音展皮

大學註 濯手以摩 糝 息有切脩上聲汁也一日澆也或作 洩

之去其波 醜 又與史同澆澆浙米聲 又疏鳩切音寬便溺也

醜 又與史同澆澆浙米聲 又疏鳩切音寬便溺也 腓 模杯切音枚背內也又春

麋鹿屬之內必腓 捶 主樂切迫上聲以杖擊也又持 也內則欲乾肉則捶而食之或

從木 灑 字典作洒 湛 同浸 見 鹽 去聲 見 觸

昌六切音觸狼臄牛脊也 醅 見本 梳 音殺 枷 音架

縣 音玄 輝 音輝 姆 音茂 食 音食子 接 如字 見

鬢 都火切音朵兒生三月翦 帥 入聲 見 咳 音頤

還 音旋 見 辯 音徧 旬 音均 見 數 上聲

大學 襦 人朱切音儒栗也內則衣不帛 袴 去故切音

婉 武遠切音晚婿也順也內則女子十年不出姆 紅

音正 紉 詳倫切音旬絲條也 鮫 擊非切音 餒 餒敗也又

字辨 禮內則 丸 卷七

臭也 類 木 都故切音 胝 同臄 腕 節 同位

篇或作假 木 妒姓蟲 胝 見小雅 腕 節 同位

丸 卷七

玉藻

邃 須兌切音 歲深遠也 卷 音衰 見 端 音見 見 裨 音皮 見

踐 釋文 音見 植 音直 首 去聲 饋 音悔 見

內則 禪 音展 見 禮器 濺 堅溪切音雜祥也又巢也 又

商書 杆 音于 連 去聲 見 斑 他與切音 茶 音舒 見

也 魯卑 酒 先上聲 言 音問 見 於 音飲 見 紕 切音

字辨 禮玉藻 三 卷七

音皮 見 屬 音屬 先進註 緣 去聲 織 音志 見

子路 振 上聲 見 禪 音丹 褶 音人切音習袴也 又徒協切音墨玉藻

帛為褶注有表裡而無著 省 如字 見 衰 袖曰 綃

音消 豸 他來切岸平聲野犬似狐而小出胡地玉藻 須 見中 說 說笏 免 音問 造 音橙

音皮 見 率 音律 見 肆 音津 見 圓 音圓 見

說封 緼 音溫 幽 上聲 禕 音聲 見 揄 音搖 屈

傳 緼 音溫 幽 上聲 禕 音聲 見 揄 音搖 屈

音開 見 禕 音鞠 禮 展同 見 祿 音象 徵 音紙

齊 音慈 還 音旋 辟 音伴 精 音爭 見 純 音緇 見

中庸 瑞 而宣切賴平聲石次玉 造 音糙 見 唯 音聲

縕 音溫 緣 去聲 絢 音幼 造 音糙 見 唯 音聲

齊 才詩切齊去聲病也 圈 音總 見文公 豚 上聲

齊 音咨 惕 尸羊切音商直疾貌 遯 蘇谷切音肅慶 瞿 音據 見

尊者齊遯又剽 累 累平 顛 音田 見 瞿 音據 見

字辨 禮玉藻 三 卷七

暨 音既 詔 鄂格切音額論訟也 又 辨 音既 見

調 與詔 休 音照 見 傳 專去聲 賓 去聲

明堂位 依 上聲 見 塞 音賽 見 載 音戴 鞫 音獨 犧

如字 見 篋 蘇音切音算筭屬明堂位玉豆雖甚喪大 玦 阻限切贊上聲 椀 音厥 組名明堂位組用

也述也 又與 椀 音厥 組名明堂位組用 又於月切

椀 音厥 組名明堂位組用 又於月切

音緩義同 椀 音厥 組名明堂位組用 又於月切

任 音壬 見中庸 卷 音家 見中庸 祐 音業 櫛 音大 康 音大

室位復廟重櫛 又與櫛同 刮 音刮 又摩也 鄉 音鄉 夫聲 康 音大

綏 音綏 見鄉黨 著 音著 丈入聲 勺 音勺 見中庸 蕢 音蕢 音塊

堦 音堦 丘皆切 櫛平聲 摩狀也 訖 音訖 切音發明 媯 音媯 古姓

又古華切 箕 音箕 敦 音敦 中庸 棋 音棋 曲禮下

謁 音謁 巨列切 音樂有所表識也 丘 音丘 切音入聲 止樂器 樂記 鞀 音鞀 又木豆也 明堂位 夏后氏以

謁 音謁 見獻 鞀 音鞀 敷勿切 音拂木 綢 音綢 音切

字辨 禮明堂位 三 卷七

韞 音韞 王問切 音運 韞人為 韞 音韞 韞陶註 韞陶鼓木也

喪服小記 免 音免 見音問 髮 音髮 見音問 稅 音稅 見音問 亡 音無

學而註 報 音報 音赴 見 報 音報 音赴 見 報 音報 音赴 見

大傳 紵 音紵 吉詣切 音 紵 音紵 音赴 見 紵 音紵 音赴 見

省 音醒 見 繆 音繆 見 紕 音紕 見 屬 音屬 見

大學註 繆 音繆 見 紕 音紕 見 屬 音屬 見

單 音單 見鄉黨 食 音食 以食 移 音移 去聲 樂 音樂 大學序 見

見 音現 見 適 音適 大學序 見 亟 音亟 陽貨 賈 音賈 音架

人份 說 音說 說 音說 訾 音訾 訾 音訾 訾 音訾 訾 音訾

胡八切 音訾 訾 音訾 訾 音訾 訾 音訾 訾 音訾 訾 音訾

也少儀 訾 音訾 訾 音訾 訾 音訾 訾 音訾 訾 音訾 訾 音訾

隱公 訾 音訾 訾 音訾 訾 音訾 訾 音訾 訾 音訾 訾 音訾

傳 訾 音訾 訾 音訾 訾 音訾 訾 音訾 訾 音訾 訾 音訾

而取之也 拖 音拖 上聲 還 音還 音旋 莫 音莫 音暮 更 音更 更之 拔 音拔

音跋 見 報 音報 音赴 見 皇 音皇 如字 見 匪 音匪 見公 乘 音乘

于路註 報 音報 音赴 見 皇 音皇 如字 見 匪 音匪 見公 乘 音乘

去聲 報 音報 音赴 見 皇 音皇 如字 見 匪 音匪 見公 乘 音乘

韻以忍切 報 音報 音赴 見 皇 音皇 如字 見 匪 音匪 見公 乘 音乘

音引義同 報 音報 音赴 見 皇 音皇 如字 見 匪 音匪 見公 乘 音乘

穎 音穎 見大 亟 音亟 音棘 數 音數 音朔 噍 音噍 在笑切 音噍 噍 音噍

少儀 數 音數 音棘 數 音數 音朔 噍 音噍 在笑切 音噍 噍 音噍

疏 噍 音噍 音棘 數 音數 音朔 噍 音噍 在笑切 音噍 噍 音噍

噍 音噍 音棘 數 音數 音朔 噍 音噍 在笑切 音噍 噍 音噍

噍 音噍 音棘 數 音數 音朔 噍 音噍 在笑切 音噍 噍 音噍

噍 音噍 音棘 數 音數 音朔 噍 音噍 在笑切 音噍 噍 音噍

噍 音噍 音棘 數 音數 音朔 噍 音噍 在笑切 音噍 噍 音噍

中序 清 音流 見 祿 音奇 見 聶 見 軒 去聲

焦 與焦同 子竹切音醜灼龜炬也 側角 稽 見 梁

臙 奴刀切音狻少儀大牛則以牛左肩臂臙折九

靡 平聲

學記

說 先了切音小學 兌 音悅 見 學 見 大 術 音遂

比 音避 見 樂 吹去聲 蛾 同蟻 見 宵

字辨 禮學記 音 卷七

小同 篋 欠入 孫 主聲 夏 音假 見 依 上聲 興

呻 升人切音申吟 估 規同學記今之教者呻其

佛 音弗 見 當 當其 格 音勃

壞 音怪 說 如字 見 解 音解 見 從 音春 見

樂記 比 音避 樂 樂之 唯 音焦 見 殺 音麗 見 暉

情 音規 濼 丑吏切音去聲估悉 音不和也改也 坡 音秘

樂 音洛 辯 音編 亨 音烹 齊 音齊 見

煖 音饒 見 著 大入聲 行 音杭 賁 音公孫丑

肉 柔去聲 好 去聲 道 道五 省 音醒 見 稱

還 見 鄉 去聲 拔 音跋 緣 音願

字辨 禮樂記 音 卷七

公治 負 房久切音阜依象也 訢 欣同 見 煦 見 進 註

姬 余棟切音豫母也今俗稱老婦曰姬又母撫兒也

區 音勾 見 貉 各額切音格角無總

殞 音育 音 殞 音 殞 音 殞 音 殞

當 去聲 莫 音麥 見 俾 音比 見 社

施 音吳 趨 音促 見 數 音速 敖 音傲 喬

雜子女註 當 去聲 莫 音麥 見 俾 音比 見 社

後彌猴也 當 去聲 莫 音麥 見 俾 音比 見 社

音 控 聖半切音腔控 榭祝歌也

楫

榭入聲 見明堂位

壘

音粒 小雅 見

橫

廣去聲 見中庸註

濫

音炎 見里仁註

畜

音觸 見大學 如字

唯

上聲 見中庸

分

去聲 見大學序

反

音及 見大學序 見

建

上聲 見中庸

說

音脫 見

更

平聲 見

耐

音能 見

要

平聲 見

識

音志 見

雜記

綏

音綏 見

轄

干去聲 見植

綖

處古切音權 訓其精有核註

字辨

禮雜記

美

卷七

說

音脫 見

輜

而宜切輅平聲無輜 車輜雜記載以輅車

適

音敵 見

實

音至 見

稅

音象 見

掄

音搖 見

紱

音父 見

屬

音屬 見

綵

與纁同平聲 又子 綵切音早紺色也

遺

去聲 見

迎

去聲 見

榭

居六切音 菊柄也

皮

批杷果名 又補委切

率

音律 見

衡

音枕 見

見

音諫 見

辯

見中

禘

如古切音髣衣緣也 又與 天記婦人復不以相註

與

衿衣種相為一

又

衣下緣也 雜記蘭衣裳

卷

音交

含

去聲 見

綽

敷勿切音 佛 用韻雜記如三年之喪則既類其練

拾

見萬 章註 與駿同草也無 葛之鄉去麻則

詳

皆行 出類切音扇義同

植

音特 見

輶

胡果切音駁車盛骨器 又戶瓦切華上聲雜記以

其

位闕殺而輶輪註

遺

去聲 見

縣

音玄 見

創

平聲 見

垢

見曾 子問

非

同非 見

傳

大功之哭三 曲而倭

純

音縞 見

緇

而至於音二開刑書 緇記庶子哭不倭

血

也雜記其緇皆于屋下又裳 也殺梁傳叩其鼻以緇社也

緇

音加 見

飧

音孫 見

字辨

禮雜記

毛

卷七

紕

音皮 見

純

音準 見

筭

符類切音煩竹器 又皮面切音便義同

喪大記

縣 音玄 首 去聲 適 音的 卷 音衮 屈 音屈

見學 禮 鄭風 稅 音條 扱 音插 馮 音憑

免 音問 拾 音入聲 輻 音半 料 音之 廣

又大也 又有也 楔 音屑 緇 音下 拒 音切 柅 音

主前水之器 喪大記 沃水用 當 拒 音切 柅 音

浴衣 差 音磁 望 音變 隔 音隔 天 卷七

字辨 禮喪大記 天 卷七

扉 芳未切 音費 幽隱也 濡 音同 濯 音棹 造

音榘 併 音非 切音肥 義同 第 音子 盛 平聲 篡 上聲

紱 音受 紿 音植 弓上 辟 音百 統 音上 姪 音送

音玉 誦 音屈 胥 音祝 挂 音主 屬 音送

音切 音平 凶 音怪 切音刺 義同 挂 音主 屬 音送

音角 見 鑄 音春 以綴著物者 鬢 音亂 髮也 綠 音送

音角 見 輶 音春 見 輶 音橫 見 偽 音帷 見

披 音責 見昭公 咸 音緘 揄 音搖 輶 大夫用輶音船 引

祭法 音醋 見 相 音祖 見 近 音迎

祭義 音倫 樂 音去聲 儀 音愛 還 音旋

禘 音同 見 趨 音去 數 音別 漆 音切 見

當 音尋 比 音府 錯 音措 膝 音律 箝 音聊 燭

音谷 奉 音上 音敷 食 音以 單 音丹 子 音慈 齊

音試 頃 音趾 併 音上 更 音平 大 音泰 守

音聲 見 卷 音衮 見

祭統 音聲 見 卷 音衮 見

音聲 見 卷 音衮 見

音聲 見 卷 音衮 見

音聲 見 卷 音衮 見

音聲 見 卷 音衮 見

音聲 見 卷 音衮 見

畜 音旭 見
大學 音純 見
純 音緒 見
先 音線 見
紉 見大

濟 音劑 見
諛 音速 見
進 音餞 見
行 音杭 見

舍 音釋 見
卷 音安 見
校 音肴 見
鐙 都騰切音

中 音燭 故謂之燈
又豆下附祭統執燈
釋文燈音登 又丁邠切音燈鞍燈

輝 音遠 見
胞 披交切音胞兒生爽也
翟 班交切音包義同 又蕭
艾 音刈 見

誤 且緣切音銓錄也
假 音格 見
艾 音刈 見

字辨 禮祭統 經解
三 卷七

經解

屬 音燭 見
縣 音玄 見
園 音圓 見
坊 音防 見

壞 音怪 見
大學序

屬 音燭 見
縣 音玄 見
園 音圓 見
坊 音防 見

哀公問
數 音朔 見
幾 音祈 見
午 去聲 見
愀 七小
蠢

上聲色變也哀公問
愀然作色又謹也
迎 去聲 見
愀 音迄 見
蠢

仲尼燕居
錯 音措 見
偃 長江切音昌偃無見貌仲尼燕居
還 音旋 見
齊 音慈 見

縣 音玄 見
還 音旋 見
齊 音慈 見

字辨 禮哀公問仲尼燕居丑而居坊記
三 卷七

孔子問居
其 音基 見
齊 音濟 見
假 音格 見
者 音嗜 見
蹶

其 音基 見
齊 音濟 見
假 音格 見
者 音嗜 見
蹶

字辨 禮哀公問仲尼燕居丑而居坊記
三 卷七

坊記
辟 音譬 見
坊 音防 見
履 音履 見
於 於于音鳴
備 音背 同

號 平聲 見
施 音試 見
履 音履 見
於 於于音鳴
備 音背 同

瘳 音瘳 見
辟 音璧 見
壙 音壙 見
獲 音獲 見

瘳 音瘳 見
辟 音璧 見
壙 音壙 見
獲 音獲 見

瘳 音瘳 見
辟 音璧 見
壙 音壙 見
獲 音獲 見

瘳 音瘳 見
辟 音璧 見
壙 音壙 見
獲 音獲 見

瘳 音瘳 見
辟 音璧 見
壙 音壙 見
獲 音獲 見

從 音宗 大學 見 音穆 中庸 見 音現 大學 見 音避 見

表記

儂 讀去聲 公左傳 見 儂 慘同 小雅 移 音以 見 燕也註 施

強 音與 強教 平聲 說 說安 音悅 樂 樂而 音洛 喬 音驕 勝 音升 不勝

共 音恭 中庸註 譽 平聲 齊 音柴

註 眠 都奚切音 低視也 抵 都禮切音 抵觸也 悟 說胡切音 吾獸 各 按悟俗刻

字辨 禮表記 緇衣 三 卷七

誤作 悟 五故切音 誤逆也 玉 箬 古笙 字

緇衣 願 願同 孫 去聲 大學 見 音悅 大學序 枯 讀為覺 見告子

譽 苦堅切音 德與愆同 道 道人 去聲 吉 作告 見 筵而註 痺 音宜 周書 見

瘡 多早切音 宜病也 與 瘡同 編衣 章善 瘡惡 比 見中 席註 葉 音攝 大學 見 閉

禡 禡文讀為 兌 音悅 道 音換 公孫丑 見 雅 讀為 牙 周 周田 親官

如周書讀 偵 貞同

為制申勸

奔喪 音問 見 學而註 鬢 音極 左傳上 見襄公 拾 音入聲 見萬章註

字辨 禮問喪 三 卷七

問喪

斯 見中

極 音極 見周南註

乾 音干

飲食 並去聲

懣

莫本切門上聲禮問喪悲哀志懣氣盛陸

壞 音怪

壙 上聲 見兒離婁

免 音問

偃 於上聲 見公左傳上

跛 波上聲 見易上

服問

稅 為稅音駝稅齊音厥 見先述註

字辨 禮問喪 周問 三年問

三年問

音 卷七

問傳

俛 音倚 見雜記

唯 上聲 見大學

莫 音麻 見大學序

芻 後五切音

戶地黃 又問傳年節不納辛蒲之 可為席者 胡駕切音暇義同

三年問

躅 音擲 見易下

躅 直六切音 逐同

脚 音馳

啗 陟交切瓜 平聲

又張流切音斬啗唯鳥聲三 平問猶有啗唯之頭焉

深衣

唯 音迤 見大傳

閒 為問 平聲

要 平聲

裕 葛鶴切音各 袂與衣接當腋下縫合 處也深衣裕之高下可以運用

厭 音壓 見大學

髀 音彼

圓 音圓 見繫辭

先 進

裸 戶瓦切華上聲 履旁內外曰裸 衣負絕及裸以應面 註裸與也

齊 音咨

裕 音勃

訓

大 音泰 見大學序

純 音準 見中庸

績 音食

緣 並去聲

廣

投壺

奉 上聲

哨 七笑切 聲去聲 口不 容也投壺杖矢哨壺

般 音盤

還 音旋

拾

中 庸

辟 音避 見大學

飲 去聲 見中庸

閒 去聲 見大學序

拾

字辨 禮深衣 投壺 僑行

音 卷七

拊入聲

數 上聲 見見萬章註

純 音全 見中庸

奇 音奇

養

去聲

數 上聲 見大學序

純 音全 見中庸

奇 音奇

養

扶 音膚 見大學註

撫 音呼 見喪大記

救 音傲

奇 音奇

養

僑行

數 上聲

更 平聲 見大學註

強 上聲 見大學註

粥 音燭 見陽貨註

見

齊 音齋

難 去聲 見大學

畜 音地 見大學

見 音現

樂 去聲 見

大 學

沮 上聲 見大學註

斷 音短 見大學

數 上聲

窳 音于 見

公 治

比 音避 見中庸註

信 音中 見大學序

辟 音避 見大學

砥

音韻 見
萬章註 銜 音而切音
銖 音朱切音殊十黍為銖十

四錄 孫 去聲 見
為兩 孫 大學 穫 音黃入聲
見繁忠註 訕 音屈 見
陽貨註 恩

魂去聲 見昭 累 去聲
公左傳上 冠義 字無

昏義 見
迎 去聲 見
中庸 先 音線 見
大學序 昏 居隱切音緊以瓢為
酒器禮用之

見 音現 筭 音頓 見
雜記註 段 音殿 見
為政註 當 去聲
委

字辨 禮冠義 昏義 鄉飲酒義
美 卷七

音樓 積 去聲 見
中庸註 藏 去聲 見
大學註 莖 音日 見
周南 適

音責 見
鄉飲酒義

共 主共如字 僕 音邊 見
人共音恭 憲問 啐 音翠 見
告子註 省 音省 見

大學 間 去聲 見
大學序 莫 音暮 見
音暮 愁 音愁 見
萬章註

射義 也做也來也

射義

射義

射義

射義

還 音旋 見
中庸註 數 音朔 見
大學序 賁 音奮 見
公孫丑 不 音否

旄 音耄 見
梁惠王 廟 音廟 見
舍 音舍 見
中庸序 紬 音紬 見
桓公胡傳

射 以射 飯 音返 見
音石 食 音剛 見
正 音征 見
大學序

音石 鴉 音鴉 見
居寒切音干鴉鴉也小鳥難中是以中之為
一鴉 又與鴉同鹽鐵論引詩嗃嗃鳴鴉 侯

夜鳴求旦之鳥

燕義 見
卒 之卒游卒音翠
卒伍如字 正 平聲
適 音敵 見
大學序 道 見
大學序

字辨 禮射義 燕義 聘義 喪服四制
美 卷七

聘義 見
勞 去聲 見
為政 還 音旋 見
中庸註 食 音剛 見
大學 積 音積 見
資去

見中 磻 音貧切音民美石次玉
庸註 碣 正字通碣磬攻並同 劇 音貴 見
堅同 隊 音隊 見

中庸 誦 音屈 見
陽貨註 瑜 音于 見
宣公左傳

喪服四制

訾 音紫 見
倍公 擔 音擔 見
憲問註 偃 於上聲 見
昭 諒

音紫 見 唯 上聲 比 音選 見
中庸序 治 平聲 禮記終

音紫 見 唯 上聲 比 音選 見
中庸序 治 平聲 禮記終

音紫 見 唯 上聲 比 音選 見
中庸序 治 平聲 禮記終

五經辨音補遺

乾卦 治 上治也之治平聲言居上治下
天下治也之治去聲言已治也

虞書 稽 如字 稽首之稽字書音啓按虞書稽首六見
詩小大稽首虎拜稽首註皆無啓音自讀如字

周書 植 字與植通置植榘求上 正
字通音直置也植榘求上

周南 母 音某歸寧父母按唐韻廣韻正韻莫厚切
集韻韻會莫後切並音某則某非叶音也

施 延也蔓生延施于宇下也施于松柏纒綿依附
之意施于孫子延及于子孫也故註

皆音異此施字乃張也設也故如字

字辨 補遺

谷風 弟 上聲如兄如弟 後 上聲遺恤我後
方叶上如齊 方叶上我詩

河廣 曾 曾不容刀二曾字蕩之什曾是聲樂五曾字俱
未音屑惟雨無正曾我替御一曾字音屑則不

音替者未
便讀解

黍離 穗 音近歲彼稷之
穗叶下如醉

大叔 所 疏上聲獻于公所叶下女入七語韻 又爰得
我所持其有所公歸無所天子之所云我無所

有截其所皆讀疏上聲方
叶若方音讀墳則不叶矣

陸帖 帖 胡上聲陟彼帖兮
叶下父音甫

鴉羽 帖 胡上聲父
母何帖

晨風 榘 榘有榘榘讀若歲
方叶下如醉

宛丘 春 驚春鉏鷺步淺水一低一昂如春如
鉏之狀故曰春鉏春勿誤作春

七月 戶 胡上聲九月在
戶塞向墜戶

鴉鴉 土 徒上聲微彼桑土註
音柱以杜亦徒上聲

雨無 遂 音近歲儀成不
遂叶下日瘁

皇矣 祐 胡上聲以篤周祚下文天
下之下亦叶胡上聲

字辨 補遺

下武 祐 胡上聲受天之祐叶上祖武按帖帖戶祐正字
通皆去聲而詩經必從廣韻正韻集韻韻會之

上聲者蓋讀上聲方
叶若去聲便不叶矣

生民 穉 音近歲禾役穉穉 按穗穉遂穉讀
若歲與詩經方叶若讀聚則不叶矣

五經字迹

乾卦 疆 君子以自疆不 覩 聖人作而萬物
息勿諷強 覩 聖人作而萬物

手 同唯君子為能通天下之志 繫辭唯深也
唯幾也唯神也唯變所適唯其時物也唯萬物俱勿

惟 誤

三 卷七

蒙卦

說 用說枉枯勿誤 脫易無脫字

履卦

說 說而應平乾勿 誤悅易無悅字

泰卦

財 后以財成天地 之道勿誤裁

否卦

辟 君子以儉德辟難勿 誤避易無避字

大有

亨 公用亨于天子 隨卦王用亨于西山 升卦 王用亨于岐山 困卦利用亨祀俱勿誤亨

隨卦

係 係小子係丈夫拘係之 坎卦係 用徵纆 遯卦係遯俱勿誤繫

臨卦

知 六五知臨勿誤 智易無智字

字辨

字述

四

卷七

无妄

繫 或繫之牛 姤卦繫 于金柅勿誤係

坎卦

維 維心亨 晉卦維用伐邑 解 卦君子維有解俱勿誤唯

明夷

莅 君子以莅 衆勿誤淪

家人

假 王假有家 萃卦王假有廟 渙 卦同 豐卦王假之俱勿誤格

夬卦

莫 莫夜有戎 其行次且勿誤 勿誤暮 次 趁起姤卦同

困卦

揜 剛揜也勿 誤掩

鼎卦

亨 亨任也聖人亨以享上帝 而大亨以養聖賢勿添

繫辭

嚮 其受命也如嚮 勿誤響

變通者

趨時者 也勿誤趨

以求信也

掩 故惡積而不可 俱勿誤伸

虞書

汝 汝能庸命 書皆作汝

納于百揆

班 班瑞千羣 后勿誤頒

書皆作納

試 明試以功益稷 惟 惟明克允

同弗百姓

子 洛水警子 孟子作余

勿誤拂

彊 彊而義勿 誤強

思曰贊贊襄哉

烝 烝民乃粒詩同 孟子作蒸

勿誤日

會 作會勿誤 會 會

夏書

于 東迤北會于匯 坊本作爲

勿誤

汗 舊染汙俗 勿誤汙

睢

皆 子及汝皆亡孟 子作女借

脫日

匪 無從匪彘匪說攸問 周書稱匪其人罔 匪正人匪察于獄之麗俱勿脫

無

無越厥命以自覆以下九無字 周書無虐於 獨無依勢作威二句爾無職于檢人俱勿誤

邪 乾卦其易之趨邪以 下六邪字勿誤耶

信 屈信相感 來者信也

罔 罔 罔 罔

罔 罔 罔 罔

罔 罔 罔 罔

罔 罔 罔 罔

罔 罔 罔 罔

罔 罔 罔 罔

罔 罔 罔 罔

罔 罔 罔 罔

罔 罔 罔 罔

罔 罔 罔 罔

罔 罔 罔 罔

罔 罔 罔 罔

罔 罔 罔 罔

罔 罔 罔 罔

罔 罔 罔 罔

罔 罔 罔 罔

罔 罔 罔 罔

罔 罔 罔 罔

罔 罔 罔 罔

罔 罔 罔 罔

罔 罔 罔 罔

罔 罔 罔 罔

辯 君同以辯言亂舊政
君同以辯言亂舊政
君同以辯言亂舊政

掩 子不掩爾
子不掩爾
子不掩爾

煩 禮煩則亂
禮煩則亂
禮煩則亂

摯 大命不摯
大命不摯
大命不摯

鈞 厥罪惟鈞
厥罪惟鈞
厥罪惟鈞

巡 王乃大巡六師
王乃大巡六師
王乃大巡六師

疆 疆弗友剛克身
疆弗友剛克身
疆弗友剛克身

辟 我之弗辟
我之弗辟
我之弗辟

歷 嗣無疆大歷服
嗣無疆大歷服
嗣無疆大歷服

蕃 以蕃王室凡二
以蕃王室凡二
以蕃王室凡二

又 今爾又曰
今爾又曰
今爾又曰

田 文王不敢盤于遊田
文王不敢盤于遊田
文王不敢盤于遊田

多 告爾有多方士坊本
告爾有多方士坊本
告爾有多方士坊本

辟 便辟則媚
便辟則媚
便辟則媚

昏 不昏作勞周書昏
不昏作勞周書昏
不昏作勞周書昏

亮 王宅憂亮陰下
王宅憂亮陰下
王宅憂亮陰下

天 非天天民
非天天民
非天天民

昵 典祀無豐于昵
典祀無豐于昵
典祀無豐于昵

嚮 嚮用五福
嚮用五福
嚮用五福

一 戎衣中
戎衣中
戎衣中

材 多材多藝
多材多藝
多材多藝

害 王害不違
王害不違
王害不違

饋 爾尙克羞饋祀羞勿
爾尙克羞饋祀羞勿
爾尙克羞饋祀羞勿

甸 俊民甸四
俊民甸四
俊民甸四

祝 否則
否則
否則

閔 子惟用閔于天
子惟用閔于天
子惟用閔于天

方 告爾有多方士坊本
告爾有多方士坊本
告爾有多方士坊本

辟 便辟則媚
便辟則媚
便辟則媚

踰 踰垣牆勿
踰垣牆勿
踰垣牆勿

介 如有一介臣如大學作若介大
如有一介臣如大學作若介大
如有一介臣如大學作若介大

害 害游害否勿誤
害游害否勿誤
害游害否勿誤

頃 不盈頃筐
不盈頃筐
不盈頃筐

游 游有游女
游有游女
游有游女

還 薄言還歸勿誤
薄言還歸勿誤
薄言還歸勿誤

說 說我則說勿誤
說我則說勿誤
說我則說勿誤

齊 齊有齊
齊有齊
齊有齊

寔 寔命不同凡二
寔命不同凡二
寔命不同凡二

匪 匪石匪席
匪石匪席
匪石匪席

信 信
信
信

教 教以教以遊
教以教以遊
教以教以遊

於 於我於城隅
於我於城隅
於我於城隅

余 余來暨
余來暨
余來暨

字辨 字迹

聖

卷七

下武於萬斯年二見板不實於直清廟無射於人斯

常聞村師訓蒙訣云易無四點無詩無方傍於易

果無無字矣考全詩作於者十有八離鴻則離之

句而日無方傍於豈不有誤後學 離 勿誤鹿

景 汎汎其景 養 中心養養 勿誤漾

埽 不可埽也 疆 鵠之疆疆 虛 升彼虛矣 子 勿誤掃

奧 曠彼洪奧 綠 綠竹猗猗 匪 有匪君子 耽 大學作斐

無與士耽二耽 宴 總角之宴 晏 言笑晏晏 支 勿誤宴

字辨 字迹 四四 卷七

芄蘭之支 跋 跋子望之 諼 焉得諼草 勿誤枝 勿誤企 勿誤宜

羊牛 前章羊牛下來因走之先後次 章牛羊下括願類之大小

旋 左旋右抽 勻 贈之以勻 餘作還 藥勿誤芍

辰 不能辰夜 莫 不夙則莫 取 取妻如之 坊本作辰 勿誤暮 何勿誤娶 田

無田甫田上田 豈弟 齊子豈弟 勿誤愷佛

字勿誤個 摻 摻摻女手 辟 宛然左辟 路 殊異乎公 勿誤織 勿誤避 路勿誤幣 上

上慎旒哉 閑 桑者閑閑 猗 河水清且澹猗 勿誤尙 勿誤閑 勿誤兮 貫

三歲貫女 勿誤慣

大 無已大康 廷 子有廷內 蕃 蕃衍盈升 勿誤太 勿誤庭 勿誤繁

閑 四馬既閑 湯 子之湯兮 勿誤女 勿誤坤

何 何戈與敵 嘆 慎我寤嘆 勿誤荷 餘作歎

狸 取彼狐狸 亨 七月亨葵 蚤 四之日其 勿誤狸 勿誤烹 蚤勿誤早 饗

朋酒斯饗 士 勿士行枚 嘆 婦嘆于室 孫 碩膚 勿誤享 勿誤事 餘作歎

鹿鳴 况 况也永歎 務 外禦其務 湛 和樂且湛 勿誤况 勿誤侮 中肅作耽 饋

逌 勿誤 麗 魚麗于罍 右 一朝右之 共 共武之服 勿誤離 勿誤儻 言匪其止共勿 巧

形弓 饗 一朝饗之 織 織文鳥章 泄 方叔泄止 猶 克壯其猶 勿誤倚 勿誤幃 勿誤菑 勿誤猗 夜鄉晨勿 誤向

白華 麗 魚麗于罍 右 一朝右之 共 共武之服 勿誤離 勿誤儻 言匪其止共勿 巧

鹿鳴 况 况也永歎 務 外禦其務 湛 和樂且湛 勿誤况 勿誤侮 中肅作耽 饋

逌 勿誤 麗 魚麗于罍 右 一朝右之 共 共武之服 勿誤離 勿誤儻 言匪其止共勿 巧

形弓 饗 一朝饗之 織 織文鳥章 泄 方叔泄止 猶 克壯其猶 勿誤倚 勿誤幃 勿誤菑 勿誤猗 夜鄉晨勿 誤向

白華 麗 魚麗于罍 右 一朝右之 共 共武之服 勿誤離 勿誤儻 言匪其止共勿 巧

鹿鳴 况 况也永歎 務 外禦其務 湛 和樂且湛 勿誤况 勿誤侮 中肅作耽 饋

字辨 字迹 四五 卷七

鄭父

遁

勉爾遁思

旋

言旋言歸

成

成不以官

猶

無相猶矣

唯

唯酒食是

訛

或寢或訛

何

何筮

勿誤尤

均

秉國之均

仕

弗問弗仕

亞

勿誤事

荷

訥

降此鞠訥

酉

弃如或醜之

惇

孟予作贊

寶之初筮

酌

先王酌勿誤

壹

壹者之來勿誤

儻

何人斯

酌言酌之勿誤

沮

何日斯沮

壺

壺者之來勿誤

泰

吳天泰熈

而

填

哀我填寡

儻

勿誤太

字辨

字迹

四

卷七

僭始既酒

猷

秩秩大猷

構

我日構禍

構

青蠅構

我二人勿

溥

溥天之下

奧

日月方奧

酬

獻酬交酬

耘

或耘或耔

齊

以我齊明

勿誤共

郵

不知其郵

予

無予之

葵

雖

子之

嘒

庭燎作嘒

平

平平左右

葵

又何

天子葵之

髦

如蠻如髦

傅

亦傳于天

傅

阿同勿誤附

詹

六日不詹

縣

縣黃鳥

卒

維其卒矣

青

其葉青青

矜

何人不矜

宜

宜鑒于般

駿

駿命不易

右

保右命爾

涼

涼彼武王

迺

乃司空乃

混

混夷

乃

乃司空乃

恫

恫中國勿

射

無射亦保

餘作

憎

憎其式靡

按

以按祖旅

教

恫

恫中國勿

射

無射亦保

字辨

字迹

四

卷七

徂

翯

白鳥翯翯

論

於論鼓鐘

棘

江漢匪

疾匪棘勿誤

弗

以弗無子

均

舍矢既均

爾

莫遠其爾

鈞

四銀既鈞

均

勿誤鈞

句

敦弓既句

假

假樂

中庸顯

顯顯令德

右

保右命之

解

不解于位

輯

思輯用光

鷹

取鷹取職

葵

則莫我敢

蔑

資勿誤滅資

資勿誤滅資

資勿誤滅資

資勿誤滅資

資勿誤滅資

資勿誤滅資

資勿誤滅資

海

彊 曾是彊禦 彊禦多愁 侯作侯祝勿誤

格 神之格思 於乎小子勿誤 侯作侯祝勿誤

沮 剛不可沮 瞻仰昊天 孟子作蒸 祭

說 勿誤脫 女番說之 職兄斯引 度共爾位 召曼皆

射 無射於人 在此無教 佛時仔肩 勿誤翁河

敦 斯餘作敦 中庸作射 佛時仔肩 勿誤翁河

佛 佛時仔肩 勿誤翁河

猶 勿誤翁河

字辨

字迹

貝

卷七

才 斯馬斯才 勿誤村 思樂泮水凡九 職

狄 狄彼東南 勿誤逃 無災無害 實始爾商

災 勿誤逃 無災無害 實始爾商

翦 勿誤勞 實始爾商

饗 勿誤勞 實始爾商

員 景員維河 勿誤隕 天之休勿添坤

何 天之休勿添坤

祭 祭仲來祭叔祭 公同勿誤祭 春正月寔 巳卯蒸勿

桓公

莊公 夫人孫于 馮 乙酉宋公馮卒 女 陳侯使女

孫 齊勿誤逃 馮 乙酉宋公馮卒 女 叔來聘勿

涖 公子友如齊涖 宋公御說 卒勿誤悅

匡 會晉郤缺于承 匡坊本派竹

說 禮不妄說人勿 供 供給鬼神 鄉 則必鄉長

蚤 視日蚤莫 相 外言不入於相 取 取妻

置 以脯脩置 辯 然後辯殺 還 則容

竟 入竟而問 泰 泰龜泰筮 與 定猶

余 不敬自稱曰余 粥 不粥祭器 依 天子

儼 儼人必於其倫 疏 雉曰疏 薊 當依

摯 凡摯勿誤

卷 制三公一命卷 守 巡守勿誤 雍 雍雍詩作

帥 命鄉簡不帥教 論 必即天論 汜 汜與泉共

又 王三又勿 斑 班白者孟 子作頌

王制

字辨

字迹

貝

卷七

月令

貨 宿離不貸下文
差貨供勿誤忒
術 審端徑術
勿誤送
祠 以太牢祠
于高祿以

廟宗廟社稷之靈大
割廟于公社餘作祀
鮮 天子乃鮮
羔勿誤獻
振 振乏絕勿
誤賑

架 贊架後勿
誤傑
旗 以為旗章
勿誤旂
功 必功致為上
勿誤工緻

角 角力勿誤
較
辟 東辟中勿
誤壁
而 專而農民
勿誤爾
湛

湛熾必潔
勿誤漸

文王
世子
兌 兌命日學記同
勿誤說
興 既與器用
幣勿誤裳
儻 乃退儻于
東序餘作

字辨

字述

手 卷七

禮運
執 在執者去
勿添力
殺 殺於地勿
誤效
假 是謂大假
勿誤假
儻

儀冠神 所以儀見
神也餘作積
明 故君者所明也
勿誤則
養 其居
人也

日養勿誤
頌 頌爵位勿
誤班

義
革 匪革其猶詩作
匪棘其欲
聿 聿追來孝
詩作道
衰 天子龍衰
餘作卷

揜 豚有不揜豆雜記同
者不可揜餘作掩
武 詔佈武方
勿誤無
惡

必先有事于惡
池勿誤濔沱
莞 莞簟之安
俗作莞非
內 內金餘作
精

郊特
鹽 而鹽諸利
勿誤鹽
者 而不可者
也勿誤嗜
壹 壹與之齊
勿誤

羶 蕭合羶藥
勿誤馨香
澤 于舊澤之酒也
勿誤醇
辟 有辟辟
勿誤辟

內則
苛 疾痛苛瘥
勿誤疴
孫 孫友視
勿誤遜

玉藻
連 連用湯勿
誤連
輝 輝如也後
同勿誤輝
誦 前誦後直
勿誤誦
辯

辯嘗羞勿
誤編
肆 肆東及帶
勿誤肆
禕 王后禕衣勿誤帶
命禕衣勿誤鞠

婦功勿誤
揄 夫人揄狄
勿誤搖翟
屈 君命屈狄
勿誤閔翟
辨 立容辨卑無調
勿誤貶調勿誤

諄
顛 盛氣顛實揚休勿
誤填休勿誤照

字辨

字述

手 卷七

大傳
率 遂率天下諸侯
勿誤帥
糝 序以昭糝
餘作穆
敷 無敷於人
斯詩作射

少儀
楛 喪侯事不楛弔
勿誤特

學記
學 學學牛書
作教學
宵 宵雅肄三
勿誤小
夏 夏楚二物
勿誤複

樂記
熟 五穀時熟
餘無心
僻 情慢邪僻之氣
餘皆作辟
訢 天地訢合
勿誤欣

莫 莫其德音
詩作緇
俾 克順克俾俾于
文王詩作比
狄 干戚旄狄
勿誤翟

汝 居吾語汝
餘無少
建 名之曰建
囊勿誤鍵
諒 易直子諒之心
勿誤慈良

贛 子贛見師乙而問焉祭義
子贛問曰餘皆贛字
稟 止如稟木
勿誤稿

祭法

菑 能禦大菑
勿誤災菑

祭義

裁 裁及于親
勿誤菑災
橫 博之而橫乎四
海餘作術
壹 壹舉足而
不敢忘父

母凡四字 壹命齒
千鄉里俱勿誤一
術 形諸色而術省
之勿誤述

祭統

壹 壹稱而上下皆得焉
矣勿誤一
射 奔走無射
勿誤數

經解

絜 絜靜精微
勿誤潔
圓 規矩之於方圓
也孟子作員
豪 差若豪釐
勿誤毫釐

繆 繆於千里
勿誤謬

亥公

午 午其衆以伐有
道勿誤述
志 子志之心
也勿誤誠

字辨
字述

仲尼

繆 於禮繆勿
誤謬

孔子

凱 凱弟君子
詩作堂
橫 以橫於天
下餘作術
其 夙夜其命宥密
詩作基

逮 成儀逮逮
詩作棟
齊 聖敬日齊
詩作躋
峻 峻極于天
詩作駁
弛

弛其文德
詩作矢
協 協此四國
詩作洽

坊記

借 則民不借鄉飲
酒義同餘作倍
履 履無咎言
詩作體
惟 考卜惟王
詩作推

度 度是鎬京
詩作宅
女 女乃順之于外
書作爾
此 此謀此飲
書作斯

紂 紂克予書
作受

表記

躬 躬有擇言在躬
書作身
無 無能晉以寧書
作罔克
今 我今
不則

詩作
皇 皇恤我後
詩作遑
壹 欲民之有壹也
以壹惠勿誤一
瑕 瑕不
不則

詩作
姜 鵲之姜姜
詩作疆
賁 賁之賁賁
詩作奔
說 於我歸說
勿誤稅

詩作
齊 齊禮樂齊盛
勿誤策
兆 后稷兆祀
詩作肇

詩作
國 萬國作字
詩作邦
匪 匪民匪用命書
作弗用靈
桔 有桔德行
詩作覺

詩作
譽 不譽于儀
詩作愆
及 惟尹躬及
湯書作暨
壹 咸有壹德
書作一
兵

惟甲冑起
兵書作戎
雅 君雅日書
作牙
資 小民惟日怨資
書作泰
也

字辨
字述

其儀一也

仇 君子好仇
詩作分
射 服之無射
詩作敦
周 周田
觀書

申勸
偵 惟其德偵
易作貞
信 竟信其志
勿誤伸
獲 不賈獲于
貧賤勿誤

循行
諂 上不答不敢以
諂前作諂
信 竟信其志
勿誤伸
獲 不賈獲于
貧賤勿誤

獲
閔 不閔有司
勿誤憫

昏義
段 棗栗段脩
勿誤殿
烹 烹狗于東
方餘無心

鄉飲
絜 所以致絜
也勿誤潔
不 脩身以俟死者不
凡
旄 旄期
稱道

射義
賁 賁軍之將
勿誤偵
不 二字勿誤否
旄 旄期
稱道

三五

卷七

不亂者勿
誤毫 廟 蓋廟有存 紉 進爵補地
者勿誤僅 紉 勿誤誦

壹 壹食再饗 揜 揜不揜瑜凡二
勿誤一 宇勿誤掩

列次序別同異

震為天三連 坤為地六斷

震為雷仰孟 艮為山覆碗

離為火中虛 坎為水中滿

兌為澤上缺 巽為風下斷

字辨 次序同異 卷七

分宮卦象次序以及上下經次序歌上下經卦變歌
供載經前必當取讀

乾 乾坤震巽坎離艮兌 馬牛龍雞豕雉狗羊
首腹足肢耳目手口

坤 地母布釜吝均子大文衆
柄黑 坤十二其於地也

震 雷龍玄勇大長決蒼蒼善操作的反健蕃
十其於馬也震十四其於稼也震十五其究

巽 木風長繩工自長高進不臭寡廣多近踈
巽十三其於人也巽十六其究

坎 水溝隱矯弓加心耳血赤美亟下薄曳多通月
盜堅 坎六其於人也坎十一其於馬也坎十

六其於與也坎
二十其於木也

離 火日電中甲火大乾鼈解贏蚌龜科
離七其於人也離十四其於木也

艮 山徑小門果開指狗鼠黔
堅 艮十一其於水也

兌 澤少巫口毀附剛妾
羊 兌七其於地也

六府 水火金
木土穀

九德 寬柔愿亂憂直備剛
栗立恭敬 溫廉塞義

土色性歌 冀州白壤充黑墳 青州白墳徐赤埴
楊荆塗泥綠壤壚 梁州青菴雍黃壤

字辨 次序同異 卷七

州田賦各十字讀熟列作三行州第一田第二賦第
三以筆橫畫之冀五一便知冀田中中賦上也

州 冀 充 青 徐 揚 荆 豫 梁 雍

田 五 六 三 二 九 八 四 七 一

賦 一 九 四 五 七 三 二 八 六

一上二上三上四中五中六中七下八下九下
上上中中下下上上中中下下上上中中下下

冀州賦非盡出於田 帝都併征揚國 故賦在田前八
田漆林之類

州賦盡出於田故賦在田後

洪範

五行 水 火 木 土 金 五行之性 潤炎曲 五行之味 鹹 苦 酸 辛 甘

事 貌言視 五事之德 恭 從 明 五德之用 肅 又 哲 八政

食貨祀空 五紀 歲月日 十五占二 雨 霽 蒙 驛 五氣 雨

徒寇貨師 五紀 星曆 克 貞 悔 五 氣 賜

燠寒 五事之失 狂 僭 豫 五福 壽 富 康 六極 凶 疾 憂

風 五事之失 急 蒙 五福 依 考 六極 貧 惡 弱

周南 樛木 繁 荒 繁 綏 將 成 記 此 六 字 則 此 篇 便 不 忘

春秋 十二公 隱 桓 莊 閔 僖 文 宣 成 襄 昭 定 哀

字辨

次序同異

五十六

卷七

曲禮

戴旗上 旌 鸞 鴻 六太 辛 宗 史 祝 士 卜 五官 徒 馬 空 六府 土 木

貨 六工 上 金 石 宮 闈 之 名 后 夫 瑞 牛 曰 一 元 大 武 以

下 豕 豚 羊 雞 犬 雉 兔 脯 菜 餅 凡 華 老 圭 羔 雁 雉 瓦

水 酒 黍 梁 稷 稻 韭 鹽 玉 鬻 凡 華 老 圭 羔 雁 雉 瓦

王制 六禮 冠 昏 喪 祭 鄉 相 七 教 父 兄 夫 君 八 政 飲 衣 事 異

月令 日 在 營 室 奎 胃 畢 井 柳 昏 參 孤 七 星 翼 亢 火 且 尾 進

女 危 奎 畢 指 其 日 甲 丙 戊 帝 大 炎 黃 神 句 祝 后 豨 鱗

柳 七 星 軫 氏 其 日 庚 壬 帝 少 頤 神 句 祝 后 豨 鱗

保 毛 音 角 徵 宮 律 十一 正 三 五 七 九 律 中 黃 鐘 大 簇

介 商 羽 律 姑 洗 蕤 賓 夷 則 無 射 蕩 陽 十 二 二

四六八十律中大呂夾鐘中呂林鐘南 數 八 七 五 味

呂應鐘為陰中央土律中黃鐘之宮 九 六 酸 苦 甘 臭 麝 馬 香 祀 戶 憲 審 脾 肺 心 青 赤 黃

辛 鹹 臭 腥 朽 祀 門 行 祭 肝 腎 色 白 黑

耐以節七情 喜 怒 哀 懼 人 義 父 子 兄 弟 夫 婦 長 幼 君 臣 作 則 節 陰

四日 月 鬼 何 謂 節 麟 鳳 龜 龍

五禮人四 何 謂 節 龍 鳳 麟 龜

少儀 言語節 言 朝 祭 車 饗

樂者節 哀 樂 喜 宮 為 節 宮 商 角 徵 羽 宮 亂 節 荒 岐 憂

勤 賈 夫 民 節 志 唯 祖 鐘 聲 節 鐘 石 絲 師 乙 須 大 小 風 商 齊

字辨

次序同異

五十七

卷七

祭統

十倫 事 君 父 貴 親 傅 夫 政 長 上

經解 六教 溫 疏 廣 六 經 詩 書 樂 六 失 愚 誣 奢 故 朝 節 朝 聘

昏 故 昏 節 昏 鄉 喪 聘

仲尼 居 處 節 居 閭 朝 官 室 節 官 量 味 樂 車 室 而 節 室 席 車

燕居 居 處 節 田 軍 官 室 節 鬼 喪 辯 官 政 室 而 節 行 立

表記 後 世 節 親 安 戚 富 惠

偏行 溫 良 節 上 八 句 次 第 溫 敬 寬 孫 禮 言 歌 本 地 作 能 貌 文 和 施

聘義 貴 玉 節 仁 知 義 禮 樂 忠 信 天 地 德 道

周禮字辨



南通州 張南磬重校 山穆丞胡氏重刻

天官

大 大宰大府音泰 又如字

亨 主市買知物價 徐音古

胥 新於切音清劉 愚叔反

戲 同烹 同進

賈 音嫁鄭康 成日賈人

內 音納職內 主入也

嬪 音嬪

字辨

天官

皮因反先 祝 之六反鄭逢 扶谷 鄭音賓 徐之又反 糸反 古法 所教切音稍大夫采 字 削 地謂之家削 匪 匪頌之匪 音分 挾 子協反 追 音堆治玉 石之名 灋

眠 與視通 政 音征 政役 責 音債稱責 謂貨子 共 音恭共其 財用 别 音入聲傳 音分 齊 音齊

音咨質劑謂兩書一 札同而別之 之物蠱生 居 音居乾雉 又 燥 音燥膏燥 去聲 肉羶乾肉 音渠義同 狸 音鬱 鼻也 臙 音呼 大臙 音判牲之 半體 齊 齊去聲給水火之齊 又八珍之齊凡齊事 大 音泰大羹不致 五味也 齋 音齊

齊 齊去聲給水火之齊 又八珍之齊凡齊事 大 音泰大羹不致 五味也 齋 音齊

籍 昌入聲謂以杈刺泥 中搏取狸物埋音埋 廬 蒲街切音排蛤也。 豆 供豆脯註 食 音嗣六食 卑履切音 疖 比頭瘍也 疖 音消酸痛 豆當為羞 剗 音剗去惡 緹 音題赤也 四曰緹齊疏其色赤故曰 時五伯緹衣古 禮 音豐朝事之禮其實禮賈 兵服之遺色 齋 註然麥麥之牙藥黃麻子 棗 古果 日餐 箔 音持箔菹雁醢先鄭註箔 水 音中魚衣後鄭註箔箭萌 齊 五齊 同 鬻 同煮 匱 於櫛切音偃為井匱鄭謂 馬也極音 敦 音對 齋 註資 正 音征 廡 音飲廡 護

廡 音準出其度量淳制註準 謂權衡 地官壹其淳制 註淳謂布帛幅廣制謂布 帛匹長壹則幅匹冷式矣 臨 去聲 概 音繁也 音胎 切禱以會福禳 畫 音話共翫畫綴 揄 音搖 展 禮同 以揄禍 緣 緣同 縶 音益條也赤縶黃縶註以赤黃之縶為下 飾 緣衣 綬 儀禮註縶謂口足之間有篆文彌 句 音劬與綉同履 綬 音義與綬 同建綬

遺 音位 遺人 覲 暴通 鄮 音巢四里為鄮 稍 去聲 委 音位

地官 稍 去聲 委 音位

字辨

天官

廡 音準出其度量淳制註準 謂權衡 地官壹其淳制 註淳謂布帛幅廣制謂布 帛匹長壹則幅匹冷式矣 臨 去聲 概 音繁也 音胎 切禱以會福禳 畫 音話共翫畫綴 揄 音搖 展 禮同 以揄禍 緣 緣同 縶 音益條也赤縶黃縶註以赤黃之縶為下 飾 緣衣 綬 儀禮註縶謂口足之間有篆文彌 句 音劬與綉同履 綬 音義與綬 同建綬

遺 音位 遺人 覲 暴通 鄮 音巢四里為鄮 稍 去聲 委 音位

地官 稍 去聲 委 音位

遺 音位 遺人 覲 暴通 鄮 音巢四里為鄮 稍 去聲 委 音位

去聲 委人 **廿** 古曠 **抗** 音由 **廣** 光去聲廣 **會** 音檜土會 之法註會

計也 **專** 音團聚也其民 **贏** 音裸其動物宜贏物註贏 物虎豹純綱之屬淺毛者

庫 音卑短也民豐 **愉** 音偷以俗教安則民 不愉疏愉苟且也 **景** 古影 字景

短多 **參** 三同 **晦** 畝木 字 **奠** 音定奠地 守 **舍** 與釋 同 **殺**

去聲 **索** 音色求也 **媵** 美同 **嫵** 同嫵 **屬** 音屬屬其 六引州長

殺哀 **菴** 音租共茅菴註鄭大 **輦** 音菊駕馬 日輦 **匱** 極同

屬民 **藟** 古艱 **醕** 薄胡切音蒲王德廣 **鱣** 狀本 字 **綵** 丈忍 切音

字辨 地官 三 卷八

朕者牛鼻 **帔** 音弗帔舞 **鑿** 音戚守夜 以采繒 **置** 音疆界也 境也

政 並同征宰 **旬** 均同公旬 三日 **純** 作縞 純帛 **兩** 去聲 五兩 **賈**

音古商賈買民 **債** 余六切音 育賈也 **亡** 音無亡者 使有 **欵** 音次 音欵

成賈價同 **監** 平聲監門 養之 **傳** 轉去聲以 節傳出之 **敏** 音口 敏關

布欵布註欵布 **毗** 坻同 **勸** 勸讀為助謂相 佐助也 **趨** 促同 趨共

則為之告註做 **余** 與餘同凡 **渴** 音傑水潤也渴 澤用鹿 **瀉** 音音 內也 **槩**

稼事 **費** 音標輕肥 **接** 與扱同共其接 盛註接積為扱 也

春官

音低 **鞮** 讀如屨鞮屨四 夷舞者所屣也 **葦** 時隨切音推木名荆 也葦氏註燃燧用荆

類 **箬** 筮通 **馮** 音憑 **相** 去聲馮相氏註 馮乘也相視也 **觀** 古風 字

狸 作狸以狸沉祭 **嗣** 音壁磔牲 也 **信** 仲同 **果** 與禪 通大

賓客則攝 **甸** 音田取禽獸也 而載果 **祈** 及其祈珥註從士師 職祈作劄音機珥音

作 **貉** 同貉祭表貉則為位 註貉師祭也 **齋** 齋同 **脩** 與直通廟 用脩註脩

器名 **泚** 音弭浴尸 **躅** 叫同 **獻** 鄭謂謂本作獻同儀 漆厚 **日泚** **詩儀** 尊是也 下文

字辨 春官 四 卷八

鬱齊獻酌註鄭司農云獻讀為 儀儀酌言有威儀多也 **昨** 與酢同諸臣之所昨 也先王昨席

纁 古藻字加纁席 **柏** 與迫同其柏席用在輔純 每教一几註教 **晉** 摺同王晉大圭 疏音插也 **瑑** 篆同 **駟** 駟主 頭曰齋覆也 **瑑** 瑑主

琮瑑瑑之渠眉 **希** 則希冕疏鄭讀 註瑑讀組 **操** 拜本 **磬** 詔同 怪異 **舍** 與釋同舍采合 **奠** 音定世其 **硯** 音戩 鐘病

聲 **箇** 音箇小而 **箝** 音實修聲箝口寬則聲 不成韻也 **箝** 迫箝而出去疾也 **裊** 音裊

杜讀 **觥** 音羈二曰觥夢杜子春又讀如奇偉之奇 觥即奇字註反覆不顧名曰觥夢

該 **果**

與風同東
魁日果屬
燄音俊然火
輝音運等十輝之
燄法日氣日輝
曹音萌
六日

晉註日月晉晉
無光也
衍音延望祀
望衍
空音控
右以享右祭
祀註右讀

為衍
勸也
隋音仄隋
註存血也
付註作
調與廟
匣音丹盛主
覆也

遣去聲
志與誌同或作誌
錫音羊
樊通聲玉
錫錫樊
考工

帶也
龍音麗龍勒以黑白雜色飾馬勒也
考工
條註作
前註作
厭入聲合也王后厭翟註次
其羽使相迫也又厭冠

音覽車覆
服註作
芬音汾復屋棟也
芬音芬復屋棟也
芬音芬復屋棟也
芬音芬復屋棟也

字辨 夏官

五 卷八

翟音翟馳車
髮音休赤色
豸音片
象註作
象註作
象註作
象註作

齋杜讀
廣去聲
輕如字
旄音旄導車所以載全
羽以為允允進也

彪音如百物
之神曰彪

夏官

燿音貫舉火
日燿
齊音齊
校音教
趣漢上聲
遠原同

擗音貪與採
參三同參
筋音方取會以祀筋註
主祭四方報成萬物

擗音蘇振也
馬音駭雷
鼓也
三鼓捷譯

棨同柝
襦音儒端則作羅襦註二鄭作縠
方如字
方如字
方如字
方如字

貝註方貝
罔兩也
璩音其會五采玉璩鄭康成曰皮弁之
璩縫中貫五采玉十二以為飾

音砧
句音鈞
軌犯上聲同軌車
軹軹前也
軹音紙祭兩軹註
軹軹軹頭也
軹軹軹頭也

也稱雅北方有
駢音陶馬三
廐音廐
廐廐廐廐
廐廐廐廐
廐廐廐廐

差音許水名荆州
差音許水名荆州
差音許水名荆州
差音許水名荆州
差音許水名荆州

華離之地註華
政音征掌其政學註政賦役
政音征掌其政學註政賦役
政音征掌其政學註政賦役
政音征掌其政學註政賦役

字辨 秋官

六 卷八

誅近同
圓音圓即大司寇
蝟七處切音契蝟氏註
蝟蝟蝟蝟
蝟蝟蝟蝟
蝟蝟蝟蝟

蝟與蝟通條
冥音見冥氏註冥覆也
庶庶庶
庶庶庶
庶庶庶
庶庶庶

請如葉煮
之煮
翼音翅鳥翮
若音若
若音若
若音若
若音若

巢而
之
橋音矯五日橋邦
罷音皮
拳拱同
踏音同
踏音同

凡役人者路諸
市肆之三日
毘音毗死人骨也骨之尚有肉者及禽
骨皆是
音漬音紫義並同

繩音孕秋繩而及
繩音孕秋繩而及
繩音孕秋繩而及
繩音孕秋繩而及
繩音孕秋繩而及

梓音象齒而焚
瑱音鎮玉名
信申同
槁音同
槁音同
槁音同

藪 疏上聲十
六斗
秣 音茶四秉曰官十官曰稷十稷曰秣
此所云秉禾盈手之秉非十六斛也

冬官

妘 音焚胡國
在楚
笱 音果胡國
之笱
泐 音勤石因其脈
理而解散也
澤

柳 同柳
旒 音傲博墟
之工陶旒
匏 丈爾切音瓠則於馬終古
登匏也註匏阪也

鞮 博木切音僕加軼與鞮焉註車
軸圓故加軼便平以安軼也
擗 音勇殺小貌望
其幅欲其擗而
質好音王孔

肉 柔去聲肉音玉
眼也註眼突出貌

字辨 冬官
七 卷八

綆 音餅吸其綆註輪外
兩邊獲牙曰綆
菑 音廟開輪入轂中者
幹之道菑栗不延疏文王
氏曰菑如菑雷之菑謂加功以
怡栗如菑栗之栗謂緊密也
齟 音齟齬參
差日齟
稹 稹理
而堅

斂 音耗斂之言暴革不
着木而暴起也
柞 音窄窄陔也穀
小而長則柞
防 音勸數之
餘也

捐 音宵除也
捐其數
濂 與粘同亦弗之濂也
註泥不粘着輻也
鞞 音鞞去一
以為鞞圓

絜 音淫牙不得則無絜而
固註絜絜也
輒 音各動也
輪雖斂不
動於鑿中也

萬 矩同
程 音力柱類
程圍
隊 隊同
較

字辨 冬官
八 卷八

輶 音對車前有式其兩廂立木置
式其上立者為輶者為輶
鞞 與輶通低

緇 音秋馬牛緇亦
作緇
頡 音聖頡與堅忍
貌典音珍
捷

契 音契馬不契需
註契性需需也
漚 音漚車轅倏也
良轉環漚

紵 上讀切音善老牛之角紵而昔疏紵
謂理麗錯然不潤擇也昔讀錯
眊 音職黏也凡眊
之類不能方

休 音煦氣以溫之也
于制而休于氣
畏 讀為
昵 音職黏也凡昵
之類不能方

茶 音舒
徐也
檐 音檐帷也
禮註檐絕起也
帑 音柳弓中
裨也
需 音奕
薄其

字辨 冬官
八 卷八

校 音奕
切音

校 音奕
切音

校 音奕
切音

校 音奕
切音

校 音奕
切音

校 音奕
切音

校 音奕
切音

校 音奕
切音

側同 徹 轅同 注 音書味也 以注鳴者 數 音促 顧 音怪數目 顧 音怪數目

長 祗 禮經祗與 豆 註作 个 與幹同射 頌 音云 網連候繩也 須籠網者 齊 齊去 坑 數未詳 擲 上綱

鐘唇之上 祛也 擲所擊之處 斷 音械斷謂 脛 欲其 而脛脂之則需註脛讀如沽滌 棧 音蕪若荷自急者先 之滌謂厚脂之章革柔爽也 裂則是以廣為棧也 疏棧狹小 園 音環 凍 練通 況 音稅灰沛 欄 音練 之意

窻 小無縫則革堅難壞也 斷 音械斷謂 脛 欲其 而脛脂之則需註脛讀如沽滌 棧 音蕪若荷自急者先 之滌謂厚脂之章革柔爽也 裂則是以廣為棧也 疏棧狹小 園 音環 凍 練通 況 音稅灰沛 欄 音練 之意

凍帛以欄 淫 凍帛淫之以屢註杜子春云淫當為涅書 為友 亦或為湛恩按為湛於義為近蓋湛浸同 湛淫之令帛白也若涅則土在水中淤黑也又染黑 也與令帛白之義不合且涅無浸漬義故不從 盆 流同 必 如字 天子圭中必註謂以紐約其中央以備朱 墜 字典云必仰紐也讀如繩者俗讀之也

駟 註讀 趨 同驟 蘇到切音燥 而 已下則摩其端 疏端本或作端 矢傍掉也羽殺則趨 而 已下則摩其端 疏端本或作端 市鄭司農讀駟為刮康成讀駟為胡疏明 碎 弱角切音 謂器不正欲邪者也 乘後前也 碎 弱角切音

鬲 音力 髻 音刮儀禮士喪禮主人髻髮祖疏髻髮去 符纓而前 凡阿厥之事髻髮不入 碎 弱角切音 謂器不正欲邪者也 乘後前也 碎 弱角切音

暴 或作暴音刺 膊 音中膊註鄭康 中膊註鄭康 中膊註鄭康 中膊註鄭康

暴 或作暴音刺 膊 音中膊註鄭康 中膊註鄭康 中膊註鄭康 中膊註鄭康

儀禮字辨

士冠禮

冠 音徒承水器設 深 音諗度淺 缺 緇衣冠缺項註 還 音旋右還 即席下同 反 篋 欠入 匱 音算冠箱 枋 與柄同加 捷 與插 相 捷 音準

洗 音徒承水器設 深 音諗度淺 缺 緇衣冠缺項註 還 音旋右還 即席下同 反 篋 欠入 匱 音算冠箱 枋 與柄同加 捷 與插 相 捷 音準

純 音準 士昏禮

肫 音純肫髀不升 注肫全也 襖 移去聲裳 下袂也 袂 婦車亦如之有 惟 袂註車裳

字辨 儀禮 士冠禮 士昏禮 鄉飲酒禮 十 九八

士相見禮

稽 稽首音啓 按四書及書 中 中視抱之 刺 刺草 詩稽首皆未著音啓 鄭康成曰刺猶剗除也似 可讀去聲 字典音次

鄉飲酒禮

斯 斯禁之斯如字 定 如字美定註定猶熟也疏熟即 止故以定言之 禮器美定音

斯 斯禁之斯如字 定 如字美定註定猶熟也疏熟即 止故以定言之 禮器美定音

斯 斯禁之斯如字 定 如字美定註定猶熟也疏熟即 止故以定言之 禮器美定音

斯 斯禁之斯如字 定 如字美定註定猶熟也疏熟即 止故以定言之 禮器美定音

斯 斯禁之斯如字 定 如字美定註定猶熟也疏熟即 止故以定言之 禮器美定音

訂從陳說
厭 入聲賓厭介升
疑 銀入聲疑立註疑正
也 註引手曰厭
立自定之貌

稅 音稅
拵 音拵左何瑟後首拵越內弦疏瑟底有孔
拵越者以左手四指入瑟底孔穴內捉之

辯 音通注今文辯
共 音拱共少
胙 音格性後
胙 音湊皆右體進
胙註胙理也

鄉射禮
如字大夫有遵者註言鄉之大夫能
以禮樂化其民使遵法之故曰遵者

勻 音考皆加
遵 音玄
拾 音玄拾疏遂取弓矢
豫 與備同豫則鈎楹內

縣 音玄
拾 音玄拾疏遂取弓矢
堂則由楹外

字辨 鄉射禮燕禮大射儀
十一 卷八

臟 音職職長尺二寸註臟膈脰也
糅 柔上聲雜也白
檀 同楹

燕禮
音昔幕用裕若錫註錫細布也
疏錫者治其布使之滑易也

錫 音昔幕用裕若錫註錫細布也
疏錫者治其布使之滑易也

無香註香組實 宗人告祭香註香
組也疏香升也升特牲體於俎

圓 音圓
香 音蒸
膚醢

觚 依註
勺 音酌
若舞

大射儀
音慘維也參七十雜侯者豹鶴
而麋飾下天子大夫也

干 音干五且反干
五十註干侯者

豹鶴飾飾
鑄 匹各切音相其南鑄計鑄
大鐘奏樂以鼓鑄為飾
鵞 牛刀切音
鵞夏樂章

聘禮
音早所以
閒 侯間如字
攬 音獵理持也尙
歸 攬坐碎醴

醜 所鳩切音
孫 音遜孫而
祝 侯為祝祝曰釋
文上祝之六反

穠 宗禾來
禮 宗禾來

公食大夫禮
喪服 士喪禮

字辨 聘禮 公食大夫禮 喪服 士喪禮
十一 卷八

登 音登錠也 與登同
鮓 今文鮓作
實于錠註瓦豆曰錠

覲禮 無

喪服
音屬直經大榻註榻扼也
中人之院闊九寸

樛 音鳩絞也不樛垂註
不絞其帶之垂者

胖 音判夫婦胖合也胖
合合其半以成夫婦

綯 音憂醫并用綯長四寸綯中註
綯并之中央也

士喪禮

綯 音憂醫并用綯長四寸綯中註
綯并之中央也

綯 音憂醫并用綯長四寸綯中註
綯并之中央也

用編註頓 目覆面也 **擇** 音宅決用正王棘若擇棘註王棘擇 奴亂切音便澳濯棄于坎 棘善理堅韌者皆可為射決

註沐浴餘潘水也 **掬** 同翦 同翦 **擊** 注古文擊 其吟切音琴鞬也 其開切音 作挽

用疏布久之繫用於註竹筥也 **髻** 髻木 匹各切音 籛兩胎春 奉尸儀于堂 **札** 匕也本作 **褶**

音牒襲也 褶者以褶 **既** 音曷既 **夕** 音曷既

筴 音窄甲胄于筴 註筴矢箠也 **梧** 音誤逆也若無器則梧受 之疏對面相逆受也 **蟬**

既夕

字辨 既夕 土虞禮 十三 卷八

蟬醜註蟬也釋 文蟬皮佳反 **拾** 音入 音長 **禮** 音頰石齒左齒

牙兩畔最 長者 **穀** 明衣不許長及穀註穀足附也釋文穀苦 音確 **縹** 音璧縹縹註一染日縹今紅 **緜** 音音

欽上聲坎 **猴** 下遊切音候猴天一乘註猴猴 候也候物而射之矢也

士虞禮

刑 取本切村土聲 切斷也刑肺三 **搯** 音乳搯也取菹搯于 醕祭于豆間 **醕** 古原

為醕酢之酢尸酢主 **膾** 音膾膾諸左膾 **鬻** 音祈魚進 人之醋宜音昨

注膾膾肉也 **鬻** 音祈魚進

注膾膾肉也

淖 直敘切音棹嘉薦音 淖註音溥黍稷也 **搔** 音瓜手足中也沐浴 櫛搔剪通作爪

特牲饋食禮

按 訓規切音陸祝命按 祭註祭神食也 **揆** 如劣切音熱潤也換 于醢註染于醢也 **褻**

同俊 **少牢饋食禮**

己 音紀日用 丁巳

有司徹

字辨 特牲饋食禮 少年饋食禮

藝 音尋乃藝尸組 註藝溫也 **挑** 他彫切音 祧器也

爾雅字辨

卷上

厖 莫江切音茫厚 也又大也有也 **筓** 同罩說文 艸大也 **暉** 之日切音 質大也 **覿**

子紅切音 **緹** 音珠 止也 **妣** 取同 **臯** 古罪 宗至也 **斂** 古杏切音 斂去音靜 **頤** 音兒齒 同頤 **碩** 音兒齒 音兒齒

音兒齒 **頤** 音兒齒 **頤** 音兒齒

音兒齒 **頤** 音兒齒 **頤** 音兒齒

音兒齒 **頤** 音兒齒 **頤** 音兒齒

音兒齒 **頤** 音兒齒 **頤** 音兒齒

音兒齒 **頤** 音兒齒 **頤** 音兒齒

音甄狗豕首
莛 音平芥馬
莛 音匪莛懷
莛 音突

莛 音匪莛懷
莛 音突

莛 音突

莛 音突

莛 音突

莛 音突

莛 音突

莛 音突

莛 音突

莛 音突

莛 音突

莛 音突

莛 音突

莛 音突

莛 音突

莛 音突

莛 音突

音貫菴尤蘭註夏生
藟 音潭藟沈落註知母沃音

藟 音潭藟沈落註知母沃音

藟 音潭藟沈落註知母沃音

藟 音潭藟沈落註知母沃音

藟 音潭藟沈落註知母沃音

藟 音潭藟沈落註知母沃音

藟 音潭藟沈落註知母沃音

藟 音潭藟沈落註知母沃音

藟 音潭藟沈落註知母沃音

藟 音潭藟沈落註知母沃音

藟 音潭藟沈落註知母沃音

藟 音潭藟沈落註知母沃音

藟 音潭藟沈落註知母沃音

藟 音潭藟沈落註知母沃音

藟 音潭藟沈落註知母沃音

藟 音潭藟沈落註知母沃音

藟 音潭藟沈落註知母沃音

字辨 爾雅卷下

字辨 爾雅卷下

或作 蓀 音祝蓀蓀

音贊蓀壯 蓀 音祝蓀蓀

蓀 音祝蓀蓀

蓀 音祝蓀蓀

蓀 音祝蓀蓀

蓀 音祝蓀蓀

蓀 音祝蓀蓀

蓀 音祝蓀蓀

蓀 音祝蓀蓀

蓀 音祝蓀蓀

蓀 音祝蓀蓀

蓀 音祝蓀蓀

蓀 音祝蓀蓀

蓀 音祝蓀蓀

蓀 音祝蓀蓀

蓀 音祝蓀蓀

蓀 音祝蓀蓀

蓀 音祝蓀蓀

蓀 音祝蓀蓀

蓀 音祝蓀蓀

茵 音兒 地菴
苽 音軌 莖標若陵若黃華菓白華

葉 音標若陵若黃華菓白華
筮 音剛仲無 筮竹類
苽 音吐 苽丸
蕪 音速 蕪草

萘 音其 萘月則註
蕪 音速 蕪草
蕪 音速 蕪草

蕎 音嬌 蕎麥
蕪 音速 蕪草

蕪 音速 蕪草
蕪 音速 蕪草

蕪 音速 蕪草
蕪 音速 蕪草

蕪 音速 蕪草
蕪 音速 蕪草

蕪 音速 蕪草
蕪 音速 蕪草

蕪 音速 蕪草
蕪 音速 蕪草

蕪 音速 蕪草
蕪 音速 蕪草

蕪 音速 蕪草
蕪 音速 蕪草

蕪 音速 蕪草
蕪 音速 蕪草

蕪 音速 蕪草
蕪 音速 蕪草

蕪 音速 蕪草
蕪 音速 蕪草

蕪 音速 蕪草
蕪 音速 蕪草

蕪 音速 蕪草
蕪 音速 蕪草

字辨 爾雅卷下 卷八

稻 音明 稻山梗註
施 音移 梗施註白
枅 音南 枅枅

枅 音南 枅枅
枅 音南 枅枅

枅 音南 枅枅
枅 音南 枅枅

枅 音南 枅枅
枅 音南 枅枅

枅 音南 枅枅
枅 音南 枅枅

枅 音南 枅枅
枅 音南 枅枅

枅 音南 枅枅
枅 音南 枅枅

枅 音南 枅枅
枅 音南 枅枅

枅 音南 枅枅
枅 音南 枅枅

字辨 爾雅卷下 卷八

檇 音殺 檇大
檇 音殺 檇大

檇 音殺 檇大
檇 音殺 檇大

檇 音殺 檇大
檇 音殺 檇大

檇 音殺 檇大
檇 音殺 檇大

檇 音殺 檇大
檇 音殺 檇大

檇 音殺 檇大
檇 音殺 檇大

檇 音殺 檇大
檇 音殺 檇大

檇 音殺 檇大
檇 音殺 檇大

檇 音殺 檇大
檇 音殺 檇大

字辨

爾雅卷下

三七

卷八

鸚 音劇鸚鳩似山雀而小 **鸚** 音轉鸚鳩一名鸚鳩 **鸚** 音夏鸚鳩布穀

鴝 音及鴝鳩一名鴝 **鴝** 音格鴝鳩鴝註水鳥鴝音卜 **鴝** 音格

鴝 音滿東方雄 **鴝** 音立鴝天狗註青似 **鴝** 音韻

鴝 音滿天鴝註形如鴝色 **鴝** 音六鴝鴝註 **鴝** 音韻

鴝 似鴝俗呼古天鳥鴝音 **鴝** 野鴝鴝音樓 **鴝** 音韻

鴝 音交鴝音精 **鴝** 註未詳鴝音茶 **鴝** 音鳥鴝鴝註

鴝 鴝音 **鴝** 音翰鴝雞 **鴝** 音注 **鴝** 穿綃切音訓鴝鴝郭

鴝 鴝註老字 **鴝** 胡上聲老鴝鴝 **鴝** 云鴝鴝俗呼癡鳥

鴝 屬下句 **鴝** 註雀也鴝音晏 **鴝** 古淺鴝俗呼癡鳥

鴝 **鴝** 巧婦 **鴝** **鴝** 音艾

鴝 音偃百鳥見之 **鴝** 匹卑二音鸚鴝 **鴝** 音謀鴝鴝母註

鴝 偃伏也 **鴝** 註鴝鳥鴝音居 **鴝** 鴝也鼠所化也

鴝 音寧鴝鴝鴝鴝郭註 **鴝** 音皆鴝雄名 **鴝** 音冠

鴝 鳴類又鴝子 **鴝** 鴝劉疾註未詳 **鴝** 音冠

生須母哺而食之曰 **鴝** 燕雀之類生而能 **鴝** 敷文切音

自嚼食者曰 **鴝** 雞雞之類嚼音啄 **鴝** 分鴝鴝春

鴝鴝 **鴝** 音必鴝鴝一名 **鴝** 音髮鴝澤虞郭 **鴝** 音茲

音椿 **鴝** 載勝鴝音粥 **鴝** 註烟澤鳥 **鴝** 鴝鴝

郭註鸝鴝善捕 **庫** 音脾鸝化 **鴝** 音施鸝沈亮似鸝而

魚鴝音意 **鴝** 音香鴝頭鴝郭註似 **鴝** 丁括切音撥鴝冠雉郭

尾慙急羣飛出北方沙漠地疏 **鴝** 云鴝大如鴝脚無後指岐

又謂之泐泐即冠雉泐泐也 **鴝** 音突鴝鴝鳥郭云似

鸝 同夢狂鸝鳥山海經云栗廣之 **鸝** 音蜀鸝山鳥郭

野有五彩之鳥有冠名曰 **鸝** 音田鸝母註吐

芾穴乳 **鸝** 音似鷹尾上白 **鸝** 音田鸝母註吐

出西方 **鸝** 音似鷹尾上白 **鸝** 音田鸝母註吐

音梯鸝須巖註鸝似鳥 **鸝** 音吾鸝鼠

而小膏可塗刀巖音巖 **鸝** 一名夷由 **鸝** 音逸鸝舖

詳技 **鸝** 鷹鸝鳩註鴝為鸝字 **鸝** 音列鸝木

音或 **鸝** 鷹鸝鳩註鴝為鸝字 **鸝** 音列鸝木

鸝 音激鸝鸝鸝郭云似鳥蒼 **鸝** 音小

音翰白翰 **鸝** 音單鸝雉 **鸝** 音希北方

雉也 **鸝** 白雉也 **鸝** 音希北方

鸝 音徒鳥鼠同穴山其鳥為 **鸝** 音歡鸝鸝鳥名一名

鸝 音徒鳥鼠同穴山其鳥為 **鸝** 音歡鸝鸝鳥名一名

鸝 音徒鳥鼠同穴山其鳥為 **鸝** 音歡鸝鸝鳥名一名

字辨

爾雅卷下

三八

卷八

鸝 音宗鸝翅 **鸝** 音阿九鳥鸝註鸝謂

鸝 音宗鸝翅 **鸝** 音阿九鳥鸝註鸝謂

鸝 音宗鸝翅 **鸝** 音阿九鳥鸝註鸝謂

鸝 音宗鸝翅 **鸝** 音阿九鳥鸝註鸝謂

鸝 音宗鸝翅 **鸝** 音阿九鳥鸝註鸝謂

鸝 音宗鸝翅 **鸝** 音阿九鳥鸝註鸝謂

鸝 音宗鸝翅 **鸝** 音阿九鳥鸝註鸝謂

鸝 音宗鸝翅 **鸝** 音阿九鳥鸝註鸝謂

鸝 音宗鸝翅 **鸝** 音阿九鳥鸝註鸝謂

鸝 音宗鸝翅 **鸝** 音阿九鳥鸝註鸝謂

鸝 音宗鸝翅 **鸝** 音阿九鳥鸝註鸝謂

鸝 音宗鸝翅 **鸝** 音阿九鳥鸝註鸝謂

鸝 音宗鸝翅 **鸝** 音阿九鳥鸝註鸝謂

鸝 音宗鸝翅 **鸝** 音阿九鳥鸝註鸝謂

鸝 音宗鸝翅 **鸝** 音阿九鳥鸝註鸝謂

音見白虎正字通云爾雅貉音寂
謁作肥郭註鬪音詰 貉 音寂
無前足

音吳似鼠而馬 麇 音齒熊絕
蹄爲物殘賊 麇 音異
狸子 麇 音桓

脫平聲猶子縵疏猶似豕
而肥其子名縵音巨 穀 烘入聲
虎豹屬 縵 音京
麇 音凡
麇 音大

音蠟籠一名縵 麇 音零器大
狼屬音論 麇 音風
足註旄毛 狡 音酸
狡 音倪

如馬一角 獬 音原微吳羊而
大角音善關 麇 同麟
麇 音鹿
麇 音鹿
麇 音鹿

音四律體 獬 音多
夕音切音 內 柔上聲
指頭著地處 暖 音袁
音袁

字辨 爾雅卷下 三九 卷八

王入聲大 虺 音去聲似狗多
虺 音去聲似狗多 虺 音去聲似狗多

似獬猴黃黑色多毒無好
奮迅其頭能舉石搏人 貳 使上聲
貳 音使上聲

鼠類裏戴 貳 音使上聲
貳 音使上聲 貳 音使上聲

音石亦黃色噴 齧 音勅
齧 音勅 齧 音勅

鼠俗呼鼠鼠 齧 音勅
齧 音勅 齧 音勅

齧 音勅 齧 音勅
齧 音勅 齧 音勅

日歸羊曰歸鹿鹿口齧
齧 音勅 齧 音勅

音陶駒除良馬名 騶 音劉
音劉 音劉 音劉

似馬而牛蹄除音徒 騶 音劉
音劉 音劉 音劉

食虎豹可 駢 音混
駢 音混 駢 音混

音情馬口微音白駢 駢 音混
駢 音混 駢 音混

音養馬後 駢 音混
駢 音混 駢 音混

音的幼類 駢 音混
駢 音混 駢 音混

音婿玄駒裏駢註玄 駢 音混
駢 音混 駢 音混

音柔青駢紫駢註紫駢 駢 音混
駢 音混 駢 音混

字辨 爾雅卷下 三九 卷八

音皮郭云 駢 音混
駢 音混 駢 音混

音同無何 駢 音混
駢 音混 駢 音混

音袖黑骨節註 駢 音混
駢 音混 駢 音混

音貝牛體 駢 音混
駢 音混 駢 音混

音羅羊角三脊駢音 駢 音混
駢 音混 駢 音混

音微短喙 駢 音混
駢 音混 駢 音混

音連雙生子又 駢 音混
駢 音混 駢 音混

音連雙生子又 駢 音混
駢 音混 駢 音混

音連雙生子又 駢 音混
駢 音混 駢 音混

檢字

尋字不知其處須數筆畫於此照畫數檢之但俗書與正書未能盡合須視前後一二畫之間

一二畫

丁 大

匕 易

三畫

大 又見天官

三下子士凡上于女士

大 又見天官

勺 兩見儀禮中庸

丈 論上

个 禮周

干 儀

么

爾雅居未故未註爾雅二字後做此

字辨

檢字

三

卷八

四畫

不王文夫分少內氏切反引

母中天 學大

勿比 中

亢 又見爾雅

匹弔

仆 論上

仇 論下

斤 孟上

丐 孟下

屯夫 易

午印 書

公 風

劬 制王

卅方

仄 禮周

五畫

句 又見天官夏官

出正 又見天官

億

乎

平去叶

旦且令兄右 又見泰官 左母犯 學大 召

示巨戊尼北包 中 田仕仍印

初 論上 乍汜丕 孟上 匱弁 孟下 它劫

易 扑刊卉台矛仵 書 切卯 風

氏沈 雅 斥 公 句 成 庀 襄 尻 則

凶 記 付必 禮 肉

六畫

字辨

檢字

三

卷八

有兆伏次行先百休 又見冬官 后向

好 學大 守合共 又見天官 衣任 中 戌牟

汗妃肉 又見冬官 吉曳 論上 朴件曰寺

弛刑 論下 池牝孕忖聿旬 又見地官 耒

艾 孟上 圮 孟下 汜机 易 异扞 書 汜

凶戍仇缶邛 風 汕伎芫犴仇

价 雅 邛 公 奸 公 平杓 公 隄

羽禮門 杜行 隕芳 杙料

七畫

序作否 沈忘更別又見天官 岑况角

吾見何足言 忌妨扶大天官 告佛

折阱含旱邪 辰車杞中 豆天官

杙伯吳免 杯沛孚 沂拒走岐

巫忤杖論上 巡亨阜 吮杏伺伶

字辨檢字 卷八

妣論下 飲勃阮 芒杜阮 泄汨伴

佗彷彿益上 灸底杠 恠岌杓灼

豕奴抗益下 兌易 岷沔侄 沈沙

汾汴沅坂 沁沃彤 胄伴占 阪

肥肝書 扱龙佇 吹劬沛 芄吡

扶妘町風國 犹芭芋 毗棹那 串

抒雅 汰頌 序扳公隱 芋公信 孛邪

沿邾公文 豸杆公宜 盲沅公成 圉公襄

芊荆邾公昭 坊公定 阮又見爾雅 卵禮曲

虔突呐弓植 坏令月 佔記學 芾傳問 庀

扰余甸 希志房 妨毗里禮周 妩

沃忼沅 姸悵峯 亲庵芷

八畫

其知於命 使治取來 幸盲兩

字辨檢字 卷八

放采附定又見儀禮 近拘受居 阿又見冬官

武卒呼長肺 沮忤承忿 味易

戾拂侈學大 舍地官 卷和奉果兩見春官

依妻帑姓 迎姐委又見地官 并中 空

屈咎宓 杼枕髮 侗青招 雨伎

宛侃阼 拖論上 侔底杵 京拔糾

垂卹兕 昇弦泥 寧論下 侏刺徂

拏拓陂氓恹泚奄孟上芟奇戕

咄邶歿孟下盱肺拇割沫劓易

協昊怙斯居呱拊邨枕芮邳

邸迓刳劼侈書芼芾蒂佾迓

崕困柎欽坻粉泌併佼芘風國

沸佻妯快恹怩嗽炕氛販恹

邾雅拚坳餍頌昉邴佺公隱診

字辨檢字圭卷八

桓公珥公莊俛泓益佺公僂扶

文公邲公宣洽又見天官弢洹公成窈怯姆

公襄公披公昭矸咋公定弣公禮泫挂

沾公植勝公王罔公月所公何斯公文世王

狻禮胝則內玟玉呻記學枇記雜料

記喪大登義昏帙冬官耗泐冬官恒鹿

注禮周枋肫禮儀急竺冬官啞莛

拌俾泔岨屈芴昫芟楫虹佳

迓狒狒九畫

降帝後巷俛風要信又見秋官俟厚

革首洗儀禮垢悔省思胖又見天官徇

重幽食矜帥施恒背度冒按

相活咸括便皇建洩迭契

字辨檢字美卷八

冬官斫中彖洽范限段又見冬官洞盼

苑姑漚桂爰兪冠看妍茂負

祇昊論上瑛柴胥矜亟柘柞又見冬官

津洒論下邠又見春官虺垤函盼匍

亮垣咽孟上陌畎洧逸盾拾又見儀禮

苗姣垠眇痰孟下啞祉苞咷眈

游肭柅洩疏衍第汗易洲

注禮周枋肫禮儀急竺冬官啞莛

敬	祈	柏	衍	前	政	畏	帑	耑
<small>則</small>	<small>內</small>	<small>弓</small>	<small>檀</small>	<small>呼</small>	<small>秘</small>	<small>斛</small>	<small>公</small>	<small>莊</small>
稭	稭	柳	柳	柳	柳	柳	柳	柳
<small>記</small>	<small>雜</small>	<small>合</small>	<small>月</small>	<small>耐</small>	<small>耐</small>	<small>耐</small>	<small>耐</small>	<small>耐</small>
胞	胞	胞	胞	胞	胞	胞	胞	胞
<small>統</small>	<small>祭</small>	<small>統</small>	<small>祭</small>	<small>統</small>	<small>祭</small>	<small>統</small>	<small>祭</small>	<small>統</small>
抵	抵	抵	抵	抵	抵	抵	抵	抵
<small>記</small>	<small>表</small>	<small>記</small>	<small>表</small>	<small>記</small>	<small>表</small>	<small>記</small>	<small>表</small>	<small>記</small>
削	削	削	削	削	削	削	削	削
<small>禮</small>	<small>周</small>	<small>禮</small>	<small>周</small>	<small>禮</small>	<small>周</small>	<small>禮</small>	<small>周</small>	<small>禮</small>

字辨 檢字

柷	奕	陔	柚	岼	畋	洳	洳	洳
<small>冬</small>	<small>冬</small>	<small>冬</small>	<small>冬</small>	<small>冬</small>	<small>冬</small>	<small>冬</small>	<small>冬</small>	<small>冬</small>
峒	峒	峒	峒	峒	峒	峒	峒	峒
<small>冬</small>	<small>冬</small>	<small>冬</small>	<small>冬</small>	<small>冬</small>	<small>冬</small>	<small>冬</small>	<small>冬</small>	<small>冬</small>
峙	峙	峙	峙	峙	峙	峙	峙	峙
<small>冬</small>	<small>冬</small>	<small>冬</small>	<small>冬</small>	<small>冬</small>	<small>冬</small>	<small>冬</small>	<small>冬</small>	<small>冬</small>
玼	玼	玼	玼	玼	玼	玼	玼	玼
<small>冬</small>	<small>冬</small>	<small>冬</small>	<small>冬</small>	<small>冬</small>	<small>冬</small>	<small>冬</small>	<small>冬</small>	<small>冬</small>
苾	苾	苾	苾	苾	苾	苾	苾	苾
<small>冬</small>	<small>冬</small>	<small>冬</small>	<small>冬</small>	<small>冬</small>	<small>冬</small>	<small>冬</small>	<small>冬</small>	<small>冬</small>
捭	捭	捭	捭	捭	捭	捭	捭	捭
<small>冬</small>	<small>冬</small>	<small>冬</small>	<small>冬</small>	<small>冬</small>	<small>冬</small>	<small>冬</small>	<small>冬</small>	<small>冬</small>

字辨 檢字

拈	脊	腓	胎	備	叔	麻	姑	窆
<small>禮</small>	<small>禮</small>	<small>禮</small>	<small>禮</small>	<small>禮</small>	<small>禮</small>	<small>禮</small>	<small>禮</small>	<small>禮</small>
峒	峒	峒	峒	峒	峒	峒	峒	峒
<small>冬</small>	<small>冬</small>	<small>冬</small>	<small>冬</small>	<small>冬</small>	<small>冬</small>	<small>冬</small>	<small>冬</small>	<small>冬</small>
十	十	十	十	十	十	十	十	十
<small>冬</small>	<small>冬</small>	<small>冬</small>	<small>冬</small>	<small>冬</small>	<small>冬</small>	<small>冬</small>	<small>冬</small>	<small>冬</small>
射	校	衰	差	格	條	振	臭	務
<small>冬</small>	<small>冬</small>	<small>冬</small>	<small>冬</small>	<small>冬</small>	<small>冬</small>	<small>冬</small>	<small>冬</small>	<small>冬</small>
值	害	殷	悖	孫	俾	畜	乘	旁
<small>冬</small>	<small>冬</small>	<small>冬</small>	<small>冬</small>	<small>冬</small>	<small>冬</small>	<small>冬</small>	<small>冬</small>	<small>冬</small>
祝	殺	眩	純	夏	浩	泱	疵	奚
<small>冬</small>	<small>冬</small>	<small>冬</small>	<small>冬</small>	<small>冬</small>	<small>冬</small>	<small>冬</small>	<small>冬</small>	<small>冬</small>

字辨 檢字

字辨 檢字

栝 箸 涇 訖 悍 延 峽 陝 珥 牲 耐

荐 剔 悛 救 茨 釗 辰 荆 菱 冬官 痕

飯 書 苻 捋 秣 悅 移 繼 祥 紕 信

統 涖 祛 逅 茜 猗 儻 蒺 牂 軌 屨

訊 悃 窰 風 倭 旆 弭 軒 塙 疢 彘

烘 昇 榭 爾雅 栒 秣 娠 訐 杰 牲 浦

號 江 雅 嬰 紕 頌 眈 眈 昧 奪 公 隱

字辨 檢字 卷八

邲 公 邲 邲 邲 邲 邲 邲 邲 邲 邲

郭 蚡 眈 眈 眈 眈 眈 眈 眈 眈

紕 涖 悛 悛 悛 悛 悛 悛 悛 悛

蝥 欬 困 掇 迥 迥 迥 迥 迥 迥

蚘 肆 紕 紕 紕 紕 紕 紕 紕 紕

脍 腕 則 侏 豸 玃 玃 玃 玃 玃 玃

腕 則 侏 豸 玃 玃 玃 玃 玃 玃

少 殂 樂 墜 扉 喪大 俚 仲尼 哨 投 拳

捐 剗 筓 垸 淫 禮 缺 施 脬 衲 摶

接 禮 眈 倣 枿 械 枕 炷 熒 焯 宦

瓴 涔 袂 皆 塗 削 珧 涖 廢 珣 屨

茗 卮 莖 苧 筮 策 莠 蚊 蚋 能

虵 狡 扮 十一 畫

字辨 檢字 卷八

既 莫 掃 御 術 焉 接 又見 淳 又見 推

動 處 貫 康 猗 陰 敖 從 假 強 責

唯 豚 屏 許 祭 大 陶 率 頃 將

造 研 側 焄 培 陳 累 措 參 夏官 區

綱 莖 中 荷 紱 被 婉 探 混 連 乾

訥 桴 悻 圉 崔 菟 脫 掠 移 庾 瓠

逝 宿 娶 或 族 室 上 副 婢 遂 裕

這掖莒晨脛陪莞跂悵倦論下

借葶涯莘距耜拯匄裡蛄哇

勘蛇掘犀孟上婁啜逢涸浚庫

掇淹枯啐梧莖培極訶倏地官爾雅

桷涼孟下逋跛皓煩滌啞柳劇

撲莠易敵脞婞柘秩桶溜墮

紵渠粘扈涑逕淖儀禮又見冬官涿

字辨檢字 聖 卷八

輶翊密港爽茶又見冬官笥醜祧衅

喋淬書窳桔啜埤跋控啍拥

寔輶哲偈洵莎据風國笄第晰

姦悒痒萃窳蛉溷掎場覘媒

桜擘捫雅筏曼跗頌鄰紕公桓

邗郎醜媵胆廁聖公莊脈公周扉

給唵公僂郵堇裕圈蕓公文鄉啤

輶棚公宜掀尉公成堞耶邾凍部

掀嫩開絢公襄嫺鄆時選堀公昭

扼公定販漆挾禮曲齒令月執捭沁

笄禮表則內瓊位明堂負記樂儗

筭記雜悟記表啣問三年格衣深桂脩專

竣訝庶旌眼程紵觚悵禮周深

捷竿揆禮儀美勗眈暖漏祿畲

字辨檢字 聖 卷八

凌僂迨昂倚剌衽釗劇階激

蓉莖苗莞茜茗蓰莓旭菀苾

稜楸捻棟梢蜚蛟蚨蚶豺獬

十二畫

間為復極進衆盛又見冬官詔曾發

虛善湯斐琢喧隈椎象視幾

勝情葉絜喪散帝迸菑又見冬官逮

朝量學大斯又見提越游期報費

援畫樓翁湛棣植稍又見渾裂

華又見敦天官疏隊又見冬官景又見創

僉勞愉又見揖揆掾振彭勒馮

孳童絞菲單幅焚論上評稅棘

擣戟詘椅項論下潛貸隋又見腋

明喬賁又見摠詖追飢兇絮焰

字辨檢字 聖卷八

粢赧跣孟上詆揉冒瑀猥樵湍

酢握又見穉揣鉞聒隄胃莠孟下

渝腊畚腓掣網萑喙易聖毳

堙薊覃菁洴韞雋湔嵐菽徨

酣腎洹斲鉅痛陘腆斐詛琬

琰筍椽焚又見斂番隍焜晻銳

書怒欻堤渚覲院詒湜渥臯

梯媛莢炳殺皓涓菅戾苕萇

稂蛄峻鳥風國酤旒菽貺軹焯

堵隍惇惇苑窘聚訛萎潜滄

琫傴猱惕捷董陜棹捷揄較

萃邊莽又見郤雅稔琛蔽清須

軼植公袤絳媚公郵侯湫跪

脂腋公訾幹慎公都郵喬壻

字辨檢字 嚳卷八

公暉復基使公窳倨帶規公

痊溲臭鞠詢風媮消公媯

鄢婺愔愔耶雉踈湮公眠公

猩棋其禮棹又見冬官森又見菁窘

草菝月垣問橄禮於稗禮脰

姓郊特睇內惕王措媯明堂控記

榭雜岬則愀哀公瘳晦欻渴堇湖

奠械軼哲做定料窓洩禮周庶
觚湏湔擊又見兩雅搔禮儀痙埃煤拼
筑階塌媿訕筮閑街梳釧笈
寒險乘涇荇荇菴蔗肩萌莩
茵巷棕榆棧榴楷基氓能眠
彪狃趺捲猥獨

十三畫

字辨

檢字

聖

卷八

與稟寢道當傳又見地官齋著過塞
慊滑愈肆舅感解學大奧載須
達飲愴踏葦筮溫貊馴庸中隙
暇嗣飯粹雍賈頌羨號猾媿
殿滯稜痿痹搏較誅蕙隘滓
貉春官兩雅雉絺綌裼葦飪葱綏嗅
煦飫盟詰躡禪瑗隕輅飭

楯愆斬檜逾論下填煖虜戢亶
後葺賺又見兩雅上孟笳剽又見兩雅愁勝啓

插孟下遐哀窳嗃造鉉綆又見冬官楫
箕鼻易鳴楹頊鉏鉛楷匯道
澁跨雋差又見夏官梗睢溷煌猺捷
滇靖跣雛戡閱歆戮琯隗書
裯葭犯頎黽愔牽髦頎又見冬官蛾

字辨

檢字

聖

卷八

賄甚埒覈鳧瑀狙鞠嶽怪又見兩雅
愆豸脩蝟蛸戩風瘡罩輝又見春官
膺蓄傭楸勸蚻睭胥頰僊焜
壺搢瘖愼搯雅筦植福絞絛
頌磻鴈公隱經贖郎公桓鄩領
擗掖股倮臞公莊鄩欻厘公僖鄩
擘菽公文喉瑜踐公宜僂公成踰鉞

瘦 羸 鄙 填 公 襲 蜃 塏 規 偃 莳 楸

躡 公 昭 燭 憤 刺 公 定 統 詬 設 公 哀 梳

策 樺 禮 曲 楔 爾 雅 嗤 弓 植 溲 莢 令 月 酪

筠 葆 禮 禮 啜 郊 特 楂 睫 洩 則 內 詔

玉 謁 明 堂 觥 記 樂 袞 儀 禮 絳 記 雜 擊 鄉 飲

卓 媿 恭 絳 罍 勑 硯 笱 禰 彪 幌

柳 掣 謙 萬 捷 馵 腥 盞 禮 周 搗 幘

字辨 檢字 聖 卷八

幹 髀 禮 儀 臯 涼 痲 覲 翠 該 恹 恹

菱 椶 腐 閑 案 瓠 祝 黝 冢 賺 蒟

檉 箭 葵 蒹 蕝 葳 惹 援 敲 娘 蛭

豸 蟬 蜺 螳 馱 鳩 嗑 猊 鹿 狎 虞

駒 悞 翳 猥 斲 奔 健

十四畫

蓋 齊 盡 聞 說 端 實 誣 頗 僭 銘

個 遠 疑 綠 語 厭 春 官 碩 監 稱 臺

學 大 睹 鳶 肇 禘 膏 賓 榮 種 輕 偽

漏 中 庸 蓀 爾 雅 輒 漸 粹 屢 漆 窰 境

誑 漫 夢 蒯 愿 緇 樞 廢 論 上 慟 遣

愬 漬 膠 滲 綽 僂 僂 筭 慙 酷 論 下

鞅 賑 斲 駟 綢 慨 潔 綺 翟 禕 塏

閤 上 孟 裴 瘍 標 嘖 樓 綜 蜚 墊 漂

字辨 檢字 奧 卷八

蜡 又 見 棖 下 孟 墉 蒂 摧 翫 幕 像 菘

易 僂 禋 僚 盃 脊 蝓 蛄 箇 榮 榦

狸 天 官 銍 漾 滹 埒 綬 槎 閩 漑 誦

堅 塾 綴 綦 鄂 音 經 飼 僮 嘒 髡

髦 脚 瑱 又 見 瑳 竦 竭 彊 愆 濬 嘅

摻 溥 綏 緄 漚 瑰 菡 覲 博 票 銚

蜎 堊 疇 寔 又 見 摺 爾 雅 瑒 廊 豨 蜴

煽螺濯篔管靺嘏飲臆媪煊

虞蜥綵俾鞞稗莠雅噴飶趙

棘雒頌鼓隱思傅鞞傳椿鼓

公文鄧墉宜膊鄭腿踣又見楛成

潔雅踣又見蹇翼襄恩經益昭

噴精懂定嘔哀漱搏菱緜焦

稟禮祿植頰王韜漉槌月

字辨檢字 巽卷八

醜問漸撫靺禮賜郊造滌統

稽臠則鞞明姬傳樂踝深銖

行偽鴉射碯聘副落概菹又見漚

踣義匪髮攏窳需禮稷蟬爾綽

脰儀筇緜禕惛嘆洫逯楮槽

遞跣剛拳模溘揆緩鈔銑蛻

唇萑蒿蒨熒蓓莠莖蕙菟嫫

稻梳檣檟靖蚰蜚蛸蛭蛸駝

十五畫

質億樂閭數適廣又見趣論畿

緝緝蔚歎興緒誕養暴又見蓼

學大誘憚穀踐履賜徵中儉駟

瑩徹範璉憎緣又見牖罷憤爽

潦踧踏羹調上確僕頰蔭澆

字辨檢字 平卷八

諒瘠撫下歐搏銳頰稽膠撓

瞑駛徒撕嘬餉上蒞篆又見潘

彈號震駒窳下磐褫搗懂躄

餽嶠墮燠易媯賡頌標銛箭

墳嶧璆劇鄙鄣溲撲誹髻廡

勦敕颯書蕞魴捫蔓楸韻潰

袞蝨幘曠暄蕞儂蓺銜滄

樗曉熠風國 擘詵詒 擘櫟 擘臛 擘簾
 遂瘥 擘欸 擘樽 擘鋪 擘摯 擘堯 擘滄 擘潛 擘瘳
 頰 擘靛 擘韋 擘輦 擘樞 擘禡 擘樅 擘蹂 擘涿 擘臍
 醜 擘瘞 擘魃 擘潰 擘靚 雅 擘執 擘趙 擘墮 擘慘
又見爾雅 馭 馭駮 馭憬 馭蓐 頌 擘繪 擘潢 擘蕪 擘蚤 又見爾雅
隱 趙 趙殤 趙謀 桓 趙禚 趙楠 趙劇 趙緬 趙卷 莊
 鄧 鄧胤 鄧穀 鄧碩 僖 鄧鋌 鄧戴 鄧諫 文 鄧蛭 鄧瑾

字辨 檢字 奎 卷八

俾 俾鞞 俾鞞 宜 俾駘 俾羯 俾鄒 俾啤 俾雙 俾儋 俾鄆
襄 僑 僑篋 僑攔 僑柳 僑鄆 僑縈 又見冬官 僑錢 定
曲 髮 髮轉 髮墟 植 髮磔 髮踈 月 髮犛 禮 髮擻
禮 蝸 蝸菱 丙 蝸遯 玉 蝸炭 明 蝸噍 少 蝸輶 雜 蝸擻
表大 幠 幠詈 細 幠緹 幠養 幠廡 幠瀉 幠駟 又見爾雅
記 綺 綺爾 綺樊 綺禎 綺揮 綺璣 綺翬 綺橋 綺舐 綺積
見爾雅 摯 摯摯 摯緇 摯錡 摯徹 摯縝 摯膊 周 摯揉 摯膠

猴 猴醋 儀 猴艘 猴頤 猴碩 猴颯 猴詭 猴誣 猴勑 猴熬
 僥 僥塢 僥僑 僥椅 僥甌 僥茅 僥鞞 僥餒 僥緝 僥旆 僥拳
 筇 筇筇 僥寬 僥屣 僥礲 僥渾 僥蕁 僥蔞 僥葦 僥葦 僥蕪 僥蕪
 蔞 蔞茵 蔞蔞 蔞橫 蔞蔞 蔞蔞 蔞蔞 蔞蔞 蔞蔞 蔞蔞 蔞蔞
 蝻 蝻蝻 蝻蝻 蝻蝻 蝻蝻 蝻蝻 蝻蝻 蝻蝻 蝻蝻 蝻蝻
 麋 麋隸 麋媛 麋摩 麋犛 麋雜 麋臧

十六畫

字辨 檢字 奎 卷八

學 學頹 學澤 見冬 學踰 學遺 學親 學蔽 學錯 學澳 學磨
 誼 誼諛 誼操 大 誼選 誼辨 誼橫 誼徹 誼憲 誼積 誼燕
 燁 燁駁 中 燁穢 燁蕪 燁融 燁餒 燁衡 燁縣 燁懈 燁諷
 嬖 嬖雕 嬖熾 嬖窶 嬖澹 嬖彊 嬖骸 嬖蹄 嬖縵 嬖縵 嬖蔬
 餒 餒橋 上 噫 噫盥 噫磁 噫樸 噫暨 噫鮑 又見冬官 噫縵
 擔 擔壅 擔綵 論 擔罌 擔駘 擔駘 上 蕤 蕤舖 蕤鋼 蕤澹
 璞 璞噲 璞寬 璞闕 璞雍 璞駘 孟 蕤舖 蕤鋼 蕤澹

錡 慙 覩 蕪 餐 蹊 闌 孟下 輻 噬 翰

輓 橈 憊 劓 鮒 叡 圓 秋官冬官 輶 易 隩

氾 誠 遶 輻 檣 錐 嶧 篠 滢 膩 澠

燉 罹 儉 燎 澡 殪 適 燄 頰 敵 諱

書 澣 蕘 頰 憇 嘯 詭 暄 赭 勛 螭

滅 褰 蔞 璜 殲 儉 錚 馱 闕 甌 臍

穆 縞 國風 駢 儂 倬 鮎 噉 泚 臙 又見天官

字辨 檢字 五 卷八

慙 慙 冪 螟 螟 覩 鞞 騰 鞞 瘵 髻

纘 橫 穎 糜 醢 鮐 噉 貓 幣 雅 錢

嬛 甯 蕪 鬲 頌 暹 蒞 猓 蕪 寔 公隱

覩 疾 郇 熹 桓公 廛 瞞 緹 僖公 頹 糜

蕪 文公 螭 領 宣公 擐 蕉 成公 邾 漶 菅

見春 縗 榭 幣 燿 蕪 襄公 鄆 嬀 葢 鳴

燿 縛 昭公 葉 璠 定公 頹 又見爾雅哀公 檜 醜

劔 禮 揮 禮 繁 澆 燿 曉 蚤 蝨 則內

褶 又見儀禮 篡 明堂 搗 焦 少 懣 樂 輪

雜記 簪 表 錙 備 勵 射 劑 操 磬 駢

棒 散 網 瞻 髻 禮 匱 遵 豫 臙 錫

焚 禮 瘞 誣 選 頰 噬 檢 慎 僂 隄

纓 畢 澂 鉸 涇 瀆 澁 當 蓆 草 蕪

蓆 復 蘭 箒 螿 輪 媿 燈 鮒 鮒 鮒

字辨 檢字 五 卷八

娟 脣 鳩 鴉 鳩 塵 獫 狁 獫 狁 獫 狁

獫 駁 駮 駮 駮 駮 駮 駮 駮 駮

十七畫

應 鮮 環 歸 戲 豁 謙 斂 獲 駿 大學

繁 隱 還 斃 懦 臨 見天 繆 疇 閭 庸

谿 輿 縱 濟 濫 縹 戴 趨 罇 縷 翼

翰 縫 褻 膾 闕 論上 繇 賻 蟄 葶 禪

諶黝衷瞰磷黜論下 麋濩壑屨
 濡糜償飶燥纒春官儀禮 擘績孟上 矚
見爾雅 閼葬磽騁孟下 遘皤臀易 餞
 嬪溶隰黏厨穗敦濟濮貌爨
 煨濟痺緩謚書 禮旗繆蒞鮪
 置歎闐閣避瀾蟀憶韞鉞擎
 蒼濛鴆風國 萸畱鯛鮫涇餒

字辨檢字

圭 卷八

堦霰孟鞞薜薜絳檉馘蒙腺
 醢餽憐錫雅 薶筵頌 緊獮獮
隱公 鞞桓公 鞋莊公 縉歇僖公 暉文公
又見爾雅 縵宣公 躡成公 髻襄公 筵
 濟戴頌詔鄰昭公 樵璵鏃駮定公
 錯賸裂窺哀公 嚶禮曲 駕餒薤
 鍵嶠鴛令月 謾曾子問 齒文王世子 無禮器 瑑

郊特牲 緹莞樵脚慘臊薤觸則內 璣
玉藻 檐明堂位 擢禱少儀 謏學記 穎雜記 籓
 債龍賦豸瓶顧黼薛又見爾雅 醜
見爾雅 櫟儀禮 勵頤頤頥遜養
 菱頡亂曷恠錚籜縛盪鏃衆
 蕨薜蕘蒨蕙蕙蕘檄檄嶼
 螿蜃蝻鯉鯉鴝鴝鴝鴝鴝

字辨檢字

圭 卷八

鴝麀羶穀磨斂斂駮駮
 雜覆闕斷謹藏大學 離檻鶴釐
 禪中庸 魁瀆儲贄贖穢檐餗聶
論上 織駢繚論下 蹙轉蹶箠藉鴟
孟上 墻鼃賸鎬逸檣懟覲罇燼
 蹴蹠藐題孟下 簪頤節躡緇號

曠易 璿 髀 餐 撻 黠 燾 蕩 濇 鯁

獲 愼 鼓 瞿書 繼 蹤 噍 薺 閻 禮

瀏 優 贊 鴉 耀 縑 績國 騅 閱 鞬

瘋 簌 震 蕤 漉 蓋 權 錫 躄 梟 幟

緜 禧頌 繕 黠 襪隱 灤又見 遠

鄴 蠖桓 賈莊 僚倍 躡文 緇宜

鞞成 嶠襄 鶴 禴 貍昭 潘 闖 磨

字辨檢字 卷八

公 騎 嵩 箴 箴 禪禮 箕 總禮 禡

臆 敵 節內 遂 孺玉 鞞明堂 臚少

授樂 髻喪大 瘡緇 懣問 膾 樂 簪

萑見爾雅 榛 蒨周 攢 鬚 蓂儀 蕤 諄

慝 爆 儵 餘 箴 簞 蜃 岩 藿 萼 藻 藹

葵 綦 榘 檉 辨 蠹 蟠 蟬 蠻 蟻 蟻 蟻

鯢 鼃 鮓 鵠 鴛 鴛 鶴 餘 麋 獬 獬

猥 麇 黼 勛 駒 駉 駘 駘 藩

十九畫

壞 識 願 難大 獲 解 餽 疆 靡中

繪 顛 餒 韞 麇 裝論 譖 禰 髓 誦

蹲 駟論 穫 渚 楚 蟻 羸 颯 歆 嚮

蠅 駝孟 鏃 諛 滌 繳 墮孟 擎 積

羸易 羸 鏞 櫟 輅 墟 鏤 瀚 瀧 潘

字辨檢字 卷八

誥 藪書 藟 膚 鐘 鷄 慮 蒸 贈 賈

駸 鞞 饁 譙 蠲 駉國 駢 絲 橐 龐 燂

擠 羶 蠆 翹雅 駮頌 旌桓 儻僂

臧文 輶 鯨 鯢 踏 惜宜 輶成 羶

櫓 鄰 諱襄 蕉見爾雅 鬚禮 盞又見天官 羶

藪 髻 襦見夏 鯀則 瘳玉 殞樂 綵

記 雜 譏統 縶 鱗 熒 旄 繩 鞅 斷禮

擅禮儀頤頰髹髹鏽鏽銠銠綖綖躄躄躄躄躄
 蕿蕿蕿蕿蕿蕿蕿蕿蕿蕿蕿蕿蕿蕿蕿蕿蕿蕿蕿蕿蕿蕿蕿蕿
 蠖蠖駝駝鷓鷓鸚鸚鸚鸚鴉鴉鴉鴉鴉鴉鴉鴉鴉鴉鴉鴉
 猶猶詩詩騄騄駉駉爆爆擺擺獵獵

二十畫

蘊又見春官獻大學譽庸中黨論上瞻論上攘論上僮論上
 論下騶論上舉孟上顛孟上鸞論上淵論上闌孟下躅孟下孺孟下

字辨

檢字

弄

卷八

蠖易譽譽籟籟蠃蠃蠃蠃蠃蠃蠃蠃蠃蠃蠃蠃蠃蠃蠃蠃蠃蠃
 頤頤灑灑灑灑灑灑灑灑灑灑灑灑灑灑灑灑灑灑灑灑灑灑
 韋韋鰐鰐齷齷齷齷齷齷齷齷齷齷齷齷齷齷齷齷齷齷齷齷
 鶻鶻鶻鶻鶻鶻鶻鶻鶻鶻鶻鶻鶻鶻鶻鶻鶻鶻鶻鶻鶻鶻鶻鶻
 鏗祭統鑿儀鑿儀鑿儀鑿儀鑿儀鑿儀鑿儀鑿儀鑿儀鑿儀鑿儀鑿儀
 鑿儀鑿儀鑿儀鑿儀鑿儀鑿儀鑿儀鑿儀鑿儀鑿儀鑿儀鑿儀

髮髮臚臚臚臚臚臚臚臚臚臚臚臚臚臚臚臚臚臚臚臚臚臚
 臚臚臚臚臚臚臚臚臚臚臚臚臚臚臚臚臚臚臚臚臚臚臚臚
 臚臚臚臚臚臚臚臚臚臚臚臚臚臚臚臚臚臚臚臚臚臚臚臚
 臚臚臚臚臚臚臚臚臚臚臚臚臚臚臚臚臚臚臚臚臚臚臚臚

二十一畫

辯見儀屬見冬躍庸中疊庸中霸霸齧齧巍巍僮僮
 齧論上僮論上僮論上僮論上僮論上僮論上僮論上僮論上僮論上僮論上僮論上僮論上
 齧論上僮論上僮論上僮論上僮論上僮論上僮論上僮論上僮論上僮論上僮論上僮論上

字辨

檢字

李

卷八

疊疊蠃蠃躄躄躄躄躄躄躄躄躄躄躄躄躄躄躄躄躄躄躄躄
 躄躄躄躄躄躄躄躄躄躄躄躄躄躄躄躄躄躄躄躄躄躄躄躄
 躄躄躄躄躄躄躄躄躄躄躄躄躄躄躄躄躄躄躄躄躄躄躄躄
 躄躄躄躄躄躄躄躄躄躄躄躄躄躄躄躄躄躄躄躄躄躄躄躄
 躄躄躄躄躄躄躄躄躄躄躄躄躄躄躄躄躄躄躄躄躄躄躄躄

鷓鴣麋駟

二十二畫

灑竊又見爾雅 騎讀大學 躓中庸 懿纜覲

論上 鬻轡鬻論下 攢孟上 禴易 酈灘

鷓齊齧書 糴鳴變艘風國 篲鷺

鞞雅 穰驕驛驛驎鬣頌 鞞僖

鱒成 噍襄 輦黜昭 輓問 鑊內

字辨檢字 空卷八

鄒燿擁禮周 隸臞熾詣巒續蒺

離職楬蠓蝻鯉鯢鰭微饋鷓

鷓賜巖犂

二十三畫

顯變庸中 學織籠論上 髓論下 饜儺

上 變 鑠孟下 驚邈盡書 遽鱗鴈

風 國 嚴攪鵠瓚雅 鷓鷓難頌 攢

公隱 齧公閔 鷓鞞公僖 矐公文 鑽公襄

躓昭 兌哀 楫檀 調玉 麤公 蕞公

禮 鬻儀 齧禮 濶禮 濶禮 麤禮 蕞禮

蟻鵠鷓鷓鷓鷓鷓鷓

二十四畫 末

觀厲學大 識鬱羈躡論上 豔蠶藁

謹矐孟上 鹽孟下 顧燾易 驪灣額

字辨檢字 空卷八

黠書 醴醴 醴醴 醴醴 醴醴

纒雅 饗頌 蓄昭 醕曲 讞文王

鱗內 躡三年 鱗魚 鱗鱗 鱗鱗

禮 鋪禮 齧儀 腐腐 齧齧 齧齧

鷓鷓 鷓鷓 鷓鷓 鷓鷓 鷓鷓

麤麤 麤麤 麤麤 麤麤 麤麤

麤麤 麤麤 麤麤 麤麤 麤麤

麤麤 麤麤 麤麤 麤麤 麤麤

十三經字辨

無卷數 兩江
總督採進本

國朝陳鶴齡撰鶴齡字瑤賓南通州人初著五經四

書字辨後又自爲補訂以成此書刻於乾隆乙酉

前爲校畫後爲校音皆多舛漏所謂十三經者爲

大學中庸論語孟子易書詩春秋禮記周禮儀禮

爾雅無論古無此例卽以所列計之如分三傳爲

三則加四書爲十四如併三傳總爲春秋則又爲

十二於數亦不相合也

九經圖七卷

〔清〕楊魁植輯

南京圖書館藏清乾隆三十七年信芳書房
刻本

附《四庫全書總目·九經圖無
卷數》提要

九經圖序

蓋自經學莫盛於漢迨後有
宋諸儒輩出議論愈詳子朱
子集而成之後之學者得所
折衷經學遂如日月之經天

九經圖

序

一信芳書房

江河之行地矣但身聞不如
目見會意不如察形比上古
車書禮器以及山川土田箋
疏雖繁而圖象未備學者繼
識其名而於自然之方位造

作之法度終茫然而未有解也余已丑秋捧檄來漳司教授之任漳固人材之藪也課文之暇正欲採訪名宿網羅散逸忽有告余者曰此鄉前

九經圖

序

二信芳書房

輩 乾齋楊先生泰庠名士也博極羣書留心稽古聲稱藉甚因渴慕久之及庚寅秋移揖武安司訓篆始接其令嗣文源澤汪君氣宇風裁

温文爾雅早以自牧倘所謂富而好禮者歟不問而知其學有淵源也踰時出其先尊九經圖貺余披閱其間易象分明詩書確鑿三禮三傳

九經圖

序

三信芳書房

根據無不朗又余深歎為羽翼聖經之一助也乃剞劂之後囑余為序嗟乎余何能序亦就所見者言之而已信州原本世罕有傳獨其家藏而

珍重之物聚於所好良不虛也摠圖各圖編次秩然條理不紊缺者補之遺者拾之不為重獲不為滲漏穿鑿之習除附會之病筆旁搜括採用

九經圖

序

四信芳書房

宏取精宜其有大醇而無小疵也非好學深思能明其意烏能有此哉將來嘉惠後學以備後人之觀覽者流澤靡涯矣向之所謂茫然未解者

今可以解焉余因嘉其先人之博學而益嘉其令嗣之克荷薪傳付之梓而垂於無窮也

乾隆壬辰蒲月望後劍津芝

九經圖

序

五信芳書房

田羅鶴齡頓首拜撰



原夫圖書啟秘而文字聿興古
之學者皆左圖右書以備參攷
以供觀記故遇物能名無不得
其源委知其因創猗與休哉何
其盛也自祖龍一燄而載籍盡

九經圖

序

一信芳書房

亡及漢興除挾書律而六經始
出後復購求遺書而殘缺失次
者始得補合釐正然已非復古
之舊而其圖蓋蕩然無存矣漢
唐諸儒為之箋注傳疏迤相授

受迨至宋而圖復備如周子太極
圖邵子皇極經世圖朱子易學
啓蒙圖蘓文忠春秋列國圖聶
崇義三禮圖楊信齋儀禮圖宣
和博古圖其他諸儒於尚書毛

九經圖

序

二信芳書房

詩名莫不有圖而信州學宮石刻
則有六經圖不易書詩春秋周禮
禮記為上下卷凡十二巨幅不載
編輯姓氏歷至今屢經改刻未
免多所舛闕脫畧而原本世罕

有傳者武安楊公輝斗筲學嗜古家中縹緗萬卷而古刻圖譜尤多其所藏六經圖則信州真本也歐陽氏云物常聚於所好而常得於有力之彊豈不信與

九經圖

序

三信芳書房

公常念舉業之家所好雖萬而每苦其筆力是以多濫於見聞因於纂輯諸圖專刻成書以公同好遂取六經圖各為編次并增入儀禮一經據聶氏楊氏之本而折

衷於

欽定

三禮義疏其餘經之圖有散見各家者各採以附之名為九經圖經營心苦精力為疲乃未脫稿竟賫志以歿嗣君澤汪先生不忍

九經圖

序

四信芳書房

先人自澤汪湮急校對增訂而登諸梓誠可謂能繼述者矣余觀其書雖皆就所得之本錄其原又蟬蝕者仍之少所補明校正然猶不失聖人闕疑之義彼世之有力

而不好好之而無力者名昌克致此
哉即視夫集古錄所收不過盤鼎
鼓石與夫桓碑彝器之銘詩序記
以及古文籀篆各隸諸家之字書
究不徒羽翼經傳有益來學且

九經圖

序

五信芳書房

藏諸家而未公諸世吾知有志嗜古
者又不以此而易彼也抑余聞 輝斗
公天性孝友壯歲入鰲峰肄業深
為泰山趙相國所器重前學使者
黃公程公俱以行優上聞況潛力

學有志未逮而 澤汪先生克承之將
所纂之書不惜重貲付諸剞劂則九
經圖之刊豈非皆親之念所推而
廣之者乎此書既刊布傳世俾學者
於天文地理圖書歷數帝王世次三

九經圖

序

六信芳書房

代制作披覽之下無不較若列眉
瞭如指掌只有裨於嗜古之士豈
淺鮮哉余嘉夫楊氏相繼皆好而
有力而又樂與人同得後存古人左
圖右書之遺意也因喜而為之序

皆

乾隆歲次壬辰仲秋望後晉安

陳夢得書於武安學署



九經圖

序

七 信芳書房

九經圖序

自古有經皆有圖其流傳
非一日矣凡所為名以命
之器以別之數以紀之者
莫不各見於載籍然散而

九經圖

序

一 信芳書房

見每不如聚而成者之尤
便於觀覽也既已集為成
書矣而祇於家又不如公
于世者之為共愛共傳也
要非強有力之人好學深

思心知其意而又有傳人以廣為同好則亦憂之乎其難矣何則單寒之士好之而無力則古不能聚其有力者非奪所好於遊戲

九經圖

序

一 信芳書房

徵逐印轉而聚字金玉珠璣經且不諳何有於圖即間有一二聚古之人其父析薪而其子弗克負荷無論先人所已著之書與未

成之志俱漠然置之竟有等於弁髦者懷安狃于習俗惜費爭乎錙銖無惑字手澤無傳終歸泯沒也余所聞武安 乾齋楊先

九經圖

序

三 信芳書房

生與古為徒藏書甚富其生平持躬接物皆有古道照人曾以名諸生優行見舉緣孝養不赴徵網羅天下散失舊刻雜書經留

心圖考家藏信州石刻六
經圖真本世罕有傳特以
代久年湮不無殘缺
先生加意補葺參以諸家
論說又折衷于

九經圖

序

四 信芳書房

御纂諸經集為九經圖未脫稿
而賚志以歿其 今嗣文
源澤汪君付諸剞劂屬余
為序余披覽之下見其易
象詩書三禮三傳有總圖

有分圖雖未及昔古人之
所未發而條理分明秩然
不紊無重複附會之失倘
所謂好學深思心知其意
者耶其根據原本有不敢

九經圖

序

五 信芳書房

曲為之說者倘所謂信以
傳信疑以傳疑者耶有志
乎古者希矣志守古則死
信之而傳後俾來學得備
參考以廣見聞較之致之

於金玉珠璣者其相去為
何如也噫 先生往矣而
先生之精神不滅又得以
所好公諸同好者激 嗣
君之力不及此以此見

九經圖

序

六 信芳書房

先生好古之名洵不虛傳
而 嗣君又能體先人好
古之志不惜重貲用廣其
業以視失懷安惜費輩不
可同年而語明矣余喜

先生之志有成又喜 嗣
君之克迪前光因以傳家
而傳世也是為序
榕城脩溪陳士誠書於武
安學署

九經圖

序

七 信芳書房



叙

末學之弊久矣東書不觀經傳
高閣敝之焉日終稽于帖括之
陳言失其本矣其稍有聰明
涉獵者又法、自多逞臆說以
瑕疵前人兩者交譏其為浮薄

九經圖

序

一信芳書房

則一也 乾齋楊先生于希周母
族為祖父行自為童子時得見
其人儀容甚偉敦厚寡言爰
鄉里稱長者焉其時
朝廷開孝友方正之科大吏廉其
名以薦卒以孝養不赴徵既沒

三十餘年其嗣子 澤便舅氏

乃梓其九經圖而微叙于余古
之人左圖右書圖之切于學也考
其形得其數而能知其意者多
聞之矣茫乎其形與數而能得
其意者多未之聞也 先生以名

九經圖

序

二信芳書房

諸生久困場屋顧不屑之舉予
業積歲窮經並留意于圖考
手錄是書以信州圖為本其間
闕失補以先儒之說于
御纂諸經所有者則恪遵而並存焉
搜羅纂輯其于學可謂勤矣

抑聞諸經中同異抵牾之處
先生蓋嘗參稽而辨論之其書
未成而各自為編不以附于此書
之後誠以生千百載之後考信
辨疑當各有道也詎非篤信謹
厚之君子哉讀其書益以見其

九經圖

序

三信芳書房

人為不可及矣 先生注矣宜其子
若孫能世其學而光其志也夫
東溪劉希周頓首題



序

憶弱冠授經時循行數墨
遇上古三代彝器衣服禮
制以及山川土田祇供刻誌
而未詳覩記稍在讀諸家

九經圖

序

一信芳書房

箋疏間有異同紛紜輻輳
証之圖說書缺有間迨後
游於省之講院名宿留心
國學者相傳前輩 楊乾
齋先生家藏信州石刻備

載諸圖凡十二幅，蝕於
苔蘚朽蠹之餘，揚先生
補缺拾遺，採擇法經，以成大
備。乾齋諱魁，植泰邑名
庠也。前中丞泰安趙公

九經圖

序

二信芳書房

年其名以禮聘之，與太史
張公甄陶及理學董公能
靈並為諸生，一時齊名院
中，推為領袖。先生尤留神
稽古博而強記，遇有可錄

雖小不遺，用能撫拾羣書
不吝已見，以為附會。惜乎余
晚出而求之見也。余既困公
車，僂於言游，同與泰相去
咫尺，思訪其家而阻於越

九經圖

序

三信芳書房

郡去年春仲漳之都督延
余西席，下帷之暇，聞先
生令嗣文源澤汪君能讀
父書，因得其原本及手抄
本，合易詩書三禮三傳九

本

九經圖，有注釋澤汪君
編為若干卷詳歷代之因
革存古今之統同遠及諸
儒之論說近則

本朝之聲宜窮原溯委森然

九經圖

序

四信芳書房

有條縵舉目張煥然畢具
考古之士便於觀覽誠羽
翼聖經之一助也昔孔文
舉謂鄭康成郊天鼓未
必麒麟皮臆見詆呵大都

如此澤汪君好學精思承
先人之遺編終能卒業諸
家圖學之說實集其成未
嘗為入室操戈之見二千
年來所闕而有待者恍

九經圖

序

五信芳書房

然榛莽為之一闢以親王
通三續經束替之補已大
小醇雜相去何如耶今以
是編付之剞劂屬余為序
因述其所聞與所得見者

備詳始末紀於篇首者
 乾隆丙戌冬益二日銀
 同文溪莊明呈書於丹
 雲鎮署西軒

九經圖

序

六信芳書房



余家多藏書 先祖父手澤存焉 文源八歲而孤 母氏懼
 其散佚甲乙緘膝以俟之比長披閱間有蠹蝕者敬謹補解
 蓋 先儒行世刻本為多中有 先君子手著易經解義十
 卷乾齋文集三十卷俱係梓本又編輯經圖尚未脫稿展讀
 之下每用愴然因近科秋闈策問屢以圖學課士伏念 先
 人揣摩攻苦纂集成書精神為憊小子無從乞折筭之杖敢
 私秘集錦之囊耶爰將經圖增訂先梓以公於世餘各手著
 尚俟續刻云

男文源謹識



九經圖

信芳書房

晉水施必明攬刻

九例

一十三經皆有圖信州學宮石刻最稱善本中易詩書禮記周禮春秋名六經圖左與公較合在春秋分之凡八經儀禮則聶氏楊氏有專圖校集之合為九經其散見諸家者亦輯以附之至孝經論孟爾雅圖尚俟續列以足十三經之全

一信州本每經分上下卷凡十二鉅幅不載編輯姓氏自宋楊氏鼎卿苗氏昌言序刻之後明吳氏繼任重刻已多殘

九經圖

九例

一信芳書房

闕

國朝潘氏家鼎易為常式益脫漏矣信州原本世罕有傳余家所藏則真本也集中居其半裝潢既久蠹處多闕疑中或有錯文閱者諒之

一參訂各家經圖或畧舉大凡或詳注詳說惟就所據之本錄其原文不敢更易蓋一圖有數經不同者有數解立異者先儒辨論紛如聚訟窮經者各宗所見可也

一集中禮樂等器各經多同今圖于書者則不圖之詩圖于

詩者則不圖之禮蓋一器數見複之則贅

一儀禮圖聶氏崇義最詳但朱子識其不純楊氏復又在朱子後不經點勘今

欽定三禮義疏純粹周家凡諸禮節圖悉遵定本至器圖同于他經者不復存儀禮中幾頁而已

一集中所校知出于何氏則開載目錄不知者但載之而已

與信州本一例

一各經有經圖有分圖從乎其類隨便鱗次閱者勿訝為錯

九經圖

九例

一信芳書房

亂也

一各經歷來坊本亦載數圖此本與者十居八九坊本同者亦不遺蓋欲統其全是以並錄家藏尚有剝蝕遺圖校對未明未敢登梓俟斧經論孟爾雅圖梓時一并增入

易經圖

長泰楊魁 植輝斗原輯

姪王璋如卿

士端方卿 士連用卿

男文源澤汪增訂

孫 士基柔卿 士華灼卿

目錄

古河圖

古洛書

河圖

洛書

河圖所屬五行一生一成唐氏

河圖陰陽老少四象唐氏

河圖天地四象配合八卦唐氏

天地四象八卦配合唐氏

八卦配河圖天地四象位數唐氏

易經圖

目錄

橫圖合一唐氏

易有太極

乾坤六子

伏羲八卦次序

伏羲八卦方位

伏羲六十四卦次序

伏羲六十四卦方位

文王八卦次序

文王八卦方位

文王六十四卦方位

先後中天摠圖

先天八卦唐氏

先天一變卦位唐氏

先天二變卦位唐氏

先天三變卦位即後天卦位唐氏

太極貫一

六十四卦萬物數

復姤臨遯泰否六卦生六十四卦圖

復姤臨遯泰否六卦生六十四卦方圖

變占 摠括象數

干支音律日月二十四氣卦

四易之易

卦變

象形一致

八卦相推

八卦因重

六十四卦反對變

八卦取象

八卦象數

參伍以變

大衍之數

序卦

雜卦

三變大成

八卦司化

天地之數

仰觀天文

易經圖

目錄

俯察地理

日月為易

乾坤大父母

復姤小父母

通乎晝夜

先甲後甲

乾坤之策

六爻定位

陰陽君民

陰陽奇耦

五位相合

方圓相生

八卦納甲

六位

乾坤合律

既濟未濟合律

咸艮取諸身

并鼎取諸物

撰著之法

釋象

釋爻

十三卦取象

八卦體用

俱定以卦象占例

易經圖

目錄

三信芳書房

艮之八辨

五十變占一例

占占例圖二條

五變占一例

正屯悔豫皆八辨

俱變依乾坤二用占例

邵氏皇極經世

經世聲音

經世衍易

經世元會運世

經世天地四象

溫公潛虛氣圖

體圖

名圖

性圖

關子明擬元洞極

太元集易圖

運會歷數

總括家數解

古洛書

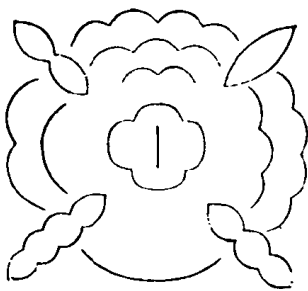

古河圖

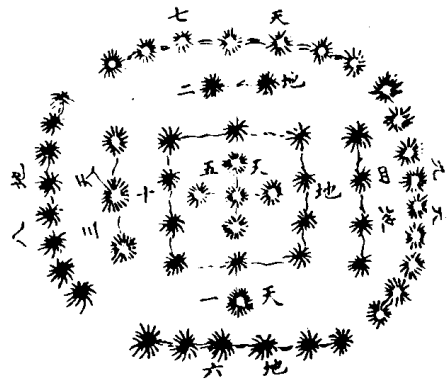

易經圖

一信芳書房

河圖

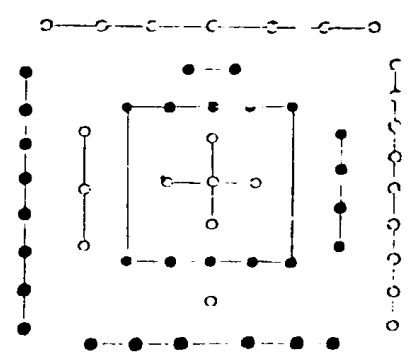

洛書

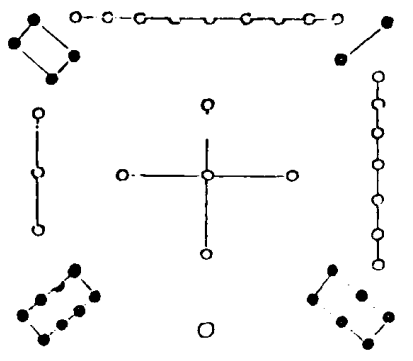

易經圖

二 信芳書房

繫辭傳曰河出圖洛出書聖人則之又曰天一地二天三地四天五地六天七地八天九地十天數五地數五五位相得而各有合天數二十有五地數三十凡天地之數五十有五此所以成變化而行鬼神也此河圖之數也洛書蓋取龜象故其數戴九履一左三右七二四為肩六八為足蔡元定曰圖書之數自漢孔安國劉歆魏朗宋劬堯夫皆謂如此至劉牧始兩易其名而諸家因之故今復之悉從其舊

易經圖

三 信芳書房

河圖所屬五行

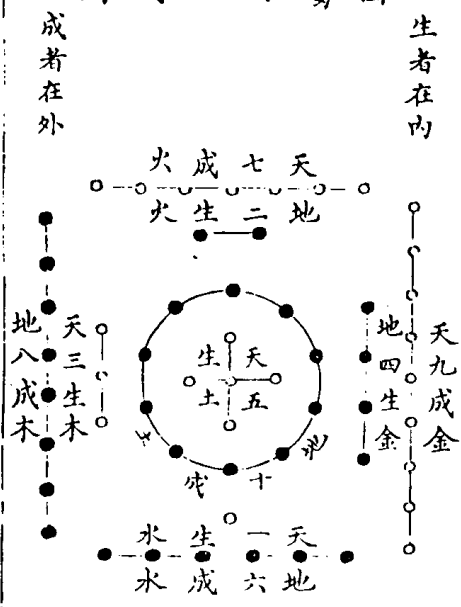

生者在內

成者在外

天九成金

地四生金

天一地

地六成

天三生木

地八成木

天七火

地二成火

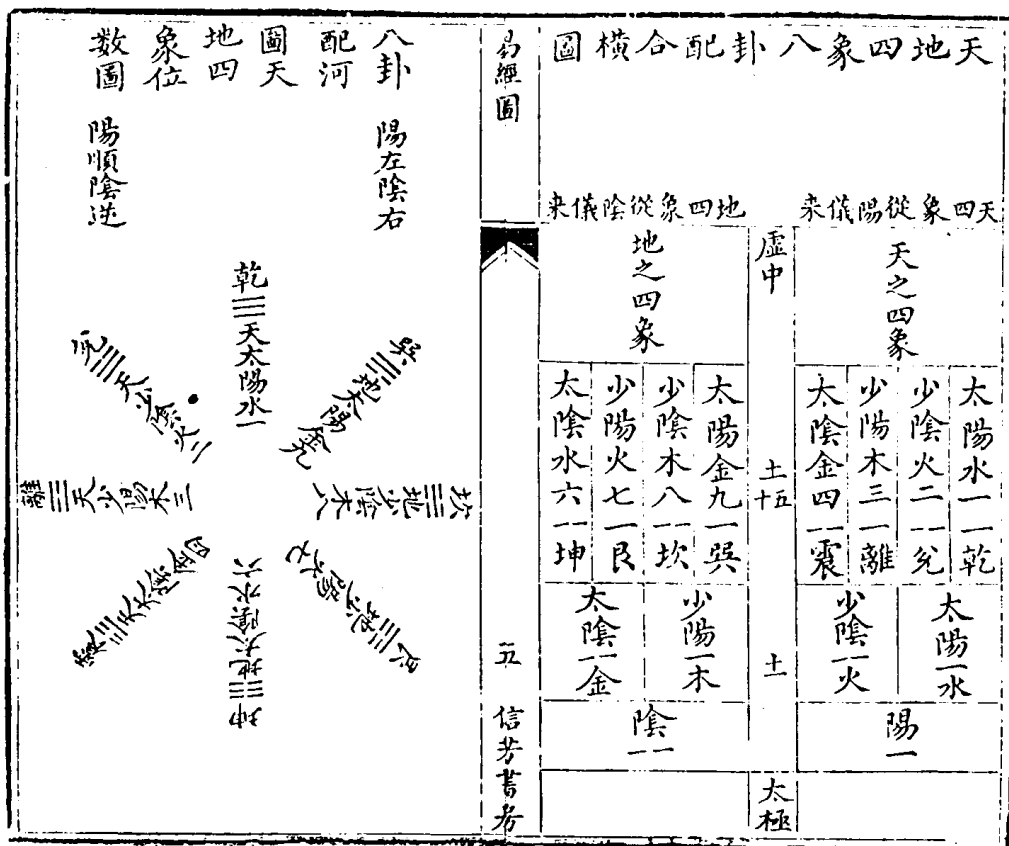
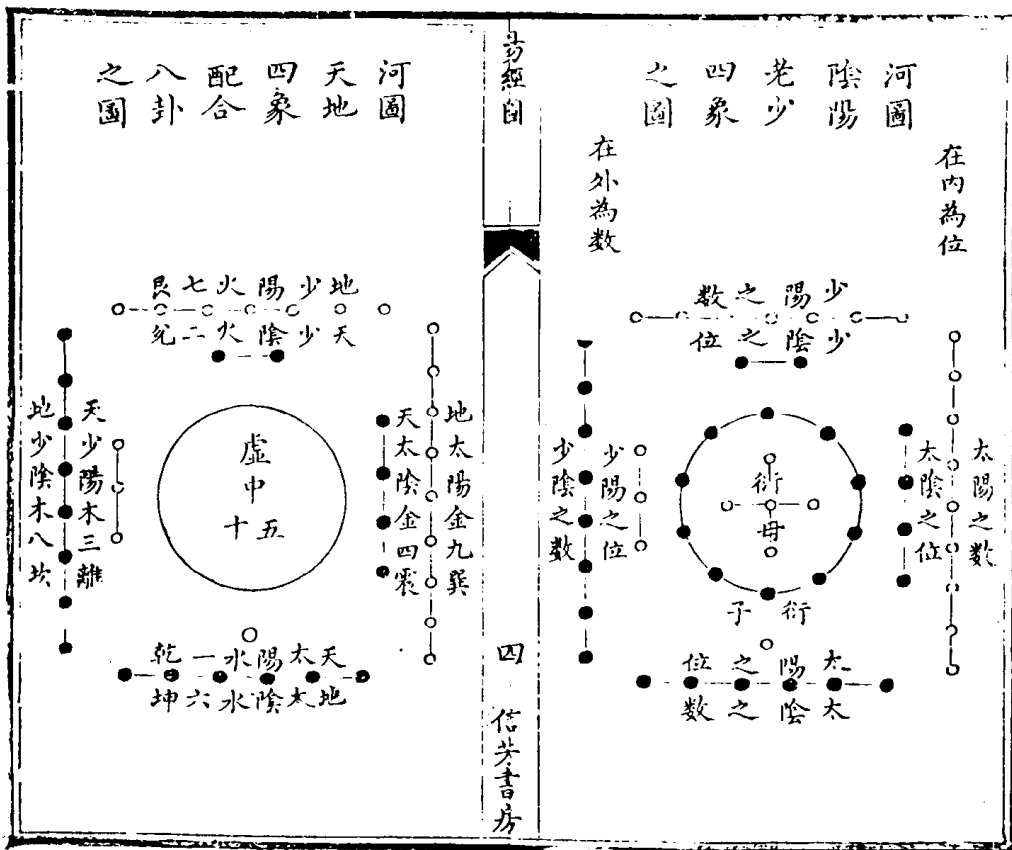

橫圖合一圖

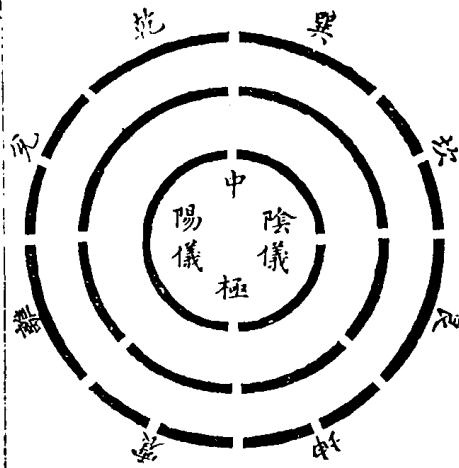

易經圖

六信芳書房

易有太極

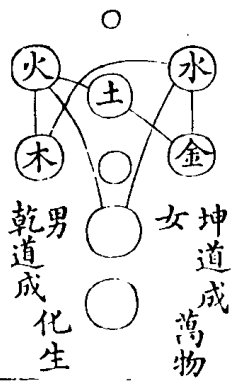
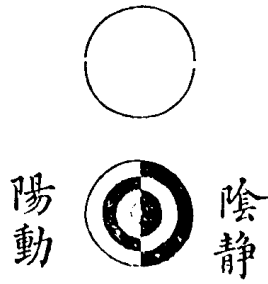

易經圖

七信芳書房

無極而太極太極動而生陽動極而靜靜而生陰靜極復動一動一靜五為其根分陰分陽兩儀立焉陽變陰合而生水火木金土五氣順布四時行焉五行一陰陽也陰陽一太極也太極本無極也五行之生也各一其性無極之真二五之精妙合而凝乾道成男坤道成女二氣相成化生萬物萬物生生而變化無窮焉惟人也得其秀而最靈形既生矣神發知矣五性感動而善惡分萬事出矣聖人定之以中正仁義聖人之道仁義中正而已矣而主靜無欲故靜立人極焉故

聖人與天地合其德日月合其明四時合其序鬼神合其吉凶君子脩之吉小人悖之凶故曰立天之道曰陰與陽立地之道曰柔與剛立人之道曰仁與義又曰原始反終故知死生之說大哉易也斯其至矣

乾 坤 六 子 圖

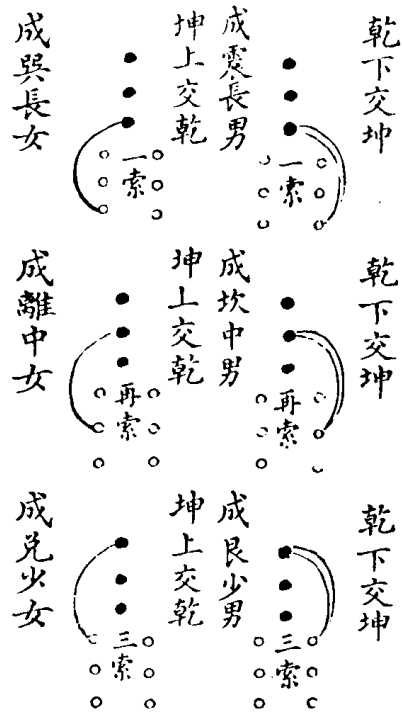

易經圖

伏 義 八 卦 次 序



信芳書房

繫辭傳曰易有太極是生兩儀兩儀生四象四象生八卦即
子曰一分为二二分为四四分为八也說卦傳曰易逆數也
邵子曰乾一兌二離三震四巽五坎六艮七坤八自乾至坤
皆得未生之卦若逆推四時之比也後六十四卦次序做此

易經圖

伏 義 八 卦 方 位



信芳書房

天地定位即乾對坤也山澤通氣即艮對兌也雷風相薄水火不相射亦然乾以純陽位正南坤以純陰位正北洊乾坤交而男女生離得坤正性故中虛有日之象日生乎東故正位乎東坎得乾正性故中滿有月之象月升乎西故正位乎西四正既定然後乾一變為巽故巽居乾左二變成艮故艮居坎左三變成坤坤一變為震故震居坤左二變成兌故兌居離左三變成乾此變化遞叙自然之理也邵子曰自震至乾為順自巽至坤為逆後六十四卦方位做此

易經圖

言芳書房

伏 義 六 十 四 卦 次 序

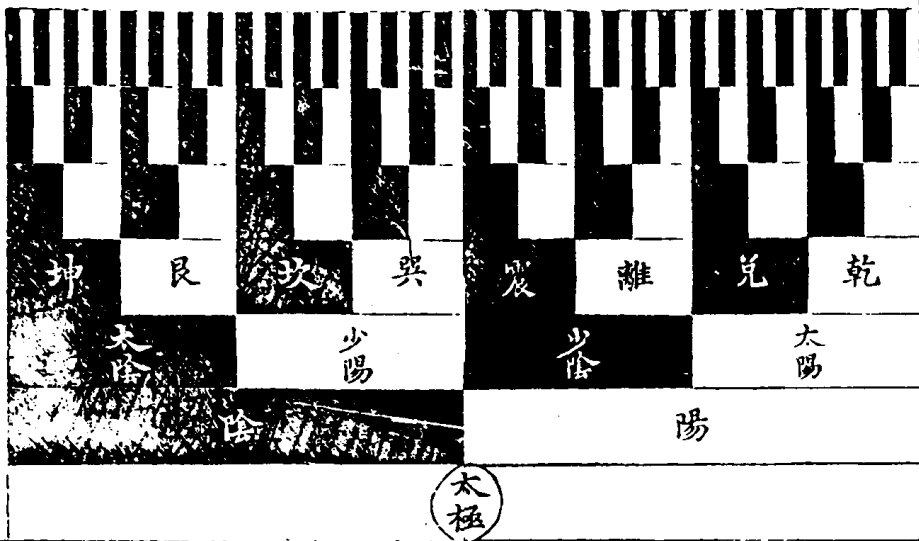

易經圖

言芳書房

前八卦次序圖即繫辭傳所謂八卦成列者此圖即其所謂因而重之者也故下三畫即前圖之八卦上三畫則各以其序重之而下卦因亦各衍而為八也若逐爻漸生則即子所謂八分為十六十六分為三十二三十二分為六十四者尤見法象自然之妙也

朱子曰一畫為儀二畫為象三畫為卦則八卦備矣此上若旋次各加陰陽一畫則積至三重再成八卦者八方有六十四卦之名若徑以八卦偏加乎一卦之上則亦於其位而得

名為方其四畫之時未成八卦故不得而名之耳

又詩曰諸儒談易說紛紛只見繁枝不見根觀象徒勞推互體玩辭亦是逞空言須知一本能雙榦始信千兒與萬孫喫紫包犧為人意悠悠千古向誰論

伏羲六十四卦方位

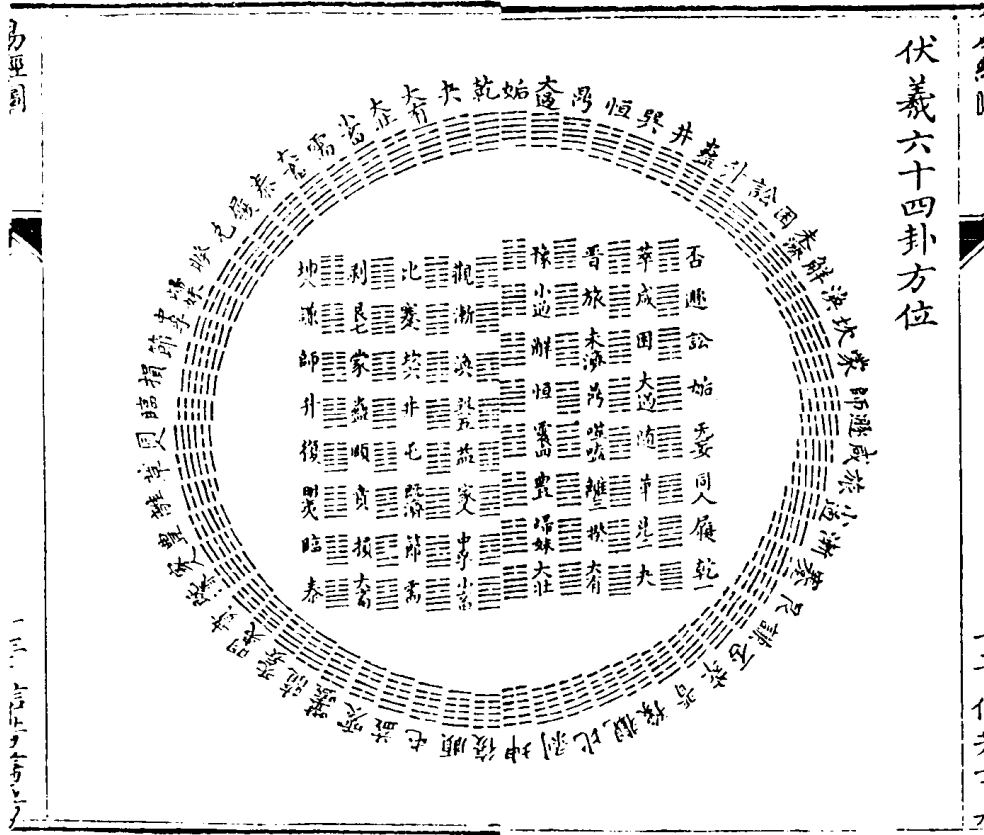

伏羲四圖其說皆出邵氏蓋邵氏得之李之才挺之挺之得之穆脩伯長伯長得之華山希夷先生陳搏圖南者所謂先天之學也此圖圓布者乾盡午中坤盡子中離盡卯中坎盡酉中陽生於子中極于午中陰生于午中極于子中其陽在南其陰在北方布者乾始於西北坤盡於東南其陽在北其陰在南此二者陰陽對待之數圓于外者為陽方于中者為陰圓者動而為天方者靜而為地也

文王八卦次序

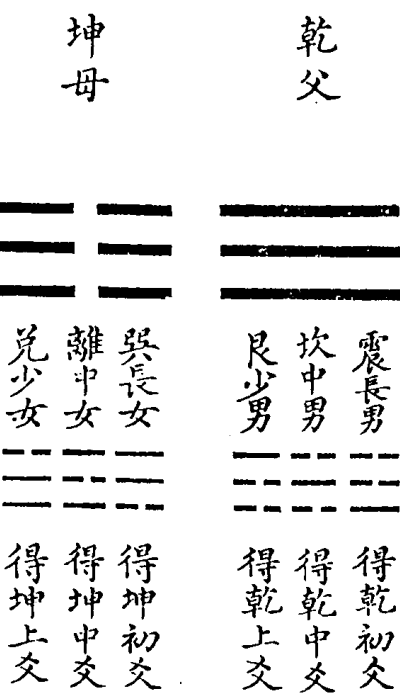

易經圖

十四 信芳書房

朱子曰坤求於乾得其初九而為震故曰一索而得男乾求於坤得其初六而為巽故曰一索而得女坤再求而得乾之九二以為坎故曰再索而得男乾再求而得坤之六二以為離故曰再索而得女坤三求而得乾之九三以為艮故曰三索而得男乾三求而得坤之六三以為兌故曰三索而得女又曰乾索於坤而得女坤索於乾而得男初問畫卦時不是德地只是畫卦後便見有此象耳

文王八卦方位



易經圖

十五 信芳書房

帝出乎震震東方也巽東南也離南方之卦也坤也者地也兌正秋也乾西北之卦也坎正北方之卦也艮東北之卦也伏羲處乾坤于上下取相交化物之象及其功成男女用事有父母退於休閑之理陽以順動故乾順進處西北陰以逆行故坤逆退處西南離火坎水各移於所盛之地春分雷奮故震移正卯秋能說物故兌移正西風能長養故移東南物作於春初止於冬末故艮移東北此亦自然之理也邵子曰至哉文王之作易也其得天地之用乎故乾坤交而

為泰坎離交而為既濟也乾生于子坤生於午坎終於寅離
 終於申以應天之時也置乾於西北退坤於西南長子用事
 而長女代母坎離得位而克艮為偶以應地之方也王者之
 法其盡於是矣

易經圖

信芳書房

文王六十四卦方位



易經圖

十七 信芳書房

先後中天摠圖

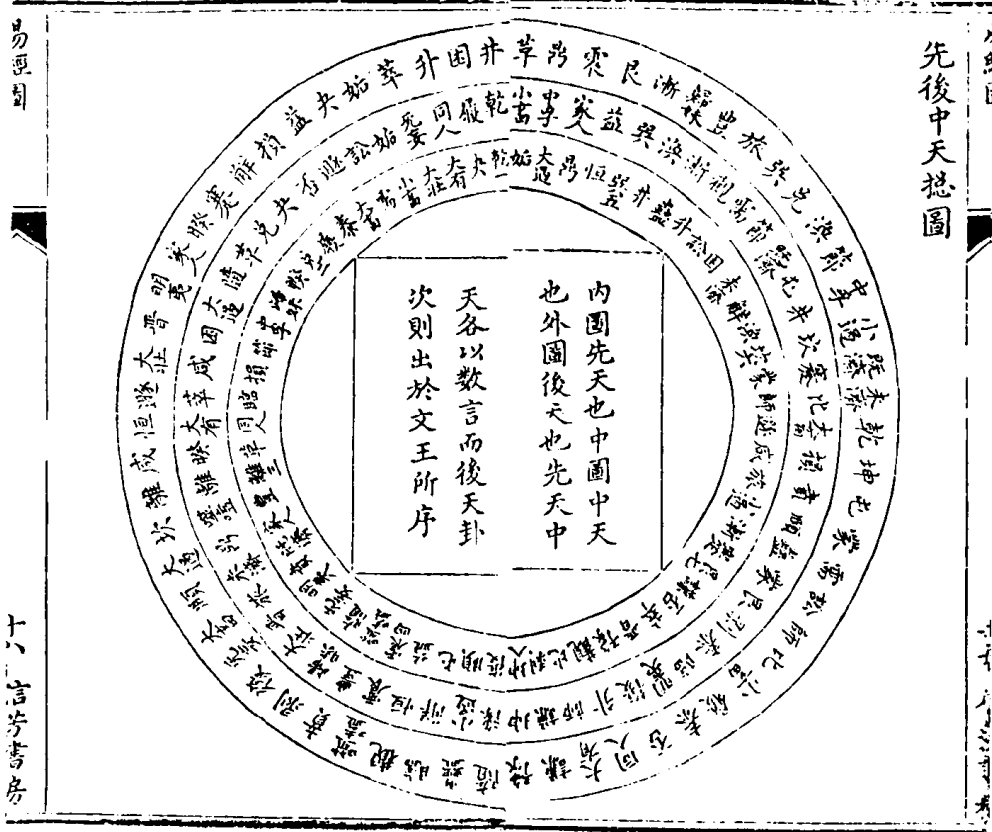

日勿運圖

十八言芳書房

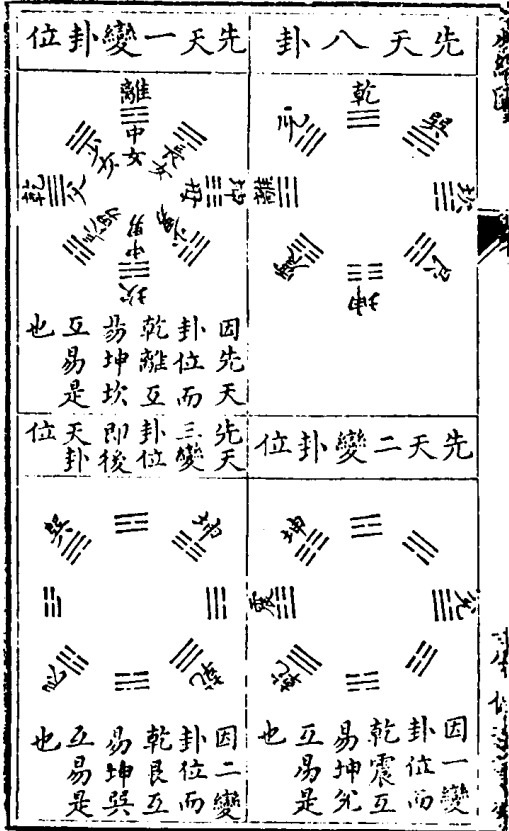

太極一貫圖

易經圖

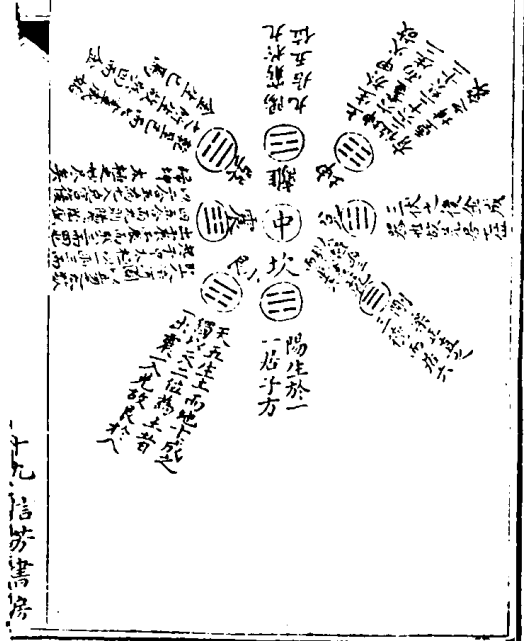

十九信芳書房

六十四卦萬物數圖

易經圖

二十一信芳書房





凡五陰五陽之卦各六序共剝而來
凡三陰三陽之卦各二十序自泰否而來
凡四陰四陽之卦各十五序自臨遯而來
凡二陰二陽之卦各十序自臨遯而來
凡一陰一陽之卦各六序自復姤而來

四月	乾	復	同人	姤	五陰降
三月	夬	大有	小畜	泰	六
二月	臨	屯	需	泰	二
一月	泰	否	坤	復	六
十月	否	觀	剝	坤	五
九月	觀	剝	坤	復	四
八月	臨	屯	需	泰	三
七月	泰	否	坤	復	二
六月	否	觀	剝	坤	一
五月	觀	剝	坤	復	六
四月	臨	屯	需	泰	五
三月	泰	否	坤	復	四
二月	否	觀	剝	坤	三
一月	觀	剝	坤	復	二
十二月	臨	屯	需	泰	一
十一月	泰	否	坤	復	六
十月	否	觀	剝	坤	五
九月	觀	剝	坤	復	四
八月	臨	屯	需	泰	三
七月	泰	否	坤	復	二
六月	否	觀	剝	坤	一
五月	觀	剝	坤	復	六
四月	臨	屯	需	泰	五
三月	泰	否	坤	復	四
二月	否	觀	剝	坤	三
一月	觀	剝	坤	復	二
十二月	臨	屯	需	泰	一

變 占 之 圖

乾	遁	否	益	損	觀	剝	乾
同人	訟	無妄	中孚	大畜	漸	渙	漸
履	巽	家人	睽	需	旅	未濟	旅
小畜	鼎	離	兌	大壯	咸	困	咸
大有	大有	大過	革	泰	豐	泰	豐
大有	大有	大有	大有	大有	大有	大有	大有

本于原圖重于三今存乾坤圖見何其條例如始復終始始終同人之類其自一爻
 變至六爻變者初終六之序皆案此圖推之可得

言芳書房

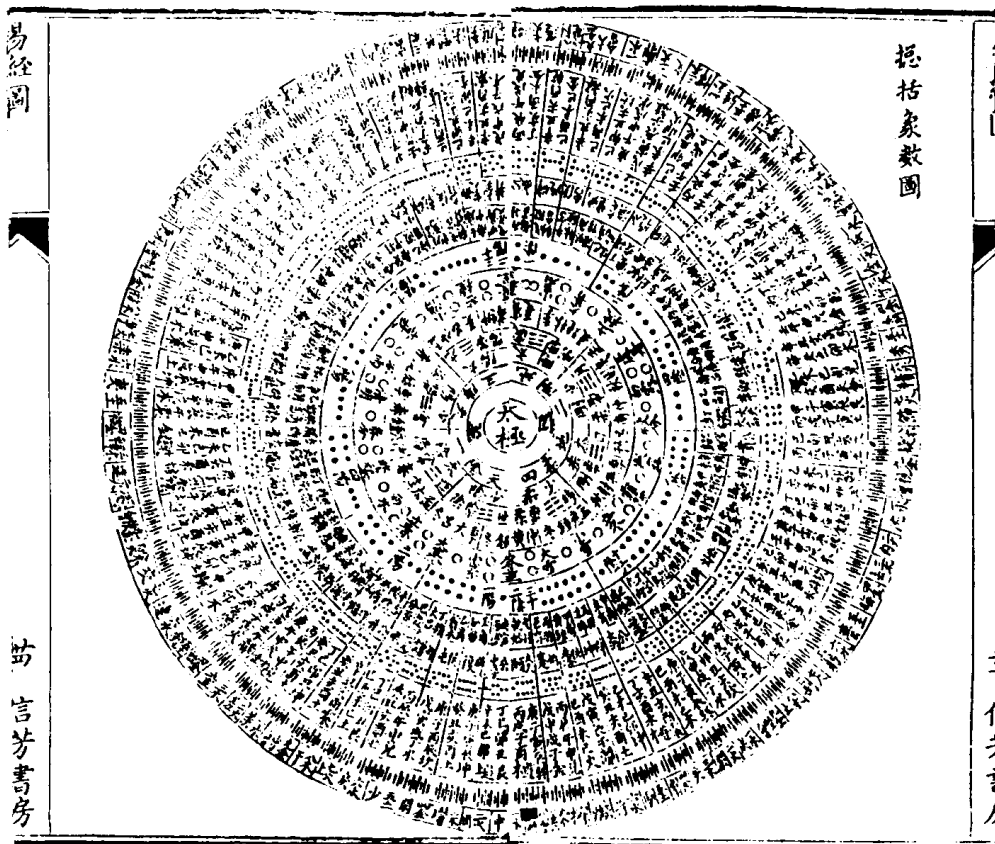

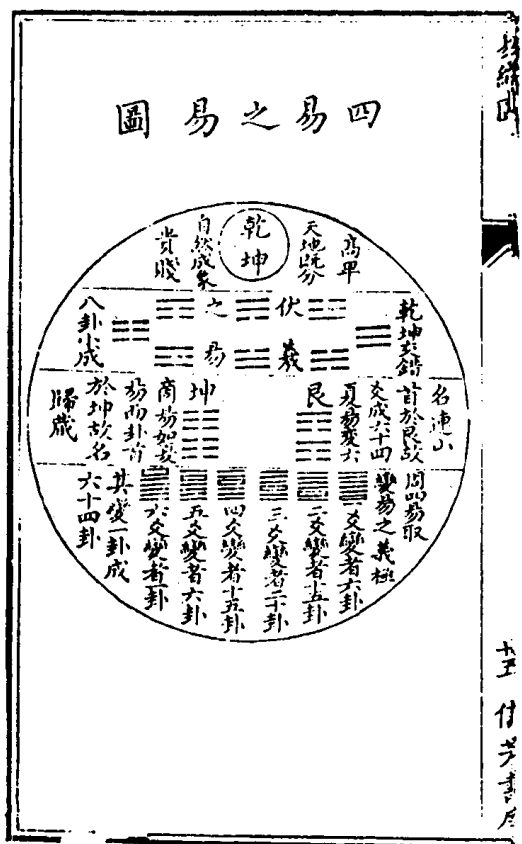
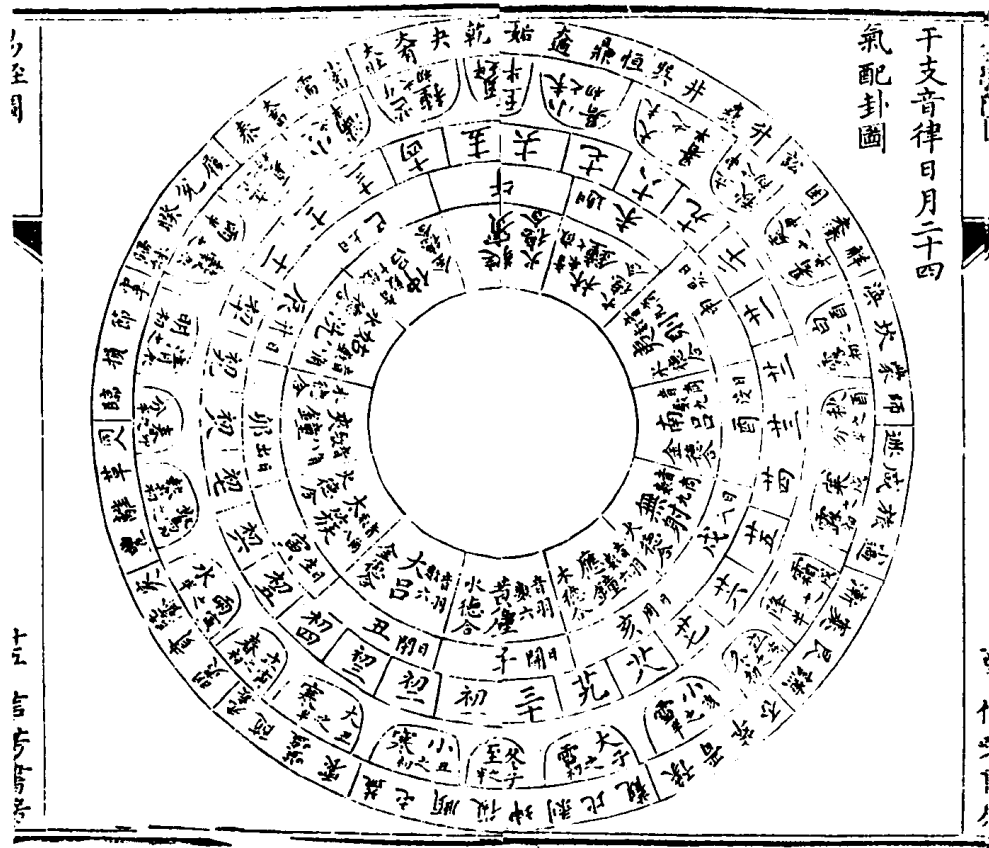

卦變圖

朱得或以變卦為記今作此圖以明之
蓋易中之一義非盡卦作易之本指也

凡一陰一陽之卦各六皆自復始而來

比 豫 謙 師 復

大 奔 需 履 夙 姤

凡二陰二陽之卦各十有五皆自臨遯而來

頤 屯 震 巽 臨

蒙 坎 解 升

艮 蹇 遯

易經圖

廿六 信芳書坊

晉 萃

觀 已上二陽之卦

遯 鼎 巽 訟 遯

萃 離 家人 姤

允 睽 專

需 畜

泰 已上二陰之卦

凡三陰三陽之卦各二十皆自泰否而來

損 節 歸 泰

賁 贲 豐

噬 隨

益

蠱 井 恒

泰 困

渙

旅 咸

易經圖

廿七 信芳書坊

漸 已上三陽之卦

否 咸 旅 漸 否

困 泰 渙

井 蠱

恆

隨 噬 益

贲 賁

噬 賁

<p>䷗ 豐</p> <p>䷗ 節</p> <p>䷗ 歸妹</p> <p>䷗ 泰 <small>已上三陰之卦</small></p> <p>凡四陰四陽之卦各十有五皆自大壯觀而來 <small>二陰二陽已見前</small></p> <p>䷗ 奇</p> <p>䷗ 需</p> <p>䷗ 姤</p> <p>䷗ 屯</p> <p>䷗ 蒙</p> <p>䷗ 夬</p> <p>䷗ 睽</p> <p>䷗ 鼎</p> <p>䷗ 巽</p> <p>䷗ 訟</p> <p>䷗ 遯 <small>已上四陽之卦</small></p> <p>䷗ 萃</p> <p>䷗ 晉</p> <p>䷗ 觀</p>	<p>廿八 信才書房</p>
---	----------------

<p>䷗ 蹇</p> <p>䷗ 過</p> <p>䷗ 坎</p> <p>䷗ 解</p> <p>䷗ 升</p> <p>䷗ 屯</p> <p>䷗ 震</p> <p>䷗ 巽</p> <p>䷗ 臨</p> <p>凡五陰五陽之卦各六皆自夬剝而來 <small>一陰一陽已見前</small></p> <p>䷗ 夬</p> <p>䷗ 需</p> <p>䷗ 履</p> <p>䷗ 兌</p> <p>䷗ 姤</p> <p>䷗ 比 <small>已上五陽之卦</small></p> <p>䷗ 豫</p> <p>䷗ 剝</p>	<p>廿九 信才書房</p>
--	----------------

☰☷ 謙

☱☱ 師

☱☲ 復

已上五
陰之卦

右易之圖九有天地自然之易有伏羲之易有文王周公之
易有孔子之易自伏羲以上皆无文字只有圖畫最宜深玩
可見作易本原精微之意文王以下方有文字即今之周易
然讀者亦宜各就本文消息不可便以孔子之說為文王之
說也

易經圖

三十信芳書房

象形一致圖

星 在 在 石

日 天 地 火

月 成 成 水

辰 象 形 土

八卦相推圖

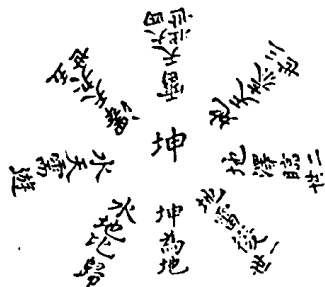
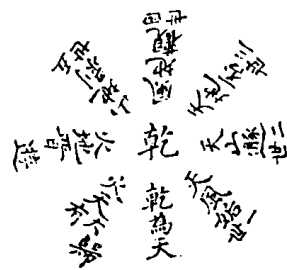

易經圖

廿一 信芳書房

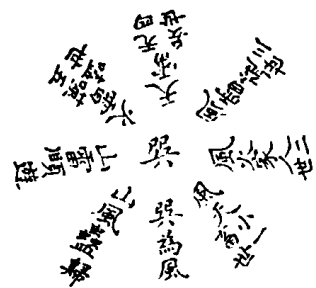

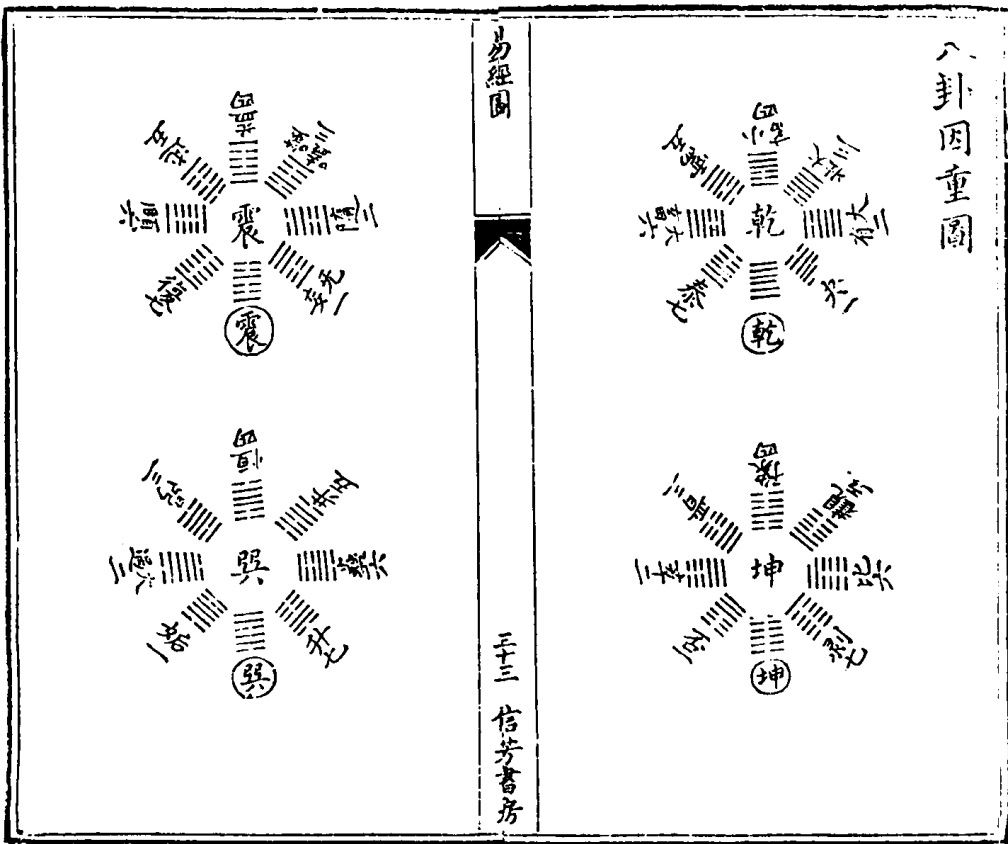
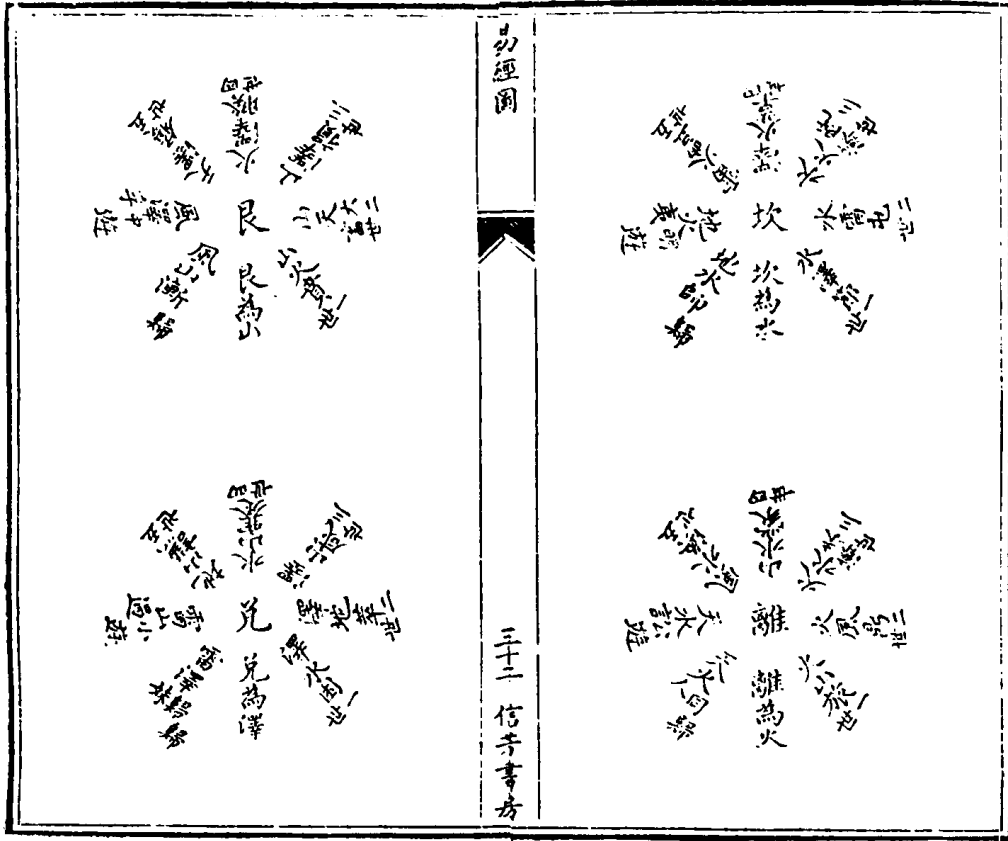

八卦因重圖

易經圖

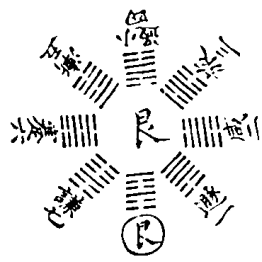

三石 信芳書房

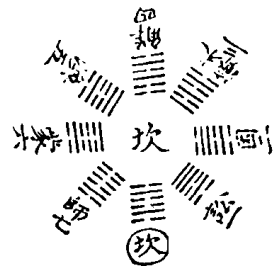

易經圖



三石 信芳書房

六十四卦反對變圖



八卦取象圖



易經圖

八卦象數圖

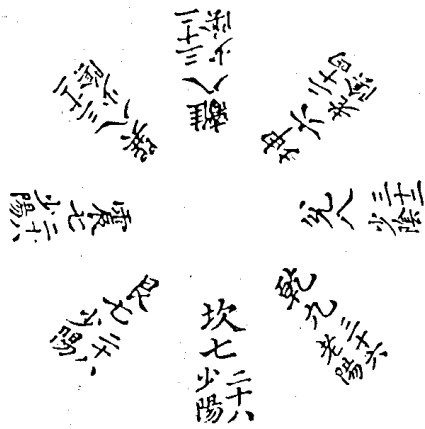

三六 信芳書房

參伍以變

先儒之說多端皆失之穿鑿附會今取二說
漢上曰參伍以變者縱橫十五天地五十五之數也
王大寶曰三相參為參五相伍為五以乾之畫參坤之畫變之
為震坎艮以坤之畫參乾之畫變之為巽離兌參以變也一
與九相伍二與八相伍三與七相伍四與六相伍五與五相
伍合為大衍之數以用四十九之變伍以伍變也
參天兩地

易經圖

卅七 信芳書房

先儒之說多端皆失之穿鑿附會今取二說

耿南仲曰參天則天一天三天五德而為九兩地則地二地四
合而為六方其揲著七九八六皆以為用及其成卦舍七而
取九舍八而取六倚於一偏是為倚數
都絮凌公弼說參天兩地同上但都絮以參天為九則天數立
而履乎陽兩地為六則地數立而履乎陰履倚也

大衍之數

京房曰五十者謂十日十二辰二十有八宿凡五十其一不用者天之生氣也

馬融曰易有太極謂北辰也太極生兩儀兩儀生日月月生

四時四時生五行五行生十有二月十有二月生二十四氣

北辰居住不動其餘四十有九轉運而用也

荀爽曰卦各有六爻六八四十八加乾坤二凡用五十初九潛

龍勿用故四十有九也

易經圖

廿九 信芳書房

姚信董遇曰天地之數五十有五者其六以象六卦之數故減

六而用四十有九

劉牧曰天地之數五十有五天一居尊而不動天五退藏於密

其用四十有九而已

楊元素曰天地之數五十有五云者摠而稱之之謂也大衍之

數五十云者十非衍數而以五五為用也然一者衆之主也

靜者動之主也無為者為之主也不用者用之主也故虛其

一以為四十有九衆者之主也靜其一云云不用其一以為

四十有九用者之主也

申孝友曰諸家之說紛紜牽合殊不知自然之數蓋本無說雖

不言可也而欲以說之皆不免於強而止爾苟或不信則竊

亦有妄說焉要之取合而已天一地二天三地四天五此生

數也推而行之則一而二二而四三而九四四而一十六五

五二十五合之亦會於五十 以天動地靜之故去其地

二地四之本數凡六以從其好靜而不用則所用者四十有

九而已雖然亦未也天之用四十有九者以揲著之數而言

易經圖

廿九 信芳書房

爾方其四十九而揲也加其一不可去其一亦不可故四十

有九為揲著之所當用者也豈有他哉 其下繼之分而為

二以象兩至於再扐而後卦者以揲數也聖人使四十九之

數不為外設故取自大衍焉非有他義也知其揲之之數然

後可折衷云蘇洵謂極其所當用者此也

序卦圖

坤 蒙 訟 上經始乾坤終坎離下經
 比 履 否 始咸恒終既濟未濟此聖
 人立義也其他但取反對
 觀 賁 復 若謂坤受以屯為有說猶
 屯 恒 離 可也若屯受以蒙亦有說
 以上上經二十
 以下下經四十
 顯明矣 睽 蹇 解 先儒聖人懼或亡易於是

易經圖

四十 信芳書房

益 姤 萃 升 因其次序括定逐斷俾不
 困 井 鼎 巽 艮 可移義或然也不然上經
 據 歸 旅 晉 兌 終於離足矣又何必復繼
 漸 節 未濟 以咸之義哉思可開

雜卦圖

乾 坤 比 師 臨 觀 雜卦之例雖失次序皆取
 屯 蒙 震 艮 損 益 反對之名亦明反對之義
 夬 姤 萃 升 謙 豫 惟大過以後不反對者八
 噬 賁 兌 巽 隨 蠱 然大過顛也順泰正也始
 剝 復 晉 巽 井 困 遇也柔遇剛也夫決也剛
 咸 常 洪 節 解 蹇 決柔也漸女歸也歸妹女
 睽 蹇 否 泰 姤 避 之終也既濟定也未濟男

易經圖

四十一 信芳書房

夬 貝 萃 鼎 遯 寧 之窮也大過與頤始與夫
 豐 旅 離 坎 需 履 漸與歸妹既濟與未濟未
 需 訟 遯 姤 漸 頤 嘗不明反對之義先儒謂
 睽 蹇 未濟 傳焉之誤意或然也

圖化司卦八



易經圖

圖成大變三



四三言芳書房

圖天文觀仰



易經圖

圖教之地天

天地之數雖不出五十有五其用則先聖皆發明矣
 舊圖頌為教圖

• 天
 一 •• 三 ••• 五 •••• 七 ••••• 九 •••••• 二 ••••••• 四 •••••••• 六 ••••••••• 八 •••••••••• 十

• 陽 ••••• 中 ••••• 陰 •••••••••• 陰 •••••••••• 中 •••••••••• 陽 ••••••••••

穿鑿不欲盡刪

以陽中有陰陰中有陽之說差為自然姑存之

四三信牙書房

俯察地理



易經圖

信芳書房

日月為易

取日月二字交配而成如篆文日下從月



日



月



是日往月來之義故曰陰陽之義配日月

乾坤大父母圖



易經圖

信芳書房

乾一變遇二變遇三變否至五變為剝而止物不可以終盡剝窮上反下故受之以復坤一變復二變臨三變泰至五變為大而止夫必有所遇故受之以姤

復 姤 小 父 母 圖



易經圖

吳信芳書

一陽來復變臨於二陽至泰為四陽至大壯為八陽至夬為十四陽終其變於歸妹成十六陽一陰始垢變遯於二陰否為四陰觀為八陰終其變於隨成十六陰

乾 坤 之 策 圖

通 乎 先 甲

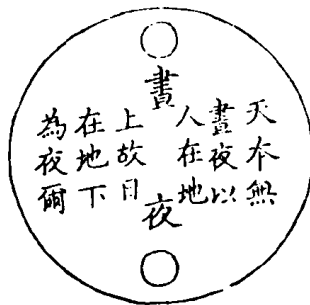

夜 後

甲

易經圖

四二 信芳書

著撰皆少則存者三十六四數之而成九九乾也

六十三
六十三
六十三
六十三
六十三
六十三

二撰皆多則存者二十四四數之而成六六坤也
乾六爻積而為二百十六坤六爻積而為一百四十四

四十二
四十二
四十二
四十二
四十二
四十二

陽爻皆屬乾陰爻皆屬坤易獨舉乾坤二策言之

六爻定位

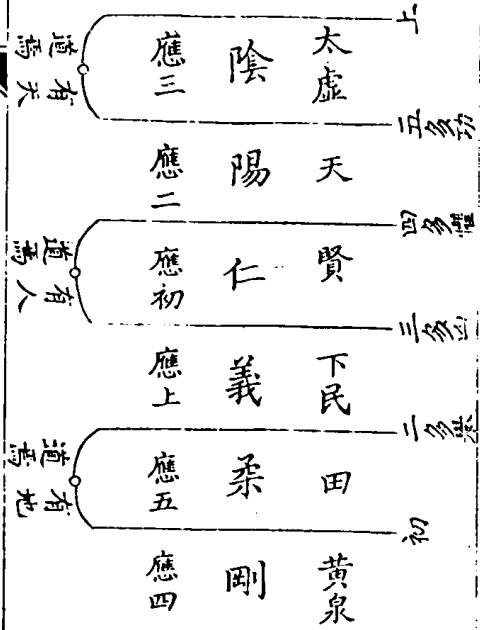

易經圖

四九 信芳書房

宗廟 大君 諸侯 三公 大夫 元士

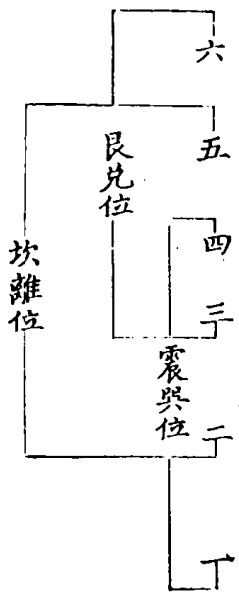

苟在其位皆有其象

陰陽君民

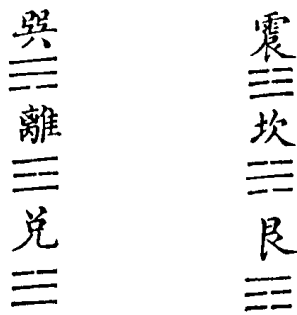

陽卦以奇為君故一陽而二陰陽為君陰為民陰卦以耦為君故二陽而一陰陰為君陽為民陽一畫為君二畫為民其理順故曰君子之道陰二畫為君一畫為民其理逆故曰小人之道

易經圖

四九 信芳書房

陰陽奇耦



震坎艮陽卦也曷為而多陰自坤而索也其卦皆一陽而二陰九五也故陽卦奇與離兌陰卦也曷為而多陽自乾而來也其卦皆一陰而二陽九四也故陰卦耦

		易經圖		五 位 相 合	
甲	土 六合與 一土甲 即巳	巳	乾 三三 天甲 一	坤 三三 地乙 二	坤之三成於 乾之三成於
乙	金 七合與 二金乙 即庚	庚	艮 三三 天丙 三	離 三三 地丁 四	坤之二成於 乾之二成於
丙	水 八合與 三水丙 即辛	辛	坎 三三 天戊 五	巽 三三 地己 六	坤之初成於 乾之初成於
丁	木 九合與 四木丁 即壬	壬	震 三三 天庚 七	坤 三三 地辛 七	
戊	火 十五合與 五火戊 即癸	癸	乾 三三 天壬 九	坤 三三 地癸 十	
		五十 信芳書房			

		易經圖		方 圓 相 生 圖	
八 卦 納 甲 圖					
<p>子由三三三○</p> <p>午由三三三○</p> <p>卯由三三三○</p> <p>酉由三三三○</p> <p>辰由三三三○</p> <p>戌由三三三○</p> <p>巳由三三三○</p> <p>亥由三三三○</p> <p>甲由三三三○</p> <p>乙由三三三○</p> <p>丙由三三三○</p> <p>丁由三三三○</p> <p>戊由三三三○</p> <p>己由三三三○</p> <p>庚由三三三○</p> <p>辛由三三三○</p> <p>壬由三三三○</p> <p>癸由三三三○</p>					
		五一 信芳書房			

晦朔會為坤象三日朏而出於庚為震象五日上弦而見於
 丁為兌象七日盈於甲壬為乾象既盈而生魄退于辛為巽
 象八日下弦消於丙為艮象七日復與月會于辰次之所而
 為坤象

圖 位 六			
巽	震	坤	乾
水卯辛	土戌庚	金酉癸	土戌壬
火巳辛	金申庚	水亥癸	金申壬
土未辛	火午庚	土丑癸	火午壬
金酉辛	土辰庚	木卯乙	土辰甲
水亥辛	木寅庚	火巳乙	木寅甲
土丑辛	水子庚	土未乙	水子甲
兌	艮	離	坎
土未丁	木寅丙	火巳己	水子戊
金酉丁	水子丙	土未己	土戌戊
水亥丁	土戌丙	金酉己	金申戊
土丑丁	金申丙	水亥己	火午戊
木卯丁	火午丙	土丑己	土辰戊
火巳丁	土辰丙	木卯己	木寅戊

易經圖
 五三 信芳書房

圖 律 合 濟 未 濟 既		圖 律 合 坤 乾	
乾 久故 不見 其首	仲 呂	陰 坤	陽 乾
洗 沽	夾 鍾	仲 呂	無 射
簇 太	賓 鍾	夾 鍾	夷 則
鍾 黃	則 南	大 呂	蕤 賓
鍾 應	射 無	應 鍾	沽 洗
龍 氣		南 呂	太 簇
		林 鍾	黃 鍾

易經圖
 五三 信芳書房

咸艮取諸身圖

滕口於心上 有口之下 言者止也 象而止也 有首之象 輔 輔 止乎 中 分 身 屬 心 其 之 象 有 股 之 象 有 腓 之 象 下 趾 之 象 舌 上 輔 頰 之 象 有 海 象 為 主 以 無 心 兩 朋 思 而 感 上 有 股 之 象 有 腓 之 象 有 拇 居 下 動 而 居 下 動 而 居 下 動 而 居 下

井鼎取諸物象

不私其利 泉以 泉 井 冽 井道 至此 登而 不汚 水注 井旁 坤止 而勿 之象 貴性 實有 象 寒 泉 宜自 價也 之井 象 射 象 井 象 之象 虛為之 於不變 故為下 變之象 剛有直 變之象 金 鉉 黃 耳 下 應 於 初 足 耳 塞 實 陽 實 以 陽 居 下 應 於 求 之象 唯 青 象 之象 鼎 實 之象 頰 趾 之象

易經圖 信芳書房

揲著之法

經云其用四十有九... 三 取一策置於左手小指間... 第一揲第二揲第三揲... 第一指間第三指間... 第五 信芳書房

易經圖 五五 信芳書房

Table with 4 columns of numbers: 五, 九, 九, 四, 八, 四, 四, 四, 八, 四, 四, 四, 四, 四, 四, 四, 四. Each number has a corresponding explanation of its meaning in the context of the I Ching's divination process.

第八上三項並係而多一少各計十七策即四十九中而除十七策餘三十二策四八之數也是為少陰 第一揲不五則一第二揲第三揲皆不四則八

上圖			易經圖		象釋	
為象 以剛 揜而	之象 以剛 揜而	以剛 揜而	象而 復取 以象	象而 復取 以象	象虛	純體八卦
澤兌水困	風自火出家人	雷電噬嗑	以卦 之相 克而 為象	以卦 之相 克而 為象	地中有山謙 天在山上大畜	純陽為乾 重震為震 重陰為坎 兼山為艮 重明為離 麗澤為兌
取象 盡而 以交	為象 得而 卦相	以索 為象	以卦 之相 克而 為象	以卦 之相 克而 為象	虛實 相半 為象	反以 對而 為象
木上有火睽	澤上有雷歸妹	澤減木大過	澤中有火革	澤中有火革	火在天上大有	山下有澤損 山上有澤咸 雷風常 風雷益

五十六 官芳書房

下圖			易經圖		象釋	
為象 相連而 以二體	為象 相得而 以上下	象實	象取而宜	象取而宜	象實	象實
天與水違行訟	天與火同人	澤上有水比 澤中有雷隨 山上有水蹇 山上有木漸 澤上有風巽	以卦 之相 克而 為象	以卦 之相 克而 為象	風行天上需 山下有風蠱 澤上於地萃 山上有火旅 山上有雷噬	風行天上需 山下有風蠱 澤上於地萃 山上有火旅 山上有雷噬
取象 之體而 緣動靜	為象 不相得 以上下	水在火上既濟	象以托而	象以托而	一陽後 三陽泰 五陽夫	一陽後 三陽泰 五陽夫
山下有雷頤	火在水上未濟	上天下澤履 山下有火賁 地中生木升 風行水上渙 水在火上既濟	五陰剝 三陰否 一陰姤	五陰剝 三陰否 一陰姤	二陽臨 四陽泰 二陰遯 四陰觀	二陽臨 四陽泰 二陰遯 四陰觀

五十七 官芳書房

釋文圖

有應無位



剝衆陰剝陽三獨應剛雖失上下志於從正故直以無

咎勉之



睽二位俱失位然處睽疑之時亦未失道是以同志趣合

不期而遇

含應暱比



蒙二為群蒙所歸三合其應而悅彼不中不正亦可配

易經圖

五九 信芳書房

也



隨二失位係初合正應而從不正隨此失彼豈能兼與



漸三進於陸說於邪配與四相得遂乃不反忘應暱比

凶之招也



節二不能上從剛中之應乃係於六三私暱之陰失肯

極矣

非應妄比



屯五非三應三以近已妄欲求比往而不納寧有捷乎



頤二不能自養求於初則失類求上則征凶

資應為輔



屯四之才不足濟也故求婚媾之賢共輔剛正之主



升初柔不能自進信從二而與之同升吉孰大焉

含應比正



比四不應初而外比於五五陽剛中正中正賢也親賢從

上比得其正



賁二三俱無應而相比故二以附上為賁三以二四而

易經圖

五九 信芳書房

相文



中四初四也四亡其匹而從五蓋欲成乎之功絕類而

上適其宜矣

舍近從應



賁初底四正也與二不正也今近比而從正應舍車徒

行固宜



復四行群陰中自處以正而應初謂之獨復取其志於

從陽也

萃 陰無守正節當萃時初若說求四二中正得五以是

而往何咎之有

應而不相得

蒙 四遠於剛處二陰之間困於蒙昧不能用賢以發其

志故吝

訟 二以剛陰訟五義所不克知其不可退歸以退則可

无咎

臨 五體雖柔不可相違二欲順之剛德不長必未順命

易經圖

六十 信芳書考

是以吉利

兌 五居兌不說九二剛中之臣而比柔邪之小人故有

剥厲之戒

姤 四居上位而失初之民由已遠之民離難將作矣

近而不相得

屯 二以陰柔守中雖為初剛所遠而志不苟合

大有 四近至尊而下比權臣故匪其朋而不親於三

小畜 二睽比不中為四所乘以况夫失道而制妻脫輻反

目亦自為也

萃 三求四已非其類與二應五人所共棄故萃如不獲

而嗟如

睽 三欲上進而四阻於前二牽於後力求而往是以有

傷而無親

既濟 四履正而不與三五相得則是鄰於不親者終日致

戒宜矣

井 井道以下給上二於上无應而反下與初射射兌漏

易經圖

六一 信芳書考

宜莫之與

應而有所問

同人 五欲應二間於三四用師克之而後相遇惜乎艱笑

失大同之體

賁 四初應而間於三進雖未獲志則翰如向非寇難以

相親矣

困 四欲從初而畏二故其來遲疑然志在於下始雖吝

而終與



漸 五二正應三而不能久塞不過三歲必得所願

應而相制



畜 凡應皆相揆此則相畜故二初雖剛制於四五禁暴

以此得矣

應而俱失



鼎 初與四應皆然也惟鼎初應四類趾四應初折足不

勝任矣

遠而相應

易經圖

六二 言芳書房



臨 上與初二雖非正應陰能求陽志在乎內尊賢取善

者也

過於未應



比 二欲從五過於初危而不能進勢十年乃得反常

資應幸存



豫 五有沈豫之疾得剛正之臣扶持扶救故權雖失位

未亡也

與應為敵



明 三以明居下處剛而進與上敵應以明其暗其湯武

桀紂之象



既濟 二應宜行志二之願志不得行故有喪弟盲復得盲

能用之也



應非其人



豫 初六陰而四應之是不中正之人為上所寵志滿而

鳴凶之所至



鳴凶之所至

易經圖

六三 言芳書房



夫 夫剛長三獨殊志以助上過兩若濡是以有限而無

咎也



驟 五以陰乘應二動於說也以沉女賢而配不良幽正

自守宜矣



應而非正



鮮 四承五而應初五居上而觀小人也必鮮而相斯朋

至

比與不正

比 四陰柔不中二有應比初皆不中正人也三居其間
所比可知

比而相求



渙 二初非正應兩皆無與相比而安故二目初為机初謂

二為馬

過以相與



大過 二得初生稊於下上得五生華於止過而相與義皆

可推

易經圖

六四 信芳書房

比非當比



避處避避之世宜遠小人三以陽附陰係於所私故有

疾屬

乘非當乘



解 三乘二負四處非其位小人而乘君子之蹇以身鈞

耦者也

十三卦取象圖



離為日又大元火為絲為網為繩則離有罔罟之象



益 巽木動於前艮之象震木動於後未之象



噬嗑 離日在上日中之象震剛柔始交交易之象



易經圖

六五 信芳書房

乾上未之象



坤下震之象



渙 木在水上而濟險難舟楫之象



隨 一陰上加乾之馬而致其說一陽下加坤之牛而致其動皆

隨其宜有服牛乘馬之象

八卦體用圖

豫二陰夾立於外重門之象一陽動於中擊柝之象三陰安於

內悅豫而豫備之象

☱☱

小過震木動於上艮石止於下杵臼之象

☱☲

睽澤不方不員弧之象火起上未銳矢之象又濁下炎上相反

為睽而反相用故為弧矢之象

易經圖

六六 信芳書房

☱☳

大壯震為雷為木兼有風兩棟宇之象天在下以法天覆

☱☷

大過澤土在上巽木在下棺槨之象

☱☱

夬乾文書之象兌金彫刻之象絕剛與兌金有決斷意為書契之象

☱☱

乾之體正則剛而不暴偏則剛而不容於物乾之用於國則精

動而忘倦於軍則以剛勇而決勝

☱☱

坤之體正則順而不邪偏則順而不守其道坤之用於國則安

靜而不擾於軍則以直方而受士

☷☷

易經圖

六七 信芳書房

震之體正則動而不妄偏則動而為躁震之用於國則斧越以

重威於軍則以聲勢攝敵

☱☱

巽之體正則卑而不辱偏則卑而為佞巽之用於國則適變以

權宜於軍則以柔弱而示怯

☱☱

坎之體正則險而不可犯偏則險而為賊害坎之用於國則封

疆以阻固於軍則城寓之難犯



離之體正則明而不可欺偏則明而為苛細離之用於國則見善而察惡於軍則知己而知敵



艮之體正則靜而不可誘以利偏則止而不及其時艮之用於國則正邪於未刑於軍則持重而有待



兌之體正則和而不可撓以利偏則說而不由於禮兌之用於

易經圖

國則慶惠之悅治於軍則弔民而民服

六八 信芳書房

俱定以卦象占例



孔成筮立衛元過屯曰利建侯豕辭占也

艮之八辨



艮之隨亦隨之艮非之隨為八八者何著法重為老陽數九重為少陽數七交為老陰數六拆為少陰數八

五十變占一例



單萬筮過屯之比初變也



蔡墨曰其乾之同人二變也

易經圖

晉將納王遇大有之睽三變也

六九 信芳書房



周史筮陳敬仲遇觀之比四變也



南蒯遇坤之比五變也



晉獻筮嫁伯姬遇歸妹之睽五變也

占占例圖二條

內正外悔例一條



僖十五年秦伐晉卜徒父筮之遇蠱曰正風也悔山也

本正支悔例二條



二三四爻變以本卦為正支為悔國語重卦筮遇正也悔豫蓋初四五凡三爻變也

五變占一測



穆姜始往東宮筮遇艮之八史曰是謂艮之隨五皆變二不變也劉高錫云變五而定一宜從少占是也正也悔豫皆八辨



蓋初與四五皆變不純乎九不純乎六而二三上則

易經圖

純乎少陰故言皆八

俱變依乾坤二用占例



蔡墨對魏獻子曰在乾之坤曰見群龍元首吉此六爻皆變也

七十信考書考

邵氏皇極經世圖

日元甲一月會子一星

三十辰

世三百

月丑二星

六十辰

七百

月寅三星

九十辰

八千

月卯四星

一百辰

百四十

月辰五星

五十辰

八百

月巳六星

八十辰

二千

月午七星

一百辰

二千五百

易經圖

月未八星

四十辰

二千

月申九星

七十辰

三千

月酉十星

三百辰

六千

月戌十一星

三百辰

三千九

月亥十二星

六十辰

四千

七一信考書考

唐始星之於二百八十
虞辰二千一百五十七
夏殷周秦二漢三國二
晉十六國南北朝隋唐
五代宋

開物星之已七十

開物星之戊三百
二十五

經世聲奇圖

平上去入

日月星辰

一聲 剛多可个舌禾火化八
 二聲 良西向光廣况
 三聲 千典且元犬半
 四聲 刀早券岳毛寶報
 五聲 子四日來帥育
 德應水資北

六聲 宮孔象龍角用
 七聲 心審禁鳥虎苑十
 八聲 男坎火
 九聲
 十聲

右正聲

開發收閉 水火土石

一音 古坤巧邱癸口口近
 二音 黑花香血黃華維賢
 三音 安亞乙一兒玉寅
 四音 武法口飛父兒口吹
 五音 普朴品匹房排平瓶

六音 東丹帝兌大弟
 七音 乃妳女內南年
 八音 走哉足曹才全
 九音 思三星寺象
 十音 山手口土石
 十一音 莊震乍赤
 十二音 卓中宅五

右正音

易經圖

信芳書房

經世衍易圖

太陰 少陽 少陰 少剛 太剛 太柔

陽 陰 剛 柔

動 靜

一動一靜之間

易經圖

信芳書房

一 一元之元日之日乾之乾 一
 二 二元之會日之月乾之兌 十二
 三 三元之運日之星乾之離 三百六十
 四 四元之世日之辰乾之震 四千三百二十
 五 五元之歲日之石乾之巽 一十二萬九千六百
 六 六元之月日之土乾之坎 一百五十五萬五千二百
 七 七元之日日之火乾之艮 四千六百六十五萬六千
 八 八元之辰日之水乾之坤 十五萬五千九百八十七萬

易經圖

二一會之元月之日兌之乾	☰	一十二
二二會之會月之月兌之兌	☱	一百四十四
二三會之運月之星兌之離	☲	四千三百二十
二四會之世月之辰兌之震	☳	五萬一千八百四十
二五會之歲月之石兌之巽	☴	一百五十五萬五千二百
二六會之月月之土兌之坎	☵	一千八百六十六萬二千四百
二七會之日月之火兌之艮	☶	五萬五千九百八十七萬二千
二八會之辰月之水兌之坤	☷	六十七萬一千八百四十六萬四千
三一運之元星之日離之乾	☰	三百六十
三二運之會星之月離之兌	☱	四千三百二十
三三運之運星之星離之離	☲	一十二萬九千六百
三四運之世星之辰離之震	☳	一百五十五萬五千二百
三五運之歲星之石離之巽	☴	四千六百六十五萬六千
三六運之月星之土離之坎	☵	五萬五千九百八十七萬二千
三七運之日星之火離之艮	☶	一百六十七萬九千六百一十六萬
三八運之辰星之水離之坤	☷	二千一百一十五萬五千三百九十二萬

七五 信芳書房

易經圖

四一世之元辰之日震之乾	☰	四千三百二十
四二世之會辰之月震之兌	☱	五萬一千八百四十
四三世之運辰之星震之離	☲	一百五十五萬五千二百
四四世之世辰之辰震之震	☳	一千八百六十六萬二千四百
四五世之歲辰之石震之巽	☴	五萬五千九百八十七萬二千
四六世之月辰之土震之坎	☵	六十七萬一千八百四十六萬四千
四七世之日辰之火震之艮	☶	九十二萬
四八世之辰辰之水震之坤	☷	二千七百四十一萬八千六百四十七萬
五一歲之元石之日巽之乾	☰	一十二萬九千六百
五二歲之會石之月巽之兌	☱	一百五十五萬五千二百
五三歲之運石之星巽之離	☲	四千六百六十五萬六千
五四歲之世石之辰巽之震	☳	五萬五千九百八十七萬二千
五五歲之歲石之石巽之巽	☴	一百六十七萬九千六百一十六萬
五六歲之月石之土巽之坎	☵	九十二萬
五七歲之日石之火巽之艮	☶	六百六十四萬
五八歲之辰石之水巽之坤	☷	七千一百二十五萬九千四百一十二萬

七五 信芳書房

六一月之元土之日坎之乾	☰	一百五十五萬五千二百
六二月之會土之月坎之兌	☱	一千八百六十六萬二千四百
六三月之運土之星坎之離	☲	五萬五千九百八十七萬二千
六四月之世土之辰坎之震	☳	六十七萬一千八百四十六萬四千
六五月之歲土之石坎之巽	☴	九十二萬
六六月之月土之上坎之坎	☵	二萬四千一百八十六萬四千
六七月之日土之火坎之艮	☶	七十二萬五千五百九十四萬
六八月之辰土之水坎之坤	☷	八百七千九百四十一萬二千
七一日之元火之日艮之乾	☰	四千六百六十五萬六千
七二日之會火之月艮之兌	☱	五萬五千九百八十七萬二千
七三日之運火之星艮之離	☲	十六萬六十七萬九千六百一十
七四日之世火之辰艮之震	☳	九十二萬
七五日之歲火之石艮之巽	☴	六萬四千六百六十六萬一千七百六十萬
七六日之月火之土艮之坎	☵	七十二萬五千五百九十四萬
七七日之日火之火艮之艮	☶	二千一百七十六萬七千八百二十三萬三千六百萬
七八日之辰火之水艮之坤	☷	二萬八千一百三十二萬三千八百八十萬三千二百萬

易經圖

七六 信芳書房

八一辰之元水之日坤之乾	☷	五萬五千九百八十七萬二千
八二辰之會水之月坤之兌	☱	六十七萬一千八百四十六萬四千
八三辰之運水之星坤之離	☲	九十二萬
八四辰之世水之辰坤之震	☳	二十七萬四千一百八十六萬四千
八五辰之歲水之石坤之巽	☴	七十二萬
八六辰之月水之土坤之坎	☵	八百七千九百四十一萬二千
八七辰之日水之火坤之艮	☶	二千一百七十六萬七千八百二十三萬三千六百萬
八八辰之辰水之水坤之坤	☷	二萬八千一百三十二萬三千八百八十萬三千二百萬

經世天地四象圖

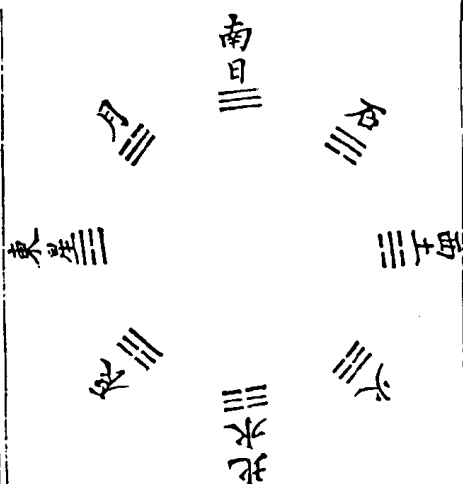

易經圖

七七 信芳書房

温公潜虚掛元圖

氣

圖

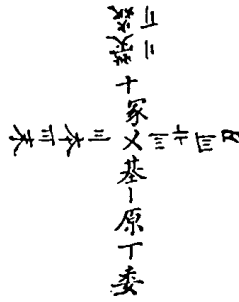

一〇五〇

二八、三〇、三二、三三、三四、三五、三六、三七、三八、三九、四〇、四一、四二、四三、四四、四五、四六、四七、四八、四九、五〇、五一、五二、五三、五四、五五、五六、五七、五八、五九、六〇、六一、六二、六三、六四、六五、六六、六七、六八、六九、七〇、七一、七二、七三、七四、七五、七六、七七、七八、七九、八〇、八一、八二、八三、八四、八五、八六、八七、八八、八九、九〇、九一、九二、九三、九四、九五、九六、九七、九八、九九、一〇〇

易經圖

一等象王二等象公三等象岳四等象牧五等象率

體

圖

六等象侯七等象卿八等象大夫九等象士十等象庶人

一〇五〇

七九、一〇〇、一〇一、一〇二、一〇三、一〇四、一〇五、一〇六、一〇七、一〇八、一〇九、一〇〇、一〇一、一〇二、一〇三、一〇四、一〇五、一〇六、一〇七、一〇八、一〇九、一〇〇、一〇一、一〇二、一〇三、一〇四、一〇五、一〇六、一〇七、一〇八、一〇九、一〇〇、一〇一、一〇二、一〇三、一〇四、一〇五、一〇六、一〇七、一〇八、一〇九、一〇〇

七九、一〇〇、一〇一、一〇二、一〇三、一〇四、一〇五、一〇六、一〇七、一〇八、一〇九、一〇〇、一〇一、一〇二、一〇三、一〇四、一〇五、一〇六、一〇七、一〇八、一〇九、一〇〇、一〇一、一〇二、一〇三、一〇四、一〇五、一〇六、一〇七、一〇八、一〇九、一〇〇

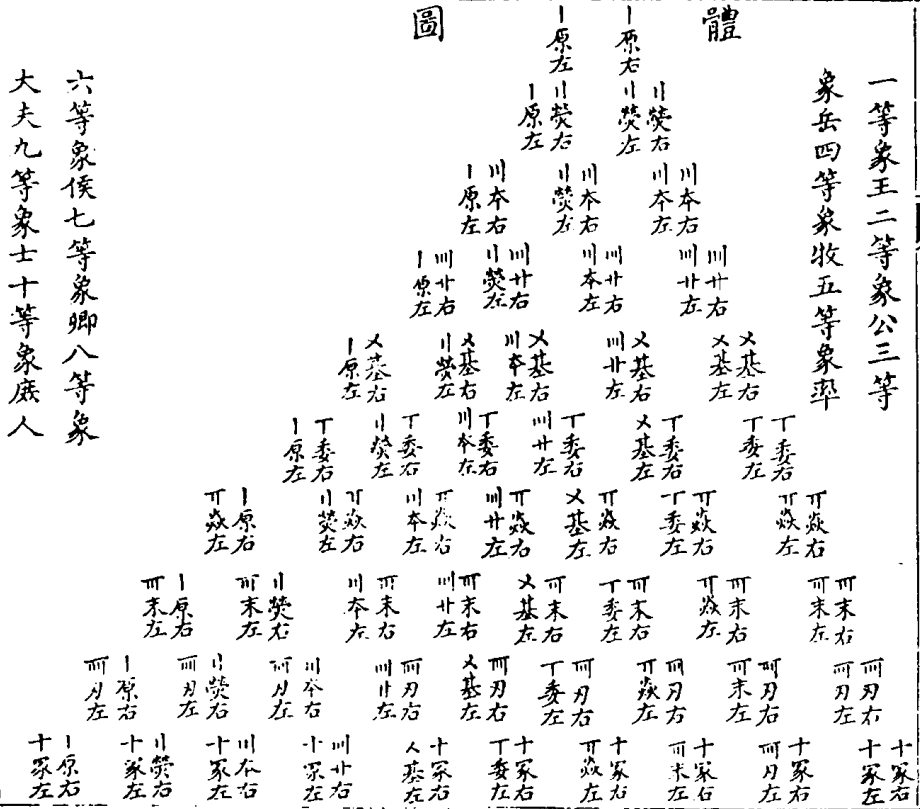

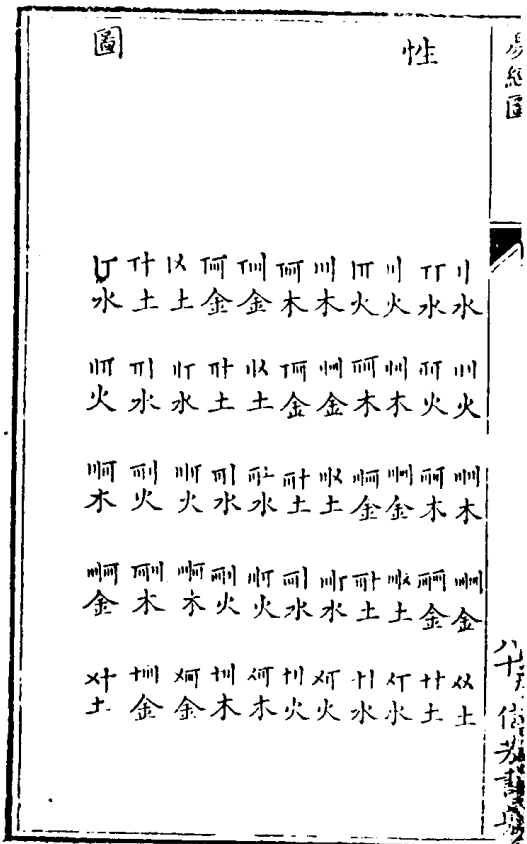
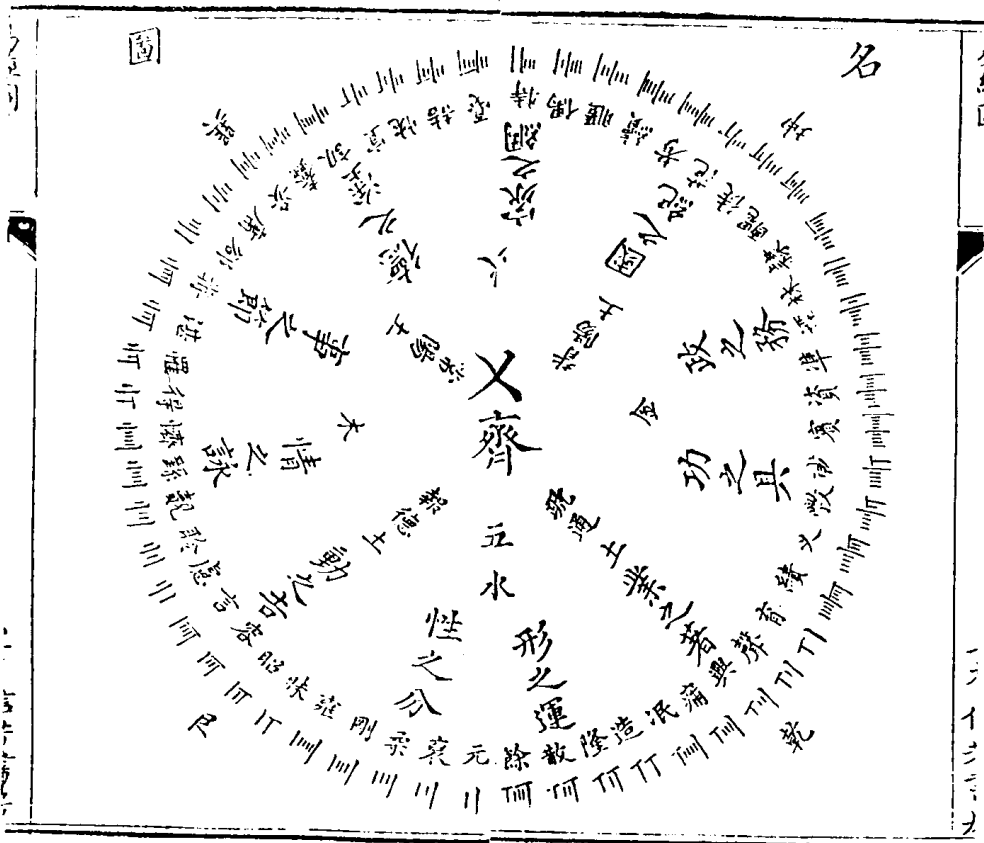

易經圖

關子明擬元洞樞經圖

生之三象 育之三象 資之三象 象之三象

育乘其一為煥育乘其二為實育乘其三為興
 資乘其一為煥資乘其二為茂資乘其三為達
 育一資二為序育二資一為和久乘其一為萌
 生乘其二為華生乘其三為安資乘其一為悖
 資乘其二為止資乘其三為靜生一資二為息
 生二資一為繁生乘其一為抑生乘其二為用
 生乘其三為作育乘其一為冥育乘其二為塞
 育乘其三為平生一育二為通生二育一為幾正

信芳書房

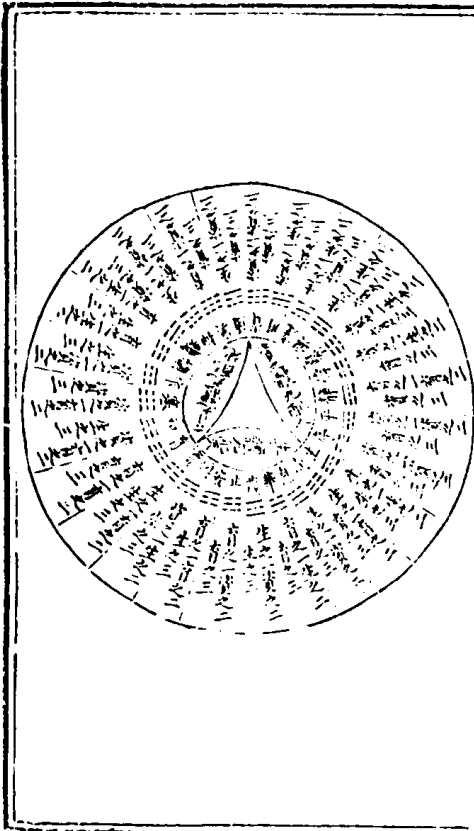

易經圖

天地開而萬物生必萌萌而後息息而華華則茂物不終
 茂故能以止止然後安安則得其煥煥則實實則可資矣資
 必有所用用然後達達則能興興則能繁繁則悖悖莫若靜
 靜則可有矣育然後和平平則有序序則物不終和久則
 塞決塞必有作作則幾乎正矣至正必有抑抑則實物不終
 矣故以通而終焉

信芳書房

大元準易圖

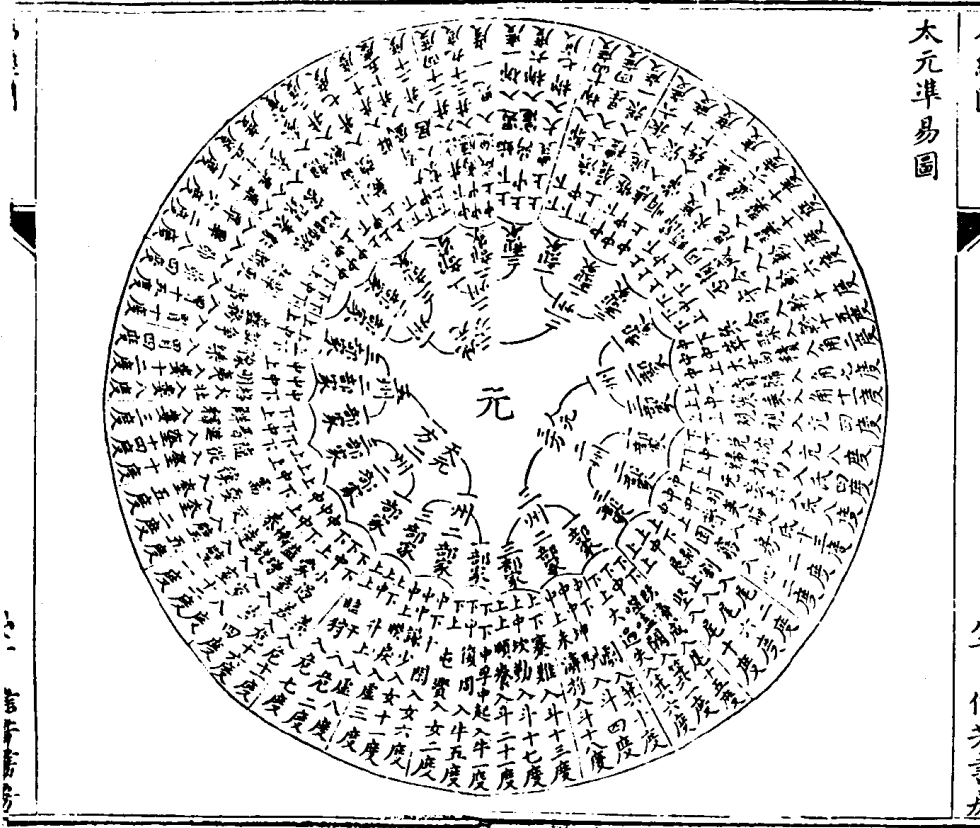

易經圖

三 个 子 言 方

運會歷教圖

易經圖



三 个 子 言 方

總括象數解

連山六十四卦坎離震兌分御四仲以主二十四氣其周流三百六十五度四分度之一以成一歲之功紀以章會統先而歷四千六百一十七歲以成一元之易者六十卦之用也蓋開有小大之餘月有小大之晝日一日歷一度月一日二十三度十九分度之七以月之疾及日之舒是以二十九日五十分有奇而會朔故一歲之日三百五十有四而餘一十一日四分度之一積其餘而置閏故五歲再閏一十九年為一章而閏分盡又

易經圖

八甲 信芳書房

積五百一十三年為一會而日月交會之數盡自天統甲子朔旦冬至無餘分積一千五百三十九年為地統而十一月甲辰朔旦冬至無餘分為朔會又積一千五百三十年為人統而十一月甲申朔旦冬至無餘分又積一千五百三十九年合前四千六百一十七年復得十一月甲子朔旦冬至無餘分為天統而六甲盡是謂一元之數易之用也實統於斯故自天統起莫一爻主一十二年九月二十七日一卦主七十六年十一月一十二日二十卦主一千五百三十九年為一統六十卦主四千

六百一十七年為一元而易之蘊盡矣故一元之易為甲子七

十有七而歲少三焉又積二十元得九萬二千三百四十歲為一紀元而六甲之歲數亦盡矣元之所以為元虛之所以為虛不能外乎是也特易以一爻尸一度而周天三百六十五度四分度之一以六十卦三百六十爻配之猶餘五日四分度之一以一日為八十分五日四分度之一為四百二十分均之六十七卦率一卦得七分而六日七分之說不可以不知也元以一贊準畫一贊準在故以三百六十五度四分度之一而西之得七

易經圖

八五 信芳書房

百三十有一為一元之贊數以三贊為一表三表為一家三家為一部三部為一州而州管九家二十七章為一會得日月交會之數三州為一方方管二十七家八十一章為一統而得朔分盡之數三方為一元元管八十一家二百四十三章而得六甲盡之數與易之數如合契矣然元一家九贊積八十一家七百二十九贊爾故有時贏之二贊以其家外有二贊而均其數於一元之間故每贊主六年三月二十有六日一家主五十六年十月二十四日一部主一百七十年八月一十二日一州主

五百一十二年一月六日一方主一千五百三十六年三月二十八日八十一家主四千六百八年十月二十四日加跨贊六年三月二十六日又加贏贊一年九月一十日而四千六百一十七年之數無遺策矣虛有五十二圖圓有七變元餘無變而齊無位五十二圖計三百六十四變加元餘之三數亦當周天之度矣故一變主一十二年七月二十日一圓主八十八年五月二十日五十二圖主四千六百年六月二十日加元之數一十二年七月二十日又加餘之數三年九月二十日通四千六百一十七年為一虛與元之年亦契合矣是知聖賢之作以明天道豈苟然哉

易經圖

六六 言芳書坊

尚書圖

長泰楊魁 枝輝斗原輯

孫王璋如卿

男文源澤汪增訂

士端方卿 士連用卿 士任伊卿 士基柔卿 士華灼卿

目錄

帝王世次

夏世次

商世次

周世次

秦世次

晉世次

魯世次

堯九族

周官三公六卿

周家列爵分土

逸書篇數

作術離合

尚書圖

目錄

言芳書坊

百一十七年為一虛與元之年亦契合矣是知聖賢之作以明

天道豈苟然哉

文體出處字例

帝王刑罰輕重

五行屬類

五聲八音

大衍洪範本數

九疇本河圖

九疇相乘得數

洪範九疇

皇極居次五

九疇虛五用十

九疇合八疇數

璣衡

璣衡

日永日短

閏餘

明魄朔望

明王奉若天道

日月冬夏九道

仲春中星

仲夏中星

仲秋中星

仲冬中星

五辰

七政

蒲床	燕	纁	信圭	羽	敵	搏拊	笙	尚書圖	琴	商遷都	禹貢九川名數	禹貢五服	重黎羲和源流	堯歷象	歷法所起
圭瓚	鴈	元	殺璧	桓圭	鏡	祝	鏞	目錄	瑟	十二章	禹貢九山名數	六年五服朝	冬夏風雨	歷代積年數	歲差
周彝	雉	黃	蒲璧	躬圭	干	止	簫	二信芳書房	管	球	禹貢九州譜	周營洛邑	堯制五服	推歷代所入部例	
										商七廟					

量	旒	尚書圖	矢	弋	籠	籩	木鐸	琬	恭弁	冕
度	六脈算法	目錄	鉞	矛	冑	玉几	鼎	琰	鎮圭	麻冕
衡	方圓算法	三信芳書房	大常	弓	干	筭	豆	瑯	璋	雀弁

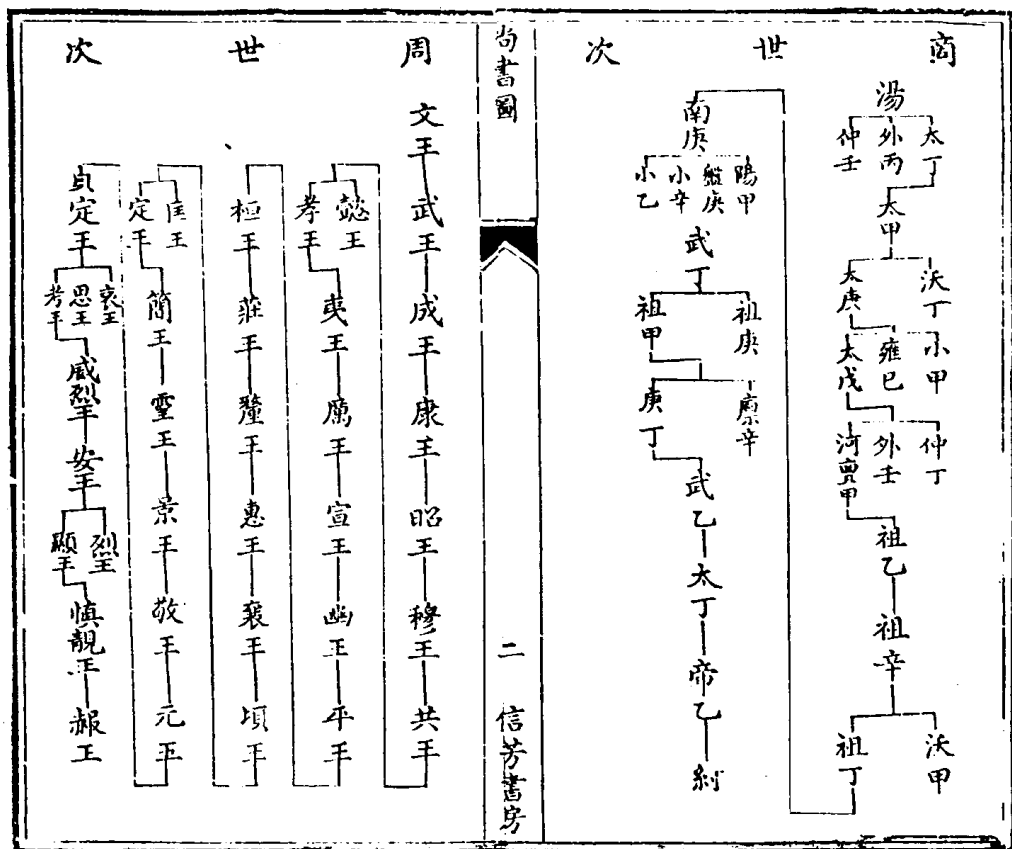
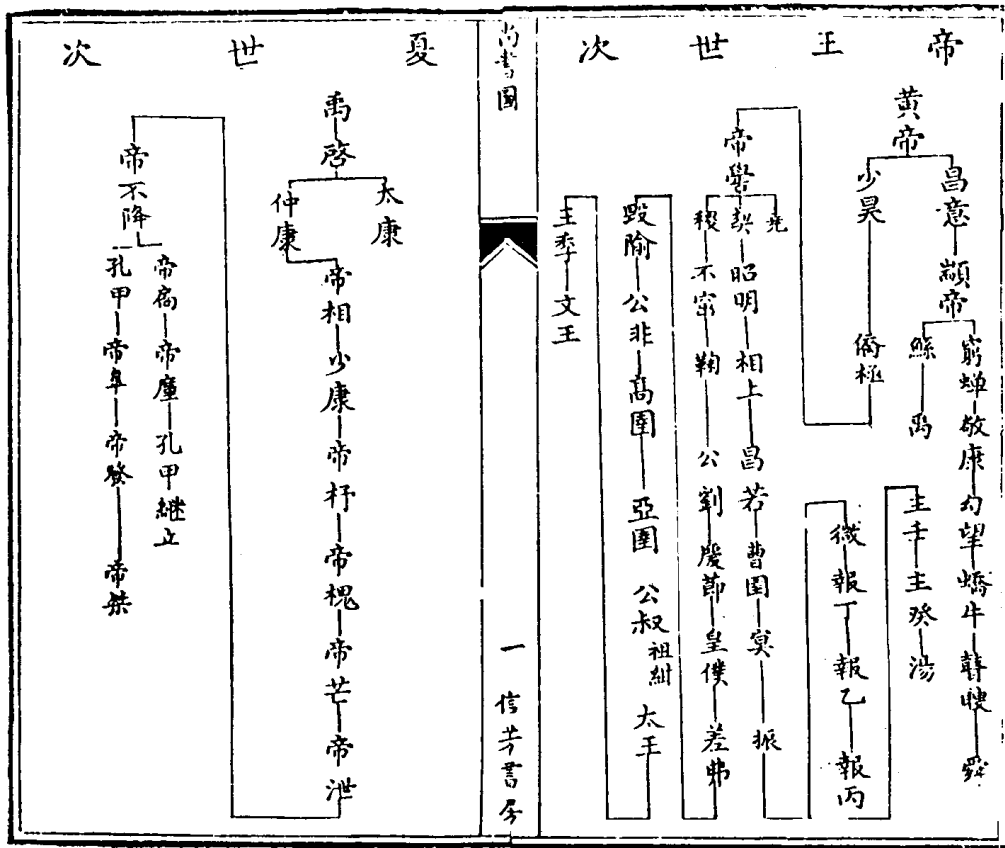

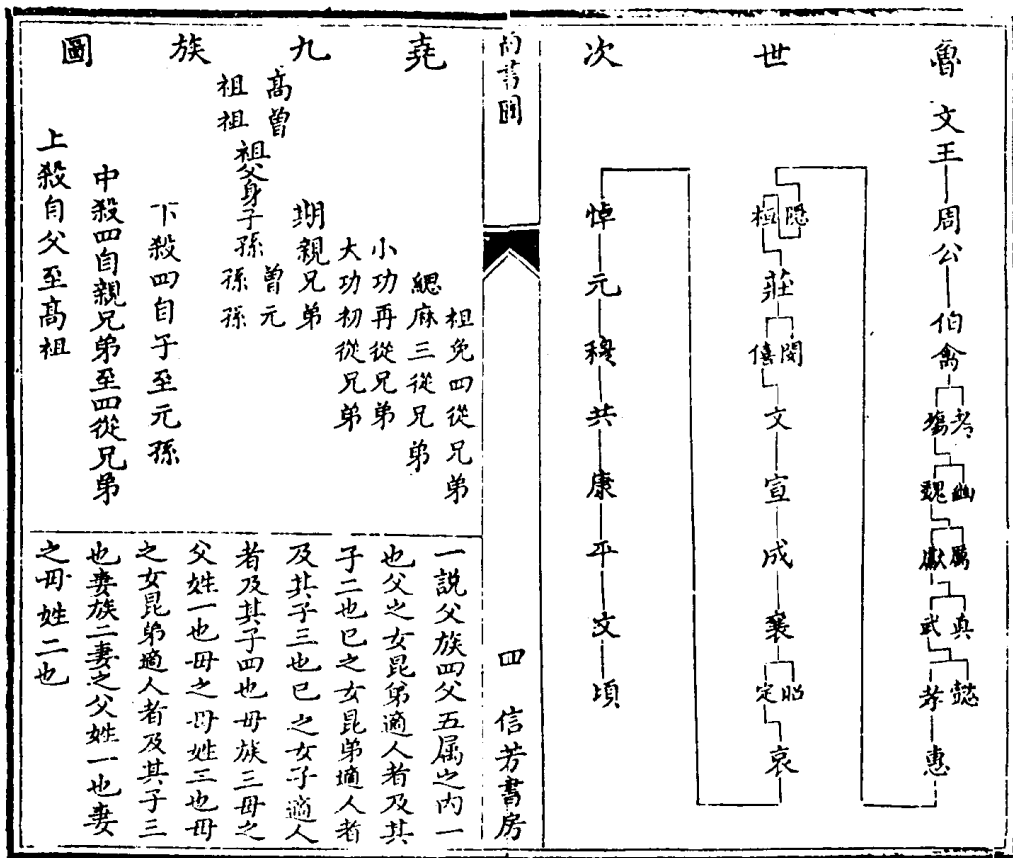
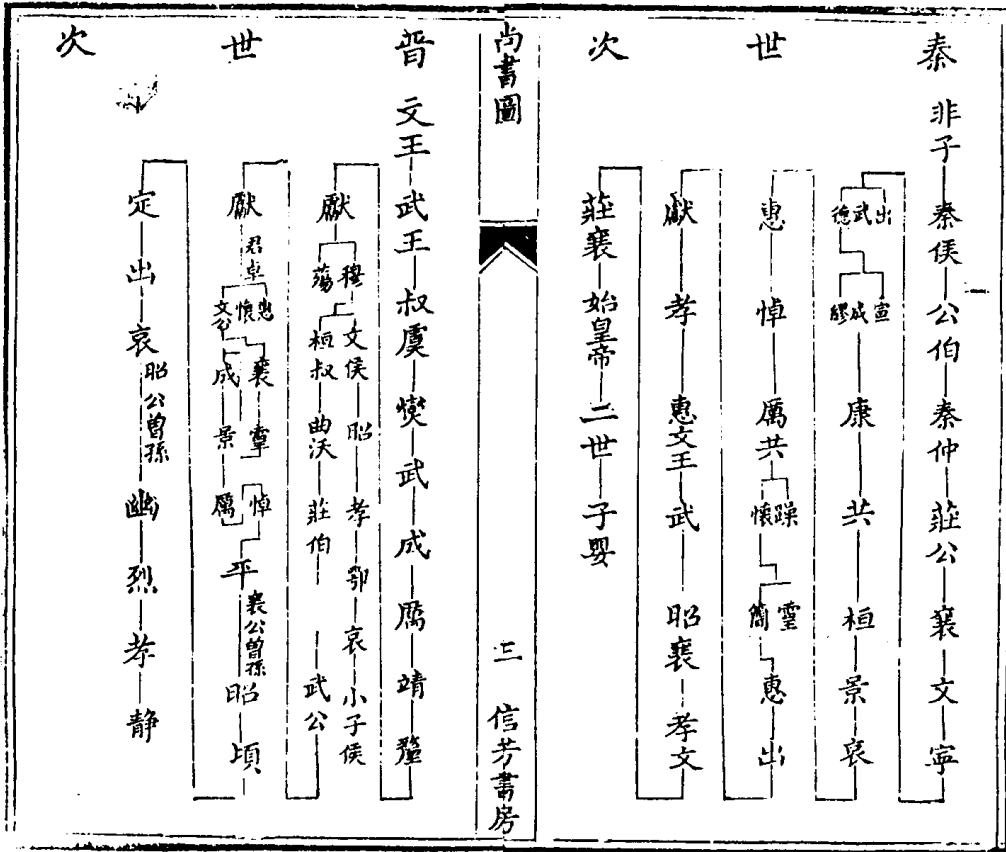

周官三公六卿圖

太師

武王時別太公成王時則周公繼以畢公康王仍

王則皇父

太傅

成王時初用畢公未毛公按顧命毛同召畢二公既二人為

師保則毛為傅矣

太保

尚書圖

武王成王康王並召公

少師 少傅 少保 三少未詳疑官不備

太宰 其屬六十三

成王時周公兼康王時召公兼

司徒 其屬七十八

成王則苻伯穰王則君牙幽王則鄭桓公及其子武公相繼

為之

宗伯 其屬六十九

五 信芳書房

成王時形伯為之

司馬 其屬六十七

成王時畢公兼宣王則程伯休父

司寇 其屬六十四

成王時先穰公愈生繼衛侯康叔

司空 其屬二十九

成王時毛公兼凡稱公三公兼之稱爵諸侯入為之

尚書圖

周家列爵分土圖

武王三等分土

公侯百里伯七十里子男五十里

周公五等分土

公五百侯四百伯三百子二百男一百

克商之封

黃帝後封薊堯封祝舜封陳夏封杞商封宋

兼制之封

六 信芳書房

異姓國十九同姓國五十三

畿豫左伯周公陝以東右伯召公陝以西

武王雖都鎬而營洛以遷九鼎意欲都而未暇故惟於此分

陝而治在豫州之地也

內諸侯九十三國

公侯九伯二十子男六十三共一千四百九十里開方之數

也此外未開之正方尚有八百五十四里是為圻內開地

分土之制武王因周公且廣之所分之地大槩以開方里數

尚書圖

七 信芳書房

言之開方之數每百里當正方一十里畿豫之外八州州

各二百一十國公侯三十伯六十子男百有二十每州共

四千二十里為封國此外尚有五百九十八里為間田

逸書篇數

虞書十一篇

汨作序見九共九篇序見辭典崇猷序見

夏書五篇

帝告序見允征肇沃序見湯征序見汝鳩序見汝方序見

商書十七篇

夏社序見湯誓疑至序見臣扈序見典寶序見明居序見

肆命序見伊訓祖后序見沃丁序見咸又咸有一德

尚書圖

八 信芳書房

伊陟序見咸原命序見咸仲丁序見咸河壘甲序見德

祖乙序見咸有一德

周書八篇

分器序見旅巢命序見契歸禾序見微嘉禾序見微

成王政序見將蒲姑序見賄肅慎之命序見毫姑序見

總四十一篇

作術離合

史官所作纂集成篇

二典 三謨 武城 太甲 西伯 三盤 戡黎

說命 金縢 洛誥 顧命

成於異代

堯典作於虞時故曰虞書舜典三謨作於夏時故左氏稱

夏書

篇數離合

尚書圖

九 信芳書房

伏生以舜典合於堯典益稷合於皋陶謨盤庚三篇合為

一康王之誥合於顧命至孔氏析之

附出秦火

伏生口傳二十餘篇孔壁增多二十五篇秦誓武帝末年

得於民間

文

典 帝紀 所出

湯誥大誥等體 所出

甘誓湯誓 所出

大禹謨 雜載若臣之 言如箴之類

帝庸作歌 詩歌行之 類

高賁 志所出 溝 池志之類

處

五子之歌 詩歌中箴 類

皋陶謨 章疏中為本 數者所出

顧命 記所 出

字

伊訓無逸等體 諫誡 所出

泰誓牧誓 檄文 所出

尚書圖

十 信芳書房

王氏續書天子之義制乎範者有四曰制曰詔曰志曰策唐

上之逮下曰制曰敕曰冊皆雜用書上之逮下之體王通大

臣之義載于業者有六曰命曰訓曰對曰讚曰諫唐下

之達上曰表曰狀皆雜用書下之達上之體

九疇本河圖



尚書圖

十三信芳書卷

天一居坎坎為水先物故一五行地二居坤坤效法成象故
 二五事天三居震震與作厚民故三八政地四居巽巽為鷄
 知時故四五紀天五居中立極統外故五皇極地六居乾乾
 為君父故六三德天七居兌兌為幽通靈故七懸疑地八居
 艮艮成物可驗故八庶證天九居離離明體爾辨然屬乎離
 者必著兩儀故有福極之用

九疇相乘得數圖

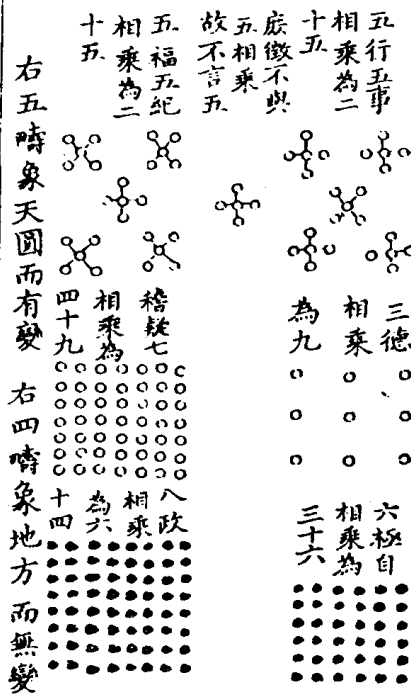

尚書圖

尚書圖

箕子洪範

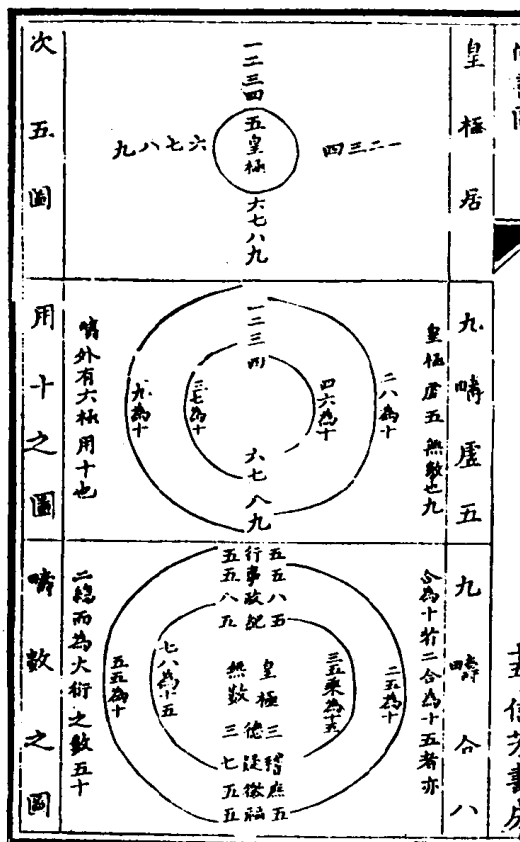
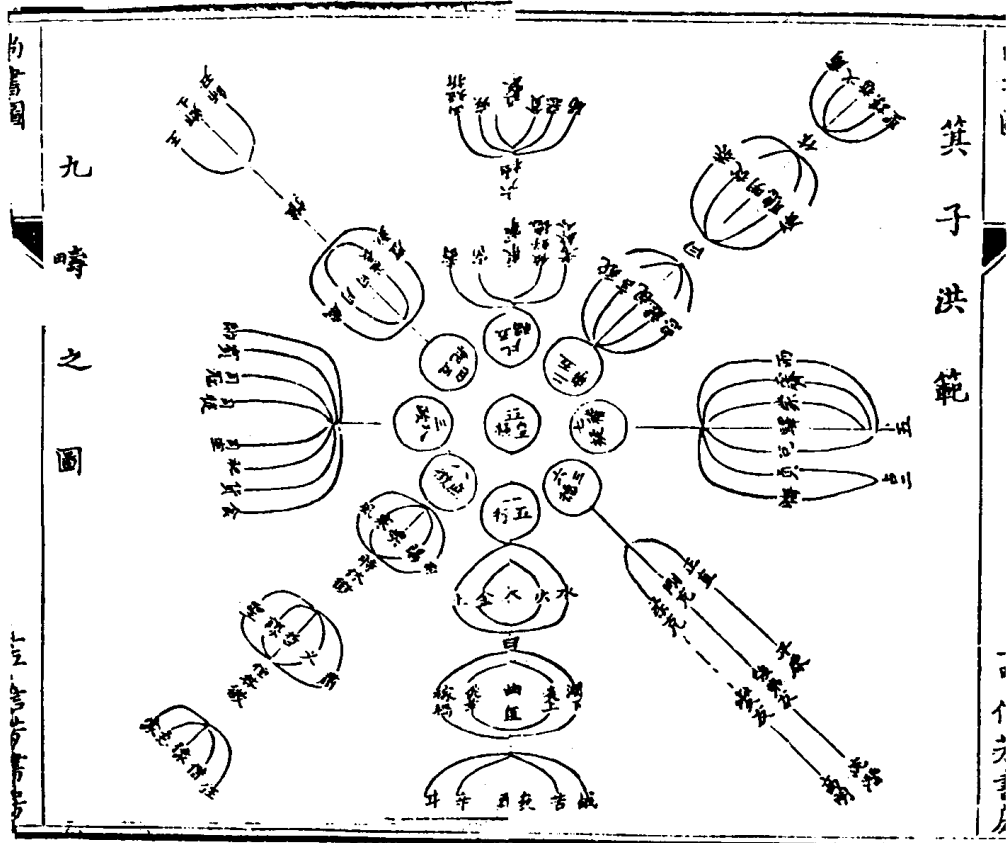

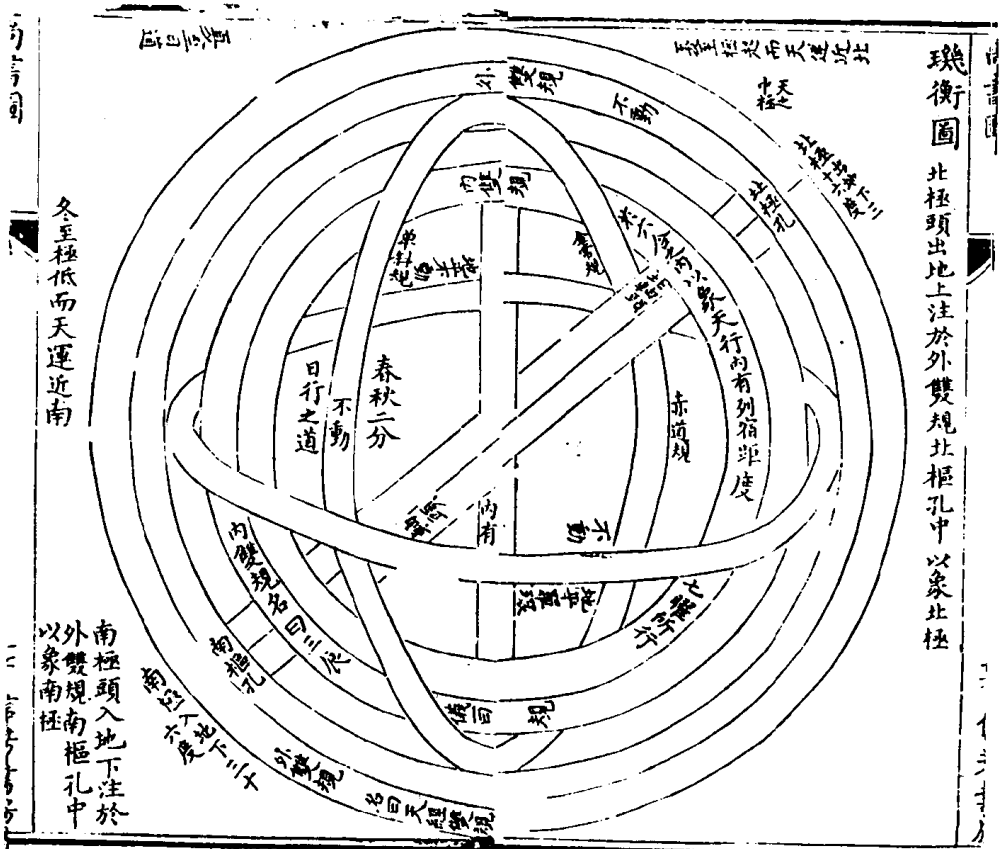
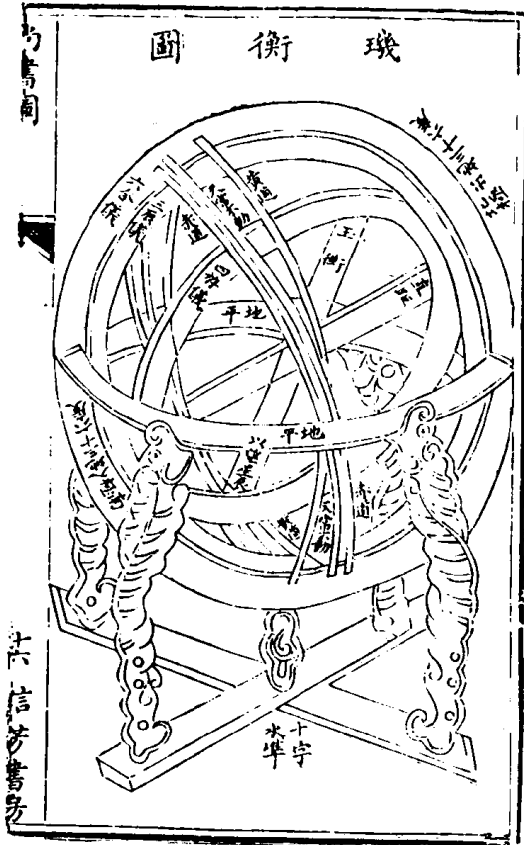

天有三說曰宣夜絕無師說曰周髀考驗多違惟渾天之學
 得其情張衡蔡邕葛洪等皆取
 璿璣玉衡以謂即漢世以來謂之渾天儀者設有異同亦渾
 天所自出也璿衡之制不詳今畫渾天圖

釋

曆書日永日短之圖

夏至晝六十刻為日永後漸損至秋分晝五十刻為晝夜停
 又漸損至冬至晝四十刻為日短後漸增至春分晝五十刻
 亦為晝夜停後漸增復至夏至也

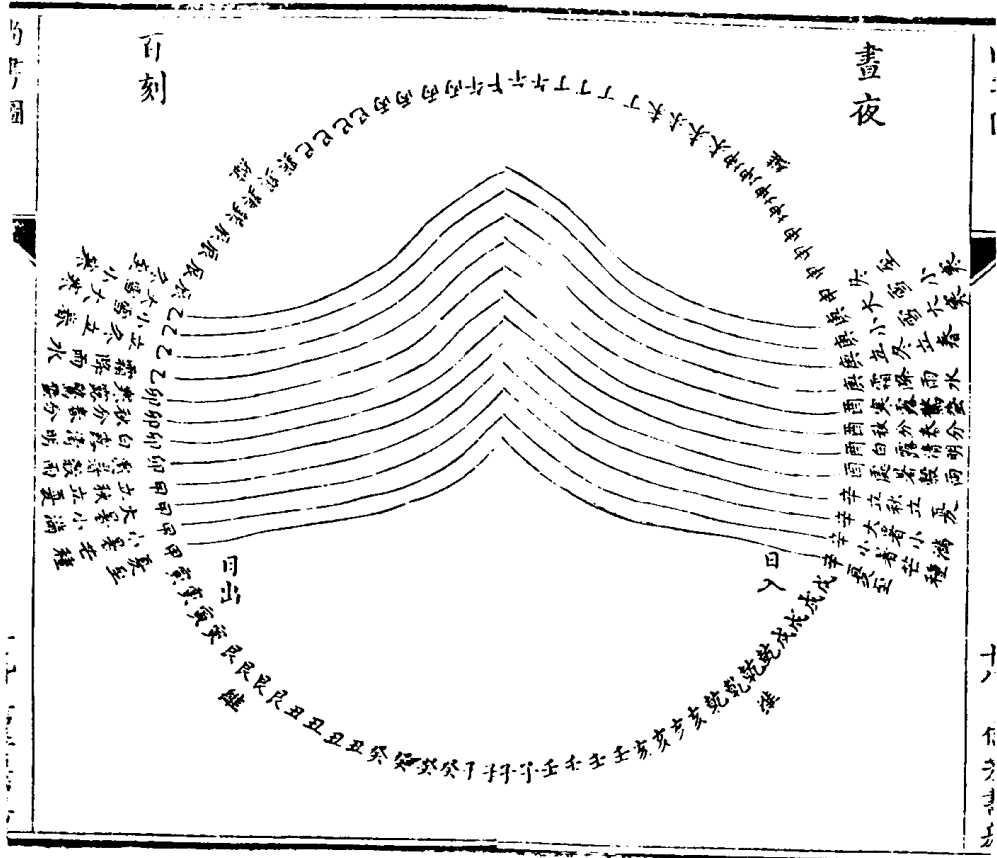

立冬	秋分	立秋	夏至	立夏	春分	立春	冬至
入出	入出	入出	入出	入出	入出	入出	入出
酉卯	酉卯	酉卯	戌寅	酉卯	酉卯	酉卯	申辰
初三	初三	初三	初二	初三	初三	初三	初二
初三	初三	初三	初二	初三	初三	初三	初二
小雪	寒露	处暑	小暑	小满	清明	雨水	小寒
入出	入出	入出	入出	入出	入出	入出	入出
申辰	酉卯	酉卯	戌寅	戌寅	酉卯	酉卯	申辰
初二	初三	初二	初二	初三	初二	初二	初二
初二	初三	初二	初二	初三	初二	初二	初二
大雪	霜降	白露	大暑	芒种	穀雨	驚蟄	大寒
入出	入出	入出	入出	入出	入出	入出	入出
申辰	酉卯	酉卯	戌寅	戌寅	酉卯	酉卯	申辰
初二	初二	初二	初三	初二	初二	初二	初二
初二	初二	初二	初三	初二	初二	初二	初二

十九 信芳書房

閏餘圖	
一年餘 十有一日四分 日之一	三年餘 三十有三百四 分日之一
五年餘 五十六日四分 日之一	
二年餘 二十有二日 四分日之一	四年餘 四十有 五百四分日之一

太元歷法
 章十有九歲
 會二十七章
 統三會
 一統三統
 一章閏分盡
 一會月食盡
 一統朔分盡
 一元六甲盡
 子至辰辰至申
 申至子冠之以
 甲與太初相應

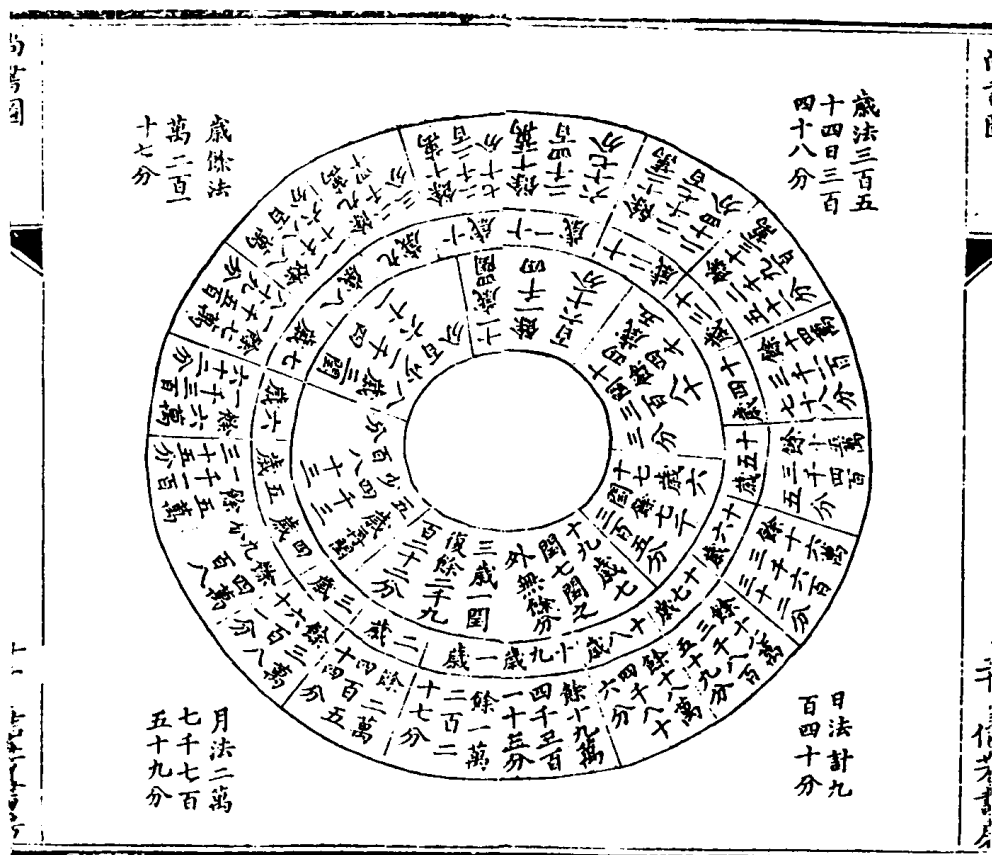

按律歷諸書與周解皆云日行一度月行十三度十九分度之七周天三百六十五度四分度之一故曰一周天為歲歲十二月而無整數故以閏月定四時三歲一閏五歲再閏及十九年而餘一百九十日一萬五千七百十三分以日法除之共得二百六日六百七十三分為七閏之數是謂一章然必以十九歲而無餘分者蓋天數終於九地數終于十十九者天地二終之數積八十一章則其盈虛之餘盡而復始惟此以定四時歲功其有不成乎

詳見秦傳

十一 信考書度

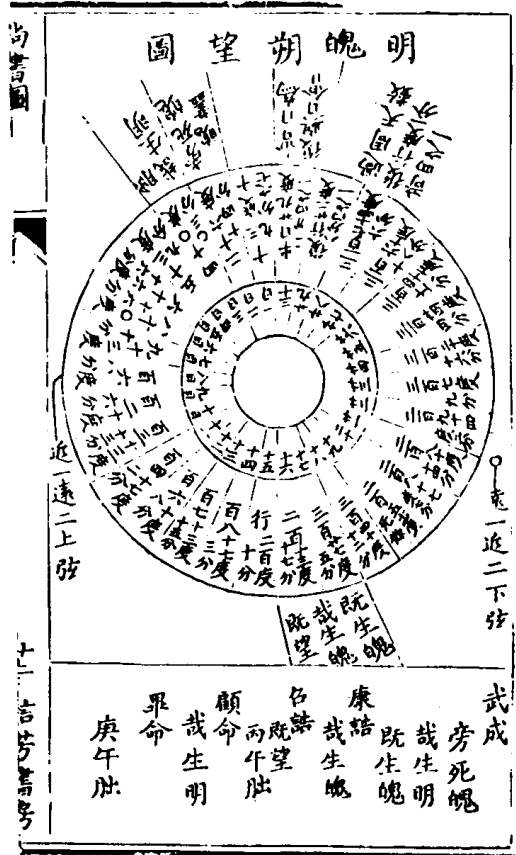

明王奉若天道之圖

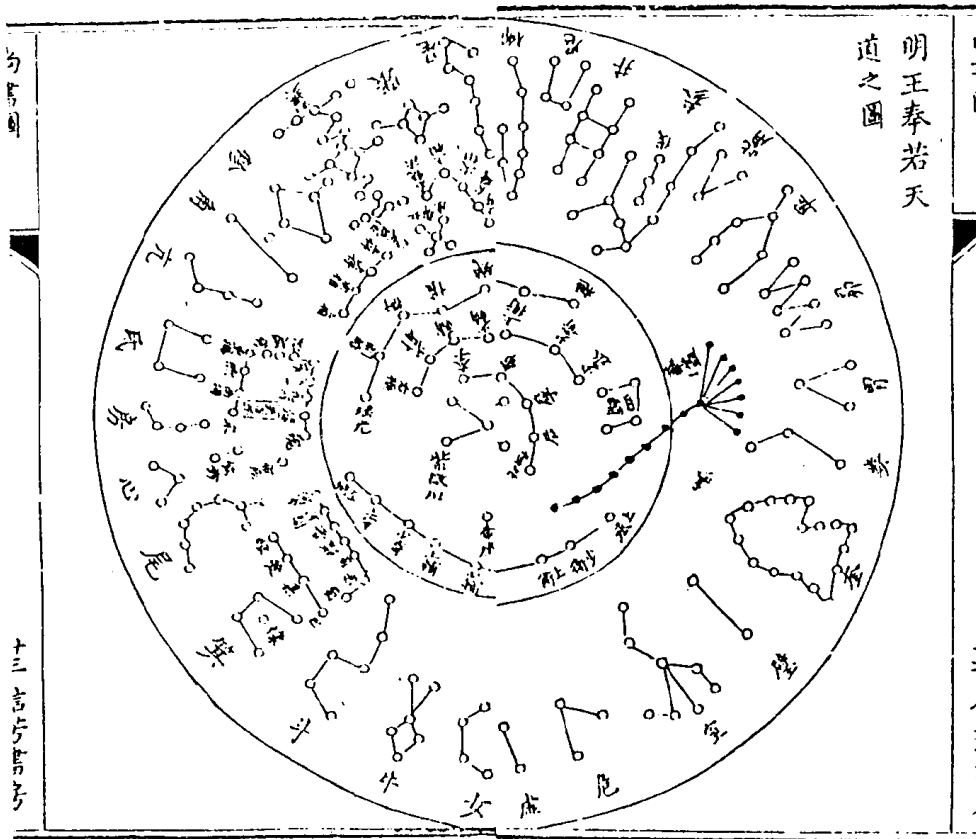

十二イラマ

十三言

日月冬夏九道之圖

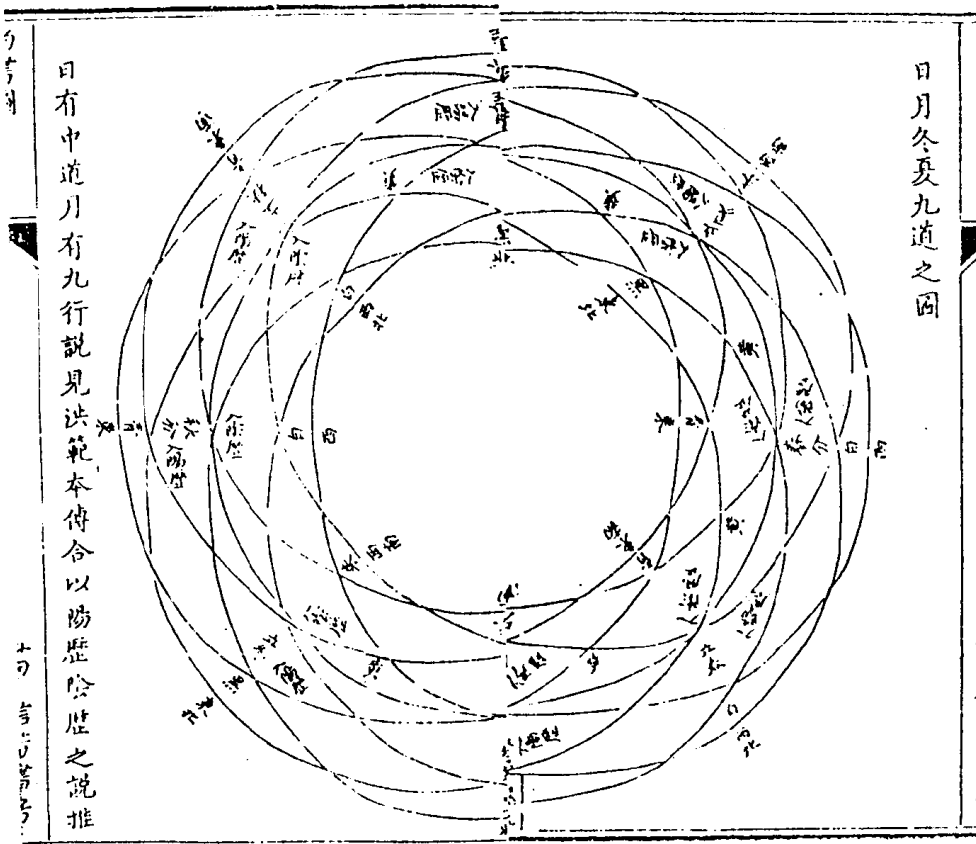

十三イ

十四言

十四言

日有中道月有九行說見洪範本傳合以湯歷陰歷之說推

之凡月行所交以黃道內為陰歷外為陽歷冬入陰歷夏入陽歷月行青道冬至夏至後青道半交在春分之前當黃道東以冬至後冬入陽歷夏入陰歷月行白道冬至夏至後白道半交在秋分之前當黃道西以冬至後春入陽歷秋入陰歷月行朱道春分秋分後朱道半交在夏至之前當黃道南以春分後春入陽歷秋入陰歷月行黑道春分秋分後黑道半交在冬至之前當黃道北以春分後四序離為八節至陰陽之所交皆與黃道相會故月行有九道所謂日月之行則有冬有夏也

仲春圖

春分日在昴初昏 仲春

象虛者北方七宿之中星也昴者西方七宿之中星也星本不移附天而移天傾西北極居天之中二十八宿半隱半見各以其時所以必於南方而考之仲春之月

仲夏圖

夏至日在星初昏 仲夏

象虛者北方七宿之中星也昴者西方七宿之中星也星本不移附天而移天傾西北極居天之中二十八宿半隱半見各以其時所以必於南方而考之仲春之月

鄭氏云二十八宿環列於四方隨天而西轉東方七宿自角至箕是為蒼龍以次舍而言則房心為大火之中南方七宿自井至軫是為鶉鳥以形而言則有未鳥之

廿五 信芳書房

秋分日在房初昏仲秋

仲秋圖

星虛正七宿之中星虛



冬至日在虛初昏仲冬

仲冬圖

星昴正七宿之中星昴

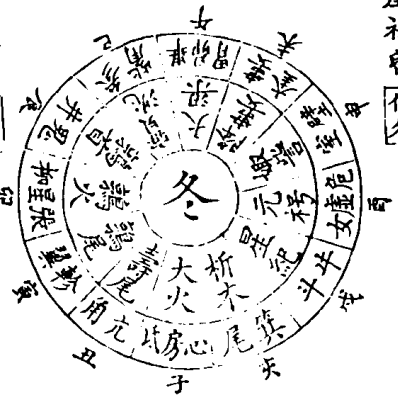

星火在東星鳥在南

星昴在西星虛在北

至仲夏則鳥轉而西

火轉而南虛轉而東

昴轉而北仲秋則火

轉而西虛轉而南昴

轉而東鳥轉而北至

仲冬則虛轉而西昴

轉而南鳥轉而東火

共信芳書序

轉而北來歲仲春鳥復轉而南矣循環無窮此堯典考中星以正四時甚簡而明異乎呂令之星舉月本也然聖人南面視四星之中豈徒然哉凡以授民時秩民事而已

五辰圖

尚書圖

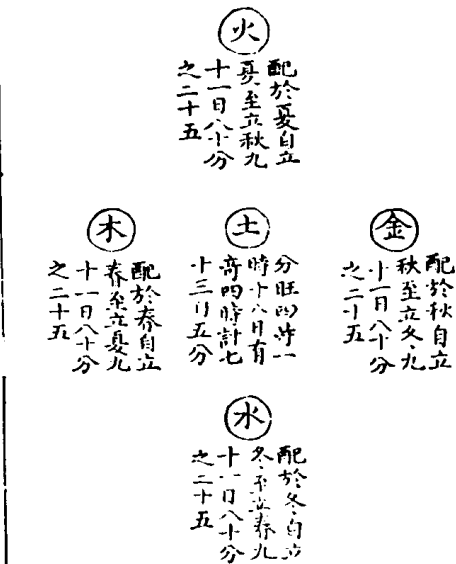

共信芳書序

孔氏曰。五行之時。如四時也。言撫順五行之時。則衆功皆成。禮運曰。播五行於四時。養四時者。氣也。五行者。象也。四時各分九十二日。八十分之二十五。為一時之正。而五行則以木配春。以火配夏。以金配秋。以水配冬。而土則分王於四時。每季一十八日。有奇。切氏曰。五行在地為物。在天為時。順其時而撫之。故仲春斬陽木。仲夏斬陰木。所以撫木辰。季春出火。季秋納火。所以撫火辰。司空相反。濕以撫土辰。秋為徒。杠春達溝渠。所以撫水辰。又春德在木。布德施惠。順木辰也。餘倣此。

七政圖

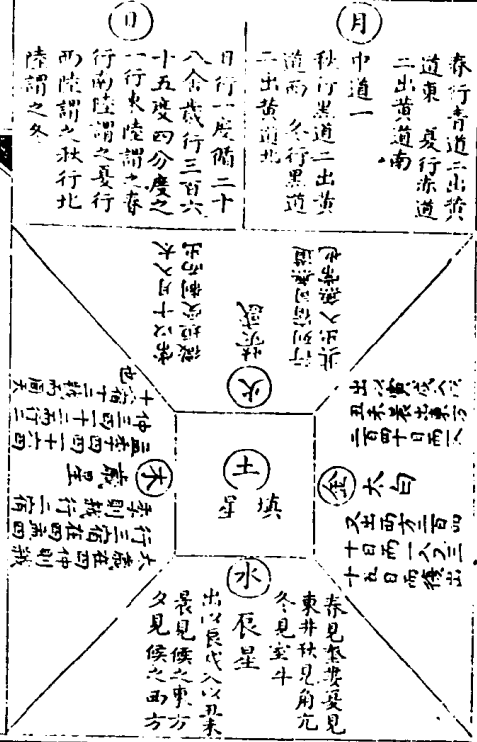

尚書圖
 漢書天文志曰木仁也火禮也土信也金義也水智也金星與日同南北之行為歲典日分南北之次為縮出早為日蝕出晚為天妖主兵象也木星所在國不可伐而可以伐人起舍為羸退舍為縮出入不當其次必有天妖水星出早為日食出晚為慧四時不出則天下大饑出於房間土地動也火行一舍二舍為不祥東行疾則兵聚於東方西行疾則兵聚於西方填星失次而上一舍三舍則為大水失次而下二舍有后戚五緯之變其詳見于漢晉志

尚書圖
 漢書天文志曰木仁也火禮也土信也金義也水智也金星與日同南北之行為歲典日分南北之次為縮出早為日蝕出晚為天妖主兵象也木星所在國不可伐而可以伐人起舍為羸退舍為縮出入不當其次必有天妖水星出早為日食出晚為慧四時不出則天下大饑出於房間土地動也火行一舍二舍為不祥東行疾則兵聚於東方西行疾則兵聚於西方填星失次而上一舍三舍則為大水失次而下二舍有后戚五緯之變其詳見于漢晉志

歷法所起

古法以紀節為宗從伏羲先天甲寅積周一千八百一十四紀再入十五紀人元一十有二節當癸酉節歲在己丑而生帝堯至甲辰歲十有六即位越二十有一歲得甲子而演紀作歷是年天正冬至日在虛度按乾鑿度皇極經世及皇甫謐所載亦然

歲差法

按紀元歷。歲周三百六十五度二千四百三十六分此一歲

尚書圖
 廿九 信芳書房

之氣積分也。周天三百六十五度二千五百六十四分太陽所躔周天之度也。歲差一百二十八分注云以歲周數除周天數即得太陽歲行不及之分。度每一萬注以一度為萬分。自演紀至開元甲子冬至日在斗十度九退三十八度四千一百二十八分至乾德甲子冬至日在斗六度九退四十一度四千八百四十分至慶歷甲申冬至日在斗五度此法通古今故堯歷日在虛一度而鳥火鼎虛以仲月昏中合堯典

歷代積年數

堯在位七十年 舜五十年 夏四百三十二年 商六百二十九年 周八百六十七年 秦莊襄終二世四十三年前
 後漢合四百三十六年 漢至太初一百三年 太初至唐開元甲子八百二十七年 開元甲子至宋慶曆甲申三百二十一年
 慶曆甲申至明嘉靖丁亥共計四百六十三年

召誥土中圖

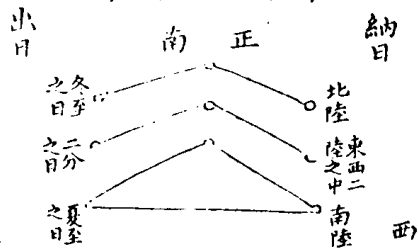

東

東表去日近每與伏景方中
 南表去九遠正當臨表上故景短
 北表去九遠每日中景已過
 西表去漸遠每日本中景已中

北陸 東西二
 陸之中 南陸 西

東 中 西
 火有 土主 地西

多暑偏於北
 多寒偏於東
 多風偏於西
 多陰唯中則
 得天地之正
 陰陽之和

重黎羲和源流圖

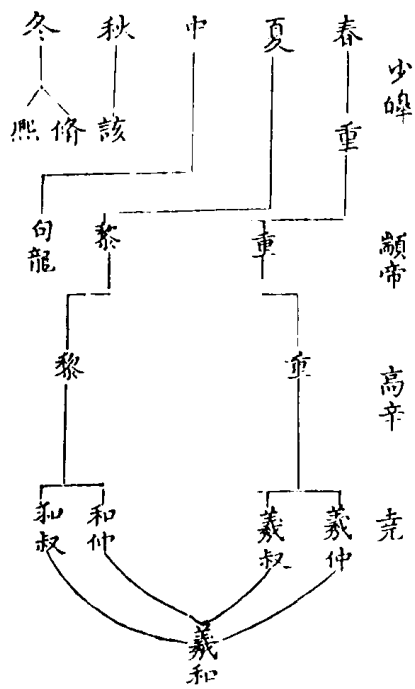

少皞

顓帝

高辛

堯

冬夏風雨圖

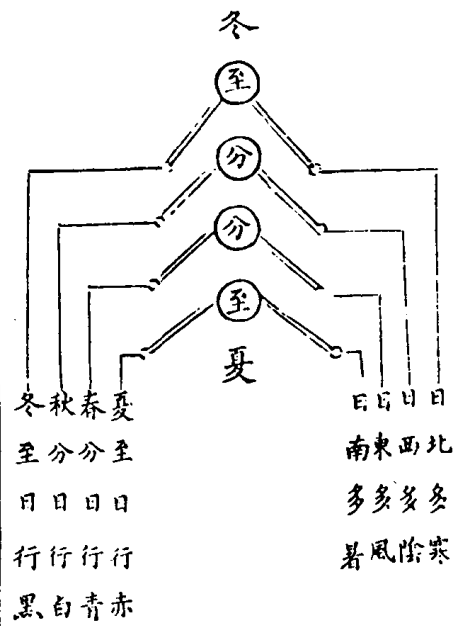

尚書圖

卅三信芳書房

風。日行失度出陽道多早風出陰道多陰雨月失中道北入其則多風揚沙西入畢則滂沱多雨班固天文志日有中道月有九行九行者黃道一而餘四道各二黃中而四道各出其傍其色蓋隨方配云

冬。陽用事則日自北而南近南則晝漸長氣漸溫極乎南故晝極長為暑陰用事則日自南而北晝退而短近北則漸短極乎北則愈短故日月之行自冬以極乎北進為春夏極乎南退為秋冬。

先制五服圖

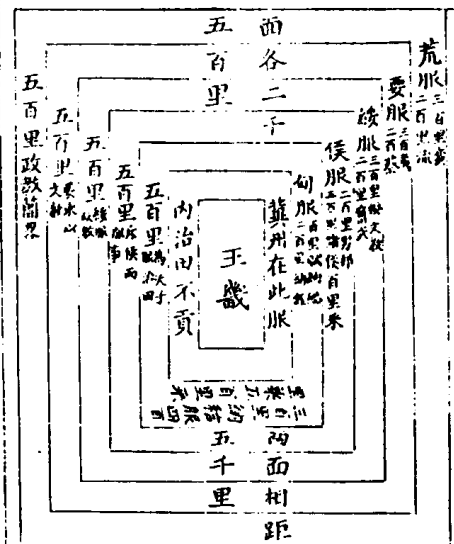

尚書圖

卅三信芳書房

禹五服圖



六年五服朝圖



尚書圖

廿五 信芳書房

秦朝夏宗秋覲冬遇

侯 每年東來一見 侯 每年南來一見 侯 每年西來一見 侯 每年北來一見
 甸 二年東來一見 甸 二年南來一見 甸 二年西來一見 甸 二年北來一見
 采 四年東來一見 采 四年南來一見 采 四年西來一見 采 四年北來一見
 衛 五年東來一見 衛 五年西來一見 衛 五年南來一見 衛 五年北來一見
 蠻 六年東來一見 蠻 六年西來一見 蠻 六年南來一見 蠻 六年北來一見
 男 三年東來一見 男 三年西來一見 男 三年南來一見 男 三年北來一見

白鎬以視王城鎬為西周王城為東周自王城視成周王城文為而周成周黎水為東周

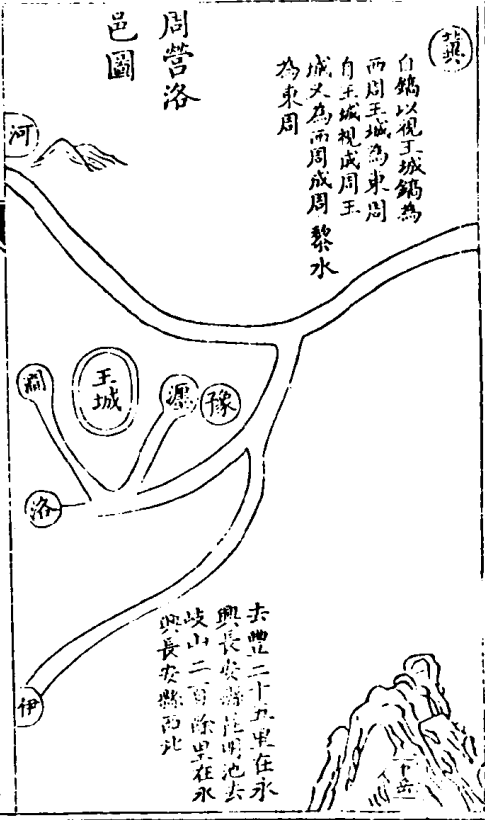

尚書圖

廿六 信芳書房

周自邠而幽自幽而岐豐而鎬皆自西而東至武王遷九鼎于洛意欲宅洛周公成之置王城以居九鼎使四方朝貢均焉又營成周以遷頑民使之密邇王室成王復營鎬京其後大戎之亂平王東遷王城更十三王至敬王十年王子朝之亂其黨多居王城敬王避之又遷于成思伊洛瀍澗在禹貢為泗水詢之故老瀍澗今為一瀍水東澗水西在洛誥為瀍東而澗西東坡則澗居瀍東恐陵谷變遷未易意度姑俟君子

禹貢九川名數圖

冀

衛漳 出潞州長子縣

常水 出常山土均陽縣

衛水 出常山靈壽縣

泲水 出襄國信都縣

兗

澗水 自河出為澗

尚書圖

沮水 自濟出為沮

九河 自大陸之北分為九道

漯水 出東都東武縣

雷夏澤 在濟陰城陽縣

青

濰水 出琅琊箕屋山

淄水 出太山萊蕪縣

汶水 出汶縣西南派

廿七 信芳書局

徐

淮水 出桐栢山

大野澤 在山陽鉅野縣

沂水 出太山蓋縣

泗水 出濟陰乘氏縣

荆

滄浪水 出荆山今襄州

三澨 在江夏竟陵縣

尚書圖

澧水 在長沙澧陵縣

雲夢澤 方八九百里跨江南北

九江 今江州

楊

三江 南自豫章下中自岷山並入彭蠡至海北自漾至海

彭蠡震澤 震吳南太湖名彭江漢合流處

豫

伊水 出洪農盧氏縣

卅八 信芳書局

洛水 出洪農上洛縣	澠水 出河南穀城縣	澗水 出洪農新安縣	孟津 在河內河陽縣	沈水 在河陽溫郡西北	濟水 出王屋山	滎澤 在敖倉東南	荷澤 在濟陰定陶縣東	尚書圖	孟潁 在睢陽縣東北	梁	江水 出岷山	潛水 出嶧冢東西	漾水 出龍西氏	沔水 在漾之下	漢水 今漢中	栢水 出蜀郡蜀山

廿九 信芳書房

雍	渭水 出鳥鼠同穴	涇水 出涇州涇陽縣	澧水 出鳳州鄠縣	漆沮 出耀州北池跋縣	弱水 在刪丹縣	合黎 在甘州剛丹縣	流沙 在合黎西即居延	尚書圖	黑水 出跋拔郡雞山	河水 出崑崙山	猪水 在武成縣東北					

四十 信芳書房

尚書到

冀

壺口山 在河東北屈縣東南

雷首山 在河東河中府蒲坂縣南

太岳 在河東屍縣東上黨西一名霍山

底柱山 在太陽閣東折城西陝之東北

折城山 在河東夔澤縣南

王屋山 在河東孟州垣縣東北

尚書到

太行山 在河內澤州山陽縣西北

常山 在曲陽縣西北

碣石山 在北平驪城縣西南今平州

徐

蒙山 在太山蒙陰縣西南

嶧山 在東海下邳縣

羽山 在東海祝其縣南

豫

四 信芳書房

大伾山 潞州黎陽縣山是

熊耳山 在洪農盧氏縣東

外方山 即中岳嵩高山今潁州嵩高縣

桐栢山 在南陽平氏縣東南今唐州

陪尾山 在江夏安陸縣東北今安州

楊

敷淺原 一名博陽山在豫章歷陵縣南今洪州

荆

尚書到

荆山 南條荆山在南郡臨沮縣東北今荊州

內方山 一名章山在江夏竟陵縣東北

大別山 在廬江培尾縣今蕪州

衡山 在譚州湘南縣東

梁

岷山 蜀郡有前道岷山在西徼外

嶧冢山 梁州云岷嶧既藝是嶧冢在梁州

蔡山 不知所在

三 信芳書房

梁山 在左馮翊

蒙山 在蜀郡青衣縣今青州有蒙頂

雍

岍山 在吳岳山扶風岍縣西今隴州吳山縣

岐山 在扶風美陽縣西北今鳳翔府岐山縣

荆山 在馮翊懷德縣南今耀州富平縣

西傾山 在隴西臨洮縣西今之洮州

朱圜山 在天水冀縣南今秦州界

尚書圖

四三 信芳書房

烏鼠山 在隴西首陽縣西南今渭州

太華山 在京兆華陰縣南今華州

終南山 在扶風武功縣今在鳳州

博物山 在武功縣東

三危山 在烏鼠西南

積石山 在河關縣南

三條山 中條自雍州西傾朱圜烏鼠至豫熊耳外方桐栢

陪尾南條自雍州嶠冢至于荊州荆山內方大別

北條自雍州岍岐荆山至冀之壺口雷首太山抵
柱析城玉屋太行常山碣石

充

其地平廣演迤無高山即今充濟德棣魏博滄景等州之地

青

今屬兗州萊蕪縣

尚書圖

四三 信芳書房

尚書圖	禹貢九州譜										尚書圖	
	水道	錫貢	貢	草木	澤	附地	居民	賦	田	土		四境
							太原	上上錯	中中	白壤	東河西南	冀
	連于河	織文	漆絲	草絲	雷夏	桑土	海濱	中上	中下	黑墳	東河西南	兗
	連于濟	紮絲	物惟錯	楛絲		萊夷	東原	中上	上下	白墳	東至海	青
	連于河	元織	怪石	桐浮	大野	東原	東原	中中	上中	赤墳	北至岱	徐
	淮泗	織貝	羽毛	丹雘	雲夢	島夷	島夷	下上錯	下下	塗泥	南距海	揚
	連于河	元織	怪石	丹雘	雲夢			上下	下中	塗泥	北距荆	荆
	連于河	織貝	絳	絳	孟諸			錯中	中上	墳壤	西距淮	豫
	連于河	織貝	狸織	玳瑁	和夷			下中錯	下上	青黎	東距淮	梁
	連于河	織貝	玳瑁	珠	潯野	苑	原	中下	上上	黃壤	西距黑	雍

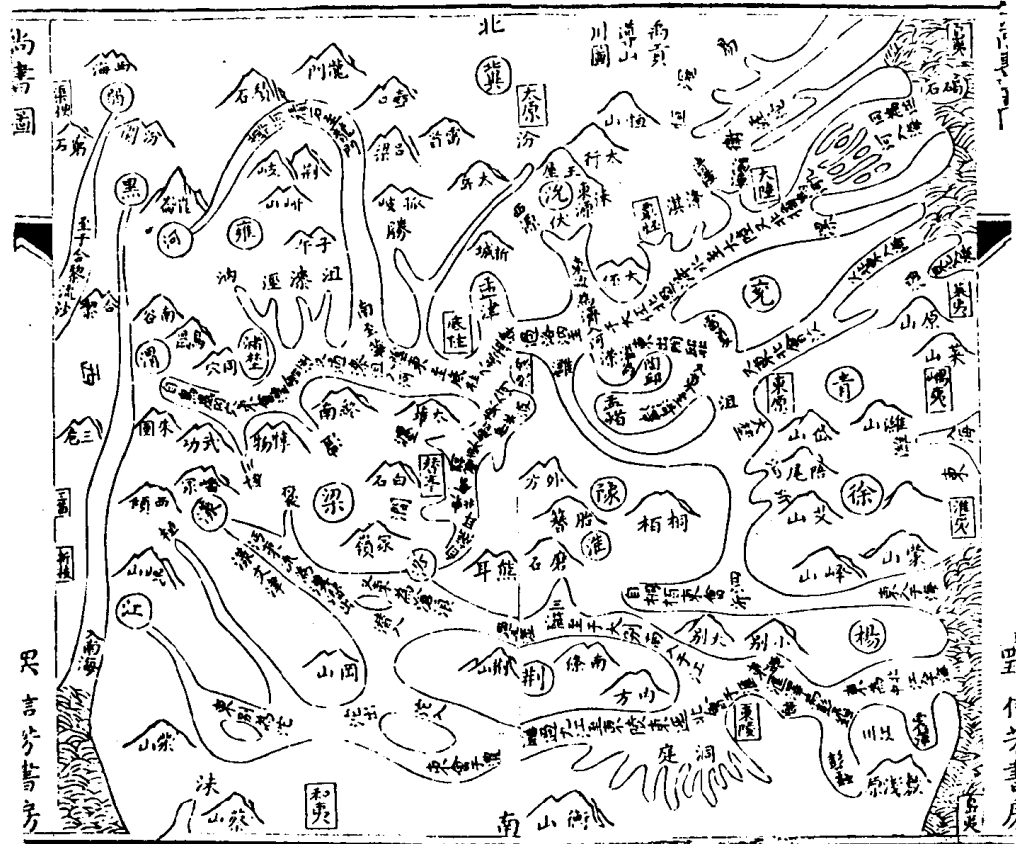

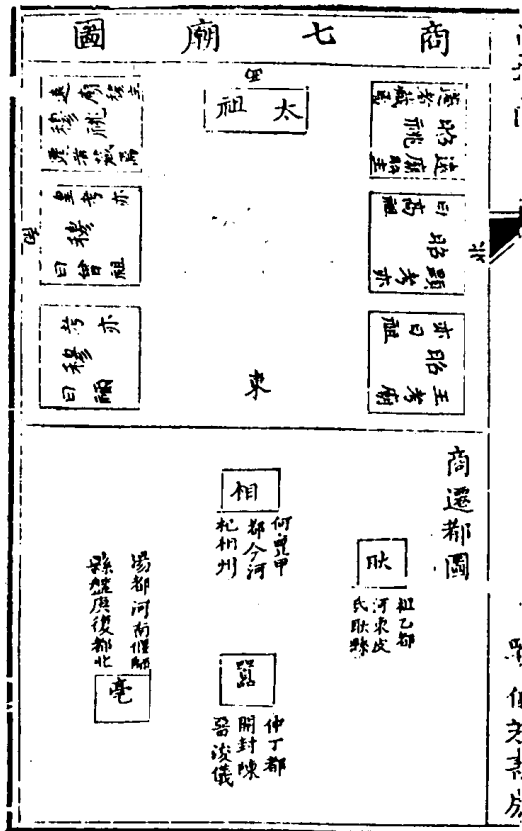
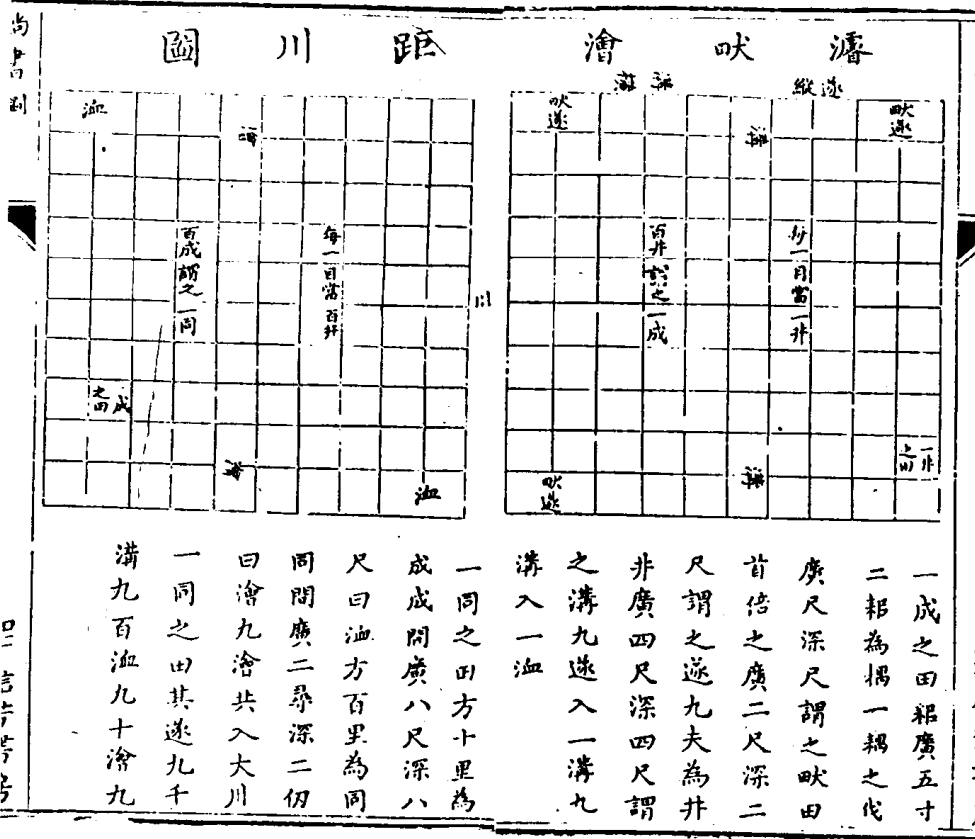

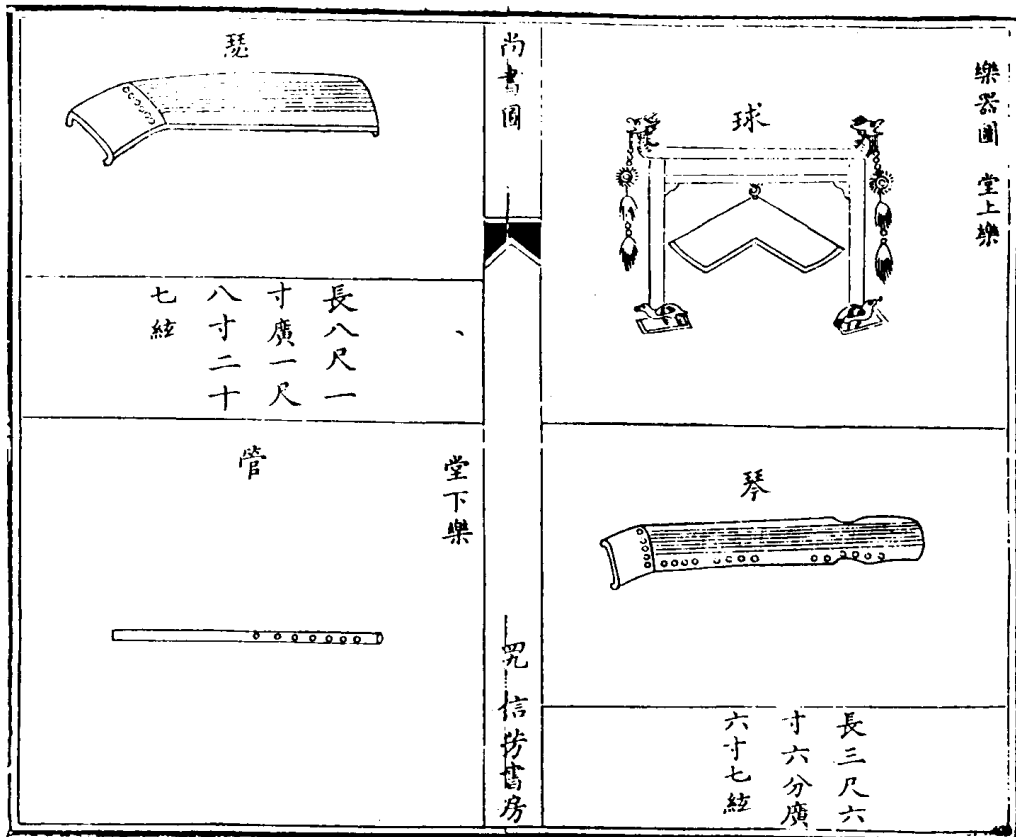
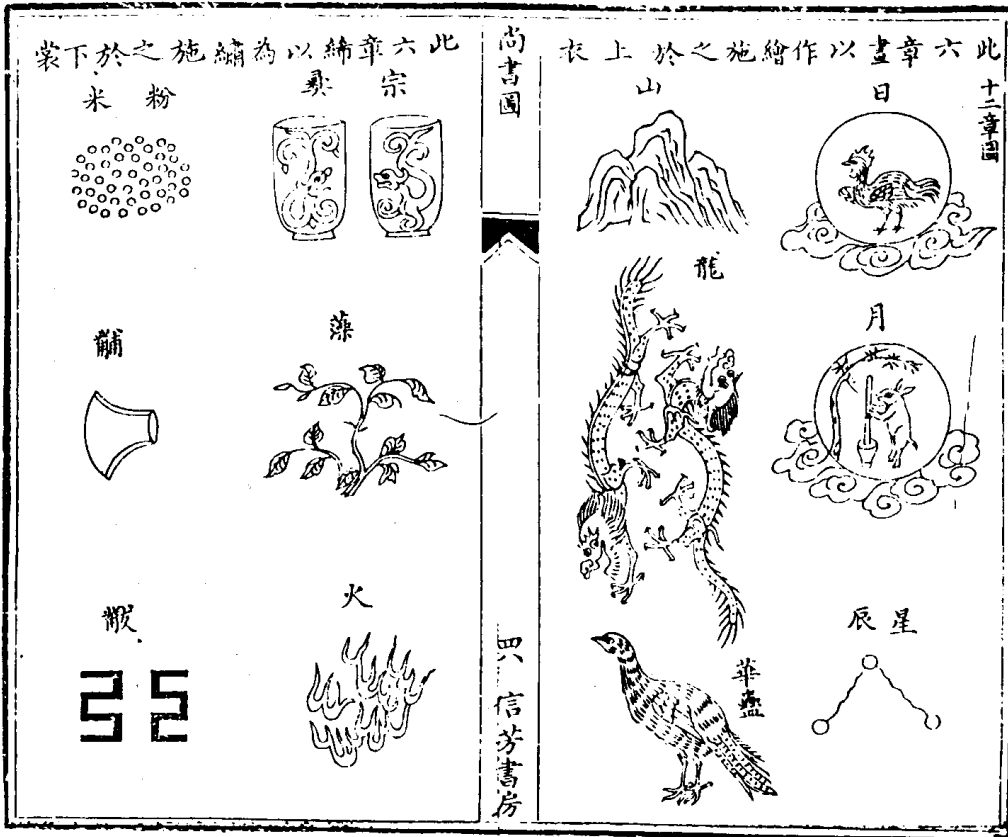

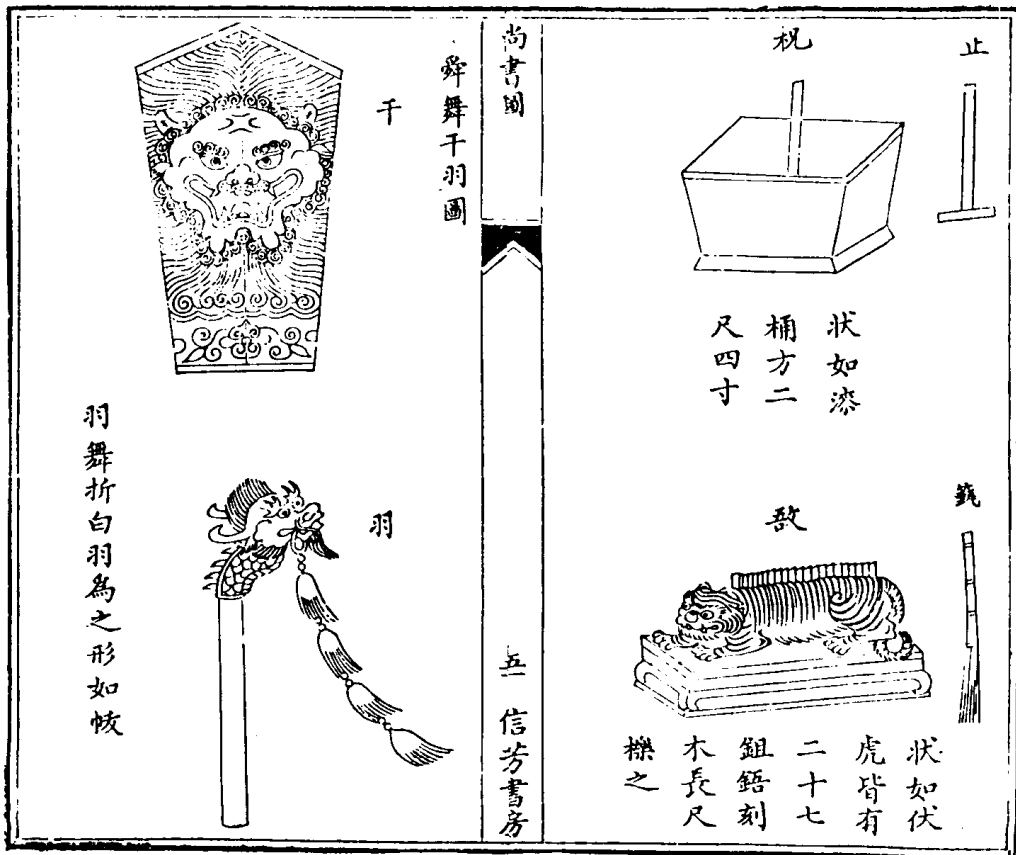
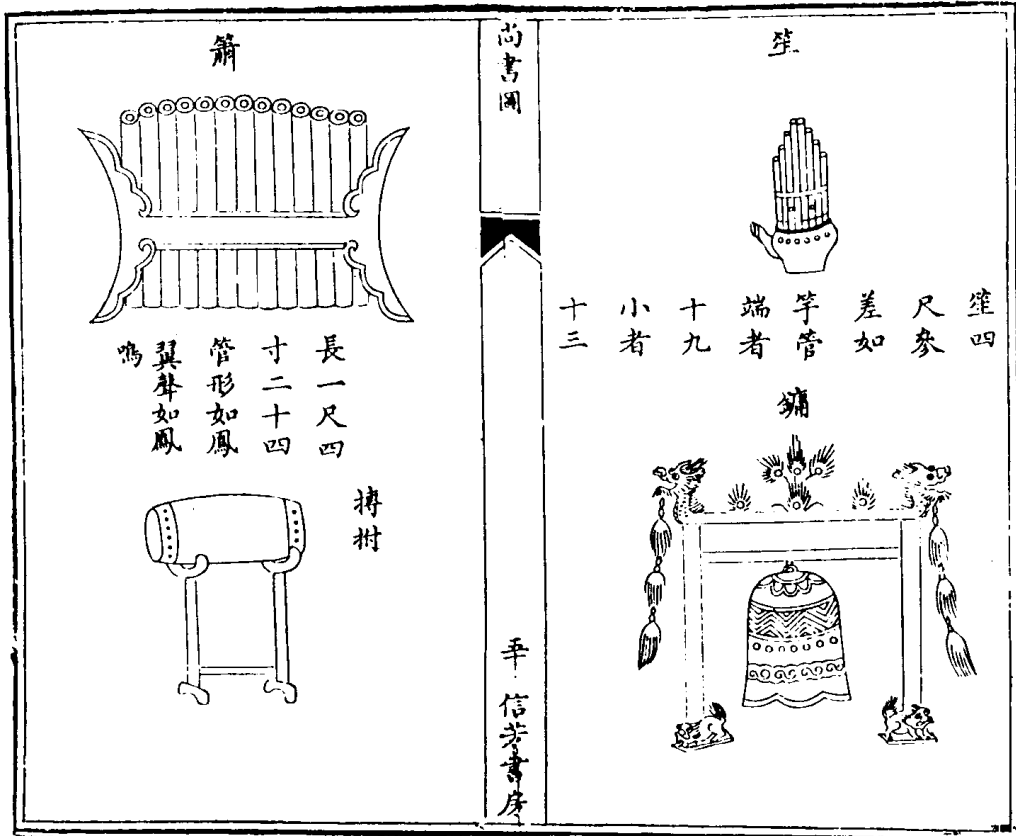

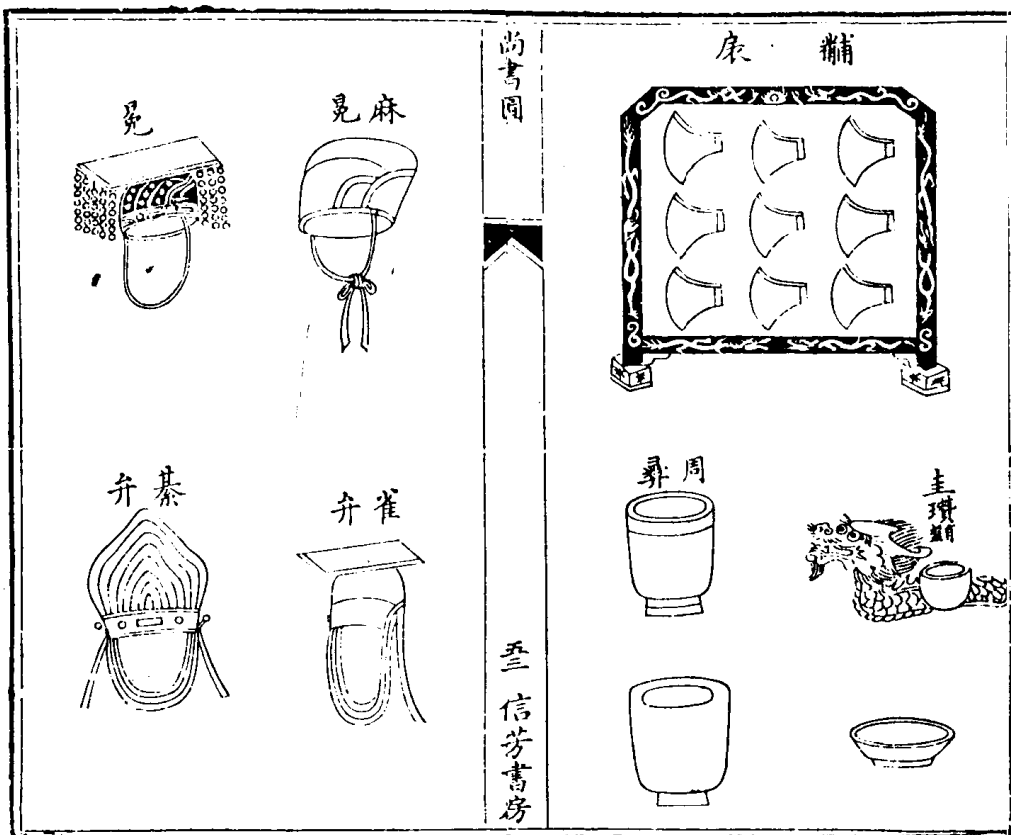
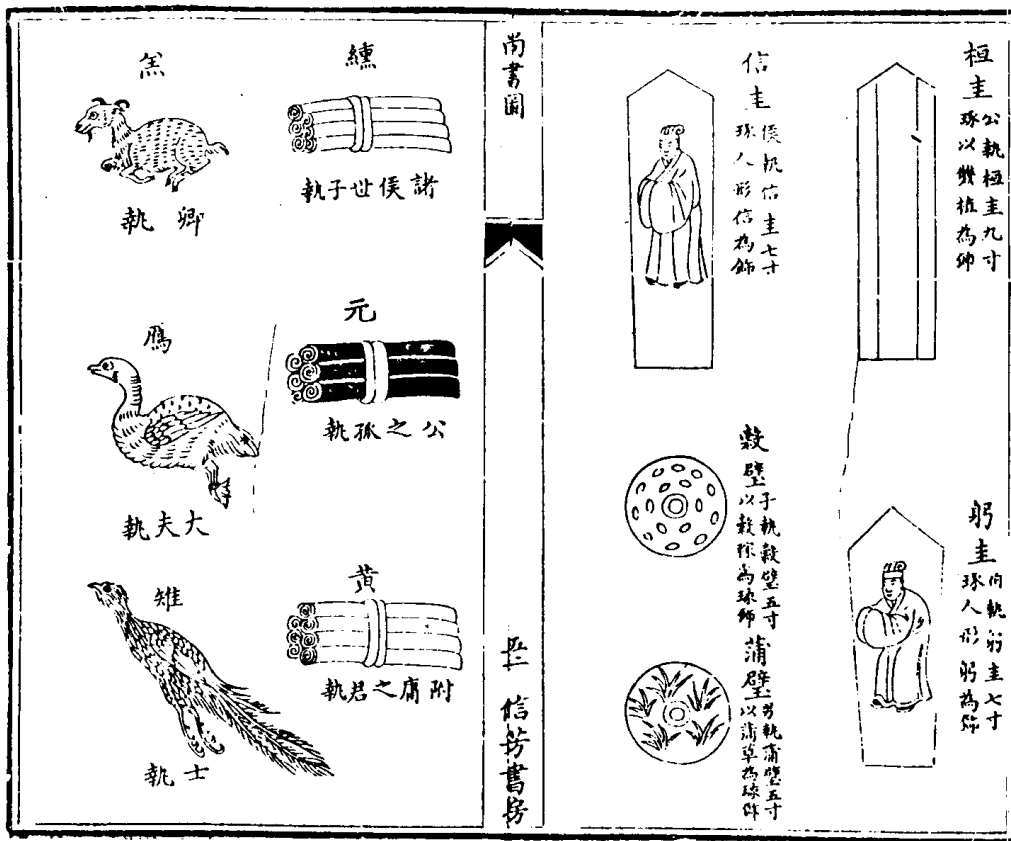

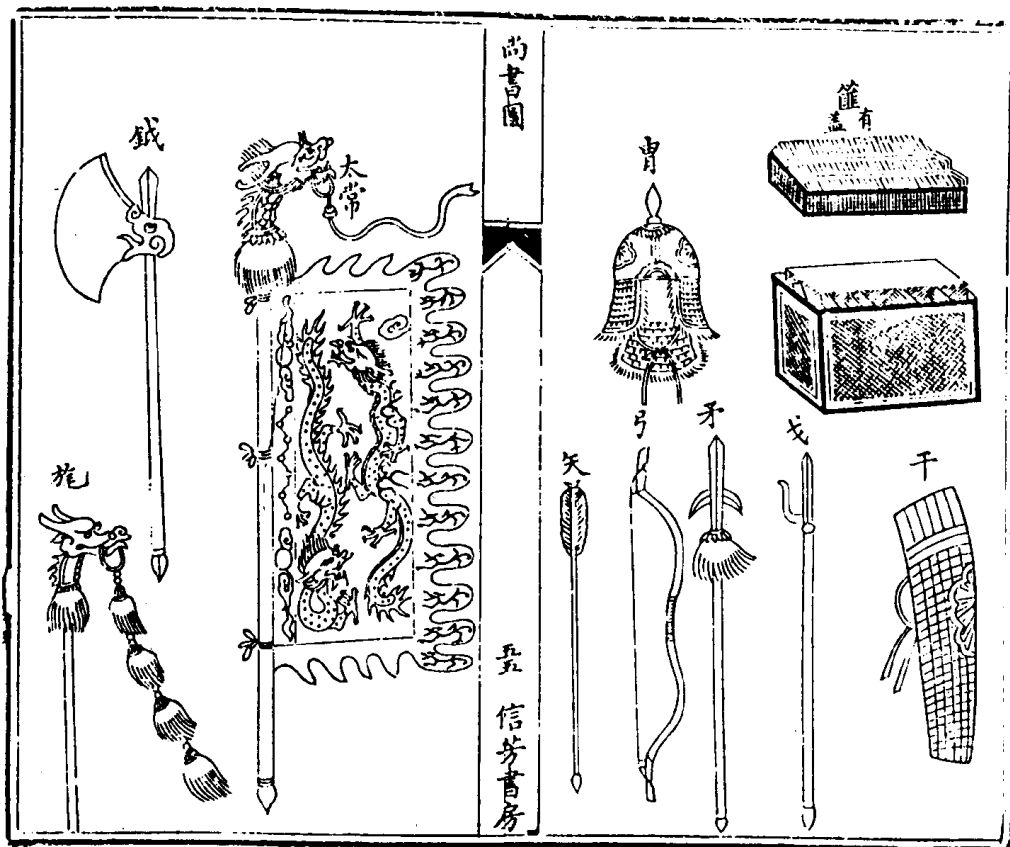
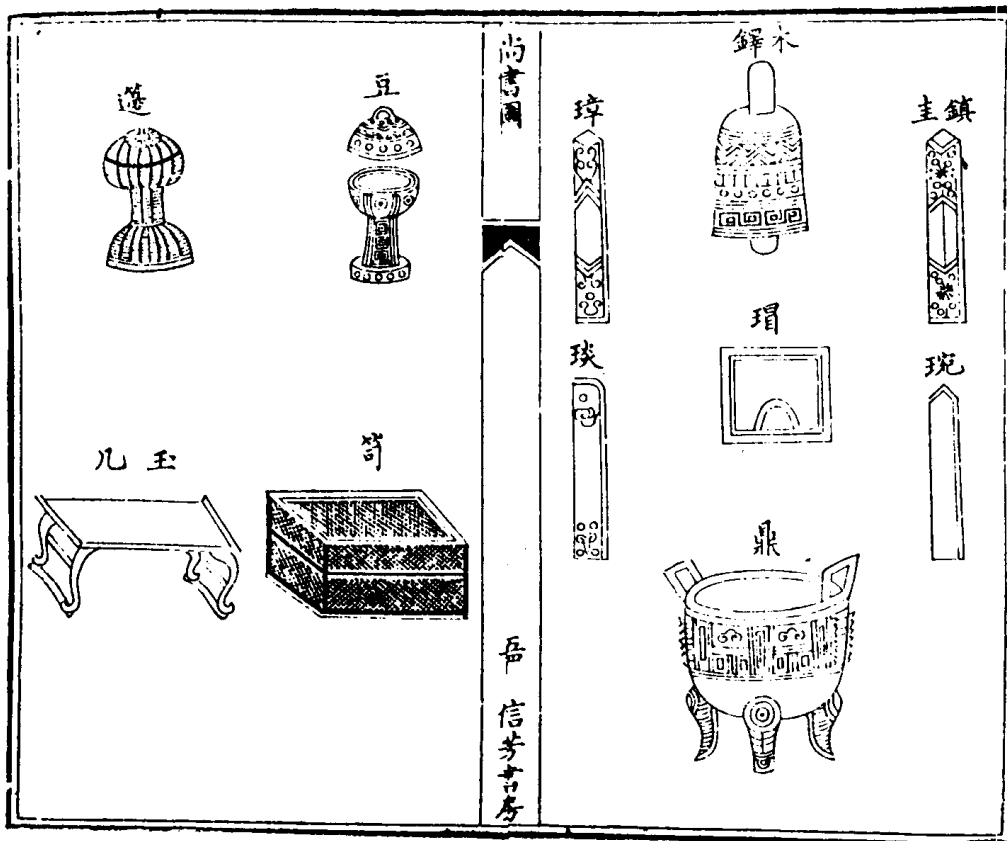

數者一十百千萬也算法用竹徑一分長六寸二百七十
 一枚而成六觔為一握所以為算法之用也以此之度圓取
 方則積一分而為一寸積一寸而為一尺方其尺而計之
 有百寸方尺之外謂之暴而不足於四角之庇也是以制
 為之度則度長短者不失毫釐量多少者不失圭撮權重
 者不失黍粟是為三平之法也

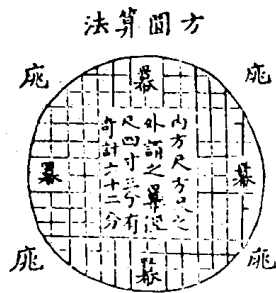
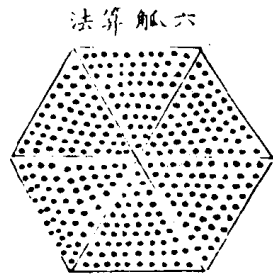

度始於黃鍾之長以秬黍中者一黍之廣度之九十分黃鍾
 之長一為一分十分為寸十寸為尺十尺為丈十丈為引而
 五度密矣量起於黃鍾之侖其容秬黍中者千二百實侖中
 以井水準其槩十侖為合十合為升十升為斗十斗為斛斛
 之為制上為斛下為斗左耳為升右耳為合侖附于右合之
 下衡起於黃鍾之重一侖之黍重十二銖積二十四銖而為
 一兩十六兩為斤而有三百八十四銖三十斤而為鈞一月
 之數也萬有一千五百二十銖所以當萬物之數四鈞為石
 重百二十斤象十二月也

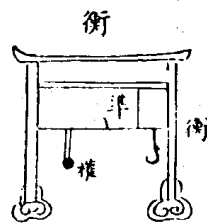
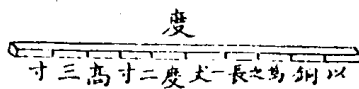
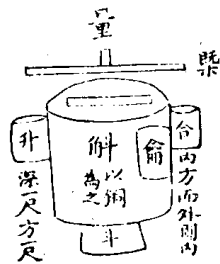

詩經圖

長泰楊魁植輝斗原輯

姪務王璋如卿

士端方卿

士達用卿
士任伊卿
士華灼卿

男文源澤汪培訂

孫

士基示卿

上華灼卿

目錄

四始

十五國風地理

大東總星

七月流火

楚邱定之方中

公劉相陰陽

幽公七月風化

詩有六義三經三緯

正變風雅

升歌閣歌笙詩

二南

詩經圖

目錄

一信考書房

邶鄘衛

王

鄭

齊

魏

唐

秦

陳

魯

曹

幽

二雅

周頌

魯頌

商頌

諸國世次

出車一乘

公車千乘

辟廱

靈臺

泮宮

東門應門

門

升

麋

緇

羔裘豹飾

狐裘

裘衣

縞裳

芾

芾

縞

縞

鞞

雜佩

縞

悅

芬

縞

組

筮

縞

爵

筮

縞

犧尊

壺

詩經圖

目錄

二信考書房

白

柎

也

福

圭瓚

琿瓚

頃

麋

簋

管

笙黃

鼎

鸞

綺

登

任

升

斗

篚

筮

鞞

輪

幅

鞞

詩經圖	金玉名	魚服	戚
	作詩時世	旂	揚
	詩大序	旒	虎韞
目錄	木名	鳥名	穀名
	菜名	魚名	草名
	詩小序	獸名	周元戎
三信考書考		旌	決
		旒	鞞
		旒	鞞

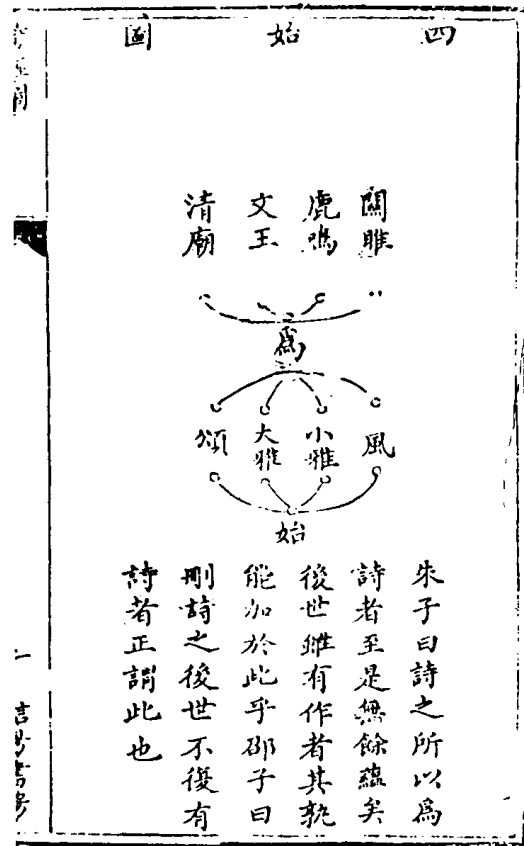

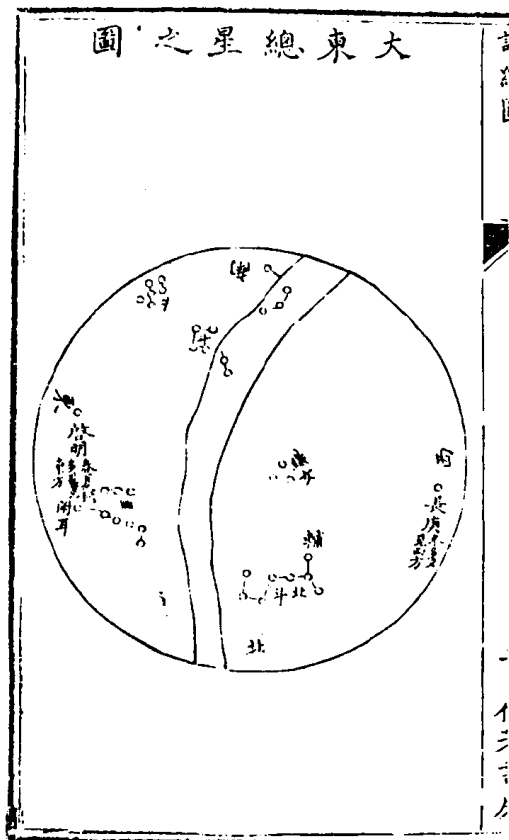
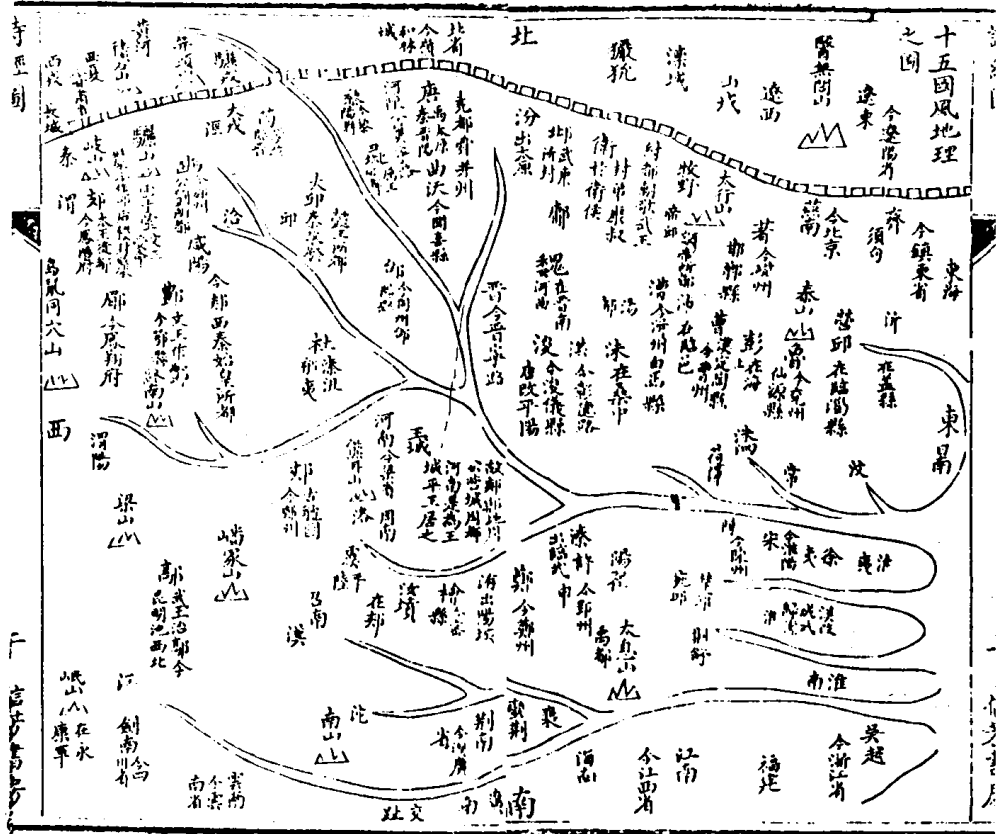

七月流火之圖

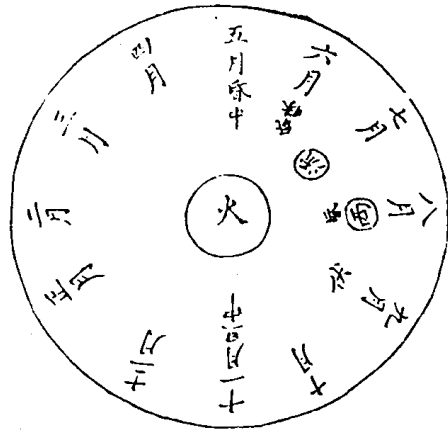

詩經圖

三信芳書房

楚邱定之方中圖

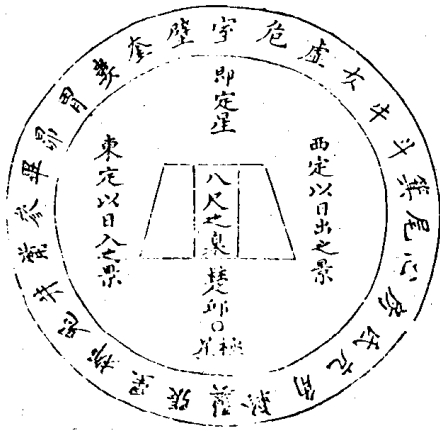

公劉相陰陽圖

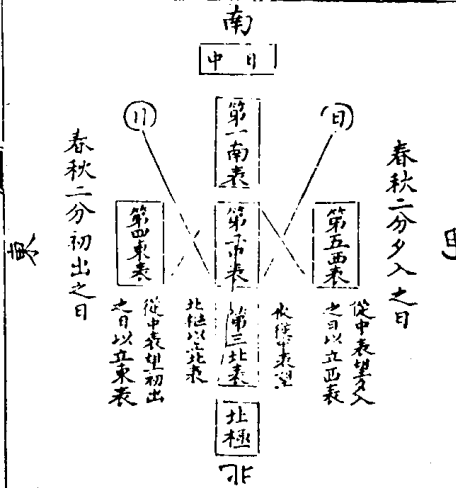

朱子曰景測日景以正四方也相視也陰陽向背寒暖之宜也山西曰夕陽嚴氏築曰幽在梁山西公劉相此夕陽地以建幽居也

幽 公 七 月 風 化 之 圖										
十月	九月	八月	七月	六月	五月	四月	四之日	三之日	二之日	一之日
	肅霜		流火				春日載陽 春日暉暉 春日遲遲		栗烈	威發
	在戶授衣 在室 在戶 在室 在戶 在室	在室 在戶 在室 在戶 在室 在戶	在室 在戶 在室 在戶 在室 在戶	在室 在戶 在室 在戶 在室 在戶	在室 在戶 在室 在戶 在室 在戶	在室 在戶 在室 在戶 在室 在戶	在室 在戶 在室 在戶 在室 在戶	在室 在戶 在室 在戶 在室 在戶	在室 在戶 在室 在戶 在室 在戶	在室 在戶 在室 在戶 在室 在戶
	祭掃 祭掃 祭掃 祭掃 祭掃 祭掃	祭掃 祭掃 祭掃 祭掃 祭掃 祭掃	祭掃 祭掃 祭掃 祭掃 祭掃 祭掃	祭掃 祭掃 祭掃 祭掃 祭掃 祭掃	祭掃 祭掃 祭掃 祭掃 祭掃 祭掃	祭掃 祭掃 祭掃 祭掃 祭掃 祭掃	祭掃 祭掃 祭掃 祭掃 祭掃 祭掃	祭掃 祭掃 祭掃 祭掃 祭掃 祭掃	祭掃 祭掃 祭掃 祭掃 祭掃 祭掃	祭掃 祭掃 祭掃 祭掃 祭掃 祭掃
	我稼既同 我稼既同 我稼既同 我稼既同 我稼既同 我稼既同	我稼既同 我稼既同 我稼既同 我稼既同 我稼既同 我稼既同	我稼既同 我稼既同 我稼既同 我稼既同 我稼既同 我稼既同	我稼既同 我稼既同 我稼既同 我稼既同 我稼既同 我稼既同	我稼既同 我稼既同 我稼既同 我稼既同 我稼既同 我稼既同	我稼既同 我稼既同 我稼既同 我稼既同 我稼既同 我稼既同	我稼既同 我稼既同 我稼既同 我稼既同 我稼既同 我稼既同	我稼既同 我稼既同 我稼既同 我稼既同 我稼既同 我稼既同	我稼既同 我稼既同 我稼既同 我稼既同 我稼既同 我稼既同	我稼既同 我稼既同 我稼既同 我稼既同 我稼既同 我稼既同
	我稼既同 我稼既同 我稼既同 我稼既同 我稼既同 我稼既同	我稼既同 我稼既同 我稼既同 我稼既同 我稼既同 我稼既同	我稼既同 我稼既同 我稼既同 我稼既同 我稼既同 我稼既同	我稼既同 我稼既同 我稼既同 我稼既同 我稼既同 我稼既同	我稼既同 我稼既同 我稼既同 我稼既同 我稼既同 我稼既同	我稼既同 我稼既同 我稼既同 我稼既同 我稼既同 我稼既同	我稼既同 我稼既同 我稼既同 我稼既同 我稼既同 我稼既同	我稼既同 我稼既同 我稼既同 我稼既同 我稼既同 我稼既同	我稼既同 我稼既同 我稼既同 我稼既同 我稼既同 我稼既同	我稼既同 我稼既同 我稼既同 我稼既同 我稼既同 我稼既同

張子曰七月之詩皆以夏正為斷 朱子曰一之日謂一陽
 之月二之日謂二陽之月變月言日言是月之日也餘放此
 曹氏粹中曰公劉正當夏時所用者夏正也 胡氏廣曰
 詩中載一歲事獨缺二月嘗觀二章春日載陽至公子同歸
 及三章蠶月條桑至猗彼女桑並不言何月今摘其辭布于
 二月四月之間非放逐以為三月也將以備見幽風春日之
 事云

詩有六義三經三緯之圖

風

賦

周

葛覃 卷耳 采芣 女墳一二

召

采芣 草蟲 采蘋 甘棠 行露 羔羊 標有梅 野
有死麕 駒虞

詩經圖

六信芳書房

邶

柏舟二三四 日月 擊鼓 雄雉三四 馳有苦葉三 谷風五
式微 旄邱二三四 簡兮 泉水二三四 北門二三 靜女
新臺 二子乘舟

廊

君子偕老 桑中 定之方中 蟋蟀二千 旄 載馳之考
樂頌人 氓一二 玉竹竿 河廣 伯兮一二四

王

鄭

君子于役 君子揚揚 采芣 大車 邱中有麻

緇衣 將仲子 叔于田 大叔于田 清人 羔裘 遵
大路 女曰雞鳴 有女同車 狡童 褰裳 采芣 束門
之蟬 風雨 子衿 出其東門

齊

雞鳴 逐 著 東方未明 盧令 載驅 猗嗟

魏

詩經圖

七信芳書房

葛屨二 陟岵 十畝之間 伐檀

唐

蟋蟀 羔裘 無衣 葛生二四五

秦

車鄰 駟鐵 小戎 蒹葭 無衣 渭陽 權輿

陳

宛邱 衡門 林林

檜

<p>曹 羔裘 素冠 隰有萋楚 匪風</p>	<p>此 七月 東山 一三 三坡斧</p>	<p>周 召 螽斯 汝墳 三</p>	<p>詩經圖</p>	<p>个信芳書房</p>	<p>卯 柏舟 一五 綠衣 終風 凱風 一 斃有苦葉 三四 谷風 一二</p>	<p>廊 蝦蟆 一二 氓 伯兮 有狐 木瓜</p>	<p>王 兔爰</p>	<p>齊</p>
----------------------------	---------------------------	----------------------------	------------	--------------	---	-------------------------------	-----------------	----------

<p>魏 東方未明 三 南山 一二 甫田 敝笱</p>	<p>碩鼠</p>	<p>唐 揚之水 鶉羽 有杖之杜 采芣</p>	<p>曹 蟋蟀</p>	<p>詩經圖</p>	<p>个信芳書房</p>	<p>鴉鵂 伐柯</p>	<p>興</p>	<p>周 南有樛木 桃夭 兔置 麟趾</p>	<p>召 鵲巢 行露 二三 殷其雷 小星 江有汜 野有死麕 一</p>	<p>二 何彼穠矣</p>	<p>邶</p>
---------------------------------	-----------	-----------------------------	-----------------	------------	--------------	--------------	----------	----------------------------	---	---------------	----------

燕一二三 凱風二三四 雄雉一二 谷風四六 旋邱一簡兮四
泉水 新臺三

鄘
柏舟 墻有茨 鶉之奔奔 相鼠

衛
淇澳 芄蘭

王
揚之水 中谷有推

鄭
山有扶藪 擇兮

齊
東方之日 南山三四

魏
葛屨 汾沮洳 園有桃

唐
山有樞 扶杜 葛生一二

詩經圖

十信芳書房

秦

車鄰二三 終南 黃鳥 晨風

陳

東門之池 東門之楊 墓門 防有鵲巢 月出 澤陂

桮

匪風二

曹

候人一二三 鳴鳩

詩經圖

止信芳書房

幽

九罭 狼跋

小雅

賦

四牡 一二五 皇華 二三四 五 常棣 二四五六七八 天保 米

薇 五六 出車 扶杜 魚麗 四五六 六月 采芣 四 車攻

吉日 庭燎 白駒 我行其野 斯干 無羊 節南山

三四五六七八九十 正月 一二三五六八十一 二十 月之

交 兩無正 小旻 小宛 二六 巧言 一三 六何人斯
巷伯 二四 五六 蓼莪 四 大東 二四 五六 四月 七 北山 小明
鼓鍾 蕤苾 信南山 甫田 大田 瞻彼洛矣 裳
裳者華 四 桑扈 三四 車桑 一三 賓之初筵 采芣 三角 号 二
三四 都人士 采綠 黍苗 隰桑 四 瓠葉 漸漸之石
芄之華 三 何草不黃 三

比

菁莪 四 鶴鳴 黃鳥 正月 九十 士 巷伯 一 二 苑柳 一 二 谷

詩經圖

士信芳書房

風 蓼莪 角号 五六 七八 白華 緜蠻 芄之華 一 二

興

雁鳴 四 壯 三四 皇皇者華 一 常棣 一 三 伐木 采芣 一 二
魚蟹 一 二 三 南有嘉魚 南山有臺 蓼蕭 湛露
采芣 一 二 三 鴻鴈 沔水 節南山 一 二 正月 七 小宛 一 三
四五 小弁 一 二 三四 五 六 巧言 五 巷伯 七 谷風 一 二 蓼莪 六
大東 一 三 四月 一 二 三四 五六 八 無將 裳裳者華 一 二 三
桑扈 一 二 駕鸞 采芣 一 二 四 五角 号 一 苑柳 三 黍苗 一 二 三

桑 一 二 三 何草不黃 一 二 四

大雅

賦

文王 大明 緜 二 三四 五 六 七 八 九 棫樸 二 旱麓 四 思齊
皇矣 靈臺 下武 文王有聲 一 二 三四 五六 七 生民
卷阿 一 二 三四 五六 十 抑 一 二 三四 五六 七八 十 士 士
桑柔 二 三四 五六 七八 十 士 去 雲漢 崧高 蒸民
韓奕 江漢 常武 瞻卬 一 二 三四 五六 召旻

詩經圖

士信芳書房

比

緜 一卷 阿 九 桑柔 一

興

棫樸 一 三四 五 旱麓 一 二 三文王有聲 八 行葦 一 鳧鷖 洞
酌 卷阿 七 八 抑 九 桑柔 士 士 瞻卬 七

賦

周頌

清廟 維天之命 維清 烈文 天作 昊天有成命
我將 時邁 執競 思文 臣工 噫嘻 振鷺 豐年
有騶 潛 雖 載見 有客 武 閔于小子 訪落
敬之 小毖 載芟 良耜 緜衣 酌 桓 賚 般

魯頌

駟 泮水 四五六七 閔宮

商頌

那 烈祖 元鳥 長發 殷武

詩經圖

興

魯頌

有闕 泮水 八

賦比興兼義圖

賦而比

頌弁首章小弁八章谷風二章

賦而興

野有蔓草 黍離 氓 六章 漆洧 東山 四章 小弁 七章

古 信芳書房

比而興

下泉 氓 二章 綠衣

興而比

關雎 漢廣 椒聊 巧言 四章

賦而興又比

頌弁 三章 三章

賦其事以起興

泮水 首三章

詩經圖

古 信芳書房

賦 賦者直陳其事如葛覃卷耳之類直指其名直叙其事者賦也

雅 雅者正也 正樂之歌也 本有大小之殊而先儒說又各

有正變之別

頌 頌者美盛德之形容以其成功告於神明者也

賦 賦者直陳其事如葛覃卷耳之類直指其名直叙其事者賦也

比 比者以彼狀此如蠡斯綠衣之類引物為說者比也

興 興者託物興詞如關雎兔置之類本專言其事而虛用

兩句鈞起因而接續去者興也

正變風雅之圖

正風

周南召南共二十五篇

變風

邶至幽十三國共一百三十五篇

正小雅

鹿鳴至菁莪共二十七篇

變小雅

六月至何草不黃共五十八篇

正大雅

文王至卷阿共一十八篇

變大雅

民勞至召旻共一十三篇

升歌開歌笙詩之圖

升歌

鹿鳴 四牡 皇皇者

華

笙

南陔 白華 華黍

間歌

魚麗 南有嘉魚 南

十六信芳書房

山有臺

笙

由康 崇邱 由儀

二南

周國名南南方諸侯之國也周國本在禹貢雍州境內岐山之陽后稷十三世孫古公亶父始居其地傳于王季歷至孫文王始辟國寢廣於是徙都于豐而分岐周故地以為周公旦召公奭之采邑且使周公為政於國中而召公宣布於諸侯於是德化大成於內而南方諸侯之國江沱汝漢之間莫不從化蓋三分天下而有其二焉至于武王發又遣于錫遂克商而有天下武王崩子成王誦立周公相之制作禮樂乃采文王之世風化

詩經圖

十七 信芳書房

所及民俗之詩被之莞絃以為房中之樂而又推之以及於鄉黨邦國所以著明先王風俗之盛而使天下後世之脩身齊家治國平天下者皆得以取法焉蓋其得之國中者雜以南國之詩而謂之周南言自天子之國而被諸侯不但國中而已也其得南國者則直謂之召南言自方伯之國被於南方而不敢以繫於天子也岐周在今鳳翔府岐山縣豐在今京兆府鄠縣終南山北南方之國即今興元府京西湖北等路諸州錫在豐東三十五里小序曰圖雕麟趾之化王者之風故繫之周公南言

化自北而南也。豳、梁、鸛、虞之德，諸侯之風，先王之所以教故繫之。召公斯言得之矣。

邶鄘衛

邶鄘衛三國名在禹貢冀州西阻太行北。邶衛章東南跨河以及兗州燕土之野及商之季而封都焉。武王克商分自紂城朝歌而北謂之邶，南謂之鄘，東謂之衛。以封諸侯，邶鄘不詳其始，封衛則武王弟康叔之國也。衛本都河北朝歌之東，洪水之北，百泉之南，其後不知何昔并得邶鄘之地，至懿公為狄所滅，戴

詩經圖

十八 信芳書房

公東徙渡河野處曹邑，文公又徙居于楚邱，朝歌故城在今衛州衛縣西二十二里，所謂殷墟衛故都，即今衛縣楚邱皆有滑州大抵今懷衛澶州滑濮等州間封大名府界皆衛境也。但邶鄘地既屬衛，其詩皆為衛事，而猶繫其故國之名，則不可曉，而舊說以此下十三國皆為變風焉。

王

王謂周東都洛邑王城畿內方六百里之地，在禹貢豫州大華外方之間，北得河陽，浙冀州之南也。周室之初，文王居豐，武王

居鎬，至成王時，周公始營洛邑為時會諸侯之所以其上，中四方來者，道理均故也。自是謂豐鎬為西都，洛邑為東都。至幽王嬖褒姒，生伯服，廢中后及太子，宜曰宜曰，奔申申侯怒與犬戎攻宗周，弑幽王于戲。晉文侯鄭武公迎宜曰于申而立之，是為平王，徙居東都王城，於是王室遂半，與諸侯無與，故其詩不為雅而為風。然其王号未替也，故不曰周而曰王，其地今河南府及懷孟等州是也。

鄭

詩經圖

十九 信芳書房

鄭邑名本在西都畿內成林之地，宣王以封其弟友為采地，後為幽王司徒而死于犬戎之難，是為桓公。其子武公掘突定平王于東都而為司徒，又得駘檜之地，乃徙其封，施舊號於新邑，是為新鄭成林，在今華山鄭縣新鄭，即今之鄭州是也。其封域山川詳見檜風。

齊

齊國名本少昊時與鳩氏所居之地，在禹貢為青州之域。周武王以封太公望，東至于海，西至于河南，至于穆陵，北至于無棣。

太公姜姓本四岳之後既封于齊通工商之業便魚鹽之利民多歸之故為大國今青齊淄濰德棣等州是其地也

魏

魏國名本舜禹故都在禹貢冀州雷首之北析城之西南枕河曲北涉汾水其地陝隘而民貧俗儉蓋有聖賢之遺風焉周初以封同姓後為晉獻公所滅而取其地今河中府解州即其地也蘇氏曰魏地入晉久矣其詩疑為晉而作故列于唐之前猶即邠之于衛也今按篇中公行公路公族皆晉官疑實晉詩又

詩經圖

十一 信芳書房

恐魏亦常有此官蓋不可考矣

唐

唐國名本帝堯舊都在禹貢冀州之域太行恒山之西大原大岳之野周成王以封弟叔虞為唐侯南有晉水至子變乃改國號曰晉後徙曲沃又徙居絳其地土瘠民貧勤儉質朴愛深思遠有堯之遺風焉其詩不謂之晉而謂之唐蓋仍其始封之舊號耳唐叔所都在今大原府曲沃及絳皆在今絳州

秦

秦國名其地在禹貢雍州之域近鳥鼠山初伯益佐禹治水有功賜姓嬴氏其後中潯居西戎以保西垂六世孫大駱生成及非子非子事周孝王養馬於汧渭之間馬大繁息孝王封為附庸而邑之秦至宣王時犬戎滅成之族宣王遂命非子會孫秦仲為大夫誅西戎不克見殺及幽王為西戎犬戎所殺平王東遷秦仲孫襄公以兵送之王封襄公為諸侯曰能逐犬戎即有岐豐之地襄公遂有周西都畿內八百里之地至元孫德公又徙于雍秦即今之秦州雍今京兆府興平縣是也

詩經圖

十二 信芳書房

陳

陳國名大皞伏羲氏之墟在禹貢豫州之東其地廣平無名山大川西望外方東不及益諸周武王時帝舜之曾有虞闢父為周陶正武王賴其利器用與其神明之後以元女大姬妻其子滿而封之於陳都于宛邱之側與黃帝帝堯之後共為三恪是為胡公大姬婦人尊貴好樂巫覡歌舞之事其民化之今之陳州即其地也

檜

檜國名高辛氏火正祝融之墟在禹貢豫州外方之北滎波之南居秦濱之間其君妘姓祝融之後周衰為鄭桓公所滅而遷國焉今之鄭州即其地也蕪氏以為檜詩皆為鄭作如邶鄘之於衛也未知是否

曹

曹國名其地在禹貢兗州陶邱之北雷夏荷澤之野周武王以封其弟振鐸今之曹州即其地也

幽

詩經圖

廿三信芳書房

幽國名在禹貢雍州岐山之北原隰之野虞夏之際棄為后稷而封于邠及夏之衰棄稷不務棄子不窋失其官守而自竄于戎狄之間不窋生鞠陶鞠陶生公劉能復脩后稷之業民以富實乃相土地之宜而立國於幽之公焉十世而太王徙居岐山之陽十二世而文王始受天命十三世而武王遂為天子武王崩成王立年幼不能蒞阼周公且以冢宰攝政乃述后稷公劉之化作詩一篇以戒成王謂之幽風而後人又取周公所作及凡為周公而作之詩以附焉幽在今邠州三水縣邠在今京兆

府武功縣

二雅

雅者正也正雅之歌也其篇本有大小之殊而先儒說又各有正變之別以今考之正小雅燕饗之樂也正大雅會朝之樂受釐陳戒之辭也故或歡欣和說以盡群下之情或恭敬齊莊以發先王之德詞氣不同音節亦異多周公制作時所定也及其變也則事未必同而各以其聲附之其次序時世則有不可考者矣

詩經圖

廿三信芳書房

周頌

頌者宗廟之樂歌大序所謂美盛德之形容以其成功告於神明者也蓋頌與容古字通用故序以此言之周頌三十一篇多周公所定而亦或有康王以後之詩魯頌四篇商頌五篇亦以類附焉凡五卷

魯頌

魯少昊之墟在禹貢徐州蒙羽之野成王以封周公長子伯禽今襲慶東平府沂密海等州即其地也成王以周公有大勳勞

於天下故賜伯禽以天子之禮樂魯於是乎有頌以為廟樂其後又自作詩以美其君亦謂之頌舊說皆以為伯禽十九世孫億公申之詩今無所考獨闕宮一篇為億公之詩無疑耳夫以其詩之借如此然夫子猶錄之者蓋其體固列國之風而所歌者乃當時之事則猶未統于天子之頌若其所歌之事又皆有先王禮樂教化之遺意焉則其文宜若猶可予也况夫子魯人亦安得而削之哉然因其實而著之而其是非得失自有不可掩者亦春秋之法也或曰魯之無風何也先儒以為時王褒周公

詩經圖

廿四 信芳書房

之後比于先代故巡守不陳其詩而其篇第不列於大師之職是以宋魯無風其或然欤或謂夫子有所諱而削之則左氏所記當時列國大夫賦詩及吳季子觀周樂皆無曰魯風者其說不得通矣

商頌

契為舜司徒而封于商傳十四世而湯有天下其後三宗迭興及紂無道為武王所滅封其庶兄微子啓于宋脩其禮樂以奉商後其地在禹貢徐州泗濱西及豫州盟豬之野其後政衰商

之禮樂日以放失七世至戴公時大夫正考甫得商頌十二篇於周大師歸以祀其先王至孔子編詩而又亡其七篇然其存者亦多闕文疑義今不敢強通也商都亳宋都商邱皆在今應天府亳州界

詩經圖

廿五 信芳書房

諸國世次圖

商周魯晉秦諸世次見尚書圖

召公封燕 侯爵

召公 <small>九世</small>	惠侯	釐侯	頃侯	哀侯	鄭侯	繆侯	宣侯
桓侯	莊公	襄公	宣公	昭公	武公	文公	懿公
惠公	悼公	共公	平公	簡公	獻公	孝公	成公
潁公	釐公	桓公	文公	易王	子增	昭王	惠王
武城王	孝王	王喜					

卽 一國封爵世次未詳

衛侯爵

康叔 康伯 考伯 嗣伯 鹿伯 靖伯 貞伯 頃侯

釐侯 共伯 武公共伯 莊公 桓公 宣公桓公 惠公 黔牟

桓公桓公 懿公 戴公懿公 文公懿公 成公 穆公 定公 獻公

殤公定公 襄公獻公 靈公 出公靈公 莊公出公 班師襄公 君起靈公 悼公

李父 敬公 昭公 懷公昭公 慎公昭公 聲公 成侯 平侯

詩經圖

廿六 信芳書房

嗣君 懷君 元君嗣君 君角

鄭伯爵

桓公 武公 莊公 昭公 厲公昭公 子亶昭公 子嬰子亶 子突子嬰 子儀子突

文公厲公 穆公 靈公 襄公靈公 悼公 成公悼公 釐公 簡公

定公 獻公 聲公 哀公 共公聲公 幽公 緡公幽公 君乙

齊侯爵

太公 丁公 乙公 癸公 哀公 胡公癸公 獻公癸公 武公

厲公 文公 成公 莊公 釐公 襄公 桓公襄公 孝公

昭公李公 懿公李公 惠公李公 頃公 靈公 莊公 景公莊公 晏孺

子 悼公景公 簡公 平公簡公 宣公 康公

魏 平公高之後封爵世次未詳

陳侯爵

胡公 申公 相公申公 孝公申公 慎公 幽公 釐公 武公

夷公 平公夷公 文公 桓公 厲公桓公 利公桓公 莊公利公 宣公

弟 穆公 共公 靈公 成公 哀公 惠公哀公 懷公

詩經圖

廿七 信芳書房

潞公

檜 禮融之後封爵世次未詳

曹伯爵

孫鐸 太伯 仲君 宮伯 孝伯 夷伯 幽伯夷伯 戴伯

弟 惠伯 石甫 繆公石甫 桓公 莊公 釐公 昭公

共公 文公 宣公 成公宣公 武公 平公 悼公 聲公

弟 隱公平公 靖公聲公 伯陽

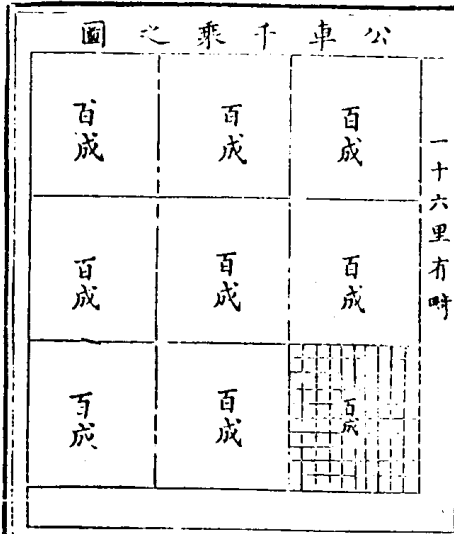

方一十里為一成
 方三十成則為方
 三百里加一十六
 里有奇總之亦百
 成之地是為一千
 成則可以出公車
 千乘

詩經圖

十八 信芳書房

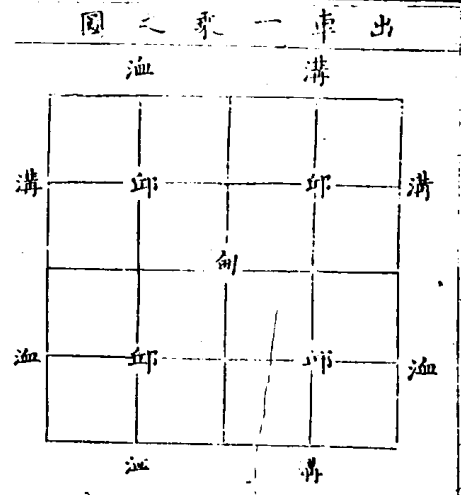

方里為井四井為邑
 為方三里四邑為邨
 為方四里四邨為甸
 為方八里外加二里
 為溝洫為方十里謂
 之一成其地出兵車
 一乘即井十為通通
 十為成是也

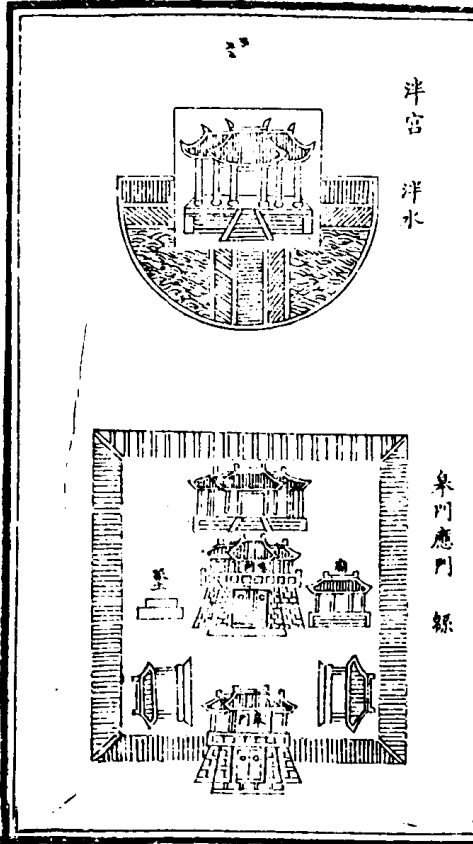

詩經圖

十九 信芳書房

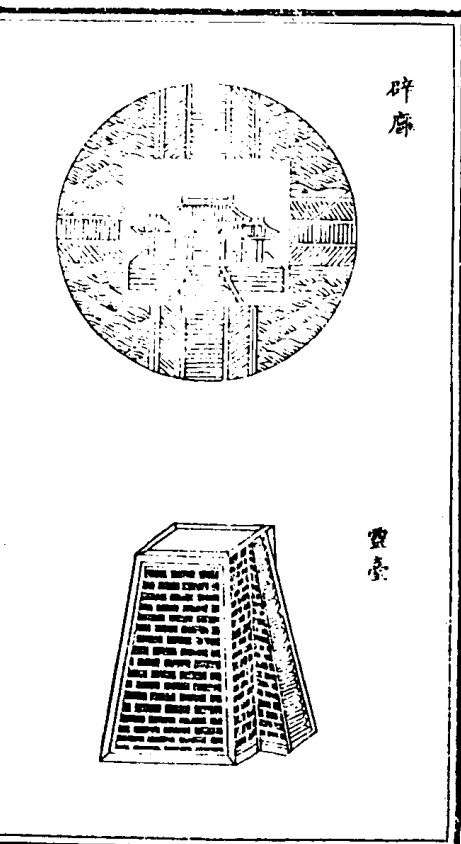

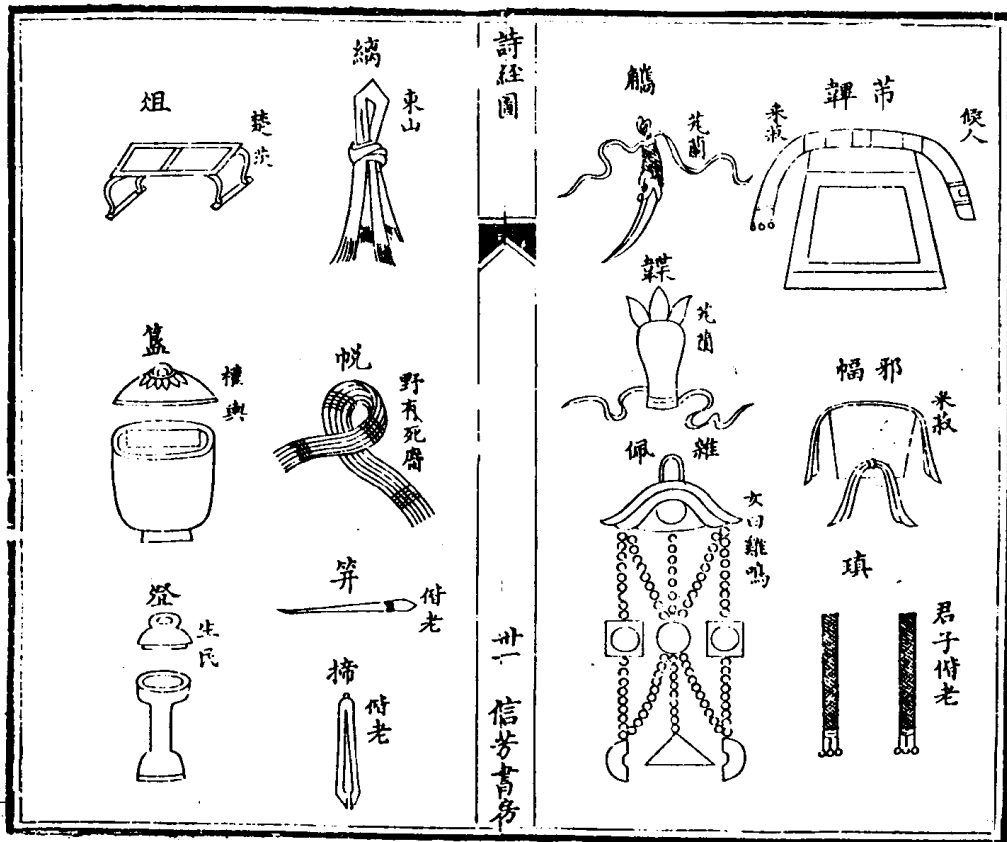
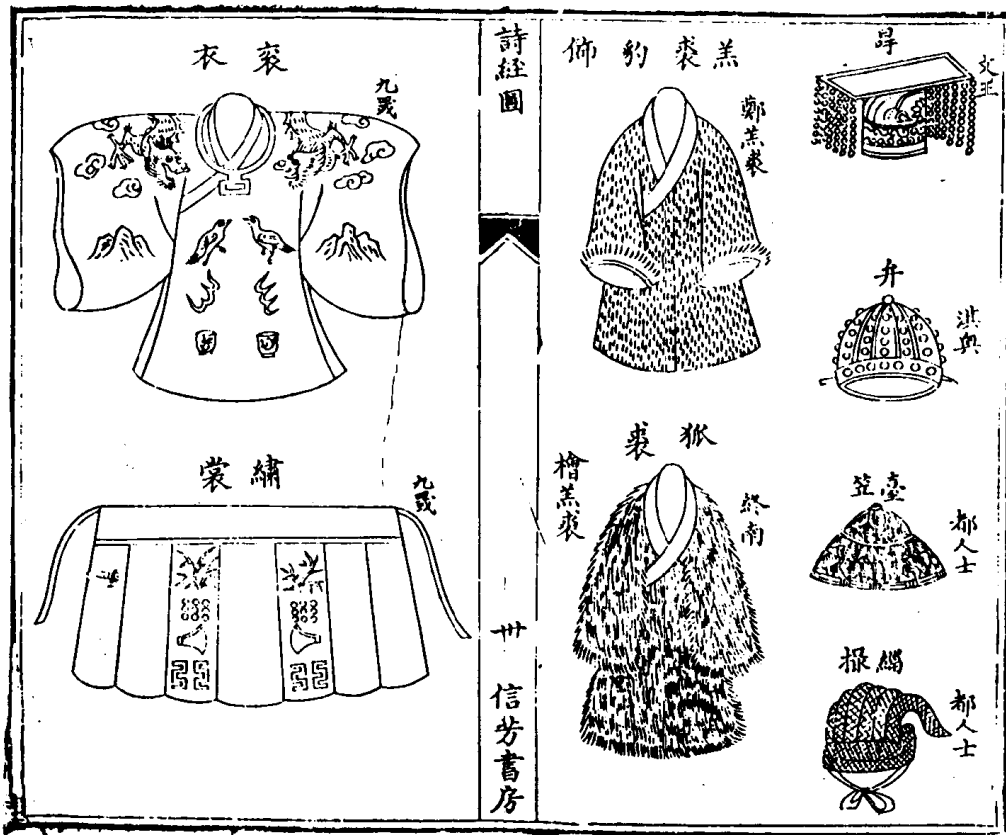

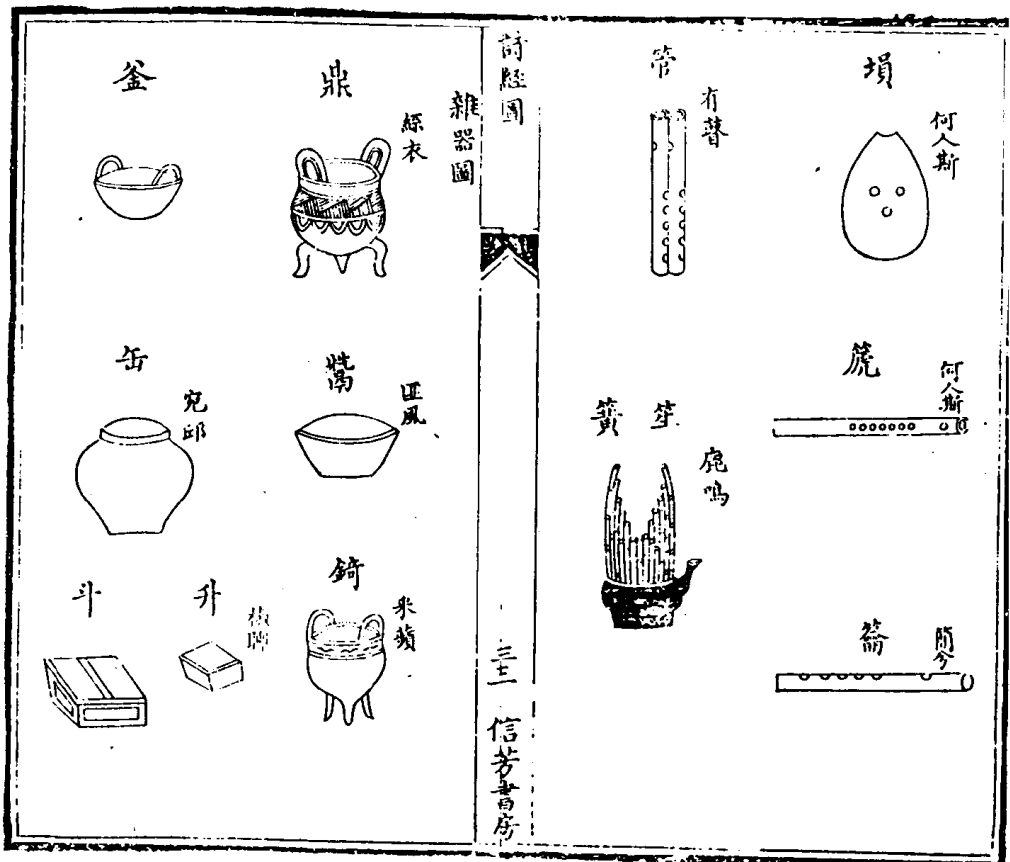

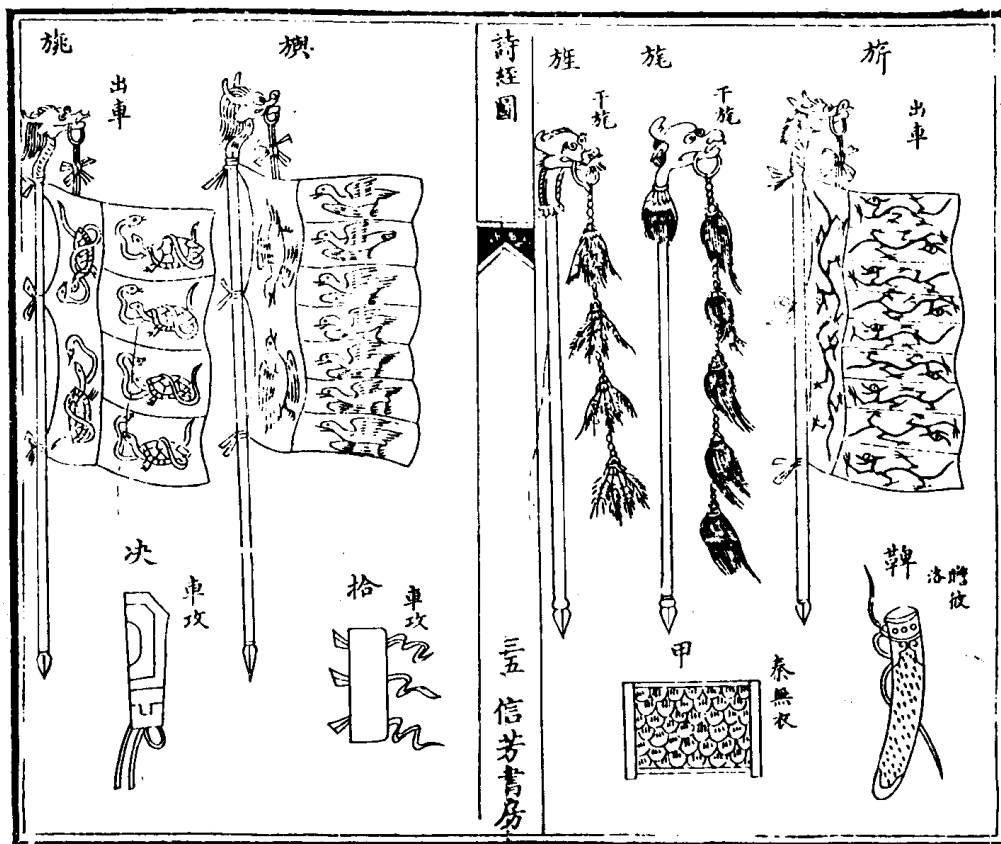
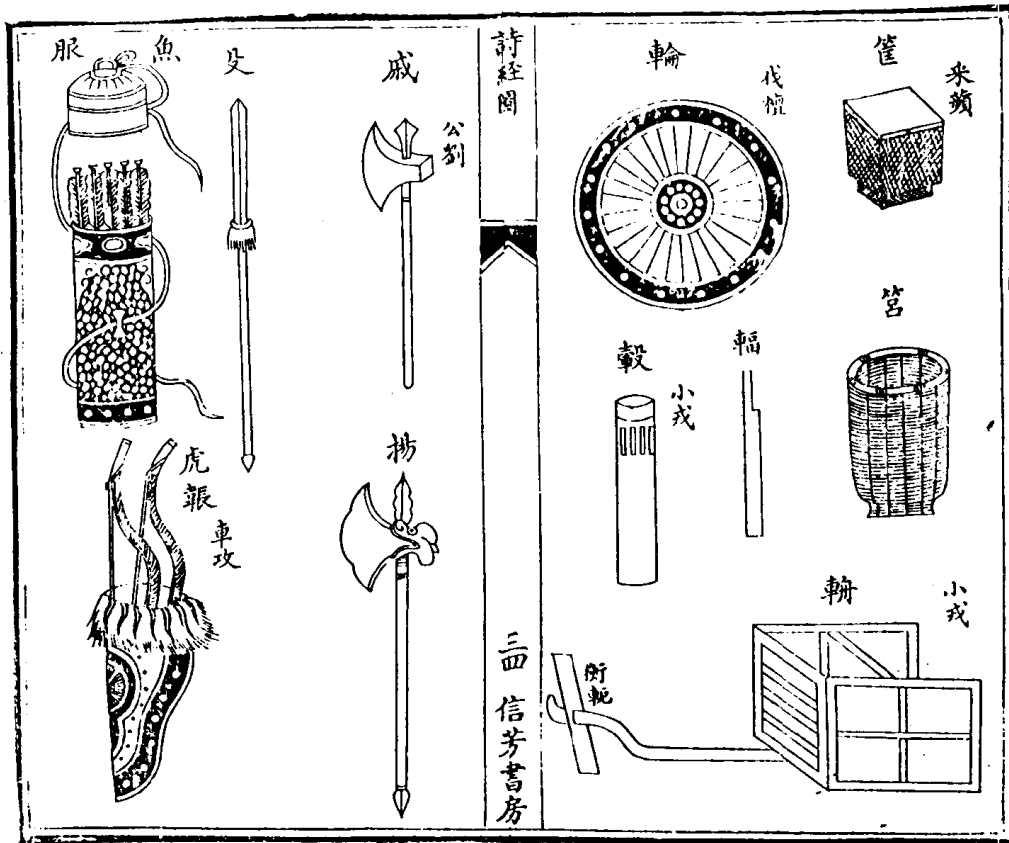

魚鱗鯨魚煎 潛鯨向上 鯨潛 龜小吳 泮水 錄
文王有聲龍六月 輯奕 貝卷伯

草名

草小弁 何草不黃 生民 召曼 蒼下泉 葛葛豆 葛藟
芨邱 米葛 葛生 早慈 藟葛藟 樛木 早慈 葛 女蘿
並慈 葛生 卷耳 芣苢 芣苢 芣苢 芣苢 芣苢 芣苢
千蒲 楊之水 蒲柳 澤波 輯奕 雅中谷有雅 荏苒 防有鵲巢
荏之華 鵲巢 防有鵲巢 茹慮 東門之墀 出其東門 荏苒 馳

詩經圖

四十 信芳書房

芟 芟 龍 小有扶 莖 莖 莖 溱洧 澤波 葑 芣苢 芣苢 芣苢 七
月 漢 廣 蕭 采 芣 下 泉 芣 蕭 小 明 生 民 艾 采 葛 藟 唐
芣 芣 芣 野 有 芣 靡 白 芣 七 月 蓬 陽 虞 伯 兮 莫 靜 女
碩 人 菅 東 門 之 池 白 華 萊 南 山 有 臺 十 月 萑 七 月 小
弁 葦 河 廣 七 月 小 弁 萊 葦 葦 駟 虞 碩 人 萊 葦 莢 碩
人 大 車 華 廣 鳴 豈 召 曼 莠 大 田 蕘 汾 沮 洳 菽 東 門 之 粉 莢 七
月 果 羸 東 山 臺 南 山 有 臺 都 人 士 綠 藍 並 米 綠 白 華 白 華
護 草 伯 兮 荷 澤 波 小 有 扶 莖 莖 莖 澤 防 芣 藥 漆 消 茨 牆 有 茨

英茨 茶出共東門 鳩鴉 紉東門之池

木名

木 穆木 漢廣 柳 伐木 小宛 小弁 巧言 谷風 松
竹竿 山有扶蘇 閔宮 頤弁 天保 斯干 殷武 栢天
保 栢亦 頤弁 皇矣 烈宮 殷武 檜竹竿 梅 棣有栢
終南 八月 墓門 鳩鴉 桃 桃夫 何彼懷矣 則有栢
木瓜 李 何彼懷矣 木瓜 邱中有麻 柳 甘棠 甘棠 杜 杜
有栢之杜 棗 七月 栗 山有栢 東門之墀 車鄰 四月

詩經圖

四十 信芳書房

定之方中 東山 榛 蔕 蔕 蔕 蔕 定之方中 鳩鴉 芥 地 早 菹
栢 桐 卷 阿 桐 定之方中 椅 定之方中 湛 露 梓 定之方中
少 弁 漆 定之方中 山 有 栢 車 鄰 桑 定之 桑 中 將 仲 子
桑 采 車 鄰 鳩鴉 汾 沮 洳 南 山 有 臺 黃 鳥 十 猷
之 同 黃 鳥 鳩鴉 七 月 氓 泮 水 小 弁 白 華 柘
櫨 櫨 廩 並 皇 矣 杞 將 仲 子 四 牡 四 月 枅 杜 湛 露
北 山 柳 東 山 采 明 小 弁 芩 柳 柘 櫨 並 山 有 栢 栢 山
有 栢 南 山 有 臺 祖 同 上 楊 東 門 之 楊 車 鄰 南 山 有 臺 栢

棟並南山有蓋粉東門之粉檀代極 鵲鳴相語羽 四極
 東門之粉 黃鳥 唐棟 何彼標矣 晨風扶藜山有扶藜條
 終南棧四月棘黃鳥 青純 鳴鳩 慕門 湛露 楚楚者
 茨 凱風 鵲羽 楚茨廣 楊之水 楊之水 照
 有長楚 燭琴 葛生 蒲揚之水 木瓜 木瓜扶藜扶
 蕨 芭棟 芭棟可飲彼 穀鷓鴣 黃鳥 檟檟 野有死麇 舜
 華有女同車 椒東門之粉 椒聊 樛我行 其野
 常棣常棣之華 采薇

詩經圖 四 信芳書房

菜名
 蕓 真並七月苜 開離 蕓草蟲 薇 草蟲 采薇 四月
 蕓 米蕓 魚蕓 泔水 苜 谷風 桑中 菲 谷風 茶 谷風 七月
 絲 桑柔 良耜 齋 谷風 苦 牙 芥 芥 米 菘 泔水 茆 泔水 葵 之
 月 韭 七月 芑 采 芑 文 王 有 芑 藿 白 駒 蓬 我 行 其 野 蒿 我 行 其
 野 唐 桑 中 莫 汾 沮 如 蔚 麥 我 苒 苒 奕 宛 宛 有 苦 葉 壺 七 月 瓠 碩
 人 瓠 南 有 嘉 魚 瓜 七 月 東 山 南 山 蘇 生 民 信

穀名
 穀 大 田 良 耜 載 芟 未 伐 禮 生 民 七 月 稼 七 月 甫 田
 桑 柔 閔 宮 殷 武 稽 信 南 山 閔 宮 殷 武 黍 黍 離 七
 月 豐 年 鵲 羽 下 泉 黍 苗 良 耜 閔 宮 信 南 山
 黃 鳥 楚 茨 甫 田 稷 黍 離 甫 田 楚 茨 閔 宮 鵲 羽
 南 山 出 車 七 月 信 稻 鵲 羽 七 月 大 田 閔 宮 甫
 田 白 華 梁 鵲 羽 甫 田 黃 鳥 稷 豐 年 粟 黃 鳥 小 宛 秬 生
 民 閔 宮 秬 糜 芑 並 生 民 重 稷 七 月 閔 宮 大 稷 元 鳥

詩經圖 四 信芳書房

金玉名
 稱 大 田 稷 下 泉 大 田 稷 藜 高 麻 邱 中 有 麻 南 山 東 門 之
 池 七 月 東 門 之 粉 生 民 直 七 月 菽 七 月 小 宛 米 菽
 生 民 閔 宮 小 明 在 菽 麥 邱 中 有 麻 七 月 桑 中 生
 民 閔 宮 來 思 文 臣 工 卑 思 文 臣 工

金 卷 耳 洪 典 棫 櫟 泔 水 玉 竹 竿 有 女 同 車 汾 沮 如
 鵲 鳴 棫 櫟 終 南 渭 陽 圭 洪 典 卷 阿 柳 桑 高
 雲 漢 板 壁 洪 典 雲 漢 璋 斯 千 卷 阿 板 瓊 有 女 同 車 一

木瓜 瓊華 瓊英 瓊瑩 並若 琇都 人士 瑤木 瓜瓠 木瓜 有
女同車 玖木 瓜瓠 瑞大車 琛泮水 珩采 也 銀公 劉錫 洪與 琬

右鳥名凡四十一

獸名凡六十四

蟲名凡二十九

魚名凡二十九

草名凡五十六

木名凡五十一

詩經圖

四四 信芳書房

菜名凡二十九

穀名凡二十五

金玉名凡一十九

詩大序

詩者志之所之也。在心為志。發言為詩。

情動於中。而形於言。言之不足。故嗟歎之。嗟歎之不足。故永歌

之。永歌之不足。不知手之舞之。足之蹈之也。

情發於聲。聲成文。謂之音。治世之音安以樂。其政和。亂世之音

怨以怒。其政乖。亡國之音哀以思。其民困。故正得失。動天地。

感鬼神。莫近乎詩。

先王以是經夫婦。成孝敬。厚人倫。美教化。移風俗。

詩經圖

四五 信芳書房

故詩有六義焉。一曰風。二曰賦。三曰比。四曰興。五曰雅。六曰頌。

上以風化。下以風刺。上主文而誦諫。言之者無罪。聞之者足以

戒。故曰風。

至于王道衰。禮義廢。政教失。國異政。家殊俗。而變風變雅作矣。

國史明乎得失之迹。傷人倫之變。哀刑政之苛。吟詠性情。以風

其上。達於事變。而懷其舊俗者也。

故變風發乎情。止乎禮義。發乎情。民之性也。止乎禮義。先王之

澤也。

是以一國之事。繫一人之本。謂之風。言天下之事。形四方之風。謂之雅。雅者正也。言王政之所由廢興也。政有小大。故有小雅焉。有大雅焉。頌者。美盛德之形容。以其成功。告於神明者也。是謂四始。詩之至也。

詩小序

周南

關雎。后妃之德也。風之始也。所以風天下而正夫婦也。故用之。卿人焉。用之邦國焉。風也。教也。風以動之。教以化之。然則

詩經圖

四六 信芳書房

關雎。麟趾之化。王者之風。故繫之周公。南言化自北而南也。鵲巢。騶虞之德。諸侯之風也。先王之所以教。故繫之召公。周南召南。正始之道。王化之基。是以關雎樂得淑女。以配君子。憂在進賢。不淫其色。哀窈窕。思賢才。而無傷善之心焉。是關雎之義也。
葛覃。后妃之本也。后妃在父母家。則志在於女功之事。躬儉節用。服澣濯之衣。尊敬師傅。則可以歸安父母。化天下以婦道也。

卷耳。后妃之志也。又當輔佐君子。求賢審官。知臣下之勤勞。內

有進賢之志。而無險詖私謁之心。朝夕思念。至於憂勤也。

樛木。后妃逮下也。言能逮下。而無嫉妒之心焉。

采芣。后妃子孫衆多也。言若采芣。不妒忌。則子孫衆多也。

桃夭。后妃之所致也。不妒忌。則男女以正。昏姻以時。國無繆民也。

兔置。后妃之化也。關雎之化行。則莫不好德。賢人衆多也。

采芣。后妃之美也。和平則婦人樂有子矣。

詩經圖

中 信芳書房

漢廣。德廣所及也。文王之道。被于南國。美化行乎江漢之域。無

思犯禮。求而不可得也。

汝墳。道化行也。文王之化。行乎汝墳之國。婦人能閱其君子。猶

勉之以正也。

麟之趾。關雎之應也。關雎之化行。則天下無犯非禮。雖衰世之

公子。皆信厚如麟趾之時也。

召南

鵲巢。夫人之德也。國君積行累功。以致爵位。夫人起家而居有

之德如鳩鳩。乃可以配焉。

采蘋。夫人不失職也。夫人可以奉祭祀。則不失職矣。

草蟲。大夫妻能以禮自防也。

采芣。大夫妻能循法度也。能循法度。則可以承先祧。共祭祀矣。

甘棠。美召伯也。召伯之教。明於南國。

行露。召伯聽訟也。衰亂之俗微。貞信之教興。強暴之男。不能侵

陵貞女也。

羔羊。鵲巢之功致也。召南之國。化文王之政。在位皆節儉正直。

詩經圖

德如羔羊也。

殷其雷。勸以義也。召南之大夫。遠行從政。不遑寧處。其室家能

閱其勤勞。勸以義也。

標有梅。男女及時也。召南之國。被文王之化。男女得以及時也。

小星。惠及下也。夫人無妒忌之行。惠及賤妾。進御於君。如其命

有貴賤。能盡其心矣。

江有汜。美勝也。勤而無怨。婦能悔過也。文王之時。江沱之間。有

婦不以其勝備數。勝過勞而無怨。婦亦自悔也。

四不 信芳書房

野有死麇。惡無禮也。天下大亂。強暴相陵。遂成淫風。被文王之

化。雖當亂世。猶惡無禮也。

何彼穠矣。美王姬也。雖則王姬亦下嫁於諸侯。車服不繫其夫。

下王后一等。猶執婦道。以成蕭雝之德也。

鵲巢。鵲巢之應也。鵲巢之化。行人倫既正。朝廷既治。天下純被

文王之化。則庶類蕃殖。苞田以時。仁如騶虞。則王道成也。

柏舟。言仁而不遇也。衛頃公之時。仁人不遇。小人在側。

詩經圖

綠衣。衛莊姜傷已也。妾上僭。夫人失位。而作是詩也。

燕燕。衛莊姜送歸妾也。

日月。衛莊姜傷已也。遭州吁之難。傷已不見。蒼於先君。以至困

窮之詩也。

終風。衛莊姜傷已也。遭州吁之暴。見侮慢而不能正也。

擊鼓。怨州吁也。州吁用其暴亂。使公孫文仲將。而平陳與宋。

國人怨其勇而無禮也。

凱風。美孝子也。衛之淫風流行。雖有七子之母。猶不能安其室。

四究 信芳書房

故美七子能盡其孝道。以慰其母心而成其志爾。

雄雉刺衛宣公也。淫亂不恤國事。軍旅數起。大夫久役。男女怨

曠。國人患之。而作是詩。

匏有苦葉刺衛宣公也。公與夫人竝為淫亂。

谷風刺夫婦失道也。衛人化其上。淫於新昏。而棄其舊室。夫婦

為絕。國俗傷敗焉。

式微黎侯寓于衛。其臣勸以歸也。

旄邱責衛伯也。狄人迫逐黎侯。黎侯寓于衛。衛不能修方伯連

詩經圖

五十信芳書房

率之職。黎之臣子以責於衛也。

簡兮刺不用賢也。衛之賢者仕於伶官。皆可以承事王者也。

泉水衛女思歸也。嫁於諸侯。父母終思歸寧而不得。故作是詩

以自見也。

北門刺士不得志也。言衛之忠臣不得其志爾。

北風刺虐也。衛國竝為威虐。百姓不親。莫不利攜持而去焉。

靜女刺時也。衛君無道。夫人無德。

新臺刺衛宣公也。納伋之妻。作新臺于河上。而要之。國人惡之。

而作是詩也。

二子乘舟。思伋壽也。衛宣公之二子。爭相為死。國人傷而思之。

作是詩也。

邶

柏舟共姜自誓也。衛世子共伯蚤死。其妻守義。父母欲奪而嫁

之。誓而弗許。故作是詩以絕之。

鶉有茨。衛人刺其上。公子頑通乎君母。國人疾之。而不可道

也。

詩經圖

五一信芳書房

君子偕老。刺衛夫人也。夫人淫亂。失事君子之道。故陳人君之

德。服飾之盛。宜與君子偕老也。

桑中刺奔也。衛之公室淫亂。男女相奔。至於世族在位。相竊妻

妾。期於幽遠。政散民流。而不可止。

鶉之奔奔。刺衛宣姜也。衛人以為宣姜鶉鶉之不若也。

定之方中。美衛文公也。衛為狄所滅。東徙渡河。野處漕邑。齊桓

公攘戎狄而封之。文公徙居楚邱。始建城市。而營宮室。得其

時制。百姓說之。國家殷富焉。

蝦。棘。止。奔。也。衛。文。公。能。以。道。化。其。民。淫。奔。之。恥。國。人。不。齒。也。相。鼠。刺。無。禮。也。衛。文。公。能。正。其。群。臣。而。刺。在。位。承。先。君。之。化。無。禮。儀。也。

千。苑。美。好。善。也。衛。文。公。臣。子。多。好。善。賢。者。樂。告。以。善。道。也。

載。馳。許。穆。夫。人。作。也。閔。其。宗。國。顛。覆。自。傷。不。能。救。也。衛。懿。公。為。狄。人。所。滅。國。人。分。散。露。於。漕。邑。許。穆。夫。人。閔。衛。之。亡。傷。許。之。小。力。不。能。救。思。歸。唁。其。兄。又。義。不。得。故。賦。是。詩。也。

衛。洪。與。美。武。公。之。德。也。有。文。章。又。能。聽。其。規。諫。以。禮。自。防。故。能。入。相。于。周。美。而。作。是。詩。也。

考。槃。刺。莊。公。也。不。能。繼。先。公。之。業。使。賢。者。退。而。窮。處。碩。人。閔。莊。姜。也。莊。公。惑。於。嬖。妾。使。驕。上。僭。莊。姜。賢。而。不。答。終。以。無。子。國。人。閔。而。憂。之。

氓。刺。時。也。宣。公。之。時。禮。義。消。亡。淫。風。大。行。男。女。無。別。遂。相。奔。誘。華。落。色。衰。復。相。棄。背。或。乃。罔。而。自。悔。喪。其。妃。耦。故。序。其。事。以。風。焉。美。反。正。刺。淫。泆。也。

詩。經。圖。五。十。信。芳。書。房

竹。竿。衛。女。思。歸。也。適。異。國。而。不。見。答。思。而。能。以。禮。者。也。芄。蘭。刺。惠。公。也。驕。而。無。禮。大。夫。刺。之。

河。廣。宋。襄。公。毋。歸。於。衛。思。而。不。止。故。作。是。詩。也。

伯。兮。刺。時。也。言。君。子。行。役。為。王。前。驅。過。時。而。不。反。焉。

有。狐。刺。時。也。衛。之。男。女。失。時。喪。其。妃。耦。焉。古。者。國。有。凶。荒。則。殺。禮。而。多。昏。會。男。女。之。無。夫。家。者。所。以。育。人。民。也。

木。瓜。美。齊。桓。公。也。衛。國。有。狄。人。之。敗。出。處。于。漕。齊。桓。公。救。而。封。之。道。之。車。馬。器。服。焉。衛。人。思。之。欲。厚。報。之。而。作。是。詩。也。

王。黍。離。閔。宗。周。也。周。大。夫。行。役。至。于。宗。周。過。故。宗。廟。宮。室。盡。為。禾。黍。閔。周。室。之。顛。覆。徬。徨。不。忍。去。而。作。是。詩。也。

君子。于。役。刺。平。王。也。君。子。行。役。無。期。度。大。夫。思。其。危。難。以。風。焉。

君子。陽。陽。閔。周。也。君。子。遭。亂。相。招。為。祿。仕。全。身。遠。害。而。已。

揚。之。水。刺。平。王。也。不。撫。其。民。而。遠。屯。戍。于。毋。家。周。人。怨。思。焉。

中。谷。有。推。閔。周。也。夫。婦。日。以。衰。薄。凶。年。饑。饉。室。家。相。棄。爾。

兔。爰。閔。周。也。桓。王。失。信。諸。侯。背。叛。構。怨。連。禍。王。師。傷。敗。君。子。不。

詩。經。圖。五。十。信。芳。書。房

樂其生焉。

葛藟王族刺平王也。周室道衰。棄其九族焉。

采葛懼讒也。

大車刺周大夫也。禮義陵遲。男女淫奔。故陳古以刺今。大夫不能聽男女之訟焉。

能聽男女之訟焉。

邱中有麻。思賢也。莊王不明。賢人放逐。國人思之。而作是詩也。

鄭

緇衣。美武公也。父子竝為周司徒。善於其職。國人宜之。故美其

詩經圖

五四 信芳書房

德以明有國善善之功焉。

將仲子刺莊公也。不勝其母以害其弟。弟叔失道。而公弗制。祭

仲諫而公弗聽。小不忍以致大亂焉。

叔于田刺莊公也。叔處于京。繕甲治兵。以出于田。國人說而歸

之。

大叔于田。刺莊公也。叔多才而好勇。不義而得衆也。

清人刺文公也。高克好利而不顧其君。文公惡而欲遠之。不能

使高克將兵而禦敵于竟。陳其師旅。翔翔河上。久而不召。衆

散而歸。高克奔陳。公子素惡高克。進之不以禮。文公退之不

以道。危國亡師之本。故作是詩也。

羔裘刺朝也。言古之君子以風其朝焉。

遵大路。思君子也。莊公失道。君子去之。國人思望焉。

女曰雞鳴。刺不說德也。陳古義以刺今。不說德而好色也。

有女同車。刺忽也。鄭人刺忽之不昏于齊。大子忽嘗有功于齊。

齊侯請妻之。齊女賢而不取。卒以無大國之助。至于見逐。故

國人刺之。

詩經圖

五五 信芳書房

山有扶藜。刺忽也。所美非美然。

蓍兮刺忽也。君弱臣彊。不偪而和也。

狡童刺忽也。不能與賢人圖事。權臣擅命也。

采芣思見正也。狂童恣行。國人思大國之正已也。

丰刺亂也。昏姻之道缺。陽倡而陰不和。男行而女不隨。

東門之墜。刺亂也。男女有不待禮而相奔者也。

風雨思君子也。亂世則思君子不改其度焉。

子衿刺學校廢也。亂世則學校不修焉。

揚之水。閔無臣也。君子閔忽之無忠臣良士。終以死亡。而作是詩也。

出其東門。閔亂也。公子五爭。兵革不息。男女相棄。民人思保其室家焉。

野有蔓草。思遇時也。君之澤不下流。民窮於兵革。男女失時。思不期而會焉。

溱洧刺亂也。兵革不息。男女相棄。淫風大行。莫之能救焉。

詩經圖

吳信芳書房

雞鳴思賢妃也。哀公荒淫怠慢。故陳賢妃貞女。夙夜警戒。相成之道焉。

還刺荒也。哀公好田獵。從禽獸而無厭。國人化之。遂成風俗。習於田獵。謂之賢。閑於馳逐。謂之好焉。

著刺時也。時不親迎也。東方之日。刺衰也。君臣失道。男女淫奔。不能以禮化也。

東方未明。刺無節也。朝廷興居無節。號令不時。挈壺氏不能掌其職焉。

南山刺襄公也。鳥獸之行。淫乎其妹。大夫過是。惡作詩而去之。甫田大夫刺襄公也。無禮義而求大功。不修德而求諸侯。志大

心勞。所以求者。非其道也。虐令刺荒也。襄公好田獵。罕弋而不修民事。百姓苦之。故陳古以風焉。

做苟刺文姜也。齊人惡魯桓公微弱。不能防閑文姜。使至淫亂。為二國患焉。

載驅齊人刺襄公也。無禮義。故盛其車服。疾驅於通道。大都興

詩經圖

五七 信芳書房

文姜淫。播其惡於萬民焉。倚嗟刺魯莊公也。齊人傷魯莊公有威儀。技藝。然而不能以禮防閑其母。失子之道。人以為齊侯之子焉。

葛屨刺褻也。魏地陘隘。其民機巧趨利。其君儉嗇褻。而無德以將之。

汾沮洳刺儉也。其君儉以能勤。刺不得禮也。困有桃刺時也。大夫憂其君國小而迫。而儉以嗇。不能用其民

而無德教。日以侵削。故作是詩也。

陟。帖。孝子行役。思念父母也。國迫而數侵削。猥乎大國。父母兄弟。離散。而作是詩也。

十。畝。之。閒。刺。時。也。言。其。國。削。小。民。無。所。居。焉。

伐。檀。刺。貪。也。在。位。貪。鄙。無。功。而。受。祿。君。子。不。得。進。仕。爵。

碩。鼠。刺。重。斂。也。國。人。刺。其。君。重。斂。蠶。食。於。民。不。修。其。政。貪。而。畏。人。若。大。鼠。也。

唐

蟋。蟀。刺。晉。僖。公。也。儉。不。中。禮。故。作。是。詩。以。閔。之。欲。其。及。時。以。禮。

詩經圖

五小信芳書房

自。虞。樂。也。此。晉。也。而。謂。之。唐。本。其。風。俗。憂。深。思。遠。儉。而。用。禮。

乃。有。堯。之。遺。風。焉。

山。有。樞。刺。晉。昭。公。也。不。能。修。道。以。正。其。國。有。財。不。能。用。有。鐘。鼓。

不。能。以。自。樂。有。朝。耗。不。能。洒。掃。政。荒。民。散。將。以。危。亡。四。鄰。隳。

取。其。國。家。而。不。知。國。人。作。詩。以。刺。之。也。

揚。之。水。刺。晉。昭。公。也。昭。公。分。國。以。封。沃。沃。盛。繡。昭。公。微。弱。國。人。

將。叛。而。歸。沃。焉。

椒。聊。刺。晉。昭。公。也。君。子。見。沃。之。感。強。能。修。其。政。如。其。舊。行。盛。大。

子。孫。將。有。晉。國。焉。

網。罟。刺。晉。亂。也。國。亂。則。昏。姻。不。得。其。時。焉。

杜。杜。刺。時。也。君。不。能。親。其。宗。族。骨。肉。離。散。獨。居。而。無。兄。弟。將。為。

沃。所。并。爾。

羔。裘。刺。時。也。晉。人。刺。其。在。位。不。恤。其。民。也。

鵠。羽。刺。時。也。昭。公。之。後。大。亂。五。世。君。子。下。從。征。役。不。得。養。其。父。

母。而。作。是。詩。也。

無。衣。美。晉。武。公。也。武。公。始。并。晉。國。其。大。夫。為。之。請。命。乎。天。子。之。

詩經圖

五九信芳書房

使。而。作。是。詩。也。

有。杜。之。杜。刺。晉。武。公。也。武。公。寡。特。兼。其。宗。族。而。不。求。賢。以。自。輔。

焉。

蒨。生。刺。晉。獻。公。也。好。攻。戰。則。國。人。多。喪。矣。

采。芩。刺。晉。獻。公。也。獻。公。好。聽。讒。焉。

秦

車。鄰。美。秦。仲。也。秦。仲。始。大。有。車。馬。禮。樂。侍。御。之。好。焉。

駟。駟。美。襄。公。也。始。命。有。田。狩。之。事。園。囿。之。樂。焉。

小戎美襄公也。備其兵甲以討西戎。西戎方強而征伐不休。國人則矜其車甲。婦人能閔其君子焉。

蒹葭刺襄公也。未能用周禮。將無以國其國焉。

終南戒襄公也。能取周地。始為諸侯。受頸服。大夫美之。故作是詩以戒勸之。

黃鳥哀三良也。國人刺穆公以人從死。而作是詩也。

晨風刺康公也。忘穆公之業。始棄其賢臣焉。

無衣刺用兵也。秦人刺其君好攻戰。並用兵而不與民同欲焉。

詩經圖

六十信芳書房

渭陽康公念母也。康公之母晉獻公之女。文公遭釀姬之難。未

反而秦姬卒。穆公納文公。康公時為大子。贈送文公于渭之

陽。念母之不見也。我見舅氏。如母存焉。及其即位。思而作是

詩也。

權輿刺康公也。忘先君之舊臣。與賢者有始而無終也。

陳

宛邱刺幽公也。淫荒昏亂。游蕩無度焉。

東門之枌。疾亂也。幽公淫荒。風化之所行。男女棄其舊業。亟令

於道路。歌舞於市井間。

衛門誘僖公也。愿而無立志。故作是詩以誘掖其君也。

東門之池。刺時也。疾其君之淫昏。而思賢女以配君子也。

東門之楊。刺時也。昏姻失時。男女多違。親迎女。猶有不至者也。

燕門刺陳佗也。陳佗無良師傅。以至於不義。惡加於萬民焉。

防有鵲巢。憂諛賊也。宣公多信讒。君子憂懼焉。

月出刺好色也。在位不好德。而說美色焉。

株林刺靈公也。淫乎夏姬。驅馳而往。朝夕不休息焉。

詩經圖

六十信芳書房

澤陂刺時也。言靈公君臣淫於其國。男女相說。憂思感傷焉。

檜

羔裘大夫以道去其君也。國小而迫。君不用道。好絜其衣服。道

邇游燕而不能自強於政治。故作是詩也。

素冠刺不能三年也。

濕有裛楚。疾恣也。國人疾其君之淫恣。而思無情慾者也。

匪風思周道也。國小政亂。憂及禍難。而思周道焉。

曹

蜂。刺。奢。也。昭。公。國。小。而。迫。無。法。以。自。守。好。奢。而。任。小。人。將。無。所。依。焉。

後。人。刺。近。小。人。也。共。公。遠。君。子。而。近。小。人。焉。

鷓。鴒。刺。不。壹。也。在。位。無。君。子。用。心。之。不。壹。也。

下。泉。思。治。也。曹。人。疾。共。公。侵。刻。下。民。不。得。其。所。憂。而。思。明。王。賢。伯。也。

幽

伯

七。月。陳。王。業。也。周。公。遭。變。故。陳。后。稷。先。公。風。化。之。所。由。致。王。業。

詩經圖

之艱難也

鷓。鴒。周。公。救。亂。也。成。王。未。知。周。公。之。志。公。乃。為。詩。以。遺。王。名。之。曰。鷓。鴒。焉。

曰鷓鴒焉

東。山。周。公。東。征。也。周。公。東。征。三。年。而。歸。勞。歸。士。大。夫。美。之。故。作。是。詩。也。一。章。言。其。完。也。二。章。言。其。思。也。三。章。言。其。家。室。之。望。

女。也。四。章。樂。男。女。之。得。及。時。也。君。子。之。於。人。序。其。情。而。閱。其。勞。所。以。說。也。說。以。使。民。民。忘。其。死。其。唯。東。山。乎。

破。斧。美。周。公。也。周。大。夫。以。惡。四。國。焉。

破斧美周公也。周大夫以惡四國焉。

六二 信芳書房

伐。柯。美。周。公。也。周。大。夫。刺。朝。廷。之。不。知。也。

九。戩。美。周。公。也。周。大。夫。刺。朝。廷。之。不。知。也。

狼。跋。美。周。公。也。周。公。攝。政。遠。則。四。國。流。言。近。則。王。不。知。周。大。夫。笑。其。不。失。其。聖。也。

美其不失其聖也

小雅

庶。鳴。燕。群。臣。嘉。賓。也。既。飲。食。之。又。實。幣。帛。筐。篚。以。將。其。厚。意。然。後。忠。臣。嘉。賓。得。盡。其。心。矣。

後忠臣嘉賓得盡其心矣

四。牡。勞。使。臣。之。來。也。有。功。而。見。知。則。說。矣。

詩經圖

皇。皇。者。華。君。遣。使。臣。也。送。之。以。禮。樂。言。遠。而。有。光。華。也。

常。棣。燕。兄。弟。也。閔。管。蔡。之。失。道。故。作。常。棣。焉。

伐。木。燕。朋。友。故。舊。也。自。天。子。至。於。庶。人。未。有。不。須。友。以。成。者。親。親。以。睦。賢。友。不。棄。不。遺。故。舊。則。民。德。歸。厚。矣。

親以睦賢友不棄不遺故舊則民德歸厚矣

天。保。下。報。上。也。君。能。下。下。以。成。其。政。臣。能。歸。美。以。報。其。上。焉。

采。芣。遺。戩。役。也。文。王。之。時。西。有。昆。夷。之。患。北。有。獫。狁。之。難。以。天。子。之。命。命。將。帥。遣。戩。役。以。守。衛。中。國。故。歌。采。芣。以。遺。之。出。車。以。勞。還。杖。杜。以。勤。歸。也。

以勞還杖杜以勤歸也

六三 信芳書房

出車勞還率也。
杖杜勞還役也。

魚麗。美萬物盛多能備禮也。文武以天保以上治內。采薇以下

治外。始於憂勤。終於逸樂。故美萬物盛多可以告於神明矣。

南陔。孝子相戒以養也。

白華。孝子之絜白也。

華黍。時和歲豐。宜黍稷也。有其義而亡其辭。

南有嘉魚。樂與賢也。大平之君子。至誠樂與賢者共之也。

詩經圖

六四 信芳書房

南山有臺。樂得賢也得賢。則能為邦家立太平之基矣。

由庚。萬物得由其道也。

崇邱。萬物得極其高大也。

由儀。萬物之生。各得其宜也。有其義而亡其辭。

蓼蕭。澤及四海也。

湛露。天子燕諸侯也。

彤弓。天子錫有功諸侯也。

菁菁者莪。樂育材也。君子能長育人材。則天下喜樂之矣。

六月。宣王北伐也。

成。鳴廢。則和樂缺矣。四牡廢。則君臣缺矣。皇皇者華。廢。則忠信

缺矣。常棣廢。則兄弟缺矣。伐木廢。則朋友缺矣。天保廢。則福

祿缺矣。采薇廢。則征伐缺矣。出車廢。則功力缺矣。杖杜廢。則

師衆缺矣。魚麗廢。則法度缺矣。南陔廢。則孝友缺矣。白華廢。

則廉恥缺矣。華黍廢。則蓄積缺矣。由庚廢。則陰陽失其道。理

矣。南有嘉魚廢。則賢者不安。下不得其所矣。崇邱廢。則萬物

不遂矣。南山有臺廢。則為國之基隊矣。由儀廢。則萬物失其

詩經圖

六五 信芳書房

道理矣。蓼蕭廢。則恩澤乖矣。湛露廢。則萬國離矣。彤弓廢。則

諸夏哀矣。菁菁者莪廢。則無禮儀矣。小雅盡廢。則四夷交侵。

中國微矣。

采芑。宣王南征也。

車攻。宣王復古也。宣王能內修政事。外攘夷狄。復文武之竟土。

修車馬。備器械。復會諸侯於東都。回田獵而選車徒焉。

吉日。美宣王田也。能慎徽接下。無不自盡以奉其上焉。

鴻鴈。美宣王也。萬民離散。不安其居。而能勞來還定安集之。至

于矜寡。無不得其所焉。

庭燎。美宣王也。因以歲之。

泗水。規宣王也。

鷓鴣。悔宣王也。

祈父。刺宣王也。

白駒。大夫刺宣王也。

黃鳥。刺宣王也。

我行其野。刺宣王也。

詩經圖

斯干。宣王考室也。

無羊。宣王考牧也。

節南山。家父刺幽王也。

正月。大夫刺幽王也。

十月之交。大夫刺幽王也。雨無正。大夫刺幽王也。雨自上下者也。象多如雨而非所以為

政也。

小旻。大夫刺幽王也。

六六 信芳書考

小宛。大夫刺幽王也。

小弁。刺幽王也。太子之傳作焉。

巧言。刺厲王也。大夫傷於讒。故作是詩也。

何人斯。蘇公刺暴公也。暴公為卿士而謂蘇公為。故蘇公作是

詩以絕之。

巷伯。刺幽王也。寺人傷於讒。故作是詩也。

谷風。刺幽王也。天下俗薄。朋友道絕焉。

蓼莪。刺幽王也。民人勞苦。孝子不得終養爾。

詩經圖

大東。刺亂也。東國困於役而傷於財。詩人夫作是詩以告病焉。

四月。大夫刺幽王也。在位貪殘。下國構禍。怨亂茲興焉。

北山。大夫刺幽王也。使使不均。已勞於從事而不得養其父母

焉。

無將。大車。大夫悔將小人也。

小明。大夫悔仕於亂世也。

鼓鐘。刺幽王也。

楚茨。刺幽王也。政煩賦重。田萊多荒。饑饉降喪。民卒流亡。祭祀

六六 信芳書考

不饗故君子思古焉。

信南山刺幽王也。不能修成王之業。驅理天下。以奉厥功。故君

子思古焉。

甫田刺幽王也。君子傷今而思古焉。

大田刺幽王也。言矜寡不能自存焉。

聽彼落矣。刺幽王也。思古明王能壽命。讓侯賞善罰惡焉。

裳裳者華。刺幽王也。古之仕者。世祿。小人存位。則讒諂並進。棄

賢者之類。絕功臣之世焉。

詩經圖

桑扈刺幽王也。君臣上下。無禮文焉。

鴛鴦刺幽王也。思古明王。交於萬物有道。自奉養有節焉。

頌弁。諸公刺幽王也。暴虐無親。不能宴樂同姓。魏陸九族。孫危

將亡。故作是詩也。

車鄰。大夫刺幽王也。褒姒嫉妒。無道並進。讒巧賊國。德澤不加

於民。周人思得賢女以配君子。故作是詩也。

青蠅。大夫刺幽王也。

賓之初筵。衛武公刺時也。幽王荒廢。媒近小人。飲酒無度。天下不

六十一信芳書房

化之君臣上下。沈湎淫液。武公既入。而作是詩也。

魚藻刺幽王也。言萬物失其性。王居鎬京。將不能以自樂。故君

子思古之武王焉。

采芣刺幽王也。侮慢諸侯。諸侯來朝。不能錫命。以禮款徵。會之

而無信義。君子見微而思古焉。

角弓。父兄刺幽王也。不親九族。而好讒佞。骨肉相怨。故作是詩

也。

芟柞刺幽王也。暴虐無親。而刑罰不中。諸侯皆不欲朝。言王者

詩經圖

之不可朝事也。

都人士。周人刺衣服無常也。古者長民。衣服不貳。從容有常。以

齊其民。則民德歸壹。傷今不復見古人也。

采芣。刺怨曠也。幽王之時。多怨曠者也。

采芣。刺幽王也。不能膏潤天下。卿士不能行召伯之職矣。

淇桑刺幽王也。小人在位。君子在野。思見君子。盡心以事也。

白華。周人刺幽后也。幽王取申女以為后。又得褒姒而黜申后。

故下國化之。以妾為妻。以孽代宗。而王弗能治。周人為之作

六十九信芳書房

是詩也。

絲。蠻。微。臣。刺。亂。也。大。臣。不。用。仁。心。遺。忘。微。賤。不。肯。飲。食。教。載。之。

故。作。是。詩。也。

孤。葉。大。夫。刺。幽。王。也。上。祭。禮。而。不。能。行。難。有。牲。牢。饗。饋。不。肯。用。

也。故。思。古。之。人。不。以。微。薄。廢。禮。焉。

漸。漸。之。石。下。國。刺。幽。王。也。戎。狄。叛。之。荆。舒。不。至。乃。命。將。率。東。征。

役。久。病。於。外。故。作。是。詩。也。

哲。之。華。大。夫。閔。時。也。幽。王。之。時。西。戎。東。夷。交。侵。中。國。師。旅。並。起。

詩經圖

七十 信芳書考

因。之。以。饑。饉。君。子。閔。周。室。之。將。亡。傷。已。逢。之。故。作。是。詩。也。

何。草。不。黃。下。國。刺。幽。王。也。四。夷。交。侵。中。國。背。叛。用。兵。不。息。視。民。

如。禽。獸。君。子。憂。之。故。作。是。詩。也。

大。雅

文。王。文。王。受。命。作。周。也。

大。明。文。王。有。明。德。故。天。復。命。武。王。也。

歸。文。王。之。興。本。由。大。王。也。

棧。樸。文。王。能。官。人。也。

早。歲。受。祖。也。周。之。先。祖。世。修。后。稷。公。劉。之。業。太。王。王。季。中。以。百。

福。千。祿。焉。

思。齊。文。王。所。以。聖。也。

皇。矣。美。周。也。天。監。代。殷。莫。若。周。周。世。世。修。德。莫。若。文。王。

靈。臺。民。始。附。也。文。王。受。命。而。民。樂。其。有。靈。德。以。及。鳥。獸。昆。蟲。焉。

下。武。繼。文。也。武。王。有。聖。德。復。受。天。命。能。昭。先。人。之。功。焉。

文。王。有。聲。繼。伐。也。武。王。能。廣。文。王。之。聲。卒。其。代。功。也。

生。民。尊。祖。也。后。稷。生。於。姜。嫫。文。武。之。功。起。於。后。稷。故。推。以。配。天。

詩經圖

七一 信芳書考

焉。

行。莘。忠。厚。也。周。家。忠。厚。仁。及。草。木。故。能。內。睦。九。族。外。尊。事。黃。耆。

養。老。乞。言。以。成。其。福。祿。焉。

既。醉。太。平。也。醉。酒。飽。德。人。有。士。君。子。之。行。焉。

覺。鷺。守。成。也。太。平。之。君。子。能。持。盈。守。成。神。祇。祖。考。安。樂。之。也。

假。樂。嘉。成。王。也。

公。劉。召。康。公。戒。成。王。也。成。王。將。蒞。政。戒。以。民。事。美。公。劉。之。厚。於。

民。而。獻。是。詩。也。

洞酌。召康公戒成王也。言皇天親有德。黎有道也。

卷阿。召康公戒成王也。言求賢用吉士也。

民勞。召穆公刺厲王也。

叔。凡伯刺厲王也。

蕩。召穆公傷厲室大壞也。厲王無道。天下蕩蕩無綱紀。文章故

作是詩也。

抑。衛武公刺厲王亦以自警也。

桑柔。芮伯刺厲王也。

詩經圖

七二 信芳書房

雲。莫仍叔美宣王也。宣王承厲王之烈。內有撥亂之志。遇我而

懼。側身修行。欲銷去之。天下喜於王化。復行百姓見憂。故作

是詩也。

崧高。尹吉甫美宣王也。天下復平。能建國親諸侯。褒賞中伯焉。

烝民。尹吉甫美宣王也。任賢使能。周室中興焉。

韓奕。尹吉甫美宣王也。能錫命諸侯。

江漢。尹吉甫美宣王也。能興衰撥亂。命召公平淮夷。

常武。召穆公美宣王也。有常德。以立武事。因為戒然。

瞻卬。凡伯刺幽王大壞也。

召旻。凡伯刺幽王大壞也。旻。閔也。閔天下無如召公之臣也。

周頌

清廟。祀文王也。周公既成洛邑。朝諸侯。率以祀文王焉。

維清。奏象舞也。

烈文。成王即政。諸侯助祭也。

天作。祀先王先公也。

詩經圖

七三 信芳書房

昊天有成命。郊祀天地也。

我將祀文王於明堂也。

時邁。巡守告祭柴望也。

執競。祀武王也。

思文。后稷配天也。

臣工。諸侯助祭。造於廟也。

噫嘻。春夏祈穀于上帝也。

振鷺。二王之後來助祭也。

豐年秋冬報也。

有聲始作樂而合乎祖也。

潛季冬薦魚春獻鱄也。

雖禘大祖也。

載見諸侯始見乎武王廟也。

有容微子來見祖廟也。

武奏大武也。

閔予小子嗣王朝於廟也。

詩經圖

訪落嗣王謀於廟也。

敬之群臣進戒嗣王也。

小忠嗣王求助也。

載芟春籍田而祈稷也。

良士秋報社稷也。

絲衣繹賓尸也。高子曰。靈星之尸也。

酌告成大武也。言能酌先祖之道以養天下也。

桓講武類揚也。桓武志也。

七四 信芳書考

齊大封於廟也。齊于也。言所以錫于善人也。

般巡守而祀四岳河海也。

魯頌。頌僖公也。僖公能遵伯禽之法。儉以足用。寬以安民。務農重

穀。放于洞野。魯人尊之。於是季孫行父請命於周。而史克作

是頌。

有駟頌僖公君臣之有道也。

泮水頌僖公能修泮宮也。

詩經圖

閔宮頌僖公能復周公之宇也。

商頌

那祀成湯也。微子至于戴公。其間禮樂廢壞。有正考甫者。得商

頌十二篇於周之大師。以那為首。

烈祖祀中宗也。

元鳥祀高宗也。

長發大禘也。

殷武祀高宗也。

七五 信芳書考

作詩時世圖

商詩 五篇

太甲之世 商頌一篇 那

仲丁以後 商頌一篇 烈初

祖康之世 商頌一篇 元鳥

祖康以後 商頌二篇 長發 殷武

周詩 三百六篇

文王之世 正風二十篇 周南 關雎 葛覃 卷耳 樛木

詩經圖

朱信芳書房

螽斯 桃夭 兔置 芣苢 漢廣 汝墳 麟趾 召南

鵲巢 采芣 草蟲 采蘋 行露 羔羊 殷雷 標梅

小星 江汜 野鶩 騶虞 正小雅八篇 鹿鳴 四牡

皇華 伐木 天保 采芣 出車 杕杜 正大雅三篇

棫樸 旱麓 靈臺

武王之世 正風二篇 召南 采芣 彼穠 正小雅四篇

南陔 白華 華黍 魚麗 正大雅三篇 蟋 思齊

皇矣

成王之世 變風七篇 幽 七月 鴟鴞 東山 破斧

伐柯 九罭 狼跋 正小雅十篇 常棣 由庚 嘉禾

崇邱 有臺 由儀 蓼蕭 湛露 彤弓 菁莪 正大

雅十二 文王 大明 下武 有聲 生民 行葦 既醉

鳧鷖 假樂 公劉 河酌 卷阿 周頌三十篇 清廟

維天 維清 烈文 天作 昊天 我將 時邁 執競

思文 臣工 噫嘻 振鷺 豐年 有瞽 潛 豳

載見 有客 武 閔子 訪落 敬之 小苾 載芣

詩經圖

朱信芳書房

良耜 絲衣 酌 桓 賚 般

懿王之世 變風五篇 齊 鷄鳴 還 著 之日

未明

夷王之世 變風一篇 邶 柏舟

夷王厲王之間 變風四篇 燕 羔裘 素冠 萋楚 匪風

厲王之世 變風二篇 陳 宛邱 之扮 變小雅四篇

十月 雨無 小旻 小宛 變大雅五篇 民勞 板

蕩 泂 桑中

共和之世	變風一篇	唐	蟋蟀
宣王之世	變風五篇	鄘	柏舟 秦 車鄰 陳
衡門	之池 之楊	變小雅十四	六月 采芑 車攻
吉日	鴻雁 庭燎	沔水 鶴鳴	祈父 白駒 黃鳥
戎行	斯干 無羊	變大雅六篇	雲漢 崧高 烝民
韓奕	江漢 常武		
幽王之世	變小雅四十	節南	正月 小弁 巧言 何人
巷伯	谷風 蕤莪	大東	四月 北山 無將 小明

詩經圖

夫信芳書房

鼓鐘	楚茨	信南	甫田	大田	瞻洛	蒙華	桑扈
鴛鴦	頍弁	車牽	青蠅	賓筵	魚藻	采芣	角弓
菀柳	都人	采芣	黍苗	隰桑	白華	絲蠻	欒葉
漸石	若華	黃草	變大雅二篇	瞻卬	召旻		
平王之世	變風二十	邶	綠衣	衛	淇奥	考槃	
碩人	王	黍離	于役	陽陽	揚水	中谷	葛藟
鄭	緇衣	仲子	子田	大叔	羔裘	遵路	女曰
唐	山樞	揚水	椒聊	胡蝶	杖杜	羔裘	鶉羽

秦	駟騶	小戎	邶	終南
平王桓王之世	變風七篇	魏	葛藟	淇水 園桃 陟岵
十畝	伐檀	碩鼠		
桓王之世	變風三十	邶	燕燕 日月 終風 擊鼓	
凱風	雄雉	采芣	谷風	式微 旄邱 簡兮 泉水
北門	北風	靜女	新臺	乘舟 邶 牆茨 世老
桑中	鶉奔	衛	氓	竹竿 芄蘭 伯兮 有狐
王	兔爰	采芣	大車	鄭 同車 褰裳 陳

詩經圖

夫信芳書房

莊王之世	變風十五	王	邶	邱中 鄭 扶蘇 蔣兮
侯董	丰	東門	風雨	子衿 楊水 齊 南山
甫田	盧令	敝笱	載驅	猗嗟
釐王之世	變風五篇	邶	東門	蔓草 漆洧 唐
無衣	杖杜			
惠王之世	變風十二	邶	定	蟋蟀 相鼠 千旌
載馳	街	木瓜	邶	淇人 唐 葛生 采芣

陳防 月出 曹 蟬蛸

襄王之時 變風九篇 衛 河廣 秦 黃鳥 晨風

無衣 渭陽 權輿 曹 候人 鷓鴣 下泉 魯頌

四篇 有駉 泂水 閟宮

定王之世 變風二篇 陳 株林 澤陂

作詩之時世經秦火之後難以全攷故自漢唐諸儒詛詁互

異然古序與經並出毛鄭孔氏羽翼其說傳流最古至朱子

一以經文為據其餘不見諸經者都為未定之辭此據理之

詩經圖

今信芳書房

論也歐陽子祖鄭譜而駁議許氏謙劉氏瑾宗朱傳而亦微
有不同今輯古序及毛鄭孔氏舊義而大指仍以朱子為歸
餘說則存而不論也

周禮圖

長恭楊魁植輝斗原輯

男文源澤汪增訂

目錄

王官制

朝位寢廟社稷

治朝

燕朝

外朝

朝市廛里

市肆

市肆

壇壝宮

世室

重屋

王國經緯九軌

周禮圖

目錄

一 信芳書房

邦國畿服

王畿千里

王畿鄉遂采地

六鄉

六遂

任地之法

征稅之法

井田之法

井邑邱甸縣都

太宰掌治

司徒掌教

宗伯掌禮

司馬掌政

司寇掌刑

司空掌事

賓興賢能

教養國子

理財之官

理財之法

民數校比

刑法

廢置誅賞

出入要會

軍旅之法

姪內孫王璋如卿

士端方卿

士基柔卿

士任伊卿

士華灼卿

士達用卿

士任伊卿

士華灼卿

瑑圭	穀圭	赤璋	蒼璧	大圭	旌節	龍節	璜以黼	周禮圖	璧以帛	挈壺圖	日月表景長短	重翟制	宗廟樂圖	律呂相生	大射	役法
瑑璋	琬圭	元璜	黃琮	纁籍	璽節	符節	虎節	目錄	琮以錦	圭以馬	土圭	大車	墨車制	方丘樂圖	燕射	救荒之政
瑑璧	琰圭	白琬	青圭	子男纁	英蕩	管節	人節	二	琬以繡	琕以皮	挈壺圖	兵車	天子玉輅制	圖丘樂圖	賓射	馬政之法
								信芳書考								

銅	房俎	椀俎	敦	雅	拊	鈴	金錫	周禮圖	編鐘	竽	鼗鼓	鼗鼓	雷鼓	大璋	圭璧	瑑琮
鷄彝	俎	巖俎	玉瓚	簋	箜	大磬	金鐸	目錄	鐃	壎	提鼓	鼗鼓	靈鼓	璧羨	璋卽射	四圭有邸
鳥彝	鑊	棋俎	鸞刀	簋	應	編磬	金鏡	三	金鐃	鐘	鼗鼓	晉鼓	路鼓	組琮	牙璋	兩圭有邸
								信芳書考								

祭	料	鬲	甗	舟	盤	缶	散	周禮圖	觚	斝	觶	盞	山尊	著尊	雌彝	犀彝
大赤	升	斝	鬲	甗	匜	缶	琖	目錄	解	龍勺	爵	斝	大尊	獻尊	黃彝	
大鹿	斗	豆	庑	甗	盆	卮	甗		角	勺	卮	斝	空尊	象尊	虎彝	
								四								
								信芳書房								

斝	劍	戚	獸侯熊首	獸侯虎豹首	熊侯	周禮圖	豹侯	大侯	朴	鹿中	虎中	旄舞	旒	旗
羔帶虎犴	刀	戈	五正侯	二正侯	獸侯祭首	目錄	豸侯	熊侯	次	皮豎中	兕中	侯	帛舞	物
筵	甲	戟	三正侯	獸侯鹿兕首	獸侯祭首		麋侯	糝侯	虎侯	物	閭中	算	皇舞	旗
						五								
						信芳書房								

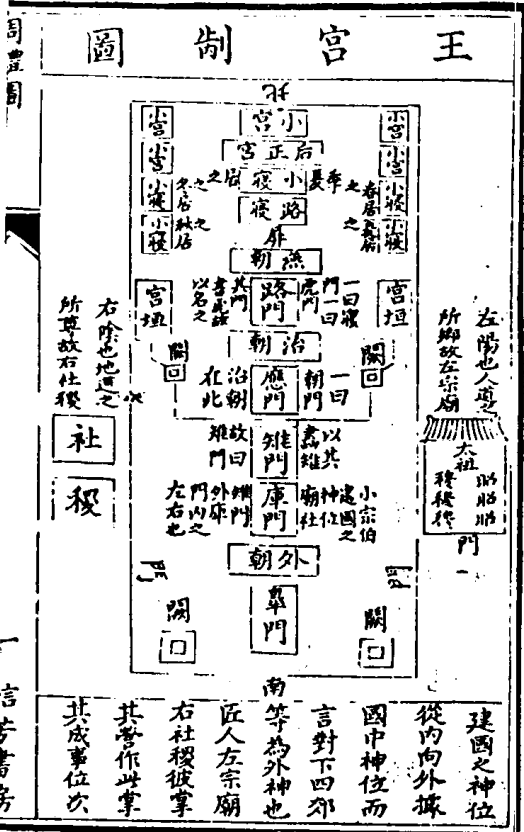

建國之神位
從內向外攝
國中神位而
言對下四郊
南等為外神也
匠人左宗廟
右社稷彼掌
其管作此掌
其成事位次

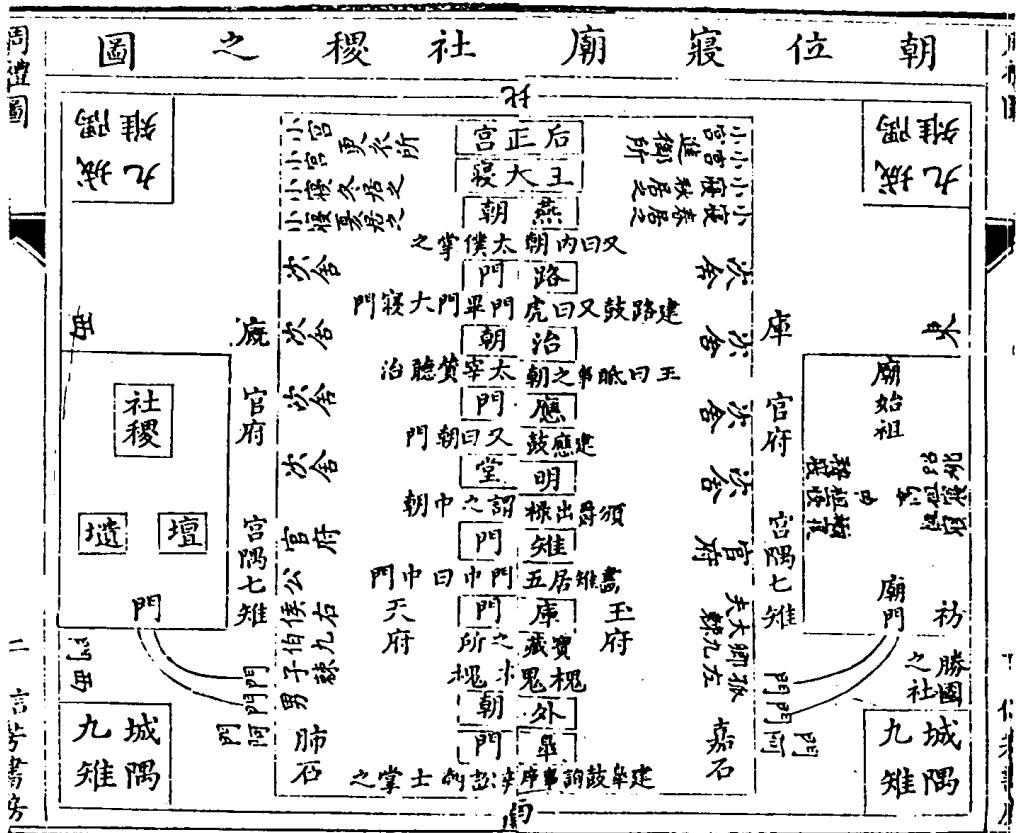

言字書旁

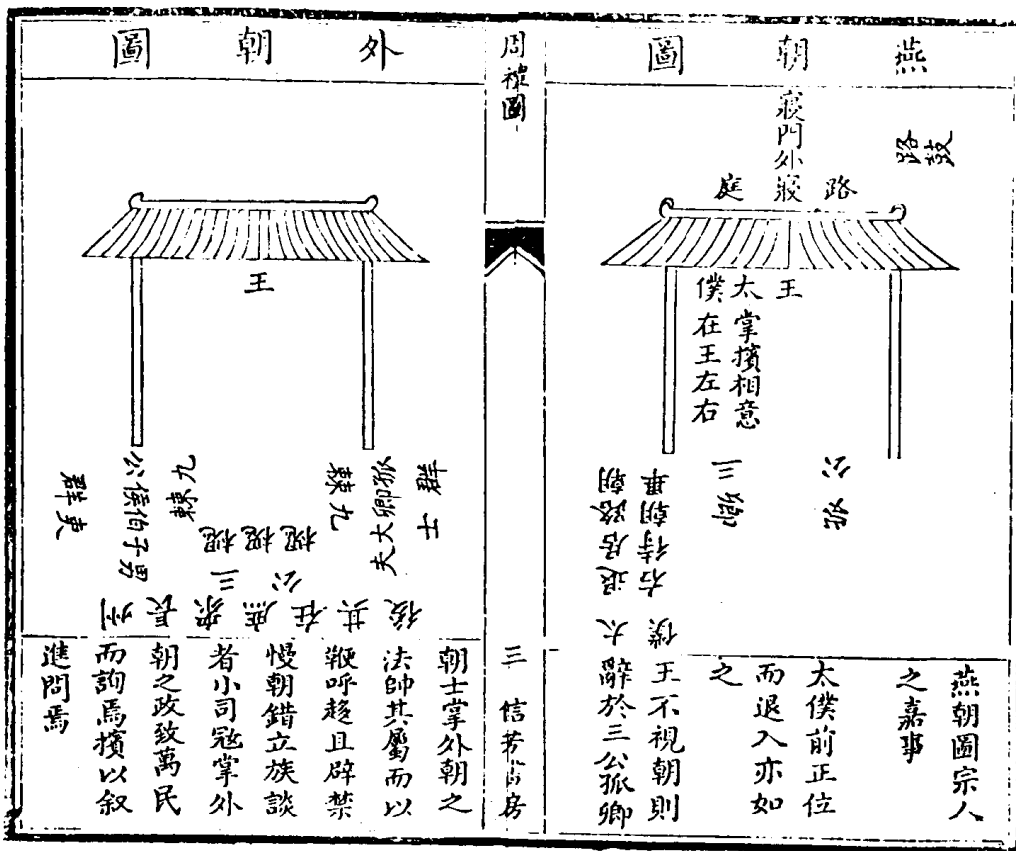
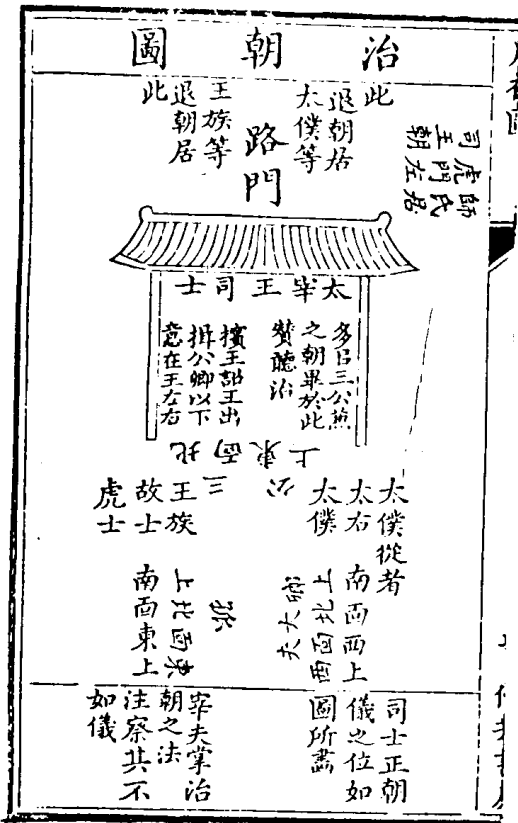

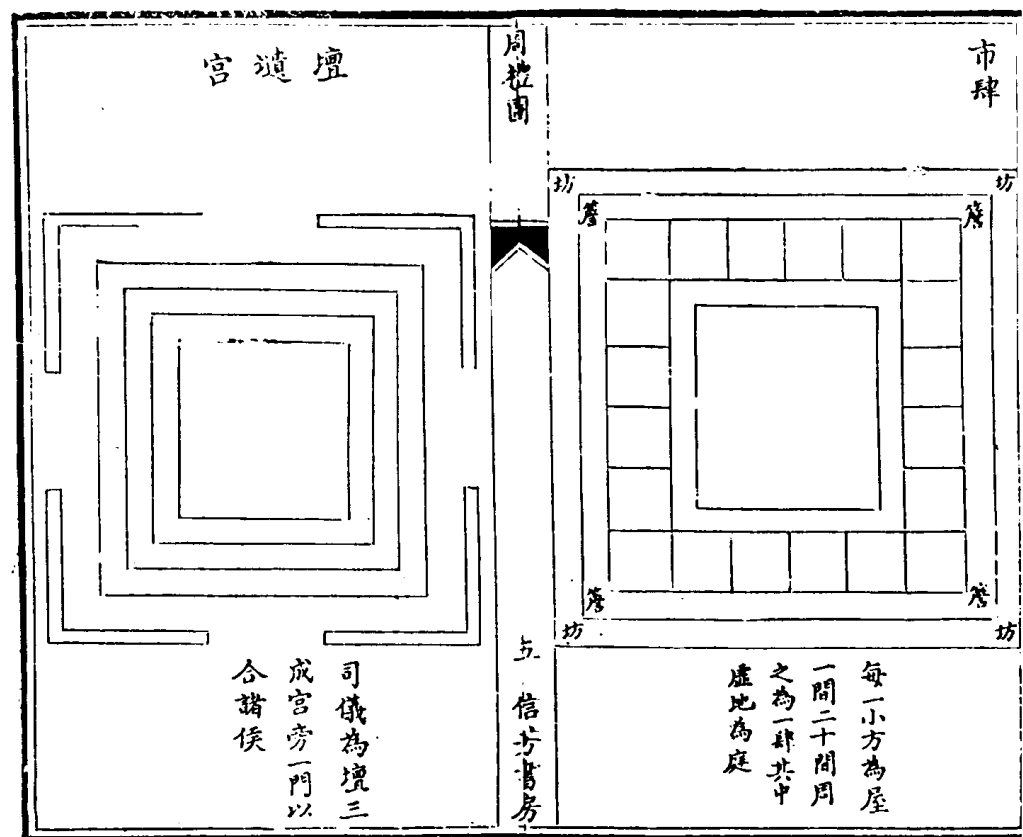
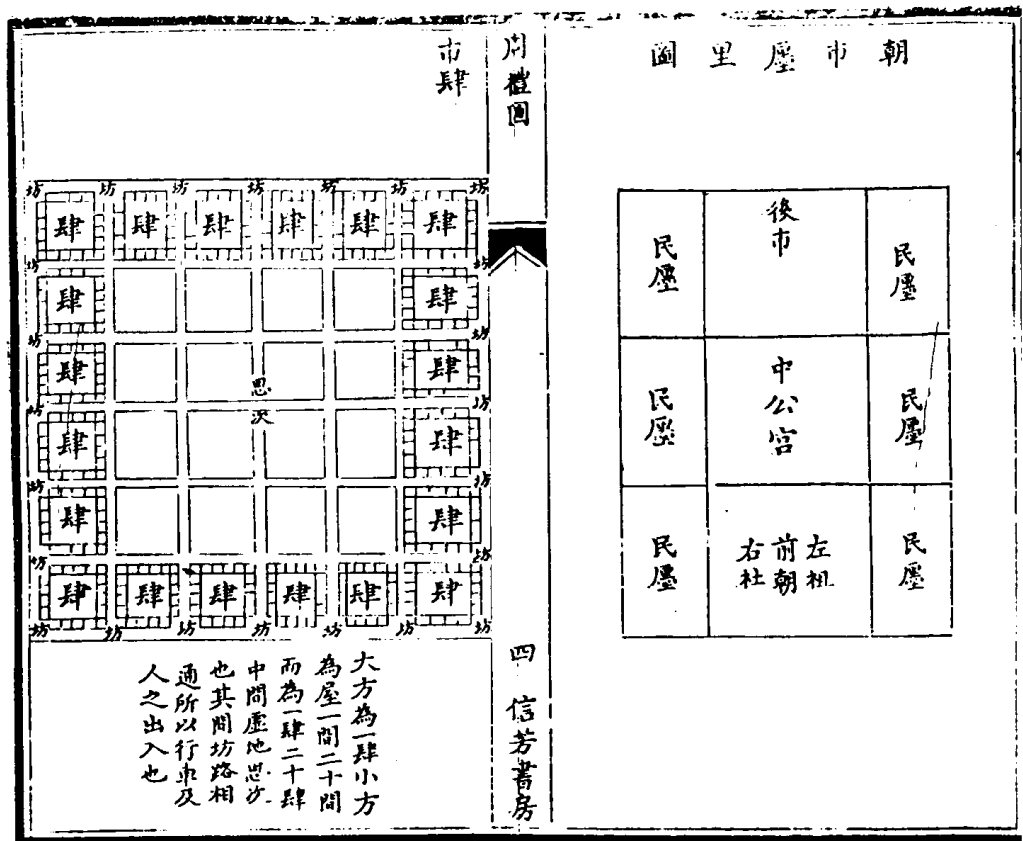

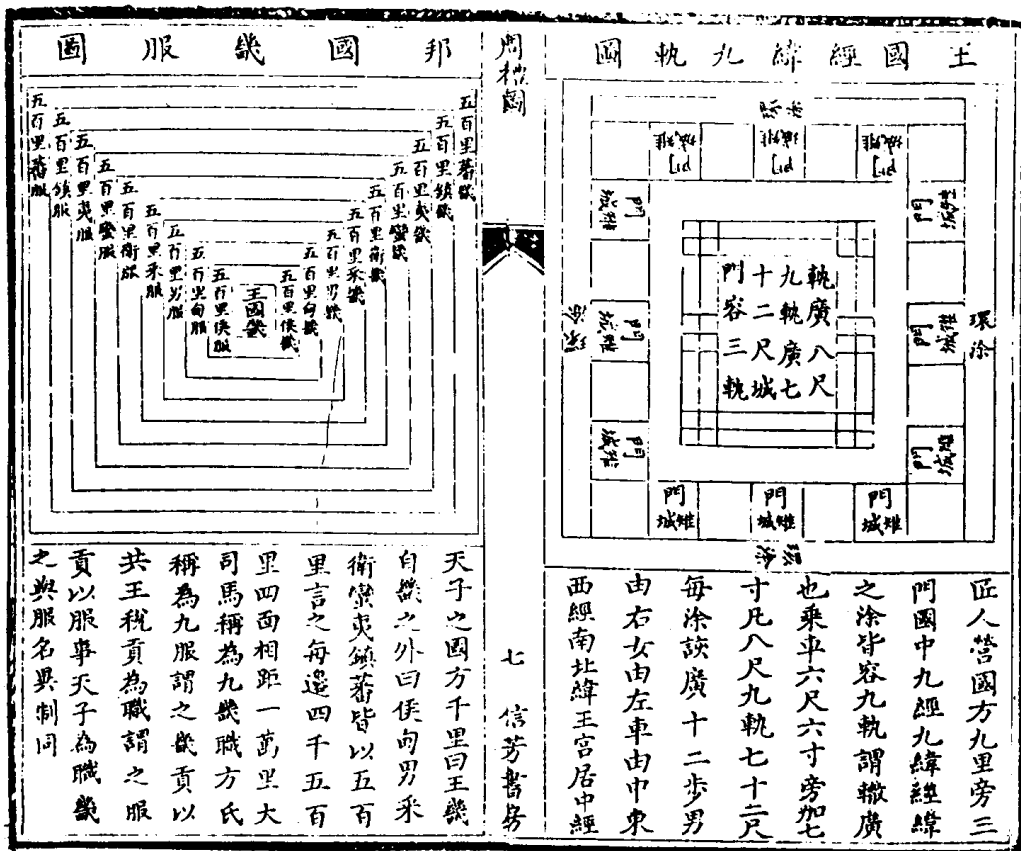
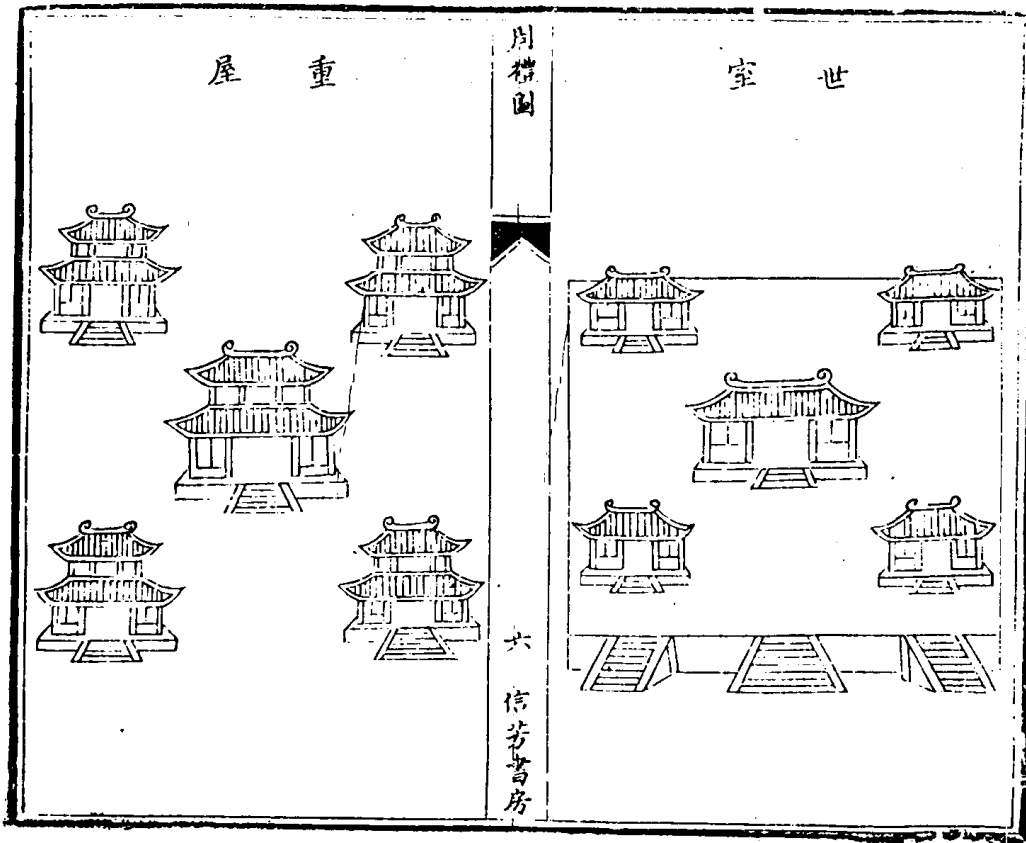

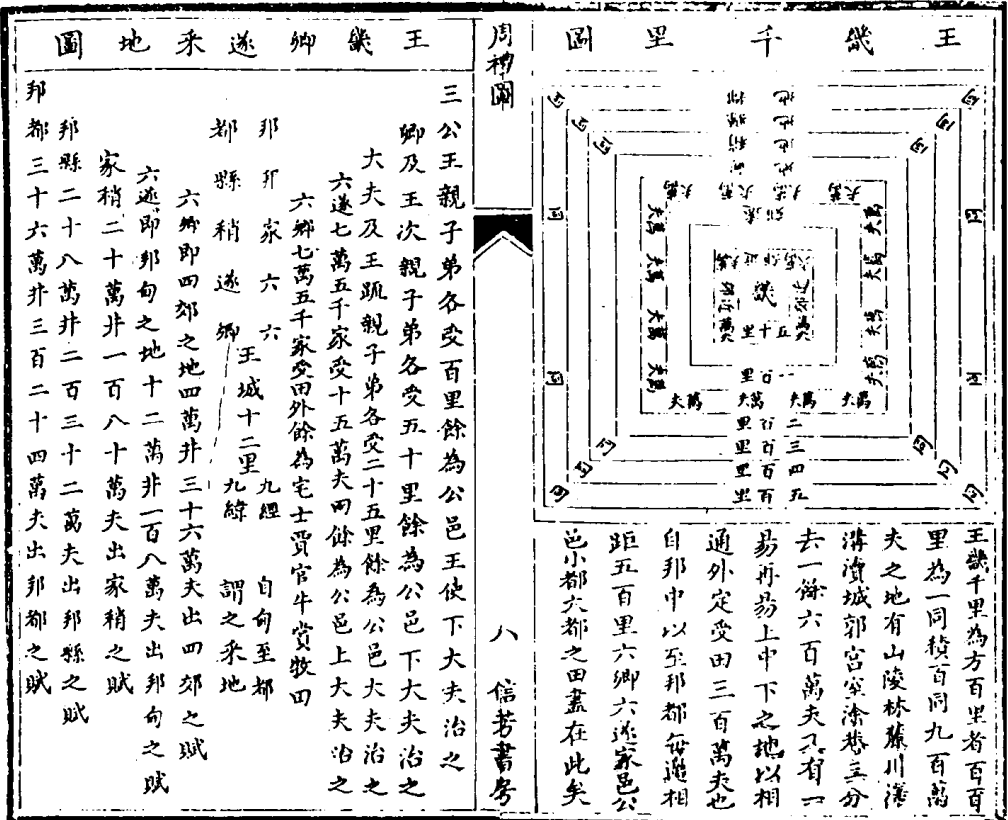

王畿千里為方百里者百有里為一同積百同九百萬夫之地有山陵林麓川澤溝瀆城郭宮室漆巷三分去一餘六百萬夫又有一易再易上中下之地以相通外定受田三百萬夫也自邦中以至邦都每地相距五百里六鄉六遂家邑公邑小都六都之田盡在此矣

王畿卿甸采地圖

三公王親子弟各受百里餘為公邑王使下大夫治之卿及王次親子弟各受五十里餘為公邑下大夫治之大夫及王疏親子弟各受二十五里餘為公邑大夫治之六遂七萬五千家受十五萬夫田餘為公邑上大夫治之六鄉七萬五千家受田外餘為宅士賈官牛賞牧田

邦 邦都三十六萬井三百二十四萬夫出邦都之賦

邦 邦都三十八萬井三百三十二萬夫出邦都之賦

邦 邦都二十萬井一百八十萬夫出家稍之賦

邦 邦都二十萬井一百八十萬夫出家稍之賦

邦 邦都二十萬井一百八十萬夫出家稍之賦

邦 邦都二十萬井一百八十萬夫出家稍之賦

周禮圖

八 信芳書房

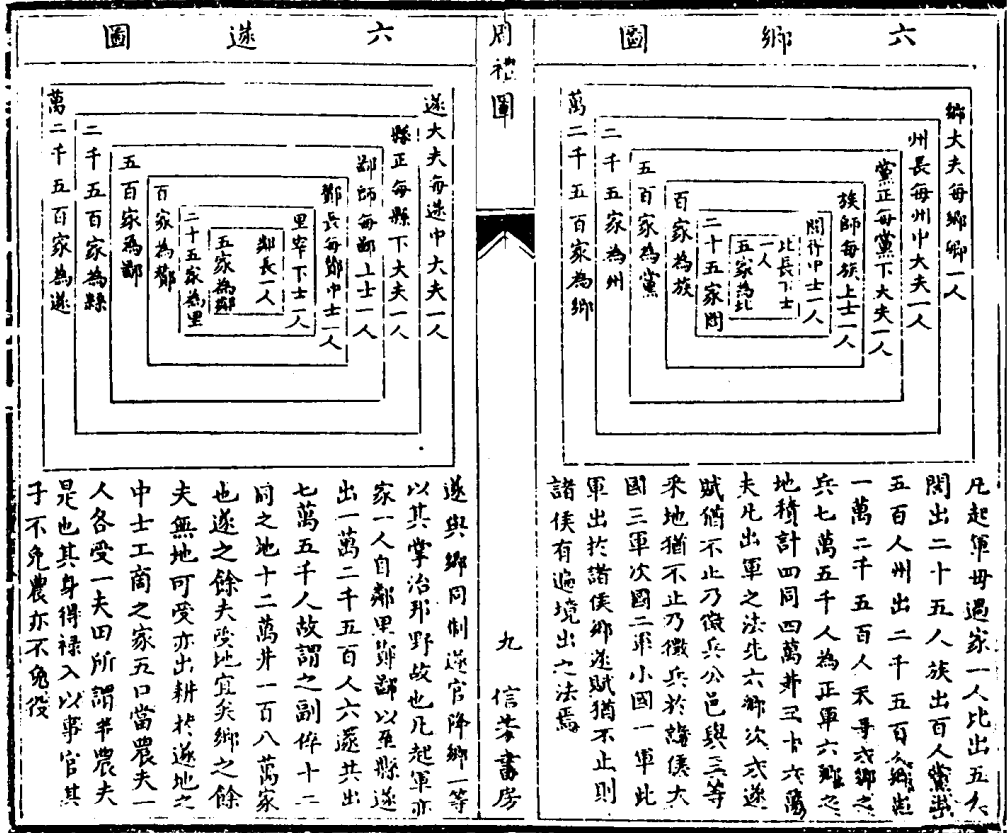

凡起軍毋過家一人比出五大閭出二十五人族出百人黨出五百人州出二千五百人鄉出七萬五千人為正軍六鄉之地積計四同四萬井三十六萬夫凡出軍之法先六鄉次六遂賦備不止乃徵兵公邑與三等采地猶不止乃徵兵於諸侯大國三軍次國二軍小國一軍此軍出於諸侯鄉遂賦猶不止則諸侯有過境出之法焉

六遂圖

大大夫每遂中大夫一人 正每縣下大夫一人 副師每部上士一人 鄉長每鄉中士一人 里宰下士一人 鄰長一人 五家為鄰 二十五家為里 百家為閭 五百家為都 二千五百家為縣 萬二千五百家為遂

遂與鄉同制遂官降鄉一等以其掌治那野故也凡起軍亦家一人自鄰里鄰部以至縣遂出一萬二千五百人六遂共出七萬五千人故謂之副伴十二同之地十二萬井一百八萬家也遂之餘夫受地宜矣鄉之餘夫無地可受亦出耕於遂地之中士工商之家五口當農夫一人各受一夫田所謂半農夫是也其身得祿入以事官其子不免農亦不免役

周禮圖

九 信芳書房

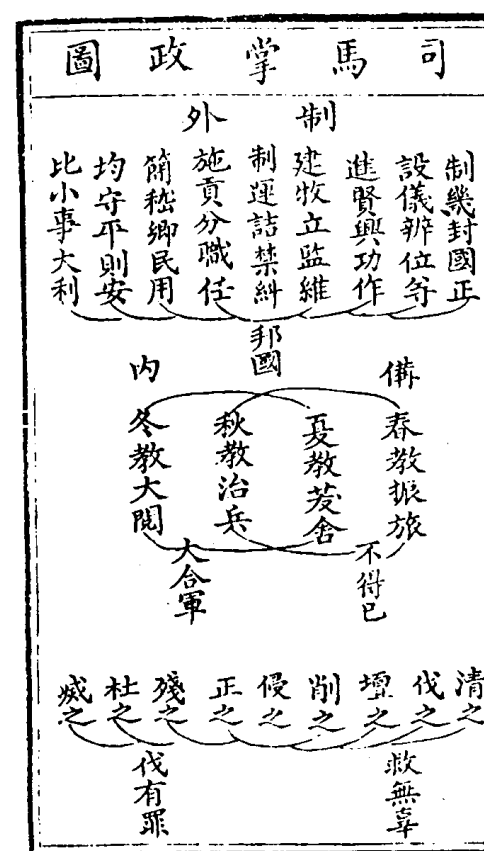
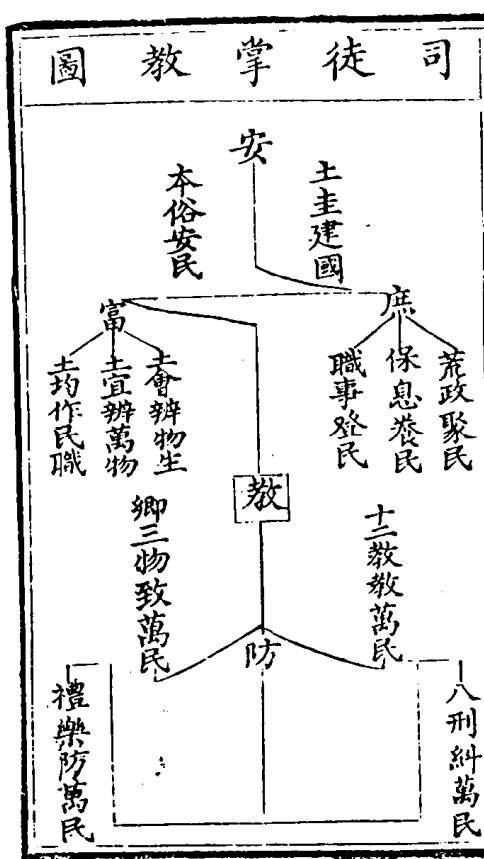
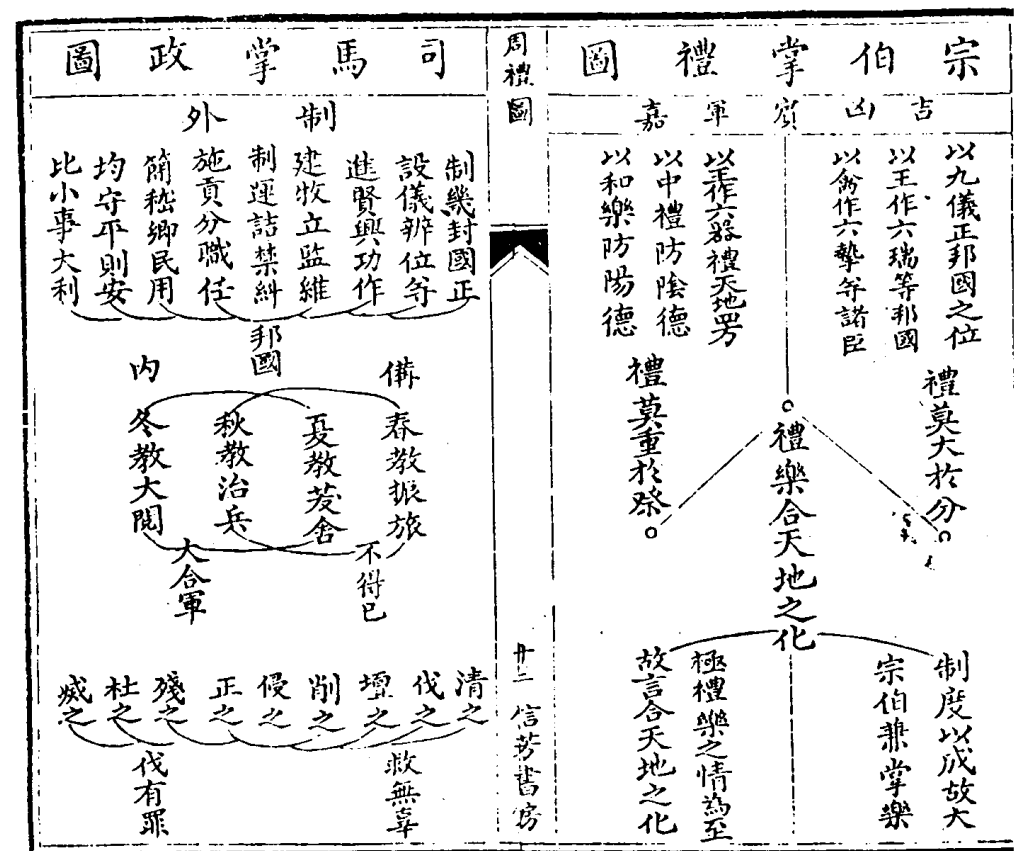
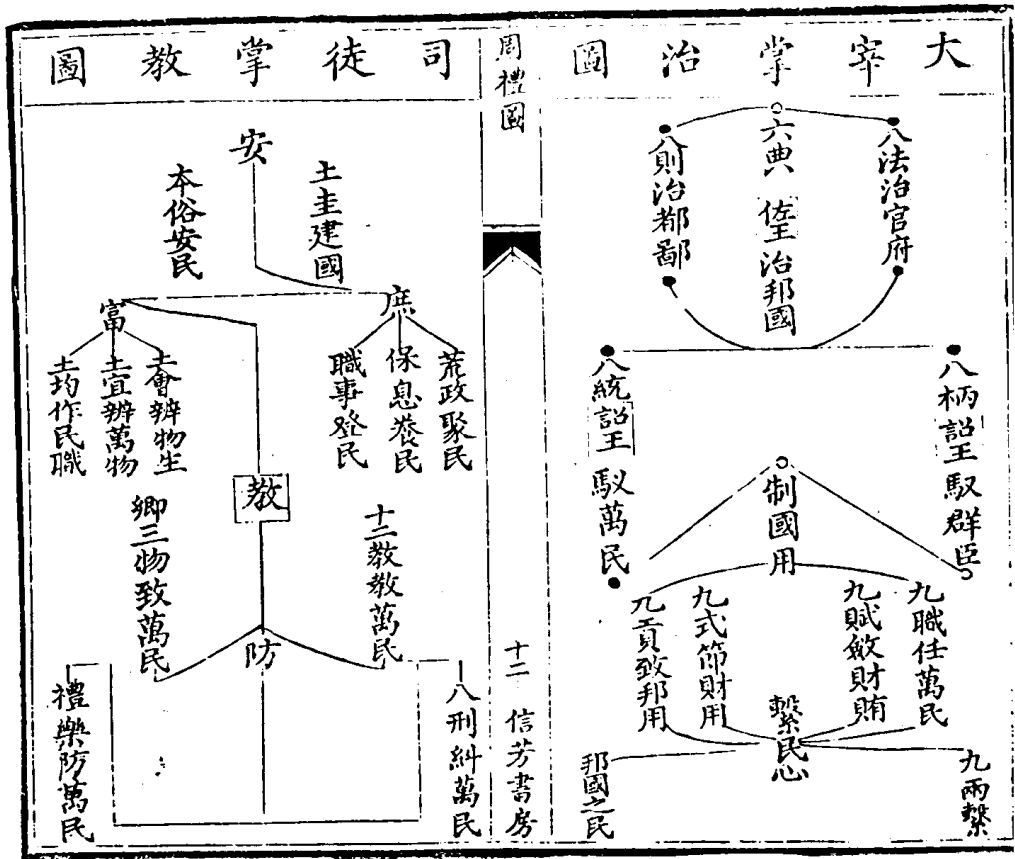

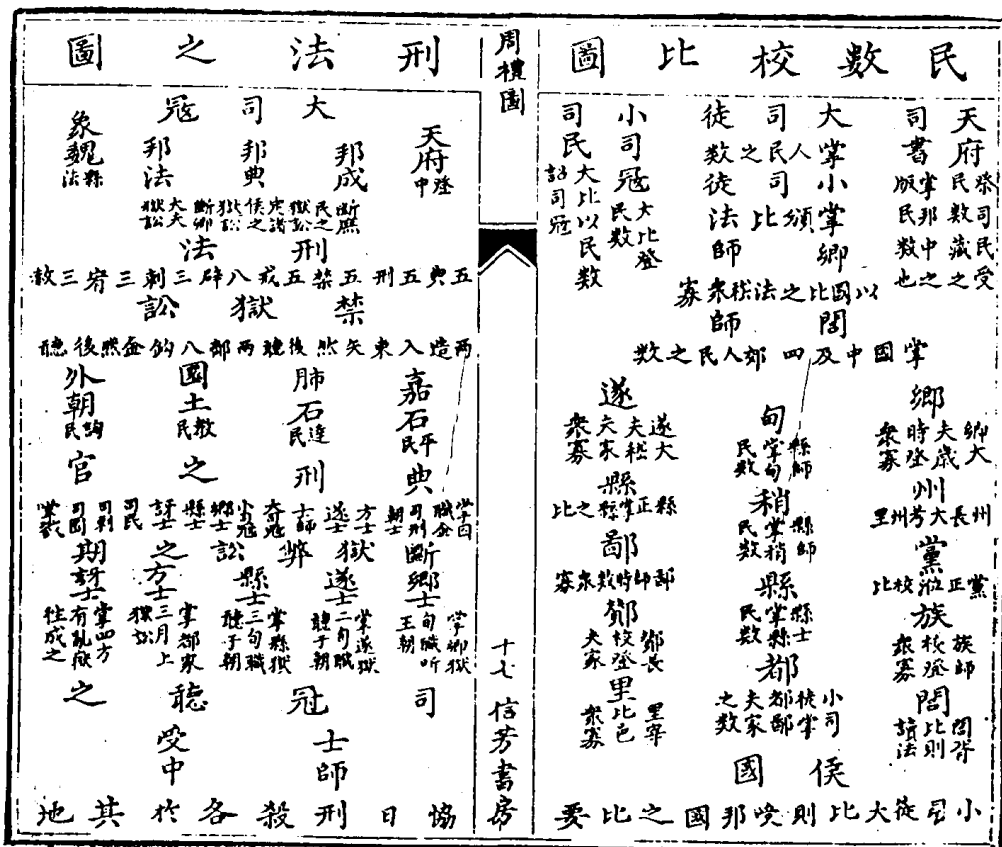
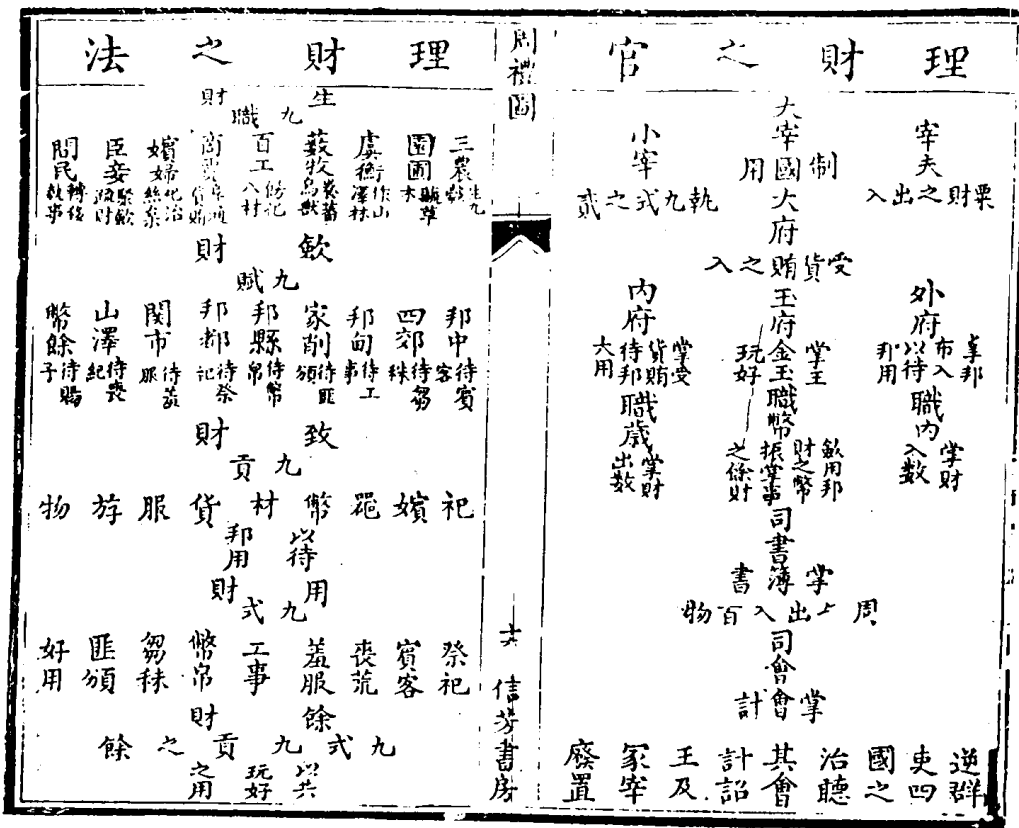

<h3>圖 射 賓</h3> <p>射 凡賓射之 射 禮待諸 先侯之朝 五采侯 燕象文德 王 南 後以乘遠 朝射 人故曰 遠國屬 侍獲</p> <p>梓人張五采侯 服不氏贊張 侯 諸 弓矢鑄師鼓金 奏樂太師歌射 節司常共獲 旌服不氏居之 侍獲</p> <p>九寸弓侯中丈八尺 七十弓侯中丈四尺 五十弓侯中丈</p> <p>側畫 五正侯 雲氣</p>	<h3>圖 射 燕</h3> <p>射 凡燕射 射 勞使 于 臣而 先射與 路 群臣王 燕飲而 寢 射息 後老物 庭 而射</p> <p>梓人張獸侯 射人共弓矢并夾 為質周尚 赤也而虎 豹取君臣 之相配函 麋鹿取君 臣之相卷</p> <p>畫雲氣 獸侯 飾侯側</p>
--	--

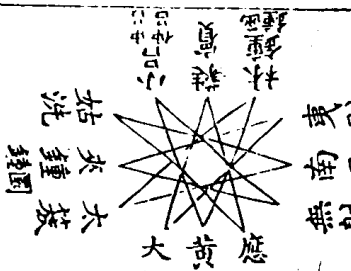
<h3>圖 樂 丘 方</h3> <p>致 太簇角 神函姑 之鍾洗 樂 南呂羽</p> <p>致 太 神 簇 合 而又太簇姑洗南呂取律呂 之應 此致神之樂也至于 記樂太簇為坤之位而屬乎 寅應鍾居亥而寅亥為之合 故奏太簇必歌應鍾也</p>	<h3>圖 生 相 呂 律</h3>  <p>黃鍾生林鍾林鍾生太簇太簇生 南呂南呂生姑洗姑洗生應鍾應 鍾生蕤賓蕤賓生大呂大呂生夷 則夷則生夾鍾夾鍾生無射無射 生中呂中呂生黃鍾凡聲律合陽 呂合陰皆銅管轉相生黃鍾為首 九寸因而三分上生為陽益一分下 生為陰去一分于中分東為上 生西為下生皆八八數之盡中呂</p>
--	--

宗廟樂圖

致神黃 大呂角 祀先 則夷 奏
 神黃 大呂角 祀先 則夷 奏
 之鍾 宮太 徵商 之 神 小 歌 合 金氣主殺不用商生羽羽生角
 樂 應鍾羽 樂祀 鍾夾歌射無泰呂小歌則夷 奏
 先祀夷則小呂為巳申之合祭
 先祖無射夾鍾為卯戌之合也

丘圖

致神黃 黃鍾角 祀 奏 黃 鍾
 神黃 黃鍾角 祀 奏 黃 鍾
 之鍾 宮太 徵商 之 神 合 奏 黃 鍾
 樂 姑洗羽 樂 歌大 合 奏 黃 鍾
 好生取為宮宮生徵徵生
 商商金氣主殺不用商生
 羽羽生角而又黃鍾太簇姑
 洗取律呂之相生此致神之
 樂也至祀樂取三才之位自子
 而起子為天位五為天位之
 合故奏黃鍾必歌大呂也

周禮圖

黃 信 考 書 房

天子玉輅制圖



墨車圖

服車玉乘今圖大夫
 墨車制則孤夏範卿
 夏校士校車庶人使
 車可推矣



周禮圖

黃 信 考 書 房

天子五路飾
異制同今圖
玉路其他全
木來草之路
可類推矣



周禮圖

共信芳書房

重翟制圖

王后五路今
圖重翟之制
其他厥翟女
車翟車繁車
制可見矣



大車

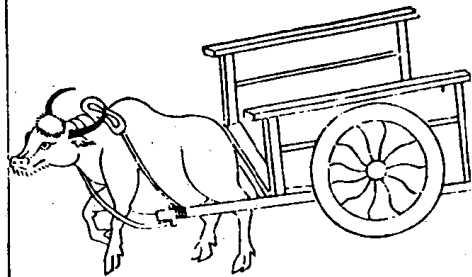

周禮圖

共信芳書房

兵車

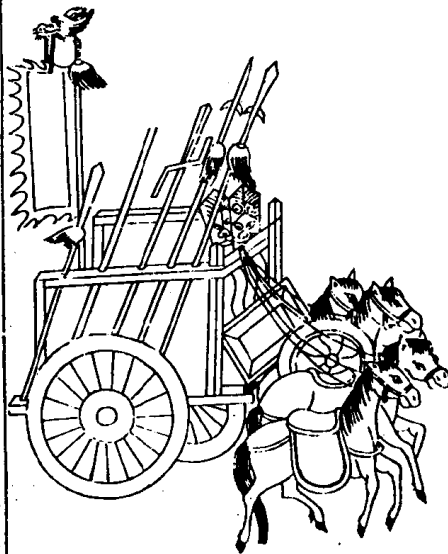

日月景長短圖

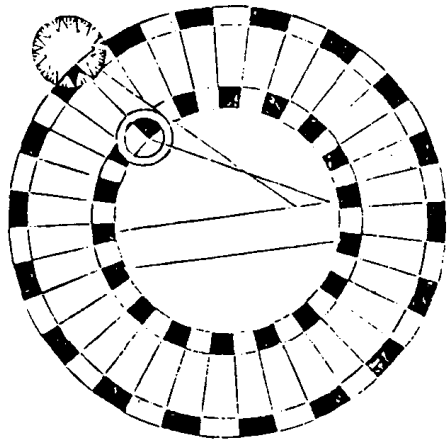

周禮圖

木信芳書房

土圭



孚壺圖

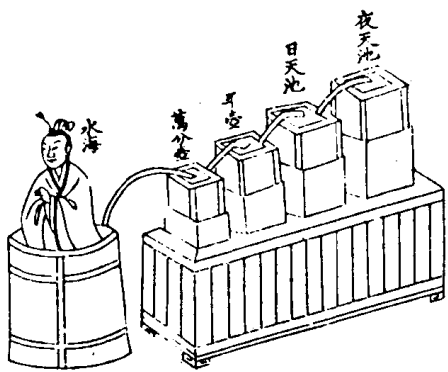

周禮圖



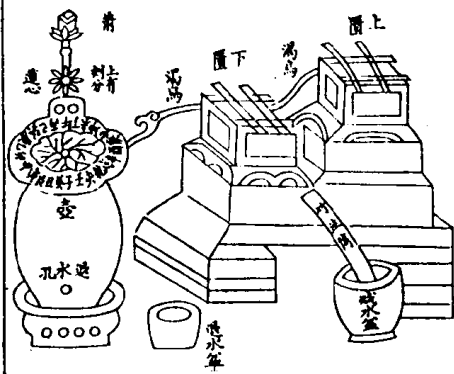

木信芳書房



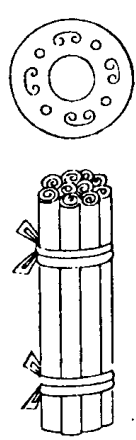
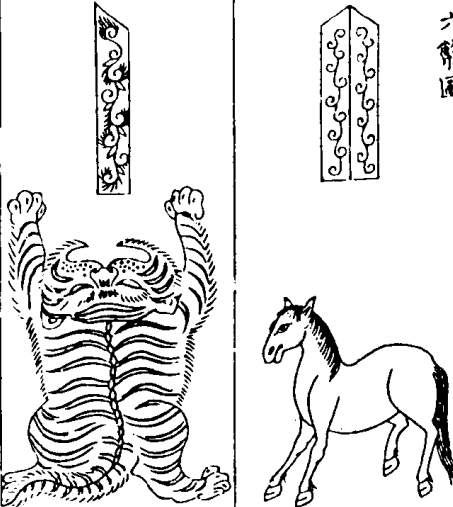
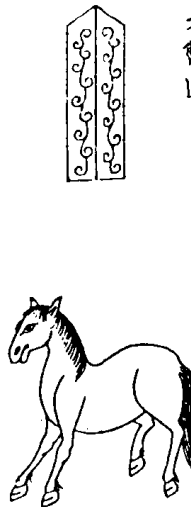

孚壺圖



孚壺圖

錦以琮	帛以璧	周禮圖	皮以璋	圭以馬
				
<p>侯伯享天子 用琮故合琮 以錦享夫人 亦用焉</p>	<p>侯伯享天子 用璧故合璧 以帛束帛加 璧謂庭實也</p>	<p>圭 信芳書房</p>	<p>二王後享天 子用璋故合 璋以皮示服 猛也</p>	<p>二王後享天 子用圭故合 圭以馬取特 達之意</p>

節人	節虎	周禮圖	黼以璜	繡以琥
				
<p>以金為節 鑄以人形使 土國用之</p>	<p>以金為節 鑄以虎形使 山國用之</p>	<p>圭 信芳書房</p>	<p>子男享天子 用璜故合璜 以黼璜北方所 用以黼合之</p>	<p>子男享天子用 琥故合琥以繡 琥象陰之効法 以繡合之</p>

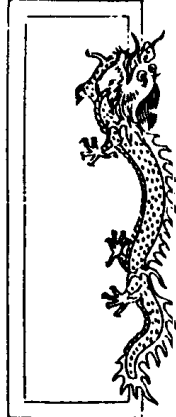

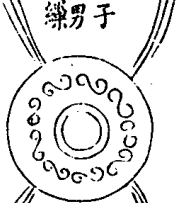
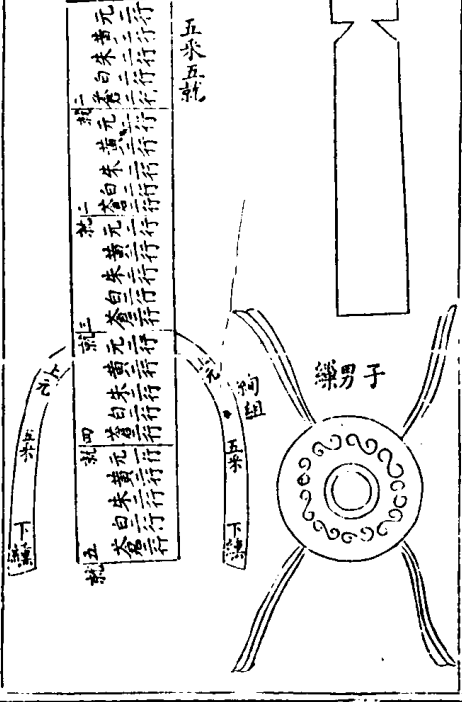
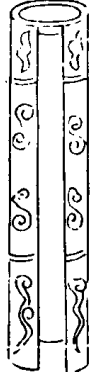
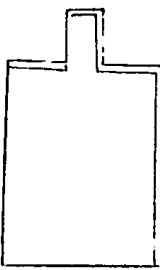
節 旌	節 管	周禮圖	節 符	節 龍
				
<p>以竹為節道 路用之取析 而表之意</p>	<p>以竹為節 公卿大夫 米地之吏 用於都鄙</p>	<p>三信芳書房</p>	<p>以竹為節用 於門閤取符 而合之意若 今行使符也</p>	<p>以金為節鑄 龍形使澤國 用之角玉之 節制未聞</p>

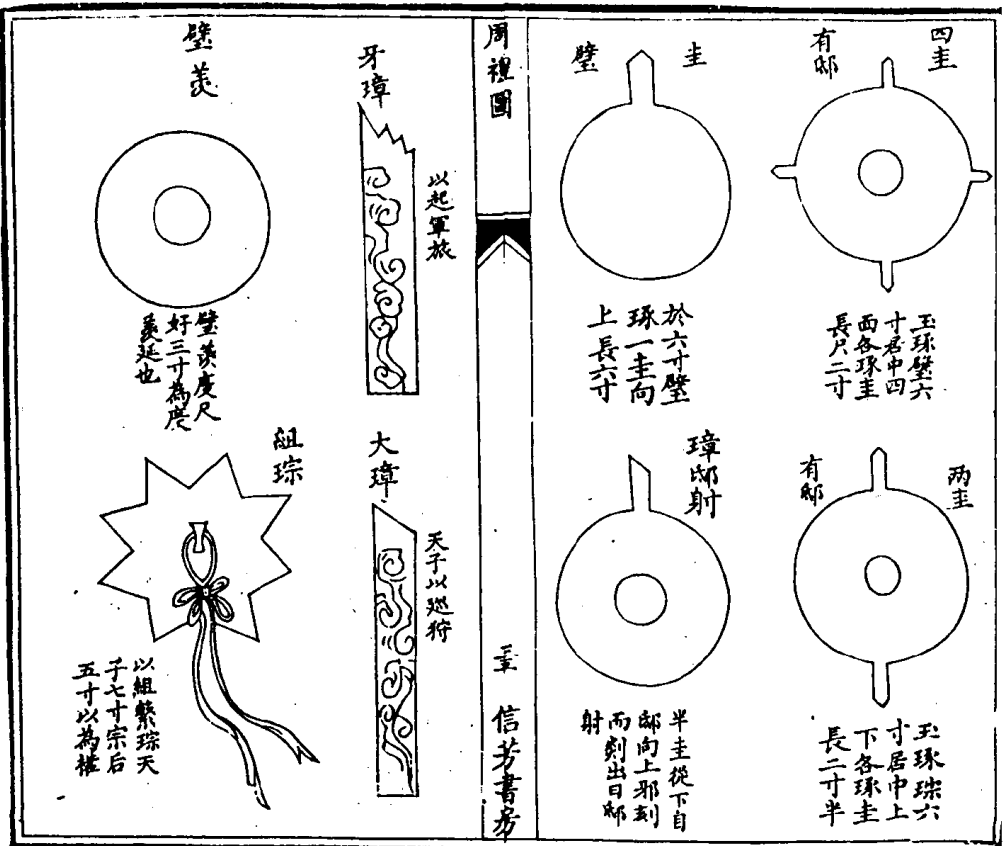
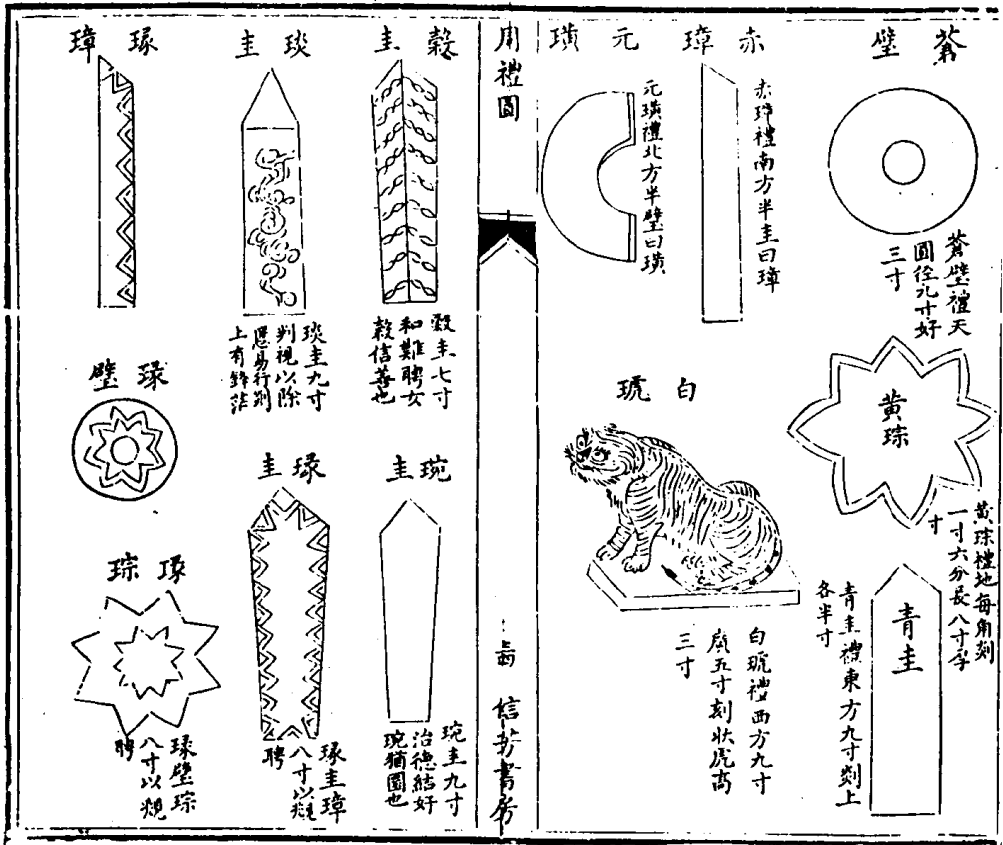

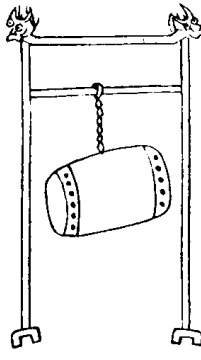
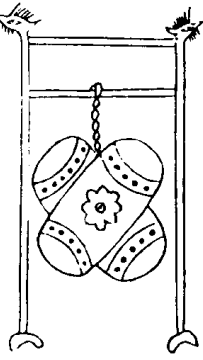
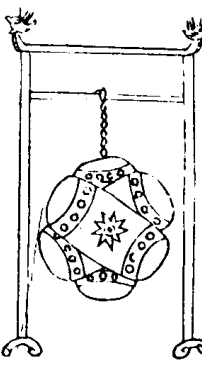
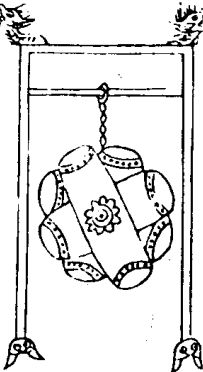
節 綵	周禮圖	蕩 英	節 璽
<p>大圭</p>  <p>男子樂</p>  <p>五采五統</p> 	<p>三信芳書房</p>	 <p>英蕩畫函 以輔龍虎 人節</p>	 <p>貨賄用 璽節</p>

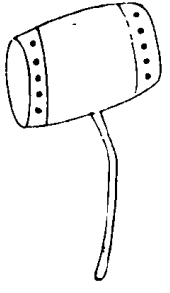
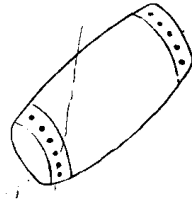
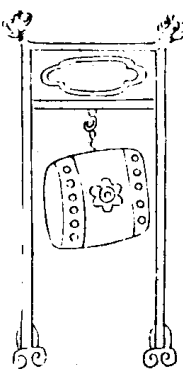
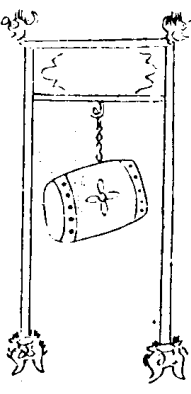

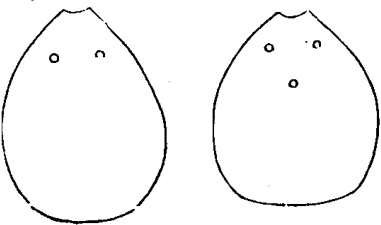
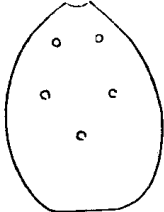
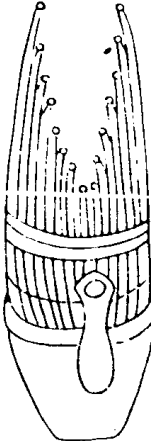
鼓 鼗	鼓 路	周禮圖	鼓 靈	鼓 雷
				
鼗鼓鼓軍 事長八尺 面四尺	路鼓鼓 鬼享四 面鼓也	吳 信芳書房	靈鼓鼓 社祭六 面鼓也	雷鼓鼓 神抱八 面鼓也

鼓 提	鼓 鼗	周禮圖	鼓 晉	鼓 鼗
				
馬上鼓有 曲柄大司 馬曰帥 所提	鼗鼓守戒 鼓也長丈 四尺	長 信芳書房	晉鼓鼓金 奏長六尺 六寸	鼗鼓鼓後 長尋有四尺 鼓四尺

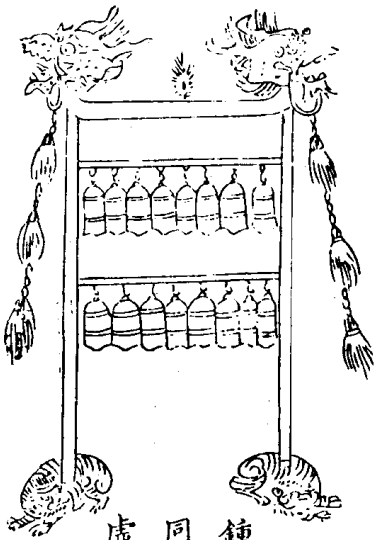
<p>堶</p>	<p>周禮圖</p>	<p>竽</p>	<p>鼓 鼗</p>
<p>背堶古 面堶古</p>  <p>堶今</p> 	<p>天</p>		
<p>燒土為之 形如鴈卵 銳上平底</p>	<p>禾 信芳書房</p>	<p>三十六簧 長四尺二 寸形參差 象鳥翼</p>	<p>制如鼓形 小持其柄 而搖之</p>

<p>編鐘</p>	<p>周禮圖</p>	<p>鐘</p>
 <p>鐘十六枚 同在一虞 虞謂之堵</p>	<p>禾 信芳書房</p>	 <p>以其鍾之長為之用長注謂兼律 古之以鍾間為用大長故也又以其 前長為之圖三分用長二在上 在下以設其旋</p> <p>鍾帶謂之公家介子鼓 有鍾乳各九凡二千六 乳所謂象間謂之枚 謂之景也</p> <p>鍾間之方得純間六六鍾十分其鼓間 以其一為之厚八十分其鍾間其厚之 原六分其厚以其為之深而圖之</p> <p>鍾口十者其 長十六純間 其廣八林三其 有鼓袋</p> <p>鍾間之方得純間六六鍾十分其鼓間 以其一為之厚八十分其鍾間其厚之 原六分其厚以其為之深而圖之</p> <p>鍾間之方得純間六六鍾十分其鼓間 以其一為之厚八十分其鍾間其厚之 原六分其厚以其為之深而圖之</p>

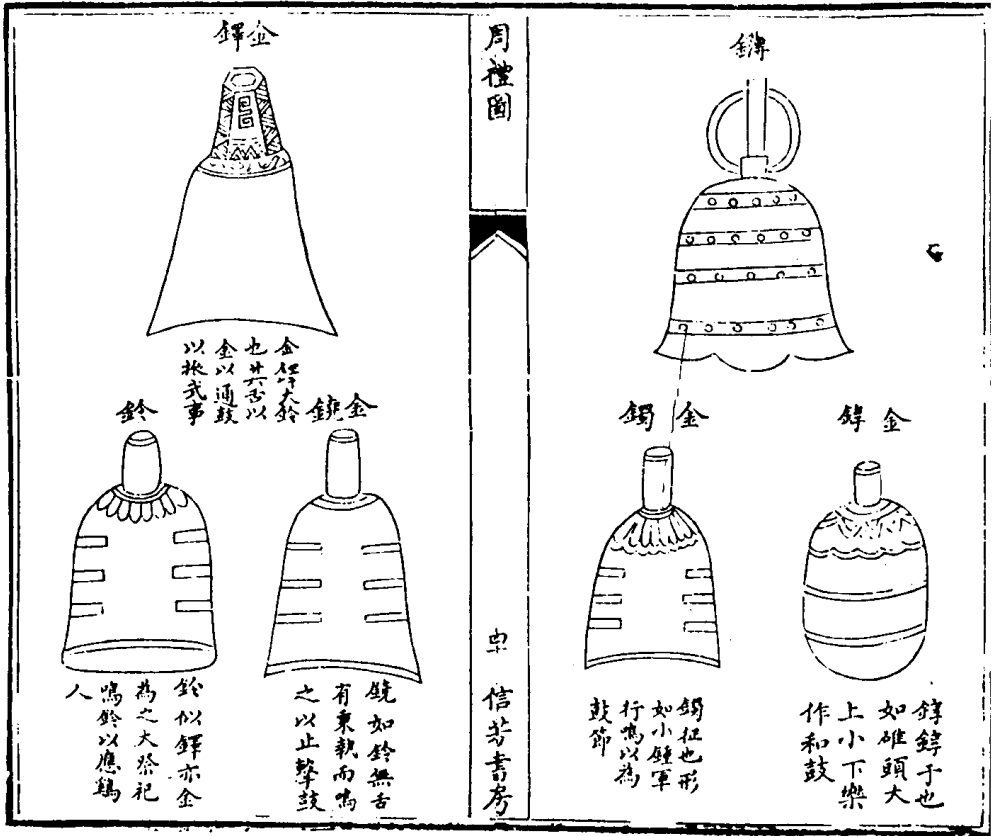

周禮圖

卓信芳書房

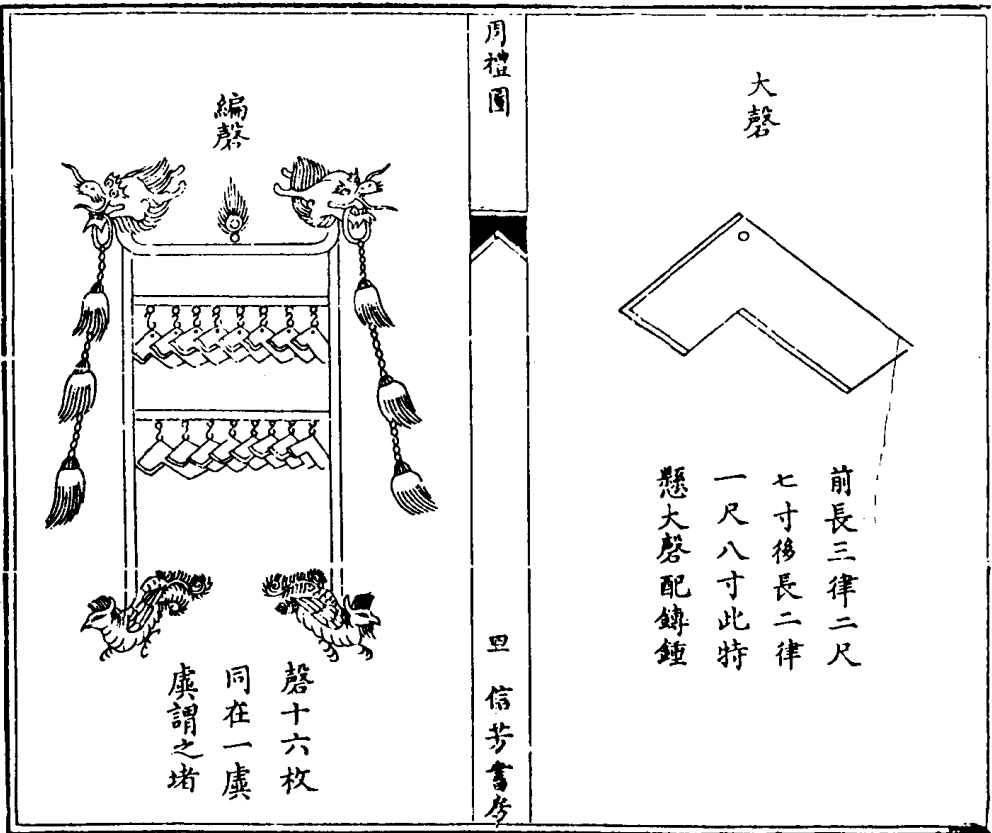

周禮圖

卓信芳書房

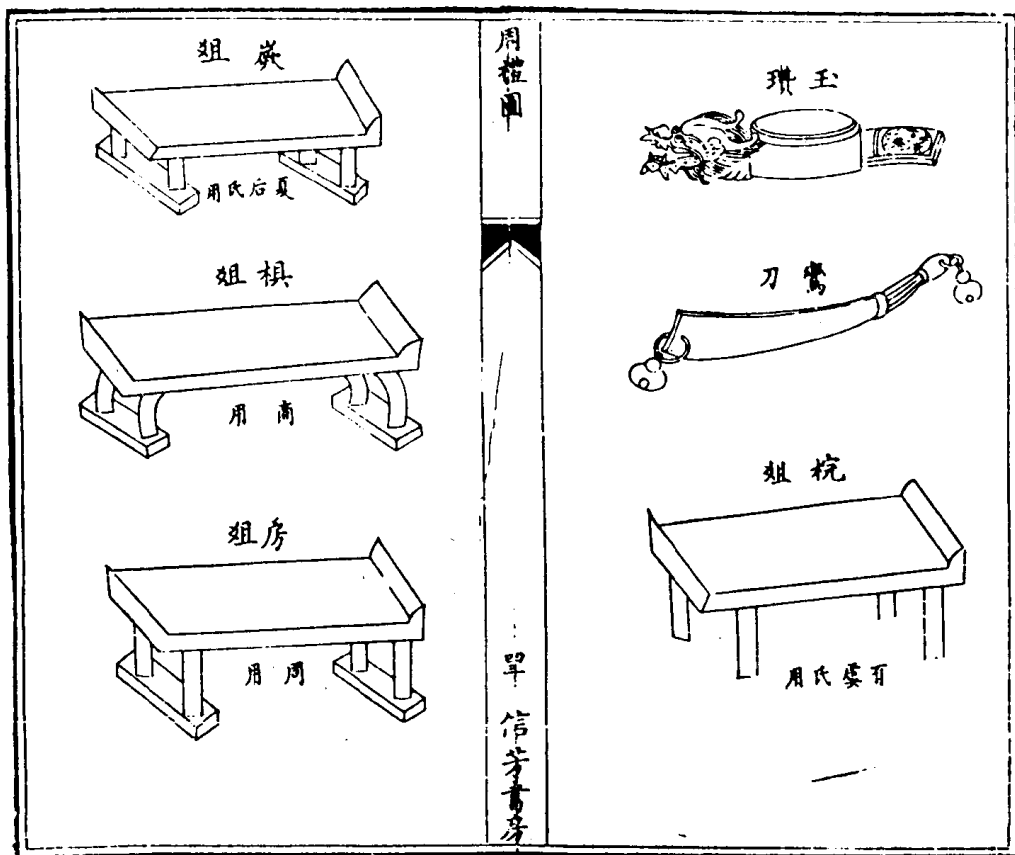
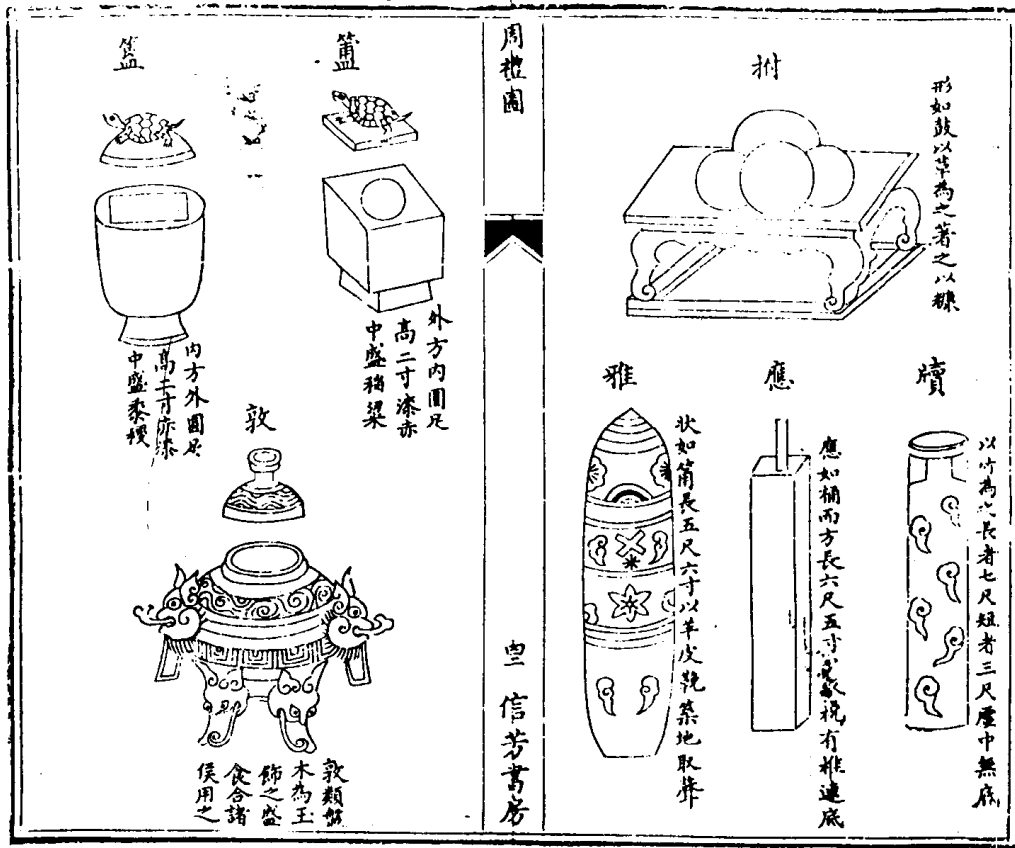

周禮圖

弄 萍



弄萍有舟畫
木椽皆然採
用之盛明水

弄 鷄



刻木為弄有
舟畫鷄形柯
榦採用盛明水

銅



鑊

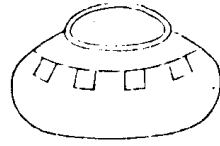

鑊烹飪
之器也

弄 黃



黃弄有舟畫
金為日帶燕
用之標盛爵

弄 鳥



鳥弄有舟畫
鳳凰形榦柯
標用之盛爵



銅三足兩耳有蓋盛
羹一斗鼎後曰陪鼎

俎

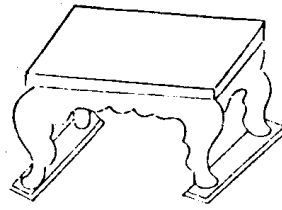

俎二尺四寸
廣一尺寸
高一尺漆兩
端中黑

四 信芳書房

周禮圖

尊 壺



壺尊受
五斗齊
元酒盛

尊 著

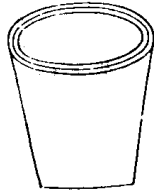

著尊無足齊
燕朝踐用二壺
元酒醴齊也

弄 雌



雌弄有舟畫
雌連享朝享
標用之盛爵也

弄 虎



虎弄有舟畫
虎連享朝享
標用之盛明水



山尊
朝享再
獻盛元
酒盛齊

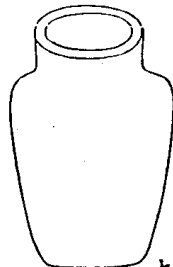

大尊
享朝
踐用盛元
酒醴齊也



象尊
享朝踐
用二盛元
酒醴齊也



象尊
享朝踐
用二盛元
酒醴齊也

四 信芳書房

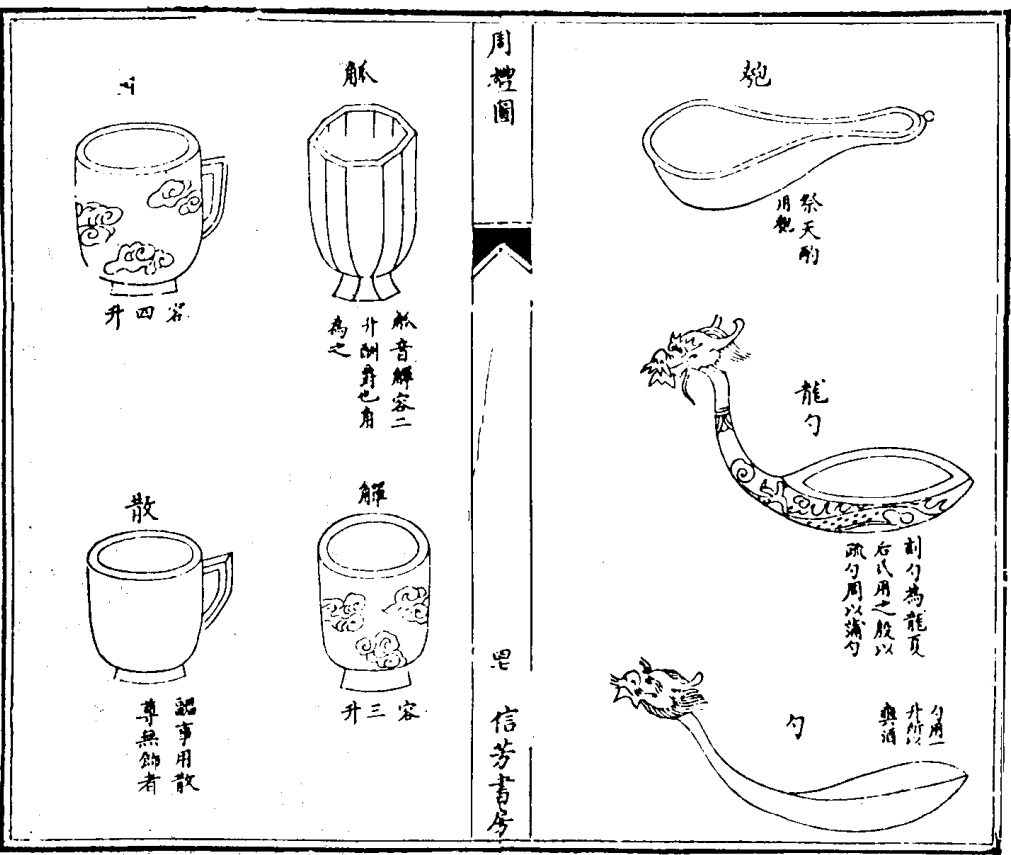

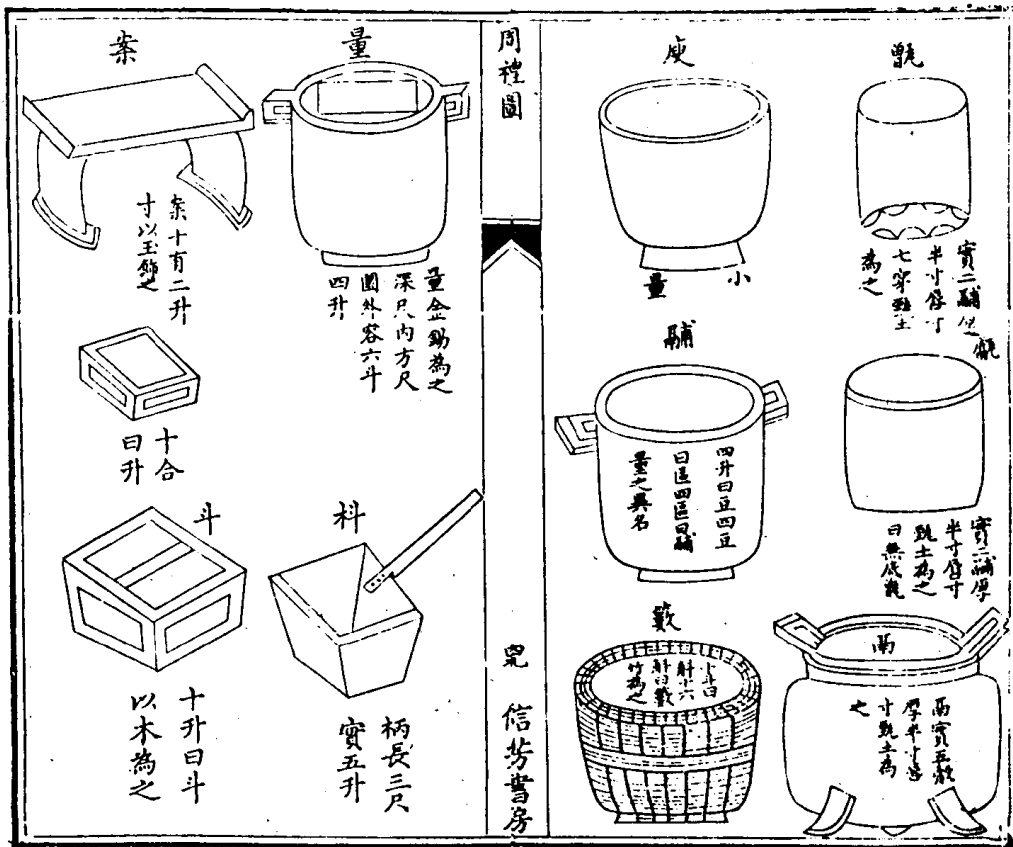

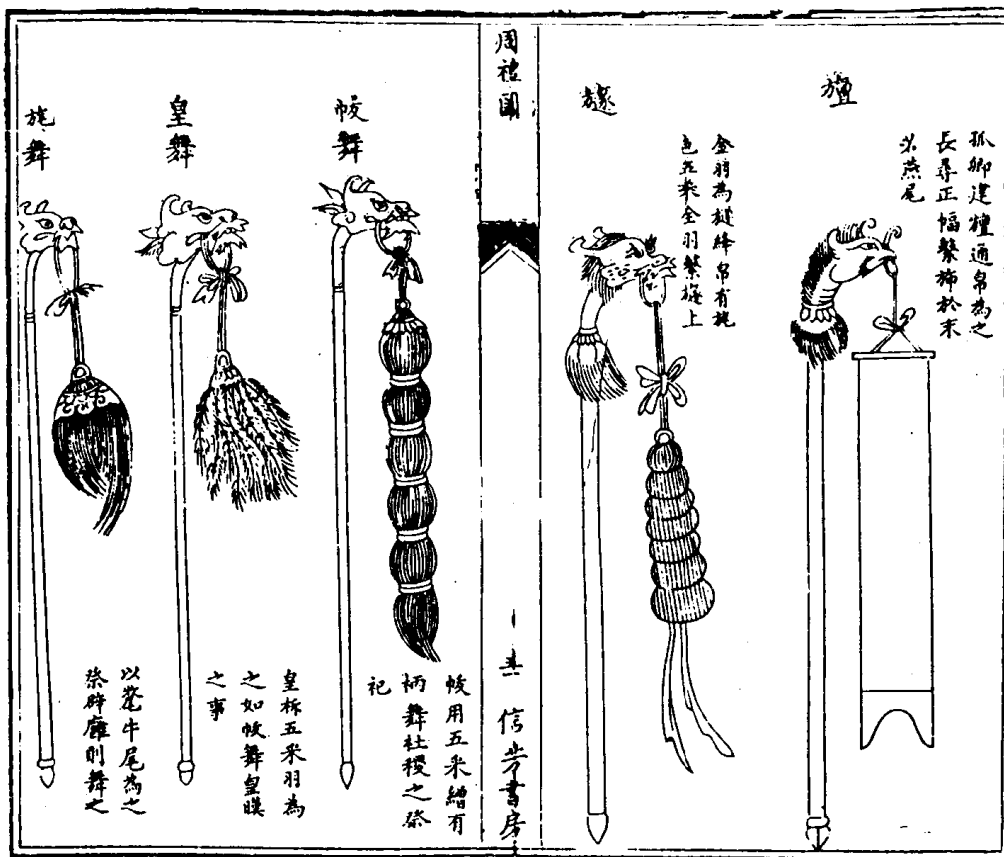
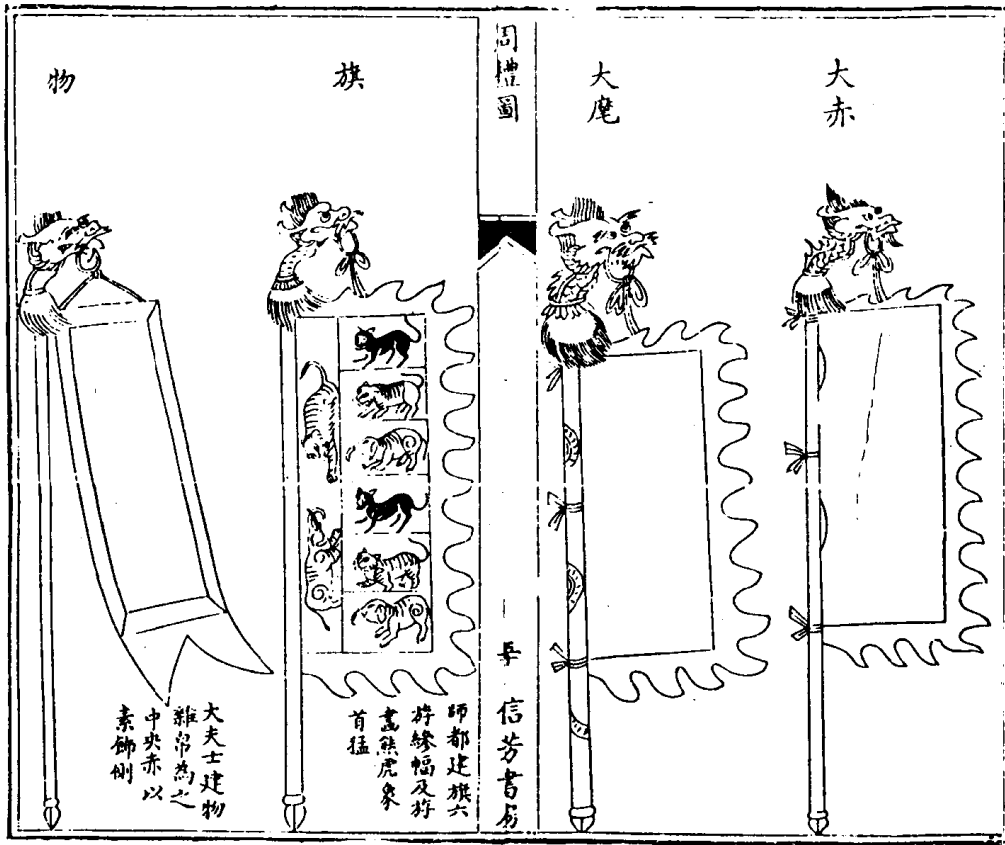

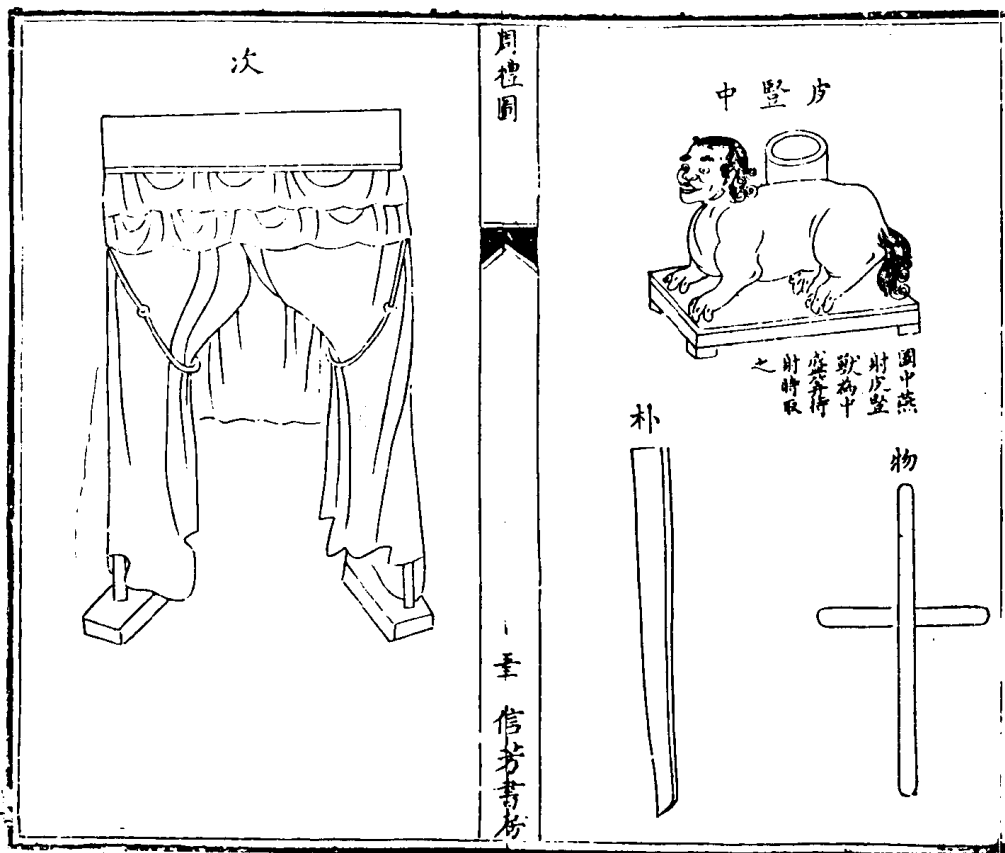
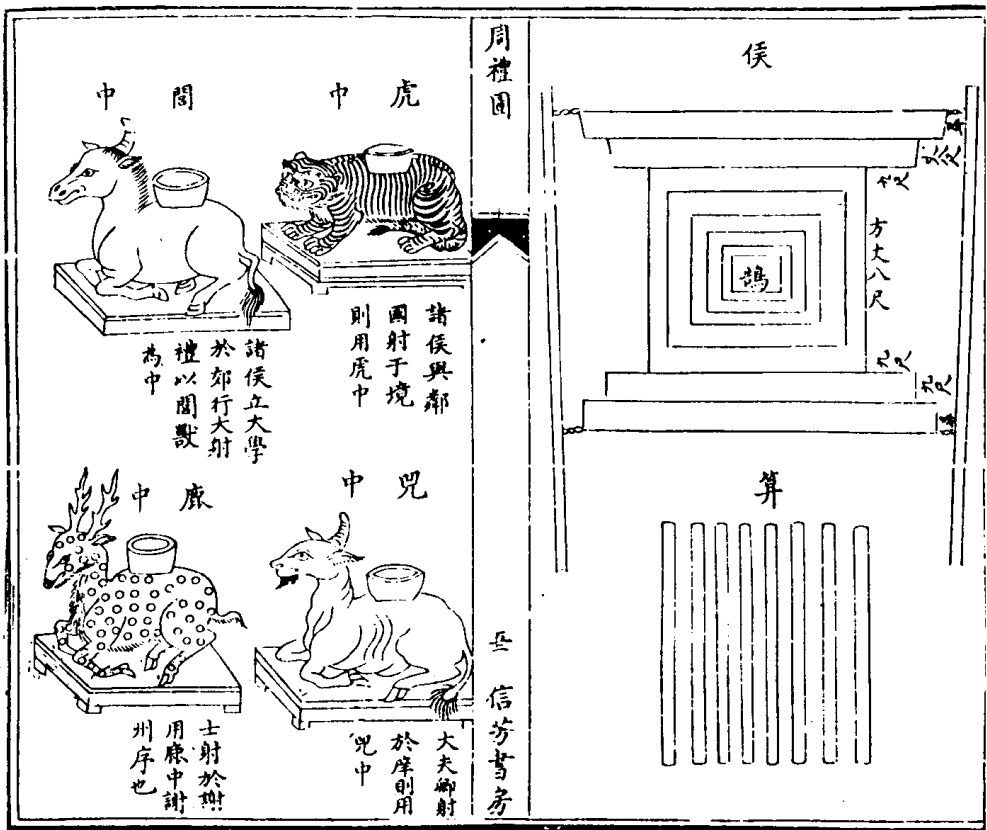

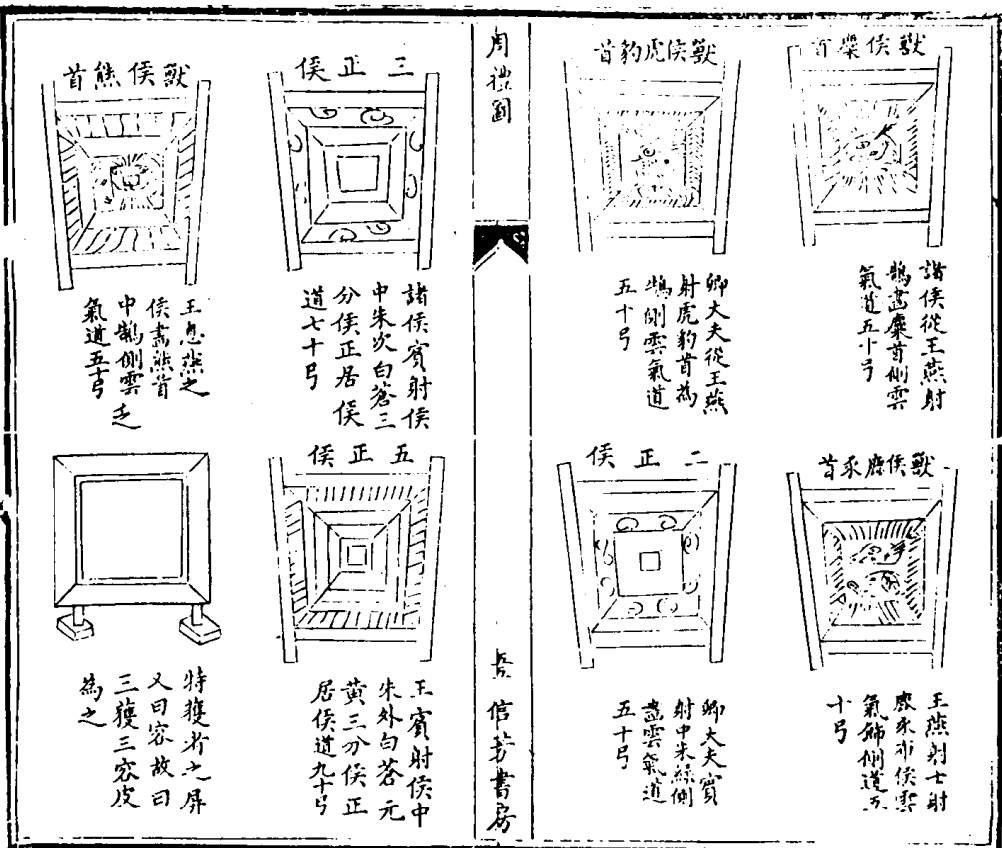
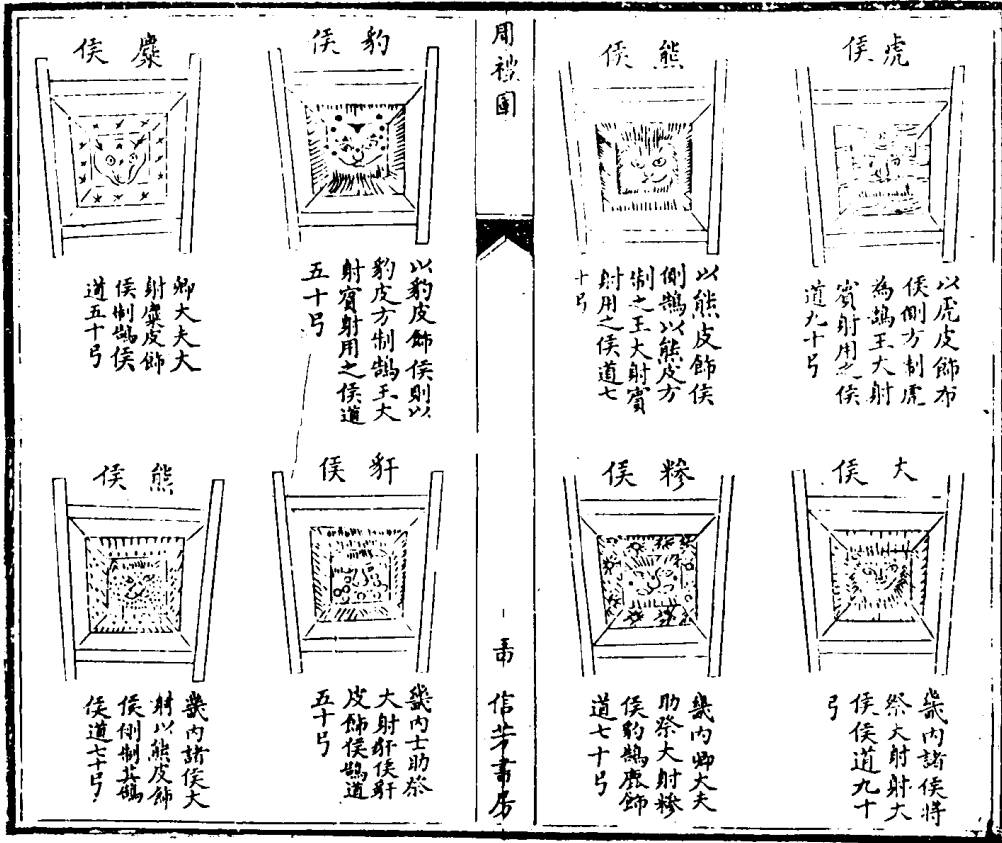

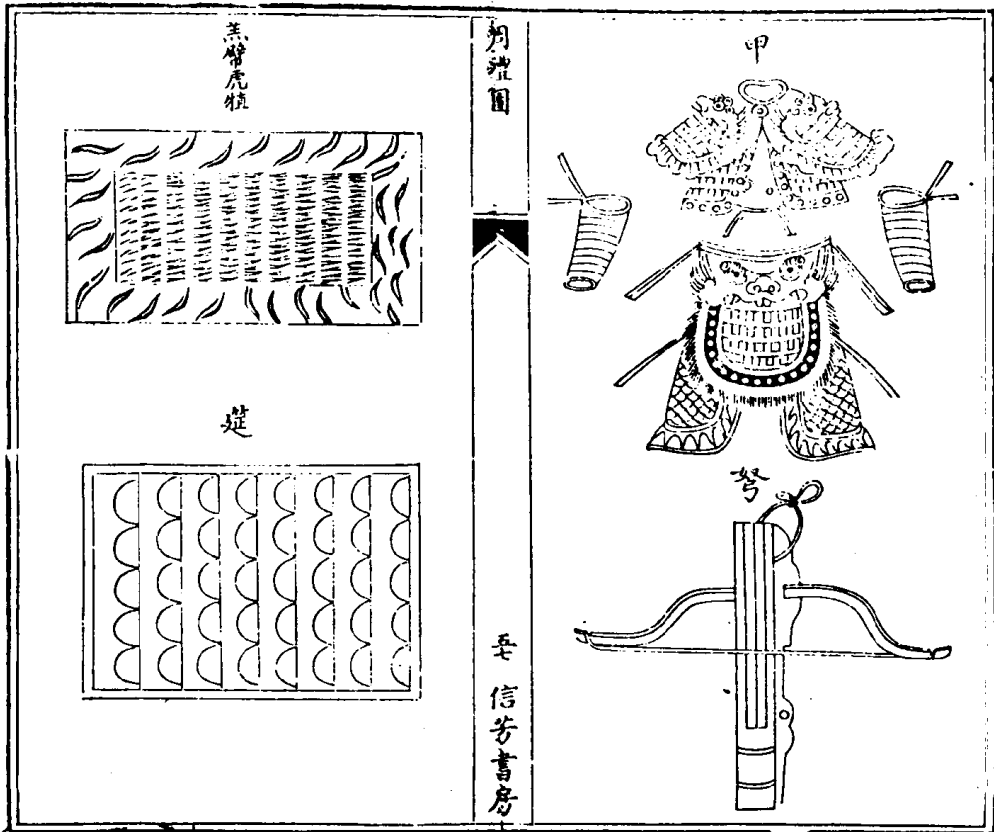
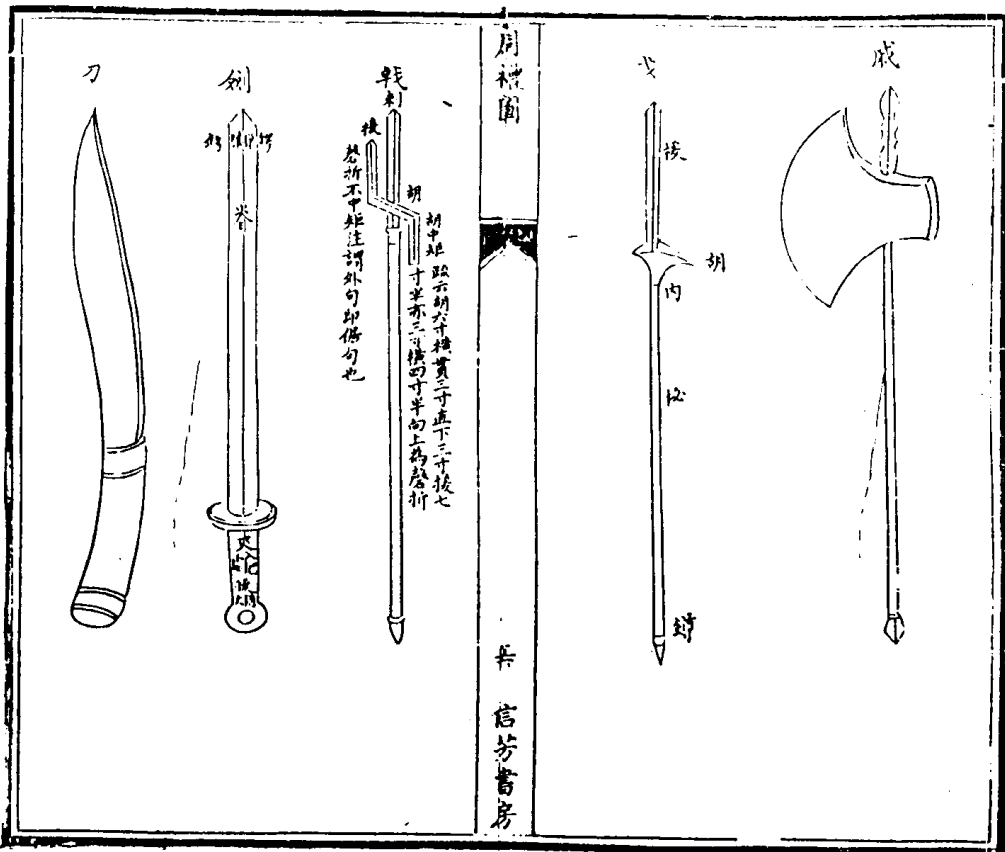

禮記圖

長泰楊魁植輝斗原輯

內孫王璋加卿

士端方卿 士遠用卿

男文源澤汪增訂

孫

士基系卿 士華灼卿

目錄

明堂大饗帝

郊祭

郊祭獻數

大祭備五齊

齊尊三貳

大祭備三酒

酒尊三貳

郊祭儀物

天子賜魯郊祀

天神之祀

地示之祭

人鬼之享

禮記圖

目錄

一 信芳書房

天子七廟

諸侯五廟

朱子周大禘圖

朱子周大禘圖

朱子周時禘圖

朱子周七廟圖

朱子周九廟圖

古廟制

古室制

壇

壇

社稷

宗廟大饗

五宗

天子諸侯禘禘時祭

禮不忘初

禮必祭先

周公明堂

月令摠圖

昏旦考中星

月令明堂

天子五門三朝

門制

冠服

養老

鄉飲

投壺

天子大射

賓射

燕射

射緝之等

射樂

射服

射侯

諸侯相朝大饗

諸侯遣臣相聘

燕禮

王制九命

王制開方

卿爵位

士爵位

天子習五戎

名數圖

當體之禮

內心之禮

非禮之禮

禮以義起

非古之禮

禮記圖

目錄

二 信芳書房

禮運總論禮

禮器總論禮

四代之制

五等禮文

律呂還為宮

武舞六成

龍龔虞

土鼓

黃桴

足鼓

極鼓

鼉

柷

楚焯

箎

諸侯茶

大夫笏

士竹本

偏

屨

元端

黼裘

童子緇衣錦緣

裳

禮記圖	繼總	象環	礪	繫泰	土牛	招搖	飛鴻
日錄	筭	金燧	刀	柶禁	陶植	青旗	虎皮
三信考書序	巾	木燧	遺	柶	柶	鳴鳶	龍跡
周弁	角	漆正委貌	毋追	太古冠二	冠	帶極帶	緇衣
周弁	角	漆正委貌	毋追	太古冠二	冠	帶極帶	緇衣
周弁	角	漆正委貌	毋追	太古冠二	冠	帶極帶	緇衣
周弁	角	漆正委貌	毋追	太古冠二	冠	帶極帶	緇衣

禮記圖				明堂大饗帝圖															
宗祀文王於明堂以配上帝宗對郊也郊以圓丘言宗以太廟言惟文王實可配上帝崔靈思執祖文宗武之言謂并武王配非也				<table border="1"> <tr> <td>祀</td> <td>服</td> <td>金</td> <td>奏</td> <td>執</td> <td>事</td> </tr> <tr> <td>五官之尸舞先五帝一祭五帝不視初為血</td> <td>祀之尸舞先大宗伯服</td> <td>其為其祀也五官乃</td> <td>其為其祀也五官乃</td> <td>其為其祀也五官乃</td> <td>其為其祀也五官乃</td> </tr> </table>				祀	服	金	奏	執	事	五官之尸舞先五帝一祭五帝不視初為血	祀之尸舞先大宗伯服	其為其祀也五官乃	其為其祀也五官乃	其為其祀也五官乃	其為其祀也五官乃
祀	服	金	奏	執	事														
五官之尸舞先五帝一祭五帝不視初為血	祀之尸舞先大宗伯服	其為其祀也五官乃	其為其祀也五官乃	其為其祀也五官乃	其為其祀也五官乃														
求神享神各有牛故牛人共求牛享牛禮神祀神各有玉於				<table border="1"> <tr> <td>祭</td> <td>祭</td> <td>祭</td> <td>祭</td> <td>祭</td> <td>祭</td> </tr> <tr> <td>祭</td> <td>祭</td> <td>祭</td> <td>祭</td> <td>祭</td> <td>祭</td> </tr> </table>				祭	祭	祭	祭	祭	祭	祭	祭	祭	祭	祭	祭
祭	祭	祭	祭	祭	祭														
祭	祭	祭	祭	祭	祭														
大宗廟作六器曰禮典瑞於兩圭四圭曰祀說者多併為				<table border="1"> <tr> <td>祭</td> <td>祭</td> <td>祭</td> <td>祭</td> <td>祭</td> <td>祭</td> </tr> <tr> <td>祭</td> <td>祭</td> <td>祭</td> <td>祭</td> <td>祭</td> <td>祭</td> </tr> </table>				祭	祭	祭	祭	祭	祭	祭	祭	祭	祭	祭	祭
祭	祭	祭	祭	祭	祭														
祭	祭	祭	祭	祭	祭														
故表而出之				<table border="1"> <tr> <td>祭</td> <td>祭</td> <td>祭</td> <td>祭</td> <td>祭</td> <td>祭</td> </tr> <tr> <td>祭</td> <td>祭</td> <td>祭</td> <td>祭</td> <td>祭</td> <td>祭</td> </tr> </table>				祭	祭	祭	祭	祭	祭	祭	祭	祭	祭	祭	祭
祭	祭	祭	祭	祭	祭														
祭	祭	祭	祭	祭	祭														

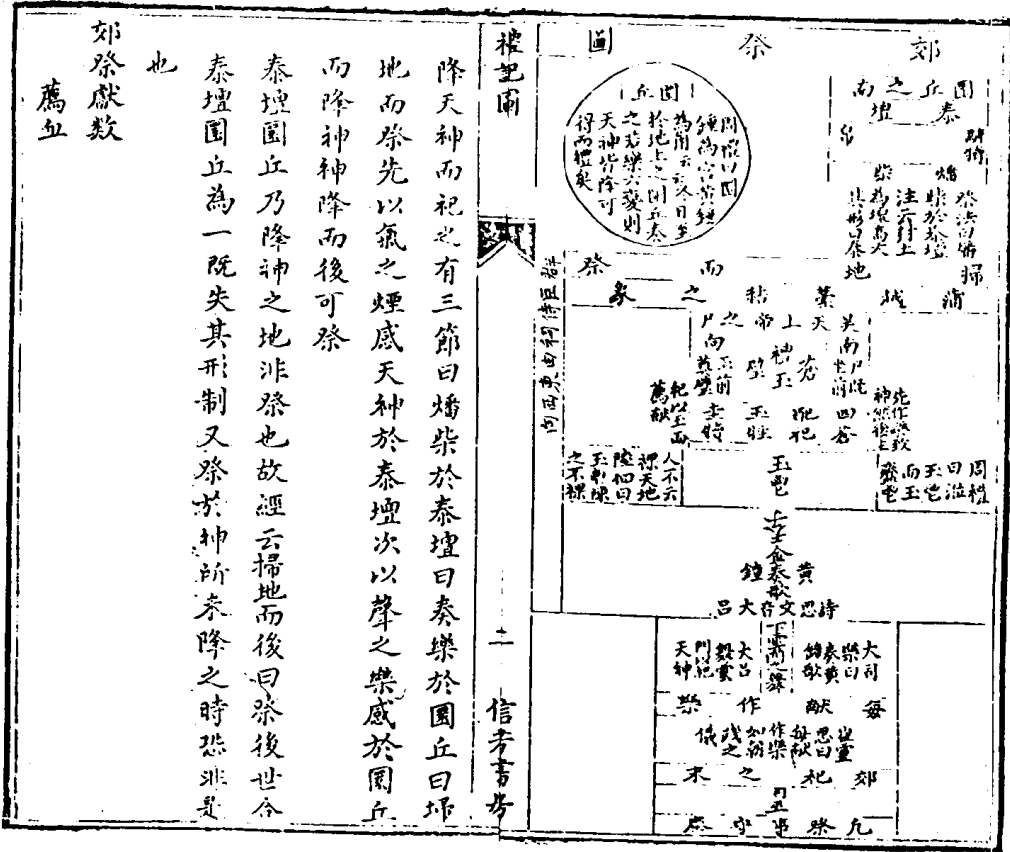

降天神而祀之有三節曰燔柴於泰壇曰奏樂於圓丘曰墀地而祭先以氣之煙感天神於泰壇次以聲之樂感於圓丘而降神神降而後可祭

泰壇圓丘乃降神之地非祭也故經云掃地而後曰祭後世今泰壇圓丘為一既失其形制又祭於神所未降之時恐非是也

郊祭獻數

薦血

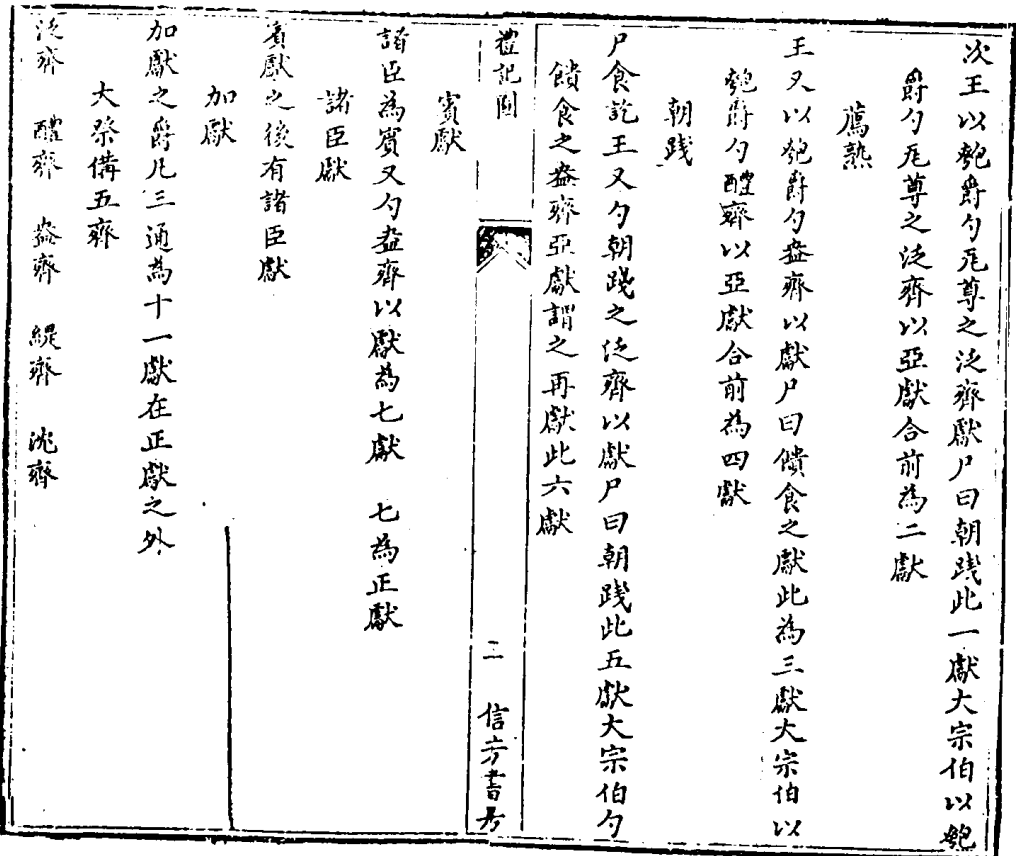

次王以饔餼勺瓦尊之泛齊以亞獻尸曰朝踐此一獻大宗伯以饔餼勺瓦尊之泛齊以亞獻合前為二獻

薦熟

王又以饔餼勺盞齊以獻尸曰饋食之獻此為三獻大宗伯以饔餼勺醴齊以亞獻合前為四獻

朝踐

尸食訖王又勺朝踐之泛齊以獻尸曰朝踐此五獻大宗伯勺饋食之盞齊亞獻謂之再獻此六獻

賓獻

諸臣為賓又勺盞齊以獻為七獻 七為正獻

諸臣獻

賓獻之後有諸臣獻

加獻

加獻之爵凡三通為十一獻在正獻之外

大祭備五齊

泛齊 醴齊 盞齊 緹齊 沈齊

齊尊三貳

泛齊四尊 醴齊四尊 盎齊四尊 緹齊四尊 沈齊四尊

瓦尊

大祭備三酒

事酒 昔酒 清酒

酒尊三貳

事酒四尊 昔酒四尊 清酒四尊 瓦尊

郊祭儀物

禮記圖

四 信芳書考

兩牲

肆師大紀用牲牲郊特牲用騂尚赤也是為騂牲此降神牲大
宗伯牲幣各放其羝之色牛人曰祭祀共享牛是為蒼牷此
祀神牲

兩樂

大司樂圖鐘為宮云云冬日至於地上之團丘奏之此降神樂

大司樂乃奏黃鐘歌大呂舞雲門以祀天神此祀神樂

兩玉

大宗伯曰以玉作六器以蒼璧禮天此禮神之玉典瑞曰四圭

有邸以祀天此祀神之玉

兩車

周禮祭天乘玉輅蓋祭日馭以出郊此即道之車禮記祭天乘
素車蓋祭時馭以赴壇此即事之車

兩服

祭之日王被袞以象天蓋祭日被以適郊即道服也司服王祀
昊天上帝服大裘而冕蓋祭時即事之服也

禮記圖

五 信芳書考

兩旗

周禮祭天王建太常蓋祭日建以適郊此即道之旗禮記祭天
王建大旂蓋祭時建以赴壇此即事之旗

天子賜魯郊祀

車玉輅 魯素車 旗太常 魯大旂 服裘冕 魯裘冕

郊園丘 魯東郊 月用子 魯孟春 日冬至 魯用辛

兆壇丘 魯埽地 帝祀昊天 魯祀蒼帝

禮諸侯郊者三祀宗夫子與之曰祀之郊也禹也宋之郊也

契也天子事守也魯則曰魯之郊禘非禮也周公其衆矣或
 援呂不韋春秋以為平王賜魯宰周公受亦難信要之公無
 親見伯禽拜賜之理秦以前君臣未遼絕或公沒成土賜不
 全象因借之然猶每事降殺者周公嚴名分之澤也

禮記圖					
天之神					
六天	昊天上帝	青帝	赤帝	白帝	黑帝
春	迎氣	東郊	祈穀	上帝	高禘
夏	迎氣	南郊	大雩	帝	祭暑
秋	迎氣	西郊	大饗	帝	祭月
冬	迎氣北郊	祀昊天上帝	帝	祈來年於天宗	司中司命
非時祀	大旅于上帝	類于上帝	升中	祭星	祭水旱
風師	兩師	中秋	享司	司人司祿	司實

禮記圖

六 信芳書考

禮記圖				地示之祭			
人之鬼				春			
春	禘	禘	禘	元日命	社	社	社
夏	禘	禘	禘	郊地	社	社	社
秋	嘗	嘗	嘗	社稷	社	社	社
冬	大飲燕	大飲燕	大飲燕	祭水	祭水	祭水	祭水
宗廟	宗廟	宗廟	宗廟	非時	非時	非時	非時
非時	非時	非時	非時	地示	地示	地示	地示
祀典	祀典	祀典	祀典	人大社	人大社	人大社	人大社
臣	臣	臣	臣	人祀典	人祀典	人祀典	人祀典

七 信芳書考

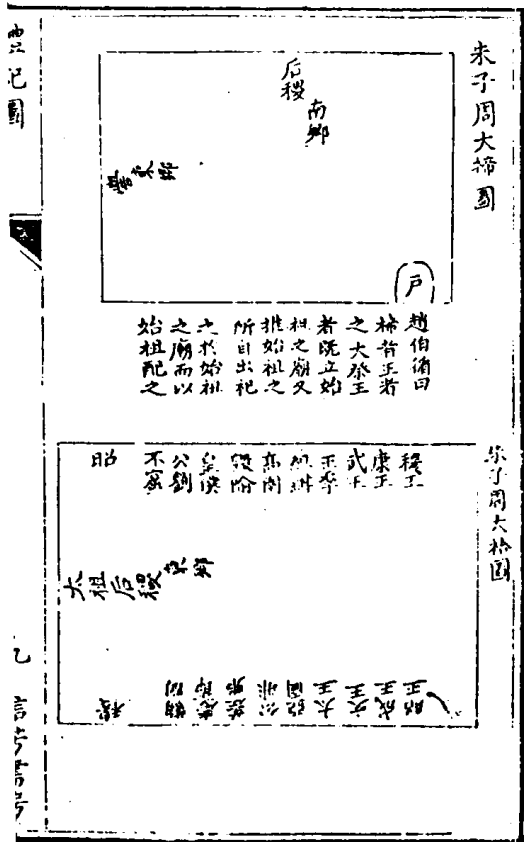
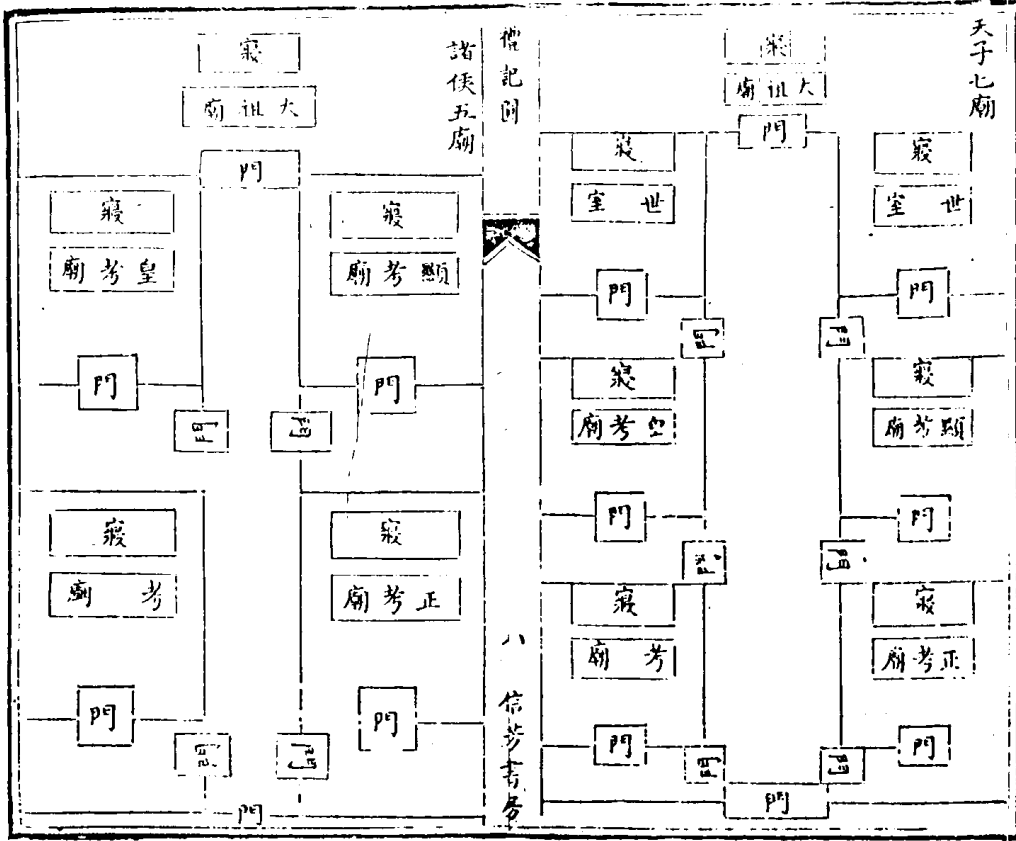

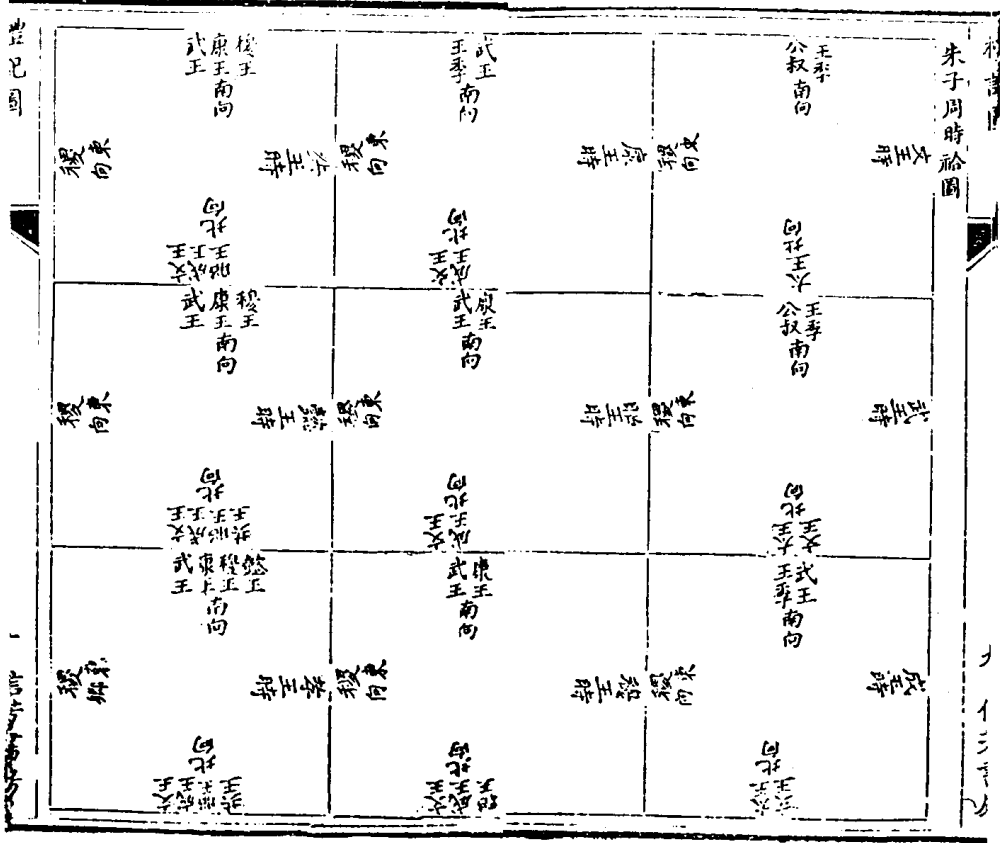

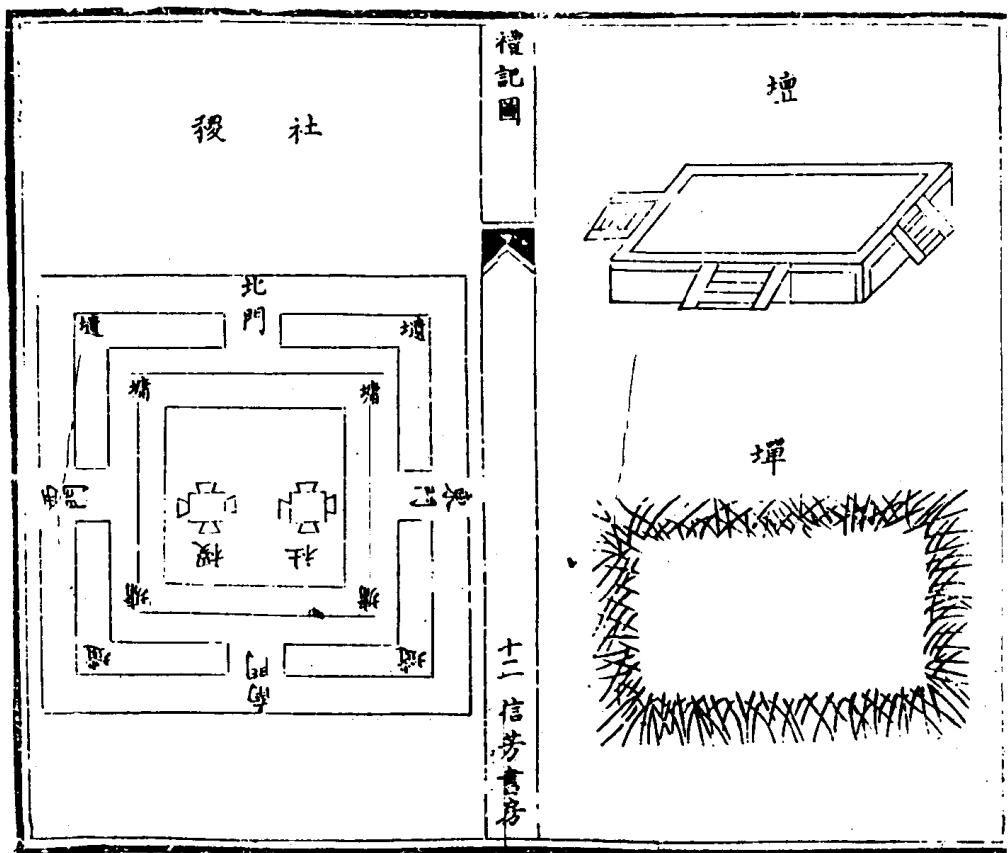
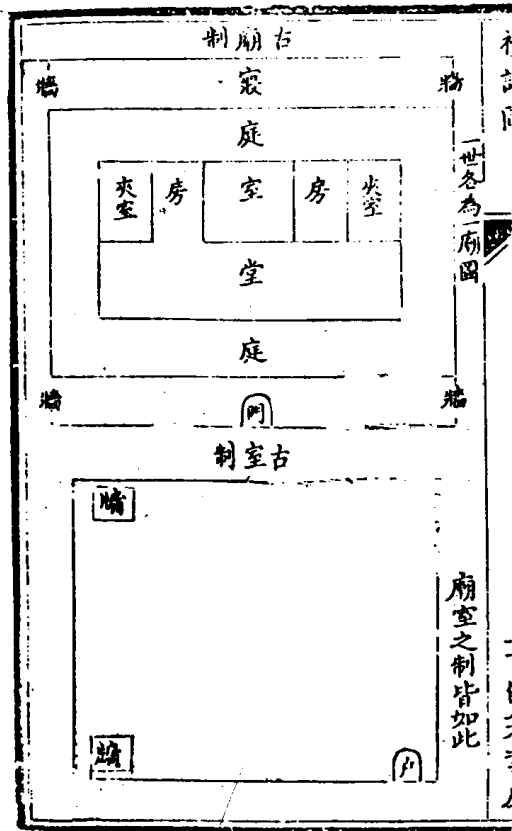

宗廟大饗圖



禮記圖

十三 信芳書房

武尊 五齊各三或九二十尊三酒各三或凡十二尊
 齊酒 元酒在室醴醖在戶粢醖在堂澄酒在下
 之味 王入秦王夏后入秦齊夏尸入秦肆夏牲入秦那夏賓
 入秦陔夏
 祀神 太祖詩思文先王公天作文王清廟武王執競及秦大
 武則許武他如大司樂
 送賓 賓出送以肆夏注云當作陔夏曰肆失之
 之樂 樂在廟門外正西禮謂枋之于東失之

五宗圖

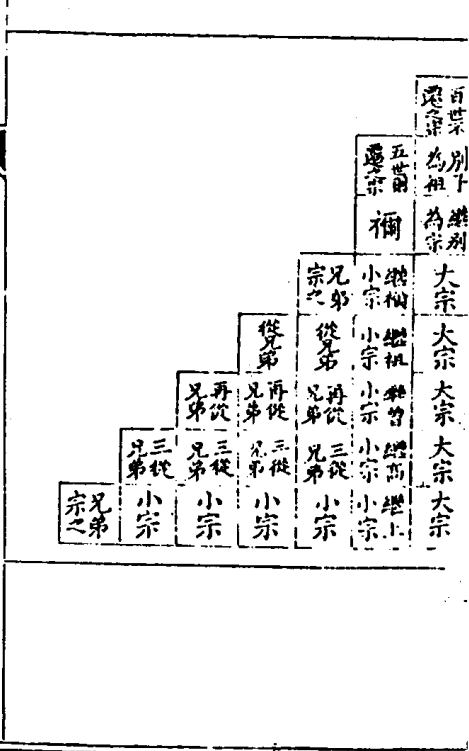

五

信芳書房

天子諸侯禘禘時祭之圖										
			諸侯		天子			諸侯		天子
	禘	禘	禘	禘	春		禘		禘	春
	禘	禘		禘	夏		如其禮 如王	春禘 而止	之几 歲禘	
	嘗	嘗		嘗	秋	禘		禘	禘	夏
	烝		烝	烝	冬	故曰 夏禘	二故曰 禘	不夏 禘	乃於 禘	先於 夏
	不烝 烝後	不烝 烝後	廢一 不嘗	廢一 不禘		一不 禘	禘	嘗	嘗	禘
	無禘	無烝	嘗禘	禘禘			禘而 祭後	先於 禘	乃於 禘	先於 秋
	故曰	故曰	故曰	故曰			禘	烝	烝	禘
	烝則	嘗則	禘則	禘則			禘而 祭後	先於 禘	乃於 禘	先於 冬

禮言區

禮三年一禘五年一禘大禘者毀廟與未毀廟之主合食於大祖禮大不可教而王制每當禘歲行之者三及又時祭四海其能來助乎注無明言第存其說以明天子諸侯禘祭時祭之隆殺而已其禘之歲一行三行之說與禘禘大小之辨於經無質

十一

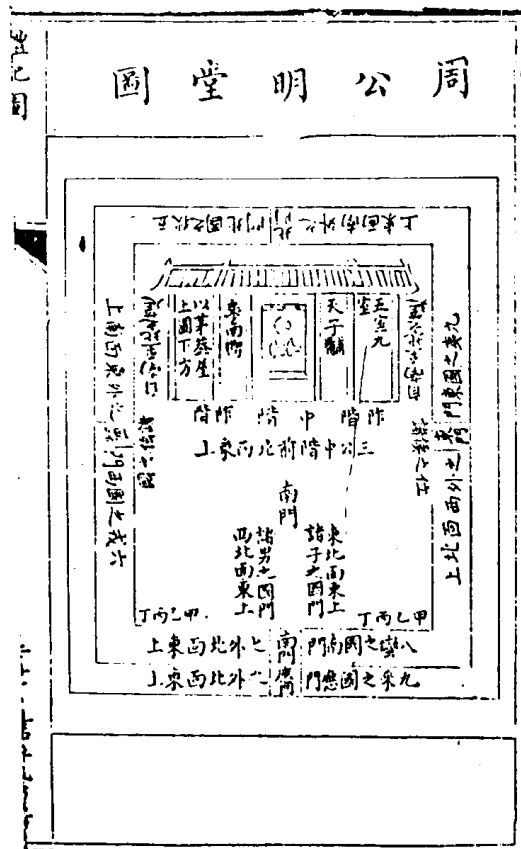
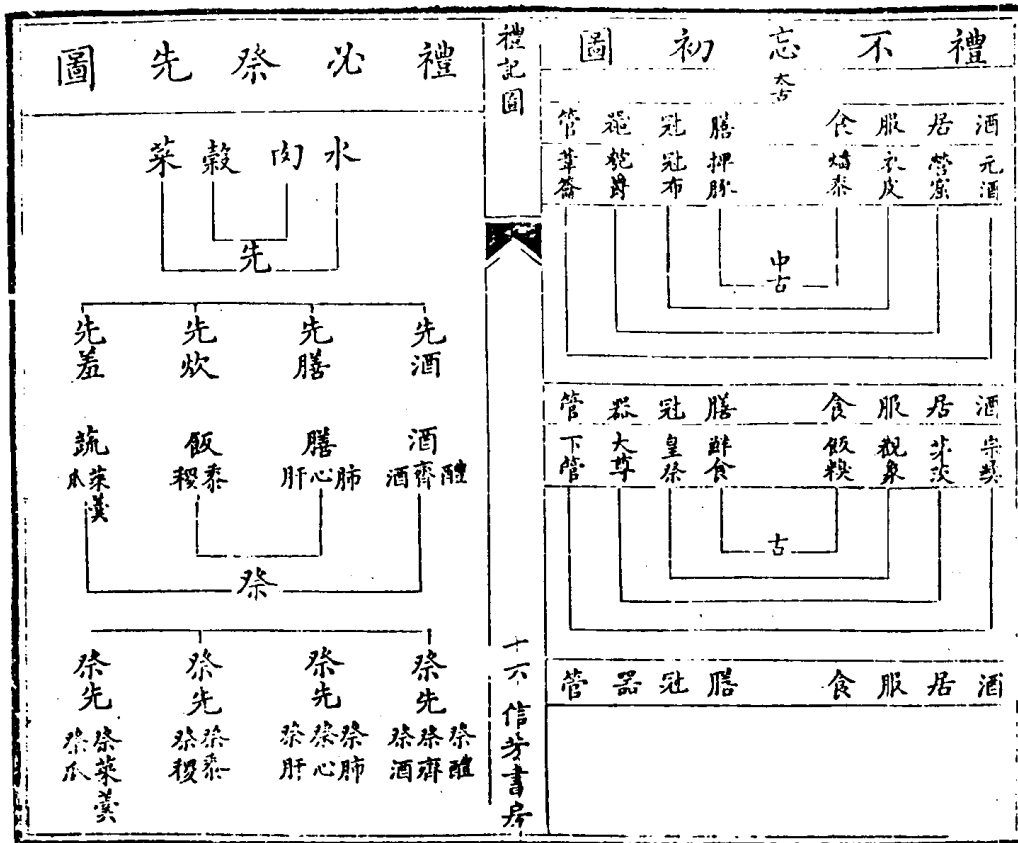

月令總圖

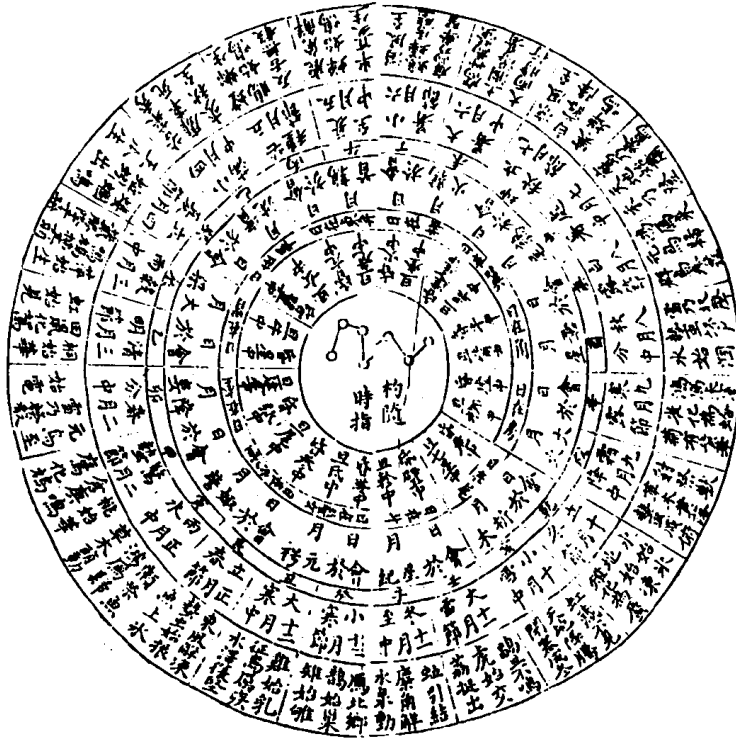

通記圖

十一 官芳書房

十七 竹芳書房

昏旦考中星圖



月令明堂圖

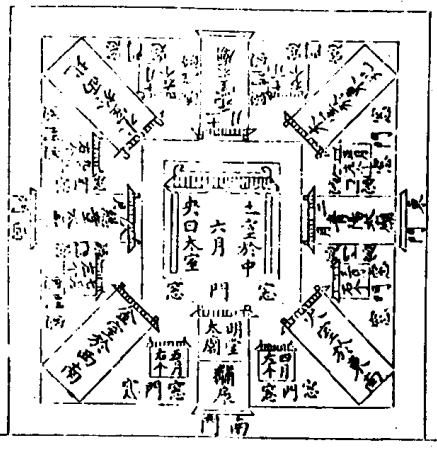

禮記圖

天行不息十二時之列舍皆迭午非常午線反則已辰之列舍必相繼正午月令但舉昏旦中星耳日右而轉列星附天左旋故昏中之星常在日在星之前以其附天先至旦中之星常在日在星之後以其附天後至前後之星多少不同者而星度相距有疎密疏云前星過午後星未午言中星難取也故月令或取列舍外星之所建或取列舍全度之七星至與堯典異者天運之差也故韋大象曰君子以治歷明時

十九 信芳書房

門制

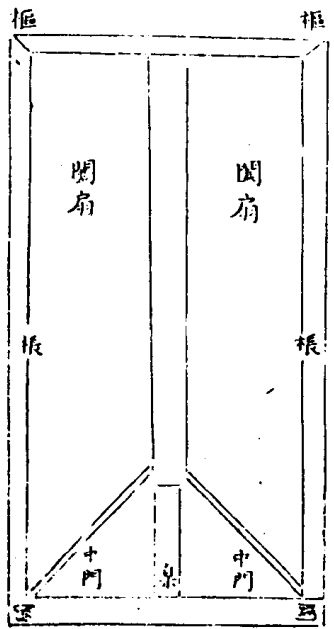

禮記圖

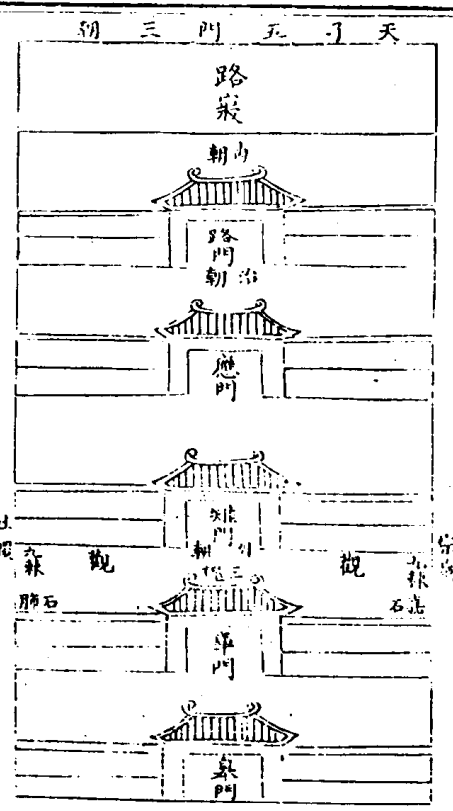

二十 信芳書房

禮記圖

冠服

將冠之服三三冠之冠

按禮將冠者絲衣紛絲衣者緇布衣而以朱錦緣之也紛束角也以朱錦為之也頰弁見於詩曰有頰者弁寶圭在首按其狀如今之拉髮耳大夫士之初冠無綫或云用此以綴其背而同之也緇冠有二其一無綫禮曰大占冠布齊則緇之其綫也夫子曰未之前聞也其一有綫禮曰緇布冠緇綫諸侯之冠或曰緇布冠本無綫而后世諸侯之用績緇夫子所以嘆也

初緇布冠
次皮弁
次爵弁
頰弁

絲衣 緇布衣用
未錦緣

緇布衣用
未錦緣

廿一 信芳書房

禮記圖

養老

正義養老禮如

養老有燕饗食周皆用之義宗謂春夏先饗後食秋冬先食後饗中皆燕饗樂而食。世子謂一舉事而衆皆知其德之備也木於孝弟則為慮之以本省其具則為愛之以敬親迎則為行之以禮親獻則為脩之以孝養合語則為紀之以義命諸侯行則為經之以仁割牲非如大饗之在麗碑則如鄉飲之於東方冕而搃于立在堂下冕因經文列於執醬執爵之次

正君享入門奏
肆及其坐於堂
老更與天子為
賓主必與康成
謂其禮之意如
鄉飲也

太學
禮畢天子正位
南面老更北面
後正君臣之位
故世子曰正君
臣之位貴賤之
等而上下之
義行矣

先老
釋菜
世子曰適東房
釋奠於先老

旅
正解
工
清廟
位

天子親迎
門

廿二 信芳書房

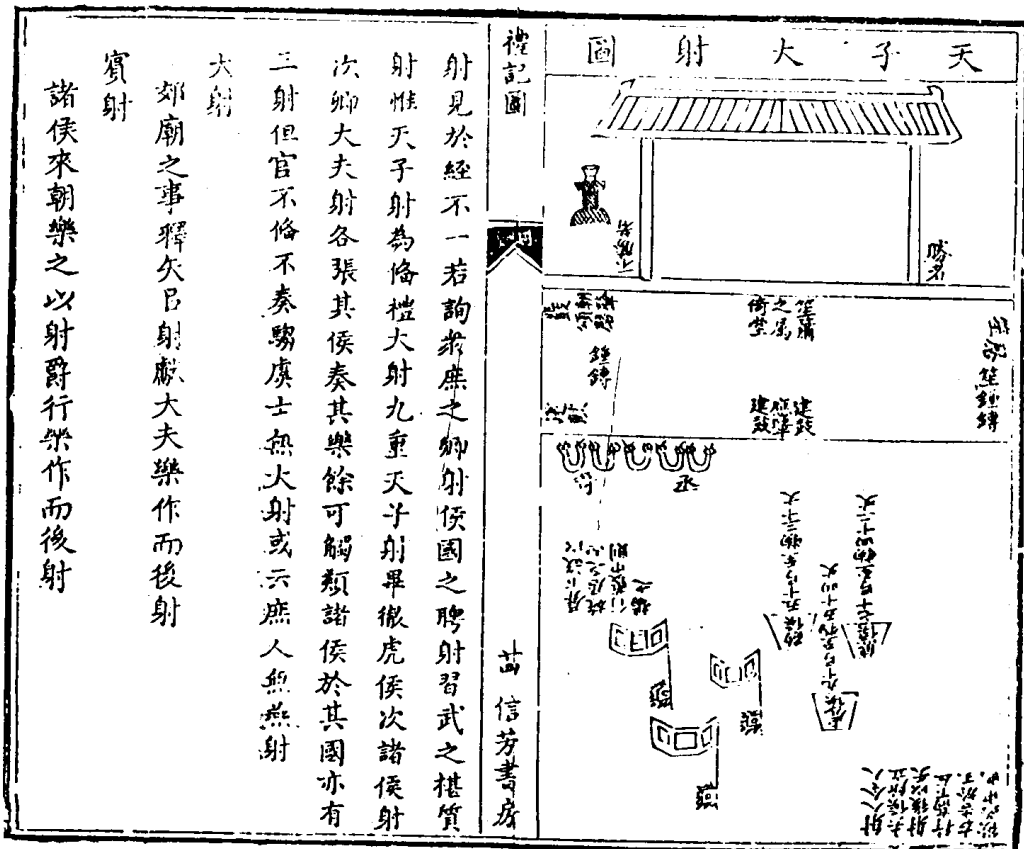
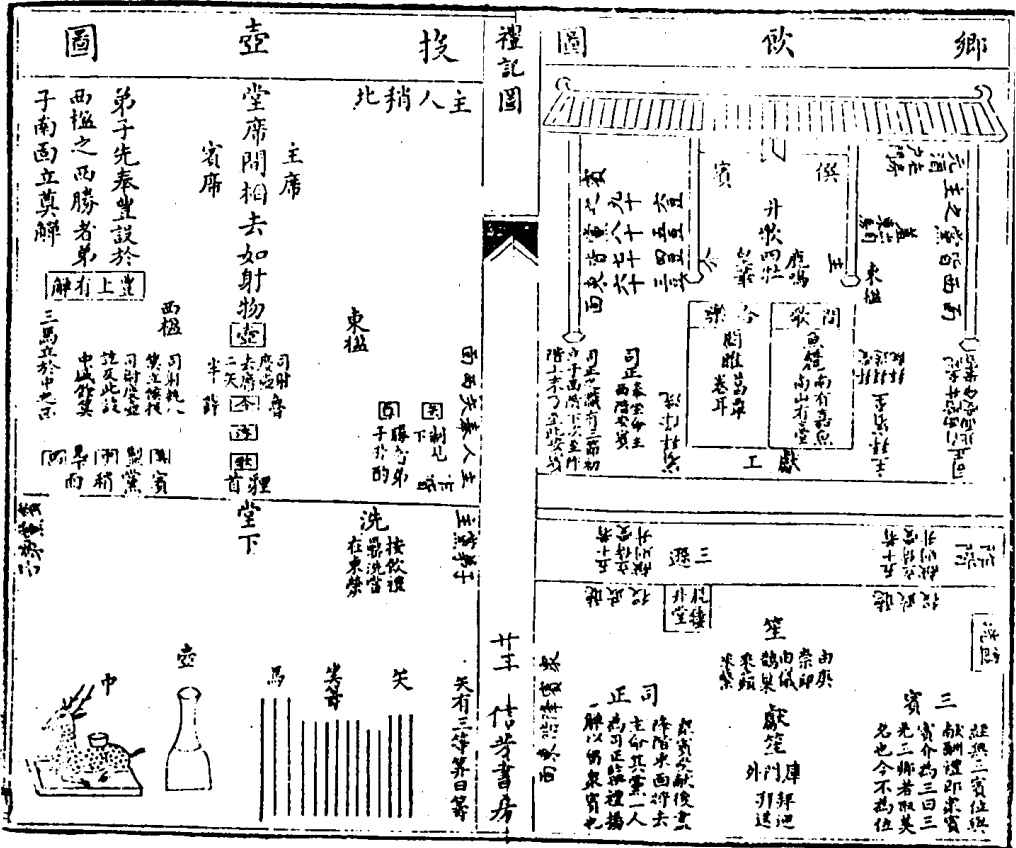

燕射

燕卿大夫樂之以射說屨升堂而後射

射耦之等

大司馬大射合諸侯之耦王六耦諸侯四耦孤卿大夫三

耦士二耦小司馬九射掌事如大司馬

射樂

樂師司樂掌其射事天子騶虞九節諸侯騶首七節大夫

米蘋五節士米蔡三節帥大射師替而歌射節

禮記圖

廿六 信芳書房

眡瞭

眡瞭賓射奏其鍾鼓

鍾師

鍾師掌金奏又凡射奏為射節

笙師

笙師凡饗射共鍾笙之樂

鐃師

鐃師鼓其金奏之樂賓射亦如之疑樂同而互見

射服

周官司服曰王饗射則鷩冕賈公彥在謂大射在西郊虞

庠故服鷩冕燕射在寢則朝服賓射在朝則皮弁服

射侯

大射用虎熊豹麋之皮飾其側而中又制皮為鵠王虎侯

諸侯熊侯卿大夫豹侯賓射用虎熊豹麋之皮飾其側

而中畫五色朱白蒼黃元以為正燕射畫熊麋虎豹麋

豕之形象王熊侯諸侯麋侯大夫虎豹侯士庶豕侯

禮記圖

廿六 信芳書房

弓

天子合九以成規諸侯合七以成規卿大夫合五以成規

士合三以成規

弓

王弓 弧弓 夾弓 庾弓 唐弓 大弓

矢

枉矢絜矢恒矢矰矢殺矢鏃矢第矢庠矢

每州方千里開方成一萬里二禮皆謂三等封九二百一十國其餘非山澤則附庸間田然周禮則用地二萬一千五百里禮記則用一萬二千三百里地不足其封若謂百里再開為千里則地又太廣若公止一開侯伯再是公得百里侯得四十里遠絕太甚况周所舊轉則已爵於商使爵過數則焉得而損新封則犬牙相制地形焉能必其方是不必深泥注家皆夙經文以渾合其數終亦不合今但存開方法餘俟博推

卿		士		爵		位	
次國	上卿	次國	上士	大國	中士	大國	上士
上卿	中卿	小國	上士	小國	中士	小國	上士
中卿	下卿	上卿	中士	上卿	下士	上士	下士
下卿	上大夫	中卿	下士	中卿	下大夫	中士	下大夫
		下卿		下卿		下士	

禮記圖

廿 信芳書房

天子習五戎圖

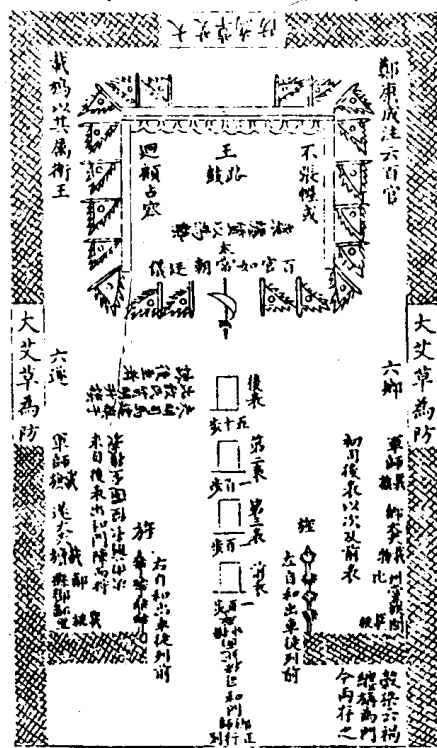

禮記圖

十一 信芳書房

振鐸之節
後表二表三表將作皆振鐸後表將狩亦振鐸

鳴鑼之節
後表鼓行二表鼓進三表鼓闕皆鳴鑼

坐作之節
初作乃坐待又鼓而作次作乃坐待又鼓而作三作運至後表乃坐待狩而作

發刺之節

鼓三阏則車各三發徒各三刺

擁鐸之節

禮言坐如初者二則撫鐸三鼓自後表至三表由四表還後表

皆有之也

鳴鏡之節

鏡雖與鐸鐸同辨用於大司馬然上四表卻軍而已餘三表不

卻軍不用

注云積三百五十步為三表蓋斷句之誤當以百步則一為

禮記圖

世三信芳書房

句則為三百五十步矣五禮精義之說亦然

月令司徒北面誓司馬陣前誓注云陣前南面也既南面專

命又北面尊君天子習戎也二禮互相發明

田獵之叙

天子殺畢下大綏諸侯殺畢下小綏大夫殺畢止佐車佐

車止則百姓獵

驅逆之車

既陳則田僕設驅逆之車舍逆取順也

致獲之旗

既弊則致所獲于虞旗下

田獵之祭

禮記圖

世三信芳書房

司馬職有司表貉于陳前月令既曰命主祠祭禽于四方

取禽以仁

王制曰天子不合圍留前而不麇不邛不殺胎不殀夫不

覆巢殺梁曰面傷不獻不成禽不獻又云過防弗逐蓋

習戎有防而獵無防殺梁之誤也姑併及之

用禽獲禽

中心死為上殺故為乾豆中解體死為中殺故為賓客中

腸肝胞死為下殺故充庖 誠左耳象折首大獸公之

獻小獸私之言私其縱

得禽以義

教梁曰射而中曰不得禽則得禽曰得禽而射不中則不得禽是知古之貴仁義賤勇力也蓋以射為仁義之習
田獵為勇力之事

禮記圖

廿四信芳書房

名數圖

二端

氣魄

二祀

門行

三德

知仁勇

三行

禮記圖

廿五信芳書房

安仁 利仁 強仁

三無私

天無私覆 地無私載 日月無私照

三孝

大孝不匱 中孝用誠 小孝用力

三終

工入聲歌 笙入間歌 合樂

三重

獻重於裸 聲重於歌 舞重於武宿夜

三重

夏禮 商禮 周禮

三祭

無聲之樂 無體之禮 無喪之祭

四學

東學 西學 南學 北學 見祭義注

四教

禮記圖

禮樂詩書

四靈

龜 龍 麟 鳳

五至

志 詩 禮 樂 哀

五祀

司命 中霤 國門 國行 公厲

五官

廿六信芳書房

司徒 司馬 司空 司士 司寇

五經

吉凶 軍 賓 嘉 見祭統注

五教

祀明堂 食五更 祀先賢 耕籍 朝覲

郊射 說劍 祀明堂 朝覲 耕籍

六府

司土 司木 司水 司草 司器 司貨

禮記圖

六太

太宰 太宗 太史 太祝 太士 太卜

六工

土工 金工 石工 木工 獸工 草工

六禮

冠 昏 喪 祭 鄉 相見

六君子 禹 湯 文 武 成王 周公

六音 鞀 鼓 柷 楬 壎 篪

廿七信芳書房

六成

武始北出再成城商三成而南四成南圖是疆五成分周
公左召公右六成復綴以崇天子

六弓

手弓 弧弓 夾弓 度弓 唐弓 大弓

七教

父子兄弟夫婦君臣長幼朋友賓客

七代

禮記圖

廿八 信芳書房

頌頌 譽 堯 舜 夏 商 周

七祀

司命中雷國門國行恭厲尸寗

七情

喜怒哀懼愛惡欲

八矢

枉矢 絜矢 恒矢 矰矢 殺矢 鏃矢 第矢 虛

矢

八培

先帝司畜農邦表綴貓虎坊水術

八政

飲 食 衣 服 事 為 度 量

九經

修身尊賢親親敬大臣體群臣子庶民來百工柔遠人懷

諸侯

十義

禮記圖

又廿八 信芳書房

父慈子孝兄友弟弟夫義婦聽長惠幼順君仁臣忠

十倫

鬼神之道君臣之義父子之倫貴賤之等親疎之殺爵賞

之施夫婦之別政事之均長幼之序上下之祭

當體之禮

大者不可損

天子之章十二

天子之鳥十二

天子之旒十二

天子之閑十二

天子之堂九尺

天子之車六馬

上公之豆四十

上公之享九牢

大祀之獻十二

大路之就十二

小者不可益

下士之廟一

下士之祀一

下士之章二

禮記圖

卅九信芳書序

下士之旒二

小祀之獻一

饗婦之獻一

庶人之妃一

小國之卿二

小祀之載一

束脩之物二

顯者不可揜

宗廟之假火牲

孤治之朝南面

享賓之樂金奏

致衆之會載旗

五帝之祀誓戒

諸侯之聘迎勞

賢能之書登府

號令之告揚庭

太平之治升中

宗祀之配明堂

微者不可大

士服之元無章

緇冠之加無綬

中饋之牲無豕

燕子之爵無旅

匹士之祭無牢

大夫之笏無象

大夫之門無塞

諸侯之燎無百

大夫之歸無滕

匹夫之祭無廟

禮記圖

四十信芳書序

內心之禮

少為貴者

介至九而天子無介牲至六而祭天特牲膳至六而天子

膳以犢享加薦而諸侯用灌也聘有圭幣而大夫聘以

脯醢食至三而天子之食一就至七而大路繁纓之一

就席至五重而鬼神之祭單揖至旅而諸侯之揖大夫

特玉有將幣而圭璋之達特

小為貴者

一升之爵小於觚而貴者之獻以之二升之罍小於角而尊者之獻以之五升之甒小於壺而君者之尊以之下為貴者

掃地卑也而郊天之祭則貴之廢禁卑也而諸侯之尊則貴之

素為貴者

無文野也而至敬之貴以之無容略也而父黨之貴以之不琢朴也而大圭之貴以之不和薄也而大羹之貴以之

禮記圖

四 信芳書房

越席陋也而大路之貴以之疏而禘勺惡也而犧尊之貴以之

非禮之禮

諸侯庭燎百大夫奏肆夏醜卒及尸君 魯郊禘朝覲大夫私

覲覲禮下堂 諸侯縣祭大夫臺門朝服以緇 元冠紫纓

大夫節稅 大夫游濯以朝私家設公廟 釋庫門內枋

東朝市西 大夫饗君卿卒而緇 行取七主諸侯相誅

吉五日過過 大夫其官祭冠及聲樂二夫人相為服冕葦

私藏 小功不稅 朝祥暮歌帛裹布喪有二孤 廟有二

主 小飲西奠 殉葬夫人不命於天子 機封 孺哀難

禮記圖

四 信芳書房

繼 廢輔設楹 齊衰以弔明祭兼用 大祥弗奠酬 說

衰與奠 為妾齊衰 擇地而葬 買地而葬 恭猶哭練

放酬許襲於床 喪悲如母 飢廢事飽忘哀鄉未葬鼓鐘

執喪佩玉 期喪請魯襲可除弗除畫官受弔 祝嘏辭

說藏於宗祝巫史購餘具祭冠哭卒呼滅 小飲襲菜而弔

君與僕雜居反柩受弔毋喪無相粥庶毋葬其母 小功

不為位

禮以義起

五絃之琴舜 制樂賞諸侯曼 諸侯冠禮 誓商人會周人
郊日以至周 秦老引年三工 作字用陶乾三王 百世
不亦同姓三王 合葬周公 佩象環孔子 相喪婦以孔子
柳馮朝服孔子 說驂舊館孔子 哭友賜氏孔子 郊日以
辛魯大蜡伊者練冠喪慈母魯威金華無辟伯禽 布幕衛
終幕魯 徒市魯狩練而旅剛魯昭惟殯敬姜 為王姬
大功魯莊 畢獻揚解晉平公 相禮由右泄柳之徒舍孫

禮記圖

四三 信芳書房

立子公儀仲子有爵侯杖叔孫武叔除喪深衣受弔文氏子
聚中以飯公羊賈為叔父齊衰中月禫孟獻子為志以三代公西赤
以殷公明保 魯婦繫帶壺駟之敗郭復蓋 升陞之敗官為
大夫服管仲士之有誅周人棺缺下殯史佚不喪出母子思
損喪由左子游 柩矣而離衛人君殺強大夫三桓為同
毋異父昆弟齊衰秋儀與燭柴滅文仲 榆沈設撥魯喪
非古之禮
喪冠反吉 大夫地禮 緇冠而組纆 給衰總裳 入太

廟說笏 合葵 脩墓 裝而墳 墳贈 惟殯 易墓
大裘 師而殺 無爵而誼 訃大夫而哭 冠而衛繼

禮記圖

四四 信芳書房

禮運總論禮圖
大積而不苑
十二章之降為九
十二律之還為宮
十二鼎之下為三
十二流之殺為二
並行而不認
居臣同朝而上下
深而通
深而鬼神得其饗
深而聲樂得其節
深而辨說得其黨
深而政事得其施
茂而有聞
六軍之會有級
諸侯之朝有位
兩君之見有儀
九族之服有世

賓主同階而左右
夫婦同門而內外
長幼同鄉而先後
細行而不失
庶人之祀有寢
庶子之獻有作
庶人之老有養
衆庶之朝有位

禮記圖

禮器總論禮圖

直而行
古之喪期無數
士之往見無介
之核無
之至敬無丈
曲而殺
內之諸侯無服

連而不相及
闕之內外不通
階之左右不移
席之上下不濺
行之先後不逆
動而不相害
師有九伐而不顛
田有三驅而不荒
衆有九比而不曠
刑有八紉而不泄

四五 信芳書房

擗而播

祭祀之惠必均
官守之祿必世
燕飲之酬必逮
國庶之老必養
推而進
學者之心喪師
王後之郊祭天

親之禮無服
王之六卿無世
命之三公無象
經而等

父母之喪皆衰
王侯之冕皆衮
卿士之冠皆元
孤卿之位皆棘

禮記圖

順而討

諸侯之章不兼
庶人之行不車
庶子之酬不旅
下士之廟不二

冢宰之攝視朝
長官之專達王
放而文

象之龍章象其變
旂之三辰昭其明
車之鸞和聲其義
位之柶棘表其德
放而不致

四六 信芳書房

牲之用積貴其純

酒之有元尚其質
器之用匏象其悵
圭璋特達稱其德
順而撫
君臣之分貴賤
父子之分尊卑
夫婦之分內外
長幼之分先後

禮記圖				四代之制圖										
豆	威	勺	爵	灌尊	尊	牲	祭時	尸	首薦	齊冠	祭冠	貴	尊	虞
	兩敦			泰				氣腥烟			皇	德		
裼	四璉	龍	飛	雞夷	山	元	闈	立	收	收	爵	命	身	
玉	六瑚	珣	筭	筭	著	白	陽	坐	聲	呼	呼	富	神	商
楸	八簋	蒲	爵	黃日	儀象	驛	月	旅酬	臭	弁	冕	親	鬼	周
				四七信考書卷										

禮記圖				四七信考書卷											
乘	俎	乘	鼓	鞀	綏	酒	祭	乘	俎	乘	鼓	鞀	綏	酒	祭
	梳														
驪	巖	龍	足	山	綱	明	心	驪	巖	龍	足	山	綱	明	心
輪	棋	崇	極	火	崇	醴	肝	輪	棋	崇	極	火	崇	醴	肝
駟	房	璧	垂	龍	璧	酒	肺	駟	房	璧	垂	龍	璧	酒	肺
				四七信考書卷											

五等禮文圖

天子	諸侯	卿大夫	士	庶人
摯	圭	鴈	雉	鷩
龍袞	黼	黻	元衣	
朱組纓	丹組纓		綦組纓	
球玉	象	魚須文竹	竹本象	
朱	朱	素	爵	
直	後方	前方後	前方後	

禮記圖

佩	白玉	山元玉	水蒼玉	瑞琬
帶	素米裏	素合素終	素不合終	居士錦
祭	天地四方	方祀山川	五祀	先
牲	犧牛	肥牛	索牛	羊豕
閏	左達五	房中五	於閏三	於坊一
射樂	騶虞	理首	采蘋	采芣
妃	后	夫人	孺人	婦人
				妻

五信芳書房

塞外屏

塞	外屏	內屏	簾	帷
千里	公侯百七十里	天子御視伯	天子元士	視附庸
九尺	男五十三丈視此	大夫視子男		
一	再	三	三	三
二十六	侯十六	上大夫八		
五重	侯十二	下大夫六		
九	三重	再重		
六	大國次國三	上大夫七		
	小國二	下大夫六		

禮記圖

廟	七	五	三	下土一
祀	七	五	三	上土二
殤祭	五	三	二	子
耕	三	三公五	九	子

五信芳書房

律呂還宮為圖

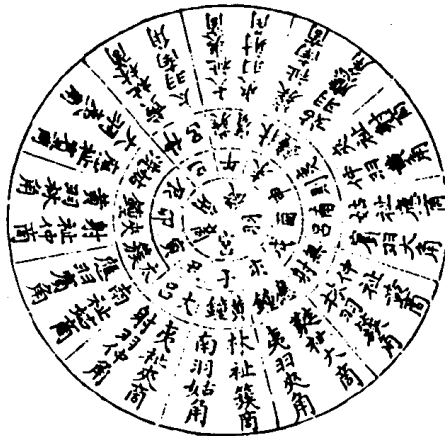

禮記圖

五十二信芳書房

五聲宮祉商羽角為次還相為宮皆取隔八相生謂如黃鐘初隔八生林鍾為祉再隔八生太簇為商三隔八生南呂為羽四隔八生姑洗為角餘皆倣此焦延壽京房輩五音之外復有變宮變祉十二律之外復有六十律三百六十音以當一歲之日先儒謂考於經而無據施於樂而不知附會之說也今皆不取

武舞六成圖

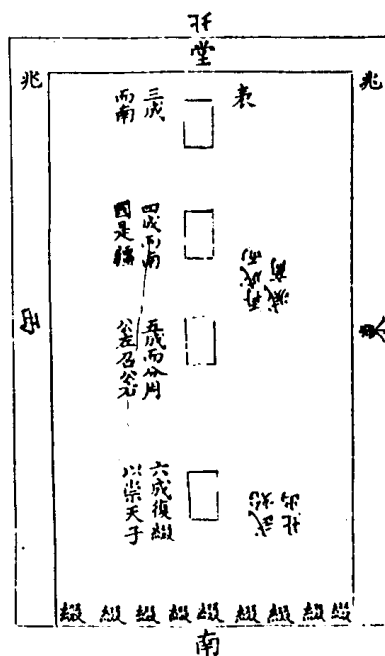

禮記圖

五十二信芳書房

龍翼虞

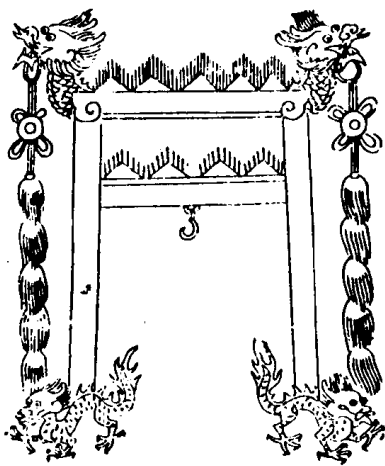

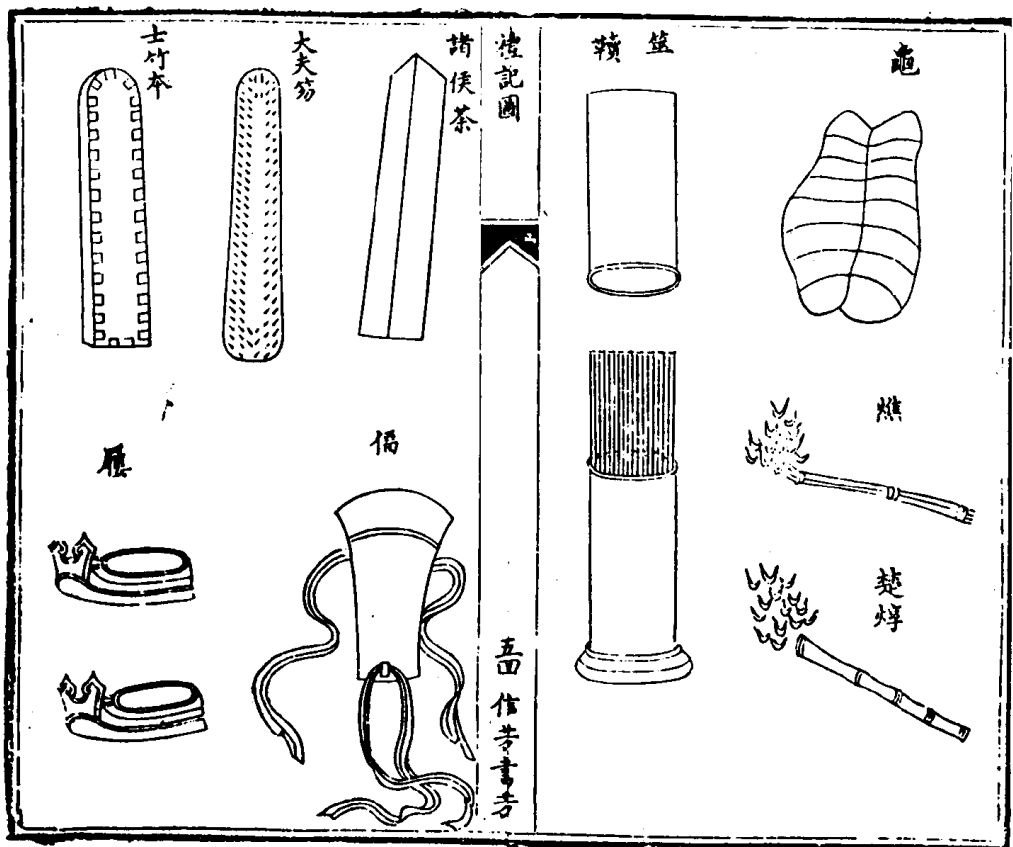
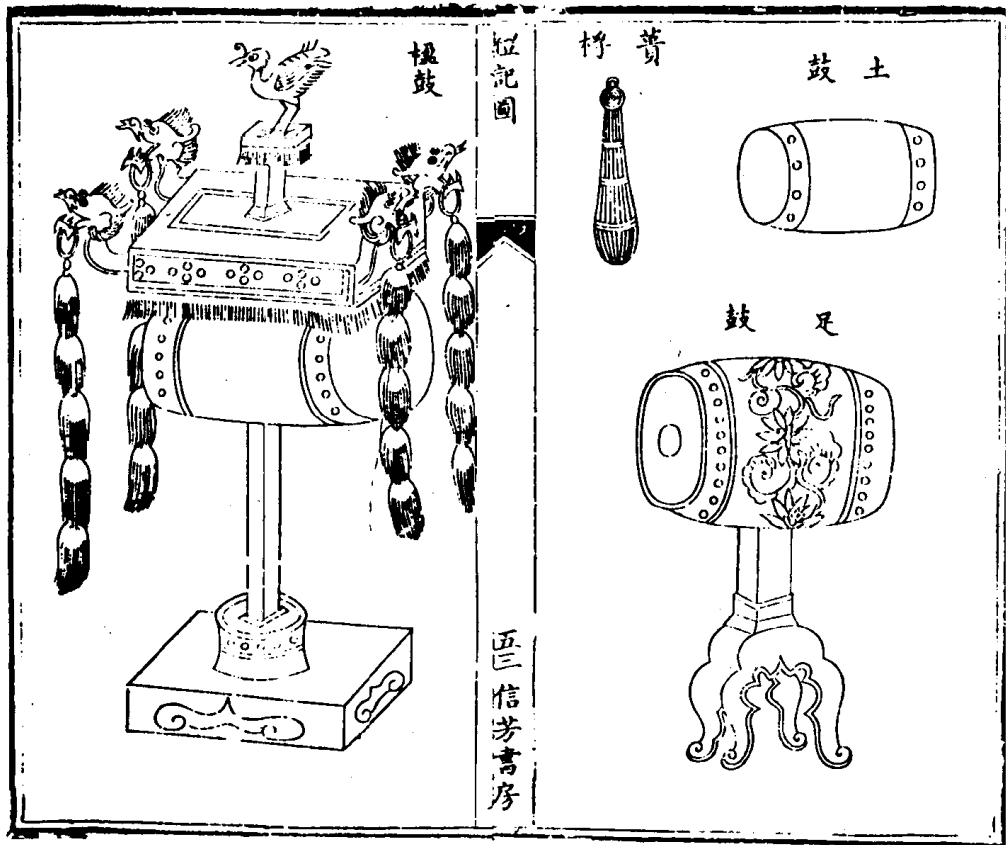

綠錦衣縐子童

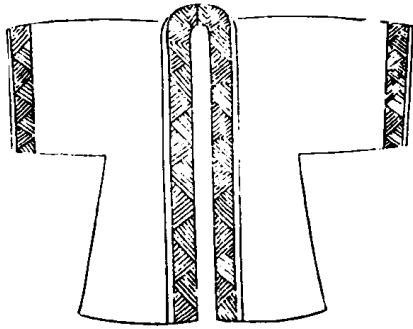

禮記圖

端元

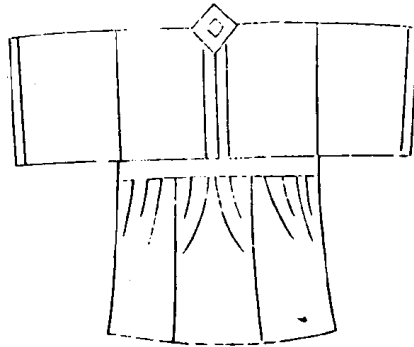

裘黼

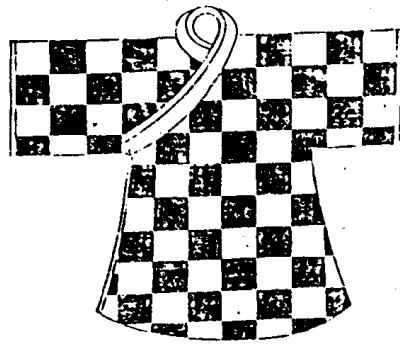

紳錦

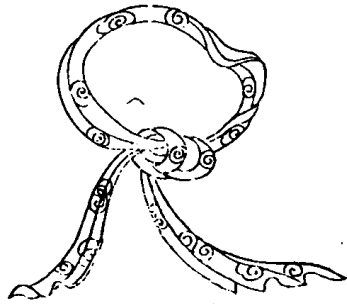

五 信芳書房

衣鞠

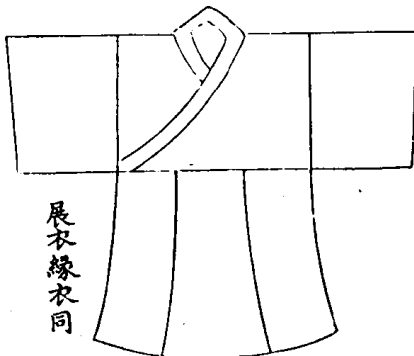

展衣緣衣同

禮記圖

裳

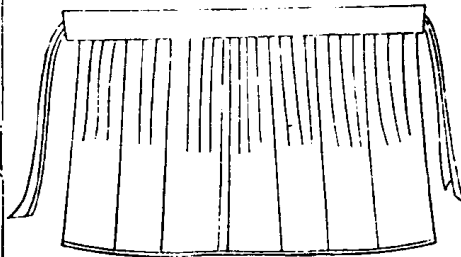

衣禕

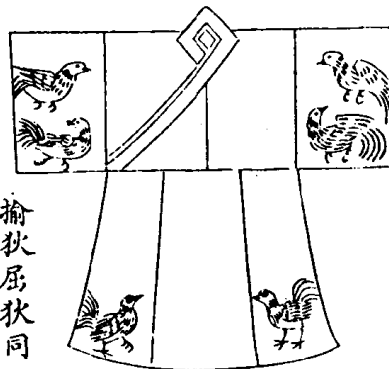

揄狄屈狄同

裘大



六 信芳書房

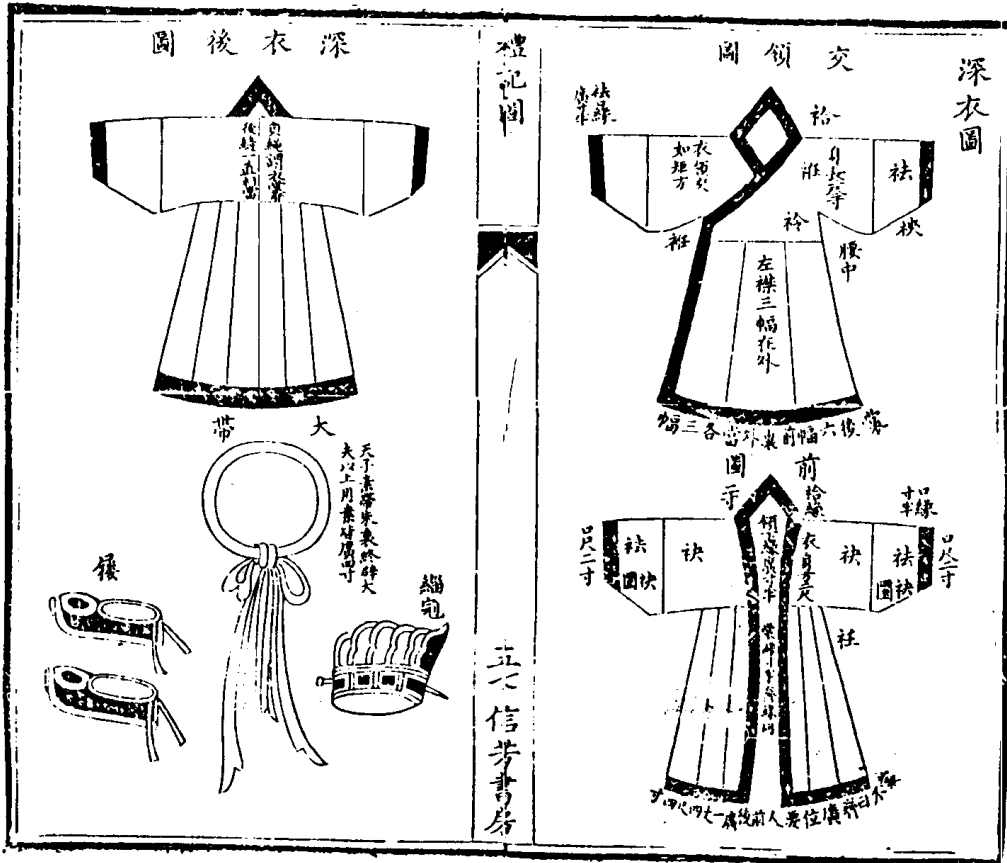

禮記圖

五二 信芳書房

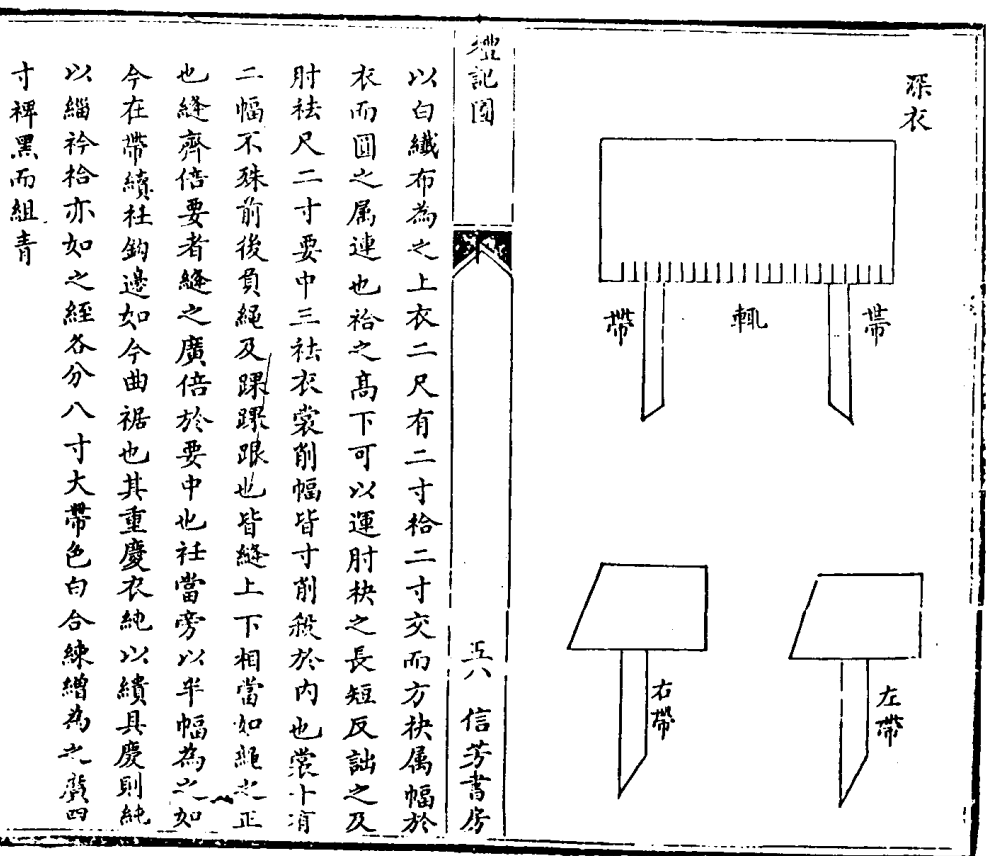

禮記圖

五六 信芳書房

以白織布為之上衣二尺有二寸袷二寸交而方袷屬幅於衣而圓之屬連也袷之高下可以運肘袷之長短反詘之及肘袷尺二寸要中三袷衣裳削幅皆寸削殺於內也裳十有二幅不殊前後負繩及踝跟也皆縫上下相當如繩之正也縫齊倍要者縫之廣倍於要中也袷當旁以半幅為之如今在帶續柱鈎邊如今曲裾也其重慶衣純以續具慶則純以緇袷袷亦如之經各分八寸大帶色白合練繒為之廣四寸禪黑而組青

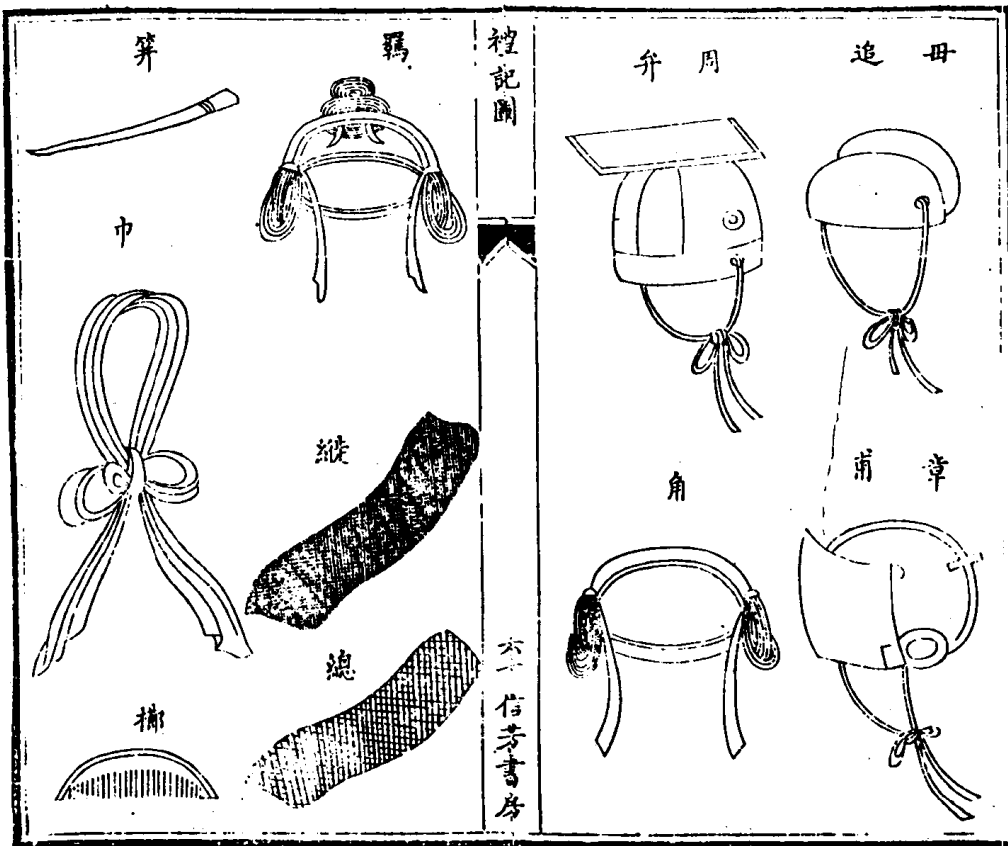
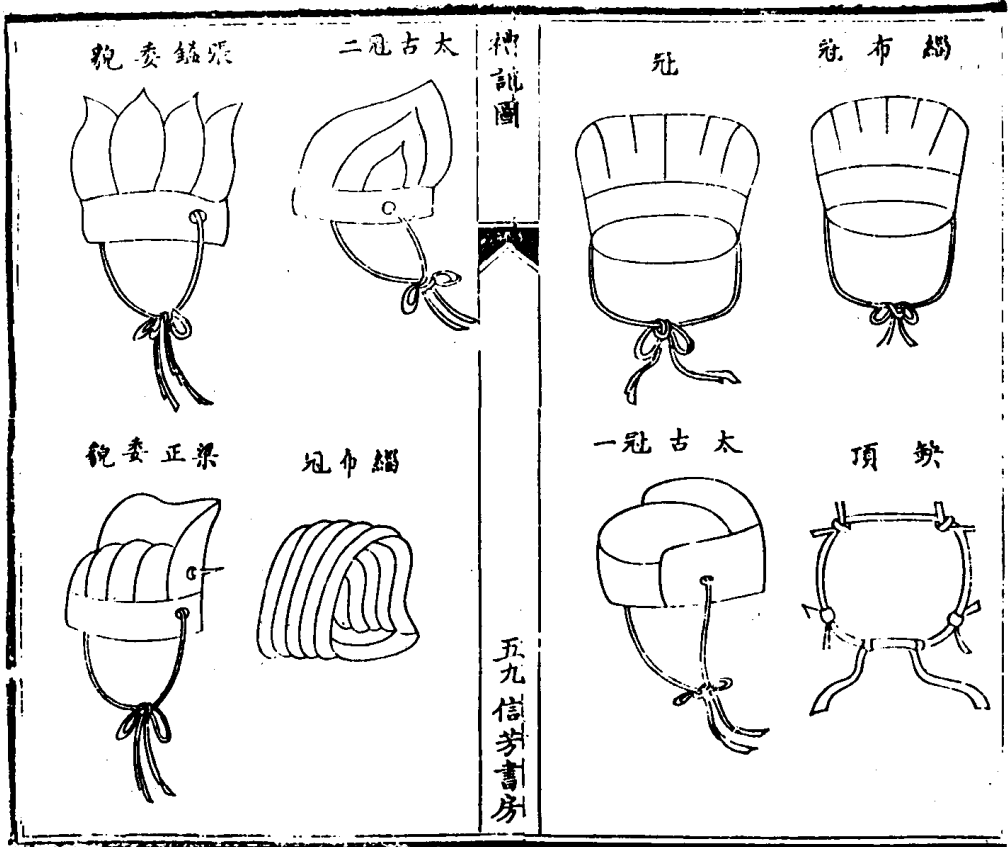

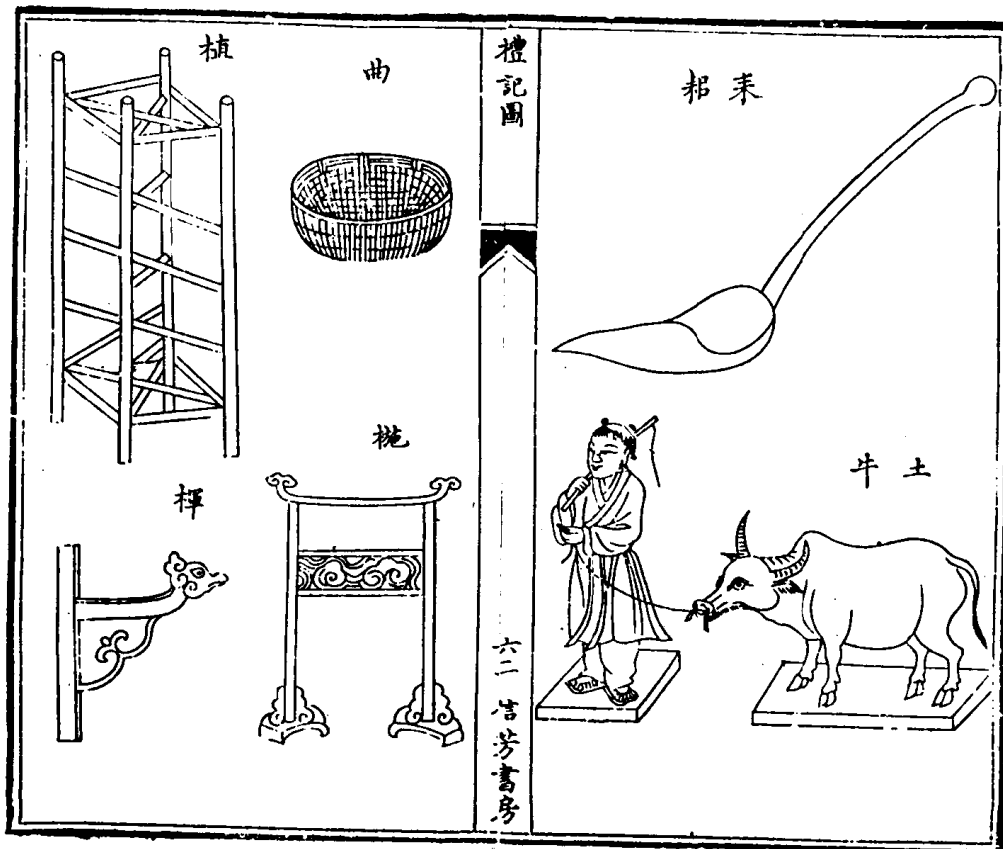
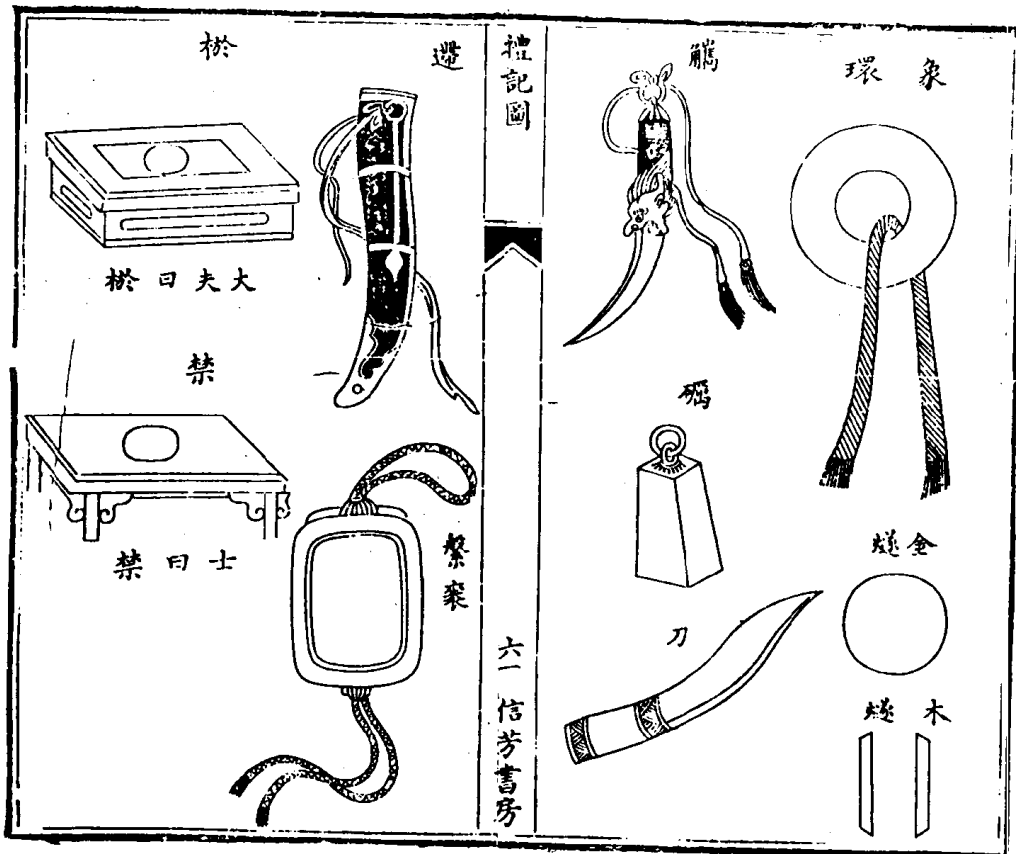

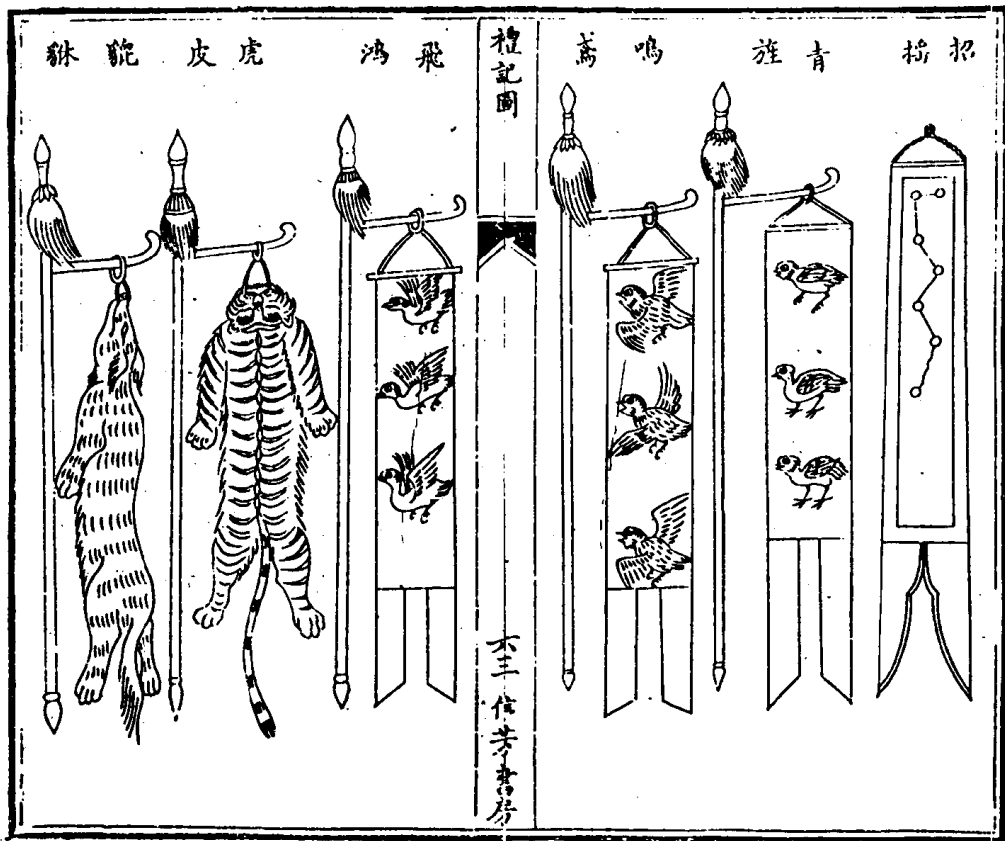

春秋圖		目錄	
附庸	夷狄諸種	諸國今所屬	魯一主一及
異姓爵不具	爵具姓不具	異姓爵姓具	姬姓爵不具
姬姓爵具	爵具姓不具	異姓爵姓具	姬姓爵不具
小邦世次	諸國今所屬	魯一主一及	魯一主一及
莒世次	薛世次	許世次	許世次
燕世次	吳世次	邾世次	邾世次
蔡世次	曹世次	鄭世次	鄭世次
衛世次	滕世次	陳世次	陳世次
列國相值世次	周世次	魯世次	魯世次
齊世次	晉世次	秦世次	秦世次
楚世次	宋世次	杞世次	杞世次
春秋之始	春秋之終	春秋總例	春秋總例
長泰揚魁植輝斗原輯	男文源澤汪增訂	孫士基柔卿	士達用卿
孫士基柔卿	士達用卿	士任伊卿	士任伊卿
士任伊卿	士任伊卿	士華灼卿	士華灼卿
士華灼卿	士華灼卿		

春秋會盟	齊盟	五霸
與盟	尊周之盟	衣裳之會
兵車之會	外楚之盟	朝聘志周待魯
魯事周	魯交列國	列國交魯
會盟志	攻伐志	八音八風
歲星	春秋二十一國年表	
周王族諸氏	魯公族諸氏	齊公族諸氏
晉公族諸氏	宋公族諸氏	衛公族諸氏
陳公族諸氏	蔡公族諸氏	鄭公族諸氏
曹公族諸氏	燕公族諸氏	恭公族諸氏
楚公族諸氏	吳公族諸氏	越公族諸氏
邾族氏	莒族氏	紀族氏
許族氏	虞族氏	虢族氏
諸小國族氏	諸國所都地理	諸國屬地

春秋圖

目錄

二 信芳書房

春秋	春秋始於隱公
春	左氏曰攝而不書即位
秋	公羊曰賢其讓
之	穀梁曰讓非其正以行小惠
始	杜預曰平王東遷之始正隱公讓國之賢君
	范甯曰於是接乎隱公遂因茲而托
	啖助曰幽厲雖衰雅未為風平王之初人習餘化及世變風移陵遲
	久矣若格以太平之政則比屋可封平王之遠而以隱公為始
春秋	春秋終於獲麟
春	左氏杜預曰感嘉瑞之無應曰所感而作所以為終
秋	公羊何休以麟為漢受命之瑞周亡天下之異夫子知將
	有國爭強秦項交戰劉氏乃立感泣而作春秋文成致麟
	穀梁范甯曰非狩而曰狩外其適也不曰來不外麟於中
	國也不言有不使麟不常於中國也
	學左氏者曰麟生於火而遊於土春秋禮脩火德而致
	又曰孔子作書麟為之至四靈王者之瑞故有素王

春秋圖

信芳書房

之

陳欽以為麟西方毛蟲金精孔子左言西方允為

劉向尹更始曰瑞災不兼麟為周異不得復為漢瑞應孔子而至

鄭眾賈逵服虔容曰自衛石魯修經已成麟感而至取麟

為水物故以為脩母致子之應

終 楊士勛曰詩終於麟趾春秋終於獲麟

春秋圖

春秋經例

元年春王正月十一 元年春王二月一 王正月九十三 王二月三十一

王三月十九 書月不書王百九 極書王四 極不書王十四

書正九十七 不書王一百四十五 書時四百六十九 書月三百三十八

書日三百九十二 不書秋冬三 書首首五十九 書非首首一

四時不具三 有月無首二 有日無月一 朔二 晦二

閏二 不視朔一 不告朔一 夏五 郭公一

宮廟十七 門一 廩一 廩一 新作三 內城二十三

二 信考書考

外城六 築八 浚毀墮二 祭祀九 大雪三十一

雩一 郊九 柱六 望三 蒐五 狩三 王狩一大 閏一

治兵一 寶龜四 禮樂三 賄賂九 來求三 錫命三 歸服一

日食三十六 地震五 山崩二 震電一 雨雪一 大雨雪二

大雨雹三 大雨一 雨一 不雨七 大水九 火災十二

無冰三 水冰一 隕霜二 星異四 大旱二 有年一 大有年一

無麥二 饑大饑三 告糴歸粟各一 糜莩夢鸛各一

石鳴二 雨蚤一 螟螽蟊四 震廟一 世嫡生一

春秋圖

三 信考書考

逆后二 后歸一 逆王姬一 王姬歸一 內女歸本國一

夫人內女歸宗國三 內逆女五 夫人至五 送女一 致女一

親夫人一 致夫人一 納幣二 外逆女四

內女歸五 求婦一 納幣一 內媵一 外媵三 魯大夫書法

天子所命大夫稱字一 諸侯之子稱公子十一 公子之子稱孫四

公孫之子受命稱二十七 身為大夫稱名五 大夫賢而稱子一

大夫沒而稱字一 君嗣四 列國大夫名數 齊二十七 晉四十七

宗三十三 衛三十三 鄭二十八 陳三十六

蔡十三	楚二十四	曾一	邾一	莒五	許二
秦二	吳一	紀一	鄆一	諸侯主名三十八	不序爵氏二十七
特書氏族七	特書十	獲書十二	使介並書四		
將副並書十二	王朝公卿書爵	宰三	公三	伯三	子四
王卿書氏二	大夫書字七	上士中士書名五	下士書八二		
王副二	王子六	五等邦君書爵	公五	侯十二	伯九
男二	中國附庸稱字三	諸侯稱名四	夷狄附庸二		
進點十一	夷狄二十一	命大夫稱字三	賢大夫稱字二		

春秋圖

諸侯之兄弟稱字三	大夫褒而稱字一	大夫既卒稱字二
強家世臣二	王者之後得自命官二	天王出一
入二	公居四	在四
次三	次侯一	觀二
公出而至於八十九	公至凡例	納幣一
如二十四會十三會不見	會吳一	會盟六
同盟九	與夷狄盟二	觀一
侯三	伐二	會伐十三圍一
會圍一	同圍一	會師一
救一	孫一	夫人如至一
內女至一	內大夫行人至三	書即位八
不書即位四	立二	納六
諸侯歸七	後歸四	大夫婦七

復歸一	獲	還四	公如京師一
諸侯來朝四十	大夫來聘七	王臣私聘一	外大夫來聘二十六
秦楚吳聘五	公如齊七	公如晉二十一	公如楚二
卿如五十七	大夫如五	公與夫人如一	外相如二
卿如京師四	公與王人諸侯盟一	公與諸侯盟三十五	公與諸侯大夫盟三
內大夫與諸侯盟八	外諸侯自盟十	公及外臣盟三	內與外盟不書公
內大夫外大夫盟七	外人自盟三	外大夫來聘而後盟五	同盟十六
與王臣盟六	來盟六	盟四	會盟一
不與盟一	外與戎狄盟一	齊命	會諸侯三十九
來十	遂事三十	會外大夫二	內大夫會外大夫十二
內大夫會外諸侯七	如會三	為安而會三	諸侯
外大夫自會一	會吳八	會戎狄一	外會一
會不見公一	夫人會四	夫人享一	公及夫人會二
會內女一	內伐二	伐我十七	
遇七	會弗遇一	內伐七	
外伐一百三十七	內侵七	侵我五	外侵四十三
		會侵三	

春秋圖

五 信若書考

春秋圖

圍我五 外圍二十六 會圍四 同圍一 內戰四 外戰十
 會戰三 內入七 外入二十一 內敗八 外敗八 獻捷二 成三
 次十二 遷十 取六 克一 降二 焚襲一
 潰四 滅二十二 取邑十三 取田五 歸邑二 歸田三 陽田一
 疆田一 乞師五 以師三 王師三 王田在師四 會師二 如師二
 取師三 棄師一 忘讎二十四 復讎二 軍中三 和師二 公孫一
 夫人孫二 外諸侯奔九 未踰年君奔三 王子奔二
 王臣奔一 內大夫奔六 外大夫奔四十七 以地來奔二

六 信芳書考

逃三 叛六 放三 去一 亡二 盜五 誘二 送三
 追二 公追二 弑君二十 葬五 討賊十四 與賊三十
 弑君及大夫三 君弑以薨君卒書七 葬二 公及夫人見殺以薨書二
 閭盜弑殺二 殺他國君七 葬一 殺子二 內殺公子二
 外殺世子兄弟五 外殺公子大夫四十三 殺他國人二 執諸侯十二
 執內女一 執內大夫行人四 執外大夫行人九 執以歸九
 畀一 舍一 肆一 亂二 唁三 天王崩九
 葬天王五 未踰年子卒一 王姬卒一 王臣卒二 葬二

春秋圖

列國相值世次圖

始元周 平王四十九年終五十二年 桓王元年至八年
 年已齊 僖公九年終十九年
 未終晉 鄂侯二年終六年 襄侯元年至六年
 魯隱公八年為曲沃武公元年
 十一 宋 穆公七年終九年 瑤公元年至八年
 年已衛 桓公十三年終十六年 宣公元年至七年
 已 陳 桓公二十三年至三十三年
 隱 蔡 宣侯二十八年終三十五年 桓侯元年至三十三年

公薨十一 葬公九 諸侯卒一百二十四 葬八十一
 魯大夫薨十 葬小君九 非夫人卒二 葬一 子卒三 內女卒七
 葬外夫人三 內大夫卒三十 葬外夫人一 歸迎奔來四
 會葬三 贈贈合遂四

七 信芳書考

春秋國										信芳書房																	
始元	年庚	年終	十八	斗丁	亥	桓	諡法	鄭	莊公二十二年卒三十二年	不尸	曹	桓公三十五年卒四十五年	其位	燕	穆侯七年卒十七年	曰隱	秦	文公十四年卒五十年家公元年至四年	楚	武王十九年卒二十九年	滕薛邾莒杞紀許七國見經年譜未詳						
周	齊	晉	宋	衛	陳	蔡	鄭	莊公二十二年卒三十二年	莊公三十五年卒四十五年	穆侯七年卒十七年	文公十四年卒五十年家公元年至四年	武王十九年卒二十九年	滕薛邾莒杞紀許七國見經年譜未詳	周	齊	晉	宋	衛	陳	蔡	鄭	莊公二十二年卒三十二年	莊公三十五年卒四十五年	穆侯七年卒十七年	文公十四年卒五十年家公元年至四年	武王十九年卒二十九年	滕薛邾莒杞紀許七國見經年譜未詳

春秋國										信芳書房																	
始元	年戊	年終	三十	二年	巳未	莊	諡法	鄭	莊公四十六年卒五十五年莊公元年至八年	服遠	曹	穆侯終十八年宣侯元年終十三年	曰桓	燕	桓侯元年卒四年	楚	秦	武公五年卒十二年出公元年終六年	武王二十年卒四十七年	滕薛邾莒杞紀許七國年譜未詳							
周	齊	晉	宋	衛	陳	蔡	鄭	莊公四十六年卒五十五年莊公元年至八年	穆侯終十八年宣侯元年終十三年	桓侯元年卒四年	武公五年卒十二年出公元年終六年	武王二十年卒四十七年	滕薛邾莒杞紀許七國年譜未詳	周	齊	晉	宋	衛	陳	蔡	鄭	莊公四十六年卒五十五年莊公元年至八年	穆侯終十八年宣侯元年終十三年	桓侯元年卒四年	武公五年卒十二年出公元年終六年	武王二十年卒四十七年	滕薛邾莒杞紀許七國年譜未詳

春秋圖					勝敵曹	莊公九年終三十一年僖公元年終八年昭公元年	
					克亂燕	桓侯五年終七年莊公元年終三十九年	
					曰莊秦	武公五年終二十年僖公元年終二年 宣公元年終十二年成公元年終二年 武王四十八年終五十二年文王元年終十五年 堵敖元年終三年成王元年終十年	
					楚	滕薛邾莒杞紀許七國年譜未詳 邠後為小邾邢二國見經年譜未詳	
始元	年庚	申終	二年	辛酉	閏	謚法	在國
周	齊	晉	宋	衛	陳	蔡	鄭
惠王十六年至十七年	桓公二十五年至二十六年	獻公十六年至十七年	桓公二十一年至二十二年	懿公八年終九年戴公其年立邢卒即立文公	宣公三十二年終三十三年	穆侯十四年至十五年	文公十二年終十三年

十 信芳書房

春秋圖					遭難曹	昭公二年至三年	
					曰閔燕	莊公三十年至三十一年	
					楚	成公三年終四年 成王十一年至十二年	
					秦	滕薛邾莒杞許邠邢八國年譜未詳	
始元	年壬	戌終	三十	甲午	僖	謚法	在國
周	齊	晉	宋	衛	陳	蔡	鄭
惠王十八年終二十四年襄王元年終二十六年	昭公二十七年終四十二年孝公元年終十年	獻公十八年終二十六年惠公元年終十四年 穆公五年為文公元年終九年襄公元年	桓公二十三年終三十一年襄公元年終十四年 成公元年終二十五年成公元年終八年	宣公三十四年終四十五年穆公元年終十六年 共公元年至五年	穆侯十六年終二十九年莊侯元年至十九年	文公十四年終四十五年穆公元年	

十一 信芳書房

春秋圖		忠信曹	共公二十七年終三十五年文公元年至九年
小心曹	昭公四年終十年共公元年至二十六年	接禮燕	襄公三十二年終四十年桓公元年至九年
畏忌燕	莊公三十二年終三十三年襄公元年至三十一	曰文秦	穆公三十四年終三十九年康公元年終十二年
曰僖秦	穆公元年至三十三年	楚	成公終四十六年穆公元年終十二年莊公元年至五年
	成王五十三年至四十五年		滕薛邾莒杞許小邾邠八國年譜未詳
			虞虢二國見經
始元周	襄王二十七年終三十四年頃王元年終六年		
年乙齊	昭公七年終二十年懿公元年終四年		
未終晉	襄公二年終七年靈公元年至十二年		
十八宋	成公十一年終十七年昭公元年終九年		
年壬衛	成公九年終二十六年		
子陳	共公六年終十八年靈公元年至五年		
文蔡	莊侯二十年終三十四年文侯元年至三年		
謚法鄭	穆公二年至十九年		

春秋圖

十二信芳書房

春秋圖		忠信曹	共公二十七年終三十五年文公元年至九年
始元周	匡王五年終六年定王元年終十六年	接禮燕	襄公三十二年終四十年桓公元年至九年
年癸齊	惠公元年終十年頃公元年至八年	曰文秦	穆公三十四年終三十九年康公元年終十二年
丑終晉	靈公十三年終十四年成公元年終十年景公元	楚	成公終四十六年穆公元年終十二年莊公元
十八宋	文公三年至二十年		至五年
年庚衛	成公二十七年終三十五年穆公元年至九年		滕薛邾莒杞許小邾七國年譜未詳
年陳	靈公六年終十五年成公元年至八年		
宣蔡	文侯四年終二十年景侯元年		
謚法鄭	穆公四年終二十二年靈公元年襄公元年至十		

春秋圖

十一信芳書房

		善問曹 文公十年終二十三年宣公元年至四年	
		周達燕 桓公十年終十六年宣公元年至十一年	
		曰宣秦 共公元年終四年桓公元年至十四年	
		楚 莊王六年終二十三年	
		滕薛邾莒杞許小邾七國年譜未詳	
春秋圖	十四 信芳書房		
始元周 定王十七年終二十一年簡王元年至十三年	年辛齊 頃公九年終十七年靈公元年至九年	未終晉 景公十年終十九年厲公元年終八年	十八宋 文公二十一年終二十二年共公元年終十三年
年戌衛 穆公十年終十一年定公元年終十二年	子陳 成公九年終二十六年	成蔡 景侯二年至十九年	諡法鄭 成公十五年終十八年悼公元年終二年

		安民曹 宣公五年終十七年成公元年至五年	
		立政燕 宣公十二年終十三年昭公元年終十三年武公元年	
		曰成秦 桓公十五年終二十八年景公元年至四年	
		楚 共公元年至十八年	
		滕薛邾莒杞許小邾六國年譜未詳 八年為杞桓公二年 六年為吳壽夢元	
春秋圖	十五 信芳書房		
始元周 簡王十四年終十七年靈王元年至二十七年	年巳齊 靈公十年終二十八年莊公元年終六年	丑終晉 悼公元年終十五年平公元年終十六年	三十宋 平公四年至三十四年
一年衛 獻公五年至十八年廢公元年終十二年	巳未陳 成公二十七年終三十年哀公元年終二十七年	襄蔡 景侯二十四年終四十九年靈侯元年	諡法鄭 成公十三年終十四年僖公元年終五年

春秋圖										因事			
始元	年庚	中終	三十	二年	辛卯	昭	昭	昭	昭	昭	有	有	有
周	齊	晉	宋	衛	陳	蔡	鄭	鄭	鄭	鄭	燕	秦	曹
景王四年終二十五年敬王元年至十年	景公七年至三十八年	頃公元十七年終二十四年定公元元至二年	平公元三十五年終四十四年元公元年終十五年	景公三年終九年靈公元元至二十五年	哀公二十八年終三十五年惠公元元至二十四年	重侯二年終十二年平侯元年終九年	悼侯元年終三年昭侯元年終九年	獻公五年終十四年	獻公五年終十四年	獻公五年終十四年	武公元二年終十九年文公元年終六年	懿公元五年至三十五年	成公六年終二十三年武公元元至十三年
十六 信芳書房										滕薛邾莒許小邾六國年譜未詳			

春秋圖										威儀			
始元	年壬	辰終	十五	年丙	午	定	定	定	定	定	昭	昭	昭
周	齊	晉	宋	衛	陳	蔡	鄭	鄭	鄭	鄭	燕	秦	曹
敬王十一年至二十五年	景公三十九年至五十二年	定公三年至十七年	景公八年至二十二年	靈公二十六年至四十年	惠公二十五年終二十八年僖公元年終四年	昭侯十年至二十四年	昭侯十年至二十四年	昭侯十年至二十四年	昭侯十年至二十四年	昭侯十年至二十四年	惠公四年終九年平公元年終七年	共公元三年終五年平公元年終十四年	景公三十六年終四十年哀公元元至二十七年
十七 信芳書房										滕薛邾莒許小邾六國年譜未詳			

安民	曹	魏公元年終四年靖公元年終四年
大寇	燕	平公十五年終十九年簡公元年至十年
曰定	秦	哀公二十八年終三十六年惠公元年至六年
	楚	昭王七年至二十一年
	吳	閔閔六年終十九年夫差元年
	杞	悼公終十年終公十一年
	滕	滕薛邾莒許小邾六國年譜未詳
	越	十四年為越勾踐元年
春秋圖		
始元	周	敬王二十六年至三十九年
年丁	齊	景公五十四年終五十八年孺子元年
未至	晉	悼公元年終四年簡公元年終四年
十四年	宋	定公十八年至三十一年
康申	衛	景公二十三年至三十六年
獲麟	陳	靈公四十一年終四十二年出公元年至二年
哀	蔡	閔公八年至二十一年
詒法	鄭	昭侯二十五年終二十八年成侯元年至十年
		聲公七年至二十年

十八 信芳書考

恭仁	曹	伯陽八年至十五年為宋所滅
短折	燕	簡公十一年終十二年獻公元年至十二年
曰哀	秦	惠公七年終九年悼公元年至十一年
	楚	昭王二十二年終二十七年惠王元年至八年
	吳	夫差二年至十五年
	杞	僖公終十九年閔公六年
	越	勾踐通十六年
	滕	滕薛邾莒許小邾六國年譜未詳
春秋圖		
		右列國相值世次事實別詳年表

十九 信芳書考

周世次

平王宜

太子洧文不

桓王琳平

莊王佗

僖王胡

惠王闞

襄王鄭

頃王士

匡王班

定王俞匡

簡王夷

靈王泄

景王貴

悼王猛不

敬王丐悼

周姬姓黃帝苗裔后稷之後十六世至武王發得天下歷成誦

康釗昭瑕稷滿恭翳危懿躋孝辟方夷燮厲胡宣靖幽宮涅共

十二王而至平王宜白東遷在今河南縣其四十九年魯隱公

春秋圖

二十 信芳書房

之元年也在位五十一年隱三年三月崩孫桓王琳立謚法執

事有制曰平桓王在位二十三年桓十五年三月崩子莊王佗

立敬古勤民曰桓莊王在位十五年莊十二年崩子僖王胡齊

立武而不遂曰莊僖王在位五年莊十七年崩子惠王闞立有

罰而還曰僖惠王在位二十五年僖八年十二月崩子襄王鄭

立柔質慈民曰惠襄王在位三十三年文八年八月崩子頃王

士臣立辟地存德曰襄頃王在位六年文十四年春崩子匡王

班立執心動懼曰頃匡王在位六年宣二年十月崩弟定王喻

立貞心大度曰匡定王在位二十一年成五年十一月崩子簡

王夷立安民法古曰定簡王在位十四年襄九年九月崩子襄

王泄心立平夷不嘗曰簡靈王在位二十七年襄二十八年十

二月崩子景王貴立亂而不損曰靈景王在位二十五年昭二

十二年四月崩子悼王猛立是冬卒次子敬王丐立由義而齊

曰景敬王又遷成周在今洛陽其三十九年西狩獲麟之載也

在位四十四年哀十九年崩合善典法曰敬繼乎敬者元仁貞

定介哀去疾思叔襲考鬼威烈午安驕烈喜頭扁慎覩定報延

春秋圖

廿一 信芳書房

共十一王而出遷於西二周分治僅存一綫至秦莊襄滅東周

周始絕故周八百七十三年四百年在春秋前二百四十二年

在春秋中二百三十一年在春秋後所謂卜年七百過其歷矣

晉世次

隱公

桓公執史名九弟 莊公同

閔公啟子之名開避漢景諱

僖公

文公與 宣公倭一名接

成公肱

襄公

昭公桐 定公宋昭公弟

哀公時

魯姬姓侯爵文公且之子伯禽封於曲阜曰魯公子考公首考公九世孫曰惠公弗皇生隱公息姑春秋始隱公元年實平王之四十九年也母穀子夫人無攷穀以乙卯薨之子氏為隱之妻公謂隱之母杜又以為桓之母也攝位十一年桓王八年十

春秋圖

廿三 信芳書考

一月弑弟桓公執立桓公母仲子夫人文姜在位十八年莊王三年四月弑子莊公同立莊公母文姜夫人哀姜立時年十四歲在位三十二年惠王十五年八月薨子閔公啟方立閔公母無攷夫人未娶立時年九歲在位二年惠王十七年八月弑庶兄僖公申立僖公母成風夫人穀姜在位三十三年襄王二十五年十二月薨子文公興立文公母報姜夫人出姜在位十八年匡王四年二月薨子宣公倭以仲遂殺子赤立宣公母敬嬴夫人穆姜在位十八年定王十六年十月薨子成公黑肱立成

公母穆姜夫人齊姜在位十八年簡王十三年八月薨子襄公

午立襄公母定姒夫人以妾胡女敬歸立時年四歲在位三十

一年景王三年正月薨子昭公稠立昭公母齊歸夫人孟子在

位二十五年敬王三年孫齊十年十二月薨乾侯十一年六月

庶弟定公宋立定公母無攷夫人或定姒然經於定姒卒葬不

辨夫人小君在位十五年敬王二十五年五月薨子哀公蔣立

哀公母定姒夫人無攷立時年四歲及年十四大昏猶未成其

後立公子荆之母為夫人而以荆為太子國人惡之在位二十

春秋圖

廿三 信芳書考

七年其十四年敬王之三十九年也西狩獲麟春秋絕筆於此貞定王二年薨下九君二百三十三年而頃公讐為楚考烈王所滅遷為家人

齊世次

僖公 祿父

襄公 諸兒

桓公 小白

孝公 昭

昭公 潘桓

懿公 商人桓

惠公 元桓

頃公 無野

靈公 環

莊公 光

景公 杵臼 莊

晏孺子 荼

悼公 陽生 景

簡公 壬

平公 懿 簡

齊姜姓侯爵出自炎帝裔孫伯益為四岳佐禹平水土有功賜姓曰姜氏曰呂謂之呂侯商末太公望起漁釣為周文武師號師尚父以佐定天下功封營邱為齊侯十三世至僖公祿父九

春秋圖

廿四 信芳書房

年入春秋桓十四年十一月卒子襄公諸兒立莊八年十一月
弒九年弟桓公小白立創霸僖十七年十二月卒子無虧立十
八年無虧殺孝公昭立二十七年六月卒弟昭公潘立文十四
年五月卒子舍立七月懿公商人即桓子昭弟弒魯立十八
年五月弒兄惠公元立宣十年四月卒子頃公無野立成九年
十月卒子靈公環立襄十九年七月卒子莊公光立二十五年
五月弒景公杵臼立莊公與母弟哀五年九月卒安孺子荼立
弒景公子悼公陽生立十年三月卒子簡公壬立簡公四年丙

狩獲麟其後三君一百單二年康公卒田氏卒有齊國

春秋圖

廿五 言芳書房

晉世次

鄂侯 卻

哀侯 光

小子侯

侯 緡

武公 稱

獻公 仇 諸

惠公 夷

懷公 圉

文公 重

襄公 驪

靈公 夷

成公 黑 臀

景公 獯

厲公 蒍

悼公 周 襄 公

平公 處

昭公 夷

頃公 疾 去

定公 午

晉姬姓侯爵出自周武王少子唐叔虞成王母弟也初邑姜方
娘有吉夢及生子有文在其手曰虞字子于成王滅唐封之居

古大夏實沈之虛參之分野謂之太原亦曰晉陽在河汾之東北地方百里而都於翼平陽絳邑縣東翼城是也十四世至邾侯邨二年入春秋亦曲沃莊伯鮮之十一年邨孝侯弟別都邨故稱邨侯鮮桓叔子隱六年翼邨侯子哀侯光立曲沃莊伯子武公稱立桓三年哀侯弟小子侯立七年曲沃武公殺之八年滅翼僖王命立哀侯弟緡莊十六年曲沃武公滅晉侯緡周僖王命以一軍為侯始更號曰晉十七年武公卒子獻公僉諸立僖九年卒里克弑奚齊卓子惠公夷吾入立二十三年卒子懷

春秋圖

廿六 信考書考

公圍立二十四年文公重耳入立殺懷公始霸三十二年十月卒子襄公驪立繼霸文六年八月卒子靈公夷卓立霸業始衰宣二年九月弑襄公弟成公黑臀立九年九月卒子景公孺立成十年五月卒太子州蒲厲公立十八年弑景公子悼公周立後霸襄十五年十一月卒子平公彪立昭十年七月卒子昭公夷立十六年八月卒子頃公去疾立三十年六月卒子定公午立晉主夏盟者百五十餘年姬姓唯晉為霸主王室頽之定公三十一年西狩獲麟又六世其臣韓魏趙氏三分晉地遷其君

為家人

秦世次

文公子 寧公叔 出公 武公子
 德公子 宣公 成公宣 穰公任
 康公子 共公穰 桓公穰 景公
 哀公 惠公孫 悼公
 秦嬴姓伯爵出自顯帝裔孫女脩子大業生大費與禹平水土佐舜調馴鳥獸賜姓嬴是為柏翳柏翳十九世非子為周孝王

春秋圖

廿七 信考書考

主馬汧渭間馬大蕃息孝王分為附庸而邑之秦使續氏嬴號曰秦嬴天水隴西縣秦亭是也至襄公將兵為周平戎送平王東遷有功封為諸侯其子文公四十四年魯隱公即位隱七年文公卒孫寧公立桓八年寧公卒三公廢太子武公而立其弟出公十四年三公共令人賊殺出公復立故太子武公莊十六年武公卒弟德公立十八年德公卒長子宣公立三十年宣公卒生子九人莫立立其弟成公閔二年成公卒子七人莫立立其弟穰公文六年穰公卒子康公立十八年康公卒子共公

立宣四年共公卒子桓公立成十四年桓公卒子景公立昭五年景公卒子哀公立定九年哀公卒太子夷公發死立夷公子惠公哀四年惠公卒子悼公立悼公十年西狩獲麟後九世景公用商鞅以耕戰霸秦其子惠文君自號為王至始皇并天下自立為皇帝二世而亡

春秋圖

楚世次

武王 <small>熊通</small> 弟 <small>圻</small>	文王 <small>熊</small> <small>賁</small>	堵敖 <small>熊</small> <small>釀</small>	成王 <small>熊</small> <small>頤</small> 弟 <small>堵</small>
穆王 <small>熊</small> 弟 <small>商</small>	莊王 <small>熊</small> <small>旅</small>	共王 <small>熊</small> <small>審</small>	康王 <small>熊</small> <small>宜</small>
郟敖 <small>熊</small> 弟 <small>麇</small>	靈王 <small>熊</small> 弟 <small>圍</small> 共 <small>子</small>	初王 <small>熊</small> 弟 <small>壬</small> 共 <small>子</small>	平王 <small>熊</small> 弟 <small>弃疾</small> 共 <small>子</small>
昭王 <small>熊</small> 弟 <small>珍</small>	惠王 <small>熊</small> 弟 <small>章</small>		

楚芊姓子爵出自顓帝孫重黎為高辛氏火正能光融天下命曰祝融其弟吳回嗣為祝融生陸終陸終有子六人皆剖折而產窳少者季連季連之苗裔鬻熊為周文武師成王時舉文武

十八 信芳書考

勤勞之後嗣得鬻熊曾孫熊繹封於荊蠻非以子男之田其地居丹陽南郡枝江縣是也其後都郢更名曰楚自熊繹八世至熊渠立其長子康為句亶王中子紅為鄂王少子執疵為越章王此借王之始也後畏厲王暴虐去其王號又八世至熊儀是為若敖又二世至熊嚄是為蚡冒其弟熊通弑蚡冒子代立又自立為武王武王十九年入春秋莊四年三月卒子文王熊贇立十九年六月卒子堵敖熊釀立二十二年弑弟成王惲立文元年冬弑子穰王商臣立十三年卒子莊王旅立宣十八年七月卒子共王審立襄十三年九月卒子康王昭立二十八年二月卒子郟敖麇立昭元年十一月弑弟靈王虔立十三年四月弑弟平王棄疾立二十六年九月卒子昭王軫立哀六年七月卒子惠王章立惠王八年西狩獲麟楚自莊王與晉爭霸其後逸主憂盟至戰國并越益強盛惠王而下有簡穰悼肅宣威懷頃襄考烈幽哀負芻十二王而後秦滅之

春秋圖

十九 信芳書考

宋世次

穆公和 殤公與夷宣 莊公禹穆 閔公倓

桓公御說周 襄公茲父 成公王臣 昭公杵臼

文公說昭 共公固 平公成 元公佐

景公頭曼

宋子姓公爵商帝乙之長庶子啟食采於微謂之微子成主誅武庚後中分其地封微子為宋公以奉湯祀禮樂車服悉如商舊作賓王家其地應天府睢陽是也自微子十七世至宣公弟

春秋圖

三 信芳書房

穆公和八年入春秋隱三年八月卒宣公子殤公立桓二年正月弑穆公子莊公馮立莊二年十二月卒子閔公捷立十二年八月弑弟桓公御說立僖九年正月卒太子襄公茲父立二十三年五月卒子成公王臣立文七年四月卒子昭公杵臼立十六年十二月弑弟文公鮑立成二年八月卒子共公固立十五年六月卒子平公成立昭十年十二月卒子元公佐立二十五年十一月卒子景公頭曼立景公三十六年西狩獲麟後六世二百七年而齊魏楚共滅其地

杞世次

武公 靖公 成公共史記云 桓公姑容成

莽公句 文公益姑孝 平公柳釐文 悼公成

隱公乞 僖公過德 閔公維

杞如姓侯爵夏禹之後武王封東樓公以奉禹祀其地今開封有雍邱是也後遷都緣陵又遷淳于淳于蓋古之州國杞入春秋稱侯莊二十七年繼稱伯其後又貶稱子蓋因其微弱而即東夷也自東樓公四傳而至武公武公十一年魯隱公立莊八

春秋圖

三 信芳書房

年武公卒子靖公立三十一年卒子成公立僖二十三年十一月卒弟桓公姑容立襄六年三月卒子孝公句立二十三年三月卒弟文公益姑立昭六年正月卒弟平公柳釐立二十四年八月卒子悼公成立定四年五月卒子會子隱公乞立七月弑弟僖公過立哀八年十二月卒子閔公維立閔公之六年西狩獲麟後三十二年而國滅於楚

衛世次

桓公完

宣公晉桓

惠公朔

黔牟子

懿公赤惠

戴公頃之子

文公熈戴

成公鄭

穆公遯

定公威

獻公衎

殤公剽定

襄公惡

靈公元

出公衞靈

莊公剽出

衛姬姓侯爵武王同母少弟封為成王大司寇食采於康謂之康叔成王誅武庚中分其地以其半立康叔封為衛侯其地汲那朝歌縣是也其數世孫桓公完十三年入春秋衛莊太子也

春秋圖

三二信考書考

隱四年弑弟宣公晉立桓十二年十二月卒子惠公朔立十六年十一月左右二公子立公子黔牟惠公奔齊莊六年齊立惠公黔牟奔周惠公復入莊二十五年五月卒子懿公赤立閏二年秋滅衛黔牟弟戴公中立戴公卒文公燧立僖二十五年四月卒子成公鄭立二十八年鄭出奔楚復歸衛晉人執之衛立公子瑕三十年成公鄭歸於衛宣九年十月卒子穆公遯立成二年八月卒子定公滅立十四年十月卒子獻公衎立襄十四年行出奔齊定公弟殤公剽立二十六年二月剽弑衎歸二十

滕世次

九年獻公衎卒子襄公惡立昭七年八月卒子靈公元立哀二年四月卒靈公孫出公輒立十四年莊公剽噴入輒來奔十七年剽噴出奔十八年輒復入自獲麟後十一世聲公之子成侯

連復降爵為伯連孫嗣君更貶號曰君而止有濮陽之地後六世而秦二世廢其君為庶人

世而秦二世廢其君為庶人

春秋圖

三二信考書考

滕世次

滕侯毅

宣侯嬰齊

孝侯鄭

昭侯元

文侯壽

成公原

悼侯寧

頃公結

隱公康

滕姬姓侯爵文王子叔繡之後武王封之其地在沛岡公即縣東南是也自叔繡以下九世至魯隱七年始見滕侯卒疑即莊公毅也十一年見來朝桓二年見滕子來朝穆子益為時王所黜莊十六年同盟于幽僖十九年宋執宣公嬰齊宣公之後有

孝侯鄭文十二年見滕昭公元來朝宣九年八月卒文公壽立
成十六年四月卒成公原立昭三年正月卒悼公寧立二十八
年七月卒頃公結立哀四年八月卒隱公處母立十一年七月
卒

春秋圖

三田 信芳書房

陳世次

桓公鮒

陳佗桓公弟

厲公桓公子

莊公桓公子

宣公杵臼桓公子

稷公欽

共公朔

靈公平

成公午

哀公弱

惠公吳悼太子之子

懷公柳

閔公越

陳媯姓侯爵出自帝舜之後封於有虞虞幕裔孫闕父為周武
王陶正能利施用王賴之以元女太姬配其子胡公滿而封諸
陳使備三恪其地在太皞之虛今陳縣是也滿生申公犀牟而

下傳國十世至文公長子桓公鮒二十三年入春秋桓五年正

月卒弟厲公佗殺太子免自立六年秋殺弟躍立亦為厲公十
二年八月卒太子免三弟長曰躍中曰林少曰杵臼林立為莊
公莊元年十月卒宣公杵臼立僖十二年十二月卒子稷公欽
立二十八年六月卒子共公朔立文十三年五月卒子靈公平
國立宣十年五月執靈公子成公午立襄四年二月卒子哀公
弱立昭八年四月卒楚滅陳十三年楚平王封陳哀公太子偃
師之子惠公吳立定四年二月卒子懷公柳立八年七月卒子

春秋圖

三田 信芳書房

閔公越立閔公二十一年西狩獲麟後三年楚惠王使公孫朝
滅之

蔡世次

宣侯考 桓侯封 哀侯 穆侯

莊侯 文侯 景侯 靈侯

平侯 悼侯 昭侯 成侯

蔡姬姓侯爵出自周文王子叔度武王克商封於蔡其地蔡州上蔡縣是也蔡叔以罪放蔡仲繼之自蔡仲九世至戴侯其子宣侯考父二十八年入春秋隱八年六月卒子桓侯封人立桓十七年六月卒子哀侯獻舞立莊十九年卒二十年哀侯子穆

春秋圖

三 信芳書房

侯盼立僖十四年冬卒子莊侯甲午立文十五年卒子文侯申立宣十七年正月卒子景侯固立襄三十年四月弒子靈侯般立昭十一年楚殺般滅蔡十三年隱太子子平侯廬立二十年十一月卒平侯弟悼侯東國殺平侯子自立二十三年六月卒弟昭侯申立哀四年二月弒子成侯朔立成侯十年西狩獲麟後三十四年而楚滅之

曹世次

桓公 莊公 僖公 昭公

共公 文公 宣公 成公

武公 平公 悼公 襄公

曹姬姓伯爵出自文王子叔振鐸武王克商封之其地濟陰定陶縣是也叔振鐸生大伯脾脾後九世桓公三十五年入春秋穆公之子終生也桓十年正月卒子莊公射姑立莊二十三年

春秋圖

三七 信芳書房

十一月卒子僖公夷立三十二年卒子昭公班立僖七年七月卒子共公襄立文九年八月卒子文公壽立宣十四年五月卒子宣公廬立成十三年五月卒於師弟成公負芻殺太子立襄十八年十月卒子武公勝立昭十四年三月卒子平公頊立十八年三月卒子悼公午立二十七年十月卒弟襄公野立三十二年野弒平公弟隱公通立定四年通弒襄公弟靖公露立八年三月卒子伯陽立哀八年宋公入曹以伯陽婦而曹亡矣

鄭世次

莊公寤生 昭公忽 厲公突 子亶辟

子儀莊公 文公毅 繆公繆 靈公夷

襄公堅 悼公費 成公頤 僖公頤

簡公嘉 定公寧 獻公躒 聲公勝

鄭姬姓伯爵出自周厲王少子友宣王母弟也宣王二十二年封友於鄭在滎陽宛陵西南密邇王畿秦京北漢華陰之鄭縣是也幽王之難友寄帑於虢郟之間因取二國地前華後河而

春秋圖

三六 信芳書房

食溱洧在濟西洛東河南潁北四水間謂之新鄭友卒謚桓公友相幽王其子武公掘突孫莊公寤生皆相平王為司徒者三世莊公二十二年入春秋桓十年卒昭公忽立奔衛厲公突立十五年五月突奔蔡昭公歸十七年弑子亶立十八年齊殺亶子儀立莊十四年納厲公殺子儀二十一年五月厲公卒子文公捷立僖三十二年四月卒子穆公蘭立宣三年十月卒靈公夷立四年弑弟襄公堅立成四年三月卒悼公費立六年六月費卒弟成公輪立襄二年輪卒子僖公髡頑立七年十二月卒

子簡公嘉立昭十二年三月卒子定公寧立二十八年定卒獻公釁立定九年四月卒子毅公勝立毅公二十年西狩獲麟後一百四年韓哀侯滅其國

春秋圖

三九 信芳書房

燕世次

穆侯鄭侯 宣侯穆侯 桓侯宣侯 莊侯襄公

桓公 宣公 昭公 武公

文公 懿公 簡公 悼公

共公 平公 惠公 獻公

燕有南有北南燕姑姓黃帝之後北燕姬姓伯爵出自周同姓曰君奭佐文武定天下有大功為太保食邑於召謂之召康公相成王主自陝以西諸侯封其子為北燕伯其地幽州薊縣是

也召公九世至惠侯當厲王奔宛共和之時又五世至穆侯七年而魯總公即位桓公元年穆侯卒于宣侯立十四年宣侯卒于桓侯立桓侯徙臨易在今河間易縣莊三年桓侯卒于莊公立二十二年山戎侵燕齊桓公救之遂北伐山戎而還燕君送出境桓公因割燕所至地于燕使脩職貢於天子僖二年莊公卒子襄公立文九年襄公卒桓公立宣七年桓公卒宣公立成四年宣公卒昭公立十七年昭公卒武公立襄十八年武公卒文公立二十四年文公卒懿公立二十八年懿公卒于簡公歿

春秋圖

四 信芳書第

立昭三年公欲去諸大夫立寵人大夫共誅公之外嬖公懼奔齊六年燕立悼公齊伐燕將納簡公晏子曰不入燕有君矣七年春燕以賂暨齊平不克納而還十三年悼公卒共公立十八年共公卒平公立定五年平公卒惠公立哀二年惠公卒獻公立獻公十二年西狩獲麟後六世湯王立傳王說者六世至王喜坐太子丹事為秦所滅。燕自莊公已上皆父子相傳故無所疑襄公已下並不言屬又自惠侯已下皆無名蓋由燕國僻遠不通中夏代系難明故有二惠二宣三桓並國史微失本譜

故重耳

春秋圖

四 信芳書第

吳世次
 壽夢 諸樊 餘祭 夷昧
 王僚 閔閔 夫差
 吳姬姓子爵出自周太王長子太伯與其弟仲雍避少弟季歷賢而有聖子去之荆蠻端委以治周禮歸者千餘家號曰勾吳太伯卒仲雍嗣立斷髮文身不通中華後十七世至壽夢當魯成公六年立始稱王七年見伐邲襄十二年九月卒長子諸樊立一名遏二十五年十二月卒弟餘祭立一名載二十九年五

月卒弟夷昧立一名餘昧昭十五年正月卒夷昧子僚立二十七年四月諸樊子闔廡弑僚自立一名光定十四年卒子夫差立以強暴霸中國夫差十一年春秋終後八年為越勾踐所滅

春秋圖

邾世次

儀父克

邾子瑱

文公篋蒧

定公獲且文

宣公徑

悼公華

莊公穿

隱公益莊

邾曹姓子爵出自陸終第五子晏安之後武王克商封其苗裔曹挾於邾為附庸今魯國鄒縣是也魯隱公之元年味儀父克會盟於蔑其後數從齊侯小白尊周進爵為子莊十六年十二月卒邾子瑱立二十八年四月卒文公篋蒧立文十三年五月卒子定公獲且立成十七年十二月卒宣公徑立十八年來朝

四信芳書房

襄十六年晉執宣公十七年二月宣公卒悼公華立昭元年六月卒莊公穿立定三年二月卒子隱公益立哀七年魯執邾子益八年歸邾十年來奔邾近魯而小後為楚所併

春秋圖

莒世次

茲丕公

紀公庶共

厲公季佗

渠邱公朱

犁比公密州

展與公比

著邱公比疾

郊公壽卯

莒公佗

共公買

莒紀姓或曰贏姓子爵少昊之後武王封茲與期於莒城陽其縣是也莒夷君無諱而有號紀公以下為己姓不知誰賜之自茲與期十一世而茲丕公始見春秋至魯文十八年見庶其宣六年十月紀公庶其弑子季佗立成十四年莒子朱卒一名渠

聖信芳書房

印公犁比公密州立又名買朱釗襄十六年晉執犁比公三十一年十一月弑子展與立昭元年展與奔吳犁比公太子著即公去疾立十四年八月卒國人逐其子邺公於齊而立著邺公之弟庚與二十三年來奔齊復納邺公共公而下微不復見後四世而楚滅之

春秋圖

薛世次

四 信芳書房

薛侯

獻公毅

襄公定獻子

薛伯比

惠公夷

薛任姓侯爵黃帝之後奚仲封薛遷於邳仲虺居薛為湯左相武王復以其弟雍滑為薛侯至魯隱十一年始見來朝此外朝魯之始亦旅見之始自此與諸侯會盟莊三十一年見薛伯卒蓋為時王所黜昭三十一年又見獻公毅卒于襄公定立定十二年春卒比立十三年秋惠公夷立一名寅

許世次

莊公

穆公許叔

僖公業

昭公錫我

靈公寄

悼公買

斯仲公

元成公

結元子

許姜姓男爵出自堯四岳伯夷之後周武王封其苗裔文叔於許以續大嶽之嗣地在潁川許昌縣今許州是也魯隱十一年鄭入許莊公奔衛弟許叔居許東偏桓十五年鄭莊既卒許叔乃入於許即穆公新臣也莊十六年盟于幽僖四年夏卒僖公

春秋圖

四 信芳書房

業立文五年十月卒昭公錫我立宣十七年正月卒靈公寧立成十五年遷於葉襄二十六年八月卒悼公買立昭十八年遷於白羽十九年五月卒斯立定六年鄭滅許以斯歸元公成立哀十三年夏卒于結立結之元年西狩獲麟許國小而遠鄭鄭再滅之以為俘邑後附楚楚遷之於葉其後又兩次遷之依徙無常棄久宅而刈遂高德之不建民之無援哀哉

小邾世次

邾聿來

小邾子

穆公

小邾曹姓子爵出自邾挾之後夷父顏有功於周周封其子友於邾為附庸莊公五年邾黎來始朝魯其地在東海昌慮縣東北邾城是也齊小白霸邾君數附從王命進爵為子列於諸侯僖公七年始書小邾子來朝以邾之別封故稱小邾也哀七年穆公來朝昭三年又來朝十七年又來朝其國小而君微雖存而不詳然穆公當燕而賦青青者莪亦緯有文物之風而始終

春秋圖

四六 信考書

恭順於魯知義可嘉勝邾婁速矣

春秋列國圖說

傳稱武王克商光有天下兄弟之國者十有五人姬姓之國者四十人爵五品而土三等公侯百里伯七十里子男五十里不滿為附庸蓋千八百國周室既衰轉相吞滅數百年間列國耗盡春秋之世見於經傳者總一百二十四國蠻夷戎狄不在其間若夫二百四十二年之中朝會盟聘圍伐滅入孔子筆之於經邱明公殺蔡明于傳至今猶想見其處今擬取其尤著者附次于後

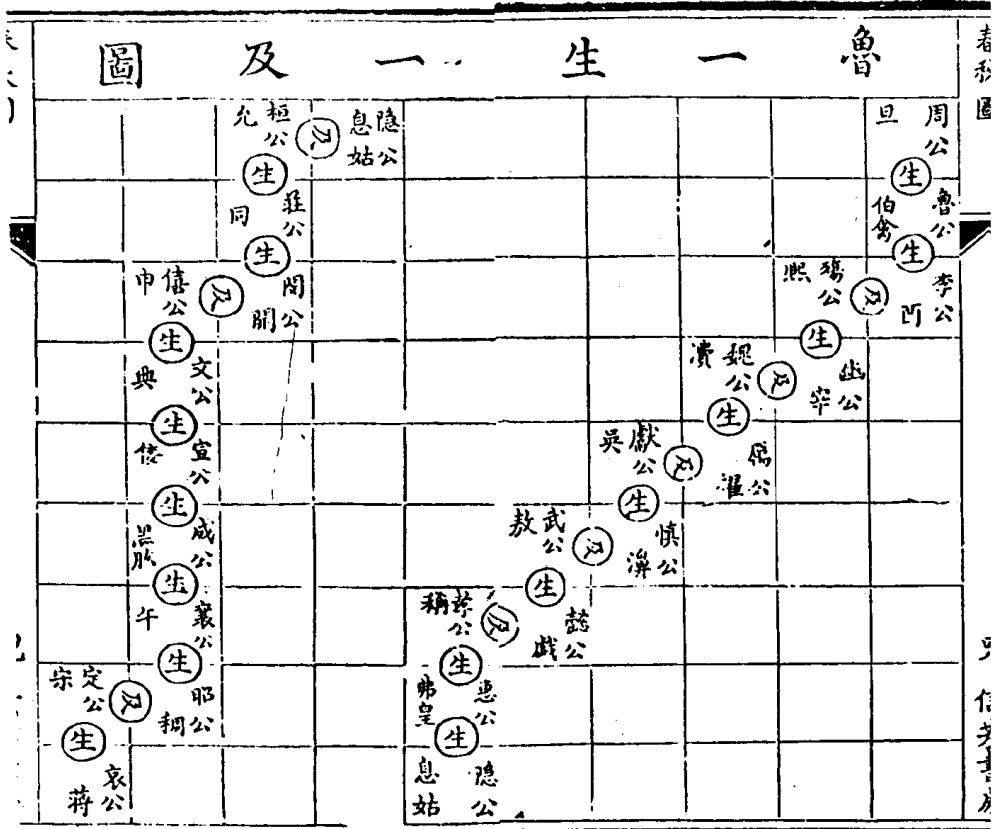
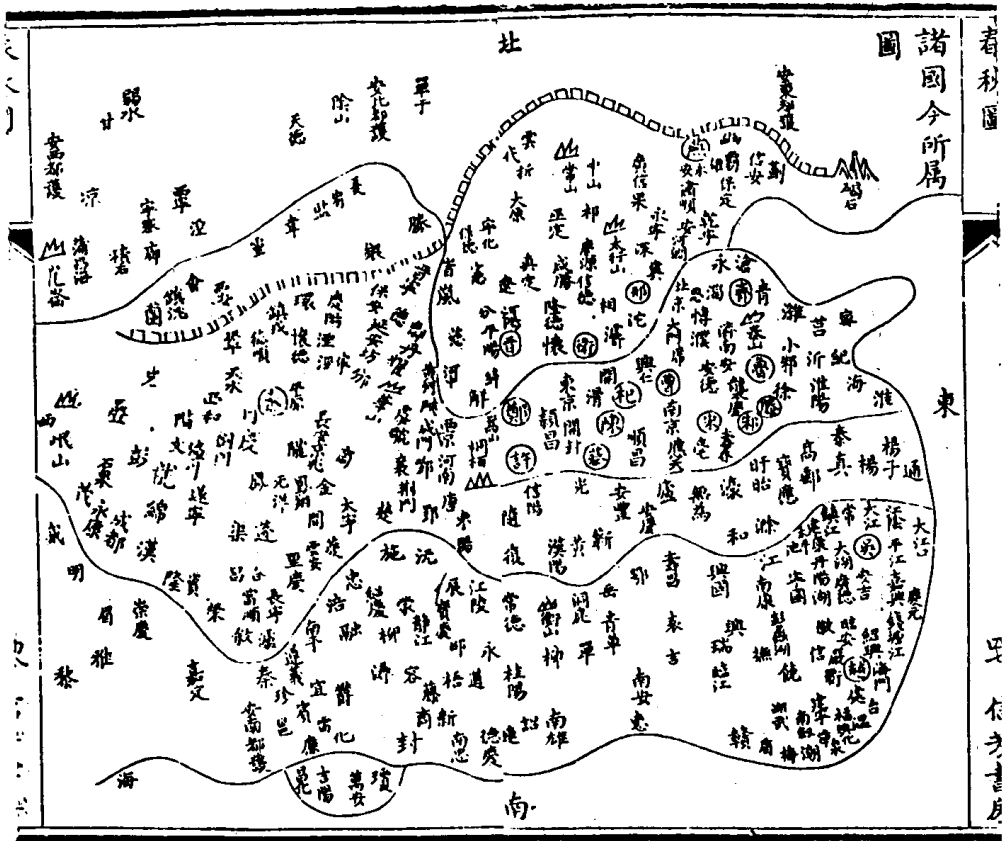

公羊傳曰魯一止一及注于父死子繼曰至死死弟繼曰及

諸國爵姓與廢

姬姓爵具

魯侯爵衛侯爵曹伯爵息侯爵北燕伯爵晉侯爵吳子爵鄭伯爵
滕侯爵虞公爵蔡侯爵隨侯爵巴子爵西虢公爵郟子爵芮
伯爵荀侯爵賈伯爵凡伯爵祭伯爵原伯爵滑伯爵邢侯爵毛
伯爵畢公爵周公爵單伯爵燕子爵召伯爵劉子爵尹子爵甘
公爵

異姓爵姓具

春秋圖

齊侯爵秦伯爵楚子爵宋公爵杞侯爵陳侯爵紀姜姓鄧侯爵
薛侯爵州姜姓梁侯爵宿男爵莒侯爵邾子爵徐侯爵越侯爵
郟子爵郟子爵許男爵胡子爵夔子爵邾子爵郟子爵萊姜姓南燕
伯爵小邾子爵舒鳩侯爵偃侯爵偃陽子爵

姬姓爵不具

魏耿郟韓侯侯焦楊淮密霍管册
雍郟郟鄆東虢應蔣茅肱樊
異姓爵不具

黃 羸姓 羅 熊姓或 中 姜姓 夷 姁姓 向 姜姓 鄒 瞞 漆姓 舒 庸 偃姓

戴子姓 舒 偃姓或

唐 侯爵 強子爵或 頓子爵 沈子爵或 譚子爵或 宗子爵 邳子爵

賴子爵 白狄子爵 肥子爵 糜子爵或 鼓子爵或 戎 蠻子爵 穀子爵

或 羸姓 杜 伯 爵 黎 侯 爵

爵姓俱失

江 或 羸姓 鄒 權 或 偃姓 桓 貳 矜 絞 六 或 偃姓 遂 崇

春秋圖

五二信芳書房

項 或 媯姓 冀 溫 厲 巢 庸 邠 房 桐 或 偃姓 邾 陽

蓐 收 鮮 虞 於 餘 邱 介 共 靖 蓼 或 偃姓 盧 毫

英氏 根牟

附庸

顛 史 風姓 須 句 風姓 葛 羸姓 任 風姓 牟 極 蕭 或 子 郭 郭

夷狄諸種

戎 六種 山 北 姜 雒 茅 陸 渾 狄 二種 赤

白 戎 別種 允 姓 盧 有 豸 驪 犬 西 陰 九 川 徐 五 氏

蠻 氏 戎 蠻 子 無 終 子 赤 狄 別 種 焉 邠 如 隗 姓 淋

氏 槐 申 氏 留 吁 鐸 辰 東 山 臯 落 氏 衆 狄 白 狄 別

種 鮮 虞 中 山 白 狄 子 長 狄 夷 虎 淮 夷 東 奄 肅 慎 北 濮 南

百濮 群

諸國興廢志

魯 滅 一 國 項 僖 公 存 會 季 孫 所 為 晉 滅 十 六 國 耿 霍 魏

號 赤 狄 潞 氏 虞 焦 楊 韓 赤 狄 甲 氏 偁 陽 肥

鼓 陸 渾 留 吁 鐸 辰 楚 滅 二 十 五 國 息 弦 黃

春秋圖

五二信芳書房

莒 邾 權 江 蓼 文 五 六 邠 庸 舒 庸 陳 蔡

賴 舒 鳩 唐 頓 胡 舒 隨 申 蓼 宣 八 年 杜 云 二 國 名

若 敖 由 息 秦 滅 三 國 梁 滑 那 齊 滅 七 國 譚

遂 蔡 紀 郭 陽 萊 衛 滅 一 國 邢 宋 滅 二 國

曹 宿 蔡 滅 一 國 沈 鄭 滅 一 國 許 邾 滅 一 國 須

句 莒 滅 一 國 郟 杞 滅 一 國 淳 于 狄 滅 三 國 溫

衛 刑 吳 滅 三 國 州 來 巢 徐 越 滅 一 國 吳

春秋會盟

齊盟

晉文公 晉悼公 晉平公 楚康王 楚靈王 楚平王

楚昭王 吳王闔廬 吳王夫差 越王勾踐

五霸

齊桓公 始霸于莊公十三年卒於僖公十七年

晉文公 始霸于僖公二十八年卒于僖公三十三年

宋襄公 始霸于僖公十八年卒于僖公二十三年

春秋圖

五三 信芳書序

秦穆公 始霸于僖公十七年卒於文公六年

楚莊王 始霸于宣公十二年卒於宣公十八年

與盟

魯 晉 齊 楚 秦 鄭 衛 宋 陳 蔡 鄆 曹

滕 邾 許 杞 紀 莒 吳 越 江 黃 潁 徐

邢 薛 沈 頓 胡 燕 小邾 淮夷 白狄

尊周之盟

幽 莊 十六 幽 莊 二十七 穀梁傳 同者有同也 同尊周也

衣裳之會

北杏 莊十三年 鄆 莊十四年 幽 莊十六年 榘 僖元年 貫 僖二年

陽穀 僖三年 首止 僖五年 寧母 僖七年 葵邱 僖九年

穀梁傳 衣裳之會十有一未嘗有歃血之盟也 信厚也

兵車之會

洮 僖八年 鹹 僖十三年 杜邱 僖十五年 淮 僖十六年

穀梁傳 兵車之會四未嘗有大戰也 愛民也

外楚之盟

春秋圖

五四 信芳書序

新城 文十四年 斷道 宣十七年 鷓澤 襄三年 平邱 昭十三年

穀梁傳 同者有同也 同外楚也

朝聘志

周待魯

來聘七 隱七年凡伯 九年南季 桓四年宰梁伯糾 五

年仍叔之子 八年家父 僖三十年宰周公 宣十年三

季子皆王使來聘使王季子來王靈蓋不震自是王聘春秋

錫命三 莊元年榮叔錫桓 文元年毛伯錫公 成八年召

伯賜公皆王使來錫命

歸服一 定十四年使石尚

春秋圖

五五 信芳書房

贈葬四 隱元年宰咺歸惠公仲子之贈 文元年叔服來會

葬 五年春王正月榮叔歸含且贈 三月召伯來會葬王

來求三 隱三年武氏子來聘 桓十五年家父來車 文九

年毛伯來金

魯事周 君臣朝聘于周八

公朝周三 僖二十八年夏王所 冬王所 成十三年春如

京師夏自京師會伐秦

大夫聘周五 僖三十年公子遂 文元年叔孫得臣 八年

公孫敖 宣九年仲孫蔑 襄二十四年叔孫豹皆如京師

以二事出款則不至而復奔莒以從已氏

魯交列國君朝三十有三 臣聘五十有七

公如齊十 僖十年春 十五年春 三十三年冬 宣四

年秋 五年春 九年春 十年春 夏 昭二十七年春

冬皆如齊 莊二十二年納幣二十三年親社二十四年逆女此四

如非朝故不數

春秋圖

五五 信芳書房

公如晉二十有一 文三年冬 十三年冬 成三年夏 四

年夏 十年秋 十八年春 襄三年春 四年冬 八年

春 十二年冬 二十一年春 昭二年冬 五年春 十

二年夏 十三年冬 十五年冬 二十一年冬 二十三

年冬 二十八年春 二十九年春 定三年春皆如晉

公如楚二 襄二十八年冬為宋之盟故 昭七年春楚成章

華之臺故

大夫如齊十有九 僖七年公子友 十三年公子友 二十

八年公子遂 文元年公孫敖 十七年公子遂 十八年
秋公子遂叔孫得臣 冬季孫行父 宣元年夏季孫行父
公子遂 八年公子遂 十年夏公孫歸父 秋季孫行
父 冬公孫歸父 成十一年叔孫僑如 襄二十年叔老
昭七年叔孫舍 九年仲孫纁 十年叔孫州仇 哀五
年叔遂皆如蘇 秦春秋大夫如蘇二十有六桓三年公子單
逆女莊三十二年公子慶父賊子般主兵自
忘倍三年公子友泄盟文二年公子遂納幣十四年單伯請
子叔姬宣元年公子遂逆女成十四年叔孫僑如逆女此七
如皆回事而往非專行聘故不數

春秋圖

五七 信芳書房

大夫如晉二十有五 僖三十年公子遂 三十一年公子遂
文五年公孫敖 六年秋季孫行父 冬公子遂 十五
年秋季孫行父 宣十八年公孫歸父 成六年夏公孫嬰
齊 冬季孫行父 十一年季孫行父 襄四年叔孫豹
六年季孫宿 九年季孫宿 十六年叔孫豹 十九年季
孫宿 二十四年叔孫豹 二十八年仲孫羯 二十九年
仲孫羯 昭二年夏叔弓 冬季孫宿 六年季孫宿 八
年叔弓 十六年季孫意如 二十三年叔舍 定六年季

孫斯仲孫何忌皆如晉 秦春秋大夫如晉二十有七文十五
年叔孫豹為鄭世子卒故此二如皆回事而往非專行聘故
不數

大夫如陳二 莊二十五年公子友內大夫出聘之始 文六
年季孫行父 此外莊二十七年公子友葬馬仲私行越境違
王制不數

大夫如宋五 文十一年公子遂 成五年仲孫蔑 襄二年

叔孫豹 二十年季孫宿 昭十一年叔弓皆如宋 此外成
孫行父致伯姬致女使御非禮昭二十五年叔孫舍為意如
逆婦逆婦遠正卿專恣甚矣又皆回事而往非聘故不數

大夫如諸國六 僖五年公孫茲如牟 成八年公孫嬰齊如

春秋圖

五六 信芳書房

莒 襄六年叔孫豹如邾 七年季孫宿如衛 昭三年叔

弓如滕 六年叔弓如楚皆各一 此外僖二十六年公子遂
伐北也文七年公孫敖如莒泄盟前定之盟也定十一年叔
還如鄭泄盟始叛晉也

列國交魯

諸國朝魯四十 隱十一年滕侯薛侯 桓二年春滕子 秋

杞侯 六年杞侯 七年穀伯綏鄧侯吾離 九年曹世子

射姑 十五年邾人牟人葛人 莊五年邾黎來 二十三

年蕭叔 二十七年杞伯 僖五年杞伯姬與其子 七年

小邾子 十四年季姬使邾子 二十年邾子 二十七年
 杞子 文十一年曹伯 十二年春杞伯 秋滕子 十五
 年曹伯 宣元年邾子 成四年杞伯 六年邾子 七年
 曹伯 十八年秋杞伯 八月邾子 襄元年邾子 六年
 滕子 七年春刻子 夏小邾子 二十一年曹伯 二十
 八年邾子 昭三年小邾子 十七年春小邾子 秋刻子
 定十五年邾子 哀二年滕子皆來朝分計曹滕小邾各
 五杞邾各七刻二
許杞數邾邾邾莒半莒各一

春秋圖

五九 信芳書房

齊聘魯五 隱七年齊侯弟年 桓三年齊侯弟年 莊三十
 三年國歸父 宣十年國佐 襄二十七年慶封皆齊侯使

晉聘魯十有一 成三年荀庚 八年士燮 十一年卻擘
 十八年士匄 襄元年荀躒 八年士匄 十二年士魋
 二十六年荀吳 二十九年士鞅 昭二年韓起 二十一
 年士鞅皆晉侯使來聘

宋聘魯四 成四年華元 八年華元 十五年向戌 昭十

二年華定甘宗公使來聘

衛聘魯四 文四年甯俞 成三年孫良夫 襄元年公孫剽
 七年孫林父皆衛侯使來聘

楚聘魯三 莊二十三年荆人 文九年楚子使椒 襄三十

年楚子使遠罷皆來聘 陳鄭秦吳聘魯各一分計諸國聘

會盟志

會九十七始隱二年公會戊子潛終哀十三年公會晉侯及吳

子于黃池通計會共一百八十四會伐會盟會救會城會侵
 會次會戰會葬皆不數故止九十七

春秋圖

六十 信芳書房

殊會四僖五年公及齊宋陳衛鄭許曹會王世子于首止成十
 五年叔孫僑如會晉齊宋衛鄭邾會吳于鍾離襄十年公會晉
 宋衛曹莒邾滕薛杞小邾齊會吳于祖十四年季孫宿叔老會
 晉齊宋衛鄭曹莒邾滕薛杞小邾會吳于向

盟一百有九始隱元年公及邾儀父盟于蔑終哀二年叔孫州
 仇仲孫何忌及邾子盟于句繹凡盟會侵伐皆為主書及外為
 主書會別首從而謹善惡之目

特盟始隱三年齊鄭盟于石門終定七年齊鄭盟于鹹

參盟始隱八年宋齊衛盟于瓦屋終昭二十六年公會齊莒邾杞盟于鄆陵

同盟十有六始莊十六年會齊宋陳衛鄭許滑滕同盟于幽終

昭二十六年公會劉子晉齊宋衛鄭曹莒邾滕薛杞小邾子同

盟于平邱齊盟二時同尊周也齊盟十有四皆同外楚也

殊盟二倍五年春公及齊宋陳衛鄭許曹會王世子于首止秋

八月諸侯盟于首止九年夏公會宰周公齊宋衛鄭許曹于葵

邱九月戊辰諸侯盟于葵邱

春秋圖

六一 信芳書房

泣盟四倍三年公子友如齊文七年公孫敖如莒昭七年叔孫

舍如齊定十一年叔還如鄭皆泣盟

來盟五桓十四年鄭伯弟詔閔二年齊高子僖四年楚屈完文

十五年宋司馬華孫宣七年衛孫良夫皆來盟

人自為盟三桓十一年齊人衛人鄭人盟于惡曹僖二十一年

宋人齊人楚人盟于鹿上宣十二年晉人宋人衛人曹人同盟

于清邱惡曹中國未有伯也鹿上中國始無伯也清邱中國又將失伯也故皆人自為盟

外大夫聘而遂盟五成三年晉荀庚衛孫良夫十一年晉卻犇

襄七年衛孫林父十五年宋向戌皆來聘及盟

遇七隱四年公及宋公遇于清莊二十三年公及齊侯遇于穀

三十年公及齊侯遇于魯濟僖十四年季姬及鄆子遇于防隱

八年宋公衛侯遇于垂莊四年齊侯陳侯鄭伯遇于垂三十二

年宋公齊侯遇于梁邱不期而會曰遇古有此禮春秋時簡略而遇爾清穀濟防志內之遇也凡四而皆書及若曰以此及

彼然也兩垂梁邱志外之遇也凡三而皆書爵若曰以尊及

卑然也

平五隱六年鄭人來輸平宣十五年宋人及楚人平昭七年整

春秋圖

六三 信芳書房

齊平定十年及齊平十一年及鄭平平者成也宣四年公及齊侯平皆及則不數者皆人

不肯公伐莒取向故也

攻伐志

伐二百十有三始隱二年鄭伐衛終哀十三年楚伐陳

侵六十始莊十年公侵宋終哀十三年晉魏曼多侵衛

戰二十三始桓十年齊衛鄭來戰于郎終哀十一年齊及吳戰

于艾陵戰而書敗績者十五又內兵書敗曰戰若據公戰于外陸我師敗績獲公肖懸諸魚門諱不書敗唯莊公乾時

之敗以興警戰雖敗亦榮故不諱

國四十四始隱五年宋伐鄭圍長葛終哀七年宋圍曹

入二十七始隱二年莒入向終哀十三年於越入吳入共四十

于者不數如許叔入于許紀季以鄆入于齊天王入于成月之類是也及姜氏入亦不數故止二十七

遷十始莊元年齊師遷紀邢鄆鄆終哀二年蔡遷于州來信十四年

滅四十七始桓六年春正月實來終哀八年春王正月宋公入

曹以曹伯陽歸書滅者三十二戰而書滅者二不書滅者十三

鄆是也唯僖公滅項乃公在會而季孫滅之故不諱寶州公名如曹而來不復其國也

春秋圖

三 信芳書房

敗師十有六始隱十年公敗宋師于菅終定十四年於越敗吳

于鄆季說道而勝之曰敗

取師三隱十年宋蔡衛伐戴鄭伯伐取之哀九年宋皇瑗取鄭

師於雍邱十三年鄭軍達取宋師于岳患虜而停之曰取

取國邑十有九始隱四年莒人伐杞取牟姜終哀八年齊侯取

謹及開

襲一襄二十三年齊侯襲莒莊行而掩之曰襲

追二莊十八年公追戎于濟西僖二十六年齊人侵我西鄙公

追齊師至鄆弗及

成三僖二十八年公子買戍衛不卒成刺之襄五年成陳十年

成鄭虎牢聚兵而守之曰戍

乞師五始僖二十六年公子遂如楚乞師終成十八年晉侯使

士魴來乞師乞若卑遜自屈之辭又不保得之辭

次師十三始莊三年公次于滑終定十五年齊衛次于涇陳

以一國而用諸侯之師三桓十四年宋人以齊蔡衛陳伐僖

二十六年公以楚師伐齊取穀定四年蔡侯以吳子及楚入戰

春秋圖

六 信芳書房

于柏舉柏地

獲六始僖元年公子友敗莒師于鄆獲莒擊終哀十一年齊吳

戰于艾陵獲齊國書凡君戰而死曰滅生禽曰獲大夫生死皆曰獲

降二莊八年師及齊師圍邾邾降于齊師三十年齊人降鄭

潰四始僖四年公會齊宋陳衛鄭許曹侵蔡蔡潰遂伐楚終昭

二十九年鄭潰

救二十三始莊六年王人子突救衛終哀十年吳救陳

獻捷二始莊三十二年齊侯來獻戎捷終僖二十一年楚宜申來獻捷

八音八風圖



春秋圖

奎一信芳書房

隱公五年曰九月考仲子之官將萬馬公問羽韋於眾仲對曰天子用八諸侯用六大夫四士二夫舜所以節八音而行八風故自八以下公從之於是初獻六羽始用六佾

歲星之圖

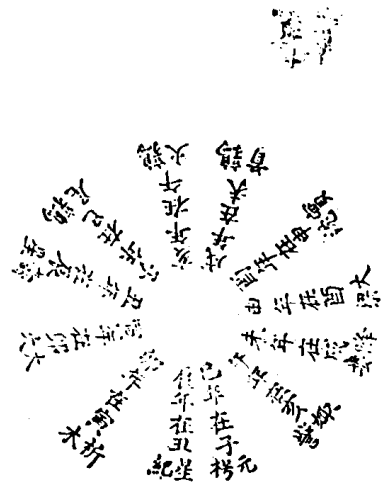

春秋圖

奎一信芳書房

襄公十八年曰天道多在北注云歲在承帝三十年歲在娠皆之口昭公十一年曰歲在承帝襄公二十八年曰歲在淫於元枵昭公十年曰歲在顛頊之虛注云謂元枵也襄公三十八年昭公九年注皆曰歲在歲在星紀三十二年云越得戢而吳伐之此非也比年宜在寅析木庶以此為越次昭公八年曰歲在析木之津昭公九年曰歲五及鶉火而後陳卒七

亥癸 戌壬 酉辛 申庚 未巳

春秋圖			周魯齊晉秦楚宋杞衛滕陳蔡曹鄭燕吳邾莒薛許小邾		
二	年元王桓	五	十	五	四
三	十	二十	三	九	九
六	五	四	二	二	二
八十四	七十四	六十四	五十四	四十四	四十四
三	二十	二十二	十二	九十	九十
二	二十	四十	八	七	七
五	十	三十	二十	一十	一十
七	十二	五十二	四十	三十	三十
七	十二	五十二	四十二	三十二	三十二
二	十三	十三	九十二	八十二	八十二
九	十三	七十三	六十三	五十三	五十三
六	十二	五十二	六十三	五十二	五十二
一	十	九	八	七	七
六十七信芳書房					

庚午 巳巳 辰戌 卯丁 寅酉 丑乙 子甲

春秋圖			周魯齊晉秦楚宋杞衛滕陳蔡曹鄭燕吳邾莒薛許小邾		
九	八	七	六	五	四
十二	九十	八十	九十	六十	五十
七	六	五	四	三	二
五	四	三	二	一	一
十三	九十二	八十二	七十二	六十二	五十二
九	八	七	六	五	四
二十二	一十二	十二	九十	八十	七十
八	七	六	五	四	三
四十三	三十三	二十三	一十三	十三	九十二
四	三	二	年八	五	四十三
六十四	五十四	四十四	三十四	二十四	一十四
六	七十	六十	五	四	三十
六十八信芳書房					

子丙	亥乙	成甲	酉癸	申壬	未辛
五十 廿七	四十 廿六	三十 廿五	二十 廿四	十一 廿三	十 廿二
六十二 廿五	五十二 廿四	四十二 廿三	三十二 廿二	二十二 廿一	一十二 廿
一十 廿	十 廿	九 廿	八 廿	七 廿	六 廿
六十三 廿一	五十三 廿二	四十三 廿三	三十三 廿四	二十三 廿五	一十三 廿六
八十二 廿二	七十二 廿三	六十二 廿四	五十二 廿五	四十二 廿六	三十二 廿七
四十 廿	三十 廿	二十 廿	十 廿	九 廿	八 廿
二 廿	九 廿	八 廿	七 廿	六 廿	五 廿
二十五 廿五	一十五 廿五	十五 廿五	九十四 廿四	八十四 廿四	七十四 廿四
九十三 廿六	八十三 廿五	七十三 廿四	六十三 廿三	五十三 廿二	四十三 廿一
					年元侯宜燕

春秋圖

六九信考書房

申甲	未癸	午壬	巳辛	辰庚	卯己	寅戊	丑丁
二十 廿二	一十二 廿一	十二 廿	二十 廿	九十 廿	八十 廿	七十 廿	六十 廿
五十 廿	四十 廿	三十 廿	二十 廿	一十 廿	九 廿	八 廿	七 廿
八 廿	七 廿	六 廿	五 廿	四 廿	三 廿	二 廿	一 廿
四十四 廿	三十四 廿	二十四 廿	一十四 廿	四 廿	三 廿	二 廿	一 廿
四十 廿	三十 廿	二十 廿	一十 廿	九 廿	八 廿	七 廿	六 廿
六十三 廿	五十三 廿	四十三 廿	三十三 廿	二十三 廿	一十三 廿	十三 廿	九十二 廿
三 廿	二 廿	一 廿	一 廿	六 廿	五 廿	四 廿	三 廿
八十 廿	七十 廿	六十 廿	五十 廿	四十 廿	三十 廿	二十 廿	一十 廿
五 廿	四 廿	三 廿	二 廿	一 廿	一 廿	一 廿	一 廿
三十五 廿	二十四 廿	一十四 廿	十四 廿	十 廿	九 廿	八 廿	七 廿

未秋圖

七十信考書房

庚辰 丑巳 子戊 亥丁 戌丙 酉乙

五 三 七 四十 七 十五 二十四 六	六 二 六 三十 九十四 一十四 五	四 五 二十 五 八十四 八十四 十四 四	春 秋 圖	三 十 一 四 七 七十 七十 九十三 三	二 七 三 十 六十四 六十 八十三 二	乙 酉 年 二 月 二 日 二 九 二 五 十四 十五 七十三 年 立 祭 節
二 四 一十 三	年 四 公 元 三 十 二 十 二 六	立 年 祭 節 七 二 九 五	二 信 芳 書 房	六 年 元 祭 節 八 四	五 年 元 祭 節 七 三	四 九 十 六 元 祭 節
七	六	五		四	三	二

申酉 未乙 午甲 巳癸 辰壬 卯辛

二十 十二 三十 五 七 年元公靖祀 五十	一十 九十 二十 四 六 立年公祭 四十	十 八 一十 一十 三 六十四 年十後公斷 三入期免	春 秋 圖	九 十 七 十 二 四 五十四 九 五 七 四 十 六 三	八 九 六 十 三 四十四 八 四 六 三十 五 二	七 八 五 十 八 三十四 七 三 五 二十 四 年元公祭 八
八 七十 九 六	七 九 六十 八 五	六 八 五十 七 四	二 信 芳 書 房	五 七 四 十 六 三	四 六 三十 五 二	三 五 二十 四 年元公祭 八
三十	二十	一十		十	九	八

卯癸 寅壬 丑辛 子庚 亥巳 戌戌 酉丁

四	三	二	春秋圖	年元王僖	崩榮 五	四十	三十
六十	五十	四十		相會海和五	二十	二十	二十
六十	七	六		之之	四	三	二
六十二	六十二	五十二					
九十	八十	八十		四十二	三十二	二十二	一十二
一十	一十	一十		七十	六十	五十	四十
四	三	二		九	八	七	六
八	七	六		年元公伍	五	四	三
二十二	一十二	十二		五	四	三	二
				九十	八十	七十	六十
五十	四十	三十					
七十	六十	五十		二十	一十	十	九
四十二	三十二	二十二		四十	三十	二十	十一
三十	二十	一十		一十二	十二	九十	八十
				三十	二十	一十	十
				十	九	八	七
項克都							
五	九十	八十		七十	六十	五十	四十

七三 信芳書序

亥辛 戌庚 酉巳 申戊 未丁 午丙 巳乙 辰甲

七	六	五	春秋圖	三	二十九	二十	十五
六十	五十	四十		十二	九	十	九
七十	六十	五十		三	二	二	二
六	五	四		二	二	二	二
二十	一十	十		八	七	六	五
六十	五十	四十		二十	一十	十	九
十三	九十二	八十二		六十二	五十二	四十二	三十二
三十三	二十二	十二		九十	八十	七十	六十
五	四	三		九	八	七	六
三十	二十	十		八十二	七十二	六十二	五十二
一十二	十二	九		六	五	四	三
				七十	六十	五十	四十
八	七	六		四	三	二	一
八十二	七十二	六十二		四十二	三十二	二十二	一十二

七三 信芳書序

年戊 巳丁 辰丙 卯乙 寅甲 丑癸 子壬

四十	三十	二十	十	十一	十	九	八
子于孫三 泰成	日九叔成 成山	及防廣年 一十	及防廣年 一十	於告未大 於孫求代 於孫求代 於孫求代	代孫求代 代孫求代 代孫求代	代孫求代 代孫求代 代孫求代	代孫求代 代孫求代 代孫求代
四十	三十	二十	十	十一	十	九	八
年元公成泰	年元公成泰	年元公成泰	年元公成泰	年元公成泰	年元公成泰	年元公成泰	年元公成泰
九	八	七	十	十	九	八	七
九十	八十	七	十	六十	五十	四十	三十
五成孫子 公于	五成孫子 公于	五成孫子 公于	五成孫子 公于	五成孫子 公于	五成孫子 公于	五成孫子 公于	五成孫子 公于
六	五	四		十二	十一	十	九
				七十二	六十二	五十二	四十二
十三	九十二	八十二		九	八	七	六
二十	一十	十		五	四	三	二
八	七	六		五十二	四十二	三十二	二十二
十	九	八					
八十二	七十二	六十二		五十二	四十二	三十二	二十二
				三	二	一	
三	二	年元	年元	五十二	四十二	三十二	二十二
辛							
五十三	四十三	三十三		二十三	一十三	十三	九十二

春秋圖
七五
信芳書房

子甲 亥癸 戌壬 酉辛 申庚 未巳

十三	九十	八十	七十	六十	五十
三	二	一	二	一	二
十二	十一	十	九	八	七
三	二	一	二	一	二
五十	四十	三十	二十	一十	十
五十二	四十二	三十二	二十二	一十二	二
六	五	四	三	二	一
三	二	一	二	一	二
六十三	五十三	四十三	三十三	二十三	一十三
八十	七十	六十	五十	四十	三十
五	四	三	二	一	二
五十二	四十二	三十二	二十二	一十二	二
三	二	一	二	一	二
九	八	七	六	五	四
一十四	十四	九十三	八十三	七十三	六十三

春秋圖
二六
信芳書房

年庚

巳巳

辰戊

卯丁

寅丙

丑乙

年元王	九	八	七	三十二	六	五	四
不	不	不	不	新	新	新	新
一十二	十二	九十二	九十二	八十二	七十二	六十二	六十
二	一十	十	九	九	八	七	六
九	八	七	六	六	五	四	三
二十四	一十四	十四	十四	九十三	八十三	七十三	六十三
四十二	三十二	二十二	二十二	一十二	十二	九	八
二	年元	年元	年元	八	七	六	五
二十二	一十二	六	五	九	八	七	六
七	六	五	四	四	三	二	一
五十	四十	三十	三十	二十	一十	十	九
五	四	三	三	二	一	一	一

春秋圖

信芳書房

年丙

亥乙

戌甲

酉癸

申壬

未辛

七	六	五	四	二	二十	一十三	七
不	不	不	不	不	不	不	不
八	十	五十二	四	三十四	四十四	三十四	三十四
五十	四十	三十	三十	七十二	六十二	五十二	五十二
三	二	年元	年元	五	四	三	三
八十二	七	六十二	六十二	五十二	四	三	三
三十	二十	一十	一十	五十	九	八	八
一十二	十二	九十	九十	八十	七十	六十	六十
二十	十	九	九	八	七	六	六

春秋圖

信芳書房

甲申	未癸	壬午	巳辛	庚辰	卯巳	寅戊	丑丁
五十二	三十	二十	一十	一十	十	九	八
三十二	四	三	二	九	八	七	六
二十	二十	十二	十二	十三	九十二	八十二	七十二
十	十一	十二	十一	八	八	九	十
九	九	七	六	六	五	四	三
五十二	四十三	三十三	二十	四	三	二	一
一十二	四十三	三十三	二十	一十	十	九	八
九十二	九十二	六十二	六十二	一十三	十三	九十二	四十
九十二	八十	七十	六十	七十	六十	五十	四十
九十	八十	七十	六十	五十	四十	三十	二十

丑巳	子戊	亥丁	戌丙	酉乙
十二	九十	八十	七十	六十
八十二	七十三	五十二	四十二	三十二
八十二	七十三	六十二	七十三	六十三
五	四	三	二	一
五	二	三十	二十	十
五	五	四十	三十	二十
五	五	二十	一十	十
六十二	五十二	九十三	八十三	七十三
六十二	五十二	四十二	三十二	二十二
四十三	三十三	二十三	一十三	十三
四十二	三十三	二十二	一十二	十二

庚乙

甲午

癸巳

壬辰

辛卯

庚寅

六	十	二	五	二	四	三	一
日	年	元	登	登	二	三	一
月	元	與	學	學	三	四	二
七	七	公	六	六	五	三	二
文	文	文	文	文	文	文	文
公	公	公	公	公	公	公	公
文	文	文	文	文	文	文	文
二	三	四	五	六	七	八	九
十	十一	十二	十三	十四	十五	十六	十七
十八	十九	二十	二十一	二十二	二十三	二十四	二十五
二十六	二十七	二十八	二十九	三十	三十一	三十二	三十三
三十四	三十五	三十六	三十七	三十八	三十九	四十	四十一
四十二	四十三	四十四	四十五	四十六	四十七	四十八	四十九
五十	五十一	五十二	五十三	五十四	五十五	五十六	五十七
五十八	五十九	六十	六十一	六十二	六十三	六十四	六十五
六十六	六十七	六十八	六十九	七十	七十一	七十二	七十三
七十四	七十五	七十六	七十七	七十八	七十九	八十	八十一
八十二	八十三	八十四	八十五	八十六	八十七	八十八	八十九
九十	九十一	九十二	九十三	九十四	九十五	九十六	九十七
九十八	九十九	一百	一百零一	一百零二	一百零三	一百零四	一百零五

寅壬

丑辛

子庚

亥巳

戌戊

酉丁

申丙

三十三	二十三	一十三	十三	九十二	八十二	七十二
八	七	六	五	四	三	二
四	三	二	一	十	九	八
二	一	零	九	八	七	六
七	六	五	四	三	二	一
十	九	八	七	六	五	四
八	七	六	五	四	三	二
五	四	三	二	一	十	九
三十	二十	一十	十	九	八	七
七十二	六十二	五十二	四十二	三十二	二十二	一十二
四十三	三十三	二十三	一十三	十三	九十二	八十二
九	八	七	六	五	四	三
九十三	八十三	七十三	六十三	五十三	四十三	三十三
七十四	六十四	五十四	四十四	三十四	二十四	一十四
三	二	一	零	九	八	七

酉己 申戊 未丁 午丙 巳乙 辰甲 卯癸

年元王匡	六	五	四	三	二	子元
年元人高公	九	十	八	七	六	元
年元	二	年元	年元	年元	年元	年元
五十二	四十二	三十二	二十二	十二	九	九
三十二	二十二	一十二				
二	年元	年元	年元	年元	年元	年元
六十	五	十	四	十	十	十
六	五	四	四			
二	年元	年元	年元	年元	年元	年元
十	九	八				

全信芳書序

寅甲 卯癸 子壬 亥辛 戌庚

年元	六	五	四	三	二
年元	二	年元	年元	年元	年元
年元	七	年元	年元	年元	年元
年元	一	年元	年元	年元	年元
年元	十	年元	年元	年元	年元
年元	八	年元	年元	年元	年元
年元	七	年元	年元	年元	年元
年元	五	年元	年元	年元	年元
年元	一	年元	年元	年元	年元
年元	十	年元	年元	年元	年元
年元	一	年元	年元	年元	年元
年元	七	年元	年元	年元	年元
年元	五	年元	年元	年元	年元
年元	十	年元	年元	年元	年元

命信芳書序

申庚 未巳 午戊 巳丁 辰丙 卯乙

六	五	四	三	二	年元壬定
八	七	六	五	四	三
四	三	二	一	二	三
十	九	八	七	六	五
六十三	五十三	四十三	三十三	二十三	一十三
四十三	三十三	二十三	十三	三	九十二
一十	十	九	八	七	六
七十	六十	五十	四十	三十	二十
四	三	二	一	二	三
年元公宣燕	年元公宣燕	年元公宣燕	年元公宣燕	年元公宣燕	年元公宣燕
三十	二十	一十	十	九	八
一十二	十二	九	十	七	六十

春秋圖

信芳書房

卯丁 寅丙 丑乙 子甲 亥癸 戌壬 酉辛

二十	一十	十	九	八	七
四十	三十	二十	一十	十	九
四	三	二	一	二	三
九十	八十	七十	六十	五十	四十
三十四	二十四	一十四	四	三	二
六	五	四	三	二	一
五	四	三	二	一	二
八十	七十	六十	五十	四十	三十
年元公宣費	年元公宣費	年元公宣費	年元公宣費	年元公宣費	年元公宣費
八	七	六	五	四	三
十二	九十	八十	七十	六十	五十
八十二	七十二	六十二	五十二	四十二	三十二

春秋圖

信芳書房

戊甲	酉癸	申壬	未辛	午庚	巳己	辰戊
十二	九十	八十	七十	六十	五十	四十
二十	八十	七十	六十	五十	四十	三十
八十	七十	六十	五十	四十	三十	二十
四	三	二	一	一	一	一
九十四	八十四	七十四	六十四	五十四	四十四	三十四
二	一	一	一	一	一	一
三十	二十	一	十	十	十	十
二十	一十	十	十	十	十	十
五	四	六	六	六	六	六
八	七	六	六	六	六	六
五	四	三	三	三	三	三
七十二	六十二	五十二	四十二	三十二	二十二	十二
五	四	三	二	一	一	一
九十二	八十二	七十二	六十二	五十二	四十二	三十二

巳辛	辰庚	卯己	寅戊	丑丁	子丙	亥乙
十二	九十	八十	七十	六十	五十	四十
二十	八十	七十	六十	五十	四十	三十
八十	七十	六十	五十	四十	三十	二十
四	三	二	一	一	一	一
九十四	八十四	七十四	六十四	五十四	四十四	三十四
二	一	一	一	一	一	一
三十	二十	一	十	十	十	十
二十	一十	十	十	十	十	十
五	四	六	六	六	六	六
八	七	六	六	六	六	六
五	四	三	三	三	三	三
七十二	六十二	五十二	四十二	三十二	二十二	十二
五	四	三	二	一	一	一
九十二	八十二	七十二	六十二	五十二	四十二	三十二

辛丑 庚子 巳亥 戊戌 酉丁 申丙

二十	十一	十	九	八	七
三	一	一	一	一	一
二十二	十二	十一	十	九	八
七	六	五	四	三	二
七十	六十	五十	四十	三十	二十
六十	五十	四十	三十	二十	十一
七十	六十	五十	四十	三十	二十
五十	四十	三十	二十	十一	十
九	八	七	六	五	四
二十三	一十三	十三	十二	十一	十
八十	七十	六十	五十	四十	三十
六	五	四	三	二	一
四十	三十	二十	十一	十	九
四十	三十	二十	十一	十	九
七十	六十	五十	四十	三十	二十
二十三	一十三	十三	十二	十一	十

春秋圖
信芳書房

未丁 午丙 巳乙 辰甲 卯癸 寅壬

八	十	七十	六十	五十	四十
三	二	二	二	二	二
三十二	二十二	一十二	四	九	十
六	五	四	三	二	一
二十二	十二	一十	九	八	七
三十	二十	一十	九	八	七
五	四	三	二	一	一
一十二	十二	九	八	七	六
五十	四十	三十	二十	十一	十
八十三	七十三	六十三	五十三	四十三	三十三
年元勝公武曹	年元勝公武曹	年元勝公武曹	年元勝公武曹	年元勝公武曹	年元勝公武曹
年元公文照	年元公文照	年元公文照	年元公文照	年元公文照	年元公文照
七	六	五	四	三	二
三十二	二十二	一十二	四	九	十
八十	七十	六十	五十	四十	三十

春秋圖
信芳書房

丑癸 子壬 亥辛 戌庚 酉己 申戊

四十二	五十二	六十二	七十二	八十二	九十二	二十	三十	四十	五十	六十	七十	八十	九十	二十	三十	四十	五十	六十	七十	八十	九十
...
春狀圖										
信芳書房										

未巳 午戊 巳丁 辰丙 卯乙

三	六	十三	二十	二十七	三十四	四十一	四十八	五十五	六十二	六十九	七十六	八十三	九十	九十七
...
春狀圖											
信芳書房											

丑乙 子甲 亥癸 戌壬 酉辛 申庚

九	八	七	春 秋 圖	六	五	四
六	五	四		三	二	一
十	九	八		七	六	五
三	二	一		四	三	二
十四	十三	十二		十一	十	九
八	七	六		五	四	三
三	二	一		六	五	四
三十三	二十三	一十三		十三	十二	十一
七	六	五		四	三	二
九十	八十	七十		六十	五十	四十
九十二	八十二	七十二		七十二	六十二	五十二
八	七	六		五	四	三
五	四	三		二	一	零
五	四	三		二	一	零
一十	十	九		八	七	六

未辛 午庚 巳己 辰戊 卯丁 寅丙

五	十	四	十	春 秋 圖	三	十
七	六	七	十		五	十
六	五	六	十		四	十
九	八	九	十		三	十
五	十	四	十		二	十
五	十	四	十		一	十
四	十	三	十		零	十
一	十	二	十		九	十
一	十	一	十		八	十
七	十	六	十		七	十

庚戌 丑子 子酉 亥乙				春秋圖	戊甲 酉癸 申壬		
二十二	九	八	十	春 秋 圖	七十	六	十
五十二	四十二	三十二	九		一十二	十二	九
三	二	五	十		十	九	八
四十	三十	二十	六		五	四	三
九	火八	七	十	九	八	七	
三十	二十	一十	九	八	七	六	
二十	火一十	十	八	二十	一十	十	
六十	五十	四十	七	七	六	五	
一十	火十	九	六	四	三	二	
八	七	六	五	三	二	一	
年元公	年元公	年元公	年元公	二	一	年元公	
九	八	七	六	六十	五十	四十	
三	二	一	年元公	四十	三十	二十	
四	三	二	一	十二	九十	八十	

酉乙 申甲 未癸 午壬				春秋圖	巳辛 辰庚 卯己		
三	二	一	年元公	春 秋 圖	三十二	二十二	十二
八	七	六	五		八十二	七十二	六十二
四	三	二	一		七十	六十	五十
九	八	七	六		九	八	七
九	八	七	六	六十	五十	四十	
三十二	二十二	一十二	二	五十	四十	三十	
八十	七十	六十	五	九十	八十	七十	
三	二	一	年元公	四十	三十	二十	
八	七	六	五	二	一	年元公	
四十	三十	二十	一	四	三	二	
八	七	六	五	十	九	八	
一十	十	九	八	四	三	二	
一十	四十二	三十二	二十二	一十二	十一	十	
七	六	五	四	三	二	一	

辰土 卯辛 寅庚 丑巳 子戊 亥丁 戌丙

九十三	八十三	七十三	六十三	五十三	四十三	三十三
八十二	七十二	六十二	五十二	四十二	三十二	二十二
七	六	六	五	四	三	二
九	八	七	六	五	四	三
六十二	五十二	四十二	三十二	二十二	一十二	十二
五	四	三	二	二	一	十
五十二	四十二	三十二	二十二	一十二	二	九
五	四	三	二	一	二	四
五十	四十	三十	二十	一	十	五
六	一十三	三	九十二	二	年元	九
二	年元	立子	年元	年元	年元	年元
四十	三十	二十	一	十	九	八

春秋圖

允信芳書房

亥巳 戌戊 酉丁 申丙 未乙 午甲 巳丁

五十三	四十三	三十三	二十三	十三	三	十四
五	四	三	二	一	十	九
五	四	三	二	一	十	九
四	三	二	一	十	九	八
二十	一十	十	九	八	七	六
七十	六十	五十	四十	三十	二十	一十
三	二	一	十	九	八	七
三十	二十	十	九	八	七	六
五	四	三	二	一	十	九
九	八	七	六	五	四	三
三	年元	年元	年元	年元	年元	年元
六十	五十	四十	三十	二十	一十	九

春秋圖

百信芳書房

午丙 巳乙 辰甲 卯癸 寅壬 酉辛 子庚

五十二	四十二	三十二	二十二	春秋圖	一	二	九
三十五	二十五	十五	五		九	十	十
七十	五	四	三		三	十	二十
六	五	四	三		七	十	五十
十四	十一	九	八		七	六	六十
九十	八十	七十	六十		六	三	五十
七	六	五	四		五	十	四十
四十二	三十二	二十二	一十二		三	二	三十
七	五	四	三		十	二	八十
六	五	四	三		二	九	七十
十	九	八	七		六	五	六十
二十	一十	十	九		六	十	五十
二	八	七	六		八	七	四十
九	八	七	六		二	十	三十
					五	四	二十

子壬 亥辛 戌庚 酉巳 申戊 未丁

一十三	十	三	九十二	春秋圖	七	十二	六十二
六	五	四	三		二	五	四十五
三十二	二	一	年元公		六	十五	四十
三	二	一	年元公		四	十二	三十
八十二	七	二	六十二		四	十	二十
七十	六	十	五十		四	十	二十
四	三	二	年元母		二	十二	十二
二	二十	一十	年元公		十	九	八
三十	二十	一十	年元公		七	十二	七
二	二十	一十	年元公		九	十	八
三十	二十	一十	年元公		七	十二	七
二十	一十	十	年元公		九	十	八
四	三	二	年元公		九	十	八
七	六	五	年元公		四	三	二十
八十	七十	六十	年元公		五	十	三十
八	七	六	年元公		五	十	三十
五十	四十	三十	年元公		二	十	十

午戊 巳丁 辰丙 卯乙 寅甲 丑癸

七十三 七 二	六十三 六 九	五十三 五 九	春 秋 圖	四十三 九 三	三十三 三 六	二十三 二 四
九十二 九 四	八十二 八 三	七十二 七 二	百 三 信 芳 書 房	六十二 六 三	五十二 五 十	四十二 四 三
四十三 四 九	三十三 三 七	二十四 二 六		年元維公開祀	年元章王惠建	年元章王惠建
九十 八 十	八十 七 六	七十 六 五		七 五 五	六 四 四	五 三 三
八十 十 十	七十 九 十	六十 八 十		五 七 十	四 六 十	三 五 十
八十 十 十	七十 九 十	六十 八 十		一十 八 十	十 七 十	九 六 十

亥癸 戌壬 酉辛 申庚 未巳

二十四 七 三	一十四 六 二	四十四 二 三	春 秋 圖	十三 四 三	九十三 三 一	八十三 三 一
四十三 四 一	三十三 三 八	三十三 三 八	百 三 信 芳 書 房	二十 九 七	一十三 八 六	十三 七 五
九十三 九 三	八十三 八 三	七十三 七 三		年元贖蒯公莊衛	年元贖蒯公莊衛	年元贖蒯公莊衛
三十 三 二	二十 二 二	二十 二 二		三十三 三 二	二十二 二 二	十二 二 二
五十 五 十	四十 四 十	四十 四 十		一十二 一 二	一十二 一 二	一十二 一 二
八十 八 十	七十 七 十	七十 七 十		一十二 一 二	一十二 一 二	一十二 一 二

周王族諸氏

○王族 王子狐 王子克 子儀 王子類 王子帶 王子棠 王子虎 文公 三孫滿 王叔桓公 王孫燕 王叔陳生 王子札即王子捷 王子倭夫 王子瑕 王孫王太子壽 王子朝 王子還 王子姑 王子發 王子弱 王子駿 王子延 王子定 王子稠 王子處 王子趙車 ○周氏 桓公黑有 忌父 宰孔 宰閱 楚召氏 伯廖武公 虬 穆公 昭公 桓公 戴公 襄

春秋圖

百七 信芳書房

伯夷莊公 伯盈簡公 平公 ○原氏 莊公 賈 襄公 絞 公子跪 魯 壽過 ○毛氏 衛 過 得 ○劉氏 康公即王季子 曼定公 毅 摯獻公 州鳩 卷 伯食 狄卷 文公 佗 桓公 ○單氏 單伯 襄公 項公 靖公 公子悠期 茂 獻公 成公 旗穆 公 武公 ○尹氏 尹氏 武公 言多 何 圍 文公 辛 固 ○成氏 蕭公 簡公 桓公 甘氏 昭 公即王子帶 成公 景公 狄 過 悼公 慶簡公 大夫

蔡 歸平公 ○樊氏 皮仲皮 齊頊子 ○詹氏 王儲

季 括 翊 辛氏 伯 有 ○陰氏 里 忌 不佞 ○內史氏 過 叔與父 叔服 ○武氏 武氏子 ○富氏 辰 辛 ○蕪氏 蕪子 蕪念生 ○詹氏 父 桓伯 ○伯氏 服 與 與 ○石氏 速 張 尚 ○賓氏 滑 起孟 ○鄆氏 盼 羅 ○庚氏 皮 過 ○葉氏 成 襄公 簡公 南宮氏 極 器 ○瑕氏 禽 廖 辛 ○榮氏 榮叔 ○萬氏 國 成 愆 ○慶

春秋圖

百八 信芳書房

氏 黨 ○榮錡氏 ○子旅氏 ○卿士 宰 咺 檀伯造 南 季 宰 渠 伯 糾 仍叔之子 家父 王人子突 邊 伯 子 禽 祝 跪 游 孫 伯 顏 叔 桃 子 簡 師 父 左 鄆 父 倉 高 王叔之宰 伯與之大夫 冊 啟 子 服 史 狡 甚 弘 若 陽 子 宮 璧 綽 冷 州 鳩 執 手 荒 司 徒 醜 周 太 史 魯 公 族 諸 氏 公 族 公 子 諫 公 子 翬 羽 父 公 子 達 公 子 偃 大 夫 公 子 結 子 般 公 子 魚 字 吳 斯 公 子 買 字 子 叢 慈

春秋圖

百九 信芳書房

視公衡 公子偃乃成公弟 公子鉏字子野 公子慈
 子仲 公為務人 公果 公賁 公行 仲孫氏 公子慶
 父共仲 公孫敖 孟穰伯 孟孫穀即文伯 孟孫難惠叔
 茂孟獻子 孟孺子遠莊子 獨茅伯 孺子秩 纒孟倍
 子 何忌孟懿子 說南宮敬叔 孟公綽 孟孺子洩 武
 伯羸 孟之側 子服氏椒漱 孟叔惠伯 懿伯 回昭伯
 何景伯 叔孫氏 公子牙即叔牙倍叔 公孫茲即戴伯
 得臣 莊叔 僑如宣伯 於穰叔 穰子 虺 孟丙

春秋圖

百十 信芳書房

子遂字仲遂即東門遂又東門襄仲 公孫歸父子家 仲嬰
 齊 子家羈即懿伯 叔氏 服子叔 即子敬子 肸
 公孫嬰齊 子叔聲伯 老即子叔齊子 弓 輒子叔 鞅
 詣 運 來氏 公子益師來父 仲 公甫氏 公甫歆
 即文伯 施氏 父 孝叔 施氏大夫 展氏 無駭
 夷伯 喜 禽柳下惠 莊叔 瑕 丑父 郈氏 昭伯
 魴假郡大夫 御氏 孫 叔 萊書 孔氏 至聖孔子
 鯉伯魚 聊人純 叔梁紇 閔氏 子馬閔馮父 曾

黨氏 黨叔 公族黨氏 仲梁氏 懷 公山
 氏 不狃子洩 公欽氏 處父 公欽陽 夏父氏 弟
 忌 富氏氏 終甥 槐 澹臺氏 子羽之父 子羽
 鍼巫氏 鍼季 為氏 卿士 費伯即
 左父 扶 溺 左邱明 柔 曹劇 頤孫 園人榮 卜
 斷 卜楚邱之父 繇房甥 公冉務人 太史克 狄虎祈
 厚孫齊即成叔 豈點 梓慎 公冶 公巫 召伯 仲
 顏 鄒鼓父 卜楚邱 治區父 司鐸射 司徒老祈 慮
 春秋圖 夏一 信芳書房

子角 公子牙 公子賈 仲孫 公孫無知 公孫明即子
 明 公孫暫 子成 固 子工子公 子商鑄 子車
 子周 捷 公孫青 子石 公孫駒 公子黔 公子鉏
 公子嘉 公子揮 公子夏 叔孫遷 公孫使 公孫敖
 崇氏 崇公 無咎 郭氏 最榮 召氏 忽 楊 賓
 氏 須無 郈氏 歎之父 歎 夏 師 忘茲 商氏
 子車 子游 烏氏 餘 枝鳴 華氏 免 還 周 賈
 氏 侍人舉 寅 棄氏 罷師 伊 傲 無存 閻邱
 春秋圖 夏一 信芳書房

琴張 師已 襄人檀 侍人僚 袒女賈 駮庚 左
 師展 公孫朝 泚聲子 野洩 偃且 茲無選 公南
 駟赤 樂頌 正常 共割 公賓庚 公申叔子 析朱鉏
 微虎 邠洩 太史固 公孫有山氏 孺童汪錡 匡句
 匠慶 鉏商
 齊公族諸氏
 公族 東宮得臣 夷仲年 弟年 公子彭生 子糾
 仲孫湫 公子無虧即武孟 公子雍即君舍 公子驪 公

氏 嬰 明 盧蒲氏 就魁 癸 嬰 東郭氏 小白
 偃書 北郭佐即子車 北郭放 南郭偃 南郭華
 二倭氏 會 澆 風沙氏 衛 苑氏 茂 何忌 籍邱
 氏 子鉏 梁邱氏 據子猶 公孟氏 綽 申氏 鮮虞
 擊 蒯 國氏 歸父莊子 懿仲 佐武子即賓媚人
 勝 弱景子 夏惠子 書 高氏 僕高子字敬仲即莊子
 固宣子 無咎 弱 厚 止子容 登 鄰 偃 駮
 張昭子 無不 樂氏 公孫寗字子雅 施子旗 高氏

公孫黃字子尾 鍾子良 薛 管氏 至父 夷吾仲
 子奚 晏氏 弱叔子 嬰平仲 父戎 卷 國 紀氏
 叔牙 牽莊子 國文子 甲 牧 點 隰氏 朋 鉏
 黨 崔氏 夫 村武子 如 丁公 成 強 明 慶氏
 克 封慶季即子家 佐 舍子之 嗣子惠 絕莊子
 陳氏 陳公子完敬仲完相齊為田氏 須無文字 無字桓子
 滅宜咎 鍼子 書子古 子驥 乞偃子 成子 迂
 子行 王氏 王子成父 湫 王孫輝 何 畧 猛 甲

春秋圖
 頁三 信芳書房

弱 類氏 卿士 連稱 徒人費 石之分如 孟陽
 雍廩 寺人貂 易牙即雍巫 閻職 蔡朝 逢丑父 鄭
 周父 析歸父 文子子家 殖綽 穀縶 成秩 莒桓
 曹開 上之登 刑公 宥成 狼遽 疏 侯朝 桓跳 夏
 之御寇 燭庸之越 杞殖梁 州綽 封具 鐸父 倭堙
 祝佗父 穀茂 南史氏 太史三人 麻嬰 孔也 司
 馬憲 梁嬰 子良氏之宰 子韓哲 裔歎 祝固 史歸
 子囊帶 犁彌 弥施多 朱毛 闞止子我 差車 江

說 宗樓好 桑掩胥 消流 辟司徒
 晉公族諸氏
 成師 莊伯皆曲沃別封之君 卓子 奚齊 獻公子皆嘗
 立為君。公族 游氏 申生共太子 伯嚭 叔別 公
 子雍 公子樂 周子 公子陽干 公子愁 趙氏 夙
 衰子餘即成季孟成子 庸宜孟孟宣子 同原叔 括屏季
 嬰嬰齊接嬰 穿武子 朔莊子 栴獻子 武孟文子 勝
 昭子 獲 成景子 鞅志父即孟簡子 朝 午邴邴 稷

春秋圖
 頁四 信芳書房

羅 揚 無恤衰子。魏氏 畢萬 犖武子守壽餘
 帑 錡呂錡即武子厨武子 穎 呂相 魏宣子 頡 肆
 莊子 舒獻子 戊 曼多衰子。韓氏 萬 簡 穿
 厥獻子即子與 無忌穉子 起宣子 衰 須 叔禽 叔
 椒 子羽 固 丕信即伯音簡子 箕襄 邢帶。程氏
 荀氏別族 滑 鄭。荀氏 惠荀叔 林父荀伯即中行
 桓子 庚宣子 驪 偃伯游即中行獻子 吳鄭甥即中行
 穆子 寅中行文子 中行喜。中行氏 荀氏分為中行

氏。知氏。荀氏分為知氏。荀首知季莊子。鑿荀鑿武子。朔荀朔悼子。盈荀盈。知伯伯氏。鑿荀鑿文伯即知伯知文子。起。徐吾。知伯衰子。采。士氏。士氏後為范氏。為穀。會士季即隨會隨季隨武子又范武子。隨後為范。富。濕濁即士伯貞子。變范叔文子。旬范旬即宣子。魴羸季。弱士伯莊子。鞅范叔即獻子。羸羸即伯瑕文伯。彌牟。景伯。吉射即子貞昭子。鞏朔士莊伯。范皋夷士皋夷。范無恤。蔑陰地之命大夫。先氏。

春秋圖 百五信芳書房

友。丹木。軫原軫。茂士伯。且居霍伯。僕。克。都。辛。穀羸季子。郤氏。芮冀芮。稱。乞。步揚。穀。漆。缺冀缺即成子。步招。克獻子。至濕季即季子昭子。攀成家即苦成叔文子。錡。駟伯。穀步穀。羊舌氏。羊舌大夫職。赤伯華。胥叔胥即叔向。虎叔虎。鮒叔魚。楊石食我。伯石。子容。司馬氏。司馬侯即女叔侯女叔齊。督烏即叔游。女叔寬。彌牟。寅。司空氏。靖。狐氏。突。毛。偃子犯。漆。鞠若續簡。

伯射姑即賈季又巫臣。庸。邢侯。陽氏。處父陽子。里氏。克。伯氏。宗。州犁。嚭。蔡氏。賓。共。叔。枝貞子。盾。書樂伯武子。京廬。鍼。弗忌。鑿桓子。糾弁糾。盈孺子即懷子。魴。樂豹。丕氏。鄭父。豹。成氏。鯁。何。賈氏。華。佗。辛。解氏。楊。張張侯。狐。董氏。狄。叔。安子。籍氏。偃。談。秦。孫伯鷹。張氏。老。若臣。箝。趙孟。柳。朔。樂氏。王。鮒。經子。檄。霄。丁。梁氏。弘。外。

春秋圖 百六信芳書房

嬖五。餘子養。由靡。益耳。丙。嬰父。祁氏。舉。瞞。奕。午。勝。盈。州氏。緝。賓。閻氏。嘉。沒。箕氏。鄭父。遺范宣子殺者。遺又一人。祁氏。豫。師。涉氏。佗。賓。介氏。之推。屠氏。擊。蒯。右行氏。辛。詭。綦毋氏。張。庚。邱氏。壽。成公氏。般。官。氏。無地。瑕呂氏。子金陰。鮒。甥。呂。甥。慶氏。鄭。胥氏。臣。臼。季。即。司空。季子。甲。克。童。午。梁。帶。劉氏。士。會。處於。秦者。卿。嘉父。師。服。潘父。東。

關發五 卜僊 辛廖 罕夷 杜原款 寺人披即勅鞅
 號射 共華 叔堅 驪歎 鬻虎 特宮 山祁 家僕徒
 史蕪 蛾茂 顛頤 豎頭頰即里鳧頰 舟之僑 茅投
 醫衍 萊駒 狼譚 寧歲 史駢 戎津 蒯得 詹嘉即
 瑕嘉 鉏慶 提彌明 靈輒 鮑葵 苗賁皇 鄭邱緩
 夏陽說 糴茂 桑田巫 杜濶羅 弟翰胡 夷陽五 長
 魚矯 寺人孟張 清沸魑 匠麗氏 鐸遏寇 和組父
 田蕪 具丙 追喜 劉難 黃淵 嘉父 申書 斐豹

春秋圖

百七 信芳書房

邢蒯 督戎 輔蹠 宛沒 梗陽巫阜 行人子員 行人
 子朱 子常 史趙 女齊 絳縣人 師曠子野 外嬖之
 叔 雍子 鄔蒧 孟丙 僚安 驥明 史墨 蔡墨 觀
 虎 成鮒即士鮒 小玉 桃甲 郵無恤即王良 繁羽 宋
 勇 傅佗 公孫尾 史龜 公塔池 柏子同氏 王生
 京廖 叔熙
 宋公族諸氏
 公族 公子游 公孫固 公子成 公孫鄭 公子中

公孫鐘離 公子穀甥 子哀 公子朝 母弟須 公孫師
 成子 公子肥 仲江 世子座 公子寅 公子御戎
 公子朱 公子固 公子獲 大子樂 母弟辰 公子地
 公子城 公孫忌 仲幾 仲佗 蕭叔大心 老佐 公孫
 孔叔 孔氏 孔父嘉 弗無何 王考父皆孔氏之祖
 靈氏 公子圍龜即子靈 魚氏 公子目夷即司馬子
 魚 公孫友 石府 邊氏 申 蕩氏 公子蕩 公
 孫壽 意諸 旭 澤即子山 鱗氏 矐朱 褚師氏

春秋圖

百八 信芳書房

段子石 公孫丁 石疆 肥 南宮氏 長萬 牛
 華氏 華父督 御事 元 耦華孫 椒 喜 弱 師
 閱 鼻比 吳定 費遂 合比 亥 無咸 啟 軀
 子皮 登 多僚 桓 姓 豹 皇氏 皇父充右 鄭
 國父 奄 瑗 樂氏 孫 嬰齊 舉 呂 喜子
 平 裔 將鉏 懼 轡子蕩 邁 舍 祁祁犁即子梁
 輓 大心 桐門即右師 潤子明 覓 向氏 成合左師
 為人 帶 盂 滕 行 雁 宜子祿 鄭 巢 魁

桓魋 鄉士 雍氏 仇牧 猛獲 門尹般 彫班 司馬
牛父武氏 司馬子伯 狂狹 羊斟即叔釋 西鉏吾 伯
氏 莊朝 芮司徒 寺人柳 寺人惠牆即伊戾 戴惡
司馬彊 楚亡太子即建 司馬待入即宜僚 邠申 張勾
翟倭新 臼任 鄭翩 豈愆 厨人濮 莊厘父 于鑿
省城 士平 陳寅 遂富獵 成罐 郟延

衛公族諸氏

○公族 孝伯 公子州吁 急子 奇子 左公子洩 右

春秋圖

百九 信芳書房

公子 公子頑 昭伯 ○叔武夷叔 公子歆犬 公子適
即子瑕 子儀 世子滅 縛子鮮 子矯 子伯 子疲
子展 子行 公孫丁 太子角 公孫免餘 公孫無地 公
孫臣 公子荊子世子蒯賸 莊公出公父 子之 ○孫氏
免昭子 良天桓子 林父文子 蒯 嘉 襄伯圍 寧
氏 跪 速蒞子 俞武子 相成子 殖惠子 喜悼子
○石氏 碯 厚 祁子 稷成子 買共子 惡悼子 圃
曼姑 ○大叔氏 儀世叔文子 世叔申即懿子 世叔

齊即太叔疾 悼子 遺 ○蘇氏 齊子 惡 豹 齊子

○公孟氏 禁 彊 ○子叔氏 黑背 公孫剝

析朱鉏即成子 公叔氏枝公叔文子 戍 ○北宮氏 括

懿子 遺 佗文子 喜貞子 結 ○褚師 匱 子申

王孫氏 賈 ○孔氏 嬰齊 達 烝鉏成子 羈 圍文

子 ○史氏 朝 苟文子 鱒魚 蘧氏 瓊伯玉

○華氏 龍滑 仲 齊寅 禮氏 孔 至 ○渠氏

孔 ○右宰 醜 穀 ○元氏 咺 角 ○趙氏

春秋圖

百廿 信芳書房

○齊 陽 ○夏丁氏 ○鄉士 孺羊肩 子伯 黃夷

祝佗即大祝子魚 鍼莊子 叔鍼 國子 長牂 士崇

周歆 冶廛 向禽 仲叔子突 庚公差子魚 尹公佗

殖綽 屠伯 雍疽 宗魯 祝龜 慶比 公南楚 鴻駟

馳駟 子玉霄 子高魴 彪獲 彌子瑕 滑羅 戲陽

速 子行敬子 夏戍 行人子羽 子木 公子朝 師曹

陳公族諸氏

○公族 公子佗 太子免 公子御寇 公子完即敬仲

無字桓子 恒成子 世子欵 公子黃 悼世子即偃師
太子班 公子招 公子留 公子過 陳公與 公子勝
公孫佗人夏氏 御仲 微舒子南少西氏 蓄 區夫
韓氏 濤塗即宣仲 邈 僑 與表璧克 頗 喧 鍼氏
鍼子即宜然 慶氏 虎 寅 樂 孔氏 寧公孫寧
與 司城氏 宗氏 卿士 頓孫 懿氏 女叔 原仲
泄治 儀行父 司徒印 司馬桓子 賈獲 行人干即微
師 逢滑

春秋圖

真一信芳書房

蔡公族諸氏

○公族 蔡叔 公子樊 公子履 隱太子有 東國 公
子乾 世子般 太子宋 公孫姓 公孫霍即公子盱 公
子駟 公孫獵 公孫辰 公孫翹 太師子朝 公孫歸生
字子家即聲子 朝吳 文之
鄭公族諸氏
○公族 公子呂即子封 公孫闕子都 公孫獲子元 世
子華 公子士 公子士洩 子滅 公子瑕 公子歸生子

家 公子堅 公子庇 宗子公 子俞彌 公孫

申 叔申 叔禽 公子曼倩 公子魚臣僕叔 公子孺

公子鱒 子蠻 公子班即子如 子隴 孫叔 孫知 子

孫子熙 子侯 子丁 孫擊 孫惡 公孫盱 公孫登

公孫林 蔡氏 仲仲足 洩氏 鷲洩伯 堵冠 駕

○尉氏 止 翹 司氏 臣 齊 高氏

渠彌即高伯 克 樂氏 丹耳成 律氏 龜 謹

○宛氏 射犬 馮氏 簡子 平子氏 伯廖 伯駢

春秋圖

真一信芳書房

○徐吾氏 犯 鄧氏 析 廖 皇氏 武子 成一辰

耳 頤 侯氏 宣多 羽 孺 晉 堵氏 叔 俞

彌 女父 狗 石氏 甲父 楚 癸 制子服 首

與 孟 孔氏 叔 將鉏 太叔氏 段共叔 公孫滑

公父定叔 子人氏 語 九 罕氏 公子喜即子罕

舍之子展 虎子皮 公孫鉏 朔 麇 嬰齊即子嬰

達 即子姚武子賸良氏 佐 公子去疾 子良 公孫振

賈伯有 止 豈氏子豈即公孫段 伯石子石 卷

子張 施子 ○ 駟氏 公子駢 子駟 公孫夏 子西
 帶子上 公孫黑子督 印 偃子游 然 子瑕 乞 造
 子然引子般 秦 國氏 公子發子國 公孫僂子產子美
 參子思 游氏 公子偃子游 公孫黃子燭 販子明
 吉子太叔 世親 良 公孫楚即游楚子南 速
 印氏 公孫黑肱即子印伯張 段子石 伯石 癸子柳
 董父 子孔氏 公子嘉即子孔 公孫洩 孔張 ○ 然氏
 子然 鄭丹好 明駸茂 羽氏 公孫揮子羽 馬師頡
 春秋圖 百廿三信芳書房

○ 公子首 公子負芻 公子欣時 子滅 孺世子 公孫
 會 公孫彊 僖負羸 堅侯儒 翰胡
 燕公族諸氏
 大夫比
 秦公族諸氏
 ○ 公族 公孫枝即子桑 宏 公子繁 小子慈 伯車
 緘后子 ○ 大夫 冷至 小徒父 杞子 逢孫 揚孫
 百里孟明視 西乞術 句乙丙 蹇叔 奄息 仲行 鍼
 春秋圖 百廿四信芳書房
 虎 繞朝 杜回 右大夫說 醫緩 史穎 成差 不更
 女父 士雅 右大夫詹 庶長勳 庶長武 庶長無地
 醫和 子蒲 子虎 百里奚
 楚公族諸氏
 ○ 公族 公子元 王孫游 王孫喜 王子城 仲歸紆公
 對 息公子朱 公子茂 公子嬰齊 子里 公子側子反
 公子得臣 公子丙 公子馮 公子申 公子成 公子
 罷 公子平 公子辰即子商 公子壬夫即子辛 公子寅

公子虞師 公子何忌 公子罷戎 公子午即子庚 公
 子宜穀 公子格 公子詩 公子圍即重王 王子年 公
 子黑肱 子皙 公子比 子干即初王 蔡平夏 右且子
 草 公子棄疾即平王即太子祿 公子罷敵 管敖 公子
 結即子期 公子魴即子魚 王子勝 公子中即子西 公
 子繁 王孫由子 王孫圍 王孫賈 公子啟即子閔 閔
 氏 伯比卅廉祁 緡 御彊 梧 班 廉射師 穀於
 菟子文 章 宜申子西 克子儀 子越即伯芬 勃子
 春秋圖 百廿五世芳書房

今終 完 佗 伍氏 參 舉椒舉 鳴 耆 尚
 員子齊 蒙氏 公子貞 葉 元子常 觀氏 起 從
 潘氏 崇 虺師叔黨子期 平子成 沈氏 沈尹奇
 沈尹射 沈尹赤 沈尹戌 穿封戣 后藏葉公子高即沈
 諸梁 申氏 舟子舟即文之無畏 犀 驪 無宇 亥
 包胥 申叔氏 叔申公即叔侯 時辰 跪 豫
 申公壽餘 彭氏 名 鍾氏 儀 建 熊氏 率且比
 負羈 相宜僚 相襟 季然 子南 公子追舒子南 棄
 春秋圖 百廿六世芳書房

上 子良 般子揚 箴尹克黃生 韋龜 宮廐尹即棄
 疾 成然子旗 鄭公辛 懷 巢 伯賁 苗賁皇 屈氏
 瑕 重 完 禦冠子邊 蕩 巫五臣 狐庸 到 建
 子木 蕩又一人 莫敖 申 生 罷 連尹襄老 子側
 子蕩 青君弗忌 黑要 遠即為氏 車 呂臣叔伯
 為賈 為艾臘即為教孫叔敖 為子馮啟疆 為掩罷子
 為財 淺 居 越 成氏與闕氏同出於若敖 得臣子
 正大心即孫伯大孫伯 嘉子孔 虎熊 陽氏 甸子服

疾 子木氏 太子建 子西氏子西 卻氏 宛子惡 堂
 谿氏 夫駭王 養氏由基養叔 養氏由基之族 大夫
 道朔 闔敖 嚳拳 耿之不比 逢伯 師緡 宛春 齊
 桓公之子七人即為士大夫 榮黃 榮季 范山 范巫
 裔 詳伯詳伯攝叔 逢大夫司馬卯 丑尹襄 叔山冉 穀陽豎
 鄧廖錫豚尹宜 師邾肆 息桓 子疆 子駢 子捷
 子孟 伯州犂 楚容 析公 箴尹宜咎 遇無社 然丹即
 子革 蔡朝 共彭生 司馬督 聶尹午 陵尹喜 僕析

父 左史倚相 蔡洧 須務牟 史犇 枝如子躬 貴無
 極 工尹赤 喬揚 莠尹然 工尹麋 工尹壽 鄢將師
 晉陳 晉陳氏 監馬尹大心 右司馬 武城黑 小人
 皇 箴尹固 鍾金 闕與罷 監尹壘 宋木 小惟子
 左司馬阪 單浮餘 工尹路 正僕人
 吳公族諸氏
 ○公族 公子黨 公子札季札即延州來季子 厥由 公
 子 公子掩餘 公子燭庸夫孫王 子山 太子終累 王
 春秋圖
 子姑曹 王子地 太子友 王子御庸 大夫 壽越 屈
 孤庸 鱗設渚偃州員乃鱗諸之子 伍員 太宰嚭即子餘
 句卑 洩庸 徐承 胥朋巢 行人亘姚壽於姚 申叔
 儀 王犯 展如 鮑氏 王孫氏
 越公族諸氏
 ○公族 公子倉 大夫 常壽過 胥犴 壽夢 靈姑浮
 大夫 踵 疇無餘 詭陽
 邠族氏

○公子捷葛 庶其 界我 羊羅 公子劬 徐鉏 邱豸
 茅地 快 黑肱 夷射姑 茅夷鴻成子
 莒族氏
 ○弟挈 太子濮 公子務萋 公子替胡 公子威明 公
 子意恢 蒲餘侯茲夫 公子鐸 公子替夷 苑王牧之烏
 存
 紀族氏
 ○季 裂縞子帛
 春秋圖
 許族氏
 ○百里 大夫 園
 虞族氏
 ○叔 宮之奇 大夫 井伯
 虢族氏
 ○忌父 林父 仲 公 叔 醜 以上號君 太祝 應
 大宗區 太史 嚳 舟之僑 以上號臣
 諸小國族氏

○隨少師 季良 鄧養甥 驩甥 肅甥 ○羅大夫伯嘉
 遜因氏 領氏 工婁氏 須遜氏 ○成太子朱儒 鄒
 世子巫 巢牛臣 ○蕭大夫還無社 ○葉人正與子故齊
 人王湫 ○徐儀楚 ○巴行人韓服 ○戎大良 少良
 ○潞相鄆舒 賢文伯章 ○廬大夫戕黎 其佐叔康
 其屬子楊窓 子貝 無終孟樂

春秋圖

草信芳書序

右彙載

周王族諸氏 魯 齊 晉 宋 衛 陳 蔡 鄭
 曹 燕 秦 楚 吳 越 邾 莒 紀 許 虞
 號 九二十國公族諸氏 諸小國九十國公族諸氏

諸國所都地理

魯兗州曲阜今仙源縣
 晉平陽絳邑縣今定州唐縣
 衛汲郡朝歌縣今衛州衛縣
 鄭滎陽宛陵縣西
 吳吳郡今蘇州
 蔡汝南上蔡縣後遷州來
 曹濟陰定陶縣今廣濟軍定陶縣

春秋圖

草信芳書序

北燕幽州薊縣今河北
 虞河東大陽縣今陝州平陸縣東
 西號宏農陝縣西南今鳳翔
 周采地扶風雍縣東北
 召采地扶風雍縣東南今王屋縣
 毛采地畿內
 邽濟陰城武縣東南今單州城武
 滕沛國公元縣東南今徐氏

凡汝郡共縣東南今衛州共成縣

邢廣平昌國縣今邢州

祭陳留長垣縣今疑鄭州管城縣

隨義陽隨縣今隨州

胡汝陰縣西北今潁州西

滑河南緄氏縣今拱州

潁汝陰南頓縣今陳州南頓縣

巴巴郡江州縣今渝州江津

春秋圖

劉米地河南緄氏縣西北今緄氏西城

單米地畿內

尹米地畿內今汾州

齊青州臨淄縣今臨淄縣

陳陳國陳縣今陳州宛邱縣

杞陳留雍邱縣今隸開封

宋梁國睢陽縣今南京

秦秦州龍城縣今咸陽

百世信芳書房

楚南郡江陵縣北今江陵

越會稽山陰縣今越州

南燕東郡燕縣今滑州

紀東莞劇縣今臨朐東壽光西

許潁州許昌縣凡六遷都

邾魯國邾縣

邾東海昌慮縣東北今沂州

莒城陽莒縣今青州莒縣

春秋圖

薛魯國薛縣今徐州

鄧在召陵縣西南今潁州召陵縣

梁馮翊夏陽縣今同州夏陽

宿東平無鹽縣今鄆州須城東

徐下邳僮縣東南今泗州臨淮縣

鄆琅琊鄆縣今蒙邑縣東南

沈汝南平輿縣北今蔡州汝陽縣東

夔建平秭歸縣今歸州

百世信芳書房

郟琅玕開陽縣今臨沂縣

穀南鄉筑陽縣北今襄陽穀城縣

偃陽彭城偃陽縣今沂州承縣

舒廬江舒縣今廬州舒城縣

舒鳩今廬江南有舒城

須句東平須昌縣東北今鄆州舒城

郟今淮陽軍

廩今均州鄆鄉

春秋圖

溫河內溫縣成周洛陽縣今河南溫縣

黃弋陽縣今光州定城

蒙義陽棘陽縣東南今壽州霍邱縣

萊東萊黃縣今登州黃縣

賴義陽隨縣今蔡州襄信縣

譚濟南平陵縣西南今濟州歷城縣

弦弋陽軟縣東南今光州仙居北

戴陳留外黃縣東南今開封封邱縣

夏三信芳書房

遂濟北蛇邱縣東北今濟州鉅野縣

州南郡葉陽縣東南今荆南府

牟泰山牟縣

陽今定州唐縣

江汝南安陽縣今信陽東南新息西

項汝陰項縣今陳州項城縣

舒庸廬江南

樂廬江六縣東今廬州巢縣

春秋圖

厲義陽隨縣北今隨州

宗今雍州澧縣東

庸上庸縣今房州庸縣

郟城父亢父縣今濟州

單長安縣西北今長安縣西

原米地河東池水縣西北今隸澤州

鄆始平鄆縣東今永興致城

郟河東解縣

夏四信芳書房

荀今絳州荀城

應襄陽城父縣西今汝州葉縣

韓夏陽馮翊今同州韓城縣

蔣弋陽期思縣光州固始

賈今同州蒲城縣

芮馮翊臨晉縣今陝州芮城縣

唐義陽安昌縣東南今隨州唐城縣

息河南新息縣今蔡州新息縣

春秋圖

甘河南縣西南今洛陽南

邛今安州雲夢縣

黎上黨壺關縣今潞州黎城縣

葛梁國寧陵縣東北今南京寧陵

東甯榮陽成皋縣今鄭州榮陽

管榮陽京縣東北今鄭州管城

霍永安縣東北今晉州霍邑

雍河內山陽縣西今懷州脩武

西五信芳書序

邠河內野五縣東北今懷州

胙東郡燕縣西南今滑州胙城

杜京兆杜縣今京兆杜縣

茅高平昌邑縣今濟州

耿平陽皮氏縣東南今河中府龍門縣

魏河東北縣今陝州平陸

楊河東平陽郡今晉州洪洞縣

焦宏農陝縣今陝州

春秋圖

羅宜城縣西山中後徙南郡枝江縣

六廬江六縣今廬州舒城

中南陽宛縣今信陽軍

任任城縣今濟州任城縣

颯史泰山南武陽縣西北沂州

鄆江夏雲杜縣今京兆杜縣

權南郡當陽縣東南今荆南軍

道汝陽安陽縣南今蔡州

西五信芳書序

栢汝南西平縣今蔡州西平縣

莫平陽皮氏縣東北今河中

鑄濟北蛇邱縣

桐廬江舒縣西南今廬州舒城

共汲郡共縣今衛州共城縣

邠商容遷南郡今襄州樂鄉縣

夷采地成陽武縣今亳州城父縣

房汝南吳防縣今蔡州故吳房縣

春秋圖

亳今南京

宗今洛州永樂縣

向譙國龍亢縣東南今濟州

蕭今徐州蕭縣

鄆東平無滋縣東北今密州

郕東平剛父縣西南

樊采地

戎陳留濟陽縣東南

耳七信芳書房

根牟琅玕陽都縣東

廩襄陽中廩縣

介城陽黔輒縣

肥鉅鹿下曲陽縣西

鼓鉅鹿下曲陽縣

濮建寧郡南

鮮虞中山新市縣

驪戎京兆新豐縣

春秋圖

姜戎晉南鄙

陸渾陸渾縣

夔氏河南新城縣東南

肅慎元芑北

英氏

燕

鍾

於餘邱

耳八信芳書房

諸國屬地

茂姑茂魯地魯國卞縣而有姑城公穀作昧邾公羊作邾婁
鄆鄭地潁川鄆陵縣 潁魯地 向小國 唐魯地高平方與
縣有武唐亭 容莒邑地城陽序于縣東北有容鄉 石門縣
地或曰濟地盧宋故城西南濟水之門 牟婁杞邑城陽果東
北有婁鄉 清衛邑地濟北東河有清亭 濮陳地水名 棠
魯地高平方與果北有武唐亭公羊云齊上邑 長葛鄭邑頡
川長社果北有長葛城 邠國公羊作威 艾魯地泰山牟果

春秋圖

百廿九 信芳書序

東南有艾山 中邠魯地邠臨沂縣東北 楚邱衛邑地濟
陰城武縣西南 垂衛地濟陰向陽縣東北有垂亭左氏作太
邱 枋鄭地泰山之邑琅河費縣東南公穀作邠鄭湯沐邑
瓦屋周地淳來紀邑東莞縣北有邠鄉公穀作包來穀梁云宋
邑 邠魯邑地 防高平昌邑縣西南有西防亭 時來邠鄭
地崇陽縣東有登城公羊作邠黎戴國公羊作載 許田魯朝
之邑越衛地 稷宋地 鄆潁川台陵縣西南有鄆城穀梁云
某地 蕪齊邑地泰山蕪縣 邠國穀梁云魯城 蒲衛地陳

留長垣縣西南 謹魯地濟北蛇邱縣西有下謹亭 祝邱魯

地 成魯地泰山鉅平縣東南穀梁作邠 成邱魯地高平鉅
野縣南有成亭穀梁云邠邑 桃邱衛地濟北東陽縣東南有
桃城 惡曹地缺折穀梁云某地 夫鍾邠地公羊作夫童
鬪魯地東平須昌縣東南 曲池魯地魯國汶陽縣北有曲
水亭公羊作段蛇 穀邱宋地左氏作勻瀆之邱 虛宋地公
羊作邠 龜宋地 武父鄭地陳留濟陽縣東北有武父城
艾公羊作邠穀梁作高 檉鄭別都河南陽翟縣 衰宋地沛

春秋圖

百卅 信芳書序

國相縣西南公羊作侈 向魯地 黃齊地趙魯地 濼水濟
南歷城縣西北入濟 葵魯地穀梁作 邢紀邑東莞臨海縣
東南 邠紀邑朱虛縣東南 邠紀邑地海都昌縣西有堂城
穀梁云三國 糕齊地公羊作邠於餘邱公羊云邠婁穀梁云
邠邑 邠紀邑齊國東安平縣 滑邠地陳留葉邑縣西北公
穀作邠 糕齊濟地公穀作邠 防魯地 穀齊地濟北穀城
縣 邠國公羊作成 旣魯地琅玕緡縣地有旣亭公穀作豎
乾時齊地 時水樂安界岐沅涿水名魯城北下合泗 長勺

春秋圖

高平信芳書序

魯地 萊邱魯地 莘蔡地 鄆魯地 北杏齊地 柯濟地
 東柯齊之河邑 鄆衛地東鄆鄆城鄆國公羊作兒 幽采地
 濟西濟水之西 扈鄭地禁陽卷縣西北 洮魯地 城濮
 衛地 鄆魯下邑公穀作微 諸魯邑城諸縣公羊云魯之君
 邑 防魯邑公羊云魯之臣邑 成師次 魯濟濟水歷齊魯
 界為齊濟在魯界為魯濟 郭國公穀云紀遺邑 薛魯地
 秦魯地東平范縣西北有秦亭 小穀齊邑濟北穀城縣城中
 有管沛井穀梁云魯邑 梁邱高平昌邑縣西南穀梁云在魯

春秋圖

高平信芳書序

高平方與縣東有泥母亭穀梁作寧母云母地洮曹地
 葵邱陳留外黃縣有葵邱 城衛地東鄆北陽縣東南有
 鹹城 沙鹿山名石元城縣東有沙鹿山在晉地公羊云河上
 之邑穀梁云晉山杜邱地缺 匡衛地陳留長垣縣西南 婁林
 徐地下梓潼縣東南有婁亭 韓晉地左氏作韓原淮臨淮郡
 左右下魯地魯國下縣 駭齊地 曹南曹之西鄆 鄆國穀
 梁作繒 南門魯城南門 鹿上宗地汝陰有原鹿縣 孟宗
 地公羊作霍薄 須句公羊作須胸 升陘魯地 泓水名

陽縣東有隴城公穀作垂做 郟魯邑下縣南有郟城 今孤
 秦地 危鄭地榮陽卷縣西北有危亭 衡雍鄭地榮陽卷縣
 恭鄭地 汝栗地缺 厥貉地缺公羊作厥貉穀梁云某地
 承匡宗地陳留襄邑縣西 鹹魯地河南河東蒲坂縣南
 鄆城陽姑慕縣南有員亭員即鄆 莒魯所爭者公羊作連
 沓地缺 裝鄭地公羊作斐新 城宗地 梁國穀熟縣西
 鄭齊地公羊作犀邱穀梁作師邱 麋國公羊作團 平州
 齊地泰山牟縣西 柴林鄭地榮陽宛陵縣東南有林鄉公羊

春秋圖 百四 信芳書房

作斐林 崇國公羊作柳 大棘宋地陳留襄邑縣南 陸渾
 戎公羊作賁渾戎 向莒邑東海承縣東海縣城 黑陽穀梁
 云某地平陽泰山平陽縣舒蓼穀梁作舒蓼 根牟東夷國琅
 牙陽都縣東有牟鄉公羊云鄉姜邑 繹邾邑魯國邾縣北有
 繹山公羊作蘋 辰陵陳地潁川長平縣東南有辰亭穀梁作
 夷陵齊地 橫函狄地 郊鄭地清邱衛濮陽縣東南 無婁
 杞邑公羊作牟婁 成周宜榭公羊作榭斷道晉地 笙廉竟
 外公穀作榿 赤棘晉地 新築衛地 鞏齊地穀梁

云去齊五百里 袁婁穀梁云去齊五十里左氏作婁婁 汝
 陽田晉使齊還魯 蜀穀梁云某地 棘汶陽田地 厲卞
 如國公羊作將卻如穀梁作牆卻如 穀齊地 梁山
 馮翅夏陽縣北公羊作河之山 蠶鄭地陳留封邱縣北有桐
 字 馬陵衛地陽平無城縣東南有地名馬陵 州來楚邑淮
 南下蔡縣 蒲衛地長垣縣西南 鄆莒別邑 中城魯邑東
 海廩邱縣西南 瑣澤地缺公羊作汝澤穀梁云某地 交剛
 地缺穀梁云某地 鐘離楚邑淮南縣 葉南陽有葉縣 鄆

春秋圖 百四 信芳書房

陵鄭地潁川郡 沙隨宋地梁國寧陵縣北有沙隨亭 苕邱
 晉地公羊作招柯陵鄭西北狸振缺地公羊作狸軫穀梁作狸
 辰 彭城宋邑彭城縣 鹿圍虛村地缺穀梁云某地 鄆
 鄭地陳留襄邑縣東南公羊作合穀梁云鄆或為合 虎牟鄭
 邑 長檮鷄澤地廣平西梁縣西南 善道地缺公羊作善稻
 穀梁云吳地鄆鄭地 鄆鄭地邑公穀作操那邱地 戲鄭地
 桓楚地偃陽穀梁作傳陽毫城地 毫城鄭地公穀作京城
 蕭魚鄭地台琅玕費縣南有台亭穀梁作邱鄆 苕邑公羊作

運 邾公羊作詩 邾婁邑 向鄭地 劉邑采地 成郭地

洪梁決水河內軹縣東南至溫入河 桃弁縣東南

有桃虛公羊作洮 祝柯地祝柯縣合屬齊南郡左氏作督楊

公羊作祝柯 鄆水出東海合鄉縣西南經魯國至高平

湖陸縣入泗 西郭魯西郭 武城泰山南武城縣柯魏郈內

童縣東北有柯城 向莒邑檀淵頃邱縣南今名繁汙此衛地

又近成田穀梁云衛地漆邾邑高平南平陽縣東北有漆鄉

閭邱邾邑平陽縣西北有並閭亭 商任地缺穀梁云地 雍

春秋圖 百五 信芳書房

榆晉地 夷儀木刑地滅刑面地為衛公羊作東 義齊地

號邾地公羊作漵穀梁作漵 大洶大原晉馬公穀作大原穀

梁云地 鄆田鄆莒邑牟婁防城陽平昌縣西南有方亭

茲姑幕縣東北有茲亭 蚡泉魯地公羊作墳泉穀梁作潢泉

鴻魯地小國蕭縣西有紅亭 夷左氏作城父 即圉北蒲 棧

祥地缺公羊作棧祥 厥駘地缺公羊作屈銀 陽陽即唐燕

別邑中山有唐縣左氏作唐公羊作伯牙陽者何公子陽生也

乾谿楚地 平邱地陳留長垣縣西南 長岸楚地 白羽

齊地左氏作析 鄭曹邑穀梁作夢 南里宋城內里名 昌

閭公羊作昌姦 皇地河南鞏縣西南有黃亭 王城邾郈公

河南縣公羊云西周 郊周邑 鷄父楚地女豐縣南有鷄儻

亭穀梁作雞甫 狄泉周地洛陽城內大倉西南池水 濮楚

邑黃父陽州齊魯竟上邑地 野井齊地濟南祝阿縣東有野

井亭 曲棘宋地邑陳晉外黃縣城中有曲棘里 成孟氏邑

郭陵地缺穀梁云某地 成周今洛陽公羊云東周王猛自號

為西周天下因謂成周為東周 乾侯晉地魏郡斥邱縣晉竟

春秋圖 百六 信芳書房

內邑 適歷晉地 濫東海昌慮縣 關邾婁邑 雉門公宮

之南門 兩觀闕也 掖地缺左氏作刻 臯鮑地名繁昌縣

東南有城臯亭公羊作浩油容城 柏舉楚地公羊作伯莒穀

梁作伯舉 邾公穀作楚 鹹衛地 沙晉地陽平元城縣東

南有沙亭左氏作瑣公羊作沙澤 曲僕衛地左氏晉地 瓦

衛地東郡燕縣東北有瓦亭 夾谷左氏作祝其公穀作頰谷

鄆謹龜陰三邑皆汶陽田泰山博縣北有龜山陰田在其北

邾叔孫氏邑 安甫地缺公羊作安草 費季氏邑 黃齊

地 垂葭左氏作耶氏公羊作垂葭 地淵圃地名
 比蒲 晋陽 朝歌 檇李共 地吳郡嘉興縣南醉李城公
 羊作醉李 牽地魏郡黎陽縣東北有牽城公羊作堅 洮曹
 地 莒父霄魯二邑 渠除地左氏作遂孛公羊作遂蔭 漆
 邾庶其邑 邾東田邾水名沂西田沂水名 句繹邾地 戚
 衛地 鐵衛地戚城南左氏云邱名公羊作栗 故陽琅玕開
 陽縣公羊作開陽 西郭魯西郭 毫社殷社公羊作蒲社穀
 梁作毫社之社毫園也 毗公羊作比 邾瑕任城亢父縣北

春秋圖

信芳書房

有邾婁城公羊作邾婁葭 租鄙今琅玕鄆縣 謹闡東平剛
 縣公羊作俾 雍邱縣屬陳留穀梁云地 艾陵齊地 棠棠
 淮南遠道縣東南穀梁云某地 鄆發陽地 廣陵海陵縣東
 南有發城公羊作運穀梁云某地 岳宋鄭之間 黃池陳留
 封邱縣南 黃亭近齊水穀梁云某地 西狩左氏西狩於大
 野高平鉅野縣東北大澤

儀禮圖

長泰楊魁植輝斗原輯
 男文源澤汪增訂
 日錄
 士冠禮筮日 宿賓 為期
 陳服器及即位迎賓 三加
 交醴見毋送賓 醴用酒 孤子冠
 士昏禮納采問名 醴賓

儀禮圖

日錄

信芳書房

納徵禮 婿家陳鼎及器 親迎禮
 夫婦即席 徹饌成禮 婦見舅姑及醴婦
 婦饋舅姑 舅姑饗婦一獻 三月奠菜
 婿見妻之父母 士相見禮士相見受摯
 卿飲酒禮設席陳器 主人迎賓
 主人獻賓 賓酢主人 主人酬賓
 主人獻介 介酢主人 主人獻眾賓
 一人舉解為旅酬始 衆賓獻工及笙

工司正及奠解	旅酬	二人舉解為無算爵始
徹俎安燕	主人迎進獻遵	卿射禮卿射請射
司射誘射	上耦升去俛及初射	
上耦次耦升降相左	設福請射作射比耦	
三耦拾取矢進退相左	三耦再射釋獲	
大夫與其耦射	再射視算	飲不勝者
獻獲者及釋獲者	大夫與其耦拾取矢	
射以樂樂賓	無算爵	燕禮燕禮次第總圖
儀禮圖	目錄	二 作考書房
陳饌器及即位	主人獻賓	賓酢主人
主人獻公及自酢		主人酬賓
公為賓舉旅	下大夫二人勝爵	主人獻孤卿
主人獻大夫	主人獻士及祝史	司正申饗奠解
賓膠觥公為士舉旅		無算爵
大射禮請射	大射誘射	上耦次耦升降相左
初射	三耦拾取矢進退相左	
三耦再射釋算	公及賓射	飲不勝者

獻服不及釋獲者	聘禮夕幣
使者受命	請事迎賓
迎賓入廟	受玉
禮賓	賓私覲
賓問卿	歸饗楨
公食大夫禮陳器	迎賓即位
大夫相食	食賓
覲禮郊勞	諸侯覲天子
	享及聽事
儀禮圖	目錄
賜侯氏車服	大朝覲
宿尸	視濯視牲為期
設饌饗神	迎尸正祭及酌尸
主人獻祝及佐食	尸酢主人
賓作止爵獻醋	主人主婦致爵醋
主人酬賓	主人獻長兄弟眾兄弟
主人獻內兄弟	旅酬及無算爵
主人恭	徹俎改設
	特牲饋食禮筮日
	享饌即位
	亞獻三獻
	獻賓及眾賓
	嗣舉奠
	三 作考書房

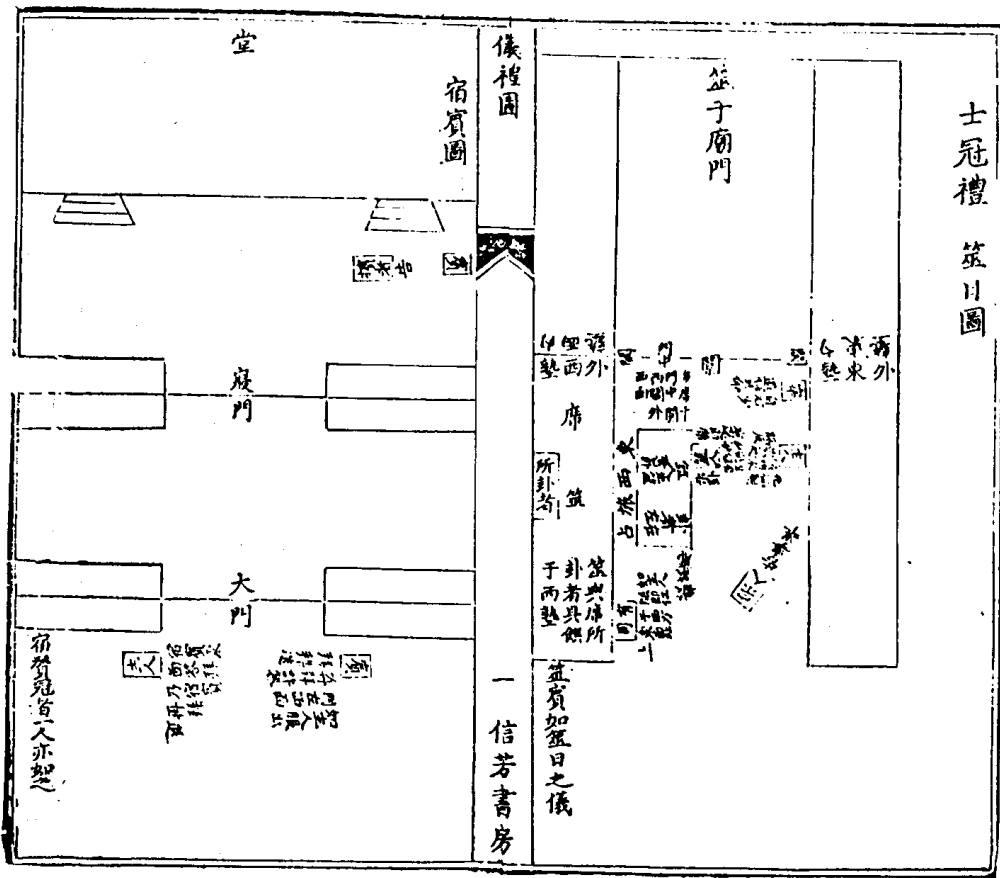
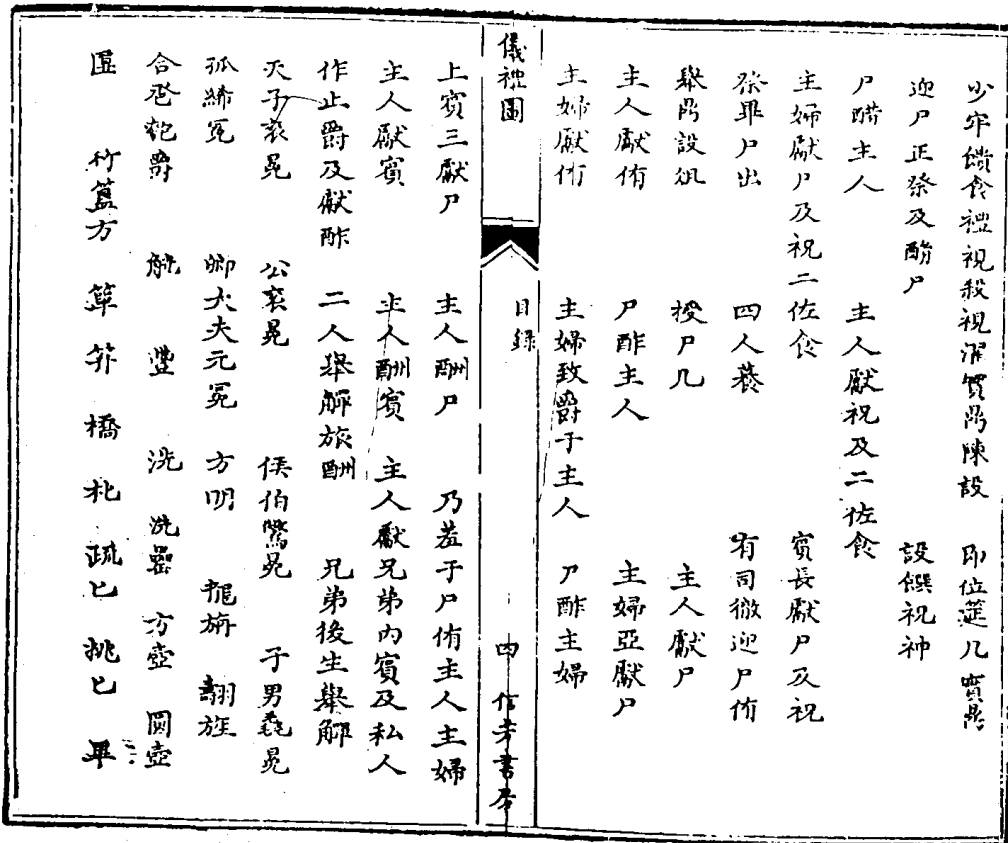

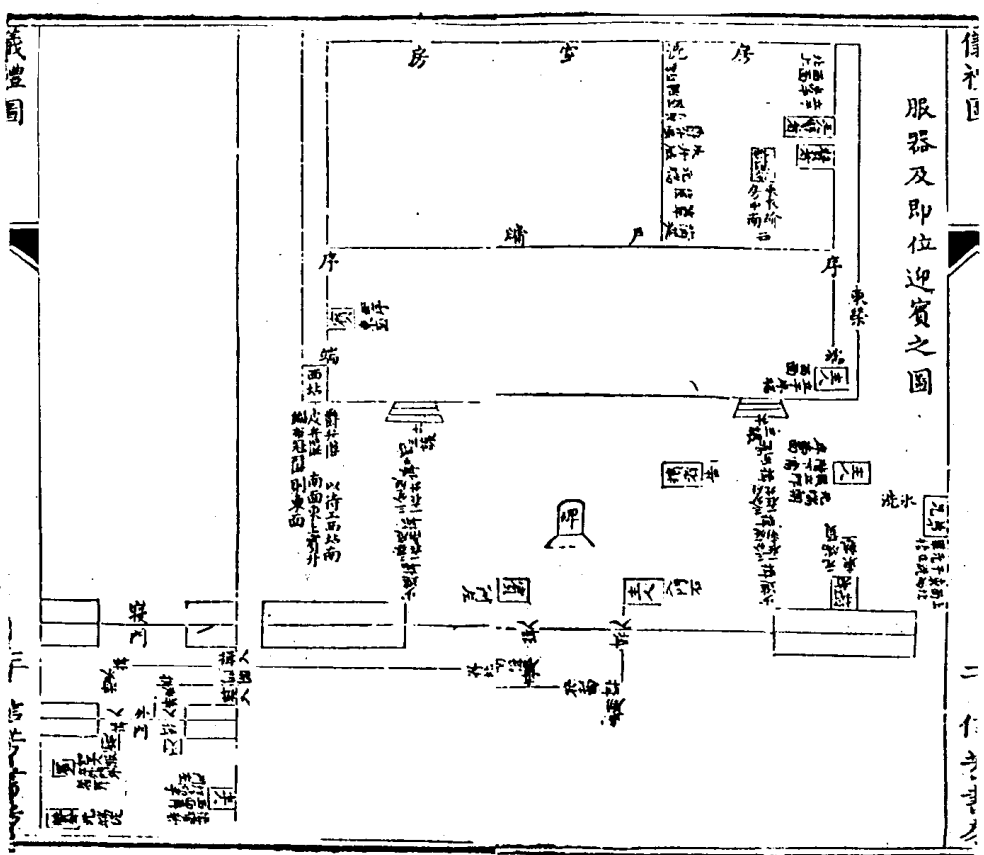
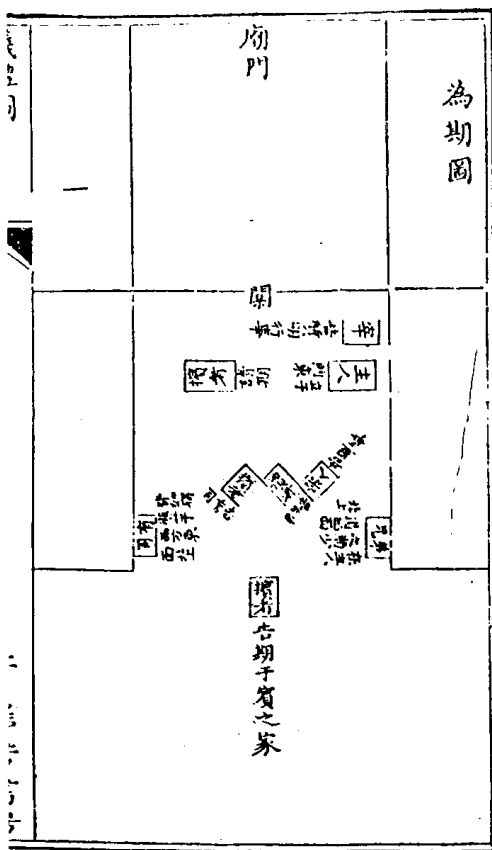

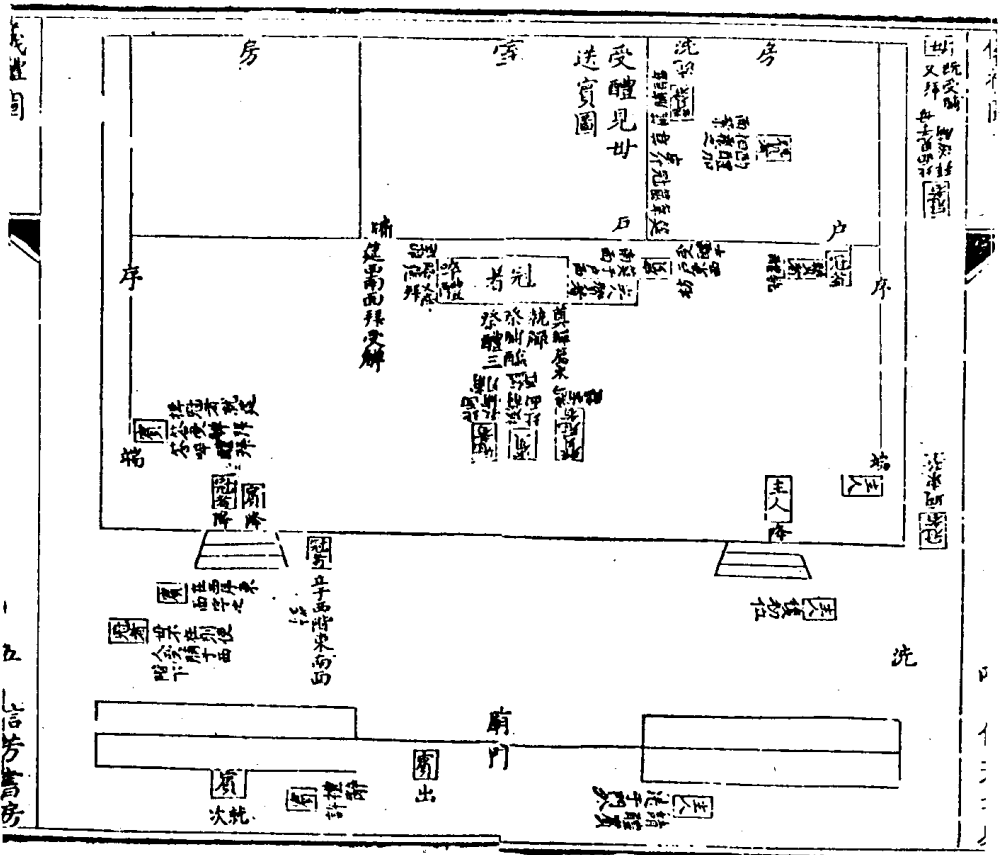
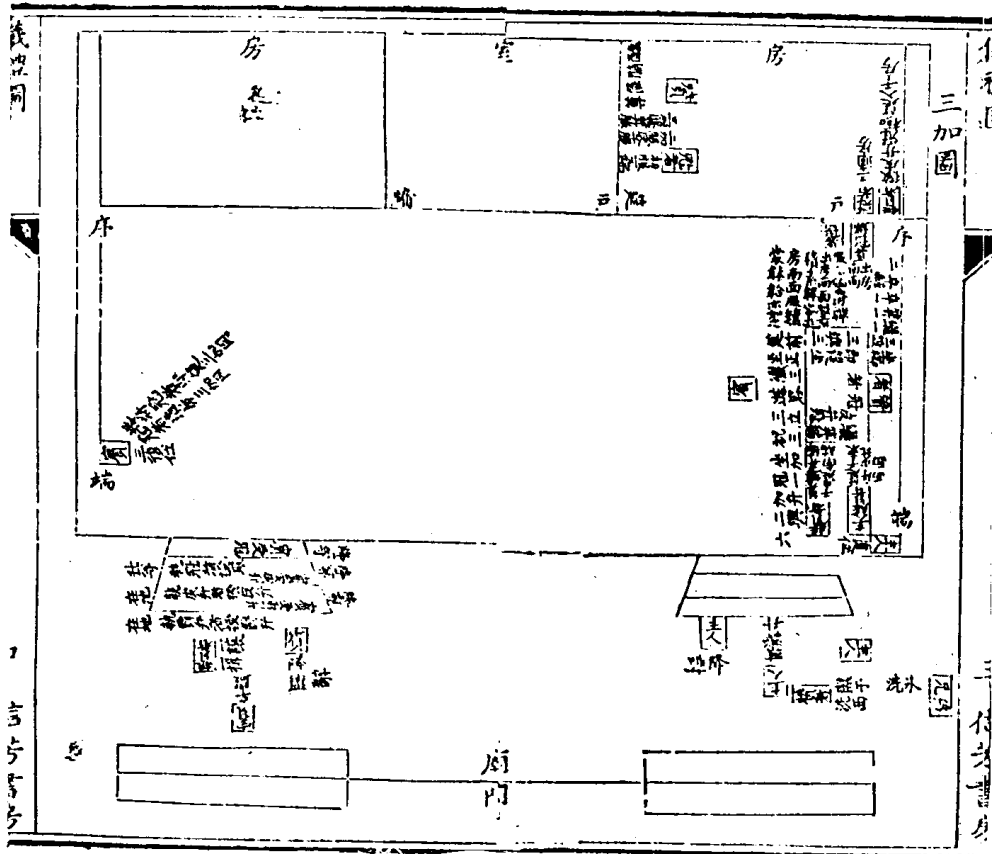

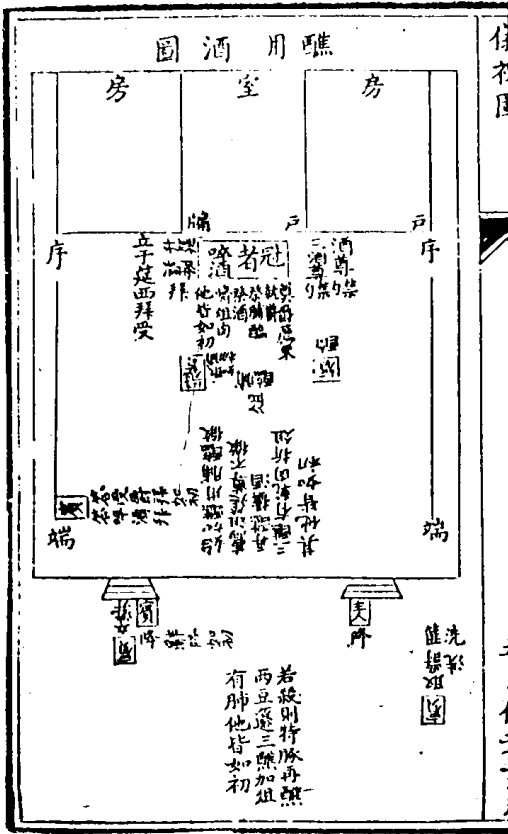

儀禮圖

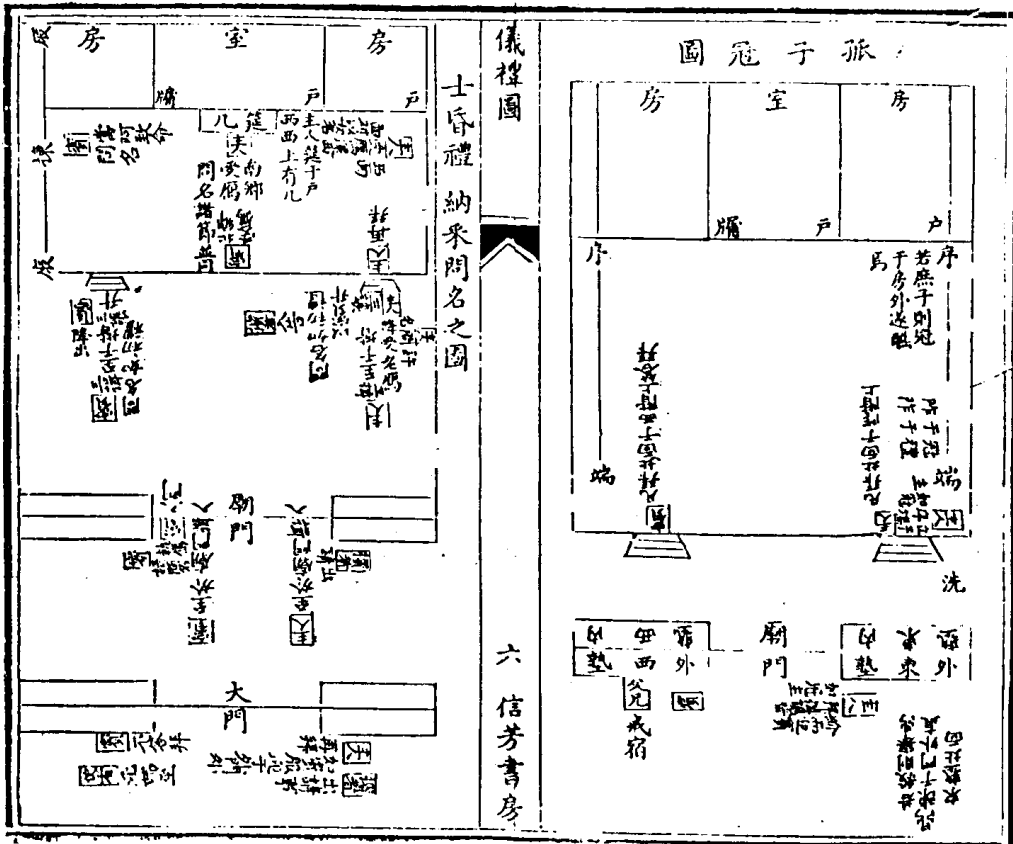

儀禮圖

六信芳書房

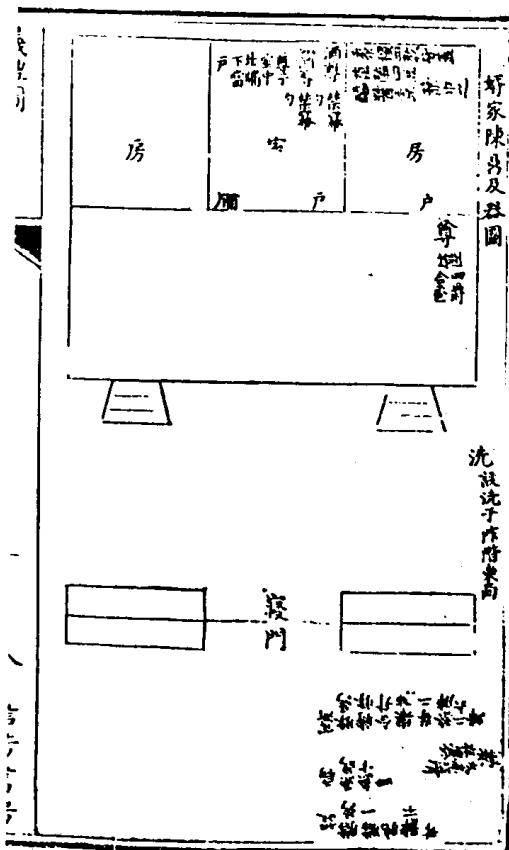
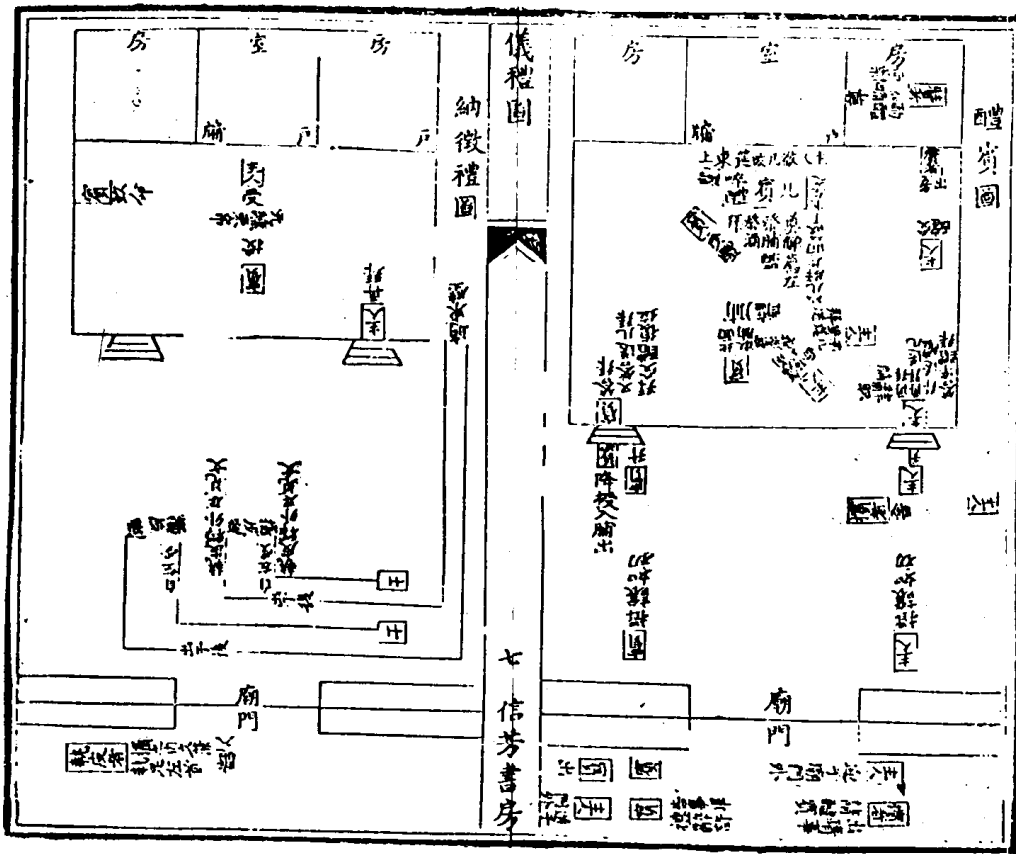

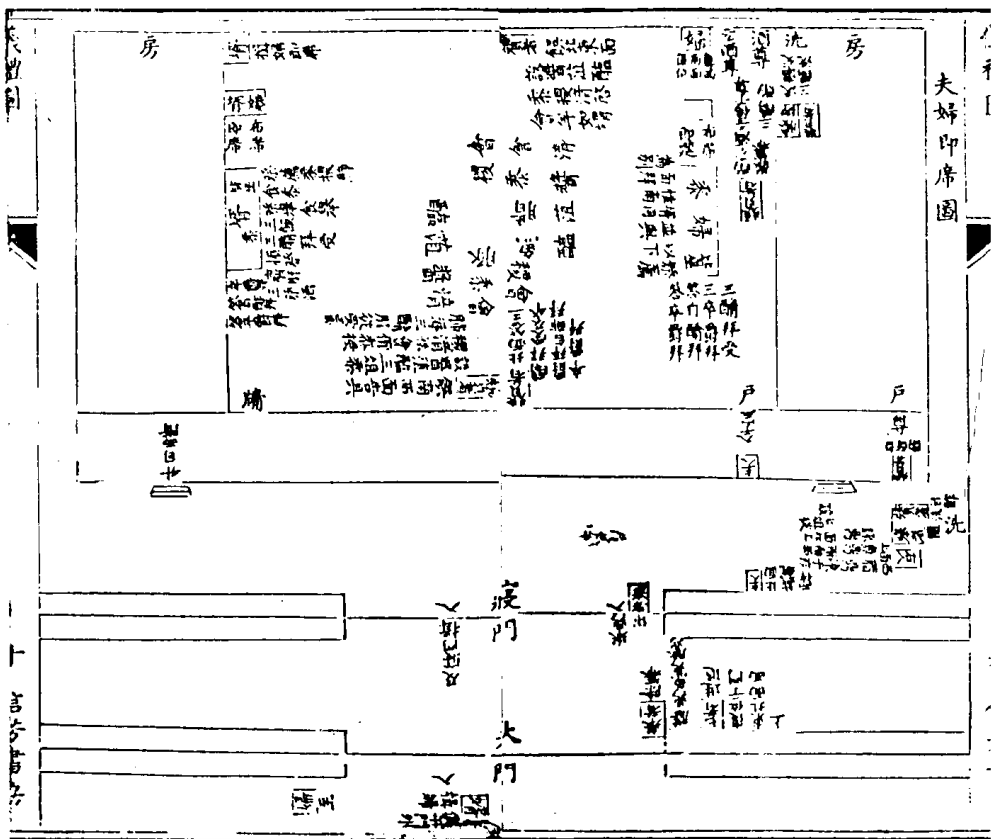
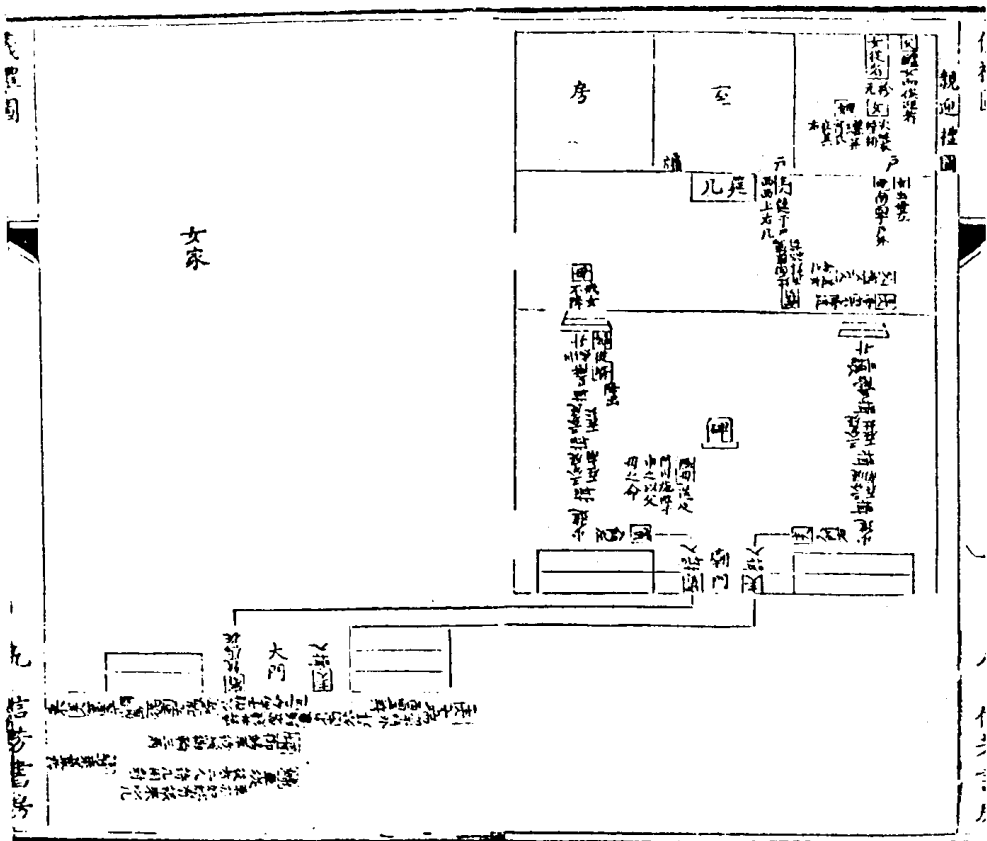

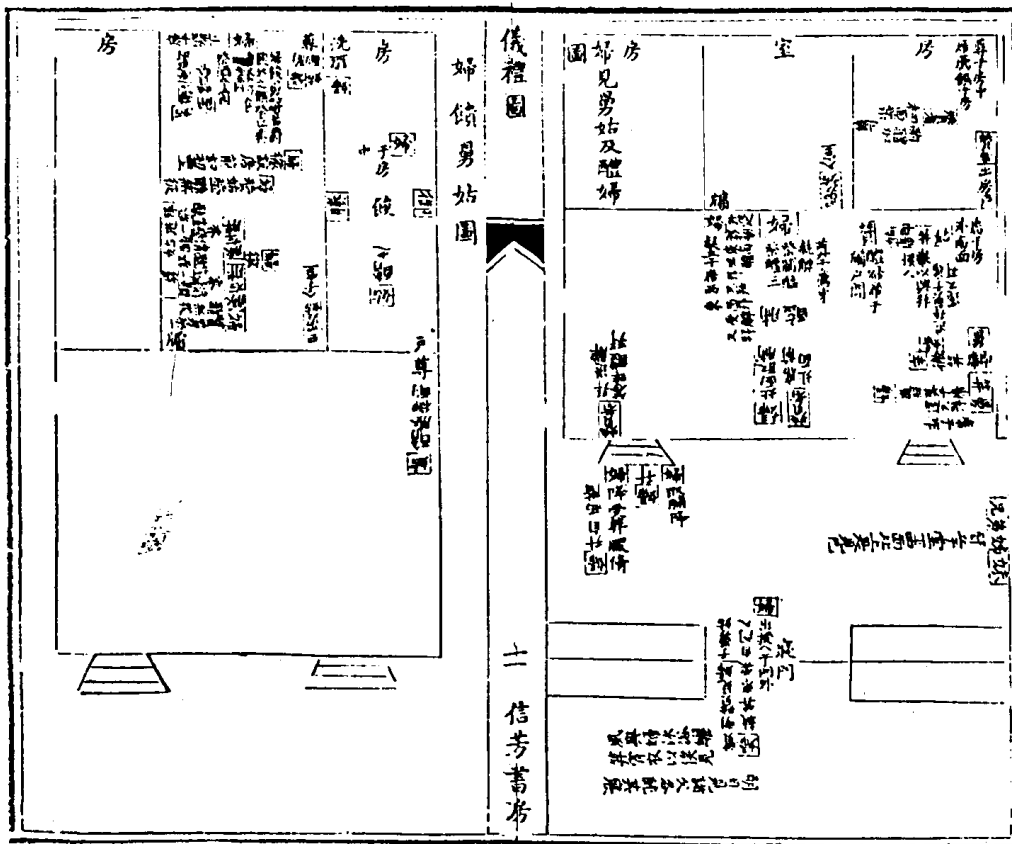
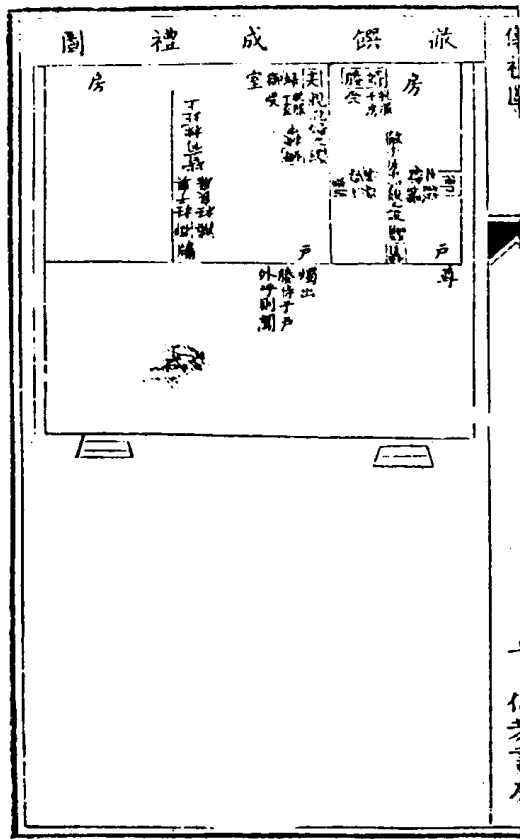

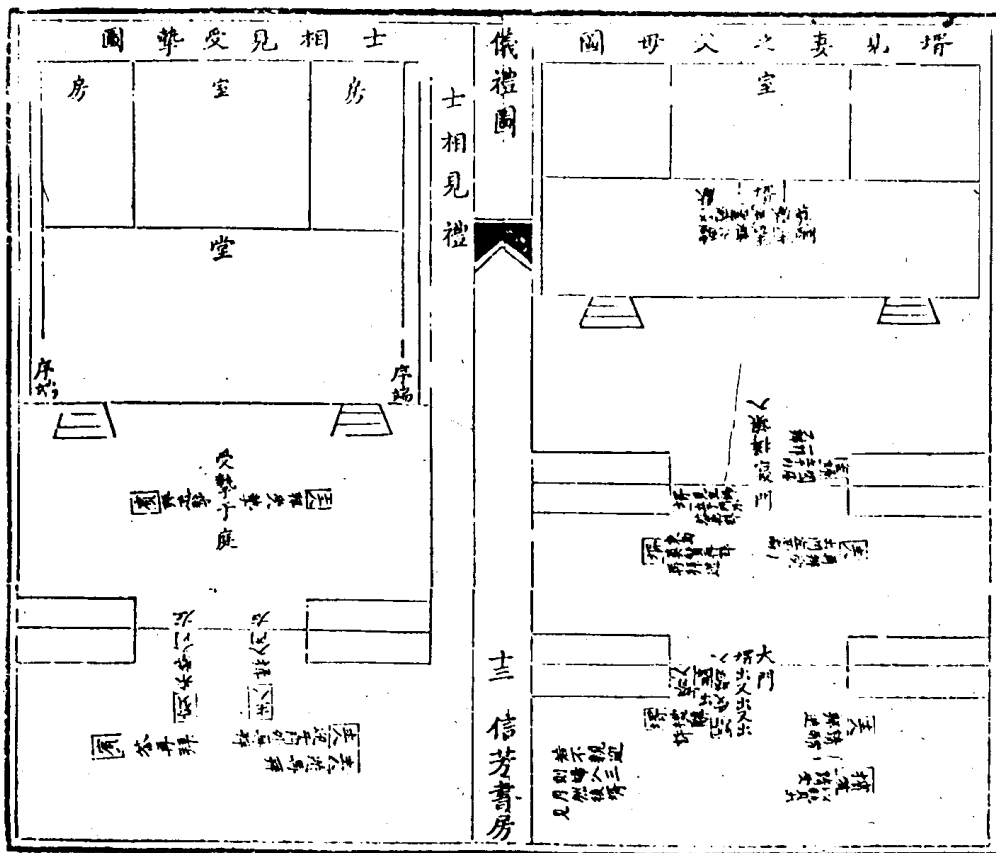
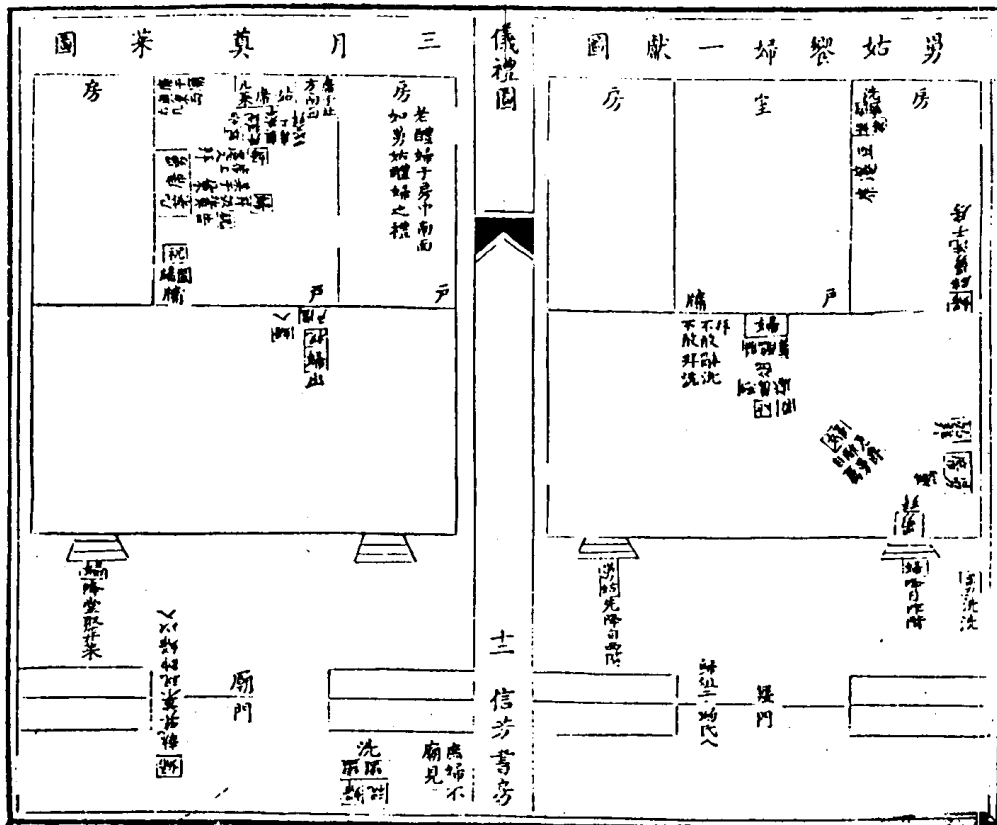

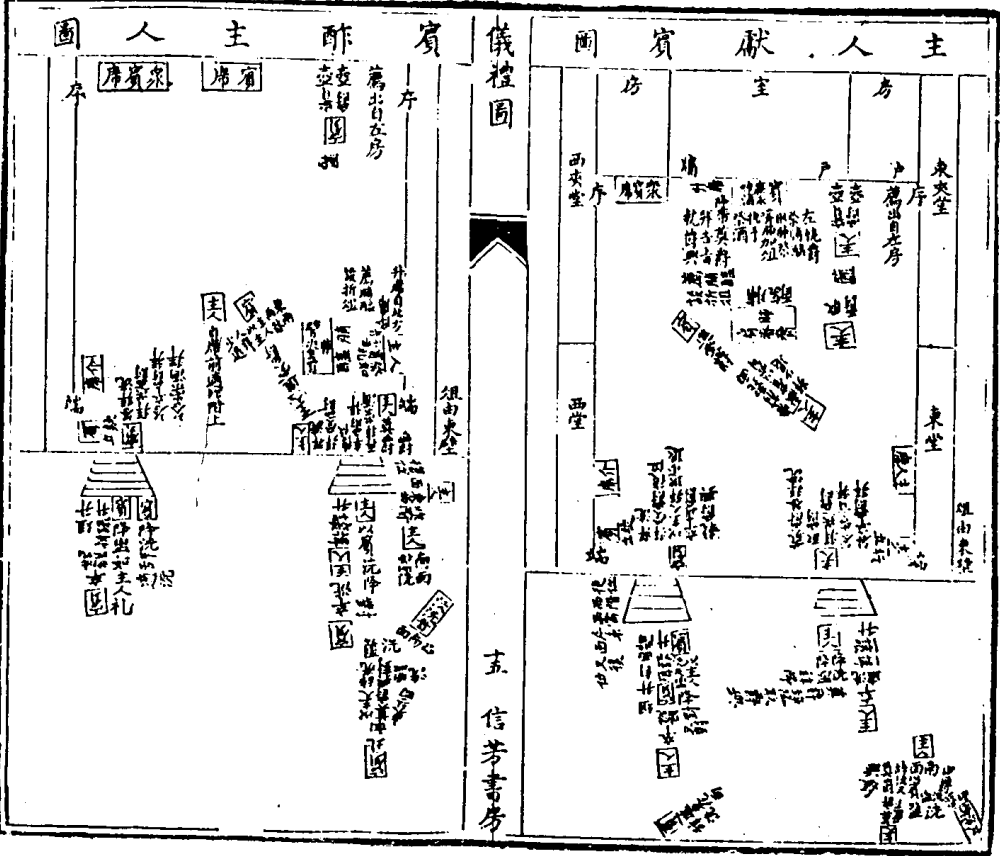
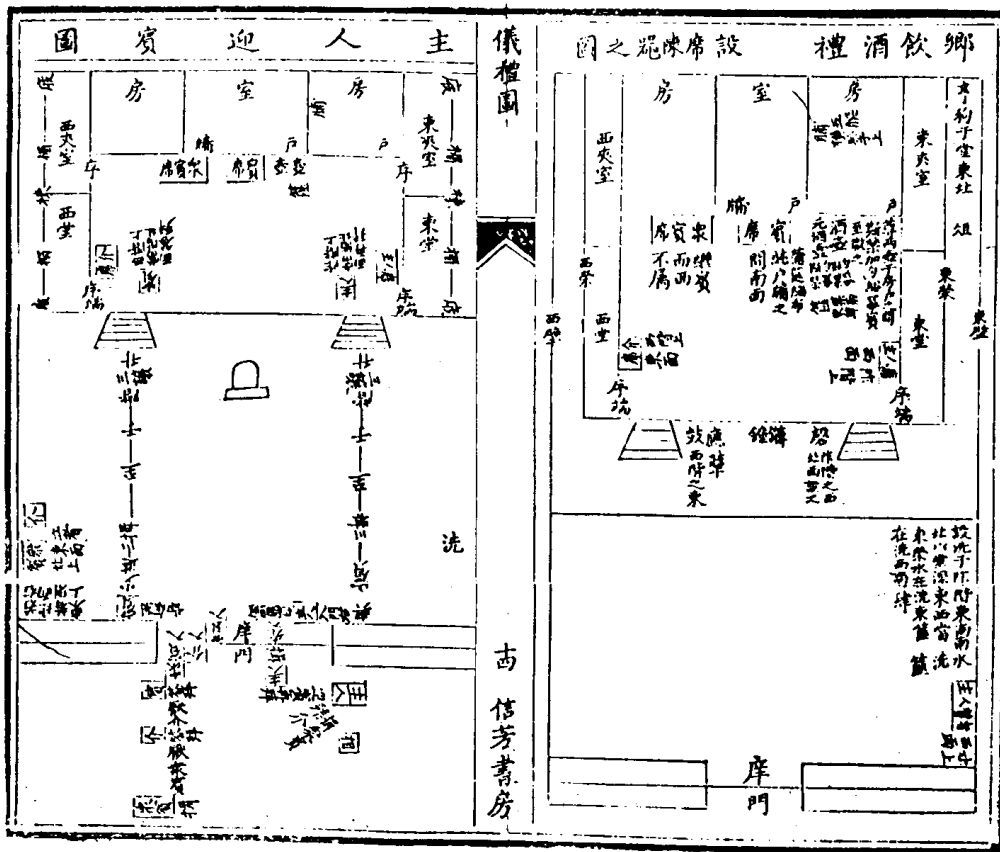

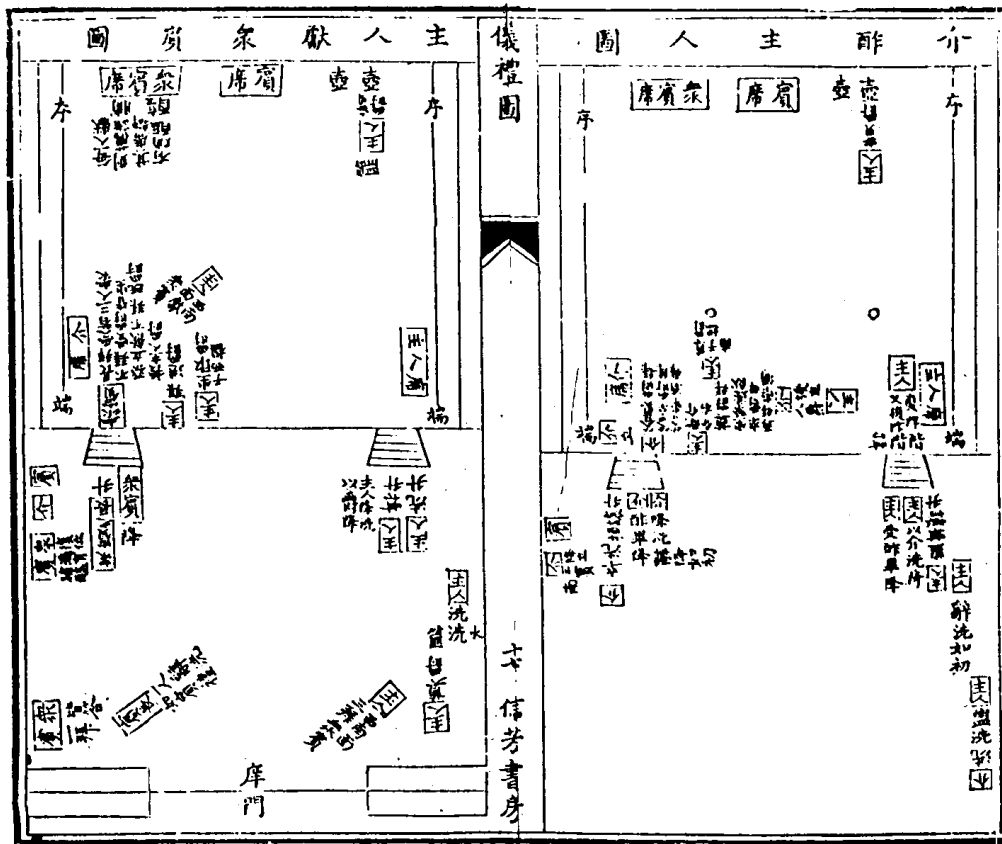
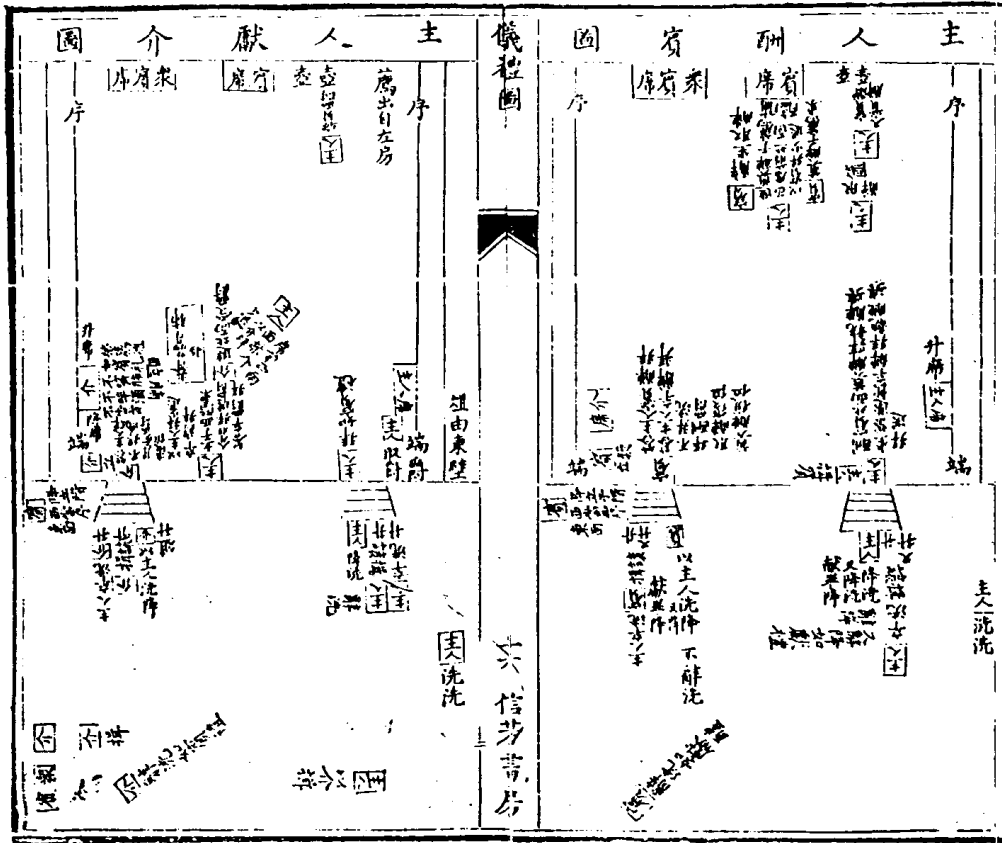

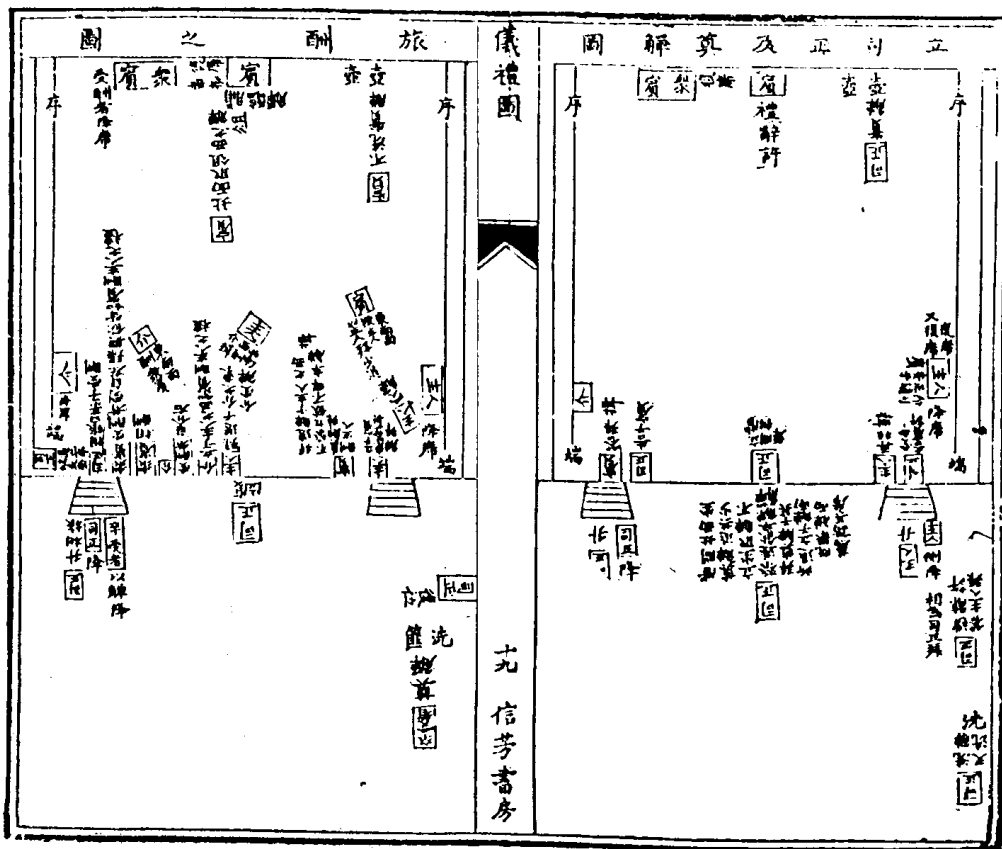
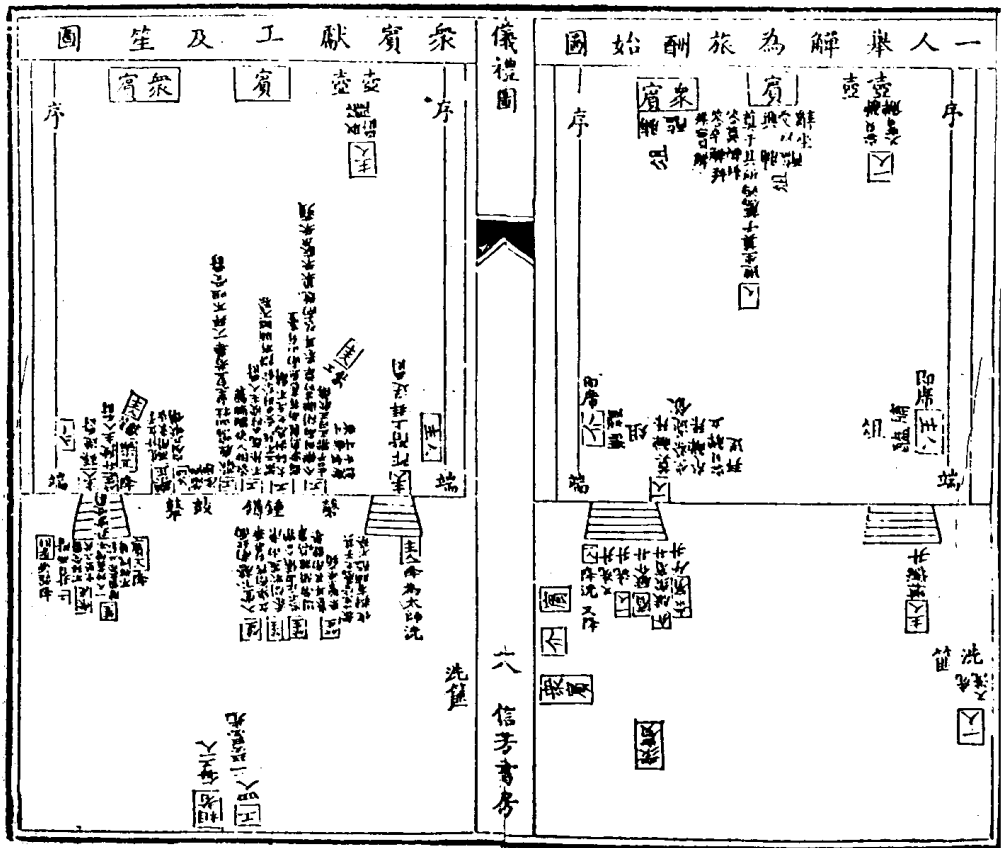

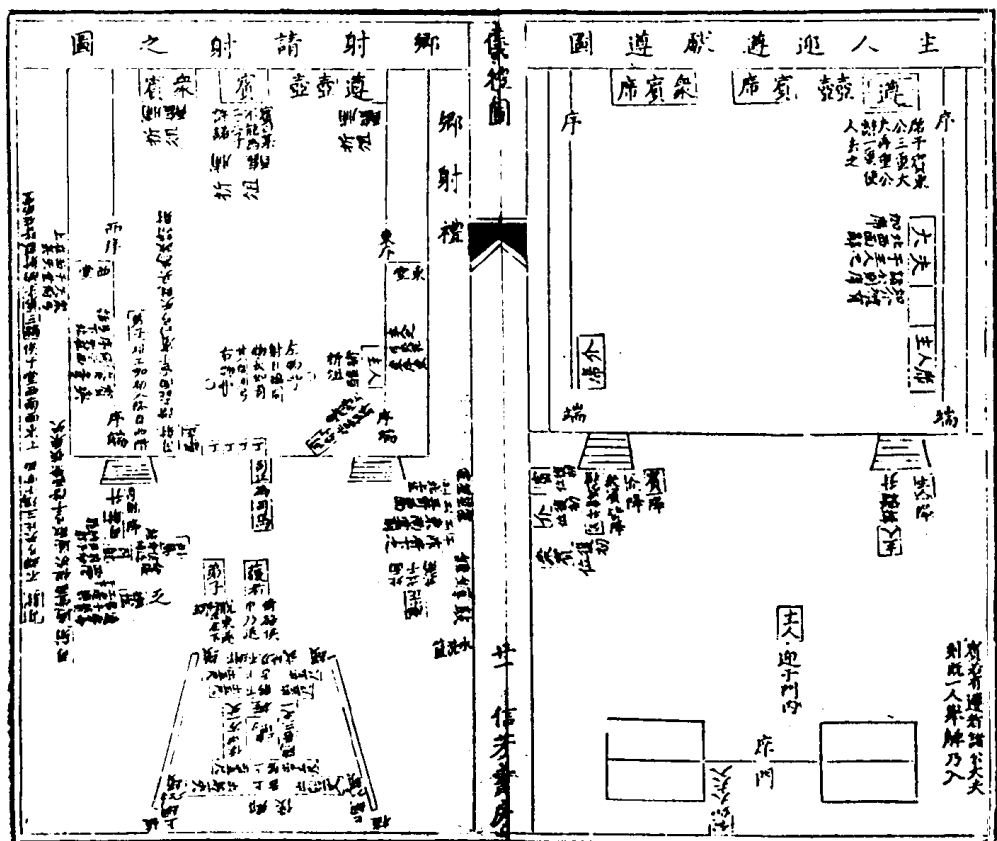
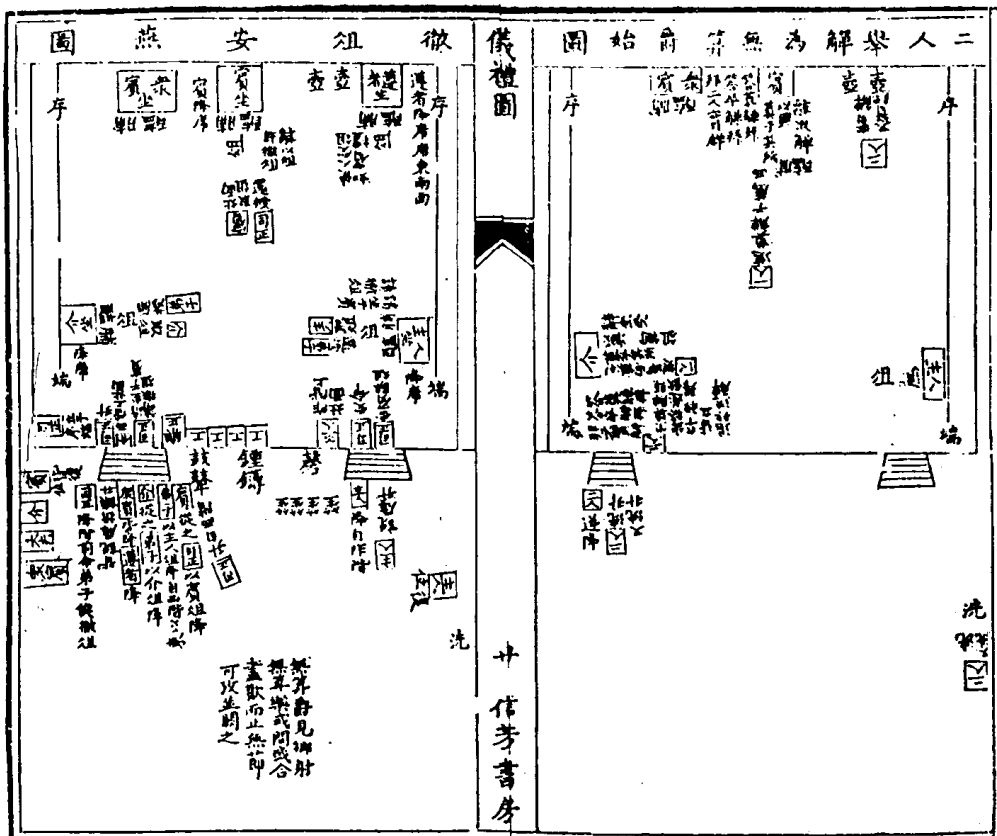

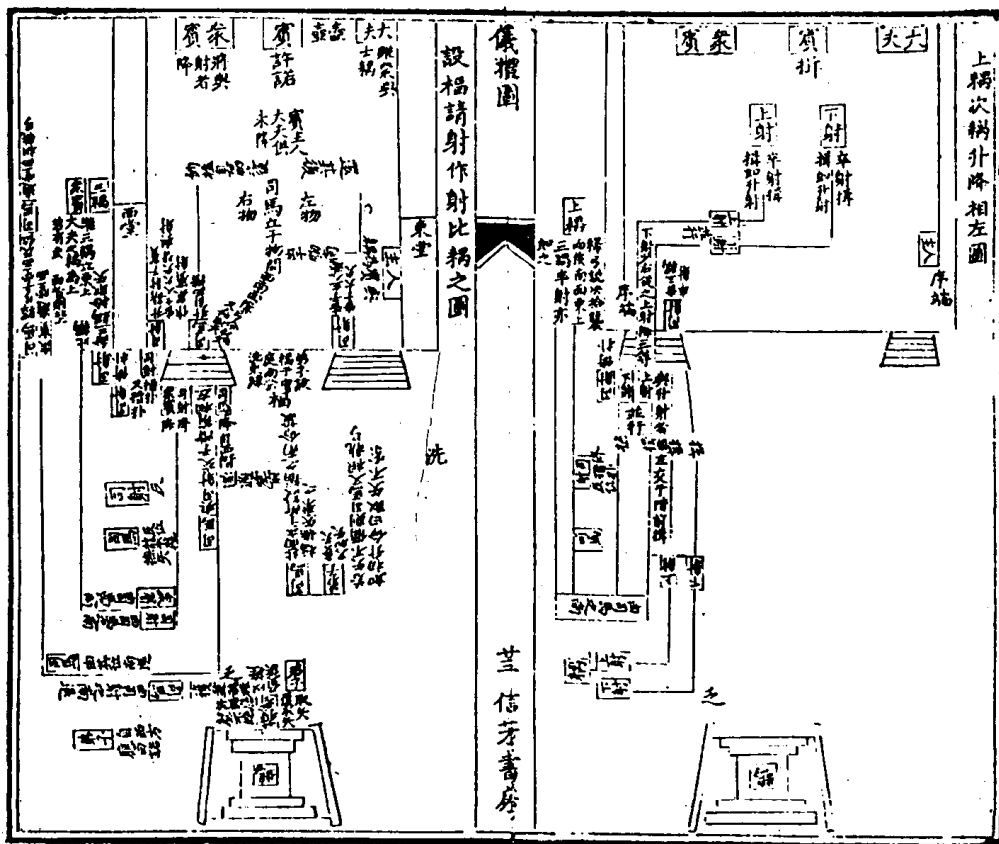
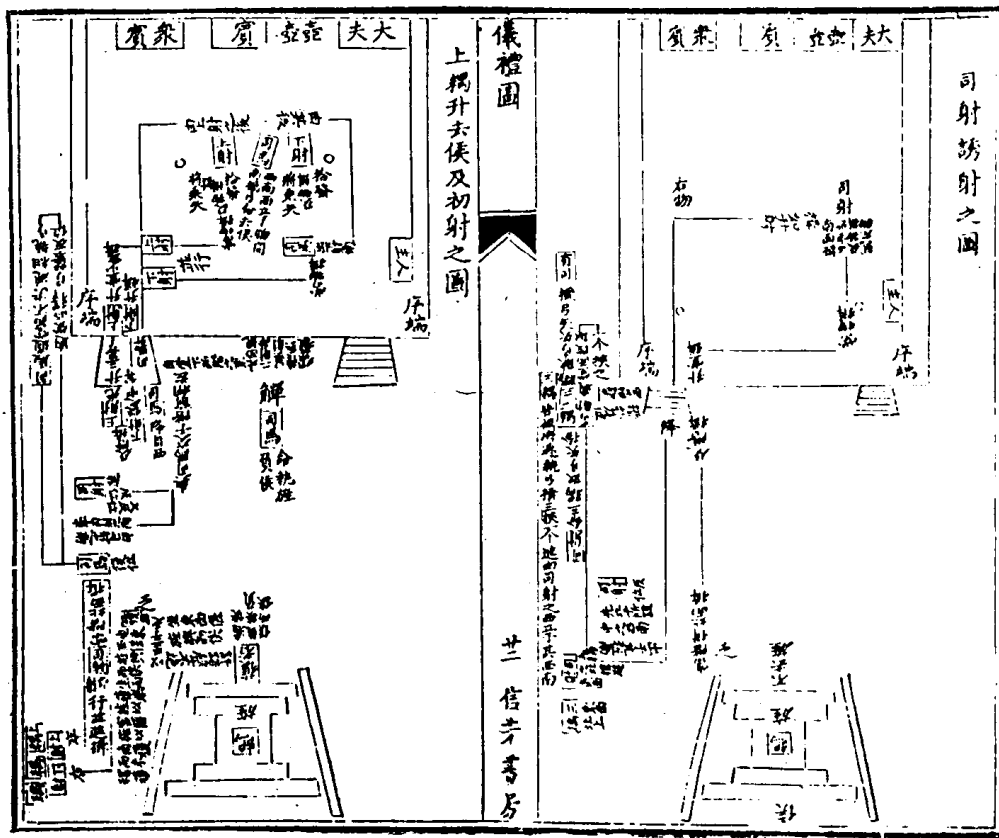

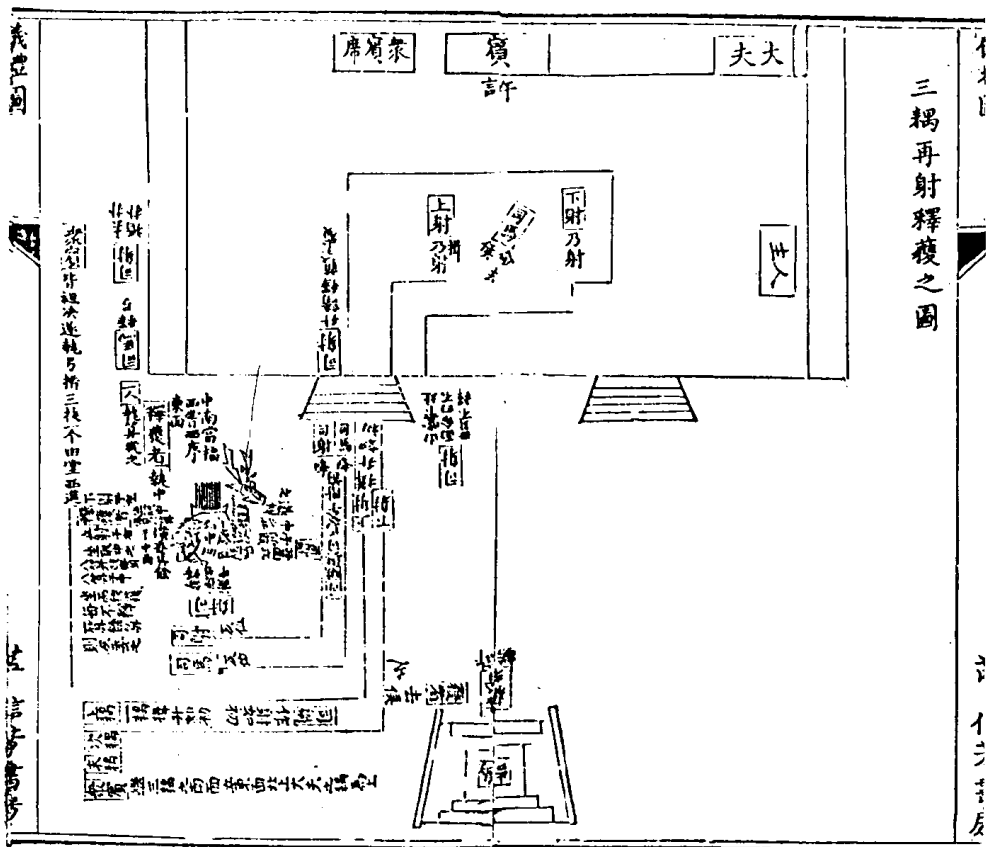
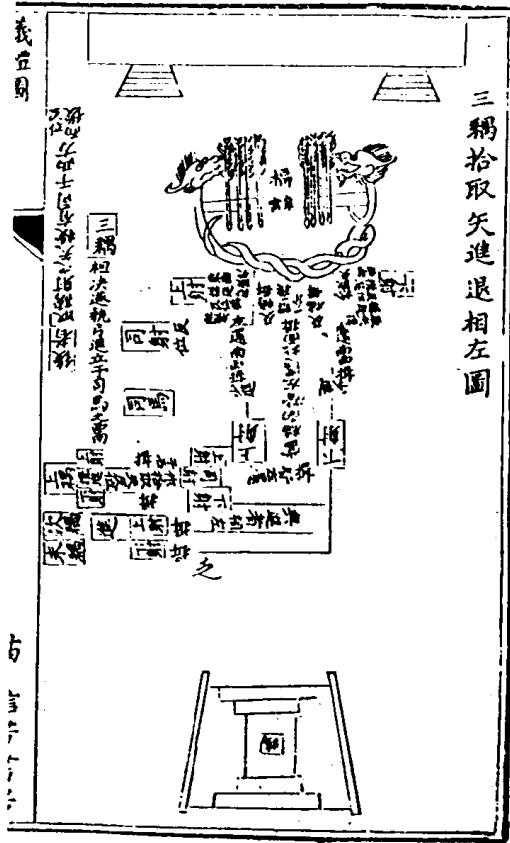

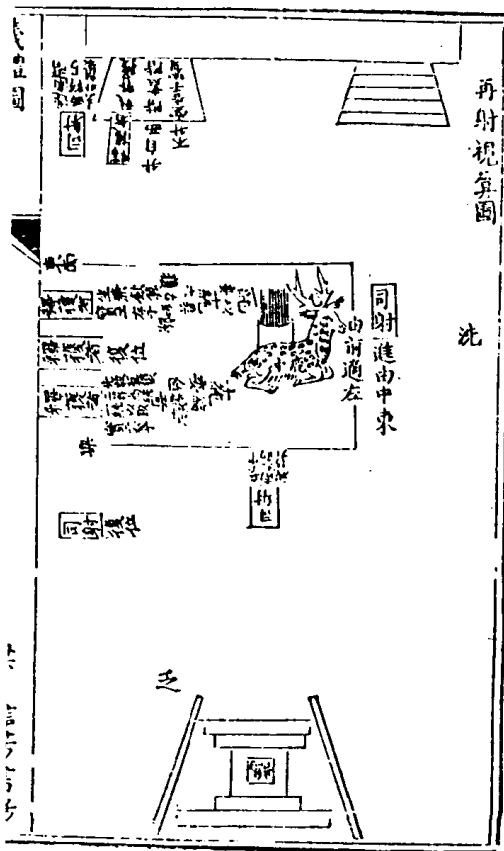
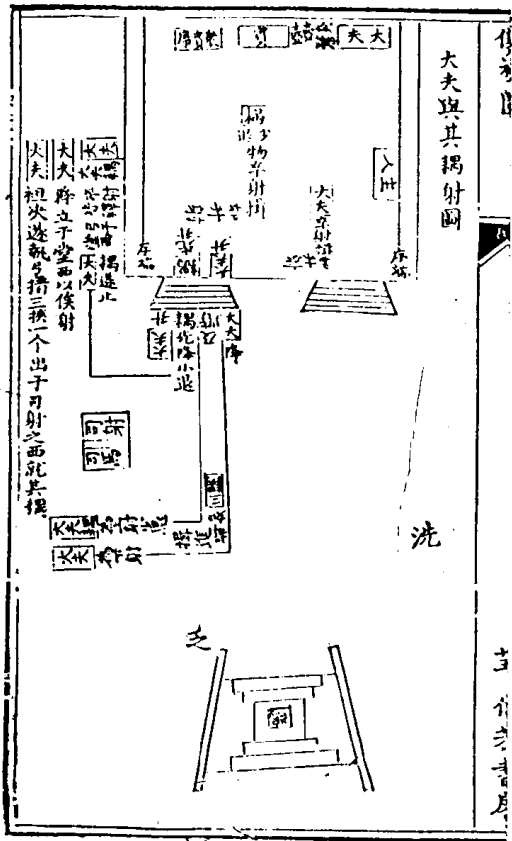

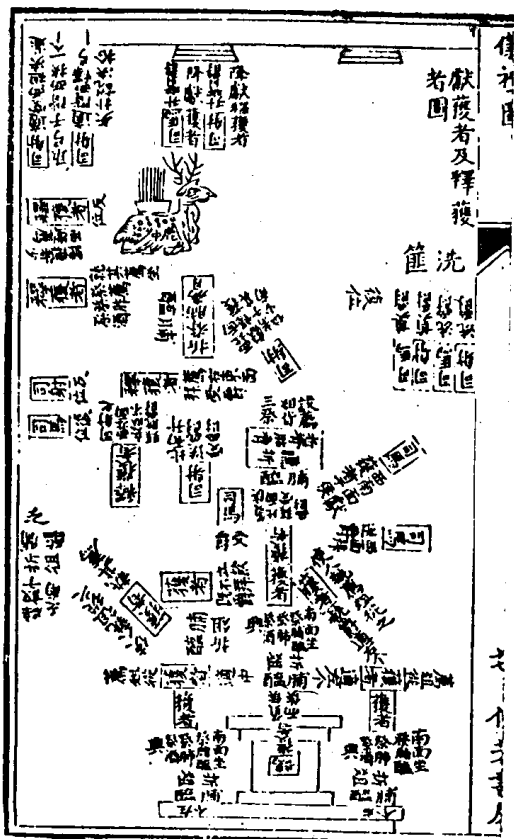
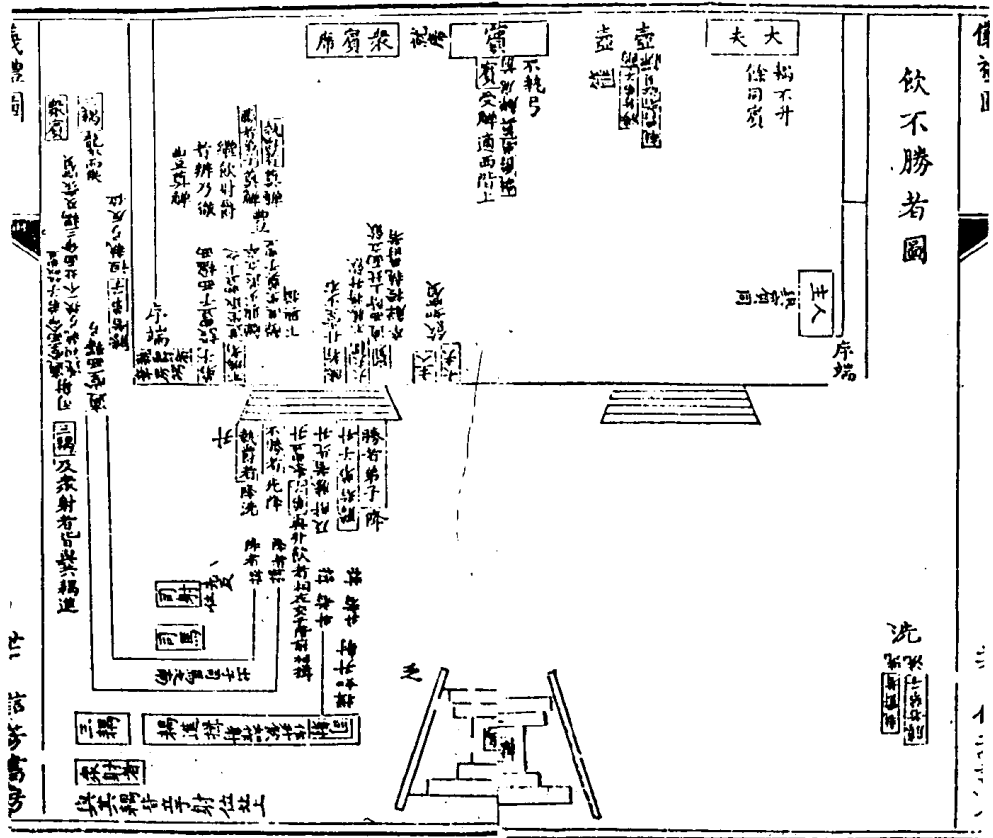

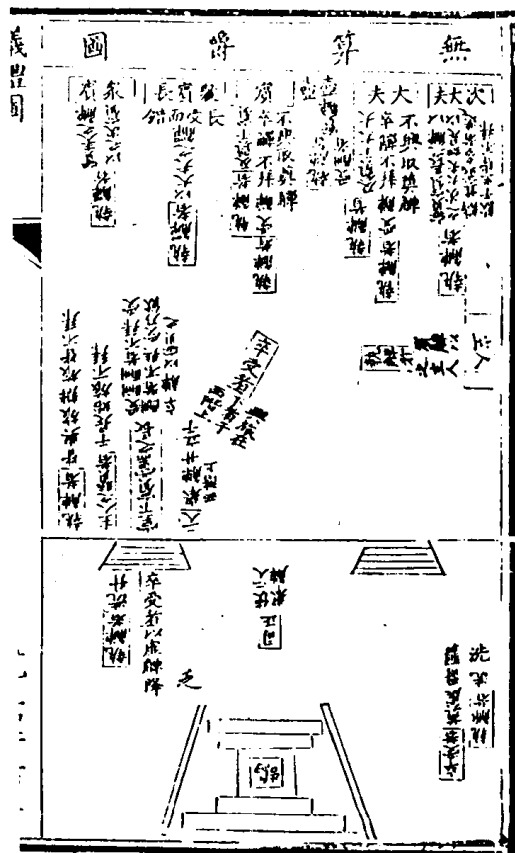
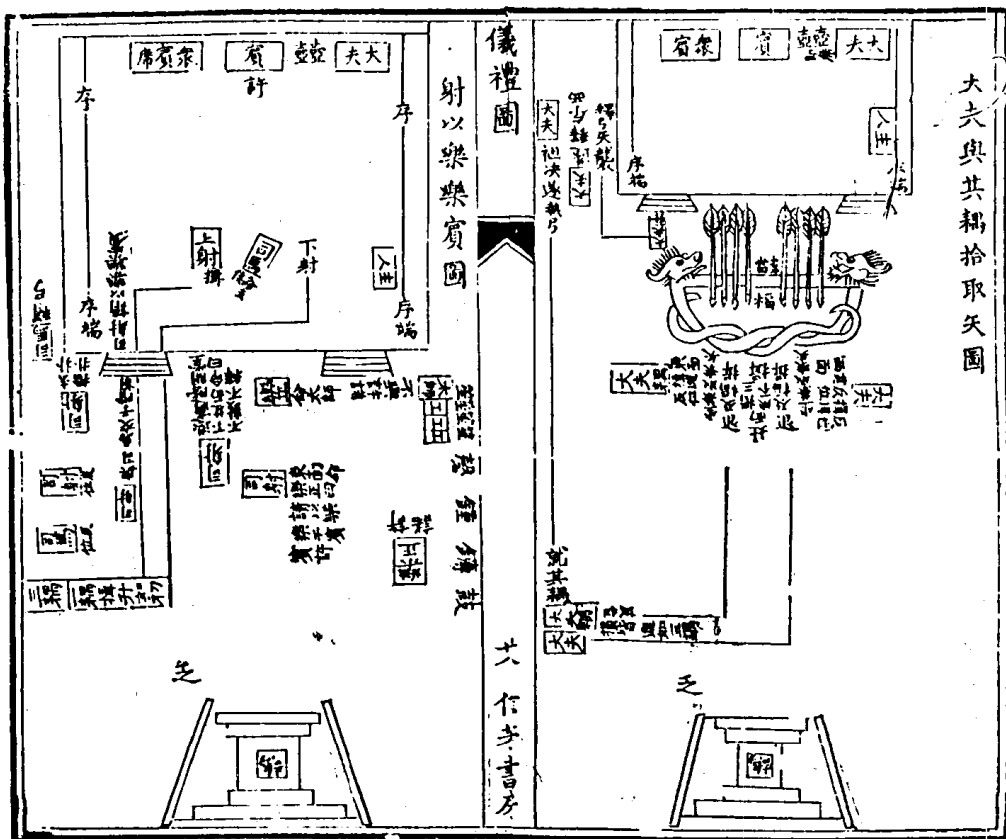

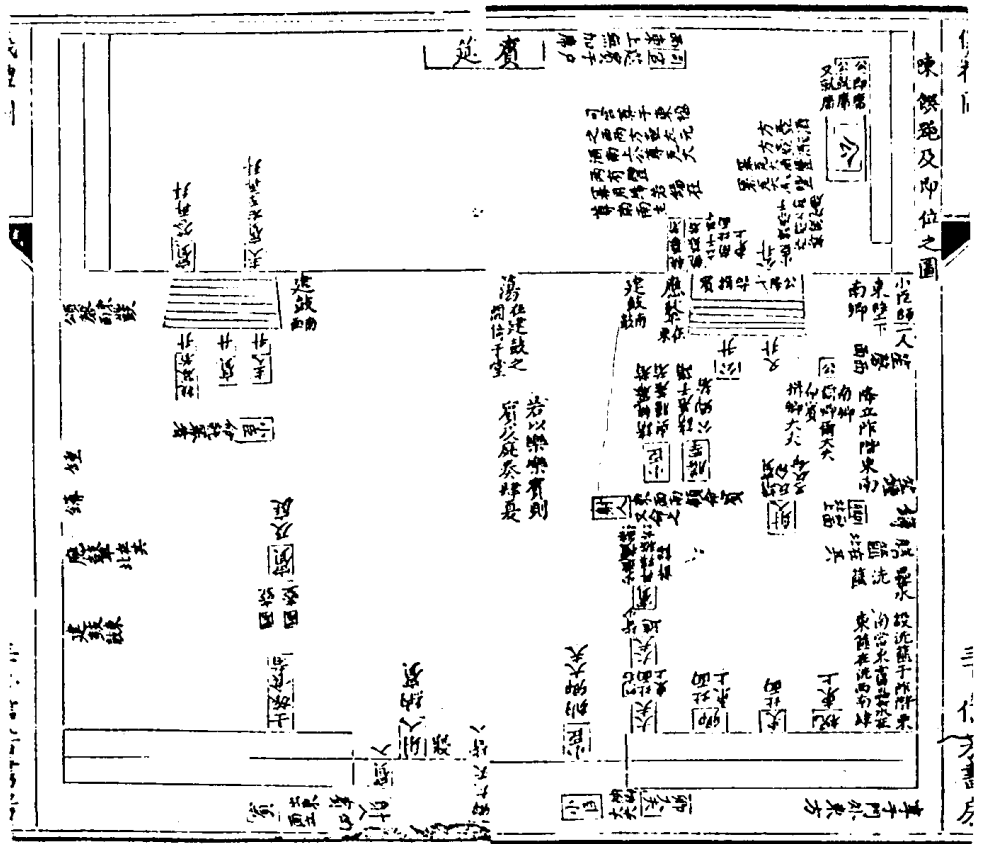
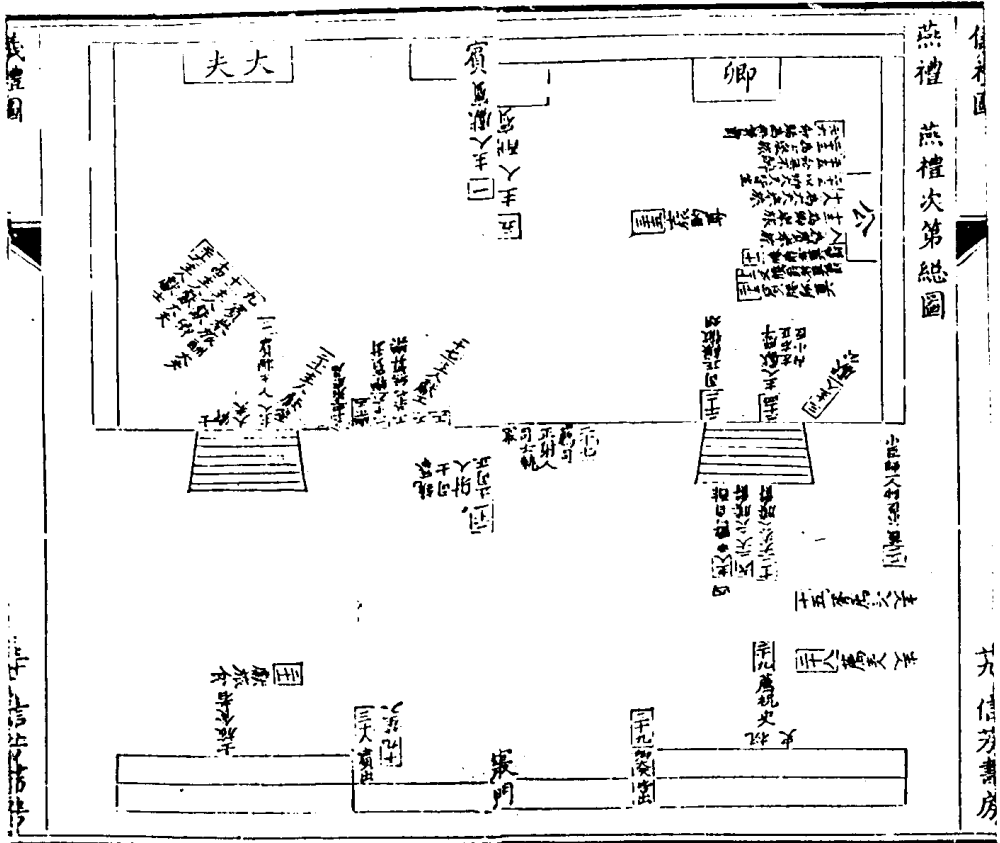

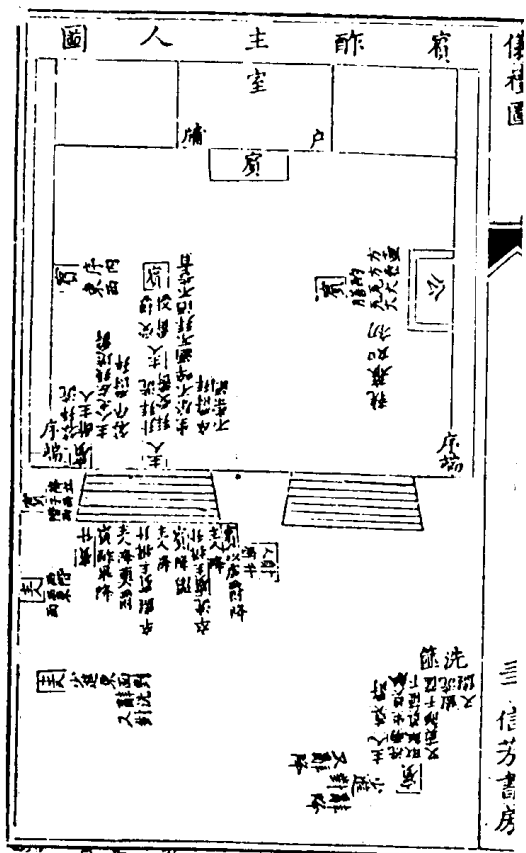
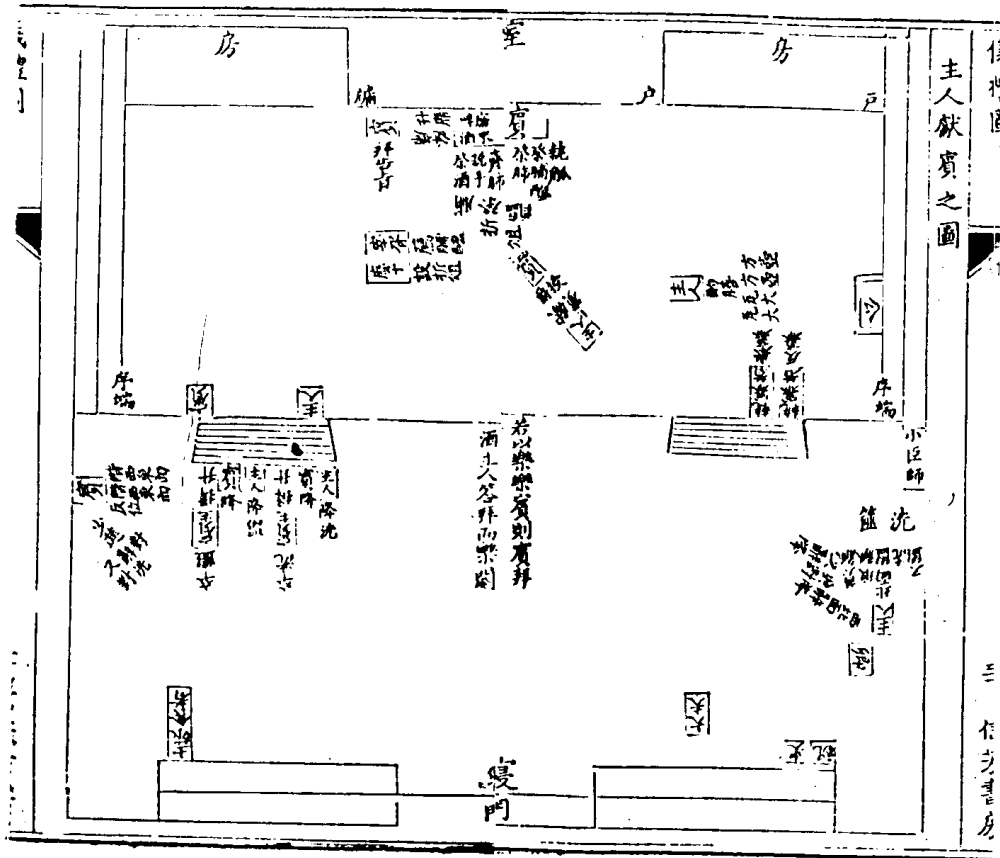

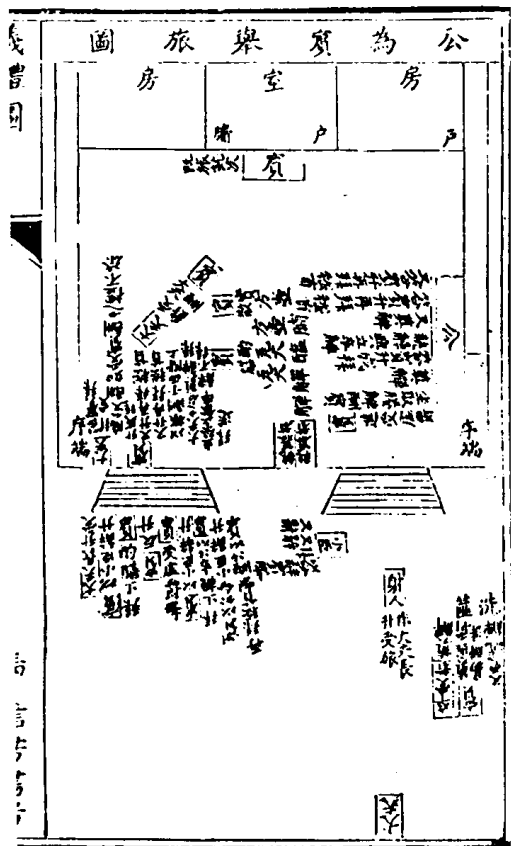
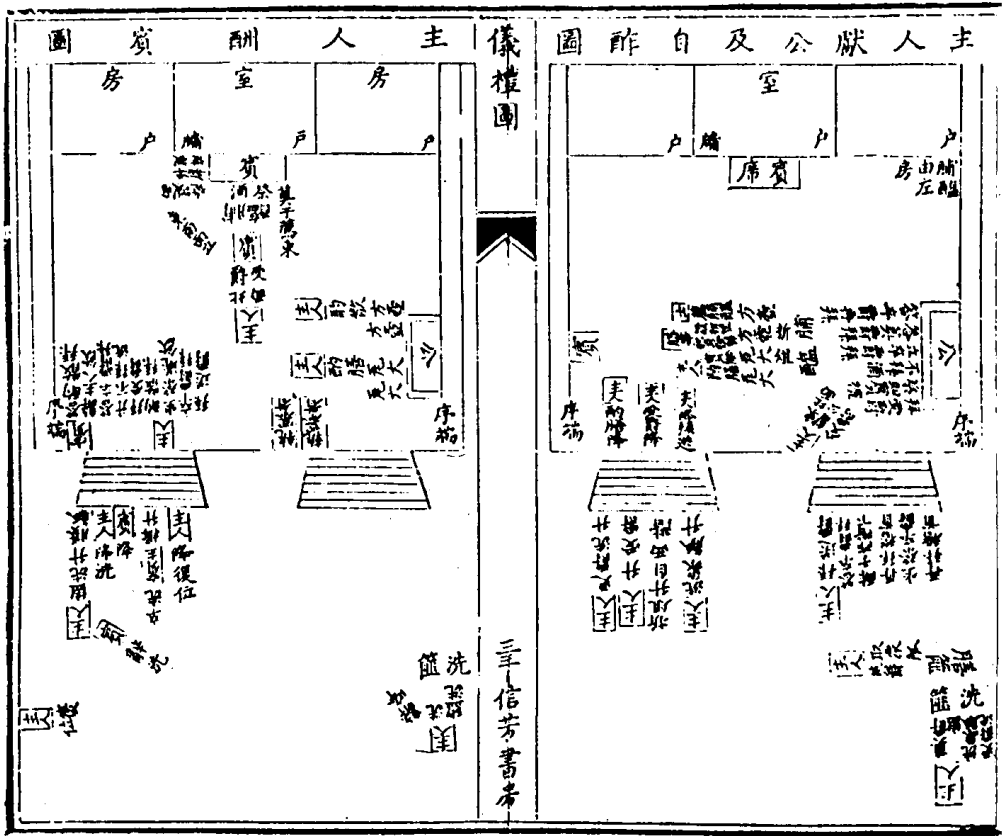

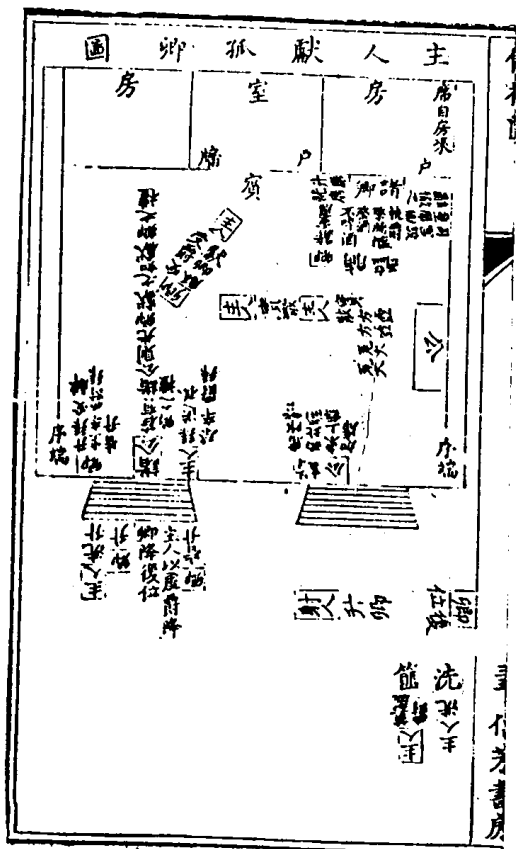
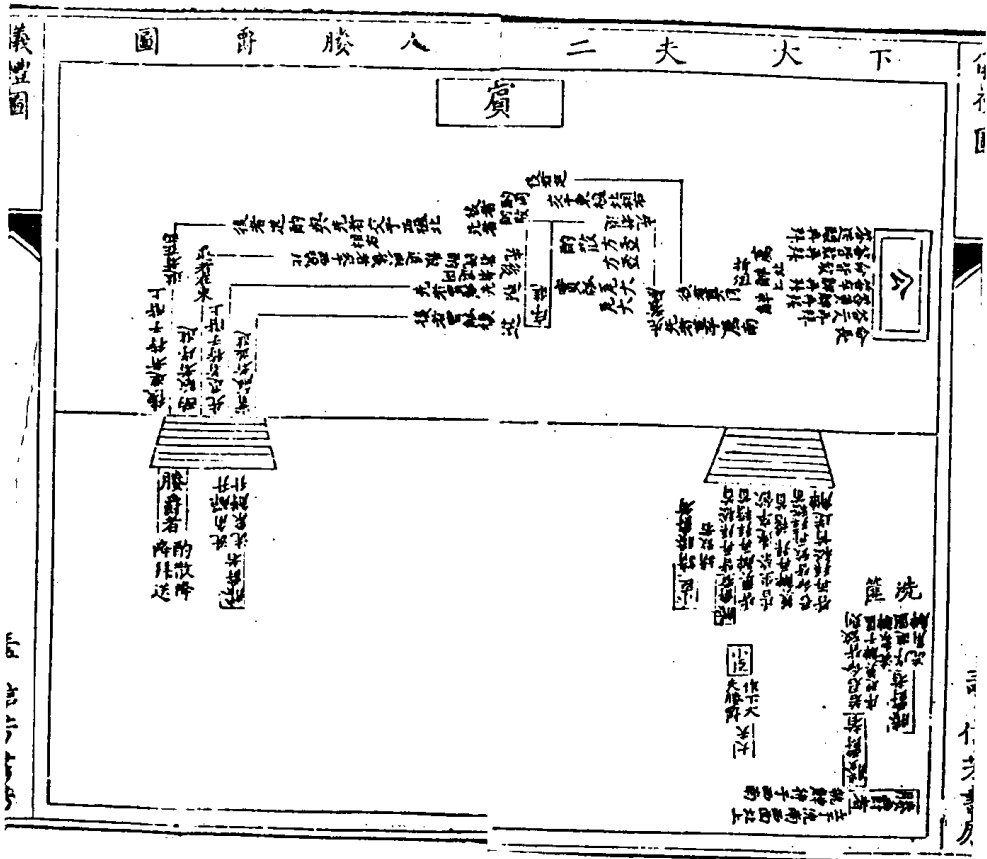

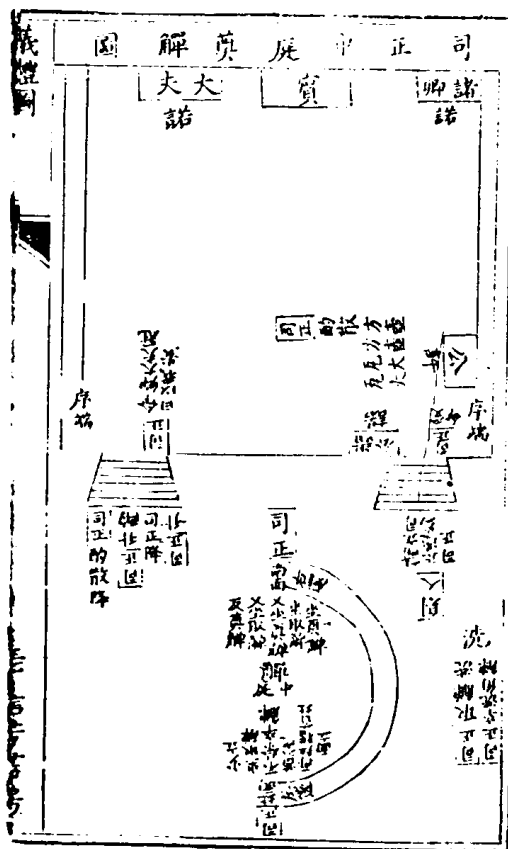
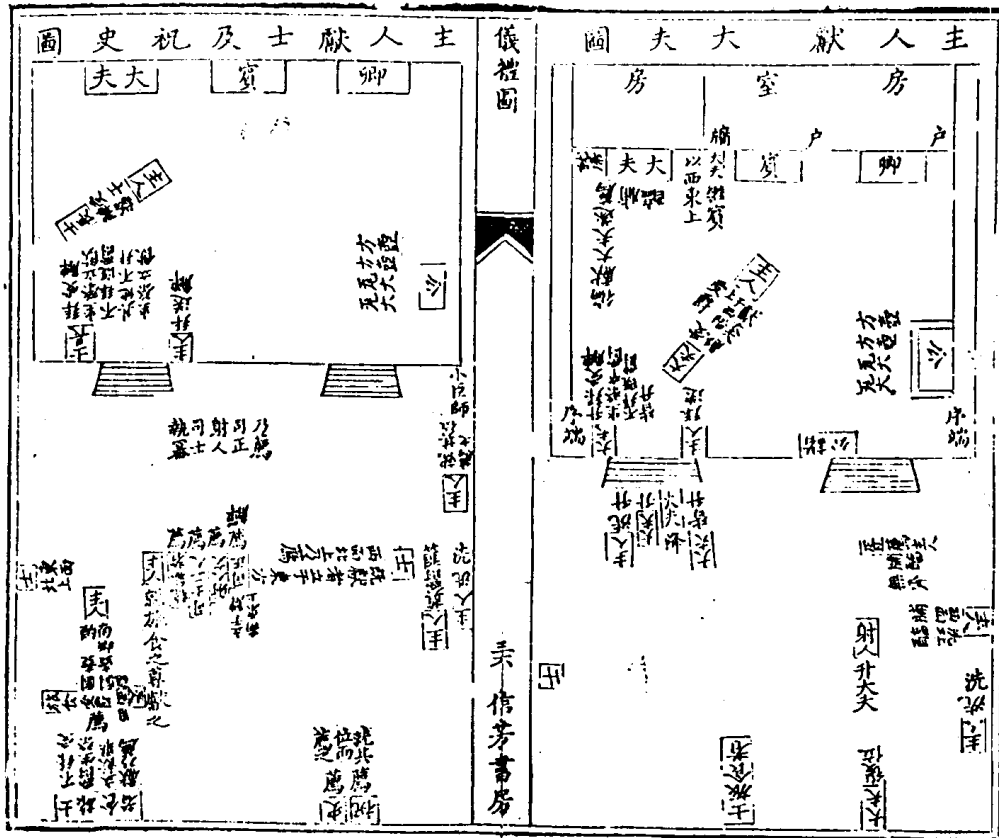

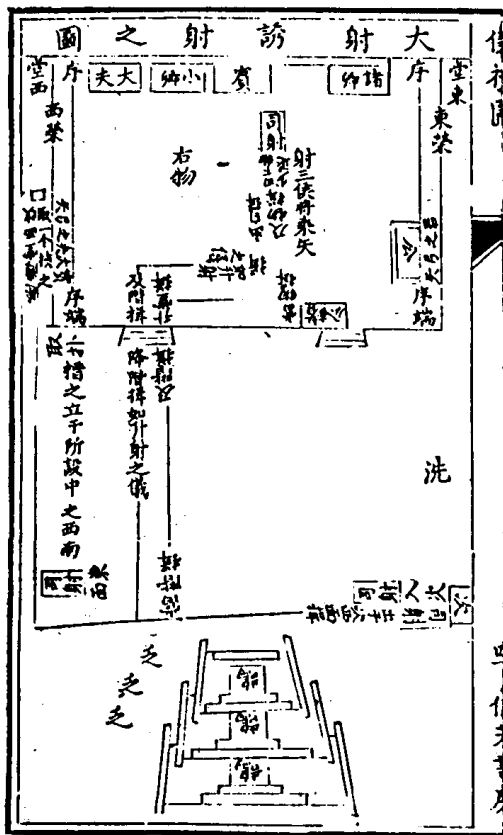
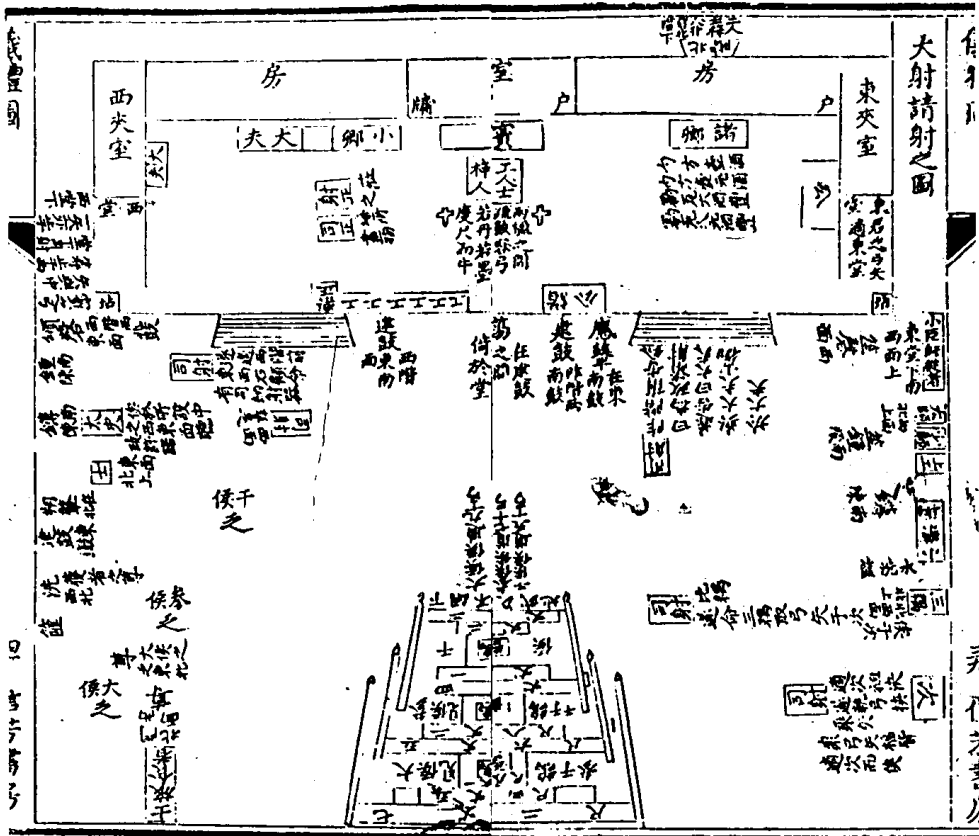

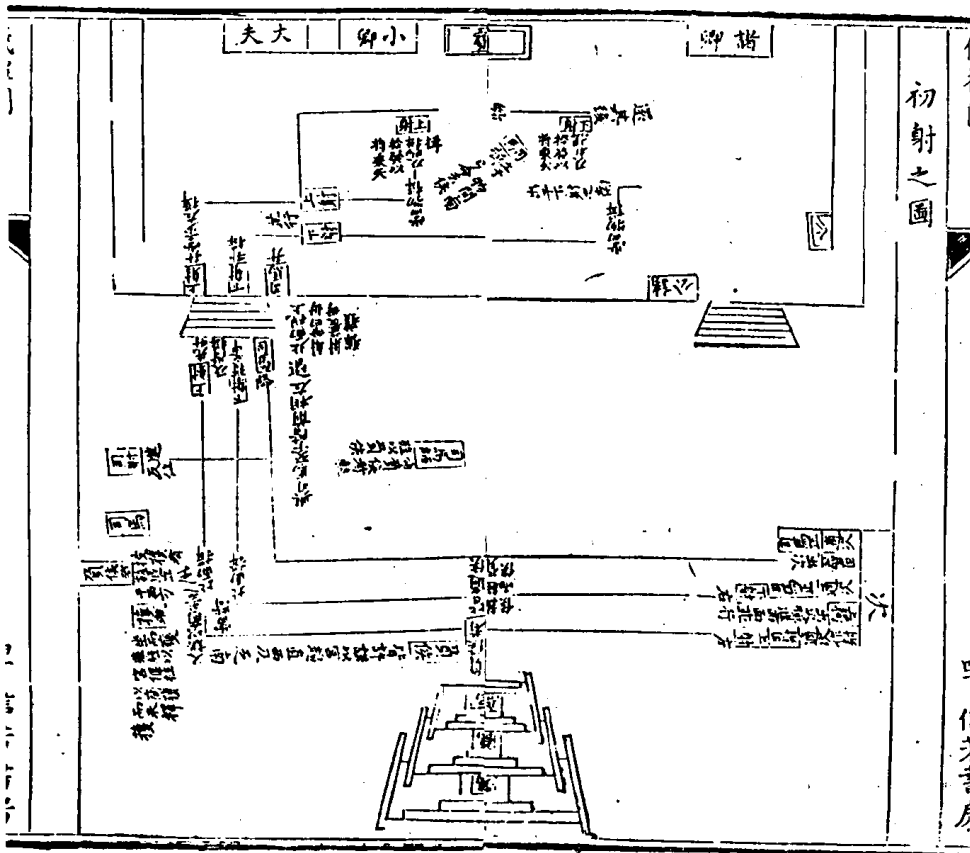
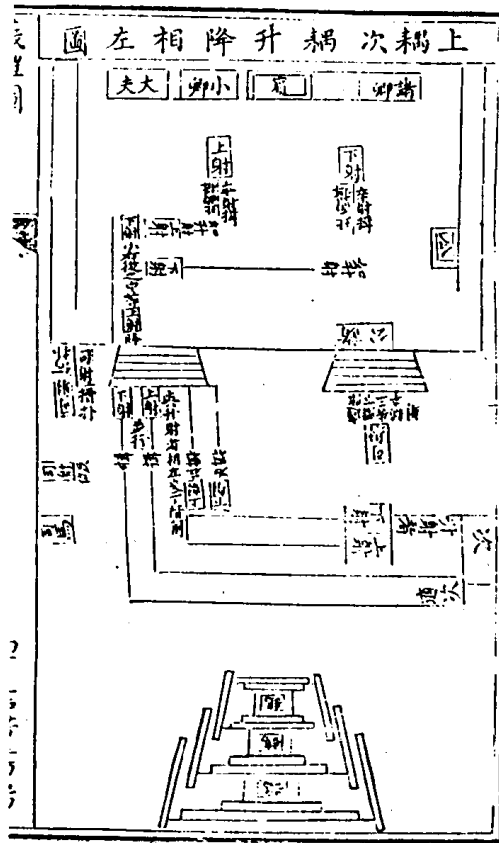

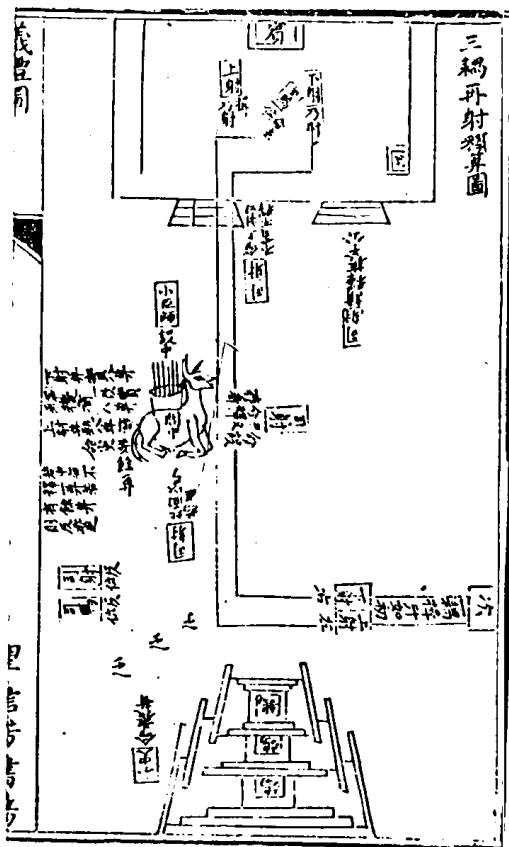
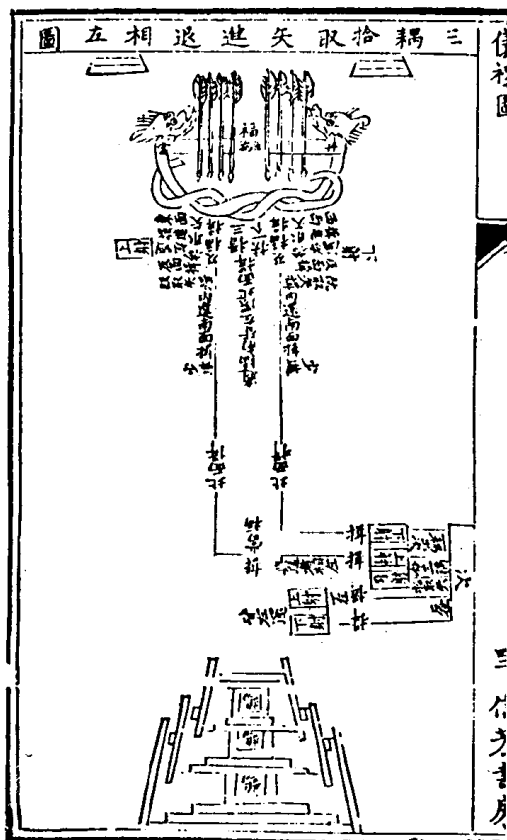

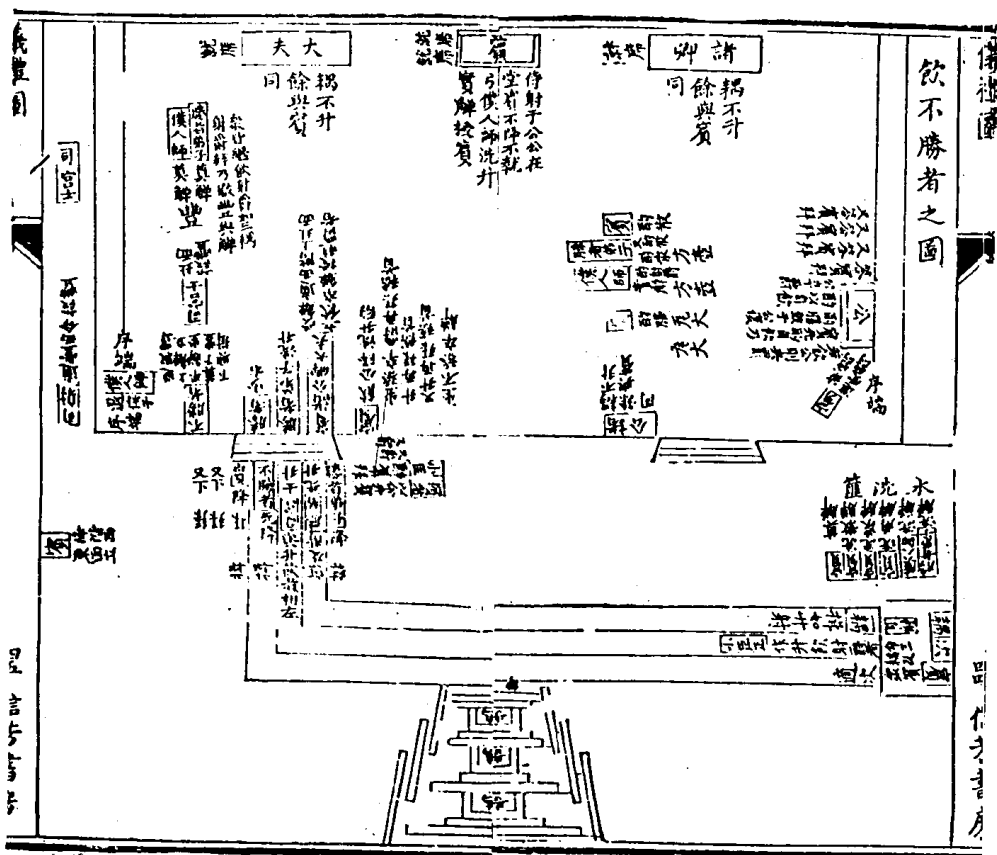
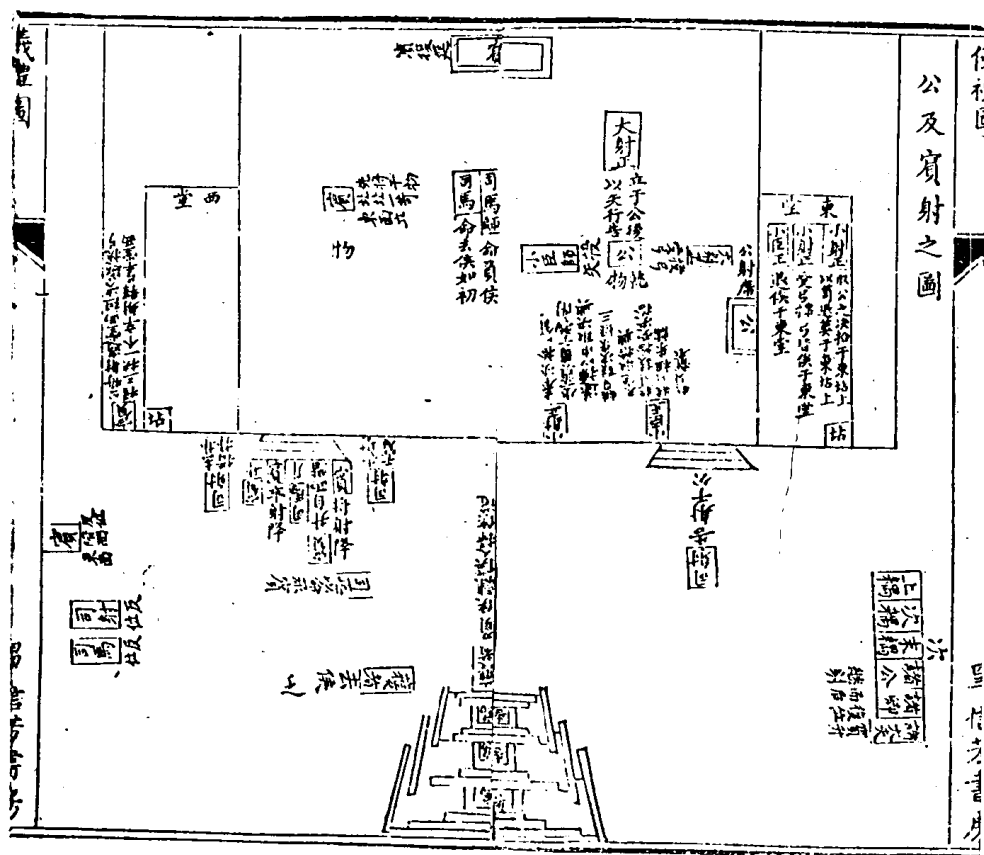

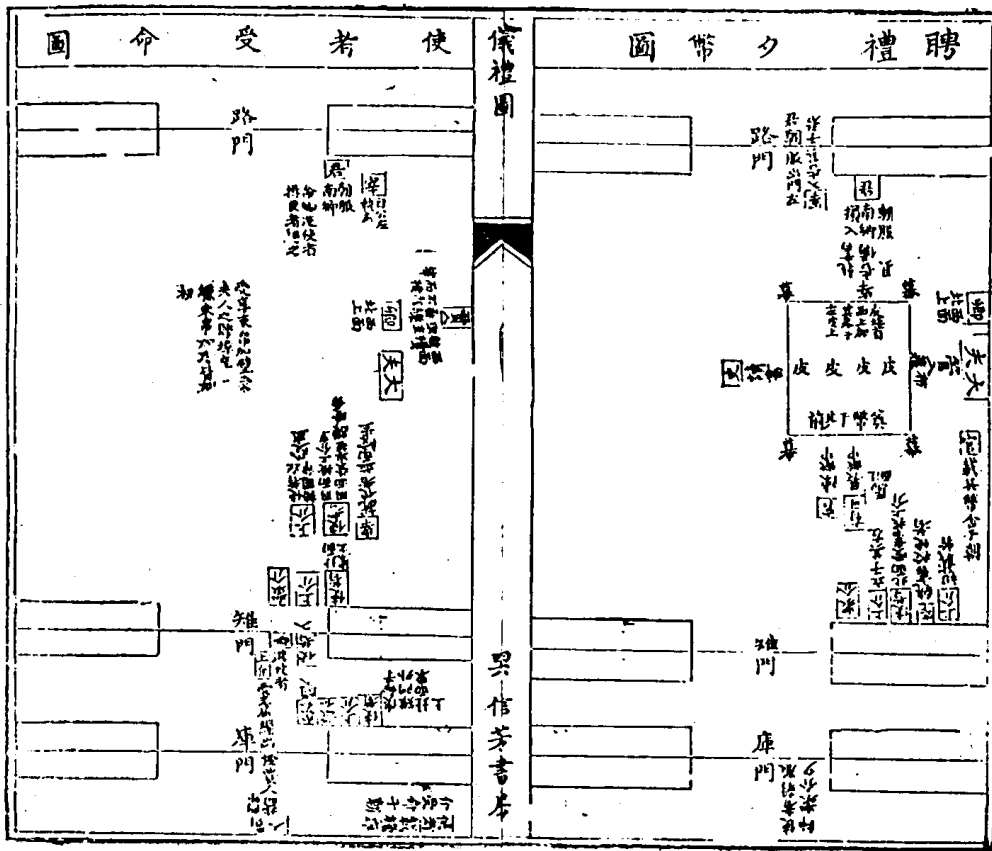
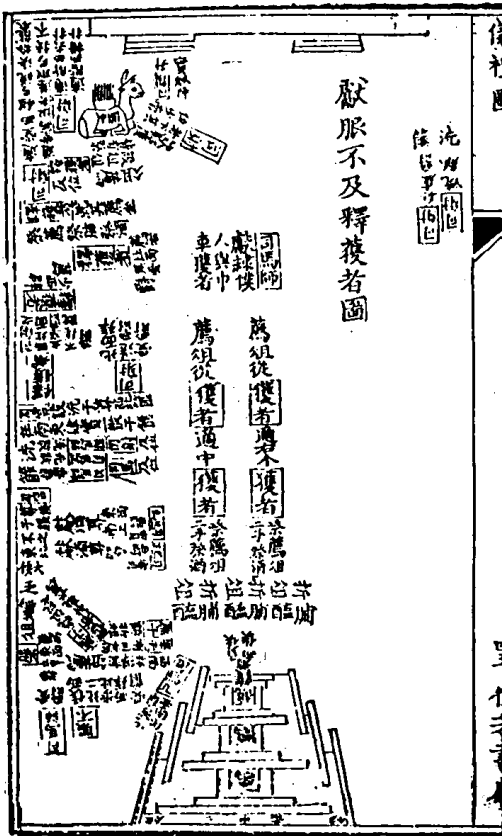

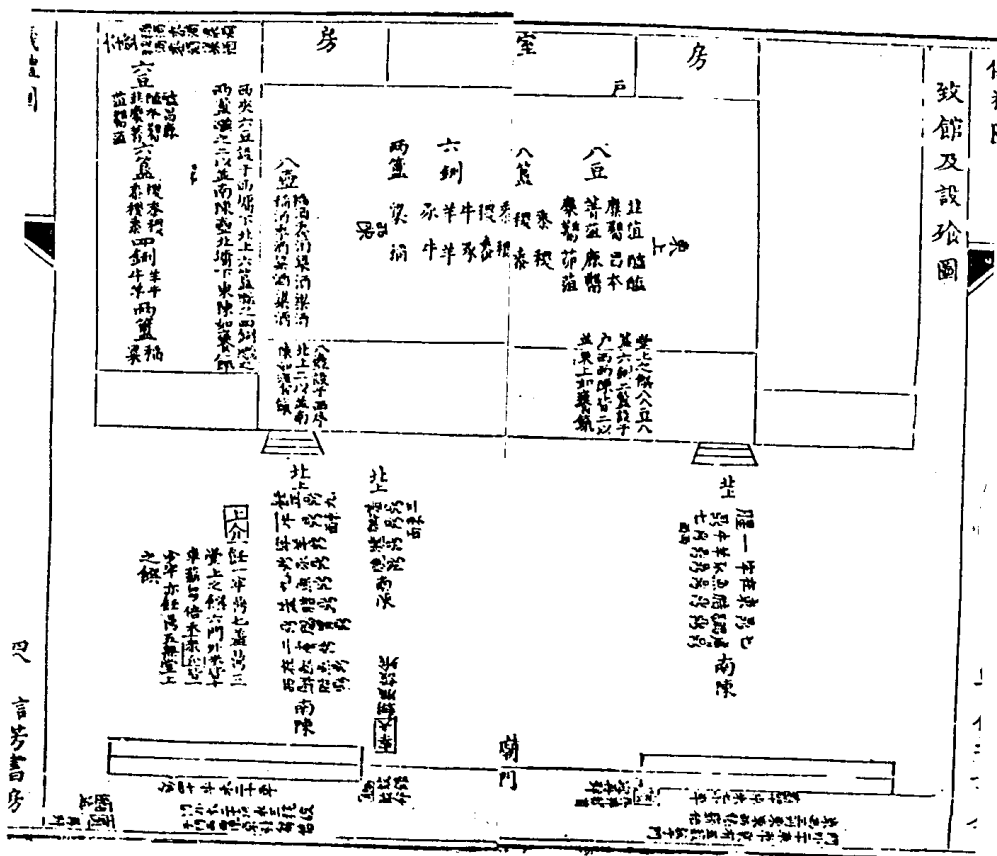
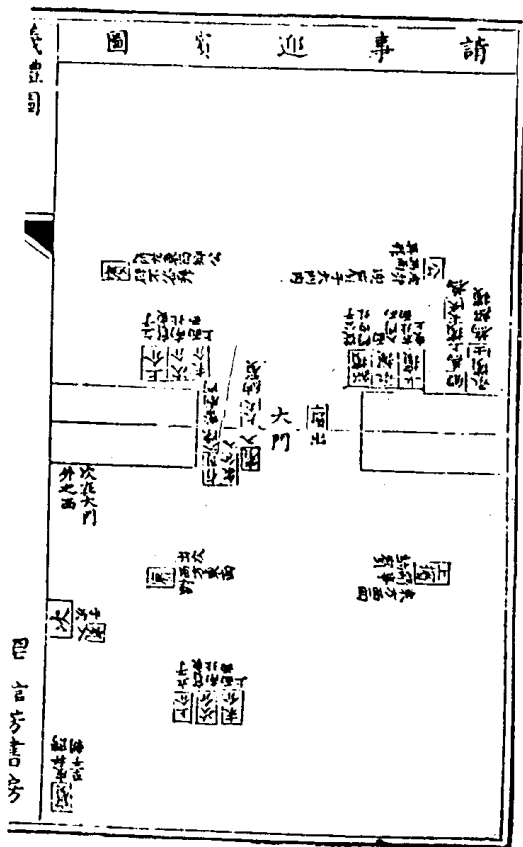

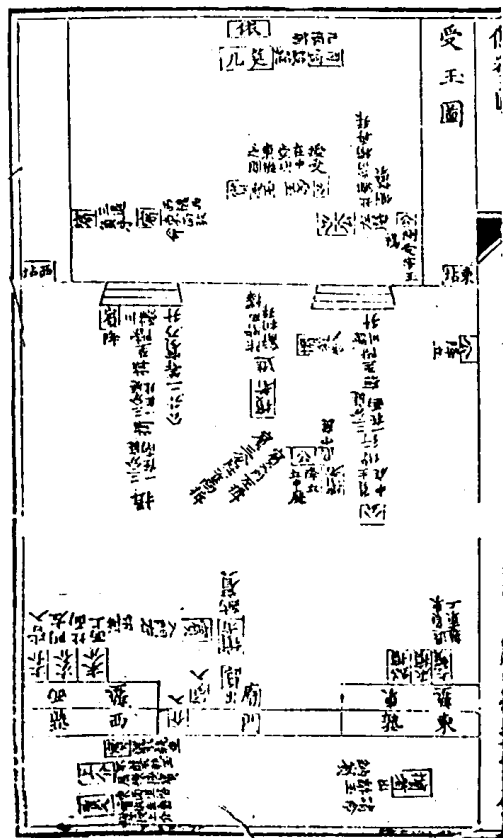
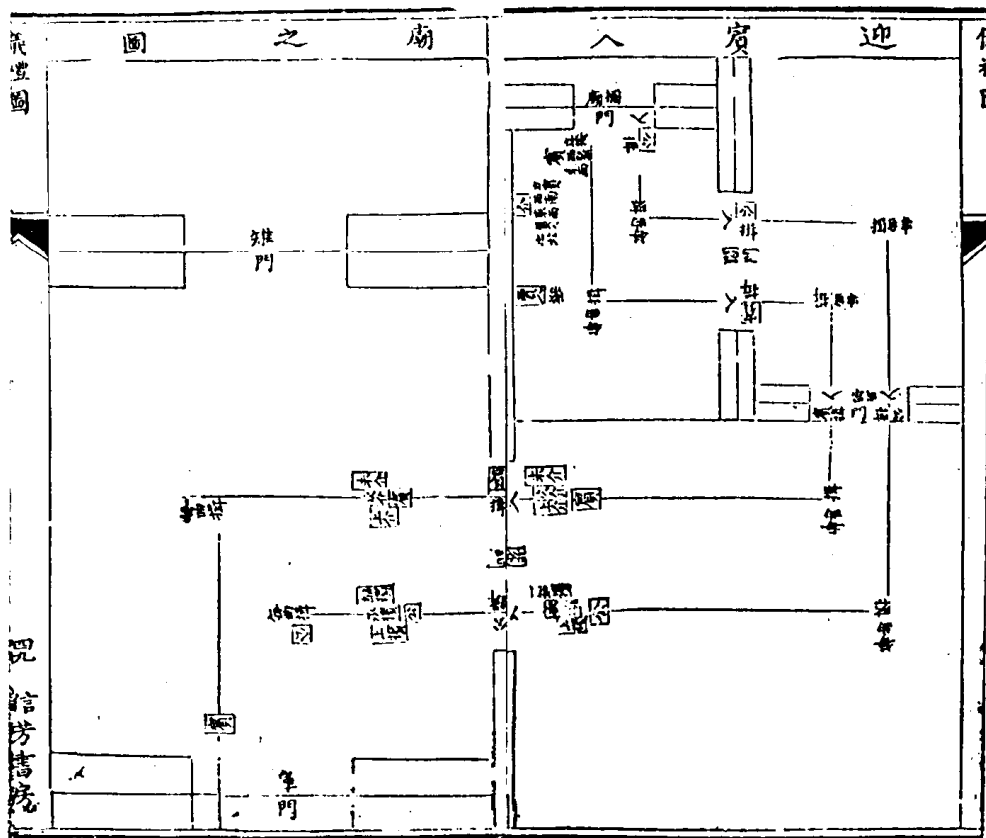

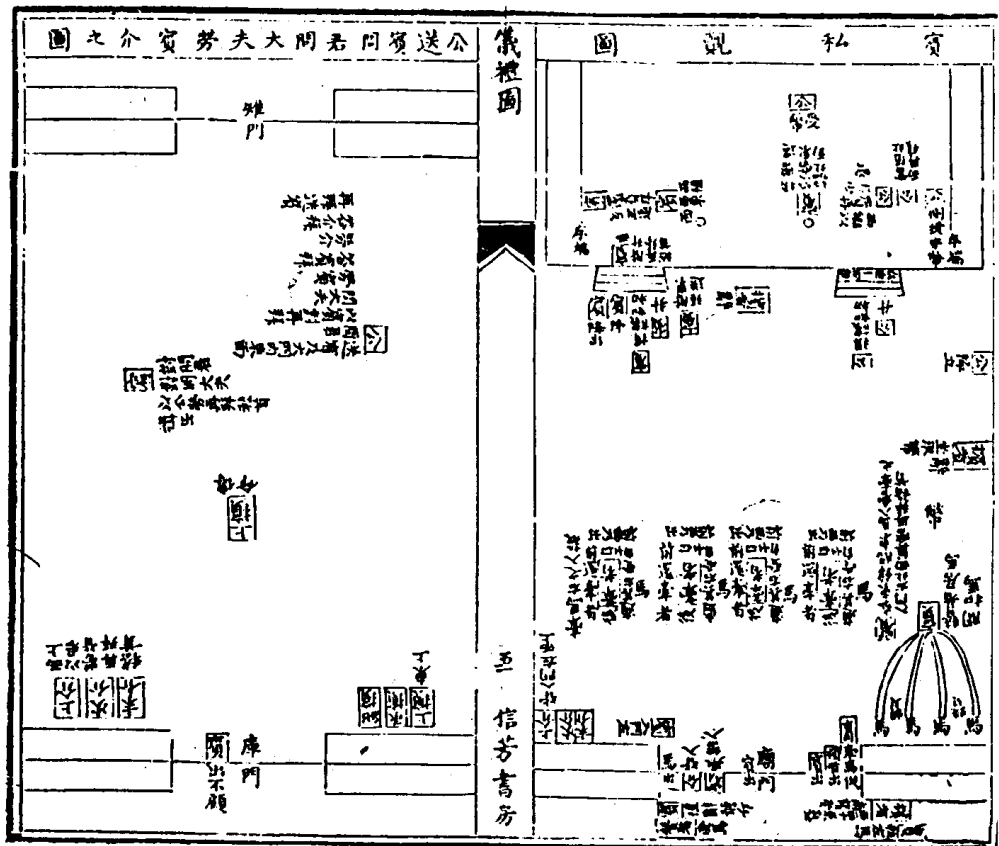
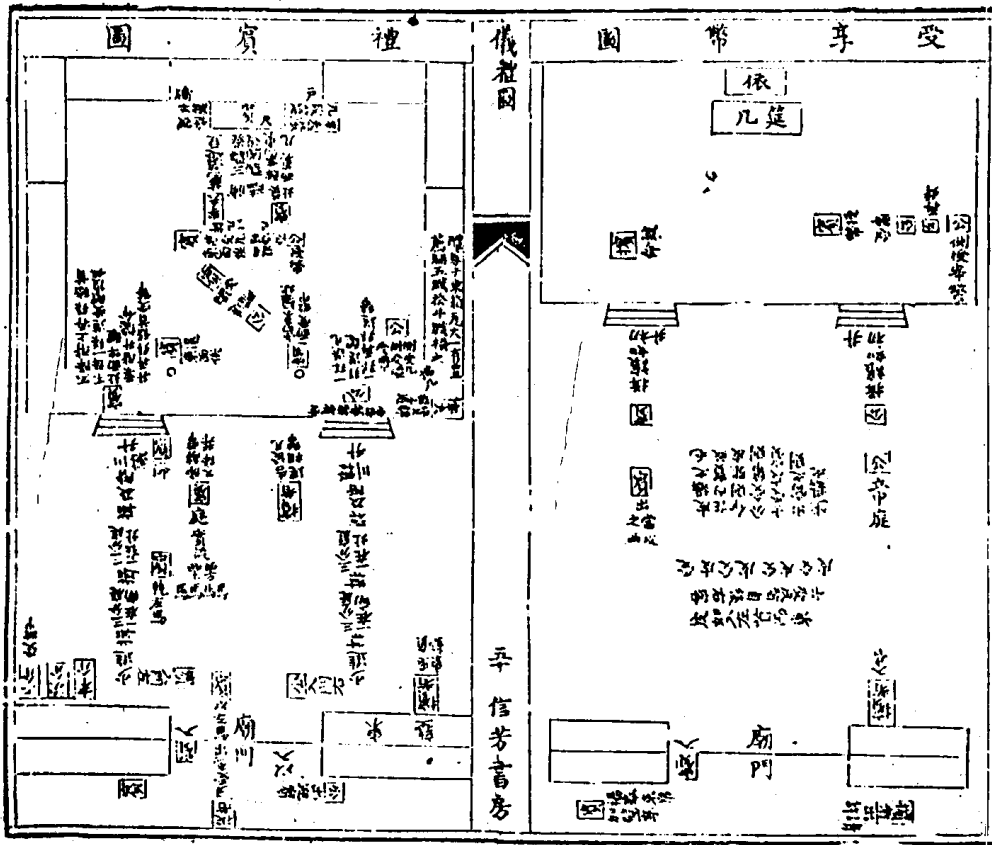

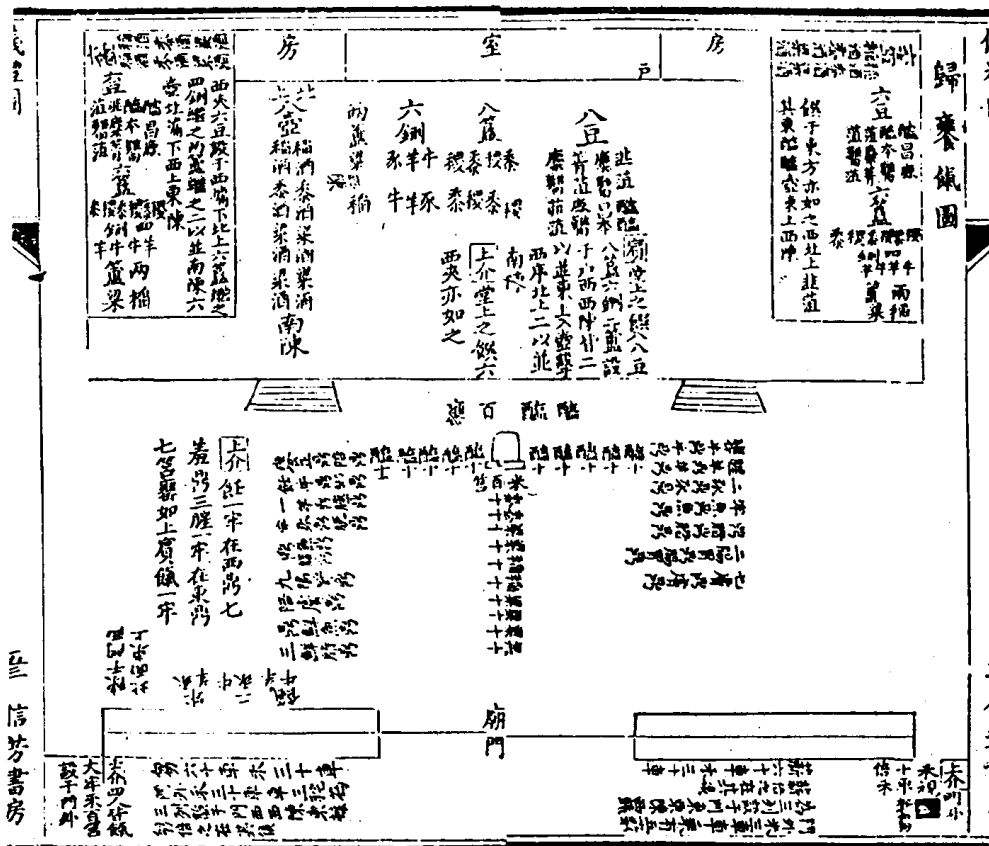
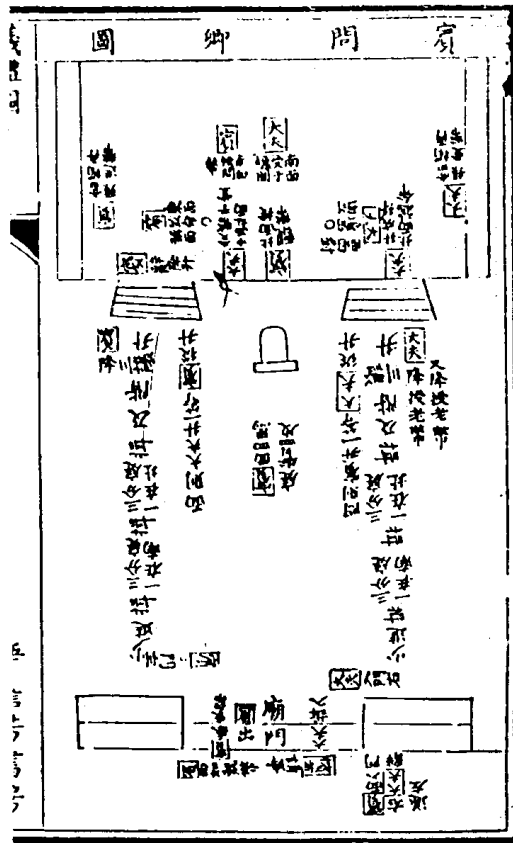

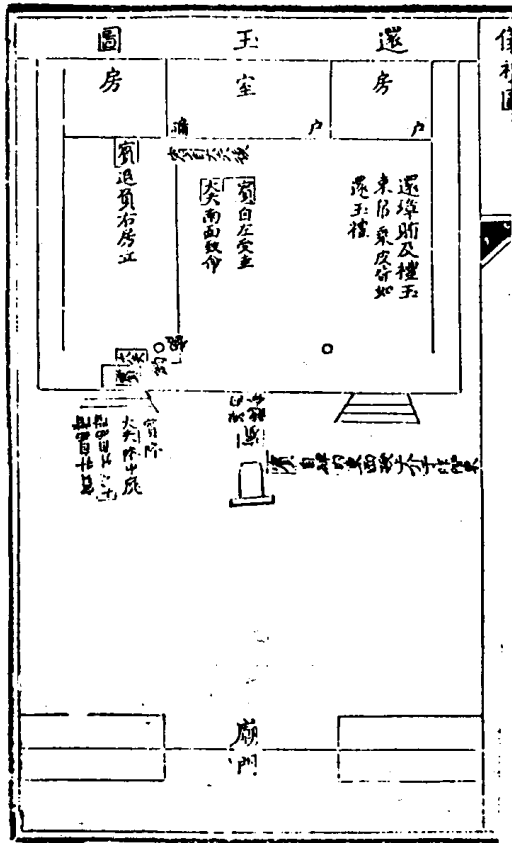

信利圖

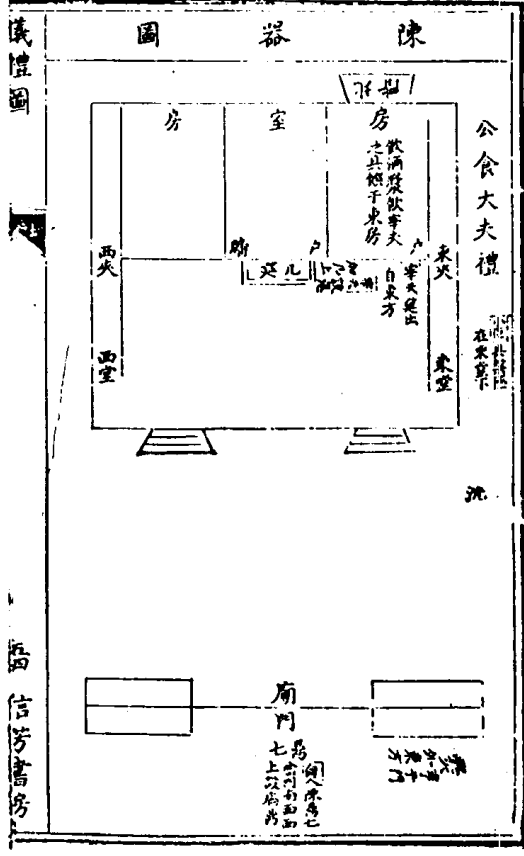

儀禮圖

西信芳書房

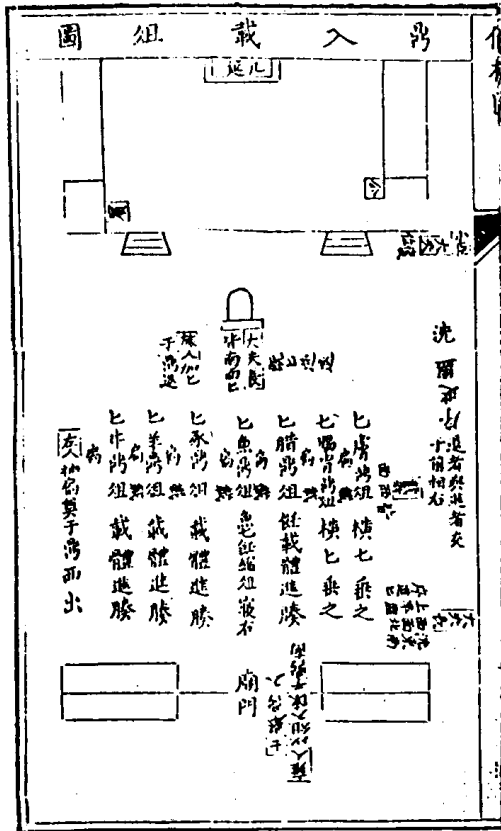
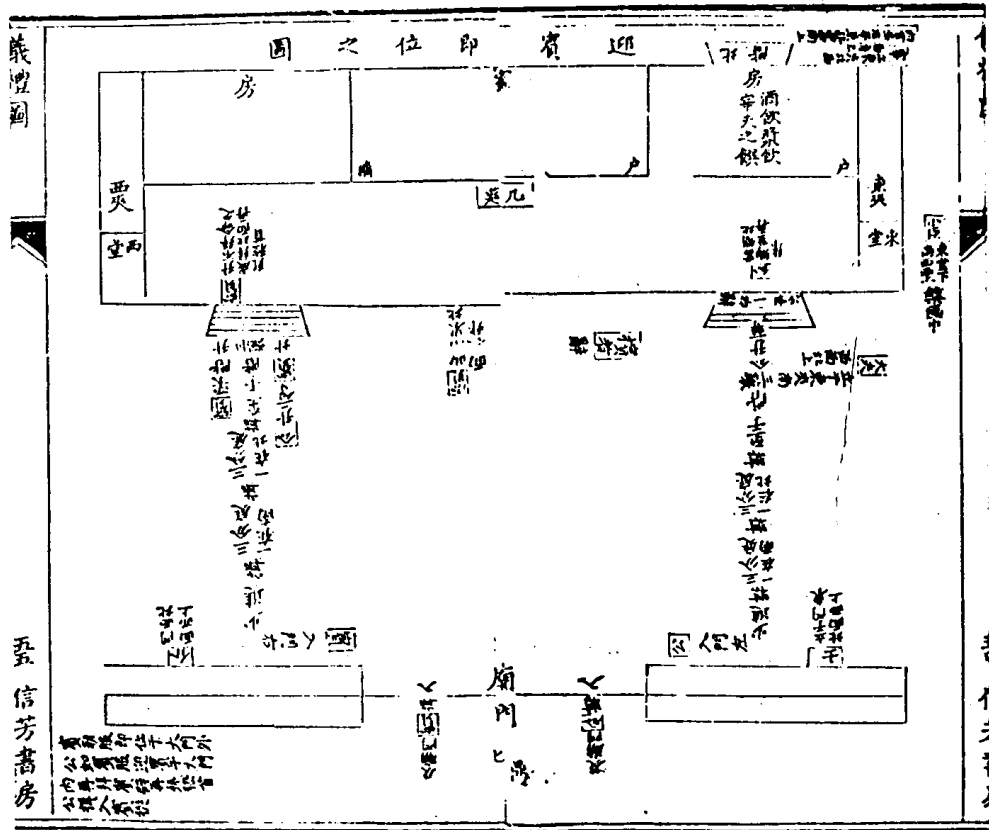

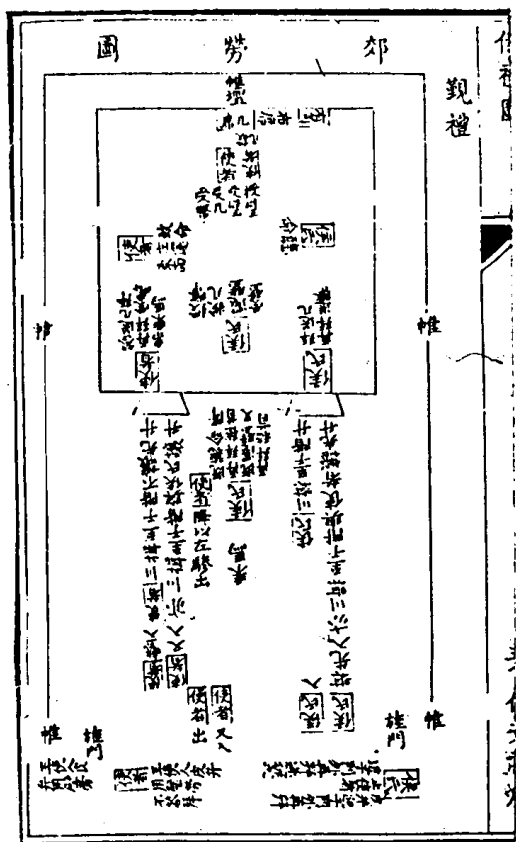
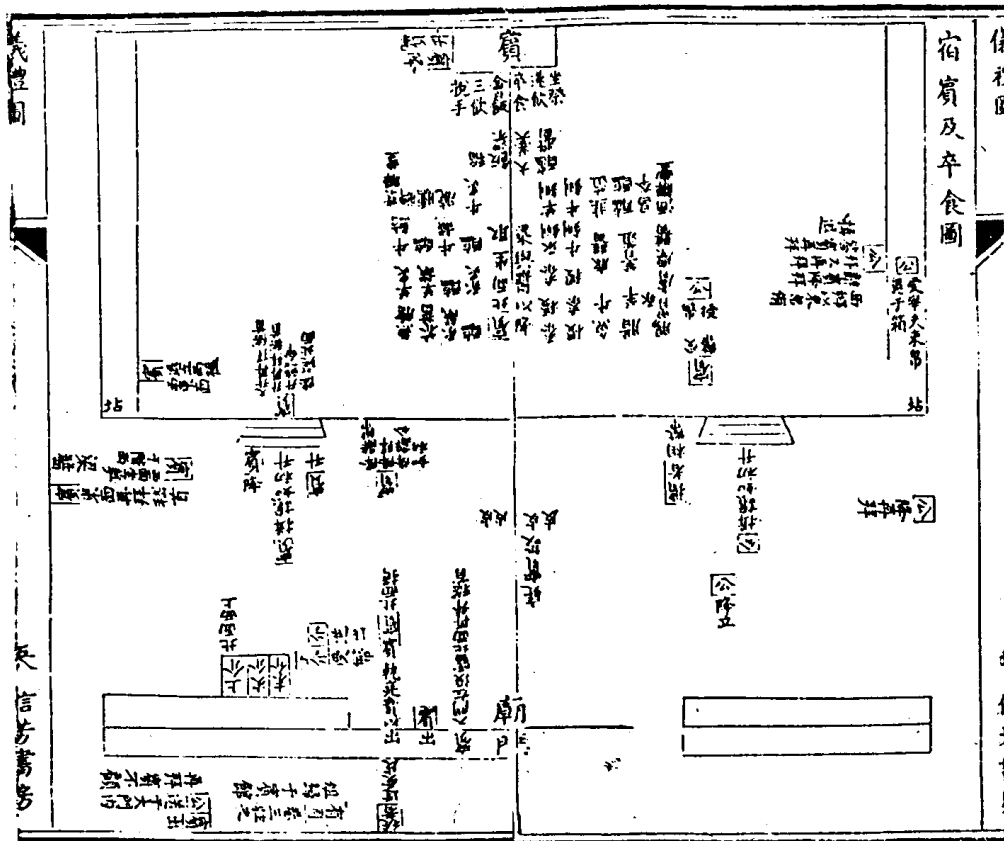

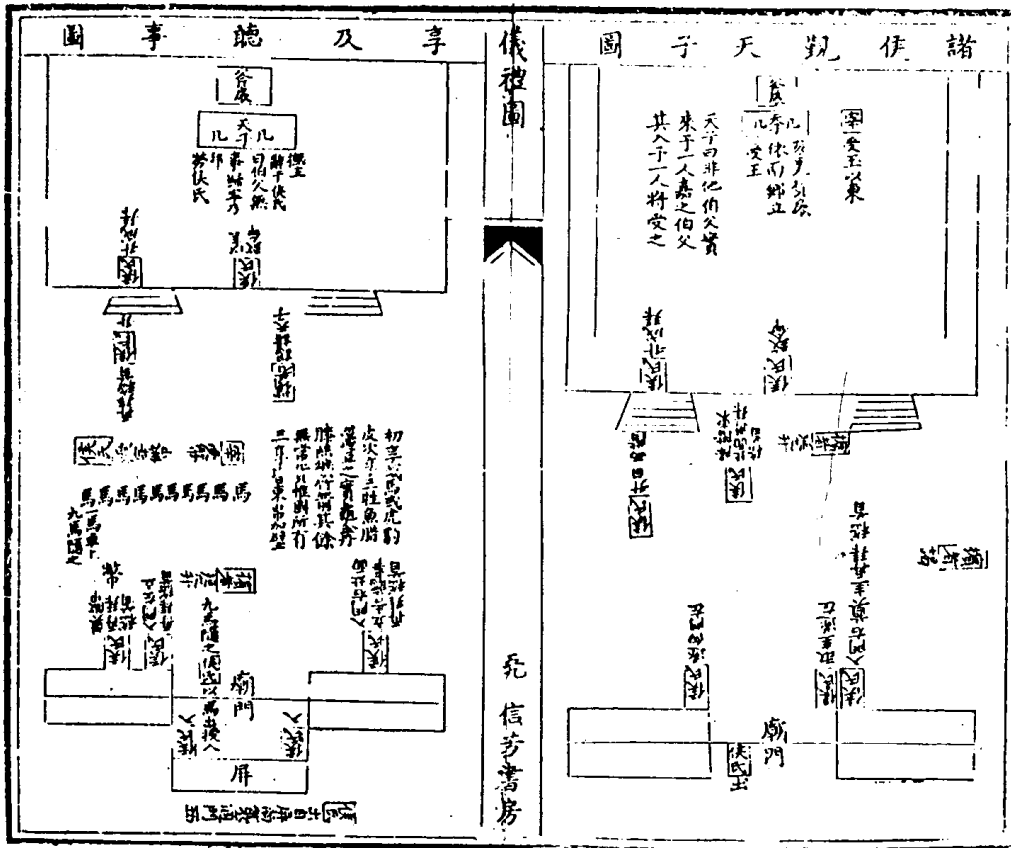

儀禮圖
充信芬書房

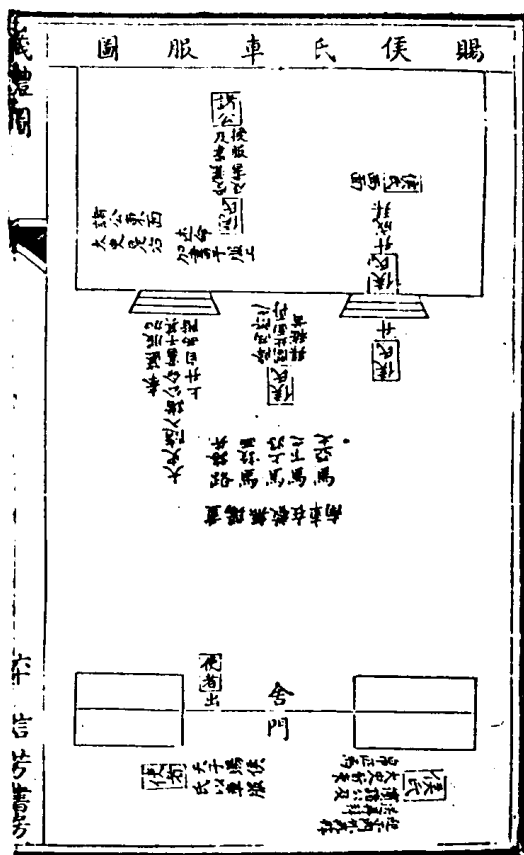

賜侯氏車服圖
充信芬書房

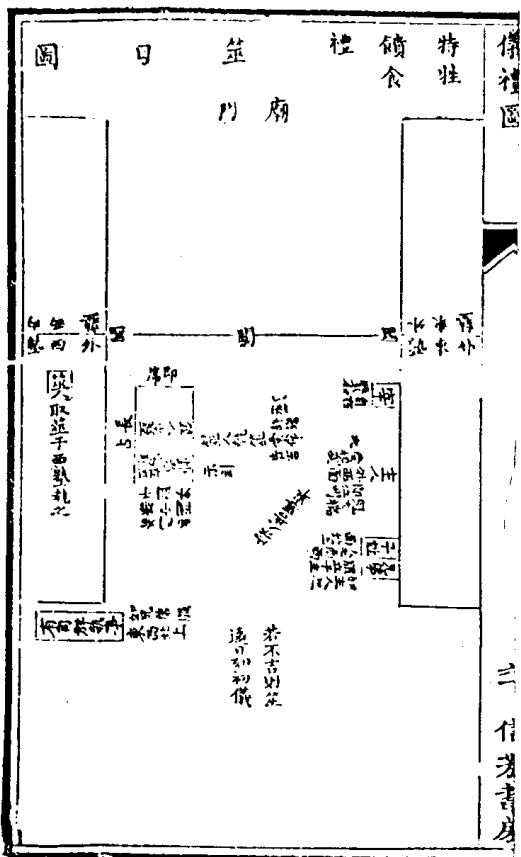
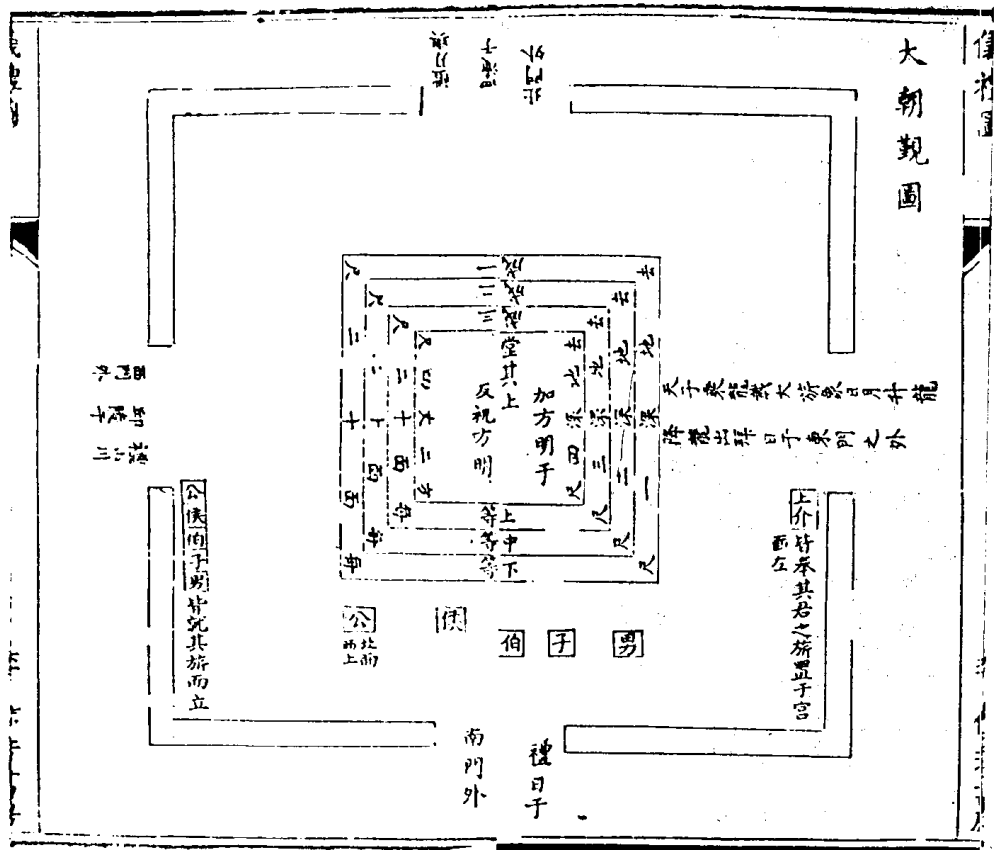

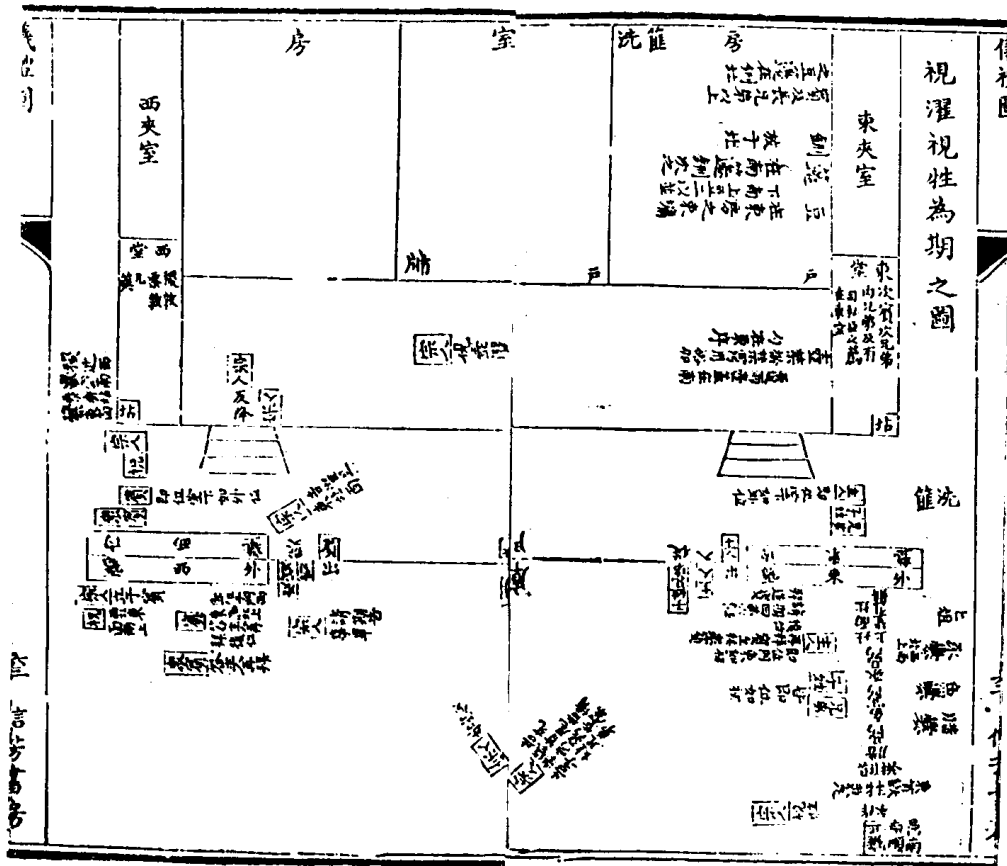
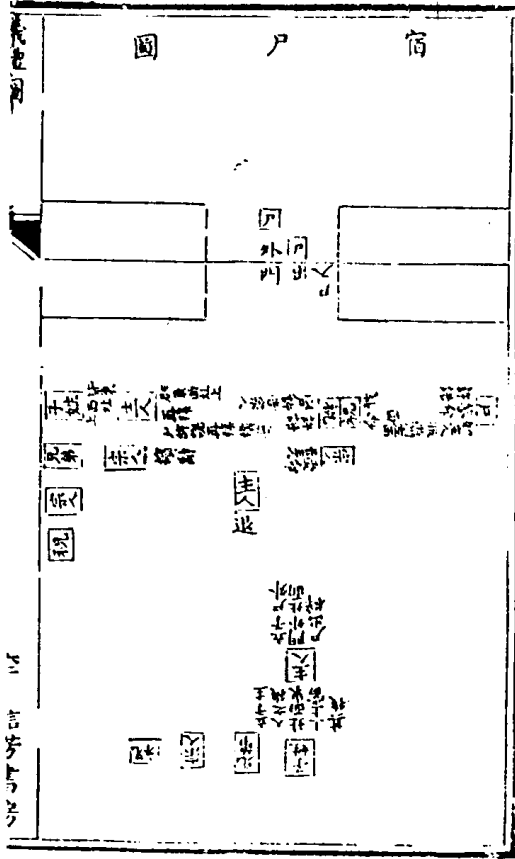

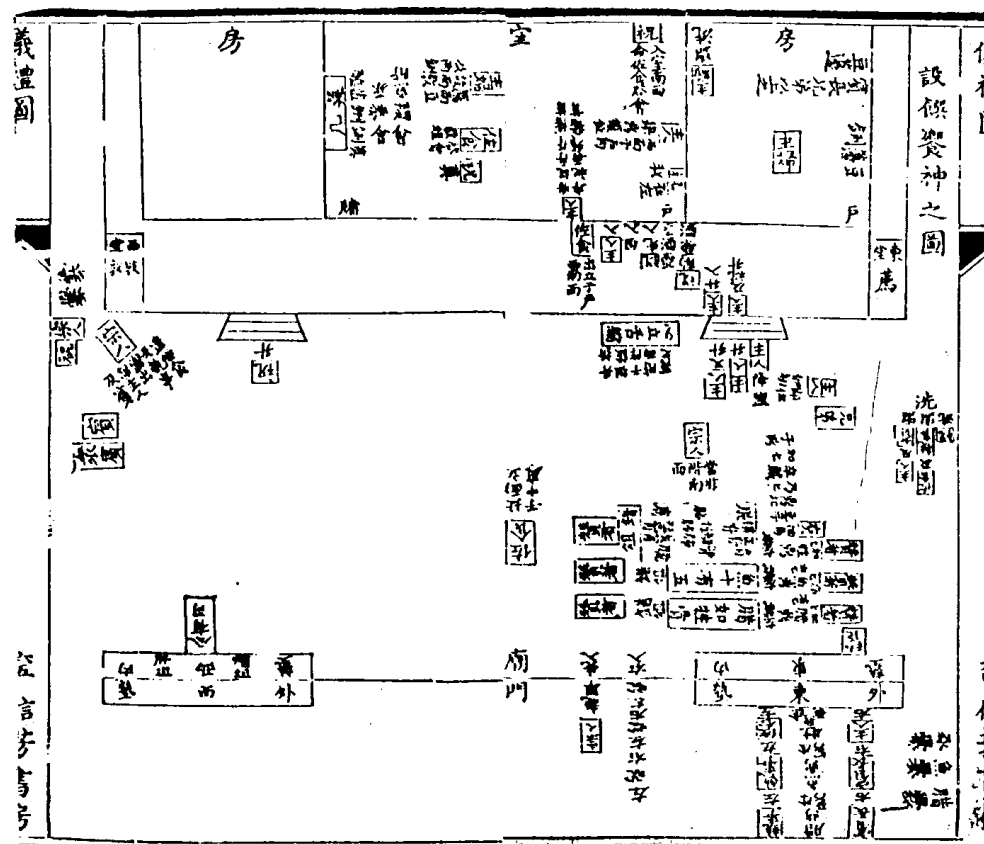
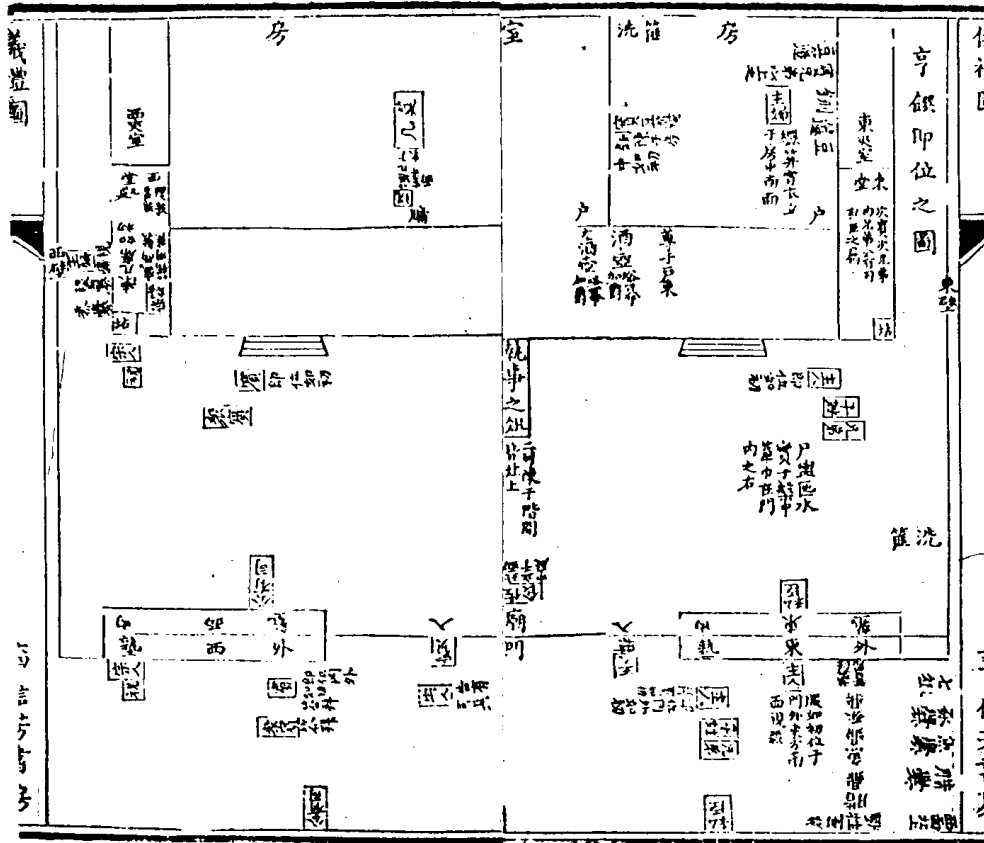

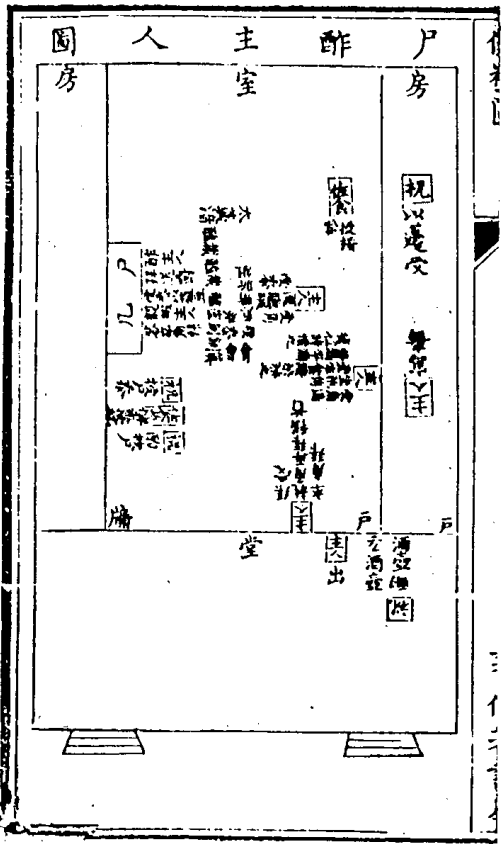
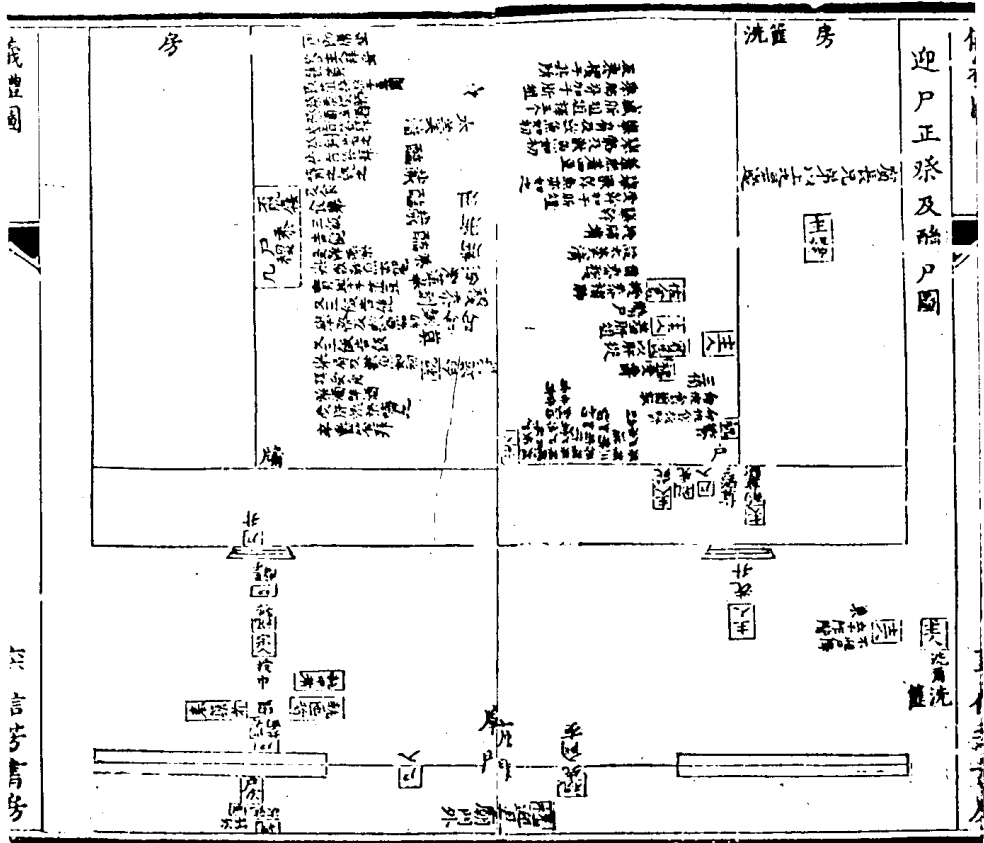

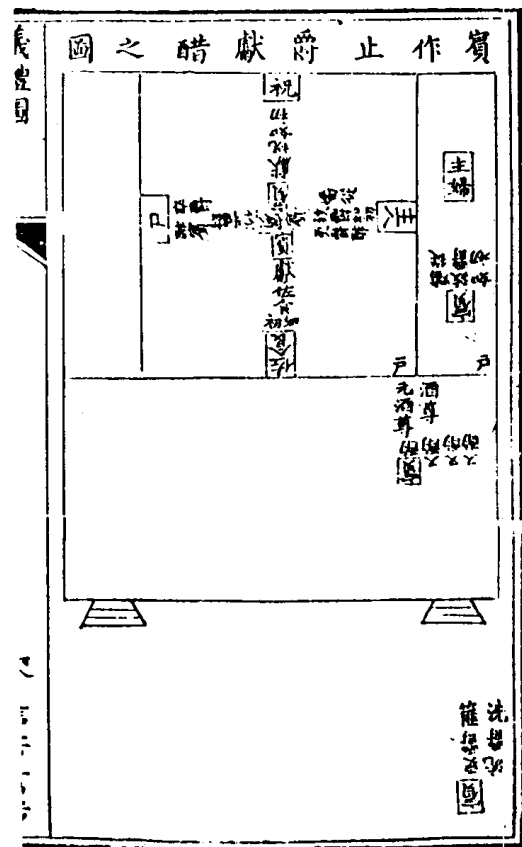
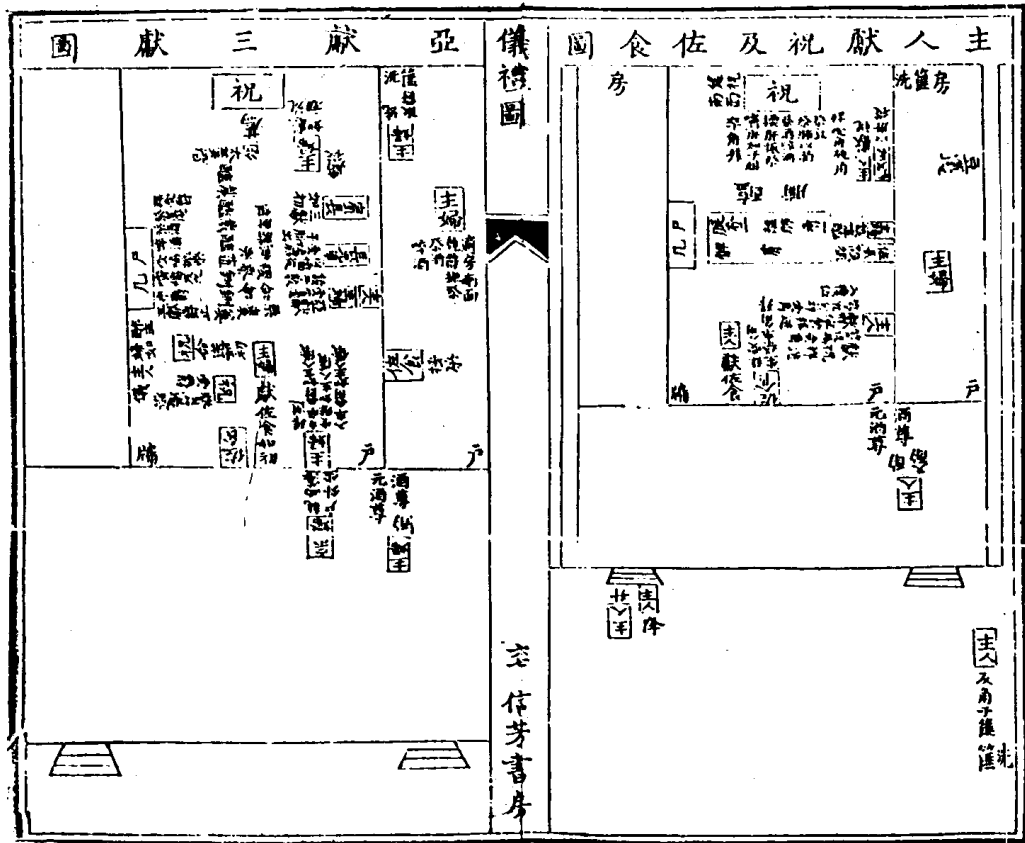

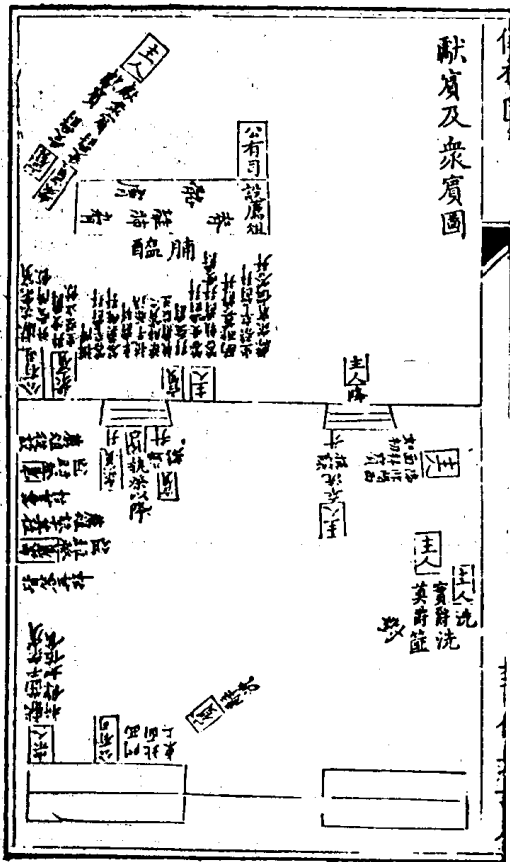
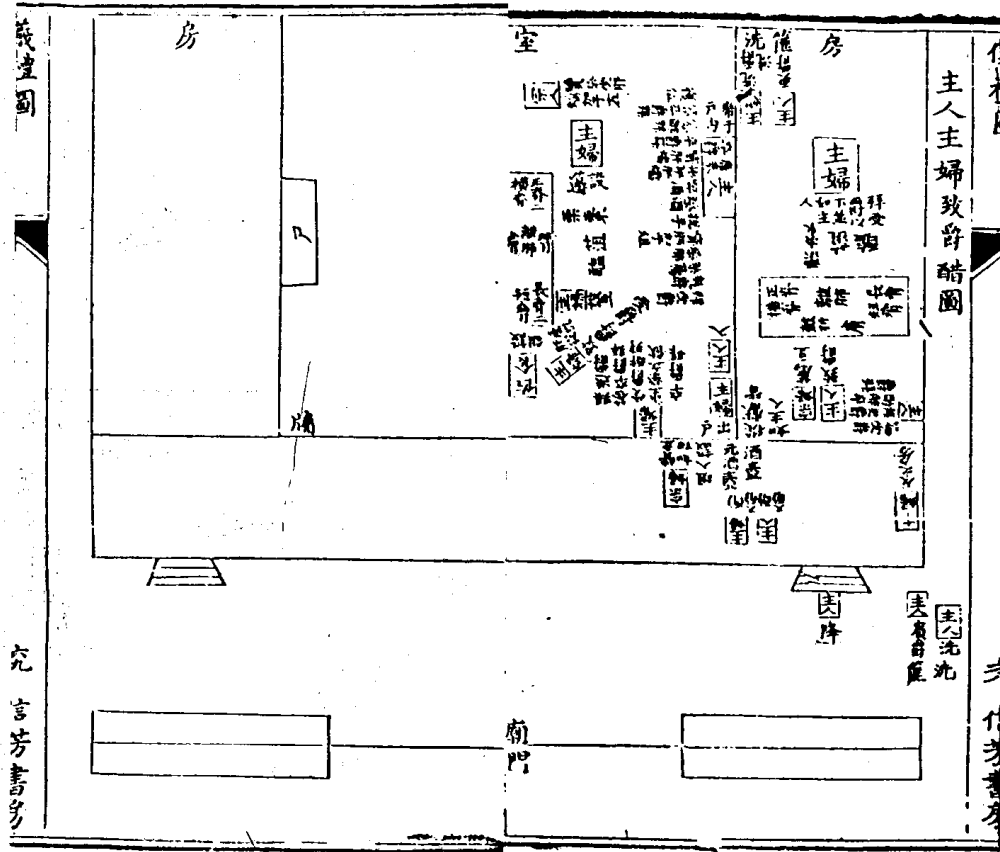

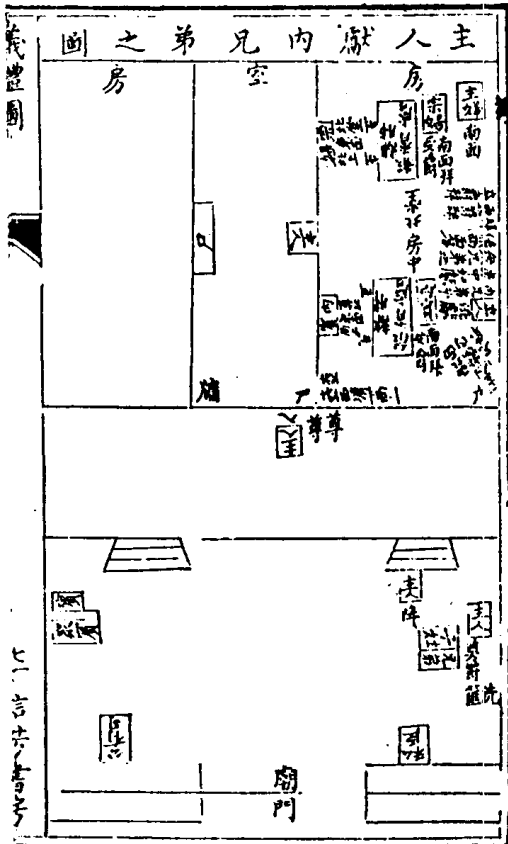
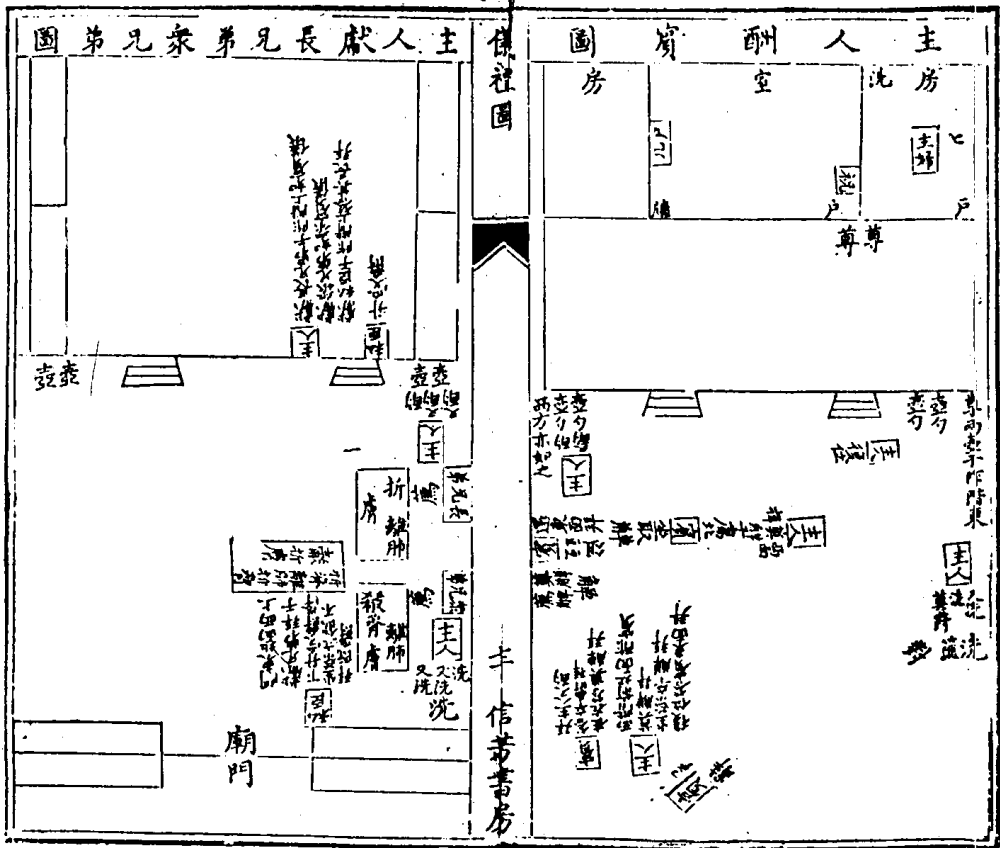

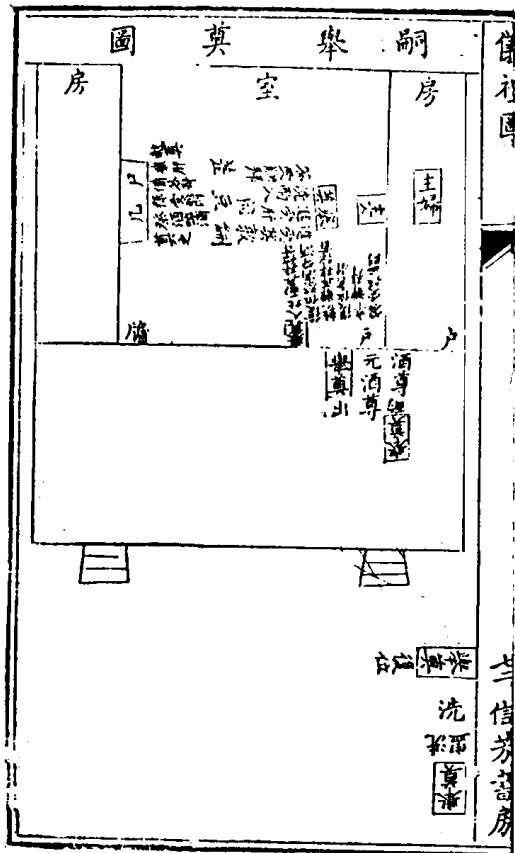
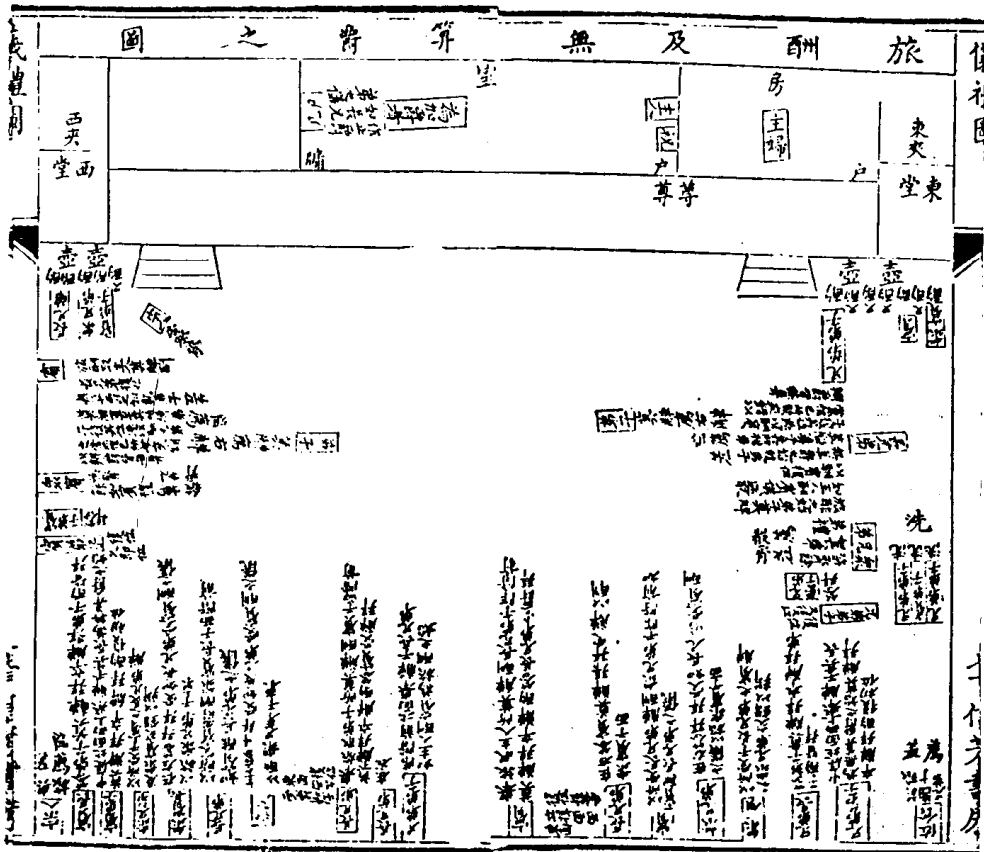

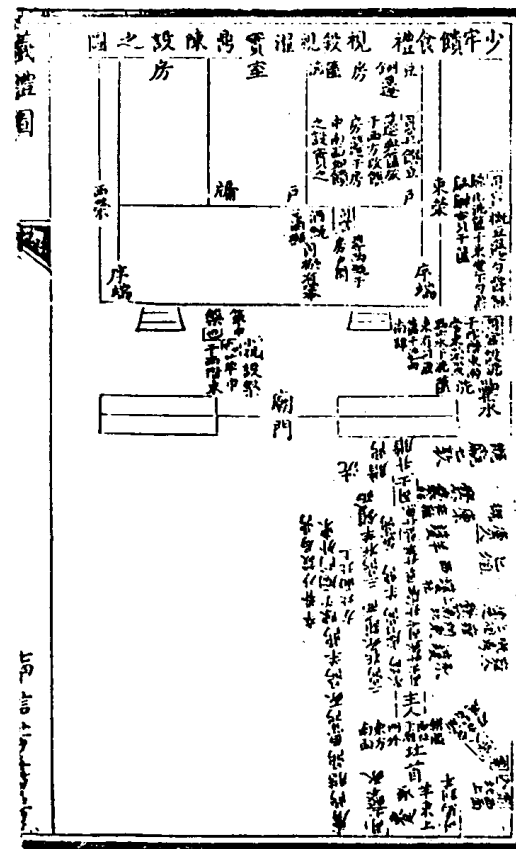
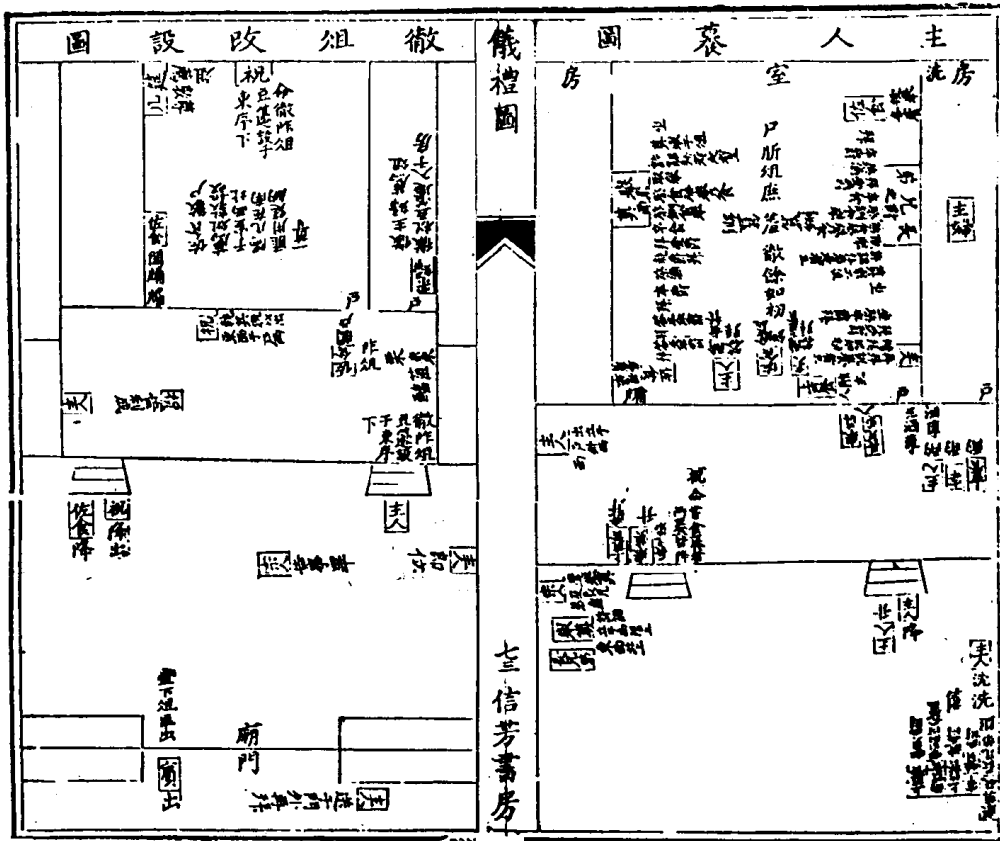

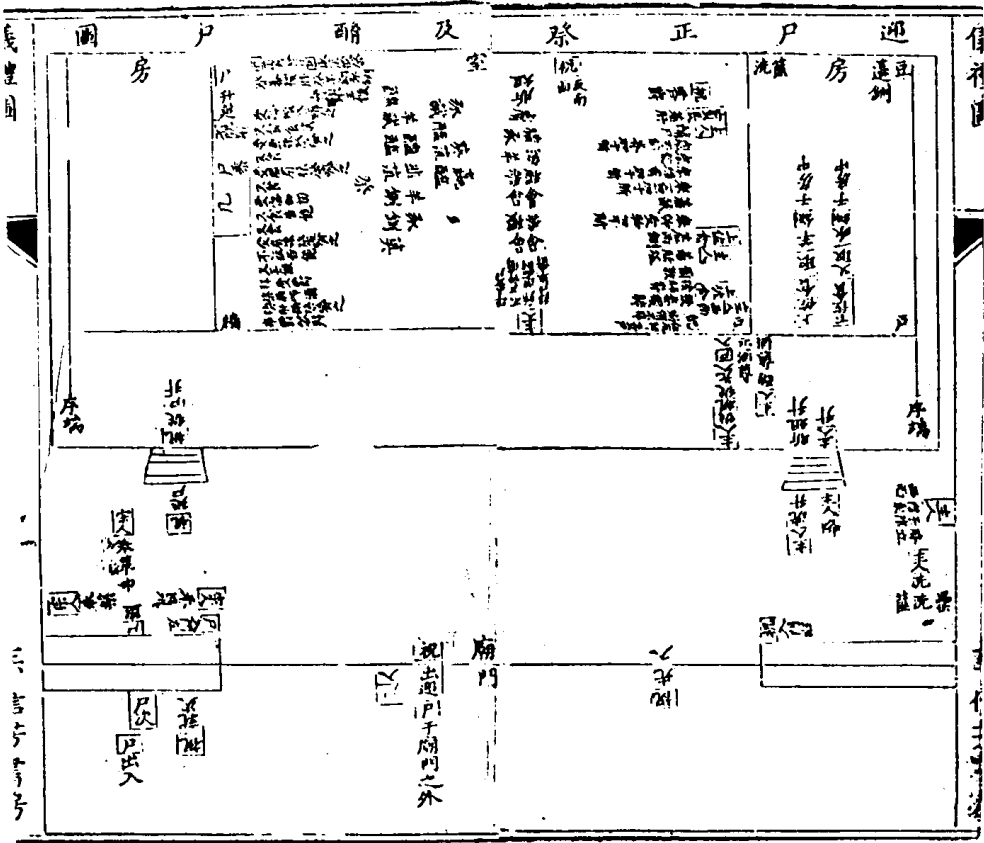
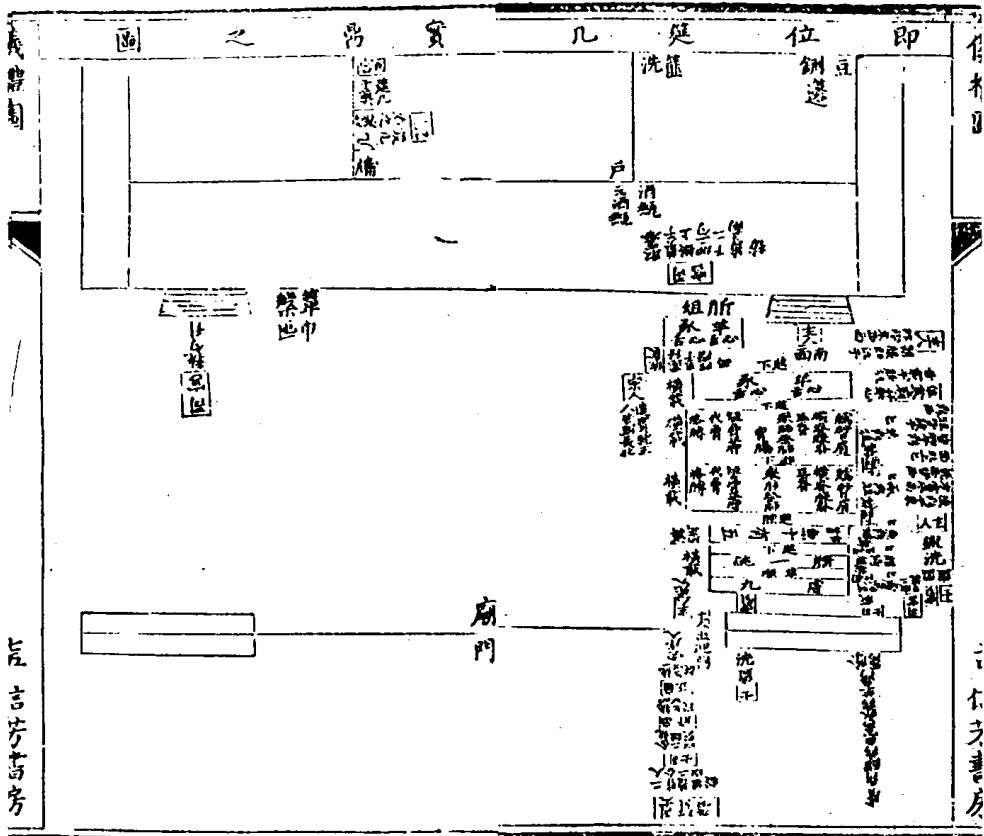

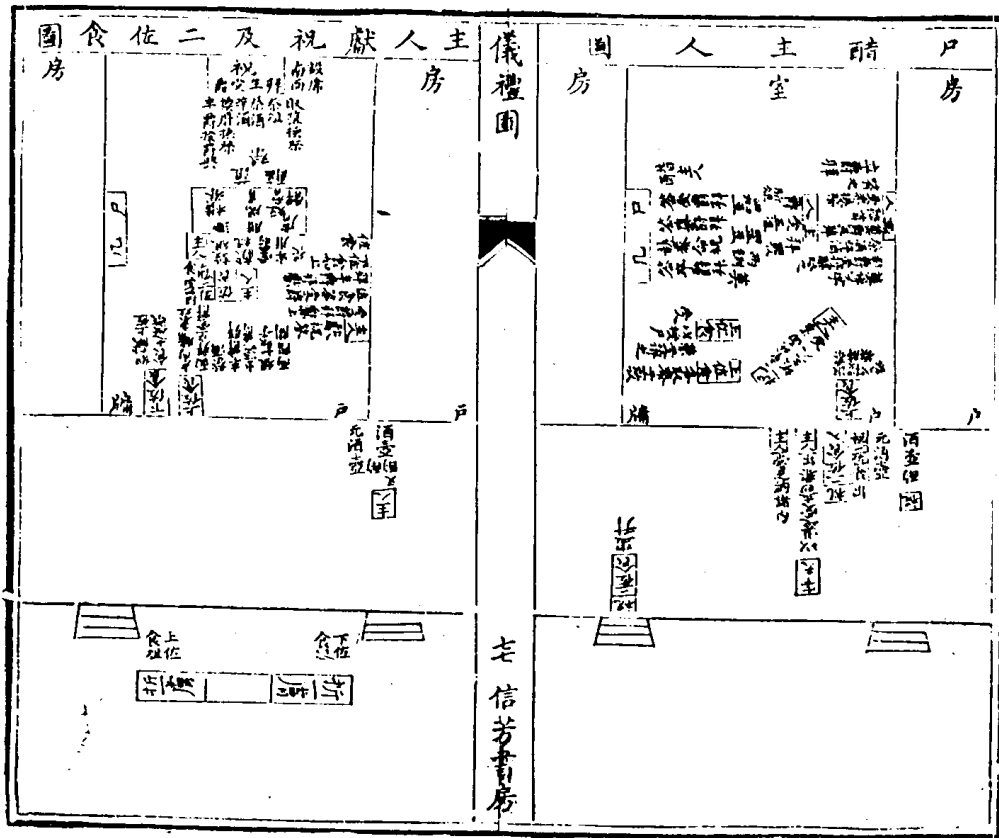
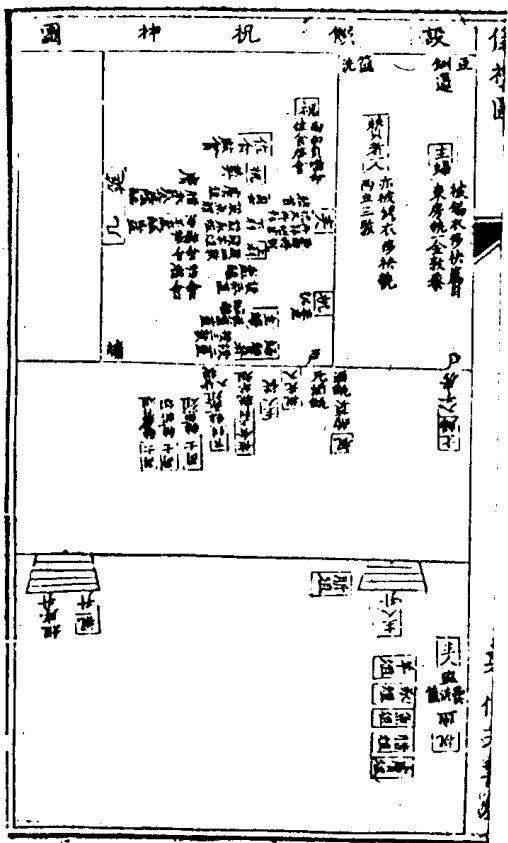

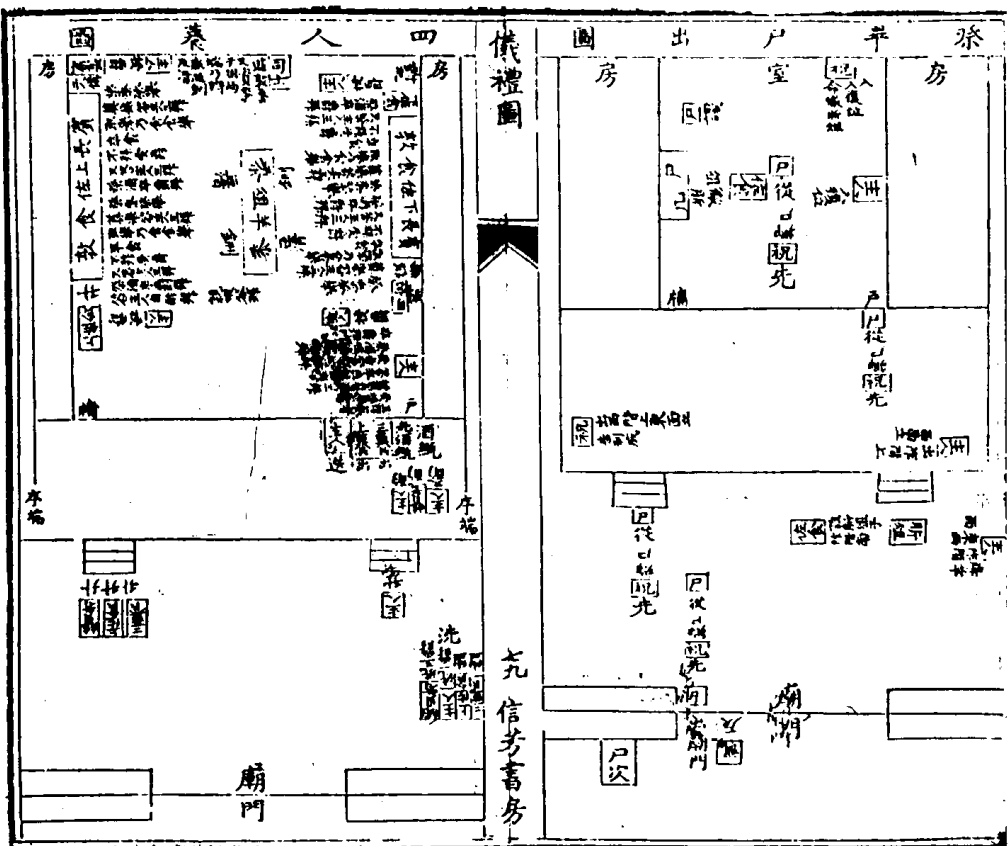
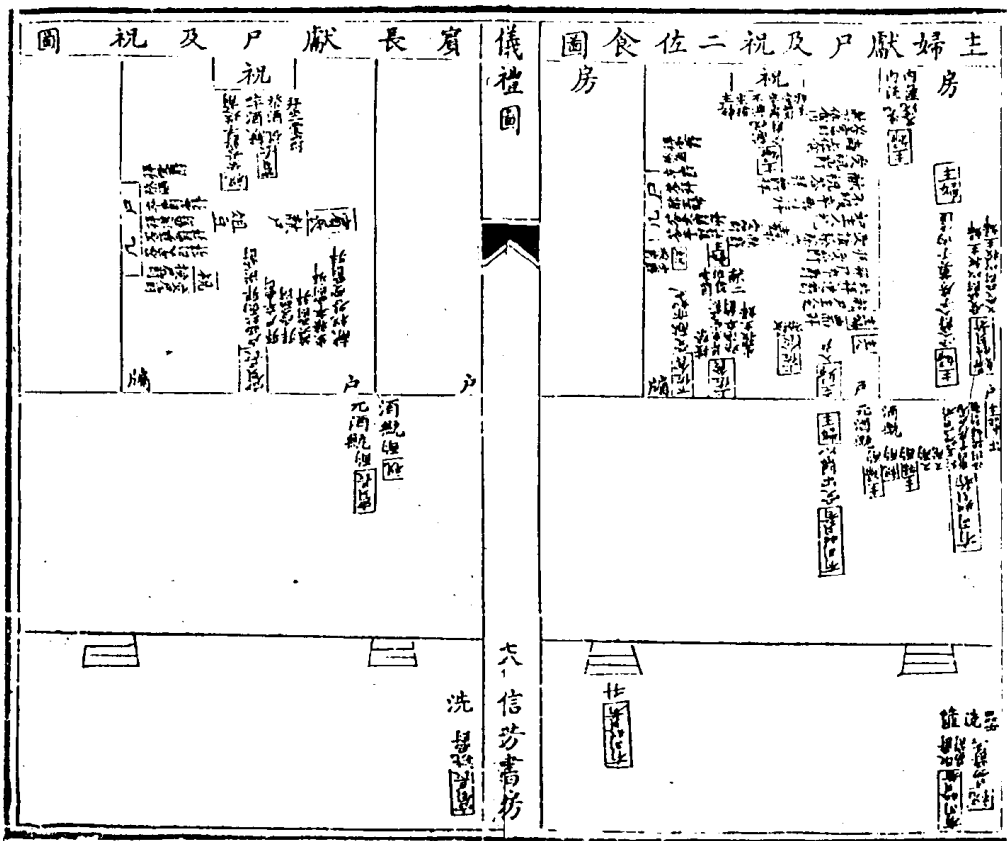

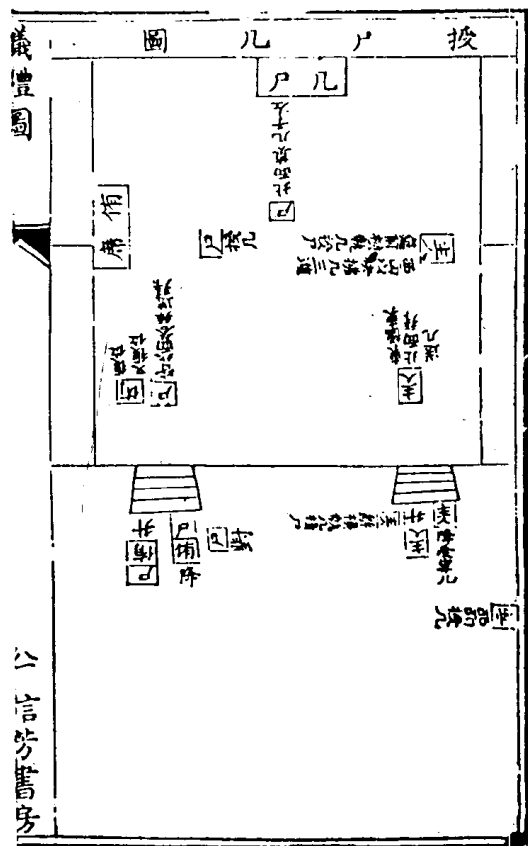
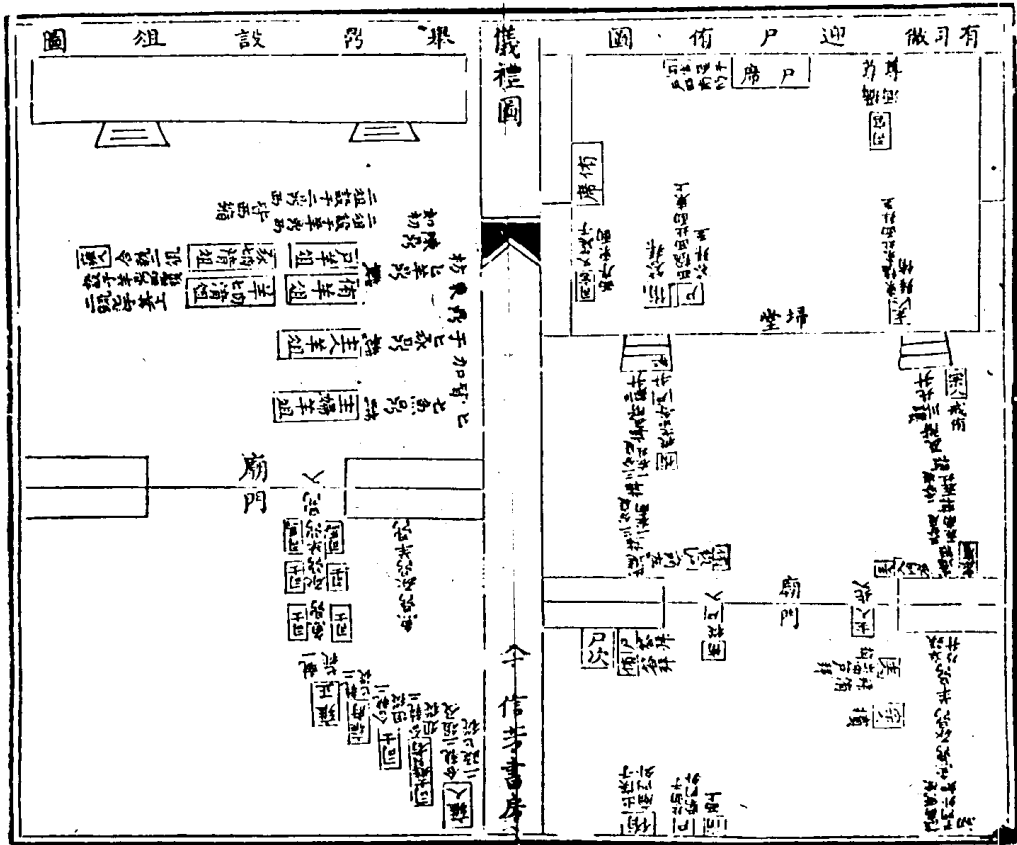

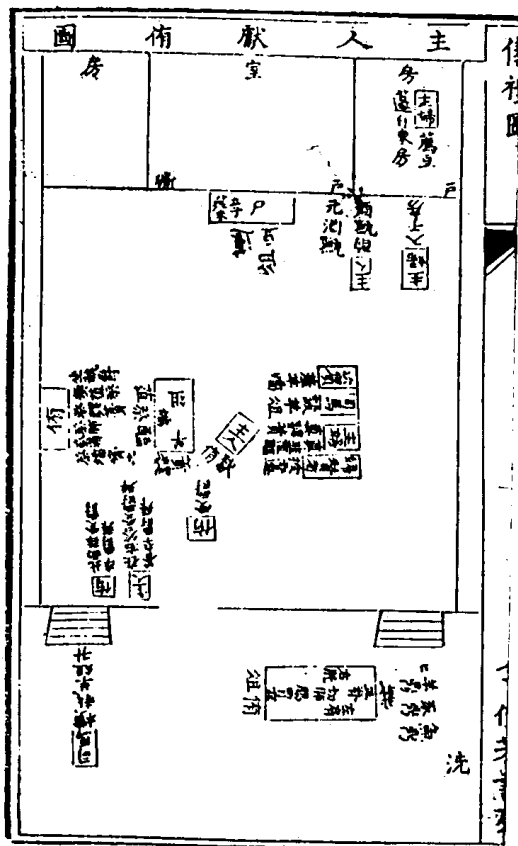
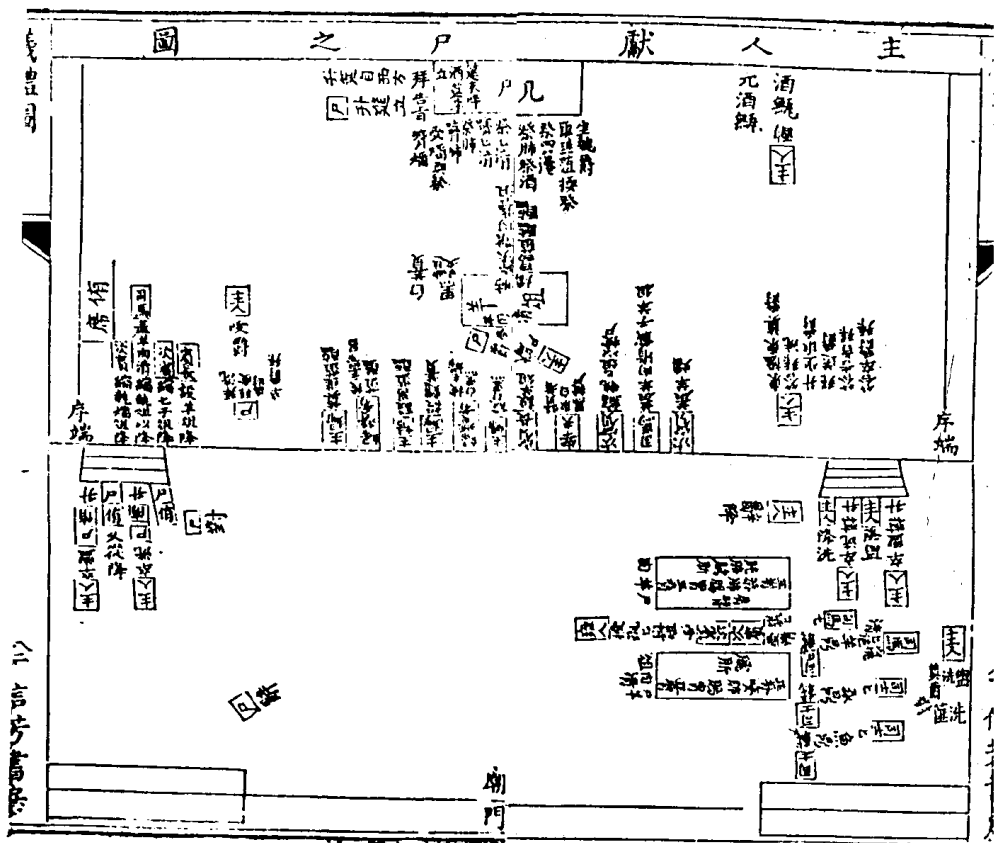

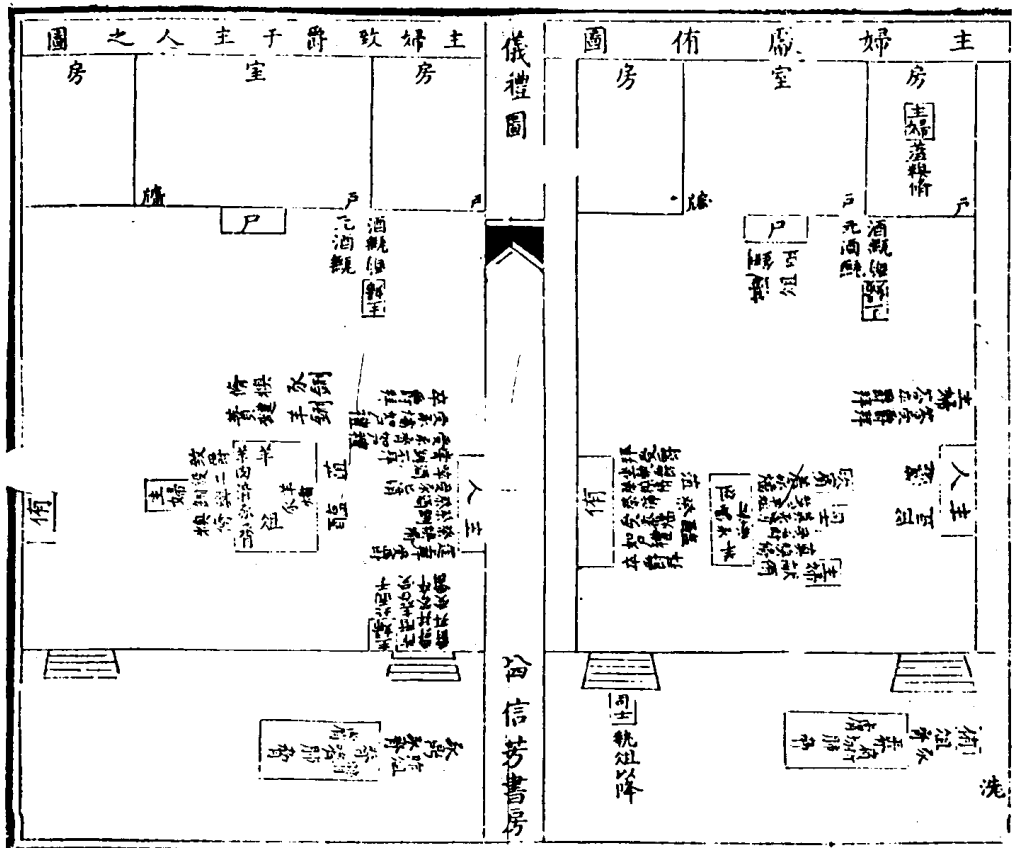
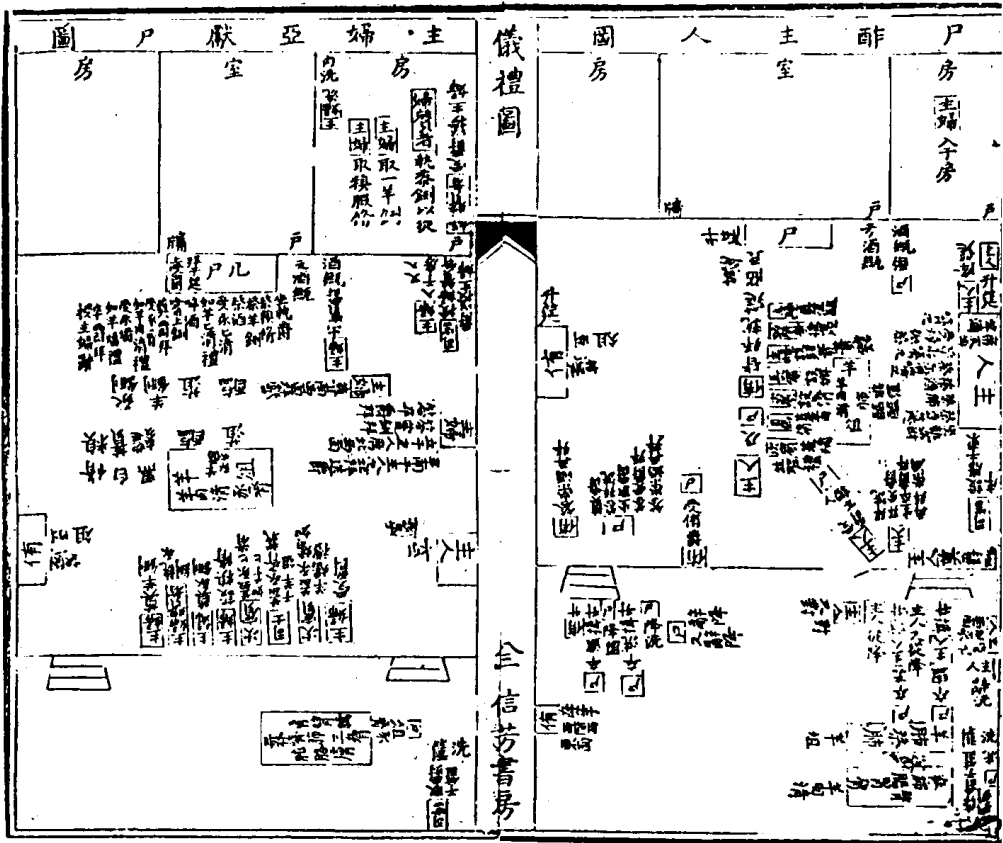

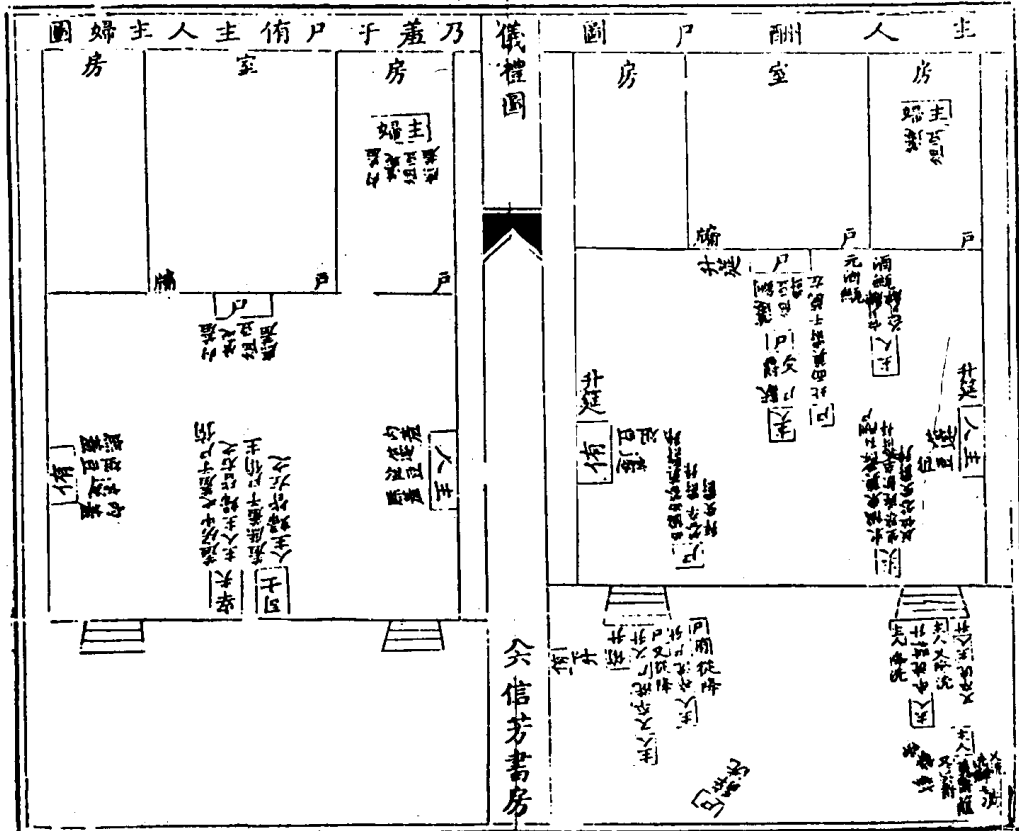
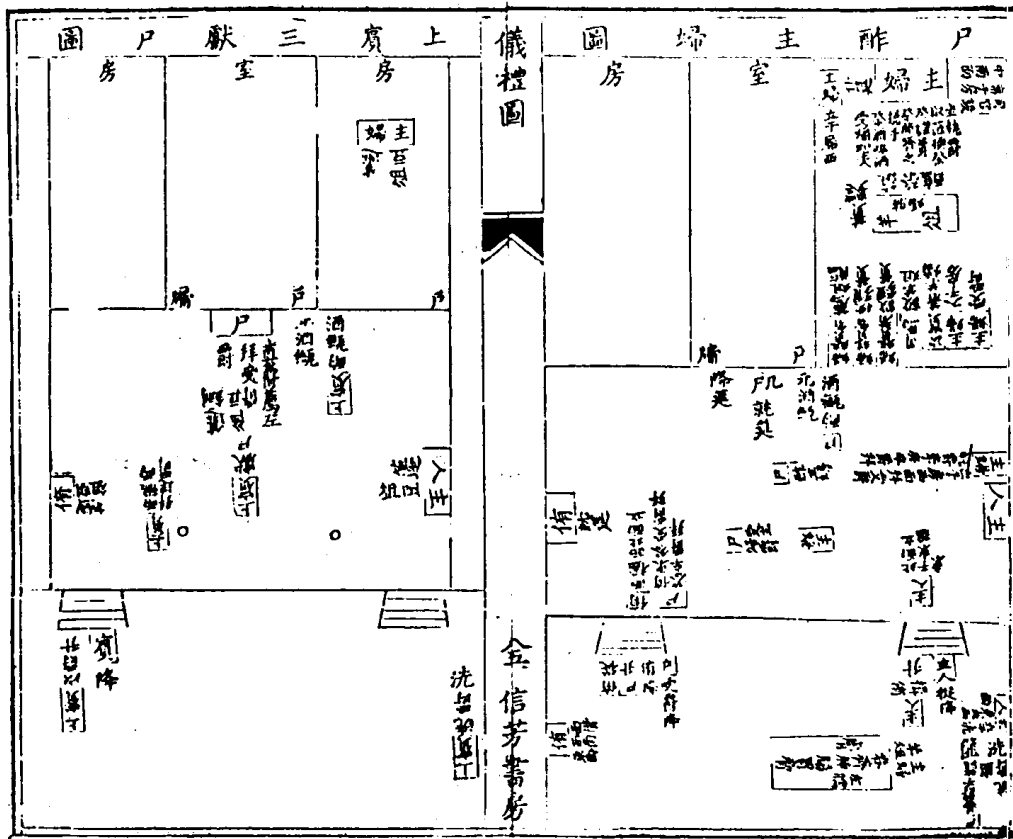

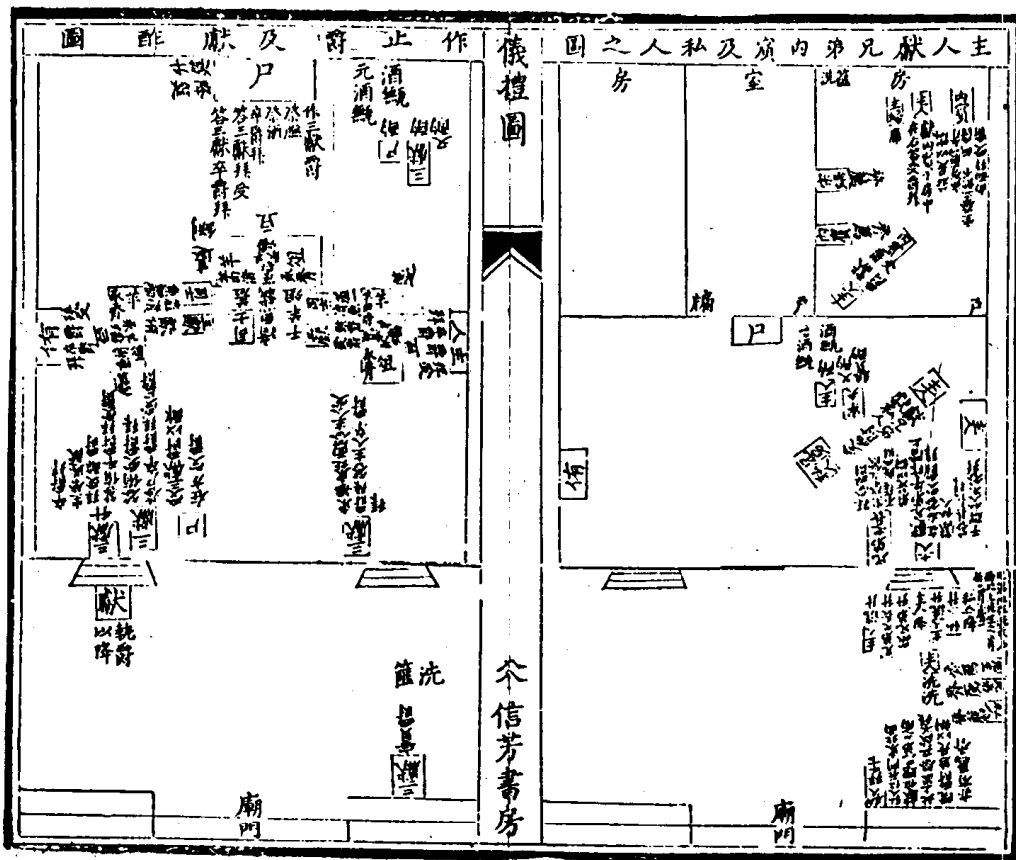
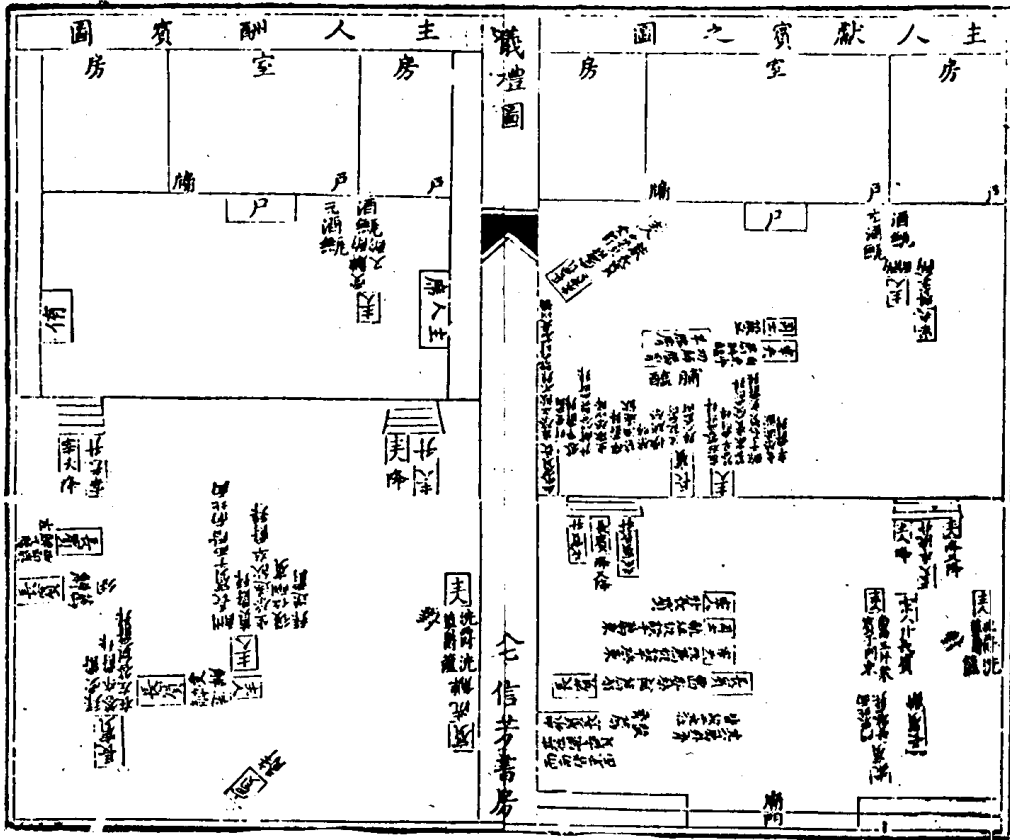

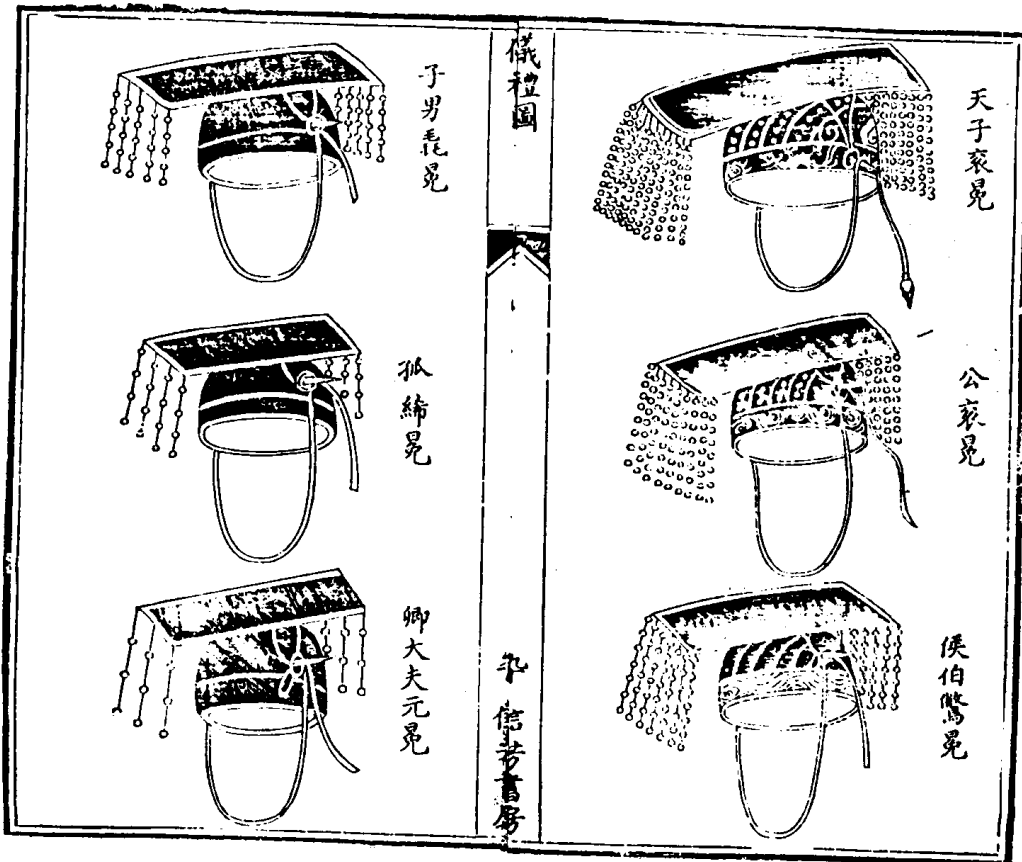
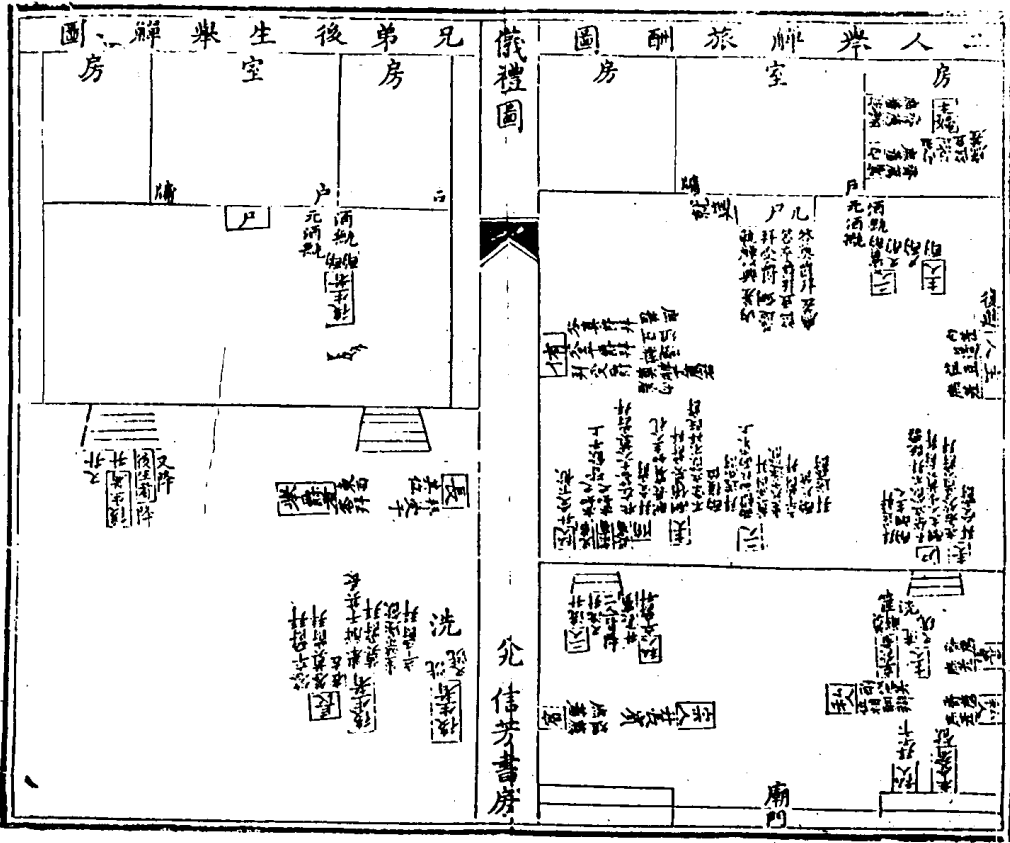

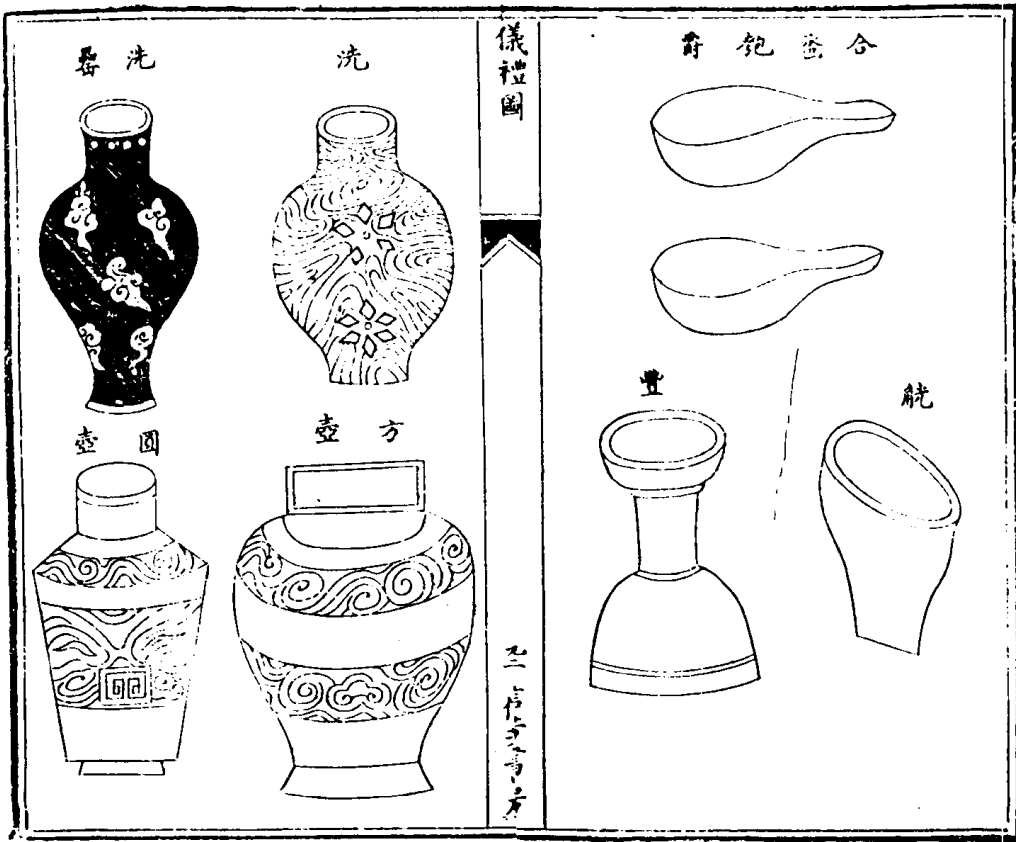
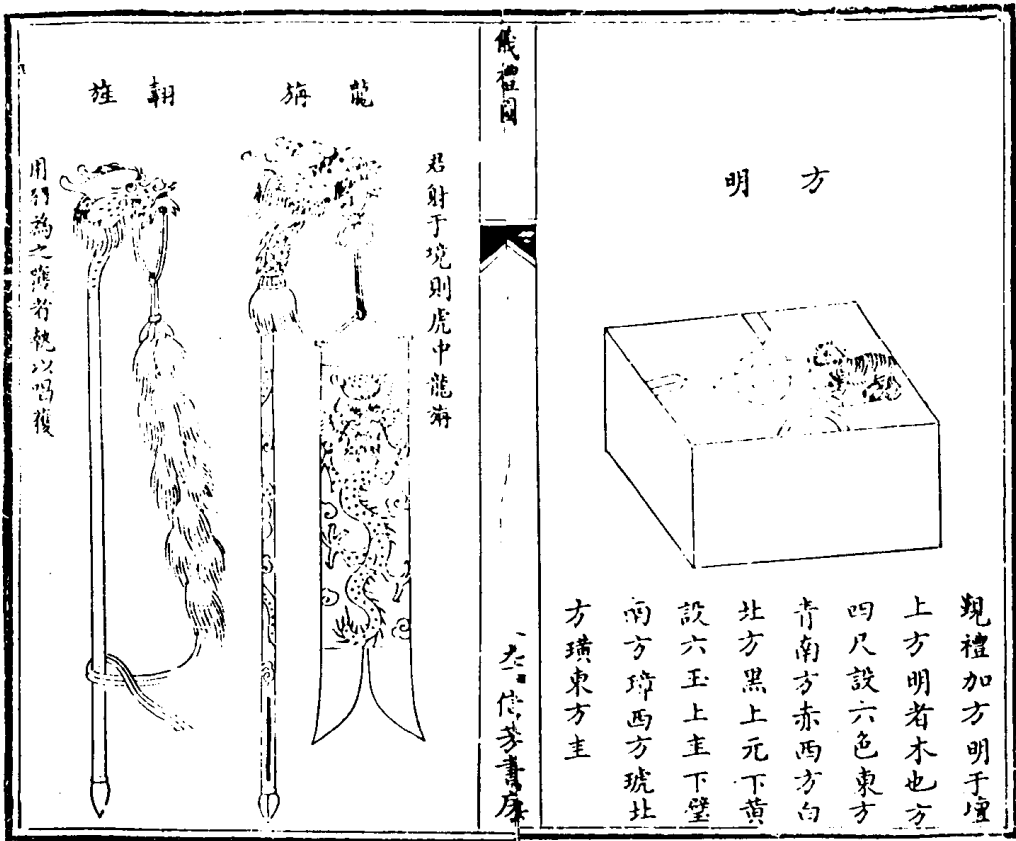

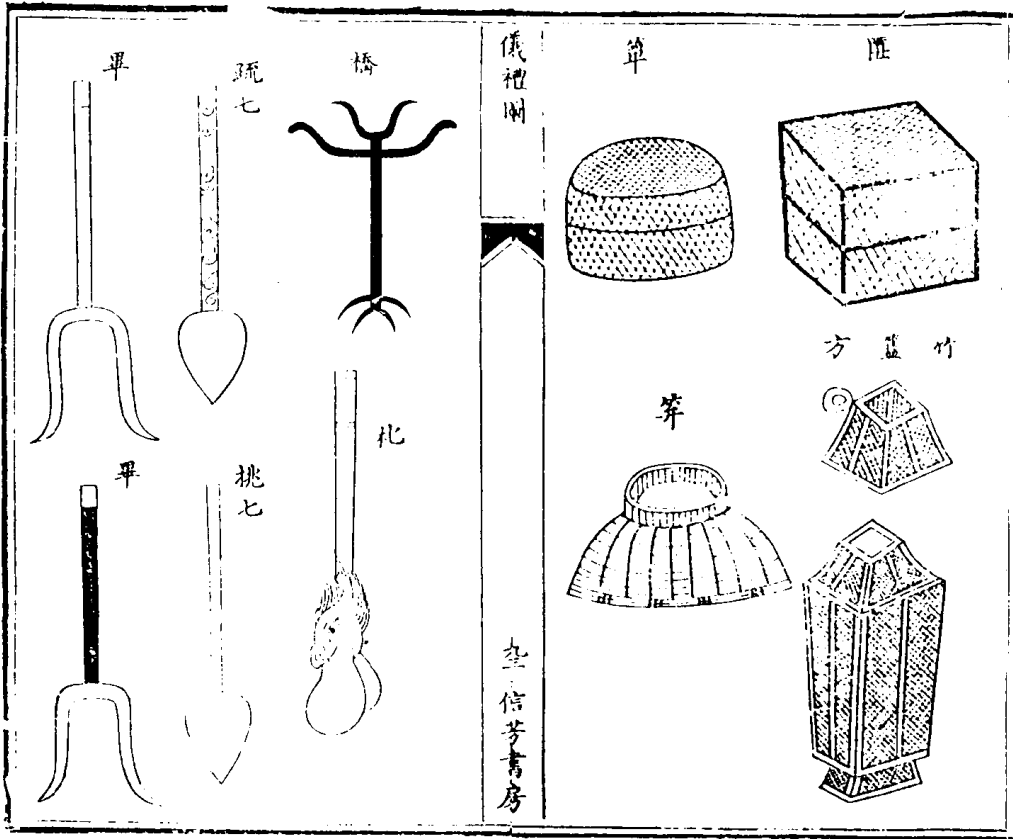

儀禮圖

一信芳書房

古者左圖右書相資為用
 有圖而無書則其義不傳
 有書而無圖則其制未明
 二者不可偏廢也顧古今著
 作書多而圖少自蜀中之
 九經圖
 堂繪像武承之石具圖皆
 世久不可考嗣後嚴氏春
 秋圖劉氏易筮圖馬氏
 詩經圖蘇氏洪範圖及
 鼎氏陳氏禮經圖各有

九經圖

改

一信芳書房

專書俱稱善本然散於諸部參考為難購置亦不易即坊本卷首間有圖畫亦不存其二故讀書家每就傳跋中附

九經圖

跋

二信芳書房

會其說而未得其形體之所存是編為外祖姑丈楊乾齋先生手輯表并澤汪承先人志增而梓之合易詩書三禮三傳為

本

九經圖採先儒之菁華並本朝之精理正於國學一道可謂集其成者矣書成燦披而閱之歎曰天下後世考古之士得以九經之圖佐九

九經圖

跋

三信芳書房

經之書於義則備於制則明有以破其附會之見者是亦九經之羽翼也已姻晚生予峰裁燦謹跋



九經圖

無卷數 福建
巡撫採進本

國朝楊魁植編其子文源增訂魁植字輝斗文源字
澤汪長泰人是書以信州學宮石刻易書詩禮記
周禮春秋六經圖析春秋三傳爲三而益以儀禮
爲九經其信州石刻原本殘脫者則仍缺之但其
中如易旣載河圖洛書又載古河圖洛書二圖一
爲旋毛一爲龜坼據元吳澄之僞本殊爲失考末
復載邵子皇極經世司馬光潛虛關朗洞極揚雄
太元準易運會歷數等圖皆易外支流亦失之泛
濫書不載序而詩獨載序例不畫一所註地理皆
沿石本之舊如魯云今仙源縣荆山云今襄州之
類時代未明春秋列國表內增入孔子亦非體例
三禮皆勦聶崇義楊復諸圖而喪禮及行禮諸圖
又刪不載蓋科舉對策之本不足以資考據也

說書偶筆四卷

〔清〕丁愷曾撰

上海圖書館藏民國二十四年青島趙永厚

堂排印望奎樓遺稿本

附《四庫全書總目·說書偶筆

四卷》提要

說書偶筆卷一

日照丁愷曾尊亭父著

大學

王宮大學序

王宮之學在虎門之外師氏居其左保氏居其右虎門卽路門王日視朝之所畫虎示威故曰虎門而師氏保氏居之以匡王失而將王美遂因以教國子焉蓋民間子弟自八歲入小學非先教之以洒掃應對進退之節禮樂射御書數之文則鄙野之象何以入大學卽強入之而所謂格致窮理之事何能驟解故必有小學之教先有以收其放心養其德性而後可循循大學之中而無躐治之患彼國子何獨不然國子者天子之元子衆子以至公卿大夫元士之適子也使教胄之外別無小學之法倘如丹朱之傲虐而遽使服典樂之教豈能免而聽命乎則大學之教從此不行矣是故虎門之外其日所遊息之地則使保氏教之以六德六藝猶然小學之教也師

望奎樓遺稿

說書偶筆卷一 大學

氏之所教曰三德三行則擇其尤精者而教之以補大學之缺也周禮又云教以國之中失之事蓋以人將有王侯公卿之責故使之服習于國家之典使異日可以臨事而不惑也所謂國子有二一則大學已成之人身列仕籍備王宮之宿衛其政令秩序既嚴于宮伯之法而其人復與師氏相親故有以教之一則現學于大學之人天子之元子衆子必有人朝溫清之時公卿大夫元士之適子豈無告假省親之節入至虎門師氏皆得以教之故曰凡國中貴遊子弟學焉貴者宿衛之士也遊者告假于大學之人也以其非藏息之時而遊息之時也故曰遊也蓋古之教國子其詳密如此鄧氏以爲師氏之所教專屬宿衛疏矣然則虎門之外何以曰王宮也戰國策云補黑衣之屬以衛王宮安得不曰王宮也

正心修身章

誠意是實其心之所發是零碎的正心是要澄清其全體如何正心一章專就忿懣四者言蓋心之本體不過是一箇存養若空說存養則正字之意不顯故指其不正

者以反快之然一說不正便已就心之偏處言一說心之偏處便已就心之偏處言故朱子于此節云用之所行不能不失其正言外便見用既失正則體亦因而而失正矣譬之水心源頭也忿懣等支流也源頭雖極澄滑支流若亂亦足以攪濁其源頭如誠意以後之人其心之本體豈有偏私未化惟其心與物接之時稍有偏私則反累其全體耳故朱子於下節補出敬以直之乃存養工夫蓋通章皆就反面抉透必須補出方見正心正而

修身齊家章

所謂齊其家在修其身者蓋人能修身則非禮勿視非禮勿聽非禮勿言非禮勿動不至授家人以口實正其衣冠尊其瞻視又足為一家之親睦孝弟慈又足為一家之表率故修身則家可以齊矣然吾身有與家人相接者焉則好惡是矣好惡之情當之于己為修身之事好惡之用加之于人則又為齊家之事故即好惡而分之有親愛畏敬賤惡哀矜傲惰之情有所親愛其所賤惡其所畏敬其所哀矜其所傲

望奎樓遺稿

說書偶筆卷一 大學

二

惰之人情為善之所應發人亦家之所皆有修身之人豈有過偏但常人之情往往有僻于一者以其不察故也常人既可以不察安必修身者之能察故須大加檢點也不加檢點而偏焉豈但偏而已哉則必有偏之為害而家不齊之故即由于此好而僻焉則必有恃恩之驕子惡而僻焉則必有缺望之家人一家之人詎許鬻凌爭鬪時聞焉能得齊故家不曰修而曰齊也齊者各安其分之謂非無高卑參差之說也

治國章

舊解謂治國章為化之平天下章為處之未必盡然也夫曰化則全然無事第自修其身而已而曰文云成教曰所令曰喻諸人曰而後可以教又何以稱焉蓋我不修身則無以動國人之心雖教之而民不從我既修身則民心向善教之則易于從非謂治國全無所事也孝者所以事君三句止言家國一理齊治一機雖兼君民言然屬民之意多蓋所謂不出家而成教于國者君已自盡其孝弟慈則能成民之孝弟

慈孝弟慈似於治國無涉然舉此而措之則百姓本其孝弟以行之於國即事君事長之道百官本其慈而行之於國即使衆之道故曰不出家而成教于國然又恐人以爲舉此加彼強爲之說而不知其理本相通故又引康誥之言以釋之解者但以註中不假強爲字遂以慈幼之道不假強爲是未看立教之本四字也蓋保赤子而曰如原兼使衆在內蓋即慈幼一事而得誠求不遠之端則推廣以及于國即可知使衆之誠求不遠矣故曰在識其端而推廣如舊所說止是教家之道於國何涉哉一家仁節申言其機本相通初無難事皆指點教成于國句下即堯舜桀紂實指之欲教國人必先有諸己可見不是有諸己之外別無他事也下三引詩詠嘆結之亦有次第宜其家人統言之也宜其兄弟則切實指之爲父子兄弟足法則又歸本于修身而兼及齊家皆步步向裏說入也

平天下章

絮矩之道被呂晚村講壞扯天撒地幾不可解向看出是以知絮諸侯之國已得解

望奎樓遺稿

說書偶筆卷一 大學

三

矣今又思之更進一解蓋此章是平天下曰平則不比治國曰治也治字猶費我料理平只是度量之使天下皆平而已木正平物須用矩所以爲方也然天下大矣風俗各異嗜好不同若比而同之則執固不通故平之者不在形迹而在得其道今觀我之老老幼幼與國人何涉而民之與孝弟慈者若是國人之心不異於我則知天下之心不異於國人要不過欲隨其孝弟慈之心而已君子分天下於諸侯諸侯各因其人情土俗以治其國至於嗜欲不通言語不達其治法如何得同然其孝弟慈之心則一也孝弟慈即道也君子即以此爲矩而絮諸侯其北方之菽麥肉食以奉其親吾不以此資南方也其南方之葛衣稻米以奉其親吾不以此資北方也但以此矩絮之諸侯而諸侯各能使民隨其孝弟慈之心是即天下平矣而其法不過本吾老老幼幼之心以之度人而無不同耳故下節曰此之謂絮矩之道如此看來書理恐貼之極天子巡狩諸侯述職皆是絮矩處即是平之而天子絮矩之道不過察其民能隨孝弟慈之心與否耳所惡于上節止說在上者絮矩未說到百姓與

起故注中補彼同有是心云云天下俱與其孝弟慈之心而在上者斟酌調劑又使之各隨其心真無一夫之不得其所而天下平矣民之興起有二說一則天子之孝弟慈自近而遠一則諸侯被天子之化各與其孝弟慈以感動國人也

秦晉節者有者未得其人而思之也休休有容之度非寇叔所能當而勞師襲遠之慮亦非休休有容之注脚也秦穆公自濟河焚舟而後遂緝西戎以此知用人之効而又由杞子而思孟明相去奚若山孟明而思寇叔相去又奚若始知人才相去不可計量倘使得古之大臣而用之其功業更不知如何也休休有容是即平天下本領非周公不足當之孔子取秦晉而終四代之書必不以二陵風雨之策上繼皇輿曾子取秦晉以釋平天下之章必不以偏安西陲之業許以遠謀惟秦穆有子孫黎民之計故欲進寇叔百里而上思古人惟春秋無伊尹周公之臣故雖念吐哺握髮而止屬夢想其地居豐岐鎬洛之間本可與王其臣止西乞白乙之輩僅足成霸然其言可為平天下者法矣此書不如此看白文字字皆無着矣微特休休有容非

望奎樓遺稿

說書偶筆卷一 大學

四

叔事即始嫉之罪杞子亦不受也且寇叔已為穆公臣又何云若有也內實論學使題

中庸

君子之道四節

四節所求即是君子之道君子盡子臣弟友之道故動人之愛慕而欲求之於我之子臣弟友然自反未能故以此自責庸德之行以下皆自修事似當屬孔子講章因下有君子體隨一贊故以屬君子然問之云凡古之所未能者皆君子之所已能也亦似於註之意未安當云蓋君子之道其自修也久矣庸德之行云云未補云此君子之所以能盡道也吾今而後且不以此責人亦以君子之自修者勉之可耳

徵幸

徵字俗解與僥侂侂同非也徵字古弔切叫字平聲是徵求榮幸意僥字切音矯是僥侂求利不止貌

行遠章

好字註去聲則知好合之字非和氣之謂乃其嗜好不相乖違而後志同道合如鼓瑟琴之和也家道之壞惟在夫婦意見不同既好合則安得不和乎詩云爾還爾入我心易也還而不入否難知也本章又云兄弟既翕和樂且備則知兄弟之不和多起于睽隔經年不見則疑忌生心翕者聚也兄弟常近則日近日親故曰和樂又曰且耽蓋和而益加也夫妻子兄弟俱和則家中一切奴僕衣食米鹽凌雜等物無不處置得宜室者夫婦所居家謂一門之內各得其宜宜者處置盡善之謂非但和樂之說我處置盡善則創業垂統可使後人蒙業而安則妻孥豈不樂乎樂即小人樂其樂之樂就吾身現在而言則曰樂爾妻就吾身日後而言則曰樂爾孥故朱子註子孫也凡為父母者見其子妻子兄弟各持意見而不相下則不順不相下則持家無道預知敗亡則不順而今不然焉夫安得不順乎如此方見行遠自邇一步一行將去登高自卑一層一層登將去若以引詩為卑邇夫子之言為高遠則是行遠者一步在門內一步在千里之外登高者一步在川澤一步在太華之巔有是理乎

望奎樓遺稿

說書偶筆卷一 中庸

五

朱子云引詩及此語以明行遠自邇登高自卑之意原是合兩節一步步挨去之意非朝遊北海暮蒼梧也講章死於句下故凌雜穿鑿不可解

鬼神章

道不遠人人即在子臣弟友子臣弟友其卑邇者也而云行遠自邇登高自卑何哉夫天下之高遠就有過於鬼神者乎乃體物不遺亦猶是不遠人之道也何也蓋鬼神不過一誠而已實理無所不周雖子臣弟友莫非鬼神之充周也故下章鄭舜之孝武周之達孝而言其感天地治國家可見子臣弟友非淺鬼神非深總是一理貫通而庸庸庸庸之中高遠亦無不寓焉

大孝章

此一章說至高遠乃見鬼神之體物不遺也蓋道莫大于順父母而誠莫彰于動鬼神似乎判然不相及而豈知順父母即所以動鬼神卑邇之中即寓高遠之理原屬一致之事也故此章以感動天命即在大孝之中俱以上節生下節以下節明上節

大孝節生大德節明大孝節大德節生故天節故天節明大德節故天節生
嘉樂節嘉樂節明故天節嘉樂節生受命節受命節明嘉樂節若曰舜其大孝也與
夫孝之量無盡視其德以爲量有一分德即有一分孝有十分德即有十分孝舜則
德爲聖人德極其至故孝亦極其大由是而尊富享保所遇亦既隆矣所以然者則
以其德爲聖人也德爲聖人孝豈不大乎惟其德大所以祿位名壽皆可得也此必
然之理豈偶然僥倖哉夫舜之得似揆之子已而實天地栽培之理此生物之常何
足怪乎即如詩詠嘉樂君子一有令德便受天命而况舜又爲大德乎故大德者必
受命此一定之理夫孝庸德也而孝之至者遂能格天然則卑邇與高遠豈有兩事
乎

追王太王王季

大王王季自武王已追王大傳固有明文或疑大傳爲後人臆說然則武成稱太王
王季周公作金縢武王猶存亦云新命於三王又何解也史記載文王虞芮質成之

望奎樓遺稿

說詩偶筆卷一 中庸

六

後已稱王號備者諱言之然絲之詩上稱古公亶父下稱文王何也由此觀之古公
未上尊號以先文已稱王繇之詩終可據也金仁山謂武王舉兵之日已稱王故類
于上帝天子之禮也而稱有道曾孫周王發尤爲明著白文言周公成文武之德因
其前已追王太王王季遂推其未竟之意而上祀先公以天子之禮下單頂上祀之
禮言達乎諸侯大夫及士庶人止是上祀之禮下達非追封之禮下達也因于貴而
封贈先人乃後世事周時無之如此看方與六經相符此書朱子無明說而講章率
臆妄解殊誤後學愚以爲信講章不如信六經也

武王周公章

達字止是天下之人通謂之孝俗云孝達於天下者謬蓋此章是說武周之孝不重
他孝達於天下而必說制禮使人各得自盡者乃所以滿其孝之量故云孝之至所
謂由庸行之常推之以極其至見道之用廣也言孝庸德也疏水承歡豈不是孝然
不可謂盡其量須知孝之大者通神明而光四海必使天下剛柔智愚之人皆化于

孝皆因吾之禮以自盡其孝然後人人歎服通謂之孝如武周制作合乎天理便是
人心同然用之一家用之國與天下無非是孝自無人議他便是達孝

夫孝者三字空提起及二人字是泛論孝的道理當如此而武周亦在其中註中云
云乃借武周指點出箇善繼善述樣子非此節應貼定武周也善字大全蒙引存疑
俱兼處常處變說最是近人乃就化國爲天下說謬其武周化國爲天下是時至事
起如他是聖人不過商紂之虐不能化國爲天下便不是孝乎註中原合續緒有天
下及制作言不專指有天下也講完乃補武周以爲兩節過脈方是語氣言如武王
續太王云云皆是善繼善述也

春秋二節即註中所制祭祀之禮通于上下者言之言武之續緒周公之上祀吾前
言之矣若其所制祭祀之禮通上下無不隨分自盡者吾再詳言之即如春秋之祭
其將祭而慮事之豫如修廟等事其入廟而愛敬之周如序昭穆等事皆由其本身
之盡孝而推及臣民亦體先人之遺意而奉行恐後此所謂善繼善述也註中上字

望奎樓遺稿

說詩偶筆卷一 中庸

七

是天子下字是庶人通乎上下即上章達乎諸侯大夫及士庶人俗解有謂通于上
是春秋節爲事禮通乎下是宗廟節爲及于臣民更不通也至兩節俗解又謂分時
祭給祭者亦非李厚菴云兩節止是祭祀之先後次序如此方靈臬評張百川文云
上節有春秋及薦時食字宗廟節註云獻昭穆穆成在故舊有時給分節之說但大
禘亦須有修有陳有設而時祭豈無序昭穆以下事乎祭義所謂將祭慮事不
可不豫比時具物不可不備正與春秋節合所謂薦其薦俎序其禮樂備其百官乃
入廟而行事正與宗廟節合是也祖廟即宗廟其制詳朱子或問註兼七廟五廟三
廟二廟一廟言之可見是通于上下必指九廟爲言乃時文闕牽扯熱鬧耳自大夫
以下無始祖廟者蓋大夫以上皆有始封之祖故不可不爲立廟士無始封之祖故
無始祖廟官師者官如今之所謂衙門師其長也其首領以士爲之如何師則以下
士二人爲首載師縣師則以上士二人爲首閭師旅師則以中士爲首皆所謂官師
也陳宗器見尙書顧命乃天子器也諸侯器如魯之大路夏后氏之璜封父之繁弱

衛之大路少帛請莠旂旌大呂昏之太路密須之鼓闕鞏沽洗皆是大夫器如戚氏之大龜等皆是設衣裳見周禮守祿之職時食見周禮庖人之職天子以下卽此可推四書說云要見得是通上下意祖廟雖有隆殺宗器雖有輕重衣裳雖有等差時食雖有多寡而皆使得自盡下節做此過下節李厚菴云水陸之品前宿既備而祿獻之禮質明可舉矣最爲分曉宗廟之禮二句是言序立之禮此句若作所以序長幼也則易解因云序昭穆也便致紛紛蓋昭穆所以別神其廟位昭在祖廟之左穆在祖廟之右其大給時合至於祖廟則昭在北墻下穆在南墻下今以昭穆例子姓于是王整以爲子姓之屬穆者從廟主之穆而列于南子姓之屬昭者從廟主之昭而列于北不思大給之時羣廟之主皆入太廟室中室中爲地無多既難合族羣列且廟之昭穆皆受命之君亦非羣昭羣穆所敢與儔伍者也而艾千子又云當西向太祖是總疑族人皆當入室如今庶人之祭掃也按序昭穆不過序行輩之等次卽廟主之昭穆以例之耳宗廟之內廟門外則東爲主人位而西主人之子姓從焉

望奎樓遺稿

說書偶筆卷一 中庸 八

在其南以北爲上西爲賓位而東賓弟子亦在賓南以北爲上廟門內以降階下爲主人位西階下爲賓位其立次如廟門外是子姓者蓋在主人之兩齊肩依次南列也陳介眉謂以前後爲班非如祖考以左右爲別似矣猶未盡也序爵如王率牲公卿大夫執幣從又天子九獻之後則三公上卿長各一人爲加爵諸侯之禮不傳大夫以下則有司備三獻皆以賓禮待之其餘爲衆賓皆列于西已見上又祭統云尸飲五君洗玉爵獻尸依七以瑤爵獻大夫尸依九以散爵獻士及羣有司獻于西塔上賓有幾筵衆賓則立依此皆所以辨貴賤也序事注謂宗祝有司之執事宗謂宗人其事則祝灋視豆遷視牲先主人各事命人執各事祝則凡迎尸爲尸布几筵前致詞命尸祭一切近神事皆爲之有司其人至多一切牲牢鼎俎酒醴籩豆銅羹几席風篋筥巾等皆其事也宗祝之位在西東北而南上其人平日原有執掌今復辨之者致慎之至也旅衆也謂東塔自主人以下至于姓西塔自上賓以下至賓子弟也郊胞袒罔皆有賜予又在其外酬導飲也先洗爵酌酒自飲訖再洗爵酌酒

獻謂之酬天子旅酌之禮今不傳杜氏以爲在加爵之後然亦不詳其制也今卽士禮明之賓三獻之後尸不舉爵欲神惠均于室室者主人主婦所在于是主人主婦

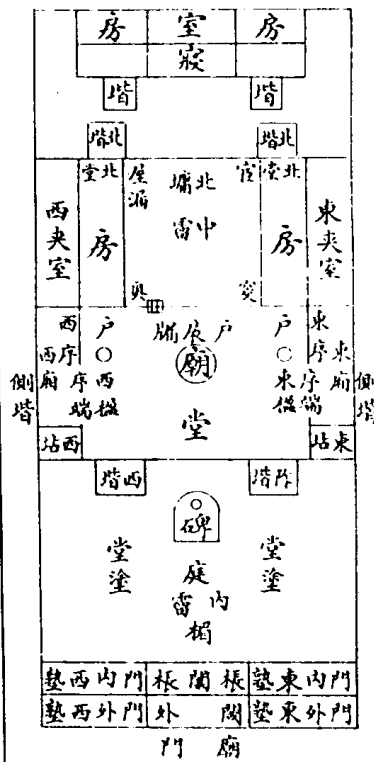

望奎樓遺稿

說書偶筆卷一 中庸 九

婦互致爵賓又致爵主人主婦主人乃獻賓于西階上及衆賓仍用神尊者報賓致爵之禮也此後乃設爵于兩階下主人洗解酌西尊酬賓祭畢自飲訖復洗酌奠于西北賓取解奠于西南此謂酬賓非旅酬也此後主人獻長兄弟衆兄弟獻內賓主人自酢長兄弟爲尸加爵然後尸不舉爵欲神惠均于庭以後乃行旅酬之禮兄弟弟子洗酌東方尊降階下舉解長兄弟賓取解降階前酬長兄弟賓立飲畢西方尊長兄弟拜受此賓酬長兄弟也長兄弟西塔前酬衆賓此之謂旅酬也然猶未及衆兄弟于是衆賓及衆兄弟交錯以辯及于衆兄弟矣乃爲加爵作止爵長兄弟酬賓以辯至此旅酬畢然皆是禮飲也末可言盡歡也故下又有無算爵賓弟子兄弟弟子各酌於其尊舉解於其長卒爵復洗酌奠其長庶右爵皆無算此所謂二解並行爲無算爵又在旅酬之後特性少卒皆不言燕毛禮而詩有之曰鼓鐘送尸神保聿歸諸宰君婦廢徹不運諸父兄弟備言燕私樂具入奏以綏後祿則知是尸出既徹之後方行此禮也故郊康成補於尸出徹庶羞于西序下然細思之殖牲于尸

出後言徹庶羞設于西序下則是止徹庶羞耳昨俎豆徹而設于東序下祝之俎徹而設於戶西祝之豆宗婦徹于房主婦庶俎亦宗婦徹皆在對饌之後徹俎堂下俎畢出又在陽厭賓出之後今戶初出之時皆未徹不得云諸宰君婦廢徹不遲也下大夫若不徹戶出後徹戶俎俎徹俎亦在饌之前婦人徹徹室中之饌亦在陽厭賓出之後戶初出時皆未徹不得云諸宰君婦廢徹不遲也惟大夫賓尸之禮無算得後尸出俎從衆賓從有司遂徹而禮畢然則燕毛者蓋禮文所不載在有司既尸之後上大夫以上之禮也天子諸侯之禮今闕有間以上大夫推之想當然者如鄭康成說則尸初出之時未徹饌未陽厭賓客在庭不宜捨賓而入燕又命樂具入奏也且宗人長兄弟嗣子方饌亦不宜不列于族人之屬也

踐其位是仰所制之禮而贊其行禮之容當仍兼臣民言乃註中有其指先王也則專指武周行禮之時方不悖註然末須補云由此以想當時臣民其循禮以盡孝者皆如此可知方爲完密郊社之禮節又仰所制祭祀之禮而推言之此惟天子得行

望奎樓遺稿

說詩偶集卷一 中庸

一〇

天下之達道五節

能知天則知等殺之禮能知人則知尊賢之義有禮有義則吾之仁全矣有仁則可以修道故將五達道點明然欲行此達道又有所以行之者則知仁勇是也講章或以此仁字卽上文仁字非也上文仁字與義禮並是就慈愛惻也言此仁字乃所以體此五達道者所概其寬體者將達道體于此身也道德雖有三然止一誠字可概一誠則知必求真知體必求真體強必求真強故曰所以行之者一也然則三達德不至要乎而人或以三達德不能全者諉之于天分殊不知生安學利困勉終究同歸于一致則好學力行知恥必不可少知斯三者則將全乎知仁勇而修道以仁則

故知所以修身能修身則能爲治人治天下國家直繼到故爲政句而其中不言在干得人者蓋親親爲大已藏于修道以仁之內

來百工則財用足

百工與財用何涉何以來之而財用足也蓋古之百工非猶今之百工也今之百工乃游手無業之民習技以自求衣食事不領于官府故或奇技淫巧以逞其能或忘情苟安以荒其業而古者不然今冬官之書失傳而往往散見于諸書攷工記曰國有六職百工居一焉審曲而勢以飭五材以辨民器謂之百工夫百工而屬國之六職而又名其書曰攷工則攷其勤惰工拙者非官而何而又曰以辨民器則民間之器非取給於官府而何中庸曰日月省月試既屢稱事論語曰百工居肆以成其事月令云季春命工師審五庫之良金鐵皮革筋角齒羽箭幹脂膠丹漆毋或不良百工咸理監工日號毋悖于時毋或作爲淫巧以蕩上心季冬命工師劬工陳祭器案程度管子曰士農工商不使雜處雜處則其言唯其事易是故處工必就官府由此觀

望奎樓遺稿

說詩偶集卷一 中庸

一一

之則知古之時百工雜伎皆不混跡民間其居處也各有府其考課也各有司其祿廩也仰于上故車輪輿皆有尺度耒耜陶冶各分職守百工既多器械亦給而國家取用之外亦遂售之民間以故財賄焉至其所用之材則林木草之山虞澤澤之深虞金玉錫石掌之卍人齒角骨物掌之角人羽翮掌于羽人蜃物掌之掌蜃絲絡之材掌葛微之染草之物掌染草微之此九賦之貢于王畿者也泗濱浮磬燕函胡角之屬曰器貢柎栝栢曰材貢金玉龜貝曰貨貢皮卉可製曰服貢析羽可旌曰游貢方物曰物貢此九貢之貢于方國者也總之太宰而太府玉府內府外府之屬掌其賦所謂官府也官府中各有造作之處百工居之按玉府註云有工攻玉有賈相玉然則太府既掌邦都之賦山澤之賦其賦入之材亦必授之工人而後可造而爲器既造而爲器然後金玉之用玉府共之兵器之用內府共之良裘功裘司裘共之車旗服物各有司存則用足矣而又民器售之民間司市陳肆辨物賈師于凡國之貨債各率其屬而鬪掌其月不特農夫之耒耜女工之鍼刀烹飪之釜甗室廩

之門閭必交易于賈師即鄉士大夫出有車祭有器亦非債之官府不可得也故山澤之所出在虞衡止曰山澤之材經百官之飭化而後曰山澤之賦而太宰九賦斂財賄之一也假使百工不足而山澤之材棄爲朽蠹而太宰之九賦缺其一是一是財也且國家一切用物皆無所取給不又缺于用哉

凡事豫則立節

言事行道一層深似一層行去聲乃品行之行如人立志爲聖賢是行前定則必非道非義之事一毫不爲自然無疵可指而不疚如曰中材自安而已霸王相雜而已安得不疚他人解作行事便復上句道即本立道生之道吾知其一不知其二未到左右逢源安得不窮道前定則居然資深矣是以不窮

大說聖人之道章

此章承上章至誠無息來上章說至誠能與天地同用同體故此章贊曰至誠者聖人也其道至於如此真大哉聖人之道乎吾觀其載物覆物成物合宇宙內無一物

望奎樓遺稿

說詩偶筆卷一 中庸

二二

之或道洋洋乎發育萬物峻極于天也吾觀其所載之物所覆之物所成之物其中細微曲折無一事不爲之斟酌盡善真優焉禮儀三百威儀三千也二節實就聖人之道言饒饒舉重道字不重聖人道字是懸空說者是未從上文發神讀下而得其一片神理且因誤解洋洋節屬天之自然而遷就其說也蓋世人誤解洋洋節以爲不就聖人裁成說者誤朱子語類之句證也禮儀威儀是聖人制出如何發育峻極是天地自然此其說之不通矣自誠明謂之性以後通是一章天道一章人道能盡其性至誠之仁也其次致曲誠之者求仁也前知至誠之知也成物誠之者之知也至誠無息不賴勇而裕如者也君子尊德性節勉進不休非勇而何陸稼書于上五章講得其明而此處道即誠之者之功亦是爲諸家所惑而自亂其步武或謂看待其人而後行句足見上三節是空說道字似蒙引之說未可盡非不知待其人而後行是勉學者語聖人立此道全在學者修德以凝之文法與文武之政布在方策其人存則其政舉同難道文武之政亦屬天地自然乎

發育節朱子語類云是聖人發育不成是天地發育讀者以不成二字屬上句故誤汪大全辨之甚明

尊德性道問學註以存心致知分貼不及力行史伯瑛以盡精微知新屬知道中庸崇禮屬行蒙引說約俱取之陸稼書駁之云難道行處獨無精微與新乎知處獨無中庸與禮乎遂引語類克復敬一條以爲存心內自包得力行不必如史氏說陸陽九我文俱不用存心致知分柱豈疑柱之偏耶愚按存心致知註自確不可易稼書駁史氏之說亦自明快但云存心內自包得力行此却不然所引語類云云亦不得謂包得力行之說也蓋敬與克已自是合內外兼知行尊德性是存養內事若云包得力行則乾以易知坤以簡能是致知亦可云包得力行矣其說總因以下節屬效驗也須知下節曰居上不驕則一切九恭克讓光被四表格於上下克明峻德以親九族平章百姓無不在內曰爲下不倍則一切素位而行庸德庸言無不在內曰言足以興則一切九經達道可包矣曰默足以容則一切危行言孫策自樂可包矣

望奎樓遺稿

說詩偶筆卷一 中庸

二二

是下節方言力行未可遽于上節求之也未引詩乃雙收二節既明且哲收知以保其身收行白文原無滲漏若將下文作效驗看居上不驕爲下不倍豈效驗耶以保其身亦不是遠害全生詩原是贊仲山甫上言仲山甫出納王命王之喉舌以及邦國若否仲山甫明之云云下言柔亦不茹剛亦不吐及補衰職等事豈是畏首畏尾之徒詩乃言其功業之大皆自小心中來即上文柔嘉維則小心翼翼之註也此引之以見君子隨時制宜潛見飛躍之變化在上則兢兢凜凜然於天命之不可保在下則居易俟命富貴貧賤夷狄患難素位而行皆所謂以保其身也再觀下二章一承上爲下不倍是何等小心戰懼以求免於戕及其身一承上居上不驕又須本身徵民許多工夫以求寡過此豈是專就效驗言之乎益信居上不驕節爲力行工夫

萬物並育節

不害不悖是川流並育並行是教化此天地之大也然其中有天地之大德小德在

此天地之所以爲大也所以二字指大德小德言結處亦不宜補仲尼蓋本章首節仲尼提起下要說仲尼與天地相似故以譬如天地四句爲過文萬物並首節首言天地下言至聖能配天地之小德至誠能配天地之大德至誠至聖即是仲尼若此處補仲尼下二章可刪矣

至誠至聖兩章

小德就零星處言大德就總頭處言至聖節一切寬裕溫柔等皆逐事逐條而指之皆小德也而時出之方言川流至誠節大經爲五品之人倫若細分問寢視聽徐行後長等事是小德統言大經即大德也大本爲所性之全體若細分之愛敬等事則小德統言五德之全則大德也天地之化育若細分老幼幼以及方長不折數器不入等事則小德渾觀仁育義正之全量則大德也故首節言大德也次節方自經綸而推其心之仁自立本而推其心之淵自知化而推其心之天仁統萬善故大經由此出水之源爲淵即本也故五性皆備其中其心渾乎一天則化育在我矣此所

望奎樓遺稿

說書偶筆卷一 中庸

一四

謂敦化也說至大德敦化渾渾淪淪令人何處下手然大德者全量也小德者細行也大德非可易窺惟備小德者知之聰明聖知即上聰明齊知天德即上仁義禮知之德也若不逐件盡得至聖之事亦安能統體知至誠所包乎聖門中惟曾子能知夫子之大德由其隨事精察而力行盡力於小德事然後得聞一貫而恍然悟曰夫子之道忠恕而已矣悟此忠恕即知大德也此謂聰明聖知達天德而後知大德敦化也故曾子之述大學亦自格致始

惟天下至誠乃言大德敦化也化者萬物之變化即小德川流事敦者將其化敦厚而致其本原之地則自外而內也而歸本于大德則又探其本原也故首節經綸立本知化雖較小德不同然小德就零星處說此就總頭處說但覺川流爲近而總包爲能二字而所以爲能者實至誠能之也探其本在至誠故注中三句皆用極誠無妄申之所謂敦化也而總結以夫焉有所倚皆申明敦字也次節方歸于大德其仁其淵其天皆大德也由經綸而想之見夫旽旽然知至誠渾乎一仁由立本而想之

見其淵淵焉知至誠渾乎一淵由知化而想之見其浩浩焉知至誠渾乎一天也旽

旽淵淵浩浩是從經綸立本知化想像出來方知其有大德存焉若先說仁淵天然後想出旽旽淵淵浩浩便將白文倒亂非書理也知天地之化育注中言默契便是盡人物之性與天地相參而萬物無不被其覆載此是何等廣大故曰浩浩然此敦化也非如川流者猶可人人見之也不見而安得知之夫敦化體也川流用也體用原不相離故具大德者能知小德備小德者能知大德唯聰明聖知達天德者能知至誠以其原非兩人也中庸言至聖費之至矣言至誠隱之至矣故曰聖人天道之極致至此而無以復加矣

末節結上兩章非但結本章至誠也不固聰明聖知是不實有小德便不知至聖之小德配天不固達天德是不實有大德便不知至誠之大德其仁其淵其天也

望奎樓遺稿

說書偶筆卷一 中庸

一五

說書偶筆卷一終

日照丁愷曾尊亭父著

上論語

有子章

通篇止是贊孝弟首節言能孝弟則養成和順其爲人也四字可玩蓋渾然成一孝弟之人不止在父母之前而後見也次節言孝弟之當務君子務本二句點出務字孝弟也者二句說所以當務之故不犯上作亂卽是爲仁然指其事而言之便說得窄些爲仁統言之便說得寬些故爲仁中一切不犯上作亂及親親仁民愛物等事俱在內但首節是就其爲人言次節方就其推行言耳孝弟而不犯上作亂是孝弟之久生出和順已是本立道生矣但道字猶未擴廣言之下節指出人當務之意言孝弟爲行仁之本方推言之以見當務也講章看得仁字驚天動地便說爲仁從孝弟做去然則若不爲仁便不孝弟乎孝弟是事親仁是仁民愛物二者孰輕孰重若

望奎樓遺稿

說書偶筆卷二 上論

一

云因要仁民愛物無路可入而不得不借徑于孝弟亦可謂本末顛倒矣須知通篇並無要仁民愛物意只是極贊孝弟白文不云人能孝弟可以爲人而云孝弟也者其爲人之本與本字煞住仍是歸併於孝弟仍是贊孝弟讀者曷不于文法少玩之此章仁字不是心德之全止是愛之理卽愛之理亦擔不得白文就行仁說只是愛勿庸張皇也行仁如何斟酌合宜更有學問在 爲仁尙有學問此止說孝弟乃其本耳其爲仁之本仁字人多糾纏不消者蓋因註云愛之理心之德也心之德包藏萬善愛之理理字亦說向心體遂多費唇舌耳不知朱子此是因論語第一箇仁字故就其全體解之其實此章仁字最淺不惟當不起心之德字並當不起愛之理理字止可當一愛字耳語氣猶云其施愛之本與爲仁字是合親親仁民愛物言爲仁之本止是親親此句內夾雜不得仁民愛物講此句後方可補云孝弟既爲爲仁之本則當專務于此孝弟之本既立由是而生爲仁民之道自孝弟而推之也由是而生爲愛物之道自孝弟之推爲仁民者而更推之也其說孝弟之量之大也不然而

孝弟未務則民與我已隔一層物與我更隔二層越父子兄弟而先言民物是猶水未盈科而欲放乎四海也能乎哉

君子不重章

此章總因人不肯細看朱註遂致許多異說註不厚重則無威嚴而所學亦不堅固可見不固是說不重之弊總見爲學之始第一先要重此時方欲爲學尙未有學却先要凝重起來省得學則不固既已重矣可以學矣然一切格物致知誠意正心修身其事至繁必先定其主而後一切工夫有所附著有忠信焉人道惟在于此故必以此爲主凡學之事雖多總所以輔此註云則事皆無實故學者必以是爲主焉看事字皆字非卽學中事乎看學者字非卽學則不固學字乎學者是爲學之人非卽爲此致知力行之人乎上節有學字却尙未學此節無學字却正是學猶言凡學之事以忠信爲主也故下二句不言學止是取友改過二者雖學之事却非學字正而游注以威重爲質而學以成之學之道以忠信爲主與朱子正相發明確不可易其小

望奎樓遺稿

說書偶筆卷二 上論

二

失者在取友以輔之輔字上主忠信主字是對學字言忠信爲主學爲輔學者所以補助此忠信擴充此忠信者也若主字僅對取友爲輔太狹矣乃諸說歧誤甚多試略言之淺說以固學爲主說約因之不知不固二字止言不重之弊如何貫通章一也淺說謂游氏總註未必是朱子本意當時以改過句穿入取友未免小巧耳而體証遂以其學字作其爲非不思聖人何事不言學况此章明是言學朱註而所學字故學者字學問之道字已有明文乎二也敬字兼本末內外而言雖可以包重字却盡不得敬字若說重是主敬則修己以敬已盡君子之事足以兼忠信而有餘何用說主忠信而陸稼書說首節是主敬是看得太深之過此章是爲初學言朱子謂學先自外而有形象處捉把扶擊起來楚也不宜如此深看三也重是未學之先要重重之時尙未必有學况不重之時那得有學且至於不固也稼書謂積學之士亦易走作則過于周到四也朱子云忠爲質心信爲實事故註云事皆無實而體証單以存心言是并不知忠信字義五也盡己之謂忠盡在何事上以質之謂信實在何事

士非盡且質于學之事乎故學者所輔此忠信所謂大人者不失其赤子之心也而講章不知補入學字然則上節學字落空矣六也主字對輔字言不對客感言猶君以臣爲輔心以四體爲輔也大全陳氏謂與賓對看便隔一層七也忠信亦要淺看朱子謂誠實無偽模實頭注云則事皆無實便是程子不誠無物亦要淺看稼書存誠字恐說太深八也游注以威重爲質而以下三句爲學與正注同而稼書以爲稍異且云四者俱是學不知重字不過外貌莊重當不得學中事九也游注以威重爲質質字如義以爲質之質乃質翰也而殖學齊大全乃以爲氣質之質非矣十也

八份

八份以八人爲一份天子用八則六十四人諸侯用六則四十八人左傳魏絳用女樂二八可知注中第二說是也

三家者章

成王因周公有大功賜以天子禮樂即或有之亦止榮周公本身如郊天以后稷配

望奎樓遺稿

說書卷之二 上論

三

與周公何涉至雍詩明有天子辟公字成王伯禽非不識字其不以賜周公可知矣注引程子言未是

君子無所爭章

揖讓而升下而飲此是儀注雖非君子也少不得如此揖讓要從與衆人同爲揖讓之時看出君子和平之意方見其爭也君子語氣當云必于射而後有爭何也射固不得不爭之所也乃觀其與衆射者同此揖讓而升堂以射也未嘗不欲中也爭也與衆射者同此下而飲也洗解酌散奠解皆勝者弟子爲之不勝者不得與焉爭也勝者袒決遂執張弓不勝者覆脫決拾卻左手右加弛弓執射又爭也勝者先升不勝者進北而坐取豐上之解立卒解而獻酢酬之禮皆缺亦爭也不勝者先降爭也然以他人而行射禮雖三揖三讓不敢廢禮而其得失之間必形于步履容貌君子獨有雍容和平之意無忿戾不平之氣則其爭也仍是君子也仍是君子則非若小人之爭矣凡射皆揖讓而升下而飲而朱子獨言大射者蓋賓燕不過是行樂無得

夫榮辱大射則關係與祭不祭有慶賞榮辱在焉是以得失之心更勝故曰必於射而後有爭解者謂其爭也君子仍是無爭誤矣

夏禮章

孔子既能言夏之禮必是博訪列國實有所見其欲祀宋之徵者恐其言之無據無以取信於人耳非必待杞宋之文獻而後孔子始知也世解無徵似孔子必待杞宋始知者然則孔子之能言又何說也杞本都于今河南開封府杞縣後不知何年遷移史記不載以春秋考之遷于淳于即今安邱縣傳十四年又遷緣陵襄二十九年晉人城淳于杞又遷淳于本公俯改稱伯又改稱子以弱而自改也諸家謂其用夷禮而降之履說也朱子謂其土地極小故甯甘心爲子男之國而其朝覲貢賦率以子男之禮從事聖人因其實而書之非貶也此其流離播遷一線僅存不亡者幸耳文獻不足自其必然之勢講章多加責備之詞亦未考當日事實也論者謂宋之文獻不足以其難于緝術亦非也攷襄公之紉原不足道其爲年無幾亦無欲紉天

望奎樓遺稿

說書卷之二 上論

四

下而焚其典籍逐其世家之理朱子商頌注謂其後政衰商之禮樂日以放失七世至戴公時大夫正考甫得商頌十二篇于周太師歸以祀其先王孔子編詩又亡其七篇則是殷禮之亡不知何時當在春秋之前種種說皆作時文者臆見當一切廓清之

禘

祭法云有虞氏禘黃帝而郊嚳夏后氏禘黃帝而郊鯀商人禘嚳而郊冥周人禘嚳而郊禮鄭氏以爲禘者冬至祭天子闕丘虞夏以黃帝配坐商周以嚳配坐郊者夏祭感生帝于南郊虞以嚳配夏以鯀配商以冥配周以稷配其制詳于杜氏通典而朱子本趙伯循之說駁之今按禘之名不一有時祭之禘王制禘禘是也此殷以上之名周公改爲禘祀蒸嘗此章禘字乃大禘之禘大傳所謂王者禘其祖之所自出也其制五年一行行以孟夏始祖所自出東向以始祖配之不兼毀廟羣廟主爲其尊遠不敢毀也與給不同給者合食也太祖東向兼毀廟羣廟主昭北穆南合

食于太廟其制三年一行行以孟冬禘祭天子諸侯皆行之禘惟天子行之禮云不
王不禘是也魯侯國安得用天子之祭程子據明堂位云成王以周公有大勳勞賜
魯重祭又云成王之賜伯禽之受皆非也夫周公制禮成王伯禽皆以聖賢而親炙
周公豈不聞其說而輕賜受禮運曰魯之郊禘非禮也周公其衰矣夫古無其事
而忽焉僭越則明理之士爲之嘆焉若自伯禽以來借用已久孔子何取數百年前
事而嘆其衰乎隱公五年初獻六羽公問羽數于衆仲對曰天子八諸侯六大夫四
士二故自八以下公從之于是初獻六羽夫隱公不知其說而待衆仲詳舉是前此
未嘗僭樂也春秋閔公二年吉禘于莊公僖公三十三年夏四月四卜郊不從乃免
牲猶三望春秋常事不書使自伯禽以下已行禘郊之禮則常事耳何必書如常事
亦書則自隱公以來數十年何爲不一書而始書于閔僖之年呂氏春秋魯惠公使
宰讓請郊廟之禮于天子天子使史角往魯公止之以平王之衰微尙知愛惜典物
况成王之賢乎且如成王已賜又何待魯惠公之請也是前此未嘗僭郊禘也按魯

望奎樓遺稿

說詩偶筆卷二 上論

五

僭禮樂詳于詩而讀者不察遂致紛紛閔宮之詩極其侈大然其述命魯公者山川
附庸詳陳不遺而未言郊禘其下乃云周公之孫莊公之子龍旂承祀又云皇皇后
帝皇祖后稷先言龍旂承祀則先僭禘也繼言皇皇后帝皇祖后稷則是以稷配天
而僭郊也稱莊公之子則閔僖也與春秋記禘于閔記郊于僖者若合符節惟其僭
自閔僖故及孔子之時在數十年之內士大夫猶紛紛疑難孔子嘆之或人問之見
于禮見於論語亦猶春秋之志也此曰吾不欲觀解者以灌之前誠意未散猶有可
觀不知此特孔子宛約其辭而實言自始至終皆無足觀也既已僭越則驕侈之心
多而感格之意少有何誠敬可觀蓋王者祭天七獻祭宗廟九獻七獻者薦血腥王
酌泛齊獻尸一也大宗伯攝王后酌醴齊二也薦熟王酌盞齊獻尸三也大宗伯酌
緇齊四也尸食訖王以泛齊饋尸五也大宗伯以緇齊再饋六也又有諸臣爲賓之
一獻七也九獻者宗廟之禮于祭天七獻之先尸未入前王及后于與中先祿是謂
九獻則知祿乃降神之事未嘗祭也未祭之先已不欲觀則是失禮之事本不欲觀

無所謂失禮之中又失禮之說與下節皆同爲譏魯祭非禮之意

與

奧非神也乃祭神之空地凡祭五祀皆祭于此故注云奧有常尊而非祭之主時解
有云祭奧神者謬

射不主皮章

儀禮原文作禮射不主皮曰禮射者對武射言專指鄉射中之禮射也鄉之禮射有
二一曰賓與將以升俊秀于朝也一曰州長以春秋習射于序所以教民也二事皆
以觀其容比于禮節比于樂故布侯而畫之不以皮爲主也禮射自鄉而外有大射
有賓射有燕射將祭擇士射于澤宮曰大射諸侯來朝與射于朝曰賓射燕賓客射
于寢曰燕射此三射者天子至大夫有之士則無大射而有賓射燕射其射之候天
子熊侯白質諸侯麋侯赤質大夫布侯畫以虎豹士布侯畫以鹿豕尊貴不可不習
勞故熊侯麋侯即用其皮而射之天子九十步候諸侯七十步候以皮爲候則其候

望奎樓遺稿

說詩偶筆卷二 上論

六

大大則易中以九十七爲步則其候遠遠則力猛所以示力也教俗不可示以強
故虎豹鹿豕皆畫于布大夫而下其候五十步以布爲候而畫之則其的小小則難
中所以示巧也即此觀之禮射之中亦有主皮但非鄉之禮射耳俗解以大射賓射
燕射爲禮射而謂其不主皮者謬也鄉大夫以鄉射之禮五物詢衆庶一曰和內志
正也二曰容外體直也三曰主皮四曰和容進退閑也五曰興舞節奏比樂也是鄉
射之中亦有主皮但所謂主皮者乃將爲田獵之事張獸皮而射之非禮射也古者
之射本以習武而陰以文教柔民故四時田獵習民攻戰掌之司馬所謂修爾車馬
弓矢戎兵者既足以折戎敵之氣而至于司徒之興賢鄉飲則盡去皮候專取禮樂
若曰爾雖強力而吾之所尚者不在焉又所以服民于教化而默消其競凌其意至
深遠矣至于武射乃平時之所不言有事選兵始一用之然非弛武備也當四時田
獵早已寓其事矣記曰武王克商散軍郊射而貫革之射息蓋自此以後選士不主
皮而主皮之事一委于司馬之田獵民第以爲習以獲禽豈知其中藏兵政哉選士

造士專言禮樂不尙貫革此古盛世之事至于選士亦尙貫革則兵戎之氣動大亂之兆生矣故夫子嘆之嘆禮樂之難復爲衰世憂也豈但思不主皮哉俗解言貫革亦所不禁但不主皮耳豈知並無皮乎

告朔

十二月之朔謂即今之時憲書粗其歲首則本朝之正朔其逐月有當行之政事受之于朝藏之于廟頒之鄉大夫州長當正旅師以時設法而教其民始有所適從可以寡過如月令所載其一班也

關雎章

關雎之詩確以小序爲主

管仲章

管仲之器小非謂其不王謂其不能行王道也其相君也則桓公內嬖六人易牙豎刁諸小人在側是不能以修齊之道事君也其治兵也全以簡易取勝爲主而無先

望奎樓遺稿

說詩偶筆卷二 上篇

七

王持重之心如蘇東坡所論陣法是也其于諸侯也皆利其敗以爲德而無救于未亂之意如救那而次兵不進必待那潰而後邊之救魯而不即殺慶父待其弑君而始正之皆是也至于富國之法尤爲鄙細女閭三百卽後世官妓之始府海官山開後世私鹽之禁至于民間大男日食鹽若干大女日食鹽若干小男小女日食鹽若干計其食鹽之數權其征鹽之法女工每歲用刀用鍼若干農夫用田器若干計其用鐵之數權其征鐵之法所謂利悉秋毫鄙夫之甚者也不讀管子之書不解董仲書五尺童子羞稱五伯之說

子語魯太師章

絃歌用瑟笙歌用笙至升歌笙入間歌之後大合樂之時堂上堂下方歌瑟及笙並作益稷謨瓦擊鳴球搏拊琴瑟以詠蔡傳云樂之始作升歌于堂上則堂上之樂惟取聲之輕清者與人聲相比故曰以詠蓋瓦擊鳴球搏拊琴瑟以合詠歌之音也可見始作之時無八音並作之理謝注云五音六律不具不足以言樂存疑以爲不通

然其作八音說亦未必是也既乃自知其不合而云此大成之樂蓋謂大成之樂八

音並奏也愚按翁純嘏釋不論徒歌專章皆宜有此節奏如云專指大成則一音專奏豈便不翕不純不噉不釋乎朱子解大成云若獨奏一音則一音自爲終始而爲一小成者並奏八音則于其未作也先擊鐘鐘以宣其聲俟其既闋而後擊特磬以收其韻二者之間脈絡貫通無所不備則合衆小成而爲一大成衆小成者其中有升歌焉笙入焉間歌焉大合樂焉蓋雖金以始之然亦須按其節次無使嘈雜方見古樂靜穆朱子先字俟字之間字可見其中節次非一刻事豈是鐘聲一擊便衆樂齊鳴乎近今講金聲也者始條理也正犯此病大成猶戲之全本小成如一駒一支豈是一刻齊做的又大成如一樹全花小成則指其葉朵而其葉朵又必先開一二朵然後漸多以至極盛如云大成之樂當始作之時便八音齊作遍攷羣書未聞也節韶九成可謂至矣然以詠以間倫次不紊豈尙不可謂大成乎偶閱金正希文止云樂之始作淳古靜穆不肯發揚無餘能使聽之者精神翕聚覺與俗解不同深思

望奎樓遺稿

說詩偶筆卷二 上篇

八

其理確不可易既而遍考諸書總無合者至閱陸稼書困勉錄乃大快曰余得依以爲據矣

附困勉錄翼注曰翁如舊說八音齊作看來太淺無味還當就精妙處說聽其聲音覺神氣翕聚無浮散不攝之病稼書辛丑記云翁如故雖未作亦不害其爲八音齊作戊午記云翼注看翁字好胡思泉堂上堂下其交作也工師幹師其並奏也恐未是樂音自有先後之序無一時並作之理看來翁純嘏釋逐音內俱有愚按翼注說最是然云舊說太淺無味未知其終戾不通也稼書辛丑所說猶樂俗解戊午之說則精確不易矣閱十八年而其說始定看書豈易言哉胡思泉說雖不是然尙知俗說不通而欲問通之他人則冥然不覺其非讀正希文亦茫然過之矣乙卯江南葛筠墨亦得解 易繫辭夫坤其靜也翕其動也剛翕自是收斂之意若八音齊作豈是其靜也翕以字義解之亦不通

里仁章

里仁爲美仁字其淺不過是忠厚樸實不虛僞浮華而已我所求之仁却深四德萬善無所不該我欲求仁何借此粗淺者爲不知兩育薰陶最是要事有時雍風動之世而後生車奕稷契之臣苟日染于虛華而欲求心德之全雖豪傑之士或不自固而振拔終難矣擇不處仁兼兩所說有不知其爲仁而不處者是見他醇樸嫌其不文有知其爲仁而不處者是嫌其迂拙不適于己總之不知者固不智即知者亦是不見得擇居一事有關于身心之大也均不智也說箇焉得智令人是非之心悚然一動

不仁章

止言不仁之人無適而可必仁而後可以處境註然皆非約樂所能移矣可味

富與貴節

細思不處不去若僅在事上論則是貪富貴厭貧賤之念時存于心憧憧往來方寸亂矣如何說得仁即云此是粗一層工夫也無此求仁之法仁心德也豈若此乎夫

望奎樓遺稿

說書偶筆卷二 上論

九

子欲惡二字不是取常人之情而諒之正是取常人之情而斬之言富與貴是特凡人之所欲也求仁者豈可欲之乎非但不處之以身連心中貪欲之念一點不存方與此節審字安字下節貪字厭字注中意合愈知黃陶菴文前二比之確

君子之于天下章

無適無莫二語不是駐足處其語意與君子食無求飽居無求安同彼言不暇求此而惟敏事慎言此言不如此而惟比于義也作此二句而手揮目送能動下文之神方爲高手

泰乎章

吾道二字一頓即所謂千變萬化之道夫子于一事一物皆有一至當恰好之道付之故曾子亦于此用功然不知其一以貫之字即指吾道不必另添蛇足蓋凡事之來無窮然不外此人倫日用之間不恕則遠乎人情不忠則虛而難繼皆不可以爲道吾以實心應之盡已而不存苟且之見又必隨其大小常變無拂人從欲之事

必令曲折咸宜則何往而不可故忠恕可以貫盡吾道也俗解謂忠是一恕是實善不解若曰忠是體恕是用則是矣

盡己之謂忠謂其盡此理于心無一毫虧欠也好善則如好好色惡惡則如惡惡臭便是意誠意誠則忠也至于自然則至誠無息矣推己及人曰恕謂推此理于事無一物乖戾所惡于上毋以使下所惡于下毋以事上便是絜矩絜矩即恕也至于自然則老少愷因物付物而已不勞矣故信字若在言語上說便是心口如一若泛說亦止是箇恕平天下章解信字云循物無違其意與恕同由是觀之可見大學一章止忠恕二字盡之誠意以前止是打掃心地不過曰忠而已正心以下俱在推行于物上講則皆恕也恕字至治國章始露而平天下章始暢言之然心之有所以及用情之辟皆是不循物理任情而發既不因物付物非不恕而何一貫與忠恕不過生熟之分天道無心之忠恕聖人無爲之忠恕學者則用力之忠恕要之一理也

父母之年章

望奎樓遺稿

說書偶筆卷二 上論

一〇

知父母之年止要看注記憶字記憶是時時提心在口無一時放下如此則喜懼之念不覺交集矣不然誰不知父母之年乎誰曾忘父母之年乎

古者章

言之不出若說恐後來行之不逮故緘默不言是老奸巨猾之尤不肯說要爲聖賢便不爲聖賢省得後來人笑豈不爲偷惰一輩開便安之門乎何世上而今半是君也須知古人躬行不逮原在前多年力行學道老之將至而聖賢品詣遠未有期此時慷慨自負豈不返躬自恥蓋即已至聖賢而躬不逮之心常覺悚然難安而敢輕言也終身于行則終身自覺不逮則終身言之不出耳孔子云未能一焉文王望道未見皆此心也

君子章

敏事慎言君子何日不勉而其心猶覺未敏未訥故皇皇欲之之心無時自己而其敏焉訥焉者亦無時自己也

事君章

若云恐君之辱我友之疎我而一鳴輒默此豈君子之心須知數字有煩煩之解有急促之解兼此二意始備人之有過必婉轉開導從容以俟其自化若逼迫當前使無轉身之地又聒聒不已聽者豈能堪之惟陳大士說得不錯

公治長章

公治長章二節次要對駁如孔子于鄉黨二節正同公治長行事雖不可考然既陷縲紲其人必直躬而行不顧世忌若南宮則謹于言行不論有道無道無往不可孔子取公治長似許豪傑一流及許南宮又取謹厚一流二事不同然要以賢為主慷慨磊落亦是英雄循謹無失可稱君子皆兼收并蓄也

子使漆雕開章

此章內外註判然不同內註既云指此理而言又云末可以治人則是此理者治人之理也即任之理也說其篤志者謂其不為漫然以試必真知其事方敢任之所謂

望奎樓遺稿

說詩偶筆卷二 上論

一一

脚踏實地是也外註已見大意似乎仕之外別有所謂大其語已腐靡又云其材可以仕至于心術之微則一毫不自得不害其為未信抑不知所謂材者果係冥然之物與心術無涉乎抑材仍兼心之明智而所謂心術者別有所謂道德仁義不能自信乎此所謂幽渺無據之說也愚謂斯字俗所說這件事也當下神理猶夫子謂開你去做官罷開云我于這件事上還認不真則斯字明是指仕豈有夫子當面說仕開對却別有所指之理宋儒看道理多是外天下國家而別言心術故此章之說斷然從內註不從外註也

孟武伯章

田有稅有賦稅者如貢法則有什一之稅助法則有公田之入所以給天子之奉百官之祿與祭祀之費也賦者邱出戎馬一匹牛三頭甸出戎馬四匹兵車一乘牛十二頭甲士三人卒七十二人干戈備具也故賦即兵事
註宰邑長家臣之通號邑長承千室之邑家臣承百乘之家蓋家臣有此二官註已

明言之恐閱者忽略故申言之

吾未見剛章

剛不止于不慾注堅強不屈強言可任重道遠仁以為己任也不屈方對慾言富貴不能淫云云皆是方靈卓云無慾者猶未得盡乎剛蓋言不屈之外仍須堅強外注專以剛與慾對駁未盡剛意堅強是正面不屈是反筆繳足正面是上文抽出非另一意

夫子之文章

夫子之文章註云威儀文詞講家遂以文章為粗淺工夫夫不知此正聖門真實學問也蓋夫子教人不過博文約禮子所雅言不過詩書執禮此所謂威儀即禮也所謂文辭即詩書之文也其事在子臣弟友之間其教在語默動靜之際夫子無行不與故可得而聞至于性與天道其理雖極精微然學者果能實體於文章至于上達之後自能悟其源頭通于性道若以文章為粗而以不仁不智無禮無義之身專求於

望奎樓遺稿

說詩偶筆卷二 上論

一一

虛渺無據之性道雖議論精微究何益于五倫五事子貢曰夫子之文章以文章即在夫子之身也聽其言固聞見其事亦聞故曰可得而聞曰夫子之言性與天道以性道專在言也元亨利貞晚年繫易曾及之却非雅言之教亦非可見之行也故不可得而聞再觀聖門如曾子之聞一貫不過於夫子之用處隨事精察而力行之非即夫子之文章乎子貢聞夫子之文章故其後亦能悟一貫

孔子文章

周公立諡只是教人知死後恐得惡諡不敢放肆耳至死後定諡實難憑信如文武成康之得美諡宜也其餘豈無失德而苟守故府臣子自難加以惡名彼厲王流虢而後諡厲幽王喪國而後諡幽晉之厲公亦因被弑而其弑逆之臣為之定諡而後可不然誰敢加以惡名哉楚恭王道命為靈為厲大夫將從之而子囊不可此足觀矣孔子妻太叔疾一事大惡也勸學好問小善也權其輕重即諡謚諡亦宜然其人未至家破身殺君恩未衰同朝之臣皆其故舊故深沒其大惡而張皇其小善

此亦不得不然之勢其後賈充死史官擬諡曰穆武帝改曰武諡法原難得公如此向使桀紂之惡未檢則桀之揮鉤鉞紂之材力亦可諡武孔子之言蓋明所以爲文之意非論孔文子生平也

子謂子產章

列國名卿其多何獨許子產且夫子平日亦不輕許人以君子何獨子產乃以君子許之君子成德之名非從學問中來如何當得起列國雖有名卿然不過才略過人故行事不免雜伯惟子產純正有君子之道四是指其大端言之不是除四者之外尙有許多破綻外註吳氏之說最宋人尖嘴薄舌習氣試思四者之外尙有何事乎陳介眉元學體雖稍輕然識議必不可作第二者此也

巧言章

左邱明自是作春秋傳之人巧言令色等指當時列國君臣交際之事如左傳所載可考也杜預云左邱明好惡與聖人同即指此章惟其好惡同于聖人故孔子以春

望奎樓遺稿

說詩偶筆卷二 上論

一三

秋傳之而左氏遂本聖人之意而爲之傳或疑左邱明與孔子同時何以能誌智伯滅亡事不知古書多有後人續作如公穀傳亦有漢人亦并疑公穀爲漢以後人乎春秋經文尙記西狩獲麟之後及孔子卒豈春秋亦非孔子作乎

雍也章

南而止是臨民諸侯以及邑大夫皆是不必天子也如曰人君誰使之者而曰可使乎其語意自與可使從政也與同從政則不必專制一方若邑大夫則可專制矣仲弓問子桑伯子與首節自是兩事記者因其可與南而之說相發明故及之如記子路無宿諾同

伯牛章

古者宮室並無北牖禮病者居北牖下亦不作北牖註北牖牖字當是傳本之誤

賈穀同也章

解笱食爲竹器以爲顏子之貧在是非也富貴亦用竹器籩筍之屬是也箪則不加

文飾載竹爲之然亦不足見顏子之貧看孟子笱食盡漿以迎王師知是田家常用之物顏子之貧全在兩一字上

仁者先難而後獲

爲仁者不求獲何必爲仁可怪世之講此書者動云不期望效驗而引無爲而爲之說也夫射必有的仁則射的也若云不期于獲是猶射者不期命中而惘惘任其矢之亂發也且所謂無所爲而爲者何說也無所爲之爲指功利言仁者之獲則希賢而得賢希聖而得聖也修德可以不望報豈爲學而不望爲聖賢乎須知爲仁之先未嘗不期獲如何致知以獲之如何力行以獲之如何嚴取舍以獲如何密存養以獲之皆難也皆所謂先也難與獲原不分兩事也然所謂致知力行取舍存養其功無窮正是進一步又有一步如文王之望道未見孔子之躬行未得其終不覺其獲以彼窮年兀兀豈無所獲然遙望前途正無窮期雖有所獲猶如未有何暇自鳴得意說故曰後也若少有所得便謂自矜則是情遷于小喜而事將盡于半途如

望奎樓遺稿

說詩偶筆卷二 上論

一四

何爲仁故獲是已得此事後獲是已得而後之非未獲而後之後之者不以措意也至於仁者本屬力行難與獲皆爲力行而後先之見則屬心故註曰仁者之心是即其行而探其心亦猶知者是言其心然心必及於事故註曰知者之事皆是朱子善看書能補書之缺漏處

齊一變章

何以變齊君君臣臣是也何以變魯人存政舉是也

不憤章

此章言教人當因其候不憤不排不反是通上下言非單指鈍根也雖夫子以一貫教會子其前此亦在不憤不排之列存疑曰排較深于憤反較深于排而憤排反三者又各有淺深如顏子之好學是憤孔文子之好學亦是憤排反皆當如是推之朱子以時兩化解啓發與孟子時兩化亦稍異如憤發而啓發之是時兩化三隅反而復之亦是時兩化憤如顏子而啓之是時兩化憤不如顏子而啓之亦是時兩化凡

乘其候而教之皆是也若孟子則專指其最上一層言之數語最透余嘗語李慶子慶子曰然則曾子之忠恕即三隅反也余爲擊節賞其與程子說合程子謂既告之又待其自得以舉一隅即承啓發言之

子謂顏淵節

是字最要着眼是字是實字猶云這件東西也平日無此物事忽然用之却拿出甚麼來行不能齊治均平雖小知自効亦是素餐忽然舍之却拿箇甚麼去藏不能樂堯舜之道雖耕黎恬淡不過村農孔顏却現現成成預備在此故用之則行舍之則藏兩則字絕無停滯

我非生而知之章

講此書者皆云世之人以生知目孔子故孔子曰我非生而知之云云遂將生知二字再拆不開恰似此書孔子止辨己之非生知也誤矣書各有定解看其上下文可知中庸或生而知之指氣稟清明義理昭著言蓋承上知仁勇三達德來古來自有

望奎樓遺稿

說書四卷卷二 上論

一五

天性合道之人故曰生知此章之所謂知是指禮樂名物古今事迹言蓋爲下好古敏求前驅也人雖極其聰明然未有生而知禹湯文武之名及周公制禮作樂之事與夫易象詩書之文者故必待學而知孔子有問必答世人多驚其知如黨人之稱博學太宰之稱多能公孫朝之問焉學皆是然徒震驚其知而不肯從事下學之功則孔子之知終與已無與故孔子提醒之曰人皆以我爲知矣然我之知豈生而即然乎亦惟孜孜焉以爲當知之事莫備于古而好之好之遂求之又恐悠悠然從事所得無幾也則敏以求之我所以能知者如此人欲求知何不如我之好古敏求乎如此說于理方適朱子內註並無人以孔子爲生知之說外註雖分辨生知然是言人之必不能而欲人用好古敏求之力耳不得誤認先將知字一提文義自醒

仁遠章

欲字下須有求仁一段工夫而斯仁至不是空空一欲便至看內註求字外註爲字便知求仁工夫止是四勿敬恕之類

巫馬期節

人言有全不答者有答一半者此乃答一半也以君子爲黨是謾孔子故獨承其言而認過以娶吳爲不知禮是謾其君故嘿然若不聞馬援所謂耳可得聞口不可得道是也

文莫章

聖門之教不外文行文即所以講究此行者然知之匪艱行之維艱不能躬行而但博文止說得一場空話耳

秦伯章

凡欲取人國者必在我有可爲之勢在人有可乘之隙當太王之時何時哉播遷流離覆亡不暇岐下僅而胥宇周原尙未盡闢遂欲更姓改物使赫聲濯靈之天下盡爲吾有此萬萬必無之事亦萬萬不敢萌之心也武丁號爲中興重譯來朝繼以祖庚祖甲皆賢君也太王薨于祖甲之二十八祀其時商道未衰文王初生太王豈知

望奎樓遺稿

說書四卷卷二 上論

一六

七十八年之後有一無道之君曰紂者將亡商國而已初生之孫曰昌者有盛德足王又生聖子能繼其志遂欲傳位季歷以及昌哉魯頌閟宮之詩實多侈辭其中龍旂承祀皇皇后帝皇祖后稷是享是宜一切僭亂之事皆鋪張而不以爲怪齊桓伐楚魯僭何功而侈陳其公徒之盛戎狄之懲而不以爲恥則其詩之不足信可知矣其曰至于太王實始翦商者乃推周人興王之由始于太王非云有其志也春秋傳曰秦伯不從是以不嗣其不從果屬何事今無明文可考而朱子硬下斷語聯左傳魯頌以爲文曰太王有翦商之志而秦伯不從蓋還一時筆鋒之快爲未及改正之筆也 或問語類皆朱子之書語類專主讓商或問專主讓周集註太王有翦商之志而秦伯不從是讓商與仲雍遜之荆蠻是讓周兩說並用界在岐嶺其爲未定之筆昭然讓商之說斷乎無理古人著書不無小誤惟在後人平心攷正但爲古人佞臣或非古人之所樂也今歷考諸說附後

金仁山曰按詩太王實始翦商不過謂周家翦商之業自太王始基之耳且太王遷

岐在小乙之世至丁巳而高宗之殷道中興者六十年歷祖庚祖甲二十八祀而生文王其時商未衰也太王亦安得有商之志哉

胡雙湖曰太王當祖甲之時去高宗中興未遠也後一百餘年殷始亡且武王十三年以前尚無非商之心則太王商之志非但不出之于口亦決不萌之於心特其有賢子孫有傳位之志亦以望其國祚之綿洪焉耳豈有一毫覬覦之私心哉詩稱實始商特謂王季文王之立由于太王以至武王有天下推原其故實自太王始耳非謂太王真有商之志也

史靜菴曰秦伯當日只是讓國自夫子推論之謂其以天下讓也秦伯讓國時並不料後人之有天下且秦伯之逃乃成父之志非逆父之志也謂讓天下于商斷說不去商二語尤無下落不可從

或問何言三讓之爲固讓也曰古人辭讓以三爲節一辭爲禮辭再辭爲固辭三辭爲終辭故古注于此但言三讓而不解其目也必求其事以實之無所據矣曰何言

望奎樓遺稿

說書四卷卷二 上論

一七

其讓于隱微之中也曰秦伯之讓無指遜授受之跡人但見其逃去不返而已不知其讓也知其讓者見其讓國而已而不知使文武有天下者實由于此則是以天下讓也曰其爲至德何也曰讓之爲德美矣至於三則其讓誠矣以天下讓則其讓大矣而又能晦其迹使無得而稱則非有爲名之累矣此其德所以至也

正顏色二句

此句工夫在近字不在正字正字正當整頓之義世有整頓顏色而涉色莊者故必當正顏色之時即思近信方見隨時隨地省察之功若云功夫在正字然則上下句工夫將在動字出字乎費遠三句題文云固有不同近而近云爾亦是誤于俗解其文則作其言理則釋也于註中當操省察不可有懈怠全無體認矣况遠近字本皆是就現成說若去聲則全是用工夫使之漸近漸遠非自然而然而如好學近知亦是親近之近不是遠近之近若說遠近之近則是必不能知僅與知近而已惟是親近之近則漸親漸近久之則合而爲一又如信近于義節是義禮不是義禮一言

可決如何說近于義禮如止近焉而已仍非義禮也及知近字爲去聲則無疑矣信必親附于義恭必親附于禮是我惟恐不合於義禮而親附之此如交朋友擇而後親近之有多少斟酌如思至親必求會而有多少迫切全是就約信致恭者之心而言世人于音釋多忽略故書理錯誤有此

民可使由章

此章是蒙上章之意而來興詩立禮成樂乃大學之教也進於士矣若乃不得升于大學者則使之歸農而爲民民則愚而樸其才不足與語精微仁義之理然其身則不離君臣父子夫婦朋友昆弟之中苟無所以教之勢將畔乎倫紀故司徒之教自八歲入小學熟師教之以親遜既已頗習其事其後雖以資稟庸愚不得入造選之列然而伏臘會飲示以敬老開胥出民教以先後司徒有鄉刑之制道人有木鐸之句皆所以謹庠序之教而申孝弟之義所謂可使由之者也若乃其所以然之故惟樂正之教順先王詩書禮樂以造士始得深求其說彼民也不過率服勞奉養之常

望奎樓遺稿

說書四卷卷二 上論

一八

以求其風俗之美而已無餘事矣故知仁聖義中和止以選士而不糾以鄉刑禮樂射御書數習於小學而不嚴以司寇蓋道德仁義士人以佐朝廷之經綸而五品親遜愚民以留草野之渾樸聖人不棄人以愚亦不強民以智所謂比戶可封者不過仁讓成風而非有他奇也後世不知治體欲晉天下而進以文章無論其未必能即能之而冒濫者多耳析言破律已干左道之誅言僞順非皆入疑衆之列古人以爲大境後人美爲文風非孟子謹庠序之意也故處士橫而王綱墜大學盛而漢業衰生員增而唐命微社學興而明室滅

師擊章

此章止是追思正樂樂之美盛全由於此與師擊無涉但夫子正樂之時適師擊在官之初註中適字自明若曰非擊莫爲則誤矣師擊樂官之長又能知樂故夫子釐定篇章遂率擊矇而効其職若止說師擊豈堂上堂下能分身乎此時擊聆俱禮樂之正其後三家僭樂相率而去想後用樂又誤故洋洋不再然正樂之後料詩章

尚存特不吹耳若說師去樂亡不留正樂地步亦非今爲演其說者曰我今慨想當日正樂之功其盛亦甚可觀也蓋樂有樂章有樂歌樂章者詩也其篇章之次第及朝廟所常用非學士大夫不能參攷盡善樂歌者聲音也取詩篇而被之管絃使其清濁陰陽各中其節非深通音律之喻官不能二者缺一不可我極知近時樂章缺亂音律不和但無攷證難以更訂其後不得志而適四方參互訪問遂知其說後自衛反魯之時適師學在官之初我以所見聞更訂樂章使之不紊師學又精于音律被之歌吹蓋學爲太師則琴工聽命所以鄉飲燕饗之樂自始至終皆極其盛始也升歌三終歌鹿鳴也歌四牡也歌皇皇者華也皆入吾耳矣繼也笙入三終笙南陔也笙白華也笙華黍也又入吾耳矣後也間歌三終堂上歌魚麗堂下笙由庚也堂上歌南有嘉魚堂下笙崇丘也堂上歌南山有臺堂下笙由儀也無不入吾耳矣然此猶是歌自歌笙自笙也獨奏之曲未極其盛也至於終大合樂則堂上歌關雎而下堂笙鶴鳴也此初亂也堂上歌葛覃而堂下笙采芣也此亂之中也堂上歌卷

望奎樓遺稿

說書偶筆卷二 上篇

一九

耳而堂下笙采芣也此亂之終也第見其時堂上交奏人聲笙聲齊發真洋洋盈耳哉吾更訂樂章以來僅得一聆雅音而今伶人去矣雖詩章已正而被之歌吹竟無其人豈不可慨哉

舜有章

此說舜有次節說武王曰予有此節說治下節說亂此兩節對舉意也首說舜有三節即云唐虞之際於斯爲盛此舜有內節有唐虞之根也前云舜有三節補出唐前云武王有末節補出文王虞之臣即唐之臣武之臣亦文之臣故唐虞文武各有一際字兩朝兼之則其才不散兩朝用之則其才得盡所以爲盛也而唐虞較盛者以唐虞可稱際而商周不可稱際其中如微箕夷齊不得以才名者多矣故夫子盛之而嘆其難是于盛中見其難非於衰中見其難凡人最得意時往往有不足之意皆此類也下節再轉筆言周豈不願爲殷周之際其以服事殷亦大費幹旋矣而紂意不回則周之所無如何也故曰周之德可謂至德

達恭章

癸卯歲彭石源先生爲予解曰所謂博學者不過能之而已非如專家之精也夫子雖號多能射御其所素習然射如羿御如王良當或未逮是以聞黨人之言以爲無所成名由於不精不精由於無所執不覺溼然汗下自愧已之泛而不專也抑恐門弟子之務廣而荒以自誤也故欲擇一藝以自執蓋實有下學之功專精之意非故爲搢謙也按此說實得聖人返躬自責意如他人說止是僞辭耳韓元少深得其解

子絕四章

夫子原無意必固我亦何待絕但常人易犯此四者還觀夫子則絕無之至於夫子之何思何慮盡利盡神以及無適無莫無方無體者固運于機先神于事中周於域外非人之得所窺矣若從夫子上設想便落形迹

語之章

聖門中難道俱是悟的即如子路有聞未之能行惟恐有聞便極似不悟然他聞一

望奎樓遺稿

說書偶筆卷二 上篇

二〇

事止是一事須再有所聞方可行若無所聞便沒的行沒的行便是悟了顏子明睿所照即始而見終全是悟性過人其悟性無窮則其行亦無窮如夫子告他以非禮勿視聽言動在他人必問何等視爲非禮之視何等聽爲非禮之聽夫問何等視聽爲非禮則非禮已局于一事止此一事勿視聽他處便不能悟得到焉得不謂之悟顏子不然止渾渾告他一箇非禮他便燭燭洞然天下之視聽言動無窮他之所以戒非禮者亦無窮視聽言動之非禮有淺深精粗他之所以去非禮者亦由淺入深由粗入精如此則終身行之且無已時如何有悟此朱子所以云惟其心解是以力行也至如子路夫子稱他纒袍不恥他便終身誦之止是粘皮粘骨在貧富上境界便有限且終身誦之是自足而不復求進如何不是悟如此對看知顏子之不悟即至聖人地位恐猶不肯自止也

纒袍

纒玉藻纒爲繡纒爲袍雜記子羔之襲也繡衣裳與稅衣纒袍爲一註繡衣裳謂衣

裳相連而縮爲之著者繭衣裳故用緣衣爲表而合爲一稱又釋名云婦人以絳作衣裳上下連四起施緣亦曰袍由此觀之袍卽今之連襟也袍者包衣也全身俱包也繭象形如蠶作繭藏其全身也蓋古人不開有袴以袍卽連袴也有袍而外仍有衣以袍太褻也故衣敝縑袍爲貧之至可恥之甚也 按古人衣服旁見雜出讀者惑焉余博考羣書次其等于此庶可一覽而見蓋衣有五最內者曰袍一也外有裘二也裘外褻衣三也褻外襲衣四也襲外又有常著之衣如皮弁深衣之類五也故禮掩而不開曰襲充美也開而見傷衣曰褻見美也

入公門章

天子諸侯皆三朝所謂外朝治朝內朝也有云內朝一外朝二者治朝亦稱外朝也文王世子外朝以官也有云內朝二外朝一者治朝亦稱內朝也玉藻朝視以日視朝于內朝也外朝秋官朝士掌之左嘉石右肺石而三槐而左右九棘三公九卿設位于庭中然非君常御之朝惟非常之事致萬民而詢之郊康成所謂大詢衆士郊旅牲所謂庫門以內戒百官是

望奎樓遺稿

說唐偶筆卷二 上論

三二

也治朝乃君所常御處有位於朝者位列中庭之左右燕朝亦曰大寢蓋門內曰大寢門外曰內朝此門建路鼓以達窮者見太僕注君退自治朝視政於此玉藻所謂退適路寢聽政是也惟公族得人異姓不入焉此三朝之別也至過位位字汪武曹以爲卽外朝與注門屏之間句不合爾雅疏諸侯內屏在路門內天子外屏在路門外如此則宇似在治朝後異姓之臣既不得過治朝而入路門安所得宇者而過之林次崖以過位爲過治朝之位以升堂爲路寢之內朝皆因那闕之疏而誤余按爾雅疏李巡說曰正門內兩塾間曰宇又闕謂之門疏路門之外受朝正門一名應門則知正門卽應門也又禮云立而無序則亂于位家語列而無次序則亂于著左傳曰朝有著國語曰位著有官司之典又曰位位著以敬其官則知位著相去不遠宇卽著也又爾雅兩塔間謂之鄉註人君所處以當屏中庭之左右謂之位註朝位門屏之間謂之宇則由治朝而屏而宇而內而外次第然詩言女至塔門先曰俟於著次候于庭玉藻註堂前屏也次俟於堂則由著而庭而堂自外及內次第然故敢斷以屏在治朝

魯三朝三門圖

小	寢
外	處息燕皆五寢小
大	寢
燕	朝
亦	入得不姓異此於朝常族公朝內曰亦
路	門
亦	此於政視朝退君門虎名亦
治	朝
階位位	階位位
塾	塾
雉	屏宇
門	門
外	朝
庫	門

望奎樓遺稿

說唐偶筆卷二 上論

三二

之前應門內兩塾之間爲君視外朝宇立之處故合天子五門三朝而數之京門一也外朝二也庫門三也雉門四也其旁有象魏亦名兩闕亦名兩觀見周禮太宰注并爾雅闕謂之門疏其內有屏爾雅屏謂之樹蓋設小櫺當門中自蔽也又內曰宇然後至應門五也由是而庭而堂然後至治朝六也路門七也亦名虎門顧命以爲畢門大寢燕朝八也亦名內朝亦名路寢外有小寢五與大寢爲六寢見周禮宮人注合魯國三朝三門而數之庫門一也制擬天子京門外朝二也雉門三也制擬天子應門公羊譏魯設兩觀以此其內兩塾曰宇宇內曰屏屏內曰庭庭內曰堂由是治朝四也路門五也燕寢六也此朝位之次序也今依自文釋之曰夫子事君盡禮無事不然當朝時乎是以自始至終皆盡其禮總之一敬而已矣其入公門也蓋庫門也雖近外朝而非君之所常御卽稍弛其敬何妨夫子則敬之至矣攻工記曰廟門容大扇七個闕門容小扇三個路門不容乘車之五个應門二轍三個則其大而能容可知而夫子則如不容蓋敬之至不知其然而然也且不必言其入也卽觀

其立從來君門有二扉其二扉之兩旁有長木之板焉其二扉之中有短木之闔焉非以闔爲門中二扉各自有中君出入則皆由左出以東扉爲左入以東扉爲左曰扉者中門而行也士大夫則皆由右出以闔西爲右入以闔東爲右曰闔者接闔而行也然此特言其行非言其立也而夫子立亦不中門焉至門下橫木爲闔若闔之則近于輕佻禮曰不踐闔夫子豈敢忽與由是而至外朝既非大詢衆庶之時君不在焉故不敘由是而至雉門夫子之如不容不中門不履闔猶之庫門也進雉門而至兩塾之間屏之外乃君將御外朝立之處今不御外朝則虛位而已而子則色勃如足蹶如言似不足蓋過屏卽爲治朝君所常御也安得不敬與由是而至庭或北而或東而或西而有夏官司士爲之正其位夫子所謂拜下禮也其此處乎斯時也君或辭之而升堂成拜或正禮已畢特命升堂語以政事則夫子將升堂矣天子堂九尺諸侯七尺大夫五尺魯侯國也堂高七尺凡七級每級一尺倘不慎而傾跌失容非敬也天子則兩手捫衣去地尺則一尺之級無礙矣而鞠躬如也無改始

望奎樓遺稿

說文解字卷二 上篇

二二

入之度屏氣似不息者則較之言似不出更有加矣及其自治朝之出降堂一等則怡怡如也沒堂之階而冥如也復位而踞踏如也復位者復司士所正之位非退朝也蓋雖漸遠于君而少和而始入之敬猶未舒也自是君退路寢聽政矣孔子既以異姓之臣不得入則亦借諸大夫退以便君之適小寢釋服焉蓋始終一敬如此

執圭章

天子與諸侯諸侯與隣國皆有朝禮有聘禮朝宗親遇會同皆朝也存類省聘問皆聘也天子諸侯相聘宰于大行人有常禮矣至諸侯之相聘惟歲相問股相聘雖其禮亦載于大行人司儀而天子當之獨有異蓋聘大禮也禮則貴敬聘者邦交也交則貴和天子則自始至終和敬各得其宜焉夫以圭璋聘重禮也其所用者珠圭璋雖非命圭然亦國君之重器也于隣國之君用圭於夫人用璋聘以君爲主故不言璋凡使之執玉有四使臣載旂受命於朝上介立於左賈人啓櫝取圭垂纁不起而授宰宰曲纁授使者使者受圭屈纁受命一也至于隣國則又執之二也君使卿還

圭于館則又執之三也入朝反命則又執之四也今館言夫子至隣國執圭之事當是時主君親迎于大門之內指者出請命賈人東西立啓櫝取圭垂纁不起而授上介上介不襲屈纁授于子襲執圭則見其鞠躬如也如不勝禮曰賓執圭入門如恐失之孔子非特行禮亦以國命在圭不敢不謹耳從來執天子之器則上衡闔君平衡大夫綏之士提之夫士所執諸侯之器不可上也不可下也如掛如授蓋平衡云吾聞諸侯相厲以禮則不相浸凌今兩國合好而夫子勃如戰色何故蓋聘大禮也非強有力者不能行有行之謂有義有義之謂勇敢勇敢有力則無事用之于禮義有事用之於戰勝然則聘與戰一也故夫子之聘亦以戰之力行之無何三讓而入廟門三揖而至階與主君讓升則見其舉足促狹焉蓋兩手奉器既難攝齊三退負序恐有傾仆倘失儀而毀圭辱君命矣故縮縮如有循也玉藻所謂行不舉足車輪曳踵是也於是君側襲受圭於中堂與東楹之間正禮既畢乃行享禮正禮以敬爲主享禮兼言情故不全主敬于是楊奉東帛加纁指者入告許獻圭璉琮瑋此圭非前所執之圭

望奎樓遺稿

說文解字卷二 上篇

二四

也即五 皮幣車馬皆陳于庭拜獻斯時但見夫子發氣滿容非猶前之戰色也享禮既畢主君以禮禮之而天子又有私說之請奉束錦總乘馬二人贊入門右北而奠幣再拜稽首斯時也愉愉然出如舒雁顏色之和視享禮更加蓋雖奉使而來而以視享禮則此爲私矣故全以和爲主自始至終敬和各得其宜如此禮曰夫敬以和何事不行其夫子之謂乎若夫還玉于館主人贈賂入朝反命皆有常禮而夫子之和敬得宜者無不視此可知矣夫使者聘而談主君不親饗食以愧厲之夫子其無愧乎或曰夫子在魯未嘗有聘事蓋與及門議其禮當如此然即謂夫子實有其事當亦不外此矣

鄉人儀

儀有三一曰國儀二曰天子儀三曰大儀國儀者天子諸侯行之餘人不得行月令季春命國僮九門磔攘以畢春氣是也蓋季春之月日躔大梁之次大梁者酉也于二十八宿屬胃昂畢胃星北有八星名大陵主大喪其中有一小星名積尸主大喪

死人是月日行其地則動其氣厲鬼隨之而行故方相氏此曰殿疫 天子儻者惟天子行之諸侯以下不得行月令仲秋天子乃儻以達秋氣是也蓋仲秋之月日躔壽星之次壽星者辰也辰與酉合便將酉宮大陵積尸之氣合起故亦儻 大儻者自天子以至庶人通行之月令季冬命有司大儻勞瘁出土牛以送寒氣是也蓋季冬之月日躔玄枵之次玄枵者子宮也屬女虛危三宿虛星北有二星名司命又北二星名司祿又北二星名司危又北二星名司非此四司者鬼官之長虛星南又有哭二星泣二星皆主哭泣死喪危星南有四星名墳墓主山陵悲慘死喪哭泣故大儻之所謂鄉人儻者此也季冬建丑丑屬土故用土牛土能制水

下論

子路曾皙章

余嘗論此章書以俯知爲經禮字爲緯以俯知爲經者蓋通章原是如或知爾則何以說爲正問而三子之對爲正答及後曾皙以求赤之不見哂疑其非邦而夫子答

望奎樓遺稿

說詩偶筆卷二 下論

二五

以皆是爲邦蓋皆與之也以禮爲緯者通章皆寫禮字也不特子路率爾夫子明識即夫子之問求赤之答皆極力寫謙婉詞氣以求合禮意此亦如畫家所謂畫虎山川皆作勁勢也至後爲國以禮其言不讓方就子路明點出又恐人疑不讓字爲不讓爲邦故因曾皙之問言爲邦原無可哂言外便見子路之哂實由率爾非以爲邦也至曾皙則極察其氣象從容又自謙異乎三子不合夫子何以之問未敢遽對皆禮意也春風沂水數語大約謙已無才可見止可詠歌太平而已時解動作調笑三子之詞雜以天地黃農大話不惟拾白夫子何以之問曾皙不敢且辭氣狂妄視率爾更甚愈非語氣矣由求赤乃聖門高弟豈出曾皙下且用世是聖賢正途何至爲曾皙笑哉至夫子與之者蓋大道之行時時關心無奈所如不合從抱慮願即如三子雖堪用世建立何期故一聞曾皙言不覺喟然曰吾與點也蓋即浮海之志而以爲從我其由也唐荆川異乎三子者之撰文願得上截之解後康熙庚子山西墨莫春者七句有一卷深合理致惜其筆力稍薄弱然持此說而中式知無礙於舉業矣夫

子喟然歎曰二句康熙辛酉江南汪薇墨末二比最佳

冉求之所謂禮樂是化民成俗之事赤之爲相是值相之事兩不相涉俗解以非曰能之承上文言謬其而何叱嗚云以俟君子蓋俟赤也更可笑按非曰能之二句是起下之辭言非能此儀禮也願學之而已願學焉三字與下願爲小相句上下相應上是渾說下實言之也宗廟之事二句時解以宗廟爲祭祀與會同平對亦似是宗廟之事大夫士皆有之何以云非諸侯而何按宗廟之內相禮之事不一陳詳道禮書云朝覲宗遇之事行于廟朝會同之禮行於國外禮畢皆爲壇命事此皆天子之事以赤之材自能兼備此禮然謙不敢自居故言宗廟之事而審慎于其間若曰宗廟之事朝覲宗遇皆爲焉予不敢當也如會同之禮則願爲小相亦學之而已蓋當時朝覲宗遇之禮天子久已不行而春秋諸侯相朝時行會同之禮故曰非諸侯而何

請問其目節

望奎樓遺稿

說詩偶筆卷二 下論

二六

上節渾言克已復禮但於何處下手未嘗逐條臚列故顏子再問其目而夫子答以當從視聽言動四件上用功也蓋視聽言動即已也附以非禮即已之私也克去視聽言動之非禮而使視聽言動件件合禮便是復禮此即是上節實着處非另一意書理本其直捷諸講章傳文總坐雲霧中韓元少全章文甚得解而爲李大村塗抹陳大士非禮勿視四句文亦得解而被呂晚村刊落蓋此書塵封久矣

司馬牛憂章

此時向魁罪惡彰著司馬牛逃奔魯國魁不可救故子夏云死生有命世族已覆故子夏云富貴在天司馬牛當身他國但求見容故子夏云四海之內皆兄弟皆無可如何之辭胡氏謂子夏意四語滯亦未考當日事勢耳

不得中行章

聖人如在屋裏中行狂狷如由三路而來中行正照門中心走來聖人止在屋裏一招呼他一直便進屋裏去狂狷却從兩旁裏來若無人招呼他未必不走了屋兩頭

去中行也還未能得道故孔子仍欲與之中行狂狷雖亦有學力在然畢竟就天分上說

危言章

行字是去聲乃德行之行品行之行不是行事之行德行品行高是要爲聖爲賢不肯以三代以下自命故曰危危者高也德行品行不高而但欲行事高便是詭激一流索隱行怪之徒人多誤讀行字故不得其解王守溪文亦誤認講章行人所不能行尤謬豈是聖人依乎中庸之意

子路問成人章

胡雲峯云不欲只是德而其才未備知勇藝是才而其德未全將上四者分屬才德不合而江西萬解元全節破題云才深以養又以上四句屬才更不安愚謂知廉勇藝者在四子身上說不惟知勇藝算不得德即不欲亦算不得德何也德是行道而有得於心公粹廉靜寡欲是天性如此非道充於中也故止可坐鎮壓俗爲趙魏老

望奎樓遺稿

說書偶筆卷二 下論

二七

亦屬才一邊若就學者兼此數子說則不惟廉足養心是德也如知足窮理便是好學近知勇足力行便是力行近仁藝足泛應便是游於藝以博義理之趣皆屬德說若無知勇藝空空一不欲如何有德註言足以窮理云云足以字正是得其才而善用之以進於德也雖然無禮則不立無樂則不成故又云文之以禮樂註節之以禮和之以樂使德成於內而文見乎外是以禮樂調此窮理力行養心泛應之所得也則才全德備二句頂知廉勇藝中正和樂二句頂禮樂皆講可以爲成人句蒙引知足以窮理未宜說上盡好去云云亦說得不透

子問公叔文子章

若說絕迹不言不笑不取除非文子是啞子呆子世間無此等人何至使夫子疑而問當時所傳自是不輕于言不輕于笑不輕于取但不輕于言笑取未必盡合于中則不言或失之隱不笑或失之戾不取或失之矯廉夫子留意人才故急以爲問而不意公明賈竟說得如此發皆中節也故夫子曰其然豈其然乎二語若疑惑不信

便是媚嫉心腸聞善而疑夫子與人爲善何至于此大約是不意文子竟至於此喜出意外故作疑辭所謂其辭若有憾焉其實乃深喜之 細思公明賈之言非有背理傷道之處亦不合如此搶白他止作驚喜語爲是

管仲章

按左傳杜註小白僖公庶子子糾小白庶兄管子大匡齊僖公公子諸兒公子糾公子小白公羊傳其稱子糾何貴也其貴奈何宜爲君者也殺樂傅公子糾公子小白不能存出亡莊子桓公小白殺兄入嫂而管仲爲臣史記齊世家襄公羣弟恐禍及故次弟糾奔魯次弟小白奔莒荀子齊桓五霸之長前事則殺兄而爭國歷考古書未有以小白爲兄者且據公羊傳糾一字是名子糾是書法古書未有稱公子子糾者可證矣惟漢書薄昭與淮南王書稱齊桓殺其弟以反國章昭注子糾兄也言弟者諱也蓋文帝爲淮南王兄故諱之程子及胡康侯皆因此誤豈未徧考羣書乎

賢者章

望奎樓遺稿

說書偶筆卷二 下論

二八

桀溺曰豈若從避世之士哉夫子撫然曰鳥獸不可與同羣可見避世非孔子所樂也曰賢者蓋言其品最高不可企及言外有不願爲不能爲之意若次一等避法則避地又次一等避法則避色又次則避言然則我亦爲其次者而已次之又次而至於避言則其避誠有大不得已者而忍言避世說如此看方合語氣

顏淵問爲邦章

顏子之問何不如告子張者曰尊美屏惡何不如告子貢者曰足食足兵又何不如告子路者曰先之勞之而但云行時乘格云云何關國計民生之要乎不知此章乃問爲邦非問爲政也爲邦者帝王之全量爲政者事功之施設也諸子才具未裕夫子以政治之述告之顏子本領其大博文約禮之內何所不該用舍行藏之略久已素裕天下歸仁與朝覲訟獄之隔何分虛實五教禮樂與大道爲公之世豈有大小其問爲邦者蓋治定功成之後必有制作以潛移風化而規模大定之餘又恐流弊以陰釀亂階故夫子之告之者行時格究止言制禮之文質樂則韶舞但昭一代之

功德而放鄭遠依亦所以爲憂盛危明之計此如周公制禮作樂在成康之世而文武之黷烈已在前矣俗說不知顏子本領在前說來說去止似此時夫子方告以爲邦之政豈不誣罔顏子且此數者亦何關爲政築亦行夏時村亦乘股絡厲亦服周冕齊亦有韶舞何救於衰亂乎

或以顏子問仁爲天德此章爲王道是以天德王道分爲二物矣近時八股文字不可以臨民做官時方用另講刑名錢穀顏子之學豈如是乎

或謂商之丑正周之子正強爲立論豈無辭即秦之建亥豈不可云取天地閉塞之義見無爲而治乎此經生之構思非天地之自然也且時以子爲首似宜從周正而行夏之時何義也余始亦疑之既而深思其故乃知夏時之說深合天道故作二比以明其理至行夏之時行字本指齊治均平而言又非特歷法而已其大略具於月令當細閱之不可以欽天監畫爲邦能事附二比 氣之運莫大于天道而地道次之故即一日而論半夜之爲子也鷄鳴之丑也平旦之爲寅也以及日出食時之

望奎樓遺稿

說書偶筆卷二 下篇

二九

爲卯與辰也是皆即日之所至而爲名也古人無以子丑寅卯等紀時而方者此云半夜爲子云亦通俗言之也 夫地道右旋故日順行于一日之間謂日行自東而西 而天道左旋則日逆行于一歲之內如雨水地氣皆順行而地而惟夏之正月日躔于虛則子位也日躔于虛則子位也此言今時冬至下全 十二辰之布令于是時矣由是而極皆由是而降逆布而一歲以周而若商之正析木之次日在寅也而若周之正則星紀之次日在丑也既非天道之始何以爲一歲之元故日法無與於紀歲也夫氣亦惟取天道之紀歲者而已矣政之齊莫大乎日月而斗柄應之故即一歲而論建子之十一月也建丑之爲十二月也建寅之爲正月也以及建卯建辰之爲二月三月也是皆即斗柄之所指而爲名也夫經星隨天而轉無同行於七政之情二十八宿隨天而轉星七政 而日月相會有期必合宮于天運之始天運之始即子地 而惟夏之正月日月統會于玄枵則子地也十二國之述職于是在矣十二國是謂齊魯燕宋等是也 由是日室而月奎山是日奎而月胃相逐而漸以相合二月日在奎月在三三月日在子之氣 而若一陽之月雖全會於箕要不過掃除以待事也而若二陽之月雖全會於牛亦

不過犧牲之備祀也五穀雜陳牛豕犧牲見天文志 此僅爲來歲之豫謀何以見更新之氣象故斗柄不可以行令也夫政亦惟取日月之行令者而已矣

人能宏道章

註人心有覺乃是推所以能宏道之故而饒雙峯黃四如陸稼書因註中心字性字遂添出許多糾纏正意反晦不思道者貌言視聽仁敬孝慈之理人者耳目手足心思之形遇事物當前而覺其當如何視聽言動仁敬孝慈者心也實致其視聽言動仁敬孝慈者耳目手足也故曰人能宏道若人不去行道豈能默運人身使之手舞足蹈而不自知乎故曰非道宏人何必說到生天生地之道那是一陰一陽之謂

望奎樓遺稿

說書偶筆卷二 下篇

三〇

道不過是箇空理人如何生他幾字人心即太極皆迂腐之甚看書不就平實有據處說專講玄虛乃聖道之異端也最誤後學

侍於君子章

不是侍於君子纔有三愆此三愆平日原有止是衆人洵洵不及覺也一經侍于君子心身收斂言不可默不可內自省察負三愆不免始悔平日之斟酌于言行者其功至疎也由此而細體君子之語默則受益不少其矣人不可不待于君子也他日夫子語子貢曰事其大夫之賢者即是此意

君子有三畏章

大人所該其廣或德位兼全或止有德止有位皆所當畏有德者言行可法固然當畏有位而無德亦權勢所當尊也孔子云恐不敢自用賤不敢自尊孟子云貴費尊實其義一也皆是畏畏者嚴憚之意也畏有德而事之則効固是畏畏有位而循分守法亦是畏雖說大人則藐之言不過不因其權勢以屈吾浩然之氣耳豈敢放肆

無忌自失其貴貴之體乎

生而知之章

此書要看三也字一矣字三也字句句拖起上也見高不可攀次也見與彼無異下矣方痛絕之陳大士云聖人不以生知律人特惡不學而已一句豁然

九思章

九思以前有兩層功夫一要格物窮理道理看得明白然後知何者為明為聰使他人視聽言動皆合于理不然小人喻于利豈不聰且明乎然已大悖於理矣一曰敬以直內平日雖有格物窮理之功然偏見未化則臨事反為意見之私所掩敬則提醒此心不着一物便能物來順應如鑑之空青黃赤白隨物賦形而何者為明為聰皆中其節故九思者止是安而後能慮事乃臨時斟酌也其後仍有慮而後能得事不是一思便了前後俱要補足

唯上知章

望奎樓遺稿

說書偶筆卷二 下篇

三一

下愚自是不辨菽麥一流世間自有此種人若商辛之聰明才力自是善移而入惡非不移也

問仁章

恭寬信敏惠皆就于天下者言如夫子溫良恭儉讓止是盛德光輝接於人者也其中自有內一層本領

由也章

每思剛與勇最難分析忽憶左傳云使勇而無剛者臂寇而速去之一語豁然勇者好生事而無特操如野馬然東趨西跑西趨東跑而必不肯就羈縻故曰亂剛者一往不顧生死不懼如人之病狂者雖打死不肯回頭也故曰狂

周有八士

周才至盛此不過其緒餘乃一門之盛亦復如此故魯論紀於篇末亦襄極思盛之意也若以此盡周才之盛將近十亂於何地

子夏之門人章

此章是論交不是論待人交則要取朋友講習之益故以子夏之言為正無如子夏一拒字太露迫狹氣象可者與之其於賢者固尊之矣其餘如衆如不能一概拒之即一曲之善不能有加於我亦以為不如已而置之拒之之列則度量不宏故子張特就拒字辨之尊賢與嘉善不平等是勝已者自然尊之其餘亦當容之嘉之矜之何得云拒看嘉字不過是獎借之意便知其身分不高不得與尊賢並况下辨拒字單提出我之大賢我之不賢意尤顯然子張之說自處太高是待人之法兼容並包之意不似交友取善其語亦不能無病故朱子亦指其失

雖小道章

註云如農圃醫卜之屬蓋恐人誤認作申韓楊墨故云然彼是異端止足禍世雖小者亦無可觀不但不致遠也

日知章

望奎樓遺稿

說書偶筆卷二 下篇

三一

二句俱兼知能不可誤分

百工章

古人之學必有其地今日君子致道則是已盡於小學而專究義理之精微故學字自指大學言既入大學則不遷外誘而春秋學禮樂冬夏學詩書其志必專管子所謂就開燕是註中學字專就學之事言愚意必兼學之地言方與居肆對

三變章

君子之言貌色各有一定不易者但人於君子各有望之仰之聽之之異故以為有三變其實君子不變也註中貌色辭分得其確

子游章

子游是精於喪禮之人看他一部檀弓他師弟之間講究精細如此豈肯為過高廢禮之論如棘子成所云乎其曰致乎哀而止者乃括禮之總會而為言也若曰吾於喪禮講之詳矣其間附棺附身之具擗踊哭泣之節祖奠夕奠之文雖極委曲繁重

然總由於心之哀痛無可致情因而必誠必信于是諸禮務求萬全總之所以致其哀而已非直爲觀美也人乃視爲觀美之具而忘其心之哀焉豈不謬哉

孟莊子章

歐子有賢德最要着眼夫子不是教人不改其父是教人不改其父之賢其父賢則其政與人皆善不可改也改不改止要看其父何如宣王承厲王之烈有撥亂之志是孝混沌窮奇世濟其惡是不孝太甲傾覆湯之典型是不孝其後率乃祖考之修行又是孝孔子云三年無改於父之道註在所當改而可以未改句可玩言外可見有當速改者矣不然如宋哲宗之紹述秦二世恐彰先帝過舉以致覆宗絕嗣豈是孔子之意古者幽厲之謫雖臣子不能爲之諫而可因循弊政乎宋神宗新法天下騷然雖王安石呂惠卿爲之然主之者神宗也當時諸臣爲之回護曰此王安石呂惠卿之法乃臣子立言之體而邪臣遂導哲宗以紹述哲宗遂誤于三年無改之說易曰幹父之燕正與諡法相輔而行

望奎樓遺稿

說書偶筆卷二 下論

三三

君子之過節

如日月之食是言君子不文過人皆仰之見君子不惟不以過累且因改過而益見其大

叔孫武叔二章

哀公十一年艾陵之戰吳子賜武叔甲劍鉞叔孫不能對子貢曰州仇奉甲從君非此對武叔幾大辱其賢子貢想以此但因其應對明敏而遂以爲賢於仲尼則以及肩之臆可窺而數仞之高不得見也宮牆二字不平牆所以蔽宮武叔以子貢賢于仲尼不過見不見之別耳故以牆之高卑推其見不見之故室家字好字宗廟百官字美富字對看便見大小懸絕

武叔毀仲尼不過要論仲尼論字是毀字前一屏蓋毀之者傷之也人必至其地方可傷其物故邱陵雖高然可至之則或手掘其土或足蹶其石雖不能滅邱陵之高然畢竟是傷他傷字又比毀字輕若日月則登之無階門之不及相去懸絕焉可得

而論得是有物可攀援如梯階之類既不能論又焉可傷伏處賈絕之下乃欲有以中傷之竟忘其矮小而不相接也故曰不知量

周有大賚章

武王不是賑濟饑民何爲得天下之初他務未遑先以大賚爲急且賑濟亦是王者一時德惠何以論語結穴乃歷敘道統而以武王之天資與堯舜之允執厥中並舉也須知天生財貨原以福佑善人故流通者爲得中而壅滯者爲失中四海困窮關係天祿而困窮之由實由失中而起唐虞不使四海困窮爲允執厥中紂之聚斂財粟爲失其中武王因紂不散之財粟而代散之且使天下皆與善人可爲之思亦爲允執厥中故以財粟視財粟則小以財粟爲帝王歷數相傳之天祿則大以散財發粟爲一時帝王新政則淺以散財發粟爲千古帝王傳授心法之一中則深

望奎樓遺稿

說書偶筆卷二 下論

三四

小民方輿相爲敵仇云云至攘竊神祇之儀牲牲用以容將食無災曰草竊姦充則權量任意欺人可知矣曰凡有辜罪云云則法度不修可知矣又書稱家老遜于荒史稱太史疵少師強抱樂器奔周則官多廢曠又可知矣權量素交易不非法度壞賞罰禮秩無定官多廢諸事叢脞不理自古法制廢墜羣臣離散其國必亡故新主從而整頓之謹字審字修字止是整頓非新政也書所謂乃反商政政由舊是也權量法度易解廢官人多作用人看非本文之意官即禮記在官言官之官即今日所謂衙門也甲子山東閣卷多誤

說書偶筆卷二終

日照丁禮曾尊亭父著

上孟

五畝之宅節

孟子之時非田既廢民多失業今一旦欲行王道而即欲分田授里究之分田授里之事非可一朝而畢而現在有田可耕者有林木可護惜者或違其時或戕伐之不少惜則然眉之急何以救之故上節乃因戰國現在情形而保護之使不傷耳非有經制也稍緩方有正經王道在或以上節為政治之大端非也 謹序一段是小學之教故其效止於頌白者不負戴于道路頌白者不負戴則孝弟更可知矣書大傳云歲事既畢餘子皆入學距冬至四十五日始出學傳農事上老平明坐於右塾庶老坐於左塾餘子畢出然後歸夕亦如之餘子皆入父之齒隨行兄之齒雁行朋友不相踰輕任併重任分頌白者不提攜出入皆如之此其教法也古人最重鄉學

望奎樓遺稿

說書偶筆卷三 上孟

故其民莫不知有禮讓孟子詳言庠序而略于國學又云逸居無教則近於禽獸又云出入相友守望相助云云皆可見後世則專講大學垂髫小兒即講性天至於強凌弱暴寡禮義廉恥一切掃地則未有以糾也與孟子所謂百姓親睦殊不同諸說於大學小學之界多不能考不過抄撮教化字眼隨手雜用而已惟楊維斗元墨攷據精詳申孝悌之義說得最淺妙其稍嫌朝而汗宮四字未合然而度越諸子矣

老吾老二節

人多以及字止照親親而仁民常語混過不知孟子是教王推恩不是教王反求故老吾老幼吾幼皆王所知但不知由此以及民是不知推也不知推而王老老幼幼之心終有所必流而不得其序不知不覺遂越民而及於物此不得相及之序也故引詩言寡妻而兄弟而家邦以明其序若說王欲人之老老幼幼而不知老吾老幼吾老則推恩無本是全與語氣不合矣王有恩足以禽獸知不是無恩但不依次而布遂中遺百姓故曰是不為也非不能也

皆然二字是推開一步已包心字在內心亦物也物當有權度心亦當有權度之意俱在物皆然句內心為其句止說心較物其急需權度更甚耳無心當用權度意若以物皆然句止結上二句於心為其句方說心當權度則上句不盡皆字之神下句不得其字之意

文王之節章

文王之興不過百里若割七十里為國則三十里之地豈足為國須知古者封國皆授以熟田如魯封百里而又曰七百里者則合山川土田附庸而總計之也文王處戎狄之間隙地居多可以田獵之處豈止七十里然文王不敢盤於遊戲故此七十里之地而已極其地可以講武故亦得名之為國而固在山川林麓之間則不必深溝高壘以為之界限也若臨淄即墨皆桑麻之地百姓所居乃瓊而為之固又畜禽獸以狎民民何以堪曰國中曰郊關之內皆鄉遂之地其不可棄以為國固可知矣

雪宮章

望奎樓遺稿

說書偶筆卷三 上孟

宣王在雪宮孟子註見齊宣王遂見孟子於雪宮當此之時雪宮之華麗以及其中臺池鳥獸之遊玩實有類于荒淫之主者故王因孟子之來有媿色且恐孟子心非之而明諫之也故于孟子未及開口而先問之曰古來賢者之君亦有此樂乎孟子生平告君全是順而轉之不為逆而折之故對之曰賢君亦有此樂也且不獨君有所謂樂也凡國之人豈必盡是雪宮之樂要自各有所謂樂共所樂者又必欲得之苟不得其樂則非其上矣如此講方合不然離宮非士大夫所居且因士人之樂而推及于民亦不合

轉附朝舞今無此山名或見下文有瑛邪字遂于諸城求之非也考其文義先觀轉附後親朝舞又遼海而南始放於瑛邪則非諸城之山而登萊之山可知矣考登萊今亦無轉附朝舞之名秦始皇紀二十六年窮成山登之翠南登瑛邪二十九年又登之翠刻石遂之瑛邪三十七年自瑛邪北至萊成山至之翠王充論衡引此作勞成山則勞字乃勞字之誤也始皇紀言瑛邪凡三由成山之翠勞山而後瑛邪不聞

別有轉附朝舞等山則知之眾即轉附晉之近也朝舞疑即勞山也成山在文登之
界在福山勞山在即墨齊景之意蓋欲由今福山而南至于瑯邪也不然景公所觀
亦必一時名山如勞山何獨遺之秦始皇東遊亦窮極侈心又何遺于轉附朝舞乎

文王發政施仁必先斯四者

發政施仁是指上耕者九一五言必先斯四者如今之養濟院非朝廷大政專在
是也其語氣猶云當文王發政施仁之時於斯四者尤加意耳固不可以斯四者盡
發政施仁之事亦不得以斯四者止空一心了之竟遺于發政施仁之中也蓋此
段止就上昔者句抽出一條言之以見文王大政具舉而其心更無幽不燭所以見
其仁也

爲巨室章

治國以王爲主猶爲室以匠爲主治國須用學爲室須用木幼學者夫人求木者工
師故工師是夫人比喻學字是大木比喻匠人是王比喻爲室是治國比喻王喜王

望奎樓遺稿

說書偶筆卷三 上五

三

怒不過是點綴其間作見景生情之筆以見用情不爽耳左傳云山有木工則度之
知求木是工人事曰師者孟子自留身分也趙氏德曰匠人營宮室以安居周禮營
宮室皆屬匠人世人以工師爲大木工匠人小木工遂以夫人比大木匠人比羣小
其弊坐不讀書耳

齊人伐燕章

孟子在齊歷宣王閔王二君其書作於閔王之時故梁惠王章稱宣王時宣王已薨
故得稱其諡也公孫丑章止稱王者閔王現在也此伐燕是宣王事所云取之者取
燕十城也故止說燕虐其民不言之喻讓國或疑毀其宗廟遷其重器及置君後去
似是燕國已滅不知毀其宗廟等語原非實事看上文若字可見所謂置君後去者
其時燕文公初卒齊人因亂伐之想當時國勢岌岌太子位尙未定有可取之機故
孟子云然第史記未詳耳時蘇秦爲之游說故其事中止復歸十城而孟子亦與有
力則在孟子之書也後伐燕是閔王事專就之喻讓國言燕人叛後孟子必有諫言

而王不聽孟子知其必敗是以致爲臣而歸曰王庶幾改之王如改諸則必反予又
曰諫于其君而不受其意可知齊王終不改是以遂爲燕破其時列國各有史官所
記當必不誤史記本之而作與孟子宛轉印合皆不謬也 孟子諫詞今不可考然
看仁則榮數章皆戒人君侈大欲併列國而不恤其民將及危亡也時自秦而外惟
齊閔王最強其心之侈大亦似諸章所言疑皆爲閔王發也

鄒與魯罔

罔字奇兩國俱弱不能成戰罔然一陣而已

滕小國章

滕以小國而開大國之間有必亡之形事亦亡不事亦亡然自古無不亡之國死守
社稷亡之正也倘大國別有兵事或不免中衰滕得修其內政漸成強大亦事之不
可知者但守國必賴大民民不我與何以圖存而民不去句其中大有政事在令滕
君言外思之

望奎樓遺稿

說書偶筆卷三 上五

四

築薛章

齊滅薛已久築之者高大其城戍以重兵故文公其恐
註薛國名近滕齊取其地而城之解者謂欲滅薛以爲城非也薛亡之年不可考而
田嬰之封史以爲潛王三年通鑑以爲宣王二十二年史之言曰君用事相齊至今
三王矣三王者威宣潛也故大事記以嬰卒文立附見於潛王元年戰國策宣王薨
潛王立端郭君之交大不善于潛王辭而之薛齊貌辨爲之說潛王曰受薛于先王
又曰先王之廟在薛索隱引紀年梁惠王後元十三年四月齊封田嬰于薛十月齊
城薛十四年薛子嬰來朝十五年齊威王薨似嬰之受封當在威王之世然考史梁
惠王後元十三年在閔王二年不得爲威王之世而所謂受薛于先王者或宣王有
旨而定封在潛三年索隱所記或有誤與又按孟子梁惠王卷皆稱齊宣王公孫丑
卷止稱王燕人滅齊諸史皆稱爲潛王之時而公孫丑卷亦記燕人畔之事則知公
孫丑卷所謂王皆潛王也蓋宣王之後孟子遊滕而齊人築薛適在潛王初年與國

策城薛之文史記潛王三年之說一一聯合大約孟子繫心于齊自言不見用而燕人又昨危邦不入於邑去齊至是知道之終不行也故發憤著書總之孟子時之薛其爲田嬰與文無疑世謂奚仲之後皆誤

太王遷岐之對非孟子本意固有如之何一問故言此以見滕之無可遷耳其主意全在爲善善字爲善所謂得正而斃也

魯平公章

梁惠王公孫丑二篇即孟子列傳所如不合也滕文公以下即所謂述詩書述仲尼之意所以不合之故總由於天故此二篇皆以天字結之不止結不遇于魯也

置郵

置郵傳命衆說不一許東陽以馬遞曰置步遞曰郵既是臆說丹鉛錄云說文駟傳也駟置也置緩而郵速駟遞而駟疾也置有安置之意如云今日行一程明日行一程郵有反而不留之意猶云倍道兼行左傳楚子乘駟會師於臨品及祁奚乘駟而

望奎樓遺稿

說書偶筆卷三 上五

五

見宣子皆速意漢制駟馬高車爲置君與大夫所乘其行安舒一馬二馬爲駟車軍書使令之用漢文自代以來乘六傳車亦取其速意愚按丹鉛錄所云則名目有六駟也傳也駟也置也郵也其分別有四駟即傳也駟即置也駟車也郵也其相斥者二既曰駟傳也又曰駟疾也是傳駟皆疾也又引漢制駟馬高車爲置傳其行安舒則傳是疾是速尙無定論矣其說無所解者二郵也駟也二者皆云疾不知即是駟傳乎抑駟傳之外別有二物乎說者紛紛總因於此今按後漢書輿服志云駟馬三十里一置劉昭注云東晉猶有郵駟共置承受旁郡縣文書有郵有駟行傳以相付縣置屋二區有承駟吏皆條所受書每月言上郡風俗通云今吏郵書條府督郵職掌此然則置者安置之名正文所謂三十里置駟馬註所謂置屋二區皆置也不可作實字看駟指馬而言郵指司此事者之室而言其中有吏郵書條之職也以其車而言則曰傳以其馬而言則曰駟以承辦此事之室而言則曰郵故郵字從邑也以其連駟不絕而言故從辵以其窮日之力而言故從日皆速也事緩則不復

乘駟矣至漢時駟馬高車爲置傳者則又僣禮其臣之別置與駟駟無涉矣

必有事焉節

助長之弊自是爲學者有志于浩然之氣者言之非爲告子言之也告子不得于言勿求于心先不肯用必有事焉一屏工夫何暇論到助長故上節用告子未嘗知義結完告子次節特爲學者言之看天下之不助苗長者寡矣一句可見註云告子不免有正助之弊非也

子貢節

井田學校即是政豈無故府可考仁敬孝慈即是德豈無言行可傳何用別考禮樂然子貢所言却是即此知彼之意見禮即知政聞樂即知德我自有觀德政之妙術不必別加考核下文莫之能遠正見考之故府驗其生平果然其德其政皆與我所知不遠方見其觀聖之法信而可據也若云古聖之德政不傳而所傳者禮樂恐于理不合夫政爲一代政治之迹德亦有其人生平可考豈果難於禮樂乎禮不過親

望奎樓遺稿

說書偶筆卷三 上五

六

疎貴賤相接之體其中如何具井田學校之詳樂亦不過聲容舞蹈之節其中雖微示仁敬孝慈之意而不顯非知微之士烏足及此子貢正是就其甚虛其略看出其實甚詳處若云仰其傳者而知其不傳者亦不足言知微矣且亦何所據而知其莫遠乎 見其禮四句止見已能深知百世之德政居於何等耳其中並無孔子自生民以來二句方見百王之德政較之孔子實爲不如蓋孔子之德政子貢所久知也但不知較百王何如今即禮樂以知百王之德政從禮樂知之孔子是子貢目視其德政不必從禮樂知之且孔子亦不曾制禮作樂也俗解從孔子身上杜撰出禮樂來皆不是

庶無夫里之布

夫里之布仇詒柱云宅不種桑麻而出一里二十五家之布無常業而使出一夫百畝之稅一家力役之征以游手失業之民而重征并集適以斃之耳不必引周禮爲說即引周禮亦當據載師閭師載師謂宅不毛者有里布閭師謂無職事者有夫布

夫布即後世口率之稅里布即後世門攤之稅布乃泉布之泉即錢也朱子以夫稅並言未之檢耳愚按仇言失業之民不堪重征是矣但云不當引周禮爲證又云即引周禮亦當據載師闕師余不知仇所云不當引之周禮爲何當據之載師闕師又爲何也且載師下亦云凡無職事者出夫家之說而仇則之若以里布屬載師以夫布屬闕師豈謂天下人皆不見周禮乎且夫稅並言乃鄭康成註載師語而以爲朱子語又誤矣又謂夫布即口率之稅里布即門攤之稅則更謬王明齋云國宅無征里本無布百畝助而不稅家本無稅又云苟里而有布屋而有粟即稅間架矣里不耕則不稅夫而有布是凡民皆有征即口率出錢矣豈盛世之事乎辨得其確

然則夫里之布將作何解按載師云宅不毛者有里布田不耕者出屋粟凡民無職事出夫家之征鄭註云夫稅爲百畝之稅家稅爲出士徒車策給徭役闕師云凡無職者出夫布注云出一夫之帛兩注殊不相同所謂民無職事與凡無職事不知是一是二也王明齋云先王制其田里教之樹藝任之以職登容有宅不種桑麻田不

望奎樓遺稿

說詩偶筆卷三 上五

七

藝五穀民而游手好閒乎凡此皆爲工商雜流而言也蓋均受以里宅彼則專于別業而不毛其應役與衆同故曰里布以宅里得名非出二十五家之布也均受以夫田而後惟稅別業不暇于耕而他人耕之居夫三之屋而不助耕公田故出屋粟亦如一夫助耕公田之粟以屋室得名非出三夫之粟也此皆鄭說以前三家稅粟之非非孟子所有開民無專職出夫家之征謂辨其夫家家寡而起力役之征蓋民受地分上中下三等而施力役見小開民雖不受地亦當計其家之衆寡而施之征役也如此則夫家之征止是征其家而使之出可從夫家之征止是征其家而使之出至載師闕師兩載無職之民而詞小異註亦不同諸家辨駁總不分明朱子語類云前重指載師後輕者指闕師前以待士大夫之有土者後方是庶民宅不毛爲其爲亭臺也田不耕爲其爲池沼也凡民無職事此大夫家所養浮泛之人也按此絕無證據且崇巖深池天子尚以爲戒三代之盛大夫並不世家敢爲亭臺池沼之荒淫春秋管仲可謂盛矣而官事不攝孔子譏之豈三代之初而大夫家養浮泛之人乎文獻通考云載師承上文宅不毛田不耕之後乃示罰之法也闕師承上文九職任

民之後乃常法也開民或出夫布或併出夫家之征夫布其常也併出夫家所以抑之也按載師出夫家之征承上文宅不毛云云讀下自是謂而闕師無職者出夫布若連下文不齊者祭無牲讀去亦安知非謂是馬氏之說亦未足據也且馬氏既以夫布爲常法法是無職之民已在常法之中非犯法矣又因何罪而加以夫布之征余反覆周禮之文而知載師闕師所云無職之民自是一事何也載師者主任土官之長其官尊總大綱而已而親其事者仍責之屬員闕師所統止二十五家則征稅其職也故載師止云以庶里任中國之地云云而闕師則云時征其賦載師云出夫家之征不言所征者何物而闕師則實言之曰布也此亦如今之知府知縣所管雖同而或提其綱或親其事則又異也

由此觀之先王所征夫里之布自是工商雜流之居六鄉者非國中居廩之民也何也闕師註云主征六鄉貢賦之稅曰六鄉則知非城市之稅矣蓋古之工居官府造作之肆身爲公役國且給以既虞安得謂以夫里之布古之商居市自有市廩之法

望奎樓遺稿

說詩偶筆卷三 上五

八

亦不得謂以夫里之布惟六鄉之民應習農務而見鄉民器械之必需也則舍其正務而習工見鄉民入國貿遷之不便也則棄其穡事而爲商朝廷既授以田里而彼見異思遷故重爲之訓雖其地他人代耕爲之助耕公田而其本身仍不免焉若國中居廩者自有廩稅與此爲二事後世王政不修工商雜流總無定位或官府之工有時入鄉爲役或市廩之商有時入鄉貿遷彼既身兼六鄉之工商故當事者亦遂一例起科城中既稅其廩仍有夫里之布故孟子欲止稅其廩也里布從宅起科屋粟從田起科夫布從人起科自是三事鄭康成一夫百畝之稅是又從田起科矣豈不與屋粟重罰乎宜正之

陳臻問曰章

田嬰齊威王少子宣王庶弟湣王三年封於薛爲靖郭君嬰卒子文立爲孟嘗君所謂餽五十鎰者即孟嘗君也孟嘗君好士自喜其于孟子當不能忽然

孟子自齊章

充虞就外觀言故曰美孟子專就心言愛親之心無可自盡必於此而竭其情無使士親庸又進一意生者得盡其心死者亦享其利數行之中引古制援人情計生者謀死者無一不到

致爲臣章

砥礪以前未有官守言實親致爲臣而歸與致爲臣而去一樣書法知自爲卿以來孟子已有官守言實矣

史記稱齊宣王喜文學游說之士如騶衍淳于髡接子慎到環淵之徒七十餘人皆賜列第爲上大夫不治而議論是以齊稷下學士復盛云云今齊王欲中國授孟子室是仍欲以游士待孟子此孟子所以不留也

宿于晝章

此孟子終不返齊之故也孟子去齊原欲王留晝在臨淄西南五里若拙筆寫之必云三宿費邑王不來留而孟子遂行此偏說有人來留對面看便知王不留行也先

望奎樓遺稿

說書偶筆卷三 上五

九

秦文字說有却無說無却有掩映之妙往往如此正意止魯繆公無人乎子思之側一句泄柳申詳不重故末節單承子思言之繆公有入子思之側是繆公之留子思也却用反說正見齊王無人孟子之側前云爲王留行後云不及子思俱是擁護此句正面語却用古人架出皆是虛者實之之法重規疊矩望之不盡

充虞章

此孟子去齊之後上觀天道已及五百之期下察人事又當撥亂之時孟子以名世而生於其間必有王者出而用之忽說不豫忽說何爲不豫總是柔腸千轉行道苦心也但天方欲興秦掃除二帝三王之迹故孟子之言不驗要之孟子亦論其常耳其發明王道聖學一綫不墜者或亦天意使然至五百年乃即名世以必王者之必有非因王者而知名世之必有也王者猶龍虎名世猶風雲見風雲即知有龍虎孟子即是名世王者猶未有聞然天何爲而生孟子知其爲之兆也下二節申明其故數過時可見五百年興王之時舍我共誰却實見名世之意

居休章

孟子久于齊似無知人之明故此特洗刷之前章戀戀齊王乃行道之苦心此章仕不受祿乃見機之明決自並行不悖也

滕文公章

世子年少功利未染急宜正其趨而端其本知性善則異端之說不惑將來之井田學校亦有根矣道性善稱堯舜是願學孔子本領性天之旨祖述之說皆於此見但性之說虛而無憑堯舜可爲或非末學所敢議故復以道一明性善道一者人倫日用之間所當行者孝弟忠信無人不不可爲仰外以設內則性善之說可知成觀顏子公明儀皆以爲聖賢可爲則堯舜非異人矣講章謂此節設道一非也但所慮者恐滕君以衰弱不能自振耳故引書言以鼓其氣言外要見得世子大有根器枉道而見孟子聞言而求復見孟子皆見其天資過人處次節明性善源頭道是見於日用者孟子即淺以設深往往有此三節見堯舜可爲一引證見不足畏再引證見有爲

望奎樓遺稿

說書偶筆卷三 上五

一〇

三引證見當以爲師公明儀信周公之言亦以文王爲師則世子可知矣

滕定公章

此見性善之說端屬不誣孟子一言遂動世子之心世子決意行之遂感及父兄百官與四方來觀之衆正見人心同然于心不忘見孟子來動世子良心處前二節是告世子之禮下二節是決世子之志末節言其效也

景春章

當時不乏傾危之士蘇秦樓緩輩實繁有徒何不稱之而獨行儀足知景春識見最鄙見其橫行天下諸侯震恐以爲能自樹立也故稱曰大丈夫若蘇秦輩輔佐六國其勢萎弱故以爲不足道豈知行儀借秦之勢狐假虎威其詭媚卑屈之狀有不堪對人言者孟子自以妾婦可謂畫影圖形三節正告以大丈夫是何等氣概所謂泰山巖巖景春能無白日當空妖麼遁形之嘆乎衍儀照事秦言看諸侯懼天下熄二句六國不足當之

周書章

此孟子權辭以對周書也君子道以濟時豈但為祭其先苟得時則駕即推牛而祭亦何不可如其不然鷄豚之薦亦展孝思何必急急于仕蓋當時溺于功利金玉錦繡之外固知君子行道之苦心周書疑孟子或超出他人未必求仕之急故以為問及聞三月則弔之說又疑其急孟子以祭告之所謂權辭也行道濟民之意隱隱于亦字露出猶言他不足弔此亦不足弔乎下因問君子之難仕而以惡不由其道答之皆出於嘲諷意其人不足深言也昔孔子失位封人釋從者之憂孟子去齊充虞問不豫之色當時皆以斯世斯民為心未聞以失祭為言也今乃言此則周書非吾黨中人可知矣

彭更章

孟子當時列國雖不能舉國授之然其言論非采實非無益也如伐燕之舉必使沈同私問過宋之請頓也子良心雖以王驩小人猶欲得一言以為重則知其見重

望奎樓遺稿

說世例卷三 上五

一一

於列國久矣齊之諸大夫國人皆有所矜式自是實事即如此從者數百獨非列國之子弟乎非過化存神何以若是而門人不覺也但見所至之國未授一官一職而奉養優隆遂疑其無事而食及孟子以守先待後告之亦足以破其疑矣無事而食是其本意原無食志之說其後理屈遂為遁辭世間固有此強辨者所以一噓即碎也孟子為功于列國意惟秋谷先生鄉墨言之最合

周公相武王節

周公相武王誅紂是武王時事伐奄以下是相成王事相成王所以終相武王也故統曰相武王伐奄三年為一句討其君指奄君也武王誅紂去來止三十六日不到三年也奄與武庚為黨故伐之非助紂也殺飛廉亦非誅紂時事蓋武王伐紂時飛廉為紂作石梯于北方歸而紂已滅無所歸報乃為壇築泰山以報史不言其死于何地今云驅海隅而戮之意飛廉漏網又與商奄作亂東南南去海近故戮于其地也滅國者五十據逸周書命呂他伐越戲方侯來伐靡集于陳百身伐衛陳本伐

磨百身伐宜方新荒伐蜀禽霍侯倂艾侯倂倂百身伐厲可攷者十三國餘不可攷虎豹犀象向解以為園囿中物常疑園囿物亦有限何至天下大悅及見呂覽稱象為虐于東夷周公以師逐之至於江南乃知此句蒙上文而禽獸至來當時民卒流亡榛荆滿目况淮徐並與師之所過半無人烟禽獸焉得不生周公所驅自是荒野之物驅之則人得安居故曰一治不然何關大計而與誅紂伐奄並稱哉呂覽獨言象者言大核小也

匡章章

廉是有分辨不苟取曰有分辨則是酌于義而分辨其是非矣父子兄弟大義也辭受取予小義也君子權其大小則宜舍其小而取其大如使其兄殺越人于貨自宜避之為義乃世家之祿傳之祖宗有何不義推仲子之心或見其兄竊位苟祿受人餽遺故以為不義乃避其小不義而反得滅倫之大不義可謂有分辨乎天下過情之事世所難能君子取舍止論在已可受與否如必推其由來則雖繡屨辟繡以易

望奎樓遺稿

說世例卷三 上五

一一

之焉知所易之粟何自來乎仲子所為全是充類至義之盡充之至盡則必不食不居而後可故不曰仲子非廉而曰仲子惡能廉通篇俱是責仲子語全用駁詰之筆以見其操必不能充何如平易近人保全倫紀也義字是廉字之骨母兄又是義字之骨仲子之罪全在避兄離母以其未權于義之大小也

下孟

王者之述章

周之盛時禮樂征伐自天子出每歲使太史以輅軒行列國採民間歌謠獻于天子其政之善者民間必有美詞其政之惡者民間必有淫詞天子按之而定諸侯之賞罰自平生東遷以後王室衰微號令不行天子不能賞罰諸侯所以不使太史採風而風詩亡周之盛時成康在上如周公召公歌詠祖德以為後王之法或因事納諫以造言故有正雅即下至幽厲最為暴虐然禮樂征伐大權在握故凡伯家父諸臣作詩規諫以其可以有為也是為變雅及平王東遷衰弱不振諸臣亦不作詩規

諫而雅亦亡夫詩者所以感發善心懲創逸志者也詩既亡則無以勸善而懲惡人慾日肆天理日亡豈小故哉孔子生于周末慨然憂之於是取魯之舊史筆削削削爲之喪善而貶惡以存幾希于將絕而後亂臣賊子知懼焉

司城貞子

司城貞子是終其人而爲言蓋貞子諡法也沒後方定諡司城宋官也冠宋官於貞子之上則其人卒于宋而宋爲之諡也語意當爲主於後來宋之司城貞子而現爲陳侯周之臣者孟子言去宋適陳主于某家可耳而累累誌之者蓋人苟非賢則司城宋卿也羈旅之人安得望之且沒後論定又焉得有美諡哉即此見孔子所至必擇賢主矣

孟季子章

行吾敬者行吾心肯意肯之敬也夫吾心肯意肯之敬孰如伯兄故季子以鄉人伯兄孰敬爲問非不知公都子必以敬兄爲對也特欲得其敬兄之說以窮先酌鄉人之

望奎樓遺稿

說書偶筆卷三 下五

一三

之禮敬者內之敬先酌者外之長吾心中所敬者兄則宜先酌兄今先酌鄉人則是在內之敬與在外之長兩不相蒙則義爲隨外轉移之物可知蓋季子辨義外非辨敬外故曰所敬在此所長在彼以見義不關于敬也孟子不曰斯須之長在鄉人而曰斯須之敬在鄉人蓋言先酌之長自以敬心行之非但外貌之僞爲但其時暫耳故義終屬在內庸敬二句不蓋本節叔父即上文伯兄替身弟即上鄉人替身惡在其敬叔父也猶云惡在其敬伯兄也斯須之敬在鄉人接在位故也近脈庸敬在兄接惡在其敬叔父也遠脈惡在其敬叔父句脈從上文所敬在此所長在彼來猶云敬鄉人惡在其敬兄特以鄉人在賓客位故敬之庸敬在兄二句接脈當云鄉人在位而吾先酌之彼固曰此第所長在彼是以謂義外也而吾以爲長非外飾之爲亦實有中心之敬焉耳夫敬鄉人惡在其敬伯兄也而抑知不然鄉人特斯須之敬耳何得云敬兄之爲外所移如此則吾心肯意肯之敬終伸於兄而鄉人斯須之敬亦實有誠敬以待之非但先酌之具文也敬皆在內故曰義內也季子仍不解故公

都子方以隨時斟酌言之庸敬在兄二句無隨時斟酌意講章多誤 所敬在此所長在彼果在外非由內也與敬叔父則敬弟則敬果在外非由內也似一樣辦法而實有淺深蓋季子始以先酌鄉人中無敬意吾本欲敬兄因制于賓主之禮遂先酌鄉人是吾心中之敬爲外之長所制故曰義外也及孟子言先酌鄉人亦有斯須之敬季子知先酌鄉人是敬了但疑吾心中之敬隨外牽制故仍以義爲外 行吾敬雖曰行吾心之敬然不可太露蓋下節季子以敬兄僅坐隨行等事忽而移爲先酌鄉人似義爲外也及孟子以斯須之敬敬字易所長在彼長字方信敬是中心之敬然其語仍渾含欲湯飲水雖在外然其嗜之而甘者終是在內故曰然則飲食亦在外與方明點出是在內冬日夏日是隨時變化然都不其重止重辨義內蓋其隨時變化者皆內也

聖人先得句

此題塵封久矣一日刪去然字似題止聖人先得我心之所同夫同者口耳目所共

望奎樓遺稿

說書偶筆卷三 下五

一四

也口曰同嗜耳曰同聽目曰同美心曰同然則四者所別也今刪去然字便與上同嗜等字對不起一曰不知得字似題是聖人先然我心之同然夫然字如論語所謂知之者得字如論語所謂樂之者知其然而求其得則中間須有好之者一層工夫今得字既看不是聖人與我等耳何以云先得也一曰不知耳字耳字者言聖人止此一件異于人耳其實其所以然者與我同重在證明然字以見降才之無殊不重在得字也故下緊接云故理義之悅我心猶芻豢之悅我口則其同然可知矣上文云心之所同然者理義也是纔提起尙未說完中間以聖人句作一曲折隨文理義之悅我心云云悅字是然字實據其語方足今刪去耳字似重在得字又似此句爲完句不是上下過脈語遂有我與聖人分先後不分得失許多勉勵人語皆失語氣勉勵人語當在此節之末此處未免預支 一連五節詩家與體也意側而貌平末節雖長其實與上幾節一例上四節是說足口耳目此節是說心上四節有易牙師曠子都此節有聖人皆對舉而以足口耳目證心也文有錯綜者此孟子文章之

妙彼此比看可謂枝枝相對葉葉相當

流水之爲物節

道字即是聖人之道上文小魯小天下者是也志字是君子想聖人之道也要到小魯小天下地位也既志之則欲達之達字如左傳今日必達及孟子相聞而達乎四境之達猶言到也然不能達到也其中有章焉章者片段也子臣弟友視聽言動其事也如知之不真行之不至不可言成章必件件知之盡其曲折行之無所勉強則有情有文光輝外著便如錦繡織成一疋一疋各成文章也如是方可以一貫之到聖人地位當君子志道之初已想其達惟其耐性下學所以先求成章至於能達方完得君子之志君子非志成章也其必先成章者所以求達于聖人之道而完其志也 達與志不同志雖有積累之勤而意象不易達則多小成之候而境地屢遷達與通又不同通則有從容之樂而舉此途彼達則有等級之殊而山近及遠細閱六經凡言達字皆有此意偶得四語以補其疏

望奎樓遺稿

說書卷三 下五

一五

桃應章

日積而事多事多而變生變生而制出制出而情安其變未出雖神靈無由逆知而預定其制惟猝遇此變無所措手然後斟酌久之而法制出焉夫三代以前無所謂八議也故桃應問梓叟殺人而孟子對以竊負而逃避海濱而處夫固土非竊人之地海濱亦王法所及舜躬爲天子臣民屬目一旦潛出竊父此勢之必不可行者草陶既能執法則僕區之條豈反遜于趙之申公其于舜之竊父聽之乎禁之乎故知孟子之說亦第言舜之心如是安耳古者無父在而身爲天子者有之自舜始舜爲天子則梓叟爲天子父故曰爲天子父尊之至也何待加以太上皇之虛名而始尊尊至于爲天子父即有罪焉以五臣之聖豈不能發議親之論而待周公制禮之後哉惟人拘于梓叟之無位故有北面而朝之說桃應之問亦猶是也漢家令遂云奈何令人主拜人臣此梓叟朝舜之餘唾也然有此說而制亦從此生是以太上皇之號相沿不改後如柴世宗爲郭氏養子勢不得加號于其本生之父然其生父殺人

猶可授議親之例而史于帝置不問似有微詞亦桃應之見也桃應不能再問故孟子第言舜之所心安理得者而止未及其事勢之必至也

君子之于物節

愛是不忍殺害之意如斧斤以時入山林數罟不入汚池皆是然只是聽其自爲生長而已仁則有許多培養政事在寒爲之謀衣饑爲之謀食如田里樹畜是也然大政既舉而王者已無餘事矣非必每人而悅之也親則有許多體貼一氣相關之意一本之親視無形而聽無聲兄弟之親同其好而同其惡其情無盡時此仁愛親三字之別也

人病舍其田節

天下豈有舍已田而芸人田者人病二字正見人所同惡必不肯爲耳語氣與誰能出不由戶同當作詩之興體看細味白文自知

四書補遺

望奎樓遺稿

說書卷三 四書補遺

一六

如有博施章

講書者先駁倒施濟云仁者亦惟求此心而已欲立欲達此便是仁何必博施濟衆不知博施濟衆即是夫子老安少懷之心古人一夫失所若打於市亦此意也今日吾有此心何必推恩四海但天下何賴此心須看此章何事於仁必也聖乎云云原是聞其言而驚其功業之不易到非聞此言而笑此功業之不必爲也若以爲不必博施濟衆則堯舜不能自可付之漠然何必以爲病而仁者又何必欲立人達人哉夫博施濟衆即是立人達人但其功効其不易竟就仁者之心言則不到博施濟衆此心終以爲病就論仁者言則不必苛責其博濟已成之効而常觀其人我相通之欲故曰夫仁者已欲立而立人已欲達而達人也然欲字却不是容易的工夫未到則私意間隔如手足本我一體而爲風邪所中便痛痒不相關醫家以手足痺痿不仁是也要醫此病止有一方所謂想是也恕字成熟便是仁前章我不欲人之加諸我也吾亦欲無加諸人及此章欲立欲達是也仁字方用工便是恕下論已所不欲

勿施於人及此章能近取譬是也初問以己所欲譬之於人不能無人我之見牽扯其中久之則已有所欲不知不覺已貫之天下故恕字即是求仁之方仁字既在我則隨時隨處皆博施濟衆之事雖好生之德既已洽於民心而視民如傷時時抱堯舜之病突然論者却不得因其病而謂之不仁蓋其心固博施濟衆之心也

凡有四端節

四端之有是上文已說的不重擴充二字方是通篇結穴處擴者開之使不局於一事也充者引之使不阻於半途也如見孺子入井而惻隱此特一端之見與他事無與須擴之知天下之失所者皆如孺子皆當惻隱方是擴惻隱之心此特端倪微露何濟於事須充之使在我惻隱隨皆遂生復性不欺失所方是充知字不重是孟子行文不板處如出今人手必曰凡有四端於我者必貴擴而充之如此文氣便板拙孟子不然若曰如使能知皆擴而充之其勢即如火之使然泉之始流行文方流動不滯知皆至始遂作一句讀不可以知皆句截斷然遂即是擴充是用力字是入然

望奎樓遺稿

說書偶筆卷三 四書補遺 一七

之達之也然之後必燎原達之後必注海而當其始然始達則端倪之藏者方露亦如四端之伏於心初爲擴充之也其下保四海是擴充以後之効然字猶言點火達字猶言決水人皆着在火字泉字是以多誤 擴之意猶在見解上說充之則必實有其事使自始至終無一欠缺此即是政事也故下文單承充字言之

中庸其至章

中庸對下文知愚賢不肖言故曰民鮮能蓋即所知所行而實驗之論語專就心之所得者故止曰民鮮久矣蓋所知所能之上自有得於心而不可喻之于人者此二章之別也民鮮此德蓋鄉愿亦竊中庸之似然從媚世見於心何得與

顏淵喟然章

此章人多看得虛渺不惟高堅前後說得不知是何物事即如有所立卓爾二句亦講得似鐵壁銅牆總緣注中恍惚不可爲象及到此地位直是峻絕等語遂望洋而驚耳細思此章局勢似孔子登東山而小魯章首贊道之高妙次言學之有序而此

章末節仍有變化不可爲一層夫子之道並無奇不過人倫日用所當行者做得安當耳首節止是贊之非但初時贊之仰至有所立之後仍是如此贊法全要看註深知夫子之道句是說夫子之道與顏子無涉也看次節夫子道雖高妙而教人有序道自是到底高妙而教人却有序功夫既到覺視聽言動間確有可據之理卓爾即是確不移之意但孔子從心不踰顏子却仍煩思勉便覺蹉乎其後故曰雖欲從之末由也已

八佾舞於庭

八佾諸侯用六柱節以爲三十六人非是舞所以節八音故必以八人爲列自天子至士降殺以兩兩者減其二列耳若如杜言士只有四人豈復成樂又春秋晉悼公納鄭女樂二八公以一八賜魏絳此以八人爲列也按說文佾從人音聲有許吃切音從肉口入聲行無緣爲行聲疑古人從人從肉按後漢書祭祀志高帝立靈星祠舞者用童男十六人註內引服虔應劭之說曰十六人即古之二羽也其證尤爲顯

望奎樓遺稿

說書偶筆卷三 四書補遺 一八

著春秋初獻六羽六羽即佾是二羽即二佾矣

心存理得

心存理得不是空空可以存得致虛守寂其說雖高然出入存亡於何攷證且理者乃是在物之理必因物付物無所遠戾方謂理得豈可虛言欺人故夫子告子張者就實驗於天下者言心不存則發之無本雖勉強行之必有疎漏之處說不得能行亦不可實驗於天下必真真能行此五者于天下方是理得其所所以能者由其心存也恭寬信敏惠俱外一屏是行於天下者只可說得理得苟非心存豈能到此其行之敏也其時成忘荒也其行之惠也其心存慈愛也心存則發之外者自然恭寬信敏惠

夫人自稱曰小童

小童是自謙僅是備宮庭掃除之役如小童也

孟子見梁惠王

梁之惠王並未稱王僭王始自襄王又迫稱其父為惠王也梁國號魏亦非以梁為國而孟子皆作梁其中有書法存焉蓋梁始都魏其後而魏詐梁將公子印破之秦東地至河乃徙大梁以避之是時破敗之餘梁將不國孟子遊梁蓋欲過秦之鋒以存梁曰梁者所以激發之使自強也然而梁終不可有為越二年而惠王薨襄王立孟子遂去梁 史記以惠王未稱王然孟子言王曰何以利吾國云云皆直稱王史記似未可信

或生而知之節

此節止申解達德字人或疑知仁勇不能為人所得殊不知之成功而一是一樣苟非達何以人人可能

所謂大臣者

大臣不在位之大小幸野滑渚大臣也委吏乘田亦大臣也須認定道字為主方與

望奎樓遺稿

說詩偶筆卷三 四書補遺 一九

由求對針若以位言則家臣之非大臣明矣何用辨乎世以職司台輔位冠羣僚解大臣誤矣

任人有問章

不揣其本一節乃責任人故顛倒其說以求勝如移寸木於岑樓而以爲高也此破其說之謬非正告之也金重於羽節乃告以論重之法言論重者不當如此也下即承此論重之說而言不可取食色之重者與禮之輕者爲衡以申上登謂一勾金二句之意蓋任人止問禮與食孰重色與禮孰重故下止就其重字辨之世人以高下輕重平對未細玩文理也

庶無夫里之布又解

載師凡民無職事者出夫家之征釋曰此太宰開民無常職轉移執事之人雖不事當家田宅無可賦稅仍是出夫稅家稅之征康成註云夫稅者百畝之稅家征者出士徒車策給繇役也 閔師云凡無職者出夫布釋曰此無職即太宰開民無常職

轉移執事者也夫布者出一夫口泉之稅也劉琰問二者之異曰夫家所征者田稅

如今租矣夫布者如今算斂在九賦中者也按此二條既皆指開民無常職者言則非二人矣何爲載師既使出夫之征又使出家之征而閔師又使出夫布也且夫征夫布同一夫字何爲一屬田稅一屬口泉也况此赤貧無業之民而百畝之稅以及士徒車策從何取給此必不可行者也康成所以如此解者誤以夫家二字當對舉耳其實夫家二字周禮言之不一何嘗以對舉爲文鄉大夫云以歲時等其夫家之衆寡族師云登其族之夫家衆寡注云男女有夫有婦乃成家然則此所謂出夫家之征者仍是一夫之家之征也閔師曰出夫布者亦即此征也載師官尊掌其法閔師官卑親其事非有二也然則大宰之職開民既使之轉移執事矣而又責之夫征不重罰乎曰不重罰也夫家之征即所謂轉移執事也國事無定故曰轉移執事也有事則征其力載師所謂夫家之征也無事則令之出布閔師所謂夫布也唐人庸法用人之力歲二十日不役者曰爲絹二尺當即周之遺法郊康成誤以夫家爲對

望奎樓遺稿

說詩偶筆卷三 四書補遺 二〇

舉故誤解及劉琰問之而其說窮前後矛盾殊不相應 曰夫里之布隨一里二十五家出布非二十五家之布盡使此人出也布者錢也閔師曰夫布孟子曰里布一而已矣蓋或用其夫或征其布也

氓字從亡民言逃亡而至吾國也許行章願受一廬而爲氓陳相顧爲聖人氓後皆初至故曰氓也賈誼過秦論陳涉氓隸之人韓非初見秦王書云而不憂民氓言不憂民之逃亡也故此節當作柔遠人解方與書旨合方不復市廩而不征節

絮矩之道

絮矩之矩解者謂更有政事在似天子於東西南北風土異宜者一一而爲之政是取三代以後之治天下者而上窺商周以前也古者封建諸侯皆選建賢能而分布天下予之以國則國之政事在焉天子固不旁侵其權也即正月始和六官各頒其法於邦國然特施其大意非必於齊楚魯衛各分別其治之法而頒之也故政事二字須善會之諸侯之出皆天子親近之臣久識上意而王畿之治法又或目視而與

其事一旦出使屏藩自能合人情宜土俗各定爲制使民各與其孝弟慈之心故平天下之道即在治國之中非有二也故白文敘上老三句蓋即於國中見標準也而猶曰絜矩者何也一則太史每歲探風上貢天子天子視其風俗之美惡以行黜陟一則天子巡狩命太史陳詩以觀民風命市納價以觀民之好惡孟子所謂入其疆土地闢田野治養老尊賢傑傑在位則有慶凡此天子皆有矩以絜之合矩者賞不合矩者罰絜矩必有道以爲準則所謂使民遂其孝弟慈之心而已至於風俗不齊南北異尚太公之治齊尊賢而尚功伯禽之治魯尊賢而親親天子固未嘗尺寸繩之但一付之諸侯而已矣矩字空道字實矩不過言是取平之器而道即其所以爲矩者也故白文緊承上文與孝與弟不倍而直接之曰是以君子有絜矩之道如時下所講常用雖然一轉言國與天下雖一理而遠近異俗治國只當以齊家之道化之平天下者則宜有政事以處之云云不合直用是以接矣 君子只把矩整得好好的而天下之待平者止一絜之而自平而絜矩之作用者好惡也亂吾絜矩者

望奎樓遺稿

說書偶筆卷三 四書補遺 二二

財利也助吾絜矩者相也蓋整齊其絜矩之本非取天下整齊之也故此通篇無施於政事之法用賢相則保子孫黎民而天下不用媚嫉則不能保子孫黎民而天下不平君子止是清其源矩如尺絜矩即量尺量尺必有數如裁衣者必合身體是也故絜矩之道不許你自出新見止使民遂其孝弟慈之心便是道如民不遂其孝弟慈之心雖王安石借口周禮非道也既不合道而妄自爲矩以絜民便覺處處齟齬不合 既要平使須用矩然不得其道則其矩不合乎人心愈絜而天下愈窳然不平惟觀於在國孝弟不倍之所由興而其道在我矣 矩字是從平字內刻劃出來自古非其昏庸之君斷無棄天下於不理者然不得其道則愈絜而不平惟君子觀於國而得其道也

道不遠人章

陸稼書松陽講義引史氏云章句所謂衆人非庸衆之衆雖堯舜之聖亦衆人中之人耳改非略改之謂若略改則孝不必十分孝忠不必十分忠矣雖堯舜之孝亦不

遠人之道耳而雲峯胡氏則曰以衆人望人不敢遽以聖人責人也二說似不同然雲峯所謂不敢以聖人責人者不敢以聖人之大而化者責人耳若至善恰好處則衆人之所能知能行者豈有不至於此而遽止之理云云愚謂聖人亦衆人也君子豈不以聖人望人哉要知所謂改而止謂不責人高遠難行之事止令盡其庸庸言耳如人之不孝君子教以孝彼改其不孝而從孝則止矣若苛責不已勢將令其割股殞身以爲孝或持齋延僧以祝福或爐火金丹以延壽是真遠人以爲道矣此不以庸庸庸言教人即不以衆人望人也夫聖人所行豈外衆人說蓋衆人字對高遠難行說不對聖人說胡氏之說非突至稼書謂不敢以大而化者責人爲胡氏圓其說亦有可議蓋此篇對索隱行怪一流故止就子臣弟友之庸常立說今仍即孝論之孝如大孝可謂大而化矣然舜處父母之變故有許多全身之孝作用如他人則不過愛敬止矣而處變如中生千載憐之矣又未嘗不議其未合大舜之孝也孝如武周可謂大而化矣然化家爲國之事互古希逢且人人必欲如武周之繼志述

望奎樓遺稿

說書偶筆卷三 四書補遺 二二

事亦不可通行也稼書之說雖爲無弊然非此書之旨

前以士後以大夫

孟子父歿時已爲士矣焉得有三遷等事此列女傳之妄也

在魯地七百里之中即與

語類問集註顧炎在魯地七百里之中從孟子百里之說則魯安得七百里之地朱子曰七百里是禮記如此說某嘗疑此處若是百里無此間龍溪澆浦縣地如何做得侯國如何又顧炎在其中所謂錫之山川土田附庸其勢必不止於百里然此處亦難考究愚按朱子此說亦疑百里之地不可爲國故取禮記之說以爲魯地七百里然不思以田而論則魯地止於百里不得過大國之制若並山川土田附庸而論則魯地七百里禮記之說亦非無因也古者名山大澤不以封其餘爲附庸田想魯封獨厚故以山川附庸與之若他國或不盡然也周之初封名山大澤屬之天子山川所產悉以納貢其後天子衰微故侯國私爲己有天子不得過問其勢然也

觀於朱子之疑益知周之封國所謂百里者止以田論其山川雖在四境之內而不入百里計數之中也

嘗疑宋魯大國而地不及於楚楚子爵也地止五十里何以江淮以南皆其地也後讀史記高祖功臣年表云天下初定故大城名都故亡戶口可得而數者十二三是以大侯不過萬家小者五六百戶後數世民咸歸鄉里戶益息蕭曹絳灌之屬或至四萬戶小侯自倍云云乃知漢之封建以戶口計而土田隨戶口而移其流民所棄之荒田在境內者亦隨之故流民回籍以後田土漸闢戶口日加因知周之封建以田土計而戶口隨田土而移其荒田之未開闢在界內亦隨之故年久滋生以後戶口漸繁田賦漸多也宋魯衛滕諸國地居中國開闢已久當武王分封之時人民衆盛田土廣饒聲明文物甲於天下故以之封元功錫親賢宋以上公故居此地然地不改闢無可充拓故數世而後視初封所拓無幾惟齊鄰東萊九夷之地得稍展至海而止而楚地居南方荒服人民少而草萊多百濮草舒未奉王化故其賦民之田

望奎樓遺稿

說書四卷三 四書補遺 二三

不過五十里武王伐紂楚無功焉遠於荒夷予以子爵聊以恤文王之故人存厚道而已詎知數傳而後人民繁育有可啓之荒土有可滅之蠻夷而北至淮西南至百粵漢夷遍揚州之域皆楚封疆之所及哉其始吳越既滅以後其地雖歸楚哉深思列國之民無所移既不如楚地之易於拓廣况吳越既滅以後其地雖歸楚哉深思列國大小之故因更知文王固七十里以亦地臨西垂荒原最多以其地爲遊覽之區耳既知先王建國以上田計其荒田之在界內者隨之因思孟子大國地方百里君十卿祿云云皆言煩祿之法謂大國之地其可以爲祿者方百里非言大國之四境止於方百里也如大國之四境止於百里則雖平易四達之區除城郭道路山川民居尙不得有百里之祿况地近山海之區哉且即以井田而論方里而非九百畝長三百步爲一里非一邊爲三天之田是一百步爲一百畝突然夫間有途則去其二尺遂上有徑又去其二尺合之去其四尺通四邊計之去十六尺是一夫之田已去十六尺合一非計之九夫之田不去一百四十八乎此所去之一百四十四尺謂在

方里而非之外乎抑在方里而非之中乎如曰在方里而非之外也則百里之國不得爲田九十億畝如曰在方里而非之中也則一夫之田又不能百畝也况溝洫於遂洫倍於溝洫倍於洫川倍於洫其水之所占復多乎又况畛倍於徑塗倍於畛道倍於塗路倍於道其道路之所占又不少乎合而計之大國百里幾去其半而城郭宮室山林磽确芻牧之場尙不得與焉則將何以爲國乎以是知論井田論封建者皆腐論也

生財有大道節

此非正告之辭乃因上文痛言外本內末之非而恐世主借國用爲辭故告以生財之大道所以杜其口而堅其不言利之心也正見不必外本內末之意下二節即速繳歸仁者以財發身云云也世人以此篇爲正文宜乎此章有理財之說而言利之徒得以借口也

內無怨女外無曠夫

望奎樓遺稿

說書四卷三 四書補遺 二四

止是俯畜有資不至低離征役有時不生閭怨耳 孟子論治止以安民爲主不考核於古人制度之沿革方免拘執殺人之病論樂之說好貨好色之對皆孟子喜誘人君處文獻通攷亦得孟子論樂之意

宗廟之祭禮儀繁多故爲歌括以便記誦

入時王東后西序尸入后乃西房去尸入寢寢肆夏奏王不迎尸反室避一獻再獻酌鬱鬯王珪后增灌於地王袒迎牲公卿從親率至庭麗碑繫親率毛血授於祝祝入告以幽全養乃行朝踐遂殺牲尸出坐於尸西次籩豆脯醢薦戶前乃取脾燔燎爐內詔神於室主制肝牲首北墻取尙氣薦腥尸前謂朝踐三獻玉爵酌醴齊朝事之饗后薦隨亦以醴齊獻爲四荐熟之時爲饋食另設雙機尸倚住荐熟先設饌於堂更布尸席室西位尸席既布堂饌遷移尸坐前尸舉置腸間脂醢合蕭燎臯陽直達牆屋饌迎尸入室舉奠祭王拜安尸尸遂祭尸坐王獻盞齊來后荐饋食籩又至象樽盞齊與王同此是五獻六獻事食訖王酌朝踐尊醴齊醑尸七獻嗣加事豆籩

后又陳尸七獸公異禮記尸飲七畢乃酢王王設酢席於戶內尸祭黍稷假福王王出授于景饗后獻玉爵象尊盜尸酢后飲八獻既尸已飲八可獻卿賓酌盞齊九獻備尸飲九兮遍獻賓神惠及于大夫士尸亦從此酢諸臣亦與王后酢無異王冕總干舞大武更爲嗣子舉饗器羣臣又行加爵禮璧散雙角皆宜致然後旅酬無算爵旅酬之後尸乃出從此嗣食酸條厥明一牢勅又釋

望奎樓遺稿

說書偶筆卷三 四書補遺

二五

說書偶筆卷三終

說書偶筆卷四

日照丁禮曾尊亭父著

總考大學孟子王制周禮造士之制

鄉學者大司徒之教也司徒修六禮明七教以及習射上功習鄉上齒皆就孝友禮數言蓋使之習于拘謹和平以養其性習於禮文藝術以成其材而所以然之禮未與講也虞書敬敷五教周禮司徒十二教孟子庠者養也校者教也序者射也朱子洒掃應對進退之節禮樂射御書數之文孔子可使由之不可知使知之者皆是也此合八歲童子以及民間智愚老壯無不受學分別教誨三年大比其不率教者則有移左移右移郊移遂之法蓋鄉學所教六行爲重其不率教者則是不孝不友不睦不姻也豈可恕乎至於不能六德六藝者其人不適資性凡庸非有罪惡可名則但廢之使爲農而已終身不齒者凡與于鄉飲者則與鄉之俊髦敍齒若不率教之人既已屏之遠方飲射之事不得與焉故曰不齒也至其秀者司徒論而升之學則

望奎樓遺稿

說書偶筆卷四

一

大樂正教之大樂正仰周禮大司樂也順詩書禮樂以造士皆就義理之精微言蓋使之窮理格物以充其才正心修身以成其德周禮言德語舞而皆冠之以樂蓋言和也孟子言人倫而謂之明蓋言講也以及朱子所謂窮理正心修己治人之道學記所謂一年視聽辨志云云皆是也此自十五以後之所學至於九年考校其不率教者王親視學而不變則屏之遠方蓋升之國學者其人皆賢能之士特其人談義理之精微而入於偏僻親中和之雅器而不免暴戾此伯鯨所以倖直而王安石所以禍宋也故預防其害而遠之東方曰寄西方曰轉者亦猶崇山幽州之放流也終身不齒者其先與王太子王子羣侯之太子卿大夫元士之適子國之俊選齒讓今則不能矣若夫民間小子既有鄉學而王朝太子及適子皆國子也豈無如鄉學者養其童蒙而遠受教於大司樂乎考天子路寢之門畫虎於門外名曰虎門師氏居之以三德六行教國子又有保氏養國子以道教之六藝二官亦統於司徒亦猶鄉學之教也尚書大傳曰王子八歲出就外舍束髮而入大學公卿之世子大夫元

士之適子十有三歲始入小學十八入大學者是也

司徒非但教民之官也臨民之官也徒者衆之總名教養皆所急焉辨其壤地教民稼穡相其利害貧民居宅辨其物等作民職責其事至繁豈能日取民間垂髫之童子諄諄誘掖然而逸居無教則近於禽獸故親遜之教五典之敷編及于不肯頑愚不遺於老少強壯非但拔其秀異之可以爲士者而已也惟是居羣聚處則秀傑必出彼既挺其英姿而我待之無異于凡民則非鼓舞斯民之道而亦無以爲國家儲材也於是設之塾序教其小人則兼德藝而游泳之而賢能之皆即在三年大比之時此亦如今州縣之吏戶婚田土孝弟廉恥皆其所司迨學院之按臨而備童之起送仍必屬之也

司徒之官尊矣所統者天下豈能人人而教之蓋有遞降而敷者焉古者五家爲比五比爲閭閭者二十五家之總門也二十五家同居一巷巷首有門門旁有塾而二十五家之子弟皆入塾受業彼入塾者豈盡期其有成可中士選哉然而親遜無人

望奎樓遺稿

說書偶筆卷四

二

不當學六行無人不當法故閭長于凡聚衆則讀法四閭爲族族有師族師每月讀法五族爲黨黨有庠黨正於四時讀法而又於正歲讀法五黨爲州州有序州長每正月讀法又春秋以禮會民而射於序五州爲鄉鄉大夫於正月受教法於司徒頒於州長以下至比長令各教其教三年大比考其德行道藝而與賢者能者鄉大夫之上又有鄉師何也蓋國有六鄉每鄉一大夫又別有四大夫分掌六鄉曰鄉師也州長曰贊鄉大夫廢與鄉師乃曰詔王誅賞者何也興者進也進之於朝也不惟賢者惡者亦進之故曰誅賞也廢者置也其庸愚非士大夫之選則置之使爲農也蓋州長位卑尤爲近民故其事從詳而賢奸凡庸皆宜分析而苦於鄉大夫鄉師近王故其事從略庸愚在所不問但取賢者詔王賞惡者詔王誅也至賢能之興亦有二焉或秀出於一鄉之中者鄉大夫升之司徒曰選士司徒用之爲鄉遂之更此不入國學者也或秀出於選士之中者司徒又論而升之于國學曰俊士而後大司樂教之大司樂之教雖不外於人倫之事然而精微其理闡大其用培其中和之性而勉

進於聖賢之流則非復鄉學所同也樂記曰一年視離經辨志蓋自鄉學而來初爲之講字義習句讀辨古人立言之志也三年視敬業樂羣則考所習之業樂共處之友也至於五年博習親師七年論學取友九年知類通達強立不返則德性成矣故書言教胥之法直寬兼及溫栗周禮司樂之職德語皆以樂名此之謂也

鄉學之教不外依射讀法依者鄉飲酒禮以齒爲尊使子弟爲父兄執事習觀少長之節其禮有二鄉大夫賓賢能三年一舉行一也黨正於歲十二月大蜡之祭合聚其黨之民行鄉飲之禮于序以正齒于尊卑之位一年一舉行二也射者鄉射禮古人凡射皆行禮飲酒其禮有二鄉大夫既獻賢能之書歸而合其民行鄉射禮詢問於衆求其人養於鄉學以補所興之缺三年一舉行一也州長春秋以鄉飲酒禮會民而習射於州序一年二舉行二也讀法者大司徒以正月始和懸教法於象魏布教法於邦國都鄙使各教其所治民其教有十二見周禮其興民三物小司徒于正歲率其屬往觀大司徒教法以木鐸曰不用法者國有常刑令羣吏縣禁令鄉師

望奎樓遺稿

說書偶筆卷四

三

各掌其治鄉之教鄉大夫正月之吉受教法於司徒退而頒之於其鄉吏州長正月之吉各屬其州之民而讀法以考其德行道藝而勸之以糾其過惡而戒之春秋祭社祈報亦讀法如正月正歲又讀法如初蓋一歲四讀法也黨正於四時之五月讀法以糾戒之春秋祭祭亦如之正歲屬民讀法而書其德行道藝蓋一歲七讀法也族師每月吉讀法書其孝弟睦姻有學者春秋祭亦如之蓋一歲十四讀法也閭胥凡春秋祭祀役政喪紀之數衆庶庶既比則讀法書其敬敏任恤者凡事掌其比釐撻罰之事蓋讀法無時也由此觀之大司徒雖以三物賓與萬民然族師止書其孝弟睦姻有學者閭胥止書其任恤則知民之所重在六行矣至於族師書有學始及六藝黨正書德行道藝始及六德州長考德行道藝鄉大夫三年考其德行道藝而與其賢能則知六行遍責於庶人六藝備用於族閭惟責於天子始責以三物之全于此益知司徒之教不獨子弟之秀者也

鄉學有地塾序庠是也鄉學有人庠序之中止德行道藝之子閭塾之內合智愚老

幼之人是也教之人則自閩晉以至州長依射讀法而外其七十致仕而歸者大夫
爲父師士爲少師出傳教之時則民朝夕出入常受教於塾而新穀既入之後餘子
皆入學距多至四十五日則十二月終也始出學上老平明坐於右塾庶老坐於左
塾餘子畢出然後歸夕亦如之大傳
司徒之教兼及三物司徒之刑止嚴六行見周禮蓋六德不可以強民而六藝又視乎
其才惟六行不備斯可刑矣刑者朴作教刑也亦謂家庭之小不親遜而未麗于刑
者耳若夫悖逆則歸士師突然小不親遜而移郊移遂之不改則亦屏之遠方如今
之逐境略似

虞書三苗辨

唐虞時三苗卽今之苗民其時舜教未通其古蹟險阻必更遼闊隨其山川各自爲
區必有黠者爲首其首領甚多非必共戴一君與中國爲敵也但其人不曉人理烏
聚散散難以聲教服之書曰竄三苗於三危蓋取其一二酋首而竄之非盡各巢穴

望奎樓遺稿

說書偶筆卷四

四

之酋首而竄之亦非竄其酋首之後而巢穴遂空無人也又曰分北三苗則或竄其
酋首之後而苗民猶或爲亂則又分其衆使之散處不爲聲援如今之擒獲夷人安
插各省之類原無庸以大兵迫脅之要責成於皋陶之象刑耳益稷談記禹之言曰
各迪有功苗頑弗卽工帝其念哉而帝止曰皋陶方祇厥殺方施象刑惟明此卽陳
琳之論十常侍所謂付一獄吏足矣之說未嘗云汝徂征也舜典所云分北三苗則
舉舜之終事而言非有苗民未靖之待禹徂征也乃大禹談記禹攝位之初舜卽
命以征苗儼然似一敵國既與益稷稷稷象刑之說抵牾且其舜師之辭曰君子
在野小人在位一似苗民亦有選賢與能之制而顛倒之又曰苗民逆命復似苗民
亦有城郭甲兵足以相抗其云七旬有苗格又似苗止一君長被化而來者皆謬也
蓋其意欲盜襲武王誓師之詞所謂播棄黎老呢比罪人者故曰君子在野小人在
位也又欲仿武王親政於商受囑有悛心與夫文王伐崇三旬不降者故曰三旬
苗民逆命又欲擬拾文王退修教而復伐崇因舉而降者故曰七旬有苗格也今圖

家聲教漸遠湖廣川廣之間亦有苗民其民叛服不常時動師旅然使聲罪致討責

以侮慢自賢反道敗德君子在野小人在位則世或笑爲大愚又使苗民逆命而班
師振旅誕敷文德以冀七旬之格則又未免於病癡矣雖聖人信及豚魚然虎豹犀
象必不能化之于善猶不得不驅而遠之苗民亦禽獸也而能以文德服之乎蓋緣
大禹謨乃後人僞作未深親苗民情形而以唐虞之世武功未著遂以苗民常桀紂
而以禹爲伊尹太公補此一篇出師之文耳今止以舜典益稷謨爲定至書云竄三
苗孟子曰殺三苗當以書言爲定而孟子所謂殺者當係偶誤也夫三苗非一人不
可殺卽殺之亦不能盡殺也分北三苗之北同音使之散處不聚一方也

三苗之罪止是弗卽工蓋多方勸導而終不從化耳如舜五刑之制彼獨不用而淫
爲劍刑稼穡總因苗民好殺又不解王化故然此好生之君所以甚惡之也彼原非
爭奪天下或割據一方聖人但欲其從化耳何取於兩塔之格如以格爲至於善則
堯治天下七十載舜繼堯又五十載何日不敷文德乃不能使苗民之格而必待此

望奎樓遺稿

說書偶筆卷四

五

七旬之舞千羽乎

天官九賦做財賄解

周禮天官以九賦做財賄一曰邦中之賦二曰四郊之賦三曰邦甸之賦四曰家削
之賦五曰邦縣之賦六曰邦都之賦七曰關市之賦八曰山澤之賦九曰幣餘之賦
此所做者皆財賄也非三農生九穀之類也蓋九穀出於田所謂租也財賄出於廩
里圃場市等處所謂稅也職師任地以廩里園中之地以場圃任園地此做其財賄
乃天官九賦之事也又云以田宅土田賈田任近郊之地以官田牛田賈田牧田任
遠郊之地以公邑之田任何地以家邑之田任稍地以小都之田任縣地以大都之
田任甸地曰田則所以生九穀而三農之事也九穀之租自用周人做法不必預定
額數若廩里圃園既做其財賄則宜有定數有定數則宜分輕重故又云凡任地園
宅無征園廩二十而一近郊二十而一遠郊二十而一稍縣都皆無過十二惟其漆林
之征二十而五古人行文字法添減彼此互見如左傳大都不過三國之一提起中

五之一中字下減去都字五字下減去國字皆其文法之錯落也茲國宅無征云云因其字法有添減故致後人有誤解遂以為近郊遠郊等為田制然則二十而三及十二豈不過於取民哉此等書理皆關後世稅法之法而王安石誤解以國服為息之句遂至流毒生民幾危社稷所關非小也按國宅無征句其下宅無征句國庫即國之國庫其上不必添國字也近郊以下即承國庫來不必於近郊遠郊句稍縣鄰下添國庫字也此皆國庫之賦在天官九賦之中皆徵其財賄之稅也稅常重租常輕古之制也今之田地有錢糧之賦錢者稅糧者租亦即此意然與古人不同者古人稅在國庫租在田畝今二者通行於田無復國庫之名亦時便為之取其簡徑便民耳晉疑漢文帝除國租何以為國明乎此始知漢文除租所以優農不除稅所以抑末古者權利于末原欲減輕地租以優恤農人也明天台車清臣脚氣集略言其概而不詳云有辨說不及載余未見其說故即周禮本文而推其意如此辨租稅二字要切之甚真正經濟非精於讀書何以知此

望奎樓遺稿

說書四下卷四

六

冬官考

周禮一書凡天地間一事一物莫不設之官而授之法前賢謂周禮一書盛水不漏非無因也然余嘗思農桑耕植與夫庶里井牧之事關於民尤切而聖王致治無不以此為首務乃考周禮司徒之職止辨十二土之名物相民宅而知其利害其版築經營未授之法也止辨十有二壤之物而知其種以教稼穡樹藝其出作入息未董其事也則安得謂周禮無滲漏也既而思之其詳當備於冬官冬官今不可考而漢人以考工記補之然考天官兼統六典其治典則經邦國治官府紀萬民與下冢宰所掌無異也其教典則安邦國教官府撥萬民與下司徒所掌無異也其禮典則和邦國統百官諧萬民與下宗伯所掌無異也其政典則平邦國正百官均萬民與下司馬所掌無異也其刑典則詰邦國刑百官糾萬民與下司寇所掌無異也惟事典曰富邦國任百官生萬民則考工所職似不足盡之竊意天下事典自有大於考工者而考工特事典之一耳非能盡富邦國任百官生萬民之事也夫冬官者司空

也周禮司空雖缺而時散見於六經周官曰司空掌邦土居四民時地利則亦猶之富邦國生萬民也禹作司空乘四載隨山刊木暨益奏庶鮮食決九川距四海濬畝治距川暨稷播奏庶艱食鮮食懋遷有無化居烝民乃粒萬邦作乂非富邦國之事乎暨益暨稷非任百官之事乎艱食鮮食懋遷有無以及烝民乃粒非生萬民之事乎則禹所行司空之事當即周禮司空之職蓋農桑商賈居室用器一切生殖之事皆其務也曰司空者恐民之空而司之使不空也至周禮一書無后稷之官意即統於事典不然周以稼穡與國豈反棄稷弗務若云冬官無農務則何以富邦國而生萬民而周官又何以云時地利也地利者高原下隴各有其宜時者春耕夏耘不爽其期非后稷之官何以任其職國語說文公諫宣王曰民之大事在農上帝之棄盛於是乎出民之蕃庶於是乎生事之共給於是乎在和協輯睦於是乎興財用蕃殖於是乎始教胤純固於是乎成是故稷為大官又言土乃脈發太史以苦稷稷以告王王乃使司徒成公卿百吏庶民司空陳壇於藉命農大夫成戒農用及期乃行

望奎樓遺稿

說書四下卷四

七

百吏庶民事從及籍后稷監之膳夫農正陳籍禮王耕一墾班三之庶人終於千畝其后稷省功太史監之是日也耆帥普官以省風土屢於籍東南鍾而藏之而時布之於農稷則備成百姓紀農協功乃命其旅曰徇農帥一之農正再之后稷三之司空四之司徒五之太保六之太師七之太史八之宗伯九之王則大徇耨耨亦如之民用莫不震動恪恭於農修其疆畔日服其鈿不懈於時財用不乏即此觀之知周室未嘗無后稷之官也其王之耕籍田也司空除壇於籍命農大夫戒農用其徇民之農功也由卑及尊先農帥次農正次后稷次司空則知司空之下有后稷農正農師等官也論語云禹稷躬稼而有天下以稼穡之事並目禹孟子云禹稷三過其門而不入以治水之事並目稷則后稷即司空同官益可證矣惟司空職在農事故率其屬先徇之司徒至王猶必徇之者重其事也而其效至於上帝棄盛民人蕃庶百事共給和協輯睦財用蕃殖教胤純固則皆所謂生萬民富邦國也至所謂居四民者孟子云然後人得平土而居之亦即禹作司空事而未詳言之管子曰聖王之治

天下也定民之居成民之事以爲民紀士農工商不可使雜處雜處則其言曉其事
亂故處士必於間燕處農必於田野處工必就官府處商必就市井士則言義言孝
言敬言愛農則審其四時權節具械器比耒耜及深耕均種等事工則審四時辨
功苦論比協材商則負任擔荷服牛軛馬買賤鬻貴此皆所謂居四民時地利富那
國生萬民者管子雖不言此爲司空事然云定民之居成民之事與所謂居四民之
說有以異乎其爲事典有大如此者乎至王制一書其言六官之其次第九詳首以
司空度地居民山川阻滯時四時景地遠近興事任力無所不周中國戎夷皆有安
居和味宜服用備器無所不計必使無曠土無游民食節事時民咸安其居然後
屬之司徒教之其有秀士然後屬之樂正教之而後司徒正刑明辟以聽獄訟然則
司空之職尤在司徒宗伯司寇司馬之先司空之職失則五官無所用其治矣舜之
五官以禹爲首而作司空者禹也則其重可知近世未見周禮全書而遽日經制大
備者亦紙上空談未試諸實用也使試諸實用則知多所缺略矣宋人俞壽翁等以

望奎樓遺稿

說書偶筆卷四

八

爲周禮未嘗亡散見於五官於是取五官聯職者摘爲冬官一卷是未嘗于所謂居
四民時地利富那國生萬民者考其說之合與否也漢人去古未遠當知冬官之職
故以考工記補之其中所載百工之事亦仰事典但非大者耳而論者以是爲漢人
罪夫漢人求其書而不得什一千百之存猶賴考工記如世儒之說將并其小者盡
廢之耶

參五六經反覆證據冬官已得其大概其不能盡考者特小節目耳
知冬官之全缺則宋人俞壽翁等之論皆成兩莽知冬官之未全缺則周官王制
國語等書皆成證據世間自有奇書特無明眼人搜耳得此一發發千載不傳
之遺書快哉曹巨源先生

古建國分田原非死法

問鄉遂用貢法之說何也日近國五十里爲近郊近國百里爲遠郊此二郊置六鄉
之地五家爲比五比爲閭四閭爲族五族爲黨五黨爲州五州爲鄉每鄉一萬二千

五百家六鄉共七萬五千家其中有閭城城市宅田士田賈田官田牛田實田牧田
參錯其中則非難畫故周禮不言其經界之法大約止是隨其地之大小長短而定
其幾家幾畝之數如今之民田略相等似不拘於溝洫也百里之外爲遂五家爲鄰
五鄰爲里四里爲鄉五鄉爲鄙五鄙爲縣五縣爲遂每遂一萬二千五百家六遂共
七萬五千家其中有公邑錯雜則非田亦難畫然去國較遠可施溝洫故百畝爲夫
夫間有遂遂上有徑十夫有溝溝上有畛百夫有洫洫上有涂千夫有洿洿上有道
萬夫有川川上有路以達於畿此皆以十起數故非井田也非井田則不方亦因其
地之大小爲制總之郊遂田制不同然用貢法則一也

望奎樓遺稿

說書偶筆卷四

九

問方百步爲畝長三百步爲里方里而非九百畝此以開方之法得之若遂人以
十起數則開之不方而何能以溝洫限之曰此遂之中所以止行貢法也遂之田不
必相連亦不必平如牽方如棋盤也蓋隨其大小而計其成數以授民其一區得百
畝者則授之一夫而外界以遂其一區得千畝者則授之十夫而外界以溝或尖斜

長短不一其形則其溝遂亦隨地勢爲有無故或一區不足百畝而零星添足則一
夫而數區焉或一夫自爲一區焉十夫共爲一區焉抑或百夫共爲一區焉不
必定其式也合而計之要不一夫百畝之意而已矣
問六鄉共七萬五千家固也至六遂包乎六鄉之外其地較闊何爲亦止七萬五千
家也日遂之中有公邑焉公邑之數周禮不言大約除六遂之田足七萬五千家所
耕其餘皆以爲公邑故公邑無定數也公邑之無定數者蓋六遂去國百里山川
林麓之占列國地勢不同則亦因地制宜而已

問孟子云請野九一而助是九一之法已行於野遂人治野者也宜行助法何爲周
禮治田以十起數而用貢法也日孟子之說與周禮不同滕國方五十里並不足周
畿近郊之數故隨地立制耳又遂人所轄自百里而外至五百里而止二百里日甸
三百里日甸四百里日縣五百里日都或甸地六鄉近仍用貢法而稍縣都則用
助法耳鄭氏日鄉遂用貢法鄉遂者郊甸也都鄙用助法都鄙者縣都也而中道邦

則然則何謂介於二者之中則何從六鄉之法而何從都鄙之法也

問鄭氏云都鄙用助法而鄙居何處也曰鄙有二說遂人所轄有五鄙爲鄙此非指定一處而言註云鄙如邊鄙同守禦之義夫曰如邊鄙則非真邊鄙矣又大司徒凡造都鄙註云王畿內公卿采地所居曰鄙其界曰都則知都鄙原非二物卿之采地在邦縣公之采地在邦都是縣地皆可謂之鄙指其所居而言也

問都鄙何以稱野也曰非特都鄙爲野蓋郊外皆曰野也遂師云入野職野賦於王府又云平野民遂人云凡治野縣正云若將用野民則知自甸而削而縣都皆野也問郊外何以謂之野也曰鄉之內有飲射誼法之舉有德行道義之考有與賢與能之書有比觥撻罰之事所謂使民與賢出使長之使民與能入使治之其人彬彬儒雅有士君子之風而遂大夫所職止宰政令戒禁而已無所謂三物賓興等事其民惟魯無文不期於詩書禮樂所謂禮不責野人也論語先進於禮樂野人也亦言其無文也

望奎樓遺稿

說詩經卷四

一〇

問都鄙用助法何也曰邦削之地大夫與王子弟之尤疎者之采邑也邦都之地三公與子弟之親者之采邑也其地寬廣可畫爲萬夫之井故行助法蔡康齋曰輔慶源云都鄙用助法則收公田所入以爲君子之祿鄉遂用貢法則使什一自賦以充國家之用此說意周蓋君子之祿所謂君十卿祿卿祿四大夫大夫倍上士上士倍中士云云皆有畝數決是助法之公田無疑然國家供費萬端又將于何取給故知以貢所取者給之此外又有布練力役之征工商衡虞之入皆野人所供也野郊外都鄙之地平原廣野可畫爲萬夫之井故行助法國中郊外之間鄉遂之地也包山林陵麓在內難用井田止絕長補短計之約田百畝則授一夫使自貢其十一。愚按蔡氏之說已得八九但云布練力役之征工商衡虞之入皆野人所供則似未核按地官閭師掌國中及四郊人民六畜之數以任其力任農以耕事貢九殺任圃以樹事貢草木任工以飭材事貢器物任商以市事貢貨賄任牧以畜事貢鳥獸任嬪以女事供布帛任衡以山事貢其物任虞以澤事任其物此八者皆在國中及四郊

之內非專屬野人也遂人以歲時登其大家之粟寡及其六畜車釐以令師田以起政役若起野役則帥其所治之民而至是遂之力役謂之野役也鄉師以時稽其夫家粟寡辨其老幼貴賤廢疾馬牛之物辨其可任者與其可施舍者大役則率民徒而至既役則受州里之役要以致司空之辟以役其役事大祭祀羞牛牲供茅蕘大軍旅會同正治其徒役大喪用役則率其民而至鄉大夫之職國中自七尺以及六十野自六尺以及六十有五皆征之然則力役之征不盡出於野人也至鄉遂之地在去國百里之內雖不無山林陵麓然較之野外當稍平坦而云鄉遂之地包山林陵麓難用井田都鄙之地平原曠野可畫萬夫之井者謬矣

曰井田之制何也曰其說見於小司徒非牧其田野九夫爲井四井爲邑四邑爲丘四丘爲甸四甸爲縣四縣爲都此以九起數也既曰井又曰牧則非盡非其田可知矣蓋可非者非之不可非者爲牧牧即菜也上地夫田百畝菜五十畝中地夫田百畝菜百畝下地夫田百畝菜二百畝此遂人治野之法也其溝洫則匠人治之考工

望奎樓遺稿

說詩經卷四

一一

記云相廣五寸二相爲耦一耦之伐廣尺深尺謂之畝田首倍之廣二尺深二尺謂之遂九夫爲井井間廣四尺深四尺謂之溝方十里爲成間廣八尺深八尺謂之洫方百里爲同間廣二畝深二畝謂之洧專達於川

問縣與都鄙何州其說不同何也曰此同名異義當各隨其地而解之也縣有三遂人所屬五鄙爲縣一也去國四百里爲縣二也四甸爲縣三也故遂所屬之縣曰縣正即五鄙爲縣之長也此外又有縣師乃去國四百里邦縣之長掌邦國都鄙稍甸郊里之地域蓋以縣居六鄉邦國之中故使之正各處之域界邦國者諸侯也都者邦都也鄙者縣也稍者甸也甸即邦都近郊遠郊然則縣師所職遠矣鄙有二五鄙爲鄙一也都亦曰鄙二也都有一二邦縣曰小都一也邦都曰大都二也甸有四去國百里之外二百里之內曰邦甸即遂人所率也四丘爲甸此小司徒造都鄙之法也王制曰千里之內曰畿甸國語曰規方千里以爲甸服又曰邦內甸服此統邦畿千里之內言之也大司馬國畿之外五百里曰侯畿又其外五百里曰甸畿職方

氏及行人全此何又去王國千里以外也州有二五當爲州共二千五百家有州長治之一也遂亦名州二也又學記當有庠術有序註術當爲州似以術爲誤字按管子度地篇州者謂之術不滿術者謂之里里十爲術術十爲州州十爲郡郡十爲國國既云州謂之術又云術十爲州其說似自相抵牾註云地充爲州者謂之術不成術而餘者謂之里上下亦不貫通今通註說當云積其地而可充爲州者謂之術方與上下無礙然則術小於州當是郡鄙之別名其居民之數與周禮不同者或管子變周之制也要之學記非誤字而陳澧之註似失考耳

通鑑二字人編用學記作術有序水經詳引之惟送有序字當爲誤陳澧註引周禮作術當上有禮春秋文公十二年季如陳稱來聘公羊傳五行志並作送

問王制云方十里者爲方一里者百爲田九萬畝方百里者爲方十里者百爲田九十億畝既云方矣是包山陵川澤俱在其中豈能盡糞以非而田之與曰此後世欲復井田者所以拘泥不通而王安石遂欲撤梁山濼之水也古者封國乃截長補短而計其田非合山川荒野而計其地也豈如棋盤之方哉夫田者稼穡種處之專名

望奎樓遺稿

說詩偶筆卷四

二二

而地者泛稱也名山大澤不以封但取其可耕之田湊補成數計其祿入之田數方百里則封爲大國計其祿入之田數方七十里則封爲次國其中山川限隔必不能止于百里七十里之數則必有餘田焉復計其餘田可爲附庸者爲附庸不可爲附庸者爲閒田其後諸侯有功則取於閒田以祿之其有削地者歸於閒田故魯之地方百里此舉所受之田而言也又云魯地七百里則合山川林麓計之也東遷之後天子裁微凡諸侯境內之山川閒地皆私爲己有天子不得過問開有賜田無所取給則制畿內之地以給之而陽樊溫原櫟茅之田遂以賜晉至使王之親姻幾爲俘囚古之所謂慶以地者豈有是乎故晉與周鄰可以近地賜之若楚齊有功終不聞慶以地也然則所謂方者蓋但言大國百里則混入橫一里縱百里之數故曰方以見縱橫皆百里也惟方之義不解遂使後世之談制田者至欲使溝頭河崖山陵確盡強民墾而稅之其爲害可勝道哉。古封建之地以賦稅論不以廣狹論其地荒蕪者疆域廣而賦稅少除荒野而計其田則初猶然小國其後漸次開闢遂爲大

國故吳楚子爵而春秋之末爲強大其地墾闢者疆域狹而賦稅多除荒野而計其田則始已爲大國其後耕墾有限故宋魯公侯而春秋以後爲弱小更如文王之地方百里亦指其稼穡之田而言也若論其地自后稷封於邰至慶節國於陶古公止於岐下文王都豐其地蓋延于今慶陽西安鳳翔乾州數百千里之間遠接戎狄故其田方七十里蓋田獵樵牧之場豈有限域其後任便開墾遂行井田亦其勢易然也試以後世設之漢與之初論功定封以戶口計其時大城名都民人散亡戶口可得而數裁什二三是以大侯不過萬家小者五六百數連文景四五世間流民既歸戶口亦息列侯大者至三四萬戶小國自倍富厚如之再觀今世江南浙江北直山東河南類多大縣錢糧每經數萬然非其地而之廣也墾地多也川陝雲貴甘肅類多小縣錢糧下至數十金亦非其地而之狹也墾地少也以漢准周既無異勢以今准周千載同揆而迂儒論周人封建之法必欲使之方如棋盤論井田之制必欲使無立錐隙地則閉戶讀書未曾出門半步耳推排法行民力遂竭此宋之所以亡也

望奎樓遺稿

說詩偶筆卷四

一三

今之論井田封建者將以文武周公爲賈秋黎說

孟子方里而井之說至此始做分田賜田建國制祿一以貫矣孟子妙用全在潤澤二字今人輕看焉足道古焉可經世

德州吳越記

以邦三公與子弟之親者亦即其采邑大司徒凡諸部注云王畿內公卿采地所居曰鄙其界曰都小司徒非牧其九野注此諸部注也部置縣都置之部置或謂部用助法本此

以邦與天子之親者即卿之采邑也後師云小都任縣地

此邦大夫與子弟之尤疎者采邑在焉即采邑也采邑二十五里後師云采邑任地

六達置此達大夫管其七萬五千家其餘地則分邑也天子使大夫治之所謂有縣里部縣其將各比附下一等所賦之事亦下

一等達師云人野曠野賦又云野民達人云凡治野縣事者

將用野亦六達地則近郊其地則官田牛田實田牧田

民則知也 鄉之下轄比四縣州 鄉師云以隸比之

孟子所法鄉大夫云

六野九各處六鄉在此鄉大夫管合遠鄉共七

一者達子所萬五千家其餘地則宅田土田實

人所教治之田也其三等宅田者即二畝半在

也者達國州田郊內

人治野長云不行動

亦非曰否國或其二

法似與作民賦半之

孟子曰無正宅不必

異然澤云國在田亦通其意而寓之土田者什

人疏野家鬼者之土田也實田者實人有事于

合向附神族官府者也

縣都之師云以役國事則知孟子所云國中什一者指鄉

地而言而言也

今通其

意達人居二百里內近郊者用宜近稍以外用助理可通也實助

之外仍有各田及公邑家邑等通其詳

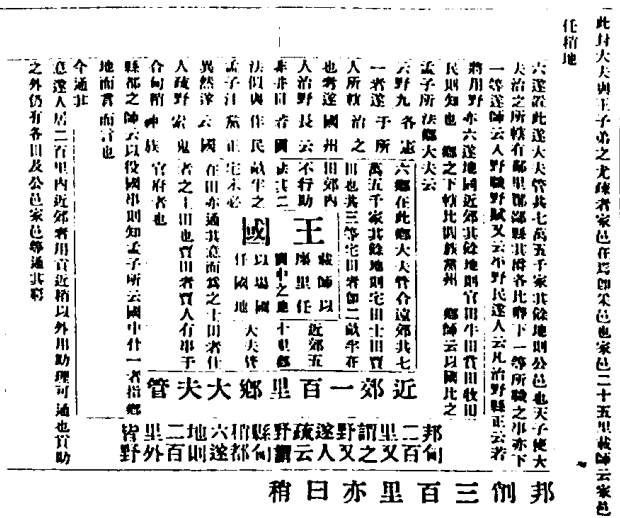

邦四百里亦曰甸 邦三百里亦曰采 邦二百里亦曰衛 邦一百里亦曰甸 邦五十里亦曰采 邦二十五里亦曰衛 邦十二里亦曰甸 邦六里亦曰采 邦三里亦曰衛 邦一里亦曰甸 邦半里亦曰采 邦四分之一里亦曰衛

說詩

晚唐作詩或以柔靡纖弱為風流或以淺近家常為平易而詩始變不惟與三百篇格不相入即與漢魏盛唐亦絕不相蒙近代詩人或有窮流溯源高言三百者然考所援引不過昔我往矣楊柳依依女心傷悲殆及公子同歸等語要止是觸物言情之藍木劣人思婦之怨詞而淫穆古質如雅頌者略不及焉蓋人情日就輕浮風俗漸歸流宕婦人之情態忘丈夫之氣概喜市井之點慧厭學士之莊嚴竟以大聖人之刪述專以閨情香奩為去取此有心者不勝江河日下之憂也余謂與其摘取三百篇一二閨情語以比附近代之詩莫若選漢魏盛唐諸大手筆以比附三百篇發明其氣脈相續之處以比附後學庶學者讀之知詩之淵源如此而淫褻之詞固不足污吾筆墨即閨怨官詞亦僅詩之一體未足當大雅之選則將反求之于溫柔敦厚之本而大悟其飲酒宿娼親婦人而比頑童為有玷風雅是大有助國家教化之旨亦先王以詩立教之意也蓋漢魏之時初由四言而變五七言其貌雖變其神未

望奎樓遺稿

說詩偶筆卷四

一四

滿其人猶範圍於先王之教故其詩深厚古穆皆由三百篇脫胎而出唐之盛時激於五季淫哇之習而思振其衰故往往力追先正今其傳者可覆視也余頗窺見其秘年老氣衰不能從事安得有豪傑起大聲疾呼一驚聳聳乎 詩大序曰發乎情止乎禮義發乎情民之性也止乎禮義先王之澤也而近人淫蕩之詞遂借以為護身之符作俑於漢季而大暢于齊梁迨其後也溫李之詩盛行而發乎情者至於流蕩忘返未見其止乎禮義也金瓶梅等書其聞此風而起者與其形容淫蕩已令少年子弟敗檢喪行而末乃云淫慾過度脫陽而死寥寥數語曾足以示懲乎余按大序原文云發乎情者民之性也則知仁義禮智之性發為惻隱羞惡辭讓是非之情故情者近正之情也非敗檢險閑如禽獸之情也發者意念初動也非已壞名教無忌憚之發也乃情之甫動或有過不及之差而即念及禮義而中止則由于先王之教深也如蠅螻念父母之情也而思及女子有行汝墳思夫之情也而念及父母孔邇皆是也即離騷之求女其情本由於正合而云及少康之未家

又云欲自適而不可又云欲令鴛鴦為媒分鴛鴦子以不好云云皆不遠乎禮義也揚子雲云賦者所以風也必推類而言極麗靡之詞因侈鉅衍於使人不能加也繼乃歸之於正然覽者已過矣往時武帝好神仙相如上下大人賦欲以風帝反縹緲有凌雲之志山是觀之賦勸而不止明矣又頗似俳優淳于髡優孟之徒非法度所存賢人君子詩賦之正也按揚子此言可謂當今樂石學詩者勿為誣淫之詞而出以莊重免同俳優以求合乎賢人君子之詩賦亦不必避而不作也

漢魏唐宋以來詩人競起邪正雜陳管恨不得聖人刪定之使人知所適從由今思之聖人刪定之法已明揭以示人學者但熟其法而求之則後世之詩得失自見合者選之效而作之不合者刪之禁不復作焉是即聖人詩教之旨又何能留聖人千萬載之後親手去取後人之作也其刪詩之法何也曰可以與可以觀可以羣可以怨邇之事父遠之事君多識於鳥獸草木之名即此觀之聖人復起甯別有刪詩之法乎

望奎樓遺稿

說詩四卷四

一五

知可以與為詩則知不足動人好善惡惡之意而反尊德增淫者非詩矣知可以觀為詩則知流覽光景無關勸懲者非詩矣知可以羣為詩則知狂客罵座與夫逐波流蕩者非詩矣知可以怨為詩則知憤激不平言辭悖亂者非詩矣知事父事君為詩則知逆理傷倫者非詩矣知多識於鳥獸草木之名為詩則知徑直平庸無比與之旨且粗浮不能體物者非詩矣

雙聲疊韻者詩家小巧偶以詞奇本非正調亦非離此即不可言詩也杜詩卑枝低結子接葉暗果為此偶作狡狴至筒箱相沿久風雷雷為神筒箱筒箱何不對以聲韻或雙聲也今人偶得雙聲疊韻之說遂以為詩必不可離此而欲人稱舌為之此所謂小言破道也彼其所據者白樂天云雙聲疊韻律句八而數言棋然白乃言與元微之爭奇詞勝耳非謂詩必句句如此且聲韻之說又何本也雙聲疊韻句八而數棋皆言其難豈云詩必聯雙聲棋必數八而乎

許彥周云杜牧之詩東風不與周郎便銅雀春深鎖二喬當時孫氏粉素在此一舉

社稷存亡生靈塗炭都不同只恐提了一喬可見措大不識好惡余按彥周之論真足針輕薄子存旨之病但此詩亦載李義山集中牧之譏高必不為此語斷是李義山之作如義山杜工部蜀中離席詩力舉少陵然結云美酒成都堪送老當墟仍是卓文君蜀中佳境多矣何獨貪戀向賣酒婦人嫌脾杜公自比稷契何至此等思路擬之盡其留情帶思路既滑不知不覺便走作耳此與銅雀春深之句是一副想頭昔秦少游有和參寥詩云樓閣過朝雨參差動澗光衣冠分禁路雲氣繞宮牆亂葉迷春闌鴛鴦花困日長平康在何處十里帶垂楊孫莘老讀至末句云這小子又賤發也少游遂改云經句來酒伴猶未厭長楊從來狹邪之事輕薄子往往不能免

然當時士大夫咸知自愛往往用為譏議其中救正亦復不少今直以淫慾為詩家正派而狹邪小說遂為詩人聖賢傳此亦末世風化之一徵也安得有許彥周孫莘老者與之彈射乎孟子云王者之迹熄而詩亡詩亡然後春秋作則知詩者王者慶讓之借資而春秋褒貶之藍本也若昧於春秋之旨專取桑間濮上為正調以此

望奎樓遺稿

說詩四卷四

一六

引誘後生且自矜詩人驅操觚者以必從天道不遠吾坐以觀之耳

今之詩家好擬古樂府夫古樂府安能擬也余觀漢魏以迄三唐凡詠古樂府題者不惟所詠之事不同即其句之長短字之多寡亦異竟不知其淵源何在既而深思其故乃知樂府者音節也其中必有點拍今不可考矣其字句之長短多寡不同者必其中有韻字為不入點拍之數其入點拍者今不知係何字從何摹擬如今大曲中混江龍油葫蘆等調小曲內劈破玉碎金錢等調多者或數十句小者或四五句彼此不同然歌者甫出聲而聽者已知為何曲以其音節點拍可按也若以伶工所讀曲本授之不知音者之手則茫然矣夫伶工所讀曲本其入調者皆從大書其韻字皆側書小書而不知音者尚不能辨也樂府聲調失傳而古人所傳詩集皆一例大書其何字為入拍何字為幫襯又烏乎辨之而今乃敷衍其題白紵詞則詠白紵烏樓曲則詠烏是直詠物詩耳且焉辨其為歌也行也曲也詞也乎豈今曲之油葫蘆必切葫蘆混江龍必切龍而碎金錢必詠金錢劈破玉必切碎玉乎今之碎金錢

等調人人皆知數十年後人情厭棄不學亦將如古樂府之不可考矣雖得其傳本暗爲揣摩而各本長短互異不亦滋之惑乎

周樸園書影證詩歸云古逸書關字皆作「鍾」諷目武王機銘「字爲口字余按大戴禮口生垢口戕口皆直作口字不作「也其口生垢註云垢恥也言爲君子榮辱之主可不慎乎口戕口註云言口能害口也機者人君出令所依故以言語爲戒註意明白諷之者過也詩歸自有可證此則可告無罪

趙秋谷先生談龍錄云頃見阮翁雜著呼律詩爲格詩是猶歐陽公以八分爲隸也予問先生曰阮翁豈有誤乎先生曰格詩之說唐人論之最明彼自不細心耳後余讀洛中集記云分司東都及此十二年其間賦格律詩凡八百首初未嘗及歌行雜體者固以格字該舉之也又時本三十六卷首作半格詩而註附律詩半者本謂卷內半是格詩而附以律詩云爾閱此則阮翁之說信謬矣

望奎樓遺稿

說書偶筆卷四

一七

終不坐此嗜惡道師曰若以邪言蕩人淫心使彼踰禮越禁爲惡之由吾恐非止墮惡道而已魯直疎然自是不作余按宮體紅紫之作始於鮑明遠至梁而盛行侯景反檄梁武帝之罪云子弟非鄭衛之書不讀是也前無其體後亦中絕蓋妖光燦光乘國家衰亂之氣而出旭日既昇自當消滅耳至唐之末世乃有溫李之詩十首之中七八皆言婦人與段成式號三十六體三人皆行十六也唐之亡和凝作香奩集其後以此損名然已傳布不能收拾遂嫁名韓偓宋初此風未改故楊劉錢唱和號爲西峴體專以義山爲宗東坡于金門寺見李西臺與二錢唱和詩遂題云五季文章囋劫灰升平格力未全回故知前輩宗徐庾數首風流似玉鬟殆謂是也歐陽永叔惡之力焉其體振以氣格而此風遂絕然當時娼妓侑酒歌辭多屬文人代作而雄詞偉格往往不利于二八歌喉而柳七遂爲正調必曲體女子之嬌酥纏綿以爲工然特爲娼妓而設而文人言情之作遂有蘇東坡辛稼軒之奇偉亦男子自有性情終不可掩也延及于元鏡爲綺靡而詩與詞遂相亂非李陸嗣何大復諸公男子

之類眉枚落殆盡矣

唐太宗作宮體詩使虞世南和世南曰聖作誠工然體非雅正上有所好下必有甚恐此詩一傳天下風靡不敢奉詔帝曰朕特試卿耳即此足見開國之初人心醇厚大臣深識遠慮培植風俗之功不小而太宗納諫如轉圜誠一代開創之主也然云朕試卿爾而無自怨自艾之意則萌芽未盡剔除而淫志宮壺卒啓武氏之禍女遂與唐氏相終始亦太宗乘謨有以致之宋周輝著清波雜志一條云輝有和人春詞云捲簾試約東君問花信風來第幾番潘元質曰宮辭體也辭太弱則流入輕浮又嘗和人蠟梅詞生怕凍損蜂房膽瓶湯浸且與溫存潘規督復如前朋友琢磨之益老不敢忘周輝之言如此不識潘元質復起有能受其責者否

詩餘以柳耆卿爲正調然柳之受累實由於此始柳以詞爲仁宗惡不得官乃詣政府晏公曰賢作曲子否柳云祇如相公亦作曲子公曰余不曾作綠線繡拈伴伊坐柳遂退此出畫樓錄新城王季木先生諱象春與錢牧齋爲同年友萬歷時以詩名

望奎樓遺稿

說書偶筆卷四

一八

有與錢牧齋書云五方之民言語不通弟謂一地之音何必橋舌相效近世相尚靡靡在江南風土冲柔固其所宜而北方軒顛懸想之夫亦勉爾降氣以爲南弄豈不可恥又書云丈夫不得手割天地名垂竹帛二毛漸生行且草木腐矣秋實萎落朝華誰採語之積喉間者有如腰鼓若非扯淡狂嘔何以度日生活愚按牧翁學博才高然留心裙襖遂有浪子之名其在南朝別無建白惟選淑女一疏而已而柳如是一段尤爲士林笑柄故其爲詩雖不專一家然流連脂粉不少而尤以詆毀王季露才揚已推崇南人極抑西北爲歸王阮亭先生每以爲諷余謂詩以道性情男子道男子之性情女子道女子之性情正也若不惟旁推女子之性情而且甘以身爲女子抑且惡后妃莊姜之貞靜而欲以身爲娼妓如柳耆卿所謂綠線繡拈伴伊坐者則品斯下矣况派分南北天然各別北人習詩者少往往甘推南人抑不知南人習詞吟大率皆巴人下里之詞其卓然成家者必參以北音方足震聳觀聽猶不能不以牛耳遜北人如明之李陸嗣何大復李沂漢謝茂秦及本朝宋荔裳王

阮亭家野鶴先生趙秋谷師其一時驚震耳目誰不拜下風哉王季以應制之音震動一時天下靡然從之輒轉相譽幾如一管之吹於是袁石公起而痛詆之以文弱矯其失以俚俗休其力然石公實不學其詩僅吳猷耳其言初出雖有便於枵腹子弟而讀書服古之士後窺其底裏不盡服也嗣後鍾譚出專以性靈幽細爲主而詩歸與詩選并行矣顧鍾譚力在脫俗時落孤癖論者謂其不走康莊必入鼠穴以頗似之錢牧齋表章晚唐及蘇陸以攻其失而尤痛詆初盛中晚分格之非然唐詩其在豈可誣乎總之唐人之詩如百貨雜陳而後人各分門戶每得一家自稱獨獲鍾譚攻王季錢牧齋並攻鍾譚王季羣兒一餅爭獲自誇何所底北止前賢既往不能起而申辯亦任後人之口實而已

望奎樓遺稿

說書偶筆卷四

一九

說書偶筆卷四終

跋

先君子捐館舍後食指日繁生計日拙壬午春移居南湖別墅以便課農也長夏無事檢閱先君之詩古文雜作等書內有所存高頭四書一部乃先君子于經書疑難之處攷核確實記于木簡之首者日積月累凡數十條先君子說書聲咳恍在心目間不勝泫然憶自十四隨侍橡谷山中始學辨志誦讀經書之餘即讀考亭集註說書止要白文了然如敍家常不牽文義十七隨侍五蓮山陰之玉林村始授朱子或問他講義不寓目也常語曰看書不就本文平實處看破但讀體註欺瞞師長不惟書理不明抑且鋼蔽聰明而聖歎所云不在字句而在其縫之說終無由知今幾二十年矣每思教言悔恨何及乃於別草冊中復搜得講義數條皆高頭四書所未載者間以所批課文並所讀四書文及所批孟子之成片段者錄爲一冊庶朝夕捧誦如聞提命也書既成同人假閱或數月不歸因念先人訓誨不思奮勉碌碌如茲所存遺澤如復湮沒不孝尤甚適歷下孟敬菴來遊海上工鐵筆爰正其訛字梓

望奎樓遺稿

說書偶筆

一

而存之用公同好如謂以此問世也不惟不敢亦非前人之志也夫時乾隆三十五年庚寅秋七月不肖男延嵩謹識

說書偶筆四卷

山東巡撫
採進本

國朝丁愷曾撰愷曾字莠亭日照人是書一卷二卷
說大學論語中庸三卷說孟子附以四書補遺及
宗獻九獻歌括四卷一為大學孟子王制周禮造
士之制一為虞書三苗辨一為天官九賦斂財賄
解一為冬官考一為古建國分田原非死法而附
以說詩前有李在坊序稱愷曾之子東生就其寫
於書文者撮錄成帙則愷曾偶然筆記本無意於
著書故皆鄉塾課授之語而說行夏之時句至載
時文二比以為程式在坊序又稱明永樂間有崙
以詆朱註為能者上其所著書成祖深加譴責急
命火其書磔其人考楊士奇三朝聖諭錄載永樂
二年饒州府士人朱季之獻所著專斥濂洛關閩
之說上覽之怒甚勅行人押季之還饒州會布政
司府縣官及鄉之士人明論其罪笞以示罰而搜
檢其家所著書會眾焚之則但火其書耳無磔人
之事在坊意在尊朱故偽造此說不足據也



ZW 21101000542448