

民國二十九年七月

三民主義青年團

兩週年紀念特刊

吳敬恆題



青年界四大新穎刊物

中國青年

▲討論青年切身問題

月 ▲介紹各國青年動態

刊 ▲是青年精神的食糧

▲是青年生活的良友

出版者——中國青年月刊社
經售處——青年書店
每月一日出版★每定期價二角

青年中國季刊

●闡揚三民主義思想

●研究革命實踐理論

●是青年學術的導師

●是青年知識的寶筏

出版者——青年中國季刊社

經售處——青年書店

定價——每一元

文化新報

△紀載文化動態

△批評文化工作

△宣揚文化事業

△促進文化生活

出版者——文化新報週報社
每星期出版六期米每份定價五分

青年戲劇通訊

灌輸戲劇理論

增進演劇技能

提高工作興趣

發揚觀摩精神

出版者——中央青年劇社編審部

每月出版一期

民國二十九年七月

三民主義青年團

兩週年紀念特刊

國內刊物
對外秘密

吳敬恆題



三民主義青年團中央團部編印



三民主義青年團兩週年紀念特刊目次

中華民國二十九年
七月九日出版

畫刊十四頁

團長訓詞

爲本團成立二週年紀念告全國青年書

蔣中正（一）

— 專 論 —

青年對於抗戰應有之認識與必勝信念

何應欽（七）

青年與國民精神總動員

張 羣（一〇）

服務的人生哲學

陳立夫（一五）

青年與物質建設

馬君武（二〇）

青年與工程

顧毓琇（二三）

青年與國防工業

胡庶華（二八）

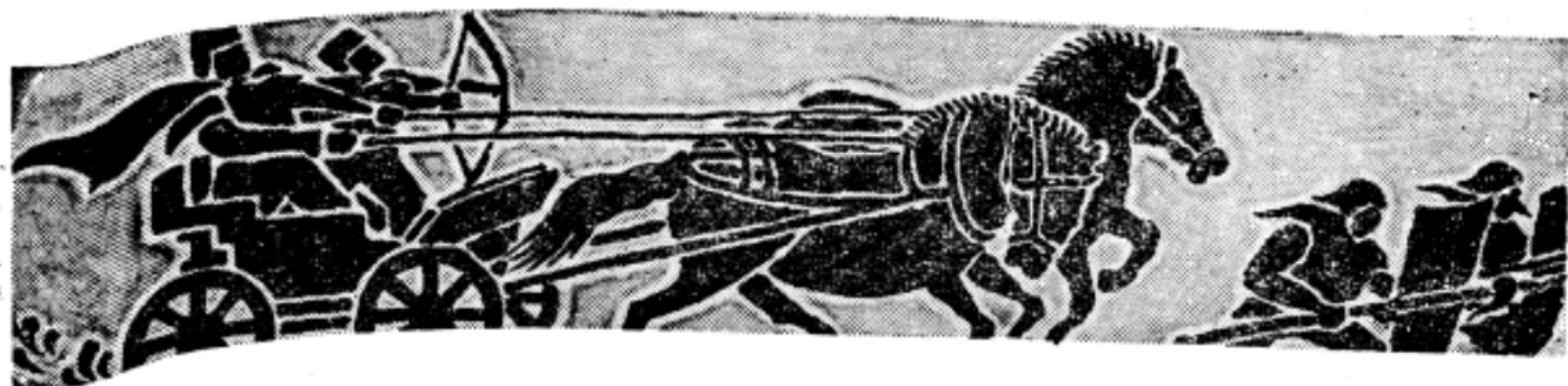

青年與航空

周至柔（三三）

知識青年對農工大衆所負的責任

譚平山（三六）

青年對於憲政應有的認識

梁寒操（四〇）

民生主義在經濟思想上的地位

陳豹隱（四五）

青年經濟輔導問題

何廉（五〇）

宣傳藝術化問題

張道藩（五四）

紀念論文

奠定團的基礎

王世杰（五七）

本團成立之回顧與前瞻

陳誠（五九）

——青年組訓問題——

青年團的教育意義

蔣夢麟（六二）

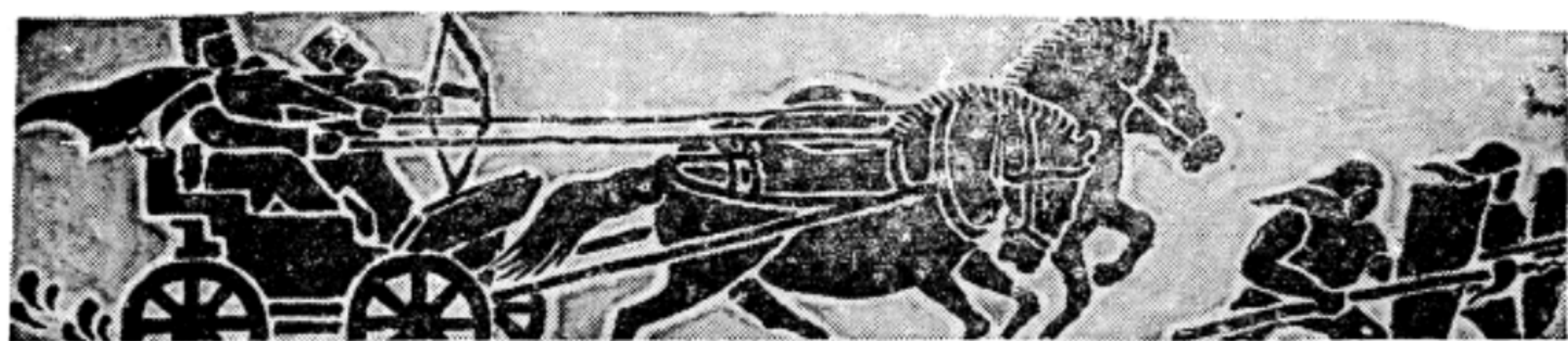

青年必具的生產技術

翁文灝（六四）

青年軍事訓練的重要

陳繼承（六六）

短期訓練在教育上功效

王東原（六八）

歐洲各國青年訓練的要點

柳克述（七二）

團的使命與兩年來的組織工作

康澤（七四）

青年團的組織精神

程思遠（七八）

——青年修養問題——

領袖對青年的教訓

鄧文儀（八三）

中國歷史上的幾位模範青年

程天放（八七）

如何輔導青年走上成功之路

張伯謹（八九）

青年的自許與自律

何浩若（八六）

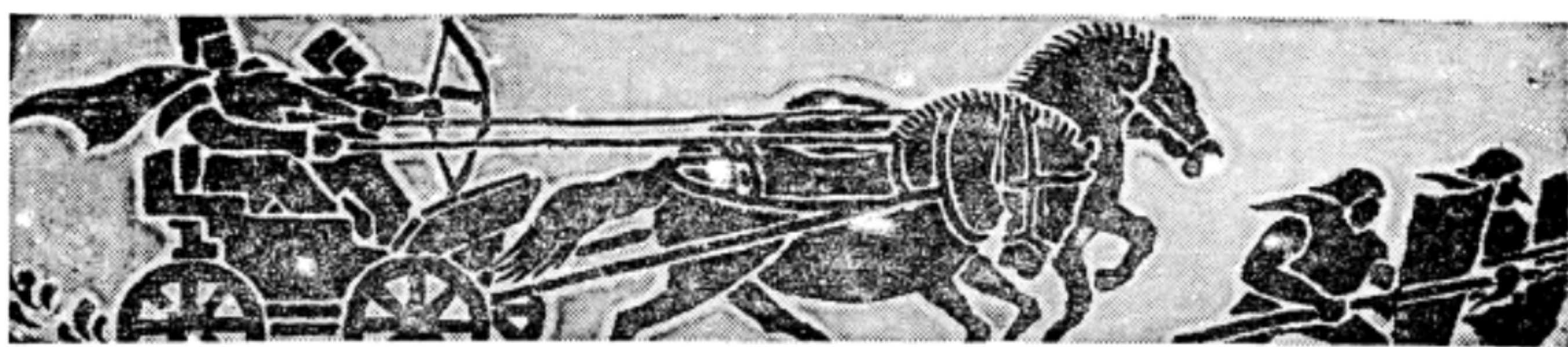

國際形勢對中國青年的啓示

程滄波（九九）

怎樣做一個革命的女青年

陶立（二〇二）

創造·服務·犧牲·

高良佐（二〇六）

近代中國歷史上青年之抗戰建國運動

梁化中（二〇八）

近世中國歷史上的兩位青年民族戰士

梁乙真（二一〇）

中央團部團務概述

編者（二二八）

地方團部團務概況

編者（二四六）

團務紀實

本團大事記

編者（二七二）

紀念我們死難的同志

涂公遂（一七七）

徵文
揭曉

青年修養問題

徐瘦秋（二八一）

編後記

謝然之（二〇二）

補白索引

目次	(頁數)
各國青年訓練之特點	(一四)
美國的青年組織	(一九)
本團團員的主要工作	(二二)
本團團員成份(性別)統計表	(二七)
團員成份(教育程度)統計表	(三二)
爲什麼要加入三民主義青年團	(四四)
歐美各國青年五大問題	(四九)
平凡的少年時代	(五六)

目次	(頁數)
三民主義青年團的意義	(六一)
本團組織軍事化之真諦	(六三)
青年對國家所負的責任	(六七)
本團團員年齡統計表	(七七)
服務與革命	(八八)
本團創辦青年勞動服務營	(九八)
團長的力行哲學	(一〇五)
團長言行的中心	(一二七)
團長的人生觀	(一七六)



總 理 遺 像

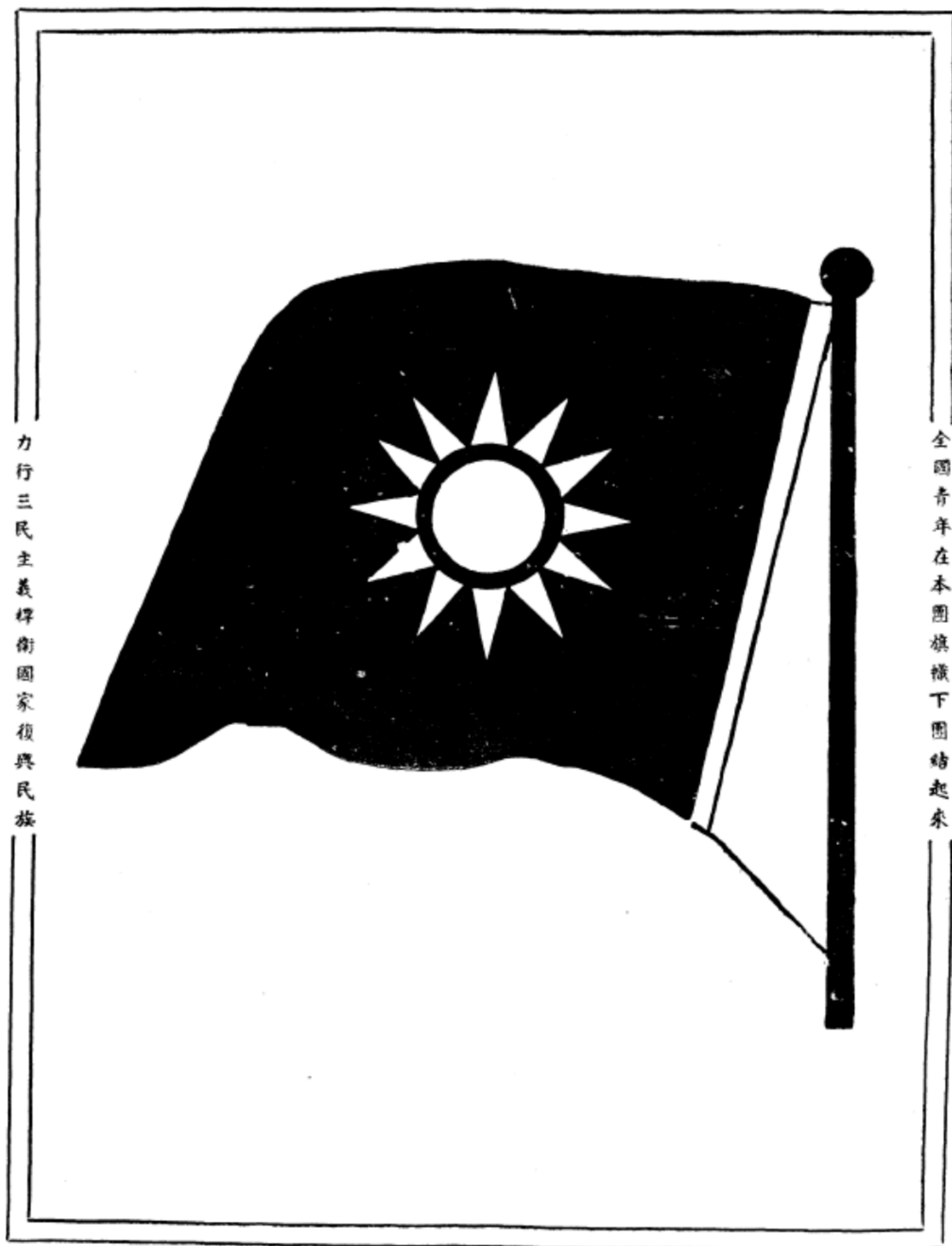

力行三民主義捍衛國家復興民族

全國青年在本團旗幟下團結起來

團 旗



團長肖像

三民主義青年團中央團部

中正正心誠意與本團全體同志一心一德
矢忠矢信繼承

總理遺志實行三民主義捍衛國家復興
民族以克盡上對億萬世之祖宗下對
億萬世之後代中對全國國民與世界人
類所負之責任謹此誓言永矢勿渝

中華民國二十七年八月一日

蔣中正

團長誓詞

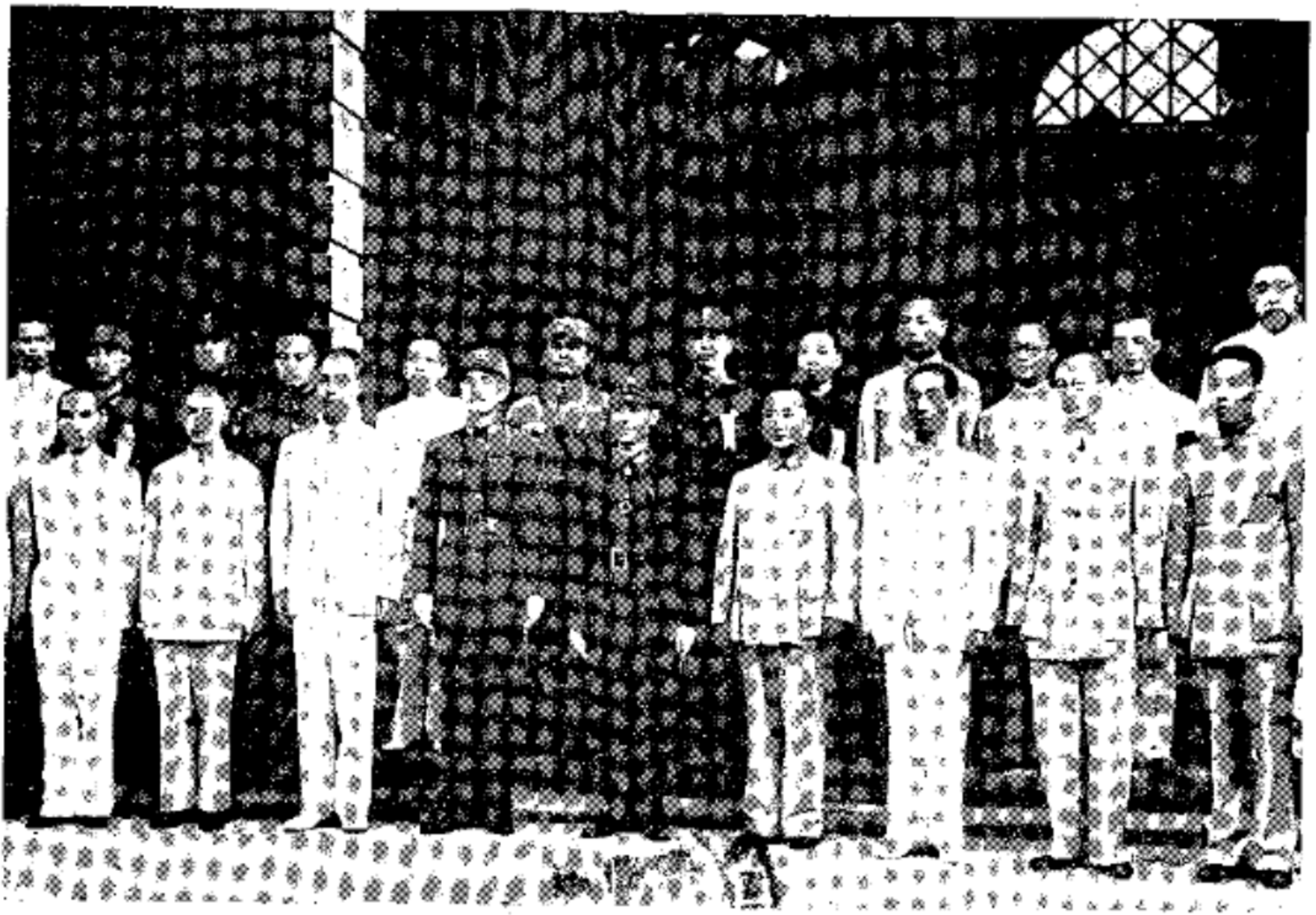

(日九月七年七十二)

呈狀於立成會事幹時臨央中



(日一十月四年九十二)

議會席聯局一第察監事幹央中

中央監察會王書記長世杰→

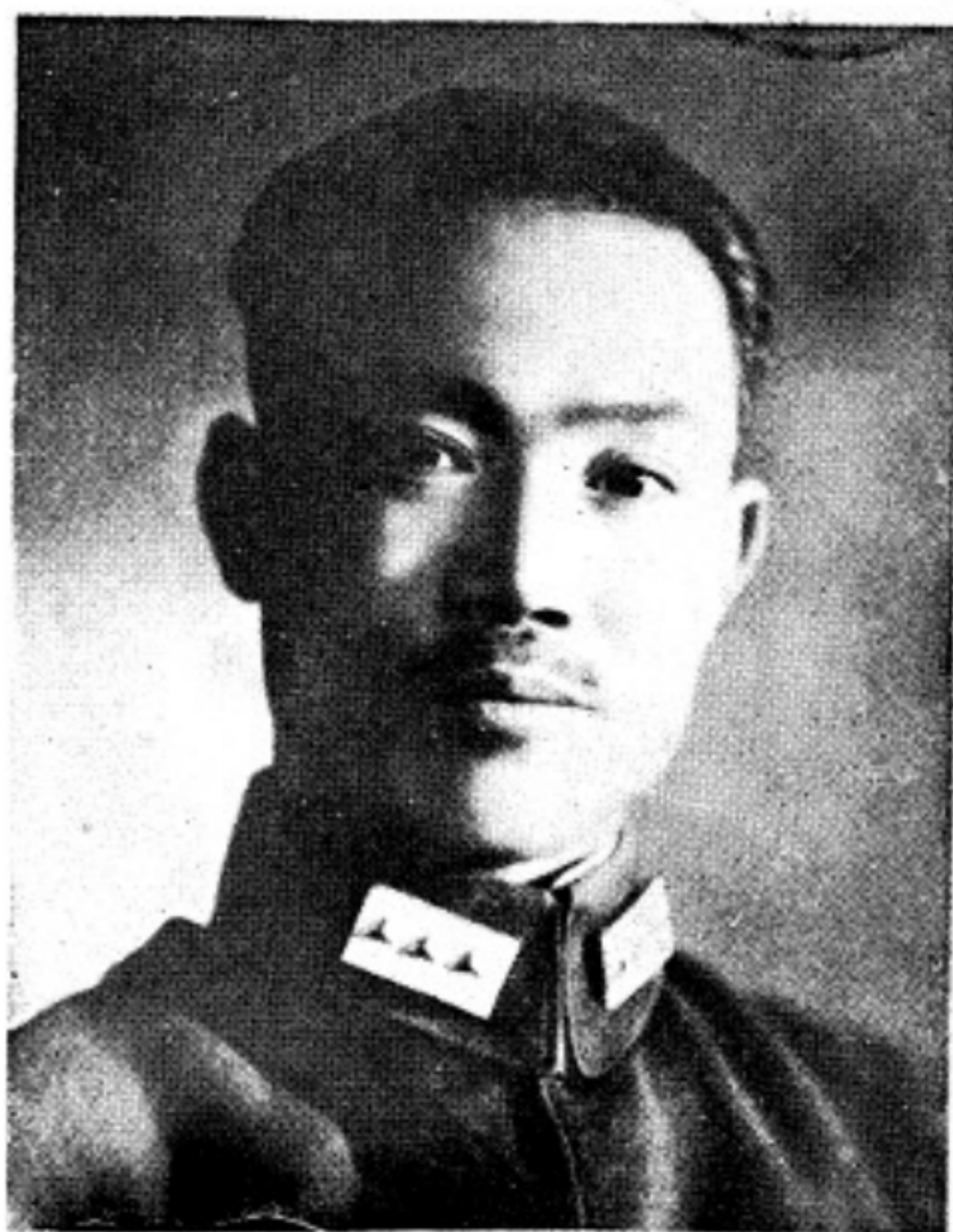

中央幹事會陳書記長誠←

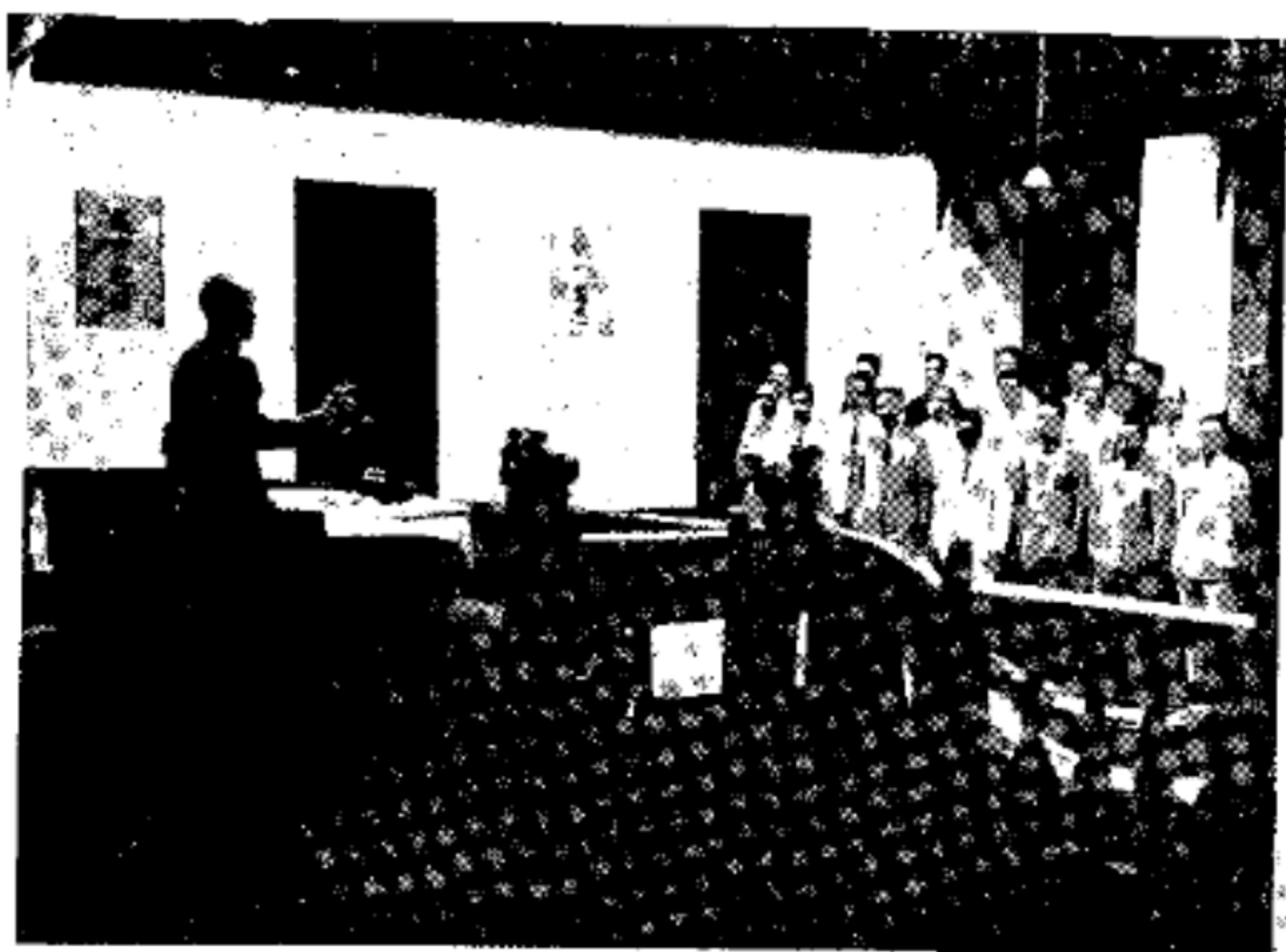

↑ 一之話訓禮典誓宣次一第昌武在團本對長團

二之話訓禮典誓宣次一第昌武在團本對長團 →

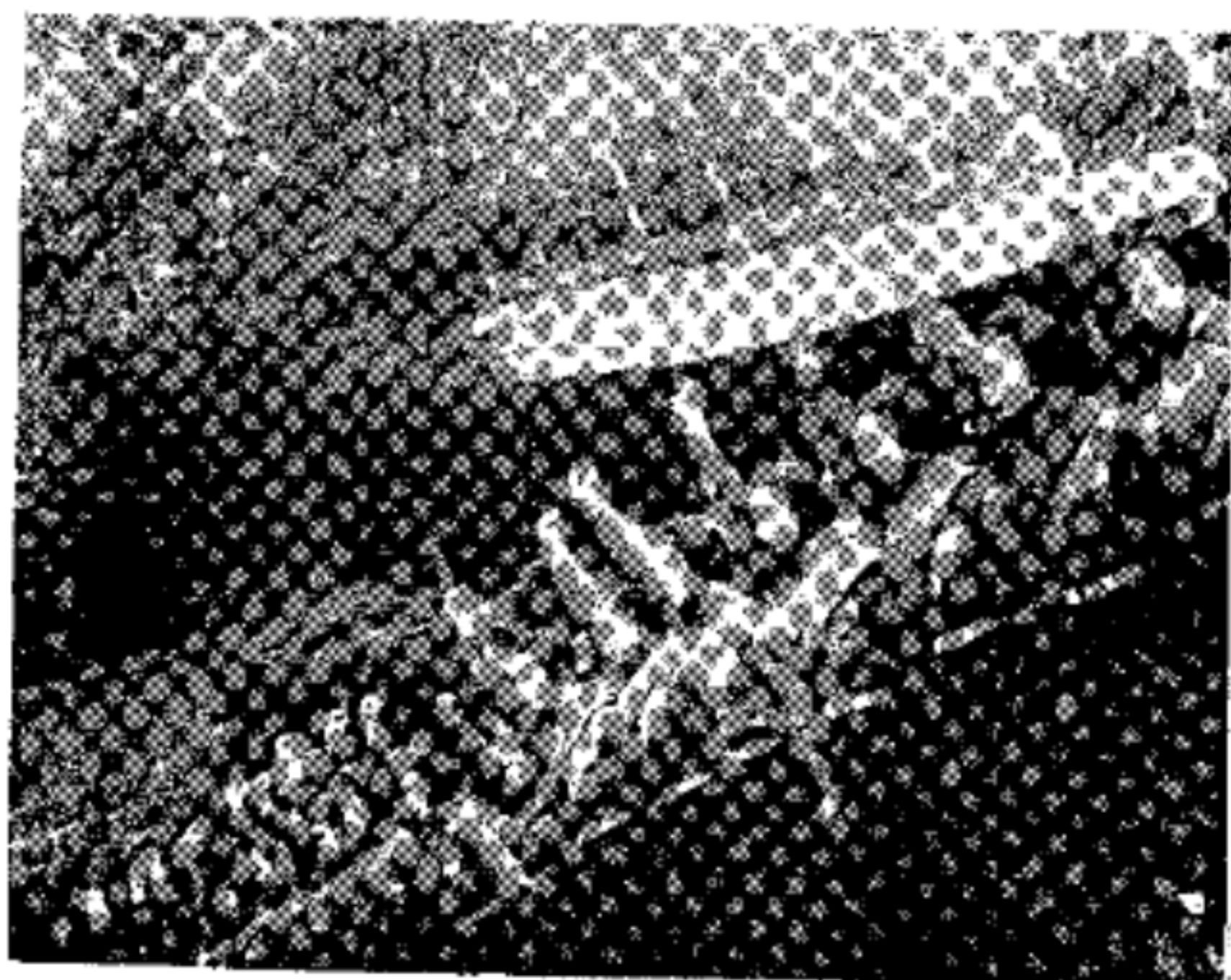

↑ 一之誓宣員團

二之誓宣員團 →

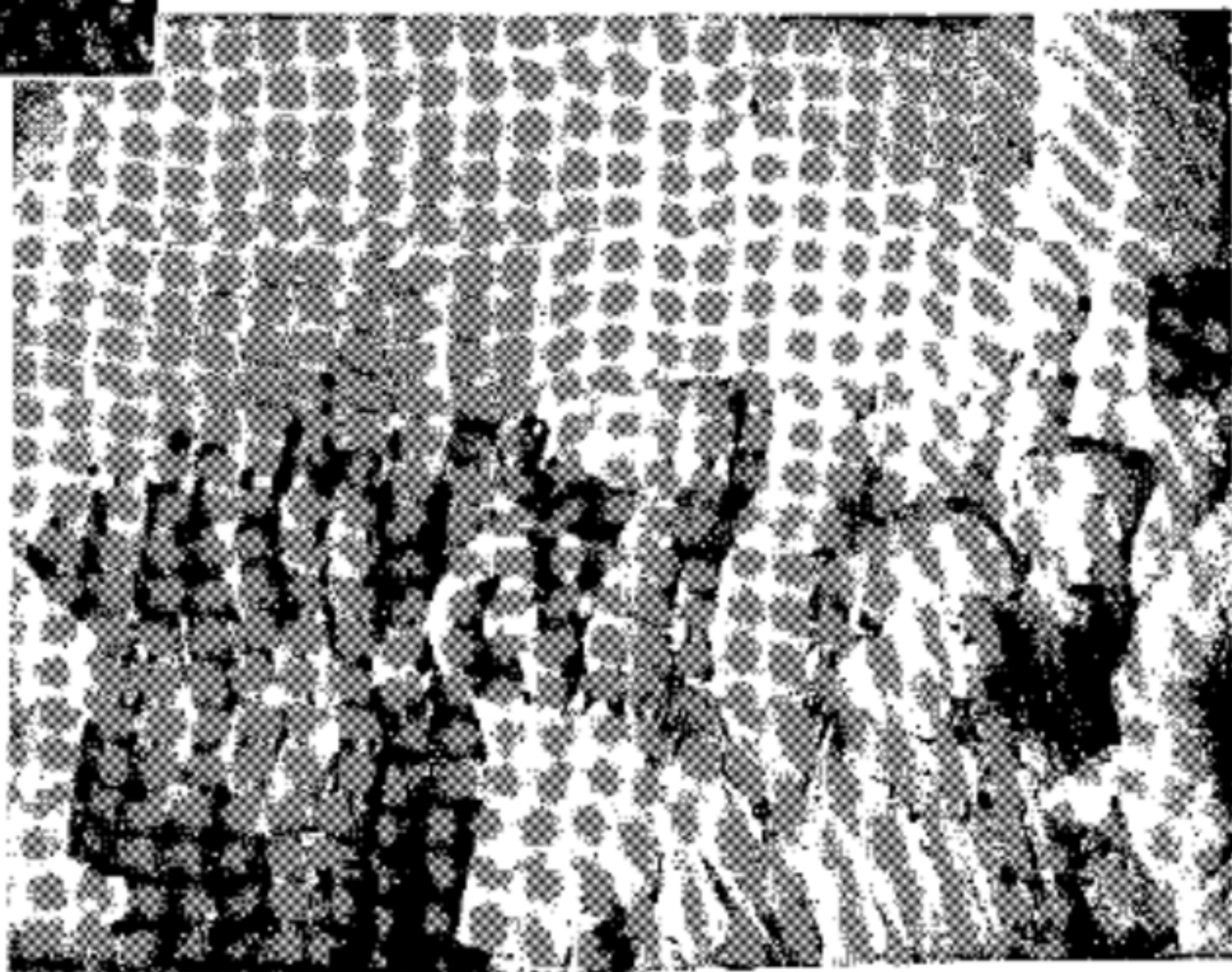

訓練

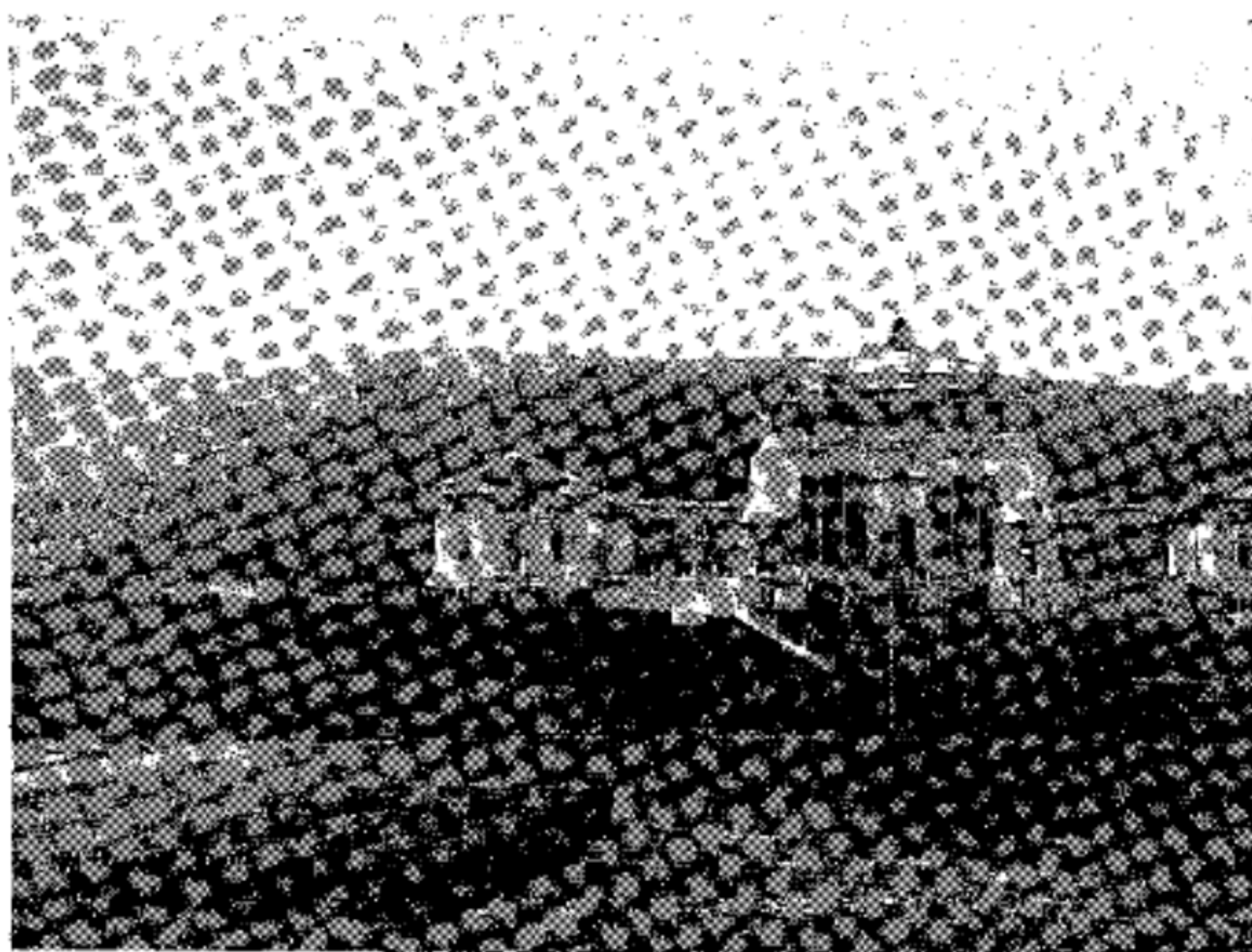

↑ 練訓行舉山珈珞在班練訓員人作工團本

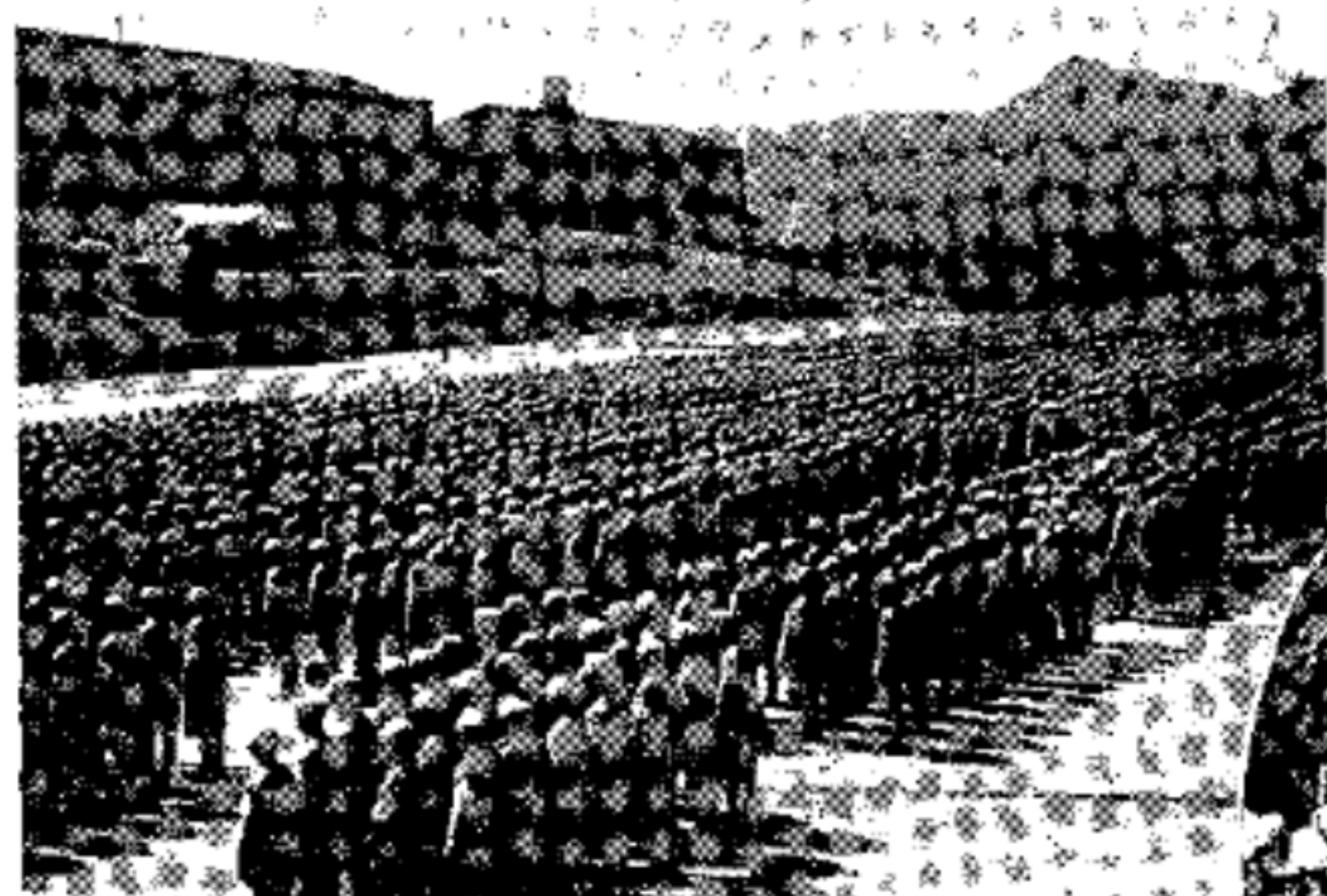

← 部幹的中練訓

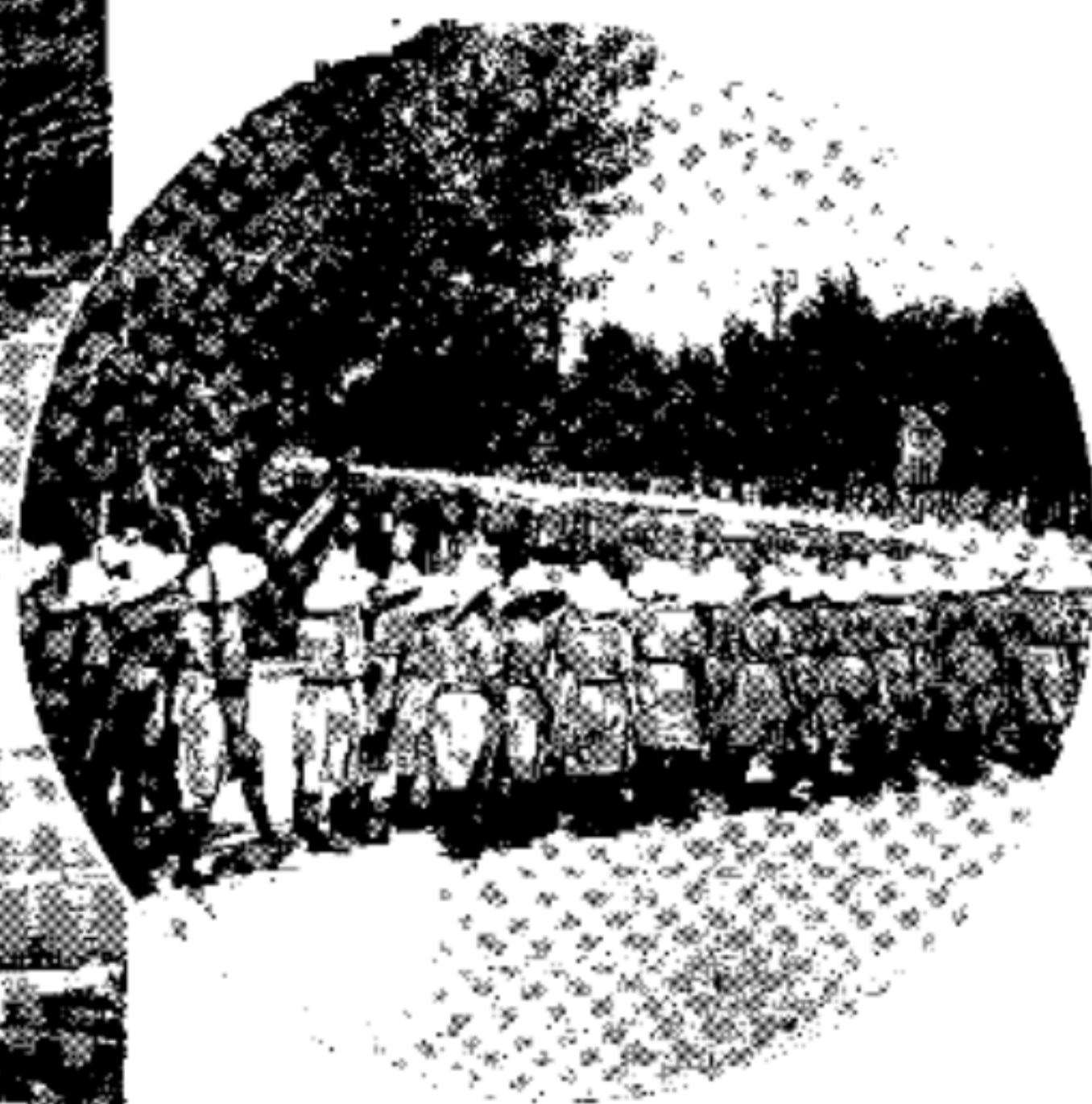

↑ 員團女的中軍行

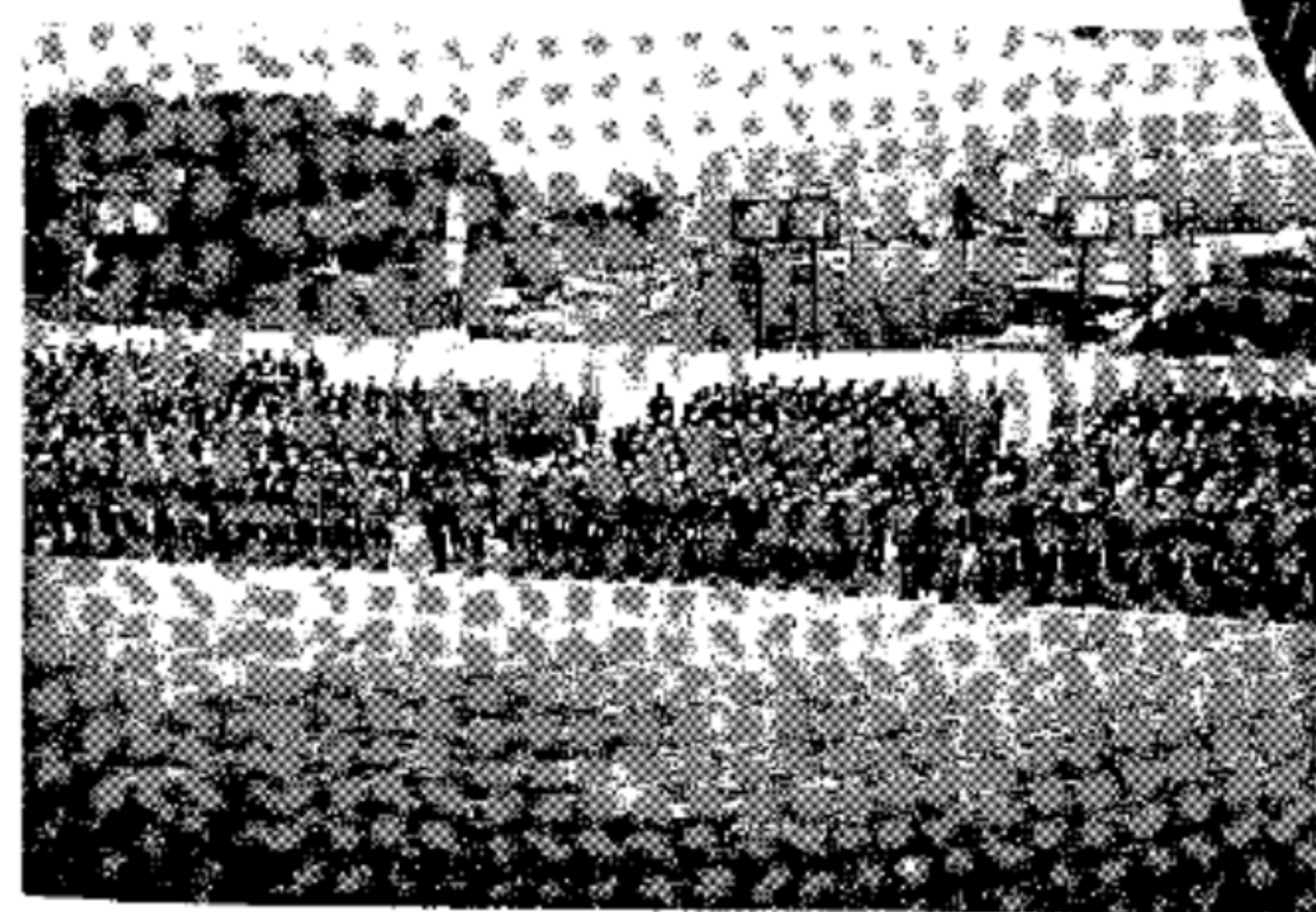

← 訓聽中集員團

禮典業畢訓受員人部幹加參長團 →

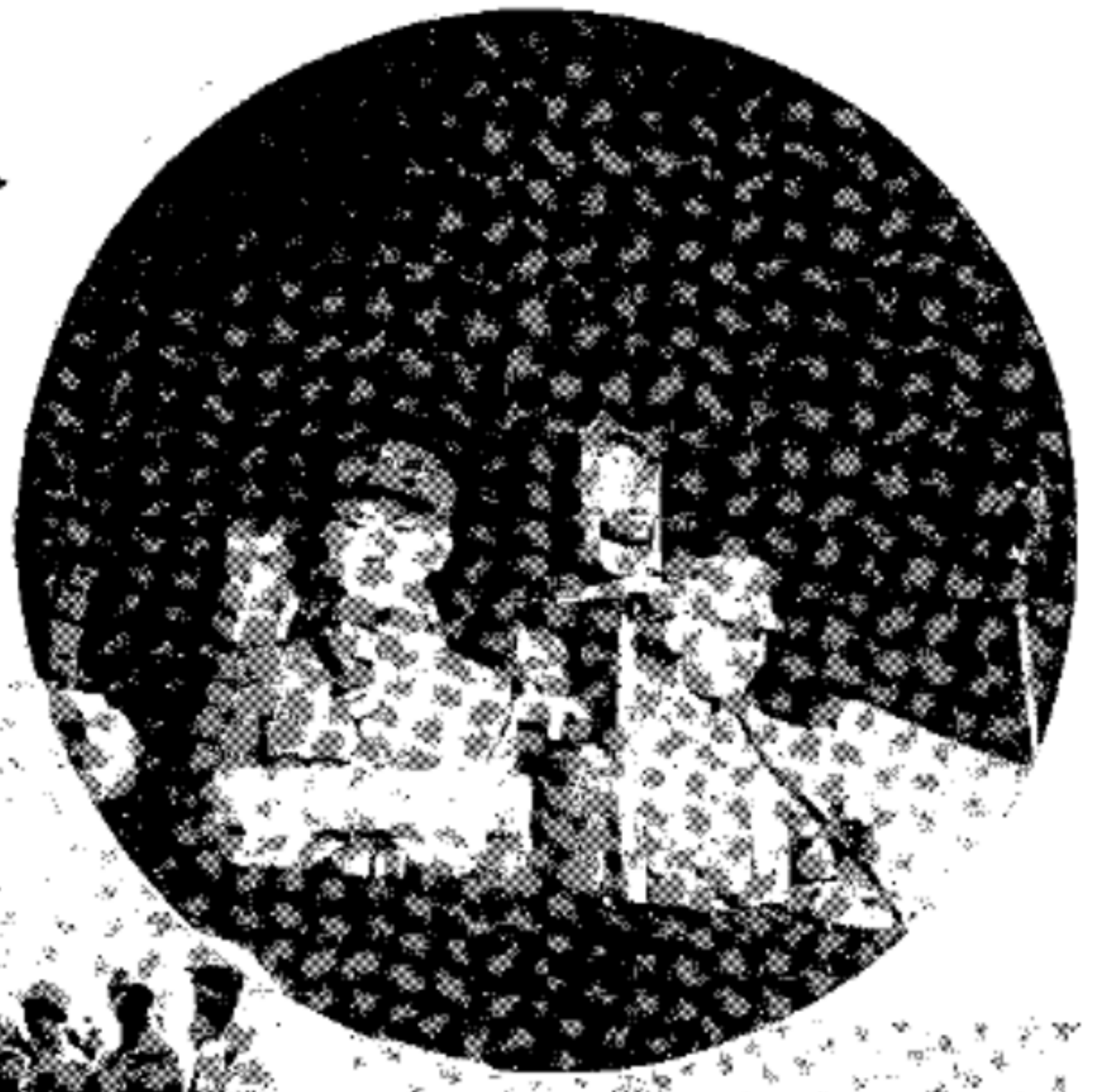

↓ 員團訓受閱檢長團

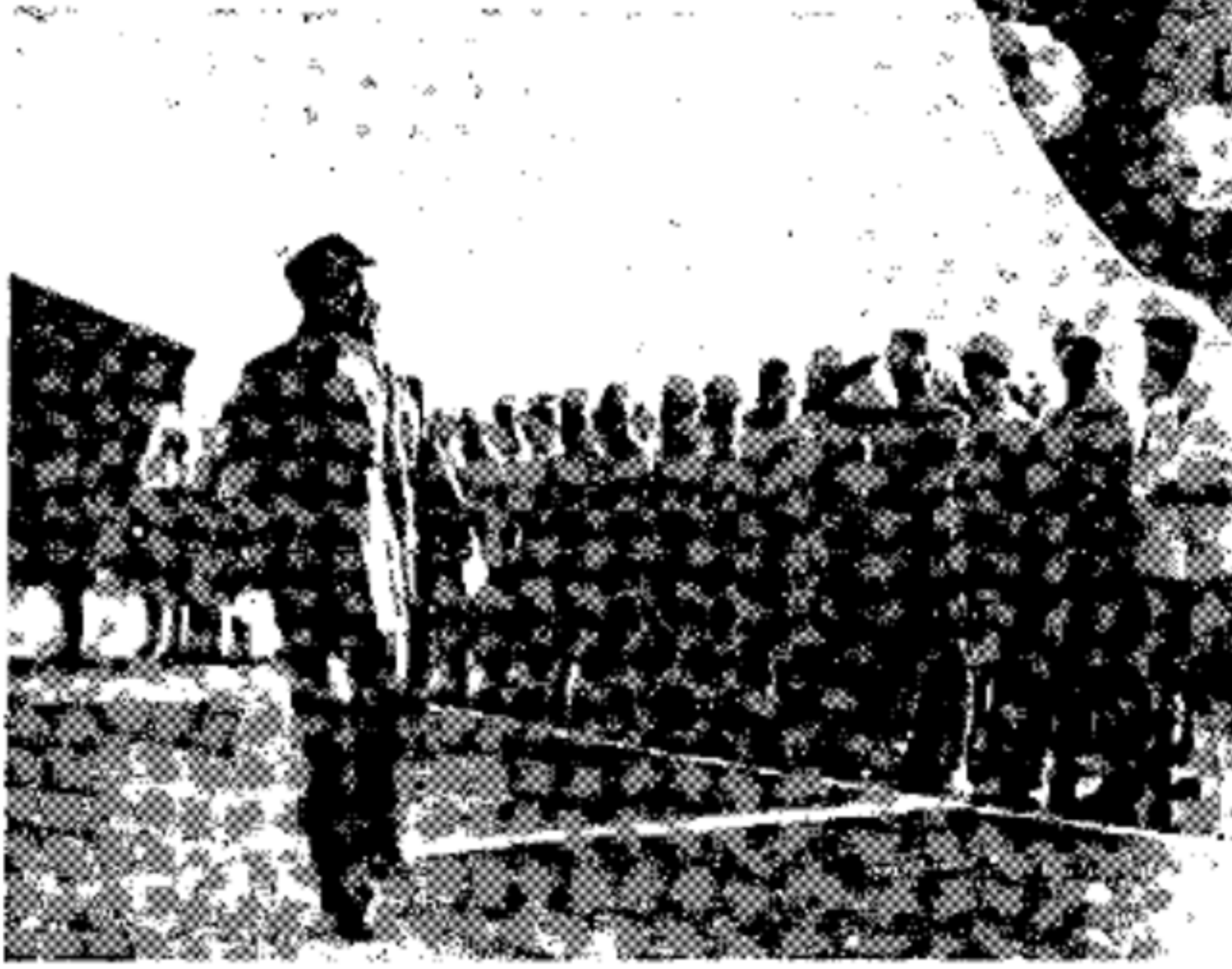

形情名點長記書陳 →



↑ 禮旗升之時訓受員團

閱檢大員團女 →

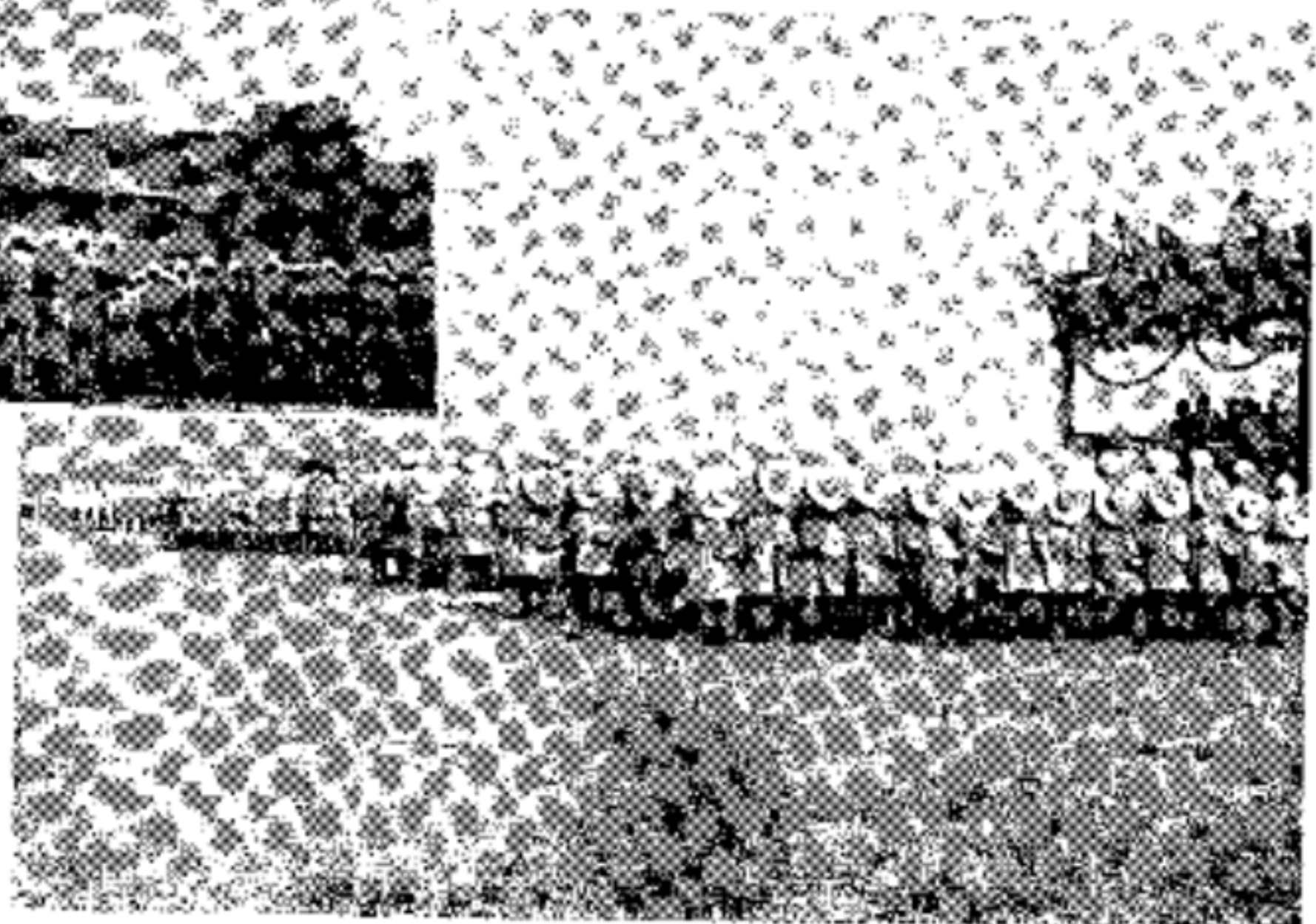

習學的能知

→ 分隊會議的政治討論

↓ 兵器講習

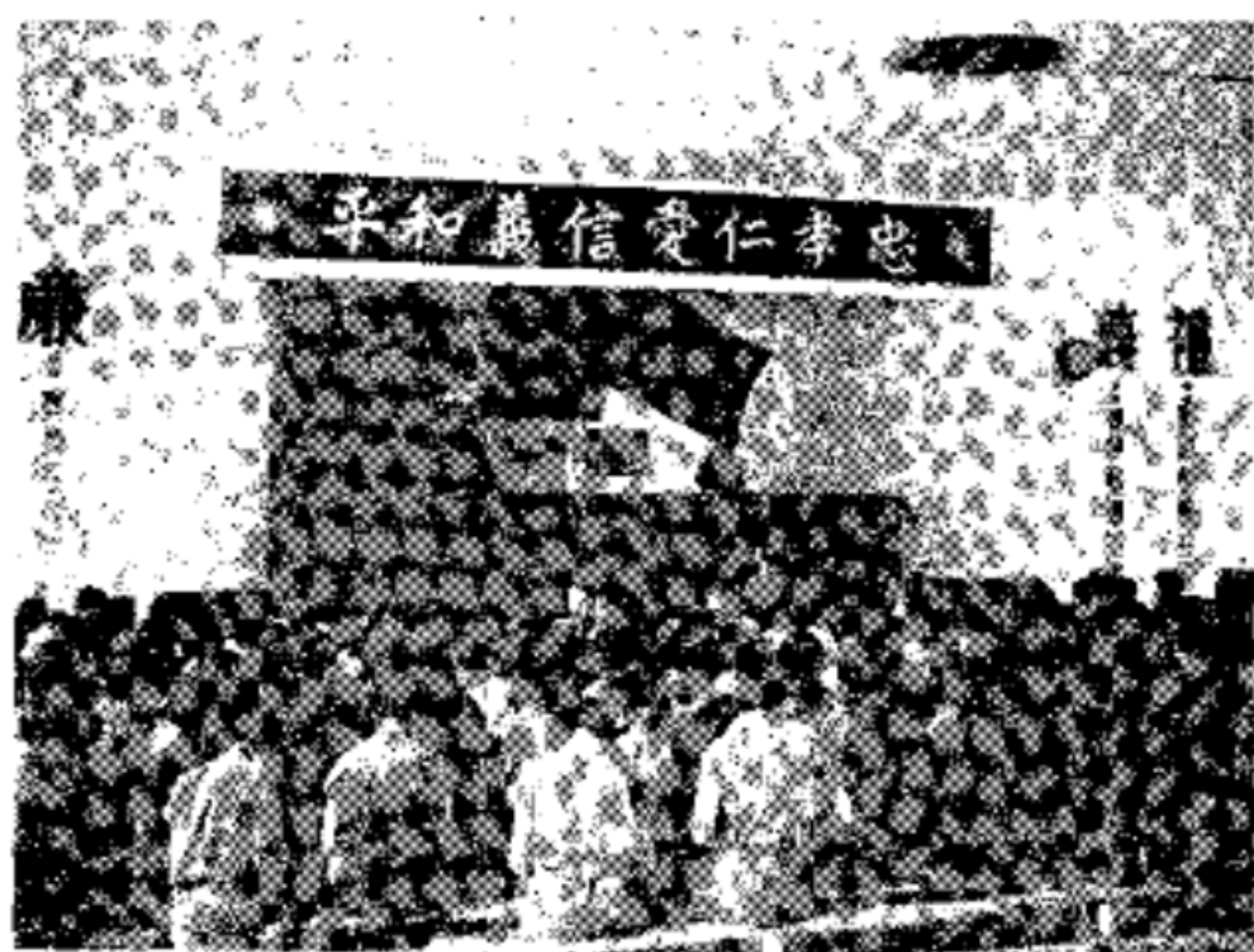
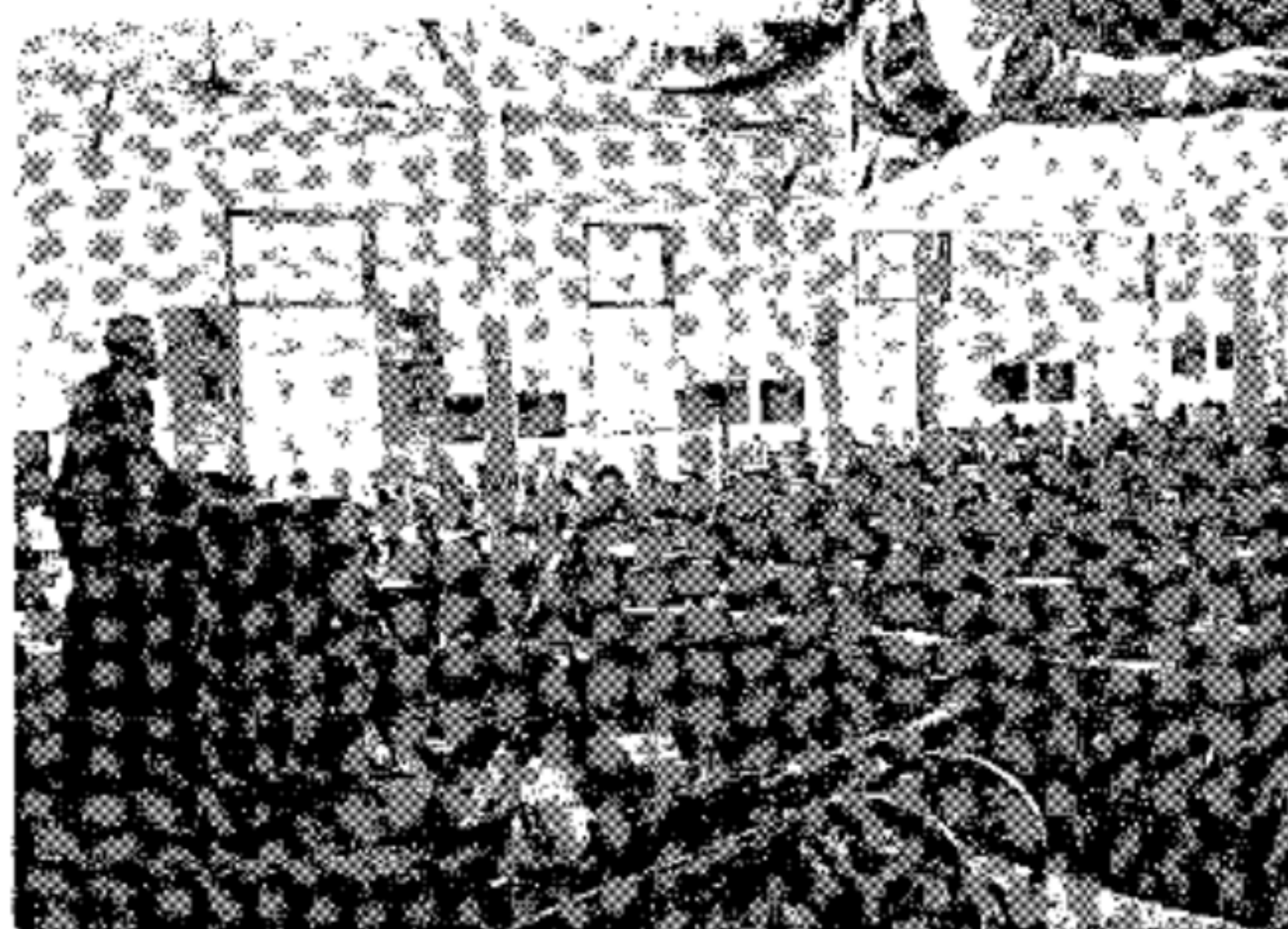

↑ 集體讀書

← 學術演講

→(營令夏年青慶重)習演雷地



↓(節年青沙長)氣毒及幕煙放施



↑(營令夏年青慶重)習實繪測

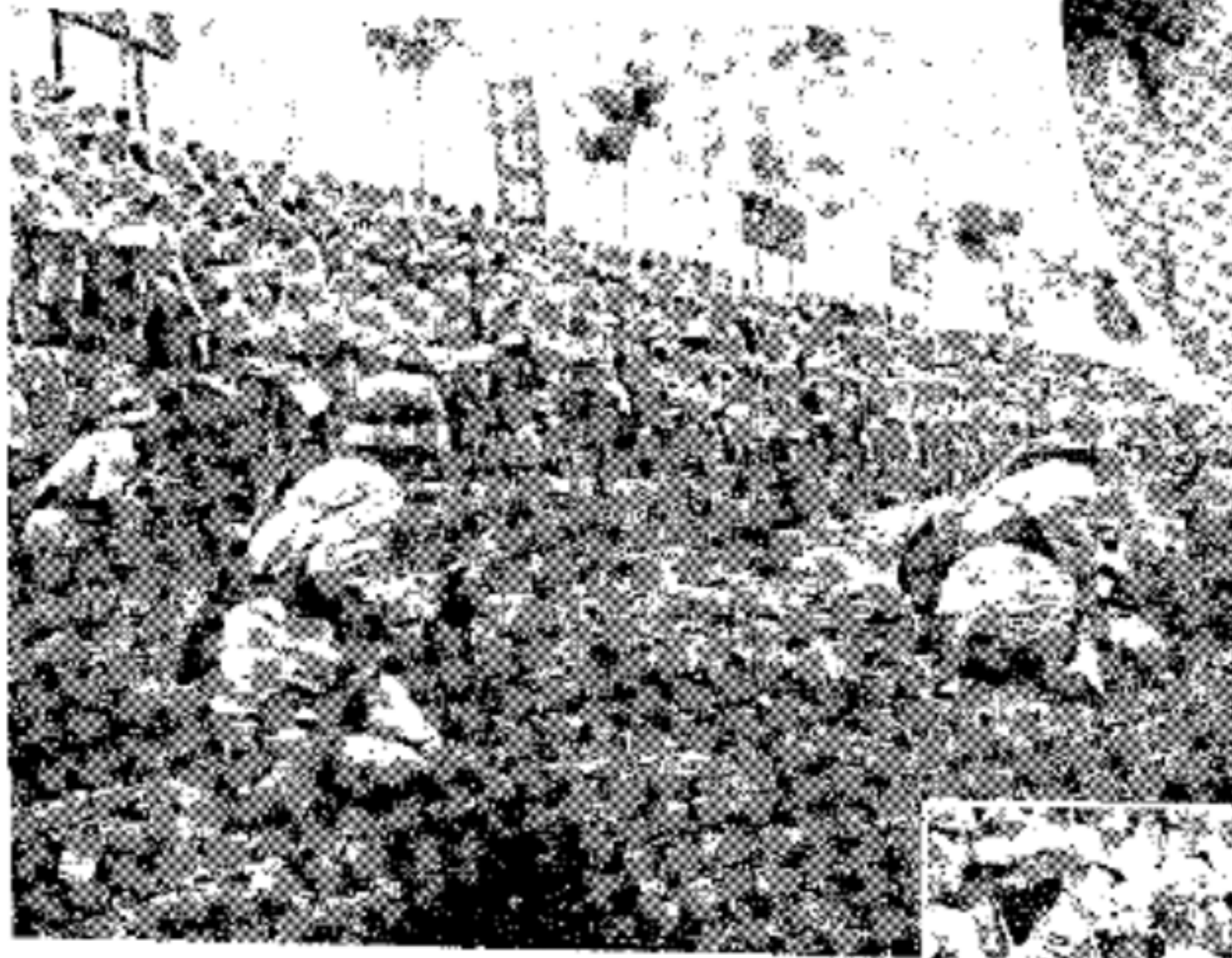

↑(團區四第屬直)練教門戰

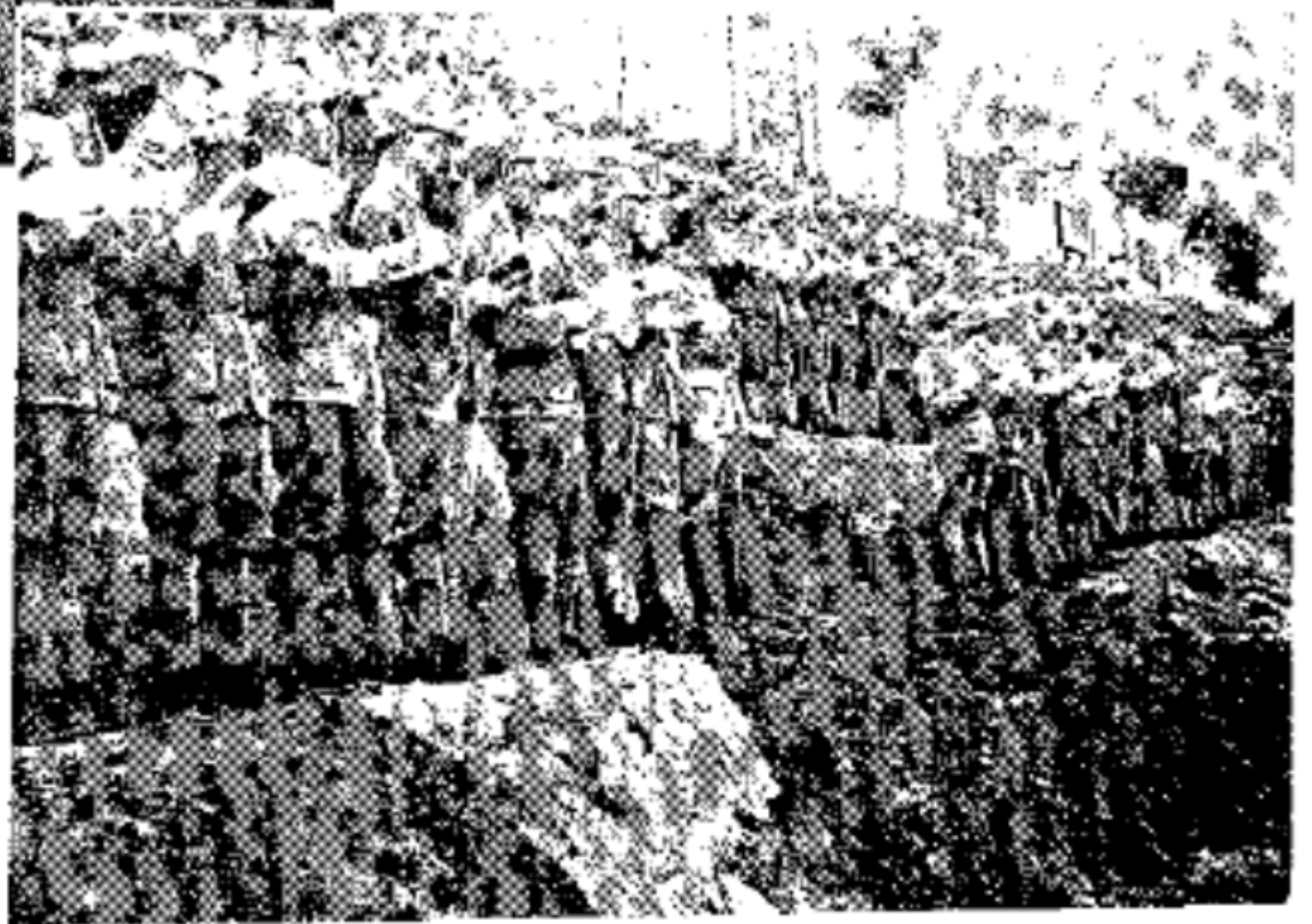

→(團區四第屬直)習講外野

服務

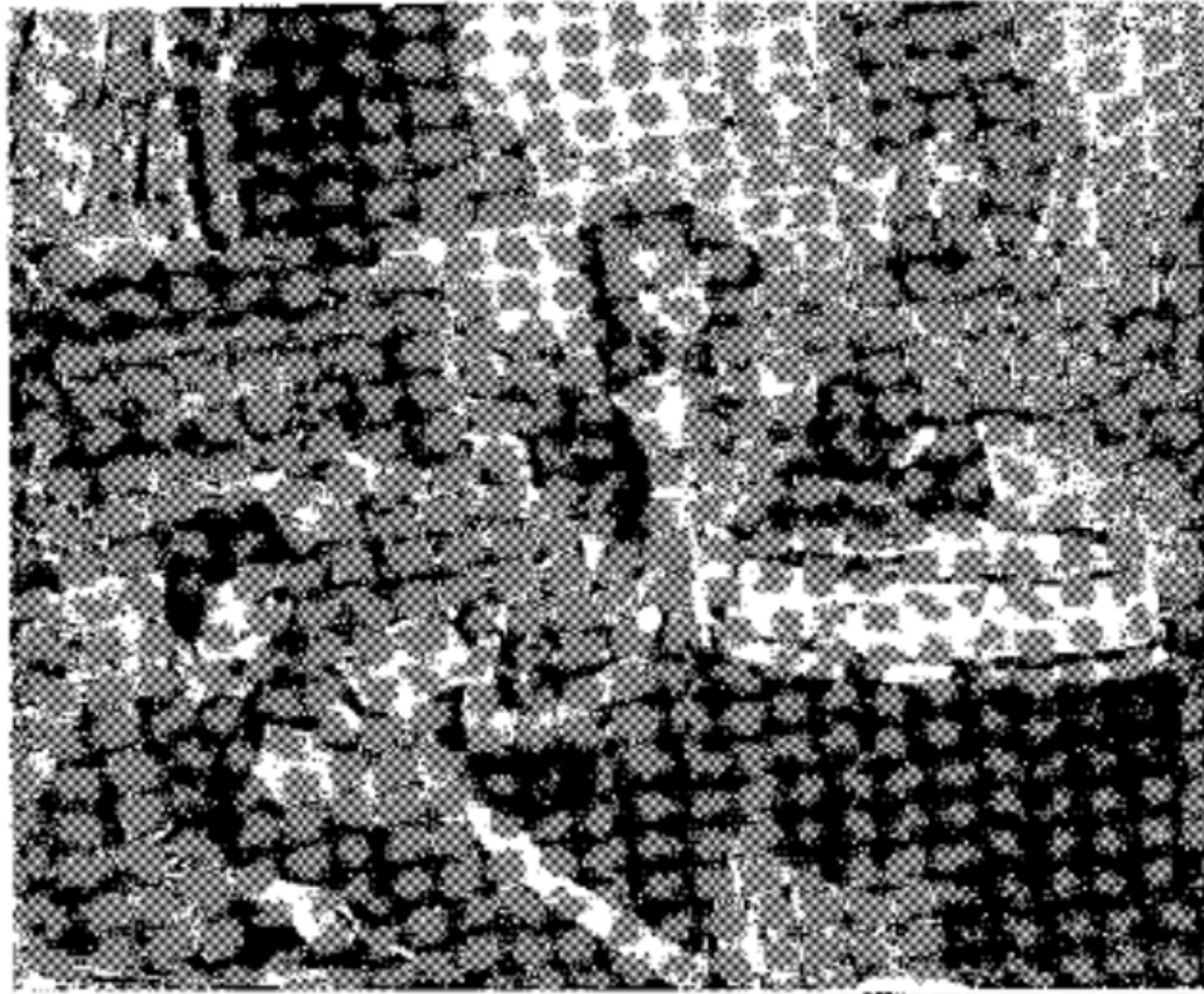

↑ 一之務服胞同難遇為員團

↑
二之務服胞同難遇為員團



↑ 袋勞慰募徵社務服年青



← 路道潔清眾民為員團

救護



↑ 團員為傷兵敷藥

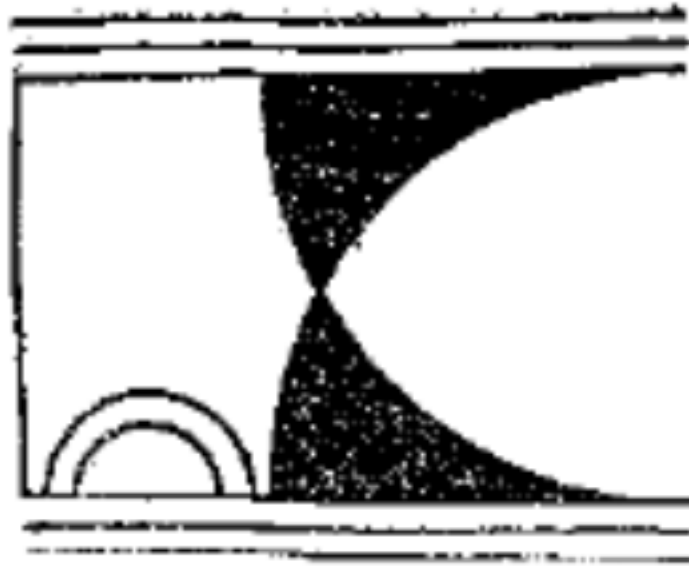

↑ 團員醫治傷兵



團員慰問受傷民眾↓

↑ 團員從事緊急救護

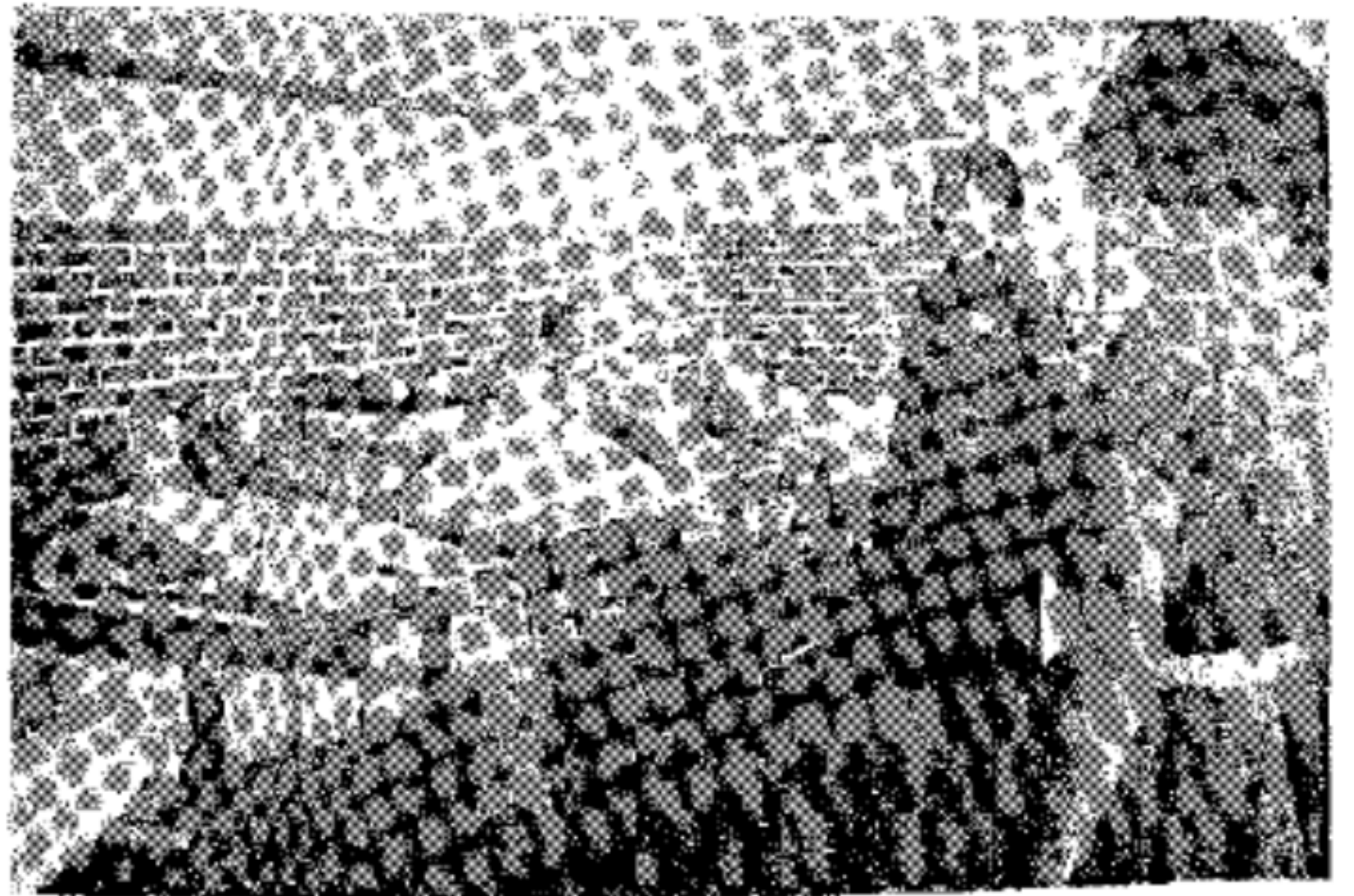

活生

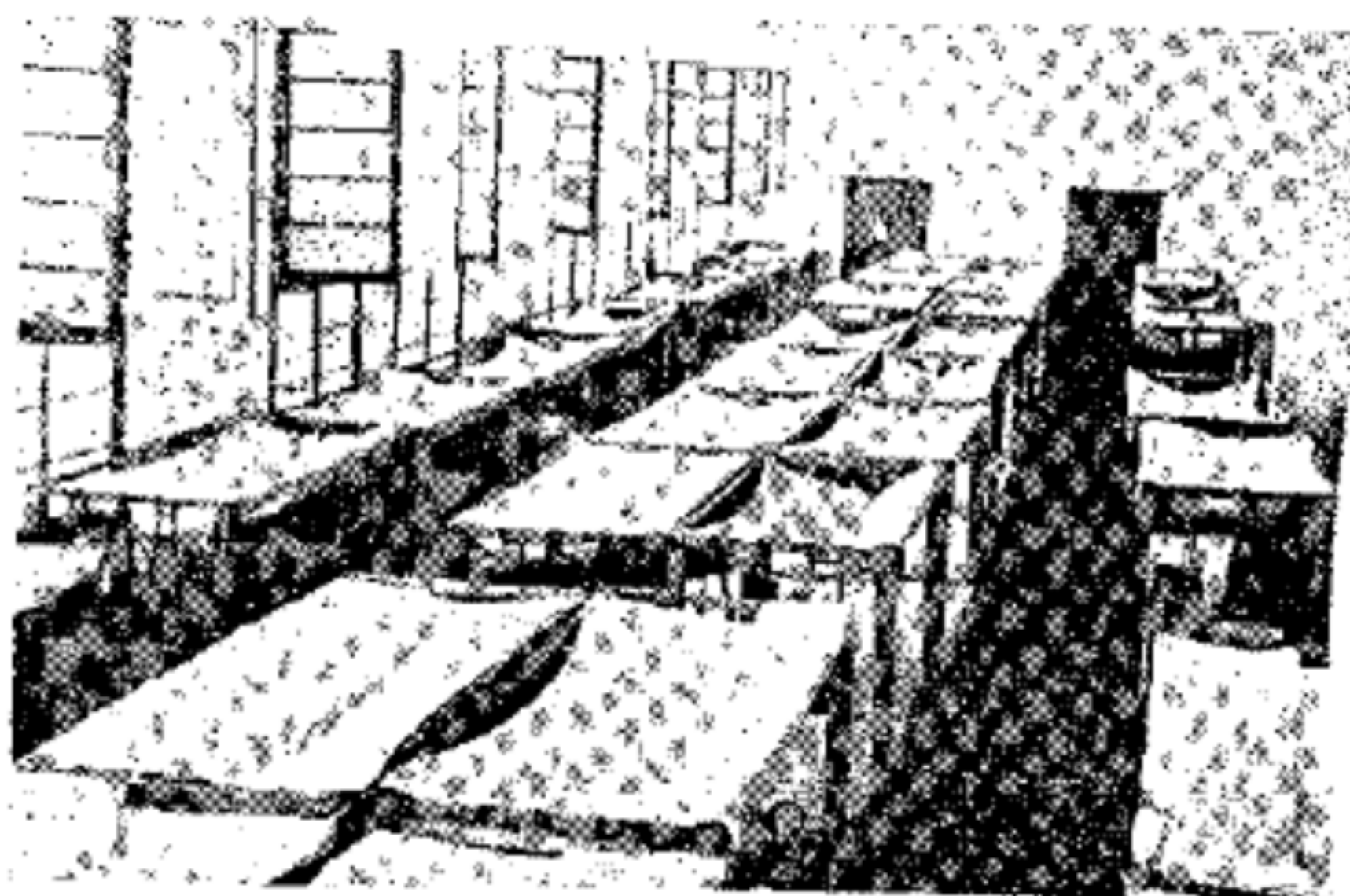

↑ 務內的素樸齊整
餐午的潔清單簡 →



青年節球類表演

研究室結伴回來 →

↑ 體
格
鍛
鍊

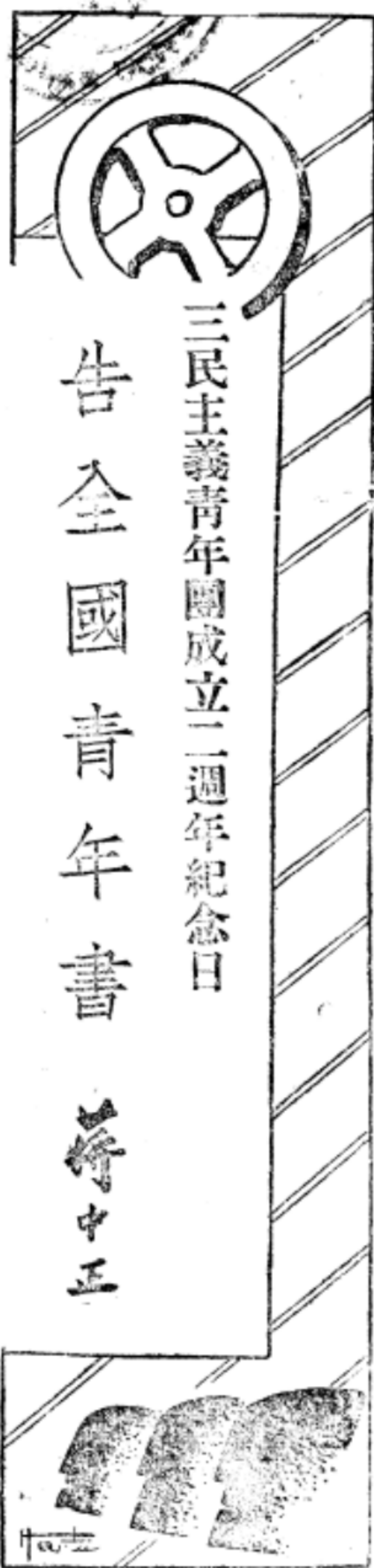

三民主義青年團成立二週年紀念日

告全國青年書

蔣中正

我國抗戰，已逾三年，往昔中正為集中國民革命之新生力量，以策抗戰建國之成功，特創設三民主義青年團，自成立迄今，亦已二週年矣。我全國青年在強寇侵擾艱危顛困之環境中，各盡其能，奮發努力，為被難同胞盡力救濟，為受傷官兵自動看護，為黨國効忠，為社會服務，為健全自身而學習，皆已經歷非常之陶鑄與磨練，其發育滋長較之往昔，已獲切實之進步。但檢討過去，審度現勢，國家民族所需要於我青年之努力者，與日俱增，而我青年平日精勤進修期圖自效者，猶為未足；其於抗戰建國工作之進行，實亦未能發揮其全力，克盡其職責，甚至日不勝環境之艱困，因而徘徊頹困以致悲觀消沉者，此其影響於民族前途與革命成敗之鉅大，何可勝言。蓋今日全國之青年，皆為我民族偉大文化之繼承人，皆為我國家光明前途之創造者，革命建國之重荷，均在吾青年之肩頭，是以中正對吾青年，實認為一切志業一切責任所寄託以完成之繼起的新生命，中正期望我青年之切，奚啻家人之視其子弟。今當抗戰已逾三年，我青年團成立二週年紀念日，又臨此國家最後勝利之重要關頭，對於目前青年應有之基本認識與真實之努力，不能不剴切精誠為我全國青年明告之。

夫人生之所以可貴，即在對前途有瞻望，對行為有意志，而對生活有理想。此為人類之特性，而在青年時期為尤然。吾人所生之時代，為何如之時代，在此時代中，吾人將何所作為，何所表現，何所成就，始能滿足自身之所望，達成理想之人生，此任何青年共同所具之感覺與應有之認識也。青年一生之成敗，均視其認定如何乃為理想之人生，此認識而正確堅定，則心安氣壯，自能一往無前，此認識而不正確，或雖有認識而不正確不堅定，則徬徨頹悶，為必至之結果，且必一無所成。今日青年何以有徬徨頹悶之現象，實由於未能真切認識其時代與環境，

因而未能適當考慮其責任與前途，所謂適當之考慮者，吾以為首先應認清吾人所託生之國家與個人對國家之關係，居中國今日而論，以先求得國家之獨立與民族之解放，而後乃有個人真正的理想人生之可言。如何求得國家之獨立與民族之解放，此為國民革命如何成功之問題，而國民革命之成敗，端在其革命主義之是否實現，如此主義而偉大，真確，完備，且適合於革命之環境，則主義必實現，革命必成功，若此主義不適合於中國革命之時代與環境，則決不能實現，主義失敗而革命亦無不失敗，是以今日青年誠欲實現其理想的人生，只須認識時代與國家環境，認識革命主義，確定革命思想，認清途徑，全力以赴，則一切煩悶，立可打破，人生意義，灼然不惑，決無徘徊迷惑之苦痛矣。

明乎以上言，可知吾青年欲打破心理上之徘徊與沉悶，切實担負歷史與時代之使命，其於迫切之急務，無過於（一）認識時代，（二）堅定主義信仰，（三）確立革命的人生觀。

以言中國現在之時代，自我神聖抗戰發動以來，吾人已臨我中華民族五千年歷史文化存亡絕續之關頭，亦即我炎黃子孫起死回生，轉弱為強，開拓未來無限光明之樞紐，敵人挾其四十餘年積累儲備之陸海空軍，對我中國為孤注一擲，而我以劣勢之軍備，苦戰三年，屹立不動，且我國勝利之基礎日固。敵人之末日愈近，此種堅苦卓絕之戰鬥，與由此而生之重大成就，諸如政治經



立與民族之解放，必以吾人之血汗求得之，由此創造吾人真正之人生，亦為後乎吾人之青年，開拓無窮之生命。生此時代，丁此國運，決不可自暴自棄，而應把握時代，對民族負起繼往開來之職責，人人貢獻其智能，努力於本務，發揮其生命之光榮，克盡其革命之責任與義務，此即吾人所以積極自效與破除徘徊沉悶之第一要義。

以言堅定主義信仰，現在世界各國所揭之主義，最主要者不外法西斯主義，共產主義，與民主主義而已，今日所謂民主主義者，本為資本主義國家之產物，歷史環境已經變遷，決不能如三民主義之民權主義之澈底，與民權問題以真實圓滿的解決；共產主義偏重經濟，且其理論出發於一個階級之利益，亦不能對整個民生問題為完善合理的解決。至於法西斯主義只注重自己民族之利益，而忽視其他民族之利益，更非吾

濟之革新，社會文化之發揚，與時代環境之改造，非謂中國歷史上之所僅見，抑且開世界歷史上之新紀元，其自第三國人士之觀察，或後世民族子孫回溯此一段驚天動地之歷史，對於我中華民族現階段之光榮偉大，真不知其如何景仰，我青年何幸而生於此歷史上最偉大之時期，自決不可辜負此千載難得之機會，誠能發揮其革命精神，用之於革命救國之奮鬥，則其事業成就，直將前無古人後無來者，國家之獨

人理想進步之民族主義所可比擬。凡此皆偏而不全，各有缺點，惟我總理所手創之三民主義則不然。發之於至誠，行之於至公，以民生哲學博愛濟衆為原理，以世界大同互助共享為目的，內容完備，具體可行，足以解決今日世界所有之民族民權民生三大問題，而毫無偏頗不全本末顛倒之弊。總理對於實行民族主義之要諦曰：「先實行民族主義，才配得上談世界主義」，其發揮民生主義之要諦曰：「人人應以服務為目的，而不以奪取為目的」，可知我三民主義以與西洋各國以私人資本「佔有慾」來刺激生產，或利用人類嫉忌爭奪的「物慾」以求「唯物史觀」和「社會革命」的方法相比較，真有天淵之別，而其成敗利害，自可不言而喻，且三民主義以情理法三者為基礎，故於人類生存與進化，皆能有最適宜之調整。抑自各種主義立論之基礎而言，西洋各國哲學之基礎，不免偏重於唯物，惟我三民主義之民生哲學能精神與物質並存，而於革命力行，則尤重精神力量之發揮。總理嘗云：「革命力量，九分精神，一分物質」，因我有此一貫之革命哲學作基礎，故革命所憑藉之物質雖缺乏，而革命精神愈能發揚，即愈能創造，愈能持久，觀乎我抗戰三年之中，世界情勢之變化，真令人有驚奇莫測之感！歐洲少數國家，今已不復能如往昔之自由存在，或僅數月而覆滅，甚或數日而敗亡，此其原因，即由於無共信共行之最適當的主義以為立國基礎，遂以造成精神之動搖與消失，而我國今日之所以能愈戰愈堅，屹立不動者，除我廣地衆民之外，實由於我三民主義力量之偉大，使我中國青年，人人能真切認識唯三民主義為最適合於中國革命之環境，人人堅定其對三民主義之信仰，切實遵奉為革命行動之準則，一德一心，共求貫徹，則中國之革命，決不致於失敗，即有一時之進退或頓挫，而主義信仰，普遍深入於中國之人心，國民革命，終必有成功之一日。

與堅定主義信仰有聯帶之關係者，則為確立革命的人生觀。明白言之，即在認識人生之真諦而已。吾人何為而生？既生於現在之時代與世界，對於國家民族與世界人類負有何種之責任？吾人更何為而革命？更應如何努力始能成功革命事業？總之，吾人應立志為何等人物，始足以上對祖宗父母，下對世代子孫，此即吾所謂真正的理想人生，可以導引吾人於最大之成功者也。夫革命人生觀之確立，不外認識其個人對於宇宙所處之地位，與羣己關係之分際而已。以個人對宇宙而言，中正嘗謂：「宇宙是無窮大的空間與無限長的時間之結構，而我們個人的生命却渺小如滄海之一粟，短促如曇花一現，然而無窮大的空間，却是我們的舞台，無限長的時間，却是我們的旅程，宇宙萬物，都是為我們而生，待我們而用，所以我們就是宇宙的主宰，我們要征服自然，利用萬物來增益人類的生活」。以羣己關係之分際言，中正文嘗謂：「生活的目的在增進人類全體之生活，生命的意義，在創造宇宙繼起之生命」，由前之義，吾青年必鍛鍊其體魄，增益其智能，以達吾人征服自然利用萬

物之目的。由後之義，吾青年尤必須打破個人生死關頭，祛除自私自利之心理，須知今日中國之青年，其生也，為國家民族之獨立自由而，生為全國同胞之生存幸福而生，其死也，亦必為國家民族之獨立自由，與全國同胞之生存幸福而死，能明瞭人生之真諦，則向此努力，往前奮鬥，創造進取之未遠，復何徘徊沉悶之有。

然而吾青年對於時代對於主義與人生，僅有明確之認識尙為未足也，若不講求力行貫徹之道，以求實現人生理想與我革命之主義，則一切問題仍無法解決，如此雖有認識而不澈底，仍必無裨於實際。今日多數青年終未能充分發揮其彌滿豐富之生命力量，以盡應有之貢獻，因而不從超脫徘徊沉悶之境界者，即由其對於革命主義思想與理論及時代特徵，雖具相當之了解，而無力行之至誠與勇氣，不知實行之途徑，更缺乏篤實踐履之精神，只知坐而言，不能起而行，遂致形成今日空疏浮泛徘徊停滯之現象，不唯為社會所詬病，亦且於革命為損失，今後青年所應一致覺醒，自求振拔者，端在如何實行其確認之主義，以完成理想之人生，此即須有獨立自強之精神與奮鬥創造之能力，既不可苟安自逸，甘為坐食成果，倚賴他力之落伍份子，更不可隨世俯仰，與俗浮沉，對於現實無真實獨立之見解，徒為浮薄膚淺之宣傳所煽惑，以自陷於迷惑失次與沉悶徬徨。夫以現在時代之千載難得，與三民主義之精深博大，吾青年苟能篤信力行，豈患無實行主義報國救世之機會，然使吾青年不能保有自尊獨立之精神，或因不耐經濟上，生活上之困苦，遂致怨天尤人，對於環境懷種種怨恨與偏見，或為膚淺錯誤之宣傳所誘惑，而動搖其意志，改變其初衷，精神上一旦失所維繫，則行動亦必立陷於沉迷！我中國往古聖人以「博學」「審問」「慎思」「明辨」「篤行」訓人，其要義即在使人人能下存養省察之工夫，自期甚厚，自責至嚴，不斷驅勉，以完成其健全之人格，吾青年一生事業成敗之關鍵在此，吾人能否成為頂天立地之人，其根本亦即在此，而尤須警惕者，則為現在青年徘徊消沉之結果，往往放棄其本身之基本工作，對於應盡之義務與本職，每多怠忽，而不知自強，此為青年最大之缺點。須知吾青年立志，在革命大事，亦即救人救世，即須置身最下層之社會，接近最痛苦之同胞，以改善社會環境，解除同胞痛苦，然後革命大事方有成功之一日，若捨此基本之工作，而以名利地位是尙，則不僅個人慾望不能滿足，抑且與吾人革命之人生觀，完全相反。須知吾人從事革命，必先有實際然後能有成就，必先有犧牲然後能取得代價，所謂犧牲貢獻云者，即 總理所謂「大家要希望革命成功，便先犧牲個人的自由，個人的平等，把各人的自由平等，都貢獻到革命黨內來，凡是黨內的紀律，大家都要遵守，黨內的命令，大家都要服從，全黨行動，一致進行，只有全黨有自由，個人不能自由，然後我們的革命，才可以成功」，

此誠為青年從事革命之寶訓，亦即革命成功唯一之途徑！

中正觀察吾今日中國之青年，以下述兩種病態，最足以斷送吾青年之前途。一為自視本身之基本工作，忘却自身對於革命與社會所負之責任與義務，從而拾近因循，見異思遷，甚且爲虛榮所炫耀，以名利爲目的，而存依賴僥倖之心理。希圖以等以俸進。又其一對於現在環境並無真切之考驗與認識，而徒懷忿恨與怨望，形成一種偏激操切之偏見，一受引誘煽惑，即不免決心動搖，有從附和，而失理智之制裁，此雖由於吾國歷來教育上未能善盡啓導，以培養堅實高尚人格之所致，要亦由於青年自身修養之欠缺，今國家民族所托賴於青年者，既如此其重大切至，吾青年何可不痛自針砭，從根本上加一番錘鍊。而針砭錘鍊之着手所在，首當以自反自制之功夫，爲自強自立之修養，夫自反自制本吾先民優良之德性，所謂「行有不得，反求諸己」，最足闡明吾人立身行事之要義，況今日異說紛紜，社會龐雜，投機取巧者，標新立異，假公濟私者，曾無覺悟，往往抹煞國情，逞其臆見，鼓動挑撥，以眩惑青年，吾青年更不能不深切自反，克己自制，以冷靜縝密之頭腦，認識現時之境，珍重自身之責任，始得免於感情衝動，意氣用事，亦庶不致辜負生平，趨於墮落。以吾青年蓬勃奮發之朝氣，益以動心忍性之修養，臨事不畏難，臨難不苟免，以勞動與服務爲生活之對策，以創造與自強爲人生之基礎，奮發進取，持之以恆，則無事不成，無難不克，三民主義之澈底完成，國家民族之獨立解放，凡此豐功偉績，必屬於吾今日中國之青年！

中正從事革命三十餘載，回顧余當年初參加革命之動機與半生革命之經歷，有可爲吾青年告者，中正自十九歲加入同盟會從事革命工作之經過，於今全國同志同胞，類能知之。惟當時同盟會尙在秘密時代，凡余所爲，非僅無求知於社會之心理，抑且無待於他人之督責，余在當時，蓋無絲毫虛榮心，更不知如何謂之權利，而出於自動創造，盡我國民一份子對民族義務之一念。認爲對黨服從，得列於總理革命信徒之黨籍，乃爲一生最大之幸事；認爲勤強濟弱，損己利他，乃人生最大之樂事，義務所在，不容自己，不必待他人之督責，尤不必博他人之贊許。故余自十九歲加入同盟會，而與總理個別談話之始，乃在余二十七歲，即民國二年討袁之役初起之時，自是以前，總理於余未嘗單獨召見，有所垂詢，而余亦未嘗單獨求見於總理，惟以普通黨員之一人自待而已。此種精神，自余爲青年時以迄於現在，三十年如一日，余唯始終以一革命黨員自視，惟以對黨國嚴守紀律服從命令自勉，惟以不能盡忠主義有虧職責自傲，在余之心目中，只有革命之責任與黨員之義務，而絕無任何得失榮辱之見，蓋余認爲革命黨員之基本條件，固應如此，而自愛自重之人生，其態度亦應如此。至言余當時在社會之地位，則在同

一時期之青年，其名譽地位之尊榮顯貴，遠過於余者，何可勝數，即與余同鄉同學同年代之青年，由於其父兄之遺蔭，或師友之提挈，其憑藉深厚，能於早歲有以自顯者，自更非余之所可比擬。然今日回溯，則同時儕輩，能始終卓然，對國家對革命盡貢獻者，實屬無多，可知人貴自立自強，與依賴父兄師友之非計，而更可斷言者，其成功愈倥倥，則其失敗愈迅速，及其失敗，始知向之名譽地位，適足以爲成功與進步之阻礙而已。

由上所述，可知今日中國青年誠欲自勉爲 總理之真實信徒，爲健全之革命戰士，亦必須埋頭致力於革命基層工作，淡於名位之觀念，唯求克盡對於國家社會應盡之義務。須知吾人入黨入團，從事革命，其惟一意義，即在犧牲一己，爲國家爲主義而奮鬥，凡爲革命青年，皆應人以無名英雄自居，凡我義務之所當爲，無論人之爲與不爲，吾必竭吾力之所及，凡我責任之所當盡，無論人之盡與不盡，而吾必求吾心之所安，人知之如此，人不知亦如此，黨國之用我如此，其或不過我亦如此，青年果能有此不恃不求，自強自立之美德，與篤踐履，埋頭苦幹之精神，然後不愧爲現代國家之珍寶，不愧爲三民主義之信徒。即其本身無所求於黨國而黨國亦決無遺置之理，良以本黨所需爲此種黨員，青年團所需爲此種青年，而國家之所需亦此種國民也。中正即不能一一識其姓名，自必時時與之精神貫通，且其行爲成就，亦必因其具有忠貞篤實，自甘黯淡之美德，而愈顯其意義與價值之偉大矣。

要之，中正以爲今日青年唯一急務，在認定其本身應盡之基本工作，處處求踏實，事事求勤勞，奮其熱誠，力行不怠，埋頭苦幹，貫徹到底，更加以不斷之檢討與反省，以期日新又新，精益求精，而我青年團團員，更應隨時檢省，對於團章團紀，團員守則，已否切實遵行？對於履行分隊會議，服從一切決議，推行上級命令，繳納團費等項，能否無違誓言，認真作到？中正於前年告青年書中所列舉之六項特殊任務，是否皆已切實履行，而獲有實際之成效！尤其對於參加戰時動員與推行勞動服務二者，已否作積極之活動而能奉公守法，盡忠職責，任勞耐苦，始終不懈？能否視奮鬥爲天職，以犧牲爲當然。此皆應有真誠謙嚴之反省，作繼續不斷之努力，以期無愧爲青年團員與三民主義之信徒！

最後更須爲吾全國青年一告者，今日中國革命之道路，舍本黨領導之國民革命，實無其他途徑可循。中正於兩年前之今日，即已告全國青年，認爲：「中國今日所以作育青年者，祇有示以一個國家，一個主義，一個努力方向之要義。」今茲中國抗戰，實已進入最後勝利之階段，臨此成功愈近之時期，端賴我全國上下一致之努力，而吾爲革命先鋒之全國青年，尤宜把握時代，堅定信仰，認識人生，一致奮起，在本黨及青年團領導之下，親愛精誠，絕對團結，犧牲其個人之自由平等，爲革命建國實行主義而奮鬥。中正當始終領導吾青年以完成吾人所負歷史之使命，以達成國家對於吾人之期望也。

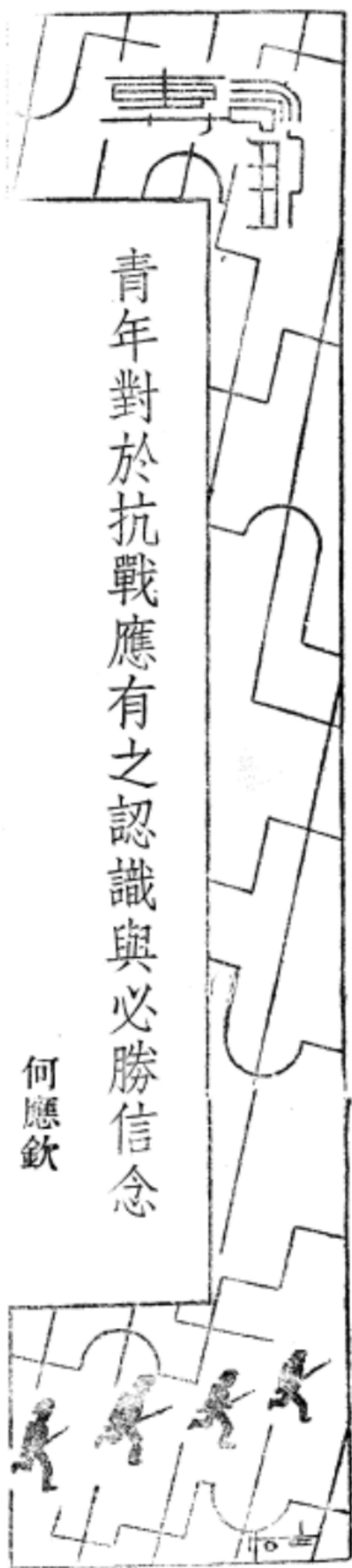

青年對於抗戰應有之認識與必勝信念

何應欽

本黨革命的目的，在求中國之獨立自由平等，而日本帝國主義實

來保證我們的最後勝利。

為唯一強大的阻力，我們為了貫徹革命目的，當然要掃除此種障礙，此次抗戰，就是本黨掃除障礙的革命戰爭，亦就是被侵略民族對侵略者爭取獨立生存的戰爭，此種戰爭在過程中雖然艱苦，在時間上雖然長久，然而結果必然是勝利。領袖在抗戰之初就說：「自信必能盡全力，負全責，以挽今後之危局，最後勝利必屬於我。」抗戰進入第三年，領袖又昭告國人：「抗戰無論在怎樣艱難的環境下，一定有辦法，而且環境愈困難，抗戰的力量愈偉大，而最後勝利的時期亦愈加快速。」

不過最後勝利的取得，還有待於全國青年的奮鬥，領袖在告全國青年書上說：「青年為革命之先鋒隊，為國家的新生命，舉凡社會之進化，政治之改革，莫不有賴於青年之策動以爲其主力，嘗念中國革命爲久遠而艱鉅之事業，必有無數量之革命青年結合而成一偉大的力量，前仆後繼，百折不回，而後可以力行主義，捍衛國家，復興民族，以達成國民革命最後之目的。」可見青年在革命的地位上是何等的重要，這次抗戰是艱鉅的革命鬥爭，要能成功，一定要全國青年一致奮起參加各部門抗戰工作。

事實亦是如此，世界上革命復興的國家如蘇聯，如土耳其，在革命過程中，無不備經困難，但最後終能成功，就本黨過去來說，我們革命本來是一無物質憑藉，十三年以前，一向就憑赤手空拳來奮鬥，我們的抗戰完全是革命的奮鬥，而革命是絕對不受外國環境變遷的影響，愈困難必愈進步，三年以來，我們在各方面都有復大的進步，的確是愈戰愈強，無論在軍事，政治，經濟，外交上，都有充分的理由

青年明白了本身在抗戰中的重要地位，更要認識本身在抗戰中的重大使命，青年在抗戰中的使命是什麼呢？領袖已經很具體的指示我們：「今後要如何繼續開來，轉危爲安，轉弱爲強，恢復國家民族的獨立與自由，這個責任，就全在你們一般青年身上。」

然而青年如何本乎對於抗戰之正確認識與必勝信念，以完成抗戰使命呢？換句話說，青年應該具備些什麼條件？應該如何努力呢？歸

納起來，約有七點。

第一，青年要有革命志向。古人說：「學先立志」，人人要有自己終身不移的志向，但是我們中國青年應該有的志向是什麼呢？總理說：「是要把中華民國重新建立起來」。總裁更廣義的說：「我們要興滅國，續絕世，為天地立心，為生民立命，為往古繼絕學，為萬世開太平。」這就是我們中國青年所要立的志。

第二，青年要有革命信仰，要有共同的信仰。主義就是一種信仰，即古人所謂道，在思想上是真理，在行動上是路綫，革命要先有信仰，才能發生力量，我們的信仰，要合乎中國國情，總理曾經感慨的說：「中國派遣留學生到外國去留學，學成了以後，不管對於中國有什麼用處，以為祇要學成外國一樣便够了。」其實這是完全錯誤的，我們知道主義是有時間性和空間性的，一種主義的產生有其特殊的歷史背景，不同的背景產生不同的主義，三民主義就是根據我國特殊的歷史背景，所產生的，記得 總理與蔣代表見面時，他們問 總理：「你的革命哲學的基礎是什麼？」總理說：「我們中國有一個傳統的精神，就是堯舜禹湯文武周公孔子所遺下的固有道統，我就是繼承這個道統，這就是中國民族的固有精神。」所以三民主義，就是堯舜禹湯文武周公孔子所流傳的大道，亦就是中國倫理哲學的基礎，就是要以中國固有的精神來革命，來治國家，來平天下，這樣國家一定可以治平，革命一定可以成功，中華民族亦絕不至於淪亡，三民主義的可貴，在乎適合中國的需要，三民主義解決了中國現在和將來的問題，其他抄襲外國的主義，中國無存在的意義和價值，我們決不需要，何況在這國家民族千鈞一髮的時候，亦不能任青年散漫紛歧，各行其是，意志矛盾，力量抵消，以同歸於盡，所以 總裁很痛切

的說：「吾中國青年處此抗戰建國之艱苦環境中，斷不須效法並世其他國家，任多種不同之政治信仰與行動並存而發展，中國今日所以作育青年者，祇有示以一個國家，一個主義，一個努力方向之要義。」而三民主義就是我們完成革命復興國家的最高指導原則，我們的信仰要集中於此，我們的意志要統一於此，我們的精神要由此而團結，我們的力量要由此而發揮，才能合千萬之青年為一人，結千萬人之心志為一體，共同一致，肩荷復興中華民族之偉大的時代使命。

第三，青年要有革命決心和信心，革命是艱苦與危險的事業，不是一蹴可躋，必須經過無窮艱苦與危險才能成功，我們從事革命，要能處至苦而不能動其志，歷至危而不能屈其節，就必須要有革命的決心和信心，我們有了決心，才可以根據決心來定出有效的方案，我們對革命救國和抗戰勝利有了堅強的信心，才能够不怕艱難，不畏危險來切實執行所定的方案以底於成功，總裁說：「值此國家民族存亡關頭，吾人身為三民主義之信徒，既荷抗敵建國之重任，更當堅定意志，服膺終身，生為主義而生，死為主義而死，拚最大之犧牲，求最後之勝利，不以艱險而灰心，不以得失成敗而易志，堅確自信，抗敵建國之使命，必可以我之努力而實現，信心所至，功即隨之矣。」這一段話就是告訴我們一切要有決心和信心。

有了革命決心和信心，更要有實現革命決心，把握革命信心的革命精神，精神為萬事成功之母，我們這次抗戰是民族革命戰爭，革命戰爭的憑藉不在武器與軍備，而在強毅不屈堅忍不拔的革命精神，我們勝過敵人的地方，就在有此革命精神，有了大無畏精神，無論遭遇何種困難，必能成功。

第四，青年要有革命人格，我們革命為什麼到現在還沒有成功？

我們這樣廣土衆民的國家爲什麼備受蕞爾小邦的日本帝國主義的欺侮？這個原因，就是我們一般人缺乏革命人格，沒有革命人格，一切良法美意都被弄壞了，現在再沒有讓我們一試再試的機會，我們必須恢復我們的革命人格，革命人格的要素是什麼呢？就是黨員守則中所講的「忠勇」，「孝順」，「仁愛」，「信義」，「和平」，「禮節」，「服從」，「勤儉」，「潔淨」，「助人」，「學問」，「有恆」的十二信條，這是我們青年實行三民主義的基礎，是我們中華民族五千年來歷史文化的結晶，亦是我們歷代祖宗一貫相傳立國的根本，我們祖宗創造出這樣大的國家，能够延續生存到今天，就在於能够充實並發揚這種立國的根本精神，我們今後要排除倭寇的侵略，挽救國家民族的危機，第一件事，就是恢復我們的革命人格，惟有無量數具有革命人格的青年參加革命，革命才能成功。

第五，青年要有革命的人生觀，我們革命必要有革命的人生觀，我們革命的人生觀是什麼？就是 總裁時刻告訴我們的兩句話：「生活的目的，在增進全體人類的生活，生命的意義，在創造宇宙繼續的生命。」還是我們青年救國救民革命行動的標準，我們革命是在解決人生問題，人生最大的就是生命與生活二大問題，我們必須明瞭生活的目的和生命的意義，才能擔當革命的任務，不辱革命的使命。

第六，青年要有革命團體， 總理說：「我們中國國民革命，凡是青年學生都要擔負很大責任，不過這個責任要怎樣才擔負得起？才

能使革命成功？那就要有團體的組織，團體有了組織，然後有一個系統，才可以大家共同一致，團結精神，共同奮鬥，革命才有成功的希望。」我們國家受人欺侮，就在我們不知有團體，不知道團結，然而我們青年需要什麼樣的團體才達到我們革命的目的呢？三民主義青年團就是結合青年的唯一革命團體，青年應該毫不遲疑的加入三民主義青年團，以充實革命力量，完成革命使命。

第七，青年要力行革命，我們青年具備了上述條件，更重要的還要貫之以力行，革命才不會落空，三民主義之信從不僅以信仰爲滿足，必須以實踐力行爲要務， 總理創造知行易的哲學，就在針對我們向來畏難偷安的惡習，而勉人以力行， 總裁告誡我們，革命並不是難行，祇是我們沒有決心沒有熱誠去力行，沒有堅決的信仰去篤行的緣故，「誠使吾中國革命青年認清宗旨，立定決心，勿爲動蕩的現象所搖惑，勿與盲動或亂動相混淆，即行求知，不懈不輟，慎思明辨，貫以篤行，則三民主義之具體實現，如操左券。」

以上爲革命青年所應具備之條件，在此抗戰將近最後勝利關頭，青年應本其對於抗戰的正確認識與必勝信念，力求健全本身，參加各部門工作，或赴前綫荷戈殺敵，或留後方從事生產，促進文化建設，努力社會服務，爲國人之模範，爲推動工作之核心，在抗戰陣營內有此大批革命青年爲國奮鬥，是即爲抗戰必勝，建國必成有力的保證。



青年與國民精神總動員

張羣

三民主義青年團的組織和國民精神總動員的倡導，雖在時間上略有先後，然在意義上卻完全一貫。國民精神總動員標揚三個共同目標，就是：一，國家至上民族至上，二，軍事第一勝利第一，三，意志集中力量集中。而三民主義青年團開始組織時，總裁對於團的產生，曾提出主要意義三點，明示全國青年，就是：一，為求抗戰建國之成功，二，為求國民革命新的力量之集中，三，為求三民主義之具體實現。從這三種主要意義來看，三民主義青年團產生的一天，就是國民革命新的力量集中的一天。與國民精神總動員要求全國國民意志集中力量集中，雖範圍有廣狹，而青年的意志集中力量集中，正是全國國民意志集中力量集中的始基。由於青年力量的集中，對於抗戰，自必爭取軍事的勝利，對於建國，亦必為國家至上民族至上之大義而努力。我們建國的目標，本在建設一三民主義的新中國，所以建國成功之日，必然為三民主義之具體實現。這就是說，團的組織和國民精神總動員的實施，兩者意義完全一貫。

抗戰開始時，最高統帥就決定了制勝的戰略，就是全面抗戰，持

久抗戰，爭取主動。既要持久抗戰，對於充實國力，就不能不為久遠之計，不僅要集中現有的力量，並且要培植和集中將來的力量。在我國歷史上，無論是辛亥革命之役，或民國十五六年間，國民革命軍北伐之役，多以青年為主幹。這種犧牲奮鬥的光榮史蹟，在抗戰建國的大時代中，更應發光光大起來。所以總裁於前年六月，就是抗戰開始後十一個月，制定國章，而有團的組織。但是抗戰進展到第二期，我們在軍事上確實達到轉弱為強反守為攻的預期；同時，敵人連戰連決的企圖，亦已幻滅，於是改變計劃，以種種方法來搖撼我國民的意志，威脅我國民的精神。我們在軍事上雖有把握，而敵人卻開始作精神進攻。所以在抗戰第一期，可以精神與軍事並重，而至第二期必須精神重於軍事。換句話說，就是全國國民必須普遍的淬厲奮鬥，才能克服困難，爭取主動。因此，總裁於上年三月，就是抗戰開始後二十個月，倡導國民精神總動員，以提高全國國民堅強不屈的精神，打破敵人精神制勝的毒計。青年在精神總動員中，無疑的是一股主力。所以國民精神總動員綱領中，曾明白指出：「今日實施國民精神總動員，切盼全國青年，均一致參加。先於一般國民，而為熱烈之

倡導。『我們青年同志，參加團的組織，接受團的訓練，更應先於一般青年，而為熱心之倡導。在團的二週年紀念的今天，正是我們神聖的抗戰，已經將滿三年，敵人在軍事上已屢屢遭受我嚴重的打擊，它必然的挺而走險，從政治經濟各方面，特別是精神方面，來加緊的進行一切陰謀。我們對此必須厲行精神總動員，才能爭取最後勝利。因此，對於我國家命脈所關的青年同志，不能不深致殷切的期望。』

一一

精神總動員的實施，以國民的自覺為主要條件，所以每一個青年必須自省如何做一個三民主義青年。國父手創的三民主義，是我們建國的最高原則，也是我們每一個人立身做人的最高準繩，所以綱領中要求全國國民一致堅定同一的建國信仰。總裁曾經指出：『總理的遺教，是淵源於中國固有的政治與倫理哲學之正統思想，而同時參酌中國的國情，以擷取歐美社會科學和政治制度之精華，再加以自己所獨見創造的許多真理所融鑄之整個的完美的思想體系。』即此可見遺教的偉大。但我們更應認識只有三民主義是最適合於現實的歷史環境。自辛亥革命以來，我們雖推翻了滿清的統治，和數千年的專制，而外力的壓迫，和國內的分崩離析，都是我們建國的障礙。所以我們必須在民族主義之下，抵禦外力的侵略壓迫，建立統一獨立的國家；在民權主義之下，訓練民衆行使直接民權，並實施五權憲法。同時，中國資源雖極豐富，而多未開發，必須在民生主義之下，創造國富，均給於國民，且為國民所共享，以求全民的福利。這就是說，三民主義無論在時間上或空間上，都是最能適應現代中國的需要。我們固然不應顧及過去的黃金時代，但亦不必幻想未來的烏托邦；國父既遺給我們這最適合現實歷史環境的偉大的三民主義，我們就應一致信仰

，由信仰生出力量來求其具體實現。

我們不僅對於建國的信仰，應堅定不搖，而且對於救國的道德，亦必須躬行實踐。綱領中申述了『國父在民族主義中提示的固有道德，就是忠孝仁愛信義和平，認為『當國家民族危急之時，全國同胞務必竭忠盡孝，對國家盡其至忠，對民族行其大孝。』又認仁愛信義和平諸德，皆由忠孝二義演進而來，仁愛為孝道之擴展，信義為忠道之延長。和平之義實出於同源，仁愛則不致相殘，而和平實由於信義。』

這種救國的道德，我全國國民人人負有實踐的義務，而我全體同志，更應率先躬行。二十四年十一月間本黨第五屆全國代表大會通過的黨員守則十二條，是根據遺教制定，通令全國遵行的。從團員來說，這十二條也是日常口誦心維的團員守則，守則明白的指出忠勇為愛國之本，孝順為齊家之本，仁愛為接物之本，信義為立業之本，和平為處世之本，這就是說，我們要堂堂的做一個人，從愛國齊家乃至立業處世接物，都有一貫的大道，只要我們切實履行，在個人就可成爲頂天立地之人，在國家就可成爲富強康樂之國。守則第六條起，指出禮節為治事之本，服從為負責之本，勤儉為服務之本，整潔為強身之本，助人為快樂之本，學問為濟世之本，有恆為成功之本，也都以同一的道德為根據，指示我們做人的一貫大道。總裁更簡單明瞭的指示我們，要『明禮義，知廉恥，負責任，守紀律。』管子說：『禮義廉恥國之四維，四維不張，國乃滅亡。』這就是說明道德和國家的關係，可見要救國必先發揚固有道德。綜合起來說，國父的遺教和總裁的明訓，都具體規定於守則之中，我們只要切實遵行守則，就是實踐了救國的道德。

堅定建國的信仰，實踐救國的道德，可以說做一個現代的中國人

之基本大道。根本確立之後，我們自然還要提高智識，充實能力。

國父在這一方面，也有明確的指示。就是一方面要恢復固有的知識能力，一方面要迎頭趕上的學外國長處。中國有高度的文化和悠久的歷史，當然有我們固有的智識能力；現有一部人士，卻樂固有文化，甚至遺忘千年民族發展的歷史，而亦加以蔑視。這是亡國之道。做人要亡國，才儘量拋棄我們的文化，這由我們自己的歷史。豈有我們自己，對固有智識能力，認為毫無價值，而敢蔑視之？但是，我們亦切不可故步自封，我們亦有不及外國之處，且不僅限於自然科學，必須採人所長補己之短，迎頭趕上的去學。因此，我們深切感到這教的偉大，真是不偏不倚，不僅可以做我們做人的「繩」，也是我們求知的南針。

綜合起來，在信仰方面，要堅定對三民主義的信仰，在道德方面，要切實遵行團員守則，在智識能力方面，一方面對於中國固有的智識能力，適合於現代需要的，要恢復起來；一方面對於中國向來所無，或雖有而有未能與現代各國並駕齊驅，而為現代中國所迫切需要的，要迎頭趕上去學。這樣，才是一個三民主義的青年，才是一個現代的中青年。

二一

總說說：「青年為革命之先鋒隊，為國家之新生命，舉凡社會之進化，政治之改革，莫不有賴於青年之策動，以為其主力」。所以青年的向上，從體魄的鍛鍊起，而智能的充實，而道德的實踐，以迄於信仰的堅定，都是本著已立文人已達達人的意義，充實國力，以求國民革命的成功，而最高目標，在於國家富強民生安樂。因此，每一個青年必須澈底理解如何建設一三民主義新中國。三民主義的具體實現

，我們有道教可以遵循。但為適應國家當前的需要，青年所應深切認識特別努力之點有三：

第一，組織。魏領中指示我們：「欲動員全國國民之精神，以充實抗戰之國力，不僅在於發動，而尤在於組織，必以有組織之精神，發揮有組織之人力，利用有組織之物質，方足以適應國家當前的需要。一個統一的國家，必以具有組織的國家。今天中國統一尚且困難，而在組織上還更覺困難。因此，青年必須接受集團的訓練，參加集團的生活，以養成有組織的精神。然後擴大起來，普及於全國國民，使四萬萬同胞，成為堅實濃固的一體，發生最偉大的力量。換句話說，我們要以組織來鞏固統一。只有組織，才是打擊敵人以華制華，分化政策的鋒利武器；只有組織，才是消滅一切民族收類傀儡組織的有效方法。自然，任何組織，都必須在國家至上民族至上的大義之下進行。換句話說，我們不是以組織來謀一部分人的利益，而是以組織來貫徹國家民族的利益。

第二，法治。總說說：「現代的政治與現代的國家，都是以法治為本。國家一切事物無不遵循一定法制，在正當軌道上推行」。可見法治是建設現代國家所必經的階段。我們要樹立法治，首先要樹立法令制度。法令制度的樹立，有兩個要義：其一，在一個現代國家之中，主權是統一的。於是軍警備制以及內政等等，都有統一的法令制度。縱有特殊例外，也必須有法律條文規定。這可以說是法令制度的統一。其二，法令制度的效用，一方面是全體國民行為的範圍和標準，一方面也用以衡量國家一切事物，正如度量衡器一樣，度量以知長短量以知多寡，衡以知輕重。而法令制度所以知工作效率之高下，處理事物之適當與否，所以法令制度也要如度量衡器一樣的有標準。這可

以說是法令制度的標準化。以上兩端，就是就法令制度的本身而言，而徒法不能以自行，所以一方面要有全體國民的守法，一方面要發動國家權力來行法。從守法說，必須認識法令制度的絕對性，所謂絕對性，就是神聖不可侵犯。法令制度是保障全國生存和福利的，所以全體國民必須絕對遵守。遵守法令是現代國民基本的義務，只要人人能在法令範圍內分工，才能對於國家發生合作的大力量。即使法令發生專制困難之處，也必須經合法手續而修正。從行法說，其要義在懲嚴名實，信賞必罰。只有懲嚴名實，才能使法令制度不致成爲白紙黑字的死條文，而發生推進政治的活力。只有信賞必罰，才能鞏固法令制度的絕對性，而實現國法神聖。所以法治的要點，一在行統一化標準化的法令制度，二在擁護法令制度的絕對性，三在懲嚴名實，信賞必罰。青年對於樹立法治，首先要認識國法神聖之義，而在身體力行上，要從負責任，守紀律做起。

第三，生產。建設之首要在民生，本是煌煌遺教，在這抗戰期間，如總裁所指出：「後方生產是和前方將士抗戰做了同樣的神聖的事業，沒有前方將士流血，不能保護後方生產，沒有後方生產，也不能支持前方抗戰」。今天我們努力生產的最高目的，當然在創造國富，達到均給共享的地步，使民生安樂。但在戰時，一切建設都應以國防爲中心。因此，我們必須有計畫的生產。戰時的生產計畫，不外是節約消費，增加生產。從節約消費說，我們要像總裁所說：「一滴油是我們的血液，一寸鐵是我們的生命，一分錢的電流是我們的呼吸，能够節省一分，就要節省一分。由此推而廣之，無論人力物力時間，都不容許有絲毫浪費」。從增加生產說，生產的主要條件，是機器，技術，勞力。我們機器和技術都不够，在這非常時期，只有以非

常的努力，來學習技術，發揮勞力，並取得新機器，應用舊機器，及固有的手工業，以提高生產。簡單的說，就是勤儉兩字，只有勤才可以增加生產，只有儉才可以節約消費。以勤儉來努力生產，就是具有組織的精神，來應用有組織的物力。總裁對於青年的期望，要他們推行勞動服務，培養生產習慣，這是青年對於生產事業努力之點。

以組織來鞏固統一，以法治來達到民治，以生產來充實國力，改善民生，實爲今天全國國民應當共同努力之點，亦即「現三民主義必由之路」。而我全國青年，更應自告奮勇，以先鋒自任，來努力策勵。

四

國民精神總動員的工作，如綱領所示，本有兩方面：一方面是達到目標的工作，就是確立同一的道德，堅定同一的信仰。一方面是針對現狀的工作，就是精神的改造。青年自身，本富於奮發蓬勃之朝氣，尙未陷入醉生夢死之生活，沾染苟且偷生之習性，一切自私自利之企圖，紛歧錯雜之思想，亦未發生。但朝氣必須發揚，而在生活習慣心理思想各方面，更應明辨是非，端其趨向，使在將來的新時代中，實現一種合理的新社會。而青年對於現實的社會，更負有改造的責任，必須盡瘁努力，勤奮工作，一致實踐中國固有之救國道德，一致信仰三民主義，振奮自身的精神，以推動全國國民的精神。

今天抗戰建國大業，正進入一艱難的階段。古人所說：「行百里者半九十」，「爲山九仞功虧一簣」，在這抗戰已歷三年，接近最後勝利之日，我們必須格外警惕，以最艱辛的努力和最大長期的奮鬥，來達到這百里之程，貫徹這一簣之功，而親自啟戰開始以來，這個世界都在動盪之中。我們三年來抗戰建國的努力，一面消耗敵人，一面新生的中國，已確實的奠定了始基，才能在這動盪的國際環境中，以不

變應萬變，來實現我們抗戰必勝建國必成的信念。我們試看一看捷克——值得我們警惕。我們唯一的方法，只有遵循「國父遺教，」「振起民族波蘭丹麥挪威比利時的遭遇，真可以警心動魄。國父昭示我們精神，求民權民生問題的解決」。所以每一個中國青年，應以做一個「政治力亡人的國家，是一朝可以做得到的」。他又明白指出：「三民主義青年自矢，對於國家應以建設一個三民主義新中國自任。能政治力去亡人的國家有兩種手段：一是兵力，一是外交」。捷克就是如是，必能加強四萬萬同胞的締結團結，發三五千餘年光榮悠久的歷史，使一個燦爛光華的新中華民國，永遠屹立于世界。

各國青年訓練之特點

(一)目的：德國青年訓練的目的，是造就國社黨的信徒，意大利的目的，是造就法西斯的信徒。蘇俄的目的，是造成共產主義的信徒。美國訓練青年的目的，雖沒有明白的表示，但可說在使其青年成爲民本主義之信徒。

(二)組織：俄德意三國只有黨的青年組織，絕不許任何其他青年組織存在有強制青年加入的性質。美國不但并無唯一的黨的青年組織，並且使各種青年組織互相觀摩，同時并存。青年之加入或退出，并不受○黨之懸慮或限制。德國的兒童，少年及青年都包括在希特勒青年團一個組織裏。而美國却分作三個階段。意大利的青年組織，雖然同蘇俄相似在年齡的限制上，又有差別。

(三)訓練：俄德意三國均採取嚴格的軍隊方式，故對於軍事訓練特別注重。美國則採取自由的教育方式，故對於生產技能格外關心。又德意之軍事訓練只限於男子，蘇俄則男女無別。

(四)工作：蘇俄青年組織的工作，大半在於協助國家完成各種建設工作，如政治宣傳，推廣社會教育，反宗教等。德國青年，注意社會服務工作，如幫助農民改良土壤，築路防災等。意大利青年格外努力從事生產事業及努力掃除文盲兩項工作。美國平時的青年組織多側重取得知識技能之教育色彩，臨時的青年組織，如青年勞作團等之工作，多爲培植森林，修築道路及公園等社會建設一類的實際工作。



服務的人生哲學

陳立夫

人之一生，由孩提以至於青年，由成長而至於衰老，其間雖僅僅百年，所謂「人壽之大齊」，自宇宙之悠久觀之，雖不免有短促之感，但在人之本身，則百年之久，已是構成歷史之一環，而儘可以有所成就，以貢獻於人類，以造福於方來，所以 總理「承先啓後救國救民之大志，創三民主義五權憲法之宏規，致力革命者四十年，而已千千萬歲永垂無疆之祿，即其明證。換言之，人之一生，雖形短促，然而使此百年中所成就者悠久無疆，亦自有其道，曰：立志有所作為，人生必有目的。事有終始，立志爲之始基，目的則其終極。但百年之中，孩提則知識不周，衰老則能力漸弱，所以成就事業之時間，尤在於青年與成長二期。而一年之計在於春，一日之計在於寅，植基礎，決趨向，蓄知識，培能力，則青年時期尤爲可貴，尤爲重要，所以青年必須立有作爲之大志，發有目的之人生。大志維何？目的何在？則總理已指示之，曰：

「青年當立志做大事」，「人生以服務爲目的」。

吾服膺三民主義的青年之人生哲學，此二語足以賅之，立志當做之大事，亦即人生之目的，故中國青年之人生哲學，必然地爲服務的人生哲學無疑。

茲分析服務的人生哲學之涵義，以告我青年。

第一：人之意義爲何？人也者，戴天履地，世界之大，卓然中立，頂天立地，宇宙之重，毅然擔當。能如此方不愧爲萬物之靈。但決非天地之大，僅僅步一人孤立，宇宙之重，僅僅我一人擔當，而乃人當以獨立之精神，盡分担的責任，堅守個人的崗位，完成一類的使命。譬如天體，事業範圍廣者如行星，負專門職責者如衛星，有非常任務者如彗星，而以領導羣倫者爲恒星，以之樹合作之中心，以之作行動的模範，而完成燦爛光輝的太陽系，衆人有所努力，亦即一人之所努力，一人之所成就，亦即衆人有所成就，人類能如此者無愧爲人，不能如此者則爲棄材，猶之乎天體能如此者爲星，不能如此者，卽爲天然淘汰之隕石。

第二：生之意義爲何？生也者，包括生之維持，生之延續，與生之光大而言。生之維持，固當維持其存在但其存在，不僅爲體格的存，而更爲人格之存在，故當維持其獨立不屈之存在，體格之存在如衣食足，人格之存在如知禮義。求生以害仁則生不如死，所謂餓死事小，失節事大，故不屈爲可貴。寄生以累人，則生不異死，所謂共生也，不足多，其死也不足惜，故獨立爲可貴。換言之，生之維持條件有

二，物質上當自食其力，精神上當不辱其身，如是維持，其生之存在乃有價值。其次為生之延續，個人之年壽有限，不可不謀其永生之道，但其永生有種姓的永生，有事業的永生。上有億萬世之祖宗，下有億萬世之子孫，承先啓後，不可以由我而斷，故當實愛其生。上有以孝其親，下有以教其子，一也；所受之於吾親者，必以授之於吾之子姓，所以凡惡殘害吾子孫之生命者，必加以抵抗，凡謀侵奪吾祖宗之世業者，必加以抵抗，二也；此為種姓的永生，亦即吾生之延續。至於事業的永生，則古人謂之曰三不朽，或立德，或立功，或立言，立德足為後人之模範，立功足使後人受其賜，立言則大者可以垂教，細者亦足以益智，故其人雖往，其績猶存，是為事業之永生，亦自為生之延續。其次為生之光大。生何以能光大？則由於所取者愈求其少，所與者愈得其多，所受者不妨其少，所授者力求其多，取少與多，貴在節約，受少授多，貴在創造，節約必儉而後能，創造必勤而後可，所以說「勤儉為服務之本」，造千萬人之福，服千萬人之務，如是者謂之生之光大，其利人必溥及，如日月之四照，所被者廣，所以謂之光大。綜合此三涵義言之，生之維持，貴於剛健，剛所以能不屈，健所以能獨立；生之延續，貴於篤實，種姓的際延，由於親親誼篤，事業的不朽，由於堅實不磨；如是乃能積厚流光，而至於生之光大。所以剛健篤實輝光，生之意義方完滿具足。

第三：人生哲學之重要性何在？人的生命之存在，可以悠悠忽忽，了無意義，而虛度若干歲月，以至於老死，亦可以轟轟烈烈，對於有限之時間，賦予以豐富之意義。而其區別則在於前者對於人生之意義，不加體認，人生之究竟，不知探討，故其生命亦無意義可言；後者反之，雖其對於人生究竟義之認識，人各不同，但其為有意義之生

命，與有目的之生活，則初無二致，而生命之意義與生活之目的，則正為人生哲學中所研究，所探討之主要問題，故對於生命之意義有所理解，生活之目的有所認定者，其人為具有人生觀，而亦即依據此種人生觀，以構成其人生哲學，其所理解之淺深多少，與所認定者之鉅細遠近所關不少，雖其人生之為有意義的固毫無疑義，但其人之成就，必然地將為其人生哲學所範圍限量，故吾人對於生命之意義與生活之目的，不可不求其究竟與正大。今日中國青年於此，不可不深切體會。總談關於此二者之所指示，即

「生命之意義，在創造宇宙繼起之生命，生活之目的，在增進人類全體之生活。」

依據此二語，可知人生不僅貴於維持個體之存在，而尤重於宇宙繼起生命之創造，不僅貴於充實個人之生活，而尤重於全體人類生活之光大，而何以實踐此言，則非先具有服務的人生觀不可。

第四：服務的人生哲學何以可貴？其意義如何？

一、服務的人生觀，為一般聖哲所共具。

孔子栖栖皇皇，奔走一世，無非欲以斯道濟斯民，出入民於水火之中，其兼善天下之心，無時或忘，道之不行，則退而誦垂教於萬世，其目的當然在增進人類之生活，與創造美善的人生。墨子摩頂放踵，利天下為之，其為人服務的精神，更至於忘自我，捐生命，因之莊子批評其道雖行。至於宗教之創始者，更無一不以悲天憫人之心，為創教之動因。釋迦以王子之尊，出家修道，其目的在於普度眾生，除其苦惱。耶穌身死於十字架，即欲流一人之血，以洗衆人之罪。教義姑不具論，但其為衆人造福利之目的則一，所以中外聖哲之人生觀，幾無不以服務人羣為重。

二·服務的人生觀，爲人類和平之礎石。

世界人類與文明之大敵曰爭（與自然爭當然例外），老子所謂天發殺機，即此人與人相爭之一端，蓋人口之蕃衍，天產之供給不能相配應，於是支配成爲問題，始則不能創造以增益生活之資料，乃患其寡，而勞佚不同，巧拙有別，更進而怨其不均，既患其寡，復怨其不均，偏宕褊狹之徒，遂相率而出於爭之一途，空想者造爲無我之高論，以濟其窮，而一般人不能從也，憤激者或遂創爲階級鬥爭之說，其解決之途徑，仍不出於爭與奪。爭與奪，死道也，非生道也，寡者仍寡，不均者仍不均，既無以易之，亦何必以暴易暴？惟「國父平等之真義」一說，勉聰明才力之傑出者，服千萬人之務，造千萬人之福，爲真得解決之道。何以故？人人以服務爲心，則所取者但求其足維生活，而無取於多，人人以創造爲事，則寡不足患，而不均者因分配之裕餘，亦自均矣。此其優點，爲專人與人之爭以與自然爭，人人與自然爭，則彼我之間，爭端自息。一社會如此，社會之秩序永寧，一國家如此，國家之繁榮永保；世界如此，則國際爭端自息，人類可以享永久之和平。故服務的人生觀，實爲人類永久和平之礎石。

三·服務的人生觀，爲促進一般人向上之動力。

聖哲以服務的人生觀，而完成其偉大，國際以服務的人生觀，可永享和平，更以一般人言之，則服務的人生觀之確立，實可以時時激發其向上之心，以希聖希賢，激勵其進取之心，以成人成物，更啓發其創造之智慧，以遂成其服務之宏願。蓋爲人服務，必我之力量足以自贖而有餘，我之才有以過人而後濟，聰明才力雖半由天賦，但亦可以人爲之歷練而增進，所謂愈用愈生者，我人如能確立服務之人生觀，則智仁勇三達德，皆可以日進，始則立志助人，繼則以助人爲樂，於

是生一舜人也予亦人也」之自尊心，自信其可以助人，自矢其必有以助人，一也；但助人必有所資，無所藉手，何以助人？所謂心有餘而力不足之苦，於是竭其心思，以求克服此苦境，智慧乃啓，能力乃增，而本其所學，用其所長，必能有所創造，二也；有助人之勇氣，有創造之智力，時時以濟物爲心，由困知勉行之踐履篤實，自可漸臻於安而行之之境，專業愈成功，志願愈恢弘，而仁民愛物之範圍愈廣，三也；故服務的人生觀，實能使人由修業而進德，人人如此，人類文明自因之進步矣！

綜此三者，所以服務的人生觀爲可貴，可以成聖哲之偉大，可以奠世界之和平，可以成德達材，故人人當確立之以爲成己之本。

服務的人生觀之價值既明，今且進而說明其意義。

服務的人生哲學之精義，爲創造宇宙繼起之生命，增進人類全體之生活，遺大投艱，非革命的生活無由担承。何謂革命的生活？分析言之，約有四特徵：一曰創造的，二曰勞動的，三曰節約的，四曰奮鬥的。

（一）創造的生活——革命的人生非保守的，而爲時時求進步的，求進步必有所創造而後可能，故革命的生活當爲創造的生活。創造的生活不僅在於物質，而更在於精神。以增進人類全體之生活而言，物質之發明，可以改善一般生活工具，精神的創造，可以改善生活方式，物質所改善者，爲便利之增進與供給之富裕，精神所改善者，則爲道德之進步與風氣之變化。故電力汽力之發明，足以發生震動世界之變化，予人類以種種便利，但同時無精神之創造以正導其用途，則利用之以爲屠殺人民摧殘文化之武器者，亦大有人在。良之，但有精神的創造，而無物質的發明，則道德之感化究不能影響及於一般民衆

，孟子所謂「無恆產則無恒心」是也。故必有物質之發明，以裕人民之生計，然後因勢利導，齊之以禮，管子所謂「衣食足而後知禮義」是也。所以二者相互爲用，相輔相成，而創造的生活，必兼顧此二者。具體言之，則以發揚光大爲創造，以謀恢復固有道德，以迎頭趕上爲方針，以謀創造物質科學，以道德樹立服務之志願，以科學培養服務之能力，其創造仍爲服務之地也。

(二) 勞動的生活——革命的人生非靜止的，而當表現之於行動，必習於勞動，然後行之有力，故革命的生活亦當爲勞動的生活。知而後行與行而後知，雖先後不同，而其重行則一，故曰：「行有餘力，則以學文，」而學問思辨之功夫，必繼之以篤行也。革命本爲力行之事，服務自以習勞爲先，耐勞苦而後能任艱鉅，陶侃巡甕，所以習勞，意即在此。古人童子之教，爲洒掃應對進退之事，童而習之，所以教其勤，養成其耐勞之習慣，亦即養成其服務之精神，在家能爲長者服勞，在社會即願爲人羣服務，其設教之意蓋如是也。人智由天賦之殊，而有巧拙之別，巧者游刃有餘，固可以爲他人之助，拙者則心有餘而力仍絀，何以成其助人之志願，則惟有勤能補拙而已。勤之能事爲勞動，勞動之成果，即可以爲人助，地方自治開始實行法中，論教育經費之寬籌，可由勞動服務而開源，譬如人民之服公役，其代價即可移作教育經費，地方有大工程，必須興造者，如以人民之義務服役成之，則節省之巨帑，即可以之興辦教育，夫興學育材，以宏造就，自係創造繼起生命之事，而文化提高，人類全體生活亦當然增進，此爲有意義之人生事業，而其成就則由於服務，其服務即在於勞動，所以勤儉爲服務之本，以勤言之，確非虛語，至於儉之可以爲服務之基，則節約的生活，其效用可於次明之。

(三) 節約的生活——創造的生活與勞動的生活，皆所以裕服務之資源，屬於生產方面，至於消費方面，則必求在己之節約，蓋爲富而不仁，其病多由於奢侈，取之盡鎔銖，用之如泥沙，自給之不暇，復何有於施與？日食萬錢，猶苦其無下箸處者，自不能知「粒粒皆辛苦」，必其能約取而後能博與，自奉薄乃有餘力以贍人也。故革命之生活必爲節約的。吾嘗於拙著唯生論中，論情欲之互爲消長，欲勝情者，爲己多而爲人少，所望過奢，日求其滿足，猶慮力之不暇給。何由而肯爲人服務？情勝欲者則不然，惻隱之心，已飢已溺之懷，不爲私慾所限，爲人多而爲己少，同情之範圍愈廣，服務之熱忱愈大，個人之生活非所計及，故日趨於節約，人羣之痼疾時時在抱，於是視服務爲義務，故節約之生活，可以養仁。晏子一狐裘三十年，豚肩不掩豆，唯其能儉，而齊國恃以舉火者遂衆，此儉之所以爲服務之本也。

(四) 奮鬥的生活——創造，勞動，節約，盡其在我者也，而環境尙有制限，民生亦有危害，皆有妨礙於我之服務，故不可不繼之以奮鬥，以克服困難，以保障民生，此可以大禹孔子及 國父之行事明之。當堯之時，洪水橫流，鳥獸與人爭地，民不得安土，大禹毅然以身任其重，八年在外，三過其門而不入，隨山草木，烈山澤，驅鳥獸，以與自然爭，卒平水土，此爲以人力克服天然之困難，保障民生之安定，一奮鬥之生活也，而其目的則在於爲民服務。春秋之世，諸侯以攘奪爲事，禍亂相尋，民無寧日，孔子布衣，曾爲委吏，誅亂臣賊子則手無斧柯，治魯宗周則私門權大，而孔子將爲天地立心，爲生民立命，爲往聖繼絕學，爲萬世開太平，不惜于七十二君，以求得一當，修春秋以正名定分，明大義於天下，此其環境之困難，較禹爲尤甚

，禹率人民以與自然爭存，孔子則以一身與當世爭道，故其事尤難，而奮鬥亦愈力，而其目的亦在於服務人類，大禹治水，以增進人類全體之生活，孔子垂教，以創造宇宙繼起之生命，其奮鬥一也，其功亦一也。至於 國父則創知難行易之學說，以與千百年傳統之知易行難學說爭；創民生主義以與壟斷之資本主義及門限之共產主義爭，主張恢復固有道德，以與悖禮蔑義，忘本逐末者爭，凡此所與爭之敵，或深入人心，為時已久，或一時風靡，邪說橫行，而 國父則挽狂瀾於既倒，障百川而東之，其奮鬥之迹，不易著於事功，而奮鬥之效，則可垂於永久。故革命的生活必為奮鬥的，或裕民生，或厚民德，而服

務之忱則一。

立於天地，縱則有往古來今之久，橫則有四方上下之大，吾茲涉焉，非有民胞物與之懷，非有繼往開來之勇，其所以為有意義之人生，故告無愧於當時之人，當以增進其生活為目的，告無愧于先我後我之人，當以創造繼起之生命為目的。有目的之生活，生活乃有準繩，有意義之生命，生命方為充實。孰為之準繩？如何而充實？則服務是已。故 國父曰：「青年當立志做大事，」，「人生以服務為目的」，凡我國員，其以此二語書諸紳也可！

美國青年的組織

名國青年紅十字會
美國青年議會
美國青年軍
美國童子軍
美國少年俱樂部
愛普華滋聯盟
四進會
新進會
女童子軍
全國學生總會
婦女協會
男女青年會
男女青年會
男女青年會

一成立期
九八八五九九九八九九八九九
一五六八二二一八一〇一九三
七八六三五二八四九二六〇一五七

一八會
三四〇五二四一〇六二二〇三六三
五〇六〇二〇一六一三六〇二〇五
〇七一〇五〇七〇二二三〇五〇
〇〇八〇〇〇〇〇一〇〇〇〇〇
〇〇七〇〇〇〇〇一五〇〇〇〇
〇〇六〇〇〇〇〇九八三〇〇〇〇



青年與物質建設

馬君武

記得民國二十七年六月十六日，總裁發表一篇告全國青年書，針對著三民主義青年團提出三點希望：第一，為求抗戰建國之成功；第二，為求國民革命新的力量之集中；第三，為求三民主義之具體實現，同時提出 總裁對於全國青年——尤其是凡參加三民主義青年團之青年——必須整齊嚴肅，至誠純一，負起青年應負之義務之綱目凡六：一曰，積極參加戰時動員；二曰，實施軍事訓練；三曰，實施政治訓練；四曰，促進文化建設；五曰，推行勞動服務；六曰，培養生產技藝。綜觀以上 總裁所期望於今日青年應負之艱巨責任之中，其五六兩項皆屬於物質建設，第五項所指示於吾人者，為精神之養成，第六項所期待於吾人者，為方法之確定。精神屬於哲理，方法屬於科學，二者不可缺。

凡一民族之興起，國家之隆盛，必具有此二大要素。蘇聯如此，德意志亦如此。蘇聯之物質新進中之青年突擊隊，德意志之物質再建中之勞動綱領，對於勞動服務精神之鼓吹與推行，科學方法之規定與實施，不一而足，此次德軍再起，歐洲大有為之席捲之勢者，其結果如何，非所敢逆料，其合於公理與否，亦暫置不論；今日世人之所討論者，惟對於德國軍事上勝利原因之所在？論政治者，咸歸功於獨裁

政治，論外交者，均稱德蘇提攜之成功，論國際形勢，皆說同盟戰線之內在矛盾太大，捷波瑞比等國太弱小，不足當德軍之一擊。然究其實際問題而論，德國物質建設之有深厚之基礎，為一不可否認之事實，同時，再加之德國民族精神之堅強不拔，自信力之百折不回，並為其主要原因。是以吾國今日之論物質建設，總裁首先提示吾人勞動服務精神養成之必要。關於這一點，希望今日任重道遠之青年，務須多加考慮與研求。

當年追隨 總理左右，親聆其四大建設之偉大偉人思想之體系與理論， 總理所傳授之四大建設，盡人皆知，曰政治建設，曰物質建設，曰社會建設，曰心理建設，政治建設，三民主義，五權憲法，建國大綱屬之。物質建設，實業計畫， 總理國防十年計劃屬之。社會建設，民權初步，地方自治開始實行法屬之。心理建設， 孫文學說屬之。我今日所欲論者，為四大建設中之一之物質建設。

物質建設中之實業計畫，其計畫凡六 前四種計畫，專論實業建設之關鍵及根本工業之發達方法，第五計畫則述工業本部之須外刀扶助發達，所謂工業本部者，乃以個人及家庭生活所必需，且生活安適所欲得，當關鍵及根本工業既發達，其他多種工業皆自然於全圖在

甚短時間內發生。第六計畫爲礦業，礦業與農業，爲工業上供給原料之主要源泉。礦業產原料以供機器，猶農業產食物以供人類無異。故機器者，實爲近代工業之樹，而礦業者，又爲工業之根。此爲實業計畫之概論。

物質建設中之 總理國防十年計畫，爲民國十一年七月八日致廖仲愷先生之函中所述者。其中有言，曰：「當年革命破壞告成之際，建設發端之始，余乃不禁興高采烈，欲以余生平之抱負，與積年研究之所得，定爲建國計畫（即三民主義，五權憲法，國防計畫，革命方略等）舉而行之，以求一躍而登中國於富強之地焉。不期當時之黨人，以余之理想太高，遂格而不行。即今民國建元，十年於茲，中國猶未富強如列強者，皆以不實行余之救國計畫而已！余近日擬著一書，（十年國防計畫）以爲宣傳，使我全國國民，了解余之救國計畫也。茲舉國防計畫中關於物質建設之重要綱目如下：四，國防建設大綱；九，國防實業計畫之關係，一〇，發展國防工業計畫，一一，發展國防農業計畫；一二，發展國防鑛業計畫；一三，發展國防商業計畫，一四，發展國防交通計畫；一八，移民於東三省，新疆，西藏，內外蒙古，各邊省計畫；二〇，各地軍港，要塞，砲台，航空港之新建設計畫；二一，都市與鄉村之國防計畫；二二，發展海軍建設計畫；二三，發展航業建設計畫；二四，發展陸軍建設計畫；三一，軍用禽獸之訓練；三八，獎勵國民關於國防物質科學發明之方略；四五，新兵器之標準；四九，擴張海洋兵工廠；如德國克魯伯砲廠之計畫；五八，我國之海軍遠征計畫，航空建設計畫，陸軍各種新式槍砲戰車及科學兵器機械兵器建造計畫。以上各計畫，但只涉於物質建設方面者錄之，餘則概付缺如。

抗戰以前，我國因爲種種關係未能將物質建設基礎奠定，抗戰以來，迫於不得已之特殊情形下，總裁以「精神重於物質」宣示吾人，蓋其意是以全民精神之發揮，補充物質條件之不足，苦心孤詣，天人共鑒。同時，又宣示吾人須在抗戰期中「謀建國，高瞻遠矚，中外同欽。是以在新生活運動綱要中，對於食衣住行之解釋，特加以新穎深刻之訓話，曰：「食衣住行之遂行條件有二：一爲物質資料，一爲精神的表現。物質的資料即食物，衣服，房屋，道路舟車等是也。精神的表現，即飲食，服御，居住，行走等是也。惟行之一字，有廣狹二義：狹義之行，訓爲行走。廣義之行，訓爲行動。故以廣義言之，「食衣住行」之一切動作，無一不可納諸「行」之範疇。而狹義之行祇爲「行」之一端耳。由此吾人可知：三民主義之「衣食住行」，乃注重物質資料之解決，而「行」之一字，係從一面的名辭之解釋，鑑於建國大綱中「政府當與人民協力，共謀農業之發展，以足民食，共謀織造之發展，以裕民衣，建築大計劃之各式房舍，以樂民居，修治道路運河以利民行」一段可以知矣。至現在新生活運動中之「食衣住行」之「行」字，乃兼有廣狹二義。吾之「行的哲學」意即在此。

又在國民精神總動員綱領及其實施辦法中，其關於精神總動員工作分配計劃者，則有在政府方面：「厲行國防資源節約，擴大戰時生產，提倡國貨，獎勵發明。指定由經濟部主辦。各級精神總動員機關，除提倡不良生活之改革外，並應發起左列運動：」其中有生產建設運動一項。

綜觀 總理的遺教與 總裁的訓示，可知物質建設工作計劃之偉大與夫推動物質建設之服務精神之「行」字一字之重要，關乎此，則上下非其實幹苦幹之精神，硬幹快幹之辦法不爲功，因之 總裁又宣

示吾人，「幹」的要件是什麼，總裁說：「勞動」，「創造」，「武力」，與「自覺」，「自動」，「自治」。前三者是實行革命救國的基本建國條件，後三者，是實行主義的真正信徒之必要修養，我們要能實幹快幹硬幹苦幹以擔當革命工作，就是要從具備這六個要件履行這六個要件入手。」

從抗戰中建國，由建國中抗戰過程中，中樞特有新縣制的規定，所謂實施新縣制之目的如何，以一言曰：「完成地方自治」。依總裁對於地方自治之研究所得，則須分爲五項建設，就是（一）心理建設，（二）倫理建設，（三）社會建設，（四）政治建設，（五）經濟建設。心理建設與倫理建設屬於民族主義的範圍居多；（倫理建設又爲社會與政治建設的前提（與民權主義亦有關係。）至第五項經濟建設，則爲實行民生主義的張本，這五項建設實際是互相關聯而互爲因果的。

今日吾人所探討的物質建設，當然屬於經濟建設，爲實行民生主義的張本。依總裁指示吾人：「經濟建設當然應以總理實業計劃爲全國經濟建設的綱領，但在基層工作上，應根據地方自治開始實行

法之遺教，以查戶口，量土地，興水利闢荒地，造森林，闢交通，教工藝，推行合作，管理糧食，與實施積谷制度，爲地方經濟建設之初步，而以人盡其才，地盡其利，物盡其用，貨暢其流爲目的，推行經濟建設，在三民主義最高原則下，當然應遵守民生主義的辦法，着眼於防止壟斷和增進大多數人民的生活，而以平均地權工作，爲一切經濟建設之中心工作。」

今日的青年，就是民族之現在與未來的支柱，爲得是使抗戰勝利之日，即爲建國完成之時，所以我們必須加速進行訓政時期的工作，加緊完成各種建國基層工作的建設。我們在推行物質建設的過程中，尤須應當注意於「人」，「地」，「財」，「物」，「事」，作爲主要的對象，以期切實適應，使進行上可收莫大之效力。更須以「管」，「教」，「養」，「衛」同時並重爲原則，使國力民力，均能增進，功無廢弛，時無虛擲。誠如民國二十七年六月十六日，於告全國青年書上總裁所期望者，「中國將來之命運，實繫於一般青年之手。」以總裁之渴望與期待中之一語，結束吾文。

本團團員的主要工作

「青年團員工作，應以勞動服務，清潔衛生，救災濟窮，敬老扶幼，惜物愛人爲主，對於保甲，調查戶口，以及修路生產等，亦可酌量加入也。」

——二十八年五月二十一日 團長手令——

青年與工程

顧毓琇

(一)

「工程」的定義，依英國土木工程師學會請冊原文。

「導禦天然物力利用厚生的技術。」

禮記「命工師效功，陳祭器，按度程」亦可作為「工程」之解釋。

考西洋各國，昔以軍事工程與民事工程為對待名詞，而軍事工程實較民事工程尤為重要。近三百年來，民事工程始脫離軍事的範圍而向「利用厚生」的方向，作長足的進展。

「科學」為「有統系的智識」，為「依一定方法研究出來的結果」，為「根據於自然現象而發見其關係法則的學問」。故工程的範圍每視科學發達而擴大，而科學的發明亦每受工程應用的影響。

近百年來，工程的範圍日廣，如：

- (一) 國內交通——包括道路，橋樑，鐵路，河渠，及電信業。
- (二) 海岸掩護——包括商港，船塢及燈塔等。
- (三) 橫海交通——包括造船，及海底電纜等。
- (四) 土地之填高，灌溉及水災之預防。
- (五) 食水供給，除準，電燈及街道。
- (六) 房屋建築及其設備。

(七) 採礦及冶金。

(八) 原動力機之製造——包括水力機，蒸汽機，及內燃機等。

(九) 各項工具及機械之製造及應用。

(十) 金屬構造。

就學科的種類而分別，則為：

(一) 土木工程——包括橋樑，道路，鐵路，及衛生工程。

(二) 水利工程——包括水利及海港。

(三) 機械工程——包括機械設計及製造，動力工程，及汽車工程。

(四) 礦冶工程——包括採礦及冶金。

(五) 紡織工程——包括紡織及染色。

(六) 建築工程——包括房屋設計及營造。

(七) 電機工程——包括電力，電訊，及無線電。

(八) 化學工程——包括化學製造，化學原料廠及鍊鋼廠等。

(九) 航空工程——包括飛機，飛船。

(十) 製造工程——包括航船，海艦。

工程與科學不同之點，即在科學與知識的，求真理的，而工程乃為技術的，求應用的。工程的進步每以科學的知識為根據，但亦多參

考經驗之處。現代所謂「工程」，主要的乃指經濟的，原生的，有益於人類的技術和設施而言，是故以工程的目光研究餘砲火藥，乃求其轟炸力之足以鑿山開井，以同樣眼光研究飛機航艦，乃在其運輸上之足以越嶺過海，其目的皆在駕馭天然使爲人用。至於利用工程以建設國防，輔助軍事，仍爲現世界不可不注意之工作。國家欲求獨立，民族權求復興，對西洋科學自應迎頭趕上，對現代工程尤須努力學習。

(二)

工程的定義，上面已經說過，是「導禦天然物力利用厚生的技術」。這工程的新技術，乃起始於利用煤水深等天然物力以運用各種機器，而各種機器乃得代替人力作厚生及運輸的工作，使衣食住行一切生活問題解決得更爲經濟，更爲滿意。

工程的目的是用較經濟的物力，最便利的方法，得到最大厚生的結果。屬以工程的設施是離不了經濟的。科學的新發明，儘可得到神乎其技的結果。但在各種科學智識未會工程化以前，人類無從普遍的享受其利益。換句話說，等到科學的知識可以經濟地利用到厚生的方面去，人類纔有享受的機會。

工程是利用科學以造福於人類的，工程的精神乃是服務社會的精神，試就工程的進步與衣食住行的關係略一檢討，則得以下的事實：

(一)衣 從前紡紗織布都用人力，自紡織機發明以後，人類衣服的材料，就可以得到價廉物美的大量供給，從前織而後能衣，現在紡織工廠代一般的人紡紗織布，使一般的人皆得以享用。機械的布比手織的不但花樣好，質地勻，而且價錢公道。

(二)食 機器種田，在國外大規模的農場已經很有成績。灌溉工程可以幫助農業生產，這是人人都能瞭解的，人造肥料的製造，亦

有賴於工程。此外農具的改良，運輸的便利，都是促進農產的重要條件。

(三)住 幾十層樓的建築，固然是現代都市的特色。但僅就普通建築而言，建築本身便脫離不了工程的範圍。再就戶內設備而言，自從愛迪生發明電燈以後，晚上可以大放光明，電燈不但比油燈亮，並且便宜。其他如電話，無線電，衛生裝置等，都給人類很多的便利。

(四)行 行的進步可說是與時俱進，火車輪船汽車在現在已是不可少的交通工具。還有飛機開闢了無窮空中的航線。據精密的計算，用驢車運一噸貨走一里路的代價，實比火車運爲貴，時間的遲速同趕車夫的損失還沒計較在內。所以行路或運貨，若是用舊法，並不見得經濟。

「衣食住行」以及種種生活的要求，工程都可以幫着解決，得格外圓滿。所以我們可以得一個結論：

「工程是有益民生的，
工程是民生的福音。」

(三)

現代的「物質文明」，通常說是「科學」的產物。但科學是求知。工程才是應用的，上面已經說過。並且電機工程不僅是應用電學，化學工程不僅是應用化學——這在一般人的觀念當中，恐怕很是含糊的。物理中電磁的關係固然是電機工程的基礎，但若沒有電機的發明，沒有電燈的創設，我們至今只有小乾電池足供物理試驗室的應用。愛迪生發明了電燈泡同許多東西，但是英國皇家學會根據嚴格的科學立場，認爲他對於科學的本身，並沒有重大的貢獻。美國電機工程

師學會創立的時候，愛迪生是發起人之一，他的簽字是「愛迪生——發明家」。我們可以注意：從科學的原理到科學的應用到人生日用的享受，中間經過千辛萬苦——這千辛萬苦便是工程師的努力。

我們於認清楚工程與物質進步的關係以後，且來研究工程的原則，工程的方法，和工程的力量，以求明白物質進步的要素。

(一) 工程的原則，簡言之有二：

(甲) 分工 *Division of labor*

(乙) 傳技 *Transfer of skill*

分工的意義很易明白，從前雖早已實行，但在工程上應用更為精密。以人的智慧技能傳授於機器，却是近代工程的特點。現有許多機器，動作完全自動或是半自動，而結果竟超過普通人工。如自動製螺絲機，自動電話，都是很好的例子。紡織的機器，是由人類把紡織的經驗和技能傳給機器了。耕種的機器，是由人類把耕種的經驗和技能傳給機器了。人造了火車，火車會比人走得快，載得重。人不能涉海，造了輪船便可以。人不能臨空，造了飛機就可以。無線電可以讓我們同全世界的各部份通報通話。這些都是人類智巧和技能傳授於機器以後的蹟。

(二) 工程的方法，約可列為以下六種：

(甲) 標準化 (*Standardization*)

(乙) 簡單化 (*Simplification*)

(丙) 專一化 (*Specialization*)

(丁) 科學管理 (*Scientific Management*)

(戊) 學量生產 (*Mass Production*)

(己) 有組織的研究 (*Organized Research*)

據當代大哲學家懷悌黑教授 (*Prof. A. N. Whitehead*) 說：「近世紀最大的發明，便是發明了怎樣發明的方法。這發明的方法，便是「有組織的研究」。從前的發明是個人的，偶然的，從今以後是科學家工程家有計劃的探討，有組織的發明。這可算是從古以來最重要的發明，超過了牛頓，愛因斯坦一切的貢獻！」

(三) 工程的力量，工程取表現的力量便是：

(甲) 力量大

(乙) 精確

(丙) 敏捷

機器的工作比手工精確，火車輪船飛機等等運輸的利器比一切飛禽走獸飛得遠走得快，電話電報無線電傳遞消息更是神速——這些都是工程世界的特色。但是最值得注意的，便是力量的碩大無比。試看歐美各國的動力，有多少萬萬的馬力從新式大規模的發電廠輸送出來。美國尼古拉的大瀑布可以供給二百萬人周圍二萬五千英方面積的用途。蘇聯的五年計劃，亦以發展大規模電力為基本。

近代的工程乃是供給我們巨大的力量的。工程不發達，就是力量不發達，有了工程便有力量。所以我們再得一結論：

「工程是增加力量的，

工程是力量的源泉。」

(四)

談起國防建設，除了訓練軍隊以外，最重要的莫過於工程建設。「工程」是駕馭自然以利用厚生的事業，但從國防的眼光看來，駕馭自然以利用厚生的工程事業，却巧亦是合於國防的需要的，例如建築公路鐵路，便利交通，既合於民生的建設，亦便於軍事的運輸，豈非

一舉兩得的事業，又如創設硫酸廠硝酸廠，既可以發展基本化學工業他而一旦戰事發生，亦可以供給軍火的原料。再如籌備大規模鍊鋼廠，軍製造廠，平時可以製造機器以代人力，戰時便可以製造餘砲及其機械用利器。

一個國家沒有工程建設，固然說不上現代化，而更重要的，乃是軍備不能自給，交通不能完備，在戰時一定要發生極大的困難。所以德國的復興計劃，是工業化的計劃，蘇聯的五年計劃，亦是工業化的計劃，而這些工業化的計劃；尤以國防為中心。一個國家有了國防工業，方可以保證獨立自主。否則戰事開始，固然可以尋找與國，得到一部份的供給，但是距離既遠，時間不及，便會悟事。

例如這次歐洲戰爭，法國本是一個工業化的國家，但飛機製造工業遠在德國之後，戰事起後，雖有美國接濟，但是運水救不及近火，便吃了許多眼前虧。我國在英勇抗戰之中，現在亦時計劃着謀軍備的自給。我們必定要多開鐵礦，要鍊鐵鍊鋼，多辦化學工廠，機械工廠，以謀兵工器材及彈藥的自給。戰爭的時候，防禦工事運與工具通訊器材亦是同樣的重要。鋼條不夠，我們便要一面開鐵礦，一面辦鍊鋼廠。汽油不夠，我們便要一面開礦，一面造近代汽油。電線不夠，我們便要一面開銅礦，一面造銅線。其他軍需工業以及人民衣食所需的紡織工業，食品工業亦應當加緊建設，以應前後方的需要。

我國以農立國，農業固然重要，在戰時糧食，棉花，油料等等，都是必不可少的。但是，我們決不能忽視工業，我們一定要農工並重。倘若說農業是民生的根本，那麼工業便是國防的基礎。

現代戰爭是科學的戰爭。歐洲戰事已經顯出飛機大砲和許多新武器的威力。我們不能以普通工程建設為滿足，我們要更進一步，研究

製造飛機，製造大砲，製造坦克車，以及許許多多戰爭的利器方可以保障民族的獨立勝利的永久。

我們敢說：

「工程是建設國防的，

工程是國防的基礎。」

(五)

工程在戰時的重要。上面已經略述，那麼工程在平時的影响究竟

怎樣呢？

工程對於平時社會的影響，可先分別如下：

(一) 工作時間少。

(二) 工資增高。

(三) 生活程度提高。

(四) 出品的生產率與消費率增加。

(五) 休閒的消耗增加。

(六) 服務羣衆的事業發達。

六十年前，美國機械工程師學會會長蘇司登 (R. H. Thurston)

在該會演說：

「從前男子日出而作，日入方息，女子的工作則永無做完的時候。現在(一八八一年)男子不過工作十小時，女子亦可自由選擇工作的時間，地點，和種類。……二十年來(一八六〇

……一八八一)，紗廠裏每一工人每年的出品從兩噸半增加到三噸半，工資增加五分之一，銀錢購買值的增加尙不止此，因此工人的安適與享受可以增加二分之一，因此增多了無數滿意的婚姻和快樂的家庭，解放了童工使他們到學校裏去讀書。」

美國胡佛總統在一九二六年論二十世紀來的進步說：

「……機械動力大量的發展增加了出產，減少了血汗。這二十五年來，美國製造的出品量增加了一，七倍，製造工人人數增加了六成半；農產品增加了三成七。農夫、數增加了兩成；鐵路運輸增加一，七倍，用人亦多六成。總之，二十世紀以來，工人工作時間已經減少百分之九，而工資則已增加百分之四十至五十。」

工程原是厚生的，建設的，為人民福利的，為社會進步的，而利用工程的智識去破壞，去侵略，乃是人的過失。譬如一把刀，在人類歷史上當然是有益的發明，但有人竟把切菜刀殺人，豈非人的錯誤呢？

羅素在所著「哲學」一書中說：

「將來人的危險，不在自然而在人的本身。……人能否善自利用他的力量呢？……倘若每一個文明人能以了解近代以禦天然的成就，並且理會將來還有更大的成就可能，而對於人與人間與國家的小怨嫌置之度外，世界文化的前途便可以樂觀了。……」

「哲學應該使人知道生命的歸宿，同生活中自身有價值的部

分。……我們對於選擇價值範圍的自由，應該沒有什麼限制。

……愛，美，智識同生活的愉快，這些的價值，哲學應該幫助我們領會。

現代社會進展的兩大障礙，據羅素的老師懷悌黑教授的意見是：

(一)個人對於環境的真正關係缺少瞭解

(二)環境本身的價值，不為世人所注意，要免除這種阻礙，我們須要「每個領會」的機會，在工程發達的時代，整個人類受了工程的解放以後，纔有空閒的功夫利用各種教育的工具，接受文化，領略傳會，探討人生的意義，以促成社會的進展。社會進展了，文化纔有宣揚光大的可能。

可以我們又可以得第四個結論：

「工程是推進文化的，
工程是文化的使者。」

二十九年六月二十一日，重慶

本團團員成份(性別)統計表

性別	人數	百分比
男	四六·九五〇	九三·六
女	三·一八八	六·四

註：本表僅就已呈送中央團團員登記表統計

青 年 與 國 防 工 業

胡庶華

一 引言

國防是保障防止侵略的一種建設，現代的國防建設，不僅注重軍事方面的建設，尤其注重文化和經濟方面的建設，是以訓練青年為基礎（不屬本文範圍），經濟建設是以發展工業為根本。因為現代戰爭是科學化的戰爭，機械化的戰爭，而其基礎乃建立於工業之上。故凡是有助於國防建設的工業，又謂之國防工業，就廣義言之：凡平時工業，一到戰時均能改造軍需用品者，統稱之為國防工業。就狹義言之：直接製造武器之金屬工業，如鋼、鐵、銅等，化學工業如火藥、毒氣等，間接製造武器之動力資源，如煤礦、石油物等始稱之為國防工業。

運用國家全部的機能（天賦衆多之人口及無限的資源），完成自給自足的經濟，充實軍備，增進國力，保障領土主權的完整，達到民族之自由平等，實現三民主義，完成國民革命，這是我們國防的方針，國防建設的唯一目標。

有良好的軍器，和良好的武裝，如果沒有良好的士兵和良好的將官，亦不能成爲現代化的國防，所以軍隊要有信仰，要有主義，而全國青年要有精神智識和技能的訓練，否則士兵和將官的質量是不能提高的，今日青年應當確信三民主義爲革命最高原則，並爲求其具體實

現而奮鬥，對於國防建設目標應當了解，而對於國防工業尤應有認識和努力之必要。

二 青年對於世界各國國防工業應有之認識

甲·國防工業動員的機構

1. 美國 美國根據歐戰經驗，深感國家總動員之必要，一九二四年國會提出基本法規的產業動員法案，及國家總動員法案，大總統直轄下設有產業政策院，一九三一年又決議設置戰時方策委員會，一九三三年又實行統制經濟，特別是產業復興運動，在整個國家利益的名義之下，不僅改編產業組織，而且改編分配組織，就是美國對將來戰爭的準備工作。

2. 英國 英國於歐戰後，曾設置國防分科委員會，一九二三年廢止其後雖無特別機關專司其事，但民間工廠的業主與參與軍需工業動員計劃的官應有密切的關係，民間工廠業主並且與軍需工作動員計劃之準備，確保煤油與橡皮等重要資源之供給，努力獲得世界各處重油油田之支配權，確立世界橡皮生產之壟斷地位。

3. 法國 法國於一九二八年中，上下兩院通過國家總動員法案，使國家之平時組織變爲戰時組織，儘量統制與運用，使可用的人力，

物力與一切有形無形的資源充足軍需，並規定不能服兵役義務中之十八歲以上男子實行徵工。

4. 意大利 意國於一九二九年公佈國家總動員法，其工業動員中特別提出兩點：一、原料（特別是燃料）供給的準備，為補石炭之不足，實行鐵道電氣化等；二、設備之新設與擴張，特別注意設備之轉換與工作者之統制，各地方設置工場監督官。

5. 德國 德國於歐戰後，初以條約關係，未敢公然有國家總動員的法案，但工業動員準備，確實暗中進行甚力，民間兵器製造設備雖被禁止，但機械工業與化學工業非常發達，戰時可以很快地轉變為軍需工業，又促進產業合理化，增進生產能力，以達最大限度，最近頒各種統制政策，自撕毀瓦爾實條約後，更竭力從事軍需工業動員的準備。

6. 日本 日本於大正七年頒布軍需工業動員法共二十二條，其第三條：政策戰時於生產修理或貯藏軍需品之必要時，得管理使用或收用土地房屋倉庫與其他工作物及其附屬設備之全部，可見日本工業動員法比世界任何強國之動員法有過之無不及者，無論何時，都能作成強大的戰時組織。

7. 蘇俄 蘇俄的兩個五年計劃，百分之七十，可以當作工業動員的準備，一九二八——一九三三年第一次五年計劃的主要方針用全國工業化的方法，以鞏固社會主義經濟的基礎，即包含全國電氣化，特別是發展製造生產工具的工業，鋼鐵工業和機械化的集體農場與國有農場，迨五年計劃完成之後，工業品的生產占全俄生產百分之七十，至一九三三年第一次五年計劃以四年完全之後，到一九三七年止為第二次五年計劃，其主要任務在增加鋼鐵的生產，到一九三六年度（第

二次五年計劃的第四年）每日可產鋼鐵量為四萬噸，生鐵量為三萬八千五百噸，業已突飛而猛進了。

乙·各國國防工業的動態

國防是應該守祕密的，故各國國防工業的實際情形，是不易知道的，但從國防經費與海軍空軍的建設動態觀之，可見一斑。

1. 國防經費 一九二五年洛迦諾條約時代世界各國之國防費總額不過三十五億美元，一九三〇年增為四十五億美元，一九三五年增為五十億元，一九三六年達七十億美元，恰為一九二五年之三倍，茲將一九三六年世界各國國防費列表於左：

國別	國防費單位百 萬美元	對總預算 之百分比
美國	九八五	一四·一
英國	八〇〇	一八·〇
法國	三三五	一七·八
意國	二四〇	二一·二
蘇聯	二·九六〇	一八·八
比國	二二〇	一一·八
奧國	三〇	九·四
波蘭	一四五	三四·六
日本	二九五	四六·〇
合計	七·〇〇〇	

德國國防費認而不宣，但為數當頗可觀，一九三四年德國發行了五十萬馬克的國內公債，對於本國軍火製造以大量金錢加以援助可以概見，現在各國國防費均已激增，美國國防經費已增至三十萬萬金元

矣。

2. 海軍競賽 自華盛頓海約及倫敦海約滿期以後，各國即開始造船的大競賽，美國海長史漢生曾提出一百零二艘的大計劃，英國自一九三七年起建造主力船五艘，又增加新巡洋艦二十艘，（合計原有的五十艘共為七十艘）法國於一九三六年有海軍三年計劃，日本於同年實行第三次海軍補充計劃，預定十年之內，造艦六十萬噸，英法美三國原擬同意局部限制辦法，即主力艦以三萬五千噸為限，備砲最大口徑以十四寸為限，因為日本拒絕加入並正建造四萬六千噸主力艦三艘，配備十六寸口徑砲，故英法美現亦極力擴充。

3. 空軍擴充 近代戰爭完全機械化與立體化，故航空機在軍事上之重要性遂大為增加，近數年來列強對於空軍之擴充不遺餘力，同時積極發展，作為空軍預備軍之民間航空及新機之製造與研究，各國空軍詳細數目不得而知，觀此次德國軍用飛機之多，實出人意料之外。

4. 鋼鐵恐慌 近年來鋼鐵恐慌之現象日益顯著，其原因在各國擴充軍備如軍艦飛機重砲坦克車以及機械化部隊幾全由鋼鐵造成，故鋼鐵之價一九三六年已漲百分之四十以上，並且無法購得，世界產鐵主要區域為歐洲及北美，占世界生產總額百分之九十，美國佔第一位，蘇俄佔第二位，一九三五年世界產鐵七千三百餘萬噸，產鋼九千九百萬噸，生產不為不多，惟各國需要鋼鐵數量倍增，故恐慌之象遍於世界，日本是一個資源貧乏的國家，一九三六年日本及朝鮮合計產鐵一百萬噸，而平時需要量則為三百八十萬噸，其中三分之二的二百七十萬噸應由外國輸入，日本於同年產鋼三百萬噸，戰時需要五百萬噸，產生鐵一百七十萬噸，戰時需要三百六十萬噸，需要與供給相差甚鉅。

5. 技術促進 兵工技術之促進，日新月異，各國學機關與官廳或公司之實驗研究機關，協力用其全部能力以從事新兵器之創造，材料浪費之排除，代用品之研究，美國設立國立研究院集各種已設之試驗研究機關合作，對平時德國輸入之各種光學儀器顏料等之製造方法及武器彈藥飛機等之改良勞力作更進一步之實驗，蘇俄設有國防飛行化學協會以普及航空及化學戰的智識，又有化學戰特別研究委員會，英國有化學研究所，各國民間的化學工業在平時則製造藥品顏料照相用品香料味精人造纖維食料色素等，同時並生產炸藥及毒氣以及軍用化學品的原料，至於提倡科學管理與工作標準化，為增進生產效率所必需，此次歐戰德國所用七十噸的坦克車，電磁水雷，噴火坦克車及高擲砲等，均極新穎而犀利。

三 青年對於國防工業應有之認識

1. 須知世界上許多戰禍多由於爭奪資源 德法之成為世仇，是爲了亞爾薩斯羅倫的鐵礦，俄國與波斯歷度戰爭是爲了巴枯的油田，德國吞併捷克，是爲了波希米亞的煤鐵，印度有鐵礦二百零五萬萬噸，遂成英國的屬地，西班牙瑞典都因爲有了鐵礦，常引起他國的注意，希臘羅馬尼亞因爲有了油田，常使巴爾幹半島感覺不安，就是現在的第二次歐洲大戰，亦因德意兩國，藉口於資源之重新分配。

2. 須知日本侵略我國之動機，在於奪取資源 東三省的農商姑且不論，僅就鐵產而言，亦爲全國之冠，撫順煤鐵儲量約八萬萬噸三省鐵礦約七萬萬噸（佔我國鐵礦百分之七十），抗戰以來，敵人在戰區的榨取資源，換外匯，建立軍需工業，實行以戰養戰，尤爲顯然，他們實行經濟侵略的大本營，興亞院——在內蒙開設的大蒙公司，華北的

華北開發會社，華中的華中振興會社，華南的福大公司，這四個經濟侵略機構，下面有三十多個關於輕重工業及交通運輸的會社，散佈各地敵人以龐大有計劃的「經濟國策」企圖實現其陰謀。

3. 須知鋼鐵和石油是現代戰爭的必需品。完成新式或海軍排水量一百萬噸，需用鋼鐵一百萬噸，新式陸軍一百萬人，作戰一年，需用鋼鐵二百萬噸，法將福煦曰：「戰時一滴石油，猶如人身一滴血」，可見鋼鐵和石油在戰時的重要，如果國防工業不建設，則戰時之受害可知，現在杜愚主義亦無非以敵千架以至數萬架的飛機盲目的投擲炸彈，飛機與炸彈的重要部份都是鋼鐵製造，而沒有汽油，則不能發動。

4. 須知我國抗戰弱點在未樹立國防工業。我國過去國防工業未能樹立的原因，第一因為過去負責政治責任的人，不認識國防工業的重要性，第二因為依賴心太重，以為只要有錢，可以向外國去買，所以一切武器多半是舶來品，第三因智識份子以及一知半解的專家，不加精密調查與詳細研究，對於中國資源總抱悲觀，而且懷着偏見總要把國防工業設置在交通便利之區，以致久而不決，到了民國二十四年，才把本人的株洲鋼鐵廠計劃（見工程雜誌九卷一號）認為有可採用的價值，二十五年開始平地，並訂購機器，而二十六年倭寇大舉侵略，無法完成，假如我們在戰前已建設了幾個大鋼鐵廠，我們這一次抗戰要有力得多，我們受了這一次血的教訓，應當認識國防工業是如何的重要了。

5. 須知物質建設與心理建設相輔而行不可偏廢。甲午之戰我們的海軍噸數在世界各國要佔前五名的位置，可惜海軍的精神太差，以致慘敗，托爾斯哇與英國抗戰七年，精神實在不壞，可惜武器太拙劣了

，結果失敗，德國此次戰事勝利，是精神與物質俱優，英法物質方面並不十分差，而精神則遜一籌，因為他們根本不想打仗，所以結果還是避免不了，我國高倡和平的漢奸們，不知道對此有何感想，幸而我們抗戰將領和士兵精神極佳，士氣頗盛，而敵人的優越武器，已到了不能使用的境地；所以我們還是勝利。

我們認識的國防工業的重要，我們更應當知道如何努力。

1. 今日青年應當努力國防工業的科學。國防工業的靈魂是在科學裏面，譬如地質調查，鑛產調查，鑛冶冶金機械電氣航空土木造船化學等工程，非有專門學識，不能勝任，所以現代青年，如果身體強壯，性喜理工兩科的課程，宜進理工學院或技藝專科學校高級工業學校，以為參加國防工業之準備。

2. 今日青年應當充實國防工業的常識。萬一不能從事國防工業各部分的專門研究，則國防工業的常識，應當充足，譬如防塞防空以及各種新式武器之使用及其構造之大要，每一個青年應當了解，我們這次抗戰不僅是大砲飛機坦克車不夠，即從外國購來的機械化的武器，有許多士兵還是不會使用，這也是平時缺乏常識訓練所致。

3. 今日青年應當從事於國防工業有關的小工業。我們知道平時工業就是戰時工業的基礎，小工業或手工業亦為重工業的基礎，我們提倡重工業或國防工業，決不能忽視了小工業或手工業，尤其不能摧殘小工業或手工業，譬如我們辦了大鋼鐵不必就把土法鍊鐵製鋼就一齊打倒，辦了大煤礦也不必就不要人家辦小煤礦，只要能適合環境需要及營業條件，儘可以聽其充分發展，因為小工業只有幫助重工業，平時工業只有幫助戰時工業的。

4. 今日青年應當注重國防工業的宣傳工作。要使全國人民都知道

國防工業的重要，並且要學德國和蘇聯人民在第一次歐戰後節衣縮食建設國防工業的精神，應當來一個偉大的國防建設運動，這是抗戰後第一件大事，否則我們對不起已經陣亡的將士和被炸的同胞，我們不論將來戰事如何，我們有一口氣，應當立定這個志向，我們為被大砲飛機亂轟亂炸而死的戰士和同胞報仇，只有趕快建設國防工業，為國家民族永遠求生存，亦只有趕快建設國防工業。

5. 今日青年應當搜集銅鐵貢獻國家 鋼鐵是製造槍砲的重要金屬，戰時資源不足之國家，恒以徵收民間破銅爛鐵為救濟方法之一，意大利對阿比西尼亞作戰時，公鑛之鐵門及銅像亦被拆去熔製槍砲，家用銅鐵器具亦予收集，又日寇所至之處，片鐵不留，以專輪裝載各種銅鐵器具及廢鐵等運往日本，為製造軍需品之用，故收集破銅爛鐵貢獻國家，亦為今日青年應有之義務。

6. 今日青年應當具有使用新式武器之體格 青年須具有使用新式武器之智識，前已言之，但身體與國防工業之關係亦極鉅，製造新式武器必須有良好之體格，而使用新式武器，尤須有良好之體格，如駕駛飛機或坦克車裝卸巨砲，非有魁偉強健之體魄不可，此次抗戰開有

武器自外國輸入者，尚須外人代為使用，我國士兵因身體不合格不能參加機械化部隊者往往有之。故今日青年必須具有「國防人」之健全體格。

四 結論

總之現代國防工業約有四種特徵：1. 顯著之技術化；2. 富軍需工業於平時生產工業；3. 偉大之設備；4. 潛伏甚大之生產力量（如資源入力等）。此外國防工業向無一貫之政策，自從漢治萍公司，龍烟鐵礦公司失敗以後，無國防工業之可言，七七事變以後，沿海各省工廠遷入川滇改製軍需用品，增加一部分國防工業之力量，而資源方面，近年發現尤多，甘肅玉門之油礦，四川廣元冕寧等之鐵礦，均有極大之儲量，可為將來國防工業之奧區，吾人應一建設強大之空軍，其次為機械化部隊，又其次為小型軍艦及潛水艇，但願我國青年於抗戰之後，痛定思痛深感過去國防工業之不振，大聲疾呼，以喚起國人之注意，胼手胝足以從事國防工業之建設，則斯文之作，豈小補哉。

二十九年六月於國立西北大學

團員成份（教育程度）統計表

教育程度	人	百分比
國外留學	八一三	一·六二
大學及專科學校	一一·九六一	二三·八六
中等學校	三一·〇八〇	六一·九九
小學	三·五七一	七·一二
私塾	一·〇九二	二·一八
其他	一·六二一	三·二三



青年與航空

周至柔

一、今日之中國青年

凡是青年應該是前進的，是熱情的，是雄飛的而不是雌伏的，尤其當此大時代的中國青年，他必須是前進，熱情，雄飛，庶幾不致辱沒時代所賦予他的使命和國家所對於他的造就。

中國的青年你們必須前進，惟有前進才適合於生生進化的規律，而落伍即是毀滅，即是生命與天理的污辱。所謂前進，所謂落伍，最近而最具體的是在「行」的上面表顯出來。青年們如果首先看清了自己的事業和社會的趨向，進而認清了國家的需要和世界的潮流，在生活之路的上面挑一個最前進的工作部門來做你們努力的對象，那麼踏入了這門路之後，整個的人生就自然而然的前行。

你們必須熱情。麻木不仁，苟且敷衍的中華民族，已造成了一片衰老散漫的風氣，到處是暮氣沉沉，朝氣全消，社會如此，國家也是如此。這是誰把他弄成這個樣子的呢？凡是在中年以上的人追溯到我們的列祖列宗都要負這責任。現代的青年他是不負這個責任的，——但他也快要負責，除非他覺悟了，改正了這個風氣，一變而為蓬勃熱情，為他的前輩們贖愆。他要是既看出了這點，而還是知過不改，那

他的罪責比他的父兄祖宗還要大，這是不用說得的。

青年們又該怎樣的雄飛而不是雌伏呢？這是講人的志氣。向上為一切有生之物的天然本性，人也是如此。中國人教訓子弟向來第一就是要他立志，實際上意志確為一切成功的根本，人要有雄飛沖霄之志，才能卓然有所成就，否則隨俗浮沉，終究是一個庸夫。

「行」要前進，「情」要熱烈，「志」要高卓，每一個青年具備了這一般的精神條件之後，將不難成就一般的偉大事業，但我有充分的理由在百般的事業之中，特別指出「航空」一途，來向親愛的青年們進言。

二、今日的航空

自從本世紀之初重於空氣的航空器發明而後，人類的活動區域，已不限於陸地，不限於海面，而漸漸的更移到天空裏去。因為航空器在時空兩元上佔有獨特的地位，論時間要比任何交通工具要快速四五倍，論空間是可以達到任何其他人工製造物所不能達到的一點，人們便想盡種種方法，利用他來達成企圖，譬如在運輸方面，人員，郵件，物品都可借空運來通易有無；在產業方面，測量，播種，漁獵，救

荒，也多仰仗飛機之力；其他在文化方面，遊樂方面，也似乎處處都有航空器在參加活動。現代的人已決不是匍匐地下的爬虫類，而是騰水空三樓的怪物了。

尤其萬萬不容忽視的是航空在國防上的價值。天空的打擊是一切打擊中最猛烈而最不能躲避的打擊。早在上次歐戰的末了，不少的兵學家已指出空軍將為今後軍事上勝利的首要武器。到了一九二一年，意大利的杜墨將軍已被痛快的指出：以大空軍控制了敵我的天空，戰爭的勝負已操之於擁有這軍力的一方。他的天空勝於之說（發揮空軍動的作用）往後進而演為「空軍靜的作用」（發揮空軍靜的作用）。自此以後，意大利首相墨索里尼和德國元首希特勒彼此默契，深然其說。首奏膚功的便是意大利的征服阿比西尼亞。意國以精銳的空軍向只有六架破飛機的阿國進攻，在數個月內竟服了地勢上和天候上的極大困難，整個的取塞拉西王朝而納之於羅馬政權之下。其時英國已集中好了大量的艦隊，地中海局勢危如累卵，然而終因意大利空軍力量的不可侮，墨索里尼是沒有動手，而張伯倫則是沒有敢動手。空軍的同時收到「動」與「靜」兩種功用的，要算這回為第一次。往後希特勒更變本加厲，仗着他優勢的空軍，公然威嚇英國，因而不費一兵一彈，定下了慕尼黑協定，取得了捷克。等到希特勒又進一步想併吞波蘭，因為英法兩國一方面認為已無可退讓，另一方面空軍的準備也已有頭緒，於是歐古未有的第二次歐戰，便無可避免的於四月之初爆發。

在這次歐戰中，空軍的動的作用——他的攻擊力威脅力與防禦力——更顯示無遺。波蘭的於不到二個星期之中完全靜謐，英國海軍的無法封鎖北海，並且一再退出挪威各戰場，荷比的無力抵抗，相繼投降，西線英法盟軍的屢遭挫敗，幾無立足，凡此種種事實都在無可爭

辯的替空軍說話。我們只要看五月上旬邱吉爾與張伯倫的幾次向國會的聲明，便可瞭然於以索稱爲世界第一等強國的大不列顛帝國，只是因爲空軍的力量太形薄弱，遂致在精銳中接連的做吃敗仗，雖以後的誰勝誰敗，目前尚難臆測，但如果英法方面不能把天空的缺點加以彌補，則整個軍事的不利態勢仍難挽救過來，這是誰都敢於預言的。

在我們這次的抗戰過程中，情形正復相同。撤開海軍不提，這次的全面戰爭，固即是陸空的全線防禦角鬥。我們陸軍的數量及其攻擊精神始終不在敵人之下，雖因武器訓練的未能匹敵，有時不免陷於不利，但確已盡了最大的努力，足使世人的眼睛發酸。更爲嚴重的還是空軍的問題。因爲我國科學與工業的向不發達，空軍建設的歷史又短，故雖有忠勇卓絕的空軍將士，仍以人員與飛機數量過少，不能清滅敵人於海上或陣地，退亦未能遏制暴敵的到處濫施轟炸。要是我們能有與敵人相等的空軍，則敵人的鐵船決不使其橫行於江水，而每次的會議也必可達成戰敵的願望，——也許整個抗戰的形勢早已改觀，而中華的獨立自由，一戰而全然獲得。

所以建設空軍，爲了求得目前抗戰的勝利，這是個當務之急。不但爲了抗戰，而且也是爲了建國，世界上誰保不有空軍比日本強大倍徙的別的國家，因爲我們的空防無備，致啓覬覦之心。以武力來保護本國安全，以空軍來保障世界和平，今後一戰不容忘記這點。

三、青年與航空攜手

前進的，熱情的，雄飛的青年，你們該日夜在做空夢麼？這是很自然而合理的，中國的青年與中國的航空建設緊密相連，向時代的尖端邁進。

緊密提攜的第一步是互相瞭解。航空——尤其是軍用航空——的需要青年，依據體力，智力，生活，環境等等的條件，那是必然的道理，政府除了盡可能的將航空之門開闢給全國青年，將航空意識盡量的打入民衆的腦筋裏，並在各種教育機關和各級學校裏面特別注重航空學術而外，全國的青年人，要是對於航空感有興趣的話，就得進一步作實地的研究。惟有研究才能瞭解，瞭解愈透澈則興趣愈濃，一有濃厚的興趣，便即生出愛好之情——永久的熱情，而非一時的衝動。

直接參加空軍，已是從資助欣慕的旁人地位進而出之於實際行動。我們的各種航空學校——飛行學校和機械學校——每年都登報招生一二次，這是青年進入空軍的好機會，只要有決心，他是會達不到報國的宿願的。

很有些人認投考飛行人員的條件太苛，例如體格標準就遠在一般文武學校之上，其實這並不是故高身價，而自有其科學的根據的。視力的不容馬虎和色盲的嚴格限制，這是因爲在空中遠距離時就需要立刻辨別四周的飛機究竟是友機還是敵機，而地面情況的判斷，降落時的目測距離，也要用到敏銳的目光。聽力正常，才能辨別飛機飛行和發機爆發的聲音，而判斷其有無毛病，俾預作安全的處置。體高與體重的規定，與飛機的構造也有相當的關係，而正常的體格即是康健

的表徵。其他心臟與肺部的必須正常；也與高空生活有關。這些條件，其實也不過爲一個康健的青年人所應具的體格標準，航空界所要求的是求健康無病，並無超過正常發展以上的苛刻要求。可貴的青春生命和可寶的國家武器是交給在駕駛者的手裏，因此他的健康的體格於公於私都是必需的。

至於飛機與其他航空部門，要求都不須這末嚴格，就是民用航空標準也略略低些。航空界中的地面人員實際上爲數決不少於空中人員，各國都是如此，中國更不能例外。單就製造技術來說，金工，木工，電氣，紡織，大小工業部門，可以百計，各部門都有值得多數的青年來殫思研究，胼胝勞作之處，只要有志於此，是決無不得其門而入的。

退一步說。在現時代的「航空大眾化」「大眾航空化」的口號之下，一個前進的青年，似乎不應該不有充分的軍事智識與航空頭腦，「戰爭」「空軍」「防空」這些看去帶有血腥氣味的名詞，如今已變爲對於任何人都可關係。驚動全市民的長長短短的幾聲警報，悽厲之中，含有警惕，要禦侮圖存，要安居樂業，先把我們的鐵翅掩蔽長空，讓「力」來同人家說話。我中華可愛的青年，願你們各個的「力」，融合而成國家的「力」，比翼橫空，爲祖國努力。



知識青年對農工大衆所負的責任

譚平山

現在是本團建立的兩週年，同時又是抗戰的三週年，爲檢討過去，策勵將來，有指出團的新任務的必要。

三年來我國的青年在抗戰中盡了偉大的任務，本團自建立以來的兩年中也在組織和動員青年從事抗戰建國的事業中起了部份領導的作用。然而本團的成份仍以知識青年佔絕對多數，全國的青年運動亦仍局限於知識份子。爲了使青年的動員和本團的組織普及並深入於社會的各界各階層，必須注意以覺悟的知識青年爲媒介去動員廣大的農工大衆。因此特爲文論述「知識青年對農工大衆所負的責任」，以與青年同志商榷。

一 農工大衆與抗戰建國

戰勝敵寇，建立三民主義的新中國，是全國民衆共同的要求，信念和奮鬥的目標。抗戰以來，全國人民茹苦含辛，無窮同胞流離失所，而抗戰之意志愈久彌堅，爲了什麼？爲了要脫離做亡國奴的厄運，爲了使自己的將來和子孫後代永遠擺脫牛馬不如的奴役與殖民地的貧困，而過人的生活，享人的幸福。建立三民主義的新中國，已經不是一個理想，而是全國人民所拚命奮鬥的現實的目標。

這個目標之實現，不但要動員民衆，而且要民衆動員。所謂民衆

，不是抽象的，民衆必屬於具體的社會範疇，首先指佔全國人口百分之八十以上的農民和在革命中最澈底的，最堅定的工人羣衆。農民是一切民族解放運動中的基本社會力量，抗戰以來的事實已經表明了這一點，在全國的戰場上執戈衛國的是披上了武裝的農民；在淪陷區域展開游擊戰爭，保存了大量領土，支持了抗敵政權的是農民，掩護並協助軍隊作戰供給軍隊給養的亦莫非是農民。工人羣衆是最能徹底徹底反抗帝國主義的堅定力量，從過去的「二七」「五卅」和省港大罷工中都可以看出工人力量之偉大與堅定，在「一二八」之戰中和「七七」以前有上海和青島敵廠工人的罷工，作了抗戰反對日本帝國主義的前哨，抗戰以後，香港三報館印刷工人的罷工，給了漢奸以最初的大打擊，因爲漢奸扮演的傀儡醜劇正是以散佈漢奸言論爲序幕的。

一切革命運動如果沒有革命的基本隊伍決心爲革命事業而犧牲一切，革命是不會成功的。抗戰的勝利和三民主義新中國的建立，如果沒有千百萬的農工羣衆的積極參加並願爲之而犧牲一切是不能想像的。我們今天所以能造成這個相持的局面，阻止了敵人的前進，以爲反攻的準備，正是廣大農工羣衆（包括武裝的農民——兵士）努力的結果，敵人對我們的侵略是靠着優越的武器，政治的陰謀，以軍國主

義和武士道精神所訓練的軍官們對人民的驅策。我們對敵人的抗戰首先便要靠着廣汎的民衆武裝，大量的自覺的武裝部隊，與全國民衆的協力，不但抗戰需要農工羣衆的參加，建國尤其需要農工羣衆的積極參加。沒有多數農工羣衆積極參加的民權政治，便是少數人有權，多數人無權的假民權，而不是總理所提倡的「四萬萬人作皇帝」，「以人民爲國家的主人」，「一切政令皆由人民所出」的真民權。沒有廣汎的農工羣衆的積極參加，尤其不能實現以三民主義爲原則的建國工作，因爲農工大衆是真正財富的創造者，生產者。沒有農工大衆積極的參加和農工大衆參加的革命民權爲保障，不但不能作到平均地權和「耕者有其田」，而且連減租減息也難實現；不但不能節制資本使不再蹈資本主義的覆轍，而且連最低限度的勞工保護法也不能實現。

（按：本黨第一次代表大會宣言謂：國民黨之主張……則以爲農民缺乏田地，淪爲佃戶者當給以土地發其耕作……以爲工人之失業者，國家當爲之謀救濟之道，尤當制定工人勞工法，以改良工人之生活……）

所以在本黨第一次代表大會宣言中明白指出「國民革命之運動，必恃全國農夫，工人之參加，然後可以決勝。」所以總理說：「工人是國民革命的先鋒，農民是國民革命的基礎……」又說：「如果農民不來參加革命，就是我們革命沒有基礎」。（見全集卷三四七二頁）

「工人是革命的先鋒」「農民是革命的基礎」，並不是說沒有覺悟的工人也可以作「革命先鋒」，散漫無組織的農民也可以作「革命的基礎」。總理說：「主義是一種思想，一種信仰和一種力量……最先發生思想，思想貫通以後，便起信仰，有了信仰，就生出力量」

佔四萬萬人口百分之八十以上的農民，和有着光榮的革命傳統，但在薄弱的民族企業中，尤其是在各帝國主義在中國所經營的各種大規模企業中經過集體生活的磨鍊，直接受過帝國主義的鞭打的工人羣衆，一旦有了覺悟，有了革命的思想信念時必將成爲不可屈服的偉大的革命力量。然而這種力量要發揮出來，實際參加革命的鬥爭，就必須有覺悟有組織。所以總理在民國十三年「五一」節對各工廠的講演中曾號召工人「立一個志願，組織一個大團體」。（見孫中山全集卷三二六七頁）並且說：「要達到這個目的（廢除不平等條約）便要有大團體……工人既有了團體，便可以作全國的指導，作國民的先鋒，在最前線上去奮鬥」。總理在民國十三年對農民講習所的演說中說：「農民全無覺悟，如果地主和農民發生衝突，農民便不能抵抗……對講習所的學員指示說：「如果全體農民都能覺悟，便有方法可以解決（土地問題）……先勸農民結團體，農民是多數，地主是少數，實在的權力還是操在農民手裏，如果一省的農民推到全國的農民，都能够聯絡起來，有很好的團體，農民要解除痛苦，便有好辦法，政府便可以靠農民作基礎。」可見農工羣衆要發揮其革命的力量不但要有覺悟，而且要有組織，否則只是潛在的力量，而不是現實的力量。

二 知識青年對農工大衆所負的責任

知識青年對農工大衆所負的根本責任，是喚起他們的覺悟，發揚他們的革命思想，教育他們，幫助他們的組織與動員起來爲民族解放，爲抗戰建國，爲他們本身與民族統一的利益而奮鬥。

農工大衆的覺悟，組織與動員，雖然要靠他們本身的努力，然而在中國這樣落後的國家，農工同胞知識程度的低下，不能不有賴於知識分子的幫助。任何羣衆的革命運動都不是完全自然發生出來的，都

要靠有覺悟的革命黨人在大眾中活動，總理所說的「先知先覺」的作用就在這裏。所以革命的知識青年應該深入農工羣衆，喚醒他們，教育他們，幫助他們的組織，並培養出他們自己的幹部和領袖來。並且需要大量的知識青年直接參加農工的隊伍，和他們共同生活，共同奮鬥。譬如「五四」以後，北平學生在各地組織的平民夜校，尤其是長辛店的勞動補習學校的設立，培養出大量的革命的工人幹部，「二七」的大罷工運動實導源於是，並且對後來國民革命運動中北方的工人運動發生極大的影響。在南方，本黨十三年改組以後，在總理直接領導之下建立了農民運動講習所，培養了大批知識分子的農民運動幹部，奠定了北伐時代澎湃的農民運動的基礎，這都是知識青年服務農工大衆革命運動的極重要的往例。

在農工羣衆中文盲佔着多數，文化程度非常低下的中國，知識青年首先應該幫助農工同胞求得知識。不但爲了農工大衆和民族解放的需要給他們以知識的武器，就是爲了增加生產也要提高他們的知識程度。否則，如要改良生產技術，提高生產率是不可能的。

知識青年應該努力幫助農工同胞覺悟到本身利益與民族利益之不可分，覺悟到團結的重要，提高他們對於三民主義和政治問題的認識。並且要幫助工人去學習世界工人運動的經驗，並推動他們與國際的勞工團體聯合以共同反對侵略的帝國主義，總理在十三年「五一」節對工團的講演中曾說：「中外的工人應該聯絡一氣……對外國資本家去宣戰」。知識青年應該幫助農民脫離其愚昧無知，目不識丁的狀態，去掉其偏狹自私的成見，明白部分的利益，服從全體的利益，個人的利益必須在爭取民族的總利益當中去求取。

農工要成爲現實的革命力量，不但要有覺悟，而且要有組織，知

識青年必須深入農工羣衆，幫助他們根據抗戰建國綱領組織各種職業團體，教育自己，培養出自己的幹部和領袖來，幫助他們的動員以參加抗戰建國的大業。

在今天，革命的知識青年要幫助農工同胞了解 總理的民權主義的精髓，知道自己是國家的主人，知道如何行使四權，並學習民權初步，向農工同胞解釋憲政的意義，以保障憲政的實施，不再落得有名無實；要幫助他們了解抗戰建國綱領，並擁護政府所頒布的一切抗戰法令。尤其是與農工大衆有關的法令，更非靠他們的熱誠擁護不能收得實效。

三 民族的利益，農工的利益與知識分子的利益

民族的利益高於一切，而民族的利益不是抽象的，不是和人民的利益相背離的，民族的利益就是各階層人民的具體利益的綜合，就是構成民族的多數成員的共同利益。因此構成民族的多數的農工的利益，也就是民族利益之所託。大多數農工羣衆的要求和民族之進步與強盛的前途完全一致。從減租減息到地權的平均都是掃除農村的貧困，增加農產與工業原料，擴大國內市場，致國家於富強的必要條件，也正是大多數農民羣衆的迫切要求。制定勞工保護法，保障勞工生活，（包括失業救濟，工時限制，工資提高，衛生設備的改善等）提高勞工的文化程度是編練強大有力的工業生產隊伍的必要條件，同時也是農工大衆的迫切要求。其餘國營實業，低利貸款，合作社運動爲建國之要圖，同時也與農工大衆的利益完全相合。民權政治之推進，是使中國現代化的基本政治任務，同時也是使農工大衆脫離無權的狀態，獲得解放的基本條件，抗戰是爲了解除全體人民——包括一切農工大衆——作亡國奴的厄運，更是不待言的。只有那些依附帝國主義的

買辦，重利盤剝發國難財，以民族的犧牲和多數農工同胞的不幸爲自己享受榮華富貴的人們才與民族的利益和民族的前途相矛盾，只有那些依附反動勢力的，欺壓民衆的土豪劣紳，貪污官吏才反對民權主義的徹底實行。所以在本黨第一次代表大會宣言中說：「國民黨現正從事於反抗帝國主義與軍閥，反抗不利於農夫，工人之特殊階級，以謀農夫，工人之解放，實言之，卽爲農夫，工人而奮鬥，亦卽農夫，工人爲自身而奮鬥也」。所以民族的利益就是農工大衆的利益，革命的利益就是農工大衆解放的利益。

知識分子之前途亦必從此民族解放與農工解放中求之。舍此之外，知識分子便沒有其他獨立的出路。只有在農工解放的條件下，國民經濟按照民生主義的原則而繁榮發展，才能造成並容納大量的技術專家，使知識分子學得所用與發揮其天才，知識分子只有擁護農工大衆和民族的統一的利益，爲農工大衆服務，獲得廣大民衆的擁護，知識分子的知識才能成爲創造歷史的力量，文明與文化的源泉。離開廣大的羣衆，知識便是無用的裝飾品，離開農工大衆和民族不可分離的解放前途，知識分子便不能另有前途，廣大的農工羣衆沒有獲得自由與民權以前，知識分子便不能獲得充分發揮其思想的天才與智慧的自由。

知識分子的利益和民族的利益與農工解放的利益是完全一致的。知識分子爲了保持比農工大衆較高的身份，而寧願容忍保守勢力所加於民衆的困扼的思想是極卑鄙可恥的落後思想。

四 知識青年要如何才能盡到對農工大衆所負的責任
廣大的農工大衆是革命的基本力量，然而當農工大衆沒有政治覺悟，沒有組織起來的時候，這種力量只是潛在的，而不是現實的。知

識是寶貴的，然而知識分子不能把寶貴的知識和農工大衆的力量結合起來的時候，便不能創造出歷史，文化和人類的幸福，便不能挽救國家於危亡。所以知識青年對農工大衆所負的責任便是啓發他們，喚醒他們的政治覺悟，教導他們，幫助他們組織並動員起來爲抗戰建國而奮鬥，爲實現三民主義而奮鬥。

知識青年要真正能負這個重大的責任必須注意下面幾個條件：第一，便要深入農工羣衆。革命事業絕不能離開廣大的農工大衆，單靠黨派的理論與計謀而有所成就的。知識青年必須與廣大的農工羣衆結爲一體。第二，知識青年應該參加生產事業。必須打破中國知識分子歷來輕視勞動和生產事業的錯誤觀念。許多知識分子寧願做一個下級公務員，而不肯做一個熟練工人，不肯作一個汽車司機或一個工匠。許多知識分子自以爲高於農工一等。這種觀念必須打破。要想提高農工大衆的知識和技術水準，建立現代的新國家，便需要大量的知識青年參加農工生產的隊伍。第三，革命的知識青年要負責教育農工大衆，同時要向農工大衆學習。知識分子決不可鄙視農工大衆，只有羣衆才是求知的最可靠的良師，知識青年必須虛心學習農工大衆的生活經驗，以這些經驗作爲放驗自己的知識的標準，和豐富自己的知識的源泉。第四，知識青年必須站在農工大衆的利益和民族利益的統一的觀點去考慮一切問題，捨此之外，另求知識分子的單獨的出路是沒有用的。第五，知識青年應該爲農工的解放，爲民族的復興而犧牲一切，並且一定要除去清談和畏難的心理，力行主義，參加抗戰建國的實際工作。

以上所論的就是知識青年對農工大衆和民族所負的根本責任，和實踐這種責任的方法，也就是知識青年貢獻其知識於人羣，於祖國的唯一途徑。



青年對於憲政應有的認識

梁寒操

一 青年當研究憲政問題

一載以來，吾國論壇，於憲政問題，可謂轟轟塵塵上。願吾觀察社會上一般青年，對此問題而能感覺甚深之興趣者，為數實甚少。一則當此國內抗戰方亟，國際風雲，更瞬息變幻，已使人目眩神迷，多數青年益認今日而言憲政，似為不急之務。次則憲政問題，無論於理論與現實；均關係異常複雜。青年平日能於此注意研究，而有正確之認識，實亦並非易易。故今日青年對憲政問題之討論，終無熱烈之表示，蓋有由也。

願憲政一事，關係吾國前途，實為至大。吾國自推翻滿清專制，建立中華民國，即已確定國體為民主，政體為立憲。是吾國之為民主，為憲政，實當然之事，無復有討論之餘地。所當研究者為如何而始能實現真正之民主，真正之憲政耳。青年負有時代前驅之責任，倘於憲政問題而竟存藐視之態度，則大多數之人民，更何從望其能明瞭中華民國之前途。而期建國之迅速成功，更寧非夢想。

今三民主義青年團中央團部，將編印兩週年紀念特刊，以「青年與憲政」一文，囑不佞為之撰述。爰擇與憲政有關之幾個根本問題，

一一 論列，藉供青年之參考焉。

二 為何戰時而言憲政？

當此衛國抗敵戰事方酣之際，而吾國乃侈談憲政。此在泰西人士，或且咋舌稱奇，嘆中國為世界之謎。惟在吾人之見解，則抗戰建國，實相輔而相成。非抗戰不能建國。非建國亦不能抗戰。建國乃為抗戰所企求之目標。抗戰則為建國所必經之階段而已。建國於抗戰之時，正為吾國萬眾一心之共信。憲政一事又為建國首當討論之大問題也。倘此一大問題，能以言論界之切磋，而獲得於善最適之一致結論，則良足以一民之志而作民之氣，其效力宏偉，寧有比倫？夫使吾四百多兆之人民，於吾國之前途，咸有共同之信仰，與光明之希望，則建國之必成，固端賴於此，而抗戰之必勝，亦端賴於此矣。

國家之組織，今日人人所託命者也。無國之民，如猶太民族，其今日之顛連無告，固為吾人所怵目而驚心。無力量之國家，若阿，奧，捷，波以至最近之盧，挪，荷，比，其潰亡之速，甚至不及一週，尤為吾人所心驚而膽顫。今對此憲政問題，實與國家生死存亡，民族榮枯苦樂，有莫大之關聯者。吾人又烏能漠焉置之？更不能掉以輕心

，流氣於意，種下惡因，以重貽吾國吾民以未來難於涉想之惡果也。

二 言憲政者當鄭重中華民國建國之歷史

中華民國基礎之建立，自辛亥推翻滿清政府始，至今蓋已二十九年。到此時而始言建國，此真吾人所當寤寐難安者矣。西人之批評吾國人也，常謂以一個人之智識與能力相比較，中國人與任何民族乃實無遜色。以三個人之生活與組織相比較，則中國人之劣點，乃立無所逃。嗚呼！此非吾國最大之國恥耶？吾國國父孫中山先生，致力國民革命，凡四十年。其念茲在茲夢猶不忘，朝斯夕斯死而後已者，惟在建設一為民有民治民享之新國家，以為吾民族今日及將來所託命而已。中國國民黨後死之同志，含辛茹苦，任怨任勞，前仆後繼，欲罷不能，亦無非欲繼承其遺志，紹述其遺事而已。吾固非謂今日國民黨之黨員，皆人人能完全無背於主義，無愧於先烈。惟國民黨大多數同志之意志則決無敢於國父救國之苦心，有所違背。更決無敢於國父救國之主義，有所變更。黨之政策，雖常隨時代而不同。而黨於主義之推行，固五十年來而一貫也。

中國國民黨之功罪，自有將來歷史家之批評，非吾輩今日所能為之定論。然前事不忘，殷鑒未遠。試問溯昔年之滿清，以至北洋軍閥之統治，較之今日之國民政府，其相去為何如？一切公家禮儀及有現代知識之人，當不難下一平心之斷語也。使國家而猶屬滿清或北洋軍閥之統治，則三年抗戰之光榮史蹟，又何能見於今日？彼賣國漢奸，固自謂吾國被日寇侵略，為國民黨抗日政策所招致者。吾人試想眼前侵略狂潮八方湧湧，所謂「自然願望」，「生存空間」與「生命線」之口號，方響徹雲霄。今日究為何種時代。非全無靈魂之人，其以漢奸此種言論為尚有絲毫之理由耶？前年熱心愛國之急進分子，又有謂政

府日言準備，不肯抗日，以國民黨為誤國者。今苦戰三年，吾國軍人民衆犧牲之巨，九世猶有餘痛。然以積弱之國，抵抗一號稱世界強權之日本，至於三年之久，而卒陷強寇於泥淖，至於欲速和速結而不可得。抗戰必勝，雖有待繼續努力於將來。而吾國不亡，則已為舉世所共信矣。倘非國民黨之領袖，真能本革命救國之素志，為十年之準備，吾國其能有今日耶？吾願今日一切忠誠愛國之人士，其肯先重視此國家締造艱難之歷史，而無復以建國之國民黨與他國之黨派，等量齊觀也。

中國國民黨者，革命之政黨，建國之政黨也。國父孫先生嘗語黨員：「吾人欲建之國，譬猶美輪美奐之大廈高樓。而吾人先立之黨，乃譬猶大廈高樓未建前工匠所居之草舍」。誰有一技一能願入此草棚而為泥水木作以至為奔走掃除之役者乎？國民黨同志，當揚巾以歡迎之。誰有建築大廈之學問經驗，贊同此大廈之圖樣，而願本其所長，為此大廈之任何部門，任精細設計之責任者，國民黨同志，尤張臂而歡迎之。此國民黨之懷抱也。國民黨之所不能放任者，祇為於三民主義建國方略根本反對之人。國民黨之所慎防者，祇為對於三民主義建國方略口是心非之輩。則以其五十年來革命之經驗，已獲得無限痛苦之教訓，為欲期革命建國之迅速成功，乃不能不於共信問題，有此謹嚴之態度。一切愛國之士，當能都諒此意。此今日研討憲政與憲法者，所當先有之認識也。

四 言憲政者當知三民主義為建國唯一之主義

三民主義於今日之中國，真可謂已如日月之經天。自抗戰以始，無論何黨何派，蓋無不承認三民主義為中國今日之所需，更為抗戰建國最高之原則。此理論之戰勝，實亦可謂為歷史上空前之奇蹟。蓋

敵兵壓境，各黨派合作製侮，固為各國所必然。顧考之歷史，求其各黨派於國難之時，一致接納某一政黨之主義，以為其共信者。則實未之前見也。尤足奇者，匪徒協力於抗戰之人，擁護此一主義而已也。乃至侵陵吾國之敵寇，與通敵賣國之漢奸，亦不得不假借此主義，曲解此主義，以圖遂其政治鬥爭之卑劣詭謀。倘非此一主義已成天經地義，為人類所不能抵抗，其又何能至於斯？

或以三民主義之最大目標為「民有民治民享」為「天下為公」。此固大多數人類心理共同之要求，故即其鬼極惡之人，亦莫能強詞而反對。是固無矣。然此僅為對三民主義最淺之認識，實猶未能語於澈底之明瞭更不能語于真實之信仰也。於是所謂三民主義無一定之解釋，僅空洞之觀念，其含義之渾，不足成為個人之堅固信仰者。更有視三民主義為中外古今七拼八湊之物，本無法調和，而不能成為一貫之理論者。此誠言論，於自命為智識份子者，亦時或聆之，而不知三民主義之成立，固完全根源於高深之學問，實集古今中外思想之大成。苟悉心研究，則知其條理系統，無不一貫。實為解決中國問題以至世界問題之科學的結論也。乃於世界為最優，而於中國又為最適之主義也。乃以人類最正確最崇高之思想，解決中國最實際最重要問題之答案也。

蓋民族民權民生三大問題，實為任何國家所必有，此可謂為國家生理學之鐵則，乃 國父獨特之發明。徵之歷史考證學理，無可變者也。而如何以解決此三種問題，則 國父乃本於其學生之研究，以順乎天理，應乎人情，適乎世界之潮流，合乎人羣之需要，而為最合理之決定也。每一問題，固皆於其當然，必要，與可能，三者，經詳盡之斟酌考慮，而後訂為實施之方法也。吾人若於 國父遺教之內容，

加以深詳之探討，則必知此崇高偉大之三民主義，不特為吾國五十年來獨一無二之救國真理，而實亦為吾國五千年來思想界空前未有之權威。倘今日猶有誤認三民主義所由有今日之力量，只在於國民黨軍事上之成功者，則其人非愚即妄而已。於此而倘有人專以今日之中國三民主義，概不容許任何國民之反對，乃欲將 國父遺教假借高聲，以便利其私見，或冀圖其私利者。無論伊誰，終必墮於國人之吐棄，與時代無情之淘汰，又可斷言矣。

此又吾人必須於三民主義有深切瞭解與堅固信仰，而後可以談今日之憲政問題也。

五 今日吾國憲政之真正意義何在？

憲政二字，為立憲政治之簡稱。而立憲政治之對待名稱，則專制政治。不論其國體為民主與君主，其政策與人民之行動，皆以國家根本大法為根據，而絕不容許有所違犯者，皆可謂為立憲政治。反之政府之措施，本無根本大法為根據，只憑帝王個人之喜怒，為所欲為，而無人可以過問者，是之謂專制。政治常識上所謂憲政與非憲政之分，如是而已。

國父孫先生以憲政之要在福國利民。不貴其名而貴其實。其手訂革命建設之程序分為三期。其一為軍政，亦曰軍法之治。其二為訓政，亦曰約法之治。其三曰憲政，亦曰憲法之治。此所謂憲政，乃指地方自治完全，人民咸能行使多權而擁護國體時，就能舉全民民權政治之實而言。與常識上所謂之憲政，有廣義與狹義資格嚴格之不同也。

倘言寬格之憲政，則自民國二十年經國民會議制定約法公佈以後，已可謂為憲政矣。即追溯至約法未公佈之前數年，國民政府本根

據 國父手訂之建國大綱建國方略以爲立國之最高準繩，又曾經國民黨中央制定治權行使規律，國民政府組織法等，爲政府一切措施所不能外，與專制政體之完全無根本大法爲依據者，不可同日而語，亦未嘗不可以稱爲憲政之濫觴也。狹義之憲政，原非一蹴而可幾。廣義之憲政，則實爲吾國所已行。「羅馬非一日可成」理想之憲政，其有待於無窮人之努力，逐漸累積而後可致。又無待觀縷而始明矣。

今日吾國內情之複雜，與環境之險惡，非盲心之人，皆可以知之。若謂吾人理想中之民權政治，現在即有實現之可能，此非常論所能許也。然謂國民黨實無推行憲政之誠意，幾等於滿清政府之所謂預備立憲。而國民憲政之期成，乃同於辛亥以前士大夫之請願。是更根本不明瞭中國建國之意義，謬誤之大，無過於此。

國民黨於十七年宣佈訓政，即決定試行五權政治制度，改組國民政府，期於軍政時期未結束之時，即提前訓政，並樹立憲政之規模。至民國二十年更召集國民會議，通過訓政時期約法。其目的在促成憲政以奠定國基也。至二十一年十二月間，國民黨中央鑒於東北被侵，爲集中國力，挽救危亡，決定於最近期間籌備憲政之開始。乃令立法院起草憲法，並定於二十四年三月召開國民大會。其目的更在促成憲政以奠定國基也。抗日戰事方亟，國民黨於去年十一月第六屆中央全會，毅然有今年十一月十二日召開國民大會頒佈憲法之決議。其宣言有曰：「蓋鑒於國難之嚴重，與世變之不測，認爲必須早日完成建國大綱之程序，制定全國共循之大法，而後可以應未來之大局，保障國家之生存。」其目的更在促成憲政，以奠定國基也。國民黨負革命建國之大責，其欲促成憲政以奠定國基之誠意，實爲十餘年來一貫之精神。苟非國步多艱如此，則憲政之實現，固已早在此抗戰之前

矣。

國人當知今日之憲政，固非如英國人民之向君主主要求而來，而乃負建國責任之革命政黨，領導國民努力以求之者。方之他國，則於百餘年前美國之建國，與二十年前蘇聯之建國，乃虛幾似之耳。今日所謂促成憲政，更絕非所謂取消黨治，國民要求國民黨交出政權之意義也。其真正意義，乃爲國民黨要求一切應從三民主義忠誠於抗戰建國之人，協助國民黨，以共同負擔國事之責任也。

復次則吾人須知，今日所謂憲政，非國民黨從此卸除抗戰建國之責任也。試想國民黨果從此卸除其責任，則吾國今日，將成何狀。此非奔馳之危言，而爲一切公忠謀國之士，無不同有之認識。國民黨爲革命救國之政黨，革命救國之責任，亦絕不能因畏懼任何困難而卸除。試思今日吾國人民組織，猶如是散漫。自治能力，猶如是薄弱。教育程度，猶如是不足。政治信仰，猶如是紛歧。守法風氣，猶如是不。豈惟宣布憲政，絕不能即放棄訓政。抑且惟有加強訓政，乃能促成真實之憲政耳。國民黨對於反對三民主義之人，固絕不容易輕授之以政權，使想難締造之國基，又陷於風雨飄搖之險狀也。

苟不明瞭上述之意義，以爲如此說法，民權謂何？憲政謂何？若猶有人不接受三民主義，豈非將剝奪其政治之權利乎？則領知所謂民權，非任何個人或少數人之權利也。所謂民意，非任何個人或少數人之意見也。所謂主權在民，乃在全體人民，在最大多數之人民。非在於任何個人或少數人也。以主張享有民治民享之三民主義，而有人敢於反對。則其人豈尙宜享有平等自由之權利乎？醉心於自由人權之說者，多未明此義。以爲無論任何政治思想信仰之人，其於政治之地位，當有絕對之平等。其於政治活動，當有絕對之自由。此種非科學

之空想，乃為落後之陳說，不適於世界之潮流，行將受自然之淘汰而無以自存。民主國家自不能使復辟黨有議政之權利。抗戰政府不能使主張投降之漢奸有議政之權利。三民主義之中華民國，自不能使反對三民主義之人有議政之權利，以破壞此國家之基礎也。

六 近代國家為何而需要憲法？

憲法者，何物乎？曰憲法為國家之根本大法，為萬法之法。是固然矣。然未能舉憲法之內容也。考第一次世界大戰前各國之憲法，其包含之內容，大概（一）為人民權利之保障，（二）為政府組織與權力之規定。至大戰後新興之國家，若德意志，若蘇聯，若西班牙，其新訂之憲法，乃於立國之主義，經濟之方針，與教育之宗旨，無不規定於條文。蓋以建設國家，不能無國民共同之政治信仰。而經濟與教育，更為人民幸福與民族文化之所關。非有明確之規定，則民志不能齊一，社會不能安定，即國家不能臻於長治久安也。

憲法原為泰西先進國家之產物。其憲法一詞，本為構成之義。謂國家之建設，以此為依據耳。國家為今日人類最高最複雜之組織。誠欲建立一大眾所共同託命之國家，則個人主義，實無存在之可能。於是欲期此羣體之生活，能鞏固而相安，則舉凡政治之信仰，權力之

安排，與經濟之管理，皆當有所規定，以約束大眾，共信共守而共行之。此最新憲法之內容，所由有異於昔日之憲法也。

昔日之憲法，多產生於專制君主勢漸衰頹之日，而個人主義自由主義正風靡一世之時。故其意義，乃偏重於個人權利之保障，與政府濫用權力之杜防。其眼光蓋側重於對內。惟時至今日，帝皇處於絕境，政府患在無能。帝國主義之武力侵略，與資本主義之經濟侵略，大者輒以弱小者為砧上之肉。國於今日，苟無強固之組織，則寄身於此國之人，實無術可以自存。且社會經濟問題，日趨嚴重，階級鬥爭之醞釀，殷憂正未有已。國之安危治亂，尤以此為樞機。故國家之要務，乃不僅於保護個人應有之自由，更在於能約束人民不應有之自由。不只在於防止政府權力之濫施，更在於造成政府權力之善用。夫然後可以鞏固國家之地位，遂行凡百之措施，達到福國利民之目的也。

然而吾國今日論壇，則猶有謂冠主義於國體之上為不當者。有謂經濟與教育為行政方針不必列入於憲法者。又有謂人民之權利不應受任何法律之限制者。此則或由不明今日新憲法之概念，而泥於昔日人權自由之說。或由不明今日國家之組織，實未能以所謂先進之憲政國家為至善，而陷於時代錯誤之思耳。

要加入三民主義青年團

為什麼

我們今天宣誓加入三民主義青年團，創造了這一個繼往開來革命唯一的團體，要克盡報仇雪恥救亡復興神聖的責任，根覺悟和唯一的要道，就是要將中國社會從來只有個人沒有團體——不知有國家，也不知有民族，只有私利，沒有公義——沒有道義，更沒有主義，以致人各一心，一盤散沙的亡國病根，澈底洗刷，絕對剷除，要拿我們中華民族固有的德性，以一貫陶鑄我們忠黨愛國的精神，養成團結一致的習慣，來創造國家民族的新生命！

團長對入團團員宣誓詞

民生主義在經濟思想上的地位

陳豹隱

民生主義在三民主義當中，佔一個基礎的地位。這句話的解釋，可分兩方面說。從社會科學的一般理論看來政治和經濟雖說是不可分的東西，即是說兩者是一物的兩面，然而從表面上說，畢竟還是有截然的區別，並且還可以說在作用上政治雖強於經濟，但是在構成關係上經濟却先於政治；所以政治雖可以左右經濟，然而特定政治的基礎却必須建在特定經濟基礎的上面；古來游牧部族之所以只能是有經濟的部落而不能是有政治的國家，便因為它們還沒有可以構成政治的經濟基礎的緣故。三民主義中的民族主義是關於對外的政治的，三民主義中的民權主義是關於內部的政治的，二者都是關於政治的部分，而民生主義則從大體上說，是關於經濟的，所以，如照上述在構成關係上經濟是政治的基礎那個道理看，民生主義在三民主義當中應該佔一個基礎地位。「民生主義」第二講所說：「民生主義能够實行，社會問題才可以解決，社會問題能够解決，人類才可享很大的幸福」一段話，雖也含着民生主義的實行的三民主義的最終目的之意思，然而同時也表明着民生主義是三民主義的基礎部分的意思，我們可以拿來作為證明。其次，從社會科學的研究方法論看來，民生主義在三民主義當中，更應該佔一個基礎的地位。在今日，誰也知道，要研究社會

科學，先要有一種正確的研究方法論，更撮要的說，先要有一種正確的歷史觀或社會觀，歷史觀的正確不正確，在結果上可以使所研究的政治學理；經濟學理法律學理……等等，發生很大的差別而招致「失之毫釐，差以千里」的謬誤。三民主義的社會科學研究方法論，雖見於總理遺教的各處，然其綱要的解說却在「民生主義」當中，尤其在第一講及第二講當中。這不是偶然的；因為三民主義的歷史觀是民生史觀，所以三民主義的社會科學研究方法論的綱要解說當然不能不與民生主義發生密切的關聯。三民主義的社會科學研究方法論本身，不屬於本題的範圍，這裏無須解說；但是，為證明民生主義在方法論上佔有如何的重要地位起見，不妨引用其最精粹的幾句話：「民生政治的中心，就是經濟的中心，和種種歷史活動的中心，好像天空以內的重心一樣。從前的社會主義錯誤物質是歷史的中心，所以有了種種紛亂」（民生主義第一講）。因此，可以說，如果要澈底研究和理解三民主義的社會科學如政治學，經濟學，社會學，法律學，等等，就必須先踏實研究民生主義尤其民生主義當中關於研究方法論的部份。在這個意義上，民生主義不能不在三民主義當中佔一個特別重要的基礎地位。

由上段的說明，可知對於民生主義的研究的重要，同時也可知道

屬於哲學的範疇，當做經濟理論看的民生主義的研究屬於經濟學的範疇，二者在性質上距離甚遠，要以一個人的力量去研究澈底，除非是絕頂聰明的人，否則幾乎是不可能的。

本題的要旨，在闡說民生主義在經濟學方面的貢獻，所以在本題的範圍內可以不須研究當做社會科學方法論看的民生主義。這樣，本題的研究是比較簡單化了，似乎比較易於解說的。但，只因「民生主義」是一篇講演，而且還是一篇未講完的講演，而總理此外又無專一闡明經濟理論的著作，所以就只好從經濟學理方面，去解釋民生主義在經濟學上的地位，也只是苦於材料的不充分和綜合不容易，作者姑以過去數十年當道經濟學的探討和講授的職業家的資格，大膽嘗試一作解說。以下打算分做四個頭緒：（一）當做理想的社會經濟體制看的民生主義。（二）民生主義對既存經濟學之批判。（三）民生主義的中國經濟特徵之認識。（四）民生主義的由現狀到理想去，的過渡期的經濟政策，分別的加以摘要式的簡略的解說。

一

民生主義所理想的社會經濟體制是什麼？對於這個問題，最簡單的答覆是民生主義所理想的社會經濟體制是大同世界。演證之「民生主義就是社會主義，又名共產主義，即是大同主義」及「人民對於國家要甚麼事都可以共，才是真正達到民生主義的目的，這就是孔子所希望的大同世界」幾段話，似乎沒有疑問。但是，「總述」上所描寫的大同社會，是就社會全體情況說的，而不是專指社會經濟體制，且因當時經濟思想尚未發展，故其所提及之經濟方面的描寫亦過於簡

單，尚不足藉以窺見大同世界的社會經濟體制究竟是一個什麼樣的體制。因之這個最簡單了當的答覆是不充分的，差不多等於不答。第二可能的答覆是說，民生主義所理想的社會經濟體制是共產主義的經濟體制。這依上面所引的幾句話和「原因就是由於不明白民生主義是甚麼東西，殊不知民生主義就是共產主義」。可以說其是民生主義的理想，民生是共產主義的實行」等等話看來，也似乎是不錯的。但是，實則這個答覆仍然似是而非，因為從經濟學的立場看來，真正的共產主義是為對於資本主義而存在的，且以廢除一切資本為目的，而總理則說中國資本主義尚未長成，且在理想上亦並未主張廢除國家資本的存在，所以民生主義所理想的社會經濟體制決不能是真正的共產主義的經濟體制。至於上面引用的話裏所謂共產，顯然是指的原始社會的共產，及生產結果的共享，這由「這種共產主義的制度，並不是由馬克思才發明出來的，當原始人類發生的時候，便有這種制度，便是實行共產」及在說高漲地價收歸公有時所言「因為三民主義之中的民生主義，大目的就是要靠眾人能够共產；不過我們所主張的共產是共將來不是共現在」，等等的話，可以作證，所以它與真正的共產主義絕不是一物。第三的答覆是說：民生主義所理想的社會經濟體制是資本主義的體制。這種主張曾被許多非三民主義信徒採用過；他們的主要理由是：只要有資本存在，便是資本主義的經濟體制，而民生主義的理想社會是不廢國家資本和小資本的，所以民生主義所理想的是資本主義的社會經濟體制。這種說法不但也是似是而非，而且厚誣三民主義，厚誣總理的嫌疑。因為資本與資本主義是兩件事，在資本主義以前會有資本的存在，其以後也許有資本的存在，問題在看資本主義的生產是否站在領導的地位，只有在它站在領導地位時，

才能說那個社會是資本主義經濟體制；而在民生主義的理想社會當中，雖也有國家資本和小資本，但因民生主義目的在養民，而且它必須節制資本，所以普通資本主義經濟體制內以人剝削人的資本或為橫行現，換句話說，即資本主義的生產佔有領導地位的現象，一定不會發生，因而民生主義所理想的經濟體制決不會是資本主義的經濟體制。

總之，民生主義所理想的社會經濟體制究竟是什麼樣的經濟體制呢？據作者的解釋，那是一種清新的，和中國的國情相適合的，特有的體制，無以名之，名之為民生主義的社會經濟體制。要點在明白這個體制的內容。但為明白這個體制的內容，首先不要忘記它和民主主義中的民族主義及民權主義相聯的，尤其不要忘記三民主義中的民族主義的精髓是以國家自由平等為目的，民族主義和民權主義的精髓是四權政權五種治權在權能區別上的劃分和配合。以下打算簡略的解說民生主義的社會經濟體制的輪廓，但，都是以圖已實現具有上述精髓的民族主義和民權主義之後的狀況為前提。據作者看來，民生主義的社會經濟體制的內容要點有五：（一）是「以養民為目的」而不以資本主義經濟體制之「以賺錢（追求利潤）為目的，也不像共產主義經濟體制之以剝削人剝削人的現象即以消滅資本為目的；它不像資本主義經濟體制之「以賺錢，也不像共產主義經濟體制之「以消滅資本為目的，而只在積極為善並趨惡為善。（二）是國家集產制的存在，「中國今日單是節制資本，仍恐不足以解決民生問題，必要加以製造國家資本，才可解決這個問題。」（三）如果交通礦產和工業的三種大實業，都是得發達，這三種收入每年都是得大的，假若是由國家經營所得的利益歸大家共享，那末，全國人民便得享資本的利，不致受資本的害，像現在

外國的情形一樣。」等等說話，都是證據。（三）是計劃經濟的實行。民生主義的經濟體制是以養民為目的，所以必須在生產和消費方面都有計劃，才能使全國人民食足衣足住足行。（四）是統制經濟（節制經濟）的實施；因為在民生主義的社會經濟體制內具有一般小資本和私有土地的存在，所以為使它們不會變為經濟上的領導勢力，必須加以統制。（五）是自給經濟；三民主義的國家，必是一個不受他國壓迫侵略，同時也不壓迫侵略他國的國家，所以在經濟關係上它必須以自給經濟為原則，才有可能。同時從民生主義本身的養民的目的說，欲達成這個目的，也有在原則上「應自給經濟之必要，合以上五點，便可構成一個清新的社會經濟體制，再與民族主義和民權主義聯繫起來，便可使其不違背中國的歷史和國情而滿足現實的需要。

三

民生主義的社會經濟體制所以能成為清新的適合中國國情的體制，一方面固由於總理的天才的創意，一方面却也因為總理對於既存經濟學有深刻的理解和批判，對於中國經濟的特徵有獨到的認識，對於由現在過渡到理想社會去的途徑有穩妥的見解，合此三者，才可能使民生主義的社會經濟體制的理想更有根據更合需要更有實現性。因此，我們如要判斷民生主義在經濟思想上之地位，除了上述的民生主義社會經濟體制之外，必須進一步研究民生主義對既存經濟學的批判，民生主義對中國國情的認識以及民生主義由現實到理想去的辦法。

民生主義對既存經濟學的批判，是一個極重要極困難的工作。極

重要：因爲不如此不足以明白民生主義經濟學之優越；極困難：因爲總理沒有整本的專門關於經濟學術的著作，今日我們所能據以解說的只是一些講演和應時文章或別一主文中的例證（例如「心理建設」的第二章以用錢爲證）。好在本文的主旨不在敘述經濟學批判本身（那無論如何不是以五千字爲限的論文所能做到的），而在解釋方面還所以在這裏只指出最主要的三點：第一，是民生主義的貨幣理論；與理論本身，從大體說，是今日所謂管理通貨論的一種，在管理通貨論已被多數國家實行着的今日，大家見慣不驚，或者不以爲奇；但是，如從總理發表此種理論之時代（民國元年）言之，並從總理所以有此主張之理由，（見心理建設第二章以用錢爲證）言之，則可謂總理不但有洞見數十年以後社會動向之明，而且對既存貨幣理論，極盡批評之能事。第二是批判各種經濟體制；這散見於總理的各種著作之中，對於資本主義經濟體制固不消說，即對於社會主義各派的主張，也有深刻的批評。這對於上段所述民生主義的社會經濟體制的理論之形成是有絕大關係的。第三是對於經濟學各派的社會問題（民生問題）解決論的批評；這大半見於「民生主義」的第一第二講當中，其所主張頗爲中庸近理，民生主義的由現實到理想去的種種辦法，可謂大抵以這種批評爲根據。

民生主義對中國國情的認識，見於總理各種著作當中，其主旨則在「三民主義」一書中，尤其在此書之「民生主義」部份，這裏爲篇幅所限，不能詳說其引，只能舉其主要特色四點。第一是中國貧，「中國大資本家既然不過是一個貧人，可見中國人通通是貧，並沒有大富，只有大貧小貧的分別」幾句話，正道着此點。這和許多因人衆地廣產豐就認中國爲富的人們的認識，根本不同。第二是中國在現狀

下經濟不能自給，這打破了中國物產豐富說的普通見解。第三是中國最缺乏的是使用機器的新式生產，不但在工業上爲然，即在農業上亦然，只有用機器生產，才能自給自給；這和普通認中國農業並不落後的認識大不相同。第四是中國人口正在減少的進程當中；這和普通中外人士的認識亦正相反對，合以上四點觀之，民生主義對於中國經濟狀況之認識，可見獨具隻眼，實出纖結。至於不平等條約的束縛，關稅不能盡保護之責，等等，因非專門關於經濟的現象，茲姑不論。

民生主義對既存經濟學既有深刻的批評，對中國國情有獨特的認識，而另一方面又無民族主義及民權主義相關聯而抱着民生主義的社會經濟體制的理想，所以它所主張的由現實到理想去的過渡期的辦法，也不能不是一個具有特色的辦法。這些辦法的要點大致有六個：第一是節制資本，（內容已爲大家周知，這裏用不着贅說，下列各項同），第二是平均地權，第三是逐漸增加國家資本，第四是斷然採用保護政策，第五是發展合作社以求分配（配給）之社會化。第六是趕快進行物質建設以謀生產之增加。當然這些辦法是要與民族主義和民權主義上的各種過渡期的辦法相輔相伴而行的，而不是單獨可以實行有效的。這裏要特別注意的是這些辦法：如果，一個一個的單獨看起來，也許是別的國家已經實行過的或別的經濟學派已經主張過的，然而綜合它們而爲一個體系，而且是在三民主義的基礎上進行，並且是以民生主義的社會經濟體制的理想爲目標去進行，則是歷史上所未有的，所以它們所構成的這個過渡辦法的體系，就不能不是一個特殊的自成風格的有價值的體系。

四

由以上三段的說明，可以抽出左列的結論

民生主義因它與民族主義及民權主義並列而構成救國主義的三民主義，所以很容易被人誤認為單獨的政治思想。實則民生主義具有它特有的社會經濟體制的理想，具有它對既存經濟學的深刻的批判，具有它對中國國情的特殊認識，並且有一個由現實到理想去的過渡辦法

的特殊體系，所以它可以構成一個特殊派別的經濟學，它在經濟思想史上，應該佔一個顯著的地位。它可以構成一個特殊派別的經濟學而至今還未觀這個經濟學的成立，其原因一方面固由於總理本人未有專門的經濟學術的著作，因此未能供給後進以大胆建立這個經濟學的根據，一方面也由於研究經濟學的專家們未敢大胆担上建立這個經濟學體系的責任。

歐美各國青年五大問題

這是明顯的事實，在原始農業經濟國家中沒有青年問題，而且青年也不被視為自成單位。當男女小孩長得剛能作最簡單的農業工作的時候（八歲，十歲或十二歲。）就令其工作了，所以教育，娛樂，及職業皆是不成問題，至少是很少成問題的。

反之，許多工業發達的國家，大量青年所需要的教育，假期訓練，職業機會等，都有失調的現象，也就是說發生青年的職業問題及空前的大量的閒暇時間的利用問題。青年在十八歲以前不再被強迫接受成年人的工作了。青年人在社會上自成一個單位，政府供給青年人普通教育的計劃，大大的擴大了。

由於現代經濟的發展，擺在大多數國家面前的青年五大問題是：一，經濟困難，使他們不能繼續受教育。二，複雜而多變的經濟制度需要的專門技術，不斷翻新，而這些新的技術，又需要特殊的興趣與才幹，青年人因之感覺到找一個適當的工作之困難。三，他們常因缺乏興趣與技術，不但工作效能甚低，精神上也很不愉快。四，因工作經驗與訓練之缺乏，及幾千萬萬有經驗的年長者之競爭，青年欲得一永久的工作，更加困難。五，因缺少處置閒暇時間的知識與便利，他們由懶惰而腐化。

——W. J. Winstlow: 現代青年問題的國際觀——

青年經濟輔導問題

何廉

世變正亟，國難方殷，本團成立於茲，倏焉兩載。回顧此兩年中，全中國有覺悟有作為之優秀青年，已深切體認本團使命之重大，熱烈參加，自動接受嚴密之組織與嚴格之訓練，一方面為神聖之抗戰建國偉業而犧牲戮力，不避艱危，同時復為自我鍛鍊自我充實之基本工作而積極準備，沈潛奮發，吾人目睹此種欣欣向榮之燦爛景象，瞻望新中國之光明前程，更增加無限之信心與希望。際茲本團二週紀念之日，爰提出青年經濟輔導問題，略抒鄙見，藉以檢討過去，策勵來茲，以與本黨本團同志商榷。

中國今日方立於歷史之歧途，所有文物制度，舊者崩潰，新者尙待多方培育。此種荒象，對於熱誠誠感之青年，暗示力量極大，故徬徨苦悶，幾為今日青年界之一般通象。而於經濟一端，尤為顯著，吾人自客觀之角度觀之，約可抽繹下列三大問題：

一、思想上之徬徨 自鴉片戰爭以還，列強挾其堅甲利兵，商商品資本，以及其他科學文明之產物，侵入中國，其勢如怒潮驟至，不可抗禦。不及百年，中國已淪於次殖民地之地位，列強迫我所訂種種不平等條約，無一不以經濟利益為前提。本黨領導全國人民，為國家之獨立自由而奮鬥，亦即為爭取國家在經濟上之獨立與自由而奮鬥，蓋未有經濟上不能自立自主，而真能躋於強國之林者。願經濟建設，

經緯萬端，環顧世界，一方面資本主義雖日漸衰頹，而在若干國家仍根深蒂固，牢不可拔，一方面共產主義已植基於蘇聯，頗有蒸蒸日上之勢，吾黨總理雖早已提出民生主義與實業計劃，以為新中國經濟建設之指導方針，然憤慨於資本主義與共產主義者，迄今仍大不乏人，青年切於求知，性好懷疑，對此自不免徬徨歧路，莫知所從，因而在思想上產生無窮之煩悶。是故，闡揚總理遺教以建立正確之經濟思想，實為革命過程中至關重要之舉，亦革命主力之青年所當首為把握之事。此青年在經濟方面所遭遇之困難問題一。

二、事業上之苦悶 青年在社會中，常自期甚高，每恥為寄生生活，輒思竭其心力，勞其筋骨，從事一種有價值之事業，以冀有所貢獻於社會國家，願一出學校，即不免失業之苦，幸而得業，又不免於學非所用與用非所學，不足饜其願望，多年來社會之騷動不安，建設之毫無成績，未始不由於此，吾人今茲於抗戰之中，進行建國工作，雖茲事體大，要以經濟建設為其基礎。吾人應如何行以青年以勞動服務生產建設之精神，向前進的事業的正路邁進，俾得發展其卓越之天賦，貢獻其全付精力於社會國家，實為迫切待決之問題，此青年在經濟方面所遭遇之問題二。

三、本身經濟問題之迫得解決 青年大抵在求學時期，經濟多不

充裕，即畢業後獲得一技之託，又苦得為家庭負擔所累，事業不由發展。嘗見青年在校時成績優異，志趣宏大，進取之心甚強，乃一經置身社會，不旋踵間已消失殆盡，轉呈廢弛狀態，尤苦者，大多數貧苦青年，雖秉性聰慧，卒為經濟所桎梏，而被屏於學校門牆以外，凡此青年，弱者不免頹廢悲觀，隨俗浮沉，強者或奮挺而走險，以圖僥倖，國家命脈，因而斷喪，是故，解除青年在經濟方面所受之桎梏，俾能速修業興業之志願，以充分發展其才能，奔赴其懷抱之遠大理想，實為迫切待決之又一問題，此青年在經濟方面所遭遇之問題三。

青年在經濟方面所感覺所遭遇之困難問題，約如上述，本團領導青年，自應針對上述各種問題而為尋求解決。其根本方針，在信任青年本身之力量，而以本團立於輔導提攜之地位，故積極的意義，重於消極的意義，教育的方式重於強制的形式，事業的作風重於政治的作風。輔導工作之實施，擬採下列三大綱領：一，闡揚三民主義經濟思想，輔導青年研討有關經濟之實際問題，以解決其在思想上之苦悶；二，輔導青年努力生產事業，並發展團營生產業務以為示範，以解決其在事業上之苦悶；三，輔導青年節約儲蓄，並根據互助互助原則，輔導其解決個人最迫切之經濟問題，凡此均係針對青年現實生活中所發生之問題而定，根據此項綱領，本團現已進行及最近將來即擬舉辦之經濟輔導工作，約如下述：

甲·經濟思想輔導方面

一、輔導青年研究 總理經濟學說。總理全部思想，其結構實以經濟學說為骨幹，如發明「民生史觀」，如指示，「建設之首要在民生」，即可概見。其所著實業計劃，錢幣革命，更為今日歐美盛行之計劃經濟統制經濟之嚆矢。惟以連年奔走革命，不遑著述，其學說

除民生主義中所揭示者外，多散見於演詞雜文之中，青年學子忙於課務工作，欲求短期之內，研究全部遺教，輒苦為時間精力所不許，或即有時間精力，亦輒不易繫其綱領。故初步應指示青年研讀之方法，俾能最精華最重要之資料，俾能於短期內，瞭解全部遺教。因此，本團擬就遺教中有關經濟部份，取其菁華，予以彙編，彙輯為「總理經濟學說研究大綱」，以供青年個人研究或集體討論之用。

二、闡揚三民主義經濟思想 關於青年經濟思想之輔導，除正面的積極的指導外，並擬再注意側面的消極的防衛。故著重闡揚三民主義之經濟思想，使其他不適國情之主張，無立足之餘地，本團現已着手編印 總理經濟思想叢書第一集，按人口，勞工，土地，農業，工業，商業，交通，金融，財政，合作，國際經濟各部門各編一冊，每冊內容，首先說明中國之現狀及問題之癥結，其次參詳世界各國制度主張以為借鑑，最後則遵照 總理遺教及本黨政策，提出正確之主張，以為結論，此外並加民生主義之經濟體系一冊，以總其成，全書共十二冊，以青年為讀者對象，旨在闡發 總理經濟思想，奠定三民主義經濟思想在學術上之地位，預計三十年度可以全部問世。

乙·生產事業輔導方面

一、發動青年推進合作組織 合作組織富於互助互助之精神，不僅深寓社會教育之意義，且為推進經濟建設之重要途徑，本團為促進三民主義經濟建設之實施，特發動團員從事推廣合作組織，促進合作運動之工作。中央團部現已訂定「推進合作事業辦法」，規定本團團員，除各就其本身職業及所處環境，參加所在地之合作組織外，並應協助合作指導人員，發動並開展各種合作社之組織。各級團部應依據地方實際需要，舉辦合作社一類，以示倡導，尤宜視當地物產地方之

情形，發動組織各種生產合作社，以期達到增加土產改進民生之目的。

為達成上項任務，各級團部應與各地合作機關取得密切聯繫，除調派團員參加中央及各地合作人員訓練所受訓，並介紹具有合作學識及經驗之團員參加各種合作工作外，更應使一般合作事業人員澈底認識本團宗旨，自動加入本團。至於合作事業之業務指導與合作人員之培植，中央團部已與經濟部合作事業管理局訂立「推進合作事業聯繫辦法」，開始實施。

二、輔導團員增加各種生產事業 關於輔導團員從事生產事業，中央團部對於技術人員之養成與生產組織之推廣二者，同時注重。第以茲事體大，非本團獨力所能奏功，特邀請各技術機關生產機關合作，現已與中央工業試驗所，及中央農業試驗所訂立技術合作辦法，開始實施。

根據所訂技術合作辦法，本團得商請各生產技術機關，將業經研究試驗得有結果之各種工業改良技藝，隨時函知，俾得協助推廣。本團所有各級促進工業生產計劃，亦得隨時請各技術機關協助進行；本團團員所開辦之各種生產事業，得商請各技術機關予以技術及人才之協助，其大要者，如委託代為化驗或檢查製成品，選購或委託代辦機器，及協助對於機器之檢查與修理。此外，本團並得「導具有工業技術之團員組織各種生產事業，並介紹至工業合作協會或其他機關，依照規定章程，予以指導監督，並貸予業務上必要之資金。

至於專門技術人員之養成，根據合作辦法，如各機關舉辦技術人員訓練時，本團得保送具有相當資格之團員，依照規定辦法參加受訓；如各機關需用技術員工或練習生時，本團得介紹資歷相當之團員以

備選用。此外，並得商請工業試驗所將其主辦之工廠指定為本團特約實習訓練工廠，定期招待本團團員參觀，並講授工業技術知識，本團舉辦之勞動服務營，並得設立工業技術課程，請各技術機關派員參加指導，供給教材，並給以工廠實習機會。

三、發展團營事業 團營事業之目的，在減輕團員負擔，調整團員生活，獎勵團員參加生產工作，並奠立本團為全國青年服務之事業基礎。本團各級團部，均得直接經營各種與青年生活有關之生產示範事業。

中央團部現有團營事業二種：一為新近創立之「青年服裝生產合作社」，一為新近接辦之「首都厚生消費合作社」，二者均希望以本團團員為基本社員，吸收其他純正青年，建立青年生產事業之基礎。

青年服裝生產合作社創立主旨，在供應團員服裝，並倡導青年標準服飾，對於社員及非社員之定製服裝，一律供應，惟社員得享受優待折扣。關於團員制服及青年服裝之標準式樣，將延聘專家設計或公開征求，以期全國青年之服飾均能統一，造成舉國一致之新風氣，該社業務不僅限於供給服裝，並兼辦旗幟徽章及各項佩帶物品，製成售價以較低於附近一般市價為原則，將來營業發達資金充裕時，得開辦織布製呢製革等工廠。社務組織，依照合作法之規定，由社員集股組成，每股金額定為國幣八元，另由中央團部撥給透支金五萬元。其組織及經營均由經濟部指導監督，本年度先設總社於重慶，再於成都籌設分社。

首都厚生消費合作社創立於南京，以米糧雜貨為主，自民國二十二年迄今，已有八年之歷史，共有社員一千零五十八人，收金及實收約計十萬元，自南京失陷，輾轉遷渝，損失甚鉅。本團現經接收，加

以改組，使其完全符合合作精神，成為本團之經濟事業。

丙·青年本身經濟輔導方面

一·調查團員經濟情況 本團團員多為自十六歲至二十五歲之青年，其經濟地位大半不能獨立，視其家庭狀況為轉移，故實施青年經濟輔導，必先明瞭青年個別的及一般的經濟情況，乃能切合事實，對症下藥，本團團員入團時雖曾填報家庭經濟狀況，惟調查內容不詳，填報亦不切實，故從來即缺少一般客觀的正確的統計，為補救此種缺陷計，本團已製定團員經濟情況登記表，分發各級團部，普遍調查。調查內容，除本人身世家庭組織外，注重家長職業，家產估計，家庭及本人債務性質與數目，家中及本人每月之收支多寡，以及本人對於生產事業所具之特長與經驗，預計在本年度內可將現有團員調查完畢，作成各種統計與分析。

二·倡導組織青年消費合作社 自抗戰發生以來，各地經濟因戰事影響，變動極大，尤以物價飛漲，給予各地人民生活以異常之壓力。實際上物價飛漲原因固多，生產與消費之失調及商人之囤積居奇，要為其主要者，青年多在求學時期，或屬薪俸階級，感受尤覺嚴重，故亟應推廣消費合作組織，以解救其困難，本團已訂有「各級團部組織消費合作社辦法」，頒發施行，中央團部並創辦消費合作社一所，以資倡導。

三·辦理團員撫卹及救濟 本團組織之特質，在團與團員發生不可分之關係。團為團員最親切之生活集體，團員為團之基本細胞組織。故團員在生活上不能離開團，團在行動上不能離開團員，團長有云：「我們的生命是整個的，利害也是整個的。」因此團章第七條規

定，「團員因公傷亡，或因公失業者，得由本團撫卹及救濟，」此在抗戰時期，本團團員在前方及戰區，與敵寇奮鬥者為衆，尤覺迫切需要，本團現已訂立撫卹辦法，共分傷害，殘廢，死亡三種撫卹，開始實施，此外，對於遭遇災難之同志，亦斟酌情形，予以救濟，惟以「只能救急不能救窮」為原則。

現行撫卹辦法，其最大缺陷，即對於團員之生活保障究屬有限，對於因病死亡同志，亦未顧及，同時此種消渴的設備，易養成青年的依賴性，將來亟應辦理團員生命保險，以彌補此種缺陷。

四·推行團員互助辦法 團員互助辦法在使青年發揮「自助助人」之精神，與認識「集體生活」之實效，一方面使有正當需要之青年而其經濟力量不足以解決自身問題者，能獲亟需之經濟援助。一方面亦在使經濟充裕之青年得良好儲蓄之機會，養成節儉之美德，要皆如此，詳細辦法正在擬訂，現已訂立者有團員升學獎金辦法，不日可以實施。

總之，關於團員經濟之輔導，本團決本「自助助人」之精神，從積極消渴事發後各方面實施，務期運用青年自身之力量，解決青年本身之困難，俾能達成其修業與業之志願。

以上所述，為目的青年經濟輔導工作之主要方針。愛本「行遠自邇，登高自卑」之義，暫以本團團員為輔導對象，冀能從事求進，逐步實現，一俟粗有成效，再謀擴充，務期能使全國有志青年，在經濟思想上，事業發展上，與個人經濟上，均能擺脫煩惱悲觀之苦惱，共為創造新國家而努力。



宣傳藝術化問題

張道藩

總裁說過：「政治重於軍事」，「宣傳重於作戰」，宣傳的重要，我們無須再瑣瑣的予以說明，大家當有很深切的了解。在抗戰第四年代將開始的今天，來研討宣傳藝術化的問題，似乎有其特殊的必要和重大的意義，個人並想藉此問題談談今後的宣傳工作要怎樣才能在整個國策之下與當前的需要很適切的配合起來。

藝術的本身，本來就是一種宣傳，這話也許有部分的人不十分同意，以為藝術和宣傳是應該有距離的，而認定這距離是永遠的存在着。實際上，一個劇本，一幅畫，或一只歌曲，無論你用什麼方式表現，牠本身即賦有一種的宣傳作用，不過程度有淺深的差異而已。雖然鑒賞的人未必把牠看做宣傳品，而接觸時所引起的那種同感，那種共鳴，不知不覺之間為作品所潛移默化，這種力量，正是宣傳的最高境地，同時，亦祇有藝術有此，自感感人」的妙境。所以說深深以為一切的宣傳方法的本身皆是藝術，宣傳與藝術，是二位一體不能分開的換句話說，宣傳必須藝術始能實現且擴大牠的效果，若捨棄藝術的宣傳，宣傳是不會發生偉大力量的。

藝術的各部門中，如繪畫（包括木刻）音樂（包括歌曲教訓等）戲劇……，無論是空間的也好，時間的也好或綜合的也好，都是

宣傳上最有力的工具。我們抗戰已滿了三年，這各種工具，都有人在利用牠，雖不敢說已經做到了盡善盡美的境界，但各方面的努力，是值得敬佩。不過，為了現階段迫切的需要，為了與軍事，政治的配合，以及對國際，對敵人的諸點上取得極密切的聯繫，使今後的宣傳工作，獲得飛越的更進一步的進展，似乎尚有值得我們嚴格檢討的地方。下面我貢獻的一兩點意見，固可說都是「卑之無甚高論」，然僅僅這膚淺的點陳，個人常常輾轉於懷認爲其事雖微而影響則甚大的，因爲三年來的實際教訓，也是够做本問題的引證和說明了。

於此，我想就本問題提出兩點來稍加申論：第一，是關於宣傳的對象與環境的問題。第二是關於宣傳技術的問題，忽略了前者，宣傳的效果，將無從得到，忽略了後者，也同樣祇是人力物力的白費。同時，兩者之間又有牠的密接關係，譬如對象與環境都非常適當，倘若宣傳的技術不恰或是不適當，那麼，還是收不到美滿的效果。反之，一幅很好的宣傳畫，表現的非常深刻非常動人，倘是對象認錯了，必定大大的減色，可見這兩個問題是應該並重而不可偏廢的。

總裁在抗戰伊始時即向全國國民說過：「抗戰最後之勝利，乃密於全國廣大鄉村」的話，這話意義之深長，真是發人深省千古不磨，

中國是以農立國，全國百分之八十以上的同胞都是農民，總裁的話，就是說必須全民總動員，有錢出錢，有力出力，才可取得最後的勝利，這不是很明顯正確地指示了我們宣傳的對象嗎？根據這種指示，我們的宣傳工作，無疑的應該把廣大的鄉村來做最重要的宣傳的對象了。可是過去的事實告訴我們，似乎大偏重於都市而忽略了鄉村，太偏重於後方而忽略了前方，太偏重於智識階級而忽略了智識水準較低的大眾，這當然不無其他的實現原因——如交通不便及工作同志的未能深入鄉村……等等都有相當的妨礙，然而有不少的問題，我們還未能恰到好處的予以解決，即在宣傳工作者和宣傳品的本身，也並不能認為已經發揮了最大的效能。譬如一個流動演劇的團體，倘若在某一戰區某一省分公演收獲了最滿的結果，那麼到了另一戰區另一省分就不一定可以保持同樣的結果了。爲什麼？是演員的技能不同麼？不是的！是劇本的變質麼？不是的，這就是環境的不同致使宣傳的效果起了極大伸縮？所以劇本，演員，乃至服裝道具，都要與上演地的環境適合，一演起來，觀衆那有不心領神會的呢？戲劇如此，繪畫與音樂又何獨不然？假定有一幅描寫敵人暴行的圖畫，描的構圖，色彩，命題，含義，都是很好，在重慶或其他大都市展出，也許可以獲得顯期的效果，博得觀衆的佳評，若帶到鄉村去，是否也像都市一樣呢？恐怕未必吧？可知宣傳的效果如何，是以能否適合對象的環境爲轉移的？關於這一點，決無例外。因此當我們製作宣傳品的時候，我們必須認清並分別各階級的對象和各種不同的環境，針對各階級的需要，去製作我們的宣傳品若果固了某種限制，不能普遍與平均的努力時，寧可多注意於鄉村，前方，和智識水準較低的大眾。

至於宣傳技術的問題，和對象與環境是有不可分解的關係，同時

，也是作者製作上的問題。我們寫一個劇本繪一幅圖畫或作一首歌曲，首先應該決定的便是宣傳的對象和環境，根據這種決定，然後再研究用何種方式去表現，才能夠與對象環境適合而可得較大的效果，在這時候，就完全是作者自己的事了。

一個作者，不能不承認他自己的習慣和作風，歐陽的說，誰其如此，在藝術上這位作者始能有說成就。但中國是一個農民佔絕大多數的國家，他們的文化水準與接受宣傳的能力和作者知識的實在有極大的差異，這點，我們不能不加以精密的考慮的，加之現階段種種客觀環境的支配與影響，無論劇本繪畫歌曲的製作，在作者理想中也許覺得已經是格外降低了他的水準，而事實上仍多說不了某種主觀的領導，使他的作品還是不易求得各方面的適合。於是我們不難想見這種損失是會如何驚人的。我們有很誠懇的要求「作者們爲了完成抗戰建國的偉業稍犧牲一點主觀或修改一點習慣的必要。何況中國藝術的將來，必然的要向大眾的坦途邁進！大家一面爲抗戰宣傳」盡了最大的努力，一面又在新興藝術上做了開路先鋒豈非有崇高的代價與無上的光榮麼？

我們很深切的感覺到，我們對於鄉村，前方，和大眾的宣傳品不能不認爲是十分缺乏，對於國際，對於敵人的宣傳品則更有高度的缺乏。若干宣傳團體，因了種種的限制，也許不能深入民間，激起偉大的抗戰情緒，同樣，若干文字或圖畫的宣傳品一流到了鄉村農民或前線士兵的腦中，雖獲得了他們熱情的珍視，而能發揮很大的作用的是少數中之少數，這是什麼原因呢？因爲他們是生長食息於固定的環境，教育不普及，交通不便利，他們的生活方式不知不覺之間成了某種定型，語言，風俗，因成了自然的限制，而耳聞目接，更多少有

相當的習慣，我們若不能使宣傳品透過這些關係接近他們的生活，無論大家怎樣努力也是徒勞！總戲劇上所用的「語彙」；不但不可複雜，最好是能隨時改變使和當地方言一致，否則，他們有什麼辦法來了解呢？固然某種劇本，有牠本身的必要與限制，因而影響着這些問題便無法去和大眾接近，但這根本是「取材」時沒有加以審慎所致，戲劇的本身，原是最適於大眾宣傳的工具，試看我們如何處理牠罷了。至於一般的圖畫宣傳品或連環故事圖畫之類，我們更需要從內容與形式兩方面加以研究。往往看到不少的標語（文字的或圖畫的）不但內容欠顯明，還加上幾何化的圖案字，不但是一般民衆看不懂就是許多知識份子也得慢慢的看甚至於慢慢的猜？試問這種宣傳品到了老百姓或前線士兵手裏，如何看的懂？又如圖畫中的人物，服飾，及建築物……等等，雖然是都市形相，老百姓看起來也只有望望然去之，那能夠親切有味？這原因很簡單：即是他們有生以來，不常常接觸這些東西之故。

我想我們獲得了宣傳的資料以後首先應該嚴密注意的是對象和環

境，再把握着對象環境的特殊條件，去決定表現的方法，這樣的製作，一種有一種力量，也一種有一種的價值，我以為「宣傳藝術化」的正當解釋，應該屬於這點。我們看：敵人在淪陷局內散發的傳單或小冊子，封面的設計，裝幀，都是採用當地原來流行的型式，一到了廢歷冬盡，更大量的散發門神（神）（門神）（門神）（司命府君）歷書等宣傳品，形式，大小，顏色……都一一和民間通行的一模一樣，僅在門神，竈神的下段或歷書的每月「月占」之下，寫些「反宣傳」的文字，使我淪陷區的老百姓，一見就張貼或懸掛起來，不忍拋棄。這雖是敵人的毒計，但也是宣傳（攻心）的上策；我們是不可不愈起直追力圖補救的。

我前面說過，藝術的本身，即是宣傳，宣傳的極則，也就是藝術，所以「宣傳藝術化」，說是「以藝術宣傳藝術」自然是說得通的。從抗戰第四年的宣傳工作，應該針對着現狀來體認過去的缺憾和今後的需要，從對象，環境，技術各方面發揮宣傳上傳大的戰果，這當然要仰賴全國宣傳工作的同志們，加倍努力的。

平凡的少年時代

羅斯福

二十二歲畢業於哈佛大學，復入哥倫比亞法學院，畢業後從事律師事業。

史丹林

幼年的時候很貧苦，後來進了學校，十九歲加入布爾基維克黨，就開始革命工作。

希特勒

當一九一二年，他到德國門占地方時，是一個刷屋匠，歐洲大戰時，他加入德國軍隊，升為中級軍官。

墨索里尼

他是一個極頑皮的學生，十八歲畢業於師範學校，當了半年小學教員就被辭退，流浪在瑞士，後來加入極左的社會黨。

紀念週文

奠定團的基礎

王世杰

——二十九年七月九日出席本團成立二週年紀念會講詞

本團創立已屆二週年。今天趁二週年紀念會的機會，囑將個人對本團工作範圍和工作方法的觀察，簡短的向各位報告。

兩年的時間，本來不能算長，即使在個人的生命上來說，也是很短的一段過程；而以團的整個歷史發展來說，那更算不得什麼。但是，創始時期的工作，確是十分重要；因為這種工作，對於本團以後的發展，具有決定的力量。本團已往的二年，所做的可說都是籌備工作。本團將來究竟成爲怎樣的一個團體？他的成就究竟如何？都要看開始的這幾年我們工作如何。記得羅素先生在他所著「兒童教育」一書

中曾經說過，人的一生，都在兒童時代樹立基礎，未來的性情品德在一歲半的兒童時期大都已经確定了。所以更培養良好的國民，必須在襁褓時期，以科學方法，注意啓導。這位哲學家的話，不是憑空想出來的，而是從實際的研究所得結論，我覺得一個人是如此，一個團體的生長，發展，和成就，亦復如此。一個團體，若是開始沒有良好的規劃，良好的工作，將來就難得到良好的成果。我們團已有了兩年的歷史，可說是已經開始在樹立基礎。我們要使團的前途有偉大的成就，在本團最初的五年之內，我們必須奠定一個深厚確實的基礎，我希望各位工作同志，今後以更大的努力和更大的熱忱，在未來的三年裏完成這個偉大的奠基工作。

說到奠定我們的基礎，對於本團的工作範圍，換言之，也就是本團團務的推進方針，首先應當有明確的認識。前幾天有三位美國從事青年工作的朋友來看我，問到本團的性質。當時我根據團長平日

的訓示，簡單的回答他說：本團是國民黨領導之下的青年組織；但是本團的訓練，不能與歐洲若干國家的青年組織勉強比擬。本團基本的訓練工作，一為政治訓練，一為社會服務訓練。我們的政治訓練，可以說就是一種政治教育，一種集體生活訓練，為的是補助學校公民教育的不足，灌輸一般青年以三民主義的理論與政治智識，使得一般青年對於三民主義有深刻的認識和信仰。但是本團並不指使團員從事許多的實際政治活動，而形成行動的機構。因為本團團員在政治的智識與閱歷方面，還是尚未成熟的青年。至於社會服務訓練，則是在積極指導青年，利用課餘業餘的時間，從事社會服務，使其樹立服務的人生觀，養成良好的勞動服務的習慣，並把社會服務看作為公民的責任，而非消極的慈善事業。這兩種訓練合起來，也可以說就是現代的公民訓練。

以上所說的話，我相信就是團長創立本團的要旨，盼望大家時時注意。此外，本團在實施政治訓練的時候，我以為除了灌輸主義與研究理論之外，最重要的，是訓練青年對於「民權初步」的理解和運用。這就是說，我們的團，一方面要樹立嚴格的紀律，一方面要養成民主的風氣。而民權初步也就是這種訓練的範本。當每一個問題沒有決定以前，各個團員要有充分發揮個人意見的自由，一旦決定以後，個

人就要服從團體，少數就應該服從多數，絕不許有叛黨的行動。這種團體生活的習慣，必須從青年時代培養起來，才能根本革除目前一般集體生活中紊亂與糜費的現象。至於社會服務工作，本團團員最近在空襲救護中已有相當表現。這種表現使得我們感覺滿意的，是人人抱有一種責任觀念去參加服務，人人把社會服務看作一種國民的天職。

以上所述，就是說明本團的工作範圍。最後我還要提出來對各位說的，是本團的工作方法。根據監察會派員觀察各處團務的報告，我們知道本團在各學校的團務，成績的良否，大致決定於兩個因素：一是領導人員是否適當，能否獲得團員的信仰，一是團員素質是否優良，能否號召一般優秀學生入團。如果領導得人，而同時參加的份子又屬優秀學生，團務必能積極開展，並能樹立信仰與權威，否則就會毫無成果，並引起外人對於本團的不信任。所以今後本團工作方法的改進，最要緊的：一是慎選幹部——每一個團部負責人的選擇，要看作與遴選一個學校的校長同樣嚴重。二是慎選團員——任何團部如果不能吸收其所在地區或學校的優秀青年，那個團部便算完全失敗。

今天要講的話就是簡單的這幾點，希望各位負責同志對於我們的工作，時時加以檢討；方向和方法，都能十分正確。那末，在短期間內，本團的基礎就可以大定，本團的前途，真是無量了。

紀念特刊

爲本團二週年紀念而作

本團成立之回顧與前瞻

陳誠

光陰荏苒，本團成立倏屆二週年。我們檢討過去，展望將來，洵有無限的感想。茲當二週年紀念日，願以自我批評的精神，略述所見，以爲我同志勗勉。

以往二年，均可謂爲本團籌備期間，一切團務的進行，都本着團長歷次的訓示循序推進。我們主要的工作，一是籌建各地組織，徵求團員，樹立本團的基礎；二是選拔幹部，訓練幹部，培養革命的新生命。其他宣傳服務與經濟輔導等工作，均爲達成組織與訓練的任務而分別努力，以期獲得青年的信仰擁戴，以及社會上的同情和協助。

本團二年來的工作，不能說有什麼成績。但亦可證明，由於本團之成立，激起了全國青年更大的革命的熱情，使他們踴躍的參加抗戰建國工作，自覺自動的接受三民主義，爲國家民族獨立解放而獻身於

革命的事業。在另一方面，本團成立於國難嚴重的抗戰期間，以團結青年，力行三民主義，捍衛國家，復興民族爲己任，給予全國民衆以莫大的鼓舞，使社會上視本團之組織，爲吾國家民族復興之所繫。

兩年以來，本團團員在全國青年熱望與社會人士的策勵之下，參加戰地服務與敵後鬥爭，以及後方動員工作，曾經表現了勇敢熱情與犧牲奮鬥的精神，例如爲保衛武漢而殉難的團員，在敵後因堅決鬥爭而犧牲的團員，都有着可歌可泣的事蹟。但是這些都是每一個革命青年應有的精神，不能謂爲本團唯一的成就。目前，我們各地的組織雖大致籌建起來，各部分團務日漸開展，團的基礎開始樹立，然而所有的工作，離我們預期的目標，相去尚遠。我們未能完成團長指示的任務，未能滿足一般青年熱切的要求，未能報答社會人士的殷切期望，這都是使我們感覺十分慚愧的。尤其是我們在中央團部工作的同志，更覺得責任重大，不容諉過。

今天我們本着自我批評的精神，檢討過去的工作，應當坦白的承認，我們在兩年來的工作中，存在着許多缺點。爲了要求今後澈底的改正，這裏必須鄭重的指出幾個重大的缺點：第一是團務的發展未能深入於青年羣衆的基層，根據團員成份的統計，學生成份僅佔百分之八·三；農工青年僅佔百分之二·六，這是證明本團之組織尙未普遍

深入於學校，農村及產業機關之青年羣衆中，亦就是本團的真實基礎尚未形成。第二是組織與訓練及宣傳等工作，尚未密切聯繫；團員入團以後，不能改變舊生活爲團的生活，不能經常的接受團的各項訓練，也不能給以宣傳服務或其他固定的任務，這樣使青年入團之後，減低革命的熱情，失去入團的積極的意義。第三是團員缺乏對中心工作的認識，一般團員多感到工作無對，無中心，不能澈底了解本團的中心工作，即在於青年本身之訓練，以及對社會之努力服務，從自己的崗位上，分別充實本身的智能，去努力本位的工作，以盡其對國家社會的責任。第四是團紀尚未嚴密，各地團員對於聯絡轉移乃至一般團的生活，還不免有淡然漠視的傾向，因而在工作上不能發生積極有效的成果，並且影響到精神上表現着渙散與遲鈍，這是團內極嚴重的現象。

以上幾種缺點的形成，一是由於上級對於下級沒有充分的指導，過去我們對於各級團部僅側重於一般的工作指導，而缺乏依據客觀環境，作分別的具體的工作指導，尤其對於學校青年及社會青年之實際需要，未能切實體察，密切把握，這是團務不能有效發展的主因。其次，過去團務的推進，缺乏整個的固定的方針，也沒有切實的一貫的長期計劃，因此就不能避免混亂與瑣屑的現象。有些工作雖擬訂了實施方案，有時因爲各級執行不力，與工作檢查不嚴，往往未能貫徹命令，期其實效。此外，各級的機構不健全，團部人員的缺乏與失職環境的影響，也是工作不能盡力推動的原因。

今後團務的推進，除了改正以上所舉的缺點之外，必須遵照團長歷次訓示，並根據以往二年的工作經驗和教訓，以確定今後的團務方針。至於今後工作的中心目標，顯然的應當在加強團員本身的組織

與訓練，從健全內部做起，以樹立領導全國青年的真實基礎和中心力量，同時必須推進青年福利事業，以解除一般青年心理上與生活上的苦悶。關於本團各部分的工作實施原則，這裏也可以簡單的分別說一說：在組織方面，除了繼續籌建各級團部，後方着重出於訓練等項，前方備重職地，海外備重南洋等地的組織之外，並且積極進行由原有各級籌備處或正式團部，舉行各級團員大會或代表大會，以便定期召開全國團員代表大會。對於徵收團員，一方面以學校青年爲主，一方面注重農工商等職業青年。男女青年的比率，尤應大量增加。在訓練方面，將以團員思想生活訓練爲中心，同時注重生產技術訓練及勞動服務訓練，並切實與各種業務機關聯繫，隨時參加工作或學習，使本團的訓練工作與社會實際事業打成一片。此外對於訓練的方法與機構以及幹部訓練的工作，尤其要特別的充實加強。在宣傳工作方面，我們的中心任務是在領導青年深刻認識中國民族之歷史與立國精神，啓發青年如何做人做事的道理，爲着達到這個任務，我們除了發展青年一般文化活動，與加強編輯刊印工作之外，特別注意改進宣傳的指導方式與工作態度，一切以誠懇真摯，光明磊落爲依歸。在社會服務方面，我們團員的工作要以救濟及助窮苦民衆爲中心，其主要工作對象爲傷病戰士與出征軍人家屬，戰區流亡的同胞及其貧老弱疾病與窮苦無告的社會民衆。而工作的實施，以每一團員救濟一人十人，漸次推廣，爲原則。至於對一般青年的服務，則注重於救濟及訓練失業失業青年，積極輔導其升學就業，同時特別注意職地與邊區青年的工作，以期增強抗戰力量。在團員經濟輔導方面，除了開揚三民主義經濟思想，輔導團員研究有關經濟建設的實際問題之外，同時注意提倡青年節約，儲蓄及合作事業，並根據自助互助原則，

解決全國團員本身之經濟問題。今後關於女青年的工作，是本團國務最重要的一環，今後除發展女青年組織，積極吸收女青年入團之外，要特別注重女青年生活的訓練以及教育的輔導，使她們從事戰時服務，社會教育及一般婦女宣傳工作。

為着保證上述各項工作的執行，能够獲得圓滿成績，今後必須嚴格施行工作檢查與巡迴或分區視導辦法，並採取工作競賽方式，發動中央各部分之間，各級團部之間以及團員個人與個人之間舉行工作競賽，運用調查統計，交換觀察與工作致核等方式，以鼓勵工作競賽的實現。其次，對於各級人事的甄審及核以及各級幹部的選拔推薦，必

須樹立健全人事制度，達到一人盡其才，才盡其用的目的。而對於失職與不稱職的幹部人員，必須認真淘汰，以期賞罰分明，激勵人心，這些都是發展今後國務所必要的步驟。

本團過去工作的檢討與今後國務推進的要旨，已略如上述。往者既逝，來者可追。願吾同志深切反省，發揚蹈厲，共懷革命前途的艱難，與自身責任的重大，自今以往，更以自強不息，至誠純一的決心，發揚本團親愛精誠，團結一致的精神，互相勉勵，共同邁進，以期無愧為三民主義的忠實信徒，毋負團長的殷切的期望！

三民主義青年團的涵義

「我們顧名思義，要知道『三民主義青年團』幾個字所含的涵義，實在非常之深刻，我們這個青年團之所以稱為三民主義青年團者，就其表明本團是國民革命的一個正統，自總理手創這個主義建立民國，今日本黨總裁本此以為領導抗戰建國的最高原則，到了我們的這一代青年，可說是本黨革命的新生命的發生。我們知道了本身的地位，就該明瞭我們的責任，是何等的重大，我們每個團員，果能人人刻苦耐勞，處處站在革命後方的立場，受革命前線的指導，去為社會服務，為國家奮鬥，則革命先聲永遠有不愛護我們，器重我們的，而且也只這樣，才不愧為總理三民主義的信徒，和我們團長的忠實子弟。」

陳書記長：培養革命的新生命

青 年 組 訓 問 題

青年團的教育意義

蔣夢麟

國家設立學校，實施教育，其目的在那裏呢？以國家的立場看起來，當然是為養成健全的公民。

三民主義的國家，自然為養成信仰三民主義的健全的公民。

但是學校教育，雖然不僅為傳授知識，而大部份的工作，實為傳授知識。三民主義青年團，可以補助學校教育之不足。

這補助的教育，在那一方面呢？

以我看來，應該在羣育一方面。結社的目的，本來是發達羣性。三民主義青年團，是一種結社。在青年時代，養成結社的習慣，使長大起來，能够合羣，能够共同服務於國家社會。外國人對於我國人有一種批評，他們說：「中國人以個人而論，是最聰明的，結合起來而論，是再沒有比中國人呆笨的了。」這話是相當的有意義。因為我們到處可以看見，我們的結

合生活，十分表現了一種散漫，笨拙，沒組織的現象。

青年團對這種病根應該對症下藥。我想這是大家同意的。但是講起怎樣方法來訓練青年呢，大家就有不同的意見。我們現在不妨把訓練的方法討論一下。

第一，羣育不能抽的訓練。我們如以我國青年不會合羣，使他們組織起來，天天大聲疾呼，要他們合羣，這是無用的，因為結合團體，一定要有一個共同興趣。在這共同興趣之下，大家一齊合作，這種結合，方是出於自然的。如野外旅行，青年都歡喜的。在這共同興趣之中，要他們預備一切，如食物的配製，分組的組織，領袖的選舉等類，他們就會高高興興的合作起來。他們從這種合作裏，就會學得犧牲，退讓，和協，公德，活潑種種美德來。

又如開辯論會，青年亦是有興趣的。在這裏可以訓練議會法（民權初步），可以訓練對多數之服從，可以訓練對少數意見之包容。這是為民權主義國家所不可少的美德。

第二，羣育與紀律，不完全是同一件事。講起團體，我們自然會想到紀律。因為團體靠紀律以存在的。我們的團體散漫就是因為紀律缺乏。但是紀律不可完全強制的。可以說紀律只能十分之三強制，十分

之七要出於團體之自願遵守。換一句話說，紀律不可機械的。德國大文學家哥的一句話，說機械之中，有鬼潛伏着，機械一去，鬼就會出來的。我們現在講紀律缺乏功效，就是這鬼在那裏作祟。我們學校裏軍事訓練之少成效，也是這個道理。守紀律要自動的，不可機械的。訓練者要以德服人，不可徒憑威權。要以身作則，不可敷衍了事。

孔子所謂如心所欲不逾矩，才是真紀律，亦才是真自由。我們不可以紀律看作一件很簡單的事。也不可以規程看作紀律。

今因三民主義青年團兩週紀念，陳辭修先生要我作文，並且要我講青年團的教育意義，我就管見所及，聊獻芻蕘，並祝青年團成功。

青年組訓軍事化之真諦

「關於本團組訓青年的主要特點，就是團長屢次所訓示的軍事化問題。所謂軍事化，並不形式表面，而在其精神內容與每個人的生活行動上。軍事化的精神的最高出發點，即「總理在「軍人教育」中所說的智仁勇三德，也就是本黨的黨德；而其精神的表現則在至誠不息，與踐履篤實。實行軍事化的目的，就是要使青年糾正一般「無精神」，「無組織」，「無紀律」與「無訓練」的時病，使他們在生活上革除奢侈，驕矜，貪污，怯懦，浪漫與浮滑的行爲，而養成簡單，樸素，整齊，清潔的習慣。在行動上糾正遲鈍，散漫，虛偽與懶惰的惡習，而養成迅速，確實，精密與嚴肅之行爲。這樣使青年具有獨立性，創造性，自動性，自覺性，負責性與犧牲性，發揮其至大至強的革命力量。」

——陳書記長：三民主義青年團團員應有的認識與修養——

青年必具的生產技術

翁文灝

大學云：「生之者衆，食之者寡，爲之者急，用之者疏，則財恆足矣」。我們嘗以人口衆多自詡，四萬五千萬人，如各各爲生產者，各各除自食其力而外，尙有生產剩餘，以供獻國家，則富強立致，固可無敵於天下。但如四萬五千萬人，大多爲消費者，皆不能自食其力，完全仰賴他人的生產以自活，縱人口衆多，又有何益？總理前曾估計中國真正從事生產者，不過五千萬人，我們無論走鄉村，走到城市，都可見到無窮的無業游民，隨處遊蕩，此外尙有衣冠楚楚的女士，亦皆坐食山空。以五千萬人，養活四萬五千萬人，九個人的生活，靠一個人的勞力，素稱以農立國而衣料食糧，每年尙須大宗入口，民何得不貧，國何得不弱？我們不談建國則已，如談建國首先必須要求人人是個生產者，而這個要求，應自每個青年必須具備一種生產技術始。

何謂生產技術？生產二字的意義，在經濟思想史裏面，因時代之演進，而逐漸增加其內容，最初重農學派，只以農業爲生產的，其他工商兵及自由職業皆非生產的。比及英儒亞當斯密，鑒於工業之有遺於人類的福利，決不減於農業，始認工業亦爲生產的。蓋以物理學上物質不滅的定律而言，人類對於物質，固不能有增減，則經濟學上所謂生產，亦不過增加物質對人類的效用而已。如以增加效用爲標準

，則商業以改變物質的空間（以陝棉運川）而增加物質效用，與工業之改變物質的形態（以木製器）而增加物質的效用，固無以異，故商業亦爲生產的。以此類推，工程師設計，可以節省勞資；律師出廠，可以保障人權；醫師治病，保人健康；教師教學，增人知識；以及官兵之保衛國土，公務員之執行政務，皆所以間接增加效用，亦即皆爲生產，然則青年究竟應具備那一種生產技術呢？此問題須從兩個觀點作答：

第一，從青年個人觀點來看，爲農也好，爲工也好，爲商也好，爲公務員，爲兵士、或從事任何一種自由職業皆好，其選擇標準，一視個人的興趣之所在，二視個人的秉賦之所宜，三視個人環境及已有準備之所近。惟無論擇定何種職業要素者，第一要守住崗位。第二要實符其名。第三要創造進取。何謂守住崗位？即祛除好高務遠，見異思遷之惡習，對於所事，守之以堅忍，持之以恆毅，應如前線前兵，縱遇敵騎縱橫，槍林彈雨，而不離其位。何謂實符其名？即祛除空疏敷衍，專務虛名，毫無實際之惡習，應力求切實精到，名爲醫師必求做到手到病除；名爲教師必求做到循循善誘；不但能說而且能做，不以大言壯語爭虛名，而用實在工夫造成績。何謂創造進取？即祛除得過且過，因循保守之惡習，對於所事，時時有創造，時時有進步，日

新又新，精益求精。青年從業，無論所擇何種，倘能做到上述三點，即可告無愧於國家。

第二從國家觀點來看，農礦工商兵公務員及自由職業者，雖皆為生產的，但須有一合理的數量上的配合，農業是生產的，但全國皆農必不足以立國；工業是生產的，但全國皆工，亦不足以立國。執此標準，以權衡國是，則知今日中國人大病，在士大夫與無業者太多，而工礦業從事者太少，以致我有豐富農產，專供他人原料，我有寶貴資源，反致慢藏誨盜。故就國家目前需要言，則願勸今日青年，多擇工礦業之生產技術。

抗戰以來，工礦界同仁，供獻於國家者至多。以言鑛冶生產，我們以前礦業基礎偏於東部，抗戰以來，我們以倉運之漢陽鋼鐵廠，及大冶鑛廠的重要設備，連同購運的漢口六河溝化鐵爐為基礎，在西南各省重建國營鋼鐵廠，及民營鋼鐵廠若干處。並以自製成功，四川土產之白口鐵，已可變為灰口鐵，以是本年度灰口鐵，白口鐵，及鋼料，均有大量出產。明年度產額更可增多，軍事上及工業上所需的鋼鐵，大部可以自給。鋼鐵之外，關於煤之生產，在贛西及湘南，四川及雲南，陝西甘肅及西康各省，都已開辦與本省需要相當的煤礦，河南中軀煤礦機件的內運，亦給西南若干煤礦以根本幫助。對於新設鐵路，遷入工廠，及新興工業的需要，當可儘量供給。更為救濟液體燃料的需要，已設立了動力油料廠，由植物油提煉汽油柴油及潤滑油，於川滇各省設立若干酒精廠，製造酒精及代汽油，俾對急迫需要的汽油，得逐漸增加代用及自給的能力。銅之在我國，蘊藏不豐，近年來亦積極設法採冶，一方面在川康及雲南開採銅礦製煉粗銅，一方面

設立電煉鋼廠製煉精鋼。以言工業生產，機械工業為一切工業基礎。我們以內遷一百六十八家機械工廠及國營中央機器廠為基礎。逐漸發展。現在這些工廠所能生產之貨物，要有五類，（1）兵工器材類，專為輔助兵工廠之生產。（2）動力機類，計有蒸汽發動機，柴油發動機，煤氣發動機等。（3）工具機類，計有車床，刨床，鑽床，銑床，磨床等。（4）作業機類，計有織布機，造紙機，軋油機，麵粉機，針織機，各種製革機，鼓風機，子彈機，洗煤機，捲揚機，壓路機，印刷機，並仿製印度紡織機業已成功。（5）交通工具類，計有木製汽車，柴油汽車，獸力貨車，均已試製成功。至汽車及船隻修理皆以竭力承做，本國工業自力更生及兵工器材自給的基礎，於以奠定。電器工業，國營各廠對於裸線，真空泡，軍用電話機，乾電池等，民營各廠對於無線電收發報機，手搖發電機。均已大量製造，尚有其他各種電力，電燈，電氣，電池，各項器材，亦能自製。化學工業，舉凡鹽酸，硫酸，硝酸，純鹼，燒鹼，阿莫尼亞等重要化學原料，製造軍火之重要原料，皆能自製，他如紡織工業之各式紡織如業精七七等之創造，其有助於抗戰建國者亦值得稱賞。凡此各種事業不但未辦者正待有人創辦補充，即已辦的廠礦亦莫不感覺缺乏真正可靠之人才，需要真有能力的員工。故我國人口雖多，一講生產工作，便有乏人之歎。惟一補救的辦法，是由許多青年努力貢獻，大量增加有益的人才。

每個青年對上述生產各業，倘能擇定一種。悉心研究，切實從事，根據已有基礎，再作進一步之努力，一則可洗士大夫無補事實之空談，一則可挽國家之被人剝削，抗戰建國，實利賴之。



青年軍事訓練的重要

陳繼承

國家的盛衰，要看社會的各個基層是否健全，而各個社會基層的健全或弱，又要看全體國民生活的情形以爲斷。如果大多數國民的生活都耐勞耐苦，奮鬥進取，無礙地這個國家一定可以強盛。反之，國民的生活如果墮落頹廢，那麼國家也一定有被淘汰的危險，青年是國家的主人翁，新社會的創造者，青年生活的進步或落伍，更可以把握一個國家的命運，所謂「百年樹人」者，青年教育問題，自來已成爲國家的百年大計，總裁也昭示我們說：「教育應注意生活的改造，」而青年生活的改造，尤爲今日中國當前的急務，總裁說：「我們以後要建設中國爲一個真正現代化的國家，根本之計，在於改造青年國民的生活和精神，如果我們教育不注重生活指導，一般青年學生的生活習慣不能改良，行動沒有精神，一切教育都要失敗，教育失敗，就要亡國，我們國家的生死存亡，老實說，是完全取決於我們今後教育的精神如何以及一般青年的生活行動能否澈底改造，」青年教育問題的重要性，在這幾句訓示裏已經詳論無餘，在此要討論的是：我們用什麼方法去訓練青年，更從什麼地方入手去訓練青年呢？

中國古時的教育，本是文武合一的，古時教育的基礎科目，是所

謂禮樂射御書數六藝，這六藝，實在是國民所必須具備的修養和才能，而且是文武合一的。自古以來，中國並無學習軍事的專門學校，其並不缺乏軍事的人才，上溯至我們的始祖黃帝，即是武功盛行的，但後名將輩出，大抵都是能文章兼讀武略的，可見文武教育，並無絕對分開的理由，不過以後一班文人，以爲「事者是少壯軍人們的事情，不去講究，讀成風，因此國家日衰，以致招致外侮，變成今日空前的國難，我們要思反弱爲強，復興中國，第一步當先要抗戰，當然要以排除外侮，打倒日本軍閥，收復失地爲前提，但根本之計，還要建設中國，以樹萬世不拔之基，抗戰建國，是我們並行不悖的三大工作，其重點在於改造國民的生活，尤要者，在於改造青年的生活，前而總裁的訓示裏已經說過，換句話說，即是青年的教育問題，我們今天的一切教育，要有一個中心目的，就是要實施軍國教育，養成軍國民的風尚，最近數十年來中國的教育方針，過於飄搖不定，受教育的青年想握不着中心的信仰，因此一般多墮落因循，忽略了對於國家的關係與應盡的職責，我們從事教育事業的人，應該承襲古時文武合一的精神，澈底推行青年軍訓，把全國青年都造成堅強的戰士，來

損當衛國建國的大業！

軍事訓練是一切訓練的基本訓練，青年雖不必人人都要入專門的軍事學校，但不能不知道軍事的内容特點和基本的原理原則。總之，我們不論辦什麼教育，訓練要軍事化，方法要軍事化，生活更要軍事化。要以軍事訓練為對於青年的一種最簡便最有效果的革命教育。

總裁曾經把軍事訓練，概括地加以說明過：「軍事訓練最重要是在軍人的道德之培養與軍人體魄之充實，其實施要旨（一）在使具備智信仁勇嚴的武德，與禮義廉恥的精神，以及勤勞堅忍，英斷果敢的品性；（二）在使有服從與指揮能力和修養，熟諳基本戰術與基本隊形之變化等知識；（三）在學習觀察射御擊數的武藝，會通古時六藝設教的主旨，以發揚我國固有崇質尚武的精神；（四）在養成共同一致的動作，發揚親愛精誠團結的精神，總使個人能同生死，共甘苦，犧牲自私與自由，獻身黨國與主義，以盡到現代公民之天職，而不愧為我鼻祖黃帝的子孫，和我們「總理革命的信徒」。軍事訓練的内容如此，軍事訓練的方式，更是一種有系統有規律有一定法則的教育。

方式，它能振奮我們的精神，革新我們的生活，節制我們的行動，訓練我們的體格，啓發我們的合羣心，充實我們禦侮圖強的軍事技能。我們不欲國家轉弱為強則已，欲國家轉弱為強，當從改造國民生活入手。我們不欲改造國民生活則已，改造國民生活，當從實施軍事訓練入手。軍事訓練是對人生一種最簡便，最有效果的革命教育，其效用之偉大，不僅使個人脫胎換骨，奮發自強，充其極，可使一個疲弱的民族振奮起來使他能够復興。今日的中國，這是如何需要的呀！

青年是社會的最基層的中堅份子，這在前面已經說過，青年是國家的主人翁，新社會的創造者，青年生活的改進，無異是國家最重要部門生活的改進，人生當青年時期，各部份器官發育完全，機能強盛，一切感受力與發揮力均極充足，這時一切修養學習，容易收到成效，青年時期實施軍事訓練，很容易養成他們強健勇敢果斷進取的精神，和基本的軍人武德與軍事學識，這都是一個現代國民所應具備的健全條件，惟有個體健全，才能希望整體健全，國家的命運，也將於此論定了！

青年對國家所負的責任

你們是國家將來的主人翁，將來國家民族的興亡盛衰之責，全在你們身上，可見你們所處地位，何等重要！所負的責任又何等重大！你們今後就要自任以天下國家之重，奮發努力，自立自強，切實負起繼往開來的責任，保持我們中華民族五千年來光榮的歷史，並從而發揚光大，造成自由獨立的三民主義的新國家，巍然屹立于宇宙！為我們四萬萬同胞謀幸福，為我們子子孫孫萬古不拔的根基！

——團長：中國青年之責任——

短期訓練在教育上之功效

王東原

抗戰以來，由於幹部人才的需要之迫切，無形中產生了若干與學校并行的訓練機關，這些訓練機關的效果如何？對現行教育制度有些什麼影響？我們是否可以應用訓練的精神與方法，來充實改革，并推進目前的戰時教育，這都是值得研究的問題。本文打算就訓練與一般學校教育的比較觀察來說明訓練在教育上的價值，同時指出現行學校教育之採用訓練方式的可能與必要，從而解答幾個重要的問題。

一、教育與訓練之比較觀察

教育與訓練比較有分別的地方，大體上可就兩方面來觀察：第一，就範圍來說，教育的意義比訓練來得廣泛。訓練通常被認為達成某項教育的手段，教育則為這一切手段之總稱。第二，就效用來說，教育因為是經常進行，所謂「百年樹木」，其功效是很緩慢的，訓練是在某種場合之下，為適應環境的迫切需要對於某種特殊人才為加工的淘汰，有專注的目的和較嚴密的實施計劃。此外，「訓練」還有一個特點，即訓練的期限往往是短暫的，為要在短期內得到切實的效果，時間不能不充分的利用，精神動作均不能不格外的緊張。在嚴格的時間控制之下沒有廢時。在緊張的空氣中沒有廢人與廢事，人，時，事，物，皆處於嚴密緊張的狀態，尤其是訓練的特徵。總之，訓練不同於一般學校教育的地方是其目的單純，性質專一，效果顯明與迅速，這一點凡是舉辦訓練的人大概都可以感覺得到的。

二、訓練在教育上的功能

當此嚴重的抗戰時期，在時間上經濟上都不允許我們即時收到教育上根本改革的效果，一切教育上的缺點祇有從訓練上來補救，訓練對於教育，具有莫大的功能，最顯著的有以下幾點：

第一，訓練能使教育的方式改變，內容充實，效果增大。首先就方式而論，過去的學校教育，尚不免帶有貴族的色彩，而且拘於固定呆板的形式，在平時不能普及，在戰時更不合客觀的要求。如果採用訓練的方式，則設備上可以從簡，生活上可養成刻苦耐勞的習慣，這樣一方面打破了過去貴族化的積弊，一方面還可以養成勤儉篤實的學風。而學校教育可以不侷限於一定的地區，教育方法也可以隨時隨地為靈活之運用。其次，就內容而論，教育內容愈能針對實際需求，愈能充實豐富。過去教育的內容空疏浮泛，大多不合實際的要求，結果造成了今天這種矛盾的現象，即在抗戰建國的過程中，我們一方面缺乏大量的技術基層幹部，另一方面却有無數勞碌疲沓的青年；為了打破這種矛盾的現象，不能不針對目前的需要，創辦各種訓練班，以充實而豐富的內容，訓練出千百萬抗戰建國的基層幹部，授予全國中下級幹部以各種必要的知識與技能，調和人才的供給與需要間的矛盾，此外更以訓練的精神與方法注入普通的學校教育中，使學校教育無論在課程的選擇上或教學方法上，都能切實趕上當前的需要。最後

就效果而論，短期訓練本身含有一個根本的原則，就是：以最經濟的時間求最大的效果。時間的嚴密掌握和空間的充分利用，自然能增大效果，我們如果把這個原則應用於一般學校教育，亦有可提高教育的效能。

第二，訓練能使敵後區的教育為變相的繼續，教育是國家精神的命脈，我們無論遭遇何等困難，終不能讓國家的領土內有一日「弦歌中斷」。而今天敵後區的教育使命較後方更為重大，因為我們一方面要教育人民保持深厚的國家思想，一方面還要教育他們進行更實際的鬪爭，這個嚴重而迫切的任務，普通的學校教育大抵未能負起來，因為組織的呆滯不靈，一遇敵人的威脅，就不能不停止開辦。但是學校教育所不能執行的任務，倒是由各種形式的短期訓練很活躍的繼承下來了，今天有若干短期學校，各種巡迴訓練班，各種識字班以及其他各種短期教育散在於前線與敵後區，雖然數量上還不够得很多，但是證明了一個重要的事實，就是這些形式的短期訓練，在某種程度上可以代替過去的學校教育，使一般教育在推行發生障礙的地方得變相的繼續，同時因其有流動的性質，且更能發揮戰時教育的效果。至於在敵後區尚能繼續的正規學校，為了適應環境和更加發揮教育的效率，自然應設法改變其教育方式與內容，以上是從理論方面來檢討訓練的功能，現在再就當前的事實來說明訓練的重點，及其必要的效果。

由於過去教育不良的影響，及生活教育之未加講求，一般行動，大都不免失之於因循敷衍，虛妄作偽，而形成一種社會的病態，正這種社會的病態，就要從訓練方面着手，用行動訓練來養成迅速，確實，靜肅，祕密的生活習慣。其次，目前一般國民，尤其是智識份子與一般同志之間，思想複雜，意見分歧，行動尤為散漫，要打破這種現狀，就要實施集體的訓練，使大家在共同一致的行動訓練中，養成親愛精誠，協同一致的精神。最後現在社會上處處表現不守秩序，違反紀律，一切漫無節制，特別缺乏責任心，要糾正這種不良現象，就要實施紀律訓練，養成嚴守紀律，服從命令的良好習慣。一般學校教育的缺點，除了課程的選擇不盡適合目前的需要而外，最值得惋惜的大概要算上面所說的一切生活行動上的腐敗積習，這要與那個學校能完全訓練的免除，因此，我們主張教育的方式應當改變，應當採取精神與辦法，必須如此，學校教育的積弊始可一掃無餘，而教育的效果，也才能有長足的增進。

三、現行教育與抗戰建國的任務

說明了訓練在教育上的功用以後，再來談一談現行教育是否合乎抗戰建國的要求。

一、現行教育不適於抗戰要求的地方 現行教育，無疑的有許多地方不適於抗戰的要求，其第一個不合要求的地方，就是教育機會的不平等。大多數國民沒有享受教育的機會，不能普遍養成愛護國家，保衛民族的觀念。致使大多數人民在平時不能遵守國家的法令，盡公民的職責，在戰時不能聽躍效命，把財產生命貢獻國家。第二個不合要求的地方，就是缺乏集體的精神。一般學校教育本來是集體的，但可惜只有集體的形式而無集體的精神，不但學校與學校之間沒有何等關係，就是同一學校之內，也常見有小我小派的爭執，少有協同動作表現。從這種學校造就出來的學生，當然也不免散漫萎靡，昧於團結。國家作育人才，原希望其領袖社會，推動建設，特別在此抗戰期間，尤希望其為全國人民之表率。但是一般人的本身尚且如此散漫紛歧，怎樣能夠領導民眾，達到全國總動員的目的？第三，現行教育還

有一個不合要求的地方，就是大家過保持着過去重文輕武的舊習。一般對於軍事，向來祇認為粗淺簡單，不足一道，直到今天，過不了這種偏見，要知道，重文輕武，是國家極弱的根源，今天敵人侵略我們，不能說不是我們過去重文輕武的結果。事實上，處在現時代裏，人人都有捍衛國家的責任，人人都必須是國家的一個戰鬥員，因此，今天要厲行軍國民教育，如果國民都沒有受過這種教育，就不能克盡國民的責任，更不用談到實際去保衛民族國家了。

二、現行教育不適於建國要求的地方 說到這一點，我們首先要辨別如何才算建國的教育？我可以概括的提出兩個原則：第一，建國的教育，必須適合當前的需要，把教育制度造成一種迅速有效的供給建國人材的工具；第二，必須推廣義務教育，提高國民知識水準，使其克盡國民的責任，拿這兩個標準來檢討現行教育，我們發現了幾個最大的缺點：第一，現行教育祇是歐美資本主義教育之抄襲，沒有顧及到建國時期的需要。在建國的過程中，我們需要大批的建國人材，但是我們現在所實行的教育，不過是人家早已完成建國大業的教育，很少從目前的實際需要上着想，因此，無論學校制度，課程，教學方法乃至學校的一般設備，都與目前的時代，環境和社會需要大相懸殊，卒至從這種教育制度所作出來的人材，不是學無所用，就是用非所學，在人材之供給與需要之間，造出了極大的矛盾。其次，義務教育，異常發達。我國提倡普及教育，已經多年，但無論就學齡學生人數來說，還不及先進國家的中等教育。中等教育已超過義務教育的階段，而是訓練下級職業技術幹部人才的教育和高等教育的預備階段了，從這一點看來，人家國內的文言，不啻比我們少得多，就是已受過中等教育的人，在比例上也要超過我國已受義務教育的人數，

無怪乎人家的政治，經濟，建設以及社會秩序等之推進，絲毫不用費力，而我們推行一個很簡單的政令，也要遭遇很大的阻礙。至於說到國家總動員，更是感到無從着手。現在我國義務教育之落後，實在達到了可驚的程度，如就義務教育的年限來說，歐美各國起碼是七年八年以至十二年，而我國的期間僅祇四年，就推行的實況而論，更是不堪言說。例如湖南的義務教育素稱發達，但據該省教育當局告訴本人，湖南的學齡兒童通常有三百八十餘萬，但是受義務教育的兒童祇有九十四萬餘，平均每百兒童中祇二十四名左右受教育。四川的情形更差，五百多萬兒童中祇有七十五萬兒童受教育，平均每百兒童受義務教育的不到十五人，而貴州每百兒童中祇有十人受教育，其他省份最多的也不能超過湖南的比例，這是何等嚴重的問題！再次，我國的大學教育，在數量的比例上要比一般中心小學為大，這也是一個重大的缺點。照正常發展的順序來說，中等教育的比例應比高等教育大，初等教育的比例又須大過於中等，因為人人不必都能入中學，但是修完小學的學程則是每個國民的義務，不必每個中學畢業的學生都能入大學，但是結束了小學階段的學生畢竟較多有升學的可能。現在大學的比例大於中小學，完全表現出教育上頭重腳輕的現象。要知道，建設一個現代的國家，首先要提高國民的知識程度和文化水準，其次，在各部門的建設中，需要若干萬專門學者，更需要幾十萬幾百萬的技工技師乃至幾百萬或千餘萬的教師和民衆訓練的幹部。培植這些建國的人材，一方面固要發展高等的專科教育，一方面尤要擴充中學師範學校以及中等職業學校的數量。總之，無論大中小學，都應視建國的需再如何，使其在合理的比例上為充分之發展。務須把教育制度造成一種迅速有效的供給建國人材的工具。

四、訓練可使教育與軍事政治社會經濟相貫通

領袖在第三次全國教育會議時指示我們今天我們再不能附和過去誤解了很多的教育獨立口號，使教育者自居於國家法令和國家所賦予的責任以外，而成爲孤立的一羣。我以為今天我們來談教育，應該使教育和軍事政治社會經濟一切事業相貫通，這個訓示，充分說明教育不能脫離社會國家而獨立，一切教育的內容與設施應該反映着軍事，政治，社會，經濟各方面的需要，而盡其積極指導的作用。怎樣使教育發揮這個作用，最有效的辦法，自是使教育與軍事政治，社會經濟相貫通。以 姑就個人的見解，提出幾點意見。

一、使教育與軍事相貫通，厲行軍國民教育。一般學校實行部分的軍事訓練，學校生活，完全施行軍事管理。務使全國學生受過普通教育之後，即同時學得了軍事的基本常識，理解軍隊的組織精神，並養成有紀律有秩序的生活習慣。孔子以六藝教弟子：第三項便是射，宋玉荆公在他的變法之前極力主張文人須有武備，教育與軍事貫通是古今一致的宗旨，此外，還應利用各種機會，發動學生組織夏令營，冬令營，勞動營，儘量提倡集體的生活，在軍事訓練軍事管理和集體生活中把教育和軍事打成一片。

二、使教育與政治相貫通，厲行黨化，政化的教育。訓練學生從事黨國活動的能力，在集體化的生活行動中，學生組織的本領，同時以小組會議，工作討論，業務實習等方式，活潑一般的研究精神，提高政治水平。此外還須擴大訓練的範圍，以各種青年訓練班的方式，大批收容敵後區及職地的失業失學青年，授以抗戰建國的基本知識，把政治與教育切實的聯繫起來。

三、使教育與社會相貫通，厲行社會化教育。教育與社會生活的關係至爲密切，教育對社會的影響亦最深刻而廣大。前人所謂「移風易俗」「振衰起弊」，都是指教育的社會價值而言，而將教育當作改造社會的手段，尤其是我國儒家思想最優良的傳統。我們認爲，除應該積極推行社教而外，任何大中小學，其學校的四周，應該成爲各該

學校員生服務的社會區域，每個學校應當努力在當地社會形成一個衛生的，文化的，勞動服務的中心，同時積極負起指導學生，組織民衆和協助地方公益事業的責任。學校的等級愈高，規模愈大，其服務的範圍愈擴大，其擔當的業務愈增加多，例如舉辦壁報，宣傳，演講，組織民衆，徵募救濟捐款，救濟難民，看護傷兵慰問出征軍人家屬，舉辦民衆學校，夜字班等等，都是應盡的責任，也是把教育與社會打成一片的最好方法。

四、使教育與經濟相貫通，厲行生產化的教育，提倡勞動服務和節約。讀書人一面與生產事業說話，一面形成純粹消費的階層，是我國經濟落後中一種最落後的現象，我們必須把這種現象，澈底打破，首先對學校的消費，儲蓄，乃至伙食管理等等，得令學生以合作方式自行辦理，以增進其實務處理的訓練，其次，每一學生，無論研究何種學科，必須習得一種生活的技能，最後，教育當局應廣設短期技藝學校或各種應用技術的訓練班以容納一般貧苦子弟。必須如此，才能使教育與經濟相貫通，才能推動社會的生產建設，充實抗戰力量。

五、結語

領袖說：「在此非常時期，要以非常的方法來達成教育的目的」，這就是指示我們，平時教育方法有因應抗戰情勢，而遂行改革的必要，至於怎樣改革，怎樣才算得是非常的方法，雖然尙待研究，但目前所施的各項訓練，無論在理論上，在效果上，都已證明是我們領袖在教育上所要求的「非常的方法」之一種，而我們訓練的方法與內容在此嚴重艱鉅的非常時代中，顯然有不斷的改革與進步，一般訓練的設施與普通的學校教育比較起來，也顯然更其趨向於實用化，具體化，組織化，我們相信，訓練方法的普遍，是我們教育澈底革新的一個刺激，一個機運，一個不可避免的趨勢，我們祇要向這方面不斷的努力，不斷的改革，我們的教育必可完全適合抗戰建國的要求，而爲復興民族之偉大的動力。

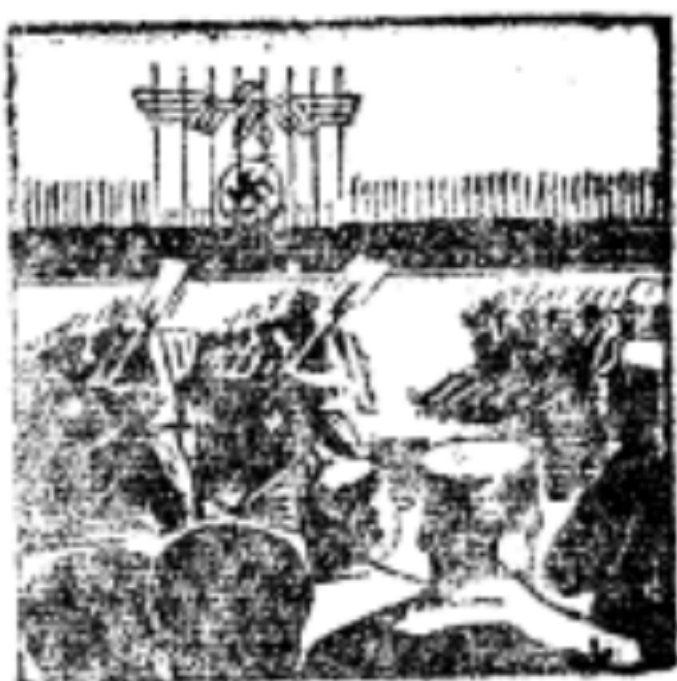

歐洲各國青年訓練的要點

柳克述

我們要研究某一個國家的國運隆盛的原因，第一就要觀察他對於青年訓練的成效是怎樣，換言之，現代國家強盛的基础，就是建築在青年訓練上面的。大體的說，現代歐洲各國的青年訓練，正以兩種不同的方式，在進行着：一種可以蘇聯及德意為代表，是以一種鐵的手腕，整齊劃一的強制辦法，把全國的青年放在他們所需要的熔爐裏，把他們鍛鍊成鋼鐵般的獨一無二的意志，來做推行主義，統一黨政的信徒；另一種可以英法兩國為代表，却是比較自然地運用他們的教育，環境，歷史，文學等等，於潛移默化之中，把他們的青年陶鑄成爲忠愛國家的志士。這後一種青年訓練的效果，在平時還不容易看得出来，但一到國家對外戰爭的危急關頭，他們便一樣的奮發起來，爲國家盡忠，爲民族効死。

上述蘇聯與英法的青年訓練，儘管分成兩種不同的方式，但是他們所收得的結果却有異曲同工之妙，這是什麼原故呢？據作者的觀察，乃是因爲他們都有幾個共同的要點的原故，所謂主義雖有不同，精神却無二致，現在把他簡述於下，以供各位同志的參考：

(一)發揚民族精神 歐洲各國民族精神的孕育，雖則導源頗早，但其日益發揚，則在十九世紀初期時期。先就德意言之，當十八世

紀末葉，德國著名學者如康德與費希特等，其初期的思想，原帶有世界主義的色彩，但自十九世紀初期普魯士爲法國所戰敗，國勢瀕於危急的時候，他們的思想就都起了變化，轉發爲一種民族獨立的要求。尤其是「一八〇七至一八〇八年間，費希特在柏林科學院所發表的「告德意志國民」的長篇講演，更成爲德國民族發展史上不朽的傑作。

在那篇講演裏面，費希特根據民族自救的精神，痛責當日普魯士及全德意志流行的個人主義，以及自私自利的禍害，如各種小團體，小組織，個人成功慾，利己慾，以及全體國民缺乏團結心等，他認爲這都是民族衰亡的朕兆，非得除盡淨，連根拔掉，切切實實代以一種以民族爲前提的自我犧牲精神不可。至於着手的方法，他主張一面訴之於國民的良知，一面更應責成各級學校担負發揚民族精神的任務，自此以後，德國一般社會固然深受感動，而德國各級學校尤其恪守勿渝。一八七一年德意志統一以後，民族精神之濃烈有加無已，中小學校教育，特種文化學科，如德語，德文，德國歷史，德國地理，德國民間歌曲，以及德國名人傳記等，無一不是側重民族意識的啓發，與民族精神的發揚。近自一九三三年德國國社黨掌握政權以後，對於民族教育，青年訓練，一切變本加厲，更是不用說了。其次如意大利，自

古羅馬帝國崩潰以後，飽受異族蹂躪，梅特涅曾傲然斷定他「祇是一個地理上的名詞」，但至十九世紀中葉，經馬志尼，加富爾與加里波里的三位志士的不斷努力，策勵民族獨立的高潮，排除統一前途的障礙，終於一八六一至一八七一年之間完成了意大利的民族復興。至於近二十年來法西斯統治下的意大利，其對於民族精神的提高，與青年訓練的加緊，人所共知，也勿庸多說了。此外如蘇俄，如英法，其歷史的事蹟雖各不同，而其教育青年盡忠國家，愛護民族的方針，則根本如一。總之，國而忘家，公而忘私，這是他們青年訓練的第一要點。

(二)勵行體格訓練 歐洲各國青年訓練的特長，不僅在精神方面，對於體格訓練亦然。各級學校體育實施的認真，與衛生狀況的良好，不用說了，即以我們所見一般社會的健身運動及其設備，自幼童以至於成年，亦莫不齊全而普及。現在英國的童子軍訓練，法國的軍事預備教育，德國的希特勒青年團，意大利的法西斯青年團，莫不以厲行體格訓練為急務。尤其是各種集體活動，如長途旅行者，更含有軍事訓練的意義。觀其身負背囊，長途跋涉，風雪險阻，毫不介意，直與行軍同其嚴格。因此，他們國家在平時能夠有着體力之充實的國民，一到戰時，就能够百着源源不絕的戰士，這都是從小就厲行體格訓練的功效。總之，體力旺盛，自強不息，這是他們青年訓練的第二個要點。

(三)樹立法治基礎 歐洲各國，重視法治，一切以政府的法令規章，與社會的良好習慣，而為共同遵守的基礎，沒有固執成見，好爭氣氣的流行病，也很少假公濟私，弁髦法令的怪現象。一個人從小在家庭，稍長進學校，以後進社會，所見所聞的，耳濡目染的，差不多都是奉公守法的訓練，自然便能養成一個奉行法治的國家。相傳以前在普魯士名王弗烈得力的時候，為着擴張王宮，想購買一個老百姓的基地，被他依據法律，嚴詞拒絕，結果祇好變更計劃，至今作為美談。到了現在，凡屬違犯法令的人，無論是權貴勢豪，或者產業大王

之類，也都是受法律的制裁，更是毫無疑問的了。此外，就社會上最習見的事情說，例如在車站上買車票以及在戲院裏買戲票的人們，也都按着先後的次序，擺着長長的隊伍去等着買，絕沒有爭先恐後，搶到前頭去越次買的了。這在吾國也是罕見的事，但在歐洲却是訓練有素，極其普遍的了。總之，恪守法令，莫敢逾越，這是他們青年訓練的第三個要點。

(四)重視團體生活 就各個人的聰明才力說，我們中國人並不見得比歐洲人差，但講到團體生活，却差得遠了。曾記得有人說過一段這樣的話，他說一個中國人準比一個歐洲人強，但兩個中國人在一起，就比兩個歐洲人不上，這中間的原因，就是為着歐洲人知道如何組織，如何配合的道理，而中國人則只有兩不相下，彼此傾軋的原故。這種說法，或者不免過火，但其中的含義，是很可以發人深省的。歐洲人所以能够懂得組織與配合的道理，完全是他們羣育的成功，而這種羣育就是從各種團體生活中養成出來的，所謂童而習之，積久便成自然了。例如英國人愛打足球，這打足球就是一種有組織的遊戲。又如歐洲人愛開會和旅行，那也是最有團體意義的生活。因此種種，他們便於不知不覺中養成一種隨時隨地都能重秩序守紀律的習慣，從而造成有組織的國家與社會，並進而造成有組織的國家和民族了。總之，敬業樂羣，互助合作，這是他們青年訓練的第四個要點。

中國的青年，在現代自然有其重要的任務，而在歷史上也正不少光榮的紀錄；汪錫的殉國的故事，大家都知道的，更是青年的好榜樣。我們今後訓練青年，一方面便要注意發揚我們民族固有的德性和精神，一方面更有切實取法現代國家訓練青年的要點，擷英取華，發揚光大，以訓練成我們抗戰建國期中所需要的中國青年，那才不負青年同志的期望，同時也相信我青年同志必能對於國家民族致其最大的貢獻！

二十九年六月十日於重慶

團的使命與兩年來的組織工作

一·團的使命

二十六年七月，是中華民族歷史上一個最大的轉捩期，從這時起，對內結束了幾十年來分裂動亂的局面，完成了全國的團結統一；對外發動了神聖壯烈的對日抗戰，恢復了國家的地位和民族的自信力，於是，中國步入了歷史上未有的偉大時代。

在偉大的時代中，除了全國人民應當一心一德共策共勵努力向完成革命的目標邁進之外，更必須集中全國最優秀最進步的份子，加以有力的領導，使成爲推動革命的中心力量，因此在次年的同月，三民主義青年團，應歷史的要求，在黨的策劃之下誕生了，團的誕生，在革命的過程中具有極深重的意義，這去中國的青年從來沒有一個普遍而有力的集團，作爲他們思想行動爲人做事的準繩，而現在歷史却指示了他們必須團結起來，在一個目標和一個旗幟之下共同努力。

團的使命，團長在告全國青年書中有極明晰的指示，就是（一）爲求抗戰建國之成功。（二）爲求國民革命新的力量之集中。（三）爲求三民主義之具體實現，團是三民主義的團，正因爲三民主義是指導中國國民革命和抗戰建國的最高原則，團是爲了爭取抗戰建國的勝利而成立的，是爲了完成國民革命的偉業而成立的，所以團必須是三民主義的團，三民主義在中國倡導推行已四十餘年，雖然在目前已

沒有人能再否認其正確性，可是迄今還沒有將其完全見諸實施，因此團的產生，主要的使命便是「求三民主義之具體實現」，而不是僅僅信仰主義的，而且要腳踏實地的去實行主義。

由於青年是「革命的先鋒隊」是「國家的新生命」，所以團長在異常艱難的現階段革命過程中，首先著眼於青年的團結與訓練，把全國的青年普遍的集中起來，予以嚴整的組織與訓練，使其生活思想行動都納入正軌，在三民主義的最高指導原則之下，要求每一個青年，貢獻他的知能自由和生命來完成革命的偉業，團便是爲這種需要而產生的，因此凡是中華民族具有愛國熱忱的青年，便應當誠懇的接受團的指導，共同爲三民主義的國民革命而奮鬥。

二·團的組織概況

團從成立到今天，已經有了兩年的歷史，從整個團務發展的過程來說，短短的兩年不過是一個草創的時期，在這時期裏，主要的便是組織工作，其他如訓練宣傳社會服務等等，都爲了要發展並健全組織，所以這兩年間組織工作發展的成果，應當逐一加以檢討，而後才能別出其中的缺絕，從經驗中學習改進。

1. 組織單位幹部與團員

本團成立之初，即依照全國各地軍事政治經濟文化各種情形，訂定第一期組織計劃，嗣於廿八年復訂定第二期計劃，至今年又訂定計

九度工作計劃（等於第三期計劃），依照計劃逐步實施，截至目前為止，全國各重要省市，包括戰區，都已建立了支團或直屬區團；各省的重要市縣，也都建立了分團，由於分團是組織的基層，所以數量的分佈已相當普遍，此外各專科以上學校和國立中學的一部，都建立了直屬分團，由中央直接加以指導，其餘海外邊疆也都逐漸派有組織員或建立籌備處，雖然沒有完成一個嚴密的組織網，但是組織的幹線總算初步建立了。

組織之建立，最主要最困難的問題，是幹部的選派，因為選派一個幹部，不但要顧及他本身的知能經驗和興趣，而且更要顧及他與他周遭的環境是否適宜，所以在委派一個幹部時，除了要求他本身的健全之外，同時更須要求他與他工作地區的社會關係的諧和，因為初期團務的開展，大部分應當靠幹部努力的成績，這兩年間由中央選派的幹部，在數量上大致尚能應付需要，不過素質不能配合組織的發展，却是不可否認的事實。

至於團員的徵求，在兩年中已經達到我們預期的標準，全國各省市以及世界各地的華僑，都有我們的團員，至於分佈狀況，則以山東支團所屬為最多，次為四川湖南甘肅各支團，此外各學校及各訓練班團徵收的數量也很多。

2. 非戰區地方團務

非戰區地方的組織單位，約佔全部三分之二，所轄團員約佔團員總額之半，其分佈狀況以四川甘肅為最多，至於各團部工作成績較優的，根據工作報告以及視察的結果，在支團中有甘肅湖南等，在分團中有湖南的平澗四川的萬縣宜賓等。

3. 專科以上學校團務

專科以上學校和國立中學所設的直屬分團，工作都相當的活躍，這些分團所吸收的團員為數雖尚不多，但在知識能力上都是比較優秀的，並且大半都能發生領導的作用，所以凡有本團組織的學校中，革命的勢力都無法活動，同時思想不正確的學生，已均能漸次改變態度，接受團的領導，而在學校中各種已成立的青年團體，已逐漸在團的領導之下，得到合理的調整與發展。

4. 戰區團務

戰區的組織單位，約佔全部的四分之一，所轄團員，已約佔團員總額的四分之一，目前戰區團務的開展，是比較困難的，因為除了敵偽勢力的壓迫之外，更要顧慮到異黨的破壞，所以派往戰區工作的幹部和團員，必須冒極大的危險，在以往兩年中，僅是中央選派的重要幹部遭受犧牲的已有數十人，其中死於敵偽的不過三分之一，而被異黨殘殺奪害的則佔三分之二，這可以說明了團的開展是最受反革命勢力嫉視的，目前戰區團務的開展不能如預期的成績，一方面是因了缺乏健全的幹部，一方面也因了沒有自衛的力量，不能掩護工作。

5. 海外團務

海外團務着手最早，在籌備期間，即訂定海外團務第一期發展計劃，但因了種種關係，未能實現，在今年才又重新計劃，依照海外環境積極致力於準備工作，現正開始籌建組織，同時因了海外各地環境不同，所以有些地方雖然確有開展團務的必要，但在實施上則不能不特別審慎，目前各項辦法等，正與海外部取得聯繫，隨時商洽進行，使黨和團在工作上能切實合作，俾收事半功倍之效。

三、工作的檢討

把兩年來團的組織工作檢視一下，雖然在外形上大致已經達到預

擬計劃的水平，但許多內在的缺憾還未能一一加以改進，在量上，兩年間組織單位的發展團員徵收的數目雖可差強人意，可是在質上，却未合理的希望，歸納起這些內在的缺憾，可以分三方面來說。

1. 關於團員

由於團是一個新興的革命團體，具有革命的活力，因此在成立的初期，一般青年對於團都懷了無上的熱忱，我們可以相信，大部分團員在宣誓入團時，的確是誠摯的遵奉誓詞，準備貢獻他們的知能與生命，來為團為主義為革命而奮鬥，在入團以後，有一部份同志，這種熱忱有逐漸減退的傾向，他們對於工作不感到興趣，他們漠視團的命令和紀律，甚至有意或無意的說離了組織，馴至僅僅掛了個團員的名義，實際上完全與團失去了聯繫，這一點，乃是兩年來組織工作最大的一個缺憾。

這種不良現象的形成，主要的便是因了團員對於團的觀念還沒有堅強的確立，可是團沒有堅強而切實的領導尤應負其責任，所以今後對於團員入團訓練及分隊會議要特殊的予以重視，不但訓練和會議的內容要加以改善，使其更充實更合理更能加強青年的信仰，而且在方法上也要改善，使其更活潑更緊張更能適合青年的要求。

此外，關於團員的徵求，以往因了環境的需要，同時也缺乏一個具體的計劃，所以在團員成份的分配上，呈現一種畸形的發展，假使我們對團員職業的統計檢視一下，則居於第一位的是佔團員總數百分之三十一二的受訓員生，這是因了集體入團的關係，其次是軍警和政工人員，佔百分之二十，再其次是教育界佔百分之十二，以下便是學生以及黨政界等，而作為基層民衆和生產份子的農工商青年，合計僅佔百分之四，至於產業技術人員則僅佔百分之〇，一，換句話說，就

是在一千個團員中，只有一個產業技術人員，這種現象是不合理的，團長曾指示我們，團員要負起「培養生產技藝」的任務，這一點，今後在徵求團員的標準上，應當予以合理的調整。

2. 關於幹部

在團務迅速的展開以後，最感到困難的一件事便是基本幹部的缺乏，目前一般的情形，往往是較有能力的幹部不能或不願專力一職，而肯負責的幹部又往往因了學識經驗的限制，或者在社會上沒有地位，以致不能達到社會的要求，同時，一般幹部的態度和作風，還是因襲他們以往從事公務的習慣，有的犯團部當作一般機關之類，歸納言之，就是團還沒有樹立一個新的純粹團的工作態度。

根據觀察報告，以各地分團的幹部而論一般情形是年齡輕的比較年齡大的好，曾受過訓練的比較未受過訓練的好，現在對於幹部的訓練，實際上只是一種改造的意義，而不是根本培養的基本幹部，基本幹部的缺乏，不能配合團的整個發展，是一個急待解決的問題。

至於各級幹部的配備，大致尚有符合預定原則，同時已儘可能的集中了適合團務工作的人員，依其工作性質和工作地區予以合理的分配，不過因了經費的限制和專員的需要，不能不有一部分幹部兼任；因為這樣所以不能要求所有各級幹部，都能專心一志，同時，實際職務責任的多數為新起的青年，這青年雖然具有高度的工作熱忱，但由於資望與經驗的不足，在實際工作上免不了要感到困難，這一點，只有憑我們各級幹部為竭誠盡忠的努力來補救。

3. 關於一般工作

一般工作在事前的計劃上是相當周密的，但在工作進行當中的指導，則每感過於薄弱，因了工作人員名額不多，中央對於各地情形未

能實地體驗，以致缺乏透澈的瞭解，於是在工作指導上，也就只能根據一般的情形給予原則上的指導，而不能因地因時制宜，對於每一種活動都給以具體的指示，這一點，尤以各學校的直屬分團最為迫切，因為在學的團員，僅僅給以一般的指導是不夠的，不久以前，幾個直屬分團的負責同志便對這問題百過一度的會商，把在工作上感覺困難的幾點提供中央作為參考，現在我們對於工作指導的方法和內容必須積極的增強和改進。

4. 黨與團的關係

此外，黨和團的關係，在團成立的初期為一般人所顯慮的，也因了逐步的改進而漸次獲得了良好的成效，本來黨團在工作範圍上要完全的清楚的劃分是不可能的，因為團的工作和黨的工作不是全然隔離的，而是應當期待一致，互助合作的！所以黨和團最正常的關係是團尊重黨接受黨的領導，黨愛護團，扶植團的發展。到最近，這關係已經鞏固的建立起來，除了在中央方面我們已經和黨的中央執行委員會

各部取得經常聯繫之外，在地方上，各級團部也已經和各級黨部獲得很好的聯繫在各種活動上漸收分工合作之效，這一點是晨進步的徵象。

總之，兩年來的組織工作，並未能達到完善的境地，這是不容諱言的，不過從全部組織機構的外形來說，確已建立了一個規模。由於團是一個新創的組織，這為基的工作實際上還是該進的，現在這基礎已經奠定，今後的工作重在如何再加修葺堅實的工夫，使這組織機構更加健全起來，堅強起來，目前內在的缺憾雖然還很多，可是這些缺憾不難在經驗中以學習來改進，問題是我們的同志，尤其是我們的幹部，是否對於團員有無上的熱忱和最大的決心，準備貢獻一切來完成團的使命，如果我們具有這樣的熱忱和決心，我們一定可以不斷的進步，直到達成我們的任務，使中國的革命大業因了團的發展和健全而獲得最後的成功。

本團團員年齡統計表

年 齡	人 數	百 分 比
一六——二〇	一一·一七〇	二四·二七
二一——二五	一八·六五二	三七·二二
二六——三〇	一一·〇一一	二一·九六
三一——三五	六·一三一	一二·二二
三六——四〇	一·九二六	三·八四
四一——五〇	二二三	〇·四六
五〇以上	一五	〇·〇三

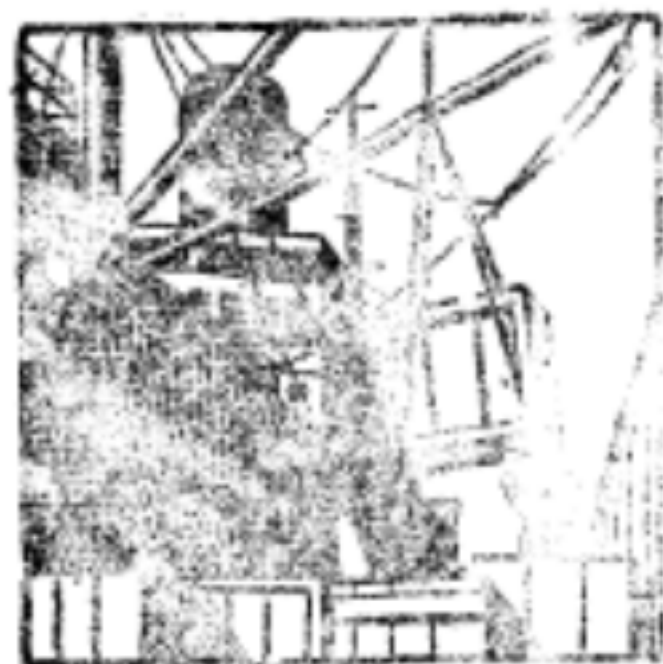

青年團的組織精神

程思遠

一 前言

本團在保衛大武漢的緊張局勢中，於民國廿七年七月九日在武漢宣告成立，至今已屆二週年之期。在此二年當中，幸賴我團長英明領導，團務已大有進展。成千成萬的青年在團的領導之下，已由一盤散沙，而趨於團結，此等青年正在受着政治的，知能的，軍事，生產技術的，生活的，體格的行動的訓練。而此等有組織，有訓練的青年，已能在抗戰建國的偉大事業中，貢獻其偉大的力量。他們或在戰地戰區，從事組織民衆，武裝抗敵。或在前線後方，從事戰地服務，生產建設。於此吾人更可明瞭組織青年訓練青年之深重意義及本團所負使命之重大。

然而，吾人試詳加考察，本團現在的發展情況是否合乎吾人之預期？全國青年對於本團的基本問題是否已有基本了解？吾敢斷其未必。因此，際茲本團成立二週年紀念之時，吾團本身除須作詳盡的自我檢討外，關於本團的基本問題，實有對全國青年，重新表述之必要。

本文即爲基於上述要求而作。

二 青年團產生的歷史意義

本團團長在告全國青年書中，曾剴切地指示我們：「青年爲革命之先鋒隊，爲國家的新生命，舉凡社會之進化，政治之改革，莫不有賴於青年之策動，以爲其主力。」德人威尼金也說：「誰有青年，誰就有將來。」由此可見，青年無論對於國家民族，對於革命事業，都非常重要。所以團長又說：「必有無量數之革命青年結合而成爲一偉大的力量，前仆後繼，百折不回，而後可以力行主義，捍衛國家，復興民族，以達於國民革命最後之目的。」

青年既這樣重要，青年的作用既然這樣偉大，所以當着我國抗戰建國事業同時並進，革命任務特別艱巨的時候，本黨爲「聚集全國青年，力行抗戰延緩頹領，和聯合優秀革命份子，充實革命活力」起見，乃取消預備黨員制，而成「三民主義青年團」。團長在告全國青年書中，關於青年團產生之意義，曾說：第一，在求抗戰建國之成功；第二，在求國民革命新的力量之集中；第三，在求三民主義之具體實現。而其任務則是：積極參加戰時動員；實施軍政訓練；促進文化建設；推行勞動服務；培養生產技藝。並且嚴正的指出說：「三民主義青年團不是爲青年個人謀出路，策安樂，圖享受；而是要求全國青年，貢獻其自由能力與生命，同甘苦，共患難，爲國家民族求出路，爲

三民主義之具體實現而奮鬥。

由此可見，青年團的產生，是有其深遠的歷史意義，負有偉大的時代使命及艱巨的任務的。從前，青年的行動是散漫的，意志是紛歧的，如今有了中心的組織，和中心的信仰了。從前，許多青年會苦於無法集中表現自己，力能曾慨嘆自己得不到充分的訓練，如今是可以集結在本團之下，接受本團的各種訓練，而對國家民族，對革命事業，貢獻其最大的力量以至於自由和生命了。

因此，我們可以說，青年團的產生，不僅對於我們這一代的青年，對於目前的抗戰建國事業，有其偉大的意義，而且對於我們後輩的青年，對於我們國家的將來，也有其偉大的意義。

團是本黨的新血輪，新細胞；團的產生，造成了中國青年生活的劃時代轉變和中國青年運動的新紀元。團產生以後，國家有了新的希望，革命有了新的力量。所以，我們應該說，青年團的產生就是本黨的新生，就是中國青年的新生，就是我們國家的新生。

三 青年團的性質

青年團產生的意義已在上節述過，現在進而說明青年團的性質。關於這個問題，有許多青年至今還不了解，所以有說明之必要。

要明白青年團的性質，我們得從三方面去說明：第一，從三民主義青年團本身方面；第二，從黨與團的關係方面；第三，從青年團與國家教育的關係方面。只有從這三方面去說明，才能對青年團的性質有一個比較明確的了解。

首先，就三民主義青年團本身來說。在團章，又可以分做三點來說：第一，本團的名稱上面所以冠以「三民主義」四個字，就是明白的告訴我們，本團是在三民主義領導之下，而奉行三民主義並為力求

其實現而奮鬥的革命集團，她不接受任何其他主義的領導，更不實行

任何其他主義。第二本團所以稱為青年團而不稱為少年團或老年團，就是明白的告訴我們，本團是「青年的一革命集」，她是以「團結並訓練全國革命青年，力行三民主義，捍衛國家，復興民族為宗旨。」第三，本團所以名之為「團」，而不名之為某某黨或某某社，就是明白的告訴我們，本團以「團結」全國青年為目的。團長在團員宣誓訓詞裏，曾說：「『團』字的反面，就是一盤散沙的『散』字」。又說：「我們今日青年團之所以要稱為團者，亦就是這個團撲不散，團結不散的意義」。由此可見，本團是團結青年，力行三民主義的革命組織。

其次，就本團與本黨的關係來說。關於這，本團團長亦即本黨總建會有一扼要而明白的解釋。團長說：「我可以說三民主義青年團就是中國國民黨系統之下的三民主義青年團。簡言之，就是黨的團，不是黨以外對立的一個組織。既是黨的團，黨員與團員當然都是同志，而且大家所信仰的主義是一個，領袖是一個，都要嚴守紀律，服從命令，在一個領袖領導之下，共同為革命努力為主義奮鬥。」又說：「黨與團假使有分別，就只有一點，就是青年團乃是本黨為組織青年，訓練青年而設置的機關，凡屬有志革命的青年，要由本團予以嚴格的組織和訓練，因為青年一切尚未成熟，必須有特殊的管理和啓發，才能夠養成他的革命精神，發展他的聰明才智，使他成功一個頂天立地的革命黨員，能夠依照領袖的命令，實行主義，貫徹到底！這就是青年團的特殊任務和使命。……而這種任務，其目的乃是培養本黨力量，充實本黨基礎。大家不要以為團與黨有什麼特別的區別，或者以為團是用來代替黨的，其間有一種什麼輕重消長的關係

，是絕對錯誤的觀念。要知道黨與團本是合體同命，不可分割的，不過青年團可以說是國民黨的預備軍，也可以說是黨的生力軍，國民黨所需要的一切新血輪，新細胞，都要由團來培養，儲備，使本黨的生命能夠及時進展，繼續發揚光大，這就是團的性質與組織方式與黨稍有不同之一點，其他並沒有什麼區別！由此可見，團是黨內組織和訓練青年的一個組織。其次，關於黨員入團和團員入黨的問題，團長也有明確的指示，就是規定黨員可以入團，但須經中央黨部特許，團員可以入黨，也必經中央團部介紹。但原則上規定團吸收廿五歲以下的青年入團，而廿五歲以上的青年則由黨吸收為黨員。最後，還應說明一點，就是整個團雖在黨的領導之下，但黨部與團部，黨員與團員，都沒有統屬關係，雖則二者的主義，領袖和政綱政策相同，並且應互相尊重，互相勉勵，互相愛護，痛癢相關。從這裏，我們對團的性質可以有更明白的認識。

最後，就青年團與國家教育的關係來說。目前我們國家教育的方針是實施三民主義教育，以恢復「忠·孝·仁·愛·信·義·和平」的民族固有道德，養成積極向上，智德體羣四育俱臻美善的國民，而本團的宗旨與信條，不啻與教育宗旨相符，而且本身負有教育青年，訓練青年的任務，以補國家教育之不足。可以說，本團是廣大青年的學校，而成爲爲國家作育青年的機關。

綜合以上所述以觀，本團的性質已經非常易於了解了。

四 青年的組織原則

說到青年團的組織原則，我們不能不提開本黨臨全大會後，中央全會的決議。在關於組織三民主義青年團要旨的決議裏，會有六項規定，其中前三項是這樣：「第一，爲統一全國青年意志，集中全國青

年力量，組織三民主義青年團，藉以充實國民革命，增厚抗戰建國力量；第二，三民主義青年團以中國國民黨 總裁爲團長；第三，三民主義青年團的組織，採取公開的方式。」這幾項決議可以說是本團組織基本的原則。而詳細說來，可以分做下列幾點。

第一，本團的組織，採取民主集權制，而以國民黨 總裁爲本團的領袖。就是說，本團從中央到分隊，規定了要定期召開團員代表大會或團員大會，使團員有發見意見及決議之權，但須少數服從多數，下級服從上級，全體服從團長。這和本黨採取民主集權制是一樣的意義。這種制度，可以一方面收到「集思廣益」，而另一方面又收到「指揮靈活」之效。

第二，本團的組織有廣大的容納性。所謂廣大的容納性，包含兩點基本的內容。第一，本團的宗旨在團結廣大青年力行主義，完成抗戰建國任務，所以只要是革命青年，不分地域，不分職業，不分性別，本團自上至下，無不熱烈歡迎。甚至各黨各派青年也可參加青年團，只要他今日覺悟到青年團確實是救國和建國的組織，而熱誠的來參加團的組織和活動，並信仰三民主義，遵奉團章，恪守團紀，接受本團的命令和決議，我們是都可以引爲同志，互助合作，和衷共濟，共成底于成。第二，本團的宗旨，除了團結青年，還要訓練青年，所以在吸收青年入團時，並不像黨吸收黨員時那樣嚴格，只要是思想純正，積極向上的青年，即使其文化水準政治水準較低。團都可以向他們開門。因爲一般說來，青年一切都尚未成熟，正需要團加以教育和訓練。

第三，本團的組織，以「質量並重」而又廣泛的發展爲原則。所謂質量並重，就是說一方面要大量發展，一方面也要顧及團員的素質

。自然這裏所指的素質，不是指的要有什麼高深學問和高深理論，而是指的思想純正，積極向上，奮發有為等等而言。而在發展組織時，應城鄉並重，男女兼收，並不論其為農為工，為商為學，都可吸收。這就是所謂廣泛的發展。只有採取這樣的原則，才可集結全國青年於本團組織之下，而又保持全國的純潔，為實現主義而奮鬥。

第四，本團的組織，要具有軍事部勒的精神。就是說，本團的組織，自上而下，要層層節制，級級負責，俾收到如臂使指，指揮靈活之效。而同時更要求青年以忠黨愛國之精神訓練，健身強種之體格訓練，刻苦耐勞之生活訓練，與迅速確實之行動訓練，使其明禮義，知廉恥，負責任，守紀律，使能共同一致，以底於成。

第五，本團組織的領導，以堂堂正正為原則。就是說，我們對待革命青年，一切都是光明磊落，堂堂正正，決不容許神祕式或特務式的組織形態存在。而那些神祕式或特務式的組織，只有對付漢奸才有必要，對待革命青年是沒有必要的，而且是有害的。

第六，本團的組織，以養成青年自覺自動的紀律為原則。就是說本團要教育團員，使其自覺的明白遵守紀律的重要，而自動的去遵守，不要團的組織加以強迫。紀律是鞏固組織的必要條件，而紀律必須團員自覺自動的遵守，團的組織才有力量。

關於本團的組織原則，主要的是上面幾點。

五 青年團的組織系統

青年團的組織系統是非常緊嚴而靈活的。全國除團長為團的最高領袖外，她的中央組織是中央團部，是團的上級組織。中央團部設幹事會，由幹事廿五人至卅五人，候補幹事九人至十五人組織之，幹事會設常務幹事會，並設書記長一人，對幹事會負責處理一切事務。

中央團部並設監察會，由監察廿五人至卅五人，候補監察九人至十五人組織之，監察會設常務監察會，並設書記長一人，對監察會負責處理一切事務。

中央團部之下為支團部，支團部之下為區團部，區團部之下為分團部。以上各級團部除區團部只設一專三人至五人並就幹事中選派一人為書記，處理區團部一切事務，而不設一專會，和監察會及常務監察會外，其餘支團部和分團部均設有幹事會，和監察會及常務監察會，並各設書記一人，只是幹事和監察的人數各有不同，而其任務亦有區別罷了。

分團部之下為區隊，區隊之下為分隊。分隊為本團的基本組織，以團員八人至十五人組織之，設分隊長附各一人。由三個分隊至五個分隊組織區隊，區隊設區隊長附各一人。

本團各級團部，大體上以國家行政系統為依據而設立。全國設一中央團部，各省市設支團部，各縣市設區團部。但有特殊情形，則不在此限。如戰區，邊疆，海外，特種民族，鐵路，工廠，礦場，學校等，可按照實際情形，設立支團部以下各級團隊之組織。簡單的說，本團的組織系統就是如上所述。

六 青年團的幹部問題

「國家民族的生命寄託於團，亦即寄託於團的各級幹部。」這是一個鋼的機構，而幹部就是這個機構的骨幹。所以青年團對於幹部的選拔，任用，訓練，培養和愛護，都非常注意。因為一個幹部，必須既能傳達上級命令和決議，又須能接受下級意見，並考核指示其工作，才能發生其幹部作用。因此，青年團的幹部必須對主義和中國革

命問題有深刻的了解，對團有無限的信心和熱忱，對於工作具有基本的學識，經驗，品德和操守，而富有旺盛的公爾忘私的，振奮有為的，和衷共濟的，互助合作的工作精神。

基於上述，故青年團對於幹部的選拔，非常慎重。而就基本上說，青年團對於幹部的選拔是遵循着下列三個原則：第一，從社會既有人材中去選拔，在選革命時代，社會上是會產生不少幹練的幹部的，所以我們選拔這些人材為團的幹部。第二，從不斷工作中去選拔。這是最好的辦法，因為只有工作才是鍛煉幹部的熔爐，才能發現真材，而所謂在工作中選拔，一方面是選拔羣衆中的幹部，一方面是把現有的但却是下級的幹部，提到更負責任的地位。第三，從訓練中去選拔，就是說要挑那些優秀份子加以訓練，然後選拔為團的幹部。

幹部的來源除了選拔的方法，還有培養幹部的的方法，就是說，團對於那些具有幹部條件的人材，要加以培植和教育，使其成為某種幹部。而培養幹部的任務，可以分做三點：第一，培養新幹部，第二，把下級幹部培養為上級幹部，第三，把普通幹部培養為專門幹部。這就是幹部的培養問題。

經過選拔和培養，幹部的來源問題已經解決，剩下的是對於幹部的任用和配置及對於幹部訓練問題。

一個領導者除了規劃大計方針，確定路線之外，最重要的就是使用幹部的問題，如果有幹部而不使用，或使用而不得其當，事情就要失敗。所以使用幹部，就是說怎麼樣按照幹部的能力，個性，特長來任用幹部。怎麼樣按照環境來配置幹部的問題，便是領導者的重大任務。因此青年團對於幹部的使用，必須清楚的的了解幹部，適當的使用幹部；必須誠懇的愛護幹部，嚴格的考核幹部；必須切實的幫助幹部，正確的提拔幹部；必須時刻的了解幹部的相互關係，能否分工合作，精誠無間，如果不能和衷共濟，而互相猜忌，不能捐私從公，而以私害公，那麼，團就要加以調整，使問題得以解決。此外，幹部是否為羣衆所信仰所擁戴，是否能接近羣衆，教育羣衆，領導羣衆，

團亦須加以密切的注意。

幹部的培養是對於那些具有一般幹部或某種幹部條件的人材的培育，而幹部的訓練則是指訓練現有的幹部，使其更健全。這是必要的，因為歷史是不斷的發展，有好些幹部現在可以勝任，但時過境遷，則有不能勝任的了。所以對於現有的幹部，要時時加以理論的，政治的，技術的訓練，使其能隨革命之進展，而不斷進步。

七 青年團的團員

青年團的組織原則，前面已經說過，有廣大的容納性，並且要廣泛的發展。那麼，怎樣才能做一個青年團團員呢？做了青年團團員以後又要怎樣呢？

第一，要做一個青年團團員，必須在思想方面，對主義，對國家，對領袖，有深刻的認識，有真正的信仰，有高度的熱忱，而在年齡方面，要在十六歲以上十五歲以下，體格健全強壯，而履行入團手續。必須具備這些條件，才能做一個團員。至於特許入團的，則不受年齡的限制。

第二，做了青年團團員以後，必須遵守團章，命令和決議，參加團的組織和工作，接受團的訓練和指導，為民衆之表率，為青年之前鋒。換言之，在平時，要能 事求是，任勞任怨 在戰時，要能 勇犧牲，冒險犯難。這就是理想的青年團團員。

八 結論

青年團成立至今已歷兩年，此兩年乃非常時期的兩年，乃是在炮火聲中渡過的兩年，而本團即在砲火聲中成長。

關於本團組織上的各種問題，茲當已大體提及。吾人相信 本團現歷史發展的必然產物，乃為適應時代的迫切需要而產生，有精深完善的主義，有崇高偉大的領袖，有嚴密的組織系統， 正確的幹部政策，有廣大的羣衆基礎，只要全國青年相率團結在本團旗幟之下，則實現主義，捍衛國家，復興民族的大業，必可底於完成，願與吾全國青年勉之。

青 年 修 養 問 題

領袖對青年的教訓

鄧文儀

領袖對於青年愛護作育，無微不至，教導

訓勉，期望殷切。認青年為革命先鋒隊，為民族復興運動的基幹，為建設新國家的主力，故自帶兵興學以來，無時無地不以訓練青年，選拔青年幹部為其第一要務，今日中國革命之青年幹部，幾乎沒有不直接間接受過 領袖教訓

培育的。領袖的言行舉止，始終保持青年的精神，過青年的生活，以身作則，以身行教，一面作青年的良好導師，一面自己就是一現代革命青年的典型。領袖對於全國青年不分畛域，一視同仁，不論智愚或賢不肖，不計親疏或邊疆各省的青年，都有教無類，選拔得宜。

領袖愛護青年，重在恩德，教導青年，寬嚴併用，對青年的錯誤過失幼稚輕浮，體諒之餘，誠懇誠勉，寬恕之外，不失於嚴，惟其能誠且嚴，故一般青年，都畏 領袖之威而懷 領袖之德。領袖對青年已盡作之君作之親作之師之能事，其對青年之教訓，自思想以至行為，

自精神以至體魄，自理論以至實際，自個人以至團體，更無微不至；茲謹約而言之，以供一般青年參考：

一 思想信仰

人的思想，要有中心，有了中心，然後生活乃有條理，行動乃有軌範，信仰乃有準則；否則如水上浮萍，隨波逐流，沒有自立的可能。不能自立的人，是世間最苦悶的人，到處沒有主張，遇事不能斷，黑白不辨，是非莫明，醉生夢死，如水就下，決諸東方則東流，決諸西方則西流，其精神上之痛苦，實不堪言狀。如欲免除此種痛苦，惟有堅定思想的中心，確立信仰的標的，以此為準，固執不移，無論環境如何變化，刺戟如何雜亂，而心有所主，自然不受擾害，不至盲動。所以 領袖教訓青年，諄諄以樹立中心思想與中心信仰為第一要義，而中心思想與中心信仰之所在，就是三民主義，因為三民主義是博古通今的最完美之革命主義，也是適合國情民俗的最需要之革命主義，不僅為吾人的政治典範，抑且為吾人的生活南針；凡屬炎黃子孫，尤其是革命青年，必須於三民主義確信力行，堅毅不拔，然後心有主宰，胸有成竹，可以克服一切橫逆，擊破一切邪說，抗拒一切引誘，制勝一切敵人。領袖嘗言：「三民主義就是我們的中心，我們就不能背馳我們的主義；要是沒有主義來做我們的中心，那就是沒有信

仰心去信仰上帝了，沒有信仰心去信任部下了，並且沒有自信心來相信自已了；所以沒有主義就是沒有中心，沒有中心就是人心渙散，精神不一致。可見我們的思想信仰，於個人，於團體，於生活，於事業，非絕對以三民主義為中心不可。

二 道德觀念

人不能離開社會而獨存，也不能突然孤立而無友；換詞言之，人要過羣居生活，要發生交際關係，所以修己待人的道理，不可不知。中庸上說：「天命之謂性，率性之謂道，修道之謂教」，這「修」字的意義是最關重要，因為天賦的本能衝動，在集體生活中，有不能任其自然發展者，必須加以修正，甚或遏抑，以期適應環境，例如喜怒哀樂，愛惡等本能，常常要用些制宜工夫，就是欲求心安理得，於已於人，均無不當，所謂道德觀念，可以說起源於此。我國對於道德，素極講求，理論上研究得最透澈，實用上講求得最完備，成為文明人類特有的倫理哲學，為任何民族所不能及，譬如「禮義廉恥」的四維，「忠孝仁愛信義和平」的八德，是人生可以永久而普遍適用的法則，絕無時間與空間之限制。老實說，我們能成為這大一個民族，建立這大一個國家，經歷這久一個歷史，擁有這高一個文化，優美道德，乃其要素；我們飲水思源，必須保持這種道德，發揚這種道德，以求善其本身，兼善天下，那些妄自尊大而譏評祖先的人，不是失之於幼稚，就是失之於誤解，應該深思猛省，速返迷途，此中理由。國父啓示最詳，領袖指點最切，國人欲求改造生活，建設心理，必須以恢復固有道德為起點。試觀社會上所流行的一般頹廢情形，與腐惡事實，無一不由於缺乏道德觀念。所以領袖怒為心憂，倡導新生活運動，以禮義廉恥之教，寓於衣食住行之中，潛移默化，挽救

頹風，其用意至為深長。吾輩青年感受領袖教化，必須瞭解德育之重要，把握固有之精神，以養成革命的人格，奮厲革命的行為。

三 人生目的

人生的意義是甚麼？生活的目的是甚麼？實為不易解答而不易諒悟的問題。一般哲學家，提出了不少的學說，然類多空疏迂腐，不偏於形而上的虛玄，即偏於形而下的機械，不能使人有簡易明確之認識，故大多數的人，以哲學為玄渺微渺之論，是少數知識份子獨佔之學，與日常生活無何關係，置諸不聞不問。度其渾渾噩噩之生活，碌碌無所短長，不特可憐，抑且可惜。須知生為常態，物亦有之，人之所以異於物者，在不虛生而為有目的之生，在不苟活而為有意義之活；若不明此目的，知此意義，則與草木禽獸同其朽腐，毫無價值。所以領袖以獨特的見解，指示人生之正鵠，謂「生活的目的，是增進人類全體之生活，生命的意義，是創造其將來繼續之生命」。由此推釋，可知人生貴於服務，貴於犧牲，去私為公，助人濟眾，以積德的樂觀態度，求遠大的光榮收穫，各如其分，各盡其能，能力愈大者，當盡其能力以服千萬人之務，能力較小者，當盡其能力以服十百人之務，至於無甚能力者，亦當盡其能力以服一人之務，庶幾人無寄生，物無浪費，全體之生活可以進步，永恒之生命可以持續。吾國人之缺陷，向在消極，在近視，好逸惡勞，私而忘公，以致一盤散沙，各自為計，公生活發生危厄，私生活亦不能保全。今後應深切體驗領袖指示之人生目的，痛革前非，努力新生；青年為新生之動力，尤當英勇奮發，舍己利他，謀取人類的幸福，創造民族的永生。

四 身心訓練

青年對於民族永生的創造，必自本身做起，對於體魄精神，要同

樣訓練，平均發達，成爲領袖所期望的「能學問，能勞動，能創造，能奮鬥的現代國民」。本來健全之精神，寓於健全之肉體，是很淺的道理，古代教育，六藝兼修，不僅懂得禮樂書藝，並且要研習射御之事，就是實踐「身心並訓」的道理。可惜唐宋以還，科舉取士，學者不重體育，文人不習武事，縱令在文藝方面有所成就，而其身體則病弱衰萎，不能振作，精神亦隨之頹廢，所以影響於個人者尙小，影響於民族者甚大。革命以後，風氣稍變，各級學校，於課堂教學之外，尙有各種體操運動，但是並未收到「身心並訓」的實效，據若干體格檢查報告，身體不健全的學生，爲數不少。我以爲一般所謂學校運動，實在不夠，應厲行勞動服務，使學生常有與日光空氣水抗爭的機會，切實鍛鍊其體力，澈底打破過去所謂「勞心勞力」的畛域觀念。這不僅在學校要做，在家庭也要做，爲父母的人，應放棄姑息之愛，督教子弟習於勤勞。領袖訓誨我們道：「你們一般青年學生，在家庭裏第一要孝親尊長，敬兄愛弟，和和睦睦；其次便應勞動，一切打水洒掃，洗滌煮飯，園藝等種種事情，都要我們自己來做，一家老少劬勞；由此可以養成高尚的人格，鍛鍊強健的體魄」。我們須知修身原是德智體羣四育並進，不過健全身體，實爲修身小基本，如果身體不好，精神不足，則智也不能長，德也不能立，羣也不能合了。

五行好力學

語云，「玉不琢，不成器，人不學，不知義」。所謂學，實在包括一切修養工夫與做人方法，未可限於知識之追求。不過求知是修養的手段，要有知識，然後能通達事理，左右逢源。所以學而不厭，習而不倦，是青年修養的基本要素。普通在學校的學習，僅僅是形式教育，最要緊的是隨時學，隨處習，整個的宇宙，是學習的題材，整個

的一生，是學習的時間，必須遇事研究，到處留心，才可謂之做學問，有心得，可以立身，可以濟世。故領袖訓勉我們求學，異常懇切，謂「凡事要求精確，而且要精益求精，所以隨時隨地要努力做研究的工夫，尤其是對於一切基本的學問，格外要澈底研究明白，然後一切計劃才真有所本，不會有大的錯誤，一切事業也根基穩實，可保最後成功」。且爲學的目的，不是要食古不化，博而無當，乃是選擇善固執，致用力行。人生在宇宙之間，沒有一天可脫離行的範圍，可以說在行的作用中間長成，由行而培育人格，由行而鍛身體，由行而增益智慧，由行而獲得經驗，古往今來的聖賢豪傑，仁人志士，因爲有目的有決心去行，故能達成他們志願。均是人也，誰無志願，要達志願，不可不有軌道，有步調，有系統的去行。學可以助行，行可以益學，二者相資，其效愈宏。所以領袖不但鼓勵青年好學，而且教誨青年力行，嘗謂「一切學問貴能實用，而求學方法亦貴在實習，蓋必如此，然後可以獲得業務上之實際經驗，了解社會上之實際情形，並養成其精神上的實際修養，便與書本上之純理知識互相印證，運用自如，乃能報効社會國家而有所成就」。凡我有志之革命青年，必須三復斯言。

六 做人做事

社會環境不簡單，人事關係極複雜，青年立身其間，做人要當，做事要妥，非有適宜之素養不可。所謂素養，必出乎「誠」，誠之義爲「真」，爲「實」，爲「不欺」，在本身方面可以「忠」字解釋；在對人方面可以「恕」字解釋。盡己之謂忠，推己及人之謂恕，已能盡忠，則負責任，守紀律，無所爲而不當，無所往而不安，對人能恕，則互信互助，不奪不爭，親愛精誠，熙然融合，形成最偉大之羣策

羣力。所以「誠」爲做人之基本法則，大學之道，以「誠」爲立，領袖之訓，以「誠」爲本，故曰「知之出乎誠者必智，行之出乎誠者必勇，智者之知必知仁，勇者之行必行仁，而且其行必篤，其知必致；其知其行，斷無不成，古人所謂誠者成也，又謂不誠無物，就是此意」。這是領袖闡釋行仁的說法，即是吾儕做人的法度。至于做事，則領袖更有明確的指示，即實用科學方法是也。所謂科學方法，就是要實而不浮，持而不廢，井然成序，有條不紊，領袖於此，言之最詳，就科學要旨方面，分爲「事順序與辦事精神，前者之義，在「由近而遠，由卑而高，爲大於微，圖於易」，後者之義，在「實事求是，精益求精，繼續不斷，貫徹始終」；就科學方法方面，分爲組織與範圍，立案與預備，分工與合作，研究與實驗，分析與統計、改進與發明等六段程序，反復申說，剴切開明，可謂盡善盡美的科學教訓。青年能秉此教訓，明辨篤行，則事無不舉，業無不成，做人之道，盡於此了。

七 建功立業

現在的時代，是最艱危的時代，又是最有希望的大時代，凡在青年，必當有所樹建，有所表現，始不至於虛度一生，無補於世。惟所謂樹建與表現，絕非揚名顯親的權利觀念，而是救人濟世的責任心情，因爲舉世紛擾，民族頹危，各種事業，萬端待理，青年不能熟視無睹，苟且偷安，必須急起直追，準備擔當一種事業，爲國家盡忠，爲民族盡孝，以期完成革命，建立新邦。自來革命建國之業，必經非常的艱苦，必歷激烈的奮鬥，愈苦愈奮，愈奮愈進，流以不顧，犧牲不辭，乃能卒底於成。吾人革命建國的工作，方在開端，必須發揚堅忍的精神，奮蹈無前，一往不怠。唯堅可以不屈，唯忍可以不撓，不屈不撓，沛然誰能禦之。孟子有言：「天之將降大任於是人也，必先苦其心志，勞其筋骨，餓其體膚，空乏其身，行拂亂其所爲」，此即證

明担当大任者，非有堅忍的精神不可。國父一生遭遇困道，終能克服困道，創立民國，乃其大無畏精神的效能，亦即其堅忍精神的成果。領袖致力革命，備歷艱難險阻，終能克服艱難，掃除險阻，統一全國，領導全民，發揚偉大之力量，搏鬥強悍之外寇，勝算在握，建國必成，乃其堅苦卓絕的精神之收穫，亦即其堅忍不拔的精神之成功。吾輩青年，必當景行 國父，師承 領袖，忍人之所不能忍，耐人之所不能耐，自強奮鬥，始終不渝，則以此建功，無功不就，以此立業，無業不成。

八 創造發明

人生是前進的，功業沒有止境，吾人必須站在前進之前線，發揮創造之智能。領袖嘗言：「人爲萬物之靈，亦即宇宙之主宰，應當要發揮我們的聰明才力，來認識宇宙，宰制宇宙，征服自然，利用自然，而不斷地創造人類的文化」。我中華民族的聰明才力，不弱於任何其他民族，在過去五千餘年，我們祖先能發揮其智能，不斷地創造文明，可惜子孫沒有努力，未嘗繼續創造，以致不進則退，日陷於貧窮凋敝。今後應該在我們偉大 領袖的啓迪鼓舞之下，多方面發揮我們的才力，切實做到靈於萬物的靈宇。須知萬事萬物，都可以人力去支配布攝，無論聲光力電，無論動植礦物，我們人類都能以才力去宰制，去征服，去利用，使無用的變爲有用，有害的變爲有利。尤其在吾國地大物博，富源深藏，我們必須開發利用，自濟濟人。在事實上，以吾國之富，可以救世界之窮，我們應肩此大任，一面用我們的高深的文化去救人類的精神饑荒，一面用我們博大的財富去救人類的物質饑荒，以求進進永無止境的人類新文明。這可說是我們革命的最終目的，也就是大同社會的實現。希望有志的青年們，一致奮興，向前邁進！

中國歷史上的幾位模範青年

程天放

民族之興衰，其構成原因固多，而中堅分子之有無，實其主因也。

縱觀往史，凡一民族之勃興，輒由於二三傑出之士，從而奮發鼓舞，起衰振弊，使整個民族之精神蓬勃進展，以卓立於世界。蓋民族衰老，非所有分子均至衰老時期之謂也，實由無新興之中堅分子崛起其間，以發揮民族之精神耳。歐戰後之土耳其，有民族英雄凱末耳為之領導，故有青年土耳其之造成，否則處強隣壓迫之下，而無奮發之精神，必受淘汰久矣。我中華民族五千年來，雖興衰靡之，然迄今仍巍然雄視東亞者，實以代有人傑挺生，發揚蹈厲，赫耀一時，使民族振興，國家強盛，而青年志士之功業彪炳史冊，使後人誦誦不已者，亦屢見不鮮。茲將我國歷史上足為模範之青年，述其最著者六人，以為今日青年之效法焉。

魯哀公時，齊師侵魯之郎，魯童子汪錡與戰，死之。孔子稱其能執干戈以衛社稷，可無殤也。夫錡童子也，當是時魯弱齊強，感於強鄰之壓境，宗邦之危難，舍國人一致禦侮外，則社稷將不保，宗廟無以血食，乃不顧其身，奮勇一戰，率殉社稷。童年而知忠於國家，勇於抗敵，舍生取義，殺身成仁，使人聞之而感奮，殊可敬也。

漢武帝時，濟南有終軍者，年方弱冠，博辯能文，時南越之叛亂，終軍乃自詣闕下，願請長纆以繫之，死時年僅二十餘，少年豪氣，

卓爾不凡，愛國熱忱，殊堪取法。

東漢之初，扶風班超，少有大志，家貧儲書養母，嘗投筆歎曰，大丈夫當效傅介子張騫立功異域，以取封侯，安能久事筆硯間乎。明帝時超出使西域，征服五十餘國，任西域都護，封定遠侯。噫，如超者，詢可謂有志竟成者矣。當其年少時，不願以有為之身，廢棄於無用之地，故立定為國建功大意，毅然投筆，萬重長征，卒能平定西域，使國家無西顧之憂，其壯志豐功，殊堪為後世青年效法也。

西晉末，五胡雲擾，晉室播遷，時范陽少年祖逖，有澄清中原之志，與劉琨友善，每言及國事，輒相與歎息，琨亦志士也，嘗曰，吾枕戈待旦，常恐祖生先我著鞭，二人共被同寢，中夜聞荒雞鳴，逖起琨覺曰，此非惡聲也，因共起舞。元帝時，逖為豫州刺史，嘗率兵渡江，中流擊楫誓曰，祖逖不能清中原而復濟者，有如此江。後部兵與石勒相持，黃河以南，盡為晉土。嗚呼，如逖者，誓驅胡虜，收復中原，以安晉室，誠不愧為模範青年也。

北宋時，吳人范仲淹，少有大志，家貧好學。嘗斷齋粥，刻苦自勵，當其為秀才時，嘗曰，士當先天下之憂而憂，後天下之樂而樂，其以天下之自任也如此。厥後西夏寇邊，與韓琦率兵同拒之，為朝廷所倚重，鎮守延安，夏人相戒莫敢犯，創義田活宗族無算，有大功

於民族國家，其青年時之大志，皆一一實現焉。

岳飛生於北宋徽宗崇寧二年，爲湯陰農家子，少負氣節，沉厚寡言，家貧力學，尤好左氏春秋，孫吳兵法，有神力，以敢戰士應募，起於行伍，時金兵南下，飛與之戰，所向皆捷，金人聞岳家軍至即退，有撼山易，撼岳家軍難之語。高宗手書精忠岳飛四字，製旗賜之，方期直搗黃龍，不意爲賊所陷害，國難未紓，長城先壞，此讀史者所痛心者也。飛事母至孝，帝初爲飛營第，飛辭曰，敵未滅，何以家爲，或問天下何時太平，飛曰，文官不愛錢，武官不惜死，天下太平矣。觀其忠勇愛國，卒成民族英雄，悉因其少有大志故也。

上述六人，皆爲中國歷史上足爲模範之青年，或爲國捐軀，或志存匡復，雖事蹟不同，且有功業成於晚年者，然其青年時之優點，則有其共同者在焉。

一、志氣之雄偉 志氣爲成功之主要因素，所志偉大，則所成之

事業必不凡，彼等青年時，均立有偉大之志向，故其事蹟亦均卓異也。

二、國家民族觀念之深厚 六人皆富有國家民族之觀念，咸知以保國衛民爲己任，從不獨善其身。

三、精神之卓絕 六人所處時代，悉在敵寇侵凌國力不振之際，慷慨奮發，不私其身，其堅苦卓絕之精神，足以庶頑立懦，使百世下聞風興起。

今日倭寇侵凌，已將三載，吾中華民族遭遇史所未有之危機，復興之責，端在青年，果全國青年咸具歷史上模範青年之美德，不妄自菲薄，不放棄天職，一致奮起，戮力抗建工作，則民族復興，國家強盛，可計日而待也。

我們今後如果以服務來代替領導，那就一定能樹立社會上的信用，獲得全國青年一致的

同情，與全國民衆一致的愛護，而我們革命的事業就一定可以順利的完成。

——陳書記長

如何輔導青年走上成功之路

張伯謹

人之一生的成功或失敗，可以由兩件事完全決定；第一是能否圓滿的獨自過單獨生活，第二是能否圓滿的和他人過共同生活；而後者比前者則尤為重要。一個人老是失業或作事老不能成功，不一定由於能力不夠或學識不足，而能否與他人合作或能否圓滿的與他人過共同生活，也佔很重要的成份。一對夫婦，老是吵嘴或老是打架，不一定由於某一方的容貌醜陋，而彼此間之不能適應，不知如何同對方過共同的生活，也有很大的關係。但是一個人的適應環境和適應他人的能力，雖然一部份是由於天生，而大部份則受幼年生長的環境和教育的影響，所以青年時期的教育，便成了決定終身成功或失敗的重要原因。而負着教育青年之責的人士們，對於如何輔導青年走上成功的途徑，而避免失敗，是一個急待研究不容忽視的問題。

教育的目標，不僅在培養學問專家和技術人材。怎樣使青年了解正當的對人關係，也是教育的要素。而且一切教育的目標，也可以因為青年能够在對人關係方面的成功，而易於達到。反之，如果青年不能適應家庭，不善交結朋友，不能了解教師，那末他在心理上一定發生一種變化，而這種變化，就可以阻礙教育的進行。青年人的快樂和痛苦，寄託在對人的關係上。倘若一個青年明白；如何應付家庭，如何交結朋友，如何了解教師等等，他才會領略到最快樂的人生。不然

，他的生活，必定充滿了孤獨，憤恨，和悲哀，甚至終日感覺到矛盾和不安，使他失掉自信，健康，和一切幸福。我們通常總有這種經驗：當我們遇有一件高興事情的時候，我們決不願閉門獨樂，而寧願告訴幾位朋友，好像讓他們替我們分享些快樂；其實他們不但不能將我們的快樂分去若干，並且會因此增加我們的快樂。美國在十年以前，尚未進入經濟恐慌階段時，曾經有人從事調查失業的原因，他們研究的結果，認為大多數失業的人，不是因為缺乏專門技能，而失掉了工作的機會。而是因為一個人在社會裏所發生的效果，大都依照他獲得同伴的愛護和尊敬的能力而決定。一個受人愛慕尊敬的青年，一定是朝氣勃勃，充滿熱情和希望，勇往直前，為事業努力。反之，一個沒有朋友，失掉家庭快樂，受人鄙視的青年，就很容易變成一個共認的「異端」而葬送了前途，所以概括說來，無論何人，祇有澈底了悟對人的關係，才會知道怎樣做人，才能獲得家庭的樂趣，朋友教師的尊敬和其他的幸福，以達到事業上的成功。

青年對人的關係，也可以說是適應人的能力。他這種能力，完全受環境和教育的影響。美國弗利曼教授(Freeman)曾經作過一次試驗，證明：具有同樣遺傳性的一對雙生子，因為在不同的環境裏養育長大，兩人的性格會完全相異。又據幼稚園保母的觀察：兒童對人

的關係和適應人的能力，時常因為環境的變遷而改變，一個一向浮躁而頑皮的兒童，進入幼稚園以後，會突然轉變成溫和而沉靜，他這個轉變，完全由於在這個新環境中，他可以找到安慰，樂和讀課本的機會。育嬰堂裏的保姆有時會很希奇地問：「爲什麼這個兒童陡然變成這般安靜？他原來總好和同伴打架，現在反同他們相處得很好，他真是改變了！」一個兒童離開家庭的約束，走到學校的運動場上，總容易趨於天真瀟灑，活潑可愛，一言以蔽之，兒童的個性以及他對人的態度和適應人的能力，完全受着環境的支配。教育可以幫助兒童及青年，改善他們不良的環境，使他們能夠受到良好環境的利益。

成年人的性格，經過多年的陶冶以後，比較堅定。他們對人的關係，和應付人的能力好像有了定型，但是由於生理上體內腺部份及文化社會部分同時發生的變化，也可以使他們改變。最明顯的例子，就是男女發育成熟以後，很自然地會把對於父母的情感，移動到家庭以外的朋友身上。我國有句俗諺：「娶了媳婦忘了娘」便是成年人情感突變的很好例子，當一個男子或女子正在熱烈戀愛的期間，都會對他們以往的朋友，發生冷淡的情形。天真活潑，坦白直爽而好嬉笑交游的青年，發生戀愛關係以後，會陡然變爲拘謹，緘默和多疑。此外職業的變換，戀愛的發生，宗教信仰的改變，和開始參加政治的活動等，都可以使成年人在性情方面發生劇烈的變化，同時他對人的關係，也會因此而有了新的認識。假使仔細觀察，有時竟會發見他的適應能力行爲以及對人的態度，甚至和以前完全判若兩人。這種變化，決不是突然生成，而是漸進的，微妙的。倘若我們留意自己的許多老朋友，我們很容易發現，其中有的在性情態度各方面，完全和以往不同了。按照各種科學論據的證明，我們知道人類生來絕沒有羞怯與勇敢

，坦白與陰險，自私與公正等等的特性。一個人的性格，行爲，態度和適應能力，都是從生活環境中養育而成。如果一個不了解對人的關係，不能和父母相處，不會交結朋友的青年，經過幾年學校教育以後，仍然絲毫沒有改變，那一定是他所入的學校，不能達到應有的任務，而對於他的教育，可說是完全失敗。學校需要了解各個學生整個的生活狀況，然後才能幫助他們解決困難問題，改善不良環境，增進他們適應人的能力，教育他們澈底明瞭人與人之間所有的關係。

青年對人的關係，可以分作四種：（一）對父母的關係（二）對朋友的關係（三）對異性的關係（四）對教師的關係。我們現在很簡單地對於以上四種關係，加以研究，並且擬具幾種改進的意見。假若對於各級教育的負責人員，有所裨益，那是作者所十分希望的。

（一）對父母的關係

大多數青年，達到成人年齡以後，總要去尋求普通的友誼，娛樂和社會上的交際往來，而感覺到他們的父母管教太嚴，事事全加限制，因爲父母大都不願意給子女完全行動獨立的自由，其愛其子女愈甚者，則管教之程度亦愈甚，所以父母對子女的過度溺愛，有時不但不能生好感，反可以引起子女的惡感，因而發生反抗以及其他許多墮落的行爲，致父母和子女之間，時常存着這種誤會。所以負責教育之責的人員，應以有效的辦法，加以糾正。因爲這種誤會的發生，有兩個最主要的原因：（一）當一個青年成年以後，他自己已覺着已經長大成人，而他的父母却還把他當孩子看待。在心理上，已經有很大的不同，再加上成年的子女，一方面把以往全屬於家庭的感情，一部分分向朋友，在另一方面又把一部分精神寄托到娛樂上，同時對於他本身的事業，也漸感覺興趣而開始努力。這全是自然給規定的法則，決非人力所

可轉變的。在現代社會裏，一個四五十歲的女子，設若有許多子女，她一定把整個精力，傾向於照管她的孩子，她願意永教小孩在膝下玩耍，她甘心服侍子女，並且認為這是人間最大的快樂與安慰。一旦子女長大成人，離開了家庭，父母情感上，自然覺着若有所失，在這種情形之下，如何在感情上使父母得到滿足的安慰，是急待解決的問題。(二)時代的轉變，也可以使父母子女之間，發生誤會。譬如：現在五十歲以上的女子，或許，她在民國元年的時候，穿着繡花鞋，梳着油黑的辮子，非常摩登，但是她現在決看不慣高跟鞋，和麻雀尾巴似的短髮，自然更阻阻男的女的在一起跳舞和女孩子夏天不穿襪子。尤其是，現今時代潮流，加速地前進，一切的一切，時時刻刻都在變動中。從前的人信仰天子，現在的人信仰民國。宗教，倫常及舊有的道德佔據了封建社會，現代社會中，科學自由及新的道德觀念代替了它們。女權提高，和男女關係的趨於公開自由，更是時代的巨浪。我們現在不去計較各種改變的得失，只須注意這些社會形態的變革時都可以引起時代不同的人們的衝突，父母與子女之間的關係，更時常如此不能正常的發展。

從以上的一切看來，要想健全子女對父母的關係，僅僅由學校舉行幾次家長聯歡會是無大效果的。一則因為年長的人，也應當受教育，然後才可以了解時代的變動，二則社會應予做父母者以娛樂的機會，用以安慰他們因為子女離開家庭以後感情上所受的刺激。學校教育更要積極的指導青年，並實行下列三種辦法：

(一)設立人類心理學或心理衛生課程。使青年明白他們自己的成熟時期，父母在生活上所經過的變動，和如何得到父母子女之間相互的了解。高級中學校，應添設人類天性一類的課程用以講解對人的

關係，幫助學生解決兒童成熟以後，所發生的種種困難問題。初級中學校可以添用心理學，用以講解青年自身的一切問題。現在的學校教育，過分偏重於理論和機械構造的教授，而忽略了如何發掘學生對於人類生活及關係的正確認識。生物學，生理學，祇講解了人身器官的構造作用，而不能使學生理解到個人性的狀況。爲了達到這種目的，教師必須和學生發生密切的關係，同時對於心理衛生，兒童教育學，家庭生活史，社會心理學等等都要有深切的研習。美國心理學會於一九三七年曾經提倡學校添設實用心理學，教育學生使了解各種對人的關係。當時全美教育界響應。美國人類關係教育進行社也曾於一九三八年出版生活與教育及心理學與人類生活兩書，對於人類對人關係的研究，都是極有價值可供參考的名著。

(二)擴大成人教育，因為時代巨輪的加速前進，許多成年人落伍了，他們不能了解新時代的哲學思想，看不慣新的社會形態，更不明白新的倫理觀念。於是父母和子女之間，很容易發生相左的意見。爲了解除這種困難，最好擴大成人教育，使做了父母的成年人甚至老年人，也要同兒童一樣，去受現代的教育，使他們認識新時代給予他們的子女的思想 and 人生觀，以及新時代對於科學，藝術人類社會的觀念。美國有一個米契報社其中有五百個成年會員，他們時常代替他們的子女到各學堂去聽課，藉以了解其所學，父母上課時，家事概由子女及女僕主持，據說，這種制度，很可以使父母對於子女得到深切的瞭解。

(三)減低學校及父母對於學生學業成績之過分重視。自從學校對於學生的賞罰制度開始以後，教師及父母都注意如何鼓勵學生使成績優越，甚至以強迫的手段，鞭策學生讀書，這可以說是殘酷代替了

愛情。的確學校教育太重視學生課業的成績和分數了，因之父母也中了這種流毒，每因其子女成績不佳，而加以責罰。但是，教師和父母都應當愛護青年兒童的本身，不應該因為他成績惡劣而失掉了慈愛感情。父母有了這種認識，才能永遠對子女親愛慈祥和體貼。

(二) 對朋友的關係

一個青年人的生活，可以分作三個境界。其中以在同年友輩中，他最為真實坦白，其次為家庭，至對於一般人，也不過是虛與委蛇而已。如果一個青年，不能交結朋友，那是他最大的不幸。我們現在先把青年交友失敗的幾種原因分析一下。

(一) 因環境的關係而養成性情孤僻的青年，大都智慧低能，不敏捷不容易受到感應，自然不宜於交友。

(二) 缺乏交際能力，不懂得社交禮節以及對於能够引起青年興趣的遊戲，如游泳騎馬踢球歌詠，打網球種種事情格格不入的青年，也不易找到朋友，這種青年一定是自覺不能勝任社會上的酬酢，所以他們避免參與學校中的各種活動，而把整個時間用在書本上，結果，談話都會變成書本上面的字句，自然令人生厭，不能合羣。

(三) 有些人，很早就養成一種錯誤心理，認為世界上只有自己可靠，別人都是不可相信的。這種人願意獨自和人生奮鬥，更蓄意戰勝所有的人，自己成爲天字第一號，他們即使結交朋友，也祇是利用他們，達到自私的慾望。欺騙，陰謀，和奸詐或許可以使這種人有所成功，但是他們在內心裏，永遠感覺到一種缺乏人類友誼的苦痛。

(四) 青年人很容易向他人作不正當的要求，受到拒絕，他會馬上怨天尤人，甚至懷疑他人對他不忠實而發生憤恨的心理。他們總好追求理想，但是青年男女，每一個人都有他的優點和缺點，要想找到

一位至美盡善的朋友，幾乎是不可能的，青年人墮入了這種理想的追求以後，時常輕視一般同伴。

(五) 青年人應當學習如何了解他人的心理，遇到需要細心諦聽他人講話或者加詞贊美的機會，他絕不應漠然置之。他們需要知道他人興趣的所在，以及如何投人所好。一幅笑的面孔，有時候更可以幫助他成功。火性太大脾氣暴躁，也是一般青年人易犯的毛病，曾文正公說：「十年讀書十年養氣」，美國胡佛總統說：「當你要爆發脾氣的時候，先將數字從一讀到一百，然後再有所行動」。都是針對青年而言，我們遇有使人氣憤的事情，要先分析致氣的緣由，因爲自己本身也有很多自私的成份。爲了學習這種技能，愈討厭我們的人，愈要去和他接近，自己愈討厭的人，愈要去和他交結，這樣自然可以使我們養成良好的性情。

(六) 還有許多青年，不能合羣交友，其原因不在他不能適應社會，而在其不能反抗社會。現代社會的環境，有許多根本要加以改造，青年人是革命的，向上的，對於不良的社會情況，當然要加以革除，要有這種熱情，才可獲得相知的志同道合的朋友。

教育既然能够改善青年對人的關係，學校方面遇到不能交友合羣犯了以上各種錯誤的青年，就應該予以積極的糾正。同時，平時也應該負起增進青年交友能力的責任，下面略述五點意見，說明學校如何利用機會，增進青年對朋友關係的發展，作爲負教育之責者的參考。

(一) 男女合校同時發展各種課外活動——男女合校制度固然有許多缺點，最顯明的就是男女發育之不一致，一個十四歲的女子，已經差不多發育成熟，他的興趣，智慧和理解能力，絕不能同一個同歲的男子相比，因爲十四歲的男子，依然是一個兒童。但是男女同校，

能給男女青年造成不少的交友的機會，也是不可否認的事實。爲了補救這種缺點，並且扶助男女青年彼此相認識起見，男女合校的學校應儘力擴大各種課外活動，使全體學生有互相觀察、比賽認識的機會，現在一般學校所提倡的課外活動，例如話劇，文藝寫作，壁報，講演會，辯論會，僅能適宜於一部分學生，換言之即性情比較好靜的青年，大都樂意參加這類活動。除此以外爲使性情比較好動的青年得到適宜的活動，更應當提倡組織運動會，各種球隊，角力隊，拳術會，以及各式各樣的遊戲會和勞動服務等，社會教育更要重視業餘活動，因爲一般離開學校以後的青年人，更想多交些朋友，多參與各種正當的活動。

(二) 導工作——每個教師都要負責觀察每個學生和其他同學間的關係，如果發現某個學生有不能合羣，不善交友的特徵，立刻就要求追問原因，並加以糾正導。最好學校能添設一種課程，專給青年講解如何注重儀容，如何談話，怎樣是青年同伴所認爲正確的行爲，怎樣適應各種遊戲，娛樂的活動。

(三) 聘請心理指導員協助教師指導學生工作——如果教師發現拒絕參加學校中任何課外活動的青年，決不應把他當作犯過而加以申斥，而應先通知心理指導員去審慎的調查研究，然後再兩人共同決定進行指導的方法，由教師執行。一位良好的心理指導員不但能使每個學生都可以得到健康的心理，藉以獲得正當對人的關係，而且能够幫助教師了解學生心理。

(四) 訓練青年使瞭解實用心理學基本原理——爲了達到這種目的起見，學校需要添設心理衛生或人類關係一類的課程，用以講述心理學各種基本的原理。現今學校課程的確離開了實際的生活，我們認

爲心理衛生和生理衛生有同樣的重要，青年人不但需要明白人類生理的狀況，更迫切地希望知道人類心理狀況，及各種對人的關係。

(五) 改進社會——個別指導及改造社會都是改善青年對人關係的基本辦法。青年在心理上發生了變態，會影響到他對人的態度，言談和行爲。但是促成這種心理變態的原動力，多半不在青年之本身而在社會。譬如：一個青年無論在思想或道德方面發生了墮落的情形，其他青年一定立刻對他鄙視，朋友更要和他絕交，而不肯費力去細察他墮落的複雜原因，想法去勸導或糾正。美國赫萊與勃納所著「對於犯罪及其處置之新的見解」一文，曾經沈痛的說：一個青年學生在學校裏固然聽着教師講道德，說仁義，出了學校大門，就要到污濁社會，不能令人滿意的家庭，以及沒有受過教育的鄰居中去求生存。他的眼睛剛剛看完了教科書，就會碰到各色各樣淫蕩妖嬈的電影照片，報紙上更載滿了刺激人們傾向于浮華的廣告，他的耳朵剛才聽完一個代數學的公式，立刻又可以聽到千萬失業羣衆的訴苦，這確是實在的情形，我們爲了增進人類的幸福，尤其是爲使純潔的青年獲得健康的心理和正當的教育，必須改造不良的社會狀況。擴大公共衛生工作，清除陋巷，建設公共體育場及高尚娛樂場所，救濟失業，禁映損害社會之影片，提倡父母教育，改善善政及法庭，改正一般人升官發財的哲學思想……等等，都是急待我們努力的工作。

(三) 對異性的關係

近代的小說，戲劇，詩歌，電影故事等，無一不以戀愛爲題材，的確，在青年的世界裏戀愛佔着最大的勢力。一個人從兒童時期就領悟兩性愛情的象徵，譬如：兒童知道愛家，愛小朋友，同時很容易知道生殖器官的名稱，就是很明顯的例子。談到戀愛問題，我們很自然

地就會想到自殺問題，不知道有幾多青年犧牲在這個圈子裏，美滿的戀愛和結婚，固然可以對於人們有莫大的幫助，但是一失足成千古恨，由於失戀離婚的結果而變爲悲觀，消極，頹喪的青年，也不知有多少！戀愛對於人的影響既然如此之大，那末，如何使青年對於戀愛發生正當的關係，便是負有教育之責的人員，不但不應忽略不應避諱，並且應當進一步去特別研究的一個重大問題。

青年人很容易因爲一時感情的衝動，甚至性的誘惑，盲目地去追求愛人；既然沒有天經地義的戀愛法則可循，他當然是盲人騎瞎馬亂撞一起，不會有良好的結局。爲了禁止這種流弊，我國的儒家，在幾千年以前就主張男女授受不親，並且用種種禮教約束男女，使他們得不到接近的機會。歐美各國呢？也是一樣的，有許多傳教師，到各學校去勸阻學生戀愛，但卻多被逐出大門，前幾年更有人提倡用勸導的方法，禁止男女接近，譬如向青年宣傳性病的危險，使其有所警惕，但是因爲醫藥治療的進步，這種方法已經失效。這都是主張防止青年男女發生戀愛的消極辦法。可惜這都是一時治標的，失却了時代的方法。而不是積極的治本的計劃。固然，像社會主義國家蘇聯，及資本主義國家美國，提倡盡量公開男女關係，兩性間的一切都絕對自由，不無相當的缺點。因爲發育未完全，認識不清楚的青年，一定不能澈底了解戀愛的關係，更不易認清適當的戀愛對象，固然，任何一種科學，對於人類天性及人與人之間的關係，都不能規定出定理來，但是依照心理學及社會學的論據，我們的確可以發現解決人類許多困難問題的途徑。對於戀愛問題，學校教育應當對青年加以積極的指導，先把指導的原則略述如下。

一個人由兒童時期變化到成年時期的過程及其原理，可以幫助我

們了解指導兩性關係的方法。兒童在心理上對於性與愛是完全分開的，他愛父母，愛姊妹兄弟，愛教師，但絲毫沒有性的感覺。或許一個十八歲的兒童曉得手淫的把戲，但是他們仍舊把愛和性看作互不相關。成年之後，愛與性這兩種心理上的因素，才漸漸地由於異性的刺激而溶合在一起。一個青年人在這個變化期中，一定感覺不安，多疑，猶豫，和懊悔。直到他發育成熟，這些感覺，才消滅下去。兒童在肉體方面，很容易犯斷髮性的手淫病，這種性的早熟病大都由於不良環境的誘惑所致。學校教育至少應當負一部分責任。因爲社會中嫖妓制度的流行，更有許多青年染上了疾病，失却性慾。這都可以使青年戀愛不能成功，夫婦不能和睦，以致享受不到快樂的戀愛生活。

究竟學校教育，如何可以改善青年對於戀愛的關係呢？在前面我們曾經提出：爲增進青年交結朋友的能力，學校應當添聘心理指導員，設立講解人類關係的課程等等，這些辦法也可以使青年對於戀愛問題，得到許多正確的指示。目前還有一種現象：因爲社會上對於戀愛問題，主張不能一致，所以使學生無所適從，而且多半不談此道，藉以避免和社會上任何一部分人意見上的衝突，這是極不正確的，這是教育者對於青年不盡責任。在美國有些學校時常聘請外科醫生講演兩性間一切的問題，但是醫生所能了解的性器官的解剖，性病的種類及其治療預防方法等等在戀愛的範圍裏佔着極不重要的位置。所以青年學生不會去注意他的講演。一個青年在戀愛期間，使他頭昏失眠的問題多半屬於心理及社會兩方面，他們需要明白：「我向她（或他）求愛，是不是會被拒絕？她（或他）到底對我如何想法？」，「爲什麼我會對一個人發生愛與憎兩種極矛盾的情感？」，「結婚是愛情的墳墓嗎？」，「結婚可以永遠使人滿意嗎？」……固然，人們對於這些問題

，找不出絕對的答案，但是，一個研究心理學或者社會學的人總比較清楚些。因此，學校聘請心理指導員，幫助學生解決各種兩性間的疑難問題，也是一種辦法。

其次談到結婚問題，封建時代，早婚制度曾經盛行一時，現在我國雖竭力矯正早婚，但還有許多地方，仍舊保持着這種風氣。不過關於結婚年齡問題，究竟以何時為宜，近來在美國人士中，也有兩種不同的見解，一派主張廢除早婚制度，認為十八歲的少年結婚以後，不但對於健康有害，而且男女雙方從十八歲到二十八歲之間，興趣智能和思想所發生的劇烈變化，如果不能一致，更會影響到雙方的感情。另外一派提倡早婚，他們認為早婚可以避免同性戀愛，手淫及其他因為性的苦悶所惹起的許多濫演的行為。就美國來說，由於教育年限提高及經濟恐慌諸原因，早婚的人佔絕少數。所以主張早婚的一派，還會經向政府提議設立結婚津貼，資助青年，及早完婚。我們認為以上兩派的主張各有利弊，要使得青年得到戀愛的快樂，結婚的幸福，非使其深切了解人類對於戀愛的關係不可，祇要他對於戀愛具有正確的認識，結婚的年限並不太關緊要。

(四)對於教師的關係

當一個兒童將要達到成年的時候，他的感情首先由父母轉向教師，因為他離開家庭，首先接近的就是教師了。這時候教師應當對他多加指導並且要負責監督他交結朋友。前面已經說過，青年人在這個時期最容易感到多疑，猶豫，不安和懊悔，教師應當儘力地安慰他，告訴他如何待人接物，如何用情感，甚至如何戀愛。

青年人大都認為他們和教師之間所發生的關係，不若對父母，朋友和戀愛的關係之嚴重。事實上，青年對教師的關係，非常重要。如果一個青年不能了解他的教師，不明白如何做一個正當的學生，他在學業上，不會有造就，這就足以影響他的一切都不會成功。師生之間

，最容易發生的誤會，可以分為兩種：(一)教師不能滿足青年學生對他所渴求的情。青年離開家庭，首先遇到教師，他們立刻就曾把教師當父母一般的看待。在家裏受着父親嚴厲的叱責和母親苛刻的責罰的青年，偶然遇到了和藹可親的教師，他一定把整個的感情寄託在教師身上並且要將未曾享受到的父母之愛，在教師那裏要求補償。另外一種嬌生慣養的青年，因為他們在家庭裏從未受過任何委屈，所以認為教師一定同父母一樣的愛他們。但是，一個教師需要照管許多學生，更有他家庭和私人事情的累贅，決難滿足個個青年學生對他所渴求的愛情。因此師生之間，就會在情感上發生裂痕。(二)青年學生對教師的倚賴心太重，也可以使雙方的關係，不能得到正當的發展。現在學校課程，有許多太偏重理論而使青年不易學能致用。他們因為缺乏實際的知識，時時必須倚賴教師的指導，才能工作。更有一些學生，不能交結朋友，不會處事，祇好倚賴教師，這都是不正確的現象。總之，青年需要教師對他有堅定不移的愛情，他們渴望教師永遠愛護他們，教師應當把學生看做自己的子女儘力指點他們，愛護他們。教師要為青年學生鑑別良好的朋友，幫助他們尋求工作，指示他們正當的娛樂。為了使教師便於從事這種工作，學校應減少教師教學時間，給他充分的閒暇，去和學生接近。現今的學校課程也應加以修正，所謂良好的課程，要以實際的社會生活為重心。教師學生更有共同參加各種社會活動的機會。教師要率領學生到學校以外，社會的各個角落裏去參觀實習，能夠負擔這種工作的教師，對於青年，一定要有豐富熱烈的感情，對於教育事業，更要有忠誠的志願。他首先要了解一切對人的關係，不然，怎能指導青年如何對人呢？他要有思想有智慧，有耐性有魄力，有恒心。祇有這樣的教師，才可以用教育來改善青年對父母，朋友及戀愛的關係，同時他本身才能够切實和青年合作，告訴他們如何為學，如何做，如何做人，領導他們走上成功的道路。



青年的自許與自律

何浩若

青年應該以理想人物自許

張橫渠先生的四語偈：「為天地立心，為生民立命，為往聖繼絕學，為萬世開太平。」一個站起來的人，不是應該有這種胸襟與懷抱嗎？夕陽西下，晚風習習，你也許在山之巔，你不會咏着岳武穆的滿江紅，想從回收拾舊山河嗎？晨光熾微，旭日方升，你也許在水之濱，你不會想到文文山過伶仃洋的歌詞，而默念着捨身取義殺生成仁嗎？你也許遠別着老母，你是最愛你的母親的，可是在國步艱難大節不容稍移的時候，你不會想到史關部的遺書麼？你也許有愛人，你有着最純潔最深摯的愛，可是當你和你的愛人低徊國事俯仰欲絕的時候，你不會給她讀着林覺民先生的情書麼？你會的，你是一個大丈夫，你涵泳着最深的感情，你懷着最高的理想，而你一縷又以有毅力自許，你鄙棄流俗，你是一個第一流的人物！

你讀過第一流的書：你讀着孔孟之經，你不會覺得儒家的人生思想，廣博無垠涵蓋萬物麼？你讀着通鑑唐書或是宋史，你不會以為中華民族的文化胎息深厚，源遠流長嗎？你讀着法國大革命史，你不會以為羅伯斯比，馬拉，羅蘭夫人感情橫溢理智清明天地動容嗎？你或

許歡喜讀康德的理性批判，或許只歡喜讀達爾文的物種原始；你或許歡喜讀管子或是王安石傳，或許只歡喜讀民約論或資本論，你或許歡喜讀社工部的詩或許只歡喜讀紅樓夢；可是你不覺得博學的接近宇宙接近真理嗎？

你遊過第一流的山水，你的家也許靠溪水，那波濤壯湧碧海無邊，沒有讓你覺得心雄萬夫嗎？那一派流泉激蕩微波，沒有讓你覺得襟懷活潑嗎？你的家也許靠看山，那峭巖巒翠，壁立萬仞，沒有讓你覺得景行行止嗎？那遠谷微霞煙林迷樹沒有讓你覺得恬靜安適嗎？你也許愛遊門愛劍關愛長城萬里愛黃河一瀉，你沒有覺得雄奇險峻低徊其下你自己也偉大嗎？你也許愛西湖愛北戴愛富春上瀟愛陽朔緩舟，你沒有覺得秀麗天生歌詠其中與之契合無間嗎？朝暉曠野，晚雨迷濛，白鷺沙汀，鸞飛草長，你不覺得慢慢的接近天地接近自然嗎？

你結交過第一流的師友，在你的家庭裏，你有着慈祥悃悃的父母長兄，你沒有覺得他們的愛潔白純淨至高無上嗎？在你的學校裏你有過諄諄相誘朝夕不離的師友，你沒有覺得他們的巍然獨立塊然獨存嗎？你看過唐太宗的本紀或是拿破崙的自傳，你不覺得他們雄才偉略縱橫無極嗎？你看過曾文正的日記或是愛迪生的傳記，你不覺得他們刻

苦努力讓而不合嗎？你也許沒有趕得上罷調。總理，可是你讀着總理的遺著，你會不覺得至大至剛天地正氣集於一身嗎？你也許會見過總裁，你聽到他講演的時候，你會不覺得國脈民命繫諸一身勞瘁萬端慈祥無極已成天地間先人不得不由衷欣服想跟着他做一點半點事嗎？你會不感動嗎？你會不奮發嗎？你會不歸而自責自勵嗎？不一定是領袖，你的左右前後也有偉大的人格，你接觸他們，你佩服他們，你仿效他們，你不覺得慢慢的接近人生接近做人的道理嗎？

會的，你會覺得的，最深的情感，最高的志願，最大的力量，在你的全身，你頂天立地的站着。你要讀天下第一流的書；遊覽天下第一流的名山大川，結交天下第一流的英雄豪傑賢俊睿哲。你是一個第一流人物。

青年應該以理想人物自許

一

青年應該以服務與 衛自律

曾文正公的話：「但問耕耘，不問收穫」一個站得起來的人，不應該有這種態度與毅力嗎？蒼翠欲滴蔚障千里的林木，你也許想到他的深廣不測生生不已，你不會覺得那是一顆一顆種子孕育生長的吗？浩蕩奔湃浪波相接的長江大河，你也許想到他的雷霆萬鈞氣勢震盪，你不會覺得那是一滴一滴雨珠蓄集匯流的嗎？你應該想到屋宇，你應想到燎原的星星之火。你是一個聰明人，你對事物的來源會探討會認識，你會說有着沒有因的果嗎？你會說有着沒有犧牲的收穫嗎？你會說有着沒有苦痛的享受嗎？你會以為只要自己有着第一流的懷抱便會成爲第一流的人物麼？不會的，你看着山河淪陷不應該只有悲憤而沒有努力，你看着建國大業障礙重重不應該只有批評而沒有建設，你看

着革命動業不絕如縷不應該只有嘆息而沒有行動，你的熱情，你的理想，你的毅力，如果沒有對策便他見諸事功的話，你只是一個孤芳自賞的閒人，不是一個人物！

你是一個第一流的人物，你先得要做一個人，你要站起來，你先得站得起來，你生活凌亂，你以為做事會有條理嗎？你身體污穢，你以為沒有健康做事會勝任愉快麼？你歡喜複雜奢侈，你還以為用最小的努力會得最大的結果麼？你習慣遲鈍虛浮，你還以為你會迅速確實達到你的使命麼？最高的理想從最低的事物做起，你先要訓練你自己的！生活！不是麼？你沒有想到這一點麼？你以為物質不是原子化合的？你以為生物不是細胞發動的？而便是第一流的人物！

你是第一流的人物，你先要做一些事。你要幫助天下的人，你先要幫助一個人！你以為一個老太婆摔倒在你身邊不去扶你會真摯的愛國家民族嗎？你以為你自己穿衣吃飯這種小事都要依靠僕侍你會真爲國家民族努力犧牲嗎？你如果不希望剝削他人的勞動而生存，你如果不自了漢，你如果是做第一流的人物，只有從你的服務的性質和數量才能表示，你對國家社會家庭的服務的高低大小，決定你的全人格，而服務由於勞動，最大的服務從最小的勞動開始，你先要勞動你自己才談得到服務。不是麼？你沒有想到這一點麼？你以為沒有勞動可以生產？你以為靠着旁人生活不是羞恥？而你是第一流人物！

你是第一流的人物，你要做事業，你要做許多事，你先要做好一件事，你以為做事會分出大事小事嗎？你以為大事不是從小事累積得來的麼？你以為小事不屑爲而做小事不必拘小節嗎？只有一定的運動初速和方向才決一個一定大的力？只有一定的原子，空氣，溫度，才決定一個一定的化合物！你如果不能從小事着手，你如果不能澈底澈

尾辦好一件事，你的大事是幻想，你自命為第一流人物是自欺，最大的事業最繁瑣的小事做起，你先來自己學習精細的技術，技術是你做事的途徑，只有技術決定你事業的成敗，不是麼？你沒有想到這一點嗎？你以為通才是什麼都不懂的意思？你以為大事是天上掉下來的？而你是第一流的人物！

不會的，你不會以為這樣的！最清楚的道理，最合理的方法，最合邏輯的思維，在你的頭腦裏，你是一個滿頭滿腦是現代人，你要

規範你自己，從服務從技術去努力去生長去達到你的理想，你才是一個第一流的人物！

青年應該以服務與技術自律

三

給你的熱情化為毅力，給你的眼淚化成汗和血，讓他們流着感着，來達成你自己救一個國家和民族！

本團創辦青年勞動服務營

本團為適應抗戰建國需要培養技術人才起見，爰籌辦青年勞動服務營，當在訓練青年具有軍事政治及專門之技術能力，以保障其職業與事業前途，至該營內擬設立科系計有：土木，電氣，化學，機械，農林，合作，探礦，冶金，畜牧，礦務，陶業，衛生，交通，會計，統計，紡織，縫紉，保育，家政諸部門，對青年前途關係至為重要，該營自四月間籌備以來，一切行將就緒，本月底開始招考優秀學生青年正式成立。開本屆擬先行設會計，合作，交通，印務等班次，共五百餘人云。至青年勞動服務營之目的，可概述如左：

- (一) 適應國防及經濟建設在整個計劃下進展之需要大量訓練各項技術人員，
- (二) 培養青年正當工作觀念服務興趣及應具之知識與技能，養成勞動身手以備國家必要之役用。
- (三) 組織失學失業青年使其具備生產技能得謀生工具積極的予以為國家社會服務的機會消極的解除其貧困饑饉及岐路徘徊的痛苦而予以切實的生活保障。

國際形勢對中國青年的啓示

程滄波

中國舊時有兩句名言：「時勢造英雄，英雄亦造時勢。」中外古今幾千年人物的歷史，其實不出這兩句話，時勢與人的關係太深切了。中外歷史上究竟多少英雄是被時勢所造成，多少英雄造成時勢，至今沒有人作精確的統計，依我的看法，這是相對的相互的。換句話說，時勢當然造英雄，同時英雄亦造時勢，從歷史的眼光來分析，所謂時勢，近代與古代有極大的差別，因為時勢的性質上，現代與古代不同，所以時勢所造成的英雄不同。因為時勢的範圍，現代與古代相異，所以造成時勢的英雄，功勳紀錄，亦不相同。

時勢的性質與範圍，古代是政治的，軍事的。近代則於政治軍事以外，再加上社會的，經濟的，學術文化的，古代的英雄，多半是政治的或是軍事的，近代的英雄，社會的，經濟的，學術文化的同樣有重要的地位，古代英雄大半是政治與軍事時勢的產物，古代手造時勢的英雄，亦至多造成政治與軍事的時勢，舉一個淺顯的例來說，中國歷史上所豔稱的畫像凌煙，凌煙閣上畫像的人物，一時所稱為英雄，我們可以一個個翻閱他們的傳述，他們的功勳，在政治與軍事。再看所謂揚竿而起重光宇宙的人物，他們的功績，也不過是「蕩平海內，

與軍事的時勢。這種功績對社會的影響本來不多，對於經濟文化的關係亦淺。古代的社會，因為性質與範圍，多限於政治與軍事，古代的英雄，風澤不遠，無論他們被時勢所造成或自造時勢，他們的人與勢影響不久，古代社會的變遷不常，變化不大，就是這個原因。

歐洲從文藝復興到工業革命，這一段時間，造成多少英雄，也造成多少時勢，一個蒸汽機，一架無線電報機的發明，變換了多少時勢，由那個時勢中造出多少英雄，現在我們並不來爭論唯物或唯心的決定力，時間篇幅也不容許我們來縱橫談中外的歷史，我們的主旨，是說明人與時勢相互的影響，人可以創造時勢，時勢亦能創造人物，我們這裏的主旨，更要說明以今日所謂時勢，無論國內或國際，其性質決不限於政治或軍事，政治軍事以外，有許多社會經濟文化的因素，政治軍事方面所映射出來的各種現象，根本發動地帶，還在經濟社會文化各方面，國內許多現象，如此，國際上許多現象亦然，當然在今日，國內與國際許多問題，根本上是相為因果，在眼前各種現象映射下的國家與國際，我們研究的態度，與其擺出道德家的面孔，還不如拿出科學家的風度，與其講論是非，不如探尋因果，誰有探尋因果纔是解決社會問題的門徑。

由此態度以論眼前的國際形勢，政治軍事不過是浮現在表面的現象，今日國際形勢的根源還在社會經濟與文化思想方面，一九一四年前後，歷史家稱之爲世界的無政府時期，由今觀昔，一九三九年前後，這一個無政府大混亂，比較上一次真是不可同日而語，上次大戰是帝國主義鬥爭的結果，帝國主義的前因後果，說來太話長了。我於此曾引用論語一句來簡賅此一段歷史，我以爲歐洲由文藝復興工業革命而至帝國主義之滋長鬥爭，原因所在，正用得著論語上講的：「智及之，仁不能守之。」個人主義，科學發明，自由貿易，殖民政策，世界市場，生活標準等問題，皆所謂「智」，而思想與主義，則所謂「仁」，前一次大戰前後之混亂，源於個人主義。英法資本主義之發達，由於「自我」之鼓勵爭市場，爭原料，其初皆由個人創率而國家繼起加入，上次歐戰結束後，一本凡爾賽和約，連國際盟約在內，沒有絲毫解決國際間的根本問題，國際間根本問題依然存在，爭原料，爭市場，不過方式一變，從一九一八年到一九三八年國際思想上是馬基佛里霸術的抬頭。弱肉強食的事，一九一八年以後比以前更進步了。軍事上有空軍，政治上有大敵詐，經濟上有關一壁壘，政治軍事之間，還有所謂「第五縱隊」，二十年的國際形勢，「智」日進，「仁」日退，換句話說，方法層出不窮，而主義思想，退落至不可名狀。一九一八年巴黎和會中的獸性發揮，與歐洲戰場上的血肉橫飛，有何分別？洛桑會議前後協約國方面的鉤心鬥角，可恥可悲，只能讓路易喬治等幕中人已申說罷，只有我們中國有資格來評判二十年來國際上的是非功罪，但是我們上面已說過，評判是非曲直有什麼用處？我們還是尋一點歷史因果較有益處，這二十年來大亂的因果，根本在於戰後思想上的錯誤，馬基佛里的神靈，現在說句公平話，並不

是戰敗國去請出來的。自私沒有止境，報復也無止境，巴黎和會席上南非聯邦代表波薩有一句名言：「大家要知道戰敗的慘苦。」波薩在一九〇一年戰爭中，是深知戰敗慘苦的，今天歐洲的大流血，根本原因由戰勝國有體會戰敗者之慘苦，其馬基佛里神靈一套一套的把戲，都是餘話，歐洲幾百年的科學發明，由馬基佛里理論來擺布運用，敲詐，欺騙，侵略，併吞，造成今天的世界，今天世界形勢的教訓是什麼？人類用自己智慧的發明，大規模的自殺自滅，國家的生命沒有保障，個人的安全自由沒有保障，半個月可以夷滅一座名城，三天可以滅亡一個國家，國際間沒有絲毫秩序，類的行爲沒有些微標準。閃電戰，降軍部隊，「第五縱隊」，五百萬男女的難民，一百萬軍隊的殲滅，國際形勢到今日，除了「血肉糊」以外，見聞不到其他的東西，這種形勢對我們有什麼啓示呢？

當前的形勢無疑地是歷史上「黑暗」的時期，黑暗的形勢也是混亂的形勢，在大黑暗大混亂的形勢中，照歷史的推測，應該可以造成英雄，同時英雄在這個環境中，也能造成時勢，時勢有時自身會經過演變而轉換，黑暗時期自身會轉變到光明，黑暗時期的超人英雄，亦能根據時勢的透示去另造時勢，我們現在要把握住這一個黑暗時期特點，這個時期究竟有許多特點？第一，這一時期科學的發達，並沒有受着政治的混亂而阻滯，科學的應用於軍事，工業總是照着平時的形勢而進步，甚至視平時更有迅速的進展。第二，經濟混亂的改變，經濟自給政策是戰後戰敗國對付本身環境中唯一妙策，上次戰爭時的封鎖政策戰後亂一壁壘，都對原料缺乏國家的壽命打擊，但從經濟自給政策推行於若干國家後，戰敗國家對於外面圍困，已有自己解除的辦法，第三，國家權力的增高，在最近十年中戰敗國家復興能

力的增進與其縱橫捭闔之施展，都與國家能力之增高有關，上述經濟政策的施行，國家權力的增高是一個必要的條件，其他國民生活及外交活動，國家權力增高對各種設施應用，更有事半功倍之效。第四，外交國策獨立性之可貴，阿比西尼亞戰爭利基尼里，英法方面的外交可以說是沒有國策，綏靖政策不是國策而是企圖苟安的敷衍，時勢緊張時，有國策而後有獨立性，國家外交沒有國策，結果終至事態不可收拾，英法是一個例，波蘭又是一個例。第五，今日世界小國的生存，要恃自身的力量，投機取巧終是支持不過，國際形勢靠不住，最可靠的還是自身的力量，今年夏初北歐戰事到荷比戰事的教訓太深刻了。第六，看着挪威的覆敗，知道現世「第五縱隊」的可怕，「第五縱隊」的防止，一方面固賴普遍的國民愛國心，同時還恃人民嚴密的組織，人民自己有嚴密的組織，外國的奸謀無從侵入，人民的收類也無從活動。第七，宣傳與組織的重要，上次歐戰協約國得力於宣傳的巧妙，這次戰事同盟軍的宣傳老實有點比不上德國，德國的宣傳與組織，是現時國際形勢中透露的一個特點。



中國青年生在這一時期，應該人人以造時勢的英雄自命，我們可以用這一時期國際形勢中透露的各種技術現象，來實現我們的理想，換句話說，現代的英雄，要靠半部論語來治天下，固然是大英話，就是拾着十九世紀歐美人的牙慧想安邦經國，也嫌迂闊無用，我們必須睜開眼睛看看這一時期中國怎樣由弱國變為強國，要留心現在治國的技術，活用各種技術。更要注意現代治國的趨勢，迎頭趕上那種趨勢。中國青年要救國，在井本子實驗室以外，不可不明瞭今日國際的形勢，我們國家立國的主義與政策，有三民主義及本黨政綱，如日月之經天。回引上面一句論語，我們的「仁」是再充足沒有，我們只須增加我們的「智」，治國的技術就是「智」，現在國際形勢中所透露，總括的說治國的「智」大見發達，而治國之「仁」——主義則消滅至本，中國青年要認清我們所處的一個奇異時代，截取時代之長以補我之短，我們的力量充實後，然後可救國救世界，我們的青年朋友每天看報看雜誌，要體念這個道理，要承受這一個時代的啓示。

怎樣做一個革命的女青年

陶 玄

青年是民族的生命，是國防最前線的戰士，是民族抗戰的生力軍，爲了國家的幸福，爲了民族的生存和自由，前線上有數百萬堅苦奮鬥的將士，在後方有埋頭苦幹從事於建設工作的青年。總裁說：「青年爲革命的先鋒隊，爲國家的新生命，舉凡社會之進化，政治之改革，無不有賴於青年之策動，以爲其主力」。明白的昭示青年們所負革命使命的龐大和期望的殷切。

從「八一三」對日本帝國主義展開英勇的血戰之後，青年在抗日戰線上對國家民族所盡的責任，已有了相當的光榮的史實。我們女青年在這抗戰建國的新時代，也要當仁不讓的擔當起自己的任務來，應當認識自己是中華民族的一份子，應當認識目前國難的嚴重和民族的艱危，怎樣才能使民族復興，怎樣才能做一個革命的女青年，要隨時隨地的計劃着，實踐着，來支持這次民族反侵略的戰爭。

現在先把一般女青年的通病列舉如下：

(1) 意志薄弱 意志的強弱與個人事業的成敗有很大的關係，凡意志堅強的人必富有勇往邁進的精神，忠於主張，不畏人言，所以多能成功。韓非子說：「昔禹決江滄河，而民聚瓦石；子產聞政治桑，鄰人謗管，禹利天下，子產存鄭，皆以受謗」。夏禹和子產抱着富國利民的決心，甘受目前少數人的怨恨，而爲大多數人久遠的利益而

奮鬥。王安石篤矯世變俗之志，抱富強之說，忠於主張，勵行新政的時候，許多的人反對他，罵他是「祖宗不足德」，「人言不足畏」，王安石不因許多人的反對而改變自己的主張，仍以雷厲風行之勢實行新法，成敗在所不計。我國女青年雖有意志堅強的人，但有意志薄弱的女子要佔大多數，也有許多滿腹經綸的女子，認清「德」功的目標，想爲社會爲國家爲世界爲人類而努力，往往因爲意志的薄弱，經不起社會巨流中的狂風大浪，受不起嚴重的打擊和挫折，對於學術和事業的興趣和決心，漸漸的消沉動搖，結果，不能追求偉大的現實，不能得到無上的安慰，虛度了有意義的人生。

(2) 缺乏恒心 學術和事業的成功，是一件按不容易的事情，雖竭畢生的精力和不斷的研求，也僅能了解一小部門。曾子說：「士不可以不弘毅，任重而道遠，仁以爲己任，不亦重乎，死而後已，不亦遠乎」。曾子以仁爲終生的目的，有死而後已的決心，所以才獲得孔子的學說。我國女青年因爲在革命的高潮中，很容易的得到地位，以爲世界上沒有艱難困苦的事，因循怠惰，一方面沒有學術的修養，一方面又缺乏恒心，對於個人的事業，多不能持久盡責。譬如政府給予女子參政權後，議會中便有女議員，但是這一般從政的女子，很少肯繼續奮鬥，求事業成功的。

(3) 貪逸樂尚時髦 中國女青年受了資本主義的薰染，輕視生產勞動，貪逸樂，尚時髦，隨波逐流，她們的行爲與動態，有如巴黎的服裝，只有空間的傳播，而缺乏時間的繼續性，所以女子在事業上成功的少。生活的享樂，本來是應該的，不過在這全面抗戰的時候，國家民族危急存亡的關頭，每一個女青年都應該認識自己的國家和民族，知道自己和國家民族的關係，應當有勤勞刻苦的精神，節儉樸實的態度，整齊，清潔，簡單，迅速，確實的習慣，把自己的能力獻給國家，視奮鬥爲天職，以犧牲爲當然。

(4) 家庭與社會分作兩個截然不同的壁壘 中國的女青年每把家庭與社會分作兩個截然不同的壁壘，家庭的婦女不管社會服務，而從事社會運動的婦女則不問家庭，共有反對常態的家庭生活。勤勞家務，雖是一件犧牲很大的事業，但是能够齊家的人一定會治國，中國有一段最有系統的政治哲學，古今的哲人志士都很重視，以之修己治人。就是大學中所說的「格物，致知，誠意，正心，修身，齊家，治國，平天下」。這幾句話是要人從近處做起，發展到治國平天下，所以「古之欲明明德於天下者，先治其國，欲治其國者，先齊其家」。我們要担負建國的工作，從事社會運動的女青年，不能放棄家庭的責任，從事家政的婦女，也要担負社會的工作。

上列四點，不過舉其大者，但要是一個女青年，并這些通病都不能除去，根本就不配談革命，更不配談個人事業和國家建設。那麼究竟怎樣才能做一個革命的女青年呢？現在再來分析說說：

(1) 要有堅強的意志 凡事要求得圓滿的解決，不是投機取巧所能成功的，遇着堅苦的工作和不容易的事情，要有積極進取戰勝困難的大無畏的精神，百折不撓和堅忍不拔的意志，茹苦含辛，埋頭苦

幹，方能達到有志竟成的目的，創造新的天地。孟子說：「天之將降大任於斯人也，必先苦其心志，勞其筋骨，餓其體膚，困乏其身，行拂亂其所爲，所以動心忍性，增益其所不能」。所以「困難」是堅強青年意志，鍛鍊青年身體，培養青年品格，使青年能够負起救國救民的責任。如果望着繁重艱鉅的工作裹足不前，就是優秀的人才，有偉大的抱負，結果也不過和草木同腐，對於社會國家還是無絲毫的貢獻。

(2) 要有自強不息的精神 現在我們的國家一方面抵抗強敵，一方面又要建設國家，在這雙管齊下的時期中，女青年肩荷的責任是如何的重大，我們要一面學，一面做，一面求知，一面力行，體力的運用和精神的運用，同樣的重要。歷史告訴我們，夏禹治洪水，親操耒耜，手胼足胝，三過其門不入。墨翟，禽滑釐一般人也三張日夜不休。韓愈焚膏油以繼晷，恒兀兀以窮年。他們都是領袖羣倫的讀書人，抱着人生即奮鬥的觀念，實行吃苦，自強不息。目前的戰爭，是中華民族自求平等自由解放的大血戰，全國的女青年應站上自己能站和應站的崗位，要發揮自己應發揮和能發揮的天才，要盡力於應做而能做的工作，必須有繼續的及持久的努力與奮鬥，而後方能有偉大的收穫，要以勤勞來克服困難，要有百折不撓，自強不息的精神，有如日月經天，江河行地，不舍晝夜。

(3) 要有深厚的民族意識 中國的民族，是優秀的民族，有忠，孝，仁，愛，信，義，和平的道德，有格物，致知，正心，誠意，修身，齊家，治國，平天下有系統的政治學，有發明羅盤，印刷，磁器，火藥等的偉大智能，有這樣的民族精神，所以在過去極富強，萬國千邦來朝進貢，有時或因政治不修和武備廢弛，而受到異族的蹂

躡和宰制，在這個時候，民族憤於外族的凌辱和蹂躪，發生抗禦外侮的情緒，如岳武穆的滿江紅有「靖康恥猶未雪，臣子恨何時滅」的悲憤，宋陳亮的及第謝恩詩中有「復讎自是平生志，勿謂儒臣鬢髮蒼」的愨腸。朱子的戊午謫謫序中有「若夫有天下者，承累世無疆之統，則亦有萬世必報之讎……國家靖康之禍，二帝北狩而不還，臣子之所痛憤怨疾，雖萬世而必報其讎」的堅決表示。明末諸老抱故國故君之痛。洪秀全排滿，有「忍令上國衣冠，淪於夷狄，相率中原豪傑，還我河山」最動人的誓句。民族有高度的敵愾心，就有強大的戰鬥力。蒙古宰制中國百多年，明太祖終能平天下而恢復宗國。滿州宰制中國，中國的革命志士在 總理 的領導之下努力奮鬥，武昌義旗一舉，全國響應，推翻滿清政府，創建中華民國。現在倭寇瘋狂的侵略我們，我們要有「厚的民族意識，忍耐長期抗戰中一切艱苦的犧牲，戰勝日寇。遵奉 總裁所說：「人人應犧牲個人之自由平等，以求整個國家民族之自由平等」。剷除自私自利觀念，糾正紛歧錯雜思想，向「一切為民族」之大目標邁步前進。

(4) 要有堅定的中心思想 人類是思想的動物，思想是人類生活最重要的部份，因為環境智慧經驗的不同，思想的出發點也不一致，成年人的思想力勝過幼穉的兒童，文明人的思想力勝過野蠻人。我國思想最發達的時候，要算春秋戰國時代，因為周室衰弱，諸侯互相攻伐，政費和軍費的增多，徵收種種雜稅，人民非常困苦，當時的志士仁人和英雄豪傑，懷抱有為的大志，不忍坐視天下的騷亂，想拯救生民塗炭的痛苦，遊說當時的諸侯，「孔席不暖，墨突不黔」以救濟天下萬民為目的。此外：想乘天下的紛亂，際會風雲，發揮自己的手腕和實行自己的抱負，就有農家，法家，兵家，縱橫家等；愛國家的

騷亂，想救濟而不可能，陷於獨善其身的有道家，神仙家，陰陽家等；無不以救濟人民的困苦為懷抱。現在我國抵抗強敵，爭民族之生存，在精神上忍受了人家所不能忍受的壓迫和苦悶，在物質上遭受了重大的犧牲和損失。目前的事實是國難，人民需要救國。 總理 早已昭示我們：「三民主義就是救國主義」。 總裁 指示我們：「革命建國的最高的原則，就是三民主義」。所以要救國就須實行三民主義，全國青年都要集中在三民主義旗幟之下，認定這個中心思想，信仰，實踐，力行，發揮偉大的力量，參加全民抗戰，以完成抗戰建國的大業。

(5) 要與一切破壞統一與抗戰的勢力鬥爭 我們要建設一個新的國家，當然要遭逢許多意外的困難，要克復意外的困難，一定要有犧牲小我的精神。 總理 說：「革命不能成功的原由，就是個人爭自由，忘記了國家的自由，要曉得國家沒有自由，個人就不能自由」。這是至理名言。現在我們的國家受敵人的欺侮和侵略，漢奸又企圖拍賣整個的中華民族，破壞統一，打擊抗戰。「漢賊不兩立」，我們要與一切破壞統一抗戰的勢力鬥爭，粉碎敵人的陰謀。

(6) 要有強健的身體 我們的雙肩要荷起當前的艱鉅責任，不但要有熱情毅力勇氣和朝氣，而且要有學術修養，對於一般的智識青年廣博的基礎，更要好學不倦，努力求知，不斷充實自己的才智，培育自己優越的品格。 總理 說：「革命之基礎，在高深的學問」。又說：「革命不忘讀書，讀書不忘革命」。 總裁 在「中國青年之責任」訓詞中也曾說過：「強健之體魄為一切事業之本前提」。我們要求得高深的學問，創立事業，一定要鍛鍊健康的體魄，有了健全的身體，才有健全的思想 and 抖擻的精神，才有堅毅耐勞的意志，來担当

革命的重任。

(7) 要不斷的爲國家發揮自己的力量。總裁說：「我早說過中國婦女的力量如果好好地去發掘出來，是會超過男子的……」。我們心的深處要記着 總裁的勸勉和期望，把握着當前的大時代，一方面擔負抗戰的任務，一方面培養救國的技能，以忠，孝，仁，愛，信，義，和平八德爲做人的標準，以「明禮義，知廉恥，負責任，守紀律的新生活做處事實踐的原則」行動積極，生活刻苦，有信仰三民主義的熱誠，有爲國家爲民族利益而犧牲個人的決心，要不斷的爲國家發揮自己的力量，做一個革命的女青年。

要照上列七點切實做去；或者有人以爲很不容易，其實這些都是

屬於女青年本身的，祇要個人肯下決心，立定脚跟，在三民主義的旗幟下發揮自己的力量，再集中力量，來建設國家，沒有不成功的。因爲我國經過辛亥革命之後，婦女在中國社會的地位便發生極大的轉變，女子有參政權，男女完全平等，雖然在實事上和某些方面比不上蘇聯和英美，但在法律和政治原則上比英法德意都前進，要知道理想的天國就在中國，我們想榮幸爲中華女兒，我們要加倍的努力，貢獻各人所有的能力與精神，積極參加抗戰建國的工作，爭取最後的勝利。

(完)

團長力行哲學

△行就是人生；人要效法天，天行健，自強不息。

△行爲「性」之表；人之生也爲行而生，要爲「生」而行。

△行的目的在增進人民生活，社會生存，國民生計，羣衆生命。

△「力行」就是革命。

創造·服務·犧牲

高良佐

世衰道喪，人慾橫流，國家處絕續存亡之秋，人類演紛爭殘殺之局，凌弱暴寡，乘信絕義，舉世界數千年文明之歷史，悉將摧毀而返於黑暗之時代。我青年丁此時會，任重道遠，內而求抗建大業之完成，外而謀世界禍患之挽救，莫不困心衡慮，以求一實踐努力之途徑。近人論世界亂源之癥結，在於個人主義流毒之滋長，於是表現於民族方面者，則為兼弱攻昧，爭城掠地；表現於政治方面者，則為奴役人民，操縱政權。表現於經濟方面者，則為侵漁壟斷，損人利己。流毒所及，遂釀成全世界之兵連禍結，生民塗炭，人類何辜，遭此奇劫。

我總理孫先生以悲天憫人之襟懷，抱救國救世之弘願，創三民主義，以達民有，民治，民享之目的，進謀世界大同之實現。蓋惟有以民族為全民所共有，乃能戢少數野心家之窮兵黷武，共謀自保其生存，而不以妨礙他人之生存為務，則世界之兵爭可弭；惟有以政治為全民所共治，乃能選賢與能，互助合作，而人民政治上之不平，可得其平；惟有以經濟為全民所共享，乃能均益寡貧，民生暢遂，而獨占掠奪之風可絕。故三民主義以天下為公為其起點，而以世界大同為其終點。夫惟其公，乃足以破個人私慾之翳蔽，而立愛羣利他之至德，本此要義，則社會之秩序，賴於安寧，國際之和平，賴以確立，挽世界之浩劫，躋大同之境域，舍此莫由。彼個人主義者，徒知爭取而不知合作，知相殘而不知共榮，喻於近利而忘其大義，重視物質，而忽

視人性。近世以來，亡人國，滅人族，致人類陷於悲慘之命運者，皆由此個人主義之毒素，更從而演成侵略主義帝國主義之惡果，為其階之厲也。三民主義之真諦，即針對此弊，而確立改造人生，改造世界之合理途徑。故民生主義造產均富，以求經濟之共享，民權主義均權使能，以求政治之共治，民族主義禦侮圖存，以求民族之獨立與共有，然其所以踐履篤行者，則有三義：一曰創造，二曰服務，三曰犧牲，茲分論知次：

創造為人類求生之重要活動，一切資生贍養之材料，無不賴人類之發明創造而獲得之。人類生活之有豐齊不同，國家民族之有強弱懸殊，殆即基於發明創造成就之大小。乃今之偏激學者，見社會貧富之不均，則鼓動階級鬥爭，以爭為尚；以己族資生之不贍，則實行兼併侵吞，以隣為壑。會不知以鬥爭而得其均，於資生之材料，未有增益，即此區區之均，亦將以時代之推移，人口之孳生，而終有不均之日；以侵略而求其豐，彼為人所掠奪者，終亦不惜犧牲以爭其生存，兩軍之間，衰者勝，贏者敗，卒使侵略者無所得以去，或竟轉喪其所固有，於問題之解決，無所得也。三民主義之民生主義，由造產均富以達共享生存之目的，造產所以濟生活之窮，均富所以求階級之平。而期造產均富之實現，則必須激發創造之熱忱，培養創造之能力。創造日進，則必利用厚生，開物成務，於是生活之需者可漸臻於豐，國家

之弱者可轉而爲強，苟人類能移其刻毒險狠之惡習，而共盡於創造發明之一途，則不獨階級鬥爭之禍可滅，即國際侵略之患，亦將絕跡。故居今日而言救國救世，必須喚起人人能知創造之重要，由創造以拓展開物成務之智識，勤勞刻苦之美德，共謀福利之增進，以圖共享之實現，乃克有濟，而民生主義之實踐，亦可日起有功也。

創造以成物，智也。然必須以創造之智，供獻於社會，則由創造而所得之福利，乃可被及羣倫。是故總理之名言：「人生以服務爲目的，不以奪取爲目的」。蓋必創造與服務能相輔而行，始人類得合作共榮之實際。然則服務之道爲何？總理訓示甚詳，其言曰：「聰明才力愈大者，當盡其能力而服千萬人之務，造千萬人之福，其略小者，當盡其能力以服十百人之務，造十百人之福，所謂巧者拙之奴也，最下者亦當盡一己之能力，以服一人之務，造一人之福。」由是言之，人之秉質，縱有高下，其對社會所負之責任，則一也。苟人人能懷於其責任之重大，而努力於智慧之進修，創造之追求，則必能一其心志於人羣福利之增進，與夫自身生活之改善，人人爲我，我爲人人，弭無謂之紛爭，收合作之實效。夫惟無爭，則創造之精神，更能發揮盡致；夫惟合作，乃能達共存共享之目的。而人人以其聰明於才力貢獻於國家民族，在經濟上無壟斷侵漁之現象，在政治上無奴役操縱之事實，泯階層之隔閡，樹平等之基礎，標能分治，智愚合作，以愛人之心，成利人之仁，以創造之智，行服務之仁，人類社會必循斯正軌以邁進，乃能免蹈過去之覆轍，而共臻於光明之境域。故民權主義之實踐，必以服務爲其起點也。

犧牲非消極之謂也，以創造言，非具有不屈不撓之奮鬥，排除萬難以赴之，必無以成開物成務之智；以服務言，非具有濟弱扶傾之大

願，舍己成人以求之，必無以達利他愛羣之仁。故創造服務二者以外，必繼之以犧牲之精神，乃成圓滿之人生，所謂智以求仁，勇以行仁，二者有相聯之義也。況當強敵當前之日，我有創造之智，而爲人所嫉，我有服務之仁，而爲人所過，將使我淪於萬劫不復之境，我爲求國家民族之生存，舍犧牲一己以禦強權外，尙有何道？故自抗戰以來，舉國一心，死義之士，前仆後繼，雖以敵之侵迫無已，而我英勇武抗之銳氣，再接再厲，卒未稍衰者何也，此無他，即吾民族犧牲精神之表現於衛國衛種者也。先哲有言：有殺身以成仁，無求生以害仁，蓋惟有以犧牲之勇氣，乃能求正義之伸張，故民族主義之發揮，在於犧牲奮鬥之精神。

夫創造以成物，智也，服務以愛人，仁也，犧牲以禦侮，勇也。故民族也，民權也，民生也，天下之達德也，其所以行之者，智仁勇也。智之表現爲創造，仁之實踐爲服務，勇之發揮爲犧牲，三者備而革命建國之任務以成，救國救世之目的以達。然智仁勇三者，皆有其共同之出發點焉，即打破個人主義以天下爲公是也。夫唯其公，故能廓然大度，一片純誠，篤踐履，明德致用，以求人羣福利之增進，故智者不惑，而民生主義賴以實行也。又能本至公之心，已立立人，已達達人，俯仰無怍，助人爲樂，故仁者不憂，而民權主義之基礎，於焉確立。至若究其公而無私之精神，養浩然磅礴之正氣，見利思義，見危授命，剛健勇毅，百折不撓，故勇者不懼，而民族主義之發揮，乃能獨立頑強，發聲振聵，凜烈萬古也。

創造也，服務也，犧牲也，三民主義實踐努力之途徑，亦即今日中國青年進德修業之大本，抗建大業之完成，非可一蹴而幾，世界大同之境域，非盡屬不可實現之理想，要在吾人努力如何以爲斷。登高自卑，行遠自邇，願全國青年共勉之。

近代中國歷史上青年之抗戰建國運動

梁化中

歷史上每當外族入主中國之後，他們的統治政策不外殘殺，懷柔，鎮壓，防範四種而已。但約言之也只是兩種方法，一是強力，一是同化。前者可說是威脅，後者可說是利誘。但是這兩種方法都不生效力，強力固不易，同化也很難。我們知道一個民族要同化一個民族，至少總得幾百年的工夫，還得被征服的民族永抱不抵抗主義。德國曾用種種方法同化亞爾薩斯羅林的法國人，但終同化不了。從前德國和德國想同化波蘭人，但也終不見成效。他如日本要同化朝鮮台灣，可是朝鮮台灣的青年革命志士仍是此伏彼起，前仆後繼。從前美人漢廷頓（Mantington）氏遊歷朝鮮時與朝鮮革命黨人聚談，曾詢以「你們為何繼續不斷的奮鬥？」革命黨人答以「這是與鷄司晨一般無理可言！」我們的東北四省被日本統治快九年了，但問問他能同化了我們民族沒有？所以歷史上一個民族統治一個民族是暫時的，不一定什麼時候被壓迫者就會怒吼起來去顛覆了異族統治的政府。在歷史上中國民族每次受到外族慘烈的壓迫，我們的先民尤其是熱血的青年志士，總是揚起反抗的大旗，遲早要使異族的政權在中國民族的普遍暴動反抗中顛覆的。究竟他們用的什麼方法呢？我們就它的經過之歷程而總括之，不外乎三端：（一）革命的運動（二）秘密的結合（三）文字的鼓吹。

一 革命的運動

獷悍的女真民族，自從南下牧馬，經過了宋名將韓世忠的黃天蕩，岳飛的朱仙鎮，虞允文的采石磯幾次勝仗的打擊，才知道宋室之不可小覷，而南宋偏安之局才得暫以維持。在這些勝仗中，固然是韓岳虞諸人的調度有方，勇敢善戰所致，但我們不能忘記却是熱血青年所領導下的中原義軍對金兵後方的牽制。宋室自從靖康遭難以後，直到高宗放棄了恢復大計之時，中原的義軍，時時在與統治的異族艱苦的鬥爭。一方面激發了戰區民衆誓死復仇的敵愾心，一方面在敵人後方橫衝直撞，使得「戰勝者」寢饋不安，逼得它把諷笑的面孔終於變成了焦頭爛額。

這些義軍的名稱，在史書上面給我們的有「民兵」，「義軍」，「勤王兵」，「忠義士」，「忠義巡禮」，他們所佔據的地區散佈在山東，山西，河南，河北，及太行山一帶的密菁叢林之中。在這些義軍最著名的要算是青年民族戰士王彥的「八字軍」了。他領着這一羣驍悍英勇的健兒與金人大小百餘戰，成爲金人南侵的一大威脅。至使金兵情願死去而不敢向王彥軍進攻。易州的劉里忙，是一位才十八歲的農村青年，他在易州的山地集合了好幾千人與金兵

殊死的決鬥，這多麼令人興奮呢！

我們知道宗澤，岳飛，韓世忠，是人所共知的抗敵名將，他們之所以能有相當的勝利！固然是因為個人有英勇的抗敵決心，然最重要的是他們能與民衆抗敵的武力接近。韓岳等激發了義軍對金人的敵愾同仇，而這些義軍同時也鼓勵起韓岳等北伐的雄心。不幸他們的雄心爲黃潛善，汪伯彥，秦檜所破壞，使他們的事業都付諸流水，劉紹興十一年秦檜所主持的和議告成，岳飛成了漢奸和平運動的犧牲品。從此南宋政府對待北方金人小心翼翼，必恭必敬，恐怕鬧出事來，連招降納叛的事情也一樣不敢做了。這時主張對金人用兵的大臣宗澤，岳飛，李綱，趙鼎，死的死，貶的貶，再沒有人敢提到「抗金」二字的。於是中原的義軍慢慢銷沉下去，南宋政府恢復已失疆土之念，從此也就絕望了。

在社會上的人，好像有不少存着一種錯誤的觀念，說「義軍就是土匪，這是我們應當糾正的」。現在就乘便說一件義軍領袖的抗敵故事。在五馬山（在今河北省）義軍領袖中，有一位名叫馬擴的青年戰士，因爲他過於驍勇，單騎橫槊，殺入敵陣，不幸因馬傷仆地，被金人所擄，金人不但不殺他，並以高官厚爵誘之投降。但馬擴以「死也不做官」一語答之。金人再三的勸誘，他是再三的不肯。但金人仍想利用他，他無法應付了，就說「實在你們要我投降，請給我幾百畝田地，奉養我的老母。」金人應允了。他又要求在山村裏開個酒店，藉賣酒與諸山寨的抗金勢力通消息，這個金人也答應了。但到最後他仍舊乘着寒食日化裝爲送喪的帛客，帶領部下十三個人又爬上五馬寨樹起抗敵的大旗。像馬擴這種抗敵的精神與決心，雖說他是綠林英雄，可比那做「衣冠禽獸」高出萬萬了。

宋室自南渡以後，政權大都操之一般漢奸之手，他們的政策是苟且偷安，他們的生活是醉生夢死，他們只是無意的過着浪漫而奢侈的生活，不復再做汴京的打算。杭州的西湖簡直成了一所銷金的窟窿。吳則禮詩云：「滿船買了洞庭柑，雪色新裁白苧衫，喚得吳姬同一醉，春風相送過江南」。他們是抱利那的享樂主義，早把國家民族放在腦後了。

但是治亂好像是一個循環的線索，當南宋君臣正在歌舞享樂頌昇平之時，正是曠悍的北族厲兵秣馬準備屠殺的時候。所以等蒙古游牧民族的「胡騎」一踏到江南，臨安完全爲異族所佔領，南宋消歇，北曲喧騰，蒙古民族一切政策的施行，都是漢人所不慣受的，他們這才恍然於過去所憧憬的生活之走了錯路。然而他們已失却了誓死復仇的決心，執戈報國的精神，他們還有勇氣揭出反元的大纛嗎？除了幾個關心時事的詞人，還發出一種遺民的歎息，如鄧剡，劉辰翁，陳德武，汪夢斗，徐一初，汪允量等和幾個「拾骨葬陵」的愛國書生如林景曦，唐珙之外，簡直找不出幾個轟轟烈烈富有反抗性的民族英雄，文天祥，陸秀夫，謝枋得諸人之所以得到國民的崇敬，是崇敬他們的可悲的遭遇，壯烈的犧牲，和至死不屈之浩然無比的正氣。然而我們民族在危亡的社會，所需要的還不僅此而已，我們所需要的是橫刀躍馬叱咤嗚呼爲全民旅前衛的民族戰士，蓋世英雄。

明末的政局其糟糕的程度並不亞於南宋的末世。外有強敵，內有流寇，國家已危險到萬分，而政府的要求人仍然是醉生夢死，苟且偷生，絲毫沒有奮發蓬勃之新的朝氣。照這樣下去，我們的民族是永不會有出頭地希望了。然而自從國變以後，各地義軍之所以能與清軍周旋了好幾十年，稍爲民族吐氣的，全靠些富有民族意識的青年志士和老

百姓的氣節而已。他們眼看若國破家亡，他們不以為自己的力量薄弱就不去與敵人抗戰，清兵節節地前進，他們節節地困守，他們可以犧牲自己，犧牲全家，甚至犧牲全城的性命來保存中華民族的精神。所以像松江的陳子龍，夏完淳，嘉定的侯廟會，黃淳耀，江陰的閻應元，陳明遇，績溪的金聲，徽州的吳應箕，郵縣的錢肅樂，上虞的張煌言，高州的陳邦彥，東莞的張家玉，贛州的楊廷麟，……他們可以拿一個小小的城池與清兵抵抗好幾個月，清兵南下，勢如破竹，而一般無恥的漢奸都準備「箝食盡漿以迎天師」，但如江陰等處一兩個小小的城池，卻幾個月都攻不下來，並且都抵抗到底沒有一個人肯半途去投降的。松江的夏完淳自從十五歲參加反清復明的神聖戰爭，他被清軍捕殺的時候才十七歲，那一種慷慨悲歌，轟轟烈烈就義的一幕，真使我們感動極了。由此我們知道抗戰勝負的關鍵，並不在兵力的多寡，兵器的良窳，只看人民團結的精神如何罷了。慘劇應元夏完淳這樣的人，看來似乎很小，但他卻代表了中華民族的偉大。中華民族雖然屢遭外族的侵略，而能長久存在的精神在此，以往的先烈們看來是失敗了，但他們的成功也就在此，可敬的青年民族戰士們！凡是為我民族造幸福，凡是事業成功的創造者，都是受壓迫的人呀！茲將近代中國民族戰史上起兵抗外族統治的義軍列表於後：「附表」

二 秘密的結合

我們在中國近代戰爭史上，尤其當宋明末世這一個時會，漢民族受外族侵略壓迫，簡直成為統治的民族史上之恥辱烙印。在這個又偉大又悲劇的時代中，我們的民族戰士除了起來作英勇的反侵略之實踐的民族運動外，還有兩種不可忽視的有力的潛力——就是上層社會裏富

有民族意識的青年所倡導的「社局」，和下層社會羣衆所組織的「會黨」。前一個可以叫做公開結社，後一個可以叫做秘密結社。關於「會黨」我將留待下文敘述，這裏先說「社局」。

甲 社局運動

「社」這個名詞，來源很久。說文「社」字下云「地主也。周禮十五家爲社」。漢代有鄉社，里社的名稱，由社爲一地之主，因其地而引申爲社會的組織。到後來習武備的叫做社，究文事的叫作社，而宗教與各秘密團體的組合也叫做社。如晉代的惠遠蓮社，宋代的胡瑗經社，西湖詩社，射弓陽社，和元代的白蓮社，月泉吟社，漢社，明代的復社，楚社，以及滿清末年革命黨人所組織的南社，這些所謂「社」的，除了幾個純粹的學術研究之團體而外，譬如月泉吟社，漢社，復社，楚社等，都是在艱鉅的民族戰爭之過程中盡過最大的努力，担負了聲討時代的偉大的責任。茲將元明幾個含有民族意識的「社局」之歷史，加以簡單的敘述：

子 宋元之際的社局

(一) 月泉吟社：月泉吟社發起的主旨，也是想借着研究學問的詩社——煙幕，藉以集結富有民族意識的文人，團結力量，作爲反抗蒙古族統治政權的革命行動。像領導這個詩社成立的吳渭，謝翱，方鳳，吳思齊諸人，都是當時抗戰最力的義軍領袖。他們於軍事政治失敗之後，才轉變他們的革命方略，來用文字的力量作鼓吹民族意識，激發抗戰情緒的機關。雖然他們這個希圖在當時是失敗了，但已經把革命種子散佈在宗教與各秘密團體之中，終於醞釀爆發了十四世紀中華

民族的大暴動（即下章白蓮教的暴動）。

先是「易代」之後，宋之遺老不願在北方異族統治之下過生活，都紛紛往東南一帶，想作點秘密工作以冀復興民族於萬一，到了至元二十四年，由於宋義烏令浦陽吳渭（宋濟翁號潛齋）的召集，便約同散處在東南的諸鄉遺老於荒江老屋之中，結起一個公開的月泉吟社。他們的規定小春月望命題，正月望日收卷，至月終結局。諸鄉吟社用好紙楷書州里姓號，「如期來浦江交卷」，一俟詳校完畢，到三月三日揭曉。他們第一次的詩題是用范石湖（成大）「春日田園雜興」爲題，並延聘謝翱（與羽），方鳳（景山），吳思齋（子善）諸人評定甲乙。當時計收卷三千七百三十五，執筆的二千七百餘人，評定的成績以羅公福爲第一，魏新之爲第六，福羅公即連文鳳的託名。他是宋遺民中最有氣節的人物之一。

（二）汐社：這是一個僅次於月泉吟社的革命集團，這個社的創始者就是義士謝翱，汐社是他們這夥亡命的民族戰士會聚的地方。所以叫做「汐社」的就是取「晚而有信」之意。他們的朋友中像謝枋得，汪元量，鄭思肖，唐汪，方鳳，吳思齋，吳謙，馮桂芳，翁登，鄭牧，唐方千諸人「有的是抗戰失敗的英雄，有的是不和蒙古政府合作的志士，他們時常地在這裏聚會，在這裏論些恢復祖國的計劃，或因革命而殉難的幾個英雄們可歌可泣的故事，以寄託其一片耿耿之志。總之，他們的目的是在喚醒漢族與培養漢人之民族意識。

丑 明清之際的社局

在中國的民族戰鬥史上，我們如果把「社局」這一個運動，作一個歷史的觀察，可以看出兩個不同的方式，一個是消極的抵抗，一個

是積極的起兵。這兩個民族鬥爭的方式，雖然都能給外族統治政權以迎頭的打擊，但若就其革命的效果看來，後一個比較前一個來得更有效些。譬如上面所舉的月泉吟社和漢社，他們所散佈的革命種子到元末始爆發出來，可以說是屬於前一個例證。至於明代末年的社局運動，那情形就不同了。當滿族的鐵蹄踏到了江南之時，幾個社局中年輕的書獃子，他們不怕清兵的鐵蹄，就是粉身碎骨，也甘之若飴，赴湯蹈火都不辭，這就是中華民族的「民族性」，中華民族立國的精神。像下江，像浙東，像粵各處的社局，都出了不少橫刀躍馬，叱咤鳴呼的抗敵英雄，這可以說是屬於後一個的例證。明末的社局給我們民族史上的印象太深刻了，所以不妨把他詳細敘述一點。

一 吳中諸社

（一）復社 復社的創始人，是明季文壇上的盟主張溥（四）。他是一個很幹練的人材，他有作領袖的修養，他有刻苦自勵的精神，和兼容並包的態度，所以他能够利用這個「以文會友」的復社，把幾個溫溫爾雅的書獃子變成了社會上羣衆運動的領袖，民族革命的戰士。譬如楊廷樞，楊廷麟，吳應箕，黃宗羲，黃宗炎，錢秉鐸，鄒露諸人，都是復社中的豪柱，到後都去參加「反清復明」這一個神聖的偉大的民族戰爭。

（二）幾社 幾社創辦的「一共有六個人，號爲「幾社六君子」。那六個人呢？就是夏允彝，杜應徵，周立勳，徐孚遠，彭賓，陳子龍。最先創辦幾社的還有一個李雯，因爲他後來投降到清廷，所以社登載的「社事始末」便沒有將李雯列入（五）。幾社與復社在崇禎的初年，是抱着合作的態度，但他們所不同的工作，就是復社對外，幾社對內

，復社整天在外邊開會，活動，幾社的同志却閉戶埋首讀志。復社開了三大大會，六風頭真是出够了，但自從張天如（溥）死後，復社就斷響絕絕，而幾社的文會卻又繁盛起來了。

但是這種繁盛的局面並不長久，南明的朝廷就被清兵消滅了。清兵節節的直下，江南不久歸入清廷版圖，夏允彝和他的兒子完淳，他的朋友陳子龍，就在松江起兵，後來都殉了節。那些復社的名士如吳應箕顧果，吳易等人，也皆以起義，爲國家民族犧牲的英雄，熊開元，方以智，錢秉鐸，也了和尚，徐孚遠跑到台灣作復興的工作；這是何等令人欽佩呢！所以自宏光渡滅以後，幾社的老先生們被清兵殺的殺，逃的逃，所剩下的只有幾個幾社的後進了。

但 些後進們也是不甘寂寞，一有機會，就出來一下的。順治十七年，鄭成功和張煌言率師北伐，水師一直打到浙江，安徽的和州，池州，無為，蕪湖等處，義軍全多響應。明季遺民聽見鄭成功有這樣的偉舉，都在內地響應，歡迎鄭成功北上，於是就有一通海一案發生。像浙東祁氏之獄（祁彪佳的兒子毀家起兵事）就是一件很慘酷之民族鬥爭的悲劇。

一 浙中諸社

三吳是社局的起源，而兩浙則是這一條洪流的漫衍。在這裏的社局，分爲浙西和浙東兩派。浙西杭州等處，承三吳風流的餘緒，詩酒吟詠，或從事參禪，要在頹廢的遮掩之下去過苟且偷生的生活。但浙東寧波一帶的社局，則是氣象慷慨，勇於敢爲，與浙西的風氣便不同了。假如我們將浙西一派叫做頹廢派，那末浙東的可說是激進派。在當時滿清政治的嚴重壓迫之下，激進一派自然是殺戮無遺，就是

放浪江湖寄情詩酒的頹廢派，也終於被清廷弄的焦頭爛額。總之，國家滅亡了，民族被征服了，你只有抵抗，才是對敵惟一的方法，只有不屈，才是民族自衛的法宝。反之你只要在敵人暴力之下作苟且偷生的幻夢，結果使你失望，使你悲觀，使你最後還是拖了一個悲慘的命運走到墳墓裏去。浙西頹廢的一派不必說了，我只把浙東一派里社局中人之慷慨悲壯劍光血影的英勇的場面呈獻於讀者之前。這長江們還有最可注意的兩點，就是浙東的社局運動可分前後兩個時期：（一）崇禎年間的社局，由詩文的結合而變爲政治的運動。（二）弘光以後的社局，又由政治的運動而變爲民族革命運動。而這兩個運動都是以青年民族戰士黃宗羲爲重要的核心。

一 前時的社局

自從黃道周倡議人書院提倡實踐之學，於是他的門人黃宗羲，更發揮「師說」而廣大之。他的朋友陸文虎萬履安，和他的兄弟宗炎，宗會，都是一時的英材，復能提倡一時的風氣。所以然嗎？當時，慈谿一般的人士，都受到黃氏弟兄的影響。當崇禎的初年，雖黨禍平，天下尙未大亂，吳中的社事，正在鬧熱，但是東越地方的空氣，仍熱不減開通，因此陸文虎萬履安和黃氏兄弟願意由甬上人士與吳中復社連合，起來遙爲呼應（七）。那時鄞縣的後進青年，華夏，王家勳，也在鄞縣謀倡立社局，所以他們不久都加入復社。每一大的政潮，都是與三吳方面取一致的行動。到崇禎間葉林諸孤，這一股年輕的孩子們在南都開成三大大會，和驅逐阮大誠的防亂公揭，也都有黃宗羲諸人的名字，因此東越的風氣，就慢慢開通，對於政治的興趣也漸漸濃厚起來了。

二 後期的社局

不久南都失守，謝王常所在杭州監國，但不到三天就投降了清廷，清兵眼着就要渡過錢塘江了。那時蘇縣城裏，幾個社局的同志董志寧，王家勤，張夢錫，華夏，張宇焜，毛聚奎等人，平素好高談闊論，批評朝政，當時的人稱爲「六狂生」，他們感覺着國家民族的危亡，非起義抗清不可，就跑到城內的紳士錢肅樂家裏，在城隍廟裏開了一個民衆大會，老百姓聚集了不下好幾千人，就推舉錢肅樂爲首起事（八）了。他們又約好方國安王之仁的軍隊，封鎖了錢塘江，就請魯王以海在紹興監國，這在歷史上名做「書江之役」。

那時黃宗義宗炎兄弟，也在黃竹浦起義，他們練的軍隊非常勇敢，名做「世忠營」。除了他們兄弟之外，那時浙東的士大夫以至軍民人等，都懷懷故國，依岩結寨，義兵四起，由寧波紹興以至台州處州，不知結了多少義兵，那時山寨的義軍，以張燦言，李長祥，和大關寨主王翊（九）最爲強盛。

這時清廷看着浙江的義師實在利害，就用招撫的方法，恩威並用，這一來一般無恥的漢奸就都投降了清朝。山寨的義兵頓失了勢力，黃宗義的世忠營被清兵所破。他的弟弟宗炎被清兵所擒，幸虧高且中想出來妙計，纔在法場上把宗炎救出來，他們的世忠營就收到大關寨主王翊的軍隊裏去了。但不久王翊也爲清兵執殺，那時六狂生中健在的只有陸宇焜了。他見蓋世的英雄爲清兵所殺，他心中極爲難過，他把王翊的頭從城上盜回來，每年到了寒食，悄悄的取出王翊的頭來把酒祭奠一番（十）。這事情太令人感動了。

三 粵東諸社

結社這一件事，在明末已成了一種風氣，而且這種風氣很快地就由江浙傳到了南海。在崇禎間陳子壯，黎遂球，陳邦彥，嚴必元等一般青年文人，以文章聲氣與江南復社相應和，結社的風氣，猶如春水怒潮，應運而興。在廣東的社局據我們所知道的，有陳子壯的南園詩社，屈大均的西園詩社，僧函是淨社，以及僧函可在瀋陽所結的冰天詩社。茲就這幾個社的內容分述於后：

一，南園詩社 南園詩社的創始人，是南海陳子壯和黎遂球。他們兩人都是明末文壇上極有名的詩人，尤其是黎遂球所作的黃牡丹詩爲一時絕唱，因此南園詩社的文名，也就因人而重了。南海羊城等處，素來是繁華之地，所以集會的時候，非常熱鬧。每當會日，必以歌伎侑酒，樂聲燈影，月色波光，這種風景，是不減於白下的社局。但不久，南北二都，相繼失守，而南園的幾個豪柱如陳子壯，張家玉，陳邦彥等又都因起兵失敗作了殉國的英雄。南園詩社就從此無形停頓。只剩下幾位南園的後輩如子壯的兄弟子升，邦彥的兒子恭尹。陳恭尹字元孝，號獨漉子，少負文名，頗有恢復之志，但自他亦死後，南園的遺風，也就絕響了。

二，西園詩社 這是屈大均主辦的一個詩社，大均字翁山，又字介子，他是清廷所最忌的人，所以清乾隆年間，還有發掘南京雨花臺屈大均衣冠塚一案，他的詩也和他的爲人一樣，是洋溢着反抗精神的健者之聲。

三，淨社 這是僧函是所主辦的一個詩社。函是字麗中，一字天然，番禺人。他本姓曾，名起華，字完師，在他二十多歲的時候，就

厭棄了世俗，從黃巖道獨削髮為僧，釋名函是。他這時雖說做了和尚，但他並沒有忘心國事，他對於明末的遺老和死節之士，尤為關懷。所以像張家玉，陳邦彥的死節，他還做了幾首詩哀悼他們，因此那一般名流像屈大均，陸圻，金堡諸人，都投到他的門下充當弟子，那是多麼令人感奮呢？

四，冰天詩社 函可是一位很有氣節的和尙。他自從甲申以後來到金陵，他看到清兵蠻橫與無恥，就作了一部私史祇毀清朝（註十三）這件事後來被人告發了，清廷就將他遣戍瀋陽。他在瀋陽仍是不忘故國，與遺戍的流人左懋泰，李呈祥，魏瑄，郝清等三十三人組織這個冰天詩社。他自從遣戍之後，他的弟弟宗麟，宗麟，宗驥，都因抗節而死，他的叔父日欽，從兄如瑛，從子子見，子充，也因起兵反清，戰敗被殺，他的姊姊妹妹和幾個弟婦以及婢從婢媵，亦多從死，他全家死的太壯烈了，所以函可每得家書就流涕被面，我們讀他的「地上反奄奄，地下多生氣」一詩，可知他故國之痛，人倫之變，使他怎樣痛心了。

四 閩台諸社

一，石倉論詩社與閩風樓社 在福建一方面的社局，並不見怎樣發達，尤其是作為「反清復明」含有民族意識的結社。但比較稍為有點意義的，還是曹學佺所創的石倉論社和閩風樓社，發生了一點點作用。此外像八郡文社，南屏文社，元雲詩社，芝山詩社，三山吟社，那就僅僅是文人騷士們流連詩酒的結合而已。

二，海外幾社福與臺新詠社 鄭成功自從佔據台灣之後，還是打着明代的旗號吶喊恢復，所以一般明季的遺民們，凡不甘願處異族在

暴力之下的，就都跑到台灣去求一線的生機。所以徐孚遠就在台灣組織一個海外幾社。沈光文組織一個福台新詠社（註十五），沈光文文字開，鄭縣人，他是曾參預「畫江之役」的一位志士。他後來跑到台灣作客三十多年，看見鄭氏三世的盛衰，到了清康熙間，姚啓聖得了台灣，勸沈光文回鄉，他雖有故鄉羶草之思，但終於不肯投降清朝，就在台作寓公的宛陵朝文琦，關中趙行可，無錫華章鄭廷桂，榕城林奔丹，吳築輪，山陽宗城，螺陽王際慧結社，所謂「福台新詠」的便是這幾個海外孤鴻，於荒江老屋之中作楚囚對吟，或者作秘密工作的嘯聚的地方，以冀復興於萬一，然已播下近世台灣革命的種子了。

我們如果將上述社局的歷史作一個總括的敘述，可知他是興於元初，盛於明季。而衰歇於清初，這一個具有絕大力量的民族文化運動，在我們民族戰爭史上，應該佔着重要的一頁。所以我們看吳應箕的復社姓氏上，他聯合全國的青年士子不下有三千人，他綜合北至山東，南至湖廣的小團體不下數十個，這樣的狀況在歷史上開了一個新紀元。成了全國民族文化事業總動員的運動。但自從南都陷落，所有復幾兩社中的幾位「臺柱」從事反清失敗之後，死的死，亡的亡，有志青年大半都為國犧牲了性命。頹廢的老者也入山當了和尚，他們的社局遂也由公開而漸趨於秘密了。但是越秘密却更遭清廷的注目，因此此在順治九年，由禮部題奏，立條約八款，頒刻學宮，禁士社子結社（註十六），到了順治十七年更由禮科給事中楊雍建題奏（註十七），就有禁社局的事情發生，因此，社局這件事就漸漸的斂跡，社局的稱號，也慢慢的自己改變了。

然而社局在表面上似乎是被禁止，而實際上仍有結社的痕跡存在。於是順治以後的社局，就發生了兩種變化。一，由結社而變為依巖

結案的故事。二，由結社而變為秘密結社的會黨，前一個的例證我們已在上文浙東諸社中說明了。後一個例證留待下文敘述。

乙 會黨結社

在過去之歷史上，每當中國民族受到外來異族的侵略和壓迫之社會，無疑的立刻就會掀起廣大而普遍的民族革命的怒潮，這時候橫刀躍馬的英雄，仗義疏財的豪傑，和平素喜歡高談闊論的文人學士，一個個都像狂飈掠海渴驥奔泉一樣的站在抗戰的大纛之下，從事於神聖的民族鬥爭。然而這只是社會上少數的知識份子之倡導工作。他們對於民族革命意識的培養和情緒的激發固然關係很大，但一時都不能深入於社會下層而收全面戰的效果，至於結合大量的羣衆而極易見諸實際行動，總能以破壞漸次穩定的社會秩序，顛覆異族統治政府之命脈的，還是在青年領導下之下層民衆的秘密結社。

好像是一個定例似的，歷史上每一次革命運動的發生，無不由秘密結社而起。我們如果將中國秘密結社作一個歷史之回顧，可說是始於西漢，興於宋元，而盛於明清之際。在這一條悠長歷史過程中，幾乎沒有一朝代沒有秘密結社成爲反抗現狀的有力組織，造成些轟動社會的反政府運動。如西漢末年的赤眉，銅馬，東漢末年的五計未道。即因平黃巾而崛起的劉備關羽張飛三人之結義桃園，約爲兄弟的故事，「雖非同年同月同日生，但願同年同月同日死」，更成了後世秘密結社的模式。宋徽宗時如宋公明盧俊義之徒，他們會徒衆三十六人於梁山泊的忠義堂，「父天母地，歛血誓盟」，這各種的儀式也永爲後世秘密結社的師法。

不過在宋明以前民間秘密結社，志在打倒統治者，對內的政治

作用較大，團結性也比較鬆弛。宋明兩朝的末季，一切民間會社的目的不僅在推翻統治者，尤要驅逐統治者出境，自身脫離異族的統治。這是奪取政權與保護民族作用的合一。而且民族革命在團體中佔着主要領導的地位，如元朝末年的白蓮教，清朝初年的天理教，與中世以後的太平天國及十九世紀末年的義和團運動，都是以驅逐異族光復漢族爲主要的工作。明之滅元，清末革命運動的成功得力於此種社團之力甚多。於此就可知道秘密結社與民族革命運動關係的重要了。

現在國家正與強敵抗戰，又到了民族大奮鬥的時候，這些秘密結社的會衆，將又要燃起熾烈的民族意識來爲國家盡忠效力，這是必然結果。在民族大義之下，國家危難之際，一切國民自動起來共赴急難，這就是我國家不亡民族不滅的絕對保障。

在這裏我們有更應當注意的，就是十九世紀末年的義和團運動，他原來也是一種反抗異族統治的民族運動。不過當時壓迫中國侵略中國的異族，是來自西洋的強盜，於是對外的仇恨壓倒中國內部漢滿兩民族之間的矛盾，所以義和團運動不是推翻滿清統治而是解除洋人的壓迫。他們便在「扶清滅洋」的旗幟下統一國內各民族間的矛盾，在義和團總名之下（註十八），而以舉國一致的力量作打倒帝國主義的民族運動。這可見在民族危亡的生死關頭，什麼國內民族間的仇恨與階級的利害，皆爲「國家至上，民族至上」之共同目標所統一。這種偉大的民族意識國家觀念，不是任何階級利害或國際主義所能打破的，現在就把歷史上幾個重要的秘密結社分述於後：

（一）白蓮教 白蓮教是佛教的支流，南宋亡於蒙古族的元，一般人便利用這個團體爲反元復宋的組織。到了元朝的末年，白蓮教已公開的見於政治活動，這就是十四世紀中葉的漢民族反元的大暴動

。劉福通利用「韓山童爲宋徽宗八世孫，當爲中國正統君主」，含有民族意識的說法，號召羣衆，誓告天軸，以推翻壓迫漢族的元人。在當時反元的鬥爭中還有布販徐春輝，漁戶倪文俊，鹽徒方國珍，漁戶陳友諒，僧徒朱元璋輩位英雄，而韓林兒（韓山童子）的白蓮教徒衆，實爲一重要的主力。蒙古族的政權就在漢族的普遍暴動反抗中顛覆了。

蒙古族的統治政權顛覆以後，明朝盛時二百餘年中，白蓮教沒有積極的活動。到了天啓年間，因朝政的日趨腐化，官僚地主的剝削日加殘酷，白蓮教徒遂又蜂起。黨首鉅野徐鴻儒聚衆至二百餘萬，一度起兵，雖不久即告失敗，但他們根株並未斬絕，仍遍布於黃河及川陝各省。及滿人入關，漢人感受異族壓迫的兇殘，反抗情緒到處瀰漫，於是白蓮教的組織又迅速擴大起來，到了乾隆時，他們的勢力已蔓延到黃河淮水兩流域，漸次地伸入長江流域了。

(二) 三合會哥老會 近世秘密結社的起源，其動力有二：一是民族意識，二是生活奮鬥。當時滿清入關之後，明末遺民悲明室之亡，痛漢族爲奴，故組織三合會哥老會，專作排滿復明的運動。這一種民族意識，在清初已屢有過多次革命運動，其後太平天國的興起，光復了半壁山河，就完全孕育於這類秘密結社的組織及意識。洪楊未竟全功，總理權起革命，國民黨前身的興中會，內中就包含三合哥老的成份，辛亥革命的成功就賴得力於這類秘密結社。至關於三合哥老這兩個會的起源，還有一共同的傳說，就是自從少林寺被清軍勾引奸僧陰謀焚燬之後，僅僅逃出了五僧五祖，圖謀復仇而結成的秘密團體，這是反清復明最初的組織。

三合會也叫做三點會，又名天地會盛行於南洋及珠江流域的下層

社會。這個會的支流，如鉢子會告化會，小紅旗會，小刀會，劍子會等。他的內部組織類似軍隊的編制，首領稱「大元帥」或稱「總理」，二頭目稱「香主」或「二哥」，第三稱「白扇」「先生」「三哥」，第四稱「先鋒」，第五稱「紅棍」，普通會員稱「草鞋」。

我們從他的這些名稱看來，可知他們的組織極爲秘密，用種種隱語隱詞或暗號掩蓋真像，以防外人探得他們的秘密。再就三合會的「三十六誓」「二十一則」「十禁」「十刑」等誓詞及律則看來，可知他們爲完成其政治上的任務，且常常實行共同的生活。會員入會後均姓洪，爲一家兄弟，在經濟及行動上都有彼此互助的義務。會員須絕對保守本會秘密，所謂「洪家之內事，父不能傳子，子不能傳父」。設若會員中有的被官兵捉獲，這乃是天降的橫禍，雖死也不得供出洪門兄弟的祕密，否則違反律則要遭天譴了。哥老會以「弟兄義」爲不易的箴言，以三國演義之中的劉關張桃園結義爲模範。首領稱「大哥」，依次「二爺」至「五爺」，入會的不分貧富貴賤，不過此會游俠的意味居多，似不及三合會政治色彩的濃厚了。

(三) 上帝教 太平天國是中國近代的偉大民族革命運動，也是起源於秘密結社，而這個運動的領導人物如洪秀全楊秀清石達開李秀成等亦都是鄉村中的智識青年。起先廣東人朱九疇，自稱是明室的遺裔，創立上帝教稱收黨徒，洪秀全和馮雲山都是他的徒弟。到朱九疇死了，洪秀全覺着師說不足以結衆人之心，乃與馮雲山採取基督教義組織上帝教，凡奉教的都叫做「師徒」。男相稱曰「兄弟」，女相稱曰「姊妹」，稱天父曰「耶和華」，說耶穌是耶和華的長子魯之曰「天兄」，洪自稱是天父的次子，在洪秀全舉兵金田的時候，三合會各頭目之有武器的都來依附，但後來因教義相異，都漸漸散去，只有廣

東人羅大綱始慈跟隨着，所以後世都誤以洪秀全爲三合會的首領，呼太平賊曰「三合賊」，這完全和事實不對的。不用說他們所奉的教義不同，（三合會所奉的是道教佛教，而上帝教所奉的是基督教）就是「反清復明」這一個最大的政治目的，洪秀全到後來也持了異議（註二十）了。

三 文字的鼓吹

文學是一個時代「時代精神」的沸點，文學是一個民族「民族魂」的結晶。一個時代一定有反映這一個時代，表現這一個時代，領導這一個時代的精神文學。一個民族，也一定有鞭策這一個民族，奮勵這一個民族，發揚這一個民族的民族魂的文學。偉大的足以稱爲全民族之聲的文學。時代是「經」，民族或國家是「緯」，由時代和民族國家的經緯交織而成的文學作品，那纔是有意義有價值偉大的時代的號聲。

給南下牧馬之蒙古游牧民族威脅渡過了黃河流域的南宋時代之漢民族，他們過慣了承平時代的北宋社會，忽然被一種外族所劫持而變換了他們的政治與生活的常態，這是多令人驚心怵目！許多慷慨悲歌之士目觀「上國衣冠，淪於異族」，不由的激發其馬革裹尸恢復神州之壯志。我們曾經從岳飛辛棄疾張游這幾個愛國詩人的詩篇聽到了「壯志饑餐胡虜肉，笑談渴飲匈奴血」（註廿一）「醉裏挑燈看劍，夢回吹角連聲」（註廿二）。「國祚未報壯士老，匣中寶劍夜有聲」（註廿三）一類慷慨雄壯的宏音，來煽動復興與宗社驅除異族的革命情緒。所以像岳辛張幾個人的作品，那才是時代的前驅，表現了時代精神的偉大的文學。

你想這個南渡偏安的局面就會讓你「苟且偷生」下去嗎？不會的

，胡兵節節進攻，宋人節節敗退，不久蒙古的勢力已籠罩了東亞大陸，偏安的臨安完全爲異族所佔領，南歌消歇，北曲喧騰，科舉停了學校廢了，頭髮也要結成辮子了。一切政策的施行，都是漢人所不慣受的。在這樣一種異族的政治文化侵略之下，詩人們深切地感受了亡國的慘痛，所以他們的作品裏，就都渲染上銅駝荆棘故宮禾黍之悲與不共戴天之民族的仇恨。「縱遇聖明過堯舜，畢竟不是親父母，千語萬語只一語，還我大宋舊疆土」（註廿四）「我非無得中興事，一點英靈死不消」（註廿五）宋人的這種堅決的表示用文字來鼓吹，當然更易喚起被壓迫民族之民族意識，所以有元一代所發生的民族革命，就往往以「反元復宋」爲號召（註廿六），直至朱元璋起來，終於顛覆了異族統治的元朝政府。

我們知道十七世紀漢滿兩民族的接觸，在武功方面，漢民族是完全失敗了，但那般志切恢復的民族志士們，他們並不灰心，並不失望，他們也並不覺自己的力量薄弱就去投降敵人，甚至遁入空門走往消極的道路。他們以爲武力失敗了並不打緊，還可從學術思想方面戰勝敵人，制敵人的死命；顧炎武，黃宗羲，王夫之，呂留良，閻爾梅等，便是應時而起的一羣而且都是民族思想運動的代表者。他們都想把「反清復明」的思想灌注到民間，作轉移風氣砥柱中流的人物。

在這些人的著作中，如黃宗羲的明夷待訪錄，朱之瑜的致虜之由，王夫之的讀通鑑論，歸莊的萬古愁曲，閻爾梅的帝統樂章，其目的無不在喚醒漢族與培養漢人之民族意識。閻爾梅詩云：「掃除胡種落，光復漢威儀」（註廿七），顧炎武詩云：「流轉吳會間，何地爲吾土？登高望九州，憑陵盡成虜」（註廿八），朱之瑜詩云：「漢土西看白日昏，傷心胡虜據中原」（註廿九），呂留良詩云：「醒便行吟埋亦可

，無慚尺布裹頭歸」(註卅)，沈在寬詩云：「張沈不必由洪水，誰爲神州理舊疆」(註卅一)？張煥言詩云：「安得一劍掃天狼，重將椒漿慰國瘡」(註卅二)。這都是來宣洩宗國沈淪河山易色的民族的慘痛，藉以來煽動復興宗社驅除異族的革命熱情，正因為他們有這樣的熱情和毅力，所以他們的思想遍佈了每一個漢人的心中，清政府的威力雖然能殺他們的頭，焚他們的書，但却不能毀滅他們的精神，他們的精神早已傳遞給當時一班民族戰士和下層社會的洪門會三合會了。也傳遞給一百五十年後的石達開與二百七十年後的革命黨人。石達開詩云「我志未酬人已苦，東南到處有啼痕」(註卅三)。宋教仁詩云「有家歸未得，期待滅仇讎」(註卅四)、他們的「志」是什麼？就是復興宗社，驅除異族之志，他們的「仇讎」是誰？就是統治漢人的滿州民族。

(一) 見三朝北盟會編卷一一三。

(二) 三朝北盟會編卷一一四云「金人時銳意中原，特以彥在河朔，勢甚張，未暇南侵。一日虜帥召其衆酋領，俾以大兵再攻彥壘，酋領飽而泣曰王都統寨如石鐵，未易圖也。必願使其將，願請死，不敢行！」

(三) 月泉吟社之詩，是遺民的歎息，是無可奈何的感喟。魏新之詩云「農圃誰言與世遠，韶華正恐屬柴扉。天機花外聞幽哢，野色牛邊晚落暉。膏雨平分秧水白，光風小聚藥苗肥，行歌隱隱前村暖，忽省深山有蕨薇」。

(四) 見陸世儀復社紀略卷一，又張采知畏齋卷九祭張天如文。

(五) 清代通史二八零頁：此書(多種)與史可法書傳係李所草。按文字舒章，少與陳子龍齊名，仕清授中書舍人，

一時草創詔誥，均出其手。嘗假歸過淮，故人萬壽祺以僧服見，李望泣曰「李陵之罪上通於天矣！」候朝宗詩云「我今朱顏醜，何以歸故鄉，鬱陶發病死，誰當諒舒章」是也。

(六) 第一次是崇禎二年尹山大會，第二次是崇禎三年金陵大會。第三次是崇禎五年虎丘大會，而以末一次爲最關熱。按復社紀略卷二云「癸酉春，溥紳社長爲虎丘大會，先期傳單四出，至日山左，江右，晉·楚·閩·浙以舟車至者數千人，大雄寶殿不能容，生公臺，千人石，鱗次布席皆滿，往來如織……觀者甚衆，無不詫歎，以爲三百年來，從未一有也！」

(七) 黃宗羲南雷文案卷四祭萬梅菴文云「余之交先生與文虎，蓋在壬申之歲也，當是時東林復社爭於依附，予所居僻遠城市，亦不乏四方之客，喪亂之後，其跡如掃，瑞嘗曰文虎云亡，百里之內自履安而外，誰復親黃氏之藩籬者。晚潮落日，孤蓬入港，雖里媼孺兒，亦知其爲先生訪余兄弟之舟也」。

(八) 全祖望鮚埼亭集卷七，錢公神道第二碑銘。

(九) 鮚埼亭外集卷四，右僉都御史王公墓碑。

(十) 董沛郵縣志人物十五。

(十一) 勝朝粵東遺民錄附陳文忠公(子壯)行狀云「公既歸闕雲深別墅於城北白雲山中，寄情詩酒，復修南園詩社……(黎)遂球番禺人。執贄門下，師事爲謹，公亦雅愛重之，師弟二人往往於月夕花朝，談及時事，輒歎歔流涕

，人莫知之也」。按遼球宇美周，死贛州之難，有遺鬚關詩集。

(十二) 見粵東遺民傳。

(十三) 見粵東遺民傳。

(十四) 見徐端小賦記傳卷二十六。

(十五) 結埼集卷二十七沈太僕傳。

(十六) 松下雜鈔卷二「諸生不許糾黨多人，立盟結社，把持官府，武斷鄉曲，所作文字，不許妄行刊刻。違者聽提官治罪」。

(十七) 楊雍建黃門奏疏巷上嚴禁社盟書。

(十八) 據薛農山中國農民戰爭史的研究說：當時在義和團總名

之下，尙包含多勢不同的小組織，如在總會，保國會，殺

鬼會，沙鍋照，紅燈照，大刀會等，他們的組織和名稱雖

異，然皆以「滅洋」爲急務，婦女乞丐俱行奮起參加，可

想見當時民氣之激昂了。

(十九) 康熙時少林寺僧鄭君達，僧徒一百二十八人征服西魯

有功，朝廷褒賜有加，然因此卻爲陳文耀張近秩二人所忌

，遂勾結奸僧馬儀福爲前導，焚毀少林寺，僧徒死者甚多

，逃出的僅五人，曰蔡德忠，方大洪，馬超興，胡德常，

李式開，即所稱前五祖。但後馬儀福卒爲同黨所殺，因馬

之武藝居第七，故會中至今禁言「七」。詳見平山周中國

秘密社會史第二章。

(二十) 洪秀全會語人曰「三合會之目的，在覆清復明，其創始

在康熙時，主義雖正當，然必至二百年後如今日，始可爲

覆清之舉。至於復明，則又似是而非，既還復吾舊有之山

河，必當另建新朝，今乃以復明爲言，焉可以得人心？若

就吾真教言之，全賴上帝之威力爲援助耳，其得助者多，

以吾等勳人敵彼百萬羣可也，予是以不知有孫贖吳起孔明

各名將，彼三合會有何價值哉」，語見中國秘密社會史第

三章。

(廿一) 岳飛滿江紅詞。

(廿二) 辛棄疾破陣子詞。

(廿三) 陸游長歌行。

(廿四) 鄭思肖元隼組攻日本敗北歌。

(廿五) 鄭思肖的春日偶成七絕，上二句爲「百萬胡兒犯大朝，

奔南狩北恨迢迢」。

(廿六) 劉福通保韓林兒反元，旗上書「虎賁三千，直搗幽燕之

地，龍飛九五，重開大宋之天」二十字。見輟耕錄，及新

元史韓林兒傳。

(廿七) 見閩古古全集北直隸集人之二。

(廿八) 見亭林詩文集翦髮詩。

(廿九) 見朱舜水集避地日本感賦詩之一。

(三十) 呂晚村詩文集梅花閣水生草堂次韻詩。

(卅一) 沈在寬爲嚴鴻遠之弟子是呂晚村的私淑弟子，見本書民

族思想的廣播者呂留良。

(卅二) 見張煌言奇零集翁洲行。

(卅三) 見石達開詩鈔答會國藩詩五首。

(卅四) 見宋漁父詩思家。

近世中國歷史上的兩位青年民族戰士

——夏完淳與秋瑾——

梁乙真

這是意大利史家克羅司(B. Croce)的名論：真正的歷史，可說都是現代史，「現代性」這一點，真是稱為歷史者之主要的特徵。近來美國史家赫蕭(Hearnshaw)亦有所有歷史都是現代史的話，這意思應用於歷史中的民族偉人傳記，更足以顯示了它的確切性。

偉大的足以稱為全民族之代表的歷史人物，都是現代的人物。這種人物的事業，是流傳不朽的，其言行足以垂範繼後，其人格亘萬古而常新，其重要造就，永遠保留着在其今日民族生活之中，而為這個民族生存不可或缺的因素。

我們民族生命的存在，現在已到了最嚴重的一個局面，今日我們民族所受外患之憑凌，其嚴重遠過於五胡，契丹，女真，蒙古，滿州之內逼，激勵青年同仇敵愾奮身為國之精神，必須有賴於實質的薰陶，而有關於民族興衰之偉人傳記的稱述，可說是最有效的一種救濟良方。這篇近代中國歷史上的兩位青年民族戰士——夏完淳與秋瑾，就是為了達到這種任務，養成青年之堅韌的信心與實力，作為非常時期砥柱中流的人物。

一，夏完淳

在過去我們的史籍裏，的確產出了不少的民族戰士，但像夏完淳這種天才的人物，「十五從軍，十七投命，磨盾草檄，不異老生宿儒」，那還是很少見到的。尤其他們一門忠義，一門風雅，那更是我們民族史上的一種奇葩。

夏完淳字存古，他是長樂和縣夏允彝的幼子。他的家住在江蘇松江縣的曹浜。這地方是一個美麗的鄉村，竹籬茅舍，豆棚瓜架。山花野草，麻地桑田，和那水木明瑟的湖沼，眉黛如畫的遠山。人們生長在這樣一個美麗的環境裏，自然會容易發生愛國愛鄉的感想。環境的薰陶，的確是偉大了。

他好像是生來就賦有異稟的，也許是他家庭環境好的緣故，平居燕處的一切有形無形的耳聞目見，漸漸會養成他一種聰慧高尚的人格。他五歲就能誦讀五經，陳繼儒所做的「童子讀」裏面有着幾句話「包身膽，過眼眉。譚經義，五歲兒」。五歲兒一，就是指的夏完淳。

他大約是個早熟的天才吧！當他八九歲的時候，他就留心，「時務」，每遇到宴客的時節，他總是和人津津有味的談談談那，尤其談到「匪警」和「邊情」，他更是說得娓娓可聽。他的伯父常常呵止他道：「有客在座。小孩子那能多說話呢！」

他幼年時候，很喜歡看「邸抄」（就是現在的政府公報），而且看過後能將首尾連貫起來作個有系統的報告，就這一點可以知道他決不是一個普通平凡的孩子。因為他出乎意料的聰明，所以他的父親，他的伯父和他老師陳子龍，都非常愛他，盡心去教他，終於使他成了一個在民族史上稀有的天才人物。我們都知道錢謙益是當時學術界的泰斗，他對於天才的夏完淳也是非常歡喜，從他所做的「贈夏童子端哥」一詩，就看出來了。詩云：

端郎信不同，非我欲求蒙。
背誦騷人語，身書等厥躬。
倒懷常論日，信口欲生風。

像他這樣的聰明，那豈不是「夙慧」嗎？所以他父親帶他去見陳子龍時，一見面就被陳子龍賞識了。

不但他這樣的聰明，就是他一家的人沒有一個不是超乎常人的天才。他的父親和伯父，都是文章老宿，詞林宗匠，那不用說了，他的母親也能做詩。他的姊姊淑言，妹妹惠言也都有詩流傳人口，真當起「一門風雅」了。他曾做過一首詩叫做「與昭南女弟談懷荆隱女兒」云：

不堪春色盡，卜宅到江潭。
空谷傳三隱，名聞美二南。
占風知少女，鬥草佩宜男。
遙憶大姑處，天花勸草庵。

北都的陷落，那時他才十四歲吧！他與他的朋友杜登春等數人自稱「江左少年」，寫信給江南四十家的紳士，請求他們舉義勤王。他

們做了一篇宣言，聲討從賊的逆臣，雖然沒有達到他們完全預期的目的，但這一來他們的聲名卻傳遍大江南北了。

當陳子龍初次在松江起義的時候，他和他的父親就參與陳氏的軍事，不幸的，他父親允彝就在這時殉了國，過後不久，陳子龍又在太湖重行豎起民族解放的大旗，他又重行跑來過他的軍隊生活，他並遵著父親的遺囑，將家產全數捐來充作軍餉。陳子龍兵敗之後，他又走入吳易軍中，在那裏擔任參謀。不幸吳軍又敗，他的伯父之旭，復因陳軍的連繫，在文廟自縊死了。他只得躲到鄉間，以待時機的再來。他慨歎兩都的陷落，乃仿庾子山做「大哀賦」，在這篇賦裏，述及揚州和南京的那幾段，就是在今日讀之，也還是字字血淚的。

到了順治四年，唐王追念他父親的忠節，追諡他父親為文忠，又授他為中書舍人的官職。他便寫了一篇謝恩表託謝堯文帶去呈奏，不幸堯文在途中為清軍邏卒所獲。搜出了完淳的表文，和同事者的名籍，巡撫士國寶按着表文內名字，便把夏完淳和錢枬及其他三吳知名之士數十人，統統一網打盡了。當他被捕的時節，清軍怕他畏罪逃跑，對他監視很嚴，他乃慨然道：「天下那有怕死的夏存古呢！我這次到金陵能修葬在高皇帝的墓側，雖死也無憾了！說罷欣然就道，一路流覽風景，吟詠不絕。當他過虎邱時，他的好友杜登春與他沽酒為別，他提筆寫了一詩贈登春云：

竹馬交情十五年，飄零湖海更誰憐。
知心獨弔要難墓，亡命難尋少伯船。
山鬼未回江上夢，楚囚一去草如烟。
高堂弱息憑君在，極目鄉關思惘然。

他到了金陵以後，清兵便把他幽禁在皇城內瑞宅中，以便隨時傳

審。他在獄中和他同繫的夥伴們天天吟詠不絕，始終沒有帶出一點恐怕的神色，那是多麼偉大呢？當他住在故內環的宅中，待候着被鞠審的時候，做了一首詩，叫做「被鞠待鞠在皇城故內環宅」。詩云：

孤臣魂已斷，况復見長安。歌舞愁雲散，池沼落日寒。

重來中貴宅，空掛侍臣冠。一片銀鑰影，鴻同佩劍看。

他們的被逮，是在順治四年的七月。到了九月的某一天，清朝在南京的官吏，才把他們一千人傳出來審訊。他的「西華門與同難諸公待鞠」詩云：

同舟今日半南冠，魂斷雲山舊藥壇。

仁壽鏡移江月落，景陽鐘動曉風寒。

誰將杯酒消秦獄，却向囊頭識漢宮。

相對銀鑰趨右掖，夢中猶作侍臣看。

那時担任他們最高的審訊官是明降臣洪承疇。他知道夏完淳是一個「江南才子」，他很喜歡他，他很憐惜他，想救出他的性命留為清廷之用。於是他便開始問夏完淳道：「像這樣一個小孩子，那能够稱兵作亂呢？你一定是被人利用，誤走歧途的，是不是呢？可着實的說吧！」假如夏完淳是一個偷生怕死的人，只要他說一句「我是為挾迫的」話，洪承疇最低限度也可以保全他的性命，但他却毫不客氣地用着諷諷的語調對洪承疇說：「我在家裏的時節，常聽父親說過亨九（洪承疇的號）先生是本朝的人傑，他在松山杏山這兩次戰役，為國殉節之後，先皇帝悲傷萬分，追贈，優卹，感動華夷，他老人家是多麼光榮呢！那時我雖說年輕，但羨慕他的忠烈，就立志殺身報國，不讓亨九先生專美於前了！」他說這話時，聲色俱厲，法庭上的衛士就大聲喝止他說：「小孩子不要妄言，上座的就是洪經略啊！」他不聽這可，一

聽怒氣上沖，就破口大罵說：「亨九先生早就殉節了！天下誰人不知？誰人不曉？且先帝御祭七壇，哭得淚滿龍顏，你是什麼東西？敢冒充亨九先生？想污滅他的忠魂嗎？」他說完以後，便躍起大罵，要不是衛兵制止他，他還想上堂打那個審官哩。

那時完淳婦翁「轅方主事」錢枏，也一同在法庭審訊，却低頭不發一言。他看他太無勇氣了，便大聲說道：「當我們在太湖誓師起義的時節你我與督師陳公子龍同時敵血為盟，決心恢復國土，為江南倡義壯舉。當時我們約定了兩句話，「事成則撐持半壁，事敗則慷慨同死」，天下的人那個不知？那個不曉？現在義兵失敗了，陳公也殉國了，我們只有慷慨就義，好見陳公於地下，豈不是一個轟轟烈烈頂天立地的大丈夫嗎？」錢枏被他的話一激，勇氣陡增，遂大罵洪承疇是禍國的漢奸。這當然激怒了洪氏，就在九月十九日晨光熹微的黎明，將他們這一千「犯人」，從監獄裏提出來，驗明正身，就要處決了，他的好友杜登春這時也從蘇州趕到金陵，去探聽他的消息，正在街道上走着，忽聽見前面有嗚鑼喝道的聲音，杜登春就擠在人叢中去探望，他親見夏完淳錢枏和蘇州的劉曙，都身上縛綁着，穿着紅色囚衣。完淳神色自若，抬頭望見鍾山，連聲喊道：「好山色！好山色！我今天能以看到高皇帝的孝陵而死，死去了還有什麼遺憾呢？」說罷索紙筆寫了一首詩，交付監斬的官。詩云：

城上鍾山色，松山落翠微。朝光羣鳥散，暝色二龍飛。

璧月沉銀海，金風翦玉衣。孤臣瞻拜迫，泉路奉恩輝。

他們走到刑場之後，監斬官叫跪下，完淳不肯跪，劊子手從他的喉間砍了一刀，他立刻就仆地了。他這樣壯烈的死，傳播到遠近，無論是識與不識沒有不痛哭流淚的，但他這時還僅是十七歲的青年。

在前面不是說過嗎？他的父親和伯父都早已殉國了。他母親也削髮做了女尼。他的姊姊夏淑吉，嫁給嘉定侯洵，年二十而寡，後也做了女尼，法名「神一」。他的妹妹夏惠吉，國難後也遁入空門。他的妻錢氏，遺腹生男，滿以為可續夏氏一脈了。但不久也夭折而死！錢氏也遁入空門去了。

這位青年戰士的家庭，到此算完全殘破，他臨刑除寫信給他的母親外，並寫給他的妻錢氏一封書信和一首詩，現在將詩引出來做一個尾聲。詩云：

憶昔結褵日，正當攘甲時。門楣齊闕閱，花燭夾旌旗。
向寢談忠孝，同袍學倡隨。九泉應待汝，珍重腹中兒。

二，秋瑾

秋瑾可說是中國民族文學女作家中的先驅者，她是女詩人而兼戰士的是民族文藝的謳歌者，是首先揭起「反滿」大旗的女英雄。她的一生可以分做三個時期，在她十九歲之前，是完全過的一種青春少女的美滿的生活，所以他早期的作品很帶着曼麗綺麗的風趣。自十九歲之後嫁給湘潭王氏，她感覺到婚姻的痛苦，官僚富紳式的大家族的不滿，她的生活便由快樂而變為煩悶憂鬱，環境逼着她出了象牙之塔走到十字街頭，她見到了同胞的困苦受難，她見到了滿洲大臣的醉生夢死，到了二十八歲以後，就完全獻身革命了。她又為的增加自己的學識和革命的經驗，曾隻身跑到三島，在那裏認識了許多革命黨人，並鼓勵了她革命的志氣，「文藝是生活的反映」，於是她的詩風也改變了，由婉約而豪放，她的英雄氣概的健者之宏音，增加她的詩句的光焰，同時也鑄成了她政治人格上最崇高的理想。「秋風秋雨愁煞人」，可說是她一生奮鬥的實錄。

秋瑾字璿卿，浙江山陰縣人。她幼年是在一個詩書門第的舊家庭。她的父親名壽南，清同治年間曾做過福建一個小縣的縣長，秋女俠就是在這時候出世的。她在幼年時就非常聰明，詩詞歌賦，件件都會，馳馬擊劍，樣樣都精，所以人家見到她，都說是花木蘭秦良玉再世，而秋女俠也個個自喜忘記她是「閨閣千金」了。

她在幼年時候，最喜歡看劍俠一類的小說和戲劇，這是於她後來的影響非常之大。我們都知道董榕（字恒岩，號繁露樓居士，道州人）的芝龕記是一部兒女英雄傳。這書內敘秦良玉沈雲英兩位奇女子的英勇的故事，曾感動了秋女俠不少的眼淚的。她在「題芝龕記詩八章」裏曾吐露出對於這兩位兒女英雄的企慕。詩云：

讀來塵世恥為男，翠鬢荷戈上將壇。
忠孝而今歸女子，千秋羞說左寧南。
結束戎裝貌出奇，個人如玉錦駝騎。

同心兩女肩朝事，多少男兒首自低。

她長大了，隨着父親由福建轉到湖南的湘潭，就在她十九歲那年，嫁給湘潭富紳的兒子王廷鈞，生了兩個孩子，男名叫做沅德，女名叫做燦芝，這時秋女俠完全過的是一種少奶奶式的生活，呼婢喚僕，頤指氣使，假若她是一個普通女子的話，這種生活也就夠她寫意了。但是秋女士是懷抱大志願的，她見到滿人所把持下的政治，一天腐敗起一天，因此外患也一天天地跟着逼來。她很想離安樂的家庭去做點有益於國家社會的事業，恰好這時候王廷鈞往北京去充當一個小京官，秋女俠也就隨着丈夫到北京去了，這是她第一次的離開家庭；她思念母親，思念弟弟，思念個人事業的前途。她有寄理妹（字佩卿）詩云：

年年常是感離居，
兩地相思托鯉魚。
今日新愁因共曉，
昔時舊恙近何如。
小窗蛩語傷時暮，
別院雞聲破夢初。
惆悵寸懷言不盡，
幾回涕淚濕衣裾。

秋女俠在京師認識了康泉（南胡）的夫人吳芝瑛，吳女士是桐城古文家吳汝綸的「猶女」，是一位古道熱腸的奇女子，她們相識之後感情一天好一天，兩人就結拜為異姓的姊妹，秋女俠集中有一贈芝瑛如姊詩云：

曾因同調訪天涯，
知己相逢樂是偕。
不結死生盟終泛，
和吹篴簫韻應佳。
芝蘭氣味心心印，
金石襟懷默默諧。
文字之交管鮑誼，
願今相愛莫相乖。

她在國內受的刺激實在太深了，不願再這樣延遲下去，他便與吳芝瑛商議往日本求學，但是她很窮，家裏又不給他錢用，但吳女士却十分贊助她，並鼓勵她遠涉異國的勇氣，給她籌好了旅費，他便於前清光緒三十年的某月離別了祖國，離別了故鄉，離別了丈夫和襁褓中的子女渡海求學。但她為的在旅途中減少行人的注意，她並化裝做男子。她有「自題男裝小照」詩云：

儼然在望此何人，
俠骨前身悔寄身。
過世形骸原是幻，
未來境界却疑真。
相逢恨晚情應集，
仰屋嗟時氣益振。
他日見余舊時友，
為言今已掃浮塵。

這是她第一次離別了祖國，走向蒼茫的大海途中，白天將盡，夜幕漸漸放下來了，一望朦朧不辨海天的境界。她矗立在船頭的甲

板上周遭靜悄悄的沒有人聲，晚風飄動着她的頭髮，吹着她的胸，她的衣裾，她的靈魂突然激起了一陣感慨的狂潮。她把手掌按在額上不禁一申朗朗然的詩聲從她的口裏沖了出來：

片帆高掛渡滄溟，
回首河山一髮青。
四壁波濤旋大地，
一天星斗拱黃庭。
千年劫燼灰全死，
十載淘餘水尚腥。
海外神山渺何處？
天涯涕淚一身零。
聞道當年鏖戰地，
至今猶帶血痕流。
馳驅戎馬中原夢，
破碎河山故國羞。
領海無權悲索莫，
磨刀有日快恩仇。
天風吹雨冷然過，
十載雲煙眼底收。

他到了日本之後，因友人的介紹和 總理晤面，加入同盟會，從此她就踏上革命的道路。他又與諸女友組了一個共愛會，她自任會長，到處演說革命排滿，她本來就長於言詞的，兼之精神貫注，所以凡聽她演說過的都受感動，因此她的聲譽漸漸大了起來，清政府知道了這個消息，便令駐日公使陰曠日本禁止她不許活動，日本警視廳接到清駐日公使的照會，就派人到女俠的寓所去搜查，但結果也沒有搜着槍彈危險等物，日警亦就無法逮捕她。可是秋女俠經了這番刺激，怒不可遏，決計回國，想從事於實際的工作，便由陳伯平的介绍，認識了徐錫麟（伯蘊），意志相投，當然合作，他們就準備回國起義。關於她起兵的事情，暫且不表，這裏先敘她在日本時一點瑣事，她在日本時做了很多的詩，如寶刀歌，寶劍歌，紅毛刀歌都是感慨悲歌雄壯的健者之音。下面感時二律及日人石井一律云：

忍把光陰付逝波，
這般身世奈愁何！

楚囚相對無聊極，樽酒悲歌涕淚多。

祖國河山頻入夢，中原名士孰揮戈？

雄心壯志銷難盡，惹得旁人笑熱魔。

煉石無方乞女媧，白駒過隙感韶華；

瓜分慘禍依眉睫，呼告徒勞費齒牙。

祖國臨沉人有責，天涯飄泊我無家，

一腔熱血愁回首，陽關難爲五月花。

漫云女子不英雄，萬里乘風獨向東。

詩思一帆海空闊，夢魂三島月玲瓏。

銅駝已陷悲回首，汗馬終慚未有功。

如許傷心宗國恨，那堪客裏度春風！

她回國之後：先與朱瑞，俞煥，周鳳岐，葛敬恩，許耀，虞庭，

夏超，葉頌清，葉煥華等，組織了一個光復會（同盟的支流），並與

趙聲，陳其美，趙正平，黃郛等通聲氣，取得密切聯繫。在浙江一方

的軍界，由朱瑞負責，會黨由竺紹康負責，學界由蔣鹿洲負責，分途

糾合，以期大舉，她興奮極了，自信將來定有勝利的把握。她有一與

蔣鹿洲先生言志且爲他日成功之鴻爪一詩，可見她對於革命的自信

了。詩云：

了。詩云：

畫工須畫雲中龍，爲人須爲人中雄。

豪傑羞伍草木腐，懷抱豈與常人同。

久聞吾浙有蔣子，未見吾客徒仰止。

何幸湖山獲訂交，高談宏論驚人耳。

不懼仇人氣餒高，頻傾赤血救同胞。

誨人思湧癡花舌，化作錢塘十丈濤。

風潮奔騰復澎湃，保守急進本無派；

協力同心驅滿奴，宗旨同時意氣洽。

危局如斯敢惜身？願將生命作犧牲。

可憐大好神明胃，忍把江山付別人！

事機一失應難再，時乎時乎不我待，

休教他人鎖鏈牢，從此沉淪漢世界。

天下英才數使君，據鞍把劍氣縱橫，

好將十萬頭顱血，一洗腥膻祖國塵。

我欲爲君進一著，時局既熟君休慮，

成功最後五分鐘，拿破崙語殊足取。

霹靂一震陰霾開，光復祖業休徘徊；

他年獨立旂飛處，我願爲君擊拆來。

秋女俠同時又在上海美租界虹口厚德里租下一所房子，做同盟會

通訊機關，並聯絡大江南北浙水東西的綠林豪傑。一面又覺得能製造

炸彈的同志陳墨峰，在機關裏製造炸彈。不料藥性爆發，墨峰和女俠

都受了微傷。巡捕房聽得這個巨響，忙派探將女俠捕去訊問，好在製

造用具都炸毀了事情沒有左證，捕房把她釋放出來，租界當局想把她

驅逐出境，她氣憤極了，她有一首「申江題壁詩」也許就是她的「獨

目皆非」的不平之感。

一輪航海又南歸，小住吳淞願竟違，

馬足車塵知已少，繁絃極管正聲希。

幾會涕淚傷時局，但逐豪華鬥舞衣，

滿眼俗氛憂未已，江河日下世情非。

「炸彈案」了結之後，她便在上海發行一種中國女報（這是中國

婦女界出版刊物之鼻祖），極力鼓吹革命，一時影響很大。這時徐錫

麟正在安徽，見她鋒芒大露，恐遭不測，便請她回紹興主持大通體育

會，那時紹興明道女學也慕名來聘她長校，她便由上海回紹興，仍不

時往來江浙組織光復軍。這時又新加入龍天衢，呂東昇，項循，邵榮

等，都隸她的部下，這時她會有詩寄給徐錫麟，表示她對於國事的憤慨。詩云：

十日九不出，無端一兩秋。
蒼生紛痛哭，吾道例窮愁。

她們起義的計劃決定了，便將所有之衆分爲八軍，以「光復漢族大振國權」八字分冠各軍。統名曰「光復軍」。每軍設大將副將各一，行軍正副參謀各一，以下爲中軍，左軍，右軍，中佐尉，左佐尉，右佐尉。又制定軍服，自大將至佐尉一律黑色，對襟短衣，白布包頭，胸懸識別帶，以黃，白，紅，藍分等級，兵士胸前一大白月，中書，所隸屬之軍號（如屬光字軍，即書「光字」肩章白色圓形，上書「中」「左」「右」等字及號數，軍旗白色，中書一黑色「漢」字。順旗黃色，中書黑色「復漢」兩字，又刊定各種漢篆印章，並製金戒指二十八個，每個中間鑄一個字，分給諸首領，其二十八字文曰「黃河溯源浙江潮，衛我中華漢族豪，莫使滿胡留片甲，軒轅神霄是天驕」。就以這二十八個字爲口號，這都是徐錫麟和秋女俠商定的，遂以徐爲「光復軍首領」，秋爲「協領」，張恭，龍天衢爲「分統」，光緒三十三年四月即已編成。又在軍中選壯士三十二人爲敢死隊，以周華昌，俞煒，葉頌清，率領到杭州，周華昌又別招部下二百人駐江干伺動靜。一切佈置停當，陳伯平就到安徽去報告徐錫麟，徐錫麟非常高興，就準備先殺死滿人恩銘（安徽巡撫）在安徽起義，但這個計劃失敗了，徐錫麟終於做了殉國的志士，那時他的年歲還不過三十五歲。

秋女俠接着徐錫麟「成仁」的消息，放聲痛哭，她知道起兵不能再遲緩了，便召集她的同志商議舉事，要於六月一日殺了紹興知府貴

十人往杭州城內埋伏爲內應。這裏並準備召集各地的同志到時起義，她們幾個爲首的人又常常聚會於紫陽山，將臺山，西湖或大通學堂各地方，商討進行的步驟，但時候久了，不免將風聲洩露出去，紹興城內，一個地痞胡道南，是專與秋女俠作對的，便報告清紹興知府。有一天他們正在開會，忽有偵探報道「清兵已經來了」，秋女俠便一面分遣學生四路埋伏，不一時清兵已入城，學生勸她出城，她不肯說；「生則同生，死則同死，走什麼？」正說着，清兵已將大通學堂圍圍住，秋女俠帶着一班不肯逃定的學生，敞開大門，開槍拒敵。清兵死十餘人，傷二十餘人，學生死兩人，但卒以衆寡不敵，被獲，同時被擒的同志教員有程毅等六人（程毅後來死獄中）。

紹興知府貴福捉住了秋女俠，便交山陰縣知縣李宗岳審訊。但女俠眼橫眉豎，不發一言。李宗岳左盤右問，輾轉硬嚇，並迫令跪火練，火磚，女俠與程毅死而復蘇者六次，但始終問不出一句話來，便叫取紙筆要她自寫供辭，女俠提筆寫了一個「秋」字，便不寫了。宗岳問道「秋是什麼？」女俠狂草了「秋風秋雨愁煞人」七字，仍然擲筆不語，宗岳無奈，只得以此這七個字回覆紹興知府。

「秋」對於女俠好像特別感覺着興趣。「秋」不獨代表了她的姓號，而且象徵了她的人格，她還有一首著名的秋風曲，這可以說是她的自況。我把它引出了當作女俠最後的吼聲。

秋風起兮百草黃，秋風之性勁且剛；
能使羣花皆縮首，助他秋菊傲秋霜。
秋菊枝枝本黃種，重樓疊瓣風雲湧。
秋月如鏡照江明，一派清波敢搖動。
昨夜風風雨雨秋，秋霜秋露盡含愁。

青青有葉長搖落， 胡鳥悲鳴繞樹頭。

自是秋來最蕭瑟， 漢塞唐關秋思發。

塞外秋高馬正肥， 將軍怒索黃金甲。

金甲披來戰胡狗， 胡奴百萬回頭走。

將軍大笑呼漢兒， 痛飲黃龍自由酒。

這是一個夏天的黎明（清光緒三十三年六月初五日），遠遠的天上，正湧着一片紅霞，太陽是正準備着上昇的時候了。幾處叢樹的陰裏，疏疏落落的看得見幾家的屋頂有二三條烟囪的筒子隱隱約約浮有清晨的空氣裏，一縷兩縷的青烟同香爐似的在那裏浮動，早起的人家，是正在早炊了。

這樣一個靜寂的清晨，不久忽然起了騷動，遠遠傳來了銅鑼聲馬蹄聲，喝道聲，驚起了全城正在早眠的男男女女，都不知是什麼事情

發生，跑出來觀看。這時秋女俠身穿白汗衫，外穿元色生紗衫褲足穿皮鞋，帶着鐵鍊，兩隻手背綁着，她是從山陰縣署提出來到軒亭口行刑的。前面有兵士用鐵索牽着走，後面推送的，還有三四個彪形大漢，因為紹興府認為秋女俠是現行要犯，恐怕鬧出劫法場的亂子，所以這時山陰縣都戎府，和省派練軍，兩縣巡警，都到場彈壓，秋女俠被牽到刑場的時候，仍然是很從容的，她絲毫未露出怕的樣子，抬起頭來，四週看了一下也沒有說什麼話，便俯首閉目，靜待死神的光臨。不一會監斬官一聲號令，無情的劍子手奮力舉起刀來上下一揮，可憐我們這位民族戰士就身首異處了。

秋女俠死時，年纔三十三歲，她的朋友徐寄塵把遺骸收存起來葬在西湖的西冷，吳芝瑛女士為題墓誌，曰嗚呼鑑湖女俠秋瑾之墓。

團長言行的中心：

出發點——天下為公（公）；

原動力——至誠不息（誠）；

目的——實行三民主義（建設新中國）；

終極——世界大同（禮運篇之理想）。



兩年來中央團部團務概述

一、本團之產生及籌備經過

二、關於團務方針之確定與實施

施

(一) 修改團章

(二) 確定對各級團部工作之指導方針

(三) 擬訂統一全國青年組訓方案

草案

(四) 擬訂團員訓練方案

(五) 確定二十九年度工作計劃

三、本團兩年來工作概況

(一) 中央幹事會工作概況

甲·組織方面

乙·訓練方面

丙·宣傳方面

丁·社會服務方面

戊·經濟輔導方面

己·其他

(二) 中央監察會工作概況

甲·關於團務考核

乙·關於審查工作

丙·關於稽核工作

四、今後推進團務工作之要領

(一) 籌備時期：自二十七年七月中央臨時幹事會創立至二十八年九月以前為止。

(二) 開展時期：自二十八年九月中央幹事會正式成立以至於今。

茲當本團成立二週年紀念之今日，特將兩年以來，團務工作推進之實況，概述如次：

本團成立迄今已屆兩載，其唯一的使命：即在組織並訓練全國青年，充實本黨活力，以完成國民革命之偉業，建設三民主義之新中國。兩年以來，在團長領導之下，配合抗戰建國之實際需要，團務工作，始在全國各地，略具基礎；回溯本團成立至今二十四個月之中，團務工作之發展約可分為兩大時期：

一、本團之產生及籌備經過

民國二十七年三月二十九日，本黨臨時全國代表大會集會於武昌，決議組織三民主義青年團，以集中全國優秀青年，在同一組織下，予以統一的訓練，使其參加抗戰建國的大業，以爲建立三民主義新中國的基礎，並決議以本黨總裁兼任團長，六月十六日團長發表告全國青年書，同時公佈團章。七月九日成立中央團部，設立中央臨時幹事會，決定內部各處組織，先後選派幹事三十一人，常務幹事九人，書記長一人，各處負責人選，亦相繼派定。

中央臨時幹事會內部組織，係依照團章的規定，建立七個處，處以下因其主管業務的不同，分別設置室與組，嗣因本團籌備伊始，一切均本團長所示「作始也簡」的原則去做，遂於九月十五日呈准團長，將內部各處組織，以實際需要而分別成立，其組織系統有如下表。（附表一）

經過一年的積極籌備，團務日見開展，基層組織亦次第成立，二十八年七月十七日中央臨時幹事會舉行第四次會議時，根據一年來之實際工作經驗，爲了適應當前客觀的要求，和加速團務的發展起見，決議修改團章和正式成立中央幹事會與中央監察會，同年九月一日中央幹事會和中央監察會，正式宣告成立，經奉團長選派幹事三十五人，常務幹事九人，監察三十五人，常務監察五人，幹事會書記長與監察會聯記長亦皆同時派定。中央幹事會之內部組織，亦較前擴大，所有過去暫緩成立之各處，都一一恢復工作，本年四月十一日，本團召開第一屆中央幹事會，中央監察會第一次聯席會議，又決議在中央幹事會之下成立女青年處，另設女青年指導委員會，置指導長，以加強對女青年之領導，茲將中央團部組織系統，列表如後。（附表二）

（附表一）

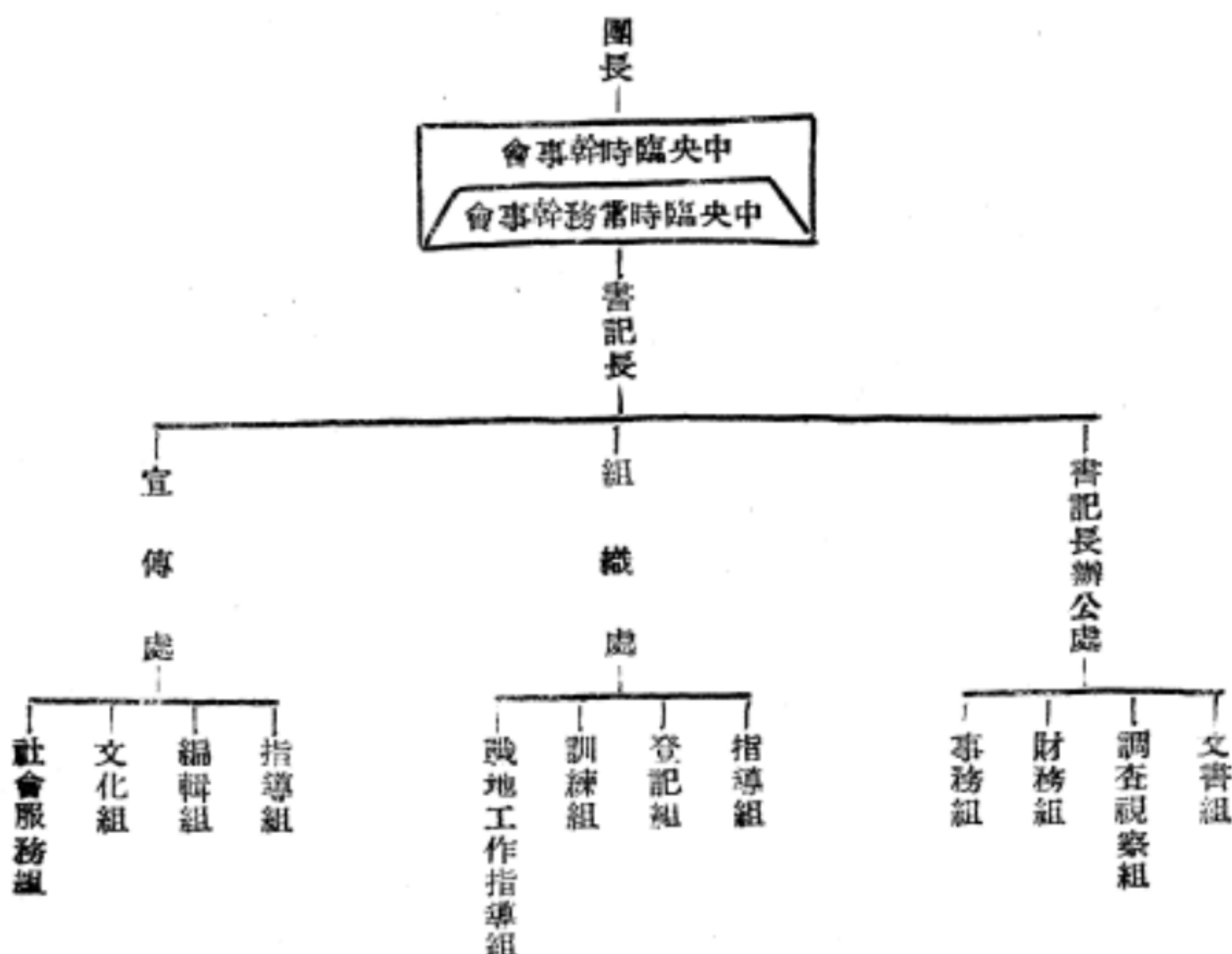

三民主義青年團中央部組織系統表

(二表附)

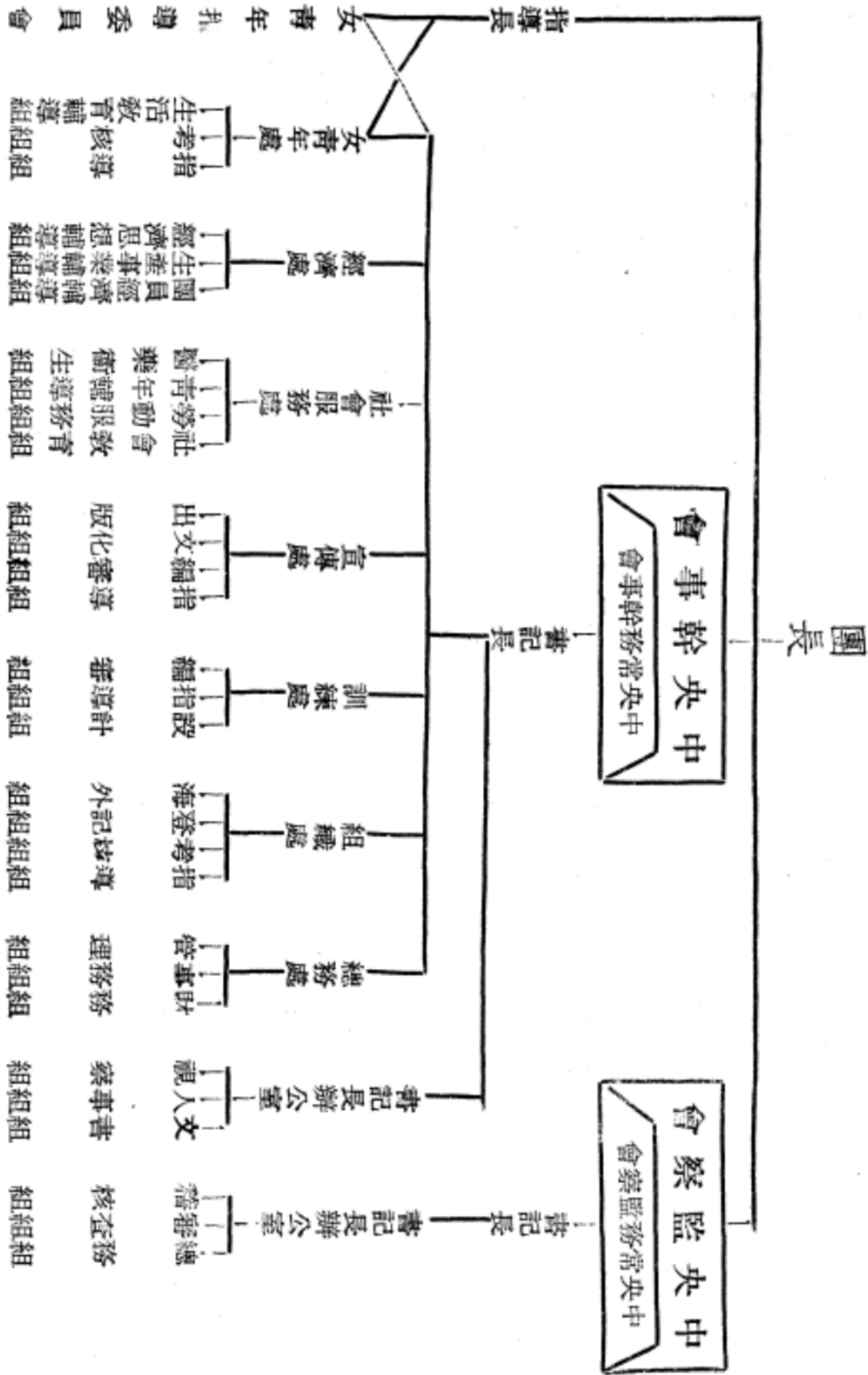

二、關於團務方針之確定與實施

中央幹事會正式成立以後，根據過去一年多的工作經驗，實行修正團章，並確定新的工作趨向起見，特由中央常務幹事會擬訂對於各級團部工作指導方針。同時爲統一國家對於青年的組織與訓練，復擬訂統一全國青年組訓方案草案，此外，並確定二十九年度工作計劃，以爲團務發展之準則，茲分述如後：

(一) 修改團章

團章經中央臨時幹事會第四次會議決議修正後，於二十八年十二月二十八日呈奉 團長核定，二十九年一月一日公佈施行，此次修正團章之意義，在加強團的訓練，並樹立本團民主集權制之精神，其要點爲：

- (1) 團員入團年齡，由原定十八歲至三十八歲，改爲由十六歲至二十五歲，俾與入黨年齡相銜。
- (2) 確定各級團員大會及代表大會之組織，規定各級團部人員之產生及其任期。
- (3) 變更區團部之地位，使在各級組織中，僅爲一指導與監察之虛級機構。

(二) 確定對各級團部工作之指導方針

二十八年九月二十一日中央常務幹事會第三次會議，決議通過「對各級團部工作方針之指示」，其全文如左：

(1) 本團應使全體團員與全國青年均深切認識：本團乃團結青年及訓

練青年，使其能力行革命主義，捍衛國家，復興民族之唯一的青年革命集團，亦即本黨之新血輪，新細胞，而非一般人所謂之政黨。

(2) 本團應以至誠至公之態度，領導全國青年，並發揚吾國立國之精神與固有之德性，以爲青年思想及行爲之軌範，務期已立立人，已達達人；更指示其鬥爭對象爲克服自然界的環境，及歧誤的思想，墮落的行爲，以富有積極進取之新青年，創造國家民族之新生命。

(3) 本團各級幹部應爲全國同志服務，本團團員應爲全國青年服務，並策勵全國青年爲全國國民服務，務以利羣服務之精神，與實際工作，普盡青年對於社會國家應有之責任，達成本團捍衛國家，復興民族之使命。

(4) 關於團員之徵求，固在選擇優秀精幹之青年，同時，尤須以本團工作之表現，感召青年，於謹嚴之中，寓寬大之意，於團結之中，力法排他之習，使其自覺的自動的樂於入團，以達到本團團結全國青年之最高目的。

(5) 學校團部之主要工作，在與學校教育相配合，並取得校長教師之指導贊助，以發展青年羣衆的政治認識，體格鍛鍊，學術研究，及培養組織力與合羣性。

(6) 本團工作的發展除應着重學校青年之外，並應對於社會青年，尤其是具有生產技能及職業者，加以組織訓練，使無論學校的社會的青年，皆能以互助協作之精神與需要，形成一全國青年之偉大力量，以完成革命建國之重大使命。

(7) 本團對於抗戰建國之實際情況，國際關係之趨勢，以及敵人和漢

奸之陰謀，均須隨時予青年以正確的指示，使之明是非，別利害，同時並於適當之環境，使從事有關抗戰建國之工作，以堅定其信念，求國家之獨立自由。

(8) 青年團之工作，必須於青年生活中表現之，即對於青年一切生活之需要就其本身上予以指導及協助，如擇業，如求學等。皆青年切己之問題，本團應視為責無旁貸而應助之解決者，如此則青年視本團為其家庭，而本團亦不致流為普通之辦事機關。

(三) 擬訂統一全國青年組訓方案草案

關於全國青年之組訓，過去因職責系統不分，甚難集中力量以領導青年。本團為補救此種缺點，故於中央幹事會正式成立後，擬訂統一全國青年組訓方案草案，並經呈奉 團長核示要點，俟與教育，軍訓等有關係機關會同審議修正後，即可付諸實施。

關於草案內容，大略如左：

(1) 系統之劃分

依照統一全國青年組訓方案草案，本團部下設：(一) 學生軍總部(二) 童子軍總部(三) 少年總隊部，(原名少年團)(以上為中央組織)。各部下設省(市)司令部(地方組織)，省(市)司令部以下，分別設立學生軍第○團，童子軍第○團，少年隊第○大隊，(組織單位)童子軍附設幼童軍，其組織悉依照童子軍，各縣少年隊，則遵照 總裁「確定縣以下各級組織」之指示，併入縣政府機構之內。

(2) 年齡之銜接

少年隊係訓練十八歲以下之社會青年，十八歲以後即緊接壯丁隊

訓練，至學校青年之訓練，七歲至十歲(初小)為幼童軍，十一歲至十五歲(高小初中)為童子軍，十歲至二十二歲(高中大學)為學生軍，學生軍結業後，擬仿照英國現行辦法，使志願加入預備軍官團者，由軍管區司令部徵集訓練之，本團更就少年隊，壯丁隊及學生軍中吸收團員，施以團的訓練。

(3) 縱橫關係

本團為本黨所領導，黨不直接組訓青年，其對全國組訓青年方針，交由團遵行之，團為組訓全國青年之最高機構，而 團長為全國青年之最高領導者，凡與組訓青年有關之機構，如教育部，軍政部，軍訓部，政治部等均有聯繫關係及輔導作用。各省軍管區司令部，原為主管國民軍訓與兵役之機構，依據前項年齡之區別與組織，各省(市)學生軍少年隊司令部，應受軍管區司令部之指揮，各預備軍官團及分團，則直隸軍師管區之下，至本團各下級團部，無論依地區建立或職業部門建立，當直屬於其相等各軍政機關，受其指揮，但關於該項之職員，皆須由中央團部派任。

(四) 擬訂團員訓練方案

二十八年十一月二十三日，中央常務幹事常務監察第二次聯席會議，曾提出「團員訓練方案」，經審查後決定綱領，交由中央常務幹事會重行修訂，現已修訂竣事，提經常會通過施行。此項方案之內容大要如左：

(一) 團員訓練根據下列各項原則：

1. 必須確信三民主義為革命最高原則，而能終身力行。
2. 必須確信 團長為中國最高領袖，而能忠誠服從。

3. 必使確信抗戰建國為全國目前中心任務，而能努力參加實際工作。

4. 必使確信本團為國家民族之新生命，而能獻身於團，為國奮鬥。

5. 必使確信抗戰建國之實際需要，在養成團員有軍事化之管理能力，有勞動化之服務精神，有科學化之生產技能。

6. 必使確信「知難行易」，為革命哲學之基點，而能身體力行。

7. 必使確信「組織即力量」，而能恪守紀律貫徹命令，完成任務。

8. 必使確信「服務為人生目的」，而能發奮自勵，養成「全國團員為全國青年服務，全國青年為全國民眾服務」之良好風尚，必使確信「黨員守則」「軍人誦訓」，為生活之準則，而能努力進修。

(二) 團員訓練與十六歲以前之童子軍訓練，及高中大學所規定之科目，應保持統一聯繫銜接精神，使之不相衝突與重複。

(三) 團員訓練因地區性別志趣及其學識程度之不同，實施分級訓練，定為初級，中級，高級三種，各級訓練課程使之互相銜接。

(四) 團員因職業生活之不同，在業團員（社會團員）與在學團員（學校團員）應分別施教。

(五) 訓練內容分為：一．理論訓練，二．技術訓練，三．服務訓練，四．生活訓練，五．軍事訓練，此各種訓練均按照分級程度由小到大，由簡及繁，由淺入深，逐步實施。

(六) 訓練方式，應著重於行動訓練，於服務及工作中增加學習機會，如技術訓練，在駕駛汽車時可研究機器構造與修理方法等。

(七) 訓練教材，因團員學歷程度之不同，除服務，技術，軍事，生活四種訓練可採用同一教本外，理論訓練則分為兩種程度課本，

一為適用於學校團員，一為適用於社會團員。

(八) 團為實施技術訓練，應盡量與社會團體，公共機關，或生產部門協同合作，擴充訓練設備，以為團員實習之用。

(九) 團員訓練須按時嚴密檢查，一以考核訓練之成績，一以作改進訓練之根據。

(五) 確定二十九年年度工作計劃

中央常務幹事會並遵照 團長歷次訓示，及本團一貫的工作方針，擬具本團二十九年度工作計劃。舉其要點言之，本年度團務之推進，以著重川黔陝甘四省，建立本團之深厚基礎，同時與黨政軍教育各方密切聯繫，促進全國青年之統一組織為中心工作。在組織方面着重發展並健全各級組織，按照團員與幹部十與一之比，預計徵求團員約二十一萬人，並選拔各級幹部。在訓練方面，調訓所需幹部總數二分之一，並將團員入團訓練與經常訓練普遍實施。在宣傳方面，預定發起各種青年文化團體，並擴大對鄉村及一般社會青年之宣傳。社會服務方面，著重一般青年的生活輔導，與推行戰時勞動服務。經濟輔導方面，著重三民主義經濟思想之研究，並推進青年合作事業。

為保證各項工作實施之確實有效，本團尤重人事考核與工作檢查，務期各級幹部與工作人員，均經適當的甄審考核，以樹立本團健全的人事制度，同時按照工作計劃及一定速度，以三個月為一期，切實執行工作檢查。並由本會全體幹事分任督導，以期羣策羣力，共圖團務之進展。

三、本團兩年來工作概況

本團成立伊始，中央團部設在武昌，先後創辦本團工作人員訓練班及戰時服務總隊，招集自各戰區流亡於武漢之無黨熱血青年，予以組織訓練，使之從事於組訓壯丁救護慰勞等各種戰時服務，並以保衛武漢為中心工作。

迨至武漢轉進，中央團部遷渝，即派員赴湘桂豫各地，建立本團組織，在原則上着重於從實際的民衆抗敵工作中，吸收意志堅定之青年，以爲本團組織發展之基礎；及二十八年二月乃復重新檢討過去工作，整飭內部，增進對原有各地團部之聯繫與督導，並積極籌建各級團部，實施各項訓練，舉辦各種宣傳運動與發動團員參加各項服務，使全國團務逐漸展開。

以上爲本團籌備時期工作之大概；茲再將去年九月一日，中央幹事會及中央監察會正式成立以後本團團務工作之推進概況，分述如下：

一、中央幹事會工作概況

中央幹事會成立後，中央團部即訂定「三個月工作要目」，二十八年十月至十二月之團務工作均照此實施。本年一月以後，中央常務幹事會遵照團長指示及一年半以來之工作經驗，訂定二十九年工作計劃，除以促進全國青年之統一組訓爲中心工作外，尤注重於川、陝、甘、黔四省團務之發展。

甲、組織方面

一、本團組織特質

本團組織工作之推進，依據下列二原則，即一爲廣大的容納，二爲堅強的統一，此二項原則，亦即本團組織特質。蓋本團成立的目的，是在聚集全國優秀青年，力行抗戰建國綱領，以充實革命活力，實現三民主義。但是這個偉大任務的完成，是需要無限革命青年的奮鬥的努力。所以本團在組織上是具有廣大的容納性，沒有地域階層性別和限制，祇要對三民主義有信心有熱忱，剔除私人成見，消滅宗派觀念，願意遵奉本團的紀律決議和命令，竭誠爲三民主義盡忠，爲抗戰建國奮鬥，本團無不表示熱忱的歡迎。同時，我們的組織還必須具有堅強的統一性。就是說凡是本團的同志在思想上是統一的，我們只有一個主義，一個領袖。必定在這種共同的信仰和統一的領導之下，方能發揮革命的活力，實現三民主義的理想。

這是本團組織精神的特質，本團的工作也就是根據這二個特質而發展。

二、本團組織發展情況

(一) 團員之徵求：

因爲本團組織的發展，是根據了前面的兩個原則，一方面達到團結和訓練全國青年的目的，一方面保持組織的嚴密與健全。我們始終致力於質量並重的平衡發展，對於每一個團員的吸收，都是經過嚴密的考核，和審慎的選擇。所以本團從民國二十七年七月成立至今，已經正式核准的團員才有一二六·一〇人。在前年，團長發表告全國青年書以後，依據當時青年對團的熱忱，若採取不限制的方式，團的發展比今天要大百十倍都是可能的。但是我們不願意這樣作，這是

團長的訓示。青團嚴格一點，不希望讓一個新生的組織腐化衰老去下。

(二) 幹部之培養：

「國家民族的生命寄託於團，亦即寄託於團的各級幹部」。這是團長對我們的指示。所以幹部的健全與否關係團的發展前途非常重大。本團在成立後對幹部政策確定了三個原則：(一)在廣大的青年羣衆中選拔幹部，從各方面去物色延攬。藉以充實團的內容，鞏固團的基礎。推動團的工作，擴展團的組織。(二)訓練幹部：團是一個新的組織，爲了創造團的新的作風，爲了養成團的艱苦耐勞的服務精神，需要訓練新的幹部，灌輸新的知識，鍛鍊新的技能，以達成本團新的任務。(三)在工作中選拔幹部：我們雖然盡量的延攬人才訓練幹部，但還是不夠的。因爲有很多優秀的革命領導者，是從實際工作中奮鬥出來的。所以我們要在工作中發掘我們優秀的幹部，使其所努力的工作者不會因之埋沒，同時又可以造成幹部向上競爭的心理，剔除苟安懶惰的習慣。在團的二年過程中，我們都是根據了這個原則而作的。統計二年中受訓的幹部達一六一七人，經過情形，可參閱下列訓練部份。此外，我們在廣大的社會中也曾選拔了很多優秀的幹部，爲團而工作，因爲我們知道一個革命集團的基礎，是需要建立在廣大的羣衆上。只有這樣羣衆才能圍繞在組織的周圍，而組織才能在羣衆的基礎上發展和成長起來。

(三) 團隊之建立：

我們雖然有了優秀的團員，健全的幹部，如果沒有合理精密的組織；這個集團仍然不會發揮強固的力量。本團的組織系統一共分六級，由分隊，區隊，分團，區團支團，到中央團部。按照我們的組織精神是自下而上的，但是爲了適應當前的環境需要，爲了團的工作得以積極

的發展，採取了一種自上而下的籌備制度。從籌備渡過到正式成立。在這二年中本團的中心工作也就是建立團隊，擴展組織，根據本年五月份的統計現在我們已經成立的有二十四個支團，十一個區團，二百八十個分團，一四〇九區隊，六八八五個分隊。現在依照地方，學校，邊疆，海外團務發展的情況作一個簡略的敘述：

1. 地方團務：關於地方團隊的建立，在原則上是每省成立一個支團，每一縣成立一個分團。不過因爲戰局的轉變和各地環境的不同，各省支團差不多都已成立了，而各地的分團還未能普遍的發展。就現在已經成立的有四川，重慶，湖北，廣西，山東，湖南，山西，甘肅，浙江，上海，河北，江西，陝西，青海，安徽，廣東，平津，福建，貴州，雲南，西康，綏遠，第三戰區，第五戰區等二十三個支團部，蘇北，洛陽兩個直屬區團部，負責籌劃該省的團務。至於地方分團部籌備處已建立的有二三八處。平均每一個分團兼理五個縣份以上的團務。區團的建立，依照二十八年七月十七日修正團章的規定係屬虛級。其設立與否，是根據當地環境的需要。現在已成立者除了直屬區團外有十二處。在本團成立的第一年中，各地組織的發展，都是保持平衡。但是爲了配合抗戰形勢的推進，所以本團的發展，一面側重川陝甘黔等中心地區的組織，以期建立本團的基礎，同時在戰地，及敵後也加強了組織的活動。以堅決革命的精神向敵人，向漢奸，向一切的革命叛徒進行英勇的鬥爭。

2. 學校團務：本團的成立是爲了集衆全國廣大的青年羣衆，不限於單純的青年學生。但是我們也絕不忽視青年學生在革命過程中的領導和模範作用。所以本團成立後，便決定了學校組織的發展

展，我們預備在每一個大學和高中都有我們的團部。但是因為時間和空間的限制，使我們的組織在學校中還沒有普遍的成立。根據現在的統計，專科以上學校已經成立的有二十二個直屬分團，三四個區隊，一四八分隊。國立中學有二個分團，不過，我們為本年度決定在每一個大學，每一個專科學校，每一個高中都建立起本團的組織，使每一個青年學生都能參加團的活動，接受團的領導，培養他們集團生活的習，鍛鍊他們健樂的身心，使他們在着一個遠大的革命理想而共同奮鬥。

3. 邊疆團務：因為我國幅員遼闊，交通不便，使我們的邊疆，在我們一般人的心理上都籠罩着一層神祕的意味。同時因為邊疆文化教育的落後，儼然與內地形成了兩個不同的時代。過去，我們的政府雖然想到了邊疆的重要，但因為人事蹉跎，使開發邊疆的工作還沒有實現，而侵略者的爪牙都已在那裏或明或暗的進行着侵略的工作。因之本團雖然成立不久，但我們已把眼光投射到那一片遼闊的原野，和那千萬純樸勤苦的同胞們，希望能夠以團的力量開拓那塊新的田地，各種不同宗教信仰的青年組織起來，加強民族團結，保障我們的國防線。現在已成立的有一個蒙旗直屬團。其他各地如西藏，寧夏等地，我們都選派了組織員和通訊員，先行在各地從事調查與聯絡工作，以為將來建立團部的基礎。

4. 海外團務：「海外是華僑的王國」，在那裏有着我們千百萬忠誠刻苦熱愛祖國的中華兒女。他們在過去對於革命的幫助，現在對於抗戰的支持，以至於將來對於國家建設的貢獻都有着偉大的力量。他們不僅拿出他們以血汗換來的錢獻給祖國，而且遍大批

的回到祖國，參加實際的抗戰建國工作。我們為了保持他們這種熱情，使他們對祖國能有更大的貢獻；所以必須以團的意志把他們組織起來，提高他們的政治認識和革命自覺。所以本團成立之後，便派了幾位同志到海外慰問僑胞同志，並對各地情形，作一番詳細的考察，以為建立海外團部的基礎。嗣後武漢撤退，本團輾轉來渝，又復因為種種關係，使海外團務在二十八年度內僅作到了初步的調查與聯繫，吸收了一部份的團員。從二十九年元月起，開始從事海外團部的建立。現已成立菲律賓等幾個區團部，我們預備在本年度內再行建立美洲等十四個區分團。總之，海外的團務現在已在積極的開展中，不久的將來一定會有事實的表現。

乙、訓練方面

本團之中心任務，在於團結並訓練全國革命青年？所以在組織之後，即繼之以訓練。

訓練的要旨，在使團員及接受訓練之一般青年，成為國家社會建設的幹部，與真正為實現三民主義而奮鬥的戰士與信徒。訓練的內容，除軍事及政治訓練以外，並以生產的科學的技術訓練為中心，同時注意與各種事業機關，密切聯繫，隨時參觀實習。訓練之方式，除以分隊會議為一切團員之基本訓練，對於團員之生活，思想，與工作，實施嚴格的考核而外，尤以大規模的集體訓練為中心工作，如青年夏令營，冬令營，及學生集訓等。至於訓練程序，原定為入團訓練，及經常訓練。此後擬改為三級，即初級，中級，高級，遞次實施。

初級相當於入團訓練，中級相當於經常訓練，高級相當於幹部訓練及其他特殊訓練。各級訓練的課程教材，則因社會團員與學校團員之分別而有不同，女團員並增設適於女性的課目。

本團自成立以來，各種訓練的實施情形，分別概述如左：

一．幹部訓練

本團為養成新的幹部，建立團的基礎，於幹部訓練之實施，同時採用下列幾種：1. 幹部調訓。中央訓練委員會於二十八年二月成立中央訓練團，自開辦以來，本團每期均調派中央團部組員以上工作人員，及各分團以上各級團部主任及幹事以上工作人員，前往受訓。現在為應實際上之需要，並擬於中央訓練團內專設一班，集中調訓本團之幹部人員，並以學校團務幹部為主。2. 幹部講習。本團為培養幹部人員，除調訓外，並直接舉辦幹部訓練。二十七年九月，曾在武昌珞珈山舉辦工作人員訓練班，又為顧及環境時間與交通之限制，經設立中央青年幹部訓練班駐直屬中隊。最近因中央訓練團各地分團尚未成立，為適應各地方團務開展之迫切需要，制定團務講習會實施辦法，中央團部督導各地方團部舉行。3. 保送訓練。為養成特殊技能之幹部，本團經先後保送團員中優秀分子至中央軍校，西南游擊幹部訓練團班，中央訓練團音樂幹部訓練班，童軍幹部訓練班，交通技術人員訓練班，及軍委員會戰幹團等處受訓。

二．入團訓練

入團訓練為本團對於團員之基本訓練，凡團員入團後，均應受兩星期以上的入團訓練，以堅定其力行三民主義，服從團長，貫徹革

命之信念。訓練內容，以精神訓練為主。訓練方式，以集合教授為原則。

三．經常訓練

經常訓練工作之進行，重要者有下列數端：1. 讀書指導。遵照團長核定之讀書指導與通訊研究辦法，規定團員必讀書籍，頒發讀書進度表及閱讀法。並分為甲乙兩種：甲種備會受高中以上教育程度之團員閱讀，乙種為便於文化水準較低之團員閱讀。2. 分隊會議。各分隊均應按週舉行分隊會議，注重生活檢討，工作推進，勞動服務等項。並按月由中央團部頒發分隊會議討論大綱及指導要點，充實分隊會議之內容。3. 由各級團隊普遍組織講演會，座談會，讀書會，及舉行各項體育活動等，以實施對一般青年之訓練，加強本團領導作用。

四．創辦青年夏令營

青年夏令營的目的是予在學在業之團員以大規模之集體訓練，使養成高度的自覺自動之精神。夏令營訓練科目，以精神訓練，生活訓練為主；技能訓練，服務訓練為輔。二十八年七八月間，曾在重慶成都兩地先行試辦，共調集高中大學團員及接受本團主張之學生八百餘人，予以一個月之訓練，本年在渝，蓉，陝，湘四地，各辦夏令營一所，以訓練專科以上學校團員及經分團考核特許之非團員學生。

本團的訓練工作，無論幹部訓練及團員訓練，均重在即知即行。不僅是要受訓者獲得知識，而且要受訓者有實踐其所知的技能，同時注意其體格與精神，以推動實行。所以幹部訓練，不僅限於團務知識，同時要求其體格的強健，精神的煥發，俾能盡領導與模範的作用。團員訓練，不僅限於軍事及政治訓練，同時授以生產技術，並使參加

勞動服務，使團的訓練與社會需要打成一片。所以要實施青年訓練，就必須形成一個整個的體系，凡學校教育，童子軍，壯丁以及本團對於青年的訓練，都要有密切的聯繫，現在本團正計劃統一全國青年的組訓方案，俾使各種訓練，能互相銜接，成一體系。同時，本團的訓練工作，為適應團的發展，此後仍有更為加强的必要。所以在幹部訓練方面，一面要專設青年幹部訓練班，一面要擴充各地方團務講習會。在團員訓練方面，除入團，經常及集中訓練外，另外舉辦特種技能訓練，如滑翔訓練，以及勞動服務營等。並且對於訓練工作，嚴格巡迴督導，以使各地團務，迅速確實的發展。

丙、宣傳方面

本團成立之始，團長曾發表告全國青年書，昭示本團的使命，在求抗戰建國之成功，在求國民革命新的力量之集中，與三民主義具體之實現。這三點確定本團宣傳工作的方針，着重於號召全國青年共同在本團旗幟下，努力於抗建工作，以求逐漸建立三民主義之新中國。兩年來本團宣傳工作，均以此為依據。

一、指導各級宣傳工作

中央團部對各級的宣傳工作，主要的側重在計劃和領導，因此，我們過去宣傳工作的任務，大都由健強自身做起，進而指導各級。兩年來中央團部從事於此類工作，普通的經常指導工作以外，第一件事便是注意到制定各種宣傳法規，以作推進各級團部宣傳工作的準則；其次關於每週宣傳要點，以及臨時的宣傳要點或宣傳綱要，我們認為都是一種很重要的工作。同時，為充實宣傳指導工作的內容，供給

各級宣傳工作的資料，現已創刊「宣傳資料」，按期分發各級團部，這在補救過去工作缺點，增進工作效能的作用具有重大的意義。此外，關於輔導或補助各級團部創辦刊物，也是我們最重視的一種工作。至目前為止，我們的各地團辦刊物已經到達一百三十三種之多，其中受中央團部補助的，計共十八種，今後正準備對各級團辦刊物，加以更切實的審查和指導。

我們為了檢討過去的成績，策進將來的工作，曾於本年四月十七日召集了重慶附近各級團部負責人和各地團部在黨政班結業人員，舉行第一次宣傳工作人員會議，決定了很多的條件，並通過本團的宣傳工作綱領，確定本團宣傳工作六項方針：一、為發揚民族精神而宣傳，二、為宣揚國策而宣傳，三、為發展本團組織而宣傳，四、為服務社會而宣傳，五、為領導青年而宣傳，六、為抗戰建國而宣傳，此外經討論議決者，有發動全國鋤奸運動，組織中國青年文化促進會，推進鄉村宣傳工作，以及各級宣傳工作如何取得聯繫等四案，今後每三個月將舉行宣傳會議一次，藉不斷的檢討，求不斷的進步。

二、編印發行各種書刊

中央團部當籌備成立時，為積極闡揚三民主義，發揮本團主張，使全國青年對本團由深切體認而積極同情，便首先成立團刊社，積極籌辦團刊，同時大量編印團長告全國青年書，團長對團員入團宣誓訓詞，暨本團徵求團員宣傳大綱，並彙輯團長及陳書記長重要訓辭，分別編為「立志為學與服務」，「抗日建國要旨」，「抗戰建國與青年責任」，當時武漢青年週刊為本團間接主持之刊物，銷路尚佳，獨惜團刊籌備工作不幸因限於經費與時間，未能及早完成，中央遷渝以後

，與政治部合辦中國青年，作為本團對外刊物之一。

總計我們遷渝以來，先後所編印出版的書籍，計有「總理對青年之遺教」，「領導青年的正路」，「本團之性質及其展望」，「三民主義青年團在武漢」，「三民主義青年團論文集」第一二三集，「青年節約獻金運動」，「我們的總理」，「我們可愛的國家」，「五四運動史」，「五四運動與現階段青年運動」，「春耕運動」，「湖北之戰」，「日寇暴行論」，「服務的人生觀」，「蔣委員長斥敵汪滅華陰謀」，及國際援華運動等十六種。此外更與全國慰勞總會於八一三兩週年紀念發起編印「士兵讀物」，供給前方士兵的精神食糧，征文得稿五百餘件，經審核錄取二十四件，正由慰勞總會負責積極印刷中。本年度還計劃編印青年國防知識叢書，與青年史地叢書，屬於歷史的「加里波的傳」，業已出版。同時為了記載並宣傳過去團務活動的情形，已編就「中國新青年奮鬥的一年」，團長指定之「團員手冊」，亦在積極編撰中。

宣傳品出版發行之機構，關係宣傳工作推進者甚大，因此，去年十一月二十五日本團中央常務幹事會第十一次會議，乃決定改組拔提書店，收歸本團經營，並投資五萬元，由宣傳處負其責任，旋於十二月十五日成立拔提書店監事會，同時更積極擴充其業務範圍，於西安贛州各處成立九個分店，以期逐漸健全本團宣傳工作的機構。

關於刊物發行問題，過去因交通不便，極感困難，宣傳品之寄遞稽遲，往往喪失其時間性，經設法與中央文化驛站密切聯系，已減輕各地團部宣傳工作的困難，今後仍須繼續研究有效辦法，隨時予以切實之改進。

三、促進文化建設事業

本團部在武漢時期，曾努力籌辦青年日報及青年通訊社，嗣以種種原因，未能實現，當時文化工作大致為訓練新聞服務人員，搜集文化宣傳資料，並大量繪製漫畫及中日文標語，於武漢我軍撤退時留交當地團員張貼懸掛於武漢通衢，以激勵民衆愛國的情緒，鼓動敵兵反戰的思潮，中央團部遷渝期間，乃復努力於交通綫宣傳工作，如在湘桂路沿綫各站繪製巨型宣傳標語百餘處，在桂林繪製各種漫畫標語，遍置城郊各巨大岩洞中，空襲時收效尤大。

去年中央團部遷渝，首先為供給前方將士的精神食糧，發動征募書報十萬冊運動，於極短期間募足書報十六萬冊，現金千餘元，同時為充實宣傳力量，改編平漢路流動宣傳隊為中央團部宣傳隊，並發動組織中央青年劇社，旋復於三月間發動青年節約獻金運動，得十六萬元，尤以淪陷區青年所獻款項，最為難能可貴。五月間發動青年運動週，舉辦戰時書報宣傳品展覽會及青年演說與論文競賽，以及策動各界青年舉行火炬遊行，十月間為協助徵募寒衣運動，由中央青年劇社舉行公演，得款萬餘元，嗣復由中央宣傳隊出發川西各縣巡迴宣傳返渝後，又為春體勞軍和兵役宣傳運動，公演話劇，化裝宣傳，本年四月，為適應青年文化工作者的需要，於每週發刊文化新聞，藉以聯絡文化界人士，增進宣傳工作的效能，為求其充分完成任務，並已決定成立文化事業指導委員會，使負設計指導本團各地文化工作的責任。

丁、社會服務方面

團長在告青年書中說：「本國當以力行勸勉青年，務使人人組織訓練之中養成排萬難以實現三民主義之勇氣，躬行實踐，貫徹始終，無論他日環境如何艱危，決不須與喪失其所守，更使此篤行三民主義之青年，組成國家之新細胞，担任新中國之先鋒，並為國家社會一般民衆之模範」，又說：「青年必須體會『人生以服務為目的』之遺訓，藉社會服務之機會，可以深入民間，習知實際之艱苦，更因接近民衆而以工作成績取得一般同胞之信任」，這已經指示給我們工作的正確途徑。

我們爲了實踐 團長的訓示在工作上確定了三個原則：

(一) 我們在工作上決不冀求速效，由近及遠，由內及外，採取漸進的方式。換言之，即以本團團員爲核心，不避艱險，不辭勞怨，無條件的爲一般青年服務，然後推動一般青年爲民衆服務，然後再領導民衆爲社會服務，這樣依次推進，造成了服務的風氣。

(二) 服務的目的，並不限於服務工作本身，一定把服務工作和宣傳組織，訓練密切的配合起來，才能發揮更大的效能。我們抱着服務的人生觀，真摯熱烈，不僞不飾的來作大衆的模範，使他們無形中受到主義的薰陶，精神的感召，對本團本黨發生了深切的信仰，收到「無言宣傳」的效果。同時，我們要在服務過程中，推進組織工作，吸取革命的幹部；在服務的實踐中，加強工作的檢討，自我的批評，並且隨時隨地訓練我們服務的對象。

(三) 服務工作要切合時空的條件，適應一般的要求，這樣才能引起社會的注意，收到較大的效果。在動盪不安的現社會裏，成千成萬的青年和民衆，流離失所，陷於苦痛的深淵，我們不能不在

救濟工作上盡最善的努力；同時，我們爲配合軍事行動，又不能不以戰時勞動服務爲中心，使抗戰力量，得以充實。這是時代給我們決定的工作路線。

二年來的本團服務工作，便是根據以上這三個原則來進行的，茲就「青年生活輔導」及「戰時勞動服務」二項，分述如下：

一、青年生活輔導

關於青年生活輔導方面，主要的工作是：「青年招待所之創設與調整」「青年升學就業運動之舉辦」「青年館之設計與創立」「青年勞動服務營之籌設等項。」

青年招待所，係爲救濟失學失業的青年協助其解決切身問題而設。自抗戰發生，戰區的一般青年，多離井背鄉顛沛流離，失學失業無所歸依，如不設法救濟，勢將誤入歧途，減損抗建的力量。故收容救濟流亡青年並補助其升學就業，實爲當前之基本工作。現招待所已成立者，有重慶，西安，洛陽，長沙，桂林，宜昌，金華，曲江，老河口，昆明，蘭州，等十一處。其他蘇北，魯南，皖北，閩南，遼吉黑熱等地，亦預計增設五所並於適當地區酌設分所二十處。上列已設各所，自成立迄今，每月經常收容額約共三〇〇〇名。

升學就業不特爲流亡青年之迫切要求，亦爲一般青年之最大問題，故除設立招待所以救濟流亡青年外，並舉辦青年升學就業輔導運動，組織升學就業委員會，各級團部增設升學就業輔導員，切實輔導一般青年，解除其升學就業之困難，並減少其不必要之浪費與損失，務使升學者合其志趣，就業者展其所長，以實現「人盡其才，才盡其用」之理想。而各學校及機關，亦可免除招生及徵才之困難，以補救

「人事脫節」之缺陷。」

青年館之創設以增進青年的康樂活動，輔導其身心發展爲主旨，較之青年招待所，更具有積極的進一步的意義。我們已擬有組織規程，及工作計劃，預計在各通都大邑名勝地區普遍設立，作爲一般青年活動之中心。但爲財力所限，未能按計劃實施，僅南泉一館正在勘查館址，設計建築中。」

青年招待所及青年館之設立，其目的尙不僅在救濟青年及輔導其身心之發展。在救濟與輔導的過程中，還可收得以下的成果，就是加強其政治軍事及服務訓練，吸取優秀幹部，擴充團的組織，增高主義信仰，堅定黨的基础；並使之參加各項服務活動，以貫徹本團爲青年服務，同時領導民衆爲社會服務之目的。」

青年勞動服務營，純爲一訓練之機構，爲配合國防及經濟之建設，招收本團團員及失學失業的青年，施以嚴格的訓練，鍛鍊其體格，健全其思想，規律其生活，提高其道德並培養其專門之知識與技能，使參加生產，增加國力。此項機構，於民國二十八年十一月奉准成立後，即積極着手籌劃。惟該營之設立，在我國爲創舉，費時既久，需款又鉅，亟應審慎將事，以免人力財力之浪費。故現僅在渝籌設二處，作爲初步之實驗，其他各處，俟實驗成功後，再行推廣。

二、戰時服務

關於戰時服務方面，主要的工作是：青年服務社，青年服務隊之組織與調整，社會教育之推進，「集體勞動服務之開展」，及「醫藥衛生之實施」等項。

青年服務社之組織，其宗旨在發動團員舉辦有關青年福利，及一

般社會服務之事業，其中心工作，即爲慰問出征軍人家屬，救護傷病兵民，參加兵役宣傳，舉辦職業介紹，增加生產部門，辦理小本貸款，及提倡健康活動，書報閱覽，文化座談，歌詠戲劇等，現已成立者共四十二社，社員達五千餘人，各社對服務工作，均積極推進，收得相當成效。服務隊有戰地服務隊，與一般服務隊之別，前者以戰區爲活動範圍，協助軍隊運輸，通信，偵察，救護，及肅清漢奸，破壞敵人交通爲其中心工作，後者以後方爲活動區域，舉辦民校，宣傳抗戰，及參加各種社會服務，爲其中心工作，現已組織成立者共二十三隊，工作亦均活躍，今除調整及加強原有服務社服務隊之組織外，并計劃在成都，昆明，貴陽，桂林，西安，蘭州等六處增設較大規模之服務社，於各戰區普遍發展服務隊之組織，以擴大其活動範圍。而於渝市除籌設一服務總社作爲指導中心外，並於各處普遍設立，構成市區之服務網，以謀工作之開展。

社會教育之推進，亦爲當前之重要工作，我國教育不普及，人民知識低落，亟須提高其程度，以增進其民族意識及國家觀念，培養其技能，以配合國防建設及經濟建設，此項工作由本處指導各級調部及青年服務社，服務隊協助當地政府機關辦理，其中心工作即爲舉辦民衆學校，職業補習學校民衆普訓班，及警工補習班，現已成立者，共計二五三所。其未成立之各處，正在繼續籌設中。」

集體勞動服務爲社會的羣衆的服務，可依一定計劃去完成各項動員工作。如能切實推行，當可收得理想的效果。惟以該項運動，在我國向不爲人重視，所以有計劃的有成效的集體勞動服務，一時還不能有大的開展。我們已經作過而目前還在繼續推行的，即在 總理

誕辰紀念日，總理逝世紀念日及其他紀念日，推行植樹運動，清潔運動，徵募寒衣運動，春禮券運動及春聯義賣運動等項，截至現時止，各級團部徵募寒衣代金，共計三〇六，五四三·六〇元，春禮券捐軍款，共計八八，〇二四·四三元，已繳送全國慰勞總會。其他春聯義賣，已呈繳到部者共計三，八六九·一七元。」

推行公共衛生，以增進國民健康；擴大痘防疫運動，以減少病源之傳播；籌設診療所，以解決貧病就醫之困難。這些也都是本團為社會服務之主要業務。惟以創辦伊始，為人力財力所限，不能單獨實施，必須和其他衛生機關共同合作，以謀漸次開展。現診療所附設於青年服務社內，已成立者僅有小龍坎，南溫泉，磁器口，及兩浮支路等四處。其他各地現正在計劃籌設。至種痘運動則已由各級團部聯絡當地衛生機關，積極推進，俱有優良之收穫。計重慶市（連江北區在內）共施種一四，九四五人，甘肅支團施種九，七七三人，資中分團施種一，三五八人，湖南支團施種七〇四人，廣東支團施種萬餘人。

戊、經濟輔導方面

經濟處是二十八年九月一日成立的，全處分經濟思想輔導，生產事業輔導，團員經濟輔導三組，其工作原則，在團的工作總目標之下，確定為三項：

- 一、闡揚三民主義之經濟思想，並輔導團員研討關於經濟建設之實際問題；
- 二、輔導團員努力生產，並發展團營事業；
- 三、輔導團員節約消費，並根據自助互助原則，解決其個人最迫

切之經濟問題。

這種工作並沒有前例可循，所以在初期只側重業務上的研究規劃，和工作實施的準備。在本年二月十九日，曾經舉行經濟設計委員會第一次會議，計到會專家十三人，對於本團經濟輔導方針，都加以詳細的研討，並且有明確的決定。至於各種輔導規程細則，也經過幾個月月的研討審議，大致已先後擬訂就緒，分別開始實施。此後本處工作當可逐漸開展：

一、經濟思想輔導

(一) 編撰 總理經濟思想叢書

根據 總理遺教，與本黨宣言政策及決議，並參考各國制度學說，按產業部門，分編為有系統的專著，第一集共分十二冊，以青年為讀者對象，已分別約請專家擔任撰著，預定本年度完成。

(二) 編製 總理經濟學說研究大綱

總理的經濟思想，散見於全部遺教中，研究者不易得其綱領，本處因此編製研究大綱，作為研究的指針。現在已將遺教中全部有關經濟部份抽出，已經整理分類彙編完竣，俟審核後即可付印。

二、生產事業輔導

(一) 輔導團員參加生產事業

為使本團團員積極參加生產建設工作，本處特着重輔導其從事生產技術之學習並介紹其參加實際工作。現已與經濟部合作事業管理局訂立推進合作事業聯繫辦法，與中央工業試驗所農業試驗所訂立技術合作辦法，對於訓練，實

習，指導各方面，都有具體的規定。

(二) 籌辦團營事業

目前團營事業，因經費關係，尙未十分開展。現已籌備告竣開始營業者，有「首都青年服裝生產合作社」以倡導青年標準服飾為宗旨，資金現有五萬餘元，營業範圍暫定重慶及其附近，將來擬於成都籌設分社。其次，已經接收整理者，為「首都厚生消費合作社」以運銷米煤供應團員之需要為主，整理後已由本團增加透支金二萬元，擴充業務。

三、團員經濟輔導

(一) 調查團員經濟

為明瞭團員個別的及一般的經濟情況，便於實施經濟輔導計，特製定團員經濟情況調查表一種，分發各級團部普遍調查，內容除本人職業及收支外，並注意其對於生產事業所具之特長與經驗，預計本年度內可以調查完畢。

(二) 倡辦青年消費合作社

抗戰發生以來各地物價高漲，青年多半在求學時期，或是薪俸階級，所受的影響最大，所以亟應推廣消費合作社，去解救他們的困難。現已訂有「各級團部組織消費合作社辦法」頒發施行。中央團部並已創辦消費合作社一所，以資倡導。

(三) 辦理團員撫卹及救濟

按照團章第七條規定「團員因公傷亡或因公失業者得由本團撫卹或救濟」由於在抗戰時期本團團員在前方及戰區與敵鬥爭者很多，所以更感覺迫切需要。本團現已訂立團員撫卹暫行辦法，分傷害殘廢及死亡三種撫卹，開始實施。截至五月底止，已經辦理的撫卹案件有六十五件，撫卹金額共一萬一千一百五十元。至於團員遭遇非常災難者，亦經分別情形，予以適當之救濟。

(四) 推行團員友助辦法

團員友助辦法，在使青年發揮「自助助人」之精神，認識「集體生活」之實效，俾有正當需要之青年能獲得亟需的經濟援助，而經濟充裕之青年則有良好儲蓄的機會，現已訂立辦法開始實施者，有團員升學貸金，其他如醫藥貸金，興業貸金，及儲蓄貸款辦法，均在擬議中。

己、其他

本團為謀各級幹部之健全，及切實督進各級團部工作起見，對於人事考核與團務視察，尤極重視。到有各級幹部及工作人員，在提請任用以前，必先予以嚴密考核；任用以後，則隨時輔導其進修，並舉行考績，分別獎懲。中央幹事會設有「工作人員任用甄審會」，嚴厲執行人事甄審工作，同時實行人才儲備登記，開始調查並羅致全國各界優秀青年及本團所需之幹部人才。至於團務視察，分為分區視察，巡迴視察，交換視察等三種方式進行，由中央團部派員視察各級團部，或由各地團部交換視察，以收檢查督導及互相觀摩之效。

二、中央監察會工作概況

中央監察會成立至今，為時不過十月，其主要工作可分為三類：
一為考核團務；二為審查工作；三為稽核工作。茲依次敘述如下：

甲、關於團務考核

中央監察會為明瞭各地團務及實地監察起見，實行分區考核團務，以各地監察就地考核為原則，間亦另派監察執行任務。每半年舉行考核一次，二十九年度上期考核工作，因限於經費及人地關係，定為重慶、成都、嘉定、雲南、陝西等五區，各區工作均

已開始，現仍繼續進行中。

乙．

關於審查工作

審查各級團部團務進行，為中央監察會審查方面之主要工作，一面根據中央幹事會及各支團部工作計劃，參酌中國目前之客觀環境與革命需要，加以精密研究，以明瞭各級團部團務進行之全貌；一面依據各監察分區考核報告，從工作之實施上審查各級團部的工作計劃是否適合於現實需要，以確定今後團務進行之方針。再對於團員違犯紀律案件之審議，至本年四月統計共計一百零八件，除其中八十件發生在二十八年九月以前因監察會尚未成立，由中央臨時幹事會審議外，其餘二十八件均由監察會審理。此外如團員處分規程及缺席分隊會議懲戒規則等法規之擬訂頒發，亦為監察會最近之重要工作。

丙．

關於稽核工作

規定各級單位及戰地各級團部之經費報銷辦法；規定本團直屬機關學校分團部及直屬區隊經費報銷辦法，並草擬各項財務稽核章則。財務監督之消極目的，在剷除弊竇；而其積極作用，則亦合乎經濟原則。為兩者兼籌並顧計，關於規定各種稽核章則時力求完備，以便執行時有所準繩。除已規定者外，所有稽核規程，如事前審計須知，事後審計須知，審核報表辦法，巡迴審核須知，監督交代規則等，均在草擬之中。

四、今後推進團務工作之要領

領

回顧兩年以來本團團務推進之情形，各項工作雖均能按步實施，

次第完成；但因本身力量之欠充實，及客觀環境之困難，在工作上之缺點自所難免，就本團在抗戰建國過程中所處的地位及應負的使命而言，可說尚未能盡其任務於萬一。茲值本團成立兩週年紀念，吾人愈益感覺自身責任的重大，因遵照團長歷次訓示及兩年來從實際工作中所得的經驗與教訓，重新確立今後之工作目標及實施，要旨如下：

一、今後推進團務工作之中心目標，在加強團員本身之組織與訓練，從內部的健全作起，以樹立領導全國青年之真實基礎與中心力量。

二、本團當前之主要工作為動員戰區與敵後青年，以增強抗戰力量；同時推進青年福利事業，（尤重學校青年）以解決一般青年心理上生活上之苦悶，而培育大量優秀青年使成為建國之幹部。至各項工作實施，以儘量配合運用原有軍、政、教、建，各種機構，開展實際有效的工作為原則。

三、定期召開全國團員代表大會，並先舉行各級團隊團員大會或代表大會。

四、徵求團員以質量並重為原則，以吸收學校青年為主，農工商等職業青年次之，並大量吸收女青年入團；至各級團部之建立，亦應繼續增加，地區仍著重川、黔、陝、甘等省，前方側重戰地，海外側重南洋，原有團部之籌備處應一律趕速結束籌備工作，改組為正式團部。

五、團員訓練以生活與思想為中心，同時注重生產、術訓練及勞動服務訓練，並切實與各職業機關聯繫，幹部訓練以團務訓練為中心，同時注重精神及體格訓練，俾能盡其領導與模範作用。

六、為求宣傳工作深入，普遍於學生，農工，婦女各界青年羣衆，

，必須注意下列原則：（一）每一團員均作宣傳員，（二）以行動作宣傳，（三）注意人，事，時，地之不同，多作具體的工作，（四）態度誠懇坦率，光明磊落，悉以真理為依歸。

七．增進各種宣傳書刊之數量與質量，其對象為專供青年閱讀，並注重青年心理的研究與實際問題的探討；同時發展青年文化團體之組織活動，提高青年求知，崇尚科學及鍛鍊體魄之熱情。

八．社會服務工作以救濟及扶助窮苦民衆為中心，其主要對象為傷病兵與出征軍人家屬；戰區流亡之義民；及其他老弱疾病窮而無告之社會民衆；對於失學失業青年之收容，救濟，訓練工作，亦應同時加強，積極輔導其升學就業，並特別注意戰地邊區之青年，以免為敵僞所利用。

九．對於團員之經濟輔導，以提倡節約，儲蓄及合作事業，並根據自助互助原則，解決全國團員本身最迫切之經濟問題為中心，一面輔導團員努力學習生產技能，參加生產事業並繼續發展團營事務。

十．發展女青年之組織，尤注重吸收戰區及學校之女青年入團；在訓練上著重生活，教育之輔導，在工作上以對一般婦女宣傳及戰時

服務，社會教育等工作為主。

十一．嚴格舉行人事考核，健全人事制度：（一）不備上級幹部可推荐下級幹部，下級幹部亦可推荐上級幹部，（二）支團部成立人事甄審機構，（三）注意人才儲備登記，（四）嚴格檢舉失職及不稱職之幹部人員，對保薦及主管人員實施連帶責任制。

十二．建立團務視察督導制度：（一）賦與視察人員以督導工作之權，（二）各室處共同選派主管業務人員，實施巡迴或分區視導，（三）中央幹事會與中央監察會之視察團務工作密切配合進行。

上述各項為今後團務工作實施之大綱。此外為提高工作效率起見，並擬推行團務工作競賽，藉以互相觀摩，競赴事功，開展團務。當此抗戰愈益迫近最後勝利之時期，國家環境之艱苦亦愈加甚，所謂「行百里者九十」，「千載爭此須臾」，本團領導全國青年，一面加緊戰時動員；同時尤應充實本身智能，以為從事建國之貢獻。吾人檢討過去兩年來之工作，對於本團抗戰建國之偉大使命，尙未能完成其萬一；則目前更應如何加倍奮鬥，加緊努力，以推進捍衛國家復興民族之大業！凡我青年同志，其共勉旃！

兩年來各地團部團務概況

一、支團部

1. 重慶支團部籌備處
2. 四川支團部籌備處
3. 陝西支團部籌備處
4. 甘肅支團部籌備處
5. 貴州支團部籌備處
6. 廣西支團部籌備處
7. 廣東支團部籌備處
8. 湖南支團部籌備處

二、直屬區分團部

1. 直屬洛陽區團部籌備處
2. 直屬第一區團部籌備處
3. 直屬第三區團部籌備處
4. 直屬第四區團部籌備處
5. 直屬第一分團部籌備處
6. 直屬第六分團部籌備處

三、學校團部

重慶支團部籌備處

重慶支團部籌備處自民國二十七年十一月奉命籌備以來，即積極從事宣傳工作，加緊社會服務，救濟失業失學青年，同時分別建立各級團隊，擴大吸收優秀青年，以充實本團基層活力。茲分述其團務進行之經過如後：

(一) 組織工作

籌備處組織工作，除遵照中央規定積極進行外，並適應實際環境需要，訂定二十八年度及二十九年度工作計劃及進度，逐步施行。

1. 建立團隊

(甲) 團隊中心區——於初建立時，即以重慶市為中心，以職業為本位，建立中

2. 吸收團員

大，重大，復大，教院，工，商等十個分團，繼則奉令將中大，重大，復且，教院等分團，撥歸中央直屬。

(乙) 完成縣區組織——重慶衛戍區除綦江長壽兩縣外，巴縣，銅梁，合川，北碚，永川，璧山，江津等處，均已建立分團，現在共已成立分團十七，直屬區隊十五，直屬分隊九。

(甲) 吸收對象——籌備處發展組織之對象

，為社會各部門優秀青年，當成立之始，以本黨青年同志各機關公務人員，社會自由職業，文化界份子與大中小學教職員學生，為吸收之中心，而技術人員與交通員工，及從事社會治安自治之憲警保甲幹部，以及工商青年與農村份子，均分別吸收為團員。

(乙) 吸收方法——首先由內而外，即以籌備處工作同志，介紹優秀青年入團，同時函請各機關團體負責介紹，並派遣同志赴各工廠學校機關團體及農村商店調查吸收，於是組織逐漸擴大，團員日益加多，此外更儘量發動青年服務社，青年憲政討論會，學術研究會，青年招待所之組織，使與本團組織發展工作相配合，而考核工作，尤為切實，至於運用訓練機關之考核工作，以為徵求團員之參考，亦頗著成效。

(丙) 吸收人數——該處吸收團員總數，將近萬人，其已登記者，為七七〇五人。

(二) 訓練工作

籌備處對訓練工作自始極為重視，其方式以集體訓練為主。為充實訓練內容及完成訓練計劃起見，於二十八年年初即組織訓練委員會，

負規劃訓練工作計劃之責。依據訓練綱要及中央歷次對訓練之指示，擬定各種訓練計劃辦法及細則，以為訓練工作之準繩。

1. 團員訓練：分入團訓練經常訓練與特種訓練三方面。為使團員明瞭本團所負之使命及團員應具之條件，同時使其有深刻認識而確立堅強信念起見，在宣誓之前，即施以兩星期之入團訓練，自二十八年一月起至現在為止，計已先後舉辦七期。訓練內容分軍事，政治，業務三部門，訓練的結果啓示了他們政治的興趣，而且確立了他們對主義的信仰。

2. 經常訓練

(甲) 區分隊會議——區分隊會議經常按團章規定舉行，並由籌備處派員出席指導之。

(乙) 小組討論——關於工作中心問題與國際國內之政治動態，每月由籌備處預擬討論大綱，以便各同志有充分準備之時間。

(丙) 個別訓練——籌備處對個別訓練極為重視，因在個別談話中，才能切實瞭解各個團員的學識能力，和生活情形

，以便分別加以指導或糾正。

此外因環境所需，策動團員參加各機關所舉辦之訓練，藉資深造者，為數亦多。

(三) 宣傳工作

為積極企求廣大而普遍之宣傳效果起見，該處於籌備之始，即組織宣傳委員會，以資策劃推進，收效甚宏。茲就過去宣傳工作擬其梗概：

1. 文字宣傳：曾發刊「青年前鋒」週刊，由處內工作同志，編輯發刊，分別登載於中央，掃蕩，等各報。

2. 社會宣傳：如舉辦青年講座，於每星期六午後，教訓黨國先進及專門學者多人，借用中央廣播電台，播講青年問題，計已播講三十五次。

(四) 社會服務工作

重慶支團籌備處過去最有意義，最有價值的便是空襲緊急服務。其次是失業失學青年的救濟。和發起徵募寒衣運動，慰勞前方將士與發動徵求傷兵之友運動，以及組織插秧隊，為抗屬插秧等工作。

四川支團部籌備處

四川支團部之前身為成都區團部籌備處，建立於民國二十七年十一月十九日。最初我們把團的任務及工作，向社會青年公開宣佈，因

此請求參加者，非常踴躍。至同年七月中央團部以四川團務開展甚速，事務職權俱極繁重，命令改組成都區團部籌備處，為四川支團部籌

備處，即於七月九日正式成立。

(一) 組織工作

二十八年四月四川的十大重鎮萬縣，宜賓，瀘縣，樂山，自貢市，水川，資中，綿陽，劍閣，渠縣各地分團籌備處先後成立，同時除成都各直屬分團部外，四川支團並在成都附近之四川，金陵，華西，光華及朝陽學院等五大學，發展團務，提請中央團部於二十八年十一月分別建立五個中央直屬分團部籌備處。

二十九年二月，經先後在南充，閬中，遂寧，遂寧，內江，簡陽，廣漢，邛崃，犍為，瀘縣，西陽，茂縣，大竹，崇慶，涪陵等十五縣建立分團籌備處。

四川支團對一般中等學校，大半已建立團的組織，成都及附近各縣成績最佳。此外對工商青年份子亦極重視，現在在成都優秀工人團員四百餘人，商人團員三百餘人，他們都有極大的熱忱和信仰，來從事團的工作。

(二) 訓練工作

1. 在工作中學習，從服務中訓練

除了經常的各種的集會討論與講演研究，和騎射游泳等體育的訓練而外，這裏可以特別提出的是：

(甲) 防護與防疫的訓練——二十八年「六

一一」敵寇濫炸成都，成都青年服務

社社員一百二十人，組成的防護隊，

第一次努力服務於災區難民之前。今

年我們更擴大了防護的組織各級團隊

，每一個同志，都是防護組織中的一個隊員。同時爲了成都春天多痘癩，夏多霍亂，秋多瘧疾，盡量發動同志從事防疫宣傳外，並由業醫的同志數十人，經常施行免費注射。在防護與注射的服務工作中，同志自我的訓練，收獲極大的效果。

(乙) 徵募與義賣中的訓練——二十八年書

報徵募五二，七六九冊，慰勞信徵募二五，〇〇〇封，及歷次的現金徵募，廢銅爛鐵徵募，都是服務工作較好的成績。

義賣舉行三次，結果也相當圓滿，在這兩種服務訓練中，同志們認識了多一份熱忱與工作，即多一分美滿的結果。

(丙) 假期服務與勞動服務中的訓練——假

期服務與勞動服務，在服務工作中同時對於身體的訓練是有益的。

2. 夏令營的訓練

(甲) 成都青年夏令營的組成——成都青年

夏令營是一種比較長時間的大規模的集體訓練，這是去夏中央團部命令支團在四川成都開辦的，這是三民主義青年團一個新的訓練的組織。

(乙) 夏令營訓練的主旨及精神——主旨有

四：1. 培養康樂生活，2. 養成服務習

慣，3. 提高政治認識，4. 發揮軍事精

神，訓練的精神則著重在：1. 鐵的紀律，2. 血的犧牲，3. 汗的勞動，4. 力的創造。

(丙) 夏令營訓練科目——共有六種：1. 政

務報告，2. 政治訓練，3. 自我訓練，4. 康樂訓練，5. 軍事訓練，6. 服務訓練。

(三) 編印刊物

1. 編印刊物

(甲) 民族戰士週刊——區團成立不久，即假各大報附出「民族戰士」週刊，共出十四期，現編印有民族戰士文選二集。

(乙) 青年半月刊——創刊號於去年十一月發行，現有三千以上的讀者。

(丙) 青年小叢書——經編竣小叢書二十七種，因印刷及印費的問題，僅印就團長告青年書，民族戰士文選等七種。

(丁) 四川青年週刊——四川青年週刊，繼

「民族戰士」在各大報出版，現已出三十二期。

(戊) 「先鋒」及「遠東問題」——在本團領導下，團員所辦「先鋒」及「遠東問題」，已相繼在蓉出刊。

2. 戲劇藝術及講演

(甲) 四川青年劇社——四川青年劇社在成都區團領下成立於二十八年初春，由蓉城各大學學生五十餘人組合而成。除參加一切服務性質的演出外，曾舉行四次公演，並參加了去年夏令營的宣傳公演，和大中學生寒暑假鄉村服務團的宣傳公演。

(乙) 成都市青年歌詠團——歌詠團成立於二十九年二月中旬，在本團指導之下，五十幾位在學同志，練習着歌詠的技能，並隨時參加蓉市一切宣傳的演奏。

(丙) 青年新聞攝影服務部——服務部經多日的籌備，於二十九年四月二十日正式成立，他的工作一方面是宣傳，一方面是服務。

(丁) 演講隊——在寒暑假舉行各種紀念或運動時，本團同志均編成演講隊十隊或二十隊，從事宣傳工作。

(四) 社會服務工作

1. 領導大中學生利用假期作鄉村工作
第一次是在二十八年三月，由成都直屬區團所發動的成都市大學生春假鄉村工作團，參加者四十餘人，工作地區在川西南等。第二次是在二十八年八月由支團部所發動的「成都大學生暑假鄉村服務團」參加的有各大學的同學四十三人，工作地區，以成都西外土橋為中心

，工作項目，以治療為主，其次注射及代寫書信，農村調查，話劇演出等。第三次鄉村工作團，團員八十人，從今年二月一日至十五日，到達新都，金堂，廣漢，彭縣，新繁，郫縣及所屬各大鎮工作，以宣傳役政，禁政，抗屬訪問為工作中心，一個是成都大學生寒暑假鄉村服務團，團員四十五人，工作地點為嘉定，眉州，彭山，雙流等七個縣份，工作以宣傳兵役禁烟及社會服務為中心。

2. 青年工讀社
青年工讀社是二十八年十一月一日正式成立的，開辦的經費八千二百餘元，都是募集的款項，工讀社中青年因經費限制，現有六十餘人，課程分配以生產技術訓練為主，精神知識

陝西支團部籌備處

二十八年四月十六日陝西支團部籌備處誕生，到現在已有一年多的歷史了。

(一) 組織工作

陝西省在偉大的抗戰期中，負有艱鉅的使命，同時，陝西省的情況，又特別複雜，因此，對於組織工作的進行，不能不格外踏穩腳根，以戰鬥的姿態來開闢這塊古老的而又年青的西北大地。

在初步開創的四個月的時期中以西安為中心，陝南（漢中）為基礎，配合以商縣，寶雞

及軍事訓練為次，生產技藝分針織，縫紉，手紡，紡織，應用化學五科，出品有牙粉，蘇打，骨炭，線襪，線帽，布匹，繡品，青年日歷，除會參加冬賑義賣外，並由各商號大批訂購，行銷市場。

3. 發動各種服務性的組織

青年團四川支團部感到社會服務的廣大與艱鉅，除了號召同志，直接間接，因時因地因事，達成各種社會服務而外，並且發動各種服務性的組織，由組織去開展更廣大的服務範圍，總計此類組織有三：一，青年鄉村服務社，這在全川已有二十餘處，社員總數已達三〇〇〇餘人。二，文化服務社，這在全川已成立十餘處。三，其他特殊集團，如自貢市之青年工人俱樂部，各縣之教員聯合會……等。

安康，陝北則以榆林為據點配合以綏德，鄜縣，蒲城，三原，洛川，並曾舉辦一短期訓練班，挑選幹訓第四團訓練學生四十五人，加以訓練。然後分發各地擔任組織工作，在這初期四個月，成立了南鄭榆林兩處分團，一百五十餘個分隊，吸收了一千五百五十八個團員。

在最後八個月中，因為組織與宣傳能够協同推進工作，一般青年都風起雲湧的請求加入組織。籌備處為適應事實迫切的需要，建立了蒲城，洛川，商縣，西京市四個分團，同時呈

請中央團部核准成立安康，城固，洋縣，郿縣，大荔，渭南，華縣，鳳翔，寶雞，三原，興國中學，武功農學院等十二處臨時分團，總計已吸收團員一萬五千五百七十四人。

此外籌備處特設置三個視察小組，分往陝北陝南及關中與河防一帶，指導組織工作，確實劃編分隊，舉辦入團訓練，經常訓練，並吸收優秀青年，加強組織機構。

(二) 訓練工作

陝西支團部依照中央團部訓練綱要，特擬具「三民主義青年團陝西支團部團員生活訓練綱要」，以為訓練團員之準繩。一年來團員訓練生活大略如左：

1. 精神訓練：

各團隊每月舉行擴大紀念週一次，以便養成團員重時間守秩序，與樂羣愛國之精神，西京市分團團員最多，於每月第一週星期日上午五時舉行擴大紀念週，團員千餘人齊集革命公園，行列整齊，精神煥發，使這古老的長安，充滿着生氣活力，其他各縣亦大致如此。

2. 生活訓練：

陝西團員不帶臂章，但一望而知其為團員，蓋其服裝極其樸素整潔，最近更發動提倡穿草鞋短褲運動，使物質生活條件，力求經濟簡便，西京各級團部全體同志及宣傳隊同志共六十餘人，每早五時起床，五時半至六時

半為跑步，柔軟體操，唱歌之時間，晨風綠蔭中，生氣勃然。

3. 分隊會議

凡已編隊之團員，每週均舉行分隊會議，多聽隊長能力優越，紀律嚴明，出席團員往往不避暴風烈日按時到會。

(三) 宣傳工作

陝西籌備處一年來的宣傳工作，根據以下兩點，力求推進：(一) 宣揚黨義 (二) 指導團員及社會青年的思想。

1. 編印刊物：

(甲) 陝西青年旬刊 內容分黨義，政治，經濟，國際的研討，青年實際問題的解決，團員通訊，團員寫作等，今年二月一日創刊，每期印刷兩千至三千份。

(乙) 陝西青年月刊 本刊對象為一般青年，灌輸正確的理論與知識，幫助青年解決切身問題，並鼓勵青年寫作，創刊號於今年五月四日出版。

(丙) 青年壁報 為擴大宣傳，特於西京市各要道口裝置巨型壁報架，面積較普通報紙大十六倍，內容分 團長訓詞，短評，時事，論著，老百姓須知，青年座談，小朋友樂園，漫畫等 現已出至十三期。

2. 藝術宣傳：

(甲) 組織青年歌詠隊 去年七月間，組織青年歌詠隊，隊員逐漸增加至一百餘人，由於訓練的緊張和指導的努力，進步極快，先後參加當地各游藝會表演。

(乙) 組織青年宣傳隊 依據中央團部指示，為擴大戲劇宣傳，將西安青年招待所，青年劇團，擴大人數，改為青年劇社，旋復改為青年宣傳隊，先後在本市公演，結果尚佳。

3. 舉行各種競賽

(甲) 講演競賽 西京市分團於本年三月十八日舉行講演競賽，「五四」青年節又舉行競賽，團員參加尤為踴躍，其他各縣團隊亦經同時舉行。

(乙) 論文競賽 五月六日在力行中學舉行，應徵文字，頗多可取。

(丙) 扎記競賽 依據支團部經常訓練實施綱要中規定團員必須作讀書扎記，由支團籌備處擇優獎勵。

(丁) 歌詠競賽 於五月六日上午，在阿房宮電影院舉行。

(四) 社會服務工作

服務為行動的宣傳，且為最有效的宣傳。

陝西支團部服務工作之重要者如左：

1. 募賑：去夏陝南北旱災慘重，經發動團員，募集賑款 千九百六十餘元。又為賑濟平津

1. 災民徵募捐款，共得七千一百三十元。
2. 擴大植樹運動：西北森林缺乏，雨量稀少，籌備處為提倡造林起見，通令各團隊開闢青年林場，今年三月十二日發動西京市團員植樹五千枝。
3. 施種牛痘：先後與陝西省衛生總隊及西北衛生處協商，在籌備處設立免疫種痘第七分處，由西京市分團部負責施種。
4. 協助辦理小本貸款：本年春，賑委會陝西分會辦理小本貸款，本處特設介紹處，協助平民辦理一切介紹手續。

甘肅支團部籌備處

甘肅團務發展，分兩個時期，第一期是直屬蘭州區團籌備處時期，第二期是甘肅支團籌備處時期，蘭州區團部於前年十二月成立，自去年七月一日起，直屬蘭州區團籌備處乃奉命改組為甘肅支團籌備處。

(一) 組織工作

1. 團員之徵求：
直屬蘭州區團籌備處於開展工作之後，對蘭州市各界青年首先舉行一次公開談話，繼在報紙上做了許多宣傳工作，蘭州一般青年對本團既有了明確的認識和堅決的信仰，因此申請入團者極為踴躍，凡合乎團員條件的青年，都經盡量吸收，此外本省各經常訓練機關，如西北幹部訓練團，保訓合一幹部訓練所，警察訓練所，警校駐蘭特訓班等，及短期訓練機關，如暑期講習會，中小學教員暑期訓練班，暨中等以上各學校等，都是本團徵求團員的對象，故我們的組織工作進行得

生處協商，在籌備處設立免疫種痘第七分處，由西京市分團部負責施種。

4. 協助辦理小本貸款：本年春，賑委會陝西分會辦理小本貸款，本處特設介紹處，協助平民辦理一切介紹手續。

很迅速。

2. 團員成份：

以全體團員職業區分，教育人員及學生佔全體人數百分之三十五，保甲人員及農民佔百分之二十五，黨政軍警各界公務人員佔百分之三十五，其他佔百分之五。

3. 團隊之建立：

直屬蘭州區團籌備處時期，以蘭州為中心，樹立組織基礎，並在隣近各重要縣份，建立區隊組織，當時區團所屬之分團僅有天水，平涼，岷縣三處。甘肅支團部籌備處成立後，各縣團員人數日見增加，至現在成立之區團，有慶陽一處。分團有天水，平涼，岷縣，臨洮，武威，張掖，涇川八處。此外訓練機關與各學校成立區隊者，計有甘肅學院，蘭州中學，蘭州師範西北技專，蘭州農業學校，蘭州工業學校，西北幹部訓練團，警校駐蘭特訓班，及軍管區等，總計直屬區隊七十五，分隊六百九十一。

(二) 訓練工作

甘肅支團訓練工作，除團員經常訓練外，會舉行左列二項訓練工作：

1. 協助保甲長訓練：保甲為推行政令的基本單位，保甲組織是否嚴密，保甲人員是否健全，關係政治實施民衆福利至鉅且深，因此我們在八月底開始協助政府舉辦蘭市三個聯保的保甲長訓練，二百六十多位保甲長經過這幾個星期的短時間訓練，雖不能說有多大成績，但訓練結束以後，由他們自己舉行一次國民月會，都還可觀。
2. 職業訓練：青年失學失業的數目，跟着戰事的擴大而增加，本處為應允此等青年的要求，於是舉辦一個會計訓練班，學生凡一百餘人，依原有智識程度的差別分為兩班上課，預定三個月畢業，現正在訓練中，此外又辦了一個成人補習班，除了識字訓練外，並加上記賬和珠算的訓練。

(三) 宣傳工作

1. 青年節的宣傳週
本團為發揚五四精神，規定自五月一日起至七日止，為青年運動週，舉行各種競賽及勞動服務，甘肅籌備處在青年運動週內的工作，有講演比賽，球類比賽，爬山比賽，及清潔掃除，自五月一日起，舉行抗敵漫畫展覽一週，最後並作慰問難民及收撫難童的工作，今年青年運動週的工作和去年大致相同，

並特別重鑄奸宣傳和兵役宣傳。

2. 青年節約獻金運動

去年青年節約紀念大會上，同時舉行青年節約獻金的儀式，由指導員朱一民先生領導獻金，就在這一刹那獻金的數目，立即突過了七千元。

青年獻金運動在各縣，更顯得熱烈。如臨洮，天水，平涼，武威等縣的青年獻金運動，更有成績，完成我們的十萬獻金運動。

3. 五萬封慰勞信運動

去年七月中，籌備處響應全國勞慰總會五十萬封慰勞信運動，提出了五萬份慰勞信的數目，那時在各縣的組織，祇不過臨洮，天水，平涼，岷縣，武威，臨洮，酒泉，武都，皋蘭等九縣，因為各個同志的努力，五萬封慰勞信運動，終於得到滿意的結果。

4. 督導國民月會

去年三月十二日，團長通電全國，實施國民精神總動員，通令全省各級團隊領導團員身體力行，並發動全省團員領導各地國民月會，因此在蘭州，劃出三個聯保由籌備處自己指導。

今年四月籌備處更改變工作的方式，於每月一日上午，舉行全市擴大國民月會，以發揮示範的作用。

5. 青年劇團的活躍

青年劇團的工作同志們，是蘭州話劇的優秀份子，自去年九月開始，不到兩個月，他們

會公演「塞上風雲」及其他名劇。

(四) 社會服務工作

1. 協助農作：甘肅團員在各級團隊指導之下，協助農作，如農事常識的灌輸，種子的改良，都有相當的努力，不過這一工作的對象太廣泛，尚須繼續努力。

2. 寒衣徵募：去年九月，全國寒衣總會發起三百萬件寒衣運動，籌備處當即通令響應，原擬完成萬件寒衣運動，以各級團隊的努力，結果竟超過了一倍，代金總數突過三萬元。

3. 慰勞運動：在去年籌備處成立週年紀念日——十二月二十三日，發起徵募慰勞袋運動，慰勞品規定為毛巾，布襪等，結果募到慰勞品千餘份，代金萬餘元，於綏西勞軍時全部分裝十餘箱，送交前線浴血苦戰的將士。

4. 傷兵之友：全國新運總會乘本年新運六週年紀念日，發起十萬傷兵之友運動，籌備處於三月底領導全省團隊，起而響應，進行傷兵之友的徵求，現在社友已突過一萬人，社費

達一萬二千元。

5. 種痘運動：籌備處奉命切實舉辦種痘運動，當即組織種痘隊十二隊，並設固定種痘站四處，自三月十五日起至二十二日止，經八天努力的結果，施種人數達九千以上，各縣團隊以平涼，岷縣，臨洮等處成績為佳。

6. 造林運動：二十八年籌備處開始成立，在植樹節便發動造林運動，建立青年紀念林，以資倡導。青年林初期建設的結果，植樹二千二百餘株，在今年一月復決定發動全省團員，完成十萬株至二十萬株的造林運動，通令全省各級團隊，先期準備，政府方面亦規定一等縣十萬株，二等縣八萬株，三等縣五萬株，通令各縣積極準備，造林運動在甘肅，一經黨政雙方的提倡，立即成爲風氣，四月初旬，清明節的前後，在蘭州，我們看見許多公務員，學生，軍隊，以及保甲民衆，成羣結隊的，在田角，路邊，山頭，努力於植樹工作。

貴州支團部籌備處

二十八年八月一日，貴州支團部籌備處宣告成立。工作初期，爲奠立團之基礎，乃遵照中央法令參酌本省實際情形，擬具徵求團員實施辦法，着手徵求團員，由該處直接物色各方優秀純潔之青年加入本團，不一月而團員數達二百餘人。副幹事會於二十八年九月組織訓練

(一) 組織工作

1. 徵求團員：——全省徵求團員總數爲四千八百五十三人。就團員成份之比例，以性別言，

男團員佔百分之九四。一六，女團員佔百分之五。八四，以職業界，學生佔百分之二九。六九，軍界佔百分之二七。五八；訓練機關員生佔百分之二七。一四；教育界佔百分之二〇，八八；自由職業佔百分之二二。五七；農工青年佔百分之二。一四，此該處團員數量之大概。

2. 建立各級組織——本年一月，該處於貴陽，遵義，榕江，黔西，銅仁，安順，畢節，興仁，黃平，鎮遠，獨山等重要縣份成立分團籌備處十一單位；五月於浙大分校，省立女師，省立女中（貴陽花溪）等校，各成立直屬區隊一隊，復於平壩成立直屬分隊一隊，而巡迴工作第一二兩大隊在各縣征收團員甚多，現正計劃在未設有分團之各縣，成立區隊一隊以上，以便訓練聯繫，並於本年六月底以前將赤水，安龍，都勻，興義等縣分團籌備處及各高中學校直屬區隊全部組織成立。

(二) 訓練工作

1. 幹部訓練：該處為建立各級團隊，培養幹部人員，經中央准許由該處於二十八年九月設立工作人員講習所，招考高中以上學生青年一百人入所受訓，三月期滿，分發各級團隊充當幹部。

2. 團員訓練：

(甲) 入團訓練：在貴陽分團未成立前，直接由該處辦理舉行宣誓之第一二三批

團員，遵照中央頒發「本團訓練綱要」暨「團員入團訓練實施辦法」並根據總理遺教 團長訓示，撰具訓練大綱，實施入團訓練，每批團員計軍事訓練八小時，精神訓練四小時，政治訓練二十四小時，服務訓練二小時，各團員在未正式編為分隊以前，均以集中方式訓練之。

(乙) 經常訓練：

除遵照團員經常訓練實施辦法實施訓練外，每週由該處擬具討論大綱頒發各分隊討論。
3. 分隊長訓練：為使分隊長能確實訓練分隊同志，並使各分隊工作相互了解檢討及交換意見，以謀團的基層組織日臻健全起見，每二星期召集各分隊長會議，由該處負責人指示工作方針。
4. 座談會：該處先後成立憲政座談會，革命青年社座談會，時事講席等，除團員一律參加外，團外青年參加者亦極踴躍，每週開會一次，並邀請名人主講以兼收訓練宣傳之效。

5. 讀書會之成立：該處於四月初成立讀書會，參加人數達二百餘人，除每週由會指定讀物並由會員呈送讀書割記外，並邀請名人主講讀書問題及研究方法等。

(三) 宣傳工作

本處於成立之始，即着手於一般性之宣傳，闡揚本團產生之意義及所負之使命，為便宜

傳工作不流於空泛，並使之透過組織收，以宣傳效果起見，常以實際行動表現之：
1. 成立貴州青年劇社：貴州青年劇社於去冬組織就緒，現有社員百餘人，曾舉行音樂會一次，話劇公演二次，第一次公演為「夜光杯」，第二次，「殘霧」，成績尚佳。
2. 發行革命青年週刊：革命青年週刊，於去年九月出版；並不時舉行論文競賽，投稿青年至為踴躍。
3. 油畫之繪製：於重要街衢及車站公園等處，均經常懸掛巨幅之布質油畫，該項畫品並分寄各分團，輪流張貼，以廣宣傳。
4. 巡迴工作隊之出發：本處以工作人員講習所及巡迴工作隊一部份結業學員派遺各縣分團擔任實際宣傳指導工作，前往鄉村活動。

(四) 服務工作

1. 發動割稻運動：該處為鼓勵後方生運，並使工作由城市入於鄉村藉以加強兵役宣傳起見，令由青年服務社發動貴陽各界青年下鄉割稻運動，計參加團體有貴陽農村合作委員會，婦女會，合羣體育會，復夏話劇社，抗建少年團，公共衛生人員訓練所，以及支團所屬全體團員，總計七百餘人，工作於附近城區，每日計劃割稻二百餘担，並附帶舉行訪問，歌詠，調查及兵役宣傳等。
2. 為前方將士征募寒衣：該處奉令發動征募寒衣運動，當即擬訂計劃，由服務社聯合省會

各界組織「貴州省會各界寒衣募捐運動大會」，並發動團員參加各項工作，於去年十一月二十五、二十六、兩日，假民教館舉行音樂演奏，籃球比賽。於十二月初舉行話劇出演「魔窟」，除必要開支外，總計得代金五千六百餘元。

3. 慰問貴陽市出征軍人家屬及抗戰負傷官兵，由該處服務社發動征人家屬訪問週，並由團員五十人組織傷兵慰勞隊，赴一六七後方醫院，以全團團員所捐贈豬二隻及信箋信封郵票慰勞品，並代寄信件五百餘件，寄往前線及其家屬。

廣西支團部籌備處

籌備處自廿七年十二月二十三日成立後，深感發展組織，必須以大批優秀幹部為基礎，乃於二十八年二月初呈准中央團部在桂林舉辦中央青年幹部訓練班直屬第一中隊，受訓者一百三十七人，由中央團部派員施以一個月嚴格之基本訓練，使其對團組織之性質及其精神深切了解，並造成忍苦耐勞之艱苦作風，具備團所要求的新的幹部之條件。

(一) 組織工作

幹訓班結業後，團在廣西組織之發展，迫不容緩，籌劃廣西各縣縣其政治，經濟，文化，交通中心點之桂林，全縣，荔浦，柳江，宜山，賓陽，邕寧，武鳴，賀縣，桂平，平南，

4. 防護隊之成立：本處鑒於貴陽「二四」轟炸時，防護人員缺乏組織，將工作人員講習所學員組成防護隊一隊，並請防空司令部派員訓練，使於空襲時，担任防護工作以充分發揮本團團員的服務精神。

其他如設立民衆代筆閱事處，青年食堂，擴大兵役救國儲金及精神總動員宣傳，征募藥材衣服代金，慰勞抗戰將士及出征軍人家屬，征求傷兵之友，協助政府建築縣道開荒造林，推行新生活及節約運動，辦理難民過境旅居事宜等，均在繼續辦理中。

若梧，容縣，鬱林，博白等十六縣先後成立分團籌備處，並在廣西學生軍內按團之編制，成立直屬第一，第二，第三等分團籌備處（現已縮編為二團），各該處均在三月間先後成立開始工作，十月中復在廣西大學校成立西大分團（現改直屬二十二分團直屬中央團部），十一月在廣西地方建設幹部學校成立幹校分團（現改為直屬第三分團直屬廣西支團部），統計現有十九個分團。各地對於團員吸收，皆本質量並重，城市與農村並進之原則切實進行，其份子包括教育，黨，政，醫，警，以及農工商各界，與民衆團體優秀份子，各學校高中以上學生，因之團員散佈及發展，均能普遍而深入，至於農村團務，則首先注意吸收農村智識份子

，以便擴大團的宣傳影響。

(二) 訓練工作

為加強訓練工作計，經翻印轉發 領袖及本黨本團高級幹部言論，總理遺教及抗戰建國綱領，青年叢書，對團與對主義研究之小冊，並製發各種問題研究及討論大綱，每月製發二次，並定本黨本團有關之文獻作為參考資料，督導各分團發交團員，在分隊會議或座談會中討論，並針對各分團籌備處所提之分隊會議問題，具體擬定「如何健全分隊會議」討論大綱，因而分析其結論加以明確之指示。此外，由支團頒發通訊辦法，建立通訊網，指示訓練辦法，討論並解決有關訓練上之各項問題，除各分團籌備處間相互研討切磋，報告訓練過程中所獲得之經驗外，並由本處於通訊中對訓練問題分別予以具體之指導。同時根據各分團籌備處之客觀情況，及團員成份，分佈狀況等具體條件，擬定「團員入團訓練變通實施辦法」以適應各分團實際之需要。他如指導各分團成立或發動組織各種研究會，座談會，討論會，讀書會等，收效頗為宏大。並舉辦演講論文比賽，以提高幹部及團員互助互教精神，因而增進其學識能力。

(三) 宣傳工作

該團對下級團部宣傳工作之指導為：1. 經常轉發宣傳要點，頒發宣傳大綱；2. 出版青年讀

物，計有青年報導（玉林分團及直一分團共同出版），玉區青年，桂林青年，武鳴青年，邕寧青年通訊，蒼梧青年，青年國地，蒼梧青年通訊（蒼梧分團出版），柳江青年，桂平青年，貴縣青年，博白青年通訊，博白青年，平南青年，全縣青年，賓陽青年，荔浦青年通訊等十餘種。3. 建立宣傳機構，如宣傳隊，歌詠隊，劇團等。並規定以分隊為宣傳工作的基本單位。4. 頒發宣傳資料，如討汪運動宣傳資料，國民精神總動員宣傳資料。及漫畫素稿等。5. 適時展開各種宣傳運動，如二期抗戰宣傳，討汪運動，保衛西南運動宣傳等。6. 頒發統一標語，飭各團隊一致製備應用，並隨時注意情勢為各種適當的指示，以期廣收宏效。

同時支團部本身直接從事於各種宣傳工作，如出版西南青年月刊，編印「怎樣保衛西南」，主持及參加各種運動，如「五四」青年紀念節及七七抗戰兩週年紀念節等。印發各種宣言，如團長告青年書及「為三民主義青年團成立一週年紀念告廣西青年書」，「為紀念『五四』青年節告全省青年書」等。以及經常撰發新聞稿並廣播青年問題，或為各報撰文，樹立中心輿論，或舉行徵求團員特別演講，以利組織工作之發展。其次，各分團宣傳工作之實施，除前述出版青年讀物以外，如經常出版壁報以及繪製標語，主持及參加各種運動，建立各種宣傳機構，並利用各種紀念日及各種集會透過各種方式以作口頭之宣傳。

（四）社會服務工作

根據中央團部頒發之「各級團隊社會服務實施計劃綱要」，參酌本省特殊情形，經常頒發各種社會服務實施辦法，督導各級團部從事戰時服務，如組織戰地服務團，飭武鳴賓陽等分團組織戰地服務隊，從事救護，嚮導，言語翻譯及促進軍民合作等工作，並督導接近戰地之貴縣，柳江，鬱林等三個分團，組織戰時工作隊，招待過境軍隊及救護負傷將士，同時普遍發動團員參加慰勞傷兵，訓練難民，徵募書報（約得六千份，邕寧分團成績最佳），募集

慰勞信（得數萬封，賓陽分團成績最佳）慰勞品如手巾，牙刷，鞋襪，乾糧，防毒口罩等（平南分團成績最佳），以及舉辦青年獻金（獲法幣萬餘元，貴縣分團成績最佳）徵募藥品，寒衣，及救濟金，積極資助負傷將士與前方軍民（寒衣運動最盛，結果共獲法幣萬餘元，西大分團成績最佳，柳江分團次之。）同時努力於協助游擊隊訓練及調查戶口偵查漢奸等工作。其次關於勞動服務工作，曾努力協助出征軍人家屬及貧苦農民從事耕種，並發動清潔運動，植樹運動，築路運動，以發揮本團勞動服務之精神。

廣東支團部籌備處

籌備處奉命籌備於去年 總理誕辰之日，在戰時省會之召開，發告全省青年書，迄今已屆半載。回溯粵北大捷以前籌備處組織尚未健全，經發動廣大青年，成立戰時各種工作隊，奔赴前線英德，清遠等地，為國族與主義作最艱苦之奮鬥，各地青年來歸者有如虎嘯谷應，風起雲湧；旋為齊一行動，集中力量起見，復與各機關聯合組織廣東省戰地服務委員會，在本團旗幟下，實施戰地服務。舉凡對於民衆之指導，軍隊之協助，交通之維持，民食之籌給，無不竭盡最大之努力。迨敵寇潰敗，粵局轉定，本處體察實際，為適應環境與時代之需求，即以統一青年運動，普遍青年組訓，救濟失

業失學青年，為初期三大工作中心。務期粵省優秀青年，共集於三民主義旗幟之下，為建設新中國而奮鬥。

（一）組織工作

本處發展組織，皆以地區，學校為單位；1. 地區方面：為適應實際之需要，先建立曲江，連縣，興寧，普寧，台山，高要，茂名，清遠，惠陽，中山，合浦，瓊崖，梅縣等十分團籌備處，各分團轄區，最少者三縣，最多者十六縣，各分團附轄之各縣，並規定每縣選派義務通訊員二人，負責推行各該縣團務，同時限每縣舉薦最優秀青年十人，介紹入團，

以求迅速建立區隊分隊之組織。至五月底止除中山、瓊崖兩分團，因地區淪陷，交通通訊阻隔，尚未據報，梅縣、高要兩分團，正在呈請核准成立外，其餘九分團籌備處，均已正式成立，開展工作。

2. 學校方面：二十八年十二月於廣東省縣政人員訓練所（現改地方行政幹訓團）成立直屬一分團籌備處，此外於各分團所在地之省立南雄、兩陽、羅定、庚戌，及南路臨時中學等高中學校五所，籌設直屬區隊，其他學校團務，則暫仍由各地分團負責推行。

至各地團員之徵求，則視當地人口密度，文化水準，及國防經濟地位，規定各地分團徵求團員人數，及職業性別之比率，以為準則，注意質量並重，務求分子之健全。

(二) 訓練工作

當籌辦之初，為健全幹部起見，曾舉辦工作人員訓練班，依據中央團部所頒訓練綱要及戰地工作青年特訓方案，訂定訓練內容，計分為團務、政治、軍事、及一般業務等四種。凡團員入團一律施以兩星期之入團訓練，訓練時間，以不妨礙團員之職業與生活為原則。經常訓練，以分隊會議為中心，現在組織發展，分隊增多，特令各分團就團員中，挑選品學兼優，熟習團務之團員成立指導小組，按週分派指導所屬分隊團員之基層組織日趨鞏固。此外，為增進各地分團工作效率，依中央

之規定，現更分別召集各分團主任，書記，幹事，通訊員，股長等於韶關，於六月十五日開始舉行團務講習會，訓練下級工作幹部人員以利各地團務之推進。

(三) 宣傳工作

為展開宣傳工作，已設立廣東青年出版社，於二十八年十二月創刊廣東青年週刊，今年四月創刊廣東青年月刊，並編輯青年叢書，如財力許可，本年度可編印十二種，其他關於青年忠烈事蹟，或有益青年身心之歌曲，劇本與汪逆賣國罪狀，均經廣為徵集，將分輯專冊，以廣宣傳。同時為使宣傳行動化起見，曾參加春運勞軍運動，徵求傷兵之友運動，以及青年運動週中各種集會，努力於各種宣傳工作。復經常指定幹部人員於廣東省政府廣播無線電台擔任青年講座，黨義研究，以及有關抗戰建國理論之廣播。其次為使本團一切青年組訓計劃，寄託於藝術宣傳以求宣傳工作之廣泛深入計，特成立廣東青年劇社，除基本社戶外，並擬徵求贊助社員，吸收對戲劇有濃厚興趣或對舞台工作有豐富技術之青年，業餘參加，以期加強戲劇宣傳的作用。

(四) 社會服務工作

去年當十二月二十六日至一月二日之間，即韶關最緊張之時間，為鼓勵士氣，及指導民衆，特派戰地服務隊，向馬壩、烏石、大坑口，推進至英德，實施戰地服務：1. 設軍民服務站，指引前線歸來之傷病官兵，義民，予以食宿醫藥之救濟；2. 派員分配於中央調粵各師，擔任嚮導及通話等任務；3. 遍設軍民問事處，專為軍民解答疑難，通譯語言，指導購物，明示路徑，代寫書信，傳報消息，務使初到軍民感覺便利，其他如救濟兒童，動員民衆，破壞公路飛機場等，工作同志皆能奮不顧身，完成任務。

至一般社會服務工作，如春季清潔運動，勸導冬耕，擴大種痘運動（接種人數達九千餘名），參加生產勞動服務，勸節節約儲蓄等，均因時因地，酌量規定服務日或服務週，或利用假期，切實從事。此外為推廣社會服務事業，與戰時工作計，復經挑選工作人員訓練班精幹學員成立直屬社會服務隊一隊，並指導各分團成立青年服務社，現據報告請備案成立者有曲江、惠陽、茂名等青年服務社。

湖南支團部籌備處

二十七年十一月十日，長沙區團部籌備處奉令成立，二十八年四月奉命代行支團職權，先後成立的分團計有衡陽，湘潭，益陽，常德，沅陵，永順，芷江，邵陽，隆，柳縣，湘鄉，平瀏，岳陽及安化等十四處。同年九月二日湖南支團部籌備處奉命正式成立。

(一) 組織工作

支團籌備處成立後，分團的組織，由十四處增設到二十四處。新增設的計有長沙，醴陵，攸縣，臨澧等分團及直屬第一分團，第二分團，湘陰，臨湘，平江及寧鄉等十處，而各分團的工作，經於二十八年九月二十四日召開分團主任聯席會議，決定：1. 注意農村及學校團務的推行。2. 加強對於各級團部組織工作的領導。3. 開展婦運工作。

(二) 訓練工作

支團為求各分團部工作效能的增強，特輪流抽調各級團部的負責人或派各級團部工作的同志來支團籌備處見習，並遵照中央規定於每星期六日下午七時至九時，舉行生活輔導小組會議，其內容為：1. 工作的檢討與策劃，2. 自我批評與互相批評，3. 讀書心得報告，4. 問題的研討與辯論，5. 對團務的批評與建議等項。

對於團員訓練，於二十八年十一月成立團員訓練委員會以總其成，其主要任務：1. 訓練材料的編審，2. 三民主義的研討，3. 訓練刊物的發行，4. 訓練方式的計劃。此外，並舉行團員月會，增進團員間的感情與智識的交流。

二十八年冬，更於本省文化中心地藍田舉辦冬令營，調集三十六個學校團員，施以嚴格的軍事訓練與政治訓練。

(三) 宣傳工作

支團籌備處正式成立以來，為謀全省宣傳

工作的劃一，除遵照中央規定隨時頒發宣傳要點，通飭各級團部廣事宣傳外，並規定以：1. 憲政運動，2. 兵役運動，3. 節約儲蓄運動，4. 討逆肅奸運動，5. 三民主義文化運動，6. 新生活運動，7. 國民精神總動員，8. 生產勞動等為中心工作。其方式為出版刊物，張貼壁報，翻印叢書，或舉行學術演講會，座談會，更於二十八年十二月先後成立「湖南青年劇社」及「兒童劇團」。芷江，湘鄉，安化等分團籌備處亦各組織青年劇社，又成立歌詠隊，舉辦歌詠訓練班，均能充分運用，收得普遍宣傳的効果。

(四) 社會服務工作

在長沙區團籌備時期，主要服務工作為：1. 設立長沙青年服務社，2. 設立民衆學校，3. 成立傷兵之友社，支團籌備處成立後，與所屬各級團部所推行的社會服務工作：

1. 為青年的：如保送入軍分發，戰幹一、二、三團，西南游幹班，九戰區戰地黨政分會戰地服務團，婦女高級幹訓班，湖南省幹訓團，受訓者在千人以上，介紹至各軍團政治部政工隊及分發各級團部工作者約二百人左右。
2. 為社會的如：

(甲) 民衆學校：支團籌備處，先後在城郊設立民校四所，計收容雜童及貧苦失學兒童四百餘人，此外各分團籌備處設立的共二十六所，現在正計劃發動一全省性的識字運動。

(乙) 青年服務社：各級團部已設立青年服務社的有湘潭·芷江·益陽·邵陽·藍田等處支團籌備處亦於耒陽設立湖南青年服務社。

(丙) 青年文化服務社：為統一湖南文化服務運動，並經分期督導各級團部設立青年文化服務社，已設立者計有湘潭，藍田，常德，瀏陽，耒陽，永順等處。

(丁) 青年圖書館：籌備處內設有小規模的圖書室，為謀文化工作與社會服務的密切配合，特於本年五月擴充為湖南青年圖書館，各級團部已設有圖書館的有邵陽，衡陽，沅陵及長沙區團籌備處等。

3. 為戰地的，如：

(甲) 疏散·保衛·與破壞工作：湘北會戰的時候，敵後以及鄰近前線的各分團如岳陽，平瀏，長沙，湘潭，湘鄉等處均發動所屬團員積極動員民衆，協助軍隊，克盡疏散，保衛，與破壞的任務。

(乙) 救助負傷將士及難胞：湘北大捷後，戰時忠勇負傷將士及流離失所的難胞，均亟待救助，支團籌備處特派宣傳服務隊及長沙青年招待所隊員組織賑濟隊，及救護隊，參加湖南省賑濟會

救助湘北戰時難胞工作。各隊於二十八年十月十五日分途出發，歷時二月餘，工作地域包括岳，臨，平，澧，湘陰，長沙等縣，經放賑款一二一，〇〇〇元，極著功效。

湖北支團部籌備處

中央團部於二十七年八月十五日由武昌移至漢口，積極籌備組織武漢支團部，籌備處成立以後，隨即組成武昌·漢口·漢陽·川漢·黃陂·孝感·沔陽·天門·監利·潛江·京山·應城等分團籌備處。自武漢轉進，中央團部奉命西移，武漢支團部籌備處，仍留武漢，並在武漢近郊，從事於收容失業青年，散兵，難童，救護傷病兵，維持地方秩序，偵緝奸細，及抵禦敵人等工作，收效甚宏。厥後又次第成立宜昌·沙市·襄陽·恩施·鄖縣等五個直屬分團。俱以很少的人力財力，實際上担負着區團的任務和責任，在極度艱苦的特殊環境裏，奮鬥·維持。

(一) 組織工作

自武漢支團改組為江漢區團，並接着成立五個直屬分團以後，中央團部為了統一湖北團務，便於全盤策劃起見；在去年四月一日，改組鄂西各級團部聯合辦事處，成立湖北支團部籌備處於宜昌。樹立了湖北團務的中心領導組織，而積極的開展了新的陣容。消極方面，除

(丙) 徵募寒衣運動：二十八年秋，支團籌備處特響應中央的號召，通令所屬團部發起徵募寒衣運動。所得計一萬六千九百二十四元五角七分，悉數呈解，充作慰勞之用。

加強調整舊有團部各項工作外，積極方面，將沙市分團擴充為荊沙區團，同時成立江陵·松滋·枝江·宜都·公安·石首等六個分團籌備處。並先後建立直屬第一二兩分團，及直屬應山分團，隨縣通訊處，與直屬各區分隊。以需要大批幹部，復呈准中央，調回在籍，豫，桂辦理團務及政訓工作之鄂籍青年幹部學員；充實幹部人才，以便積極推進團務。

(二) 訓練工作

湖北支團的訓練工作，除了適合客觀環境上的需要，緊密的與黨政軍各機關取得聯繫以外；並參加了湖北省動委會戰時工作人員訓練班及本團舉辦的青年招待所的正常訓練；在沙市，按期舉辦團員訓練班及荊州中學，在襄陽縣，參加了五八兩專署政幹訓練班；在恩施

(三) 宣傳工作

籌備處之宣傳工作，經常方面為：發刊壁報，出演抗敵話劇，巡迴展覽抗敵影畫，均能積極進行，以加強民衆抗敵意識，努力戰時工作。此外更隨時作精神總動員及兵役的宣傳，種痘防疫及夏令衛生的宣傳，由於團員工作之熱烈，對民衆頗能發生喚起作用，使其樂於參加，以故頗著相當成效。

(四) 社會服務工作

在「服務第一」的原則下，所屬各級團部的青年服務社，戰時服務隊，在統一的組織之下，風起雲湧，相繼成立。每個角落每個職業階層的男女青年，都憑此組合團結起來，發動各紀念日義賣及獻金運動，對民衆講授救護常識，參加榮譽軍人慰勞和換藥工作，救濟難童和失業失業青年，提倡青年正常娛樂，都有滿意收穫。此外幫助地方當局舉行戶口調查，與夫反侵略運動等工作的協贊，都有相當的貢獻，收得迅速的效果。

浙江支團部籌備處

籌備處奉命組織成立，迄今已十閱月。目前團隊建立組織規模，工作亦漸開展，十月以來各種工作，可概述如左：

(一) 組織工作

籌備處成立之初，即計劃於全省重要地區

，建立分團組織，當於二十八年八月中旬分別成立金華·衢縣·紹興·鄞縣·臨海·永嘉·麗水·於潛·海鹽·杭州·方岩等十一分團部籌備處，以爲全省組織展開之基礎，一面訂定有關組織工作之章則方案，開始吸收團員，編組區分隊。各該分團籌備處成立後，均能切實努力。嗣籌備處復於二十九年四月呈請於建德·江山·諸暨·餘姚·黃岩·溫嶺·平陽·遂昌·龍泉等九處各建分團部籌備處，並以金華·衢縣·紹興·鄞縣·臨海·永嘉·麗水等七分團部籌備處，籌備已逾半年，組織略具基礎，同時予以改組，成立正式分團部。

最近復以浙江省行政幹部訓練團組織成立，縣以下之地方自治教育建設財政幹部，均須分期抽訓，本團復在該團組設直屬分團籌備處。至中等學校團務，素爲本團所重視，經於二十八年十一月間，遵照中央頒行之高中學校團務推進辦法，訂定浙江省中等學校團務推進實施辦法，二十九年四月根據上項辦法於省內中等學校：一、湘湖師範，溫州師範，台州中學，大公職業學校，育育中學，派置團務組織員各一人，駐校工作，五月下旬復於溫州中學，寧波中學派置組織員各一人，此後仍當陸續設置，以求普遍。

對交通機關及其他產業部門之團務，亦經努力從事，總計團員人數已達七千餘人。目前所宜加倍努力者，爲浙西游擊區內團務之更需積極展開，以進行對敵偽堅強之鬥爭，再次爲

組織工作，應向農村工場，深入民衆以鞏固組織之基礎。凡此皆當務之急，不容吾人稍有忽視。

(二) 訓練工作

籌備處對團員教育，自始視爲籌備工作之主要部門。故於團員經常訓練，則創刊「政治通告」，按旬刊行，內分團務講話，專題研究，政治評論，團務報道，及法令輯要諸欄，於團務工作之檢討，國內外政治問題之分析，不厭求詳，創刊迄今，已有十五期。

入團訓練爲力求普遍深入，經擬訂詳細辦法，並製定講授綱要及討論綱要，俾各分團有所遵循，關於幹部教育，籌備處會集中所有人，創辦幹部訓練班，羅致全省優秀青年四百人，施以一個月之嚴格訓練，二十九年三月，復召開幹部講習會，集合全省各分團股長以上人員，在處講習一星期。

(三) 宣傳工作

團務開展，必以宣傳工作爲先導，本此認識，經訂定詳細之工作計劃，及宣傳工作進程，遵照實行。就進行之方式言，可分爲：

1. 文字宣傳
 - (甲) 編印告青年書及成立紀念特刊
 - (乙) 創辦團刊及編印副刊
 - (丙) 繪製大型標語
 - (丁) 印發各種宣傳品
 - (戊) 編印壁報

2. 口頭宣傳

- (甲) 演講，以宣揚團的使命爲主旨
- (乙) 訪問工，作以社會各界領袖爲對象，着重宣揚團的宗旨。

- (丙) 座談會之舉行，以一般青年爲對象。
- (丁) 青年講座，各地團隊，大都按照規定設置之。

3. 藝術宣傳

籌備處以下，大都設有青年歌詠隊，與青年劇社之組織，從事宣傳工作。

(四) 社會服務工作

「服務即宣傳」爲本團陳書記長正確之指示，籌備處成立之始，初期服務工作之主旨，在以勞動服務，轉移社會風氣，擴大宣傳影響，使社會認識本團之使命。迨二十九年二月着手擬訂第二期工作計劃，規定第二期服務工作主旨，在使「服務建設化」，故以策勵團員義務服務，發展社會事業，從事文化建設，加強戰地工作爲目標。

籌備處於二十八年八月，着手籌組青年服務隊，以團員充義務隊員，期各分團能利用此組織，推行各項社會服務。十月間全省計先後成立十隊，每隊自十人至五十人不等。然推行社會服務之機構，仍以青年服務社較爲完備，青年服務社，計目前已設立者：有衢縣，龍泉，永嘉，麗水，遂昌，溫嶺，海門，上虞八處

，正在籌設者：有江山，開化，淳安，建德，金華，紹興，方岩，永康，杭州等地。預期至本年七月底，全省至少可建立十五個服務社。至各服務社之主要業務，大抵為設立青年宿舍，確定社務具體之方針。

福建支部團籌備處

福建支部團籌備處，於去年九月一日開始籌備，先籌設工作人員訓練班，訓練工作幹部，隨即着手建立團隊組織，通來各項工作，逐步展開，今後開省青年，更將在本團領導之下，以統一而雄健的步伐，向前邁進。

(一) 組織工作

1. 建立各級團隊：籌備處成立時間雖短，但團隊組織，已遍佈全省，現計全省辦理成績優良之四十五個中等學校，全省軍事政治幹部訓練中心之政幹團，軍警聯合幹部訓練所，均擬設立直屬區隊，開侯，永安，南平，龍岩，龍溪，五個分團共轄三十縣，莆田，晉江，寧德，永春，惠安，南安等六縣現屬國防前線，在分團未成立之前，亦已組織直屬區隊，積極發展以備非常，故現經籌備成立者，有分團五五，區隊五十五。

2. 徵求團員：為求組織嚴密，初期吸收團員，採取慎重態度，不用公開徵求方式，依照一定步驟，經過嚴密之調查考核結果，介紹各校成績優良之青年三千名，(約佔全省學生總數五分之一)，業於五月一日至七日青年運動週

中，舉行入團宣誓典禮。各校學生肅然改觀，多自動請求入團，學校青年對於本團信仰之熱烈，於此可見。而本省軍政基礎幹部之政幹團及軍警聯訓所學員三百餘人，亦同時在三元聯合宣誓入團。

(二) 訓練工作

1. 組織訓練委員會：為求達成組織全省青年之使命，特聘請學界俱備經驗宏富之各機關長官各大學教授及各兩專家六十三人為委員，組織訓練委員會，以為籌備處訓練青年之設計指導機構。

2. 工作人員訓練班：為培植各級基幹人才，於去年十二月舉辦工作人員訓練班，請各有關方面慎選高中畢業以上之幹練青年，並委託各行政區招考初中畢業以上之優秀青年，分別編為學員隊學生隊。訓練內容以講解本團基本理論及業務演習為範圍。

3. 青年訓練與團員訓練：本團之訓練分為一般青年訓練，入團訓練，及經常訓練三種，青年訓練及入團訓練，以集體舉行為原則，經常訓練則以分隊實施為單位。青年訓練由本團與

教育及其他有關之訓練機關聯合舉行，其目的在使一般青年由於認識主義，認識領袖，認識國家民族當前危機，而確立革命的人生觀，並養成服務人羣的一切道義智能。本團則吸收其中之優秀者為團員，再施以入團訓練，而後繼之以經常訓練，以鼓勵團員革命進取的精神。

(三) 宣傳工作

本團宣傳工作，經常辦理者有二，對內有編訂青年訓練叢書，編訂宣傳人員手冊各項，皆注重團員對主義認識之加強，對宣傳工作之推進。對外則為編印期刊及壁報，以供一般青年及民衆之閱讀。此外更有特種宣傳法，如組織青年憲政問題研究會，根據中央指示，積極辦理，又籌設文化服務社，供給青年精神食糧，以灌輸正確思想。

(四) 社會服務工作

本團宣傳，除闡揚三民主義之理論外，力求以服務成績達到宣傳目的，除各項戰時服務工作外，如青年招待所，青年服務社，社會服務工作隊，文化服務社等，均為本團團員服務社會之經常機構。三元青年服務社現已開幕，又於浙江籌設青年服務社一所，以訓練青年社會服務，並招待出入口華僑住宿，及職務代辦，準備出入口手續為主要工作。並預定於本年內，在分團所在地及人口密集處，遍設青年服務社，以為青年訓練自己，服務社會之核心機構。

江西支團部籌備處

江西支團部籌備處於二十八年六月二十六日發表，籌備未及一月，即於七月二十日正式成立，總址暫設於贛縣，經第一次幹事會議決定首先應着手於團務準備工作，其中心工作為認識環境，盡量吸收優秀青年，選拔精良幹部以奠定本團基礎，其此原則，即經江西青年招待所以培養幹部，普遍派遣各縣及各學校通訊員計四十餘單位，調查各當地環境概況，其間由於本處同人努力，及當局社會開明協助之結果，未及兩月，即已大致完成，比即遵照中央法令根據實際需要，擬定實施計劃及進度，開始全力於團務之積極推展矣。

(一) 組織工作

籌備處成立以來，根據中央指示，參照地方實情，注意組織之質量平均發展，二十八年十二月以前，所徵收之團員為二二三〇人，現在增加千餘人，合計已在三千人以上，共編直屬分團三個，分團六個，區隊十二個，直屬區隊兩個，直屬分隊十二個。

(二) 訓練工作

1. 分隊會議：按週研究 總裁訓詞，由本處督促各分隊按時開會，並指派同志分別前往指導。
2. 團員週會：每星期六下午六時規定為團員週會時間，內容除工作報告，時事報告，讀書

報告外，其主要者為工作困難問題之討論。

3. 指導小組：為加緊分隊會議訓練，特挑選優秀團員試組指導小組，並擬定分隊會議指導員須知及分隊會議指導員工作綱要等。
4. 團員生活日記：為加緊團員自我教育起見，本組特規定團員須逐日記載日記，並提交分團幹事會議檢閱之。
5. 書面訓練：如查有團員生活不合理或行為不健全時，除當面予以指正外，並分別予以書面糾正。

雲南支團部籌備處

雲南支團部籌備處自經中央派定籌備主任幹事及書記後，奉委各同志即相互交換意見着手籌備，乃於二十九年二月一日正式成立，並舉行第一次幹事會議，決定各組組長人選以專任為原則，以學能優越為標準，各組辦事員，助理等工作人員亦經審慎選擇後，於二月初全部確定，至是機構臻於完整，乃從事草擬初步工作計劃及幹事會議通過施行，於是籌建工作均經第二次幹事會議通過施行，於是籌建工作遂告結束，此後則集中全力以求團務的開展。

(一) 組織工作

截至本年六月底止，預計徵求團員五百人，以昆明市縣及規模較大之省立各中學為主要

(三) 宣傳工作

籌備處宣傳工作，除參加一般紀念會與各種活動外，注重於出版事業，籌備處工作人員訓練班特刊與江西青年半月刊及文藝性之火炬週刊均由本處主辦，此外並製定節約儲蓄宣傳大綱及標語壁報，分發張貼。

(四) 社會服務工作

關於社會服務，為本團經常工作，不勝枚舉。最近曾發動各界成立贛南傷兵之友社籌備會，徵求社友開展工作，並赴傷兵醫院慰勞傷兵，及參加本省各界慰勞團分赴前線等事。

徵求地區。設立五個以上直屬分團，其人數較少之單位，設直屬區分隊。

(二) 訓練工作

1. 籌辦幹部講習會以培養幹部，作推廣各縣組織工作的準備。
2. 實施團員入團訓練，並舉辦各種學術講演會和座談會。

(三) 宣傳工作

1. 指派幹事，組長分赴擬設直屬分團部之機關工廠學校作公開講演，鼓勵青年踴躍入團。
2. 出版「雲南青年」週刊於三月十二日 總理逝世紀念日發刊。
3. 籌設雲南青年劇社，擴大藝術宣傳。

「四」服務工作

1. 商洽接濟昆明青年招待所，並改組為「雲南青年服務社」充實設備，俾成雲南青年活動的中心場所。

青海支團部籌備處

青海支團部籌備處之建立，係由中央直屬西寧分團籌備處改組而成。西寧分團於二十八年三月十三日正式成立，是年八月中央命令撤消直屬西寧分團籌備處，設立青海支團部籌備處，於是月十七日正式成立，旋着手釐定第一次六個月工作計劃，積極推進團務。

(一)組織工作

1. 各級團部之建立：(甲)籌設西寧，樂都，大通，化隆四直屬分團籌備處；(乙)增設湟源，互助兩分團籌備處及民和，貴德，循化，壘源四縣直屬區隊；(丙)建立學校團隊及省垣團員直屬區隊；(丁)本處及各縣現已建立之團隊總數，計西寧，樂都，大通，化隆，湟源，互助分團部籌備處六處，國立西寧師範，遼川中學，省立職業學校，省立西寧中學四學校分團部籌備處四處，其餘直屬本處者，計區隊六個，分隊二十一個。各縣方面：西寧有區隊六個，分隊十八個，樂都有區隊十一個，分隊三十五個，大通有區隊三個，分隊九個，直屬分隊兩個，化隆

中心場所。

2. 於青年服務社內附設青年職業介紹所和社會各機關切取聯繫，為青年解決職業問題。

3. 籌設青年合作社，解決青年切身經濟問題。

有區隊兩個，分隊六個，直屬分隊四個。

2. 團員之徵求：(甲)徵求之原則及對象，經決定一面致力於組織的擴展與健全，一面向社會各階層大量徵求優秀份子，不獨在量的方面要求大量擴充，同時在質的方面也力求優良。至徵求對象；經決定下列八種：1. 努力本黨工作之青年同志。2. 各機關精幹公務員。3. 文化界，新聞界服務人員。4. 中小學校教職員學生。5. 農工商各界生產份子。6. 辦理地方自治人員及優秀保甲長。7. 民衆團體中有革命熱忱之會員及救國團體中領導份子。8. 蒙藏，回各部族中優秀青年。

(乙)徵求方法及推進程序，即隨時與各職業各部門中青年接近，多方考察其思想，體格，言論，行動，認為與本團團員信條相合者，即負責予以介紹，至於推進的程序是由機關學校單位普及於一般民衆，由城市擴展至廣大鄉村，由內地伸展至蒙藏部族。

(二)訓練工作

本團團員訓練的目的，是在嚴明紀律，統一意志，團結精神，集中力量，貫徹命令，實現主義，務使每一個團員皆為堅強不屈之戰鬥員，每一個團隊都成為本團團務活動的基本單位，支團籌備處對於團員訓練的實施，在方法上：計分入團訓練，與經常訓練兩種，每期訓練時間定為四週，每週兩次，每次兩小時，受訓團員按資格程度，分為甲乙兩組，在專科以上學校畢業及中等學校畢業從事文化事業有年與中小學校教職員在社會服務三年以上者編為甲組，中小學校學生及工商份子編為乙組。訓練科目為：總理遺教，國長言行，本團業務，國際政治，各國青年運動，抗戰建國綱領，集會實習，精神講話等。同時為便於對各個團員作初步的考查皆舉行個別談話一次並使之作簡單自傳一篇。關於經常訓練，在過去特別重要於分隊會議之活動，每月發給訓練大綱及討論大綱，轉發中央頒發分隊團員每月必讀書報及各項有關命令，令其切實研究，並認真實踐。

(三)宣傳工作

籌備處自成立以來即努力於宣傳工作的推進：

1. 刊登抗戰壁報，發生領導的作用，現各地壁報已普遍風行收效甚大。
2. 創辦青海青年月刊。
3. 派員參加省垣各中等學校 總理紀念週。
4. 舉辦青年論文及青年講演競賽。

5. 籌設青年劇社。
6. 發動藝術宣傳工作，已籌辦青年畫刊一種。

(四) 社會服務工作

1. 文化服務：籌備處為適應當地社會的需要，特發起籌備中國文化服務社青海分社，基金是以集股方式向團員及團外人士徵求的，因經濟環境十分困難，僅徵集八百餘元，嗣經呈請中央國部於籌備處本年元二月份節存經費項下撥用一千元，作為該社基金，現已向重慶文化服務社採購大批圖書，一俟批發到省，即可正式開幕。

2. 戰時服務：籌備處為展開團員服務，經發動省會全體團員，組織戰時服務隊，內部分為救護，消防，慰勞，征募，宣傳五組，全體團員均踴躍參加。

3. 寒假補習班：籌備處為利用寒假訓練一般青年，特籌辦中小學學生寒假補習班，分甲乙兩組，甲組為初中畢業者，乙組為高小畢業者，上課時間每日三小時，補習期間定為一個月。

4. 徵求傷兵之友：本年三月奉中央命令，發起徵求傷兵之友，經預計徵求傷兵之友兩千人，當時全省共有團員五百人左右，除決定團員本人須絕對參加為社友，每人並須向社會徵求團外人士三人為社友，於是各級團隊負責人及團員全體動員，擴大徵求，大多數都是超過了預定的數目，有的甚至在十倍八倍

以上，在這裏確實收穫了「服務即是宣傳」的效果，同時也達到了「寓宣傳於服務」的目的。

5. 大批青年回到農村：中國抗戰勝利的基礎，在於全國廣大的鄉村，因之鄉村動員工作，在抗戰過程中，佔十分重要的位置，經利用寒假期間，會同省黨部發動組織省垣各中等學校學生寒假回鄉工作隊，全體隊員三百九十四人，編為兩大隊，二十三支隊，由隊員推選隊長，於元月二十日，各學校舉行休業式後，便分頭由省垣出發，這是全省海民衆動員的先鋒隊，廣大的青海民衆，將在青年大黨的號召下，一齊發動，來爭取民族神聖抗戰最後的勝利。

6. 青年服務社：青海青年服務社在籌備處成立

西康支團部籌備處

西康支團部籌備處，原為中央直屬西昌分團部籌備處。於民國二十八年六月奉令成立。雖然西康的省會是在康定，因為西昌是行轅所在，實際上已成爲西康的政治中心。本團爲了便於工作之開展，爲了適應當地的環境需要，便將團部設在西昌。因爲西康建省不久，加之交通困難，文化落後，使工作不容易迅速開展，但是我們盡最大努力打開工作，使各地的分團逐漸成立起來。到了二十九年二月便奉令改組爲西康支團部籌備處。

後，即着手計劃進行，因受經費困難之限制，目前尚備的工作，祇有書報供應社，青年圖書閱覽室，合作社，青年俱樂部，青年食堂，青年宿舍等六項工作，關於一切籌備事項，現正在積極推進中。

7. 積極指導各縣服務工作：籌備處於各縣分團成立後，對社會服務工作之指導，極爲重視，於本年元月間，命令各分團舉辦下列服務工作：一，籌設文化服務社，二，籌設青年圖書室，三，籌設青年俱樂部，四，設置農民事務指導處（指導改良農具，選種，施肥，灌溉等實際問題）五，舉辦合作社，六，登記失業青年，並辦理輔導升學就業事宜，以上各項社會服務工作，各分團已在次第實施中。

(一) 組織工作

我們對於團員的徵求，一方面遵照上級的指示，一方面參酌當地的環境。一方面求實的健全，一方面求量的發展，統計現在已經吸收的團員有九零六名，已經建立的有八個分團部，十二個直屬區隊，四十個分隊及九個直屬分隊。

(二) 訓練工作

我們的訓練工作分爲四項：(一) 精神訓

練，(二)智能訓練；(三)體格訓練；(四)生活訓練。

(三)宣傳工作

我們的宣傳工作，一方面是闡揚 總理遺教和 總裁言論，一方面配合政府的法令，舉行新生活運動，國民精神總動員及兵役工役，禁烟等宣傳。

(四)社會服務工作

本團的工作精神是完全依據了 總理人生以服務為目的的偉大訓示。我們以服務從事宣傳，使宣傳與服務密切配合，現在各地辦有服務社，預備以最大的力量集中於此項工作，努力進行。

根據整個團務發展計劃，與目前的工作需要，以及過去我們的工作經驗和教訓，我們對於目前的工作，擬定了一個簡略的計劃。

(一)在組織方面，我們預備呈請建立寧寧，兩鹽，巴安，大全，榮經，甘孜等六個分團部，同時預備在學校機關及少數民族區域中斟酌實際情形，分別籌建各級組織，使各階層的優秀青年都有參加本團從事革命的機會。

(二)在訓練方面：我們除了經常的實施上級頒發的各種訓練方針及辦法外，為了強化組織機構積極開展團務，預備舉辦工作人員訓練班。為了掃除文盲，普及社會教育，預備在各地普遍舉辦民衆學校，使本團與羣衆建立起

密切的聯繫。

(三)在宣傳方面：我們除了依照本團一貫的宣傳方針，經常的從事宣傳工作外，預備組織宣傳隊，經常的赴各地工作，並注意藝術方面的宣傳工作，利用音樂戲劇等形式，以達

第三戰區支團部籌備處

籌備處於二十八年七月九日開始籌備工作，九月十日召集全體幹事會，正式成立於江西上饒，遵照中央規定，積極訂工作計劃及工作進度，所轄區域，亦經中央電示確定，計轄三戰區內江西省五九三行政區，與皖省江南二十餘縣，及三戰區各級政治部以及傷兵醫院，政訓室等。

(一)組織工作

籌備處發展組織之初步工作，即為登記調查三戰區內散居之舊團員，此項工作完成後，即着手按照中央規定，以社會各界與農工生份子及政工人員為對象積極徵收團員，截至現在，本處新舊團員總數已達二一一人，經組成十八個直屬區隊，一一六個分隊，三十四個直屬分隊，至分團組織，因幹部缺乏及政治部改組關係，現祇成立屯溪分團一處。

(二)訓練工作

按照本團規定，團員入團後，必經入團訓練，但所頒訓練辦法，因各地環境不同，不易

到本團宣傳工作的使命。

(四)在服務方面，我們除了參加各項生產開發，防空疏散，慰勞宣傳等工作外，並預備在各地普遍的設立文化服務社，辦理青年職業介紹所，青年俱樂部，及青年圖書館等。

(三)宣傳工作

普遍實施，因參照法令另訂團員入團訓練施行細則，經呈奉核准後即於二十八年十一月舉辦入團訓練一次，成績甚佳，此後擬陸續舉辦，至經常訓練工作，亦經遵照規定積極推進中。

籌備處宣傳工作可分文字與行動兩項，文字方面，其重要者，有告戰區青年書，團長壽辰告青年同志書，慶祝民族復興節告青年書，與本處負責同志解釋黨團關係，及對青年問題闡釋討論等專文陸續發表，以喚起社會一般人士及戰區青年，使明確認識本團成立之意義與使命，行動方面，即為各大紀念日召集紀念會，及提燈遊行等，頗足增進社會一般人士對本團之重視。

(四)服務工作

社會服務工作雖因種種困難，不克充分推行，但仍儘力配合環境需要，籌辦各種服務事業，計自成立以來，曾舉辦上海流亡青年臨時招待所，救濟上海轉入內地之流亡青年，設立

上饒水南青年服務社，為第三戰區將校研究團，及民衆服務組織。戰時青年服務隊，參加戰地護理工作，創辦上饒青年俱樂部，兼辦書報

第五戰區支團部籌備處

籌備處於二十八年七月奉令開始籌備工作，於八月一日正式成立於第五戰區司令長官部所在地，遵照中央規定，積極發展第五戰區內各級政治部團務，以期增強政工的力量。但為指導工作便利起見，原隸湖北支團的襄陽鄖縣兩分團，亦歸本籌備處指揮，故實際上本籌備處也兼理襄陽鄖縣一帶的地方團務。

供應，並籌辦中國文化服務社上饒分社，專理家庭訪問，個別談話，及於各大紀念日，發動書報供應事務，此外關於介紹指導青年升學就業及各種獻金勞軍運動，亦積極發動推進。缺乏，已創辦青年動員月刊一種。

齊，其智識程度較低者，並經分調本處加以訓練。

(三) 宣傳工作

為適合民衆興趣及環境的需要，宣傳工作着重各種方式的靈活運用，如張貼壁報標語，散發傳單漫畫，表演話劇，組織服務隊，從事

(四) 會服務工作

籌備處服務工作，除組織服務隊，經常從事行動宣傳，為民衆服務外，尤注重使一般民衆養成清潔習慣，並曾於去年十一月發動全市清潔運動大掃除一次，此外對各種勞軍募捐，寒衣徵集運動，亦經大規模發動團員從事徵募，成績頗佳，足徵戰區民衆，踴躍輸將，抗戰情緒極為熱烈。

直屬洛陽區團部籌備處

(一) 組織工作

籌備處自成立以來，即遵照戰區團務實施辦法，於第五戰區各軍師政治部，分別成立四十三個分團，旋以未合法定手續，及各級政治部改組的關係，這四十三個分團，即無形撤銷，目前所轄分團，祇襄陽鄖縣兩分團，團員總數共計三千一百餘人，計組成三十三個區隊，一五二個分隊。

(二) 訓練工作

依照本團法令，督促各團隊按期召開分隊會議，除訓練團員使之對主義有堅強信念，對抗戰有正確認識外，於歐戰發生後，並曾擬就時事問題，憲政問題，及三民主義討論大綱，頒發各分隊切實討論，惟團員智識程度參差不

最初直屬南陽區團部籌備處，於民國二十七年十月奉令籌備成立，當時因戰局關係，洛陽已為河南軍事政治之中心，該處成立伊始，為適應當地之環境需要，俾團務得以順利開展起見，將處址設於洛陽，嗣感名實未符，特於二十八年六月改為直屬洛陽區團部籌備處，負責籌劃推進全省之團務。

(一) 組織工作

籌備處現已成立之分團，計有許昌，偃師，鄭州，汝南，南陽，臨汝，盧氏，潢川洛陽等十處，原中央直屬豫北，豫東，兩分團籌備處，復於二十九年四月由中央明令改隸區團

(二) 訓練工作

籌備處對於所屬各分團之訓練，係根據中央之法令，參照各地之環境，由各分團擬定計劃分別實施，運籌集體，個別，書面研究等方式，以加強團員之革命熱情，提高其政治認識，養成忠勇奮發，力行三民主義之革命精神。

(三) 宣傳工作

籌備處除按期編發宣傳要點外，並與河南廣播電台商洽由籌備處定期廣播宣傳。同時指導所屬各分團編印刊物以廣宣傳，現已出版者有陝州之青年陣地，許昌之青年魂，兩陽之抗戰週報，鄭州之鄭州青年汝南之戰地三日刊等，內容尙屬充實。

直屬第一區團部籌備處

該處於二十七年八月十日核准成立，所屬範圍為軍事委員會戰時工作幹部訓練團第一團，該團原設武昌，繼遷湖南沅陵，後移四川荊江。

(一) 組織工作

該處所屬團隊計有三個分團，十五個直屬區隊二十個直屬分隊，二個直屬小組，團員成份，均係戰幹一團畢業學生，現大都分佈於各部隊政訓室，及軍事機關。

(二) 訓練工作

1. 團員訓練，注意技能訓練，使各團員將來工作上不生困難，若欲詠除話劇團之組織，書法演講之比賽，皆為積極訓練團員技能而發動者。
2. 注意團員服務訓練，加緊社會服務工作，使團員於服務中求智識，使民衆對本團發生同情和信仰。

(三) 宣傳工作

(四) 社會服務工作

服務為本團目前之中心工作，除經常注意戰地失學失業青年之搶救，並協助政府發動勞軍，賑災等運動外，並在各地舉辦青年服務社，平民診療所，文化服務社等。

1. 提倡植樹：計在荊江農場附近植樹五千餘株，石角嶺植樹二千餘株，立石碑取名為青年林，以資紀念，其他廣興場五福場等處，植樹二千餘株，並宣傳植樹常識及造林利益，使民衆利用荒地廣植森林，以裕民生。
2. 徵求傷兵之友：現有社員計三分團已徵得社友一百六十三人捐款百六十九元，已逕寄總社，其他各分團正積極徵求中。

直屬第二區團部籌備處

直屬第三區團部籌備處於二十八年十月十八日正式成立，原名「三民主義青年團直屬戰時工作幹部訓練團第四團區團部籌備處」工作對象，係戰幹第四團全體官生。本年二月二十四日，改為「三民主義青年團直屬第三區團部」。

(一) 組織工作

1. 確定組織原則：關於組織原則，依據中央規

3. 協助禁烟宣傳：發動駐荊各機關組織禁烟協進委員會，分區派員至各鄉鎮發動地方機關團體擴大禁烟宣傳。

(四) 社會服務工作

1. 三分團發起清潔運動，逐日派團員打掃街道，並聯絡地方團體機關，按時檢查督促。
2. 二分團協助石月鎮青年服務社，組織防護隊，現計有團員六十人，並於逢場時，宜講戰時常識，普及民衆義務代寫書信。
3. 二分團協助地方組織民衆俱樂部，以供民衆娛樂。
4. 一分團利用對教育有研究有興趣之團員，輔導廣興場小學，改進地方教育，茶園中每日派人說書，宣傳戰時常識，灌輸國家觀念，並設民衆閱報處使民衆閱覽。

定酌酌戰幹第四團實際情形確定如下：

(甲) 組織之發展以順序漸進為原則，嚴格考核草率，慎重吸收同志，以求實質最之平衡發展。

(乙) 組織之建立，每一總隊（幹四團建制）設立一分團，每一隊設立一區隊，團本部各部處科室（幹四團建制）設立一分團，並確定先建立分團與分隊

，分隊發展至相當目的時，始成立區隊。

2. 各級組織之建立：根據上述組織原則，至本年四月底止，共建立八個分團籌備處，三十一個區隊，一六二個分隊。

3. 團員之徵求：區團部擬定介紹團員須知，頒發各級組織進行，團員之吸收必須經過分隊區隊小組分團幹事會，層層審核後，方准吸收入團，計區團部成立以來，共吸收團員總數六七七五名。

4. 各級幹部之選派：

(甲) 區隊以上各級幹部均係指派，區隊以下各級幹部則採選舉方式。

(乙) 各級幹部均以兼任為原則，但區團部科長以下工作人員，均係專任，並每個分團設專任工作人員一人，專任人員均係選派幹四團畢業優秀學員生團員充任之，基於上述原則，區團部及所屬各級幹部均已選派，並已專案呈請中央正式核委。

(二) 訓練工作

1. 確定訓練方案：擬訂基本訓練辦法，團員談話辦法，團員緊急集合辦法，青年團工作須知，團員讀書及工作日記辦法，訓練小叢書編印辦法。

2. 編印訓練題材：

(甲) 編發集體訓練題材，「三民主義青年

團的產生演進與發展」，「黨團活動須知」，「新團章的認識」。

(乙) 編發分隊訓練題材，如「青年團員在本團的使命」，「如何發動戰幹團官生踴躍參加青年團」，「實施憲政之認識」。

(丙) 翻印各種小冊：籌備處遵照中央團部之規定，先後翻印舊團章一萬份，新團章五千份，團長告青年團書一萬份，分隊須知五百份，自述研究革命哲學經過的階段，行的道理，政治的道理，三民主義之體系及其實施程序各二千份。

(丁) 印發各種表格：除翻印中央團部所規定之分隊會議報告表外，又擬定團員讀書心得報告表，團員工作志願報告表，分團工作報告表，分隊會議參加人報告表等五種。

3. 訓練實施情形

(甲) 工作幹部之訓練：戰幹第四團第五期學員大隊舉行畢業特訓時，籌備處特會同陝西支團部就第五期學員大隊中編組團務工作組二組，學員共計六十名，訓練內容分為分組討論，團務活動，政治講演，個別談話，實習及軍事訓練精神訓練等。

(乙) 區分隊長(附)之訓練：籌備處特訂定區分隊長(附)訓練辦法一件，頒

發各分團經常實施。

(丙) 各種工作會議之舉行：籌備處對於各級幹部經常召集工作會議內容側重工作的檢討和指導。

(丁) 其他各種訓練方式之運用：如集體訓練·分隊訓練·個別訓練·書面訓練：(子)每月須發政治通告二次，問題討論題目二期，(丑)規定團員必讀書籍，並令其填寫讀書心得報告表，(寅)每月編印訓練小叢書一種。

(三) 宣傳工作

1. 宣傳方針：

(甲) 對於一般青年在闡明青年團之使命與任務。

(乙) 對於幹團團之一切設施，廣事宣傳，擴大影響。

(丙) 隨時隨地進行宣傳，尤須在行動上發揮表率的作用。

2. 宣傳實施情形：

(甲) 擴大宣傳之舉行：籌備處於二十八年十一月八日正式成立時舉行擴大宣傳三天，藉使全國官佐生明瞭青年團之宗旨與使命。

(乙) 編印宣傳刊物：「青年先鋒」半月刊「青年問題講座」·「團體生活」·「青年壁報」。

(丙) 其他特殊宣傳：籌備處先後成立戰幹劇團，組織青年歌詠隊，及製貼漫畫

標語等。

(四) 社會服務工作

1 擬定團員勞動服務推行辦法；本處遵照中央團部「各級團隊社會服務實施計劃綱要」之規

定，特擬訂「團員勞動服務推行辦法」，頒發實施。
2 團員服務實施情形：各分團均按照本處所訂之辦法切實施行，而尤著重於街頭宣傳，家庭訪問，勞動服務，社會調查，民衆教育等。

直屬第四區團部籌備處

籌備處於二十八年十二月四日奉中央幹事會令，成立於中央訓練團。十二月五日即召開第一次談話會決議即日開始工作。同月十二日復奉令將直屬第三分團部籌備處（中央訓練團中國童子軍教導人員訓練班），及直屬第二十四分團部籌備處，（中央訓練團音樂幹部訓練班）劃歸本處管轄，並將直屬第三第二十四兩分團部籌備處，番號分別改爲本處第一第二兩分團籌備處。

(一) 組織工作

1 徵求團員：中央訓練團自黨政班第一期起，官佐學員均有志願加入本團者。籌備處成立於第五期開學後之第一週，故第一至第四期徵求團員的責任，均由中央訓練團職員兼任之，自第五期始由籌備處統籌進行。徵收團員以質量並重爲原則，而在各中隊中均派有組織員任徵求之責。自二十八年十二月五日起，區團部幹事會議共舉行十一次，平均每半月舉行一次。

(二) 訓練工作

中央訓練團所舉辦之各種訓練班，（黨政訓練班，童子軍教育人員訓練班，音樂部訓練班，和新聞研究班），無不給與團員以實際的訓練，如紀律訓練，生活訓練，行動訓練，智能訓練，服務訓練，體格訓練，和軍事訓練等，凡足以使受訓人員成爲健全的革命幹部的，該處團員均一律有參加受訓之機會。此外對於團員的特殊訓練，則有分隊會議，分隊長分隊附會議，團員大會，和宣傳訓練，服務訓練等。

(三) 宣傳工作

該處成立之後，每週均奉中央幹事會代電，頒發關於中外時事的宣傳要點，除隨時轉知第一第二兩分團部籌備處屬遵照外，復於六

直屬第一分團部籌備處

自二十七年七月中央團部在武漢開始籌備起，即是第一分團部誕生之日。第一分團團員的成份，均屬中央幹事會的直屬團員，和中

，七，八三期黨政班舉辦時間分令所屬各分隊長於舉行分隊會議時提出報告，並將討論的材料，務使團員不但明瞭自己宣傳要點，並且能在個人談話與公開集會時，作一有力之宣傳分子。此外更有座談會的組織，每週舉行一次，預定各種專題，如關於主義之研究，時事問題之討論，綜合所有意見，加以記錄，交由各分隊團員輪流擔任撰述，編寫壁報，張貼何衢，以供民衆閱覽而內容通俗易懂，又常變換材料，以故在對外宣傳方面，有相當收穫。

(四) 服務工作

1 徵募寒衣：二十八年十二月十四日該區團召開全體團員大會（黨政班五期）會決議會同中央訓練團特別黨部發起徵募寒衣運動，在黨政班，第六期時舉辦直屬各分隊奉命發起春節勞軍運動，並組織勞軍代表隊三十人前往合川軍政部第九陸軍醫院，向輕傷官兵四百餘人宣講給負傷將士的慰勞信，同時分贈他們禮物。在黨政班第七期時直屬各分隊發起徵求傷兵之友，在第八期則進行節約建國儲蓄券之勸捐，初由區團直屬各分隊勸捐，嗣由黨政班各中隊轉令各分隊各班勸捐，因此得以深入而普遍。

中央團部的全體工作同志，當時團員計共一八〇人，分團最初對內的工作，爲嚴密組織，加強訓練，計有九個分隊，並先以「集會」「體育

「兩項訓練團員。對外則集中在「保衛大武漢」口號下努力，從分隊會議之檢討，到參加服務總隊實行之，從團員私生活到正常公務，一切均在總原則下活動。一直戰鬥到撤退武漢為止。

本年二月第一分團奉命改組，陣容煥然一新，工作亦隨之展開，為推進工作，貫徹意志起見，乃規定兩個原則：

一、中央直屬第一分團部是一個實驗的分團部，將自己做得好的給別人做榜樣，藉以發生示範作用。

二、中央直屬第一分團部，是一個模範的分團部，將自己做得好的給別人做，做好了還要精益求精。

五個月來，一切工作無不根據上述原則，積極進行。

(一) 組織工作

最近擴充全分團為八區隊，二十四分隊，計編隊團員一六五人，直屬團員九九人，選舉區分隊長附六十四人為幹部，已經開了團員大會三次，區分隊長聯席會議與幹事會，均按期舉行。先後共吸收團員五一一人，轉移團員二四五人。

(二) 訓練工作

分隊會議每週按期舉行，規定團員每週閱讀圖書，並辦理入團訓練。

(三) 宣傳工作

分團宣傳工作，除經常的參加紀念會與進行指導之外，曾發動國民精神總動員之實際工作。

(四) 服務工作

分團的社會服務工作，最近比較有成績的

直屬第六分團部籌備處

游擊幹部訓練班，創立於二十八年二月間，三月中旬即奉令成立中央團部直屬第六分團部籌備處，於三月二十五日正式宣告成立。

(一) 組織工作

籌備處成立後第一步主要工作是新團員的吸收，總計自二十八年三月至六月吸收團員九百二十名。自二十八年七月至十月先後徵求團員人數共吸收新團員五百人，十月以後由永遷部，組織擴大，學生增加，又吸收新團員六百一十一人，共編為七個區隊，一個直屬分隊。

(二) 訓練工作

為使游擊班團員成為良好幹部，將來在敵後確能發揮游擊戰鬥精神，必須有嚴格的政治軍事訓練，本團訓練的工作，特別注重激發每一同志，對於主義有深刻的認識，更能自動積極參加工作。此外則輔以個別談話，讀書報告、論文競賽等訓練工作。

是：

- 1 參加傷兵之友社運動，計募集社友六八八三人，一萬二千六百餘元。
- 2 參加春禮勞軍，獻金六三三八元。
- 3 參加兒童節慰問貧苦兒童二千五百人。
- 4 組織防護團八小隊，參加空襲緊急救護。

(三) 宣傳工作

分團籌備處經常發動各隊團員在百忙中發行街頭壁報，鼓勵壯丁應征入伍，努力生產，及提倡節約等，每星期日派團員到附近鄉村，向民衆作口頭宣傳，抗劇八隊及電影放映隊的團員，屬於專門性質的宣傳團體，常利用各種民衆集合的時機，至附近各市場舉行什裝宣傳。

(四) 社會服務工作

二十八年五月間發動征募書籍慰勞前方將士運動，計募得書報在千種以上，由籌備處轉寄前方，分送戰友閱讀。此外並先後發動團員為傷兵服務，如代寫書信，縫補衣服，及參加春禮勞軍捐款運動，青年節約獻金運動，計得勞軍捐款二百元，獻金五百七十餘元，已悉數就近慰勞五十二後方醫院負傷之官兵。

學校團務概況

一、籌備經過

本團的學校團部，在二十八年春才開始建立，那些較早入團的同志就成爲推廣團務的幹部。當時在各大中學校建立的直屬分團籌備處，共有十九個。去年六月正式成立中央直屬第七分團籌備處於北碚復旦大學，第八分團於四川省教育學院，第九分團於國立東北大學；九月成立第十分團於昆明西南聯大，十月成立第二十二分團於廣西大學，第二十三分團於河南大學；十一月成立第五分團於重慶大學，第十二分團於西北聯大，第十四分團於湖南大學，第十五分團於武漢大學，第十六分團於四川大學，第十七分團於華西大學，第十八分團於金陵大學，第十九分團於光華大學，第二十分團於朝陽學院，第二十一分團於大夏大學；十二月中央大學的第四分團正式改組成立，接着蒙藏政治訓練班成立第二十五分團，中央工校成立第二十六分團。

二十九年度又成立了六個分團籌備處，一月同濟大學第二十八分團成立，三月白沙大先修班成立第二十九分團，四月又先後成立第二十七分團於武昌中華大學，第三十分團於國立西北師範學院，第三十一分團於國立東北中學，五月又成立第三十二分團於國立第十二中學。

各學校的校長以及熱心團務的教職員先生多由中央選派爲分團的指導員，分團主任也由在團比較有歷史的教職員擔任，書記則多數由優秀同學擔任，也有由教職員兼任的，因此各學校籌建分團籌備處進行都還順利。

二、訓練工作

學校分團在組織之先，團員數目極少，青年學生都潛心鑽研學術，且鑑於過去青年運動之被野心份子的利用，因而對參加各種組織或團體，都不無戒心，至少也是缺乏興趣，祇想獨善其身。教職員也因為環境與年齡的關係，能够熱忱爲團工作的不多；此外，學校中如果思想不正確的分員從中煽動搗亂的話，那會更增加些困難，因此開展工作，非常不易。

經過同志們努力的以真理來說服之後，才開始吸收團員，但一般仍採質量並重的原則，以求一個團員能够盡到一個團員的作用，因此組織之發展並不如何迅速，但却很堅固結實。更進而利用原有組織擴大團的影響，諸如學生自治會，院系組織，研究會，各種座談會，同鄉會，甚至於有些宗教性質的組織，都有團員們積極參加工作，從中起模範作用和領導作用，因而使一般同學都能接近本團，漸次而加入本團。

兩週的團員入團訓練着重在精神訓練，因

爲課務忙，自然不能作長時間的訓練，故都利用課餘時間，請黨和團的負責人以及各教授等作特約講演，使新入團的同志對於總理遺教，團長言行，政治認識，以及團務實施種種都能大體瞭解。此後團員按照中央團部規定的團員必讀書籍分期研讀，在每週分隊會議席上作讀書報告，同時還舉行政治報告，相互批評，以及特種問題的討論等，使自我訓練與集體學習的實效，都記得到。而學術演講與特種問題座談會則是訓練團員的良好方式。

「從工作中學習，從學習中工作」是各地同志們所抱的信念，因此大家都能抓住一切可能的機會實施訓練，除了前節所提過的方式以外，團員大會，區分隊長附聯席會議以及個別談話都充盡了訓練的功能，演說會，辯論會，論文競賽，球類比賽，集遊旅行，爬山運動，以及舉辦青年獎學金等使新舊團員同志不斷進修，不斷努力，愈益激發其對團的忠誠。

本來要使團的工作發生效力，樹立基礎，必需要具有健全的幹部，因此廣西大學等所舉辦的區分隊長訓練確是個推進團員訓練很有效的辦法，加之負責同志能够把握佳，從工作中訓練的原則，這樣自然能收更好的效果。

三、宣傳與服務工作

在寧靜與獨善其身的學府裏，要憑空建立起本團的地位不是一件容易的事，首先要使教職員們瞭解本團的使命感而予以贊助，至少

不會起消極的反對作用；其次要使同學們能够信從本團的主張樂於參加本團，進而協助團務的推進；最後還要說服一些思想不十分健全的同學們，用正確充分的理論去克服邪說，以真誠服務的事實來爭取同情，因此宣傳與服務工作，非雙管齊下不可。所以各學校的同志們除了在分團籌備成立之先，各別盡量地做宣傳和說服的工作之外，一到成立時更能利用機會舉行聯歡會，招待環境周圍的人士，以達到上述宣傳目的。此後經常的就舉行時事座談會交換意見，出刊壁報共相切磋，成立青年劇社青年歌詠隊以調劑同學生活，遇到紀念日或其他集會，特別出幾張巨型的專號壁報，散發傳單，貼些標語，使同學們都很樂意的接受團的宣傳。漸次集結於本團周圍。

在服務方面各分團籌備處都是適應各別的環境，儘量與師生效勞，每當新生入學，同志們代爲註冊繳費住舍等，盡一切可能爲之服務，有些學校在招考新生時就進行工作，所得服務的效益也更大。俱樂部，圖書室，書報

應社，消費合作社，郵政代辦所，儘可能的設置，這樣使師生們一切稱便。空襲時所組織的服務隊，以及代替校方管理伙食，訓練校工等，這些孜孜不倦的服務精神，確引起了師生們的敬佩。湖南大學的職地宣傳，西南聯大的校園建設運動，西北聯大之建築游泳池，華西大學之騎射會，中大之工警學校則更是服務工作之別開生面者。

學校裏因需要本團工作，而各學校分團也需要向校外開展工作，一面博取社會青年的同情，一面啓發民衆的民族意識，所以青年劇社與青年歌詠隊總是利用一切紀念集會的時候加強宣傳工作。徵求傷兵之友，慰勞出征軍人家屬，春禮勞軍，徵募寒衣，慰勞傷兵，獻金義賣，冬賑募捐，節約儲金，以至火炬遊行等，每一種公開的運動，無不由同志們熱烈的推動。以身作期的踴躍工作，或認捐之外還要苦口婆心的宣傳勸募。現身說法的演劇籌款，此外如廣西大學同志們籌款犒勞西南前線將士，傳遞桂南軍訊，獻金捐贈傷兵蚊帳，成都大學同

志們之發動慰勞築路民工，東北大學之清潔運動，西南聯大西北聯大寒假擴大兵役宣傳，華西大學之鄉村服務宣傳，光華大學之青年服務社，蒙藏政治訓練班之青年訂報服務處等，到處說明了同志們對於宣傳與服務工作是怎樣的在經之營之。

街頭壁報，漫畫，總在使老百姓看得懂，民衆閱書室，民衆贈報處，義務補充給一般民衆精神食糧，廣西大學分團油印民衆週報分發給民衆保存閱讀，收效格外大，此外民衆學校和民衆問事代筆處，更滿足了大多數民衆的需要，防空防毒宣傳與清潔大掃除空襲服務等使宣傳與服務緊密的聯成一體，博得大多數社會人士的好評。

此外定期刊物如湖南大學的「湖大季刊」，光華大學的「青年之聲」月刊，復旦大學的復旦青年雙月刊，廣西大學的活力月刊，中大，重大，復大，及教育學院合辦的「中國女青年」月刊等，也都表現了相當的成績。



——民國二十七年——

三月二十九日 本黨臨時全國代表大會開會於武昌，決議組織三民主義青年團。

六月十六日 團長發表「告全國青年書」，並公佈團章。

六月十六日 團長選派幹事三十一人，常務幹事九人，書記長一人，組織中央臨時幹事會。

七月九日 本團中央團部於武昌成立。

七月十一日 本團中央臨時幹事會舉行第一次會議，團長親臨主席，討論臨時幹事會組織條例及團務推行計劃綱要草案諸要案。

七月十八日 中央常務幹事，舉行第一次會議，審議本團徵求團員暫行辦法草案及本會編制及待遇表草案等諸要案。

七月二十一日 本團正式啓用印信。

七月二十五日 中央常務幹事會舉行第二次會議通過各級團部籌備處組織條例等諸要案。

八月十日 本月成立武漢支團部籌備處。

八月十四日 本團工作人員幹部訓練班第一期開始訓練。

八月十五日 中央臨時幹事會舉行第二次會議。

八月十五日 中央團部出版「武漢青年」半月刊。

八月二十九日 中央團部編組三民主義青年團戰時服務總隊，參加保衛大武漢工作。

九月二日 中央團部組織戰地新聞服務團，在漢口開班訓練。

九月十九日 中央臨時幹事會舉行第三次會議。

十月三日 中央臨時常務幹事會第十一次會議通過「各級團隊社會服務實施計劃綱要」。

十月十日 本團發動武漢支團部所屬團員暨本團工作人員訓練班全體學員，參加慶祝雙十節大遊行暨保衛大武漢壯丁大檢閱。

十月十日 武漢青年俱樂部開幕。

十月二十一日 中央團部一部份遷衡陽辦公。

十月二十五日 重慶支團部籌備處成立。

十一月一日 山東支團部籌備處成立。

十一月中旬 河南宜昌兩青年招待所成

立。

十一月下旬 中央團部遷桂林辦公。

十一月二十八日 直屬第二區團部籌備處成立。

十一月內 本團戰時服務總隊區隊長張

孝揚，漢川分團部幹事馮克松，團員殷申洲，丁晴川，丁照賓，陳文華，馮杏生，及青幹班女學員呂純，陶衣雲等於寇侵入武漢時，先後殉職。

十二月一日 山西支團部籌備處成立。

十二月 西安青年招待所成立。

十二月二十三日 廣西支團部籌備處成立。

——民國二十八年——

一月一日 河北支團部籌備處成立。

一月中旬 中央團部遷至重慶辦公。

一月下旬 中央團部主辦之重慶青年招待所與湖南支團主辦之湖南青年招待所，相繼成立。

二月一日 中央團部宣傳隊成立。

二月一日 本團發起征募報十萬冊，轉送前方將士運動。

二月十一日 中央青年劇社成立並舉行成立大會。

二月二十二日 中央團部舉行追悼死難團員大會。

三月一日 陝西支團部籌備處成立。

三月初旬 本團選送團員四十八人入中央訓練團黨政訓練班第一期受訓。

三月十二日 植樹節，本團發動重慶市團員一千餘人，參加青年植樹區造林典禮。

三月十二日 本團發起各界青年獻金運動，全國獻金總額，達十四萬餘元。

三月二十四日 中央臨時常務理事會決議改組救書店，成立青年出版社。

三月二十八日 直屬洛陽區團部籌備處成立。

三月二十八日至三十日 中央團部召集本團保送中央訓練團黨政訓練班第一期受訓畢業學員舉行工作討論會，前後共計六次。

三月下旬 本團選送團員七十名入中央訓練團黨政班第二期受訓。

四月一日 湖北支團部籌備處成立。

四月四日 中央團部參加招待全市兒童代表游藝會，並舉辦重慶市兒童抗敵畫展覽會三日，參觀人數，逾二萬人。

五月一日 本團發動全市婦女青年縫製慰勞袋一萬個轉送前方將士。

五月一日至四日 發動渝市及各地團部舉行「青年運動週」，並規定五月四日為青年團。

五月四日 敵機轟炸行都，團長令各節在渝團員全體出動，作救火救傷工作。

五月十五，十六，十七三日 中央青年劇社公演話劇，為前方將士募捐寒衣。

五月中旬 本團選送團員五十名，入中央訓練團黨政班第三期受訓。

五月中旬 桂林青年招待所成立。

六月二日 中央團部決議籌設青年夏令營。

六月十六日 貴州支團部籌備處成立。

七月一日 頒發「全國青年實施國民精神總動員辦法」(與教育部會同擬訂)。

七月九日 四川支團部籌備處成立。

七月十七日 中央團部開服務人員訓練班，考選青年四十人予以訓練。準備畢業後分發青年服務社青年招待所等服務機構工作。

七月十七日 中央臨時幹事會舉行第四次會議，決議修改團章，將團員入團年齡，由十八歲至三十八歲，改為十八歲至二十五歲，

並決定「黨與團之關係」等項案。

七月二十日 江西支團部籌備處成立。

七月二十一日 甘肅支團部籌備處成立

七月二十三日 浙江支團部籌備處成立

八月一日 重慶青年夏令營於南溫泉開辦。

八月一日 第五戰區區團部籌備處成立

直屬第一區團部籌備處成立

八月四日 上海支團部籌備處成立。

八月五日 成都青年夏令營於灌縣青城山開辦。

八月七日 青海支團部籌備處成立。

八月十八日 平津支團部籌備處成立。

九月一日 本團中央幹事會與中央監察會正式成立。團長先後選派幹事三十五人，候補幹事十五人，監察三十五人，候補監察九人，常務幹事九人，常務監察五人，幹事書記長，監察會書記長，及幹事會以下各室處正副主任處長亦皆同時選派。

九月一日 中央團部舉行中央常務幹事常務監察第一次聯席會議，重議「本團團務今後整理與改進方針」，「中央監察會組織條例」等。

九月一日 福建支團部籌備處成立。

九月一日 湖南支團部籌備處成立。

九月十日 第三戰區支團部籌備處成立

九月二十日 中央團部訂定募寒衣運動實施辦法，並頒佈施行。

九月二十日 廣東支團部籌備處成立。

九月中旬 本團選送團員九名，入中央訓練團黨政班第四期受訓。

九月中旬 中央監察會實行分區考核團務，計分五區 即重慶區，成都區，嘉定區，雲南區，陝西區。

九月中旬 貴州支團主辦之青年巡迴工作隊成立。

十月十五日 直屬第三區團部籌備處成立。

十月二十日 本團選送團員五十名入中央訓練團黨政班第五期受訓。

十一月十二日 本團發動團員為國家服務一日運動，計服務項目有徵募寒衣，義賣，收集破銅爛鐵，代筆，演劇，球類比賽，協助農事，社會調查等。

十一月十五日 本團「團務通訊」第一期出版。

十一月十五，十六，十七，十八日

本團中央青年劇社於重慶國泰戲院公演話劇「前方將士募寒衣」。

十一月二十五日 中央團部宣傳隊出發川西南各地工作。

十一月二十三日 中央團部舉行中央常務幹事常務監察第二次聯席會議，重要議案有「統一全國青年組訓方案」，「團員訓練方案」，及本團二十九年度工作計劃，二十九年度經費概算等。

十二月六日 直屬第四區團部籌備處成立。

十二月九日 青年勞動服務籌備委員會成立。

十二月十日 中央團部開始辦理登記，指導青年就業與升學工作。

十二月十五日 本團發動團員舉行冬季清潔運動，工作項目分：清潔檢查，清潔示範，清潔宣傳教程等。

十二月十六日 中央團部會同政治部，於國際聯歡社，招待緬甸訪華團。

十二月十八日 緬甸青年界代表德欽努來團呈遞「全緬學生致中國青年書」。

十二月二十四日 中央常務幹事會通過本團團員推郵暫行辦法。

十二月二十四日 本團選送團員五十名度經費預算總數。

十二月二十五日 中央團部訂定各級團部團員施種牛痘實施辦法，並頒佈施行。

十二月廿八日 中央常務幹事會第十六次會議，通過籌設青年勞動服務營計劃大綱。

十二月二十九日 本團於重慶開始舉辦義賣春聯歷營運動。

十二月三十日 填具本團二十八年度工作總檢閱報告表函送中央秘書長轉呈 總裁。

十二月中旬 金華曲江老河口三青年招待所成立。

——民國二十九年——

一月一月 中央團部公佈修正團章。

一月十二日 中央團部訂定各級團部組織空襲緊急救護隊辦法，及各級團部組織戰地救護辦法，並頒佈施行。

一月二十五日 中央團部訂定重慶市各界青年春禮券送禮隊組織辦法，頒佈施行，並發動全體團員一致響應春禮券運動。

一月二十八日 中央團部頒佈團員健康檢查實施辦法。

一月三十一日 團長核准本團二十九年

二月一日 雲南支團部籌備處成立。

二月五日 中央團部消費合作社開創大會。

二月十七日 本團選送團員五十名入中央訓練團黨政班第七期受訓。

二月十九日至二十一日 本團經濟設計委員會舉行第一次會議。

二月十九日 本團發動團員響應新生活運動促進總會發動之徵求傷兵之友運動，渝市青年隊成績列第三位。

二月下旬 中央團部派員分區視察團務

三月四日 西康支團部籌備處成立。

三月十二日 團長核定本團二十九年工作計劃。

三月十二日 本團發動團員舉行植樹運動，分組組織植樹服務隊，出發各地植樹。

三月十九日 中央團部宣傳隊改名為「中央宣傳隊」並修正組織條例。

三月二十一日 中央常務幹事會議，決議出版「文化新聞」週報。

三月二十八日 本團發動渝市團員佈種牛痘，前後共十五日，種痘人數一萬四千餘人

三月二十九日 本團接辦首都厚生消費合作社。

三月中旬 昆明青年招待所成立。

四月一日 安徽支團部籌備處成立。

四月四日 今日為兒童節日，本團發動團員為兒童服務一日運動，收容戰區及流浪兒童，免費為兒童種痘，並舉辦健康比賽，各項運動，及遊藝盛會等中心工作。

四月五日 本團主辦之首都青年服裝生產合作社召開第一次社員大會，通過社章並選舉理事。

四月十一日 本團舉行第一屆中央幹事會中央監察會第一次聯席會議，決議通過「召開全國團員代表大會」，「發展並調整青年羣眾組織」，「加強戰地團務工作」及「設立女青年機構」等要案。

四月中旬 本團組織重慶市各界青年春禮券送禮隊。

四月中旬 蘭州青年招待所成立。

四月十七日 中央團部召集重慶附近各級團部宣傳工作負責人，及各級團部團黨政班受訓結業人員，舉行宣傳工作人員會議，通過「宣傳工作綱領，及其實施要點」。

四月十九日 首都青年服裝生產合作社

召開第一次理事會議，確定營業計劃及負責人
五月九日 中央常務幹事會決議：派胡 指導委員會，置指導長，並於中央幹事會下設
員。 庶華為城固青年夏令營主任，蔣堅忍為副主任 女青年處。

四月二十二日 本團選送團員七名入中 ；任電五為成都青年夏令營主任，楊達為副主 五月二十二日 戰時服務總隊經費，簽

央訓練團黨政班第八期受訓。 任：康澤為重慶青年夏令營主任，梁化中為副 奉 團長核准移充青年招待所經費，並計劃隨

四月下旬 本團完成初步電訊機構，除 主任。 續增設山西，廣元，上饒（或屯溪），綏遠，

於中央團部設總台外，並於各地設分台。 五月九日 中央常務幹事會決議將本團 河北，江西，貴陽等地青年招待所。

四月三十日 奉 團長批令。本年青年 二十九年一二三各月份各級團部節餘經費，增 五月二十二日 本團選送團員十五名入

夏令營除渝蓉兩地已准設立外，並准增設陝西 建區團二，分團五十，直屬區隊二百單位。 中央訓練團黨政班第九期受訓。

（城固）夏令營一所。 五月十日 直屬蒙旗區團部，備處成立 六月一日 中央常務幹事會與中央常務

五月一日至七日 發動團員舉行青年運 。

動週，並加強五四青年節宣傳運動。 五月十七日 中央團部決定設立女青年 費概算書草案，送呈 團長核定。

生活之目的在增進人類全體之生活

生命之意義在創造宇宙繼續之生命

——團長

紀念我們死難的同志

涂公遂

我們的團，在偉大的民族抗戰中，產生，成長。到今天，已經二週年了。團的組織，在全國各個重要地區，各專科以上學校，以及海外邊疆各地，都漸漸的建立起來；農工商學各職業部門，以及軍政各界，都有我們的團員參加。團的旗幟，不僅在大後方到處飄揚，在敵人後方，也很鮮明的時常出現。雖然因為各種關係，我們的團沒有達到預期目的，沒有使計劃中每一條都變成事實，但是，在艱難困苦的環境中，我們的團，終於在一般同志的努力之下，勇敢的推行，迅速的發展。因為自從我們的團長發表「告全國青年書」以後，指出了團的產生，是「在求抗戰建國之成功；在求國民革命新的力量之集中；在求三民主義之具體實現」；所以，全國青年，對領袖，對本團，發生了無上的信仰和如火的熱情，所以環境雖然艱難，有了這種信仰和熱情，自然能排除一切的障礙，而向着光明的前途挺進。

從大武漢會戰起，團的組織，便迅速的向四方開展，團的工作，也配合着抗戰的需要，在後方前方活躍起來，在當時，我們團員雖少，可是都能很勇敢的迅速的，確實的參加了各項戰地服務，社會服務，以及各種戰時動員的工作。在後方如兵役宣傳，慰問出征軍人家屬，調查戶口，勸募獻金，以及空襲服務，救濟貧病等工作，在前方各戰場上，也隨時都可以看見我們的團員冒險犯難的協助各線戰士擔負

運輸，偵察，以及構築工事等工作，尤其是在敵人後方，我們的團員，破壞敵人的交通，焚燬敵人的軍需，鏟殺敵偽漢奸，搶救被陷青年，這種種事迹，都可以使我們更加興奮，更加感動，更加勇敢，對抗戰必勝，建國必成的信念，也更加堅強。

我們回想過去，尤其值得我們安慰並引為光榮的，不但團的工作已滿佈到前方後方甚至敵人的心臟中，同時，還有許多可歌可泣的悲壯的事實，足以證明我們的團確實是革命的。因為我們的團員！我們的同志，不僅是為團盡過力，流過汗，而且曾經為團流過鮮紅的熱血。我們知道，革命團體的成功，是革命同志的熱血所灌溉培植出來的。我們的團，雖僅僅有二年的歷史，但在這短短的二年中，我們同志為國流血的大數已經很多。有許多同志，直接參加戰爭，在沙場上犧牲了；有許多同志，潛伏在敵人後方，遭受敵偽殘殺了；有許多同志，在敵人飛機狂炸之下被難了；還有一部份同志，犧牲得最可痛心，因為他們不死於敵人，而死於假借抗日之名別有陰謀的某黨之手。此外還有因公積勞而死的，被漢奸狙擊而死以及其他原因而死的，為數也很多，這許多犧牲的同志，真正發揚了我們團的革命精神，我們永遠感覺——悲壯！光榮！

但是這許多犧牲的同志，一，有的是有姓名可以查考的，有的一

直到現在，還鮮知其壯烈殉難的事跡，而不能詳得其姓名（如河北山東各地的同志）；二，有一部分是曾經受過團的撫卹，有一部分連團的撫卹到現在也無從發給；三，有許多同志，曾經由團開過追悼會，表示過我們的哀敬，有許多，連追悼會也沒有開過，想到這裏，我們每個同志，當然特別的傷心！

現在就中央方面根據各地所報告的，列表如後，但是詳細的事跡，仍未能一一敘述。我們瞻顧前途，革命的工作，還是非常的艱巨，我們還要千萬倍的努力才能成功。我們對已犧牲的同志，除掉表示我們無限的痛念和崇敬以外，希望每個團員都與踏着他們的血迹，繼續他們的精神，在後方，在敵地，在敵偽組織中，去發揮我們團的力量，發展團的工作，以完成我們團的使命，以及團長 付給我們的任務，這纔是紀念我們死難同志最誠懇最有效的方式！

表一：死難團員統計表（二十九年五月）

死難原因	人數	備	致
拒敵陣亡	一〇		
敵偽慘殺	一八		
某黨戕害	一五		
空襲遇難	一四	內有二人係參加救護被炸	
因公殞命	五	內係暴徒擊斃二，因公殉難二，炮傷殞命一。	
積勞病故	九		
合計	七一		

外河北四存中學拒敵死難團員廿六人，及山東等地死難團員因姓名不詳未予列入。

表二：死難團員姓名及事跡表

（依各地呈報先後為順序）截至二十九年五月止

姓名	所屬團隊	事跡	備	考
陳文華	中央直屬第一分團	被敵機炸死於湖北鄂城輪船中		
呂純	中央直屬第二分團	被敵機炸死於衡山		青幹班女同學
馮克松	湖北支隊漢川分團	被漢軍刺死於漢川		漢川分團組訓股長
殷申洲	同	右		
陶依雲	中央直屬第二分團	在衡山被敵機炸死		青幹班女同學
張孝揚	本團戰時服務隊	在漢口與敵人作戰被敵機傷致死		服務隊區隊長
區善卿	中央直屬第一區團	在南昌被敵機炸死		
丁晴川	本團戰時服務隊	在桃源貼壁報被敵機炸死		
馮杏生	中央直屬第二分團部	隨青幹班行軍途中病故於長沙		青幹班同學
徐中昌	本團戰時服務隊	服務期間病故於漢口		
李照宣	同	右		
李照宣	同	在桃源貼壁報被敵機炸死		
王維植	河北支隊	陣亡		四存抗戰學校教育長

婁冠軍	同	右	陣亡	四存抗戰學 校軍事主任	劉 授	重慶青年服 務社	積勞病故	服務社幹事
李溪蕪	同	右	陣亡	四存抗戰學 校政治主任	吳振涇	河北支團	被某路軍拘留拷打後染疾身亡	
趙玉如	山東支團		陣亡		左濟直	湖北支團漢 陽分團	從事團務工作受暑病故	
張維中	同	右	被炸	山東支團部 幹事	林壽生	湖北支團京 山分團	被某黨殺害	
李以誠	同	右	作戰受傷而死		周良誠	湖北支團京 山分團	同 右	
徐文忠	直屬第一區 團部		作戰受傷而死		陳錦標	上海支團第 二分團	被汪逆特工誘捕慘殺	
郭奪奎	山西支團臨 汾分團		在洪洞遭八路軍慘殺		李志偉	上海支團	同 右	
寶清洋	豫北分團		被敵偽拘捕慘殺	豫北分團第 一分隊長	張冠羣	同	同 右	
黃周珍	江漢區團武 昌分團		被倭寇拘捕殺害		吳道範	同	同 右	
郝純良	中央直屬第 一區團		在湖北禮山與倭寇激戰犧牲		阮傳學	江漢區團潛 江分團	因勞病故	
譚少龍	上海支團松 江分團		遭倭寇拘捕殺害		郭永祿	同	同 右	
唐俊傑	同	右	同		郭子良	上海支團	被汪逆特工誘捕慘殺	
曹小第	同	右	同		丁學良	同	同 右	
關新三	中央直屬第 一區團		因公赴河北返渝途中被某黨殺害		尹名授	湖南支團長 沙區團	到長沙區團工作途中身故	長沙區團宣 傳科長
雷雲旺	同	右	被某黨活埋		楊忠傑	中央直屬第 一區團	因公溺斃	
劉承仁	山東支團		被某黨在鄭城戕害		郭廷驥	山西支團長 治分團	被某黨慘殺	

申生坤	同	右	同	右			
鍾紹陵	重慶支團第四分團		空襲遇害				
廖世有	同	右	同	右			
呂吉公	山東支團濰縣分團		在安邱境降王之役與敵激戰以身殉職				
鍾芳春	湖北支團宜昌分團		敵機狂炸時努力救護奮不顧身因公殉職				
王洪德	重慶支團		同	右			
余鑑鈞	湖北支團武昌分團		被法泗洲匪徒秦仲敏綁至魚神山擊斃			武昌分團籌備主任	
李山	山東支團		敵人進犯萊陽時壯烈殉職				
朱福生	湖北支團		在服務隊工作因公渡河溺斃				
曹沛	湖南支團常德分團		因勞瘁故				
張克霖	江漢區團		被大華(漢流)大哥陳精魁誘至湖坡慘殺				
郝屏藩	陝西支團綏德區隊		在田莊鎮被某黨槍斃				
宋耕九	同	右	被某黨吳堡縣長張鳴圖槍斃				
薛三峰	陝西支團綏德區隊		被某黨吳堡縣長張鳴圖槍斃				
韓無宸	山東支團		竟莊之役壯烈犧牲				
單昭武	山東支團蒙陰分團		被某黨殺害				
陳子如	湖北支團漢口分團		被敵憲兵拘捕受刑身故				漢口分團幹事
王洪澤	重慶支團第一分團		積勞病故				重慶第一分團主任
林祖烈	中央直屬第八分團		空襲遭炸身故				
劉景福	同	右	同	右			
劉仲遠	同	右	同	右			
胡渭西	河南青年招待所幹事		受訓返豫在靈寶境內為敵炮擊傷重殞命				
唐旅程	直屬蘇北區團部		被漢奸殺害				蘇北區團部書記
陳清淵	上海支團		奉派刺探敵情被執就義				
田正中	山東支團		被某黨刺死				直屬第四區隊長
霍超	山東支團淄川分團		被某黨攻斃				淄川分團部幹事



青年修養問題

徐瘦秋

本團為紀念創立二週年，於發行特刊之外，並對全國團員普通徵文，以鼓勵全國團員寫作的興趣。承各地同志踴躍應徵，熱情可嘉！茲經評定甲乙，特選最優者刊載於此，其餘當陸續在旁的刊物發表，並此附識。

——編者誌

一、導言

1 青年修養問題，原是一個自我地「訓練知能，陶養德性，培育意志，鍛鍊體魄」的問題；但在有了五千年文化而又物資豐富，廣土衆民的東亞大國談起來，尤其正當世界攪得這樣混亂，文明出軌，而中國抗戰三載，污辱人類文明的惡魔泥足日深，東亞正義之光逐漸照耀普及於東西半球的時候；這個問題，特別有嚴肅的意義。

我們現在談中國青年的修養，不但不是像太上感應篇一般專以勸善為目的；而且問題已經不是單純地在乎品德，學養，健康等等項修養，而是澈底地要求明白怎樣做一個現代的中國人，乾脆地

要求具備現代青年的新條件！

人都是要立志的。不錯；尤其要在事業上有所成就的人，志氣是他刻苦耐勞奮鬥競爭的作戰指揮部。但是，請牢記：為着個人謀福利，以顯親榮名升官發財為立志根據的「伍觀念」，已經不容許在健康的中國存在了！中華民國要求於中國青年者，是以國族生存光大人類文明為立志根據，要求他無條件地捐獻其自由，能力，生命於國家。

2 天才與體格，是不能做「宿命論」的根據的；出身更不能決定於人的事功及前途。雖然我們不能否認，智慧與健康有着它遺傳的優生及生理基礎；但是，古往今來，成功的，往往是飢寒困苦壓

忍奮鬥而能執一的人。反之，優裕的生活聰慧則乘賦，很容易地却會讓環境溶解了他的特質，淪為平庸不能振作。如果請舉例的話，羅斯福在幼小時候，膽怯滯呆，背着書時，兩腳發抖，嘴唇顫慄，誰能預想到他後來不但一一克服，而且成功了現代世界正義的代言人；大文學家刻普勒，大物理學家牛頓，大發明家瓦特，大詩人史各德，大生物學家達爾文，這些都是幼小多病羸弱不堪的人，但後來都經過修養與鍛鍊，變成生龍活虎，成就他們光輝的偉業。中國歷代成功的草莽英雄如漢高祖劉邦的出身是一個小小的亭長，明太祖朱元璋是一個破廟裏餓得要命的癩頭和尚，此外俄國已故大文豪高爾基是一個鞋匠的學徒，伏爾加河的輪船上伙伕的助手，園丁，如碼頭工人。至於現在橫行歐洲震撼世界的希勒拉，他的出身是一個小瓦匠，一個水彩畫匠，和曾經參加第一次歐戰時的士兵，還有，那個披着一雙紅紅的怒眼站在面對着巴爾幹半島的長筒鞋形的國土上，最近參加歐戰，混水摸魚的墨索里尼，他的出身是什麼呢？他是一個打鐵匠，一個運石工人。是橋下和公共廁所外露睡的流氓，乞丐，和偷雞賊。能使我失敗者，只有我自己；能使我成功者，也是我自己！

3 修養是不能有間斷的。修養之增進將與生命的發揚，互有因果；一個人的偉大，固由於他的信仰，奮鬥與氣質。但是，人格的不斷修養不斷增進，實為主要原因。古往今來成就事業的人，沒有一個不是得力於修養的。

你須得留意：你現在正操縱着生命之舟，在驚濤駭浪的苦海上前進。你應該同時已經見到：若干謹慎堅持的人，是如何渡越險礁鼓帆向前，又見到若干怠惰的疎忽的已經讓無情的風暴粉碎了它

的生命如舟具。青年，你感到顛連麼？你覺得徬徨麼？你已經遭受過打擊覺得人生乏味麼？你對於人心的善惡，如社會現狀發生懷疑麼？你時時感覺激動人多，精神太痛苦麼？來，讓你自己來檢查一下你是用過多少注意力和使用何種技術來操縱你寶貴的生命。

二、青年是什麼

1 青年的界說：

從個人的觀點來說，青年是人生的黃金時代，是全部人生歷程中一段最重要關鍵；是人生作爲的起點。從國家社會的立場來說，青年是社會中堅，國家棟樑，未來民族主人翁。總之，是一個寶貴而又嚴重的時期。法國大哲學家盧騷劃青年時期爲「第二誕生期」這便是因爲這個階段是人類生命中最危險的時節。同時又是身心變化最特異的時期。

青年是沒有確定的年齡的限制的。依照教育上職業上與法律上的一般規定與識別，有些學者主張應該從十四至二十五歲；又有人主張應由十七至三十之間，三民主義青年團規定團員的年齡是從十六至二十五歲，它的根據是謀與國家教育，軍訓及黨員年齡相銜接，我以爲這是一個比較合理的依據。

2 青年的特徵：

這個時期，身體上各種液腺與神經，都非常發達，感覺特銳敏，情緒生活異常濃厚；一方面知識的興趣是急速的擴大，而闡求行動獨立的企望亦格外堅強。這個時候，往往容易趾高氣揚招尤惹忌，然而冒險犯難的勇氣，與坦白誠懇的熱情，也格外豐富而

純真。所以這個時期的特點，是內涵極充分的可塑性的。可以爲善，可以爲惡，一個觀念的轉變，一個人生意識的基礎的確立，可以影響到他一生的行運與事業。秦始皇遊會稽的時候，儀仗豐盛，項羽見了，發生了一個「彼可取而代之」的念頭，劉邦見了，發生了一個「大丈夫當如是也」的念頭，便鑄成楚漢相爭的霸業；文天祥在學宮讀書因追慕所祀鄉賢，立志盡忠，結局便在他身上保留着中國千古的正氣。總理孫中山先生的革命，是導源於少年時以洪秀全第二自許。這些都是由於一點人生意識的胚胎的播植，便蔚成他一生的功業。誰能想得到一個受貧窮與飢餓所迫逐，帶着塞滿破布的行囊，坐在奧京維也納哈斯堡皇宮輝煌耀目的石階下的十四歲的希特拉，因爲發生了一日耳曼民族的奧大利將來必須歸併於大日耳曼的母國」的念頭，和憎恨着哈斯堡皇室的存在，是日耳曼民族的不利，便能够在短短的三十多年間，由他的手撕滅了整個奧國，吞併了許多國家，攻陷巴黎，造成這樣驚天駭地的二次歐戰呢？

每一個青年朋友，請你珍重着播種的爛地！

青年在中國：

游手好閒的祖先，交給我們這一份相當重量而未經整理的產業。同時又引進並養育許多不長進的家奴和外來兇悍的流氓，讓我們要在內外交迫的環境中來撐持這個艱苦的家務，因之，祖國的原野上，由北方古城的雉堞延伸到南方珠江流域的沙基，便一層層地塗灑着無數青年的鮮血和腦漿。

與其怨艾着中國青年的不幸，而困苦憂傷；無寧堅強果敢，愉快榮幸地負起時代交給我們的偉大的使命！誰能毀滅我們文化上

智慧上深厚的根基？誰能限制中國青年羣的驚人的作業？東鄰的「神的子孫」的魔鬼的法術，不是已經粉碎在中國青年羣的鐵腕之下麼？請恭聽領袖對青年的訓言：「青年爲革命之先鋒隊，爲國家的新生命，舉凡社會之進化，政治之改革，莫不有賴青年之策動」。「中正獻身黨國，個人之成敗，早已置之度外，誓念中國革命，久遠而艱鉅之事業，對吾富有革命精神繼續革命之青年，愛之有如至寶，換言之，中正實視吾青年即爲余之生命。蓋必有無量數之革命青年，結合而成一偉大之力量，前仆後繼百折不回，而後可以力行主義，捍衛國家，復興民族，以達成國民革命最後之目的。中正之於我全國青年，期望之殷切，既如是其甚，對我全國青年前途成敗，更覺所負責任之重大，中國將來之命運，實繫於一般青年之身而所以組織之，訓練之，使能盡成爲真正中國之青年，真正足以担當抗戰建國之青年，期爲中正無所旁貸之職責。」又說：「中國今日，恥辱危殆，可謂至矣，吾偉大之河山原野，遍受敵軍之踐踏，五千年綿延之歷史，處於存亡絕續之危機，吾革命先烈與抗戰將士赤血白骨無量數之犧牲，皆有待於吾國青年繼起努力以竟其全功。」

三、青年與人生

1 人生的意義和目的

人爲什麼生的？人生將怎樣做法？生有什麼意義？死有什麼可怕？人生對於宇宙天地的關係怎樣？對於國家民族社會的關係又是

怎樣？究竟該怎樣做法才無忝所生？這一串大問題，是每一個比較自愛的青年所時時思索懷疑的。也是每一個立志於做人的青年所應該明白的。

如果做人的道理沒有弄清楚，不明白自己在天地間的作用，不明白自己站立的位置和身份，那麼，學能的修養毫無益處，個人的前途也是很危險的。

領袖告訴我們說：「天地父母生下我們，既做了一個人便要作個真正的人。才不愧天地父母所生」又說：「無窮大的空間，是我們的舞臺；無限長的時間，是我們的旅程，宇宙萬物都為我們而生，待我們而用，所以我們便是宇宙的主宰。」因此，「我們要征服自然，利用萬物，來增益全人類的生活。這才能索得並增加我們人生的意義與價值」。

因此，領袖手訂一副千古不滅的關於人生的聯語，上聯是：「生活的目的，在增進人類全體之生活」。下聯是「生命之意義在創造宇宙繼起的生命」。

總理啓示我們：第一，社會的進化，是根源於社會上多數利益相調和，而不是根源於經濟利益相衝突。是根源於人類的互助合作，而不是根源於人類之鬥爭攘奪，歷史中容或有衝突爭奪的事態的，那只能說是社會進行的病態，而不是社會進化的定律。第二，人類所以努力，在求生存；因人類之不斷求生存，故社會不斷有進化。社會進化是歷史重心，故民生是歷史重心。

所以，「人生」問題，歸納來說，是一個生活如何解決，生存如何保障，生計如何發展，生命如何繁延的問題。而我們應該特別體認的，是人生的基礎乃建築於博愛，互助，分工，合作之上，

而非建築於鬥爭與掠奪之上，這一個基本觀念，必須建立，因為還是我們東方精神文明偉大的地方，也便是我們將來建設國家改造世界真理之所寄。每一個中華民國的青年，在這一方面，是絕不能模糊的。

2 請牢記 總理遺訓：「人生以服務為目的，不以奪取為目的。」青年應該有什麼人生觀

淺顯的解釋是：我們要有什麼人生態度？

領袖說：「從家庭方面講，應當知道父母之恩天高地厚，盡孝來圖報答；同時個人的生存與發展，完全靠國家社會的教育和扶持，故應將我們的生命貢獻於國族，才能發揚光大，攸久無疆」。又說：要做一個良好的國民，盡忠於國家，犧牲個人來報効國家和民族，以盡國民的責任」。

怎樣才叫盡忠於國家呢？是不是放棄了我們原有的職守，離開我們的崗位，一定要拿起槍桿來保衛疆土，才叫是盡忠國民的責任嗎？並不是的。

領袖指示說：「奉公守法，盡忠職守，任勞任怨，始終不懈。」我們又應該謹遵 總理的遺訓：「要立志做大事，不要立志做大官」。做大事的解釋，是：事無大小，只要從頭至尾，澈底做成功，就是大事。所以一個泥水匠，一個裁縫，他對於國家社會所盡的責任，與一個負着軍政重責的人，有着同樣的意義。

所以我們對於國家社會應該是「能做事的做事，能發聲的發聲，有一分熱，發一分光」。 (魯迅語)

3 健全的生活形態

(甲)「改革舊習創造新生」

我們知道：一個人的成敗，一個國家民族的安危，關係於風氣習尚者至為重大：今日國家危亡且夕，滿天奇恥，而亂邪昏懦，陷溺沉迷的風氣，仍極嚴重。這是非常可憂的。領袖大聲疾呼：「吾青年必須以滌除舊習振作新機之精神，澈底改造其生活，不惟限制享受，躬行刻苦，更須於日常生活中養成整齊，清潔，簡單，樸素，迅速，確實之習慣；革除凌亂，污穢，繁複，奢侈，遲鈍，虛浮之惡習，務邪風尚，皆得因我青年實踐極端的節約勞苦的新生命，煥然不變。而合乎「軍事化，生產化，藝術化」的軌範。這種呼聲，是應該使任何一個中國青年都要猛省的。

但是，精神的改造，新的生活的創建，應該有什麼更具體的行爲的呢？領袖指出：「即醉生夢死之生活必須改正，奮發蓬勃的朝氣必須養成，苟且偷生之習慣必須革除，私自利之企圖必須打破，紛歧錯雜之思想必須糾正」。因為，這些特別是職時的生活規則，是自我檢討自我改進的指針。

此外，基於時代的要求，配合戰時的需要，領袖最近對「國訓」有更確切明瞭的釋義：

總是要嚴整整齊的紀律

義是慷慨慷慨的犧牲

廉是切切實實的節約

恥是轟轟烈烈的奮鬥

這是每一個進取的青年應該心領神會身體力行的。

(乙)「把握前提，信守目標」

大前提是：我們是中國人！

國家爲了爭獨立爭自由，爲了保持並發揚人類正義，孤軍獨力，毅然與世界最兇悍的強敵抵抗，蕩蕩已經三年了。感謝領袖及將士，經過了這樣長期間的苦鬥，我們已經奠定了軍事勝利的基礎：已經堅固了抗勝建成的信心。但是，未來的艱難，也是我們所不敢輕忽的。

爲了粉碎敵人漢奸分化的企圖，爲了防止一切有害國族利害的活動，領袖曾經顯示三個舉國遵守的共同目標，那便是：

國家至上，民族至上。

軍事第一，勝利第一。

意志集中，力量集中。

我們已痛感民族生存受着嚴重威脅，更深知國土淪亡則全國同歸於盡；同時復深知國家存亡均繫於此次戰役，惟有集中精力服從軍事，爭取勝利才是自救救國唯一的大道。所以我們的全部工作和行動，應該朝這目標前進。

(丙)「參加三訓，實行服務」

參加三訓，便是要參加國民三種基本訓練，即軍事訓練，政治訓練，和技術訓練。因爲這是每一個現代國民所必具的條件，尤其是抗戰建國中的中國青年所必具的條件。

領袖在二十七年六月發表告全國青年書，指示目前中國青年六項中心任務，關於參加三訓方面，領袖特別指示軍訓之意義：「須包含忠愛愛國之精神訓練，健身強種之體育訓練，刻苦耐勞之生活訓練，與迅速確實之行動訓練」。指示政訓

之意義：「則在使人人具備建設三民主義國家所必需的政治素養」。此外並須積極參加戰時動員，促進文化建設，推行勞動服務。領袖說：「青年必須就其智能之所近，在國防，產業，交通及宣傳教育各部門積極動員參加服務」。又說：「國家民族之命，將來固全賴青年負擔，此日亦賴青年之盡瘁與努力」。他的期望的殷厚，真是要使我們悚然的。

服務的真理，早經 總理啓示：而服務的倡導與風尚，還是近年 領袖所推動的。我們知道：勞動是歷史的推進機，文化的原動力，蘇聯和德國的建國建軍，得力於勞動服務不少。

中國人一向是安逸懶勞的，所以鑄成今日這樣艱苦的局面，記得 領袖二十七年十月九日在武昌珞珈山中圓閣的紀念週上曾經這樣沉痛的說：「國難動，心要動，手要動，不能懶怠！國家如此危險，人民如此痛苦，尤其傷兵如此淒慘，我們還懶懶惰惰嗎？」又說：「要辦最艱最苦的地方去服務！服務並不是你們企圖升官發財的手段，服務是你們的目的！要是你們怕辛苦，不願當人民的奴隸，便要做外國人的奴隸，爲外國人做馬牛！試問孰強？」又說：「我便是你們的奴隸！我若不盡責任，團隨時可以處分我，紀律是沒有團長團員的別分。我也可以替你們燒飯，替你們洗衣，蒸飯問題，但試問你們，一捫良心，你們如果沒有人服侍，能過活否？這一篇訓言，真是，寒天吃冷水，點點在心頭，應該是每一個青年所牢記的。

我們的口號是：「光榮寄於服務」！

(丁)「克服心敵知力行」

——主要的目的是心理建設，確認「知難行易」；絕對驅除盤據於心理上的畏難苟安的錯誤觀念。

——深信能知即能行，不知亦能行。深信有志竟成，建立困知力行的哲學基礎。

怎麼講呢？

總理說：「心之爲用大矣哉，夫心者，萬事之本源也，滿清之顛覆者，此心成之也，民國之建設者，此心敗之也」。又說：「國民，國民！究成何心？不能乎？不行乎？不知乎？吾知其非不能也，不行也。亦非不行也，不知也」。

總理爲什麼這樣大聲疾呼，沉痛發論呢？因爲滿清顛覆後，總理正想着手依照三民主義及一切革命方略所定的計劃，來建設新國家，但當時黨中同志，和社會人士都紛紛反對，他們反對的理由，並不是說主觀不好，方略不對，而是說這太危險怕不爲實行，他們的心理，已經根深蒂固地被數千年的遺毒「知之非難，行之甚難」的錯誤觀念所奴役。所以總理說：自民國成立之日，則余之主張建設，反致半空莫展，一敗塗地，蓋三十年來精誠無間之心，幾爲之冰消瓦解，百折不回之興，幾爲之槁木死灰」。固以慨嘆說：「此誠者，予生平之最大敵也，其威力當萬倍於滿清！夫滿清之威力，不過祇能奪吾人之身耳，而不能奪我人之志也，乃此敵之威力，則不惟能奪吾人之志，且足以迷億兆人之心也」。因此總理根據兵法「攻心爲上」的原則，想設法掃除這個心理的大敵，從事知行問題的研究，費了好幾年的精力，纔發明

「知難行易」的道理，後來經過 領袖的闡揚倡導，便成爲力行的哲學。

領袖說明力行哲學：「這是宇宙的真理，內而驗之於心，外而施之於物，大而放之於全球，久而傳之於萬世，無有不準的。」

無論是爲個人事業，國家大計；無論爲世界文明，人類幸福，我們都需要建立這個心理基礎。

4 合理的生活信條

(甲)「建國信仰第一」

「國民政府本革命之三民主義五權憲法以建設中華民國」，這是建國大綱第一條的規定。

建國信仰是我們全部生活的中心準則，是我們靈魂的寄託，和生命奮鬥的指針。

你必須明白及確認，中華民國，是一個三民主義的國家，你是一個必須理解并實行三民主義的國民，你尤其是一個青年，一個國家社會的主幹份子。

假如你對於主義茫無所知，不了解不信仰，甚至自以超然事外爲高潔的話，那便是你的恥辱！假如你已經誓言實行主義，而口是心非，懷抱着另一種不可見人的陰謀，希圖損害國族的前途及幸福。那更是莫大的罪過！

我們必須要有「最低限度」地瞭解自己國情，瞭解世界趨勢，人生責任，如立國建國的精神，才不爲其他紛歧錯雜的邪說所迷惑，才不愧做一個中華民國的青年。

(乙)「救國道德第二」

有了建國的信仰，還須要有立國的道德和精神，做國民行爲生活的基礎。然後才能身體力行，發揚光大，什麼是救國的道德呢？那便是「忠，孝，仁，愛，信，義，和，平」。

我們要向國家盡忠，民族盡孝，要對人類抱仁愛。戴季陶先生闡發 總理的人格，完全以仁愛爲基本。總理有過人之智，過人之勇，而一本於仁，所以能大公無我，以救國救民爲職志，以世界大同爲己任；這是 總理曠古絕今的偉大處，亦是我們國民道德的偉大處，應該深深體認的。至於「信義，和平」的風尚，在中國社會尤其普遍而濃厚， 總理在民族主義第六講中解釋得非常透澈：外國人講信是要用契約的中國人只須口頭一句話，便發生信用，日本人則雖然訂了約了也還有不履行的。外國人講利，夫婦父子之間，有時公然講利害利益，中國人講義，中國很強的時候，並沒有完全去滅人國家，比如中國強了幾千年，高麗仍然存在，日本強了不過二十年便把高麗滅了，現在更是瘋狂到極點，簡直是一隻沒有理性的野獸。至於和平的道德，更是中國最偉大的精神文明。酷愛和平的天性，幾乎是每一個中國人與生俱來的。個人的重禮讓講德服，和外國人的講振奪講力服，實在有天壤之別。我們有這樣好的道理，配合着先天這種優富的條件，在偉大的 領袖領導之下，依照這樣完美適切的主義來建設一個現代的國家，我們的前途和幸福，實在是無量偉大。

陳立夫先生解釋「和平」的真諦，他說：「和平不是馬馬虎虎，隨隨便便；和平是不和者和之，不平者平之」。我以爲

這是值得每個肌肉強壯的中國青年反省的。

(丙)「立本守則第三」

根據人生的意義與目的，參照中國固有道德，倫理哲學，體察社會風尚，國民生活，來規定一種國民教育的方針，和立身處世待人接物的標準，這便是領袖所手訂的童子軍十二守則：

- (1) 忠勇爲愛國之本
- (2) 孝順爲齊家之本
- (3) 仁愛爲接物之本
- (4) 信義爲立業之本
- (5) 和平爲處世之本
- (6) 禮節爲治事之本
- (7) 服從爲負責之本
- (8) 勤儉爲服務之本
- (9) 整潔爲強身之本
- (10) 助人爲快樂之本
- (11) 學問爲濟世之本
- (12) 有恆爲成功之本

這十二條立本的守則，起先是打算由中國童子軍去力行倡導的，後來經過本黨第五屆全代大會通過爲黨員守則；又經過三民主義青年團通過爲團員守則，現在已經普遍的成爲國民守則了。

我們知道：滿清憑着康熙定了十六條聖教，和憑着一部聖諭廣訓，便把中國的民族思想滅亡，可見國民的教育方針非常

重要，我們要成功一個現代國民，要建造一個現代國家，便應該打好自己的基本，而且要誠心誠意來身體力行。

(丁)「國民公約第四」

國民公約是抗戰時期的產物，也可以說是我們特殊的生活信條，國民公約的條文是這樣。

- (1) 不違背三民主義
- (2) 不違背政府法令
- (3) 不違背國家民族的利益
- (4) 不做漢奸和敵國的順民
- (5) 不參加漢奸組織
- (6) 不做敵軍和漢奸的官兵
- (7) 不替敵人和漢奸帶路
- (8) 不替敵人和漢奸探聽消息
- (9) 不替敵人和漢奸做工
- (10) 不用敵人和漢奸銀行的鈔票
- (11) 不買敵人的貨物
- (12) 不賣糧食和一切物品給敵人和漢奸

這十二條公約，看去好像沒有什麼精采，唸着也不大順口似的。其實每條都是人人易懂，切實可行的辦法。每一個宣誓過進行公約的國民，如果能夠不違背他的誓言的話，便是抗戰勝利最大的保證。領袖說：「這是我們無形的槍砲，無形的飛機炸彈它的功效，是比任何鋼骨水泥的砲台還有價值有力量」。可見這種精神的武裝，是粉碎敵人暴力威脅利誘引誘最有效的手段，也是我們中華民族表現臨危不懼，臨難

不苟的志節的地方。

請聽聽 領袖訓言：我們一定要澈頭澈尾來履行公約，洗刷過去畏 苟且偷安各種缺點，完成我們對國家對先烈負責任。

四 青年應有的修養

1. 思想方面

(甲)「瞭解時代認識責任」

今日中國青年思想上第一個問題，便是如何廓清一切紛歧錯雜的思想與不着邊際的幻夢問題。這個問題是相當嚴重而切迫的，固然我們不能否認，已經有着千萬萬的精壯健兒腳踏實地，埋頭於他們各個工作的本位，埋頭於抗建大業，而有著優異珍貴的成績，然而仍然有着無窮的青年在每一個角落徬徨，他們有着滿腔熱血，他們有着效忠祖國的決心和至誠，但是他們却徬徨無歸，甚至於恍惚的走上了正正和他們意志相反的道路。這是今日每一個中國青年，每一個愛護青年的人所不能不猛省注意的了。

我們今日需要提請每一個青年瞭解這個大時代的內在，瞭解他國家的環境和實況，認清楚他自己肩膀上的責任。尤其需要自我地在自己的思想上注射有效的防疫針，杜絕一切邪念及無益幻想的侵入。今日中國，已經不是可以容許我們幻想做夢的時候，如果自己覺察已經沾染了毒菌，內省地發現自己已經在幹着無益於祖國的事情，便應該趕快自拔，不能再戀迷途，貽害國家，自陷絕境，並且具體的信守下列幾項事情：

(1) 絕對不違反國民革命最高原則的三民主義。

(2) 不致吹噓虛偽的理想，和損害國家絕對性的言論。

(3) 不致煽惑命令及行政系統向統一。

(4) 不利用抗建活動以達成其利己以外的任何企圖。

請牢記一句話：「我們對愛祖國，只有無條件的捐獻我們的自由，能力，與生命。」

(乙)「窮理研義，正心立本」

窮理研義的道理，真不是一個短短的解釋可以說得清楚的，我們只要知道一件事，領袖從前曾自撰聯語一副，請 總理書寫，聯語是這樣的：「窮理於事物始生之處，研幾於心意初動之時。」這對聯的內涵是 領袖致力修治平的依據，領袖今日這樣偉大的功業，可以說得力於這對聯語不少。

人生宛如一樁巨大的工程，思想是一切成功與失敗的樞紐，一個歪曲的圖樣，將會產生奇形醜陋的建築物，一點不善意的火種，將會焚燬無數量心血的結晶，焚燬一個人甚至整個社會幸福和秩序。

天賦人的本質，千差萬異，但是思想正確一生不敢却為宇宙間顛撲不破的真理。誤用了你的天才，袒護着自私的邪念，那便是開始在繪製歪曲的圖樣，點燃着罪惡的火種，你的人生的前途便很可擔憂了。

有作為的青年，他是曉得如何來培植自己的正念，建築堅厚的人生基礎的。一個人處身社會，接觸萬事萬物，自己動了什麼念頭，打什麼主意，是好是壞，是美是醜，這時沒有比

自己的良知判斷得最清楚的了。孕育着壞的念頭，正如吃下了有毒的食物一樣：人的所以做壞事，一發不可收拾，甚至斷喪自己的前途者，並不是他自不省覺，完全是自私的慾望緊抓着錯誤的觀念，死死不肯放手所致。所以俗語說：「放下屠刀，立地成佛」，便是放下壞的念頭，萬事皆可成功的意思。

青年，校正你的思想，朝着光明一方面，永遠朝着光明，不許它偏差。

2. 意志方面

(甲)「冒險犯難，堅苦忍耐」

領袖告訴我們，他一生得力於「忍耐」二字。他奮鬥的格言是「打破環境」。他說：「事業的成功，是危險，困難，苦痛的積累」。

白健生先生說：我們的精神最興奮的時候，便是滿途荊棘，四面楚歌的時候。

波狀的人生，才是鑄造英雄的洪爐；雖然我們不必要做英雄，然而爲了做一個健全的青年，我們須要做「出爐的純鋼」。

那一個英勇的騎士，不是滿身傷疤？那一個萬里長征者，不是烟塵滿面？人生原是一個長遠的旅程，困苦與磨折，是一個長征者必具的能征。

「懼怕」與「消極」，是摧毀雄心頹敗德性的惡苗，「猶豫」和「躊躇」，是貽誤事機，招致不幸的媒介，它，製造恥辱，破壞幸福。古今來只有果敢與決斷，堅苦與冒險，能使

許多人在大錯中急矯，在危機中成功。那一個畏懼脆弱，不是一敗塗地的！

一切哲學，包括在「支持與自制」。

(乙)「善用意志，珍貴熱情」

青年人的特點，本來就是有着熱烈奔湧的情感，和坦白誠摯的胸懷；但同時往往因爲對社會體認未深，目空一切；一方面又因意志未堅，易受挫折。所以許多青年淪於悲觀，疑惑。總覺得自己是好的，但是社會太壞，人心太壞，因之逐漸消極。久而久之，漸漸的學會了社會上一個最堪痛恨，最可怕的錯誤，就是視毫無生氣爲老成，視滑頭爲有修養。

第一，我們須先確實，情感是人生珍貴的產物，古今中外大有作爲的人，沒有一個不是情感豐富的。情感對於青年，不但在本質上不是一種累贅，而且是生命發揚的原動力。問題是情感如何使用，意志的如何統御而已。

把豐富的情感，納置在健全的意志之下，那便是一種最適宜的耕耘，必然地會產生人生美滿的成果。如果自己的意志，統制不了情感，那並不是情感本身的錯過，而是自己志氣的薄弱。

意志是與智力體力有着密切的關係的，意志的作用，在消極方面，便是統制並導納其精神活動於正軌，這叫「克己制慾」；在積極方面，是以鼓勵的作用，加強其正確的精神活動。

(丙)「面對困難，打破環境」

困難，是種事實：當困難橫擺在面前的時候，那正是流露你

的氣概，試驗及陶冶你的委質的時候。許多胆怯的青年，爲了躲避困難，斷喪了他的前途及幸福。

你一向怕難嗎？

有作爲的人，他對於困難是沒有懼怕的。而且他往往是勇敢而安定的面對困難。他體認困難是一種客觀的真實，並不是主觀所能否定它存在的。問題是：如何去分析它的根源，考察它的內質，和去尋求戰勝困難的方法。

許多有作爲的人，在還裏反過他最後五分鐘，獲得成功。

困難的實質，歸納起來，不外乎：（一）起於內心慾望的衝突，（二）起於個人身心的缺憾，（三）起於環境條件的限制，（四）起於人我意識的抵觸。無論飢餓，破產，失戀，冤抑，疾病，殘廢……一切人間苦痛諸般困難事實，都可以包括在這裏面；許多所謂困難，是自尋煩惱並無實質的存在。又有許多困難，是可以經過自力的奮鬥而解決的。問題只是自己如何研求如何反省而已。

普通一般人的困難，多半是受着慾望的驅迫，如物質享受的慾望，領袖或地位的慾望，色情的慾望等等。假如一個人相當地瞭解了人生的真義，他對於這些困難的解決，是容易得多。所以青年人解決困難，是先求人生意義的明瞭，次求私慾的排逐，還是最根本的辦法。因爲只有正本清源，一切的解決才是合理的。而升化的作用，也可以由這裏應運而生，若干失戀的，或多病的人，結局變成革命家，宗教家，和名醫，便是根據這個道理來的！

（丁）「以志養心，淡薄物慾」

許多青年受着貧窮飢餓的困迫，意志薄弱的，視聽中無錢比疾病還要痛苦，因之，爲了操守的問題，葬喪了他這個人生的前途，多年的友愛，爲了幾個銅錢而破裂。父母夫婦的恩義，割斷在幾個銅錢之間；這這銅東西，無形地賦有可以左右社會決定人生悲歡離合的神。固大的魔力。

有作爲的青年，他第一眼便深望這銅錢力的一切行動了。他明白如何對於它的排逐，如何保持自身的清潔，與威嚴，如何護衛他的前途。所以金錢對於有作爲的人，它是一籌莫展的。

什麼法寶，可以打破物慾的鎖鏈，可以粉碎金錢的罣絆呢？那便定中官取之不竭用之無盡的志氣，志氣在你的面前，在你的困難！只要會揭開自己的心靈，便可以裝滿志氣，它好像水上的救生圈，能够渡你到達成功的彼岸。能够支持你永不覆滅，永久不散。有了它，物慾，金錢是不敢向你迫視的。問題在什麼地方呢？問題在你肯不肯揭開你的心靈。這是人與物間的基本的信念。此外我們處理經濟，應該有幾個共同注意的地方：

第一·人不能脫離社會而生存，更有着家庭的經濟關係，爲了培養自己的德性，爲了防備個人的意外災厄，爲了仰事俯育，我們替換節儉。

第二·經濟的支配，絕對要量入爲出。

第三·我們崇尚助人，力主慷慨。但慷慨不能傷廉。謙他人之慨，和爲了慷慨而褻節辱行，這些都是我們所反對的。

金錢與物質，是應該受我們意志的操縱，而不應該把自己的

3. 持身方面

生命與前途，去聽受金錢和物慾的播弄。

(甲)「立誠」

領袖說：「誠字的意義，便是擇善固執，貫徹始終」。因為：「惟有誠乃能盡己之性，盡人之性，盡物之性；惟有誠乃能一往無前，貫徹到底，乃能創造，能奮鬥，能犧牲」。所以「誠是革命的原動力，所以一切革命先烈之決心成仁，純然是出乎一片至誠」。

子思在中庸論誠，他說：誠者自成也，成者物之始終，不誠無物，是故君子以誠為貴」。又說：「故至誠無息，無息則久，久則徵，徵則攸遠，悠遠則博厚，博厚則高明」。又推論誠的功用：「惟天下之至誠，為能經綸天下之大經，立天下之大本，知天下之化育，夫焉有所保」。這些都是把誠字的精義和效用，闡發無遺。

誠是智仁勇三達德的基礎，同時有着智仁勇的本質。領袖說：「所謂誠則明矣，就是說無誠不智，所謂成已成物，就是說誠通於仁，所謂至誠無息，就是說唯誠乃勇」。總之，誠是一個立身成事的大本。所以青年持身第一個基點便在立誠，為了立誠，我們要視虛偽，作假，賤混不安分為青年大敵。要把這些掃滅盡淨。

(乙)「持公」

公和私的問題，是今日中國社會政治上的嚴重問題，許多作為，許多行動，多少不是先私後公的？今日一部份青年有着某種權柄而幹着團積操縱，發國難財的人，都是被私慾所昏

迷。

人，那一個願做奸商，願做貪官污吏？那一個不是自己有着默契和期許，自期着有了某種機緣時，將欲有所作為；但是，結局一個個是栽着筋斗下來，這是什麼緣故呢？便是不能棄私持公被私慾拌倒所致。

持公是一種強銳的意志的統制作用，總理指出天下為公是改革社會的基本原則，與實行革命的最高理想，公是「仁愛利他」的極則。總理的全部民生哲學，都是拿公字做出發點的。總理這種偉大的思想，是世界任何政治家所不能企及。

青年要追求真理，要明辨是非，要救國和改造社會，第二個持身要着，非從「持公」方面下工夫不可。

(丙)「力行」

力行為什麼應該是青年持身第三個要素呢？那末，應該先問；為什麼日本人偷盜了王陽明一部份知行合一的哲學，便成功他武士道的精神至今如此兇橫暴惡，要來亡我們的國家滅我們的種族呢？

中國幾千年積弱的緣故，完全是中了靜的學問的毒醉造成重文輕武的積習，造成了社會痺麻的習性，造成消沉，散漫，萎靡的士風，尤其是普遍的中了「知之匪艱，行之難」的毒症。所以國家衰弱，受人欺侮，遍體鱗傷，恥辱重重，國家民族看一蹶不振了，總理曾經拿王陽明「知行合一」的藥物來醫救，但沒有多大效用。後來才發明「行易知難」的哲學，又經領袖的發揚，成功了今日力行的哲學。領

袖解纒行的本義說：「行就是人生。行就是自強不息」，他說「祇要我們一定決心，抱着熱誠，照着我們的信仰去力行，則抗戰必勝，建國必成」。可見行是發揚生命創造事業的原動力。

要力行，尤其要有科學方法的力行；要有起點，有順序有目的，有常經。力行是成功的認論。

(丁)「省察」

一個人的立身，除了能誠能公能行之外，還要有省察的工夫。

自省自我發現的先決條件，是自我奮鬥的照明燈。自愛的青年，他曉得如何運用省察的工夫，來發揚自己的生命，他決不迴護自我來阻礙進步。

人的進步和發展，雖然往往受着環境的條件所限制或影響。但環境對於我們的影響，遠不及我們對環境的反應來得重要，如果沒有豐富的潛能，是不會接受環境的啓示而產生良好的結果的，而潛能的掘發，則全靠於自我省察的勤敏。

4. 處世方面

(甲)「做人第一，本領第二」

這是一個大前提。我們希望這是青年處世的第一個方針，也希望是青年視為視人察世的標準。汪精衛褚民誼爲什麼做漢奸？汪精衛不是也會填就些兒滿紙悽清的詩詞之類麼？褚民誼不是頗會放放風箏麼？但今日每一個中國國民，只知道痛恨着要生剝他們的皮肉，却沒有人爲了他們的哀詞和風箏，減輕對他們良知上的痛恨！

我們求知與學習，都應該以做人爲基礎，如果做人的道理不明白，這些力學的本領對他是有沒有益的。不但對自己沒有益，而且加強了對社會國家的禍害。汪逆褚逆以至於社會每一個角落的市鼠社棍，都是這一流人物。

羣衆是盲從的，羣衆往往拿一個人的事業的倖成或挫敗，一個人的生活與地位，權衡着個人一切的高下，這是錯誤的。青年必須養成是非善惡的正確的判斷，無論爲人處世，都應該根據這個準則。

(乙)「四心四性三氣三力」

這裏有一個表是說明每一個健全的青年，本質上所具備心性氣力的條件，現在請自愛的青年自己檢驗：

心——同情心，敬慎心，責任心，三信心，（自信，互信，共信）

性——創作性，規律性，控制性，機動性。

氣——志氣，義氣，正氣。

力——衝力，定力，活力。

(丙)「待人接物，禮貌忠恕」

我們並不是做禮貌的文章，但對青年處世的重要關節，却不能不提及。尤其禮貌是治事的大本，應該特別提請青年人注意。

許多青年都忽略禮節，做慢無禮。其中原因，有的是以爲禮節無關重要，有的是公私混淆，憑藉着特殊關係，簡略疎忽。有的是直覺地由於是非觀念的驅策，對於未能心悅誠服的長上，做不爲禮。但無論發生的原因如何，憑藉的理由何在

，基本的觀點都是錯誤的。

領袖說：「禮節，是人類社會一切秩序，紀律，條理節度的根本」，從對人方面說，人必須和平有禮，互助合作，然後事無不舉，從辦事方面說，禮節就是條有理慎始慎終的意思。處事必須有禮節，然後可計日程功，以底於成。再就服從長上方面來說，禮節是一種自尊，是一種表示自己有約制的意思。比如對上官，無論他的為人如何，或者昨日以前，他尚且是你的部下，但今日他已經是你的長官，你便應該遵行你必有的禮節。這並不是恥辱，是自尊，自愛，自敬！比方你尊敬國旗，並不是尊敬幾尺布料而是尊敬國家的靈魂同一個道理。

此外談到「忠」字，領袖說：「所謂忠，並不是講忠於那個人，而是要忠於職責，忠於團體社會，忠於國家民族」。中國社會一般傳統的觀念，對於盡忠仍是以私人為出發點，無論機關，社團，學校，這種作風仍是很濃厚，希望每一個時代青年，從本身做起，把脚跟立在公字上面，來改造這種風氣。

至於「恕」字，這裏可以當作一種「風度」「氣量」來解釋，我們和社會接觸，最忌尖酸刻薄，無論有着天大本領，沒有一個尖酸刻薄的人能夠有什麼成就的。我們對於自律自勵，儘管可以苛嚴，對於他人，我們多少要抱持三分寬恕的；因為人的環境，各有不同，爾所期望的，未必人家沒有不能實現的苦衷，何況「知人」這一行本領，絕不是輕易說得來的。

(丁)「服公處事，勞怨無辭。」

「勞怨」是一個已經刊入辭彙的不可分割的名詞。除非你對於職務，不想認真，對你的工作不想貫徹。否則，你不但須得任勞，而且必然地須得任怨，沒有那一個有作為的人，會懼怕勞怨的。

領袖說：「一個人幹事要有決心，錯了就讓他錯，因為，決心而錯，比之猶豫不決還要好。」

三民主義青年團團書記長在中央團部紀念週上也常說：「只要你幹！認真的幹，錯了由我負責，怕的就是你不幹」。

這些都是勉勵青年負責貫徹的名言。我們尚且記得，抗戰以前，許多人未明國策，懷疑領袖，更加奸人從中煽惑，謠言蓬起，當時領袖一方致力勘亂，謀國家的統一，一方必須秘密完成國防上幾項有關基本建設，一方又須應籌備國際大局，又加上那些謠言蜚語，他的處境的艱苦，真是不可言喻，他曾在某次紀念週上這樣沉痛的說：「假如我想到全國國民擁戴，是最容易的，只要我立刻對日宣戰，全國國民一定是稱贊我，把我抬舉得很高，但我不能這樣做。我不能把國家的命脈斷喪！不能使民族的生存危殆，我現在要為國家民族的前途打算。不能為個人的名譽而使中國滅亡。這種巨大的眼光，這種高深的思想，這種慈父般地但惻隱堅定的言辭，在抗戰三年後的今日看來，我們對領袖，是只有噴着感激的熱淚，而無他言。

青年，這便是一個服公處事勞怨無辭的最具體的說明，讓我們來共同體認，共同學習罷。

5. 行爲方面

(甲)「力戒浮誇」

在朋友面前誇口，是最易惹人討厭，惹人輕視，而又特別容易損失自己的地位和信譽的。

然而浮誇却偏偏是年青人最容易犯的毛病。

領袖告誡青年說，「學習要切切實實的學習，工作要認真真的工作，服務要認真真的服務，隨時隨地，都要戒絕浮誇，要有不苟的精神」。

浮誇的教唆犯是虛榮。

用一種懇切堅決的意志，努力不懈的奮鬥，無吝惜的來改燻我們的缺點，切莫存着失望，來沮喪自己改過自新的勇氣。

(乙)「樂觀積極」

樂觀是生命的源泉，積極是源泉的導發，有大氣魄的人，他的身體是一些兒都找不到悲觀消極的血素的。拿破崙便說：

「難字，是我字典中所無的。」

膽怯，憂愁，陰暗的思想，是最容易接受失敗與毀損；怨嫉，沮喪，失望的情緒是斷喪雄心的利器，依照醫學上的發明，濃厚的怨恨沮喪的情緒，在組織內發生有害的化合物，有些竟是極毒的。反之，愉快的情緒，發生的化合物，即能刺激細胞，產生力量。

不要生活在找麻煩尋失敗，尋僻徑，尋醜惡的氛圍中罷！讓善與美來代替醜惡，以高貴替代卑賤，以光明與快樂替代陰暗，以希望代替失望。

只要你自個：「我是絕對快樂光明的」，世界上便沒有一種力量能够冒犯你的疆界，侵蝕你的幸福。

(丙)「怠惰爲萬惡之首」

這是軍事委員會馮副委員長常說的話。

怠惰是敗壞身軀的毒賊，是社會進化的內奸，是民族生命力的可怕的毒菌。

沒有一個怠惰的人，不是最沒出息最無恥，受人奴辱的人；也沒有一個怠惰的民族不是待人征服的民族。爲了生存，爲了進化，絕不容許怠惰的存在，而中國青年則肩膀上還加上了沉重的冤仇與恥辱，更不容許有絲毫怠惰。

新絕民族頹風的武器是「力行」，掃除個人惰性的方法是「工作」。

(丁)「辛苦是成功定律」

天才需要殷勤，正如同殷勤需要天才一樣。

成功的祕訣，是由於堅定不移的決志，和熱忱不懈的實行。那一株好花不是墾丁的汗珠栽成？那一種發明不是專家的心血凝化？不自愛的聰慧，是宇宙間罪惡的陰靈，是庸碌的鄙夫特有的質素。

你會讀過世界大文豪高爾基的傳記麼？他的堅苦自立的精神，通過了畫師家裏的什役，伏爾加河的小伙快，通過糕餅店的夥計，碼頭的苦力，火車站上的守更者，從掃地洗衣服倒馬桶洗盤碟等三十餘年的長期磨折中，從污穢，飢餓，粗暴，陰險，虛偽，黑暗的環境中，養成他豐富的熱情，深刻的眼光，終之，一盞巨大的明燈乃在世界文化的領域中放射

他光輝的異彩！

任何一種偉大事業的成功，並不成功在他成功的日子，而是成功在它遠距離的諸般艱難和艱難物事當中。

成功的背脊是鑄刻着這八個字：「只問耕耘，不問收穫。」

(戊)「立刻振作，時時振作」

振作是不能等待的。

如果說：「等待一個可以振作的時機或環境，我將開始振作」，那只有沒出息的人聊以自慰的想頭，滿足人生的慾望，生活的改善和所謂有利條件的形成，往往只會加深不振作者的陷窠。

困苦，危險，是磨練英傑的試金石，那掄與挫折，是鑄造新生的波汁。

振作不能等待明天，振作不受時間限制。

(己)「做了再說，既說便做」

領袖做事的訣，是得力於忍耐和誠懇！

成功的主要條件，也是忍耐和誠懇。

「做了再說」是「行易知難」和「力行哲學」的最有力的註脚。

「既說便做」是王陽明「知行合一」的最透徹的詮釋。

這雖然是兩句粗俗的老話，其實是個人成功之業，國家富強昌盛的基本道理。是每個青年人應該永記深念，拿做行為的準則的。

6. 求知方面

(甲)「養成好學習風」

平庸的人所以平庸，便是一行離開學問，便丟了書本，隔離

了學問，隔離了進步，以至沉淪不能自拔。

古今沒有一個有大作為的人，不是好學不倦的。好愛的青年，往往生計問題遠不及其求知問題來得迫切，智慧的餓火，不熄地在他們的血管中燃燒。

好學，不僅僅是讀三問題，宇宙萬物，天地之大，虫蟻之微，都是學問。真理的革命主張，便是適合實地，係宇宙學問的大廈。世界上許多有名的科學家，都得力於對自然與社會。只有潛匿低劣的人，對於他的生活和環境，才是渾渾噩噩，一無所悟。

「好學」便是「學習」。除了書本上的工夫以外，你應該向自己學習，深切反省。向同志同學同事學習，虛心觀摩。向工作學習，向羣衆和社會學習，以求精神體會，日進有功。

(乙)「認識自修價值」

爲了中國青年過去普遍的還沒有良好的家庭教育，與教育，和良好的社會環境；爲了祖國的貧弱，國民教育發展的未能普及，我們特別注重青年的自修問題。

並不一定自修是好的環境；在學問在實踐中自修，在社會任何角落都可以自修。實踐中自修與自修是互補的，有着相輔相成，應運而生，和隨處，隨處隨處隨處。總之學問的精華，是因爲他即便在流亡生活中也常常自修省察下買麵包的錢來買書，和即便在行軍生活中也常常手不釋卷地讀故。前面說過的高爾基，他是拿個馬桶，洗衣服，洗盤碟的格外乾淨的條件來換得自修的便利的，有名的發明火車的史蒂芬遜，解放奴隸的林肯，和牛頓，愛迪生這些人，都是

封底