



Treaty Series

*Treaties and international agreements
registered
or filed and recorded
with the Secretariat of the United Nations*

VOLUME 1214

Recueil des Traités

*Traités et accords internationaux
enregistrés
ou classés et inscrits au répertoire
au Secrétariat de l'Organisation des Nations Unies*

United Nations • Nations Unies
New York, 1989

*Treaties and international agreements
registered or filed and recorded
with the Secretariat of the United Nations*

VOLUME 1214

1981

I. Nos. 19557-19579

TABLE OF CONTENTS

I

*Treaties and international agreements
registered from 14 February 1981 to 20 February 1981*

	<i>Page</i>
No. 19557. Multilateral:	
Convention on the Inter-American Institute for Cooperation on Agriculture. Concluded at Washington on 6 March 1979	3
No. 19558. United Nations (United Nations Capital Development Fund) and Malawi:	
Grant Agreement— <i>Small Business Loans</i> (with annexes). Signed at Lilongwe on 30 October and 1 November 1980	37
No. 19559. France and Zaire:	
General Agreement on technical military co-operation. Signed at Kinshasa on 22 May 1974	39
No. 19560. France and Federal Republic of Germany:	
Additional Convention to the European Convention on Mutual Assistance in Criminal Matters of 20 April 1959. Signed at Bonn on 24 October 1974 ...	51
No. 19561. France and Federal Republic of Germany:	
Convention on mutual assistance in the event of disasters or serious accidents. Signed at Paris on 3 February 1977	67
No. 19562. France and Niger:	
Treaty on co-operation. Signed at Niamey on 19 February 1977	87
No. 19563. France and Niger:	
Agreement on co-operation in economic and financial matters (with exchange of letters). Signed at Niamey on 19 February 1977	93
No. 19564. France and Niger:	
Convention on co-operation in judicial matters. Signed at Niamey on 19 February 1977	103



TREATY SERIES

RECUEIL DES TRAITÉS

Volume 1214

Corrigendum

Rectificatif

Addition to annex A-4789, p. 368

Additif à l'annexe A-4789, p. 442

Following the text of Regulation No. 43, insert the following entry:

Après le texte du Règlement n° 43, insérer l'entrée suivante :

APPLICATION of Regulation No. 43 annexed to the Agreement of 20 March 1958 concerning the adoption of uniform conditions of approval and reciprocal recognition of approval for motor vehicle equipment and parts

APPLICATION du Règlement n° 43 annexé à l'Accord du 20 mars 1958 concernant l'adoption de conditions uniformes d'homologation et la reconnaissance réciproque de l'homologation des équipements et pièces de véhicules à moteur

Notification received on:

Notification reçue le :

7 January 1981

7 janvier 1981

BELGIUM

BELGIQUE

(With effect from 8 March 1981.)

(Avec effet au 8 mars 1981.)

Registered ex officio on 15 February 1981.

Enregistré d'office le 15 février 1981.

*Traités et accords internationaux
enregistrés ou classés et inscrits au répertoire
au Secrétariat de l'Organisation des Nations Unies*

VOLUME 1214

1981

I. N^{os} 19557-19579

TABLE DES MATIÈRES

1

*Traités et accords internationaux
enregistrés du 14 février 1981 au 20 février 1981*

	<i>Pages</i>
N° 19557. Multilatéral :	
Convention sur l'Institut interaméricain de coopération pour l'agriculture. Conclue à Washington le 6 mars 1979	3
N° 19558. Organisation des Nations Unies (Fonds d'équipement des Nations Unies) et Malawi :	
Accord de don — <i>Prêt aux petites entreprises</i> (avec annexes). Signé à Lilongwe les 30 octobre et 1 ^{er} novembre 1980	37
N° 19559. France et Zaïre :	
Accord général de coopération militaire technique. Signé à Kinshasa le 22 mai 1974	39
N° 19560. France et République fédérale d'Allemagne :	
Convention additionnelle à la Convention européenne d'entraide judiciaire en matière pénale du 20 avril 1959. Signée à Bonn le 24 octobre 1974	51
N° 19561. France et République fédérale d'Allemagne :	
Convention sur l'assistance mutuelle en cas de catastrophes ou accidents graves. Signée à Paris le 3 février 1977	67
N° 19562. France et Niger :	
Traité de coopération. Signé à Niamey le 19 février 1977	87
N° 19563. France et Niger :	
Accord de coopération en matière économique et financière (avec échange de lettres). Signé à Niamey le 19 février 1977	93
N° 19564. France et Niger :	
Convention de coopération en matière judiciaire. Signée à Niamey le 19 février 1977	103

	<i>Page</i>
No. 19565. France and Niger:	
Agreement on co-operation in the field of radio and television broadcasting. Signed at Niamey on 19 February 1977	135
No. 19566. France and Niger:	
Agreement on co-operation in postal and telecommunications matters. Signed at Niamey on 19 February 1977	141
No. 19567. France and Niger:	
Agreement on technical military co-operation (with annexes). Signed at Niamey on 19 February 1977	147
No. 19568. France and Niger:	
Protocol establishing a Franco-Niger Co-operation Commission. Signed at Niamey on 19 February 1977	163
No. 19569. France and Niger:	
Agreement on the movement of persons (with exchange of letters of 27 June 1978). Signed at Niamey on 19 February 1977	
Amendment to the above-mentioned Agreement. Signed at Niamey on 19 Feb- ruary 1978	169
No. 19570. France and Syrian Arab Republic:	
Convention concerning the mutual promotion and protection of investments. Signed at Damascus on 28 November 1977	183
No. 19571. France and Jordan:	
Protocol relating to social security coverage for students. Signed at Paris on 19 September 1978	199
No. 19572. France and Kenya:	
Agreement for air services between and beyond their respective territories (with annex). Signed at Nairobi on 3 November 1978	203
No. 19573. France and Paraguay:	
Convention on the reciprocal encouragement and protection of investments (with exchange of letters). Signed at Asunción on 30 November 1978	221
No. 19574. France and Upper Volta:	
Exchange of letters constituting an agreement on the movement of persons. Ouagadougou, 17 November and 1 December 1978	239
No. 19575. France and China:	
Agreement on reciprocal exemption of taxes owed by air-transport enterprises. Signed at Paris on 23 January 1979	245

	<i>Pages</i>
N° 19565. France et Niger :	
Accord de coopération en matière de radiodiffusion télévision. Signé à Niamey le 19 février 1977	135
N° 19566. France et Niger :	
Accord de coopération en matière de postes et télécommunications. Signé à Niamey le 19 février 1977	141
N° 19567. France et Niger :	
Accord de coopération militaire technique (avec annexes). Signé à Niamey le 19 février 1977	147
N° 19568. France et Niger :	
Protocole instituant une Commission franco-nigérienne de coopération. Signé à Niamey le 19 février 1977	163
N° 19569. France et Niger :	
Convention relative à la circulation des personnes (avec échange de lettres du 27 juin 1978). Signée à Niamey le 19 février 1977	
Avenant à la Convention susmentionnée. Signé à Niamey le 19 février 1978 ..	169
N° 19570. France et République arabe syrienne :	
Convention sur l'encouragement et la protection réciproques des investissements. Signée à Damas le 28 novembre 1977	183
N° 19571. France et Jordanie :	
Protocole relatif au régime de protection sociale des étudiants. Signé à Paris le 19 septembre 1978	199
N° 19572. France et Kenya :	
Accord relatif aux services aériens entre leurs territoires respectifs et au-delà de ceux-ci (avec annexe). Signé à Nairobi le 3 novembre 1978	203
N° 19573. France et Paraguay :	
Convention sur l'encouragement et la protection réciproques des investissements (avec échange de lettres). Signée à Asunción le 30 novembre 1978	221
N° 19574. France et Haute-Volta :	
Échange de lettres constituant un accord relatif à la circulation des personnes. Ouagadougou, 17 novembre et 1 ^{er} décembre 1978	239
N° 19575. France et Chine :	
Accord sur l'exonération réciproque des impôts et taxes dus par les entreprises de navigation aérienne. Signé à Paris le 23 janvier 1979	245

	<i>Page</i>
No. 19576. France and Austria:	
Convention concerning judicial jurisdiction, recognition and execution of decisions in matters of bankruptcy. Signed at Vienna on 27 February 1979 ...	253
No. 19577. France and European Space Agency:	
Agreement on social security. Signed at Paris on 18 May 1979	269
No. 19578. France and Mauritius:	
Exchange of letters constituting an agreement on the Mauritian contribution towards the cost of French technical assistance. Paris, 14 September 1979	279
No. 19579. France and Senegal:	
Protocol concerning teaching establishments under the jurisdiction of the Senegalese Ministry of Culture. Signed at Dakar on 26 October 1979	285
 <i>ANNEX A. Ratifications, accessions, prorogations, etc., concerning treaties and international agreements registered with the Secretariat of the United Nations</i>	
No. 52. Constitution of the United Nations Educational, Scientific and Cultural Organization. Signed at London on 16 November 1945:	
Acceptances by various countries	292
No. 3511. Convention for the Protection of Cultural Property in the Event of Armed Conflict. Done at The Hague on 14 May 1954:	
Accession by Tunisia to the Convention and to the related Protocol of 14 May 1954	293
No. 4748. Consular Convention between the United Kingdom of Great Britain and Northern Ireland and the Federal Republic of Germany. Signed at Bonn on 30 July 1956:	
Termination of article 31	294
No. 4789. Agreement concerning the adoption of uniform conditions of approval and reciprocal recognition of approval for motor vehicle equipment and parts. Done at Geneva on 20 March 1958:	
Entry into force of Regulation No. 43	295
No. 7327. Consular Convention between the United Kingdom of Great Britain and Northern Ireland and the Republic of Austria. Signed at Vienna on 24 June 1960:	
Termination of article 40	443

Pages

N° 19576. France et Autriche :	
Convention sur la compétence judiciaire, la reconnaissance et l'exécution des décisions en matière de faillite. Signée à Vienne le 27 février 1979	253
N° 19577. France et Agence spatiale européenne :	
Accord de sécurité sociale. Signé à Paris le 18 mai 1979	269
N° 19578. France et Maurice :	
Échange de lettres constituant un accord sur la contribution mauricienne aux charges de l'assistance technique française. Paris, 14 septembre 1979	279
N° 19579. France et Sénégal :	
Protocole concernant les établissements d'enseignement dépendant du Ministère sénégalais de la culture. Signé à Dakar le 26 octobre 1979	285
 ANNEXE A. Ratifications, adhésions, prorogations, etc., concernant des traités et accords internationaux enregistrés au Secrétariat de l'Organisation des Nations Unies	
N° 52. Convention créant une Organisation des Nations Unies pour l'éducation, la science et la culture. Signée à Londres le 16 novembre 1945 :	
Acceptations de divers pays	292
N° 3511. Convention pour la protection des biens culturels en cas de conflit armé. Faite à La Haye le 14 mai 1954 :	
Adhésion de la Tunisie à la Convention et au Protocole y relatif du 14 mai 1954	293
N° 4748. Convention consulaire entre le Royaume-Uni de Grande-Bretagne et d'Irlande du Nord et la République fédérale d'Allemagne. Signée à Bonn le 30 juillet 1956 :	
Abrogation de l'article 31	294
N° 4789. Accord concernant l'adoption de conditions uniformes d'homologation et la reconnaissance réciproque de l'homologation des équipements et pièces de véhicules à moteur. Fait à Genève le 20 mars 1958 :	
Entrée en vigueur du Règlement n° 43	369
N° 7327. Convention consulaire entre le Royaume-Uni de Grande-Bretagne et d'Irlande du Nord et la République d'Autriche. Signée à Vienne le 24 juin 1960 :	
Abrogation de l'article 40	443

	<i>Page</i>
No. 9261. Agreement between the French Republic and the Republic of the Niger for co-operation in the field of radio broadcasting. Signed at Niamey on 25 February 1967:	
Termination (<i>Note by the Secretariat</i>)	443
No. 10485. Treaty on the Non-Proliferation of Nuclear Weapons. Opened for signature at London, Moscow and Washington on 1 July 1968:	
Ratification by Turkey and accession by Saint Lucia	444
No. 12325. Convention for the suppression of unlawful seizure of aircraft. Signed at The Hague on 16 December 1970:	
Withdrawal by Denmark of the reservation made upon ratification that the Convention should not apply to Greenland	447
No. 13223. Exchange of notes constituting an agreement between the Government of the United Kingdom of Great Britain and Northern Ireland and the Imperial Iranian Government concerning the abolition of visas. London, 9 August 1973:	
Suspension	448
No. 13810. Convention on the international liability for damage caused by space objects. Opened for signature at London, Moscow and Washington on 29 March 1972:	
Ratifications by Austria and Romania and accession by Liechtenstein	449
No. 13812. General Convention on social security between the Government of the French Republic and the Government of the Republic of the Niger. Signed at Niamey on 28 March 1973:	
First Amendment to the above-mentioned Convention. Signed at Niamey on 26 January 1977	453
No. 13899. Convention on the measurement of inland navigation vessels. Concluded at Geneva on 15 February 1966:	
Accession by the Union of Soviet Socialist Republics	455
No. 14118. Convention for the suppression of unlawful acts against the safety of civil aviation. Concluded at Montreal on 23 September 1971:	
Withdrawal by Denmark of the reservation made upon ratification that the Convention should not apply to Greenland	457
No. 14531. International Covenant on Economic, Social and Cultural Rights. Adopted by the General Assembly of the United Nations on 16 December 1966:	
Ratification by Honduras and objection by the Byelorussian Soviet Socialist Republic in respect of the signature of Democratic Kampuchea	458

	<i>Pages</i>
N° 9261. Convention de coopération dans le domaine de la radiodiffusion entre la France et le Niger. Signée à Niamey le 25 février 1967 :	
Abrogation (<i>Note du Secrétariat</i>)	443
N° 10485. Traité sur la non-prolifération des armes nucléaires. Ouvert à la signature à Londres, Moscou et Washington le 1^{er} juillet 1968 :	
Ratification de la Turquie et adhésion de Sainte-Lucie	445
N° 12325. Convention pour la répression de la capture illicite d'aéronefs. Signée à La Haye le 16 décembre 1970 :	
Retrait par le Danemark de la réserve formulée lors de la ratification et aux termes de laquelle la Convention ne s'appliquerait pas au Groenland	447
N° 13223. Échange de notes constituant un accord entre le Gouvernement du Royaume-Uni de Grande-Bretagne et d'Irlande du Nord et le Gouvernement impérial iranien relatif à la suppression des visas. Londres, 9 août 1973 :	
Suspension	448
N° 13810. Convention sur la responsabilité internationale pour les dommages causés par des objets spatiaux. Ouverte à la signature à Londres, Moscou et Washington le 29 mars 1972 :	
Ratifications de l'Autriche et de la Roumanie et adhésion du Liechtenstein	450
N° 13812. Convention générale entre le Gouvernement de la République française et le Gouvernement de la République du Niger en matière de sécurité sociale. Signée à Niamey le 28 mars 1973 :	
Avenant n° 1 à la Convention susmentionnée. Signé à Niamey le 26 janvier 1977	451
N° 13899. Convention relative au jaugeage des bateaux de navigation intérieure. Conclue à Genève le 15 février 1966 :	
Adhésion de l'Union des Républiques socialistes soviétiques	455
N° 14118. Convention pour la répression d'actes illicites dirigés contre la sécurité de l'aviation civile. Conclue à Montréal le 23 septembre 1971 :	
Retrait par le Danemark de la réserve formulée lors de la ratification et aux termes de laquelle la Convention ne s'appliquerait pas au Groenland	457
N° 14531. Pacte international relatif aux droits économiques, sociaux et culturels. Adopté par l'Assemblée générale des Nations Unies le 16 décembre 1966 :	
Ratification du Honduras et objection de la République socialiste soviétique de Biélorussie à l'égard de la signature du Kampuchea démocratique	458

	<i>Page</i>
No. 14668. International Covenant on Civil and Political Rights. Adopted by the General Assembly of the United Nations on 16 December 1966:	
Objection by the Byelorussian Soviet Socialist Republic in respect of the signature of Democratic Kampuchea	460
No. 14860. Convention on the prohibition of the development, production and stockpiling of bacteriological (biological) and toxin weapons and on their destruction. Opened for signature at London, Moscow and Washington on 10 April 1972:	
Ratification by Chile	461
No. 15511. Convention for the protection of the world cultural and natural heritage. Adopted by the General Conference of the United Nations Educational, Scientific and Cultural Organization at its seventeenth session, Paris, 16 November 1972:	
Ratification by the Central African Republic	462
No. 15749. Convention on the prevention of marine pollution by dumping of wastes and other matter. Opened for signature at London, Mexico City, Moscow and Washington on 29 December 1972:	
Accession by Papua New Guinea	463
No. 15948. Exchange of notes constituting an agreement between the Government of the United Kingdom of Great Britain and Northern Ireland and the Government of the People's Republic of Mozambique concerning an interest-free loan by the Government of the United Kingdom to the Government of Mozambique. Maputo, 17 August 1976:	
Amendments to paragraphs 6 (iii) and 10	464
No. 16173. Convention concerning personnel assistance provided by the French Republic for the operation of the public services of the Republic of Senegal. Signed at Paris on 29 March 1974:	
Protocol annexed to the above-mentioned Convention. Signed at Dakar on 26 October 1979	466
No. 16529. Convention for the conservation of Antarctic seals. Concluded at London on 1 June 1972:	
Ratification by Chile, accession by Poland and acceptance by Japan	467
No. 18343. Protocol to the Treaty concerning the permanent neutrality and operation of the Panama Canal. Done at Washington on 7 September 1977:	
Accessions by various countries	468

	<i>Pages</i>
N° 14668. Pacte international relatif aux droits civils et politiques. Adopté par l'Assemblée générale des Nations Unies le 16 décembre 1966 :	
Objection de la République socialiste soviétique de Biélorussie à l'égard de la signature du Kampouchea démocratique	460
N° 14860. Convention sur l'interdiction de la mise au point, de la fabrication et du stockage des armes bactériologiques (biologiques) ou à toxines et sur leur destruction. Ouverte à la signature à Londres, Moscou et Wasbington le 10 avril 1972 :	
Ratification du Chili	461
N° 15511. Convention pour la protection du patrimoine mondial, culturel et naturel. Adoptée par la Conférence générale de l'Organisation des Nations Unies pour l'éducation, la science et la culture à sa dix-septième session, Paris, 16 novembre 1972 :	
Ratification de la République centrafricaine	462
N° 15749. Convention sur la prévention de la pollution des mers résultant de l'immersion de déchets. Ouverte à la signature à Londres, Mexico, Moscou et Washington le 29 décembre 1972 :	
Adhésion de la Papouasie-Nouvelle-Guinée	463
N° 15948. Échange de notes constituant un accord entre le Gouvernement du Royaume-Uni de Grande-Bretagne et d'Irlande du Nord et le Gouvernement de la République populaire du Mozambique relatif à un prêt franc d'intérêts du Gouvernement du Royaume-Uni au Gouvernement du Mozambique. Maputo, 17 août 1976 :	
Modifications des paragraphes 6, iii, et 10	464
N° 16173. Convention relative au concours en personnel apporté par la République française au fonctionnement des services publics de la République du Sénégal. Signée à Paris le 29 mars 1974 :	
Protocole annexé à la Convention susmentionnée. Signé à Dakar le 26 octobre 1979	465
N° 16529. Convention pour la protection des phoques de l'Antarctique. Conclue à Londres le 1^{er} juin 1972 :	
Ratification du Chili, adhésion de la Pologne et acceptation du Japon	467
N° 18343. Protocole au Traité concernant la neutralité permanente et le fonctionnement du Canal de Panama. Fait à Washington le 7 septembre 1977 :	
Adhésions de divers pays	468

	<i>Page</i>
No. 19487. Protocol to the Convention on the Contract for the International Carriage of Goods by Road (CMR). Done at Geneva on 5 July 1978:	
Accession by Austria	469
ANNEX B. <i>Ratifications, accessions, prorogations, etc., concerning treaties and international agreements filed and recorded with the Secretariat of the United Nations</i>	
No. 489. Convention on the Inter-American Institute of Agricultural Sciences. Opened for signature at the Pan American Union in Washington on 15 January 1944:	
Partial termination (<i>Note by the Secretariat</i>)	472
ANNEX C. <i>Ratifications, accessions, prorogations, etc., concerning treaties and international agreements registered with the Secretariat of the League of Nations</i>	
No. 2961. British Commonwealth Merchant Shipping Agreement. Signed at London, December 10, 1931:	
Withdrawals by various countries	474

	<i>Pages</i>
N° 19487. Protocole à la Convention relative au contrat de transport international de marchandises par route (CMR). En date à Genève du 5 juillet 1978 :	
Adhésion de l'Autriche	469
ANNEXE B. <i>Ratifications, adhésions, prorogations, etc., concernant des traités et accords internationaux classés et inscrits au répertoire au Secrétariat de l'Organisation des Nations Unies</i>	
N° 489. Convention relative à l'Institut interaméricain des sciences agricoles. Ouverte à la signature à l'Union panaméricaine à Washington le 15 janvier 1944 :	
Abrogation partielle (<i>Note du Secrétariat</i>)	472
ANNEXE C. <i>Ratifications, adhésions, prorogations, etc., concernant des traités et accords internationaux enregistrés au Secrétariat de la Société des Nations</i>	
N° 2961. Convention relative à la marine marchande du Commonwealth britannique. Signée à Londres le 10 décembre 1931 :	
Retraits de divers pays	474

NOTE BY THE SECRETARIAT

Under Article 102 of the Charter of the United Nations every treaty and every international agreement entered into by any Member of the United Nations after the coming into force of the Charter shall, as soon as possible, be registered with the Secretariat and published by it. Furthermore, no party to a treaty or international agreement subject to registration which has not been registered may invoke that treaty or agreement before any organ of the United Nations. The General Assembly, by resolution 97 (I), established regulations to give effect to Article 102 of the Charter (see text of the regulations, vol. 859, p. VIII).

The terms "treaty" and "international agreement" have not been defined either in the Charter or in the regulations, and the Secretariat follows the principle that it acts in accordance with the position of the Member State submitting an instrument for registration that so far as that party is concerned the instrument is a treaty or an international agreement within the meaning of Article 102. Registration of an instrument submitted by a Member State, therefore, does not imply a judgement by the Secretariat on the nature of the instrument, the status of a party or any similar question. It is the understanding of the Secretariat that its action does not confer on the instrument the status of a treaty or an international agreement if it does not already have that status and does not confer on a party a status which it would not otherwise have.

*
* *

Unless otherwise indicated, the translations of the original texts of treaties, etc., published in this *Series* have been made by the Secretariat of the United Nations.

NOTE DU SECRÉTARIAT

Aux termes de l'Article 102 de la Charte des Nations Unies, tout traité ou accord international conclu par un Membre des Nations Unies après l'entrée en vigueur de la Charte sera, le plus tôt possible, enregistré au Secrétariat et publié par lui. De plus, aucune partie à un traité ou accord international qui aurait dû être enregistré mais ne l'a pas été ne pourra invoquer ledit traité ou accord devant un organe des Nations Unies. Par sa résolution 97 (I), l'Assemblée générale a adopté un règlement destiné à mettre en application l'Article 102 de la Charte (voir texte du règlement, vol. 859, p. IX).

Le terme «traité» et l'expression «accord international» n'ont été définis ni dans la Charte ni dans le règlement, et le Secrétariat a pris comme principe de s'en tenir à la position adoptée à cet égard par l'Etat Membre qui a présenté l'instrument à l'enregistrement, à savoir que pour autant qu'il s'agit de cet Etat comme partie contractante l'instrument constitue un traité ou un accord international au sens de l'Article 102. Il s'ensuit que l'enregistrement d'un instrument présenté par un Etat Membre n'implique, de la part du Secrétariat, aucun jugement sur la nature de l'instrument, le statut d'une partie ou toute autre question similaire. Le Secrétariat considère donc que les actes qu'il pourrait être amené à accomplir ne confèrent pas à un instrument la qualité de «traité» ou d'«accord international» si cet instrument n'a pas déjà cette qualité, et qu'ils ne confèrent pas à une partie un statut que, par ailleurs, elle ne posséderait pas.

*
* *

Sauf indication contraire, les traductions des textes originaux des traités, etc., publiés dans ce *Recueil* ont été établies par le Secrétariat de l'Organisation des Nations Unies.

I

Treaties and international agreements

registered

from 14 February 1981 to 20 February 1981

Nos. 19557 to 19579



Traités et accords internationaux

enregistrés

du 14 février 1981 au 20 février 1981

N^{os} 19557 à 19579

No. 19557

MULTILATERAL

**Convention on the Inter-American Institute for Cooperation
on Agriculture. Concluded at Washington on 6 March
1979**

Authentic texts: Spanish, English, Portuguese and French.

Registered by the Organization of American States on 17 February 1981.

MULTILATÉRAL

**Convention sur l'Institut interaméricain de coopération
pour l'agriculture. Conclue à Washington le 6 mars
1979**

Textes authentiques : espagnol, anglais, portugais et français.

Enregistrée par l'Organisation des États américains le 17 février 1981.

[SPANISH TEXT — TEXTE ESPAGNOL]

CONVENCIÓN SOBRE EL INSTITUTO INTERAMERICANO DE COOPERACIÓN PARA LA AGRICULTURA. ABIERTA A LA FIRMA EN LA SECRETARÍA GENERAL DE LA ORGANIZACIÓN DE LOS ESTADOS AMERICANOS EL 6 DE MARZO DE 1979

Los Estados Americanos, Miembros del Instituto Interamericano de Ciencias Agrícolas,

Animados del propósito de fortalecer y ampliar la acción del Instituto Interamericano de Ciencias Agrícolas como organismo especializado en agricultura, Instituto que fue establecido en cumplimiento de la Resolución aprobada por el Octavo Congreso Científico Americano, en Washington, D.C., en 1940, según los términos de la Convención abierta a la firma de las Repúblicas Americanas, en la Unión Panamericana, el 15 de enero de 1944,

Han convenido en lo siguiente:

CONVENCIÓN SOBRE EL INSTITUTO INTERAMERICANO DE COOPERACIÓN PARA LA AGRICULTURA

Capítulo I. DE LA NATURALEZA Y LOS PROPÓSITOS

Artículo 1. El Instituto Interamericano de Ciencias Agrícolas, establecido por la Convención abierta a la firma de las Repúblicas Americanas el 15 de enero de 1944, se denominará "Instituto Interamericano de Cooperación para la Agricultura" (en adelante el Instituto), y se regirá de conformidad con la presente Convención.

Artículo 2. El Instituto será de ámbito interamericano, con personalidad jurídica internacional, y especializado en agricultura.

Artículo 3. Los fines del Instituto son estimular, promover y apoyar los esfuerzos de los Estados Miembros para lograr su desarrollo agrícola y el bienestar rural.

Artículo 4. Para alcanzar sus fines el Instituto tendrá las siguientes funciones:

- a. Promover el fortalecimiento de las instituciones nacionales de enseñanza, investigación y desarrollo rural, para impulsar el avance y la difusión de la ciencia y la tecnología aplicadas al progreso rural;
- b. Formular y ejecutar planes, programas, proyectos y actividades de acuerdo con los requerimientos de los gobiernos de los Estados Miembros, para contribuir al logro de los objetivos de sus políticas y programas de desarrollo agrícola y bienestar rural;
- c. Establecer y mantener relaciones de cooperación y de coordinación con la Organización de los Estados Americanos y con otros organismos o programas, y con entidades gubernamentales y no gubernamentales que persigan objetivos similares, y

- d.* Actuar como órgano de consulta, ejecución técnica y administración de programas y proyectos en el sector agrícola, mediante acuerdos con la Organización de los Estados Americanos, o con organismos y entidades nacionales, interamericanos o internacionales.

Capítulo II. DE LOS MIEMBROS

Artículo 5. Los Estados Miembros del Instituto serán:

- a.* Los Estados Miembros de la Organización de los Estados Americanos o del Instituto Interamericano de Ciencias Agrícolas que ratifiquen la presente Convención;
- b.* Los demás Estados Americanos cuya admisión haya sido aprobada por el voto favorable de los dos tercios de los Estados Miembros en la Junta Interamericana de Agricultura, y que adhieran a la presente Convención.

Capítulo III. DE LOS ÓRGANOS

Artículo 6. El Instituto tendrá los órganos siguientes:

- a.* La Junta Interamericana de Agricultura;
- b.* El Comité Ejecutivo, y
- c.* La Dirección General.

Capítulo IV. DE LA JUNTA INTERAMERICANA DE AGRICULTURA

Artículo 7. La Junta Interamericana de Agricultura (en adelante la Junta) es el órgano superior del Instituto y estará integrada por todos los Estados Miembros. El Gobierno de cada Estado Miembro designará un representante, preferentemente vinculado al desarrollo agrícola y rural; asimismo, podrá designar representantes suplentes y asesores.

Artículo 8. La Junta tendrá las atribuciones siguientes:

- a.* Adoptar medidas relativas a la política y la acción del Instituto, teniendo en cuenta las propuestas de los Estados Miembros y las recomendaciones de la Asamblea General y de los Consejos de la Organización de los Estados Americanos;
- b.* Aprobar el programa-presupuesto bienal y fijar las cuotas anuales de los Estados Miembros, con el voto favorable de los dos tercios de sus miembros;
- c.* Servir de foro para el intercambio de ideas, informaciones y experiencias relacionadas con el mejoramiento de la agricultura y de la vida rural;
- d.* Decidir sobre la admisión de Estados Miembros de conformidad con el artículo 5, inciso (*b*);
- e.* Elegir los Estados Miembros que han de integrar el Comité Ejecutivo, según criterios de rotación parcial y de equitativa distribución geográfica;
- f.* Elegir al Director General y fijar su remuneración; proceder a su remoción con el voto de los dos tercios de los Estados Miembros cuando lo exija el buen funcionamiento del Instituto;
- g.* Considerar los informes del Comité Ejecutivo y del Director General;
- h.* Promover la cooperación del Instituto con las organizaciones, organismos y entidades que persigan propósitos análogos; e

- i. Aprobar su reglamento y el temario de sus reuniones, y los reglamentos del Comité Ejecutivo y de la Dirección General.

Artículo 9. La Junta se reunirá ordinariamente cada dos años en la época que determine su reglamento y en sede seleccionada conforme al principio de rotación. En cada reunión ordinaria se determinará, de acuerdo con el reglamento, la fecha y la sede de la siguiente reunión ordinaria. Si no hubiere ofrecimiento de sede o la reunión ordinaria no pudiere celebrarse en la sede escogida, se reunirá en la sede del Instituto. No obstante, si alguno de los Estados Miembros ofreciere oportunamente sede en su territorio, el Comité Ejecutivo, si estuviere reunido o fuere consultado por correspondencia, podrá acordar, por el voto de la mayoría de sus miembros, que la reunión de la Junta se celebre en tal sede.

Artículo 10. En circunstancias especiales y a solicitud de uno o más Estados Miembros o del Comité Ejecutivo, la Junta podrá celebrar reuniones extraordinarias, cuyas convocatorias requerirán el voto afirmativo de los dos tercios de los Estados Miembros del Instituto. De no estar reunida la Junta, el Director General consultará por correspondencia a los Estados Miembros sobre tal solicitud y procederá a convocar la Junta si por lo menos las dos terceras partes estuvieren de acuerdo.

Artículo 11. El quórum estará constituido por la presencia de los representantes de la mayoría de los Estados Miembros. Cada Estado tiene derecho a un voto.

Artículo 12. Las decisiones de la Junta se adoptarán por el voto de la mayoría de los representantes presentes, salvo lo dispuesto en el artículo 19, en que se requiere la mayoría de los Estados Miembros, y, también salvo lo dispuesto en los artículos 5, (b); 8, (b) y (f); 10 y 35, en cuyos casos se requiere el voto de los dos tercios de los Estados Miembros.

Capítulo V. DEL COMITÉ EJECUTIVO

Artículo 13. El Comité Ejecutivo (en adelante el Comité) estará integrado por doce Estados Miembros elegidos de acuerdo con el artículo 8, inciso (e) por un período de dos años. El Gobierno de cada Estado elegido designará un representante, preferentemente vinculado al desarrollo agrícola y rural; podrá también designar representantes suplentes y asesores.

La Junta determinará, por vía reglamentaria, la forma de designación de los Estados Miembros cuyos representantes han de integrar el Comité. El Estado Miembro que haya terminado su mandato no podrá integrar el Comité nuevamente hasta pasado un período de dos años.

Artículo 14. El Comité tendrá las atribuciones siguientes:

- a. Cumplir las funciones que le encomiende la Junta;
- b. Examinar el proyecto de programa-presupuesto bienal que el Director General somete a la Junta y hacer las observaciones y recomendaciones que crea pertinentes;
- c. Autorizar la utilización de recursos del Fondo de Trabajo para fines especiales;
- d. Actuar como comisión preparatoria de la Junta;
- e. Estudiar y formular comentarios y recomendaciones a la junta o a la Dirección General sobre asuntos de interés del Instituto;

- f. Recomendar a la Junta los proyectos de reglamento que han de regir las reuniones de ésta y del Comité, así como del reglamento de la Dirección General, y
- g. Velar por la observancia del reglamento y de las normas de la Dirección general.

Artículo 15. El Comité celebrará una reunión ordinaria anual en la sede del Instituto o en el lugar acordado en la reunión anterior. Podrá reunirse con carácter extraordinario, por iniciativa de cualquier Estado Miembro o a solicitud del Director General, debiendo contar con la aprobación de la mayoría de la Junta, si estuviere reunida, o de los dos tercios del propio Comité, cuyos miembros podrán ser consultados por correspondencia.

Artículo 16. El Instituto sufragará los gastos de viaje de un representante de cada Estado Miembro del Comité para participar en las reuniones ordinarias de éste.

Artículo 17. El quórum estará constituido por la presencia de los representantes de la mayoría de los Estados Miembros del Comité. El Comité adoptará sus decisiones por el voto de la mayoría de sus miembros, salvo lo dispuesto en el artículo 15. Cada miembro tiene derecho a un voto.

Capítulo VI. DE LA DIRECCIÓN GENERAL

Artículo 18. La Dirección General ejercerá las funciones determinadas por esta Convención y las que le asigne la Junta y, asimismo, cumplirá los encargos que le encomienden la Junta y el Comité.

Artículo 19. La Dirección General estará a cargo del Director General quien será nacional de uno de los Estados Miembros, elegido por la Junta con el voto de la mayoría de los Estados Miembros, para un período de cuatro años. Podrá ser reelegido una sola vez y no podrá ser sucedido que persona de la misma nacionalidad.

Artículo 20. El Director General, bajo la supervisión de la Junta, tendrá la representación legal del Instituto y la responsabilidad de administrar la Dirección General para dar cumplimiento a las funciones y encargos de ésta. Tendrá las siguientes funciones específicas que ejercerá de acuerdo con las normas y los reglamentos del Instituto y las disposiciones presupuestarias correspondientes:

- a. Administrar los recursos financieros del Instituto de acuerdo con las decisiones de la Junta;
- b. Determinar el número de miembros del personal; reglamentar sus atribuciones, derechos y deberes; fijar sus remuneraciones y, nombrarlos y removerlos, de acuerdo con las normas establecidas por la Junta o el Comité;
- c. Preparar el proyecto de programa-presupuesto bienal, someterlo al Comité y, con las observaciones y recomendaciones de éste, a la Junta;
- d. Presentar a la Junta o al Comité en los años en que aquélla no se reúna, un informe anual sobre las actividades y la situación financiera del Instituto;
- e. Desarrollar las relaciones de cooperación y coordinación previstas en el artículo 4, inciso (c), y
- f. Participar en las reuniones de la Junta y del Comité con voz pero sin voto.

Artículo 21. Para integrar el personal del Instituto se tendrá en cuenta, en primer término, su eficiencia, competencia y probidad; pero se dará importancia, al propio tiempo, a la necesidad de que el personal internacional sea escogido, en todas las jerarquías, con un criterio de representación geográfica tan amplio como sea posible.

Artículo 22. En el cumplimiento de sus deberes el Director General y el personal del Instituto no solicitarán ni recibirán instrucciones de ningún Gobierno ni de ninguna autoridad ajena al Instituto y se abstendrán de actuar en forma incompatible con su condición de funcionarios de un organismo internacional, responsables únicamente ante el Instituto.

Capítulo VII. DE LOS RECURSOS FINANCIEROS

Artículo 23. Los Estados Miembros contribuirán al sostenimiento del Instituto mediante cuotas anuales fijadas por la Junta, conforme al sistema de cálculo de cuotas de la Organización de los Estados Americanos.

Artículo 24. El Estado Miembro que esté en mora en el pago de sus cuotas correspondientes a más de dos ejercicios fiscales completos tendrá suspendido su derecho a voto en la Junta y en el Comité. No obstante, la Junta o el Comité podrán permitirle votar si consideran que la falta de pago se debe a circunstancias ajenas a la voluntad de ese Estado.

Artículo 25. El Instituto, *ad referendum* del Comité, y por intermedio del Director General, podrá aceptar contribuciones especiales, herencias, legados o donaciones, siempre que los mismos sean compatibles con la naturaleza, los propósitos y las normas del Instituto, como convenientes a sus intereses.

Capítulo VIII. DE LA CAPACIDAD JURÍDICA Y LOS PRIVILEGIOS E INMUNIDADES

Artículo 26. El Instituto gozará en el territorio de cada uno de los Estados Miembros de la capacidad jurídica y de los privilegios e inmunidades necesarios para el ejercicio de sus funciones y la realización de sus propósitos.

Artículo 27. Los Representantes de los Estados Miembros en las reuniones de la Junta y del Comité y el Director General gozarán de los privilegios e inmunidades correspondientes a sus cargos y necesarios para desempeñar sus funciones con independencia.

Artículo 28. La condición jurídica del Instituto y los privilegios e inmunidades que deben otorgarse a él y a su personal serán determinados en un acuerdo multilateral que celebren los Estados Miembros de la Organización de los Estados Americanos o, cuando se estime necesario, en los acuerdos que el Instituto celebre bilateralmente con los Estados Miembros.

Artículo 29. Para realizar sus fines y de conformidad con la legislación vigente en los Estados Miembros, el Instituto podrá celebrar y ejecutar contratos, acuerdos o convenios; poseer fondos, bienes inmuebles, muebles y semovientes, y adquirir, vender, arrendar, mejorar o administrar cualquier bien o propiedad.

Capítulo IX. DE LA SEDE Y LOS IDIOMAS

Artículo 30. El Instituto tendrá su sede en San José, Costa Rica, y podrá establecer oficinas para fines de cooperación técnica en los Estados Miembros. La oficina central de la Dirección General estará situada en la sede del Instituto.

Artículo 31. Serán idiomas oficiales del Instituto el español, el francés, el inglés y el portugués.

Capítulo X. DE LA RATIFICACIÓN Y LA VIGENCIA

Artículo 32. La presente Convención queda abierta a la firma de los Estados Miembros de la Organización de los Estados Americanos o del Instituto Interamericano de Ciencias Agrícolas. Cualquier otro Estado Americano podrá adherir a esta Convención de acuerdo con lo dispuesto en su artículo 5, inciso (b).

Artículo 33. La presente Convención está sujeta a la ratificación de los Estados Signatarios de acuerdo con los procedimientos constitucionales respectivos. Tanto la presente Convención como los instrumentos de ratificación serán entregados para su depósito en la Secretaría General de la Organización de los Estados Americanos. La Secretaría General enviará copias certificadas de la presente Convención a los gobiernos de los Estados Signatarios y a la Dirección General del Instituto y les notificará el depósito de cada instrumento de ratificación o adhesión.

Artículo 34. La presente Convención entrará en vigor entre los Estados que la ratifiquen cuando los dos tercios de los Estados Partes en la Convención de 1944 sobre el Instituto Interamericano de Ciencias Agrícolas hayan depositado sus respectivos instrumentos de ratificación. En cuanto a los demás Estados, entrará en vigor en el orden en que depositen sus respectivos instrumentos de ratificación o adhesión.

Artículo 35. Las reformas a la presente Convención serán propuestas a la Junta, y su aprobación requerirá la mayoría de dos tercios de los Estados Miembros. Las reformas aprobadas entrarán en vigor entre los Estados que las ratifiquen cuando los dos tercios de los Estados Miembros hayan depositado sus respectivos instrumentos de ratificación. En cuanto a los demás Estados Miembros, entrarán en vigor en el orden en que éstos depositen sus respectivos instrumentos de ratificación o adhesión.

Artículo 36. La presente Convención tiene carácter permanente y regirá por tiempo indefinido, pero podrá ser denunciada por cualquiera de los Estados Miembros, mediante notificación a la Secretaría General de la Organización de los Estados Americanos. La denuncia surtirá efecto un año después de tal notificación y la Convención dejará de regir para el Estado denunciante; empero, éste deberá cumplir con las obligaciones emanadas de la presente Convención mientras ésta se hallaba en vigencia para dicho Estado.

Artículo 37. La presente Convención, cuyos textos en español, francés, inglés y portugués son igualmente auténticos, será registrada en la Secretaría de las Naciones Unidas, de conformidad con el artículo 102 de la Carta de las Naciones Unidas, por la Secretaría General de la Organización de los Estados Americanos. Esta notificará a la Secretaría de las Naciones Unidas las firmas, ratificaciones, adhesiones, reformas o denuncias de que sea objeto la presente Convención.

Capítulo XI. DE LAS DISPOSICIONES TRANSITORIAS

Artículo 38. Los derechos y beneficios, así como los privilegios e inmunidades que han sido otorgados al Instituto Interamericano de Ciencias Agrícolas y a su personal se extenderán al Instituto y a su personal. Asimismo, el Instituto

será el titular de los haberes y propiedades del Instituto Interamericano de Ciencias Agrícolas y asumirá todas las obligaciones que éste haya contraído.

Artículo 39. La Convención sobre el Instituto Interamericano de Ciencias Agrícolas, abierta a la firma de los Estados Americanos el 15 de enero de 1944, cesará en sus efectos respecto de los Estados entre los cuales la presente Convención entre en vigor, pero éstos quedarán comprometidos al cumplimiento de las obligaciones pendientes que hayan emanado de aquella Convención. La Convención de 1944 quedará vigente para los demás Estados Miembros del Instituto Interamericano de Ciencias Agrícolas hasta que éstos ratifiquen la presente Convención.

EN FE DE LO CUAL, los infrascritos Plenipotenciarios, cuyos Plenos Poderes fueron hallados en buena y debida forma, firman la presente Convención, en español, francés, inglés y portugués, en la ciudad de Washington, D.C., Estados Unidos de América, en representación de sus respectivos Estados en las fechas indicadas al lado de sus firmas.

CONVENTION¹ ON THE INTER-AMERICAN INSTITUTE FOR COOPERATION ON AGRICULTURE. OPENED FOR SIGNATURE AT THE GENERAL SECRETARIAT OF THE ORGANIZATION OF AMERICAN STATES ON MARCH 6, 1979

The American States, members of the Inter-American Institute of Agricultural Sciences,

With the intention of strengthening and broadening the action of the Inter-American Institute of Agricultural Sciences as an organization specialized in agriculture, an Institute established in compliance with the pertinent resolution adopted by the Eighth American Scientific Congress, held in Washington, D.C., in 1940, and in accordance with the terms of the Convention opened to signature by the American republics at the Pan American Union on January 15, 1944,²

Have agreed on the following:

CONVENTION ON THE INTER-AMERICAN INSTITUTE FOR COOPERATION ON AGRICULTURE

Chapter I. NATURE AND PURPOSES

Article 1. The Inter-American Institute of Agricultural Sciences, established by the Convention opened to signature by the American republics on January 15, 1944, shall be called "The Inter-American Institute for Cooperation on Agriculture" (hereinafter the Institute), and shall be governed by the present Convention.

Article 2. The Institute shall be of inter-American scope, shall have international juridical personality, and shall be specialized in agriculture.

¹ Came into force for the following States on 8 December 1980, i.e., when two thirds of the States parties to the 1944 Convention on the Inter-American Institute of Agricultural Sciences had deposited their respective instruments of ratification or accession with the General Secretariat of the Organization of American States, in accordance with article 34:

<i>State</i>	<i>Date of deposit of the instrument of ratification</i>	<i>State</i>	<i>Date of deposit of the instrument of ratification</i>
Barbados	24 October 1979	Honduras	27 February 1980
Brazil	2 October 1980	Jamaica	13 May 1980
Canada	11 July 1979	Mexico	6 March 1980
Chile	14 February 1980	Panama	13 August 1980
Colombia	6 March 1980	Paraguay	12 May 1980
Costa Rica	8 December 1980	Peru	17 July 1980
El Salvador	10 July 1980	Trinidad and Tobago	5 December 1980
Guatemala	27 May 1980	United States of America	23 October 1980
Guyana	1 July 1980	Uruguay	15 November 1979
Haiti	26 March 1980		

Subsequently, the Convention came into force for the following State on the date of deposit of its instrument of ratification or accession with the General Secretariat of the Organization of American States, in accordance with article 34:

<i>State</i>	<i>Date of deposit of the instrument of ratification</i>
Grenada	22 December 1980

(With effect from 22 December 1980.)

² United Nations, *Treaty Series*, vol. 161, p. 281.

Article 3. The purposes of the Institute are to encourage, promote, and support the efforts of the Member States to achieve their agricultural development and rural welfare.

Article 4. To achieve its purposes, the Institute shall have the following functions:

- a.* To promote the strengthening of national education, research, and rural development institutions, in order to give impetus to the advancement and the dissemination of science and technology applied to rural progress;
- b.* To formulate and execute plans, programs, projects, and activities, in accordance with the needs of the governments of the Member States, to contribute to the achievement of the objectives of their agricultural development and rural welfare policies and programs;
- c.* To establish and maintain relations of cooperation and coordination with the Organization of American States and with other agencies or programs, and with governmental and nongovernmental entities that pursue similar objectives;
- d.* To act as an organ for consultation, technical execution, and administration of programs and projects in the agricultural sector, through agreements with the Organization of American States, or with national, inter-American, or international agencies and entities.

Chapter II. MEMBERS

Article 5. The Member States of the Institute shall be:

- a.* The Member States of the Organization of American States or of the Inter-American Institute of Agricultural Sciences that ratify this Convention;
- b.* Other American states whose admission has been accepted by the affirmative vote of two thirds of the Member States on the Inter-American Board of Agriculture, and which accede to the present Convention.

Chapter III. THE ORGANS

Article 6. The Institute shall have the following organs:

- a.* The Inter-American Board of Agriculture;
- b.* The Executive Committee; and
- c.* The General Directorate.

Chapter IV. THE INTER-AMERICAN BOARD OF AGRICULTURE

Article 7. The Inter-American Board of Agriculture (hereinafter the Board) is the highest organ of the Institute, and shall be composed of all the Member States. The Government of each Member State shall appoint one representative, who shall preferably be connected with agricultural and rural development. Each Government may also appoint alternate representatives and advisers.

Article 8. The Board shall have the following functions:

- a.* To adopt measures related to the policy and action of the Institute, taking into account the proposals of the Member States and the recommendations of the General Assembly and the Councils of the Organization of American States;

- b. To approve the biennial program-budget and to determine the annual quotas of the Member States, by the affirmative vote of two thirds of its members;
- c. To serve as a forum for the exchange of ideas, information, and experience related to the improvement of agriculture and rural life;
- d. To decide on the admission of Member States, in accordance with Article 5, subparagraph (b);
- e. To elect the Member States that will compose the Executive Committee, in accordance with the principles of partial rotation and equitable geographic distribution;
- f. To elect the Director General and set his remuneration; to remove him by the vote of two thirds of the Member States, whenever the proper functioning of the Institute so demands;
- g. To consider the reports of the Executive Committee and of the Director General;
- h. To encourage cooperation between the Institute and other organizations, agencies, and entities that pursue analogous purposes; and
- i. To adopt its rules of procedure and the agenda for its meetings, and also the rules of procedure of the Executive Committee and the regulations of the General Directorate.

Article 9. The Board shall meet regularly every two years during the period determined by its rules of procedure and at a place selected in accordance with the principle of rotation. At each regular session the date and place of the next regular session shall be determined, in accordance with the rules of procedure. If no site is offered or the regular session cannot be held at the place chosen, the session shall be held at the headquarters of the Institute. However, if one of the Member States should make a timely offer of a site in its territory, the Executive Committee, whether in session, or acting through consultation of its members by correspondence, may agree, by the vote of a majority of its members, that the session be held at that place.

Article 10. In special circumstances, and at the request of one or more Member States, or of the Executive Committee, the Board may hold special sessions, for the convocation of which approval by the affirmative vote of two thirds of the Member States shall be required. In case the Board is not in session, the Director General shall consult the Member States by correspondence, concerning the request and shall convoke the Board if not less than two thirds of them are in agreement.

Article 11. The presence of the representatives of a majority of the Member States shall constitute a quorum. Each Member State is entitled to one vote.

Article 12. Decisions of the Board shall be taken by the vote of a majority of the representatives present, except as provided in Article 19, in which case the vote of a majority of the Member States is required, and also as provided in Articles 5 (b); 8 (b) and (f); 10; and 35, in which cases the vote of two thirds of the Member States is required.

Chapter V. THE EXECUTIVE COMMITTEE

Article 13. The Executive Committee (hereinafter the Committee) shall be composed of twelve Member States elected in accordance with Article 8, sub-

paragraph (e), for a two-year term. The Government of each elected State shall designate one representative, preferably connected with agricultural and rural development; it may also designate alternate representatives and advisers.

The Board shall determine, in its rules of procedure, the manner of designating the Member States whose representatives shall make up the Committee. A Member State that has concluded its term may not resume membership on the Committee before a period of two years has elapsed.

Article 14. The Committee shall have the following functions:

- a. To perform the functions that may be assigned to it by the Board;
- b. To examine the proposed biennial program-budget that the Director General submits to the Board and to make such observations and recommendations as it deems appropriate;
- c. To authorize the use of resources of the Working Capital Fund for special purposes;
- d. To act as the preparatory committee of the Board;
- e. To study and formulate comments and recommendations to the Board and to the General Directorate on matters of interest to the Institute;
- f. To recommend to the Board draft rules of procedure to govern its meetings and those of the Committee, as well as the draft regulations of the General Directorate; and
- g. To watch over the observance of the standards of the General Directorate.

Article 15. The Committee shall hold one regular meeting each year, at the headquarters of the Institute or at the place agreed upon at the preceding meeting. It may hold special meetings at the initiative of any Member State or at the request of the Director General, provided the proposal is approved by a majority of the Board, if it is in session, or by two thirds of the Committee, whose members may be consulted by correspondence.

Article 16. The Institute shall defray the travel expenses of one representative of each State that is a member of the Committee to participate in its regular meetings.

Article 17. The presence of the representatives of a majority of the States Members of the Committee shall constitute a quorum. The Committee shall take its decisions by the vote of a majority of its members, except as provided in Article 15. Each member is entitled to one vote.

Chapter VI. THE GENERAL DIRECTORATE

Article 18. The General Directorate shall exercise the functions established in this Convention and those assigned to it by the Board, and shall also perform the tasks entrusted to it by the Board and the Committee.

Article 19. The General Directorate shall be under the responsibility of the Director General, who shall be a national of one of the Member States, elected by the Board by the vote of a majority of the Member States, for a four-year term. He may be reelected only once and may not be succeeded by a person of the same nationality.

Article 20. The Director General, under the supervision of the Board, shall have the legal representation of the Institute, and the responsibility to administer the activities of the General Directorate in order to carry out its functions and obligations. The Director General shall have the following specific functions, which shall be performed in accordance with the standards and regulations of the Institute and the corresponding budgetary provisions:

- a.* To administer the financial resources of the Institute, in accordance with the decisions of the Board;
- b.* To determine the number of staff members; to regulate their powers, rights, and duties; to fix their remuneration; and to appoint and remove them, in accordance with the standards established by the Board or the Committee;
- c.* To prepare the proposed biennial program-budget and to submit it to the Committee, and, with the observations and recommendations of the latter, to the Board;
- d.* To present to the Board, or to the Committee in the years in which the Board does not meet, an annual report on the activities and financial condition of the Institute;
- e.* To establish the relations for cooperation and coordination provided for in Article 4 (*c*) of this Convention; and
- f.* To participate in the meetings of the Board and the Committee with voice but without vote.

Article 21. In selecting the personnel of the Institute, first consideration shall be given to efficiency, competence, and integrity; but at the same time, in the recruitment of international personnel of all ranks, importance shall be given to the necessity of obtaining as wide a geographic representation as possible.

Article 22. In the performance of their duties, the Director General and the personnel of the Institute shall not seek or receive instructions from any government or from any authority outside the Institute, and shall refrain from any action incompatible with their position as officers of an international organization, responsible only to the Institute.

Chapter VII. FINANCIAL RESOURCES

Article 23. The Member States shall contribute to the maintenance of the Institute through annual quotas established by the Board, in accordance with the system for calculating quotas of the Organization of American States.

Article 24. A Member State that is in arrears in the payment of its quotas for more than two complete fiscal years shall have its right to vote suspended in the Board and the Committee. However, the Board or the Committee may permit the Member State to vote if it considers that the failure to pay is due to circumstances beyond the control of that state.

Article 25. The Institute, *ad referendum* to the Committee, and through the Director General, may accept special contributions, legacies, bequests, or grants, provided that they are compatible with the nature, purposes, and standards of the Institute.

Chapter VIII. LEGAL CAPACITY, PRIVILEGES, AND IMMUNITIES

Article 26. The Institute shall enjoy, in the territory of each of its Member States, the legal capacity, privileges, and immunities necessary for the exercise of its functions and the accomplishment of its purposes.

Article 27. The representatives of the Member States at the meetings of the Board and of the Committee, as well as the Director General, shall enjoy the privileges and immunities corresponding to their positions and necessary for the independent performance of their duties.

Article 28. The juridical status of the Institute and the privileges and immunities that should be granted to it and to its personnel shall be determined in accordance with a multilateral agreement to be concluded among the Member States of the Organization of American States, or, when it is deemed necessary, in agreements concluded on a bilateral basis by the Institute with its Member States.

Article 29. In order to carry out its purposes, and in accordance with the laws in force in the Member States, the Institute may enter into and carry out contracts or agreements; hold funds, real property, movable property, and livestock; and purchase, sell, lease, improve, or operate any goods or property.

Chapter IX. HEADQUARTERS AND LANGUAGES

Article 30. The Institute shall have its headquarters in San José, Costa Rica, and may establish offices for purposes of technical cooperation in the Member States. The central office of the General Directorate shall be located in the headquarters of the Institute.

Article 31. The official languages of the Institute shall be English, French, Portuguese, and Spanish.

Chapter X. RATIFICATION AND ENTRY INTO FORCE

Article 32. This convention shall remain open for signature by the Member States of the Organization of American States or of the Inter-American Institute of Agricultural Sciences. Any other American State may accede to it, in accordance with the provision set forth in Article 5, subparagraph (b), of this Convention.

Article 33. This Convention shall be ratified by the Signatory States in accordance with their respective constitutional procedures. This Convention as well as the instruments of ratification shall be delivered for deposit in the General Secretariat of the Organization of American States. The General Secretariat shall transmit certified copies of this Convention to the governments of the Signatory States and to the General Directorate of the Institute, and shall notify them of the deposit of each instrument of ratification or accession.

Article 34. This Convention shall enter into force among the States that ratify it when two thirds of the States Parties to the 1944 Convention on the Inter-American Institute of Agricultural Sciences have deposited their respective instruments of ratification. It shall enter into force with respect to the remaining States when they deposit their respective instruments of ratification or accession.

Article 35. Amendments to this Convention shall be proposed to the Board, and for their approval, the affirmative vote of two thirds of the Member States shall be required. The approved amendments shall enter into force among the

ratifying States when two thirds of the Member States have deposited their respective instruments of ratification. They shall enter into force with respect to the remaining States when they deposit their respective instruments of ratification or accession.

Article 36. This Convention is of a permanent nature and shall remain in force for an indefinite period of time, but it may be denounced by any Member State by means of a notice delivered to the General Secretariat of the Organization of American States. The denunciation shall become effective one year after the corresponding notice and the Convention shall cease to be in force with respect to the denouncing State; however, it has to fulfill the obligations that arose from this Convention while it was in force with respect to said State.

Article 37. This Convention, the English, French, Portuguese, and Spanish texts of which are equally authentic, shall be registered with the Secretariat of the United Nations, in accordance with Article 102 of the Charter of the United Nations, through the General Secretariat of the Organization of American States. The General Secretariat of the Organization of American States shall notify the Secretariat of the United Nations of the signatures, ratifications, accessions, amendments, or denunciations concerning the Convention.

Chapter XI. TRANSITORY PROVISIONS

Article 38. The rights and benefits, as well as the privileges and immunities that have been granted to the Inter-American Institute of Agricultural Sciences and its personnel shall be extended to the Institute and its personnel. The Institute shall take possession of the assets and property belonging to the Inter-American Institute of Agricultural Sciences and shall assume all the obligations the Inter-American Institute of Agricultural Sciences has contracted.

Article 39. The Convention on the Inter-American Institute of Agricultural Sciences, opened to signature by the American States on January 15, 1944, shall cease to be in force with respect to the States among which this Convention enters into force, but they shall remain committed to the fulfillment of any pending obligations that arose from the 1944 Convention. The 1944 Convention shall remain in force with respect to the remaining Member States of the Inter-American Institute of Agricultural Sciences until they ratify this Convention.

IN WITNESS WHEREOF, the undersigned Plenipotentiaries, their full powers having been found in due and proper form, sign this Convention, which is in English, French, Portuguese, and Spanish, in Washington, D.C., United States of America, in representation of their respective States on the dates indicated next to their signatures.

[PORTUGUESE TEXT — TEXTE PORTUGAIS]

CONVENÇÃO SOBRE O INSTITUTO INTERAMERICANO DE
COOPERAÇÃO PARA A AGRICULTURA. ABERTA À ASSI-
NATURA NA SECRETARIA-GERAL DA ORGANIZAÇÃO DOS
ESTADOS AMERICANOS EM 6 DE MARÇO DE 1979

Os Estados Americanos, membros do Instituto Interamericano de Ciências Agrícolas,

Animados do propósito de fortalecer e ampliar a ação do Instituto Interamericano de Ciências Agrícolas como organismo especializado em agricultura, Instituto que foi estabelecido em cumprimento da resolução aprovada pelo Oitavo Congresso Científico Americano, realizado em Washington, D.C., em 1940, e de acordo com os termos da Convenção aberta à assinatura das Repúblicas Americanas, na União Pan-Americana, em 15 de janeiro de 1944,

Convieram na seguinte:

CONVENÇÃO SOBRE O INSTITUTO INTERAMERICANO
DE COOPERAÇÃO PARA A AGRICULTURA

Capítulo I. NATUREZA E PROPÓSITOS

Artigo 1. O Instituto Interamericano de Ciências Agrícolas, estabelecido pela Convenção aberta à assinatura das Repúblicas Americanas em 15 de janeiro de 1944, denominar-se-á “Instituto Interamericano de Cooperação para a Agricultura” (doravante denominado “Instituto”) e reger-se-á de acordo com esta Convenção.

Artigo 2. O Instituto será de âmbito interamericano, com personalidade jurídica internacional e especializado em agricultura.

Artigo 3. Os fins do Instituto são estimular, promover e apoiar os esforços dos Estados Membros para alcançar seu desenvolvimento agrícola e o bem-estar rural.

Artigo 4. Para alcançar os seus fins, o Instituto terá as seguintes funções:

- a) promover o fortalecimento das instituições nacionais de ensino, de pesquisa e de desenvolvimento rural, para impulsionar o avanço e a difusão da ciência e da tecnologia aplicadas ao progresso rural;
- b) formular e executar planos, programas, projetos e atividades de acordo com as necessidades dos Governos dos Estados Membros, a fim de contribuir para a consecução dos objetivos de suas políticas e programas de desenvolvimento agrícola e bem-estar rural;
- c) estabelecer e manter relações de cooperação e de coordenação com a Organização dos Estados Americanos e com outros organismos ou programas, assim como com entidades governamentais e não governamentais que visem a objetivos semelhantes; e

- d) atuar como órgão de consulta, de execução técnica e de administração de programas e projetos no setor agrícola, mediante acordos com a Organização dos Estados Americanos, ou com organismos e entidades nacionais, interamericanos ou internacionais.

Capítulo II. MEMBROS

Artigo 5. Os Estados Membros do Instituto serão:

- a) os Estados Membros da Organização dos Estados Americanos ou do Instituto Interamericano de Ciências Agrícolas que ratificarem esta Convenção;
- b) os demais Estados Americanos, cuja admissão tenha sido aprovada pelo voto favorável de dois terços dos Estados Membros na Junta Interamericana de Agricultura e que aderirem a esta Convenção.

Capítulo III. ORGÃOS

Artigo 6. O Instituto terá os seguintes órgãos:

- a) Junta Interamericana de Agricultura;
- b) Comitê Executivo; e
- c) Direção-Geral.

Capítulo IV. JUNTA INTERAMERICANA DE AGRICULTURA

Artigo 7. A Junta Interamericana de Agricultura (doravante denominada “Junta”) é o órgão superior do Instituto e será constituída por todos os Estados Membros. O Governo de cada Estado Membro designará um representante, preferentemente vinculado ao desenvolvimento agrícola e rural; além disso, poderá designar representantes suplentes e assessores.

Artigo 8. A Junta terá as seguintes atribuições:

- a) adotar medidas relativas à política e à ação do Instituto, levando em conta as propostas dos Estados Membros e as recomendações da Assembléia Geral e dos Conselhos da Organização dos Estados Americanos;
- b) aprovar o orçamento-programa bienal e fixar as cotas anuais dos Estados Membros, pelo voto favorável de dois terços dos seus membros;
- c) servir de foro para o intercâmbio de idéias, informações e experiências relacionadas com o melhoramento da agricultura e da vida rural;
- d) decidir sobre a admissão de Estados Membros, em conformidade com o artigo 5, alínea b;
- e) eleger os Estados Membros que constituirão o Comitê Executivo, de acordo com critérios de rodízio parcial e de distribuição geográfica equitativa;
- f) eleger o Diretor-Geral e fixar sua remuneração; proceder à sua destituição, pelo voto de dois terços dos Estados Membros, quando assim o exigir o bom funcionamento do Instituto;
- g) considerar os relatórios do Comitê Executivo e do Diretor-Geral;
- h) promover a cooperação do Instituto com as organizações, organismos e entidades que tenham propósitos análogos; e
- i) aprovar o seu regulamento e a agenda das suas reuniões e os regulamentos do Comitê Executivo e da Direção-Geral.

Artigo 9. A Junta reunir-se-á ordinariamente de dois em dois anos na época que for determinada no seu regulamento e em sede escolhida de acordo com o princípio do rodízio. Em cada reunião ordinária serão determinadas, de acordo com o regulamento, a data e sede da reunião ordinária seguinte. Se não houver oferecimento de sede ou se a reunião ordinária não puder ser realizada na sede escolhida, a Junta reunir-se-á na sede do Instituto. Não obstante, se algum Estado Membro oferecer oportunamente sede no seu território, o Comitê Executivo, se estiver reunido, ou se for consultado por correspondência, poderá decidir, pelo voto da maioria dos seus membros, que a reunião da Junta se realize em tal sede.

Artigo 10. Em circunstâncias especiais, e por solicitação de um ou mais Estados Membros, ou do Comitê Executivo, a junta poderá realizar reuniões extraordinárias, cuja convocação requererá o voto afirmativo de dois terços dos Estados Membros do Instituto. Se a Junta não estiver reunida, o Diretor-Geral consultará por correspondência os Estados Membros e convocará a Junta se pelo menos dois terços deles estiverem de acordo.

Artigo 11. O *quorum* será constituído pela presença dos representantes da maioria dos Estados Membros. Cada Estado Membro tem direito a um voto.

Artigo 12. As decisões da Junta serão adotadas pelo voto da maioria dos representantes presentes, salvo o disposto no artigo 19, no qual se requer o voto da maioria dos Estados Membros; e salvo, também, o disposto nos artigos 5, *b*; 8, *b e f*; 10 e 35, casos em que se requer o voto de dois terços dos Estados Membros.

Capítulo V. COMITÊ EXECUTIVO

Artigo 13. O Comitê Executivo (doravante denominado “Comitê”) será constituído por doze Estados Membros, eleitos de acordo com o artigo 8, alínea *e*, para um período de dois anos. O Governo de cada Estado eleito designará um representante, preferentemente vinculado ao desenvolvimento agrícola e rural; poderá também designar representantes suplentes e assessores.

A Junta determinará por via regulamentar a forma de designação dos Estados Membros cujos representantes constituirão o Comitê. O Estado Membro que tenha cumprido o seu mandato não poderá fazer parte novamente do Comitê, enquanto não houver transcorrido um período de dois anos.

Artigo 14. O Comitê terá as seguintes atribuições:

- a)* exercer as funções que lhe atribua a Junta;
- b)* examinar o projeto de orçamento-programa bienal que é submetido à Junta pelo Diretor-Geral e fazer as observações e recomendações que considerar pertinentes;
- c)* autorizar a utilização de recursos do Fundo de Trabalho, para fins especiais;
- d)* atuar como comissão preparatória da Junta;
- e)* estudar e formular comentários e recomendações à Junta ou à Direção-Geral sobre assuntos de interesse do Instituto;
- f)* recomendar à Junta os projetos de regulamento que devam reger as reuniões desta e do Comitê, bem como o projeto de regulamento da Direção-Geral; e
- g)* velar pela observância do Regulamento e das normas da Direção-Geral.

Artigo 15. O Comitê realizará uma reunião ordinária anual na sede do Instituto ou no lugar acordado na reunião anterior. Poderá reunir-se em caráter extraordinário, por iniciativa de qualquer Estado Membro ou por solicitação do Diretor-Geral, devendo contar com a aprovação da maioria da Junta, se estiver reunida, ou de dois terços do próprio Comitê, cujos membros poderão ser consultados por correspondência.

Artigo 16. O Instituto custeará as despesas de viagem de um representante de cada Estado membro do Comitê para participar nas reuniões ordinárias deste.

Artigo 17. O *quorum* será constituído pela presença dos representantes da maioria dos Estados membros do Comitê. O Comitê adotará suas decisões pelo voto da maioria dos seus membros, salvo o disposto no artigo 15. Cada membro tem direito a um voto.

Capítulo VI. DIREÇÃO-GERAL

Artigo 18. A Direção-Geral exercerá as funções determinadas por esta Convenção e as que lhe atribuir a Junta e, além disso, cumprirá os encargos de que for incumbida pela Junta e pelo Comitê.

Artigo 19. A Direção-Geral ficará a cargo do Diretor-Geral, que será nacional de um dos Estados Membros, eleito pela Junta, com o voto da maioria dos Estados Membros, para um período de quatro anos. Poderá ser reeleito uma só vez e não poderá suceder-lhe pessoa da mesma nacionalidade.

Artigo 20. O Diretor-Geral, sob a supervisão da Junta, terá a representação legal do Instituto e a responsabilidade de administrar a Direção-Geral para os fins de dar cumprimento às funções e encargos desta. Terá as seguintes funções específicas, que exercerá de acordo com as normas e os regulamentos do Instituto e com as disposições orçamentárias pertinentes:

- a) administrar os recursos financeiros do Instituto, de acordo com as decisões da Junta;
- b) determinar o número de membros do quadro de pessoal; regulamentar suas atribuições, direitos e deveres; fixar suas remunerações, nomeá-los e demití-los, de acordo com as normas estabelecidas pela Junta ou pelo Comitê;
- c) elaborar o projeto de orçamento-programa bienal e submetê-lo ao Comitê e, com as observações e recomendações deste, à Junta;
- d) apresentar à Junta, ou ao Comitê, nos anos em que aquela não se reunir, um relatório anual sobre as atividades e a situação financeira do Instituto;
- e) desenvolver as relações de cooperação e de coordenação previstas no artigo 4, c; e
- f) participar nas reuniões da Junta e do Comitê, com direito à palavra, mas sem voto.

Artigo 21. Na seleção do pessoal do Instituto levar-se-ão em conta, em primeiro lugar, a sua eficiência, competência e probidade; mas, ao mesmo tempo, dar-se-á importância à necessidade de que o pessoal internacional seja escolhido, em todos os níveis de hierarquia, com um critério de representação geográfica tão amplo quanto seja possível.

Artigo 22. No cumprimento de seus deveres, o Diretor-Geral e o pessoal do Instituto não solicitarão nem receberão instruções de Governo algum nem de

autoridade alguma estranha ao Instituto, e abster-se-ão de agir de maneira incompatível com sua condição de funcionários de uma organização internacional, responsáveis unicamente perante o Instituto.

Capítulo VII. RECURSOS FINANCEIROS

Artigo 23. Os Estados Membros contribuirão para a manutenção do Instituto mediante cotas anuais fixadas pela Junta, de acordo com o sistema de cálculo de cotas da Organização dos Estados Americanos.

Artigo 24. O Estado Membro que estiver em mora no pagamento de suas cotas correspondentes a mais de dois exercícios financeiros completos terá suspenso seu direito de voto na Junta e no Comitê. Não obstante, a Junta ou o Comitê poderá permitir-lhe votar se considerar que a falta de pagamento se deve a circunstâncias alheias à vontade desse Estado.

Artigo 25. O Instituto, *ad referendum* do Comitê, e por intermédio do Diretor-Geral, poderá aceitar contribuições especiais, heranças, legados ou doações, contanto que os mesmos sejam compatíveis com a natureza, os propósitos e as normas do Instituto, e convenientes aos seus interesses.

Capítulo VIII. CAPACIDADE JURÍDICA, PRIVILÉGIOS E IMUNIDADES

Artigo 26. O Instituto gozará, no território de cada um dos Estados Membros, da capacidade jurídica e dos privilégios e imunidades necessários para o exercício de suas funções e para a realização dos seus propósitos.

Artigo 27. Os representantes dos Estados Membros nas reuniões da Junta e do Comitê e o Diretor-Geral gozarão dos privilégios e imunidades correspondentes a seus cargos e necessários para desempenhar com independência suas funções.

Artigo 28. A condição jurídica do Instituto e os privilégios e imunidades que devam ser concedidos a ele e ao seu pessoal serão determinados em acordo multilateral que celebrem os Estados Membros da Organização dos Estados Americanos ou, quando se considerar necessário, nos acordos que o Instituto celebrar bilateralmente com os Estados Membros.

Artigo 29. Para realizar os seus fins, e em conformidade com a legislação vigente nos Estados Membros, o Instituto poderá celebrar e executar contratos, acordos ou convênios; possuir recursos financeiros, bens imóveis, móveis e semoventes; e adquirir, vender, arrendar, melhorar ou administrar qualquer bem ou propriedade.

Capítulo IX. SEDE E IDIOMAS

Artigo 30. O Instituto terá sede em San José, Costa Rica, e poderá estabelecer escritórios para fins de cooperação técnica nos Estados Membros. O escritório central da Direção-Geral será situado na sede do Instituto.

Artigo 31. Os idiomas oficiais do Instituto serão o espanhol, o francês, o inglês e o português.

Capítulo X. RATIFICAÇÃO E VIGÊNCIA

Artigo 32. Esta Convenção fica aberta à assinatura dos Estados Membros da Organização dos Estados Americanos ou do Instituto Interamericano de Ciên-

cias Agrícolas. Qualquer outro Estado Americano poderá aderir a esta Convenção de acordo com o disposto no artigo 5, alínea *b*.

Artigo 33. Esta Convenção está sujeita a ratificação pelos Estados signatários de acordo com os respectivos processos constitucionais. Tanto esta Convenção como os instrumentos de ratificação serão entregues para depósito na Secretaria-Geral da Organização dos Estados Americanos. A Secretaria-Geral enviará cópias autenticadas desta Convenção aos Governos dos Estados signatários e à Direção-Geral do Instituto e os notificará do depósito de cada instrumento de ratificação ou de adesão.

Artigo 34. Esta Convenção entrará em vigor entre os Estados que a ratificarem quando dois terços dos Estados partes na Convenção de 1944 sobre o Instituto Interamericano de Ciências Agrícolas tiverem depositado seus respectivos instrumentos de ratificação. Quanto aos demais Estados, entrará em vigor na ordem em que depositarem seus respectivos instrumentos de ratificação ou de adesão.

Artigo 35. As reformas a esta Convenção serão propostas à Junta, e sua aprovação requererá maioria de dois terços dos Estados Membros. As reformas aprovadas entrarão em vigor entre os Estados que as ratificarem, quando dois terços dos Estados Membros tiverem depositado seus respectivos instrumentos de ratificação. Quanto aos demais Estados Membros, entrarão em vigor na ordem em que os mesmos depositarem seus respectivos instrumentos de ratificação ou de adesão.

Artigo 36. Esta Convenção tem caráter permanente e vigorará por tempo indefinido, mas poderá ser denunciada por qualquer dos Estados Membros, mediante notificação à Secretaria-Geral da Organização dos Estados Americanos. A denúncia surtirá efeito um ano depois de tal notificação e a Convenção deixará de vigorar para o Estado denunciante; este deverá, contudo, cumprir as obrigações emanadas desta Convenção, enquanto ela estava em vigor para o referido Estado.

Artigo 37. Esta Convenção, cujos textos em espanhol, francês, inglês e português são igualmente autênticos, será registrada na Secretaria das Nações Unidas, em conformidade com o artigo 102 da Carta das Nações Unidas, pela Secretaria-Geral da Organização dos Estados Americanos. Esta notificará à Secretaria das Nações Unidas as assinaturas, ratificações, adesões, reformas ou denúncias de que for objeto esta Convenção.

Capítulo XI. DISPOSICÕES TRANSITÓRIAS

Artigo 38. Os direitos e benefícios, bem como os privilégios e imunidades que tenham sido concedidos ao Instituto Interamericano de Ciências Agrícolas e ao seu pessoal serão reconhecidos ao Instituto e ao seu pessoal. Além disso, o Instituto tornar-se-á titular dos haveres e propriedades do Instituto Interamericano de Ciências Agrícolas e assumirá todas as obrigações que este tenha contraído.

Artigo 39. A Convenção sobre o Instituto Interamericano de Ciências Agrícolas, aberta à assinatura dos Estados Americanos em 15 de janeiro de 1944, cessará seus efeitos em relação aos Estados entre os quais esta Convenção entrar em vigor, mas estes continuarão comprometidos a cumprir as obrigações pendentes que tenham emanado daquela Convenção. A Convenção de 1944 conti-

nuará vigente para os demais Estados Membros do Instituto Interamericano de Ciências Agrícolas, até que estes ratifiquem esta Convenção.

EM FÉ DO QUE, os Plenipotenciários infra-assinados, cujos plenos poderes foram achados em boa e devida forma, assinam esta Convenção, em espanhol, francês, inglês e português, na cidade de Washington, D.C., Estados Unidos da América, como representantes dos seus respectivos Estados, nas datas indicadas ao lado das assinaturas.

CONVENTION¹ SUR L'INSTITUT INTERAMÉRICAIN DE COOPÉRATION POUR L'AGRICULTURE. OUVERTE À LA SIGNATURE AU SECRÉTARIAT GÉNÉRAL DE L'ORGANISATION DES ÉTATS AMÉRICAINS LE 6 MARS 1979

Les Etats américains, membres de l'Institut interaméricain des Sciences agricoles,

Animés de la volonté de consolider et d'élargir l'action de l'Institut interaméricain des Sciences agricoles à titre d'Organisme spécialisé en agriculture, institut fondé en exécution de la résolution adoptée par le Huitième Congrès scientifique américain à Washington, D.C., en 1940, et conformément aux dispositions de la Convention ouverte à la signature des Républiques américaines à l'Union panaméricaine le 15 janvier 1944²,

Sont convenus de ce qui suit :

CONVENTION SUR L'INSTITUT INTERAMÉRICAIN DE COOPÉRATION POUR L'AGRICULTURE

Chapitre I. NATURE ET BUTS

Article 1. L'Institut interaméricain des Sciences agricoles, fondé par la Convention ouverte à la signature des Républiques américaines le 15 janvier 1944, prend la dénomination d'« Institut interaméricain de Coopération pour l'Agriculture » (ci-après dénommé l'Institut). Son fonctionnement est régi par les termes de la présente Convention.

Article 2. L'Institut a le statut d'organisme international, fonctionnant uniquement dans le milieu interaméricain, spécialisé dans le domaine de l'agriculture et doté de la personnalité juridique.

¹ Entrée en vigueur pour les Etats suivants le 8 décembre 1980, soit lorsque les deux tiers des Etats parties à la Convention de 1944 sur l'Institut interaméricain des Sciences agricoles eurent déposé leurs instruments de ratification ou d'adhésion auprès du Secrétariat général de l'Organisation des Etats américains, conformément à l'article 34 :

<i>Etat</i>	<i>Date de dépôt de l'instrument de ratification</i>	<i>Etat</i>	<i>Date de dépôt de l'instrument de ratification</i>
Barbade	24 octobre 1979	Haïti	26 mars 1980
Brésil	2 octobre 1980	Honduras	27 février 1980
Canada	11 juillet 1979	Jamaïque	13 mai 1980
Chili	14 février 1980	Mexique	6 mars 1980
Colombie	6 mars 1980	Panama	13 août 1980
Costa Rica	8 décembre 1980	Paraguay	12 mai 1980
El Salvador	10 juillet 1980	Pérou	17 juillet 1980
Etats-Unis d'Amérique	23 octobre 1980	Trinité-et-Tobago	5 décembre 1980
Guatemala	27 mai 1980	Uruguay	15 novembre 1979
Guyane	1 ^{er} juillet 1980		

Par la suite, la Convention est entrée en vigueur pour l'Etat qui suit à la date de dépôt de son instrument de ratification ou d'adhésion auprès du Secrétariat général de l'Organisation des Etats américains, conformément à l'article 34 :

<i>Etat</i>	<i>Date de dépôt de l'instrument de ratification</i>
Grenade	22 décembre 1980

(Avec effet au 22 décembre 1980.)

² Nations Unies, *Recueil des Traités*, vol. 161, p. 281.

Article 3. L'Institut a pour but de stimuler, de promouvoir et d'appuyer les efforts que déploient les Etats membres en vue d'assurer le développement agricole de leurs pays et le bien-être de leurs populations rurales.

Article 4. Pour atteindre ses objectifs, l'Institut a pour attribution :

- a. De promouvoir la consolidation des institutions nationales d'enseignement, de recherche et de développement rural en vue de donner l'impulsion voulue à l'avancement et à la diffusion de la science et de la technologie appliquées au progrès dans les zones rurales;
- b. D'élaborer et d'exécuter des plans, programmes et projets, et de mettre en œuvre d'autres activités, conformément aux exigences des gouvernements des Etats membres, de façon à contribuer à la réalisation des objectifs de leurs politiques et programmes de développement agricole et de bien-être rural;
- c. D'établir et d'entretenir des relations de coopération et de coordination avec l'Organisation des Etats Américains et d'autres organismes ou programmes, et avec des entités gouvernementales et non gouvernementales qui poursuivent des objectifs analogues;
- d. De servir d'organe de consultation pour les plans et programmes intéressant le secteur agricole, ainsi que d'organe d'exécution technique et de gestion desdits plans et programmes, aux termes d'accords conclus avec l'Organisation des Etats Américains, ou avec des entités et organismes nationaux, interaméricains ou internationaux.

Chapitre II. MEMBRES

Article 5. Sont Membres de l'Institut :

- a. Les Etats membres de l'Organisation des Etats Américains ou de l'Institut interaméricain des Sciences agricoles, qui auront ratifié la présente Convention.
- b. Les autres Etats américains dont l'admission aura été approuvée par le vote affirmatif des deux tiers des Etats membres représentés au Conseil interaméricain de l'Agriculture, et qui auront adhéré à la présente Convention.

Chapitre III. LES ORGANES

Article 6. L'Institut est doté des organes suivants :

- a. Le Conseil interaméricain de l'Agriculture;
- b. Le Comité exécutif; et
- c. La Direction générale.

Chapitre IV. LE CONSEIL INTERAMÉRICAIN DE L'AGRICULTURE

Article 7. Le Conseil interaméricain de l'Agriculture (ci-après dénommé « le Conseil ») est l'organe suprême de l'Institut. Tous les Etats membres en font partie. Le Gouvernement de chacun de ces Etats y désigne un représentant, de préférence un officiel exerçant ses fonctions dans le domaine du développement agricole et rural. Il peut également déléguer au sein du Conseil des représentants suppléants et des conseillers.

Article 8. Le Conseil a pour attributions :

- a.* De prendre des mesures relatives à la politique et à l'action de l'Institut en tenant compte des propositions des Etats membres et des recommandations de l'Assemblée générale et des Conseils de l'Organisation des Etats Américains;
- b.* D'approuver le programme-budget biennal de l'Institut et de fixer les quotes-parts annuelles des Etats membres. Les décisions sur ces questions doivent être adoptées à la majorité des deux tiers des membres du Conseil;
- c.* De servir de tribune pour des échanges de points de vue, de renseignements et d'expériences liés à l'amélioration de l'agriculture et de la vie rurale;
- d.* De statuer sur l'admission d'Etats conformément à l'article 5, alinéa *b)* ci-dessus;
- e.* De procéder, sur la base d'un roulement partiel et d'une distribution géographique équitable, à l'élection des Etats membres qui feront partie du Comité exécutif;
- f.* D'élire le Directeur général et de fixer ses émoluments; de le destituer, à la majorité des deux tiers des Etats membres, lorsque le bon fonctionnement de l'Institut l'exige;
- g.* D'examiner les rapports du Comité exécutif et du Directeur général;
- h.* De promouvoir la coopération de l'Institut avec les organisations, organismes et entités qui poursuivent des objectifs analogues; et
- i.* D'adopter son propre Règlement et l'ordre du jour de ses réunions, ainsi que les Règlements du Comité exécutif et de la Direction générale.

Article 9. Le Conseil tient une réunion ordinaire tous les deux ans à la date fixée par son Règlement et dans un lieu choisi selon le principe de roulement. Chaque réunion ordinaire fixe, dans les conditions prévues par le Règlement, le lieu et la date de la réunion suivante. Si aucune invitation d'accueillir la réunion n'est reçue ou si la réunion ne peut se tenir au lieu fixé, elle se tient au siège de l'Institut. Néanmoins, si un Etat membre invite dans les délais utiles l'Institut à tenir la réunion ordinaire sur son territoire, le Comité exécutif, s'il est en session ou s'il est consulté par correspondance, peut décider à la majorité de ses membres d'accepter l'invitation.

Article 10. Dans des circonstances spéciales et sur la demande d'un ou de plusieurs Etats membres ou du Comité exécutif, le Conseil peut se réunir à l'extraordinaire sur convocation décidée par le vote affirmatif des deux tiers des Etats membres de l'Institut. Pendant les intersessions du Conseil, le Directeur général peut convoquer des sessions extraordinaires après avoir consulté par correspondance les Etats membres si au moins les deux tiers de ceux-ci donnent leur assentiment à la convocation.

Article 11. Le quorum est constitué par la majorité des Etats membres. Chaque Etat membre dispose d'une voix.

Article 12. Les décisions du Conseil sont adoptées à la majorité des représentants présents, sous réserve des dispositions, soit de l'article 19 prescrivant la majorité des Etats membres à cet effet, soit des articles 5, alinéa *b)*, 8, alinéas *b)* et *f)*, 10 et 35 qui requièrent le vote affirmatif des deux tiers des Etats membres.

Chapitre V. LE COMITÉ EXÉCUTIF

Article 13. Le Comité exécutif (ci-après dénommé le Comité) est composé de douze Etats membres élus en conformité de l'article 8, alinéa e) ci-dessus, pour une durée de deux ans. Le Gouvernement de chaque Etat membre élu désigne un représentant agricole et rural; les gouvernements peuvent de même désigner des représentants suppléants et des conseillers.

Le Conseil fixe par voie réglementaire les modalités de désignation des Etats membres dont les représentants composeront le Comité. Un Etat membre dont le mandat est arrivé à terme ne peut être appelé de nouveau à faire partie du Comité avant l'expiration d'une période de deux ans.

Article 14. Le Comité a pour attributions :

- a. D'exercer les fonctions qui lui confie le Conseil;
- b. D'examiner le projet de programme-budget biennal que soumet le Directeur général à la considération du Conseil et de formuler là-dessus les observations et les recommandations qu'il estime appropriées;
- c. D'autoriser l'utilisation des ressources du Fonds de Roulement à des fins spéciales;
- d. De faire office de commission préparatoire du Conseil;
- e. D'étudier, et de formuler à l'adresse du Conseil ou de la Direction générale, des commentaires et des recommandations sur les questions qui présentent de l'intérêt pour l'Institut;
- f. De recommander au Conseil les projets des règlements appelés à régir ses réunions et celles du Comité lui-même, ainsi que le projet de règlement de la Direction générale;
- g. De veiller au respect des normes qui régissent le fonctionnement de la Direction générale et du règlement de cet organe.

Article 15. Le Comité tient une réunion ordinaire annuelle au siège de l'Institut ou au lieu arrêté à la réunion précédente. Il peut tenir une réunion extraordinaire à la demande de tout Etat membre ou du Directeur général, étant entendu que la demande devra être appuyée par la majorité des membres du Conseil si celui-ci est en session, ou par la majorité des deux tiers des membres du Comité lui-même. Le vote de ces derniers peut être obtenu par correspondance.

Article 16. L'Institut prend à sa charge les frais de voyage d'un représentant de chaque Etat membre du Comité appelé à participer aux réunions ordinaires de celui-ci.

Article 17. Le quorum est constitué par la majorité des représentants des Etats membres du Comité. Le Comité adopte ses décisions à la majorité de ses membres, sous réserve des dispositions de l'article 15. Chaque membre dispose d'une voix.

Chapitre VI. LA DIRECTION GÉNÉRALE

Article 18. La Direction générale exerce les fonctions prescrites par la présente Convention et celles que lui confie le Conseil. Elle accomplit également les tâches dont il est chargé par le Conseil et par le Comité.

Article 19. La Direction générale est assumée par le Directeur général qui est élu pour quatre ans par le Conseil, à la majorité des voix des Etats membres. Le Directeur général doit être un ressortissant de l'un de ces Etats; il ne peut être réélu qu'une seule fois et ne peut être remplacé par une personne de la même nationalité.

Article 20. Le Directeur général exerce, sous la supervision du Conseil, la représentation légale de l'Institut et assume la responsabilité d'assurer, dans la gestion de la Direction générale, que celle-ci remplisse les fonctions et accomplisse les tâches qui lui sont confiées. Le Directeur général a les fonctions spécifiques suivantes qu'il exerce conformément aux normes et aux règlements régissant l'Institut et aux dispositions budgétaires pertinentes :

- a.* Gérer les ressources financières de l'Institut en conformité des décisions du Conseil;
- b.* En conformité des normes établies par le Conseil ou le Comité, déterminer l'effectif du personnel; régler les attributions, les droits et les devoirs de celui-ci; fixer ses émoluments; le nommer et le licencier;
- c.* Préparer le projet de programme-budget biennal de l'Institut, le soumettre à la considération du Comité et ensuite à celle du Conseil, conjointement avec les observations et recommandations dudit Comité;
- d.* Présenter au Conseil ou au Comité, dans les années où le Conseil ne tient pas de réunion, un rapport annuel sur les activités et la situation financière de l'Institut;
- e.* Etablir les liens de coopération et de coordination visés à l'article 4, alinéa *c*) ci-dessus; et
- f.* Participer aux réunions du Conseil et du Comité avec voix consultative, mais sans droit de vote.

Article 21. Dans la composition du personnel de l'Institut, il sera tenu compte au premier chef de l'efficacité, de la compétence et de la probité du postulant. En même temps, l'on veillera à une répartition géographique aussi large que possible dans le recrutement à tous les échelons du personnel international.

Article 22. Dans l'accomplissement de leurs devoirs, le Directeur général et le personnel de l'Institut ne doivent solliciter ni accepter d'instructions d'aucun gouvernement ni d'aucune autorité extérieure à l'Institut. Ils ne doivent non plus se livrer à aucune forme d'activité incompatible avec leur statut de fonctionnaires d'une organisation internationale, responsables uniquement devant l'Institut.

Chapitre VII. RESSOURCES FINANCIÈRES

Article 23. Les Etats membres contribuent au soutien de l'Institut moyennant des quotes-parts versées annuellement et fixées par le Conseil conformément au système de détermination des quotes-parts adopté par l'Organisation des Etats Américains.

Article 24. L'exercice du droit de vote de tout Etat membre qui accuse du retard dans le versement de ses quotes-parts correspondant à deux années budgétaires complètes sera suspendu au sein du Conseil et du Comité. Toutefois, l'un ou l'autre de ces organes peut permettre au retardataire de voter si, à son avis, le défaut de versement est dû à des raisons indépendantes de la volonté de l'Etat intéressé.

Article 25. Par l'intermédiaire du Directeur général, l'Institut *ad referendum* du Comité peut accepter des contributions spéciales, des successions, legs ou dons, si toutefois ceux-ci sont compatibles avec la nature, les buts et les normes de l'Institut, et servent ses intérêts.

Chapitre VIII. CAPACITÉ JURIDIQUE, PRIVILÈGES ET IMMUNITÉS

Article 26. L'Institut jouit sur le territoire de chacun des Etats membres de la capacité juridique et des privilèges et immunités nécessaires à l'exercice de ses fonctions et à la réalisation de ses objectifs.

Article 27. Les représentants des Etats membres qui participent aux réunions du Conseil et du Comité, ainsi que le Directeur général, jouissent des privilèges et immunités correspondant à leur rang et leur permettant d'accomplir leurs tâches avec indépendance.

Article 28. Le statut juridique de l'Institut, les privilèges et immunités qui doivent être octroyés à cet organisme ainsi qu'à son personnel, sont déterminés par un accord multilatéral conclu entre les Etats membres de l'Organisation des Etats Américains, ou par des accords bilatéraux intervenus entre l'Institut et un Etat membre, lorsque de tels accords sont jugés nécessaires.

Article 29. Pour réaliser ses buts, et selon les dispositions de la législation en vigueur dans les Etats membres, l'Institut a le droit de posséder des fonds, des biens mobiliers et immobiliers, et du cheptel vif, d'acquérir, de vendre, de louer, d'améliorer ou de gérer tout bien ou toute propriété, de conclure et d'exécuter des contrats et des accords.

Chapitre IX. SIÈGE ET LANGUES

Article 30. Le siège de l'Institut est établi à San José, Costa Rica; l'Institut peut établir, aux fins de coopération technique, des bureaux dans les Etats membres. Le Bureau central de la Direction générale est établi au siège de l'Institut.

Article 31. Les langues officielles de l'Institut sont l'anglais, l'espagnol, le français et le portugais.

Chapitre X. RATIFICATION ET ENTRÉE EN VIGUEUR

Article 32. La présente Convention est ouverte à la signature des Etats membres de l'Organisation des Etats Américains ou de l'Institut interaméricain des Sciences agricoles. Tout autre Etat américain peut adhérer à cette Convention selon les conditions définies à l'article 5, alinéa b).

Article 33. La présente Convention est sujette à la ratification des Etats signataires qui à cet effet se conformeront à leurs prescriptions constitutionnelles respectives. La Convention et les instruments de ratification seront déposés auprès du Secrétariat général de l'Organisation des Etats Américains. Le Secrétariat général enverra des copies certifiées de la présente Convention aux gouvernements des Etats signataires ainsi qu'à la Direction générale de l'Institut. Il les avisera également du dépôt de chaque instrument de ratification ou d'adhésion.

Article 34. La présente Convention entrera en vigueur entre les Etats qui l'auront ratifiée lorsque les deux tiers des Etats parties à la Convention de 1944 sur l'Institut interaméricain des Sciences agricoles auront déposé leurs instru-

ments de ratification. A l'égard des autres Etats, elle entrera en vigueur dans l'ordre où ils auront déposé leurs instruments de ratification ou d'adhésion.

Article 35. Les amendements à la présente Convention doivent être proposés au Conseil et adoptés par le vote affirmatif des deux tiers des Etats membres. Ils prendront effet entre les Etats membres qui les ratifient lorsque les deux tiers de ces Etats auront déposé leurs instruments de ratification. Pour ce qui est des autres Etats membres, les amendements entreront en vigueur selon l'ordre du dépôt de leurs instruments de ratification ou d'adhésion.

Article 36. La présente Convention est permanente et a une durée indéfinie, mais elle peut être dénoncée par n'importe quel Etat membre aux termes d'un avis donné au Secrétariat général de l'Organisation des Etats Américains. La dénonciation sortira son plein effet un an après la remise de l'avis en question au Secrétariat général de l'Organisation des Etats Américains. La Convention cessera de produire ses effets pour l'Etat qui l'aura dénoncée, mais celui-ci devra remplir toutes les obligations découlant de la présente Convention qui lui incombaient durant la période où il a été lié par la Convention.

Article 37. L'original de la présente Convention, dont les textes anglais, espagnol, français et portugais font également foi sera enregistré au Secrétariat des Nations Unies, par le Secrétariat général de l'Organisation des Etats Américains, selon le vœu de l'article 102 de la Charte des Nations Unies. Le Secrétariat général de l'Organisation des Etats Américains avisera le Secrétariat des Nations Unies des signatures, ratifications, adhésions, modifications ou dénonciations dont la présente Convention aura fait l'objet.

Chapitre XI. DISPOSITIONS TRANSITOIRES

Article 38. Les droits et avantages ainsi que les privilèges et immunités octroyés à l'Institut interaméricain des Sciences agricoles et à son personnel sont aussi reconnus à l'Institut et à son personnel. De même, les avoirs et les biens de l'Institut interaméricain des Sciences agricoles sont transférés à l'Institut qui assumera désormais les obligations de celui-ci.

Article 39. La Convention relative à l'Institut interaméricain des Sciences agricoles, ouverte à la signature des Etats américains le 15 janvier 1944, cessera de produire ses effets à l'égard des Etats qui seront parties à la présente Convention lors de son entrée en vigueur. Cependant ces Etats demeurent liés par les obligations pendantes contractées au titre dudit instrument qui continuera par ailleurs d'obliger les autres Etats membres de l'Institut interaméricain des Sciences agricoles, jusqu'à la date où ils auront ratifié la présente Convention.

EN FOI DE QUOI, les plénipotentiaires soussignés, dûment autorisés à cet effet, ont apposé leurs signatures au bas des textes anglais, espagnol, français et portugais de la présente Convention à Washington, D.C., Etats-Unis d'Amérique, pour et au nom des Etats dont ils sont les représentants respectifs, aux dates indiquées à côté de ces signatures.

Por la República Argentina:
For the Argentine Republic:
Pela República Argentina:
Pour la République argentine :

[JULIO CÉSAR CARASALES]¹
Marzo 6, 1979

Por Barbados:
For Barbados:
Por Barbados:
Pour la Barbade :

[OLIVER HAMLET JACKMAN]
March 6, 1979

Por Bolivia:
For Bolivia:
Pela Bolívia:
Pour la Bolivie :

[GONZALO ROMERO]
Marzo 6, 1979

Por Brasil:
For Brazil:
Pelo Brasil:
Pour le Brésil :

[ALARICO SILVEIRA JUNIOR]
6 de março de 1979

Por Canadá:
For Canada:
Pelo Canadá:
Pour le Canada :

[GAÉTAN LUSSIER]
March 6, 1979

Por Colombia:
For Colombia:
Pela Colômbia:
Pour la Colombie :

[CARLOS BERNAL TÉLLEZ]
Marzo 6, 1979

¹ The names of signatories appearing between brackets were not legible and have been supplied by the Organization of American States. — Les noms des signataires donnés entre crochets étaient illisibles et ont été fournis par l'Organisation des Etats américains.

Por Costa Rica:
For Costa Rica:
Por Costa Rica:
Pour Costa Rica :

[JOSÉ RAFAEL ECHEVERRÍA VILLAFRANCA]
Marzo 6, 1979

Por Chile:
For Chile:
Pelo Chile:
Pour le Chili :

[PEDRO DAZA VALENZUELA]
Marzo 6, 1979

Por Ecuador:
For Ecuador:
Pelo Equador:
Pour l'Equateur :

[GALO LEORO]
Marzo 14, 1979

Por El Salvador:
For El Salvador:
Por El Salvador:
Pour El Salvador :

[SIDNEY MAZZINI VILLACORTA]
Marzo 6, 1979

Por los Estados Unidos de América:
For the United States of America:
Pelos Estados Unidos da América:
Pour les Etats-Unis d'Amérique :

[GALE W. MCGEE]
March 6, 1979

Por Granada:
For Grenada:¹
Por Grenada:
Pour la Grenade¹ :

Signature affixed on 21 November 1980 by Dessima Williams — Signature apposée le 21 novembre 1980 par Dessima Williams.

Por Guatemala:
For Guatemala:
Pela Guatemala:
Pour le Guatemala :

[ALFREDO GIL SPILLARI]
Marzo 6, 1979

Por Guyana:
For Guyana:
Pela Guiana:
Pour la Guyane :

[DENNIS H. GOUVEIA]
March 6, 1979

Por Haití:
For Haiti:
Pelo Haiti:
Pour Haïti :

[GEORGES SALOMON]
7 mars 1979

Por Honduras:
For Honduras:
Por Honduras:
Pour le Honduras :

[ANTONIO BERMÚDEZ-MILLA]
Marzo 6, 1979

Por Jamaica:
For Jamaica:
Pela Jamaica:
Pour la Jamaïque :

[ALFRED A. RATTRAY]
March 6, 1979

Por México:
For Mexico:
Pelo México:
Pour le Mexique :

ad referendum
[MARCELO VARGAS]
Marzo 6, 1979

Por Nicaragua:
For Nicaragua:
Pela Nicarágua:
Pour le Nicaragua :

[GUILLERMO SEVILLA SACASA]
Marzo 6, 1979

Por Panamá:
For Panama:
Pelo Panamá:
Pour Panama :

[JUAN ANTONIO TACK]
Marzo 6, 1979

Por Paraguay:
For Paraguay:
Pelo Paraguai:
Pour le Paraguay :

[MARIO LÓPEZ ESCOBAR]
Abril 4 de 1979

Por Perú:
For Peru:
Pelo Peru:
Pour le Pérou :

[LUIS MARCHAND STENS]
Marzo 6, 1979

Por la República Dominicana:
For the Dominican Republic:
Pela República Dominicana:
Pour la République dominicaine :

[ELADIO KNIPPING-VICTORIA]
Marzo 6, 1979

Por Suriname:
For Suriname:
Pelo Suriname:
Pour le Suriname :

Por Trinidad y Tobago:
For Trinidad and Tobago:
Por Trinidad e Tobago:
Pour la Trinité et Tobago :

[VICTOR CHRYSOSTOM MCINTYRE]
May 2, 1979

Por Uruguay:
For Uruguay:
Pelo Uruguai:
Pour l'Uruguay :

[FRANCISCO BUSTILLO]
Marzo 6, 1979

Por Venezuela:
For Venezuela:
Pela Venezuela:
Pour le Venezuela :

[JOSÉ MARÍA MACHÍN]
Marzo 6, 1979

No. 19558

**UNITED NATIONS
(UNITED NATIONS CAPITAL DEVELOPMENT FUND)
and
MALAWI**

**Grant Agreement—*Small Business Loans* (with annexes).
Signed at Lilongwe on 30 October and 1 November
1980**

Authentic text: English.

Registered ex officio on 18 February 1981.

**ORGANISATION DES NATIONS UNIES
(FONDS D'ÉQUIPEMENT DES NATIONS UNIES)
et
MALAWI**

**Accord de don — *Prêt aux petites entreprises* (avec annexes).
Signé à Lilongwe les 30 octobre et 1^{er} novembre 1980**

Texte authentique : anglais.

Enregistré d'office le 18 février 1981.

[TRADUCTION — TRANSLATION]

GRANT AGREEMENT¹ BETWEEN THE GOVERNMENT OF MALAWI AND THE UNITED NATIONS CAPITAL DEVELOPMENT FUND

ACCORD DE DON¹ ENTRE LE GOUVERNEMENT DU MALAWI ET LE FONDS D'ÉQUIPEMENT DES NATIONS UNIES

Publication effected in accordance with article 12 (2) of the General Assembly regulations to give effect to Article 102 of the Charter of the United Nations as amended in the last instance by General Assembly resolution 33/141 A of 19 December 1978.

Publication effectuée conformément au paragraphe 2 de l'article 12 du règlement de l'Assemblée générale destiné à mettre en application l'Article 102 de la Charte des Nations Unies tel qu'amendé en dernier lieu par la résolution 33/141 A de l'Assemblée générale en date du 19 décembre 1978.

¹ Came into force on 18 February 1981, the date on which the United Nations Capital Development Fund notified the Government of Malawi that the conditions for effectiveness specified in annex II had been fulfilled, in accordance with section 6.01.

¹ Entré en vigueur le 18 février 1981, date à laquelle le Fonds d'équipement des Nations Unies a notifié au Gouvernement malawien que les conditions d'entrée en vigueur stipulées dans l'annexe II avaient été remplies, conformément au paragraphe 6.01.

No. 19559

**FRANCE
and
ZAIRE**

**General Agreement on technical military co-operation.
Signed at Kinshasa on 22 May 1974**

Authentic text: French.

Registered by France on 20 February 1981.

**FRANCE
et
ZAÏRE**

**Accord général de coopération militaire technique. Signé à
Kinshasa le 22 mai 1974**

Texte authentique : français.

Enregistré par la France le 20 février 1981.

ACCORD GÉNÉRAL¹ DE COOPÉRATION MILITAIRE TECHNIQUE ENTRE LA RÉPUBLIQUE FRANÇAISE ET LA RÉPUBLIQUE DU ZAÏRE

Le Gouvernement de la République française et le Conseil exécutif national de la République du Zaïre, désireux de développer la Coopération technique militaire entre les forces armées de la République française et celles de la République du Zaïre sont convenus des dispositions suivantes :

TITRE I. DISPOSITIONS GÉNÉRALES

Article 1^{er}. Le Gouvernement français apporte au Zaïre, à la demande du Conseil exécutif national de cet Etat, une assistance militaire technique comportant :

- La mise en place au Zaïre de personnels d'assistance technique;
- La formation en France de personnels militaires zaïrois;
- L'envoi éventuel au Zaïre de missions d'étude.

En outre, cette assistance pourra, dans le cadre du présent Accord général, faire l'objet d'accords particuliers, notamment en matière d'aéronautique militaire.

Article 2. L'assistance militaire technique est mise en œuvre au Zaïre par une mission militaire de coopération.

Le chef de cette mission, désigné par le Gouvernement français en accord avec le Conseil exécutif national du Zaïre, a autorité sur tous les personnels d'assistance technique. Il relève du Gouvernement français par l'intermédiaire de l'Ambassadeur de France au Zaïre.

Il est l'interlocuteur désigné entre le Gouvernement français et le Conseil exécutif national du Zaïre, notamment dans le domaine de la technique aéronautique. Il bénéficie du statut diplomatique.

Article 3. Le chef de la mission militaire de coopération est chargé de l'application, sur place, de la politique de coopération élaborée par le Gouvernement français en accord avec le Conseil exécutif national du Zaïre.

Il définit en accord avec les autorités militaires zaïroises les conditions générales d'emploi des personnels d'assistance technique.

Il contrôle l'action de ces personnels, notamment par des inspections de commandement.

Il reçoit, instruit et transmet les demandes d'assistance technique présentées par le Conseil exécutif national de la République du Zaïre.

En cas d'absence ou d'empêchement, il est remplacé provisoirement par l'officier de l'assistance technique le plus ancien dans le grade le plus élevé.

Article 4. Le Conseil exécutif national du Zaïre prend les dispositions nécessaires à la mise en œuvre de la coopération militaire entre les deux Etats.

¹ Entré en vigueur le 22 mai 1974 par la signature, conformément à l'article 19.

Il assure en tout temps aux personnels français d'assistance l'aide et la protection habituellement accordées par les Etats aux membres de leurs forces armées et informe le chef de la mission militaire de coopération de tout incident mettant en cause les personnels français ou leurs familles.

Il accorde l'admission en franchise des matériels, équipements et approvisionnements importés pour le compte de la mission militaire de coopération.

TITRE II. PERSONNEL D'ASSISTANCE TECHNIQUE

Article 5. Les personnels d'assistance technique sont mis en place au Zaïre, à la demande du Conseil exécutif national du Zaïre, pour participer en qualité d'instructeurs à la formation du personnel militaire zaïrois et pour contribuer en qualité d'experts à l'organisation des forces armées zaïroises.

En aucun cas ils n'interviennent dans le commandement du personnel zaïrois et ne prennent part à la préparation ou à l'exécution d'opérations de guerre et de maintien ou de rétablissement de l'ordre ou de la légalité.

Après accord du Conseil exécutif national du Zaïre, les autorités françaises peuvent, sans immixtion dans le fonctionnement des services zaïrois intéressés, procéder à l'inspection technique des personnels d'assistance.

Article 6. Les personnels d'assistance sont désignés par le Gouvernement français pour une durée fixée conformément à la réglementation française sur les séjours à l'étranger et pouvant être renouvelée ou interrompue d'un commun accord.

Ils sont constitués en détachements d'assistance militaire technique en fonction des missions qui leur sont confiées.

La date de création, l'effectif initial, les lieux de stationnement, la mission et les conditions générales de mise en place et d'emploi, notamment moyens de transport et de communications, font l'objet, pour chaque détachement, d'un Arrangement entre les deux Parties.

Article 7. Chaque détachement d'assistance militaire technique est placé sous le commandement de l'officier français le plus ancien dans le grade le plus élevé affecté au détachement. Cet officier exerce les attributions de chef de corps à l'égard de ses personnels.

Dans le cadre des instructions générales reçues du chef de la mission militaire de coopération et en accord avec l'autorité militaire zaïroise auprès de laquelle il est placé, il définit la mission de son détachement et arrête les conditions particulières d'emploi de ses personnels dont les effectifs peuvent être révisés annuellement d'un commun accord.

Il assume la responsabilité du fonctionnement de son détachement et rend compte de ses activités au chef de la mission militaire de coopération.

Article 8. Les personnels d'assistance conservent le statut qui est le leur dans la réglementation française.

Il n'existe pas de liens de subordination entre les personnels français et zaïrois dont les relations sont régies par les règles traditionnelles de courtoisie.

Le pouvoir disciplinaire à l'encontre du personnel affecté à la mission militaire de coopération est exercé par l'autorité française. Les autorités zaïroises informent les chefs de détachement des faits qu'elles estiment répréhensibles.

Le Conseil exécutif national du Zaïre et le Gouvernement français peuvent l'un et l'autre prendre l'initiative de la relève d'office d'un membre de la mission militaire de coopération en cours de séjour. Cette initiative doit être fondée sur des motifs graves que chaque Partie fait connaître à l'autre.

Article 9. Le Conseil exécutif national du Zaïre prend à sa charge la réparation des dommages causés par les personnels français dans l'exercice ou à l'occasion de l'exercice de leurs fonctions. En cas d'action judiciaire intentée à l'occasion de tels dommages, l'Etat zaïrois se substitue dans l'instance aux personnels français mis en cause.

Au cas où le dommage résulterait d'une faute intentionnelle et lourde du coopérant, le Conseil exécutif national du Zaïre pourra demander au Gouvernement français le remboursement des indemnités qu'il aura été amené à verser.

Article 10. Les personnels français de l'assistance technique jouissent de l'immunité de juridiction pour les actes accomplis par eux dans l'exercice de leurs fonctions.

Les infractions qu'ils commettent sont de la compétence des autorités judiciaires zaïroises, à l'exception de celles de ces infractions qui ont été commises en service ou à l'occasion du service. Dans ces derniers cas, les auteurs desdites infractions sont remis dans les vingt-quatre heures à l'Ambassade de France au Zaïre, qui procède à leur rapatriement en France où seront engagées à leur encontre toutes poursuites utiles.

Les personnels français déférés devant les juridictions zaïroises et dont la détention est jugée nécessaire, sont assignés à résidence par les soins et sous la responsabilité de l'Ambassade de France qui les fait comparaître à la demande des autorités judiciaires zaïroises compétentes.

Les personnels français, condamnés à des peines d'emprisonnement par les juridictions zaïroises, sont, après consultation entre les deux Parties, remis à l'Ambassade de France aux fins de rapatriement et purgeront leur peine dans les locaux pénitentiaires français.

Le Gouvernement français informera le Conseil exécutif national du Zaïre du lieu et des conditions d'exécution des peines.

Les dispositions des deux derniers paragraphes s'appliquent également aux membres de la famille du coopérant vivant avec celui-ci.

Article 11. Le personnel porte l'uniforme français ou la tenue civile, selon les instructions des chefs de détachement.

Article 12. Les droits acquis par les personnels d'assistance — solde et accessoires, primes diverses — et les frais de transport de France à Kinshasa et retour font l'objet de dispositions précisées dans les arrangements particuliers visés à l'article 6, titre II, du présent Accord.

Les frais de transport et les indemnités de déplacement de Kinshasa jusqu'au lieu de stationnement et retour et ceux résultant d'une décision des autorités zaïroises sont à la charge du Conseil exécutif national du Zaïre.

Article 13. Le logement et l'ameublement des personnels d'assistance sont à la charge du Conseil exécutif national du Zaïre, dans les conditions qui seront précisées dans les Arrangements particuliers.

Article 14. Les personnels français de l'assistance technique sont exonérés de tout impôt et charges fiscales zaïroises sur leurs soldes et indemnités. Ils sont autorisés à effectuer des transferts conformément à la réglementation zaïroise en matière de change.

Ils sont munis d'un passeport de service et bénéficieront d'un visa spécial des autorités zaïroises.

Ils peuvent importer en franchise leurs effets personnels et un véhicule et les réexporter dans les mêmes conditions à leur départ. Ils peuvent également importer en franchise les approvisionnements nécessaires à la vie courante.

Ils ont accès aux cercles, mess, restaurants, coopératives des forces armées zaïroises et peuvent être admis dans les hôpitaux dans les mêmes conditions que le personnel des forces armées zaïroises de grade correspondant.

TITRE III. FORMATION EN FRANCE DE PERSONNELS MILITAIRES ZAÏROIS

Article 15. Le Gouvernement français examinera avec la plus grande bienveillance et satisfera dans toute la mesure du possible les demandes du Conseil exécutif national du Zaïre tendant à l'envoi de stagiaires militaires dans les écoles, formations et établissements militaires français.

Ces stagiaires sont soumis à la réglementation en vigueur dans l'Armée française relative aux stagiaires étrangers.

Les dispositions de l'article 10 du présent Accord s'appliquent également aux stagiaires des forces armées zaïroises en France et aux membres de leur famille.

Article 16. Dans tous les cas les dépenses de solde et les frais d'entretien (logement, alimentation, soins médicaux) sont à la charge du Conseil exécutif national du Zaïre.

Selon la nature des stages, les frais de transport de Kinshasa en France et retour, ainsi que les frais d'instruction sont, après accord entre les Parties, soit à la charge du Gouvernement français soit à celle du Conseil exécutif national du Zaïre.

TITRE IV. MISSIONS D'ÉTUDES

Article 17. Sur la demande du Conseil exécutif national du Zaïre, le Gouvernement français peut envoyer au Zaïre des membres des forces armées françaises pour des missions d'étude dont la durée et les conditions de déroulement sont fixées d'un commun accord.

Article 18. La prise en charge des dépenses afférentes à ces missions est fixée pour chacune d'elles d'accord parties.

Article 19. Les dispositions prévues aux articles 8, 9 et 10 du titre II du présent Accord s'appliquent aux membres des missions d'étude pendant leur séjour au Zaïre.

Le présent Accord prendra effet à la date de sa signature; conclu pour une durée de deux ans, renouvelable annuellement par reconduction tacite, il peut

être dénoncé à tout moment par l'une ou l'autre des deux Parties, avec un préavis de trois mois.

FAIT à Kinshasa, le 22 mai 1974, en deux exemplaires, en langue française.

Pour le Gouvernement de la République française :

[*Signé*]

ANDRÉ ROSS
Ambassadeur de France

Pour le Conseil exécutif national de la République du Zaïre :

[*Signé*]

UMBA DI LUETTE
Commissaire politique et Commissaire d'Etat
aux Affaires étrangères et à la Coopération internationale

[TRANSLATION — TRADUCTION]

GENERAL AGREEMENT¹ BETWEEN THE FRENCH REPUBLIC
AND THE REPUBLIC OF ZAIRE ON TECHNICAL MILITARY
CO-OPERATION

The Government of the French Republic and the National Executive Council of the Republic of Zaire, desiring to develop technical military co-operation between the armed forces of the French Republic and those of the Republic of Zaire, have agreed on the following provisions:

TITLE I. GENERAL PROVISIONS

Article 1. The French Government shall provide Zaire, at the request of the National Executive Council of that State, with technical military assistance consisting of:

- The stationing in Zaire of technical assistance personnel;
- The training in France of Zairian military personnel;
- The dispatch, if necessary, of study missions to Zaire.

In addition, such assistance may, under this General Agreement, be the subject of special agreements, for example, with respect to military aviation.

Article 2. The technical military assistance shall be effected in Zaire by a military co-operation mission.

The head of the aforesaid mission, appointed by the French Government by agreement with the National Executive Council of Zaire, shall have authority over all the technical assistance personnel. He shall be responsible to the French Government through the Ambassador of France in Zaire.

He shall be the designated channel for communication between the French Government and the National Executive Council of Zaire, particularly in the field of aviation technology. He shall enjoy diplomatic status.

Article 3. The head of the military co-operation mission shall be responsible for the local implementation of the policy of co-operation drawn up by the French Government by agreement with the National Executive Council of Zaire.

He shall determine, by agreement with the Zairian military authorities, the general conditions of service of the technical assistance personnel.

He shall monitor the activities of the aforesaid personnel by means, *inter alia*, of inspections of the French military command.

He shall receive, examine and transmit the requests for technical assistance which are submitted by the National Executive Council of the Republic of Zaire.

In the event that the head is absent or indisposed, he shall be replaced temporarily by the senior highest-ranking technical assistance officer.

¹ Came into force on 22 May 1974 by signature, in accordance with article 19.

Article 4. The National Executive Council of Zaire shall make the necessary arrangements for the implementation of military co-operation between the two States.

It shall at all times ensure that the French assistance personnel receive the help and protection which is normally accorded by States to the members of their armed forces and shall inform the head of the military co-operation mission of any incident in which the French personnel or their families are implicated.

It shall permit the duty-free entry of *matériel*, equipment and supplies imported on behalf of the military co-operation mission.

TITLE II. TECHNICAL ASSISTANCE PERSONNEL

Article 5. The technical assistance personnel shall be stationed in Zaire, at the request of the National Executive Council of Zaire, in order to participate as instructors in the training of Zairian military personnel and to contribute as experts to the organization of the Zairian armed forces.

In no circumstances shall they intervene in the command of Zairian personnel or take part in the preparation or execution of operations of war or in the maintenance or restoration of law and order.

Subject to the prior agreement of the National Executive Council of Zaire, the French authorities may, without interfering in the operation of the Zairian services concerned, carry out a technical inspection of the assistance personnel.

Article 6. The assistance personnel shall be appointed by the French Government for a fixed period in accordance with French regulations governing service abroad; the period may be extended or interrupted by mutual agreement.

They shall be organized in technical military assistance detachments in accordance with the missions entrusted to them.

The date of establishment, initial strength, duty stations, mission and general conditions of placement and service, including means of transport and communications, shall, in the case of each detachment, be the subject of an arrangement between the two Parties.

Article 7. Each technical military assistance detachment shall be placed under the command of the senior highest-ranking French officer assigned to the detachment. This officer shall perform the functions of corps commander with respect to his personnel.

In accordance with the general instructions received from the head of the military co-operation mission and by agreement with the Zairian military authority to which he is assigned, he shall define the mission of his detachment and draw up the detailed conditions of service of his personnel, whose strength may be modified annually by mutual agreement.

He shall assume responsibility for the operation of his detachment and shall account for its activities to the head of the military co-operation mission.

Article 8. The assistance personnel shall retain their status under French regulations.

There shall be no relationship of subordination between the French and Zairian personnel, whose intercourse shall be governed by the traditional rules of courtesy.

Disciplinary powers with respect to the personnel assigned to the military co-operation mission shall be exercised by the French authority. The Zairian authorities shall inform detachment heads of actions which they consider to be reprehensible.

The National Executive Council of Zaire and the French Government may both take the initiative to terminate the assignment of a member of the military co-operation mission during his tour of duty. Such an initiative must be based on serious grounds which each Party shall make known to the other.

Article 9. The National Executive Council of Zaire shall be liable for compensation for damage caused by French personnel in the performance of their duties or in connection with their duties. In the event of judicial proceedings instituted in connection with such damage, the Zairian State shall take the place in court of the French personnel implicated in the proceedings.

In the case of damage resulting from an intentional and serious fault of the individual, the National Executive Council of Zaire may seek reimbursement from the French Government in respect of the compensation which it has been obliged to pay.

Article 10. The French technical assistance personnel shall enjoy immunity from jurisdiction in respect of acts performed by them in the exercise of their functions.

Any offences committed by them shall come under the jurisdiction of the Zairian judicial authorities, with the exception of offences committed by such personnel while on duty or in connection with their duties. In the latter cases, the persons committing such offences shall be handed over within 24 hours to the Embassy of France in Zaire, which shall repatriate them to France, where all necessary proceedings will be instituted against them.

French personnel who are brought before the Zairian courts and whom it is deemed necessary to detain shall be placed under house arrest by and under the responsibility of the Embassy of France, which shall ensure that they appear in court at the request of the competent Zairian judicial authorities.

French personnel who are sentenced to a term of imprisonment by a Zairian court shall be handed over, following consultation between the two Parties, to the Embassy of France for repatriation and shall serve their sentences in French penal institutions.

The French Government shall inform the National Executive Council of Zaire of the place where and the conditions under which the sentences are carried out.

The provisions of the two preceding paragraphs shall also be applicable to family members residing with such personnel.

Article 11. Personnel shall wear French uniform or civilian clothes, in accordance with the instructions of the detachment heads.

Article 12. All sums to which assistance personnel are entitled—pay and accessory remuneration, miscellaneous allowances—and the cost of round-trip transportation between France and Kinshasa shall be the subject of provisions set forth in the individual arrangements referred to in title II, article 6, of this Agreement.

The cost of transportation and allowances for round-trip travel between Kinshasa and the duty station and costs resulting from a decision of the Zairian authorities shall be borne by the National Executive Council of Zaire.

Article 13. The cost of accommodation and furnishings for assistance personnel shall be borne by the National Executive Council of Zaire, in accordance with conditions to be set forth in the individual arrangements.

Article 14. The French technical assistance personnel shall be exempt from any Zairian tax and fiscal charges on their pay and allowances. They shall be authorized to make foreign exchange transfers in accordance with the relevant Zairian regulations.

They shall be provided with a service passport and shall be granted a special visa by the Zairian authorities.

They may import their personal effects and a vehicle free of duty and re-export them under the same conditions upon their departure. They may also import free of duty supplies needed for everyday use.

They shall have access to the clubs, messes, restaurants and co-operatives of the Zairian armed forces and may be admitted to hospitals under the same conditions as personnel of equivalent rank in the Zairian armed forces.

TITLE III. TRAINING IN FRANCE OF ZAIRIAN MILITARY PERSONNEL

Article 15. The French Government shall give the most favourable consideration to, and as far as possible satisfy, the requests of the National Executive Council of Zaire for the dispatch of military trainees to French military schools, units and establishments.

Such trainees shall be subject to the regulations in force in the French Army relating to foreign trainees.

The provisions of article 10 of this Agreement shall also be applicable to trainees of the Zairian armed forces in France and to members of their families.

Article 16. In all cases the costs of pay and living expenses (accommodation, board, medical care) shall be borne by the National Executive Council of Zaire.

Depending on the type of training, the cost of round-trip transportation between Kinshasa and France and the cost of training shall be borne, following agreement between the Parties, either by the French Government or by the National Executive Council of Zaire.

TITLE IV. STUDY MISSIONS

Article 17. At the request of the National Executive Council of Zaire, the French Government may dispatch members of the French armed forces to Zaire for the purpose of study missions, whose duration and terms of reference shall be determined by mutual agreement.

Article 18. Defrayal of the expenses relating to such missions shall be determined for each mission by agreement between the Parties.

Article 19. The provisions set forth in articles 8, 9 and 10 of title II of this Agreement shall be applicable to members of study missions during their tour of duty in Zaire.

This Agreement shall enter into force on the date of its signature; it is concluded for a two-year period, to be extended automatically each year. It may be denounced at any time by either of the two Parties upon three months' notice.

DONE at Kinshasa on 22 May 1974, in duplicate, in the French language.

For the Government of the French Republic:

[Signed]

ANDRÉ ROSS
Ambassador of France

For the National Executive Council of the Republic of Zaire:

[Signed]

UMBA DI LUTETE
Political Commissioner and Commissioner of State
for Foreign Affairs and International Co-operation

No. 19560

**FRANCE
and
FEDERAL REPUBLIC OF GERMANY**

**Additional Convention to the European Convention on
Mutual Assistance in Criminal Matters of 20 April
1959. Signed at Bonn on 24 October 1974**

Authentic texts: French and German.

Registered by France on 20 February 1981.

**FRANCE
et
RÉPUBLIQUE FÉDÉRALE D'ALLEMAGNE**

**Convention additionnelle à la Convention européenne d'en-
traide judiciaire en matière pénale du 20 avril 1959.
Signée à Bonn le 24 octobre 1974**

Textes authentiques : français et allemand.

Enregistrée par la France le 20 février 1981.

CONVENTION¹ ENTRE LA RÉPUBLIQUE FRANÇAISE ET LA
RÉPUBLIQUE FÉDÉRALE D'ALLEMAGNE ADDITIONNELLE
À LA CONVENTION EUROPÉENNE D'ENTRAIDE JUDI-
CIAIRE EN MATIÈRE PÉNALE DU 20 AVRIL 1959²

Le Président de la République française et le Président de la République fédérale d'Allemagne,

Désireux de faciliter dans les relations entre les deux Etats l'application de la Convention européenne d'entraide judiciaire en matière pénale du 20 avril 1959², ci-après désignée par l'expression « Convention européenne », et d'en compléter les dispositions conformément à son article 26, paragraphe 3;

Sont convenus de conclure une Convention additionnelle et ont désigné à cet effet comme leurs plénipotentiaires :

Le Président de la République française :

M. Olivier Wormser, Ambassadeur;

Le Président de la République fédérale d'Allemagne :

M. Hans-Georg Sachs, Secrétaire d'Etat aux Affaires étrangères;

M. Günther Erkel, Secrétaire d'Etat au Ministère fédéral de la Justice,

lesquels, après avoir échangé leurs pleins pouvoirs, reconnus en bonne et due forme, sont convenus des dispositions suivantes :

Article 1^{er}. L'obligation d'entraide prévue à l'article 1^{er} de la Convention européenne s'applique également :

- a) Aux procédures concernant des faits qui sont considérés dans l'un des deux Etats comme revêtant un caractère pénal et qui constituent dans l'autre Etat des infractions aux règlements d'ordre (*Ordnungswidrigkeiten*) passibles d'amendes, dont il peut être fait appel devant un juridiction compétente notamment en matière pénale;
- b) Aux procédures d'indemnisation du chef de détention ou de poursuites injustifiées;
- c) Aux actions civiles jointes à une action pénale tant que la juridiction répressive n'a pas définitivement statué sur l'action pénale.

Article II. Si la demande d'entraide judiciaire concerne une infraction que l'Etat requis considère comme une infraction fiscale, cet Etat n'exerce pas, pour ce seul motif, la faculté de refus prévue à l'article 2 a) de la Convention européenne.

Article III. 1. Pour l'application de l'article 3, paragraphe 1^{er}, de la Convention européenne, la demande d'un juge de l'Etat requérant en vue d'une perquisition, d'une saisie ou d'une remise d'objets a, dans l'Etat requis, la même valeur qu'une décision judiciaire rendue aux mêmes fins dans cet Etat.

¹ Entrée en vigueur le 1^{er} janvier 1981, soit le premier jour du troisième mois qui a suivi la date de l'échange des instruments de ratification, qui a eu lieu à Paris le 7 octobre 1980, conformément aux paragraphes 1 et 2 de l'article XV.

² Nations Unies, *Recueil des Traités*, vol. 472, p. 185.

2. La remise à l'Etat requérant de pièces à conviction, de dossiers ou de documents prévue à l'article 3 de la Convention européenne ne porte atteinte ni aux droits de l'Etat requis, ni à ceux des tiers.

3. Outre les pièces à conviction, dossiers ou documents mentionnés à l'article 3, paragraphe 1^{er}, de la Convention européenne, les objets et valeurs provenant d'une infraction, trouvés en possession de l'auteur de celle-ci, sont remis à l'Etat contractant qui en fait la demande, par l'autre Etat, aux fins de restitution à la victime si aucune personne ou autorité n'excipe d'un droit sur ces objets ou valeurs.

4. Sauf accord éventuel dans un cas particulier, les pièces à conviction, dossiers, documents et autres objets ou valeurs dont la remise à l'Etat requérant a été autorisée sont envoyés par la poste ou remis à la frontière à l'autorité habilitée à cet effet par ledit Etat.

Article IV. Dans le cas prévu à l'article 4 de la Convention européenne, l'Etat requis, à la demande de l'Etat requérant, consent à ce que les autorités intéressées et les personnes en cause assistent à l'exécution des mesures d'entraide judiciaire sur son territoire, si sa législation ne s'y oppose pas.

Article V. 1. Les décisions judiciaires visées à l'article 7, paragraphe 1^{er}, de la Convention européenne comprennent notamment les jugements de condamnation, les décisions prises en matière d'infraction aux règlements d'ordre (*Ordnungswidrigkeiten*) et les décisions relatives aux frais de justice.

2. En application de l'article 7, paragraphe 3, de la Convention européenne, les citations à comparaître qui sont destinées à des personnes inculpées dans l'Etat requérant et dont cet Etat a demandé la remise conformément audit article doivent, sauf dans les cas revêtant un caractère d'urgence particulière, être reçues par les autorités de l'Etat requis au moins trente jours avant la date fixée pour la comparution de l'inculpé.

Article VI. En l'absence de la demande visée à l'article 10, paragraphe 3, de la Convention européenne, l'Etat requis peut également consentir à toute personne citée à comparaître en qualité de témoins ou d'experts dans l'Etat requérant, l'avance prévue par cette disposition.

Article VII. Les dispositions de l'article 11 de la Convention européenne s'appliquent *mutatis mutandis* dans le cas où l'Etat requis, à la demande de l'Etat requérant, autorise, en vue de l'exécution d'une demande d'entraide judiciaire, le transfèrement, sur son propre territoire, d'une personne détenue dans l'Etat requérant.

Article VIII. Outre les indications prévues à l'article 14, paragraphe 1^{er}, de la Convention européenne, les demandes de remise d'actes de procédure et de décisions judiciaires mentionnent la nature du document à remettre ainsi que la qualité du destinataire indiquée dans la procédure.

Article IX. 1. En application de l'article 15, paragraphe 1^{er}, de la Convention européenne, les commissions rogatoires et les autres demandes d'entraide judiciaire visées au paragraphe 1^{er} dudit article sont adressées, en France, soit au Ministère de la Justice, soit au Procureur général près la cour d'appel dans le ressort de laquelle la demande doit être exécutée et, en République fédérale d'Allemagne, soit au Ministère fédéral de la Justice ou aux Ministères de la Justice des « Laender », soit au Procureur général (*Generalstaatsanwalt*) près la

cour d'appel (*Oberlandesgericht*) ou au Procureur supérieur (*Oberstaatsanwalt*) près le tribunal de première instance (*Landgericht*) dans le ressort desquels la demande doit être exécutée. Les demandes et les pièces relatives à leur exécution sont renvoyées par la voie qui aura été utilisée pour la transmission des demandes.

2. Les dispositions qui précèdent s'appliquent également aux demandes prévues à l'article III, paragraphe 3, de la présente Convention.

3. Les commissions rogatoires adressées directement en application de l'article 15, paragraphe 2, de la Convention européenne peuvent être renvoyées directement à l'autorité requérante, accompagnées des pièces relatives à leur exécution.

4. Les demandes d'entraide judiciaire, y compris celles établies par les autorités administratives chargées de la poursuite des infractions aux règlements d'ordre (*Ordnungswidrigkeiten*) seront adressées par les autorités judiciaires ou administratives compétentes selon les modalités prévues au paragraphe 1^{er} du présent article.

5. En application de l'article 15, paragraphe 3 (2^e phrase) de la Convention européenne, les demandes d'extraits du casier judiciaire mentionnées à l'article 13, paragraphe 2, de ladite Convention sont adressées, en France, au Ministère de la Justice, et en République fédérale d'Allemagne, soit au Ministère fédéral de la Justice, soit aux Ministères de la Justice des « Laender ». Les demandes visées à l'article IV de la présente Convention sont adressées par les mêmes voies.

6. Dans le cas de transmission directe prévue à l'article 15, paragraphe 5, de la Convention européenne, la demande d'entraide mentionne l'autorité judiciaire requérante ainsi que le numéro attribué par cette autorité au dossier correspondant.

Article X. En application de l'article 16, paragraphe 1^{er}, de la Convention européenne, l'Etat requis n'exige pas de traduction lorsque les demandes d'entraide et les pièces annexes qui lui sont adressées par l'Etat requérant sont rédigées dans la langue de cet Etat.

Article XI. Les dispositions de l'article 21 de la Convention européenne sont complétées comme suit :

1. L'Etat requis de poursuivre un de ses nationaux pour un crime ou un délit commis sur le territoire de l'Etat requérant ne refuse pas la poursuite pour le motif que les faits ont été commis hors de son propre territoire.

2. Lorsque seul le droit de l'Etat exige le dépôt d'une plainte, la plainte déposée dans le délai légal auprès de l'autorité compétente de l'Etat requérant produit effet dans l'Etat requis. Cette plainte peut être déposée après l'expiration du délai prévu par la législation de l'Etat requis; dans ce cas, ce délai ne court qu'à compter du jour où l'autorité chargée des poursuites pénales dans l'Etat requis a reçu la demande.

3. La demande est accompagnée :

- a) De l'original ou d'une copie certifiée conforme des pièces de procédure, d'un exposé des faits et, le cas échéant, des pièces à conviction;
- b) D'une copie des dispositions pénales applicables aux faits incriminés, en vigueur dans l'Etat de l'infraction.

4. L'Etat requis informe dès que possible l'Etat requérant de la décision prise sur l'exercice de la poursuite ainsi que, le cas échéant, de celle intervenue à l'issue de la procédure. La copie de cette dernière décision doit être certifiée. Sauf renonciation de l'Etat requérant, les objets et dossiers transmis à l'Etat requis sont renvoyés par cet Etat lorsqu'ils ont cessé de lui être utiles. Il est fait exception à cette disposition en ce qui concerne les objets dont la restitution aux ayants droit a été ordonnée par la juridiction de l'Etat requis saisie de l'affaire.

5. Les frais résultant de l'application de cet article ne sont pas remboursés.

Article XII. 1. L'échange des avis de sentences pénales, prévu à l'article 22 de la Convention européenne, a lieu au moins une fois par trimestre entre le Ministère de la Justice de la République française et le Ministère de la Justice de la République fédérale d'Allemagne.

2. Lorsque l'un des deux Etats a connaissance d'une condamnation prononcée dans l'autre Etat contre un de ses ressortissants, il peut demander à cet Etat une copie certifiée de la décision rendue. Il est donné suite à la demande sous réserve de l'application des dispositions de l'article 2 de la Convention européenne. La copie est transmise sans frais.

Article XIII. 1. Entre les deux Etats contractants, le champ d'application territorial de la présente Convention est le même que celui de la Convention européenne.

2. La présente Convention s'appliquera également au Land de Berlin, sauf déclaration contraire faite par le Gouvernement de la République fédérale d'Allemagne au Gouvernement de la République française dans les trois mois qui suivront l'entrée en vigueur de la présente Convention.

Article XIV. Dans le cas de dénonciation de la Convention européenne par l'un des deux Etats contractants dans les formes prévues à l'article 29 de ladite Convention, la dénonciation prendra effet entre les deux Etats à l'expiration d'un délai d'un an après la date de réception de sa notification.

Article XV. 1. La présente Convention sera ratifiée; les instruments de ratification seront échangés aussitôt que possible à Paris.

2. L'entrée en vigueur de la présente Convention aura lieu le premier jour du troisième mois qui suivra la date de l'échange des instruments de ratification si, à cette date, la Convention européenne lie les deux Parties à la présente Convention; si tel n'est pas le cas, cette Convention entrera en vigueur en même temps que la Convention européenne.

3. La présente Convention pourra être dénoncée par écrit; elle cessera d'être en vigueur six mois après la date de sa dénonciation et en tout cas au moment où la Convention européenne cessera elle-même d'être en vigueur entre les Parties à la présente Convention.

[GERMAN TEXT — TEXTE ALLEMAND]

VERTRAG ZWISCHEN DER FRANZÖSISCHEN REPUBLIK UND
DER BUNDESREPUBLIK DEUTSCHLAND ZU DEM EURO-
PÄISCHEN ÜBEREINKOMMEN VOM 20. APRIL 1959 ÜBER
DIE RECHTSHILFE IN STRAFSACHEN

Der Präsident der Französischen Republik und der Präsident der Bundesrepublik Deutschland

in dem Wunsch, die Anwendung des Europäischen Übereinkommens vom 20. April 1959 über die Rechtshilfe in Strafsachen — im folgenden als „Europäisches Übereinkommen“ bezeichnet — zwischen den beiden Staaten zu erleichtern und dessen Bestimmungen gemäß Artikel 26 Absatz 3 zu ergänzen,

sind übereingekommen, einen Zusatzvertrag zu schließen, und haben hierfür zu ihren Bevollmächtigten ernannt:

Der Präsident der Französischen Republik

Herrn Botschafter Olivier Wormser;

Der Präsident der Bundesrepublik Deutschland

Herrn Dr. Hans-Georg Sachs, Staatssekretär im Auswärtigen Amt,

Herrn Dr. Günther Erkel, Staatssekretär des Bundesministeriums der Justiz;

diese haben nach Austausch ihrer in guter und gehöriger Form befundenen Vollmachten nachstehende Bestimmungen vereinbart:

Artikel I. Die Verpflichtung zur Rechtshilfe nach Artikel I des Europäischen Übereinkommens besteht auch

- a) in Verfahren wegen Handlungen, die in einem der beiden Staaten als Strafsache angesehen werden und die in dem anderen Staat Ordnungswidrigkeiten darstellen, die mit Geldbußen bedroht sind, gegen deren Festsetzung ein insbesondere in Strafsachen zuständiges Gericht angerufen werden kann,
- b) in Verfahren über Ansprüche auf Entschädigung wegen zu Unrecht erlittener Haft oder zu Unrecht erlittener Strafverfolgungsmaßnahmen,
- c) in Zivilklagen, die mit einer Strafklage verbunden sind, solange das Strafgericht noch nicht endgültig über die Strafklage entschieden hat.

Artikel II. Bezieht sich das Rechtshilfeersuchen auf eine strafbare Handlung, die vom ersuchten Staat als fiskalische strafbare Handlung angesehen wird, so macht dieser Staat von der in Artikel 2 Buchstabe a des Europäischen Übereinkommens vorgesehenen Möglichkeit der Verweigerung allein aus diesem Grund keinen Gebrauch.

Artikel III. (1) Für die Anwendung des Artikels 3 Absatz 1 des Europäischen Übereinkommens hat das Ersuchen eines Richters des ersuchenden Staates um Durchsuchung, Beschlagnahme oder Herausgabe von Gegenständen in dem ersuchten Staat die gleiche Geltung wie eine zu den gleichen Zwecken in diesem Staat ergangene gerichtliche Entscheidung.

(2) Rechte des ersuchten Staates und dritter Personen an den nach Artikel 3 des Europäischen Übereinkommens an den ersuchenden Staat herauszugebenden Beweisstücken, Akten oder Schriftstücken bleiben unberührt.

(3) Außer den in Artikel 3 Absatz 1 des Europäischen Übereinkommens erwähnten Beweisstücken, Akten oder Schriftstücken werden die im Besitz des Täters befindlichen Gegenstände und Werte, die aus einer strafbaren Handlung herrühren, auf Ersuchen des einen Vertragsstaats von dem anderen Staat zum Zweck der Rückgabe an den Geschädigten herausgegeben, sofern keine Person oder Behörde einen Anspruch auf diese Gegenstände oder Werte geltend macht.

(4) Beweisstücke, Akten, Schriftstücke und sonstige Gegenstände oder Werte, deren Herausgabe an den ersuchenden Staat bewilligt worden ist, werden, soweit im Einzelfall nichts anderes vereinbart wird, mit der Post übersandt oder an der Grenze der von diesem Staat hierzu bevollmächtigten Behörde übergeben.

Artikel IV. Im Fall des Artikels 4 des Europäischen Übereinkommens gestattet der ersuchte Staat auf Ersuchen des ersuchenden Staates, daß die betroffenen Behörden und die Prozeßbeteiligten bei der Vornahme von Rechtshilfehandlungen in seinem Hoheitsgebiet anwesend sind, wenn seine Rechtsvorschriften dem nicht entgegenstehen.

Artikel V. (1) Unter die Gerichtsentscheidungen im Sinne des Artikels 7 Absatz 1 des Europäischen Übereinkommens fallen insbesondere die Strafurteile sowie die Entscheidungen über Ordnungswidrigkeiten und über Gerichtskosten.

(2) In Anwendung des Artikels 7 Absatz 3 des Europäischen Übereinkommens müssen Ladungen, die für im ersuchenden Staat beschuldigte Personen bestimmt sind und um deren Zustellung dieser Staat nach jenem Artikel ersucht hat, den Behörden des ersuchten Staates, abgesehen von besonders dringenden Fällen, mindestens dreißig Tage vor dem für das Erscheinen des Beschuldigten festgesetzten Zeitpunkt zugegangen sein.

Artikel VI. Liegt das in Artikel 10 Absatz 3 des Europäischen Übereinkommens erwähnte Ersuchen nicht vor, so kann der ersuchte Staat jedem, der geladen worden ist, als Zeuge oder Sachverständiger in dem ersuchenden Staat zu erscheinen, ebenfalls den in dieser Bestimmung vorgesehenen Vorschuß gewähren.

Artikel VII. Artikel 11 des Europäischen Übereinkommens findet entsprechende Anwendung, wenn der ersuchte Staat auf Ersuchen des ersuchenden Staates die Überstellung einer in diesem Staat in Haft befindlichen Person in sein eigenes Hoheitsgebiet im Hinblick auf die Erledigung eines Rechtshilfeersuchens gestattet.

Artikel VIII. Außer den in Artikel 14 Absatz 1 des Europäischen Übereinkommens vorgesehenen Angaben sind in den Ersuchen um Zustellung von Verfahrensurkunden und Gerichtsentscheidungen die Art des zuzustellenden Schriftstücks sowie die Stellung des Empfängers im Verfahren zu bezeichnen.

Artikel IX. (1) In Anwendung des Artikels 15 Absatz 1 des Europäischen Übereinkommens werden die Rechtshilfeersuchen und die anderen in Absatz 1 jenes Artikels erwähnten Ersuchen um Rechtshilfe in Frankreich dem Justizministerium oder dem Generalstaatsanwalt bei dem Appellationsgericht, in dessen Zuständigkeitsbereich das Ersuchen zu erledigen ist, in der Bundesrepublik Deutschland dem Bundesministerium der Justiz beziehungsweise den

Justizministerien der Länder, dem Generalstaatsanwalt beim Oberlandesgericht oder dem Oberstaatsanwalt bei dem Landgericht, in deren Zuständigkeitsbereich das Ersuchen zu erledigen ist, übermittelt. Die Ersuchen und Erledigungsstücke werden auf demselben Weg zurückgesandt, auf dem die Ersuchen eingegangen sind.

(2) Die vorstehenden Bestimmungen finden auch Anwendung auf die in Artikel III Absatz 3 dieses Vertrages vorgesehenen Ersuchen.

(3) Die Rechtshilfeersuchen, die in Anwendung des Artikels 15 Absatz 2 des Europäischen Übereinkommens unmittelbar übersandt werden, können mit den Erledigungsstücken unmittelbar an die ersuchende Behörde zurückgesandt werden.

(4) Die Rechtshilfeersuchen einschließlich derjenigen, welche von Verwaltungsbehörden gestellt werden, die Ordnungswidrigkeiten zu verfolgen haben, werden von den zuständigen Justiz- oder Verwaltungsbehörden unter Beachtung des in Absatz 1 vorgesehenen Geschäftsweges übermittelt.

(5) In Anwendung des Artikels 15 Absatz 3 Satz 2 des Europäischen Übereinkommens werden die in Artikel 13 Absatz 2 dieses Übereinkommens erwähnten Ersuchen um Übermittlung von Auszügen aus dem Strafregister in Frankreich an das Justizministerium, in der Bundesrepublik Deutschland an das Bundesministerium der Justiz oder an die Justizministerien der Länder gerichtet. Die in Artikel IV dieses Vertrages erwähnten Ersuchen werden auf demselben Wege übermittelt.

(6) Im Fall der unmittelbaren Übermittlung nach Artikel 15 Absatz 5 des Europäischen Übereinkommens werden in dem Rechtshilfeersuchen die ersuchende Justizbehörde sowie das Aktenzeichen dieser Behörde angegeben.

Artikel X. In Anwendung des Artikels 16 Absatz 1 des Europäischen Übereinkommens verlangt der ersuchte Staat keine Übersetzung, wenn die vom ersuchenden Staat an ihn gerichteten Rechtshilfeersuchen und die beigefügten Schriftstücke in der Sprache dieses Staates abgefaßt sind.

Artikel XI. Artikel 21 des Europäischen Übereinkommens wird wie folgt ergänzt:

(1) Der Staat, der um Strafverfolgung gegen einen seiner Staatsangehörigen wegen eines im Hoheitsgebiet des ersuchenden Staates begangenen Verbrechens oder Vergehens ersucht wird, lehnt die Verfolgung nicht mit der Begründung ab, die Tat sei außerhalb seines eigenen Hoheitsgebiets begangen worden.

(2) Ist ein Strafantrag nur nach dem Recht des ersuchten Staates erforderlich, so ist der innerhalb der gesetzlichen Frist bei der zuständigen Behörde des ersuchenden Staates gestellte Strafantrag in dem ersuchten Staat wirksam. Der Strafantrag kann nach dem Ablauf der in den Rechtsvorschriften des ersuchten Staates vorgesehenen Frist gestellt werden; in diesem Fall läuft die Frist erst von dem Tag an, an dem das Ersuchen bei der zur Strafverfolgung zuständigen Behörde des ersuchten Staates eingegangen ist.

(3) Dem Ersuchen werden beigefügt

a) die Akten in Urschrift oder beglaubigter Abschrift, eine Sachverhaltsdarstellung sowie etwaige Beweisgegenstände;

b) eine Abschrift der Strafbestimmungen, die nach dem am Tatort geltenden Recht auf die Tat anwendbar sind.

(4) Der ersuchte Staat unterrichtet den ersuchenden Staat so bald wie möglich über die bezüglich der Verfolgung getroffene und gegebenenfalls über die nach dem Abschluß des Verfahrens ergangene Entscheidung. Die Abschrift dieser letzteren Entscheidung muß beglaubigt sein. Sofern der ersuchende Staat nicht darauf verzichtet, gibt der ersuchte Staat die ihm überlassenen Gegenstände und Akten zurück, wenn er sie nicht mehr benötigt. Von dieser Bestimmung sind die Gegenstände ausgenommen, deren Rückgabe an die Berechtigten von dem mit der Sache befaßten Gericht des ersuchten Staates angeordnet worden ist.

(5) Die aus der Anwendung dieses Artikels entstehenden Kosten werden nicht erstattet.

Artikel XII. (1) Der in Artikel 22 des Europäischen Übereinkommens vorgesehene Austausch von Nachrichten über strafgerichtliche Verurteilungen findet mindestens einmal vierteljährlich zwischen dem Justizministerium der Französischen Republik und dem Justizministerium der Bundesrepublik Deutschland statt.

(2) Hat einer der beiden Staaten Kenntnis von einer Verurteilung, die in dem anderen Staat gegen einen seiner Staatsangehörigen ausgesprochen worden ist, so kann er diesen Staat um eine beglaubigte Abschrift der ergangenen Entscheidung ersuchen. Dem Ersuchen wird vorbehaltlich des Artikels 2 des Europäischen Übereinkommens entsprochen. Die Abschrift wird kostenfrei übersandt.

Artikel XIII. (1) Der räumliche Geltungsbereich dieses Vertrages ist zwischen den beiden Vertragsstaaten derselbe wie der des Europäischen Übereinkommens.

(2) Dieser Vertrag gilt auch für das Land Berlin, sofern nicht die Regierung der Bundesrepublik Deutschland gegenüber der Regierung der Französischen Republik innerhalb von drei Monaten nach Inkrafttreten des Vertrages eine gegenteilige Erklärung abgibt.

Artikel XIV. Kündigt einer der beiden Vertragsstaaten das Europäische Übereinkommen nach dessen Artikel 29, so wird die Kündigung im Verhältnis zwischen den beiden Staaten nach Ablauf einer Frist von einem Jahr nach Eingang seiner Notifikation wirksam.

Artikel XV. (1) Dieser Vertrag bedarf der Ratifikation; die Ratifikationsurkunden werden so bald wie möglich in Paris ausgetauscht.

(2) Dieser Vertrag tritt am ersten Tag des dritten Monats nach Austausch der Ratifikationsurkunden in Kraft, sofern in diesem Zeitpunkt das Europäische Übereinkommen für beide Parteien des vorliegenden Vertrages verbindlich ist; andernfalls tritt dieser Vertrag zugleich mit dem Europäischen Übereinkommen in Kraft.

(3) Dieser Vertrag kann schriftlich gekündigt werden; er tritt sechs Monate nach der Kündigung, spätestens aber zu dem Zeitpunkt außer Kraft, in dem das Europäische Übereinkommen zwischen den Parteien des vorliegenden Vertrages außer Kraft tritt.

EN FOI DE QUOI, les plénipotentiaires ont signé la présente Convention et y ont apposé leurs sceaux.

FAIT à Bonn, le 24 octobre 1974 en double exemplaire, en langues française et allemande, les deux textes faisant également foi.

ZU URKUND DESSEN haben die Bevollmächtigten diesen Vertrag unterschrieben und mit ihren Siegeln versehen.

GESCHEHEN zu Bonn am 24. Oktober 1974 in zwei Urschriften, jede in französischer und deutscher Sprache, wobei jeder Wortlaut gleichermaßen verbindlich ist.

Pour la République française :
Für die Französische Republik:

[*Signé — Signed*]

OLIVIER WORMSER

Pour la République fédérale d'Allemagne :
Für die Bundesrepublik Deutschland:

[*Signé — Signed*]

HANS-GEORG SACHS

GÜNTHER ERKEL

[TRANSLATION — TRADUCTION]

ADDITIONAL CONVENTION¹ BETWEEN THE FRENCH REPUBLIC AND THE FEDERAL REPUBLIC OF GERMANY TO THE EUROPEAN CONVENTION ON MUTUAL ASSISTANCE IN CRIMINAL MATTERS OF 20 APRIL 1959²

The President of the French Republic and the President of the Federal Republic of Germany,

Desiring to facilitate the implementation of the European Convention on Mutual Assistance in Criminal Matters of 20 April 1959,² hereinafter referred to as "the European Convention", in relations between the two States, and to supplement its provisions in accordance with article 26, paragraph 3, thereof,

Have agreed to conclude an additional Convention and have for that purpose appointed as their plenipotentiaries:

The President of the French Republic:

Mr. Olivier Wormser, Ambassador;

The President of the Federal Republic of Germany:

Mr. Hans-Georg Sachs, Secretary of State for Foreign Affairs,

Mr. Günther Erkel, Secretary of State to the Federal Ministry of Justice, who, having exchanged their full powers, found in good and due form, have agreed on the following provisions:

Article I. The obligation to provide assistance envisaged in article 1 of the European Convention shall also apply:

- (a) To proceedings in respect of acts which are considered in one of the two States to be criminal in nature and in the other State constitute violations of public order (*Ordnungswidrigkeiten*) which are punishable by fines and in respect of which an appeal may be made to a court which is also competent in criminal matters;
- (b) To proceedings concerning compensation for unjustified detention or prosecution;
- (c) To civil suits combined with criminal suits when the prosecuting authority has not reached a final decision on the criminal suit.

Article II. If the request for assistance concerns an offence which the requested State considers to be a fiscal offence, that State shall not, for that reason alone, refuse assistance as envisaged in article 2 (a) of the European Convention.

Article III. 1. In the implementation of article 3, paragraph 1, of the European Convention, the request by a judge of the requesting State for the

¹ Came into force on 1 January 1981, i.e., the first day of the third month following the date of the exchange of instruments of ratification, which took place at Paris on 7 October 1980, in accordance with article XV (1) and (2).

² United Nations, *Treaty Series*, vol. 472, p. 185.

search, seizure or return of property shall have the same value, in the requested State, as a judicial verdict made for the same purposes in that State.

2. The transmittal to the requesting State of articles to be produced in evidence, records or documents as envisaged in article 3 of the European Convention shall be without prejudice either to the rights of the requested State, or to those of third parties.

3. In addition to the articles to be produced in evidence, records or documents referred to in article 3, paragraph 1, of the European Convention, property and valuables deriving from an offence found in possession of the perpetrator of the offence shall be returned to the Contracting State which so requests by the other State for the purposes of restitution to the victim unless a person or authority asserts a right on that property or those valuables.

4. Unless otherwise agreed in individual cases, articles to be produced in evidence, records, documents and other property or valuables whose transmittal to the requesting State has been authorized shall be sent by post or surrendered at the frontier to the authority empowered for those purposes by the said State.

Article IV. In the case envisaged in article 4 of the European Convention, the requested State, at the request of the requesting State, shall permit officials and interested persons to be present at the execution of measures of assistance in its territory, unless its legislation prohibits it.

Article V. 1. The judicial verdicts envisaged in article 7, paragraph 1, of the European Convention shall include, in particular, judgements, decisions taken in matters of violation of regulations for public order (*Ordnungswidrigkeiten*) and decisions relating to court costs.

2. In implementation of article 7, paragraph 3, of the European Convention, services of summons for persons accused in the requesting State which that State has requested to be transmitted in accordance with that article must, except in the cases of particular urgency, be received by the authorities of the requesting State at least 30 days before the date set for the appearance of the accused person.

Article VI. In the absence of the request envisaged in article 10, paragraph 3, of the European Convention, the requested State may still grant the advance provided for in that article to any person summoned to appear as a witness or an expert in the requesting State.

Article VII. The provisions of article 11 of the European Convention shall also apply, *mutatis mutandis*, in cases where the requested State, at the request of the requesting State, authorizes, with a view to the execution of a request for assistance, the transfer to its own territory of a person detained in the requesting State.

Article VIII. In addition to the information envisaged in article 14, paragraph 1, of the European Convention, requests for submission of records of proceedings and judicial verdicts shall specify the nature of the document to be served and the status of the recipient in the proceedings.

Article IX. 1. In implementation of article 15, paragraph 1, of the European Convention, letters rogatory and other applications for assistance referred to in paragraph 1 of that article shall be addressed, in France, either to the Ministry of Justice, or to the Prosecutor General of the Court of Appeal by which the request is to be executed and, in the Federal Republic of Germany, either to the Federal

Ministry of Justice, or to the Ministries of Justice of the *Länder* or the Prosecutor General (*Generalstaatsanwalt*) of the Court of Appeals (*Oberlandesgericht*) or to the Senior Prosecutor (*Oberstaatsanwalt*) of the Court of First Instance (*Landgericht*) by which the request is to be executed. The requests and documents relating to their execution shall be sent through the channel used to transmit the requests.

2. The above provisions shall also apply to the requests envisaged in article III, paragraph 3, of this Convention.

3. Letters rogatory addressed directly in application of article 15, paragraph 2, of the European Convention may be transmitted directly to the requesting authority, together with the relevant documents.

4. Requests for assistance, including those drawn up by the administrative authorities responsible for prosecuting violations of public order (*Ordnungswidrigkeiten*) shall be addressed by the competent judicial or administrative authorities in accordance with the modalities envisaged in paragraph 1 of this article.

5. In application of article 15, paragraph 3 (second sentence), of the European Convention, requests for extracts from judicial records referred to in article 13, paragraph 2, of the Convention shall be addressed, in France, to the Ministry of Justice, and in the Federal Republic of Germany, either to the Federal Ministry of Justice, or to the Ministries of Justice of the *Länder*. The requests envisaged in article IV of this Convention shall be addressed through the same channels.

6. In the case of direct transmission envisaged in article 15, paragraph 5, of the European Convention, the request for assistance shall mention the requesting judicial authority and the number allotted by that authority to the corresponding file.

Article X. In application of article 16, paragraph 1, of the European Convention, the requested State shall not require a translation when the requests for assistance and annexed documents addressed to it by the requesting State are drawn up in the language of that State.

Article XI. The provisions of article 21 of the European Convention shall be supplemented as follows:

1. The State which is requested to prosecute one of its nationals for a crime or an offence committed in the territory of the requesting State shall not refuse to prosecute on the ground that the actions were committed outside its own territory.

2. If an application for prosecution is required only under the law of the requested State, an application submitted within the legally prescribed period to the competent authority of the requesting State shall be valid in the requested State. The application may be submitted after the expiry of the period prescribed under the legislation of the requested State; in such cases, the period shall begin to run only after the day on which the authority responsible for criminal prosecution in the requested State receives the request.

3. The request shall be accompanied by:

(a) The original or a certified copy of the records of the case, a description of the facts and any evidentiary materials;

(b) A copy of the penal provisions applicable to the offence under the law in force in the State in which the offence was committed.

4. The requested State shall notify the requesting State as soon as possible of the decision taken on the prosecution and, where applicable, that taken after the proceedings. The copy of the latter decision must be certified. Articles and documents which have been transmitted to the requested State shall be returned by that State when they have ceased to be useful to it, unless the return thereof is waived by the requesting State. An exception may be made to this provision in respect of objects whose restitution to their legal owners has been ordered under the jurisdiction of the requested State concerned with the case.

5. Expenses incurred by the application of this article shall not be refunded.

Article XII. 1. The exchange of information on criminal convictions envisaged in article 22 of the European Convention shall take place at least once a quarter between the Ministry of Justice of the French Republic and the Ministry of Justice of the Federal Republic of Germany.

2. When one of the two States has knowledge of a verdict rendered in the other State against one of its nationals, it may request that State to transmit a certified copy of the decision. The request shall be met subject to the application of the provisions of article 2 of the European Convention. The copy shall be transmitted free of charge.

Article XIII. 1. Between the two Contracting States, the area of territorial application of this Convention shall be the same as that of the European Convention.

2. This Convention shall also apply to *Land Berlin*, provided that the Government of the Federal Republic of Germany has not made a contrary declaration to the Government of the French Republic within three months of the date of entry into force of this Convention.

Article XIV. In the event of denunciation of the European Convention by one of the two Contracting States in the manner prescribed in article 29 of that Convention, the denunciation shall take effect between the two States after the expiry of a period of one year from the date of receipt of notification thereof.

Article XV. 1. This Convention shall be ratified; the instruments of ratification shall be exchanged as soon as possible at Paris.

2. The Convention shall enter into force on the first day of the third month following the date of exchange of instruments of ratification if at that time both parties to the Convention are bound by the European Convention; otherwise, this Convention shall enter into force simultaneously with the European Convention.

3. This Convention may be denounced in writing; it shall cease to have effect six months after denunciation and in any event on the date on which the European Convention ceases to apply between the Parties to this Convention.

IN WITNESS WHEREOF, the plenipotentiaries have signed this Convention and affixed their seals.

DONE at Bonn, on 24 October 1974, in duplicate in the French and German languages, both texts being equally authentic.

For the French Republic:

[*Signed*]

OLIVIER WORMSER

For the Federal Republic of Germany:

[*Signed*]

HANS-GEORG SACHS

GÜNTHER ERKEL

No. 19561

**FRANCE
and
FEDERAL REPUBLIC OF GERMANY**

**Convention on mutual assistance in the event of disasters or
serious accidents. Signed at Paris on 3 February 1977**

Authentic texts: French and German.

Registered by France on 20 February 1981.

**FRANCE
et
RÉPUBLIQUE FÉDÉRALE D'ALLEMAGNE**

**Convention sur l'assistance mutuelle en cas de catastrophes
ou accidents graves. Signé à Paris le 3 février 1977**

Textes authentiques : français et allemand.

Enregistrée par la France le 20 février 1981.

CONVENTION¹ ENTRE LA RÉPUBLIQUE FRANÇAISE ET LA RÉPUBLIQUE FÉDÉRALE D'ALLEMAGNE SUR L'ASSISTANCE MUTUELLE EN CAS DE CATASTROPHES OU ACCIDENTS GRAVES

La République française et
La République fédérale d'Allemagne,

Convaincues de la nécessité d'une coopération entre les organismes compétents des deux Etats, afin de faciliter l'assistance mutuelle en cas de catastrophes ou accidents graves et d'accélérer l'envoi de personnel et de matériel de secours,

Sont convenues des dispositions suivantes :

Article 1^{er}. 1) Chaque Partie contractante s'engage à prêter assistance à l'autre Partie contractante en cas de catastrophes ou accidents graves, selon ses possibilités et conformément aux dispositions de la présente Convention.

2) La nature et l'étendue de l'assistance seront fixées d'un commun accord en fonction des cas d'espèce, par les autorités compétentes telles qu'elles sont désignées à l'article 3 ci-dessous.

Article 2. 1) L'assistance sera fournie par l'envoi au lieu de la catastrophe ou de l'accident grave d'équipes de secours qui ont reçu une formation spéciale, notamment dans les domaines suivants : lutte contre les incendies, lutte contre les dangers nucléaires et chimiques, secourisme, sauvetage ou déblaiement, et qui disposent du matériel spécialisé nécessaire à leurs tâches.

L'assistance sera fournie en règle générale, du côté allemand, par des unités de la Protection contre les catastrophes (*Katastrophenschutz*), du côté français, par des unités de la Protection civile, et, en cas de nécessité, sous toute autre forme appropriée.

2) Les équipes de secours pourront être envoyées par voie terrestre, aérienne, fluviale ou maritime.

Article 3. 1) Les autorités des Parties contractantes, compétentes pour demander et déclencher les mesures de secours, sont :

a) Le Ministre de l'Intérieur de la République française et le Ministre de l'Intérieur de la République fédérale d'Allemagne;

b) Au niveau de la région frontière :

— Du côté français : les Préfets des départements frontaliers;

— Du côté allemand : les Ministres de l'Intérieur des *Laender* frontaliers ou les Chefs de région administrative (*Regierungspräsidenten*) habilités par eux.

2) Toutefois, en cas de besoin, l'assistance sera directement sollicitée et accordée par les autorités compétentes des communes et cercles frontaliers.

¹ Entrée en vigueur le 1^{er} décembre 1980, soit le premier jour du deuxième mois suivant l'échange des instruments de ratification, qui a eu lieu à Bonn le 29 octobre 1980, conformément aux paragraphes 1 et 2 de l'article 15.

3) Les Ministres de l'Intérieur de chaque Partie contractante se feront connaître mutuellement, si besoin est, les autorités compétentes visées à l'alinéa *b* du présent article et prendront les mesures nécessaires en vue d'établir les contacts entre elles.

Article 4. 1) Pour assurer l'efficacité et la rapidité nécessaires à une mission de secours, les Parties contractantes s'engagent à limiter au minimum indispensable les formalités de franchissement de la frontière commune.

2) Le chef d'une équipe de secours doit seulement être porteur d'un certificat attestant la mission de secours, le type d'unité et le nombre de personnes qui en font partie. Ce certificat est délivré par l'autorité à laquelle l'unité est subordonnée. Les personnes faisant partie de l'équipe de secours sont exemptées de l'obligation du passeport et du permis de séjour.

3) Si, dans un cas particulièrement urgent, le certificat prévu au paragraphe 2 ci-dessus ne peut être présenté, il suffit de toute autre attestation appropriée indiquant que la frontière doit être franchie pour accomplir une mission de secours.

4) Si l'urgence l'exige, le franchissement de la frontière peut s'effectuer en dehors des points de passage autorisés. Les autorités compétentes pour la surveillance des frontières doivent en être informées au préalable.

Article 5. 1) Au sens du présent article et de l'article suivant, on entend par :

« Objets d'équipement », le matériel, les véhicules et l'équipement personnel destinés à être utilisés par les équipes de secours;

« Moyens de secours », les éléments d'équipement supplémentaires et d'autres marchandises emportés pour chaque mission et destinés à être distribués à la population sinistrée;

« Biens d'exploitation », les marchandises nécessaires à l'utilisation des objets d'équipement et au ravitaillement des équipes.

2) Les Parties contractantes faciliteront le franchissement de la frontière pour les objets d'équipement, moyens de secours et biens d'exploitation nécessaires aux missions de secours et appartenant aux équipes de secours envoyées conformément à l'article 2 ci-dessus. Ces objets d'équipement, moyens de secours et biens d'exploitation sont, sur le territoire de la Partie contractante réquérante, réputés placés sous le régime de l'admission temporaire.

3) Les équipes de secours ne doivent pas emporter de marchandises en dehors des objets d'équipement, moyens de secours et biens d'exploitation nécessaires aux missions de secours.

4) Les moyens de secours et biens d'exploitation emportés sont exempts de toute taxe d'entrée dans la mesure où ils sont consommés lors des missions de secours. Les objets d'équipement ainsi que les moyens de secours et biens d'exploitation qui n'ont pas été consommés lors de la mission de secours doivent être réexportés.

Si des circonstances particulières ne permettent pas leur réexportation, leur nature et leur quantité ainsi que le lieu où ils se trouvent doivent être portés à la connaissance de l'autorité responsable des missions de secours qui en informe le

service douanier compétent; dans ce cas la loi nationale de la Partie contractante requérante est applicable.

5) Les interdictions et les restrictions relatives à la circulation transfrontière des marchandises ne sont pas applicables à celles qui sont exemptes de taxes conformément aux paragraphes 2 et 4 du présent article. L'importation de stupéfiants dans le territoire de l'autre Partie contractante dans le cadre de la présente Convention et le retour des quantités non utilisées ne sont pas considérés comme importation ou exportation au sens de la Convention internationale sur les stupéfiants. Les stupéfiants ne peuvent être emportés que pour répondre à un besoin médical urgent et ne peuvent être utilisés que par un personnel médical qualifié agissant conformément aux dispositions légales de la Partie contractante requise. Il n'est pas porté atteinte pour autant au droit de la Partie contractante requérante de procéder à un contrôle sur les lieux.

6) Aucun document d'importation ou d'exportation n'est exigé ou délivré pour les objets d'équipement, moyens de secours et biens d'exploitation. Le chef d'une équipe de secours doit cependant être muni d'un état sommaire des objets d'équipement, moyens de secours et biens d'exploitation emportés, attesté, sauf cas d'urgence, par l'autorité à laquelle est subordonnée l'équipe de secours.

7) L'importation d'objets d'équipement, moyens de secours et biens d'exploitation en dehors des points de passage frontaliers autorisés doit être portée aussi rapidement que possible à la connaissance du service douanier compétent.

Article 6. 1) Les aéronefs peuvent être utilisés non seulement pour le transport rapide des équipes de secours conformément au paragraphe 2 de l'article 2 ci-dessus, mais aussi directement pour d'autres missions de secours.

2) Chaque Partie contractante autorise les aéronefs utilisés par l'autre Partie contractante à survoler son territoire ainsi qu'à y atterrir et décoller même en dehors des aérodromes.

3) L'intention de faire appel à des aéronefs doit être portée sans délai à la connaissance des autorités compétentes selon l'article 3 ci-dessus avec indication aussi exacte que possible du type et de la marque d'immatriculation de l'aéronef, de l'équipage, du chargement, de l'heure de départ, de la route prévue et du lieu d'atterrissage.

4) Sont applicables *mutatis mutandis* :

- a) A l'équipage et aux équipes de secours transportées, les dispositions de l'article 4 ci-dessus;
- b) Aux aéronefs et aux autres objets d'équipement, moyens de secours et biens d'exploitation emportés, les dispositions de l'article 5 ci-dessus.

5) Les modalités d'application du paragraphe 3 du présent article pourront être réglées dans les arrangements particuliers prévus à l'article 10.

6) Sous réserve des dispositions du paragraphe 2 du présent article, la législation de chaque Partie contractante relative à la circulation aérienne demeure applicable, notamment l'obligation de transmettre aux organes de contrôle compétents les renseignements sur les vols.

Article 7. 1) Il incombe dans tous les cas aux autorités de la Partie contractante requérante de diriger les opérations de sauvetage et de secours.

2) Les instructions destinées aux équipes de secours de la Partie contractante requise seront transmises exclusivement à leurs chefs qui règlent les détails d'exécution vis-à-vis du personnel qui leur est subordonné. Les autorités compétentes de la Partie contractante requérante exposent, si possible, dans la demande de secours les tâches qu'elles entendent confier aux équipes de secours de la Partie contractante requise.

3) Les autorités de la Partie contractante requérante accorderont protection et assistance aux équipes de secours de la Partie contractante requise.

Article 8. 1) Les frais de l'assistance fournie par les équipes de secours de la Partie contractante requise conformément à l'article 2 ci-dessus, y compris les dépenses provenant de la perte et de la destruction totale ou partielle des objets emportés, ne sont pas pris en charge par les autorités de la Partie contractante requérante.

En cas d'assistance fournie par des aéronefs, la Partie contractante requise pourra exiger le partage par moitié des frais afférents à l'utilisation des aéronefs. Le montant de ces frais sera évalué par référence aux tarifs généraux en vigueur dans chacun des deux Etats, tels qu'ils seront précisés dans les arrangements particuliers prévus à l'article 10 de la présente Convention.

2) Toutefois, les équipes de secours de la Partie contractante requise seront nourries et logées, pendant la durée de leur mission, aux frais de la Partie contractante requérante, et approvisionnées en biens d'exploitation dans la mesure où les stocks emportés ont été épuisés. Elles devront recevoir également, en cas de besoin, toute l'assistance médicale nécessaire.

Article 9. 1) Chaque Partie contractante renonce à toute demande d'indemnisation à l'encontre de l'autre Partie contractante en cas de dommages aux biens lui appartenant ou appartenant à une subdivision politique ou administrative si le dommage a été causé par un membre d'une équipe de secours de l'autre Partie contractante dans l'accomplissement de sa mission en exécution de la présente Convention.

2) Chaque Partie contractante renonce, pour elle et ses subdivisions politiques ou administratives, à toute demande d'indemnisation à l'encontre de l'autre Partie contractante, fondée sur le préjudice subi par un membre d'une équipe de secours blessé ou décédé dans l'accomplissement de sa mission en exécution de la présente Convention.

3) Si, sur le territoire de la Partie contractante requérante, un dommage est causé à un tiers par un membre d'une équipe de secours de la Partie contractante requise dans l'accomplissement de sa mission, la Partie contractante requérante ou, le cas échéant, sa subdivision politique ou administrative requérante est responsable du dommage, selon les dispositions qui s'appliqueraient si ce dommage avait été causé par ses propres équipes de secours.

4) Les autorités des Parties contractantes coopéreront étroitement pour faciliter le règlement des cas d'indemnisation. Elles échangeront notamment toutes les informations dont elles seront en mesure de disposer sur les dommages visés au présent article.

5) Les dispositions du présent article s'appliqueront de même en cas d'exercices organisés en commun pour des équipes de secours.

Article 10. 1) Les autorités compétentes citées au paragraphe 1 de l'article 3 ci-dessus concluront les arrangements particuliers nécessaires pour l'exécution des dispositions de la présente Convention.

2) Un arrangement particulier contiendra notamment les renseignements ci-après essentiels pour l'exécution des missions :

- a) Appellation du service et sphère d'activité des personnes qui sont habilitées à solliciter, offrir et accorder l'assistance, ainsi qu'appellation, adresse et numéro de téléphone des services auxquels ces personnes appartiennent;
- b) Appellation de service et sphère d'activité de la personne auprès de laquelle le chef d'équipe de secours doit se présenter à son arrivée au lieu d'affectation, ainsi qu'appellation, adresse et numéro de téléphone du service auquel cette personne appartient;
- c) Nature, nombre, effectif, équipement et lieu de stationnement des unités qui peuvent être envoyées en mission de secours sur demande;
- d) Tous autres renseignements propres à accélérer et faciliter le secours, notamment sur les télécommunications qui existent ou pourront être établies entre les services visés aux alinéas a) et b), ainsi que sur les lieux d'atterrissage pour les aéronefs.

3) Un autre arrangement particulier sera conclu pour le fonctionnement des installations radio dont sont munies les équipes de secours ou qui sont mises à leur disposition.

4) Un arrangement particulier sera également conclu pour les tarifs applicables dans chacun des deux Etats et servant de base de calcul pour le partage des frais afférents à l'utilisation des aéronefs conformément à l'article 8, alinéa 3.

5) Un arrangement particulier pourra éventuellement prévoir l'organisation en commun d'exercices de part et d'autre de la frontière.

Article 11. 1) Pour promouvoir et développer la prévision, la prévention et la lutte en cas de catastrophes ou accidents graves, les Parties contractantes conviennent d'établir une coopération permanente et étroite en échangeant toutes informations utiles de caractère scientifique et technique et en prévoyant des réunions périodiques.

2) Cette coopération sera mise en œuvre :

- Pour le Gouvernement de la République française, par le Ministre de l'Intérieur (Direction de la Sécurité civile) et
- Pour le Gouvernement de la République fédérale d'Allemagne, par le Ministre fédéral de l'Intérieur.

3) De plus, des études et réunions communes pourront être organisées, notamment en vue de rechercher les causes de catastrophes et l'amélioration des prévisions ainsi que les moyens et méthodes destinés à la prévention et à la lutte contre les catastrophes ou accidents graves.

4) Des stages techniques pourront être organisés à la diligence de chaque Partie contractante au profit des techniciens et cadres de l'autre Partie contractante, et notamment au profit des équipes de secours.

5) Les modalités d'application des dispositions du présent article seront réglées par des arrangements particuliers.

Article 12. Tous les différends relatifs à l'application de la présente Convention qui n'auront pas pu être réglés directement par les autorités compétentes visées à l'article 3 de la présente Convention seront réglés par la voie diplomatique.

Article 13. La présente Convention est conclue pour une durée illimitée. Après l'expiration d'un délai de cinq ans suivant son entrée en vigueur, elle pourra être dénoncée à tout moment avec un préavis d'un an.

Article 14. A l'exception des dispositions de la présente Convention relatives à la circulation aérienne, la présente Convention s'appliquera également au Land de Berlin, sauf déclaration contraire faite par le Gouvernement de la République fédérale d'Allemagne au Gouvernement de la République française dans les trois mois qui suivront l'entrée en vigueur de la présente Convention.

Article 15. 1) La présente Convention sera ratifiée; les instruments de ratification seront échangés aussitôt que possible à Bonn.

2) La présente Convention entrera en vigueur le premier jour du deuxième mois suivant l'échange des instruments de ratification.

FAIT à Paris, le trois février mil neuf cent soixante dix-sept, en double exemplaire en langues française et allemande, les deux textes faisant également foi.

Pour la République
française :

[Signé]

MICHEL PONIATOWSKI

Pour la République fédérale
d'Allemagne :

[Signé]

WERNER MAIHOFFER

[Signé]

HANS-DIETRICH GENSCHER

[GERMAN TEXT — TEXTE ALLEMAND]

ABKOMMEN ZWISCHEN DER FRANZÖSISCHEN REPUBLIK
UND DER BUNDESREPUBLIK DEUTSCHLAND ÜBER DIE
GEGENSEITIGE HILFELEISTUNG BEI KATASTROPHEN
ODER SCHWEREN UNGLÜCKSFÄLLEN

Die Französische Republik und
Die Bundesrepublik Deutschland,

überzeugt von der Notwendigkeit einer Zusammenarbeit zwischen den zuständigen Organen der beiden Staaten mit dem Ziel, die gegenseitige Hilfe bei Katastrophen oder schweren Unglücksfällen zu erleichtern und die Entsendung von Hilfskräften und -material zu beschleunigen,

sind wie folgt übereingekommen:

Artikel 1. (1) Jede Vertragspartei verpflichtet sich, der anderen Vertragspartei bei Katastrophen oder schweren Unglücksfällen entsprechend ihren Möglichkeiten und nach den Bestimmungen dieses Abkommens Hilfe zu leisten.

(2) Art und Umfang der Hilfe werden je nach Einzelfall durch die nach Artikel 3 zuständigen Behörden einvernehmlich festgelegt.

Artikel 2. (1) Die Hilfe wird durch die Entsendung solcher Hilfsmannschaften an den Ort der Katastrophe oder des schweren Unglücksfalls geleistet, die insbesondere in den Bereichen Brandbekämpfung, Bekämpfung von atomaren und chemischen Gefahren, Sanitätshilfe, Bergung oder behelfsmässige Instandsetzung ausgebildet sind und über das für ihre Aufgaben erforderliche Spezialgerät verfügen.

Die Hilfe wird in der Regel auf französischer Seite durch Einheiten des Zivilschutzes (Protection civile), auf deutscher Seite durch Einheiten des Katastrophenschutzes geleistet, und, falls erforderlich, in jeder anderen geeigneten Weise.

(2) Die Hilfsmannschaften können auf dem Land-, Luft- oder Wasserweg entsandt werden.

Artikel 3. (1) Die für die Anforderung und Auslösung der Hilfsmassnahmen zuständigen Behörden der Vertragsparteien sind:

a) der Innenminister der Französischen Republik und der Innenminister der Bundesrepublik Deutschland;

b) auf der Ebene des grenznahen Gebiets:

— auf französischer Seite: die Präfekten der Grenzdepartements,

— auf deutscher Seite: die Innenminister der Grenzländer oder die von ihnen ermächtigten Regierungspräsidenten.

(2) Wenn hierzu ein Bedürfnis besteht, wird die Hilfe jedoch unmittelbar von den zuständigen Behörden der Grenzgemeinden und -kreise erbeten und zugesagt.

(3) Die Innenminister jeder Vertragspartei teilen einander, soweit erforderlich, die nach Buchstabe *b*) zuständigen Behörden mit und ergreifen die Massnahmen, die erforderlich sind, um die Kontakte zwischen ihnen herzustellen.

Artikel 4. (1) Um die für einen Hilfseinsatz erforderliche Wirksamkeit und Schnelligkeit zu gewährleisten, verpflichten sich die Vertragsparteien, die Förmlichkeiten beim Überschreiten der gemeinsamen Grenze auf das unerlässliche Mindestmass zu beschränken.

(2) Der Leiter einer Hilfsmannschaft hat nur eine Bescheinigung mitzuführen, die den Hilfseinsatz, die Art der Einheit und die Zahl ihrer Angehörigen ausweist. Diese Bescheinigung wird von der Behörde ausgestellt, der die Einheit untersteht. Die Angehörigen der Hilfsmannschaft sind vom Passzwang und vom Erfordernis einer Aufenthaltserlaubnis befreit.

(3) Kann im Fall besonderer Eilbedürftigkeit die Bescheinigung nach Absatz 2 nicht vorgelegt werden, so genügt jeder andere geeignete Nachweis, dass die Grenze zu einem Hilfseinsatz überschritten werden soll.

(4) Wenn es die Eilbedürftigkeit erfordert, kann die Grenze auch ausserhalb der zugelassenen Übergangsstellen überschritten werden. Die für die Grenzüberwachung zuständigen Behörden sind vorher hierüber zu unterrichten.

Artikel 5. (1) Im Sinne dieses und des folgenden Artikels bedeuten die Begriffe:

„Ausrüstungsgegenstände“, das Material, die Fahrzeuge und die persönliche Ausstattung, die zum Gebrauch der Hilfsmannschaften bestimmt sind;

„Hilfsmittel“, die aus Anlass des jeweiligen Einsatzes mitgeführten zusätzlichen Ausstattungsteile und sonstige Waren, die dazu bestimmt sind, an die betroffene Bevölkerung ausgegeben zu werden;

„Betriebsgüter“, die Waren, die zur Verwendung der Ausrüstungsgegenstände und zur Versorgung der Mannschaften erforderlich sind.

(2) Die Vertragsparteien werden den Grenzübergang für die bei Hilfseinsätzen notwendigen Ausrüstungsgegenstände, Hilfsmittel und Betriebsgüter der nach Artikel 2 entsandten Hilfsmannschaften erleichtern. Diese Ausrüstungsgegenstände, Hilfsmittel und Betriebsgüter gelten im Hoheitsgebiet der ersuchenden Vertragspartei als zur vorübergehenden Verwendung abgefertigt.

(3) Die Hilfsmannschaften dürfen ausser den bei Hilfseinsätzen notwendigen Ausrüstungsgegenständen, Hilfsmitteln und Betriebsgütern keine Waren mitführen.

(4) Die mitgeführten Hilfsmittel und Betriebsgüter sind, soweit sie bei den Hilfseinsätzen verbraucht werden, von allen Eingangsabgaben befreit. Die Ausrüstungsgegenstände sowie die Hilfsmittel und Betriebsgüter, die bei dem Hilfseinsatz nicht verbraucht wurden, sind wieder auszuführen.

Lassen besondere Verhältnisse die Wiederausfuhr nicht zu, so sind Art und Menge sowie ihr Aufenthaltsort der für die Hilfseinsätze verantwortlichen Behörde anzuzeigen, die die zuständige Zollstelle hiervon benachrichtigt; in diesem Fall gilt das nationale Recht der ersuchenden Vertragspartei.

(5) Für Waren, die nach den Absätzen 2 und 4 abgabenfrei sind, finden die Verbote und Beschränkungen für den Warenverkehr über die Grenze keine Anwendung. Das Verbringen von Suchtstoffen in das Gebiet der anderen Vertrags-

partei im Rahmen dieses Abkommens und die Rückführung der nicht verbrauchten Mengen gelten nicht als Ein- und Ausfuhr im Sinne der internationalen Suchtstoff-Übereinkommen. Suchtstoffe dürfen nur im Rahmen des dringlichen medizinischen Bedarfs mitgeführt und nur durch qualifiziertes medizinisches Personal nach den gesetzlichen Bestimmungen der ersuchten Vertragspartei eingesetzt werden. Unberührt davon bleibt das Recht der ersuchenden Vertragspartei, an Ort und Stelle Kontrollen durchzuführen.

(6) Für Ausrüstungsgegenstände, Hilfsmittel und Betriebsgüter werden keine Ein- oder Ausfuhrpapiere verlangt oder ausgestellt. Der Leiter einer Hilfsmannschaft hat jedoch einen Sammelnachweis der mitgeführten Ausrüstungsgegenstände, Hilfsmittel und Betriebsgüter mitzuführen, der — von Eilfällen abgesehen — von der Behörde zu bestätigen ist, der die Hilfsmannschaft untersteht.

(7) Die Einfuhr von Ausrüstungsgegenständen, Hilfsmitteln und Betriebsgütern ausserhalb zugelassener Grenzübergangsstellen ist der zuständigen Zollstelle baldmöglichst anzuzeigen.

Artikel 6. (1) Luftfahrzeuge können nicht nur für die schnelle Heranführung der Hilfsmannschaften nach Artikel 2 Absatz 2, sondern auch unmittelbar für andere Hilfseinsätze benutzt werden.

(2) Jede Vertragspartei gestattet Luftfahrzeugen, die von der anderen Vertragspartei eingesetzt werden, ihr Hoheitsgebiet zu überfliegen und darauf auch ausserhalb von Flugplätzen zu landen und zu starten.

(3) Die Absicht, Luftfahrzeuge einzusetzen, ist den nach Artikel 3 zuständigen Behörden unverzüglich mit möglichst genauen Angaben über Art und Kennzeichen des Luftfahrzeuges, Besatzung, Beladung, Abflugzeit, voraussichtliche Route und Landeort mitzuteilen.

(4) Sinngemäss werden angewandt

a) auf die Besatzung und mitfliegende Hilfsmannschaften Artikel 4;

b) auf die Luftfahrzeuge und sonstige mitgeführte Ausrüstungsgegenstände, Hilfsmittel und Betriebsgüter Artikel 5.

(5) Die Anwendung des Absatzes 3 kann in den Einzelvereinbarungen nach Artikel 10 näher geregelt werden.

(6) Soweit sich aus Absatz 2 nichts anderes ergibt, sind die luftrechtlichen Verkehrsvorschriften jeder Vertragspartei weiterhin gültig, insbesondere die Pflicht, den zuständigen Kontrollstellen Angaben über die Flüge zu übermitteln.

Artikel 7. (1) Die Leitung der Rettungs- und Hilfsmassnahmen obliegt in jedem Fall den Behörden der ersuchenden Vertragspartei.

(2) Anweisungen an die Hilfsmannschaften der ersuchten Vertragspartei werden ausschliesslich an ihre Leiter gerichtet, die Einzelheiten der Durchführung gegenüber den ihnen unterstellten Kräften anordnen. Die zuständigen Behörden der ersuchenden Vertragspartei erläutern nach Möglichkeit bei dem Hilfeersuchen die Aufgaben, die sie den Hilfsmannschaften der ersuchten Vertragspartei übertragen wollen.

(3) Die Behörden der ersuchenden Vertragspartei leisten den Hilfsmannschaften der ersuchten Vertragspartei Schutz und Hilfe.

Artikel 8. (1) Die Kosten der Hilfeleistung durch die Hilfsmannschaften der ersuchten Vertragspartei nach Artikel 2, einschliesslich der Aufwendungen, die durch Verlust und völlige oder teilweise Zerstörung der mitgeführten Gegenstände entstehen, werden von den Behörden der ersuchenden Vertragspartei nicht übernommen. Bei Hilfeleistungen durch Luftfahrzeuge kann die um Hilfe ersuchte Vertragspartei verlangen, dass die Kosten, die durch den Einsatz von Luftfahrzeugen entstehen, von der ersuchenden Vertragspartei zur Hälfte übernommen werden. Die Höhe dieser Kosten richtet sich nach den in jedem der beiden Staaten gültigen Tarifen, so wie sie in den besonderen Vereinbarungen nach Artikel 10 dieses Abkommens angegeben sind.

(2) Die Hilfsmannschaften der ersuchten Vertragspartei werden jedoch während der Dauer des Einsatzes auf Kosten der ersuchenden Vertragspartei gepflegt und untergebracht und mit Betriebsgütern versorgt, sofern die mitgeführten Bestände aufgebraucht sind. Sie erhalten ferner im Bedarfsfall jede erforderliche medizinische Hilfe.

Artikel 9. (1) Jede Vertragspartei verzichtet auf alle Entschädigungsansprüche gegen die andere Vertragspartei wegen Beschädigung von Vermögenswerten, die ihr oder einer politischen oder verwaltungsmässigen Untergliederung gehören, wenn der Schaden von einem Mitglied einer Hilfsmannschaft der anderen Vertragspartei bei der Erfüllung seines Auftrags im Zusammenhang mit der Durchführung dieses Abkommens verursacht worden ist.

(2) Jede Vertragspartei verzichtet für sich und ihre politischen oder verwaltungsmässigen Untergliederungen auf alle Entschädigungsansprüche gegen die andere Vertragspartei, die auf dem Schaden beruhen, der einem Mitglied einer Hilfsmannschaft entsteht, das bei der Erfüllung seines Auftrags im Zusammenhang mit der Durchführung dieses Abkommens eine Verletzung oder den Tod erlitten hat.

(3) Wird durch ein Mitglied einer Hilfsmannschaft der ersuchten Vertragspartei bei der Erfüllung seines Auftrags im Hoheitsgebiet der ersuchenden Vertragspartei einem Dritten ein Schaden zugefügt, so haftet die ersuchende Vertragspartei oder gegebenenfalls ihre ersuchende politische oder verwaltungsmässige Untergliederung für den Schaden nach Massgabe der Vorschriften, die im Fall eines durch eigene Hilfsmannschaften verursachten Schadens Anwendung finden.

(4) Die Behörden der Vertragsparteien arbeiten eng zusammen, um die Erledigung von Schadenersatzansprüchen zu erleichtern. Insbesondere tauschen sie alle ihnen zugänglichen Informationen über Schadensfälle im Sinne dieses Artikels aus.

(5) Dieser Artikel findet auf gemeinsam veranstaltete Übungseinsätze von Hilfsmannschaften entsprechende Anwendung.

Artikel 10. (1) Die nach Artikel 3 Absatz 1 zuständigen Behörden schliessen die zur Durchführung dieses Abkommens erforderlichen Einzelvereinbarungen.

(2) Eine Einzelvereinbarung enthält insbesondere folgende, für die Durchführung der Einsätze wesentliche Angaben:

a) Dienstbezeichnung und Aufgabenbereich der Personen, die berechtigt sind, Hilfe anzufordern, anzubieten und zuzusagen, sowie Bezeichnung, Anschrift und Telefonnummer der Dienststellen, denen sie angehören;

- b) Dienstbezeichnung und Aufgabenbereich der Person, bei der sich der Leiter der Hilfsmannschaft nach seinem Eintreffen am Einsatzort melden muss, sowie Bezeichnung, Anschrift und Telefonnummer der Dienststelle, der diese Person angehört;
- c) Art, Anzahl, Stärke, Ausrüstung und Standort der Einheiten, die auf Ersuchen zu einem Hilfseinsatz entsandt werden können;
- d) alle sonstigen Auskünfte, die geeignet sind, Hilfe zu beschleunigen und zu erleichtern, insbesondere über Fernsprech- und Funkverbindungen, die zwischen den unter den Buchstaben *a* und *b* bezeichneten Dienststellen bestehen oder herzustellen sind, sowie über Landeorte für Luftfahrzeuge.

(3) Eine weitere Einzelvereinbarung wird für den Betrieb der Funkanlagen getroffen, mit denen die Hilfsmannschaften ausgerüstet sind oder die ihnen zur Verfügung gestellt werden.

(4) Eine Einzelvereinbarung wird auch getroffen über die in jedem der beiden Staaten geltenden Tarife, die als Berechnungsgrundlage für die Kostenteilung beim Einsatz von Luftfahrzeugen gemäss Artikel 8 Absatz 1 dienen.

(5) Eine Einzelvereinbarung kann unter Umständen die gemeinsame Veranstaltung von Übungen beiderseits der Grenzen vorsehen.

Artikel 11. (1) Um die Vorhersage, Vorbeugung und Bekämpfung von Katastrophen oder schweren Unglücksfällen zu fördern und zu verstärken, vereinbaren die Vertragsparteien eine ständige und enge Zusammenarbeit, indem sie alle zweckdienlichen Informationen wissenschaftlich-technischer Art austauschen und regelmässige Tagungen vorsehen.

(2) Diese Zusammenarbeit wird

- für die Regierung der Französischen Republik von dem Innenminister — Dienststelle für Zivilschutz — (Direction de la Sécurité civile) und
- für die Regierung der Bundesrepublik Deutschland von dem Bundesminister des Innern

durchgeführt.

(3) Ferner können gemeinsame Untersuchungen und Tagungen durchgeführt werden, insbesondere zur Erforschung von Katastrophenursachen und zur Verbesserung von Vorhersagen sowie von Mitteln und Methoden zur Vorbeugung und Bekämpfung von Katastrophen oder schweren Unglücksfällen.

(4) Auf Veranlassung jeder Vertragspartei können fachliche Lehrgänge für Techniker und Führungskräfte der anderen Vertragspartei und insbesondere für Hilfsmannschaften durchgeführt werden.

(5) Die Anwendung dieses Artikels wird in Einzelvereinbarungen näher geregelt.

Artikel 12. Alle Streitigkeiten über die Anwendung dieses Abkommens, die nicht unmittelbar durch die nach Artikel 3 zuständigen Behörden beigelegt werden können, werden auf diplomatischem Wege beigelegt.

Artikel 13. Dieses Abkommen gilt unbefristet. Es kann nach Ablauf von fünf Jahren nach seinem Inkrafttreten jederzeit unter Einhaltung einer Frist von einem Jahr gekündigt werden.

Artikel 14. Mit Ausnahme der Bestimmungen dieses Abkommens über den Luftverkehr gilt das Abkommen auch für das Land Berlin, sofern nicht die Regierung der Bundesrepublik Deutschland gegenüber der Regierung der Französischen Republik innerhalb von drei Monaten nach Inkrafttreten des Abkommens eine gegenteilige Erklärung abgibt.

Artikel 15. (1) Dieses Abkommen bedarf der Ratifikation; die Ratifikationsurkunden werden so bald wie möglich in Bonn ausgetauscht.

(2) Dieses Abkommen tritt am ersten Tag des zweiten Monats nach Austausch der Ratifikationsurkunden in Kraft.

GESCHEHEN zu Paris am 3. Februar 1977 in zwei Urschriften, jede in französischer und deutscher Sprache, wobei jeder Wortlaut gleichermassen verbindlich ist.

Für die Französische
Republik:

[Signed — Signé]¹

Für die Bundesrepublik
Deutschland:

[Signed — Signé]²

[Signed — Signé]³

¹ Signed by Michel Poniatowski — Signé par Michel Poniatowski.

² Signed by Werner Maihofer — Signé par Werner Maihofer.

³ Signed by Hans-Dietrich Genscher — Signé par Hans-Dietrich Genscher.

[TRANSLATION — TRADUCTION]

CONVENTION¹ BETWEEN THE FRENCH REPUBLIC AND THE
FEDERAL REPUBLIC OF GERMANY ON MUTUAL ASSIST-
ANCE IN THE EVENT OF DISASTERS OR SERIOUS
ACCIDENTS

The French Republic and
The Federal Republic of Germany,

Convinced of the need for co-operation between the competent institutions of both States in order to facilitate mutual assistance in the event of disasters or serious accidents and to expedite the dispatch of emergency personnel and equipment,

Have agreed as follows:

Article 1. 1. Each Contracting Party undertakes to assist the other Contracting Party in the event of disasters or serious accidents, to the extent of their ability and in accordance with the provisions of this Convention.

2. The nature and extent of assistance shall be determined by mutual agreement according to each specific case by the competent authorities designated in article 3 below.

Article 2. 1. Assistance shall be provided through the dispatch to the site of the disaster or serious accident, of emergency teams which have been specially trained, *inter alia*, in the following areas: fire fighting, nuclear and chemical hazards control, first aid, rescue or clearing and which have the required specialized equipment for their operations.

Assistance shall be provided as a rule, on the German side, by disaster relief units (*Katastrophenschutz*), on the French side, by civil defence units (*Protection civile*) and, if need be, in any other appropriate way.

2. The emergency teams shall be dispatched by land, air, waterway or sea.

Article 3. 1. The authorities of the Contracting Parties which shall be competent to request and initiate emergency measures shall be as follows:

(a) The Minister of the Interior of the French Republic and the Minister of the Interior of the Federal Republic of Germany;

(b) In the frontier area:

—On the French side: the prefects of frontier *départements*;

—On the German side: the Ministers of the Interior of frontier *Länder* or the heads of administrative regions (*Regierungspräsidenten*) empowered by them.

¹ Came into force on 1 December 1980, i.e., the first day of the second month after the exchange of the instruments of ratification, which took place at Bonn on 29 October 1980, in accordance with article 15 (1) and (2).

2. However, where necessary, assistance shall be directly requested and granted by the competent authorities of frontier communes and districts.

3. The Ministers of the Interior of each Contracting Party shall, as necessary, inform one another of the competent authorities referred to in subparagraph (b) of this article and shall take the necessary measures to establish contact between them.

Article 4. 1. In order to ensure the effectiveness and speed necessary for an emergency operation, the Contracting Parties shall undertake to limit common frontier crossing formalities to the absolute minimum.

2. The leader of an emergency team shall only be required to carry a certificate indicating the emergency operation, the type of unit and the number of persons comprising it. The certificate shall be issued by the authority to which the unit reports. The members of the emergency team shall be exempt from passport and residence permit requirements.

3. If, in a particularly urgent case, the certificate referred to in paragraph 2 above cannot be presented, it shall suffice to present any other appropriate certificate indicating that the frontier is to be crossed for the purpose of carrying out an emergency operation.

4. If the urgent nature of the case so requires, the frontier crossing may take place at points other than the authorized crossing points. The competent frontier surveillance authorities shall be given prior notification to that effect.

Article 5. 1. For the purposes of this article and of the following article:

The term "items of equipment" means the material, vehicles and personal equipment intended for use by emergency teams;

The term "means of emergency aid" means additional equipment and other goods brought in for a given operation and intended for distribution among the affected population;

The term "operational goods" means the goods necessary for using the items of equipment and for supplying the teams.

2. The Contracting Parties shall facilitate frontier crossings for the items of equipment, means of emergency aid and operational goods required for emergency operations and belonging to the emergency teams dispatched in accordance with article 2 above. Such items of equipment, means of emergency aid and operational goods shall, in the territory of the requesting Contracting Party, be deemed subject to a régime of temporary admission.

3. The emergency teams shall bring in no goods other than the items of equipment, means of emergency aid and operational goods necessary for emergency operations.

4. The means of emergency aid and operational goods brought in shall be exempt from any import taxes in so far as they are used up during emergency operations. The items of equipment and any means of emergency aid and operational goods which have not been used up during the emergency operation shall be re-exported.

If, owing to special circumstances, they cannot be re-exported, their nature and quantity as well as their location shall be reported to the authority responsible for the emergency operations, who shall notify the competent customs service.

In that case, the domestic legislation of the requesting Contracting Party shall be applicable.

5. The prohibitions and restrictions on transfrontier traffic of goods shall not be applicable to those which are exempt from taxes under paragraphs 2 and 4 of this article. The import of narcotic drugs into the territory of the other Contracting Party under this Convention and the re-export of the unused quantities shall not be considered as import or export within the meaning of the international Convention on Narcotic Drugs. Narcotic drugs may only be brought in to meet an urgent medical need and may be used only by qualified medical personnel acting in accordance with the legal provisions of the requested Contracting Party. Nevertheless, the requesting Contracting Party shall not be prevented from exercising its right to conduct on-the-spot inspections.

6. No import or export documents shall be required or issued for the items of equipment, means of emergency aid or operational goods. The leader of an emergency team shall, however, carry a brief inventory of the items of equipment, means of emergency aid and operational goods brought in, certified, except in urgent cases, by the authority to which the emergency team reports.

7. The import of items of equipment, means of emergency aid and operational goods at points other than the authorized frontier crossing points shall be reported as soon as possible to the competent customs service.

Article 6. 1. Aircraft may be used not only for the speedy transport of emergency teams in accordance with article 2, paragraph 2, above but also directly for other emergency operations.

2. Each Contracting Party shall authorize the aircraft used by the other Contracting Party to overfly its territory and to land in and take off from its territory even at points outside airfields.

3. The intention to use aircraft shall be reported without delay to the competent authorities designated in article 3 above, with information as precise as possible on the type and registration mark of the aircraft and its crew, cargo, departure time, anticipated route and landing site.

4. The following shall apply *mutatis mutandis*:

(a) The provisions of article 4 above, to the crew and transported emergency teams;

(b) The provisions of article 5 above, to the aircraft and other items of equipment, means of emergency aid and operational goods brought in.

5. The arrangements for the implementation of paragraph 3 of this article may be set forth in the special agreements provided for in article 10.

6. Subject to the provisions of paragraph 2 of this article, the legislation of each Contracting Party on air traffic shall remain applicable, in particular the obligation to transmit flight information to the competent control bodies.

Article 7. 1. In all cases, the authorities of the requesting Contracting Party shall be responsible for directing the rescue and emergency operations.

2. Instructions intended for the emergency teams of the requested Contracting Party shall be transmitted solely to their leaders, who shall work out the practical details with respect to the personnel reporting to them. The competent authorities of the Contracting Party requesting assistance shall, if possible, in the

request for assistance, set forth the tasks that they intend to entrust to the emergency teams of the Contracting Party called upon to give assistance.

3. The authorities of the requesting Contracting Party shall extend protection and assistance to the emergency teams of the requested Contracting Party.

Article 8. 1. The costs of assistance provided by the emergency teams of the requested Contracting Party under article 2 above, including expenses arising from the loss and total or partial destruction of equipment brought in, shall not be borne by the authorities of the requesting Contracting Party.

In the event of assistance provided by aircraft, the requested Contracting Party may require that one half of the costs arising from the use of aircraft be borne by the requesting Contracting Party. The amount of these costs shall be assessed on the basis of the general tariffs in effect in each of the two States, as set forth in the special agreements provided for in article 10 of this Convention.

2. However, the emergency teams of the requested Contracting Party shall be provided with food and lodging throughout the operation at the expense of the requesting Contracting Party and supplied with operational goods if the stocks brought in have been used up. They shall also receive, if necessary, any required medical assistance.

Article 9. I. Each Contracting Party shall waive any claim for compensation against the other Contracting Party in the event of damage to property belonging to it or belonging to a political or administrative subdivision if such damage was caused by a member of an emergency team of the other Contracting Party in the course of the performance of his duties in implementation of this Convention.

2. Each Contracting Party shall waive, for itself and its political or administrative subdivisions, any claim for compensation against the other Contracting Party arising from damage to a member of an emergency team who has been injured or has died in the line of duty in implementation of this Convention.

3. In the event that, in the territory of the requesting Contracting Party, damage is caused to a third party by a member of the emergency team of the requested Contracting Party in the course of the performance of his duties, the requesting Contracting Party or its requesting political or administrative subdivision, as the case may be, shall be responsible for the damage, in accordance with the provisions which would have applied if such damage had been caused by its own emergency teams.

4. The authorities of the Contracting Parties shall co-operate closely to facilitate the settlement of claims for compensation. They shall, in particular, exchange all the information at their disposal concerning damage cases covered by this article.

5. The provisions of this article shall likewise apply in the event of jointly organized exercises for emergency teams.

Article 10. I. The competent authorities referred to in article 3, paragraph I, above shall conclude the special agreements necessary for the implementation of the provisions of this Convention.

2. A special agreement shall contain, *inter alia*, the following information essential for carrying out operations:

- (a) The official designation and field of activity of the persons who are empowered to request, offer and grant assistance, as well as the name, address and telephone number of the services to which those persons belong;
- (b) The official designation and field of activity of the person to whom the leader of the emergency team is to report on his arrival at the assignment location, as well as the name, address and telephone number of the service to which that person belongs;
- (c) The nature, number, strength, equipment and location of the units that can, on request, be dispatched to emergency operations;
- (d) Any other information likely to accelerate and facilitate the assistance, in particular, concerning telecommunication links which exist or may be established between the services referred to in subparagraphs (a) and (b) as well as on landing sites for aircraft.

3. Another special agreement shall be concluded for the operation of radio installations with which the emergency teams are equipped or which are put at their disposal.

4. A special agreement shall also be concluded concerning the tariffs in effect in each of the States and serving as the basis for the sharing of costs arising from the use of aircraft in accordance with article 8, paragraph 3.

5. A special agreement may, where necessary, provide for the joint organization of exercises on both sides of the frontier.

Article 11. 1. In order to promote and develop forecasting, prevention and control of disasters or serious accidents, the Contracting Parties agree to establish permanent and close co-operation by exchanging any useful information of a scientific and technical nature and by planning regular meetings.

2. This co-operation shall be implemented:

—For the Government of the French Republic, by the Minister of the Interior (Office of Civilian Safety), and

—For the Government of the Federal Republic of Germany, by the Federal Minister of the Interior.

3. In addition, joint studies and meetings shall be organized, with a view, in particular, to investigating the causes of disasters and improving forecasting as well as the means and methods of preventing and controlling disasters or serious accidents.

4. Training courses may be organized at the instigation of either Contracting Party for technicians and supervisory staff of the other Contracting Party and, in particular, for emergency teams.

5. The arrangements for the implementation of the provisions of this article shall be set forth in special agreements.

Article 12. Any dispute relating to the implementation of this Convention which cannot be settled directly by the competent authorities referred to in article 3 of this Convention shall be settled through the diplomatic channel.

Article 13. This Convention is concluded for an indefinite period. Following the expiration of five years from its entry into force, it may be denounced at any time on one year's notice.

Article 14. With the exception of those provisions of this Convention which relate to air traffic, this Convention shall also apply to *Land Berlin*, unless the Government of the Federal Republic of Germany makes a contrary declaration to the Government of the French Republic within the three months following the entry into force of this Convention.

Article 15. 1. This Convention shall be ratified; the instruments of ratification shall be exchanged as soon as possible at Bonn.

2. This Convention shall enter into force on the first day of the second month after the exchange of the instruments of ratification.

DONE at Paris on 3 February 1977, in duplicate in the French and German languages, both texts being equally authentic.

For the French Republic:

[Signed]

MICHEL PONIATOWSKI

For the Federal Republic
of Germany:

[Signed]

WERNER MAIHOFFER

[Signed]

HANS-DIETRICH GENSCHER

No. 19562

**FRANCE
and
NIGER**

**Treaty on co-operation. Signed at Niamey on 19 February
1977**

Authentic text: French.

Registered by France on 20 February 1981.

**FRANCE
et
NIGER**

Traité de coopération. Signé à Niamey le 19 février 1977

Texte authentique : français.

Enregistré par la France le 20 février 1981.

TRAITÉ¹ DE COOPÉRATION ENTRE LA RÉPUBLIQUE FRANÇAISE ET LA RÉPUBLIQUE DU NIGER

Le Président de la République Française, d'une part,

Le Président de la République du Niger, d'autre part,

Désireux de rappeler les principes selon lesquels les deux Etats entendent affirmer, dans l'égalité complète et le respect de leur indépendance, la continuité des liens d'amitié qui unissent leurs deux peuples;

Reconnaissant que leurs politiques étrangères s'inspirent de l'idéal et des principes de liberté, de démocratie et d'humanisme qui sont ceux de la Charte des Nations Unies;

Soucieux de définir et de préciser les modalités de leur coopération confiante,

Ont résolu de conclure le présent Traité.

A cet effet,

Le Président de la République Française ayant désigné comme Plénipotentiaire Son Excellence Monsieur Robert Galley dont les pouvoirs ont été reconnus en bonne et due forme;

Le Président de la République du Niger ayant désigné comme Plénipotentiaire Son Excellence le Capitaine Moumouni Djermakoye Adamou dont les pouvoirs ont été reconnus en bonne et due forme;

Sont convenus des dispositions suivantes :

Article premier. Chacune des hautes parties contractantes accrédite un Ambassadeur auprès de l'autre haute partie contractante.

Article 2. Les deux Etats, tenant compte des liens particuliers d'amitié qui les unissent, aménagent leurs relations diplomatiques, notamment en se consultant sur les questions de politiques étrangères.

Article 3. Les hautes parties contractantes, en vue de renforcer leurs liens d'amitié ont décidé de conclure des Accords de Coopération dans divers domaines d'intérêt commun.

Article 4. Aucune des dispositions du présent Traité ne saurait être interprétée comme comportant, pour l'un des deux Etats contractants, une limitation quelconque à son pouvoir de négocier et de conclure des traités, conventions ou autres actes internationaux.

Article 5. Les hautes parties contractantes conviennent que tout différent au sujet de l'application ou de l'interprétation du présent Traité et des accords particuliers qu'elles ne seraient pas parvenues à résoudre par des négociations directes, sera réglé suivant les procédures prévues par le droit international.

¹ Entré en vigueur le 22 janvier 1980 par l'échange des instruments de ratification, qui a eu lieu à Paris, conformément à l'article 6.

Article 6. Le présent Traité remplace et abroge le Traité de coopération du 24 avril 1961¹. Il entrera en vigueur à la date de l'échange des instruments de ratification, qui aura lieu à Paris dès que faire se pourra.

EN FOI DE QUOI les plénipotentiaires susnommés ont signé le présent Traité et y ont apposé leur sceau.

FAIT à Niamey, le 19 février 1977.

Pour le Gouvernement
de la République Française :

[Signé]

Son Excellence
Monsieur ROBERT GALLEY
Ministre de la Coopération

Pour le Gouvernement
de la République du Niger :

[Signé]

Son Excellence le Capitaine
MOUMOUNI DJERMAKOYE ADAMOU
Ministre des Affaires Etrangères
et de la Coopération

¹ Nations Unies, *Recueil des Traités*, vol. 1364, n° 1-23024.

[TRANSLATION — TRADUCTION]

TREATY¹ ON CO-OPERATION BETWEEN THE FRENCH REPUBLIC AND THE REPUBLIC OF THE NIGER

The President of the French Republic, on the one hand, and
The President of the Republic of the Niger, on the other hand,

Desiring to reaffirm the principles on the basis of which the two States propose to give expression, in circumstances of complete equality and of respect for each other's independence, to the durable ties of friendship which unite their two peoples,

Recognizing that their foreign policies are prompted by the ideals and principles of freedom, democracy and humanism embodied in the Charter of the United Nations;

Wishing to determine and to specify the modalities for their sincere co-operation,

Have decided to conclude this Treaty.

For this purpose,

The President of the French Republic, having designated as plenipotentiary His Excellency Mr. Robert Galley, whose powers have been found in good and due form, and

The President of the Republic of the Niger, having designated as plenipotentiary His Excellency Captain Moumouni Djermakoye Adamou, whose powers have been found in good and due form,

Have agreed as follows:

Article 1. Each High Contracting Party shall accredit an Ambassador to the other High Contracting Party.

Article 2. The two States shall conduct their diplomatic relations in such a way as to recognize the special ties of friendship which unite them, in particular by holding regular consultations on foreign policy matters.

Article 3. The High Contracting Parties, with a view to strengthening their ties of friendship, have decided to conclude agreements on co-operation in various fields of mutual interest.

Article 4. No provision of this Treaty shall be construed as in any way limiting the right of either Contracting State to negotiate and conclude treaties, conventions or other international instruments.

Article 5. The High Contracting Parties agree that any dispute regarding the application or interpretation of this Treaty or of the separate agreements which they are unable to resolve by direct negotiations shall be settled in accordance with procedures prescribed by international law.

¹ Came into force on 22 January 1980 by the exchange of the instruments of ratification, which took place at Paris, in accordance with article 6.

Article 6. This Treaty abrogates and replaces the Treaty on Co-operation of 24 April 1961.¹ It shall enter into force on the date of the exchange of the instruments of ratification, which shall take place at Paris as soon as possible.

IN WITNESS WHEREOF the aforementioned plenipotentiaries have signed this Treaty and thereto affixed their seals.

DONE at Niamey on 19 February 1977.

For the Government
of the French Republic:

[*Signed*]

His Excellency
Mr. ROBERT GALLEY
Minister of Co-operation

For the Government
of the Republic of Niger:

[*Signed*]

His Excellency Captain
MOUMOUNI DJERMAKOYE ADAMOU
Minister for Foreign Affairs
and Co-operation

¹ United Nations, *Treaty Series*, vol. 1364, No. 1-23024.

No. 19563

—

**FRANCE
and
NIGER**

Agreement on co-operation in economic and financial matters (with exchange of letters). Signed at Niamey on 19 February 1977

Authentic text: French.

Registered by France on 20 February 1981.

—————

**FRANCE
et
NIGER**

Accord de coopération en matière économique et financière (avec échange de lettres). Signé à Niamey le 19 février 1977

Texte authentique : français.

Enregistré par la France le 20 février 1981.

ACCORD¹ DE COOPÉRATION EN MATIÈRE ÉCONOMIQUE ET FINANCIÈRE ENTRE LA RÉPUBLIQUE FRANÇAISE ET LA RÉPUBLIQUE DU NIGER

Le Gouvernement de la République Française, d'une part,

Le Gouvernement de la République du Niger, d'autre part,

Désireux de définir et de préciser les modalités de leur coopération dans le cadre du Traité de coopération² qui lie les deux Etats,

Sont convenus des dispositions suivantes :

Article premier. La République du Niger et la République Française conviennent de poursuivre et de resserrer leur coopération en matière économique et financière suivant les modalités définies dans le présent accord, sur la base du respect de la souveraineté nationale et des intérêts légitimes des deux Etats.

Article 2. La coopération entre la République du Niger et la République Française, dans les domaines économique et financier, est fondée sur l'entraide en vue du développement de chacun des deux Etats.

Article 3. La République Française continue d'apporter à la République du Niger son aide matérielle et technique pour lui permettre d'atteindre les objectifs de progrès économique et social que celle-ci s'est fixés.

Cette aide s'applique notamment au fonctionnement des services publics ainsi qu'à celui des organismes parapublics et des sociétés d'économie mixte nigériens.

Article 4. L'aide de la République Française est destinée également à permettre la mise en œuvre d'opérations ou de groupes d'opérations annuelles ou pluriannuelles, incluses dans les plans et programmes de développement économique et social de la République du Niger.

Cette aide se traduit en particulier par la réalisation d'études, la fourniture d'équipements, l'envoi d'experts et de techniciens et l'octroi de concours financiers sous forme de subventions, de prêts à long et moyen terme et exceptionnellement de bonifications d'intérêts, par les organismes appropriés et notamment par le Fonds d'aide et de coopération et la Caisse centrale de coopération économique.

Les concours financiers définis ci-dessus font l'objet de conventions particulières. Les tranches d'engagement et de paiement du Fonds d'aide et de coopération sont fixées annuellement après étude par la Commission franco-nigérienne de coopération en application du protocole instituant ladite commission.

Les dispositions fiscales et douanières applicables aux interventions et concours financiers de la République Française en République du Niger sont arrêtées par un échange de lettres particulier.

¹ Entré en vigueur le 21 février 1980, soit 30 jours après l'échange des notifications confirmant l'accomplissement des procédures constitutionnelles requises, conformément à l'article 10.

² Voir p. 87 du présent volume.

Article 5. La République du Niger ou les personnes morales de droit public qui en dépendent ont accès au marché financier français dans le cadre de la législation et de la réglementation en vigueur en la matière.

Article 6. Les échanges commerciaux entre la République du Niger et la République Française s'effectuent selon le régime défini en la matière par l'Association qui lie la République du Niger à la Communauté Economique Européenne.

Article 7. La République Française, dans le respect de sa propre réglementation ainsi que de ses engagements internationaux, peut apporter son assistance technique en vue de la promotion des produits nigériens sur le marché français.

Article 8. Les relations monétaires entre la République du Niger et la République Française sont régies par l'accord de coopération entre la France et les Etats de l'U.M.O.A.

Article 9. Les difficultés que pourrait entraîner la mise en œuvre de la coopération franco-nigérienne dans les domaines relevant du présent Accord sont soumises à la Commission franco-nigérienne.

Article 10. Le présent Accord abroge et remplace l'Accord franco-nigérien du 24 avril 1961¹ en matière économique et financière.

Il est conclu pour une période de cinq ans renouvelable par tacite reconduction.

Il peut être dénoncé à tout moment par l'une ou l'autre des Parties Contractantes; cette dénonciation devra être notifiée par la voie diplomatique moyennant un préavis de trois mois.

Le présent Accord entrera en vigueur trente jours après l'échange des notifications constatant que, de part et d'autre, il a été satisfait aux dispositions constitutionnelles en vigueur dans chacun des deux Etats.

Chacune des Parties Contractantes peut demander à tout moment la modification d'une ou plusieurs dispositions du présent Accord et l'ouverture d'une négociation à cet effet.

FAIT à Niamey, le 19 février 1977.

Pour le Gouvernement
de la République Française :

[Signé]

Son Excellence
Monsieur ROBERT GALLEY
Ministre de la Coopération

Pour le Gouvernement
de la République du Niger :

[Signé]

Son Excellence le Capitaine
MOUMOUNI DJERMAKOYE ADAMOU
Ministre des Affaires Etrangères
et de la Coopération

¹ Nations Unies, *Recueil des Traités*, vol. 1364, n° 1-23024.

ÉCHANGE DE LETTRES

I

Niamey, le 19 février 1977

Monsieur le Ministre,

Lors des discussions qui ont eu lieu entre nos deux délégations au sujet de l'accord de coopération en matière économique et financière, la délégation nigérienne a indiqué à la délégation française que les services nigériens procédaient actuellement à une étude du régime fiscal applicable aux aides extérieures.

Il a été convenu que le régime applicable à l'aide française serait défini d'un commun accord dès que cette étude aura été terminée. En tout état de cause, ces éventuelles dispositions ne pourront être moins favorables que celles qui seront appliquées aux autres aides extérieures.

Si ces dispositions rencontrent l'agrément du Gouvernement de la République du Niger, la présente lettre et votre réponse constitueront un accord entre nos deux Gouvernements, accord qui entrera en vigueur le même jour que l'accord de coopération en matière économique et financière et le restera aussi longtemps que celui-ci.

Veillez agréer, Monsieur le Ministre, les assurances de ma haute considération.

[Signé]

ROBERT GALLEY
Ministre de la Coopération
de la République Française

Son Excellence le Capitaine MOUMOUNI DJERMAKOYE ADAMOU
Ministre des Affaires Etrangères et de la Coopération
de la République du Niger

II

Niamey, le 19 février 1977

Monsieur le Ministre,

Vous avez bien voulu m'adresser ce jour la lettre dont la teneur suit :

[Voir lettre I]

J'ai l'honneur de vous faire connaître que ces dispositions rencontrent l'agrément de la République du Niger.

Veillez agréer, Monsieur le Ministre, les assurances de ma haute considération.

[Signé]

Capitaine MOUMOUNI DJERMAKOYE ADAMOU
Ministre des Affaires Etrangères et de la Coopération
de la République du Niger

Son Excellence Monsieur Robert Galley
Ministre de la Coopération
de la République Française

[TRANSLATION — TRADUCTION]

AGREEMENT¹ ON CO-OPERATION IN ECONOMIC AND FINANCIAL MATTERS BETWEEN THE FRENCH REPUBLIC AND THE REPUBLIC OF THE NIGER

The Government of the French Republic, on the one hand, and
The Government of the Republic of the Niger, on the other hand,
Wishing to determine and to specify the arrangements for their co-operation within the framework of the Treaty on co-operation² which links the two States,
Have agreed as follows:

Article 1. The Republic of the Niger and the French Republic agree to continue and strengthen their co-operation in economic and financial matters according to the arrangements set out in this Agreement on the basis of respect for national sovereignty and the legitimate interests of the two States.

Article 2. Co-operation between the Republic of the Niger and the French Republic in economic and financial areas shall be based on mutual aid for the development of each of the two States.

Article 3. The French Republic shall continue to provide material and technical assistance to the Republic of the Niger in order to enable it to attain the economic and social objectives which it has set for itself.

Such aid shall apply, *inter alia*, to the operation of public utilities, parastatal bodies, and mixed investment companies of the Niger.

Article 4. Aid from the French Republic shall also be so designed as to permit the implementation of single or multiple, annual or multi-annual operations included in the economic and social development plans and programmes of the Republic of the Niger.

This aid shall consist in particular of assistance in the carrying out of studies, the supply of equipment, the secondment of experts and technicians and the granting of financial support in the form of subsidies, long-term and medium-term loans and, exceptionally, interest rebates by the appropriate bodies, including the Fonds d'aide et de coopération and the Caisse centrale de coopération économique.

The financial assistance described above shall be the subject of special agreements. The commitment and payment instalments of the Fonds d'aide et de coopération shall be determined annually after study by the France-Niger Co-operation Commission in accordance with the Protocol setting up the Commission.

¹ Came into force on 21 February 1980, i.e., 30 days after the exchange of notifications confirming the completion of the required constitutional procedures, in accordance with article 10.

² See p. 87 of this volume.

The tax and customs provisions applicable to the financial operations and assistance of the French Republic in the Republic of the Niger shall be laid down through a special exchange of letters.

Article 5. The Republic of the Niger or its public corporations shall have access to the French capital market within the framework of the laws and regulations in force on that subject.

Article 6. Trade between the Republic of the Niger and the French Republic shall be carried out in accordance with the system prescribed in that respect by the association linking the Republic of the Niger to the European Economic Community.

Article 7. The French Republic, in accordance with its laws and its international commitments, may provide technical assistance for the purpose of promoting products of the Niger on the French market.

Article 8. Monetary relations between the Republic of the Niger and the French Republic shall be governed by the co-operation agreement between France and the West African Monetary Union States.

Article 9. Any difficulties which might arise from the implementation of the France-Niger co-operation in the areas covered by this Agreement shall be referred to the France-Niger Commission.

Article 10. This Agreement abrogates and replaces the France-Niger Agreement on co-operation in economic and financial matters of 24 April 1961.¹

It is concluded for a period of five years renewable by tacit agreement.

It may be denounced at any time by either of the Contracting Parties. Such denunciation shall be given through the diplomatic channel at least three months in advance.

This Agreement shall enter into force 30 days following the exchange of notifications establishing that, on both sides, the constitutional provisions in force in each of the two States have been complied with.

Each of the Contracting Parties may at any time request the amendment of one or more provisions of this Agreement and the initiation of negotiations to that end.

DONE at Niamey on 19 February 1977.

For the Government
of the French Republic:

[Signed]

His Excellency
Mr. ROBERT GALLEY
Minister for Co-operation

For the Government
of the Republic of the Niger:

[Signed]

His Excellency Captain
MOUMOUNI DJERMAKOYE ADAMOU
Minister for Foreign Affairs
and Co-operation

¹ United Nations, *Treaty Series*, vol. 1364, No. 1-23024.

EXCHANGE OF LETTERS

I

Niamey, 19 February 1977

Sir,

At the time when discussions were held between our two delegations concerning the Agreement on co-operation in economic and financial matters, the delegation of the Niger informed the French delegation that the competent governmental department of the Niger was currently undertaking a study of the tax system applicable to foreign aid.

It was agreed that the system applicable to French aid would be determined by mutual agreement as soon as that study was completed. In any case, the prospective provisions shall not be less favourable than those applied to other foreign aid.

If these provisions meet with the approval of the Government of the Republic of the Niger, this letter and your reply shall constitute an agreement between our two Governments, which shall enter into force on the same day as the Agreement on co-operation in economic and financial matters and shall remain in effect for the term of that Agreement.

Accept, Sir, etc.

[Signed]

ROBERT GALLEY
Minister for Co-operation
of the French Republic

His Excellency Captain Moumouni Djermakoye Adamou
Minister for Foreign Affairs and Co-operation
of the Republic of the Niger

II

Niamey, 19 February 1977

Sir,

You were kind enough to send to me today a letter which reads as follows:

[See letter I]

I have the honour to inform you that these provisions meet with the approval of the Republic of the Niger.

Accept, Sir, etc.

[Signed]

Captain MOUMOUNI DJERMAKOYE ADAMOU
Minister for Foreign Affairs and Co-operation
of the Republic of the Niger

His Excellency Mr. Robert Galley
Minister for Co-operation
of the French Republic

No. 19564

—

**FRANCE
and
NIGER**

**Convention on co-operation in judicial matters. Signed at
Niamey on 19 February 1977**

Authentic text: French.

Registered by France on 20 February 1981.

—————

**FRANCE
et
NIGER**

**Convention de coopération en matière judiciaire. Signée à
Niamey le 19 février 1977**

Texte authentique : français.

Enregistrée par la France le 20 février 1981.

CONVENTION¹ DE COOPÉRATION EN MATIÈRE JUDICIAIRE ENTRE LA RÉPUBLIQUE FRANÇAISE ET LA RÉPUBLIQUE DU NIGER

TITRE PREMIER. DE L'ENTRAIDE JUDICIAIRE

Chapitre premier. DE LA TRANSMISSION ET DE LA REMISE DES ACTES JUDICIAIRES ET EXTRAJUDICIAIRES

Section I. DES ACTES JUDICIAIRES ET EXTRAJUDICIAIRES EN MATIÈRES CIVILE, SOCIALE, COMMERCIALE ET ADMINISTRATIVE

Article premier. Les demandes de signification et de notification d'actes judiciaires et extrajudiciaires en matières civile, sociale, commerciale et administrative en provenance de l'un des deux Etats contractants sont reçues par les autorités centrales de l'Etat requis, à savoir par le Ministère de la Justice,

Article 2. Les récépissés, les attestations et les procès-verbaux afférents à la remise ou à la non-remise des actes sont transmis en retour directement à l'autorité judiciaire requérante.

Article 3. Les autorités centrales des deux Parties contractantes font procéder à la signification ou à la notification des actes par la voie qu'elles estiment la plus appropriée qu'il s'agisse de la signification par voie d'huissier, de la notification par l'intermédiaire d'un agent préposé à cet effet ou de la simple remise par voie postale ou par tout autre moyen.

Elles peuvent également faire procéder à la signification ou à la notification selon la forme particulière demandée par le requérant pourvu que celle-ci ne soit pas incompatible avec la loi de l'Etat requis.

L'autorité chargée à la demande de l'autorité centrale de procéder à la signification ou à la notification d'un acte peut toujours effectuer sa remise sur simple convocation ou par voie postale. Dans ce cas le destinataire doit pouvoir être touché d'une façon jugée sûre et non équivoque; la notification est alors effectuée par lettre recommandée avec demande d'avis de réception.

Article 4. Les dispositions des articles qui précèdent ne s'opposent pas :

- a) A la faculté d'adresser directement par la voie de la poste des actes judiciaires aux personnes se trouvant à l'étranger;
- b) A la faculté pour les ressortissants des deux Etats contractants de s'adresser directement aux officiers ministériels de l'un ou l'autre Etat pour faire effectuer des significations;
- c) A la faculté pour les officiers ministériels, les fonctionnaires ou autres personnes compétentes de l'Etat d'origine de faire procéder à des significations ou des notifications d'actes directement par les soins des officiers ministériels, des fonctionnaires ou autres personnes compétentes de l'Etat de destination;
- d) A la faculté pour les Etats contractants de faire remettre directement et sans contrainte par leurs Consuls respectifs les actes judiciaires et extrajudiciaires

¹ Entrée en vigueur le 21 février 1980, soit 30 jours après l'échange des notifications confirmant l'accomplissement des procédures constitutionnelles requises, conformément à l'article 77.

destinés à leurs propres ressortissants. En cas de conflit de législation la nationalité du destinataire de l'acte est déterminée par la loi du pays où la remise doit avoir lieu.

Article 5. Les demandes d'acheminement et les actes judiciaires sont adressés en double exemplaire.

Les actes sont accompagnés d'une fiche descriptive résumant leurs éléments essentiels destinée à être remise au destinataire. Un modèle de fiche descriptive¹ est joint en annexe à la présente Convention. Les mentions qui figurent sur cette fiche ont trait notamment à l'autorité requérante, à l'identité des parties, à la nature de l'acte dont il s'agit, à l'objet de l'instance, au montant du litige, à la date et au lieu de comparution, aux délais figurant dans l'acte et à la juridiction qui a rendu la décision.

Article 6. La preuve de la remise d'un acte se fait soit au moyen d'un émargement, d'un récépissé ou d'un avis de réception daté et signé par le destinataire, soit au moyen d'une attestation ou d'un procès-verbal de l'autorité requise constatant le fait, le mode et la date de la remise.

Ces documents sont accompagnés de l'une des copies de l'acte ayant fait l'objet de la remise.

Dans le cas d'inexécution de la demande d'acheminement l'autorité requise renvoie immédiatement l'acte à l'autorité requérante en indiquant le motif pour lequel la remise n'a pu avoir lieu, notamment lorsque le destinataire a refusé de recevoir l'acte.

Article 7. La remise ou la tentative de remise d'un acte judiciaire ne donne lieu au remboursement d'aucun frais.

Toutefois, les frais occasionnés par l'intervention d'un officier ministériel ou qui résultent de la notification selon une forme particulière demeurent à la charge de la partie requérante.

Article 8. Lorsque l'adresse du destinataire de l'acte est incomplète ou inexacte, l'autorité requise s'efforce néanmoins de satisfaire à la demande dont elle est saisie. Elle peut à cet effet demander à l'Etat requérant des renseignements complémentaires de nature à permettre l'identification et la recherche de la personne concernée.

Article 9. L'exécution d'une demande de signification ou de notification ne peut être refusée que si l'Etat requis juge que cette exécution est de nature à porter atteinte à sa souveraineté ou à sa sécurité.

Section II. DES ACTES DE PROCÉDURE, DES DÉCISIONS JUDICIAIRES ET DE LA COMPARUTION DES TÉMOINS EN MATIÈRE PÉNALE

Article 10. Les actes de procédure et les décisions judiciaires destinés à être notifiés aux personnes qui se trouvent sur le territoire de l'un des deux Etats sont adressés directement par le Parquet de l'Etat requérant au Parquet de l'Etat requis.

Toutefois, la transmission de ces actes peut également se faire par la voie diplomatique.

¹ Un modèle de fiche descriptive n'a pas été soumis par le Gouvernement français.

Article 11. L'Etat requis procède à la remise des actes de procédure et des décisions judiciaires qui lui sont envoyés à cette fin par l'Etat requérant.

Cette remise peut être effectuée par simple transmission de l'acte ou de la décision au destinataire. Si l'Etat requérant le demande expressément, l'Etat requis effectue la remise dans une des formes prévues par sa législation pour les significations analogues.

La preuve de la remise se fait au moyen d'un récépissé daté et signé par le destinataire ou d'une déclaration de l'autorité requise constatant le fait, la forme et la date de la remise. L'un ou l'autre de ces documents est immédiatement transmis à l'Etat requérant. Sur demande de ce dernier, l'Etat requis précise si la remise a été faite conformément à sa loi. Si la remise n'a pu se faire l'Etat requis en fait connaître immédiatement le motif à l'Etat requérant.

La citation à comparaître destinée à une personne poursuivie doit être reçue par l'Etat requis au moins deux mois avant la date fixée pour la comparution de cette personne.

Article 12. L'exécution des demandes d'entraide visées aux articles 10 et 11 ci-dessus ne donne lieu au remboursement d'aucun frais.

Article 13. Si dans une cause pénale, la comparution personnelle d'un témoin est nécessaire, l'Etat requis sur le territoire duquel réside le témoin l'engagera à se rendre à l'invitation qui lui sera faite. Dans ce cas, les indemnités de voyage et de séjour, calculées depuis la résidence du témoin, seront au moins égales à celles accordées d'après les tarifs et règlements en vigueur dans l'Etat où l'audition devra avoir lieu; il lui sera fait, sur sa demande, par les soins des autorités consulaires de l'Etat requérant, l'avance de tout ou partie des frais de voyage.

Aucun témoin qui, cité dans l'un des Etats, comparaitra volontairement devant les juges de l'autre Etat, ne pourra y être poursuivi ou détenu pour des faits ou condamnations antérieurs à son départ du territoire de l'Etat requis. Cette immunité cessera trente jours après la date à laquelle la déposition aura pris fin et où le retour du témoin aura été possible.

Article 14. Les demandes d'envoi de témoins détenus seront adressées au Ministère de la Justice de l'autre Etat.

Il sera donné suite à la demande, à moins que des considérations particulières ne s'y opposent et sous la condition de renvoyer ces détenus dans un bref délai.

Les frais occasionnés par ce transfèrement sont à la charge de l'Etat requérant.

Chapitre II. DE LA TRANSMISSION ET DE L'EXÉCUTION DES COMMISSIONS ROGATOIRES

Section I. DES COMMISSIONS ROGATOIRES EN MATIÈRES CIVILE, SOCIALE, COMMERCIALE OU ADMINISTRATIVE

Article 15. Les commissions rogatoires en matières civile, sociale, commerciale ou administrative à exécuter sur le territoire de l'une des Parties contractantes sont exécutées par les autorités judiciaires.

Les Etats contractants ont la faculté également de faire exécuter directement et sans contrainte par leurs agents diplomatiques ou consulaires, les commissions concernant leurs ressortissants et ayant pour objet notamment leur audition, leur

examen par des experts, la production de documents, ou l'examen de pièces. En cas de conflit de législation la nationalité de la personne à entendre sera déterminée par la loi du pays où la commission rogatoire doit être exécutée.

Article 16. Les commissions rogatoires sont transmises par les autorités centrales des deux Etats contractants conformément aux dispositions de l'article 1^{er} ci-dessus.

Les pièces constatant l'exécution des commissions rogatoires ainsi que, le cas échéant, les informations relatives à leur exécution sont transmises par la même voie.

Article 17. L'autorité requise informe de la date et du lieu où il sera procédé à la mesure sollicitée afin que les Parties intéressées et, le cas échéant, leurs représentants puissent y assister.

Article 18. L'autorité judiciaire qui procède à l'exécution d'une commission rogatoire, applique les lois de son pays en ce qui concerne les formes à suivre.

Toutefois, il est déferé à la demande de l'autorité requérante tendant à ce qu'il soit procédé suivant une forme spéciale, à moins que celle-ci ne soit incompatible avec la loi de l'Etat requis, ou que son application ne soit pas possible soit en raison des usages judiciaires de l'Etat requis, soit de difficultés pratiques.

La commission rogatoire doit être exécutée d'urgence.

Article 19. En exécutant la commission rogatoire, l'autorité requise applique les moyens de contrainte appropriés et prévus par sa loi interne.

Article 20. Lorsque la commission rogatoire n'est pas exécutée en tout ou en partie, l'autorité requérante en est informée immédiatement par la même voie et les raisons lui en sont communiquées.

Article 21. L'exécution de la commission rogatoire ne peut donner lieu au remboursement d'aucun frais.

Toutefois, l'Etat requis a le droit d'exiger de l'Etat requérant le remboursement des indemnités payées aux experts, aux interprètes et aux personnes qui ont déposé ainsi que le remboursement des frais résultant de l'application d'une forme spéciale demandée par l'Etat requérant.

Article 22. L'exécution de la commission rogatoire ne peut être refusée que si elle ne rentre pas dans les attributions de l'autorité judiciaire ou si l'Etat requis la juge de nature à porter atteinte à sa souveraineté ou à sa sécurité.

L'exécution ne peut être refusée pour le seul motif que la loi de l'Etat requis revendique une compétence judiciaire exclusive dans l'affaire en cause ou ne connaît pas de voie de droit répondant à l'objet de la demande portée devant l'autorité requérante ou parce qu'elle tendrait à un résultat non admis par la loi de l'autorité requise.

Dans le cas où l'autorité judiciaire requise refuse d'exécuter une commission rogatoire elle rend une ordonnance motivée.

Article 23. Les autorités des Etats contractants sont habilitées à relever appel de la décision par laquelle l'autorité judiciaire refuse d'exécuter une commission rogatoire.

Elles sont également habilitées à demander l'annulation des pièces constatant l'exécution d'une commission rogatoire lorsque les droits de la défense ont été violés ou lorsque la transmission du mandat judiciaire a été irrégulière.

Article 24. Lorsque l'adresse de la personne dont l'audition est demandée est incomplète ou inexacte, l'autorité requise s'efforce néanmoins de satisfaire à la demande dont elle est saisie. Elle peut à cet effet demander à l'Etat requérant des renseignements complémentaires de nature à permettre l'identification et la recherche de la personne concernée.

Section II. DES COMMISSIONS ROGATOIRES EN MATIÈRE PÉNALE

Article 25. Les commissions rogatoires en matière pénale sont adressées directement par le Ministère de la Justice de l'Etat requérant au Ministère de la Justice de l'Etat requis.

En cas d'urgence, elles peuvent être adressées directement par les autorités judiciaires de l'Etat requérant aux autorités judiciaires de l'Etat requis. Si l'autorité requise est incompétente, elle transmet d'office la commission rogatoire à l'autorité compétente et en informe immédiatement l'autorité requérante. Les commissions rogatoires sont renvoyées accompagnées des pièces relatives à leur exécution par la voie prévue à l'alinéa ci-dessus.

L'Etat requis fait exécuter, dans les formes prévues par sa législation, les commissions rogatoires relatives à une affaire pénale qui lui sont adressées par les autorités judiciaires de l'Etat requérant et qui ont pour objet, notamment, d'accomplir des actes d'instruction ou de communiquer des pièces à conviction, des dossiers ou des documents.

L'Etat requis peut ne transmettre que des copies ou photocopies certifiées conformes des dossiers ou documents demandés. Toutefois, si l'Etat requérant demande expressément la communication des originaux, il est donné suite à cette demande dans toute la mesure du possible.

Article 26. Si l'Etat requérant le demande expressément, l'Etat requis l'informe en temps utile de la date et du lieu d'exécution de la commission rogatoire. Les autorités compétentes et les personnes en cause peuvent assister à cette exécution si l'Etat requis y consent.

Article 27. L'Etat requis peut surseoir à la remise des objets, dossiers ou documents dont la communication est demandée, s'ils lui sont nécessaires pour une procédure pénale en cours.

Les objets ainsi que les originaux des dossiers et documents qui ont été communiqués en exécution d'une commission rogatoire sont renvoyés aussitôt que possible par l'Etat requérant à l'Etat requis, à moins que celui-ci n'y renonce.

Article 28. L'exécution des commissions rogatoires ne donne lieu au remboursement d'aucun frais, sauf en ce qui concerne les honoraires d'experts.

Chapitre III. DISPOSITIONS COMMUNES

Article 29. L'entraide judiciaire en matière pénale peut être refusée si l'Etat requis estime que l'exécution de la demande est de nature à porter atteinte à sa souveraineté, à sa sécurité ou à son ordre public.

Chapitre IV. DU CASIER JUDICIAIRE

Article 30. Les deux Etats se donnent réciproquement avis des condamnations inscrites au casier judiciaire prononcées par les juridictions de l'un à l'encontre des nationaux de l'autre et des personnes nées sur le territoire de ce dernier.

Article 31. En cas de poursuite devant une juridiction de l'un des deux Etats, le parquet de ladite juridiction peut obtenir directement des autorités compétentes de l'autre Etat un bulletin du casier judiciaire concernant la personne faisant l'objet de la poursuite.

Hors le cas de poursuite, lorsque les autorités judiciaires ou administratives de l'un des deux Etats désirent se faire délivrer un bulletin du casier judiciaire tenu par l'autre, elles peuvent l'obtenir directement des autorités compétentes, dans les cas et les limites prévus par la législation de cet Etat.

Chapitre V. DE LA DÉNONCIATION AUX FINS DE POURSUITES

Article 32. Toute dénonciation adressée par l'un des deux Etats en vue de poursuites devant les tribunaux de l'autre fait l'objet de communications entre Ministères de la Justice.

L'Etat requis fait connaître la suite donnée à cette dénonciation et transmet, s'il y a lieu, copie de la décision intervenue.

Chapitre VI. DE L'ÉTAT CIVIL ET DE LA LÉGALISATION

Article 33. Les deux Etats se remettent réciproquement aux époques déterminées ci-après une expédition ou un original des actes de l'état civil, notamment des actes de reconnaissances des enfants naturels, des actes d'adoption, des actes de mariage, des actes de décès et des avis de légitimation dressés sur leur territoire ainsi que des extraits de jugements et arrêts rendus en matière de divorce, de séparation de corps, de filiation, d'état civil et d'interdiction judiciaire concernant les personnes nées sur le territoire de l'autre Etat.

De même, les deux Etats se remettent réciproquement les extraits des jugements et arrêts rendus en matière de divorce et de séparation de corps concernant des personnes qui se sont mariées sur le territoire de l'autre Etat.

Les expéditions et extraits desdits actes, avis, jugements et arrêts, dressés ou rendus pendant le trimestre écoulé sont remis dans les trois mois.

Au vu de ces expéditions et extraits, les mentions appropriées sont portées en marge des actes de naissance ou de mariage des intéressés à la diligence de l'Etat destinataire.

En cas de mariage de deux personnes respectivement de nationalité française et nigérienne, les officiers de l'état civil de l'Etat de résidence compétents adressent copie de l'acte de mariage au consul compétent de l'autre Etat.

Article 34. Les autorités françaises et les autorités nigériennes compétentes délivrent, sans frais, des expéditions des actes de l'état civil dressés sur les territoires respectifs des deux Etats lorsque la demande en est faite dans un intérêt administratif dûment spécifié ou en faveur de leurs nationaux indigents.

Elles délivrent également, sans frais, des expéditions des actes de l'état civil dressés sur les territoires respectifs des deux Etats lorsque ces actes concernent

des nationaux d'un Etat tiers ou des apatrides et que les expéditions sont demandées dans un intérêt administratif dûment spécifié.

Les actes de l'état civil dressés ou transcrits dans les missions diplomatiques et postes consulaires sont assimilés aux actes de l'état civil dressés sur les territoires respectifs des deux Etats.

La délivrance d'une expédition d'un acte de l'état civil ne préjuge en rien la nationalité de l'intéressé au regard des deux Etats.

Article 35. Ces demandes respectivement faites par les autorités françaises et par les autorités nigériennes sont transmises aux autorités locales nigériennes et aux autorités locales françaises par les missions diplomatiques ou les postes consulaires compétents.

La demande spécifie sommairement le motif invoqué.

Article 36. Par acte de l'état civil au sens des articles 34 et 35 ci-dessus, il faut entendre :

- Les actes de naissance;
- Les actes de déclaration d'un enfant sans vie;
- Les actes de reconnaissance des enfants naturels dressés par les officiers de l'état civil ou les officiers publics;
- Les actes d'adoption;
- Les avis de légitimation;
- Les actes de mariage;
- Les actes de décès;
- Les transcriptions des jugements ou arrêts de divorce et de séparation de corps;
- Les transcriptions des ordonnances, jugements ou arrêts en matière d'état civil.

Article 37. Les documents qui émanent des autorités judiciaires ou d'autres autorités compétentes de l'un des deux Etats ainsi que les documents dont elles attestent la certitude et la date, la véracité de la signature ou la conformité à l'original sont dispensés de légalisation et de toute formalité analogue lorsqu'ils doivent être produits sur le territoire de l'autre Etat.

Chapitre VII. DE L'ACCÈS AUX TRIBUNAUX, DE LA CAUTION JUDICATUM SOLVI ET DE L'ASSISTANCE JUDICIAIRE

Article 38. Les ressortissants de chacun des deux Etats ont, sur le territoire de l'autre, un libre accès aux juridictions pour la poursuite et la défense de leurs droits.

Article 39. Les ressortissants de chacun des deux Etats ne peuvent, sur le territoire de l'autre, se voir imposer ni caution, ni dépôt sous quelque dénomination que ce soit à raison, soit de leur qualité d'étranger, soit du défaut de domicile ou de résidence dans le pays.

L'alinéa précédent s'applique aux personnes morales constituées ou autorisées suivant les lois de l'un ou de l'autre des deux Etats.

Article 40. Les ressortissants de chacun des deux Etats jouissent sur le territoire de l'autre du bénéfice de l'assistance judiciaire comme les nationaux eux-mêmes pourvu qu'ils se conforment à la loi du pays où l'assistance est demandée.

Les documents attestant l'insuffisance des ressources sont délivrés au requérant par les autorités de sa résidence habituelle, s'il réside sur le territoire de l'un des deux Etats. Ces documents sont délivrés par l'agent diplomatique ou consulaire du pays dont il est ressortissant, si l'intéressé réside dans un pays tiers.

Des renseignements peuvent être pris auprès des autorités du pays dont le demandeur est ressortissant.

Chapitre VIII. DISPOSITIONS DIVERSES

Article 41. Les autorités centrales des deux Etats contractants peuvent, au titre de l'entraide judiciaire et si rien ne s'y oppose, s'adresser des demandes de renseignements ou d'enquête dans le cadre des procédures civiles ou administratives dont leurs autorités judiciaires sont saisies et se transmettre sans frais des expéditions de décisions judiciaires.

Dans le cadre des procédures tendant à la protection de la personne des mineurs, elles se prêtent mutuellement entraide pour la recherche et le rapatriement volontaire des mineurs et s'informent des mesures de protection prises par leurs autorités. Dans le cadre des procédures tendant au recouvrement des aliments à l'étranger, elles se prêtent mutuellement entraide pour la recherche et l'audition des débiteurs d'aliments séjournant sur leurs territoires, ainsi que pour le recouvrement gracieux des aliments.

Article 42. Les Parties contractantes instituent un échange régulier d'informations en matière d'organisation judiciaire, de législation et de jurisprudence.

Article 43. La preuve des dispositions législatives et coutumières de l'un des deux Etats pourra être apportée devant les juridictions de l'autre Etat sous forme de certificat de coutume délivré soit par les autorités consulaires intéressées, soit par toute autorité ou personne qualifiée.

Article 44. Tout ressortissant de l'un des deux Etats contractants, condamné à une peine d'emprisonnement ou à une peine plus grave, doit à la demande de l'un ou de l'autre Gouvernement être remis aux autorités de l'Etat dont il est ressortissant.

Les frais de transfèrement sont laissés à la charge de l'Etat demandeur.

Article 45. La décision en matière de libération conditionnelle appartient à l'Etat où la peine est exécutée, sur avis de l'Etat dont relève la juridiction de condamnation.

Article 46. La grâce et l'amnistie sont de la compétence de l'Etat dont relève la juridiction de condamnation.

Article 47. Lorsque la peine capitale est prononcée par une juridiction d'un des deux Etats contre un national de l'autre Etat, un recours en grâce sera toujours instruit d'office et la représentation diplomatique de cet Etat en sera immédiatement avisée.

Article 48. Les avocats inscrits aux barreaux français pourront assister ou représenter les parties devant toutes les juridictions nigériennes, tant au cours des mesures d'instruction qu'à l'audience, dans les mêmes conditions que les

avocats inscrits au barreau du Niger. A titre de réciprocité, les avocats inscrits au barreau du Niger pourront assister ou représenter les parties devant toutes les juridictions françaises, tant au cours des mesures d'instruction qu'à l'audience dans les mêmes conditions que les avocats inscrits aux barreaux français.

Toutefois, l'avocat qui use de la faculté d'assister ou de représenter les Parties devant une juridiction de l'autre Etat devra, pour la réception de toutes notifications prévues par la loi, faire élection de domicile chez un avocat dudit Etat.

TITRE II. DE LA RECONNAISSANCE ET DE L'EXÉCUTION DES DÉCISIONS EN MATIÈRES CIVILE, SOCIALE ET COMMERCIALE

Article 49. En matières civiles, sociale ou commerciale, les décisions contentieuses et gracieuses rendues par toutes les juridictions siégeant sur le territoire de la République Française et sur le territoire de la République du Niger sont reconnues de plein droit sur le territoire de l'autre Etat si elles réunissent les conditions suivantes :

- a) La décision émane d'une juridiction compétente d'après les règles de conflit de l'Etat requis;
- b) La décision ne peut plus, d'après la loi de l'Etat où elle a été rendue, faire l'objet d'un recours ordinaire ou d'un pourvoi en cassation;
- c) Les parties ont été régulièrement citées, représentées ou déclarées défaillantes;
- d) La décision ne contient rien de contraire à l'ordre public de l'Etat où elle est invoquée;
- e) Un litige entre les mêmes parties fondé sur les mêmes faits et ayant le même objet :
 - N'est pas pendant devant une juridiction de l'Etat requis, ou
 - N'a pas donné lieu à une décision rendue dans l'Etat requis, ou
 - N'a pas donné lieu à une décision rendue dans un autre Etat et réunissant les conditions nécessaires à sa reconnaissance dans l'Etat requis.

La reconnaissance ou l'exécution ne peuvent être refusées pour la seule raison que la juridiction d'origine a appliqué une loi autre que celle qui aurait été applicable d'après les règles de droit international privé de l'Etat requis, sauf en ce qui concerne l'état ou la capacité des personnes. Dans ces derniers cas, la reconnaissance ou l'exécution ne peuvent être refusées si l'application de la loi désignée par ces règles eût abouti au même résultat.

Article 50. Les décisions reconnues conformément à l'article précédent et susceptibles d'exécution dans l'Etat d'origine ne peuvent donner lieu à aucune exécution forcée par les autorités de l'autre Etat ni faire l'objet de la part de ces autorités, d'aucune formalité publique telle l'inscription ou la transcription sur les registres publics qu'après y avoir été déclarées exécutoires.

Toutefois, en matière d'état des personnes, les jugements étrangers peuvent être publiés sans *exequatur* sur les registres de l'état civil si le droit de l'Etat où les registres sont tenus ne s'y oppose pas.

Article 51. L'exécution est accordée quelle que soit la valeur du litige par le président du tribunal de grande instance ou du tribunal de première instance du lieu où l'exécution doit être poursuivie.

Le Président est saisi et statue suivant la forme prévue pour les référés.

Article 52. La partie admise à l'assistance judiciaire dans l'Etat d'origine en bénéficie sans nouvel examen, dans les limites prévues par la législation de l'Etat requis, pour les actes et procédures tendant à faire reconnaître la décision ou à la rendre exécutoire ainsi que pour les actes et procédures d'exécution de la décision d'*exequatur*.

Article 53. Le Président se borne à vérifier si la décision dont l'exécution est demandé remplit les conditions prévues à l'article 49.

Il procède d'office à cet examen et doit en constater le résultat dans sa décision.

Il ordonne, s'il y a lieu, les mesures nécessaires pour que la décision dont l'exécution est demandée reçoive la même publicité que si elle avait été rendue dans l'Etat où elle est déclarée exécutoire.

L'exécution peut être accordée partiellement pour l'un ou l'autre seulement des chefs de la décision invoquée.

Article 54. La décision d'*exequatur* a effet entre toutes les parties à l'instance en *exequatur* et sur toute l'étendue des territoires où la présente Convention est applicable.

La décision d'*exequatur* permet à la décision rendue exécutoire de produire, à partir de la date d'obtention de l'*exequatur*, en ce qui concerne les mesures d'exécution, les mêmes effets que si elle avait été rendue par le tribunal ayant accordé l'exécution, à la date de l'obtention de celle-ci.

Article 55. La partie à l'instance qui invoque l'autorité d'une décision judiciaire ou qui en demande l'exécution doit produire :

- a) Une expédition de la décision réunissant les conditions nécessaires à son authenticité;
- b) L'original de l'exploit de signification de la décision ou de tout autre acte qui tient lieu de signification;
- c) Un certificat du greffier constatant qu'il n'existe contre la décision ni opposition, ni appel, ni pourvoi en cassation;
- d) Le cas échéant, une copie de la citation de la partie qui a fait défaut à l'instance, copie certifiée conforme par le greffier de la juridiction qui a rendu la décision.

Article 56. Les sentences arbitrales rendues dans l'un des deux Etats sont reconnues dans l'autre Etat et peuvent y être déclarées exécutoires si elles satisfont aux conditions de l'article 49 pour autant que ces conditions sont applicables. L'*exequatur* est accordé dans les formes fixées aux articles qui précèdent.

Article 57. Les actes authentiques, notamment les actes notariés et les actes authentifiés, exécutoires dans l'un des deux Etats, sont déclarés exécutoires dans l'autre par l'autorité compétente, d'après la loi de l'Etat où l'exécution doit être poursuivie.

Cette autorité vérifie seulement si les actes réunissent les conditions nécessaires à leur authenticité dans l'Etat où ils ont été reçus et si les dispositions dont l'exécution est poursuivie n'ont rien de contraire à l'ordre public de l'Etat où l'exécution est requise ou aux principes de droit public applicable dans cet Etat.

TITRE III. DE L'EXTRADITION

Article 58. Les deux Etats s'engagent à se livrer réciproquement, selon les règles et sous les conditions déterminées par la présente Convention, les personnes qui, se trouvant sur le territoire de l'un d'eux, sont poursuivies ou condamnées par les autorités judiciaires de l'autre.

Article 59. Les deux Etats n'extradent pas leurs nationaux respectifs. La qualité de national s'apprécie à l'époque de l'infraction pour laquelle l'extradition est requise.

Si la personne dont l'extradition est demandée est un national de l'Etat requis, cet Etat, à la demande de l'Etat requérant, soumet l'affaire à ses autorités compétentes afin que des poursuites judiciaires soient exercées, s'il y a lieu, à l'encontre de cette personne. L'Etat requérant sera tenu informé de la suite qui aura été donnée à la demande.

Article 60. Sont sujets à extradition :

1. Les personnes qui sont poursuivies pour des crimes ou délits punis par les lois des deux Etats d'une peine d'au moins un an d'emprisonnement;
2. Les personnes qui, pour des crimes ou délits punis par la loi de l'Etat requis, sont condamnées contradictoirement ou par défaut par les tribunaux de l'Etat requérant à une peine d'au moins deux mois d'emprisonnement.

Article 61. L'extradition peut être refusée si l'infraction pour laquelle elle est demandée est considérée par l'Etat requis comme une infraction politique ou comme un fait connexe à une telle infraction.

Article 62. En matière de taxes et d'impôts, de douane, de change, l'extradition est accordée dans les conditions prévues par la présente Convention dans la mesure où, par simple échange de lettres, il en aura été ainsi décidé pour chaque infraction ou catégorie d'infractions spécialement désignée.

Article 63. L'extradition n'est pas accordée si l'infraction pour laquelle elle est demandée est considérée par l'Etat requis comme consistant uniquement en une violation d'obligations militaires.

Article 64. L'extradition est refusée :

- a) Si les infractions ont été jugées définitivement dans l'Etat requis;
- b) Si la prescription de l'action ou de la peine est acquise d'après la législation de l'Etat requérant ou de l'Etat requis lors de la réception de la demande par l'Etat requis;
- c) Si les infractions ont été commises en tout ou en partie sur le territoire de l'Etat requis;
- d) Si, les infractions ayant été commises hors du territoire de l'Etat requérant par un étranger à cet Etat, la législation de l'Etat requis n'autorise pas la poursuite des mêmes infractions commises hors de son territoire par un étranger;
- e) Si une amnistie est intervenue dans l'Etat requérant ou si une amnistie est intervenue dans l'Etat requis à la condition que, dans ce dernier cas, l'infraction soit au nombre de celles qui peuvent être poursuivies dans cet Etat lorsqu'elles ont été commises hors de son territoire par un étranger.

L'extradition peut être refusée si les infractions font l'objet de poursuites dans l'Etat requis ou ont été jugées dans un Etat tiers.

Article 65. La demande d'extradition sera adressée par la voie diplomatique. Elle sera accompagnée de l'original ou de l'expédition authentique soit d'une décision de condamnation exécutoire, soit d'un mandat d'arrêt ou de tout autre acte ayant la même force et décerné dans les formes prescrites par la loi de l'Etat requérant. Les circonstances des faits pour lesquels l'extradition est demandée, le temps et lieu où ils ont été commis, la qualification légale et les références aux dispositions légales qui leur sont applicables seront indiquées.

Article 66. En cas d'urgence, sur la demande des autorités compétentes de l'Etat requérant, il est procédé à l'arrestation provisoire en attendant l'arrivée de la demande d'extradition et des documents mentionnés à l'article 65.

La demande d'arrestation provisoire est transmise aux autorités compétentes de l'Etat requis, soit directement par la voie postale ou télégraphique, soit par tout autre moyen laissant une trace écrite.

Elle fait mention de l'existence d'un des documents énumérés à l'article 65 et de l'intention de l'autorité requérante d'envoyer une demande d'extradition.

Elle précise l'infraction pour laquelle l'extradition est demandée, le temps et le lieu où elle a été commise ainsi que le signalement de la personne réclamée. L'autorité requérante est informée sans délai, de la suite donnée à sa demande.

Article 67. Il peut être mis fin à l'arrestation provisoire si, dans un délai de vingt jours après l'arrestation, l'autorité requise n'a pas été saisie de l'un des documents mentionnés à l'article 65.

La mise en liberté n'exclut pas la poursuite de la procédure d'extradition prévue au présent titre si la demande d'extradition parvient ultérieurement.

Toutefois, les dispositions des alinéas précédents ne font pas obstacle à la mise en liberté provisoire à tout moment par les tribunaux de l'Etat requis sauf pour ceux-ci à prendre toutes mesures qu'ils estiment nécessaires pour éviter la fuite de la personne réclamée.

Article 68. Lorsque des renseignements complémentaires leur sont indispensables pour s'assurer que les conditions exigées par la présente Convention sont réunies, les autorités de l'Etat requis, dans le cas où l'omission leur apparaît de nature à être réparée, avertissent les autorités de l'Etat requérant avant de rejeter la demande. Un délai peut être fixé par les autorités de l'Etat requis pour l'obtention de ces renseignements.

Article 69. Si l'extradition est demandée concurremment par plusieurs Etats, soit pour les mêmes faits, soit pour des faits différents, l'Etat requis statue librement, compte tenu de toutes circonstances, et notamment de la possibilité d'une extradition ultérieure entre les Etats requérants, des dates respectives des demandes, de la gravité et du lieu des infractions.

Article 70. Lorsqu'il y a lieu à extradition, tous les objets pouvant servir de pièces à conviction ou provenant de l'infraction et trouvés en la possession de la personne réclamée au moment de son arrestation ou découverts ultérieurement sont, à la demande des autorités de l'Etat requérant, saisis et remis à ces autorités.

Cette remise peut être effectuée même si l'extradition ne peut s'accomplir par suite de l'évasion ou du décès de la personne réclamée.

Sont toutefois réservés les droits que les tiers auraient acquis sur lesdits objets qui doivent, si de tels droits existent, être rendus le plus tôt possible et sans frais à l'Etat requis à l'issue des poursuites exercées dans l'Etat requérant.

Si elles l'estiment nécessaire pour une procédure pénale, les autorités de l'Etat requis peuvent retenir temporairement les objets saisis.

Elles peuvent, en les transmettant, se réserver la faculté d'en demander le retour, pour le même motif, en s'obligeant à les renvoyer dès que faire se pourra.

Article 71. L'Etat requis fait connaître à l'Etat requérant sa décision sur l'extradition.

Tout rejet complet ou partiel est motivé.

En cas d'acceptation, l'Etat requérant est informé du lieu et de la date de la remise.

Sous réserve du cas prévu au dernier alinéa du présent article, l'Etat requérant doit faire recevoir la personne à extraditer par ses agents dans un délai d'un mois à compter de la date déterminée conformément aux dispositions de l'alinéa 3 du présent article. Passé ce délai, la personne est mise en liberté et ne peut plus être réclamée pour le même fait.

Dans le cas de circonstances particulières empêchant la remise ou la réception de la personne à extraditer, l'Etat qui fait valoir ces circonstances en informe l'autre Etat avant l'expiration du délai. Les deux Etats se mettent d'accord sur une autre date de remise et les dispositions de l'alinéa précédent sont applicables.

Article 72. Si la personne réclamée est poursuivie ou condamnée dans l'Etat requis pour une infraction autre que celle motivant la demande d'extradition, ce dernier Etat doit néanmoins statuer sur cette demande et faire connaître à l'Etat requérant sa décision sur l'extradition. La remise de l'intéressé est toutefois, dans le cas d'acceptation, différée jusqu'à ce qu'il soit satisfait à la justice de l'Etat requis.

Elle est effectuée conformément aux dispositions de l'article 71. Les dispositions du présent article ne font pas obstacle à ce que l'intéressé puisse être envoyé pour comparaître devant les autorités judiciaires de l'Etat requérant sous la condition expresse qu'il soit renvoyé dès que ces autorités auront statué.

Article 73. La personne qui a été livrée ne peut être ni poursuivie, ni jugée contradictoirement, ni être détenue en vue de l'exécution d'une peine pour une infraction antérieure à la remise autre que celle ayant motivé l'extradition, sauf dans les cas suivants :

1. Lorsque, ayant eu la liberté de le faire, la personne extradée n'a pas quitté dans les trente jours qui suivent son élargissement définitif le territoire de l'Etat auquel elle a été livrée ou si elle y est retournée après l'avoir quitté;
2. Lorsque l'Etat qui l'a livrée y consent.

Une demande doit être présentée à cet effet, accompagnée des documents énumérés à l'article 65 et d'un procès-verbal judiciaire consignait les déclarations de l'extradé sur l'extension de l'extradition et mentionnant la possibilité qui lui a été donnée d'adresser un mémoire en défense aux autorités de l'Etat requis.

Lorsque la qualification donnée au fait incriminé est modifiée au cours de la procédure, l'extradé n'est poursuivi ou jugé que dans la mesure où les éléments constitutifs de l'infraction, nouvellement qualifiée, permettent l'extradition.

Article 74. Sauf dans le cas où l'intéressé est resté ou est retourné sur le territoire de l'Etat requérant dans les conditions prévues à l'article précédent, l'assentiment de l'Etat requis est nécessaire pour permettre à l'Etat requérant de livrer à un Etat tiers la personne qui lui a été remise.

Article 75. L'extradition par voie de transit à travers le territoire de l'un des deux Etats d'une personne livrée à l'autre est accordée sur demande présentée par l'Etat requérant. A l'appui de cette demande sont fournis les documents nécessaires pour établir qu'il s'agit d'une infraction donnant lieu à extradition. Il n'est pas tenu compte des conditions relatives à la durée des peines.

Si la voie aérienne est utilisée, il est fait application des dispositions suivantes :

1. Lorsqu'une escale est prévue, l'Etat requérant adresse à l'Etat sur le territoire duquel cette escale doit avoir lieu une demande de transit pour l'intéressé;
Lorsque l'Etat requis du transit a également demandé l'extradition de l'intéressé, il peut être sursis au transit jusqu'à ce qu'il ait été satisfait à la justice de cet Etat;
2. Lorsque aucune escale n'est prévue, l'Etat requérant avertit l'Etat dont le territoire est survolé et atteste l'existence d'un des documents énumérés à l'article 65.

En cas d'atterrissage fortuit, cette notification produit les effets de la demande d'arrestation provisoire visée à l'article 66 et l'Etat requérant adresse une demande de transit dans les conditions prévues à l'alinéa 1 du présent article.

Article 76. Les frais occasionnés par l'extradition sur le territoire de l'Etat requis sont à la charge de cet Etat.

Toutefois, les frais du transfèrement par la voie aérienne demandé par l'Etat requérant sont à la charge de cet Etat.

Les frais occasionnés par le transit sur le territoire de l'Etat requis du transit sont à la charge de l'Etat requérant.

TITRE IV. DISPOSITIONS FINALES

Article 77. La présente Convention abroge et remplace l'Accord franco-nigérien du 24 avril 1961¹ en matière de justice.

Elle est conclue pour une période de cinq ans renouvelable par tacite reconduction.

Elle peut être dénoncée à tout moment par l'une ou l'autre des Parties contractantes; cette dénonciation devra être notifiée par la voie diplomatique moyennant un préavis de trois mois.

La présente Convention entrera en vigueur trente jours après l'échange des notifications constatant que, de part et d'autre, il a été satisfait aux dispositions constitutionnelles en vigueur dans chacun des deux Etats.

¹ Nations Unies, *Recueil des Traités*, vol. 1364, n° 1-23024.

Chacune des Parties contractantes peut demander à tout moment la modification d'une ou plusieurs dispositions de la présente Convention et l'ouverture d'une négociation à cet effet.

FAIT à Niamey, le 19 février 1977.

Pour le Gouvernement
de la République Française :

[*Signé*]

Son Excellence
Monsieur ROBERT GALLEY
Ministre de la Coopération

Pour le Gouvernement
de la République du Niger :

[*Signé*]

Son Excellence le Capitaine
MOUMOUNI DJERMAKOYE ADAMOU
Ministre des Affaires Etrangères
et de la Coopération

[TRANSLATION — TRADUCTION]

CONVENTION¹ ON CO-OPERATION IN JUDICIAL MATTERS
BETWEEN THE FRENCH REPUBLIC AND THE REPUBLIC
OF THE NIGER

PART I. RECIPROCAL LEGAL ASSISTANCE

*Chapter I. TRANSMITTAL AND SERVICE OF WRITS AND
EXTRAJUDICIAL DOCUMENTS*

Section I. WRITS AND EXTRAJUDICIAL DOCUMENTS IN CIVIL, SOCIAL,
COMMERCIAL AND ADMINISTRATIVE MATTERS

Article 1. Requests for service and notification of writs and extrajudicial documents in civil, social, commercial and administrative matters from one of the two Contracting States shall be received by the central authorities of the requested State, i.e., by the Ministry of Justice.

Article 2. Receipts, certificates and reports relating to the service or non-service of documents shall be retransmitted directly to the requesting judicial authority.

Article 3. The central authorities of the two Contracting Parties shall arrange for service or notification of documents through the channel which they consider most appropriate, whether it be through a process-server, notification by an agent appointed for that purpose or simply by postal channels or any other means.

They may also arrange for service or notification by a special method requested by the requesting State, provided that it is not incompatible with the laws of the requested State.

The authority requested by the central authority to arrange for the service or notification of a document may always serve it by simple summons or by postal channels. In that case, it must be possible to reach the addressee in a manner deemed to be certain and reliable; notification shall then be given by registered letter with return receipt requested.

Article 4. The provisions of the above articles do not preclude:

- (a) The option of mailing writs directly to persons abroad;
- (b) The option for nationals of either Contracting Party of directly requesting officers of the Court of either State to effect service;
- (c) The option for officers of the Court, civil servants or other competent persons of the State of origin of arranging for service or notification of documents directly through the officers of the Court, civil servants or other competent persons of the State of destination;
- (d) The option for the Contracting States of arranging for writs and extrajudicial documents addressed to their own nationals to be served directly and freely

¹ Came into force on 21 February 1980, i.e., 30 days after the exchange of notifications confirming the completion of the required constitutional procedures, in accordance with article 77.

by their respective consuls. In the event of a conflict of laws, the nationality of the document's addressee shall be determined by the law of the State in which service is to be effected.

Article 5. Requests for forwarding and writs shall be submitted in duplicate.

Documents shall be accompanied by a record card summarizing their main content to be served to the addressee. A model of a record card¹ is annexed to the present Convention. The particulars on this card refer, *inter alia*, to the requesting authority, identity of the parties, nature of the document in question, subject of the petition, amount in dispute, date and place of court appearance, time-limits stipulated in the document and court rendering the decision.

Article 6. Proof of delivery of a document shall consist either of a marginal note, receipt or acknowledgement dated and signed by the addressee or of a certificate or report issued by the requested authority confirming that delivery has been effected and indicating the method and date thereof.

These documents shall be accompanied by one of the copies of the document served.

If the request for forwarding has not been executed, the requested authority shall return the document forthwith to the requesting authority, and shall state the reason why the document could not be served, particularly in cases where the addressee has refused to accept it.

Article 7. The cost of serving or attempting to serve writs shall not be refunded.

However, the cost incurred as a result of the intervention of an officer of the court, or of service by a special method, shall be defrayed by the requesting party.

Article 8. If the address of the person on whom the document is to be served is incomplete or inaccurate, the requested authority shall nevertheless endeavour to satisfy the request made to it. For that purpose, it may ask the requesting State for additional information that would enable it to identify and locate the person concerned.

Article 9. Execution of a request for service or notification may be refused only if the requested State deems it likely to impair its sovereignty or security.

Section II. JUDICIAL DOCUMENTS, JUDICIAL DECISIONS AND APPEARANCE OF WITNESSES IN CRIMINAL MATTERS

Article 10. Judicial documents and judicial decisions which are to be notified to persons in the territory of one of the two States shall be sent directly by the *parquet* of the requesting State to the *parquet* of the requested State.

However, these documents may also be transmitted through the diplomatic channel.

Article 11. The requested State shall effect the delivery of judicial documents and judicial decisions transmitted to it for that purpose by the requesting State.

¹ A model of a record card was not submitted by the French Government.

Such delivery may be effected by a simple handing over of the document or decision to the addressee. At the express instance of the requesting State, the requested State shall effect delivery by a method prescribed in its legislation for the service of similar documents.

Proof of delivery shall consist either of a receipt dated and signed by the addressee, or of a statement issued by the requested authority confirming that delivery has been effected and indicating the method and date thereof. The document showing proof of delivery shall be transmitted forthwith to the requesting State. On the application of the requesting State, the requested State shall indicate whether delivery was effected in accordance with its law. If it was not possible to deliver the document, the requested State shall inform the requesting State forthwith why delivery could not be effected.

A summons to appear in court issued to an accused person must be received by the requested State at least two months before the date set for the appearance of that person.

Article 12. Costs incurred in carrying out requests for reciprocal assistance under articles 10 and 11 above shall not be refunded.

Article 13. If, in a criminal case, the personal appearance of a witness is necessary, the requested State in whose territory the witness is resident shall urge him to accept the request which will be made to him. If he does, his travel expenses and subsistence allowance, which shall be calculated from his place of residence, shall be at least equal to those provided for under the scales and regulations in force in the State in which the hearing is to take place; at his request, he shall be advanced all or part of the travel expenses by the consular authorities of the requesting State.

No witness who is summoned in one of the two States and voluntarily appears before the judicial authorities of the other State shall be prosecuted or detained in the latter State by reason of acts committed or a conviction pronounced prior to his departure from the territory of the requested State. This immunity shall cease 30 days after the date on which the testimony has been completed and the witness has been given the opportunity to return.

Article 14. Requests for the sending of witnesses being held in custody shall be addressed to the Ministry of Justice of the other State.

Such requests shall be complied with, unless there are special objections, subject to such persons being returned promptly.

The costs incurred as a result of transfers of this type shall be defrayed by the requesting State.

Chapter II. TRANSMISSION AND EXECUTION OF LETTERS ROGATORY

Section I. LETTERS ROGATORY IN CIVIL, SOCIAL, COMMERCIAL AND ADMINISTRATIVE MATTERS

Article 15. Letters rogatory in civil, social, commercial and administrative matters, to be executed in the territory of one of the Contracting Parties, shall be executed by the judicial authorities.

The Contracting States shall also have the right to cause letters rogatory concerning the hearing of their nationals, their investigation by experts, and the

production and examination of documents to be executed directly and freely by their diplomatic or consular agents. In the event of a conflict of laws, the nationality of the person in respect of whom the hearing is requested shall be determined by the legislation of the State in which the letter rogatory is to be executed.

Article 16. Letters rogatory shall be transmitted by the central authorities of the two Contracting States in accordance with the provisions of article I above.

The documents confirming the execution of letters rogatory and, if necessary, information relating to their execution shall be transmitted by the same channel.

Article 17. The requested authority shall announce the date and place of execution of the request so that the parties concerned and, if necessary, their representatives may be present.

Article 18. The judicial authority which executes a letter rogatory shall apply the laws of its country with respect to the formalities to be observed.

However, on application of the requesting authority, the requested authority shall execute the letter rogatory by means of a special method, unless the method conflicts with the legislation of the requested State, or it cannot be executed, either because of the legal customs of the requested State or because of practical difficulties.

The letter rogatory must be executed without delay.

Article 19. In executing the letter rogatory, the requested authority shall apply the appropriate means of coercion provided for in its national law.

Article 20. When the letter rogatory remains unexecuted in whole or in part, the requesting authority shall immediately be so informed by the same channel and the reasons shall be communicated to it.

Article 21. The cost of executing letters rogatory shall not be refunded.

However, the requested State has the right to require the requesting State to reimburse compensation paid to experts, interpreters and witnesses as well as the cost of execution by means of a special method requested by the requesting State.

Article 22. Execution of a letter rogatory may be refused only if it does not fall within the powers of the judicial authority or if the requested State deems it likely to impair its sovereignty or security.

Execution may not be refused for the sole reason that the law of the requested State claims exclusive legal competence in the matter or does not provide for legal recourse in respect of the subject of the request made to the requested authority, or because execution might have a result which would be inadmissible under the law of the requested authority.

If the requested judicial authority refuses to execute a letter rogatory, it shall issue a pronouncement indicating the grounds.

Article 23. The authorities of the Contracting States are entitled to appeal against the decision by which the judicial authority refuses to execute a letter rogatory.

They are also entitled to request the annulment of the documents confirming the execution of a letter rogatory if the rights of the defence have been violated or if the transmission of the warrant was irregular.

Article 24. If the address of the person whose examination is requested is incomplete or inaccurate, the requested authority shall nevertheless endeavour to satisfy the request made to it. For that purpose, it may ask the requesting State for additional information that would enable it to identify and locate the person concerned.

Section II. LETTERS ROGATORY IN CRIMINAL MATTERS

Article 25. Letters rogatory in criminal matters shall be sent directly by the Ministry of Justice of the requesting State to the Ministry of Justice of the requested State.

In urgent cases, they may be sent directly by the judicial authorities of the requesting State to the judicial authorities of the requested State. If the requested authority is not competent to execute the letter rogatory, it shall automatically transmit it to the competent authority and promptly inform the requesting authority accordingly. Letters rogatory, together with the documents relating to their execution, shall be returned through the channel prescribed in the preceding paragraph.

The requested State shall, by the methods prescribed by its legislation, execute letters rogatory relating to a criminal case which are sent to it by the judicial authorities of the requesting State and whose purpose, *inter alia*, is to obtain records of the investigation or exhibits, files or documents.

The requested State may transmit only certified true copies or photocopies of the files or documents requested. However, if the requesting State expressly asks for the originals to be produced, its request shall be complied with as far as possible.

Article 26. On the express application of the requesting State, the requested State shall inform it in good time of the date and place of execution of the letter rogatory. The competent authorities and the parties concerned may be present at such execution if the requested State consents thereto.

Article 27. The requested State may delay the delivery of articles, records or documents whose communication is requested if they are required for criminal proceedings in progress.

Both the articles and the originals of records and documents which have been communicated in execution of a letter rogatory shall be returned as soon as possible by the requesting State to the requested State, unless the latter signifies otherwise.

Article 28. The cost of executing letters rogatory, save for the fees of experts, shall not be refunded.

Chapter III. COMMON PROVISIONS

Article 29. Reciprocal legal assistance in criminal matters may be refused if the requested State deems that the execution of the request is likely to impair its sovereignty, security or public policy.

Chapter IV. COURT RECORDS

Article 30. The two States shall report to each other all convictions entered in the court records pronounced by the courts of one State against nationals of the other State and against persons born in the territory of the other State.

Article 31. In proceedings before a court of one of the two States, the *parquet* of that court may obtain direct from the competent authorities of the other State an extract from the court records relating to the person against whom the proceedings are being taken.

Where, other than in the case of proceedings, the judicial or administrative authorities of one of the two States wish to receive an extract from the court records of the other State, they may obtain it direct from the competent authorities, in the instances and within the limits prescribed in the legislation of that State.

Chapter V. REPORTS WITH A VIEW TO PROSECUTION

Article 32. Any report made by one of the two States with a view to prosecution before the courts of the other State shall be the subject of communications between the Ministries of Justice.

The requested State shall inform the requesting State of the action taken on the report and shall, if appropriate, transmit a copy of the decision reached.

Chapter VI. CIVIL REGISTER AND AUTHENTICATION

Article 33. The two States shall, at the times specified below, transmit to each other a copy or the original of certificates of civil registration and, in particular, certificates of recognition of natural children, certificates of adoption, marriage certificates, death certificates and certificates of legitimation issued in their territory, as well as extracts of judgements and decisions rendered with respect to divorce, separation, filiation, civil registration and deprivation of legal capacity which concern persons born in the territory of the other State.

The two States shall also transmit to each other extracts of judgements and decisions rendered with respect to divorce and separation which concern persons who were married in the territory of the other State.

Copies and extracts of such documents, certificates, judgements and decisions issued or rendered during the preceding quarter shall be transmitted during the current quarter.

Appropriate particulars from such copies and extracts shall be entered in the margin of the birth or marriage certificates of the persons concerned at the request of the recipient State.

In the event of marriage between a national of France and a national of the Niger the competent civil registrars of the State of residence shall send a copy of the marriage certificate to the competent consul of the other State.

Article 34. The competent authorities of France and the Niger shall issue free of charge copies of extracts from the civil register made out in the respective territories of the two States when requested to do so for a duly specified administrative reason or for their indigent nationals.

They shall also issue free of charge copies of extracts from the civil register made out in the respective territories of the two States where such extracts relate to nationals of a third State or to stateless persons and copies of them are requested for a duly specified administrative reason.

Extracts from the civil register made out or transcribed at diplomatic missions and consular posts shall be deemed to be equivalent to extracts from the civil register made out in the respective territories of the two States.

The fact that copies of extracts from the civil register have been issued shall in no way prejudice the question of the nationality of the person in question as far as the two States are concerned.

Article 35. Requests made by the authorities of France and by the authorities of the Niger respectively shall be transmitted to the local authorities of the Niger and to the local authorities of France by the competent diplomatic missions or consular posts.

Requests shall state briefly the grounds on which they are made.

Article 36. Extracts from the civil register, as referred to in articles 34 and 35 above, shall mean:

- Birth certificates;
- Declarations of still births;
- Certificates of recognition of natural children made out by civil registrars or public officials;
- Certificates of adoption;
- Certificates of legitimation;
- Marriage certificates;
- Death certificates;
- Transcripts of judgements or decisions relating to divorce and separation;
- Transcripts of court orders, judgements or decisions in matters relating to the civil register.

Article 37. Documents issued by the judicial authorities or other competent authorities of either of the two States, as well as documents whose validity and date, authenticity of signature or conformity to the original are certified by them, shall be exempt from authentication or any similar formality, where they must be produced in the territory of the other State.

Chapter VII. ACCESS TO COURTS, SECURITY FOR PAYMENT UNDER JUDGEMENTS (JUDICATUM SOLVI) AND LEGAL AID

Article 38. Nationals of either of the two States shall, in the territory of the other State, have free access to the courts for the purpose of claiming and defending their rights.

Article 39. No security or deposit in any form shall be required of the nationals of either of the two States in the territory of the other State by reason either, of their status as aliens or of their lack of domicile or residence in the country.

The preceding paragraph shall apply to bodies corporate set up or authorized under the laws of either of the two States.

Article 40. Nationals of either State shall be entitled in the territory of the other State to the benefit of legal aid on the same basis as nationals of that State, provided that they comply with the law of the country in which the aid is requested.

Certificates of need shall be issued to applicants by the authorities of their normal place of residence, if they are resident in the territory of one of the two States. If the person concerned is resident in a third State, the certificate shall be issued by the diplomatic or consular official of the country of which he is a national.

Information may be sought from the authorities of the country of which the applicant is a national.

Chapter VIII. MISCELLANEOUS PROVISIONS

Article 41. The central authorities of the two Contracting States may, within the context of legal aid, and if nothing stands in the way, request from each other information or investigations in connection with civil or administrative proceedings before their judicial authorities and may transmit to each other copies of judicial decisions free of charge.

Under procedures to protect minors, they shall provide mutual assistance in the search for and voluntary repatriation of minors and shall inform each other of the protective measures taken by their authorities. Under procedures for the collection of alimony abroad, they shall assist each other in the search for and examination of defaulters residing in their territory as well as in the out-of-court collection of alimony.

Article 42. The Contracting Parties shall establish a regular exchange of information concerning judicial organization, legislation and legal practice.

Article 43. Proof of the laws and usage of one of the two States may be brought before the courts of the other State in the form of a certificate of usage issued either by the consular authorities concerned or by any qualified authority or person.

Article 44. Any national of either of the two Contracting States who has been sentenced to a term of imprisonment or to a more serious penalty must, at the request of either Government, be transferred to the authorities of the State of which he is a national.

The costs of the transfer shall be borne by the requesting State.

Article 45. Conditional release shall be decided on by the State in which the sentence is enforced, on the advice of the State whose court imposed the sentence.

Article 46. Reprieve and amnesty shall be within the competence of the State whose court imposed the sentence.

Article 47. When a court of one of the two States imposes the death sentence on a national of the other State, a petition for reprieve shall in all cases be lodged automatically and the diplomatic representative of that State shall be so informed forthwith.

Article 48. *Avocats* members of a French bar may assist or represent parties in all courts of the Niger, during the preparation of the case and at the hearing, under the same conditions as *avocats* members of a bar of the Niger. On the basis of reciprocity, *avocats* members of a bar of the Niger may assist or represent parties in all French courts, during the preparation of the case and at the hearing, under the same conditions as *avocats* members of a French bar.

However, an *avocat* who exercises the right to assist or represent parties in a court of the other State shall, for the receipt of all notifications stipulated by law, elect as his domicile the office of an *avocat* of that State.

PART II. RECOGNITION AND EXECUTION OF DECISIONS
IN CIVIL, SOCIAL AND COMMERCIAL MATTERS

Article 49. In civil, social or commercial matters, decisions in adversary or non-adversary proceedings rendered by all courts in the territory of the French Republic or in the territory of the Republic of the Niger shall be recognized *ipso jure* in the territory of the other State if they satisfy the following conditions:

- (a) The decision was rendered by a court which is competent under the conflict of jurisdiction rules of the requested State;
- (b) The decision, under the law of the State in which it was rendered, is no longer subject to ordinary appeal or appeal to the Court of Cassation;
- (c) The parties have been properly summoned, represented or declared in default;
- (d) The decision contains nothing contrary to the public policy of the State in which it is invoked;
- (e) An action involving the same parties, based on the same facts and having the same objectives:
 - Is not pending before a court of the requested State; or
 - Has not given rise to a decision rendered in the requested State; or
 - Has not given rise to a decision rendered in another State and meeting the necessary conditions for its recognition in the requested State.

Recognition or execution may not be refused for the sole reason that the court of origin applied a law other than that which would have been applicable under the rules of private international law of the requested State, except in respect of personal status or capacity. In the latter cases, recognition or execution may not be refused if the application of the law designated by those rules would have led to the same result.

Article 50. The decisions recognized in accordance with the preceding article and capable of being executed in the State of origin shall not be the subject of compulsory execution by the authorities of the other State or be the subject of a formal procedure initiated by those authorities, such as entries or transcripts in the civil register, until they have been declared executory in that State.

However, in matters involving personal status, foreign judgements may be published in the civil registers without a grant of execution if the law of the State in which the registers are maintained so allows.

Article 51. Execution shall, irrespective of the value in dispute, be granted by the president of the *tribunal de grande instance* or of the *tribunal de première instance* at the place where the decision is to be executed.

The president shall consider the case and make his ruling in the manner prescribed for summary proceedings (*référés*).

Article 52. A party qualifying for legal aid in the State of origin shall be granted it without further investigation within the limits laid down by the legislation of the requested State in respect of documents and procedures to make a decision recognized or render it executory, and in respect of documents and procedures to enforce the decision granting execution.

Article 53. The president shall confine himself to establishing whether the decision for which enforcement is requested satisfies the conditions laid down in article 49.

He shall automatically proceed with such an examination and report the outcome in his ruling.

He shall, where necessary, order the requisite measures to ensure that the decision for which execution is requested is publicized in the same way as if it had been rendered in the State in which it is declared enforceable.

Execution may be granted for only part of the decision invoked.

Article 54. The ruling granting execution shall be binding on all parties concerned and throughout the territory to which this Convention applies.

The ruling granting execution shall, as from the date on which the grant of execution is obtained, make it possible for the decision which has been rendered enforceable to have, as far as enforcement measures are concerned, the same effect as if it had been rendered by the court which has granted execution on the date on which execution was granted.

Article 55. The party to the proceedings which invokes the authority of a judicial decision or requests execution thereof shall produce:

- (a) A copy of the decision meeting the requirements for authenticity;
- (b) The original of the certificate of service of the decision or of any other equivalent document;
- (c) A certificate of the clerk of court establishing that there is no objection to or appeal against the decision or recourse to the Court of Cassation;
- (d) Where applicable, a copy of the summons served on the defaulting party, certified as a true copy by the clerk of the court which rendered the decision.

Article 56. Arbitral awards rendered in either State shall be recognized in the other State and may be declared enforceable in that State if they satisfy the conditions laid down in article 49 in so far as those conditions are applicable. Execution shall be granted in the manner established in the above articles.

Article 57. Legal instruments, including notarized and authenticated documents, which are enforceable in either State shall be declared enforceable in the other State by the competent authority, in accordance with the law of the State in which they are to be executed.

The said authority shall merely ascertain whether the instruments meet the requirements for authenticity in the State in which they have been received and whether the provisions whose execution is requested are contrary to the public policy of the State where execution is requested or to the principles of public law applicable in that State.

PART III. EXTRADITION

Article 58. The two States undertake to surrender to each other, in accordance with the rules and conditions laid down in the present Convention, persons in the territory of either State who are the subject of proceedings or have been sentenced by the judicial authorities of the other State.

Article 59. The two States shall not extradite their own nationals. Nationality status shall be determined as of the date of commission of the offence for which extradition is requested.

If the person whose extradition is requested is a national of the requested State, that State shall, at the request of the requesting State, submit the matter to its competent authorities so that legal proceedings may be initiated, where appropriate, against him. The requesting State shall be kept informed of the action taken on its request.

Article 60. The following shall be subject to extradition:

1. Persons against whom proceedings are being taken for crimes or offences punishable under the legislation of the two States by at least one year's imprisonment;
2. Persons who, for crimes or offences punishable under the legislation of the requested State, are sentenced *audiatur et altera pars* or in default by the courts of the requesting State to at least two months' imprisonment.

Article 61. Extradition may be refused if the offence in respect of which it is requested is regarded by the requested State as a political offence or as an offence connected with a political offence.

Article 62. Extradition shall be granted on the conditions laid down in the present Convention in matters relating to taxes, duties, customs and foreign exchange only when so decided by a simple exchange of letters for each specifically named offence or category of offences.

Article 63. Extradition shall not be granted if the offence in respect of which it is requested is regarded by the requested State as consisting solely of a breach of military obligations.

Article 64. Extradition shall be refused:

- (a) If final judgement on the offences has been rendered in the requested State;
- (b) If the prosecution or the penalty is barred by statutory limitation under the legislation of the requesting State or of the requested State at the time of the latter's receipt of the request;
- (c) If the offences were committed wholly or in part inside the territory of the requested State;
- (d) If the offences were committed outside the territory of the requesting State by a person not a national of that State and the legislation of the requested State does not permit prosecutions for such offences when they are committed outside its territory by an alien;
- (e) If an amnesty has been declared in the requesting State or if an amnesty has been declared in the requested State, provided that, in the latter case, the offence is among those which may be prosecuted in that State when they have been committed outside its territory by an alien.

Extradition may be refused if the offences are the subject of proceedings in the requested State or have been the subject of a judgment in a third State.

Article 65. The request for extradition shall be sent through the diplomatic channel. It shall be accompanied by the original or a certified copy of an enforceable sentence, a warrant of arrest or any other document having the same force issued in the manner prescribed by the legislation of the requesting State. The

circumstances of the acts in respect of which extradition is requested, the time and place of their commission, their legal designation and references to the legal provisions applicable thereto shall be stated.

Article 66. In urgent cases, if the competent authorities of the requesting State so request, a provisional arrest shall be made pending receipt of the request for extradition and the documents referred to in article 65.

A request for provisional arrest shall be transmitted to the competent authorities of the requested State either directly by post or telegraph or by any other means constituting a written record.

It shall indicate that one of the documents specified in article 65 exists and that the requesting authority intends to send a request for extradition.

It shall state the offence in respect of which extradition is requested and when and where the offence was committed, and shall give a description of the person sought. The requesting authority shall be informed without delay of the action taken on its request.

Article 67. Provisional arrest may be terminated if, within a period of 20 days after the arrest, the requested authority has not received any of the documents mentioned in article 65.

Release shall not preclude recourse to the extradition procedure laid down in this Part if a request for extradition is received subsequently.

However, the provisions of the preceding paragraphs shall not preclude provisional release at any time by the courts of the requested State, provided that they take such measures as they may deem necessary to prevent the flight of the person sought.

Article 68. When supplementary information is essential to the authorities of the requested State in order to ensure that the conditions laid down in the present Convention are fulfilled, those authorities, if they believe that the omission can be rectified, shall advise the authorities of the requesting State before they reject the request. A time-limit may be set by the authorities of the requested State for the receipt of such information.

Article 69. If extradition is requested concurrently by more than one State, either for the same offence or for different offences, the requested State shall make its decision independently, having regard to all the circumstances and especially the possibility of subsequent extradition as between the requesting States, the respective dates of the requests and the seriousness and the place of commission of the offences.

Article 70. When there are grounds for extradition, any articles which may serve as evidence or are associated with the offence and were found in the possession of the person sought at the time of his arrest or were discovered subsequently shall, at the instance of the authorities of the requesting State, be confiscated and handed over to those authorities.

The articles may be handed over even if extradition cannot be carried out because of the escape or death of the person sought.

However, any rights which third parties may have acquired to the said articles shall be preserved. When such rights exist, the articles shall be returned

without charge to the requested State as soon as possible after completion of the proceedings in the requesting State.

The authorities of the requested State may keep the confiscated articles temporarily, if they consider that course necessary for the purposes of criminal proceedings.

When transmitting the articles, they may reserve the right to request their return for the same reason, while undertaking to send them back as soon as possible.

Article 71. The requested State shall inform the requesting State of its decision with regard to extradition.

Reasons shall be given for any complete or partial rejection.

If the request is agreed to, the requesting State shall be informed of the date and place of surrender.

Except as provided for in the last paragraph of this article, the requesting State shall have its agents accept the person to be extradited within a period of one month from the date determined in accordance with the third paragraph of this article. Once that period has expired, the person in question shall be released and cannot be sought again for the same offence.

If special circumstances make it impossible to surrender or receive the person who is to be extradited, the State invoking such circumstances shall inform the other State before the period expires. The two States shall agree on another date for surrender, and the provisions of the preceding paragraph shall apply.

Article 72. If the person sought is the subject of proceedings or has been sentenced in the requested State for an offence other than that giving rise to the request for extradition, the latter State shall none the less take a decision on the request and inform the requesting State of its decision regarding extradition. If the request is agreed to, however, the surrender of the person concerned shall be deferred until the requirements of justice have been satisfied in the requested State.

Surrender shall take place in accordance with the provisions of article 71. The provisions of the present article shall not prevent the person concerned from being handed over in order to appear before the judicial authorities of the requesting State, on the express condition that he shall be returned once those authorities have rendered their judgement.

Article 73. A person who has been surrendered may not be the subject of proceedings or an after-trial judgement or be detained for the purpose of carrying out a sentence in respect of any offence committed prior to his surrender other than that which has given rise to the extradition, except in the following cases:

1. When the person extradited, having been free to leave the territory of the State to which he has been surrendered, has not done so within 30 days of his final release or has returned to that territory after leaving it;
2. When the State which has surrendered him consents.

A request for consent shall be submitted, accompanied by the documents specified in article 65 and by a legal record reproducing any statements by the extradited person on the extension of the extradition and mentioning the oppor-

tunity given to him to submit a memorandum in his own defense to the authorities of the requested State.

When the designation of the offence is altered in the course of the proceedings, the person extradited shall be tried or judged only in so far as the factors constituting the newly designated offence provide grounds for extradition.

Article 74. Except in cases where the person concerned has remained in or has returned to the territory of the requesting State under the conditions laid down in the preceding article, the consent of the requested State shall be required for the handing over by the requesting State to a third State of the person surrendered to it.

Article 75. Extradition involving transit through the territory of either State of a person surrendered to the other State shall be granted upon application submitted by the requesting State. The documents required to establish that the offence is one giving grounds for extradition shall be furnished in support of the application. The conditions relating to the length of sentences shall be disregarded.

If air transport is used, the following provisions shall apply:

1. When a stop-over is scheduled, the requesting State shall submit an application for the transit of the person concerned to the State in whose territory the stop-over is to take place;

When the requested State of transit also has requested extradition of the person concerned, transit may be interrupted until such time as the requirements of justice have been fulfilled in that State;

2. When no stop-over is scheduled, the requesting State shall notify the State over whose territory the flight is to be made and shall certify that one of the documents listed in article 65 exists.

In the case of an unscheduled landing, such notification shall produce the same effects as the request for provisional arrest referred to in article 66, and the requesting State shall submit an application for transit on the conditions laid down in paragraph 1 of the present article.

Article 76. Costs incurred as a result of extradition in the territory of the requested State shall be borne by that State.

Nevertheless, the cost of transfer by air transport at the instance of the requesting State shall be borne by that State.

Costs incurred as a result of transit through the territory of the requested State of transit shall be borne by the requesting State.

PART IV. FINAL PROVISIONS

Article 77. This Convention shall abrogate and supersede the Agreement on judicial matters of 24 April 1961 between France and the Niger.¹

It is concluded for a period of five years, which may be extended by tacit agreement.

¹ United Nations, *Treaty Series*, vol. 1364, No. 1-23024.

It may be denounced at any time by either Contracting Party; notification of this denunciation must be given through the diplomatic channel at least three months in advance.

This Convention shall enter into force 30 days following the exchange of notifications establishing that, on both sides, the constitutional provisions in force in each of the two States have been complied with.

Either Contracting Party may at any time request the modification of one or more provisions of this Convention and the opening of negotiations to that end.

DONE at Niamey on 19 February 1977.

For the Government
of the French Republic:

[Signed]

His Excellency
Mr. ROBERT GALLEY
Minister for Co-operation

For the Government
of the Republic of the Niger:

[Signed]

His Excellency Captain
MOUMOUNI DJERMAKOYE ADAMOU
Minister for Foreign Affairs
and Co-operation

No. 19565

—

**FRANCE
and
NIGER**

Agreement on co-operation in the field of radio and television broadcasting. Signed at Niamey on 19 February 1977

Authentic text: French.

Registered by France on 20 February 1981.

—————

**FRANCE
et
NIGER**

Accord de coopération en matière de radiodiffusion télévision. Signé à Niamey le 19 février 1977

Texte authentique : français.

Enregistré par la France le 20 février 1981.

ACCORD¹ DE COOPÉRATION EN MATIÈRE DE RADIODIFFUSION TÉLÉVISION

Le Gouvernement de la République Française, d'une part,

Le Gouvernement de la République du Niger, d'autre part,

Désireux de définir et de préciser les modalités de leur coopération dans le cadre du Traité de coopération² qui lie les deux Etats,

Sont convenus des dispositions suivantes :

Article premier. La République Française et la République du Niger conviennent d'établir des liens de coopération dans le domaine de la radiodiffusion sonore et visuelle selon les conditions qui sont définies ci-après.

Article 2. Les Parties contractantes s'engagent à mettre leurs radiodiffusions au service d'une meilleure connaissance mutuelle des deux pays et du rayonnement de leur culture respective.

Article 3. Le Gouvernement de la République Française apportera son concours au Gouvernement de la République du Niger :

- Pour faire assurer la formation des personnels de sa Radiodiffusion Télévision nationale,
- Pour mettre à sa disposition les techniciens dont celle-ci pourrait avoir besoin pour le fonctionnement de son réseau. Les modalités financières applicables aux personnels de l'assistance technique française en service dans la République du Niger s'appliquent à ces agents,
- Pour lui proposer des experts et faire mener les études de toutes questions techniques, financières et administratives relatives à l'organisation, à l'exploitation et au développement de la Radiodiffusion Télévision nationale, ainsi que de tous les modes de diffusion faisant appel à des techniques voisines.

Article 4. Le Gouvernement de la République Française s'engage à faciliter, sans être tenu d'y apporter une contribution financière, l'établissement de relations commerciales entre l'Office de Radiodiffusion Télévision du Niger et les organismes auprès desquels il désirerait se procurer, à titre onéreux, des émissions de toute nature, des disques ou des ouvrages sonores, des pièces de rechange ou de dépannage, et dont il souhaiterait le concours pour le perfectionnement de ses techniciens.

Article 5. Des accord particuliers passés entre l'Office de Radiodiffusion Télévision du Niger et les organismes français spécialisés détermineront, en tant que de besoin, les modalités d'exécution de la présente convention sous réserve de l'approbation des deux Gouvernements, notamment dans le domaine des modalités financières.

Article 6. Les problèmes posés par l'application de la présente convention seront examinés au moins chaque année par la Commission franco-nigérienne de coopération.

¹ Entré en vigueur le 21 février 1980, soit 30 jours après l'échange des notifications confirmant l'accomplissement des procédures constitutionnelles requises, conformément à l'article 7.

² Voir p. 87 du présent volume.

Article 7. Le présent Accord abroge et remplace l'Accord franco-nigérien du 25 février 1967 sur la Radiodiffusion Télévision¹.

Il est conclu pour une période de cinq ans renouvelable par tacite reconduction.

Il peut être dénoncé à tout moment par l'une ou l'autre des Parties contractantes; cette dénonciation devra être notifiée par la voie diplomatique moyennant un préavis de trois mois.

Le présent Accord entrera en vigueur trente jours après l'échange des notifications constatant que, de part et d'autre, il a été satisfait aux dispositions constitutionnelles en vigueur dans chacun des deux Etats.

Chacune des Parties contractantes peut demander à tout moment la modification d'une ou plusieurs dispositions du présent Accord et l'ouverture d'une négociation à cet effet.

FAIT à Niamey, le 19 février 1977.

Pour le Gouvernement
de la République Française :

[Signé]

Son Excellence
Monsieur ROBERT GALLEY
Ministre de la Coopération

Pour le Gouvernement
de la République du Niger :

[Signé]

Son Excellence le Capitaine
MOUMOUNI DJERMAKOYE ADAMOU
Ministre des Affaires Etrangères
et de la Coopération

¹ Nations Unies, *Recueil des Traités*, vol. 646, p. 333.

[TRANSLATION — TRADUCTION]

AGREEMENT¹ ON CO-OPERATION IN THE FIELD OF RADIO AND TELEVISION BROADCASTING

The Government of the French Republic, on the one hand, and
The Government of the Republic of the Niger, on the other hand,

Desiring to define and specify the modalities of their co-operation within the framework of the Treaty on co-operation² which links the two States,

Have agreed as follows:

Article 1. The French Republic and the Republic of the Niger agree to establish relationships of co-operation in the field of sound and visual radio broadcasting in accordance with the terms hereinafter specified.

Article 2. The Contracting Parties undertake to use their radio broadcasting systems to promote better understanding between the two countries and to disseminate their respective culture.

Article 3. The Government of the French Republic shall provide assistance to the Government of the Republic of the Niger in the following areas:

- Provision of training for the personnel of its national radio and television broadcasting system;
- Assignment to it of such technicians as it may require for the functioning of its network. The financial arrangements applicable to French technical assistance personnel serving in the Republic of the Niger shall apply to those technicians;
- Recommendation of experts and the conduct of studies on any technical, financial and administrative questions relating to the organization, exploitation and development of national radio and television broadcasting and of any other form of broadcasting employing related techniques.

Article 4. The Government of the French Republic undertakes to facilitate, without obligation to make a financial contribution, the establishment of commercial relations between the Niger Office of Radio and Television Broadcasting and agencies from which it may wish to procure, on a payment basis, programmes of all kinds, records or sound recordings, spare parts and repair equipment and from which it may wish to obtain assistance in the training of its technicians.

Article 5. Separate agreements shall, subject to the approval of the two Governments, be concluded between the Niger Office of Radio and Television Broadcasting and the appropriate French agencies in order to determine, as necessary, the arrangements for the implementation of this Agreement, including the financial arrangements.

Article 6. Problems arising out of the implementation of this Agreement shall be considered at least once a year by the Franco-Niger Commission on Co-operation.

¹ Came into force on 21 February 1980, i.e., 30 days after the exchange of notifications confirming the completion of the required constitutional procedures, in accordance with article 7.

² See p. 87 of this volume.

Article 7. This Agreement abrogates and replaces the Franco-Niger Agreement for co-operation in the field of radio broadcasting of 25 February 1967.¹

It is concluded for a period of five years and shall be renewable by tacit consent.

It may be denounced at any time by either of the Contracting Parties: such denunciation shall be notified through the diplomatic channel on at least three months' notice.

This Agreement shall enter into force 30 days after the exchange of notifications affirming that the constitutional provisions in force in each of the two States have been complied with.

Either Contracting Party may at any time request the modification of one or more provisions of this Agreement and the opening of negotiations to that end.

DONE at Niamey on 19 February 1977.

For the Government
of the French Republic:

[Signed]

His Excellency
Mr. ROBERT GALLEY
Minister of Co-operation

For the Government
of the Republic of the Niger:

[Signed]

His Excellency Captain
MOUMOUNI DJERMAKOYE AMADOU
Minister for Foreign Affairs
and Co-operation

¹ United Nations, *Treaty Series*, vol. 646, p. 333.

No. 19566

—

**FRANCE
and
NIGER**

**Agreement on co-operation in postal and telecommunica-
tions matters. Signed at Niamey on 19 February 1977**

Authentic text: French.

Registered by France on 20 February 1981.

—————

**FRANCE
et
NIGER**

**Accord de coopération en matière de postes et télécommu-
nications. Signé à Niamey le 19 février 1977**

Texte authentique : français.

Enregistré par la France le 20 février 1981.

ACCORD¹ DE COOPÉRATION EN MATIÈRE DE POSTES ET TÉLÉCOMMUNICATIONS ENTRE LA RÉPUBLIQUE FRANÇAISE ET LA RÉPUBLIQUE DU NIGER

Le Gouvernement de la République Française, d'une part,

Le Gouvernement de la République du Niger d'autre part,

Désireux de définir et de préciser les modalités de leur coopération dans le cadre du Traité de coopération² qui lie les deux États,

Sont convenus des dispositions suivantes :

Article premier. Le Gouvernement de la République du Niger et le Gouvernement de la République Française se consulteront, en tant que de besoin, à l'effet d'harmoniser leur réglementation technique et de s'informer mutuellement.

Article II. En vue d'éviter les brouillages nuisibles réciproques et pour permettre une meilleure défense sur le plan international des intérêts communs de la République du Niger et de la République Française, des conventions ultérieures pourront fixer les modalités de la coordination en ce qui concerne l'assignation et l'emploi des fréquences radioélectriques.

Article III. La République du Niger et la République Française se concerteront pour prendre des arrangements spéciaux en vue de l'application de tarifs préférentiels en matière de postes et télécommunications dans leurs relations réciproques.

Une tarification préférentielle pourra également être établie dans les relations avec d'autres États participants ou qui désireraient participer au régime spécial ainsi institué.

Article IV. La République du Niger et la République Française sont également d'accord pour étudier, au sein de conférences ou réunions appropriées, tous problèmes de postes et télécommunications pour lesquels une coordination leur paraîtrait souhaitable.

Article V. A la demande de la République du Niger, la République Française lui apportera son aide pour la formation des fonctionnaires des postes et télécommunications. Ceux-ci pourront, notamment, être admis dans les écoles et cours spécialisés de la République Française.

Article VI. A la demande de la République du Niger, la République Française lui apportera son concours pour l'exécution d'études et la fourniture de prestations diverses en matière de postes et télécommunications, notamment en ce qui concerne les programmes d'équipement. Des conventions particulières pourront éventuellement fixer les modalités d'application de ce concours.

Article VII. Le présent accord abroge et remplace l'accord franco-nigérien du 24 avril 1961 en matière de postes et télécommunications.

Il est conclu pour une période de cinq ans renouvelable par tacite reconduction.

¹ Entré en vigueur le 21 février 1980, soit 30 jours après l'échange des notifications confirmant l'accomplissement des procédures constitutionnelles requises, conformément à l'article VII.

² Voir p. 87 du présent volume.

Il peut être dénoncé à tout moment par l'une ou l'autre des parties contractantes; cette dénonciation devra être notifiée par la voie diplomatique moyennant un préavis de trois mois.

Le présent Accord entrera en vigueur trente jours après l'échange des notifications constatant que, de part et d'autre, il a été satisfait aux dispositions constitutionnelles en vigueur dans chacun des deux Etats.

Chacune des parties contractantes peut demander à tout moment la modification d'une ou plusieurs dispositions du présent accord et l'ouverture d'une négociation à cet effet.

FAIT à Niamey, le 19 février 1977.

Pour le Gouvernement
de la République Française :

[*Signé*]

Son Excellence
Monsieur ROBERT GALLEY
Ministre de la Coopération

Pour le Gouvernement
de la République du Niger :

[*Signé*]

Son Excellence le Capitaine
MOUMOUNI DJERMAKOYE ADAMOU
Ministre des Affaires Etrangères
et de la Coopération

[TRANSLATION — TRADUCTION]

AGREEMENT¹ ON CO-OPERATION IN POSTAL AND TELECOMMUNICATIONS MATTERS BETWEEN THE FRENCH REPUBLIC AND THE REPUBLIC OF THE NIGER

The Government of the French Republic, on the one hand, and
The Government of the Republic of the Niger, on the other hand,
Desiring to determine and specify the modalities of their co-operation within
the framework of the Treaty on co-operation² which links the two States,
Have agreed as follows:

Article I. The Government of the Republic of the Niger and the Government of the French Republic shall consult each other, as necessary, with a view to standardizing their technical regulations and to exchanging information.

Article II. The Republic of the Niger and the French Republic may conclude conventions at a later stage defining the modalities for co-ordinating the assignment and use of radio frequencies with a view to preventing mutual interference and to safeguarding their common interests at the international level.

Article III. The Republic of the Niger and the French Republic shall work out special arrangements with a view to applying preferential postal and telecommunications tariffs in relations between them.

Preferential tariffs may also be established in relations with other States participating or wishing to participate in the special régime thus instituted.

Article IV. The Republic of the Niger and the French Republic also agree to examine, at appropriate conferences or meetings, any problems which relate to postal and telecommunications matters and on which co-ordination seems to them to be desirable.

Article V. The French Republic shall assist the Republic of the Niger, at the latter's request, in the training of postal and telecommunications officials. Such officials may, *inter alia*, be admitted to specialized schools and courses in the French Republic.

Article VI. The French Republic shall assist the Republic of the Niger, at the latter's request, by carrying out studies and providing various supplies and services in postal and telecommunications matters, particularly with respect to capital development programmes. Special conventions may be concluded to establish the modalities of such assistance.

Article VII. This Agreement abrogates and replaces the Franco-Niger Agreement on postal and telecommunications matters of 24 April 1961.

It is concluded for a period of five years renewable by tacit agreement.

¹ Came into force on 21 February 1980, i.e., 30 days after the exchange of notifications confirming the completion of the required constitutional procedures, in accordance with article VII.

² See p. 87 of this volume.

It may be denounced at any time by either of the Contracting parties; notice of such denunciation shall be given through the diplomatic channel three months in advance.

This Agreement shall enter into force 30 days after the exchange of notifications stating that the constitutional provisions in force in each of the two States have been complied with.

Either Contracting Party may request at any time the modification of one or more of the provisions of this Agreement and the opening of negotiations to that end.

DONE at Niamey on 19 February 1977.

For the Government
of the French Republic:

[Signed]

His Excellency
Mr. ROBERT GALLEY
Minister for Co-operation

For the Government
of the Republic of the Niger:

[Signed]

His Excellency Captain
MOUMOUNI DJERMAKOYE ADAMOU
Minister for Foreign Affairs
and Co-operation

No. 19567

—

**FRANCE
and
NIGER**

**Agreement on technical military co-operation (with
annexes). Signed at Niamey on 19 February 1977**

Authentic text: French.

Registered by France on 20 February 1981.

—————

**FRANCE
et
NIGER**

**Accord de coopération militaire technique (avec annexes).
Signé à Niamey le 19 février 1977**

Texte authentique : français.

Enregistré par la France le 20 février 1981.

ACCORD¹ DE COOPÉRATION MILITAIRE TECHNIQUE ENTRE LA RÉPUBLIQUE FRANÇAISE ET LA RÉPUBLIQUE DU NIGER

Le Gouvernement de la République Française, d'une part,

Le Gouvernement de la République du Niger, d'autre part,

Désireux de définir et de préciser les modalités de leur coopération dans le cadre du Traité de coopération² qui lie les deux Etats;

Sont convenus des dispositions suivantes :

Article premier. A la demande du Gouvernement de la République du Niger, le Gouvernement de la République Française apporte, dans la limite de ses possibilités, le concours de personnels militaires français qui lui sont nécessaires pour l'organisation et l'instruction des Forces armées nigériennes.

Article 2. Dans des conditions établies d'un commun accord, la République Française contribuera au soutien logistique des Forces armées nigériennes.

Article 3. La République du Niger peut faire appel en tant que de besoin à la République Française pour l'entretien et le renouvellement des matériels et équipements de ses Forces armées. Ces opérations sont effectuées dans des conditions fixées par l'annexe II du présent Accord.

Article 4. Les personnels nigériens anciennement en service dans les Forces armées françaises et qui ont été transférés dans les Forces armées nigériennes conservent, à la charge de la République Française, les droits à pension et les bénéfices acquis pendant leur service dans les Forces armées françaises.

Article 5. Le Gouvernement de la République Française assure, dans la mesure de ses moyens et sur la demande du Gouvernement de la République du Niger, la formation et le perfectionnement des cadres des Forces armées nigériennes.

Les nationaux nigériens sont admis dans les grandes écoles et établissements militaires soit par concours dans les mêmes conditions que les nationaux français, soit dans la limite d'un contingent spécial, déterminé mutuellement, comportant aménagement de ces conditions.

La République Française prend à sa charge les frais d'instruction des élèves et stagiaires dans les grandes écoles et établissements militaires français.

Une contribution nigérienne audits frais et aux frais de transport pourra intervenir en fonction d'une convention particulière de financement.

Le Gouvernement de la République du Niger prend à sa charge les dépenses de solde et les frais d'entretien, logement, alimentation, sécurité sociale de ses stagiaires.

Les dispositions de l'article 6, alinéa 6, du présent Accord sont applicables aux stagiaires nigériens et à leurs familles en France.

¹ Entré en vigueur le 21 février 1980, soit 30 jours après l'échange des notifications confirmant l'accomplissement des procédures constitutionnelles requises, conformément à l'article 12.

² Voir p. 87 du présent volume.

Les stagiaires nigériens en France sont justiciables de dispositions analogues à celles prévues aux articles 2 et 3 de l'annexe I du présent Accord, pour les personnels militaires en service au Niger.

Article 6. La République Française met à la disposition de la République du Niger, en fonction des besoins exprimés par celle-ci, les officiers, sous-officiers français dont le concours lui est nécessaire pour l'organisation, l'instruction et l'encadrement des Forces armées nigériennes.

Le Gouvernement de la République Française prend à sa charge les droits acquis par les personnels militaires français — solde et accessoires, primes diverses — frais de transport de France au lieu d'entrée au Niger et retour.

Il est convenu que la République du Niger pourra participer aux dépenses mentionnées au paragraphe ci-dessus dans le cas où les effectifs dépasseraient un contingent arrêté chaque année d'un commun accord.

Les frais de déplacement prévus par la réglementation nigérienne et résultant de l'exécution de missions de service prescrites par les autorités nigériennes sont à la charge du Gouvernement du Niger.

Le Gouvernement de la République du Niger fournit gratuitement aux personnels militaires français les logements meublés et équipés qui leur sont nécessaires pour eux-mêmes et pour leurs familles. Ces logements doivent correspondre à l'indice de rémunération des personnels.

Le Gouvernement de la République du Niger assure à ces personnels et à leurs familles dans ses formations sanitaires les soins médicaux et hospitaliers dont ils pourraient avoir besoin.

La liste des postes à pourvoir est arrêtée annuellement d'un commun accord.

Article 7. Les personnels militaires français mis à la disposition de la République du Niger sont désignés par le Gouvernement français après agrément de la République du Niger.

La mise à la disposition est décidée pour une durée fixée conformément à la réglementation française sur les séjours à l'extérieur. Elle peut être renouvelée ou interrompue d'un commun accord.

Les intéressés sont affectés à une formation dénommée « Bureau d'aide militaire à l'Armée nigérienne » qui les gère et les administre.

Ils revêtent dans le service la tenue civile ou l'uniforme de l'Armée nigérienne, selon les instructions des autorités nigériennes.

Le Bureau d'aide militaire à l'Armée nigérienne est placé sous l'autorité de l'officier français le plus ancien dans le grade le plus élevé à la disposition de la République du Niger.

Article 8. Les personnels militaires français mis à la disposition de la République du Niger demeurent sous juridiction française ou nigérienne dans les conditions prévues à l'annexe I du présent Accord.

Ils sont soumis aux règles de la discipline générale en vigueur dans l'armée nigérienne sous réserve des dispositions inhérentes au statut qui est le leur dans la réglementation française.

Ils ne peuvent en aucun cas être associés à la préparation ou à l'exécution d'opérations de guerre, de maintien ou de rétablissement de l'ordre ou de la légalité.

Ils servent avec le grade de la hiérarchie des Forces armées nigériennes correspondant à celui dont ils sont titulaires dans les Forces armées françaises.

Les appréciations portées par les autorités nigériennes sur la manière de servir des intéressés sont adressées au Gouvernement français; en cas d'indiscipline ou de faute professionnelle, ils n'encourent, de la part du Gouvernement nigérien d'autres sanctions que la remise motivée à la disposition du Gouvernement français, assortie s'il y a lieu d'une demande de sanction. Les dispositions du présent alinéa ne font pas obstacle à la mise en jeu par les autorités françaises des procédures disciplinaires prévues par le statut des intéressés. Le Gouvernement français est tenu de faire connaître aux autorités nigériennes la suite donnée auxdites procédures.

Article 9. Les personnels militaires français en service dans les Forces armées nigériennes sont à la disposition du commandement nigérien selon les règles traditionnelles d'emploi de leurs armes ou service. Toutes les décisions du commandement les concernant sont portées à la connaissance de l'autorité militaire française.

De même, toutes les décisions du commandement français les concernant sont portées à la connaissance de l'autorité militaire nigérienne.

L'examen des problèmes concernant la situation des personnels militaires français au regard de leur statut peut faire l'objet de missions des autorités françaises. Les conditions dans lesquelles s'accomplissent ces missions sont fixées par entente entre les deux Gouvernements. Il en est de même pour les stagiaires nigériens en France.

Article 10. Le survol de l'espace aérien nigérien par des aéronefs militaires français et les escales de ces aéronefs sont soumis à autorisation préalable. Ces mêmes dispositions sont applicables aux Forces armées nigériennes par le Gouvernement de la République Française.

Toutefois, lorsqu'il s'agit de liaisons régulières ou périodiques, l'autorisation est accordée pour une durée de un an, renouvelable, à condition que la demande ait été accompagnée des précisions nécessaires concernant la fréquence et la période prévue des vols.

Le Gouvernement nigérien autorise, le cas échéant, la venue d'une équipe de dépannage.

Article 11. En matière de coopération militaire (personnels, formation, fournitures de matériels et équipements, facilités de transit et d'escale...) l'Ambassadeur de France au Niger est l'interlocuteur normal du Gouvernement nigérien.

Article 12. Le présent Accord abroge et remplace l'Accord de défense et ses annexes, du 24 avril 1961, dans les relations entre la République Française et la République du Niger, l'Accord d'assistance militaire technique et ses annexes du 24 avril 1961, ainsi que la Convention de soutien logistique du 11 juin 1965.

Il est conclu pour une période de cinq ans renouvelable par tacite reconduction.

Il peut être dénoncé à tout moment par l'une ou l'autre des Parties contractantes; cette dénonciation devra être notifiée par la voie diplomatique moyennant un préavis de trois mois.

Le présent Accord entrera en vigueur trente jours après l'échange des notifications constatant que, de part et d'autre, il a été satisfait aux dispositions constitutionnelles en vigueur dans chacun des deux Etats.

Chacune des Parties contractantes peut demander à tout moment la modification d'une ou plusieurs dispositions du présent Accord et l'ouverture d'une négociation à cet effet.

FAIT à Niamey, le 19 février 1977.

Pour le Gouvernement
de la République Française :

[Signé]

Son Excellence
Monsieur ROBERT GALLEY
Ministre de la Coopération

Pour le Gouvernement
de la République du Niger :

[Signé]

Son Excellence le Capitaine
MOUMOUNI DJERMAKOYE ADAMOU
Ministre des Affaires Etrangères
et de la Coopération

ANNEXE I

CONCERNANT LE STATUT DES MEMBRES DE L'ASSISTANCE MILITAIRE FRANÇAISE SUR LE TERRITOIRE DE LA RÉPUBLIQUE DU NIGER

Article premier. Dans l'exercice de leur fonction les personnels militaires français mis à la disposition du Gouvernement de la République du Niger reçoivent de ce Gouvernement l'aide et la protection qu'il accorde aux personnels de ses propres armées.

Article 2. Les personnels militaires français mis à la disposition de la République du Niger demeurent sous juridiction française pour les infractions commises dans le service ou à l'occasion du service et sont placés sous juridiction nigérienne pour les infractions commises en dehors du service.

Pour les infractions commises dans le service ou à l'occasion du service, les auteurs desdites infractions sont remis immédiatement à l'Ambassade de France au Niger qui procède à leur rapatriement en France où seront engagées à leur encontre toutes poursuites utiles.

Le Gouvernement de la République Française est tenu d'informer le Gouvernement de la République du Niger des suites judiciaires données à l'affaire.

Les autorités nigériennes pourront procéder à l'arrestation d'un membre de l'A.M.T. française en cas de flagrant délit. Elles en aviseront immédiatement l'Ambassade de France et remettront l'intéressé à celle-ci aux fins de rapatriement dans le délai le plus court requis pour cette remise.

Pour les infractions passibles d'une peine d'emprisonnement ou d'une peine plus grave, commises en dehors du service par les personnels militaires français, les auteurs desdites infractions dont la détention est jugée nécessaire sont assignés à résidence dans un lieu fixé d'un commun accord entre les autorités nigériennes et les autorités françaises en vue de leur comparution devant les autorités judiciaires nigériennes compétentes.

Les personnels militaires français, condamnés à des peines d'emprisonnement par les juridictions nigériennes sont remis à l'Ambassade de France aux fins de rapatriement

et purgeront leur peine dans les locaux pénitentiaires français. Le Gouvernement de la République Française est tenu d'informer le Gouvernement de la République du Niger des lieux et conditions d'exécution des peines.

Sont décidées selon la législation française, sur l'avis du parquet établi près de la juridiction nigérienne qui a prononcé la condamnation, les commutations, réductions et remises gracieuses, libérations conditionnelles et autres modalités d'exécution des peines. Les décisions sont notifiées par le Gouvernement français au parquet établi près de la juridiction nigérienne ayant prononcé la condamnation.

Les dispositions des trois derniers alinéas s'appliquent aux membres de la famille de l'assistant militaire technique vivant avec celle-ci.

Article 3. Le Gouvernement de la République du Niger prend à sa charge la réparation des dommages causés par les personnels militaires français dans l'exercice ou à l'occasion de l'exercice de leurs fonctions. En cas d'action judiciaire intentée à l'occasion de tels dommages, le Gouvernement de la République du Niger se substitue dans l'instance aux personnels militaires français mis en cause.

Au cas où le dommage résulterait d'une faute personnelle, le Gouvernement de la République du Niger pourra en demander réparation au Gouvernement de la République Française.

En cas de dommages subis dans le service ou à l'occasion du service par des militaires français, hormis le cas de faute personnelle, le Gouvernement de la République du Niger versera des indemnités équitables. Les demandes d'indemnité seront transmises au Gouvernement de la République du Niger à la diligence du Gouvernement de la République Française.

Article 4. Les personnels militaires français sont soumis aux règles d'imposition prévues dans l'Accord de coopération en matière de personnel.

Article 5. Les membres de l'A.M.T. française sont munis de cartes d'identité ou de fiches d'identification dont les spécimens sont déposés auprès du Gouvernement de la République du Niger.

Article 6. Le commandant du B.A.M. (Bureau d'aide militaire) peut créer et entretenir un économat. Son approvisionnement bénéficie de la franchise douanière et est à ce titre libre de tous impôts et taxes.

Les mesures nécessaires sont prises par les autorités françaises afin que les personnes n'ayant pas droit de s'approvisionner auprès de ces établissements ne puissent se procurer les marchandises qu'ils mettent en vente.

Article 7. Les personnels de l'Assistance militaire technique française bénéficient des facilités prévues pour les personnels de l'assistance technique civile, telles qu'elles sont définies à l'article 11 de l'Accord de coopération en matière de personnel¹.

Article 8. Les personnes à charge des membres de l'A.M.T. française, telles qu'elles sont définies par la loi française, sont assimilées aux personnels militaires mis par la République Française à la disposition des Forces armées nigériennes, pour l'application des articles 5, 6, 7 de la présente annexe.

ANNEXE II

FIXANT LES RÈGLES ET CONDITIONS DU CONCOURS DE LA RÉPUBLIQUE FRANÇAISE AU SOUTIEN LOGISTIQUE DES FORCES ARMÉES NIGÉRIENNES

Le Gouvernement de la République Française, d'une part,
Le Gouvernement de la République du Niger, d'autre part,

¹ Nations Unies, *Recueil des Traités*, vol. 1364, n° 1-23025.

Dans le cadre des dispositions générales prévues par l'Accord de coopération militaire technique, sont convenus de ce qui suit :

Article premier. OBJET DE L'ANNEXE

A la demande du Gouvernement de la République du Niger, le concours de la République Française au soutien logistique des Forces armées nigériennes sera fourni dans les conditions ci-après :

Article 2. PRINCIPE DU SOUTIEN

La République Française apporte son concours, à titre onéreux, ou éventuellement à titre gratuit au soutien des Forces armées nigériennes par des cessions de matériels et équipements et par l'exécution, à la demande, de visites et inspections à l'exclusion de toute prestation de travaux d'infrastructure.

Article 3. MODALITÉS DU SOUTIEN

Les cessions ne concernent en principe que les matériels et fournitures nécessaires aux Forces armées nigériennes.

Toute demande est adressée à la Représentation française.

Ne sont pas inclus dans les cessions ci-dessus les matériels dont la fourniture fait l'objet d'accords particuliers.

Article 4. PRÉVISION DES BESOINS

Les prévisions globales de besoins de toute nature des Forces armées nigériennes pour une gestion donnée sont présentées en temps opportun sous la forme, en vigueur dans l'Armée française, d'une demande générale d'approvisionnement établie par catégorie de matériels et suivant la nomenclature en usage dans l'Armée française.

Toutefois, les demandes de munitions doivent être formulées un an avant la date prévue pour la livraison.

Les demandes exceptionnelles, nées de besoins inopinés ou s'écartant des normes de l'entretien courant, peuvent être présentées en dehors de la demande générale d'approvisionnement annuelle mais sont, autant que possible, regroupées trimestriellement.

Les besoins exprimés sous forme de demande générale d'approvisionnement ou de demandes exceptionnelles font l'objet de la part des autorités françaises d'une étude concernant les possibilités de fournitures (délais et prix) dont les résultats sont communiqués aux autorités nigériennes. Au vu de ces renseignements, les autorités nigériennes adressent une commande ferme pour les cessions retenues.

Article 5. MODALITÉS DE LIVRAISON

L'enlèvement des matériels, matières ou objets cédés, l'emballage éventuel, l'acheminement jusqu'au point de livraison fixé par le Gouvernement de la République du Niger sont assurés par un transitaire agréé par ledit Gouvernement et habilité par le Ministère de la Coopération auprès des établissements français livranciers.

Les Services militaires français n'interviennent ni dans l'exécution de ces opérations, ni dans leur règlement financier.

Les matériels commandés sont livrés soit globalement, soit selon la périodicité demandée.

Article 6. RÈGLEMENT FINANCIER DES CESSIONS ONÉREUSES

Les frais de transport de ces cessions sont entièrement à la charge de la République du Niger.

1) *Cessions faites au titre de la D.G.A. annuelle*

Une première facture provisoire est adressée par la Délégation ministérielle pour l'armement au Gouvernement de la République du Niger sous couvert du Ministère de la Coopération. Les délais de livraison des matériels sont précisés dans une annexe.

Sur le vu de cette facture, le Gouvernement de la République du Niger verse dans la caisse du Payeur de France auprès de l'Ambassade une provision égale aux 11/12^e des sommes facturées.

Deux cas sont alors à distinguer :

a) Les matériels sont livrés à partir des approvisionnements de l'Armée française.

Dans ce cas, le transitaire est aussitôt avisé que les matériels sont tenus à sa disposition.

b) Les matériels sont à fabriquer.

Dans ce cas, la commande est passée immédiatement à la Direction intéressée et le transitaire est avisé en temps utile de la disponibilité des matériels.

Après arrêt définitif du montant de la cession et achèvement de la livraison, le solde fait l'objet d'une seconde facture transmise au Gouvernement de la République du Niger par les mêmes voies que précédemment. Cette facture est réglée dans les mêmes conditions que la première.

2) *Cessions exceptionnelles*

Les cessions correspondant à des demandes exceptionnelles sont soumises aux mêmes règles que ci-dessus. Toutefois, les prix de cession font l'objet d'une évaluation qui est proposée à l'accord du Gouvernement de la République du Niger préalablement à toute commande ferme au service livrancier.

[TRANSLATION — TRADUCTION]

AGREEMENT¹ ON TECHNICAL MILITARY CO-OPERATION
BETWEEN THE FRENCH REPUBLIC AND THE REPUBLIC OF
THE NIGER

The Government of the French Republic, on the one hand, and

The Government of the Republic of the Niger, on the other hand,

Desiring to define and specify the terms of their co-operation within the framework of the Treaty on co-operation between the two States,²

Have agreed on the following provisions:

Article 1. At the request of the Government of the Republic of the Niger, the Government of the French Republic shall assist it, to the best of its ability, by providing the French military personnel needed to organize and train the armed forces of the Niger.

Article 2. Under conditions established by mutual agreement, the French Republic shall contribute to the logistical support of the armed forces of the Niger.

Article 3. The Republic of the Niger may seek such assistance from the French Republic as it needs for the maintenance and renewal of the equipment and supplies of its armed forces. These operations shall be carried out under the conditions set forth in annex II of this Agreement.

Article 4. Personnel of the Niger who formerly served in the French armed forces and have been transferred to the armed forces of the Niger shall retain the pension rights and the benefits acquired during their service in the French armed forces, and those rights and benefits shall be the responsibility of the French Republic.

Article 5. The Government of the French Republic shall be responsible, to the best of its ability and at the request of the Government of the Republic of the Niger, for training and instructing the cadres of the armed forces of the Niger.

Nationals of the Niger shall be admitted to the French *grandes écoles* and military establishments either by a competitive examination under the same conditions as French nationals or under a special quota, determined annually, adjusting these conditions.

The French Republic shall be responsible for the fees of pupils and trainees at the French *grandes écoles* and military establishments.

The Niger may contribute to said fees and to travel expenses under a special financing agreement.

The Government of the Republic of the Niger shall be responsible for expenditures related to the pay, maintenance, accommodation, board and social security of its trainees.

¹ Came into force on 21 February 1980, i.e., 30 days after the exchange of notifications confirming the completion of the required constitutional procedures, in accordance with article 12.

² See p. 87 of this volume.

The provisions of article 6, paragraph 6, of this Agreement shall be applicable to trainees of the Niger and to their families in France.

Trainees of the Niger in France shall be subject to provisions analogous to those laid down in articles 2 and 3 of annex I of this Agreement in respect of military personnel on duty in the Niger.

Article 6. The French Republic shall second to the Republic of the Niger, in accordance with the stated requirements of the latter, such French officers and non-commissioned officers as it may need for the organization, training and officering of the armed forces of the Niger.

The Government of the French Republic shall be responsible for payment of all sums to which French military personnel are entitled—pay and emoluments, miscellaneous allowances—and the cost of transportation from France to the place of entry into the Niger and back.

It is agreed that the Republic of the Niger may contribute to the costs mentioned in the preceding paragraph in the event that the strength of the forces exceeds a quota fixed each year by mutual agreement.

Relocation expenses provided for by the regulations of the Niger and incurred in connection with military service missions undertaken on the initiative of the authorities of the Niger shall be the responsibility of the Government of the Niger.

The Government of the Republic of the Niger shall provide furnished accommodation, complete with appliances, to French military personnel and their families at no charge. Such accommodation must be geared to the salary level of the personnel.

The Government of the Republic of the Niger shall provide in its health care units any medical and hospital treatment that may be required by such personnel or their families.

The list of posts to be filled shall be determined annually by mutual agreement.

Article 7. French military personnel to be seconded to the Republic of the Niger shall be designated by the French Government after approval by the Republic of the Niger.

The secondment shall be for a fixed period in accordance with French regulations on residence abroad. It may be renewed or interrupted by mutual agreement.

The persons concerned shall be assigned to a unit called "Bureau for Military Assistance to the Army of the Niger", which shall deal with management and administration.

While on duty, they shall wear civilian clothes or the uniform of the army of the Niger, in accordance with the instructions of the authorities of the Niger.

The Bureau of Military Assistance to the Army of the Niger shall be under the authority of the senior highest-ranking French officer seconded to the Republic of the Niger.

Article 8. French military personnel seconded to the Republic of the Niger shall remain under the jurisdiction of France or the Niger in the conditions provided for in annex I of this Agreement.

They shall be subject to the rules of general discipline in force in the army of the Niger, without prejudice to the provisions applicable to their status under French regulations.

In no case may they participate in the preparation or conduct of military operations or of operations aimed at maintaining or restoring public order or the rule of law.

They shall serve at the rank in the hierarchy of the armed forces of the Niger corresponding to their customary rank in the French armed forces.

Any observations on the performance of the aforesaid personnel made by the authorities of the Niger shall be transmitted to the French Government. In the case of breaches of discipline or acts committed while on duty, they shall not be subject to any disciplinary action by the Government of the Niger other than reassignment to the French Government, with an explanation and, where necessary, a request for disciplinary action. The provisions of this paragraph shall not preclude the institution by the French authorities of the disciplinary proceedings applicable to the status of the persons concerned. The French Government shall be required to provide information to the authorities of the Niger on action taken as a result of such proceedings.

Article 9. French military personnel serving in the armed forces of the Niger shall be seconded to the command of the Niger in accordance with the traditional regulations governing the use of their branches or unit. All command decisions concerning them shall be brought to the attention of the French military authorities.

Likewise, all French command decisions concerning them shall be brought to the attention of the military authorities of the Niger.

The French authorities may undertake missions to study problems involving the personal situation of French military personnel in relation to their status. The conditions under which these missions are conducted shall be fixed by agreement between the two Governments. The same shall apply in the case of the trainees of the Niger in France.

Article 10. Flights over the airspace of the Niger by French military aircraft and the stopover points of these aircraft shall be subject to prior authorization. The same provisions shall be applied to the armed forces of the Niger by the Government of the French Republic.

However, regular or periodical connecting flights shall be authorized for a one-year period, subject to renewal, provided that the application is accompanied by the necessary information on the frequency of the flights and the period in which they are expected to be made.

The Government of the Niger shall, if necessary, authorize the dispatch of a repair crew.

Article 11. In the area of military co-operation (personnel, training, equipment and supplies, transit and stopover facilities, etc.), the Ambassador of France in the Niger shall, as a rule, be the person responsible for liaison with the Government of the Niger.

Article 12. This Agreement abrogates and supersedes the Defence Agreement of 24 April 1961 and its annexes in relation between the French Republic

and the Republic of the Niger, the Agreement on technical military assistance of 24 April 1961 and its annexes, and the Convention on logistical support of 11 June 1965.

It is concluded for a period of five years, renewable by tacit agreement.

It may be denounced at any time by either of the Contracting Parties. Notice of denunciation shall be given through the diplomatic channel on three months' notice.

This Agreement shall enter into force 30 days after the Parties have notified one another that the constitutional provisions in force in each of the two States have been complied with.

Either of the Contracting Parties may, at any time, request the amendment of one or more provisions of this Agreement and the initiation of negotiations to that end.

DONE at Niamey on 19 February 1977.

For the Government
of the French Republic:

[Signed]

His Excellency
Mr. ROBERT GALLEY
Minister of Co-operation

For the Government
of the Republic of the Niger:

[Signed]

His Excellency Captain
MOUMOUNI DJERMAKOYE ADAMOU
Minister for Foreign Affairs
and Co-operation

ANNEX I

CONCERNING THE STATUS OF FRENCH MILITARY ASSISTANCE PERSONNEL IN THE TERRITORY OF THE REPUBLIC OF THE NIGER

Article 1. In the course of their work, French military personnel seconded to the Government of the Republic of the Niger shall receive the same assistance and protection from that Government as it gives the personnel of its own armed forces.

Article 2. French military personnel seconded to the Republic of the Niger shall remain under French jurisdiction in the case of offences committed while on duty or in connexion with their duties and shall be placed under the jurisdiction of the Niger in the case of offences committed while not on duty.

In the case of offences committed while on duty or in connexion with their duties, perpetrators of the said offences shall be immediately handed over to the French Embassy in the Niger, which shall repatriate them to France where all necessary proceedings shall be instituted against them.

The Government of the French Republic shall be required to inform the Government of the Republic of the Niger of the legal action taken in the matter.

The authorities of the Niger may arrest French technical military assistance personnel in cases of *flagrante delicto*. They shall immediately notify the French Embassy and shall hand over the person concerned for repatriation in the shortest possible time.

In the case of offences punishable by a prison sentence or a more severe sentence committed by French military personnel while they are not on duty, perpetrators of the

said offences whose detention is considered necessary shall be assigned a residence in a fixed place by mutual agreement between the authorities of the Niger and the French authorities so that they can appear in court before the competent judicial authorities of the Niger.

French military personnel, sentenced to prison terms by the courts of the Niger shall be handed over to the French Embassy for repatriation and shall serve their sentences in French prison facilities. The Government of the French Republic shall be required to inform the Government of the Republic of the Niger of the place and conditions in which sentences are being carried out.

Commutations, reduction of sentences and pardons, conditional releases and other forms of executing sentences shall be decided according to French legislation, on the recommendation of the public prosecutor's office attached to the court of the Niger which handed down the sentence. The French Government shall communicate the decisions to the public prosecutor's office attached to the court of the Niger which handed down the sentence.

The provisions of the three preceding paragraphs shall apply to family members residing with the military technical assistant.

Article 3. The Government of the Republic of the Niger shall be responsible for compensation for damage done by French military personnel in the course of or in connection with the performance of their duties. In any case where legal proceedings are instituted in connection with such damage, the Government of the Republic of the Niger shall represent in the proceedings the French military personnel implicated.

In any case where damage results from a personal act, the Government of the Republic of the Niger may seek compensation from the Government of the French Republic.

In the case of damage occurring while French military personnel are on duty, or in connection with their duties, except in the case of personal acts, the Government of the Republic of the Niger shall pay fair compensation. Requests for compensation shall be transmitted to the Government of the Republic of the Niger through the Government of the French Republic.

Article 4. French military personnel shall be subject to the tax regulations provided for in the Agreement for co-operation in personnel matters.

Article 5. French technical military assistance personnel shall be furnished with identity or registration cards, specimens of which shall be deposited with the Government of the Republic of the Niger.

Article 6. The commander of the Bureau for Military Assistance may set up and maintain a shop. There shall be no customs duty on supplies imported for it, and it shall accordingly be exempt from all charges and taxes.

The French authorities shall take the necessary steps to ensure that persons who are not entitled to obtain supplies from such establishments cannot obtain the goods sold there.

Article 7. French technical military assistance personnel shall benefit from the facilities made available to civil technical assistance personnel, as defined in article 11 of the Agreement for co-operation in personnel matters.¹

Article 8. For the purposes of articles 5, 6, and 7 of this annex, dependents, as defined by French law, of members of French technical military assistance personnel shall be regarded as military personnel seconded by the French Republic to the armed forces of the Niger.

¹ United Nations, *Treaty Series*, vol. 1364, No. 1-23025.

ANNEX II

ESTABLISHING THE RULES AND CONDITIONS OF ASSISTANCE FROM THE FRENCH REPUBLIC
TO THE ARMED FORCES OF THE NIGER IN THE AREA OF LOGISTICAL SUPPORT

The Government of the French Republic, on the one hand, and

The Government of the Republic of the Niger, on the other hand,

Within the framework of the general provisions of the Agreement on technical military co-operation, have agreed as follows:

Article 1. PURPOSE OF THE ANNEX

At the request of the Government of the Republic of the Niger, the French Republic shall assist the armed forces of the Niger in the area of logistical support under the following conditions:

Article 2. PRINCIPLE OF SUPPORT

The French Republic shall, for valuable consideration or, in certain cases, without charge, assist the armed forces of the Niger in the area of logistical support by transfers of equipment and supplies and by carrying out, upon request visits and inspections, to the exclusion of the execution of any infrastructure work.

Article 3. FORMS OF SUPPORT

In principle transfers shall involve only equipment and supplies necessary for the armed forces of the Niger.

All requests shall be transmitted to the representatives of France.

The above transfers shall not include equipment supplied under special agreements.

Article 4. ESTIMATE OF REQUIREMENTS

Overall estimates of all categories of requirements of the armed forces of the Niger for a particular fiscal year shall be submitted at the appropriate time, in the form, as is the practice in the French armed forces, of a general request for supplies drawn up by category of equipment and according to the schedule in use in the French armed forces.

However, requests for munitions must be made one year prior to the scheduled date of delivery.

Special requests, arising from unforeseen requirements or requirements that depart from the norms of regular maintenance, may be submitted in addition to the annual general request for supplies but shall, to the extent possible, be consolidated quarterly.

In the case of requirements stated in the general request for supplies or in special requests, the French authorities shall make a study of the supply possibilities (delivery dates and prices), the results of which shall be reported to the authorities of the Niger. On the basis of this information, the authorities of the Niger shall place a firm order for the transfers approved.

Article 5. DELIVERY ARRANGEMENTS

The collection of equipment, materials or objects transferred, packaging, where necessary, transportation to the delivery point fixed by the Government of the Republic of the Niger shall be handled by a carrier approved by that Government and authorized by the Ministry of Co-operation for use by French forwarding agents.

The French military services shall not intervene in the conduct of these operations or in the relevant payments procedure.

The equipment ordered shall be delivered either in one single shipment or at the intervals requested.

Article 6. FINANCIAL PROCEDURE IN RESPECT OF TRANSFERS SUBJECT TO PAYMENT

Transport costs for these transfers shall be paid in full by the Republic of the Niger.

1. *Transfers under the annual general request for supplies*

Initially, a provisional invoice shall be sent by the Ministerial Delegation for Armaments to the Government of the Republic of the Niger through the Ministry of Co-operation. The delivery dates for the equipment shall be specified in an annex.

On receipt of this invoice, the Government of the Republic of the Niger shall deposit with the Payments Officer of France at the Embassy a sum equal to 11/12ths of the amounts invoiced.

Two cases must then be distinguished:

(a) The equipment is to be taken from the supplies of the French armed forces.

In this case, the carrier shall be immediately advised that the equipment is available.

(b) The equipment is to be manufactured.

In this case, the order shall be transmitted immediately to the department concerned, and the carrier shall be advised in due course when the equipment is available.

Upon final determination of the value of the transfer and upon completion of delivery, a second invoice for the balance shall be transmitted to the Government of the Republic of the Niger through the same channels as before. This invoice shall be paid under the same conditions as the first one.

2. *Special transfers*

Transfers made in response to special requests shall be subject to the same regulations as above. Nonetheless, an estimate of the transfer prices shall be submitted for approval by the Government of the Republic of the Niger prior to the placement of any firm order with the delivery department.

No. 19568

—

**FRANCE
and
NIGER**

Protocol establishing a Franco-Niger Co-operation Commission. Signed at Niamey on 19 February 1977

Authentic text: French.

Registered by France on 20 February 1981.

—————

**FRANCE
et
NIGER**

Protocole instituant une Commission franco-nigérienne de coopération. Signé à Niamey le 19 février 1977

Texte authentique : français.

Enregistré par la France le 20 février 1981.

PROTOCOLE¹ INSTITUANT UNE COMMISSION FRANCO-NIGÉRIENNE DE COOPÉRATION

Le Gouvernement de la République française, d'une part,
Le Gouvernement de la République du Niger, d'autre part,

Désireux de définir et de préciser les modalités de leur coopération, dans le cadre du Traité de coopération² qui lie les deux Etats,

Sont convenus des dispositions suivantes :

Article premier. Il est institué entre les deux Gouvernements une Commission franco-nigérienne de coopération.

Cette Commission est composée de représentants des deux Gouvernements.

La présidence des réunions plénières est alternativement assurée par un membre du Gouvernement de la République Française et par un membre du Gouvernement de la République du Niger. Les Ministres peuvent, le cas échéant, se faire représenter par un haut fonctionnaire dûment habilité à cet effet.

Article 2. La Commission instituée par l'article premier a vocation générale et exclusive à suivre l'exécution des accords de coopération conclus entre la France et le Niger. Elle propose, le cas échéant, aux deux Gouvernements d'apporter auxdits accords les aménagements qui lui paraîtraient nécessaires.

Article 3. Les diverses commissions paritaires instituées dans le cadre desdits accords constituent des sous-commissions permanentes de la Commission qui en contrôle les travaux.

La Commission peut, en outre, confier à des sous-commissions temporaires l'examen de certaines questions intéressant la coopération franco-nigérienne.

Article 4. La Commission franco-nigérienne est en particulier chargée d'établir le volume et les modalités de l'aide française ainsi que sa répartition sectorielle. Cette aide, qui consistera notamment en concours financiers, en moyens de formation et en mise à disposition de personnel à titre permanent ou temporaire, devra contribuer en priorité à l'exécution du plan de développement de la République du Niger.

Les propositions de la Commission sont soumises pour décision aux deux Gouvernements.

Article 5. Le Gouvernement de la République du Niger communique à la Commission l'état de ses besoins dans les différents domaines, son programme d'action et les projets qu'il envisage de réaliser.

Article 6. La Commission franco-nigérienne de coopération se réunit au moins une fois par an; elle peut se réunir exceptionnellement à la demande de l'un ou l'autre des deux Gouvernements. Les réunions ont lieu alternativement à Paris et à Niamey.

¹ Entré en vigueur le 21 février 1980, soit 30 jours suivant l'échange des notifications confirmant l'accomplissement des procédures constitutionnelles requises, conformément à l'article 7.

² Voir p. 87 du présent volume.

Article 7. Le présent Protocole abroge et remplace le Protocole du 16 octobre 1968 instituant une Commission franco-nigérienne de coopération.

Il est conclu pour une période de cinq ans renouvelable par tacite reconduction.

Il peut être dénoncé à tout moment par l'une ou l'autre des Parties contractantes; cette dénonciation devra être notifiée par la voie diplomatique moyennant un préavis de trois mois.

Le présent Protocole entrera en vigueur trente jours après l'échange des notifications constatant que, de part et d'autre, il a été satisfait aux dispositions constitutionnelles en vigueur dans chacun des deux Etats.

Chacune des Parties contractantes peut demander à tout moment la modification d'une ou plusieurs dispositions du présent Protocole et l'ouverture d'une négociation à cet effet.

FAIT à Niamey, le 19 février 1977.

Pour le Gouvernement
de la République française :

[Signé]

Son Excellence
Monsieur ROBERT GALLEY
Ministre de la Coopération

Pour le Gouvernement
de la République du Niger :

[Signé]

Son Excellence le Capitaine
MOUMOUNI DJERMAKOYE ADAMOU
Ministre des Affaires Etrangères
et de la Coopération

[TRANSLATION — TRADUCTION]

PROTOCOL¹ ESTABLISHING A FRANCO-NIGER CO-OPERATION COMMISSION

The Government of the French Republic, on the one hand, and

The Government of the Republic of the Niger, on the other,

Desiring to define and specify the modalities of their co-operation within the framework of the Treaty on co-operation² which links the two States,

Have agreed as follows:

Article 1. A Franco-Niger Co-operation Commission shall be established by the two Governments.

The Commission shall be composed of representatives of the two Governments.

The plenary meetings shall be chaired alternately by a member of the Government of the French Republic and by a member of the Government of the Republic of the Niger. The ministers may, where necessary, be represented by a high-ranking official duly accredited for that purpose.

Article 2. The Commission established under article 1 shall have general and exclusive competence to ensure the implementation of co-operation agreements concluded between France and the Niger. It shall propose, where necessary, that the two Governments make such adjustments to those agreements as it deems necessary.

Article 3. The various joint commissions established within the framework of such agreements shall constitute standing sub-commissions of the Commission, which shall monitor their work.

The Commission may, in addition, entrust *ad hoc* sub-commissions with the task of considering some questions relating to Franco-Niger co-operation.

Article 4. The Franco-Niger Commission shall, in particular, be entrusted with the task of establishing the volume and modalities of French assistance and its sectoral distribution. Such assistance, which shall consist, *inter alia*, of financial aid, training and the assignment of personnel on a permanent or a temporary basis, shall contribute as a matter of priority to the implementation of the development plan of the Republic of the Niger.

The proposals of the Commission shall be submitted for a decision to the two Governments.

Article 5. The Government of the Republic of the Niger shall transmit to the Commission a statement of its needs in the different fields, its programme of action and the projects which it expects to execute.

¹ Came into force on 21 February 1980, i.e., 30 days after the exchange of notifications confirming the completion of the required constitutional procedures, in accordance with article 7.

² See p. 87 of this volume.

Article 6. The Franco-Niger Co-operation Commission shall meet at least once a year; it may meet exceptionally at the request of either of the two Governments. The meetings shall take place alternately at Paris and at Niamey.

Article 7. This Protocol abrogates and replaces the Protocol of 16 October 1968 establishing a Franco-Niger Co-operation Commission.

It is concluded for a period of five years renewable by tacit agreement.

It may be denounced at any time by either of the Contracting Parties; notice of such denunciation shall be given through the diplomatic channel three months in advance.

This Protocol shall enter into force 30 days after the exchange of notifications stating that the constitutional provisions in force in each of the two States have been complied with.

Either Contracting Parties may request at any time the modification of one or more of the provisions of this Protocol and the opening of negotiations to that end.

DONE at Niamey on 19 February 1977.

For the Government
of the French Republic:

[Signed]

His Excellency
Mr. ROBERT GALLEY
Minister for Co-operation

For the Government
of the Republic of the Niger:

[Signé]

His Excellency Captain
MOUMOUNI DJERMAKOYE ADAMOU
Minister for Foreign Affairs
and Co-operation

No. 19569

**FRANCE
and
NIGER**

Agreement on the movement of persons (with exchange of letters of 27 June 1978). Signed at Niamey on 19 February 1977

Amendment to the above-mentioned Agreement. Signed at Niamey on 19 February 1978

Authentic texts: French.

Registered by France on 20 February 1981.

**FRANCE
et
NIGER**

Convention relative à la circulation des personnes (avec échange de lettres du 27 juin 1978). Signée à Niamey le 19 février 1977

Avenant à la Convention susmentionnée. Signé à Niamey le 19 février 1978

Textes authentiques : français.

Enregistrés par la France le 20 février 1981.

CONVENTION¹ ENTRE LE GOUVERNEMENT DE LA RÉPUBLIQUE FRANÇAISE ET LE GOUVERNEMENT DE LA RÉPUBLIQUE DU NIGER RELATIVE À LA CIRCULATION DES PERSONNES

Le Gouvernement de la République Française, d'une part,

Le Gouvernement de la République du Niger, d'autre part,

Désireux de définir et de préciser les modalités de leur coopération dans le cadre du Traité de coopération² qui lie les deux Etats ainsi que de fixer les règles de circulation des personnes entre les deux pays sur le fondement de la réciprocité, de l'égalité et du respect mutuel,

Sont convenus des dispositions suivantes :

Article premier. Pour se rendre sur le territoire de la République du Niger, les nationaux français, quel que soit le pays de leur résidence, doivent être en possession d'un passeport en cours de validité, ainsi que des certificats internationaux de vaccination obligatoires exigés par la législation en vigueur dans cet Etat. Ils doivent également garantir leur rapatriement.

Article 2. Pour se rendre sur le territoire de la République Française, les nationaux nigériens, quel que soit le pays de leur résidence, doivent être en possession d'un passeport en cours de validité, ainsi que des certificats internationaux de vaccination obligatoires exigés par la législation en vigueur dans cet Etat. Ils doivent également garantir leur rapatriement.

Article 3. Le rapatriement est garanti par l'une des trois pièces suivantes :

- 1°) Un billet de transport circulaire ou aller et retour nominatif, incessible et non négociable, valable un an dans le cas de transit ou de séjour ne dépassant pas trois mois;
- 2°) Un reçu de versement d'une consignation délivré pour les nationaux français, par la Caisse des dépôts et consignations à Paris, pour les nationaux nigériens, par le Trésor du Niger;

Le taux unique de cette consignation est fixé à 150 000 francs C.F.A., soit 3 000 francs français, et il peut être modifié par échange de lettres en cas de variation sensible du prix des transports;

- 3°) L'attestation d'un établissement bancaire agréé par l'Etat d'origine garantissant le rapatriement de l'intéressé au cas où il ne serait pas en mesure d'en assumer lui-même les frais.

Article 4. Sont dispensés de garantir leur rapatriement :

- 1°) Les hommes d'Etat et les parlementaires des deux pays;
- 2°) Les agents diplomatiques et consulaires et leurs familles;

¹ Entrée en vigueur le 15 mars 1980, soit 30 jours après l'échange des notifications confirmant l'accomplissement des procédures constitutionnelles requises, conformément à l'article 14, à l'exception des articles 1 et 2, lesquels ont été appliqués par anticipation à compter du 27 juillet 1978, conformément à l'échange de lettres du 27 juin 1978.

² Voir p. 87 du présent volume.

- 3°) Les fonctionnaires, officiers, employés civils et militaires des établissements publics de chacun des deux Etats et leurs familles, lorsqu'ils sont porteurs d'un ordre de mission ou d'une feuille de route ou de voyage;
- 4°) Les étudiants et les stagiaires désignés par leur Gouvernement se rendant d'un Etat à l'autre pour y recevoir une formation, lorsqu'ils sont porteurs d'un document officiel attestant leur désignation et délivré par leurs autorités nationales;
- 5°) Les membres des familles des étudiants et stagiaires désignés au 4° ci-dessus, lorsqu'ils sont porteurs d'un document officiel attestant qu'ils viennent rejoindre le chef de famille et que leurs frais de voyage sont pris en charge par leur Gouvernement;
- 6°) Les marins dans les conditions définies à l'article 11 ci-après.

Article 5. Les nationaux de chacune des parties contractantes désireux d'exercer sur le territoire de l'autre partie une activité professionnelle devront en outre, pour être admis sur le territoire de cette partie, justifier de la possession :

- 1°) D'un certificat de contrôle médical délivré :
 - En ce qui concerne l'entrée en France, par le Consul de France compétent, après un examen subi en territoire nigérien devant un médecin agréé par le Consul en accord avec les autorités sanitaires nigériennes,
 - En ce qui concerne l'entrée au Niger, par le Consul du Niger compétent, après un examen subi en territoire français devant un médecin agréé par le Consul en accord avec les autorités sanitaires françaises.

Ce certificat devra être établi dans les deux mois précédant le départ.

- 2°) Les nationaux de l'une des parties désireux d'exercer sur le territoire de l'autre partie une activité professionnelle salariée devront, en outre, pour être admis sur le territoire de cette partie justifier de la possession d'un contrat de travail écrit et revêtu du visa du Ministère du Travail du pays d'accueil. Les Ministères du Travail des parties contractantes pourront se consulter directement.

Article 6. Pour tout séjour en territoire nigérien devant excéder trois mois, les ressortissants français doivent posséder et présenter à toute réquisition l'autorisation de séjour ou le carnet d'étranger délivré par les autorités nigériennes compétentes.

Pour tout séjour en territoire français devant excéder trois mois, les ressortissants nigériens doivent posséder et présenter à toute réquisition le titre de séjour délivré par les autorités françaises compétentes.

Article 7. Lorsqu'ils doivent permettre l'exercice d'une activité professionnelle salariée, les documents mentionnés à l'article précédent seront délivrés aux intéressés sur présentation, dès leur arrivée, du contrat de travail visé à l'article 5 (2) et porteront la mention « travailleur salarié ». Ils seront renouvelés dans les conditions prévues par la législation de l'Etat de résidence.

Article 8. Les ressortissants français désireux de s'établir au Niger et les ressortissants nigériens désireux de s'établir en France pour y exercer une activité lucrative doivent, à l'expiration du délai de trois mois prévu à l'article 6, produire toutes justifications sur les moyens d'existence dont ils disposent.

Article 9. Les ressortissants de chacune des parties contractantes désireux de se rendre sur le territoire de l'autre partie en vue d'y effectuer des études doivent, pour être admis sur le territoire de cette partie lorsqu'ils n'ont pas été désignés par leur Gouvernement, être en possession, outre les documents prévus aux articles premier, 2 et 3 de la présente convention, d'une attestation délivrée par l'établissement d'enseignement qu'ils doivent fréquenter. Les attestations délivrées par les établissements privés devront être visées par les autorités compétentes des deux parties.

Article 10. Les familles des nationaux de l'une des parties contractantes qui désirent rejoindre le chef de famille établi sur le territoire de l'autre partie doivent, pour être admises sur le territoire de cette partie, justifier outre les documents prévus aux articles premier, 2 et 3 de la présente convention, d'une attestation de logement visée par les autorités compétentes et du certificat médical prévu à l'article 5 (1) de la présente convention.

Article 11. Sur présentation de leur livret professionnel maritime et des certificats de vaccination réglementaires, les marins nigériens sont autorisés à se rendre en France et les marins français à se rendre au Niger s'ils disposent :

- Soit d'une lettre de stabilisation dans une compagnie de navigation,
- Soit d'un contrat d'engagement en bonne et due forme,
- Soit encore d'une lettre garantissant leur embarquement immédiat sur un navire donné, établie par une compagnie de navigation ou un armateur installé sur le territoire de l'une des deux parties contractantes.

Cette situation peut être matérialisée par l'émission d'une réquisition de passage, établie par l'autorité maritime compétente.

Les marins français débarquant au Niger et les marins nigériens débarquant en France, pour un motif quelconque, sauf disciplinaire ou pénal, peuvent séjourner librement dans l'un de ces deux pays pendant un délai d'un mois à compter du lendemain de leur débarquement dûment mentionné à leur livret professionnel maritime par l'autorité compétente. Passé ce délai ou si la date de débarquement n'est pas mentionnée au livret professionnel, le marin peut être rapatrié à tout moment par les autorités compétentes du pays de débarquement, aux frais du dernier employeur.

Article 12. Les dispositions des articles précédents ne portent pas atteinte au droit des parties contractantes de prendre les mesures nécessaires au maintien de l'ordre public et à la protection de la santé et de la sécurité publiques.

Article 13. Les ressortissants de l'une des parties contractantes résidant sur le territoire de l'autre partie à la date du 1^{er} janvier 1977 sont automatiquement dotés d'un titre de séjour renouvelable dont la validité ne saurait être inférieure à trois ans.

Ce document devra être demandé dans un délai qui ne pourra pas excéder six mois à compter de l'entrée en vigueur de la présente convention.

Article 14. La présente convention abroge et remplace la convention franco-nigérienne du 16 février 1970 relative à la circulation des personnes¹.

¹ Nations Unies, *Recueil des Traités*, vol. 733, p. 303.

Elle est conclue pour une période de cinq ans renouvelable par tacite reconduction.

Elle peut être dénoncée à tout moment par l'une ou l'autre des parties contractantes; cette dénonciation devra être notifiée par la voie diplomatique moyennant un préavis de trois mois.

La présente convention entrera en vigueur trente jours après l'échange des notifications constatant que, de part et d'autre, il a été satisfait aux dispositions constitutionnelles en vigueur dans chacun des deux Etats.

Chacune des parties contractantes peut demander à tout moment la modification d'une ou plusieurs dispositions de la présente convention et l'ouverture d'une négociation à cet effet.

FAIT à Niamey, le 19 février 1977.

Pour le Gouvernement
de la République Française :

{*Signé*}

Son Excellence
Monsieur ROBERT GALLEY
Ministre de la Coopération

Pour le Gouvernement
de la République du Niger :

{*Signé*}

Son Excellence le Capitaine
MOUMOUNI DJERMAKOYE ADAMOU
Ministre des Affaires Etrangères
et de la Coopération

ÉCHANGE DE LETTRES

I

27 juin 1978

N° 398/AEN

Monsieur le Ministre,

Comme vous le savez, une convention sur la circulation des personnes entre le Gouvernement de la République française et le Gouvernement du Niger a été signée à Niamey le 19 février 1977. Les articles 1 et 2 de cet accord prévoient que, pour circuler entre les deux pays, leurs ressortissants devront posséder un passeport en cours de validité.

J'ai l'honneur, d'ordre de mon Gouvernement, de vous proposer que, sans attendre l'entrée en vigueur de cette convention et par anticipation, l'obligation du passeport en cours de validité soit introduite à compter du 27 juillet 1978.

Je vous serais reconnaissant de bien vouloir me faire savoir si cette proposition rencontre l'agrément des Autorités nigériennes. Dans l'affirmative, la pré-

sente lettre et votre réponse constitueront sur ce point l'accord de nos deux Gouvernements.

Veillez agréer, Monsieur le Ministre, l'assurance de ma haute considération.

H. COSTILHES
Ambassadeur de France au Niger

Son Excellence M. Moumouni Djermakoye Adamou
Ministre des Affaires Etrangères et de la Coopération
Niamey

II

RÉPUBLIQUE DU NIGER

Fraternité – Travail – Progrès

LE MINISTRE DES AFFAIRES ÉTRANGÈRES
ET DE LA COOPÉRATION

27 juin 1978

Monsieur l'Ambassadeur,

Par lettre en date de ce jour, vous avez bien voulu me faire part de ce qui suit :

[Voir lettre I]

J'ai l'honneur de vous faire savoir que cette disposition rencontre l'agrément des Autorités nigériennes.

Veillez agréer, Monsieur l'Ambassadeur, les assurances de ma haute considération.

[Signé]
Chef de Bataillon

MOUMOUNI DJERMAKOYE ADAMOU

Monsieur l'Ambassadeur de France au Niger
Niamey

AVENANT¹ À LA CONVENTION ENTRE LE GOUVERNEMENT
DE LA RÉPUBLIQUE DU NIGER ET LE GOUVERNEMENT
DE LA RÉPUBLIQUE FRANÇAISE RELATIVE À LA CIRCU-
LATION DES PERSONNES SIGNÉE À NIAMEY LE 19 FÉ-
VRIER 1977²

Le Gouvernement de la République du Niger, d'une part,
Le Gouvernement de la République française, d'autre part,
Sont convenus des dispositions suivantes :

Article 1^{er}. L'article 1^{er} de la Convention entre le Gouvernement de la République française et le Gouvernement de la République du Niger signée à Niamey le 19 février 1977² est modifié par l'adjonction d'un deuxième alinéa rédigé ainsi qu'il suit :

« Si le séjour envisagé doit être supérieur à trois mois, les intéressés doivent obtenir préalablement à leur départ un visa d'entrée au Niger délivré par le Consulat du Niger compétent. »

L'article 2 est modifié par l'adjonction d'un deuxième alinéa rédigé ainsi qu'il suit :

« Si le séjour envisagé doit être supérieur à trois mois, les intéressés doivent obtenir préalablement à leur départ un visa d'entrée en France délivré par le Consulat de France compétent. »

Article 2. Le présent avenant entrera en vigueur en même temps que la Convention qu'il modifie et demeurera en vigueur aussi longtemps que celle-ci.

FAIT à Niamey, le 27 juin 1978.

Pour le Gouvernement
de la République du Niger :

[Signé — Signed]³

Pour le Gouvernement
de la République française :

[Signé — Signed]⁴

¹ Entré en vigueur le 15 mars 1980, date de l'entrée en vigueur de la Convention du 19 février 1977, conformément à l'article 2 de l'Avenant.

² Voir p. 170 du présent volume.

³ Signé par Moumouni Djermakoye Adamou — Signed by Moumouni Djermakoye Adamou.

⁴ Signé par H. Costilhes — Signed by H. Costilhes.

[TRANSLATION — TRADUCTION]

AGREEMENT¹ BETWEEN THE GOVERNMENT OF THE FRENCH
REPUBLIC AND THE GOVERNMENT OF THE REPUBLIC OF
THE NIGER ON THE MOVEMENT OF PERSONS

The Government of the French Republic, on the one hand, and
The Government of the Republic of the Niger, on the other,

Desiring to define and specify the forms of their co-operation under the Treaty on co-operation between the two States² and to establish regulations relating to the movement of persons between the two countries on the basis of reciprocity, equality and mutual respect,

Have agreed on the following provisions:

Article 1. In order to enter the territory of the Republic of the Niger, French nationals, whatever their country of residence, must be in possession of a valid passport and the compulsory vaccination certificates required by the legislation in force in that State. They must also provide a guarantee of repatriation.

Article 2. In order to enter the territory of the French Republic, nationals of the Niger, whatever their country of residence, must be in possession of a valid passport and the compulsory international vaccination certificates required by the legislation in force in that State. They must also provide a guarantee of repatriation.

Article 3. Any of the following three documents shall constitute a guarantee of repatriation:

1. An individual and non-transferable circular or return travel ticket, valid for one year, in respect of transit or stays not exceeding three months;
2. A receipt for a deposit issued by the Deposit and Consignment Office in Paris, in respect of French nationals, and by the Treasury of the Niger, in respect of nationals of the Niger;

The uniform rate for such deposits shall be 150,000 CFA francs for 3,000 French francs and may be altered by an exchange of letters in the event of an appreciable variation in the cost of travel;

3. A statement from a banking establishment approved by the State of origin, guaranteeing the repatriation of the person concerned if he should be unable to bear the cost of repatriation himself.

Article 4. The following persons shall not be required to provide a guarantee of repatriation:

1. Statesmen and Members of Parliament of the two countries;
2. Diplomatic and consular officials and their families;

¹ Came into force on 15 March 1980, i.e., 30 days after the exchange of notification confirming the completion of the required constitutional procedures, in accordance with article 14, with the exception of articles 1 and 2, which were applied in anticipation as of 27 July 1978, in accordance with the exchange of letters of 27 June 1978.

² See p. 87 of this volume.

3. Civilian and military officials, officers and employees of the public institutions of each State and their families who have a mission order or travel warrant;
4. Students and trainees designated by their Government and travelling from one State to the other in order to receive training, who have an official document attesting to their designation issued by their national authorities;
5. Families of students and trainees designated under paragraph 4 above, when they have an official document attesting that they are coming to join the head of the family and that their travel expenses will be paid by their Government;
6. Seamen under the conditions defined in article 11 below.

Article 5. Nationals of each Contracting Party wishing to engage in a professional activity in the territory of the other Party must also, in order to be admitted to the territory of that Party, prove that they are in possession of:

1. A medical certificate issued:

—In respect of entry into France, by the competent French consul, after an examination in the territory of the Niger by a physician approved by the Consul, in agreement with the health authorities of the Niger;

—In respect of entry into the Niger, by the competent Consul of the Niger, after an examination in French territory by a physician approved by the Consul, in agreement with the French health authorities.

Such certificates shall be drawn up within two months preceding the date of departure.

2. Nationals of one of the parties wishing to engage in a paid professional activity in the territory of the other Party must also, in order to be admitted to the territory of that Party, prove that they are in possession of a written contract of employment bearing the stamp of the Ministry of Labour of the host country. The Ministries of Labour of the Contracting Parties may consult one another directly.

Article 6. For any stay in the territory of the Niger to exceed three months, French nationals must be in possession of and present on demand the residence permit or foreign visitor's permit issued by the competent authorities of the Niger.

For any stay in French territory to exceed three months, nationals of the Niger must be in possession of and present on demand the residence permit issued by the competent French authorities.

Article 7. When they are to permit engagement in a paid professional activity, the documents mentioned in the preceding article shall be delivered to the persons concerned on presentation, immediately upon arrival, of the contract of employment specified in article 5 (2) and shall bear the indication "paid worker". They shall be renewed under the conditions stipulated by the legislation of the State of residence.

Article 8. French nationals wishing to establish themselves in the Niger and nationals of the Niger wishing to establishing themselves in France and to engage in a gainful activity there must, on expiry of the three-month period stipulated in article 6, provide all necessary proof of their means of support.

Article 9. Nationals of one of the Contracting Parties wishing to enter the territory of the other Party to carry out studies there must, in order to be admitted to the territory of that Party when they have not been designated by their Government, be in possession, in addition to the documents specified in articles 1, 2 and 3 of this Agreement, of a certificate issued by the educational institution which they are to attend. Certificates issued by private establishments must bear the stamp of approval of the competent authorities of both Parties.

Article 10. The families of nationals of one of the Contracting Parties wishing to join the head of the family established in the territory of the other Party must, in order to be admitted to the territory of that Party, produce, in addition to the documents stipulated in articles 1, 2 and 3 of this Agreement, a housing certificate stamped by the competent authorities and the medical certificate specified in article 5 (1) of this Agreement.

Article 11. Upon presentation of their professional seaman's book and the required vaccination certificates, seamen of the Niger shall be authorized to enter France and French seamen shall be authorized to enter the Niger if they hold any of the following:

- A certificate of permanent employment in a shipping company,
- A contract of employment in good and due form;
- A letter guaranteeing their immediate embarkation on a particular vessel, issued by a shipping company or a shipowner established in the territory of one of the Contracting Parties.

This requirement may be fulfilled by the issuance of a transportation requisition submitted by the competent shipping authority.

French seamen landing in the Niger and seamen of the Niger landing in France for any reason, except disciplinary or penal reasons, may freely stay in one of the two countries for a period of one month following the date of landing, which shall be duly noted in their professional seaman's book by the competent authority. After this period, or if the date of landing is not noted in the seaman's book, the seaman may be repatriated at any time by the competent authorities of the country of landing, at the expense of the most recent employer.

Article 12. The provisions of the foregoing articles shall not affect the right of the Contracting Parties to take the necessary measures to maintain public order and to protect public health and safety.

Article 13. Nationals of either of the Contracting Parties who were residing in the territory of the other Party on or before 1 January 1977 shall automatically be granted a renewable residence permit valid for a period of not less than three years.

This document must be requested no later than six months from the time this Agreement enters into force.

Article 14. This Agreement rescinds and supersedes the Agreement between France and the Niger of 16 February 1970 on the movement of persons.¹

It is concluded for a period of five years which may be renewed by tacit agreement.

¹ United Nations, *Treaty Series*, vol. 733, p. 303.

It may be denounced at any time by either of the Contracting Parties; notice of denunciation shall be given through the diplomatic channel at least three months in advance.

This Agreement shall enter into force 30 days after the Contracting Parties have notified each other that the constitutional procedures in force in both States have been satisfied.

Either of the Contracting Parties may at any time request the amendment of one or more provisions of this Agreement and the initiation of negotiations to this end.

DONE at Niamey, 19 February 1977.

For the Government
of the French Republic:

[Signed]

His Excellency
Mr. ROBERT GALLEY
Minister of Co-operation

For the Government
of the Republic of Niger:

[Signed]

His Excellency Captain
MOUMOUNI DJERMAKOYE ADAMOU
Minister for Foreign Affairs
and Co-operation

EXCHANGE OF LETTERS

I

27 June 1978

No. 398/AEN

Sir,

As you know, an Agreement on the movement of persons between the Government of the French Republic and the Government of the Niger was signed at Niamey on 19 February 1977. Articles 1 and 2 of this Agreement stipulate that, to travel between the two countries, their nationals must be in possession of a valid passport.

I have the honour, upon the order of my Government, to propose to you that, without waiting for this Agreement to enter into force, the requirement of a valid passport be introduced in advance, beginning on 27 July 1978.

I would be grateful if you would inform me whether this proposal is agreeable to the authorities of the Niger. If so, this letter and your reply will constitute the agreement of our two Governments on this point.

Accept, Sir, etc.

H. COSTILHES
Ambassador of France to the Niger

His Excellency Mr. Moumouni Djermakoye Adamou
Minister of Foreign Affairs and Co-operation
Niamey

II

REPUBLIC OF THE NIGER

Brotherhood—Work—Progress

MINISTER FOR FOREIGN AFFAIRS
AND CO-OPERATION

27 June 1978

Sir,

In your letter of today's date you informed me of the following:

[See letter I]

I have the honour to inform you that the authorities of the Niger approve of this provision.

Accept, Sir, etc.

[Signed]

Battalion Commander

MOUMOUNI DJERMAKOYE ADAMOU

Mr. Ambassador of France to the Niger
Niamey

[TRANSLATION — TRADUCTION]

AMENDMENT¹ TO THE AGREEMENT BETWEEN THE GOVERNMENT OF THE REPUBLIC OF THE NIGER AND THE GOVERNMENT OF THE FRENCH REPUBLIC ON THE MOVEMENT OF PERSONS SIGNED AT NIAMEY ON 19 FEBRUARY 1977

The Government of the Republic of the Niger, on the one hand, and
The Government of the French Republic, on the other,
Have agreed on the following provisions:

Article 1. Article 1 of the Agreement between the Government of the French Republic and the Government of the Republic of the Niger, signed at Niamey on 19 February 1977,² has been amended by the addition of a second paragraph worded as follows:

“If their stay is to exceed three months, they must obtain, prior to their departure, an entrance visa to the Niger issued by the competent Consulate of the Niger.”

Article 2 has been amended by the addition of a second paragraph worded as follows:

“If their stay is to exceed three months, they must obtain, prior to their departure an entrance visa to France issued by the competent Consulate of France.”

Article 2. This amendment shall enter into force at the same time as the Agreement which it modifies and shall remain in force for the same period of time.

DONE at Niamey on 27 June 1978.

For the Government
of the Republic of the Niger:
[MOUMOUNI DJERMAKOYE ADAMOU]

For the Government
of the French Republic:
[H. COSTILHES]

¹ Came into force on 15 March 1980, the date of entry into force of the Agreement of 19 February 1977, in accordance with article 2 of the Amendment.

² See p. 176 of this volume.

No. 19570

**FRANCE
and
SYRIAN ARAB REPUBLIC**

Convention concerning the mutual promotion and protection of investments. Signed at Damascus on 28 November 1977

Authentic texts: French and Arabic.

Registered by France on 20 February 1981.

**FRANCE
et
RÉPUBLIQUE ARABE SYRIENNE**

Convention sur l'encouragement et la protection réciproques des investissements. Signée à Damas le 28 novembre 1977

Textes authentiques : français et arabe.

Enregistrée par la France le 20 février 1981.

CONVENTION¹ ENTRE LE GOUVERNEMENT DE LA RÉPUBLIQUE FRANÇAISE ET LE GOUVERNEMENT DE LA RÉPUBLIQUE ARABE SYRIENNE SUR L'ENCOURAGEMENT ET LA PROTECTION RÉCIPROQUES DES INVESTISSEMENTS

Le Gouvernement de la République Française et le Gouvernement de la République Arabe Syrienne,

Souhaitant développer la coopération économique entre les deux Etats et créer des conditions favorables pour les investissements français en République Arabe Syrienne et syriens en France,

Persuadés que l'encouragement et la protection de ces investissements sont propres à stimuler les transferts de capitaux et de technologie entre les deux pays dans l'intérêt de leur développement économique,

Sont convenus des dispositions suivantes :

Article 1. Pour l'application de la présente Convention :

1°) Le terme d'« investissement » désigne les biens, droits et intérêts de toute nature et plus particulièrement mais non exclusivement :

- a) Les biens meubles et immeubles ainsi que tous autres droits réels tels que les hypothèques, privilèges, usufruits, cautionnements et droits analogues;
- b) Les actions, primes d'émission et autres formes de participation même minoritaires ou indirectes aux sociétés constituées sur le territoire de l'une des Parties;
- c) Les créances, obligations ou tous les droits à prestation ayant une valeur économique;
- d) Les droits d'auteur, les droits de propriété industrielle, les procédés techniques, les noms déposés et la clientèle;
- e) Les concessions accordées par la loi ou en vertu d'un contrat, notamment les concessions relatives à la prospection, la culture, l'extraction ou l'exploitation de richesses naturelles y compris celles qui se situent dans les zones maritimes adjacentes dans lesquelles les Parties contractantes exercent des droits souverains;

étant entendu que lesdits avoirs doivent avoir été investis conformément à la législation de la Partie contractante, sur le territoire de laquelle l'investissement est effectué, après l'entrée en vigueur de la présente Convention.

Toute modification de la forme d'investissement des avoirs n'affecte pas leur qualification d'investissement, à condition que cette modification ne soit contraire ni à la législation de l'Etat sur le territoire duquel l'investissement est réalisé, ni à l'approbation accordée pour l'investissement initial.

2°) Le terme de « nationaux » désigne les personnes physiques possédant la nationalité de l'une des Parties contractantes.

¹ Entrée en vigueur le 1^{er} mars 1979, soit un mois après la date de l'échange des instruments de ratification ou d'approbation (effectué les 27 août 1978 et 30 janvier 1979), conformément à l'article 13.

3°) Le terme de « sociétés » désigne toute personne morale constituée sur le territoire de l'une des Parties contractantes conformément à la législation de celle-ci et y possédant son siège social.

Article 2. Chacune des Parties contractantes encourage les investissements effectués sur son territoire par les nationaux et sociétés de l'autre Partie. Ces investissements sont effectués en vertu d'autorisations préalables. Chacune des Parties admet que ces investissements sont conformes à ses ordonnances et règlements.

Article 3. Chacune des Parties contractantes s'engage à assurer sur son territoire un traitement juste et équitable, conformément aux principes du droit international, aux investissements des nationaux et sociétés de l'autre Partie et à faire en sorte que l'exercice du droit ainsi reconnu ne soit entravé ni en droit, ni en fait.

Ce traitement sera au moins égal à celui qui est accordé par chaque Partie contractante aux nationaux ou sociétés de la nation la plus favorisée.

Article 4. Les nationaux et sociétés de l'une des Parties contractantes bénéficieront pour l'exercice des activités professionnelles et économiques liées aux investissements effectués sur le territoire de l'autre Partie, du régime national, c'est-à-dire de la législation nationale, de ses ordonnances et règlements, ou du régime de la nation la plus favorisée si ce dernier est plus avantageux.

Toutefois, aucune disposition de la présente Convention n'empêche une Partie de prendre les mesures qu'elle estime nécessaires en vue d'empêcher la divulgation de renseignements contraires aux intérêts essentiels de sa sécurité. Ces mesures seront appliquées équitablement, de bonne foi et conformément au principe de la clause de la nation la plus favorisée mentionné dans la présente Convention.

Article 5. Les Parties contractantes ne prendront pas de mesures d'expropriation ou de nationalisation ou toutes autres mesures dont l'effet serait de déposséder, directement ou indirectement, les nationaux et sociétés de l'autre Partie des investissements leur appartenant sur son territoire, si ce n'est pour cause d'utilité publique et à condition que ces mesures ne soient pas discriminatoires, qu'elles soient conformes aux prescriptions légales et qu'elles ne soient pas contraire à un engagement particulier.

Les mesures de dépossession qui pourraient être prises devront donner lieu au paiement d'une juste indemnité dont le montant devra correspondre à la valeur réelle desdits investissements au jour de la dépossession.

Cette indemnité dont le montant et les modalités de versement seront fixés au plus tard à la date de la dépossession devra être effectivement réalisable. Elle sera versée sans retard et librement transférable.

Article 6. Chaque Partie contractante, sur le territoire de laquelle des investissements ont été effectués par des nationaux ou sociétés de l'autre Partie contractante, accordera à ces nationaux ou sociétés le libre transfert :

a) Des revenus;

b) Des redevances découlant des droits incorporels désignés à l'article 1^{er}, 1) ci-dessus;

- c) Des versements effectués pour le remboursement des emprunts régulièrement contractés;
- d) Du produit de la cession ou de la liquidation totale ou partielle de l'investissement en incluant les plus-values ou augmentations du capital investi;
- e) Des indemnités de dépossession prévues à l'article 5 ci-dessus.

Les nationaux de chacune des Parties contractantes qui auront été autorisés à travailler au titre d'un investissement agréé sur le territoire de l'autre Partie contractante seront également autorisés à transférer dans leur pays d'origine une quotité qui ne dépasse pas 50% de leur rémunération.

Les entrées de capitaux ainsi que les transferts visés aux paragraphes précédents seront effectués sans retard et au taux de change applicable à la date du transfert. Le taux de change applicable à l'opération est celui normalement appliqué par les banques agréées de chacune des Parties contractantes.

Article 7. Dans la mesure où la réglementation de l'une des Parties contractantes prévoit une garantie pour les investissements effectués à l'étranger, celle-ci pourra être accordée, dans le cadre d'un examen cas par cas, à des investissements effectués sur le territoire de l'autre Partie, par des nationaux ou sociétés de cette Partie.

Les investissements des nationaux et sociétés de l'une des Parties contractantes sur le territoire de l'autre Partie ne pourront obtenir la garantie visée à l'alinéa ci-dessus que s'ils ont, au préalable, obtenu l'agrément de cette dernière Partie.

Article 8. Chacune des Parties contractantes accepte de soumettre au Centre international pour le règlement des différends relatifs aux investissements (C.I.R.D.I.) ou, si le recours à ce premier organisme se révélait impossible en droit, à la Chambre de commerce internationale, les différends qui pourraient l'opposer à un ressortissant ou à une société de l'autre Partie contractante.

Article 9. Si l'une des Parties contractantes, en vertu d'une garantie donnée pour un investissement réalisé sur le territoire de l'autre Partie, effectue des versements à l'un de ses nationaux ou à l'une de ses sociétés, elle est, de ce fait, subrogée dans les droits et actions de ce national ou de cette société. La subrogation des droits s'étend également aux droits à transfert et à arbitrage visés aux articles 6 et 8 ci-dessus.

Article 10. Les investissements ayant fait l'objet d'un engagement particulier de l'une des Parties contractantes à l'égard des nationaux et sociétés de l'autre Partie seront régis, sans préjudice des dispositions de la présente Convention, par les termes de cet engagement, dans la mesure où celui-ci comporterait des dispositions plus favorables que celles qui sont prévues par la présente Convention.

Article 11. Le régime de la nation la plus favorisée prévu par les articles 3 et 4 du présent accord ne s'étendra pas toutefois aux privilèges qu'une Partie contractante accorde, en vertu de sa participation ou de son association à une union douanière, un marché commun, une zone de libre-échange ou toute autre association économique régionale similaire, aux ressortissants et sociétés d'un Etat tiers.

Article 12. 1) Les différends au sujet de l'interprétation ou de l'application des dispositions du présent accord seront réglés par la voie diplomatique.

2) Si les deux Parties contractantes n'arrivent pas à un règlement dans les six mois, le différend sera soumis, à la requête de l'une ou de l'autre Partie contractante, à un tribunal arbitral composé de trois membres. Chaque Partie contractante désignera un arbitre dans un délai d'un mois. Les deux arbitres ainsi désignés nommeront un président qui devra être ressortissant d'un Etat tiers.

3) Si l'une des Parties contractantes n'a pas désigné son arbitre et qu'elle n'ait pas donné suite à l'invitation adressée par l'autre Partie contractante de procéder dans les deux mois à cette désignation, l'arbitre sera nommé, à la requête de cette dernière Partie contractante, par le Président de la Cour internationale de Justice.

4) Si les deux arbitres ne peuvent se mettre d'accord sur le choix du Président dans les deux mois suivant leur désignation, ce dernier sera nommé, à la requête de l'une ou l'autre Partie contractante, par le Président de la Cour internationale de Justice.

5) Si, dans les cas prévus aux paragraphes 3) et 4) de cet article, le Président de la Cour internationale de Justice est empêché d'exercer son mandat ou s'il est ressortissant de l'une des Parties Contractantes, les nominations seront faites par le Vice-Président et, si ce dernier est empêché ou s'il est ressortissant de l'une des Parties contractantes, elles seront faites par le membre le plus ancien de la Cour qui n'est ressortissant d'aucune des Parties contractantes.

6) A moins que les Parties contractantes n'en disposent autrement d'un commun accord, le tribunal fixe lui-même sa procédure. Il prend ses décisions à la majorité des voix.

7) Les décisions du tribunal sont définitives et exécutoires de plein droit pour les Parties contractantes.

Article 13. La présente Convention sera approuvée selon la procédure constitutionnelle applicable dans chacun des deux Etats; l'échange des instruments de ratification ou d'approbation aura lieu dès que possible.

La présente Convention entrera en vigueur un mois après la date de l'échange des instruments de ratification ou d'approbation.

La présente Convention est conclue pour une durée initiale de dix années. Elle restera en vigueur après ce terme, à moins que l'une des deux Parties contractantes ne la dénonce par écrit et par la voie diplomatique avec préavis d'un an.

En cas de dénonciation, la présente Convention restera applicable pendant quinze ans aux investissements effectués antérieurement à sa dénonciation.

EN FOI DE QUOI, les représentants des deux Gouvernements, dûment autorisés à cet effet, ont signé le présent accord.

FAIT à Damas le 28 novembre 1977, en deux originaux chacun en langue française et en langue arabe, les deux textes faisant également foi.

Pour le Gouvernement
de la République Française :

[Signé]

RAYMOND BARRE

Pour le Gouvernement
de la République Arabe Syrienne :

[Signé]

Général KLHEIFAOUI

على نسختين كلاهما أصليتان باللغة العربية وباللغة الفرنسية

• إذ تعتمد نصيهما أصولاً .

دسسه
عن حكومة
الجمهورية العربية السورية

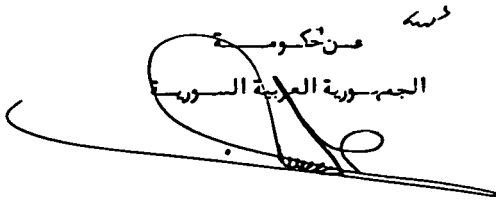

عن حكومة
الجمهورية الفرنسية

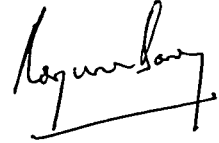

- ٤ - إذا لم يتفق المحكمان على اختيار الرئيس خلال الشهرين التاليين لتعيينهما فيمار الى تعيين الرئيس يشار على طلب أحد الطرفين المتعاقدين من قبل رئيس محكمة العدل الدولية .
- ٥ - إذا كان هناك ما يمنع رئيس المحكمة الدولية من ممارسة الحق الممنوح له بموجب الفقرتين ٣ ، ٤ من هذه المادة أو إذا كان من رعايا أحد الطرفين المتعاقدين فسوف يتم التعميمات من قبل نائب الرئيس وإذا كان هناك مانع من ممارسته لهذا الحق أو إذا كان من رعايا أي من الطرفين المتعاقدين فسوف يتم التعمين من قبل العضو الاقدم في المحكمة بالإجماع لا يكون من رعايا احد الطرفين المتعاقدين .
- ٦ - تحدد المحكمة الاصول التي ستبناها الا اذا قرر الطرفان المتعاقدان خلاف ذلك باتفاق مشترك . تتخذ قرارات المحكمة التحكيمية بأغلبية الاصوات .
- ٧ - ان قرارات المحكمة قطعية و نافذة الفعول للطرفين المتعاقدين .

المادة الثالثة عشرة .

يتم التصديق على الاتفاق الحالي وفق الاصول الدستورية المطبقة في كل من الدولتين ويجرى تبادل وثائق التصديق بالسرعة الممكنة .

و يدخل الاتفاق الحالي حيز التنفيذ بعد مضي شهر على تاريخ تبادل وثائق التصديق او الموافقة .

تم عقد هذا الاتفاق لفترة اولية مدتها عشر سنوات . وسيبقى مفعوله قائماً بعد انتهائها هذه المدة الا في حال مبادرة أحد الطرفين المتعاقدين باعلان ابطاله خطياً وبالطرق الدبلوماسية مع مهلة مدتها سنة .

وفي حال اعلان الابطال يبقى الاتفاق الحالي قابلاً للتطبيق خلال مدة خمسة عشرة سنة بالنسبة للاستثمارات التي تمت قبل اعلان ابطاله .

وعليه جرى توقيع الاتفاق الحالي من قبل ممثلي الحكومتين المفوضتين أصولاً لذلك .

نظم في

أوتجاء الطرف الآخر التعاقد نفسه • وفي حال عدم التمكن قانونيا من اللجوء الى المركز الدولي لتسوية
الخلافت • يتم الرجوع الى غرفة التجارة الدولية •

المادة التاسعة

اذا قام أحد الطرفين التعاقدين بتسديد مبالغ لأحد مواطنيه أو لحدى شركاته بموجب الضمان
الممنوع لاستثمار أجرى على أراضي الطرف الآخر فانه يعتبر بذلك قائما مقام هذا المواطن أو هذه الشركة في
الحقوق و الدعاوى • تشمل هذه الاتية في الحقوق ، حق التحويل و التحكم المشار اليهما في المادتين
السادسة و السابعة المشار اليهما أملاء •

المادة العاشرة

ان الاستثمارات الجارية بموجب تعهد خاص الاملاء أحد الطرفين التعاقدين لصالح مواطني
أو شركات الطرف الآخر سوف تخضع الى نصوص هذا التعهد دون الاضرار بمضمون الاتفاق الحالي و ذلك
في حدود قبول التعهد المذكور على شروط أفضل من الشروط الملحوظة في الاتفاق الحالي •

المادة الحادية عشرة

ان نظام الدولة الاكثر رعاية الملحوظة في المادتين الثالثة و الرابعة من الاتفاق الحالي لا يشمل
الامتيازات التي يمنحها أحد الطرفين التعاقدين لمواطني او شركات دولة ثالثة بموجب مساهمة أو
اشتركة في وحدة جبركية أو سوق مشتركة أو منطقة تبادل تجارى حر أو أى تجمع اقتصادى اقليمي مماثل •

المادة الثانية عشرة

- ١ - يتم حل الخلافت المتعلقة بتفسير أو تطبيق أحكام هذا الاتفاق بالطرق الدبلوماسية •
- ٢ - اذا لم يتوصل الطرفان التعاقدان الى حل خلال ستة اشهر ، يعمرن الخلاف بنا على طلب
أحد الطرفين التعاقدين على محكمة تحكيمية تؤلف من ثلاثة اعضاء • يعين كل من الطرفين
التعاقدين محكما خلال فترة شهر و ينتقي المحكمان رئيسا بحيث يجب أن يكون من دولة ثالثة •
- ٣ - اذا لم يعين أحد الطرفين التعاقدين محكما عنه و اذا لم يستجب الى دعوة الطرف
التعاقد الآخر بموجب اجراء هذا التعيين خلال الشهرين فيصار الى تعيين المحكم بنا على
طلب الطرف التعاقد الآخر من قبل رئيس محكمة العدل الدولية •

المادة السادسة

- يسمح كل طرف لتعاقد لمواطني وشركات الطرف الآخر التعاقد الذين قاموا باستثمارات على أراضيهم أن يحولوا بحرية :
- أ - الإيرادات .
 - ب - العائدات الناتجة من الحقوق غير المادية الميينة في الفقرة الأولى من المادة الأولى المذكورة في أعلاه .
 - ج - التسديدات التي تجرى لوفاء القروض المعقودة أصولاً .
 - د - حاصل انتازل أو التنمية الكلية أو الجزئية للاستثمار مع إضافة لنسب القيمة أو زيادات رأس المال المستثمر .
 - هـ - التعويضات الناتجة من نزع الملكية المحفوظة في المادة الخامسة أعلاه .

يحق لمواطني كل من الطرفين التعاقدين الذين سمح لهم بالعمل بموجب استثمار مرخص على أراضي الطرف الآخر التعاقد بتحويل حصة لا تتجاوز الـ (٥٠ ٪) من أرباحهم إلى بلدهم الأصلي .

أن دخول رؤوس الأموال وكذلك تحويلها المشار إليها في الفقرات السابقة تتم دون تأخير وبسعر الصرف المطبق في تاريخ التحويل . ان سعر الصرف المطبق لكل عملية هو السعر المطبق عادة في الصارف المعتمدة لدى كل من الطرفين التعاقدين .

المادة السابعة

إذا كانت الانظمة المعمول بها لدى أحد الطرفين التعاقدين تلحظ ضماناً للاستثمارات الجارية في الخارج فإنه يمكن منح هذا الضمان للاستثمارات التي يقوم بها مواطنو أو شركات هذا الطرف على أراضي الطرف الآخر وذلك في إطار دراسة كل حالة على حدة .

ولا يمكن منح الضمان المشار إليه في الفقرة السابقة للاستثمارات التي يقوم بها مواطنو وشركات أحد الطرفين التعاقدين على أراضي الطرف الآخر إلا في حال الحصول على موافقة هذا الطرف الآخر بصورة مسبقة .

المادة الثامنة

يقبل كل من الطرفين التعاقدين باللجوء إلى " المركز الدولي لتسوية الخلافات الناتجة عن الاستثمارات " لفض النزاعات التي قد يتعرض لها تجاه أحد مواطني أو إحدى شركات الطرف الآخر التعاقد

المادة الثالثة

يتمهد كل من الطرفين المتعاقدين بأن يؤمن على اراضي لا استثمارات مواطني و شركات الطرف الآخر معاملة محقة وعادلة وفقا لبيداتى القانون الدولى وان يعمل على عدم اعاقمة ممارسة هذا الحق سواء من الناحية القانونية او الفعلية.

يجب ألا تقل هذه المعاملة التي يمنحها كل طرف متعاقد لمواطني و شركات الطرف الآخر عن معاملة الدولة الاكثر رعاية.

المادة الرابعة

يستفيد مواطنو و شركات أحد الطرفين المتعاقدين لدى ممارسة نشاطاتهم المهنية و الاقتصادية المرتبطة بالاستثمارات القائمة على اراضي الطرف الآخر من الانظمة الوطنية أى التشريع الوائى والقوانين و الانظمة أو من نظام الدولة الاكثر رعاية فيما اذا كان هذا الاخير يحقق لهم مزايا أفضل.

الا أنه من المعلوم انه لا توجد أية احكام من هذه الاتفاقية تمنع أحد الطرفين من اتخاذ الاجراءات التي تراها ضرورية من أجل منع انشاء معلومات تتعارض مع المصالح الاساسية للدولة نسي الحفاظ على أمنها . و تطبق هذه الاجراءات بصورة عادلة و بنية حسنة و وفقا لبدأ الدولة الاكثر رعاية المتواءم معها في هذا الاتفاق .

المادة الخامسة

لا يتخذ الطرفان المتعاقدان اجراءات لنزع الملكية أو التأميم أو جميع الاجراءات الاخرى التي ينتج عنها حرمان مواطني و شركات الطرف الآخر من ملكية الاستثمارات المائدة لهم على اراضي الجهة المتعززة سواء كان النزع بطريقة مباشرة أو غير مباشرة باستثناء حالة وجود نفع عام على أن لا تكون هذه الاجراءات ذات طابع تمييزي وأن تكون متفقة مع الاحكام القانونية و أن لا تكون مخالفة لالتزام خاص.

وفي هذه الحال، يجب أن تؤدي اجراءات نزع الملكية التي قد تتخذ الى تسديد تعويض عادل يتناسب وبلغه مع قيمة التوظيفات الحقيقية المحددة في يوم نزع الملكية.

أن هذا التعويض الذي يجب أن يحدد مبلغه و شروط تسديده و بتاريخ لا يتجاوز تاريخ نزع الملكية عليه أن يكون قابلا للتنفيذ . يتم تسديد التعويض دون تأخير و يشكل يكون فيه قابلا للتحويل بكل حرية.

ب - الاسهم و مكافآت الاصدار و اى شكل كان من اشكال الماسعمة نسي الشركات
الوئمة في اراضي احد الطرفين حتى وان كانت هذه الماسعمة بنسبة
اقلية او بطريقة غير مباشرة.

ج - الديون و الالتزامات او جميع الحقوق التي ينجم عنها تعويضات ذات قيمة
اقتصادية .

د - حقوق التأليف و حقوق الملكية الصناعية و طرق التقنية و الاسماء المسجلة و الزبائن
هـ - الامتيازات التي يمنحها القانون او المتعددة من قد و على الاخص تلك التي تتعلق
بالتنقيب و الاستغلال و استخراج الثروات الطبيعية و استثمارها بما فيها الموجودة في
المناطق الهجرية المتاخمة التي يمارس فيها الطرفان التعاقدان حقوق السيادة .

علما بان الموجودات الالفة الذكر يجب ان تكون قد و ظفت وفقا للقوانين و الانظمة
المعمول بها لدى الطرف التعاقد الذي يجرى الاستثمار على اراضيهم بعد دخول
الاتفاق الحالي حيز التنفيذ .

و كل تعديل يجرى على شكل توظيف الموجودات لا يؤثر على وصفها كاستثمارات شريطة
ان لا يكون هذا التعديل مخالفا للتشريع المعمول به لدى الدولة التي نفذ الاستثمار
على اراضيها او مخالفا للموافقة الممنوحة للاستثمار الاصلي .

٢- يقصد بالتعبير " المواطنين " الاشخاص الطبيعيين الذين يتبعون جنسية احد
الطرفين التعاقديين .

٣- يقصد بالتعبير " الشركات " كل شخصية اعتبارية مؤلفة على اراضي احد الطرفين التعاقديين
وفقا لقوانينه و انظمتهم و التي يوجد فيها مركزها الرئيسي .

المادة الثانية

يشجع كل من الطرفين التعاقديين الاستثمارات التي تجرى على اراضيهم من قبل مواطني
و شركات الطرف الآخر .

تخضع هذه الاستثمارات الى الموافقة المسبقة و يقبل كل من الطرفين بان هذه
الاستثمارات قد نفذت وفق قوانينه و انظمتهم .

[ARABIC TEXT — TEXTE ARABÉ]

اتفاقية

بين حكومة الجمهورية الفرنسية و حكومة الجمهورية العربية السورية

حول

التشجيع والحماية المتبادلين للاستثمارات

ان حكومة الجمهورية الفرنسية
و حكومة الجمهورية العربية السورية

رغبة منهما في تعزيز التعاون الاقتصادي بين الدولتين والعمل
على ايجاد الشروط الملائمة للاستثمارات الفرنسية في الجمهورية العربية
السورية و الاستثمارات السورية في فرنسا ،

وقناعة منهما بأن تشجيع وحماية هذه الاستثمارات من شأنها تشجيع
انتقال رؤوس الاموال والتكنولوجيا بين البلدين لصلحة تنميتها الاقتصادية ،

فقد اتفقتا على الأمور التالية :

المادة الاولى

من اجل تطبيق الاتفاق الحالي :

أ - يقصد بتعبير " استثمار " الاموال و الحقوق و العناصير مهما كان نوعها و بمرور
خاتمة و لكن دون حصر :

آ - الاموال المنقولة و غير المنقولة و كذلك جميع الحقوق العينية الاخرى كالرهون
و الامتيازات و حقوق الانتفاع بالريع و الضمان و الحقوق المعاملة .

]TRANSLATION — TRADUCTION]

CONVENTION¹ BETWEEN THE GOVERNMENT OF THE FRENCH
REPUBLIC AND THE GOVERNMENT OF THE SYRIAN
ARAB REPUBLIC CONCERNING THE MUTUAL PROMOTION
AND PROTECTION OF INVESTMENTS

The Government of the French Republic and the Government of the Syrian Arab Republic,

Desiring to increase economic co-operation between the two States and to create favourable conditions for French investments in the Syrian Arab Republic and Syrian investments in France,

Convinced that the promotion and protection of such investments are likely to stimulate transfers of capital and technology between the two countries in the interest of their economic development,

Have agreed on the following provisions:

Article 1. For the purposes of this Convention:

1. The term "investments" shall apply to all categories of property, rights and interests, particularly but not exclusively:

- (a) Movable and immovable property and all other real rights such as mortgages, preferences, usufructs, sureties and similar rights;
- (b) Shares, issue premiums and other forms of participation, albeit minority or indirect, in companies organized in the territory of either Party;
- (c) Claims, bonds or any rights to benefit having an economic value;
- (d) Copyright, industrial property rights, technical processes, registered trade names and good will;
- (e) Concessions accorded by law or by virtue of a contract, including concessions for prospecting, cultivating, mining or developing natural resources, including those situated in the adjacent maritime zones in which the Contracting Parties exercise sovereign rights;

it being understood that the said assets shall have been invested in accordance with the legislation of the Contracting Party in whose territory the investment is made, after the entry into force of this Convention.

Any change in the form in which assets are invested shall not affect their status as an investment, provided that the change is not contrary either to the legislation of the State in whose territory the investment is made or to the approval granted for the original investment.

2. The term "nationals" shall apply to individuals having the nationality of either Contracting Party.

¹ Came into force on 1 March 1979, i.e., one month after the date of the exchange of the instruments of ratification or approval (effected on 27 August 1978 and 30 January 1979), in accordance with article 13.

3. The term "companies" shall apply to any body corporate organized in the territory of either Contracting Party in accordance with its legislation and having its registered office there.

Article 2. Each Contracting Party shall promote investments in its territory by nationals and companies of the other Party. These investments shall be subject in each case to prior authorization. Each Party shall acknowledge that these investments conform with its ordinances and regulations.

Article 3. Each Contracting Party shall undertake to accord in its territory just and equitable treatment, in accordance with the principles of international law, to the investments of nationals and companies of the other Party and to ensure that the exercise of the right so granted is not impeded either *de jure* or *de facto*.

Such treatment shall be at least the same as that accorded by each Contracting Party to nationals or companies of the most-favoured nation.

Article 4. Nationals and companies of either Contracting Party shall, when conducting professional and economic activities connected with investments made in the territory of the other Party, be accorded national treatment, as provided for by the national legislation, and its ordinances and regulations, or most-favoured-nation treatment if the latter is more advantageous.

However, no provision of this Convention shall prevent either Party from taking such measures as it considers to be necessary in order to prevent the disclosure of information contrary to its essential security interests. These measures shall be applied equitably, in good faith and in accordance with the principle of the most-favoured-nation clause set forth in this Convention.

Article 5. The Contracting Parties shall not take any expropriation or nationalization measures or any other measures which could cause nationals and companies of the other Party to be dispossessed, directly or indirectly, of the investments belonging to them in its territory, except for reasons of public necessity and on condition that these measures are not discriminatory, are in accordance with legal requirements and are not contrary to a specific undertaking.

Any dispossession measures taken shall give rise to the payment of fair compensation, which shall correspond to the real value of the investments on the date of dispossession.

Such compensation, the amount and methods of payment of which shall be determined not later than the date of dispossession, shall be effectively realizable. It shall be paid without delay and be freely transferable.

Article 6. A Contracting Party, in whose territory investments have been made by nationals or companies of the other Contracting Party, shall accord to these nationals or companies the free transfer of:

- (a) Income;
- (b) Royalties from the intangible property listed in article 1.1 above;
- (c) Payments made towards the repayment of duly contracted loans;
- (d) Proceeds of the transfer or complete or partial liquidation of the investment, including appreciation or increases in the invested capital;
- (e) The compensation for dispossession provided for in article 5 above.

Nationals of each Contracting Party who have been authorized to work in the territory of the other Contracting Party in connection with an approved investment shall also be authorized to transfer to their country of origin an amount which shall not exceed 50 per cent of their remuneration.

The importation of capital, as well as the transfers referred to in the preceding paragraphs, shall be carried out without delay and at the rate of exchange applicable on the date of transfer. The rate of exchange applicable to the operation shall be that normally applied by the accredited banks of each of the Contracting Parties.

Article 7. In so far as the regulations of one Contracting Party provide for guaranteeing external investments, a guarantee may be granted on the basis of a case-by-case review, for investments made by its nationals or companies in the territory of the other Party.

The guarantee referred to in the preceding paragraph shall not be available for investments by nationals and companies of one Contracting Party in the territory of the other Party unless the investments have been granted prior approval by the latter Party.

Article 8. Each Contracting Party shall agree to submit to the International Centre for Settlement of Investment Disputes (ICSID) or, if it is legally impossible to have recourse to this body, to the International Chamber of Commerce, any dispute which may arise between it and a national or company of the other Contracting Party.

Article 9. When one Contracting Party, by virtue of a guarantee issued in respect of an investment in the territory of the other Party, makes payments to one of its own nationals or companies, it shall thereby enter into the rights and shares of the said national or company. The subrogation of rights shall also extend to the rights of transfer and arbitration referred to in articles 6 and 8 above.

Article 10. Investments which have been the subject of a specific undertaking by one Contracting Party *vis-à-vis* nationals and companies of the other Party shall be governed, without prejudice to the provisions of this Convention, by the terms of that undertaking, in so far as its provisions are more favourable than those laid down by this Convention.

Article 11. Most-favoured-nation treatment, as provided for by articles 3 and 4 of this Convention, shall not, however, include privileges granted by either Contracting Party, by virtue of its participation in or association with a customs union, common market, free trade area or any other similar regional economic association, to nationals and companies of a third State.

Article 12. 1. Disputes concerning the interpretation or application of the provisions of this Convention shall be settled through the diplomatic channel.

2. If the two Contracting Parties do not reach a settlement within six months, the dispute shall be submitted, at the request of either Contracting Party, to an arbitral tribunal consisting of three members. Each Contracting Party shall designate an arbitrator within a period of one month. The two arbitrators so designated shall appoint a chairman, who shall be a national of a third State.

3. If one of the Contracting Parties has not designated its arbitrator and has not complied with the request from the other Contracting Party to make such a designation within two months, the arbitrator shall be appointed, at the request of

the latter Contracting Party, by the President of the International Court of Justice.

4. If the two arbitrators are unable to agree on the choice of a chairman within the two months following their designation, he shall be appointed, at the request of either Contracting Party, by the President of the International Court of Justice.

5. If, in the cases mentioned in paragraphs 3 and 4 of this article, the President of the International Court of Justice is prevented from exercising his mandate or if he is a national of one of the Contracting Parties, the appointments shall be made by the Vice-President; if the latter is prevented from doing so or if he is a national of one of the Contracting Parties, the appointments shall be made by the senior member of the Court who is not a national of either of the Contracting Parties.

6. Unless the Contracting Parties decide otherwise by common agreement, the tribunal shall establish its own rules of procedure. It shall take its decisions by a majority of votes.

7. The decisions of the tribunal shall be final and binding upon the Contracting Parties.

Article 13. This Convention shall be approved in accordance with the constitutional procedure applicable in each of the two States; the exchange of the instruments of ratification or of approval shall take place as soon as possible.

This Convention shall enter into force one month after the date of the exchange of the instruments of ratification or approval.

This Convention is concluded for an initial period of 10 years. It shall remain in force thereafter, unless one year's written notice of denunciation is given through the diplomatic channel by either Contracting Party.

In the event of denunciation, this Convention shall continue to be applicable to investments made prior to such denunciation for a period of 15 years.

IN WITNESS WHEREOF, the representatives of both Governments, being duly authorized thereto, have signed this Convention.

DONE at Damascus, on 28 November 1977, in two originals in the French and Arabic languages, both texts being equally authentic.

For the Government
of the French Republic:

[Signed]

RAYMOND BARRE

For the Government
of the Syrian Arab Republic:

[Signed]

GENERAL KLHEIFAOUI

No. 19571

—

**FRANCE
and
JORDAN**

**Protocol relating to social security coverage for students.
Signed at Paris on 19 September 1978**

Authentic text: French.

Registered by France on 20 February 1981.

—

**FRANCE
et
JORDANIE**

**Protocole relatif au régime de protection sociale des
étudiants. Signé à Paris le 19 septembre 1978**

Texte authentique : français.

Enregistré par la France le 20 février 1981.

PROTOCOLE¹ ENTRE LE GOUVERNEMENT DE LA RÉPUBLIQUE FRANÇAISE ET LE GOUVERNEMENT DU ROYAUME HACHÉMITE DE JORDANIE RELATIF AU RÉGIME DE PROTECTION SOCIALE DES ÉTUDIANTS

Le Gouvernement de la République française et
Le Gouvernement du Royaume hachémite de Jordanie,

Désireux d'assurer dans le domaine des soins de santé l'égalité de traitement entre les ressortissants de chacun des deux Etats poursuivant leurs études sur le territoire de l'autre,

Ont décidé d'adopter les mesures suivantes :

Article 1^{er}. Le régime français d'assurances sociales des étudiants, institué au Livre VI du Titre 1^{er} du Code de la Sécurité Sociale est applicable, dans les mêmes conditions qu'aux étudiants français, aux étudiants jordaniens poursuivant leurs études en France et qui ne sont dans ce pays ni assurés sociaux, ni ayants droit d'un assuré social.

Article 2. Le régime jordanien d'assistance médicale gratuite est applicable, dans les mêmes conditions qu'aux étudiants jordaniens, aux étudiants français poursuivant leurs études en Jordanie.

Article 3. Le Gouvernement de chacune des Parties contractantes notifiera à l'autre l'accomplissement des procédures constitutionnelles requises en ce qui le concerne pour l'entrée en vigueur du présent protocole. Celui-ci prendra effet le premier jour du mois qui suivra la date de la dernière de ces notifications.

Article 4. Le présent protocole est conclu pour une durée d'une année à partir de la date de son entrée en vigueur. Il sera renouvelé tacitement d'année en année, sauf dénonciation qui devra être notifiée trois mois avant l'expiration du terme.

En cas de dénonciation, les stipulations du présent protocole resteront applicables aux droits acquis.

FAIT à Paris, le 19 septembre 1978 en deux exemplaires originaux en langue française.

Pour le Gouvernement
de la République française :

[Signé — Signed]²

Pour le Gouvernement
du Royaume hachémite de Jordanie :

[Signé — Signed]³

¹ Entré en vigueur le 1^{er} avril 1980, soit le premier jour du mois suivant la date de la dernière des notifications (effectuées les 19 juillet 1979 et 20 mars 1980) par lesquelles les Parties se sont informées de l'accomplissement des procédures constitutionnelles requises pour son entrée en vigueur, conformément à l'article 3.

² Signé par Claude Chayet — Signed by Claude Chayet.

³ Signé par Khalid Ibeidate — Signed by Khalid Ibeidate.

[TRANSLATION — TRADUCTION]

PROTOCOL¹ BETWEEN THE GOVERNMENT OF THE FRENCH
REPUBLIC AND THE GOVERNMENT OF THE HASHEMITE
KINGDOM OF JORDAN RELATING TO SOCIAL SECURITY
COVERAGE FOR STUDENTS

The Government of the French Republic and
The Government of the Hashemite Kingdom of Jordan,

Desiring to provide equal treatment as regards health care to nationals of
each of the two States pursuing their studies in the territory of the other State,

Have decided to adopt the following measures:

Article 1. The French social insurance scheme for students established in
book VI, section I, of the Social Security Code shall apply, under the same con-
ditions as for French students, to Jordanian students pursuing their studies in
France who are neither members of the social insurance scheme nor the bene-
ficiaries of a member of the social insurance scheme in that country.

Article 2. The Jordanian scheme of free medical care shall apply, under
the same conditions as for Jordanian students, to French students pursuing their
studies in Jordan.

Article 3. The Government of each Contracting Party shall notify the other
of the completion of the constitutional procedures required for the entry into force
of this Protocol. This Protocol shall take effect on the first day of the month
following the date of the latter of these notifications.

Article 4. This Protocol is concluded for a period of one year following
the date of its entry into force. It shall be automatically renewed from year to
year unless denounced three months before the expiration of its term.

In the event of denunciation, the provisions of this Protocol shall remain
applicable to acquired rights.

DONE in Paris, on 19 September 1978, in two originals in the French language.

For the Government
of the French Republic:
[CLAUDE CHAYET]

For the Government
of the Hashemite Kingdom of Jordan:
[KHALID IBEIDATE]

¹ Came into force on 1 April 1980, i.e., the first day of the month following the date of the last of the notifica-
tions (effected on 19 July 1979 and 20 March 1980) by which the Parties informed each other of the fulfilment of
the constitutional procedures required for its entry into force, in accordance with article 3.

No. 19572

—

**FRANCE
and
KENYA**

**Agreement for air services between and beyond their
respective territories (with annex). Signed at Nairobi on
3 November 1978**

Authentic texts: French and English.

Registered by France on 20 February 1981.

—————

**FRANCE
et
KENYA**

**Accord relatif aux services aériens entre leurs territoires
respectifs et au-delà de ceux-ci (avec annexe). Signé à
Nairobi le 3 novembre 1978**

Textes authentiques : français et anglais.

Enregistré par la France le 20 février 1981.

ACCORD¹ ENTRE LES GOUVERNEMENTS DE LA RÉPUBLIQUE FRANÇAISE ET DE LA RÉPUBLIQUE DU KENYA RELATIF AUX SERVICES AÉRIENS ENTRE LEURS TERRITOIRES RESPECTIFS ET AU-DELÀ DE CEUX-CI

Le Gouvernement de la République française et le Gouvernement de la République du Kenya,

Etant parties à la Convention relative à l'aviation civile internationale ouverte à la signature à Chicago le 7 décembre 1944²,

Désireux de conclure un accord supplémentaire à ladite Convention en vue de l'établissement de services aériens entre leurs territoires respectifs et au-delà de ceux-ci,

Sont convenus de ce qui suit :

Article 1. DÉFINITIONS

1. Pour l'application du présent Accord, à moins que le contexte en dispose autrement :

a) Le terme « Autorités aéronautiques » signifie, en ce qui concerne la France, la Direction générale de l'aviation civile ou toute autre personne ou organisme habilités à assurer l'une quelconque des fonctions actuellement exercées par ladite Direction générale; et en ce qui concerne la République du Kenya, le Ministre chargé de l'aviation civile ou toute autre personne ou organisme habilités à assurer une des fonctions particulières prévue par le présent Accord;

b) Les termes « service aérien », « service aérien international », « entreprise de transport aérien », et « escale non commerciale » ont la signification qui leur est respectivement attribuée par l'article 96 de la Convention;

c) Le terme « la Convention » signifie la Convention relative à l'aviation civile internationale, ouverte à la signature à Chicago le 7 décembre 1944 et inclut toute Annexe adoptée en vertu de l'article 90 de ladite Convention et tout amendement aux Annexes ou à la Convention adoptés en vertu des articles 90 et 94 de la susdite Convention, si lesdits Annexes et amendements ont été adoptés par les deux Parties Contractantes;

d) Le terme « entreprise de transport aérien désignée » signifie une entreprise de transport aérien qui a été désignée et autorisée conformément à l'article 4 du présent Accord;

e) Le terme « tarif » signifie les prix à payer pour le transport des passagers et des marchandises ainsi que les conditions selon lesquelles ces prix s'appliquent, y compris les prix et conditions d'agence et autres services auxiliaires

¹ Appliqué à titre provisoire à compter du 3 novembre 1978, date de la signature, et entré en vigueur à titre définitif le 9 juin 1980, date de la dernière des notifications (effectuées les 6 février 1979 et 9 juin 1980) par lesquelles les Parties contractantes se sont mutuellement informées de l'accomplissement de leurs formalités constitutionnelles, conformément à l'article 21.

² Nations Unies, *Recueil des Traités*, vol. 15, p. 295. Pour les textes des Protocoles amendant cette Convention, voir vol. 320, p. 209 et 217; vol. 418, p. 161; vol. 514, p. 209; vol. 740, p. 21; vol. 893, p. 117; vol. 958, p. 217; vol. 1008, p. 213, et vol. 1175, p. 297.

mais à l'exclusion de la rémunération et des conditions pour le transport du courrier; et

f) Le terme « territoire », en ce qui concerne un Etat, signifie les zones terrestres et eaux territoriales y adjacentes sous la souveraineté de cet Etat.

2. L'Annexe au présent Accord fera partie intégrante de l'Accord. Toutes les références au présent Accord, à moins que le contexte n'en dispose autrement, s'appliqueront à l'Annexe.

Article 2. APPLICATION DE LA CONVENTION DE CHICAGO

Les dispositions du présent Accord seront soumises aux dispositions de la Convention dans la mesure où ces dispositions sont applicables aux services aériens internationaux.

Article 3. OCTROI DES DROITS

1. Chaque Partie Contractante accorde à l'autre Partie Contractante les droits suivants en ce qui concerne ses services aériens réguliers internationaux :

- a) Le droit de survoler son territoire sans y atterrir,
- b) Le droit d'effectuer des escales sur son territoire à des fins non commerciales.

2. Chaque Partie Contractante accorde à l'autre Partie Contractante des droits spécifiés dans le présent Accord afin d'établir des services aériens internationaux réguliers sur les routes spécifiées dans la section appropriée de l'Annexe au présent Accord. Ces services et ces routes sont respectivement dénommés ci-après « les services agréés » et « les routes spécifiées ». Pour l'exploitation d'un service agréé sur une route spécifiée, l'entreprise de transport aérien désignée par chacune des Parties Contractantes bénéficiera, en plus des droits spécifiés au paragraphe 1 du présent article, du droit de faire des escales sur le territoire de l'autre Partie Contractante aux points spécifiés pour cette route dans l'Annexe au présent Accord afin d'embarquer et de débarquer des passagers et des marchandises incluant le courrier.

3. Rien dans le présent article ne sera réputé conférer à l'entreprise de transport aérien de l'une des Parties Contractantes le privilège d'embarquer, sur le territoire de l'autre Partie Contractante, des passagers, des marchandises incluant le courrier, pour les transporter, moyennant contrat de location ou rémunération, à destination d'un autre point dans le territoire de l'autre Partie Contractante.

Article 4. DÉSIGNATION DES ENTREPRISES DE TRANSPORT AÉRIEN

1. Chaque Partie Contractante aura le droit de désigner par écrit à l'autre Partie Contractante une entreprise de transport aérien pour l'exploitation des services agréés sur les routes spécifiées.

2. Dès réception d'une telle désignation, les Autorités aéronautiques de l'autre Partie Contractante devront sans délai, sous réserve des dispositions des paragraphes 3 et 4 du présent article, accorder à l'entreprise de transport aérien désignée l'autorisation d'exploitation appropriée conformément au paragraphe 1 du présent article.

3. Les Autorités aéronautiques de l'une des Parties Contractantes pourront exiger que l'entreprise de transport aérien désignée par l'autre Partie Contractante fasse la preuve qu'elle est à même de satisfaire aux conditions prescrites

par les lois et règlements normalement appliqués à l'exploitation des services aériens internationaux par lesdites Autorités, conformément aux dispositions de la Convention.

4. Chaque Partie Contractante aura le droit de refuser d'accorder l'autorisation d'exploitation prévue au paragraphe 2 du présent article, ou d'imposer telles conditions qui pourraient lui sembler nécessaires pour l'exercice, par une entreprise de transport aérien désignée, des droits spécifiés à l'article 3 du présent Accord, dans tous les cas où ladite Partie Contractante n'a pas la preuve qu'une part substantielle de la propriété et le contrôle effectif de cette entreprise de transport aérien appartiennent à la Partie Contractante qui a désigné l'entreprise ou à ses ressortissants.

5. Lorsqu'une entreprise de transport aérien a été ainsi désignée et autorisée, elle peut exploiter les services agréés pour lesquels elle a été désignée sous réserve qu'un tarif établi conformément aux dispositions de l'article 13 du présent Accord soit en vigueur en ce qui concerne ce service.

Article 5. RÉVOCATION OU SUSPENSION DE L'AUTORISATION D'EXPLOITATION

1. Chaque Partie Contractante aura le droit de révoquer une autorisation d'exploitation ou de suspendre l'exercice des droits accordés en vertu du présent Accord par une entreprise de transport aérien désignée par l'autre Partie Contractante, ou d'imposer toute condition qu'elle jugera nécessaire à l'exercice de ces droits :

- a) Dans tous les cas où elle n'aura pas la preuve qu'une part substantielle de la propriété et le contrôle effectif de cette entreprise de transport aérien appartiennent à la Partie Contractante qui a désigné l'entreprise ou à ses ressortissants; ou
- b) Dans le cas où cette entreprise de transport aérien ne se conforme pas aux lois et règlements en vigueur dans le territoire de la Partie Contractante qui accorde ces droits; ou
- c) Au cas où cette entreprise de transport aérien n'exploite pas conformément aux conditions prescrites par le présent Accord.

2. A moins que la révocation immédiate, la suspension ou l'imposition des conditions mentionnées au paragraphe 1 du présent article ne soit nécessaire pour éviter de nouvelles infractions aux lois ou aux règlements ou aux dispositions du présent Accord, un tel droit ne pourra être exercé qu'après consultation avec les Autorités aéronautiques de l'autre Partie Contractante.

Article 6. APPLICATION DES LOIS ET RÈGLEMENTS

1. Les lois et règlements d'une Partie Contractante régissant l'entrée dans son territoire, la traversée ou la sortie de son territoire pour les aéronefs de son entreprise de transport aérien désignée employés à la navigation aérienne internationale ou régissant l'exploitation et la conduite de ces aéronefs pendant leur séjour sur son territoire, s'appliqueront aux aéronefs de l'entreprise de transport aérien désignée de l'autre Partie Contractante et devront être observés par lesdits aéronefs à l'arrivée, au départ et durant leur présence sur le territoire de cette Partie Contractante.

2. Les lois et règlements d'une Partie Contractante relatifs aux formalités d'entrée, de séjour dans son territoire ou de sortie de celui-ci des passagers, équi-

pages, bagages ou marchandises notamment le courrier, tels que les règlements relatifs à l'entrée, à la sortie, à l'émigration, à l'immigration, aux passeports de même que les mesures douanières et sanitaires s'appliqueront aux passagers, aux équipages, aux bagages et aux marchandises incluant le courrier transportés par l'aéronef de l'entreprise de transport aérien désignée de l'autre Partie Contractante à l'entrée ou au départ ou durant le séjour sur le territoire de ladite Partie Contractante.

Article 7. FORMALITÉS DE TRANSIT

1. Les passagers et les bagages en transit direct et les marchandises incluant le courrier, en transit à travers le territoire d'une Partie Contractante et ne quittant pas la zone de l'aéroport réservée à cet effet, ne seront soumis qu'à des formalités simplifiées.

2. Sous réserve des dispositions de l'article 11 du présent Accord, les passagers, bagages et marchandises incluant le courrier, en transit, seront exonérés de droits et de taxes y compris des droits de douane.

Article 8. RECONNAISSANCE DES CERTIFICATS ET LICENCES

1. Les certificats de navigabilité et brevets d'aptitude et les licences délivrés ou validés par l'Etat d'immatriculation de l'aéronef utilisé par l'une ou l'autre Partie Contractante seront, durant leur période de validité, reconnus valables par l'autre Partie Contractante.

2. L'une ou l'autre Partie Contractante se réserve le droit de ne pas reconnaître valables, pour la circulation dans son territoire ou au-dessus de celui-ci, les certificats de navigabilité, les brevets d'aptitude et les licences délivrés ou validés à ses propres ressortissants par l'autre Partie Contractante ou par un quelconque autre Etat.

Article 9. APPROBATION DES PROGRAMMES

1. L'entreprise de transport aérien désignée de l'une ou l'autre Partie Contractante devra soumettre pour approbation, pas plus tard que trente jours avant la date de l'exploitation de tout service agréé, les programmes proposés aux Autorités aéronautiques de l'autre Partie Contractante.

2. Si l'une ou l'autre des entreprises de transport aérien désignées souhaite effectuer des vols supplémentaires ou additionnels en plus de ceux du programme approuvé, elle devra d'abord rechercher l'autorisation préalable des Autorités aéronautiques de l'autre Partie Contractante.

Article 10. PRINCIPES RÉGISSANT L'EXPLOITATION DES SERVICES AGRÉÉS

1. Les entreprises de transport aérien désignées des deux Parties Contractantes devront être assurées d'un traitement juste et équitable afin de bénéficier de chances égales pour l'exploitation des services agréés. Elles devront prendre en considération leurs intérêts mutuels afin de ne pas affecter indûment leurs services respectifs.

2. Pour l'exploitation des services agréés :

a) La capacité totale mise en œuvre par les entreprises de transport aérien désignées des Parties Contractantes sur les routes spécifiées sera déterminée en fonction des besoins du public en matière de transport et de l'offre, à un coeffi-

cient d'utilisation adéquat, d'une capacité adaptée aux besoins normaux et raisonnablement prévisibles du trafic;

b) Les entreprises de transport aérien désignées des Parties Contractantes pourront, dans les limites de la capacité globale prévue au paragraphe 2 a) du présent article, satisfaire aux besoins du trafic entre les territoires des Etats tiers situés sur les routes spécifiées et le territoire de l'une ou l'autre Partie Contractante;

c) Les entreprises de transport aérien désignées des deux Parties Contractantes auront droit à une part égale de la capacité totale offerte pour le transport des passagers et des marchandises incluant du courrier entre les territoires respectifs des deux Parties Contractantes;

d) En vue de faire face à des fluctuations saisonnières ou à des demandes imprévisibles du trafic de caractère temporaire, les entreprises de transport aérien désignées des deux Parties Contractantes conviendront entre elles des mesures adéquates pour satisfaire cette augmentation temporaire du trafic. Tout accord conclu entre les entreprises de transport aérien désignées et tout amendement y afférant seront soumis pour approbation aux Autorités aéronautiques des deux Parties Contractantes;

e) Si une entreprise de transport aérien désignée de l'une ou l'autre Partie Contractante ne souhaite pas utiliser, sur une ou plusieurs routes, une partie ou la totalité de la capacité à elle allouée, elle peut consulter l'entreprise de transport aérien désignée de l'autre Partie Contractante en vue de transférer à cette dernière, pour une période déterminée, et selon des conditions mutuellement convenues, la totalité ou une partie de la capacité dont elle dispose dans les limites convenues. L'entreprise de transport aérien désignée qui a transféré tout ou partie de sa capacité peut la recouvrer à la fin de la période convenue. Tout accord conclu entre les entreprises de transport aérien désignées et tout amendement y afférant seront soumis pour approbation aux Autorités aéronautiques des deux Parties Contractantes.

*Article 11. EXONÉRATION DE DROITS POUR LES ÉQUIPEMENTS,
LES CARBURANTS, LES LUBRIFIANTS, LES PROVISIONS, ETC.*

1. Les aéronefs utilisés sur les services aériens internationaux par les entreprises de transport aérien désignées de l'une ou l'autre Partie Contractante de même que les équipements normaux, les réserves de carburants et lubrifiants, et les provisions de bord (y compris les denrées alimentaires, les boissons et les tabacs) à bord de ces aéronefs seront exonérés de tous droits de douane, frais d'inspection et autres droits ou taxes similaires à l'entrée sur le territoire de l'autre Partie Contractante, à condition que ces équipements et approvisionnements demeurent à bord des aéronefs jusqu'à leur réexportation ou qu'ils soient utilisés sur la partie du trajet effectuée au-dessus dudit territoire.

2. Seront également exonérés de ces mêmes droits et taxes à l'exception des redevances ou taxes représentatives de service rendu :

a) Les provisions de bord embarquées sur le territoire d'une Partie Contractante, dans les limites fixées par les Autorités douanières dudit territoire et destinées à être utilisées à bord des aéronefs en partance assurant un service aérien international de l'autre Partie Contractante;

- b) Les pièces de rechange importées sur le territoire de l'une ou l'autre des Parties Contractantes pour l'entretien ou la réparation des aéronefs employés aux services aériens internationaux par l'entreprise de transport aérien désignée de l'autre Partie Contractante;
- c) Les carburants et lubrifiants fournis à un aéronef de l'entreprise de transport aérien désignée d'une Partie Contractante assurant un service aérien international sur le territoire de l'autre Partie Contractante et utilisé pour un vol retour jusqu'au moment où le vol est achevé, pour un vol aller à partir du moment où le vol commence, ou pour un vol en transit, nonobstant que sur tous ces vols l'aéronef puisse effectuer des atterrissages intermédiaires sur ce territoire.

3. Il pourra être exigé que les matériels visés aux sous-paragraphes *a)*, *b)* et *c)* ci-dessus soient placés sous la surveillance ou le contrôle des Autorités douanières.

*Article 12. DÉCHARGEMENT DES ÉQUIPEMENTS, MATÉRIELS
ET APPROVISIONNEMENTS*

Les équipements normaux de bord, de même que les matériels et approvisionnements se trouvant à bord des aéronefs de l'une ou l'autre Partie Contractante ne pourront être déchargés dans le territoire de l'autre Partie Contractante qu'avec le consentement des Autorités douanières de ce territoire. Dans un tel cas, ils pourront être placés sous la surveillance desdites Autorités jusqu'à ce qu'ils soient réexportés ou qu'il en ait été autrement disposé conformément aux règlements douaniers.

Article 13. [TARIFS]

1. Les tarifs à appliquer par l'entreprise de transport aérien de l'une des Parties Contractantes pour le transport à destination ou en provenance du territoire de l'autre Partie Contractante seront établis à des taux raisonnables, compte dûment tenu de tous les éléments d'appréciation, et notamment du coût de l'exploitation, d'un bénéfice raisonnable et des tarifs des autres entreprises de transport aérien.

2. Les tarifs mentionnés au paragraphe 1 du présent article seront, si possible, fixés d'un commun accord par les entreprises de transport aérien désignées des deux Parties Contractantes, après consultation des autres entreprises exploitant tout ou partie de la même route; un tel accord devra, si possible, être atteint par l'utilisation de la procédure de fixation des tarifs de l'Association internationale du transport aérien.

3. Les tarifs ainsi convenus seront soumis à l'approbation des Autorités aéronautiques des deux Parties Contractantes au moins soixante jours (60) avant la date prévue pour leur entrée en vigueur. Ce délai pourra être réduit, sous réserve de l'accord desdites Autorités.

4. L'approbation mentionnée au paragraphe 3 du présent article peut être donnée formellement. Si ni l'une ni l'autre des Autorités aéronautiques n'a exprimé sa désapprobation dans les trente (30) jours à compter de la date de soumission conformément au paragraphe 3 du présent article, ces tarifs seront considérés comme approuvés. Au cas où la période de soumission serait réduite comme prévu au paragraphe 3, les Autorités aéronautiques peuvent convenir

que la période durant laquelle une désapprobation doit être notifiée pourra être inférieure à trente (30) jours.

5. Si un tarif ne peut être convenu conformément au paragraphe 2 du présent article ou si, durant la période applicable conformément au paragraphe 4 du présent article, une des Autorités aéronautiques notifie à l'autre Autorité aéronautique sa désapprobation d'un tarif agréé conformément aux stipulations du paragraphe 2 du présent article, les Autorités aéronautiques des deux Parties Contractantes s'efforceront de fixer le tarif par accord mutuel.

6. Un tarif établi en application des dispositions du présent article demeurera en vigueur jusqu'à ce qu'un nouveau tarif ait été fixé. Un tarif ne pourra cependant être prolongé en vertu du présent paragraphe pour plus de douze (12) mois après la date à laquelle il aurait normalement expiré.

Article 14. FOURNITURE DE STATISTIQUES

Les Autorités aéronautiques d'une Partie Contractante fourniront aux Autorités aéronautiques de l'autre Partie Contractante, sur leur demande, des statistiques périodiques ou autres renseignements similaires relatifs au trafic transporté sur les services agréés.

Article 15. TRANSFERT DES RECETTES

1. Chaque Partie Contractante accorde à l'entreprise de transport aérien désignée de l'autre Partie Contractante le droit de libre transfert des excédents de recettes sur les dépenses réalisées par chaque entreprise de transport aérien désignée sur le territoire de l'autre Partie Contractante. Ces transferts seront effectués sur la base des taux de change officiels en vigueur pour les paiements courants.

2. Si les paiements entre les Parties Contractantes sont régis par un accord spécial, cet accord sera appliqué en ce qui concerne les transferts mentionnés dans le présent Article.

Article 16. CONSULTATIONS

1. Dans un esprit d'étroite collaboration, les Autorités aéronautiques des Parties Contractantes se consulteront mutuellement de temps en temps, en vue de s'assurer que les dispositions du présent Accord et de son Annexe sont mises en œuvre et appliquées de manière satisfaisante; elles se consulteront si nécessaire en vue de les modifier.

2. L'une ou l'autre Partie Contractante pourra demander des consultations qui pourront être orales ou écrites. De telles consultations devront commencer dans un délai de soixante (60) jours à compter de la date de la demande, à moins que les deux Parties Contractantes conviennent d'une extension de ce délai.

Article 17. AMENDEMENT

1. Si l'une ou l'autre Partie Contractante estime souhaitable de modifier une disposition quelconque du présent Accord, cette modification, si elle est convenue entre les Parties Contractantes — après consultation si nécessaire conformément à l'article 16 du présent Accord — entrera en vigueur après confirmation par un échange de notes.

2. Le présent Accord sera amendé de manière à être conforme à toute convention multilatérale qui viendrait à lier les deux Parties Contractantes.

Article 18. ENREGISTREMENT DE L'ACCORD

Le présent Accord sera enregistré à l'Organisation de l'aviation civile internationale.

Article 19. RÈGLEMENT DES DIFFÉRENDS

1. Si un différend surgit entre les Parties Contractantes au sujet de l'interprétation ou de l'application du présent Accord, les Gouvernements des Parties Contractantes devront s'efforcer, d'abord, de le régler par négociation.

2. Si les gouvernements ne parviennent pas à un règlement par négociations, ils pourront convenir de soumettre le différend pour décision à une personne ou à un organisme. S'ils ne peuvent ainsi se mettre d'accord, le différend sera, à la demande de l'une ou l'autre des Parties Contractantes, soumis pour décision à un tribunal de trois arbitres, l'un devant être nommé par chaque Partie Contractante et le troisième devant être désigné par les deux arbitres ainsi nommés. Chacune des Parties Contractantes devra nommer un arbitre dans un délai de soixante (60) jours à partir de la date de réception, par l'une ou l'autre des Parties Contractantes, d'un préavis de l'autre Partie Contractante, par la voie diplomatique, demandant l'arbitrage du différend par ce tribunal, et le troisième arbitre sera désigné dans un autre délai de soixante (60) jours. Si l'une ou l'autre des Parties Contractantes s'abstient de nommer un arbitre durant la période spécifiée ou si le troisième arbitre n'est pas désigné dans la période spécifiée, le Président du Conseil de l'Organisation de l'aviation civile internationale pourra être prié par l'une ou l'autre des Parties Contractantes de désigner, selon le cas, un ou des arbitres. Dans un tel cas, le troisième arbitre devra être le ressortissant d'un Etat tiers et devra assumer les fonctions de président du tribunal arbitral.

3. Les Parties Contractantes devront se conformer à toute décision rendue en application du paragraphe 2 du présent article.

Article 20. RÉSILIATION

L'une ou l'autre Partie Contractante peut à tout moment notifier à l'autre Partie Contractante sa décision de mettre fin au présent Accord. Une telle notification sera communiquée simultanément à l'Organisation de l'aviation civile internationale. Dans un tel cas, le présent Accord prendra fin douze (12) mois après la date de réception de la notification par l'autre Partie Contractante, à moins que cette notification ne soit retirée d'un commun accord avant l'expiration de cette période. A défaut d'accusé de réception par l'autre Partie Contractante, la notification sera considérée avoir été reçue quatorze (14) jours après sa réception par l'Organisation de l'aviation civile internationale.

Article 21. ENTRÉE EN VIGUEUR DE L'ACCORD

Le présent Accord et tous amendements à celui-ci seront appliqués à titre provisoire dès la date de sa signature, et entreranno en vigueur à la date à laquelle les Parties Contractantes se seront mutuellement notifiées que leurs formalités constitutionnelles ont été accomplies.

EN FOI DE QUOI les soussignés, dûment autorisés par leur Gouvernement respectif, ont signé le présent Accord.

FAIT à Nairobi le 3 novembre 1978 en double exemplaire en langues française et anglaise, les deux textes étant également authentiques.

Pour le Gouvernement
de la République française :

[Signé]

CHRISTIAN GIRARD

Pour le Gouvernement
de la République du Kenya :

[Signé]

ISAAC OMOLO

ANNEXE

I. Route à exploiter par l'entreprise de transport aérien désignée de la République française dans les deux sens :

Points en France, Athènes, Le Caire, Khartoum, Nairobi, Entebbe, Kigali, Bujumbura, La Réunion, Tananarive ou Maurice.

II. Route à exploiter par l'entreprise de transport aérien désignée de la République du Kenya dans les deux sens :

Points au Kenya, Entebbe, Le Caire, Athènes, Paris, Londres, Copenhague, New York, Montréal.

Notes :

1) L'entreprise de transport aérien désignée de l'une ou l'autre Partie Contractante aura le droit de ne pas desservir un ou plusieurs points sur la route spécifiée sur tout ou partie de ses services.

2) L'entreprise de transport aérien désignée de l'une ou l'autre Partie Contractante aura le droit de terminer ses services sur le territoire de l'autre Partie Contractante ou sur n'importe quel point au delà de ce territoire.

3) L'entreprise de transport aérien désignée de l'une ou l'autre Partie Contractante aura le droit, sur tout ou partie des services agréés, de modifier l'ordre de desserte des points.

AGREEMENT¹ BETWEEN THE GOVERNMENT OF THE REPUBLIC OF KENYA AND THE GOVERNMENT OF THE REPUBLIC OF FRANCE FOR AIR SERVICES BETWEEN AND BEYOND THEIR RESPECTIVE TERRITORIES

The Government of the Republic of Kenya and the Government of the Republic of France,

Being parties to the Convention on International Civil Aviation opened for signature at Chicago on the seventh day of 7 December 1944² and

Desiring to conclude an Agreement supplementary to the said Convention for the purpose of establishing air services between and beyond their respective territories,

Have agreed as follows:

Article 1. DEFINITIONS

(1) For the purposes of this Agreement unless the context otherwise requires:

(a) The term "aeronautical authorities" means, in the case of the Republic of Kenya, the Minister in charge of Civil Aviation or any person or body authorised to perform a particular function to which this Agreement relates; and in the case of France, the General Direction of Civil Aviation or any person or body authorised to perform any of the functions presently exercised by the said General Direction;

(b) The terms "air service," "international air service," "airline" and "stop for non-traffic purposes" have the meanings respectively assigned to them in Article 96 of the Convention;

(c) The term "Convention" means the Convention on International Civil Aviation opened for signature at Chicago on the seventh day of December 1944 and includes any Annex adopted under Article 90 of that Convention and any amendment of the Annexes or the Convention under Articles 90 and 94 thereof so far as those Annexes and amendments have been adopted by both Contracting Parties;

(d) The term "designated airline" means an airline which has been designated and authorised in accordance with Article 4 of this Agreement;

(e) The term "tariff" means the prices to be paid for the carriage of passengers and cargo and the conditions under which those prices apply, including prices and conditions of agency, and other auxiliary services but excluding remuneration and conditions for the carriage of mail; and

¹ Applied provisionally from 3 November 1978, the date of signature, and came into force definitively on 9 June 1980, the date of the last of the notifications (effected on 6 February 1979 and 9 June 1980) by which the Contracting Parties informed each other of the completion of their constitutional procedures, in accordance with article 21.

² United Nations, *Treaty Series*, vol. 15, p. 295. For the texts of the Protocols amending this Convention, see vol. 320, pp. 209 and 217; vol. 418, p. 161; vol. 514, p. 209; vol. 740, p. 21; vol. 893, p. 117; vol. 958, p. 217; vol. 1008, p. 213, and vol. 1175, p. 297.

(f) The term "territory" in relation to a state means the land areas and territorial waters adjacent thereto under the sovereignty of that State.

(2) The Annex to this Agreement shall form an integral part of the Agreement. All references to this Agreement, unless otherwise expressly provided, shall apply to the Annex.

Article 2. APPLICABILITY OF CHICAGO CONVENTION

The provisions of this Agreement shall be subject to the provisions of the Convention insofar as those provisions are applicable to international air services.

Article 3. GRANT OF RIGHTS

(1) Each Contracting Party grants to the other Contracting Party the following rights in respect of its scheduled international air services:

- (a) The right to fly across its territory without landing;
- (b) The right to make stops in its territory for non-traffic purposes.

(2) Each Contracting Party grants to the other Contracting Party the rights specified in this Agreement for the purpose of establishing scheduled international air services on the routes specified in the appropriate section of the Annex to this Agreement. Such services and routes are hereafter called "the agreed services" and "the specified routes" respectively. While operating an agreed service on a specified route the airline designated by each Contracting Party shall enjoy, in addition to the rights specified in paragraph (1) of this Article, the right to make stops in the territory of the other Contracting Party at the points specified for that route in the Annex to this Agreement for the purpose of taking on board and discharging passengers and cargo including mail.

(3) Nothing in this Article shall be deemed to confer on the airline of one Contracting Party the privilege of taking on board, in the territory of the other Contracting Party passengers and cargo including mail carried for hire or reward and destined for another point in the territory of the other Contracting Party.

Article 4. DESIGNATION OF AIRLINES

(1) Each Contracting Party shall have the right to designate in writing to the other Contracting Party one airline for the purpose of operating the agreed services on the specified routes.

(2) On receipt of such designation, the aeronautical authorities of the other Contracting Party shall without delay, subject to the provisions of paragraphs (3) and (4) of this Article, grant to the airline designated in accordance with paragraph (1) of this Article the appropriate operating authorisation.

(3) The aeronautical authorities of one Contracting Party may require the airline designated by the other Contracting Party to satisfy them that it is qualified to fulfil the conditions prescribed under the laws and the regulations normally applied to the operation of international air service by such authorities in conformity with the provisions of the Convention.

(4) Each Contracting Party shall have the right to refuse to grant the operating authorisation referred to in paragraph (2) of this Article, or to impose such conditions as it may deem necessary on the exercise by a designated airline

of the rights specified in Article 3 of this Agreement, in any case where the said Contracting Party is not satisfied that substantial ownership and effective control of that airline are vested in the Contracting Party designating the airline or in its nationals.

(5) When an airline has been so designated and authorised, it may operate the agreed services for which it is designated provided that a tariff established in accordance with the provisions of Article 13 of this Agreement is in force in respect of that service.

Article 5. REVOCATION OR SUSPENSION OF OPERATING AUTHORISATION

(1) Each Contracting Party shall have the right to revoke an operating authorisation or to suspend the exercise of the rights granted under this Agreement by an airline designated by the other Contracting Party, or to impose such conditions as it may deem necessary on the exercise of these rights:

- (a) In any case where it is not satisfied that substantial ownership and effective control of that airline are vested in the Contracting Party designating the airline or in its nationals; or
- (b) In the case of failure by that airline to comply with the laws or the regulations in force in the territory of the Contracting Party granting these rights; or
- (c) In case the airline otherwise fails to operate in accordance with the conditions prescribed under this Agreement.

(2) Unless immediate revocation, suspension or imposition of the conditions mentioned in paragraph (1) of this Article is essential to prevent further infringements of the laws or the regulations or the provisions of this Agreement, such right shall be exercised only after consultation with the aeronautical authorities of the other Contracting Party.

Article 6. APPLICATION OF LAWS AND REGULATIONS

(1) The laws and regulations of one Contracting Party relating to admission to, flight within or departure from its territory of aircraft of its designated airline engaged in international air navigation, or to the operation or navigation of such aircraft while within its territory shall likewise apply to the aircraft of the designated airline of the other Contracting Party, and shall be complied with by such aircraft upon entering or departing from or while within the territory of that Contracting Party.

(2) The laws and regulations of one Contracting Party relating to admission to, stay in, or departure from its territory of passengers, crew, baggage or cargo including mail, such as regulations relating to entry, exit, emigration, immigration, passports as well as customs and sanitary measures shall apply to passengers, crew, baggage and cargo including mail carried by aircraft of the designated airline of the other Contracting Party upon entrance into or departure from or while within the territory of the said Contracting Party.

Article 7. TRANSIT FORMALITIES

(1) Passengers and baggage in direct transit and cargo including mail in transit across the territory of one Contracting Party and not leaving the area of the airport reserved for such purpose shall be subject to simplified formalities.

(2) Subject to the provisions of Article II of this Agreement, passengers, baggage and cargo including mail in transit shall be exempt from duty and taxes including customs duties.

Article 8. RECOGNITION OF CERTIFICATES AND LICENCES

(1) Certificates of airworthiness and certificates of competency and licences issued or rendered valid by the state of registry of the aircraft used by either Contracting Party shall, during the period of their validity, be recognised as valid by the other Contracting Party.

(2) Either Contracting Party reserves the right not to recognise as valid, for the purpose of flight into or over its territory, certificates of airworthiness, certificates of competency and licences granted to or rendered valid for its nationals by the other Contracting Party or by any other state.

Article 9. APPROVAL OF TIMETABLES

(1) The designated airline of either Contracting Party shall, not later than thirty days prior to the date of operation of any agreed service, submit their proposed timetables to the aeronautical authorities of the other Contracting Party for their approval.

(2) If either designated airline wishes to operate supplementary or additional flights besides those in the approved timetable, it shall first seek the prior permission of the aeronautical authorities of the Contracting Party concerned.

Article 10. PRINCIPLES GOVERNING OPERATION OF THE AGREED SERVICES

(1) The designated airlines of the two Contracting Parties shall be afforded fair and equitable treatment in order that they may enjoy equal opportunity in the operation of the agreed services. They shall take into account their mutual interests so as not to affect unduly their respective services.

(2) For the operation of the agreed services:

(a) The total capacity provided by the designated airlines of the Contracting Parties on the specified routes shall be determined having regard to the needs of public for transportation and the provision, at an appropriate load factor, of capacity adequate to carry the current and reasonably anticipated traffic requirements;

(b) The designated airlines of the Contracting Parties may, within the limits of the total capacity provided under paragraph 2(a) of this Article, make provision for meeting the traffic requirements to/from third states lying on the specified routes to/from the territory of either Contracting Party;

(c) The designated airlines of both Contracting Parties shall be entitled to an equal share of the total capacity offered for the purpose of carrying passengers and cargo including mail between the respective territories of both Contracting Parties;

(d) In order to meet seasonal fluctuations or unexpected traffic demands of a temporary character, the designated airlines of both Contracting Parties shall agree between themselves on suitable measures to meet this temporary increase in traffic. Any agreement concluded between the designated airlines and any

amendments thereto shall be submitted for approval to the aeronautical authorities of both Contracting Parties:

(e) If a designated airline of either Contracting Party does not wish to use, on one or more routes, part or all the capacity allocated to it, it may consult the designated airline of the other Contracting Party with a view to transferring to the latter, for a fixed period and on mutually agreed terms, the whole or part of the capacity at its disposal within the agreed limits. The designated airline which has transferred all or part of its capacity may recover it at the end of the agreed period. Any agreement concluded between the designated airlines and any amendments thereto shall be submitted for approval to the aeronautical authorities of both Contracting Parties.

*Article 11. EXEMPTION FROM CHARGES ON EQUIPMENT,
FUEL, LUBRICANTS, STORES, ETC.*

(1) Aircraft operated on international air services by the designated airline of either Contracting Party, as well as their regular equipment, supplies of fuel and lubricants, and aircraft stores (including food, beverages and tobacco) on board such aircraft shall be exempt from all customs duties, inspection fees and other similar charges on arriving in the territory of the other Contracting Party, provided such equipment and supplies remain on board the aircraft up to such time as they are re-exported or are used on the part of the journey performed over that territory.

(2) There shall also be exempt from the same duties, fees and charges, with the exception of charges corresponding to the service performed:

- (a) Aircraft stores taken on board in the territory of a Contracting Party, within limits fixed by the Customs authorities of the said territory, for use on board outbound aircraft engaged on an international air service of the other Contracting Party;
- (b) Spare parts introduced into the territory of either Contracting Party for the maintenance or repair of aircraft used on international air services by the designated airline of the other Contracting Party;
- (c) Fuels and lubricants supplied to an aircraft of the designated airline of a Contracting Party engaged on an international air service in the territory of the other Contracting Party and used on an inward flight until that flight is completed, on an outward flight from the time that flight commences or on a through-transiting flight, notwithstanding that on all such flights aircraft may make intermediate landings in that territory.

(3) Materials referred to in sub-paragraphs (a), (b) and (c) above may be required to be kept under Customs supervision or control.

Article 12. UNLOADING OF EQUIPMENT, MATERIALS AND SUPPLIES

The regular airborne equipment, as well as the materials and supplies retained on board the aircraft of either Contracting Party, may be unloaded in the territory of the other Contracting Party only with the approval of Customs authorities of that territory. In such cases they may be placed under the supervision of the said authorities up to such time as they are re-exported or otherwise disposed of in accordance with Customs regulations.

Article 13. TARIFFS

(1) The tariffs to be charged by the airline of one Contracting Party for carriage to or from the territory of the other Contracting Party shall be established at reasonable levels due regard being paid to all relevant factors, including cost of operation, reasonable profit, and the tariffs of other airlines.

(2) The tariffs referred to in paragraph (1) of this Article shall, if possible, be agreed by the designated airlines of both Contracting Parties, after consultation with the other airlines operating over the whole or part of the route, and such agreement shall, wherever possible be reached by the use of the procedures of the International Air Transport Association for the working out of tariffs.

(3) The tariffs so agreed shall be submitted for approval of the aeronautical authorities of both Contracting Parties at least sixty (60) days before the proposed date of their introduction. This period may be reduced subject to the agreement of the said authorities.

(4) The approval referred to in paragraph 3 of this Article may be given expressly. If neither of the aeronautical authorities has expressed disapproval within thirty (30) days from the date of submission in accordance with paragraph (3) of this Article, these tariffs shall be considered as approved. In the event of the period for submission being reduced as provided for in paragraph (3), the aeronautical authorities may agree that the period within which any disapproval must be notified shall be less than thirty (30) days.

(5) If a tariff cannot be agreed in accordance with paragraph (2) of this Article, or if, during the period applicable in accordance with paragraph (4) of this Article, one aeronautical authority gives the other aeronautical authority notice of its disapproval of a tariff agreed in accordance with the provisions of paragraph (2) of this Article, the aeronautical authorities of the two Contracting Parties shall endeavour to determine the tariff by mutual agreement.

(6) A tariff established in accordance with the provisions of this Article shall remain in force until a new tariff has been established. Nevertheless, a tariff shall not be prolonged by virtue of this paragraph for more than twelve (12) months after the date on which it would otherwise have expired.

Article 14. PROVISION OF STATISTICS

The aeronautical authorities of a Contracting Party shall supply to the aeronautical authorities of the other Contracting Party, at their request, periodic statistics or other similar information relating to the traffic carried on agreed services.

Article 15. TRANSFER OF EARNINGS

(1) Each Contracting Party grants to the designated airline of the other Contracting Party the right of free transfer of the excess of receipts over expenditure earned by each designated airline in the territory of the other Contracting Party. Such transfers shall be effected on the basis of the official exchange rates for current payments.

(2) If payments between Contracting Parties are governed by special agreement, that agreement shall apply in respect of the transfers referred to in this Article.

Article 16. CONSULTATIONS

(1) In a spirit of close cooperation the aeronautical authorities of the Contracting Parties shall consult each other from time to time with a view to ensuring the implementation of, and satisfactory compliance with, the provisions of this Agreement and the Annex hereto and shall consult when necessary to provide for modification thereof.

(2) Either Contracting Party may request consultations which may be oral or in writing. Such consultations shall begin within a period of sixty (60) days of the date of the request unless both Contracting Parties agree to an extension of this period.

Article 17. AMENDMENT

(1) If either Contracting Party considers it desirable to modify any provision of this Agreement such modification, if agreed between the Contracting Parties after, if necessary, consultations in accordance with Article 16 of this Agreement, shall come into effect after its confirmation by an exchange of notes.

(2) The present Agreement shall be amended so as to conform with any multilateral convention which may become binding on both Contracting Parties.

Article 18. REGISTRATION OF AGREEMENT

The present Agreement shall be registered with the International Civil Aviation Organization.

Article 19. SETTLEMENT OF DISPUTES

(1) If any dispute arises between the Contracting Parties relating to the interpretation or application of this Agreement, the Governments of the Contracting Parties shall in the first place endeavour to settle it by negotiation.

(2) If the Governments fail to reach a settlement by negotiations, they may agree to refer the dispute for decision to some person or body. If they do not so agree, the dispute shall, at the request of either Contracting Party, be submitted for decision to a tribunal of three arbitrators, one to be nominated by each Contracting Party and the third to be appointed by the two so nominated. Each of the Contracting Parties shall nominate an arbitrator within a period of sixty (60) days from the date of receipt by either Contracting Party from the other of a notice through diplomatic channels requesting arbitration of the dispute by such a tribunal and the third arbitrator shall be appointed within a further period of sixty (60) days. If either of the Contracting Parties fails to nominate an arbitrator within the period specified or if the third arbitrator is not appointed within the specified period, the President of the Council of the International Civil Aviation Organization may be requested by either Contracting Party to appoint an arbitrator or arbitrators as the case requires. In such case, the third arbitrator shall be a national of a third State and shall act as President of the arbitral tribunal.

(3) The Contracting Parties shall comply with any decision given under paragraph (2) of this Article.

Article 20. TERMINATION

Either Contracting Party may at any time give notice to the other Contracting Party of its decision to terminate this Agreement. Such notice shall be simulta-

neously communicated to the International Civil Aviation Organization. In such case this Agreement shall terminate twelve (12) months after the date when the notice has been received by the other Contracting Party unless the notice to terminate is withdrawn by agreement before the expiry of this period. In the absence of acknowledgement of receipt by the other Contracting Party, notice shall be deemed to have been received fourteen (14) days after the receipt of the notice by the International Civil Aviation Organization.

Article 21. ENTRY INTO FORCE OF AGREEMENT

The present Agreement or any amendments thereof shall be applied provisionally from the date of signature and shall enter into force on the date when the Contracting Parties have notified one another that their constitutional procedures have been completed.

IN WITNESS WHEREOF the undersigned, being duly authorised by either respective Governments, have signed this Agreement.

DONE at Nairobi this day of 3 November 1978, in duplicate, in the English and French languages both texts being equally authentic.

For the Government
of the Republic of Kenya:

[Signed]

HON. ISAAC OMOLO OKERO
Minister for Power and
Communications, Nairobi

For the Government
of the Republic of France:

[Signed]

CHRISTIAN GIRARD
Ambassador of the Republic of France
in the Republic of Kenya

ANNEX

I. Route to be served by the designated airline of the Republic of Kenya in both directions:

Points in Kenya, Entebbe, Cairo, Athens, Paris, London, Copenhagen, New York, Montreal.

II. Route to be served by the designated airline of the Republic of France in both directions:

Points in France, Athens, Cairo, Khartoum, Nairobi, Entebbe, Kigali, Bujumbura, Reunion, Tananarive or Mauritius.

Notes:

(1) The designated airline of either Contracting Party shall have the right not to serve one or more points on the specified route in part or the whole of its services.

(2) The designated airline of either Contracting Party shall have the right to terminate its service in the territory of the other Contracting Party or on any point beyond this territory.

(3) The designated airline of either Contracting Party shall have the right on part or the whole of the agreed services to modify the order of service of the points.

No. 19573

**FRANCE
and
PARAGUAY**

**Convention on the reciprocal encouragement and protection
of investments (with exchange of letters). Signed at
Asunción on 30 November 1978**

Authentic texts: French and Spanish.

Registered by France on 20 February 1981.

**FRANCE
et
PARAGUAY**

**Convention sur l'encouragement et la protection réci-
proques des investissements (avec échange de lettres).
Signée à Asunción le 30 novembre 1978**

Textes authentiques : français et espagnol.

Enregistrée par la France le 20 février 1981.

CONVENTION¹ ENTRE LE GOUVERNEMENT DE LA RÉPUBLIQUE FRANÇAISE ET LE GOUVERNEMENT DE LA RÉPUBLIQUE DU PARAGUAY SUR L'ENCOURAGEMENT ET LA PROTECTION RÉCIPROQUES DES INVESTISSEMENTS

Le Gouvernement de la République Française et le Gouvernement de la République du Paraguay,

Souhaitant développer la coopération économique entre les deux Etats et créer des conditions favorables pour les investissements français en République du Paraguay et paraguayens en France,

Convaincus que dans le cadre de cette Convention, l'association d'investisseurs des deux Parties contractantes sera favorisée,

Persuadés que l'encouragement et la protection de ces investissements sont propres à stimuler les transferts de capitaux et de technologie entre les deux pays dans l'intérêt de leur développement économique,

Sont convenus des dispositions suivantes :

Article 1. Pour l'application de la présente Convention :

1°) Le terme d'« investissement » désigne les biens, droits et intérêts de toute nature et plus particulièrement mais non exclusivement :

- a) Les biens meubles et immeubles ainsi que tous autres droits réels tels que les hypothèques, privilèges, usufruits, cautionnements et droits analogues;
- b) Les actions, primes d'émission et autres formes de participation même minoritaires ou indirectes aux sociétés constituées sur le territoire de l'une des Parties;
- c) Les créances, obligations ou tous les droits à prestation ayant une valeur économique;
- d) Les droits d'auteur, les droits de propriété industrielle, les procédés techniques, les noms déposés et la clientèle;
- e) Les concessions accordées par la loi ou en vertu d'un contrat, notamment les concessions relatives à la prospection, la culture, l'extraction ou l'exploitation de richesses naturelles;

étant entendu que lesdits avoirs, quelle que soit leur forme, doivent avoir été investis conformément à la législation de la Partie contractante sur le territoire de laquelle l'investissement est effectué, avant ou après l'entrée en vigueur de la présente Convention.

Toute modification de la forme d'investissement des avoirs n'affecte pas leur qualification d'investissement, à condition que cette modification ne soit con-

¹ Entrée en vigueur le 11 décembre 1980, soit un mois après la date de l'échange des instruments de ratification (effectué les 6 août et 11 novembre 1980), conformément à l'article 13.

traire ni à la législation de l'Etat sur le territoire duquel l'investissement est réalisé, ni à l'approbation accordée pour l'investissement initial.

2°) Le terme de « nationaux » désigne les personnes physiques possédant la nationalité de l'une des Parties contractantes.

3°) Le terme de « sociétés » désigne toute personne morale constituée sur le territoire de l'une des Parties contractantes conformément à la législation de celle-ci et y possédant son siège social.

Article 2. Chacune des Parties contractantes admet et encourage dans le cadre de sa législation les investissements effectués sur son territoire par les nationaux et sociétés de l'autre Partie contractante.

Article 3. Chacune des Parties contractantes s'engage à assurer sur son territoire un traitement juste et équitable, conformément aux principes du droit international, aux investissements des nationaux et sociétés de l'autre Partie et à faire en sorte que l'exercice du droit ainsi reconnu ne soit entravé ni en droit, ni en fait.

Ce traitement sera au moins égal au traitement le plus avantageux appliqué sur le territoire national.

Article 4. Les nationaux et sociétés de l'une des Parties contractantes bénéficieront pour l'exercice des activités professionnelles et économiques liées aux investissements qu'ils ont effectués sur le territoire de l'autre Partie, du régime national ou du régime le plus avantageux appliqué sur le territoire national.

Article 5. Les Parties contractantes ne prendront pas de mesures de nationalisation ou d'expropriation, ou toutes autres mesures dont l'effet serait de déposséder, directement ou indirectement, les nationaux et sociétés de l'autre Partie des investissements leur appartenant sur son territoire, si ce n'est pour cause d'utilité publique et à condition que ces mesures ne soient pas discriminatoires.

Les mesures de nationalisation ou d'expropriation qui pourraient être prises devront donner lieu au paiement d'une juste indemnité dont le montant devra correspondre à la valeur réelle desdits investissements au jour de la nationalisation ou de l'expropriation.

Cette indemnité dont le montant et les modalités de versement seront fixés au plus tard à la date de la dépossession devra être effectivement réalisable. Elle sera versée sans retard et librement transférable.

Article 6. Chaque Partie contractante, sur le territoire de laquelle des investissements ont été effectués par des nationaux ou sociétés de l'autre Partie contractante, assurera à ces nationaux ou sociétés la disponibilité en devises afin de garantir la liberté du transfert :

- a) Des revenus en provenance des investissements réalisés;
- b) Des redevances découlant des droits désignés à l'article 1^{er}, 1°) ci-dessus;
- c) Des versements effectués à titre d'intérêts, de commissions et de remboursement des prêts et des emprunts prévus par les contrats;
- d) Du produit de la cession ou de la liquidation totale ou partielle de l'investissement en incluant les plus-values ou augmentation du capital investi;

e) Des indemnités de nationalisation ou d'expropriation prévues à l'article 5 ci-dessus.

Les nationaux de chacune des Parties contractantes qui auront été autorisés à travailler au titre d'un investissement réalisé sur le territoire de l'autre Partie contractante seront également autorisés à transférer dans leur pays d'origine une quotité appropriée de leur rémunération.

Les transferts visés aux paragraphes précédents seront effectués sans retard et au taux de change appliqué par la Banque Centrale à la date du transfert.

Article 7. Dans la mesure où la réglementation de l'une des Parties contractantes prévoit une garantie pour les investissements effectués à l'étranger, celle-ci pourra être accordée, dans le cadre d'un examen cas par cas, à des investissements effectués par des nationaux ou sociétés de cette Partie, sur le territoire de l'autre.

Les investissements des nationaux et sociétés de l'une des Parties contractantes sur le territoire de l'autre Partie ne pourront obtenir la garantie visée à l'alinéa ci-dessus que s'ils ont, au préalable, obtenu l'agrément de cette dernière Partie.

Article 8. Chacune des Parties contractantes accepte de soumettre au Centre international pour le règlement des différends relatifs aux investissements (C.I.R.D.I.) les différends qui pourraient l'opposer à un ressortissant ou à une société de l'autre Partie contractante, y compris dans les cas où cette dernière est subrogée dans les droits de l'un de ses nationaux ou sociétés en application de l'article 9 de la présente Convention.

Article 9. Si l'une des Parties contractantes, en vertu d'une garantie donnée pour un investissement réalisé sur le territoire de l'autre Partie, effectue des versements à l'un de ses nationaux ou à l'une de ses sociétés, elle est, de ce fait, subrogée dans les droits et actions de ce national ou de cette société. La subrogation des droits s'étend également aux droits à transfert visés à l'article 6 ci-dessus.

Article 10. Les investissements ayant fait l'objet d'un engagement particulier de l'une des Parties contractantes à l'égard des nationaux et sociétés de l'autre Partie seront régis, sans préjudice des dispositions de la présente Convention, par les termes de cet engagement, dans la mesure où celui-ci comporterait des dispositions plus favorables que celles qui sont prévues par la présente Convention.

Article 11. Le régime prévu par les articles 3 et 4 du présent accord ne s'étendra pas toutefois aux privilèges qu'une Partie contractante accorde aux ressortissants et sociétés d'un Etat tiers en vertu de sa participation à des accords se rapportant à une zone de libre-échange, une union douanière, un marché commun, ou à des accords passés avec des Etats latino-américains.

Article 12. Tout différend relatif à l'interprétation ou à l'application de la présente Convention qui n'aurait pu être réglé par la voie diplomatique dans un délai de six mois pourra être soumis, à la demande de l'une ou l'autre des deux Parties contractantes, à un tribunal arbitral qui sera constitué de la manière suivante :

Chacune des Parties contractantes désignera un arbitre dans un délai d'un mois à partir de la date de réception de la demande d'arbitrage. Les deux arbi-

tres, ainsi nommés, choisiront, dans le délai de deux mois après la notification de la Partie qui a désigné son arbitre la dernière, un troisième arbitre ressortissant d'un Etat tiers qui exercera la présidence du tribunal arbitral.

Si les délais fixés au paragraphe ci-dessus n'ont pas été observés, l'une ou l'autre Partie contractante, en l'absence de tout autre accord applicable, invitera le Secrétaire général de l'O.N.U. à procéder aux désignations nécessaires. Si le Secrétaire général est un ressortissant de l'une ou l'autre Partie contractante ou si, pour une autre raison, il est empêché d'exercer cette fonction, le Secrétaire général adjoint, le plus ancien, et ne possédant pas la nationalité de l'une des Parties contractantes procédera aux désignations nécessaires.

Les Parties contractantes pourront s'entendre à l'avance pour désigner pour une période de cinq ans renouvelable la personnalité qui remplira en cas de litige les fonctions de troisième arbitre. Le tribunal prendra ses décisions à la majorité des voix. La décision du tribunal arbitral sera définitive et exécutoire de plein droit.

Le tribunal fixera lui-même ses règles de procédure.

Chaque Partie contractante prendra à sa charge les frais causés par l'arbitre qu'elle aura désigné conformément aux dispositions ci-dessus. Les frais concernant le Président et les autres frais seront à la charge des deux Parties contractantes par parts égales.

Article 13. La présente Convention sera approuvée selon la procédure constitutionnelle applicable dans chacun des deux Etats; l'échange des instruments de ratification ou d'approbation aura lieu dès que possible.

La présente Convention entrera en vigueur un mois après la date de l'échange des instruments de ratification ou d'approbation.

La présente Convention est conclue pour une durée initiale de dix années. Elle restera en vigueur après ce terme à moins que l'une des deux Parties contractantes ne la dénonce par écrit et par la voie diplomatique avec préavis d'un an.

En cas de dénonciation, la présente Convention restera applicable aux investissements effectués ou autorisés antérieurement à sa dénonciation pour la durée prévue pour chacun d'eux. Cette durée ne sera pas inférieure à dix ans, ni supérieure à vingt ans, à compter de la date de la dénonciation.

EN FOI DE QUOI, les représentants des deux Gouvernements dûment autorisés à cet effet, ont signé le présent accord.

FAIT à Asunción le 30 novembre 1978 en deux originaux, chacun en langue française et en langue espagnole, les deux textes faisant également foi.

Pour le Gouvernement
de la République Française :

[Signé — Signed]¹

Pour le Gouvernement
de la République du Paraguay :

[Signé — Signed]²

¹ Signé par Léon Bouvier — Signed by Léon Bouvier.

² Signé par Alberto Nogués — Signed by Alberto Nogués.

[SPANISH TEXT — TEXTE ESPAGNOL]

CONVENIO ENTRE EL GOBIERNO DE LA REPUBLICA FRANCESA Y EL GOBIERNO DE LA REPÚBLICA DEL PARAGUAY SOBRE EL FOMENTO Y LA PROTECCIÓN DE LAS INVERSIONES EN FORMA RECÍPROCA

El Gobierno de la República Francesa y el Gobierno de la República del Paraguay,

Deseosos de desarrollar la cooperación económica entre ambos Estados y de crear condiciones favorables a las inversiones francesas en la República del Paraguay y paraguayas en Francia,

Convencidos de que, dentro del marco de este Convenio se propenderá a la asociación de inversionistas de ambas Partes Contratantes, y

Persuadidos de que el fomento y la protección de dichas inversiones son de naturaleza a estimular las transferencias de capitales y de tecnología entre ambos países en el interés de su desarrollo económico,

Han acordado las disposiciones siguientes:

Artículo 1º. Para la aplicación del presente Convenio:

1º) El termino “inversión” designa los bienes, derechos e intereses de toda naturaleza y en particular aunque no exclusivamente:

- a) los bienes muebles e inmuebles, así como todos los otros derechos reales tales como hipotecas, privilegios, usufructos, prendas y derechos similares;
- b) las acciones, primas de emisiones y otras formas de participación aun minoritarias o indirectas en las sociedades constituidas en el territorio de una de las Partes;
- c) los créditos, obligaciones o todo derecho que tenga valor económico;
- d) los derechos de autor, los derechos de propiedad industrial, los procedimientos técnicos, las patentes y la clientela;
- e) las concesiones otorgadas por la Ley o en virtud de un contrato, especialmente aquellas relativas a la prospección, el cultivo, la extracción o la explotación de riquezas naturales.

Queda entendido que cualquiera sea la forma de inversión de estos haberes, la misma deberá ser efectuada conforme a la legislación de la Parte Contratante en cuyo territorio se realiza la inversión, antes o después de la puesta en vigencia del presente Convenio.

Toda modificación en la forma de inversión de los haberes no afecta su carácter de tal, siempre que la misma no sea contraria a la legislación del Estado en cuyo territorio la inversión se realiza ni tampoco a la aprobación otorgada para la inversión inicial.

2º) El término “nacionales” designa las personas físicas que poseen la nacionalidad de una de las Partes Contratantes.

3º) El término "sociedades" designa toda persona jurídica constituida en el territorio de una de las Partes Contratantes conforme a la legislación de aquella y teniendo allí su casa matriz.

Artículo 2º. Cada una de las Partes Contratantes admite y estimula, dentro del marco de su legislación, las inversiones realizadas en su territorio por los nacionales y sociedades de la otra Parte Contratante.

Artículo 3º. Cada una de las Partes Contratantes se compromete a asegurar en su territorio un tratamiento justo y equitativo, de acuerdo con las normas y principios del derecho internacional, a las inversiones de los nacionales y sociedades de la otra Parte y a actuar de tal manera que el ejercicio del derecho así reconocido no sea obstaculizado de derecho ni de hecho.

Este tratamiento será, por lo menos, igual al más ventajoso aplicado en el territorio nacional.

Artículo 4º. Los nacionales y sociedades de una de las Partes Contratantes gozarán, para el ejercicio de las actividades profesionales y económicas relacionadas con las inversiones por ellos efectuadas en el territorio de la otra Parte, del régimen más ventajoso aplicado en el territorio nacional.

Artículo 5º. Las Partes Contratantes no tomarán medidas de nacionalización o de expropiación o de cualquier naturaleza cuyo efecto fuese de expropiar, directa o indirectamente, las inversiones de propiedad de los nacionales o de las sociedades en su territorio, a menos que sea por razones de utilidad pública y siempre que dichas medidas no sean discriminatorias.

Las medidas de nacionalización o de expropiación que pudiesen ser tomadas deberán dar lugar al pago de una indemnización justa cuyo importe deberá representar el valor real de dichas inversiones al día de la nacionalización o de la expropiación.

Dicha indemnización, cuyo importe y modalidades de pago serán fijados a más tardar a la fecha de la nacionalización o expropiación, deberá ser efectivamente liquidable. Se efectivizará en el más breve plazo y será libremente transferible.

Artículo 6º. Cada Parte Contratante en cuyo territorio se realicen inversiones por parte de nacionales o sociedades de la otra Parte Contratante asegurará a dichos nacionales o sociedades la disponibilidad de divisas a fin de garantizar la libertad de transferencia:

- a) De los beneficios provenientes de las inversiones realizadas;
- b) De regalías procedentes de los derechos enumerados en el Artículo 1º, inc. 1º;
- c) De los pagos efectuados en concepto de intereses, comisiones y reembolso de préstamos o empréstitos previstos en los contratos;
- d) Del producto de la cesión o de la liquidación total o parcial de la inversión, incluyendo las plusvalías o aumento del capital invertido;
- e) De las indemnizaciones por nacionalización o expropiación previstas en el Artículo 5º.

Los nacionales de cada una de las Partes Contratantes que hubiesen sido autorizados a trabajar a título de una inversión realizada en el territorio de la otra

Parte Contratante serán igualmente autorizados a transferir a su país de origen una parte adecuada de su remuneración.

Las transferencias mencionadas en los párrafos anteriores se efectuarán en el más breve plazo y al tipo de cambio aplicado por el Banco Central a la fecha de la transferencia.

Artículo 7°. Cuando la reglamentación de una de las Partes Contratantes prevé una garantía para las inversiones efectuadas en el extranjero, la misma podrá ser otorgada, en el marco de un examen caso por caso, a inversiones realizadas por nacionales o sociedades de dicha Parte, sobre el territorio de la otra.

Las inversiones de nacionales y sociedades de una de las Partes Contratantes en el territorio de la otra Parte sólo podrán obtener la garantía mencionada en el párrafo anterior si hubiesen recibido la conformidad previa de esta última Parte.

Artículo 8°. Cada una de las Partes Contratantes acepta someter al Centro Internacional para el Arreglo de Litigios relacionados con las Inversiones los litigios que pudiesen oponerla a un nacional o a una sociedad de la otra Parte Contratante, inclusive en los casos en los cuales esta última está subrogada en los derechos de uno de sus nacionales o sociedades en aplicación del Artículo 9° del presente Convenio.

Artículo 9°. Si una de las Partes Contratantes, en virtud de una garantía otorgada para una inversión realizada en el territorio de la otra Parte, efectuase pagos a uno de sus nacionales o a una de sus sociedades, queda de hecho subrogada en los derechos y acciones de ese nacional o de esa sociedad. La subrogación de derechos se extiende igualmente a los derechos de transferencia mencionados en el Artículo 6°.

Artículo 10°. Las inversiones que hubiesen motivado un acuerdo especial de una de las Partes Contratantes se regirán, sin perjuicio de las disposiciones del presente Convenio, por los términos de dicho acuerdo, en la medida en que aquél comportara disposiciones más favorables que las previstas en el presente Convenio.

Artículo 11°. El régimen previsto en los Artículos 3° y 4° del presente Convenio no se extenderá, sin embargo, a los privilegios que una Parte Contratante otorga a los nacionales y sociedades de un tercer Estado en virtud de su participación en convenios relacionados con una zona de libre comercio, unión aduanera, mercado común o convenios suscritos con Estados Latinoamericanos.

Artículo 12°. Todo litigio relativo a la interpretación o a los alcances del presente Convenio que no hubiese podido ser arreglado por la vía diplomática en un plazo de seis meses podrá ser sometido, a pedido de una de las Partes Contratantes, a un tribunal arbitral que será constituido de la manera siguiente:

Cada una de las Partes Contratantes designará un árbitro en un plazo de un mes a contar de la fecha de recibo del pedido de arbitraje. Los dos árbitros así nombrados elegirán, en un plazo de dos meses a contar de la notificación de la Parte que designó último su árbitro, un tercer árbitro nacional de un tercer Estado, quien ejercerá la presidencia del tribunal arbitral.

Si no fuesen observados los plazos indicados en el párrafo anterior, una u otra Parte Contratante, en ausencia de todo otro acuerdo aplicable, solicitará del Secretario General de las Naciones Unidas que proceda a las designaciones necesarias. Si fuese el Secretario General un nacional de una u otra Parte Contratante o si,

por alguna u otra razón, se encontrase impedido de ejercer dichas funciones, el Secretario General Adjunto más antiguo y no poseyendo la nacionalidad de una de las Partes Contratantes procederá a las designaciones necesarias.

Las Partes Contratantes podrán ponerse de acuerdo de antemano para designar, por un período de cinco años renovable, la persona que asumirá, en caso de litigio, las funciones de tercer árbitro. El tribunal tomará sus decisiones por mayoría de votos. La decisión del tribunal arbitral será definitiva y ejecutoria de pleno derecho.

El tribunal fijará por sí mismo sus normas de procedimiento.

Cada Parte Contratante tomará a su cargo los gastos ocasionados por el árbitro que habrá designado de acuerdo con las disposiciones arriba mencionadas. Los gastos correspondientes al Presidente y otros gastos serán a cargo de las dos Partes Contratantes por partes iguales.

Artículo 13°. El presente Convenio será aprobado según el procedimiento constitucional aplicable en cada uno de los dos Estados; el intercambio de los instrumentos de ratificación o de aprobación tendrá lugar lo antes posible.

El presente Convenio entrará en vigencia a partir del primer mes de la fecha del intercambio de los instrumentos de ratificación o de aprobación.

El presente Convenio se establece por una duración inicial de diez años. Vencido dicho término, quedará en vigencia, a menos de que una de las dos Partes Contratantes lo denuncie por escrito y por la vía diplomática con preaviso de un año.

En caso de denuncia, el presente Convenio será aplicable a las inversiones realizadas o autorizadas con anterioridad a la misma por el término previsto para cada caso. El plazo no será inferior a diez años ni mayor a veinte, contados desde la fecha de la denuncia.

EN VISTA DE LO QUE ANTECEDE, los representantes de ambos Gobiernos, debidamente autorizados para ello, han firmado el presente Convenio.

HECHO en Asunción el 30 de noviembre de 1978, en dos originales cada uno en idioma español y en idioma francés dando igualmente fe ambos textos.

Por el Gobierno
de la República Francesa:

[Signed — Signé]¹

Por el Gobierno
de la República del Paraguay:

[Signed — Signé]²

¹ Signed by Léon Bouvier — Signé par Léon Bouvier.

² Signed by Alberto Nogués — Signé par Alberto Nogués.

EXCHANGE OF LETTERS — ÉCHANGE DE LETTRES

I

[SPANISH TEXT — TEXTE ESPAGNOL]

MINISTERIO DE RELACIONES EXTERIORES

Asunción, 30 de noviembre de 1978

N.R. No. 25/78

Señor Embajador:

Tengo el honor de dirigirme a Vuestra Excelencia a fin de referirme al “Acuerdo sobre el fomento y la protección de las inversiones en forma recíproca” suscrito entre los Gobiernos de nuestros dos países en esta fecha y que entrará en vigencia a partir del primer mes de la fecha del intercambio de los instrumentos de ratificación o de aprobación, y proponer al respecto los siguientes arreglos:

1. A los efectos previstos en el artículo 1º. del Convenio sobre el fomento y la protección de las inversiones en forma recíproca, el inversionista francés deberá dar debido cumplimiento a las obligaciones previstas por la Ley No. 550 del 19 de diciembre de 1975 “De fomento de las inversiones para el desarrollo económico y social” de la República del Paraguay, o la que la sustituya, modifique o complemente en el futuro.

2. Se establece el siguiente procedimiento para la obtención de la disposición legal respectiva que admita la inversión, en la República del Paraguay:

- a. El nacional o la sociedad interesada formulará la solicitud ante el Ministerio de Relaciones Exteriores, acompañando el proyecto respectivo;
- b. La solicitud será informada por el Banco Central del Paraguay y posteriormente por el Ministerio del ramo que corresponda al proyecto principal;
- c. El Poder Ejecutivo dictará el Decreto que autoriza la inversión de acuerdo con el presente Convenio.

Este procedimiento será seguido en cada caso.

3. La libre transferencia a la que alude el artículo 6º. del Convenio, se realizará conforme a las leyes sobre inversiones, bancarias, administrativas y financieras que regulan dicha operación en la República del Paraguay.

Queda entendido que estas leyes no tendrán por efecto oponerse a las disposiciones previstas en el referido artículo 6º. de dicho Convenio.

En caso de que el Gobierno de Francia concuerde con lo que antecede, esta Nota y la de Vuestra Excelencia, en respuesta a la presente, constituirán un acuerdo entre los dos Gobiernos que entrará en vigencia a partir del primer mes de la fecha de intercambio de los instrumentos de ratificación o de aprobación.

Hago propicia la oportunidad para renovar a Vuestra Excelencia las seguridades de mi más distinguida consideración.

[Signed — Signé]

ALBERTO NOGUÉS
Ministro de Relaciones Exteriores

A Su Excelencia Léon Bouvier
Embajador Extraordinario y Plenipotenciario
de la República de Francia
Asunción

[TRADUCTION — TRANSLATION]

MINISTÈRE DES RELATIONS EXTÉRIEURES

Asunción, 30 novembre 1978

N.R. n° 25/78

Monsieur l'Ambassadeur,

J'ai l'honneur de m'adresser à Votre Excellence en ce qui concerne la « Convention sur l'encouragement et la protection réciproques des investissements » signé entre les gouvernements de nos deux pays à cette date et qui entrera en vigueur à partir du premier mois de la date de l'échange des instruments de ratification ou d'approbation, et de proposer à ce sujet les modifications ou arrangements suivants :

[Voir lettre II]

Si le Gouvernement de la France était d'accord sur ce qui précède, cette note et celle de Votre Excellence, en réponse à la présente, constitueraient un accord entre les deux gouvernements qui entrerait en vigueur à partir du premier mois de la date d'échange des instruments de ratification ou d'approbation.

Veuillez agréer, etc.

[Signé]

ALBERTO NOGUÉS
Ministre des relations extérieures

Son Excellence Monsieur Léon Bouvier
Ambassadeur extraordinaire et plénipotentiaire
de la République française
Asunción

II

RÉPUBLIQUE FRANÇAISE
L'AMBASSADEUR DE FRANCE

Asunción, le 30 novembre 1978

Monsieur le Ministre,

J'ai l'honneur d'accuser réception de votre lettre en date du 30 novembre 1978, N. R. n° 25/78 :

« 1. Pour l'application de l'article 1^{er} de la Convention, l'investisseur français devra accomplir les obligations prévues par la loi n° 550 du 19 décembre 1975 « *De fomento de las inversiones para el desarrollo económico y social* » de la République du Paraguay, ou celle qui s'y substituerait, la modifierait ou la compléterait dans l'avenir.

« 2. Il est mis en place la procédure suivante pour l'obtention de l'agrément légal prévu pour l'admission de l'investissement dans la République du Paraguay :

- a) Le national ou la société intéressée présentera sa demande auprès du Ministère des Relations Extérieures accompagnée du projet correspondant.
- b) La demande sera instruite par la Banque Centrale du Paraguay et ultérieurement par le Ministère de la branche économique correspondant au projet principal.
- c) Le Pouvoir Exécutif prendra le décret qui autorisera l'investissement en accord avec la présente Convention.

Cette procédure sera applicable dans chaque cas.

« 3. Le libre transfert auquel se réfère l'article 6 se réalisera conformément à la législation sur les investissements, à la législation bancaire, administrative et financière qui régissent ladite opération dans la République du Paraguay.

Etant entendu que ces lois n'auront pas d'effets contraires aux dispositions prévues au même article 6 de ladite Convention. »

J'ai l'honneur de vous confirmer mon accord sur ce texte.

Je vous prie d'agréer, Monsieur le Ministre, l'assurance de ma très haute considération.

[Signé — Signed]¹

A Son Excellence Monsieur Alberto Nogués
Ministre des Relations Extérieures
de la République du Paraguay

¹ Signé par Léon Bouvier — Signed by Léon Bouvier.

[TRANSLATION — TRADUCTION]

CONVENTION¹ BETWEEN THE GOVERNMENT OF THE FRENCH
REPUBLIC AND THE GOVERNMENT OF THE REPUBLIC OF
PARAGUAY ON THE RECIPROCAL ENCOURAGEMENT AND
PROTECTION OF INVESTMENTS

The Government of the French Republic and the Government of the Republic of Paraguay,

Desiring to develop economic co-operation between the two States and to create favourable conditions for French investments in the Republic of Paraguay and for Paraguayan investments in France,

Convinced that, within the framework of this Convention, ties of association between investors of the two Contracting Parties will be promoted,

Confident that the promotion and protection of such investments are likely to stimulate transfers of capital and of technology between the two countries in the interests of their economic development,

Have agreed on the following provisions:

Article 1. For the purposes of this Convention:

(1) The term “investments” shall apply to all categories of property, rights and interests, particularly but not exclusively:

- (a) Movable and immovable property and all other real rights such as mortgages, preferences, usufructs, sureties and similar rights;
- (b) Shares, issue premiums and other forms of participation, albeit minority or indirect, in companies organized in the territory of either Party;
- (c) Claims, bonds or any rights to benefits having an economic value;
- (d) Copyright, industrial property rights, technical processes, registered trade names and goodwill;
- (e) Concessions accorded by law or by virtue of a contract, including concessions for prospecting, cultivating, mining or developing natural resources;

it being understood that the said assets, whatever form they may take, shall be invested in accordance with the legislation of the Contracting Party in whose territory the investment is made, before or after the entry into force of this Convention.

Any change in the form in which assets are invested shall not affect their status as an investment, provided that the change is not contrary either to the legislation of the State in whose territory the investment is made or to the approval granted for the original investment.

(2) The term “nationals” shall apply to individuals having the nationality of either Contracting Party.

¹ Came into force on 11 December 1980, i.e., one month after the date of the exchange of the instruments of ratification (effected on 6 August and 11 November 1980), in accordance with article 13.

(3) The term “companies” shall apply to any body corporate organized in the territory of either Contracting Party in accordance with its legislation and having its registered office there.

Article 2. Each Contracting Party shall, within the framework of its legislation, allow and encourage investments in its territory by nationals and companies of the other Contracting Party.

Article 3. Each Contracting Party shall undertake to accord in its territory just and equitable treatment, in accordance with the principles of international law, to the investments of nationals and companies of the other Party and to ensure that the exercise of the right so granted is not impeded either *de jure* or *de facto*.

Such treatment shall be at least the same as the most favourable treatment accorded in the territory of the Party concerned.

Article 4. Nationals and companies of either Contracting Party shall for the purpose of engaging in professional and economic activities connected with the investments which they have made in the territory of the other Party, be covered by the national régime or the most favourable régime applied in the territory of the Party concerned.

Article 5. The Contracting Parties shall take no nationalization or expropriation measures or any other measures which would result in directly or indirectly dispossessing the nationals or companies of the other Party of their investments in its territory, except for reasons of public necessity and on condition that such measures are not discriminatory.

Any nationalization or expropriation measures taken shall give rise to the payment of fair compensation, which shall correspond to the real value of the said investments on the date of such nationalization or expropriation.

Such compensation, the amount and methods of payment of which shall be determined not later than the date of dispossession, shall be effectively realizable. It shall be paid without delay and be freely transferable.

Article 6. A Contracting Party, in whose territory investments have been made by nationals or companies of the other Contracting Party, shall ensure that foreign exchange is available to such nationals or companies in order to guarantee the free transfer of:

- (a) Income from investments made;
- (b) Royalties from the rights listed in article 1 (1) above;
- (c) Payments for interest, commissions and the repayment of loans and of funds borrowed under contracts;
- (d) Proceeds of the transfer or complete or partial liquidation of the investment, including appreciation or increase in the invested capital;
- (e) The compensation for nationalization or expropriation provided for in article 5 above.

Nationals of each Contracting Party who have been authorized to work in connection with an investment made in the territory of the other Contracting Party shall also be authorized to transfer to their country of origin an appropriate portion of their remuneration.

The transfers referred to in the preceding paragraphs shall be carried out without delay and at the rate of exchange applied by the Central Bank on the date of transfer.

Article 7. In so far as the regulations of one Contracting Party provide for guaranteeing external investments, a guarantee may be granted, on the basis of a case-by-case review, for investments made by its nationals or companies in the territory of the other Party.

The guarantee referred to in the preceding paragraph shall not be available for investments by nationals and companies of one Contracting Party in the territory of the other Party unless the investments have been granted prior approval by the latter Party.

Article 8. Each Contracting Party shall agree to submit to the International Centre for Settlement of Investment Disputes (ICSID) any dispute which may arise between it and a national or company of the other Contracting Party, also in cases where the latter enters into the rights of one of its nationals or companies under article 9 of this Convention.

Article 9. When one Contracting Party, by virtue of a guarantee issued in respect of an investment in the territory of the other party, makes payments to one of its own nationals or companies, it shall thereby enter into the rights and shares of the said national or company. The subrogation of rights shall also extend to the right of transfer referred to in article 6 above.

Article 10. Investments which have been the subject of a specific undertaking by one Contracting Party *vis-à-vis* nationals and companies of the other Party shall be governed, without prejudice to the provisions of this Convention, by the terms of that undertaking, in so far as its provisions are more favourable than those laid down by this Convention.

Article 11. The régime provided for in articles 3 and 4 of this Convention shall not, however, extend to the privileges accorded by a Contracting Party to the nationals and companies of a third State by virtue of its participation in agreements relating to a free trade area, customs union on common market, or to agreements concluded with Latin American States.

Article 12. Any dispute concerning the interpretation or application of this Convention which cannot be settled within a period of six months through the diplomatic channel may be submitted, at the request of either Contracting Party, to an arbitral tribunal to be formed in the following manner:

Each Contracting Party shall designate an arbitrator within one month of the date on which the request for arbitration is received. The two arbitrators so designated shall, within two months of the notification by the Party which was the later in designating its arbitrator, choose a third arbitrator, who shall be a national of a third State, to serve as chairman of the arbitral tribunal.

If the time-limits specified in the preceding paragraph are not observed either Contracting Party may, in the absence of any other agreement on the matter, request the Secretary-General of the United Nations to make the necessary designations. If the Secretary-General is a national of either Contracting Party or if, for some other reason, he is prevented from performing this function, the most senior Under-Secretary-General not having the nationality of either Contracting Party shall make the necessary designations.

The Contracting Parties may agree beforehand to designate, for a period of five years, subject to extension for further similar periods, a person to serve as the third arbitrator in the event of a dispute. The tribunal shall take its decisions by a majority of votes. The decision of the arbitral tribunal shall be final and fully enforceable.

The tribunal shall establish its own rules of procedure.

Each Contracting Party shall defray the expenses incurred by the arbitrator designated by it in accordance with the foregoing provisions. Expenses connected with the chairman and other expenses shall be shared equally by the two Contracting Parties.

Article 13. This Convention shall be approved in accordance with the constitutional procedure applicable in each of the two States. The exchange of instruments of ratification or approval shall take place as soon as possible.

This Convention shall enter into force one month after the date of the exchange of instruments of ratification or approval.

This Convention is concluded for an initial period of 10 years. It shall remain in force thereafter unless one year's notice of termination is given in writing through the diplomatic channel by either Contracting Party.

In the event of termination, this Convention shall continue to be applicable to investments made or authorized prior to its termination for the period provided for each such investment. This period shall be not less than 10 years or more than 20 years following the date of termination.

IN WITNESS WHEREOF, the representatives of the two Governments, duly authorized thereto, have signed this Agreement.

DONE at Asunción on 30 November 1978, in two originals in the French and Spanish languages, both texts being equally authentic.

For the Government
of the French Republic:
[LÉON BOUVIER]

For the Government
of the Republic of Paraguay:
[ALBERTO NOGUÉS]

EXCHANGE OF LETTERS

I

MINISTRY OF FOREIGN AFFAIRS

Asunción, 30 November 1978

N.R. No. 25/78

Sir,

I have the honour to refer to the "Convention on the reciprocal encouragement and protection of investments" concluded between the Governments of our two countries on today's date, which will enter into force one month after

the date of the exchange of instruments of ratification or approval, and to propose the following arrangement in that connection:

1. For the purposes of article 1 of the Convention on the reciprocal encouragement and protection of investments, French investors shall comply with the obligations laid down in Act No. 550 of 19 December 1975 on "Investment promotion for economic and social development" of the Republic of Paraguay, or with any enactment replacing, amending or supplementing it in the future.

2. The following procedure is established for obtaining legal approval for investments to be made in the Republic of Paraguay:

- (a) The national or company in question shall submit an application to the Ministry of Foreign Affairs, accompanied by the project concerned;
- (b) The application shall be considered first by the Central Bank of Paraguay and subsequently by the Ministry responsible for the sector to which the principal project relates;
- (c) The Executive Branch shall issue the decree authorizing the investment in accordance with this Convention.

This procedure shall be followed in every case.

3. The free transfer referred to in article 6 of the Convention shall be effected in accordance with the investment, banking, administrative and financial laws governing such operations in the Republic of Paraguay.

It is understood that the effect of such laws shall not be at variance with the provisions contained in article 6 of the said Convention.

If the Government of France is in agreement with the foregoing, this note and your reply shall constitute an agreement between the two Governments which shall enter into force one month after the date of the exchange of instruments of ratification or approval.

Accept, Sir, etc.

[Signed]

ALBERTO NOGUÉS
Minister for Foreign Affairs

His Excellency Mr. Léon Bouvier
Ambassador Extraordinary and Plenipotentiary
of the French Republic
Asunción

II

FRENCH REPUBLIC
AMBASSADOR OF FRANCE

Asunción, 30 November 1978

Sir,

I have the honour to acknowledge receipt of your letter N. R. No. 25/78 dated 30 November 1978, reading as follows:

[See letter I]

I have the honour to confirm my agreement to the above text.

Accept, Sir, etc.

[LÉON BOUVIER]

His Excellency Mr. Alberto Nogués
Minister for Foreign Affairs
of the Republic of Paraguay

No. 19574

**FRANCE
and
UPPER VOLTA**

**Exchange of letters constituting an agreement on the
movement of persons. Ouagadougou, 17 November and
1 December 1978**

Authentic text: French.

Registered by France on 20 February 1981.

**FRANCE
et
HAUTE-VOLTA**

**Échange de lettres constituant un accord relatif à la
circulation des personnes. Ouagadougou, 17 novembre
et 1^{er} décembre 1978**

Texte authentique : français.

Enregistré par la France le 20 février 1981.

ÉCHANGE DE LETTRES CONSTITUANT UN ACCORD¹ ENTRE
LA FRANCE ET LA HAUTE-VOLTA RELATIF À LA CIRCU-
LATION DES PERSONNES

I

RÉPUBLIQUE FRANÇAISE
AMBASSADE DE FRANCE EN HAUTE-VOLTA

Ouagadougou, le 17 novembre 1978

Monsieur le Ministre,

Comme vous le savez, la conclusion d'une convention sur la circulation des personnes a été proposée à votre Gouvernement par le Gouvernement français. Le projet, qui vous a été soumis, prévoit que, pour circuler entre les deux pays, leurs ressortissants devront posséder un passeport en cours de validité.

J'ai l'honneur, d'ordre de mon Gouvernement, de vous proposer que, sans attendre l'issue de la négociation de cet accord, l'obligation du passeport en cours de validité soit introduite à compter du 15 décembre 1978.

Je vous serais reconnaissant de bien vouloir me faire savoir si cette proposition rencontre l'agrément des autorités voltaïques. Dans l'affirmative, la présente lettre et votre réponse constitueront, sur ce point, l'accord de nos deux Gouvernements.

Veuillez agréer, Monsieur le Ministre, les assurances de ma très haute considération.

L'Ambassadeur de France,
JEAN LE CANNELLIER

Monsieur le Ministre des Affaires Etrangères
de la République de Haute-Volta
Ouagadougou

¹ Entré en vigueur le 15 décembre 1978, conformément aux dispositions desdites lettres.

II

RÉPUBLIQUE DE HAUTE-VOLTA
Unité - Travail - Justice

MINISTÈRE DES AFFAIRES ÉTRANGÈRES
SECRETARIAT GÉNÉRAL

Le Ministre des Affaires Etrangères

N° 03141 A.E./S.G./AAC

Ouagadougou, le 1^{er} décembre 1978

Monsieur l'Ambassadeur,

En réponse à votre lettre du 17 novembre 1978, j'ai l'honneur de porter à votre connaissance que le Gouvernement voltaïque marque son accord pour que l'instauration de l'obligation du passeport en cours de validité pour la circulation des personnes entre la France et la Haute-Volta soit introduite à compter du 15 décembre 1978 en attendant la conclusion de la convention y relative.

Veillez agréer, Monsieur l'Ambassadeur, les assurances de ma haute considération.

[Signé]

MOUSSA KARGOUGOU

Monsieur l'Ambassadeur de France
Ouagadougou

[TRANSLATION — TRADUCTION]

EXCHANGE OF LETTERS CONSTITUTING AN AGREEMENT¹
BETWEEN FRANCE AND THE UPPER VOLTA ON THE
MOVEMENT OF PERSONS

I

FRENCH REPUBLIC
EMBASSY OF FRANCE IN THE UPPER VOLTA

Ouagadougou, 17 November 1978

Sir,

As you are aware, the French Government has proposed to your Government the conclusion of an Agreement on the movement of persons. The draft, which has been referred to you, provides that, to travel between the two countries, their nationals must hold a valid passport.

I have the honour, on instructions from my Government, to propose to you that, without waiting for the outcome of negotiations on that Agreement, the valid passport requirement be introduced from 15 December 1978 onwards.

I would be grateful if you would inform me whether this proposal meets the approval of the Upper Volta authorities. If so, this letter and your reply shall constitute an agreement between our two Governments on this point.

Accept, Sir, etc.

JEAN LE CANNELLIER
Ambassador of France

The Minister for Foreign Affairs
of the Republic of Upper Volta
Ouagadougou

¹ Came into force on 15 December 1978, in accordance with the provisions of the said letters.

II

REPUBLIC OF UPPER VOLTA
Unity – Work – Justice

MINISTRY FOR FOREIGN AFFAIRS
GENERAL SECRETARIAT

Minister of Foreign Affairs

No. 03141 A.E./S.G./AAC

Ouagadougou, 1 December 1978

Sir,

In reply to your letter of 17 November 1978, I have the honour to inform you that the Government of the Upper Volta agrees to the adoption of the valid passport requirement for the movement of persons between France and the Upper Volta from 15 December 1978 onwards pending conclusion of the relevant Agreement.

Accept, Sir, etc.

[Signed]

MOUSSA KARGOUGOU

The Ambassador of France
Ouagadougou

No. 19575

—

FRANCE
and
CHINA

Agreement on reciprocal exemption of taxes owed by air-transport enterprises. Signed at Paris on 23 January 1979

Authentic texts: French and Chinese.

Registered by France on 20 February 1981.

—————

FRANCE
et
CHINE

Accord sur l'exonération réciproque des impôts et taxes dus par les entreprises de navigation aérienne. Signé à Paris le 23 janvier 1979

Textes authentiques : français et chinois.

Enregistré par la France le 20 février 1981.

ACCORD¹ ENTRE LE GOUVERNEMENT DE LA RÉPUBLIQUE
FRANÇAISE ET LE GOUVERNEMENT DE LA RÉPUBLIQUE
POPULAIRE DE CHINE SUR L'EXONÉRATION RÉCIPROQUE
DES IMPÔTS ET TAXES DUS PAR LES ENTREPRISES DE
NAVIGATION AÉRIENNE

Le Gouvernement de la République française et

Le Gouvernement de la République populaire de Chine,

Désireux d'assurer l'exonération réciproque des impôts et taxes dus par les entreprises de navigation aérienne et conformément aux principes de l'égalité et des avantages réciproques, sont convenus des dispositions suivantes :

Article 1. 1. Les entreprises chinoises de transport aérien désignées par le Gouvernement de la République populaire de Chine sont exonérées en France :

- a) De tous impôts sur les recettes et revenus qu'elles retirent de leur activité de transport aérien et des activités complémentaires et accessoires à cette activité;
- b) De la taxe professionnelle perçue à raison des activités mentionnées à l'alinéa a) ci-dessus;
- c) Des impôts dus par les entreprises à raison des salaires qu'elles versent;
- d) Des impôts futurs d'une nature identique ou analogue à celle des impôts énumérés aux alinéas a) à c) du présent paragraphe.

2. Les entreprises françaises de transport aérien désignées par le Gouvernement de la République française sont exonérées en Chine :

- a) De tous impôts sur les recettes et revenus qu'elles retirent de leur activité de transport aérien et des activités complémentaires et accessoires à cette activité;
- b) Des impôts futurs d'une nature identique ou analogue à celle des impôts mentionnés à l'alinéa a) du présent paragraphe.

Article 2. Les personnes physiques ayant la nationalité de l'une des Parties contractantes et se trouvant sur le territoire de l'autre Partie contractante en vue d'y exercer une activité pour le compte des entreprises de la première Partie contractante mentionnées à l'article premier sont exonérés d'impôt par l'autre Partie contractante sur le revenu qu'elles retirent de cette activité.

Article 3. 1. Le présent Accord entrera en vigueur le premier jour du deuxième mois suivant la date de la dernière notification faite par une Partie contractante à l'autre Partie contractante, de l'accomplissement des procédures requises par sa législation.

2. Les entreprises et les personnels de l'une des Parties contractantes mentionnés ci-dessus sont exonérés des impôts mentionnés ci-dessus dus à l'autre Partie contractante avant l'entrée en vigueur du présent Accord.

¹ Entré en vigueur le 1^{er} juillet 1980, soit le premier jour du deuxième mois suivant la date de la dernière des notifications (effectuées les 23 janvier et 1^{er} juillet 1980) par lesquelles les Parties se sont informées de l'accomplissement des procédures requises, conformément au paragraphe 1 de l'article 3.

3. Le présent Accord demeurera en vigueur sans limitation de durée. Toutefois, chacune des Parties contractantes pourra, moyennant un préavis minimum de six mois adressé à l'autre Partie contractante par une note diplomatique, le dénoncer pour la fin d'une année.

FAIT à Paris, le vingt-trois janvier 1979, en deux exemplaires, en langues française et chinoise, les deux textes faisant également foi.

Pour le Gouvernement
de la République française :

[*Signé*]

CLAUDE CHAYET

Pour le Gouvernement
de la République populaire de Chine :

[*Signé*]

HAN KE-HUA

[CHINESE TEXT — TEXTE CHINOIS]

法兰西共和国政府和中华人民共和国政府

关于互免航空运输企业税捐的协定

法兰西共和国政府和中华人民共和国政府，根据平等互利原则，就互免两国航空运输企业税捐问题达成协议如下：

第 一 条

一、中华人民共和国政府指定的中国航空运输企业，在法国被免除：

- 1、一切空运业务和附属业务的收入税和所得税；
- 2、由于上述第1款的业务所征收的职业税；
- 3、由于企业支付的工资所交纳的税收；
- 4、将来征收的和本项1至3款列举的性质相同或类似的税收。

二、法兰西共和国政府指定的法国航空运输企业，在中国被免除：

- 1、一切空运业务和附属业务的收入税和所得税；
- 2、将来征收的和本项1款列举的性质相同或类似的税收。

第 二 条

缔约一方国籍的自然人在缔约另一方国土上为执行第一条所指的该缔约一方企业的业务活动所取得的收入，缔约另一方免征所得税。

第 三 条

一、本协定自缔约双方履行各自的法律手续，并相互通知后的下一个月的第一天起生效。

二、缔约一方的企业和人员在本协定生效前对缔约另一方应缴纳的上述税收，亦予免除。

三、本协定长期有效。但如缔约任何一方以外交照会通知缔约另一方要求废除本协定，则本协定应自通知之日起六个月后的年底失效。

本协定于一九七九年一月二十三日在巴黎签字，共两份，每份都用法文和中文写成，两种文本具有同等的效力。



法兰西共和国政府
代 表

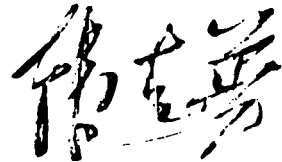

中华人民共和国政府
代 表

[TRANSLATION — TRADUCTION]

AGREEMENT¹ BETWEEN THE GOVERNMENT OF THE FRENCH
REPUBLIC AND THE GOVERNMENT OF THE PEOPLE'S
REPUBLIC OF CHINA ON RECIPROCAL EXEMPTION OF
TAXES OWED BY AIR-TRANSPORT ENTERPRISES

The Government of the French Republic and
The Government of the People's Republic of China,

Desiring to ensure the reciprocal exemption of taxes owed by air-transport enterprises, and in accordance with the principles of equality and mutual benefit, have agreed on the following provisions:

Article 1. 1. Chinese air-transport enterprises designated by the Government of the People's Republic of China shall be exempt in France from:

- (a) All taxes on revenue and income which they may derive from air-transport operations and activities auxiliary to such operations;
- (b) The business tax levied in connection with the operations mentioned in paragraph 1 (a);
- (c) Taxes owed by enterprises as a result of salaries paid by them;
- (d) Any subsequently levied taxes identical or similar in nature to the taxes listed in paragraphs 1 (a) to 1 (c).

2. French air-transport enterprises designated by the Government of the French Republic shall be exempt in China from:

- (a) All taxes on revenue and income which they may derive from air-transport operations and activities auxiliary to such operations;
- (b) Any subsequently levied taxes identical or similar in nature to the taxes mentioned in paragraph 2 (a).

Article 2. Individuals who are nationals of one of the contracting Parties and are present in the territory of the other Contracting Party for the purpose of exercising an activity on behalf of the enterprises of the former Party which are mentioned in article 1 shall be exempted by the other Contracting Party from taxation on the income they derive from such an activity.

Article 3. 1. This Agreement shall enter into force on the first day of the second month following the date of the last of the notifications by which the Contracting Parties inform each other of the completion of the required legal procedures.

2. Enterprises and personnel of one Contracting Party shall be exempt from any of the aforementioned taxes owed to the other Contracting Party prior to the entry into force of this Agreement.

¹ Came into force on 1 July 1980, i.e., the first day of the second month following the date of the last of the notifications (effected on 23 January and 1 July 1980) by which the Parties informed each other of the completion of the required legal procedures, in accordance with article 3 (1).

3. This Agreement shall remain in force indefinitely. However, either Contracting Party may terminate it with effect at the end of any given year, by means of a diplomatic note provided the other Contracting Party is notified at least six months in advance.

DONE at Paris on 23 January 1979, in duplicate, in the French and Chinese languages, both texts being equally authentic.

For the Government
of the French Republic:

[Signed]

CLAUDE CHAYET

For the Government
of the People's Republic of China:

[Signed]

HAN KE-HUA

No. 19576

FRANCE
and
AUSTRIA

**Convention concerning judicial jurisdiction, recognition
and execution of decisions in matters of bankruptcy.
Signed at Vienna on 27 February 1979**

Authentic texts: French and German.

Registered by France on 20 February 1981.

FRANCE
et
AUTRICHE

**Convention sur la compétence judiciaire, la reconnaissance
et l'exécution des décisions en matière de faillite. Signée
à Vienne le 27 février 1979**

Textes authentiques : français et allemand.

Enregistrée par la France le 20 février 1981.

CONVENTION¹ ENTRE LA RÉPUBLIQUE FRANÇAISE ET LA
RÉPUBLIQUE D'AUTRICHE SUR LA COMPÉTENCE JUDI-
CIAIRE, LA RECONNAISSANCE ET L'EXÉCUTION DES
DÉCISIONS EN MATIÈRE DE FAILLITE

Le Président de la République Française et le Président Fédéral de la République d'Autriche,

Désireux de régler les rapports entre la France et l'Autriche en ce qui concerne la faillite et les procédures analogues,

Ont décidé de conclure à cet effet une Convention, et ont nommé comme Plénipotentiaires :

Le Président de la République Française :

Monsieur Alain Peyrefitte, Garde des Sceaux, Ministre de la Justice

Le Président Fédéral de la République d'Autriche :

Monsieur Christian Broda, Ministre fédéral de la Justice

lesquels, après avoir échangé leurs pleins pouvoirs, reconnus en bonne et due forme, sont convenus des dispositions suivantes :

Article 1^{er}. La présente Convention s'applique aux procédures suivantes :

- Le règlement judiciaire, la liquidation des biens, la procédure de suspension provisoire des poursuites et d'apurement collectif du passif de certaines entreprises, prévus par le droit français,
- Le concordat (*Ausgleich*), la faillite (*Konkurs*) et la gestion surveillée (*Geschäftsaufsicht*), prévus par le droit autrichien.

Pour l'application de la présente Convention ces procédures sont ci-après désignées sous le terme de « faillite ».

Article 2. Les procédures mentionnées à la présente Convention et qui ont été ouvertes dans l'une des Hautes Parties Contractantes produiront leurs effets également sur le territoire de l'autre.

Article 3. 1. Sont seuls compétents pour prononcer la faillite les tribunaux de l'Etat sur le territoire duquel est situé le centre des affaires ou le siège social du débiteur.

Toutefois, lorsque le siège social et le centre des affaires du débiteur se trouvent en des lieux différents et que le siège social est situé sur le territoire de l'un des deux Etats, tandis que le centre des affaires est situé sur le territoire de l'autre Etat, les tribunaux de ce dernier Etat sont seuls compétents.

2. Si les tribunaux des deux Etats ne sont pas compétents en vertu du paragraphe précédent, leur compétence est néanmoins reconnue si le débiteur est déclaré en faillite dans celui des deux Etats où il a un établissement. Toutefois la compétence du tribunal de celui des deux Etats où le débiteur possède un éta-

¹ Entrée en vigueur le 23 juin 1980, soit le soixantième jour après l'échange des instruments de ratification, qui a eu lieu à Paris le 23 avril 1980, conformément au paragraphe 2 de l'article 23.

blissement peut ne pas être reconnue par l'autre Etat lorsque celui-ci est partie à une convention internationale prévoyant la compétence des tribunaux d'un Etat tiers.

3. Lorsque les tribunaux de l'un des deux Etats, qui seraient compétents en application des paragraphes un et deux, ne peuvent prononcer la faillite en raison de leur loi interne, les tribunaux de l'autre Etat sont compétents pour prononcer la faillite. La décision prononçant la faillite ne produit alors ses effets que sur le territoire de cet autre Etat.

Article 4. Les tribunaux de l'Etat qui ont prononcé la faillite d'une personne morale ou d'une société sont seuls compétents pour prononcer également la faillite des associés ou de tous dirigeants de cette personne morale ou de cette société, lorsque la loi de cet Etat permet d'engager une telle procédure à leur encontre. Cette disposition est applicable quel que soit le lieu du centre des affaires de l'associé ou du dirigeant, à condition que la procédure soit engagée dans un délai d'un an à compter de la déclaration de la faillite de la personne morale ou de la société.

Article 5. Si dans l'un des deux Etats une des procédures de faillite mentionnées à l'article 1^{er} a été ouverte, les tribunaux de l'autre Etat ne peuvent ouvrir l'une de ces procédures à l'égard du même débiteur, à moins que le tribunal le premier saisi ne se soit déclaré incompetent ou ait clôturé la procédure.

Article 6. 1. Les tribunaux de l'Etat dans lequel la faillite a été prononcée sont compétents pour connaître des actions qui, selon la législation de cet Etat, dérivent directement de la faillite, à l'exclusion des actions ayant trait :

- a) Aux contrats de travail, lorsque le travail est effectivement exécuté ou devait être exécuté sur le territoire de l'autre Etat,
- b) A la location des immeubles situés sur le territoire de l'autre Etat.

2. Lorsqu'un tribunal d'un des deux Etats, compétent selon le paragraphe précédent, a été saisi d'une des actions visées audit paragraphe, tout tribunal de l'autre Etat qui serait saisi ultérieurement d'un litige entre les mêmes parties et concernant le même objet doit se dessaisir de l'affaire, à moins que le tribunal le premier saisi ne se soit déclaré incompetent.

Article 7. 1. Les décisions de faillite rendues dans l'un des Etats par un tribunal compétent au sens de l'article 3 (paragraphes un et deux) et de l'article 4 de la présente Convention sont reconnues de plein droit dans l'autre Etat, à moins qu'elles ne soient contraires à l'ordre public de cet Etat ou que les droits de la défense n'aient pas été respectés.

2. Il en est de même des décisions statuant sur les actions qui dérivent directement de la faillite et qui ont été prononcées par un tribunal compétent au sens de l'article 6.

Article 8. 1. Les pouvoirs que la loi de l'Etat sur le territoire duquel la faillite a été prononcée confère au syndic ou curateur s'étendent au territoire de l'autre Etat.

2. Dans les limites de ces pouvoirs et sans qu'il soit besoin d'aucun *exequatur*, les personnes mentionnées au paragraphe précédent peuvent prendre toutes mesures de conservation ou d'administration des biens du débiteur, exercer

toutes actions concernant le patrimoine du débiteur au nom de celui-ci ou de la masse des créanciers et procéder à la vente des biens meubles du débiteur.

3. La vente des immeubles est soumise aux conditions fixées à l'article 10.

4. Le tribunal qui a prononcé la faillite peut désigner un ou plusieurs syndics ou curateurs supplémentaires pour exercer sur le territoire de l'autre Etat les pouvoirs visés au présent article.

Article 9. 1. Le tribunal qui a prononcé la faillite peut demander directement, par commission rogatoire, au tribunal compétent de l'autre Etat de faire procéder à la publication du jugement de faillite ainsi que de toute autre décision relative à celle-ci, s'il est à présumer que des créanciers ou des biens du débiteur se trouvent dans cet Etat.

2. Le tribunal requérant doit faire établir une traduction des décisions qu'il adresse au tribunal compétent requis. Le tribunal requis doit faire procéder à la publication des décisions ainsi qu'à leur inscription dans les registres publics conformément à sa législation; l'autorité requise a le droit d'exiger du tribunal requérant le remboursement des frais de publication et d'inscription.

Article 10. 1. Lorsqu'une décision émanant des tribunaux de l'un des deux Etats est reconnue dans l'autre Etat, conformément à la présente Convention, et doit donner lieu sur le territoire de cet Etat à des actes d'exécution forcée, elle doit obtenir en France l'*exequatur* et en Autriche l'autorisation d'exécuter.

2. Les procédures visant à obtenir l'*exequatur* en France ou l'exécution en Autriche et les voies d'exécution sont régies par le droit de celui des deux Etats où ces mesures doivent être prises.

Article 11. 1. La partie qui veut faire valoir une décision dans l'autre Etat doit produire une expédition de la décision.

En cas de décision par défaut, elle doit en outre produire une copie certifiée conforme de l'assignation ou toute autre pièce de nature à établir que le défendeur a été légalement cité.

2. Lorsque l'exécution d'une décision est requise, cette décision doit être revêtue ou accompagnée de l'attestation de son caractère exécutoire.

3. Des traductions certifiées conformes par un traducteur assermenté de l'un des deux Etats doivent être jointes aux documents mentionnés au présent article.

4. Les documents à produire sont dispensés de légalisation ou de toute autre formalité similaire.

Article 12. 1. La procédure de faillite et notamment la déclaration de la faillite, la clôture ou tout autre mode de cessation de l'état de faillite produisent leurs effets dans l'autre Etat [le] jour déterminé par la loi de l'Etat où la faillite a été déclarée.

2. Les débiteurs sont libérés à l'égard de la masse au cas où ils auraient effectué leurs paiements avant les publications prévues par l'article 9, à moins que le débiteur n'ait eu ou n'ait dû avoir connaissance de la déclaration de la faillite. En tout cas, les débiteurs sont libérés si leurs paiements profitent à la masse.

Article 13. 1. A l'égard des créanciers résidant dans l'Etat autre que celui où la faillite a été déclarée, les délais pour la production des créances sont réglés

par la loi de l'Etat où la faillite a été déclarée mais ils courent du jour suivant la publication de la déclaration de la faillite dans l'autre Etat faite conformément à l'article 9. En cas de détermination d'une date fixe pour la production des créances, le délai est prorogé, pour les créanciers résidant dans l'Etat autre que celui où la faillite a été déclarée, d'une période équivalente à celle qui s'est écoulée entre la publication dans l'Etat où la faillite a été déclarée et celle faite dans l'autre Etat conformément à l'article 9.

2. Cette même règle s'applique aux recours contre les actes et les décisions portés à la connaissance des tiers dans les formes prévues par l'article 9 de la présente Convention.

Article 14. 1. Les effets de la faillite sur les contrats de travail en cours sont régis par la loi de l'Etat où le travail est effectivement exécuté ou devait être exécuté.

2. Les effets de la faillite sur les baux ou les locations d'immeubles sont régis par la loi de l'Etat où ces immeubles sont situés.

Article 15. 1. Les privilèges généraux sur les biens meubles et l'ordre de ces privilèges sont déterminés par la loi de l'Etat où la faillite a été déclarée. Les privilèges spéciaux, en particulier les clauses de réserve de propriété, sur les biens meubles et l'ordre de ces privilèges sont déterminés par la loi de l'Etat sur le territoire duquel ces biens se trouvaient à la date où la faillite a été prononcée.

2. Les hypothèques et les privilèges sur les biens immeubles sont régis par la loi de l'Etat où ces biens sont situés.

3. Le présent article ne s'applique pas aux hypothèques et privilèges établis sur les navires, bateaux et aéronefs.

Article 16. Les salariés peuvent invoquer sur les biens situés sur le territoire de chacun des deux Etats les privilèges généraux prévus par la loi de cet Etat en faveur de leurs créances.

Article 17. Les créances fiscales et de sécurité sociale provenant de chacun des deux Etats sont admises au passif de la faillite. Les privilèges dont jouissent ces créances ne peuvent s'exercer qu'à l'égard des biens se trouvant sur le territoire de l'Etat d'où ces créances proviennent; ils y sont régis par la loi de cet Etat.

Article 18. Les titres exécutoires délivrés par le tribunal aux créanciers après la clôture de la faillite sont reconnus et exécutés comme les décisions de faillite.

Article 19. La loi de chacun des deux Etats détermine si et dans quelle mesure la faillite prononcée dans l'autre Etat entraîne sur son propre territoire des incapacités, déchéances ou interdictions.

Article 20. La présente Convention n'est applicable qu'aux faillites prononcées après la date de son entrée en vigueur.

Article 21. Aucune des dispositions de la présente Convention ne porte atteinte aux dispositions des conventions multilatérales conclues ou à conclure par l'un des deux Etats.

Article 22. Tout différend qui pourrait s'élever entre les Hautes Parties Contractantes en ce qui concerne l'interprétation ou l'application de la présente Convention sera réglé par la voie diplomatique.

Article 23. 1. La présente Convention sera ratifiée. Les instruments de ratification seront échangés à Paris.

2. La Convention entrera en vigueur le soixantième jour qui suivra la date à laquelle l'échange des instruments de ratification aura eu lieu.

3. La Convention est conclue pour une durée illimitée. Chacune des Hautes Parties Contractantes pourra la dénoncer à tout moment par notification écrite adressée par la voie diplomatique. La dénonciation prendra effet six mois après la date à laquelle elle aura été notifiée.

EN FOI DE QUOI, les Plénipotentiaires ont signé la présente Convention.

FAIT à Vienne, le 27 février 1979 en double exemplaire, en langues française et allemande, les deux textes faisant également foi.

Pour le Président
de la République Française :

[*Signé — Signed*]¹

Pour le Président Fédéral
de la République d'Autriche :

[*Signé — Signed*]²

¹ Signé par Alain Peyrefitte — Signed by Alain Peyrefitte.

² Signé par Christian Broda — Signed by Christian Broda.

[GERMAN TEXT — TEXTE ALLEMAND]

ABKOMMEN ZWISCHEN DER FRANZÖSISCHEN REPUBLIK
UND DER REPUBLIK ÖSTERREICH ÜBER DIE GERICHT-
LICHE ZUSTÄNDIGKEIT, DIE ANERKENNUNG UND DIE
VOLLSTRECKUNG VON ENTSCHEIDUNGEN AUF DEM
GEBIET DES INSOLVENZRECHTS

Der Präsident der Französischen Republik und der Bundespräsident der Republik Österreich,

In dem Wunsch, zwischen Frankreich und Österreich die Beziehungen in Ansehung von Konkursen und ähnlichen Verfahren zu regeln,

Haben beschlossen, zu diesem Zweck ein Abkommen zu schließen, und zu Bevollmächtigten ernannt:

Der Präsident der Französischen Republik:

Herrn Alain Peyrefitte, Staatssiegelbewahrer, Justizminister

Der Bundespräsident der Republik Österreich:

Herrn Dr. Christian Broda, Bundesminister für Justiz

die nach Austausch ihrer in guter und gehöriger Form befundenen Vollmachten die nachstehenden Bestimmungen vereinbart haben:

Artikel 1. Dieses Abkommen ist auf folgende Verfahren anzuwenden:

- die gerichtliche Schuldenbereinigung (*règlement judiciaire*), die Vermögensliquidation (*liquidation des biens*), das Verfahren zur vorläufigen Aussetzung der Vollstreckung und Gesamtbereinigung der Passiven für bestimmte Unternehmen (*procédure de suspension provisoire des poursuites et d'apurement collectif du passif de certaines entreprises*) des französischen Rechtes,
- den Ausgleich, den Konkurs und die Geschäftsaufsicht des österreichischen Rechtes.

Für die Anwendung dieses Abkommens werden diese Verfahren im folgenden als „Insolvenzverfahren“ bezeichnet.

Artikel 2. Die Wirkungen der in diesem Abkommen bezeichneten und in einem der Hohen Vertragschließenden Teile eröffneten Verfahren erstrecken sich auch auf das Gebiet des anderen.

Artikel 3. (1) Zur Eröffnung eines Insolvenzverfahrens sind die Gerichte des Staates ausschließlich zuständig, auf dessen Gebiet sich der Mittelpunkt der wirtschaftlichen Betätigung oder der Gesellschaftssitz des Schuldners befindet.

Befinden sich jedoch der Gesellschaftssitz und der Mittelpunkt der wirtschaftlichen Betätigung des Schuldners an verschiedenen Orten und liegt der Gesellschaftssitz auf dem Gebiet des einen der beiden Staaten, während der Mittelpunkt der wirtschaftlichen Betätigung auf dem Gebiet des anderen Staates gelegen ist, so sind die Gerichte des zuletzt genannten Staates ausschließlich zuständig.

(2) Sind die Gerichte der beiden Staaten nicht nach Absatz 1 zuständig, so ist ihre Zuständigkeit dennoch anzuerkennen, wenn über den Schuldner in demjenigen der beiden Staaten, in dem er eine Niederlassung hat, ein Insolvenzverfahren eröffnet worden ist. Die Zuständigkeit des Gerichtes desjenigen der beiden Staaten, in dem der Schuldner eine Niederlassung hat, braucht vom anderen Staat nicht anerkannt werden, wenn dieser einem zwischenstaatlichen Abkommen angehört, das die Zuständigkeit der Gerichte eines dritten Staates vorsieht.

(3) Eröffnen die Gerichte eines Vertragsstaates, die nach den Absätzen 1 oder 2 zuständig wären, auf Grund ihres innerstaatlichen Rechts kein Insolvenzverfahren, so sind die Gerichte des anderen Vertragsstaates zur Eröffnung eines Insolvenzverfahrens zuständig. Die Insolvenzverfahrenseröffnungsentscheidung hat nur Wirkung auf dem Gebiet des zuletzt genannten Staates.

Artikel 4. Die Gerichte des Staates, die ein Insolvenzverfahren über eine juristische Person oder eine Gesellschaft eröffnet haben, sind ausschließlich zuständig, ein Insolvenzverfahren auch über Gesellschafter oder Leiter dieser juristischen Person oder dieser Gesellschaft zu eröffnen, wenn das Recht dieses Staates ein solches Verfahren gegen sie zuläßt. Diese Bestimmung ist ohne Rücksicht auf den Ort des Mittelpunktes der wirtschaftlichen Betätigung des Gesellschafters oder Leiters anzuwenden, sofern das Verfahren innerhalb eines Jahres nach der Eröffnung des Insolvenzverfahrens über die juristische Person oder die Gesellschaft eingeleitet wird.

Artikel 5. Ist in einem der beiden Staaten ein im Artikel 1 bezeichnetes Insolvenzverfahren eröffnet worden, so dürfen die Gerichte des anderen Staates eines dieser Verfahren über denselben Schuldner nicht eröffnen, außer das zuerst befaßte Gericht hat sich für unzuständig erklärt oder das Verfahren beendet.

Artikel 6. (1) Die Gerichte des Staates, in dem ein Insolvenzverfahren eröffnet worden ist, sind zuständig, über Ansprüche zu entscheiden, die sich nach der Rechtsordnung dieses Staates unmittelbar aus dem Insolvenzrecht ergeben, mit Ausnahme von Ansprüchen:

- a) aus Arbeitsverträgen, wenn die Arbeit auf dem Gebiet des anderen Staates tatsächlich geleistet wird oder geleistet werden sollte,
- b) aus der Vermietung unbeweglicher Sachen, die auf dem Gebiet des anderen Staates gelegen sind.

(2) Ist ein nach Absatz 1 zuständiges Gericht des einen der beiden Staaten mit einem im Absatz 1 bezeichneten Anspruch befaßt worden, so hat jedes später mit einer Streitigkeit zwischen denselben Parteien und über denselben Gegenstand befaßte Gericht des anderen Staates das Verfahren einzustellen, außer das zuerst befaßte Gericht hat sich für unzuständig erklärt.

Artikel 7. (1) Die in einem Staat von einem im Sinn des Artikels 3 Absätze 1 und 2 und des Artikels 4 dieses Abkommens zuständigen Gericht in Insolvenzverfahren gefällten Entscheidungen werden im anderen Staat ohne weitere Förmlichkeit anerkannt, es sei denn, daß sie der öffentlichen Ordnung dieses Staates widersprechen oder die Rechte der Verteidigung nicht gewahrt worden sind.

(2) Gleiches gilt für Entscheidungen über sich unmittelbar aus dem Insolvenzrecht ergebende Ansprüche, die von einem im Sinn des Artikels 6 zuständigen Gericht gefällt worden sind.

Artikel 8. (1) Die Befugnisse, die das Recht des Staates, auf dessen Gebiet ein Insolvenzverfahren eröffnet worden ist, dem Masse- oder Ausgleichsverwalter oder der Aufsichtsperson einräumt, erstrecken sich auf das Gebiet des anderen Staates.

(2) Im Rahmen dieser Befugnisse können die im Absatz 1 genannten Personen ohne das Erfordernis irgendeiner Vollstreckbarerklärung alle Maßnahmen zur Sicherung und Verwaltung des Vermögens des Schuldners treffen, alle Ansprüche betreffend das Vermögen des Schuldners in dessen Namen oder im Namen der Masse der Gläubiger vor Gericht geltend machen und das bewegliche Vermögen des Schuldners veräußern.

(3) Die Veräußerung des unbeweglichen Vermögens unterliegt den Bestimmungen des Artikels 10.

(4) Das Gericht, das ein Insolvenzverfahren eröffnet hat, kann einen oder mehrere besondere Verwalter bestellen, die die in diesem Artikel genannten Befugnisse auf dem Gebiet des anderen Staates ausüben.

Artikel 9. (1) Das Gericht, das ein Insolvenzverfahren eröffnet hat, kann das zuständige Gericht des anderen Staates im Rechtshilfeweg um die Veranlassung der Bekanntmachung des Beschlusses über die Eröffnung des Insolvenzverfahrens sowie jeder anderen, das Insolvenzverfahren betreffenden Entscheidung ersuchen, wenn anzunehmen ist, daß sich Gläubiger oder Vermögenswerte des Schuldners in diesem Staat befinden.

(2) Das ersuchende Gericht hat eine Übersetzung der an das zuständige ersuchte Gericht übersandten Entscheidungen zu veranlassen. Das ersuchte Gericht hat die Bekanntmachung der Entscheidungen sowie ihre Eintragung in die öffentlichen Register nach Maßgabe seines Rechtes zu veranlassen; die ersuchte Behörde ist berechtigt, vom ersuchenden Gericht die Erstattung der Bekanntmachungs- und Eintragungskosten zu verlangen.

Artikel 10. (1) Sollen auf Grund einer Entscheidung eines Gerichtes des einen der beiden Staaten, die nach diesem Abkommen im anderen Staat anzuerkennen ist, auf dem Gebiet dieses Staates Vollstreckungshandlungen gesetzt werden, so bedarf sie in Frankreich der Vollstreckbarerklärung, in Österreich der Exekutionsbewilligung.

(2) Die Verfahren zur Exekutionsbewilligung in Österreich oder zur Vollstreckbarerklärung in Frankreich sowie die Vollstreckung selbst richten sich nach dem Recht des Staates, in dem diese Maßnahmen stattzufinden haben.

Artikel 11. (1) Die Partei, die eine Entscheidung im anderen Staat geltend machen will, hat eine Ausfertigung der Entscheidung vorzulegen.

Im Fall einer Versäumnisentscheidung hat sie außerdem eine mit der Bestätigung der Richtigkeit versehene Abschrift der Ladung oder ein anderes zur Feststellung der ordnungsgemäßen Ladung des Beklagten geeignetes Schriftstück vorzulegen.

(2) Wird die Vollstreckung einer Entscheidung beantragt, so muß die Ausfertigung der Entscheidung mit der Bestätigung der Vollstreckbarkeit versehen sein.

(3) Die in diesem Artikel angeführten Urkunden sind mit Übersetzungen zu versehen, deren Richtigkeit von einem beeideten Übersetzer eines der beiden Staaten bestätigt sein muß.

(4) Die vorzulegenden Urkunden bedürfen weder einer Beglaubigung noch sonst einer gleichartigen Förmlichkeit.

Artikel 12. (1) Die Wirkungen eines Insolvenzverfahrens und besonders seiner Eröffnung, Aufhebung oder jeder anderen Art der Beendigung treten im anderen Staat zu dem Zeitpunkt ein, den das Recht des Staates, in dem das Insolvenzverfahren eröffnet worden ist, bestimmt.

(2) Die Schuldner werden gegenüber der Masse frei, wenn sie ihre Zahlungen vor den im Artikel 9 vorgesehenen Bekanntmachungen geleistet haben, es sei denn, daß ein Schuldner von der Eröffnung des Insolvenzverfahrens Kenntnis hatte oder Kenntnis haben mußte. In allen Fällen werden die Schuldner frei, wenn ihre Zahlungen der Masse zugute kommen.

Artikel 13. (1) Für die Gläubiger, die sich in dem Staat aufhalten, in dem das Insolvenzverfahren nicht eröffnet worden ist, werden die Fristen für die Anmeldung der Forderungen zwar durch das Recht des Staates bestimmt, in dem das Insolvenzverfahren eröffnet worden ist, sie beginnen aber von dem Tag an zu laufen, an dem die Eröffnung des Insolvenzverfahrens in dem anderen Staat nach Artikel 9 bekannt gemacht worden ist. Ist als Endzeit für die Anmeldung von Forderungen ein bestimmter Tag festgesetzt worden, so wird dieser Tag für die Gläubiger, die sich in dem Staat aufhalten, in dem das Insolvenzverfahren nicht eröffnet worden ist, um einen Zeitraum hinausgeschoben, der dem Zeitraum zwischen der Bekanntmachung in dem Staat, in dem das Insolvenzverfahren eröffnet worden ist, und der Bekanntmachung in dem anderen Staat nach Artikel 9 entspricht.

(2) Dies gilt auch für Rechtsbehelfe und Rechtsmittel gegen Handlungen und Entscheidungen, die Dritten in der im Artikel 9 vorgesehenen Form zur Kenntnis gebracht worden sind.

Artikel 14. (1) Die Wirkungen von Insolvenzverfahren auf laufende Arbeitsverträge richten sich nach dem Recht des Staates, in dem die Arbeit tatsächlich geleistet wird oder geleistet werden sollte.

(2) Die Wirkungen von Insolvenzverfahren auf Pacht oder Miete von Liegenschaften richten sich nach dem Recht des Staates, in dem sich diese Liegenschaften befinden.

Artikel 15. (1) Die allgemeinen Vorrechte an beweglichen Vermögensgegenständen und ihre Rangordnung richten sich nach dem Recht des Staates, in dem das Insolvenzverfahren eröffnet worden ist. Die besonderen Vorrechte an beweglichen Vermögensgegenständen, vor allem der Eigentumsvorbehalt, und ihre Rangordnung richten sich nach dem Recht des Staates, auf dessen Gebiet sich diese Vermögensgegenstände zum Zeitpunkt der Eröffnung des Insolvenzverfahrens befinden.

(2) Die Hypotheken und Vorrechte an Liegenschaften richten sich nach dem Recht des Staates, in dem sich dieses Vermögen befindet.

(3) Dieser Artikel ist nicht auf Hypotheken und Vorrechte an Seeschiffen, Binnenschiffen und Luftfahrzeugen anzuwenden.

Artikel 16. Die Arbeitnehmer können sich für das auf dem Gebiet jedes der beiden Staaten gelegene Vermögen auf die nach dem Recht dieses Staates zugunsten ihrer Forderungen bestehenden Vorrechte berufen.

Artikel 17. Die Abgaben- und Sozialversicherungsforderungen der beiden Staaten werden zur Befriedigung aus der Masse zugelassen. Die Rechte auf vorzugsweise Befriedigung dieser Forderungen können nur hinsichtlich des Vermögens geltend gemacht werden, das sich auf dem Gebiet des Staates befindet, in dem diese Forderungen entstanden sind; sie richten sich dort nach dem Recht dieses Staates.

Artikel 18. Die vom Gericht den Gläubigern nach der Beendigung des Insolvenzverfahrens ausgestellten Exekutionstitel werden wie Entscheidungen im Insolvenzverfahren anerkannt und vollstreckt.

Artikel 19. Das Recht jedes der beiden Staaten bestimmt, ob und inwieweit ein im anderen Staat eröffnetes Insolvenzverfahren die Unfähigkeit zur Bekleidung eines Amtes sowie den Verlust oder die Beschränkung von persönlichen Rechten nach sich zieht.

Artikel 20. Dieses Abkommen ist nur auf die nach dem Tag seines Inkrafttretens eröffneten Insolvenzverfahren anzuwenden.

Artikel 21. Die Bestimmungen dieses Abkommens berühren nicht Bestimmungen in mehrseitigen Abkommen, denen einer der beiden Staaten angehört oder angehören wird.

Artikel 22. Jede Meinungsverschiedenheit hinsichtlich der Auslegung und Anwendung dieses Abkommens, die zwischen den beiden Hohen Vertragsschließenden Teilen entstehen könnte, ist auf diplomatischem Weg beizulegen.

Artikel 23. (1) Dieses Abkommen ist zu ratifizieren. Die Ratifikationsurkunden sind in Paris auszutauschen.

(2) Das Abkommen wird am sechzigsten Tag nach dem Tag, an dem der Austausch der Ratifikationsurkunden stattfinden wird, in Kraft treten.

(3) Das Abkommen wird auf unbestimmte Zeit geschlossen. Jeder der Hohen Vertragsschließenden Teile kann es jederzeit durch eine auf diplomatischem Weg zu übermittelnde schriftliche Notifikation kündigen. Die Kündigung wird sechs Monate nach dem Zeitpunkt wirksam, an dem sie dem anderen Staat notifiziert werden wird.

ZU URKUND DESSEN haben die Bevollmächtigten dieses Abkommen unterschrieben.

GESCHEHEN zu Wien, am 27. Februar 1979 in zweifacher Ausfertigung in französischer und deutscher Sprache, wobei beide Texte gleichermaßen verbindlich sind.

Für den Präsidenten
der Französischen Republik:

[Signed — Signé]¹

Für den Bundespräsidenten
der Republik Österreich:

[Signed — Signé]²

¹ Signed by Alain Peyrefitte — Signé par Alain Peyrefitte.

² Signed by Christian Broda — Signé par Christian Broda.

[TRANSLATION — TRADUCTION]

CONVENTION¹ BETWEEN THE FRENCH REPUBLIC AND THE
REPUBLIC OF AUSTRIA CONCERNING JUDICIAL JURISDICTION,
RECOGNITION AND EXECUTION OF DECISIONS IN
MATTERS OF BANKRUPTCY

The President of the French Republic and the Federal President of the Republic of Austria,

Desiring to regulate relations between France and Austria in matters of bankruptcy and similar proceedings,

Have decided to conclude a Convention for this purpose and have appointed as their plenipotentiaries:

The President of the French Republic:

Mr. Alain Peyrefitte, Keeper of the Seals, Minister of Justice

The Federal President of the Austrian Republic:

Mr. Christian Broda, Federal Minister of Justice

who, having exchanged their full powers, found in good and due form, have agreed as follows:

Article 1. This Convention shall apply to the following proceedings:

—Judicial composition (*règlement judiciaire*), liquidation of assets (*liquidation des biens*), procedure for the provisional stay of proceedings and for total discharge of liabilities of certain enterprises (*procédure de suspension provisoire des poursuites et d'apurement collectif du passif de certaines entreprises*), in French law.

—Composition (*Ausgleich*), bankruptcy (*Konkurs*) and supervised management (*Geschäftsaufsicht*) in Austrian law.

For the purposes of this Convention, these proceedings shall hereinafter be referred to as "bankruptcy".

Article 2. The proceedings referred to in this Convention and which have been instituted in one of the High Contracting Parties shall also have effect in the territory of the other.

Article 3. 1. The courts of the State in whose territory the principal place of business or head office of the debtor is situated shall have exclusive jurisdiction to declare bankruptcy.

However, where the head office and principal place of business of the debtor are in different places, and the head office is situated in the territory of one of the two States, while the principal place of business is situated in the territory of the other State, the courts of the latter State shall have exclusive jurisdiction.

¹ Came into force on 23 June 1980, i.e., the sixtieth day after the exchange of the instruments of ratification, which took place at Paris on 23 April 1980, in accordance with article 23 (2).

2. If the courts of the two States do not have jurisdiction by virtue of the preceding paragraph, their jurisdiction shall nevertheless be recognized if the debtor is declared bankrupt in that one of the two States in which he has an establishment. However, the jurisdiction of the court of that one of the two States in which the debtor has an establishment shall not be recognized by the other State if the latter is party to an international convention providing for the jurisdiction of the courts of a third State.

3. Where the courts of one of the two States, which would have jurisdiction pursuant to paragraphs 1 and 2, cannot declare bankruptcy under their internal law, the courts of the other State shall be competent to declare bankruptcy. Such a decision declaring bankruptcy shall then have effect only in the territory of that other State.

Article 4. The courts of the State which have declared the bankruptcy of a body corporate or of a company shall have exclusive jurisdiction also to declare the bankruptcy of the partners or all managers of that body corporate or company provided that the law of that State permits the institution of such proceedings against them. This provision shall apply wherever the principal place of business of the partner or manager may be situated, provided that the proceedings are instituted within one year from the declaration of bankruptcy of the body corporate or company.

Article 5. If a category of the bankruptcy proceedings mentioned in article 1 has been instituted in one of the two States, the courts of the other State cannot institute a category of such proceedings against the same debtor unless the court in which proceedings were first instituted has declared that it lacks jurisdiction or if it has closed the proceedings.

Article 6. 1. The courts of the State in which the bankruptcy has been declared shall have jurisdiction to deal with actions which, under the legislation of such State, derive directly from the bankruptcy, excepting actions concerning:

- (a) Work contracts where the work is actually executed or ought to be executed in the territory of the other State;
- (b) The rental of premises situated in the territory of the other State.

2. Where a court of one of the two States, which has jurisdiction pursuant to the preceding paragraph, is dealing with one of the actions referred to in that paragraph, any court of the other State which may subsequently be dealing with a dispute between the same parties and concerning the same matter shall not proceed with the case unless the first court has declared its own lack of jurisdiction.

Article 7. 1. Bankruptcy decisions rendered in one of the States by a tribunal having jurisdiction within the meaning of article 3 (paragraphs 1 and 2) and of article 4 of this Convention shall be recognized automatically in the other State unless they are contrary to the public policy of that State or the rights of the defence have not been respected.

2. The same shall apply to decisions on actions which derive directly from bankruptcy and which have been rendered by a court having jurisdiction within the meaning of article 6.

Article 8. 1. The powers which the law of the State in whose territory the bankruptcy has been declared confers on the liquidation or trustee shall extend to the territory of the other State.

2. To the full extent of those powers, and without the need for any enforcement order, the persons mentioned in the preceding paragraph may take whatever measures are appropriate for the preservation or administration of the debtor's assets, institute any actions concerning the debtor's estate on behalf of the debtor or of the body of creditors and proceed to sell the debtor's movable property.

3. The sale of the immovable property shall be subject to the terms of article 10.

4. The court which has declared bankruptcy may appoint one or more additional liquidators or trustees to exercise, in the territory of the other State, the powers referred to in this article.

Article 9. 1. The court which has declared bankruptcy may, by letters rogatory, request the court having jurisdiction in the other State to effect the publication of the adjudication of bankruptcy and any other decision relating to the bankruptcy if there is reason to presume the presence of creditors or the existence of assets of the debtor in the latter State.

2. The requesting court shall cause a translation to be made of the decisions which it transmits to the requested court. The requested court shall have the decisions published and entered in the public registers in accordance with its legislation; the requested authority shall be entitled to claim reimbursement of the costs of publication and registration from the requesting court.

Article 10. 1. Where a decision from the courts of one of the two States is recognized in the other State in accordance with this Convention and must give rise in the territory of that State to enforcement action, it must obtain the enforcement order (*exequatur*) in France or the authorization to execute (*Exekutionsbewilligung*) in Austria.

2. The procedure for obtaining the *exequatur* in France or the *Exekutionsbewilligung* in Austria and the means of enforcement shall be governed by the law of that one of the two States in which the action is to be taken.

Article 11. 1. The party which wishes to have a decision executed in the other State shall produce a transcript of the decision.

In the case of a decision by default, it shall also produce a certified copy of the summons or any other document evidencing that the respondent was legally summoned.

2. When the enforcement of a decision is requested, the decision must be provided with or accompanied by confirmation of its enforceability.

3. Certified translations by a sworn translator of one of the two States must be attached to the documents referred to in this article.

4. The document to be produced shall be exempt from legalization or any other similar formality.

Article 12. 1. The bankruptcy proceedings and particularly the declaration of bankruptcy, the closure or any other manner of termination of the State of bankruptcy shall have effect in the other State on the day established by the law of the State in which the bankruptcy has been declared.

2. Creditors shall be released in respect of the estate provided that they have effected their payments before the publications referred to in article 9, unless the debtor was aware, or should have been aware, of the declaration of bankruptcy. In all cases, debtors shall be released if their payments accrue to the estate.

Article 13. 1. With regard to creditors residing in the State other than the one in which the bankruptcy has been declared, the deadlines for filing debt-claims shall be governed by the law of the State in which the bankruptcy has been declared, but they shall have effect from the day following publication of the bankruptcy declaration in the other State made in accordance with article 9. Where a fixed date is established for filing debt-claim, the deadline shall be extended, for creditors residing in the State other than the one in which bankruptcy has been declared, by a period equivalent to the period which elapsed between publication in the State in which bankruptcy was declared and the publication made in the other State in accordance with article 9.

2. The same rule shall apply to recourse to remedies against actions and decisions brought to the attention of third parties in accordance with the procedure set forth in article 9 of this Convention.

Article 14. 1. The effects of bankruptcy on current work contracts shall be governed by the law of the State in which the work is actually executed or ought to be executed.

2. The effects of bankruptcy on the leases or rentals of immovable property shall be governed by the law of the State in which such property is situated.

Article 15. 1. General liens on movable property, and the order of priority of such liens, shall be determined according to the law of the State in which bankruptcy has been declared. Special liens, particularly title retention clauses, in respect of movable property, and the order of priority of such liens, shall be determined according to the law of the State in whose territory such property was situated at the time the bankruptcy was declared.

2. Mortgages and liens on immovable property shall be governed by the law of the State in which such property is situated.

3. This article shall not apply to mortgages and liens established in respect of ships, boats and aircraft.

Article 16. Wage earners may invoke, in respect of assets situated in the territory of each of the two States, the general liens prescribed by the law of that State for their debt-claims.

Article 17. Fiscal and social security debt-claims arising from each of the two States shall be deemed to be liens on the estate. Liens deriving from such debt-claims cannot be exercised except in respect of assets situated in the territory of the State from which those debt-claims arise; they shall be governed by the law of that State.

Article 18. Enforceable instruments issued by the courts to creditors after the closure of bankruptcy proceedings shall be recognized and executed as bankruptcy decisions.

Article 19. The law of each of the two States shall determine whether and to what extent a bankruptcy declared in the other State shall entail in its own territory disqualifications, forfeitures or restrictions.

Article 20. This Convention shall apply only to bankruptcies declared after the date of its entry into force.

Article 21. None of the provisions of this Convention shall effect the provisions of multilateral conventions concluded or which may be concluded by one of the two States.

Article 22. Any dispute concerning the interpretation or implementation of this Convention which may arise between the Contracting Parties shall be settled through the diplomatic channel.

Article 23. 1. This Convention shall be ratified. The instruments of ratification shall be exchanged at Paris.

2. The Convention shall enter into force on the sixtieth day following the date on which the instruments of ratification have been exchanged.

3. This Convention is concluded for an unlimited period. Each of the Contracting Parties may denounce it at any time by written notification sent through the diplomatic channel. Denunciation shall take effect six months after the date on which notice is given.

IN WITNESS WHEREOF, the plenipotentiaries have signed this Convention.

DONE at Vienna, on 27 February 1979, in duplicate, in the French and German languages, both texts being equally authentic.

For the President
of the French Republic:

[ALAIN PEYREFITTE]

For the Federal President
of the Republic of Austria:

[CHRISTIAN BRODA]

No. 19577

**FRANCE
and
EUROPEAN SPACE AGENCY**

**Agreement on social security. Signed at Paris on 18 May
1979**

Authentic text: French.

Registered by France on 20 February 1981.

**FRANCE
et
AGENCE SPATIALE EUROPÉENNE**

Accord de sécurité sociale. Signé à Paris le 18 mai 1979

Texte authentique : français.

Enregistré par la France le 20 février 1981.

ACCORD¹ DE SÉCURITÉ SOCIALE ENTRE LE GOUVERNEMENT DE LA RÉPUBLIQUE FRANÇAISE ET L'AGENCE SPATIALE EUROPÉENNE

Le Gouvernement de la République Française, d'une part, et

L'Organisation européenne de Recherches Spatiales créée par la Convention ouverte à la signature à Paris le 14 juin 1962², conduisant ses activités depuis le 31 mai 1975 sous le nom de l'Agence Spatiale Européenne (ci-après dénommée « l'Agence »), d'autre part,

Vu l'Accord passé le 11 mars 1965 entre le Gouvernement de la République Française et l'Organisation européenne pour la mise au point et la construction de lanceurs d'engins spatiaux (CECLES/ELDO), relatif au régime de sécurité sociale applicable aux membres du personnel de l'Organisation³,

Vu l'Accord du 8 octobre 1965 entre le Gouvernement de la République Française et l'Organisation européenne de Recherches Spatiales (CERS/ESRO), relatif au régime de sécurité sociale applicable au personnel employé par ladite Organisation⁴,

Vu la Convention portant création d'une Agence Spatiale européenne ouverte à la signature le 30 mai 1975 ainsi que la Résolution n° 1 attachée à l'Acte final de la Conférence des Plénipotentiaires pour l'établissement d'une Agence Spatiale Européenne⁵,

Vu l'article 20 du Protocole sur les Privilèges et les Immunités de l'Agence⁶,

Considérant que l'Agence a adopté le 23 novembre 1976 un Règlement de pensions,

Désireux de préciser la situation des membres du personnel de l'Agence au regard du régime général de sécurité sociale français,

Sont convenus des dispositions suivantes :

Article 1^{er}. ASSURANCES MALADIE-MATERNITÉ-DÉCÈS

1. Ne sont pas soumis à la législation française pour ce qui concerne les assurances maladie-maternité et décès les membres du personnel en fonction à l'Agence et soumis au statut du personnel de celle-ci.

La couverture de ces risques est, pour ce personnel, assurée par l'Agence dans les conditions du régime spécifique qu'elle a institué.

2. Sont soumis à la législation française pour ces mêmes risques, les « agents temporaires » de l'Agence qui exercent leur activité sur le territoire français.

¹ Entré en vigueur le 1^{er} mars 1980, soit le premier jour du premier mois suivant les notifications (effectuées les 12 et 15 février 1980) par lesquelles les Parties se sont informées de l'accomplissement des formalités requises, avec effet rétroactif au 1^{er} janvier 1979, conformément aux paragraphes 1 et 2 de l'article 7.

² Nations Unies, *Recueil des Traités*, vol. 528, p. 33.

³ *Ibid.*, vol. 1306, n° I-21771.

⁴ *Ibid.*, n° I-21772.

⁵ *Ibid.*, vol. 1297, n° I-21524.

Article 2. PRESTATIONS FAMILIALES

Les membres du personnel soumis au statut du personnel de l'Agence ainsi que les « agents temporaires » de l'Agence bénéficient, en ce qui concerne les prestations familiales, du régime propre à l'Agence.

Article 3. ACCIDENTS DU TRAVAIL ET MALADIES PROFESSIONNELLES

1. Sont exclus des dispositions du Livre IV du Code de la sécurité sociale sur la prévention et la réparation des accidents du travail et des maladies professionnelles les membres du personnel soumis au statut du personnel de l'Agence.

Ils bénéficient en la matière du régime propre à l'Agence.

2. Sont soumis aux dispositions de la législation française pour ces mêmes risques les « agents temporaires » de l'Agence qui exercent leur activité sur le territoire français.

3. Les rentes ou réparations dues aux victimes d'accidents du travail ou de maladies professionnelles ainsi qu'à leurs ayants droit, acquises au titre de la législation française, seront maintenues et payées, le cas échéant avec les majorations et allocations complémentaires, dans le pays de leur résidence aux membres du personnel de l'Agence qui quitteront le territoire français.

*Article 4. ASSURANCES INVALIDITÉ
ET VIEILLESSE — DISPOSITIONS TRANSITOIRES*

1. Les membres du personnel de l'Agence, en fonction au 31 décembre 1978, qui ont adhéré au régime français de l'assurance volontaire pour les risques invalidité et vieillesse peuvent continuer de cotiser à cette assurance qu'ils soient ou non affiliés au régime de pensions de l'Agence.

2. Les membres du personnel en fonction au 31 décembre 1978, qui n'avaient pas demandé leur adhésion au régime français ont la possibilité de le faire à compter de leur engagement dans l'Agence, y compris le cas échéant pour la période d'activité au sein de la Commission préparatoire européenne de Recherches Spatiales et du Groupe préparatoire ELDO, ainsi que pour des périodes d'activités dans d'autres Organisations coordonnées, et peuvent demander le rachat dans le régime français desdites périodes non validées au titre du régime de pensions des Organisations coordonnées selon les modalités définies à l'article 5 § 5 du présent Accord.

3. Les intéressés disposeront d'un délai de six mois à compter de la publication de l'Accord pour exercer la faculté prévue au paragraphe 2 du présent article.

4. Les cotisations versées au régime français de l'assurance vieillesse (obligatoire ou volontaire) au titre des périodes d'activité au sein des Organisations coordonnées sont annulées si les intéressés en font la demande, dans le délai de six mois à compter de la publication de l'Accord.

5. Les cotisations annulées, conformément aux dispositions du paragraphe 4 du présent article, sont remboursées par les Caisses françaises compétentes.

Ce remboursement s'effectue entre les mains de l'Agence selon des modalités arrêtées directement entre le Directeur Général de l'Agence et les Autorités françaises compétentes.

*Article 5. ASSURANCES INVALIDITÉ
ET VIEILLESSE — DISPOSITIONS PERMANENTES*

1. Les membres du personnel de l'Agence soumis au statut du personnel et affiliés au régime de pensions, engagés à partir du 1^{er} janvier 1979, ne peuvent, à compter de cette date, être admis au régime français de l'assurance volontaire invalidité et vieillesse.

2. Les membres du personnel engagés à partir du 1^{er} janvier 1979 autres que ceux visés au paragraphe 1 du présent article, non affiliés au régime français et qui ne bénéficient pas du régime de pensions de l'Agence, peuvent, dans un délai de six mois à compter de leur engagement, demander leur adhésion au régime français de l'assurance volontaire invalidité et vieillesse pour les périodes d'activité au service de l'Agence.

3. Les « agents temporaires » de l'Agence exerçant leur activité sur le territoire français sont soumis au régime général français à titre obligatoire pour les risques invalidité et vieillesse.

4. Les membres du personnel de l'Agence, non affiliés au régime français de l'assurance vieillesse et le cas échéant leurs ayants droit, ont la faculté de demander dans un délai de six mois à compter de leur départ de l'Agence le rachat des cotisations au régime français de l'assurance vieillesse afférentes au temps de service accompli à l'Agence, qui ne donnerait pas droit à une pension d'ancienneté dans le régime de pensions de l'Agence.

Cette faculté ne peut en aucun cas avoir pour effet de remettre en cause les dispositions prévues par le paragraphe 1 du présent article.

5. Le montant des versements rétroactifs est calculé pour l'ensemble des périodes rachetées sur les rémunérations afférentes à l'emploi occupé par les intéressés immédiatement avant leur départ de l'Agence, selon les modalités définies par la législation française pour le rachat des cotisations dans l'assurance volontaire vieillesse en vigueur au jour de la demande.

6. Les modalités de ces versements auprès des organismes de sécurité sociale sont arrêtées directement entre le Directeur Général de l'Agence et les Autorités compétentes françaises.

7. Les prestations en espèces versées en cas d'invalidité permanente au titre du régime spécial de l'Agence, peuvent se cumuler avec une pension acquise au titre du régime français de l'assurance volontaire.

8. Les pensions d'invalidité et les pensions de vieillesse, y compris le cas échéant les majorations et allocations complémentaires acquises au titre de la législation française de sécurité sociale par les membres du personnel de l'Agence ou leurs ayants droit, seront maintenues et payées dans le pays de leur résidence aux intéressés qui quitteront le territoire français.

Article 6

Les difficultés relatives à l'application du présent Accord seront réglées directement entre les Autorités françaises compétentes et le Directeur Général de l'Agence.

Article 7

1. Le présent Accord prend effet au 1^{er} janvier 1979. Ses dispositions se substituent à celles de l'Accord signé le 8 octobre 1965 entre la France et l'Orga-

nisation européenne de Recherches Spatiales et de l'Accord portant publication de l'échange de lettres du 11 mars 1965 entre la France et l'Organisation européenne pour la mise au point et la construction de lanceurs d'engins spatiaux, qui sont abrogés.

2. Le présent Accord entre en vigueur le premier jour du premier mois qui suit la notification par chacune des Parties de l'accomplissement des formalités requises.

3. Le présent Accord est conclu pour une période d'une année à partir de la date de son entrée en vigueur. Il sera renouvelé tacitement d'année en année sauf dénonciation notifiée trois mois avant l'expiration du terme.

FAIT à Paris le dix-huit mai mil neuf cent soixante-dix-neuf, en double exemplaire en langue française. (Des traductions officielles en anglais et allemand peuvent être établies à la demande d'une des Parties.)

Pour le Gouvernement
de la République Française :

[*Signé*]

CLAUDE CHAYET

Pour l'Agence Spatiale
Européenne :

[*Signé*]

GEORGES VAN REETH

[TRANSLATION — TRADUCTION]

AGREEMENT¹ ON SOCIAL SECURITY BETWEEN THE GOVERNMENT OF THE FRENCH REPUBLIC AND THE EUROPEAN SPACE AGENCY

The Government of the French Republic, on the one hand, and

The European Space Research Organization, which was established by the Convention opened for signature at Paris on 14 June 1962² and which has operated since 31 May 1975 under the name of European Space Agency (hereinafter referred to as "the Agency"), on the other hand,

In view of the Agreement of 11 March 1965 between the Government of the French Republic and the European Space Vehicle Launcher Development Organization (ELDO) relating to the social security regulations applicable to personnel employed by that organization,³

In view of the Agreement of 8 October 1965 between the Government of the French Republic and the European Space Research Organization (ESRO) relating to the social security regulations applicable to personnel employed by that organization,⁴

In view of the Convention for the establishment of a European Space Agency opened for signature on 30 May 1975 and Resolution No. 1 attached to the Final Act of the Conference of Plenipotentiaries for the establishment of a European Space Agency,⁵

In view of article 20 of the Protocol on Privileges and Immunities of the Agency,⁵

Considering that the Agency adopted a pension scheme on 23 November 1976,

Desiring to clarify the situation of staff members of the Agency as far as the French social security scheme is concerned,

Have agreed as follows:

Article 1. INSURANCE AGAINST SICKNESS, MATERNITY AND DEATH

1. Staff members employed by the Agency who are covered by its staff rules are not subject to French legislation in respect of insurance against sickness, maternity and death.

The coverage of these risks shall be provided for such staff members by the Agency under the conditions of the specific regulations which it has established.

2. "Temporary employees" of the Agency who carry out their functions in French territory are subject to French legislation for these same risks.

¹ Came into force on 1 March 1980, i.e., the first day of the first month following the notifications (effected on 12 and 15 February 1980) by which the Parties informed each other of the completion of the required formalities, with retroactive effect from 1 January 1979, in accordance with article 7 (1) and (2).

² United Nations, *Treaty Series*, vol. 528, p. 33.

³ *Ibid.*, vol. 1306, No. I-21771.

⁴ *Ibid.*, No. I-21772.

⁵ *Ibid.*, vol. 1297, No. I-21524.

Article 2. FAMILY ALLOWANCES

Staff members subject to the staff rules of the Agency, as well as "temporary employees" of the Agency shall, in respect of family allowances, be covered by the Agency's own regulations.

Article 3. ACCIDENTS AT WORK AND OCCUPATIONAL DISEASES

1. Staff members subject to the staff rules of the Agency shall be excluded from the provisions of volume IV of the Social Security Code for the prevention of and compensation for accidents at work and occupational diseases.

They shall be covered by the Agency's own regulations in that regard.

2. "Temporary employees" of the Agency who carry out their functions in French territory are subject to the provisions of French legislation in respect of these risks.

3. Pensions or compensation due to the victims of accidents at work or of occupational diseases, as well as to their dependants, as defined by French law, shall be continued and paid with increases and supplementary allowances where applicable, in their country of residence, to the staff members of the Agency who leave French territory.

Article 4. DISABILITY AND OLD AGE INSURANCE — TEMPORARY PROVISIONS

1. Staff members of the Agency as at 31 December 1978 who have joined the French scheme of voluntary disability and old age insurance may continue to contribute to this insurance, whether or not they are registered with the Agency's pension scheme.

2. Staff members as at 31 December 1978 who had not requested admission to the French scheme shall be permitted to do so as from the beginning of their employment with the Agency including, where applicable, any time spent working for the European Preparatory Commission for Space Research and the ELDO Preparatory Group, as well as time spent working in other co-ordinated organizations, and may apply for retroactive participation in the French scheme for the periods of time not covered under the pension scheme of the co-ordinated organizations, under the terms defined in article 5 (5) of this Agreement.

3. The persons concerned shall have a period of six months from the date of publication of the Agreement to exercise the option provided for in paragraph 2 of this article.

4. Contributions made to the French old age insurance scheme, whether compulsory or voluntary, in respect of periods of employment with co-ordinated organizations, shall be cancelled if the persons concerned so request within the six-month period following publication of the Agreement.

5. Contributions which are cancelled, in accordance with the provisions of paragraph 4 of this article, shall be reimbursed by the competent French insurer.

This reimbursement shall be made to the Agency in accordance with terms to be defined directly between the Director General of the Agency and the competent French authorities.

Article 5. DISABILITY AND OLD AGE INSURANCE — PERMANENT PROVISIONS

1. Staff members of the Agency covered by the staff rules and registered with the pension scheme who have been engaged after 1 January 1979 may not, as from that date, be admitted to the French scheme of voluntary disability and old age insurance.

2. Staff members engaged after 1 January 1979 other than those referred to in paragraph 1 of this article who are not registered with the French scheme and who are not covered under the Agency's pension scheme may, within a period of six months from the date on which they are engaged apply for admission to the French scheme of voluntary disability and old age insurance for the periods in which they are employed by the Agency.

3. "Temporary employees" of the Agency who carry out their functions in French territory shall be covered compulsorily by the French scheme of disability and old age insurance.

4. Staff members of the Agency and, where applicable, their dependants, registered with the French scheme of old age insurance, shall have within a period of six months from their departure from the Agency, the option of applying for retroactive participation in the French scheme of old age insurance for the period they were employed by the Agency, which would not entitle them to an old age pension under the Agency's pension scheme.

This option shall in no way affect the provisions set forth in paragraph 1 of this article.

5. The amount of the retroactive payments shall be calculated, for the whole of the period to which such payments relate, on the basis of the salary level of the posts held by the persons concerned immediately prior to their departure from the Agency, under the terms defined by French legislation for making retroactive payments to the voluntary old age insurance scheme in force at the time of the application.

6. The terms of these payments to social security agencies shall be decided directly between the Director General of the Agency and the competent French authorities.

7. Cash benefits paid in cases of permanent disability under the special regulations of the Agency may be accumulated with a pension acquired under the French voluntary insurance scheme.

8. Disability pensions and old age pensions, including, where applicable, increases and supplementary allowances, as defined by French social security legislation, due to staff members of the Agency or their dependants, shall be continued and paid in the country of their residence to those persons concerned who leave French territory.

Article 6

Problems arising out the implementation of this Agreement shall be settled directly between the competent French authorities and the Director General of the Agency.

Article 7

1. This Agreement shall take effect on 1 January 1979. Its provisions shall replace those of the Agreement signed on 8 October 1965 between France and the European Space Agency and of the Exchange of letters of 11 March 1965 between France and the European Space Vehicle Launcher Development Organization, which are hereby abrogated.

2. This Agreement shall enter into force on the first day of the first month following the notifications by which the Parties inform each other that the required formalities have been completed.

3. This Agreement is concluded for a period of one year from the date of its entry into force. It shall be automatically renewed from year to year unless notice of termination is given three months before the renewal date.

DONE at Paris on 18 May 1979 in duplicate in the French language. (Official translations into English and German may be made at the request of one of the Parties.)

For the Government
of the French Republic:

[Signed]

CLAUDE CHAYET

For the European
Space Agency:

[Signed]

GEORGES VAN REETH

No. 19578

**FRANCE
and
MAURITIUS**

**Exchange of letters constituting an agreement on the
Mauritian contribution towards the cost of French
technical assistance. Paris, 14 September 1979**

Authentic text: French.

Registered by France on 20 February 1981.

**FRANCE
et
MAURICE**

**Échange de lettres constituant un accord sur la contribution
mauricienne aux charges de l'assistance technique
française. Paris, 14 septembre 1979**

Texte authentique : français.

Enregistré par la France le 20 février 1981.

ÉCHANGE DE LETTRES CONSTITUANT UN ACCORD¹ ENTRE
LA FRANCE ET MAURICE SUR LA CONTRIBUTION MAURIC-
CIENNE AUX CHARGES DE L'ASSISTANCE TECHNIQUE
FRANÇAISE

I

RÉPUBLIQUE FRANÇAISE

MINISTÈRE DE LA COOPÉRATION

Paris, le 14 septembre 1979

Monsieur le Ministre,

En exécution des dispositions de l'Article XII de l'Accord de coopération culturelle et technique franco-mauricien du 22 juin 1970² et de la note verbale n° 66/71-518 717/10 du 20 octobre 1971 du Ministère des Affaires Etrangères, du Tourisme et de l'Emigration, la contribution du Gouvernement de Maurice aux charges de l'Assistance technique française a été arrêtée au taux de 500 RS par mois et par agent. Cette contribution est restée inchangée depuis 1971. Pour tenir compte de l'accroissement considérable du coût de l'Assistance technique intervenue depuis 1971, j'ai l'honneur de vous proposer d'en porter le taux à 650 RS par mois à compter du 1^{er} octobre 1979.

Cette contribution est versée pour chacun des agents mis à la disposition du Gouvernement de Maurice pour toute la durée de cette mise à disposition comprenant la durée du congé réglementaire faisant suite au séjour accompli.

Un titre de recettes établi sur la base des effectifs constatés au 1^{er} de chaque mois, comprenant le personnel en service ou en congé réglementaire sera émis mensuellement par le Gouvernement de la République française.

Le taux de la contribution sera révisé, le cas échéant, à la demande de l'une ou l'autre des Parties, pour tenir compte de l'évolution du coût de l'Assistance technique.

Je vous serais reconnaissant de bien vouloir me confirmer votre accord sur les dispositions qui précèdent.

Je vous prie d'agréer, Monsieur le Ministre, l'expression de mes sentiments de haute considération.

[Signé]

JEAN SRIBER
Le Directeur du Cabinet

Son Excellence Monsieur Rabindranath Ghurburrn
Ministre du Plan et du Développement Economique
de l'Ile Maurice

¹ Entré en vigueur le 14 septembre 1979 par l'échange desdites lettres.

² Nations Unies, *Recueil des Traités*, vol. 930, p. 3.

II

AMBASSADE DE L'ÎLE MAURICE

Paris, le 14 septembre 1979

Monsieur le Ministre,

Vous avez bien voulu, à la date du 14 septembre 1979, m'adresser la lettre suivante :

[Voir lettre I]

J'ai l'honneur de vous faire savoir que le Gouvernement de l'Île Maurice donne son accord aux propositions formulées dans cette correspondance.

Je vous prie d'agréer, Monsieur le Ministre, l'expression de mes sentiments de haute considération.

[Signé]

RABINDRANATH GHURBURRUN

Son Excellence Monsieur Robert Galley
Ministre de la Coopération
de la République française

[TRANSLATION — TRADUCTION]

EXCHANGE OF LETTERS CONSTITUTING AN AGREEMENT¹
BETWEEN FRANCE AND MAURITIUS ON THE MAURITIAN
CONTRIBUTION TOWARDS THE COST OF FRENCH TECH-
NICAL ASSISTANCE

I

FRENCH REPUBLIC

MINISTRY OF CO-OPERATION

Paris, 14 September 1979

Sir,

Pursuant to the provisions of article XII of the Franco-Mauritian Agreement for Cultural and Technical Co-operation of 22 June 1970² and note verbale No. 66/71-518 717/10 of 20 October 1971 from the Ministry for Foreign Affairs, Tourism and Emigration, the contribution of the Government of Mauritius towards the cost of French technical assistance was established at the rate of 500 Mauritian rupees per month per official. This contribution has remained unchanged since 1971. In order to take into account the considerable increase in the cost of technical assistance provided since 1971, I have the honour to propose to you that the rate be increased to Mau RS 650 monthly beginning on 1 October 1979.

This contribution shall be paid for each official seconded to the Government of Mauritius for the entire period of secondment, including the regulation period of leave following completion of the tour of duty.

A statement of claims, prepared on the basis of the number of personnel on duty or on regulation leave as at the first of each month, shall be produced monthly by the Government of the French Republic.

The rate of the contribution shall be revised, as appropriate, at the request of either Party, so as to take into account changes in the cost of technical assistance.

I should be grateful if you would confirm that you agree to the above provisions.

Accept, Sir, etc.

[Signed]

JEAN SRIBER
Director, Executive Office

His Excellency Mr. Rabindranath Ghurburrun
Minister of Planning and Economic
Development of Mauritius

¹ Came into force on 14 September 1979 by the exchange of the said letters.

² United Nations, *Treaty Series*, vol. 930, p. 3.

II

EMBASSY OF MAURITIUS

Paris, 14 September 1979

Sir,

You have addressed to me a letter, dated 14 September 1979, which reads as follows:

[See letter I]

I have the honour to inform you that the Government of Mauritius agrees to the proposals made in that letter.

Accept, Sir, etc.

[Signed]

RABINDRANATH GHURBURRUN

His Excellency Mr. Robert Galley
Minister for Co-operation
of the French Republic

No. 19579

—

**FRANCE
and
SENEGAL**

**Protocol concerning teaching establishments under the
jurisdiction of the Senegalese Ministry of Culture.
Signed at Dakar on 26 October 1979**

Authentic text: French.

Registered by France on 20 February 1981.

—————

**FRANCE
et
SÉNÉGAL**

**Protocole concernant les établissements d'enseignement
dépendant du Ministère sénégalais de la culture. Signé
à Dakar le 26 octobre 1979**

Texte authentique : français.

Enregistré par la France le 20 février 1981.

PROTOCOLE¹ ENTRE LE GOUVERNEMENT DE LA RÉPUBLIQUE FRANÇAISE ET LE GOUVERNEMENT DE LA RÉPUBLIQUE DU SÉNÉGAL CONCERNANT LES ÉTABLISSEMENTS D'ENSEIGNEMENT DÉPENDANT DU MINISTÈRE SÉNÉGALAIS DE LA CULTURE

Le Gouvernement de la République française et le Gouvernement de la République du Sénégal, soucieux de renforcer leurs échanges culturels, de développer la formation des artistes de toutes disciplines ainsi que des architectes et urbanistes en favorisant tout particulièrement leur accès à des fonctions d'enseignement et de recherche, sont convenues de ce qui suit :

En application des articles II, IV et VI de l'Accord de coopération franco-sénégalais en matière culturelle du 29 mars 1974² :

1° Les deux Gouvernements favoriseront l'établissement de conventions entre l'École normale supérieure d'éducation artistique, l'École des beaux-arts, le Conservatoire national d'art dramatique, de musique et de danse et l'École d'architecture et d'urbanisme et des institutions françaises correspondantes.

2° Ces conventions prévoiront notamment l'accueil en France de boursiers dans les catégories suivantes :

- Etudiants se destinant à l'enseignement dans les établissements désignés au paragraphe 1;
- Etudiants de troisième cycle ou équivalent se destinant à l'enseignement ou à la recherche dans les établissements désignés au paragraphe 1;
- Architectes diplômés de l'École d'architecture et d'urbanisme de Dakar;
- Artistes et instrumentistes désireux d'acquérir en France une formation complémentaire qui ne pourrait leur être donnée sur place.

L'accueil des boursiers se fera selon les critères d'admission des établissements français correspondants.

Les conventions pourront en outre prévoir des échanges de professeurs, d'artistes ou de praticiens entre les institutions signataires.

3° La contribution de la République française s'effectuera sous forme d'attribution de bourses d'études ou de stages et par une aide au financement des conventions :

a) Dans le cadre des contingents annuellement mis à la disposition du Gouvernement sénégalais, des bourses seront réservées par le Gouvernement français aux étudiants, architectes et artistes désignés au paragraphe 2;

b) Les éventuels concours financiers que le Ministère français de la Coopération apportera à l'application des Conventions visées à l'article 1^{er} feront l'objet d'une négociation annuelle dans le cadre du Comité ministériel. Seront plus particulièrement soutenues les opérations visant à élargir le champ d'activité des

¹ Entré en vigueur le 26 octobre 1979 par la signature, conformément à ses dispositions.

² Nations Unies, *Recueil des Traités*, vol. 1061, p. 269.

établissements sénégalais ainsi que celles débouchant sur une relève de l'assistance technique étrangère par des ressortissants nationaux.

Un bilan chiffré de l'application de ce Protocole sera établi annuellement à l'initiative sénégalaise afin d'orienter les choix concernant le volume et la répartition de l'aide française au secteur considéré.

Ce Protocole, qui sera reconduit ou dénoncé en même temps que l'Accord de coopération franco-sénégalais en matière culturelle du 29 mars 1974, prendra effet à la date de sa signature.

FAIT à Dakar le 26 octobre 1979.

Pour le Gouvernement de la République française :

ROBERT GALLEY
Le Ministre de la Coopération

Pour le Gouvernement de la République sénégalaise :

LOUIS ALEXANDRENNE
Le Ministre du Plan et de la Coopération

[TRANSLATION — TRADUCTION]

PROTOCOL¹ BETWEEN THE GOVERNMENT OF THE FRENCH
REPUBLIC AND THE GOVERNMENT OF THE REPUBLIC OF
SENEGAL CONCERNING TEACHING ESTABLISHMENTS
UNDER THE JURISDICTION OF THE SENEGALESE MIN-
ISTRY OF CULTURE

The Government of the French Republic and the Government of the Republic of Senegal, desirous of strengthening their cultural exchanges and expanding the training of artists of all disciplines, as well as architects and urban planners, by promoting in particular their access to opportunities for study and research, have agreed as follows:

In implementation of articles II, IV and VI of the Franco-Senegalese Agreement on Cultural Co-operation of 29 March 1974:²

1. The two Governments shall promote the conclusion of agreements between the Ecole normale supérieure d'éducation artistique, the Ecole des beaux arts, the Conservatoire national d'art dramatique, de musique et de danse and the Ecole d'architecture et d'urbanisme and corresponding French institutions.

2. These agreements shall provide for, in particular, entry into France of scholarship-holders in the following categories:

- Students intending to study in the establishments designated in paragraph 1;
- University students or the equivalent intending to study or do research in the establishments designated in paragraph 1;
- Architects who have graduated from the Ecole d'architecture et d'urbanisme of Dakar;
- Artists and instrumentalists desirous of acquiring in France additional training that is unavailable locally.

The entry of scholarship-holders shall be based on the admission criteria of the corresponding French establishments.

The agreements may in addition provide for exchanges of teachers, artists or practitioners between the signatory institutions.

3. The contribution of the French Republic shall take the form of study scholarships or training courses and assistance in financing the agreements:

(a) Within the framework of the allocations annually made available to the Senegalese Government, scholarships shall be reserved by the French Government for the students, architects and artists designated in paragraph 2;

(b) The financial assistance which the French Ministry of Co-operation may provide for the implementation of the Agreements mentioned in article 1 shall be subject of annual negotiations within the framework of the Ministerial Committee. Special support shall be given to operations intended to broaden the field of

¹ Came into force on 26 October 1979 by signature, in accordance with its provisions.

² United Nations, *Treaty Series*, vol. 1061, p. 269.

activity of Senegalese establishments and operations which will allow Senegalese nationals to take over foreign technical assistance.

A statistical report on the implementation of this Protocol shall be prepared annually at the initiative of Senegal as a basis for decisions concerning the amount and distribution of French assistance to the sector under consideration.

This Protocol, which shall be renewed or denounced at the same time as the Franco-Senegalese Agreement on Cultural Co-operation of 29 March 1974, shall come into force on the date of its signature.

DONE at Dakar on 26 October 1979.

For the Government of the French Republic:

ROBERT GALLEY
Minister of Co-operation

For the Government of the Senegalese Republic:

LOUIS ALEXANDRENNE
Minister for Planning and Co-operation

ANNEX A

***Ratifications, accessions, prorogations, etc.,
concerning treaties and international agreements
registered
with the Secretariat of the United Nations***

ANNEXE A

***Ratifications, adhésions, prorogations, etc.,
concernant des traités et accords internationaux
enregistrés
au Secrétariat de l'Organisation des Nations Unies***

ANNEX A

ANNEXE A

No. 52. CONSTITUTION OF THE UNITED NATIONS EDUCATIONAL, SCIENTIFIC AND CULTURAL ORGANIZATION, SIGNED AT LONDON ON 16 NOVEMBER 1945¹

N° 52. CONVENTION CRÉANT UNE ORGANISATION DES NATIONS UNIES POUR L'ÉDUCATION, LA SCIENCE ET LA CULTURE. SIGNÉE À LONDRES LE 16 NOVEMBRE 1945¹

ACCEPTANCES

Instruments were deposited with the Government of the United Kingdom of Great Britain and Northern Ireland on the following dates, to take effect on the date of deposit:

<i>State</i>	<i>Date of deposit of the notification of acceptance</i>
Botswana (Signature affixed on 16 January 1980.)	24 September 1979
Sao Tome and Principe (Signature affixed on 22 January 1980.)	22 January 1980
Saint Lucia (Signature affixed on 6 March 1980.)	6 March 1980
Maldives (Signature affixed on 18 July 1980.)	26 March 1980
Zimbabwe (Signature affixed on 22 September 1980.)	22 September 1980

Certified statements were registered by the United Kingdom of Great Britain and Northern Ireland on 20 February 1981.

ACCEPTATIONS

Les instruments ont été déposés auprès du Gouvernement du Royaume-Uni de Grande-Bretagne et d'Irlande du Nord aux dates indiquées comme suit, pour prendre effet à la date du dépôt :

<i>Etat</i>	<i>Date du dépôt de la notification d'acceptation</i>
Botswana (Signature apposée le 16 janvier 1980.)	24 septembre 1979
Sao Tomé-et-Principe (Signature apposée le 22 janvier 1980.)	22 janvier 1980
Sainte-Lucie (Signature apposée le 6 mars 1980.)	6 mars 1980
Maldives (Signature apposée le 18 juillet 1980.)	26 mars 1980
Zimbabwe (Signature apposée le 22 septembre 1980.)	22 septembre 1980

Les déclarations certifiées ont été enregistrées par le Royaume-Uni de Grande-Bretagne et d'Irlande du Nord le 20 février 1981.

¹ United Nations, *Treaty Series*, vol. 4, p. 275; for subsequent actions, see references in Cumulative Indexes Nos. 1 to 5, 7 to 10 and 12 to 14, as well as annex A in volumes 928, 976, 989, 1038, 1039, 1049, 1058, 1126, 1146 and 1195.

¹ Nations Unies, *Recueil des Traités*, vol. 4, p. 275; pour les faits ultérieurs, voir les références données dans les Index cumulatifs n°s 1 à 5, 7 à 10 et 12 à 14, ainsi que l'annexe A des volumes 928, 976, 989, 1038, 1039, 1049, 1058, 1126, 1146 et 1195.

No. 3511. CONVENTION FOR THE PROTECTION OF CULTURAL PROPERTY IN THE EVENT OF ARMED CONFLICT. DONE AT THE HAGUE ON 14 MAY 1954¹

N° 3511. CONVENTION POUR LA PROTECTION DES BIENS CULTURELS EN CAS DE CONFLIT ARMÉ. FAITE À LA HAYE LE 14 MAI 1954¹

ACCESSION to the Convention and to the related Protocol of 14 May 1954²

Instrument deposited with the Director-General of the United Nations Educational, Scientific and Cultural Organization on:

28 January 1981

TUNISIA

(With effect from 28 April 1981.)

Certified statement was registered by the United Nations Educational, Scientific and Cultural Organization on 17 February 1981.

ADHÉSION à la Convention et au Protocole y relatif du 14 mai 1954²

Instrument déposé auprès du Directeur général de l'Organisation des Nations Unies pour l'éducation, la science et la culture le :

28 janvier 1981

TUNISIE

(Avec effet au 28 avril 1981.)

La déclaration certifiée a été enregistrée par l'Organisation des Nations Unies pour l'éducation, la science et la culture le 17 février 1981.

¹ United Nations, *Treaty Series*, vol. 249, p. 215; for subsequent actions, see references in Cumulative Indexes Nos. 3 to 12, and 14, as well as annex A in volumes 913, 1031, 1058 and 1157.

² *Ibid.*, for subsequent actions, see references in Cumulative Indexes Nos. 3 to 7, 9 and 11, as well as annex A in volumes 913 and 1031.

¹ Nations Unies, *Recueil des Traités*, vol. 249, p. 215; pour les faits ultérieurs, voir les références données dans les Index cumulatifs n°s 3 à 12 et 14, ainsi que l'annexe A des volumes 913, 1031, 1058 et 1157.

² *Ibid.*, pour les faits ultérieurs, voir les références données dans les Index cumulatifs n°s 3 à 7, 9 et 11, ainsi que l'annexe A des volumes 913 et 1031.

No. 4748. CONSULAR CONVENTION BETWEEN THE UNITED KINGDOM OF GREAT BRITAIN AND NORTHERN IRELAND AND THE FEDERAL REPUBLIC OF GERMANY. SIGNED AT BONN ON 30 JULY 1956¹

N° 4748. CONVENTION CONSULAIRE ENTRE LE ROYAUME-UNI DE GRANDE-BRETAGNE ET D'IRLANDE DU NORD ET LA RÉPUBLIQUE FÉDÉRALE D'ALLEMAGNE. SIGNÉE À BONN LE 30 JUILLET 1956¹

TERMINATION of article 31

Effected by an exchange of notes dated 22 and 23 May 1980.

Certified statement was registered by the United Kingdom of Great Britain and Northern Ireland on 20 February 1981.

ABROGATION de l'article 31

Effectuée par un échange de notes en date des 22 et 23 mai 1980

La déclaration certifiée a été enregistrée par le Royaume-Uni de Grande-Bretagne et d'Irlande du Nord le 20 février 1981.

¹ United Nations, *Treaty Series*, vol. 330, p. 233, and annex A in volume 941.

¹ Nations Unies, *Recueil des Traités*, vol. 330, p. 233, et annexe A du volume 941.

No. 4789. AGREEMENT CONCERNING THE ADOPTION OF UNIFORM CONDITIONS OF APPROVAL AND RECIPROCAL RECOGNITION OF APPROVAL FOR MOTOR VEHICLE EQUIPMENT AND PARTS. DONE AT GENEVA ON 20 MARCH 1958¹

ENTRY INTO FORCE of Regulation No. 43 (*Uniform provisions concerning the approval of safety glazing and glazing materials for installation on power-driven vehicles and their trailers*) as an annex to the above-mentioned Agreement

The said Regulation came into force on 15 February 1981 in respect of the following States, in accordance with article I (5) of the Agreement:

France, Germany (Federal Republic of), United Kingdom of Great Britain and Northern Ireland.

1. SCOPE

1.1. This Regulation applies to safety glazing and glazing materials intended for installation as windscreens or other panes, or as partitioning, on power-driven vehicles and their trailers, to the exclusion however of glass panes for lighting and signalling devices and instrument panels, of special bullet-proof and aggression-resistant glass panes, and of materials other than glass.

2. DEFINITIONS

For the purposes of this Regulation:

- 2.1. "Toughened-glass pane" means a glass pane consisting of a single layer of glass which has been subjected to special treatment to increase its mechanical strength and to condition its fragmentation after shattering;
- 2.2. "Laminated-glass pane" means a glass pane consisting of two or more layers of glass held together by one or more interlayers of plastics material; it may be:
- 2.2.1. "Ordinary", when none of the layers of glass of which it is composed has been treated; or
- 2.2.2. "Treated", when at least one of the layers of glass of which it is composed has been specially treated to increase its mechanical strength and to condition its fragmentation after shattering;
- 2.3. "Group of windscreens" means a group comprising windscreens of differing sizes and shapes subjected to an examination of their mechanical properties, their mode of fragmentation and their behaviour in environmental-aggression resistance tests;
- 2.3.1. "Flat windscreen" means a windscreen exhibiting no curvature;
- 2.3.2. "Curved windscreen" means a windscreen exhibiting curvature in at least one direction;
- 2.4. "Principal characteristic" means a characteristic which appreciably modifies the optical and/or mechanical properties of a pane of glass in a way not without

¹ United Nations, *Treaty Series*, vol. 335, p. 211; for subsequent actions, see references in Cumulative Indexes Nos. 4 to 14, as well as annex A in volumes 915, 917, 926, 932, 940, 943, 945, 950, 951, 955, 958, 960, 961, 963, 966, 973, 974, 978, 981, 982, 985, 986, 993, 995, 997, 1003, 1006, 1010, 1015, 1019, 1020, 1021, 1024, 1026, 1031, 1035, 1037, 1038, 1039, 1040, 1046, 1048, 1050, 1051, 1055, 1059, 1060, 1065, 1066, 1073, 1078, 1079, 1088, 1092, 1095, 1097, 1098, 1106, 1110, 1111, 1112, 1122, 1126, 1130, 1135, 1136, 1138, 1139, 1143, 1144, 1145, 1146, 1147, 1150, 1153, 1156, 1157, 1162, 1177, 1181, 1196, 1197, 1198, 1199, 1205, 1211 and 1213.

- significance to the function which the glass pane is to perform in a vehicle. This term also covers the trade name or mark:
- 2.5. "Secondary characteristic" means a characteristic capable of modifying the optical and/or mechanical properties of a pane of glass in a way which is of significance to the functions which the glass pane is intended to perform in a vehicle. The extent of such modification is assessed in relation to the indices of difficulty:
 - 2.6. The term "indices of difficulty" covers a two-stage grading system applying to the variations observed in practice in each secondary characteristic. A change from index "1" to index "2" indicates the need for additional tests:
 - 2.7. "Developed area of a windscreen" means the minimum rectangular area of glass from which a windscreen can be manufactured:
 - 2.8. "Inclination angle of a windscreen" means the angle included between on the one hand a vertical line and on the other a straight line passing through the top and bottom edges of the windscreen, both lines being contained in a vertical plane containing the longitudinal axis of the vehicle:
 - 2.8.1. Measurement of the inclination angle shall be performed on a vehicle standing on level ground, and in the case of a passenger-transport vehicle the vehicle shall be in running order, shall be fully charged with fuel, coolant and lubricant, and shall be equipped with tools and the spare wheel or wheels (if they are provided as standard equipment by the vehicle manufacturer); allowance shall be made for the mass of a driver, and also, in the case of a passenger-transport vehicle, for that of one front-seat passenger, the mass of the driver and that of the passenger each being deemed to be 75 ± 1 kg.:
 - 2.8.2. Vehicles equipped with hydropneumatic, hydraulic or pneumatic suspension or with a device for automatic adjustment of ground clearance according to load shall be tested in the normal running conditions specified by the manufacturer:
 - 2.9. "Height of segment" means the maximum distance, measured at right angles approximately to the glass pane, separating the inner surface of the pane from a plane passing through the ends of the pane (see annex 11, fig. 1);
 - 2.10. "Type of glass pane" means a glass pane, as defined in paragraphs 2.1 and 2.2, not exhibiting any essential differences in respect, in particular, of the following principal and secondary characteristics:
 - 2.10.1. *Principal characteristics*
 - 2.10.1.1. The trade name or mark;
 - 2.10.1.2. The shape and dimensions (length, width, height of segment and minimum radius of curvature) in the case of windscreens, and the shape category (flat or curved) in the case of other toughened-glass panes;
 - 2.10.1.3. The number of layers of glass;
 - 2.10.1.4. The nominal thickness "e" in the case of windscreens, or the thickness category in the case of other glass panes;
 - 2.10.1.5. The nominal thickness and the nature (foil or mere air-gap) and type of the interlayer or interlayers, e.g. PVB or other plastics-material interlayer or interlayers;
 - 2.10.1.6. The nature of the toughening process (thermal or chemical);
 - 2.10.1.7. The special treatment of laminated glass.
 - 2.10.2. *Secondary characteristics*
 - 2.10.2.1. The nature of the material (polished (plate) glass, float glass, sheet glass);

- 2.10.2.2. The colouring (total or partial) of the interlayer or interlayers (colourless or tinted);
- 2.10.2.3. The colouring of the glass (colourless or tinted);
- 2.10.2.4. The incorporation or otherwise of conductors;
- 2.10.2.5. The incorporation or otherwise of obscuration bands;
- 2.10.3. Although a change in the principal characteristics implies that the product is of a new type, it is recognized that in certain cases a change in shape and dimension does not necessarily require a complete set of tests to be carried out. For certain of the tests prescribed in the individual annexes, glass panes may be grouped if it is evident that they have similar principal characteristics;
- 2.10.4. Glass panes exhibiting differences only as regards their secondary characteristics may be deemed to be of the same type; certain tests may however be carried out on samples of such panes if the performance of those tests is explicitly stipulated in the test conditions;
- 2.11. "Minimum radius of curvature" means the approximate value of the smallest radius of arc of the windscreen as measured in the area of maximum curvature.

3. APPLICATION FOR APPROVAL

- 3.1. The application for approval of a type of glass pane shall be submitted by the manufacturer of the safety-glass pane or by his duly accredited representative in the country where the application is made.
- 3.2. For each type of safety glass the application shall be accompanied by the undermentioned documents in triplicate and by the following particulars:
 - 3.2.1. A technical description comprising all principal and secondary characteristics, and,
 - 3.2.1.1. In the case of windscreens only,
 - 3.2.1.2. A list of the windscreens for which approval is sought, together with details of the types and categories of the vehicles to which they are to be fitted, and drawings and diagrams of the windscreens and their installation in the vehicle in sufficient detail to show:
 - 3.2.1.2.1. The position of the windscreen relative to the "R" point of the driver's seat,
 - 3.2.1.2.2. The inclination angle of the windscreen,
 - 3.2.1.2.3. The position and size of the zones in which the optical qualities are verified and, where appropriate, the area subjected to differential toughening,
 - 3.2.1.2.4. The developed area of the windscreen,
 - 3.2.1.2.5. The maximum height of segment of the windscreen, and
 - 3.2.1.2.6. The minimum radius of curvature of the windscreen (for windscreen-grouping purposes only).
 - 3.3. In addition, the applicant for approval shall submit a sufficient number of test pieces and samples of the finished glass panes of the models considered, the number being if necessary determined by agreement with the technical service responsible for conducting the tests.

4. MARKINGS

- 4.1. Every safety-glass pane, including the samples and test pieces submitted for approval, shall bear the trade name or mark of the manufacturer. The marking shall be clearly legible and be indelible.

5. APPROVAL

- 5.1. If the samples submitted for approval meet the requirements of paragraphs 6 to 8 of this Regulation, approval of the pertinent type of safety-glass pane shall be granted.
- 5.2. An approval number shall be assigned to each type as defined in annexes 5 and 7, or, in the case of windscreens, to each group approved. Its first two digits shall indicate the series of amendments incorporating the most recent major technical amendments made to the Regulations at the time of issue of the approval. The same Contracting Party may not assign the same number to another type or group of safety-glass panes.
- 5.3. Notice of approval or of refusal of approval of a type of safety-glass pane pursuant to this Regulation shall be communicated to the Parties to the Agreement which apply this Regulation, by means of a form conforming to the model in annex 1 to this Regulation and of drawings supplied by the applicant for approval of the safety-glass pane in a format not exceeding A 4 (210 × 297 mm) or folded to that format and, in the case of windscreens, a drawing on a scale of 1:1.
 - 5.3.1. In the case of windscreens, the notice of approval shall be accompanied by a document listing every windscreen model in the approved group, together with the characteristics of the group.
- 5.4. There shall be affixed conspicuously to every safety-glass pane conforming to a type approved under this Regulation, in addition to the marking prescribed in paragraph 4.1, an international approval mark consisting of:
 - 5.4.1. A circle surrounding the letter "E" followed by the distinguishing number of the country which has granted approval;*
 - 5.4.2. The number of this Regulation, followed by the letter "R", a dash and the approval number to the right of the circle prescribed in paragraph 5.4.1.
- 5.5. In the case of windscreens, the following additional symbols shall be affixed near the above approval mark:
 - I. In the case of a toughened-glass windscreen;
 - II. In the case of an ordinary laminated-glass windscreen; and
 - III. In the case of a treated laminated-glass windscreen.
- 5.6. The approval mark and symbol shall be clearly legible and be indelible.
- 5.7. Annex 2 to this Regulation gives examples of arrangements of approval marks.

6. GENERAL REQUIREMENTS

- 6.1. All glass, including glass for the manufacture of windscreens, shall be such that, in the event of shattering, the danger of bodily injury is reduced as far as possible. The glass shall be sufficiently resistant to the incidents likely to occur in normal traffic, and to atmospheric and temperature conditions, chemical action, combustion and abrasion.
- 6.2. Safety glass shall in addition be sufficiently transparent, shall not cause any noticeable distortions of objects as seen through the windscreen, and shall not

* 1 for the Federal Republic of Germany, 2 for France, 3 for Italy, 4 for the Netherlands, 5 for Sweden, 6 for Belgium, 7 for Hungary, 8 for Czechoslovakia, 9 for Spain, 10 for Yugoslavia, 11 for the United Kingdom, 12 for Austria, 13 for Luxembourg, 14 for Switzerland, 15 for the German Democratic Republic, 16 for Norway, 17 for Finland, 18 for Denmark, 19 for Romania, 20 for Poland and 21 for Portugal. Subsequent numbers shall be assigned to other countries in the chronological order in which they ratify the Agreement concerning the Adoption of Uniform Conditions of Approval and Reciprocal Recognition of Approval for Motor Vehicle Equipment and Parts, or in which they accede to that Agreement, and the numbers thus assigned shall be communicated by the Secretary-General of the United Nations to the Contracting Parties to the Agreement.

give rise to any confusion between the colours used in road-traffic signs and signals. In the event of the windscreen's shattering, the driver must still be able to see the road clearly enough to be able to brake and stop his vehicle safely.

7. PARTICULAR REQUIREMENTS

All types of safety glass shall, depending on the category to which they belong, comply with the following particular requirements:

- 7.1. As regards toughened-glass windscreens: the requirements contained in annex 4;
- 7.2. As regards toughened-glass panes other than windscreens: the requirements contained in annex 5;
- 7.3. As regards ordinary laminated-glass windscreens: the requirements contained in annex 6;
- 7.4. As regards ordinary laminated-glass panes other than windscreens: the requirements contained in annex 7; and
- 7.5. As regards treated laminated-glass windscreens: the requirements contained in annex 8.
- 7.6. Plastics-coated safety glazing shall conform not only to the appropriate requirements listed above, but also to the requirements of annex 9.

8. TESTS

8.1. The following tests are prescribed in this Regulation:

8.1.1. *Fragmentation*

The purpose of this test is:

- 8.1.1.1. To verify that the fragments and splinters produced by fracture of the pane of glass are such as to minimize the risk of injury; and,
 - 8.1.1.2. In the case of windscreens, to check residual visibility after shattering.
- #### 8.1.2. *Mechanical strength*
- 8.1.2.1. *Ball-impact test*

There are two forms of test, one using a 227-g ball and one using a 2.26-kg ball.

 - 8.1.2.1.1. 227-g ball test. The purpose of this test is to assess the adhesion of the inter-layer in laminated glass and the mechanical strength of toughened-glass panes other than windscreens.
 - 8.1.2.1.2. 2.26-kg ball test. The purpose of this test is to assess ball-penetration resistance of laminated glass.

8.1.2.2. *Headform test*

The purpose of this test is to verify the glass pane's compliance with requirements relating to the limitation of injury in the event of impact of the head against the windscreen, against laminated-glass panes other than the windscreen, or against double windows and double-glazed units used in side windows of motor-buses or motor-coaches.

8.1.3. *Resistance to the environment*

8.1.3.1. *Abrasion test*

The purpose of this test is to determine whether the resistance of a safety-glass pane to abrasion exceeds a specified value.

8.1.3.2. *High-temperature test*

The purpose of this test is to verify that no bubbles or other defects occur in the interlayer in laminated glass when the latter is exposed to high temperatures over an extended period of time.

8.1.3.3. *Resistance-to-radiation test*

The purpose of this test is to determine whether the light transmittance of laminated-glass panes exposed to radiation over an extended period of time is significantly reduced thereby or whether the glazing is significantly discoloured.

8.1.3.4. *Resistance-to-humidity test*

The purpose of this test is to determine whether a laminated-glass pane will withstand, without significant deterioration, the effects of prolonged exposure to atmospheric humidity.

8.1.4. *Optical qualities*

8.1.4.1. *Light-transmission test*

The purpose of this test is to determine whether the regular transmittance of safety-glass panes exceeds a specified value.

8.1.4.2. *Optical-distortion test*

The purpose of this test is to verify that the distortion of objects as seen through the windscreen is not of such extent as to be likely to confuse the driver.

8.1.4.3. *Secondary-image-separation test*

The purpose of this test is to verify that the angular separation of the secondary image from the primary image does not exceed a specified value.

8.1.4.4. *Identification-of-colours test*

The purpose of this test is to verify that there is no risk of confusion of colours as seen through a windscreen.

8.1.5. *Burning-behaviour (fire-resistance) test*

The purpose of this test is to verify that a composite of laminated or other glass that includes a plastics surface intended to face the interior of the vehicle has a sufficiently low burn rate.

8.2. *Tests prescribed for glass panes of the categories defined in paragraphs 2.1 and 2.2 of this Regulation*

8.2.1. Safety-glass panes shall be subjected to the tests listed in the following table:

<i>Tests</i>	<i>Windscreens</i>			<i>Glass panes other than windscreens</i>	
	<i>Toughened glass</i>	<i>Ordinary laminated glass</i>	<i>Treated laminated glass</i>	<i>Toughened glass</i>	<i>Laminated glass</i>
Fragmentation test	A 4/2	—	A 8/4	A 5/2	—
Mechanical-strength:					
227-g ball	—	A 6/4.3	A 6/4.3	A 5/3.1	A 7/4
2,260-kg ball	—	A 6/4.2	A 6/4.2	—	—
Headform test	A 4/3	A 6/3	A 6/3	A 5/3.2*	A 7/3
Abrasion test	—	A 3/4	A 3/4	—	A 3/4
High-temperature test	—	A 3/5	A 3/5	—	A 3/5

Tests	Windscreens			Glass panes other than windscreens	
	Toughened glass	Ordinary laminated glass	Treated laminated glass	Toughened glass	Laminated glass
Resistance-to-radiation test	—	A 3/6	A 3/6	—	A 3/6
Resistance-to-humidity test	—	A 3/7	A 3/7	—	A 3/7
Light-transmission test	A 3/9.1	A 3/9.1	A 3/9.1	A 3/9.1	A 3/9.1
Optical-distortion test	A 3/9.2	A 3/9.2	A 3/9.2	—	—
Secondary-image-separation test	A 3/9.3	A 3/9.3	A 3/9.3	—	—
Identification-of-colours test	A 3/9.4	A 3/9.4	A 3/9.4	—	—
Burning-behaviour (fire-resistance) test**	A 9/4	A 3/8 — A 9/4	A 3/8 — A 9/4	A 3/8 — A 9/4	A 3/8 — A 9/4

* Solely for double windows and double-glazed units.

** This test applies only to glazing having a plastics coating on the surface facing the interior of the vehicle.

NOTE: A reference such as A 4/3 in the table indicates the annex (4), and paragraph (3) of that annex, where the relevant test is described and the acceptance requirements are specified.

8.2.1.1. Plastics-coated safety glazing shall be subjected not only to the tests prescribed in the relevant columns of the above table, but also to the additional tests listed in annex 9.

8.2.2. A safety-glass pane shall be approved if it meets all the requirements prescribed in the relevant provisions referred to in the above table.

9. MODIFICATION OF A TYPE OF SAFETY-GLASS PANE

9.1. Every modification of a type of safety-glass pane, or in the case of windscreens every addition of a windscreen to a group, shall be notified to the administrative department which approved the type of safety-glass pane. The department may then either:

9.1.1. Consider that the modifications made are unlikely to have an appreciable adverse effect and, in the case of windscreens, that the new type comes within the approved group of windscreens, and that in any case the safety-glass pane still complies with the requirements; or

9.1.2. Require a further test report from the technical service responsible for conducting the tests.

9.2. Confirmation or refusal of approval, specifying the alterations, shall be communicated by the procedure specified in paragraph 5.3 above to the Parties to the Agreement which apply this Regulation.

10. CONFORMITY OF PRODUCTION

10.1. Every pane of safety glass bearing an approval mark as prescribed under this Regulation shall conform to the type approved and shall comply with the requirements of paragraphs 6, 7 and 8 above.

10.2. In order to verify conformity of safety-glass panes as prescribed in paragraph 10.1 above, a sufficient number of random checks shall be made on normally-produced safety-glass panes bearing the approval mark required by this Regulation.

11. PENALTIES FOR NON-CONFORMITY OF PRODUCTION

- 11.1. The approval granted in respect of a type of safety-glass pane pursuant to this Regulation may be withdrawn if the requirement laid down in paragraph 10.1 above is not complied with.
- 11.2. If a Party to the Agreement which applies this Regulation withdraws an approval it has previously granted, it shall forthwith so notify the other Contracting Parties applying this Regulation thereof by means of a copy of the approval form bearing at the end, in large letters, the signed and dated annotation "APPROVAL WITHDRAWN".

12. PRODUCTION DEFINITELY DISCONTINUED

If the holder of the approval completely ceases to manufacture a type of safety-glass pane approved in accordance with this Regulation, he shall inform thereof the authority which granted the approval. Upon receiving the relevant communication, that authority shall inform the other Parties to the Agreement which apply this Regulation thereof by means of a copy of the approval form bearing at the end, in large letters, the signed and dated annotation "PRODUCTION DISCONTINUED".

13. NAMES AND ADDRESSES OF TECHNICAL SERVICES RESPONSIBLE FOR CONDUCTING APPROVAL TESTS, AND OF ADMINISTRATIVE DEPARTMENTS

The Parties to the Agreement which apply this Regulation shall communicate to the United Nations Secretariat the names and addresses of the technical services responsible for conducting approval tests and of the administrative departments which grant approval and to which forms certifying approval or refusal or withdrawal of approval, issued in other countries, are to be sent.

ANNEX I

(Maximum format: A 4 (210 × 297 mm))



NAME OF ADMINISTRATION

Communication concerning the approval (or refusal or withdrawal of approval or production definitely discontinued) of a type of safety-glass pane pursuant to Regulation No. 43

Approval No.

1. Category of safety glass:
toughened/laminated/ordinary laminated/treated laminated*
2. To be used for glazing windcreens/otherwise than for windcreens/in places not essential for vision*
3. Trade name or mark
4. Manufacturer's name and address
5. If applicable, name and address of manufacturer's representative
6. PRINCIPAL CHARACTERISTICS
 - 6.1. Trade name or mark
 - 6.2. Shape category:
Flat/curved* (in the cases of toughened-glass or ordinary laminated-glass windcreens only)
 - 6.3. Shape and dimensions:
 - Maximum developed area
 - Minimum developed area
 - Maximum height of segment
 - Minimum radius of curvature
 - (in the case of windscreen groups only)
 - 6.4. Number of layers of glass
 - 6.5. Nominal thickness "e" or thickness category*
 - 6.6. Nominal thickness and nature (layer of material or mere air-gap) and type of interlayer or interlayers
 - 6.7. Nature of toughening process (thermal or chemical)
 - 6.8. Special treatment of laminated glass

* Strike out what does not apply.

7. SECONDARY CHARACTERISTICS
 - 7.1. Nature of material: polished (plate) glass/float glass/sheet glass*
 - 7.2. Colouring of interlayer or interlayers: colourless/tinted; totally/partially*
 - 7.3. Colouring of glass: colourless/tinted*
 - 7.4. Conductors incorporated: yes/no*
 - 7.5. Obscuration bands incorporated: yes/no*
8. Submitted for approval on
9. Technical service responsible for conducting approval tests
10. Date of report issued by that service
11. Number of report issued by that service
12. Approval granted/refused*
13. Place
14. Date
15. Signature
16. The following documents, bearing the approval number shown above, are annexed to this communication:
 - 16.1. For windscreens:
 - 16.1.1. A list of the windscreen models included under this approval, together with details of the types and categories of the vehicles for which they are appropriate.
 - 16.1.2. Drawings and diagrams of the windscreen models and of their installation in the vehicle, in sufficient detail to show:
 - 16.1.2.1. The position of the windscreen relative to the "R" point;
 - 16.1.2.2. The inclination angle of the windscreen;
 - 16.1.2.3. The position and size of the zones for checking the optical qualities and, if applicable, the areas of differential toughening;
 - 16.1.3. Photographs of any deviations allowed.
 - 16.2. For glass panes other than windscreens:
 - 16.2.1. Drawings of the samples selected for approval testing;
 - 16.2.2. Photographs of any deviations allowed.

* Strike out what does not apply.

ANNEX 2

ARRANGEMENT OF APPROVAL MARKS

(See paragraph 5.4. of this Regulation.)

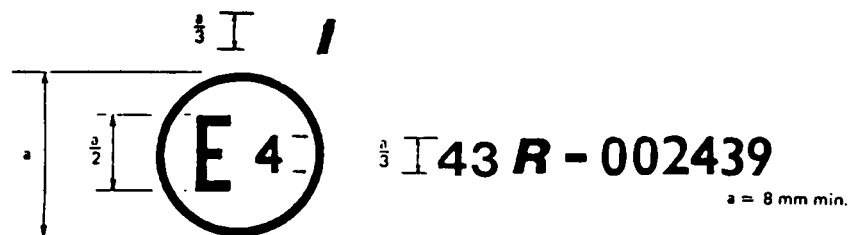
Toughened-glass windscreens:

The above approval mark affixed to a toughened-glass windscreen shows that the component concerned and its installation on the vehicle have been approved in the Netherlands (E 4) pursuant to Regulation No. 43 under approval No. 002439. The approval number indicates that the approval was granted in accordance with the requirements of Regulation No. 43 in its original form.

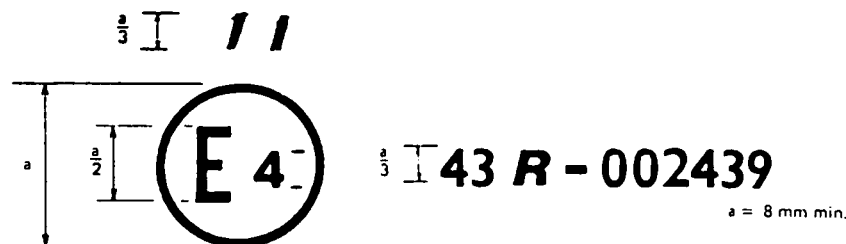
Ordinary laminated-glass windscreens:

The above approval mark affixed to an ordinary laminated-glass windscreen shows that the component concerned and its installation on the vehicle have been approved in the Netherlands (E 4) pursuant to Regulation No. 43 under approval No. 002439.

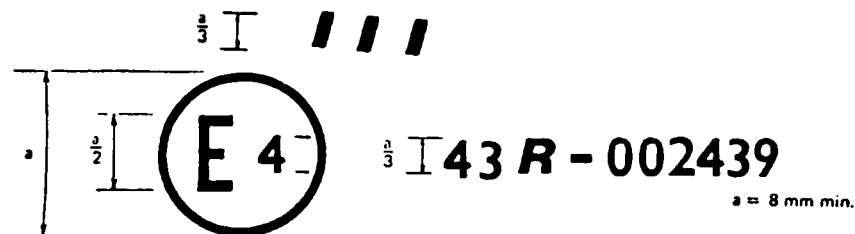
Treated laminated-glass windscreens:

The above approval mark affixed to a treated laminated-glass windscreen shows that the component concerned and its installation on the vehicle have been approved in the Netherlands (E 4) pursuant to Regulation No. 43 under approval No. 002439.

Glass panes other than windscreens:

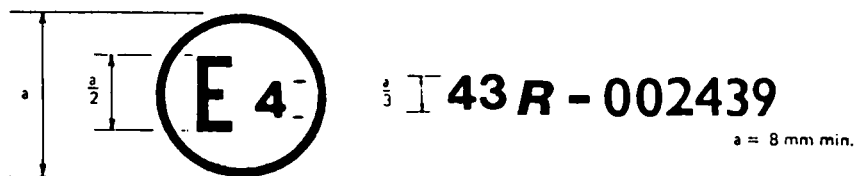

The above approval mark affixed to a glass pane other than a windscreen shows that the component concerned and its installation on the vehicle have been approved in the Netherlands (E 4) pursuant to Regulation No. 43 under approval No. 002439.

ANNEX 3

GENERAL TEST CONDITIONS

1. FRAGMENTATION

- 1.1. The pane of glass to be tested shall not be rigidly secured: it may however be fastened on an identical glass pane by means of adhesive tape applied all round the edge.
- 1.2. To obtain fragmentation, a hammer of about 75 g or some other appliance giving equivalent results shall be used. The radius of curvature of the point shall be 0.2 ± 0.05 mm.
- 1.3. One test shall be carried out at each prescribed point of impact.
- 1.4. An examination shall be made of the fragments on photographic contact paper, exposure commencing not more than 10 seconds and terminating not more than three minutes after impact. Only the darkest lines, representing the initial fracture, shall be taken into consideration. The laboratory shall keep photographic reproductions of the fragmentation obtained.

2. BALL-IMPACT TESTS

2.1. 227-g Ball test

2.1.1. Apparatus

- 2.1.1.1. Hardened-steel ball with a mass of 227 ± 2 g and a diameter of approximately 38 mm.

- 2.1.1.2. Means for dropping the ball freely from a height to be specified, or a means for giving the ball a velocity equivalent to that obtained by the free fall.

When a device to project the ball is used, the tolerance on velocity shall be ± 1 per cent of the velocity equivalent to that obtained by the free fall.

- 2.1.1.3. Supporting fixture, such as that shown in figure 1, composed of two steel frames, with machined borders 15 mm wide, fitting one over the other and faced with rubber gaskets about 3 mm thick and 15 mm wide and of hardness 50 IRHD.

The lower frame rests on a steel box about 150 mm high. The test piece is held in place by the upper frame, the mass of which is about 3 kg. The supporting frame is welded on to a sheet of steel about 12 mm thick resting on the floor with an interposed sheet of rubber about 3 mm thick and of hardness 50 IRHD.

2.1.2. Test conditions

Temperature: $20 \pm 5^\circ\text{C}$;

Pressure: 860 to 1060 mbar;

Relative humidity: 60 ± 20 per cent

2.1.3. Test piece

The test piece shall be a flat square of side $300 \begin{smallmatrix} + 10 \\ - 0 \end{smallmatrix}$ mm.

2.1.4. Procedure

Condition the test piece at the specified temperature for at least four hours immediately preceding the test.

Place the test piece in the fixture (paragraph 2.1.1.3). The plane of the test piece shall be perpendicular, within 3° , to the incident direction of the ball.

The point of impact shall be within 25 mm of the geometric centre of the test piece for a drop height less than or equal to 6 m, and within 50 mm of the centre of the test piece for a drop height greater than 6 m. The ball shall strike that face of the test piece which represents the outside face of the safety-glass pane when mounted on the vehicle. The ball shall be allowed to make only one impact.

2.2. 2260-g Ball test

2.2.1. Apparatus

- 2.2.1.1. Hardened-steel ball with a mass of 2260 ± 20 g and a diameter of approximately 82 mm.
- 2.2.1.2. Means for dropping the ball freely from a height to be specified, or means for giving the ball a velocity equivalent to that obtained by the free fall.
- When a device to project the ball is used, the tolerance on velocity shall be ± 1 per cent of the velocity equivalent to that obtained by the free fall.
- 2.2.1.3. Supporting fixture, such as that shown in figure 1, composed of two steel frames, with machined borders 15 mm-wide, fitting one over the other and faced with rubber gaskets about 3 mm thick and 15 mm wide and of hardness 50 IRHD.

The lower frame rests on a steel box about 150 mm high. The test piece is held in place by the upper frame, the mass of which is about 3 kg. The supporting frame is welded on to a sheet of steel about 12 mm thick resting on the floor with an interposed sheet of rubber about 3 mm thick and of hardness 50 IRHD.

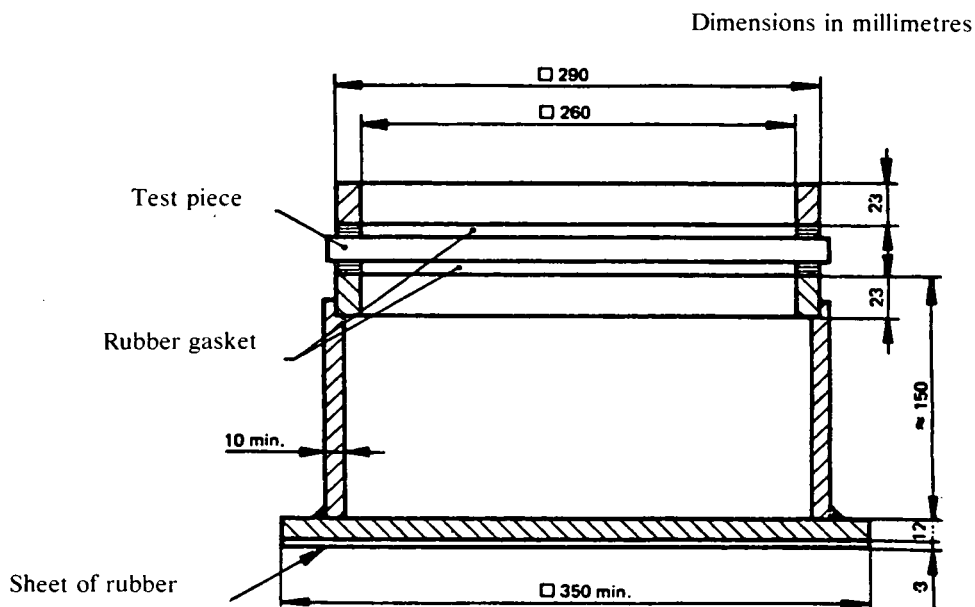

Figure 1. Support for ball tests

2.2.2. Test conditions

Temperature: $20^{\circ} \pm 5^{\circ}$ C;

Pressure: 860 to 1,060 mbar;

Relative humidity: 60 ± 20 per cent.

2.2.3. Test piece

The test piece shall be a flat square of side $300 \begin{smallmatrix} + 10 \\ - 0 \end{smallmatrix}$ mm or shall be cut out from the flattest part of a windscreen or other curved pane of safety glass.

Alternatively, the whole windscreen or other curved pane of safety glass may be tested. In this case care shall be taken to ensure adequate contact between the safety-glass pane and the support.

2.2.4. Procedure

Condition the test piece at the specified temperature for at least four hours immediately preceding the test.

Place the test piece in the fixture (paragraph 2.2.1.3). The plane of the test piece shall be perpendicular, within 3° , to the incident direction of the ball.

The point of impact shall be within 25 mm of the geometric centre of the test piece. The ball shall strike that face of the test piece which represents the inward face of the safety-glass pane when the latter is mounted on the vehicle. The ball shall be allowed to make only one impact.

3. HEADFORM TEST

3.1. Apparatus

- 3.1.1. Headform weight with a spherical or semi-spherical headform made of laminated hardwood covered with replaceable felt and with or without a cross-beam made of wood. There is a neck-shaped intermediate piece between the spherical part and the cross-beam and a mounting rod on the other side of the cross-beam.

The dimensions shall be in accordance with figure 2.

The total mass of the apparatus shall be 10 ± 0.2 kg.

- 3.1.2. Means for dropping the headform weight freely from a height to be specified, or means for giving the weight a velocity equivalent to that obtained by the free fall.

When a device to project the headform weight is used, the tolerance on velocity shall be ± 1 per cent of the velocity equivalent to that obtained by the free fall.

- 3.1.3. Supporting fixture, as shown in figure 3, for testing flat test pieces.

The fixture is composed of two steel frames, with machined borders 50 mm wide, fitting one over the other and faced with rubber gaskets about 3 mm thick and 15 ± 1 mm wide and of hardness 70 IRHD.

The upper frame is held pressed against the lower frame by at least eight bolts.

3.2. Test conditions

Temperature: $20 \pm 5^{\circ}$ C;

Pressure: 860 to 1,060 mbar;

Relative humidity: 60 ± 20 per cent.

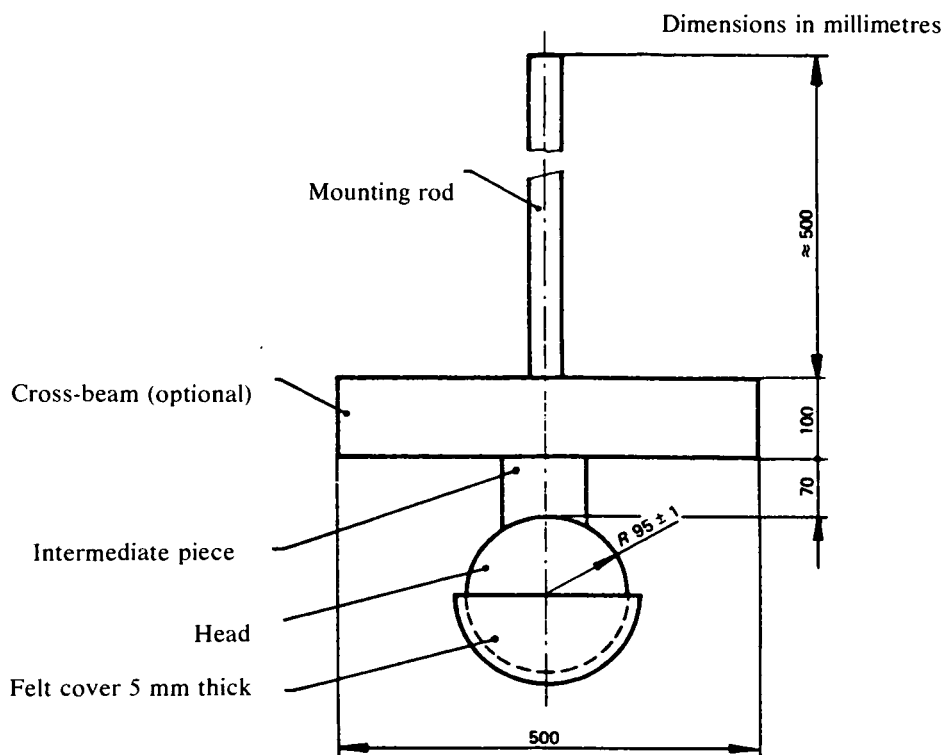

Figure 2. Headform weight

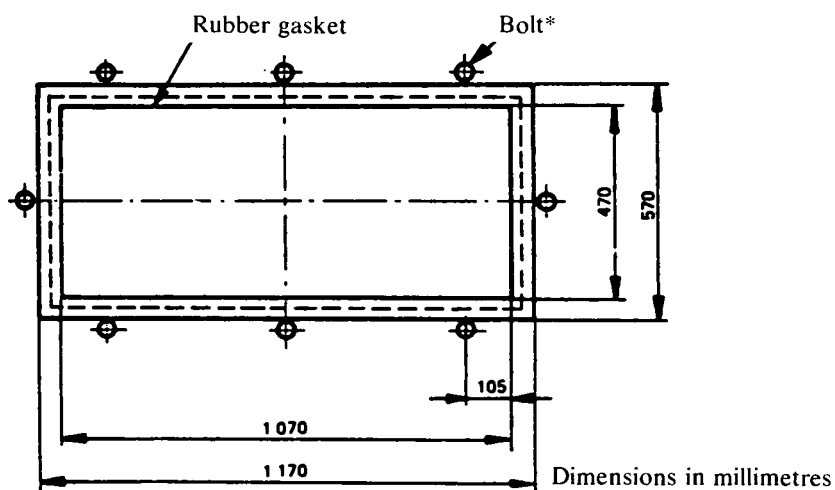

Figure 3. Support for headform tests

* The minimum recommended torque for M 20 is 30 N m

3.3. Procedure

3.3.1. Test on a flat test piece

The flat test piece, having a length of $1,100 \pm \frac{5}{2}$ mm and a width of $500 \pm \frac{5}{2}$ mm, shall be kept at a constant temperature of $20 \pm 5^\circ$ C for at least four hours immediately preceding the test.

Fix the test piece in the supporting frames (paragraph 3.1.3); the torque on the bolts shall ensure that the movement of the test piece during the test will not exceed 2 mm. The plane of the test piece shall be substantially perpendicular to the incident direction of the weight. The weight shall strike the test piece within 40 mm of its geometric centre on that face which represents the inward face of the safety-glass pane when the latter is mounted on the vehicle, and shall be allowed to make only one impact.

The impact surface of the felt cover shall be replaced after 12 tests.

3.3.2. Tests on a complete windscreen (used only for a drop height of less than or equal to 1.5 m).

Place the windscreen freely on a support with an interposed strip of rubber of hardness 70 IRHD and thickness about 3 mm, the width of contact over the whole perimeter being about 15 mm.

The support shall consist of a rigid piece corresponding to the shape of the windscreen so that the headform weight strikes the internal surface.

The support shall rest on a rigid stand with an interposed sheet of rubber of hardness 70 IRHD and thickness about 3 mm.

The surface of the windscreen shall be substantially perpendicular to the incident direction of the headform weight.

The headform weight shall strike the windscreen at a point within 40 mm of its geometric centre on that face which represents the inward face of the safety glass pane when the latter is mounted on the vehicle, and shall be allowed to make only one impact.

The impact surface of the felt cover shall be replaced after 12 tests.

4. ABRASION TEST

4.1. Apparatus

4.1.1. Abrading instrument,* shown diagrammatically in figure 4 and consisting of:

A horizontal turntable, with centre clamp, which revolves counter-clockwise at 65 to 75 rev/min; and

Two weighted parallel arms each carrying a special abrasive wheel freely rotating on a ball-bearing horizontal spindle; each wheel rests on the test specimen under the pressure exerted by a mass of 500 g.

The turntable of the abrading instrument shall rotate regularly, substantially in one plane (the deviation from this plane shall not be greater than ± 0.05 mm at a distance of 1.6 mm from the turntable periphery).

The wheels shall be mounted in such a way that when they are in contact with the rotating test piece they rotate in opposite directions so as to exert, twice during each rotation of the test piece, a compressive and abrasive action along curved lines over an annular area of about 30 cm².

* A suitable abrading instrument is supplied by Teledyne Taber (United States of America).

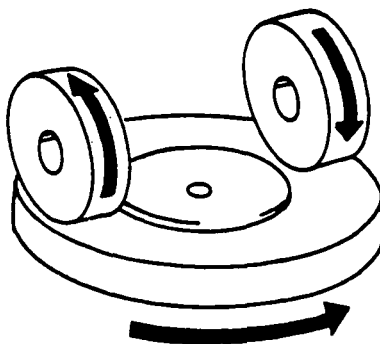

Figure 4. Diagram of abrading instrument

- 4.1.2. Abrasive wheels,* each 45 to 50 mm in diameter and 12.5 mm thick, composed of a special finely-screened abrasive embedded in a medium-hard rubber. The wheels shall have a hardness of 72 ± 5 IRHD, as measured at four points equally spaced on the centreline of the abrading surface, the pressure being applied vertically along a diameter of the wheel and the readings being taken 10 seconds after full application of the pressure.

The abrasive wheels shall be prepared for use by very slow rotation against a sheet of flat glass to ensure that their surface is completely even.

- 4.1.3. Light source consisting of an incandescent lamp with its filament contained within a parallelepiped measuring $1.5 \text{ mm} \times 1.5 \text{ mm} \times 3 \text{ mm}$. The voltage at the lamp filament shall be such that the colour temperature is $2,856 \pm 50 \text{ K}$. This voltage shall be stabilized within $\pm 1/1,000$. The instrument used to check the voltage shall be of appropriate accuracy.
- 4.1.4. Optical system consisting of a lens with a focal length f of at least 500 mm and corrected for chromatic aberrations. The full aperture of the lens shall not exceed $f/20$. The distance between the lens and the light source shall be adjusted in order to obtain a light beam which is substantially parallel.

A diaphragm shall be inserted to limit the diameter of the light beam to $7 \pm 1 \text{ mm}$. This diaphragm shall be situated at a distance of $100 \pm 50 \text{ mm}$ from the lens on the side remote from the light source.

- 4.1.5. Equipment for measuring scattered light (see figure 5), consisting of a photoelectric cell with an integrating sphere 200 to 250 mm in diameter. The sphere shall be equipped with entrance and exit ports for the light. The entrance port shall be circular and have a diameter at least twice that of the light beam. The exit port of the sphere shall be provided with either a light trap or a reflectance standard, according to the procedure as described in paragraph 4.4.3 below. The light trap shall absorb all the light when no test piece is inserted in the light beam.

The axis of the light beam shall pass through the centre of the entrance and exit ports. The diameter b of the light-exit port shall be equal to $2a \cdot \tan 4^\circ$, where a is the diameter of the sphere. The photoelectric cell shall be mounted in such a way that it cannot be reached by light coming directly from the entrance port or from the reflectance standard.

* Suitable abrasive wheels may be obtained from Teledyne Taber (United States of America).

The surfaces of the interior of the integrating sphere and the reflectance standard shall be of substantially equal reflectance and shall be matt and non-selective.

The output of the photoelectric cell shall be linear within ± 2 per cent over the range of luminous intensities used. The design of the instrument shall be such that there is no galvanometer deflection when the sphere is dark.

The whole apparatus shall be checked at regular intervals by means of calibration standards of defined haze.

If haze measurements are made using equipment or methods differing from those defined above, the results shall be corrected, if necessary, to bring them into agreement with those obtained by the apparatus described above.

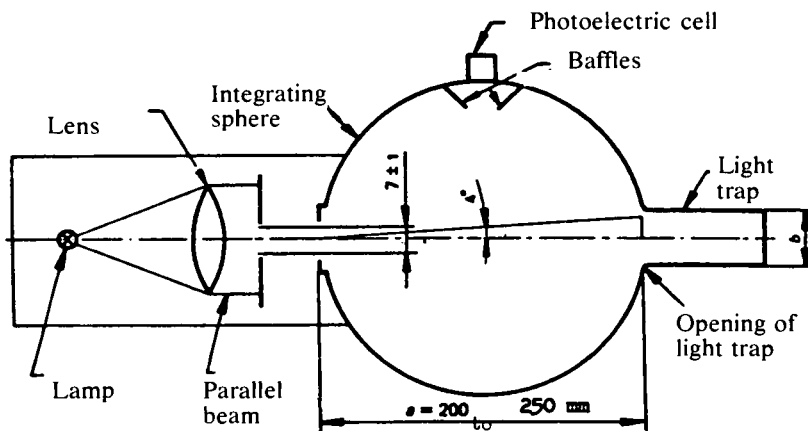

Figure 5. Hazemeter

4.2. Test conditions

Temperature: $20 \pm 5^\circ \text{C}$;

Pressure: 860 to 1,060 mbar;

Relative humidity: 60 ± 20 per cent.

4.3. Test pieces

The test pieces shall be flat squares of side 100 mm having both surfaces substantially plane and parallel and having a fixing hole $6.4 \begin{smallmatrix} + 0.2 \\ - 0 \end{smallmatrix}$ mm in diameter drilled in the centre.

4.4. Procedure

The abrasion test shall be carried out on that surface of the test piece which represents the outside face of the safety-glass pane when the latter is mounted on the vehicle and also on the inward face in the case of a glass pane with a plastics coating.

4.4.1. Immediately before and after the abrasion, clean the test pieces in the following manner:

- (a) Wipe with a linen cloth under clean running water;
- (b) Rinse with distilled or demineralized water;

(c) Blow dry with oxygen or nitrogen:

(d) Remove possible traces of water by dabbing softly with a damp linen cloth. If necessary, dry by pressing lightly between two linen cloths.

Any treatment with ultra-sonic equipments shall be avoided.

After cleaning, the test pieces shall be handled only by their edges and shall be stored to prevent damage to, or contamination of, their surfaces.

4.4.2. Condition the test pieces for a minimum time of 48 hours at $20 \pm 5^\circ \text{C}$ and 60 ± 20 per cent relative humidity.

4.4.3. Immediately place the test piece against the entrance port of the integrating sphere. The angle between the normal (perpendicular) to the surface of the test piece and the axis of the beam shall not exceed 8° .

Take four readings as indicated in the following table:

Reading	With test piece	With light-trap	With reflectance standard	Quantity represented
T ₁	No	No	Yes	Incident light
T ₂	Yes	No	Yes	Total light transmitted by test piece
T ₃	No	Yes	No	Light scattered by instrument
T ₄	Yes	Yes	No	Light scattered by instrument and test piece

Repeat readings for T₁, T₂, T₃ and T₄ with other specified positions of the test piece to determine uniformity.

Calculate the total transmittance $T_t = T_2/T_1$.

Calculate the diffuse transmittance T_d as follows:

$$T_d = \frac{T_4 - T_3(T_2/T_1)}{T_1}$$

Calculate the percentage haze, or light, or both, scattered, as follows:

$$\text{Haze, or light, or both, scattered.} = \frac{T_d}{T_1} \times 100 \text{ per cent.}$$

Measure the initial haze of the test piece at a minimum of four equally-spaced points in the unabraded area in accordance with the formula above. Average the results for each test piece. In lieu of the four measurements, an average value may be obtained by rotating the piece uniformly at 3 rev/sec or more.

For each safety-glass pane, carry out three tests with the same load. Use the haze as a measure of the subsurface abrasion, after the test piece has been subjected to the abrasion test.

Measure the light scattered by the abraded track at a minimum of four equally-spaced points along the track in accordance with the formula above. Average the results for each test piece. In lieu of the four measurements, an average value may be obtained by rotating the piece uniformly at 3 rev/sec or more.

4.5. The abrasion test will be carried out only at the discretion of the laboratory conducting the test with due regard to the information already at its disposal; e.g. changes in the interlayer or material thickness will not normally necessitate further testing.

4.6. Indices of difficulty of the secondary characteristics

No secondary characteristics are involved.

5. HIGH-TEMPERATURE TEST

5.1. Procedure

Heat one or more test specimens of at least 300 mm × 300 mm to 100° C. Maintain this temperature for a period of 2 h, then allow the test specimen or specimens to cool to room temperature.

If the safety-glass pane has both external surfaces of inorganic material, the test may be carried out by immersing the test specimen vertically in boiling water for the specified period of time, care being taken to avoid undue thermal shock.

If specimens are cut from windscreens, one edge of each such test specimen shall be part of an edge of the windscreen.

5.2. Indices of difficulty of the secondary characteristics

	<i>Colourless</i>	<i>Tinted</i>
Colouring of the interlayer	1	2

The other secondary characteristics are not involved.

5.3. Interpretation of results

5.3.1. The test for resistance to high temperature shall be considered to give a positive result if bubbles or other defects are not formed more than 15 mm from an uncut edge or 25 mm from a cut edge of the test piece or sample or more than 10 mm away of any cracks which may occur during the test.

5.3.2. A set of test pieces or samples submitted for approval shall be considered satisfactory from the point of view of the high-temperature test if either of the following conditions is fulfilled:

5.3.2.1. All the tests give a satisfactory result; or

5.3.2.2. One test having given an unsatisfactory result, a further series of tests carried out on a new set of test pieces or samples gives satisfactory results.

6. RESISTANCE-TO-RADIATION TEST

6.1. Test method

6.1.1. Apparatus

6.1.1.1. Radiation source consisting of a medium-pressure mercury-vapour arc lamp with a tubular quartz bulb of ozone-free type; the bulb axis shall be vertical. The nominal dimensions of the lamp shall be 360 mm in length by 9.5 mm in diameter. The arc length shall be 300 ± 4 mm. The lamp shall be operated at 750 ± 50 W.

Any other source of radiation which produces the same effect as the lamp specified above may be used. To check that the effects of another source are the same, a comparison shall be made by measuring the amount of energy emitted within a wavelength range of 300 to 450 nm, all other wavelengths being removed by the use of suitable filters. The alternative source shall then be used with these filters.

In the case of safety-glass panes for which there is no satisfactory correlation between this test and the conditions of use it will be necessary to review the test conditions.

- 6.1.1.2. Power-supply transformer and capacitor capable of supplying to the lamp (paragraph 6.1.1.1) a starting peak-voltage of 1,100 V minimum and an operating voltage of 500 ± 50 V.
- 6.1.1.3. Device for mounting and rotating the test specimens at 1 to 5 rev/min about the centrally-located radiation source in order to ensure even exposure.

6.1.2. Test specimen

The size of the test specimens shall be 76 mm × 300 mm.

6.1.3. Procedure

Check the regular light transmittance, determined according to paragraphs 9.1.1 to 9.1.2 of this annex, of three test specimens before exposure. Protect a portion of each test specimen from the radiation, and then place the test specimen in the test apparatus 230 mm from and parallel lengthwise to the lamp axis. Maintain the temperature of the test specimens at $45 \pm 5^\circ$ C throughout the test. That face of each test specimen which would constitute a glazed exterior part of the vehicle shall face the lamp. For the type of lamp specified in paragraph 6.1.1.1 the exposure time shall be 100 h.

After exposure, measure the light transmittance again in the exposed area of each test specimen.

- 6.1.4. Each test piece or sample (total number 3 pieces) shall be subjected, in accordance with the procedure above, to radiation such that the radiation on each point of the test piece or sample produces on the interlayer used the same effect as that which would be produced by solar radiation of 1,400 W/m² for 100 hours.

6.2. Indices of difficulty of the secondary characteristics

	<i>Colourless</i>	<i>Tinted</i>
Colouring of glass	2	1
Colouring of interlayer	1	2

The other secondary characteristics are not involved.

6.3. Interpretation of results

- 6.3.1. The test for resistance to radiation shall be deemed to have given a positive result if the following conditions are fulfilled:
- 6.3.1.1. The total light transmittance does not fall below 95 per cent of the original value before irradiation, or below 70 per cent when the transmittance is measured in accordance with paragraphs 9.1.1 to 9.1.2 of this annex; and
- 6.3.1.2. If the test is carried out on a test piece cut from a windscreen or from a sample from a windscreen, the total transmittance remains greater than 75 per cent in the zone where the regular transmission is to be checked, as defined in paragraph 9.1.2.2 below.
- 6.3.1.3. The test piece or sample may however show a slight coloration after irradiation when examined against a white background, but no other defect may be apparent.
- 6.3.2. A set of test pieces or samples submitted for approval shall be considered satisfactory from the point of view of stability if one of the following conditions is fulfilled:
- 6.3.2.1. All the tests give a satisfactory result; or
- 6.3.2.2. One test having given an unsatisfactory result, a further series of tests carried out on a new set of test pieces or samples gives satisfactory results.

7. RESISTANCE-TO-HUMIDITY TEST

7.1. Procedure

Keep one or more test specimens of at least 300 mm × 300 mm vertically for two weeks in a closed container in which the temperature is maintained at $50 \pm 2^\circ \text{C}$ and the relative humidity at 95 ± 4 per cent.

NOTE: These test conditions exclude any condensation on the test specimens.

Should several test specimens be tested at the same time, adequate spacing shall be provided between them.

Precautions shall be taken to prevent condensate from the walls or ceiling of the test chamber from falling on the test specimens. If the test specimens are cut from windscreens, one edge of each such test specimen shall be part of an edge of the windscreen.

7.2. Indices of difficulty of the secondary characteristics

	<i>Colourless</i>	<i>Tinted</i>
Colouring of interlayer	1	2

The other secondary characteristics are not involved.

7.3. Interpretation of results

7.3.1. Safety glazing shall be deemed to be satisfactory from the point of view of resistance to humidity if no significant change is observed more than 10 mm from the uncut edges or more than 15 mm away from the cut edges.

7.3.2. A set of test pieces or samples submitted for approval shall be considered satisfactory from the point of view of resistance to humidity if one of the following conditions is fulfilled:

7.3.2.1. All the tests give a satisfactory result; or

7.3.2.2. One test having given an unsatisfactory result, a further series of tests carried out on a new set of samples gives satisfactory results.

8. BURNING-BEHAVIOUR (FIRE-RESISTANCE) TEST

8.1. Purpose and scope of application

This method enables the horizontal burning rate of materials used in the occupant compartment (passenger compartment) of motor vehicles (for example private (passenger) cars, lorries (trucks), estate cars, motor coaches) after exposure to a small flame to be determined.

This method permits testing of materials and components of a vehicle's interior equipment individually or in combination up to a thickness of 13 mm. It is used to judge the uniformity of production lots of such materials with respect to their burning behaviour.

Because of the many differences between the real-world situation (application and orientation within a vehicle; conditions of use; ignition source; etc.) and the precise test conditions prescribed herein, this method cannot be considered as suitable for evaluation of all true in-vehicle burning characteristics.

8.2. Definitions

8.2.1. Burning rate: The quotient of the burnt distance measured according to this method and the time taken to burn that distance.

It is expressed in millimetres per minute.

- 8.2.2. Composite material: A material composed of several layers of similar or different materials intimately held together at their surfaces by cementing, bonding, cladding, welding, etc.

When different materials are connected together intermittently (for example, by sewing, high-frequency welding, riveting), then in order to permit the preparation of individual samples in accordance with paragraph 8.5 below such materials shall not be considered as composite materials.

- 8.2.3. Exposed side: The side which is facing towards the occupant compartment (passenger compartment) when the material is mounted in the vehicle.

8.3. Principle

A sample is held horizontally in a U-shaped holder and is exposed to the action of a defined low-energy flame for 15 seconds in a combustion chamber, the flame acting on the free end of the sample. The test determines whether and when the flame is extinguished or the time which the flame requires to proceed over a measured distance.

8.4. Apparatus

- 8.4.1. Combustion chamber (figure 6), preferably of stainless steel, having the dimensions given in figure 7. The front of the chamber contains a flame-resistant observation window, which may cover the entire front and which can be constructed as an access panel.

The bottom of the chamber has vent holes, and the top has a vent slot all around. The combustion chamber is placed on four feet, 10 mm high.

The chamber may have a hole at one end for the introduction of the sample holder containing the sample; in the opposite end, a hole is provided for the gas-supply line. Melted material is caught in a pan (see figure 8) which is placed on the bottom of the chamber between vent holes without covering any vent hole area.

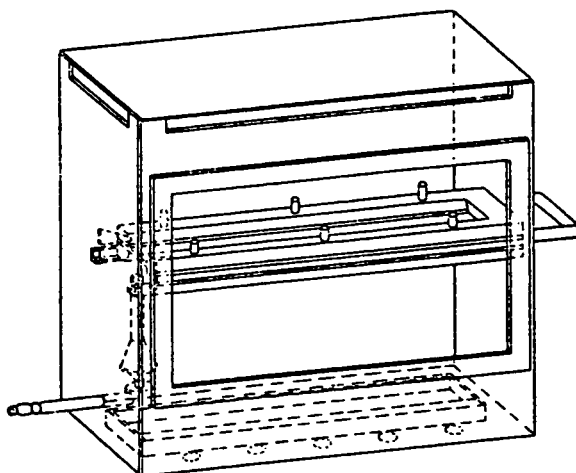

Figure 6. Example of combustion chamber with sample holder and drip pan

Dimensions in millimetres
Tolerances according to ISO 2768

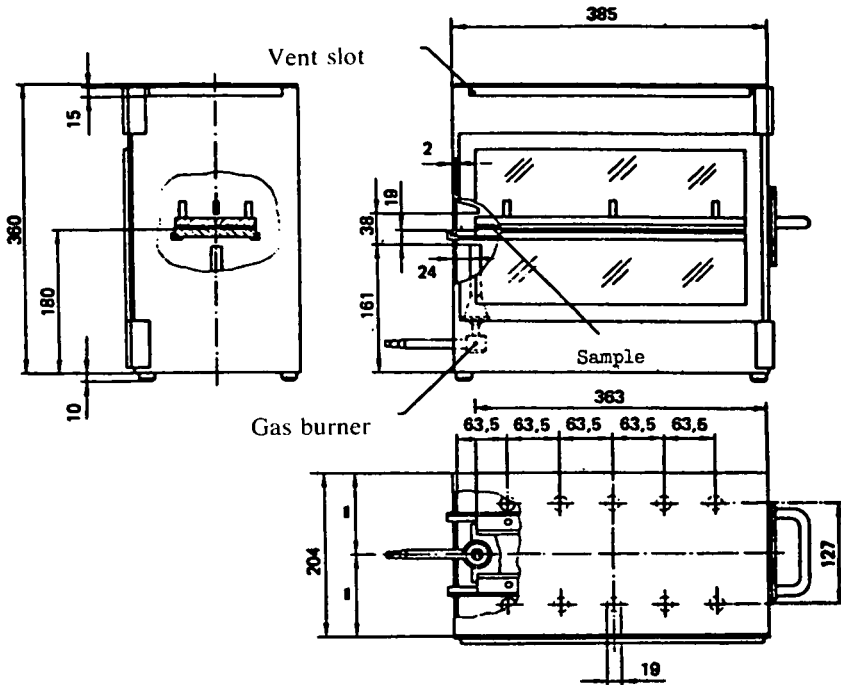

Figure 7. Example of combustion chamber

Dimensions in millimetres
Tolerances according to ISO 2768

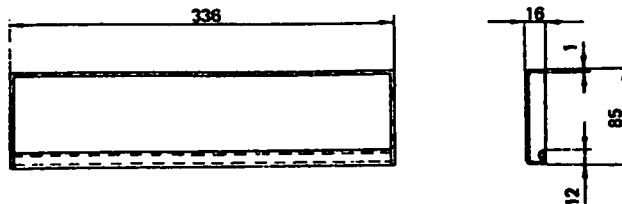

Figure 8. Typical drip pan

- 8.4.2. Sample holder, consisting of two U-shaped metal plates or frames of corrosion-proof material. Dimensions are given in figure 9.

The lower plate is equipped with pins and the upper one with corresponding holes, in order to ensure a consistent holding of the sample. The pins also serve as measuring points at the beginning and end of the burning distance.

A support shall be provided in the form of heat-resistant wires 0.25 mm in diameter spanning the frame at 25-mm intervals over the bottom U-shaped frame (see figure 10).

The plane of the lower side of samples shall be 178 mm above the floor plate. The distance of the front edge of the sample holder from the end of the chamber shall be 22 mm; the distance of the longitudinal sides of the sample holder from the sides of the chamber shall be 50 mm (all inside dimensions). (See figures 6 and 7.)

- 8.4.3. Gas burner. The small ignition source is provided by a Bunsen burner having an inside diameter of 9.5 mm. It is so located in the test cabinet that the centre of its nozzle is 19 mm below the centre of the bottom edge of the open end of the sample (see figure 7).
- 8.4.4. Test gas. The gas supplied to the burner shall have a calorific value of about 58 MJ/m³ (for example natural gas).
- 8.4.5. Metal comb, at least 110 mm in length, with seven or eight smooth rounded teeth per 25 mm.
- 8.4.6. Stop-watch, accurate to 0.5 sec.

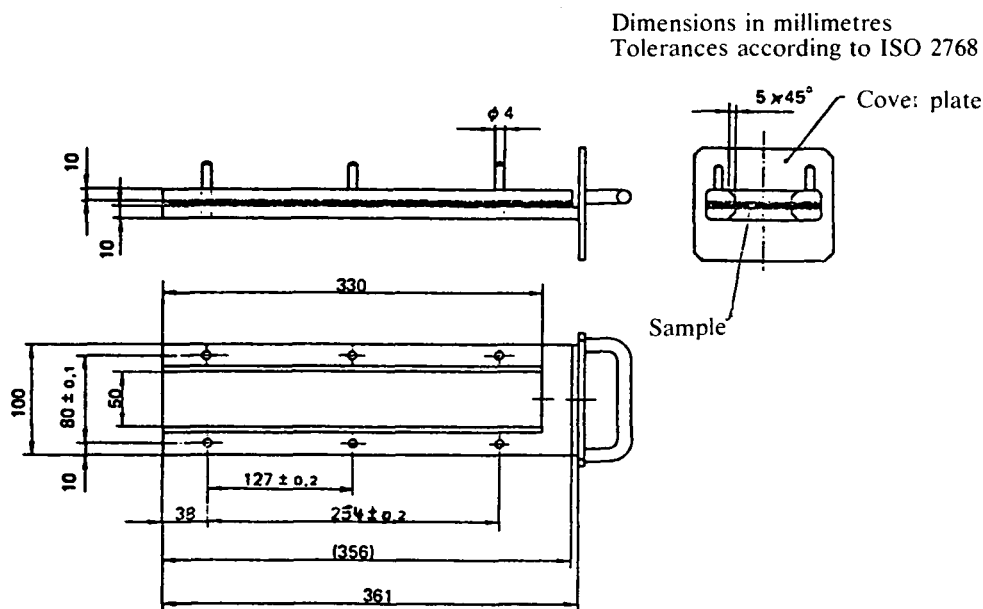

Figure 9. Example of sample holder

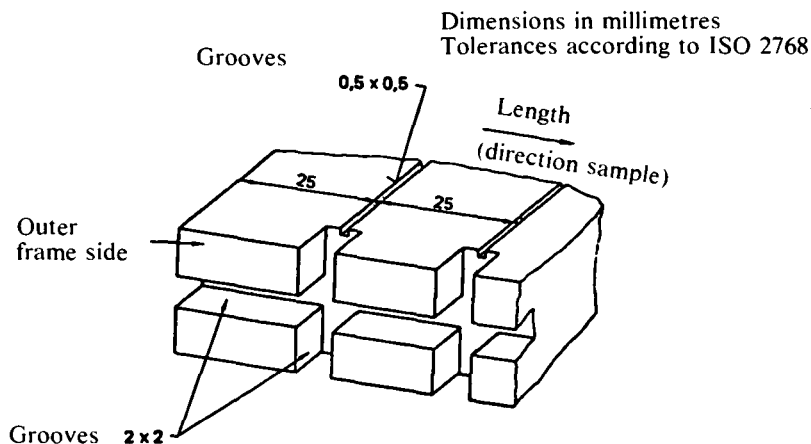

Figure 10. Example of section of lower U-frame design for wire support facility

- 8.4.7. Fume cupboard. The combustion chamber may be placed in a fume-cupboard assembly provided that the latter's internal volume is at least 20 times, but not more than 110 times, greater than the volume of the combustion chamber and provided that no single height, width, or length dimension of the fume cupboard is greater than 2 1/2 times either of the other two dimensions.

Before the test, the vertical velocity of the air through the fume cupboard shall be measured 100 mm forward of and to the rear of the ultimate site of the combustion chamber. It shall be between 0.10 and 0.30 m/s in order to avoid possible discomfort to the operator from combustion products. It is possible to use a fume cupboard with natural ventilation and an appropriate air velocity.

8.5. Samples

8.5.1. Shape and dimensions

The shape and dimensions of samples are given in figure 11. The thickness of the sample corresponds to the thickness of the product to be tested. It shall not be more than 13 mm. When sample-taking so permits, the sample shall have a constant section over its entire length. When the shape and dimensions of a product do not permit taking a sample of the given size, the following minimum dimensions shall be observed:

- (a) For samples having a width of 3 to 60 mm, the length shall be 356 mm. In this case the material is tested over the product's width;
- (b) For samples having a width of 60 to 100 mm, the length shall be at least 138 mm. In this case the potential burning distance corresponds to the length of the sample, the measurement starting at the first measuring point;
- (c) Samples less than 60 mm wide and less than 356 mm long, and samples 60 to 100 mm wide and less than 138 mm long, cannot be tested according to the present method, nor can samples less than 3 mm wide.

8.5.2. Sampling

At least five samples shall be taken from the material under test. In materials having burning rates differing according to the direction of the material (this being established by preliminary tests) the five (or more) samples shall be

Dimensions in millimetres

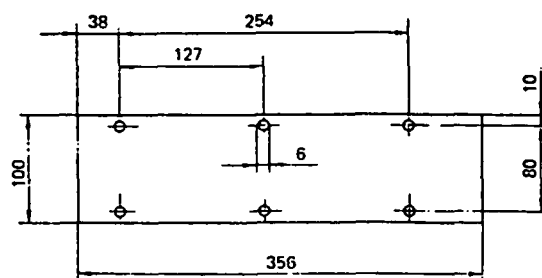

Figure 11. Sample

taken and be placed in the test apparatus in such a way that the highest burning rate will be measured. When the material is supplied in set widths, a length of at least 500 mm covering the entire width shall be cut. From the piece so cut, the samples shall be taken at not less than 100 mm from the edge of the material and at points equidistant from each other.

Samples shall be taken in the same way from finished products when the shape of the product so permits. If the thickness of the product is over 13 mm it shall be reduced to 13 mm by a mechanical process applied to the side which does not face the passenger compartment.

Composite materials (see paragraph 8.2.2) shall be tested as if they were homogeneous.

In the case of materials comprising superimposed layers of different composition which are not composite materials, all the layers of material included within a depth of 13 mm from the surface facing towards the passenger compartment shall be tested individually.

8.5.3. Conditioning

The samples shall be conditioned for at least 24 hours, but not more than 7 days, at a temperature of $25 \pm 2^\circ \text{C}$ and a relative humidity of 50 ± 5 per cent, and shall be maintained under these conditions until immediately prior to testing.

8.6. Procedure

- 8.6.1. Place samples with napped or tufted surfaces on a flat surface, and comb twice against the nap using the comb (paragraph 8.4.5).
- 8.6.2. So place the sample in the sample holder (paragraph 8.4.2) that the exposed side faces downwards, towards the flame.
- 8.6.3. Adjust the gas flame to a height of 30 mm using the mark in the chamber, the air intake of the burner being closed. The flame shall burn for at least one minute, for stabilization, before the first test is started.
- 8.6.4. Push the sample-holder into the combustion chamber so that the end of the sample is exposed to the flame, and after 15 seconds cut off the gas flow.
- 8.6.5. Measurement of burning time starts at the moment when the foot of the flame passes the first measuring point. Observe the flame propagation on the side (upper or lower) which burns faster.
- 8.6.6. Measurement of burning time is completed when the flame has come to the last measuring point or when the flame is extinguished before reaching that point. If the flame does not reach the last measuring point, measure the burnt

distance up to the point where the flame was extinguished. Burnt distance is the part of the sample destroyed, on the surface or inside, by burning.

- 8.6.7. If the sample does not ignite or does not continue burning after the burner has been extinguished, or the flame goes out before reaching the first measuring point, so that no burning time is measured, note in the test report that the burning rate is 0 mm/min.
- 8.6.8. When running a series of tests or performing repeat tests, make sure before starting a test that the temperature of the combustion chamber and sample holder does not exceed 30° C.

8.7. Calculation

The burning rate B, in millimetres per minute, is given by the formula:

$$B = \frac{s}{t} \times 60,$$

where s is the burnt distance, in millimetres;

t is the time, in seconds, taken to burn the distance s.

8.8. Indices of difficulty of the secondary characteristics

No secondary characteristics are involved.

8.9. Interpretation of results

Plastics-coated safety glazing shall be considered satisfactory from the point of view of burning behaviour (fire resistance) if the burn rate does not exceed 250 mm/minute.

9. OPTICAL QUALITIES

9.1. Light transmission test

9.1.1. Apparatus

- 9.1.1.1. Light source consisting of an incandescent lamp having its filament contained within a parallelepiped measuring 1.5 mm × 1.5 mm × 3 mm. The voltage at the lamp filament shall be such that the colour temperature is 2,856 ± 50 K. This voltage shall be stabilized within ± 1/1,000. The instrument used to check the voltage shall be of appropriate accuracy.
- 9.1.1.2. Optical system consisting of a lens with a focal length f of at least 500 mm and corrected for chromatic aberrations. The full aperture of the lens shall not exceed f/20. The distance between the lens and the light source shall be so adjusted as to obtain a light beam which is substantially parallel.
- A diaphragm shall be inserted to limit the diameter of the light beam to 7 ± 1 mm. This diaphragm shall be situated at a distance of 100 ± 50 mm from the lens on the side remote from the light source. The point of measurement shall be taken at the centre of the light beam.
- 9.1.1.3. Measuring equipment. The receiver shall have a relative spectral sensitivity in substantial agreement with the relative spectral luminous efficiency for the ICI* standard photometric observer for photopic vision. The sensitive surface of the receiver shall be covered with a diffusing medium and shall have at least twice the cross-section of the light beam emitted by the optical system. If an integrating sphere is used, the aperture of the sphere shall have a cross-sectional area at least twice that of the parallel portion of the beam.

* International Commission on Illumination.

The linearity of the receiver and the associated indicating instrument shall be better than 2 per cent of the effective part of the scale. The receiver shall be centred on the axis of the light beam.

9.1.2. Procedure

So adjust the instrument indicating the response of the receiver that it indicates 100 divisions when the safety-glass pane is not inserted in the light path. When no light is falling on the receiver, the instrument shall read zero.

Place the safety-glass pane at a distance from the receiver equal to approximately five times the diameter of the receiver.

Insert the safety-glass pane between the diaphragm and the receiver and adjust its orientation in such a way that the angle of incidence of the light beam is equal to $0 \pm 5^\circ$. The regular transmittance shall be measured on the safety-glass pane, and for every point measured the number of divisions, n , shown on the indicating instrument, shall be read. The regular transmittance τ_r is equal to $n/100$.

9.1.2.1. In the case of windscreens, alternative test methods may be applied using either a test piece cut from the flattest part of a windscreen or a specially-prepared flat square with material and thickness characteristics identical to those of the actual windscreen, the measurements being taken normal (perpendicular) to the glass pane.

9.1.2.2. For the windscreens of M_1 vehicle* the test shall be carried out in the Zone B specified in annex 12 to this Regulation. For all other vehicles the test shall be carried out in Zone I defined in paragraph 9.2.5.3 of this annex.

9.1.3. Indices of difficulty of the secondary characteristics

	<i>Colourless</i>	<i>Tinted</i>
Colouring of the glass	1	2
Colouring of the interlayer (in the case of laminated windscreens)	1	2
	<i>Not included</i>	<i>Included</i>
Shade and/or obscuration bands	1	2

The other secondary characteristics are not involved.

9.1.4. Interpretation of results

The regular transmittance measured according to paragraph 9.1.2. in the case of windscreens shall not be less than 75 per cent and, in the case of windows other than windscreens shall not be less than 70 per cent.

9.2. Optical-distortion test

9.2.1. Scope

The method specified is a projection method which permits evaluation of the optical distortion of a safety-glass pane.

9.2.1.1. Definitions

9.2.1.1.1. Optical deviation: The angle between the true and the apparent direction of a point viewed through the safety-glass pane, the magnitude of the angle being a function of the angle of incidence of the line of sight, the thickness and inclination of the glass pane, and the radius of curvature at the point of incidence.

* As defined in Regulation No. 13 concerning the approval of vehicles with regard to braking (E/ECE/324-E/ECE/TRANS/505/Rev.1/Add.12/Rev.2).

- 9.2.1.1.2. Optical distortion in a direction MM' : The algebraic difference in angular deviation $\Delta\alpha$ measured between two points M and M' on the surface of the safety-glass pane, the distance between the two points being such that their projections in a plane at right angles to the direction of vision are separated by a given distance Δx (see figure 12).

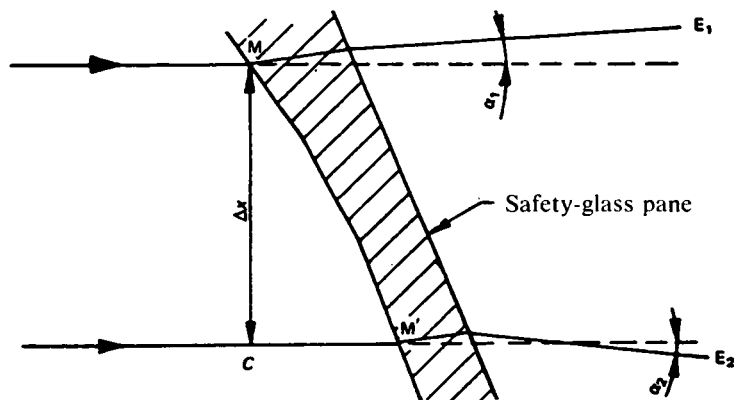

Figure 12. Diagrammatic representation of optical distortion

NOTES

$\Delta\alpha = \alpha_1 - \alpha_2$, i.e. the optical distortion in the direction MM' .

$\Delta x = MC$, i.e. the distance between two straight lines parallel to the direction of vision and passing through the points M and M' .

Anti-clockwise deviation should be regarded as positive and clockwise deviation as negative.

- 9.2.1.1.3. Optical distortion at a point M : The optical-distortion maximum for all directions MM' from the point M .

9.2.1.2. Apparatus

This method entails the projection of an appropriate slide (raster) on to the display screen through the safety-glass pane being tested. The change caused in the shape of the projected image by the insertion of the safety-glass pane in the line of light provides a measure of the distortion.

The apparatus shall comprise the following items, arranged as shown in figure 15.

- 9.2.1.2.1. Projector, of good quality, with a high-intensity point light source, having for example the following characteristics:

Focal length at least 90 mm;

Aperture approximately 1/2.5;

150-W quartz halogen lamp (if used without a filter);

250-W quartz halogen lamp (if a green filter is used).

The projector is shown schematically in figure 13. A diaphragm of 8 mm diameter is positioned approximately 10 mm from the front lens.

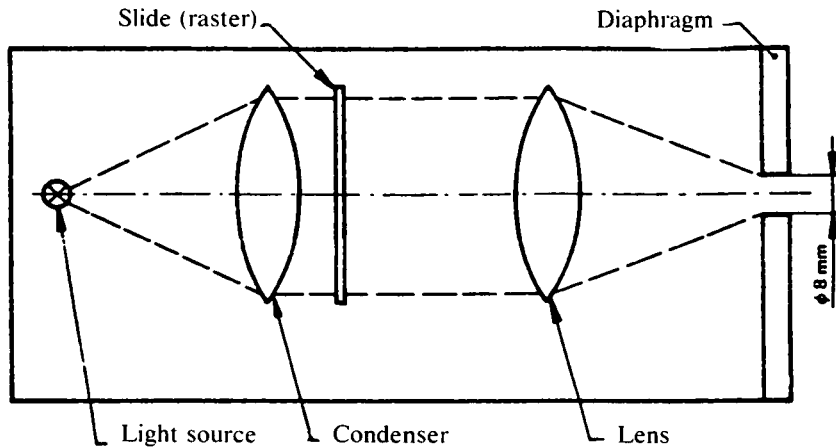

Figure 13. Optical arrangement of the projector

- 9.2.1.2.2. Slides (rasters) consisting, for example, of an array of bright circular shapes on a dark background (see figure 14). The slide shall be of sufficiently high quality and contrast to enable measurement to be carried out with an error of less than 5 per cent. In the absence of the safety-glass pane to be examined, the dimensions of the circular shapes shall be such that when the circular shapes are projected they form an array of circles of diameter $\frac{R_1 + R_2}{R_1} \cdot \Delta x$, where $\Delta x = 4 \text{ mm}$ (see figures 12 and 15).
- 9.2.1.2.3. Support stand, preferably one permitting vertical and horizontal scanning, as well as rotation of the safety-glass pane.
- 9.2.1.2.4. Checking template, for measuring changes in dimensions where a rapid assessment is required. A suitable design is shown in figure 16.

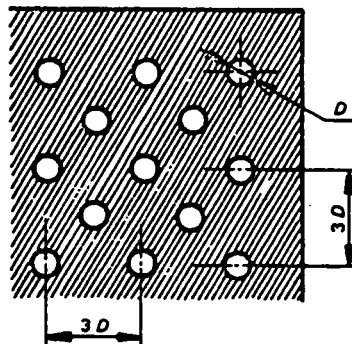
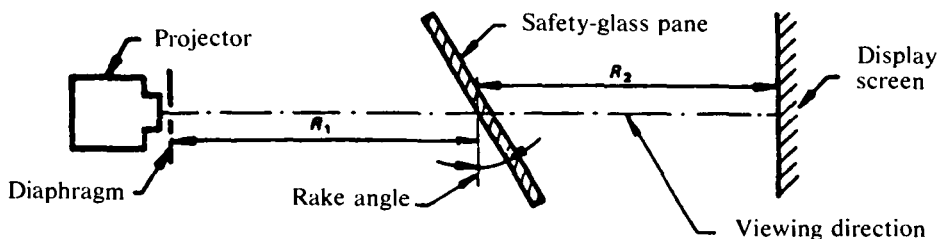

Figure 14. Enlarged section of the slide



$R_1 = 4$ m

$R_2 = 2$ to 4 m (4 m preferred)

Figure 15. Arrangement of the apparatus for the optical-distortion test

9.2.1.3. Procedure

9.2.1.3.1. General

Mount the safety-glass pane on the support stand (paragraph 9.2.1.2.3) at the designed rake angle. Project the test image through the area being examined. Rotate the safety-glass pane or move it either horizontally or vertically in order to examine the whole of the specified area.

9.2.1.3.2. Assessment using a checking template

Where a rapid assessment with a possible margin of error of up to 20 per cent is sufficient, calculate the value of A (see figure 16) from the limit value $\Delta\alpha_1$ for the change in deviation and the value of R_2 , the distance from the safety-glass pane to the display screen:

$$A = 0.145 \Delta\alpha_1 \cdot R_2$$

The relationship between the change in diameter of the projected image Δd and the change in angular deviation $\Delta\alpha$ is given by

$$\Delta d = 0.29 \Delta\alpha \cdot R_2,$$

where Δd is in millimetres;

A is millimetres;

$\Delta\alpha_1$ is in minutes of arc;

$\Delta\alpha$ is in minutes of arc; and

R_2 is in metres.

9.2.1.3.3. Measurement using a photoelectric device

Where a precise measurement with a possible margin of error of less than 10 per cent of the limit value is required, measure Δd on the projection axis, the value of the spot width being taken at the point where the luminance is 0.5 times the maximum spot-luminance value.

9.2.1.4. Expression of results

Evaluate the optical distortion of the safety-glass panes by measuring Δd at any point of the surface and in all directions in order to find Δd_{\max} .

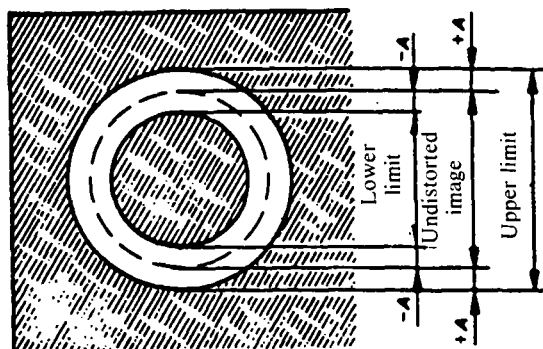

Figure 16. Design for a suitable checking template

9.2.1.5. Alternative method

In addition, a strioscopic technique is permitted as an alternative to the projection techniques, provided that the accuracy of the measurements given in paragraphs 9.2.1.3.2 and 9.2.1.3.3 is maintained.

9.2.1.6. The distance Δx shall be 4 mm.

9.2.1.7. The windscreen shall be mounted at the same angle of inclination as on the vehicle.

9.2.1.8. The projection axis in the horizontal plane shall be maintained approximately normal to the trace of the windscreen in that plane.

9.2.2. For vehicle category M_1 , the measurements shall be performed on the one hand in Zone A, prolonged to the median plane of the vehicle, and on the part of the windscreen corresponding to the symmetry of the preceding zone with regard to the longitudinal median plane of the vehicle, and on the other hand in Zone B. For other categories of vehicle the measurements shall be performed in Zone 1 as defined in paragraph 9.2.5 of this annex.

9.2.2.1. Vehicle type

The test shall be repeated if the windscreen is to be mounted on a vehicle of a type which has a different forward field of vision from that of the vehicle type for which the windscreen has already been approved.

9.2.3. Indices of difficulty of the secondary characteristics

9.2.3.1. Nature of the material

<i>Polished (plate) glass</i>	<i>Float glass</i>	<i>Sheet glass</i>
1	1	2

9.2.3.2. Other secondary characteristics

No other secondary characteristics are involved.

9.2.4. Number of samples

Four samples shall be submitted for testing.

9.2.5. Definitions of Zones

9.2.5.1. Zones A and B of windscreens for vehicle category M_1 are defined in annex 12 to this Regulation.

- 9.2.5.2. Zones of windcreens for vehicle categories other than M₁ are defined on the basis of:
- 9.2.5.2.1. The eye point, which is the point located 625 mm above the point R of the driver's seat in the vertical plane parallel to the longitudinal median plane of the vehicle for which the windscreen is intended, passing through the axis of the steering wheel. The eye point is hereunder designated "O";
- 9.2.5.2.2. The straight line OQ which is the horizontal straight line passing through the eye point O and perpendicular to the longitudinal median plane of the vehicle.
- 9.2.5.3. Zone I is the windscreen zone defined by the intersection of the windscreen with the four planes defined below:
- P₁ a vertical plane passing through O and forming an angle of 15° to the left of the longitudinal median plane of the vehicle;
- P₂ a vertical plane symmetrical to P₁ to the right of the longitudinal median plane of the vehicle;
- P₃ a plane passing through the straight line OQ and forming an angle of 10° above the horizontal plane; and
- P₄ a plane passing through the straight line OQ and forming an angle of 8° below the horizontal plane.
- 9.2.6. Interpretation of results
- A type of windscreen shall be considered satisfactory as regards optical distortion if, in the four samples submitted for testing, optical distortion does not exceed the values given below for each zone.

<i>Vehicle category</i>	<i>Zone</i>	<i>Maximum values of optical distortion</i>
M ₁	A.* prolonged according to paragraph 9.2.2	2' of arc
Other categories	I*	
M ₁	B.**	6' of arc

* A relaxation of 6' of arc is permitted for all portions of Zone I or of Zone A which are less than 100 mm from the edge of the windscreen.

** Slight deviations from the requirements may be allowed in Zone B provided they are localized and mentioned in the report.

9.3. Secondary-image-separation test

9.3.1. Scope

Two test methods are recognized:

Target test; and

Collimation-telescope test.

These tests may be used for approval, quality-control or product-evaluation purposes, as appropriate.

9.3.1.1. Target test

9.3.1.1.1. Apparatus

This method involves viewing an illuminated target through the safety-glass pane. The target may be designed in such a way that the test can be carried out on a simple "go-no go" basis.

The target shall preferably be of one of the following types; that is to say, either

- (a) An illuminated "ring" target whose outer diameter, D , subtends an angle of η minutes of arc at a point situated at x metres (figure 17a); or
- (b) An illuminated "ring and spot" target whose dimensions are such that the distance, D , from a point on the edge of the spot to the nearest point on the inside of the circle subtends an angle of η minutes of arc at a point situated at x metres (figure 17b);

where η is the limit value of secondary-image separation;

x is the distance from the safety-glass pane to the target (not less than 7 m);

D is given by the formula

$$D = x \tan$$

The illuminated target consists of a light box, approximately 300 mm \times 300 mm \times 150 mm, whose front is most conveniently constructed of glass masked with opaque black paper or coated with matt black paint. The box shall be illuminated by a suitable light source. The inside of the box shall be coated with matt white paint. It may be convenient to use other forms of target, such as that shown in figure 20. It is also acceptable to replace the target system by a projection system and to view the resulting images on a screen.

9.3.1.1.2. Procedure

Mount the safety-glass pane at the specified rake angle on a suitable stand in such a way that the observation is carried out in the horizontal plane passing through the centre of the target.

The light box shall be viewed, in a dark or semi-dark room, through each part of the area being examined, in order to detect the presence of any secondary image associated with the illuminated target. Rotate the safety-glass-pane as necessary to ensure that the correct direction of view is maintained. A monocular may be used for viewing.

9.3.1.1.3. Expression of results

Determine whether,

When target (a) (see figure 17) is used, the primary and secondary images of the circle separate, i.e. whether the limit value of η is exceeded; or,

When target (b) (see figure 17) is used, the secondary image of the spot shifts beyond the point of tangency with the inside edge of the circle, i.e. whether the limit value of η is exceeded.

9.3.1.2. Collimation-telescope test

If necessary, the procedure described in this paragraph shall be applied.

9.3.1.2.1. Apparatus

The apparatus comprises a collimator and a telescope and may be set up in accordance with figure 19. However, any equivalent optical system may be used.

9.3.1.2.2. Procedure

The collimation telescope forms at infinity the image of a polar-co-ordinate system with a bright point at its centre (see figure 20). In the focal plane of the observation telescope, a small opaque spot with a diameter slightly larger

than of the projected bright point is placed on the optical axis, thus obscuring the bright point.

When a test piece which exhibits a secondary image is placed between the telescope and the collimator, a second, less bright point appears at a certain distance from the centre of the polar-co-ordinate system. The secondary-image separation can be read out as the distance between the points seen through the observation telescope (see figure 20). (The distance between the dark spot and the bright point at the centre of the polar-co-ordinate system represents the optical deviation.)

9.3.1.2.3. Expression of results

The safety-glass pane shall first be examined by a simple scanning technique to establish the area giving the strongest secondary image. That area shall then be examined by the collimator-telescope system at the appropriate angle of incidence. The maximum secondary-image separation shall be measured.

9.3.1.3. The direction of observation in the horizontal plane shall be maintained approximately normal to the trace of the windscreen in that plane.

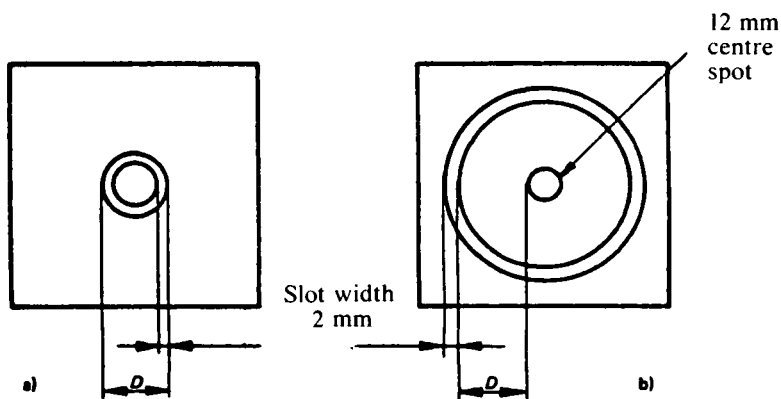

Figure 17. Dimensions of targets

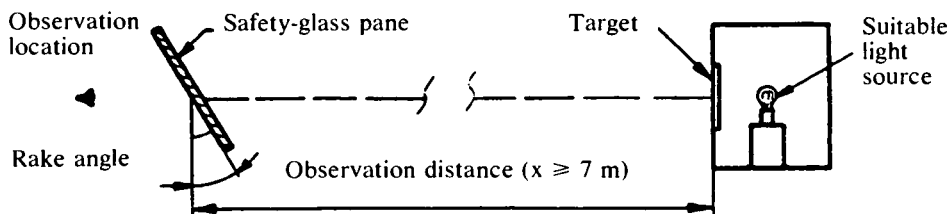
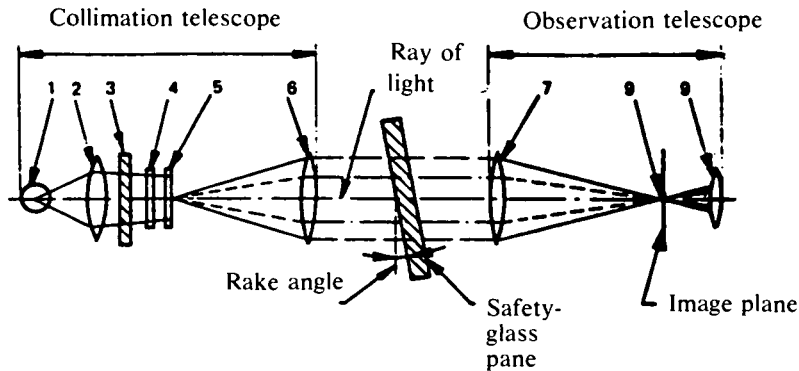

Figure 18. Arrangement of apparatus



- (1) Lamp bulb
- (2) Condenser aperture > 8.6 mm
- (3) Ground-glass screen aperture $>$ condenser aperture
- (4) Colour filter with central hole approximately in 0.3 mm diameter; diameter > 8.6 mm
- (5) Polar-co-ordinate plate, diameter > 8.6 mm
- (6) Achromatic lens, $f \geq 86$ mm, aperture 10 mm
- (7) Achromatic lens, $f \geq 86$ mm, aperture 10 mm
- (8) Black spot, diameter approximately 0.3 mm
- (9) Achromatic lens, $f = 20$ mm, aperture ≤ 10 mm

Figure 19. Apparatus for collimation-telescope test

9.3.2. Measurement of the secondary-image separation shall, for M_1 vehicles on the one hand in Zone A, be prolonged to the median plane of the vehicle, and on the part of the windscreen corresponding to the symmetry of the preceding zone with regard to the longitudinal median plane of the vehicle, and on the other hand in Zone B. For other categories of vehicle, the test shall be carried out in the Zone I defined in paragraph 9.2.5.3. of this annex.*

9.3.2.1. Vehicle type

The test shall be repeated if the windscreen is to be mounted on a vehicle of a type which has a forward field of vision different from that of the vehicle for which the windscreen has already been approved.

9.3.3 Indices of difficulty of the secondary characteristics

9.3.3.1. Nature of the material

Polished (plate) glass

1

Float glass

1

Sheet glass

2

* When a Regulation concerning windscreen defrosting and demisting systems of vehicles other than those of Category M_1 is drawn up, the zones specified therein will be used for those vehicles in place of Zone I.

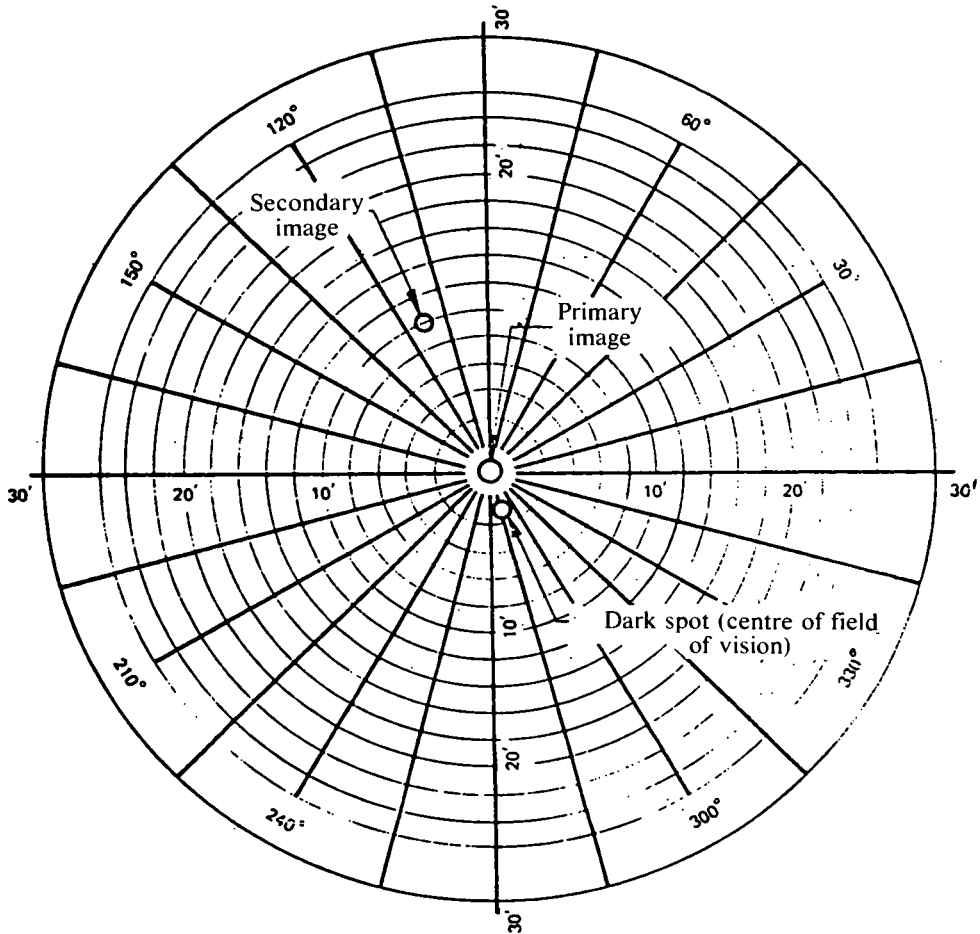

Figure 20. Example of observation by the collimation-telescope-test method

9.3.3.2. Other secondary characteristics

No other secondary characteristics are involved.

9.3.4. Number of samples

Four samples shall be submitted for testing.

9.3.5. Interpretation of results

A type of windscreen shall be considered satisfactory as regards secondary-image separation if, in the four samples submitted for testing, separation of the primary and secondary image does not exceed the values given below for each zone.

<i>Vehicle category</i>	<i>Zone</i>	<i>Maximum values of the separation of the primary and secondary image</i>
M ₁	A.* prolonged according to paragraph 9.2.2	15' of arc
Other categories	I*	
M ₁	B.**	25' of arc

* A relaxation of 25' of arc is permitted for all portions of Zone I or of Zone A which are less than 100 mm from the edge of the windscreen.

** Slight deviations from the requirements may be allowed in Zone B provided they are localized and mentioned in the report.

9.4. Identification-of-colours test

When a windscreen is tinted in the zones defined in paragraphs 9.2.5 or 9.2.5.3, four windscreens shall be tested for identifiability of the following colours:

White, selective yellow, red, green, blue, amber.

ANNEX 4

TOUGHENED-GLASS WINDSCREENS

1. DEFINITION OF TYPE

Toughened-glass windscreens shall be deemed to belong to different types if they differ in at least one of the following principal or secondary characteristics:

1.1. The principal characteristics are as follows:

1.1.1. The trade name or mark;

1.1.2. The shape and dimensions.

Toughened-glass windscreens shall be considered as belonging to one or other of two groups for the purposes of fragmentation and mechanical-properties tests, i.e.:

1.1.2.1. Flat windscreens, and

1.1.2.2. Curved windscreens;

1.1.3. The thickness category in which the nominal thickness "e" lies (a manufacturing tolerance of ± 0.2 mm being allowed):

Category I $e \leq 4.5$ mm;

Category II $4.5 \text{ mm} < e \leq 5.5$ mm;

Category III $5.5 \text{ mm} < e \leq 6.5$ mm; and

Category IV $6.5 \text{ mm} < e$.

1.2. The secondary characteristics are as follows:

1.2.1. Nature of the material (polished (plate) glass, float glass, sheet glass);

1.2.2. Colouring (colourless or tinted);

1.2.3. The incorporation or otherwise of conductors;

1.2.4. The incorporation or otherwise of obscuration bands.

2. FRAGMENTATION

2.1. Indices of difficulty of the secondary characteristics

2.1.1. Only the nature of the material is involved.

2.1.2. Float glass and sheet glass are considered to have the same index of difficulty.

2.1.3. The fragmentation tests must be repeated on transition from polished (plate) glass to float glass or sheet glass, and vice versa.

2.1.4. The tests must be repeated if obscuration bands other than painted bands are used.

2.2. Number of samples

Six samples from the smallest-developed-area series and six samples from the largest-developed-area series, selected as prescribed in annex 10, shall be tested.

2.3. Different zones of glass

A toughened-glass windscreen shall comprise two main zones, FI and FII. It may also comprise an intermediate zone, FIII. These zones are as defined below.

- 2.3.1. Zone FI: peripheral zone of fine fragmentation, at least 7 cm wide, all round the edge of the windscreen and including an outer strip 2 cm wide not subjected to assessment;
- 2.3.2. Zone FII: visibility zone of varying fragmentation, always including a rectangular part not less than 20 cm high and not less than 50 cm long centred approximately in front of the driver; in the case of windscreens less than 44 cm high the height of this rectangle may be reduced to 15 cm;
- 2.3.3. Zone FIII: intermediate zone, not more than 5 cm wide, between Zones FI and FII.
- 2.4. Test method
The method used shall be that described in annex 3, paragraph 1.
- 2.5. Points of impact (all annex 11, figure 2)
 - 2.5.1. The points of impact shall be selected as follows:
Point 1: in the central part of Zone FII in an area of high or low stress;
Point 2: in Zone FIII, as near as possible to the vertical plane of symmetry of Zone FII;
Points 3 and 3': 3 cm from the edges on one median of the sample; where there is a tong mark, one of the breakage points shall be near the edge bearing the tong mark and the other near the opposite edge;
Point 4: at the place where radius of curvature is smallest on the longest median;
Point 5: 3 cm from the edge of the sample at the place where the radius of curvature of the edge is smallest, either to the left or to the right.
 - 2.5.2. A fragmentation test shall be performed at each of the points 1, 2, 3, 3', 4 and 5.
- 2.6. Interpretation of results
 - 2.6.1. A test shall be deemed to have given a satisfactory result if fragmentation satisfies all the conditions given in paragraphs 2.6.1.1, 2.6.1.2 and 2.6.1.3 below.
 - 2.6.1.1. Zone FI:
 - 2.6.1.1.1. The number of fragments in any 5 cm × 5 cm square is not less than 40 nor more than 350;
 - 2.6.1.1.2. For the purposes of the above rule, a fragment extending across a side of a square shall count as half a fragment;
 - 2.6.1.1.3. Fragmentation shall not be checked in a strip 2 cm wide round the edge of the samples, this strip representing the frame of the glass; nor within a radius of 7.5 cm from the point of impact;
 - 2.6.1.1.4. Fragments of an area exceeding 3 cm² shall not be allowed except in the parts defined in paragraph 2.6.1.1.3;
 - 2.6.1.1.5. A few fragments of elongated shape shall be allowed, provided that they are not more than 7.5 cm long and that their ends are not knife-edged; if these elongated fragments extend to the edge of the glass they must not form an angle of more than 45° with it.
 - 2.6.1.2. Zone FII:
 - 2.6.1.2.1. The residual visibility after shattering shall be checked in the rectangular area defined in paragraph 2.3.2 above. In that rectangle the aggregate surface area of the fragments of more than 2 cm² shall represent not less than 15 per cent of the area of the rectangle; such fragments are termed "useful fragments";

- 2.6.1.2.2. In Zone FII, no fragment shall have an area of more than 16 cm²;
- 2.6.1.2.3. Within a radius of 10 cm from the point of impact, but only in that part of the circle which is included in Zone FII, three fragments having an area of more than 16 cm² but less than 25 cm² shall be allowed;
- 2.6.1.2.4. The useful fragments shall be substantially regular in shape and free from sharp points;
- 2.6.1.2.5. By way of exception, a few fragments of elongated shape shall be allowed in Zone FII as a whole, provided they do not exceed 10 cm in length.
- 2.6.1.3. Zone FIII:
Fragmentation in this zone must have characteristics intermediate between those of the fragmentations respectively allowed for the two neighbouring zones (Zones FI and FII).
- 2.6.2. A windscreen submitted for approval shall be considered satisfactory from the point of view of fragmentation if at least one of the following conditions is fulfilled; that is to say if:
- 2.6.2.1. All the tests carried out using the points of impact defined in paragraph 2.5.1 above have given a satisfactory result;
- 2.6.2.2. One test among all those carried out using the points of impact prescribed in paragraph 2.5.1 having given an unsatisfactory result, the test, repeated with the same point of impact, has then given a satisfactory result;
- 2.6.2.3. Two tests among all the tests carried out using the points of impact prescribed in paragraph 2.5.1 having given an unsatisfactory result, a further series of tests carried out on a new set of samples has given satisfactory results.
- 2.6.3. Slight deviations may be allowed as regards fragmentation provided they are mentioned in the report and that photographs of the relevant parts of the windscreen are attached to the report.

3. HEADFORM TEST

- 3.1. Indices of difficulty of the secondary characteristics
No secondary characteristic is involved.
- 3.2. Number of samples
- 3.2.1. For each group of toughened-glass windscreens, four samples having approximately the smallest developed area and four samples having approximately the largest developed area, all eight samples being of the same types as those selected for the fragmentation tests (see paragraph 2.2 above), shall be subjected to testing.
- 3.2.2. Alternatively, at the discretion of the laboratory conducting the tests, for each category of windscreen thickness, six test pieces of the dimension $1.100 \text{ mm} \begin{smallmatrix} + 5 \\ - 2 \end{smallmatrix} \text{ mm} \times 500 \text{ mm} \begin{smallmatrix} + 5 \\ - 2 \end{smallmatrix} \text{ mm}$ shall be subjected to testing.
- 3.3. Test method
- 3.3.1. The method used shall be that described in annex 3, paragraph 3.
- 3.3.2. The height of drop shall be $1.5 \text{ m} \begin{smallmatrix} + 0 \\ - 5 \end{smallmatrix} \text{ mm}$.
- 3.4. Interpretation of results
- 3.4.1. The test shall be deemed to have given a satisfactory result if the windscreen or the test piece is fractured.

- 3.4.2. A set of samples submitted for approval shall be considered satisfactory from the point of view of behaviour under impact of the head if either of the two following conditions is fulfilled; that is to say if:
- 3.4.2.1. All the tests have given a satisfactory result;
- 3.4.2.2. One test having given an unsatisfactory result, a further series of tests carried out on a new set of samples has given satisfactory results.

4. OPTICAL QUALITIES

The requirements concerning optical qualities set out in annex 3, paragraph 9, shall apply to every type of windscreen.

ANNEX 5

TOUGHENED-GLASS PANES OTHER THAN WINDSCREENS

1. DEFINITION OF TYPE

Toughened-glass panes other than windscreens shall be deemed to belong to different types if they differ in at least one of the following principal or secondary characteristics.

1.1. The principal characteristics are as follows:

- 1.1.1. The trade name or mark;
- 1.1.2. The nature of the toughening process (thermal or chemical)
- 1.1.3. The shape category; two categories are distinguished:
 - 1.1.3.1. Flat glass panes;
 - 1.1.3.2. Flat and curved glass panes;
- 1.1.4. The thickness category in which the nominal thickness "e" lies (a manufacturing tolerance of ± 0.2 mm being allowed):

Category I	$e \leq 3.5$ mm;
Category II	$3.5 \text{ mm} < e \leq 4.5$ mm;
Category III	$4.5 \text{ mm} < e \leq 6.5$ mm; and
Category IV	$6.5 \text{ mm} < e$.

1.2. The secondary characteristics are as follows:

- 1.2.1. Nature of the material (polished (plate) glass, float glass, sheet glass);
- 1.2.2. Colouring (colourless or tinted);
- 1.2.3. The incorporation or otherwise of conductors.

2. FRAGMENTATION

2.1. Index of difficulty of the secondary characteristics

- 2.1.1. Only the nature of the material is involved.
- 2.1.2. Float glass and sheet glass are considered to have the same index of difficulty.
- 2.1.3. The fragmentation test must be repeated on transition from polished (plate) glass to float glass or sheet glass, and vice versa.

2.2. Selection of samples

2.2.1. Samples of each shape category and of each thickness category difficult to produce shall be selected according to the following criteria for testing;

- 2.2.1.1. In the case of flat glass panes the subject of an application for approval in conformity with paragraph 1.1.3.1 above, two sets of samples shall be supplied, corresponding to:
 - 2.2.1.1.1. The largest area;
 - 2.2.1.1.2. The pane in which the smallest angle between two adjacent sides is less than 30° .
- 2.2.1.2. In the case of flat-and-curved glass panes the subject of an application for approval in conformity with paragraph 1.1.3.2 above, three sets of samples shall be supplied, corresponding to:
 - 2.2.1.2.1. The largest developed area;

- 2.2.1.2.2. The pane in which the smallest angle between two adjacent sides is less than 30°.
- 2.2.1.2.3. The largest height of segment exceeds 10 cm. The height of segment of the glass pane subjected to the test shall be recorded in the test report.
- 2.2.2. The samples shall be selected from the range of glass panes other than wind-screens that the manufacturer actually produces or plans to produce. If the criteria defined in paragraph 2.2.1 above cannot be met, special test pieces may be produced.
- 2.3. Number of samples
The number of samples in each group shall be as follows, according to the shape category defined in paragraph 1.1.3 above:

<i>Kind of glass pane</i>	<i>Number of samples</i>
Flat (1 or 2 sets)	4
Flat and curved (1 or 2 or 3 sets)	5

- 2.4. Test method
- 2.4.1. The method used shall be that described in annex 3, paragraph 1.
- 2.5. Points of impact (see annex 11, figure 3)
- 2.5.1. For flat glass panes and curved glass panes the points of impact represented respectively in annex 11, figures 3(a) and 3(b), on the one hand, and in annex 11, figure 3(c) on the other shall be as follows:
Point 1: 3 cm from the edges of the glass pane in the part where the radius of curvature of the edge is smallest;
Point 2: 3 cm from the edge on one of the medians, the side (if any) of the glass pane bearing tong marks being selected;
Point 3: in the geometric centre of the glass;
Point 4: for curved glass panes only; this point shall be selected on the largest median in that part of the pane where the radius of curvature is smallest.
- 2.5.2. Only one test shall be carried out at each prescribed point of impact.
- 2.6. Interpretation of results
- 2.6.1. A test shall be deemed to have given a satisfactory result if fragmentation satisfies the following conditions:
- 2.6.1.1. The number of fragments in any 5 cm × 5 cm square is not less than 40 nor more than 350; however, in the case of glazing not more than 3.5 mm thick the maximum number of fragments in any 5 cm × 5 cm square shall not exceed 400;
- 2.6.1.2. For the purposes of the above rule, a fragment extending across a side of a square shall count as half a fragment;
- 2.6.1.3. Fragmentation shall not be checked in a strip 2 cm wide round the edge of the samples, this strip representing the frame of the glass; nor within a radius of 7.5 cm from the point of impact;
- 2.6.1.4. Fragments of an area exceeding 3 cm² shall not be allowed except in the parts defined in paragraph 2.6.1.3 above;
- 2.6.1.5. A few fragments of elongated shape shall be allowed, provided that they are not more than 7.5 cm long and that their ends are not knife-edged; if these

elongated fragments extend to the edge of the glass they must not form an angle of more than 45° with it.

- 2.6.2. A set of samples submitted for approval shall be considered satisfactory from the point of view of fragmentation if at least one of the following conditions is fulfilled; that is to say, if
- 2.6.2.1. All tests carried out using the points of impact prescribed in paragraph 2.5.1 above have given a satisfactory result;
- 2.6.2.2. One test, among all the tests carried out using the points of impact prescribed in paragraph 2.5.1 above, having given an unsatisfactory result, this test, repeated with the same point of impact, has then given a satisfactory result;
- 2.6.2.3. Not less than two tests and not more than three, among all the tests carried out using the points of impact prescribed in paragraph 2.5.1, having given an unsatisfactory result, a further series of tests carried out on a new set of samples has given satisfactory results.
- 2.6.3. Regarding fragmentation, approval shall be granted for the manufacture of any glass pane within the groups, defined by their principal and secondary characteristics, for which sets of samples as defined in paragraph 2.2 above have given satisfactory results.
- 2.6.4. Slight deviations shall be allowed in the matter of fragmentation provided that they are mentioned in the report and that a photograph of the questionable parts of the glass pane is attached to the report.

3. MECHANICAL STRENGTH

3.1. Impact test with a 227-g ball

3.1.1. Indices of difficulty of the secondary characteristics

<i>Material</i>	<i>Index of difficulty</i>	<i>Colouring</i>	<i>Index of difficulty</i>
Polished glass	2	colourless	1
Float glass	1	tinted	2
Sheet glass	1		

3.1.2. Number of test pieces

Six test pieces shall be subjected to testing for each thickness category defined in paragraph 1.1.4 above.

3.1.3. Test method

- 3.1.3.1. The test method used shall be that described in annex 3, paragraph 2.1.
- 3.1.3.2. The height of drop (from the underface of the ball to the upper surface of the test piece) shall be as indicated in the following table, according to thickness of the glass pane:

<i>Nominal thickness of glass pane (e)</i>	<i>Height of drop</i>
$e \leq 3.5 \text{ mm}$	2.0 m $\begin{matrix} + 5 \\ - 0 \end{matrix}$ mm
$3.5 \text{ mm} < e$	2.5 m $\begin{matrix} + 5 \\ - 0 \end{matrix}$ mm

- 3.1.4. Interpretation of results
 - 3.1.4.1. The ball-impact test shall be deemed to have given a satisfactory result if the test piece does not break.
 - 3.1.4.2. A set of test pieces submitted for approval shall be considered satisfactory from the point of view of mechanical strength if at least one of the following conditions is fulfilled; that is to say, if:
 - 3.1.4.2.1. Not more than one test has given an unsatisfactory result;
 - 3.1.4.2.2. Two tests having given unsatisfactory results, a further series of tests carried out on a new set of six test pieces gives satisfactory results.
- 3.2. Headform test
 - 3.2.1. This test applies solely to double windows and double-glazed units intended for use as side panes in motor buses and motor coaches.
 - 3.2.2. Indices of difficulty of the secondary characteristics
 - No secondary characteristic is involved
 - 3.2.3. Number of test pieces
 - Ten test pieces measuring $1,100 \pm \frac{5}{2}$ mm \times $500 \pm \frac{5}{2}$ mm shall be subjected to testing for each thickness category defined in paragraph 1.1.4 above.
 - 3.2.4. Test method
 - 3.2.4.1. The test method used shall be that described in annex 3, paragraph 3.
 - 3.2.4.2. The height of drop shall be $1.5 \text{ m} \pm \frac{0}{25}$ mm.
 - 3.2.5. Interpretation of results
 - 3.2.5.1. The headform test on double-glazed units shall be deemed to have given a satisfactory result if both components break.
 - 3.2.5.2. A set of test pieces submitted for approval shall be considered satisfactory from the point of view of the headform test if at least one of the following conditions is fulfilled; that is to say, if:
 - 3.2.5.2.1. All the tests have given a satisfactory result;
 - 3.2.5.2.2. All the tests have given satisfactory results with the exception of not more than two tests, which have given unsatisfactory results in that one of the components of the glass pane failed to break.
- 4. OPTICAL QUALITIES
 - The provisions concerning optical qualities set out in annex 3, paragraph 9.1, shall apply to glass panes or parts of glass panes which are required to comply with requirements concerning the driver's field of view in all directions.

ANNEX 6

ORDINARY LAMINATED-GLASS WINDSCREENS

1. DEFINITION OF TYPE

Ordinary laminated-glass windscreens shall be deemed to belong to different types if they differ in at least one of the following principal or secondary characteristics:

1.1. The principal characteristics are as follows:

1.1.1. The trade name or mark;

1.1.2. The shape and dimensions.

Ordinary laminated-glass windscreens shall be deemed to belong to one group for the purposes of tests of mechanical properties and of resistance to the environment;

1.1.3. The number of layers of glass;

1.1.4. The nominal thickness "e" of the windscreen, a manufacturing tolerance of 0.2 n mm ("n" being the number of layers of glass in the windscreen) above and below the nominal value being allowed;

1.1.5. The nominal thickness of the interlayer or interlayers;

1.1.6. The nature and type of the interlayer or interlayers (e.g. PVB or other plastics-material interlayer or interlayers).

1.2. The secondary characteristics are as follows:

1.2.1. The nature of the material (polished (plate) glass, float glass, sheet glass);

1.2.2. The colouring (total or partial) of the interlayer or interlayers (colourless or tinted);

1.2.3. The colouring of the glass (colourless or tinted);

1.2.4. The incorporation or otherwise of conductors;

1.2.5. The incorporation or otherwise of obscuration bands.

2. GENERAL

2.1. In the case of ordinary laminated-glass windscreens, tests other than headform tests (paragraph 3.2 below) and tests of optical qualities shall be conducted on flat test pieces which are either cut from actual windscreens or are specially made for the purpose. In either case the test pieces shall be in all respects rigorously representative of the serially-produced windscreens for which approval is sought.

2.2. Before each test the test pieces shall be stored for not less than four hours at a temperature of $23^{\circ} \pm 2^{\circ}$ C. The tests shall take place as soon as possible after the test pieces have been taken out of the receptacle in which they were stored.

3. HEADFORM TEST

3.1. Indices of difficulty of the secondary characteristics

No secondary characteristic is involved.

3.2. Headform test on a complete windscreen

3.2.1. Number of samples

Four samples from the smallest-developed-area series and four samples from the largest-developed-area series, selected in accordance with the provisions of annex 10, shall be tested.

3.2.2. Test method

3.2.2.1. The method used shall be that described in annex 3, paragraph 3.3.2.

3.2.2.2. The height of drop shall be $1.5 \text{ m} \begin{matrix} + 0 \\ - 5 \end{matrix} \text{ mm}$.

3.2.3. Interpretation of results

3.2.3.1. This test shall be deemed to have given a satisfactory result if the following conditions are fulfilled; that is to say, if:

3.2.3.1.1. The sample breaks displaying numerous circular cracks centred approximately on the point of impact, the cracks nearest to the point of impact being not more than 80 mm from it;

3.2.3.1.2. The glass fragments remain adhering to the plastics-material interlayer. One or more partial separation from the interlayer with a distance of less than 4 mm in breadth, on either side of the crack, is permitted outside a circle of 60 mm diameter centred on the point of impact;

3.2.3.1.3. On the impact side:

3.2.3.1.3.1. The interlayer must not be laid bare over an area of more than 20 cm²;

3.2.3.1.3.2. A tear in the interlayer up to a length of 35 mm is allowed.

3.2.3.2. A set of test pieces submitted for approval shall be considered satisfactory from the point of view of the headform test if one of the following two conditions is met; that is to say, if:

3.2.3.2.1. All the tests give satisfactory results; or

3.2.3.2.2. One test having given an unsatisfactory result, a further series of tests carried out on a new set of samples gives satisfactory results.

3.3. Headform test on flat test pieces

3.3.1. Number of test pieces

Six flat test pieces measuring $1,100 \text{ mm} \begin{matrix} + 5 \\ - 2 \end{matrix} \text{ mm} \times 500 \text{ mm} \begin{matrix} + 5 \\ - 2 \end{matrix} \text{ mm}$ shall be subjected to testing.

3.3.2. Test method

3.3.2.1. The method used shall be that described in annex 3, paragraph 3.3.1.

3.3.2.2. The height of drop shall be $4 \text{ m} \begin{matrix} + 25 \\ - 0 \end{matrix} \text{ mm}$.

3.3.3. Interpretation of results

3.3.3.1. This test shall be deemed to have given a satisfactory result if the following conditions are fulfilled; that is to say, if:

3.3.3.1.1. The test piece yields and breaks, displaying numerous circular cracks centred approximately on the point of impact;

3.3.3.1.2. Tears in the interlayer are allowed, but the manikin's head must not pass through;

3.3.3.1.3. No large fragments of glass shall become detached from the interlayer.

3.3.3.2. A set of test pieces submitted for approval shall be considered satisfactory from the point of view of the headform test if one of the following two conditions is met; that is to say, if:

3.3.3.2.1. All the tests give satisfactory results; or

3.3.3.2.2. One test having given an unsatisfactory result, a further series of tests carried out on a new set of test pieces gives satisfactory results.

4. MECHANICAL STRENGTH

4.1. Indices of difficulty of the secondary characteristics

No secondary characteristic is involved.

4.2. Ball-impact test — 2.26 kg

4.2.1. Number of test pieces

Six square test pieces of $300 \begin{smallmatrix} + 10 \\ - 0 \end{smallmatrix}$ mm side shall be subjected to testing.

4.2.2. Test method

4.2.2.1. The method used shall be that described in annex 3, paragraph 2.2.

4.2.2.2. The height of drop (from the underface of the ball to the upper face of the test piece) shall be $4 \text{ m} \begin{smallmatrix} + 25 \\ - 0 \end{smallmatrix}$ mm.

4.2.3. Interpretation of results

4.2.3.1. The ball-impact test shall be deemed to have given a satisfactory result if the ball does not pass through the glazing within five seconds after the moment of impact.

4.2.3.2. A set of test pieces submitted for approval shall be considered satisfactory from the point of view of mechanical strength if one of the following two conditions is met; that is to say, if:

4.2.3.2.1. All the tests give a satisfactory result; or

4.2.3.2.2. One test having given an unsatisfactory result, a further series of tests carried out on a new set of test pieces gives satisfactory results.

4.3. Ball-impact test — 227 g

4.3.1. Indices of difficulty of the secondary characteristics

No secondary characteristic is involved.

4.3.2. Number of test pieces

Twenty square test pieces of $300 \begin{smallmatrix} + 10 \\ - 0 \end{smallmatrix}$ mm side shall be subjected to testing.

4.3.3. Test method

4.3.3.1. The method used shall be that described in annex 3, paragraph 2.1. Ten specimens shall be tested at a temperature of $+ 40^{\circ} \text{ C} \pm 2^{\circ} \text{ C}$ and ten at a temperature of $- 20^{\circ} \text{ C} \pm 2^{\circ} \text{ C}$.

4.3.3.2. The height of drop for the various thickness categories and the mass of the detached fragments are given in the table below:

Thickness of test piece	$+ 40^{\circ} \text{ C}$		$- 20^{\circ} \text{ C}$	
	Height of fall	Maximum permitted mass of the fragments	Height of fall	Maximum permitted mass of the fragments
mm	m*	g	m*	g
$e \leq 4.5$	9	12	8.5	12
$4.5 < e \leq 5.5$	10	15	9	15
$5.5 < e \leq 6.5$	11	20	9.5	20
> 6.5	12	25	10	25

* A tolerance of $\begin{smallmatrix} + 25 \\ - 0 \end{smallmatrix}$ mm is allowed in height of fall.

- 4.3.4. Interpretation of results
 - 4.3.4.1. The ball-impact test shall be deemed to have given a satisfactory result if the ball does not pass through the glazing. If the interlayer is not torn, the weight of fragments detached from the side of the glass opposite to the point of impact must not exceed the appropriate values specified in paragraph 4.3.3.2 above.
 - 4.3.4.2. A set of test pieces submitted for approval shall be considered satisfactory from the point of view of mechanical strength if one of the following two conditions is met; that is to say, if:
 - 4.3.4.2.1. Not less than eight tests at each test temperature gives a satisfactory result; or
 - 4.3.4.2.2. More than two tests at each test temperature having given an unsatisfactory result, a further series of tests carried out on a new set of test pieces gives satisfactory results.

5. RESISTANCE TO THE ENVIRONMENT

- 5.1. Abrasion test
 - 5.1.1. Indices of difficulty and test method

The requirements of annex 3, paragraph 4, shall apply. The test pressure applied shall be that of a mass of 500 g and the test shall be continued for 1,000 cycles.
 - 5.1.2. Number of test pieces

The test shall be carried out on three square test pieces, as prescribed in annex 3, paragraph 4.3.
 - 5.1.3. Interpretation of results

Safety glass shall be considered satisfactory from the point of view of abrasion resistance if the light scattered as a result of abrasion of the test piece does not exceed 2 per cent.
- 5.2. High-temperature test
 - 5.2.1. Number of samples or test pieces

The test shall be carried out on three square test pieces, measuring not less than 300 mm × 300 mm, taken by the laboratory from three windscreens, and each bounded on one side by the upper edge of the windscreen.
 - 5.2.2. Indices of difficulty, test method, and interpretation of results

The requirements of annex 3, paragraph 5, shall apply.
- 5.3. Resistance-to-radiation test
 - 5.3.1. General requirement

This test shall be performed only if the laboratory deems it useful in the light of the information in its possession concerning the interlayer.
 - 5.3.2. Number of samples or test pieces

The test shall be carried out on three square test pieces, measuring not less than 300 mm × 300 mm, cut by the laboratory from the upper part of three windscreens in such a way that the upper edge of each test piece coincides with the upper boundary of the zone in which the regular transmission is to be checked and determined in accordance with annex 3, paragraph 9.1.
 - 5.3.3. Indices of difficulty, test method and interpretation of results

The requirements of annex 3, paragraph 6, shall apply.

6. RESISTANCE-TO-HUMIDITY TEST

6.1. Number of samples or test pieces

The test shall be carried out on three square test pieces measuring not less than 300 mm × 300 mm, cut by the laboratory from three windscreens in such a way that the upper edge of each test piece coincides with the upper boundary of the zone in which the regular transmission is to be checked and determined in accordance with annex 3, paragraph 9.1.

6.2. Indices of difficulty, test method, and interpretation of results

The requirements of annex 3, paragraph 7, shall apply.

7. OPTICAL QUALITIES

The requirements concerning optical qualities set out in annex 3, paragraph 9, shall apply to each windscreen type.

ANNEX 7

ORDINARY LAMINATED-GLASS PANES OTHER THAN WINDSCREENS

1. DEFINITION OF TYPE

Laminated-glass panes other than windscreens shall be deemed to belong to different types if they differ in at least one of the following principal or secondary characteristics:

1.1. The principal characteristics are as follows:

1.1.1. The trade name or mark;

1.1.2. The glass-thickness category in which the nominal thickness "e" lies, a manufacturing tolerance of ± 0.2 mm ("n" being the number of layers of glass in the pane) being allowed:

Category I e 5.5 mm;

Category II 5.5 mm e 6.5 mm; and

Category III 6.5 mm e;

1.1.3. The nominal thickness of the interlayer or interlayers;

1.1.4. The nature (foil or air-gap) and type of the interlayer or interlayers, e.g. PVB or other plastics-material interlayer or interlayers;

1.1.5. Any special treatment which one of the layers of glass may have undergone.

1.2. The secondary characteristics are as follows:

1.2.1. The nature of the material (polished (plate) glass, float glass, sheet glass);

1.2.2. The colouring (total or partial) of the interlayer or interlayers (colourless or tinted);

1.2.3. The colouring of the glass (colourless or tinted).

2. GENERAL

2.1. In the case of ordinary laminated-glass panes other than windscreens the tests shall be conducted on flat test pieces which are either cut from actual glass panes or are specially made. In either case the test pieces shall be in all respects rigorously representative of the glass panes for the production of which approval is sought.

2.2. Before each test the test pieces of laminated glass shall be stored for not less than four hours at a temperature of $23^{\circ}\text{C} \pm 2^{\circ}\text{C}$. The tests shall be performed on the test pieces as soon as the test pieces have been taken out of the receptacle in which they were stored.

3. HEADFORM TEST

3.1. Indices of difficulty of the secondary characteristics

No secondary characteristics are involved.

3.2. Number of test pieces

Six flat test pieces measuring $1,100\text{ mm} \times 500\text{ mm} \left(\begin{smallmatrix} + 25 \\ - 0 \end{smallmatrix} \text{ mm} \right)$ shall be subjected to testing.

3.3. Test method

3.3.1. The method used shall be that described in annex 3, paragraph 3.

- 3.3.2. The height of drop shall be $1.5 \text{ m} \begin{matrix} + \\ - \end{matrix} \begin{matrix} 25 \\ 0 \end{matrix} \text{ mm}$.
- 3.4. Interpretation of results
- 3.4.1. This test shall be deemed to have given a satisfactory result if the following conditions are fulfilled; that is to say, if:
- 3.4.1.1. The test piece yields are breaks, displaying numerous circular cracks centred approximately on the point of impact;
- 3.4.1.2. Tears in the interlayer are allowed but the manikin's head must not pass through;
- 3.4.1.3. No large fragments of glass shall become detached from the interlayer.
- 3.4.2. A set of test pieces subjected to approval testing shall be considered satisfactory from the point of view of behaviour under head impact if one of the following two conditions is met; that is to say, if:
- 3.4.2.1. All the tests give satisfactory results; or
- 3.4.2.2. One test having given an unsatisfactory result, a further series of tests carried out on a new set of test pieces gives satisfactory results.

4. MECHANICAL STRENGTH, 227-g BALL-IMPACT TEST

4.1. Indices of difficulty of the secondary characteristics

No secondary characteristics are involved.

4.2. Number of test pieces

Four flat square test pieces of $300 \text{ mm} \times 300 \text{ mm} \begin{pmatrix} + \\ - \end{pmatrix} \begin{matrix} 10 \\ 0 \end{matrix} \text{ mm}$ side shall be subjected to testing.

4.3. Test method

- 4.3.1. The method used shall be that described in annex 3, paragraph 2.1.
- 4.3.2. The height of drop (from the underface of the ball to the upper face of the test piece) shall be as indicated in the following table as a function of nominal thickness:

<i>Nominal thickness</i>	<i>Height of drop</i>	
$e \leq 5.5 \text{ mm}$	5 m	} $\begin{matrix} + \\ - \end{matrix} \begin{matrix} 25 \\ 0 \end{matrix} \text{ mm}$
$5.5 \text{ mm} < e \leq 6.5 \text{ mm}$	6 m	
$6.5 \text{ mm} < e$	7 m	

4.4. Interpretation of results

- 4.4.1. The ball impact test shall be deemed to have given a satisfactory result if either of the following conditions is fulfilled; that is to say, if:
- 4.4.1.1. The ball does not pass through the test piece or sample; or
- 4.4.1.2. The total weight of the few fragments which may be produced on the side opposite to the point of impact does not exceed 15 g.
- 4.4.2. A set of test pieces subjected to approval testing shall be considered satisfactory from the point of view of mechanical strength if one of the following conditions is met; that is to say, if:
- 4.4.2.1. All the tests have given a satisfactory result;
- 4.4.2.2. Not more than two tests having given an unsatisfactory result, a further series of tests carried out on a new set of test pieces gives satisfactory results.

5. RESISTANCE TO THE ENVIRONMENT

5.1. Abrasion test

5.1.1. Indices of difficulty and test method

The requirements of annex 3, paragraph 4, shall apply. The test pressure applied shall be that of a mass of 500 g and the test shall be continued for 1,000 cycles.

5.1.2. Number of test pieces

The test shall be carried out on three square test pieces, as prescribed in annex 3, paragraph 4.3.

5.1.3. Interpretation of results

Safety glass shall be considered satisfactory from the point of view of abrasion resistance if the light scattered as a result of abrasion of the test piece does not exceed 2 per cent.

5.2. High-temperature test

5.2.1. Number of samples or test pieces

The test shall be carried out on three square test pieces, measuring not less than 300 mm × 300 mm, taken by the laboratory from three glass panes, and each bounded on one side by the upper edge of the pane.

5.2.2. Indices of difficulty, test method, and interpretation of results

The requirements of annex 3, paragraph 5, shall apply.

5.3. Resistance-to-radiation test

5.3.1. General requirement

This test shall be performed only if the laboratory deems it useful in the light of the information in its possession concerning the interlayer.

5.3.2. Number of samples or test pieces

The test shall be carried out on three square test pieces, measuring not less than 300 mm × 300 mm, cut by the laboratory from the upper part of three glass panes in such a way that the upper edge of each test piece coincides with the upper edge of the glass pane.

5.3.3. Indices of difficulty, test method and interpretation of results

The requirements of annex 3, paragraph 6, shall apply.

6. RESISTANCE-TO-HUMIDITY TEST

6.1. Number of test pieces

The test shall be carried out on three square test pieces measuring not less than 300 mm × 300 mm.

6.2. Indices of difficulty, test method, and interpretation of results

The requirements of annex 3, paragraph 7, shall apply.

7. OPTICAL QUALITIES

The provisions of annex 3, paragraph 9.1, shall apply to glass panes other than windscreens, or parts of glass panes other than windscreens, which are required to comply with any requirements concerning the driver's field of view in all directions.

ANNEX 8

TREATED LAMINATED-GLASS WINDSCREENS

1. DEFINITION OF TYPE

Treated laminated-glass windscreens shall be deemed to belong to different types if they differ in at least one of the following principal or secondary characteristics:

1.1. The principal characteristics are as follows:

1.1.1. The trade name or mark;

1.1.2. The shape and dimensions.

Treated laminated-glass windscreens shall be deemed to belong to one group for the purposes of tests of fragmentation, of mechanical properties and of resistance to the environment;

1.1.3. The number of layers of glass;

1.1.4. The nominal thickness "e" of the windscreen, a manufacturing tolerance of 0.2 n mm ("n" being the number of layers of glass in the windscreen) above and below the nominal value being allowed;

1.1.5. Any special treatment which one or more layers of glass may have undergone;

1.1.6. The nominal thickness of the interlayer or interlayers;

1.1.7. The nature and type of the interlayer or interlayers (e.g. PVB or other plastics-material interlayer or interlayers).

1.2. The secondary characteristics are as follows:

1.2.1. The nature of the material (polished (plate) glass, float glass, sheet glass);

1.2.2. The colouring (total or partial) of the interlayer or interlayers (colourless or tinted);

1.2.3. The colouring of the glass (colourless or tinted);

1.2.4. The incorporation or otherwise of conductors;

1.2.5. The incorporation or otherwise of obscuration bands.

2. GENERAL

2.1. In the case of treated laminated windscreens, tests other than tests of optical qualities shall be conducted on samples and/or flat test pieces which are specially made for the purpose. However, the test pieces shall be in all respects rigorously representative of the serially-produced windscreens for which approval is sought.

2.2. Before each test the test pieces shall be stored for not less than four hours at a temperature of $23^{\circ}\text{C} \pm 2^{\circ}\text{C}$. The tests shall take place as soon as possible after the test pieces have been taken out of the receptacle in which they were stored.

3. TESTS PRESCRIBED

Treated laminated-glass windscreens shall be subjected to:

3.1. The tests prescribed in annex 6 for ordinary laminated-glass windscreens; and

3.2. The fragmentation test described in paragraph 4 below.

4. FRAGMENTATION

4.1. Indices of difficulty of the secondary characteristics

Only the nature of the material of the treated-glass layers is involved.

- 4.1.1. Nature of the material of the treated layers:
 - 4.1.1.1. Float glass and sheet glass are considered to have the same index of difficulty;
 - 4.1.1.2. The fragmentation test must be repeated on transition from polished (plate) glass to float glass or sheet glass, and vice versa.
- 4.2. Number of test pieces

One test piece measuring $1.100 \text{ mm} \begin{smallmatrix} + 25 \\ - 0 \end{smallmatrix} \text{ mm} \times 500 \text{ mm} \begin{smallmatrix} + 25 \\ - 0 \end{smallmatrix} \text{ mm}$ for each point of impact shall be subjected to testing.
- 4.3. Test method

The method used shall be that described in annex 3, paragraph 1.
- 4.4. Impact point or points

The glass shall be struck on each of the outer treated sheets in the centre of the test piece.
- 4.5. Interpretation of results
 - 4.5.1. For each point of impact the fragmentation test shall be deemed to have given a satisfactory result if the total surface area of fragments having a surface area of more than 2 cm^2 represents not less than 15 per cent of a $20 \text{ cm} \times 50 \text{ cm}$ area of the test piece.
 - 4.5.2. The test piece or pieces submitted for approval shall be considered satisfactory from the point of view of fragmentation if either of the following conditions is met; that is to say, if:
 - 4.5.2.1. The test gives a satisfactory result for each point of impact; or
 - 4.5.2.2. The test having been repeated on a new set of four test pieces for each point of impact for which it had originally given an unsatisfactory result, the four new tests, performed at the same impact points all give a satisfactory result.

ANNEX 9

PLASTICS-COATED SAFETY GLAZING

1. Safety glazing materials, as defined in annexes 4-8, if coated on the inner face with a layer of plastics material, shall conform not only to the requirements of the appropriate annexes, but also to the following additional requirements:
 2. ABRASION TEST
 - 2.1. Test method
 - 2.1.1. The plastics coating shall be subjected to a test in accordance with the method specified in annex 3, paragraph 4.
 - 2.1.2. The test pressure applied shall be that of a mass of 500 g and the test shall be continued for 100 cycles.
 - 2.2. Number of test pieces
The test shall be carried out on three flat square test pieces, as prescribed in annex 3, paragraph 4.3.
 - 2.3. Interpretation of results
The plastics coating shall be considered satisfactory from the point of view of abrasion resistance if the light scattered as a result of abrasion of the test piece does not exceed 4 per cent.
 3. RESISTANCE-TO-HUMIDITY TEST
 - 3.1. In the case of plastics-coated toughened safety glazing material a resistance-to-humidity test shall be performed.
 - 3.2. Number of test pieces
The test shall be carried out on three flat square test pieces measuring not less than 300 mm × 300 mm.
 - 3.3. Indices of difficulty and test method
The provisions of annex 3, paragraph 7, shall apply.
 - 3.4. Interpretation of results
The test shall be considered satisfactory if no substantial irreversible change is observed in the test piece after it has passed 48 hours in the ambient atmosphere.
 4. BURNING-BEHAVIOUR (FIRE-RESISTANCE) TEST
 - 4.1. Indices of difficulty, test method, and interpretation of results
The requirements of annex 3, paragraph 8, shall apply.

ANNEX 10

GROUPING OF WINDSCREENS FOR APPROVAL TESTING

1. The features taken into account are:
 - 1.1. The developed area of the windscreen;
 - 1.2. The height of segment; and
 - 1.3. The curvature.
2. A group is made up of a thickness class.
3. Classification is performed in ascending order of developed area. The five largest and the five smallest developed areas shall be selected, and shall be numbered as follows:

1 for the largest;	1 for the smallest;
2 for the next largest after 1;	2 for the next smallest after 1;
3 for the next largest after 2;	3 for the next smallest after 2;
4 for the next largest after 3;	4 for the next smallest after 3;
5 for the next largest after 4.	5 for the next smallest after 4.
4. Within each of the two series defined under paragraph 3 above, the heights of segment shall be indicated as follows:
 - 1 for the greatest height of segment;
 - 2 for the next greatest;
 - 3 for the next greatest; etc.
5. Within each of the two series defined under paragraph 3 above, the radii of curvature shall be indicated as follows:
 - 1 for the smallest radius of curvature;
 - 2 for the next smallest;
 - 3 for the next smallest; etc.
6. The numbers awarded to each windscreen in the two series defined under paragraph 3 above shall be added together, and that windscreen among the five largest which has the smallest total and that windscreen among the five smallest which has the smallest total shall be selected for testing.
7. A few windscreens having significantly different parameters of shape and/or radius of curvature from the extremes of the selected groups may also be tested if the technical service conducting the tests considers that the parameters in question are likely to have appreciable adverse effects.
8. The limits of the group are determined by developed area of windscreen. Where a windscreen submitted for type approval has a developed area outside the approved limits and/or has a significantly greater height of segment or a significantly smaller radius of curvature, it shall be considered to be of a new type and shall be subjected to additional tests if the technical service deems such tests technically necessary, having regard to the information already in its possession concerning the product and the material used.
9. Should any other windscreen model subsequently be manufactured by the holder of an approval in a thickness class already approved:
 - 9.1. It shall be ascertained whether that model can be included among the five largest or the five smallest selected for approval of the group in question;

- 9.2. Numbering by the procedures defined in paragraphs 3, 4 and 5 above shall be performed again;
- 9.3. If the sum of the numbers awarded to the windscreen newly incorporated among the five largest or the five smallest windscreens:
 - 9.3.1. Is found to be the smallest, a complete series of approval tests shall be performed;
 - 9.3.2. Is found not to be the smallest, only the tests prescribed for identifying the windscreen intended for a particular vehicle shall be performed, i.e.
 - 9.3.2.1. Toughened and treated laminated windscreen:
 - 9.3.2.1.1. Fragmentation;
 - 9.3.2.1.2. Optical distortion;
 - 9.3.2.1.3. Secondary-image separation.
 - 9.3.2.2. Ordinary laminated windscreen: the tests prescribed in paragraphs 9.3.2.1.2 and 9.3.2.1.3 above shall be performed.

ANNEX II

MEASUREMENT OF THE HEIGHTS OF SEGMENT AND POSITION OF THE POINTS OF IMPACT

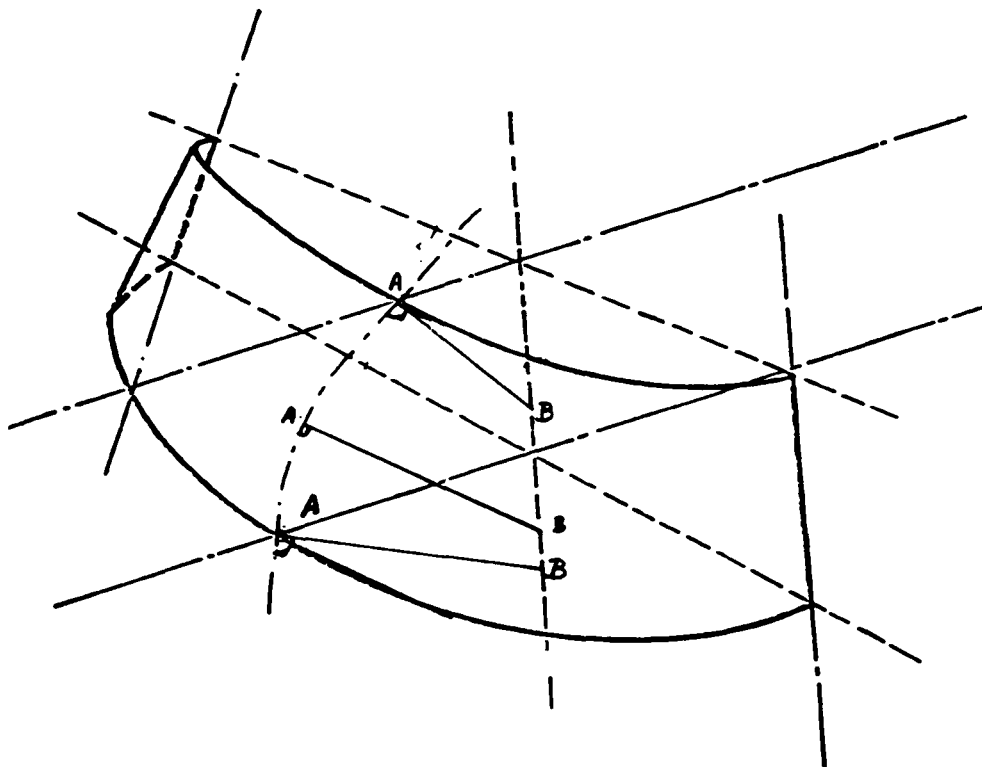

Figure 1. Maximum height of segment is A-B, measured approximately perpendicularly to the glass.

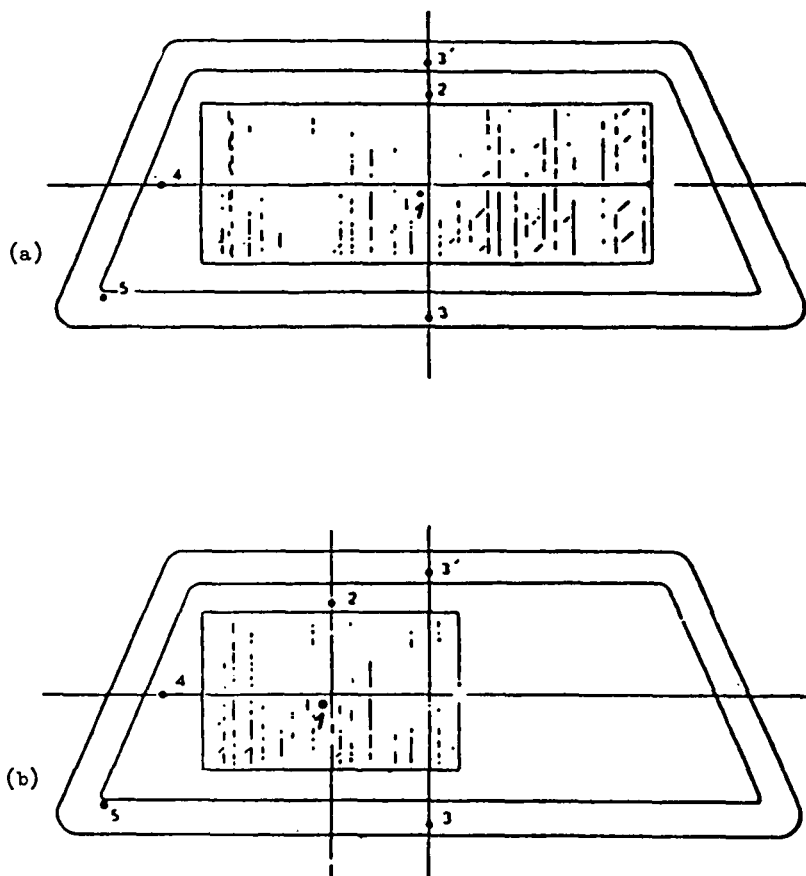
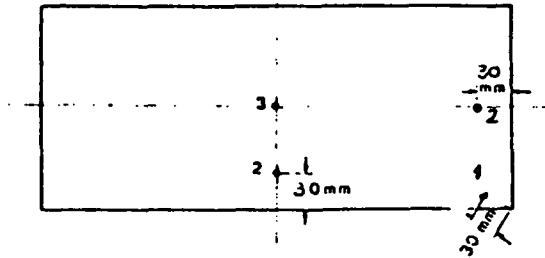
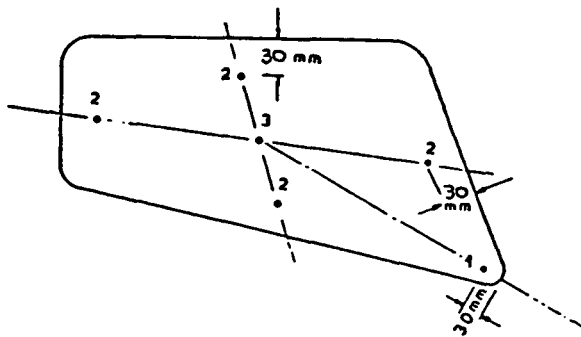

Figure 2. Prescribed points of impact for windcreens



(a) Flat glass panel



(b) Flat glass panel

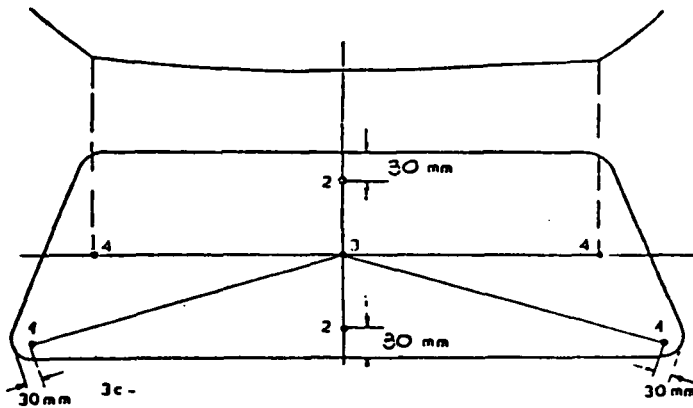

(c) Curved glass panel

Figures 3(a), 3(b) and 3(c). Prescribed points of impact for side glass panes and the rear window

The points "2" shown in figures 3(a), 3(b) and 3(c) are examples of the sites for point "2" prescribed in annex 5, paragraph 2.5.

ANNEX 12

PROCEDURE FOR DETERMINING TEST AREAS ON PASSENGER-CAR WINDSCREENS
IN RELATION TO THE "V" POINTS

1. POSITIONS OF THE "V" POINTS

- 1.1. The position of the "V" points in relation to the "R" point (see annex 13 to this Regulation), as indicated by the X, Y and Z co-ordinates in the three-dimensional reference system, are shown in tables I and II.
- 1.2. Table I gives the basic co-ordinates for a design seat-back angle of 25°. The positive direction of the co-ordinates is shown in this annex, figure 3.

Table I

"V" point	X	Y	Z
V ₁	68 mm	- 5 mm	665 mm
V ₂	68 mm	- 5 mm	589 mm

1.3. Correction for design seat-back angles other than 25°

- 1.3.1. Table II shows the further corrections to be made to the X and Z co-ordinates of each "V" point when the design seat-back angle is not 25°. The positive direction of the co-ordinates is shown in this annex, figure 3.

Table II

Seat-back angle (in°)	Horizontal co-ordinates X	Vertical co-ordinates Z	Seat-back angle (in°)	Horizontal co-ordinates X	Vertical co-ordinates Z
5	- 186 mm	28 mm	23	- 17 mm	5 mm
6	- 176 mm	27 mm	24	- 9 mm	2 mm
7	- 167 mm	27 mm	25	0 mm	0 mm
8	- 157 mm	26 mm	26	9 mm	- 3 mm
9	- 147 mm	26 mm	27	17 mm	- 5 mm
10	- 137 mm	25 mm	28	26 mm	- 8 mm
11	- 128 mm	24 mm	29	34 mm	- 11 mm
12	- 118 mm	23 mm	30	43 mm	- 14 mm
13	- 109 mm	22 mm	31	51 mm	- 17 mm
14	- 99 mm	21 mm	32	59 mm	- 21 mm
15	- 90 mm	20 mm	33	67 mm	- 24 mm
16	- 81 mm	18 mm	34	76 mm	- 28 mm
17	- 71 mm	17 mm	35	84 mm	- 31 mm
18	- 62 mm	15 mm	36	92 mm	- 35 mm
19	- 53 mm	13 mm	37	100 mm	- 39 mm
20	- 44 mm	11 mm	38	107 mm	- 43 mm
21	- 35 mm	9 mm	39	115 mm	- 47 mm
22	- 26 mm	7 mm	40	123 mm	- 52 mm

2. TEST AREAS

- 2.1. Two test areas shall be determined from the "V" points.
- 2.2. Test area A is the area on the apparent outer surface of the windscreen bounded by the following four planes extending forward from the "V" points (see figure 1):

A vertical plane passing through "V₁" and "V₂" and inclined at 13° to the left of the X axis;

A plane parallel to the Y axis passing through "V₁" and inclined upwards at 3° from the X axis;

A plane parallel to the Y axis passing through "V₂" and inclined downwards at 1° from the X axis; and

A vertical plane passing through "V₁" and "V₂" and inclined at 20° to the right of the X axis.

- 2.3. Test area B is the area of the outer surface of the windscreen which is more than 25 mm from the outer edge of the transparent area and is bounded by the intersection of the following four planes with the outer surface of the windscreen (see figure 2):

A plane inclined upward from the X axis at 7°, passing through "V₁" and parallel to the Y axis;

A plane inclined downward from the X axis at 5°, passing through "V₂" and parallel to the Y axis;

A vertical plane passing through "V₁" and "V₂" and forming an angle of 17° with the X axis; and

A plane symmetrical with respect to the former plane in relation to the longitudinal median plane of the vehicle.

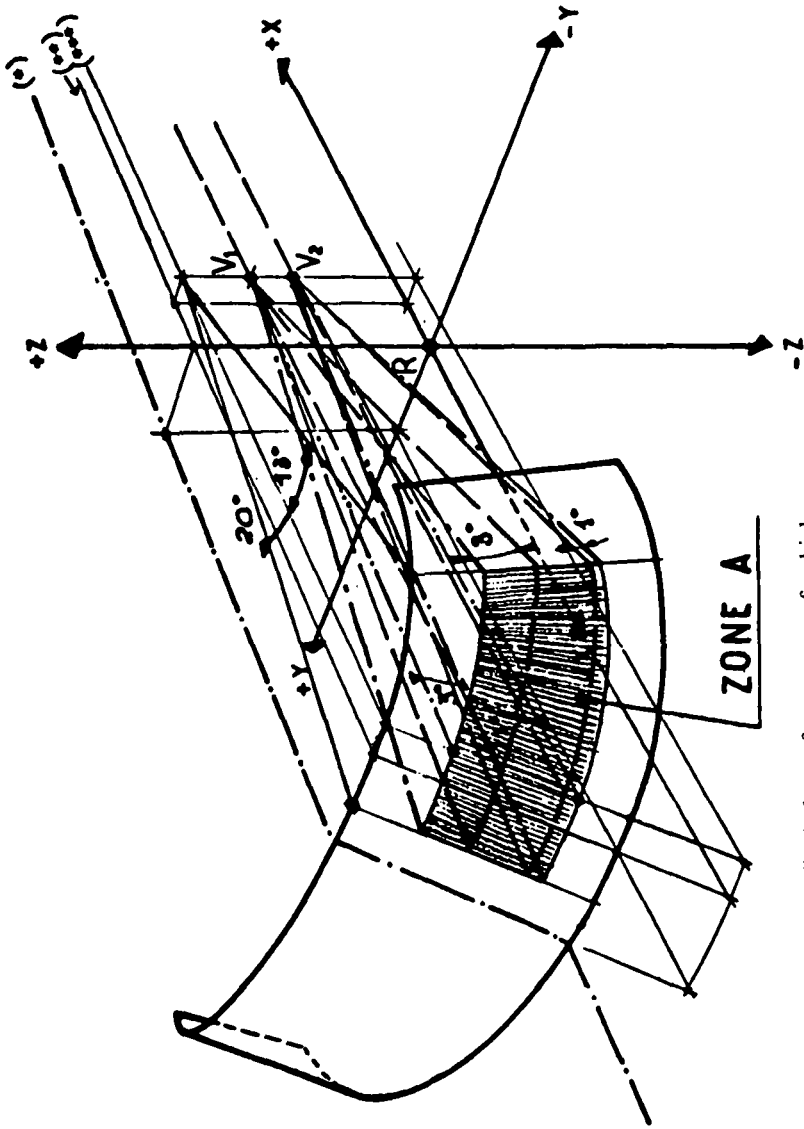

- (*) Trace of longitudinal plane of symmetry of vehicle
- (**) Trace of vertical plane passing through "R"
- (***) Trace of vertical plane passing through "V₁" and "V₂"

Figure 1. Test area A

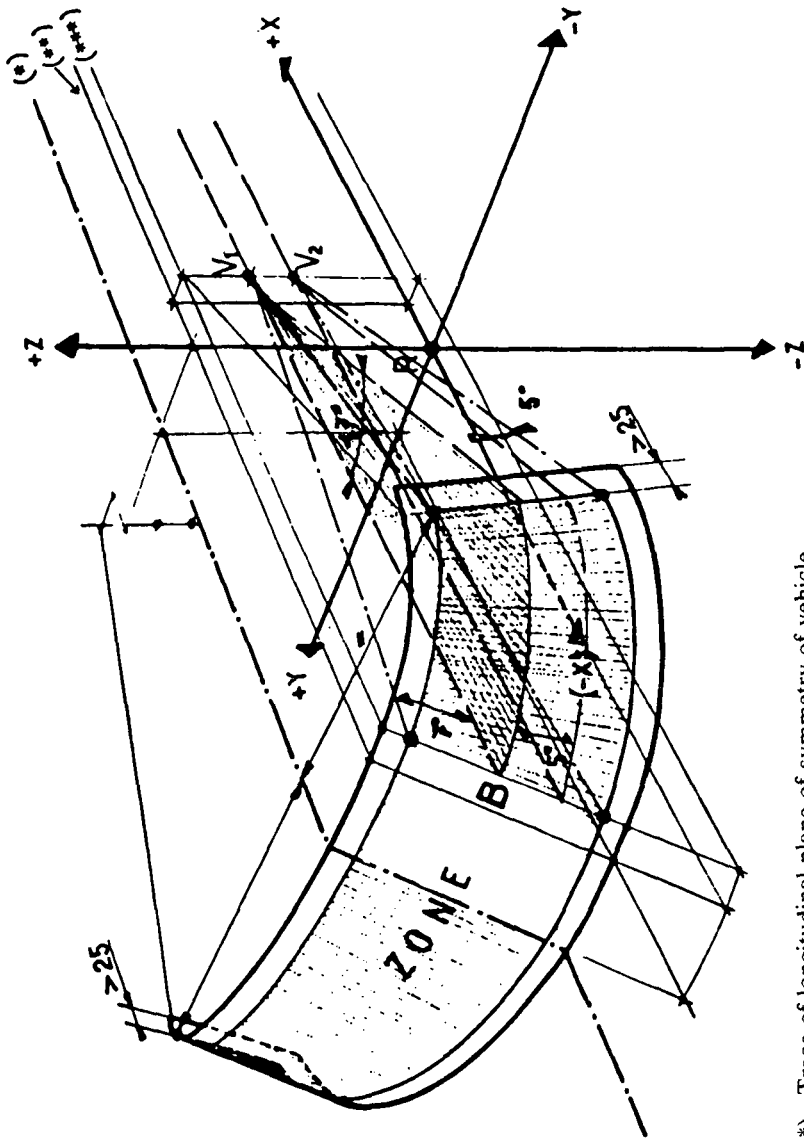

- (*) Trace of longitudinal plane of symmetry of vehicle
- (**) Trace of longitudinal plane passing through "R"
- (***) Trace of longitudinal plane passing through "V₁" and "V₂"

Figure 2. Test area B

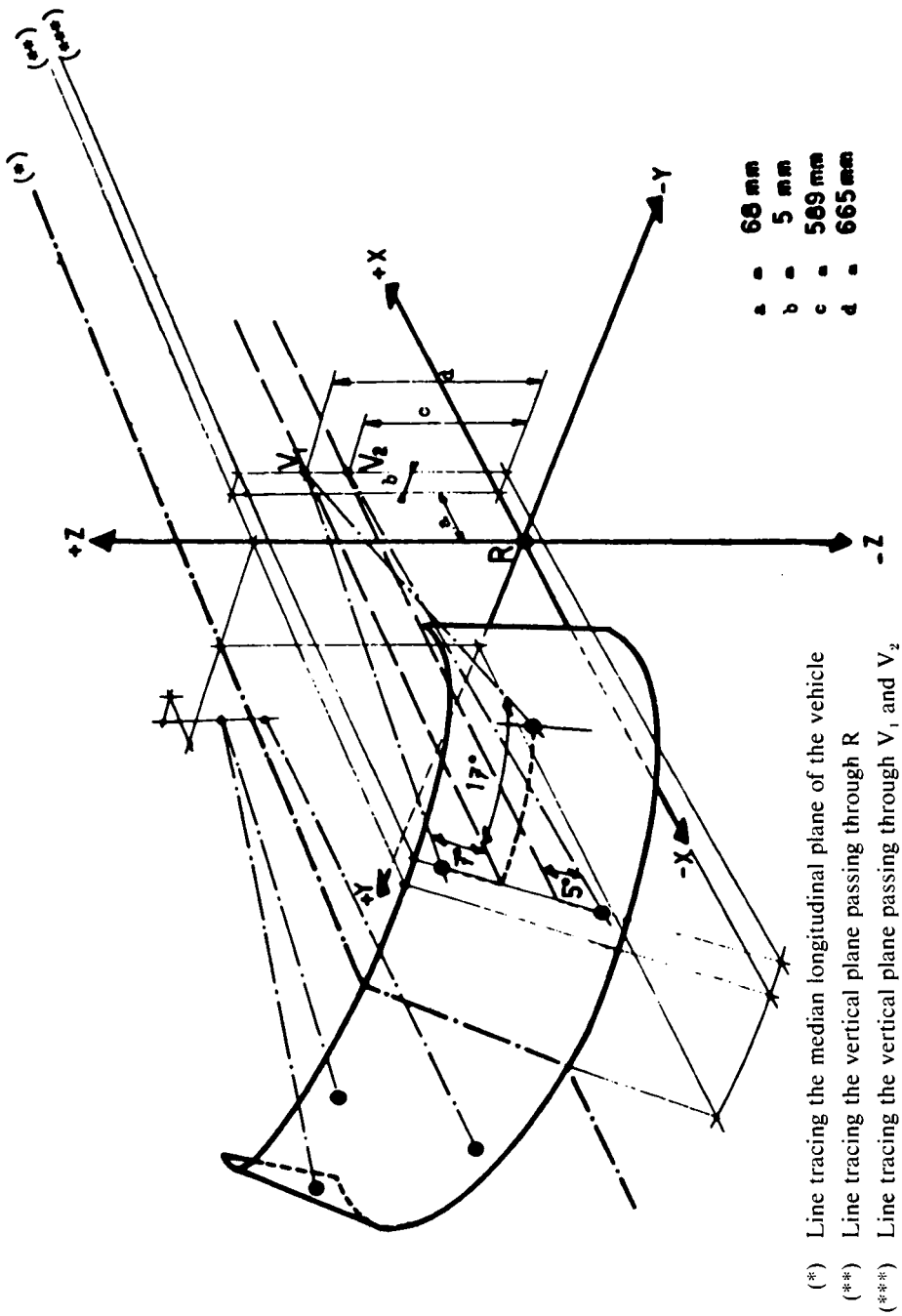

Figure 3. Determination of V-points for a seat-back angle of 25°

ANNEX 13

PROCEDURE FOR DETERMINING THE "H" POINT AND THE ACTUAL SEAT-BACK ANGLE AND FOR VERIFYING THEIR RELATIONSHIP TO THE "R" POINT AND THE DESIGN SEAT-BACK ANGLE

1. DEFINITIONS

- 1.1. The "H" point, which indicates the position of a seated occupant in the passenger compartment, is the trace, in a longitudinal vertical plane, of the theoretical axis of rotation between the legs and the torso of a human body represented by the manikin described in paragraph 3 below.
- 1.2. The "R" point, or "seating reference point", is the reference point specified by the manufacturer which:
 - 1.2.1. Has co-ordinates determined in relation to the vehicle structure;
 - 1.2.2. Corresponds to the theoretical position of the point of torso/legs rotation ("H" point) for the lowest and most rearward normal driving position or position of use given to each seat provided by the vehicle manufacturer.
- 1.3. "Seat-back angle" means the inclination of the seat back in relation to the vertical.
- 1.4. "Actual seat-back angle" means the angle formed by the vertical through the "H" point with the torso reference line of the human body represented by the manikin described in paragraph 3 below.
- 1.5. "Design seat-back angle" means the angle prescribed by the manufacturer which:
 - 1.5.1. Determines the seat-back angle for the lowest and most rearward normal driving position or position of use given to each seat by the vehicle manufacturer;
 - 1.5.2. Is formed at the "R" point by the vertical and the torso reference line; and
 - 1.5.3. Corresponds theoretically to the actual seat-back angle.

2. DETERMINATION OF "H" POINTS AND ACTUAL SEAT-BACK ANGLES

- 2.1. An "H" point and an "actual seat-back angle" shall be determined for each seat provided by the manufacturer. If the seats in the same row can be regarded as similar (bench seats, identical seats, etc.), only one "H" point and one "actual seat-back angle" shall be determined for each row of seats, the manikin described in paragraph 3 below being seated in a place regarded as representative for the row. This place shall be:
 - 2.1.1. In the case of the front row, the driver's seat;
 - 2.1.2. In the case of the rear row or rows, an outer seat.
- 2.2. When an "H" point and an "actual seat-back angle" are being determined, the seat considered shall be placed in the lowest and most rearward normal driving position or position of use provided for it by the manufacturer. The seat back shall, if its inclination is adjustable, be locked as specified by the manufacturer or, in the absence of any specification, to an actual seat-back angle of as nearly as possible 25° from the vertical.

3. DESCRIPTION OF THE MANIKIN

- 3.1. A three-dimensional manikin of a weight and contour corresponding to those of an adult male of average height shall be used. Such a manikin is depicted figs. 1 and 2 of the appendix to this annex.
- 3.2. The manikin shall comprise:
 - 3.2.1. Two components, one simulating the back and the other the seat of the body, pivoting on an axis representing the axis of rotation between the torso and the thigh; the trace of this axis on the side of the manikin is the manikin's "H" point;

- 3.2.2. Two components simulating the legs and pivotally attached to the component simulating the seat; and
- 3.2.3. Two components simulating the feet and connected to the legs by pivotal joints simulating ankles.
- 3.2.4. In addition, the component simulating the seat of the body shall be provided with a level enabling its transverse orientation to be verified.
- 3.3. Body-segment weights shall be attached at appropriate points corresponding to the relevant centres of gravity, so as to bring the total weight of the manikin up to about 75.6 kg. Details of the various weights are given in the table in fig. 2 of the appendix to this annex.
- 3.4. The torso reference line of the manikin is taken into account by a straight line passing through the joint between the leg and the pelvis and the theoretical joint between the neck and the thorax (see the appendix to this annex, fig. 1).

4. SETTING UP THE MANIKIN

The three-dimensional manikin shall be set up in the following manner:

- 4.1. The vehicle shall be placed on a horizontal plane and the seats adjusted as prescribed in paragraph 2.2 above;
- 4.2. The seat to be tested shall be covered with a piece of cloth to facilitate correct setting up of the manikin;
- 4.3. The manikin shall be placed on the seat concerned, its pivotal axis being perpendicular to the longitudinal plane of symmetry of the vehicle;
- 4.4. The feet of the manikin shall be placed as follows:
 - 4.4.1. In the front seats, in such a way that the level verifying the transverse orientation of the seat of the manikin is brought to the horizontal;
 - 4.4.2. In the rear seats, so far as possible in such a way as to be in contact with the front seats. If the feet then rest on parts of the floor which are at different levels, the foot which first comes into contact with the front seat shall serve as a reference point and the other foot shall be so arranged that the level enabling the transverse orientation of the seat of the manikin to be verified is brought to the horizontal;
 - 4.4.3. If the "H" point is being determined at a centre seat, the feet shall be placed one on each side of the tunnel;
- 4.5. The weights shall be placed on the thighs, the level verifying the transverse orientation of the seat of the manikin shall be brought to the horizontal, and the weights shall be placed on the component representing the seat of the manikin;
- 4.6. The manikin shall be moved away from the seat back by means of the knee-pivot bar and the back of the manikin shall be pivoted forwards. The manikin shall be repositioned on the seat of the vehicle by being slid backwards on its seat until resistance is encountered, the back of the manikin then being replaced against the seat back;
- 4.7. A horizontal load of approximately 10 ± 1 daN shall be applied to the manikin twice. The direction and point of application of the load are shown by a black arrow in fig. 2 of the appendix;
- 4.8. The weights shall be installed on the right and left sides, and the torso weights shall then be placed in position. The transverse level of the manikin shall be kept horizontal;
- 4.9. The transverse level of the manikin being kept horizontal, the back of the manikin shall be pivoted forwards until the torso weights are above the "H" point, so as to eliminate any friction with the seat back;

4.10. The back of the manikin shall be gently moved rearwards so as to complete the setting-up operation. The transverse level of the manikin shall be horizontal. If it is not, the procedure described above shall be repeated.

5. RESULTS

- 5.1. When the manikin has been set up as described in paragraph 4 above, the "H" point and the actual seat-back angle of the vehicle seat considered are constituted by the "H" point and the angle of inclination of the manikin's torso reference line.
- 5.2. The co-ordinates of the "H" point in relation to three mutually perpendicular planes, and the actual seat-back angle, shall be measured for comparison with the data supplied by the vehicle manufacturer.
6. VERIFYING THE RELATIVE POSITIONS OF THE "R" AND "H" POINTS AND THE RELATIONSHIP BETWEEN THE DESIGN SEAT-BACK ANGLE AND THE ACTUAL SEAT-BACK ANGLE
- 6.1. The results of the measurements carried out in conformity with paragraph 5.2 for the "H" point and the actual seat-back angle shall be compared with the co-ordinates of the "R" point and the design seat-back angle as supplied by the vehicle manufacturer.
- 6.2. The relative positions of the "R" point and the "H" point and the relationship between the design seat-back angle and the actual seat-back angle shall be considered to be satisfactory for the seat in question if the "H" point, as defined by its co-ordinates, lies within a 50 mm square whose diagonals intersect at the "R" point, and if the actual seat-back angle is within 5° of the design seat-back angle.
- 6.2.1. If these conditions are met, the "R" point and the design seat-back angle shall be used for the test and, if necessary, the manikin shall be so adjusted that the "H" point coincides with the "R" point and the actual seat-back angle coincides with the design seat-back angle.
- 6.3. If the "H" point or the actual seat-back angle does not satisfy the requirements of paragraph 6.2 above, the "H" point or the actual seat-back angle shall be determined twice more (three times in all). If the results of two of these three operations satisfy the requirements, the result of the test shall be considered to be satisfactory.
- 6.4. Unless at least two of the three test results satisfy the requirements of paragraph 6.2, the result of the test shall be considered to be not satisfactory.
- 6.5. If the situation described in paragraph 6.4 above arises, or if verification cannot be effected because the manufacturer has failed to supply information regarding the position of the "R" point or regarding the design seat-back angle, the average of the results of the three determinations may be used and be regarded as applicable in all cases where the "R" point or the design seat-back angle is referred to in this Regulation.

Appendix

COMPONENTS OF THREE-DIMENSIONAL MANIKIN

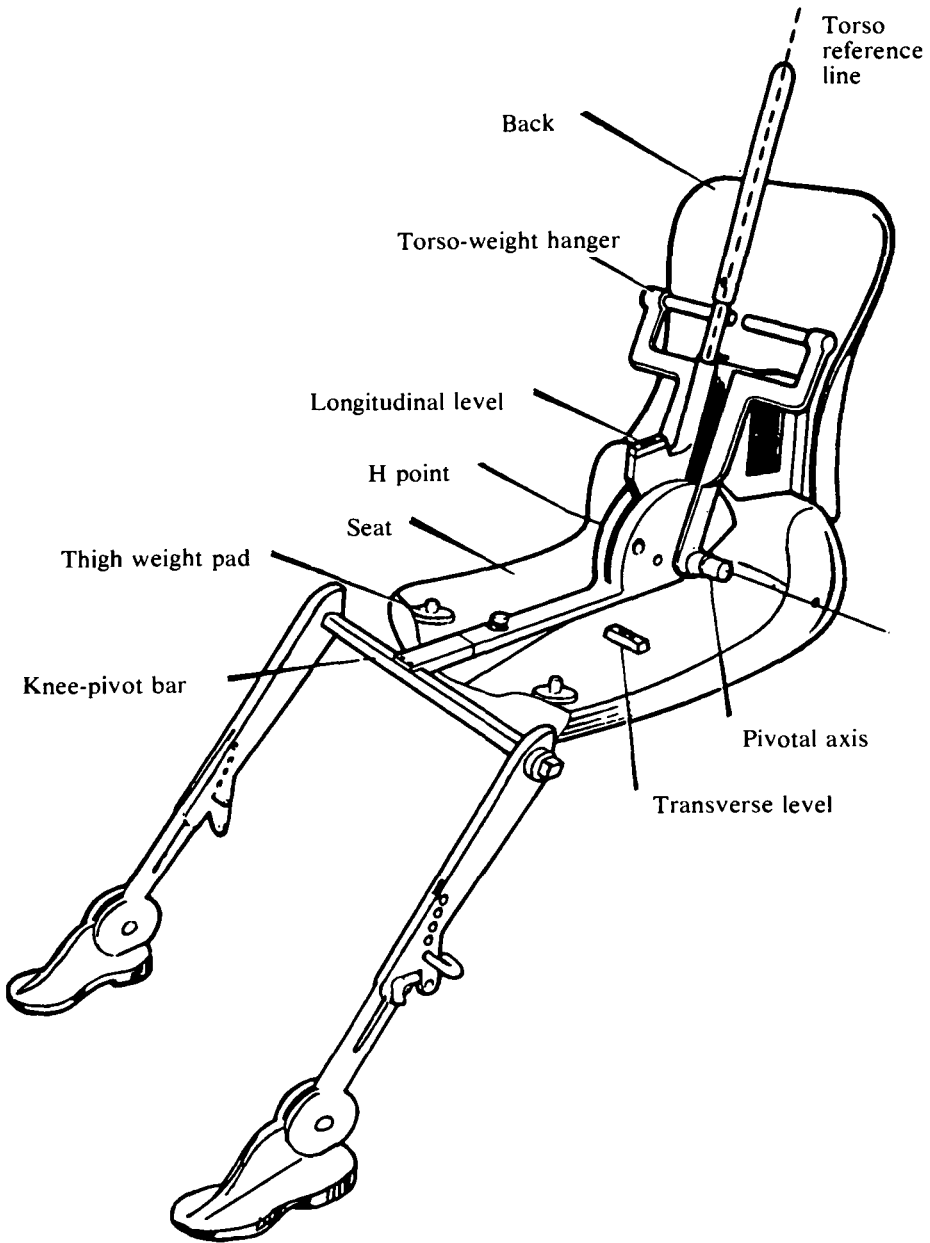

Figure 1

DIMENSIONS AND WEIGHT OF MANIKIN

<i>Weight of manikin</i>	<i>kg</i>
Components simulating back and seat of body	16.6
Torso weights	31.2
Seat weights	7.8
Thigh weights	6.8
Leg weights	13.2
Total:	<u>75.6</u>

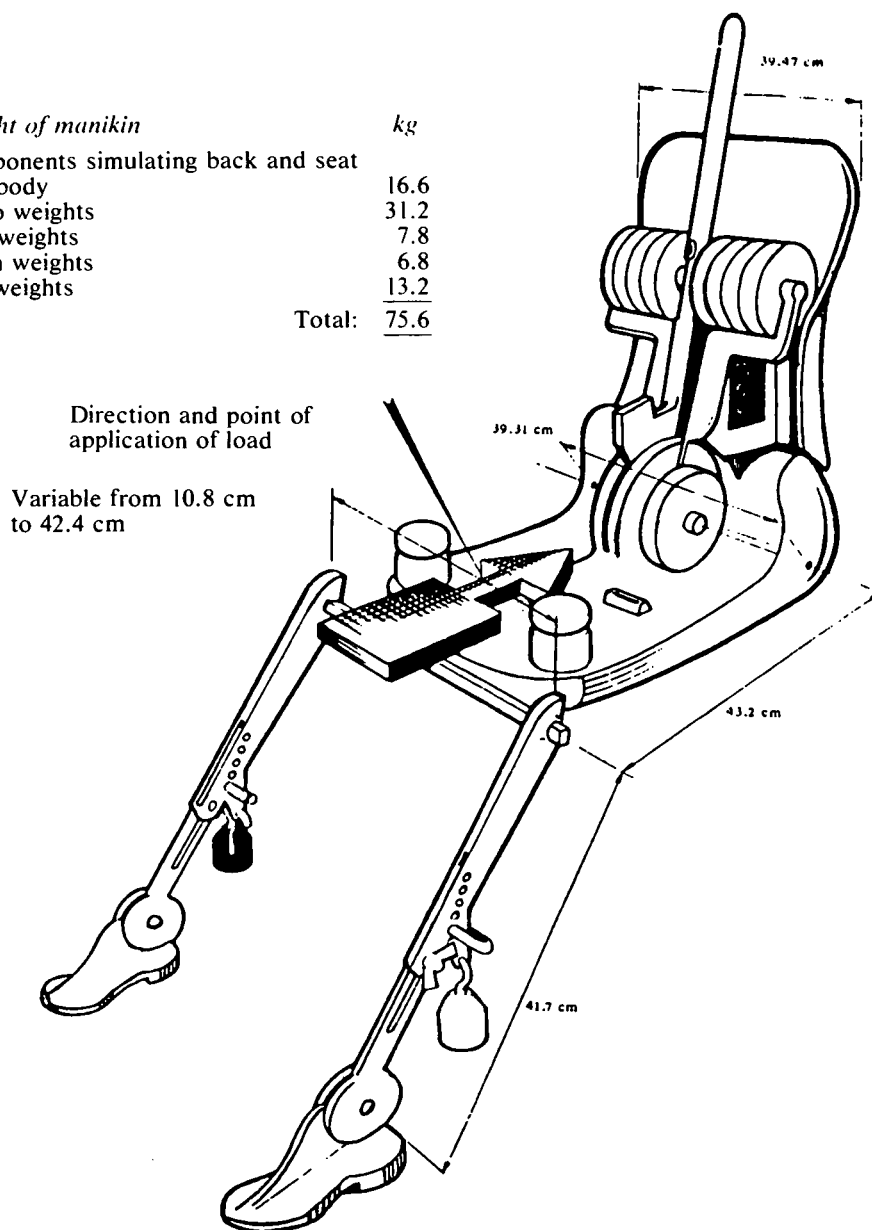

Figure 2

*Authentic texts: English and French.
Registered ex officio on 15 February 1981.*

N° 4789. ACCORD CONCERNANT L'ADOPTION DE CONDITIONS UNIFORMES D'HOMOLOGATION ET LA RECONNAISSANCE RÉCIPROQUE DE L'HOMOLOGATION DES ÉQUIPEMENTS ET PIÈCES DE VÉHICULES À MOTEUR. FAIT À GENÈVE LE 20 MARS 1958¹

ENTRÉE EN VIGUEUR du Règlement n° 43 (*Prescriptions uniformes relatives à l'homologation du vitrage de sécurité et des matériaux pour vitrages destinés à être montés sur les véhicules à moteur et leurs remorques*) en tant qu'annexe à l'Accord susmentionné

Ledit Règlement est entré en vigueur le 15 février 1981 à l'égard des Etats ci-après, conformément au paragraphe 5 de l'article 1 de l'Accord :

Allemagne (République fédérale d'), France, Royaume-Uni de Grande Bretagne et d'Irlande du Nord.

1. DOMAINE D'APPLICATION

- 1.1. Le présent Règlement s'applique au vitrage de sécurité et aux matériaux pour vitrage destinés à être installés comme pare-brise ou autres vitrages ou comme cloisons de séparation sur les véhicules à moteur et leurs remorques, à l'exclusion des verres pour dispositifs d'éclairage et de signalisation et pour le tableau de bord, des vitres spéciales à l'épreuve des balles et offrant une protection contre les agressions et des matériaux autres que le verre.

2. DÉFINITIONS

Au sens du présent Règlement, on entend par :

- 2.1. « Vitre en verre trempé », une vitre constituée d'une seule feuille de verre ayant subi un traitement spécial destiné à en accroître la résistance mécanique et à en contrôler la fragmentation lorsqu'elle est brisée;
- 2.2. « Vitre en verre feuilleté », une vitre constituée d'au moins deux feuilles de verre maintenues ensemble par une ou plusieurs feuilles intercalaires de matière plastique; ce verre feuilleté peut être :
- 2.2.1. « Ordinaire » si aucune des feuilles de verre qui le composent n'a été traitée ou
- 2.2.2. « Traité » si au moins l'une des feuilles de verre qui le composent a subi un traitement spécial destiné à en accroître la résistance mécanique et à en contrôler la fragmentation lorsqu'elle est brisée;
- 2.3. « Groupe de pare-brise », un groupe formé des pare-brise de formes et de dimensions différentes soumis à un examen de leurs propriétés mécaniques, de leur mode de fragmentation et de leur comportement lors des essais de résistance aux agressions du milieu ambiant :
- 2.3.1. « Pare-brise plan », un pare-brise ne présentant pas de courbure;
- 2.3.2. « Pare-brise bombé », un pare-brise présentant une courbure dans une direction au moins;

¹ Nations Unies, *Recueil des Traités*, vol. 335, p. 211; pour les faits ultérieurs, voir les références données dans les Index cumulatifs n°s 4 à 14, ainsi que l'annexe A des volumes 915, 917, 926, 932, 940, 943, 945, 950, 951, 955, 958, 960, 961, 963, 966, 973, 974, 978, 981, 982, 985, 986, 993, 995, 997, 1003, 1006, 1010, 1015, 1019, 1020, 1021, 1024, 1026, 1031, 1035, 1037, 1038, 1039, 1040, 1046, 1048, 1050, 1051, 1055, 1059, 1060, 1065, 1066, 1073, 1078, 1079, 1088, 1092, 1095, 1097, 1098, 1106, 1110, 1111, 1112, 1122, 1126, 1130, 1135, 1136, 1138, 1139, 1143, 1144, 1145, 1146, 1147, 1150, 1153, 1156, 1157, 1162, 1177, 1181, 1196, 1197, 1198, 1199, 1205, 1211 et 1213.

- 2.4. « Caractéristique principale », une caractéristique qui modifie sensiblement les propriétés optiques et/ou mécaniques d'une vitre, d'une façon non négligeable pour la fonction que doit assurer cette vitre dans le véhicule. Ce terme englobe en outre le nom commercial ou la marque de fabrique;
- 2.5. « Caractéristique secondaire », une caractéristique susceptible de modifier les propriétés optiques et/ou mécaniques d'une vitre de manière significative pour la fonction à laquelle est destinée cette vitre dans le véhicule. L'importance de la modification est estimée compte tenu des indices de difficulté;
- 2.6. « Indices de difficulté », une classification en deux degrés applicable aux variations observées dans la pratique pour chaque caractéristique secondaire. Le passage de l'indice 1 à l'indice 2 est un indice de la nécessité de procéder à des essais complémentaires;
- 2.7. « Surface développée d'un pare-brise », la surface du rectangle minimal de verre à partir duquel un pare-brise peut être fabriqué;
- 2.8. « Angle d'inclinaison d'un pare-brise », l'angle formé par la verticale et la droite joignant les bords supérieur et inférieur du pare-brise, ces droites étant prises dans un plan vertical contenant l'axe longitudinal du véhicule;
- 2.8.1. La mesure de l'angle d'inclinaison s'effectue sur un véhicule au sol, et lorsqu'il s'agit d'un véhicule affecté au transport de passagers, ce dernier doit être en état de marche, le plein de carburant, de liquide de refroidissement et de lubrifiant ayant été effectué, les outils et roues de secours étant en place (s'ils sont considérés comme faisant partie de l'équipement standard par le constructeur du véhicule); il convient de prendre en compte le poids du conducteur et, pour les véhicules affectés au transport de personnes en sus, le poids d'un passager sur le siège avant, conducteur et passager étant comptés pour 75 ± 1 kg chacun;
- 2.8.2. Les véhicules dotés d'une suspension hydropneumatique, hydraulique ou pneumatique ou d'un dispositif de réglage automatique de la garde au sol en fonction de la charge sont testés dans les conditions normales de marche spécifiées par le constructeur;
- 2.9. « Hauteur de segment », la distance maximale séparant la surface interne de la vitre d'un plan passant par les bords de la vitre. Cette distance est mesurée dans une direction pratiquement normale à la vitre (voir annexe 11, figure 1);
- 2.10. « Type de vitres », les vitres définies aux points 2.1 et 2.2 ne présentant pas de différences essentielles notamment quant aux caractéristiques principales et secondaires ci-après :
 - 2.10.1. *Caractéristiques principales*
 - 2.10.1.1. La marque de fabrique ou de commerce,
 - 2.10.1.2. La forme et les dimensions (longueur, largeur, hauteur de segment et rayon minimal de courbure) pour les pare-brise et le type de forme (plan ou bombé) pour les autres vitres en verre trempé,
 - 2.10.1.3. Le nombre de feuilles de verre,
 - 2.10.1.4. L'épaisseur nominale « e » pour les pare-brise, ou la catégorie d'épaisseur pour les autres vitres,
 - 2.10.1.5. L'épaisseur nominale ainsi que la nature (feuille ou simple couche d'air) et le type du ou des intercalaires, par exemple PVB ou autre(s) intercalaire(s) en matière plastique,
 - 2.10.1.6. La nature de la trempe (procédé thermique ou chimique),
 - 2.10.1.7. Le traitement spécial du verre feuilleté.

2.10.2. *Caractéristiques secondaires*

- 2.10.2.1. La nature du matériau (glace polie, glace flottée, verre à vitre),
- 2.10.2.2. La coloration du ou des intercalaires (incolore ou teinté) en totalité ou en partie,
- 2.10.2.3. La coloration du verre (incolore ou teinté),
- 2.10.2.4. La présence ou l'absence de conducteurs,
- 2.10.2.5. La présence ou l'absence de bandes d'obscurcissement;
- 2.10.3. Bien qu'une modification des caractéristiques principales implique qu'il s'agisse d'un nouveau type de produit, on admet que dans certains cas une modification de la forme et des dimensions n'entraîne pas nécessairement l'obligation de pratiquer une série complète d'essais. Pour certains des essais spécifiés dans les annexes particulières, les vitres peuvent être groupées, s'il est évident qu'elles présentent des caractéristiques principales analogues;
- 2.10.4. Des vitres ne présentant de différences qu'au niveau de leurs caractéristiques secondaires peuvent être considérées comme appartenant au même type; certains essais peuvent cependant être pratiqués sur des échantillons de ces vitres si la réalisation de ces essais est stipulée explicitement dans les conditions d'essai;
- 2.11. « Rayon minimal de courbure », la valeur approximative du plus petit rayon de l'arc du pare-brise mesuré dans la zone la plus incurvée.

3. DEMANDE D'HOMOLOGATION

- 3.1. La demande d'homologation d'un type de vitres est présentée par le fabricant de vitres de sécurité ou par son représentant dûment accrédité dans le pays où elle est déposée.
- 3.2. Pour chaque type de vitres de sécurité, la demande est accompagnée des documents mentionnés ci-après, en triple exemplaire, et des indications suivantes :
 - 3.2.1. Une description technique reprenant toutes les caractéristiques principales et secondaires, et
 - 3.2.1.1. Dans le cas des pare-brise uniquement :
 - 3.2.1.2. Une liste des pare-brise pour lesquels l'homologation est demandée, accompagnée de la mention détaillée des types et catégories de véhicules sur lesquels ils sont destinés à être montés, ainsi que des schémas et figures des pare-brise et de leur installation dans le véhicule qui soient suffisamment détaillés pour faire apparaître :
 - 3.2.1.2.1. La position du pare-brise par rapport au point « R » du siège du conducteur
 - 3.2.1.2.2. L'angle d'inclinaison du pare-brise
 - 3.2.1.2.3. La position et la dimension des zones dans lesquelles le contrôle des qualités optiques est effectué et, le cas échéant, la surface soumise à une trempe différentielle
 - 3.2.1.2.4. La surface développée du pare-brise
 - 3.2.1.2.5. La hauteur maximale du segment du pare-brise
 - 3.2.1.2.6. Le rayon minimal de courbure du pare-brise (aux seules fins du groupement des pare-brise).
 - 3.3. En outre, le demandeur est tenu de fournir un nombre suffisant d'éprouvettes et d'échantillons de vitres finies des modèles considérés, fixé si nécessaire avec le service technique chargé des essais.

4. MARQUES

- 4.1. Toutes les vitres de sécurité, y compris les échantillons et éprouvettes présentés à l'homologation, porteront la marque de fabrique ou de commerce du fabricant. Cette marque doit être nettement lisible et indélébile.

5. HOMOLOGATION

- 5.1. Lorsque les échantillons présentés à l'homologation satisfont aux prescriptions des paragraphes 6 à 8 du présent Règlement, l'homologation du type de vitres de sécurité correspondant est accordée.
- 5.2. Un numéro d'homologation est attribué à chaque type comme défini à l'annexe 5 et à l'annexe 7 ou, dans le cas des pare-brise, à chaque groupe auquel l'homologation est accordée. Les deux premiers chiffres du numéro d'homologation indiquent la série d'amendements correspondant aux plus récentes modifications techniques majeures apportées au Règlement à la date de délivrance de l'homologation. Une même Partie contractante ne peut pas attribuer ce numéro à un autre type ou groupe de vitres de sécurité.
- 5.3. L'homologation ou le refus d'homologation d'un type de vitres de sécurité en application du présent Règlement est notifié aux Parties à l'Accord appliquant le présent Règlement, au moyen d'une fiche conforme au modèle de l'annexe 1 du présent Règlement et de dessins (fournis par le demandeur de l'homologation) des vitres de sécurité au format maximal A4 (210 × 297 mm) ou plié à ce format et, pour les pare-brise, d'un plan à l'échelle 1:1.
- 5.3.1. Dans le cas des pare-brise, la notification de l'homologation est accompagnée d'un document établissant une liste de chaque modèle de pare-brise du groupe auquel est accordée l'homologation, ainsi que des caractéristiques du groupe.
- 5.4. Sur toute vitre de sécurité conforme à un type de vitre homologué en application du présent Règlement il est apposé de manière visible, outre la marque prescrite au point 4.1, une marque d'homologation internationale composée :
- 5.4.1. D'un cercle à l'intérieur duquel est placée la lettre « E », suivie du numéro distinctif du pays ayant délivré l'homologation*;
- 5.4.2. Du numéro du présent Règlement, suivi de la lettre R, d'un tiret et du numéro d'homologation, placé à la droite du cercle prévu au paragraphe 5.4.1.
- 5.5. Dans le cas de pare-brise, les symboles complémentaires ci-après seront apposés à proximité de la marque d'homologation ci-dessus :
- I. S'il s'agit de pare-brise en verre trempé;
- II. S'il s'agit de pare-brise en verre feuilleté ordinaire;
- III. S'il s'agit de pare-brise en verre feuilleté traité.
- 5.6. La marque d'homologation et le symbole doivent être bien lisibles et indélébiles.
- 5.7. L'annexe 2 du présent Règlement donne des exemples de marques d'homologation.

* 1 pour la République fédérale d'Allemagne, 2 pour la France, 3 pour l'Italie, 4 pour les Pays-Bas, 5 pour la Suède, 6 pour la Belgique, 7 pour la Hongrie, 8 pour la Tchécoslovaquie, 9 pour l'Espagne, 10 pour la Yougoslavie, 11 pour le Royaume-Uni, 12 pour l'Autriche, 13 pour le Luxembourg, 14 pour la Suisse, 15 pour la République démocratique allemande, 16 pour la Norvège, 17 pour la Finlande, 18 pour le Danemark, 19 pour la Roumanie, 20 pour la Pologne et 21 pour le Portugal. Les chiffres suivants seront attribués aux autres pays dans l'ordre chronologique de la ratification de l'Accord concernant l'adoption de conditions uniformes d'homologation et de reconnaissance réciproque de l'homologation des équipements et pièces de véhicules à moteur ou de leur adhésion à cet Accord: les chiffres ainsi attribués seront communiqués par le Secrétaire général de l'Organisation des Nations Unies aux Parties contractantes à l'Accord.

6. SPÉCIFICATIONS GÉNÉRALES

- 6.1. Tous les verres, et notamment les verres destinés à la fabrication de pare-brise doivent être d'une qualité qui permette de réduire au maximum les risques d'accident corporel en cas de bris. Le verre doit offrir une résistance suffisante aux sollicitations qui peuvent intervenir lors d'incidents survenant dans les conditions normales de circulation, de même qu'aux facteurs atmosphériques et thermiques, aux agents chimiques, à la combustion et à l'abrasion.
- 6.2. Les verres de sécurité doivent en outre présenter une transparence suffisante, ne provoquer aucune déformation notable des objets vus à travers le pare-brise ni aucune confusion entre les couleurs utilisées dans la signalisation routière. En cas de bris du pare-brise, le conducteur doit être en mesure de voir encore la route assez distinctement pour pouvoir freiner et arrêter son véhicule en toute sécurité.

7. SPÉCIFICATIONS PARTICULIÈRES

Tous les types de vitres de sécurité doivent, selon la catégorie à laquelle ils appartiennent, satisfaire aux spécifications particulières suivantes :

- 7.1. En ce qui concerne les pare-brise en verre trempé, les exigences visées à l'annexe 4,
- 7.2. En ce qui concerne les autres vitres en verre trempé à l'exclusion des pare-brise, les exigences visées à l'annexe 5,
- 7.3. En ce qui concerne les pare-brise en verre feuilleté ordinaire, les exigences visées à l'annexe 6,
- 7.4. En ce qui concerne les vitres en verre feuilleté ordinaire à l'exclusion des pare-brise, les exigences visées à l'annexe 7,
- 7.5. En ce qui concerne les pare-brise en verre feuilleté traité, les exigences visées à l'annexe 8,
- 7.6. En plus des prescriptions appropriées énumérées ci-dessus, le vitrage de sécurité recouvert de plastique doit être conforme aux prescriptions de l'annexe 9.

8. ESSAIS

- 8.1. Le présent Règlement prescrit les essais suivants :

8.1.1. *Fragmentation*

La réalisation de cet essai a pour objet :

- 8.1.1.1. de vérifier que les fragments et éclats résultant du bris de la vitre sont tels que le risque de blessure est réduit à un minimum et
- 8.1.1.2. lorsqu'il s'agit de pare-brise, de vérifier la visibilité résiduelle après rupture,

8.1.2. *Résistance mécanique*

8.1.2.1. *Essai d'impact d'une bille*

Il y a deux essais, l'un à l'aide d'une bille de 227 g, l'autre à l'aide d'une bille de 2,26 kg.

- 8.1.2.1.1. Essai à la bille de 227 g. Cet essai a pour objet d'évaluer l'adhérence de la couche intercalaire du verre feuilleté et la résistance mécanique du verre trempé des vitres autres que les pare-brise.

- 8.1.2.1.2. Essai à la bille de 2,26 kg. Cet essai a pour objet d'évaluer la résistance du verre feuilleté à la pénétration de la bille.

8.1.2.2. *Essai de comportement au choc de la tête*

Cet essai a pour but de vérifier la conformité de la vitre aux exigences concernant la limitation des blessures en cas de choc de la tête contre le pare-brise, les vitres feuilletées autres que les pare-brise ou les doubles fenêtres et unités à double vitrage utilisées comme vitres latérales dans les autobus ou les autocars.

8.1.3. *Résistance au milieu ambiant*

8.1.3.1. *Essai d'abrasion*

Cet essai a pour objet de déterminer si la résistance à l'abrasion d'une vitre de sécurité est supérieure à une valeur spécifiée.

8.1.3.2. *Essai à haute température*

Cet essai a pour objet de vérifier qu'au cours d'une exposition prolongée à des températures élevées, aucune bulle ou autre défaut n'apparaît dans l'intercalaire du verre feuilleté.

8.1.3.3. *Essai de résistance au rayonnement*

Cet essai a pour objet de déterminer si la transmission de la lumière des vitres en verre feuilleté est réduite de façon significative à la suite d'une exposition prolongée à un rayonnement ou si le vitrage subit une décoloration significative.

8.1.3.4. *Essai de résistance à l'humidité*

Cet essai a pour objet de déterminer si une vitre en verre feuilleté résiste aux effets d'une exposition prolongée à l'humidité atmosphérique sans présenter d'altération significative.

8.1.4. *Qualités optiques*

8.1.4.1. *Essai de transmission de la lumière*

Cet essai a pour objet de déterminer si la transmission normale des vitres de sécurité est supérieure à une valeur déterminée.

8.1.4.2. *Essai de distorsion optique*

Cet essai a pour objet de vérifier que les déformations des objets vus à travers le pare-brise n'atteignent pas des proportions qui risquent de gêner le conducteur.

8.1.4.3. *Essai de séparation de l'image secondaire*

Cet essai a pour objet de vérifier que l'angle séparant l'image secondaire de l'image primaire n'excède pas une valeur déterminée.

8.1.4.4. *Essai d'identification des couleurs*

Cet essai a pour objet de vérifier qu'il n'y a aucun risque de confusion des couleurs vues à travers un pare-brise.

8.1.5. *Essai de résistance au feu*

Cet essai a pour objet de vérifier qu'un composé de verre feuilleté ou autre qui comporte une face en matière plastique à placer vers l'intérieur du véhicule a un taux de combustion suffisamment faible.

8.2. *Essais devant être réalisés pour les catégories de vitres définies aux points 2.1 et 2.2 du présent Règlement*

8.2.1. Les vitres de sécurité sont soumises aux essais énumérés dans le tableau ci-après :

Essais	Pare-brise			Autres vitres	
	Verre trempé	Verre feuilleté ordinaire	Verre feuilleté traité	Verre trempé	Verre feuilleté
Fragmentation	A 4/2	—	A 8/4	A 5/2	—
Résistance mécanique :					
Bille de 227 g	—	A 6/4.3	A 6/4.3	A 5/3.1	A 7/4
Bille de 2,260 kg	—	A 6/4.2	A 6/4.2	—	—
Comportement au choc de la tête	A 4/3	A 6/3	A 6/3	A 5/3.2*	A 7/3
Abrasion	—	A 3/4	A 3/4	—	A 3/4
Haute température	—	A 3/5	A 3/5	—	A 3/5
Rayonnement	—	A 3/6	A 3/6	—	A 3/6
Humidité	—	A 3/7	A 3/7	—	A 3/7
Transmission de la lumière	A 3/9.1	A 3/9.1	A 3/9.1	A 3/9.1	A 3/9.1
Distorsion optique	A 3/9.2	A 3/9.2	A 3/9.2	—	—
Séparation de l'image secondaire	A 3/9.3	A 3/9.3	A 3/9.3	—	—
Identification des couleurs	A 3/9.4	A 3/9.4	A 3/9.4	—	—
Résistance au feu**	A 9/4	A 3/8 — A 9/4	A 3/8 — A 9/4	A 3/8 — A 9/4	A 3/8 — A 9/4

* Uniquement pour les doubles fenêtres et les unités à double vitrage.

** Cet essai ne s'applique qu'aux vitrages avec un revêtement plastique sur la face correspondant à l'intérieur du véhicule.

NOTE : Une référence telle que A 4/3 renvoie à l'annexe 4 et au paragraphe 3 de cette annexe où l'on trouvera la description de l'essai pertinent et des exigences d'acceptation.

8.2.1.1. Le vitrage de sécurité revêtu de plastique devra, en plus des essais prescrits dans les colonnes pertinentes du tableau ci-dessus, être soumis aux essais supplémentaires indiqués à l'annexe 9.

8.2.2. Une vitre de sécurité est homologuée si elle est conforme à toutes les exigences prescrites dans les dispositions y afférentes, qui apparaissent dans le tableau ci-dessus.

9. MODIFICATION D'UN TYPE DE VITRE DE SÉCURITÉ

9.1. Toute modification d'un type de vitres de sécurité ou, s'il s'agit de pare-brise, toute addition de pare-brise à un groupe, est portée à la connaissance du service administratif qui a accordé l'homologation de ce type de vitres. Ce service peut alors :

9.1.1. Soit considérer que les modifications apportées ne risquent pas d'avoir une influence défavorable notable et, s'il s'agit de pare-brise, que le nouveau type s'insère dans le groupe de pare-brise ayant reçu l'homologation, et qu'en tout cas la vitre de sécurité satisfait encore aux prescriptions,

9.1.2. Soit demander un nouveau procès-verbal du service technique chargé des essais.

9.2. La confirmation de l'homologation ou le refus de l'homologation avec l'indication des modifications est notifié aux Parties à l'Accord appliquant le présent Règlement par la procédure indiquée au paragraphe 5.3 ci-dessus.

10. CONFORMITÉ DE LA PRODUCTION

- 10.1. Toute vitre de sécurité portant une marque d'homologation en application du présent Règlement doit être conforme au type homologué et satisfaire aux prescriptions des paragraphes 6, 7 et 8 ci-dessus.
- 10.2. Afin de vérifier la conformité des vitres prescrite au paragraphe 10.1 ci-dessus, on procède à un nombre suffisant d'essais statistiques sur des vitres de sécurité produites dans des conditions normales portant la marque d'homologation en application du présent Règlement.

11. SANCTIONS POUR NON-CONFORMITÉ DE LA PRODUCTION

- 11.1. L'homologation délivrée pour un type de vitres de sécurité en application du présent Règlement peut être retirée si la condition énoncée au paragraphe 10.1 ci-dessus n'est pas respectée.
- 11.2. Au cas où une Partie à l'Accord appliquant le présent Règlement retirerait une homologation qu'elle a précédemment accordée, elle en informera aussitôt les autres Parties à l'Accord appliquant le présent Règlement, au moyen d'une copie de la fiche d'homologation portant à la fin, en gros caractères, la mention signée et datée « HOMOLOGATION RETIRÉE ».

12. ARRÊT DÉFINITIF DE LA PRODUCTION

Si le détenteur d'une homologation cesse totalement la fabrication d'un type de vitres de sécurité faisant l'objet du présent Règlement, il en informera l'autorité qui a délivré l'homologation qui, à son tour, le notifiera aux autres Parties à l'Accord appliquant le présent Règlement, au moyen d'une copie de la fiche d'homologation portant à la fin, en gros caractères, la mention signée et datée « PRODUCTION ARRÊTÉE ».

13. NOMS ET ADRESSES DES SERVICES TECHNIQUES CHARGÉS DES ESSAIS D'HOMOLOGATION ET DES SERVICES ADMINISTRATIFS

Les Parties à l'Accord appliquant le présent Règlement communiquent au secrétariat de l'Organisation des Nations Unies les noms et adresses des services techniques chargés des essais d'homologation et ceux des services administratifs qui délivrent l'homologation et auxquels doivent être envoyées les fiches d'homologation et de refus ou de retrait d'homologation émises dans les autres pays.

ANNEXE I

(Format maximal : A4 [210 × 297 mm])



NOM DE L'ADMINISTRATION

Communication concernant l'homologation (ou le refus ou le retrait d'une homologation ou l'arrêt définitif de la production) d'un type de vitre de sécurité en application du Règlement n° 43

N° d'homologation

1. Catégorie de verre de sécurité :
trempé/feuilleté/feuilleté ordinaire/feuilleté traité*
2. A utiliser comme vitre de pare-brise/comme vitre autre que pour pare-brise/à des endroits non indispensables à la vision*
3. Marque de fabrique ou de commerce
4. Nom et adresse du fabricant
5. Nom et adresse du représentant éventuel du fabricant
6. CARACTÉRISTIQUES PRINCIPALES
 - 6.1. Marque de fabrique ou de commerce
 - 6.2. Forme :
Plan/bombé* (uniquement pour les pare-brise en verre trempé ou feuilletés ordinaires)
 - 6.3. Forme et dimensions :
Superficie développée maximale
Superficie développée minimale
Hauteur maximale du segment
Rayon minimal de courbure
(uniquement pour les groupes de pare-brise)
 - 6.4. Nombre de feuilles de verre
 - 6.5. Epaisseur nominale « e » ou catégorie de l'épaisseur*
 - 6.6. Epaisseur nominale, ainsi que nature (feuille ou intervalle d'air) et type du ou des intercalaires
 - 6.7. Nature de la trempe (thermique ou chimique)
 - 6.8. Traitement spécial du verre feuilleté
7. CARACTÉRISTIQUES SECONDAIRES
 - 7.1. Nature du matériau : glace polie/glace flottée/verre à vitre*
 - 7.2. Coloration du ou des intercalaires : incolores/teintés, entièrement/partiellement*

* Biffer les mentions inutiles.

- 7.3. Coloration du verre : incolore, teinté*
- 7.4. Présence de conducteurs : oui/non*
- 7.5. Présence de bandes d'obscurcissement : oui/non*
- 8. Présenté à l'homologation le
- 9. Service technique chargé des essais d'homologation
- 10. Date du procès-verbal délivré par ce service
- 11. Numéro du procès-verbal délivré par ce service
- 12. L'homologation est accordée/refusée*
- 13. Lieu
- 14. Date
- 15. Signature
- 16. Les pièces suivantes, portant le numéro d'homologation mentionné ci-dessus sont annexées à la présente communication :
- 16.1. Pour les pare-brise :
- 16.1.1. Une liste des modèles de pare-brise sur lesquels porte la présente homologation de même que des détails concernant les types et les catégories des véhicules auxquels ils conviennent;
- 16.1.2. Des dessins et des diagrammes des modèles de pare-brise et de leur installation sur le véhicule, suffisamment détaillés pour indiquer :
 - 16.1.2.1. La position du pare-brise par rapport au point R;
 - 16.1.2.2. L'angle d'inclinaison du pare-brise;
 - 16.1.2.3. La position et la dimension des zones de vérification des qualités optiques et, éventuellement, des zones de trempé différentielles;
- 16.1.3. Des photographies de toutes les déviations permises.
- 16.2. Pour les vitres autres que les pare-brise :
- 16.2.1. Des dessins des échantillons sélectionnés pour subir l'essai d'homologation;
- 16.2.2. Des photographies de toutes les déviations permises.

* Biffer les mentions inutiles.

ANNEXE 2

EXEMPLES DE MARQUES D'HOMOLOGATION

(cf. paragraphe 5.4. du présent Règlement)

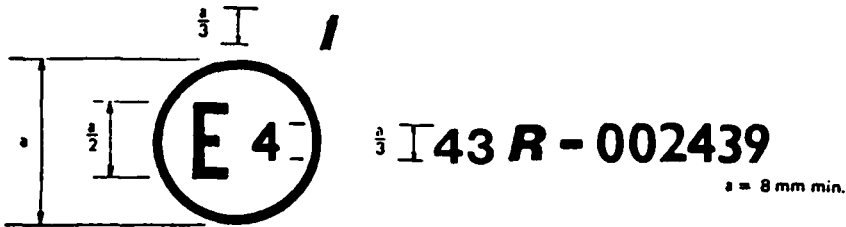
Pare-brise en verre trempé :

La marque d'homologation ci-dessus, apposée sur un pare-brise en verre trempé, indique que l'élément en question et son installation sur le véhicule ont été homologués aux Pays-Bas (E 4) conformément au Règlement n° 43 sous le numéro d'homologation 002439. Le numéro d'homologation indique que l'homologation a été accordée conformément aux prescriptions du Règlement n° 43 dans sa forme initiale.

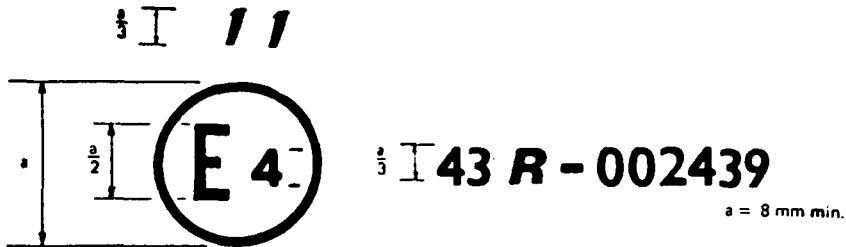
Pare-brise en verre feuilleté ordinaire :

La marque d'homologation ci-dessus apposée sur un pare-brise en verre feuilleté ordinaire indique que l'élément en question et son installation sur le véhicule ont été homologués aux Pays-Bas (E 4) conformément au Règlement n° 43 sous le numéro d'homologation 002439.

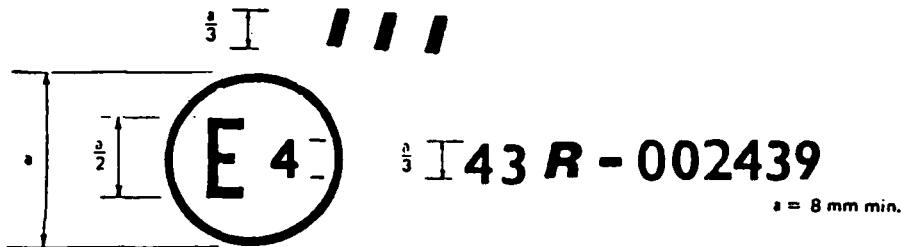
Pare-brise en verre feuilleté traité :

La marque d'homologation ci-dessus apposée sur un pare-brise en verre feuilleté traité indique que l'élément en question et son installation sur le véhicule ont été homologués aux Pays-Bas (E 4) conformément au Règlement n° 43 sous le numéro d'homologation 002439.

Vitres autres que les pare-brise :

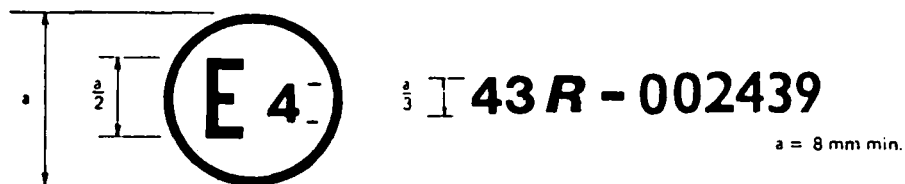

La marque d'homologation ci-dessus apposée sur une vitre autre qu'un pare-brise indique que l'élément en question et son installation sur le véhicule ont été homologués aux Pays-Bas (E 4) conformément au Règlement n° 43 sous le numéro d'homologation 002439.

ANNEXE 3

CONDITIONS GÉNÉRALES D'ESSAI

1. FRAGMENTATION
 - 1.1. La vitre à tester ne doit pas être fixée de façon rigide; elle peut toutefois être plaquée sur une vitre identique à l'aide de bandes adhésives collées sur tout le pourtour.
 - 1.2. Pour obtenir la fragmentation, on utilise un marteau d'une masse d'environ 75 g ou un autre dispositif donnant des résultats équivalents. Le rayon de courbure de la pointe est de $0,2 \pm 0,05$ mm.
 - 1.3. Un essai doit être effectué à chaque point d'impact prescrit.
 - 1.4. L'examen des fragments doit être effectué d'après les relevés sur papier photographique de contact, l'exposition débutant au plus tard dix secondes après l'impact et se terminant au plus tard 3 minutes après celui-ci. Seules sont prises en considération les lignes les plus foncées représentant la rupture initiale. Le laboratoire doit conserver les reproductions photographiques des fragmentations obtenues.
2. ESSAIS D'IMPACT D'UNE BILLE
 - 2.1. Essai à la bille de 227 g
 - 2.1.1. Appareillage
 - 2.1.1.1. Bille d'acier trempé, de masse de 227 ± 2 g et de diamètre 38 mm environ.
 - 2.1.1.2. Dispositif permettant de laisser tomber la bille en chute libre d'une hauteur à préciser, ou dispositif permettant d'imprimer à la bille une vitesse équivalente à celle qu'elle pourrait acquérir en chute libre. En cas d'utilisation d'un dispositif projetant la bille, la tolérance sur la vitesse doit être de $\pm 1\%$ de la vitesse équivalente à la vitesse en chute libre.
 - 2.1.1.3. Support, tel que celui représenté à la figure 1, composé de deux cadres en acier, aux bords usinés de largeur 15 mm, s'adaptant l'un sur l'autre et munis de garnitures de caoutchouc d'épaisseur 3 mm environ, de largeur 15 mm et de dureté 50 DIDC.

Le cadre inférieur repose sur une caisse en acier, de hauteur 150 mm environ. La vitre en essai est maintenue en place par le cadre supérieur, dont la masse est de 3 kg environ. Le support est soudé sur une plaque d'acier d'épaisseur 12 mm environ, qui repose sur le sol avec interposition d'une plaque de caoutchouc d'épaisseur 3 mm environ et de dureté 50 DIDC.
 - 2.1.2. Conditions d'essai
Température : 20 ± 5 °C
Pression : entre 860 et 1 060 mbar
Humidité relative : $60 \pm 20\%$.
 - 2.1.3. Eprouvette
L'éprouvette doit être plate, de forme carrée, de côté $300 \begin{smallmatrix} + \\ - \end{smallmatrix} \begin{smallmatrix} 10 \\ 0 \end{smallmatrix}$ mm.
 - 2.1.4. Mode opératoire
Exposer l'éprouvette à la température spécifiée pendant une durée d'au moins 4 h, immédiatement avant le commencement de l'essai. Placer l'éprouvette d'essai sur le support (2.1.1.3). Le plan de l'éprouvette doit être perpendiculaire à la direction incidente de la bille avec une tolérance inférieure à 3°.

L'emplacement du point d'impact doit se trouver à une distance maximale de 25 mm du centre géométrique de l'éprouvette, dans le cas d'une hauteur de chute inférieure ou égale à 6 m, ou se trouver à une distance maximale de 50 mm du centre de l'éprouvette, dans le cas d'une hauteur de chute supérieure à 6 m. La bille doit heurter la face de l'éprouvette qui représente la face externe de la vitre de sécurité lorsque celle-ci est montée sur le véhicule. La bille ne doit produire qu'un seul point d'impact.

2.2. Essai à la bille de 2 260 g

2.2.1. Appareillage

- 2.2.1.1. Bille d'acier trempé, de masse $2\,260 \pm 20$ g et de diamètre 82 mm environ.
- 2.2.1.2. Dispositif permettant de laisser tomber la bille en chute libre d'une hauteur à préciser, ou dispositif permettant d'imprimer à la bille une vitesse équivalente à celle qu'elle pourrait acquérir en chute libre. En cas d'utilisation d'un dispositif projetant la bille, la tolérance sur la vitesse doit être de $\pm 1\%$ de la vitesse équivalente à la vitesse en chute libre.
- 2.2.1.3. Support, tel que celui représenté à la figure 1, composé de deux cadres en acier, aux bords usinés de largeur 15 mm, s'adaptant l'un sur l'autre et munis de garnitures de caoutchouc d'épaisseur 3 mm environ, de largeur 15 mm et de dureté 50 DIDC.

Le cadre inférieur repose sur une caisse en acier, de hauteur 150 mm environ. La vitre en essai est maintenue en place par le cadre supérieur, dont la masse est de 3 kg environ. Le support est soudé sur une plaque d'acier d'épaisseur 12 mm environ, qui repose sur le sol avec interposition d'une plaque de caoutchouc d'épaisseur 3 mm environ et de dureté 50 DIDC.

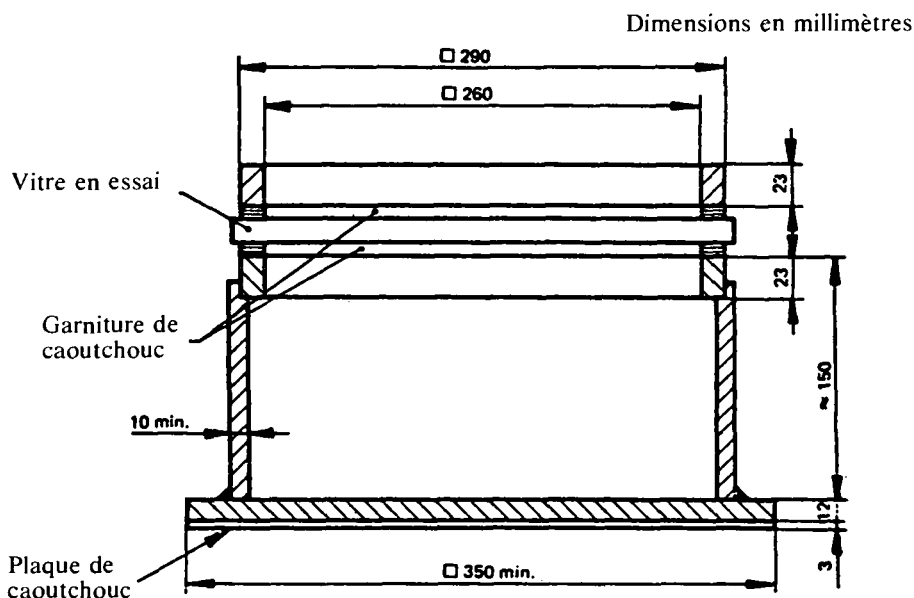

Figure 1. Support pour les essais à la bille

2.2.2. Conditions d'essai

Température : $20^{\circ} \pm 5^{\circ}\text{C}$

Pression : entre 860 et 1 060 mbar

Humidité relative : $60 \pm 20\%$

2.2.3. Eprouvette

L'éprouvette doit être plate, de forme carrée, de côté $300 \begin{smallmatrix} + 10 \\ - 0 \end{smallmatrix}$ mm, ou découpée dans la portion la plus plane d'un pare-brise ou autre vitre de sécurité incurvée.

On peut aussi procéder à l'essai de l'ensemble du pare-brise ou de toute autre vitre de sécurité incurvée. Dans ce cas, s'assurer du bon contact entre la vitre de sécurité et le support.

2.2.4. Mode opératoire

Exposer l'éprouvette à la température spécifiée pendant une durée d'au moins 4 h, immédiatement avant le commencement de l'essai. Placer l'éprouvette d'essai sur le support (2.2.1.3). Le plan de l'éprouvette doit être perpendiculaire à la direction incidente de la bille avec une tolérance inférieure à 3° .

L'emplacement du point d'impact doit se trouver à une distance maximale de 25 mm du centre géométrique de l'éprouvette. La bille doit heurter la face de l'éprouvette qui représente la face interne de la vitre de sécurité lorsque celle-ci est montée sur le véhicule. La bille ne doit produire qu'un seul point d'impact.

3. COMPORTEMENT AU CHOC DE LA TÊTE

3.1. Appareillage

- 3.1.1. Tête factice, de forme sphérique ou hémisphérique, réalisée en contre-plaqué de bois dur recouvert d'une garniture de feutre remplaçable et munie ou non d'une traverse en bois. Entre la partie sphérique et la traverse se trouve une pièce intermédiaire simulant le cou et, de l'autre côté de la traverse, une tige de montage.

Les dimensions sont indiquées sur la figure 2.

La masse totale de cet appareil doit être de $10 \pm 0,2$ kg.

- 3.1.2. Dispositif permettant de laisser tomber la tête factice en chute libre d'une hauteur à préciser, ou dispositif permettant d'imprimer à la tête factice une vitesse équivalant à celle qu'elle pourrait acquérir en chute libre.

En cas d'utilisation d'un dispositif projetant la tête factice, la tolérance sur la vitesse doit être de $\pm 1\%$ de la vitesse équivalant à la vitesse en chute libre.

- 3.1.3. Support, tel que celui représenté à la figure 3, pour les essais sur des éprouvettes planes. Le support est composé de deux cadres en acier, aux bords usinés de largeur 50 mm, s'adaptant l'un sur l'autre et munis de garnitures de caoutchouc d'épaisseur 3 mm environ, de largeur 15 ± 1 mm et de dureté 70 DIDC. Le cadre supérieur est serré contre le cadre inférieur par huit boulons au moins.

3.2. Conditions d'essai

Température : $20^{\circ} \pm 5^{\circ}\text{C}$

Pression : entre 860 et 1 060 mbar

Humidité relative : $60 \pm 20\%$

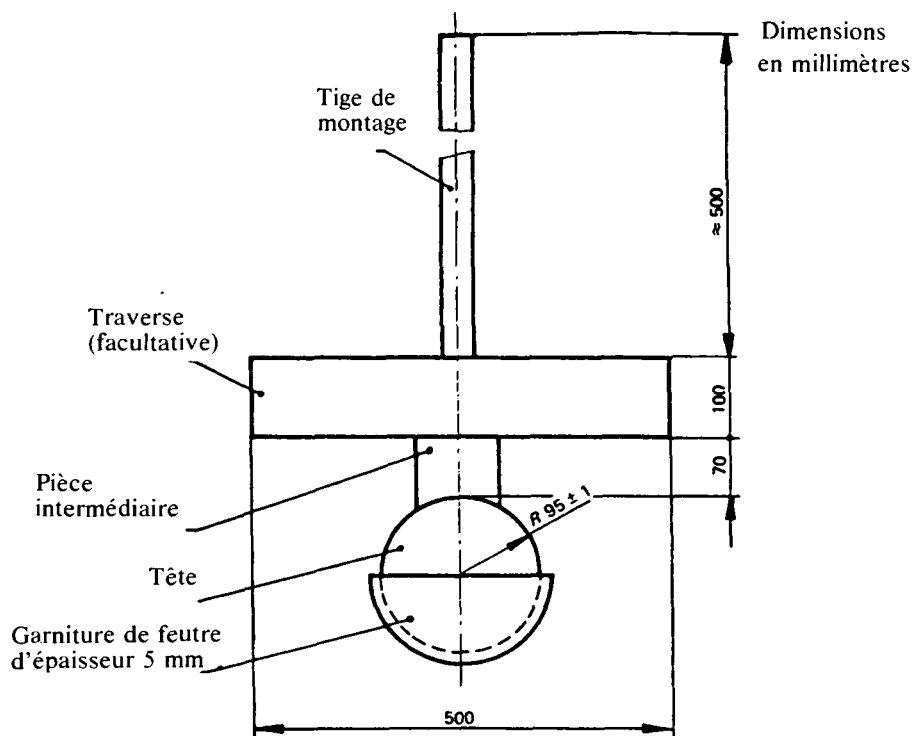

Figure 2. Tête factice

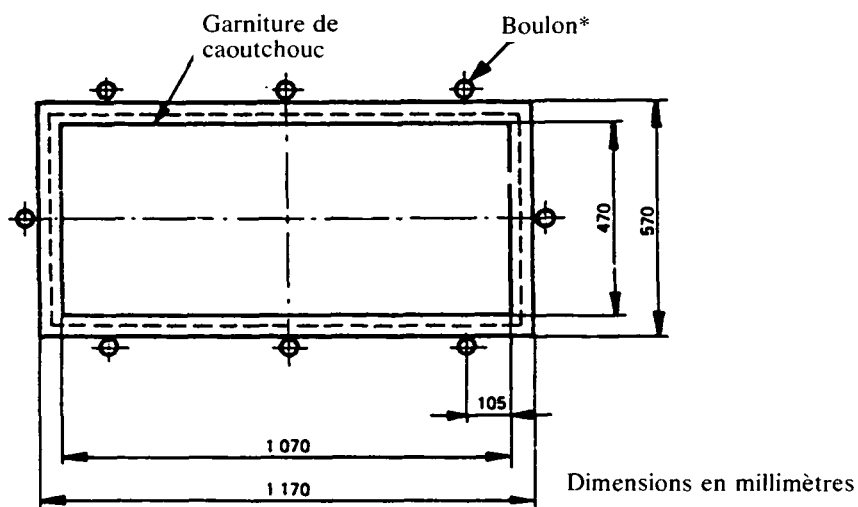

Figure 3. Support pour les essais avec tête factice

* Le couple minimal recommandé pour M 20 est de 30 Nm.

3.3. Mode opératoire

3.3.1. Essai sur une éprouvette plate

Maintenir l'éprouvette plate de longueur $100 \pm \frac{5}{2}$ mm et de largeur $500 \pm \frac{5}{2}$ mm à une température constante de 20 ± 5 °C durant au moins 24 heures, immédiatement avant les essais.

Fixer l'éprouvette dans les cadres supports (3.1.3); serrer les boulons de manière que le déplacement de l'éprouvette pendant l'essai ne dépasse pas 2 mm. Le plan de l'éprouvette doit être sensiblement perpendiculaire à la direction incidente de la tête factice. L'emplacement du point d'impact doit se trouver à une distance maximale de 40 mm du centre géométrique de l'éprouvette. La tête doit heurter la face de l'éprouvette qui représente la face interne de la vitre de sécurité lorsque celle-ci est montée sur le véhicule. La tête ne doit produire qu'un seul point d'impact.

Remplacer la surface d'impact de la garniture de feutre après douze essais.

3.3.2. Essais sur un pare-brise complet (utilisé seulement pour une hauteur de chute inférieure ou égale à 1,5 m).

Placer librement le pare-brise sur un support avec interposition d'une bande de caoutchouc de dureté 70 DIDC et d'épaisseur 3 mm environ, la largeur du contact sur la totalité du périmètre étant de 15 mm environ.

Le support doit être formé par une pièce rigide correspondant à la forme du pare-brise de manière que la tête factice heurte la face interne.

Le support doit reposer sur un bâti rigide avec interposition d'une feuille de caoutchouc de dureté 70 DIDC et d'épaisseur 3 mm environ.

La surface du pare-brise doit être sensiblement perpendiculaire à la direction incidente de la tête factice.

L'emplacement du point d'impact doit se trouver à une distance maximale de 40 mm du centre géométrique du pare-brise. La tête doit heurter la face du pare-brise qui représente la face interne de la vitre de sécurité lorsque celle-ci est montée sur le véhicule. La tête ne doit produire qu'un seul point d'impact.

Remplacer la surface d'impact de la garniture de feutre après douze essais.

4. ESSAI D'ABRASION

4.1. Appareillage

4.1.1. Dispositif d'abrasion*, représenté schématiquement à la figure 4 et composé des éléments suivants :

Un plateau tournant horizontal, fixé en son centre dont le sens de rotation est contraire à celui des aiguilles d'une montre et dont la vitesse est de 65 à 75 tr/min;

Deux bras parallèles lestés; chaque bras porte une roulette abrasive spéciale tournant librement sur un axe horizontal à roulement à billes; chaque roulette repose sur l'éprouvette d'essai sous la pression appliquée par une masse de 500 g.

Le plateau tournant du dispositif d'abrasion doit tourner avec régularité, sensiblement dans un plan (l'écart par rapport à ce plan ne doit pas dépasser $\pm 0,05$ mm à une distance de 1,6 mm de la périphérie du plateau).

* Un dispositif de ce type est réalisé par Teledyne Taber (Etats-Unis d'Amérique).

Les roulettes sont montées de manière que, lorsqu'elles sont en contact avec l'éprouvette tournante, elles tournent en sens inverse l'une par rapport à l'autre et exercent ainsi une action compressive et abrasive suivant des lignes courbes sur une couronne de 30 cm² environ, deux fois au cours de chacune des rotations de l'éprouvette.

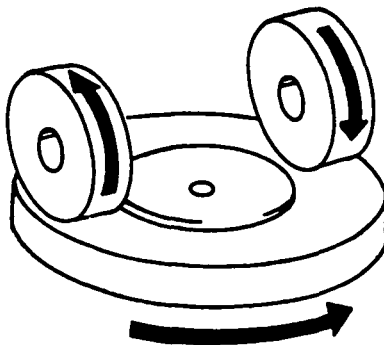

Figure 4. Schéma du dispositif d'abrasion

- 4.1.2. Roulettes abrasives*, de diamètre 45 à 50 mm et d'épaisseur 12,5 mm. Elles sont constituées par un matériau abrasif spécial finement pulvérisé, noyé dans une masse de caoutchouc de dureté moyenne. Les roulettes doivent présenter une dureté de 72 ± 5 DIDC mesurée en quatre points également espacés sur la ligne moyenne de la surface abrasive, la pression étant appliquée verticalement le long d'un diamètre de la roulette; les lectures doivent être effectuées 10 s après l'application de la pression.

Les roulettes abrasives doivent être rodées très lentement sur une feuille de verre plate, afin de présenter une surface rigoureusement plane.

- 4.1.3. Source lumineuse, consistant en une ampoule à incandescence dont le filament est contenu dans un volume parallélépipédique de 1,5 mm \times 1,5 mm \times 3 mm. La tension appliquée au filament de l'ampoule doit être telle que sa température de couleur soit $2\,856 \pm 50$ K. Cette tension doit être stabilisée à $\pm 1/1\,000$. L'appareil de mesurage, utilisé pour la vérification de cette tension, doit présenter une précision appropriée pour cette application.
- 4.1.4. Système optique, composé d'une lentille de distance focale, f , égale à 500 mm au moins et corrigée pour les aberrations chromatiques. La pleine ouverture de la lentille ne doit pas dépasser $f/20$. La distance entre la lentille et la source lumineuse doit être réglée de manière à obtenir un faisceau lumineux sensiblement parallèle.

Placer un diaphragme pour limiter le diamètre du faisceau lumineux à 7 ± 1 mm. Ce diaphragme doit être placé à une distance de 100 ± 50 mm de la lentille, du côté opposé à la source lumineuse.

* Des roulettes de ce type sont réalisées par Teledyne Taber (Etats-Unis d'Amérique).

- 4.1.5. Appareil de mesure de la lumière diffuse (voir figure 5), consistant en une cellule photoélectrique avec une sphère d'intégration d'un diamètre de 200 à 250 mm; la sphère doit être munie d'ouvertures d'entrée et de sortie de la lumière. L'ouverture d'entrée doit être circulaire et son diamètre doit être d'au moins le double de celui du faisceau lumineux. L'ouverture de sortie de la sphère doit être équipée soit d'un piège à lumière, soit d'un étalon de réflexion, selon le mode opératoire spécifié en 4.4.3. Le piège à lumière doit absorber toute la lumière lorsque aucune éprouvette n'est placée sur le trajet du faisceau lumineux.

L'axe du faisceau lumineux doit passer par le centre des ouvertures d'entrée et de sortie. Le diamètre de l'ouverture de sortie, b , doit être égal à $2 \cdot a \cdot \text{tg } 4^\circ$, a étant le diamètre de la sphère.

La cellule photoélectrique doit être placée de manière qu'elle ne puisse être atteinte par la lumière provenant directement de l'ouverture d'entrée, ou de l'étalon de réflexion.

Les surfaces intérieures de la sphère d'intégration et de l'étalon de réflexion doivent présenter des facteurs de réflexion pratiquement égaux; elles doivent être mates et non sélectives.

Le signal de sortie de la cellule photoélectrique doit être linéaire à $\pm 2\%$ dans la gamme d'intensités lumineuses utilisée. La réalisation de l'appareil doit être telle qu'aucune déviation de l'aiguille du galvanomètre ne se produise lorsque la sphère n'est pas éclairée.

L'ensemble de l'appareillage doit être vérifié à intervalles réguliers au moyen des étalons calibrés d'atténuation de visibilité. Si l'on effectue des mesurages d'atténuation de visibilité avec un appareillage ou selon des méthodes différant de l'appareillage et de la méthode décrits ci-dessus, les résultats doivent être corrigés en cas de besoin pour les mettre en accord avec les résultats qui sont obtenus avec l'appareil de mesure décrit ci-dessus.

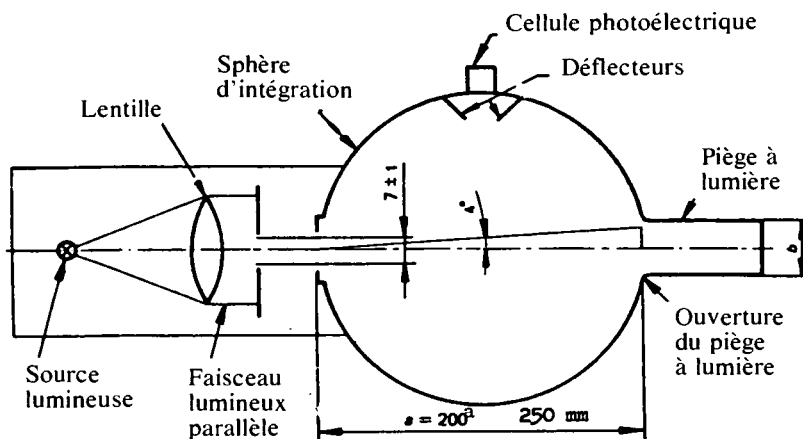

Figure 5. Appareillage de mesure de l'atténuation de visibilité

4.2. Conditions d'essai

Température : 20 ± 5 °C

Pression : entre 860 et 1 060 mbar

Humidité relative : $60 \pm 20\%$.

4.3. Eprouvettes

Les éprouvettes doivent être plates, de forme carrée, de côté 100 mm, de faces sensiblement planes et parallèles, percées d'un trou central de fixation de diamètre $6,4 \begin{smallmatrix} + 0,2 \\ - 0 \end{smallmatrix}$ mm.

4.4. Mode opératoire

L'essai doit être réalisé sur la face de l'éprouvette qui représente la face externe de la vitre feuilletée lorsque celle-ci est montée sur le véhicule, et également sur la face interne dans le cas de vitre avec revêtement plastique.

4.4.1. Immédiatement avant et après l'abrasion, nettoyer les éprouvettes de la manière suivante :

- a) Nettoyage avec un chiffon de toile de lin et de l'eau courante propre;
- b) Rinçage avec de l'eau distillée ou de l'eau déminéralisée;
- c) Séchage avec un courant d'oxygène ou d'azote;
- d) Elimination de toutes traces possibles d'eau en tamponnant doucement avec un chiffon de toile de lin mouillé. Si nécessaire, sécher en pressant légèrement entre deux chiffons de toile de lin.

Tout traitement aux ultra-sons doit être évité.

Après le nettoyage, les éprouvettes ne doivent être manipulées que par leurs bords et mises à l'abri de toute détérioration ou contamination de leurs surfaces.

4.4.2. Conditionner les éprouvettes durant 48 h au minimum à une température de 20 ± 5 °C et à une humidité relative de $60 \pm 20\%$.

4.4.3. Placer l'éprouvette directement contre l'ouverture d'entrée de la sphère d'intégration. L'angle entre la normale à sa surface et l'axe du faisceau lumineux ne doit pas dépasser 8°.

Faire alors les quatre lectures suivantes :

Lecture	Avec éprouvette	Avec piège à lumière	Avec étalon de réflexion	Quantité représentée
T ₁	Non	Non	Oui	Lumière incidente
T ₂	Oui	Non	Oui	Lumière totale transmise par l'éprouvette
T ₃	Non	Oui	Non	Lumière diffusée par l'appareillage
T ₄	Oui	Oui	Non	Lumière diffusée par l'appareillage et l'éprouvette

Répéter les lectures T₁, T₂, T₃ et T₄ avec d'autres positions données de l'éprouvette pour en déterminer l'uniformité.

Calculer le facteur de transmission totale $T_1 = T_2/T_1$.

Calculer le facteur de transmission diffuse, T_d , à l'aide de la formule

$$T_d = \frac{T_4 - T_3(T_2/T_1)}{T_1}$$

Calculer le pourcentage d'atténuation par diffusion de visibilité ou de la lumière, ou des deux, à l'aide de la formule :

Atténuation, par diffusion de visibilité ou de la lumière, ou des deux :

$$\frac{T_d}{T_1} \times 100 \%$$

Mesurer l'atténuation de visibilité initiale de l'éprouvette pour au moins quatre points également espacés dans la région non soumise à l'abrasion d'après la formule ci-dessus. Faire la moyenne des résultats obtenus pour chaque éprouvette. Au lieu des quatre mesures, on peut obtenir une valeur moyenne en faisant tourner l'éprouvette, avec régularité, à la vitesse de 3 tr/s ou davantage.

Effectuer, pour chaque vitre de sécurité, trois essais sous la même charge. Utiliser l'atténuation de visibilité comme mesure de l'abrasion sous-jacente, après que l'éprouvette a été soumise à l'essai d'abrasion.

Mesurer la lumière diffusée par la piste soumise à l'abrasion pour au moins quatre points également espacés le long de cette piste d'après la formule ci-dessus. Faire la moyenne des résultats obtenus pour chaque éprouvette. Au lieu des quatre mesures, on peut obtenir une valeur moyenne en faisant tourner l'éprouvette, avec régularité, à la vitesse de 3 tr/s ou davantage.

4.5. L'essai d'abrasion ne sera effectué que si le laboratoire réalisant l'essai le juge nécessaire compte tenu des informations dont il dispose. En cas de modification de l'épaisseur de l'intercalaire ou du matériau par exemple, il ne sera en règle générale pas requis de procéder à d'autres essais.

4.6. Indices de difficulté des caractéristiques secondaires

Les caractéristiques secondaires n'interviennent pas.

5. ESSAI À HAUTE TEMPÉRATURE

5.1. Mode opératoire

Chauffer un ou plusieurs échantillons d'au moins 300 mm × 300 mm jusqu'à 100 °C. Maintenir cette température durant 2 h et ensuite laisser refroidir les échantillons à la température ambiante. Si la vitre de sécurité a deux surfaces extérieures en matériau non organique, l'essai peut être conduit en immergeant l'échantillon verticalement dans l'eau bouillante pour la période de temps spécifiée, en prenant soin d'éviter tout choc thermique indésirable.

Si les échantillons sont découpés dans un pare-brise, un de leurs bords doit être constitué d'une partie du bord du pare-brise.

5.2. Indices de difficulté des caractéristiques secondaires

	<i>Incolore</i>	<i>Teinté</i>
Coloration de l'intercalaire	1	2

Les autres caractéristiques secondaires n'interviennent pas.

5.3. Interprétations des résultats

5.3.1. L'épreuve de résistance à haute température est considérée comme donnant un résultat positif s'il n'apparaît ni bulle ni autre défaut à plus de 15 mm d'un

bord non coupé ou 25 mm d'un bord coupé de l'éprouvette ou de l'échantillon ou plus de 10 mm de toute fissure pouvant se produire pendant l'épreuve.

- 5.3.2. Une série d'éprouvettes ou d'échantillons présentés à l'homologation est considérée comme satisfaisante du point de vue de l'essai à haute température si l'une des conditions suivantes est remplie :
 - 5.3.2.1. Tous les essais donnent un résultat positif.
 - 5.3.2.2. Un essai a donné un résultat négatif. Une nouvelle série d'essais effectués sur une nouvelle série d'éprouvettes ou d'échantillons donne des résultats positifs.

6. ESSAI AU RAYONNEMENT

6.1. Méthode d'essai

6.1.1. Appareillage

- 6.1.1.1. Source de rayonnement, consistant en une lampe à vapeur de mercure à une pression moyenne, composée d'un tube de quartz ne produisant pas d'ozone dont l'axe est monté verticalement. Les dimensions nominales de la lampe doivent être de 360 mm pour la longueur et de 9,5 mm pour le diamètre. La longueur de l'arc doit être de 300 ± 4 mm. La puissance d'alimentation de la lampe doit être de 750 ± 50 W.

Toute autre source de rayonnement produisant le même effet que la lampe définie ci-dessus peut être utilisée. Pour vérifier que les effets d'une autre source sont les mêmes, une comparaison doit être faite en mesurant la quantité d'énergie émise dans une bande de longueurs d'onde allant de 300 à 450 nm, toutes les autres longueurs d'onde étant éliminées à l'aide de filtres adéquats. La source de remplacement doit alors être utilisée avec ces filtres.

Dans le cas de vitres de sécurité pour lesquelles il n'existe pas de corrélation satisfaisante entre cet essai et les conditions d'emploi, il sera nécessaire de revoir les conditions d'essai.

- 6.1.1.2. Transformateur d'alimentation et condensateur, capables de fournir à la lampe (6.1.1.1) un pic de tension d'amorçage de 1 100 V minimum et une tension de fonctionnement de 500 ± 50 V.
- 6.1.1.3. Dispositif, destiné à soutenir et faire tourner les échantillons entre 1 et 5 tr/mn autour de la source de rayonnement placée en position centrale, de façon à assurer une exposition régulière.

6.1.2. Echantillon

La taille des échantillons doit être de 76 mm × 300 mm.

6.1.3. Mode opératoire

Vérifier le coefficient de transmission régulière de la lumière à travers trois échantillons avant l'exposition et selon la procédure déterminée aux paragraphes 9.1.1 à 9.1.2 de la présente annexe.

Protéger des radiations une portion de chaque échantillon, puis placer l'échantillon dans l'appareil d'essai, sa longueur parallèle à l'axe de la lampe et à 230 mm de cet axe. Maintenir la température des échantillons à 45 ± 5 °C tout au long de l'essai. Placer la face de chaque échantillon représentant la face extérieure de la vitre du véhicule devant la lampe. Pour le type de lampe défini en 6.1.1.1, le temps d'exposition doit être de 100 h.

Après l'exposition, mesurer à nouveau le coefficient de transmission sur la surface exposée de chaque échantillon.

- 6.1.4. Chaque éprouvette ou échantillon (3 au total) est soumis, conformément à la procédure ci-dessus, à un rayonnement tel que l'irradiation en chaque point de l'éprouvette ou de l'échantillon produit sur l'intercalaire utilise le même effet que celui produit par un rayonnement solaire de 1 400 W/m² pendant 100 heures.

6.2. Indices de difficulté des caractéristiques secondaires

	<i>Incolore</i>	<i>Teinté</i>
Coloration du verre	2	1
Coloration de l'intercalaire	1	2

Les autres caractéristiques secondaires n'interviennent pas.

6.3. Interprétation des résultats

- 6.3.1. L'essai de résistance au rayonnement est considéré comme donnant un résultat positif si les conditions suivantes sont remplies :
- 6.3.1.1. Le facteur total de transmission de la lumière ne tombe pas en dessous de 95% de la valeur initiale avant irradiation ou en dessous de 70%, la transmission étant mesurée conformément aux points 9.1.1 à 9.1.2 de la présente annexe.
- 6.3.1.2. Si l'essai est effectué sur une éprouvette découpée dans un pare-brise ou dans un échantillon de pare-brise, le facteur total de transmission reste supérieur à 75% dans la zone où la transmission régulière doit être contrôlée, telle qu'elle est définie au paragraphe 9.1.2.2 ci-après.
- 6.3.1.3. Une légère coloration peut toutefois apparaître lorsqu'on examine l'éprouvette ou l'échantillon sur fond blanc après irradiation, mais aucun autre défaut ne peut apparaître.
- 6.3.2. Une série d'éprouvettes ou d'échantillons présentés à l'homologation est considérée comme satisfaisante du point de vue de la stabilité si l'une des conditions suivantes est remplie :
- 6.3.2.1. Tous les essais donnent un résultat positif.
- 6.3.2.2. Un essai a donné un résultat négatif. Une nouvelle série d'essais effectués sur une nouvelle série d'éprouvettes ou d'échantillons donne des résultats positifs.

7. ESSAI DE RÉSISTANCE À L'HUMIDITÉ

7.1. Mode opératoire

Maintenir un ou plusieurs échantillons d'au moins 300 mm × 300 mm verticalement durant 2 semaines dans une enceinte close où la température doit être maintenue à 50 ± 2 °C et l'humidité relative à 95 ± 4%.

NOTE : Ces conditions d'essai excluent toute condensation sur les échantillons.

Si plusieurs échantillons sont essayés en même temps, un espacement adéquat doit être prévu entre chacun des échantillons.

Des précautions doivent être prises afin que le condensat se formant sur les parois ou le plafond de l'enceinte d'essai ne tombe pas sur les échantillons.

Si les échantillons sont découpés dans un pare-brise, un de leurs bords doit être constitué d'une partie d'un bord du pare-brise.

7.2. Indices de difficulté des caractéristiques secondaires

	<i>Incolore</i>	<i>Teinté</i>
Coloration de l'intercalaire	1	2

Les autres caractéristiques secondaires n'interviennent pas.

- 7.3. Interprétation des résultats
- 7.3.1. Le vitrage de sécurité est considéré comme satisfaisant au point de vue de la résistance à l'humidité si aucun changement important n'est observé à plus de 10 mm des bords non coupés ou plus de 15 mm des bords coupés.
- 7.3.2. Une série d'éprouvettes ou d'échantillons présentés à l'homologation est considérée comme satisfaisante au point de vue de l'humidité si l'une des conditions suivantes est remplie :
- 7.3.2.1. Tous les essais donnent un résultat positif.
- 7.3.2.2. Un essai ayant donné un résultat négatif, une nouvelle série d'essais effectués sur une nouvelle série d'échantillons donne des résultats positifs.

8. ESSAI DE RÉSISTANCE AU FEU

8.1. Objet et domaine d'application

Cette méthode permet de déterminer la vitesse de combustion horizontale des matériaux utilisés dans l'habitacle des automobiles (voitures particulières, camions, breaks, autobus) après qu'ils ont été exposés à l'action d'une petite flamme.

Cette méthode permet de vérifier les matériaux et éléments de revêtement intérieur des véhicules, individuellement ou en combinaison jusqu'à une épaisseur de 13 mm. Elle est utilisée pour juger de l'uniformité des lots de production de ces matériaux du point de vue des caractéristiques de combustion.

Etant donné les différences nombreuses entre les situations réelles de la vie courante et les conditions précises d'essai spécifiées dans cette méthode (application et orientation à l'intérieur du véhicule, conditions d'emploi, source de flammes, etc.), cette dernière ne peut pas être considérée comme adaptée à l'évaluation de toutes les caractéristiques de combustion dans un véhicule réel.

8.2. Définitions

- 8.2.1. Vitesse de combustion : quotient de la distance brûlée, mesurée suivant cette méthode par le temps nécessaire mis par la flamme pour parcourir cette distance.

Elle s'exprime en millimètres par minute.

- 8.2.2. Matériau composite : matériau constitué de plusieurs couches de matériaux, similaires ou différents, agglomérés par cémentation, collage, enrobage, soudage, etc.

Lorsque l'assemblage présente des discontinuités (par exemple couture, points de soudure à haute fréquence, rivetage, etc.) qui permettent la prise d'échantillons individuels conformément au paragraphe 8.5, les matériaux ne sont pas considérés comme composites.

- 8.2.3. Face exposée : la face qui est tournée vers l'habitacle lorsque le matériau est installé dans le véhicule.

8.3. Principe

Un échantillon est placé horizontalement dans un support en forme de U et exposé à l'action d'une flamme définie de faible énergie, durant 15 s, dans une chambre de combustion, la flamme agissant sur le bord libre de l'échantillon. L'essai permet de déterminer si la flamme s'éteint et à quel moment, ou le temps nécessaire à la flamme pour parcourir une distance mesurée.

8.4. Appareillage

8.4.1. Chambre de combustion (figure 6), de préférence en acier inoxydable, ayant les dimensions indiquées à la figure 7.

La face avant de cette chambre comporte une fenêtre d'observation incombustible qui peut couvrir toute la face avant et qui peut servir de panneau d'accès.

La face inférieure de la chambre est percée de trous de ventilation et la partie supérieure comporte une fente d'aération faisant tout le tour.

La chambre repose sur quatre pieds hauts de 10 mm. Sur un des côtés, la chambre peut comporter un orifice pour l'introduction du porte-échantillon garni; de l'autre côté, une ouverture laisse passer le tuyau d'arrivée de gaz. La matière fondue est recueillie dans une cuvette (voir figure 8), placée sur le fond de la chambre entre les trous de ventilation sans les recouvrir.

8.4.2. Porte-échantillon, composé de deux plaques de métal en forme de U ou cadres en matériau résistant à la corrosion. Les dimensions sont données à la figure 9.

La plaque inférieure porte des tétons, la plaque supérieure des alésages correspondants de façon à permettre une fixation sûre de l'échantillon. Les tétons servent aussi de repères de mesurage du début et de la fin de la distance de combustion.

Un support composé de fils résistant à la chaleur, d'un diamètre de 0,25 mm, tendus en travers de la plaque inférieure du porte-échantillon à des intervalles de 25 mm (voir figure 10), doit être fourni.

La partie inférieure de l'échantillon doit se trouver à une distance de 178 mm au-dessus de la plaque de fond. La distance entre le bord du porte-échantillon et l'extrémité de la chambre doit être de 22 mm; la distance entre les bords longitudinaux du porte-échantillon et les côtés de la chambre doit être de 50 mm (toutes dimensions mesurées à l'intérieur). [Voir figures 6 et 7.]

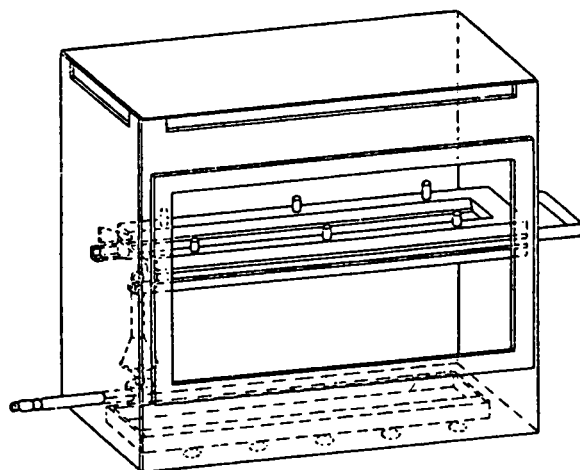
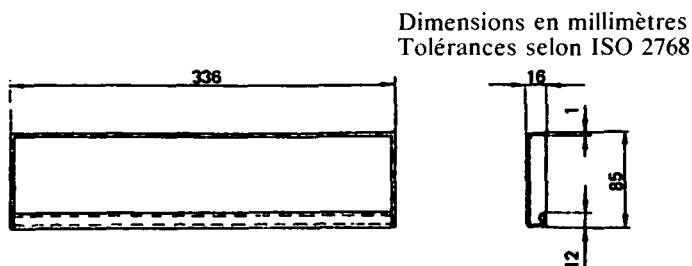
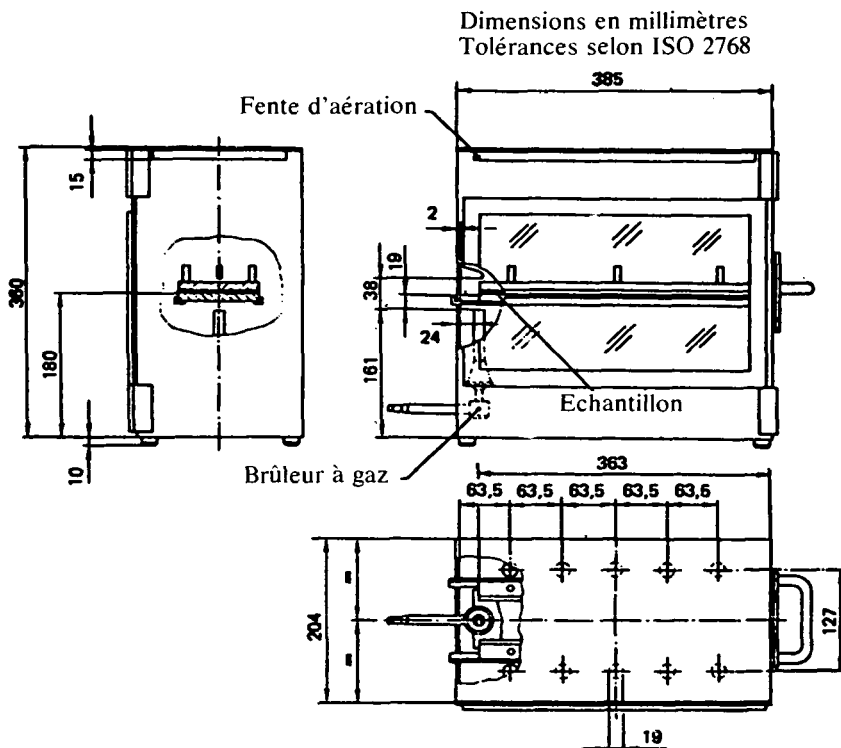

Figure 6. Exemple de chambre de combustion, avec porte-échantillon et cuvette

- 8.4.3. Brûleur à gaz. La petite source de flammes est représentée par un bec Bunsen de diamètre intérieur 9,5 mm. Celui-ci est placé dans la chambre de combustion de façon que le centre de la base se trouve 19 mm en dessous du centre du bord inférieur du côté ouvert de l'échantillon (voir figure 7).



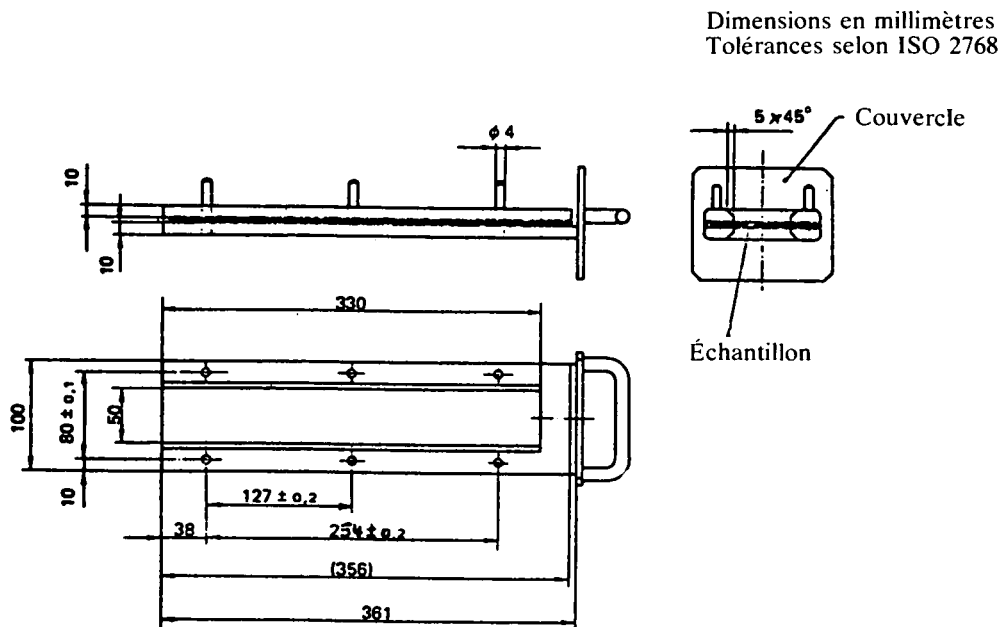

Figure 9. Exemple de porte-échantillon

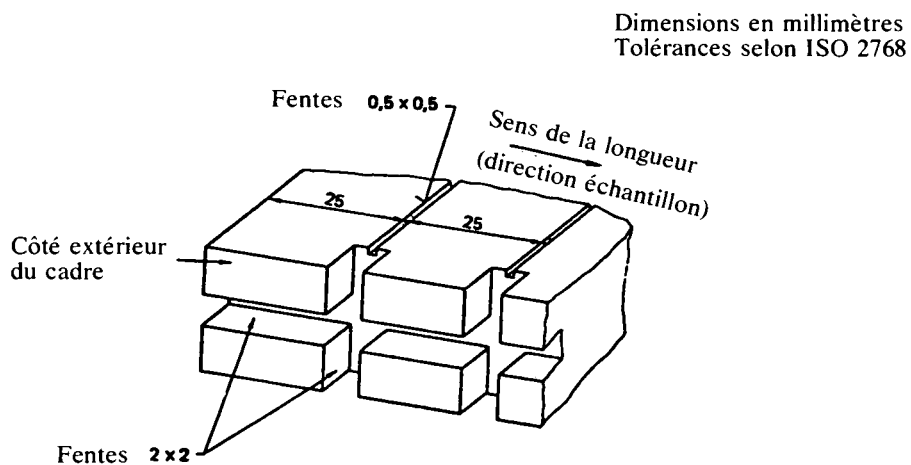

Figure 10. Exemple de section du cadre en forme de U, partie inférieure prévue pour équipement avec fils de support

- 8.4.4. Gaz d'essai. Le gaz fourni au bec doit avoir un pouvoir calorifique d'environ 38 MJ/m³ (par exemple gaz naturel).
- 8.4.5. Peigne en métal, d'une longueur d'au moins 110 mm et ayant sept ou huit dents à pointe arrondie, par 25 mm.
- 8.4.6. Chronomètre, précis à 0,5 s.
- 8.4.7. Hotte. La chambre de combustion peut être placée dans une hotte de laboratoire à condition que le volume interne de cette hotte soit au moins 20 fois, mais au plus 110 fois plus grand que le volume de la chambre de combustion et qu'aucune de ses dimensions (hauteur, largeur ou profondeur) ne soit supérieure à 2,5 fois l'une des deux autres.

Avant l'essai, la vitesse verticale de l'air dans la hotte de laboratoire est mesurée à 100 mm en avant et en arrière de la place prévue pour la chambre de combustion. Elle doit être située entre 0,10 et 0,30 m/s, de façon à éviter une gêne éventuelle de l'opérateur avec les produits de combustion. Il est possible d'utiliser une hotte à ventilation naturelle avec une vitesse d'air appropriée.

8.5. Echantillons

8.5.1. Forme et dimensions

La forme et les dimensions de l'échantillon sont données à la figure 11. L'épaisseur de l'échantillon correspond à l'épaisseur du produit à essayer. Elle ne doit cependant pas dépasser 13 mm. Lorsque l'échantillon le permet, sa section doit être constante sur toute la longueur. Lorsque la forme et les dimensions d'un produit ne permettent pas le prélèvement d'un échantillon d'une dimension donnée, il faut respecter les dimensions minimales suivantes :

- Pour les échantillons d'une largeur comprise entre 3 et 60 mm, la longueur doit être de 356 mm. Dans ce cas, le matériau est essayé sur la largeur du produit;
- Pour les échantillons d'une largeur comprise entre 60 et 100 mm, la longueur doit être d'au moins 138 mm. Dans ce cas, la distance possible de combustion correspond à la longueur de l'échantillon, le mesurage commençant au premier repère de mesurage;
- Les échantillons d'une largeur inférieure à 60 mm et d'une longueur inférieure à 356 mm ainsi que les échantillons d'une largeur comprise entre 60 et 100 mm mais de longueur inférieure à 138 mm, et les échantillons d'une largeur inférieure à 3 mm, ne peuvent pas être essayés suivant la présente méthode.

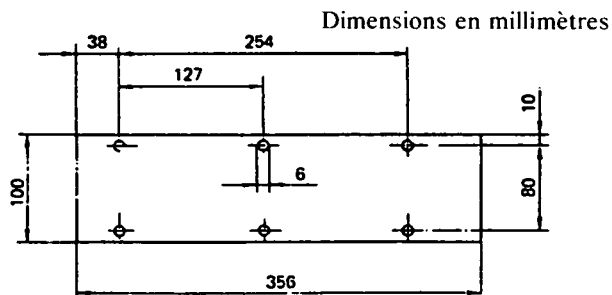

Figure 11. Echantillon

8.5.2. Prélèvement

Au moins cinq échantillons doivent être prélevés dans le matériau à essayer. Dans les matériaux à vitesses de combustion différentes suivant la direction du matériau (ce qui est établi par des essais préliminaires), les cinq échantillons (ou plus) doivent être prélevés et placés dans l'appareil d'essai de façon à permettre le mesurage de la vitesse de combustion la plus élevée. Quand le matériau est fourni coupé en largeurs déterminées, une longueur d'au moins 500 mm doit être coupée sur toute la largeur. Des échantillons doivent être prélevés sur la pièce à une distance au moins égale à 100 mm du bord du matériau et à égale distance les uns des autres.

Les échantillons doivent être prélevés de la même façon sur les produits finis lorsque la forme du produit le permet. Lorsque l'épaisseur du produit dépasse 13 mm, il faut la réduire à 13 mm par un procédé mécanique du côté opposé à celui qui fait face à l'habitacle.

Les matériaux composites (voir 8.2.2) doivent être essayés comme une pièce homogène.

Dans le cas de plusieurs couches de matériaux différents, non considérés comme composites, toute couche incluse dans une profondeur de 13 mm à partir de la surface tournée vers l'habitacle doit être essayée séparément.

8.5.3. Conditionnement

Les échantillons doivent être maintenus durant au moins 24 h et au plus 7 jours à une température de 23 ± 2 °C avec une humidité relative de $50 \pm 5\%$ et rester dans ces conditions jusqu'au moment de l'essai.

8.6. Mode opératoire

- 8.6.1. Placer les échantillons à surface molletonnée ou capitonnée sur une surface plane et les peigner deux fois contre le poil avec le peigne (8.4.5).
- 8.6.2. Placer l'échantillon dans le porte-échantillon (8.4.2) de façon à tourner le côté exposé vers le bas, en direction de la flamme.
- 8.6.3. Régler la flamme de gaz à une hauteur de 38 mm à l'aide du repère marqué sur la chambre, la prise d'air du bec étant fermée. La flamme doit avoir brûlé durant au moins 1 minute aux fins de stabilisation, avant le commencement des essais.
- 8.6.4. Pousser le porte-échantillon dans la chambre de combustion afin que le bout de l'échantillon soit exposé à la flamme et, 15 s après, couper l'arrivée du gaz.
- 8.6.5. Le mesurage du temps de combustion commence à l'instant où le point d'attaque de la flamme dépasse le premier repère de mesurage. Observer la propagation de la flamme sur le côté qui brûle le plus vite (côté supérieur ou inférieur).
- 8.6.6. Le mesurage du temps de combustion est terminé lorsque la flamme atteint le dernier repère de mesurage ou quand la flamme s'éteint avant d'atteindre ce dernier point. Lorsque la flamme n'atteint pas le dernier point de mesurage, la distance brûlée est mesurée jusqu'au point d'extinction de la flamme. La distance brûlée est la partie décomposée de l'échantillon, détruite en surface ou à l'intérieur par la combustion.
- 8.6.7. Lorsque l'échantillon ne s'allume pas, ou lorsqu'il ne continue pas à brûler après extinction du brûleur, ou encore lorsque la flamme s'éteint avant d'avoir atteint le premier repère de mesurage de telle façon qu'il n'est pas possible de mesurer une durée de combustion, noter dans le rapport d'essai que la vitesse de combustion est de 0 mm/min.
- 8.6.8. Pendant une série d'essais ou lors d'essais répétés, s'assurer que la chambre de combustion et le porte-échantillon ont une température maximale de 30 °C avant le commencement de l'essai.

8.7. Calculs

La vitesse de combustion, B, en millimètres par minute est donnée par la formule :

$$B = \frac{s}{t} \times 60$$

où s est la longueur, en millimètres, de la distance brûlée,

t est la durée de combustion, en secondes, pour la distance s.

8.8. Indices de difficulté des caractéristiques secondaires

Aucune caractéristique secondaire n'intervient.

8.9. Interprétation des résultats

Le vitrage de sécurité revêtu de plastique est considéré comme satisfaisant du point de vue de la résistance au feu si le taux de combustion ne dépasse pas 250 mm/min.

9. QUALITÉS OPTIQUES

9.1. Essai de transmission de la lumière

9.1.1. Appareillage

9.1.1.1. Source lumineuse, consistant en une ampoule à incandescence dont le filament est contenu dans un volume parallélépipédique de 1,5 mm × 1,5 mm × 3 mm. La tension appliquée au filament de l'ampoule doit être telle que sa température de couleur soit $2\,856 \pm 50$ K. Cette tension doit être stabilisée à $\pm 1/1\,000$. L'appareil de mesurage, utilisé pour la vérification de cette tension, doit présenter une précision appropriée pour cette application.

9.1.1.2. Système optique, composé d'une lentille de distance focale, f, égale à 500 mm au moins et corrigée pour les aberrations chromatiques. La pleine ouverture de la lentille ne doit pas dépasser f/20. La distance entre la lentille et la source lumineuse doit être réglée de manière à obtenir un faisceau lumineux sensiblement parallèle.

Placer un diaphragme pour limiter le diamètre du faisceau lumineux à 7 ± 1 mm. Ce diaphragme doit être placé à une distance de 100 ± 50 mm de la lentille, du côté opposé à la source lumineuse. Le point de mesurage doit être pris au centre du faisceau lumineux.

9.1.1.3. Appareil de mesurage. Le récepteur doit présenter une sensibilité spectrale relative correspondant à l'efficacité lumineuse spectrale relative CIE* pour la vision photopique. La surface sensible du récepteur doit être couverte par un diffuseur et doit être au moins égale à deux fois la section du faisceau lumineux parallèle émis par le système optique. Si l'on se sert d'une sphère d'intégration, l'ouverture de la sphère doit être au moins égale à deux fois la section du faisceau lumineux parallèle.

L'ensemble récepteur-appareil de mesurage doit avoir une linéarité meilleure que 2% dans la partie utile de l'échelle. Le récepteur doit être centré sur l'axe du faisceau lumineux.

9.1.2. Mode opératoire

La sensibilité du système de mesurage doit être réglée de façon que l'appareil de mesurage de la réponse du récepteur indique 100 divisions lorsque la vitre

* Commission internationale de l'éclairage.

de sécurité n'est pas placée sur le trajet lumineux. Lorsque le récepteur ne reçoit aucune lumière, l'appareil doit indiquer zéro.

La vitre de sécurité doit être placée à une distance, à partir du récepteur, égale à environ cinq fois le diamètre du récepteur. La vitre de sécurité doit être placée entre le diaphragme et le récepteur; son orientation doit être réglée de façon que l'angle d'incidence du faisceau lumineux soit égal à $0 \pm 5^\circ$. Le facteur de transmission de la lumière régulière doit être mesuré sur la vitre de sécurité; lire, pour chacun des points mesurés, le nombre de divisions, n , sur l'appareil de mesurage. Le facteur de transmission de la lumière régulière τ_r est égal à $n/100$.

- 9.1.2.1. Dans le cas de pare-brise, deux méthodes d'essai peuvent être appliquées en utilisant soit un échantillon coupé dans la partie la plus plate d'un pare-brise soit une pièce carrée spécialement préparée, présentant les mêmes caractéristiques de matériau et d'épaisseur qu'un pare-brise, les mesures étant faites perpendiculairement à la vitre.
- 9.1.2.2. Pour ce qui est des pare-brise destinés aux véhicules de la catégorie M_1^* , l'essai est effectué dans la zone B définie à l'annexe 12 au présent Règlement. Pour tous les autres véhicules, l'essai est effectué dans la zone I prévue au paragraphe 9.2.5.3 de la présente annexe.
- 9.1.3. Indices de difficulté des caractéristiques secondaires

	<i>Incolore</i>	<i>Teinté</i>
Coloration du verre	1	2
Coloration de l'intercalaire (dans le cas de pare-brise feuilletés)	1	2
	<i>Non inclus</i>	<i>Inclus</i>
Bande d'ombre et/ou d'obscurcissement	1	2

Les autres caractéristiques secondaires n'interviennent pas.

9.1.4. Interprétation des résultats

La transmission régulière mesurée conformément au paragraphe 9.1.2 ne doit pas, dans le cas des pare-brise, être inférieure à 75% et, dans le cas des vitres autres que les pare-brise, être inférieure à 70%.

9.2. Essai de distorsion optique

9.2.1. Domaine d'application

La méthode spécifiée est une méthode de projection permettant l'évaluation de la distorsion optique d'une vitre de sécurité.

9.2.1.1. Définitions

- 9.2.1.1.1. Déviation optique : angle que fait la direction apparente avec la direction vraie d'un point vu au travers de la vitre de sécurité. La valeur de cet angle est fonction de l'angle d'incidence du rayon visuel, de l'épaisseur et de l'inclinaison de la vitre, et du rayon de courbure au point d'incidence.
- 9.2.1.1.2. Distorsion optique dans une direction MM' : différence algébrique de déviation angulaire $\Delta\alpha$ mesurée entre deux points M et M', de la surface du vitrage, espacés de façon que leurs projections dans un plan perpendiculaire à la direction d'observation soient distantes d'une valeur fixe Δx (voir figure 12).

* Définie conformément au Règlement n° 13, relatif à l'homologation des véhicules en ce qui concerne le freinage (E/ECE/324-E/ECE/TRANS/505/Rev.1/Add.12/Rev.2).

Une déviation dans le sens contraire de celui des aiguilles d'une montre sera considérée comme positive et une déviation dans le sens des aiguilles d'une montre, comme négative.

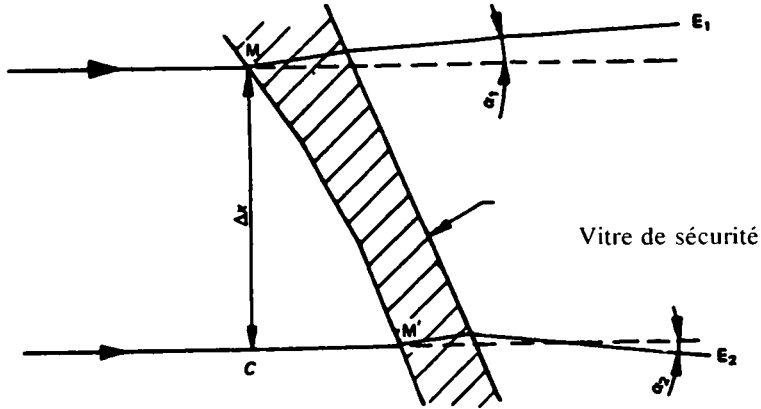

Figure 12. Représentation schématique de la distorsion

NOTES

$\Delta\alpha = \alpha_1 - \alpha_2$ est la distorsion optique dans la direction MM' .

$\Delta x = MC$ est la distance entre les deux droites parallèles à la direction d'observation et passant par les points M et M' .

[Une déviation dans le sens des aiguilles d'une montre sera considérée négative, et une déviation dans le sens contraire, positive.]

- 9.2.1.1.3. Distorsion optique en un point M : distorsion optique maximale pour toutes les directions MM' à partir du point M .

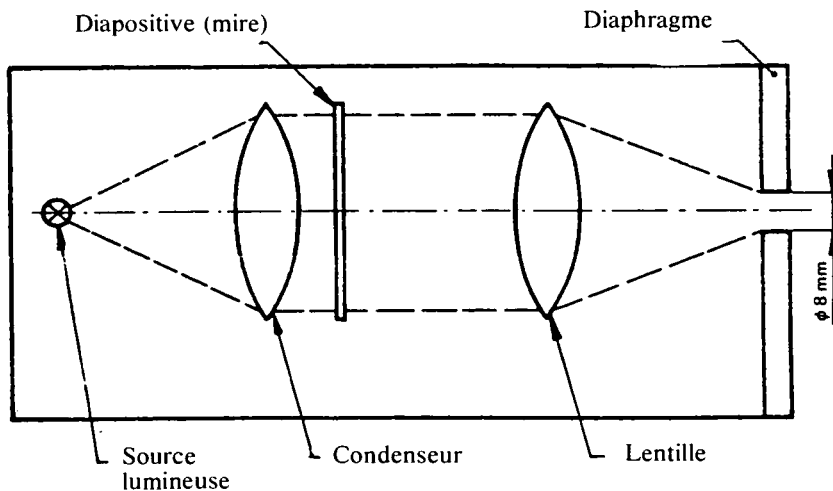

Figure 13. Disposition optique du projecteur

9.2.1.2. Appareillage

Cette méthode est basée sur la projection, sur écran, d'une mire convenable à travers la vitre de sécurité en essai. La modification de forme de l'image projetée, provoquée par l'insertion de la vitre sur le trajet lumineux, donne une mesure de la distorsion optique. L'appareillage se compose des éléments suivants, disposés comme indiqué à la figure 15.

9.2.1.2.1. Projecteur, de bonne qualité, avec une source lumineuse ponctuelle à forte intensité, ayant par exemple les caractéristiques suivantes :

Distance focale de 90 mm au moins;

Ouverture de 1/2,5 environ;

Lampe 150 W quartz halogène (en cas d'utilisation sans filtre);

Lampe 250 W quartz 3 (en cas d'utilisation d'un filtre vert).

Le dispositif de projection est représenté schématiquement à la figure 13. Un diaphragme de diamètre 8 mm doit être placé à 10 mm environ de la lentille de l'objectif.

9.2.1.2.2. Diapositives (mires) formées, par exemple, d'un réseau de cercles clairs sur fond sombre (voir figure 14). Les diapositives doivent être de haute qualité et bien contrastées pour permettre d'effectuer des mesurages avec une erreur inférieure à 5%. En l'absence de la vitre en essai, les dimensions des cercles doivent être telles que, lorsqu'il sont projetés, ils forment, sur l'écran, un réseau de cercles de diamètre $\frac{R_1 + R_2}{R_1} \Delta x$, avec $\Delta x = 4$ mm (voir figures 12 et 15).

9.2.1.2.3. Support, de préférence d'un type permettant des balayages vertical et horizontal, ainsi qu'une rotation de la vitre de sécurité.

9.2.1.2.4. Gabarit de contrôle, pour le mesurage des modifications de dimensions lorsqu'une estimation rapide est désirée. Une forme appropriée est représentée à la figure 16.

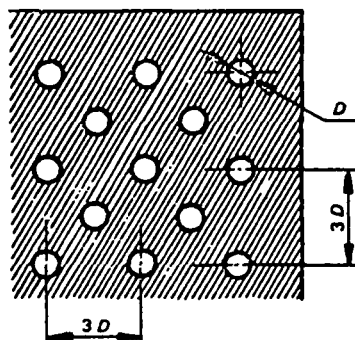

Figure 14. Portion agrandie de la diapositive

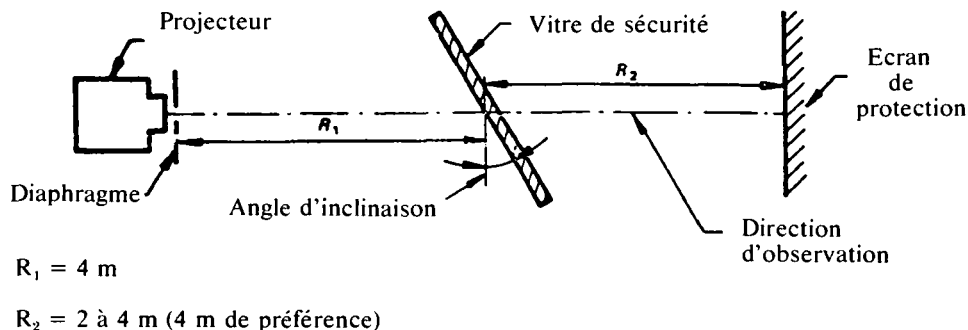

Figure 15. Disposition de l'appareillage pour l'essai de distorsion optique

9.2.1.3. Mode opératoire

9.2.1.3.1. Généralités

Monter la vitre de sécurité sur le support (9.2.1.2.3) à l'angle d'inclinaison spécifié. Projeter la diapositive d'essai à travers la surface à examiner. Tourner la vitre ou la déplacer soit horizontalement soit verticalement afin d'examiner toute la surface spécifiée.

9.2.1.3.2. Estimation employant un gabarit de contrôle

Lorsqu'une estimation rapide est suffisante, avec une précision ne pouvant pas être meilleure que 20%, la valeur A (voir figure 16) est calculée à partir de la valeur limite $\Delta\alpha_1$, pour le changement de déviation et la valeur R_2 , comme étant la distance entre la vitre de sécurité et l'écran de projection :

$$A = 0,145 \Delta\alpha_1 \cdot R_2$$

La relation entre le changement de diamètre d'image projeté, Δd , et le changement de déviation angulaire, $\Delta\alpha$, est donnée par la formule

$$\Delta d = 0,29 \Delta\alpha \cdot R_2$$

- où Δd est exprimé en millimètres;
 A est exprimé en millimètres;
 $\Delta\alpha_1$ est exprimé en minutes d'arc;
 $\Delta\alpha$ est exprimé en minutes d'arc;
 R_2 est exprimé en mètres.

9.2.1.3.3. Mesurage par dispositif photoélectrique

Lorsqu'un mesurage précis est exigé avec une précision meilleure que 10% de la valeur limite, la valeur Δd est mesurée sur l'axe de projection, la valeur de la largeur du point lumineux étant fixée au point où la luminance est 0,5 fois la luminance maximale du spot.

9.2.1.4. Expression des résultats

Evaluer la distorsion optique des vitres de sécurité en mesurant Δd en tout point de la surface et dans toutes les directions, afin de trouver Δd max.

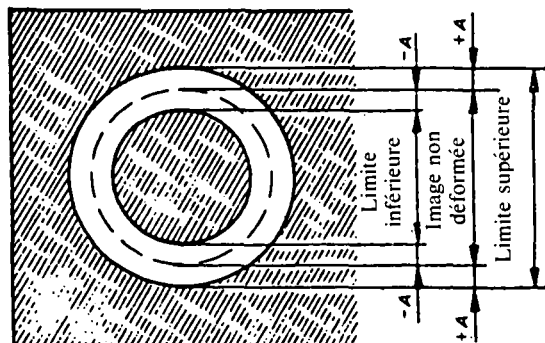

Figure 16. Exemple de gabarit de contrôle approprié

9.2.1.5. Autre méthode

En outre, il est permis d'utiliser la technique strioscopique comme variante aux techniques de projection, à condition que la précision des mesures donnée en 9.2.1.3.2 et 9.2.1.3.3 soit maintenue.

9.2.1.6. La distance Δx doit être de 4 mm.

9.2.1.7. Le pare-brise doit être monté à l'angle d'inclinaison correspondant à celui du véhicule

9.2.1.8. L'axe de projection dans le plan horizontal doit être maintenu dans une position pratiquement perpendiculaire à la trace du pare-brise dans ce plan.

9.2.2. Pour les véhicules de la catégorie M_1 , les mesures sont à effectuer, d'une part, dans la zone A prolongée jusqu'au plan médian du véhicule et dans la partie du pare-brise correspondant au symétrique de la zone précédente par rapport au plan longitudinal médian du véhicule et, d'autre part, dans la zone B. Pour les autres catégories de véhicules, les mesures sont à effectuer dans la zone I prévue au paragraphe 9.2.5 de la présente annexe.

9.2.2.1. Type de véhicule

L'essai doit être répété si le pare-brise doit être monté sur un type de véhicule présentant à l'avant un champ de vision différent de celui du type de véhicule pour lequel le pare-brise a déjà été homologué.

9.2.3. Indices de difficulté des caractéristiques secondaires

9.2.3.1. Nature du matériau

<i>Glace polie</i>	<i>Glace flottée</i>	<i>Verre à vitre</i>
1	1	2

9.2.3.2. Autres caractéristiques secondaires

Les autres caractéristiques secondaires n'interviennent pas.

9.2.4. Nombre d'échantillons

Quatre échantillons sont soumis à l'essai.

9.2.5. Définition des zones

9.2.5.1. Pour les pare-brise des véhicules de la catégorie M_1 , les zones A et B sont celles définies à l'annexe 12 au présent Règlement.

- 9.2.5.2. Pour les autres catégories de véhicules, les zones sont définies en partant :
- 9.2.5.2.1. D'un point oculaire qui est situé à la verticale du point R du siège du conducteur et à 625 mm au-dessus de ce point dans le plan vertical parallèle au plan longitudinal médian du véhicule auquel le pare-brise est destiné passant par l'axe du volant. Ce point est désigné par O dans ce qui suit:
- 9.2.5.2.2. D'une droite OQ qui est la droite horizontale passant par le point oculaire O et perpendiculaire au plan longitudinal médian du véhicule.
- 9.2.5.3. Zone I — La zone du pare-brise délimitée par l'intersection du pare-brise avec les quatre plans ci-après :
- P_1 : un plan vertical contenant le point O, faisant un angle de 15° vers la gauche du plan longitudinal médian du véhicule;
- P_2 : un plan vertical symétrique à P_1 situé à droite du plan longitudinal médian du véhicule;
- P_3 : un plan contenant la droite OQ et formant un angle de 10° au-dessus du plan horizontal;
- P_4 : un plan contenant la droite OQ et faisant un angle de 8° en dessous du plan horizontal.
- 9.2.6. Interprétation des résultats

Un type de pare-brise est considéré comme satisfaisant en ce qui concerne la distorsion optique lorsque, sur les quatre échantillons soumis aux essais, la distorsion optique ne dépasse pas, dans chaque zone, les valeurs maximales ci-après :

<i>Catégories de véhicules</i>	<i>Zones</i>	<i>Valeurs maximales de la distorsion optique</i>
M_1	A.* étendue suivant par. 9.2.2	2' d'arc
Autres catégories	I*	
M_1	B.**	6' d'arc

* Une tolérance jusqu'à 6' d'arc est permise pour toutes les parties de la zone I ou de la zone A situées à moins de 100 mm des bords du pare-brise.

** De légers écarts seront tolérés en zone B par rapport aux prescriptions pourvu qu'ils soient localisés et mentionnés dans le rapport.

- 9.3. Essai de séparation de l'image secondaire
- 9.3.1. Domaine d'application
- Deux méthodes d'essai sont reconnues :
- Méthode d'essai à la cible;
- Méthode d'essai au collimateur.
- Ces essais peuvent être utilisés pour des essais d'homologation de contrôle de qualité ou d'évaluation du produit, si nécessaire.
- 9.3.1.1. Essai à la cible
- 9.3.1.1.1. Appareillage
- Cette méthode est basée sur l'examen, à travers la vitre de sécurité, d'une cible éclairée. La cible peut être conçue de manière que l'essai puisse être effectué selon une simple méthode de « passe, passe-pas ». La cible doit, de préférence, être de l'un des types suivants :
- a) Cible annulaire éclairée, dont le diamètre extérieur, D, sous-tend un angle de η minutes d'arc, en un point situé à x mètres (figure 17 a).

b) Cible « couronne et spot » éclairée, dont les dimensions sont telles que la distance d'un point situé sur le bord du spot au point le plus proche à l'intérieur de la couronne, D , sous-tende un angle de η minutes d'arc, en un point situé à x mètres (figure 17 b).

où η est la valeur limite de la séparation d'image secondaire;

x est la distance entre la vitre de sécurité et la cible (non inférieure à 7 mètres);

D est donnée par la formule :

$$D = x \cdot \text{tg}\eta$$

La cible éclairée se compose d'une boîte à lumière, de volume 300 mm \times 300 mm \times 150 mm environ, dont la partie avant est réalisée le plus commodément par un verre recouvert de papier noir opaque ou de peinture noire mate. La boîte doit être éclairée par une source lumineuse appropriée. L'intérieur de la boîte doit être recouvert d'une couche de peinture blanche mate.

Il peut être convenable d'utiliser d'autres formes de cibles telles que celle représentée à la figure 20. Il est également possible de remplacer la cible par un dispositif de projection et d'examiner les images résultantes sur un écran.

9.3.1.1.2. Mode opératoire

La vitre de sécurité doit être installée avec son angle d'inclinaison spécifié sur un support convenable de manière que l'observation se fasse dans le plan horizontal passant par le centre de la cible.

La boîte à lumière doit être observée dans un local obscur ou semi-obscur. Chacune des portions de la vitre de sécurité doit être examinées afin de déceler la présence de toute image secondaire associée à la cible éclairée. La vitre de sécurité doit être tournée de manière que la direction correcte d'observation soit maintenue. Une lunette peut être employée pour cet examen.

9.3.1.1.3. Expression des résultats

Déterminer si,

En se servant de la cible a) (voir figure 17), les images primaire et secondaire du cercle se séparent, c'est-à-dire si la valeur limite de η est dépassée, ou,

En se servant de la cible b) (voir figure 17), l'image secondaire du spot passe au-delà du point de tangence avec le bord-intérieur du cercle, c'est-à-dire si la valeur limite de η est dépassée.

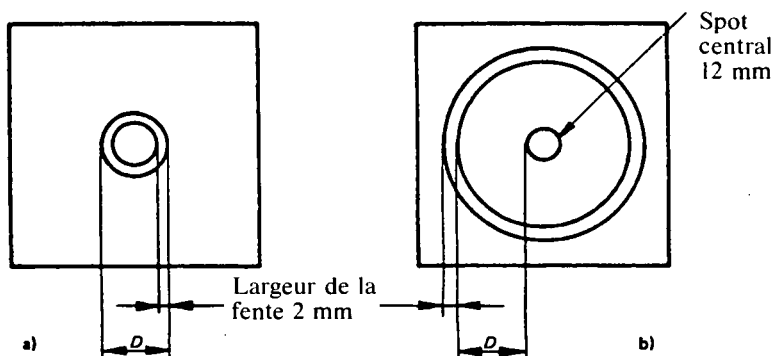

Figure 17. Dimensions des cibles

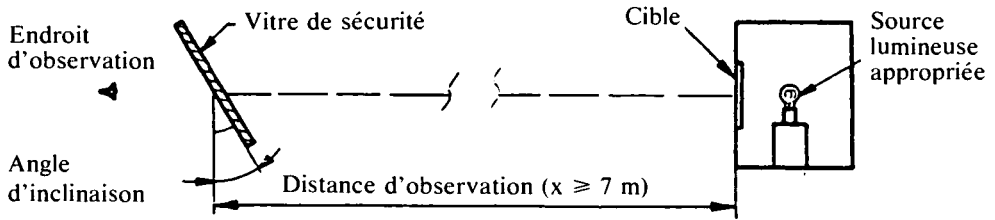
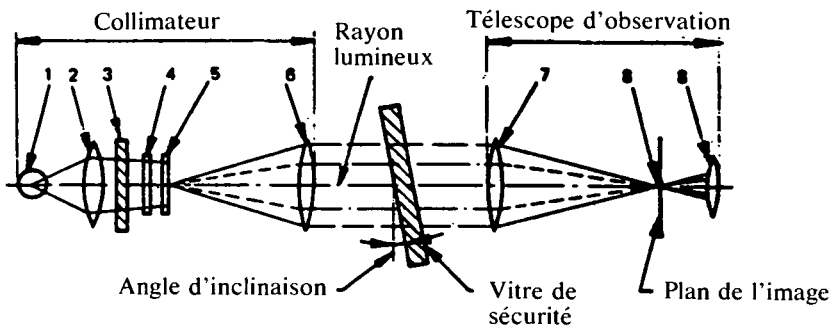

Figure 18. Disposition de l'appareillage



- 1) Ampoule
- 2) Condenseur, ouverture > 8,6 mm
- 3) Ecran de verre dépoli, ouverture > à celle du condenseur
- 4) Filtre coloré avec trou central de diamètre $\approx 0,3$ mm. diamètre > 8,6 mm
- 5) Plaque avec coordonnées polaires, diamètre > 8,6 mm
- 6) Lentille achromatique, $f \geq 86$ mm, ouverture = 10 mm
- 7) Lentille achromatique, $f \geq 86$ mm, ouverture = 10 mm
- 8) Point noir, diamètre $\approx 0,3$ mm
- 9) Lentille achromatique, $f = 20$ mm, ouverture ≤ 10 mm

Figure 19. Appareillage pour l'essai au collimateur

9.3.1.2. Essai au collimateur

Si nécessaire, la procédure décrite dans ce paragraphe sera appliquée.

9.3.1.2.1. Appareillage

L'appareillage se compose d'un collimateur et d'un télescope, et peut être réalisé selon la figure 19. Toutefois, on peut aussi utiliser tout autre système optique équivalent.

9.3.1.2.2. Mode opératoire

Le collimateur forme, à l'infini, l'image d'un système en coordonnées polaires avec un point lumineux au centre (voir figure 20).

Dans le plan focal du télescope d'observation, un petit point opaque, de diamètre légèrement supérieur à celui du point lumineux projeté, est placé sur l'axe optique, occultant ainsi le point lumineux.

Lorsqu'une éprouvette présentant une image secondaire est placée entre le télescope et le collimateur un deuxième point lumineux de moindre intensité est visible à une certaine distance au centre du système de coordonnées polaires. On peut considérer que la séparation d'image secondaire est représentée par la distance entre les deux points lumineux observés par l'intermédiaire du télescope d'observation (voir figure 20). (La distance entre le point noir et le point lumineux au centre du système de coordonnées polaires représente la déviation optique.)

9.3.1.2.3. Expression des résultats

Examiner d'abord la vitre de sécurité à l'aide d'une méthode simple pour déterminer la région donnant l'image secondaire la plus importante. Examiner alors cette région au moyen du télescope sous l'angle d'incidence approprié. Mesurer ensuite la séparation maximale d'image secondaire.

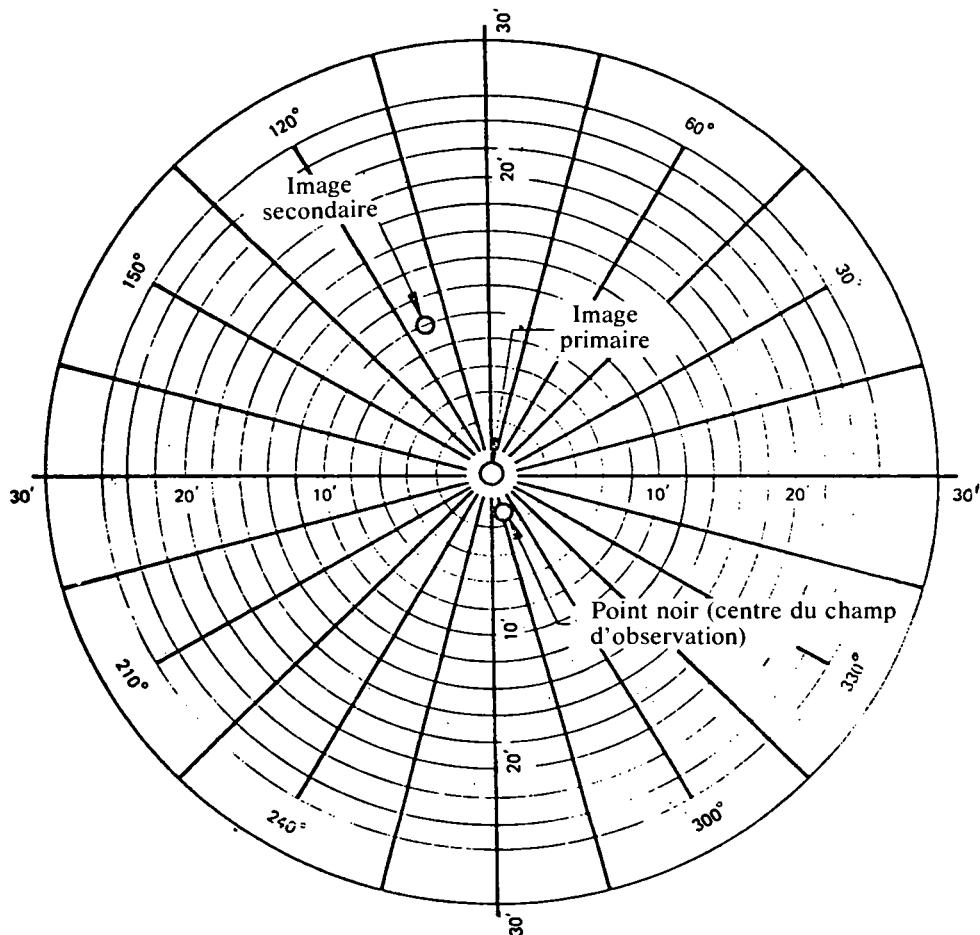

Figure 20. Exemple d'observation selon la méthode d'essai au collimateur

9.3.1.3. La direction de l'observation dans le plan horizontal doit être maintenue approximativement normale à la trace du pare-brise dans ce plan.

9.3.2. La mesure de séparation de l'image secondaire se fait pour les véhicules de la catégorie M_1 , d'une part, dans la zone A prolongée jusqu'au plan médian du véhicule et dans la partie du pare-brise correspondant au symétrique de la zone précédente par rapport au plan longitudinal médian du véhicule et, d'autre part, dans la zone B. Pour les autres catégories de véhicule, les mesures sont à effectuer dans la zone I définie au paragraphe 9.2.5.3 de la présente annexe*.

9.3.2.1. Type de véhicule

L'essai doit être répété si le pare-brise doit être monté sur un véhicule dont le champ de vision à l'avant est différent de celui du type de véhicule pour lequel le pare-brise a déjà été homologué.

9.3.3. Indices de difficulté des caractéristiques secondaires

9.3.3.1. Nature du matériau

<i>Glace polie</i>	<i>Glace flottée</i>	<i>Verre à vitre</i>
I	I	2

9.3.3.2. Autres caractéristiques secondaires

Les autres caractéristiques secondaires n'interviennent pas.

9.3.4. Nombre d'échantillons

Quatre échantillons sont soumis à l'essai.

9.3.5. Interprétation des résultats

Un type de pare-brise est considéré comme satisfaisant en ce qui concerne la séparation de l'image secondaire si, dans les quatre échantillons soumis aux essais, la séparation de l'image primaire et secondaire ne dépasse pas les valeurs indiquées ci-après pour chaque zone.

<i>Catégories de véhicule</i>	<i>Zones</i>	<i>Valeurs maximales de la séparation des images primaire et secondaire</i>
M_1	A.* étendue suivant par. 9.2.2	15' d'arc
Autres catégories	I*	
M_1	B.**	25' d'arc

* Une tolérance jusqu'à 25' d'arc est permise pour toutes les parties de la zone I ou de la zone A qui sont situées à moins de 100 mm des bords du pare-brise.

** De légers écarts seront tolérés en zone B par rapport aux prescriptions pourvu qu'ils soient localisés et mentionnés dans le rapport.

9.4. Identification des couleurs

Lorsqu'un pare-brise est teinté dans les zones définies aux paragraphes 9.2.5 ou 9.2.5.3, on vérifie sur quatre pare-brise que les couleurs ci-après peuvent être identifiées :

Blanc, jaune sélectif, rouge, vert, bleu, jaune auto.

* Lorsqu'un règlement concernant le système de dégivrage des pare-brise de véhicules autres que ceux de la catégorie M_1 sera arrêté, les zones prévues dans ce règlement remplaceront la zone I pour ces véhicules.

ANNEXE 4

PARE-BRISE EN VERRE TREMPÉ

1. DÉFINITION DU TYPE

On considère que des pare-brise en verre trempé appartiennent à des types différents s'ils diffèrent par l'une au moins des caractéristiques principales ou secondaires suivantes.

1.1. Les caractéristiques principales sont :

1.1.1. Le nom ou la marque de fabrication.

1.1.2. La forme et les dimensions.

On considère que les pare-brise en verre trempé se répartissent en deux groupes en ce qui concerne les essais portant sur la fragmentation et les propriétés mécaniques :

1.1.2.1. Les pare-brises plans.

1.1.2.2. Les pare-brise bombés.

1.1.3. La catégorie d'épaisseur, établie sur la base de l'épaisseur nominale « e », une tolérance de fabrication de $\pm 0,2$ mm étant admise :

Catégorie I $e \leq 4,5$ mm

Catégorie II $4,5 \text{ mm} < e \leq 5,5$ mm

Catégorie III $5,5 \text{ mm} < e \leq 6,5$ mm

Catégorie IV $6,5 \text{ mm} < e$

1.2. Les caractéristiques secondaires sont :

1.2.1. La nature du matériau (glace polie, glace flottée, verre à vitre),

1.2.2. La coloration du verre (incolore ou teinté),

1.2.3. La présence ou l'absence de conducteurs,

1.2.4. La présence ou l'absence de bandes d'obscurcissement.

2. FRAGMENTATION

2.1. Indices de difficulté des caractéristiques secondaires

2.1.1. Seule la nature du matériau intervient,

2.1.2. La glace flottée et le verre à vitre sont considérés comme ayant le même indice de difficulté,

2.1.3. Les essais de fragmentation doivent être renouvelés en cas de passage de la glace polie à la glace flottée ou au verre à vitre et vice versa,

2.1.4. Les essais doivent être renouvelés si des bandes d'obscurcissement autres que des bandes peintes sont utilisées.

2.2. Nombre d'échantillons

Six échantillons de la série de ceux qui ont la plus petite surface développée et six échantillons de la série de ceux qui ont la plus grande surface développée, choisis conformément aux dispositions de l'annexe 10, seront soumis aux essais.

2.3. Différentes zones de verre

Un pare-brise en verre trempé doit comprendre deux zones principales, FI et FII; il peut également comprendre une zone intermédiaire, FIII. Ces zones se définissent comme suit :

- 2.3.1. Zone FI : zone périphérique à fine fragmentation, d'au moins 7 cm de largeur, longeant tout le bord du pare-brise et comprenant une bande extérieure d'une largeur de 2 cm qui n'intervient pas dans l'appréciation des résultats des essais;
- 2.3.2. Zone FII : zone de visibilité à fragmentation variable, comprenant toujours une partie rectangulaire ayant au moins 20 cm de hauteur et 50 cm de longueur dont le centre se situe approximativement en face du conducteur; pour les pare-brise d'une hauteur inférieure à 44 cm, la hauteur de ce rectangle peut être réduite à 15 cm;
- 2.3.3. Zone FIII : zone intermédiaire dont la largeur ne peut dépasser 5 cm et qui se situe entre les zones FI et FII.
- 2.4. Méthode d'essai
La méthode utilisée est la méthode décrite au paragraphe 1 de l'annexe 3.
- 2.5. Points d'impact (voir annexe 11, figure 2)
 - 2.5.1. Les points d'impact sont choisis de la manière suivante :
Point 1 : dans la partie centrale de la zone FII à un endroit soumis à une forte ou à une faible tension;
Point 2 : dans la zone FIII, le plus près possible du plan vertical de symétrie de la zone FII;
Point 3 et 3' : à 3 cm des bords sur une ligne médiane de l'échantillon; lorsqu'il y a une marque de pinces, l'un des points de rupture doit se trouver près du bord portant la marque de pinces et l'autre près du bord opposé;
Point 4 : à l'endroit où le rayon de courbure est le plus petit sur la ligne médiane la plus longue;
Point 5 : à 3 cm du bord de l'échantillon, à l'endroit où le rayon de courbure du contour est le plus petit, soit à gauche, soit à droite.
 - 2.5.2. Un essai de fragmentation est effectué à chacun des points 1, 2, 3, 3', 4 et 5.
- 2.6. Interprétation des résultats
 - 2.6.1. Un essai est considéré comme ayant donné un résultat satisfaisant si la fragmentation répond à toutes les conditions énoncées aux paragraphes 2.6.1.1, 2.6.1.2 et 2.6.1.3 ci-dessous.
 - 2.6.1.1. Zone FI
 - 2.6.1.1.1. Le nombre de fragments contenus dans un carré de 5 cm × 5 cm n'est pas inférieur à 40 ni supérieur à 350;
 - 2.6.1.1.2. Pour les besoins du calcul ci-dessus, les fragments situés à cheval sur un côté du carré sont comptés comme demi-fragments;
 - 2.6.1.1.3. La fragmentation n'est pas contrôlée dans une bande de 2 cm de largeur aux bords des échantillons, cette bande représentant le cadre du verre, ni dans un rayon de 7,5 cm autour du point d'impact;
 - 2.6.1.1.4. Les fragments dont la surface dépasse 3 cm² ne sont pas admis, sauf dans les parties définies au paragraphe 2.6.1.1.3;
 - 2.6.1.1.5. Quelques fragments de forme allongée sont admis à condition que leur longueur ne dépasse pas 7,5 cm et que leurs extrémités ne soient pas en lame de couteau; si ces fragments arrivent jusqu'au bord du verre, ils ne doivent pas former avec celui-ci un angle de plus de 45°.

2.6.1.2. Zone FII

- 2.6.1.2.1. La visibilité subsistant après l'éclatement est contrôlée dans la zone rectangulaire définie au point 2.3.2. Dans ce rectangle, la surface totale des fragments de plus de 2 cm² doit représenter au moins 15% de la surface du rectangle; ces fragments sont appelés des fragments utiles;
- 2.6.1.2.2. Dans la zone FII, aucun fragment ne peut avoir une surface de plus de 16 cm²;
- 2.6.1.2.3. Dans un rayon de 10 cm autour du point d'impact, mais uniquement dans la partie du cercle qui est comprise dans la zone FII, trois fragments ayant une surface supérieure à 16 cm², mais inférieure à 25 cm² sont admis;
- 2.6.1.2.4. Les fragments utiles doivent, en principe, être de forme régulière et exempts de pointes aiguës;
- 2.6.1.2.5. A titre exceptionnel, quelques fragments de forme allongée sont tolérés dans l'ensemble de la zone FII, à condition que leur longueur ne dépasse pas 10 cm.

2.6.1.3. Zone FIII

La fragmentation dans cette zone doit avoir des caractéristiques intermédiaires entre celles de la fragmentation autorisée dans les deux zones attenantes (FI et FII).

- 2.6.2. Un pare-brise présenté à l'homologation est considéré comme satisfaisant du point de vue de la fragmentation si l'une au moins des conditions suivantes est remplie :

- 2.6.2.1. Tous les essais effectués avec les points d'impact définis au paragraphe 2.5.1 ont donné des résultats positifs;
 - 2.6.2.2. Un essai parmi tous ceux qui ont été effectués avec les points d'impact définis au paragraphe 2.5.1 a donné un résultat négatif, mais ce même essai, renouvelé avec le même point d'impact, a ensuite donné un résultat positif;
 - 2.6.2.3. Deux essais parmi tous ceux qui ont été effectués avec les points d'impact définis au paragraphe 2.5.1 ont donné un résultat négatif; mais une nouvelle série d'essais effectués sur une nouvelle série d'échantillons a donné, quant à eux, des résultats positifs.
- 2.6.3. De légers écarts peuvent être admis en ce qui concerne la fragmentation à condition qu'ils soient mentionnés dans le rapport et que des photos des parties en cause du pare-brise soient annexées au rapport.

3. COMPORTEMENT AU CHOC DE LA TÊTE

3.1. Indices de difficulté des caractéristiques secondaires

Aucune caractéristique secondaire n'intervient.

3.2. Nombre d'échantillons

- 3.2.1. Pour chaque groupe de pare-brise en verre trempé, quatre échantillons ayant approximativement la plus petite surface développée et quatre échantillons ayant approximativement la plus grande surface développée, les huit échantillons étant de même type que ceux sélectionnés pour les essais de fragmentation (voir paragraphe 2.2), sont soumis à l'essai.
- 3.2.2. En remplacement, le laboratoire effectuant les essais peut, s'il le juge utile, soumettre à l'essai, pour chaque catégorie d'épaisseur de pare-brise, 6 éprouvettes de $100 \text{ mm} \pm \frac{5}{2} \text{ mm} \times 500 \text{ mm} \pm \frac{5}{2} \text{ mm}$.

3.3. Méthode d'essai

- 3.3.1. La méthode utilisée est la méthode décrite au paragraphe 3 de l'annexe 3.

- 3.3.2. La hauteur de chute est de $1.50 \text{ m} \begin{matrix} + 0 \\ - 5 \end{matrix} \text{ mm}$.
- 3.4. Interprétation des résultats
- 3.4.1. Cet essai est considéré comme ayant donné un résultat satisfaisant si le pare-brise ou l'éprouvette est brisé.
- 3.4.2. Une série d'échantillons présentée à l'homologation est considérée comme satisfaisante du point de vue du comportement au choc de la tête si l'une des conditions suivantes est remplie :
- 3.4.2.1. Tous les essais ont donné un résultat positif;
- 3.4.2.2. Un essai a donné un résultat négatif, mais une nouvelle série d'essais effectués sur une nouvelle série d'échantillons a donné des résultats positifs.
4. QUALITÉS OPTIQUES
- Les prescriptions concernant les qualités optiques reprises au paragraphe 9 de l'annexe 3 sont applicables à chaque type de pare-brise.

ANNEXE 5

VITRES EN VERRE TREMPÉ AUTRES QUE LES PARE-BRISE

1. DÉFINITION DU TYPE

On considère que des vitres en verre trempé autres que les pare-brise appartiennent à des types différents si elles diffèrent par l'une au moins des caractéristiques principales ou secondaires suivantes.

1.1. Les caractéristiques principales sont les suivantes :

1.1.1. La marque de fabrique ou de commerce,

1.1.2. La nature de la trempe (thermique ou chimique).

1.1.3. La catégorie de forme; on distingue deux catégories :

1.1.3.1. Vitres planes

1.1.3.2. Vitres planes et bombées,

1.1.4. La catégorie d'épaisseur dans laquelle se situe l'épaisseur nominale « e », une tolérance de fabrication de $\pm 0,2$ mm étant admise :Catégorie I $e \leq 3,5$ mmCatégorie II $3,5 \text{ mm} < e \leq 4,5$ mmCatégorie III $4,5 \text{ mm} < e \leq 6,5$ mmCatégorie IV $6,5 \text{ mm} < e$

1.2. Les caractéristiques secondaires sont les suivantes :

1.2.1. La nature du matériau (glace polie, glace flottée, verre à vitre),

1.2.2. La coloration (incolore ou teinté),

1.2.3. La présence ou l'absence de conducteurs.

2. FRAGMENTATION

2.1. Indice de difficulté des caractéristiques secondaires

2.1.1. Seule intervient la nature du matériau.

2.1.2. La glace flottée et le verre à vitre sont considérés comme ayant le même indice de difficulté.

2.1.3. L'essai de fragmentation doit être répété lors du passage de la glace polie à la glace flottée ou au verre à vitre et réciproquement.

2.2. Choix des échantillons

2.2.1. Des échantillons de chaque catégorie de forme et de chaque catégorie d'épaisseur difficiles à produire sont choisis pour les essais, selon les critères suivants :

2.2.1.1. Pour les vitres planes faisant l'objet d'une demande d'homologation en vertu du paragraphe 1.1.3.1 ci-dessus, il sera fourni deux séries d'échantillons correspondant à :

2.2.1.1.1. La plus grande surface;

2.2.1.1.2. La vitre dont le plus petit angle entre deux côtés adjacents est inférieur à 30° .

2.2.1.2. Pour les vitres planes et bombées faisant l'objet d'une demande d'homologation en vertu du paragraphe 1.1.3.2 ci-dessus, il sera fourni trois séries d'échantillons correspondant à :

2.2.1.2.1. La plus grande surface développée;

- 2.2.1.2.2. La vitre dont le plus petit angle entre deux côtés adjacents est inférieur à 30°;
- 2.2.1.2.3. La plus grande hauteur de segment supérieur à 10 cm. La hauteur de segment de la vitre soumise à l'essai sera consignée dans le rapport d'essai.
- 2.2.2. Les échantillons sont choisis parmi la gamme de vitres autres que des pare-brise que le fabricant produit effectivement ou envisage de produire. S'il ne peut être satisfait aux critères définis au paragraphe 2.2.1. ci-dessus, des éprouvettes spéciales peuvent être produites.
- 2.3. Nombre d'échantillons
- Le nombre d'échantillons figurant dans chaque groupe est le suivant, en fonction de la catégorie de forme définie au paragraphe 1.1.3 ci-dessus :

<i>Genre de vitre</i>	<i>Nombre d'échantillons</i>
Plane (1 ou 2 séries)	4
Plane et bombée (1 ou 2 ou 3 séries)	5

- 2.4. Méthode d'essai
- 2.4.1. La méthode utilisée est la méthode décrite au paragraphe I de l'annexe 3.
- 2.5. Points d'impact (voir annexe 11, figure 3).
- 2.5.1. Pour les vitres planes et les vitres bombées, les points d'impact représentés respectivement aux figures 3 a), 3 b) de l'annexe 11, d'une part, et 3 c) de l'annexe 11, d'autre part, sont les suivants :
- Point 1 : à 3 cm des bords de la vitre dans la partie où le rayon de courbure du contour est le plus petit;
- Point 2 : à 3 cm du bord sur l'une des médianes, le côté de la vitre portant les marques éventuelles de pinces devant être choisis;
- Point 3 : au centre géométrique de la vitre;
- Point 4 : pour les vitres bombées uniquement; ce point est choisi sur la médiane la plus longue dans la partie de la vitre où le rayon de courbure est le plus petit.
- 2.5.2. Un seul essai est effectué par point d'impact prescrit.
- 2.6. Interprétation des résultats
- 2.6.1. Un essai est considéré comme ayant donné un résultat satisfaisant si la fragmentation remplit les conditions suivantes :
- 2.6.1.1. Le nombre de fragments dans tout carré de 5 cm × 5 cm n'est pas inférieur à 40 ni supérieur à 350; toutefois, pour le vitrage d'une épaisseur ne dépassant pas 3,5 mm, le nombre maximum de fragments dans tout carré de 5 cm × 5 cm ne doit pas être supérieur à 400;
- 2.6.1.2. Pour les besoins du calcul ci-dessus, les fragments situés à cheval sur un côté du carré sont comptés comme demi-fragments;
- 2.6.1.3. La fragmentation n'est pas vérifiée dans une bande de 2 cm de largeur sur tout le pourtour des échantillons, qui représente l'encastrement de la vitre, ni dans un rayon de 7,5 cm autour du point d'impact;
- 2.6.1.4. Les fragments dont la surface est supérieure à 3 cm² ne sont pas admis, sauf dans les parties définies au point 2.6.1.3;
- 2.6.1.5. Quelques fragments de forme allongée sont admis à condition que leur longueur n'excède pas 7,5 cm et que leurs extrémités ne soient pas en lame de couteau;

si ces fragments allongés atteignent le bord de la vitre, ils ne peuvent former avec celui-ci un angle de plus de 45°.

- 2.6.2. Une série d'échantillons présentée à l'homologation est considérée comme satisfaisante au point de vue de la fragmentation si l'une au moins des conditions suivantes est remplie :
- 2.6.2.1. Tous les essais effectués en utilisant les points d'impact prescrits au point 2.5.1 ont donné un résultat positif;
- 2.6.2.2. Un essai, parmi tous les essais effectués en utilisant les points d'impact prescrits au point 2.5.1, ayant donné un résultat négatif, cet essai, répété avec le même point d'impact, a alors donné un résultat positif;
- 2.6.2.3. Deux essais au moins et trois au plus, parmi tous les essais effectués en utilisant les points d'impact prescrits au point 2.5.1, ayant donné un résultat négatif, une autre série d'essais effectués sur une nouvelle série d'échantillons a donné des résultats positifs.
- 2.6.3. En ce qui concerne la fragmentation, l'homologation est accordée à la fabrication de toute vitre appartenant aux groupes, définis par leurs caractéristiques principales et secondaires, pour lesquels des séries d'échantillons tels qu'ils sont définis au point 2.2 ont donné des résultats satisfaisants.
- 2.6.4. De légers écarts sont admis en matière de fragmentation à condition que mention en soit faite dans le procès-verbal et qu'une photographie des parties incriminées de la vitre soit jointe au procès-verbal.

3. RÉSISTANCE MÉCANIQUE

3.1. Essai d'impact d'une bille de 227 g

3.1.1. Indices de difficulté des caractéristiques secondaires

<i>Matériau</i>	<i>Indice de difficulté</i>	<i>Coloration</i>	<i>Indice de difficulté</i>
Glace polie	2	Incolore	1
Glace flottée	1	Teinté	2
Verre à vitre	1		

3.1.2. Nombre d'éprouvettes

Six éprouvettes sont soumises à l'essai pour chaque catégorie d'épaisseur définie au point 1.1.4 ci-dessus.

3.1.3. Méthode d'essai

- 3.1.3.1. La méthode d'essai utilisée est la méthode décrite au paragraphe 2.1 de l'annexe 3.
- 3.1.3.2. La hauteur de chute (de la partie inférieure de la bille à la face supérieure de l'éprouvette) est la hauteur indiquée dans le tableau suivant, en fonction de l'épaisseur de la vitre :

<i>Épaisseur nominale de la vitre (e)</i>	<i>Hauteur de chute</i>
$e \leq 3,5 \text{ mm}$	2,0 m $\begin{smallmatrix} + 5 \\ - 0 \end{smallmatrix}$ mm
$3,5 \text{ mm} < e$	2,5 m $\begin{smallmatrix} + 5 \\ - 0 \end{smallmatrix}$ mm

- 3.1.4. Interprétation des résultats
- 3.1.4.1. L'essai d'impact d'une bille est considéré comme ayant donné un résultat satisfaisant si l'éprouvette ne se brise pas.
- 3.1.4.2. Une série d'éprouvettes présentée à l'homologation est considérée comme satisfaisante du point de vue de la résistance mécanique si l'une au moins des conditions suivantes est remplie :
- 3.1.4.2.1. Un essai au plus a donné un résultat négatif;
- 3.1.4.2.2. Deux essais ayant donné des résultats négatifs, une autre série d'essais effectués sur une nouvelle série de six éprouvettes donne des résultats positifs.
- 3.2. Essai de comportement au choc de la tête
- 3.2.1. Cet essai s'applique uniquement aux doubles fenêtres et unités à double vitrage utilisées comme vitres latérales dans les autobus et autocars.
- 3.2.2. Indices de difficulté des caractéristiques secondaires
Aucune caractéristique secondaire n'intervient.
- 3.2.3. Nombre d'éprouvettes
Dix éprouvettes de $1\ 100\ \text{mm} \begin{matrix} + \\ - \end{matrix} \frac{5}{2}\ \text{mm} \times 500\ \text{mm} \begin{matrix} + \\ - \end{matrix} \frac{5}{2}\ \text{mm}$ sont soumises à l'essai pour chaque catégorie d'épaisseur définie au paragraphe 1.1.4 ci-dessus.
- 3.2.4. Méthode d'essai
- 3.2.4.1. La méthode utilisée est celle décrite au paragraphe 3 de l'annexe 3.
- 3.2.4.2. La hauteur de chute est de $1,50\ \text{m} \begin{matrix} + \\ - \end{matrix} \frac{0}{25}\ \text{mm}$.
- 3.2.5. Interprétation des résultats
- 3.2.5.1. L'essai de comportement au choc de la tête sur les vitres doubles est considéré comme ayant donné un résultat satisfaisant si les deux éléments se brisent.
- 3.2.5.2. Une série d'éprouvettes présentée à l'homologation est considérée comme satisfaisante du point de vue de l'essai de comportement au choc de la tête si l'une au moins des conditions suivantes est remplie :
- 3.2.5.2.1. Tous les essais ont donné un résultat positif;
- 3.2.5.2.2. Tous les essais ont donné des résultats positifs, à l'exception de deux essais au plus qui ont donné des résultats négatifs, l'un des éléments de la vitre ne s'étant pas brisé.
4. QUALITÉS OPTIQUES
Les prescriptions concernant les qualités optiques reprises au paragraphe 9.1 de l'annexe 3 sont applicables aux vitres ou parties de vitres qui doivent satisfaire aux prescriptions concernant le champ de vision du conducteur dans toutes les directions.

ANNEXE 6

PARE-BRISE EN VERRE FEUILLETÉ ORDINAIRE

1. DÉFINITION DU TYPE

On considère que les pare-brise en verre feuilleté ordinaire appartiennent à des types différents s'ils diffèrent par l'une au moins des caractéristiques principales ou secondaires suivantes.

1.1. Les caractéristiques principales sont :

1.1.1. La marque de fabrique ou de commerce,

1.1.2. La forme et les dimensions.

On considère que les pare-brise en verre feuilleté ordinaire font partie intégrante d'un groupe en ce qui concerne les essais de propriétés mécaniques et de résistance au milieu ambiant,

1.1.3. Le nombre de feuilles de verre,

1.1.4. L'épaisseur nominale « e » du pare-brise, une tolérance de fabrication de 0,2 n mm étant admise de part et d'autre de la valeur nominale, n étant le nombre de feuilles de verre du pare-brise,

1.1.5. L'épaisseur nominale de l'intercalaire ou des intercalaires,

1.1.6. La nature et le type de l'intercalaire ou des intercalaires (par exemple PVB ou autre intercalaire en matière plastique).

1.2. Les caractéristiques secondaires sont :

1.2.1. La nature du matériau (glace polie, glace flottée, verre à vitre),

1.2.2. La coloration du ou des intercalaires (incolore ou teinté) en totalité ou en partie,

1.2.3. La coloration du verre (incolore ou teinté),

1.2.4. La présence ou l'absence de conducteurs,

1.2.5. La présence ou l'absence de bandes d'obscurcissement.

2. GÉNÉRALITÉS

2.1. Pour les pare-brise en verre feuilleté ordinaire, les essais, à l'exception de ceux concernant le comportement au choc de la tête (paragraphe 3.2) et les qualités optiques, sont effectués sur des éprouvettes plates qui sont soit prélevées sur des pare-brise déjà existants soit fabriquées spécialement à cet effet. Dans les deux cas les éprouvettes sont, à tous égards, rigoureusement représentatives des pare-brise produits en série pour lesquels l'homologation est demandée.

2.2. Avant chaque essai, les éprouvettes sont entreposées pendant quatre heures au moins à une température de $23^{\circ} \pm 2^{\circ}\text{C}$. Les essais ont lieu aussi rapidement que possible après leur sortie de l'enceinte où elles sont entreposées.

3. ESSAI DE COMPORTEMENT AU CHOC DE LA TÊTE

3.1. Indices de difficulté des caractéristiques secondaires

Aucune caractéristique secondaire n'intervient.

3.2. L'essai au choc de la tête sur pare-brise complet

3.2.1. Nombre d'échantillons

Quatre échantillons de la série de ceux qui ont la plus petite surface développée et quatre échantillons de la série qui ont la plus grande surface déve-

loppée, choisis conformément aux dispositions de l'annexe 10, seront soumis aux essais.

- 3.2.2. Méthode d'essai
 - 3.2.2.1. La méthode utilisée est celle décrite au paragraphe 3.3.2 de l'annexe 3.
 - 3.2.2.2. La hauteur de chute doit être de $1,50 \text{ m} \begin{smallmatrix} + \\ - \end{smallmatrix} \begin{smallmatrix} 0 \\ 5 \end{smallmatrix} \text{ mm}$.
- 3.2.3. Interprétation des résultats
 - 3.2.3.1. Cet essai est considéré comme donnant un résultat positif, si les conditions suivantes sont remplies :
 - 3.2.3.1.1. L'échantillon se brise en présentant de nombreuses fissures circulaires centrées approximativement sur le point d'impact, les fissures les plus proches étant situées au plus à 80 mm du point d'impact;
 - 3.2.3.1.2. Les feuilles de verre doivent rester adhérentes à l'intercalaire en plastique. On admet un ou plusieurs décollements d'une largeur inférieure à 4 mm de chaque côté de la fissure à l'extérieur d'un cercle \varnothing 60 mm centré sur le point d'impact;
 - 3.2.3.1.3. Du côté de l'impact :
 - 3.2.3.1.3.1. L'intercalaire ne doit pas être mis à nu, sur une surface supérieure à 20 cm²;
 - 3.2.3.1.3.2. Une déchirure de l'intercalaire est admise sur une longueur de 35 mm.
 - 3.2.3.2. Une série d'échantillons présentée à l'homologation est considérée comme satisfaisante du point de vue du comportement au choc de la tête si l'une des deux conditions suivantes est remplie :
 - 3.2.3.2.1. Tous les essais ont donné un résultat positif,
 - 3.2.3.2.2. Un essai ayant donné un résultat négatif, une nouvelle série d'essais effectués sur une nouvelle série d'échantillons donne des résultats positifs.
- 3.3. L'essai au choc de la tête sur éprouvettes plates
 - 3.3.1. Nombre d'éprouvettes

Six éprouvettes plates de dimensions $100 \text{ mm} \pm 5 \text{ mm} \times 500 \text{ mm} \begin{smallmatrix} + \\ - \end{smallmatrix} \begin{smallmatrix} 5 \\ 2 \end{smallmatrix} \text{ mm}$ sont soumises aux essais.
 - 3.3.2. Méthode d'essai
 - 3.3.2.1. La méthode utilisée est la méthode décrite au paragraphe 3.3.1. de l'annexe 3.
 - 3.3.2.2. La hauteur de chute est de $4 \text{ m} \begin{smallmatrix} + \\ - \end{smallmatrix} \begin{smallmatrix} 25 \\ 0 \end{smallmatrix} \text{ mm}$.
 - 3.3.3. Interprétation des résultats
 - 3.3.3.1. Cet essai est considéré comme donnant un résultat positif si les conditions suivantes sont remplies :
 - 3.3.3.1.1. L'éprouvette cède et se brise en présentant de nombreuses fissures circulaires centrées approximativement sur le point d'impact;
 - 3.3.3.1.2. Des déchirures de l'intercalaire sont admises, mais la tête du mannequin ne peut pas passer au travers;
 - 3.3.3.1.3. Aucun grand fragment de verre ne se détache de l'intercalaire.
 - 3.3.3.2. Une série d'éprouvettes présentée à l'homologation est considérée comme satisfaisante du point de vue du comportement au choc de la tête si l'une des deux conditions suivantes est remplie :
 - 3.3.3.2.1. Tous les essais ont donné des résultats positifs;
 - 3.3.3.2.2. Un essai a donné un résultat négatif; une nouvelle série d'essais effectués sur une nouvelle série d'éprouvettes donne des résultats positifs.

4. RÉSISTANCE MÉCANIQUE
- 4.1. Indices de difficulté des caractéristiques secondaires
Aucune caractéristique secondaire n'intervient.
- 4.2. Essai d'impact d'une bille — 2,26 kg
- 4.2.1. Nombre d'éprouvettes
Six éprouvettes carrées de $300 \text{ mm} \begin{smallmatrix} + 10 \\ - 0 \end{smallmatrix}$ mm de côté sont soumises aux essais.
- 4.2.2. Méthode d'essai
- 4.2.2.1. La méthode utilisée est la méthode décrite au paragraphe 2.2. de l'annexe 3.
- 4.2.2.2. La hauteur de chute (de la partie inférieure de la bille à la face supérieure de l'éprouvette) est de $4 \text{ m} \begin{smallmatrix} + 25 \\ - 0 \end{smallmatrix}$ mm.
- 4.2.3. Interprétation des résultats
- 4.2.3.1. L'essai d'impact d'une bille est considéré comme donnant un résultat positif si la bille ne traverse pas le vitrage dans un temps de cinq secondes à partir de l'instant de l'impact.
- 4.2.3.2. Une série d'éprouvettes présentée à l'homologation est considérée comme satisfaisante du point de vue de la résistance mécanique si l'une des deux conditions suivantes est remplie :
- 4.2.3.2.1. Tous les essais ont donné un résultat positif;
- 4.2.3.2.2. Un essai a donné un résultat négatif; une nouvelle série d'essais effectués sur une nouvelle série d'éprouvettes donne des résultats positifs.
- 4.3. Essai d'impact d'une bille — 227 g
- 4.3.1. Indices de difficulté des caractéristiques secondaires
Aucune caractéristique secondaire n'intervient.
- 4.3.2. Nombre d'éprouvettes
Vingt éprouvettes carrées de $300 \text{ mm} \begin{smallmatrix} + 10 \\ - 0 \end{smallmatrix}$ mm de côté sont soumises aux essais.
- 4.3.3. Méthode d'essai
- 4.3.3.1. La méthode utilisée est la méthode décrite au paragraphe 2.1 de l'annexe 3. Dix exemplaires sont soumis à un essai à une température de $+ 40^\circ \pm 2^\circ \text{C}$ et dix à une température de $- 20^\circ \pm 2^\circ \text{C}$.
- 4.3.3.2. La hauteur de chute pour les différentes catégories d'épaisseur et la masse des fragments détachés figurent dans le tableau ci-dessous :

Épaisseur de l'éprouvette	+ 40 °C		- 20 °C	
	Hauteur de chute	Masse maximale autorisée de fragments	Hauteur de chute	Masse maximale autorisée de fragments
mm	m*	g	m*	g
$e \leq 4,5$	9	12	8,5	12
$4,5 < e \leq 5,5$	10	15	9	15
$5,5 < e \leq 6,5$	11	20	9,5	20
$e > 6,5$	12	25	10	25

* Une tolérance de $\begin{smallmatrix} + 25 \\ - 0 \end{smallmatrix}$ mm est admise pour la hauteur de chute.

- 4.3.4. Interprétation des résultats
- 4.3.4.1. L'essai d'impact d'une bille est considéré comme donnant un résultat positif si la bille ne passe pas à travers le vitrage. Si l'intercalaire n'est pas déchiré, le poids des fragments qui se sont détachés du côté du verre opposé au point d'impact ne doit pas dépasser les valeurs appropriées spécifiées au point 4.3.3.2.
- 4.3.4.2. Une série d'éprouvettes présentée à l'homologation est considérée comme satisfaisante du point de vue de la résistance mécanique si l'une des deux conditions suivantes est remplie :
- 4.3.4.2.1. Au moins huit essais réalisés à chacune des températures d'essai donnent un résultat positif;
- 4.3.4.2.2. Plus de deux essais à chacune des températures d'essai ont donné un résultat négatif; une nouvelle série d'essais effectués sur une nouvelle série d'éprouvettes donne des résultats positifs.
5. RÉSISTANCE AU MILIEU AMBIANT
- 5.1. Essai d'abrasion
- 5.1.1. Indices de difficulté et méthode d'essai
- Les prescriptions du paragraphe 4 de l'annexe 3 sont applicables. La pression appliquée pour l'essai est celle d'une masse de 500 g et l'essai se poursuit durant 1 000 cycles.
- 5.1.2. Nombre d'éprouvettes
- L'essai doit être effectué sur trois éprouvettes plates de forme carrée comme spécifié au paragraphe 4.3 de l'annexe 3.
- 5.1.3. Interprétation des résultats
- Le verre de sécurité est considéré comme satisfaisant du point de vue de la résistance à l'abrasion si la diffusion de lumière due à l'abrasion de l'éprouvette n'est pas supérieure à 2%.
- 5.2. Essai à haute température
- 5.2.1. Nombre d'échantillons ou d'éprouvettes
- L'essai est réalisé sur trois éprouvettes carrées d'au moins 300 mm × 300 mm prélevées par le laboratoire sur trois pare-brise et limitées sur un côté par le bord supérieur du pare-brise.
- 5.2.2. Indices de difficulté, méthode d'essai et interprétation des résultats
- Les prescriptions du paragraphe 5 de l'annexe 3 sont applicables.
- 5.3. Essai de résistance au rayonnement
- 5.3.1. Prescription générale
- Cet essai n'est effectué que si le laboratoire le juge utile compte tenu des renseignements en sa possession sur l'intercalaire.
- 5.3.2. Nombre d'échantillons ou d'éprouvettes
- L'essai est effectué sur trois éprouvettes carrées d'au moins 300 mm × 300 mm découpées par le laboratoire dans la partie supérieure de trois pare-brise de telle sorte que le bord supérieur de l'éprouvette coïncide avec la limite supérieure de la zone dans laquelle la transmission régulière doit être contrôlée et déterminée conformément au paragraphe 9.1 de l'annexe 3.
- 5.3.3. Indices de difficulté, méthode d'essai et interprétation des résultats
- Les prescriptions du paragraphe 6 de l'annexe 3 sont applicables.

6. ESSAI DE RÉSISTANCE À L'HUMIDITÉ

6.1. Nombre d'échantillons ou d'éprouvettes

L'essai est effectué sur trois éprouvettes carrées d'au moins 300 mm × 300 mm découpées par le laboratoire sur trois pare-brise de telle sorte que le bord supérieur de l'éprouvette coïncide avec la limite supérieure de la zone dans laquelle la transmission régulière doit être contrôlée et déterminée conformément au paragraphe 9.1 de l'annexe 3.

6.2. Indices de difficulté, méthode d'essai et interprétation des résultats

Les prescriptions du paragraphe 7 de l'annexe 3 sont applicables.

7. QUALITÉS OPTIQUES

Les prescriptions du paragraphe 9 de l'annexe 3 concernant les qualités optiques sont applicables à chaque type de pare-brise.

ANNEXE 7

VITRES EN VERRE FEUILLETÉ ORDINAIRE AUTRES QUE LES PARE-BRISE

1. DÉFINITION DU TYPE

On considère que des vitres en verre feuilleté autres que les pare-brise relèvent de plusieurs types si elles diffèrent au moins par l'une des caractéristiques principales ou secondaires suivantes.

1.1. Les caractéristiques principales sont les suivantes :

1.1.1. La marque de commerce ou de fabrique;

1.1.2. La catégorie d'épaisseur du verre dans laquelle est comprise l'épaisseur nominale « e », une tolérance de fabrication de $\pm 0,2$ n mm étant admise, « n » étant le nombre de feuilles du verre :

Catégorie I e \leq 5,5 mm

Catégorie II 5,5 mm < e \leq 6,5 mm

Catégorie III 6,5 mm < e

1.1.3. L'épaisseur nominale du ou des intercalaires;

1.1.4. La nature (feuille ou intervalle d'air) et le type du ou des intercalaires, par exemple PVB ou autre intercalaire en matière plastique;

1.1.5. Tout traitement spécial auquel l'une des feuilles de verre peut avoir été soumise.

1.2. Les caractéristiques secondaires sont les suivantes :

1.2.1. La nature du matériau (glace polie, glace flottée, verre à vitre);

1.2.2. La coloration de l'intercalaire (incolore ou teinté, totalement ou partiellement);

1.2.3. La coloration du verre (incolore ou teinté).

2. GÉNÉRALITÉS

2.1. Pour les vitres en verre feuilleté ordinaire autres que les pare-brise, les essais sont effectués sur des éprouvettes plates qui sont, soit découpées dans de véritables vitres, soit faites spécialement. Dans un cas comme dans l'autre, les éprouvettes sont rigoureusement représentatives, à tous égards, des vitres pour la fabrication desquelles l'homologation est demandée.

2.2. Avant chaque essai, les éprouvettes de verre feuilleté sont stockées pendant un minimum de quatre heures à une température de $23^{\circ} \pm 2^{\circ}$ C. Les essais sont effectués sur les éprouvettes dès que celles-ci ont été retirées du récipient dans lequel elles étaient stockées.

3. ESSAI DE COMPORTEMENT AU CHOC DE LA TÊTE

3.1. Indices de difficulté des caractéristiques secondaires

Aucune caractéristique secondaire n'intervient.

3.2. Nombre d'éprouvettes

Six éprouvettes plates mesurant I 100 mm \times 500 mm ($\begin{smallmatrix} + 25 \\ - 0 \end{smallmatrix}$ mm) sont soumises aux essais.

3.3. Méthode d'essai

3.3.1. La méthode utilisée est celle décrite au paragraphe 3 de l'annexe 3.

3.3.2. La hauteur de chute est de 1,5 m $\begin{smallmatrix} + 25 \\ - 0 \end{smallmatrix}$ mm.

- 3.4. Interprétation des résultats
- 3.4.1. On considère que cet essai donne des résultats satisfaisants si les conditions suivantes sont remplies :
- 3.4.1.1. L'éprouvette fléchit et se brise, présentant de nombreuses fissures circulaires dont le centre est approximativement le point d'impact;
- 3.4.1.2. L'intercalaire peut être déchiré, mais la tête du mannequin ne doit pas passer au travers;
- 3.4.1.3. Il ne doit pas y avoir de grands morceaux de verre qui se détachent de l'intercalaire.
- 3.4.2. Une série d'éprouvettes soumises aux essais pour être homologuées est considérée comme satisfaisante du point de vue du comportement au choc de la tête si l'une des deux conditions suivantes est remplie :
- 3.4.2.1. Tous les essais ont donné des résultats positifs;
- 3.4.2.2. Un essai ayant donné un résultat négatif, une nouvelle série d'essais effectués sur une nouvelle série d'éprouvettes donne des résultats positifs.

4. RÉSISTANCE MÉCANIQUE. ESSAI D'IMPACT D'UNE BILLE 227 g

4.1. Indices de difficulté des caractéristiques secondaires

Aucune caractéristique secondaire n'intervient.

4.2. Nombre d'éprouvettes

Quatre éprouvettes plates carrées mesurant 300 mm × 300 mm ($\begin{smallmatrix} + 10 \\ - 0 \end{smallmatrix}$ mm) de côté sont soumises aux essais.

4.3. Méthode d'essai

- 4.3.1. La méthode employée est celle décrite au paragraphe 2.1 de l'annexe 3.
- 4.3.2. La hauteur de chute (de la partie inférieure de la bille à la face supérieure de l'éprouvette) est indiquée dans le tableau suivant, en fonction de l'épaisseur nominale :

<i>Epaisseur nominale</i>	<i>Hauteur de chute</i>	
$e \leq 5,5$ mm	5 m	} $\begin{smallmatrix} + 25 \\ - 0 \end{smallmatrix}$ mm
$5,5$ mm < $e \leq 6,5$ mm	6 m	
$6,5$ mm < e	7 m	

4.4. Interprétation des résultats

- 4.4.1. L'essai d'impact de la bille est considéré comme donnant un résultat satisfaisant si l'une des conditions suivantes est remplie :
- 4.4.1.1. La bille ne traverse pas l'éprouvette ou l'échantillon;
- 4.4.1.2. Le poids total des quelques morceaux qui peuvent se former du côté opposé au point d'impact ne dépasse pas 15 g.
- 4.4.2. Une série d'éprouvettes soumises aux essais pour être homologuées est considérée comme satisfaisante du point de vue de la résistance mécanique si l'une des conditions suivantes est remplie :
- 4.4.2.1. Tous les essais ont donné un résultat positif;
- 4.4.2.2. Deux essais au maximum ayant donné un résultat négatif, une nouvelle série d'essais effectués sur une nouvelle série d'éprouvettes donne des résultats positifs.

5. RÉSISTANCE AU MILIEU AMBIANT
 - 5.1. Essai d'abrasion
 - 5.1.1. Indices de difficulté et méthode d'essai
Les prescriptions du paragraphe 4 de l'annexe 3 sont applicables.
La pression appliquée pour l'essai est celle d'une masse de 500 g et l'essai se poursuit durant 1 000 cycles.
 - 5.1.2. Nombre d'éprouvettes
L'essai doit être effectué sur trois éprouvettes plates de forme carrée comme spécifié au paragraphe 4.3 de l'annexe 3.
 - 5.1.3. Interprétation des résultats
Le verre de sécurité est considéré comme satisfaisant du point de vue de la résistance à l'abrasion si la diffusion de lumière due à l'abrasion de l'éprouvette n'est pas supérieure à 2%.
 - 5.2. Essai à haute température
 - 5.2.1. Nombre d'échantillons ou d'éprouvettes
L'essai est effectué sur trois éprouvettes carrées mesurant au minimum 300 mm × 300 mm, prélevées par le laboratoire sur trois vitres et dont l'un des côtés correspond au bord supérieur de la vitre.
 - 5.2.2. Indices de difficulté, méthode d'essai et interprétation des résultats
Les prescriptions du paragraphe 5 de l'annexe 3 sont applicables.
 - 5.3. Essai de résistance au rayonnement
 - 5.3.1. Prescription générale
Cet essai n'est effectué que si le laboratoire le juge utile compte tenu des renseignements en sa possession sur l'intercalaire.
 - 5.3.2. Nombre d'échantillons ou d'éprouvettes
L'essai est effectué sur trois éprouvettes carrées mesurant au minimum 300 mm × 300 mm découpées par le laboratoire dans la partie supérieure des trois vitres de telle sorte que le bord supérieur des éprouvettes coïncide avec le bord supérieur de la vitre.
 - 5.3.3. Indices de difficulté, méthode d'essai et interprétation des résultats
Les prescriptions du paragraphe 6 de l'annexe 3 sont applicables.
6. ESSAI DE RÉSISTANCE À L'HUMIDITÉ
 - 6.1. Nombre d'éprouvettes
L'essai est effectué sur trois éprouvettes carrées mesurant au minimum 300 mm × 300 mm.
 - 6.2. Indices de difficulté, méthode d'essai et interprétation des résultats
Les prescriptions du paragraphe 7 de l'annexe 3 sont applicables.
7. QUALITÉS OPTIQUES
Les dispositions du paragraphe 9.1 de l'annexe 3 sont applicables aux vitres ou parties de vitres autres que des pare-brise qui doivent satisfaire à toutes prescriptions concernant le champ de vision du conducteur dans toutes les directions.

ANNEXE 8

PARE-BRISE EN VERRE FEUILLETÉ TRAITÉ

1. DÉFINITION DU TYPE

On considère que des pare-brise en verre feuilleté traité appartiennent à des types différents s'ils diffèrent par l'une au moins des caractéristiques principales ou secondaires suivantes.

1.1. Les caractéristiques principales sont les suivantes :

1.1.1. La marque de commerce ou de fabrique,

1.1.2. La forme et les dimensions.

On considère que les pare-brise en verre feuilleté traité font partie d'un seul groupe pour les essais portant sur la fragmentation, les propriétés mécaniques et la résistance au milieu ambiant,

1.1.3. Le nombre de feuilles de verre,

1.1.4. L'épaisseur nominale « e » du pare-brise, une tolérance de fabrication de 0,2 n mm étant admise de part et d'autre de la valeur nominale, n'étant le nombre de feuilles de verre du pare-brise,

1.1.5. Le traitement spécial qu'une ou plusieurs feuilles de verre aura pu subir,

1.1.6. L'épaisseur nominale du ou des intercalaires,

1.1.7. La nature et le type du ou des intercalaires (par exemple PVB ou autre intercalaire en matière plastique).

1.2. Les caractéristiques secondaires sont les suivantes :

1.2.1. La nature du matériau (glace polie, glace flottée, verre à vitre),

1.2.2. La coloration du ou des intercalaires (incolore ou teinté, entièrement ou partiellement),

1.2.3. La coloration du verre (incolore ou teinté),

1.2.4. La présence ou l'absence de conducteurs,

1.2.5. La présence ou l'absence de bandes d'obscurcissement.

2. GÉNÉRALITÉS

2.1. Pour les pare-brise en verre feuilleté traité, les essais, à l'exception de ceux concernant les qualités optiques, sont effectués sur des échantillons et/ou des éprouvettes plates spécialement conçues à cet effet. Toutefois, les éprouvettes doivent être en tous points rigoureusement représentatives des pare-brise produits en série pour lesquels l'homologation est demandée.

2.2. Avant chaque essai, les éprouvettes sont stockées pendant quatre heures au moins à une température de $23^{\circ} \pm 2^{\circ} \text{C}$. Les essais sont effectués le plus rapidement possible après que les éprouvettes ont été retirées de l'enceinte dans laquelle elles se trouvaient.

3. ESSAIS PRESCRITS

Les pare-brise en verre feuilleté traité sont soumis :

3.1. Aux essais prescrits à l'annexe 6 pour les pare-brise feuilletés ordinaires;

3.2. A l'essai de fragmentation décrit au paragraphe 4 ci-après.

4. FRAGMENTATION
 - 4.1. Indices de difficulté des caractéristiques secondaires. Seule intervient la nature du matériau des feuilles de verre traitées.
 - 4.1.1. Nature du matériau des feuilles traitées :
 - 4.1.1.1. La glace flottée et le verre à vitre sont considérés comme ayant le même indice de difficulté;
 - 4.1.1.2. L'essai de fragmentation doit être répété lorsqu'on passe de la glace polie à la glace flottée ou au verre à vitre et réciproquement.
 - 4.2. Nombre d'éprouvettes

Soumettre à l'essai une éprouvette de 100 mm (± 25 mm) par point d'impact.
 - 4.3. Méthode d'essai

La méthode utilisée est la méthode décrite au paragraphe 1 de l'annexe 3.
 - 4.4. Point(s) d'impact

La vitre doit être frappée sur chacune des feuilles traitées externes au centre de l'éprouvette.
 - 4.5. Interprétation des résultats
 - 4.5.1. Pour chaque point d'impact, l'essai de fragmentation est considéré comme donnant un résultat positif si la superficie totale des morceaux dont la superficie est supérieure à 2 cm² représente au moins 15% de la superficie d'une zone de 20 cm × 50 cm de l'éprouvette.
 - 4.5.2. La ou les éprouvettes présentées à l'homologation sont considérées comme satisfaisantes du point de vue de la fragmentation si l'une ou l'autre des conditions suivantes est remplie :
 - 4.5.2.1. L'essai a donné un résultat positif pour chaque point d'impact,
 - 4.5.2.2. L'essai ayant été répété sur une nouvelle série de quatre éprouvettes pour chaque point d'impact pour lequel il a d'abord donné un résultat négatif, les quatre nouveaux essais, effectués aux mêmes points d'impact, donnent tous un résultat positif.

ANNEXE 9

VITRAGE DE SÉCURITÉ RECOUVERT DE MATIÈRE PLASTIQUE

1. Les matériaux pour vitrage de sécurité, tels qu'ils sont définis aux annexes 4 à 8, doivent, s'ils sont revêtus sur la face interne d'une couche de matière plastique, être conformes aux prescriptions ci-après qui s'ajoutent à celle des annexes appropriées :
2. ESSAI DE RÉSISTANCE À L'ABRASION
 - 2.1. Méthode d'essai
 - 2.1.1. Le revêtement en matière plastique doit être soumis à un essai conformément à la méthode spécifiée au paragraphe 4 de l'annexe 3.
 - 2.1.2. La pression appliquée pour l'essai est celle d'une masse de 500 g et l'essai se poursuit durant 100 cycles.
 - 2.2. Nombre d'éprouvettes

L'essai doit être effectué sur trois éprouvettes plates de forme carrée comme spécifié au paragraphe 4.3 de l'annexe 3.
 - 2.3. Interprétation des résultats

Le revêtement en matière plastique est considéré comme satisfaisant du point de vue de la résistance à l'abrasion si la diffusion de la lumière due à l'abrasion de l'éprouvette n'est pas supérieure à 4%.
3. ESSAI DE RÉSISTANCE À L'HUMIDITÉ
 - 3.1. Dans le cas de vitrage de sécurité trempé et revêtu de matière plastique, un essai de résistance à l'humidité est effectué.
 - 3.2. Nombre d'éprouvettes

L'essai est effectué sur trois éprouvettes plates et carrées mesurant au minimum 300 × 300 mm.
 - 3.3. Indices de difficulté et méthode d'essai

Les dispositions du paragraphe 7 de l'annexe 3 sont applicables.
 - 3.4. Interprétation des résultats

L'essai est considéré comme satisfaisant si aucun changement irréversible important n'est observé sur l'éprouvette après un séjour de 48 heures en atmosphère ambiante.
4. ESSAI DE RÉSISTANCE AU FEU
 - 4.1. Indices de difficulté, méthode d'essai et interprétation des résultats

Les prescriptions du paragraphe 8 de l'annexe 3 sont applicables.

ANNEXE 10

GROUPEMENT DES PARE-BRISE POUR LES ESSAIS EN VUE DE LEUR HOMOLOGATION

1. Les éléments pris en compte sont :
 - 1.1. La surface développée du pare-brise,
 - 1.2. La hauteur du segment,
 - 1.3. La courbure.
2. Un groupe est constitué par une catégorie d'épaisseur.
3. Le classement se fait par ordre croissant des surfaces développées.
La sélection portera sur les cinq plus grands et les cinq plus petits, en affectant la notation suivante :

1 au plus grand	1 au plus petit
2 à celui immédiatement inférieur à 1	2 à celui immédiatement supérieur à 1
3 à celui immédiatement inférieur à 2	3 à celui immédiatement supérieur à 2
4 à celui immédiatement inférieur à 3	4 à celui immédiatement supérieur à 3
5 à celui immédiatement inférieur à 4	5 à celui immédiatement supérieur à 4
4. La notation sur les hauteurs de segment sera la suivante dans chacune des deux séries définies au point 3 :
 - 1 à la plus grande hauteur du segment,
 - 2 à celle immédiatement inférieure,
 - 3 à celle immédiatement inférieure à la valeur précédente, etc.
5. La notation sur les valeurs du rayon de courbure sera la suivante, dans chacune des deux séries définies au paragraphe 3 :
 - 1 au plus petit rayon de courbure
 - 2 au rayon immédiatement supérieur
 - 3 au rayon immédiatement supérieur au rayon précédent, etc.
6. Les notations sont additionnées pour chaque pare-brise constituant les deux séries définies au paragraphe 3 et on retiendra pour les essais le pare-brise dans les cinq plus grands et le pare-brise dans les cinq plus petits qui auront le plus faible total.
7. Quelques pare-brise dont les paramètres présentent quant à la forme et/ou au rayon de courbure d'importantes différences par rapport aux cas extrêmes du groupe sélectionné peuvent aussi être soumis à des essais si le service technique qui procède à ces essais estime que ces paramètres risquent d'avoir des effets négatifs importants.
8. Les limites du groupe sont fixées en fonction des surfaces développées des pare-brise. Lorsqu'un pare-brise soumis à la procédure d'homologation pour un type donné présente une surface développée ne correspondant pas aux limites fixées et/ou une hauteur de segment notablement plus grand, ou un rayon de courbure notablement plus petit, il doit être considéré comme appartenant à un nouveau type et être soumis à des essais supplémentaires si le service technique les juge techniquement nécessaires eu égard aux informations dont il dispose déjà au sujet du produit et du matériau utilisés.

9. Dans le cas où un autre modèle de pare-brise devrait être ultérieurement fabriqué par le titulaire d'une homologation dans une catégorie d'épaisseur déjà homologuée :
 - 9.1. Il sera vérifié s'il peut être inclus dans les cinq plus grands ou les cinq plus petits retenus pour l'homologation du groupe considéré;
 - 9.2. La notation sera refaite suivant les processus définis aux paragraphes 3, 4 et 5;
 - 9.3. Si la somme des notations attribuées au pare-brise réincorporé dans les cinq plus grands ou les cinq plus petits :
 - 9.3.1. Est la plus faible, il sera procédé à une série complète d'essais d'homologation;
 - 9.3.2. Dans le cas contraire, il ne sera procédé qu'aux essais prévus pour caractériser le pare-brise destiné à un véhicule particulier.
 - 9.3.2.1. Pare-brise trempé et feuilleté traité :
 - 9.3.2.1.1. Fragmentation;
 - 9.3.2.1.2. Distorsion optique;
 - 9.3.2.1.3. Séparation de l'image secondaire.
 - 9.3.2.2. Pare-brise feuilleté ordinaire : il sera procédé aux épreuves prescrites aux paragraphes 9.3.2.1.2 et 9.3.2.1.3.

ANNEXE II

MESURE DES HAUTEURS DU SEGMENT ET POSITION DES POINTS D'IMPACT

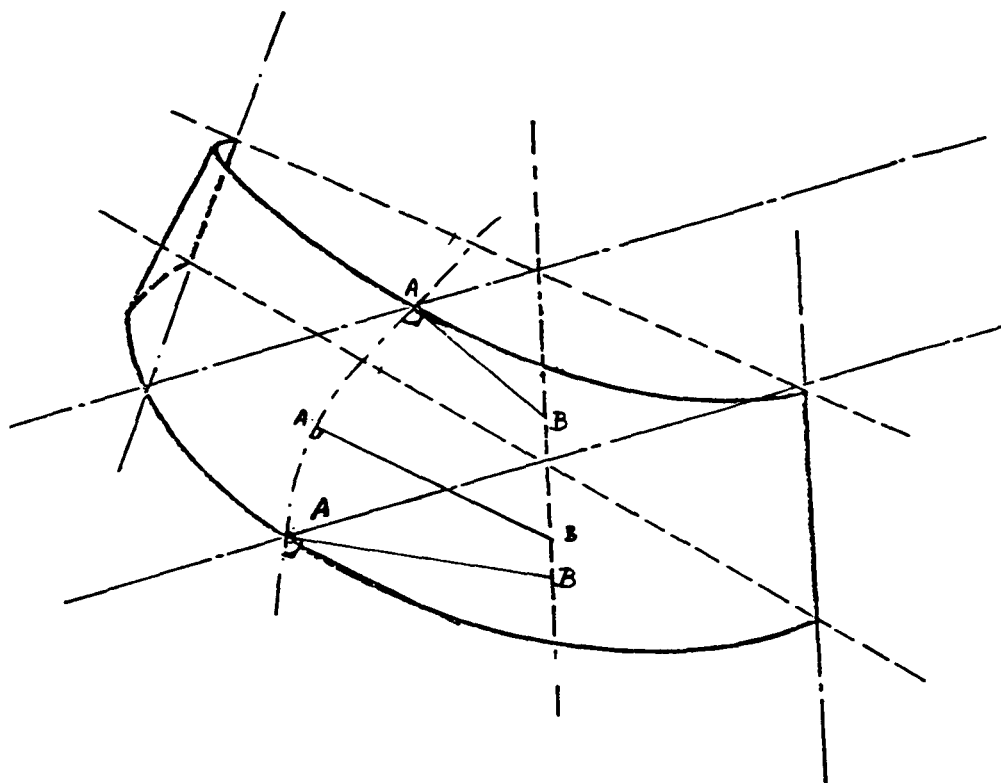

Figure 1. Hauteur maximale du segment A-B mesuré approximativement à la perpendiculaire au verre

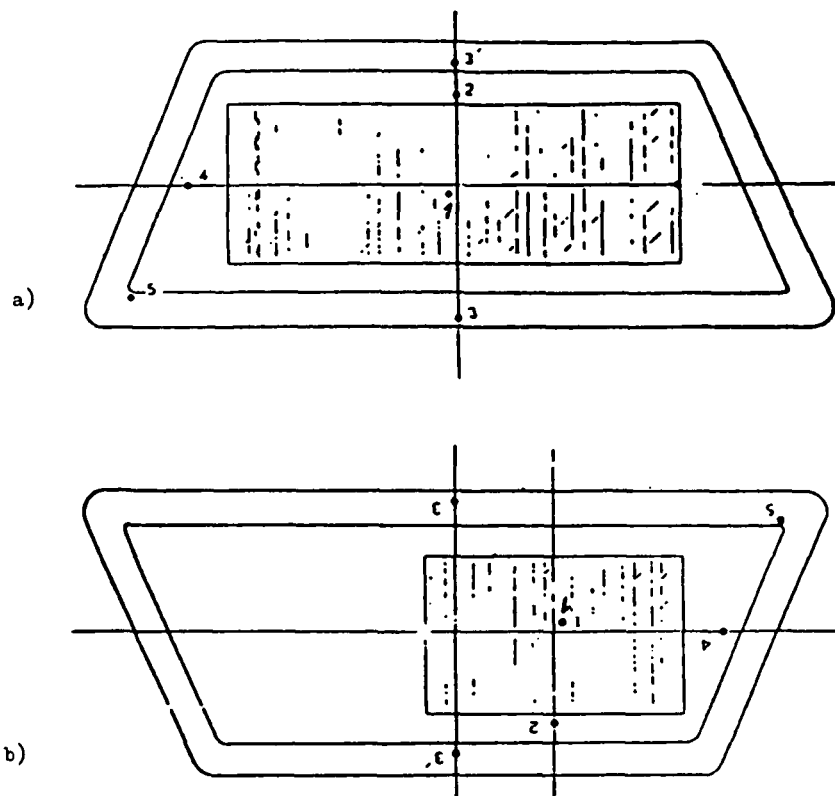
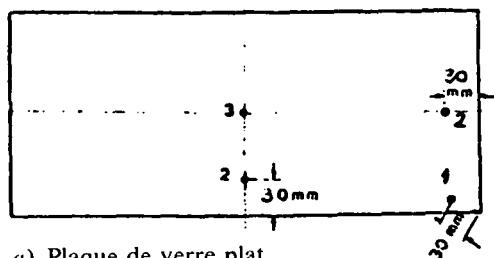
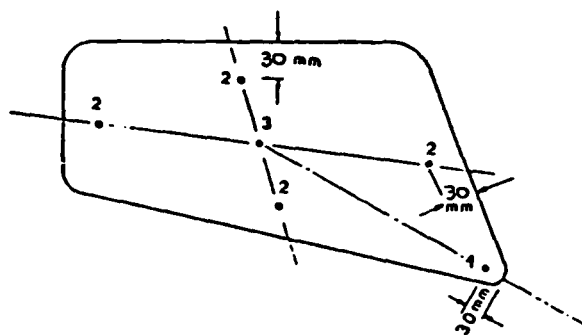

Figure 2. Points d'impact prescrits pour les pare-brise



a) Plaque de verre plat



b) Plaque de verre plat

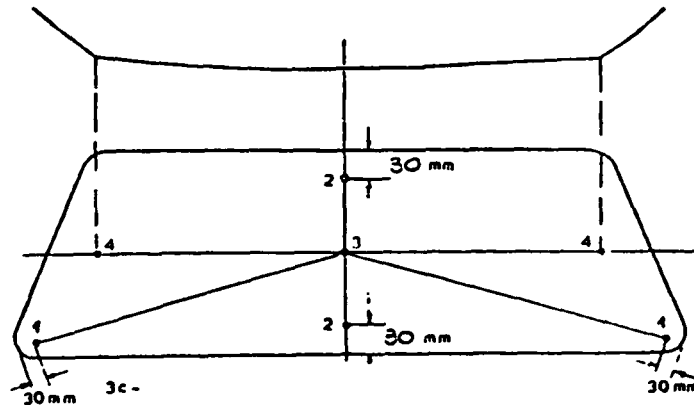

c) Plaque de verre incurvé

Figures 3 a), 3 b) et 3 c). Points d'impact prescrits pour les vitres latérales et la lunette arrière

Les points 2 indiqués aux figures 3 a), 3 b) et 3 c) sont des exemples de l'emplacement du point 2 prescrit au paragraphe 2.5 de l'annexe 5.

ANNEXE 12

PROCÉDURE À SUIVRE POUR DÉTERMINER LES ZONES D'ESSAI SUR LES PARE-BRISE
DES VOITURES PARTICULIÈRES PAR RAPPORT AUX POINTS « V »

1. POSITION DES POINTS « V »

- I.1. Les tableaux I et II indiquent la position des points « V » par rapport au point « R » (voir l'annexe 13 au présent Règlement), telle qu'elle ressort de leurs coordonnées X Y Z dans les systèmes de référence à trois dimensions.
- I.2. Le tableau I indique les coordonnées de base pour un angle prévu d'inclinaison du dossier de 25°. Le sens positif des coordonnées est indiqué à la figure 3 de la présente annexe.

Tableau I

Point « V »	X	Y	Z
V ₁	68 mm	- 5 mm	665 mm
V ₂	68 mm	- 5 mm	589 mm

1.3. Correction pour des angles prévus d'inclinaison du dossier autres que 25°

- 1.3.1. Le tableau II indique les corrections complémentaires à apporter aux coordonnées X et Z de chaque point « V » quand l'angle prévu d'inclinaison du dossier diffère de 25°. Le sens positif des coordonnées est indiqué à la figure 3 de la présente annexe.

Tableau II

Angle d'inclinaison du dossier (degrés)	Coordonnées horizontales X	Coordonnées verticales Z	Angle d'inclinaison du dossier (degrés)	Coordonnées horizontales X	Coordonnées verticales Z
5	- 186 mm	28 mm	23	- 17 mm	5 mm
6	- 176 mm	27 mm	24	- 9 mm	2 mm
7	- 167 mm	27 mm	25	0 mm	0 mm
8	- 157 mm	26 mm	26	9 mm	- 3 mm
9	- 147 mm	26 mm	27	17 mm	- 5 mm
10	- 137 mm	25 mm	28	26 mm	- 8 mm
11	- 128 mm	24 mm	29	34 mm	- 11 mm
12	- 118 mm	23 mm	30	43 mm	- 14 mm
13	- 109 mm	22 mm	31	51 mm	- 17 mm
14	- 99 mm	21 mm	32	59 mm	- 21 mm
15	- 90 mm	20 mm	33	67 mm	- 24 mm
16	- 81 mm	18 mm	34	76 mm	- 28 mm
17	- 71 mm	17 mm	35	84 mm	- 31 mm
18	- 62 mm	15 mm	36	92 mm	- 35 mm
19	- 53 mm	13 mm	37	100 mm	- 39 mm
20	- 44 mm	11 mm	38	107 mm	- 43 mm
21	- 35 mm	9 mm	39	115 mm	- 47 mm
22	- 26 mm	7 mm	40	123 mm	- 52 mm

2. ZONES D'ESSAI

2.1. Deux zones d'essai sont déterminées à partir des points « V ».

2.2. La zone d'essai A est la zone de la surface extérieure apparente du pare-brise qui est délimitée par les quatre plans suivants partant des points « V » vers l'avant (voir figure 1) :

Un plan vertical passant par V_1 et V_2 et faisant vers la gauche un angle de 13° avec l'axe des X,

Un plan parallèle à l'axe des Y, passant par V_1 et faisant vers le haut un angle de 3° avec l'axe des X,

Un plan parallèle à l'axe des Y, passant par V_2 et faisant vers le bas un angle de 1° avec l'axe des X,

Un plan vertical passant par V_1 et V_2 et faisant vers la droite un angle de 20° avec l'axe des X.

2.3. La zone d'essai B est la zone de la surface extérieure du pare-brise qui est située à plus de 25 mm du bord latéral de la surface transparente et est délimitée par l'intersection de la surface extérieure du pare-brise avec les quatre plans suivants (voir figure 2) :

Un plan orienté de 7° vers le haut par rapport à l'axe des X, passant par V_1 et parallèle à l'axe des Y,

Un plan orienté de 5° vers le bas par rapport à l'axe des X, passant par V_2 et parallèle à l'axe des Y,

Un plan vertical passant par V_1 et V_2 et faisant un angle de 17° avec l'axe X,

Un plan symétrique du précédent par rapport au plan longitudinal médian du véhicule.

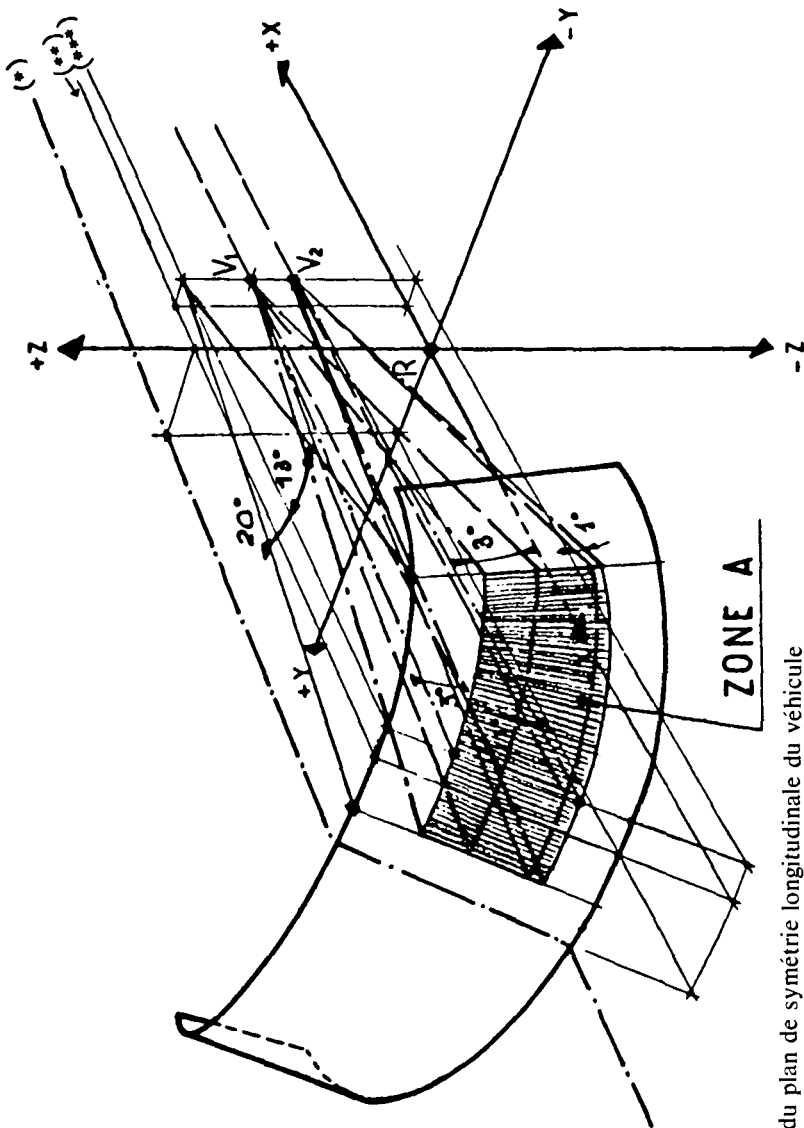

(*) Trace du plan de symétrie longitudinale du véhicule

(**) Trace du plan vertical passant par R

(***) Trace du plan vertical passant par V_1 et V_2

Figure 1. Zone d'essai A

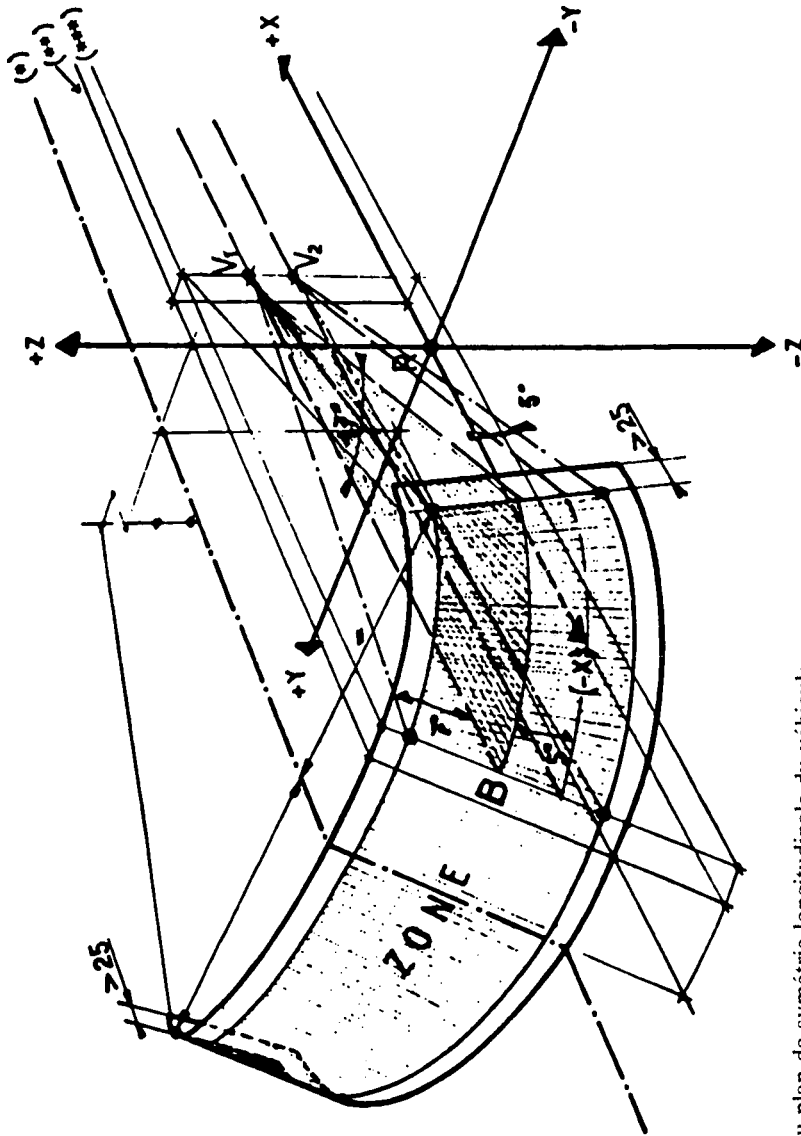

- (*) Trace du plan de symétrie longitudinale du véhicule
- (**) Trace du plan longitudinal passant par R
- (***) Trace du plan longitudinal passant par V_1 et V_2

Figure 2. Zone d'essai B

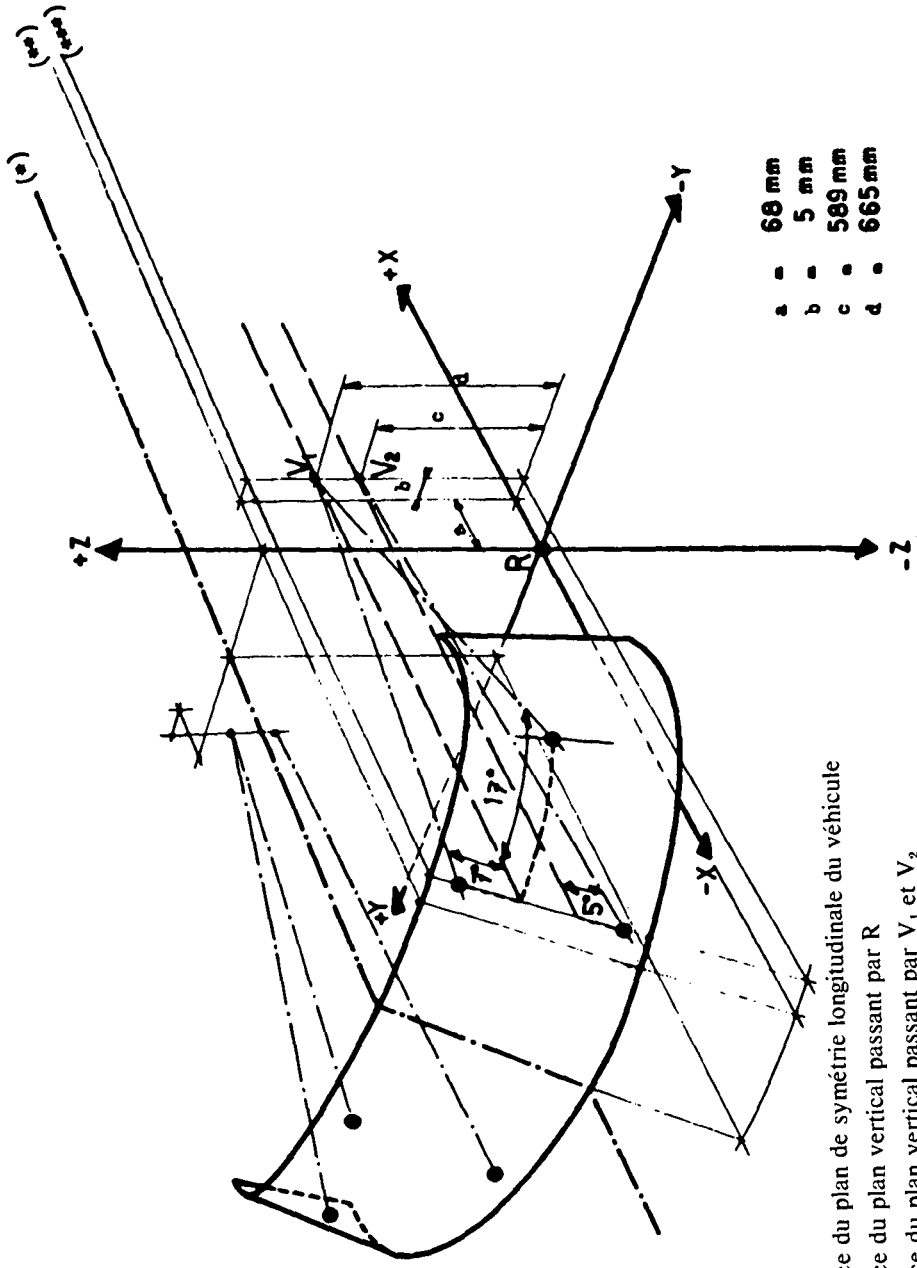

- (*) Trace du plan de symétrie longitudinale du véhicule
- (**) Trace du plan vertical passant par R
- (***) Trace du plan vertical passant par V₁ et V₂

Figure 3. Détermination des points V pour un angle de dossier de 25°

ANNEXE 13

PROCÉDURE À SUIVRE POUR DÉTERMINER LE POINT H ET L'ANGLE RÉEL D'INCLINAISON DU DOSSIER ET VÉRIFIER LEUR RELATION AVEC LE POINT R ET L'ANGLE PRÉVU D'INCLINAISON DU DOSSIER

1. DÉFINITIONS

- 1.1. Le point H caractérisant la position dans l'habitacle d'un occupant assis est la trace, sur un plan vertical longitudinal, de l'axe théorique de rotation existant entre les jambes et le tronc d'un corps humain, représenté par le mannequin décrit au paragraphe 3 ci-dessous.
- 1.2. Le point R ou « point de référence de place assise » est le point de référence indiqué par le constructeur, qui
 - 1.2.1. A des coordonnées déterminées par rapport à la structure du véhicule,
 - 1.2.2. Correspond à la position théorique du point de rotation tronc/jambes (point H) pour la position de conduite ou d'utilisation normale la plus basse et la plus reculée donnée à chacun des sièges prévu par le constructeur du véhicule.
- 1.3. L'« angle d'inclinaison du dossier » est l'inclinaison du dossier par rapport à la verticale.
- 1.4. L'« angle réel d'inclinaison du dossier » est l'angle formé par la verticale passant au point H et la ligne de référence du tronc du corps humain représenté par le mannequin décrit au paragraphe 3 ci-dessous.
- 1.5. L'« angle prévu d'inclinaison du dossier » est l'angle prévu par le constructeur, qui
 - 1.5.1. Détermine l'angle d'inclinaison du dossier pour la position de conduite ou d'utilisation normale la plus basse et la plus reculée donnée à chacun des sièges par le constructeur du véhicule,
 - 1.5.2. Est formé au point R par la verticale et la ligne de référence du tronc,
 - 1.5.3. Correspond théoriquement à l'angle réel d'inclinaison.

2. DÉTERMINATION DES POINTS H ET DES ANGLES RÉELS D'INCLINAISON DES DOSSIERS

- 2.1. Il sera déterminé un point H et un « angle réel d'inclinaison du dossier » pour chaque place assise prévue par le constructeur. Lorsque les sièges d'une même rangée peuvent être considérés comme similaires (banquette, sièges identiques, etc.), il ne sera déterminé qu'un seul point H et un seul « angle réel d'inclinaison du dossier » par rangée de sièges, en plaçant le mannequin décrit au paragraphe 3 ci-dessous à une place considérée comme représentative de la rangée de sièges. Cette place sera :
 - 2.1.1. Pour la rangée avant, le siège du conducteur,
 - 2.1.2. Pour la (ou les) rangée(s) arrière, une place située vers l'extérieur.
- 2.2. Pour chaque détermination du point H et de l'« angle réel d'inclinaison du dossier », le siège considéré sera placé dans la position de conduite ou d'utilisation normale la plus basse et la plus reculée prévue pour ce siège par le constructeur. Le dossier, s'il est réglable en inclinaison, est verrouillé comme spécifié par le constructeur ou, en l'absence de spécification, de telle façon que l'angle réel d'inclinaison soit aussi proche que possible de 25°.

3. CARACTÉRISTIQUES DU MANNEQUIN

- 3.1. Il sera utilisé un mannequin tridimensionnel dont le poids et le contour sont ceux d'un adulte de taille moyenne. Ce mannequin est représenté sur les figures 1 et 2 de l'appendice à la présente annexe.
- 3.2. Ce mannequin comporte :
 - 3.2.1. Deux éléments simulant l'un le dos et l'autre l'assise du corps, articulés suivant un axe représentant l'axe de rotation entre le buste et la cuisse. La trace de cet axe sur le flanc du mannequin est le point H du mannequin;
 - 3.2.2. Deux éléments simulant les jambes et articulés par rapport à l'élément simulant l'assise;
 - 3.2.3. Deux éléments simulant les pieds, reliés aux jambes par des articulations simulant les chevilles.
 - 3.2.4. En outre, l'élément simulant l'assise est muni d'un niveau permettant de contrôler son inclinaison dans le sens transversal.
- 3.3. Des masses représentant le poids de chaque élément du corps sont situées aux points appropriés constituant les centres de gravité correspondants, afin de réaliser un poids total du mannequin d'environ 75,6 kg. Le détail des différentes masses est donné dans le tableau figurant à la page 2 de l'appendice à la présente annexe.
- 3.4. La ligne de référence du tronc du mannequin est prise en considération par une droite passant par le point d'articulation de la jambe au bassin et le point d'articulation théorique du cou sur le thorax (voir fig. 1 de l'appendice à la présente annexe).

4. MISE EN PLACE DU MANNEQUIN

La mise en place du mannequin tridimensionnel est effectuée de la façon suivante :

- 4.1. Placer le véhicule sur un plan horizontal et régler les sièges ainsi qu'il est indiqué au paragraphe 2.2 ci-dessus;
- 4.2. Recouvrir le siège à essayer d'une pièce de tissu destinée à faciliter la mise en place correcte du mannequin;
- 4.3. Asseoir le mannequin à la place considérée, son axe d'articulation étant perpendiculaire au plan longitudinal de symétrie du véhicule;
- 4.4. Placer les pieds du mannequin de la façon suivante :
 - 4.4.1. Pour les places avant, de telle façon que le niveau permettant de contrôler l'inclinaison de l'assise dans le sens transversal soit ramené à l'horizontale;
 - 4.4.2. Pour les places arrière, les pieds sont disposés de manière à être, dans la mesure du possible, au contact des sièges avant. Si les pieds reposent alors sur des parties du plancher de niveau différent, le pied qui arrive le premier au contact du siège avant sert de référence, et l'autre pied est disposé de manière que le niveau permettant de contrôler l'inclinaison transversale de l'assise soit ramené à l'horizontale;
 - 4.4.3. Si l'on détermine le point H à une place médiane, les pieds sont placés de part et d'autre du tunnel;
- 4.5. Placer les masses sur les cuisses, ramener à l'horizontale le niveau transversal de l'assise et placer les masses sur l'élément représentant l'assise;
- 4.6. Ecarter le mannequin du dossier du siège en utilisant la barre d'articulation des genoux et ramener le dos vers l'avant. Remettre le mannequin en place sur le siège en faisant glisser en arrière l'assise jusqu'à ce qu'on rencontre de la résistance, puis renverser de nouveau en arrière le dos contre le dossier du siège;

- 4.7. Appliquer deux fois une force horizontale d'environ 10 ± 1 daN au mannequin. La direction et le point d'application de la force sont représentés par une flèche noire sur la figure 2 de l'appendice;
- 4.8. Placer les masses sur les flancs droit et gauche, puis les masses du buste. Maintenir à l'horizontale le niveau transversal du mannequin;
- 4.9. En maintenant le niveau transversal du mannequin à l'horizontale, ramener le dos vers l'avant jusqu'à ce que les masses du buste soient au-dessus du point H, de façon à annuler tout frottement sur le dossier du siège;
- 4.10. Ramener délicatement le dos en arrière de façon à terminer la mise en place. Le niveau transversal du mannequin doit être horizontal. Dans le cas contraire, procéder de nouveau comme il est indiqué ci-dessus.

5. RÉSULTATS

- 5.1. Le mannequin étant mis en place conformément au paragraphe 4 ci-dessus, le point H et l'angle réel d'inclinaison du dossier considéré sont constitués par le point H et l'angle d'inclinaison de la ligne de référence du tronc du mannequin.
 - 5.2. Les coordonnées du point H par rapport à trois plans respectivement perpendiculaires et l'angle réel d'inclinaison du dossier sont mesurés pour être comparés aux données fournies par le constructeur du véhicule.
- ## 6. VÉRIFICATION DE LA POSITION RELATIVE DES POINTS R ET H ET DU RAPPORT ENTRE L'ANGLE PRÉVU ET L'ANGLE RÉEL D'INCLINAISON DU DOSSIER
- 6.1. Les résultats des mesures faites conformément au paragraphe 5.2 pour le point H et l'angle réel d'inclinaison du dossier doivent être comparés aux coordonnées du point R et à l'angle prévu d'inclinaison du dossier qui sont indiqués par le constructeur du véhicule.
 - 6.2. La vérification de la position relative des points R et H du rapport entre l'angle prévu et l'angle réel d'inclinaison du dossier sera considérée comme satisfaisante pour la place assise considérée si le point H, tel qu'il est défini par ses coordonnées, se trouve dans un carré de centre R et de 50 mm de côté, et si l'angle réel d'inclinaison du dossier ne s'écarte pas de plus de 5° de l'angle prévu d'inclinaison.
 - 6.2.1. Si ces conditions sont remplies, le point R et l'angle prévu d'inclinaison seront utilisés pour l'essai et, si nécessaire, le mannequin sera ajusté pour que le point H coïncide avec le point R et que l'angle réel d'inclinaison du dossier coïncide avec l'angle prévu.
 - 6.3. Si le point H ou l'angle réel d'inclinaison ne satisfait pas aux prescriptions du paragraphe 6.2 ci-dessus, on procédera à deux autres déterminations du point H ou de l'angle réel d'inclinaison (trois déterminations en tout). Si les résultats obtenus au cours de deux de ces trois opérations satisfont aux prescriptions, le résultat de l'essai sera considéré comme satisfaisant.
 - 6.4. Si les résultats de deux au moins des trois opérations ne satisfont pas aux prescriptions du paragraphe 6.2, le résultat de l'essai sera considéré comme n'étant pas satisfaisant.
 - 6.5. Si la situation décrite au paragraphe 6.4 ci-dessus se produit, ou si la vérification ne peut être effectuée parce que le constructeur n'a pas fourni de renseignements sur la position du point R ou l'angle prévu d'inclinaison du dossier, la moyenne des résultats des trois déterminations peut être utilisée et considérée comme applicable dans tous les cas où le point R ou l'angle prévu d'inclinaison du dossier est mentionné dans le présent Règlement.

Annexe 13 — Appendice

ÉLÉMENTS COMPOSANT LE MANNEQUIN TRIDIMENSIONNEL

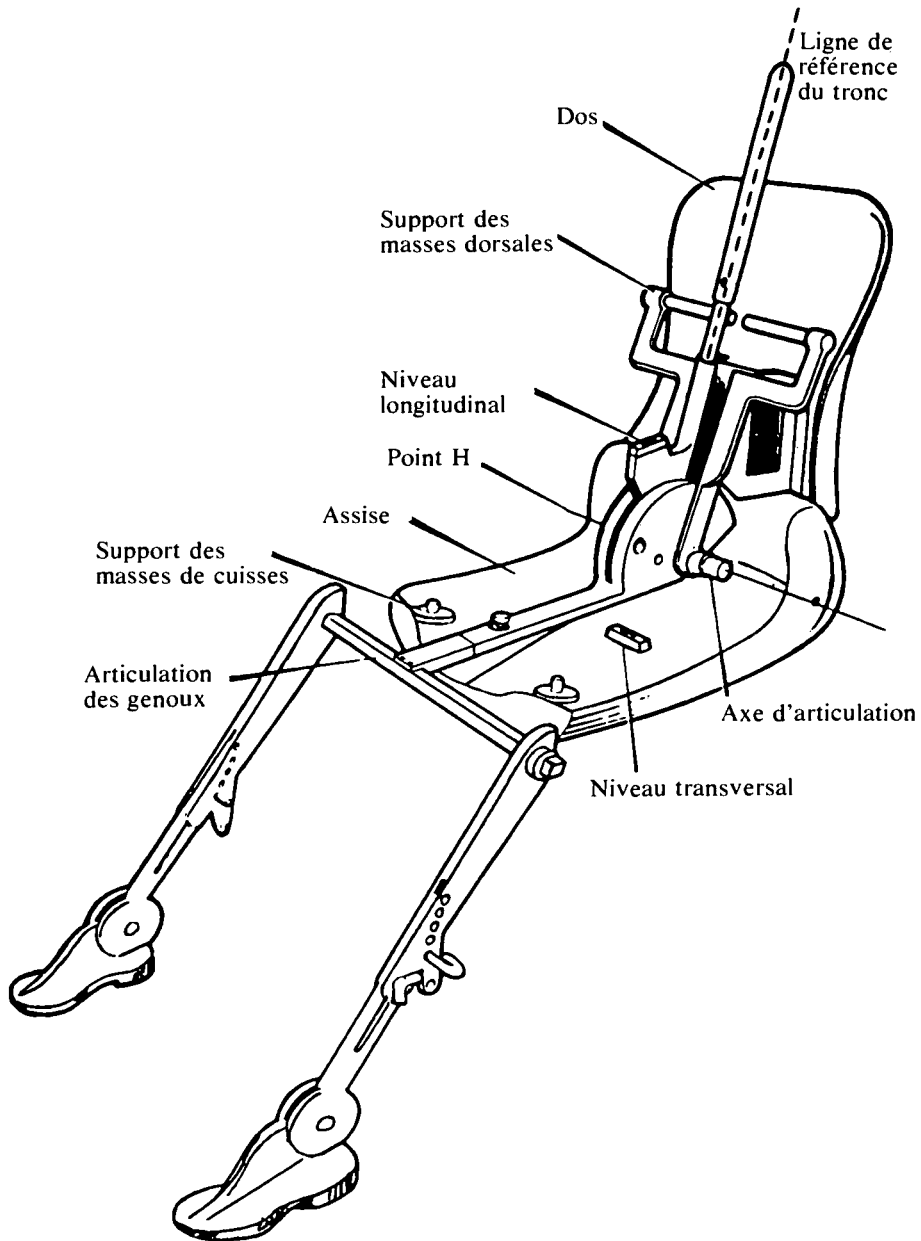
*Figure 1*

DIMENSIONS ET POIDS DU MANNEQUIN

<i>Poids du mannequin</i>	<i>kg</i>
Éléments simulant le dos et l'assise du corps	16,6
Masses dorsales	31,2
Masses d'assise	7,8
Masse des cuisses	6,8
Masse des jambes	13,2
TOTAL	75,6

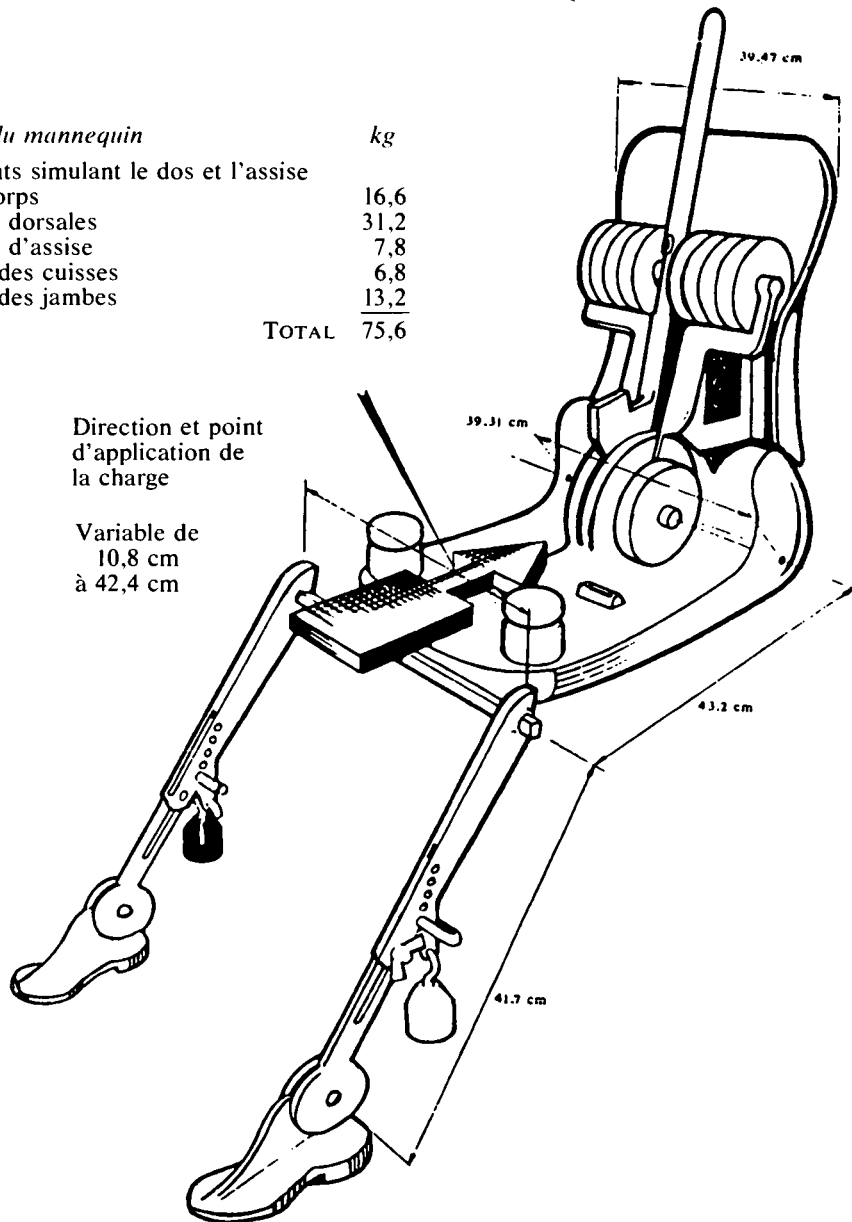

Figure 2

Authentiques : anglais et français.

Émis d'office le 15 février 1981.

No. 7327. CONSULAR CONVENTION BETWEEN THE UNITED KINGDOM OF GREAT BRITAIN AND NORTHERN IRELAND AND THE REPUBLIC OF AUSTRIA. SIGNED AT VIENNA ON 24 JUNE 1960¹

N° 7327. CONVENTION CONSULAIRE ENTRE LE ROYAUME-UNI DE GRANDE-BRETAGNE ET D'IRLANDE DU NORD ET LA RÉPUBLIQUE D'AUTRICHE. SIGNÉE À VIENNE LE 24 JUIN 1960¹

TERMINATION of article 40

Effected by an exchange of notes dated 5 December 1979 (with effect as of 1 December 1980).

Certified statement was registered by the United Kingdom of Great Britain and Northern Ireland on 20 February 1981

ABROGATION de l'article 40

Effectuée par un échange de notes en date du 5 décembre 1979 (avec effet à compter du 1^{er} décembre 1980).

La déclaration certifiée a été enregistrée par le Royaume-Uni de Grande-Bretagne et d'Irlande du Nord le 20 février 1981.

No. 9261. AGREEMENT BETWEEN THE FRENCH REPUBLIC AND THE REPUBLIC OF THE NIGER FOR CO-OPERATION IN THE FIELD OF RADIO BROADCASTING. SIGNED AT NIAMEY ON 25 FEBRUARY 1967²

N° 9261. CONVENTION DE COOPÉRATION DANS LE DOMAINE DE LA RADIODIFFUSION ENTRE LA FRANCE ET LE NIGER. SIGNÉE À NIAMEY LE 25 FÉVRIER 1967²

TERMINATION (*Note by the Secretariat*)

The French Government registered on 20 February 1981 the Agreement between France and Niger on co-operation in the field of radio and television broadcasting signed at Niamey on 19 February 1977.³

The said Agreement, which came into force on 21 February 1980, provides, in its article 7, for the termination of the above-mentioned Agreement of 25 February 1967.

(20 February 1981)

ABROGATION (*Note du Secrétariat*)

Le Gouvernement français a enregistré le 20 février 1981 l'Accord de coopération entre la France et le Niger en matière de radiodiffusion télévision signé à Niamey le 19 février 1977³.

Ledit Accord, qui est entré en vigueur le 21 février 1980, stipule, à son article 7, l'abrogation de l'Accord susmentionné du 25 février 1967.

(20 février 1981)

¹ United Nations, *Treaty Series*, vol. 502, p. 79, and annex A in volume 1018.

² *Ibid.*, vol. 646, p. 333.

³ See p. 135 of this volume.

¹ Nations Unies, *Recueil des Traités*, vol. 502, p. 79, et annexe A du volume 1018.

² *Ibid.*, vol. 646, p. 333.

³ Voir p. 135 du présent volume.

No. 10485. TREATY ON THE NON-PROLIFERATION OF NUCLEAR WEAPONS. OPENED FOR SIGNATURE AT LONDON, MOSCOW AND WASHINGTON ON 1 JULY 1968¹

RATIFICATION and ACCESSION (*a*)

Instruments deposited with the Government of the United Kingdom of Great Britain and Northern Ireland on:

28 December 1979 *a*

SAINT LUCIA

(With effect from 28 December 1979, provided that the deposit in London was the effective deposit for the purposes of article IX (4) of the Treaty.)

17 April 1980

TURKEY

(With effect from 17 April 1980, provided that the deposit in London was the effective deposit for the purposes of article IX (4) of the Treaty.)

With the following statement:

“In voting in favour of the Treaty on June 12, 1968 at the 22nd session of the United Nations General Assembly and in signing the Treaty on January 28, 1969, the Turkish Government indicated its intention for eventual ratification.

“The Turkish Government is convinced that the Treaty is the most important multi-lateral arms control agreement yet concluded. By reducing the danger of a nuclear war, it greatly contributed to the process of détente, international security and disarmament.

“Turkey believes that her adherence would further the universality of the Treaty and strengthen international nuclear non-proliferation system. It is, however, evident that cessation of the continuing arms race and preventing the war technology from reaching dangerous dimensions for the whole of mankind can only be realised through the conclusion of a treaty on general and complete disarmament under strict and effective international control. Furthermore, Turkey would like to underline the non-proliferation obligations of the nuclear-weapon states under relevant paragraphs of the preamble and article VI of the Treaty. Proliferation of all kinds must be halted and measures must be taken to meet adequately the security requirements of non-nuclear-weapon states. Continuing absence of such assurances might have consequences that could undermine the objectives and the provisions of the Treaty.

“Having included nuclear energy in its development plan as one of the sources of electricity production, Turkey is prepared, as stipulated in article IV of the Treaty, to cooperate further with the technologically advanced states, on a non-discriminatory basis, in the field of nuclear research and development as well as in nuclear energy production. Measures developed or to be developed at national and international levels to ensure the non-proliferation of nuclear weapons should in no case restrict the non-nuclear weapon states in their options for the application of nuclear energy for peaceful purposes”.

Certified statements were registered by the United Kingdom of Great Britain and Northern Ireland on 20 February 1981.

¹ United Nations, *Treaty Series*, vol. 729, p. 161; for subsequent actions, see references in Cumulative Indexes Nos. 11 to 14, as well as annex A in volumes 941, 989, 1018, 1032, 1035, 1038, 1058, 1102, 1126 and 1195.

N° 10485. TRAITÉ SUR LA NON-PROLIFÉRATION DES ARMES NUCLÉAIRES.
OUVERT À LA SIGNATURE À LONDRES, MOSCOU ET WASHINGTON
LE 1^{er} JUILLET 1968¹

RATIFICATION et ADHÉSION (a)

Instruments déposés auprès du Gouvernement du Royaume-Uni de Grande-Bretagne et d'Irlande du Nord le :

28 décembre 1979 a

SAINTE-LUCIE

(Avec effet au 28 décembre 1979, dans la mesure où le dépôt à Londres a sorti les effets prévus par le paragraphe 4 de l'article IX du Traité.)

17 avril 1980

TURQUIE

(Avec effet au 17 avril 1980, dans la mesure où le dépôt à Londres a sorti les effets prévus par le paragraphe 4 de l'article IX du Traité.)

Avec la déclaration suivante :

[TRADUCTION — TRANSLATION]

Lorsqu'il a voté pour le Traité le 12 juin 1968, à la vingt-deuxième session de l'Assemblée générale des Nations Unies, et lorsqu'il l'a signé le 28 janvier 1969, le Gouvernement turc a fait état de son intention de procéder à sa ratification.

Le Gouvernement turc est convaincu que le Traité est le plus important accord multilatéral de limitation des armements conclu à ce jour. En réduisant le danger d'une guerre nucléaire, il apporte une contribution considérable au processus de détente et de désarmement et à la sécurité internationale.

La Turquie a la conviction que son adhésion au Traité favorisera son application universelle et contribuera au renforcement du système international de non-prolifération des armes nucléaires. Il est évident, toutefois, que pour mettre fin à la course aux armements qui se poursuit et pour empêcher la guerre menée sur le plan technique de prendre des dimensions dangereuses pour l'humanité tout entière, il faudra parvenir à la conclusion d'un traité sur le désarmement général et complet sous contrôle international strict et efficace. En outre, la Turquie tient à souligner les obligations relatives à la non-prolifération qui incombent aux États dotés d'armes nucléaires aux termes des paragraphes appropriés du préambule et de l'article VI du Traité. Il doit être mis fin à la prolifération sous toutes ses formes, et il faut que soient prises des mesures permettant de satisfaire de manière adéquate aux exigences de sécurité des pays non dotés d'armes nucléaires. L'absence persistante de telles assurances pourrait avoir des conséquences risquant de compromettre les objectifs et les dispositions mêmes du Traité.

Ayant inclus dans son plan de développement l'énergie nucléaire comme une des sources de production d'électricité, la Turquie est disposée, comme stipulé à l'article IV du Traité, à entamer sur une base non discriminatoire une coopération avec les pays avancés sur le plan technique dans les domaines de la recherche et du développement nucléaire

¹ Nations Unies, *Recueil des Traités*, vol. 729, p. 161; pour les faits ultérieurs, voir les références données dans les Index cumulatifs n° 11 à 14, ainsi que l'annexe A des volumes 941, 989, 1018, 1032, 1035, 1038, 1058, 1102, 1126 et 1195.

et dans celui de la production d'énergie nucléaire. Les mesures prises ou envisagées aux échelons national et international pour garantir la non-prolifération des armes nucléaires ne devraient en aucun cas limiter les options qui s'offrent aux pays non dotés d'armes nucléaires en ce qui concerne l'utilisation de l'énergie nucléaire à des fins pacifiques.

Les déclarations certifiées ont été enregistrées par le Royaume-Uni de Grande-Bretagne et d'Irlande du Nord le 20 février 1981.

No. 12325. CONVENTION FOR THE SUPPRESSION OF UNLAWFUL SEIZURE OF AIRCRAFT. SIGNED AT THE HAGUE ON 16 DECEMBER 1970¹

N° 12325. CONVENTION POUR LA RÉPRESSION DE LA CAPTURE ILLICITE D'AÉRONEFS. SIGNÉE À LA HAYE LE 16 DÉCEMBRE 1970¹

WITHDRAWAL OF THE RESERVATION made upon ratification that the Convention should not apply to Greenland²

Notification received by the Government of the United Kingdom of Great Britain and Northern Ireland on:

8 May 1980

DENMARK

(With effect from 1 June 1980.)

Certified statement was registered by the United Kingdom of Great Britain and Northern Ireland on 20 February 1981.

RETRAIT DE LA RÉSERVE formulée lors de la ratification et aux termes de laquelle la Convention ne s'appliquerait pas au Groenland²

Notification reçue par le Gouvernement du Royaume-Uni de Grande-Bretagne et d'Irlande du Nord le :

8 mai 1980

DANEMARK

(Avec effet au 1^{er} juin 1980.)

La déclaration certifiée a été enregistrée par le Royaume-Uni de Grande-Bretagne et d'Irlande du Nord le 20 février 1981.

¹ United Nations, *Treaty Series*, vol. 860, p. 105, and annex A in volumes 920, 928, 941, 958, 972, 977, 1018, 1038, 1058, 1126, 1144, 1146 and 1195.

² *Ibid.*, vol. 860, p. 105.

¹ Nations Unies, *Recueil des Traités*, vol. 860, p. 105, et annexe A des volumes 920, 928, 941, 958, 972, 977, 1018, 1038, 1058, 1126, 1144, 1146 et 1195.

² *Ibid.*, vol. 860, p. 105.

No. 13223. EXCHANGE OF NOTES CONSTITUTING AN AGREEMENT BETWEEN THE GOVERNMENT OF THE UNITED KINGDOM OF GREAT BRITAIN AND NORTHERN IRELAND AND THE IMPERIAL IRANIAN GOVERNMENT CONCERNING THE ABOLITION OF VISAS. LONDON 9 AUGUST 1973¹

N° 13223. ÉCHANGE DE NOTES CONSTITUANT UN ACCORD ENTRE LE GOUVERNEMENT DU ROYAUME-UNI DE GRANDE-BRETAGNE ET D'IRLANDE DU NORD ET LE GOUVERNEMENT IMPÉRIAL IRANIEN RELATIF À LA SUPPRESSION DES VISAS. LONDRES, 9 AOÛT 1973¹

SUSPENSION

By a note dated 11 May 1980 the Government of the United Kingdom of Great Britain and Northern Ireland notified the Government of Iran of its decision to suspend the above-mentioned Agreement, in accordance to the provisions of paragraph 1 (e) of the above-mentioned notes of 9 August 1973, with effect from 19 May 1980.

Certified statement was registered by the United Kingdom of Great Britain and Northern Ireland on 20 February 1981.

SUSPENSION

Par une note en date du 11 mai 1980 le Gouvernement du Royaume-Uni de Grande-Bretagne et d'Irlande du Nord a notifié au Gouvernement iranien sa décision de suspendre l'application de l'Accord susmentionné, conformément aux dispositions du paragraphe 1, e, des notes susmentionnées du 9 août 1973, avec effet au 19 mai 1980.

La déclaration certifiée a été enregistrée par le Royaume-Uni de Grande-Bretagne et d'Irlande du Nord le 20 février 1981.

¹ United Nations, *Treaty Series*, vol. 928, p. 47.

Vol. 1214, A-13223

¹ Nations Unies, *Recueil des Traités*, vol. 928, p. 47.

No. 13810. CONVENTION ON THE INTERNATIONAL LIABILITY FOR DAMAGE CAUSED BY SPACE OBJECTS. OPENED FOR SIGNATURE AT LONDON, MOSCOW AND WASHINGTON ON 29 MARCH 1972¹

RATIFICATIONS and ACCESSION (a)

Instruments deposited with the Government of the United Kingdom of Great Britain and Northern Ireland on:

9 January 1980 a

LIECHTENSTEIN

(With effect from 9 January 1980, provided that the deposit in London was the effective deposit for the purposes of article XXIV (4) of the Convention.)

10 January 1980

AUSTRIA

(With effect from 10 January 1980, provided that the deposit in London was the effective deposit for the purposes of article XXIV (4) of the Convention.)

With the following declaration:

“Having regard to the terms of operative paragraph 3 of Resolution 2777 (XXVI) adopted by the General Assembly of the United Nations on November 29, 1971²... Austria will recognise as binding, in relation to any other State accepting the same obligation, the decision of a Claims Commission concerning any dispute to which Austria may become a party under the terms of the Convention on [the International] Liability for Damage Caused by Space Objects, opened for signature at London, Moscow and Washington on March 29, 1972.”³

18 March 1980

ROMANIA

(With effect from 18 March 1980, provided that the deposit in London was the effective deposit for the purposes of article XXIV (4) of the Convention.)

Certified statements were registered by the United Kingdom of Great Britain and Northern Ireland on 20 February 1981.

¹ United Nations, *Treaty Series*, vol. 961, p. 187, and annex A in volumes 977, 989, 995, 1018, 1035, 1038, 1039, 1058, 1090, 1123, 1126, 1144 and 1195.

² United Nations, *Official Records of the General Assembly, Twenty-sixth Session, Supplement No. 29* (A/8429), p. 25.

³ United Nations, *Treaty Series*, vol. 961, p. 187.

N° 13810. CONVENTION SUR LA RESPONSABILITÉ INTERNATIONALE POUR
LES DOMMAGES CAUSÉS PAR DES OBJETS SPATIAUX. OUVERTE À LA
SIGNATURE À LONDRES, MOSCOU ET WASHINGTON LE 29 MARS 1972¹

RATIFICATIONS et ADHÉSION (*a*)

*Instruments déposés auprès du Gouvernement du Royaume-Uni de Grande-Bretagne
et d'Irlande du Nord les :*

9 janvier 1980 *a*

LIECHTENSTEIN

(Avec effet au 9 janvier 1980, dans la mesure où le dépôt à Londres a sorti les effets
prévus par le paragraphe 4 de l'article XXIV de la Convention.)

10 janvier 1980

AUTRICHE

(Avec effet au 10 janvier 1980, dans la mesure où le dépôt à Londres a sorti les effets
prévus par le paragraphe 4 de l'article XXIV de la Convention.)

Avec la déclaration suivante :

[TRADUCTION — TRANSLATION]

Eu égard aux termes du paragraphe 3 du dispositif de la résolution 2777 (XXVI)
adoptée par l'Assemblée générale des Nations Unies le 29 novembre 1971², l'Autriche
reconnaîtra comme obligatoire à l'égard de tout autre Etat acceptant la même obligation,
la décision de la Commission de règlement des demandes concernant tout différend
auquel l'Autriche pourra devenir partie en vertu de la Convention sur la responsabilité
internationale pour les dommages causés par des objets spatiaux, ouverte à la signature
à Londres, Moscou et Washington le 29 mars 1972³.

18 mars 1980

ROUMANIE

(Avec effet au 18 mars 1980, dans la mesure où le dépôt à Londres a sorti les effets
prévus par le paragraphe 4 de l'article XXIV de la Convention.)

*Les déclarations certifiées ont été enregistrées par le Royaume-Uni de Grande-
Bretagne et d'Irlande du Nord le 20 février 1981.*

¹ Nations Unies, *Recueil des Traités*, vol. 961, p. 187, et annexe A des volumes 977, 989, 995, 1018, 1035, 1038, 1039, 1058, 1090, 1123, 1126, 1144 et 1195.

² Nations Unies, *Documents officiels de l'Assemblée générale, vingt-sixième session, Supplément n° 29* (A/8429), p. 25.

³ Nations Unies, *Recueil des Traités*, vol. 961, p. 187.

N° 13812. CONVENTION GÉNÉRALE ENTRE LE GOUVERNEMENT DE LA RÉPUBLIQUE FRANÇAISE ET LE GOUVERNEMENT DE LA RÉPUBLIQUE DU NIGER EN MATIÈRE DE SÉCURITÉ SOCIALE. SIGNÉE À NIAMEY LE 28 MARS 1973¹

AVENANT N° I À LA CONVENTION SUSMENTIONNÉE. SIGNÉ À NIAMEY LE 26 JANVIER 1977²

Texte authentique : français.

Enregistré par la France le 20 février 1981.

Le Gouvernement de la République Française et le Gouvernement de la République du Niger,

Soucieux d'améliorer la situation des ressortissants des deux pays dans le domaine social et d'aménager en conséquence la convention générale existante entre la France et le Niger sur la sécurité sociale

Conviennent des dispositions suivantes :

Article 1^{er}. Les paragraphes 1^{er} et 2 de l'article 7 de la convention générale sont abrogés et remplacés par les dispositions suivantes :

« *Article 7 (§ 1^{er}).* Les ressortissants de l'un ou l'autre Etat ont la faculté d'adhérer à l'assurance volontaire de l'Etat où ils résident dans les mêmes conditions que les ressortissants de cet Etat, compte tenu, le cas échéant, des périodes d'assurance ou équivalentes accomplies sous le régime de l'autre Etat. »

Le paragraphe 3 de l'ancien article 7 devient le paragraphe 2 du nouvel article 7.

Article 2. L'article 2.1^o), paragraphe 1, de la convention générale est modifié ainsi qu'il suit :

« *Article 2*

« ...

« 1. En France :

« *a*) (sans changement);

« *b*) (sans changement);

« *c*) (sans changement);

« *d*) La législation relative aux prestations familiales;

« *e*) (sans changement);

« *f*) (sans changement) ».

Article 3. L'article 25 de la convention générale est abrogé et remplacé par les dispositions suivantes :

« *Article 25.* Il est procédé obligatoirement du côté français à la liquidation séparée des prestations dues au titre des périodes d'assurance accomplies sous la législation française lorsque ces périodes sont inférieures à un an.

¹ Nations Unies, *Recueil des Traités*, vol. 962, p. 3.

² Entré en vigueur le 1^{er} mai 1980, soit le premier jour du deuxième mois qui a suivi la date de la dernière des notifications effectuées les 12 et 21 mars 1980) par lesquelles les Parties s'étaient informées de l'accomplissement des procédures constitutionnelles requises, conformément à l'article 5.

Néanmoins, ces périodes peuvent être prises en considération pour l'ouverture des droits par totalisation au regard de la législation nigérienne dans les termes des articles 23 et 24 ci-dessus à moins qu'il n'en résulte une diminution de la prestation due au titre de la législation nigérienne. »

Article 4. Le paragraphe 3 de l'article 33 de la convention générale est abrogé et remplacé par les dispositions suivantes :

« Paragraphe 3. Toutefois, le service des prestations en espèces et en nature rattaché à un accident de travail survenu en France dans une profession agricole avant le 1^{er} juillet 1973 est effectué directement par l'employeur responsable ou l'assureur substitué. »

Article 5. Chacune des Parties contractantes notifiera à l'autre l'accomplissement des procédures constitutionnelles requises en ce qui la concerne pour l'entrée en vigueur du présent avenant. Celui-ci prendra effet le premier jour du deuxième mois qui suivra la date de la dernière de ces notifications.

FAIT à Niamey, le 26 janvier 1977 en double exemplaire.

Pour le Gouvernement
de la République française :

[Signé — Signed]¹

Pour le Gouvernement
de la République du Niger :

[Signé — Signed]²

¹ Signé par Henri Costilhes — Signed by Henri Costilhes.

² Signé par Moumouni Djermakoye — Signed by Moumouni Djermakoye.

[TRANSLATION — TRADUCTION]

No. 13812. GENERAL CONVENTION ON SOCIAL SECURITY BETWEEN THE GOVERNMENT OF THE FRENCH REPUBLIC AND THE GOVERNMENT OF THE REPUBLIC OF THE NIGER. SIGNED AT NIAMEY ON 28 MARCH 1973¹

FIRST AMENDMENT TO THE ABOVE-MENTIONED CONVENTION. SIGNED AT NIAMEY ON 26 JANUARY 1977²

Authentic text: French.

Registered by France on 20 February 1981.

The Government of the French Republic and the Government of the Republic of the Niger,

Desiring to improve the position of nationals of both countries in the social field and, consequently, to amend the existing General Convention on Social Security between France and the Niger,

Agree on the following provisions:

Article 1. The provisions of article 7, paragraphs 1 and 2, of the General Convention shall be abrogated and replaced by the following:

“*Article 7.1.* Nationals of either State shall have the option of joining the voluntary insurance scheme of the State in which they reside on the same terms as nationals of that State, account being taken, where appropriate, of insurance periods or equivalent periods completed under the scheme of the other State.”

Paragraph 3 of former article 7 shall become paragraph 2 of amended article 7.

Article 2. Article 2.1, paragraph 1, of the General Convention shall be amended as follows:

“*Article 2*

“...

“1. In France:

“(a) (unchanged);

“(b) (unchanged);

“(c) (unchanged);

“(d) The legislation relating to family benefits;

“(e) (unchanged);

“(f) unchanged)”.

Article 3. Article 25 of the General Convention shall be abrogated and replaced by the following:

“*Article 25.* On the French side, benefits payable on the basis of insurance periods completed under French legislation shall be paid separately when these periods are less than one year.

¹ United Nations, *Treaty Series*, vol. 962, p. 2.

² Came into force on 1 May 1980, i.e., the first day of the second month which followed the date of the last of the notifications (effected on 12 and 21 March 1980) by which the Parties informed each other of the completion of the required constitutional procedures, in accordance with article 5.

Such periods shall, however, be taken into consideration for the purpose of acquiring by aggregation entitlement to benefits under the legislation of the Niger under the terms of articles 23 and 24 hereof, provided that no reduction of the benefit payable under the legislation of the Niger results.

Article 4. The provisions of article 33, paragraph 3, of the General Convention shall be abrogated and replaced by the following:

“Paragraph 3. However, in the case of an accident in agricultural work sustained in France before 1 July 1973, cash benefits and benefits in kind shall be provided directly by the responsible employer or the insurer acting for him.”

Article 5. Each Contracting Party shall notify the other of the completion of the constitutional formalities required, in its case, for the entry into force of this amendment. The amendment shall enter into force on the first day of the second month following the date of the second such notification.

DONE at Niamey, on 26 January 1977, in duplicate.

For the Government
of the French Republic:

[HENRI COSTILHES]

For the Government
of the Republic of the Niger:

[MOUMOUNI DJERMAKOYE]

No. 13899. CONVENTION ON THE MEASUREMENT OF INLAND NAVIGATION VESSELS. CONCLUDED AT GENEVA ON 15 FEBRUARY 1966¹

N° 13899. CONVENTION RELATIVE AU JAUGEAGE DES BATEAUX DE NAVIGATION INTÉRIEURE. CONCLUE À GENÈVE LE 15 FÉVRIER 1966¹

ACCESSION

Instrument deposited on:

19 February 1981

UNION OF SOVIET SOCIALIST
REPUBLICS

(With effect from 19 February 1982. Notifying, in accordance with article 10(5) of the Convention, "RSSU" as a distinguishing group of letters.)

With the following reservation:

[RUSSIAN TEXT — TEXTE RUSSE]

«В соответствии с пунктом 1 статьи 15 Конвенции об обмере судов внутреннего плавания 1966 года СССР не считает себя связанным положениями статьи 14 указанной Конвенции, согласно которым всякий спор между двумя или несколькими Договаривающимися Сторонами относительно толкования или применения настоящей Конвенции, который Стороны не могут разрешить путем переговоров или другими средствами урегулирования, может быть по просьбе любой из заинтересованных Договаривающихся Сторон передан для разрешения Международному Суду, и заявляет, что для передачи такого спора в Международный Суд необходимо в каждом отдельном случае согласие всех Сторон, участвующих в споре».

[TRANSLATION]

In accordance with article 15, paragraph 1, of the Convention on the measurement of inland navigation vessels of 1966,² the Union of Soviet Socialist Republics does not consider itself bound by the provisions of article 14 of that Convention, to the effect that any dispute between two or more Contracting Parties concerning the interpretation or application of this Convention which the Parties are unable to settle by negotiation or by other settlement procedures may, at the request of any of the Contracting Parties concerned, be referred for settlement to the International Court of Justice, and declares that for the referral of such disputes to the International Court, the consent of all the Parties to the dispute is necessary in each individual case.

¹ United Nations, *Treaty Series*, vol. 964, p. 177, and annex A in volumes 1007, 1021, 1065, 1102 and 1161.

² *Ibid.*, p. 177.

ADHÉSION

Instrument déposé le :

19 février 1981

UNION DES RÉPUBLIQUES SOCIALISTES
SOVIÉTIQUES

(Avec effet au 19 février 1982. Avec notification, en application du paragraphe 5 de l'article 10 de la Convention, du groupe de lettres distinctives « RSSU ».)

Avec la réserve suivante :

[TRADUCTION]

Conformément au paragraphe 1 de l'article 15 de la Convention relative au jaugeage des bateaux de navigation intérieure de 1966², l'Union des Républiques socialistes soviétiques ne s'estime pas liée par les dispositions de l'article 14 de ladite Convention, selon lesquelles tout différend entre deux ou plusieurs Parties contractantes concernant l'interprétation ou l'application de la Convention, que les Parties ne pourraient résoudre par voie de négociation ou par d'autres voies de règlement, peut être, à la demande de l'une quelconque des Parties contractantes intéressées, soumis à l'arbitrage de la Cour internationale de Justice, et déclare que ces différends ne pourront être soumis audit arbitrage qu'avec le consentement, dans chaque cas, de toutes les Parties en litige.

¹ Nations Unies, *Recueil des Traités*, vol. 964, p. 177, et annexe A des volumes 1007, 1021, 1065, 1102 et 1161.

² *Ibid.*, p. 177.

With the following declaration:

Avec la déclaration suivante :

[RUSSIAN TEXT — TEXTE RUSSE]

«В соответствии с пунктом 6 статьи 10 Конвенции об обмере судов внутреннего плавания 1966 года СССР заявляет, что положения указанной Конвенции не будут применяться на внутренних водных путях СССР, судоходство по которым разрешается лишь судам, плавающим под флагом СССР».

[TRANSLATION]

In accordance with article 10, paragraph 6, of the Convention on the measurement of inland navigation vessels of 1966, the Union of Soviet Socialist Republics declares that the provisions of this Convention shall not apply to inland waterways of the Union of Soviet Socialist Republics that are open to navigation only for vessels flying the flag of the Union of Soviet Socialist Republics.

[TRADUCTION]

Conformément au paragraphe 6 de l'article 10 de la Convention relative au jaugeage des bateaux de navigation intérieure de 1966, l'Union des Républiques socialistes soviétiques déclare que les dispositions de la Convention ne s'appliqueront pas aux voies navigables intérieures de l'Union des Républiques socialistes soviétiques que seuls les navires battant pavillon de l'Union des Républiques socialistes soviétiques sont autorisés à emprunter.

Registered ex officio on 19 February 1981.

Enregistré d'office le 19 février 1981.

No. 14118. CONVENTION FOR THE SUPPRESSION OF UNLAWFUL ACTS AGAINST THE SAFETY OF CIVIL AVIATION, CONCLUDED AT MONTREAL ON 23 SEPTEMBER 1971¹

N° 14118. CONVENTION POUR LA RÉPRESSION D'ACTES ILLICITES DIRIGÉS CONTRE LA SÉCURITÉ DE L'AVIATION CIVILE. CONCLUE À MONTRÉAL LE 23 SEPTEMBRE 1971¹

WITHDRAWAL OF THE RESERVATION made upon ratification that the Convention should not apply to Greenland²

Notification received by the Government of the United Kingdom of Great Britain and Northern Ireland on:

8 May 1980

DENMARK

(With effect from 1 June 1980.)

Certified statement was registered by the United Kingdom of Great Britain and Northern Ireland on 20 February 1981.

RETRAIT DE LA RÉSERVE formulée lors de la ratification et aux termes de laquelle la Convention ne s'appliquerait pas au Groenland²

Notification reçue par le Gouvernement du Royaume-Uni de Grande-Bretagne et d'Irlande du Nord le :

8 mai 1980

DANEMARK

(Avec effet au 1^{er} juin 1980.)

La déclaration certifiée a été enregistrée par le Royaume-Uni de Grande-Bretagne et d'Irlande du Nord le 20 février 1981.

¹ United Nations, *Treaty Series*, vol. 974, p. 177, and annex A in volumes 1018, 1038, 1039, 1058, 1107, 1126, 1144 and 1195.

² *Ibid.*, vol. 974, p. 177.

¹ Nations Unies, *Recueil des Traités*, vol. 974, p. 177, et annexe A des volumes 1018, 1038, 1039, 1058, 1107, 1126, 1144 et 1195.

² *Ibid.*, vol. 974, p. 177.

No. 14531. INTERNATIONAL COVENANT ON ECONOMIC, SOCIAL AND CULTURAL RIGHTS. ADOPTED BY THE GENERAL ASSEMBLY OF THE UNITED NATIONS ON 16 DECEMBER 1966¹

N° 14531. PACTE INTERNATIONAL RELATIF AUX DROITS ÉCONOMIQUES, SOCIAUX ET CULTURELS. ADOPTÉ PAR L'ASSEMBLÉE GÉNÉRALE DES NATIONS UNIES LE 16 DÉCEMBRE 1966¹

RATIFICATION

Instrument deposited on:

17 February 1981

HONDURAS

(With effect from 17 May 1981.)

Registered ex officio on 17 February 1981.

OBJECTION in respect of the signature of Democratic Kampuchea²

Notification received on:

18 February 1981

BYELORUSSIAN SOVIET SOCIALIST
REPUBLIC

RATIFICATION

Instrument déposé le :

17 février 1981

HONDURAS

(Avec effet au 17 mai 1981.)

Enregistré d'office le 17 février 1981.

OBJECTION à l'égard de la signature du Kampuchea démocratique²

Notification reçue le :

18 février 1981

RÉPUBLIQUE SOCIALISTE SOVIÉTIQUE
DE BIÉLORUSSIE

[RUSSIAN TEXT — TEXTE RUSSE]

Подписание упомянутых выше международных соглашений от имени так называемого «правительства Демократической Кампучии», представляющего собой не что иное как клику палачей Пол Пота-Иенг Сари, которая была свергнута кампучийским народом, является абсолютно незаконным и не имеет юридической силы.

В мире существует только одно государство Кампучия — это Народная Республика Кампучия, которую признало большое число стран. Вся власть в Народной Республике Кампучии полностью находится в руках Народно-революционного совета, который является единственным законным правительством Кампучии. Народно-революционный совет Народной Республики Кампучии обладает исключительным правом выступать от имени Кампучии на международной арене, в том числе и при подписании международных соглашений, разработанных в рамках Организации Объединенных Наций. Соответственно, только представители, уполномоченные Народно-революционным советом Народной Республики Кампучии, могут выступать от имени Кампучии.

Постоянное представительство Белорусской Советской Социалистической Республики при Организации Объединенных Наций рассматривает фарс с подписанием в Секретариате Организации Объединенных Наций вышеупомянутых международных соглашений никого не представляющим лицом как издевательство над нормами права и морали, как циничное глумление над намятью миллионов кампучийцев, которые — и это хорошо известно всему международному сообществу — были замучены кровавым марionеточным режимом Пол Пота-Иенг Сари.

¹ United Nations, *Treaty Series*, vol. 993, p. 3, and annex A in volumes 994, 1007, 1008, 1026, 1031, 1035, 1037, 1038, 1039, 1065, 1066, 1075, 1088, 1098, 1103, 1106, 1120, 1132, 1136, 1138, 1144, 1151, 1161, 1181, 1197, 1202, 1203, 1207, 1211 and 1213.

² Signature affixed on 17 October 1980.

¹ Nations Unies, *Recueil des Traités*, vol. 993, p. 3, et annexe A des volumes 994, 1007, 1008, 1026, 1031, 1035, 1037, 1038, 1039, 1065, 1066, 1075, 1088, 1098, 1103, 1106, 1120, 1132, 1136, 1138, 1144, 1151, 1161, 1181, 1197, 1202, 1203, 1207, 1211 et 1213.

² Signature apposée le 17 octobre 1980.

[TRANSLATION]

Signature of the above-mentioned international agreements on behalf of the so-called "Government of Democratic Kampuchea"—which is none other than the Pol Pot-Ieng Sary band of cutthroats that has been overthrown by the Kampuchean people—is completely unlawful and has no legal force.

There is only one State of Kampuchea in the world; this is the People's Republic of Kampuchea, which has been recognized by a large number of countries. All power in the People's Republic of Kampuchea is fully in the hands of the People's Revolutionary Council, which is the sole legitimate Government of Kampuchea. The People's Revolutionary Council of the People's Republic of Kampuchea has the exclusive right to act on behalf of Kampuchea in the international arena, including the right to sign international agreements elaborated within the framework of the United Nations. Accordingly, only representatives authorized by the People's Revolutionary Council of the People's Republic of Kampuchea may act on behalf of Kampuchea.

The Permanent Mission of the Byelorussian Soviet Socialist Republic to the United Nations considers that the farce of the signature of the above-mentioned international agreements in the United Nations Secretariat, by a person who represents no one, is a mockery of the rules of law and morality, and a cynical affront to the memory of the millions of Kampuchean who—as the entire international community is well aware—have been tortured by the bloodthirsty Pol Pot-Ieng Sary puppet régime.

Registered ex officio on 18 February 1981.

[TRADUCTION]

La signature des instruments internationaux susmentionnés au nom du prétendu « Gouvernement du Kampuchea démocratique », qui n'est rien d'autre que la clique des tortionnaires de Pol Pot et Ieng Sary, renversée par le peuple kampuchéen, est absolument illégale et n'a aucune valeur juridique.

Il n'existe au monde qu'un seul Etat kampuchéen, la République populaire du Kampuchea, reconnue par un grand nombre de pays. Le pouvoir est exercé dans son intégralité, en République populaire du Kampuchea, par le Conseil populaire révolutionnaire, seul gouvernement légitime du Kampuchea. Le Conseil révolutionnaire populaire de la République populaire du Kampuchea possède en exclusivité le droit d'intervenir sur la scène internationale au nom du Kampuchea, et notamment de signer les instruments internationaux élaborés dans le cadre de l'Organisation des Nations Unies. En conséquence, seuls les représentants dûment accrédités par le Conseil populaire révolutionnaire de la République populaire du Kampuchea ont le droit d'agir au nom du Kampuchea.

La Mission permanente de la République socialiste soviétique de Biélorussie auprès de l'Organisation des Nations Unies considère la comédie de la signature des instruments internationaux susmentionnés au Secrétariat de l'Organisation des Nations Unies par un individu qui ne représente personne comme une dérision des normes du droit et de la morale, une insulte cynique à la mémoire des millions de Kampuchéens torturés à mort, comme le sait fort bien la communauté internationale tout entière, par les fantoches sanguinaires du régime de Pol Pot et Ieng Sary.

Enregistré d'office le 18 février 1981.

No. 14668. INTERNATIONAL COVENANT ON CIVIL AND POLITICAL RIGHTS. ADOPTED BY THE GENERAL ASSEMBLY OF THE UNITED NATIONS ON 16 DECEMBER 1966¹

N° 14668. PACTE INTERNATIONAL RELATIF AUX DROITS CIVILS ET POLITIQUES. ADOPTÉ PAR L'ASSEMBLÉE GÉNÉRALE DES NATIONS UNIES LE 16 DÉCEMBRE 1966¹

OBJECTION in respect of the signature of Democratic Kampuchea²

Notification received on:

18 February 1981

BYELORUSSIAN SOVIET SOCIALIST
REPUBLIC

[For the text of the objection,
see p. 458 of this volume.]

Registered ex officio on 18 February 1981.

OBJECTION à l'égard de la signature du Kampuchea démocratique²

Notification reçue le :

18 février 1981

RÉPUBLIQUE SOCIALISTE SOVIÉTIQUE
DE BIÉLORUSSIE

[Pour le texte de l'objection,
voir p. 458 du présent volume.]

Enregistré d'office le 18 février 1981.

¹ United Nations, *Treaty Series*, vol. 999, p. 171, and annex A in volumes 1007, 1008, 1022, 1026, 1031, 1035, 1037, 1038, 1039, 1057, 1059, 1065, 1066, 1075, 1088, 1092, 1103, 1106, 1120, 1130, 1131, 1132, 1136, 1138, 1141, 1144, 1147, 1150, 1151, 1161, 1181, 1195, 1197, 1199, 1202, 1203, 1205, 1207, 1211 and 1213.

² Signature affixed on 17 October 1980.

¹ Nations Unies, *Recueil des Traités*, vol. 999, p. 171, et annexe A des volumes 1007, 1008, 1022, 1026, 1031, 1035, 1037, 1038, 1039, 1057, 1059, 1065, 1066, 1075, 1088, 1092, 1103, 1106, 1120, 1130, 1131, 1132, 1136, 1138, 1141, 1144, 1147, 1150, 1151, 1161, 1181, 1195, 1197, 1199, 1202, 1203, 1205, 1207, 1211 et 1213.

² Signature apposée le 17 octobre 1980.

No. 14860. CONVENTION ON THE PROHIBITION OF THE DEVELOPMENT, PRODUCTION AND STOCK-PILING OF BACTERIOLOGICAL (BIOLOGICAL) AND TOXIN WEAPONS AND ON THEIR DESTRUCTION. OPENED FOR SIGNATURE AT LONDON, MOSCOW AND WASHINGTON ON 10 APRIL 1972¹

N° 14860. CONVENTION SUR L'INTERDICTION DE LA MISE AU POINT, DE LA FABRICATION ET DU STOCKAGE DES ARMES BACTÉRIOLOGIQUES (BIOLOGIQUES) OU À TOXINES ET SUR LEUR DESTRUCTION. OUVERTE À LA SIGNATURE À LONDRES, MOSCOU ET WASHINGTON LE 10 AVRIL 1972¹

RATIFICATION

Instrument deposited with the Government of the United Kingdom of Great Britain and Northern Ireland on:

22 April 1980

CHILE

(With effect from 22 April 1980, provided that the deposit in London was the effective deposit for the purposes of article XIV (4) of the Convention.)

Certified statement was registered by the United Kingdom of Great Britain and Northern Ireland on 20 February 1981.

RATIFICATION

Instrument déposé auprès du Gouvernement du Royaume-Uni de Grande-Bretagne et d'Irlande du Nord le :

22 avril 1980

CHILI

(Avec effet au 22 avril 1980, dans la mesure où le dépôt à Londres a sorti les effets prévus par le paragraphe 4 de l'article XIV de la Convention.)

La déclaration certifiée a été enregistrée par le Royaume-Uni de Grande-Bretagne et d'Irlande du Nord le 20 février 1981.

¹ United Nations, *Treaty Series*, vol. 1015, p. 163, and annex A in volumes 1035, 1038, 1098, 1102, 1146 and 1195.

¹ Nations Unies, *Recueil des Traités*, vol. 1015, p. 163, et annexe A des volumes 1035, 1038, 1098, 1102, 1146 et 1195.

No. 15511. CONVENTION FOR THE PROTECTION OF THE WORLD CULTURAL AND NATURAL HERITAGE. ADOPTED BY THE GENERAL CONFERENCE OF THE UNITED NATIONS EDUCATIONAL, SCIENTIFIC AND CULTURAL ORGANIZATION AT ITS SEVENTEENTH SESSION, PARIS, 16 NOVEMBER 1972¹

N° 15511. CONVENTION POUR LA PROTECTION DU PATRIMOINE MONDIAL, CULTUREL ET NATUREL. ADOPTÉE PAR LA CONFÉRENCE GÉNÉRALE DE L'ORGANISATION DES NATIONS UNIES POUR L'ÉDUCATION, LA SCIENCE ET LA CULTURE À SA DIX-SEPTIÈME SESSION, PARIS, 16 NOVEMBRE 1972¹

RATIFICATION

Instrument deposited with the Director-General of the United Nations Educational, Scientific and Cultural Organization on:

22 December 1980

CENTRAL AFRICAN REPUBLIC
(With effect from 22 March 1981.)

Certified statement was registered by the United Nations Educational, Scientific and Cultural Organization on 17 February 1981.

RATIFICATION

Instrument déposé auprès du Directeur général de l'Organisation des Nations Unies pour l'éducation, la science et la culture le :

22 décembre 1980

RÉPUBLIQUE CENTRAFRICAINE
(Avec effet au 22 mars 1981.)

La déclaration certifiée a été enregistrée par l'Organisation des Nations Unies pour l'éducation, la science et la culture le 17 février 1981.

¹ United Nations, *Treaty Series*, vol. 1037, p. 151, and annex A in volumes 1043, 1050, 1053, 1055, 1063, 1079, 1098, 1102, 1119, 1128, 1135, 1136, 1141, 1143, 1156, 1157, 1162, 1172, 1183, 1205 and 1212.

¹ Nations Unies, *Recueil des Traités*, vol. 1037, p. 151, et annexe A des volumes 1043, 1050, 1053, 1055, 1063, 1079, 1098, 1102, 1119, 1128, 1135, 1136, 1141, 1143, 1156, 1157, 1162, 1172, 1183, 1205 et 1212.

No. 15749. CONVENTION ON THE PREVENTION OF MARINE POLLUTION BY DUMPING OF WASTES AND OTHER MATTER. OPENED FOR SIGNATURE AT LONDON, MEXICO CITY, MOSCOW AND WASHINGTON ON 29 DECEMBER 1972¹

N° 15749. CONVENTION SUR LA PRÉVENTION DE LA POLLUTION DES MERS RÉSULTANT DE L'IMMERSION DE DÉCHETS. OUVERTE À LA SIGNATURE À LONDRES, MEXICO, MOSCOU ET WASHINGTON LE 29 DÉCEMBRE 1972¹

ACCESSION

Instrument deposited with the Government of the United Kingdom of Great Britain and Northern Ireland on:

11 March 1980

PAPUA NEW GUINEA

(With effect from 10 April 1980, provided that the deposit in London was the effective deposit for the purposes of article XIX (2) of the Convention.)

Certified statement was registered by the United Kingdom of Great Britain and Northern Ireland on 20 February 1981.

ADHÉSION

Instrument déposé auprès du Gouvernement du Royaume-Uni de Grande-Bretagne et d'Irlande du Nord le :

11 mars 1980

PAPOUASIE-NOUVELLE-GUINÉE

(Avec effet au 10 avril 1980, dans la mesure où le dépôt à Londres a sorti les effets prévus par le paragraphe 2 de l'article XIX de la Convention.)

La déclaration certifiée a été enregistrée par le Royaume-Uni de Grande-Bretagne et d'Irlande du Nord le 20 février 1981.

¹ United Nations, *Treaty Series*, vol. 1046, p. 120, and annex A in volumes 1090, 1098, 1102, 1126, 1128, 1140, 1144, 1148 and 1195.

¹ Nations Unies, *Recueil des Traités*, vol. 1046, p. 121, et annexe A des volumes 1090, 1098, 1102, 1126, 1128, 1140, 1144, 1148 et 1195.

No. 15948. EXCHANGE OF NOTES CONSTITUTING AN AGREEMENT BETWEEN THE GOVERNMENT OF THE UNITED KINGDOM OF GREAT BRITAIN AND NORTHERN IRELAND AND THE GOVERNMENT OF THE PEOPLE'S REPUBLIC OF MOZAMBIQUE CONCERNING AN INTEREST-FREE LOAN BY THE GOVERNMENT OF THE UNITED KINGDOM TO THE GOVERNMENT OF MOZAMBIQUE. MAPUTO, 17 AUGUST 1976¹

N° 15948. ÉCHANGE DE NOTES CONSTITUANT UN ACCORD ENTRE LE GOUVERNEMENT DU ROYAUME-UNI DE GRANDE-BRETAGNE ET D'IRLANDE DU NORD ET LE GOUVERNEMENT DE LA RÉPUBLIQUE POPULAIRE DU MOZAMBIQUE RELATIF À UN PRÊT FRANC D'INTÉRÊTS DU GOUVERNEMENT DU ROYAUME-UNI AU GOUVERNEMENT DU MOZAMBIQUE. MAPUTO, 17 AOÛT 1976¹

AMENDMENT to paragraph 10

By an agreement in the form of an exchange of notes dated 28 August and 25 October 1978, it was agreed to substitute "31 March 1980" for "31 March 1979" in paragraph 10 of the above-mentioned Agreement.

AMENDMENT to paragraph 6 (iii)

By an agreement in the form of an exchange of notes dated 23 and 27 September 1978, it was agreed to substitute "31 March 1979" for "30 September 1978" in paragraph 6 (iii) of the above-mentioned Agreement.

AMENDMENTS to paragraphs 6 (iii) and 10

By an agreement in the form of an exchange of notes dated 1 and 21 April 1980, it was agreed to substitute "30 September 1980" for "31 March 1980" in paragraph 10 and "31 March 1981" for "31 March 1979" in paragraph 6 (iii).

Certified statements were registered by the United Kingdom of Great Britain and Northern Ireland on 20 February 1981.

MODIFICATION du paragraphe 10

Aux termes d'un accord sous forme d'échange de notes en date des 28 août et 25 octobre 1978, il a été décidé de remplacer « 31 mars 1979 » par « 31 mars 1980 » dans le paragraphe 10 de l'Accord susmentionné.

MODIFICATION du paragraphe 6, iii

Aux termes d'un accord sous forme d'échange de notes en date des 23 et 27 septembre 1978, il a été décidé de remplacer « 30 septembre 1978 » par « 31 mars 1979 » dans le paragraphe 6, iii, de l'Accord susmentionné.

MODIFICATIONS des paragraphes 6, iii, et 10

Aux termes d'un accord sous forme d'échange de notes en date des 1^{er} et 21 avril 1980, il a été décidé de remplacer « 31 mars 1980 » par « 30 septembre 1980 » dans le paragraphe 10, et « 31 mars 1979 » par « 31 mars 1981 » dans le paragraphe 6, iii.

Les déclarations certifiées ont été enregistrées par le Royaume-Uni de Grande-Bretagne et d'Irlande du Nord le 20 février 1981.

¹ United Nations, *Treaty Series*, vol. 1056, p. 227.

¹ Nations Unies, *Recueil des Traités*, vol. 1056, p. 227.

N° 16173. CONVENTION RELATIVE AU CONCOURS EN PERSONNEL APPORTÉ PAR LA RÉPUBLIQUE FRANÇAISE AU FONCTIONNEMENT DES SERVICES PUBLICS DE LA RÉPUBLIQUE DU SÉNÉGAL. SIGNÉE À PARIS LE 29 MARS 1974¹

PROTOCOLE ANNEXÉ À LA CONVENTION SUSMENTIONNÉE. SIGNÉ À DAKAR LE 26 OCTOBRE 1979²

Texte authentique : français.

Enregistré par la France le 20 février 1981.

Article 1. La part du financement des dépenses d'assistance technique à la charge de la République Française ne pourra excéder un plafond fixé chaque année d'un commun accord entre le gouvernement français et le gouvernement sénégalais.

Article 2. Lorsque la charge totale annuelle des dépenses réelles, telles qu'elles sont prévues à l'article 16 de la Convention du 29 mars 1974, relative au concours en personnel apporté par la République Française au fonctionnement des services publics de la République du Sénégal¹, sera supérieure à la somme déterminée comme indiqué à l'article 1, la différence constatée sera prise en charge intégralement par le gouvernement de la République du Sénégal.

Article 3. Le règlement sera assuré mensuellement sur les bases ci-après.

Au début de chaque mois seront émis par les services compétents de la République Française des titres de recette correspondant au douzième d'une somme forfaitaire évaluée d'un commun accord entre les deux parties en fonction de l'évolution possible des dépenses. La régularisation de l'année écoulée entre le 1^{er} juillet et le 30 juin sera effectuée dès que les résultats comptables en seront connus.

Article 4. Le présent protocole abroge et remplace le protocole du 30 août 1977. Il entrera en vigueur le 1^{er} septembre 1979.

FAIT à Dakar, le 26 octobre 1979.

Pour le Gouvernement
de la République du Sénégal :

[Signé]

L. ALEXANDRENNE
Le Ministre du Plan et de la Coopération

Pour le Gouvernement
de la République Française :

[Signé]

R. GALLEY
Le Ministre de la Coopération

¹ Nations Unies, *Recueil des Traités*, vol. 1062, p. 129.

² Entré en vigueur le 1^{er} septembre 1979, conformément à l'article 4.

[TRANSLATION — TRADUCTION]

No. 16173. CONVENTION CONCERNING PERSONNEL ASSISTANCE PROVIDED BY THE FRENCH REPUBLIC FOR THE OPERATION OF THE PUBLIC SERVICES OF THE REPUBLIC OF SENEGAL. SIGNED AT PARIS ON 29 MARCH 1974¹

PROTOCOL ANNEXED TO THE ABOVE-MENTIONED CONVENTION. SIGNED AT DAKAR ON 26 OCTOBER 1979²

Authentic text: French.

Registered by France on 20 February 1981.

Article 1. The share of financing for technical assistance expenses borne by the French Republic shall not exceed a ceiling established each year by mutual agreement between the French Government and the Senegalese Government.

Article 2. If the yearly total of actual expenses, as provided for in article 16 of the Convention of 29 March 1974 concerning personnel assistance provided by the French Republic for the operation of the public services of the Republic of Senegal,¹ exceeds the amount determined in accordance with article 1, the difference shall be paid in full by the Government of the Republic of Senegal.

Article 3. Payment shall be made monthly as follows:

At the beginning of each month, the competent authorities of the French Republic shall issue statements of monies due corresponding to one twelfth of a total amount estimated by mutual agreement between the two Parties on the basis of projected expenses. Adjustments for the year from 1 July to 30 June shall be made as soon as the accounting records are available.

Article 4. This Protocol supersedes and abrogates the protocol of 30 August 1977. It shall enter into force on 1 September 1979.

DONE at Dakar, on 26 October 1979.

For the Government
of the Republic of Senegal:

[Signed]

L. ALEXANDRENNE
Minister for Planning and Co-operation

For the Government
of the French Republic:

[Signed]

R. GALLEY
Minister for Co-operation

¹ United Nations, *Treaty Series*, vol. 1062, p. 129.

² Came into force on 1 September 1979, in accordance with article 4.

No. 16529. CONVENTION FOR THE CONSERVATION OF ANTARCTIC SEALS. CONCLUDED AT LONDON ON 1 JUNE 1972¹

N° 16529. CONVENTION POUR LA PROTECTION DES PHOQUES DE L'ANTARCTIQUE. CONCLUE À LONDRES LE 1^{er} JUIN 1972¹

RATIFICATION, ACCESSION (a) and ACCEPTANCE (A)

RATIFICATION, ADHÉSION (a) et ACCEPTATION (A)

Instruments deposited with the Government of the United Kingdom of Great Britain and Northern Ireland on:

Instruments déposés auprès du Gouvernement du Royaume-Uni de Grande-Bretagne et d'Irlande du Nord les :

7 February 1980

7 février 1980

CHILE

CHILI

(With effect from 8 March 1980. Confirming the reservation made upon signature.)

(Avec effet au 8 mars 1980. Avec confirmation de la réserve formulée lors de la signature.)

[SPANISH TEXT — TEXTE ESPAGNOL]

“... de que la mención al artículo IV del Tratado Antártico hecha en el artículo 1° significa que nada de lo establecido en ella afecta o menoscaba los derechos de la partes contratantes respecto a sus jurisdicciones territoriales, terrestres o marítimas, y de la posición jurídica que hubieren proclamado en estas materias.”

[TRANSLATION² — TRADUCTION³]

[TRADUCTION — TRANSLATION]

... the reference to article IV of the Antarctic Treaty⁴ contained in article 1 of the present Convention signifies that nothing specified therein shall affect or impair the rights of Contracting Parties as regards their territorial jurisdiction, on land or sea, and their declared juridical position on these matters.

... la référence aux dispositions de l'article IV du Traité sur l'Antarctique² faite à l'article premier de la présente Convention signifie que lesdites dispositions n'affectent ou ne limitent en rien les droits des Parties contractantes en ce qui concerne leur juridiction territoriale, sur terre ou sur mer, ni la position juridique qu'elles ont officiellement adoptée sur ces questions.

15 August 1980 *a*

15 août 1980 *a*

POLAND

POLOGNE

(With effect from 14 September 1980.)

(Avec effet au 14 septembre 1980.)

28 August 1980 *A*

28 août 1980 *A*

JAPAN

JAPON

(With effect from 27 September 1980.)

(Avec effet au 27 septembre 1980.)

Certified statements were registered by the United Kingdom of Great Britain and Northern Ireland on 20 February 1981.

Les déclarations certifiées ont été enregistrées par le Royaume-Uni de Grande-Bretagne et d'Irlande du Nord le 20 février 1981.

¹ United Nations, *Treaty Series*, vol. 1080, p. 175, and annex A in volume 1144.

² Translation supplied by the Government of the United Kingdom.

³ Traduction fournie par le Gouvernement du Royaume-Uni.

⁴ United Nations, *Treaty Series*, vol. 402, p. 71.

¹ Nations Unies, *Recueil des Traités*, vol. 1080, p. 175, et annexe A du volume 1144.

² *Ibid.*, vol. 402, p. 71.

No. 18343. PROTOCOL TO THE TREATY CONCERNING THE PERMANENT NEUTRALITY AND OPERATION OF THE PANAMA CANAL. DONE AT WASHINGTON ON 7 SEPTEMBER 1977¹

N° 18343. PROTOCOLE AU TRAITÉ CONCERNANT LA NEUTRALITÉ PERMANENTE ET LE FONCTIONNEMENT DU CANAL DE PANAMA. FAIT À WASHINGTON LE 7 SEPTEMBRE 1977¹

ACCESSIONS

Instruments were deposited with the Secretary-General of the Organization of American States on:

<i>State</i>	<i>Date of deposit of the instrument</i>	
El Salvador	1 May	1980
Nicaragua	1 May	1980
Malawi	12 May	1980
Honduras	13 May	1980
Guatemala	17 July	1980
Chile	22 July	1980
Republic of China ...	22 July	1980
Republic of Korea ...	4 November	1980

Certified statements were registered by the Secretary-General of the Organization of American States on 17 February 1981.

ADHÉSIONS

Les instruments ont été déposés auprès du Secrétaire général de l'Organisation des Etats américains le :

<i>Etat</i>	<i>Date du dépôt de l'instrument</i>	
El Salvador	1 ^{er} mai	1980
Nicaragua	1 ^{er} mai	1980
Malawi	12 mai	1980
Honduras	13 mai	1980
Guatemala	17 juillet	1980
Chili	22 juillet	1980
République de Chine .	22 juillet	1980
République de Corée .	4 novembre	1980

Les déclarations certifiées ont été enregistrées par le Secrétaire général de l'Organisation des Etats américains le 17 février 1981.

¹ United Nations. *Treaty Series*, vol. 1161, No. I-18343.

¹ Nations Unies. *Recueil des Traités*, vol. 1161, n° I-18343.

No. 19487. PROTOCOL TO THE CONVENTION ON THE CONTRACT FOR THE INTERNATIONAL CARRIAGE OF GOODS BY ROAD (CMR), DONE AT GENEVA ON 5 JULY 1978¹

N° 19487. PROTOCOLE À LA CONVENTION RELATIVE AU CONTRAT DE TRANSPORT INTERNATIONAL DE MARCHANDISES PAR ROUTE (CMR), EN DATE À GENÈVE DU 5 JUILLET 1978¹

ACCESSION

Instrument deposited on:

19 February 1981

AUSTRIA

(With effect from 20 May 1981.)

Registered ex officio on 19 February 1981.

ADHÉSION

Instrument déposé le :

19 février 1981

AUTRICHE

(Avec effet au 20 mai 1981.)

Enregistré d'office le 19 février 1981.

¹ United Nations, *Treaty Series*, vol. 1208, No. I-19487.

¹ Nations Unies, *Recueil des Traités*, vol. 1208, n° I-19487.

ANNEX B

*Ratifications, accessions, prorogations, etc.,
concerning treaties and international agreements
filed and recorded
with the Secretariat of the United Nations*

ANNEXE B

*Ratifications, adhésions, prorogations, etc.,
concernant des traités et accords internationaux
classés et inscrits au répertoire
au Secrétariat de l'Organisation des Nations Unies*

ANNEX B

ANNEXE B

No. 489. CONVENTION ON THE INTER-AMERICAN INSTITUTE OF AGRICULTURAL SCIENCES. OPENED FOR SIGNATURE AT THE PAN AMERICAN UNION IN WASHINGTON ON 15 JANUARY 1944¹

N° 489. CONVENTION RELATIVE À L'INSTITUT INTERAMÉRICAIN DES SCIENCES AGRICOLES. OUVERTE À LA SIGNATURE À L'UNION PAN-AMÉRICAINNE À WASHINGTON LE 15 JANVIER 1944¹

PARTIAL TERMINATION (*Note by the Secretariat*)

The Organization of American States registered on 17 February 1981 the Convention on the Inter-American Institute for Cooperation on Agriculture concluded at Washington on 6 March 1979.²

The said Convention, which came into force on 8 December 1980, provides, in its article 39, that the above-mentioned Convention of 15 January 1944¹ shall cease to be in force with respect to the States among which the latter Convention enters into force, but that they shall remain committed to the fulfillment of any pending obligations that arose from the 1944 Convention which shall remain in force for the remaining Member States of the Inter-American Institute of Agricultural Sciences until they ratify the latter Convention.

(17 February 1981)

ABROGATION PARTIELLE (*Note du Secrétariat*)

L'Organisation des Etats américains a enregistré le 17 février 1981 la Convention sur l'Institut interaméricain de coopération pour l'agriculture conclue à Washington le 6 mars 1979².

Ladite Convention, qui est entrée en vigueur le 8 décembre 1980, stipule, dans son article 39, que la Convention susmentionnée du 15 janvier 1944¹ cessera de produire ses effets à l'égard des Etats qui seront parties à cette dernière Convention lors de son entrée en vigueur, mais que cependant ces Etats demeurent liés par les obligations pendantes contractées au titre de la Convention de 1944, laquelle continuera d'obliger les autres Etats membres de l'Institut interaméricain des sciences agricoles, jusqu'à leur ratification de cette dernière Convention.

(17 février 1981)

¹ United Nations, *Treaty Series*, vol. 161, p. 281.

² See p. 3 of this volume.

¹ Nations Unies, *Recueil des Traités*, vol. 161, p. 281.

² Voir p. 3 du présent volume.

ANNEX C

*Ratifications, accessions, prorogations, etc.,
concerning treaties and international agreements
registered
with the Secretariat of the League of Nations*

ANNEXE C

*Ratifications, adhésions, prorogations, etc.,
concernant des traités et accords internationaux
enregistrés
au Secrétariat de la Société des Nations*

ANNEX C

ANNEXE C

No. 2961. BRITISH COMMONWEALTH MERCHANT SHIPPING AGREEMENT. SIGNED AT LONDON, DECEMBER 10, 1931¹

N^o 2961. CONVENTION RELATIVE À LA MARINE MARCHANDE DU COMMONWEALTH BRITANNIQUE. SIGNÉE À LONDRES LE 10 DÉCEMBRE 1931¹

WITHDRAWALS

Notifications of withdrawal were effected with the Government of the United Kingdom of Great Britain and Northern Ireland on the dates indicated hereinafter, with effect 12 months after the date of receipt of the said notifications, pursuant to article 24 of the said Agreement:

State	Date of receipt of the notifications of withdrawal	
Australia	30 June	1978
Bahamas	2 November	1978
Bangladesh	30 September	1978
Barbados	25 July	1979
Canada	20 October	1978
Cyprus	19 June	1979
Fiji	24 April	1980
Gambia	5 April	1979
Ghana	19 April	1979
Guyana	24 October	1978
Malaysia	2 October	1978
Malta	19 September	1978
New Zealand	29 September	1978
Seychelles	14 September	1978
Sierra Leone	18 April	1979
Singapore	12 April	1979
South Africa	29 September	1978
Sri Lanka	19 June	1979
Swaziland	20 December	1978
Tonga	30 September	1978
Zambia	22 August	1978

Certified statements were registered at the request of the United Kingdom of Great Britain and Northern Ireland on 20 February 1981.

RETRAITS

Les notifications de retrait ont été effectuées auprès du Gouvernement du Royaume-Uni de Grande-Bretagne et d'Irlande du Nord aux dates indiquées ci-après, avec effet 12 mois après la date de réception desdites notifications, conformément à l'article 24 dudit Accord :

Etat	Date de réception de la notification de retrait	
Afrique du Sud	29 septembre	1978
Australie	30 juin	1978
Bahamas	2 novembre	1978
Bangladesh	30 septembre	1978
Barbade	25 juillet	1979
Canada	20 octobre	1978
Chypre	19 juin	1979
Fidji	24 avril	1980
Gambie	5 avril	1979
Ghana	19 avril	1979
Guyane	24 octobre	1978
Malaisie	2 octobre	1978
Malte	19 septembre	1978
Nouvelle-Zélande	29 septembre	1978
Seychelles	14 septembre	1978
Sierra Leone	18 avril	1979
Singapour	12 avril	1979
Swaziland	20 décembre	1978
Sri Lanka	19 juin	1979
Tonga	30 septembre	1978
Zambie	22 août	1978

Les déclarations certifiées ont été enregistrées à la demande du Royaume-Uni de Grande-Bretagne et d'Irlande du Nord le 20 février 1981.

¹ League of Nations, *Treaty Series*, vol. CXXIX, p. 177, and United Nations, *Treaty Series*, annex C in volume 972.

¹ Société des Nations, *Recueil des Traités*, vol. CXXIX, p. 177, et Nations Unies, *Recueil des Traités*, annexe C du volume 972.