



Treaty Series

*Treaties and international agreements
registered
or filed and recorded
with the Secretariat of the United Nations*

VOLUME 1302

Recueil des Traités

*Traités et accords internationaux
enregistrés
ou classés et inscrits au répertoire
au Secrétariat de l'Organisation des Nations Unies*

United Nations • Nations Unies
New York, 1992

*Treaties and international agreements
registered or filed and recorded
with the Secretariat of the United Nations*

VOLUME 1302

1983

I. Nos. 21612-21635

TABLE OF CONTENTS

I

*Treaties and international agreements
registered from 2 March 1983 to 17 March 1983*

	<i>Page</i>
No. 21612. Czechoslovakia and Denmark:	
Convention for the avoidance of double taxation with respect to taxes on income and on capital. Signed at Prague on 5 May 1982	3
No. 21613. World Health Organization and Bhntan:	
Basic Agreement for the establishment of technical advisory co-operation relations. Signed at Thimphu on 16 December 1982 and at New Delhi on 3 January 1983	35
No. 21614. United Nations and Jamaica:	
Exchange of letters constituting an agreement regarding the financing of the Preparatory Commission for the International Sea-Bed Authority and of the International Tribunal for the Law of the Sea. New York, 5 March 1983	45
No. 21615. United Nations and Jamaica:	
Agreement relating to the establishment in Jamaica of a United Nations Office of the Special Representative of the Secretary-General for the Law of the Sea for the servicing of the Preparatory Commission of the International Sea-Bed Authority and the International Tribunal for the Law of the Sea. Signed at New York on 7 March 1983	53
No. 21616. Sweden and Hungary:	
Agreement on health care delivery. Signed at Budapest on 8 July 1982	73
No. 21617. Finland and China:	
Programme on cultural exchanges for the period 1982-1984. Signed at Helsinki on 1 September 1982	77
No. 21618. Multilateral:	
European Agreement on main international traffic arteries (AGR) (with annexes and list of roads). Concluded at Geneva on 15 November 1975	91

*Traités et accords internationaux
enregistrés ou classés et inscrits au répertoire
au Secrétariat de l'Organisation des Nations Unies*

VOLUME 1302

1983

I. N°s 21612-21635

TABLE DES MATIÈRES

I

*Traités et accords internationaux
enregistrés du 2 mars 1983 au 17 mars 1983*

	<i>Pages</i>
N° 21612. Tchécoslovaquie et Danemark :	
Convention tendant à éviter la double imposition en matière d'impôts sur le revenu et sur la fortune. Signée à Prague le 5 mai 1982	3
N° 21613. Organisation mondiale de la santé et Bhoutan :	
Accord de base concernant l'établissement de rapports de coopération technique de caractère consultatif. Signé à Thimphu le 16 décembre 1982 et à New Delhi le 3 janvier 1983	35
N° 21614. Organisation des Nations Unies et Jamaïque :	
Échange de lettres constituant un accord relatif au financement des frais de la Commission préparatoire de l'Autorité internationale des fonds marins et du Tribunal international du droit de la mer. New York, 5 mars 1983	45
N° 21615. Organisation des Nations Unies et Jamaïque :	
Accord relatif à la création à la Jamaïque d'un bureau du Représentant spécial du Secrétaire général de l'Organisation des Nations Unies pour le droit de la mer en vue d'assurer le service de la Commission préparatoire de l'Autorité internationale des fonds marins et du Tribunal international du droit de la mer. Signé à New York le 7 mars 1983	53
N° 21616. Suède et Hongrie :	
Accord relatif à la fourniture de soins médicaux. Signé à Budapest le 8 juillet 1982	73
N° 21617. Finlande et Chine :	
Programme d'échanges culturels pour la période 1982-1984. Signé à Helsinki le 1 ^{er} septembre 1982	77
N° 21618. Multilatéral :	
Accord européen sur les grandes routes de trafic international (AGR) [avec annexes et listes de routes]. Conclu à Genève le 15 novembre 1975	91

	<i>Page</i>
No. 21619. Cyprus and Poland:	
Agreement on international road transport (with memorandum). Signed at Nicosia on 24 January 1981	173
No. 21620. Mexico and German Democratic Republic:	
Agreement on cultural and educational co-operation. Signed at Mexico City on 11 September 1975	183
No. 21621. Mexico and German Democratic Republic:	
Supplementary Agreement to the Agreement on economic and industrial co-operation. Signed at Mexico City on 11 September 1981	197
No. 21622. Mexico and Bulgaria:	
Agreement in the field of geology and mining additional to the Basic Agreement on scientific and technical co-operation and the Agreement on economic and industrial co-operation. Signed at Mexico City on 6 April 1979	207
No. 21623. Multilateral:	
Convention on long-range transboundary air pollution. Concluded at Geneva on 13 November 1979	217
No. 21624. Federal Republic of Germany and Zaire:	
Agreement concerning financial co-operation. Signed at Bonn on 19 May 1978 ...	247
No. 21625. Federal Republic of Germany and Zaire:	
Agreement concerning financial co-operation. Signed at Kinshasa on 25 February 1980	255
No. 21626. Federal Republic of Germany and Oman:	
Agreement concerning the development of economic and industrial co-operation. Signed at Muscat on 25 November 1978	263
No. 21627. Federal Republic of Germany and Rwanda:	
Agreement concerning financial co-operation. Signed at Kigali on 5 November 1979	275
No. 21628. Federal Republic of Germany and Rwanda:	
Agreement concerning technical co-operation. Signed at Kigali on 22 November 1979	283
No. 21629. Federal Republic of Germany and Rwanda:	
Agreement concerning financial co-operation — <i>Reconstruction Projects</i> (with annex). Signed at Bonn on 13 May 1981	299
No. 21630. Federal Republic of Germany and Rwanda:	
Agreement concerning financial co-operation — <i>Rwanda Development Bank</i> . Signed at Bonn on 13 May 1981	309
No. 21631. Federal Republic of Germany and Sudan:	
Agreement concerning financial co-operation. Signed at Khartoum on 7 November 1979	317

	<i>Pages</i>
N° 21619. Chypre et Pologne :	
Accord relatif aux transports routiers internationaux (avec mémorandum). Signé à Nicosie le 24 janvier 1981	173
N° 21620. Mexique et République démocratique allemande :	
Accord de coopération culturelle et éducative. Signé à Mexico le 11 septembre 1975	183
N° 21621. Mexique et République démocratique allemande :	
Accord complémentaire à l'Accord de coopération économique et industrielle. Signé à Mexico le 11 septembre 1981	197
N° 21622. Mexique et Bulgarie :	
Accord dans le domaine de la géologie et de l'industrie minière additionnel à l'Accord de base de coopération scientifique et technique et à l'Accord de coopération économique et industrielle. Signé à Mexico le 6 avril 1979	207
N° 21623. Multilatéral :	
Convention sur la pollution atmosphérique transfrontière à longue distance. Conclue à Genève le 13 novembre 1979	217
N° 21624. République fédérale d'Allemagne et Zaïre :	
Accord de coopération financière. Signé à Bonn le 19 mai 1978	247
N° 21625. République fédérale d'Allemagne et Zaïre :	
Accord de coopération financière. Signé à Kinshasa le 25 février 1980	255
N° 21626. République fédérale d'Allemagne et Oman :	
Accord concernant le développement de la coopération économique et industrielle. Signé à Mascate le 25 novembre 1978	263
N° 21627. République fédérale d'Allemagne et Rwanda :	
Accord de coopération financière. Signé à Kigali le 5 novembre 1979	275
N° 21628. République fédérale d'Allemagne et Rwanda :	
Accord de coopération technique. Signé à Kigali le 22 novembre 1979	283
N° 21629. République fédérale d'Allemagne et Rwanda :	
Accord de coopération financière — <i>Projets de reconstruction</i> (avec annexe). Signé à Bonn le 13 mai 1981	299
N° 21630. République fédérale d'Allemagne et Rwanda :	
Accord de coopération financière — <i>Banque rwandaise de développement</i> . Signé à Bonn le 13 mai 1981	309
N° 21631. République fédérale d'Allemagne et Soudan :	
Accord de coopération financière. Signé à Khartoum le 7 novembre 1979	317

	<i>Page</i>
No. 21632. Federal Republic of Germany and Sudan:	
Agreement concerning financial co-operation. Signed at Khartoum on 13 November 1980	325
No. 21633. Federal Republic of Germany and Bangladesh:	
Agreement concerning financial co-operation. Signed at Bonn on 16 November 1979	333
No. 21634. Federal Republic of Germany and Bangladesh:	
Agreement concerning financial co-operation (with annex). Signed at Dacca on 16 October 1980	345
No. 21635. Federal Republic of Germany and Tonga:	
Agreement concerning financial co-operation. Signed at Bonn on 19 November 1979	361
 ANNEX A. <i>Ratifications, accessions, prorogations, etc., concerning treaties and international agreements registered with the Secretariat of the United Nations</i>	
No. 221. Constitution of the World Health Organization. Signed at New York on 22 July 1946:	
Acceptance by Vanuatu	370
No. 1264. Declaration on the construction of main international traffic arteries. Signed at Geneva on 16 September 1950:	
Termination (<i>Note by the Secretariat</i>)	371
No. 4214. Convention on the International Maritime Organization [previously: "Convention on the Intergovernmental Maritime Consultative Organization"]. Done at Geneva on 6 March 1948:	
Acceptances by Fiji and Guatemala	372
Acceptance by Guatemala of the amendments to articles 10, 16, 17, 18, 20, 28, 31 and 32 of the above-mentioned Convention, adopted by the International Maritime Organization Assembly in resolution A.315 (ES.V) of 17 October 1974	372
Acceptance by Guatemala of the amendments to the title and substantive provisions of the Convention on the International Maritime Organization, adopted by the International Maritime Organization Assembly in resolutions A.358 (IX) of 14 November 1975 and A.371 (X) of 9 November 1977 (rectification of resolution A.358 (IX))	373
No. 4789. Agreement concerning the adoption of uniform conditions of approval and reciprocal recognition of approval for motor vehicle equipment and parts. Done at Geneva on 20 March 1958:	
Application by Luxembourg of Regulations Nos. 14, 17, 21, 22, 43 and 54	374
Application by Italy of Regulation No. 51	374

	<i>Pages</i>
N° 21632. République fédérale d'Allemagne et Soudan :	
Accord de coopération financière. Signé à Khartoum le 13 novembre 1980	325
N° 21633. République fédérale d'Allemagne et Bangladesh :	
Accord de coopération financière. Signé à Bonn le 16 novembre 1979	333
N° 21634. République fédérale d'Allemagne et Bangladesh :	
Accord de coopération financière (avec annexe). Signé à Dacca le 16 octobre 1980 .	345
N° 21635. République fédérale d'Allemagne et Tonga :	
Accord de coopération financière. Signé à Bonn le 19 novembre 1979	361
 ANNEXE A. Ratifications, adhésions, prorogations, etc., concernant des traités et accords internationaux enregistrés au Secrétariat de l'Organisation des Nations Unies	
N° 221. Constitution de l'Organisation mondiale de la santé. Signée à New York le 22 juillet 1946 :	
Acceptation de Vanuatu	370
N° 1264. Déclaration sur la construction de grandes routes de trafic international. Signée à Genève le 16 septembre 1950 :	
Abrogation (<i>Note du Secrétariat</i>)	371
N° 4214. Convention portant création de l'Organisation maritime internationale [précédemment : «Convention relative à la création d'une Organisation maritime consultative intergouvernementale»]. Faite à Genève le 6 mars 1948 :	
Acceptations de Fidji et du Guatemala	372
Acceptation par le Guatemala des amendements aux articles 10, 16, 17, 18, 20, 28, 31 et 32 de la Convention susmentionnée, adoptés par l'Assemblée de l'Organisation maritime internationale par la résolution A.315 (ES.V) du 17 octobre 1974	372
Acceptation par le Guatemala des amendements au titre et aux dispositions de la Convention portant création d'une Organisation maritime internationale, adoptés par l'Assemblée de l'Organisation maritime internationale par les résolutions A.358(IX) du 14 novembre 1975 et A.371(X) du 9 novembre 1977 [rectificatif à la résolution A.358(IX)]	373
N° 4789. Accord concernant l'adoption de conditions uniformes d'homologation et la reconnaissance réciproque de l'homologation des équipements et pièces de véhicules à moteur. Fait à Genève le 20 mars 1958 :	
Application par le Luxembourg des Règlements n ^{os} 14, 17, 21, 22, 43 et 54	374
Application par l'Italie du Règlement n° 51	374

	<i>Page</i>
No. 6571. Exchange of notes constituting an agreement between Denmark and Czechoslovakia concerning mutual exemption from taxes on profits and income derived from air navigation. Prague, 25 October 1962:	
Termination (<i>Note by the Secretariat</i>)	375
No. 8359. Convention on the settlement of investment disputes between States and nationals of other States. Opened for signature at Washington on 18 March 1965:	
Ratification by Paraguay	376
No. 14449. Customs Convention on Containers, 1972. Concluded at Geneva on 2 December 1972:	
Entry into force of amendments to annexes 4 and 6 to the above-mentioned Convention	377
No. 15034. International Coffee Agreement, 1976. Concluded at London on 3 December 1975:	
Official (definitive) acceptances by the Central African Republic and Ethiopia of the above-mentioned Agreement, as extended by the International Coffee Council in Resolution No. 318 of 25 September 1981	407
No. 19735. International Agreement for the Establishment of the University for Peace. Adopted by the General Assembly of the United Nations on 5 December 1980:	
Accession by Cyprus	408
No. 19770. Project Agreement — <i>Natural Resources Exploration Project</i> — between the Republic of the Upper Volta and the United Nations Revolving Fund for Natural Resources Exploration. Signed at Ouagadougou on 30 October 1980:	
Agreement amending the above-mentioned Agreement (with annexes). Signed at New York and at Ouagadougou on 4 March 1983	409
No. 20378. Convention on the Elimination of all Forms of Discrimination against Women. Adopted by the General Assembly of the United Nations on 18 December 1979:	
Ratification by Honduras	417
No. 20669. Protocol to the Agreement on the importation of educational, scientific and cultural materials of 22 November 1950. Concluded at Nairobi on 26 November 1976:	
Accession by Greece	417

	<i>Pages</i>
N° 6571. Échange de notes constituant un accord entre le Danemark et la Tchécoslovaquie relatif à l'exonération réciproque des impôts sur les hénéfices et revenus provenant de la navigation aérienne. Prague, 25 octobre 1962 :	
Abrogation (<i>Note du Secrétariat</i>)	375
N° 8359. Convention pour le règlement des différends relatifs aux investissements entre États et ressortissants d'autres États. Ouverte à la signature à Washington le 18 mars 1965 :	
Ratification du Paraguay	376
N° 14449. Convention douanière relative aux conteneurs, 1972. Conclue à Genève le 2 décembre 1972 :	
Entrée en vigueur des amendements concernant les annexes 4 et 6 de la Convention susmentionnée	384
N° 15034. Accord international de 1976 sur le café. Conclu à Londres le 3 décembre 1975 :	
Acceptations officielles (définitives) par la République centrafricaine et l'Éthiopie de l'Accord susmentionné, tel que prorogé par le Conseil international du café dans sa résolution n° 318 du 25 septembre 1981	407
N° 19735. Accord international portant création de l'Université pour la paix. Adopté par l'Assemblée générale des Nations Unies le 5 décembre 1980 :	
Adhésion de Chypre	408
N° 19770. Accord relatif à un projet — <i>Projet d'exploration des ressources naturelles</i> — entre la République de Haute-Volta et le Fonds autorenouvelable des Nations Unies pour l'exploration des ressources naturelles. Signé à Ouagadougou le 30 octobre 1980 :	
Accord portant modification de l'Accord susmentionné (avec annexes). Signé à New York et à Ouagadougou le 4 mars 1983	413
N° 20378. Convention sur l'élimination de toutes les formes de discrimination à l'égard des femmes. Adoptée par l'Assemblée générale des Nations Unies le 18 décembre 1979 :	
Ratification du Honduras	417
N° 20669. Protocole à l'Accord pour l'importation d'objets de caractère éducatif, scientifique et culturel du 22 novembre 1950. Conclu à Nairobi le 26 novembre 1976 :	
Adhésion de la Grèce	417

International Labour Organisation

- No. 591.** Convention (No. 8) concerning unemployment indemnity in case of loss or foundering of the ship, adopted by the General Conference of the International Labour Organisation at its second session, Genoa, 9 July 1920, as modified by the Final Articles Revision Convention, 1946:
Ratification by Dominica 418
- No. 594.** Convention (No. 11) concerning the rights of association and combination of agricultural workers, adopted by the General Conference of the International Labour Organisation at its third session, Geneva, 12 November 1921, as modified by the Final Articles Revision Convention, 1946:
- No. 595.** Convention (No. 12) concerning workmen's compensation in agriculture, adopted by the General Conference of the International Labour Organisation at its third session, Geneva, 12 November 1921, as modified by the Final Articles Revision Convention, 1946:
- No. 597.** Convention (No. 14) concerning the application of the weekly rest in industrial undertakings, adopted by the General Conference of the International Labour Organisation at its third session, Geneva, 17 November 1921, as modified by the Final Articles Revision Convention, 1946:
Ratifications by Antigua and Barbuda and Dominica 420
- No. 599.** Convention (No. 16) concerning the compulsory medical examination of children and young persons employed at sea, adopted by the General Conference of the International Labour Organisation at its third session, Geneva, 11 November 1921, as modified by the Final Articles Revision Convention, 1946:
Ratification by Dominica 422
- No. 600.** Convention (No. 17) concerning workmen's compensation for accidents, adopted by the General Conference of the International Labour Organisation at its seventh session, Geneva, 10 June 1925, as modified by the Final Articles Revision Convention, 1946:
Ratification by Antigua and Barbuda 422
- No. 602.** Convention (No. 19) concerning equality of treatment for national and foreign workers as regards workmen's compensation for accidents, adopted by the General Conference of the International Labour Organisation at its seventh session, Geneva, 5 June 1925, as modified by the Final Articles Revision Convention, 1946:
Ratifications by Antigua and Barbuda and Dominica 424

Organisation internationale du Travail

- N° 591. Convention (n° 8) concernant l'indemnité de chômage en cas de perte par naufrage, adoptée par la Conférence générale de l'Organisation internationale du Travail à sa deuxième session, Gênes, 9 juillet 1920, telle qu'elle a été modifiée par la Convention portant révision des articles finaux, 1946 :**
Ratification de la Dominique 419
- N° 594. Convention (n° 11) concernant les droits d'association et de coalition des travailleurs agricoles, adoptée par la Conférence générale de l'Organisation internationale du Travail à sa troisième session, Genève, 12 novembre 1921, telle qu'elle a été modifiée par la Convention portant révision des articles finaux, 1946 :**
- N° 595. Convention (n° 12) concernant la réparation des accidents du travail dans l'agriculture, adoptée par la Conférence générale de l'Organisation internationale du Travail à sa troisième session, Genève, 12 novembre 1921, telle qu'elle a été modifiée par la Convention portant révision des articles finaux, 1946 :**
- N° 597. Convention (n° 14) concernant l'application du repos hebdomadaire dans les établissements industriels, adoptée par la Conférence générale de l'Organisation internationale du Travail à sa troisième session, Genève, 17 novembre 1921, telle qu'elle a été modifiée par la Convention portant révision des articles finaux, 1946 :**
Ratifications d'Antigua-et-Barbuda et de la Dominique 421
- N° 599. Convention (n° 16) concernant l'examen médical obligatoire des enfants et des jeunes gens employés à bord des bateaux, adoptée par la Conférence générale de l'Organisation internationale du Travail à sa troisième session, Genève, 11 novembre 1921, telle qu'elle a été modifiée par la Convention portant révision des articles finaux, 1946 :**
Ratification de la Dominique 423
- N° 600. Convention (n° 17) concernant la réparation des accidents du travail, adoptée par la Conférence générale de l'Organisation internationale du Travail à sa septième session, Genève, 10 juin 1925, telle qu'elle a été modifiée par la Convention portant révision des articles finaux, 1946 :**
Ratification d'Antigua-et-Barbuda 423
- N° 602. Convention (n° 19) concernant l'égalité de traitement des travailleurs étrangers et nationaux en matière de réparation des accidents du travail, adoptée par la Conférence générale de l'Organisation internationale du Travail à sa septième session, Genève, 5 juin 1925, telle qu'elle a été modifiée par la Convention portant révision des articles finaux, 1946 :**
Ratifications d'Antigua-et-Barbuda et de la Dominique 425

- No. 605. Convention (No. 22) concerning Seamen's articles of agreement, adopted by the General Conference of the International Labour Organisation at its ninth session, Geneva, 24 June 1926, as modified by the Final Articles Revision Convention, 1946:**
- No. 609. Convention (No. 26) concerning the creation of minimum wage-fixing machinery, adopted by the General Conference of the International Labour Organisation at its eleventh session, Geneva, 16 June 1928, as modified by the Final Articles Revision Convention, 1946:**
- Ratifications by Dominica 426
- No. 612. Convention (No. 29) concerning forced or compulsory labour, adopted by the General Conference of the International Labour Organisation at its fourteenth session, Geneva, 28 June 1930, as modified by the Final Articles Revision Convention, 1946:**
- Ratifications by Antigua and Barbuda and Dominica 428
- No. 638. Convention (No. 63) concerning statistics of wages and hours of work in the principal mining and manufacturing industries, including building and construction, and in agriculture, adopted by the General Conference of the International Labour Organisation at its twenty-fourth session, Geneva, 20 June 1938, as modified by the Final Articles Revision Convention, 1946:**
- Ratification by Portugal 430
- No. 792. Convention (No. 81) concerning labour inspection in industry and commerce. Adopted by the General Conference of the International Labour Organisation at its thirtieth session, Geneva, 11 July 1947:**
- Ratification by Antigua and Barbuda 430
- No. 881. Convention (No. 87) concerning freedom of association and protection of the right to organise. Adopted by the General Conference of the International Labour Organisation at its thirty-first session, San Francisco, 9 July 1948:**
- No. 1341. Convention (No. 98) concerning the application of the principles of the right to organise and to bargain collectively. Adopted by the General Conference of the International Labour Organisation at its thirty-second session, Geneva, 1 July 1949:**
- Ratifications by Antigua and Barbuda and Dominica 432
- No. 1616. Convention (No. 97) concerning migration for employment (revised 1949). Adopted by the General Conference of the International Labour Organisation at its thirty-second session, Geneva, 1 July 1949:**
- Ratification by Dominica 434

	<i>Pages</i>
N° 605. Convention (n° 22) concernant le contrat d'engagement des marins, adoptée par la Conférence générale de l'Organisation internationale du Travail à sa nenvième session, Genève, 24 juin 1926, telle qu'elle a été modifiée par la Convention portant révision des articles finals, 1946 :	
N° 609. Convention (u° 26) concernant l'iustitution de méthodes de fixation des salaires minima, adoptée par la Conférence générale de l'Orgauisation internationale du Travail à sa onzième session, Genève, 16 juin 1928, telle qu'elle a été modifiée par la Couvention portant révisiou des articles finals, 1946 :	
Ratifications de la Dominique	427
N° 612. Conveution (n° 29) conceruant le travail forcé ou obligatoire, adoptée par la Conférece générale de l'Organisation internationale du Travail à sa quatorzième session, Genève, 28 juin 1930, telle qu'elle a été modifiée par la Couventiou portaut révisiou des articles fiuals, 1946 :	
Ratifications d'Antigua-et-Barbuda et de la Dominique	429
N° 638. Conventiou (n° 63) concernant les statistiques des salaires et des heures de travail dans les principales iudustries minières et mauufacturières, y compris le bâtiment et la coustruction, et dans l'agriculture, adoptée par la Conférence géuérale de l'Organiatiou iuteruatiionale du Travail à sa viugt-quatrième session, Genève, 20 juin 1938, telle qu'elle a été modifiée par la Conveution portaut révision des articles finals, 1946 :	
Ratification du Portugal	431
N° 792. Couventiou (u° 81) coucernaut l'iuspectiou du travail dans l'iu-dustrie et le commerce. Adoptée par la Couféréce géuérale de l'Orgauisation internationale du Travail à sa trentième session, Genève, 11 juillet 1947 :	
Ratification d'Antigua-et-Barbuda	431
N° 881. Conventiou (u° 87) couceruaut la liherté syudicale et la protectiou du droit syndical. Adoptée par la Couféréce générale de l'Orgauisation iuteruatiouale du Travail à sa trente et uuième session, Sau Francisco, 9 jnillet 1948 :	
N° 1341. Convention (u° 98) concernant l'applicatiou des principes du droit d'orgauisatiou et de uégociation collective. Adoptée par la Conférece géuérale de l'Orgauisatiou internationale du Travail à sa trente-deuxième session, Genève, 1 ^{er} juillet 1949 :	
Ratifications d'Antigua-et-Barbuda et de la Dominique	433
N° 1616. Conveution (u° 97) couceruaut les travailleurs migrauts (révisée eu 1949). Adoptée par la Couféréce géuérale de l'Organisatiou iuteruatiouale du Travail à sa trente-deuxième session, Genève, 1 ^{er} juillet 1949 :	
Ratification de la Dominique	435

	<i>Page</i>
No. 1870. Convention (No. 94) concerning labour clauses in public contracts. Adopted by the General Conference of the International Labour Organisation at its thirty-second session, Geneva, 29 June 1949:	
Ratifications by Antigua and Barbuda and Dominica	434
No. 1871. Convention (No. 95) concerning the protection of wages. Adopted by the General Conference of the International Labour Organisation at its thirty-second session, Geneva, 1 July 1949:	
Ratifications by Portugal and Dominica	436
No. 2181. Convention (No. 100) concerning equal remuneration for men and women workers for work of equal value. Adopted by the General Conference of the International Labour Organisation at its thirty-fourth session, Geneva, 29 June 1951:	
Ratification by Dominica	436
No. 2624. Convention (No. 101) concerning holidays with pay in agriculture. Adopted by the General Conference of the International Labour Organisation at its thirty-fifth session, Geneva, 26 June 1952:	
Ratification by Antigua and Barbuda	438
No. 2907. Convention (No. 103) concerning maternity protection (revised 1952). Adopted by the General Conference of the International Labour Organisation at its thirty-fifth session, Geneva, 28 June 1952:	
Ratification by Greece	438
No. 4648. Convention (No. 105) concerning the abolition of forced labour. Adopted by the General Conference of the International Labour Organisation at its fortieth session, Geneva, 25 June 1957:	
Ratifications by Antigua and Barbuda and Dominica	440
No. 5181. Convention (No. 111) concerning discrimination in respect of employment and occupation. Adopted by the General Conference of the International Labour Organisation at its forty-second session, Geneva, 25 June 1958:	
Ratifications by Antigua and Barbuda and Dominica	442
No. 5598. Convention (No. 108) concerning Seafarers' National Identity Documents. Adopted by the General Conference of the International Labour Organisation at its forty-first session, Geneva, 13 May 1958:	
Ratifications by Antigua and Barbuda and Dominica	444

	<i>Pages</i>
N° 1870. Convention (n° 94) concernant les clauses de travail dans les contrats passés par une autorité publique. Adoptée par la Conférence générale de l'Organisation internationale du Travail à sa trente-deuxième session, Genève, 29 juin 1949 :	
Ratifications d'Antigua-et-Barbuda et de la Dominique	435
N° 1871. Convention (n° 95) concernant la protection du salaire. Adoptée par la Conférence générale de l'Organisation internationale du Travail à sa trente-deuxième session, Genève, 1^{er} juillet 1949 :	
Ratifications du Portugal et de la Dominique	437
N° 2181. Convention (n° 100) concernant l'égalité de rémunération entre la main-d'œuvre masculine et la main-d'œuvre féminine pour un travail de valeur égale. Adoptée par la Conférence générale de l'Organisation internationale du Travail à sa trente-quatrième session, Genève, 29 juin 1951 :	
Ratification de la Dominique	437
N° 2624. Convention (n° 101) concernant les congés payés dans l'agriculture. Adoptée par la Conférence générale de l'Organisation internationale du Travail à sa trente-cinquième session, Genève, 26 juin 1952 :	
Ratification d'Antigua-et-Barbuda	439
N° 2907. Convention (n° 103) concernant la protection de la maternité (révisée en 1952). Adoptée par la Conférence générale de l'Organisation internationale du Travail à sa trente-cinquième session, Genève, 28 juin 1952 :	
Ratification de la Grèce	439
N° 4648. Convention (n° 105) concernant l'abolition du travail forcé. Adoptée par la Conférence générale de l'Organisation internationale du Travail à sa quarantième session, Genève, 25 juin 1957 :	
Ratifications d'Antigua-et-Barbuda et de la Dominique	441
N° 5181. Convention (n° 111) concernant la discrimination en matière d'emploi et de profession. Adoptée par la Conférence générale de l'Organisation internationale du Travail à sa quarante-deuxième session, Genève, 25 juin 1958 :	
Ratifications d'Antigua-et-Barbuda et de la Dominique	443
N° 5598. Convention (n° 108) concernant les pièces d'identité nationales des gens de mer. Adoptée par la Conférence générale de l'Organisation internationale du Travail à sa quarante et unième session, Genève, 13 mai 1958 :	
Ratifications d'Antigua-et-Barbuda et de la Dominique	445

	<i>Page</i>
No. 7238. Convention (No. 118) concerning equality of treatment of nationals and non-nationals in social security. Adopted by the General Conference of the International Labour Organisation at its forty-sixth session, Geneva, 28 June 1962:	
Ratification by Uruguay	446
No. 8175. Convention (No. 120) concerning hygiene in commerce and offices. Adopted by the General Conference of the International Labour Organisation at its forty-eighth session, Geneva, 8 July 1964:	
No. 11565. Convention (No. 129) concerning labour inspection in agriculture. Adopted by the General Conference of the International Labour Organisation at its fifty-third session, Geneva, 25 June 1969:	
No. 11821. Convention (No. 131) concerning minimum wage fixing, with special reference to developing countries. Adopted by the General Conference of the International Labour Organisation at its fifty-fourth session, Geneva, 22 June 1970:	
Ratifications by Portugal	448

	<i>Pages</i>
N° 7238. Convention (n° 118) concernant l'égalité de traitement des nationaux et des non-nationaux en matière de sécurité sociale. Adoptée par la Conférence générale de l'Organisation internationale du Travail à sa quarante-sixième session, Genève, 28 juin 1962 :	
Ratification de l'Uruguay	447
N° 8175. Convention (n° 120) concernant l'hygiène dans le commerce et les bureaux. Adoptée par la Conférence générale de l'Organisation internationale du Travail à sa quarante-huitième session, Genève, 8 juillet 1964 :	
N° 11565. Convention (n° 129) concernant l'inspection du travail dans l'agriculture. Adoptée par la Conférence générale de l'Organisation internationale du Travail à sa cinquante-troisième session, Genève, 25 juin 1969 :	
N° 11821. Convention (n° 131) concernant la fixation des salaires minima, notamment en ce qui concerne les pays en voie de développement. Adoptée par la Conférence générale de l'Organisation internationale du Travail à sa cinquante-quatrième session, Genève, 22 juin 1970 :	
Ratifications du Portugal	449

NOTE BY THE SECRETARIAT

Under Article 102 of the Charter of the United Nations every treaty and every international agreement entered into by any Member of the United Nations after the coming into force of the Charter shall, as soon as possible, be registered with the Secretariat and published by it. Furthermore, no party to a treaty or international agreement subject to registration which has not been registered may invoke that treaty or agreement before any organ of the United Nations. The General Assembly, by resolution 97 (I), established regulations to give effect to Article 102 of the Charter (see text of the regulations, vol. 859, p. VIII).

The terms "treaty" and "international agreement" have not been defined either in the Charter or in the regulations, and the Secretariat follows the principle that it acts in accordance with the position of the Member State submitting an instrument for registration that so far as that party is concerned the instrument is a treaty or an international agreement within the meaning of Article 102. Registration of an instrument submitted by a Member State, therefore, does not imply a judgement by the Secretariat on the nature of the instrument, the status of a party or any similar question. It is the understanding of the Secretariat that its action does not confer on the instrument the status of a treaty or an international agreement if it does not already have that status and does not confer on a party a status which it would not otherwise have.

*
* *

Unless otherwise indicated, the translations of the original texts of treaties, etc., published in this *Series* have been made by the Secretariat of the United Nations.

NOTE DU SECRÉTARIAT

Aux termes de l'Article 102 de la Charte des Nations Unies, tout traité ou accord international conclu par un Membre des Nations Unies après l'entrée en vigueur de la Charte sera, le plus tôt possible, enregistré au Secrétariat et publié par lui. De plus, aucune partie à un traité ou accord international qui aurait dû être enregistré mais ne l'a pas été ne pourra invoquer ledit traité ou accord devant un organe des Nations Unies. Par sa résolution 97 (I), l'Assemblée générale a adopté un règlement destiné à mettre en application l'Article 102 de la Charte (voir texte du règlement, vol. 859, p. IX).

Le terme «traité» et l'expression «accord international» n'ont été définis ni dans la Charte ni dans le règlement, et le Secrétariat a pris comme principe de s'en tenir à la position adoptée à cet égard par l'Etat Membre qui a présenté l'instrument à l'enregistrement, à savoir que pour autant qu'il s'agit de cet Etat comme partie contractante l'instrument constitue un traité ou un accord international au sens de l'Article 102. Il s'ensuit que l'enregistrement d'un instrument présenté par un Etat Membre n'implique, de la part du Secrétariat, aucun jugement sur la nature de l'instrument, le statut d'une partie ou toute autre question similaire. Le Secrétariat considère donc que les actes qu'il pourrait être amené à accomplir ne confèrent pas à un instrument la qualité de «traité» ou d'«accord international» si cet instrument n'a pas déjà cette qualité, et qu'ils ne confèrent pas à une partie un statut que, par ailleurs, elle ne posséderait pas.

*
* *

Sauf indication contraire, les traductions des textes originaux des traités, etc., publiés dans ce *Recueil* ont été établies par le Secrétariat de l'Organisation des Nations Unies.

I

Treaties and international agreements

registered

from 2 March 1983 to 17 March 1983

Nos. 21612 to 21635



Traités et accords internationaux

enregistrés

du 2 mars 1983 au 17 mars 1983

Nos 21612 à 21635

No. 21612

**CZECHOSLOVAKIA
and
DENMARK**

**Convention for the avoidance of double taxation with
respect to taxes on income and on capital. Signed at
Prague on 5 May 1982**

Authentic text: English.

Registered by Czechoslovakia on 3 March 1983.

**TCHÉCOSLOVAQUIE
et
DANEMARK**

**Convention tendant à éviter la double imposition en matière
d'impôts sur le revenu et sur la fortune. Signée à Prague
le 5 mai 1982**

Texte authentique : anglais.

Enregistrée par la Tchécoslovaquie le 3 mars 1983.

CONVENTION¹ BETWEEN THE GOVERNMENT OF THE CZECHOSLOVAK SOCIALIST REPUBLIC AND THE GOVERNMENT OF THE KINGDOM OF DENMARK FOR THE AVOIDANCE OF DOUBLE TAXATION WITH RESPECT TO TAXES ON INCOME AND ON CAPITAL

The Government of the Czechoslovak Socialist Republic and the Government of the Kingdom of Denmark,

Mindful of the principles set forth in the Final Act of the Conference on Security and Cooperation in Europe and desiring to avoid double taxation with respect to taxes on income and on capital,

Have concluded the following Convention:

Article 1. PERSONAL SCOPE

This Convention shall apply to persons who are residents of one or both of the Contracting States.

Article 2. TAXES COVERED

1. This Convention shall apply to taxes on income and on capital imposed on behalf of a Contracting State or of its political subdivisions or local authorities, irrespective of the manner in which they are levied.

2. There shall be regarded as taxes on income and on capital all taxes imposed on total income, on total capital, or on elements of income or of capital, including taxes on gains from the alienation of movable or immovable property, as well as taxes on capital appreciation.

3. The existing taxes to which the Convention shall apply are in particular:

(a) In Denmark:

- (i) The income tax to the state (*indkomstskatten til staten*);
 - (ii) The municipal income tax (*den kommunale indkomstskat*);
 - (iii) The income tax to the county municipalities (*den amtskommunale indkomstskat*);
 - (iv) The old-age pension contributions (*folkepensionsbidragene*);
 - (v) The seamen's tax (*sømandsskatten*);
 - (vi) The special income tax (*den særlige indkomstskat*);
 - (vii) The church tax (*kirkeskatten*);
 - (viii) The tax on dividends (*udbytteskatten*);
 - (ix) The contribution to the sickness "per diem" fund (*bidrag til dagpengefonden*);
 - (x) The capital tax to the state (*formueskatten til staten*);
- (hereinafter referred to as "Danish tax").

¹ Came into force on 27 December 1982, the date of the last of the notifications (effected on 5 May and 27 December 1982) by which the Parties informed each other of the completion of the constitutional requirements, in accordance with article 29 (2).

(b) In Czechoslovakia:

- (i) The taxes on profits (*odvod a daň ze zisku*);
 - (ii) The wages tax (*daň ze mzdy*);
 - (iii) The tax on income from literary and artistic activities (*daň z příjmů z literární a umělecké činnosti*);
 - (iv) The agricultural tax (*zemědělská daň*);
 - (v) The tax on population income (*daň z příjmů obyvatelstva*);
 - (vi) The house tax (*daň domovní*);
 - (vii) The capital tax (*odvod z jmění*);
- (hereinafter referred to as “Czechoslovak tax”).

4. The Convention shall apply also to any identical or substantially similar taxes which are imposed after the date of signature of the Convention in addition to, or in place of, the existing taxes. The competent authorities of the Contracting States shall notify each other of substantial changes which have been made in their respective taxation laws.

Article 3. GENERAL DEFINITIONS

1. For the purposes of this Convention, unless the context otherwise requires:
(a) The terms “a Contracting State” and “the other Contracting State” mean Denmark or Czechoslovakia as the context requires;

(b) The term “Denmark” means the Kingdom of Denmark, including any area outside the territorial sea of Denmark which in accordance with international law has been or may hereafter be designated under Danish laws as an area within which Denmark may exercise sovereign rights with respect to the exploration and exploitation of the natural resources of the sea-bed or its subsoil; the term does not comprise the Faroe Islands and Greenland;

(c) The term “Czechoslovakia” means the Czechoslovak Socialist Republic;

(d) The term “person” includes an individual, a company and any other body of persons;

(e) The term “company” means any body corporate or any entity which is treated as a body corporate for tax purposes;

(f) The terms “enterprise of a Contracting State” and “enterprise of the other Contracting State” mean respectively an enterprise carried on by a resident of a Contracting State and an enterprise carried on by a resident of the other Contracting State;

(g) The term “national” means:

(i) All individuals possessing the nationality of a Contracting State;

(ii) Any legal person, partnership and association deriving its status as such from the law in force in a Contracting State;

(h) The term “international traffic” means any transport by a ship or aircraft operated by an enterprise which has its place of effective management in a Contracting State, except when the ship or aircraft is operated solely between places in the other Contracting State;

(i) The term “competent authority” means:

(i) In the case of Denmark, the Minister for Inland Revenue, Customs and Excise or his authorised representative;

(ii) In the case of Czechoslovakia, the Minister of Finance of the Czechoslovak Socialist Republic or his authorised representative.

2. As regards the application of the Convention by a Contracting State any term not defined therein shall, unless the context otherwise requires, have the meaning which it has under the law of that State concerning the taxes to which the Convention applies.

Article 4. FISCAL DOMICILE

1. For the purposes of this Convention, the term "resident of a Contracting State" means any person who, under the laws of that State, is liable to tax therein by reason of his domicile, residence, place of management or any other criterion of a similar nature. But this term does not include any person who is liable to tax in that State in respect only of income from sources in that State or capital situated therein.

2. Where by reason of the provisions of paragraph 1 an individual is a resident of both Contracting States, then his status shall be determined as follows:

- (a) He shall be deemed to be a resident of the State in which he has a permanent home available to him; if he has a permanent home available to him in both States, he shall be deemed to be a resident of the State with which his personal and economic relations are closer (centre of vital interests);
- (b) If the State in which he has his centre of vital interests cannot be determined, or if he has not a permanent home available to him in either State, he shall be deemed to be a resident of the State in which he has an habitual abode;
- (c) If he has an habitual abode in both States or in neither of them, he shall be deemed to be a resident of the State of which he is a national;
- (d) If he is a national of both States or of neither of them, the competent authorities of the Contracting States shall settle the question by mutual agreement.

3. Where by reason of the provisions of paragraph 1 a person other than an individual is a resident of both Contracting States, then it shall be deemed to be a resident of the State in which its place of effective management is situated.

Article 5. PERMANENT ESTABLISHMENT

1. For the purposes of this Convention, the term "permanent establishment" means a fixed place of business through which the business of an enterprise is wholly or partly carried on.

2. The term "permanent establishment" includes especially:

- (a) A place of management;
- (b) A branch;
- (c) An office;
- (d) A factory;
- (e) A workshop, and
- (f) A mine, an oil or gas well, a quarry or any other place of extraction of natural resources.

3. A building site or construction or installation project constitutes a permanent establishment only if it lasts more than twelve months.

4. Notwithstanding the preceding provisions of this article, the term "permanent establishment" shall be deemed not to include:

- (a) The use of facilities solely for the purpose of storage, display or delivery of goods or merchandise belonging to the enterprise;
- (b) The maintenance of a stock of goods or merchandise belonging to the enterprise solely for the purpose of storage, display or delivery;
- (c) The maintenance of a stock of goods or merchandise belonging to the enterprise solely for the purpose of processing by another enterprise;
- (d) The maintenance of a fixed place of business solely for the purpose of purchasing goods or merchandise, or of collecting information, for the enterprise;
- (e) The maintenance of a fixed place of business solely for the purpose of carrying on, for the enterprise, any other activity of a preparatory or auxiliary character;
- (f) The maintenance of a fixed place of business solely for any combination of activities mentioned in subparagraphs (a) to (e), provided that the overall activity of the fixed place of business resulting from this combination is of a preparatory or auxiliary character.

5. Notwithstanding the provisions of paragraphs 1 and 2, where a person — other than an agent of an independent status to whom paragraph 6 applies — is acting on behalf of an enterprise and has, and habitually exercises, in a Contracting State an authority to conclude contracts in the name of the enterprise, that enterprise shall be deemed to have a permanent establishment in that State in respect of any activities which that person undertakes for the enterprise, unless the activities of such person are limited to those mentioned in paragraph 4 which, if exercised through a fixed place of business, would not make this fixed place of business a permanent establishment under the provisions of that paragraph.

6. An enterprise shall not be deemed to have a permanent establishment in a Contracting State merely because it carries on business in that State through a broker, general commission agent or any other agent of an independent status, provided that such persons are acting in the ordinary course of their business.

7. The fact that a company which is a resident of a Contracting State controls or is controlled by a company which is a resident of the other Contracting State, or which carries on business in that other State (whether through a permanent establishment or otherwise), shall not of itself constitute either company a permanent establishment of the other.

Article 6. INCOME FROM IMMOVABLE PROPERTY

1. Income derived by a resident of a Contracting State from immovable property (including income from agriculture or forestry) situated in the other Contracting State may be taxed in that other State.

2. The term "immovable property" shall have the meaning which it has under the law of the Contracting State in which the property in question is situated. The term shall in any case include property accessory to immovable property, livestock and equipment used in agriculture and forestry, rights to which the provisions of general law respecting landed property apply, usufruct of immovable property and rights to variable or fixed payments as consideration for the working of, or the right to work, mineral deposits, sources and other natural resources; ships and aircraft shall not be regarded as immovable property.

3. The provisions of paragraph 1 shall apply to income derived from the direct use, letting, or use in any other form of immovable property.

4. The provisions of paragraphs 1 and 3 shall also apply to the income from immovable property of an enterprise and to income from immovable property used for the performance of independent personal services.

Article 7. BUSINESS PROFITS

1. The profits of an enterprise of a Contracting State shall be taxable only in that State unless the enterprise carries on business in the other Contracting State through a permanent establishment situated therein. If the enterprise carries on business as aforesaid, the profits of the enterprise may be taxed in the other State, but only so much of them as is attributable to that permanent establishment.

2. Subject to the provisions of paragraph 3, where an enterprise of a Contracting State carries on business in the other Contracting State through a permanent establishment situated therein, there shall in each Contracting State be attributed to that permanent establishment the profits which it might be expected to make if it were a distinct and separate enterprise engaged in the same or similar activities under the same or similar conditions and dealing wholly independently with the enterprise of which it is a permanent establishment.

3. In the determination of the profits of a permanent establishment, there shall be allowed as deductions expenses which are incurred for the purposes of the permanent establishment including executive and general administrative expenses so incurred, whether in the State in which the permanent establishment is situated or elsewhere.

4. Insofar as it has been customary in a Contracting State to determine the profits to be attributed to a permanent establishment on the basis of an apportionment of the total profits of the enterprise to its various parts, nothing in paragraph 2 shall preclude that Contracting State from determining the profits to be taxed by such an apportionment as may be customary; the method of apportionment adopted shall, however, be such that the result shall be in accordance with the principles contained in this article.

5. No profits shall be attributed to a permanent establishment by reason of the mere purchase by that permanent establishment of goods or merchandise for the enterprise.

6. For the purposes of the preceding paragraphs, the profits to be attributed to the permanent establishment shall be determined by the same method year by year unless there is good and sufficient reason to the contrary.

7. Where profits include items of income which are dealt with separately in other articles of this Convention, then the provisions of those articles shall not be affected by the provisions of this article.

Article 8. SHIPPING AND AIR TRANSPORT

1. Profits from the operation of ships or aircraft in international traffic shall be taxable only in the Contracting State in which the place of effective management of the enterprise is situated.

2. If the place of effective management of a shipping enterprise is aboard a ship, then it shall be deemed to be situated in the Contracting State in which the home harbour of the ship is situated, or, if there is no such home harbour, in the State of which the operator of the ship is a resident.

3. The provisions of paragraph 1 shall also apply to profits from the participation in a pool, a joint business or an international operating agency.

4. With respect to profits derived by the Danish, Norwegian and Swedish air transport consortium, known as the Scandinavian Airlines System (SAS), the provisions of paragraph 1 shall only apply to such part of the profits as corresponds to the shareholding in the consortium held by Det Danske Luftfartsselskab (DDL), the Danish partner of Scandinavian Airlines System (SAS).

Article 9. ASSOCIATED ENTERPRISES

1. Where

- (a) An enterprise of a Contracting State participates directly or indirectly in the management, control or capital of an enterprise of the other Contracting State, or
- (b) The same persons participate directly or indirectly in the management, control or capital of an enterprise of a Contracting State and an enterprise of the other Contracting State,

and in either case conditions are made or imposed between the two enterprises in their commercial or financial relations which differ from those which would be made between independent enterprises, then any profits which would, but for those conditions, have accrued to one of the enterprises, but, by reason of those conditions, have not so accrued, may be included in the profits of that enterprise and taxed accordingly.

2. Where a Contracting State includes in the profits of an enterprise of that State — and taxes accordingly — profits on which an enterprise of the other Contracting State has been charged to tax in that other State and the profits so included are profits which would have accrued to the enterprise of the first-mentioned State if the conditions made between the two enterprises had been those which would have been made between independent enterprises, then that other State shall make an appropriate adjustment to the amount of the tax charged therein on those profits. In determining such adjustment, due regard shall be had to the other provisions of this Convention and the competent authorities of the Contracting States shall if necessary consult each other.

Article 10. DIVIDENDS

1. Dividends paid by a company which is a resident of a Contracting State to a resident of the other Contracting State may be taxed in that other State.

2. However, such dividends may also be taxed in the Contracting State of which the company paying the dividends is a resident, and according to the laws of that State, but if the recipient is the beneficial owner of the dividends the tax so charged shall not exceed 15 per cent of the gross amount of the dividends.

The competent authorities of the Contracting States shall by mutual agreement settle the mode of application of these limitations.

This paragraph shall not affect the taxation of the company in respect of the profits out of which the dividends are paid.

3. The term “dividends” as used in this article means income from shares or other rights, not being debt-claims, participating in profits, as well as income from other corporate rights which is subjected to the same taxation treatment as income from shares by the laws of the State of which the company making the distribution is a resident.

4. The provisions of paragraphs 1 and 2 shall not apply if the beneficial owner of the dividends, being a resident of a Contracting State, carries on business in the

other Contracting State of which the company paying the dividends is a resident, through a permanent establishment situated therein, or performs in that other State independent personal services from a fixed base situated therein, and the holding in respect of which the dividends are paid is effectively connected with such permanent establishment or fixed base. In such case the provisions of article 7 or article 14, as the case may be, shall apply.

5. Where a company which is a resident of a Contracting State derives profits or income from the other Contracting State, that other State may not impose any tax on the dividends paid by the company, except insofar as such dividends are paid to a resident of that other State or insofar as the holding in respect of which the dividends are paid is effectively connected with a permanent establishment or a fixed base situated in that other State, nor subject the company's undistributed profits to a tax on undistributed profits, even if the dividends paid or the undistributed profits consist wholly or partly of profits or income arising in such other State.

Article 11. INTEREST

1. Interest arising in a Contracting State and paid to a resident of the other Contracting State shall be taxable only in that other State.

2. The term "interest" as used in this article means income from debt-claims of every kind, whether or not secured by mortgage, and whether or not carrying a right to participate in the debtor's profits, and in particular, income from government securities and income from bonds or debentures, including premiums and prizes attaching to such securities, bonds or debentures. Penalty charges for late payment shall not be regarded as interest for the purpose of this article.

3. The provisions of paragraph 1 shall not apply if the beneficial owner of the interest, being a resident of a Contracting State, carries on business in the other Contracting State in which the interest arises, through a permanent establishment situated therein, or performs in that other State independent personal services from a fixed base situated therein, and the debt-claim in respect of which the interest is paid is effectively connected with such permanent establishment or fixed base. In such case the provisions of article 7 or article 14, as the case may be, shall apply.

4. Where, by reason of a special relationship between the payer and the beneficial owner or between both of them and some other person, the amount of the interest, having regard to the debt-claim for which it is paid, exceeds the amount which would have been agreed upon by the payer and the beneficial owner in the absence of such relationship, the provisions of this article shall apply only to the last-mentioned amount. In such case, the excess part of the payments shall remain taxable according to the laws of each Contracting State, due regard being had to the other provisions of this Convention.

Article 12. ROYALTIES

1. Royalties arising in a Contracting State and paid to a resident of the other Contracting State may be taxed in that other State.

2. However, royalties of the kind referred to in subparagraph (a) of paragraph 3 may be taxed in the Contracting State in which they arise, and according to the law of that State, but the tax so charged shall not exceed 5 per cent of the gross amount of the royalties. The competent authorities of the Contracting States shall by mutual agreement settle the mode of application of this limitation.

3. The term “royalties” as used in this article means payments of any kind received as a consideration for the use of, or the right to use,

- (a) Any patent, trade mark, design or model, plan, secret formula or process, or any industrial, commercial, or scientific equipment, or for information concerning industrial, commercial or scientific experience;
- (b) Any copyright of literary, artistic or scientific work including cinematograph films, and films or tapes for television or radio broadcasting.

4. The provisions of paragraphs 1 and 2 shall not apply if the recipient of the royalties, being a resident of a Contracting State, carries on in the other Contracting State in which the royalties arise a business through a permanent establishment situated therein, or performs in that other State professional services from a fixed base situated therein, and the right or property in respect of which the royalties are paid is effectively connected with such permanent establishment or fixed base. In such case the provisions of article 7 or article 14, as the case may be, shall apply.

5. Royalties shall be deemed to arise in a Contracting State when the payer is that Contracting State itself, a political subdivision, a local authority or a resident of that Contracting State. Where, however, the person paying the royalties, whether he is a resident of a Contracting State or not, has in a Contracting State a permanent establishment in connection with which the liability to pay the royalties was incurred, and such royalties are borne by such permanent establishment, then such royalties shall be deemed to arise in the Contracting State in which the permanent establishment is situated.

6. Where, owing to a special relationship between the payer and the recipient or both of them and some other person, the amount of the royalties paid, having regard to the use, right or information for which they are paid, exceeds the amount which would have been agreed upon by the payer and the recipient in the absence of such relationship, the provisions of this Article shall apply only to the last-mentioned amount. In that case, the excess part of the payments shall remain taxable according to the laws of each Contracting State, due regard being had to the other provisions of this Convention.

Article 13. CAPITAL GAINS

1. Gains derived by a resident of a Contracting State from the alienation of immovable property referred to in article 6 and situated in the other Contracting State may be taxed in that other State.

2. Gains from the alienation of movable property forming part of the business property of a permanent establishment which an enterprise of a Contracting State has in the other Contracting State or of movable property pertaining to a fixed base available to a resident of a Contracting State in the other Contracting State for the purpose of performing independent personal services, including such gains from the alienation of such a permanent establishment (alone or with the whole enterprise) or of such fixed base, may be taxed in that other State.

3. Gains from the alienation of ships or aircraft operated in international traffic or movable property pertaining to the operation of such ships or aircraft, shall be taxable only in the Contracting State in which the place of effective management of the enterprise is situated.

4. Gains from the alienation of any property other than that referred to in paragraph 1, 2 and 3 shall be taxable only in the Contracting State of which the alienator is a resident.

Article 14. INDEPENDENT PERSONAL SERVICES

1. Income derived by a resident of a Contracting State in respect of professional services or other activities of an independent character shall be taxable only in that State unless he has a fixed base regularly available to him in the other Contracting State for the purpose of performing his activities. If he has such a fixed base, the income may be taxed in the other State but only so much of it as is attributable to that fixed base.

2. The term "professional services" includes especially independent scientific, literary, artistic, educational or teaching activities as well as the independent activities of physicians, lawyers, engineers, architects, dentists and accountants.

Article 15. DEPENDENT PERSONAL SERVICES

1. Subject to the provisions of articles 16, 18 and 19, salaries, wages and other similar remuneration derived by a resident of a Contracting State in respect of an employment shall be taxable only in that State unless the employment is exercised in the other Contracting State. If the employment is so exercised, such remuneration as is derived therefrom may be taxed in that other State.

2. Notwithstanding the provisions of paragraph 1, remuneration derived by a resident of a Contracting State in respect of an employment exercised in the other Contracting State shall be taxable only in the first-mentioned State if:

- (a) The recipient is present in the other State for a period or periods not exceeding in the aggregate 183 days in the calendar year concerned, and
- (b) The remuneration is paid by, or on behalf of, an employer who is not a resident of the other State, and
- (c) The remuneration is not borne by a permanent establishment or a fixed base which the employer has in the other State.

3. Notwithstanding the preceding provisions of this article, remuneration derived in respect of an employment exercised aboard a ship or aircraft operated in international traffic may be taxed in the Contracting State in which the place of effective management of the enterprise is situated.

4. Where a resident of Denmark derives remuneration in respect of an employment exercised aboard an aircraft operated in international traffic by the Scandinavian Airlines System (SAS) consortium, such remuneration shall be taxable only in Denmark.

Article 16. DIRECTORS' FEES

Directors' fees and other similar payments derived by a resident of a Contracting State in his capacity as a member of the board of directors of a company which is a resident of the other Contracting State may be taxed in that other State.

Article 17. ARTISTES AND ATHLETES

1. Notwithstanding the provisions of articles 14 and 15, income derived by a resident of a Contracting State as an entertainer, such as a theatre, motion picture, radio or television artiste, or a musician, or as an athlete, from his personal activities as such exercised in the other Contracting State, may be taxed in that other State.

2. Where income in respect of personal activities exercised by an entertainer or an athlete in his capacity as such, accrues not to the entertainer or athlete himself but to another person, that income may, notwithstanding the provisions of articles 7, 14

and 15, be taxed in the Contracting State in which the activities of the entertainer or athlete are exercised.

3. Income derived from activities as defined in paragraph 1 performed within the framework of a cultural agreement concluded between the Contracting States, shall be taxable only in the sending State.

Article 18. PENSIONS AND PAYMENTS UNDER PUBLIC SOCIAL SECURITY SCHEMES

1. Subject to the provisions of paragraph 2 of article 19, pensions and other similar remuneration paid to a resident of a Contracting State in consideration of past employment shall be taxable only in that State.

2. Notwithstanding the provisions of paragraph 1, payments made under the Public Social Security Scheme of a Contracting State shall be taxable only in that State.

Article 19. GOVERNMENT SERVICE

1. (a) Remuneration, other than a pension, paid by a Contracting State or a political subdivision or a local authority thereof to an individual in respect of services rendered to that State or subdivision or authority shall be taxable only in that State.

(b) However, such remuneration shall be taxable only in the other Contracting State if the services are rendered in that State and the individual is a resident of that State who:

- (i) Is a national of that State; or
- (ii) Did not become a resident of that State solely for the purpose of rendering the services.

2. (a) Any pension paid by, or out of funds created by, a Contracting State or a political subdivision or a local authority thereof to an individual in respect of services rendered to that State or subdivision or authority shall be taxable only in that State.

(b) However, such pension shall be taxable only in the other Contracting State if the individual is a resident of, and a national of, that State.

3. The provisions of articles 15, 16 and 18 shall apply to remuneration and pensions in respect of services rendered in connection with a business carried on by a Contracting State or a political subdivision or a local authority thereof.

Article 20. STUDENTS

Payments which a student or business apprentice who is or was immediately before visiting a Contracting State a resident of the other Contracting State and who is present in the first-mentioned State solely for the purpose of his education or training receives for the purpose of his maintenance, education or training shall not be taxed in that State, provided that such payments arise from sources outside that State.

Article 21. OTHER INCOME

1. Items of income of a resident of a Contracting State, wherever arising, not dealt with in the foregoing articles of this Convention shall be taxable only in that State.

2. The provisions of paragraph 1 shall not apply to income, other than income from immovable property as defined in paragraph 2 of article 6, if the recipient of

such income, being a resident of a Contracting State, carries on business in the other Contracting State through a permanent establishment situated therein, or performs in that other State independent personal services from a fixed base situated therein, and the right or property in respect of which the income is paid is effectively connected with such permanent establishment or fixed base. In such case the provisions of article 7 or article 14, as the case may be, shall apply.

Article 22. CAPITAL

1. Capital represented by immovable property referred to in article 6, owned by a resident of a Contracting State and situated in the other Contracting State, may be taxed in that other State.

2. Capital represented by movable property forming part of the business property of a permanent establishment which an enterprise of a Contracting State has in the other Contracting State or by movable property pertaining to a fixed base available to a resident of a Contracting State in the other Contracting State for the purpose of performing independent personal services may be taxed in that other State.

3. Capital represented by ships and aircraft operated in international traffic, and by movable property pertaining to the operation of such ships and aircraft, shall be taxable only in the Contracting State in which the place of effective management of the enterprise is situated.

4. All other elements of capital of a resident of a Contracting State shall be taxable only in that State.

Article 23. METHODS FOR ELIMINATION OF DOUBLE TAXATION

1. In Denmark, double taxation will be avoided in the following manner:

- (a) Subject to the provisions of subparagraph (c), where a resident of Denmark derives income or owns capital which, in accordance with the provisions of this Convention, may be taxed in Czechoslovakia, Denmark shall allow:
- (i) As a deduction from the tax on the income of that resident, an amount equal to the income tax paid in Czechoslovakia,
 - (ii) As a deduction from the tax on the capital of that resident, an amount equal to the capital tax paid in Czechoslovakia.
- (b) Such deduction in either case shall not, however, exceed that part of the income tax or capital tax, as computed before the deduction is given, which is attributable, as the case may be, to the income or the capital which may be taxed in Czechoslovakia.
- (c) Where a resident of Denmark derives income or owns capital which, in accordance with the provisions of this Convention shall be taxable only in Czechoslovakia, Denmark may include this income or capital in the tax base, but shall allow as a deduction from the income tax or capital tax that part of the income tax or capital tax, which is attributable, as the case may be, to the income derived from or the capital owned in Czechoslovakia.

2. In Czechoslovakia, double taxation will be avoided in the following manner:

- (a) Where a resident of Czechoslovakia derives income or owns capital which, in accordance with the provisions of this Convention, may be taxed in Denmark, Czechoslovakia shall, subject to the provisions of subparagraph (b) of this

paragraph, exempt such income or such capital from tax but may, in calculating tax on the remaining income or capital of that person, apply the rate of tax which would have been applicable if the exempted income or capital had not been so exempted.

- (b) Czechoslovakia when imposing taxes on its residents may include in the tax base upon which such taxes are imposed the items of income which according to the provisions of articles 10, 12, 16 and 17 of this Convention may be taxed in Denmark but shall allow as a deduction from the amount of tax computed on such a base an amount equal to the tax paid in Denmark.

Such deduction shall not, however, exceed that part of the Czechoslovak tax, as computed before the deduction is given, which is appropriate to the income which, in accordance with the provisions of articles 10, 12, 16 and 17 of this Convention may be taxed in Denmark.

Article 24. NON-DISCRIMINATION

1. Nationals of a Contracting State shall not be subjected in the other Contracting State to any taxation or any requirement connected therewith, which is other or more burdensome than the taxation and connected requirements to which nationals of that other State in the same circumstances are or may be subjected. This provision shall, notwithstanding the provisions of article 1, also apply to persons who are not residents of one or both of the Contracting States.

2. The taxation on a permanent establishment which an enterprise of a Contracting State has in the other Contracting State shall not be less favourably levied in that other State than the taxation levied on enterprises of that other State carrying on the same activities. This provision shall not be construed as obliging a Contracting State to grant to residents of the other Contracting State any personal allowances, reliefs and reductions for taxation purposes on account of civil status or family responsibilities which it grants to its own residents.

3. Except where the provisions of paragraph 1 of article 9, paragraph 4 of article 11, or paragraph 6 of article 12, apply, interest, royalties and other disbursements paid by an enterprise of a Contracting State to a resident of the other Contracting State shall, for the purpose of determining the taxable profits of such enterprise, be deductible under the same conditions as if they had been paid to a resident of the first-mentioned State. Similarly, any debts of an enterprise of a Contracting State to a resident of the other Contracting State shall, for the purpose of determining the taxable capital of such enterprise, be deductible under the same conditions as if they had been contracted to a resident of the first-mentioned State.

4. Enterprises of a Contracting State, the capital of which is wholly or partly owned or controlled, directly or indirectly, by one or more residents of the other Contracting State, shall not be subjected in the first-mentioned State to any taxation or any requirement connected therewith which is other or more burdensome than the taxation and connected requirements to which other similar enterprises of the first-mentioned State are or may be subjected.

5. The provisions of this article shall, notwithstanding the provisions of article 2, apply to taxes of every kind and description.

Article 25. MUTUAL AGREEMENT PROCEDURE

1. Where a person considers that the actions of one or both of the Contracting States result or will result for him in taxation not in accordance with the provisions of

this Convention, he may, irrespective of the remedies provided by the domestic law of those States, present his case to the competent authority of the Contracting State of which he is a resident or, if his case comes under paragraph 1 of article 24, to that of the Contracting States of which he is a national. The case must be presented within three years from the first notification of the action resulting in taxation not in accordance with the provisions of the Convention.

2. The competent authority shall endeavour, if the objection appears to it to be justified and if it is not itself able to arrive at a satisfactory solution, to resolve the case by mutual agreement with the competent authority of the other Contracting State, with a view to the avoidance of taxation which is not in accordance with the Convention.

3. The competent authorities of the Contracting States shall endeavour to resolve by mutual agreement any difficulties or doubts arising as to the interpretation or application of the Convention. They may also consult together for the elimination of double taxation in cases not provided for in the Convention.

4. The competent authorities of the Contracting States may communicate with each other directly for the purpose of reaching an agreement in the sense of the preceding paragraphs. When it seems advisable in order to reach agreement to have an oral exchange of opinions, such exchange may take place through a Commission consisting of representatives of the competent authorities of the Contracting States.

Article 26. EXCHANGE OF INFORMATION

1. The competent authorities of the Contracting States shall exchange such information as is necessary for carrying out the provisions of this Convention or of the domestic laws of the Contracting States concerning taxes covered by the Convention insofar as the taxation thereunder is not contrary to the Convention. The exchange of information is not restricted by article 1. Any information received by a Contracting State shall be treated as secret in the same manner as information obtained under the domestic laws of that State and shall be disclosed only to persons or authorities (including courts and administrative bodies) involved in the assessment or collection of, the enforcement or prosecution in respect of, or the determination of appeals in relation to, the taxes covered by the Convention. Such persons or authorities shall use the information only for such purposes. They may disclose the information in public court proceedings or in judicial decisions.

2. In no case shall the provisions of paragraph 1 be construed so as to impose on a Contracting State the obligation:

- (a) To carry out administrative measures at variance with the laws and administrative practice of that or of the other Contracting State;
- (b) To supply information which is not obtainable under the laws or in the normal course of the administration of that or of the other Contracting State;
- (c) To supply information which would disclose any trade, business, industrial, commercial or professional secret or trade process, or information, the disclosure of which would be contrary to public policy (*ordre public*).

Article 27. DIPLOMATIC AGENTS AND CONSULAR OFFICERS

Nothing in this Convention shall affect the fiscal privileges of diplomatic agents or consular officers under the general rules of international law or under the provisions of special agreements.

Article 28. TERRITORIAL EXTENSION

1. This Convention may be extended, either in its entirety or with any necessary modifications to any part of the territory of Denmark which is specifically excluded from the application of the Convention and which imposes taxes substantially similar in character to those to which the Convention applies. Any such extension shall take effect from such date and subject to such modifications and conditions, including conditions as to termination, as may be specified and agreed between the Contracting States in notes to be exchanged through diplomatic channels or in any other manner in accordance with their constitutional procedures.

2. Unless otherwise agreed by both Contracting States, the termination of the Convention by one of them under article 30 shall also terminate, in the manner provided for in that article, the application of the Convention to any part of the territory of Denmark to which it has been extended under this article.

Article 29. ENTRY INTO FORCE

1. The Governments of the Contracting States shall notify to each other that the constitutional requirements for the entry into force of this Convention have been complied with.

2. This Convention shall enter into force on the date of the latter of the notifications referred to in paragraph 1 and its provisions shall have effect:

- (a) In respect of income derived in the calendar year following the year in which the latter of the notifications referred to in paragraph 1 is given, and subsequent years;
- (b) In respect of capital assessed for the calendar year following the year in which the latter of the notifications referred to in paragraph 1 is given, and subsequent years.

3. The exchange of notes of 25 October 1962 between the Danish Government and the Czechoslovak Government on reciprocal exemption from income tax on profits from the operation of air transport in international traffic and from capital tax¹ shall cease to have effect from the dates on which the present Convention shall have effect in accordance with the provisions of paragraph 2.

Article 30. TERMINATION

This Convention shall remain in force until terminated by one of the Contracting States. Either of the Contracting States may terminate the Convention, through diplomatic channels, by giving notice of termination at least six months before the end of any calendar year beginning after the expiration of five years from the date of the entry into force of the Convention. In such event, the Convention shall cease to have effect:

- (a) In respect of income arising in the calendar year next following the year in which the notice of termination is given, and subsequent years;
- (b) In respect of capital assessed for the calendar year following the year in which the notice of termination is given, and subsequent years.

¹ United Nations, *Treaty Series*, vol. 456, p. 457.

IN WITNESS WHEREOF the undersigned, duly authorised thereto, have signed this Convention.

DONE in duplicate at Prague, this 5th day of May 1982, in the English language.

For the Government
of the Czechoslovak Socialist Republic:
Ing. BOHUSLAV CHŇOUPEK

For the Government
of the Kingdom of Denmark:
Dr. ASGAR ROSENSTAND HANSEN

[TRADUCTION — TRANSLATION]

CONVENTION¹ ENTRE LE GOUVERNEMENT DE LA RÉPUBLIQUE
SOCIALISTE TCHÉCOSLOVAQUE ET LE GOUVERNEMENT DU
ROYAUME DU DANEMARK TENDANT À ÉVITER LA DOUBLE
IMPOSITION EN MATIÈRE D'IMPÔTS SUR LE REVENU ET SUR
LA FORTUNE

Le Gouvernement de la République socialiste tchécoslovaque et le Gouvernement du Royaume du Danemark,

Ayant présents à l'esprit les principes énoncés dans l'Acte final de la Conférence sur la sécurité et la coopération en Europe et désireux d'éviter une double imposition en matière d'impôts sur le revenu et sur la fortune,

Sont convenus des dispositions suivantes :

Article premier. PERSONNES VISÉES

La présente Convention s'applique aux personnes qui sont des résidents d'un Etat ou des deux Etats.

Article 2. IMPÔTS VISÉS

1. La présente Convention s'applique aux impôts sur le revenu et sur la fortune perçus pour le compte d'un Etat contractant, de ses subdivisions politiques ou de ses collectivités locales, quel que soit le système de perception.

2. Sont considérés comme impôts sur le revenu et sur la fortune les impôts perçus sur le revenu total et sur la fortune totale, ou sur des éléments du revenu ou de fortune, y compris les impôts sur les gains provenant de l'aliénation de biens mobiliers ou immobiliers, ainsi que les impôts sur les plus-values.

3. Les impôts actuels auxquels s'applique la présente Convention sont notamment :

a) Au Danemark :

- i) L'impôt d'Etat sur le revenu (*indkomstskatten til staten*);
 - ii) L'impôt communal sur le revenu (*den kommunale indkomstskat*);
 - iii) L'impôt de comté sur le revenu (*den amtskommunale indkomstskat*);
 - iv) Les cotisations au titre de la pension de vieillesse (*folkepensionsbidragene*);
 - v) L'impôt des gens de mer (*sømandsskatten*);
 - vi) L'impôt spécial sur le revenu (*den særlige indkomstskat*);
 - vii) La contribution culturelle (*kirkeskatten*);
 - viii) L'impôt sur les dividendes (*udbytteskatten*);
 - ix) Les cotisations au fonds de prestations journalières d'assurance maladie (*bidrag til dagpengefonden*);
 - x) L'impôt d'Etat sur la fortune (*formueskatten til staten*);
- (ci-après dénommés l'«impôt danois»);

¹ Entrée en vigueur le 27 décembre 1982, date de la dernière des notifications (effectuées les 5 mai et 27 décembre 1982) par lesquelles les Parties se sont informées de l'accomplissement des formalités constitutionnelles requises, conformément au paragraphe 2 de l'article 29.

b) En Tchécoslovaquie :

- i) Les impôts sur les bénéfices (*odvod a daň ze zisku*);
 - ii) L'impôt sur les salaires (*daň ze mzdy*);
 - iii) L'impôt sur les revenus provenant d'activités littéraires et artistiques (*daň z příjmů z literární a umělecké činnosti*);
 - iv) L'impôt agricole (*zemědělská daň*);
 - v) L'impôt sur le revenu de la population (*daň z příjmů obyvatelstva*);
 - vi) L'impôt foncier (*daň domovní*);
 - vii) L'impôt sur la fortune (*odvod z jmění*);
- (ci-après dénommés «impôt tchécoslovaque»).

4. La Convention s'applique aussi aux impôts identiques ou sensiblement analogues qui seraient établis après la date de signature de la Convention et qui s'ajouteraient aux impôts actuels ou qui les remplaceraient. Les autorités compétentes des Etats contractants se communiquent les modifications importantes apportées à leurs législations fiscales respectives.

Article 3. DÉFINITIONS GÉNÉRALES

1. Au sens de la présente Convention, à moins que le contexte n'exige une interprétation différente :

a) Les expressions «un Etat contractant» et «l'autre Etat contractant» désignent, suivant le contexte, le Danemark ou la Tchécoslovaquie;

b) Le terme «Danemark» désigne le Royaume du Danemark, y compris toute zone extérieure à la mer territoriale du Danemark qui, conformément au droit international, a été ou peut être désignée, aux termes de la législation danoise, comme une zone dans laquelle le Danemark peut exercer ses droits souverains d'exploration et d'exploitation des ressources naturelles du fond de la mer et de son sous-sol; il exclut les îles Féroé et le Groenland;

c) Le terme «Tchécoslovaquie» désigne la République socialiste tchécoslovaque;

d) Le terme «personne» comprend les personnes physiques, les sociétés et tous autres groupements de personnes;

e) Le terme «société» désigne toute personne morale ou toute entité qui est considérée comme une personne morale aux fins d'imposition;

f) Les expressions «entreprise d'un Etat contractant» et «entreprise de l'autre Etat contractant» désignent respectivement une entreprise exploitée par un résident d'un Etat contractant et une entreprise exploitée par un résident de l'autre Etat contractant;

g) Le terme «ressortissant» désigne :

- i) Toute personne physique qui possède la nationalité d'un des Etats;
- ii) Toutes les personnes morales, sociétés de personnes et associations dont le statut en tant que tel est régi par la législation en vigueur dans un Etat contractant;

h) L'expression «trafic international» désigne tout transport effectué par un navire ou un aéronef exploité par une entreprise dont le siège de direction effective est situé dans un Etat contractant, sauf lorsque le navire ou l'aéronef n'est exploité qu'entre des points situés dans l'autre Etat contractant;

i) L'expression «autorité compétente» désigne :

- i) En ce qui concerne le Danemark, le Ministre chargé de l'administration fiscale et douanière ou son représentant autorisé;
- ii) En ce qui concerne la Tchécoslovaquie, le Ministre des finances de la République socialiste tchécoslovaque ou son représentant autorisé.

2. Pour l'application de la Convention par un Etat contractant, toute expression qui n'y est pas définie a le sens que lui attribue le droit de cet Etat concernant les impôts auxquels s'applique la Convention, à moins que le contexte n'exige une interprétation différente.

Article 4. DOMICILE FISCAL

1. Au sens de la présente Convention, l'expression «résident d'un Etat contractant» désigne toute personne qui, en vertu de la législation de cet Etat, est assujettie à l'impôt dans cet Etat en raison de son domicile, de sa résidence, de son siège de direction ou de tout autre critère de nature analogue. Toutefois, cette expression ne comprend pas toute personne qui est assujettie à l'impôt dans cet Etat uniquement pour des revenus provenant de sources situées dans cet Etat ou des éléments de fortune qui y sont également situés.

2. Lorsque, selon les dispositions du paragraphe 1, une personne physique est un résident des deux Etats contractants, sa situation est réglée de la manière suivante :

- a) Cette personne est considérée comme un résident de l'Etat où elle dispose d'un foyer d'habitation permanent; si elle dispose d'un foyer d'habitation permanent dans les deux Etats, elle est considérée comme un résident de l'Etat avec lequel ses liens personnels et économiques sont les plus étroits (centre des intérêts vitaux);
- b) Si l'Etat où cette personne a le centre de ses intérêts vitaux ne peut pas être déterminé, ou si elle ne dispose d'un foyer d'habitation permanent dans aucun des Etats, elle est considérée comme un résident de l'Etat où elle séjourne de façon habituelle;
- c) Si cette personne séjourne de façon habituelle dans les deux Etats ou si elle ne séjourne de façon habituelle dans aucun d'eux, elle est considérée comme un résident de l'Etat dont elle possède la nationalité;
- d) Si cette personne possède la nationalité des deux Etats ou si elle ne possède la nationalité d'aucun d'eux, les autorités compétentes des Etats contractants tranchent la question d'un commun accord.

3. Lorsque, selon les dispositions du paragraphe 1, une personne autre qu'une personne physique est un résident des deux Etats, elle est considérée comme un résident de l'Etat où son siège de direction effective est situé.

Article 5. ETABLISSEMENT STABLE

1. Au sens de la présente Convention, l'expression «établissement stable» désigne une installation fixe d'affaires par l'intermédiaire de laquelle une entreprise exerce tout ou partie de son activité.

2. L'expression «établissement stable» comprend notamment :

- a) Un siège de direction;
- b) Une succursale;
- c) Un bureau;
- d) Une usine;

- e) Un atelier; et
- f) Une mine, un puits de pétrole ou de gaz, une carrière ou tout autre lieu d'extraction de ressources naturelles.

3. Un chantier de construction ou de montage ne constitue un établissement stable que si sa durée est supérieure à 12 mois.

4. Nonobstant les dispositions précédentes du présent article, on considère qu'il n'y a pas «établissement stable» si :

- a) Il est fait usage d'installations aux seules fins de stockage, d'exposition ou de livraison de marchandises appartenant à l'entreprise;
- b) Des marchandises appartenant à l'entreprise sont entreposées aux seules fins de stockage, d'exposition ou de livraison;
- c) Des marchandises appartenant à l'entreprise sont entreposées aux seules fins de transformation par une autre entreprise;
- d) Une installation fixe d'affaires est utilisée aux seules fins d'acheter des marchandises ou de réunir des informations pour l'entreprise;
- e) Une installation fixe d'affaires est utilisée aux seules fins d'exercer, pour l'entreprise, toute autre activité de caractère préparatoire ou auxiliaire;
- f) Une installation fixe d'affaires est utilisée aux seules fins de l'exercice cumulé d'activités mentionnées aux alinéas a à e, à condition que l'activité d'ensemble de l'installation fixe d'affaires résultant de ce cumul garde un caractère préparatoire ou auxiliaire.

5. Nonobstant les dispositions des paragraphes 1 et 2, lorsqu'une personne — autre qu'un agent jouissant d'un statut indépendant auquel s'applique le paragraphe 6 — agit dans un Etat contractant pour une entreprise et dispose dans un Etat contractant du pouvoir, qu'elle y exerce habituellement, de conclure des contrats au nom de l'entreprise, cette entreprise est considérée comme ayant un établissement stable dans cet Etat pour toute activité que cette personne exerce pour elle, à moins que les activités de cette personne ne soient limitées à celles qui sont énumérées au paragraphe 4 et qui, exercées par l'intermédiaire d'une installation fixe d'affaires, ne feraient pas de cette installation fixe d'affaires un établissement stable au sens dudit paragraphe.

6. Une entreprise d'un Etat contractant n'est pas réputée avoir un établissement stable dans l'autre Etat contractant du seul fait qu'elle exerce son activité dans cet autre Etat par l'entremise d'un courtier, d'un commissionnaire général ou de tout autre intermédiaire jouissant d'un statut indépendant, si ces personnes agissent dans le cadre ordinaire de leurs activités.

7. Le fait qu'une société qui est un résident d'un Etat contractant contrôle ou est contrôlée par une société qui est un résident de l'autre Etat contractant ou qui y exerce son activité (que ce soit par l'intermédiaire d'un établissement stable ou non) ne suffit pas, en lui-même, à faire de l'une quelconque de ces sociétés un établissement stable de l'autre.

Article 6. REVENUS IMMOBILIERS

1. Les revenus qu'un résident d'un des Etats tire de biens immobiliers (y compris les revenus des exploitations agricoles ou forestières) situés dans l'autre Etat contractant sont imposables dans cet autre Etat.

2. L'expression «biens immobiliers» a le sens que lui attribue le droit de l'Etat contractant où les biens considérés sont situés. L'expression comprend en tout cas les accessoires, le cheptel mort ou vif des exploitations agricoles et forestières, les droits auxquels s'appliquent les dispositions du droit privé concernant la propriété foncière, l'usufruit des biens immobiliers et les droits à des paiements variables ou fixes pour l'exploitation ou la concession de l'exploitation de gisements minéraux, sources et autres ressources naturelles; les navires et aéronefs ne sont pas considérés comme des biens immobiliers.

3. Les dispositions du paragraphe 1 s'appliquent aux revenus provenant de l'exploitation directe, de la location ou de l'affermage, ainsi que de toute autre forme d'exploitation de biens immobiliers.

4. Les dispositions des paragraphes 1 et 3 s'appliquent également aux revenus provenant des biens immobiliers d'une entreprise ainsi qu'aux revenus des biens immobiliers servant à l'exercice d'une profession indépendante.

Article 7. BÉNÉFICES DES ENTREPRISES

1. Les bénéfices d'une entreprise d'un Etat contractant ne sont imposables que dans cet Etat, à moins que l'entreprise n'exerce son activité dans l'autre Etat contractant par l'intermédiaire d'un établissement stable qui y est situé. Si l'entreprise exerce son activité d'une telle façon, les bénéfices de l'entreprise sont imposables dans l'autre Etat, mais uniquement dans la mesure où ils sont imputables audit établissement stable.

2. Sous réserve des dispositions du paragraphe 3, lorsqu'une entreprise d'un Etat contractant exerce son activité dans l'autre Etat contractant par l'intermédiaire d'un établissement stable qui y est situé, il est imputé, dans chaque Etat contractant, à cet établissement stable les bénéfices qu'il aurait pu réaliser s'il avait constitué une entreprise distincte exerçant des activités identiques ou analogues, dans des conditions identiques ou analogues, et traitant en toute indépendance avec l'entreprise dont il constitue un établissement stable.

3. Pour déterminer les bénéfices d'un établissement stable sont admises en déduction les dépenses exposées aux fins poursuivies par cet établissement stable, y compris les dépenses de direction et les frais généraux d'administration ainsi exposés, soit dans l'Etat où est situé cet établissement stable, soit ailleurs.

4. S'il est d'usage, dans un Etat contractant, de déterminer les bénéfices imputables à un établissement stable sur la base d'une répartition des bénéfices totaux de l'entreprise entre ses diverses parties, aucune disposition du paragraphe 2 n'empêche cet Etat contractant de déterminer les bénéfices imposables selon la répartition en usage; la méthode de répartition adoptée doit cependant être telle que le résultat obtenu soit conforme aux principes énoncés dans le présent article.

5. Aucun bénéfice n'est attribué à l'établissement stable pour la seule raison que l'établissement stable a acheté des marchandises pour le compte de l'entreprise.

6. Aux fins des paragraphes précédents, les bénéfices à imputer à l'établissement stable sont déterminés chaque année selon la même méthode, à moins qu'il n'existe des motifs valables et suffisants de procéder autrement.

7. Lorsque les bénéfices comprennent des éléments de revenu traités séparément dans d'autres articles de la présente Convention, les dispositions desdits articles ne sont pas affectées par les dispositions du présent article.

Article 8. NAVIGATION MARITIME ET AÉRIENNE

1. Les bénéfices provenant de l'exploitation, en trafic international, de navires ou d'aéronefs ne sont imposables que dans l'Etat contractant où le siège de direction effective de l'entreprise est situé.

2. Si le siège de direction effective d'une entreprise de navigation maritime est à bord d'un navire, ce siège est considéré comme situé dans l'Etat contractant où se trouve le port d'attache de ce navire ou, à défaut de port d'attache, dans l'Etat contractant dont l'exploitant du navire est un résident.

3. Les dispositions du paragraphe 1 s'appliquent aussi aux bénéfices provenant de la participation à un groupement, une exploitation en commun ou un organisme international d'exploitation.

4. S'agissant des bénéfices du consortium dano-suédo-norvégien de transport aérien désigné sous l'appellation «Scandinavian Airlines System (SAS)», les dispositions du paragraphe 1 ne s'appliquent qu'à la part de bénéfices qui correspond aux actions de consortium détenues par le partenaire danois du Scandinavian Airlines System (SAS), Det Danske Luftfartsselskab (DDL).

Article 9. ENTREPRISES ASSOCIÉES

Lorsque :

- a) Une entreprise d'un Etat contractant participe directement ou indirectement à la direction, au contrôle ou au capital d'une entreprise de l'autre Etat contractant, ou que
- b) Les mêmes personnes participent directement ou indirectement à la direction, au contrôle ou au capital d'une entreprise d'un Etat contractant et d'une entreprise de l'autre Etat contractant,

et que, dans l'un ou l'autre cas, les deux entreprises sont, dans leurs relations commerciales ou financières, liées par des conditions convenues ou imposées qui diffèrent de celles qui seraient convenues entre des entreprises indépendantes, les bénéfices qui, sans ces conditions, auraient été réalisés par l'une des entreprises mais n'ont pu l'être en fait à cause de ces conditions peuvent être inclus dans les bénéfices de cette entreprise et imposés en conséquence.

2. Lorsqu'un Etat contractant inclut dans les bénéfices d'une entreprise de cet Etat, et impose en conséquence, des bénéfices sur lesquels une entreprise de l'autre Etat contractant a été imposée dans cet autre Etat, et que les bénéfices ainsi inclus sont des bénéfices qui auraient été réalisés par l'entreprise du premier Etat si les conditions convenues entre les deux entreprises avaient été celles qui auraient été convenues entre des entreprises indépendantes, l'autre Etat procède à un ajustement approprié du montant de l'impôt qui y a été perçu sur ces bénéfices. Pour déterminer cet ajustement, il est tenu compte des autres dispositions de la Convention et, si c'est nécessaire, les autorités compétentes des Etats contractants se consultent.

Article 10. DIVIDENDES

1. Les dividendes payés par une société qui est un résident d'un Etat contractant à un résident de l'autre Etat contractant sont imposables dans cet autre Etat.

2. Toutefois, ces dividendes sont aussi imposables dans l'Etat contractant dont la société qui paie les dividendes est un résident et selon la législation de cet Etat, mais, si la personne qui reçoit les dividendes en est le bénéficiaire effectif, l'impôt ainsi établi ne peut excéder 15 p. 100 du montant brut des dividendes.

Les autorités compétentes des Etats contractants règlent d'un commun accord les modalités d'application de ces limitations.

Le présent paragraphe n'affecte pas l'imposition de la société au titre des bénéfices qui servent au paiement des dividendes.

3. Aux fins du présent article, le terme «dividendes» désigne les revenus provenant d'actions ou autres droits, à l'exception des créances, des participations aux bénéfices, ainsi que les revenus provenant d'autres parts sociales soumis au même régime fiscal que les revenus d'actions par la législation de l'Etat dont la société distributrice est un résident.

4. Les dispositions des paragraphes 1 et 2 ne s'appliquent pas lorsque le bénéficiaire des dividendes, résident d'un Etat contractant, a dans l'autre Etat contractant dont la société qui paie les dividendes est un résident soit une activité industrielle ou commerciale par l'intermédiaire d'un établissement stable qui y est situé, soit une profession indépendante au moyen d'une base fixe qui y est située, et que la participation génératrice des dividendes s'y rattache effectivement. En pareille circonstance, les dispositions de l'article 7 ou de l'article 14, suivant le cas, sont applicables.

5. Lorsqu'une société qui est un résident d'un Etat contractant tire des bénéfices ou des revenus de l'autre Etat contractant, cet autre Etat ne peut percevoir aucun impôt sur les dividendes payés par la société, sauf dans la mesure où ces dividendes sont payés à un résident de cet autre Etat ou dans la mesure où la participation génératrice des dividendes se rattache effectivement à un établissement stable ou à une base fixe situés dans cet autre Etat, ni prélever aucun impôt, au titre de l'imposition des bénéfices non distribués, sur les bénéfices non distribués de la société, même si les dividendes payés ou les bénéfices non distribués consistent en tout ou en partie en bénéfices ou revenus provenant de cet autre Etat.

Article 11. INTÉRÊTS

1. Les intérêts provenant d'un Etat contractant et payés à un résident de l'autre Etat contractant ne sont imposables que dans cet autre Etat.

2. Le terme «intérêts» employé dans le présent article désigne les revenus des créances de toute nature, assorties ou non de garanties hypothécaires ou d'une clause de participation aux bénéfices du débiteur, et notamment les revenus des fonds publics et des obligations d'emprunts, y compris les primes et lots attachés à ces titres. Les pénalisations pour paiement tardif ne sont pas considérées comme des intérêts au sens du présent article.

3. Les dispositions du paragraphe 1 ne s'appliquent pas lorsque le bénéficiaire des intérêts, résident d'un Etat contractant, exerce dans l'autre Etat contractant d'où proviennent les intérêts soit une activité industrielle ou commerciale par l'intermédiaire d'un établissement stable qui y est situé, soit une profession indépendante au moyen d'une base fixe qui y est située, et que la créance génératrice des intérêts se rattache effectivement à l'établissement stable ou à la base fixe en question. En pareille circonstance, les dispositions de l'article 7 ou de l'article 14, suivant le cas, sont applicables.

4. Lorsque, en raison de relations spéciales existant entre le débiteur et le bénéficiaire ou que l'un et l'autre entretiennent avec de tierces personnes, le montant des intérêts, compte tenu de la créance pour laquelle ils sont payés, excède celui dont seraient convenus le débiteur et le bénéficiaire en l'absence de pareilles relations, les dispositions du présent article ne s'appliquent qu'à ce dernier montant. Dans ce cas,

la partie excédentaire des paiements reste imposable selon la législation de chaque Etat contractant et compte tenu des autres dispositions de la présente Convention.

Article 12. REDEVANCES

1. Les redevances provenant d'un Etat contractant et payées à un résident de l'autre Etat contractant sont imposables dans cet autre Etat.

2. Toutefois, les redevances du type de celles visées à l'alinéa *a* du paragraphe 3 sont imposables dans l'Etat contractant d'où elles proviennent et selon la législation de cet Etat; mais l'impôt ainsi établi ne peut excéder 5 p. 100 du montant brut des redevances. Les autorités compétentes des Etats contractants règlent d'un commun accord les modalités d'application de cette limitation.

3. Le terme « redevances » employé dans le présent article désigne les rémunérations de toute nature payées pour l'usage ou la concession de l'usage de :

- a*) Un brevet, une marque de fabrique ou de commerce, un dessin ou un modèle, un plan, une formule ou un procédé secrets ou un équipement industriel, commercial ou scientifique et pour des informations ayant trait à une expérience acquise dans le domaine industriel, commercial, ou scientifique;
- b*) Un droit d'auteur sur une œuvre littéraire, artistique ou scientifique, y compris les films cinématographiques et les films ou bandes utilisés pour les émissions radio-phoniques ou télévisées.

4. Les dispositions des paragraphes 1 et 2 ne s'appliquent pas lorsque la personne qui reçoit les redevances, résident d'un Etat contractant, exerce, dans l'autre Etat contractant d'où proviennent les redevances, soit une activité industrielle ou commerciale par l'intermédiaire d'un établissement stable qui y est situé soit une profession indépendante au moyen d'une base fixe qui y est située, et que le droit ou le bien générateur des redevances se rattache effectivement à l'établissement stable ou à la base fixe en question. En pareille circonstance, les dispositions de l'article 7 ou de l'article 14, suivant le cas, sont applicables.

5. Les redevances sont considérées comme provenant d'un Etat contractant lorsque le débiteur est cet Etat lui-même, une subdivision politique, une collectivité locale ou un résident de cet Etat. Toutefois, lorsque le débiteur des redevances, qu'il soit ou non un résident d'un Etat contractant, a dans un Etat contractant un établissement stable pour lequel l'engagement donnant lieu aux redevances a été contracté et qui supporte la charge de ces redevances, celles-ci sont considérées comme provenant de l'Etat où l'établissement stable est situé.

6. Lorsque, en raison de relations spéciales existant entre le débiteur et la personne qui reçoit les redevances ou que l'un et l'autre entretiennent avec de tierces personnes, le montant des redevances, compte tenu de la prestation pour laquelle elles sont payées, excède celui dont seraient convenus le débiteur et la personne qui reçoit les redevances en l'absence de pareilles relations, les dispositions du présent article ne s'appliquent qu'à ce dernier montant. Dans ce cas, la partie excédentaire des paiements reste imposable selon la législation de chaque Etat contractant et compte tenu des autres dispositions de la présente Convention.

Article 13. GAINS EN CAPITAL

1. Les gains qu'un résident d'un Etat contractant tire de l'aliénation de biens immobiliers visés à l'article 6 et situés dans l'autre Etat contractant sont imposables dans cet autre Etat.

2. Les gains provenant de l'aliénation de biens mobiliers qui font partie de l'actif d'un établissement stable qu'une entreprise d'un Etat contractant a dans l'autre Etat contractant, ou de biens mobiliers qui appartiennent à une base fixe dont un résident d'un Etat contractant dispose dans l'autre Etat contractant pour l'exercice d'une profession indépendante, y compris de tels gains provenant de l'aliénation de cet établissement stable (seul ou avec l'ensemble de l'entreprise) ou de cette base fixe, sont imposables dans cet autre Etat.

3. Les gains provenant de l'aliénation de navires ou aéronefs exploités en trafic international ou de biens mobiliers affectés à l'exploitation de ces navires ou aéronefs ne sont imposables que dans l'Etat contractant où le siège de direction effective de l'entreprise est situé.

4. Les gains provenant de l'aliénation de tous biens autres que ceux visés aux paragraphes 1, 2 et 3 ne sont imposables que dans l'Etat contractant dont le cédant est un résident.

Article 14. PROFESSIONS LIBÉRALES

1. Les revenus qu'un résident d'un Etat contractant tire d'une profession libérale ou d'autres activités indépendantes de caractère analogue ne sont imposables que dans cet Etat, à moins que ce résident ne dispose de façon habituelle dans l'autre Etat contractant d'une base fixe pour l'exercice de ses activités. S'il dispose d'une telle base, les revenus sont imposables dans l'autre Etat mais uniquement la fraction des revenus qui est imputable à ladite base fixe.

2. L'expression «profession libérale» comprend notamment les activités indépendantes d'ordre scientifique, littéraire, artistique, éducatif ou pédagogique, ainsi que les activités indépendantes des médecins, avocats, ingénieurs, architectes, dentistes et comptables.

Article 15. PROFESSIONS DÉPENDANTES SALARIÉES

1. Sous réserve des dispositions des articles 16, 18 et 19, les salaires, traitements et autres rémunérations similaires qu'un résident d'un Etat contractant reçoit au titre d'un emploi salarié ne sont imposables que dans cet Etat, à moins que l'emploi ne soit exercé dans l'autre Etat contractant. Si l'emploi y est exercé, les rémunérations reçues à ce titre sont imposables dans cet autre Etat.

2. Nonobstant les dispositions du paragraphe 1, les rémunérations qu'un résident d'un Etat contractant reçoit au titre d'un emploi salarié exercé dans l'autre Etat contractant ne sont imposables que dans le premier Etat si :

- a) Le bénéficiaire séjourne dans l'autre Etat pendant une ou plusieurs périodes n'excédant pas au total 183 jours au cours de l'année fiscale considérée, et
- b) Les rémunérations sont payées par un employeur ou pour le compte d'un employeur qui n'est pas un résident de l'autre Etat, et
- c) La charge des rémunérations n'est pas supportée par un établissement stable ou une base fixe que l'employeur a dans l'autre Etat.

3. Nonobstant les dispositions précédentes du présent article, les rémunérations reçues au titre d'un emploi salarié exercé à bord d'un navire ou d'un aéronef exploité en trafic international sont imposables dans l'Etat contractant où le siège de direction effective de l'entreprise est situé.

4. Lorsqu'un résident du Danemark reçoit des rémunérations au titre d'un emploi salarié exercé à bord d'un aéronef exploité en trafic international par le consor-

tium Scandinavian Airlines System (SAS), ces rémunérations ne sont imposables qu'au Danemark.

Article 16. TANTIÈMES ET AUTRES RÉMUNÉRATIONS SIMILAIRES

1. Les tantièmes, jetons de présence et autres rétributions similaires qu'un résident d'un Etat contractant reçoit en sa qualité de membre du conseil d'administration ou de surveillance d'une société qui est un résident de l'autre Etat contractant sont imposables dans cet autre Etat.

Article 17. ARTISTES DU SPECTACLE ET SPORTIFS

1. Nonobstant les dispositions des articles 14 et 15, les revenus qu'un résident d'un Etat contractant tire de ses activités personnelles exercées dans l'autre Etat contractant en tant qu'artiste du spectacle, tel qu'un artiste de théâtre, de cinéma, de la radio ou de la télévision, ou qu'un musicien ou en tant que sportif sont imposables dans cet autre Etat.

2. Lorsque les revenus d'activités qu'un artiste du spectacle ou qu'un sportif exerce personnellement et en cette qualité sont attribués non pas à l'artiste ou au sportif lui-même mais à une autre personne, ces revenus sont imposables, nonobstant les dispositions des articles 7, 14 et 15, dans l'Etat contractant où les activités de l'artiste ou du sportif sont exercées.

3. Les revenus provenant d'activités telles que celles qui sont définies au paragraphe 1 et qui sont exercées dans le cadre d'un accord culturel entre les Etats contractants ne sont imposables que dans l'Etat d'envoi.

Article 18. PENSIONS ET PRESTATIONS AU TITRE DE RÉGIMES PUBLICS DE SÉCURITÉ SOCIALE

1. Sous réserve des dispositions du paragraphe 2 de l'article 19, les pensions et autres rémunérations similaires payées à un résident d'un Etat contractant au titre d'un emploi antérieur ne sont imposables que dans cet Etat.

2. Nonobstant les dispositions du paragraphe 1, les versements effectués au titre d'un régime public de sécurité sociale d'un Etat contractant ne sont imposables que dans cet Etat.

Article 19. FONCTION PUBLIQUE

1. a) Les rémunérations, autres que les pensions, payées par un Etat contractant ou l'une de ses subdivisions politiques ou collectivités locales à une personne physique, au titre de services rendus à cet Etat ou à cette subdivision ou collectivité, ne sont imposables que dans cet Etat.

b) Toutefois, ces rémunérations ne sont imposables que dans l'autre Etat contractant si les services sont rendus dans cet Etat et si la personne physique est un résident de cet Etat qui :

- i) Possède la nationalité de cet Etat, ou
- ii) N'est pas devenu un résident de cet Etat à seule fin de rendre les services.

2. a) Les pensions payées par un Etat contractant ou l'une de ses subdivisions politiques ou collectivités locales, soit directement soit par prélèvement sur des fonds qu'ils ont constitués, à une personne physique au titre de services rendus à cet Etat ou à cette subdivision ou collectivité ne sont imposables que dans cet Etat.

b) Toutefois, ces pensions ne sont imposables que dans l'autre Etat contractant si la personne physique est un résident de cet Etat et en possède la nationalité.

3. Les dispositions des articles 15, 16 et 18 s'appliquent aux rémunérations et pensions payées au titre de services rendus dans le cadre d'une activité industrielle ou commerciale exercée par un Etat contractant ou l'une de ses subdivisions politiques ou collectivités locales.

Article 20. ETUDIANTS

Les sommes qu'un étudiant ou un stagiaire qui est, ou qui était immédiatement avant de se rendre dans un Etat contractant, un résident de l'autre Etat contractant et qui séjourne dans le premier Etat à seule fin d'y poursuivre ses études ou sa formation reçoit pour couvrir ses frais d'entretien, d'études ou de formation ne sont pas imposables dans cet Etat, à condition qu'elles proviennent de sources situées en dehors de cet Etat.

Article 21. AUTRES REVENUS

1. Les éléments du revenu d'un résident d'un Etat contractant, d'où qu'ils proviennent, qui ne sont pas traités dans les articles précédents de la présente Convention ne sont imposables que dans cet Etat.

2. Les dispositions du paragraphe 1 ne s'appliquent pas aux revenus autres que les revenus provenant de biens immobiliers, tels qu'ils sont définis au paragraphe 2 de l'article 6, lorsque le bénéficiaire de tels revenus, résident d'un Etat contractant, exerce dans l'autre Etat contractant soit une activité industrielle ou commerciale par l'intermédiaire d'un établissement stable qui y est situé, soit une profession indépendante au moyen d'une base fixe qui y est située, et que le droit ou le bien générateur des revenus s'y attache effectivement. En pareille circonstance, les dispositions de l'article 7 ou 14, suivant le cas, sont applicables.

Article 22. FORTUNE

1. La fortune constituée par des biens immobiliers visés à l'article 6, que possède un résident d'un Etat contractant et qui sont situés dans l'autre Etat contractant, est imposable dans cet autre Etat.

2. La fortune constituée par des biens mobiliers qui font partie de l'actif d'un établissement stable qu'une entreprise d'un Etat contractant a dans l'autre Etat contractant, ou par des biens mobiliers qui appartiennent à une base fixe dont un résident d'un Etat contractant dispose dans l'autre Etat contractant pour l'exercice d'une profession libérale, est imposable dans cet autre Etat.

3. La fortune constituée par des navires et des aéronefs exploités en trafic international, ainsi que par des biens mobiliers affectés à l'exploitation de ces navires et aéronefs, n'est imposable que dans l'Etat contractant où le siège de direction effective de l'entreprise est situé.

4. Tous les autres éléments de la fortune d'un résident d'un Etat contractant ne sont imposables que dans cet Etat.

Article 23. MÉTHODES D'ÉLIMINATION DE LA DOUBLE IMPOSITION

1. Au Danemark, la double imposition est évitée de la façon suivante :

a) Sous réserve des dispositions de l'alinéa c, lorsqu'un résident du Danemark reçoit des revenus ou possède de la fortune qui, conformément aux dispositions de la présente Convention, sont imposables en Tchécoslovaquie, le Danemark accorde :

- i) Une déduction sur l'impôt sur le revenu de ce résident d'un montant égal à l'impôt sur le revenu payé en Tchécoslovaquie;
 - ii) Une déduction sur l'impôt sur la fortune de ce résident d'un montant égal à l'impôt sur la fortune payé en Tchécoslovaquie.
- b) Dans l'un et l'autre cas, cette déduction ne peut toutefois excéder la fraction de l'impôt sur le revenu ou sur la fortune, calculé avant déduction, correspondant, selon le cas, aux éléments de revenu ou de la fortune imposables en Tchécoslovaquie.
- c) Lorsqu'un résident du Danemark reçoit des revenus ou possède de la fortune qui, conformément aux dispositions de la présente Convention, ne sont imposables qu'en Tchécoslovaquie, le Danemark peut inclure ces éléments de revenu ou de fortune dans l'assiette de l'impôt, mais admet en déduction de l'impôt sur le revenu ou sur la fortune la fraction de l'impôt sur le revenu ou de l'impôt sur la fortune correspondant, selon le cas, aux éléments de revenu provenant de Tchécoslovaquie ou aux éléments de fortune qui y sont situés.

2. En Tchécoslovaquie, la double imposition est évitée de la manière suivante :

- a) Lorsqu'un résident de la Tchécoslovaquie reçoit des revenus ou possède de la fortune qui, conformément aux dispositions de la présente Convention, sont imposables au Danemark, la Tchécoslovaquie, sous réserve des dispositions de l'alinéa *b* du présent paragraphe, exempte ces éléments de revenu ou de fortune de l'impôt mais peut, pour calculer le montant de l'impôt sur le reste des revenus ou de la fortune de cette personne, appliquer le taux de l'impôt qui aurait été applicable si les éléments de revenu ou de fortune exemptés n'avaient pas été ainsi exemptés;
- b) En assujettissant ses résidents à l'impôt, la Tchécoslovaquie peut inclure dans l'assiette de l'impôt les éléments de revenu qui, conformément aux dispositions des articles 10, 12, 16 et 17 de la présente Convention, sont imposables au Danemark, mais admet en déduction du montant de l'impôt calculé sur une telle base un montant égal à l'impôt payé au Danemark.

Toutefois, cette déduction ne peut excéder la fraction de l'impôt tchécoslovaque, calculé avant déduction, correspondant aux éléments de revenu qui, conformément aux dispositions des articles 10, 12, 16 et 17 de la présente Convention, sont imposables au Danemark.

Article 24. NON-DISCRIMINATION

1. Les ressortissants d'un Etat contractant ne sont soumis dans l'autre Etat contractant à aucune imposition ou obligation y relative qui est autre ou plus lourde que celles auxquelles sont ou pourront être assujettis les ressortissants de cet autre Etat qui se trouvent dans la même situation. La présente disposition s'applique aussi, nonobstant les dispositions de l'article 1, aux personnes qui ne sont pas des résidents d'un Etat contractant ou des deux Etats contractants.

2. L'imposition d'un établissement stable qu'une entreprise d'un Etat contractant a dans l'autre Etat contractant n'est pas établie dans cet autre Etat d'une façon moins favorable que l'imposition des entreprises de cet autre Etat qui exercent les mêmes activités. La présente disposition ne peut être interprétée comme obligeant un Etat contractant à accorder aux résidents de l'autre Etat contractant les déductions personnelles, abattements et réductions d'impôt en fonction de la situation ou des charges de famille qu'il accorde à ses propres résidents.

3. A moins que les dispositions du paragraphe 1 de l'article 9, du paragraphe 4 de l'article 11, ou du paragraphe 6 de l'article 12 ne soient applicables, les intérêts, redevances et autres dépenses payés par une entreprise d'un Etat contractant à un résident de l'autre Etat contractant sont déductibles, pour la détermination des bénéfices imposables de cette entreprise, dans les mêmes conditions que s'ils avaient été payés à un résident du premier Etat. De même, les dettes d'une entreprise d'un Etat contractant envers un résident de l'autre Etat contractant sont déductibles, pour la détermination de la fortune imposable de cette entreprise, dans les mêmes conditions que si elles avaient été contractées envers un résident du premier Etat.

4. Les entreprises d'un Etat contractant dont le capital est en totalité ou en partie, directement ou indirectement, détenu ou contrôlé par un ou plusieurs résidents de l'autre Etat contractant ne sont soumises dans le premier Etat à aucune imposition ou obligation y relative qui est autre ou plus lourde que celles auxquelles sont ou pourront être assujetties les autres entreprises similaires du premier Etat.

5. Les dispositions du présent article s'appliquent, nonobstant les dispositions de l'article 2, aux impôts de toute nature ou dénomination.

Article 25. PROCÉDURE AMIABLE

1. Lorsqu'une personne estime que les mesures prises par un Etat contractant ou par les deux Etats contractants entraînent ou entraîneront pour elle une imposition non conforme aux dispositions de la présente Convention, elle peut, indépendamment des recours prévus par le droit interne de ces Etats, soumettre son cas à l'autorité compétente de l'Etat contractant dont elle est un résident ou, si son cas relève du paragraphe 1 de l'article 24, à celle de l'Etat contractant dont elle possède la nationalité. Le cas doit être soumis dans un délai de trois ans à partir de la première notification des mesures qui entraînent une imposition non conforme aux dispositions de la Convention.

2. L'autorité compétente s'efforce, si la réclamation lui paraît fondée et si elle n'est pas elle-même en mesure d'y apporter une solution satisfaisante, de résoudre le cas par voie d'accord amiable avec l'autorité compétente de l'autre Etat contractant, en vue d'éviter une imposition non conforme à la présente Convention.

3. Les autorités compétentes des Etats contractants s'efforcent par voie d'accord amiable de résoudre les difficultés ou de dissiper les doutes auxquels peuvent donner lieu l'interprétation ou l'application de la Convention. Elles peuvent aussi se concerter en vue d'éliminer la double imposition dans les cas non prévus par la Convention.

4. Les autorités compétentes des Etats peuvent communiquer directement entre elles en vue de parvenir à un accord comme il est indiqué aux paragraphes précédents. Lorsqu'il paraît souhaitable pour aboutir à un tel accord de procéder à un échange verbal d'opinions, cet échange peut avoir lieu au sein d'une commission composée de représentants des autorités compétentes des Etats contractants.

Article 26. ECHANGE DE RENSEIGNEMENTS

1. Les autorités compétentes des Etats contractants échangent les renseignements nécessaires pour appliquer les dispositions de la présente Convention ou celles de la législation interne des Etats contractants relative aux impôts visés par la Convention dans la mesure où l'imposition qu'elle prévoit n'est pas contraire à la Convention. Les échanges de renseignements ne sont pas restreints par l'article 1. Les renseignements reçus par un Etat contractant sont tenus secrets de la même manière

que les renseignements obtenus en application de la législation interne de cet Etat et ne sont communiqués qu'aux personnes ou autorités (y compris les tribunaux et organes administratifs) concernées par l'établissement ou le recouvrement des impôts visés par la Convention, par les procédures ou poursuites concernant ces impôts, ou par les décisions sur les recours relatifs à ces impôts. Ces personnes ou autorités n'utilisent ces renseignements qu'à ces fins, mais peuvent faire état de ces renseignements au cours d'audiences publiques de tribunaux ou dans des jugements.

2. Les dispositions du paragraphe 1 ne peuvent en aucun cas être interprétées comme imposant à un Etat contractant l'obligation de :

- a) Prendre des mesures administratives dérogeant à sa législation et à sa pratique administrative ou à celles de l'autre Etat;
- b) Fournir des renseignements qui ne pourraient être obtenus sur la base de la législation ou dans le cadre de la pratique administrative normale ou de celles de l'autre Etat contractant;
- c) Fournir des renseignements qui révéleraient un secret commercial, industriel, professionnel ou un procédé commercial ou des renseignements dont la communication serait contraire à l'ordre public.

Article 27. AGENTS DIPLOMATIQUES ET FONCTIONNAIRES CONSULAIRES

1. Les dispositions de la présente Convention ne portent pas atteinte aux privilèges fiscaux dont bénéficient les agents diplomatiques ou les fonctionnaires consulaires en vertu soit des règles générales du droit international, soit des dispositions d'accords particuliers.

Article 28. EXTENSION TERRITORIALE

1. La présente Convention peut être étendue, soit dans son intégralité soit avec les modifications nécessaires, à toute partie du territoire du Danemark qui est expressément exclue de l'application de la Convention et qui perçoit des impôts de nature sensiblement analogue à ceux qui font l'objet de la présente Convention. Une telle extension prend effet à compter de la date, et sous réserve des modifications et conditions, y compris les conditions relatives à la cessation d'application, qui peuvent être déterminées et fixées d'un commun accord entre les Etats contractants dans des notes échangées par la voie diplomatique ou selon toute autre modalité conformément à leurs procédures constitutionnelles.

2. A moins qu'il n'en soit convenu autrement par les deux Etats contractants, la dénonciation de la Convention par l'un d'eux en vertu des dispositions de l'article 30 mettra fin également, dans les conditions prévues à cet article, à l'application de la Convention à toute partie du territoire du Danemark à laquelle elle a été étendue conformément aux dispositions du présent article.

Article 29. ENTRÉE EN VIGUEUR

1. Les gouvernements des Etats contractants se notifieront mutuellement que les formalités constitutionnelles requises pour l'entrée en vigueur de la présente Convention ont été accomplies.

2. La présente Convention entrera en vigueur à la date de réception de la dernière des notifications visées au paragraphe 1 et ses dispositions seront applicables :

- a) Aux revenus acquis durant l'année civile suivant celle au cours de laquelle la dernière des notifications visées au paragraphe 1 aura été adressée, et les années ultérieures;
- b) A la fortune imposable durant l'année civile suivant celle au cours de laquelle la dernière des notifications visées au paragraphe 1 aura été adressée, et les années ultérieures.

3. L'échange de notes en date du 25 octobre 1962 entre le Gouvernement danois et le Gouvernement tchécoslovaque relatif à l'exonération réciproque de l'impôt sur le revenu¹ au titre des bénéfices provenant de l'exploitation de services de transports aériens en trafic international et de l'impôt sur la fortune cessera de produire ses effets à compter de la date à laquelle la présente Convention entrera en vigueur conformément aux dispositions du paragraphe 2.

Article 30. DÉNONCIATION

La présente Convention demeurera en vigueur tant qu'elle n'aura pas été dénoncée par un des Etats contractants. Chacun des Etats contractants peut dénoncer la Convention, par la voie diplomatique, en adressant une notification de dénonciation au moins six mois avant la fin de toute année civile commençant après l'expiration d'une période de cinq ans à compter de la date de l'entrée en vigueur de la Convention. Dans ce cas, la Convention cessera d'être applicable :

- a) Aux revenus acquis durant l'année civile suivant celle au cours de laquelle la dénonciation aura été notifiée et les années ultérieures;
- b) A la fortune imposable durant l'année civile suivant celle au cours de laquelle la dénonciation aura été notifiée et les années suivantes.

EN FOI DE QUOI, les soussignés, à ce dûment autorisés, ont signé la présente Convention.

FAIT, en deux exemplaires, à Prague, le 5 mai 1982, en anglais.

Pour le Gouvernement de la République
socialiste tchécoslovaque :

BOHUSLAV CHŇOUPEK

Pour le Gouvernement
du Royaume du Danemark :

ASGAR ROSENSTAND HANSEN

¹ Nations Unies, *Recueil des Traités*, vol. 456, p. 457.

No. 21613

**WORLD HEALTH ORGANIZATION
and
BHUTAN**

Basic Agreement for the establishment of technical advisory co-operation relations. Signed at Thimphu on 16 December 1982 and at New Delhi on 3 January 1983

Authentic text: English.

Registered by the World Health Organization on 5 March 1983.

**ORGANISATION MONDIALE DE LA SANTÉ
et
BHOUTAN**

Accord de base concernant l'établissement de rapports de coopération technique de caractère consultatif. Signé à Thimphu le 16 décembre 1982 et à New Delhi le 3 janvier 1983

Texte authentique : anglais.

Enregistré par l'Organisation mondiale de la santé le 5 mars 1983.

BASIC AGREEMENT¹ BETWEEN THE WORLD HEALTH ORGANIZATION AND THE GOVERNMENT OF BHUTAN FOR THE ESTABLISHMENT OF TECHNICAL ADVISORY COOPERATION RELATIONS

The World Health Organization (hereinafter referred to as “the Organization”);
and

The Government of Bhutan (hereinafter referred to as “the Government”),

Desiring to give effect to the resolutions and decisions of the United Nations and of the Organization relating to technical advisory cooperation, and to obtain mutual agreement concerning the purpose and scope of each project and the responsibilities which shall be assumed and the services which shall be provided by the Government and the Organization;

Declaring that their mutual responsibilities shall be fulfilled in a spirit of friendly cooperation,

Have agreed as follows:

Article I. ESTABLISHMENT OF TECHNICAL ADVISORY COOPERATION

1. The Organization shall establish technical advisory cooperation with the Government, subject to budgetary limitation or the availability of the necessary funds. The Organization and the Government shall cooperate in arranging, on the basis of the requests received from the Government and approved by the Organization, mutually agreeable plans of operation for the carrying out of the technical advisory cooperation.

2. Such technical advisory cooperation shall be established in accordance with the relevant resolutions and decisions of the World Health Assembly, the Executive Board and other organs of the Organization.

3. Such technical advisory cooperation may consist of:

- (a) Making available the services of advisers in order to render advice and cooperate with the Government or with other parties;
- (b) Organizing and conducting seminars, training programmes, demonstration projects, expert working groups and related activities in such places as may be mutually agreed;
- (c) Awarding scholarships and fellowships or making other arrangements under which candidates nominated by the Government and approved by the Organization shall study or receive training outside the country;
- (d) Preparing and executing pilot projects, tests, experiments or research in such places as may be mutually agreed upon;
- (e) Carrying out any other form of technical advisory cooperation which may be agreed upon by the Organization and the Government.

4. (a) Advisers who are to render advice to and cooperate with the Government or with other parties shall be selected by the Organization in consultation with the Government. They shall be responsible to the Organization.

¹ Came into force on 3 January 1983 by signature, in accordance with article VI (1).

(b) In the performance of their duties, the advisers shall act in close consultation with the Government and with persons or bodies so authorized by the Government, and shall comply with instructions from the Government as may be appropriate to the nature of their duties and the cooperation in view and as may be mutually agreed upon between the Organization and the Government.

(c) The advisers shall, in the course of their advisory work, make every effort to instruct any technical staff the Government may associate with them, in their professional methods, techniques and practices, and in the principles on which these are based.

5. Any technical equipment or supplies which may be furnished by the Organization shall remain its property unless and until such time as title may be transferred in accordance with the policies determined by the World Health Assembly and existing at the date of transfer.

6. The Government shall be responsible for dealing with any claims which may be brought by third parties against the Organization and its advisers, agents and employees and shall hold harmless the Organization and its advisers, agents and employees in case of any claims or liabilities resulting from operations under this Agreement, except where it is agreed by the Government and the Organization that such claims or liabilities arise from the gross negligence or wilful misconduct of such advisers, agents or employees.

Article II. PARTICIPATION OF THE GOVERNMENT IN TECHNICAL ADVISORY COOPERATION

1. The Government shall do everything in its power to ensure the effective development of the technical advisory cooperation.

2. The Government and the Organization shall consult together regarding the publication, as appropriate, of any findings and reports of advisers that may prove of benefit to other countries and to the Organization.

3. The Government shall actively collaborate with the Organization in the furnishing and compilation of findings, data, statistics and such other information as will enable the Organization to analyse and evaluate the results of the programmes of technical advisory cooperation.

Article III. ADMINISTRATIVE AND FINANCIAL OBLIGATIONS OF THE ORGANIZATION

1. The Organization shall defray, in full or in part, as may be mutually agreed upon, the costs necessary to the technical advisory cooperation which are payable outside the country, as follows:

- (a) The salaries and subsistence (including duty travel per diem) of the advisers;
- (b) The costs of transportation of the advisers during their travel to and from the point of entry into the country;
- (c) The cost of any other travel outside the country;
- (d) Insurance of the advisers;
- (e) Purchase and transport to and from the point of entry into the country of any equipment or supplies provided by the Organization;
- (f) Any other expenses outside the country approved by the Organization.

2. The Organization shall defray such expenses in local currency as are not covered by the Government pursuant to article IV, paragraph 1, of this Agreement.

Article IV. ADMINISTRATIVE AND FINANCIAL OBLIGATIONS OF THE GOVERNMENT

1. The Government shall contribute to the cost of technical advisory cooperation by paying for, or directly furnishing, the following facilities and services:

- (a) Local personnel services, technical and administrative, including the necessary local secretarial help, interpreter-translators and related assistance;
- (b) The necessary office space and other premises;
- (c) Equipment and supplies produced within the country;
- (d) Transportation of personnel, supplies and equipment for official purposes within the country;
- (e) Postage and telecommunications for official purposes;
- (f) Facilities for receiving medical care and hospitalization by the international personnel.

2. The Government shall defray such portion of the expenses to be paid outside the country as are not covered by the Organization, and as may be mutually agreed upon.

3. In appropriate cases, the Government shall put at the disposal of the Organization such labour, equipment, supplies and other services or property as may be needed for the execution of its work and as may be mutually agreed upon.

Article V. FACILITIES, PRIVILEGES AND IMMUNITIES

1. The Government, insofar as it is not already bound to do so, shall apply to the Organization, its staff, funds, properties and assets the appropriate provisions of the Convention on the Privileges and Immunities of the Specialized Agencies.¹

2. Staff of the Organization, including advisers engaged by it as members of the staff assigned to carry out the purposes of this Agreement, shall be deemed to be officials within the meaning of the above Convention. The WHO Programme Coordinator appointed to Bhutan shall be afforded the treatment provided for under section 21 of the said Convention.

Article VI

1. This Basic Agreement shall enter into force upon signature by the duly authorized representatives of the Organization and of the Government.

2. This Basic Agreement may be modified by agreement between the Organization and the Government, each of which shall give full and sympathetic consideration to any request by the other for such modification.

3. This Basic Agreement may be terminated by either Party upon written notice to the other party and shall terminate sixty days after receipt of such notice.

¹ United Nations, *Treaty Series*, vol. 33, p. 261. For the final and revised texts of annexes published subsequently, see vol. 71, p. 318; vol. 79, p. 326; vol. 117, p. 386; vol. 275, p. 298; vol. 314, p. 308; vol. 323, p. 364; vol. 327, p. 326; vol. 371, p. 266; vol. 423, p. 284; vol. 559, p. 348; vol. 645, p. 340; vol. 1057, p. 320, and vol. 1060, p. 337.

IN WITNESS WHEREOF the undersigned, duly appointed representatives of the Organization and the Government respectively, have, on behalf of the Parties, signed the present Agreement, done in the English language, in three copies.

At Thimphu on 16th December 1982 for the Government of Bhutan:

[Signed]

Name: S. PENJAR

Title: Foreign Secretary

At New Delhi on 3 January 1983 for the World Health Organization:

[Signed]

Name: Dr. U Ko Ko

Title: Regional Director, WHO, SEAR

[TRADUCTION¹ — TRANSLATION²]

ACCORD³ DE BASE ENTRE L'ORGANISATION MONDIALE DE LA
SANTÉ ET LE GOUVERNEMENT DU BHOUTAN CONCERNANT
L'ÉTABLISSEMENT DE RAPPORTS DE COOPÉRATION TECH-
NIQUE DE CARACTÈRE CONSULTATIF

L'Organisation mondiale de la santé (dénommée ci-après «l'Organisation»); et
Le Gouvernement du Bhoutan (dénommé ci-après «le Gouvernement»),

Désireux de donner effet aux résolutions et décisions des Nations Unies et de
l'Organisation concernant la coopération technique de caractère consultatif, et de
parvenir à un accord mutuel sur le but et la portée de chaque projet, ainsi que sur les
responsabilités à assumer et les services à fournir par le Gouvernement et l'Organisa-
tion;

Déclarant qu'ils s'acquitteront de leurs obligations réciproques dans un esprit
d'amicale coopération,

Sont convenus de ce qui suit :

*Article I. ÉTABLISSEMENT D'UNE COOPÉRATION TECHNIQUE
DE CARACTÈRE CONSULTATIF*

1. L'Organisation établira avec le Gouvernement une coopération technique
de caractère consultatif, dans les limites de ses possibilités budgétaires ou sous
réserve que les fonds nécessaires soient disponibles. L'Organisation et le Gouverne-
ment collaboreront en vue d'élaborer, d'un commun accord, sur la base des
demandes émanant du Gouvernement et approuvées par l'Organisation, des plans
d'opérations pour la mise en œuvre de cette coopération technique de caractère
consultatif.

2. Cette coopération technique de caractère consultatif sera établie conformé-
ment aux résolutions et décisions pertinentes de l'Assemblée mondiale de la santé, du
Conseil exécutif et des autres organes de l'Organisation.

3. Cette coopération technique de caractère consultatif peut consister :

- a) A fournir les services de conseillers chargés de donner des avis et de coopérer
avec le Gouvernement ou avec d'autres parties;
- b) A organiser et à diriger des cycles d'études, des programmes de formation pro-
fessionnelle, de projets de démonstrations, des groupes de travail d'experts et
des activités connexes en des lieux dont il sera convenu d'un commun accord;
- c) A attribuer des bourses d'études et de perfectionnement ou à prendre d'autres
dispositions permettant aux candidats désignés par le Gouvernement et agréés
par l'Organisation de faire des études ou de recevoir une formation profession-
nelle hors du pays;
- d) A préparer et à exécuter des projets types, des essais, des expériences ou des
recherches en des lieux dont il sera convenu d'un commun accord;

¹ Traduction fournie par l'Organisation mondiale de la santé.

² Translation supplied by the World Health Organization.

³ Entré en vigueur le 3 janvier 1983 par la signature, conformément au paragraphe 1 de l'article VI.

e) A assurer, selon accord entre l'Organisation et le Gouvernement, toute autre forme de coopération technique de caractère consultatif.

4. a) L'Organisation choisira, en consultation avec le Gouvernement, les conseillers chargés de donner des avis et de coopérer avec le Gouvernement ou avec d'autres parties. Ces conseillers seront responsables envers l'Organisation.

b) Dans l'exercice de leurs fonctions, les conseillers agiront en liaison étroite avec le Gouvernement et avec les personnes ou organismes habilités par lui à cet effet; ils se conformeront aux instructions du Gouvernement qui seront applicables, eu égard à la nature de leurs fonctions et de la coopération envisagée, et dont l'Organisation et le Gouvernement seront convenus.

c) Dans l'exercice de leurs fonctions consultatives, les conseillers n'épargneront aucun effort pour mettre le personnel technique que le Gouvernement pourra associer à leurs travaux au courant des méthodes, des techniques et des pratiques appliquées dans leur domaine, ainsi que des principes sur lesquels ces méthodes techniques et pratiques sont fondées.

5. L'Organisation conservera la propriété de tout le matériel technique ou de toutes les fournitures qu'elle aura procurés, tant qu'elle n'aura pas cédé les droits de propriété y afférents conformément aux règles arrêtées par l'Assemblée mondiale de la santé et en vigueur à la date de la cession.

6. Le Gouvernement devra répondre à toutes réclamations que des tiers pourraient formuler contre l'Organisation et ses conseillers, agents ou employés; il mettra hors de cause l'Organisation et ses conseillers, agents et employés en cas de réclamation et les dégagera de toute responsabilité découlant d'opérations exécutées en vertu du présent Accord, sauf si le Gouvernement et l'Organisation conviennent que ladite réclamation ou ladite responsabilité résulte d'une négligence grave ou d'une faute intentionnelle des intéressés.

Article II. PARTICIPATION DU GOUVERNEMENT À LA COOPÉRATION TECHNIQUE DE CARACTÈRE CONSULTATIF

1. Le Gouvernement fera tout en son pouvoir pour assurer le déroulement efficace de la coopération technique de caractère consultatif.

2. Le Gouvernement et l'Organisation se consulteront au sujet de la publication, dans les conditions voulues, des conclusions et rapports de conseillers dont les autres pays et l'Organisation elle-même pourraient tirer parti.

3. Le Gouvernement prêtera à l'Organisation sa collaboration active dans la fourniture et l'élaboration de conclusions, de données, de statistiques et de tous autres renseignements susceptibles de permettre à l'Organisation d'analyser et d'évaluer les résultats des programmes de coopération technique de caractère consultatif.

Article III. OBLIGATIONS ADMINISTRATIVES ET FINANCIÈRES DE L'ORGANISATION

1. L'Organisation prendra à sa charge, en totalité ou en partie, selon les modalités fixées d'un commun accord, les dépenses afférentes à la coopération technique de caractère consultatif, payables en dehors du pays et indiquées ci-après :

a) Les traitements et les indemnités de subsistance des conseillers (y compris les indemnités quotidiennes de voyage en mission);

b) Les frais de transport des conseillers pendant leur voyage à destination ou en provenance du point d'entrée dans le pays;

c) Les frais entraînés par tout autre voyage effectué hors du pays;

- d) Les primes des assurances contractées au profit des conseillers;
 - e) L'achat et le transport, à destination et en provenance du point d'entrée dans le pays, de tout matériel ou de tous articles fournis par l'Organisation;
 - f) Toutes autres dépenses engagées hors du pays, et approuvées par l'Organisation.
2. L'Organisation prendra à sa charge les dépenses en monnaie locale qui n'incombent pas au Gouvernement en vertu de l'article IV, paragraphe 1, du présent Accord.

Article IV. OBLIGATIONS ADMINISTRATIVES ET FINANCIÈRES DU GOUVERNEMENT

1. Le Gouvernement participera aux frais de la coopération technique de caractère consultatif en prenant à sa charge ou en fournissant directement les facilités et services suivants :

- a) Les services du personnel technique et administratif local, notamment les services locaux de secrétariat, d'interprétation, de traduction et autres services annexes qui seront nécessaires;
- b) Les bureaux et autres locaux nécessaires;
- c) Le matériel et les fournitures qui sont produits dans le pays;
- d) Les transports à l'intérieur du pays, et pour des raisons de service, de personnel, de fournitures et de matériel;
- e) L'utilisation de la poste et des télécommunications pour les besoins officiels;
- f) Des facilités afférentes au traitement médical et à l'hospitalisation éventuelle des membres du personnel international.

2. Le Gouvernement prendra à sa charge, dans les conditions fixées d'un commun accord, la fraction des dépenses payables hors du pays qui n'incombe pas à l'Organisation.

3. Le Gouvernement mettra, le cas échéant, à la disposition de l'Organisation, dans les conditions fixées d'un commun accord, la main-d'œuvre, le matériel, les fournitures et les autres services ou biens qui pourront être nécessaires à l'exécution de sa tâche.

Article V. FACILITÉS, PRIVILÈGES ET IMMUNITÉS

1. Le Gouvernement, s'il n'est pas déjà tenu de le faire, appliquera à l'Organisation, à son personnel et à ses fonds, biens et avoirs, les dispositions pertinentes de la Convention sur les privilèges et immunités des institutions spécialisées¹.

2. Les membres du personnel de l'Organisation, y compris les conseillers engagés par elle en qualité de membres du personnel affecté à la réalisation des fins visées par le présent Accord, seront considérés comme fonctionnaires de l'Organisation, au sens de ladite Convention. Le Coordonnateur de programme OMS nommé au Bhoutan bénéficiera des dispositions de la Section 21 de la Convention susvisée.

Article VI

1. Le présent Accord de base entrera en vigueur à la date de sa signature par les représentants dûment autorisés de l'Organisation et du Gouvernement.

¹ Nations Unies, *Recueil des Traités*, vol. 33, p. 261. Pour les textes finals et révisés des annexes publiées ultérieurement, voir vol. 71, p. 319; vol. 79, p. 326; vol. 117, p. 386; vol. 275, p. 299; vol. 314, p. 309; vol. 323, p. 365; vol. 327, p. 327; vol. 371, p. 267; vol. 423, p. 285; vol. 559, p. 349; vol. 645, p. 341; vol. 1057, p. 322, et vol. 1060, p. 337.

2. Le présent Accord de base pourra être modifié par voie d'accord entre l'Organisation et le Gouvernement, qui examineront, avec une sympathique attention, toute demande de modification présentée par l'autre Partie.

3. Le présent Accord de base pourra être dénoncé par l'une ou l'autre des Parties, moyennant notification écrite adressée à l'autre Partie, la dénonciation prenant effet soixante jours après réception de la notification.

EN FOI DE QUOI les soussignés, représentants dûment désignés par l'Organisation et par le Gouvernement, respectivement, ont, au nom des Parties, signé le présent Accord en trois exemplaires en langue anglaise.

A Thimpu, le 16 décembre 1982, pour le Gouvernement du Bhoutan :

Nom : S. PENJAR

Titre : Foreign Secretary¹

A Nouvelle-Delhi, le 3 janvier 1983, pour l'Organisation mondiale de la santé :

Nom : D^r U Ko Ko

Titre : Regional Director, WHO, SEAR²

¹ Secrétaire aux affaires étrangères.

² Directeur régional, Office régional de l'Organisation mondiale de la santé pour l'Asie du Sud-Est.

No. 21614

**UNITED NATIONS
and
JAMAICA**

Exchange of letters constituting an agreement regarding the financing of the Preparatory Commission for the International Sea-Bed Authority and of the International Tribunal for the Law of the Sea. New York, 5 March 1983

Authentic text: English.

Registered ex officio on 5 March 1983.

**ORGANISATION DES NATIONS UNIES
et
JAMAÏQUE**

Échange de lettres constituant un accord relatif au financement des frais de la Commission préparatoire de l'Autorité internationale des fonds marins et du Tribunal international du droit de la mer. New York, 5 mars 1983

Texte authentique : anglais.

Enregistré d'office le 5 mars 1983.

EXCHANGE OF LETTERS CONSTITUTING AN AGREEMENT¹ BETWEEN THE UNITED NATIONS AND THE GOVERNMENT OF JAMAICA REGARDING THE FINANCING AND THE PREPARATORY COMMISSION FOR THE INTERNATIONAL SEA-BED AUTHORITY AND OF THE INTERNATIONAL TRIBUNAL FOR THE LAW OF THE SEA

I

5 March 1983

Sir,

I have the honour to refer to the letter of 17 February 1983, addressed to the Secretary-General by the Deputy Prime Minister and Minister of Foreign Affairs of Jamaica, and the reply of the Secretary-General, dated 24 February 1983, regarding arrangements for the Preparatory Commission for the International Sea-Bed Authority and for the International Tribunal for the Law of the Sea and the establishment in Jamaica of an Office of the Special Representative of the Secretary-General for the Law of the Sea. I also have the honour to refer to the consultations held both in New York and Kingston on the same subject and to the provisions made by the General Assembly at its thirty-seventh session for the financing of the Preparatory Commission.

Within the foregoing context, I would propose that the United Nations and the Government of Jamaica should agree as follows:

1. As proposed by the United Nations Controller in his letter to the Permanent Representative of Jamaica of 4 February 1983, and as endorsed by the Secretary-General in his letter of 24 February referred to above, the \$125,000 made available to the Secretary-General by the General Assembly will be provided to the Government of Jamaica for the use and occupancy of the conference complex (comprising the conference building and the interconnecting floor of the office building) during the first session of the Preparatory Commission. The effective dates for the use and occupancy of the conference complex for the first session of the Preparatory Commission shall be from 7 March to 18 April, with a possible extension of two weeks.

2. On the basis of detailed and accurate information to be provided by the Government, and in the light of experience gained during the opening weeks of the session, the Government and the Secretary-General will enter into negotiations in order to arrive at an agreement regarding the nature and level of services and resulting rates for the operating costs of the conference complex and the costs of occupancy of the office space to be utilized by the Kingston office of the Special Representative. This office space will consist initially of approximately 15,000 square feet and shall be occupied by the Kingston office of the Special Representative as of the day following on the conclusion of the first session of the Preparatory Commission. The rates arrived at pursuant to this paragraph shall be applied, subject to ACABQ concurrence, to future use of the complex and of the office space and will be submitted to ACABQ at its spring session. The negotiations between the Government and the Secretary-General and the submission to the ACABQ will take into account, *inter alia*,

(a) Costs related to the occupancy of the office space by the Secretariat (including utilities and maintenance);

¹ Came into force on 5 March 1983 by the exchange of the said letters.

- (b) Operational costs of the conference complex, including,
- i) Building maintenance services
 - ii) Utility costs, including water, electricity
 - iii) Cooking gas and basic telephone rental
 - iiii) Maintenance of the fire equipment and fire detection system
 - iv) Maintenance and repair of elevators
 - v) Maintenance and repair of electronic equipment
 - vi) Maintenance and repair of kitchen equipment
 - vii) Security services
 - viii) Pest control.

The parties hereto recognize that any additional financing required as a result of the negotiations between the Government and the Secretary-General, including the determination of the rates for the conference complex and the office space, shall be subject to the approval of the ACABQ and accordingly no contractual obligations shall arise before such approval is obtained. The rates shall apply from the day following on the conclusion of the first session of the Preparatory Commission and shall remain in effect at least until 31 December 1983.

3. An Agreement relating to the establishment in Jamaica of an office of the special Representative of the Secretary-General for the Law of the Sea for the purpose of servicing the Preparatory Commission shall be signed upon the conclusion of the present exchange of letters. The Kingston office of the Special Representative will be established as of 7 March 1983.

If the foregoing is acceptable to your Government, I have the honour to propose that the present letter and your reply shall constitute an agreement between the United Nations and the Government.

Accept, Sir, the assurances of my highest consideration.

[Signed]

BERNARDO ZULETA
Special Representative of the Secretary-General
for the Law of the Sea

His Excellency Mr. Kenneth Rattray
Ambassador Extraordinary and Plenipotentiary
c/o Permanent Mission of Jamaica
New York, N. Y.

II

PERMANENT MISSION OF JAMAICA TO THE UNITED NATIONS
NEW YORK, N. Y.

5 March 1983

Sir,

I have the honour to refer to your letter of today's date regarding arrangements for the Preparatory Commission for the International Sea-Bed Authority and for the International Tribunal for the Law of the Sea and the establishment in Jamaica of an Office of the Special Representative of the Secretary-General for the Law of the Sea.

I am pleased to inform you that the proposals contained in your letter are acceptable to my Government and that, consequently, your letter and this reply shall constitute an agreement between the Government and the United Nations.

Accept, Sir, the assurances of my highest consideration.

[Signed]

K. O. RATTRAY
Ambassador Extraordinary
and Plenipotentiary

His Excellency Dr. Bernardo Zuleta
Special Representative of the Secretary-General
for the Law of the Sea
United Nations
New York, N. Y.

[TRADUCTION — TRANSLATION]

ÉCHANGE DE LETTRES CONSTITUANT UN ACCORD¹ ENTRE
L'ORGANISATION DES NATIONS UNIES ET LE GOUVERNE-
MENT DE LA JAMAÏQUE RELATIF AU FINANCEMENT DES
FRAIS DE LA COMMISSION PRÉPARATOIRE DE L'AUTORITÉ
INTERNATIONALE DES FONDS MARINS ET DU TRIBUNAL IN-
TERNATIONAL DU DROIT DE LA MER

I

Le 5 mars 1983

Monsieur l'Ambassadeur,

J'ai l'honneur de me référer à la lettre du 17 février 1983 adressée au Secrétaire général par le Vice-Premier Ministre et Ministre des affaires étrangères de la Jamaïque, et à la réponse du Secrétaire général datée du 24 février 1983 touchant les dispositions à prendre pour la Commission préparatoire de l'Autorité internationale des fonds marins et du Tribunal international du droit de la mer et la création à la Jamaïque d'un Bureau du Représentant spécial du Secrétaire général pour le droit de la mer. Je me réfère aussi aux consultations qui ont eu lieu à ce sujet à New York et Kingston et aux mesures que l'Assemblée générale a prises à sa trente-septième session en vue du financement de la Commission préparatoire.

Je propose que l'Organisation des Nations Unies et le Gouvernement jamaïquin conviennent à cet égard de ce qui suit :

1. Comme le Contrôleur de l'Organisation des Nations Unies l'a proposé dans sa lettre du 4 février 1983 au Représentant permanent de la Jamaïque — proposition que le Secrétaire général a reprise dans sa lettre susmentionnée du 24 février — la somme de 125 000 dollars mise à la disposition du Secrétaire général par l'Assemblée générale sera versée au Gouvernement jamaïquin pour l'utilisation et l'occupation du centre de conférence (qui comprend le bâtiment des conférences et un étage de l'immeuble de bureaux auquel il est relié) pendant la première session de la Commission préparatoire. La période pendant laquelle le centre de conférences sera utilisé et occupé pour la première session de la Commission préparatoire ira du 7 mars au 18 avril, avec possibilité de prolongation de deux semaines.

2. Le Gouvernement et le Secrétaire général, se fondant sur les renseignements détaillés et précis que fournira le Gouvernement et sur l'expérience des premières semaines de la session, entreprendront de négocier un accord concernant la nature et l'importance des services à fournir ainsi que les taux correspondants des dépenses de fonctionnement du centre de conférences et des frais d'occupation des locaux à usage de bureaux qu'utilisera le Bureau du Représentant spécial à Kingston. Ces locaux auront initialement une superficie d'environ 15 milles pieds carrés (environ 1 400 m²), et le Bureau de Kingston en prendra possession le lendemain de la clôture de la première session de la Commission préparatoire. Les taux calculés en application du présent paragraphe seront, sous réserve de l'agrément du Comité consultatif pour les questions administratives et budgétaires (CCQAB), employés pour l'utilisation du centre et des locaux à l'avenir et seront soumis au CCQAB à sa session de printemps. Pour les négociations

¹ Entré en vigueur le 5 mars 1983 par l'échange desdites lettres.

entre le Gouvernement et le Secrétaire général comme pour le calcul des taux qui seront soumis au CCQAB, il sera tenu compte notamment des éléments suivants :

- a) Coût de l'occupation par le Secrétariat des locaux à usage de bureau (y compris les services d'utilité publique et l'entretien);
- b) Frais d'exploitation du centre de conférences, y compris :
 - i) Les services d'entretien des bâtiments;
 - ii) Les services d'utilité publique (eau, électricité, gaz pour la cuisine, abonnement téléphonique, etc.);
 - iii) L'entretien du matériel de lutte contre les incendies et du système de détection des incendies;
 - iv) L'entretien et la réparation des ascenseurs;
 - v) L'entretien et la réparation du matériel électronique;
 - vi) L'entretien et la réparation du matériel de cuisine;
 - vii) Les services de sécurité;
 - viii) La désinsectisation.

Les parties au présent Accord sont convenues que l'agrément du CCQAB sera requis pour tout engagement supplémentaire résultant des négociations entre le Gouvernement et le Secrétaire général, y compris la détermination des taux à appliquer pour le centre de conférences et les locaux à usage de bureaux, et qu'en conséquence aucune obligation contractuelle ne prendra naissance avant que cet agrément n'ait été obtenu. Les taux s'appliqueront à compter du lendemain de la clôture de la première session de la Commission préparatoire et demeureront en vigueur au moins jusqu'au 31 décembre 1983.

3. Un accord relatif à la création à la Jamaïque d'un Bureau du Représentant spécial du Secrétaire général pour le droit de la mer en vue d'assurer le service de la Commission préparatoire sera conclu à l'issue du présent Echange de lettres. Le Bureau du Représentant spécial à Kingston ouvrira le 7 mars 1983.

Si les dispositions qui précèdent ont l'agrément de votre gouvernement, je propose que la présente lettre et votre réponse constituent un accord entre l'Organisation des Nations Unies et le Gouvernement.

Veillez agréer, etc.

Le Représentant spécial du Secrétaire général
pour le droit de la mer,

[Signé]

BERNARDO ZULETA

Son Excellence Monsieur Kenneth Rattray
Ambassadeur extraordinaire et plénipotentiaire
Mission permanente de la Jamaïque
New York (N. Y.)

II

MISSION PERMANENTE DE LA JAMAÏQUE
AUPRÈS DE L'ORGANISATION DES NATIONS UNIES
NEW YORK (N. Y.)

Le 5 mars 1983

Monsieur le Représentant spécial,

J'ai l'honneur de me référer à votre lettre en date de ce jour concernant les dispositions à prendre pour la Commission préparatoire de l'Autorité internationale des fonds marins et du Tribunal international du droit de la mer et la création à la Jamaïque d'un Bureau du Représentant spécial du Secrétaire général pour le droit de la mer.

Je suis heureux de porter à votre connaissance que les propositions énoncées dans votre lettre ont l'agrément de mon gouvernement et qu'en conséquence votre lettre et la présente réponse constitueront un accord entre le Gouvernement et l'Organisation des Nations Unies.

Veuillez agréer, etc.

L'Ambassadeur extraordinaire et plénipotentiaire,

[Signé]

K. O. RATRAY

Son Excellence Monsieur Bernardo Zuleta
Représentant spécial du Secrétaire général
pour le droit de la mer
Organisation des Nations Unies
New York (N. Y.)

No. 21615

**UNITED NATIONS
and
JAMAICA**

Agreement relating to the establishment in Jamaica of a United Nations Office of the Special Representative of the Secretary-General for the Law of the Sea for the servicing of the Preparatory Commission of the International Sea-Bed Authority and the International Tribunal for the Law of the Sea. Signed at New York on 7 March 1983

Authentic text: English.

Registered ex officio on 7 March 1983.

**ORGANISATION DES NATIONS UNIES
et
JAMAÏQUE**

Accord relatif à la création à la Jamaïque d'un bureau du Représentant spécial du Secrétaire général de l'Organisation des Nations Unies pour le droit de la mer en vue d'assurer le service de la Commission préparatoire de l'Autorité internationale des fonds marins et du Tribunal international du droit de la mer. Signé à New York le 7 mars 1983

Texte authentique : anglais.

Enregistré d'office le 7 mars 1983.

AGREEMENT¹ BETWEEN THE UNITED NATIONS AND THE GOVERNMENT OF JAMAICA RELATING TO THE ESTABLISHMENT IN JAMAICA OF A UNITED NATIONS OFFICE OF THE SPECIAL REPRESENTATIVE OF THE SECRETARY-GENERAL FOR THE LAW OF THE SEA FOR THE SERVICING OF THE PREPARATORY COMMISSION OF THE INTERNATIONAL SEA-BED AUTHORITY AND THE INTERNATIONAL TRIBUNAL FOR THE LAW OF THE SEA

The United Nations and the Government of Jamaica,

Desiring to conclude an agreement for the purpose of regulating questions arising as a result of General Assembly resolution 37/66 of 3 December 1982,² *inter alia* authorizing the Secretary-General to station an adequate number of secretariat staff in Jamaica for the purpose of servicing the Preparatory Commission for the International Sea-Bed Authority and for the International Tribunal for the Law of the Sea,

Whereas the Government of Jamaica agrees to ensure the availability of all the necessary facilities to enable the Kingston Office to perform its functions, including its scheduled programmes of work and any related activities,

Considering that the Convention on the Privileges and Immunities of the United Nations adopted by the General Assembly of the United Nations on 13 February 1946,³ to which Jamaica is a party, applies by definition to the United Nations Office of the Special Representative of the Secretary-General for the Law of the Sea in Kingston,

Desiring to conclude an agreement supplementing the Convention on the Privileges and Immunities of the United Nations in order to regulate matters not covered therein resulting from the establishment in Kingston of a United Nations Office of the Special Representative of the Secretary-General for the Law of the Sea,

Have agreed as follows:

Article 1. DEFINITIONS

In this Agreement,

(a) The expression "Office" means the Kingston Office of the Special Representative of the Secretary-General for the Law of the Sea;

(b) The expression "Preparatory Commission" means the Preparatory Commission for the International Sea-Bed Authority and for the International Tribunal for the Law of the Sea referred to in resolution I of annex I of the Final Act of the Third United Nations Conference on the Law of the Sea;

(c) The expression "Government" means the Government of Jamaica;

(d) The expression "Special Representative" means the Special Representative of the Secretary-General for the Law of the Sea or his authorized representative;

(e) The expression "Headquarters" means the office or the premises occupied by the Office as well as any other offices or premises occupied by the Office in accord-

¹ Came into force on 7 March 1983 by signature, in accordance with article 12 (4).

² United Nations, *Official Records of the General Assembly, Thirty-seventh Session, Supplement No. 51 (A/37/66)*, p. 26.

³ United Nations, *Treaty Series*, vol. 1, p. 15, and vol. 90, p. 327 (corrigendum to vol. 1, p. 18).

ance with the provisions set forth from time to time in the supplementary agreements;

(f) The expression "officials of the Office" means the Special Representative and all members of his staff whether stationed in Jamaica or elsewhere and who are assigned to Jamaica for any period of time for the purposes of the Office, irrespective of nationality, with the exception of officials or employees who are locally recruited and assigned to hourly rates;

(g) The expression "Convention" means the Convention on the Privileges and Immunities of the United Nations, adopted by the General Assembly of the United Nations on 13 February 1946.

Article 2. JURIDICAL PERSONALITY AND CAPACITY

The United Nations acting through the Office shall have the capacity:

- (a) To contract;
- (b) To acquire and dispose of immovable and movable property;
- (c) To institute legal proceedings.

Article 3. HEADQUARTERS

1. The Headquarters shall be under the authority and control of the Office as provided in this Agreement.

2. Except as otherwise provided in this Agreement or in the Convention, and subject to any regulations enacted under paragraph 4 hereof, the laws of Jamaica shall apply in the Headquarters.

3. Except as otherwise provided in this Agreement or in the Convention, the courts or other appropriate organs of Jamaica shall have jurisdiction, as provided in applicable laws, over acts done and transactions taking place in the Headquarters.

4. The Office shall have the power to make regulations operative throughout the Headquarters for the purpose of establishing therein the conditions in all respects necessary for the full execution of its functions. No law of Jamaica which is inconsistent with a regulation of the Office authorized by this paragraph shall, to the extent of such inconsistency, be applicable within the Headquarters. Any dispute between the Office and Jamaica as to whether a regulation of the Office is authorized by this paragraph, or as to whether a law of Jamaica is inconsistent with any regulation of the Office authorized by this paragraph, shall be promptly settled by the procedure set out in article 11. Pending such settlement, the regulation of the Office shall apply and the law of Jamaica shall be inapplicable in the Headquarters to the extent that the Office claims it to be inconsistent with the regulation of the Office.

5. The Headquarters shall be inviolable. Government offices and officials shall not enter the Headquarters to perform their official duties except upon the agreement of or at the request of the Special Representative and under conditions agreed to by him.

6. Judicial actions, including the impounding of private property, cannot be enforced in the Headquarters except with the consent and under the conditions approved by the Special Representative.

7. Without prejudice to the provisions of the Convention or of this Agreement, the Office shall prevent the Headquarters from being used as a refuge by persons who are avoiding arrest under any law of Jamaica or who are required by the

Government for extradition to another country, or who are endeavouring to avoid service of legal process.

8. (a) The appropriate Jamaican authorities shall exercise due diligence to ensure that the tranquility of the Headquarters is not disturbed by the unauthorized entry of persons or groups of persons from outside or by disturbances in its immediate vicinity.

(b) If so requested by the Special Representative, the appropriate Jamaican authorities shall provide a sufficient number of police for the preservation of law and order in the Headquarters and for the removal therefrom of persons as requested under the authority of the Office.

9. The competent Jamaican governmental authorities shall secure, on fair conditions and upon the request of the Special Representative, the public services needed by the Office such as postal, telephone and telegraph services, power, water and fire protection services.

10. With due regard to article 5, paragraph I, the Office shall avail itself, in respect of the services maintained by the Government or by the agencies subject to governmental supervision, of the reduced tariffs, if any, granted to other Governments including their diplomatic missions and to the Government offices.

11. In case of *force majeure*, resulting in a complete or partial interruption of the aforesaid services, the Office shall for the performance of its functions be accorded the priority, if any, given to national public departments.

Article 4. FREEDOM OF ACCESS TO THE HEADQUARTERS

1. The competent Jamaican authorities shall not impede the transit to or from the Headquarters of persons holding official posts therein or of persons invited thereto in connection with the official work and activities of the Office upon their arrival in or departure from Jamaica.

2. The Government undertakes, for this purpose, to allow the entry into and residence in Jamaica of the persons listed hereunder during their assignment or during the performance of their duties for the Office without charging visa fees and without delay, as well as exemption from any requirement of exit visa formalities upon departure from Jamaica of:

- (a) Representatives of the members of the Preparatory Commission and of observers, as provided for in operative paragraph 2 of resolution I of annex I of the Final Act of the Third United Nations Conference on the Law of the Sea, including alternate representatives, advisers, experts and staff, as well as their spouses and dependent members of their families;
- (b) Officials of the Office and experts, as well as their spouses and dependent members of their families;
- (c) Officials of the United Nations or any of its specialized agencies or the International Atomic Energy Agency who are assigned to work for the Office, as well as their spouses and dependent members of their families;
- (d) Persons on mission for the Office but who are not officials of the Office, as well as their spouses and dependent members of their families;
- (e) All persons invited to the Headquarters on official business.

3. Without prejudice to the special immunities which they may enjoy, persons referred to in paragraph 2 above may not be forced by the Jamaican authorities to leave Jamaican territory unless they abuse their recognized residence privileges by

exercising an activity outside their official capacity with the Office, and subject to the provisions mentioned hereunder:

- (a) No action to force the persons referred to in paragraph 2 above to leave Jamaican territory may be taken without the consent of the Minister for Foreign Affairs who shall consult with the appropriate member or observer state in the case of a representative of a member or an observer (or a member of his family) or with the Special Representative in the case of any other person referred to in paragraph 2 of this article, prior to giving such consent;
- (b) Persons enjoying diplomatic privileges and immunities under this Agreement may not be requested to leave Jamaican territory except in accordance with the practices and procedures applicable to diplomats accredited to the Government;
- (c) It is understood that persons referred to in paragraph 2 above shall not be exempt from the reasonable application of quarantine or other health regulations.

Article 5. COMMUNICATION FACILITIES

1. For postal, telephone, telegraph, radio, television and telephoto communications the Government shall accord to the Office a treatment equivalent to that accorded to all other Governments including their diplomatic missions, or to other intergovernmental organizations in regard to any priorities, tariffs and charges on mail, cablegram, telephotos, telephone calls and other communications, as well as rates for news reported to the press and radio as may be accorded.

2. The Government shall secure the inviolability of the official communications and correspondence of the Office and shall not apply any censorship to such communications and correspondence. Such inviolability shall extend, without limitation by reason of this enumeration to publications, still and moving pictures, films and sound or videotape recordings dispatched to or by the Office.

3. The Office shall have the right to use codes and to dispatch and receive its correspondence and other materials by courier or in sealed bags, which shall have the same privileges and immunities as diplomatic couriers and bags.

4. (a) The United Nations is authorized to operate at the Headquarters of the Office one point-to-point telecommunications circuit in a generally easterly direction and one point-to-point circuit in a generally western direction between the Headquarters and other United Nations radio stations;

(b) Subject to the necessary authorization from the General Assembly and with the agreement of the Government as may be included in a supplementary agreement, the United Nations may also establish and operate at the Headquarters of the Office:

- (i) Its own short-wave sending and receiving radio broadcasting facilities (including emergency link equipment) which may be used on the same frequencies (within the tolerance prescribed for the broadcasting service by applicable Jamaican regulations) for radiograph, radiotelephone and similar services;
- (ii) Such other radio facilities as may be specified by supplementary agreement between the United Nations and the appropriate Jamaican authorities.

(c) The United Nations shall make arrangements for the operation of the services referred to in this article with the International Telecommunication Union, the

appropriate agencies of the Government and the appropriate agencies of other affected Governments with regard to all frequencies and similar matters.

(d) The facilities provided for in this article may, to the extent necessary for efficient operation, be established and operated outside the Headquarters of the Office with the consent of the Government.

Article 6. PROPERTY, FUNDS AND ASSETS

The Government shall apply, *mutatis mutandis*, to the property, funds and assets of the Office wherever they are and by whomsoever held the provisions of the Convention especially with regard to the following:

- (a) Immunity from legal process except where the Office may have expressly waived immunity in a certain case, it being understood that this waiver shall not extend to any measure of execution of legal actions;
- (b) Immunity from search, confiscation, seizure or expropriation in any form of executive, administrative or legislative enforcement action;
- (c) Holding of funds and currencies of any kind and opening of accounts in any currency it desires;
- (d) Transfer of its funds and currencies with complete freedom inside Jamaica and from Jamaica to any other country and vice-versa;
- (e) Exemption from all taxes and levies; it being understood, however, that the Office shall not request exemption from taxes, which are, in fact, no more than charges for public utility services;
- (f) Exemption from customs charges as well as limitations and restrictions on the import or export of materials imported or exported by the Office for its official business, subject to the Jamaican laws and regulations relating to security and public health, it being understood that tax-free imports cannot be sold in Jamaican territory except under conditions agreed to by the Government;
- (g) Exemption from all limitations and restrictions on the import or export of publications, still and moving pictures, films, sound and television recordings imported, exported or published by the Office within the framework of its official activities.

Article 7. DIPLOMATIC FACILITIES, PRIVILEGES AND IMMUNITIES

1. Representatives of the members and observers of the Preparatory Commission referred to in Article 4,2(a) above, participating in the conferences and meetings convened by it, shall enjoy during their residence in Jamaica for the purpose of exercising their functions the diplomatic facilities, privileges and immunities granted to diplomats of comparable rank of foreign diplomatic missions accredited to the Government.

2. Without prejudice to the provisions of article 8, paragraphs 1 and 3, the Special Representative or his authorized representative shall enjoy during their residence in Jamaica the facilities, privileges and immunities granted to heads of diplomatic missions accredited to the Government.

3. Without prejudice to the provisions of article 8, paragraphs 1 and 3, officials of the Office at the P-4 level and above, regardless of their nationality, shall enjoy during their residence in Jamaica and their service with the Office the facilities, privileges and immunities granted by the Government to diplomats of comparable rank of the diplomatic missions accredited to the Government. Such facilities, privi-

leges and immunities shall also be enjoyed by other categories of officials of the Office as determined by the Special Representative in consultation with the Secretary-General of the United Nations and in agreement with the Government.

4. The facilities, privileges and immunities granted to the representatives of the members of the Preparatory Commission and to the officials mentioned in paragraphs 2 and 3 above shall extend to their spouses and dependent members of their families.

5. The immunities accorded by paragraphs 1, 2 and 3 of this article are granted in the interests of the Office and not for the personal benefit of the individuals themselves. The immunities may be waived by the member concerned in respect of its representatives and their families, by the Secretary-General of the United Nations in respect of the Special Representative and his deputy and members of their families and by the Special Representative in respect of all other officials of the Office and their families.

6. The Office shall communicate to the Government in due time the names of persons referred to in this article.

Article 8. OFFICIALS AND EXPERTS OF THE OFFICE

1. The officials of the Office regardless of their nationality shall enjoy in Jamaican territory the following privileges and immunities:

- (a) Immunity from legal process in respect of words spoken and written and all acts performed by them in their official capacity;
- (b) Immunity from personal detention and from seizure of their personal and official effects and baggage except in case of *flagrante delicto*, and, in such cases, the competent Jamaican authorities shall immediately inform the Special Representative of the detention or the seizure;
- (c) Exemption from any direct tax on the salaries and all other remuneration paid to them by the United Nations;
- (d) With due regard to the provisions of paragraph 2 of this article, exemption from any military service obligations or any other obligatory service in Jamaica;
- (e) Exemption, for themselves and for their spouses and dependent members of [their] families, from immigration restrictions or alien registration procedures;
- (f) Exemption for themselves for the purpose of official business from any restrictions on movements and travel inside Jamaica and a similar exemption for themselves and for their spouses and dependent members of their families for recreation in accordance with arrangements agreed upon between the Special Representative and the Government;
- (g) In regard to foreign exchange, including holding accounts in foreign currencies, enjoyment of the same facilities as are accorded to members of diplomatic missions accredited to the Government;
- (h) Enjoyment, for themselves and for their spouses and dependent members of their families, of the same repatriation facilities as are accorded to members of diplomatic missions accredited to the Government in time of international crisis;
- (i) If they have been previously residing abroad, the right to import their furniture, personal effects and all household appliances intended for personal use free of

duty when they come to reside in Jamaica, which privilege shall be valid for a period of one year from the date of arrival in Jamaica;

- (j) The personal right to import, in accordance with the relevant regulations of the Jamaican import system, a car free of duty once every three years in accordance with the established diplomatic practice in Jamaica during his or her assignment.

2. Jamaican officials of the Office shall not be exempt from military service obligations or any other obligatory service in Jamaica. However, those who, by virtue of their functions, are put on a nominal list drawn up by the Special Representative and approved by the competent Jamaican authorities, shall, in the event of mobilization, be given special assignments in accordance with Jamaican legislation. Also such authorities shall grant, upon the request of the Office and in the event of other Jamaican officials of the Office being called up for national service, the waivers which might be necessary to avoid the interruption of a basic service.

3. These privileges and immunities are granted in the interests of the Office and not for the personal benefit of the officials themselves. The Special Representative shall waive the immunity granted to any official whenever, in his opinion, such immunity would impede the course of justice and can be waived without prejudice to the interests of the Office.

4. All officials of the Office shall be provided with a special identity card certifying that they are officials of the Office enjoying the privileges and immunities specified in this Agreement.

5. The terms and conditions of employment for locally recruited personnel shall be in accordance with the relevant United Nations Regulations and Rules.

6. Experts, other than the officials referred to in paragraph 1 above, shall enjoy the facilities, privileges and immunities mentioned hereunder while exercising their functions or duties assigned to them by the Office or in the course of their travel to take up these functions or perform these duties inasmuch as such facilities, privileges and immunities are necessary for the performance of their duties:

- (a) Immunity from personal detention and from seizure of personal and official effects and baggage except in cases of *flagrante delicto* and, in such cases, the competent Jamaican authorities shall immediately inform the Special Representative of the detention or the seizure;
- (b) Immunity from legal process in respect of words spoken and written and all acts performed by them in their official capacity, which immunity shall continue notwithstanding the fact that the persons concerned may have ceased to exercise their functions with the Office or their missions for the Office may have terminated;
- (c) Exemption from any direct tax on the salaries and other emoluments paid to them by the Office;
- (d) The same facilities in respect of foreign exchange as officials of foreign Governments on a temporary official mission.

7. These facilities, privileges and immunities are granted to experts in the interests of the Office and not for their own personal benefit. The Special Representative shall waive the immunity granted to an expert whenever, in his opinion, such immunity would impede the course of justice and can be waived without the prejudice to the interests of the Office.

8. The Office shall in due time communicate to the Government the names of persons to whom this article refers.

Article 9. CO-OPERATION WITH THE APPROPRIATE JAMAICAN AUTHORITIES

The Office shall co-operate at all times with the appropriate authorities to facilitate the proper administration of justice, secure the observance of police regulations and avoid the occurrence of any abuse in connection with the facilities, privileges and immunities mentioned in this Agreement.

Article 10. LAISSEZ-PASSER

1. The Government shall recognize and accept the United Nations laissez-passer issued to officials of the Office as a valid travel document equivalent to a passport.

2. In accordance with the provisions of section 26 of the Convention, the Government shall recognize and accept the United Nations certificate issued to experts and other persons travelling on the business of the United Nations. The Government agrees to issue any required visas on such certificates.

Article 11. SETTLEMENT OF DISPUTES

1. The Special Representative shall take the measures necessary for ensuring the proper settlement of:

- (a) Disputes resulting from contracts, or all disputes relating to individual rights to which the Office is a party;
- (b) Disputes to which an official of the Office is a party, provided that he enjoys immunity by reason of his official post and such immunity has not been waived by the Special Representative.

2. Any dispute between the Government and the Office concerning the interpretation or implementation of this Agreement which is not settled by direct negotiations or other mutually accepted method shall be referred for final decision to a tribunal of three arbitrators, one to be named by the Government, one to be named by the Secretary-General of the United Nations and the third to be chosen by the two, or, if they should fail to agree upon a third, then by the President of the International Court of Justice. The decision of the tribunal shall be final.

Article 12. FINAL PROVISIONS

1. Without prejudice to the performance by the Office of its functions in a normal and unrestricted manner, the Government may take every precautionary measure to preserve national security, after consultations with the Special Representative.

2. The provisions of this Agreement shall be considered supplementary to the provisions of the Convention on the Privileges and Immunities of the United Nations. When a provision of this Agreement and a provision of the Convention deal with the same subject, both provisions shall be considered complementary whenever possible; both of them shall be applied and neither shall restrict the force of the other.

3. Consultations with respect to amendments to this Agreement shall be entered into at the request of either party and such amendments shall be made by mutual consent.

4. This Agreement shall enter into force upon signature.

DONE at New York, on the seventh day of March 1983 in two original copies, one of which will be deposited with the United Nations and the other with the Government of Jamaica.

For the United Nations:

BERNARDO ZULETA
Special Representative of the Secretary-
General for the Law of the Sea

For the Government
of Jamaica:

K. O. RATTRAY
Ambassador Extraordinary
and Plenipotentiary

[TRADUCTION — TRANSLATION]

ACCORD¹ ENTRE L'ORGANISATION DES NATIONS UNIES ET LE GOUVERNEMENT JAMAÏQUAIN RELATIF À LA CRÉATION À LA JAMAÏQUE D'UN BUREAU DU REPRÉSENTANT SPÉCIAL DU SECRÉTAIRE GÉNÉRAL DE L'ORGANISATION DES NATIONS UNIES POUR LE DROIT DE LA MER EN VUE D'ASSURER LE SERVICE DE LA COMMISSION PRÉPARATOIRE DE L'AUTORITÉ INTERNATIONALE DES FONDS MARINS ET DU TRIBUNAL INTERNATIONAL DU DROIT DE LA MER

L'Organisation des Nations Unies et le Gouvernement jamaïquin,

Désirant conclure un accord pour régler les questions que soulève la résolution 37/66 de l'Assemblée générale, en date du 3 décembre 1982², par laquelle l'Assemblée a entre autres autorisé le Secrétaire général à affecter à la Jamaïque un nombre suffisant de fonctionnaires pour assurer le service de la Commission préparatoire de l'Autorité internationale des fonds marins et du Tribunal international des droits de la mer,

Considérant que le Gouvernement jamaïquin accepte de veiller à ce que le Bureau de Kingston dispose de toutes les facilités voulues pour s'acquitter de ses fonctions, y compris ses programmes de travail et toutes activités connexes,

Considérant que la Convention sur les privilèges et immunités des Nations Unies, approuvée par l'Assemblée générale des Nations Unies le 13 février 1946³ et à laquelle la Jamaïque est partie, s'applique par définition au Bureau de Kingston du Représentant spécial pour le droit de la mer du Secrétaire général de l'Organisation des Nations Unies,

Désirant conclure un accord complétant la Convention sur les privilèges et immunités des Nations Unies afin de régler les questions, non visées par ladite Convention, qui résultent de la création à Kingston d'un Bureau du Représentant spécial pour le droit de la mer du Secrétaire général de l'Organisation des Nations Unies,

Sont convenus de ce qui suit :

Article premier. DÉFINITIONS

Aux fins du présent Accord :

a) Le terme «Bureau» désigne le Bureau de Kingston du Représentant spécial pour le droit de la mer du Secrétaire général de l'Organisation des Nations Unies;

b) L'expression «Commission préparatoire» désigne la Commission préparatoire de l'Autorité internationale des fonds marins et du Tribunal international du droit de la mer, visée à la résolution I de l'annexe I, de l'Acte final de la troisième Conférence des Nations Unies sur le droit de la mer;

c) Le terme «Gouvernement» désigne le Gouvernement jamaïquin;

¹ Entré en vigueur le 7 mars 1983 par la signature, conformément au paragraphe 4 de l'article 12.

² Nations Unies, *Documents officiels de l'Assemblée générale, trente-septième session, Supplément no 51 (A/37/66)*, p. 31.

³ Nations Unies, *Recueil des Traités*, vol. 1, p. 15.

d) L'expression « Représentant spécial » désigne le Représentant spécial du Secrétaire général pour le droit de la mer ou son représentant autorisé;

e) Le terme « Siège » désigne les bureaux ou locaux occupés par le Bureau, ainsi que tous autres bureaux ou locaux qu'il pourra occuper à l'avenir aux termes d'accords complémentaires;

f) L'expression « fonctionnaires du Bureau » désigne le Représentant spécial et tous les membres de son personnel, en poste à la Jamaïque ou ailleurs, qui sont, pour les besoins du Bureau, affectés à la Jamaïque pour une période quelconque, quelle que soit leur nationalité, à l'exception des agents ou employés recrutés localement et rémunérés à l'heure;

g) Le terme « Convention » désigne la Convention sur les privilèges et immunités des Nations Unies, approuvée par l'Assemblée générale des Nations Unies le 13 février 1946.

Article 2. PERSONNALITÉ ET CAPACITÉ JURIDIQUES

L'Organisation des Nations Unies, agissant par l'intermédiaire du Bureau, a la capacité de :

- a) Contracter;
- b) Acquérir et aliéner des biens mobiliers et immobiliers;
- c) Ester en justice.

Article 3. SIÈGE

1. Le Siège est placé sous l'autorité et le contrôle du Bureau, conformément aux dispositions du présent Accord.

2. Sauf dispositions contraires du présent Accord ou de la Convention, et sous réserve de tout statut édicté en application du paragraphe 4 ci-après, les lois de la Jamaïque sont applicables au Siège.

3. Sauf dispositions contraires du présent Accord ou de la Convention, les tribunaux et autres organes appropriés de la Jamaïque ont, conformément aux lois applicables, compétence à l'égard des actes et transactions effectués au Siège.

4. Le Bureau est habilité à édicter, pour l'ensemble du Siège, un statut énonçant toutes les conditions nécessaires au plein exercice de ses fonctions. Si une loi de la Jamaïque est incompatible avec un article du statut du Bureau autorisé par le présent paragraphe, elle sera, dans la mesure de cette incompatibilité, inapplicable au Siège. Tout différend entre le Bureau et la Jamaïque sur le point de savoir si un article du statut du Bureau est autorisé par le présent paragraphe, ou si une loi de la Jamaïque est incompatible avec un tel article, sera promptement réglé selon la procédure énoncée à l'article 11. Dans l'intervalle, l'article considéré sera applicable au Siège et la loi de la Jamaïque y sera inapplicable dans la mesure où le Bureau la déclarera incompatible avec cet article.

5. Le Siège est inviolable. Les services et fonctionnaires du Gouvernement ne pénètrent pas au Siège dans l'exercice de leurs fonctions officielles si ce n'est avec l'assentiment du Représentant spécial ou à sa demande et dans les conditions qu'il autorise.

6. Aucune action judiciaire, y compris la saisie de biens privés, ne peut être exécutée au Siège si ce n'est avec l'assentiment du Représentant spécial et dans les conditions qu'il autorise.

7. Sans préjudice des dispositions de la Convention ou du présent Accord, le Bureau veille à ce que le Siège ne serve pas de refuge à des personnes qui cherchent à éviter l'arrestation aux termes d'une loi de la Jamaïque ou sont recherchées par le Gouvernement pour être extradées vers un autre pays, ou qui tentent de se soustraire à la signification d'un acte de procédure.

8. a) Les autorités jamaïquaines compétentes prennent les mesures voulues afin d'éviter que l'ordre ne soit troublé au Siège par des personnes ou groupes de personnes entrés sur les lieux sans autorisation, ou par des désordres au voisinage immédiat du Siège.

b) A la demande du Représentant spécial, les autorités jamaïquaines compétentes fournissent les forces de police voulues pour assurer l'ordre au Siège et pour expulser les intrus, selon les instructions du Bureau.

9. Les autorités jamaïquaines compétentes assurent, à des conditions équitables et à la demande du Représentant spécial, les services publics nécessaires au Bureau, tels que services postaux, téléphoniques et télégraphiques, électricité, eau et protection contre l'incendie.

10. Compte dûment tenu des dispositions du paragraphe 1 de l'article 5, le Bureau bénéficie, pour les services assurés par le Gouvernement ou par des organismes relevant du Gouvernement, des tarifs réduits accordés, le cas échéant, aux gouvernements étrangers, y compris leurs missions diplomatiques, et aux organismes d'Etat.

11. En cas de force majeure entraînant l'interruption totale ou partielle desdits services, le Bureau bénéficie, pour l'exercice de ses fonctions, de la priorité accordée, le cas échéant, aux organismes publics nationaux.

Article 4. LIBERTÉ D'ACCÈS AU SIÈGE

1. Les autorités jamaïquaines compétentes n'entravent pas la circulation à destination ou en provenance du Siège des personnes qui y occupent un poste officiel ou qui y sont invitées dans le cadre des fonctions et activités officielles du Bureau, lors de leur arrivée à la Jamaïque ou de leur départ de ce pays.

2. Le Gouvernement s'engage, à cette fin, à autoriser, sans frais de visa et sans retard, l'entrée et la résidence à la Jamaïque des personnes énumérées ci-après pendant qu'elles sont affectées au Bureau ou y exercent leurs fonctions, et à les dispenser de tout visa de sortie lors de leur départ de la Jamaïque :

- a) Les représentants des membres de la Commission préparatoire et des observateurs, au sens du paragraphe 2 de la résolution 1 de l'annexe 1 de l'Acte final de la Troisième Conférence des Nations Unies sur le droit de la mer, y compris les représentants suppléants, les conseillers, les experts et autres collaborateurs, ainsi que leur conjoint et les membres de leur famille qui sont à leur charge;
- b) Les fonctionnaires du Bureau et les experts, leur conjoint et les membres de leur famille qui sont à leur charge;
- c) Les fonctionnaires de l'Organisation des Nations Unies ou de l'une quelconque de ses institutions spécialisées ou de l'Agence internationale de l'énergie atomique affectés au Bureau, leur conjoint et les membres de leur famille qui sont à leur charge;
- d) Les personnes chargées de mission pour le Bureau sans être fonctionnaires du Bureau, leur conjoint et les membres de leur famille qui sont à leur charge;
- e) Toute personne invitée au Siège à des fins officielles.

3. Sans préjudice des immunités spéciales dont elles peuvent bénéficier, les personnes visées au paragraphe 2 ci-dessus ne peuvent être contraintes par les autorités jamaïquaines de quitter le territoire de la Jamaïque que si elles abusent de leurs privilèges reconnus de résidence en exerçant une activité étrangère à leurs fonctions officielles auprès du Bureau, et sous réserve des dispositions suivantes :

- a) Aucune mesure tendant à contraindre une personne visée au paragraphe 2 à quitter le territoire de la Jamaïque ne peut être prise sans l'accord du Ministre des affaires étrangères qui doit, avant de donner cet accord, consulter l'Etat membre ou l'Etat observateur concerné s'il s'agit de représentant d'un membre ou d'un observateur (ou d'une personne de sa famille), ou le Représentant spécial s'il s'agit de toute autre personne visée au paragraphe 2 du présent article;
- b) Les personnes qui bénéficient des immunités et privilèges diplomatiques prévus dans le présent Accord ne peuvent être invitées à quitter le territoire jamaïcain si ce n'est conformément aux pratiques et procédures applicables aux diplomates accrédités auprès du Gouvernement;
- c) Il est entendu que les personnes visées au paragraphe 2 ne sont pas exemptes d'une application raisonnable des règlements de quarantaine et autres règlements sanitaires.

Article 5. COMMUNICATIONS

1. Pour les communications postales, téléphoniques, télégraphiques et téléphotographiques, de même que pour la radio et la télévision, le Gouvernement accorde au Bureau un traitement équivalent à celui qu'il accorde à tous les gouvernements étrangers, y compris leurs missions diplomatiques, ou aux autres organisations intergouvernementales, en ce qui concerne les priorités, tarifs et taxes applicables au courrier, aux télégrammes, téléphotos, appels téléphoniques et autres communications, ainsi que les tarifs éventuellement accordés pour la presse écrite et la radio.

2. Le Gouvernement assure l'inviolabilité de la correspondance et des communications officielles du Bureau et ne les soumet à aucune censure. Cette immunité s'étend, sans que l'énumération qui suit soit limitative, aux publications, photographies, films et enregistrements sonores ou vidéo adressés au Bureau ou expédiés par lui.

3. Le Bureau a le droit d'employer des codes, ainsi que d'expédier et de recevoir sa correspondance officielle et d'autres articles en utilisant des courriers ou des valises scellées, qui jouissent des mêmes privilèges et immunités que les courriers et valises diplomatiques.

4. a) L'Organisation des Nations Unies est autorisée à exploiter au Siège du Bureau un circuit de télécommunications poste à poste en direction générale de l'est et un autre en direction générale de l'ouest entre le Siège et d'autres stations de radio de l'Organisation.

b) Sous réserve de l'autorisation de l'Assemblée générale et de l'agrément du Gouvernement, qui pourra figurer dans un accord complémentaire, l'Organisation des Nations Unies pourra aussi installer et exploiter au Siège du Bureau :

- i) Ses propres émetteurs et récepteurs ondes courtes (y compris un matériel de liaison d'urgence) qu'elle pourra utiliser sur les mêmes fréquences (dans les limites des seuils de tolérance prévus pour les services de radiodiffusion dans les règlements jamaïquains en vigueur) pour les services de radiotélégraphie, de radiotéléphonie et autres services analogues;

ii) Toute autre installation radio qui pourra être spécifiée dans un accord complémentaire entre l'Organisation des Nations Unies et les autorités jamaïquaines compétentes.

c) En ce qui concerne les fréquences et les questions analogues, l'Organisation des Nations Unies exploitera les services visés dans le présent article en accord avec l'Union internationale des télécommunications, les services compétents du Gouvernement et ceux des autres gouvernements intéressés.

d) Les installations visées dans le présent article pourront, dans la mesure nécessaire à leur bon fonctionnement et avec l'assentiment du Gouvernement, être mises en place et exploitées ailleurs qu'au Siège du Bureau.

Article 6. BIENS, FONDS ET AVOIRS

Le Gouvernement appliquera *mutatis mutandis* aux biens, fonds et avoirs du Bureau, où qu'ils se trouvent et quel qu'en soit le détenteur, les dispositions de la Convention, particulièrement en ce qui concerne :

- a) L'immunité de juridiction, sauf si le Bureau a expressément renoncé dans un cas particulier, étant entendu que la renonciation ne peut s'étendre à des mesures d'exécution;
- b) L'immunité de perquisition, de confiscation, de saisie ou d'expropriation, sous quelque forme que ce soit de contrainte exécutive, administrative ou législative;
- c) La détention de fonds et devises quelconques et l'ouverture de comptes en n'importe quelle monnaie;
- d) La liberté complète pour le Bureau de transférer ses fonds et devises à l'intérieur de la Jamaïque et entre la Jamaïque et tout autre pays;
- e) L'exonération de tous impôts et taxes, étant entendu que le Bureau ne demandera pas l'exonération d'impôts qui ne sont en fait que la rémunération de services d'utilité publique;
- f) L'exonération des droits de douane ainsi que des limitations et restrictions à l'importation ou à l'exportation des biens importés ou exportés par le Bureau à des fins officielles, sous réserve des lois et règlements jamaïquains relatifs à la sécurité et à la santé publique et étant entendu que les biens importés hors taxes ne peuvent être vendus sur le territoire jamaïquin qu'aux conditions autorisées par le Gouvernement;
- g) L'exonération de toutes limitations et restrictions sur l'importation ou l'exportation des publications, photographies, films et enregistrements sonores ou de télévision importés, exportés ou publiés par le Bureau dans le cadre de ses activités officielles.

Article 7. FACILITÉS, PRIVILÈGES ET IMMUNITÉS DIPLOMATIQUES

1. Les représentants des membres et observateurs de la Commission préparatoire visée à l'alinéa a du paragraphe 2 de l'article 4 ci-dessus qui participent aux conférences et réunions qu'elle convoque jouissent, pendant qu'ils résident à la Jamaïque dans l'exercice de leurs fonctions, des facilités, privilèges et immunités accordés aux diplomates de rang comparable de missions diplomatiques étrangères accrédités auprès du Gouvernement.

2. Sans préjudice des dispositions des paragraphes 1 et 3 de l'article 8, le Représentant spécial ou son Représentant autorisé jouissent, pendant qu'ils résident à la

Jamaïque, des facilités, privilèges et immunités accordés aux chefs de mission diplomatique accrédités auprès du Gouvernement.

3. Sans préjudice des dispositions des paragraphes 1 et 3 de l'article 8, les fonctionnaires du Bureau de la classe P-4 ou de rang supérieur, quelle que soit leur nationalité, jouissent, pendant qu'ils résident à la Jamaïque et sont au service du Bureau, des facilités, privilèges et immunités accordés par le Gouvernement aux diplomates de rang comparable de missions diplomatiques accrédités auprès du Gouvernement. Ces facilités, privilèges et immunités sont également accordés aux autres catégories de fonctionnaires du Bureau désignées par le Représentant spécial en consultation avec le Secrétaire général de l'Organisation des Nations Unies et en accord avec le Gouvernement.

4. Les facilités, privilèges et immunités accordés aux représentants des membres de la Commission préparatoire et aux fonctionnaires visés aux paragraphes 2 et 3 ci-dessus s'étendent à leur conjoint et aux membres de leur famille qui sont à leur charge.

5. Les immunités visées aux paragraphes 1, 2 et 3 du présent article sont accordées aux intéressés dans l'intérêt du Bureau et non à l'avantage personnel des bénéficiaires. Les immunités peuvent être levées par le membre concerné pour ses représentants et leur famille, par le Secrétaire général de l'Organisation des Nations Unies pour le Représentant spécial, son adjoint et les membres de leur famille, et par le Représentant spécial pour tous les autres fonctionnaires du Bureau et leur famille.

6. Le Bureau communiquera au Gouvernement, en temps voulu, le nom des personnes visées dans le présent article.

Article 8. FONCTIONNAIRES ET EXPERTS DU BUREAU

1. Les fonctionnaires du Bureau, quelle que soit leur nationalité, jouissent sur le territoire jamaïquin des privilèges et immunités ci-après :

- a) Immunité de juridiction pour les actes accomplis par eux en leur qualité officielle (y compris leurs paroles et écrits);
- b) Immunité de détention personnelle et immunité de saisie de leurs effets et bagages personnels et de fonction, sauf en cas de flagrant délit et alors les autorités jamaïquaines compétentes devront informer immédiatement le Représentant spécial de la détention ou de la saisie;
- c) Exonération de tout impôt direct sur les traitements et toutes autres rémunérations que leur verse l'Organisation des Nations Unies;
- d) Exemption — compte dûment tenu des dispositions du paragraphe 2 du présent article — de toute obligation relative au service militaire ou à tout autre service obligatoire à la Jamaïque;
- e) Exemption pour eux-mêmes, leur conjoint et les membres de leur famille qui sont à leur charge des dispositions limitant l'immigration et des formalités d'enregistrement des étrangers;
- f) Exemption pour eux-mêmes, en ce qui concerne les missions officielles, de toutes dispositions limitant la liberté de mouvement et de déplacement à la Jamaïque et exemption analogue pour eux-mêmes, leur conjoint et les membres de leur famille qui sont à leur charge dans le cas des voyages d'agrément, selon les dispositions arrêtées d'un commun accord entre le Représentant spécial et le Gouvernement;

- g) Les mêmes facilités en ce qui concerne le change et la détention de comptes en devises que les membres de missions diplomatiques accrédités auprès du Gouvernement;
- h) Droit, pour eux-mêmes, leur conjoint et les membres de leur famille qui sont à leur charge, aux mêmes facilités de rapatriement en temps de crise internationale que les membres de missions diplomatiques accrédités auprès du Gouvernement;
- i) Droit, s'ils résidaient auparavant à l'étranger, d'importer en franchise leur mobilier, leurs effets personnels et les appareils ménagers destinés à leur usage personnel lorsqu'ils s'installent à la Jamaïque, ce privilège étant valable pour une période d'un an à compter de la date d'arrivée dans le pays;
- j) Droit d'importer, conformément aux règlements pertinents du régime d'importation jamaïcain, une voiture en franchise une fois tous les trois ans pendant la durée de leur affectation, selon la pratique diplomatique établie à la Jamaïque.

2. Les fonctionnaires jamaïquains du Bureau ne sont pas exemptés des obligations relatives au service militaire ou à tout autre service obligatoire à la Jamaïque. Toutefois, ceux qui, du fait de leurs fonctions, sont inscrits sur une liste nominale dressée par le Représentant spécial et approuvée par les autorités jamaïquaines compétentes recevront, en cas de mobilisation, une affectation spéciale conformément à la législation jamaïcaine. En outre, lesdites autorités accorderont, à la demande du Bureau et au cas où d'autres fonctionnaires jamaïquains du Bureau seraient appelés au service national, les dispenses qui pourraient être nécessaires pour éviter l'interruption d'un service essentiel.

3. Ces privilèges et immunités sont accordés dans l'intérêt du Bureau et non à l'avantage personnel des fonctionnaires eux-mêmes. Le Représentant spécial lèvera l'immunité accordée à un fonctionnaire dans tous les cas où, à son avis, cette immunité empêcherait que justice soit faite et peut être levée sans porter préjudice aux intérêts du Bureau.

4. Tous les fonctionnaires du Bureau seront munis d'une carte d'identité spéciale certifiant qu'ils sont fonctionnaires du Bureau et jouissent à ce titre des privilèges et immunités visés dans le présent Accord.

5. Les conditions d'emploi du personnel recruté localement seront conformes aux dispositions applicables du Statut et du Règlement du personnel de l'Organisation des Nations Unies.

6. Les experts autres que les fonctionnaires visés au paragraphe 1 ci-dessus jouissent des facilités, privilèges et immunités ci-après dans l'exercice des fonctions que leur confie le Bureau et pendant leur voyage pour prendre ces fonctions, dans la mesure où ces facilités, privilèges et immunités sont nécessaires à l'accomplissement de leur tâche :

a) Immunité de détention personnelle et immunité de saisie de leurs effets et bagages personnels et de fonction, sauf en cas de flagrant délit et alors les autorités jamaïquaines compétentes devront informer immédiatement le Représentant spécial de la détention ou de la saisie;

b) Immunité de juridiction pour les actes accomplis par eux en leur qualité officielle (y compris leurs paroles et écrits), cette immunité subsistant même après la fin de leurs fonctions auprès du Bureau ou de leur mission pour le compte du Bureau;

c) Exonération de tout impôt direct sur les traitements et autres émoluments que leur verse le Bureau;

d) Les mêmes facilités en matière de change que les fonctionnaires de gouvernements étrangers en mission officielle temporaire.

7. Ces facilités, privilèges et immunités sont accordés aux experts dans l'intérêt du Bureau et non à leur avantage personnel. Le Représentant spécial lèvera l'immunité accordée à un expert dans tous les cas où, à son avis, cette immunité empêcherait que justice soit faite et peut être levée sans porter préjudice aux intérêts du Bureau.

8. Le Bureau communiquera au Gouvernement, en temps voulu, le nom des personnes visées dans le présent article.

Article 9. COOPÉRATION AVEC LES AUTORITÉS JAMAÏQUAINES

Le Bureau collaborera en tout temps avec les autorités compétentes en vue de faciliter la bonne administration de la justice, d'assurer l'observation des règlements de police et d'éviter tout abus auquel pourraient donner lieu les facilités, privilèges et immunités mentionnés dans le présent Accord.

Article 10. LAISSEZ-PASSER

1. Le Gouvernement reconnaîtra et acceptera comme titre de voyage valable équivalant à un passeport le laissez-passer des Nations Unies délivré aux fonctionnaires du Bureau.

2. Conformément aux dispositions de la section 26 de la Convention, le Gouvernement reconnaîtra et acceptera le certificat délivré par l'Organisation des Nations Unies aux experts et autres personnes qui voyagent pour le compte de l'Organisation des Nations Unies. Le Gouvernement accepte d'apposer sur ce certificat tous les visas nécessaires.

Article 11. RÈGLEMENT DES DIFFÉRENDS

1. Le Représentant spécial prendra les mesures nécessaires pour assurer le règlement satisfaisant :

- a) Des différends touchant à des contrats, ou de tous différends relatifs à des droits individuels auxquels le Bureau est partie;
- b) Des différends auxquels un fonctionnaire du Bureau est partie, à condition qu'il jouisse de l'immunité de par ses fonctions officielles et que cette immunité n'ait pas été levée par le Représentant spécial.

2. Tout différend entre le Gouvernement et le Bureau concernant l'interprétation ou l'application du présent Accord qui ne serait pas réglé par voie de négociation directe ou par toute autre méthode mutuellement convenue sera déféré pour décision finale à un tribunal composé de trois arbitres, dont l'un sera nommé par le Gouvernement, un autre par le Secrétaire général de l'Organisation des Nations Unies et le troisième par les deux arbitres ainsi nommés ou, s'ils ne peuvent se mettre d'accord, par le Président de la Cour internationale de Justice. La décision du tribunal sera sans appel.

Article 12. DISPOSITIONS FINALES

1. Sans préjudice du droit pour le Bureau d'exercer librement et normalement ses fonctions, le Gouvernement peut prendre, après consultations avec le Représentant spécial, toute mesure de précaution pour préserver la sécurité nationale.

2. Les dispositions du présent Accord sont considérées comme complémentaires de celles de la Convention sur les privilèges et les immunités des Nations Unies. Lorsqu'une disposition du présent Accord et une disposition de la Convention trai-

tent du même sujet, les deux dispositions seront considérées, dans toute la mesure possible, comme complémentaires; toutes deux seront appliquées sans que l'une puisse restreindre la portée de l'autre.

3. Des consultations concernant la modification du présent Accord seront entamées à la demande de l'une ou de l'autre Partie, et les modifications éventuelles seront effectuées par consentement mutuel.

4. Le présent Accord entrera en vigueur dès sa signature.

FAIT à New York, le 7 mars 1983, en deux exemplaires originaux, dont l'un sera déposé auprès de l'Organisation des Nations Unies et l'autre auprès du Gouvernement jamaïquain.

Pour l'Organisation des Nations Unies :

Le Représentant spécial du Secrétaire
général pour le droit de la mer,

BERNARDO ZULETA

Pour le Gouvernement jamaïquain :

L'Ambassadeur extraordinaire
et plénipotentiaire,

K. O. RATRAY

No. 21616

**SWEDEN
and
HUNGARY**

**Agreement on health care delivery. Signed at Budapest on
8 July 1982**

Authentic text: English.

Registered by Sweden on 11 March 1983.

**SUÈDE
et
HONGRIE**

**Accord relatif à la fourniture de soins médicaux. Signé à
Budapest le 8 juillet 1982**

Texte authentique : anglais.

Enregistré par la Suède le 11 mars 1983.

AGREEMENT¹ BETWEEN THE GOVERNMENT OF THE KINGDOM OF SWEDEN AND THE GOVERNMENT OF THE HUNGARIAN PEOPLE'S REPUBLIC ON HEALTH CARE DELIVERY

The Government of the Kingdom of Sweden and the Government of the Hungarian People's Republic, inspired by the desire that the co-operation of their respective countries should continue to develop also in the field of health care delivery, in the conviction that this co-operation will contribute to the strengthening and extension of friendly relations between the two countries, have decided to conclude an Agreement on health care delivery and have for this purpose appointed as their plenipotentiaries:

The Government of the Kingdom of Sweden: Karin Söder, Minister for Social Affairs,

The Government of the Hungarian People's Republic: Dr. Emil Schultheisz, Minister of Health,

who, after having exchanged their credentials found to be in good and proper form, have agreed as follows:

Article 1. The Contracting Parties will provide hospital treatment to the other Party's citizens suffering from an acute disease or requiring immediate medical treatment during their provisional stay on their respective territories under [the] same conditions as apply to that Party's own citizens.

Article 2. The provisions of article 1 shall not apply to any citizen of the one Party who goes to the territory of the other for the purpose of benefiting from health care delivery under this Agreement.

Article 3. Considering the costs of health care delivery to be provided under this Agreement, no accounts will be rendered between the Contracting Parties.

Article 4. Any problem arising in the implementation of the Agreement shall be solved directly by the competent organs of the Contracting Parties.

Article 5. This Agreement shall be approved in accordance with the constitutional processes of the Contracting Parties. The Agreement shall enter into force on the first day of the third month following the month when the diplomatic notes dealing with the approval are exchanged. Should any Party denounce the Agreement, it shall remain in force for three months after the denunciation.

The Agreement was made in Budapest, on the 8th of July 1982, in two original copies in the English language.

[Signed]

KARIN SÖDER
On behalf of the Government
of the Kingdom of Sweden

[Signed]

Dr. EMIL SCHULTHEISZ
On behalf of the Government
of the Hungarian People's Republic

¹ Came into force on 1 May 1983, i.e., the first day of the third month following the month of the exchange of diplomatic notes (effected on 2 and 23 February 1983) confirming its approval, in accordance with article 5.

[TRADUCTION — TRANSLATION]

ACCORD¹ RELATIF À LA FOURNITURE DE SOINS MÉDICAUX
ENTRE LE GOUVERNEMENT DU ROYAUME DE SUÈDE ET
LE GOUVERNEMENT DE LA RÉPUBLIQUE POPULAIRE
HONGROISE

Le Gouvernement du Royaume de Suède et le Gouvernement de la République populaire hongroise, animés du désir d'étendre à la fourniture des soins médicaux la coopération entre leurs pays respectifs, convaincus que cette coopération contribuera à renforcer et à élargir les relations amicales entre les deux pays, ont décidé de conclure un Accord relatif à la fourniture de soins de santé et nommé à cet effet comme plénipotentiaires :

Le Gouvernement du Royaume de Suède :

Karin Söder, Ministre des affaires sociales,

Le Gouvernement de la République populaire hongroise :

Emil Schultheisz, Ministre de la santé,

lesquels, après avoir échangé leurs pouvoirs, qui ont été trouvés en bonne et due forme, sont convenus de ce qui suit :

Article premier. Chaque Partie contractante fournira un traitement hospitalier aux ressortissants de l'autre Partie souffrant d'une affection aiguë ou nécessitant un traitement médical immédiat durant leur séjour provisoire sur le territoire de ladite Partie, aux mêmes conditions qu'à ses propres ressortissants.

Article 2. Les dispositions de l'article premier ne s'appliquent pas à tout ressortissant d'une Partie qui se rend sur le territoire de l'autre dans le but d'y bénéficier des soins médicaux fournis en vertu du présent Accord.

Article 3. Les dépenses afférentes aux soins médicaux fournis en vertu du présent Accord ne donneront pas lieu à la présentation de comptes entre les Parties contractantes.

Article 4. Tout problème touchant à l'application du présent Accord est résolu directement par les organes compétents des Parties contractantes.

Article 5. Le présent Accord sera approuvé conformément aux procédures constitutionnelles des Parties contractantes. Il entrera en vigueur dès le premier jour du troisième mois suivant celui où les notes diplomatiques ayant trait à l'approbation seront échangées. En cas de dénonciation par l'une des Parties, l'Accord restera en vigueur durant les trois mois suivant la dénonciation.

¹ Entré en vigueur le 1^{er} mai 1983, soit le premier jour du troisième mois suivant celui de l'échange des notes diplomatiques (effectué les 2 et 23 février 1983) confirmant son approbation, conformément à l'article 5.

FAIT à Budapest, le 8 juillet 1982, en deux exemplaires originaux, en anglais.

Pour le Gouvernement
du Royaume de Suède :

[*Signé*]

KARIN SÖDER

Pour le Gouvernement
de la République populaire hongroise :

[*Signé*]

EMIL SCHULTHEISZ

No. 21617

**FINLAND
and
CHINA**

**Programme on cultural exchanges for the period 1982-1984.
Signed at Helsinki on 1 September 1982**

*Authentic texts: English and Chinese.
Registered by Finland on 11 March 1983.*

**FINLANDE
et
CHINE**

**Programme d'échanges culturels pour la période 1982-1984.
Signé à Helsinki le 1^{er} septembre 1982**

*Textes authentiques : anglais et chinois.
Enregistré par la Finlande le 11 mars 1983.*

PROGRAMME¹ ON CULTURAL EXCHANGES BETWEEN THE GOVERNMENT OF THE REPUBLIC OF FINLAND AND THE GOVERNMENT OF THE PEOPLE'S REPUBLIC OF CHINA FOR THE PERIOD 1982-1984

The Government of the Republic of Finland and the Government of the People's Republic of China, noting with satisfaction the successful implementation of the Programme on Cultural Cooperation between the two countries for the period 1980-1981 and desirous of further developing friendly relations and promoting exchanges in the fields of culture, education and science, have agreed on the following programme for the period 1982-1984:

I. SCIENCE

1. Both sides encourage the development of the cooperation based on the Agreement on Scientific Cooperation between the Academy of Finland and the Chinese Academy of Sciences signed in Beijing on October 7, 1981.

II. EDUCATION

2. Six scholarships will be provided by each side every year for students of the other country. Their specialities will be decided through consultations between the two sides according to the needs of the sending country and the facilities of the receiving country.

3. According to the wish of the University of Helsinki, the Chinese side agrees to continue to send a Chinese language teacher to the university.

4. The Chinese side will receive five Chinese language teachers and students from Finland to participate at their own expense in a Chinese language course to be held during summer vacation in China.

III. CULTURE AND ARTS

5. Both sides will exchange an official cultural delegation of 6 members for 14 days during the validity of the present programme or exchange specialists for a total period of 12 weeks. The specific items of exchange and the exact dates of the visits will be decided by the two sides through separate consultations.

6. The Chinese side will send a Peking Opera troupe to visit Finland in 1982. The Finnish side will send the Helsinki University Chorus to visit China in 1984.

7. During the validity of the Programme both sides will exchange one exhibition. An exhibition of Finnish industrial design (glass, ceramic, metal and textiles) shall be held in China in 1983 and an exhibition of Chinese Calligraphy shall be held in Finland in 1984.

8. Both sides encourage and give financial support to the activities of the Chinese Association for Friendly Relations with Foreign Countries and the Finnish-Chinese Society in the interest of promoting people-to-people cultural exchange between the two countries.

¹ Came into force on 1 October 1982, i.e., the first day of the month following its signing, in accordance with part VII (21).

IV. SPORTS

9. Both sides encourage and support cooperation and exchange between the sports organizations of the two countries. The terms of cooperation will be decided by the sports organizations of the two countries through separate consultations.

V. RADIO AND TELEVISION

10. Both sides encourage cooperation and exchange between the radio and television organizations of the two countries. The terms of cooperation will be negotiated separately by the organizations concerned.

VI. FINANCIAL REGULATIONS

The exchange items and activities listed in this Programme will be carried out in accordance with the following financial regulations:

11. Visits

The sending side shall pay the travel expenses of its citizens to and from the capital of the receiving country. The receiving side shall pay travel expenses in the country and give free medical care in case of sudden illness. The Finnish side shall provide persons visiting Finland with a daily allowance of FMK 70 and free accommodation. The Chinese side shall provide persons visiting the People's Republic of China with free accommodation and meals.

12. Scholarships

Persons exchanged under article 2 will be provided with scholarships by the sending side. The receiving side [shall] provide them with free tuition, accommodation, travel expenses within the country and free medical care in case of sudden illness.

13. Language teachers

The current terms on which Chinese language teachers are engaged by the Finnish side will be observed.

14. Exhibitions

1. The sending side shall pay the transport expenses of the exhibits to and from the capital of the receiving country. The materials needed for the printing of exhibition brochures or catalogues shall be sent to the receiving side in the language of the receiving country or in French, English or German at least four months before the opening of the exhibition. The sending side shall bear the international travel expenses of the expert(s) escorting the exhibits. The sending side shall also pay the insurance expenses during the transportation to and from the receiving country.

2. The receiving side shall bear the expenses for not more than two weeks of the board, lodging, transportation and emergency medical treatment of the escort(s) within its territory. The receiving country shall as well cover all the expenses caused by the mounting of the exhibition, the publicity, the necessary showcases, exhibition space and staff.

3. The receiving side shall take all necessary measures to protect the exhibits during the exhibition and their stay in the receiving country.

4. Consultation shall be made before each exhibition through diplomatic channels on the question [of] which side will bear the insurance expenses during the stay of the exhibits in the receiving country.

VII. GENERAL PROVISIONS

The following principles shall be observed by the two sides in carrying out the exchange items envisaged in the present Programme.

15. The persons exchanged under the present programme shall be nominated by the sending side and approved by the receiving side.

16. At least four months before a delegation or exchange person is sent by either side according to the present Programme, the following information must be provided to the other side: names, dates of birth, scientific merits and degrees, knowledge of foreign languages, tentative itinerary and date of arrival in the receiving country.

17. The receiving side should try to give an answer within one month of receiving the above mentioned information.

18. The exact date and time of arrival shall be communicated to the receiving side two weeks in advance.

19. The Finnish side expressed the wish that, as regards visits and scholarships, the months of July and August should be avoided. The Chinese side has taken note of the wish of the Finnish side.

20. The persons exchanged under the present Programme should have a good command of one of the following languages:

(a) Those visiting Finland: Finnish, Swedish, English or German.

(b) Those visiting China: Chinese, English, French or German.

21. Propositions for the exhibition, including all relevant technical data shall be submitted by the sending side not later than 12 months before the opening of the exhibition. At least one expert can accompany the exhibition upon preliminary agreement.

Three months prior to the expiration of the period of validity of this Programme, the representatives of the two sides will discuss the implementation of the present Programme as well as the next programme on cultural exchanges between the Republic of Finland and the People's Republic of China.

This Programme will become effective on the first day of the month following its signing and will remain valid up to December 31, 1984.

SIGNED in duplicate in Helsinki on the 1st of September 1982 in the Chinese and English languages, both texts being equally authentic.

For the Government of the Republic of Finland:

KALERVO SIIKALA

For the Government of the People's Republic of China:

GU JI

[CHINESE TEXT — TEXTE CHINOIS]

芬兰共和国政府和 中华人民共和国政府一九八二年 至一九八四年文化交流计划

芬兰共和国政府和中华人民共和国政府对两国间一九八〇年至一九八一年文化合作计划的顺利执行表示满意。为进一步发展和促进两国在文化、教育和科学方面的友好关系和交流，双方就一九八二年至一九八四年的文化交流计划，达成协议如下：

一、科 学

(一) 双方鼓励中国科学院和芬兰科学院根据一九八一年十月七日在北京签订的科学合作协议发展合作关系。

二、教 育

(二) 双方每年互换六名奖学金名额，所学专业将根据派出方的需要和接受方的可能，由双方商定。

(三) 根据赫尔辛基大学的请求，中方同意继续派遣一名中国汉语教师去该校任教。

(四) 中方将接受芬兰的五名汉语师生自费到中国参加中方举办的暑期汉语学习班。

三、文化与艺术

(五) 在本计划有效期内，双方将互派一个由六人组成的官方文化代表团进行为期两周的访问，或交换若干专家进行为期总共十二周的访问。具体的交流项目和访问的确切日期，将由双方另行商定。

(六) 中方将于一九八二年派京剧团访芬。芬方将于一九八四年派赫尔辛基大学合唱团访华。

(七) 在本计划有效期内，双方将交换一个展览会。芬方将于一九八三年在中国举办《芬兰工业设计展览》（玻璃、陶瓷、金属制品和纺织品），中方将于一九八四年在芬兰举办《中国书法展览》。

(八) 双方鼓励和资助中国对外友好协会和芬兰中国协会进行有利于促进两国民间文化交流的活动。

四、体 育

(九) 双方鼓励和支持两国体育组织之间进行合作和交流，合作的条件，将由两国的体育组织另行商定。

五、广播和电视

(十) 双方鼓励两国广播和电视组织之间的合作和交流，合作的具体条件，由双方有关机构另商。

六、财务规定

本计划所列的交流项目和活动，将根据以下财务规定执行：

(十一) 访问

派出方将负担其派出人员往返接待方首都的旅费。接待方将负担访问人员在其国内的旅费和急诊医疗费。芬方将为中方访芬人员每天提供七十芬兰马克的生活津贴和免费住宿，中方将为芬方访华人员免费提供食、宿。

（十二）奖学金

根据第二条规定的交流人员将由派出方提供奖学金，接待方对他们免收学费、住宿费、国内旅费以及急诊医疗费。

（十三）语言教师

芬方聘请中方的汉语教师，将按现行待遇条件执行。

（十四）展览会

1、派出方将负担展品往返接待方首都的运费。有关用于印制接待国语言或法、英、德语的展览资料或目录的材料，派出方必须至少在开幕前四个月寄给接待方。派出方将负担随展人员的国际旅费。派出方还将负担往返接待国运输途中的保险费。

2、接待方负担随展人员在其国内不超过两周的食、宿、交通和急诊医疗费，并将负担因布置展览、广告、必要的展柜、场地和工作人员而开支的一切费用。

3、展品在接待国展出和停留期间，接待方须采取一切必要的措施保护展品。

4、展览会前，双方将通过外交途径，就展品在接待国展出和停留期间的保险费由何方负担的问题进行协商。

七、计划实施细则

双方在实施本计划预定的交流项目时，将遵循如下原则：

（十五）本计划规定项目下的交流人员需由派出方提名，并经接待方同意。

（十六）任何一方在派出本计划规定的代表团或交流人员时，至少须提前四个月向对方提供如下情况：姓名、出生日期、科学成就和学位、外语知识、日程建议和抵达接待国的日期。

（十七）接待方应力求在接到上述情况后一个月內作出答复。

（十八）派出方应将上述人员抵达的确切日期和时间在两周前通知接待方。

（十九）芬方希望在安排访问和奖学金事宜时，应避免开七月和八月。中方已注意到芬方的这一愿望。

（二十）本计划规定项目下的中方访芬人员需较好地掌握以下一种语言：芬兰语、瑞典语、英语或德语。芬方访华人员需较好地掌握以下一种语言：中文、英文、法语或德语。

(二十一) 派出方将在展览会开幕前十二个月内提出包括一切有关技术资料在内的展览建议书。根据初步协议，至少可有一名专家陪同展览会工作。

在本计划期满前三个月内，双方代表将就本计划的执行情况，以及芬兰共和国政府和中华人民共和国政府之间的下一个文化交流计划进行磋商。

本计划自签字后下一个月的第一天起生效，有效期至一九八四年十二月三十一日。

本计划于一九八二年 月 日在赫尔辛基签订，共两份，每份都用中文和英文写成，两种文本具有同等效力。

芬兰共和国政府
代 表

中华人民共和国政府
代 表

[TRADUCTION — TRANSLATION]

PROGRAMME¹ D'ÉCHANGES CULTURELS ENTRE LE GOUVERNEMENT DE LA RÉPUBLIQUE DE FINLANDE ET LE GOUVERNEMENT DE LA RÉPUBLIQUE POPULAIRE DE CHINE POUR LA PÉRIODE 1982-1984

Le Gouvernement de la République de Finlande et le Gouvernement de la République populaire de Chine, notant avec satisfaction le succès du programme de coopération culturelle entre les deux pays pour la période 1980-1981 et désireux de continuer à développer les relations amicales et d'encourager les échanges dans les domaines de la culture, de l'éducation et de la science, sont convenus du programme ci-après pour la période 1982-1984 :

I. SCIENCE

1. Les deux Parties encouragent le développement de la coopération sur la base de l'Accord de coopération scientifique entre l'Académie de Finlande et l'Académie des sciences de Chine signé à Beijing le 7 octobre 1981.

II. ENSEIGNEMENT

2. Chacune des Parties mettra annuellement six bourses d'étude à la disposition d'étudiants de l'autre pays. Les deux Parties détermineront après consultation les disciplines retenues conformément aux besoins du pays d'envoi et aux possibilités du pays d'accueil.

3. Pour répondre aux vœux de l'Université d'Helsinki, la Partie chinoise est convenue de poursuivre le détachement d'un professeur de chinois à cette université.

4. La Partie chinoise accueillera cinq professeurs et étudiants de chinois de Finlande qui prendront part à leurs frais à un stage de langue chinoise organisé en Chine pendant les vacances d'été.

III. CULTURE ET BEAUX-ARTS

5. Chacune des Parties enverra dans l'autre une délégation culturelle officielle de six membres pendant 14 jours durant la période de validité du présent Programme ou des spécialistes pendant une période d'une durée totale de 12 semaines. Les modalités précises de l'échange et les dates exactes des visites seront décidées par les deux Parties au moyen de consultations séparées. La Partie chinoise enverra en Finlande une troupe de l'Opéra de Pékin en 1982. La Partie finlandaise enverra en Chine le chœur de l'Université d'Helsinki en 1984.

7. Durant la période de validité du Programme, chacune des Parties organisera une exposition dans l'autre. Une exposition d'esthétique industrielle finlandaise (verrerie, céramique, métaux et textiles) aura lieu en Chine en 1983 et une exposition de calligraphie chinoise aura lieu en Finlande en 1984.

8. Aux fins de favoriser les échanges culturels individuels entre les deux pays, les deux Parties encouragent et appuient financièrement les activités de l'Association

¹ Entré en vigueur le 1^{er} octobre 1982, soit le premier jour du mois suivant sa signature, conformément à l'article 21 de la septième partie.

chinoise pour les relations amicales avec l'étranger et de la Société d'amitié Finlande-Chine.

IV. SPORTS

9. Les deux Parties encouragent et favorisent la coopération et les échanges entre les organismes sportifs des deux pays. Les modalités de la coopération seront décidées par les organismes sportifs des deux pays au moyen de consultations séparées.

V. RADIO ET TÉLÉVISION

10. Les deux Parties encouragent la coopération et les échanges entre les organismes de radio et de télévision des deux pays. Les modalités de la coopération seront négociées séparément par les organismes intéressés.

VI. CONDITIONS FINANCIÈRES

Les échanges et les activités prévus dans le présent Programme sont soumis aux conditions financières ci-après :

11. Visites

La Partie d'envoi prendra à sa charge les frais de voyage de ses ressortissants jusqu'à la capitale du pays d'accueil et retour. La Partie d'accueil prendra à sa charge les frais de voyage sur son territoire et assurera des soins médicaux gratuits en cas de maladie subite. La Partie finlandaise versera aux personnes se rendant en Finlande une indemnité journalière de 70 marks et leur assurera l'hébergement gratuit. La Partie chinoise assurera aux personnes se rendant en République populaire de Chine l'hébergement et des repas gratuits.

12. Bourses d'études

Les personnes qui font l'objet d'un échange au titre de l'article 2 bénéficieront de bourses d'études accordées par la Partie d'envoi. La Partie d'accueil leur assure des cours et un hébergement gratuits, des déplacements gratuits dans le pays et des soins médicaux gratuits en cas de maladie subite.

13. Professeurs de langues

Les modalités actuelles d'emploi de professeurs de langue chinoise par la Partie finlandaise seront respectées.

14. Expositions

1. La Partie d'envoi prendra à sa charge les frais de transport jusqu'à la capitale du pays d'accueil et retour. Les matériaux nécessaires à l'impression de brochures ou de catalogues pour l'exposition seront envoyés à la Partie d'accueil dans sa langue ou en allemand, anglais ou français quatre mois au moins avant l'ouverture de l'exposition. La Partie d'envoi prendra à sa charge les frais de voyage internationaux du ou des experts accompagnant l'exposition. La Partie d'envoi prendra également à sa charge les frais d'assurance durant le transport aller et retour.

2. La Partie d'accueil prendra à sa charge pendant deux semaines au maximum les frais de nourriture, d'hébergement, de transport et de traitement médical d'urgence de la ou des personnes qui accompagnent l'exposition sur son territoire. Le pays d'accueil prendra également à sa charge les frais d'installation de l'exposition, la publicité, la fourniture des vitrines requises, la location des locaux et la rémunération du personnel.

3. La Partie d'accueil prendra toutes les mesures voulues pour assurer la protection des œuvres exposées durant l'exposition et leur séjour dans le pays d'accueil.

4. Des consultations par les voies diplomatiques auront lieu avant chaque exposition pour déterminer quelle Partie supportera les frais d'assurance durant la présence des pièces exposées dans le pays d'accueil.

VII. DISPOSITIONS GÉNÉRALES

Les échanges envisagés dans le présent Programme seront effectués en application des principes ci-après.

15. Les personnes faisant l'objet d'échanges au titre du présent Programme seront désignées par la Partie d'envoi et approuvées par la Partie d'accueil.

16. Quatre mois au moins avant qu'une des Parties n'envoie une délégation ou une personne dans le cadre du présent Programme, elle adressera à l'autre Partie les renseignements ci-après : noms des intéressés, dates de naissance, activités et titres scientifiques, langues étrangères connues, itinéraires et dates d'arrivée probables dans le pays d'accueil.

17. La Partie d'accueil s'efforcera de fournir une réponse dans le mois suivant la réception des renseignements susmentionnés.

18. Les dates et heures précises d'arrivée seront communiquées deux semaines à l'avance à la Partie d'accueil.

19. La Partie finlandaise souhaite que les mois de juillet et d'août soient évités pour les visites et les bourses. La Partie chinoise a pris acte du souhait de la Partie finlandaise.

20. Les personnes faisant l'objet d'un échange au titre du présent Accord devraient bien connaître une des langues ci-après :

- a) Séjour en Finlande : finnois, suédois, anglais ou allemand.
- b) Séjour en Chine : chinois, anglais, français ou allemand.

21. Les propositions pour l'exposition, y compris toutes les données techniques pertinentes, seront communiquées par la Partie d'envoi 12 mois au moins avant l'ouverture de l'exposition. Un expert au moins pourra accompagner l'exposition, après accord préalable. Trois mois avant l'expiration de la période de validité du présent Programme, les représentants des deux Parties examineront l'exécution du présent Programme ainsi que le prochain programme d'échanges culturels entre la République de Finlande et la République populaire de Chine.

Le présent Programme prendra effet le 1^{er} du mois suivant sa signature et restera valable jusqu'au 31 décembre 1984.

FAIT en double exemplaire, à Helsinki, le 1^{er} septembre 1982, en anglais et en chinois, les deux textes faisant également foi.

Pour le Gouvernement de la République de Finlande :

KALERVO SIIKALA

Pour le Gouvernement de la République populaire de Chine :

GU JI

No. 21618

MULTILATERAL

**European Agreement on main international traffic arteries
(AGR) (with annexes and list of roads). Concluded at
Geneva on 15 November 1975**

*Authentic texts: English, French and Russian.
Registered ex officio on 15 March 1983.*

MULTILATÉRAL

**Accord européen sur les grandes routes de trafic interna-
tional (AGR) [avec annexes et listes de routes]. Conclu
à Genève le 15 novembre 1975**

*Textes authentiques : anglais, français et russe.
Enregistré d'office le 15 mars 1983.*

EUROPEAN AGREEMENT¹ ON MAIN INTERNATIONAL TRAFFIC ARTERIES (AGR)

The Contracting Parties,

Conscious of the need to facilitate and develop international road traffic in Europe,

Considering that in order to strengthen relations between European countries it is essential to lay down a co-ordinated plan for the construction and development of roads adjusted to the requirements of future international traffic,

Have agreed as follows:

DEFINITION AND ADOPTION OF THE INTERNATIONAL E-ROAD NETWORK

Article 1. The Contracting Parties adopt the proposed road network hereinafter referred to as “the international E-road network” and described in annex I to this Agreement as a co-ordinated plan for the construction and development of roads of international importance which they intend to undertake within the framework of their national programmes.

Article 2. The international E-road network consists of a grid system of reference roads having a general north-south and west-east orientation; it includes also intermediate roads located between the reference roads and branch, link and connecting roads.

CONSTRUCTION AND DEVELOPMENT OF ROADS OF THE INTERNATIONAL E-ROAD NETWORK

Article 3. The roads of the international E-road network as referred to in article I of this Agreement shall be brought into conformity with the provisions of annex II to this Agreement.

SIGNING OF THE ROADS OF THE INTERNATIONAL E-ROAD NETWORK

Article 4. 1. The roads of the international E-road network shall be identified and signed by means of the road sign described in annex III to this Agreement.

¹ Came into force on 15 March 1983 for the following States, i.e., 90 days after the date on which the Governments of eight States — at least four of which are linked in a continuous manner by one or more roads of the international E-road network — had either signed it definitively or had deposited an instrument of ratification, acceptance, approval or accession, in accordance with article 6 (1):

State	Date of deposit of the instrument of ratification or accession (a)	State	Date of deposit of the instrument of ratification or accession (a)
Bulgaria*	17 November 1977	Hungary*	1 September 1978 a
France	15 December 1982 a	Italy	2 July 1981 a
German Democratic Republic	14 April 1981	Luxembourg	20 November 1981
Germany, Federal Republic of	3 August 1978	Netherlands	12 December 1979 a
(With a declaration of application to Berlin (West) subject to the rights and responsibilities of France, the United Kingdom, and the United States of America.)		(For the Kingdom in Europe.)	
		Union of Soviet Socialist Republics*	14 December 1982 a
		Yugoslavia	19 December 1980 a

* For the texts of the declarations made upon ratification or accession, see p. 169 of this volume.

2. All signs used to designate E roads, which are not in conformity with the provisions of this Agreement and its annexes, shall be removed within three years from the date of entry into force of this Agreement for the State concerned, in accordance with article 6.

3. New road signs conforming to that described in annex III to this Agreement shall be placed on all roads of the international E-road network within four years from the date of entry into force of this Agreement for the State concerned, in accordance with article 6.

4. The provisions of this article shall not be subject to any limitations which may result from the national programmes referred to in article I of this Agreement.

PROCEDURE FOR THE SIGNATURE OF, AND FOR BECOMING PARTY TO,
THIS AGREEMENT

Article 5. I. This Agreement shall be open until 31 December 1976 for signature by States which are either Members of the United Nations Economic Commission for Europe or have been admitted to the Commission in a consultative capacity in conformity with paragraph 8 of the terms of reference of the Commission.

2. Those States may become Parties to this Agreement by

- (a) Signature not subject to ratification, acceptance or approval;
- (b) Signature subject to ratification, acceptance or approval, followed by ratification, acceptance or approval; or
- (c) Accession.

3. Ratification, acceptance, approval or accession shall be effected by the deposit of an instrument in good and due form with the Secretary-General of the United Nations.

ENTRY INTO FORCE OF THIS AGREEMENT

Article 6. I. This Agreement shall enter into force 90 days after the date on which the Governments of eight States have either signed it not subject to ratification, acceptance or approval or have deposited an instrument of ratification, acceptance, approval or accession, provided that one or more roads of the international E-road network link, in a continuous manner, the territories of at least four of the States which have so signed or which have deposited such an instrument. If this condition is not fulfilled, the Agreement shall enter into force 90 days after the date either of the signature not subject to ratification, acceptance or approval or of the deposit of the instrument of ratification, acceptance, approval or accession, whereby the said condition will be satisfied.

2. For each State which deposits its instrument of ratification, acceptance, approval or accession after the commencement of the period of 90 days specified in paragraph I of this article, the Agreement shall enter into force 90 days after the date of deposit of the said instrument.

3. Upon its entry into force, this Agreement shall terminate and replace in relations between the Contracting Parties the Declaration on the Construction of Main International Traffic Arteries signed at Geneva on 16 September 1950.¹

¹ United Nations, *Treaty Series*, vol. 92, p. 91.

PROCEDURES FOR AMENDING THE MAIN TEXT OF THIS AGREEMENT

Article 7. 1. The main text of this Agreement may be amended by either of the procedures specified in this article.

2. (a) Upon the request of a Contracting Party, any amendment proposed by it to the main text of this Agreement shall be considered in the Working Party on Road Transport of the Economic Commission for Europe (ECE).

(b) If adopted by a two-thirds majority of those present and voting and if such a majority includes a two-thirds majority of the Contracting Parties present and voting, the amendment shall be communicated by the Secretary-General to all Contracting Parties for acceptance.

(c) If the amendment is accepted by two thirds of the Contracting Parties, the Secretary-General shall so notify all Contracting Parties and the amendment shall come into force twelve months after the date of such notification. The amendment shall come into force with respect to all Contracting Parties except those which, before it comes into force, make a declaration that they do not accept the amendment.

3. Upon the request of at least one third of the Contracting Parties, a conference to which the States referred to in article 5 shall be invited, shall be convened by the Secretary-General. The procedure specified in sub-paragraphs (a) and (b) of paragraph 2 of this article shall be applied in respect of any amendment submitted to the consideration of such a conference.

PROCEDURE FOR AMENDING ANNEX I TO THIS AGREEMENT

Article 8. 1. Annex I to this Agreement may be amended by the procedure specified in this article.

2. Upon the request of a Contracting Party, any amendment proposed by it to annex I to this Agreement shall be considered in the Working Party on Road Transport of the Economic Commission for Europe (ECE).

3. If adopted by the majority of those present and voting and if such majority includes the majority of the Contracting Parties present and voting, the amendment shall be communicated by the Secretary-General to the competent administrations of the Contracting Parties directly concerned. The following shall be considered Contracting Parties directly concerned:

(a) In the case of a new, or the modification of an existing class-A international road, any Contracting Party whose territory is crossed by that road;

(b) In the case of a new, or the modification of an existing, class-B international road, any Contracting Party contiguous to the requesting country, whose territory is crossed by the class-A international road or roads with which the class-B international road, whether new or to be modified, is connected. Two Contracting Parties having in their respective territories the terminal points of a sea link on the class-A international road or roads specified above shall also be considered contiguous for the purposes of this paragraph.

4. Any proposed amendments communicated in accordance with paragraph 3 of this article shall be accepted if within a period of six months following the date of its communication none of the competent administrations of the Contracting Parties directly concerned notify the Secretary-General of their objection to the amendment. If the administration of a Contracting Party states that its national law obliges it to subordinate its agreement to the grant of a specific authorization or to the approval of a legislative body, the competent administration shall not be considered as having

consented to the amendment to annex I to this Agreement, and the proposed amendment shall not be accepted, until such time as the said competent administration notifies the Secretary-General that it has obtained the required authorization or approval. If such notification is not made within a period of eighteen months following the date on which the proposed amendment was communicated to the said competent administration or if, within the period of six months specified above, the competent administration of a Contracting Party directly concerned expresses an objection to the proposed amendment, that amendment shall not be accepted.

5. Any amendment accepted shall be communicated by the Secretary-General to all the Contracting Parties and shall come into force for all the Contracting Parties three months after the date of its communication.

PROCEDURE FOR AMENDING ANNEXES II AND III TO THIS AGREEMENT

Article 9. 1. Annexes II and III to this Agreement may be amended by the procedure specified in this article.

2. Upon the request of a Contracting Party, any amendment proposed by it to annexes II and III to this Agreement shall be considered in the Working Party on Road Transport of the Economic Commission for Europe (ECE).

3. If adopted by the majority of those present and voting, and if such majority includes the majority of the Contracting Parties present and voting, the amendment shall be communicated by the Secretary-General to the competent administrations of all Contracting Parties for acceptance.

4. Such amendment shall be accepted if during a period of six months from the date of notification, less than one third of the competent administrations of the Contracting Parties notify the Secretary-General of their objection to the amendment.

5. Any amendment accepted shall be communicated by the Secretary-General to all Contracting Parties and shall come into force three months after the date of its communication.

NOTIFICATION OF THE ADDRESS OF THE ADMINISTRATION TO WHICH PROPOSED AMENDMENTS TO THE ANNEXES TO THIS AGREEMENT ARE TO BE COMMUNICATED

Article 10. Each State shall, at the time of signing, ratifying, accepting, approving or acceding to this Agreement, inform the Secretary-General of the name and address of its administration to which proposed amendments to the annexes to this Agreement are to be communicated in conformity with articles 8 and 9 of this Agreement.

DENUNCIATION AND CESSATION OF VALIDITY OF THIS AGREEMENT

Article 11. Any Contracting Party may denounce this Agreement by written notification addressed to the Secretary-General. The denunciation shall take effect one year after the date of receipt by the Secretary-General of such notification.

Article 12. This Agreement shall cease to be in force if the number of Contracting Parties is less than eight for any period of twelve consecutive months.

SETTLEMENT OF DISPUTES

Article 13. I. Any dispute between two or more Contracting Parties which relates to the interpretation or application of this Agreement and which the Parties in

dispute are unable to settle by negotiation or other means of settlement shall be referred to arbitration if any of the Contracting Parties in dispute so requests and shall, to that end, be submitted to one or more arbitrators selected by mutual agreement between the Parties in dispute. If the Parties in dispute fail to agree on the choice of an arbitrator or arbitrators within three months after the request for arbitration, any of those Parties may request the Secretary-General of the United Nations to appoint a single arbitrator to whom the dispute shall be submitted for decision.

2. The award of the arbitrator or arbitrators appointed in accordance with paragraph 1 of this article shall be binding upon the Contracting Parties in dispute.

LIMITS TO THE APPLICATION OF THIS AGREEMENT

Article 14. Nothing in this Agreement shall be construed as preventing a Contracting Party from taking such action, compatible with the provisions of the Charter of the United Nations and limited to the exigencies of the situation, as it considers necessary to its external or internal security.

DECLARATION CONCERNING ARTICLE 13 OF THIS AGREEMENT

Article 15. Any State may, at the time of signing this Agreement or of depositing its instrument of ratification, acceptance, approval or accession, declare that it does not consider itself bound by article 13 of this Agreement. Other Contracting Parties shall not be bound by article 13 with respect to any Contracting Party which has made such a declaration.

NOTIFICATIONS TO CONTRACTING PARTIES

Article 16. In addition to the declarations, notifications and communications provided for in articles 7, 8, 9 and 15 of this Agreement, the Secretary-General shall notify the Contracting Parties and the other States referred to in article 5 of the following:

- (a) Signatures, ratifications, acceptances, approvals and accessions under article 5;
- (b) The dates of entry into force of this Agreement in accordance with article 6;
- (c) The date of entry into force of amendments to this Agreement in accordance with article 7, paragraph 2 (c), article 8, paragraphs 4 and 5, and article 9;
- (d) Denunciations under article 11;
- (e) The termination of this Agreement under article 12.

DEPOSIT OF THE PRESENT AGREEMENT WITH THE SECRETARY-GENERAL

Article 17. After 31 December 1976 the original of this Agreement shall be deposited with the Secretary-General of the United Nations, who shall send certified true copies to all the States referred to in article 5 of this Agreement.

IN WITNESS WHEREOF, the undersigned, being duly authorized thereto, have signed this Agreement.

DONE at Geneva, this fifteenth day of November one thousand nine hundred and seventy-five, in a single copy in the English, French and Russian languages, the three texts being equally authentic.

ANNEX I

INTERNATIONAL E-ROAD NETWORK

EXPLANATORY NOTES

1. Reference roads and intermediate roads, called class-A roads, have two-digit numbers; branch, link and connecting roads called class-B roads, have three-digit numbers.

2. North-south orientated reference roads have two-digit odd numbers terminating in the figure 5 and increasing from west to east. East-west orientated reference roads have two-digit even numbers terminating in the figure 0 and increasing from north to south. Intermediate roads have respectively two-digit odd and two-digit even numbers comprised within the numbers of the reference roads between which they are located. Class-B roads have three-digit numbers, the first digit being that of the nearest reference road to the north of the B-road concerned, and the second digit being that of the nearest reference road to the west of the B-road concerned; the third digit is a serial number.

LIST OF ROADS

A. *Main roads*

(1) West-east orientation

(a) *Reference roads*

- E 20 Shannon — Limerick — Portlaoise — Dublin ... Liverpool — Manchester — Bradford — Leeds — Hull ... Esbjerg — Kolding — Middelfart — Nyborg ... Korsør — København ... Malmö — Ystad ... Tallin — Leningrad.
- E 30 Cork — Waterford — Wexford — Rosslare ... Fishguard — Swansea — Cardiff — Newport — Bristol — London — Colchester — Ipswich — Felixstowe ... Hoek van Holland — Den Haag Gouda — Utrecht — Amersfoort — Oldenzaal — Osnabrück — Bad Oeynhausen — Hannover — Braunschweig — Magdeburg — Berlin — Świebodzin — Poznań — Łowicz — Warszawa — Brest — Minsk — Smolensk — Moskva.
- E 40 Calais — Oostende — Gent — Bruxelles — Liège — Aachen — Köln — Olpe — Giessen — Bad Hersfeld — Herleshausen — Eisenach — Erfurt — Gera — Karl-Marx-Stadt — Dresden — Görlitz — Legnica — Wrocław — Opole — Gliwice — Kraków — Przemyśl — Lvov — Rovno — Zhitomir — Kiev — Kharkov — Rostov na Donu.
- E 50 Brest — Rennes — Le Mans — Paris — Reims — Metz — Saarbrücken — Mannheim — Heilbronn — Feuchtwangen — Nürnberg — Rozvadov — Plzeň — Praha — Jihlava — Brno — Žilina — Prešov — Košice — Vyšné Nemecké — Uzhgorod — Mukačevo.
- E 60 Brest — Nantes — Tours — Mulhouse — Basel — Olten — Zürich — Winterthur — St. Gallen — St. Margrethen — Lauterach — Feldkirch — Imst — Innsbruck — Wörgl — Salzburg — Linz — Wien — Nickelsdorf — Mosonmagyaróvár — Győr — Budapest — Püspökladány — Oradea — Cluj — Turda — Tîrgu-Mureş — Braşov — Ploieşti — Bucureşti — Urziceni — Slobozia — Hirşova — Constanţa.
- E 70 La Rochelle — Lyon — Chambéry — Susa — Torino — Alessandria — Tortona — Brescia — Verona — Mestre (Venezia) — Palmanova — Trieste — Ljubljana — Zagreb — Djakovo — Beograd — Vrsac — Timisoara — Caransebeş — Turnu Severin — Craiova — Piteşti — Bucureşti — Giurgiu — Ruse — Razgrad — Choumen — Varna.

- E 80 La Coruña — Santander — Bilbao — San Sebastián — Pau — Toulouse — Narbonne — Nîmes — Aix-en-Provence — Nice — Vintimiglia — Savona — Genova — La Spezia — Migliarino — Livorno — Grosseto — Roma — Pescara ... Dubrovnik — Petrovac — Titograd — Priština — Niš — Dimitrovgrad — Sofia — Plovdiv — Edirne — Babaeski — Silivri — Istanbul — Izmir — Adapazari — Bolu — Gerede — Ankara — Yozgat — Sivas — Erzincan — Mutu — Askale — Erzurum — Ağrı — Iran.
- E 90 Lisboa — Setúbal — Pegões — Elvas — Badajoz — Madrid — Zaragoza — Lérida — Barcelona ... Mazara del Vallo — Palermo — Messina ... Reggio di Calabria — Cantanzaro — Sibari — Crotone — Metaponto — Taranto — Brindisi ... Igoumenitsa — Ioannina — Kozani — Thessaloniki — Alexandropolis — Ipsula — Kesan ... Izmir — Aydin — Antalya — Tarsus — Adana — Kömürler — Gaziantep — Urfa — Mardin — Nusaybin — Cizre — Esendere — Iran.

(b) *Intermediate roads*

- E 12 Mo i Rana — Uineá ... Vaasa — Tampere — Helsinki.
- E 16 Londonderry — Belfast ... Glasgow — Edinburgh.
- E 18 Craigavon — Belfast — Larne ... Stranraer — Gretna — Carlisle — Newcastle ... Stavanger — Kristiansand — Larvik — Drammen — Oslo — Ørje — Karlstad — Örebro — Arboga — Enköping — Stockholm — Norrtälje — Kappelskär ... Åland ... Turku and Naantali — Helsinki — Vaalimaa — Leningrad.
- E 22 Holyhead — Chester — Warrington — Manchester — Leeds — Doncaster — Immingham ... Amsterdam — Groningen — Oldenburg — Bremen — Hamburg — Lübeck — Rostock — Stralsund — Sassnitz.
- E 24 Hamburg — Berlin.
- E 26 Berlin — Szczecin — Goleniow — Koszalin — Gdansk.
- E 28 Birmingham — Cambridge — Ipswich.
- E 32 Colchester — Harwich.
- E 36 Antwerpen — Eindhoven — Venlo — Oberhausen — Kamen — Bad Oeynhaus.
- E 38 Berlin — Lübbenau — Cottbus — Legnica.
- E 42 Dunkerque — Lille — Mons — Charleroi — Namur — Liège — St. Vith — Wittlich — Bingen — Wiesbaden — Frankfurt am Main — Aschaffenburg — Würzburg.
- E 44 St. Brieuc — Caen — Rouen — Amiens — Charleville — Mézières — Luxembourg — Trier — Wittlich — Koblenz — Ransbach-Baumbach — Giessen.
- E 46 Rouen — Reims — Charleville — Mézières — Liège.
- E 48 Bayreuth — Marktredwitz — Cheb — Karlovy Vary — Praha.
- E 52 Paris — Nancy — Strasbourg — Appenweier — Karlsruhe — Stuttgart — Ulm — München — Braunau — Wels — Linz.
- E 54 Paris — Chaumont — Mulhouse — Basel — Waldshut — Lindau — Memmingen — München — Rosenheim — Salzburg.
- E 56 Nürnberg — Regensburg — Deggendorf — Passau — Wels — Sattledt.
- E 62 Nantes — Poitiers — Mâcon — Genève — Lausanne — Martigny — Sion — Simplon — Gravelona Toce — Milano — Tortona.
- E 64 Szeged — Arad — Deva — Sibiu — Braşov.

- E 66 Torino — Milano — Brescia.
- E 68 Fortezza — St. Candido — Spittal — Villach — Klagenfurt — Graz — Veszprém — Balatonaliga.
- E 72 Nice — Cuneo — Asti — Alessandria.
- E 74 Migliarino — Firenze.
- E 76 Bordeaux — Toulouse.
- E 78 Grosseto — Arezzo — Sansepolcro — Fano.
- E 82 Coimbra — Celorico da Beira — Salamanca — Valladolid — Burgos.
- E 86 Krystalopigi — Florina — Vevi — Yefira — Thessaloniki.
- E 88 Kesan — Tekirdag — Silivri.
- E 92 Rion — Egion.
- E 94 Corinthos — Athinai.

(2) North-south orientation

(a) *Reference roads*

- E 05 Greenock — Glasgow — Gretna — Carlisle — Penrith — Preston — Warrington — Birmingham — Newbury — Southampton ... Le Havre — Paris — Orléans — Tours — Poitiers — Bordeaux — San Sebastián — Burgos — Madrid — Córdoba — Sevilla — Cádiz — Algeciras.
- E 15 Inverness — Perth — Edinburgh — Newcastle — Scotch-Corner — Doncaster — London — Folkestone — Dover ... Calais — Paris — Lyon — Orange — Narbonne — Gerona — Barcelona — Tarragona — Castellón de la Plana — Valencia — Alicante — Murcia — Algeciras.
- E 25 Amsterdam — Utrecht — 's-Hertogenbosch — Eindhoven — Maastricht — Liège — Bastogne — Arlon — Luxembourg — Metz — St. Avold — Strasbourg — Mulhouse — Basel — Olten — Bern — Lausanne — Genève — Mont-Blanc — Aosta — Torino — Alessandria — Tortona — Genova.
- E 35 Hoek van Holland — Rotterdam — Gouda — Utrecht — Arnhem — Emmen — Oberhausen — Köln — Ransbach-Baumbach — Frankfurt am Main — Heidelberg — Karlsruhe — Offenburg — Basel — Olten — Luzern — Altdorf — S. Gottardo — Bellinzona — Lugano — Chiasso — Como — Milano — Piacenza — Parma — Modena — Firenze — Arezzo — Roma.
- E 45 Vollen — Mo i Rana — Stjørdalshalsen — Trondheim — Dombas — Otta — Hamar — Eidsvoll — Oslo — Moss — Svinesund — Uddevalla — Göteborg — Halmstad — Hälsingborg ... Helsingör — København — Køge — Vordingborg — Rødby ... Puttgarden ... Hamburg — Walsrode — Hannover — Northeim — Göttingen — Kassel — Bad Hersfeld — Fulda — Würzburg — Nürnberg — München — Rosenheim — Wörgl — Innsbruck — Brenner-Pass/Passo del Brennero — Fortezza — Bolzano — Trento — Verona — Modena — Bologna — Cesena — Perugia — Roma — Napoli — Salerno — Sicignano — Cosenza — Villa S. Giovanni ... Messina — Catania — Siracusa — Gela.
- E 55 Tornio — Haparanda — Luleå — Umeå — Sundsvall — Gävle — Uppsala — Stockholm — Södertälje — Norrköping — Linköping — Jönköping — Hälsingborg — Malmö — Trelleborg ... Sassnitz — Stralsund — Rostock — Berlin — Lübbenau — Dresden — Cínovec — Teplice — Praha — Tábor — České Budějovice — Dolní Dvořiště — Linz — Salzburg — Villach — Tarvisio — Udine — Palmanova — Mestre (Venezia) — Ravenna — Cesena — Rimini — Fano — Ancona — Pescara — Canosa — Bari — Brindisi ... Igoumenitsa — Preveza — Messolongi — Rion — Patrai — Pyrgos — Kalamai.

- E 65 Ystad — ... Swinoujscie — Wolin — Goleniow — Szczecin — Świebodzin — Jelenia-Góra — Harrachov — Železny Brod — Turnov — Mladá Boleslav — Prahá — Jihlava — Brno — Břeclav — Bratislava — Rajka — Mosonmagyaróvár — Czorna — Szombathely — Körmend — Rédics — Zagreb — Karlovac — Rijeka — Split — Metković — Dubrovnik — Petrovac — Titograd — Bijelo Polje — Scopje — Kicevo — Ohrid — Bitolj — Niki — Vevi — Kozani — Lárissa — Domokos — Lamia — Brallos — Itea ... Egion — Korintos — Tripolos — Gythion.
- E 75 Tromsø — Nordkjosbotn — Skibotn — Helligskogen — Kilpisjärvi — Tornio — Oulu — Jyväskylä — Lahti — Helsinki ... Gdańsk — Elbląg — Ostróda — Mława — Warszawa — Radom — Kraków — Trstená — Ružomberok — Banská Bystrica — Zvolen — Šahy — Budapest — Szeged — Beograd — Niš — Kumanovo — Skopje — Gevgelija — Evzoni — Thessaloniki — Lárissa — Almyros — Lamia — Athinai — Chania — Iraklion — Agios Nikolaos — Sitia.
- E 85 Černovoy — Siret — Suceava — Roman — Bečau — Márășești — Buzău — Urziceni — București — Giurgiu — Ruse — Bjala — Velico Tirmovo — Stara Zagora — Haskovo — Podkova — Komotini.
- E 95 Leningrad — Moskva — Oryol — Kharkov — Simferopol — Alushta — Yalta.

(b) *Intermediate roads*

- E 01 Larne — Belfast — Dublin — Wexford — Rosslare ... La Coruña — Pontevedra — Porto — Albergaria a Velha — Coimbra — Vila Franca de Xira — Lisboa — Setúal — Portimão — Faro Huelva — Seville.
- E 03 Cherbourg — Rennes — Nantes — La Rochelle.
- E 07 Orléans — Limoges — Toulouse — Zaragoza.
- E 13 Doncaster — Sheffield — Nottingham — Leicester — Northampton — London.
- E 17 Antwerpen — Gent — Kortrijk — Cambrai — Reims — Beaune.
- E 19 Amsterdam — Den Haag — Rotterdam — Breda — Antwerpen — Bruxelles — Mons — Valenciennes — Paris.
- E 21 Metz — Nancy — Dijon — Genève — Chambéry — Grenoble — Valence — Marseille.
- E 23 Metz — Nancy — Besançon — Vallorbe — Lausanne.
- E 27 Dortmund — Köln — Prüm — Luxembourg — Saarbrücken — Sarreguemines — (E 25 Strasbourg).
- E 29 Belfort — Bern — Martigny — Grand-Saint-Bernard — Aosta.
- E 31 Parma — La Spezia.
- E 33 Rotterdam — Gorinchem — Nijmegen — Goch — Krefeld — Köln — Koblenz — Bingen — Ludwigshafen.
- E 37 Stockholm — Södertälje — Örebro — Mariestad — Göteborg ... Frederikshavn — Ålborg — Århus — Vejle — Kolding — Krusa — Flensburg — Schleswig — Neumünster — Hamburg — Bremen — Osnabrück — Dortmund — Olpe — Giessen.
- E 39 Giessen — Frankfurt am Main — Darmstadt.
- E 41 Würzburg — Heilbronn — Stuttgart — Donaueschingen — Schaffhausen — Winterthur — Zürich — Altdorf.

- E 43 Würzburg — Feuchtwangen — Ulm — Memmingen — Lindau — Bregenz — St. Margrethen — Buchs — Chur — S. Bernardino — Bellinzona.
- E 47 Magdeburg — Halle — Leipzig — Karl-Marx-Stadt — Boží Dar — Karlovy Vary — Plzeň — České Budějovice — Třevoň — Halámky — Wien.
- E 49 Orehoved — Nyköping — Gedser ... Rostock.
- E 51 Berlin — Leipzig — Gera — Hof — Bayreuth — Nürnberg.
- E 53 Plzeň — Bayer — Eisenstein — Deggendorf — München.
- E 57 Sattledt — Liezen — St. Michael — Graz — Maribor — Ljubljana.
- E 59 Praha — Jihlava — Wien — Graz — Spielfeld — Maribor — Zagreb — Karlovac — Bihač — Donjilapac — Knin — Split.
- E 63 Klagenfurt — Loibl-Pass — Ljubljana — Trieste — Rijeka.
- E 67 Warszawa — Łowicz — Wrocław — Kłodzko — Běloves — Náchod — Hradec Králové — Praha.
- E 69 Warszawa — Piotrków — Katowice — Český Těšín — Žilina — Trenčín — Piešťany — Bratislava — Wiener Neustadt.
- E 71 Košice — Miskolc — Budapest — Balatonhíga — Nagykanizsa — Zagreb.
- E 73 Budapest — Szekszárd — Mohács — Osijek — Djakovo — Samak — Zenica — Mostar — Metković.
- E 77 Püspökladány — Nyíregyháza.
- E 79 Oradea — Beius — Deva — Petrosani — Tîrgu Jiu — Craiova — Calafat ... Vidin — Vraca — Botevgrad — Sofia — Blagojevgrad — Serai — Thessaloniki.
- E 81 Halmeu — Satu Mare — Zalău — Cluj — Turda — Sebeş — Sibiu — Pitești.
- E 83 Bjala — Pleven — Jablanica — Botevgrad — Sofia.
- E 87 Tulcea — Constanța — Varna — Burgas — Mičurin — Malco'Tyrnovo — Kirklarehî — Babaeski.
- E 89 Trabzon — Gümuşane — Aşkale — Mutu — Tunceli — Elâziğ — Malatya — Maras — Köniürler — Iskenderun — Antakya — Syrian border.
- E 93 Orel — Kiev — Odessa.

B. Branch, link and connecting roads

- E 130 Vejle — Middelfart.
- E 135 Haugesund — Haukeli — Kongsberg — Drammen.
- E 136 Bergen — Gudvangen ... Laerdalsøyri — Fagernes — Hønefoss — Oslo.
- E 137 Alessund — Andalsnes — Donibas.
- E 140 Trondheim — Storlien — Östersund — Sundsvall.
- E 160 Turku — Tampere — Jyväskylä — Kuopio.
- E 200 Cork — Portlaoise.
- E 230 Amsterdam — Amersfoort.
- E 231 Amersfoort — Groningen.
- E 232 Oldenzall — Breinen.
- E 233 Bremerhaven — Bremen — Walsrode.
- E 250 Stralsund — Neubrandenburg — Berlin.
- E 267 Gdańsk — Świecie — Poznań — Wrocław.
- E 269 Świecie — Łódź — Piotrków.
- E 312 Breda — Gorinchem — Utrecht.

- E 313 Antwerpen — Liège.
E 314 Hasselt — Heerlen — Aachen.
E 330 Unna — Soest — Kassel — Herleshausen.
E 410 Bruxelles — Namur — Arlon.
E 420 Aachen — St. Vith — Luxembourg.
E 440 Karlovy Vary — Teplice — Turnov — Hradec Králové — Olomouc — Žilina.
E 460 Brno — Olomouc — Český Těšín — Kraków.
E 461 Hradec Králové — Brno — Wien.
E 470 Mukačevo — Lvov.
E 530 Offenburg — Donaueschingen.
E 532 München — Garmisch — Partenkirchen — Mittenwald — Seefeld — Innsbruck.
E 550 České Budějovice — Jihlava.
E 562 Bratislava — Zvolen — Košice.
E 571 Cluj — Dej — Bistrița — Suceava.
E 572 Bacău — Brașov — Pitești.
E 573 Nyiregyháza — Tchop — Užgorod.
E 580 Mărășești — Tecuci — Albița — Leucheni — Kishinev — Odessa.
E 650 Altenmarkt — Liezen.
E 651 Villach — Podkoren — Naklo.
E 660 Subotica — Sombor — Osijek.
E 661 Balatonkeresztúr — Nagyatád — Barcs — Virovitica — Okučani — Banja Luka — Jajce — Donji Vakuf — Zenica.
E 671 Timișoara — Arad — Oradea.
E 717 Torino — Savona.
E 751 Rijeka — Pula — Koper.
E 752 Turnu Severin — Negotin — Zaječar — Niš — Pristina — Prizren — (Albania) — Petrovac.
E 760 Beograd — Čačak — Nova Varos — Bijelo Polje.
E 761 Bihač — Jajce — Donji Vakuf — Zenica — Sarajevo — Titovo Užice — Čačak — Kraljevo — Kruševac — Pojate — Paraćin — Zaječar.
E 762 Sarajevo — Titograd — Albanian Border.
E 771 Jablanica — Velico Tirново — Choumen.
E 772 Popovica — Stara Zagora — Burgas.
E 800 Albergaria a Velha — Celorico da Beira.
E 801 Vila Franca de Xira — Pegoes.
E 804 Salamanca — Badajoz — Sevilla.
E 805 Bilbao — Logroño — Zaragoza.
E 841 Avellino — Salerno.
E 842 Napoli — Avellino — Benevento — Canosa.
E 843 Bari — Taranto.
E 844 Spezzano — Albanese — Sibari.
E 846 Cosenza — Crotone.
E 847 Sicignano — Potenza — Metaponto.
E 848 S. Eufemia — Catanzaro.
E 850 Ohrid — Albanian Border.

- E 851 Joannina — Albanian Border.
- E 870 Sofia — Kjustendil — Kumanovo.
- E 880 Izmir — Ankara.
- E 881 Ankara — Adana.
- E 901 Jaén — Granada — Málaga.
- E 902 Madrid — Valencia.
- E 931 Mazara del Vallo — Gela.
- E 950 Joannina — Trikala — Larissa — Volos.
- E 951 Lamia — Karpenissi — Amfilochia.
- E 952 Tripolos — Megalopolis — Tsakona.
- E 957 Joannina — Arta — Agrinion — Messologi.
- E 980 Cizre — Iraq.

A N N E X I I

CONDITIONS TO WHICH THE MAIN INTERNATIONAL TRAFFIC ARTERIES SHOULD CONFORM

SUMMARY

- I. General
- II. Categories of international roads
 - II.1. All-purpose roads
 - II.2. Motorways
 - II.3. Express roads
- III. Standards for sections between junctions
 - III.1. Cross-section
 - III.1.1. Carriageways
 - III.1.2. Shoulders and central reserve
 - III.1.3. Special paths
 - III.2. Horizontal and vertical alignment
 - III.2.1. Homogeneity and co-ordination of horizontal and vertical alignment
 - III.2.2. Geometric characteristics
 - III.3. Traffic flows
- IV. Standards for intersections
 - IV.1. Definitions
 - IV.2. Intersections on all-purpose roads
 - IV.2.1. Level junctions
 - IV.2.2. Grade-separated junctions
 - IV.3. Interchanges
 - IV.3.1. Definitions
 - IV.3.2. Flow on the carriageways of interchanges
 - IV.3.3. Principles for the alignment of interchanges
 - IV.3.4. Geometric characteristics of interchanges
 - IV.4. Railway intersections
- V. Structures
 - V.1. Alignment and cross-sections
 - V.2. Overhead clearance

- VI. Safety equipment
 - VI.1. Lighting
 - VI.2. Anti-glare devices
 - VI.3. Safety barriers
- VII. Landscaping
- VIII. Ancillary services
 - VIII.1. Installations at frontiers
 - VIII.2. Miscellaneous installations
 - VIII.3. First-aid posts
 - VIII.4. Telecommunications

CONDITIONS TO WHICH THE MAIN INTERNATIONAL TRAFFIC ARTERIES SHOULD CONFORM

I. GENERAL

1.1. The fundamental characteristics of the construction or improvement of the main international traffic arteries, hereafter designated "international roads", are dealt with in the following provisions, which are based on modern concepts of road construction technology. They do not apply in built-up areas. The latter shall be by-passed if they constitute a hindrance or a danger.

1.2. The values of the characteristics indicated below are the absolute minima or maxima. They shall be increased or diminished respectively when this is possible without extra cost or when justified economically.

1.3. All the provisions of this annex shall be taken into account in the light of a comparison of the costs and the benefits realized and in particular of safety considerations. For vehicular traffic the assessment shall be made for the various possibilities, according to the different assumptions made, in particular with regard to the design speed* and taking into account the estimated volume of traffic, its composition and the annual distribution of hourly flows.

1.4. The protection of the environment shall be taken into account in the surveying and construction of a new international road.

II. CATEGORIES OF INTERNATIONAL ROADS

International roads are classified into one of the following categories:

II.1. *All-purpose roads*

Category I. Roads with two lanes (single carriageway)

Category II. Roads with more than two lanes (one or several carriageways)

II.2. *Motorways*

"Motorway" means a road specially designed and built for motor traffic, which does not serve properties bordering on it, and which

- (i) Is provided, except at special points or temporarily, with separate carriageways for the two directions of traffic, separated from each other either by a dividing strip not intended for traffic or, exceptionally, by other means,
- (ii) Does not cross at level with any road, railway or tramway track, or footpath, and
- (iii) Is specially sign-posted as a motorway.

* The design speed is that which, in a scheme for the improvement or construction of a road, is chosen to determine the minimum geometric characteristics permitting isolated vehicles to travel at this speed in safety.

II.3. *Express Roads*

Roads reserved for automobile traffic, accessible only from interchanges or controlled junctions and on which, in particular, stopping and parking are prohibited.

III. STANDARDS FOR SECTIONS BETWEEN JUNCTIONS

III.1. *Cross-section*

The formation of international roads shall comprise, in addition to the carriageway or carriageways, verges and possibly a central reserve and special paths for pedestrians and cyclists. Such special paths shall not be permitted within the formation of motorways. They shall not be permitted along an express road unless they are separated from it by a sufficiently wide space.

Trams and railways are excluded from the carriageways of all-purpose roads and from within the formation of motorways and express roads.*

III.1.1. *Carriageways*

III.1.1.1. *Width*

The traffic lanes on the carriageways shall have, on a straight alignment, a minimum width of 3.50 m.

In curves of radius less than 200 m, extra width shall be provided to ensure that the largest authorized vehicles can travel at normal speeds without hindrance.

For design speeds equal to or greater than 100 km/h the longitudinal edge markings shall not be included in the above width.

However, the width of a supplementary lane for slow vehicles on a gradient can be reduced to 3 m.

III.1.1.2. *Crossfall*

In straight alignment, the cross-section of the carriageway shall consist of one or two planes with a cross-fall between 2 and 3 per cent.

In curves, the maximum superelevation shall be 7 per cent. The minimum radius without modification of the cross-section of the straight alignment is given (in metres) in the following table as a function of the design speed (in km/h):

<i>Design speed</i>	140	120	100	80	60
All-purpose roads	—	1,800	1,300	800	450
Motorways and express roads	3,900	2,800	2,000	1,300	—

III.1.2. *Shoulders and central reserve*

III.1.2.1. The recommended minimum width of the shoulder shall be 3.25 m for all-purpose and express roads and 3.75 m for motorways.

III.1.2.2. The shoulders of motorways and express roads shall include on the right side of the carriageway a continuous stopping strip, paved or stabilized, with a minimum width of 2.50 m to permit stopping in an emergency.

Such a strip is recommended for all-purpose roads. If it is not provided or if it does not have a width of 2.50 m, lay-bys shall be provided at intervals.

If need be, draw-ins for buses shall also be provided outside the carriageways.

In all cases, surfaced or stabilized lateral strips, 1 m in width, shall be provided on the shoulder along the carriageway. For safety reasons, wider strips, free of all obstacles, shall be provided along motorways and express roads.

* This provision shall not apply to motorways which have been specially designed to allow the installation of a railway.

III.1.2.3. Where a central reserve is provided, its recommended minimum width shall be 4 m between motorway carriageways. It is recommended that this width shall be increased particularly on curves, if visibility so requires.

It is recommended that the central reserve shall include at the edge of the carriageways marginal guidance and safety strips, paved or stabilized, with a minimum width of 1 m.

III.1.3. *Special paths*

On the verge of all-purpose roads, where motor traffic reaches at least 2,000 vehicles per day, special paths reserved for pedestrians, cyclists or similar traffic shall be provided whenever their number reaches 200 units per peak half-hour in one direction or 1,000 units per day in one direction.

Cycle tracks shall normally be one-way and shall have a minimum width of 2.20 m.

A separating strip with a minimum width of 1 m shall be provided between the carriageway and the special paths.

III.2. *Horizontal and vertical alignment*

III.2.1. *Homogeneity and co-ordination of horizontal and vertical alignment*

International roads shall present homogeneous characteristics over sufficiently long sections. Changes in characteristics shall be made at points where they are normally obvious to a driver (such as passage through a built-up area or a change in topography). If this is not possible, they shall be introduced progressively.

The horizontal and vertical alignment shall be co-ordinated in such a way that the road appears to the driver without undue discontinuities of alignment, permits him to anticipate his manoeuvres and to see clearly the critical points, in particular junctions and entrances and exits of interchanges.

III.2.2. *Geometric characteristics*

III.2.2.1. The paving of international roads shall everywhere have an even surface. The difference in level per 3 m run shall not exceed 4 mm.

III.2.2.2. The principal geometric characteristics of international roads are summarized in the following table: they are based on a coefficient of longitudinal friction (locked wheels, smooth tyres) of 0.4 at 50 km/h; they shall be regarded as minimum values to be observed.

<i>Design speed (in km/h)</i>	<i>140</i>	<i>120</i>	<i>100</i>	<i>80</i>	<i>60</i>
Gradient (% not to be exceeded)	4	5	6	7	8
Minimum radii in convex vertical curves (in metres)*					
One-way carriageway	27,000	12,000	6,000	3,000	1,500
Two-way carriageway	—	—	10,000	4,500	1,600
Minimum radii in plane corresponding to maximum superelevation	1,000	650	450	240	120

* The convex vertical curves shown in the table correspond to transition curves with terminal slopes sensibly equal but in opposite directions. A difference in slopes is sufficient to limit visibility.

The design speed of 120 km/h shall be chosen only if the carriageways are separated and if most of the intersections are designed as interchanges (see IV below). The design speed of 140 km/h is applicable only to motorways.

Concave curves shall be such that, for a given design speed, the vertical acceleration shall not exceed 0.25 m/sec².

The values for horizontal curves are the minima corresponding to a superelevation of 7 per cent. They are sufficient for the stability of the vehicle and comfort of the driver under average conditions.

The gradient resulting from longitudinal slope and superelevation shall not exceed 10 per cent.

III.2.2.3. The circular and straight sections of the horizontal alignment shall be joined by curves with a progressive curvature.

III.2.2.4. The horizontal and vertical visibility provided shall be such as to give the same degree of safety, taking any gradients into account.

The minimum visibility distances necessary for overtaking on two-way carriageways are given in the following table:

Design speed (in km/h)	100	80	60
Minimum overtaking visibility distance (in metres)	400	325	250

These visibility distances shall be provided on as great a percentage of the length of the road and, as uniformly distributed, as possible.

III.2.2.5. When the visibility is insufficient, doubling of the carriageway is recommended at summits and in curves on all-purpose roads with two and three traffic lanes.

III.3. *Traffic flows*

Roads of the various categories shall permit normally, i.e. with a quality or level of service judged necessary for international roads, and in conformity with the standards laid down in III.2, the flows* indicated in column I of the following table expressed in passenger car units (pcu) per hour.**

<i>Category of road</i>	<i>1</i> <i>Normal flow</i> <i>pcu/hrs</i>	<i>2</i> <i>Maximum</i> <i>admissible flow</i> <i>pcu/hrs</i>	<i>Remarks</i>
Category I	900	1,500	both ways
Category II			
3-lane	1,500	2,000	both ways
4-lane	1,500	2,000	one way
For each additional lane	750	1,000	one way
Motorways and express roads			
With 2 x 2 lanes	2,000	3,000	one way
For each additional lane	1,200	1,500	one way

For a given category of road, it is recommended that the flows indicated in column I shall not be exceeded during more than 50 hours per year, unless there is no economic justification for a supplementary lane or improvement to a higher category.

When the flow exceeds the values in column 2 during more than 50 hours per year, it is recommended that consideration be given to the construction of an additional lane or improvement to a higher category taking into account construction and environmental costs.

These values imply a continuous flow on condition:

- (i) That level junctions are not too numerous and do not create too many traffic incidents;
- (ii) That for two and three-lane roads, the overtaking visibility distances are provided over the whole of the route.

Three-lane roads are not recommended when the normal flow, indicated in column I of the above table, is exceeded.

For four-lane roads, when the peak flow in the heavier direction exceeds 1,500 pcu/hr during more than 50 hours per year, separate one-way carriageways are recommended for safety.

* A passenger car unit corresponds to a private car. For other vehicles a pcu equivalent shall be applied.

** Outside urban areas.

IV. STANDARDS FOR INTERSECTIONS*

IV.1. *Definitions*

International roads, where they meet each other, or where they meet other roads or other ways of communication, form "intersections".

The different arrangements for road intersections are as follows:

Intersections of all-purpose roads:

- Level junctions in which the branches are situated on the same level or grade;
- Grade-separated junctions or junctions on separate levels in which at least one of the branches crosses one or several other branches at a different level.

Intersections between motorways or express roads and roads of the same category:

A Interchanges in which the joinings do not involve any cuts in traffic flows.

Intersections between motorways and all-purpose roads:

B Interchanges not involving any traffic cuts on the motorway carriageway.

Intersections between express roads and all-purpose roads:

For major intersections:

B Interchanges not involving any traffic cuts on the carriageway(s) of the express road.

For intersections of secondary importance for which an interchange is not economically justified:

Level or grade-separated junctions possibly controlled by light signals.

IV.2. *Intersections on all-purpose roads*IV.2.1. *Level junctions*

IV.2.1.1. Level junctions shall be avoided on international roads whenever this measure is economically justified.

IV.2.1.2. Level junctions comprising more than four branches shall be simplified by grouping certain traffic streams according to their volume.

IV.2.1.3. Roundabouts and light signals shall be used only if other arrangements avoiding weaving flows and cuts are not economically justified.

IV.2.1.4. At the approaches to a junction, visibility of the junction shall be provided over a sufficient distance to ensure that drivers have enough time to take the decisions imposed by the type of control and the traffic conditions of the moment. This visibility is improved if carriageways, especially those on which drivers must give way, slope slightly down towards the junction.

IV.2.1.5. The international road shall have priority over other roads. The priority between international roads shall be fixed according to the relative volumes of traffic.

IV.2.1.6. Through traffic on the priority international road shall not be slowed down. For this purpose, waiting zones of sufficient length shall be provided between the two lines of traffic, for vehicles about to turn left.

IV.2.1.7. Acceleration and deceleration lanes shall be provided at the entrance to and exit from the carriageway of the priority international road at important junctions where they are economically justified.

IV.2.1.8. The junction shall include, on the non-priority carriageways, directional islands to channel the traffic streams. The directional islands shall satisfy the following criteria:

- (a) The geometry of the set of traffic lanes shall be as simple as possible, so as to be immediately comprehensible to drivers;
- (b) Non-priority traffic streams shall be slowed down, and the diversion of the corresponding lanes shall be adapted to the volume of traffic they carry;

* This text is drafted on the assumption that traffic drives on the right.

- (c) Intersecting lanes shall intersect one another as nearly at right angles as possible;
- (d) The points of intersection shall be spaced (and not merged) in such a way that drivers can reach them separately via intermediate waiting zones;
- (e) The most direct path shall be reserved for pedestrians;
- (f) If cycle paths exist, cyclists shall be diverted from the junction proper in such a way that they cross the vehicle lanes as nearly at right angles as possible;
- (g) Directional islands shall be bordered by a slightly raised kerb in white material. When economically justified, they shall be lit at night. If not lit, the kerbs shall be *reflectorized*.

IV.2.2. *Grade-separated junctions*

When the necessary improvement has been shown to be economically justified, certain important traffic streams shall be separated to eliminate traffic cuts with other streams using the same junction.

The horizontal and vertical alignments of the slip roads shall conform to the principles and standards of the interchanges which are applicable to them (see IV.3).

Slip roads which are not grade-separated shall at their intersections form junctions corresponding to the conditions set forth above (see IV.2.1).

IV.3. *Interchanges*

IV.3.1. *Definitions*

The carriageways of interchanges are classed as *principal carriageways* and *slip roads* joining the principal carriageways.

The principal carriageways are those which carry the largest volumes of traffic (allowing, where appropriate for their hourly variation), and for which no significant reduction in design speed shall be tolerated.

IV.3.2. *Flow on the carriageways of interchanges*

The carriageways of an A interchange shall be one-way. In a B interchange, certain slip roads may be two-way for part of their length; however, the entries to or exits from a motorway or express road shall always be one-way.

IV.3.3. *Principles for the alignment of interchanges*

The alignment of interchanges shall satisfy the following principles:

IV.3.3.1. *Principle A — Type of interchange*

In the choice of a type of interchange and of its principal carriageways and slip roads due account shall be taken of the absolute and relative volume of the traffic streams which pass through it.

IV.3.3.2. *Principle B — Divergence of traffic streams*

When a carriageway divides into two other carriageways, the separation of the two traffic streams shall be effected in such a way as not to entail any significant reduction in the speeds of vehicles.

To this end the driver shall have time to place himself in the lane most favourable for the direction he wishes to take, and shall have sufficient visibility of the point of divergence. In an A interchange, a carriageway which divides into two others shall be widened before the separation, and shall comprise a number of lanes equal to the total number of lanes on the two carriageways over a distance which will allow the streams to separate before the point of divergence. The widening shall preferably be made to the right.

The less important traffic stream shall be required to leave by the right-hand carriageway in order to reduce the number of vehicles slowing down whilst changing lanes. If the speed of this stream has to be reduced, a deceleration lane shall be provided. This right-hand carriageway shall, if possible, be raised progressively with respect to the principal carriageway to facilitate possible deceleration and provide better visibility of the point of divergence.

In a B interchange the exit carriageway leaving the motorway or express road carriageway shall diverge towards the right and include a deceleration lane.

IV.3.3.3. Principle C — Convergence of traffic streams

When two carriageways converge to form one single carriageway, the integration of the two traffic streams shall be effected in safe conditions and shall not entail any significant reduction in the speeds of vehicles.

To this end:

- (a) The drivers in the less important traffic stream shall merge from the right into the more important traffic stream;
- (b) The driver who has to merge shall have good visibility of the other carriageway before and beyond the point of convergence.

The merging manoeuvre, where appropriate via an acceleration lane, shall not entail any appreciable reduction in the speed of the principal stream. Visibility is improved and the merging manoeuvre simplified if the carriageway carrying the merging stream slopes slightly down towards the other carriageway.

- (c) It is desirable also to ensure good visibility from the principal carriageway on to the other carriageway;
- (d) When two principal carriageways converge to form one single carriageway, and if there is a reduction in the total number of traffic lanes, this reduction shall be made at a sufficient distance from the point of convergence.

In a B interchange, the entry carriageway on to a motorway or express road carriageway shall converge from the right and include an acceleration lane.

IV.3.3.4. Principle D — Weaving sections

Weaving sections shall be avoided on principal carriageways. A weaving section shall be tolerated on them only if the volumes of vehicles weaving are low; if possible at least one supplementary lane shall be provided on the right of the principal carriageway.

In all cases, the geometric characteristics of the weaving section and of the carriageways before and beyond it shall be such that the speeds of the weaving vehicles do not differ greatly from one another, and they shall not entail too great a reduction in the speeds at which traffic can move on these carriageways.

IV.3.3.5. Principle E — Points of divergence and convergence

Within the limits of an interchange, each principal carriageway shall include only one point of divergence and one point of convergence.

In every case where there are several points of divergence or convergence on the same carriageway, measures shall be taken to ensure ease of manoeuvre and there shall be separate signs for the successive points of divergence or convergence.

IV.3.4. Geometric characteristics of interchanges

IV.3.4.1. Design speed for principal carriageways

The principal carriageways of an interchange shall be conceived with a design speed as close as possible to that of the carriageways into which they lead beyond the interchange, and in every case at least equal to three-quarters of it. In B interchanges, however, no reduction in the design speed shall be tolerated on the motorway carriageways or on the carriageways of express roads.

IV.3.4.2. Radius of slip roads

On a level section, the minimum radius of the inner edge of the carriageway shall be 50 m. This value corresponds theoretically to a level carriageway with the maximum permissible superelevation.

In all cases, curves of small radius shall be joined progressively by transition curves (with a continuous variation of curvature), of sufficient length to permit the driver to adapt his speed easily.

IV.3.4.3. *Width of slip roads*

It shall be possible to overtake a stationary vehicle at any point. On slip roads of a certain length, it is desirable also to provide for the possibility of overtaking a moving vehicle.

To this end:

- Single-lane carriageways shall have a total width of at least 6 m, including the stabilized shoulder not normally used by traffic.
- Two-lane carriageways shall have a width of at least 7 m. The stabilized shoulder is optional in this case. These carriageways shall be reduced to single-lane carriageways near the point of entry on to (or exit from) a principal carriageway, if the total number of lanes on the principal carriageway is not increased after the point of entry (or reduced after the point of exit).

IV.3.4.4. *Weaving sections*

It is recommended that weaving sections shall have a minimum length of $0.2Q$ (in metres), Q being the total weaving traffic in pcu/hr. The number of lanes necessary on this hypothesis is calculated by multiplying the smaller weaving flow by a factor of 3.

If, exceptionally, a weaving section cannot be avoided on a principal carriageway, its length shall be Q metres with a minimum of 500 m.

The interchange shall be so designed that, within its limits, the total weaving traffic is less than 2,000 pcu/hr.

IV.3.4.5. *Length of acceleration lanes*

It is recommended that access carriageways shall have an acceleration lane proper followed by a lane of variable width known as a taper.

When the motorway or express road carriageway and the acceleration lane are on the level and in straight alignment, the total length of the acceleration lane shall be 300 m minimum, and that of the acceleration lane proper 200 m minimum.

If the horizontal and vertical alignment are different, the length of the acceleration lanes shall be modified accordingly.

IV.3.4.6. *Length of deceleration lanes*

Deceleration lanes shall consist of a lane of variable width known as a taper, followed by the deceleration lane proper, of constant width, which may be parallel and adjacent to the motorway carriageway or independent of it.

The taper shall permit the driver to move gradually out of the principal stream without any appreciable reduction in his speed. The length of the taper is determined by assuming that the time needed to execute this manoeuvre without difficulty is about 3.5 seconds. The length of the deceleration lane proper is determined by assuming that the rate of deceleration of vehicles is not greater than 1.5 m/sec^2 .

IV.4. *Railway intersections*

Intersections of railways with international roads shall be separate-level intersections.

V. STRUCTURES

V.1. *Alignment and cross-sections*

Except in special cases (mountainous regions, particularly difficult terrain, etc.), no restriction on the characteristics of the carriageway and, if appropriate, of cycle-tracks or foot-paths shall be allowed over or under structures. In particular the lateral stopping strip referred to in III.1.2 shall be maintained on motorways and express roads.

V.2. *Overhead clearance*

The minimum overhead clearance shall be 4.5 m.

VI. SAFETY EQUIPMENT

VI.1. *Lighting*

Sections, junctions and interchanges on international roads shall be provided with lighting whenever the volume of night traffic economically justifies the provision and operation of lighting systems. Such lighting shall be uniform and sufficient to enable motorized traffic to travel without driving-lights.

VI.2. *Anti-glare devices*

When the volume of night traffic justifies it, plantations or screens shall be provided on the central reserve of motorways and express roads and, if necessary, on their shoulders if the driving-lights of vehicles travelling in the opposite direction on the other carriageway or on another road running alongside the international road, create visual discomfort on the latter.

VI.3. *Safety barriers*

Safety barriers shall be provided to avoid collisions with obstacles situated on the shoulders or the central reserve, provided however that the risk and the consequences of a collision with the barriers are less than those of collision with the obstacles which they protect.

Barriers may not be necessary for the protection of road sign or lamp posts if these are so designed as to reduce the effects of impact by a vehicle.

It is recommended that the safety barriers shall be sited at the maximum distance from the edge of the carriageway compatible with the presence of vehicles or exterior obstacles.

On motorways and express roads, safety barriers shall be provided in particular:

- (a) On the central reserve when it is less than 6 m wide, if the daily volume reaches 20,000 with 2×2 lanes or 30,000 with 2×3 lanes, or when it is less than 4.50 m wide whatever the volume.
- (b) On the shoulders:
 - (i) When fixed and rigid obstacles such as bridge abutments and piers, retaining walls, gantry supports, a continuous line of lamp posts etc. are situated less than 3.50 m from the edge of the carriageway;
 - (ii) On embankments when their height or the slope of the banks presents an obvious danger;
 - (iii) On sections bordered by a water course, a road or a railway less than 10 m from the edge of the carriageway.
- (c) On structures, particularly when barriers exist on both sides of the structure.

VII. LANDSCAPING

VII.1. The co-ordination of the horizontal and vertical alignment shall be studied (III.2.1.) not only from the point of view of safety but also from that of the harmonious integration of the alignment with the surrounding land.

VII.2. All the elements of the landscape shall, together with the road signs, contribute to the comfort of the driver and the safety of traffic. It is desirable, in particular, to create good visual guidance by plantations of bushes in harmony with the natural species and to establish, in monotonous flat country, screens of foliage to measure the depth of the field of vision.

VII.3. Plantations of bushes shall also be provided to protect users against glare, wind and snowdrifts and, where appropriate, to provide persons occupying premises alongside the road with protection from noise and air pollution.

VII.4. For safety and aesthetic reasons roadside advertising hoardings shall be prohibited on international roads.

VIII. ANCILLARY SERVICES

VIII.1. *Installations at frontiers*

Adequate road facilities and, in particular, parking areas, shall be provided at frontiers for the accommodation and clearance of normal traffic. Commercial and tourist traffic shall be separated, and combined frontier posts shall be established.

VIII.2. *Miscellaneous installations*

Motorways and possibly express roads shall be provided with service and parking areas off the carriageways and regularly spaced.

Service areas shall include filling stations, parking areas, toilets, first-aid posts and also possibly restaurants and motels.

Parking areas are merely to allow vehicles to stop and are not normally provided with all the facilities mentioned above.

Service and parking areas provided on motorways shall be accessible only from the motorway.* They shall be connected to the latter by entry and exit lanes conforming to criteria similar to those which are applicable for a B interchange.

In less developed areas filling stations and, where necessary, garages, workshops and accommodation for rest and meals shall be provided in the proximity of an international road.

VIII.3. *First-aid posts*

First-aid posts shall be provided along international roads to supplement local facilities where necessary. They shall be equipped in accordance with the recommendations of the Standing International Commission on Highway First-Aid and of the League of Red Cross Societies.

VIII.4. *Telecommunications*

International roads shall be equipped at regular intervals with emergency telephone or other posts to enable calls to be made to the first-aid post from a position of safety. Their operation shall be simple, easy for users to understand and preferably explained by symbols or ideograms. Arrows placed sufficiently close together shall indicate the location of the nearest post.

A N N E X III

IDENTIFICATION AND SIGNING OF E-ROADS

1. The sign to be used for identifying and signing E-roads is rectangular in shape.
2. This sign consists of the letter E, generally followed by the number in Arabic numerals attributed to the route.
3. It has a green ground with white inscription; it may be affixed to or combined with other signs.
4. Its size should be such that it can be easily identified and understood by drivers of vehicles travelling at speed.
5. The sign to be used for identifying and signing E-roads does not preclude the use of a sign for identifying roads on a national basis.

* However, an access from the ordinary road network may be provided for use by tradesmen and service personnel.

ACCORD¹ EUROPÉEN SUR LES GRANDES ROUTES DE TRAFIC INTERNATIONAL (AGR)

Les Parties contractantes,
Conscientes de la nécessité de faciliter et de développer en Europe le trafic routier international,

Considérant que, pour assurer et développer les relations entre pays européens, il importe de prévoir un plan coordonné de construction et d'aménagement de routes adaptées aux exigences du trafic international futur,

Sont convenues de ce qui suit :

DÉFINITION ET ADOPTION DU RÉSEAU INTERNATIONAL «E»

Article premier. Les Parties contractantes adoptent le projet de réseau routier dénommé ci-après «réseau international «E» et décrit à l'annexe I au présent Accord, à titre de plan coordonné de construction et d'aménagement de routes d'intérêt international qu'elles se proposent d'entreprendre dans le cadre de leurs programmes nationaux.

Article 2. Le réseau international «E» est constitué d'un système quadrillé de routes repères d'orientation générale nord-sud et ouest-est; il comprend également des routes intermédiaires situées entre les routes repères et des routes d'embranchement, de rocade ou de liaison.

CONSTRUCTION ET AMÉNAGEMENT DES ROUTES DU RÉSEAU INTERNATIONAL «E»

Article 3. Les routes du réseau international «E» auquel se réfère l'article premier du présent Accord doivent être rendues conformes aux dispositions de l'annexe II au présent Accord.

SIGNALISATION DES ROUTES DU RÉSEAU INTERNATIONAL «E»

Article 4. 1. Les routes du réseau international «E» seront identifiées et signalées au moyen du signal décrit à l'annexe III au présent Accord.

¹ Entré en vigueur le 15 mars 1983 à l'égard des Etats suivants, soit 90 jours après la date à laquelle les Gouvernements de huit Etats — dont quatre au moins étaient reliés de façon ininterrompue par une ou plusieurs routes du réseau international «E» — avaient soit signé définitivement l'Accord, soit déposé un instrument de ratification, d'acceptation, d'approbation ou d'adhésion, conformément au paragraphe 1 de l'article 6 :

<i>Etat</i>	<i>Date du dépôt de l'instrument de ratification ou d'adhésion (a)</i>	<i>Etat</i>	<i>Date du dépôt de l'instrument de ratification ou d'adhésion (a)</i>
Allemagne, République fédérale d' (Avec une déclaration d'application à Berlin-Ouest, sous réserve des droits et des responsabilités des Etats-Unis d'Amérique, de la France et du Royaume-Uni.)	3 août 1978	Italie	2 juillet 1981
Bulgarie*	17 novembre 1977	Luxembourg	20 novembre 1981
France	15 décembre 1982 a	Pays-Bas	12 décembre 1979 a
Hongrie*	1 ^{er} septembre 1978 a	(Pour le Royaume en Europe.) République démocratique allemande	14 avril 1981
		Union des Républiques socialistes soviétiques*	14 décembre 1982 a
		Yougoslavie	19 décembre 1980 a

* Pour les textes des déclarations faites lors de la ratification ou de l'adhésion, voir p. 169 du présent volume.

2. Tous les signaux utilisés pour désigner les routes E, qui ne sont pas conformes aux dispositions du présent Accord et ses annexes, seront enlevés dans les trois ans qui suivront la date à laquelle le présent Accord entrera en vigueur pour l'Etat concerné, en application de l'article 6.

3. De nouveaux signaux conformes à celui qui est décrit dans l'annexe III au présent Accord seront mis en place sur toutes les routes du réseau international «E» dans les quatre ans qui suivront la date à laquelle le présent Accord entrera en vigueur pour l'Etat concerné, en application de l'article 6.

4. Les dispositions du présent article ne sont pas sujettes aux limitations pouvant résulter des programmes nationaux mentionnés à l'article premier du présent Accord.

PROCÉDURE POUR LA SIGNATURE DU PRÉSENT ACCORD ET POUR DEVENIR PARTIE

Article 5. 1. Le présent Accord sera ouvert jusqu'au 31 décembre 1976 à la signature des Etats qui sont soit membres de la Commission économique pour l'Europe des Nations Unies, soit admis à la Commission à titre consultatif conformément au paragraphe 8 du Mandat de cette Commission.

2. Ces Etats pourront devenir parties au présent Accord par

- a) Signature sans réserve de ratification, acceptation ou approbation;
- b) Signature sous réserve de ratification, acceptation ou approbation, suivie de ratification, acceptation ou approbation; ou
- c) Adhésion.

3. La ratification, l'acceptation, l'approbation ou l'adhésion s'effectueront par le dépôt d'un instrument en bonne et due forme auprès du Secrétaire général de l'Organisation des Nations Unies.

ENTRÉE EN VIGUEUR DU PRÉSENT ACCORD

Article 6. 1. Le présent Accord entrera en vigueur 90 jours après la date à laquelle les gouvernements de huit Etats auront soit signé l'Accord sans réserve de ratification, acceptation ou approbation, soit déposé un instrument de ratification, acceptation, approbation ou adhésion, à condition qu'une ou plusieurs routes du réseau international «E» relie de façon ininterrompue les territoires d'au moins quatre des Etats ayant ainsi signé ou ayant déposé un tel instrument. Si cette condition n'est pas remplie, l'Accord entrera en vigueur 90 jours après la date soit de la signature sans réserve de ratification, acceptation ou approbation, soit du dépôt de l'instrument de ratification, d'acceptation, d'approbation ou d'adhésion qui permettra de satisfaire à ladite condition.

2. Pour chaque Etat qui déposera son instrument de ratification, d'acceptation, d'approbation ou d'adhésion après la date à partir de laquelle court le délai de 90 jours spécifié au paragraphe 1 du présent article, l'Accord entrera en vigueur 90 jours après la date dudit dépôt.

3. A son entrée en vigueur, le présent Accord abrogera et remplacera, dans les relations entre les Parties contractantes, la Déclaration sur la construction de grandes routes de trafic international, signée à Genève le 16 septembre 1950¹.

¹ Nations Unies, *Recueil des Traités*, vol. 92, p. 91.

PROCÉDURE D'AMENDEMENT DU TEXTE PRINCIPAL DU PRÉSENT ACCORD

Article 7. 1. Le texte principal du présent Accord pourra être amendé par l'une des procédures définies dans le présent article.

2. *a)* Sur la demande d'une Partie contractante, tout amendement proposé par cette Partie au texte principal du présent Accord sera examiné par le Groupe de travail des transports routiers de la Commission économique pour l'Europe (CEE).

b) S'il est adopté par une majorité des deux tiers des membres présents et votants, et si cette majorité comprend une majorité des deux tiers des Parties contractantes présentes et votantes, l'amendement sera communiqué pour acceptation à toutes les Parties contractantes par le Secrétaire général.

c) Si l'amendement est accepté par les deux tiers des Parties contractantes, le Secrétaire général le notifiera à toutes les Parties contractantes et l'amendement entrera en vigueur douze mois après la date de cette notification. L'amendement entrera en vigueur pour toutes les Parties contractantes à l'exception de celles qui, avant son entrée en vigueur, auront déclaré ne pas l'accepter.

3. Sur la demande d'un tiers au moins des Parties contractantes, une conférence, à laquelle seront invités les Etats visés à l'article 5, sera convoquée par le Secrétaire général. La procédure indiquée aux alinéas *a* et *b* du paragraphe 2 du présent article sera appliquée à l'égard de tout amendement soumis à l'examen d'une telle conférence.

PROCÉDURE D'AMENDEMENT DE L'ANNEXE I AU PRÉSENT ACCORD

Article 8. 1. L'annexe I au présent Accord pourra être amendée par la procédure définie dans le présent article.

2. Sur la demande d'une Partie contractante, tout amendement proposé par cette Partie à l'annexe I au présent Accord sera examiné par le Groupe de travail des transports routiers de la Commission économique pour l'Europe (CEE).

3. S'il est adopté par la majorité des membres présents et votants, et si cette majorité comprend la majorité des Parties contractantes présentes et votantes, l'amendement sera communiqué par le Secrétaire général aux administrations compétentes des Parties contractantes directement intéressées. Sont considérées comme Parties contractantes directement intéressées :

a) Dans le cas de l'insertion d'une nouvelle route internationale A, ou de la modification d'une route internationale A existante, toute Partie contractante dont le territoire est emprunté par la route en question;

b) Dans le cas de l'insertion d'une nouvelle route internationale B, ou de la modification d'une route internationale B existante, toute Partie contractante limitrophe du pays demandeur et dont le territoire est emprunté par la (ou les) route(s) internationale(s) A à laquelle (auxquelles) la route internationale B, nouvelle ou à modifier, est reliée. Seront également considérées comme limitrophes au sens du présent paragraphe deux Parties contractantes sur le territoire desquelles se trouvent les points terminaux d'une liaison maritime prévue par le tracé de la (ou des) route(s) internationale(s) A spécifiée(s) ci-dessus.

4. Toute proposition d'amendement qui aura été communiquée conformément aux dispositions du paragraphe 3 du présent article sera acceptée si, dans le délai de six mois suivant la date de cette communication, aucune des administrations compétentes des Parties contractantes directement intéressées ne notifie au Secrétaire

général son objection à l'amendement. Si l'administration d'une Partie contractante déclare que son droit national l'oblige à subordonner son accord à l'obtention d'une autorisation spéciale ou à l'approbation d'une organe législatif, le consentement de cette administration à la modification de l'annexe I au présent Accord ne sera considéré comme donné, et la proposition d'amendement ne sera acceptée qu'au moment où ladite administration aura notifié au Secrétaire général que l'autorisation ou l'approbation requises ont été obtenues. Si cette notification n'est pas faite dans le délai de dix-huit mois suivant la date à laquelle la proposition d'amendement a été communiquée à ladite administration, ou si, dans le délai de six mois spécifié ci-dessus, l'administration compétente d'une Partie contractante directement intéressée formule une objection contre l'amendement proposé, cet amendement ne sera pas accepté.

5. Tout amendement accepté sera communiqué par le Secrétaire général à toutes les Parties contractantes et entrera en vigueur pour toutes les Parties contractantes trois mois après la date de cette communication.

PROCÉDURE D'AMENDEMENT DES ANNEXES II ET III AU PRÉSENT ACCORD

Article 9. 1. Les annexes II et III au présent Accord pourront être amendées par la procédure définie dans le présent article.

2. Sur la demande d'une Partie contractante, tout amendement proposé par cette Partie aux annexes II et III au présent Accord sera examiné par le Groupe de travail des transports routiers de la Commission économique pour l'Europe (CEE).

3. S'il est adopté par la majorité des membres présents et votants et si cette majorité comprend la majorité des Parties contractantes présentes et votantes, cet amendement sera communiqué pour acceptation aux administrations compétentes de toutes les Parties contractantes par le Secrétaire général.

4. Cet amendement sera accepté si, dans le délai de six mois suivant la date de cette communication, moins d'un tiers des administrations compétentes des Parties contractantes notifient au Secrétaire général leur objection à l'amendement.

5. Tout amendement accepté sera communiqué par le Secrétaire général à toutes les Parties contractantes et entrera en vigueur trois mois après la date de cette communication.

NOTIFICATION DE L'ADRESSE DE L'ADMINISTRATION À LAQUELLE DOIVENT ÊTRE COMMUNIQUÉES LES PROPOSITIONS D'AMENDEMENT AUX ANNEXES AU PRÉSENT ACCORD

Article 10. Chaque Etat, au moment où il signera, ratifiera, acceptera ou approuvera le présent Accord ou y adhérera, notifiera au Secrétaire général le nom et l'adresse de son administration à laquelle doivent être communiquées, conformément aux dispositions des articles 8 et 9 du présent Accord, les propositions d'amendement aux annexes à cet Accord.

DÉNONCIATION DE L'ACCORD ET CESSATION DE SA VALIDITÉ

Article 11. Toute Partie contractante pourra dénoncer le présent Accord par notification écrite adressée au Secrétaire général. La dénonciation prendra effet un an après la date à laquelle le Secrétaire général en aura reçu notification.

Article 12. Le présent Accord cessera d'être en vigueur si le nombre des Parties contractantes est inférieur à huit pendant une période quelconque de douze mois consécutifs.

RÈGLEMENT DE DIFFÉRENDS

Article 13. 1. Tout différend entre deux ou plusieurs Parties contractantes touchant l'interprétation ou l'application du présent Accord, que les Parties en litige n'auraient pas pu régler par voie de négociation ou d'autre manière, sera soumis à l'arbitrage si l'une quelconque des Parties contractantes en litige le demande et sera, en conséquence, renvoyé à un ou plusieurs arbitres choisis d'un commun accord par les Parties en litige. Si, dans les trois mois à dater de la demande d'arbitrage, les Parties en litige n'arrivent pas à s'entendre sur le choix d'un arbitre ou des arbitres, l'une quelconque de ces Parties pourra demander au Secrétaire général de l'Organisation des Nations Unies de désigner un arbitre unique devant lequel le différend sera renvoyé pour décision.

2. La sentence de l'arbitre ou des arbitres désignés conformément au paragraphe 1 du présent article sera obligatoire pour les Parties contractantes en litige.

LIMITES À L'APPLICATION DU PRÉSENT ACCORD

Article 14. Aucune disposition du présent Accord ne sera interprétée comme interdisant à une Partie contractante de prendre les mesures compatibles avec les dispositions de la Charte des Nations Unies et limitées aux exigences de la situation qu'elle estime nécessaires pour la sécurité extérieure ou intérieure.

DÉCLARATION RELATIVE À L'ARTICLE 13 DU PRÉSENT ACCORD

Article 15. Tout Etat pourra, au moment où il signera le présent Accord ou déposera son instrument de ratification, d'acceptation, d'approbation ou d'adhésion, déclarer qu'il ne se considère pas lié par l'article 13 du présent Accord. Les autres Parties contractantes ne seront pas liées par l'article 13 vis-à-vis de l'une quelconque des Parties contractantes qui aura fait une telle déclaration.

NOTIFICATIONS AUX PARTIES CONTRACTANTES

Article 16. Outre les déclarations, notifications et communications prévues aux articles 7, 8, 9 et 15 du présent Accord, le Secrétaire général notifiera aux Parties contractantes et aux autres Etats visés à l'article 5 :

- a) Les signatures, ratifications, acceptations, approbations et adhésions au titre de l'article 5;
- b) Les dates d'entrée en vigueur du présent Accord en vertu de l'article 6;
- c) La date d'entrée en vigueur des amendements au présent Accord conformément au paragraphe 2 c) de l'article 7, aux paragraphes 4 et 5 de l'article 8 et à l'article 9;
- d) Les dénonciations au titre de l'article 11;
- e) L'abrogation du présent Accord au titre de l'article 12.

DÉPÔT DU TEXTE DU PRÉSENT ACCORD AUPRÈS DU SECRÉTAIRE GÉNÉRAL

Article 17. Après le 31 décembre 1976, l'original du présent Accord sera déposé auprès du Secrétaire général de l'Organisation des Nations Unies, qui en transmettra des copies certifiées conformes à tous les Etats visés à l'article 5 du présent Accord.

EN FOI DE QUOI, les soussignés, à ce dûment autorisés, ont signé le présent Accord.
 FAIT à Genève, le quinze novembre mil neuf cent soixante-quinze, en un seul exemplaire, en langues anglaise, française et russe, les trois textes faisant également foi.

ANNEXE I

RÉSEAU INTERNATIONAL «E»

NOTES EXPLICATIVES

1. Les routes repères et les routes intermédiaires, dites de catégorie A, sont numérotées avec deux chiffres; les routes d'embranchement, de rocade ou de liaison, dites de catégorie B, sont numérotées avec trois chiffres.

2. Les routes repères orientées nord-sud reçoivent des numéros impairs à deux chiffres se terminant par 5, croissant de l'ouest vers l'est. Les routes repères orientées ouest-est reçoivent des numéros pairs à deux chiffres croissant du nord au sud, se terminant par 0. Les routes intermédiaires reçoivent respectivement des numéros impairs et pairs à deux chiffres compris entre les numéros des routes repères entre lesquelles elles se trouvent. Les routes de catégorie B reçoivent des numéros à trois chiffres dont le premier est celui de la route repère la plus proche située au nord de la route B considérée et le deuxième celui de la route repère la plus proche située à l'ouest de la route B considérée, le troisième chiffre étant un numéro d'ordre.

LISTE DES ROUTES

A. Routes principales

1) Orientation ouest-est

a) Routes repères

- E 20 Shannon — Limerick — Portlaoise — Dublin ... Liverpool — Manchester — Bradford — Leeds — Hull ... Esbjerg — Kolding — Middelfart — Nyborg ... Korsør — København ... Malmö — Ystad ... Tallin — Leningrad.
- E 30 Cork — Waterford — Wexford — Rosslare ... Fishguard — Swansea — Cardiff — Newport — Bristol — London — Colchester — Ipswich — Felixstowe ... Hoek van Holland — Den Haag — Gouda — Utrecht — Amersfoort — Oldenzaal — Osnabrück — Bad Oeynhausen — Hannover — Braunschweig — Magdeburg — Berlin — Świebodzin — Poznań — Łowicz — Warszawa — Brest — Minsk — Smolensk — Moskva.
- E 40 Calais — Oostende — Gent — Bruxelles — Liège — Aachen — Köln — Olpe — Giessen — Bad Hersfeld — Herleshausen — Eisenach — Erfurt — Gera — Karl-Marx-Stadt — Dresden — Görlitz — Legnica — Wrocław — Opole — Gliwice — Kraków — Przemyśl — Lvov — Rovno — Zhitomir — Kiev — Kharkov — Rostov na Donu.
- E 50 Brest — Rennes — Le Mans — Paris — Reims — Metz — Saarbrücken — Mannheim — Heilbronn — Feuchtwangen — Nürnberg — Rozvadov — Plzeň — Praha — Jihlava — Brno — Žilina — Prešov — Košice — Vyšné Nemecké — Uzhgorod — Mukačevo.
- E 60 Brest — Nantes — Tours — Mulhouse — Basel — Olten — Zürich — Winterthur — St Gallen — St Margrethen — Lauterach — Feldkirch — Imst — Innsbruck — Wörgl — Salzburg — Linz — Wien — Nickelsdorf — Moson-

magyaróvár — Győr — Budapest — Püspökladány — Oradea — Cluj — Turda — Tirgu-Mureş — Braşov — Ploieşti — Bucureşti — Urziceni — Slobozia — Hirşova — Constanţa.

- E 70 La Rochelle — Lyon — Chambéry — Susa — Torino — Alessándria — Tortona — Brescia — Verona — Mestre (Venezia) — Palmanova — Trieste — Ljubljana — Zagreb — Djakovo — Beograd — Vrsaç — Timisoara — Caransebeş — Turnu Severin — Craiova — Piteşti — Bucureşti — Giurgiu — Ruse — Razgrad — Choumen — Varna.
- E 80 La Coruña — Santander — Bilbao — San Sebastián — Pau — Toulouse — Narbonne — Nimes — Aix-en-Provence — Nice — Vintimiglia — Savona — Genova — La Spezia — Migliarino — Livorno — Grosseto — Roma — Pescara ... Dubrovnik — Petrovac — Titograd — Priština — Niš — Dimitrograd — Sofia — Plovdiv — Edirne — Babaeski — Silivri — Istanbul — Izmir — Adapazari — Bolu — Gerede — Ankara — Yozgat — Sivas — Erzincan — Mutu — Askale — Erzurum — Ağri — Iran.
- E 90 Lisboa — Setúbal — Pegões — Elvas — Badajoz — Madrid — Zaragoza — Lérida — Barcelona ... Mazara del Vallo — Palermo — Messina ... Reggio di Calabria — Cantanzaro — Sibari — Crotona — Metaponto — Taranto — Brindisi ... Igoumenitsa — Ioannina — Kozani — Thessaloniki — Alexandropolis — Ipsula — Kesan ... Izmir — Aydin — Antalya — Tarsus — Adana — Kömürlü — Gaziantep — Urfa — Mardin — Nusaybin — Cizre — Esendere — Iran.

b) *Routes intermédiaires*

- E 12 Mo i Rana — Umcå ... Vaasa — Tampere — Helsinki.
- E 16 Londonderry — Belfast ... Glasgow — Edinburgh.
- E 18 Craigavon — Belfast — Larne ... Stranraer — Gretna — Carlisle — Newcastle ... Stavanger — Kristiansand — Larvik — Drammen — Oslo — Ørje — Karlstad — Örebro — Arboga — Enköping — Stockholm — Norrtälje — Kappelskär ... Åland ... Turku and Naantali — Helsinki — Vaalimaa — Leningrad.
- E 22 Holyhead — Chester — Warrington — Manchester — Leeds — Doncaster — Immingham ... Amsterdam — Groningen — Oldenburg — Bremen — Hamburg — Lübeck — Rostock — Stralsund — Sassnitz.
- E 24 Hamburg — Berlin.
- E 26 Berlin — Szczecin — Goleniow — Koszalin — Gdansk.
- E 28 Birmingham — Cambridge — Ipswich.
- E 32 Colchester — Harwich.
- E 36 Antwerpen — Eindhoven — Venlo — Oberhausen — Kamen — Bad Oeynhausen.
- E 38 Berlin — Lübbenau — Cottbus — Legnica.
- E 42 Dunkerque — Lille — Mons — Charleroi — Namur — Liège — St Vith — Wittlich — Bingen — Wiesbaden — Frankfurt am Main — Aschaffenburg — Würzburg.
- E 44 St Brieuc — Caen — Rouen — Amiens — Charleville — Mézières — Luxembourg — Trier — Wittlich — Koblenz — Ransbach-Baumbach — Giessen.
- E 46 Rouen — Reims — Charleville — Mézières — Liège.
- E 48 Bayreuth — Marktredwitz — Cheb — Karlovy Vary — Praha.
- E 52 Paris — Nancy — Strasbourg — Appenweier — Karlsruhe — Stuttgart — Ulm — München — Braunau — Wels — Linz.

- E 54 Paris — Chaumont — Mulhouse — Basel — Waldshut — Lindau — Memmingen — München — Rosenheim — Salzburg.
- E 56 Nürnberg — Regensburg — Deggendorf — Passau — Wels — Sattledt.
- E 62 Nantes — Poitiers — Mâcon — Genève — Lausanne — Martigny — Sion — Simplon — Gravelona Toce — Milano — Tortona.
- E 64 Szeged — Arad — Deva — Sibiu — Braşov.
- E 66 Torino — Milano — Brescia.
- E 68 Fortezza — St Candido — Spittal — Villach — Klagenfurt — Graz — Veszprém — Balatonaliga.
- E 72 Nice — Cuneo — Asti — Alessandria.
- E 74 Migliarino — Firenze.
- E 76 Bordeaux — Toulouse.
- E 78 Grosseto — Arezzo — Sansepolcro — Fano.
- E 82 Coimbra — Celorico da Beira — Salamanca — Valladolid — Burgos.
- E 86 Krystalopigi — Florina — Vevi — Yefira — Thessaloniki.
- E 88 Kesan — Tekirdag — Silivri.
- E 92 Rion — Egion.
- E 94 Corinthos — Athinai.

2) Orientation nord-sud

a) Routes repères

- E 05 Greenock — Glasgow — Gretna — Carlisle — Penrith — Preston — Warrington — Birmingham — Newbury — Southampton ... Le Havre — Paris — Orléans — Tours — Poitiers — Bordeaux — San Sebastián — Burgos — Madrid — Córdoba — Sevilla — Cádiz — Algeciras.
- E 15 Inverness — Perth — Edinburgh — Newcastle — Scotch-Corner — Doncaster — London — Folkestone — Dover ... Calais — Paris — Lyon — Orange — Narbonne — Gerona — Barcelona — Tarragona — Castellón de la Plana — Valencia — Alicante — Murcia — Algeciras.
- E 25 Amsterdam — Utrecht — 's-Hertogenbosch — Eindhoven — Maastricht — Liège — Bastogne — Arlon — Luxembourg — Metz — St Avold — Strasbourg — Mulhouse — Basel — Olten — Bern — Lausanne — Genève — Mont-Blanc — Aosta — Torino — Alessandria — Tortona — Genova.
- E 35 Hoek van Holland — Rotterdam — Gouda — Utrecht — Arnhem — Emmerich — Oberhausen — Köln — Ransbach-Baumbach — Frankfurt am Main — Heidelberg — Karlsruhe — Offenburg — Basel — Olten — Luzern — Altdorf — S. Gottardo — Bellinzona — Lugano — Chiasso — Como — Milano — Piacenza — Parma — Modena — Firenze — Arezzo — Roma.
- E 45 Vollen — Mo i Rana — Stjørdalshalsen — Trondheim — Dombas — Otta — Hamar — Eidsvoll — Oslo — Moss — Svinesund — Uddevalla — Göteborg — Halmstad — Hälsingborg ... Helsingör — København — Køge — Vordingborg — Rødby ... Puttgarden ... Hamburg — Walsrode — Hannover — Northeim — Göttingen — Kassel — Bad Hersfeld — Fulda — Würzburg — Nürnberg — München — Rosenheim — Wörgl — Innsbruck — Brenner-Pass/Passo del Brennero — Fortezza — Bolzano — Trento — Verona — Modena — Bologna — Cesena — Perugia — Roma — Napoli — Salerno — Sicignano — Cosenza — Villa S. Giovanni ... Messina — Catània — Siracusa — Gela.

- E 55 Tornio — Haparanda — Luleå — Umeå — Sundsvall — Gävle — Uppsala — Stockholm — Södertälje — Norrköping — Linköping — Jönköping — Häl-singborg — Malmö — Trelleborg ... Sassnitz — Stralsund — Rostock — Berlin — Lübbenau — Dresden — Cínovec — Teplice — Praha — Tábor — České Budějovice — Dolní Dvořiště — Linz — Salzburg — Villach — Tarvisio — Udine — Palmanova — Mestre (Venezia) — Ravenna — Cesena — Rimini — Fano — Ancona — Pescara — Canosa — Bari — Brindisi ... Igoumenitsa — Preveza — Messolongi — Rion — Patrai — Pyrgos — Kalamai.
- E 65 Ystad — ... Swinoujscie — Wolin — Goleniow — Szczecin — Świebodzin — Jelenia-Góra — Harrachov — Železny Brod — Turnov — Mladá Boleslav — Prahá — Jihlava — Brno — Břeclav — Bratislava — Rajka — Mosonmagyaró-vár — Czorna — Szombathely — Körmend — Récics — Zagreb — Karlovac — Rijeka — Split — Metković — Dubrovnik — Petrovac — Titograd — Bijelo Polje — Scopje — Kicevo — Ohrid — Bitolj — Niki — Vevi — Kozani — Lárissa — Doniokos — Lamia — Brallos — Itea ... Egion — Korintos — Tripolos — Gythion.
- E 75 Tromsø — Nordkjosbotn — Skibotn — Helligskogen — Kilpisjärvi — Tor-nio — Oulu — Jyväskylä — Lahti — Helsinki ... Gdańsk — Elblag — Ostróda — Mława — Warszawa — Radom — Kraków — Trstená — Ružom-berok — Banská Bystrica — Zvolen — Šahy — Budapest — Szeged — Beo-grad — Niš — Kumanovo — Skopje — Gevgelija — Evzoni — Thessaloniki — Lárissa — Almyros — Lamia — Athinai — Chania — Iraklion — Agios Niko-laos — Sitia.
- E 85 Černovoy — Siret — Suceava — Roman — Bečau — Mărășești — Buzău — Urziceni — București — Giurgiu — Ruse — Bjala — Velico Tirново — Stara Zagora — Haskovo — Podkova — Komotini.
- E 95 Leningrad — Moskva — Oryol — Kharkov — Simferopol — Alushta — Yalta.

b) *Routes intermédiaires*

- E 01 Larne — Belfast — Dublin — Wexford — Rosslare ... La Coruña — Ponte-vedra — Porto — Albergaria a Velha — Coimbra — Vila Franca de Xira — Lisboa — Setúal — Portimão — Faro — Huelva — Sevilla.
- E 03 Cherbourg — Rennes — Nantes — La Rochelle.
- E 07 Orléans — Limoges — Toulouse — Zaragoza.
- E 13 Doncaster — Sheffield — Nottingham — Leicester — Northampton — Lon-don.
- E 17 Antwerpen — Gent — Kortrijk — Cambrai — Reims — Beaune.
- E 19 Amsterdam — Den Haag — Rotterdam — Breda — Antwerpen — Bruxelles — Mons — Valenciennes — Paris.
- E 21 Metz — Nancy — Dijon — Genève — Chambéry — Grenoble — Valence — Marseille.
- E 23 Metz — Nancy — Besançon — Vallorbe — Lausanne.
- E 27 Dortmund — Köln — Prüm — Luxembourg — Saarbrücken — Sarregue-mines — (E 25 Strasbourg).
- E 29 Belfort — Bern — Martigny — Grand-Saint-Bernard — Aosta.
- E 31 Parma — La Spezia.
- E 33 Rotterdam — Gorinchem — Nijmegen — Goch — Krefeld — Köln — Ko-blenz — Bingen — Ludwigshafen.

- E 37 Stockholm — Södertälje — Örebro — Mariestad — Göteborg ... Frederikshavn — Ålborg — Arhus — Vejle — Kolding — Kruså — Flensburg — Schleswig — Neumüster — Hamburg — Bremen — Osnabrück — Dortmund — Olpe — Giessen.
- E 39 Giessen — Frankfurt am Main — Darmstadt.
- E 41 Würzburg — Heilbronn — Stuttgart — Donaueschingen — Schaffhausen — Winterthur — Zürich — Altdorf.
- E 43 Würzburg — Feuchtwangen — Ulm — Memmingen — Lindau — Bregenz — St Margrethen — Buchs — Chur — S. Beruardino — Bellinzona.
- E 47 Magdeburg — Halle — Leipzig — Karl-Marx-Stadt — Boží Dar — Kárlovy Vary — Plzeň — České Budějovice — Třevoň — Halámky — Wien.
- E 49 Orehoved — Nyköbing — Gedser ... Rostock.
- E 51 Berlin — Leipzig — Gera — Hof — Bayreuth — Nürnberg.
- E 53 Plzeň — Bayer — Eisenstein — Deggendorf — München.
- E 57 Sattledt — Liezen — St Michael — Graz — Maribor — Ljubljana.
- E 59 Praha — Jihlava — Wien — Graz — Spielfeld — Maribor — Zagreb — Karlovac — Bihač — Donjilapac — Knin — Split.
- E 63 Klagenfurt — Loibl-Pass — Ljubljana — Trieste — Rijeka.
- E 67 Warszawa — Łowicz — Wrocław — Kłodzko — Běloves — Náchod — Hradec Králové — Praha.
- E 69 Warszawa — Piotrków — Katowice — Český Těšín — Žilina — Trenčín — Piešťany — Bratislava — Wiener Neustadt.
- E 71 Košice — Miskolc — Budapest — Balatonaliga — Nagykanizsa — Zagreb.
- E 73 Budapest — Szekszárd — Mohács — Osijek — Djakovo — Samak — Zenica — Mostar — Metković.
- E 77 Püspökladány — Nyiregyháza.
- E 79 Oradea — Beius — Deva — Petrosani — Tîrgu Jiu — Craiova — Calafat ... Vidin — Vraca — Botevgrad — Sofia — Blagojevgrad — Serai — Thessaloniki.
- E 81 Halmeu — Satu Mare — Zalău — Cluj — Turda — Sebeş — Sibiu — Piteşti.
- E 83 Bjala — Pleven — Jablanica — Botevgrad — Sofia.
- E 87 Tulcea — Constanţa — Varna — Burgas — Mičurin — Malco Tyrново — Kirklareli — Babaeski.
- E 89 Trabzon — Gümuşane — Aşkale — Mutu — Tunceli — Elâziğ — Malatya — Maras — Kömürler — Iskenderun — Antakya — Frontière syrienne.
- E 93 Orel — Kiev — Odessa.

B. *Routes d'embranchement, de rocade ou de liaison*

- E 130 Vejle — Middelfart.
- E 135 Haugesund — Haukeli — Kongsberg — Drammen.
- E 136 Bergen — Gudvangen ... Laerdalsøyri — Fagernes — Hønefoss — Oslo.
- E 137 Alessund — Andalsnes — Dombas.
- E 140 Trondheim — Storlien — Östersund — Sundsvall.
- E 160 Turku — Tampere — Jyväskylä — Kuopio.
- E 200 Cork — Portlaoise.
- E 230 Amsterdam — Amersfoort.

- E 231 Amersfoort — Groningen.
E 232 Oldenzall — Bremen.
E 233 Bremerhaven — Bremen — Walsrode.
E 250 Stralsund — Neubrandenburg — Berlin.
E 267 Gdańsk — Świecie — Poznań — Wrocław.
E 269 Świecie — Łódź — Piotrków.
E 312 Breda — Gorinchem — Utrecht.
E 313 Antwerpen — Liège.
E 314 Hasselt — Heerlen — Aachen.
E 330 Unna — Soest — Kassel — Herleshausen.
E 410 Bruxelles — Namur — Arlon.
E 420 Aachen — St Vith — Luxembourg.
E 440 Karlovy Vary — Teplice — Turnov — Hradec Králové — Olomouc — Žilina.
E 460 Brno — Olomouc — Český Těšín — Kraków.
E 461 Hradec Králové — Brno — Wien.
E 470 Mukačevo — Lvov.
E 530 Offenburg — Donaueschingen.
E 532 München — Garmisch — Partenkirchen — Mittenwald — Seefeld — Innsbruck.
E 550 České Budějovice — Jihlava.
E 562 Bratislava — Zvolen — Košice.
E 571 Cluj — Dej — Bistrița — Suceava.
E 572 Bacău — Brașov — Pitești.
E 573 Nyiregyháza — Tchop — Užgorod.
E 580 Mărășești — Tecuci — Albița — Leucheni — Kishinev — Odessa.
E 650 Altenmarkt — Liezen.
E 651 Villach — Podkoren — Naklo.
E 660 Subotica — Sombor — Osijek.
E 661 Balatonkeresztúr — Nagyatád — Barcs — Virovitica — Okučani — Banja Luka — Jajce — Donji Vakuf — Zenica.
E 671 Timișoara — Arad — Oradea.
E 717 Torino — Savona.
E 751 Rijeka — Pula — Koper.
E 752 Turnu Severin — Negotin — Zaječar — Niš — Pristina — Prizren — (Albanie) — Petrovac.
E 760 Beograd — Čačak — Nova Varos — Bijelo Polje.
E 761 Bihač — Jajce — Donji Vakuf — Zenica — Sarajevo — Titovo Užice — Čačak — Kraljevo — Kruševac — Pojate — Paračin — Zaječar.
E 762 Sarajevo — Titograd — Frontière albanaise.
E 771 Jablanica — Velico Tirново — Choumen.
E 772 Popovica — Stara Zagora — Burgas.
E 800 Albergaria a Velha — Celorico da Beira.
E 801 Vila Franca de Xira — Pegões.
E 804 Salamanca — Badajoz — Sevilla.
E 805 Bilbao — Logroño — Zaragoza.
E 841 Avellino — Salerno.

- E 842 Napoli — Avellino — Benevento — Canosa.
- E 843 Bari — Taranto.
- E 844 Spezzano — Albanese — Sibari.
- E 846 Cosenza — Crotone.
- E 847 Sicignano — Potenza — Metaponto.
- E 848 S. Eufemia — Catanzaro.
- E 850 Ohrid — Frontière albanaise.
- E 851 Joannina — Frontière albanaise.
- E 870 Sofia — Kjustendil — Kumanovo.
- E 880 Izmir — Ankara.
- E 881 Ankara — Adana.
- E 901 Jaén — Granada — Málaga.
- E 902 Madrid — Valencia.
- E 931 Mazara del Vallo — Gela.
- E 950 Joannina — Trikala — Lárissa — Volos.
- E 951 Lamia — Karpenissi — Amfilochia.
- E 952 Tripolos — Megalopolis — Tsakona.
- E 957 Joannina — Arta — Agrinion — Messologi.
- E 980 Cizre — Iraq.

A N N E X E II

CONDITIONS AUXQUELLES DOIVENT RÉPONDRE LES GRANDES ROUTES DE TRAFIC INTERNATIONAL

SOMMAIRE

- I. Généralités
- II. Catégories de routes internationales
 - II.1. Routes ordinaires
 - II.2. Autoroutes
 - II.3. Routes express
- III. Normes en section courante
 - III.1. Profils en travers
 - III.1.1. Chaussées
 - III.1.2. Accotements et terre-plein central
 - III.1.3. Pistes spéciales
 - III.2. Profil en long et tracé en plan
 - III.2.1. Homogénéité et coordination du profil en long et du tracé en plan
 - III.2.2. Caractéristiques géométriques
 - III.3. Débits de service
- IV. Normes des intersections
 - IV.1. Définitions
 - IV.2. Intersections de routes ordinaires
 - IV.2.1. Les carrefours à niveau
 - IV.2.2. Les carrefours dénivelés

- IV.3. Les échangeurs
 - IV.3.1. Définitions
 - IV.3.2. Circulation sur les chaussées des échangeurs
 - IV.3.3. Principes du tracé des échangeurs
 - IV.3.4. Caractéristiques géométriques des échangeurs
- IV.4. Intersections de voies ferrées
- V. Ouvrages d'art
 - V.1. Profils en travers
 - V.2. Hauteur libre
- VI. Equipements de sécurité
 - VI.1. Eclairage
 - VI.2. Dispositifs contre l'éblouissement
 - VI.3. Glissières de sécurité
- VII. Aménagement paysager
- VIII. Services auxiliaires
 - VIII.1. Installations aux frontières
 - VIII.2. Installations diverses
 - VIII.3. Services de secours routiers
 - VIII.4. Télécommunications

CONDITIONS AUXQUELLES DOIVENT RÉPONDRE LES GRANDES ROUTES DE TRAFIC INTERNATIONAL

I. GÉNÉRALITÉS

I.1. Les caractéristiques fondamentales à adopter pour la construction ou l'aménagement des grandes routes de trafic international, désignées ci-après «routes internationales», font l'objet des dispositions suivantes qui tiennent compte des conceptions actuelles en matière de technique de construction routière. Elles ne s'appliquent pas aux agglomérations. Celles-ci doivent être contournées si elles constituent une gêne ou un danger.

I.2. Les valeurs des caractéristiques indiquées ci-après sont des minimums ou des maximums. Il y a lieu de les majorer ou de les diminuer quand il est possible de le faire sans dépenses supplémentaires ou quand celles-ci sont rentables.

I.3. Toutes les dispositions de la présente annexe sont prises en considération compte tenu de la comparaison des coûts et des avantages actualisés et notamment de la sécurité. En ce qui concerne la circulation des véhicules, l'évaluation est faite pour différentes variantes, établies dans différentes hypothèses relatives notamment à la vitesse de base* et en fonction de la prévision du volume de la circulation, de sa composition et de la distribution annuelle des débits horaires.

I.4. La protection de l'environnement doit être prise en considération lors de l'étude et de la construction d'une nouvelle route internationale.

II. CATÉGORIES DE ROUTES INTERNATIONALES

Les routes internationales sont classées dans l'une des catégories suivantes :

II.1. *Routes ordinaires*

Catégorie I : routes à deux voies (chaussée unique).

Catégorie II : routes à plus de deux voies (une ou plusieurs chaussées).

* La vitesse de base, dans un projet d'aménagement ou de construction d'une route, est la vitesse choisie pour déterminer les caractéristiques géométriques minimales permettant la circulation des véhicules isolés à cette vitesse avec sécurité.

II.2. Autoroutes

Le terme «autoroute» désigne une route qui est spécialement conçue et construite pour la circulation automobile, qui ne dessert pas les propriétés riveraines et qui :

- i) Sauf en des points singuliers ou à titre temporaire, comporte, pour les deux sens de la circulation, des chaussées distinctes séparées l'une de l'autre par une bande de terrain non destinée à la circulation ou, exceptionnellement, par d'autres moyens;
- ii) Ne croise à niveau ni route, ni voie de chemin de fer ou de tramway, ni chemin pour la circulation de piétons;
- iii) Est spécialement signalée comme étant une autoroute.

II.3. Routes express

Routes réservées à la circulation automobile accessibles seulement par des échangeurs ou des carrefours réglementés et sur lesquelles notamment l'arrêt et le stationnement sont interdits.

III. NORMES EN SECTION COURANTE

III.1. Profils en travers

La plate-forme des routes internationales comporte, outre la ou les chaussées, des accotements latéraux et éventuellement un terre-plein central et des pistes spéciales pour piétons et cyclistes. Ces pistes spéciales ne sont pas admises dans la plate-forme des autoroutes. Elles ne sont admises le long des routes express que si elles en sont séparées par un espace suffisamment large.

Les voies ferrées ne sont pas admises dans les chaussées des routes ordinaires ni dans la plate-forme des autoroutes et des routes express*.

III.1.1. Chaussées

III.1.1.1. Largeur

Les voies de circulation des chaussées ont, en alignement droit, une largeur minimale de 3,50 m.

Dans les courbes de rayon inférieur à 200 m, une surlargeur est prévue pour assurer sans entraves la circulation à vitesse normale des véhicules des plus grandes dimensions autorisées.

Pour les vitesses de base supérieures ou égales à 100 km/h, les marquages latéraux ne sont pas compris dans la largeur précitée.

Toutefois, la largeur d'une voie supplémentaire pour véhicules lents dans une section en rampe peut être ramenée à 3 m.

III.1.1.2. Déclivité transversale

En alignement droit, le profil en travers de la chaussée est constitué par un ou deux plans, dont la déclivité transversale est comprise entre 2 et 3 ‰.

En courbe, le dévers maximal est de 7 ‰. Le plus petit rayon admissible sans modification du profil transversal de l'alignement droit est donné (en mètres) dans le tableau suivant, en fonction de la vitesse de base (en km/h) :

Vitesse de base	140	120	100	80	60
Routes ordinaires	—	1 800	1 300	800	450
Autoroutes et routes express	3 900	2 800	2 000	1 300	—

* Cette disposition ne s'applique pas aux autoroutes qui ont été conçues *a priori* pour permettre l'implantation d'une voie ferrée.

III.1.2. *Accotements et terre-plein central*

III.1.2.1. La largeur minimale recommandée de l'accotement est de 3,25 m pour les routes ordinaires et les routes express, et de 3,75 m pour les autoroutes.

III.1.2.2. Les accotements des autoroutes et des routes express comportent du côté droit de la chaussée une bande d'arrêt continue, revêtue ou stabilisée, d'une largeur minimale de 2,50 m permettant le stationnement en cas d'urgence.

Une telle bande est recommandée pour les routes ordinaires. Si elle n'est pas prévue ou si elle n'a pas la largeur de 2,50 m, des aires de stationnement doivent être établies de place en place.

Le cas échéant, il y a lieu également de prévoir en dehors des chaussées des aires d'arrêt pour les autobus.

Dans tous les cas, des bandes latérales, revêtues ou stabilisées de 1 m de largeur, doivent être réservées dans l'accotement le long de la chaussée. Pour des raisons de sécurité, des bandes plus larges, dégagées de tout obstacle, doivent être prévues le long des autoroutes ou des routes express.

III.1.2.3. Quand un terre-plein central est prévu, sa largeur minimale recommandée est de 4 m entre chaussées pour les autoroutes. Il est recommandé d'augmenter cette largeur, notamment dans les courbes, si la visibilité l'exige.

Il est recommandé que le terre-plein central comporte en bordure des chaussées des bandes de guidage et de sécurité, revêtues ou stabilisées, de 1 m de largeur au moins.

III.1.3. *Pistes spéciales*

Sur l'accotement des routes ordinaires où le trafic motorisé atteint au moins 2 000 véhicules par jour, des pistes spéciales, réservées à la circulation des piétons, cyclistes ou assimilés, sont prévues chaque fois que leur nombre atteint 200 unités par demi-heure de pointe dans un sens, ou 1 000 unités par jour dans un sens.

Les pistes cyclables sont normalement à sens unique et ont une largeur minimale de 2,20 m.

Une bande séparative de 1 m de largeur minimum doit être prévue entre la chaussée et les pistes spéciales.

III.2. *Profil en long et tracé en plan*

III.2.1. *Homogénéité et coordination du profil en long et du tracé en plan*

Les routes internationales présentent des caractéristiques homogènes sur des sections de longueur suffisante. Les changements de caractéristiques se font en des points tels qu'ils puissent être normalement prévus par l'utilisateur (traversée d'une agglomération, modification du relief du terrain). A défaut, ils sont réalisés progressivement.

Le profil en long et le tracé en plan sont coordonnés de telle manière que la route apparaisse à l'utilisateur sans discontinuité gênante de tracé, lui permette de prévoir son évolution et de distinguer clairement les dispositions des points singuliers, notamment les carrefours, les entrées et les sorties dans les échangeurs.

III.2.2. *Caractéristiques géométriques*

III.2.2.1. Les revêtements des routes internationales présentent partout une surface unie. Les dénivellations maximales mesurées à la règle de 3 mètres ne peuvent dépasser 4 mm.

III.2.2.2. Les caractéristiques géométriques principales des routes internationales sont rassemblées dans le tableau suivant; elles sont basées sur un coefficient de frottement longitudinal (roues bloquées, pneus lisses) de 0,4 à la vitesse de 50 km/h; elles doivent être considérées comme des valeurs minimales à respecter :

<i>Vitesse de base (en km/h)</i>	140	120	100	80	60
Déclivités (% à ne pas dépasser)	4	5	6	7	8
Rayons convexes mini- Chaussée à sens unique ..	27 000	12 000	6 000	3 000	1 500
maux en profil en long Chaussée à double sens de					
(en m)* circulation	—	—	10 000	4 500	1 600
Rayons minimaux en plan correspondant au dévers					
maximum	1 000	650	450	240	120

* Les rayons convexes en profil en long indiqués dans le tableau correspondent à des courbes de raccordement de déclivités terminales sensiblement égales et de sens contraires, la différence des déclivités étant en outre suffisante pour limiter la visibilité.

La vitesse de base de 120 km/h n'est choisie que si les chaussées sont séparées et si la plupart des intersections sont aménagées en échangeurs (voir IV ci-après). Celle de 140 km/h n'est applicable qu'aux autoroutes.

Les rayons concaves sont tels que, pour la vitesse de base, l'accélération verticale ne puisse dépasser 0,25 m/sec².

Les valeurs des rayons en plan sont des minimums correspondant au dévers maximum de 7 %. Elles sont suffisantes pour la stabilité et le confort de conduite du véhicule dans des conditions moyennes.

La résultante de la déclivité longitudinale et du dévers ne doit pas dépasser 10 %.

III.2.2.3. Les sections circulaires et rectilignes du tracé en plan sont raccordées par des courbes à courbure progressive.

III.2.2.4. La visibilité en plan et la visibilité en profil en long sont réalisées dans des conditions de sécurité égales, compte tenu éventuellement des déclivités.

Les distances de visibilité minimales nécessaires au dépassement sur les chaussées bidirectionnelles sont données au tableau suivant :

Vitesse de base (en km/h)	100	80	60
Distance de visibilité de dépassement minimale (en m)	400	325	250

Ces distances doivent être assurées sur un pourcentage de la longueur de la route aussi élevé et aussi uniformément réparti que possible.

III.2.2.5. Lorsque la visibilité est insuffisante, il est recommandé de dédoubler la chaussée aux sommets et dans les virages des routes ordinaires à deux voies et à trois voies de circulation.

III.3. Débits de service

Les routes des diverses catégories peuvent écouler normalement, c'est-à-dire avec une qualité ou un niveau de service jugé nécessaire pour les routes internationales et moyennant le respect des normes précisées au III.2., les débits* indiqués à la colonne 1 du tableau suivant exprimés en unités de trafic (UT) par heure**.

<i>Catégorie de routes</i>	1 débit normal UT/h	2 débit maximum admissible UT/h	Observations
Catégorie I	900	1 500	2 sens
Catégorie II			
3 voies	1 500	2 000	2 sens
4 voies	1 500	2 000	par sens
Par voie supplémentaire	750	1 000	par sens
Autoroutes et routes express à 2 x 2 voies	2 000	3 000	par sens
Par voie supplémentaire	1 200	1 500	par sens

* Une unité de trafic correspond à une voiture particulière. Pour les autres véhicules un coefficient d'équivalence doit être appliqué.

** En dehors des zones urbaines.

Pour une catégorie de routes déterminée, il est recommandé de ne pas dépasser les débits de la colonne 1 pendant plus de 50 heures par an, à moins que la rentabilité d'une voie supplémentaire ou de l'aménagement dans une catégorie supérieure ne soit assurée.

Quand le débit dépasse les valeurs de la colonne 2 pendant plus de 50 heures par an, il est recommandé que soit prise en considération la construction d'une voie supplémentaire ou l'aménagement dans une catégorie supérieure compte tenu des coûts de construction et de l'environnement.

Ces valeurs s'entendent en débit continu et à condition :

- i) Que les carrefours à niveau ne soient pas trop nombreux et ne créent pas un nombre trop élevé d'incidents de trafic;
- ii) Que pour les routes à deux et trois voies, la distance de visibilité de dépassement soit assurée sur la totalité de l'itinéraire.

Les routes à trois voies ne sont pas recommandées quand le débit normal indiqué à la colonne 1 du tableau précité est dépassé.

Pour les routes à quatre voies, dès que le débit de pointe dans le sens le plus chargé dépasse 1 500 UT/h pendant plus de 50 heures par an, il est recommandé, pour la sécurité, d'établir des chaussées séparées à sens unique.

IV. NORMES DES INTERSECTIONS*

IV.1. Définitions

Les routes internationales forment, à leur rencontre entre elles ou avec d'autres routes ou d'autres voies de communication, des «intersections».

Les différents types d'aménagement des intersections routières sont les suivants :

Intersections de routes ordinaires :

- Carrefours plans ou à niveau, dont les branches sont situées dans un même plan;
- Carrefours dénivelés ou à niveau séparés, dont l'une au moins des branches franchit à un niveau différent une ou plusieurs autres branches.

Intersections d'autoroutes ou de routes express avec des routes de même catégorie :

Echangeurs A dont les liaisons ne comportent aucun cisaillement de courants de circulation.

Intersections d'autoroutes avec des routes ordinaires :

Echangeurs B ne comportant aucun cisaillement de courant de circulation sur les chaussées des autoroutes.

Intersections de routes express avec des routes ordinaires :

Pour les intersections importantes :

Echangeurs B ne comportant aucun cisaillement de courants de circulation sur la ou les chaussées de la route express.

Pour les intersections d'importance secondaire pour lesquelles la rentabilité d'un échangeur n'est pas assurée :

Carrefours plans ou dénivelés contrôlés éventuellement par signalisation lumineuse.

IV.2. Intersections de routes ordinaires

IV.2.1. Les carrefours à niveau

IV.2.1.1. Les carrefours à niveau doivent être supprimés sur les routes internationales quand cette mesure est rentable.

* Les textes sont rédigés dans l'hypothèse de la circulation à droite.

IV.2.1.2. Les carrefours à niveau comportant plus de quatre branches doivent être simplifiés par regroupement de certains courants de circulation suivant une hiérarchie de l'importance de ces courants.

IV.2.1.3. Les carrefours giratoires et les signaux lumineux ne doivent être utilisés que si d'autres aménagements supprimant les cisaillements et les entrecroisements de courants de circulation ne sont pas rentables.

IV.2.1.4. La visibilité du carrefour doit être assurée à son approche sur une distance suffisante pour permettre aux conducteurs de prendre en temps voulu les décisions qu'imposent le type de régulation et les conditions instantanées de la circulation. Cette visibilité est améliorée si les chaussées, spécialement celles dont les usagers doivent céder le passage, sont en légère descente vers le carrefour.

IV.2.1.5. La route internationale est prioritaire par rapport aux autres routes; la priorité entre routes internationales doit être fixée en fonction de l'importance relative des volumes de la circulation.

IV.2.1.6. La circulation directe sur la route internationale prioritaire ne doit pas être ralentie. A cet effet, des zones d'attente de longueur suffisante doivent être réservées entre les deux sens de circulation pour les véhicules effectuant une manœuvre de «tourne gauche».

IV.2.1.7. Des voies d'accélération et de décélération respectivement à l'entrée et à la sortie de la chaussée de la route internationale prioritaire sont prévues aux carrefours importants pour autant qu'elles soient rentables.

IV.2.1.8. Le carrefour doit comporter sur les chaussées non prioritaires des flots directionnels canalisant les courants de circulation et satisfaisant aux critères suivants :

- a) La géométrie de l'ensemble des couloirs de circulation doit être aussi simple que possible afin d'être immédiatement compréhensible pour les usagers;
- b) Les circulations non prioritaires doivent être ralenties, les déviations des voies correspondantes étant adaptées à l'importance des circulations qu'elles supportent;
- c) Les trajectoires sécantes doivent se couper aussi orthogonalement que possible;
- d) Les points d'intersection doivent être espacés (et non confondus) de telle manière que les usagers puissent les aborder séparément et disposer de zones intermédiaires d'attente;
- e) Le chemin le plus direct doit être réservé aux piétons;
- f) Les cyclistes, s'il existe des pistes cyclables, doivent être déviés du carrefour proprement dit, de manière à recouper aussi orthogonalement que possible les trajectoires des véhicules;
- g) Les flots directionnels sont limités par des bordures légèrement saillantes en matériaux blancs. Quand la rentabilité le justifie, ils sont éclairés la nuit. A défaut d'éclairage, les bordures sont *réflectorisées*.

IV.2.2. *Les carrefours dénivelés*

Il convient, quand la rentabilité de l'aménagement correspondant est établie, de déniveler certains courants importants de circulation pour éliminer les conflits de cisaillement avec d'autres courants empruntant le carrefour.

Les tracés et les profils en long des liaisons dénivelées doivent respecter les principes et les normes des échangeurs qui leur sont applicables (voir IV.3).

Les liaisons non dénivelées doivent former à leur intersection des carrefours répondant aux conditions ci-dessus (voir IV.2.1).

IV.3. *Les échangeurs*

IV.3.1. *Définitions*

Les chaussées des échangeurs sont classées en *chaussées principales* et en *chaussées de raccordement* qui relient entre elles les chaussées principales.

Les chaussées principales sont celles qui supportent les volumes de circulation les plus importants (compte tenu, le cas échéant, de leur variation horaire) et pour lesquelles on ne peut tolérer une réduction importante de la vitesse de base.

IV.3.2. *Circulation sur les chaussées des échangeurs*

Les chaussées d'un échangeur A sont à sens unique. Dans un échangeur B certaines chaussées de raccordement peuvent être à double sens sur une partie de leur parcours; toutefois, les entrées et les sorties d'autoroute ou de route express sont toujours à sens unique.

IV.3.3. *Principes du tracé des échangeurs*

Le tracé des échangeurs satisfait aux principes suivants :

IV.3.3.1. *Principe A. Type d'échangeur*

Le choix d'un type d'échangeur et celui corollaire de ses chaussées principales et de raccordement doivent tenir compte de l'importance absolue et relative des courants de circulation qui les traversent.

IV.3.3.2. *Principe B. Divergence des courants de circulation*

Lorsqu'une chaussée se divise en deux autres chaussées, la séparation des deux courants de circulation doit se faire de manière à ne pas entraîner de réduction importante de la vitesse des véhicules.

A cet effet, l'usager doit avoir le temps de se placer dans la voie la plus favorable à la direction qu'il doit prendre, et avoir une visibilité suffisante du point de divergence. Dans un échangeur A, la chaussée qui se divise en deux autres doit être élargie avant la séparation et comporter un nombre de voies égal au nombre total de voies des deux chaussées, sur une distance permettant la séparation des courants avant le point de divergence. L'élargissement doit se faire de préférence vers la droite.

Le courant de circulation le moins important doit être écoulé par la chaussée de droite afin de réduire le nombre de véhicules ralentis lors du changement de file. Si la vitesse de ce courant doit être réduite, il y a lieu de prévoir une voie de décélération. Cette chaussée de droite est si possible surélevée progressivement par rapport à la chaussée principale pour faciliter la décélération éventuelle et assurer une meilleure visibilité du point de divergence.

Dans un échangeur B, la chaussée de sortie à partir d'une chaussée d'autoroute ou d'une chaussée de route express diverge vers la droite et comporte une voie de décélération.

IV.3.3.3. *Principe C. Convergence des courants de circulation*

Lorsque deux chaussées convergent pour n'en former qu'une seule, l'intégration des deux courants de circulation doit se faire en toute sécurité et ne pas entraîner de réduction importante de la vitesse des véhicules.

A cet effet :

- a) Les usagers du courant de circulation le moins important doivent s'insérer par la droite dans le courant le plus important;
- b) L'usager qui doit s'insérer doit avoir une bonne visibilité sur l'autre chaussée, en amont et en aval du point de convergence.

La manœuvre d'insertion, le cas échéant par l'intermédiaire d'une voie d'accélération, ne doit pas entraîner une diminution notable de la vitesse du courant principal. La visibilité est améliorée et la manœuvre d'insertion facilitée si la chaussée du courant qui doit s'insérer est en légère descente vers l'autre chaussée;

- c) Il est souhaitable d'assurer également une bonne visibilité de la chaussée principale sur l'autre chaussée;
- d) Lorsque deux chaussées principales convergent pour n'en former qu'une seule, et s'il y a réduction du nombre total des voies de circulation, cette réduction ne doit être réalisée qu'à une distance suffisante du point de convergence.

Dans un échangeur B, la chaussée d'entrée sur une chaussée d'autoroute ou sur une chaussée de route express converge par la droite et comporte une voie d'accélération.

IV.3.3.4. *Principe D. Sections d'entrecroisement*

Les sections d'entrecroisement doivent être évitées sur les chaussées principales. Une section d'entrecroisement ne peut y être tolérée que si les volumes qui s'entrecroisent sont faibles; si possible, une voie supplémentaire au moins doit être prévue du côté droit de la chaussée principale.

Dans tous les cas, les caractéristiques géométriques de la section d'entrecroisement et des chaussées amont et aval doivent être telles que les vitesses des véhicules qui s'entrecroisent ne soient pas trop différentes et qu'elles n'entraînent pas de réduction trop importante des vitesses praticables sur ces chaussées.

IV.3.3.5. *Principe E. Points de divergence et de convergence*

Dans les limites de l'échangeur, chaque chaussée principale ne devrait comporter qu'un point de divergence et qu'un point de convergence.

Dans tous les cas, s'il existe plusieurs points de divergence ou de convergence sur une même chaussée, des mesures doivent être prises pour assurer des manœuvres aisées et une signalisation indépendante des points de divergence ou de convergence successifs.

IV.3.4. *Caractéristiques géométriques des échangeurs*

IV.3.4.1. *Vitesse de base sur les chaussées principales*

Les chaussées principales d'un échangeur doivent être conçues avec une vitesse de base aussi voisine que possible de celle des chaussées qui les prolongent en dehors de l'échangeur, et en tout cas au moins égale aux 3/4 de celles-ci. Dans les échangeurs du type B, toutefois, aucune réduction de vitesse de base n'est tolérée sur les chaussées d'autoroutes ni sur les chaussées de routes express.

IV.3.4.2. *Rayons des chaussées de raccordement*

En palier, le rayon minimum du bord intérieur de la chaussée est de 50 m. Cette valeur correspond théoriquement à une chaussée en palier avec le dévers maximal admis.

Dans tous les cas, les courbes à faible rayon sont raccordées progressivement par des courbes de transition à variation continue de courbure, de longueur différente pour permettre à l'utilisateur d'adapter aisément sa vitesse.

IV.3.4.3. *Largeur des chaussées de raccordement*

La possibilité de dépasser un véhicule arrêté doit être assurée en tous points. Sur les chaussées de raccordement d'une certaine longueur, il convient de prévoir également la possibilité de dépasser un véhicule en mouvement.

A cet effet :

- Les chaussées à simple voie auront une largeur totale de 6 m au moins, compte tenu de l'accotement stabilisé non utilisé normalement par la circulation;
- Les chaussées à double voie auront une largeur de 7 m au moins. L'accotement stabilisé est facultatif dans ce cas. Ces chaussées doivent être ramenées à une seule voie, au voisinage du point d'entrée (ou de sortie) sur une chaussée principale, si le nombre total de voies de la chaussée principale n'est pas augmenté après le point d'entrée (ou diminué après le point de sortie).

IV.3.4.4. *Sections d'entrecroisement*

Il est recommandé que les sections d'entrecroisement aient une longueur minimale de $0,2 Q$ (en mètres), Q étant le trafic total horaire entrecroisant exprimé en UT/h. Le calcul du nombre de voies nécessaires dans cette hypothèse est effectué en affectant le débit entrecroisant le plus faible du coefficient 3.

Si exceptionnellement, une section d'entrecroisement ne peut être évitée sur une chaussée principale, la longueur doit être de Q mètres, avec un minimum de 500 m.

L'échangeur doit être conçu pour que, dans ses limites, le volume total entrecroisant soit inférieur à 2 000 UT/h.

IV.3.4.5. *Longueur des voies d'accélération*

Il est recommandé d'établir des chaussées d'accès avec une voie d'accélération proprement dite, suivie d'une voie de largeur variable, appelée biseau.

Lorsque la chaussée de l'autoroute ou de la route express et la voie d'accélération sont en palier et en alignement droit, la longueur totale de la voie d'accélération est de 300 m au minimum, celle de la voie d'accélération proprement dite étant de 200 m au minimum.

Si les conditions de tracé et de profil en long sont différentes, la longueur de la voie d'accélération doit être adaptée en conséquence.

IV.3.4.6. *Longueur des voies de décélération*

Les voies de décélération comportent une voie de largeur variable appelée biseau, suivie de la voie de décélération proprement dite, de largeur constante, qui peut être soit parallèle et adjacente à la chaussée de l'autoroute, soit indépendante de celle-ci.

Le biseau doit permettre à l'usager de se dégager progressivement du courant principal et ce sans réduire notablement sa vitesse : on détermine sa longueur en considérant que la durée confortable pour exécuter cette manœuvre est d'environ 3,5 secondes. On détermine la longueur de la voie de décélération proprement dite en considérant que le taux de décélération des véhicules est au plus de 1,5 m/sec².

IV.4. *Intersections de voies ferrées*

Les intersections de voies ferrées avec les routes internationales doivent être réalisées à niveaux séparés.

V. OUVRAGES D'ART

V.1. *Profils en travers*

Sauf cas exceptionnel (région montagneuse, terrain particulièrement difficile, etc.) aucune restriction des caractéristiques de la chaussée et, s'il y a lieu, des pistes cyclables et trottoirs, n'est admise sur et sous les ouvrages d'art. Notamment la bande d'arrêt latérale prévue au III.1.2 est maintenue sur les autoroutes et les routes express.

V.2. *Hauteur libre*

La hauteur libre minimale au-dessus de la chaussée est de 4,5 m.

VI. EQUIPEMENTS DE SÉCURITÉ

VI.1. *Eclairage*

Les sections, les carrefours et les échangeurs des routes internationales sont dotés d'un éclairage homogène et suffisant pour permettre aux usagers motorisés de circuler sans faire usage des feux-route quand l'importance de la circulation nocturne en justifie économiquement les installations et leur exploitation.

VI.2. *Dispositifs contre l'éblouissement*

Quand l'importance de la circulation nocturne le justifie, des plantations ou des écrans sont établis dans le terre-plein central des autoroutes et des routes express et, le cas échéant, dans leurs accotements, si les feux-routes des véhicules circulant en sens inverse sur l'autre chaussée ou sur une autre route longeant la route internationale créent une gêne visuelle sur cette dernière.

VI.3. *Glissières de sécurité*

Des glissières de sécurité sont à prévoir pour éviter les collisions avec des obstacles situés dans les accotements ou le terre-plein central, à condition que, toutefois, le risque et les conséquences d'une collision avec ces glissières soient moindres qu'avec les obstacles qu'elles protègent.

Des glissières peuvent ne pas être nécessaires pour la protection des supports de signalisation et d'éclairage, si ceux-ci sont conçus pour atténuer les conséquences du choc d'un véhicule.

Il est recommandé d'établir les glissières de sécurité à la distance maximale du bord de la chaussée compatible avec la présence de circulation ou d'obstacles extérieurs.

Pour les autoroutes et les routes express les glissières de sécurité sont à prévoir notamment :

- a) Sur le terre-plein central, quand sa largeur est inférieure à 6 m, si le volume journalier atteint 20 000 avec 2 x 2 voies ou 30 000 avec 2 x 3 voies, ou quand sa largeur est inférieure à 4,50 m, quel que soit le volume;
- b) Sur les accotements :
 - i) Quand des obstacles fixes et rigides tels que culées, piles de ponts, murs de soutènement, supports de portiques, rangée continue de poteaux d'éclairage, etc. sont situés à moins de 3,50 m du bord d'une chaussée;
 - ii) Dans les sections en remblai, quand la hauteur de celui-ci ou l'inclinaison des talus présentent un danger évident;
 - iii) Dans les sections longées par un cours d'eau, une route ou une voie ferrée à moins de 10 m du bord de la chaussée;
- c) Sur les ouvrages d'art, notamment quand les glissières existent de part et d'autre de l'ouvrage.

VII. AMÉNAGEMENT PAYSAGER

VII.1. La coordination du tracé et du profil en long doit être étudiée (III.2.1) non seulement du point de vue strict de la sécurité mais aussi de celui de l'intégration harmonieuse du tracé dans le site.

VII.2. Tous les éléments du paysage doivent concourir, avec la signalisation, au confort et à la sécurité de la circulation. Il convient notamment de créer un bon guidage visuel par des plantations d'arbustes en harmonie avec les essences environnantes et d'établir, en région de plaine monotone, des écrans de verdure jalonnant la profondeur du champ de vision.

VII.3. Des plantations d'arbustes sont également à établir pour assurer la protection des usagers contre l'éblouissement, le vent, les amas de neige et, le cas échéant, pour protéger les riverains contre le bruit et la pollution de l'air.

VII.4. Pour des raisons de sécurité et d'esthétique les affichages de publicité commerciale en bordure des routes internationales sont interdits.

VIII. SERVICES AUXILIAIRES

VIII.1. *Installations aux frontières*

Des installations routières suffisantes et notamment des aires de stationnement sont prévues aux frontières pour recevoir et écouler le trafic normal. Il y a lieu de séparer les trafics commerciaux et touristiques et d'établir des postes-frontières combinés.

VIII.2. *Installations diverses*

Les autoroutes et éventuellement les routes express sont dotées d'aires de service et d'aires de stationnement, distinctes des chaussées et régulièrement espacées.

Les aires de service comportent des stations-service distributrices de carburant, des parcs de stationnement, des toilettes, des postes de secours de première urgence et éventuellement des restaurants et des motels.

Les aires de stationnement ne permettent que le stationnement des véhicules et ne sont pas habituellement dotées de tous les services précités.

Les aires de service et de stationnement desservant les autoroutes* sont exclusivement accessibles de l'autoroute. Elles sont raccordées à celle-ci par des chaussées d'entrée et de sortie répondant aux critères des chaussées analogues des échangeurs B.

Dans les régions peu développées, des postes de ravitaillement et, le cas échéant, des garages, des ateliers ainsi que des locaux pour le repos et les repas, sont établis à proximité de la route internationale.

VIII.3. *Services de secours routiers*

Des postes de premiers secours sont installés le long des routes internationales pour suppléer, s'il y a lieu, l'insuffisance des moyens locaux. Ils possèdent l'équipement nécessaire conformément aux recommandations de la Commission internationale permanente des premiers secours sur route et de la Ligue des Sociétés de la Croix-Rouge.

VIII.4. *Télécommunications*

Les routes internationales sont munies à intervalles réguliers de postes téléphoniques ou autres, permettant d'appeler en sécurité les services de secours; leur maniement doit être simple, facile à comprendre par les usagers, et expliqué de préférence à l'aide de symboles ou d'idéogrammes. Des flèches, suffisamment rapprochées, indiquent l'emplacement du poste d'appel le plus proche.

A N N E X E III

IDENTIFICATION ET SIGNALISATION DES ROUTES «E»

1. Le signal destiné à identifier et à signaler les routes «E» est de forme rectangulaire.
2. Ce signal se compose de la lettre «E», suivie généralement du numéro, en chiffres arabes, attribué à l'itinéraire.
3. Il est composé d'une inscription blanche sur fond vert; il peut être apposé sur d'autres signaux ou combiné avec eux.
4. Ses dimensions devraient être telles que les conducteurs de véhicules circulant à grande vitesse puissent facilement l'identifier et comprendre les indications qu'il donne.
5. Le signal destiné à identifier et à signaler les routes «E» n'exclut pas le signal identifiant les routes sur le plan national.

* Un accès à partir du réseau ordinaire peut toutefois être aménagé pour les fournisseurs et le personnel de service.

[RUSSIAN TEXT — TEXTE RUSSE]

ЕВРОПЕЙСКОЕ СОГЛАШЕНИЕ О МЕЖДУНАРОДНЫХ АВТОМАГИСТРЛЯХ (СМА)

Договаривающиеся Стороны,

Сознавая необходимость облегчения и развития в Европе международного дорожного движения,

Полагая, что для обеспечения и развития связей между европейскими странами необходим координированный план постройки и реконструкции дорог, удовлетворяющих требованиям международного движения в будущем, Договорились о нижеследующем:

ОПРЕДЕЛЕНИЕ И ПРИНЯТИЕ ПЛАНА МЕЖДУНАРОДНОЙ СЕТИ «Е»

Статья 1. Договаривающиеся Стороны принимают план автодорожной сети, называемой ниже Международной сетью «Е», описание которой приведено в приложении I к настоящему Соглашению в качестве координированного плана постройки и реконструкции дорог, имеющих международное значение, который они намерены выполнять в рамках своих внутригосударственных программ.

Статья 2. Международная сеть «Е» представляет собой сетку основных дорог общим направлением север-юг и запад-восток; она включает также промежуточные дороги, расположенные между основными дорогами, равно как и ответвления и соединительные дороги.

ПОСТРОЙКА И РЕКОНСТРУКЦИЯ ДОРОГ МЕЖДУНАРОДНОЙ СЕТИ «Е»

Статья 3. Дороги международной сети «Е», упоминаемой в статье I настоящего Соглашения, должны быть приведены в соответствии с положениями приложения II к настоящему Соглашению.

ОБОЗНАЧЕНИЕ ДОРОГ МЕЖДУНАРОДНОЙ СЕТИ «Е»

Статья 4. 1. Дороги международной сети «Е» должны идентифицироваться и обозначаться дорожным знаком, описание которого приводится в приложении III к настоящему Соглашению.

2. Все используемые для обозначения дорог «Е» дорожные знаки, не соответствующие положениям настоящего Соглашения и приложения к нему, должны быть сняты в течение трех лет со дня вступления в силу настоящего Соглашения в отношении данного государства в соответствии с положениями статьи 6.

3. Новые дорожные знаки, соответствующие знаку, описанному в приложении III к настоящему Соглашению, должны быть установлены на всех дорогах международной сети дорог «Е» в течение четырех лет со дня вступления в силу настоящего Соглашения в отношении данного государства в соответствии с положениями статьи 6.

4. Положения настоящей статьи не подпадают под ограничения, которые могут быть обусловлены внутригосударственными программами, упомянутыми в статье 1 настоящего Соглашения.

Процедура подписания настоящего Соглашения и процедура, необходимая для того, чтобы стать стороной настоящего Соглашения

Статья 5. 1. Настоящее Соглашение открыто для подписания до 31 декабря 1976 г. Государствами, которые либо являются членами Европейской Экономической Комиссии Организации Объединенных Наций, либо допущены к участию в работе Комиссии с консультативным статусом в соответствии с пунктом 8 Положения о круге ведения этой Комиссии.

2. Эти Государства могут стать сторонами настоящего Соглашения путем:

- a) подписания без оговорки о ратификации, принятии или утверждении;
- b) подписания с оговоркой о ратификации, принятии или утверждении, за которыми следует ратификация, принятие или утверждение; или
- c) присоединения.

3. Ратификация, принятие, утверждение или присоединение осуществляется путем передачи на хранение Генеральному Секретарю Организации Объединенных Наций документа, составленного в должной форме.

Вступление в силу настоящего Соглашения

Статья 6. 1. Настоящее Соглашение вступает в силу по истечении 90 дней с того дня, в который правительства восьми Государств либо подписывают его без оговорки о ратификации, принятии или утверждении, либо сдают на хранение документ о ратификации, принятии, утверждении или присоединении при условии, что одна или несколько дорог международной сети «Е» непрерывно соединяют территории по крайней мере четырех Государств, подписавших таким образом или сдавших на хранение подобный документ. При невыполнении этого условия Соглашение вступает в силу по истечении 90 дней со дня либо подписания без оговорки о ратификации, принятии или утверждении, либо сдачи на хранение документа о ратификации, принятии, утверждении или присоединении, при наличии которого это условие будет выполнено.

2. В отношении каждого Государства, которое сдает на хранение документ о ратификации, принятии, утверждении или присоединении после даты, начиная с которой исчисляется срок 90 дней, указанный в пункте 1 настоящей статьи, Соглашение вступает в силу по истечении 90 дней со дня сдачи на хранение этого документа.

3. С момента вступления в силу настоящего Соглашения им отменяется и заменяется в отношениях между Договаривающимися Сторонами Декларация о ностройке международных автомагистралей, подписанная в Женеве 16 сентября 1950 года.

Процедура внесения поправок в основной текст настоящего Соглашения

Статья 7. 1. В основной текст настоящего Соглашения могут вноситься поправки в соответствии с любой из процедур, указанных в настоящей статье.

2. *a)* По просьбе какой-либо Договаривающейся Стороны любое ее предложение о внесении поправки в основной текст настоящего Соглашения рассматривается Рабочей группой по автомобильному транспорту Европейской Экономической Комиссии (ЕЭК).

b) В случае одобрения поправки большинством в две трети присутствующих и участвующих в голосовании и если такое большинство включает большинство в две трети представленных и участвующих в голосовании Договаривающихся Сторон, Генеральный Секретарь направляет поправку всем Договаривающимся Сторонам для ее принятия.

c) В случае принятия поправки большинством в две трети Договаривающихся Сторон Генеральный Секретарь уведомляет об этом все Договаривающиеся Стороны, и поправка вступает в силу по истечении двенадцати месяцев со дня такого уведомления. Поправка вступает в силу в отношении всех Договаривающихся Сторон, за исключением тех, которые перед вступлением ее в силу заявили о том, что они не принимают эту поправку.

3. По просьбе по крайней мере одной трети Договаривающихся Сторон Генеральный Секретарь созывает конференцию, на которую приглашаются Государства, указанные в статье 5 настоящего Соглашения. Процедура, описанная в подпунктах *a)* и *b)* пункта 2 настоящей статьи, применяется в отношении любой поправки, представленной на рассмотрение такой конференции.

ПРОЦЕДУРА ВНЕСЕНИЯ ПОПРАВОК В ПРИЛОЖЕНИЕ I К НАСТОЯЩЕМУ СОГЛАШЕНИЮ

Статья 8. 1. В приложение I к настоящему Соглашению могут вноситься поправки в соответствии с процедурой, предусмотренной в настоящей статье.

2. По просьбе какой-либо Договаривающейся Стороны любое ее предложение о внесении поправки в приложение I к настоящему Соглашению рассматривается Рабочей группой по автомобильному транспорту Европейской Экономической Комиссии (ЕЭК).

3. В случае одобрения поправки большинством присутствующих и участвующих в голосовании и если такое большинство включает большинство представленных и участвующих в голосовании Договаривающихся Сторон, Генеральный Секретарь направляет поправку компетентным администрациям непосредственно заинтересованных Договаривающихся Сторон. Непосредственно заинтересованными Договаривающимися Сторонами считаются:

a) в случае включения новой или изменения существующей международной дороги класса А — каждая Договаривающаяся Сторона, по территории которой проходит данная дорога;

b) в случае включения новой или изменения существующей международной дороги класса В — каждая Договаривающаяся Сторона, граничащая со страной, подавшей заявку, по территории которой проходит(ят) международная(ые) дорога(и) класса А, с которой(ыми) соединена новая или подлежащая изменению международная дорога класса В. В соответствии с настоящим пунктом, граничащими считаются также две Договаривающиеся Стороны, на территории которых находятся конечные пункты морского маршрута, предусмотренного трассой упомянутой(ых) выше международной(ых) дороги(—) класса А.

4. Любая предложенная поправка, сообщение о которой разослано в соответствии с положениями пункта 3 настоящей статьи, принимается, если в течение шестимесячного срока со дня этого сообщения ни одна из компетентных администраций непосредственно заинтересованных Договаривающихся Сторон не уведомляет Генерального Секретаря о том, что она возражает против этой поправки. Если администрация какой-либо Договаривающейся Стороны заявит, что, согласно ее национальному законодательству, ее согласие зависит от получения специального разрешения или от одобрения законодательного органа, согласие упомянутой администрации на внесение изменений в приложение I к настоящему Соглашению считается данным и предложенная поправка считается принятой лишь тогда, когда указанная администрация заявит Генеральному Секретарю, что требуемое разрешение или полномочие получено. Если это заявление не будет сделано в течение восемнадцатимесячного срока со времени препровождения предложенной поправки указанной компетентной администрации или если в течение указанного выше шестимесячного срока компетентная администрация непосредственно заинтересованной Договаривающейся Стороны представит возражение против предлагаемой поправки, поправка не будет принята.

5. Генеральный Секретарь уведомляет все Договаривающиеся Стороны о любой принятой поправке, и она вступает в силу для всех Договаривающихся Сторон через три месяца со дня этого уведомления.

ПРОЦЕДУРА ВНЕСЕНИЯ ПОПРАВОК В ПРИЛОЖЕНИЕ II И III К НАСТОЯЩЕМУ СОГЛАШЕНИЮ

Статья 9. 1. В приложения II и III к настоящему Соглашению могут вноситься поправки в соответствии с процедурой, предусмотренной в настоящей статье.

2. По просьбе какой-либо Договаривающейся Стороны любое ее предложение о внесении поправки в приложение II и III к настоящему Соглашению рассматривается Рабочей группой по автомобильному транспорту Европейской Экономической Комиссии (ЕЭК).

3. В случае одобрения поправки большинством присутствующих и участвующих в голосовании и если такое большинство включает большинство представленных и участвующих в голосовании Договаривающихся Сторон, Генеральный Секретарь направляет поправку компетентным администрациям всех Договаривающихся Сторон для ее принятия.

4. Поправка принимается, если в течение периода шести месяцев со дня нотификации менее одной трети компетентных Договаривающихся Сторон уведомляют Генерального Секретаря о своем возражении против поправки.

5. Генеральный Секретарь уведомляет все Договаривающиеся Стороны о принятии поправки, и она вступает в силу через три месяца со дня такого уведомления.

СООБЩЕНИЕ АДРЕСА АДМИНИСТРАЦИИ, КОТОРОЙ ДОЛЖНЫ НАПРАВЛЯТЬСЯ ПРЕДЛОЖЕНИЯ О ВНЕСЕНИИ ПОПРАВОК В ПРИЛОЖЕНИЯ К НАСТОЯЩЕМУ СОГЛАШЕНИЮ

Статья 10. Каждое Государство в момент подписания, ратификации, принятия или утверждения настоящего Соглашения или присоединения к нему сообщает Генеральному Секретарю название и адрес своей администрации, которой должны направляться, в соответствии с положениями статей 8 и 9

настоящего Соглашения, предложения о внесении поправок к настоящему Соглашению.

Денонсация Соглашения и прекращение его действия

Статья 11. Каждая Договаривающаяся Сторона может денонсировать настоящее Соглашение путем письменной нотификации, адресованной Генеральному Секретарю. Денонсация вступает в силу по истечении одного года со дня получения Генеральным Секретарем этой нотификации.

Статья 12. Настоящее Соглашение теряет силу, если число Договаривающихся Сторон составляет в течение какого-либо периода последовательных двенадцати месяцев менее восьми.

УРЕГУЛИРОВАНИЕ СПОРОВ

Статья 13. 1. Всякий спор между двумя или более Договаривающимися Сторонами относительно толкования или применения настоящего Соглашения, который спорящие Стороны не могут разрешить путем переговоров или другими средствами урегулирования, передается на арбитраж по заявлению одной из Договаривающихся Сторон, между которыми возник спор, и передается, соответственно, одному или нескольким арбитрам, избранным по общему соглашению спорящих Сторон. Если в течение трех месяцев со дня представления просьбы о рассмотрении дела в арбитраже спорящие Стороны не придут к соглашению относительно выбора арбитра, любая из этих Сторон может обратиться к Генеральному Секретарю Организации Объединенных Наций с просьбой о назначении единого арбитра, которому спор передается на разрешение.

2. Решение арбитра или арбитров, назначенных в соответствии с положениями пункта 1 настоящей статьи, имеет обязательную силу для спорящих Договаривающихся Сторон.

ОГРАНИЧЕНИЯ В ПРИМЕНЕНИИ НАСТОЯЩЕГО СОГЛАШЕНИЯ

Статья 14. Никакое положение настоящего Соглашения не должно толковаться как препятствующее какой-либо из Договаривающихся Сторон принимать совместимые с Уставом Организации Объединенных Наций и ограничиваемые создавшимся положением меры, которые она считает необходимыми для обеспечения своей внешней или внутренней безопасности.

ЗАЯВЛЕНИЕ ОТНОСИТЕЛЬНО СТАТЬИ 13 НАСТОЯЩЕГО СОГЛАШЕНИЯ

Статья 15. Каждое Государство может при подписании настоящего Соглашения или при сдаче на хранение ратификационной грамоты или документа о принятии, утверждении или присоединении заявить, что оно не считает себя связанным статьей 13 настоящего Соглашения. Другие Договаривающиеся Стороны не являются связанными положениями статьи 13 в отношении любой Договаривающейся Стороны, сделавшей такое заявление.

СООБЩЕНИЯ ДОГОВАРИВАЮЩИМСЯ СТОРОНАМ

Статья 16. Помимо заявлений, нотификаций и уведомлений, предусмотренных в статьях 7, 8, 9, и 15 настоящего Соглашения, Генеральный Се-

кретарь сообщает Договаривающимся Сторонам и другим Государствам, указанным в статье 5:

- a) о подписаниях, ратификациях, принятиях, утверждениях и присоединениях в соответствии со статьей 5;
- b) о датах вступления в силу настоящего Соглашения в соответствии со статьей 6;
- c) о дате вступления в силу поправок к настоящему Соглашению в соответствии с пунктом 2 c) статьи 7, пунктами 4 и 5 статьи 8 и с статьей 9;
- d) о денонсациях в соответствии с статьей 11;
- e) о прекращении настоящего Соглашения в соответствии со статьей 12.

Сдача настоящего Соглашения на хранение Генеральному Секретарю

Статья 17. После 31 декабря 1976 года подлинник настоящего Соглашения сдается на хранение Генеральному Секретарю Организации Объединенных Наций, который препровождает надлежащим образом заверенные копии всем Государствам, указанным в статье 5 настоящего Соглашения.

В удостоверение чего нижеподписавшиеся, должным образом на то уполномоченные, подписали настоящее Соглашение.

Совершено в Женеве в одном экземпляре пятнадцатого ноября тысяча девятьсот семьдесят пятого года на английском, русском и французском языках, причем все три текста являются равно аутентичными.

П Р И Л О Ж Е Н И Е 1

МЕЖДУНАРОДНАЯ СЕТЬ «Е»

Пояснения

1. Основные и промежуточные дороги, называемые дорогами класса А, имеют двузначные номера; ответвления и соединительные дороги, называемые дорогами класса В, имеют трехзначные номера.

2. Основные дороги северо-южной ориентации имеют двузначные нечетные номера, оканчивающиеся цифрой 5 и возрастающие с запада на восток. Основные дороги восточно-западной ориентации имеют двузначные четные номера, оканчивающиеся цифрой 0 и возрастающие с севера на юг. Промежуточные дороги имеют соответственно двузначные нечетные и двузначные четные номера, заключенные между номерами тех основных дорог, между которыми они расположены. Дороги класса В имеют трехзначные номера, причем первая цифра совпадает с номером ближайшей основной дороги, расположенной к северу от данной дороги В, а вторая цифра совпадает с номером ближайшей основной дороги, расположенной к западу от упомянутой дороги В; третья цифра представляет собой порядковый номер.

ПЕРЕЧЕНЬ ДОРОГ

А. Главные дороги

1) Направленне запад-восток

а) Основные дороги

- Е 20 Шаннон — Лимерик — Порт-Лейише — Дублин...
Ливерпуль — Манчестер — Брадфорд — Лидс — Гулль ... Эсбьерг —
Коллинг — Миддельфарт — Нюборг ... Корсер — Копенгаген ...
Мальме — Истад ... — Таллин — Ленинград.
- Е 30 Корк — Уотерфорд — Уэкфорд — Рослэр ... Фишгард — Суонси — Кар-
дифф — Ньюпорт — Бристоль — Лондон — Колчестер — Ипсуич —
Феликстоу ... Хук-ван-Холланд — Гаага — Гоуда — Утрехт — Амерс-
форт — Ольденцаль — Оснабрюк — Бад-Ойенхаузен — Ганновер —
Брауншвейг — Магдебург — Берлин — Свободзни — Познань — Ловнч —
Варшава — Брест — Минск — Смоленск — Москва.
- Е 40 Кале — Остенде — Гент — Брюссель — Льеж — Ахен — Кельн — Ольпе —
Гнсен — Бад Херсфельд — Херлесхаузен — Эйзенах — Эрфурт — Гера —
Карл-Маркс-штадт — Дрезден — Герлиц — Легница — Вроцлав —
Ополе — Гливице — Краков — Пшемьсль — Львов — Ровно — Жито-
мир — Кнев — Харьков — Ростов-на-Дону.
- Е 50 Брест — Ренн — Ле-Ман — Париж — Реймс — Мец — Саарбрюккен —
Мангейм — Хейльбронн — Фейхтванген — Нюрнберг — Розвадов —
Пльзень — Прага — Йиглава — Брно — Жилина — Прешов — Кошице —
Вишне Немецке — Ужгород — Мукачево.
- Е 60 Брест — Нант — Тур — Мюлуз — Базель — Ольтен — Цюрих — Винтер-
тур — Санкт-Галлен — Сант-Маргаретен — Лаутерах — Фельдкирх —
Имст — Инсбрук — Вергель — Зальцбург — Линц — Вена —
Никельсдорф — Мосонмадьяровар — Дьер — Будапешт —
Пюшпекладани — Орадя — Клуж — Турда — Тыргу-Муреш — Брашов —
Плоешти — Бухарест — Урзичени — Слобозия — Хырсово — Констанца.
- Е 70 Ла-Рошель — Лион — Шамбери — Сюза — Турин — Алессандрия — Тор-
тона — Брешпа — Верона — Местре (Венеция) — Пальманова — Триест —
Любляна — Загреб — Дьяково — Белград — Вршац — Тимишоара —
Карансебеш — Турну Северии — Крайова — Питешти — Бухарест —
Джурджу — Русе — Разград — Шумен — Варна.
- Е 80 Ла-Корунья — Сантандер — Бильбао — Сан-Себастьян — По — Ту-
луза — Нарбони — Ним — Экс-ан-Прованс — Ниа — Виитимилья —
Савона — Генуя — Специя — Мильярино — Ливорно — Гроссето — Рим —
Пескара ... Дубровник — Петровац — Тнтоград — Приштина — Ниш —
Димитровград — София — Пловдив — Эдирне — Бабаэски — Силиври —
Стамбул — Измир — Адапазары — Болу — Гереле — Анкара — Йозгат —
Сивас — Эрзинджан — Муту — Ашкале — Эрзурум — Агры — Иран.
- Е 90 Лиссабон — Сетуал — Пегуенш — Элваш — Бадахос — Мадрид —
Сарагоса — Лерида — Барселона ... Мадзара-дель-Валло — Палермо —
Массина ... Реджо-дн-Калабрия — Катаидзаро — Сибарн — Кротоне —
Метанонто — Таранто — Бриндизи ... Игуменица — Янина — Козанн —
Салоники — Александруполис — Ипсала — Кешан — Измир — Айдын —
Анталья — Тарсус — Адана — Кемюрлер — Газнантеп — Урфа — Мар-
дии — Нусайбин — Джнзре — Эзеидер — Иран.

b) Промежуточные дороги

- Е 12 Мо и Рана — Умео ... Васа — Тампере — Хельсинки.
Е 16 Лондондерри — Белфаст ... Глазго — Эдинбург.
Е 18 Крейвагон — Белфаст — Ларн ... Странрар — Гретна — Карлайл — Ньюкасл ... Ставангер — Кристиансанн — Ларвик — Драммен — Осло — Эрье — Карлстад — Эребру — Арбуга — Энчепинг — Стокгольм — Нортелье — Капельскер — Аланд ... Турку и Наантали — Хельсинки — Ваалимаа — Ленинград.
Е 22 Холихед — Честер — Уоррингтон — Манчестер — Лидс — Донкастер — Иммингем ... Амстердам — Гронинген — Ольденбург — Бремеи — Гамбург — Любек — Росток — Штральзунд — Засниц.
Е 24 Гамбург — Берлин.
Е 26 Берлин — Шецин — Голеньов — Кошалин — Гданьск.
Е 28 Бирминген — Кембридж — Ипсуич.
Е 32 Колчестер — Гарвич.
Е 36 Антверпен — Эйндховен — Венло — Оберхаузен — Камен — Бад Ойенхаузен.
Е 38 Берлин — Люббенау — Котбус — Легница.
Е 42 Дюнкерк — Лиль — Моис — Шарлеруа — Намюр — Льеж — Сен-Вит — Витлих — Бинген — Висбаден — Франкфурт-на-Майне — Ашаффенбург — Вюрцбург.
Е 44 Сеи-Брие — Кан — Руан — Амьен — Шарлевиль — Мезьер — Люксембург — Трир — Витлих — Кобленц — Рансбах-Баумбах — Гиссен.
Е 46 Руан — Реймс — Шарлевиль — Мезьер — Льеж.
Е 48 Байрейт — Марктредвиц — Хеб — Карловы Вары — Прага.
Е 52 Париж — Нанси — Страсбург — Аппенвейер — Карлсруз — Штутгарт — Ульм — Мюнхеи — Браунау — Вельс — Лниц.
Е 54 Париж — Шомон — Мюлуз — Базель — Вальдсхут — Линдау — Мемминген — Мюнхеи — Розенгейм — Зальцбург.
Е 56 Нюриберг — Регеисбург — Деггеидорф — Пассау — Вельс — Заттледт.
Е 62 Нант — Пуатье — Макон — Женева — Лозанна — Мартины — Сьои — Симплон — Гравеллона Точе — Милан — Тортона.
Е 64 Сегед — Арад — Дева — Сибиу — Брашов.
Е 66 Турии — Милан — Брешиа.
Е 68 Фортешца — Сан-Кандицо — Шпитгаль — Филлах — Клагенфурт — Грац — Веспрем — Балатоналнга.
Е 72 Ницца — Кунео — Асти — Алессандрия.
Е 74 Мильярино — Флоренция.
Е 76 Бордо — Тулуза.
Е 78 Гроссето — Арешо — Сансеполькро — Фано.
Е 82 Коимбра — Селорико да Бейра — Саламанка — Вальядолид — Бургос.
Е 86 Кристалопиджи — Флорина — Вевн — Ефира — Салоники.
Е 88 Кешан — Текирдаг — Силиври.
Е 92 Риои — Эйон.
Е 94 Коринф — Афинны.

2) Направление север-юг

а) Основные дороги

- E 05 Грниок — Глазго — Гретна — Карлайл — Пеирит — Престон — Уоррингтон — Бирмингем — Ньюберн — Саутгемптон ... Гавр — Париж — Орлеан — Тур — Пуатье — Бордо — Сан-Себастьян — Бургос — Мадрид — Кордова — Севилья — Кадис — Альхесирас.
- E 15 Инвериесс — Перт — Эдибург — Ньюкасл — Скотч-Корриер — Донкастер — Лондон — Фолкстон — Дувр ... Кале — Париж — Лион — Оранж — Нарбоии — Жерона — Барселона — Таррагона — Кастельон-де-ла-Плана — Валенсия — Аликапте — Мурсия — Альхесирас.
- E 25 Амстердам — Утрехт — Хертогеибос — Эйнховен — Маастрихт — Льеж — Бастонь — Арлон — Люксембург — Мец — Сент-Авольд — Страсбург — Мюлуз — Базель — Ольтен — Берн — Лозанна — Женева — Мои-Блан — Аоста — Турин — Алессандрия — Тортона — Генуя.
- E 35 Хук ван Холланд — Роттердам — Гауда — Утрехт — Арнем — Эммерих — Оберхаузен — Кельн — Рапсбах-Баумбах — Франкфурт-на-Майне — Гейдельберг — Карлсруэ — Оффенбург — Базель — Ольтен — Люцерн — Альтдорф — Сен-Готард — Беллинцона — Лугано — Киассо — Комо — Милан — Пьяченца — Парма — Модена — Флоренция — Арешо — Рнм.
- E 45 Воллап — Мо и Рана — Схьердальхальсеи — Тронхейм — Домбос — Отта — Хамар — Эйдсволль — Осло — Мосс — Свинезунд — Уддевалла — Гетеборг — Хальмстад — Хельсингборг ... Хельснгер — Копенгаген — Кеге — Вордингборг — Редби ... Путгарден — ... Гамбург — Вальсроде — Ганновер — Нортгейм — Геттинген — Кассель — Бад-Херсфельд — Фульда — Вюрцбург — Нюрнберг — Мюнхен — Розенгейм — Вергль — Инсбрук — пер. Брениер — Фортецца — Болцано — Тренто — Верона — Модена — Болонья — Чезена — Перуджа — Рим — Неаполь — Салерно — Сичиньяно — Козеица — Вилла-Сан-Джованни (Реджо-ди-Капабрия) ... Мессина — Катания — Сиракузы — Джела.
- E 55 Торнио — Ханаранда — Лулео — Умео — Сундсвалль — Евле — Упсала — Стокгольм — Седертелье — Норчепинг — Линчепинг — Йенчепинг — Хельсингборг — Мальме — Треллеборг ... Заснц — Штральзунд — Росток — Берлин — Люббенау — Дрезден — Циновец (Цинвальд) — Теплице — Прага — Табор — Ческе Будеевице — Дольни Дворжиште — Линц — Зальцбург — Филлах — Тарвнзю — Удине — Пальманова — Местре (Венция) — Равенна — Чезена — Римини — Фано — Анкона — Пескара — Каноса — Бари — Бриндизи ... Ингуменица — Превеза — Месолонгион — Рнон — Патры — Пиргос — Каламе.
- E 65 Истад — ... Свиноуйсьце — Волин — Голленюв — Щепни — Свободзпн — Елена-Гура — Харрахов — Железни Брод — Турнов — Млада Болеслав — Прага — Йиглава — Брно — Бржешлав — Братслава — Райка — Мошона-мадьаровар — Чорна — Сомбатхей — Керменд — Редич — Загреб — Карловац — Рнека — Сплит — Меткович — Дубровник — Петровац — Титоград — Бьело Поле — Скопье — Кичево — Охрид — Битола — Ники — Веви — Козани — Лариса — Домокос — Ламия — Браллос — Итея ... Эйон — Коринф — Триполис — Иитнон.
- E 75 Тромсе — Нордхосботн — Шиботи — Хеллигсуген — Килписьярви — Торнио — Оулу — Ювяскюля — Лахти — Хельсинки ... Гданьск — Эльблонг — Оструда — Млава — Варшава — Радом — Краков —

- Трстена — Ружомберок — Банска Быстрица — Зволен — Шаги —
Будапешт — Сегед — Белград — Ниш — Куманово — Скопье — Гевгелия —
Эвзонн — Салоники — Лариса — Алмирос — Ламия — Афины — Ханья —
Ираклион — Айос — Николаос — Сития.
- Е 85 Черновцы — Сирет — Сучава — Роман — Бакэу — Мэрэшести — Бузэу —
Урзичени — Бухарест — Джурджу — Русе — Бяла — Велико Тырново —
Стара Загора — Хасково — Подкова — Комотини.
- Е 95 Ленинград — Москва — Орел — Харьков — Симферополь — Алушта —
Ялта.
- в) *Промежуточные дороги*
- Е 01 Ларн — Белфаст — Дублин — Уэксфорд — Рослэр ... Ла Корунья —
Понтеверда — Порту — Албергария-а-Велья — Коимбра — Вила Франка
ди Шира — Лиссабон — Сетубал — Портиман — Фаро — Уэльва —
Севиля.
- Е 03 Шербур — Ренн — Нант — Ла Рошель.
- Е 07 Орлеан — Лимож — Тулуза — Сарагоса.
- Е 13 Доикастер — Шеффилд — Ноттингем — Лестер — Нортгемптон — Лон-
дон.
- Е 17 Антверпеи — Гент — Кортрейк — Камбре — Реймс — Боп.
- Е 19 Амстердам — Гаага — Роттердам — Бреда — Антверпеп — Брюссель —
Монс — Валансьен — Париж.
- Е 21 Мец — Нанси — Дижон — Женева — Шамбери — Гренобль — Валанс —
Марсель.
- Е 23 Мец — Нанси — Безансон — Валлорб — Лозанна.
- Е 27 Дортмунд — Кельн — Прюм — Люксембург — Саарбрюккен — Сарге-
мин — (Е 25 Страсбург).
- Е 29 Бельфор — Берн — Мартиньн — Гран-Сен-Бернар — Аоста.
- Е 31 Парма — Специя.
- Е 33 Роттердам — Горинхем — Неймеген — Гох — Крефельд — Кельн —
Кобленц — Бнинген — Людвигсхафен.
- Е 37 Стокгольм — Седертелье — Эребру — Мариестад — Гетеборг ...
Фредериксхавн — Ольборг — Орхус — Вайле — Коллинг — Крусо —
Фленсбург — Шлезвиг — Неймюнстер — Гамбург — Бремеп — Осна-
брюк — Дортмунд — Ольпе — Гнсен.
- Е 39 Гисен — Франкфурт-на-Майне — Дармштадт.
- Е 41 Вюрцбург — Хейльбронн — Штутгарт — Донаузшинген — Шафхаузен —
Винтертур — Цюрих — Альтдорф.
- Е 43 Вюрцбург — Фейхтванген — Ульм — Мемминген — Линдау — Брегенц —
Санкт-Мargarетен — Букс — Кур — Сан-Бернардино — Беллинцона.
- Е 47 Магдебург — Галле — Лейпциг — Карл-Маркс-штатт — Божи Дар —
Карловы Вары — Пльзень — Ческе Будеевице — Тршебонь — Галамки —
Вена.
- Е 49 Ореховед — Ньюкебинг — Гесер ... Росток.
- Е 51 Берлин — Лейпциг — Гера — Хоф — Байрейт — Нюрнберг.
- Е 53 Пльзень — Байер — Эйзенштейн — Деггендорф — Мюнхен.
- Е 57 Саттледт — Лнцен — Санкмихаэль — Грац — Марибор — Любляна.
- Е59 Прага — Йиглава — Вена — Грац — Шпильфельд — Марпбор — Загреб —
Карловац — Бихач — Дони-Лапац — Книн — Сплнт.

- Е 63 Клагенфурт — Лойбльталь — Любляна — Триест — Риека.
- Е 67 Варшава — Лович — Вроцлав — Клодзко — Беловене — Наход — Градец-Кралове — Прага.
- Е 69 Варшава — Петркув — Катовице — Чески-Тешин — Жилина — Тренчичи — Пьештяни — Братислава — Винер-Нейштадт.
- Е 71 Кошнице — Мишкольц — Будапешт — Балатоналига — Надъканижа — Загреб.
- Е 73 Будапешт — Сексард — Мохач — Оснек — Джяково — Самак — Зеница — Мостар — Меткович.
- Е 77 Пюшпекладань — Ньиредьхаза.
- Е 79 Орадя — Беюш — Дева — Петрошени — Тыргу-Жиу — Крайова — Калафат . . . Видин — Враца — Ботевград — София — Благоевград — Сера — Салоники.
- Е 81 Халмеу — Сату-Маре — Залэу — Клуж — Турда — Себеш — Сибиу — Питешти.
- Е 83 Бяла — Плевей — Яблоница — Ботевград — София.
- Е 87 Тулча — Констанца — Варна — Бургас — Мичурин — Малко-Тырново — Кыркларели — Бабаески.
- Е 89 Трабзон — Гюмюшане — Ашкале — Муту — Тунсели — Элязыг — Малатя — Мараш — Кемюрлер — Исканцерои — Антакья — граница Сирии.
- Е 93 Орел — Киев — Одесса.

В. Ответвления и соединительные дороги

- Е 130 Вайле — Миддельфарт.
- Е 135 Хеугесунн — Хеукели — Коигсберг — Драммеи.
- Е 136 Берген — Гудвангеи . . . Лердальсейри — Фагериесс — Хенефосс — Осло.
- Е 137 Олесунн — Ондальсиес — Домбос.
- Е 140 Тронхейм — Стурлиен — Эстерсунд — Сундсвалль.
- Е 160 Турку — Тампере — Ювяскюля — Куопио.
- Е 200 Корк — Порт-Лейнише.
- Е 230 Амстердам — Амерсфорт.
- Е 231 Амерсфорт — Гронинген.
- Е 232 Олдензал — Бремеи.
- Е 233 Бремерхафеи — Бремен — Вальсроде.
- Е 250 Штральзунд — Нейбранценбург — Берлин.
- Е 267 Гданьск — Швьеце — Позиань — Вроцлав.
- Е 269 Швьеце — Лодзь — Петркув.
- Е 312 Бреда — Горинхем — Утрехт.
- Е 313 Антверпеи — Льеж.
- Е 314 Хасселт — Херлен — Ахен.
- Е 330 Униа — Сест — Кассель — Херлесхаузен.
- Е 410 Брюссель — Намюр — Арлои.
- Е 420 Ахен — Сен-Вит — Люксембург.
- Е 440 Карловы Вары — Теплице — Туриов — Градец-Кралове — Оломоуц — Жилина.
- Е 460 Брно — Оломоуц — Чески-Тешин — Краков.
- Е 461 Градец-Кралове — Брно — Вена.

- Е 470 Мукачево — Львов.
Е 530 Офенбург — Донауэшинген.
Е 532 Мюнхен — Гармиш-Партенкирхен — Мнттенвальд — Зеффельд — Инсбрук.
Е 550 Ческе Будеевице — Йнглава.
Е 562 Братнслава — Эволен — Кошице.
Е 571 Клуж — Деж — Бнстрица — Сучава.
Е 572 Бакэу — Брашов — Питешти.
Е 573 Ньнредьхаза — Чоп — Ужгород.
Е 580 Мэрэшешти — Текуч — Альбита — Леушень — Кишинев — Одесса.
Е 650 Альтенмарк — Лицен.
Е 651 Филлах — Подкорен — Накло.
Е 660 Суботица — Сомбор — Осиек.
Е 661 Балатонкерестур — Надьатад — Барч — Вировитица — Окучани — Банья-Лука — Яйце — Дони-Вакуф — Зеница.
Е 671 Тимишоара — Арад — Орадя.
Е 717 Турин — Савона.
Е 751 Риека — Пула — Копер.
Е 752 Турну-Северни — Неготин — Заечар — Ниш — Приштина — Призрен — (Албания) — Петровац.
Е 760 Белград — Чачак — Нова-Варош — Бьело Поле.
Е 761 Бихач — Яйце — Дони-Вакуф — Зеница — Сараево — Титово-Ужице — Чачак — Кралево — Крушевац — Поете — Парачин — Заечар.
Е 762 Сараево — Титоград — албанская граница.
Е 771 Ябланица — Велико-Тырново — Шумен.
Е 772 Поповица — Стара Загора — Бургас.
Е 800 Албергария-а-Велья — Селорико-да-Бейра.
Е 801 Вила-Франка-ди-Шира — Пегуенш.
Е 804 Саламанка — Бадахос — Севилья.
Е 805 Бнльбао — Логроньо — Сарагоса.
Е 841 Авеллино — Салерно.
Е 842 Неаполь — Авеллино — Беневеито — Каноса.
Е 843 Барн — Таранто.
Е 844 Спеццано-Альбанесе — Сибари.
Е 846 Козеица — Кортоне.
Е 847 Сичиньяно — Потенца — Метапонто.
Е 848 Сан-Эвфемия — Катандзаро.
Е 850 Охриц — албанская граница.
Е 851 Янипа — албанская граница.
Е 870 София — Кюстендил — Куманово.
Е 880 Измир — Анкара.
Е 881 Анкара — Адана.
Е 901 Хаен — Гранада — Малага.
Е 902 Мадрид — Валенсия.
Е 931 Мадзара-дель-Валло — Джсла.
Е 950 Янина — Трикала — Ларнса — Волос.

- Е 951 Ламия — Карпенисси — Амфилохия.
- Е 952 Триполис — Мегалополис — Такона.
- Е 957 Янина — Арта — Агринион — Месолонгион.
- Е 980 Сизре — Ирак.

П Р И Л О Ж Е Н И Е I I
УСЛОВИЯ, КОТОРЫМ ДОЛЖНЫ ОТВЕЧАТЬ
МЕЖДУНАРОДНЫЕ АВТОМАГИСТРАЛИ

СОДЕРЖАНИЕ

- I. Общие замечания
- II. Категории международных дорог
 - II.1. Дороги обычного типа
 - II.2. Автомагистрали
 - II.3. Скоростные дороги
- III. Стандарты на конструкцию дорог
 - III.1. Поперечный профиль
 - III.1.1. Проезжая часть
 - III.1.2. Обочины и разделительная полоса
 - III.1.3. Специальные дорожки
 - III.2. План и продольный профиль
 - III.2.1. Однородность и соответствие илана и продольного профиля
 - III.2.2. Геометрические характеристики
 - III.3. Интенсивность движения
- IV. Стандарты на конструкцию пересечений
 - IV.1. Определения
 - IV.2. Пересечения на дорогах обычного типа
 - IV.2.1. Пересечения на одном уровне
 - IV.2.2. Пересечения в разных уровнях
 - IV.3. Развязки
 - IV.3.1. Определения
 - IV.3.2. Движение по проезжей части развязок
 - IV.3.3. Принципы планировки развязок
 - IV.3.4. Геометрические характеристики развязок
 - IV.4. Пересечения с железными дорогами
- V. Сооружения
 - V.1. Поперечный профиль
 - V.2. Свободная высота
- VI. Устройства для обеспечения безопасности
 - VI.1. Освещение
 - VI.2. Противоослепляющие устройства
 - VI.3. Предохранительные барьеры
- VII. Ландшафт
- VIII. Вспомогательные службы
 - VIII.1. Пограничные устройства
 - VIII.2. Различные устройства
 - VIII.3. Пункты первой помощи
 - VIII.4. Телесвязь

УСЛОВИЯ, КОТОРЫМ ДОЛЖНЫ ОТВЕЧАТЬ МЕЖДУНАРОДНЫЕ АВТОМАГИСТРАЛИ

I. Общие замечания

I.1. Основные характеристики, которые должны быть приняты при строительстве или реконструкции международных автомагистралей, именуемых в дальнейшем «международными дорогами», изложены в приведенных ниже положениях, которые разработаны с учетом современных концепций в области дорожного строительства. Они не относятся к населенным пунктам. При прокладке международной дороги следует оставлять в стороне населенные пункты, если последние служат препятствием движению или представляют для него опасность.

I.2. Указанные ниже значения этих характеристик являются минимальными или максимальными. Их следует увеличивать или уменьшать, когда это возможно без дополнительных затрат или когда это является экономически оправданным.

I.3. Все положения настоящего приложения должны приниматься во внимание с учетом актуализированных затрат и выгод и, в частности, с учетом соображений безопасности. В отношении движения транспортных средств оценка производится для различных вариантов, составленных на основе различных допущений, касающихся, в частности, расчетной скорости*, и с учетом ожидаемого объема движения, его структуры и почасового распределения потоков движения в течение года.

I.4. При планировании и строительстве новой международной автомагистрали следует учитывать необходимость охраны окружающей среды.

II. Категории международных дорог

Международные дороги делятся на следующие категории:

II.1. Дороги обычного типа

Категория I: дороги с двумя полосами движения (единая проезжая часть).

Категория II: дороги, у которых число полос движения больше двух (одна или несколько проезжих частей).

II.2. Автомагистрали

Термин «автомагистраль» означает дорогу, специально построенную и предназначенную для движения автотранспортных средств, которая не обслуживает придорожных владений и которая,

- i) за исключением отдельных мест или во временном порядке, имеет для обоих направлений движения отдельные проезжие части, отделенные друг от друга разделительной полосой, не предназначенной для движения, или в исключительных случаях другими средствами;
- ii) не имеет пересечений на одном уровне ни с дорогами, ни с железнодорожными или трамвайными путями, ни с пешеходными дорогами;
- iii) специально обозначена в качестве автомагистрали.

II.3. Скоростные дороги

Дороги, предназначенные для автомобильного движения, въезд на которые возможен только через развязки или на регулируемых перекрестках и на которых, в частности, остановка и стоянка запрещены.

* При составлении проекта реконструкции или строительства дороги расчетной скоростью является скорость, которая выбирается для определения минимальных геометрических характеристик, обеспечивающих безопасное движение отдельных транспортных средств с этой скоростью.

III. СТАНДАРТЫ НА КОНСТРУКЦИЮ ДОРОГ

III.1. Поперечный профиль

Земляное полотно международных дорог должно включать, кроме проезжей части или проезжих частей, обочины и, возможно, разделительную полосу и специальные дорожки для пешеходов и велосипедов. Устройство таких специальных дорожек в пределах земляного полотна автомагистралей не допускается. Они допускаются на скоростных дорогах только в том случае, если они отделяются от них достаточно широким пространством.

Ни на проезжей части дорог обычного типа, ни в пределах земляного полотна автомагистралей и скоростных дорог не допускается наличие трамвайных или железнодорожных путей*.

III.1.1. Проезжие части

III.1.1.1. Ширина

На прямом участке минимальная ширина полосы движения на проезжей части должна составлять 3,5 м.

В кривых радиусом менее 200 м предусмотрена большая ширина, с тем чтобы транспортные средства максимальных допустимых размеров могли беспрепятственно двигаться с обычной скоростью.

При проектной скорости, равной или большей 100 км/час, не следует включать в эту величину продольную разметку краев проезжей части.

Однако ширина дополнительной полосы движения для транспортных средств, движущихся с небольшой скоростью на подъеме, может быть уменьшена до 3 м.

III.1.1.2. Поперечный уклон

На прямом участке поперечный профиль проезжей части должен состоять из одной или двух плоскостей с поперечным уклоном 2-3%.

В кривых максимальный наклон должен составлять 7%. В нижеследующей таблице даются величины допускаемого минимального радиуса (в метрах) без изменения поперечного профиля прямой осн дорог, в зависимости от проектной скорости (км/час):

Расчетная скорость	140	120	100	80	60
Дороги обычного типа	—	1 800	1 300	800	450
Автомагистралей и скоростных дорог	3 900	2 800	2 000	1 300	—

III.1.2. Обочины и разделительная полоса

III.1.2.1. Рекомендуемая минимальная ширина обочины должна быть 3,25 м для дорог обычного типа и скоростных дорог и 3,75 м для автомагистралей.

III.1.2.2. Обочины автомагистралей и скоростных дорог должны включать с правой стороны проезжей части непрерывную, имеющую покрытие или стабилизированную полосу остановки, минимальной шириной в 2,5 м, на которой, в случае крайней необходимости, могло бы остановиться транспортное средство.

Устройство такой полосы рекомендуется на дорогах обычного типа. Если такой полосы нет или если ее ширина меньше 2,5 м, следует устраивать через определенные интервалы места для остановки.

* Данное положение не распространяется на автомагистрали, специально сконструированные для того, чтобы включать железнодорожный путь.

В случае необходимости, следует также предусматривать вне проезжей части места для остановки автобусов.

Во всех случаях на обочинах дороги должны предусматриваться имеющие покрытие или стабилизированные боковые полосы шириной 1 м. По соображениям безопасности вдоль автомагистралей или скоростных дорог должны устраиваться более широкие полосы, свободные от каких-либо препятствий.

III.1.2.3. При наличии разделительной полосы ее минимальная рекомендуемая ширина между проезжими частями для автомагистралей должна составлять 4 м. Рекомендуется увеличивать эту ширину, особенно на кривых, если это необходимо по условиям видимости.

Рекомендуется устраивать по краям разделительной полосы направляющие и предохранительные полосы, имеющие покрытие или стабилизированные, шириной не менее 1 м.

III.1.3. *Специальные дорожки*

На обочинах дорог обычного типа, где интенсивность движения достигает по крайней мере 2000 транспортных средств в сутки, необходимо устраивать специальные дорожки, предназначенные для пешеходов, велосипедистов или приравненных к ним пользователей дороги, в тех случаях, когда число их в одном направлении достигает 200 за 30 мин. при самом интенсивном движении или 1000 в сутки.

Велосипедные дорожки, как правило, предусматриваются для одностороннего движения и должны иметь ширину не менее 2,2 м.

Между проезжей частью и специальными дорожками следует устраивать разделительную полосу шириной не менее 1 м.

III.2. *План и продольный профиль*

III.2.1. *Однородность и соответствие плана и продольного профиля*

Характеристики международных дорог должны быть однородными на протяжении участков достаточно большой длины. Изменения характеристик производятся в таких местах, которые водитель может обычно предвидеть (проезд через населенный пункт или изменение рельефа местности). Если это невозможно, изменение характеристик осуществляется постепенно.

План и продольный профиль дороги должны координироваться таким образом, чтобы она не представлялась водителю слишком неоднородной, позволяла ему предвидеть ее трассу и ясно различать характерные места, в частности перекрестки, въезды и съезды в местах развязок.

III.2.2. *Геометрические характеристики*

III.2.2.1. Покрытия международных дорог должны всюду представлять собой ровную поверхность. Максимальная разница уровня на участке длиной 3 м не должна превышать 4 мм.

III.2.2.2. Основные геометрические характеристики международных дорог приведены в следующей таблице; они основаны на коэффициенте продольного трения (при заблокированных колесах и гладких шинах) 0,4 скорости 50 км/час; они должны рассматриваться в качестве минимальных величин, которые следует соблюдать:

Расчетная скорость (км/час)	140	120	100	80	60
Уклон (максимально допустимый в ‰)	4	5	6	7	8
Минимальные радиусы проезжая часть с односторонним движением	27 000	12 000	6 000	3 000	1 500
Минимальные радиусы проезжая часть с двусторонним движением	—	—	10 000	4 500	1 600
Минимальные радиусы в плане, соответствующие максимальному наклону	1 000	650	450	240	120

* Приведенные в таблице радиусы выпуклых вертикальных кривых соответствуют переходным кривым между уклонами, приблизительно равными по величине и противоположными по направлению, причем разность уклонов достаточна для ограничения видимости.

Расчетная скорость 120 км/час принимается лишь при отдельных проезжих частях и в том случае, если большая часть перекрестков устраивается в виде развязок (см. ниже раздел IV). Расчетная скорость 140 км/час принимается только для автомагистралей.

Вогнутые кривые должны быть такого радиуса, чтобы при данной расчетной скорости вертикальное ускорение не превышало 0,25 м/сек².

Значения горизонтальных кривых являются минимальными и соответствуют максимальному уклону, равному 7%. Они достаточны для обеспечения устойчивости транспортного средства и удобства водителя при обычных условиях.

Уклон, получаемый в результате сочетания продольного уклона и наклона, не должен превышать 10%.

III.2.2.3. В плане круговые и прямые участки должны соединяться переходными кривыми.

III.2.2.4. Видимость в горизонтальной и вертикальной плоскости должна быть такой, чтобы обеспечивалась одна и та же степень безопасности с учетом уклонов, при наличии таковых.

Минимальные расстояния видимости, необходимые при обгоне на проезжей части с двусторонним движением, приводятся в следующей таблице:

Расчетная скорость (км/час)	100	80	60
Минимальное расстояние видимости при обгоне (м)	400	325	250

Эти расстояния должны обеспечиваться на возможно большем протяжении дороги и возможно более равномерно распределяться по ее длине.

III.2.2.5. При недостаточной видимости на вершинах и в кривых рекомендуется раздвоение проезжей части дорог обычного типа с двумя или тремя полосами движения.

III.3. Интенсивность движения

Дороги различных категорий при обычных условиях, т.е. при определенном качестве или уровне обслуживания, обязательном для международных дорог, и в соответствии со стандартами, определенными в пункте III.2., должны обеспечивать интенсивность* движения, указанную в колонке I следующей таблицы, выраженную в количестве транспортных единиц (ТЕ) в час**.

* Транспортная единица соответствует легковому автомобилю. Для других транспортных средств применяется соответствующий коэффициент.

** Вне городских зон.

<i>Категория дороги</i>	<i>1 Обычная интенсивность движения ТЕ/час</i>	<i>2 Максимально допустимая интенсивность движения ТЕ/час</i>	<i>Примечания</i>
Категория I	900	1 500	двустороннее движение
Категория II			
3 полосы движения	1 500	2 000	двустороннее движение
4 полосы движения	1 500	2 000	в каждом направлении
для каждой дополнительной полосы движения ...	750	1 000	в каждом направлении
Автоматострали и скоростные дороги с 2 x 2 полосами движения	2 000	3 000	в каждом направлении
для каждой дополнительной полосы движения	1 200	1 500	в каждом направлении

Рекомендуется, чтобы для дорог определенной категории приведенная в колонке 1 интенсивность движения превышалась не более чем в течение 50 часов в год, за исключением случаев, когда экономически целесообразно устройство дополнительной полосы движения или перевод дороги в более высокую категорию.

Когда интенсивность движения, указанная в колонке 2, превышает в течение более 50 часов в год, рекомендуется предусмотреть оборудование дополнительной полосы движения или реконструирование дороги до более высокой категории с учетом затрат, связанных со строительством и окружающей средой.

Эти значения относятся к непрерывному потоку движения, при условии:

- i) что пересечения на одном уровне не слишком многочисленны и не вызывают чрезмерно большого числа дорожно-транспортных происшествий;
- ii) что на дорогах с двумя или тремя полосами движения на всем их протяжении обеспечиваются необходимые расстояния видимости при обгоне.

Не рекомендуется строить дороги с тремя полосами движения, когда превышает нормальная интенсивность движения, указанная в колонке 1 приведенной таблицы.

Когда на дорогах с четырьмя полосами максимальная интенсивность движения в более напряженном направлении превышает 1 500 ТЕ/час в течение более 50 часов в год, рекомендуется по соображениям безопасности устраивать отдельные проезжие части с односторонним движением.

IV. Стандарты на конструкцию пересечений*

IV.1. *Определения*

Те места, где международные дороги пересекаются друг с другом, с другими дорогами или с другими путями сообщения, называются «пересечениями».

Пересечения бывают следующих видов:

Пересечения дорог обычного типа:

- пересечения на одном уровне, когда участки дороги в месте пересечения расположены в одной плоскости;
- пересечения в разных уровнях или пересечения с разделенными уровнями, когда по крайней мере одна из дорог, пересекающая одну или несколько других дорог, находится по отношению к ним в другом уровне.

* Этот текст составлен, исходя из предположения, что движение является правосторонним.

Пересечения автомагистралей или скоростных дорог дорогами той же категории:

Развязки типа А, соединительные дороги которых позволяют избегать всякого пересечения потоков движения.

Пересечения автомагистралей с дорогами обычного типа:

Развязки типа В, обеспечивающие отсутствие пересечения проезжих частей автомагистралей.

Пересечения скоростных дорог с дорогами обычного типа:

На важных пересечениях:

Развязки типа В, обеспечивающие отсутствие пересечения проезжей(их) части(ей) скоростной дорог.

На пересечениях второстепенной важности, где по экономическим соображениям устройство развязки нецелесообразно, предусматриваются:

Пересечения на одном уровне или в разных уровнях, регулируемые по возможности с помощью светофоров.

IV.2. Пересечения на дорогах обычного типа

IV.2.1. Пересечения на одном уровне

IV.2.1.1. На международных дорогах следует избегать пересечений на одном уровне в тех случаях, когда это является экономически целесообразным.

IV.2.1.2. Пересечения на одном уровне, включающие более четырех ответвлений, следует упрощать путем группировки некоторых потоков движения в соответствии с их интенсивностью.

IV.2.1.3. Площади с круговым движением и установку светофоров следует предусматривать лишь в тех случаях, когда другие решения, позволяющие избежать влияния и перекрещивания потоков движения, являются экономически нецелесообразными.

IV.2.1.4. Обзорность перекрестка должна быть обеспечена на достаточном расстоянии при приближении к нему, с тем чтобы водители имели достаточно времени для принятия решений, зависящих от способа регулирования и условий движения в данный момент. Эта обзорность будет лучшей, если проезжие части, и особенно те, по которым следуют водители, обязанные пропускать другие транспортные средства, будут иметь небольшой наклон перед перекрестком.

IV.2.1.5. Международная дорога имеет приоритет по отношению ко всем другим дорогам; при наличии нескольких международных дорог приоритет должен устанавливаться в соответствии с относительными значениями объема движения.

IV.2.1.6. Скорость потока движения на международной дороге, имеющей приоритет, не должна снижаться. С этой целью между обоими направлениями движения следует устраивать зоны ожидания достаточной длины для транспортных средств, осуществляющих левый поворот.

IV.2.1.7. На важных перекрестках специальные полосы ускорения и замедления в том случае, если это экономически целесообразно, следует устраивать на въездах и съездах с проезжей части международных дорог, имеющих приоритет.

IV.2.1.8. Такой перекресток должен включать на проезжих частях, не имеющих приоритета, направляющие островки для разделения потоков движения, удовлетворяющие следующим требованиям:

- а) геометрия совокупности полос движения должна быть как можно более простой, чтобы быть сразу понятой водителями;*
- б) скорость движения в неприоритетных направлениях должна снижаться, причем отклонения соответствующих полос движения должны соответствовать объему движения по ним;*

- c) пересекающие направления должны располагаться, по возможности, под прямым углом;
- d) места пересечения должны располагаться на определенном расстоянии друг от друга (не соединяться) таким образом, чтобы водители могли подъезжать к каждому из них отдельно через промежуточные зоны ожидания;
- e) самую прямую дорожку следует оставлять для пешеходов;
- f) при наличии велосипедных дорожек следует отводить велосипедистов от собственно перекрестка таким образом, чтобы они пересекали полосы для транспортных средств, по возможности, под прямым углом;
- g) направляющие островки следует окаймлять слегка выступающим бордюром белого цвета. Ночью, если это экономически целесообразно, они должны освещаться. При отсутствии освещения бордюры должны иметь *светоотражающую поверхность*.

IV.2.2. Пересечения в разных уровнях

В этом случае, когда установлена экономическая целесообразность соответствующей реконструкции, следует разделять уровни некоторых значительных потоков движения, с тем чтобы ликвидировать пересечения их с другими потоками.

План и продольный профиль соединительных дорог, находящихся в разных уровнях, должны соответствовать тем принципам и стандартам строительства развязок, которые применимы к ним (см. IV.3.).

Соединительные дороги, расположенные на одном уровне, должны образовывать при пересечениях перекрестки, соответствующие вышеизложенным условиям (см. IV.2.1.).

IV.3. Развязки

IV.3.1. Определения

Проезжие части развязок подразделяются на *основные проезжие части и проезжие части соединительных дорог*, которые связывают основные проезжие части.

Основной проезжей частью считается та, которая несет основной поток движения (учитывая при необходимости изменения этого потока в отдельные часы) и в отношении которой не должно допускаться значительное уменьшение расчетной скорости.

IV.3.2. Движение на проезжей части развязок

На развязках типа А движение должно быть односторонним. На развязках типа В на некоторых участках соединительных дорог движение может быть двусторонним; однако движение на въездах и съездах с автомагистрали или скоростной дороги всегда должно быть односторонним.

IV.3.3. Принципы планировки развязок

Планировка развязок должна удовлетворять следующим принципам:

IV.3.3.1. Принцип А. Тип развязки

При выборе типа развязки и ее основных проезжих частей и соединительных дорог следует учитывать абсолютную и относительную интенсивность движения по этой развязке.

IV.3.3.2. Принцип В. Разделение потоков движения

Когда проезжая часть разделяется на две самостоятельные проезжие части, разделение обоих потоков движения должно осуществляться таким образом, чтобы это не вызвало значительного снижения скорости транспортных средств.

Для этого водитель должен иметь время, чтобы занять наиболее подходящую полосу движения для следования в выбранном направлении, и должна быть обеспечена достаточная видимость места разветвления. На развязках типа А проезжая часть, разде-

ляющаяся на две самостоятельные проезжие части, должна быть расширена перед местом разделения и при этом число полос движения должно быть равно сумме полос движения на обеих проезжих частях на расстоянии, достаточном для разделения потоков перед местом разветвления. Уширение желательно делать с правой стороны.

Неосновной поток движения должен идти по правой проезжей части, чтобы, по возможности, меньшее число транспортных средств снижало скорость при перестроении. При необходимости уменьшить скорость движения этого потока следует устраивать полосу замедления. Эта правая проезжая часть должна, по возможности, постепенно подниматься по отношению к основной проезжей части, с тем чтобы облегчить в случае необходимости снижение скорости и обеспечить лучшую видимость места разветвления.

На развязках типа В проезжая часть съезда с проезжей части автомагистрали или скоростной дороги должна отклоняться вправо и включать полосу замедления.

IV.3.3.3. *Принцип С. Слияние потоков движения*

Когда две проезжие части сливаются в одну, слияние обоих потоков движения должно происходить безопасно и без значительного уменьшения скоростей движения транспортных средств.

Для этого:

- a) транспортные средства неосновного потока движения должны вливаться справа в основной поток;
- b) водитель, который должен въезжать на дорогу, должен хорошо видеть другую проезжую часть перед местом слияния и после него.

При вливании в основной поток, при необходимости через полосу ускорения, не должно происходить заметного снижения скорости основного потока. Видимость улучшается и маневр вливания в основной поток облегчается, если проезжая часть, несущая поток, который должен вливаться, имеет небольшой наклон по направлению к другой проезжей части.

- c) желательно также, чтобы с основной проезжей части была обеспечена хорошая обзорность другой проезжей части;
- d) когда при слиянии двух основных проезжих частей в одну уменьшается общее число полос движения, такое уменьшение должно производиться на достаточном расстоянии от места слияния.

На развязках типа В проезжая часть въезда должна примыкать к проезжей части автомагистрали или скоростной дороги справа и включать полосу ускорения.

IV.3.3.4. *Принцип D. Участки пересечения*

На основных проезжих частях следует избегать участков пересечения. Участок пересечения допускается лишь в том случае, если пересекающие потоки движения незначительны; с правой стороны основной проезжей части, если возможно, должна устраиваться по крайней мере одна дополнительная полоса движения.

В любом случае геометрические характеристики участка пересечения и проезжих частей перед ним и после него должны быть такими, чтобы скорости пересекающихся потоков транспортных средств не были слишком различными и чтобы не возникла необходимость значительного снижения скоростей на этих проезжих частях.

IV.3.3.5. *Принцип E. Места разветвления и слияния*

В пределах одной развязки на каждой основной проезжей части должно быть только одно место разветвления и одно место слияния.

В любом случае при наличии на одной и той же проезжей части нескольких мест разветвления или слияния должны приниматься меры для обеспечения удобного маневрирования и независимой сигнализации последующих мест разветвления и слияния.

IV.3.4. Геометрические характеристики развязок

IV.3.4.1. Расчетная скорость для основных проезжих частей

Значения расчетной скорости для основных проезжих частей развязки должны, по возможности, совпадать со значениями этой скорости для проезжих частей, расположенных за пределами развязки и служащих продолжением основных проезжих частей развязки, и в любом случае составлять по крайней мере 3/4 этой величины. Однако на развязках типа В на проезжей части как автомагистралей, так и скоростных дорог не следует допускать уменьшения расчетной скорости.

IV.3.4.2. Радиус соединительных дорог

На горизонтальном участке минимальный радиус внутренней кромки проезжей части должен быть 50 м. Это значение теоретически соответствует максимально допустимому наклону проезжей части на горизонтальном участке.

В любом случае кривые малого радиуса должны соединяться переходными кривыми (с постепенным изменением кривизны) различной длины, с тем чтобы у водителя не возникало трудностей при изменении скорости.

IV.3.4.3. Ширина соединительных дорог

В любом месте должна обеспечиваться возможность объезда остановившегося транспортного средства. Желательно также, чтобы на соединительных дорогах определенной длины обеспечивалась возможность обгона движущегося транспортного средства.

Для этого:

- общая ширина проезжей части с одной полосой движения должна быть по крайней мере 6 м., включая стабилизированную обочину, обычно не используемую для движения;
- ширина проезжей части с двумя полосами движения должна быть по крайней мере 7 м. В этом случае наличие стабилизированной обочины не обязательно. Такая проезжая часть должна быть сведена в одну полосу движения вблизи места въезда на основную проезжую часть (или съезда с нее), если общее число полос движения на основной проезжей части не увеличивается после места въезда (или не уменьшается после места съезда).

IV.3.4.4. Участки пересечения

Рекомендуется, чтобы минимальная длина участков пересечения была $0,2 Q$ (м), где Q — общая величина пересекающихся потоков в ТЕ/час. Необходимое число полос движения согласно этой гипотезе определяется путем умножения меньшего из пересекающихся потоков на 3.

Если в исключительных случаях нельзя избежать участка пересечения на основной проезжей части, его длина должна быть Q м, но не меньше 500 м.

Развязка должна быть сконструирована таким образом, чтобы в ее пределах общая величина пересекающихся потоков движения была меньше 2000 ТЕ/час.

IV.3.4.5. Длина полос ускорения

Рекомендуется устройство проезжих частей въездов с собственно полосой ускорения, за которой следует полоса переменной ширины, называемая клином.

Когда проезжая часть автомагистрали или скоростной дороги и полоса ускорения находятся в одном уровне на прямом участке, общая длина полосы ускорения должна быть не менее 300 м; при этом длина собственно полосы ускорения должна быть не менее 200 м.

При наличии отклонений в плане и в продольном профиле длина полос ускорения должна соответствующим образом изменяться.

IV.3.4.6. *Длина полос замедления*

Полоса замедления состоит из полосы переменной ширины, называемой клином, за которой идет собственно полоса замедления постоянной ширины, которая может быть расположена параллельно проезжей части автомагистрали и рядом с ней или в стороне от нее.

Этот клин должен позволять водителю постепенно выходить из основного потока без заметного уменьшения скорости; его длина определяется, исходя из предположения, что достаточное время для совершения этого маневра составляет около 3,5 секунд. Длина собственно полосы замедления определяется, исходя из того, что величина замедления транспортных средств составляет не более $1,5 \text{ м/сек}^2$.

IV.4. *Пересечения с железными дорогами*

Пересечения международных дорог с железными дорогами должны устраиваться в разных уровнях.

V. СООРУЖЕНИЯ

V.1. *Поперечный профиль*

За исключением особых случаев (горные районы, особо трудные грунты и т.д.), не следует допускать каких-либо ограничений характеристики проезжей части и, в соответствующих случаях, велосипедных и пешеходных дорожек над или под сооружениями. В частности, на автомагистралях и на скоростных дорогах должна сохраняться предусмотренная в пункте III.1.2. полоса остановки на обочине.

V.2. *Свободная высота*

Минимальная свободная высота над проезжей частью должна составлять 4,5 м.

VI. УСТРОЙСТВА ДЛЯ ОБЕСПЕЧЕНИЯ БЕЗОПАСНОСТИ

VI.1. *Освещение*

При большой интенсивности ночного движения, когда это целесообразно по экономическим и эксплуатационным соображениям, участки, перекрестки и развязки международных дорог должны освещаться; такое освещение должно быть равномерным и достаточным для того, чтобы водители автомобилей могли не пользоваться огнями дальнего света.

VI.2. *Противоослепляющие устройства*

При значительном ночном движении следует предусматривать насаждения или экраны на разделительных полосах автомагистралей и скоростных дорог и, в случае необходимости, на их обочинах, если огни дальнего света транспортных средств, движущихся в встречном направлении по другой проезжей части или по другой дороге, идущей рядом с международной дорогой, создают визуальные помехи на международной дороге.

VI.3. *Предохранительные барьеры*

Необходимо предусматривать предохранительные барьеры во избежание столкновений с препятствиями, находящимися на обочинах или на разделительной полосе, при условии, однако, что риск и последствия столкновения с барьерами будут меньшими, чем при столкновении с ограждаемыми ими препятствиями.

Не обязательно ограждать барьерами опоры для дорожных знаков и осветительного оборудования, если конструктивные характеристики этих опор могут уменьшить последствия наезда на них транспортных средств.

Рекомендуется устанавливать предохранительные барьеры на максимальном расстоянии от края проезжей части, совместимом с наличием транспортных средств или носторонних препятствий.

На автомагистралях и скоростных дорогах предохранительные барьеры следует устраивать, в частности:

- a) на разделительной полосе, когда ее ширина менее 6 м, если суточный объем движения достигает 20000 при 2 x 2 полосах движения или 30000 при 2 x 3 полосах движения, или когда ее ширина менее 4,5 м, независимо от интенсивности движения;
- b) на обочинах:
 - i) когда на расстоянии менее 3,5 м от края проезжей части расположены неподвижные и жесткие препятствия, такие, как береговые устои и опоры мостов, подпорные стенки, опоры эстакад, непрерывный ряд фонарных столбов и т.д.;
 - ii) на насыпях, когда их высота или откос представляют очевидную опасность;
 - iii) на участках где на расстоянии менее 10 м от края проезжей части находится водный путь, автомобильная дорога или железнодорожные пути;
- c) на сооружениях, в частности при наличии барьеров по обеим сторонам сооружения.

VII. Ландшафт

VII.1. Соответствие плана и продольного профиля должно быть обеспечено (III.2.1.) не только с точки зрения безопасности, но также с точки зрения гармоничного вписывания дороги в местность.

VII.2. Все элементы ландшафта вместе с дорожными знаками должны способствовать повышению удобства для водителей и безопасности движения. В частности, желательно создавать с помощью насаждений из кустарника, гармонирующих с окружающей растительностью, хорошее визуальное обозначение трассы и устраивать в однообразных равнинных районах экраны из листвы, определяющие глубину поля обзора.

VII.3. Насаждения кустарника должны также устраиваться для обеспечения защиты пользователей от ослепления, ветра, снежных заносов и, в соответствующих случаях, для защиты жителей прилегающей к дороге полосы от шума и от загрязнения воздуха.

VII.4. В целях безопасности и по эстетическим соображениям по сторонам международных дорог запрещается установка рекламных щитов.

VIII. Вспомогательные службы

VIII.1. *Пограничные устройства*

На границах необходимо предусматривать соответствующие дорожные устройства и, в частности, места для стоянки и проверки транспортных средств. Желательно разделять коммерческие и туристические перевозки и создавать комбинированные пограничные пункты.

VIII.2. *Различные устройства*

На автомагистралях и, по возможности, на скоростных дорогах, в стороне от проезжей части, должны устраиваться на определенном расстоянии друг от друга зоны обслуживания и стоянки.

Зоны обслуживания должны включать заправочные станции, места для стоянки, туалеты, пункты первой помощи и, по возможности, рестораны и мотели.

Места для стоянки устраиваются лишь для остановки транспортных средств и обычно не обеспечиваются всеми вышеупомянутыми средствами обслуживания.

Доступ в зоны обслуживания и стоянки на автомагистралях* должен осуществляться только с автомагистралей. Эти зоны должны соединяться с автомагистралями с помощью специальных полос движения для въезда и выезда, отвечающих требованиям, касающимся соответствующих полос на развязках типа В.

* Однако для поставщиков и обслуживающего персонала могут устраиваться въезды с обычной сети.

В менее развитых районах поблизости от международной дороги должны находиться заправочные станции и, в случае необходимости, гаражи, мастерские, а также помещения для отдыха и приема пищи.

VIII.3. *Пункты первой помощи*

Вдоль международных дорог, в дополнение к местным средствам обслуживания, должны, в случае необходимости, устраиваться пункты первой помощи. Они должны быть оборудованы в соответствии с рекомендациями Постоянной международной комиссии по оказанию первой помощи на дорогах Лиги обществ Красного Креста.

VIII.4. *Теле связь*

На международных дорогах на определенном расстоянии друг от друга должны устанавливаться телефоны или устраиваться другие посты, обеспечивающие надежную связь с пунктами первой помощи. Они должны быть простыми в эксплуатации; для облегчения пользования ими желательно, чтобы инструкции давались в виде обозначений или идеограмм. Расположенные на достаточно близком расстоянии друг от друга стрелки должны указывать на местоположение ближайшего поста.

П Р И Л О Ж Е Н И Е I I I

ИДЕНТИФИКАЦИЯ И МАРШРУТНЫЕ МАРКИ ДЛЯ ОБОЗНАЧЕНИЯ ДОРОГ E

1. Знак, используемый для идентификации и обозначения дорог E, имеет четырехугольную форму.
2. Этот знак состоит из буквы E, за которой, как правило, следует номер дороги, обозначенной арабскими цифрами.
3. Он представляет собой белую надпись на зеленом фоне; он может дополнять другие знаки или сочетаться с ними.
4. Знак должен быть такого размера, чтобы водитель транспортного средства, движущегося на большой скорости, мог легко опознать и понять этот знак.
5. Знак, предназначенный для идентификации и обозначения дорог E, не исключает знака, идентифицирующего дорогу в национальном плане.

For Albania:
Pour l'Albanie :
За Албанию:

For Austria:
Pour l'Autriche :
За Австрию:

Subject to ratification¹
LEONORE ABELE-EMICH
29 décembre 1976

For Belgium:
Pour la Belgique :
За Бельгию:

For Bulgaria:
Pour la Bulgarie :
За Болгарию:

STAMEN STAMENOV²
Genève, 14.XII.76

For the Byelorussian Soviet Socialist Republic:
Pour la République socialiste soviétique de Biélorussie :
За Белорусскую Советскую Социалистическую Республику:

For Canada:
Pour le Canada :
За Канаду:

¹ Sous réserve de ratification.

² See p. 168 of this volume for the text of the reservation made upon signature — Voir p. 168 du présent volume pour les textes de la réserve faite lors de la signature.

For Cyprus:
Pour Chypre :
За Кипр:

For Czechoslovakia:
Pour la Tchécoslovaquie :
За Чехословакию:

For Denmark:
Pour le Danemark :
За Данию:

For Finland:
Pour la Finlande :
За Финляндию:

For France:
Pour la France :
За Францию:

For the German Democratic Republic:
Pour la République démocratique allemande :
За Германскую Демократическую Республику:

Dr. GERD HÖHNE¹
29th December 1976
Subject to ratification²

¹ See p. 168 of this volume for the text of the declaration made upon signature — Voir p. 168 du présent volume pour le texte de la déclaration faite lors de la signature.

² Sous réserve de ratification.

For Germany, Federal Republic of:
Pour l'Allemagne, République fédérale d' :
За Федеративную Республику Германию:

Subject to ratification¹
OTTO BARON VON STEMPERL
19 November 1976

For Greece:
Pour la Grèce :
За Грецию:

For Hungary:
Pour la Hongrie :
За Венгрию:

For Iceland:
Pour l'Islande :
За Исландию:

For Ireland:
Pour l'Irlande :
За Ирландию:

For Italy:
Pour l'Italie :
За Италию:

¹ Sous réserve de ratification.

For Luxembourg:
Pour le Luxembourg :
За Люксембург:

ALBERT DUHR
Genève, le 16.6.1976

For Malta:
Pour Malte :
За Мальту:

For the Netherlands:
Pour les Pays-Bas :
За Нидерланды:

For Norway:
Pour la Norvège :
За Норвегию:

For Poland:
Pour la Pologne :
За Польшу:

ANDRZEJ OLSZOWKA
December 31, 1976
Subject to ratification¹

For Portugal:
Pour le Portugal :
За Португалию:

¹ Sous réserve de ratification.

For Romania:
Pour la Roumanie :
За Румынию:

For Spain:
Pour l'Espagne :
За Испанию:

For Sweden:
Pour la Suède :
За Швецию:

For Switzerland:
Pour la Suisse :
За Швейцарию:

Sous réserve de ratification¹
ANDRÉ DOMINICÉ
30 janvier 1976

For Turkey:
Pour la Turquie :
За Турцию:

For the Ukrainian Soviet Socialist Republic:
Pour la République socialiste soviétique d'Ukraine :
За Украинскую Советскую Социалистическую Республику:

¹ Subject to ratification.

For the Union of Soviet Socialist Republics:
Pour l'Union des Républiques socialistes soviétiques :
За Союз Советских Социалистических Республик:

For the United Kingdom of Great Britain and Northern Ireland:
Pour le Royaume-Uni de Grande-Bretagne et d'Irlande du Nord :
За Соединенное Королевство Великобритании и Северной Ирландии:

JAMES BOTTOMLEY
22.12.76
Subject to ratification¹

For the United States of America:
Pour les Etats-Unis d'Amérique :
За Соединенные Штаты Америки:

For Yugoslavia:
Pour la Yougoslavie :
За Югославию:

¹ Sous réserve de ratification.

DECLARATIONS MADE
UPON SIGNATURE

BULGARIA

[TRANSLATION — TRADUCTION]

The People's Republic of Bulgaria maintains its position with regard to the provisions of article 13 of the European Agreement on main international traffic arteries, namely that before a dispute between two or more Contracting Parties which relates to the interpretation or application of this Agreement may be referred to arbitration, in each particular case the consent of all the parties to the dispute must be obtained.

DÉCLARATIONS FAITES
LORS DE LA SIGNATURE

BULGARIE

«En ce qui concerne les dispositions de l'article 13 de l'Accord européen sur les grande routes de trafic international, la République populaire de Bulgarie maintient sa position, à savoir que pour qu'un différend entre deux ou plusieurs parties contractantes touchant l'interprétation ou l'application du présent Accord puisse être soumis à l'arbitrage il est nécessaire d'avoir dans chaque cas particulier le consentement de toutes les Parties au différend.»

*GERMAN DEMOCRATIC
REPUBLIC*

*RÉPUBLIQUE DÉMOCRATIQUE
ALLEMANDE*

[GERMAN TEXT — TEXTE ALLEMAND]

„Die Deutsche Demokratische Republik erklärt in Übereinstimmung mit Artikel 15 des Übereinkommens, daß sie sich durch Artikel 13 des Übereinkommens bezüglich der Beilegung von Streitfällen durch eine schiedsgerichtliche Entscheidung nicht als gebunden betrachtet.“

[TRADUCTION — TRANSLATION]

“The German Democratic Republic declares in accordance with article 15 of the European Agreement on Main International Traffic Arteries of 15 November 1975 that it does not consider itself bound by article 13 of the Agreement relating to the settlement of disputes by arbitration.”

La République démocratique allemande déclare, conformément à l'article 15 de l'Accord européen sur les grandes routes de trafic international du 15 novembre 1975, qu'elle ne se considère pas comme liée par l'article 13 de l'Accord concernant le règlement des différends par arbitrage.

DECLARATIONS MADE UPON
RATIFICATION OR ACCESSIONDÉCLARATIONS FAITES LORS DE
LA RATIFICATION OU DE
L'ADHÉSION

BULGARIA

BULGARIE

[TRANSDUCTION — TRANSLATION]

“The People’s Republic of Bulgaria does not consider itself bound by the provisions of article 13 relating to compulsory arbitration.”

La République populaire de Bulgarie ne se considère pas liée par les dispositions de l’article 13 relatif à l’arbitrage obligatoire.

GERMAN DEMOCRATIC
REPUBLICRÉPUBLIQUE DÉMOCRATIQUE
ALLEMANDE

[Confirming the declaration made upon signature. For the text, see p. 168 of this volume.]

[Avec confirmation de la déclaration faite lors de la signature. Pour le texte, voir p. 168 du présent volume.]

HUNGARY

HONGRIE

[HUNGARIAN TEXT — TEXTE HONGROIS]

“A Magyar Népköztársaság kijelenti, hogy — hivatkozással a megállapodás 15. cikkére — nem tekinti magára nézve kötelezőnek a nemzetközi forgalmu nagy utakról szóló európai megállapodás 13. cikkét, amely a megállapodás értelmezését vagy alkalmazását érintő minden olyan véleményeltérés esetére, amelyet a vitában lévő felek nem tudnak tárgyalással vagy más uton rendezni, kötelező döntőbíráskodást ir elő.”

[TRANSLATION]¹

[TRANSDUCTION]

The Hungarian People’s Republic declares that, in view of article 15 of the Agreement, it does not consider itself bound by the provisions of article 13, under which any dispute which relates to the interpretation or application of the Agreement and which the parties in dispute are unable to settle by negotiations or by other means of settlement shall be referred to compulsory arbitration.

La République populaire de Hongrie déclare que, compte tenu de l’article 15 de l’Accord, elle ne se considère pas comme liée par les dispositions de l’article 13, en vertu desquelles tout différend relatif à l’interprétation ou à l’application de l’Accord et que les parties en litige ne sont pas en mesure de régler par voie de négociation ou d’autres types de règlement devra faire l’objet d’un arbitrage obligatoire.

¹ Translation supplied by the Government of Hungary.

*UNION OF SOVIET SOCIALIST
REPUBLICS*

*UNION DES RÉPUBLIQUES
SOCIALISTES SOVIÉTIQUES*

[RUSSIAN TEXT — TEXTE RUSSE]

«Союз Советских Социалистических Республик не считает себя связанным статьей 13 Европейского соглашения о международных автомагистралях от 15 ноября 1975 года и заявляет, что для передачи арбитрам любого спора между Договаривающимися Сторонами относительно толкования или применения Европейского соглашения необходимо в каждом отдельном случае согласие всех Сторон, участвующих в споре, и что арбитрами могут являться лишь лица, назначенные участниками спора с их общего согласия.»

«Сделанное Правительством ФРГ заявление о распространении на Западный Берлин Европейского соглашения о международных автомагистралях 1975 года несовместно с положениями Четырехстороннего соглашения от 3 сентября 1971 года. В соответствии с этими положениями ФРГ не имеет права распространять на Западный Берлин международные соглашения и договоренности, затрагивающие вопросы безопасности и статуса. Упомянутое же Соглашение непосредственно затрагивает именно эти вопросы.

Учитывая изложенное, Советская Сторона рассматривает указанное заявление Правительства ФРГ как неправомерное и не имеющее юридической силы.

Исходя из того, что по Четырехстороннему соглашению правительства Франции, Великобритании и США сохраняют свои права и ответственность в отношении представительства за границей интересов Западного Берлина и его постоянных жителей, включая права и ответственность, касающиеся вопросов безопасности и статуса, как в международных организациях, так и в отношениях с другими странами, Советская Сторона будет обращаться по всем вопросам, могущим возникнуть в связи с применением и выполнением Соглашения в Западном Берлине к властям Франции, Великобритании и США.»

[TRANSLATION]

[TRADUCTION]

The Union of Soviet Socialist Republics does not consider itself bound by article 13 of the European Agreement on Main International Traffic Arteries of 15 November 1975 and declares that, before any dispute between Contracting Parties relating to the interpretation or application of the European Agreement may be referred to arbitration, in each particular case the consent of all the parties to the dispute must be obtained, and that only persons nominated by unanimous agreement of the parties to the dispute may act as arbitrators.

L'Union des Républiques socialistes soviétiques ne se considère pas liée par les dispositions de l'article 13 de l'Accord européen sur les grandes routes de trafic international, en date du 15 novembre 1975, et déclare que pour qu'un différend entre Parties contractantes touchant l'interprétation ou l'application de l'Accord puisse être soumis à l'arbitrage il est nécessaire d'avoir dans chaque cas particulier le consentement de toutes les Parties au différend et que seules peuvent exercer cet arbitrage des personnes désignées d'un commun accord par les parties au différend.

The declaration made by the Government of the Federal Republic of Germany concerning the extension to West Berlin of the European Agreement on Main International Traffic Arteries of 1975 is incompatible with the provisions of the Quadripartite Agreement of 3 September 1971.¹ In accordance with these provisions, the Federal Republic of Germany has no right to extend to West Berlin international agreements and arrangements affecting matters of security and status. The Agreement in question directly relates to both these questions.

In view of the foregoing, the Soviet side believes that the declaration made by the Government of the Federal Republic of Germany is illegal and has no legal effect.

Since under the Quadripartite Agreement the Governments of France, the United Kingdom and the United States of America retain their rights and responsibility with respect to the representation abroad of interests of West Berlin and its permanent residents, including rights and responsibility concerning matters of security and status, both in international organizations and in relations with other countries, the Soviet side will, in any matters which may arise in connection with the application and implementation of the Agreement in West Berlin, address itself to the authorities of France, the United Kingdom and the United States of America.

La déclaration de la République fédérale d'Allemagne selon laquelle l'Accord européen sur les grandes routes de trafic international s'appliquera également à Berlin-Ouest est contraire aux dispositions de l'Accord quadripartite du 3 septembre 1971¹ qui stipule que la République fédérale d'Allemagne ne peut étendre à Berlin-Ouest les accords et traités internationaux affectant la sécurité et le statut de la ville; or, l'Accord susmentionné concerne directement ces questions.

Compte tenu de ce qui précède, l'Union des Républiques socialistes soviétiques considère la déclaration en question du Gouvernement de la République fédérale d'Allemagne comme illégale et sans valeur juridique.

Etant donné qu'aux termes de l'Accord quadripartite les Gouvernements de la France, du Royaume-Uni et des Etats-Unis d'Amérique conservent leurs droits et leur responsabilité en ce qui concerne la représentation à l'étranger des intérêts de Berlin-Ouest et de ses résidents permanents, y compris pour ce qui est des questions relatives à la sécurité et au statut de la ville, tant au sein des organisations internationales que vis-à-vis des autres pays, l'Union des Républiques socialistes soviétiques s'adressera, pour toutes les questions qui pourraient se poser en liaison avec l'application et l'exécution de l'Accord à Berlin-Ouest, aux autorités françaises, britanniques et américaines.

¹ United Nations, *Treaty Series*, vol. 880, p. 115.

¹ Nations Unies, *Recueil des Traités*, vol. 880, p. 115.

No. 21619

—

**CYPRUS
and
POLAND**

Agreement on international road transport (with memorandum). Signed at Nicosia on 24 January 1981

Authentic text: English.

Registered by Cyprus on 15 March 1983.

—————

**CHYPRE
et
POLOGNE**

Accord relatif aux transports routiers internationaux (avec mémorandum). Signé à Nicosie le 24 janvier 1981

Texte authentique : anglais.

Enregistré par Chypre le 15 mars 1983.

AGREEMENT¹ BETWEEN THE GOVERNMENT OF THE REPUBLIC OF CYPRUS AND THE GOVERNMENT OF THE POLISH PEOPLE'S REPUBLIC ON INTERNATIONAL ROAD TRANSPORT

The Government of the Republic of Cyprus and the Government of the Polish People's Republic, hereinafter called "the Contracting Parties",

Desiring to regulate and promote international road transport of passengers and goods between their two States and in transit through their territories,

Have agreed as follows:

Article 1. The provisions of this Agreement shall apply to the transport operation of passengers and goods to, from and in transit through the territory of one Contracting Party and the territory of the other Contracting Party by vehicles registered in their respective territories.

Article 2. 1. The term "carrier" shall mean any physical or legal person who in either the Republic of Cyprus or the Polish People's Republic is authorised in accordance with the relevant national laws and regulations in force to perform the carriage of passengers and goods by road.

2. The term "vehicle" shall mean any mechanically propelled motor vehicle as well as any trailer or semi-trailer for coupling to such vehicle, which is designed for the carriage of:

- (a) More than eight seated persons, excluding the driver, or
- (b) Goods.

Article 3. 1. Regular passenger services between the two States or in transit through their territories shall be subject to licensing.

2. The licence shall be issued by the competent authority of each Contracting Party for the part of the operation performed in its territory.

3. The procedure and conditions of issue of the licences shall be determined jointly by the competent authorities of the Contracting Parties.

Article 4. Passenger transport operations other than the regular services referred to in article 3 of this Agreement are not subject to licensing.

Article 5. 1. Carriers of one Contracting Party shall have the right to carry goods as well as to perform journeys either after their vehicles enter empty or after they discharge goods in the territory of the other Contracting Party:

- (a) Between any point in the territory of one Contracting Party and any point in the territory of the other Contracting Party, or
- (b) In transit through the territory of the other Contracting Party, or
- (c) Between any point in the territory of the other Contracting Party and any point in the territory of a third country.

2. Carriers of one Contracting Party shall have the right to take return loads from the territory of the other Contracting Party.

¹ Came into force on 13 January 1983 by an exchange of notes (effected on 19 July 1982 and 13 January 1983) by which the Contracting Parties informed each other of its approval, in accordance with article 17.

Article 6. Except as provided in Articles 7 and 8 goods transport operations referred to in Article 5 are not subject to licensing.

Article 7. 1. Each Contracting Party may require in its territory special permits for transport operations performed with vehicles whose weight or dimensions (with or without load) exceed the weight or dimensions permissible in that territory.

2. Each Contracting Party may require also a special permit for the carriage of dangerous goods.

Article 8. Nothing in this Agreement shall be held to permit a carrier of one Contracting Party to carry passengers or goods between any two points in the territory of the other Contracting Party, unless an appropriate permit is issued for such a transport operation by the competent authority of that other country.

Article 9. Permits required in accordance with the provisions of this Agreement must be carried on vehicles of the carriers of each Contracting Party engaged in transport operations in the territory of the other Contracting Party and be produced on demand to the competent inspection officials.

Article 10. Questions concerning taxes and charges relating to road vehicles as well as transport operations shall be settled in the Memorandum referred to in Article 15 of this Agreement.

Article 11. The validity of driving licences issued by the competent authorities of one Contracting Party and valid in its territory shall be recognized in the territory of the other Contracting Party.

Article 12. Fuel and lubricants contained in the supply tanks of the vehicles shall be exempt from customs duties and taxes.

Article 13. Carriers of one Contracting Party and the crew members of their vehicles performing transport operations in the territory of the other Contracting Party shall comply with the national laws and regulations in force in that territory, particularly those concerning road transport and road traffic.

Article 14. Accounts and payments resulting from the implementation of this Agreement shall be made in accordance with the payment agreement in force between the Contracting Parties.

Article 15. The competent authorities of the Contracting Parties shall agree upon the way of implementation of this Agreement by means of a Memorandum which shall be concluded simultaneously with this Agreement.

Article 16. The competent authorities of the Contracting Parties shall establish a Joint Committee for the purpose of ensuring the application of this Agreement.

The Joint Committee shall meet, if necessary, at the request of the competent authority of either Contracting Party, alternately in their respective territories.

Article 17. This Agreement shall enter into force after approval in accordance with the national legislation of each Contracting Party on the day of exchange of notes stating this approval.

Article 18. This Agreement shall remain in force for a period of one year.

Thereafter it shall be automatically extended from year to year unless one of the Contracting Parties gives to the other written notice of termination not less than three months before the date of expiration.

DONE in duplicate at Nicosia this 24th day of January 1981 in the English language.

[Signed — Signé]¹

For the Government
of the Republic of Cyprus

[Signed — Signé]²

For the Government
of the Polish People's Republic

MEMORANDUM ON THE AGREEMENT BETWEEN THE GOVERNMENT OF THE
REPUBLIC OF CYPRUS AND THE GOVERNMENT OF THE POLISH PEOPLE'S
REPUBLIC ON INTERNATIONAL ROAD TRANSPORT, CONCLUDED ON
24th JANUARY 1981

For the purpose of giving effect to the Agreement between the Government of the Republic of Cyprus and the Government of the Polish People's Republic on international road transport it was agreed as follows:

§ 1. ARTICULATED VEHICLES

The provisions of the Agreement will apply to articulated vehicles only in cases when the traction is performed by vehicles registered in the territory of either Contracting Party.

§ 2. TAXES AND CHARGES

Vehicles registered in the territory of one Contracting Party shall be exempt in the territory of the other Contracting Party from taxes and charges levied on the circulation and possession of vehicles and on any transport operation.

§ 3. PASSENGER SERVICES

1. The application for a licence for regular passenger services shall be addressed by the carrier concerned to the competent authority of his country. In case the application does not raise objections, the competent authority shall transmit it to the competent authority of the other Contracting Party not later than three months before the service is intended to begin.

2. The application shall include information concerning the proposed schedule, tariffs and itinerary, the period during which the service is to operate during the year and the date from which the service is intended to begin. The competent authorities may require such further particulars to be furnished as they deem appropriate.

§ 4. SPECIAL PERMITS FOR THE CARRIAGE OF GOODS

The special permits referred to in articles 7 and 8 of the Agreement shall in the case of the Republic of Cyprus be issued or delivered by the intermediary of:

by the Ministry of Communications and Works
St. George's Hill
Nicosia, Cyprus

¹ Signed by P. Kazamias — Signé par P. Kazamias.

² Signed by W. Wieczorka — Signé par W. Wieczorka.

In the case of Poland:

Zrzeszenie Międzynarodowych Przewoźników Drogowych w Polsce (ZMPD)
02-021 Warszawa
ul. Grójecka 17
phone 22 76 03
tlx 814894 zmpd pl

§ 5. COMPETENT AUTHORITIES

For the purposes of the Agreement and this memorandum the competent authorities are:

In the Republic of Cyprus:

The Ministry of Communications and Works
St. George's Hill
Nicosia, Cyprus

In the Polish People's Republic:

Ministerstwo Komunikacji
00-928 Warszawa
ul. Chatubińskiego 6

DONE in Nicosia on 24th January 1981 in duplicate, both in the English language.

[Signed — Signé]¹

For the Ministry of Communications
and Works of the Republic of Cyprus

[Signed — Signé]²

For the Ministry of Transport
of the Polish People's Republic

¹ Signed by P. Kazamias — Signé par P. Kazamias.

² Signed by W. Wieczorka — Signé par W. Wieczorka.

[TRADUCTION — TRANSLATION]

ACCORD¹ ENTRE LE GOUVERNEMENT DE LA RÉPUBLIQUE DE
CHYPRE ET LE GOUVERNEMENT DE LA RÉPUBLIQUE POPU-
LAIRE DE POLOGNE RELATIF AUX TRANSPORTS ROUTIERS
INTERNATIONAUX

Le Gouvernement de la République de Chypre et le Gouvernement de la République populaire de Pologne (ci-après dénommés les « Parties »),

Désireux de réglementer et de faciliter le transport routier international des voyageurs et des marchandises entre les deux pays, ainsi que le transit par leurs territoires respectifs,

Sont convenus de ce qui suit :

Article premier. Les dispositions du présent Accord s'appliquent au transport de voyageurs et de marchandises en provenance ou à destination du territoire de l'une des Parties ou transitant par le territoire de cette Partie, au moyen de véhicules immatriculés dans leurs territoires respectifs.

Article 2. 1. Le terme « transporteur » désigne une personne physique ou morale autorisée, soit en République de Chypre soit en République populaire de Pologne, à effectuer le transport routier de voyageurs et de marchandises conformément aux dispositions législatives et réglementaires internes en vigueur dans les deux territoires.

2. Le terme « véhicule » désigne tout véhicule routier à propulsion mécanique — et toute remorque ou semi-remorque attelée à un tel véhicule — construit pour le transport de :

- a) Plus de huit personnes assises, non compris le conducteur;
- b) Marchandises.

Article 3. 1. Le service régulier de transport de voyageurs entre les deux Parties ou en transit sur leurs territoires respectifs est soumis au régime des licences.

2. Les licences sont émises par les autorités compétentes des Parties pour la portion du transport effectuée sur leurs territoires respectifs.

3. Les modalités d'émission des licences sont déterminées d'un commun accord par les autorités compétentes des Parties.

Article 4. Le transport de passagers, à l'exception des services réguliers visés à l'article 3 du présent Accord, n'est pas soumis au régime des licences.

Article 5. 1. Les transporteurs de l'une des Parties sont autorisés à transporter des marchandises ou à effectuer des voyages soit après que leur véhicule est entré à vide sur le territoire de l'autre Partie, soit après qu'il y a déchargé des marchandises :

¹ Entré en vigueur le 13 janvier 1983 par un échange de notes (effectué les 19 juillet 1982 et 13 janvier 1983) par lesquelles les Parties contractantes se sont informées de son approbation, conformément à l'article 17.

- a) Entre tout point situé sur le territoire de l'une des Parties et tout point situé sur le territoire de l'autre Partie;
- b) En transit sur le territoire de l'autre Partie;
- c) Entre tout point situé sur le territoire de l'autre Partie et tout point situé sur le territoire d'un pays tiers.

2. Les transporteurs de l'une des Parties sont autorisés, pour le voyage de retour, à prendre un chargement sur le territoire de l'autre Partie.

Article 6. Sous réserve des dispositions des articles 7 et 8 ci-dessous, les transports de marchandises visés à l'article 5 ne sont pas soumis au régime des licences.

Article 7. 1. Si le poids ou les dimensions d'un véhicule chargé ou allégé sont supérieurs aux limites autorisées sur le territoire considéré, la Partie intéressée peut exiger, sur son territoire, que ce transport fasse l'objet d'une autorisation spéciale.

2. Chaque Partie peut également exiger une autorisation spéciale pour le transport de marchandises dangereuses.

Article 8. Aucune disposition du présent Accord ne doit être interprétée comme autorisant un transporteur de l'une des Parties à transporter des voyageurs ou des marchandises entre deux points situés sur le territoire de l'une des Parties, à moins qu'il ne bénéficie d'une autorisation particulière émise, à cette fin expresse, par les autorités compétentes de la Partie considérée.

Article 9. Les licences et autorisations prévues dans le présent Accord doivent se trouver à bord des véhicules d'une Partie effectuant un transport sur le territoire de l'autre et être produites quand les agents de contrôle compétents en font la demande.

Article 10. Les questions relatives aux impôts et taxes sur les véhicules routiers ou concernant les transports sont réglées par le mémorandum visé à l'article 15 du présent Accord.

Article 11. Les permis de conduire délivrés par les autorités compétentes d'une Partie et valables sur son territoire sont reconnus sur le territoire de l'autre Partie.

Article 12. Le carburant et les lubrifiants contenus dans les réservoirs des véhicules sont exonérés des droits et taxes de douane.

Article 13. Les transporteurs d'une Partie et le personnel des véhicules effectuant un transport sur le territoire de l'autre Partie sont tenus de respecter les dispositions législatives et réglementaires, et en particulier celles qui concernent les transports et la circulation routière, en vigueur sur le territoire de celle-ci.

Article 14. Les créances et versements résultant de l'exécution du présent Accord sont réglés conformément aux accords de paiement en vigueur entre les Parties.

Article 15. Les autorités compétentes des Parties conviendront des moyens d'exécution du présent Accord par un mémorandum établi en même temps que ledit Accord.

Article 16. Les autorités compétentes des Parties institueront une Commission mixte en vue d'assurer l'exécution du présent Accord.

La Commission mixte se réunira, au besoin, à la demande des autorités compétentes de l'une des Parties alternativement sur le territoire de chacune d'elles.

Article 17. Le présent Accord entrera en vigueur quand il aura été approuvé conformément à la législation interne de chacune des Parties contractantes le jour de l'échange des notifications d'acceptation.

Article 18. Le présent Accord est conclu pour un an.

Par la suite, il sera reconduit tacitement d'année en année, à moins que l'une des Parties ne le dénonce auprès de l'autre par écrit trois mois au moins avant l'échéance.

FAIT à Nicosie, le 24 janvier 1981, en double exemplaire, en anglais.

Pour le Gouvernement
de la République de Chypre :
[P. KAZAMIAS]

Pour le Gouvernement
de la République populaire de Pologne :
[W. WIECZORKA]

MÉMORANDUM RELATIF À L'ACCORD CONCLU LE 24 JANVIER 1981
ENTRE LE GOUVERNEMENT DE LA RÉPUBLIQUE DE CHYPRE ET LE
GOUVERNEMENT DE LA RÉPUBLIQUE POPULAIRE DE POLOGNE RELATIF
AUX TRANSPORTS ROUTIERS INTERNATIONAUX

Aux fins de l'application de l'Accord relatif aux transports routiers internationaux conclu entre le Gouvernement de la République de Chypre et le Gouvernement de la République populaire de Pologne, il est convenu de ce qui suit :

Paragraphe 1. VÉHICULES ARTICULÉS

Les dispositions de l'Accord s'appliquent aux véhicules articulés uniquement dans le cas où le tracteur est immatriculé sur le territoire de l'une des Parties.

Paragraphe 2. IMPÔTS ET TAXES

Les véhicules immatriculés dans le territoire de l'une des Parties sont exonérés sur le territoire de l'autre Partie des taxes et redevances qui frappent la circulation ou la possession des véhicules ou les opérations de transport.

Paragraphe 3. SERVICES DE VOYAGEURS

1. Les demandes d'autorisation de service régulier de voyageurs seront adressées par le transporteur intéressé aux autorités compétentes de son pays. Si la demande ne soulève aucune objection, les autorités compétentes la transmettront aux autorités compétentes de l'autre Partie au plus tard trois mois avant la date envisagée pour le début du service.

2. La demande fournit des renseignements sur les horaires et les tarifs proposés, les itinéraires envisagés, le temps pendant lequel le service sera effectué et la date à laquelle devraient débiter les opérations. Les autorités compétentes peuvent demander tout autre renseignement qui leur semblerait nécessaire.

Paragraphe 4. AUTORISATIONS SPÉCIALES POUR LE TRANSPORT DE MARCHANDISES

Les autorisations spéciales visées aux articles 7 et 8 de l'Accord seront émises ou délivrées, en ce qui concerne la République de Chypre :

Ministère des communications et des travaux publics
St. George's Hill
Nicosie (Chypre)

En ce qui concerne la Pologne :

Zrzeszenie Międzynarodowych Przewoźników Drogowych w Polsce (ZMPD)
02-021 Varsovie
ul. Grojecka 17
Tél. : 22 76 03
Telex: 814894 zmpd pl

Paragraphe 5. AUTORITÉS COMPÉTENTES

Aux fins de l'Accord et du présent mémorandum, les autorités compétentes sont :

En ce qui concerne la République de Chypre :

Ministère des communications et des travaux publics
St. George's Hill
Nicosie (Chypre)

En ce qui concerne la République populaire de Pologne :

Ministerstwo Komunikacji
00-928 Varsovie
ul. Chatubinskiego 6

FAIT à Nicosie, le 24 janvier 1981, en double exemplaire, en anglais.

Pour le Ministère des communications et
des travaux publics de la République
de Chypre :

[P. KAZAMIAS]

Pour le Ministère des transports
de la République populaire de Pologne :

[W. WIECZORKA]

No. 21620

**MEXICO
and
GERMAN DEMOCRATIC REPUBLIC**

**Agreement on cultural and educational co-operation.
Signed at Mexico City on 11 September 1975**

Authentic texts: Spanish and German.

Registered by Mexico on 16 March 1983.

**MEXIQUE
et
RÉPUBLIQUE DÉMOCRATIQUE ALLEMANDE**

**Accord de coopération culturelle et éducative. Signé à
Mexico le 11 septembre 1975**

Textes authentiques : espagnol et allemand.

Enregistré par le Mexique le 16 mars 1983.

[SPANISH TEXT — TEXTE ESPAGNOL]

CONVENIO DE COOPERACIÓN CULTURAL Y EDUCATIVA ENTRE
EL GOBIERNO DE LOS ESTADOS UNIDOS MEXICANOS Y EL
GOBIERNO DE LA REPÚBLICA DEMOCRÁTICA ALEMANA

El Gobierno de los Estados Unidos Mexicanos y el Gobierno de la República Democrática Alemana, deseosos de seguir desarrollando y robusteciendo las relaciones existentes sobre la base de los principios del respeto a la igualdad soberana y a la no injerencia en los asuntos internos, así como de fomentar el entendimiento mutuo entre ambos pueblos a través del intercambio de experiencias e informaciones sobre sus logros en los terrenos de la cultura y la educación, han acordado suscribir el presente Convenio:

Artículo I. Las Partes se empeñarán en seguir robusteciendo y desarrollando sus relaciones en los campos de la cultura, la educación y el deporte no profesional.

Artículo II. Las Partes apoyarán con este fin, el intercambio de especialistas, delegaciones, exposiciones, información, publicaciones, películas y experiencias entre las instituciones competentes a criterio de cada Parte.

Artículo III. Las Partes apoyarán el intercambio de catedráticos y profesionales para impartir o recibir cursos, seminarios y ciclos de conferencias, intercambiar experiencias y participar en congresos.

Artículo IV. Cada una de las Partes, dentro de sus posibilidades, otorgará a ciudadanos de la Otra becas de larga y breve duración para estudios de postgrado, investigación o especialización en sus centros de enseñanza superior.

Artículo V. Las Partes procurarán la celebración de negociaciones entre sus instituciones competentes para la revalidación de certificados, diplomas y títulos académicos, según las disposiciones legales de cada Estado aplicables al caso.

Artículo VI. Las Partes colaborarán en el campo de la educación mediante el intercambio de delegaciones, especialistas, así como el envío de exposiciones e información sobre materiales y medios de enseñanza.

Artículo VII. Cada una de las Partes, a petición de la Otra, proporcionará datos sobre su país para la preparación de manuales escolares y materiales educativos destinados a centros de enseñanza, con el propósito de que haya un mejor conocimiento mutuo de sus pueblos.

Artículo VIII. Las Partes apoyarán, de acuerdo con sus posibilidades, la divulgación del idioma de la otra Parte y el intercambio de profesores para ese fin.

Artículo IX. Las Partes apoyarán la cooperación en el terreno de las artes y la literatura, mediante el intercambio de artistas, de especialistas y la presentación de exposiciones.

Artículo X. Las Partes, a través de sus organismos oficiales competentes, apoyarán la cooperación en el terreno de la cinematografía, particularmente mediante el intercambio de películas, la organización de festivales de cine, así como la producción de películas de largo metraje, didácticas y documentales.

Artículo XI. Las Partes apoyarán el intercambio de libros, revistas y otras publicaciones editadas en los campos objeto de este Convenio, y, dentro de su legislación nacional vigente y sus posibilidades, la traducción y publicación de obras de valor científico, literario y artístico de autores de la Otra Parte.

Artículo XII. Las Partes apoyarán la colaboración en los campos de la cultura física y el deporte no profesional, así como los contactos entre sus organizaciones deportivas no profesionales.

Artículo XIII. 1. Cada una de las Partes dará las facilidades necesarias para que los ciudadanos de la otra Parte puedan realizar cualquier actividad prevista dentro del marco del presente Convenio.

2. Cada Parte facilitará la entrada en su territorio y salida de él a los ciudadanos designados por la Otra para participar en cualquier actividad dentro del marco del presente Convenio.

3. Cada Parte concederá las facilidades necesarias para la introducción del equipo y el material requerido para la ejecución del presente Convenio.

4. Las facilidades a que se refiere este artículo serán otorgadas dentro de las disposiciones vigentes en la legislación nacional del Estado receptor y determinadas a través de los canales diplomáticos.

Artículo XIV. Con el fin de realizar el presente Convenio, las Partes convienen en establecer una Comisión Mixta, la cual se reunirá cada dos años, alternadamente en México y en la República Democrática Alemana, o en la fecha en que acuerden las Partes.

Dicha Comisión elaborará el programa bienal de intercambio cultural entre las dos Partes, examinará el desarrollo del programa anterior, el estado de ejecución del presente Convenio y propondrá las medidas necesarias para su cumplimiento.

Artículo XV. El presente Convenio entrará en vigor a partir de la fecha en que las Partes se hayan comunicado haber cumplido con las formalidades previstas por su respectiva legislación.

Artículo XVI. El presente Convenio tendrá una duración de cinco años. Será prorrogado automáticamente por períodos de dos años a menos que una de las Partes comunique a la Otra, por lo menos seis meses antes de la expiración del plazo correspondiente, su intención de darlo por terminado.

HECHO en la Ciudad de México en dos ejemplares originales, cada uno en idioma español y alemán, siendo ambos textos igualmente auténticos, a los 11 días del mes de septiembre del año mil novecientos setenta y cinco.

Por el Gobierno
de los Estados Unidos Mexicanos:

[Signed — Signé]

EMILIO O. RABASA
Secretario de Relaciones Exteriores

Por el Gobierno
de la República Democrática Alemana:

[Signed — Signé]

OSKAR FISCHER
Ministro de Relaciones Exteriores

[GERMAN TEXT — TEXTE ALLEMAND]

ABKOMMEN ZWISCHEN DER REGIERUNG DER VEREINIGTEN
MEXIKANISCHEN STAATEN UND DER REGIERUNG DER
DEUTSCHEN DEMOKRATISCHEN REPUBLIK ÜBER ZU-
SAMMENARBEIT AUF DEN GEBIETEN DER KULTUR UND DES
BILDUNGSWESENS

Die Regierung der Vereinigten Mexikanischen Staaten und die Regierung der Deutschen Demokratischen Republik sind, geleitet von dem Wunsche, die bestehenden Beziehungen auf der Grundlage der Prinzipien der Achtung der souveränen Gleichheit und der Nichteinmischung in die inneren Angelegenheiten weiterzuentwickeln und zu festigen sowie das gegenseitige Verständnis zwischen beiden Völkern durch den Austausch von Erfahrungen und Informationen über ihre Errungenschaften auf den Gebieten der Kultur und des Bildungswesens zu fördern, übereingekommen, dieses Abkommen abzuschliessen:

Artikel I. Die Abkommenspartner wirken ständig für die Festigung und Entwicklung ihrer Beziehungen auf den Gebieten der Kultur, des Bildungswesens und des Amateursports.

Artikel II. Die Abkommenspartner fördern zu diesem Zweck den Austausch von Experten, Delegationen, Ausstellungen, Informationen, Publikationen, Filmen und Erfahrungen zwischen den Institutionen, die nach Ermessen der jeweiligen Seite zuständig sind.

Artikel III. Die Abkommenspartner fördern den Austausch von Hochschullehrern und Wissenschaftlern zur Durchführung von Kursen, Seminaren und Vorträgen oder zur Teilnahme an diesen Veranstaltungen, zum Austausch von Erfahrungen sowie zur Teilnahme an Kongressen.

Artikel IV. Die Abkommenspartner gewähren im Rahmen ihrer Möglichkeiten Bürgern des Partnerstaates Studienplätze für lang- und kurzfristige postgraduale Studien oder zur Spezialisierung an ihren Hochschuleinrichtungen.

Artikel V. Die Abkommenspartner streben die Durchführung von Verhandlungen zwischen ihren zuständigen Organen über die Anerkennung von Zeugnissen, Diplomen sowie akademischen Graden im Rahmen der entsprechenden Rechtsvorschriften beider Staaten an.

Artikel VI. Die Abkommenspartner arbeiten auf dem Gebiet des Bildungswesens durch den Austausch von Delegationen, Fachexperten und Ausstellungen sowie von Informationen über Lehrmaterialien und Unterrichtsmitteln zusammen.

Artikel VII. Die Abkommenspartner übermitteln einander auf Wunsch der anderen Seite Materialien über ihr jeweiliges Land für die Ausarbeitung von Lehrbüchern und Lehrmaterialien für Bildungseinrichtungen mit dem Ziel, ein besseres gegenseitiges Kennenlernen ihrer Völker zu erreichen.

Artikel VIII. Die Abkommenspartner fördern im Rahmen ihrer Möglichkeiten die Verbreitung der Sprache des Partnerstaates und den Austausch von Sprachlektoren zu diesem Zwecke.

Artikel IX. Die Abkommenspartner fördern die Zusammenarbeit auf dem Gebiet der Künste und der Literatur durch den Austausch von Künstlern und Kulturwissenschaftlern sowie die Durchführung von Ausstellungen.

Artikel X. Die Abkommenspartner fördern über ihre zuständigen staatlichen Institutionen die Zusammenarbeit auf dem Gebiet des Filmwesens, insbesondere durch den Austausch von Filmen, die Durchführung von Filmtagen und bei der Produktion von Spielfilmen sowie von Lehr- und Dokumentarfilmen.

Artikel XI. Die Abkommenspartner fördern den Austausch von Büchern, Zeitschriften und anderen Publikationen auf den Gebieten, die Gegenstand des vorliegenden Abkommens sind, und unterstützen im Rahmen ihrer geltenden innerstaatlichen Rechtsvorschriften und ihrer Möglichkeiten die Übersetzung und Veröffentlichung wissenschaftlich, literarisch und künstlerisch wertvoller Werke von Autoren des Partnerstaates.

Artikel XII. Die Abkommenspartner fördern die Zusammenarbeit auf dem Gebiet der Körperkultur und des Amateursports sowie die Kontakte zwischen ihren Amateursportorganisationen.

Artikel XIII. 1. Die Abkommenspartner gewähren den Staatsbürgern der anderen Seite die erforderlichen Erleichterungen zur Durchführung der im Rahmen des vorliegenden Abkommens vorgesehenen Aktivitäten.

2. Die Abkommenspartner gewähren den Staatsbürgern der anderen Seite, die zur Teilnahme an Aktivitäten im Rahmen des vorliegenden Abkommens benannt wurden, Erleichterungen bei der Einreise in ihr Territorium sowie bei der Ausreise aus demselben.

3. Die Abkommenspartner gewähren die erforderlichen Erleichterungen für die Einfuhr von Ausrüstungen und Materialien, die für die Durchführung des vorliegenden Abkommens notwendig sind.

4. Die Erleichterungen, auf die sich der vorliegende Artikel bezieht, werden in Übereinstimmung mit den geltenden Rechtsvorschriften des Empfangsstaates gewährt und auf diplomatischem Wege vereinbart.

Artikel XIV. Zur Durchführung des vorliegenden Abkommens vereinbaren die Abkommenspartner die Bildung einer Gemischten Kommission, die alle zwei Jahre oder zu einem zwischen den Partnern zu vereinbarenden Zeitpunkt abwechselnd in Mexiko und in der Deutschen Demokratischen Republik zusammentritt.

Diese Kommission erarbeitet die Kulturarbeitspläne zwischen beiden Seiten, die jeweils einen Zeitraum von zwei Jahren umfassen, überprüft die Erfüllung des abgelaufenen Arbeitsplanes, den Stand der Durchführung des vorliegenden Abkommens und unterbreitet Vorschläge für seine weitere Realisierung.

Artikel XV. Das vorliegende Abkommen tritt mit dem Tage in Kraft, an dem sich die Abkommenspartner mitteilen, dass die entsprechenden Bestimmungen ihrer jeweiligen innerstaatlichen Rechtsvorschriften erfüllt worden sind.

Artikel XVI. Dieses Abkommen wird für die Dauer von fünf Jahren abgeschlossen. Seine Gültigkeit verlängert sich automatisch um jeweils zwei weitere Jahre, wenn keiner der Abkommenspartner das Abkommen mindestens sechs Monate vor Ablauf seiner Gültigkeitsdauer kündigt.

AUSGEFERTIGT UND UNTERZEICHNET in Mexiko-Stadt am 11. September 1975 in zwei Exemplaren, jedes in spanischer und deutscher Sprache, wobei beide Texte gleichermassen gültig sind.

Für die Regierung
der Vereinigten Mexikanischen Staaten:

[Signed — Signé]

EMILIO O. RABASA

Sekretär für Auswärtige Angelegenheiten

Für die Regierung
der Deutschen Demokratischen Republik:

[Signed — Signé]

OSKAR FISCHER

Minister für Auswärtige Angelegenheiten

[TRANSLATION — TRADUCTION]

AGREEMENT¹ ON CULTURAL AND EDUCATIONAL CO-OPERATION BETWEEN THE GOVERNMENT OF THE UNITED MEXICAN STATES AND THE GOVERNMENT OF THE GERMAN DEMOCRATIC REPUBLIC

The Government of the United Mexican States and the Government of the German Democratic Republic, desiring to continue developing and strengthening existing relations on the basis of the principles of respect for sovereign equality and non-interference in internal affairs, and to promote mutual understanding between the two peoples through the exchange of experience and information about their achievements in the fields of culture and education, have agreed to conclude this Agreement.

Article I. The Parties shall endeavour to continue strengthening and developing their relations in the fields of culture, education and amateur sports.

Article II. To this end, the Parties shall support the exchange of specialists, delegations, exhibitions, information, publications, films and experience between the institutions deemed by each Party to be competent.

Article III. The Parties shall support the exchange of academics and professionals to teach or attend courses, seminars and lecture series, to exchange experience and to participate in congresses.

Article IV. Each Party, within its capabilities, shall grant to the citizens of the other Party long-term and short-term fellowships for post-graduate studies, research or specialization at its centres of higher learning.

Article V. The Parties shall promote negotiations between their competent institutions for the mutual acceptance of certificates, diplomas and academic degrees, in accordance with the applicable legislative legal provisions of each State.

Article VI. The Parties shall collaborate in the field of education through the exchange of delegations and specialists and the sending of exhibitions and information on teaching materials and educational aids.

Article VII. Each of the Parties, at the request of the other, shall provide information about its country for the preparation of textbooks and educational materials for use in educational institution centres of learning in order to promote a better understanding of each other's people.

Article VIII. Each Party shall support, in accordance with its capabilities, the wider knowledge of the language of the other Party and the exchange of teachers for that purpose.

¹ Came into force on 17 September 1975, the date on which the Parties notified each other (on 12 and 17 September 1975) of the completion of the required legislative formalities, in accordance with article XV.

Article IX. The Parties shall support co-operation in the field of arts and literature through the exchange of artists and specialists and the holding of exhibitions.

Article X. The Parties, through their competent official bodies, shall support co-operation in the field of cinematography, especially through the exchange of films, the organization of film festivals and the production of feature, instructional and documentary films.

Article XI. The Parties shall support the exchange of books, magazines and other publications in the fields which are the subject of this Agreement and, in accordance with their national legislation and with their capabilities, the translation and publication of works of scientific, literary and artistic merit by authors from the other Party.

Article XII. The Parties shall support co-operation in the fields of physical education and amateur sports, and contacts between their amateur sports organizations.

Article XIII. 1. Each Party shall provide the facilities necessary for the citizens of the other Party to carry on any activity provided for under this Agreement.

2. Each Party shall facilitate the entry into and departure from its territory of citizens designated by the other Party to participate in any activity under this Agreement.

3. Each Party shall provide the facilities necessary for the importation of the equipment and materials required for the execution of this Agreement.

4. The facilities referred to in this article shall be provided in accordance with the provisions in force under the national legislation of the receiving State and shall be determined through the diplomatic channel.

Article XIV. To implement this Agreement, the Parties agree to set up a Joint Commission, which shall meet every two years, alternately in Mexico and in the German Democratic Republic, or on a date agreed between the Parties.

This Commission shall draw up a biennial cultural exchange programme between the two Parties, review the progress of the previous programme and the state of execution of this Agreement, and propose any measures necessary in order to carry it out.

Article XV. This Agreement shall enter into force on the date on which the Parties notify each other that they have complied with the formalities required under their respective legislation.

Article XVI. This Agreement shall remain in force for five years. It shall be extended automatically for two-year periods unless one of the Parties notifies the other, at least six months before the expiry of the current period, of its intention to terminate the Agreement.

DONE at Mexico City on 11 September 1975, in duplicate in the Spanish and German languages, both texts being equally authentic.

For the Government
of the United Mexican States:

[Signed]

EMILIO O. RABASA
Secretary for Foreign Affairs

For the Government
of the German Democratic Republic:

[Signed]

OSKAR FISCHER
Minister for Foreign Affairs

[TRADUCTION — TRANSLATION]

ACCORD¹ DE COOPÉRATION CULTURELLE ET ÉDUCATIVE ENTRE LE GOUVERNEMENT DES ÉTATS-UNIS DU MEXIQUE ET LE GOUVERNEMENT DE LA RÉPUBLIQUE DÉMOCRATIQUE ALLEMANDE

Le Gouvernement des États-Unis du Mexique et le Gouvernement de la République démocratique allemande, désireux de poursuivre le développement et le renforcement de leurs relations sur la base des principes de l'égalité souveraine et de la non-ingérence dans les affaires intérieures, et de favoriser la compréhension mutuelle entre leurs peuples par l'échange de données d'expérience et d'informations sur leurs réalisations dans les domaines de la culture et de l'éducation, sont convenus de conclure le présent Accord :

Article premier. Les Parties s'efforceront de renforcer et de développer leurs relations dans les domaines de la culture, de l'enseignement et du sport amateur.

Article II. A cette fin, les Parties faciliteront les échanges de spécialistes, de délégations, d'expositions, d'informations, de publications, de films et de données d'expérience entre les institutions respectivement compétentes à leurs yeux.

Article III. Les Parties faciliteront les échanges d'universitaires et de spécialistes qui donneront ou suivront cours, séminaires et cycles de conférences, échangeront des données d'expérience et participeront à des congrès.

Article IV. Chaque Partie accordera aux ressortissants de l'autre, dans la limite de ses possibilités, des bourses de longue et de courte durée, aux fins d'études de troisième cycle, de recherches ou de spécialisation dans ses propres établissements d'enseignement supérieur.

Article V. Les Parties prendront les dispositions voulues pour que leurs institutions compétentes se consultent en vue d'assurer la reconnaissance mutuelle des certificats, diplômes et titres universitaires, conformément aux dispositions législatives applicables en l'espèce.

Article VI. Les Parties collaboreront dans le domaine de l'enseignement sous la forme d'échanges de délégations et de spécialistes et d'envoi d'expositions et d'informations sur le matériel pédagogique et les moyens d'enseignement.

Article VII. Chaque Partie fournira à l'autre, sur la demande de cette dernière, des données sur son propre pays aux fins de la rédaction des manuels scolaires et des documents pédagogiques destinés aux établissements d'enseignement, afin que les deux peuples se connaissent mieux.

Article VIII. Chaque Partie favorisera, selon ses possibilités, la diffusion de la langue de l'autre Partie et l'échange de professeurs à cette fin.

¹ Entré en vigueur le 17 septembre 1975, date à laquelle les Parties se sont informées (les 12 et 17 septembre 1975) de l'accomplissement de leurs formalités législatives respectives, conformément à l'article XV.

Article IX. Les Parties favoriseront la collaboration dans le domaine des arts et des lettres, par l'échange d'artistes, de spécialistes et la tenue d'expositions.

Article X. Par le canal de leurs organismes officiels compétents, les Parties favoriseront la collaboration dans le domaine du cinéma, notamment par l'échange de films, l'organisation de festivals du cinéma et la production de longs métrages et de films didactiques et documentaires.

Article XI. Les Parties faciliteront les échanges de livres, de revues et autres publications portant sur les domaines visés dans le présent Accord et, selon leurs législations nationales respectives et leurs possibilités, la traduction et la publication d'ouvrages scientifiques, littéraires ou artistiques écrits par des auteurs de l'autre Partie.

Article XII. Les Parties favoriseront la collaboration dans le domaine de la culture physique et du sport amateur, ainsi que les relations entre leurs associations sportives amateurs.

Article XIII. 1. Chaque Partie accordera aux ressortissants de l'autre Partie les facilités nécessaires aux fins de la réalisation de toute activité sous le couvert du présent Accord.

2. Chaque Partie facilitera sur son territoire l'entrée et la sortie des ressortissants désignés par l'autre Partie pour participer à toute activité prévue dans le cadre du présent Accord.

3. Chaque Partie accordera les facilités nécessaires à l'importation du matériel et de l'équipement nécessaires à l'exécution du présent Accord.

4. Les facilités visées au présent article seront accordées conformément aux dispositions en vigueur de la législation nationale de l'Etat d'accueil; elles seront arrêtées par la voie diplomatique.

Article XIV. Aux fins du présent Accord, les Parties conviennent de créer une Commission mixte, qui se réunira tous les deux ans alternativement au Mexique et en République démocratique allemande ou à toute autre date dont pourraient convenir les Parties.

La Commission élaborera le programme biennal d'échanges culturels entre les Parties, examinera le déroulement du programme antérieur et l'état d'application du présent Accord et proposera les mesures nécessaires à l'exécution de ce dernier.

Article XV. Le présent Accord entrera en vigueur à la date à laquelle les Parties se seront informées qu'elles ont accompli les formalités prévues par leurs législations respectives.

Article XVI. Le présent Accord demeurera en vigueur pendant cinq ans. Il sera automatiquement prorogé de deux ans en deux ans, à moins que l'une des Parties n'informe l'autre de son intention d'y mettre fin six mois au moins avant l'échéance de la période en cours.

FAIT à Mexico en deux exemplaires originaux, en espagnol et en allemand, les deux textes faisant également foi, le 11 septembre 1975.

Pour le Gouvernement
des Etats-Unis du Mexique :

Le Secrétaire aux relations extérieures,

[*Signé*]

EMILIO O. RABASA

Pour le Gouvernement
de la République démocratique
allemande :

Le Ministre des relations extérieures,

[*Signé*]

OSKAR FISCHER

No. 21621

**MEXICO
and
GERMAN DEMOCRATIC REPUBLIC**

**Supplementary Agreement to the Agreement on economic
and industrial co-operation. Signed at Mexico City on
11 September 1981**

Authentic texts: Spanish and German.

Registered by Mexico on 16 March 1983.

**MEXIQUE
et
RÉPUBLIQUE DÉMOCRATIQUE ALLEMANDE**

**Accord complémentaire à l'Accord de coopération éco-
nomique et industrielle. Signé à Mexico le 11 septembre
1981**

Textes authentiques : espagnol et allemand.

Enregistré par le Mexique le 16 mars 1983.

[SPANISH TEXT — TEXTE ESPAGNOL]

ACUERDO COMPLEMENTARIO DEL CONVENIO DE COOPERACIÓN ECONÓMICA E INDUSTRIAL ENTRE EL GOBIERNO DE LOS ESTADOS UNIDOS MEXICANOS Y EL GOBIERNO DE LA REPÚBLICA DEMOCRÁTICA ALEMANA

El Gobierno de los Estados Unidos Mexicanos y el Gobierno de la República Democrática Alemana, conscientes del interés que representa para los dos países el desarrollo de sus relaciones industriales y teniendo en cuenta la Declaración sobre el Desarrollo de la Cooperación Económica, del 5 de junio de 1980, que ambos suscribieron, con base en lo dispuesto en el Convenio de Cooperación Económica e Industrial, del 4 de febrero de 1976 suscriben el siguiente Acuerdo Complementario:

1. Ambas Partes promoverán el desarrollo de inversiones conjuntas en proyectos industriales, teniendo en cuenta que las propuestas que se presenten para tal fin deberán considerar las prioridades establecidas en el Plan Nacional de Desarrollo Industrial de México.

2. Ambas Partes convinieron en que los proyectos de Desarrollo Industrial que se desarrollen entre ambos países deberán tomar en cuenta, entre otros elementos, la aportación de tecnología adecuada, la generación de exportaciones de productos manufacturados mexicanos a terceros mercados, así como las demás disposiciones contenidas en la Ley para Promover la Inversión Mexicana y Regular la Inversión Extranjera.

3. Se señaló que adicionalmente al proyecto en marcha para la fabricación de reductores industriales, ambas Partes examinarán la posibilidad para el desarrollo de proyectos en la producción de máquinas-herramientas pesadas, rectificadoras, máquinas y equipos para la selección de semillas y limpieza de granos, equipo para telefonía rural, así como otros sectores en los que exista interés recíproco.

4. Se acordó, asimismo, promover el intercambio de licencias de producción y tecnología en los siguientes renglones:

- Sistemas de refinación de petróleo,
- Gas y procesos petroquímicos,
- Sistemas para la fabricación de formas de hierro reforzado técnicamente mediante refrigeración a base de agua,
- Procedimiento para la fabricación de flejes de acero con tratamiento de aluminio,
- Fabricación de aceros especiales,
- Reducción directa de mineral de hierro,
- Sistema energético para la exploración, explotación y procesamiento del lignito.

5. Ambas Partes acordaron que sea la Comisión Mixta establecida por el Convenio Comercial entre los Estados Unidos Mexicanos y la República Democrática Alemana, el mecanismo por el cual se examinen los avances logrados en materia de cooperación industrial.

6. Este Acuerdo entrará en vigor en la fecha de su firma y tendrá la misma vigencia que el Convenio de Cooperación Económica e Industrial, firmado el 4 de

febrero de 1976, a menos que una de las Partes lo denuncie, por escrito, con seis meses de anticipación a la fecha en que desee darlo por terminado.

HECHO en la Ciudad de México, el día once del mes de septiembre del año de mil novecientos ochenta y uno, en dos textos originales, cada uno de ellos en los idiomas español y alemán, siendo ambos textos igualmente auténticos.

Por el Gobierno
de los Estados Unidos Mexicanos:

[Signed — Signé]

Lic. JORGE CASTAÑEDA

Por el Gobierno
de la República Democrática Alemana:

[Signed — Signé]

Dr. GÜNTER MITTAG

[GERMAN TEXT — TEXTE ALLEMAND]

ZUSATZVEREINBARUNG ZUM ABKOMMEN ZWISCHEN DER
REGIERUNG DER VEREINIGTEN MEXIKANISCHEN STAATEN
UND DER REGIERUNG DER DEUTSCHEN DEMOKRATISCHEN
REPUBLIK UEBER DIE WIRTSCHAFTLICHE UND INDU-
STRIELLE ZUSAMMENARBEIT

Die Regierung der Vereinigten Mexikanischen Staaten und die Regierung der Deutschen Demokratischen Republik haben in Anerkennung der Bedeutung der Entwicklung ihrer Beziehungen fuer beide Staaten sowie unter Beruecksichtigung der Deklaration ueber die Entwicklung der Oekonomischen Zusammenarbeit vom 5. Juni 1980, die auf den Festlegungen des Abkommens ueber Wirtschaftliche und Industrielle Zusammenarbeit vom 4. Februar 1976 basiert, folgende Zusatzvereinbarung unterzeichnet:

1. Beide Seiten werden die Entwicklung von gemeinsamen Investitionen bei Industrieprojekten foerdern, wobei sie beruecksichtigen, dass die zu diesem Zweck unterbreiteten Vorschlaege den im Nationalen Plan fuer die industrielle Entwicklung Mexikos festgelegten Prioritaeten entsprechen.

2. Beide Seiten kamen ueberein, dass die industriellen Entwicklungsprojekte, die von beiden Seiten durchgefuehrt werden, neben anderen Elementen die Bereitstellung einer entsprechenden Technologie, die Realisierung des Exports mexikanischer Fertigprodukte nach dritten Maerkten sowie die uebrigen Festlegungen, die in dem Gesetz zur Foerderung der mexikanischen Investitionen und zur Regulierung der auslaendischen Investitionen enthalten sind, zu beruecksichtigen haben.

3. Es wurde darauf verwiesen, dass zusaetzlich zu dem sich in der Durchfuehrung befindlichen Projekt der Herstellung von industriellen Getrieben beide Seiten die Moeglichkeit der Durchfuehrung von Projekten bei der Herstellung von schweren Werkzeugmaschinen, Schleifmaschinen, Maschinen und Ausruestungen fuer die Saatgutaufbereitung und Getreidereinigung und Ausruestungen fuer die Landtelefonie sowie andere Bereiche, bei denen gegenseitiges Interesse besteht, untersuchen werden.

4. Es wurde weiterhin vereinbart, den Austausch von Produktionslizenzen und technologischen Verfahren auf folgenden Gebieten zu foerdern:

- Verfahren der Erdoelverarbeitung,
- Erdgas und petrolchemische Verfahren,
- Verfahren zur Herstellung von thermisch verfestigtem Betonstahl durch Intensivkuehlung mit Wasser,
- Verfahren zur Herstellung von Bandstahl durch Bedampfung mit Aluminium,
- Herstellung von speziellen Staehlen,
- Schwammeisenverfahren,
- Energiewesen fuer die Erschliessung, den Abbau und die Verarbeitung von Braunkohle.

5. Beide Seiten vereinbarten, dass die durch das Handelsabkommen zwischen den Vereinigten Mexikanischen Staaten und der Deutschen Demokratischen Republik geschaffene Gemischte Kommission der Mechanismus ist, ueber den die erreichten Fortschritte im Bereich der industriellen Zusammenarbeit ueberprueft werden.

6. Diese Zusatzvereinbarung tritt am Tage ihrer Unterzeichnung in Kraft und besitzt dieselbe Gueltigkeit wie das Abkommen ueber die Wirtschaftliche und Industrielle Zusammenarbeit vom 4. Februar 1976, es sei denn, dass eine Seite sie schriftlich sechs Monate vor dem Zeitpunkt kuendigt, zu dem sie die Zusatzvereinbarung zu beenden wuenscht.

AUSGEFERTIGT UND UNTERZEICHNET in Mexiko-Stadt am 11. September 1981 in zwei Originalen, jedes in spanischer und deutscher Sprache, wobei beide Texte gleichermassen gueltig sind.

Fuer die Regierung
der Vereinigten Mexikanischen Staaten:

[*Signed — Signé*]

Lic. JORGE CASTAÑEDA

Fuer die Regierung
der Deutschen Demokratischen Republik:

[*Signed — Signé*]

Dr. GUENTER MITTAG

[TRANSLATION — TRADUCTION]

SUPPLEMENTARY AGREEMENT¹ TO THE AGREEMENT ON ECONOMIC AND INDUSTRIAL CO-OPERATION BETWEEN THE GOVERNMENT OF THE UNITED MEXICAN STATES AND THE GOVERNMENT OF THE GERMAN DEMOCRATIC REPUBLIC²

The Government of the United Mexican States and the Government of the German Democratic Republic, aware of the importance to the two countries of the development of their industrial relations and bearing in mind the Declaration on the development of economic co-operation of 5 June 1980, which both countries signed, based on the Agreement on economic and industrial co-operation of 4 February 1976,² have signed the following Additional Agreement:

1. The two Parties shall promote the development of joint investments in industrial projects, bearing in mind that proposals presented for this purpose must take the priorities established in Mexico's National Industrial Development Plan into account.

2. The two Parties have agreed that the industrial development projects implemented by the two countries shall take into account, *inter alia*, the provision of appropriate technology, the exportation of Mexican manufactures to third markets, and the other provisions of the Promotion of Mexican Investment and Regulation of Foreign Investments Act.

3. It has been indicated that, in addition to the ongoing project for the manufacture of industrial gear mechanisms, the two Parties shall explore the possibility of implementing projects for the production of heavy machine tools, grinding machines, machinery and equipment for sorting seeds and cleaning grains, rural telephone equipment, and projects in other sectors of mutual interest.

4. It has further been agreed to promote the exchange of production licences and technology in the following areas:

- Oil-refining systems,
- Gas and petrochemical processes,
- Systems for manufacturing heat-hardened reinforcing steel by means of intensive water-cooling,
- Procedures for the manufacture of aluminium-treated strip steel,
- Manufacture of special steels,
- Direct reduction of iron ore,
- Energy systems for lignite prospecting, extraction and processing.

5. The two Parties have agreed that the Joint Commission established in the Trade Agreement between the Government of the United Mexican States and the Government of the German Democratic Republic shall be the body for evaluating the progress made in industrial co-operation.

¹ Came into force on 11 September 1981 by signature, in accordance with paragraph 6.

² United Nations, *Treaty Series*, vol. 1283, No. 1-21143.

6. This Agreement shall enter into force on the date of its signature and shall remain in force for the same period as the Agreement on economic and industrial co-operation signed on 4 February 1976, unless either of the Parties denounces it in writing six months prior to the desired date of termination.

DONE AND SIGNED at Mexico City on 11 September 1981, in two originals, in the Spanish and German languages, both texts being equally authentic.

For the Government
of the United Mexican States:

[Signed]

JORGE CASTAÑEDA

For the Government
of the German Democratic Republic:

[Signed]

Dr. GÜNTER MITTAG

[TRADUCTION — TRANSLATION]

ACCORD¹ COMPLÉMENTAIRE À L'ACCORD DE COOPÉRATION ÉCONOMIQUE ET INDUSTRIELLE ENTRE LE GOUVERNEMENT DES ÉTATS-UNIS DU MEXIQUE ET LE GOUVERNEMENT DE LA RÉPUBLIQUE DÉMOCRATIQUE ALLEMANDE²

Le Gouvernement des États-Unis du Mexique et le Gouvernement de la République démocratique allemande, conscients de l'intérêt que présente pour les deux pays le développement de leurs relations industrielles et tenant compte de la Déclaration sur le développement de la coopération économique, en date du 5 juin 1980, qu'ils ont l'un et l'autre signée, sur la base des dispositions de l'Accord de coopération économique et industrielle du 4 février 1976², concluent l'Accord complémentaire suivant :

1. Les deux Parties s'attachent à promouvoir le développement des investissements conjoints dans des projets industriels, étant entendu que les propositions qui seront soumises à cette fin devront prendre en compte les priorités définies dans le Plan national de développement industriel du Mexique.

2. Les deux Parties sont convenues qu'il doit être notamment tenu compte, dans les projets de développement industriel mis au point entre les deux pays, de l'apport de technologies appropriées, de la promotion des exportations de produits manufacturés mexicains vers des marchés tiers, ainsi que de toutes autres dispositions prévues dans la loi sur la promotion des investissements mexicains et la réglementation des investissements étrangers.

3. Il est précisé qu'outre le projet en cours relatif à la fabrication de réducteurs industriels, les deux Parties examineront la possibilité de mettre au point des projets concernant la production de machines-outils lourdes, de rectificateurs, de machines et équipements pour la sélection des semences et le nettoyage des grains et d'équipement téléphonique rural et dans tous autres secteurs présentant un intérêt pour les deux Parties.

4. Il est également décidé de promouvoir l'échange de licences de production et de technologies dans les domaines suivants :

- Systèmes de raffinage du pétrole,
- Gaz et traitements pétrochimiques,
- Systèmes pour la fabrication de formes de fer renforcé par refroidissement à l'eau,
- Procédés de fabrication de lames d'acier (traitement à l'aluminium),
- Fabrication d'aciers spéciaux,
- Réduction directe du minerai de fer,
- Système énergétique pour l'exploration, l'exploitation et le traitement de la lignite.

5. Les deux Parties sont convenues que la Commission mixte établie en vertu de l'Accord commercial conclu entre les États-Unis du Mexique et la République démocratique allemande sera l'organe chargé d'examiner les progrès réalisés en matière de coopération industrielle.

¹ Entré en vigueur le 11 septembre 1981 par la signature, conformément au paragraphe 6.

² Nations Unies, *Recueil des Traités*, vol. 1283, n° 1-21143.

6. Le présent Accord entrera en vigueur à dater de sa signature et aura la même durée que l'Accord de coopération économique et industrielle signé le 4 février 1976, à moins que l'une des Parties contractantes ne le dénonce par écrit six mois avant la date à laquelle elle entend y mettre fin.

FAIT ET SIGNÉ à Mexico, le 11 septembre 1981, en deux exemplaires originaux, en espagnol et en allemand, les deux textes faisant également foi.

Pour le Gouvernement
des Etats-Unis du Mexique :

[Signé]

JORGE CASTAÑEDA

Pour le Gouvernement
de la République démocratique
allemande :

[Signé]

GÜNTER MITTAG

No. 21622

**MEXICO
and
BULGARIA**

Agreement in the field of geology and mining additional to the Basic Agreement on scientific and technical co-operation and the Agreement on economic and industrial co-operation. Signed at Mexico City on 6 April 1979

Authentic texts: Spanish and Bulgarian.

Registered by Mexico on 16 March 1983.

**MEXIQUE
et
BULGARIE**

Accord dans le domaine de la géologie et de l'industrie minière additionnel à l'Accord de base de coopération scientifique et technique et à l'Accord de coopération économique et industrielle. Signé à Mexico le 6 avril 1979

Textes authentiques : espagnol et bulgare.

Enregistré par le Mexique le 16 mars 1983.

[SPANISH TEXT — TEXTE ESPAGNOL]

ACUERDO ADICIONAL AL CONVENIO BÁSICO DE COOPERACIÓN CIENTÍFICO-TÉCNICA Y AL CONVENIO DE COOPERACIÓN ECONÓMICA E INDUSTRIAL ENTRE EL GOBIERNO DE LOS ESTADOS UNIDOS MEXICANOS Y EL GOBIERNO DE LA REPÚBLICA POPULAR DE BULGARIA EN EL DOMINIO DE LA GEOLOGÍA Y LA INDUSTRIA MINERA

El Gobierno de los Estados Unidos Mexicanos y el Gobierno de la República Popular de Bulgaria,

En su deseo de consolidar las relaciones amistosas que los unen,

Teniendo en cuenta el interés de ambas naciones para el desarrollo de su colaboración industrial, y más especialmente de la industria minera,

Convencidos de la necesidad de elaborar programas para inversiones de capitales conjuntas entre ambos países como un instrumento eficaz de desarrollo de las relaciones económicas,

Han acordado lo siguiente:

Artículo I. Las dos Partes apoyarán y desarrollarán proyectos de investigaciones geológicas e inversiones conjuntas para la construcción de obras mineras conforme a los objetivos del desarrollo económico de ambos países sobre la base de la igualdad y el provecho mutuo.

Artículo II. Las dos Partes aumentarán su colaboración en el dominio de la investigación, la elaboración, el aprovechamiento y la comercialización de los recursos minerales, lo que contribuirá a la satisfacción de las necesidades de ambas Partes, prestando atención a la importancia del intercambio de tecnología y colaboración técnica. Este tipo de colaboración se expresará principalmente en lo siguiente:

- Elaboración conjunta de planes de inversiones mutuas en la industria minera;
- Formación de empresas mixtas para la producción y la comercialización de productos mineros;
- Intercambio de información tecnológica y de información sobre operaciones y actividades mineras;
- Intercambio de experiencia y conocimientos científicos en la geología y la industria minera;
- Intercambio de cuadros técnicos y especialistas en el dominio de la tecnología y la industria minera;
- Análisis conjunto de los problemas relacionados con el comercio internacional;
- Otras formas de colaboración que podrían ser contratadas entre las dos Partes.

Artículo III. Las dos Partes harán sus mejores esfuerzos para incrementar el intercambio comercial de materias primas minerales, objeto de exportación de una de las Partes y de importación de la otra.

Artículo IV. Las dos Partes designan como órganos ejecutivos del presente Acuerdo a la Secretaría de Patrimonio y Fomento Industrial de los Estados Unidos Mexicanos y al Ministerio de la Metalurgia y los Recursos minerales de la República Popular de Bulgaria.

Con el objeto de ampliar la colaboración en el dominio de la geología, la industria minera y la exploración de petróleo y gas, las dos Partes crearán un grupo de trabajo mixto permanente a nivel de viceministros de los problemas de la geología y la industria minera. Este grupo controlará el cumplimiento del presente Acuerdo y se reunirá periódica y consecutivamente en México y Bulgaria, por lo menos una vez al año o a petición de una de las Partes.

El grupo de trabajo mixto tendrá como tarea la determinación y la organización de la actividad que se desarrollará en cumplimiento del presente Acuerdo. Por su parte, el grupo puede crear subgrupos de trabajo provisionales con el objeto de reforzar y estimular las investigaciones respectivas.

El grupo mixto elaborará informes de sus sesiones, los que presentará al Secretario de Patrimonio y Fomento Industrial de México y al Ministerio de la Metalurgia y los Recursos minerales de la República Popular de Bulgaria.

Artículo V. Los expertos que una de las Partes enviará a la otra, en cumplimiento del presente Acuerdo, tendrán las facilidades enunciadas en el artículo VI del Convenio Básico de Cooperación Científico-Técnica y en el artículo IV del Convenio de Cooperación Económica e Industrial, firmados en Sofía el 28 de mayo de 1978.

Artículo VI. Las dos Partes, teniendo en consideración el hecho de que sus Estados son productores y exportadores de materias primas minerales, consideran oportuno ampliar la colaboración en el dominio de la industria minera.

Artículo VII. El presente Acuerdo entrará en vigor en la fecha en que las Partes se comuniquen haber cumplido con las formalidades requeridas por su legislación. Tendrá una vigencia de cinco años, y se entenderá por automáticamente prorrogado por períodos sucesivos de un año, a menos que una de las dos Partes no exprese en forma escrita, con seis meses de anticipación, su deseo de anular el acuerdo.

El presente Acuerdo puede ser denunciado por escrito por cualquiera de las Partes seis meses después de comunicar su deseo a la otra Parte. La denuncia no se referirá al cumplimiento total de los programas, los proyectos y los contratos que están en proceso de cumplimiento e iniciados durante el período de su validez.

HECHO y firmado el día seis del mes de abril del año mil novecientos setenta y nueve en México, Distrito Federal, en dos ejemplares originales en idiomas español y búlgaro, siendo ambos igualmente auténticos.

Por el Gobierno
de los Estados Unidos Mexicanos:

[Signed — Signé]

JOSÉ ANDRÉS OTEYZA

Por el Gobierno
de la República Popular de Bulgaria:

[Signed — Signé]

ANDREI LUKANOV

[BULGARIAN TEXT — TEXTE BULGARE]

ДОПЪЛНИТЕЛНО СПОРАЗУМЕНИЕ КЪМ ОСНОВНАТА СПОГОДБА ЗА НАУЧНО И ТЕХНИЧЕСКО СЪТРУДНИЧЕСТВО И КЪМ СПОГОДБАТА ЗА ИКОНОМИЧЕСКО И ПРОМИШЛЕНО СЪТРУДНИЧЕСТВО МЕЖДУ ПРАВИТЕЛСТВОТО НА МЕКСИКАНСКИТЕ СЪЕДИНЕНИ ЩАТИ И ПРАВИТЕЛСТВОТО НА НАРОДНА РЕПУБЛИКА БЪЛГАРИЯ В ОБЛАСТТА НА ГЕОЛОГИЯТА И МИННОТО ДЕЛО

Правителството на Мексиканските съединени щати и Правителството на Народна република България,

В желанието си да укрепят дружеските връзки, които ги свързват,

Съзнавайки интереса на двете нации за развитието на тяхното промишлено сътрудничество и по-специално в миниото дело,

Убедени в необходимостта да създадат програми за съвместни капиталовложения между двете страни като ефективен инструмент за развитие на икономическите връзки,

Се договориха за следното:

Член I. Двете страни ще подкрепят и развиват проекти за геоложки проучвания и съвместни инвестиции за строителството на минни обекти в съответствие с целта на икономическото развитие на двете страни на основата на равенство и взаимна изгода.

Член II. Двете страни ще засягат сътрудничеството си в областта на изследването, разработката, използването и комерсиализацията на минералните ресурси, което ще допринесе за задоволяване нуждите на двете страни, като ще се обърне внимание на важноста на обмена на технология и техническо сътрудничество. Този вид сътрудничество ще се изрази главно в:

- Съвместна разработка на планове за взаимни инвестиции в минната индустрия;
- Създаване на смесени предприятия за производство и комерсиализация на минни продукти;
- Обмен на технологическа информация и на информация относно минни операции и дейности;
- Обмен на опит и научни знания в геологията и минното дело;
- Съвместен анализ на проблемите, свързани с международната търговия;
- Други форми на сътрудничество, които биха били договорени между двете страни.

Член III. Двете страни ще положат всички усилия да засилят търговския обмен на онези минерални суровини, които едната страна изнася, а другата внася.

Член IV. Двете страни определят за изпълнителни органи на настоящето Споразумение Секретариата на националните богатства и ин-

дустриалиото развитие на Мексикаиските съединени щати и Миинистерството на металургията и мннералните ресурси на Народна република България.

С цел да разширят сътрудничеството си в областта на геологната и проучването за иефт и газ двете страни ще създадат посмояиия смесена работиа група на ииво заместиик-министри по въпросите на геологията и минното дело, която ще следи за изпълнението на иастоящето Споразумение и ще се събира периодично последователио в Мексико и България поне веднъж всяка година или по желание на една от страиите.

Смесената работна група ще има като задача определяието н организицията на дейиостта, която следва да се развнва в изпълнение на иастоящето Споразумение. От своя страна тя може да създава временни работни подгрупи за засилване и стимулиране на съответните проучвания.

Смесената група ще съставя доклади за своите заседания, които ще представя на Секретаря на националните богатства и ндустрналното развитие на и на Министерство на металургията н минералните ресурси на Народиа република България.

Член V. Експертите, които едната страна ще изпратн в другата, в изпълнение на иастоящето Споразумение ще ползват улесненията, предвидени в член 6 па осивната Спогодба за научно-техническо сътрудничество и в член 4 от Спогодбата за икономическо п промишлено сътрудничество, поднисанн в София на 23 май 1978 год.

Член VI. Двете страни, вземайки нод внимание обстоятелството, че техните държави са производителкн и износителки на минерални суровини, считат за целесъобразно да разширят сътрудничеството в областта на минното дело.

Член VII. Иастоящето споразумение ще влезе в сила от датата, в която страните се уведомят за изпълнението на формалностите, предвидени в законодателствата им. Неговата валидност ще бъде за срок от пет години, като ще бъде продължавано автоматично за периодн от една година, освен ако едната от страните съобщн писмено на другата своето желание за неговото прекъсване шест месеца предварително.

Иастоящето Споразумение може да бъде деноицирано писмено от която и да било от двете страни шест месеца след съобщенето. Деноицирането не ще засегне цялостното изпълнение на програмите, проектите и договорите, които са в изпълнение и са били започнати по време на валидиостта.

Изготвено и подписано на 6 април 1979 год. в Мексико в два оригинални екземпляра на испански и български езици, като и двата имат еднаква сила.

За Правителството на
Народна република България:

[*Signé — Signé*]

Андрей Луканов,
Заместник-председател на
Министерския съвет на
Народна република България

За Правителството на
Мексикаиските съединени щати:

[*Signed — Signé*]

Хосе Андрес Отейса,
Секретар на националните
богатства и ндустириалното
развитие на Мексико

[TRANSLATION — TRADUCTION]

AGREEMENT¹ IN THE FIELD OF GEOLOGY AND MINING ADDITIONAL TO THE BASIC AGREEMENT ON SCIENTIFIC AND TECHNICAL CO-OPERATION AND THE AGREEMENT ON ECONOMIC AND INDUSTRIAL CO-OPERATION² BETWEEN THE GOVERNMENT OF THE UNITED MEXICAN STATES AND THE GOVERNMENT OF THE PEOPLE'S REPUBLIC OF BULGARIA

The Government of the United Mexican States and the Government of the People's Republic of Bulgaria,

Desiring to strengthen the friendly relations between them,

Bearing in mind the importance to both countries of developing industrial co-operation, particularly in the mining industry,

Convinced of the necessity of elaborating joint investment programmes as an effective means of promoting economic relations between the two countries,

Have agreed as follows:

Article I. The two Parties shall support and develop geological exploration projects and joint investment programmes for the construction of mining works in pursuance of their respective economic development goals on the basis of equality and mutual advantage.

Article II. The two Parties shall expand their co-operation in the exploration, processing, exploitation and marketing of mineral resources, which shall help to meet the needs of the two Parties, bearing in mind the importance of the transfer of technology and technical co-operation. This co-operation shall consist mainly of:

- Joint preparation of joint investment programmes in the mining industry;
- Establishment of joint ventures for the production and marketing of minerals;
- Exchange of technological information and of information on mining operations and activities;
- Exchange of experience and scientific know-how relating to geology and the mining industry;
- Exchange of technical cadres and specialists in the mining technology and the mining industry;
- Joint analysis of international trade problems;
- Other forms of co-operation that may be agreed on by the two Parties.

Article III. The two Parties shall do their utmost to increase trade in mineral raw materials which one Party exports and the other imports.

¹ Came into force on 28 August 1980, the date on which the Parties notified each other (on 3 March and 28 August 1980) of the completion of the required constitutional procedures, in accordance with article VII.

² United Nations, *Treaty Series*, vol. 1287, No. 1-21224.

Article IV. The two Parties designate as executing agencies of this Agreement the Secretariat of State for National Property and Industrial Development of the United Mexican States and the Ministry of Metallurgy and Mineral Resources of the People's Republic of Bulgaria.

With a view to broadening co-operation in the areas of geology, mining and oil and gas exploration, the two Parties shall establish a standing joint working group at the level of Deputy Ministers for geological and mining affairs. The group shall monitor the implementation of this Agreement and shall meet periodically alternately in Mexico and Bulgaria, at least once a year or at the request of either Party.

The joint working group shall be responsible for defining and organizing the activity to be carried out under this Agreement. For its part, the group may set up *ad hoc* subsidiary working groups for the purpose of strengthening and encouraging exploration in either country.

The joint group shall prepare reports on its meetings to be submitted to the Secretariat of State for National Property and Industrial Development of Mexico and the Ministry of Metallurgy and Mineral Resources of the People's Republic of Bulgaria.

Article V. The experts that either Party shall send to the other under this Agreement shall enjoy the facilities specified in article VI of the Basic Agreement on scientific and technical co-operation and in article IV of the Agreement on economic and industrial co-operation, signed at Sofia on 28 May 1978.

Article VI. Considering that their States are producers and exporters of mineral raw materials, the two Parties deem it appropriate to expand their co-operation in the mining industry.

Article VII. This Agreement shall enter into force on the date on which the Parties notify each other of the completion of the required constitutional procedures. It shall remain in force for five years and shall be automatically renewed for successive one-year periods unless either Party notifies the other in writing six months in advance of its desire to terminate the Agreement.

This Agreement may be denounced in writing by either Party six months after notifying the other Party of its intention to do so. The denunciation shall not affect the full execution of ongoing programmes, projects and contracts that were initiated while the Agreement was in effect.

DONE AND SIGNED on 6 April 1979 at Mexico City (D.F.), in two original copies in the Spanish and Bulgarian languages, both copies being equally authentic.

For the Government
of the United Mexican States:

[Signed]

JOSÉ ANDRÉS OTEYZA
Secretary of State for National Property
and Industrial Development

For the Government
of the People's Republic of Bulgaria:

[Signed]

ANDREI LUKANOV
Deputy Minister of Metallurgy and
Mineral Resources

[TRADUCTION — TRANSLATION]

ACCORD¹ DANS LE DOMAINE DE LA GÉOLOGIE ET DE L'INDUSTRIE MINIÈRE ADDITIONNEL À L'ACCORD DE BASE DE COOPÉRATION SCIENTIFIQUE ET TECHNIQUE ET À L'ACCORD DE COOPÉRATION ÉCONOMIQUE ET INDUSTRIELLE² ENTRE LE GOUVERNEMENT DES ÉTATS-UNIS DU MEXIQUE ET LE GOUVERNEMENT DE LA RÉPUBLIQUE POPULAIRE DE BULGARIE

Le Gouvernement des États-Unis du Mexique et le Gouvernement de la République populaire de Bulgarie,

Souhaitant renforcer les liens d'amitié qui les unissent,

Conscients de l'intérêt que le développement de leur collaboration industrielle, notamment en matière d'industrie minière, présente pour les deux nations,

Persuadés que les deux pays doivent élaborer des programmes d'investissements conjoints en tant qu'instrument efficace de développement de leurs relations économiques,

Sont convenus de ce qui suit :

Article premier. Les deux Parties épauleront et mettront en œuvre des projets portant sur des recherches géologiques et des coinvestissements en vue de la construction d'ouvrages miniers compatibles avec les objectifs de développement économique des deux pays, sur une base d'équité et d'avantages réciproques.

Article II. Contribuant de la sorte à satisfaire les besoins qu'elles éprouvent dans les domaines de la recherche, de l'élaboration, de la mise en valeur et de la commercialisation des ressources minières, les deux Parties intensifieront leur collaboration dans ces secteurs en mettant l'accent sur l'importance que revêtent le transfert de technologie et la coopération technique. Cette collaboration prendra surtout les formes suivantes :

- Elaboration conjointe de plans de coinvestissements dans l'industrie minière;
- Création d'entreprises mixtes aux fins de production et de commercialisation de produits miniers;
- Echange d'informations techniques et de renseignements sur les opérations et les activités minières;
- Echange de données d'expérience et de connaissances scientifiques dans les domaines de la géologie et de l'industrie minière;
- Echange de techniciens et de spécialistes formés à la technologie et à l'industrie minières;
- Analyse conjointe des questions ayant trait au commerce international;
- Autres formes de collaboration dont les deux Parties pourraient être convenues.

¹ Entré en vigueur le 28 août 1980, date à laquelle les Parties s'étaient notifié (les 3 mars et 28 août 1980) l'accomplissement des formalités législatives requises, conformément à l'article VII.

² Nations Unies, *Recueil des Traités*, vol. 1287, n° I-21224.

Article III. Les deux Parties fourniront leurs meilleurs efforts pour accroître l'échange, à des fins commerciales, des matières premières de l'industrie minière que l'une d'entre elles exporte et que l'autre importe.

Article IV. Les deux Parties désignent le Secrétariat d'Etat au patrimoine et au développement industriel des Etats-Unis du Mexique et le Ministère de la métallurgie et des ressources minières de la République populaire de Bulgarie comme organismes d'exécution du présent Accord.

Afin de renforcer leur collaboration dans les secteurs de la géologie, de l'industrie minière et de l'exploration des hydrocarbures et du gaz, les deux Parties créeront un groupe de travail mixte à l'échelon vice-ministériel qui, fonctionnant en permanence, sera chargé des questions liées à la géologie et à l'industrie minière. Ce groupe veillera à l'application du présent Accord et tiendra, au moins une fois par an ou sur la demande de l'une des Parties, des réunions périodiques au Mexique puis en Bulgarie.

Le groupe de travail mixte s'emploiera à déterminer et organiser les activités qui seront exercées en vertu des dispositions du présent Accord. Il sera habilité à créer, à titre provisoire, des sous-groupes de travail chargés de renforcer et d'encourager les activités de recherche relevant de leur sphère de compétence.

Le groupe mixte établira des rapports de ses réunions qu'il soumettra au Secrétariat d'Etat au patrimoine et au développement industriel du Mexique et au Ministère de la métallurgie et des ressources minières de la République populaire de Bulgarie.

Article V. Les experts qui, au titre du présent Accord, seront détachés par l'une des Parties sur le territoire de l'autre bénéficieront des facilités visées à l'article VI de l'Accord de base de coopération scientifique et technique et à l'article IV de l'Accord de coopération économique et industrielle conclus le 28 mai 1978 à Sofia.

Article VI. Tenant compte du fait que leurs Etats sont producteurs et exportateurs de matières premières du secteur minier, les deux Parties estiment opportun d'intensifier leur collaboration dans le domaine de l'industrie minière.

Article VII. Le présent Accord entrera en vigueur dès que les deux Parties se seront notifiées qu'elles ont accompli les formalités requises à cet effet par leurs législations respectives. Il aura une durée de cinq ans et sera automatiquement reconduit pour des périodes successives d'un an, à moins que l'une des Parties ne notifie à l'autre par écrit, avec un préavis de six mois, son intention d'y mettre fin.

Le présent Accord peut être dénoncé par écrit par l'une ou l'autre des Parties et cessera ses effets six mois après la date de la dénonciation. Celle-ci ne fera pas obstacle à l'achèvement des programmes, projets et contrats en cours qui auraient été entrepris pendant la période de validité de l'Accord.

FAIT ET SIGNÉ à Mexico (D.F.), le 6 avril 1979, en deux exemplaires originaux, en espagnol et en bulgare, les deux textes faisant également foi.

Pour le Gouvernement
des Etats-Unis du Mexique :
Le Secrétaire d'Etat au patrimoine
et au développement industriel,

[*Signé*]

JOSÉ ANDRÉS OTEYZA

Pour le Gouvernement
de la République populaire de Bulgarie :
Le Ministre adjoint de la métallurgie
et des ressources minières,

[*Signé*]

ANDREI LUKANOV

No. 21623

MULTILATERAL

**Convention on long-range transboundary air pollution.
Concluded at Geneva on 13 November 1979**

Authentic texts: English, French and Russian.

Registered ex officio on 16 March 1983.

MULTILATÉRAL

**Couvention sur la pollution atmosphérique transfrontière
à longue distance. Couclue à Genève le 13 novembre
1979**

Textes authentiques : anglais, français et russe.

Enregistrée d'office le 16 mars 1983.

CONVENTION¹ ON LONG-RANGE TRANSBOUNDARY AIR POLLUTION

The Parties to the present Convention,
Determined to promote relations and co-operation in the field of environmental protection,

Aware of the significance of the activities of the United Nations Economic Commission for Europe in strengthening such relations and co-operation, particularly in the field of air pollution including long-range transport of air pollutants,

Recognizing the contribution of the Economic Commission for Europe to the multilateral implementation of the pertinent provisions of the Final Act of the Conference on Security and Co-operation in Europe,²

Cognizant of the references in the chapter on environment of the Final Act of the Conference on Security and Co-operation in Europe calling for co-operation to control air pollution and its effects, including long-range transport of air pollutants, and to the development through international co-operation of an extensive programme for the monitoring and evaluation of long-range transport of air pollutants, starting with sulphur dioxide and with possible extension to other pollutants,

¹ Came into force on 16 March 1983* in respect of the following States, i.e., on the ninetieth day after the date of deposit of the twenty-fourth instrument of ratification, acceptance, approval or accession with the Secretary-General of the United Nations, in accordance with article 16 (1):

State	Date of deposit of the instrument of ratification, acceptance (A), approval (AA) or accession (a)	State	Date of deposit of the instrument of ratification, acceptance (A), approval (AA) or accession (a)
Austria	16 December 1982	Norway	13 February 1981
Belgium	15 July 1982	Portugal	29 September 1980
Bulgaria	9 June 1981	Spain	15 June 1982
Byelorussian Soviet Socialist Republic	13 June 1980	Sweden	12 February 1981
Canada	15 December 1981	Ukrainian Soviet Socialist Republic	5 June 1980
Denmark	18 June 1982	Union of Soviet Socialist Republics	22 May 1980
European Economic Community	15 July 1982 AA	United Kingdom of Great Britain and Northern Ireland .. (Including the Bailiwick of Jersey, the Bailiwick of Guernsey, the Isle of Man, Gibraltar, the United Kingdom Sovereign Base Areas of Akrotiri and Dhekhelia in the island of Cyprus.)	15 July 1982
Finland	15 April 1981	United States of America	30 November 1981 A
France	3 November 1981 AA		
German Democratic Republic	7 June 1982		
Germany, Federal Republic of (With declaration of application to Berlin (West).)	15 July 1982		
Hungary	22 September 1980		
Ireland	15 July 1982		
Italy	15 July 1982		
Luxembourg	15 July 1982		
Netherlands (For the Kingdom in Europe.)	15 July 1982 A		

*The date of 16 March 1983 has been retained on the basis of the English and Russian texts of article 16 (1) of the Convention ("... on the ninetieth day after the date of deposit of the twenty-fourth instrument..."), which differ in that respect from the French text ("... le quatre-vingt-dixième jour à compter de la date de dépôt...") but are more in accordance with the computation method generally used for multilateral treaties deposited with the Secretary-General.

² *International Legal Materials*, vol. XIV, 1975, p. 1292.

Considering the pertinent provisions of the Declaration of the United Nations Conference on the Human Environment,¹ and in particular principle 21, which expresses the common conviction that States have, in accordance with the Charter of the United Nations and the principles of international law, the sovereign right to exploit their own resources pursuant to their own environmental policies, and the responsibility to ensure that activities within their jurisdiction or control do not cause damage to the environment of other States or of areas beyond the limits of national jurisdiction,

Recognizing the existence of possible adverse effects, in the short and long term, of air pollution including transboundary air pollution,

Concerned that a rise in the level of emissions of air pollutants within the region as forecast may increase such adverse effects,

Recognizing the need to study the implications of the long-range transport of air pollutants and the need to seek solutions for the problems identified,

Affirming their willingness to reinforce active international co-operation to develop appropriate national policies and by means of exchange of information, consultation, research and monitoring, to co-ordinate national action for combating air pollution including long-range transboundary air pollution,

Have agreed as follows:

DEFINITIONS

Article 1. For the purposes of the present Convention:

(a) "Air pollution" means the introduction by man, directly or indirectly, of substances or energy into the air resulting in deleterious effects of such a nature as to endanger human health, harm living resources and ecosystems and material property and impair or interfere with amenities and other legitimate uses of the environment, and "air pollutants" shall be construed accordingly;

(b) "Long-range transboundary air pollution" means air pollution whose physical origin is situated wholly or in part within the area under the national jurisdiction of one State and which has adverse effects in the area under the jurisdiction of another State at such a distance that it is not generally possible to distinguish the contribution of individual emission sources or groups of sources.

FUNDAMENTAL PRINCIPLES

Article 2. The Contracting Parties, taking due account of the facts and problems involved, are determined to protect man and his environment against air pollution and shall endeavour to limit and, as far as possible, gradually reduce and prevent air pollution including long-range transboundary air pollution.

Article 3. The Contracting Parties, within the framework of the present Convention, shall by means of exchanges of information, consultation, research and monitoring, develop without undue delay policies and strategies which shall serve as a means of combating the discharge of air pollutants, taking into account efforts already made at national and international levels.

Article 4. The Contracting Parties shall exchange information on and review their policies, scientific activities and technical measures aimed at combating, as far

¹ Reports of the United Nations Conference on the Human Environment, Stockholm, 5-16 June 1972, Document No. A/Conf. 48/14/Rev. 1, p. 3.

as possible, the discharge of air pollutants which may have adverse effects, thereby contributing to the reduction of air pollution including long-range transboundary air pollution.

Article 5. Consultations shall be held, upon request, at an early stage between, on the one hand, Contracting Parties which are actually affected by or exposed to a significant risk of long-range transboundary air pollution and, on the other hand, Contracting Parties within which and subject to whose jurisdiction a significant contribution to long-range transboundary air pollution originates, or could originate, in connexion with activities carried on or contemplated therein.

AIR QUALITY MANAGEMENT

Article 6. Taking into account articles 2 to 5, the ongoing research, exchange of information and monitoring and the results thereof, the cost and effectiveness of local and other remedies and, in order to combat air pollution, in particular that originating from new or rebuilt installations, each Contracting Party undertakes to develop the best policies and strategies including air quality management systems and, as part of them, control measures compatible with balanced development, in particular by using the best available technology which is economically feasible and low- and non-waste technology.

RESEARCH AND DEVELOPMENT

Article 7. The Contracting Parties, as appropriate to their needs, shall initiate and co-operate in the conduct of research into and/or development of:

- (a) Existing and proposed technologies for reducing emissions of sulphur compounds and other major air pollutants, including technical and economic feasibility, and environmental consequences;
- (b) Instrumentation and other techniques for monitoring and measuring emission rates and ambient concentrations of air pollutants;
- (c) Improved models for a better understanding of the transmission of long-range transboundary air pollutants;
- (d) The effects of sulphur compounds and other major air pollutants on human health and the environment, including agriculture, forestry, materials, aquatic and other natural ecosystems and visibility, with a view to establishing a scientific basis for dose/effect relationships designed to protect the environment;
- (e) The economic, social and environmental assessment of alternative measures for attaining environmental objectives including the reduction of long-range transboundary air pollution;
- (f) Education and training programmes related to the environmental aspects of pollution by sulphur compounds and other major air pollutants.

EXCHANGE OF INFORMATION

Article 8. The Contracting Parties, within the framework of the Executive Body referred to in article 10 and bilaterally, shall, in their common interests, exchange available information on:

- (a) Data on emissions at periods of time to be agreed upon, of agreed air pollutants, starting with sulphur dioxide, coming from grid-units of agreed size; or on the fluxes of agreed air pollutants, starting with sulphur dioxide, across national borders, at distances and at periods of time to be agreed upon;

- (b) Major changes in national policies and in general industrial development, and their potential impact, which would be likely to cause significant changes in long-range transboundary air pollution;
- (c) Control technologies for reducing air pollution relevant to long-range transboundary air pollution;
- (d) The projected cost of the emission control of sulphur compounds and other major air pollutants on a national scale;
- (e) Meteorological and physico-chemical data relating to the processes during transmission;
- (f) Physico-chemical and biological data relating to the effects of long-range transboundary air pollution and the extent of the damage* which these data indicate can be attributed to long-range transboundary air pollution;
- (g) National, subregional and regional policies and strategies for the control of sulphur compounds and other major air pollutants.

IMPLEMENTATION AND FURTHER DEVELOPMENT OF THE CO-OPERATIVE PROGRAMME FOR THE MONITORING AND EVALUATION OF THE LONG-RANGE TRANSMISSION OF AIR POLLUTANTS IN EUROPE

Article 9. The Contracting Parties stress the need for the implementation of the existing "Co-operative programme for the monitoring and evaluation of the long-range transmission of air pollutants in Europe" (hereinafter referred to as "EMEP") and, with regard to the further development of this programme, agree to emphasize:

- (a) The desirability of Contracting Parties joining in and fully implementing EMEP which, as a first step, is based on the monitoring of sulphur dioxide and related substances;
- (b) The need to use comparable or standardized procedures for monitoring whenever possible;
- (c) The desirability of basing the monitoring programme on the framework of both national and international programmes. The establishment of monitoring stations and the collection of data shall be carried out under the national jurisdiction of the country in which the monitoring stations are located;
- (d) The desirability of establishing a framework for a co-operative environmental monitoring programme, based on and taking into account present and future national, subregional, regional and other international programmes;
- (e) The need to exchange data on emissions at periods of time to be agreed upon, of agreed air pollutants, starting with sulphur dioxide, coming from grid-units of agreed size; or on the fluxes of agreed air pollutants, starting with sulphur dioxide, across national borders, at distances and at periods of time to be agreed upon. The method, including the model, used to determine the fluxes, as well as the method, including the model, used to determine the transmission of air pollutants based on the emissions per grid-unit, shall be made available and periodically reviewed, in order to improve the methods and the models;
- (f) Their willingness to continue the exchange and periodic updating of national data on total emissions of agreed air pollutants, starting with sulphur dioxide;
- (g) The need to provide meteorological and physico-chemical data relating to processes during transmission;

* The present Convention does not contain a rule on State liability as to damage.

- (h) The need to monitor chemical components in other media such as water, soil and vegetation, as well as a similar monitoring programme to record effects on health and environment;
- (i) The desirability of extending the national EMEP networks to make them operational for control and surveillance purposes.

EXECUTIVE BODY

Article 10. 1. The representatives of the Contracting Parties shall, within the framework of the Senior Advisers to ECE Governments on Environmental Problems, constitute the Executive Body of the present Convention, and shall meet at least annually in that capacity.

2. The Executive Body shall:

- (a) Review the implementation of the present Convention;
- (b) Establish, as appropriate, working groups to consider matters related to the implementation and development of the present Convention and to this end to prepare appropriate studies and other documentation and to submit recommendations to be considered by the Executive Body;
- (c) Fulfil such other functions as may be appropriate under the provisions of the present Convention.

3. The Executive Body shall utilize the Steering Body for the EMEP to play an integral part in the operation of the present Convention, in particular with regard to data collection and scientific co-operation.

4. The Executive Body, in discharging its functions, shall, when it deems appropriate, also make use of information from other relevant international organizations.

SECRETARIAT

Article 11. The Executive Secretary of the Economic Commission for Europe shall carry out, for the Executive Body, the following secretariat functions:

- (a) To convene and prepare the meetings of the Executive Body;
- (b) To transmit to the Contracting Parties reports and other information received in accordance with the provisions of the present Convention;
- (c) To discharge the functions assigned by the Executive Body.

AMENDMENTS TO THE CONVENTION

Article 12. 1. Any Contracting Party may propose amendments to the present Convention.

2. The text of the proposed amendments shall be submitted in writing to the Executive Secretary of the Economic Commission for Europe, who shall communicate them to all Contracting Parties. The Executive Body shall discuss proposed amendments at its next annual meeting provided that such proposals have been circulated by the Executive Secretary of the Economic Commission for Europe to the Contracting Parties at least ninety days in advance.

3. An amendment to the present Convention shall be adopted by consensus of the representatives of the Contracting Parties, and shall enter into force for the Contracting Parties which have accepted it on the ninetieth day after the date on which two-thirds of the Contracting Parties have deposited their instruments of acceptance with the depositary. Thereafter, the amendment shall enter into force for any other

Contracting Party on the ninetieth day after the date on which that Contracting Party deposits its instrument of acceptance of the amendment.

SETTLEMENT OF DISPUTES

Article 13. If a dispute arises between two or more Contracting Parties to the present Convention as to the interpretation or application of the Convention, they shall seek a solution by negotiation or by any other method of dispute settlement acceptable to the parties to the dispute.

SIGNATURE

Article 14. 1. The present Convention shall be open for signature at the United Nations Office at Geneva from 13 to 16 November 1979 on the occasion of the High-level Meeting within the framework of the Economic Commission for Europe on the Protection of the Environment, by the member States of the Economic Commission for Europe as well as States having consultative status with the Economic Commission for Europe, pursuant to paragraph 8 of Economic and Social Council resolution 36 (IV) of 28 March 1947, and by regional economic integration organizations, constituted by sovereign States members of the Economic Commission for Europe, which have competence in respect of the negotiation, conclusion and application of international agreements in matters covered by the present Convention.

2. In matters within their competence, such regional economic integration organizations shall, on their own behalf, exercise the rights and fulfil the responsibilities which the present Convention attributes to their member States. In such cases, the member States of these organizations shall not be entitled to exercise such rights individually.

RATIFICATION, ACCEPTANCE, APPROVAL AND ACCESSION

Article 15. 1. The present Convention shall be subject to ratification, acceptance or approval.

2. The present Convention shall be open for accession as from 17 November 1979 by the States and organizations referred to in article 14, paragraph 1.

3. The instruments of ratification, acceptance, approval or accession shall be deposited with the Secretary-General of the United Nations, who will perform the functions of the depositary.

ENTRY INTO FORCE

Article 16. 1. The present Convention shall enter into force on the ninetieth day after the date of deposit of the twenty-fourth instrument of ratification, acceptance, approval or accession.

2. For each Contracting Party which ratifies, accepts or approves the present Convention or accedes thereto after the deposit of the twenty-fourth instrument of ratification, acceptance, approval or accession, the Convention shall enter into force on the ninetieth day after the date of deposit by such Contracting Party of its instrument of ratification, acceptance, approval or accession.

WITHDRAWAL

Article 17. At any time after five years from the date on which the present Convention has come into force with respect to a Contracting Party, that Contracting Party may withdraw from the Convention by giving written notification to the

depository. Any such withdrawal shall take effect on the ninetieth day after the date of its receipt by the depository.

AUTHENTIC TEXTS

Article 18. The original of the present Convention, of which the English, French and Russian texts are equally authentic, shall be deposited with the Secretary-General of the United Nations.

IN WITNESS WHEREOF the undersigned, being duly authorized thereto, have signed the present Convention.

DONE at Geneva, this thirteenth day of November, one thousand nine hundred and seventy-nine.

CONVENTION¹ SUR LA POLLUTION ATMOSPHÉRIQUE TRANS-FRONTIÈRE À LONGUE DISTANCE

Les Parties à la présente Convention,

Résolues à promouvoir les relations et la coopération en matière de protection de l'environnement,

Conscientes de l'importance des activités de la Commission économique des Nations Unies pour l'Europe en ce qui concerne le renforcement de ces relations et de cette coopération en particulier dans le domaine de la pollution atmosphérique, y compris le transport à longue distance des polluants atmosphériques,

Reconnaissant la contribution de la Commission économique pour l'Europe à l'application multilatérale des dispositions pertinentes de l'Acte final de la Conférence sur la sécurité et la coopération en Europe²,

Tenant compte de l'appel contenu dans le chapitre de l'Acte final de la Conférence sur la sécurité et la coopération en Europe relatif à l'environnement, à la coopération en vue de combattre la pollution de l'air et les effets de cette pollution, notamment le transport de polluants atmosphériques à longue distance, et à l'élaboration, par la voie de la coopération internationale, d'un vaste programme de

¹ Entrée en vigueur le 16 mars 1983* à l'égard des Etats suivants, soit le quatre-vingt-dixième jour à compter de la date du dépôt du vingt-quatrième instrument de ratification, d'acceptation, d'approbation ou d'adhésion auprès du Secrétaire général de l'Organisation des Nations Unies, conformément au paragraphe 1 de l'article 16 :

<i>Etat</i>	<i>Date du dépôt de l'instrument de ratification, d'acceptation (A), d'approbation (AA) ou d'adhésion (a)</i>		<i>Etat</i>	<i>Date du dépôt de l'instrument de ratification, d'acceptation (A), d'approbation (AA) ou d'adhésion (a)</i>	
Allemagne, République fédérale d' (Avec déclaration d'application à Berlin-Ouest.)	15 juillet	1982	Portugal	29 septembre	1980
Autriche	16 décembre	1982	République démocratique allemande	7 juin	1982
Belgique	15 juillet	1982	République socialiste soviétique de Biélorussie	13 juin	1980
Bulgarie	9 juin	1981	République socialiste soviétique d'Ukraine	5 juin	1980
Canada	15 décembre	1981	Royaume-Uni de Grande Bretagne et d'Irlande du Nord (Y compris le bailliage de Jersey, le bailliage de Guernesey, l'île de Man, Gibraltar, les zones de souveraineté du Royaume-Uni d'Akrotiri et de Dhekelia dans l'île de Chypre.)	15 juillet	1982
Communauté économique européenne	15 juillet	1982 AA	Suède	12 février	1981
Danemark	18 juin	1982	Union des Républiques socialistes soviétiques	22 mai	1980
Espagne	15 juin	1982			
Etats-Unis d'Amérique	30 novembre	1981 A			
Finlande	15 avril	1981			
France	3 novembre	1981 AA			
Hongrie	22 septembre	1980			
Irlande	15 juillet	1982			
Italie	15 juillet	1982			
Luxembourg	15 juillet	1982			
Norvège	13 février	1981			
Pays-Bas (Pour le Royaume en Europe.)	15 juillet	1982 A			

*La date du 16 mars 1983 a été retenue sur la base des textes anglais et russe dudit paragraphe 1 de l'article 16 de la Convention («... on the ninetieth day after the date of deposit of the twenty-fourth instrument...»), qui diffèrent à cet égard du texte français («... le quatre-vingt-dixième jour à compter de la date de dépôt...») mais sont davantage conformes à la méthode de calcul des délais généralement en usage pour les traités multilatéraux déposés auprès du Secrétaire général.

² La Documentation française, *Notes et études documentaires*, n^{os} 4271-4272, 15 mars 1976, p. 48.

surveillance et d'évaluation du transport à longue distance des polluants de l'air, en commençant par le dioxyde de soufre, puis en passant éventuellement à d'autres polluants,

Considérant les dispositions appropriées de la Déclaration de la Conférence des Nations Unies sur l'environnement¹, et en particulier le principe 21, lequel exprime la conviction commune que, conformément à la Charte des Nations Unies et aux principes du droit international, les Etats ont le droit souverain d'exploiter leurs propres ressources selon leurs propres politiques d'environnement et ont le devoir de faire en sorte que les activités exercées dans les limites de leur juridiction et sous leur contrôle ne causent pas de dommage à l'environnement dans d'autres Etats ou dans des régions ne relevant d'aucune juridiction nationale,

Reconnaissant la possibilité que la pollution de l'air, y compris la pollution atmosphérique transfrontière, provoque à court ou à long terme des effets dommageables,

Craignant que l'augmentation prévue du niveau des émissions de polluants atmosphériques dans la région ne puisse accroître ces effets dommageables,

Reconnaissant la nécessité d'étudier les incidences du transport des polluants atmosphériques à longue distance et de chercher des solutions aux problèmes identifiés,

Affirmant leur résolution de renforcer la coopération internationale active pour élaborer les politiques nationales nécessaires et, par des échanges d'informations, des consultations et des activités de recherche et de surveillance, de coordonner les mesures prises par les pays pour combattre la pollution de l'air, y compris la pollution atmosphérique transfrontière à longue distance,

Sont convenues de ce qui suit :

DÉFINITIONS

Article 1. Aux fins de la présente Convention :

a) L'expression «pollution atmosphérique» désigne l'introduction dans l'atmosphère par l'homme, directement ou indirectement, de substances ou d'énergie ayant une action nocive de nature à mettre en danger la santé de l'homme, à endommager les ressources biologiques et les écosystèmes, à détériorer les biens matériels, et à porter atteinte ou nuire aux valeurs d'agrément et aux autres utilisations légitimes de l'environnement, l'expression «polluants atmosphériques» étant entendue dans le même sens;

b) L'expression «pollution atmosphérique transfrontière à longue distance» désigne la pollution atmosphérique dont la source physique est comprise totalement ou en partie dans une zone soumise à la juridiction nationale d'un Etat et qui exerce des effets dommageables dans une zone soumise à la juridiction d'un autre Etat à une distance telle qu'il n'est généralement pas possible de distinguer les apports des sources individuelles ou groupes de sources d'émission.

PRINCIPES FONDAMENTAUX

Article 2. Les Parties contractantes, tenant dûment compte des faits et des problèmes en cause, sont déterminées à protéger l'homme et son environnement contre la pollution atmosphérique et s'efforceront de limiter et, autant que possible, de réduire graduellement et de prévenir la pollution atmosphérique, y compris la pollution atmosphérique transfrontière à longue distance.

¹ Rapports de la Conférence des Nations Unies sur l'environnement, Stockholm, 5-16 juin 1972, Document A/Conf. 48/14/Rev. 1, p. 3.

Article 3. Dans le cadre de la présente Convention, les Parties contractantes élaboreront sans trop tarder, au moyen d'échanges d'informations, de consultations et d'activités de recherche et de surveillance, des politiques et stratégies qui leur serviront à combattre les rejets de polluants atmosphériques, compte tenu des efforts déjà entrepris aux niveaux national et international.

Article 4. Les Parties contractantes échangeront des informations et procéderont à des tours d'horizon sur leurs politiques, leurs activités scientifiques et les mesures techniques ayant pour objet de combattre dans toute la mesure possible les rejets de polluants atmosphériques qui peuvent avoir des effets dommageables et ainsi de réduire la pollution atmosphérique, y compris la pollution atmosphérique transfrontière à longue distance.

Article 5. Des consultations seront tenues à bref délai, sur demande, entre, d'une part, la ou les Parties contractantes effectivement affectées par la pollution atmosphérique transfrontière à longue distance ou qui sont exposées à un risque significatif d'une telle pollution et, d'autre part, la ou les Parties contractantes sur le territoire et dans la juridiction desquelles un apport substantiel à la pollution atmosphérique transfrontière à longue distance est créé ou pourrait être créé du fait d'activités qui y sont menées ou envisagées.

GESTION DE LA QUALITÉ DE L'AIR

Article 6. Compte tenu des articles 2 à 5, des recherches en cours, des échanges d'informations et des activités de surveillance et de leurs résultats, du coût et de l'efficacité des mesures correctives prises localement et d'autres mesures, et pour combattre la pollution atmosphérique, en particulier celle qui provient d'installations nouvelles ou transformées, chaque Partie contractante s'engage à élaborer les meilleures politiques et stratégies, y compris des systèmes de gestion de la qualité de l'air et, dans le cadre de ces systèmes, des mesures de contrôle qui soient compatibles avec un développement équilibré, en recourant notamment à la meilleure technologie disponible et économiquement applicable et à des techniques produisant peu ou pas de déchets.

RECHERCHE-DÉVELOPPEMENT

Article 7. Les Parties contractantes, suivant leurs besoins, entreprendront des activités concertées de recherche et/ou de développement dans les domaines suivants :

- a) Techniques existantes et proposées de réduction des émissions de composés sulfureux et des principaux autres polluants atmosphériques, y compris la faisabilité technique et la rentabilité de ces techniques et leurs répercussions sur l'environnement;
- b) Techniques d'instrumentation et autres techniques permettant de surveiller et mesurer les taux d'émissions et les concentrations ambiantes de polluants atmosphériques;
- c) Modèles améliorés pour mieux comprendre le transport de polluants atmosphériques transfrontière à longue distance;
- d) Effets des composés sulfureux et des principaux autres polluants atmosphériques sur la santé de l'homme et l'environnement, y compris l'agriculture, la sylviculture, les matériaux, les écosystèmes aquatiques et autres et la visibilité, en vue d'établir sur un fondement scientifique la détermination de relations dose/effet aux fins de la protection de l'environnement;

- e) Evaluation économique, sociale et écologique d'autres mesures permettant d'atteindre les objectifs relatifs à l'environnement, y compris la réduction de la pollution atmosphérique transfrontière à longue distance;
- f) Elaboration de programmes d'enseignement et de formation concernant la pollution de l'environnement par les composés sulfureux et les principaux autres polluants atmosphériques.

ECHANGES D'INFORMATIONS

Article 8. Les Parties contractantes échangeront, dans le cadre de l'Organe exécutif visé à l'article 10 ou bilatéralement, et dans leur intérêt commun, des informations :

- a) Sur les données relatives à l'émission, selon une périodicité à convenir, de polluants atmosphériques convenus, en commençant par le dioxyde de soufre, à partir de grilles territoriales de dimensions convenues, ou sur les flux de polluants atmosphériques convenus, en commençant par le dioxyde de soufre, qui traversent les frontières des Etats, à des distances et selon une périodicité à convenir;
- b) Sur les principaux changements survenus dans les politiques nationales et dans le développement industriel en général, et leurs effets possibles, qui seraient de nature à provoquer des modifications importantes de la pollution atmosphérique transfrontière à longue distance;
- c) Sur les techniques de réduction de la pollution atmosphérique agissant sur la pollution atmosphérique transfrontière à longue distance;
- d) Sur le coût prévu de la lutte à l'échelon des pays contre les émissions de composés sulfureux et des autres principaux polluants atmosphériques;
- e) Sur les données météorologiques et physico-chimiques relatives aux phénomènes survenant pendant le transport des polluants;
- f) Sur les données physico-chimiques et biologiques relatives aux effets de la pollution atmosphérique transfrontière à longue distance et sur l'étendue des dommages* qui, d'après ces données, sont imputables à la pollution atmosphérique transfrontière à longue distance;
- g) Sur les politiques et stratégies nationales, sous-régionales et régionales de lutte contre les composés sulfureux et les principaux autres polluants atmosphériques.

MISE EN ŒUVRE ET ÉLARGISSEMENT DU PROGRAMME CONCERTÉ DE SURVEILLANCE CONTINUE ET D'ÉVALUATION DU TRANSPORT À LONGUE DISTANCE DES POLLUANTS ATMOSPHÉRIQUES EN EUROPE

Article 9. Les Parties contractantes soulignent la nécessité de mettre en œuvre le «Programme concerté de surveillance et d'évaluation du transport à longue distance des polluants atmosphériques en Europe» (ci-après dénommé «EMEP») existant et, s'agissant de l'élargissement de ce programme, conviennent de mettre l'accent sur :

- a) L'intérêt pour elles de participer et de donner plein effet à l'EMEP qui, dans une première étape, est axé sur la surveillance continue du dioxyde de soufre et des substances apparentées;
- b) La nécessité d'utiliser, chaque fois que c'est possible, des méthodes de surveillance comparables ou normalisées;

* La présente Convention ne contient pas de disposition concernant la responsabilité des Etats en matière de dommages.

- c) L'intérêt d'établir le programme de surveillance continue dans le cadre de programmes tant nationaux qu'internationaux. L'établissement de stations de surveillance continue et la collecte de données relèveront de la juridiction des pays où sont situées ces stations;
- d) L'intérêt d'établir un cadre de programme concerté de surveillance continue de l'environnement qui soit fondé sur les programmes nationaux, sous-régionaux, régionaux et les autres programmes internationaux actuels et futurs et qui en tienne compte;
- e) La nécessité d'échanger des données sur les émissions, selon une périodicité à convenir, de polluants atmosphériques convenus (en commençant par le dioxyde de soufre) à partir de grilles territoriales de dimensions convenues, ou sur les flux de polluants atmosphériques convenus (en commençant par le dioxyde de soufre) qui traversent les frontières des Etats, à des distances et selon une périodicité à convenir. La méthode, y compris le modèle, employée pour déterminer les flux, ainsi que la méthode, y compris le modèle, employée pour déterminer l'existence du transport de polluants atmosphériques, d'après les émissions par grille territoriale, seront rendus disponibles et passés en revue périodiquement aux fins d'amélioration;
- f) Leur intention de poursuivre l'échange et la mise à jour périodique des données nationales sur les émissions totales de polluants atmosphériques convenus, en commençant par le dioxyde de soufre;
- g) La nécessité de fournir des données météorologiques et physico-chimiques relatives aux phénomènes survenant pendant le transport;
- h) La nécessité d'assurer la surveillance continue des composés chimiques dans d'autres milieux tels que l'eau, le sol et la végétation, et de mettre en œuvre un programme de surveillance analogue pour enregistrer les effets sur la santé et l'environnement;
- i) L'intérêt d'élargir les réseaux nationaux de l'EMEP pour les rendre opérationnels à des fins de lutte et de surveillance.

ORGANE EXÉCUTIF

Article 10. 1. Les représentants des Parties contractantes constitueront, dans le cadre des Conseillers des gouvernements des pays de la CEE pour les problèmes de l'environnement, l'organe exécutif de la présente Convention et se réuniront au moins une fois par an en cette qualité.

2. L'Organe exécutif :

- a) Passera en revue la mise en œuvre de la présente Convention;
- b) Constituera, selon qu'il conviendra, des groupes de travail pour étudier des questions liées à la mise en œuvre et au développement de la présente Convention, et à cette fin pour préparer les études et la documentation nécessaires et pour lui soumettre des recommandations;
- c) Exercera toutes autres fonctions qui pourraient être nécessaires en vertu des dispositions de la présente Convention.

3. L'Organe exécutif utilisera les services de l'organe directeur de l'EMEP pour que ce dernier participe pleinement aux activités de la présente Convention, en particulier en ce qui concerne la collecte de données et la coopération scientifique.

4. Dans l'exercice de ses fonctions, l'Organe exécutif utilisera aussi, quand il le jugera utile, les informations fournies par d'autres organisations internationales compétentes.

SECRETARIAT

Article 11. Le Secrétaire exécutif de la Commission économique pour l'Europe assurera, pour le compte de l'Organe exécutif, les fonctions de secrétariat suivantes :

- a) Convocation et préparation des réunions de l'Organe exécutif;
- b) Transmission aux Parties contractantes des rapports et autres informations reçus en application des dispositions de la présente Convention;
- c) Toutes autres fonctions qui pourraient lui être confiées par l'Organe exécutif.

AMENDEMENTS À LA CONVENTION

Article 12. 1. Toute Partie contractante est habilitée à proposer des amendements à la présente Convention.

2. Le texte des amendements proposés sera soumis par écrit au Secrétaire exécutif de la Commission économique pour l'Europe qui le communiquera à toutes les Parties contractantes. L'Organe exécutif examinera les amendements proposés à sa réunion annuelle suivante, pour autant que ces propositions aient été communiquées aux Parties contractantes par le Secrétaire exécutif de la Commission économique pour l'Europe au moins quatre-vingt-dix jours à l'avance.

3. Un amendement à la présente Convention devra être adopté par consensus des représentants des Parties contractantes, et entrera en vigueur pour les Parties contractantes qui l'auront accepté le quatre-vingt-dixième jour à compter de la date à laquelle les deux tiers des Parties contractantes auront déposé leur instrument d'acceptation auprès du dépositaire. Par la suite, l'amendement entrera en vigueur pour toute autre Partie contractante le quatre-vingt-dixième jour à compter de la date à laquelle ladite Partie contractante aura déposé son instrument d'acceptation de l'amendement.

RÈGLEMENT DES DIFFÉRENDS

Article 13. Si un différend vient à surgir entre deux ou plusieurs Parties contractantes à la présente Convention quant à l'interprétation ou à l'application de la Convention, lesdites Parties rechercheront une solution par la négociation ou par toute autre méthode de règlement des différends qui leur soit acceptable.

SIGNATURE

Article 14. 1. La présente Convention sera ouverte à la signature des Etats membres de la Commission économique pour l'Europe, des Etats jouissant du statut consultatif auprès de la Commission économique pour l'Europe en vertu du paragraphe 8 de la résolution 36 (IV) du 28 mars 1947 du Conseil économique et social et des organisations d'intégration économique régionale constituées par des Etats souverains membres de la Commission économique pour l'Europe et ayant compétence pour négocier, conclure et appliquer des accords internationaux dans les matières couvertes par la présente Convention, à l'Office des Nations Unies à Genève, du 13 au 16 novembre 1979, à l'occasion de la Réunion à haut niveau, dans le cadre de la Commission économique pour l'Europe, sur la protection de l'environnement.

2. S'agissant de questions qui relèvent de leur compétence, ces organisations d'intégration économique régionale pourront, en leur nom propre, exercer les droits et s'acquitter des responsabilités que la présente Convention confère à leurs Etats membres. En pareil cas, les Etats membres de ces organisations ne seront pas habilités à exercer ces droits individuellement.

RATIFICATION, ACCEPTATION, APPROBATION ET ADHÉSION

Article 15. 1. La présente Convention sera soumise à ratification, acceptation ou approbation.

2. La présente Convention sera ouverte à l'adhésion, à compter du 17 novembre 1979, des Etats et organisations visés au paragraphe 1 de l'article 14.

3. Les instruments de ratification, d'acceptation, d'approbation ou d'adhésion seront déposés auprès du Secrétaire général de l'Organisation des Nations Unies, qui remplira les fonctions de dépositaire.

ENTRÉE EN VIGUEUR

Article 16. 1. La présente Convention entrera en vigueur le quatre-vingt-dixième jour à compter de la date de dépôt du vingt-quatrième instrument de ratification, d'acceptation, d'approbation ou d'adhésion.

2. Pour chacune des Parties contractantes qui ratifie, accepte ou approuve la présente Convention ou y adhère après le dépôt du vingt-quatrième instrument de ratification, d'acceptation, d'approbation ou d'adhésion, la Convention entrera en vigueur le quatre-vingt-dixième jour à compter de la date du dépôt par ladite Partie contractante de son instrument de ratification, d'acceptation, d'approbation ou d'adhésion.

RETRAIT

Article 17. A tout moment après cinq années à compter de la date à laquelle la présente Convention sera entrée en vigueur à l'égard d'une Partie contractante, ladite Partie contractante pourra se retirer de la Convention par notification écrite adressée au dépositaire. Ce retrait prendra effet le quatre-vingt-dixième jour à compter de la date de réception de la notification par le dépositaire.

TEXTES AUTHENTIQUES

Article 18. L'original de la présente Convention, dont les textes anglais, français et russe sont également authentiques, sera déposé auprès du Secrétaire général de l'Organisation des Nations Unies.

EN FOI DE QUOI les soussignés, à ce dûment autorisés, ont signé la présente Convention.

FAIT à Genève, le treize novembre mil neuf cent soixante-dix-neuf.

[RUSSIAN TEXT — TEXTE RUSSE]

КОНВЕНЦИЯ О ТРАНСГРАНИЧНОМ ЗАГРЯЗНЕНИИ ВОЗДУХА НА БОЛЬШИЕ РАССТОЯНИЯ

Стороны настоящей Конвенции,
преисполненные решимости содействовать развитию связей и сотрудничества в области охраны окружающей среды,

создавая важность деятельности Европейской экономической комиссии Организации Объединенных Наций для укрепления таких связей и сотрудничества, в частности, в области борьбы с загрязнением воздуха, включая перенос загрязнителей воздуха на большие расстояния,

припимая вклад Европейской экономической комиссии и многостороннее осуществление соответствующих положений Заключительного акта Совещания по безопасности и сотрудничеству в Европе,

учитывая положения главы Заключительного акта Совещания по безопасности и сотрудничеству в Европе, касающейся окружающей среды, в которых содержится призыв к сотрудничеству в области борьбы с загрязнением воздуха и его последствиями, включая перенос загрязнителей воздуха на большие расстояния, а также к разработке путем международного сотрудничества широкой программы мониторинга и оценки переноса загрязнителей воздуха на большие расстояния, начиная с двуокиси серы, с возможным охватом и дальнейших других загрязнителей,

принимая во внимание соответствующие положения Декларации Конференции Объединенных Наций по проблеме окружающей человека среды и, в частности, принцип 21, в котором выражается общая убежденность в том, что в соответствии с Уставом Организации Объединенных Наций и принципам международного права государства имеют суверенное право разрабатывать свои собственные ресурсы согласно своей политике в области окружающей среды и несут ответственность за обеспечение того, чтобы деятельность в рамках их юрисдикции или контроля не наносила ущерба окружающей среде других государств или районов за пределами действия национальной юрисдикции,

признавая существование возможных отрицательных последствий—как в краткосрочном, так и в долгосрочном плане—загрязнения воздуха, включая трансграничное загрязнение воздуха,

выражая озабоченность по поводу того, что ожидаемое согласно прогнозам повышение уровня выбросов загрязнителей воздуха в регионе может усугубить такие отрицательные последствия,

признавая необходимость изучения последствий переноса загрязнителей воздуха на большие расстояния и необходимость поисков решений выявленных проблем,

подтверждая свою готовность усилить активное международное сотрудничество с целью разработки соответствующих национальных мероприятий и посредством обмена информацией, консультациями, научно-исследовательской деятельности и мониторинга координировать национальные меры по борьбе с

загрязнением воздуха, включая трансграничное загрязнение воздуха на большие расстояния,

согласились о нижеследующем:

ОПРЕДЕЛЕНИЯ

Статья 1. Для целей настоящей Ковенции:

а) «загрязнение воздуха» означает введение человеком, прямо или косвенно, веществ или энергии в воздушную среду, влекущее за собой вредные последствия такого характера, как угроза здоровью людей, нанесение вреда живым ресурсам, экосистемам и материальным ценностям, а также нанесение ущерба ценности ландшафта или помехи другим законным видам использования окружающей среды; определение «загрязнители воздуха» понимается соответствующим образом;

б) «трансграничное загрязнение воздуха на большие расстояния» означает загрязнение воздуха, физический источник которого находится полностью или частично в пределах территории, находящейся под национальной юрисдикцией одного государства, и отрицательное влияние которого проявляется на территории, находящейся под юрисдикцией другого государства, на таком расстоянии, что в целом невозможно определить долю отдельных источников или групп источников выбросов.

ОСНОВОПОЛАГАЮЩИЕ ПРИНЦИПЫ

Статья 2. Договаривающиеся Стороны, учитывая должным образом соответствующие факты и проблемы, выражают решимость охранять человека и окружающую его среду от загрязнения воздуха и будут стремиться ограничивать и, насколько это возможно, постоянно сокращать и предотвращать загрязнение воздуха, включая его трансграничное загрязнение на большие расстояния.

Статья 3. В рамках настоящей Ковенции Договаривающиеся Стороны посредством обмена информацией, консультаций, научно-исследовательской деятельности и мониторинга разработают возможно скорее политику и стратегию в качестве средств борьбы с выбросами загрязнителей воздуха, принимая во внимание усилия, уже прилагаемые на национальном и международном уровнях.

Статья 4. Договаривающиеся Стороны обмениваются информацией и рассматривают свою политику, научную деятельность и технические меры, направленные на борьбу, по мере возможности, с выбросами загрязнителей воздуха, которые могут иметь отрицательные последствия, способствуя, таким образом, уменьшению загрязнения воздуха, включая трансграничное загрязнение воздуха на большие расстояния.

Статья 5. По соответствующему требованию на ранней стадии проводятся консультации между, с одной стороны, Договаривающимися Сторонами, на которые фактически распространяются неблагоприятные последствия трансграничного загрязнения воздуха на большие расстояния или которые подвержены значительному риску наступления таких последствий, и с другой — Договаривающимися Сторонами, в пределах которых и под юрисдикцией

которых возникает или может возникнуть значительная доля трансграничного загрязнения воздуха на большие расстояния в связи с осуществляемой ими деятельностью.

РЕГУЛИРОВАНИЕ КАЧЕСТВА ВОЗДУХА

Статья 6. Принимая во внимание статьи 2-5, проводимые исследования, обмен информацией и мониторинг и их результаты, стоимость и эффективность местных и прочих мер и в целях борьбы с загрязнением воздуха, которое, в частности, связано с новыми или реконструированными предприятиями, каждая Договаривающаяся Сторона обязуется разрабатывать наилучшую политику и стратегию, включая системы регулирования качества воздуха, и как их составную часть — меры по борьбе с его загрязнением, совместимые со сбалансированным развитием, в частности путем использования наилучшей имеющейся и экономически приемлемой технологии и малоотходной и безотходной технологии.

ИССЛЕДОВАНИЯ И РАЗРАБОТКИ

Статья 7. Договаривающиеся Стороны, исходя из своих потребностей, приступят к проведению и будут сотрудничать в проведении исследований и/или разработок по следующим вопросам:

- a) имеющаяся и предлагаемая технология сокращения выбросов соединений серы и других основных загрязнителей воздуха, включая технико-экономические обоснования и последствия для окружающей среды;
- b) аппаратура и другие средства наблюдения и измерения уровня выбросов и концентрации загрязнителей воздуха в атмосфере;
- c) усовершенствованные модели для улучшения понимания трансграничного переноса загрязнителей воздуха на большие расстояния;
- d) воздействие соединений серы и других основных загрязнителей воздуха на здоровье людей и окружающую среду, включая сельское хозяйство, лесное хозяйство, материалы, водные и другие природные экосистемы и видимость, имея в виду создание научной основы для установления соотношений доза/эффект в целях охраны окружающей среды;
- e) экономическая, социальная и экологическая оценка альтернативных мер для достижения целей в области охраны окружающей среды, включая сокращение трансграничного загрязнения воздуха на большие расстояния;
- f) программы обучения и подготовки кадров, связанные с экологическими аспектами загрязнения соединениями серы и другими основными загрязнителями воздуха.

ОБМЕН ИНФОРМАЦИЕЙ

Статья 8. В рамках исполнительного органа, о котором говорится в статье 10, и на двусторонней основе Договаривающиеся Стороны, исходя из своих общих интересов, осуществляют обмен имеющейся информацией по следующим вопросам:

- a) данные о вопросах за подлежащие согласованию периоды времени оговоренных загрязнителей воздуха, начиная с двуокиси серы, производимых с площадей по сетке согласованных размеров, или данные о потоках огово-

- ренных загрязнителей воздуха, начиная с двуокиси серы, через отрезки национальных границ и за периоды, подлежащие согласованию;
- b) основные изменения в национальной политике и в общем промышленном развитии, а также их потенциальные последствия, которые могли бы вызвать существенные изменения в трансграничном загрязнении воздуха на большие расстояния;
 - c) техника и технология для сокращения загрязнения воздуха, имеющего отношение к трансграничному загрязнению воздуха на большие расстояния;
 - d) предполагаемые расходы на борьбу с выбросами соединений серы и других основных загрязнителей воздуха в национальном масштабе;
 - e) метеорологические и физико-химические данные, касающиеся процессов, происходящих в ходе переноса;
 - f) физико-химические и биологические данные, касающиеся последствий трансграничного загрязнения воздуха на большие расстояния, и степень ущерба*, который, согласно этим данным, может наноситься трансграничным загрязнением воздуха на большие расстояния;
 - g) национальная, субрегиональная и региональная политика и стратегия в области борьбы с вопросами соединений серы и других основных загрязнителей воздуха.

ОСУЩЕСТВЛЕНИЕ И ДАЛЬНЕЙШЕЕ РАЗВИТИЕ СОВМЕСТНОЙ ПРОГРАММЫ НАБЛЮДЕНИЯ И ОЦЕНКИ РАСПРОСТРАНЕНИЯ ЗАГРЯЗНИТЕЛЕЙ ВОЗДУХА НА БОЛЬШИЕ РАССТОЯНИЯ В ЕВРОПЕ

Статья 9. Договаривающиеся Стороны придают важное значение необходимости выполнения существующей «Совместной программы наблюдения и оценки распространения загрязнителей воздуха на большие расстояния в Европе» (ниже именуемой ЕМЕН) и в том, что касается дальнейшего развития этой программы, соглашаются подчеркнуть:

- a) желательность присоединения Договаривающихся Сторон к ЕМЕН, которая на первом этапе основана на мониторинге двуокиси серы и ее производных, и ее полного осуществления;
- b) необходимость использования сопоставимых или стандартизованных процедур для мониторинга, когда это возможно;
- c) желательность того, чтобы программа мониторинга основывалась на системе как национальных, так и международных программ. Создание станций мониторинга и сбор данных осуществляется под национальной юрисдикцией стран, в которых расположены эти станции.
- d) желательность разработки механизма совместной программы мониторинга окружающей среды на основе и с учетом существующих и будущих национальных, субрегиональных, региональных и других международных программ;
- e) необходимость обмена данными о выбросах за подлежащие согласованию периоды оговоренных загрязнителей воздуха, начиная с двуокиси серы, производимых с площадей по сетке согласованных размеров, или о потоках оговоренных загрязнителей воздуха, начиная с двуокиси серы, через отрезки национальных границ и за периоды, подлежащие согласованию.

* Настоящая Конвенция не содержит положений об ответственности государств за причиненный ущерб.

Метод, включая модель, для определения потоков, а также метод, включая модель, для определения переноса загрязнителей воздуха на основе выбросов с площади согласованных размеров, сообщаются и периодически пересматриваются с целью совершенствования методов и моделей;

- f) готовность продолжать обмен национальными данными об общих выбросах согласованных загрязнителей воздуха, начиная с двуокиси серы, и периодическое обновление этих данных;
- g) необходимость предоставления метеорологических и физико-химических данных, касающихся процессов, происходящих при переносе;
- h) необходимость мониторинга химических компонентов в других средах, таких, как вода, почва и растительность, а также аналогичной программы мониторинга для регистрации воздействия на здоровье людей и окружающую среду;
- i) желательность расширения национальных сетей ЕМЭН, с тем чтобы они могли функционировать в целях контроля и наблюдения.

Исполнительный орган

Статья 10. 1. Представители Договаривающихся Сторон образуют в рамках Старших советников правительств стран ЕЭК по проблемам окружающей среды Исполнительный орган настоящей Конвенции и проводят совещания в этом качестве не реже одного раза в год.

2. Исполнительный орган:

- a) наблюдает за выполнением настоящей Конвенции;
- b) создает, в случае необходимости, рабочие группы для рассмотрения вопросов, связанных с выполнением и развитием настоящей Конвенции, которые с этой целью готовят соответствующие исследования и другую документацию и представляют рекомендации на рассмотрение Исполнительного органа;
- c) выполняет такие функции, которые могут потребоваться в соответствии с положениями настоящей Конвенции.

3. Исполнительный орган использует руководящий орган ЕМЭН в качестве неотъемлемой части механизма выполнения настоящей Конвенции, в частности, в том, что касается сбора данных и научного сотрудничества.

4. При осуществлении своих функций Исполнительный орган, когда он считает это целесообразным, использует также информацию, получаемую от других соответствующих международных организаций.

СЕКРЕТАРИАТ

Статья 11. Исполнительный секретарь Европейской экономической комиссии выполняет для Исполнительного органа следующие секретариатские функции:

- a) созыв и подготовка совещаний Исполнительного органа;
- b) направление Договаривающимся Сторонам докладов и другой информации, полученной в соответствии с положениями настоящей Конвенции;
- c) выполнение функций, установленных Исполнительным органом.

ПОПРАВКИ К КОНВЕНЦИИ

Статья 12. 1. Любая Договаривающаяся Сторона может предлагать поправки к настоящей Конвенции.

2. Тексты предлагаемых поправок представляются в письменной форме Исполнительному секретарю Европейской экономической комиссии, который препровождает их всем Договаривающимся Сторонам. Исполнительный орган обсуждает предложенные поправки на своем следующем ежегодном совещании при условии, что такие поправки направлены Исполнительным секретарем Европейской экономической комиссии Договаривающимся Сторонам по крайней мере за девяносто дней до этого.

3. Поправка к настоящей Конвенции принимается на основе консенсуса представителей Договаривающихся Сторон, принявших ее, на девяностый день после даты сдачи двумя третями Договаривающихся Сторон на хранение депозитарию своих документов о принятии. Впоследствии эта поправка вступает в силу для любой другой Договаривающейся Стороны на девяностый день после сдачи на хранение этой Договаривающейся Стороной своего документа о принятии данной поправки.

УРЕГУЛИРОВАНИЕ СПОРОВ

Статья 13. При возникновении спора между двумя или несколькими Договаривающимися Сторонами настоящей Конвенции относительно толкования или применения Конвенции они ищут решения путем переговоров или любым другим методом урегулирования споров, приемлемым для Сторон в споре.

ПОДПИСАНИЕ

Статья 14. 1. Настоящая Конвенция открыта для подписания в Отделении Организации Объединенных Наций в Женеве с 13 по 16 ноября 1979 года в связи с проведением Совещания на высоком уровне по охране окружающей среды в рамках Европейской экономической комиссии государствами-членами Европейской экономической комиссии, а также государствами, имеющими консультативный статус при Европейской экономической комиссии в соответствии с пунктом 8 резолюции 36 (IV) Экономического и Социального Совета от 28 марта 1947 года, и региональными экономическими интеграционными организациями, созданными суверенными государствами-членами Европейской экономической комиссии и обладающими компетенцией в отношении ведения переговоров, заключения и применения международных соглашений по вопросам, охватываемым настоящей Конвенцией.

2. В вопросах, входящих в их компетенцию, такие региональные экономические интеграционные организации от своего собственного имени пользуются теми правами и выполняют те обязанности, которые определены настоящей Конвенцией для их государств-членов. В таких случаях государства-члены этих организаций не пользуются такими правами в индивидуальном порядке.

РАТИФИКАЦИЯ, ПРИЯТИЕ И ПРИСОЕДИНЕНИЕ

Статья 15. 1. Настоящая Конвенция подлежит ратификации, принятию и утверждению.

2. Настоящая Конвенция открыта для присоединения с 17 ноября 1979 года государств и организаций, упомянутых в пункте 1 статьи 14.

3. Документы о ратификации, принятии, утверждении или присоединении сдаются на хранение Генеральному секретарю Организации Объединенных Наций, который выполняет функции депозитария.

ВСТУПЛЕНИЕ В СИЛУ

Статья 16. 1. Настоящая Конвенция вступает в силу на девяностый день после даты сдачи на хранение двадцать четвертого документа о ратификации, принятии, утверждении или присоединении.

2. Для каждой Договаривающейся Стороны, которая ратифицирует, принимает или утверждает настоящую Конвенцию либо присоединяется к ней после сдачи на хранение двадцать четвертого документа о ратификации, принятии, утверждении или присоединении, Конвенция вступает в силу на девяностый день после даты сдачи на хранение такой Договаривающейся Стороной своего документа о ратификации, принятии, утверждении или присоединении.

ВЫХОД

Статья 17. В любое время после истечения пяти лет со дня вступления настоящей Конвенции в силу в отношении той или иной Договаривающейся Стороны эта Договаривающаяся Сторона может выйти из Конвенции путем подачи письменного уведомления об этом депозитарию. Любой такой выход из Конвенции вступает в силу на девяностый день после даты получения уведомления депозитарием.

АУТЕНТИЧНЫЕ ТЕКСТЫ

Статья 18. Подлинник настоящей Конвенции, английский, русский и французский тексты которой являются равно аутентичными, сдается на хранение Генеральному секретарю Организации Объединенных Наций.

В удостоверение чего нижеподписавшиеся, надлежащим образом уполномоченные, подписали настоящую Конвенцию.

Совершено в Женеве, тринадцатого ноября одна тысяча девятьсот семьдесят девятого года.

In the name of Albania:
Au nom de l'Albanie :
От имени Албании:

In the name of Austria:
Au nom de l'Autriche :
От имени Австрии:

Dr. HERBERT SALCHER

In the name of Belgium:
Au nom de la Belgique :
От имени Бельгии:

LUC DHOORE

In the name of Bulgaria:
Au nom de la Bulgarie :
От имени Болгарии:

ZHIVKO ZHIVKOV

In the name of the Byelorussian Soviet Socialist Republic:
Au nom de la République socialiste soviétique de Biélorussie :
От имени Белорусской Советской Социалистической Республикн:

VLADIMIR F. MITSKEVITCH

In the name of Canada:
Au nom du Canada :
От имени Канады:

JOHN FRASER

In the name of Cyprus:
Au nom de Chypre :
От имени Кипра:

In the name of Czechoslovakia:
Au nom de la Tchécoslovaquie :
От имени Чехословакии:

JULIUS HANUS

In the name of Denmark:
Au nom du Danemark :
От имени Дании:

JENS KAMPMANN

In the name of Finland:
Au nom de la Finlande :
От имени Финляндии:

JOHANNES KOIKKALAINEN

In the name of France:
Au nom de la France :
От имени Франции:

MICHEL D'ORNANO

In the name of the German Democratic Republic:
Au nom de la République démocratique allemande :
От имени Германской Демократической Республики:

HANS REICHEL

In the name of the Federal Republic of Germany:
Au nom de la République fédérale d'Allemagne :
От имени Федеративной Республики Германии:

PER FISCHER
GERHART RUDOLF BAUM

In the name of Greece:
Au nom de la Grèce :
От имени Греции:

STAVROS DIMAS

In the name of the Holy See:
Au nom du Saint-Siège :
От имени Святейшего престола:

JEAN RUPP

In the name of Hungary:
Au nom de la Hongrie :
От имени Венгрии:

BRUNO F. STRAUB

In the name of Iceland:
Au nom de l'Islande :
От имени Исландии:

HARALDUR KRÖYER

In the name of Ireland:
Au nom de l'Irlande :
От имени Ирландии:

SYLVESTER BARRETT

In the name of Italy:
Au nom de l'Italie :
От имени Италии:

VITO SCALIA

In the name of Liechtenstein:
Au nom du Liechtenstein :
От имени Лихтенштейна:

ANTON GERNER

In the name of Luxembourg:
Au nom du Luxembourg :
От имени Люксембурга:

JEAN RETTEL

In the name of Malta:
Au nom de Malte :
От имени Мальты:

In the name of the Netherlands:
Au nom des Pays-Bas :
От имени Нидерландов:

L. GINJAAR
R. J. MULDER

In the name of Norway:
Au nom de la Norvège :
От имени Норвегии:

ROLF HANSEN

In the name of Poland:
Au nom de la Pologne :
От имени Польши:

JOZE KEPA

In the name of Portugal:
Au nom du Portugal :
От имени Португалии:

JOSE DUARTE PALMA DA SILVA BRUSCHY

In the name of Romania:
Au nom de la Roumanie :
От имени Румынии:

VIRGIL IANOVICI

«La Roumanie interprète l'article 14 de la présente Convention, concernant la participation des organisations régionales d'intégration économique constituées par des États membres de la Communauté économique européenne, dans le sens qu'il vise exclusivement des organisations internationales auxquelles les États membres ont transféré leur compétence pour signer, conclure et appliquer en leur nom des accords internationaux et pour exercer leurs droits et responsabilités dans le domaine de la pollution transfrontière.»¹

In the name of San Marino:
Au nom de Saint-Marin :
От имени Сан-Марино:

MARIA ANTONIETTA BONELLI

¹ [TRANSLATION — TRADUCTION] Romania interprets article 14 of this Convention, concerning the participation of regional economic integration organizations constituted by States members of the Economic Commission for Europe, to mean that it refers exclusively to international organizations to which States members have transferred their competence in respect of the signature, conclusion and application on their behalf of international agreements and in respect of the exercise of their rights and responsibilities in the field of transboundary pollution.

In the name of Spain:
Au nom de l'Espagne :
От имени Испании:

JESÚS SANCHO ROF

In the name of Sweden:
Au nom de la Suède :
От имени Швеции:

OLOF JOHANSSON

In the name of Switzerland:
Au nom de la Suisse :
От имени Швейцарии:

HANS HÜRLIMANN

In the name of Turkey:
Au nom de la Turquie :
От имени Турции:

KAMRAN INAN

In the name of the Ukrainian Soviet Socialist Republic:
Au nom de la République socialiste soviétique d'Ukraine :
От имени Украинской Советской Социалистической Республики:

IVAN P. KOŠEVYKH

In the name of the Union of Soviet Socialist Republics:
Au nom de l'Union des Républiques socialistes soviétiques :
От имени Союза Советских Социалистических Республик:

VLADIMIR A. KIRILLIN

In the name of the United Kingdom of Great Britain and Northern Ireland:
Au nom du Royaume-Uni de Grande-Bretagne et d'Irlande du Nord :
От имени Соединенного Королевства Великобритании и Северной Ирландии:

JOHN MARCUS FOX

In the name of the United States of America:
Au nom des Etats-Unis d'Amérique :
От имени Соединенных Штатов Америки:

DOUGLAS M. COSTLE

In the name of Yugoslavia:
Au nom de la Yougoslavie :
От имени Югославии:

ZVONE DRAGAN

In the name of the European Economic Community:
Au nom de la Communauté économique européenne :
От имени Европейского экономического сообщества:

SILVESTER BARRETT
LORENZO NATALI

No. 21624

FEDERAL REPUBLIC OF GERMANY
and
ZAIRE

**Agreement concerning financial co-operation. Signed at
Bonn on 19 May 1978**

Authentic texts: German and French.

Registered by the Federal Republic of Germany on 17 March 1983.

RÉPUBLIQUE FÉDÉRALE D'ALLEMAGNE
et
ZAÏRE

**Accord de coopération financière. Signé à Bonn le 19 mai
1978**

Textes authentiques : allemand et français.

Enregistré par la République fédérale d'Allemagne le 17 mars 1983.

[GERMAN TEXT — TEXTE ALLEMAND]

ABKOMMEN ZWISCHEN DER REGIERUNG DER BUNDESREPUBLIC DEUTSCHLAND UND DEM EXEKUTIVRAT DER REPUBLIK ZAIRE ÜBER FINANZIELLE ZUSAMMENARBEIT

Die Regierung der Bundesrepublik Deutschland und der Exekutivrat der Republik Zaire,

im Geiste der bestehenden freundschaftlichen Beziehungen zwischen der Bundesrepublik Deutschland und der Republik Zaire,

in dem Wunsche, diese freundschaftlichen Beziehungen durch fruchtbare Zusammenarbeit auf dem Gebiete der Entwicklungshilfe zu festigen und zu vertiefen,

im Bewußtsein, daß die Aufrechterhaltung dieser Beziehungen die Grundlage dieses Abkommens ist,

in der Absicht, zur wirtschaftlichen und sozialen Entwicklung in der Republik Zaire beizutragen,

sind wie folgt übereingekommen:

Artikel 1. (1) Die Regierung der Bundesrepublik Deutschland ermöglicht es dem Exekutivrat der Republik Zaire oder anderen von beiden Seiten gemeinsam auszuwählenden Darlehensnehmern, bei der Kreditanstalt für Wiederaufbau, Frankfurt/Main, für Vorhaben, die während der 5. Sitzung der deutsch-zairischen Gemischten Kommission im gegenseitigen Einvernehmen festgelegt werden, wenn nach Prüfung ihre Förderungswürdigkeit festgestellt worden ist, Darlehen bis zu insgesamt 45 Millionen DM (in Worten: fünfundvierzig Millionen Deutsche Mark) aufzunehmen.

(2) Die in Absatz 1 bezeichneten Vorhaben können im Einvernehmen zwischen der Regierung der Bundesrepublik Deutschland und dem Exekutivrat der Republik Zaire durch andere Vorhaben ersetzt werden.

Artikel 2. (1) Die Verwendung dieser Darlehen sowie die Bedingungen, zu denen sie gewährt werden, bestimmen die zwischen den Darlehensnehmern und der Kreditanstalt für Wiederaufbau abzuschließenden Verträge, die den in der Bundesrepublik Deutschland geltenden Rechtsvorschriften unterliegen.

(2) Der Exekutivrat der Republik Zaire, soweit er nicht selbst Darlehensnehmer ist, wird gegenüber der Kreditanstalt für Wiederaufbau alle Zahlungen in Deutscher Mark in Erfüllung von Verbindlichkeiten der Darlehensnehmer aufgrund der nach Absatz 1 abzuschließenden Verträge garantieren.

Artikel 3. Der Exekutivrat der Republik Zaire stellt die Kreditanstalt für Wiederaufbau von sämtlichen Steuern und sonstigen öffentlichen Abgaben frei, die bei Abschluß oder Durchführung der in Artikel 2 erwähnten Verträge in der Republik Zaire erhoben werden.

Artikel 4. Die Regierung der Bundesrepublik Deutschland und der Exekutivrat der Republik Zaire überlassen bei den sich aus der Darlehensgewährung ergebenden Transporten von Personen und Gütern im See- und Luftverkehr den Pas-

sagieren und Lieferanten die freie Wahl der Verkehrsunternehmen, treffen keine Maßnahmen, welche die gleichberechtigte Beteiligung der Verkehrsunternehmen mit Sitz im Geltungsbereich dieses Abkommens ausschließen oder erschweren, und erteilen die für eine Beteiligung dieser Verkehrsunternehmen erforderliche Genehmigung.

Artikel 5. Lieferungen und Leistungen für Vorhaben, die aus den Darlehen finanziert werden, sind international öffentlich auszuschreiben, soweit nicht im Einzelfall etwas Abweichendes festgelegt wird.

Artikel 6. Die Regierung der Bundesrepublik Deutschland legt besonderen Wert darauf, daß bei den sich aus der Darlehensgewährung ergebenden Lieferungen und Leistungen die wirtschaftlichen Möglichkeiten des Landes Berlin bevorzugt genutzt werden.

Artikel 7. Mit Ausnahme der Bestimmungen des Artikels 4 hinsichtlich des Luftverkehrs gilt dieses Abkommen auch für das Land Berlin, sofern nicht die Regierung der Bundesrepublik Deutschland gegenüber dem Exekutivrat der Republik Zaire innerhalb von drei Monaten nach Inkrafttreten des Abkommens eine gegenteilige Erklärung abgibt.

Artikel 8. Dieses Abkommen tritt rückwirkend mit dem Tage der Unterzeichnung in Kraft, sobald der Exekutivrat der Republik Zaire der Regierung der Bundesrepublik Deutschland mitgeteilt hat, daß die für das Inkrafttreten des Abkommens erforderlichen innerstaatlichen Voraussetzungen auf seiten der Republik Zaire erfüllt sind.

GESCHEHEN zu Bonn am 19. Mai 1978 in zwei Urschriften, jede in deutscher und französischer Sprache, wobei jeder Wortlaut gleichermaßen verbindlich ist.

Für die Regierung der Bundesrepublik Deutschland:

GENSCHER

Für den Exekutivrat der Republik Zaire:

UMBA DI LUTETE

ACCORD¹ DE COOPÉRATION FINANCIÈRE ENTRE LE CONSEIL EXÉCUTIF DE LA RÉPUBLIQUE DU ZAÏRE ET LE GOUVERNEMENT DE LA RÉPUBLIQUE FÉDÉRALE D'ALLEMAGNE

Le Conseil exécutif de la République du Zaïre et le Gouvernement de la République fédérale d'Allemagne,

Dans l'esprit des relations amicales qui existent entre la République du Zaïre et la République fédérale d'Allemagne,

Désireux de consolider et d'approfondir ces relations amicales par une coopération fructueuse dans le domaine de l'aide au développement,

Conscients que le maintien de ces relations forme la base des dispositions du présent Accord,

Dans l'intention de contribuer au développement économique et social en République du Zaïre,

Sont convenus de ce qui suit :

Article 1^{er}. 1) Le Gouvernement de la République fédérale d'Allemagne rendra possible au Conseil exécutif de la République du Zaïre, ou à d'autres emprunteurs à choisir en commun par les deux parties, de contracter auprès de la Kreditanstalt für Wiederaufbau (Institut de crédit pour la reconstruction), Frankfurt/Main, pour des projets qui seront déterminés d'un commun accord lors de la 5^e réunion de la Commission mixte germano-zaïroise, à condition qu'après examen ils aient été reconnus dignes d'être encouragés, des emprunts jusqu'à concurrence d'un montant total de 45 millions de DM (en toutes lettres : quarante-cinq millions de deutsche marks).

2) Le Conseil exécutif de la République du Zaïre et le Gouvernement de la République fédérale d'Allemagne pourront décider, d'un commun accord, de remplacer les projets mentionnés au paragraphe 1 du présent article par d'autres projets.

Article 2. 1) L'utilisation de ces emprunts ainsi que les modalités d'octroi seront déterminées par les contrats à conclure entre les emprunteurs et la Kreditanstalt für Wiederaufbau, contrats soumis à la législation en vigueur en République fédérale d'Allemagne.

2) Le Conseil exécutif de la République du Zaïre, pour autant qu'il ne soit pas lui-même emprunteur, se portera garant envers la Kreditanstalt für Wiederaufbau de tous les paiements en deutsche marks en exécution d'obligations à remplir par les emprunteurs en vertu des contrats de prêt à conclure aux termes du paragraphe 1 du présent article.

Article 3. Le Conseil exécutif de la République du Zaïre exemptera la Kreditanstalt für Wiederaufbau de tous les impôts et autres taxes publiques perçus en République du Zaïre lors de la conclusion ou de l'exécution des contrats mentionnés à l'article 2 ci-dessus.

¹ Entré en vigueur rétroactivement le 19 mai 1978, date de la signature, le Conseil exécutif de la République du Zaïre ayant notifié au Gouvernement de la République fédérale d'Allemagne (le 3 septembre 1979) que les formalités internes requises avaient été accomplies, conformément à l'article 8.

Article 4. Pour les transports par mer et par air de personnes et de biens, résultant de l'octroi des crédits, le Conseil exécutif de la République du Zaïre et le Gouvernement de la République fédérale d'Allemagne laisseront aux passagers et aux fournisseurs le libre choix des entreprises de transport; ils ne prendront aucune mesure susceptible d'exclure ou d'entraver la participation à égalité de droits des entreprises de transport ayant leur siège dans le champ d'application allemand du présent Accord et délivreront l'autorisation nécessaire à la participation de ces entreprises de transport.

Article 5. Les livraisons et prestations destinées à des projets financés au moyen des emprunts devront faire l'objet d'un appel d'offres à l'échelon international, s'il n'en est pas disposé autrement dans certains cas d'espèce.

Article 6. Le Gouvernement de la République fédérale d'Allemagne attache une valeur particulière à ce que, pour les livraisons et prestations résultant de l'octroi des crédits, les possibilités économiques offertes par le Land de Berlin soient exploitées en priorité.

Article 7. A l'exception des dispositions de l'article 4 relatives aux transports aériens, le présent Accord s'appliquera également au Land de Berlin, sauf déclaration contraire faite par le Gouvernement de la République fédérale d'Allemagne au Conseil exécutif de la République du Zaïre dans les trois mois qui suivront l'entrée en vigueur du présent Accord.

Article 8. Le présent Accord entrera en vigueur rétroactivement à la date de sa signature dès que le Conseil exécutif de la République du Zaïre aura fait savoir au Gouvernement de la République fédérale d'Allemagne que les exigences constitutionnelles nécessaires à l'entrée en vigueur de l'Accord sont remplies du côté de la République du Zaïre.

FAIT à Bonn, le 19 mai 1978, en double exemplaire en langues française et allemande, les deux textes faisant également foi.

Pour le Conseil exécutif
de la République du Zaïre :

[Signé — Signed]¹

Pour le Gouvernement
de la République fédérale d'Allemagne :

[Signé — Signed]²

¹ Signé par Umba di Lutete — Signed by Umba di Lutete.

² Signé par Genschler — Signed by Genschler.

[TRANSLATION — TRADUCTION]

AGREEMENT¹ BETWEEN THE GOVERNMENT OF THE FEDERAL
REPUBLIC OF GERMANY AND THE EXECUTIVE COUNCIL OF
THE REPUBLIC OF ZAIRE CONCERNING FINANCIAL CO-
OPERATION

The Government of the Federal Republic of Germany and the Executive Council of the Republic of Zaire,

In the spirit of the friendly relations existing between the Federal Republic of Germany and the Republic of Zaire,

Desiring to strengthen and enhance these friendly relations through fruitful co-operation in the field of development aid,

Aware that the maintenance of these relations constitutes the basis of this Agreement,

Intending to contribute to economic and social development in the Republic of Zaire,

Have agreed as follows:

Article 1. (1) The Government of the Federal Republic of Germany shall enable the Executive Council of the Republic of Zaire, or other borrowers to be jointly selected by both Parties, to raise with the Kreditanstalt für Wiederaufbau, Frankfurt am Main, for projects to be determined by mutual consent at the fifth meeting of the Germano-Zairian Mixed Commission, provided that after examination the projects qualify for promotion, loans of up to DM 45,000,000 (forty-five million Deutsche Mark).

(2) The projects referred to in paragraph 1 may be replaced by other projects if the Government of the Federal Republic of Germany and the Executive Council of the Republic of Zaire so agree.

Article 2. (1) Utilization of these loans as well as the terms and conditions on which they are granted shall be determined by the contracts to be concluded between the borrowers and the Kreditanstalt für Wiederaufbau, which shall be subject to the laws and regulations applicable in the Federal Republic of Germany.

(2) The Executive Council of the Republic of Zaire, to the extent that it is not itself a borrower, shall stand surety *vis-à-vis* the Kreditanstalt für Wiederaufbau for all Deutsche Mark payments in discharge of the borrowers' liabilities under the contracts to be concluded pursuant to paragraph 1.

Article 3. The Executive Council of the Republic of Zaire shall exempt the Kreditanstalt für Wiederaufbau from all taxes and other fiscal charges levied in the Republic of Zaire in connection with the conclusion and execution of the contracts referred to in article 2.

¹ Came into force retroactively on 19 May 1978, the date of signature, after the Executive Council of the Republic of Zaire had notified the Government of the Federal Republic of Germany (on 3 September 1979) that its national requirements had been fulfilled, in accordance with article 8.

Article 4. The Government of the Federal Republic of Germany and the Executive Council of the Republic of Zaire shall allow passengers and suppliers free choice of transport enterprises for such transport by sea and air as results from the granting of the loans, refrain from taking any measures that might exclude or impede the participation on equal terms of transport enterprises having their principal place of business in the German area of application of this Agreement, and grant any necessary permits for the participation of such enterprises.

Article 5. Supplies and services for projects financed from the loans shall, unless otherwise provided for in individual cases, be subject to international public tender.

Article 6. With regard to supplies and services resulting from the granting of the loans, the Government of the Federal Republic of Germany attaches particular importance to preference being given to the economic potential of *Land Berlin*.

Article 7. With the exception of those provisions of article 4 which refer to air transport, this Agreement shall also apply to *Land Berlin*, provided that the Government of the Federal Republic of Germany does not make a declaration to the contrary to the Executive Council of the Republic of Zaire within the three months following the date of entry into force of this Agreement.

Article 8. This Agreement shall enter into force on the date of its signature as soon as the Executive Council of the Republic of Zaire notifies the Government of the Federal Republic of Germany that the national requirements for such entry into force have been fulfilled by the Republic of Zaire.

DONE at Bonn on 19 May 1978, in two originals, in the German and French languages, both texts being equally authentic.

For the Government of the Federal Republic of Germany:
GENSCHER

For the Executive Council of the Republic of Zaire:
UMBA DI LUTETE

No. 21625

**FEDERAL REPUBLIC OF GERMANY
and
ZAIRE**

**Agreement concerning financial co-operation. Signed at
Kinshasa on 25 February 1980**

Authentic texts: German and French.

Registered by the Federal Republic of Germany on 17 March 1983.

**RÉPUBLIQUE FÉDÉRALE D'ALLEMAGNE
et
ZAÏRE**

**Accord de coopération financière. Signé à Kinshasa le
25 février 1980**

Textes authentiques : allemand et français.

Enregistré par la République fédérale d'Allemagne le 17 mars 1983.

[GERMAN TEXT — TEXTE ALLEMAND]

ABKOMMEN ZWISCHEN DER REGIERUNG DER BUNDESREPUBLIC DEUTSCHLAND UND DEM EXEKUTIVRAT DER REPUBLIK ZAIRE ÜBER FINANZIELLE ZUSAMMENARBEIT

Die Regierung der Bundesrepublik Deutschland und der Exekutivrat der Republik Zaire,

im Geiste der bestehenden freundschaftlichen Beziehungen zwischen der Bundesrepublik Deutschland und der Republik Zaire,

in dem Wunsche, diese freundschaftlichen Beziehungen durch partnerschaftliche finanzielle Zusammenarbeit zu festigen und zu vertiefen,

im Bewußtsein, daß die Aufrechterhaltung dieser Beziehungen die Grundlage dieses Abkommens ist,

in der Absicht, zur sozialen und wirtschaftlichen Entwicklung in der Republik Zaire beizutragen,

sind wie folgt übereingekommen:

Artikel 1. (1) Die Regierung der Bundesrepublik Deutschland ermöglicht es dem Exekutivrat der Republik Zaire oder anderen, von beiden Regierungen gemeinsam auszuwählenden Darlehensnehmern, bei der Kreditanstalt für Wiederaufbau, Frankfurt am Main, für Vorhaben, die während der 6. Sitzung der Großen deutsch-zairischen Gemischten Kommission in gegenseitigen Einvernehmen festgelegt wurden, wenn nach Prüfung die Förderungswürdigkeit festgestellt worden ist, Darlehen bis zu 70,0 Mio DM (in Worten: Siebzig Millionen Deutsche Mark) aufzunehmen.

(2) Die in Absatz 1 genannten Vorhaben können im Einvernehmen zwischen der Regierung der Bundesrepublik Deutschland und dem Exekutivrat der Republik Zaire durch andere Vorhaben ersetzt werden.

Artikel 2. (1) Die Verwendung dieser Darlehen sowie die Bedingungen, zu denen sie gewährt werden, bestimmen die zwischen den Darlehensnehmern und der Kreditanstalt für Wiederaufbau zu schließenden Verträge, die den in der Bundesrepublik Deutschland geltenden Rechtsvorschriften unterliegen.

(2) Der Exekutivrat der Republik Zaire, soweit er nicht selbst Darlehensnehmer ist, wird gegenüber der Kreditanstalt für Wiederaufbau alle Zahlungen in Deutscher Mark in Erfüllung von Verbindlichkeiten der Darlehensnehmer aufgrund der nach Absatz 1 zu schließenden Verträge garantieren.

Artikel 3. Der Exekutivrat der Republik Zaire stellt die Kreditanstalt für Wiederaufbau von sämtlichen Steuern und sonstigen öffentlichen Abgaben frei, die im Zusammenhang mit Abschluß und Durchführung der in Artikel 2 erwähnten Verträge in der Republik Zaire erhoben werden.

Artikel 4. Der Exekutivrat der Republik Zaire überläßt bei den sich aus der Darlehensgewährung ergebenden Transporten von Personen und Gütern im See-, Land- und Luftverkehr den Passagieren und Lieferanten die freie Wahl der Verkehrsunternehmen, trifft keine Maßnahmen, welche die gleichberechtigte Beteiligung

der Verkehrsunternehmen mit Sitz in dem deutschen Geltungsbereich dieses Abkommens ausschließen oder erschweren, und erteilt gegebenenfalls die für eine Beteiligung dieser Verkehrsunternehmen erforderlichen Genehmigungen.

Artikel 5. Lieferungen und Leistungen für Vorhaben, die aus den Darlehen finanziert werden, sind international öffentlich auszuschreiben, soweit nicht im Einzelfall etwas Abweichendes festgelegt wird.

Artikel 6. Die Regierung der Bundesrepublik Deutschland legt besonderen Wert darauf, daß bei den sich aus der Darlehensgewährung ergebenden Lieferungen und Leistungen die wirtschaftlichen Möglichkeiten des Landes Berlin bevorzugt genutzt werden.

Artikel 7. Mit Ausnahme der Bestimmungen des Artikels 4 hinsichtlich des Luftverkehrs gilt dieses Abkommen auch für das Land Berlin, sofern nicht die Regierung der Bundesrepublik Deutschland gegenüber dem Exekutivrat der Republik Zaire innerhalb von drei Monaten nach Inkrafttreten des Abkommens eine gegenteilige Erklärung abgibt.

Artikel 8. Dieses Abkommen tritt rückwirkend mit dem Tage der Unterzeichnung in Kraft, sobald der Exekutivrat der Republik Zaire der Regierung der Bundesrepublik Deutschland mitgeteilt hat, daß die für das Inkrafttreten des Abkommens erforderlichen innerstaatlichen Voraussetzungen auf seiten der Republik Zaire erfüllt sind.

GESCHEHEN zu Kinshasa am Montag, den 25. Februar 1980, in zwei Urschriften, jede in deutscher und französischer Sprache, wobei jeder Wortlaut gleichermaßen verbindlich ist.

Für die Regierung der Bundesrepublik Deutschland:
SCHATTMANN

Für den Exekutivrat der Republik Zaire:
LENGEMA DULIA

ACCORD¹ DE COOPÉRATION FINANCIÈRE ENTRE LE CONSEIL EXÉCUTIF DE LA RÉPUBLIQUE DU ZAÏRE ET LE GOUVERNEMENT DE LA RÉPUBLIQUE FÉDÉRALE D'ALLEMAGNE

Le Conseil exécutif de la République du Zaïre et le Gouvernement de la République fédérale d'Allemagne,

Dans l'esprit des relations amicales qui existent entre la République du Zaïre et la République fédérale d'Allemagne,

Désireux de consolider et d'approfondir ces relations amicales par une coopération financière entre partenaires,

Conscients que le maintien de ces relations forme la base du présent Accord,

Dans l'intention de contribuer au développement social et économique en République du Zaïre,

Sont convenus de ce qui suit :

Article 1^{er}. 1) Le Gouvernement de la République fédérale d'Allemagne rendra possible au Conseil exécutif de la République du Zaïre ou à d'autres emprunteurs à désigner en commun par les deux Gouvernements de contracter auprès de la Kreditanstalt fuer Wiederaufbau (Institut de crédit pour la reconstruction), Frankfurt/Main, pour des projets qui ont été fixés d'un commun accord au cours de la 6^e réunion de la Grande Commission mixte germano-zaïroise, à condition qu'après examen ces projets aient été reconnus dignes d'être encouragés, des emprunts jusqu'à concurrence d'un montant total de 70 millions de DM (en toutes lettres : soixante-dix millions de deutsche marks).

2) Le Conseil exécutif de la République du Zaïre et le Gouvernement de la République fédérale d'Allemagne pourront décider, d'un commun accord, de remplacer les projets mentionnés au paragraphe 1 ci-dessus par d'autres projets.

Article 2. 1) L'utilisation de ces emprunts ainsi que les modalités d'octroi seront déterminées par les contrats à conclure entre les emprunteurs et la Kreditanstalt fuer Wiederaufbau, contrats soumis à la législation en vigueur en République fédérale d'Allemagne.

2) Le Conseil exécutif de la République du Zaïre, pour autant qu'il ne soit pas lui-même emprunteur, se portera garant envers la Kreditanstalt fuer Wiederaufbau de tous les paiements en deutsche marks, en exécution d'obligations à remplir par les emprunteurs en vertu des contrats de prêt à conclure aux termes du paragraphe 1 ci-dessus.

Article 3. Le Conseil exécutif de la République du Zaïre exemptera la Kreditanstalt fuer Wiederaufbau de tous les impôts et autres taxes publiques perçus en République du Zaïre en connexion avec la conclusion et l'exécution des contrats mentionnés à l'article 2 du présent Accord.

¹ Entré en vigueur rétroactivement le 25 février 1980, date de la signature, le Conseil exécutif de la République du Zaïre ayant informé le Gouvernement de la République fédérale d'Allemagne (le 28 mai 1980) que les formalités internes requises avaient été accomplies, conformément à l'article 8.

Article 4. Pour les transports par mer, par terre et par air de personnes et de biens résultant de l'octroi des crédits, le Conseil exécutif de la République du Zaïre laissera aux passagers et aux fournisseurs le libre choix des entreprises de transport; il ne prendra aucune mesure susceptible d'exclure ou d'entraver la participation à égalité de droits des entreprises de transport ayant leur siège dans le champ d'application allemand du présent Accord et délivrera, le cas échéant, les autorisations nécessaires à la participation de ces entreprises de transport.

Article 5. Les livraisons et prestations destinées à des projets financés au moyen des emprunts devront faire l'objet d'un appel d'offres à l'échelon international s'il n'en est pas disposé autrement dans certains cas d'espèce.

Article 6. Le Gouvernement de la République fédérale d'Allemagne attache une valeur particulière à ce que, pour les livraisons et prestations résultant de l'octroi des crédits, le potentiel économique du Land de Berlin soit utilisé de préférence.

Article 7. A l'exception des dispositions de l'article 4 relatives aux transports aériens, le présent Accord s'appliquera également au Land de Berlin, sauf déclaration contraire faite par le Gouvernement de la République fédérale d'Allemagne au Conseil exécutif de la République du Zaïre dans les trois mois qui suivront l'entrée en vigueur du présent Accord.

Article 8. Le présent Accord entrera en vigueur avec effet rétroactif à la date de sa signature dès que le Conseil exécutif de la République du Zaïre aura fait savoir au Gouvernement de la République fédérale d'Allemagne que les exigences nationales nécessaires à l'entrée en vigueur de l'Accord sont remplies du côté de la République du Zaïre.

FAIT à Kinshasa, le lundi 25 février 1980, en double exemplaire en langues française et allemande, les deux textes faisant également foi.

Pour le Conseil exécutif
de la République du Zaïre :

[Signé — Signed]¹

Pour le Gouvernement
de la République fédérale d'Allemagne :

[Signé — Signed]²

¹ Signé par Lengema Dulia — Signed by Lengema Dulia.

² Signé par Schattmann — Signed by Schattmann.

[TRANSLATION — TRADUCTION]

AGREEMENT¹ BETWEEN THE GOVERNMENT OF THE FEDERAL
REPUBLIC OF GERMANY AND THE EXECUTIVE COUNCIL OF
THE REPUBLIC OF ZAIRE CONCERNING FINANCIAL CO-
OPERATION

The Government of the Federal Republic of Germany and the Executive Council of the Republic of Zaire,

In the spirit of the friendly relations existing between the Federal Republic of Germany and the Republic of Zaire,

Desiring to strengthen and enhance these friendly relations through fruitful co-operation in the field of development aid,

Aware that the maintenance of these relations constitutes the basis of this Agreement,

Intending to contribute to social and economic development in the Republic of Zaire,

Have agreed as follows:

Article 1. (1) The Government of the Federal Republic of Germany shall enable the Executive Council of the Republic of Zaire, or other borrowers to be jointly selected by both Parties, to raise with the Kreditanstalt für Wiederaufbau, Frankfurt am Main, for projects to be determined by mutual consent at the sixth meeting of the Germano-Zairian Mixed Commission, provided that after examination the projects qualify for promotion, loans of up to DM 70,000,000 (seventy million Deutsche Mark).

(2) The projects referred to in paragraph 1 may be replaced by other projects if the Government of the Federal Republic of Germany and the Executive Council of the Republic of Zaire so agree.

Article 2. (1) Utilization of these loans as well as the terms and conditions on which they are granted shall be determined by the contracts to be concluded between the borrowers and the Kreditanstalt für Wiederaufbau, which shall be subject to the laws and regulations applicable in the Federal Republic of Germany.

(2) The Executive Council of the Republic of Zaire, to the extent that it is not itself a borrower, shall stand surety *vis-à-vis* the Kreditanstalt für Wiederaufbau for all Deutsche Mark payments in discharge of the borrowers' liabilities under the contracts to be concluded pursuant to paragraph 1.

Article 3. The Executive Council of the Republic of Zaire shall exempt the Kreditanstalt für Wiederaufbau from all taxes and other fiscal charges levied in the Republic of Zaire in connection with the conclusion and execution of the contracts referred to in article 2.

¹ Came into force retroactively on 25 February 1980, the date of signature, after the Executive Council of the Republic of Zaire had notified the Government of the Federal Republic of Germany (on 28 May 1980) that its national requirements had been fulfilled, in accordance with article 8.

Article 4. The Executive Council of the Republic of Zaire shall allow passengers and suppliers free choice of transport enterprises for such transport by sea, land and air as results from the granting of the loans, refrain from taking any measures that might exclude or impede the participation on equal terms of transport enterprises having their principal place of business in the German area of application of this Agreement, and grant any necessary permits for the participation of such enterprises.

Article 5. Supplies and services for projects financed from the loans shall, unless otherwise provided for in individual cases, be subject to international public tender.

Article 6. With regard to supplies and services resulting from the granting of the loans, the Government of the Federal Republic of Germany attaches particular importance to preference being given to the economic potential of *Land Berlin*.

Article 7. With the exception of those provisions of article 4 which refer to air transport, this Agreement shall also apply to *Land Berlin*, provided that the Government of the Federal Republic of Germany does not make a declaration to the contrary to the Executive Council of the Republic of Zaire within the three months following the date of entry into force of this Agreement.

Article 8. This Agreement shall enter into force on the date of its signature as soon as the Executive Council of the Republic of Zaire notifies the Government of the Federal Republic of Germany that the national requirements for such entry into force have been fulfilled by the Republic of Zaire.

DONE at Kinshasa on 25 February 1980, in two originals, in the German and French languages, both texts being equally authentic.

For the Government of the Federal Republic of Germany:
SCHATTMANN

For the Executive Council of the Republic of Zaire:
LENGEMA DULIA

No. 21626

**FEDERAL REPUBLIC OF GERMANY
and
OMAN**

Agreement concerning the development of economic and industrial co-operation. Signed at Muscat on 25 November 1978

Authentic texts: German, Arabic and English.

Registered by the Federal Republic of Germany on 17 March 1983.

**RÉPUBLIQUE FÉDÉRALE D'ALLEMAGNE
et
OMAN**

Accord concernant le développement de la coopération économique et industrielle. Signé à Mascate le 25 novembre 1978

Textes authentiques : allemand, arabe et anglais.

Enregistré par la République fédérale d'Allemagne le 17 mars 1983.

[GERMAN TEXT — TEXTE ALLEMAND]

**ABKOMMEN ZWISCHEN DER REGIERUNG DER BUNDESREPUBLIK
DEUTSCHLAND UND DER REGIERUNG DER SULTANATS
OMAN ÜBER DIE ENTWICKLUNG DER WIRTSCHAFTLICHEN
UND INDUSTRIELLEN ZUSAMMENARBEIT**

Die Regierung der Bundesrepublik Deutschland und die Regierung des Sultanats Oman,

im Geiste der zwischen der Bundesrepublik Deutschland und dem Sultanat Oman bestehenden freundschaftlichen Beziehungen,

in dem Wunsch, diese freundschaftlichen Beziehungen durch fruchtbare Zusammenarbeit zu festigen,

in dem Bestreben, die wirtschaftliche und industrielle Zusammenarbeit zum gegenseitigen Nutzen beider Staaten zu fördern,

sind wie folgt übereingekommen:

Artikel 1. Die Vertragsparteien streben im Einklang mit den Zielen und Zwecken dieses Abkommens die Erweiterung und Vertiefung der wirtschaftlichen und industriellen Zusammenarbeit zwischen ihren beiden Ländern an und unterstützen im Rahmen ihrer Möglichkeiten den Abschluß und die Durchführung von Verträgen zwischen Unternehmen über wirtschaftliche und industrielle Zusammenarbeit.

Artikel 2. Die Vertragsparteien fördern im Rahmen ihrer Möglichkeiten die Zusammenarbeit von Unternehmen und Institutionen der beiden Länder, um die Durchführung gemeinsamer Vorhaben von Unternehmen, Organisationen und Institutionen der beiden Länder zu erleichtern; hierbei geht es um die Zusammenarbeit

- bei der Planung, der Errichtung, dem Ausbau und der Modernisierung von Industrieanlagen,
- bei der Produktion und dem Vertrieb von industriellen und landwirtschaftlichen Erzeugnissen,
- bei der Planung und Durchführung von Infrastrukturvorhaben,
- bei der Exploration, Gewinnung und Verarbeitung von Rohstoffen und
- beim Austausch von Patenten, Lizenzen, Know-how und technischen Informationen, bei der Anwendung und Verbesserung bestehender und der Entwicklung neuer Technologien sowie der Ausbildung und Entsendung oder dem Austausch von Fachleuten und Praktikanten,
- auf sonstigen, von den Vertragsparteien einvernehmlich festgelegten Gebieten.

In diesem Zusammenhang werden die Vertragsparteien im Rahmen ihrer Möglichkeiten

- die Zusammenarbeit im wirtschaftlichen, industriellen und technischen Bereich erleichtern,
- Kontakte zwischen omanischen Unternehmen sowie Organisationen und Finanzinstitutionen in der Bundesrepublik Deutschland herstellen. Die Regierung der Bundesrepublik Deutschland wird im Einklang mit ihren Vorschriften und

Regelungen von ihrem geltenden Instrumentarium für Ausfuhrkredit- und Investitionsbürgschaften Gebrauch machen.

Artikel 3. Die Bedingungen für die im Rahmen dieses Abkommens durchzuführenden einzelnen Vorhaben der wirtschaftlichen und industriellen Zusammenarbeit werden von den beteiligten Unternehmen, Organisationen und Institutionen im Einklang mit den in jedem der beiden Staaten geltenden gesetzlichen Bestimmungen vereinbart.

Artikel 4. Zur Förderung der Ziele dieses Abkommens wird eine gemeinsame deutsch-omanische Kommission gebildet. Die Kommission setzt sich aus Vertretern der beiden Regierungen sowie der Wirtschaft beider Länder zusammen. Sie tritt auf Verlangen einer der beiden Seiten abwechselnd in der Bundesrepublik Deutschland und im Sultanat Oman zusammen, um die Möglichkeiten für eine Erweiterung und Vertiefung der wirtschaftlichen und industriellen Zusammenarbeit zwischen beiden Ländern zu prüfen.

Artikel 5. Dieses Abkommen berührt nicht die von der Bundesrepublik Deutschland und dem Sultanat Oman geschlossenen zweiseitigen und mehrseitigen Abkommen und Vereinbarungen. Soweit erforderlich führen die Vertragsparteien in diesem Zusammenhang auf Vorschlag einer Vertragspartei Konsultationen, wobei sie den grundlegenden Zielsetzungen dieses Abkommens Rechnung tragen.

Artikel 6. Die Vertragsparteien prüfen, ob die vereinbarte Zusammenarbeit durch den Abschluß eines Vertrages über die Förderung und den gegenseitigen Schutz von Kapitalanlagen und eines Abkommens zur Vermeidung der Doppelbesteuerung gefördert werden kann.

Artikel 7. Dieses Abkommen gilt auch für das Land Berlin, sofern nicht die Regierung der Bundesrepublik Deutschland gegenüber der Regierung des Sultanats Oman innerhalb von drei Monaten nach Inkrafttreten des Abkommens eine gegenteilige Erklärung abgibt.

Artikel 8. (1) Dieses Abkommen tritt in Kraft, nachdem die Regierung des Sultanats Oman der Regierung der Bundesrepublik Deutschland notifiziert hat, daß die erforderlichen innerstaatlichen Voraussetzungen erfüllt sind.

(2) Das Abkommen gilt für einen Zeitraum von vier Jahren.

(3) Wird das Abkommen nicht spätestens sechs Monate vor Ablauf dieses Zeitraums schriftlich gekündigt, so wird es um jeweils vier Jahre verlängert.

GESCHEHEN zu Maskat am 25. November 1978 in zwei Urschriften, jede in deutscher, arabischer und englischer Sprache, wobei jeder Wortlaut verbindlich ist. Bei unterschiedlicher Auslegung des deutschen und arabischen Wortlauts ist der englische Wortlaut maßgebend.

Für die Regierung der Bundesrepublik Deutschland:
Dr. MEZ

Für die Regierung des Sultanats Oman:
QAIS A. AL-ZAWAWI

مادة ٨

- (١) تصبح هذه الاتفاقية سارية المفعول بعد اكتمال الاجراءات القانونية من قبل حكومة سلطنة عمان وأشعار حكومة جمهورية ألمانيا الاتحادية بذلك .
- (٢) يصرى مفعول هذه الاتفاقية لمدة اربع سنوات .
- (٣) ما لم تلغ هذه الاتفاقية كتابة قبل انتهاء مدتها بسنة اشهر على الاقل فانها تمتد تلقائيا لفترات متتالية مدة كل منها اربع سنوات .
- حررت في مسقط بتاريخ ٥ < ذمبير ١٩٧٨ من نسختين أصليتين باللغات الألمانية والعربية والانجليزية لكل منها حجتهم وفي حالة الاختلاف في تفسير النص الألماني والعربي يؤخذ بالنص الانجليزي .

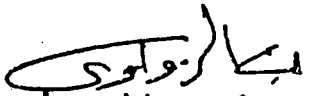
عن حكومة سلطنة عمان

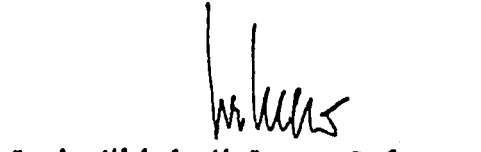
عن حكومة جمهورية ألمانيا الاتحادية

مادة ٤

عملاً على تحقيق اغراض هذه الاتفاقية ستنشأ لجنة المانية عمانية مشتركة يتم تشكيلها من مندوبين عن الدولتين والهيئات الصناعية في كل منهما • وتجتمع اللجنة بناءً على طلب اى من الطرفين في جمهورية ألمانيا الاتحادية وسلطنة عمان بالتناوب لبحث امكانيات زيادة ومد نطاق التعاون الاقتصادى والصناعى بين الدولتين •

مادة ٥

لا تسمى هذه الاتفاقية باى اتفاقات او ترتيبات ثنائية او جماعية تقدم عليها جمهورية ألمانيا الاتحادية او سلطنة عمان — ويتعهد الطرفان المتعاقدان بالتداول اذا لزم الامر في هذا الخصوص بناءً على اقتراح اى منهما آخذين في الاعتبار الاهداف الاساسية لهذه الاتفاقية •

مادة ٦

يقوم الطرفان المتعاقدان بدراسة ما اذا كان بالامكان تنمية التعاون المطلق عليه من طريق ابرام معاهدة للحماية والتشجيع المتبادلين للاستثمارات وكذلك اتفاقية مع ازدياد واجبة الضرائب •

مادة ٧

تنطبق هذه الاتفاقية ايضاً على ارض برلين ما لم تصدر حكومة ألمانيا الاتحادية اعلاناً مخالفاً لذلك لحكومة سلطنة عمان في خلال ثلاثة اشهر من تاريخ سريان هذه الاتفاقية •

مشروعات مشتركة بين مؤسسات وهيئات ومنشآت بلديهما • وذلك في المجالات التالية :

- التخطيط والانشاء والتوسع والتجديد للمشروعات الصناعية •
- الانتاج والتسويق للمنتجات الصناعية والزراعية •
- التخطيط والتنفيذ لمشروعات البنية الاساسية •
- التلقيب والاستغلال والتحويل للواد الأولية •
- تبادل برامات الاختراع وحقوق الاداء والخبرات والمعلومات الفنية والتكنولوجية سواء في مجال تطبيق وتحسين الموجود منها او استنباط التكنولوجيا الحديثة او في مجال التدريب وارسال او تبادل الخبراء والمتدربين •
- اى مجال آخر يتفق عليه الطرفان المتعاقدان •

وتحقيقا لما تقدم يتعهد الطرفان المتعاقدان في حدود امكانياتهما باتخاذ الاجراءات الاتية :

- تيسير التعاون في المجال الاقتصادى والصناعى والفنى •
- اقامة علاقات بين المشروعات والمؤسسات الصناعية والمؤسسات المالية في جمهورية المانيا الاتحادية • وسوف تنفذ حكومة جمهورية المانيا الاتحادية ما تسمح به القواعد والقرارات من تسهيلات متاحة للتصدير او وسائل لضمان الاستثمار •

مادة ٣

الاحكام والشروط المتعلقة بما يتم التعاقد عليه من مشروعات معاهدته للتعاون الاقتصادى والصناعى طبقا لاحكام هذه الاتفاقية يتم الاتفاق عليه بين الهيئات والمؤسسات والمنشآت المعنية طبقا للقوانين المعمول بها في كل من الدولتين المتعاقدتين •

[ARABIC TEXT — TEXTE ARABE]

اتفاقية

بين

حكومة سلطنة عمان

و

حكومة جمهورية ألمانيا الاتحادية

بشأن

تتمة التعاون الاقتصادي والصناعي

ان حكومة سلطنة عمان وحكومة جمهورية ألمانيا الاتحادية
في ظل علاقات الصداقة القائمة بين سلطنة عمان وجمهورية ألمانيا
الاتحادية ورغبة في تقوية هذه العلاقات بالتعاون الثمر
وحرصا على تنمية التعاون الاقتصادي والصناعي لما فيه مصلحة الدولتين ،
اطقتا على ما يلي :

مادة ١

يتعهد الطرفان المتعاقدان تحقيقا لغراض واهداف هذه الاتفاقية
بالعمل على تشييط وتنمية نطاق التعاون الاقتصادي والصناعي بين بلديهما
والمساعدة في حدود قدراتهم على ابرام وتنفيذ اتفاقيات بين المؤسسات تتعلق
بالتعاون الاقتصادي والصناعي .

مادة ٢

يتعهد الطرفان المتعاقدان بالعمل ، في حدود امكانياتهم ، على
تنمية مجال التعاون بين مؤسسات وهيئات بلديهما بهدف تيسير تنفيذ

AGREEMENT¹ BETWEEN THE GOVERNMENT OF THE SULTANATE OF OMAN AND THE GOVERNMENT OF THE FEDERAL REPUBLIC OF GERMANY CONCERNING THE DEVELOPMENT OF ECONOMIC AND INDUSTRIAL COOPERATION

The Government of the Sultanate of Oman and the Government of the Federal Republic of Germany,

In the spirit of the existing friendly relations between the Sultanate of Oman and the Federal Republic of Germany,

Desiring to strengthen these friendly relations by fruitful cooperation,

Anxious to promote economic and industrial cooperation for the mutual benefit of the two states,

Have agreed as follows:

Article 1. The Contracting Parties shall, consistent with the aims and purposes of this Agreement, endeavour to expand and intensify economic and industrial cooperation between their two countries and shall support, within the scope of their possibilities, the conclusion and implementation of agreements between enterprises concerning economic and industrial cooperation.

Article 2. The Contracting Parties shall promote, within the scope of their possibilities, cooperation between enterprises and institutions of their countries in order to facilitate the implementation of joint projects of enterprises, organisations and institutions of their countries, that is cooperation in:

- The planning, establishment, extension and modernisation of industrial plants,
- The production and marketing of industrial and agricultural products,
- The planning and implementation of infrastructure projects,
- The exploration, exploitation and processing of raw materials, and
- The exchange of patents, licences, know-how and technical and technological information, in the application and improvement of existing and in the development of new technologies as well as in the training and by sending or exchanging experts and trainees,
- Any other field the Contracting Parties may agree on.

In this context the following shall be undertaken by the Contracting Parties within the scope of their possibilities:

- Facilitate cooperation in economic, industrial and technical fields,
- Establish contacts between Omani enterprises as well as organisations and financial institutions in the Federal Republic of Germany. The Government of the Federal Republic of Germany shall in accordance with its rules and regulations make use of its existing export credit or investment guarantee instruments.

¹ Came into force on 21 December 1978, upon notification by the Government of the Sultanate of Oman to the Government of the Federal Republic of Germany of the completion of the required constitutional procedures, in accordance with article 8 (1).

Article 3. The terms and conditions for specific projects of economic and industrial cooperation undertaken within the scope of the present Agreement shall be agreed by the enterprises, organisations and institutions concerned in accordance with the legal provisions applicable in each of the two states.

Article 4. In order to promote the achievement of the objectives of the present Agreement, a joint German-Omani Commission shall be established. The Commission shall be composed of representatives of the two Governments as well as industry of both countries. At the request of either side, it shall meet alternately in the Federal Republic of Germany and the Sultanate of Oman in order to review possibilities of extending and intensifying economic and industrial cooperation between the two countries.

Article 5. The present Agreement shall not affect any bilateral and multi-lateral agreements and arrangements entered into by the Federal Republic of Germany and the Sultanate of Oman. The Contracting Parties shall, if necessary, hold consultations in this connection on the proposal of either Contracting Party, bearing in mind the fundamental objectives of the present Agreement.

Article 6. The Contracting Parties shall examine whether the agreed cooperation can be promoted by the conclusion of a treaty on the reciprocal protection and encouragement of investments and an agreement for the avoidance of double taxation.

Article 7. The present Agreement shall also apply to Land Berlin, provided that the Government of the Federal Republic of Germany does not make a contrary declaration to the Government of the Sultanate of Oman within three months of the date of entry into force of the present Agreement.

Article 8. (1) The present Agreement shall enter into force after the Government of the Sultanate of Oman has notified the Government of the Federal Republic of Germany that the constitutional requirements for such entry into force have been fulfilled.

(2) The Agreement shall be valid for a period of four years.

(3) Unless the present Agreement is denounced in writing at the latest six months prior to the expiry of such period, it shall be extended for successive periods of four years.

DONE at Muscat on 25th November 1978, in two originals, two each in German, Arabic and English languages, all three texts being authentic. In case of divergent interpretation of the German and Arabic texts, the English text shall prevail.

[Signed — Signé]¹

For the Government
of the Federal Republic of Germany

[Signed — Signé]²

For the Government
of the Sultanate of Oman

¹ Signed by Dr. Mez — Signé par Mez.

² Signed by Qais A. Al-Zawawi — Signé par Qais A. Al-Zawawi.

[TRADUCTION — TRANSLATION]

ACCORD¹ ENTRE LE GOUVERNEMENT DE LA RÉPUBLIQUE
FÉDÉRALE D'ALLEMAGNE ET LE GOUVERNEMENT DU SUL-
TANAT D'OMAN CONCERNANT LE DÉVELOPPEMENT DE LA
COOPÉRATION ÉCONOMIQUE ET INDUSTRIELLE

Le Gouvernement de la République fédérale d'Allemagne et le Gouvernement du Sultanat d'Oman,

Dans l'esprit des relations amicales existant entre la République fédérale d'Allemagne et le Sultanat d'Oman,

Désireux de renforcer ces relations amicales par une coopération fructueuse,

Tenant à promouvoir la coopération économique et industrielle dans l'intérêt réciproque des deux Etats,

Sont convenus de ce qui suit :

Article premier. Les Parties contractantes doivent, conformément aux buts et aux fins du présent Accord, chercher à développer et intensifier la coopération économique et industrielle entre leurs deux pays et favoriser, dans la mesure de leurs possibilités, la conclusion et l'application entre les entreprises d'accords de coopération économique et industrielle.

Article 2. Les Parties contractantes doivent, dans la mesure de leurs possibilités, favoriser la coopération entre les entreprises et institutions de leurs pays en vue de faciliter l'exécution de projets conjoints par des entreprises, des organismes et des institutions de leurs pays, c'est-à-dire une coopération portant sur :

- La planification, la mise en place, l'élargissement et la modernisation d'usines du secteur industriel;
- La production et la commercialisation de produits industriels et agricoles;
- La planification et l'exécution de projets d'infrastructure;
- La prospection, l'exploitation et le traitement de matières premières; et
- L'échange de brevets, licences, savoir-faire et d'information technique et technologique, l'application et l'amélioration de technologies existantes et la création de technologies nouvelles ainsi que la formation et l'envoi ou l'échange d'experts et de stagiaires;
- Tout autre domaine convenu d'un commun accord entre les Parties contractantes.

A cette fin, les Parties contractantes s'engagent, dans la mesure de leurs possibilités à :

- Faciliter la coopération dans les domaines économique, industriel et technique;
- Etablir des contacts entre les entreprises d'Oman ainsi que les organismes et institutions financières de la République fédérale d'Allemagne. Le Gouvernement de la République fédérale d'Allemagne doit, conformément à ses règles et règle-

¹ Entré en vigueur le 21 décembre 1978, dès notification par le Gouvernement du Sultanat d'Oman au Gouvernement de la République fédérale d'Allemagne de l'accomplissement des formalités constitutionnelles requises, conformément au paragraphe 1 de l'article 8.

ments, recourir aux instruments de crédit ou de garantie des investissements dont il dispose.

Article 3. Les clauses et conditions applicables aux projets précis de coopération économique et industrielle entrepris dans le cadre du présent Accord doivent être arrêtées par les entreprises, les organismes et les institutions intéressées conformément aux dispositions juridiques applicables dans chacun des deux Etats.

Article 4. Pour favoriser la réalisation des objectifs du présent Accord, il est créé une Commission mixte germano-omanaise. La Commission est composée de représentants des deux gouvernements ainsi que de l'industrie des deux pays. A la demande de l'une ou l'autre Partie, elle se réunit alternativement en République fédérale d'Allemagne et dans le Sultanat d'Oman pour faire le point des possibilités qui s'offrent d'élargir et d'intensifier la coopération économique et industrielle entre les deux pays.

Article 5. Le présent Accord ne porte pas atteinte aux accords et arrangements bilatéraux et multilatéraux conclus par la République fédérale d'Allemagne et le Sultanat d'Oman. Les Parties contractantes doivent au besoin tenir des consultations à ce sujet sur proposition de l'une ou l'autre d'entre elles, en tenant compte des objectifs fondamentaux du présent Accord.

Article 6. Les Parties contractantes devront examiner si la coopération de principe ainsi convenue peut être favorisée par la conclusion d'un traité sur la protection réciproque des investissements et les incitations réciproques à l'investissement et d'un accord destiné à prévenir la double imposition.

Article 7. Le présent Accord s'applique également au *Land Berlin*, à condition que le Gouvernement de la République fédérale d'Allemagne n'adresse pas au Gouvernement du Sultanat d'Oman une déclaration contraire dans les trois mois qui suivent la date d'entrée en vigueur du présent Accord.

Article 8. 1. Le présent Accord entrera en vigueur une fois que le Gouvernement du Sultanat d'Oman aura fait savoir au Gouvernement de la République fédérale d'Allemagne que les formalités constitutionnelles requises pour son entrée en vigueur ont été accomplies.

2. L'Accord restera en vigueur pendant une période initiale de quatre ans.

3. Sauf dénonciation sous préavis de six mois donné par écrit, le présent Accord sera reconduit pour des périodes successives de quatre ans.

FAIT à Mascate, le 25 novembre 1978, en deux exemplaires originaux, chacun en allemand, en arabe et en anglais, les trois textes faisant également foi. En cas de divergence d'interprétation des textes allemand et arabe, le texte anglais départage.

Pour le Gouvernement de la République fédérale d'Allemagne :
MEZ

Pour le Gouvernement du Sultanat d'Oman :
QAIS A. AL-ZAWAWI

No. 21627

**FEDERAL REPUBLIC OF GERMANY
and
RWANDA**

**Agreement concerning financial co-operation. Signed at
Kigali on 5 November 1979**

Authentic texts: German and French.

Registered by the Federal Republic of Germany on 17 March 1983.

**RÉPUBLIQUE FÉDÉRALE D'ALLEMAGNE
et
RWANDA**

**Accord de coopération financière. Signé à Kigali le 5 no-
vembre 1979**

Textes authentiques : allemand et français.

Enregistré par la République fédérale d'Allemagne le 17 mars 1983.

[GERMAN TEXT — TEXTE ALLEMAND]

ABKOMMEN ZWISCHEN DER REGIERUNG DER BUNDESREPUBLIC DEUTSCHLAND UND DER REGIERUNG DER REPUBLIK RUANDA ÜBER FINANZIELLE ZUSAMMENARBEIT

Die Regierung der Bundesrepublik Deutschland und die Regierung der Republik Ruanda,

im Geiste der bestehenden freundschaftlichen Beziehungen zwischen der Bundesrepublik Deutschland und der Republik Ruanda,

in dem Wunsche, diese freundschaftlichen Beziehungen durch partnerschaftliche finanzielle Zusammenarbeit zu festigen und zu vertiefen,

im Bewußtsein, daß die Aufrechterhaltung dieser Beziehungen die Grundlage dieses Abkommens ist,

in der Absicht, zur sozialen und wirtschaftlichen Entwicklung in Ruanda beizutragen,

sind wie folgt übereingekommen:

Artikel 1. (1) Die Regierung der Bundesrepublik Deutschland ermöglicht es der Regierung der Republik Ruanda, von der Kreditanstalt für Wiederaufbau, Frankfurt am Main, für die Vorhaben

— „Ausbau einer dritten Spur der Flughafenstraße in Kigali“ sowie

— „Lieferung von Elektromaterial für Gisenyi, Kibuye und Nyabisindu“ (Warenhilfe)

Finanzierungsbeiträge bis zu 4 700 000,- DM (in Worten: vier Millionen siebenhunderttausend Deutsche Mark) zu erhalten.

(2) Die in Absatz (1) bezeichneten Vorhaben können im Einvernehmen zwischen der Regierung der Bundesrepublik Deutschland und der Regierung der Republik Ruanda durch andere Vorhaben ersetzt werden.

Artikel 2. Die Verwendung der Finanzierungsbeiträge sowie die Bedingungen, zu denen sie gewährt werden, bestimmen die zwischen der Kreditanstalt für Wiederaufbau und der Regierung der Republik Ruanda zu schließenden Finanzierungsverträge, die den in der Bundesrepublik Deutschland geltenden Rechtsvorschriften unterliegen.

Artikel 3. Die Regierung der Republik Ruanda stellt die Kreditanstalt für Wiederaufbau von sämtlichen Steuern und sonstigen öffentlichen Abgaben frei, die im Zusammenhang mit Abschluß und Durchführung der in Artikel 2 erwähnten Verträge in Ruanda erhoben werden.

Artikel 4. Die Regierung der Republik Ruanda überläßt bei den sich aus der Gewährung der Finanzierungsbeiträge ergebenden Transporten von Personen und Gütern im See-, Land- und Luftverkehr den Passagieren und Lieferanten die freie Wahl der Verkehrsunternehmen, trifft keine Maßnahmen, welche die Beteiligung der Verkehrsunternehmen mit Sitz in dem deutschen Geltungsbereich dieses Abkom-

mens ausschließen oder erschweren, und erteilt gegebenenfalls die für eine Beteiligung dieser Verkehrsunternehmen erforderlichen Genehmigungen.

Artikel 5. Lieferungen und Leistungen für die in Artikel 1 bezeichneten Vorhaben sind international öffentlich auszuschreiben, soweit nicht etwas Abweichendes festgelegt wird.

Artikel 6. Die Regierung der Bundesrepublik Deutschland legt besonderen Wert darauf, daß bei den sich aus der Gewährung der Finanzierungsbeiträge ergebenden Lieferungen und Leistungen die wirtschaftlichen Möglichkeiten des Landes Berlin bevorzugt genutzt werden.

Artikel 7. Mit Ausnahme der Bestimmungen des Artikels 4 hinsichtlich des Luftverkehrs gilt dieses Abkommen auch für das Land Berlin, sofern nicht die Regierung der Bundesrepublik Deutschland gegenüber der Regierung der Republik Ruanda innerhalb von drei Monaten nach Inkrafttreten des Abkommens eine gegenteilige Erklärung abgibt.

Artikel 8. Dieses Abkommen tritt am Tage seiner Unterzeichnung in Kraft.

GESCHEHEN zu Kigali, am 5. November 1979 in zwei Urschriften, jede in deutscher und französischer Sprache, wobei jeder Wortlaut gleichermaßen verbindlich ist.

Für die Regierung der Bundesrepublik Deutschland:

H. FLENDER
Botschafter

Für die Regierung der Republik Ruanda:

NGARUKIYINTWALI FRANÇOIS
Minister für auswärtige Angelegenheiten und Zusammenarbeit

ACCORD¹ DE COOPÉRATION FINANCIÈRE ENTRE LE GOUVERNE- MENT DE LA RÉPUBLIQUE FÉDÉRALE D'ALLEMAGNE ET LE GOUVERNEMENT DE LA RÉPUBLIQUE RWANDAISE

Le Gouvernement de la République fédérale d'Allemagne et le Gouvernement de la République rwandaise,

Dans l'esprit des relations amicales qui existent entre la République fédérale d'Allemagne et la République rwandaise,

Désireux de consolider et d'approfondir ces relations amicales par une coopération financière entre partenaires,

Conscients que le maintien de ces relations forme la base du présent Accord,

Dans l'intention de contribuer au développement social et économique en République rwandaise,

Sont convenus de ce qui suit :

Article 1^{er}. 1) Le Gouvernement de la République fédérale d'Allemagne rendra possible au Gouvernement de la République rwandaise d'obtenir de la Kreditanstalt für Wiederaufbau (Institut de crédit pour la reconstruction), Frankfurt/Main, pour les projets

- «Aménagement d'une troisième voie de la route menant à l'aéroport à Kigali», ainsi que
- «Livraison de matériel électrique pour Gisenyi, Kibuye et Nyabisindu» (aide en marchandises)

des contributions financières jusqu'à concurrence d'un montant total de 4 700 000, — DM (en toutes lettres : quatre millions sept cent mille deutsche marks).

2) Le Gouvernement de la République rwandaise et le Gouvernement de la République fédérale d'Allemagne pourront décider, d'un commun accord, de remplacer les projets mentionnés au paragraphe 1 ci-dessus par d'autres projets.

Article 2. L'utilisation des contributions financières ainsi que les modalités d'octroi seront déterminées par les contrats de financement à conclure entre le Gouvernement de la République rwandaise et la Kreditanstalt für Wiederaufbau, contrats soumis à la législation en vigueur en République fédérale d'Allemagne.

Article 3. Le Gouvernement de la République rwandaise exemptera la Kreditanstalt für Wiederaufbau de tous les impôts et autres taxes publiques perçus en République rwandaise en connexion avec la conclusion et l'exécution des contrats mentionnés à l'article 2 du présent Accord.

Article 4. Pour les transports par mer, par terre et par air de personnes et de biens résultant de l'octroi des contributions financières, le Gouvernement de la République rwandaise laissera aux passagers et aux fournisseurs le libre choix des entreprises de transport; il ne prendra aucune mesure susceptible d'exclure ou d'entraver la participation des entreprises de transport ayant leur siège dans le champ d'applica-

¹ Entré en vigueur le 5 novembre 1979 par la signature, conformément à l'article 8.

tion allemand du présent Accord et délivrera, le cas échéant, les autorisations nécessaires à la participation de ces entreprises de transport.

Article 5. Les livraisons et prestations destinées aux projets mentionnés à l'article 1^{er} du présent Accord devront faire l'objet d'un appel d'offres à l'échelon international, s'il n'en est pas disposé autrement dans certains cas d'espèce.

Article 6. Le Gouvernement de la République fédérale d'Allemagne attache une valeur particulière à ce que, pour les livraisons et prestations résultant de l'octroi des contributions financières, le potentiel économique du Land de Berlin soit utilisé de préférence.

Article 7. A l'exception des dispositions de l'article 4 relatives aux transports aériens, le présent Accord s'appliquera également au Land de Berlin, sauf déclaration contraire faite par le Gouvernement de la République fédérale d'Allemagne au Gouvernement de la République rwandaise dans les trois mois qui suivront l'entrée en vigueur du présent Accord.

Article 8. Le présent Accord entrera en vigueur à la date de sa signature.

FAIT à Kigali, le 5 novembre 1979, en double exemplaire en langues française et allemande, les deux textes faisant également foi.

Pour le Gouvernement
de la République fédérale d'Allemagne :

[Signé]

HERMANN FLENDER
Ambassadeur

Pour le Gouvernement
de la République rwandaise :

[Signé]

NGARUKIYINTWALI FRANÇOIS
Ministre des affaires étrangères
et de la coopération

[TRANSLATION — TRADUCTION]

AGREEMENT¹ BETWEEN THE GOVERNMENT OF THE FEDERAL
REPUBLIC OF GERMANY AND THE GOVERNMENT OF THE
RWANDESE REPUBLIC CONCERNING FINANCIAL CO-
OPERATION

The Government of the Federal Republic of Germany and the Government of the Rwandese Republic,

In the spirit of the friendly relations existing between the Federal Republic of Germany and the Rwandese Republic,

Desiring to strengthen and enhance these friendly relations through financial co-operation as partners,

Aware that the maintenance of these relations constitutes the basis of this Agreement,

Intending to contribute to social and economic development in Rwanda,

Have agreed as follows:

Article 1. (1) The Government of the Federal Republic of Germany shall enable the Government of the Rwandese Republic to obtain from the Kreditanstalt für Wiederaufbau, Frankfurt am Main, for the projects:

- “Development of a third lane of the road to Kigali airport”, and
- “Delivery of electric equipment for Gisenyi, Kibuye and Nyabisindu” (aid in goods),

financial contributions of up to DM 4,700,000 (four million seven hundred thousand Deutsche Mark).

(2) The projects referred to in paragraph (1) may be replaced by other projects if the Government of the Federal Republic of Germany and the Government of the Rwandese Republic so agree.

Article 2. Utilization of this contribution as well as the terms and conditions on which it is granted shall be governed by the contracts to be concluded between the Kreditanstalt für Wiederaufbau and the Government of the Rwandese Republic, which shall be subject to the laws and regulations applicable in the Federal Republic of Germany.

Article 3. The Government of the Rwandese Republic shall exempt the Kreditanstalt für Wiederaufbau from all taxes and other fiscal charges levied in Rwanda in connection with the conclusion and execution of the contracts referred to in article 2.

Article 4. The Government of the Rwandese Republic shall allow passengers and suppliers free choice of transport enterprises for such transport by sea, land and air of persons and goods as result from the granting of the contributions, refrain from taking any measures that might exclude or impede the participation of

¹ Came into force on 5 November 1979 by signature, in accordance with article 8.

transport enterprises having their principal place of business in the German area of application of this Agreement, and grant any necessary permits for the participation of such enterprises.

Article 5. Supplies and services for projects specified in article 1 shall, unless otherwise provided for in individual cases, be subject to international public tender.

Article 6. With regard to supplies and services resulting from the granting of the contributions, the Government of the Federal Republic of Germany attaches particular importance to preference being given to the economic potential of *Land Berlin*.

Article 7. With the exception of those provisions of article 4 which refer to air transport, this Agreement shall also apply to *Land Berlin*, provided that the Government of the Federal Republic of Germany does not make a declaration to the contrary to the Government of the Rwandese Republic within the three months following the date of entry into force of this Agreement.

Article 8. This Agreement shall enter into force on the date of its signature.

DONE at Kigali, on 5 November 1979, in two originals, in the German and French languages, both texts being equally authentic.

For the Government of the Federal Republic of Germany:

[Signed]

H. FLENDER
Ambassador

For the Government of the Rwandese Republic:

[Signed]

NGARUKIYINTWALI FRANÇOIS
Minister for Foreign Affairs and Co-operation

No. 21628

**FEDERAL REPUBLIC OF GERMANY
and
RWANDA**

**Agreement concerning technical co-operation. Signed at
Kigali on 22 November 1979**

Authentic texts: German and French.

Registered by the Federal Republic of Germany on 17 March 1983.

**RÉPUBLIQUE FÉDÉRALE D'ALLEMAGNE
et
RWANDA**

**Accord de coopération technique. Signé à Kigali le 22 no-
vembre 1979**

Textes authentiques : allemand et français.

Enregistré par la République fédérale d'Allemagne le 17 mars 1983.

[GERMAN TEXT — TEXTE ALLEMAND]

ABKOMMEN ZWISCHEN DER REGIERUNG DER BUNDESREPUBLIC DEUTSCHLAND UND DER REGIERUNG DER REPUBLIK RUANDA ÜBER TECHNISCHE ZUSAMMENARBEIT

Die Regierung der Bundesrepublik Deutschland und die Regierung der Republik Ruanda,

auf der Grundlage der zwischen beiden Staaten und ihren Völkern bestehenden freundschaftlichen Beziehungen,

in Anbetracht ihres gemeinsamen Interesses an der Förderung des wirtschaftlichen und sozialen Fortschritts ihrer Staaten und Völker und

in dem Wunsche, die Beziehungen durch partnerschaftliche Technische Zusammenarbeit zu vertiefen,

sind wie folgt übereingekommen:

Artikel 1. (1) Die Vertragsparteien arbeiten zur Förderung der wirtschaftlichen und sozialen Entwicklung ihrer Völker zusammen.

(2) Dieses Abkommen beschreibt die Rahmenbedingungen für die Technische Zusammenarbeit zwischen den Vertragsparteien. Die Vertragsparteien können ergänzende Übereinkünfte über einzelne Vorhaben der Technischen Zusammenarbeit (im folgenden als „Projektvereinbarungen“ bezeichnet) schließen. Dabei bleibt jede Vertragspartei für die Vorhaben der Technischen Zusammenarbeit in ihrem Land selbst verantwortlich. In den Projektvereinbarungen wird die gemeinsame Konzeption des Vorhabens festgelegt, wozu insbesondere sein Ziel, die Leistungen der Vertragsparteien, Aufgaben und organisatorische Stellung der Beteiligten und der zeitliche Ablauf gehören.

Artikel 2. (1) Die Projektvereinbarungen können eine Förderung durch die Regierung der Bundesrepublik Deutschland in folgenden Bereichen vorsehen:

- (a) Ausbildungs-, Beratungs-, Forschungs- und sonstige Einrichtungen in Ruanda;
- (b) Erstellung von Planungen, Studien und Gutachten;
- (c) andere Bereiche der Zusammenarbeit, auf die sich die Vertragsparteien einigen.

(2) Die Förderung kann erfolgen

- (a) durch Entsendung von Fachkräften wie Ausbildern, Beratern, Gutachtern, Sachverständigen, wissenschaftlichem und technischem Personal, Projektassistenten und Hilfskräften; das gesamte im Auftrag der Regierung der Bundesrepublik Deutschland entsandte Personal wird im folgenden als „entsandte Fachkräfte“ bezeichnet;
- (b) durch Lieferung von Material und Ausrüstung (im folgenden als „Material“ bezeichnet);
- (c) durch Aus- und Fortbildung von ruandischen Fach- und Führungskräften und Wissenschaftlern in Ruanda, in der Bundesrepublik Deutschland oder in anderen Ländern;
- (d) in anderer geeigneter Weise.

(3) Die Regierung der Bundesrepublik Deutschland übernimmt für die von ihr geförderten Vorhaben auf ihre Kosten folgende Leistungen, soweit die Projektvereinbarungen nicht etwas Abweichendes vorsehen:

- (a) Vergütungen für die entsandten Fachkräfte;
- (b) Unterbringung der entsandten Fachkräfte und ihrer Familienmitglieder, soweit nicht die entsandten Fachkräfte die Kosten tragen;
- (c) Dienstreisen der entsandten Fachkräfte innerhalb und außerhalb Ruandas;
- (d) Beschaffung des in Absatz 2 Buchstabe *b* genannten Materials;
- (e) Transport und Versicherung des in Absatz 2 Buchstabe *b* genannten Materials bis zum Standort der Vorhaben; hiervon ausgenommen sind die in Artikel 3 Buchstabe *b* genannten Abgaben und Lagergebühren;
- (f) Aus- und Fortbildung von ruandischen Fach- und Führungskräften und Wissenschaftlern entsprechend den jeweils geltenden deutschen Richtlinien.

(4) Soweit die Projektvereinbarungen nicht etwas Abweichendes vorsehen, geht das im Auftrag der Regierung der Bundesrepublik Deutschland für die Vorhaben gelieferte Material bei seinem Eintreffen in Ruanda in das Eigentum der Republik Ruanda über; das Material steht den geförderten Vorhaben und den entsandten Fachkräften für ihre Aufgaben uneingeschränkt zur Verfügung.

(5) Die Regierung der Bundesrepublik Deutschland unterrichtet die Regierung der Republik Ruanda darüber, welche Träger, Organisationen oder Stellen sie mit der Durchführung ihrer Förderungsmaßnahmen für das jeweilige Vorhaben beauftragt. Die beauftragten Träger, Organisationen oder Stellen werden im folgenden als „durchführende Stelle“ bezeichnet.

Artikel 3. Leistungen der Regierung der Republik Ruanda:

Sie

- (a) stellt auf ihre Kosten für die Vorhaben in Ruanda die erforderlichen Grundstücke und Gebäude einschließlich deren Einrichtung zur Verfügung, soweit nicht die Regierung der Bundesrepublik Deutschland auf ihre Kosten die Einrichtung liefert;
- (b) befreit das im Auftrag der Regierung der Bundesrepublik Deutschland für die Vorhaben gelieferte Material von Lizenzen, Hafen-, Ein- und Ausfuhr- und sonstigen öffentlichen Abgaben sowie Lagergebühren und stellt sicher, daß das Material unverzüglich entzollt wird. Die vorstehenden Befreiungen gelten auf Antrag der durchführenden Stelle auch für in Ruanda beschafftes Material;
- (c) trägt die Betriebs- und Instandhaltungskosten für die Vorhaben;
- (d) stellt auf ihre Kosten die jeweils erforderlichen ruandischen Fach- und Hilfskräfte zur Verfügung; in den Projektvereinbarungen soll ein Zeitplan hierfür festgelegt werden;
- (e) sorgt dafür, daß die Aufgaben der entsandten Fachkräfte sobald wie möglich durch ruandische Fachkräfte fortgeführt werden. Soweit diese Fachkräfte im Rahmen dieses Abkommens in Ruanda, in der Bundesrepublik Deutschland oder in anderen Ländern aus- oder fortgebildet werden, benennt sie rechtzeitig unter Beteiligung der deutschen Auslandsvertretung oder der von dieser benannten Fachkräfte genügend Bewerber für diese Aus- oder Fortbildung. Sie benennt nur solche Bewerber, die sich ihr gegenüber verpflichtet haben, nach ihrer Aus- oder Fortbildung mindestens fünf Jahre an dem jeweiligen Vorhaben zu arbeiten. Sie sorgt für angemessene Bezahlung dieser ruandischen Fachkräfte.

Im Falle der unvermeidbaren vorzeitigen Abberufung einer ruandischen Fachkraft nimmt die Regierung der Republik Ruanda frühzeitig mit der Regierung der Bundesrepublik Deutschland Verbindung auf und legt die Gründe für die Abberufung dar. Sie sorgt dafür, daß die abberufene ruandische Fachkraft so bald wie möglich durch eine entsprechend qualifizierte ruandische Fachkraft ersetzt wird;

- (f) erkennt die Prüfungen, die im Rahmen dieses Abkommens aus- und fortgebildete ruandische Staatsangehörige abgelegt haben, entsprechend ihrem fachlichen Bildungsstand an. Sie eröffnet diesen Personen ausbildungsgerechte Anstellungs- und Aufstiegsmöglichkeiten oder Laufbahnen;
- (g) gewährt den entsandten Fachkräften jede Unterstützung bei der Durchführung der ihnen übertragenen Aufgaben und stellt ihnen alle erforderlichen Unterlagen zur Verfügung;
- (h) stellt sicher, daß die zur Durchführung der Vorhaben erforderlichen Leistungen erbracht werden, soweit diese nicht von der Regierung der Bundesrepublik Deutschland nach den Projektvereinbarungen übernommen werden;
- (i) stellt sicher, daß alle mit der Durchführung dieses Abkommens und den Projektvereinbarungen befaßten ruandischen Stellen rechtzeitig und umfassend über deren Inhalt unterrichtet werden.

Artikel 4. (1) Die Regierung der Bundesrepublik Deutschland sorgt dafür, daß die entsandten Fachkräfte verpflichtet werden,

- (a) nach besten Kräften im Rahmen der über ihre Arbeit getroffenen Vereinbarungen zur Erreichung der in Artikel 55 der Charta der Vereinten Nationen festgelegten Ziele beizutragen;
- (b) sich nicht in die inneren Angelegenheiten der Republik Ruanda einzumischen;
- (c) die Gesetze der Republik Ruanda zu befolgen und Sitten und Gebräuche des Landes zu achten;
- (d) keine andere wirtschaftliche Tätigkeit als die auszuüben, mit der sie beauftragt sind;
- (e) mit den amtlichen Stellen der Republik Ruanda vertrauensvoll zusammenzuarbeiten.

(2) Die Regierung der Bundesrepublik Deutschland sorgt dafür, daß vor Entsendung einer Fachkraft die Zustimmung der Regierung der Republik Ruanda eingeholt wird. Die durchführende Stelle bittet die Regierung der Republik Ruanda unter Übersendung des Lebenslaufs um Zustimmung zur Entsendung der von ihr ausgewählten Fachkraft.

(3) Wünscht die Regierung der Republik Ruanda die Abberufung einer entsandten Fachkraft, so wird sie frühzeitig mit der Regierung der Bundesrepublik Deutschland Verbindung aufnehmen und die Gründe für ihren Wunsch darlegen. In gleicher Weise wird die Regierung der Bundesrepublik Deutschland, wenn eine entsandte Fachkraft von deutscher Seite abberufen wird, dafür sorgen, daß die Regierung der Republik Ruanda so früh wie möglich darüber unterrichtet wird.

Artikel 5. (1) Die Regierung der Republik Ruanda sorgt für den Schutz der Person und des Eigentums der entsandten Fachkräfte und der zu ihrem Haushalt gehörenden Familienmitglieder. Hierzu gehört insbesondere folgendes:

- (a) Sie haftet an Stelle der entsandten Fachkräfte für Schäden, die diese im Zusammenhang mit der Durchführung einer ihnen nach diesem Abkommen über-

tragenen Aufgabe verursachen; jede Inanspruchnahme der entsandten Fachkräfte ist insoweit ausgeschlossen; ein Erstattungsanspruch, auf welcher Rechtsgrundlage er auch beruht, kann von der Regierung der Republik Ruanda gegen die entsandten Fachkräfte nur im Falle von Vorsatz oder grober Fahrlässigkeit geltend gemacht werden;

- (b) sie befreit die in Satz 1 genannten Personen von jeder Festnahme oder Haft in bezug auf Handlungen oder Unterlassungen, einschließlich ihrer mündlichen und schriftlichen Äußerungen, die im Zusammenhang mit der Durchführung einer ihnen nach diesem Abkommen übertragenen Aufgabe stehen;
- (c) sie gewährt den in Satz 1 genannten Personen jederzeit die ungehinderte Ein- und Ausreise;
- (d) sie stellt den in Satz 1 genannten Personen einen Ausweis aus, in dem auf den besonderen Schutz und die Unterstützung, die die Regierung der Republik Ruanda ihnen gewährt, hingewiesen wird.

(2) Die Regierung der Republik Ruanda

- (a) erhebt von den aus Mitteln der Regierung der Bundesrepublik Deutschland an entsandte Fachkräfte für Leistungen im Rahmen dieses Abkommens gezahlte Vergütungen keine Steuern und sonstigen öffentlichen Abgaben; das gleiche gilt für Vergütungen an Firmen, die im Auftrag der Regierung der Bundesrepublik Deutschland Förderungsmaßnahmen im Rahmen dieses Abkommens durchführen;
- (b) gestattet den in Absatz I Satz 1 genannten Personen während der Dauer ihres Aufenthaltes die abgaben- und kautionsfreie Einfuhr und Ausfuhr der zu ihrem eigenen Gebrauch bestimmten Gegenstände; dazu gehören auch je Haushalt ein Kraftfahrzeug, ein Kühlschrank, eine Tiefkühltruhe, eine Waschmaschine, ein Herd, ein Rundfunkgerät, ein Fernsehgerät, ein Plattenspieler, ein Tonbandgerät, kleinere Elektrogeräte sowie je Person ein Klimagerät, ein Heizgerät, ein Ventilator und eine Foto- und Filmausrüstung; die abgaben- und kautionsfreie Einfuhr und Ausfuhr von Ersatzgegenständen ist ebenfalls gestattet, wenn die eingeführten Gegenstände unbrauchbar geworden oder abhanden gekommen sind;
- (c) gestattet den in Absatz I Satz 1 genannten Personen die Einfuhr von Medikamenten, Lebensmitteln, Getränken und anderen Verbrauchsgütern im Rahmen ihres persönlichen Bedarfs;
- (d) erteilt den in Absatz I Satz 1 genannten Personen gebühren- und kautionsfrei die erforderlichen Sichtvermerke, Arbeits- und Aufenthaltsgenehmigungen.

Artikel 6. Dieses Abkommen gilt auch für die bei seinem Inkrafttreten bereits begonnenen Vorhaben der Technischen Zusammenarbeit der Vertragsparteien.

Artikel 7. Dieses Abkommen gilt auch für das Land Berlin, sofern nicht die Regierung der Bundesrepublik Deutschland gegenüber der Regierung der Republik Ruanda innerhalb von drei Monaten nach Inkrafttreten des Abkommens eine gegenteilige Erklärung abgibt.

Artikel 8. (I) Dieses Abkommen tritt in Kraft, sobald die beiden Vertragsparteien sich gegenseitig notifiziert haben, daß die entsprechenden rechtlichen Verfahren abgeschlossen sind.

(2) Das Abkommen gilt für einen Zeitraum von fünf Jahren. Es verlängert sich danach stillschweigend um jeweils ein Jahr, es sei denn, daß eine der Vertragsparteien es drei Monate vor Ablauf des jeweiligen Zeitabschnitts schriftlich kündigt.

(3) Nach Ablauf dieses Abkommens gelten seine Bestimmungen für die begonnenen Vorhaben der Technischen Zusammenarbeit weiter.

GESCHEHEN zu Kigali, am 22. November 1979 in zwei Urschriften, jede in deutscher und französischer Sprache, wobei jeder Wortlaut gleichermaßen verbindlich ist.

Für die Regierung der Bundesrepublik Deutschland:

H. FLENDER

C. W. SANNE

Für die Regierung der Republik Ruanda:

FRANÇOIS NGARUKIYINTWALI

ACCORD¹ DE COOPÉRATION TECHNIQUE ENTRE LE GOUVERNEMENT DE LA RÉPUBLIQUE FÉDÉRALE D'ALLEMAGNE ET LE GOUVERNEMENT DE LA RÉPUBLIQUE RWANDAISE

Le Gouvernement de la République fédérale d'Allemagne et le Gouvernement de la République rwandaise,

Sur la base des relations amicales existant entre les deux pays et leurs peuples,
Considérant leur intérêt commun à l'encouragement du progrès économique et social de leurs pays et de leurs peuples et

Désireux d'approfondir leurs relations par une coopération technique entre partenaires,

Sont convenus de ce qui suit :

Article 1^{er}. 1) Les Parties contractantes coopéreront en vue d'encourager le développement économique et social de leurs peuples.

2) Le présent Accord expose les conditions de base de la coopération technique entre les Parties contractantes. Les Parties contractantes pourront conclure des arrangements complémentaires relatifs à des projets particuliers de coopération technique (dénommés ci-après «arrangements de projet»). Toutefois, chaque Partie contractante restera entièrement responsable, dans son pays, des projets de coopération technique. Les arrangements de projet définiront la conception commune du projet, à savoir notamment ses objectifs, les prestations des Parties contractantes, les tâches et la position, sur le plan de l'organisation, des personnes participant au projet ainsi que le calendrier du projet.

Article 2. 1) Les arrangements de projet pourront prévoir l'assistance par le Gouvernement de la République fédérale d'Allemagne dans les domaines suivants :

- a) Centres de formation, de consultation, de recherche et autres au Rwanda;
- b) Etablissement de plans, d'études et d'expertises;
- c) Autres domaines de coopération sur lesquels les Parties contractantes se seront mises d'accord.

2) L'assistance pourra être apportée

- a) En envoyant des experts tels que moniteurs, conseillers, spécialistes, personnel scientifique et technique, assistants de projet et personnel auxiliaire; tout le personnel envoyé par ordre du Gouvernement de la République fédérale d'Allemagne sera dénommé ci-après «experts envoyés»;
- b) En fournissant du matériel et des équipements (dénommés ci-après «matériel»);
- c) En assumant la formation et le perfectionnement de personnel technique, de cadres et de scientifiques rwandais au Rwanda, en République fédérale d'Allemagne ou dans un autre pays;
- d) De toute autre façon appropriée.

¹ Entré en vigueur le 1^{er} avril 1980, date de la dernière des notifications (effectuées le 12 janvier 1980 et 1^{er} avril 1980) par lesquelles les Parties s'étaient informées de l'accomplissement de leurs procédures juridiques respectives, conformément au paragraphe 1 de l'article 8.

3) Le Gouvernement de la République fédérale d'Allemagne assumera à ses frais, pour les projets en question, les prestations suivantes s'il n'en est pas disposé autrement dans les arrangements de projet :

- a) Rémunération des experts envoyés;
- b) Logement des experts envoyés et des membres de leur famille, pour autant que les experts envoyés n'en assument pas eux-mêmes les frais;
- c) Voyages de service effectués par les experts envoyés, à l'intérieur et à l'extérieur du Rwanda;
- d) Fourniture du matériel mentionné à l'alinéa *b* du paragraphe 2 ci-dessus;
- e) Transport et assurance du matériel mentionné à l'alinéa *b* du paragraphe 2 ci-dessus jusqu'au lieu d'implantation du projet, exception faite des taxes et frais d'entreposage mentionnés à l'alinéa *b* de l'article 3 ci-dessous;
- f) Formation et perfectionnement de personnel technique, de cadres et de scientifiques rwandais, conformément aux directives allemandes applicables en la matière.

4) S'il n'en est pas disposé autrement dans les arrangements de projet, le matériel fourni par ordre du Gouvernement de la République fédérale d'Allemagne deviendra propriété de la République rwandaise à son arrivée au Rwanda; le matériel sera sans restriction disponible pour le projet en question et mis à la disposition des experts envoyés, pour l'accomplissement de leurs tâches.

5) Le Gouvernement de la République fédérale d'Allemagne informera le Gouvernement de la République rwandaise des organismes, organisations ou services auxquels il a confié la réalisation de ses mesures d'assistance en vue du projet respectif. Les organismes, organisations ou services mandatés seront dénommés ci-après «service exécutant».

Article 3. Le Gouvernement de la République rwandaise assumera les prestations suivantes :

- a) Il fournira à ses frais, pour les projets au Rwanda, les terrains et bâtiments nécessaires, y compris leur équipement, pour autant que le Gouvernement de la République fédérale d'Allemagne ne le fournisse pas à ses frais;
- b) Il exemptera le matériel fourni pour les différents projets par ordre du Gouvernement de la République fédérale d'Allemagne des licences, taxes de port, d'importation ou d'exportation et autres taxes publiques ainsi que des frais d'entreposage, et veillera au dédouanement immédiat du matériel. Les exemptions susmentionnées s'appliqueront également, sur demande du service exécutant, au matériel acheté au Rwanda;
- c) Il assumera les frais de fonctionnement et d'entretien afférents aux projets en question;
- d) Il fournira, à ses frais, les experts ainsi que le personnel auxiliaire rwandais nécessaires dans chaque cas; les arrangements de projet devront prévoir un calendrier à cet effet;
- e) Il veillera à ce que les fonctions des experts envoyés soient assumées dès que possible par des experts rwandais. Dans la mesure où ces experts recevront, dans le cadre du présent Accord, une formation ou un perfectionnement au Rwanda, en République fédérale d'Allemagne ou dans d'autres pays, il désignera, en accord avec la mission allemande à l'étranger ou avec les experts nommés par celle-ci, en temps utile et en nombre suffisant, des candidats destinés à recevoir cette forma-

tion ou ce perfectionnement. Il ne désignera que des candidats qui se seront engagés envers lui à exercer, une fois leur formation ou leur perfectionnement terminé, leurs activités dans le cadre du projet en question pendant au moins cinq ans. Il veillera à ce que ces experts rwandais soient rétribués de façon appropriée.

Dans le cas du rappel inévitable et anticipé d'un expert rwandais, le Gouvernement de la République rwandaise se mettra suffisamment tôt en rapport avec le Gouvernement de la République fédérale d'Allemagne en lui faisant connaître les motifs de ce rappel. Il veillera à ce que l'expert rwandais rappelé soit remplacé dès que possible par un autre expert rwandais, possédant une qualification correspondante;

- f) Il reconnaîtra les examens passés par des ressortissants rwandais ayant reçu une formation ou un perfectionnement dans le cadre du présent Accord, en fonction de leur niveau technique. Il ouvrira à ces personnes des possibilités d'emploi et d'avancement ou des carrières correspondant à leur formation;
- g) Il accordera aux experts envoyés tout l'appui nécessaire à l'accomplissement des tâches qui leur ont été dévolues et mettra à leur disposition toute la documentation utile;
- h) Il veillera à ce que les prestations nécessaires à la réalisation des projets soient fournies, dans la mesure où elles ne sont pas assumées par le Gouvernement de la République fédérale d'Allemagne aux termes des arrangements de projet;
- i) Il veillera à ce que tous les services rwandais intervenant dans l'exécution du présent Accord et des arrangements de projet soient informés, en temps utile et de façon détaillée, de leur contenu.

Article 4. 1) Le Gouvernement de la République fédérale d'Allemagne veillera à ce que les experts envoyés soient tenus

- a) De contribuer de leur mieux, dans le cadre des arrangements conclus sur leur travail, à atteindre les buts énoncés à l'Article 55 de la Charte des Nations Unies;
- b) De ne pas s'immiscer dans les affaires intérieures de la République rwandaise;
- c) D'observer les lois en vigueur en République rwandaise et de respecter les us et coutumes du pays;
- d) De n'exercer aucune activité lucrative autre que celle dont ils ont été chargés;
- e) De coopérer dans un esprit de confiance avec les services officiels de la République rwandaise.

2) Le Gouvernement de la République fédérale d'Allemagne veillera à ce que l'approbation du Gouvernement de la République rwandaise soit acquise avant l'envoi d'un expert. Le service exécutant fera parvenir au Gouvernement de la République rwandaise le curriculum vitae de l'expert qu'il a retenu en l'invitant à donner son approbation à l'envoi de ce dernier.

3) Si le Gouvernement de la République rwandaise souhaite le rappel d'un expert envoyé, il se mettra suffisamment tôt en rapport avec le Gouvernement de la République fédérale d'Allemagne en lui faisant connaître les motifs de sa demande. De même, si la Partie allemande rappelle un expert envoyé, le Gouvernement de la République fédérale d'Allemagne veillera à ce que le Gouvernement de la République rwandaise en soit informé dès que possible.

Article 5. 1) Le Gouvernement de la République rwandaise assumera la protection de la personne et des biens des experts envoyés ainsi que des membres de leur famille faisant partie de leur ménage. Cela implique notamment qu'il

- a) Répondra, à la place des experts envoyés, des dommages causés par ces derniers en connexion avec l'exécution d'une tâche qui leur a été dévolue en vertu du présent Accord; à cet égard, toute revendication à l'encontre des experts envoyés sera exclue; un droit à remboursement, quelle que soit sa base juridique, ne pourra être invoqué par le Gouvernement de la République rwandaise à l'encontre des experts envoyés qu'en cas de dol ou de négligence grave;
- b) Exemptera les personnes mentionnées à la 1^{re} phrase du présent paragraphe de toute arrestation ou détention ayant trait à des actes ou omissions, y compris leurs paroles et écrits, en connexion avec l'exécution d'une tâche qui leur a été dévolue en vertu du présent Accord;
- c) Accordera, à tout moment, aux personnes mentionnées à la 1^{re} phrase du présent paragraphe, l'entrée et la sortie libres;
- d) Délivrera aux personnes mentionnées à la 1^{re} phrase du présent paragraphe une pièce de légitimation faisant état de la protection particulière et de l'appui qui leur sont accordés par le Gouvernement de la République rwandaise.

2) Le Gouvernement de la République rwandaise

- a) Ne percevra pas d'impôts ou autres taxes publiques sur les émoluments qui, prélevés sur les fonds du Gouvernement de la République fédérale d'Allemagne, seront versés aux experts envoyés pour des prestations fournies dans le cadre du présent Accord; il en sera de même pour les versements effectués pour le compte du Gouvernement de la République fédérale d'Allemagne à des entreprises chargées de réaliser des mesures d'assistance dans le cadre du présent Accord;
- b) Autorisera les personnes mentionnées à la 1^{re} phrase du paragraphe 1 ci-dessus à importer et à exporter en franchise et sans caution, pendant la durée de leur séjour, les objets destinés à leur usage personnel, parmi lesquels peuvent également figurer, par ménage, un véhicule automobile, un réfrigérateur, un congélateur, une machine à laver, une cuisinière, un poste de radiodiffusion, un téléviseur, un tourne-disque, un magnétophone, des appareils électriques d'usage courant ainsi que, par personne, une installation de climatisation, un appareil de chauffage, un ventilateur et un équipement photographique et cinématographique; l'importation et l'exportation, en franchise et sans caution, d'objets de remplacement seront également autorisées si les objets importés sont devenus inutilisables ou ont disparu;
- c) Autorisera les personnes mentionnées à la 1^{re} phrase du paragraphe 1 ci-dessus à importer, dans le cadre de leurs besoins personnels, des médicaments, produits alimentaires, boissons et autres articles de consommation;
- d) Délivrera aux personnes mentionnées à la 1^{re} phrase du paragraphe 1 ci-dessus, en franchise et sans caution, les visas ainsi que les permis de travail et de séjour nécessaires.

Article 6. Le présent Accord s'appliquera également aux projets de coopération technique des Parties contractantes déjà en cours lors de son entrée en vigueur.

Article 7. Le présent Accord s'appliquera également au Land de Berlin, sauf déclaration contraire faite par le Gouvernement de la République fédérale d'Alle-

magne au Gouvernement de la République rwandaise dans les trois mois qui suivront l'entrée en vigueur du présent Accord.

Article 8. 1) Le présent Accord entrera en vigueur à partir de la date de la notification réciproque, par les deux Parties, de l'accomplissement de leurs procédures juridiques respectives.

2) Le présent Accord est conclu pour une période de cinq ans. Il sera ensuite prolongé tacitement d'année en année, à moins d'être dénoncé par écrit par l'une des Parties contractantes trois mois avant la fin de la période respective.

3) Après l'expiration du présent Accord, ses dispositions resteront applicables aux projets de coopération technique déjà en cours.

FAIT à Kigali, le 22 novembre 1979, en double exemplaire en langues française et allemande, les deux textes faisant également foi.

Pour le Gouvernement
de la République fédérale d'Allemagne :

[Signé — Signed]¹

[Signé — Signed]²

Pour le Gouvernement
de la République rwandaise :

[Signé — Signed]³

¹ Signé par H. Flender — Signed by H. Flender.

² Signé par C. W. Sanne — Signed by C. W. Sanne.

³ Signé par François Ngarukiyintwali — Signed by François Ngarukiyintwali.

[TRANSLATION — TRADUCTION]

AGREEMENT¹ BETWEEN THE GOVERNMENT OF THE FEDERAL
REPUBLIC OF GERMANY AND THE GOVERNMENT OF THE
RWANDESE REPUBLIC CONCERNING TECHNICAL CO-
OPERATION

The Government of the Federal Republic of Germany and the Government of the Rwandese Republic,

On the basis of the friendly relations existing between the two States and their peoples,

Considering their common interest in promoting the economic and social progress of their States and peoples, and

Desiring to strengthen their relations through technical co-operation as partners,

Have agreed as follows:

Article 1. 1. (1) The Contracting Parties shall co-operate with a view to promoting the economic and social development of their peoples.

(2) This Agreement describes the basic conditions of technical co-operation between the Contracting Parties. The Contracting Parties may conclude supplementary arrangements regarding individual technical co-operation projects (hereinafter referred to as “project arrangements”). Under such arrangements, each Contracting Party shall be responsible for the technical co-operation projects in its own country. Project arrangements shall set forth the joint conception of the project, including, in particular, its objective, the contributions of the Contracting Parties, the duties of the participants and their position within the organizational structure, and the project timetable.

Article 2. (1) Project arrangements may provide for support by the Government of the Federal Republic of Germany in the following areas:

- (a) Training, consulting, research and other centres in Rwanda;
- (b) The provision of plans, studies and expertise;
- (c) Such other areas of co-operation as are agreed upon by the Contracting Parties.

(2) Such support may be provided:

- (a) Through the dispatch of specialists such as trainers, advisers, consultants, experts, scientific and technical personnel, project assistants and auxiliary personnel; all personnel dispatched on behalf of the Government of the Federal Republic of Germany shall be referred to hereinafter as “dispatched specialists”;
- (b) Through the provision of material and equipment (hereinafter referred to as “material”);

¹ Came into force on 1 April 1980, the date of the last of the notifications (effected on 12 January 1980 and 1 April 1980) by which the Parties had notified each other of the completion of their respective legal procedures, in accordance with article 8 (1).

(c) Through the training and advanced training of Rwandese specialists, management personnel and scientists in Rwanda, in the Federal Republic of Germany or in other countries;

(d) In any other appropriate manner.

(3) Unless otherwise provided by the project arrangements, the Government of the Federal Republic of Germany shall ensure, at its own expense, for the projects supported by it, the following contributions:

(a) Remunerations of dispatched specialists;

(b) Accommodation of dispatched specialists and their family members, in so far as the dispatched specialists do not bear the costs thereof;

(c) Official travel by dispatched specialists within and without Rwanda;

(d) Procurement of the material referred to in paragraph 2, subparagraph (b), above;

(e) Transport and insurance of the material referred to in paragraph 2, subparagraph (b), above, as far as the site of the projects, with the exception of the charges and storage costs referred to in article 3, subparagraph (b);

(f) Training and advanced training of Rwandese specialists, management personnel and scientists in accordance with the German directives applicable from time to time.

(4) Unless otherwise provided by the project arrangements, material supplied for projects on behalf of the Government of the Federal Republic of Germany shall become the property of the Rwandese Republic upon arrival in Rwanda; the material shall remain freely available to the supported projects and to the dispatched specialists for the accomplishment of their duties.

(5) The Government of the Federal Republic of Germany shall inform the Government of the Rwandese Republic concerning the institutions, organizations or agencies commissioned by it to implement its support measures for the project concerned. The institutions, organizations or agencies so commissioned shall be referred to hereinafter as the "executing agency".

Article 3. The Government of the Rwandese Republic shall:

(a) Provide, for the projects in Rwanda, the requisite land and buildings, including the equipment therefor, in so far as such equipment is not supplied by the Government of the Federal Republic of Germany at its own expense;

(b) Exempt the material supplied for the projects on behalf of the Government of the Federal Republic of Germany from licences, harbour dues, import and export duties and other public charges as well as storage costs and ensure the prompt customs clearance of such material. At the request of the executing agency, the foregoing exemptions shall apply also to material procured in Rwanda;

(c) Bear the cost of operation and maintenance in respect of the projects;

(d) Provide Rwandese technical and auxiliary personnel as required; a timetable shall be established for this purpose in the project arrangements;

(e) Ensure that the duties of the dispatched specialists are carried on by Rwandese specialists as soon as possible. In so far as such specialists receive, under this Agreement, training or advanced training in Rwanda, the Federal Republic of Germany or other countries, it shall nominate, in good time and with the participation of the German mission or of specialists designated by that mission, a

sufficient number of candidates for such training or advanced training. It shall nominate only such candidates as have given it an undertaking that after their training or advanced training they will serve on the relevant project for at least five years. It shall ensure that such Rwandese specialists are paid according to their qualifications.

In the event of the unavoidable premature recall of a Rwandese specialist, the Government of the Rwandese Republic shall in good time contact the Government of the Federal Republic of Germany and explain the reasons for the recall. It shall ensure that the recalled Rwandese specialist is replaced as soon as possible by a Rwandese specialist with equivalent qualifications;

- (f) Recognize examinations taken by Rwandese nationals who have received training or advanced training under this Agreement, according to their level of technical education. It shall provide for such persons employment and advancement possibilities or careers in accordance with their training;
- (g) Grant the dispatched specialists all the requisite support for the completion of the tasks assigned to them and make the necessary documents available to them;
- (h) Ensure that the contributions required for the execution of the projects are realized, to the extent that such contributions are not to be made by the Government of the Federal Republic of Germany pursuant to the project arrangements;
- (i) Ensure that all Rwandese agencies concerned with the implementation of this Agreement and the project arrangements are fully informed of the contents thereof in good time.

Article 4. (1) The Government of the Federal Republic of Germany shall ensure that the dispatched specialists are under the obligation:

- (a) To do their best, within the framework of the arrangements concluded concerning their work, to help achieve the purposes set forth in Article 55 of the Charter of the United Nations;
- (b) Not to interfere in the internal affairs of the Rwandese Republic;
- (c) To obey the laws and respect the ways of life and customs of the Rwandese Republic;
- (d) Not to engage in any gainful occupation other than that to which they have been assigned;
- (e) To co-operate in a spirit of mutual confidence with the official agencies in the Rwandese Republic.

(2) The Government of the Federal Republic of Germany shall make sure that, before a specialist is dispatched, the approval of the Government of the Rwandese Republic has been obtained. The executing agency shall send to the Government of the Rwandese Republic the *curriculum vitae* of the specialist whom it has selected, together with the request for approval of his dispatch.

(3) If the Government of the Rwandese Republic wishes to have a dispatched specialist recalled, it shall in good time contact the Government of the Federal Republic of Germany and explain the reasons for its request. Similarly, if a dispatched specialist is recalled from the German side, the Government of the Federal Republic of Germany shall ensure that the Government of the Rwandese Republic is informed thereof as early as possible.

Article 5. (1) The Government of the Rwandese Republic shall ensure that the dispatched specialists and family members belonging to their household receive protection for their person and their property; this implies, in particular, that it shall:

- (a) Assume liability in place of the dispatched specialists in respect of any damage caused by them in connection with the performance of a task assigned to them under the present Agreement; any claim against the dispatched specialists shall to that extent be precluded; the Government of the Rwandese Republic shall not assert any claim for compensation against the dispatched specialists, irrespective of any legal foundation for such claim, unless they have caused the damage wilfully or through gross negligence;
- (b) Exempt the persons specified in the first sentence of this paragraph from any arrest or detention in respect of acts or omissions, including their oral and written statements, in connection with the performance of a task assigned to them under the present Agreement;
- (c) Permit the persons specified in the first sentence of this paragraph to enter and leave the country unhindered at all times;
- (d) Issue to the persons referred to in the first sentence of this paragraph a document of identification in which reference is made to the special protection and support accorded to them by the Government of the Rwandese Republic.

(2) The Government of the Rwandese Republic shall:

- (a) Levy no taxes or other public charges on payments made out of funds of the Government of the Federal Republic of Germany to the dispatched specialists for services rendered under the present Agreement; the same shall apply to remunerations to firms which, on behalf of the Government of the Federal Republic of Germany, execute support measures under this Agreement;
- (b) Permit the persons referred to in the first sentence of paragraph 1 above to import and export, throughout the duration of their stay, duty- and tax-free and without providing security, articles intended for their personal use; such articles shall also include, for each household, one motor vehicle, one refrigerator, one deep-freezer, one washing machine, one kitchen stove, one radio, one television set, one record player, one tape recorder and small electrical appliances, as well as, for each person, one air conditioner, one heater, one fan and one set of photographic and cine equipment; it shall also be permissible to import and export replacements, duty- and tax-free and without the provision of security, when the articles thus imported have become unserviceable or been lost;
- (c) Permit the persons referred to in the first sentence of paragraph 1 above to import, for their personal needs, medicaments, foodstuffs, beverages and other consumer goods;
- (d) Issue to the persons referred to in the first sentence of paragraph 1 above, free of charge and without the provision of security, the necessary visas and work and residence permits.

Article 6. This Agreement shall also apply to technical co-operation projects of the Contracting Parties which are already under way at the time of its entry into force.

Article 7. This Agreement shall also apply to *Land Berlin*, unless the Government of the Federal Republic of Germany makes a contrary declaration to the Gov-

ernment of the Rwandese Republic within three months after the entry into force of the present Agreement.

Article 8. (1) The present Agreement shall enter into force as soon as the two Contracting Parties have notified each other that their respective legal procedures have been completed.

(2) The Agreement shall be valid for a period of five years. It shall thereafter be extended by tacit agreement for successive periods of one year, unless it is denounced in writing by either Contracting Party three months prior to the expiry of any such period.

(3) Any technical co-operation projects commenced prior to the expiry of the present Agreement shall remain subject to its provisions after its expiry.

DONE at Kigali on 22 November 1979, in two original copies, each in the German and French languages, both texts being equally authentic.

For the Government of the Federal Republic of Germany:

H. FLENDER
C. W. SANNE

For the Government of the Rwandese Republic:

FRANÇOIS NGARUKIYINTWALI

No. 21629

**FEDERAL REPUBLIC OF GERMANY
and
RWANDA**

Agreement concerning financial co-operation – *Reconstruction Projects* (with annex). Signed at Bonn on 13 May 1981

Authentic texts: German and French.

Registered by the Federal Republic of Germany on 17 March 1983.

**RÉPUBLIQUE FÉDÉRALE D'ALLEMAGNE
et
RWANDA**

Accord de coopération financière – *Projets de reconstruction* (avec annexe). Signé à Bonn le 13 mai 1981

Textes authentiques : allemand et français.

Enregistré par la République fédérale d'Allemagne le 17 mars 1983.

[GERMAN TEXT — TEXTE ALLEMAND]

ABKOMMEN ZWISCHEN DER REGIERUNG DER BUNDESREPUBLIC DEUTSCHLAND UND DER REGIERUNG DER REPUBLIK RUANDA ÜBER FINANZIELLE ZUSAMMENARBEIT

Die Regierung der Bundesrepublik Deutschland und die Regierung der Republik Ruanda,
im Geiste der bestehenden freundschaftlichen Beziehungen zwischen der Bundesrepublik Deutschland und der Republik Ruanda,
in dem Wunsche, diese freundschaftlichen Beziehungen durch partnerschaftliche finanzielle Zusammenarbeit zu festigen und zu vertiefen,
in dem Bewußtsein, daß die Aufrechterhaltung dieser Beziehungen die Grundlage dieses Abkommens ist,
in der Absicht, zur sozialen und wirtschaftlichen Entwicklung in der Republik Ruanda beizutragen,
sind wie folgt übereingekommen:

Artikel 1. (1) Die Regierung der Bundesrepublik Deutschland ermöglicht es der Regierung der Republik Ruanda, von der Kreditanstalt für Wiederaufbau, Frankfurt/Main, für die Vorhaben

- (a) Unterstützung des Brückendienstes;
- (b) Unterhaltungseinheit für bituminierte Straßen;
- (c) Stromversorgung der Region Gisenyi;
- (d) Einrichtung eines Studienfonds;
- (e) Errichtung einer Wolframhütte;
- (f) Integriertes ländliches Entwicklungsvorhaben der Gemeinden von NSHILI-KIVU;
- (g) Wasserversorgung Nyabisindu;

vorbehaltlich der nach dem deutschen Haushaltsrecht noch erforderlichen Bewilligungen und wenn nach Prüfung die Förderungswürdigkeit festgestellt worden ist, Finanzierungsbeiträge bis zu insgesamt 40 Millionen DM (in Worten: vierzig Millionen Deutsche Mark) zu erhalten.

(2) Die Regierung der Bundesrepublik Deutschland ermöglicht es der Regierung der Republik Ruanda, von der Kreditanstalt für Wiederaufbau, Frankfurt/Main, zur Finanzierung der Devisenkosten für den Bezug von Waren und Leistungen zur Deckung des laufenden notwendigen zivilen Bedarfs und der im Zusammenhang mit der finanzierten Wareneinfuhr anfallenden Devisen- und Inlandskosten für Transport, Versicherung und Montage vorbehaltlich der nach dem deutschen Haushaltsrecht noch erforderlichen Bewilligungen einen Finanzierungsbeitrag bis zu 4 Millionen DM (in Worten: vier Millionen Deutsche Mark) zu erhalten. Es muß sich hierbei um Lieferungen und Leistungen gemäß der diesem Abkommen als Anlage beigefügten Liste handeln, für die die Lieferverträge beziehungsweise Leistungsverträge nach der Unterzeichnung des nach Artikel 2 zu schließenden Finanzierungsvertrages abgeschlossen worden sind.

(3) Falls die Regierung der Bundesrepublik Deutschland es der Regierung der Republik Ruanda zu einem späteren Zeitpunkt ermöglicht, weitere Darlehen oder Finanzierungsbeiträge zur Vorbereitung oder weitere Finanzierungsbeiträge für notwendige Begleitmaßnahmen zur Durchführung und Betreuung der in Artikel 1 Absatz 1 genannten Vorhaben von der Kreditanstalt für Wiederaufbau, Frankfurt am Main, zu erhalten, findet dieses Abkommen Anwendung.

(4) Die in Absatz 1 bezeichneten Vorhaben können im Einvernehmen zwischen der Regierung der Bundesrepublik Deutschland und der Regierung der Republik Ruanda durch andere Vorhaben ersetzt werden.

Artikel 2. Die Verwendung der Finanzierungsbeiträge sowie die Bedingungen, zu denen sie gewährt werden, bestimmen die zwischen der Kreditanstalt für Wiederaufbau und der Regierung der Republik Ruanda zu schließenden Finanzierungsverträge, die den in der Bundesrepublik Deutschland geltenden Rechtsvorschriften unterliegen.

Artikel 3. Die Regierung der Republik Ruanda stellt die Kreditanstalt für Wiederaufbau von sämtlichen Steuern und sonstigen öffentlichen Abgaben frei, die im Zusammenhang mit Abschluß und Durchführung der in Artikel 2 erwähnten Finanzierungsverträge in der Republik Ruanda erhoben werden.

Artikel 4. Die Regierung der Republik Ruanda überläßt bei den sich aus der Gewährung der Finanzierungsbeiträge ergebenden Transporten von Personen und Gütern im See- und Luftverkehr den Passagieren und Lieferanten die freie Wahl der Verkehrsunternehmen, trifft keine Maßnahmen, welche die Beteiligung der Verkehrsunternehmen mit Sitz in dem deutschen Geltungsbereich dieses Abkommens ausschließen oder erschweren, und erteilt gegebenenfalls die für die Beteiligung dieser Verkehrsunternehmen erforderliche Genehmigung.

Artikel 5. Lieferungen und Leistungen für Vorhaben, die aus den Finanzierungsbeiträgen gemäß Artikel 1 Absatz 1 finanziert werden, sind international öffentlich auszuschreiben, soweit nicht im Einzelfall etwas Abweichendes festgelegt wird.

Artikel 6. Die Regierung der Bundesrepublik Deutschland legt besonderen Wert darauf, daß bei den sich aus der Gewährung der Finanzierungsbeiträge ergebenden Lieferungen und Leistungen die wirtschaftlichen Möglichkeiten des Landes Berlin bevorzugt genutzt werden.

Artikel 7. Mit Ausnahme der Bestimmungen des Artikels 4 hinsichtlich des Luftverkehrs gilt dieses Abkommen auch für das Land Berlin, sofern nicht die Regierung der Bundesrepublik Deutschland gegenüber der Regierung der Republik Ruanda innerhalb von drei Monaten nach Inkrafttreten des Abkommens eine gegenteilige Erklärung abgibt.

Artikel 8. Dieses Abkommen tritt am Tage seiner Unterzeichnung in Kraft.

GESCHEHEN zu Bonn am 13. Mai 1981 in zwei Urschriften, jede in deutscher und französischer Sprache, wobei jeder Wortlaut gleichermaßen verbindlich ist.

Für die Regierung der Bundesrepublik Deutschland:

G. VAN WELL

Für die Regierung der Republik Ruanda:

FRANÇOIS NGARUKIYINTWALI

ANLAGE ZUM ABKOMMEN ZWISCHEN DER REGIERUNG DER BUNDES-
REPUBLIK DEUTSCHLAND UND DER REGIERUNG DER REPUBLIK RUANDA
ÜBER FINANZIELLE ZUSAMMENARBEIT

I. Liste der Waren und Leistungen, die gemäß Artikel 1 Absatz 2 des Regierungsabkommens vom 13. Mai 1981 aus dem Finanzierungsbeitrag finanziert werden können:

- a) Industrielle Roh- und Hilfsstoffe sowie Halbfabrikate,
- b) industrielle Ausrüstungen sowie landwirtschaftliche Maschinen und Geräte,
- c) Ersatz- und Zubehörteile aller Art,
- d) Erzeugnisse der chemischen Industrie, insbesondere Düngemittel, Pflanzenschutz- und Schädlingsbekämpfungsmittel, Arzneimittel,
- e) sonstige gewerbliche Erzeugnisse, die für die Entwicklung der Republik Ruanda von Bedeutung sind,
- f) Beratungsleistungen, Patente und Lizenzgebühren.

2. Einfuhrgüter, die in dieser Liste nicht enthalten sind, können nur finanziert werden, wenn die vorherige Zustimmung der Regierung der Bundesrepublik Deutschland dafür vorliegt.

3. Die Einfuhr von Luxusgütern und von Verbrauchsgütern für den privaten Bedarf sowie von Gütern und Anlagen, die militärischen Zwecken dienen, ist von der Finanzierung aus dem Finanzierungsbeitrag ausgeschlossen.

ACCORD¹ DE COOPÉRATION FINANCIÈRE ENTRE LE GOUVERNEMENT DE LA RÉPUBLIQUE RWANDAISE ET LE GOUVERNEMENT DE LA RÉPUBLIQUE FÉDÉRALE D'ALLEMAGNE

Le Gouvernement de la République rwandaise et le Gouvernement de la République fédérale d'Allemagne,

Dans l'esprit des relations amicales qui existent entre la République rwandaise et la République fédérale d'Allemagne,

Désireux de consolider et d'approfondir ces relations amicales par une coopération financière entre partenaires,

Conscients que le maintien de ces relations forme la base du présent Accord,

Dans l'intention de contribuer au développement social et économique en République rwandaise,

Sont convenus de ce qui suit :

Article 1^{er}. 1) Le Gouvernement de la République fédérale d'Allemagne rendra possible au Gouvernement de la République rwandaise d'obtenir de la Kreditanstalt für Wiederaufbau (Institut de crédit pour la reconstruction), Frankfurt/Main, pour les projets

- a) Appui dispensé au Service des ponts,
- b) Unité d'entretien des routes bitumées,
- c) Alimentation en électricité de la région de Gisenyi,
- d) Création d'un fonds d'études,
- e) Construction d'une usine de traitement de ferro-tungstène,
- f) Projet de développement rural intégré des communes de Nshili-Kivu,
- g) Approvisionnement en eau de Nyabisindu,

sous réserve des affectations de fonds restant à exécuter aux termes de la législation financière allemande et à condition qu'après examen ces projets aient été reconnus dignes d'être encouragés, des contributions financières jusqu'à concurrence d'un montant total de 40 millions de DM (en toutes lettres : quarante millions de deutsche marks).

2) Le Gouvernement de la République fédérale d'Allemagne rendra possible au Gouvernement de la République rwandaise d'obtenir de la Kreditanstalt für Wiederaufbau, Frankfurt/Main, en vue de financer les frais en devises afférents à la fourniture de marchandises et de prestations destinées à couvrir les besoins civils courants ainsi que les frais en devises et en monnaie nationale pour le transport, l'assurance et le montage, encourus en connexion avec l'importation de marchandises financée en vertu du présent Accord, sous réserve des affectations de fonds restant à exécuter aux termes de la législation financière allemande, une contribution financière jusqu'à concurrence d'un montant de 4 millions de DM (en toutes lettres : quatre millions de deutsche marks).

Il devra s'agir de livraisons et de prestations conformes à la liste jointe en annexe au présent Accord et pour lesquelles les contrats de livraison ou de prestation auront

¹ Entré en vigueur le 13 mai 1981 par la signature, conformément à l'article 8.

été conclus après la signature du contrat de financement à conclure aux termes de l'article 2 du présent Accord.

3) Le présent Accord sera également applicable si le Gouvernement de la République fédérale d'Allemagne rend possible, à une date ultérieure, au Gouvernement de la République rwandaise d'obtenir de la Kreditanstalt für Wiederaufbau, Frankfurt/Main, d'autres prêts ou contributions financières pour la préparation des projets mentionnés au paragraphe 1 ci-dessus ou d'autres contributions financières pour des mesures concomitantes en vue de la réalisation et du suivi desdits projets.

4) Le Gouvernement de la République rwandaise et le Gouvernement de la République fédérale d'Allemagne pourront décider, d'un commun accord, de remplacer le projet mentionné au paragraphe 1 ci-dessus par d'autres projets.

Article 2. L'utilisation des contributions financières ainsi que les modalités d'octroi seront déterminées par les contrats de financement à conclure entre le Gouvernement de la République rwandaise et la Kreditanstalt für Wiederaufbau, contrats soumis à la législation en vigueur en République fédérale d'Allemagne.

Article 3. Le Gouvernement de la République rwandaise exemptera la Kreditanstalt für Wiederaufbau de tous les impôts et autres taxes publiques perçus en République rwandaise en connexion avec la conclusion et l'exécution des contrats de financement mentionnés à l'article 2 du présent Accord.

Article 4. Pour les transports par mer et par air de personnes et de biens résultant de l'octroi des contributions financières, le Gouvernement de la République rwandaise laissera aux passagers et aux fournisseurs le libre choix des entreprises de transport; il ne prendra aucune mesure susceptible d'exclure ou d'entraver la participation des entreprises de transport ayant leur siège dans le champ d'application allemand du présent Accord et délivrera, le cas échéant, les autorisations nécessaires à la participation de ces entreprises de transport.

Article 5. Les livraisons et prestations destinées à des projets financés au moyen des contributions financières mentionnées au paragraphe 1 de l'article 1^{er} ci-dessus devront faire l'objet d'un appel d'offres à l'échelon international s'il n'en est pas disposé autrement dans certains cas d'espèce.

Article 6. Le Gouvernement de la République fédérale d'Allemagne attache une valeur particulière à ce que, pour les livraisons et prestations résultant de l'octroi des contributions financières, le potentiel économique du Land de Berlin soit utilisé de préférence.

Article 7. A l'exception des dispositions de l'article 4 relatives aux transports aériens, le présent Accord s'appliquera également au Land de Berlin, sauf déclaration contraire faite par le Gouvernement de la République fédérale d'Allemagne au Gouvernement de la République rwandaise dans les trois mois qui suivront l'entrée en vigueur du présent Accord.

Article 8. Le présent Accord entrera en vigueur à la date de sa signature.

FAIT à Bonn, le 13 mai 1981, en double exemplaire en langues française et allemande, les deux textes faisant également foi.

Pour le Gouvernement
de la République rwandaise :

[*Signé — Signed*]¹

Pour le Gouvernement
de la République fédérale d'Allemagne :

[*Signé — Signed*]²

ANNEXE À L'ACCORD DE COOPÉRATION FINANCIÈRE ENTRE LE GOUVERNEMENT DE LA RÉPUBLIQUE RWANDAISE ET LE GOUVERNEMENT DE LA RÉPUBLIQUE FÉDÉRALE D'ALLEMAGNE

1) Liste des marchandises et prestations de service qui, conformément au paragraphe 2 de l'article 1^{er} de l'Accord du 13 mai 1981, pourront être financées au moyen de la contribution financière :

- a) Matières premières et auxiliaires industrielles ainsi que produits demi-finis,
- b) Equipements industriels ainsi que machines et outils agricoles,
- c) Pièces de rechange et accessoires de toute sorte,
- d) Produits de l'industrie chimique, notamment engrais, produits phytosanitaires et insecticides, produits pharmaceutiques,
- e) Autres produits industriels revêtant de l'importance pour le développement de la République rwandaise,
- f) Activités-conseil, brevets et droits de licence.

2) Les biens d'importation qui ne figurent pas sur cette liste ne pourront être financés qu'avec l'accord préalable du Gouvernement de la République fédérale d'Allemagne.

3) L'importation de biens de luxe et de consommation pour des besoins privés, ainsi que de marchandises et d'installations qui servent à l'équipement militaire, sera exclue du financement au moyen de la contribution financière.

¹ Signé par François Ngarukiyintwali — Signed by François Ngarukiyintwali.

² Signé par G. van Well — Signed by G. van Well.

[TRANSLATION — TRADUCTION]

AGREEMENT¹ BETWEEN THE GOVERNMENT OF THE FEDERAL
REPUBLIC OF GERMANY AND THE GOVERNMENT OF THE
RWANDESE REPUBLIC CONCERNING FINANCIAL CO-
OPERATION

The Government of the Federal Republic of Germany and the Government of the Rwandese Republic,

In the spirit of the friendly relations existing between the Federal Republic of Germany and the Rwandese Republic,

Desiring to strengthen and enhance these friendly relations through financial co-operation as partners,

Aware that the maintenance of these relations constitutes the basis of this Agreement,

Intending to contribute to social and economic development in the Rwandese Republic,

Have agreed as follows:

Article 1. (1) The Government of the Federal Republic of Germany shall enable the Government of the Rwandese Republic to obtain from the Kreditanstalt für Wiederaufbau, Frankfurt am Main, for the following projects:

- (a) Support for the Department of Bridges,
- (b) Maintenance unit for asphalt-surfaced roads,
- (c) Electricity supply for the Gisenyi region,
- (d) Establishment of a studies fund,
- (e) Construction of a ferro-tungsten processing plant,
- (f) Integrated rural development project for the communes of Nshili-Kivu,
- (g) Water supply for Nyabisindu,

provided that the requisite authorizations for them are given in accordance with German budgetary law and provided that, after examination, they qualify for promotion, financial contributions up to a total of DM 40,000,000 (forty million Deutsche Mark).

(2) The Government of the Federal Republic of Germany shall enable the Government of the Rwandese Republic to obtain from the Kreditanstalt für Wiederaufbau, Frankfurt am Main, for the purpose of financing the foreign-exchange costs of the goods and services provided to cover current civil requirements and the foreign-exchange and national-currency transport, insurance and assembly costs incurred in connection with the financed importation of goods, provided that the requisite authorizations are given in accordance with German budgetary law, a financial contribution of up to DM 4,000,000 (four million Deutsche Mark). Such supplies and services shall be from among those specified in the list annexed to this Agreement for which the relevant delivery contracts have been concluded after signature of the financing contract to be concluded pursuant to article 2.

¹ Came into force on 13 May 1981 by signature, in accordance with article 8.

(3) This Agreement shall also apply if, at a later date, the Government of the Federal Republic of Germany enables the Rwandese Republic to obtain from the Kreditanstalt für Wiederaufbau, Frankfurt am Main, further loans or financial contributions for preparing the projects referred to in article 1, paragraph 1, above, or other financial contributions for collateral measures required for the implementation and maintenance of the said projects.

(4) The projects referred to in paragraph 1 may be replaced by other projects if the Government of the Federal Republic of Germany and the Government of the Rwandese Republic so agree.

Article 2. Utilization of these financial contributions as well as the terms and conditions on which they are granted shall be governed by the financing contracts to be concluded between the Kreditanstalt für Wiederaufbau and the Government of the Rwandese Republic, which shall be subject to the laws and regulations applicable in the Federal Republic of Germany.

Article 3. The Government of the Rwandese Republic shall exempt the Kreditanstalt für Wiederaufbau from all taxes and other fiscal charges levied in the Rwandese Republic in connection with the conclusion and execution of the contracts referred to in article 2.

Article 4. The Government of the Rwandese Republic shall allow passengers and suppliers free choice of transport enterprises for such transport by sea and air of persons and goods as results from the granting of the financial contributions, refrain from taking any measures that might exclude or impede the participation of transport enterprises having their principal place of business in the German area of application of this Agreement, and grant any necessary permit for the participation of such enterprises.

Article 5. Supplies and services for projects financed from the contributions under article 1, paragraph 1, shall, unless otherwise provided for in individual cases, be subject to international public tender.

Article 6. With regard to supplies and services resulting from the granting of the contributions, the Government of the Federal Republic of Germany attaches particular importance to preference being given to the economic potential of *Land Berlin*.

Article 7. With the exception of those provisions of article 4 which refer to air transport, this Agreement shall also apply to *Land Berlin*, provided that the Government of the Federal Republic of Germany does not make a declaration to the contrary to the Government of the Rwandese Republic within the three months following the date of entry into force of this Agreement.

Article 8. This Agreement shall enter into force on the date of its signature.

DONE at Bonn on 13 May 1981, in two originals, in the German and French languages, both texts being equally authentic.

For the Government of the Federal Republic of Germany:

G. VAN WELL

For the Government of the Rwandese Republic:

FRANÇOIS NGARUKIYINTWALI

**ANNEX TO THE AGREEMENT BETWEEN THE GOVERNMENT OF THE FEDERAL
REPUBLIC OF GERMANY AND THE GOVERNMENT OF THE RWANDESE
REPUBLIC CONCERNING FINANCIAL CO-OPERATION**

1. List of goods and services which, under article 1 of the intergovernmental Agreement of 13 May 1981, may be financed from the financial contribution:

- (a) Industrial raw materials and auxiliary materials and semi-finished products,
- (b) Industrial equipment and agricultural machinery and tools,
- (c) Spare parts and accessories of all kinds,
- (d) Products of the chemical industry, especially fertilizers, pesticides and insecticides, pharmaceutical products,
- (e) Other industrial products of importance for the development of the Rwandese Republic,
- (f) Advisory services, patents and licence fees.

2. Imported goods not included in this list may be financed only with the prior consent of the Government of the Federal Republic of Germany.

3. Imports of luxury and consumer goods for private use and goods and installations for military purposes shall not be financed from the contribution.

No. 21630

**FEDERAL REPUBLIC OF GERMANY
and
RWANDA**

**Agreement concerning financial co-operation — *Rwanda
Development Bank*. Signed at Bonn on 13 May 1981**

Authentic texts: German and French.

Registered by the Federal Republic of Germany on 17 March 1983.

**RÉPUBLIQUE FÉDÉRALE D'ALLEMAGNE
et
RWANDA**

**Accord de coopération financière — *Banque rwandaise de
développement*. Signé à Bonn le 13 mai 1981**

Textes authentiques : allemand et français.

Enregistré par la République fédérale d'Allemagne le 17 mars 1983.

[GERMAN TEXT — TEXTE ALLEMAND]

ABKOMMEN ZWISCHEN DER REGIERUNG DER BUNDESREPUBLIC DEUTSCHLAND UND DER REGIERUNG DER REPUBLIK RUANDA ÜBER FINANZIELLE ZUSAMMENARBEIT

Die Regierung der Bundesrepublik Deutschland und die Regierung der Republik Ruanda,

im Geiste der bestehenden freundschaftlichen Beziehungen zwischen der Bundesrepublik Deutschland und der Republik Ruanda,

in dem Wunsche, diese freundschaftlichen Beziehungen durch partnerschaftliche finanzielle Zusammenarbeit zu festigen und zu vertiefen,

in dem Bewußtsein, daß die Aufrechterhaltung dieser Beziehungen die Grundlage dieses Abkommens ist,

in der Absicht, zur sozialen und wirtschaftlichen Entwicklung in der Republik Ruanda beizutragen,

sind wie folgt übereingekommen:

Artikel 1. Die Regierung der Bundesrepublik Deutschland ermöglicht es der Deutschen Gesellschaft für wirtschaftliche Zusammenarbeit (DEG) mbH, Köln, ihre bisherige Beteiligung an der ruandischen Entwicklungsbank von 44 749 000 FRWA (in Worten: Vierundvierzig Millionen siebenhundertneunundvierzigtausend Ruanda Franken) um 53 751 000 FRWA (in Worten: Dreiundfünfzig Millionen siebenhundertemundfünfzigtausend Ruanda Franken) zu erhöhen.

Hierfür stellt die Regierung der Bundesrepublik Deutschland vorbehaltlich der nach dem deutschen Haushaltsrecht noch erforderlichen Bewilligungen der DEG einen Betrag bis zu 1,0 Mio DM (in Worten: Eine Million Deutsche Mark) zur Verfügung.

Artikel 2. Die in Artikel 1 genannte Erhöhung der Beteiligung der DEG wird nach Maßgabe der Satzung der ruandischen Entwicklungsbank bewirkt.

Artikel 3. (1) Die Regierung der Republik Ruanda garantiert hinsichtlich der in Artikel 1 genannten Beteiligung die freie Einfuhr aller ausländischen Zahlungsmittel im Zusammenhang mit dem Beteiligungserwerb sowie den freien Transfer von anfallenden Erträgen und des Veräußerungs- oder Liquidationserlöses.

(2) Die Regierung der Republik Ruanda verpflichtet sich im eigenen Namen und für die ruandische Nationalbank, der ruandischen Entwicklungsbank bei der Erfüllung ihrer Zahlungsverpflichtungen gegenüber der DEG keine Hindernisse in den Weg zu legen.

In gleicher Weise werden die Regierung der Republik Ruanda und die ruandische Nationalbank der Zahlung eines Veräußerungserlöses an die DEG durch einen Erwerber der in Artikel 1 genannten Beteiligung keine Hindernisse in den Weg legen.

(3) Die Regierung der Republik Ruanda erteilt auf Antrag für die in Artikel 1 genannte Beteiligung der DEG den „genehmigten Status“ nach den in Ruanda geltenden Gesetzen.

Artikel 4. Die Regierung der Republik Ruanda stellt die DEG von sämtlichen Steuern und sonstigen öffentlichen Abgaben frei, die im Zusammenhang mit dem Erwerb, der Veräußerung oder der Liquidation der in Artikel 1 genannten Beteiligung sowie mit deren Erträgen in der Republik Ruanda erhoben werden.

Artikel 5. Erhöht sich die in Artikel 1 genannte Beteiligung durch die Ausgabe von Gratisaktien, so gelten die von der Regierung der Republik Ruanda in Artikel 3 und 4 übernommenen Garantien und Zusagen auch für die erhöhte Beteiligung.

Artikel 6. Dieses Abkommen gilt auch für das Land Berlin, sofern nicht die Regierung der Bundesrepublik Deutschland gegenüber der Regierung der Republik Ruanda innerhalb von drei Monaten nach Inkrafttreten des Abkommens eine gegenteilige Erklärung abgibt.

Artikel 7. Dieses Abkommen tritt am Tage seiner Unterzeichnung in Kraft.

GESCHEHEN zu Bonn am 13. Mai 1981 in zwei Urschriften, jede in deutscher und französischer Sprache, wobei jeder Wortlaut gleichermaßen verbindlich ist.

Für die Regierung der Bundesrepublik Deutschland:

G. VAN WELL

Für die Regierung der Republik Ruanda:

FRANÇOIS NGARUKIYINTWALI

ACCORD¹ DE COOPÉRATION FINANCIÈRE ENTRE LE GOUVERNEMENT DE LA RÉPUBLIQUE RWANDAISE ET LE GOUVERNEMENT DE LA RÉPUBLIQUE FÉDÉRALE D'ALLEMAGNE

Le Gouvernement de la République rwandaise et le Gouvernement de la République fédérale d'Allemagne,

Dans l'esprit des relations amicales qui existent entre la République rwandaise et la République fédérale d'Allemagne,

Désireux de consolider et d'approfondir ces relations amicales par une coopération financière entre partenaires,

Conscients que le maintien de ces relations forme la base du présent Accord,

Dans l'intention de contribuer au développement social et économique en République rwandaise,

Sont convenus de ce qui suit :

Article 1^{er}. Le Gouvernement de la République fédérale d'Allemagne rendra possible à la Deutsche Gesellschaft fuer wirtschaftliche Zusammenarbeit (DEG) mbH, (Société allemande de la coopération économique), Cologne, d'augmenter de 53 751 000 FRWA (en toutes lettres : cinquante-trois millions sept cent cinquante et un mille FRWA) sa participation à la Banque rwandaise de développement, qui s'élevait jusqu'à maintenant à 44 749 000 FRWA (en toutes lettres : quarante-quatre millions sept cent quarante-neuf mille FRWA).

A cet effet, le Gouvernement de la République fédérale d'Allemagne, sous réserve des affectations de fonds restant à exécuter aux termes de la législation financière allemande, met une somme maximum de 1 million de DM (en toutes lettres : un million de deutsche marks) à la disposition de la DEG.

Article 2. L'augmentation de la participation de la DEG telle que mentionnée à l'article 1^{er} du présent Accord sera régie par les statuts de la Banque rwandaise de développement.

Article 3. 1) En ce qui concerne la participation mentionnée à l'article 1^{er} du présent Accord, le Gouvernement de la République rwandaise garantira la libre importation de tous les moyens de paiement étrangers en connexion avec l'acquisition de la participation ainsi que le libre transfert des produits échus et du produit de l'aliénation ou de la liquidation.

2) Le Gouvernement de la République rwandaise s'engage, en son nom propre et pour la Banque nationale rwandaise, à ne pas entraver la Banque rwandaise de développement dans l'exécution de ses engagements de paiement envers la DEG.

De même, le Gouvernement de la République rwandaise et la Banque nationale rwandaise n'entraveront pas le paiement, à la DEG, par un acquéreur de la participation mentionnée à l'article 1^{er} du présent Accord, du produit d'une aliénation.

3) Le Gouvernement de la République rwandaise accordera sur demande, pour la participation de la DEG telle que mentionnée à l'article 1^{er} du présent Accord, le «statut autorisé» conformément aux lois en vigueur au Rwanda.

¹ Entré en vigueur le 13 mai 1981 par la signature, conformément à l'article 7.

Article 4. Le Gouvernement de la République rwandaise exemptera la DEG de tous les impôts et autres taxes publiques perçus en République rwandaise en connexion avec l'acquisition, l'aliénation ou la liquidation de la participation mentionnée à l'article 1^{er} du présent Accord, et avec ses produits.

Article 5. Si l'émission d'actions gratuites devait entraîner une augmentation de la participation mentionnée à l'article 1^{er} du présent Accord, les garanties et engagements assumés par le Gouvernement de la République rwandaise conformément aux articles 3 et 4 du présent Accord s'appliqueraient également à ladite participation, une fois augmentée.

Article 6. Le présent Accord s'appliquera également au Land de Berlin, sauf déclaration contraire faite par le Gouvernement de la République fédérale d'Allemagne au Gouvernement de la République rwandaise dans les trois mois qui suivront l'entrée en vigueur du présent Accord.

Article 7. Le présent Accord entrera en vigueur à la date de sa signature.

FAIT à Bonn, le 13 mai 1981, en double exemplaire, en langues française et allemande, les deux textes faisant également foi.

Pour le Gouvernement
de la République rwandaise :
[Signé — Signed¹]

Pour le Gouvernement
de la République fédérale d'Allemagne:
[Signé — Signed²]

¹ Signé par François Ngarukiyintwali — Signed by François Ngarukiyintwali.

² Signé par G. van Well — Signed by G. van Well.

[TRANSLATION — TRADUCTION]

AGREEMENT¹ BETWEEN THE GOVERNMENT OF THE FEDERAL
REPUBLIC OF GERMANY AND THE GOVERNMENT OF THE
RWANDESE REPUBLIC CONCERNING FINANCIAL CO-
OPERATION

The Government of the Federal Republic of Germany and the Government of the Rwandese Republic,

In the spirit of the friendly relations existing between the Federal Republic of Germany and the Rwandese Republic,

Desiring to strengthen and enhance these friendly relations through financial co-operation as partners,

Aware that the maintenance of these relations constitutes the basis of this Agreement,

Intending to contribute to social and economic development in the Rwandese Republic,

Have agreed as follows:

Article 1. The Government of the Federal Republic of Germany shall enable the Deutsche Gesellschaft für wirtschaftliche Zusammenarbeit (DEG) mbH, Cologne, to increase its present participation of RF 44,749,000 (forty-four million seven hundred and forty-nine thousand Rwanda francs) in the Rwandese Development Bank by RF 53,751,000 (fifty-three million seven hundred and fifty-one thousand Rwanda francs).

To this end, the Government of the Federal Republic of Germany shall make up to DM 1,000,000 (one million Deutsche Mark) available to DEG, provided that the requisite authorizations are given in accordance with German budgetary law.

Article 2. The increase, referred to in article 1, in the participation of DEG shall be governed by the statutes of the Rwandese Development Bank.

Article 3. (1) With regard to the participation referred to in article 1 of this Agreement, the Government of the Rwandese Republic shall guarantee the free entry of all foreign media of payment in connection with the acquisition of the participation and the free transfer of the receipts therefrom and of the proceeds from the transfer or liquidation.

(2) The Government of the Rwandese Republic shall undertake, on its own behalf and on behalf of the Rwandese National Bank, not to impede the Rwandese Development Bank in honouring its payment commitments *vis-à-vis* DEG.

Similarly, the Government of the Rwandese Republic and the Rwandese National Bank shall not impede the payment to DEG, by an acquirer of the participation referred to in article 1 of this Agreement, of the proceeds from such a transfer.

¹ Came into force on 13 May 1981 by signature, in accordance with article 7.

(3) The Government of the Rwandese Republic shall, on request, grant “authorized status” for the DEG participation as referred to in article 1 of this Agreement, in accordance with the laws in force in Rwanda.

Article 4. The Government of the Rwandese Republic shall exempt DEG from all taxes and other fiscal charges levied in the Rwandese Republic in connection with the acquisition, transfer or liquidation of the participation referred to in article 1 of this Agreement, and with the proceeds therefrom.

Article 5. If the participation referred to in article 1 above is increased through the issue of bonus shares, the guarantees and acceptances undertaken by the Government of the Rwandese Republic in respect of articles 3 and 4 shall also apply to the increased participation.

Article 6. This Agreement shall also apply to *Land Berlin*, provided that the Government of the Federal Republic of Germany does not make a declaration to the contrary to the Government of the Rwandese Republic within the three months following the date of entry into force of this Agreement.

Article 7. This Agreement shall enter into force on the date of its signature.

DONE at Bonn on 13 May 1981, in two originals, in the German and French languages, both texts being equally authentic.

For the Government of the Federal Republic of Germany:

G. VAN WELL

For the Government of the Rwandese Republic:

FRANÇOIS NGARUKIYINTWALI

No. 21631

**FEDERAL REPUBLIC OF GERMANY
and
SUDAN**

**Agreement concerning financial co-operation. Signed at
Kbartoum on 7 November 1979**

Authentic texts: German and English.

Registered by the Federal Republic of Germany on 17 March 1983.

**RÉPUBLIQUE FÉDÉRALE D'ALLEMAGNE
et
SOUDAN**

**Accord de coopération financière. Signé à Kbartoum le
7 novembre 1979**

Textes authentiques : allemand et anglais.

Enregistré par la République fédérale d'Allemagne le 17 mars 1983.

[GERMAN TEXT — TEXTE ALLEMAND]

ABKOMMEN ZWISCHEN DER REGIERUNG DER BUNDESREPUBLIC DEUTSCHLAND UND DER REGIERUNG DER DEMOKRATISCHEN REPUBLIK SUDAN ÜBER FINANZIELLE ZUSAMMENARBEIT

Die Regierung der Bundesrepublik Deutschland und die Regierung der Demokratischen Republik Sudan,

im Geiste der bestehenden freundschaftlichen Beziehungen zwischen der Bundesrepublik Deutschland und der Demokratischen Republik Sudan,

in dem Wunsch, diese freundschaftlichen Beziehungen durch fruchtbare Zusammenarbeit auf dem Gebiete der Entwicklungshilfe zu festigen und zu vertiefen,

im Bewußtsein, daß die Aufrechterhaltung dieser Beziehungen die Grundlage dieses Abkommens ist,

in der Absicht, zur sozialen und wirtschaftlichen Entwicklung der Demokratischen Republik Sudan beizutragen,

sind wie folgt übereingekommen:

Artikel 1. (1) Die Regierung der Bundesrepublik Deutschland ermöglicht es der Regierung der Demokratischen Republik Sudan, bei der Kreditanstalt für Wiederaufbau, Frankfurt am Main, für das Vorhaben „Straße Ed Dueim Rabak“ einen Finanzierungsbeitrag als nichtzurückzahlbaren Zuschuß bis zu 50 Millionen DM (in Worten: fünfzig Millionen Deutsche Mark) aufzunehmen, wenn nach Prüfung die Förderungswürdigkeit festgestellt worden ist.

(2) Das in Absatz 1 bezeichnete Vorhaben kann im Einvernehmen zwischen der Regierung der Bundesrepublik Deutschland und der Regierung der Demokratischen Republik Sudan durch andere Vorhaben ersetzt werden.

Artikel 2. Die Verwendung des Finanzierungsbeitrages sowie die Bedingungen, zu denen er gewährt wird, bestimmt der zwischen der Regierung der Demokratischen Republik Sudan und der Kreditanstalt für Wiederaufbau abzuschließende Finanzierungsvertrag, der den in der Bundesrepublik Deutschland geltenden Rechtsvorschriften unterliegt.

Artikel 3. Die Regierung der Demokratischen Republik Sudan stellt die Kreditanstalt für Wiederaufbau von sämtlichen Steuern und sonstigen öffentlichen Abgaben frei, die im Zusammenhang mit Abschluß und Durchführung des in Artikel 2 erwähnten Finanzierungsvertrages in der Demokratischen Republik Sudan erhoben werden.

Artikel 4. Die Regierung der Demokratischen Republik Sudan überläßt bei den sich aus der Gewährung des Finanzierungsbeitrages ergebenden Transporten von Personen und Gütern im See- und Luftverkehr den Passagieren und Lieferanten die freie Wahl der Verkehrsunternehmen, trifft keine Maßnahmen, welche die Beteiligung der Verkehrsunternehmen mit Sitz in dem deutschen Geltungsbereich dieses

Abkommens ausschließen oder erschweren, und erteilt gegebenenfalls die für eine Beteiligung dieser Verkehrsunternehmen erforderlichen Genehmigungen.

Artikel 5. Lieferungen und Leistungen für Vorhaben, die aus dem Finanzierungsbeitrag finanziert werden, sind international öffentlich auszuschreiben, soweit nicht im Einzelfall etwas Abweichendes festgelegt wird.

Artikel 6. Die Regierung der Bundesrepublik Deutschland legt besonderen Wert darauf, daß bei den sich aus der Gewährung des Finanzierungsbeitrages ergebenden Lieferungen und Leistungen die wirtschaftlichen Möglichkeiten des Landes Berlin bevorzugt genutzt werden.

Artikel 7. Mit Ausnahme der Bestimmungen des Artikels 4 hinsichtlich des Luftverkehrs gilt dieses Abkommen auch für das Land Berlin, sofern nicht die Regierung der Bundesrepublik Deutschland gegenüber der Regierung der Demokratischen Republik Sudan innerhalb von drei Monaten nach Inkrafttreten des Abkommens eine gegenteilige Erklärung abgibt.

Artikel 8. Dieses Abkommen tritt am Tage seiner Unterzeichnung in Kraft.

GESCHEHEN zu Khartoum am 7. November 1979 in zwei Urschriften, jede in deutscher und englischer Sprache, wobei jeder Wortlaut gleichermaßen verbindlich ist.

Für die Regierung der Bundesrepublik Deutschland:

H. KAHLE

Für die Regierung der Demokratischen Republik Sudan:

SAYED NASR ELDIN MUSTAFA

AGREEMENT¹ BETWEEN THE GOVERNMENT OF THE DEMOCRATIC REPUBLIC OF THE SUDAN AND THE GOVERNMENT OF THE FEDERAL REPUBLIC OF GERMANY CONCERNING FINANCIAL CO-OPERATION

The Government of the Democratic Republic of the Sudan and the Government of the Federal Republic of Germany,

In the spirit of the friendly relations existing between the Democratic Republic of the Sudan and the Federal Republic of Germany,

Desiring to strengthen and intensify those friendly relations through fruitful co-operation in the field of development assistance,

Aware that the maintenance of those relations constitutes the basis of this Agreement,

Intending to contribute to social and economic development in the Democratic Republic of the Sudan,

Have agreed as follows:

Article 1. (1) The Government of the Federal Republic of Germany shall enable the Government of the Democratic Republic of the Sudan to obtain from the Kreditanstalt für Wiederaufbau (Development Loan Corporation), Frankfurt/Main, a financial contribution as a non-repayable grant of up to DM 50,000,000 (fifty million Deutsche Mark) for the project "Ed Dueim Rabak Road", if, after examination, the project has been found eligible for promotion.

(2) The project referred to in paragraph 1 above may be replaced by other projects if the Government of the Democratic Republic of the Sudan and the Government of the Federal Republic of Germany so agree.

Article 2. The utilization of the financial contribution as well as the terms and conditions on which it is granted shall be governed by the provisions of the financing agreement to be concluded between the Government of the Democratic Republic of the Sudan and the Kreditanstalt für Wiederaufbau, which shall be subject to the laws and regulations applicable in the Federal Republic of Germany.

Article 3. The Government of the Democratic Republic of the Sudan shall exempt the Kreditanstalt für Wiederaufbau from all taxes and other public charges levied in the Democratic Republic of the Sudan in connection with the conclusion and implementation of the financing agreement to be concluded pursuant to article 2 of the present Agreement.

Article 4. The Government of the Democratic Republic of the Sudan shall allow passengers and suppliers free choice of transport enterprises for such transportation by sea or air of persons and goods as results from the granting of the financial contribution, abstain from taking any measures that might exclude or impair the participation of transport enterprises having their place of business in the German area of application of this Agreement, and grant any necessary permits for the participation of such enterprises.

¹ Came into force on 7 November 1979 by signature, in accordance with article 8.

Article 5. Supplies and services for projects financed from the financial contribution shall, unless otherwise provided for in individual cases, be subject to international public tender.

Article 6. With regard to supplies and services resulting from the granting of the financial contribution, the Government of the Federal Republic of Germany attaches particular importance to preferential use being made of the economic potential of Land Berlin.

Article 7. With the exception of those provisions of article 4 which refer to air transport, this Agreement shall also apply to Land Berlin, provided that the Government of the Federal Republic of Germany does not make a contrary declaration to the Government of the Democratic Republic of the Sudan within three months of the date of entry into force of this Agreement.

Article 8. This Agreement shall enter into force on the date of signature thereof.

DONE at Khartoum on 7th November 1979, in duplicate in the English and German languages, both texts being equally authentic.

[Signed — Signé]¹

For the Government
of the Democratic Republic of the Sudan

[Signed — Signé]²

For the Government
of the Federal Republic of Germany

¹ Signed by Sayed Nasr Eldin Mustafa — Signé par Sayed Nasr Eldin Mustafa.

² Signed by H. Kahle — Signé par H. Kahle.

[TRADUCTION — TRANSLATION]

ACCORD¹ DE COOPÉRATION FINANCIÈRE ENTRE LE GOUVERNEMENT DE LA RÉPUBLIQUE FÉDÉRALE D'ALLEMAGNE ET LE GOUVERNEMENT DE LA RÉPUBLIQUE DÉMOCRATIQUE DU SOUDAN

Le Gouvernement de la République fédérale d'Allemagne et le Gouvernement de la République démocratique du Soudan,

Dans l'esprit des relations amicales qui existent entre la République fédérale d'Allemagne et la République démocratique du Soudan,

Désireux de consolider et d'approfondir ces relations amicales par une coopération fructueuse dans le domaine de l'aide au développement,

Conscients que le maintien de ces relations constitue le fondement du présent Accord,

Entendant contribuer au développement social et économique de la République démocratique du Soudan,

Sont convenus de ce qui suit :

Article premier. 1. Le Gouvernement de la République fédérale d'Allemagne accorde au Gouvernement de la République démocratique du Soudan la possibilité d'obtenir auprès de la Kreditanstalt für Wiederaufbau, de Francfort-sur-le-Main, une contribution financière à titre de subvention à fonds perdu jusqu'à concurrence de 50 millions de DM (cinquante millions de deutsche marks) pour le projet intitulé «Route Ed Dueim Rabak» si, après examen, ce projet est reconnu digne d'être encouragé.

2. Le Gouvernement de la République fédérale d'Allemagne et le Gouvernement de la République démocratique du Soudan peuvent décider d'un commun accord de remplacer le projet visé au paragraphe 1 par d'autres projets.

Article 2. L'utilisation de la contribution financière et les conditions auxquelles elle est accordée seront déterminées par le contrat de financement à conclure entre la Kreditanstalt für Wiederaufbau et le Gouvernement de la République démocratique du Soudan, qui est soumis à la législation en vigueur en République fédérale d'Allemagne.

Article 3. Le Gouvernement de la République démocratique du Soudan exonère la Kreditanstalt für Wiederaufbau de tous impôts et autres redevances perçus en République démocratique du Soudan en rapport avec la conclusion et l'exécution du contrat visé à l'article 2 du présent Accord.

Article 4. En ce qui concerne les transports maritimes et aériens de personnes et de marchandises résultant de l'octroi de la contribution financière, le Gouvernement de la République démocratique du Soudan laisse aux passagers et aux fournisseurs le libre choix des entreprises de transport, s'abstient de prendre des mesures ayant pour effet d'exclure ou d'entraver la participation des entreprises de transport

¹ Entré en vigueur le 7 novembre 1979 par la signature, conformément à l'article 8.

ayant leur siège dans le domaine d'application allemand du présent Accord et, le cas échéant, délivre les autorisations requises en vue de la participation de ces entreprises.

Article 5. Les livraisons et les services destinés aux projets financés par la contribution financière doivent faire l'objet d'un appel d'offres international, à moins qu'il n'en soit décidé autrement dans des cas d'espèce.

Article 6. En ce qui concerne les livraisons et les services résultant de l'octroi de la contribution financière, le Gouvernement de la République fédérale d'Allemagne attache une importance particulière à ce qu'il soit fait appel en priorité aux ressources économiques du *Land Berlin*.

Article 7. A l'exception des dispositions de l'article 4 relatives au transport aérien, le présent Accord s'applique également au *Land Berlin*, sauf notification contraire du Gouvernement de la République fédérale d'Allemagne au Gouvernement de la République démocratique du Soudan dans les trois mois suivant l'entrée en vigueur du présent Accord.

Article 8. Le présent Accord entrera en vigueur à la date de sa signature.

FAIT à Khartoum, le 7 novembre 1979, en deux exemplaires originaux, chacun en allemand et en anglais, les deux textes faisant également foi.

Pour le Gouvernement de la République fédérale d'Allemagne :

H. KAHLE

Pour le Gouvernement de la République démocratique du Soudan :

SAYED NASR ELDIN MUSTAFA

No. 21632

**FEDERAL REPUBLIC OF GERMANY
and
SUDAN**

**Agreement concerning financial co-operation. Signed at
Khartoum on 13 November 1980**

Authentic texts: German and English.

Registered by the Federal Republic of Germany on 17 March 1983.

**RÉPUBLIQUE FÉDÉRALE D'ALLEMAGNE
et
SOUDAN**

**Accord de coopération financière. Signé à Khartoum le
13 novembre 1980**

Textes authentiques : allemand et anglais.

Enregistré par la République fédérale d'Allemagne le 17 mars 1983.

[GERMAN TEXT — TEXTE ALLEMAND]

ABKOMMEN ZWISCHEN DER REGIERUNG DER BUNDESREPUBLIC DEUTSCHLAND UND DER REGIERUNG DER DEMOKRATISCHEN REPUBLIK SUDAN ÜBER FINANZIELLE ZUSAMMENARBEIT

Die Regierung der Bundesrepublik Deutschland und die Regierung der Demokratischen Republik Sudan,

im Geiste der bestehenden freundschaftlichen Beziehungen zwischen der Bundesrepublik Deutschland und der Demokratischen Republik Sudan,

in dem Wunsche, diese freundschaftlichen Beziehungen durch partnerschaftliche finanzielle Zusammenarbeit zu festigen und zu vertiefen,

im Bewußtsein, daß die Aufrechterhaltung dieser Beziehungen die Grundlage dieses Abkommens ist,

in der Absicht, zur sozialen und wirtschaftlichen Entwicklung der Demokratischen Republik Sudan beizutragen,

sind wie folgt übereingekommen:

Artikel 1. Die Regierung der Bundesrepublik Deutschland ermöglicht es der Regierung der Demokratischen Republik Sudan, von der Kreditanstalt für Wiederaufbau, Frankfurt (Main), für das Vorhaben „Zweite 220 kV-Leitung Sennar – Kilo X“ einen Finanzierungsbeitrag bis zu 50 Millionen DM (in Worten: fünfzig Millionen Deutsche Mark) zu erhalten.

Artikel 2. Die Verwendung des Finanzierungsbeitrags sowie die Bedingungen, zu denen er gewährt wird, bestimmt der zwischen der Kreditanstalt für Wiederaufbau und der Regierung der Demokratischen Republik Sudan zu schließende Finanzierungsvertrag, der den in der Bundesrepublik Deutschland geltenden Rechtsvorschriften unterliegt.

Artikel 3. Die Regierung der Demokratischen Republik Sudan stellt die Kreditanstalt für Wiederaufbau von sämtlichen Steuern und sonstigen öffentlichen Abgaben frei, die im Zusammenhang mit dem Abschluß und der Durchführung des in Artikel 2 erwähnten Finanzierungsvertrages in der Demokratischen Republik Sudan erhoben werden.

Artikel 4. Die Regierung der Demokratischen Republik Sudan überläßt bei den sich aus der Gewährung des Finanzierungsbeitrags ergebenden Transporten von Personen und Gütern im See- und Luftverkehr den Passagieren und Lieferanten die freie Wahl der Verkehrsunternehmen, trifft keine Maßnahmen, welche die Beteiligung der Verkehrsunternehmen mit Sitz in dem deutschen Geltungsbereich dieses Abkommens ausschließen oder erschweren, und erteilt gegebenenfalls die für die Beteiligung dieser Verkehrsunternehmen erforderlichen Genehmigungen.

Artikel 5. Lieferungen und Leistungen für Vorhaben, die aus dem Finanzierungsbeitrag finanziert werden, sind international öffentlich auszuschreiben, soweit nicht im Einzelfall etwas Abweichendes festgelegt wird.

Artikel 6. Die Regierung der Bundesrepublik Deutschland legt besonderen Wert darauf, daß bei den sich aus der Gewährung des Finanzierungsbeitrags ergebenden Lieferungen und Leistungen die wirtschaftlichen Möglichkeiten des Landes Berlin bevorzugt genutzt werden.

Artikel 7. Mit Ausnahme der Bestimmungen des Artikels 4 hinsichtlich des Luftverkehrs gilt dieses Abkommen auch für das Land Berlin, sofern nicht die Regierung der Bundesrepublik Deutschland gegenüber der Regierung der Demokratischen Republik Sudan innerhalb von drei Monaten nach Inkrafttreten des Abkommens eine gegenteilige Erklärung abgibt.

Artikel 8. Dieses Abkommen tritt am Tage seiner Unterzeichnung in Kraft.

GESCHEHEN zu Khartoum am 13. November 1980 in zwei Urschriften, jede in deutscher und englischer Sprache, wobei jeder Wortlaut gleichermaßen verbindlich ist.

Für die Regierung der Bundesrepublik Deutschland:

FRANZ FreiHEIT VON MENTZINGEN

Für die Regierung der Demokratischen Republik Sudan:

SAYED NASR ELDIN MUSTAFA

AGREEMENT¹ BETWEEN THE GOVERNMENT OF THE DEMOCRATIC REPUBLIC OF THE SUDAN AND THE GOVERNMENT OF THE FEDERAL REPUBLIC OF GERMANY CONCERNING FINANCIAL CO-OPERATION

The Government of the Democratic Republic of the Sudan and the Government of the Federal Republic of Germany,

In the spirit of the friendly relations existing between the Democratic Republic of the Sudan and the Federal Republic of Germany,

Desiring to strengthen and intensify those friendly relations through financial co-operation in a spirit of partnership,

Aware that the maintenance of those relations constitutes the basis of this Agreement,

Intending to contribute to social and economic development in the Democratic Republic of the Sudan,

Have agreed as follows:

Article 1. The Government of the Federal Republic of Germany shall enable the Government of the Democratic Republic of the Sudan to obtain from the Kreditanstalt für Wiederaufbau (Development Loan Corporation), Frankfurt/Main, a financial contribution of up to DM 50,000,000 (fifty million Deutsche Mark) for the project "Second 220 kV transmission line Sennar-Kilo X".

Article 2. The utilization of the financial contribution as well as the terms and conditions on which it is granted shall be governed by the provisions of the financing agreement to be concluded between the Government of the Democratic Republic of the Sudan and the Kreditanstalt für Wiederaufbau, which shall be subject to the laws and regulations applicable in the Federal Republic of Germany.

Article 3. The Government of the Democratic Republic of the Sudan shall exempt the Kreditanstalt für Wiederaufbau from all taxes and other public charges levied in the Democratic Republic of the Sudan in connection with the conclusion and implementation of the financing agreement to be concluded pursuant to Article 2 of the present Agreement.

Article 4. The Government of the Democratic Republic of the Sudan shall allow passengers and suppliers free choice of transport enterprises for such transportation by sea or air of persons and goods as results from the granting of the financial contribution, abstain from taking any measures that might exclude or impair the participation of transport enterprises having their place of business in the German area of application of this Agreement, and grant any necessary permits for the participation of such enterprises.

Article 5. Supplies and services for projects financed from the financial contribution shall, unless otherwise provided for in individual cases, be subject to international public tender.

¹ Came into force on 13 November 1980 by signature, in accordance with article 8.

Article 6. With regard to supplies and services resulting from the granting of the financial contribution, the Government of the Federal Republic of Germany attaches particular importance to preferential use being made of the economic potential of Land Berlin.

Article 7. With the exception of those provisions of article 4 which refer to air transport, this Agreement shall also apply to Land Berlin, provided that the Government of the Federal Republic of Germany does not make a contrary declaration to the Government of the Democratic Republic of the Sudan within three months of the date of entry into force of this Agreement.

Article 8. This Agreement shall enter into force on the date of signature thereof.

DONE at Khartoum on 13th November 1980, in duplicate in the English and German languages, both texts being equally authentic.

For the Government
of the Democratic Republic
of the Sudan:

[Signed — Signé]¹

For the Government
of the Federal Republic of Germany:

[Signed — Signé]²

¹ Signed by Sayed Nasr Eldin Mustafa — Signé par Sayed Nasr Eldin Mustafa.

² Signed by Baron Franz von Mentzingen — Signé par Baron Franz von Mentzingen.

[TRADUCTION — TRANSLATION]

ACCORD¹ DE COOPÉRATION FINANCIÈRE ENTRE LE GOUVERNEMENT DE LA RÉPUBLIQUE FÉDÉRALE D'ALLEMAGNE ET LE GOUVERNEMENT DE LA RÉPUBLIQUE DÉMOCRATIQUE DU SOUDAN

Le Gouvernement de la République fédérale d'Allemagne et le Gouvernement de la République démocratique du Soudan,

Dans l'esprit des relations amicales qui existent entre la République fédérale d'Allemagne et la République démocratique du Soudan,

Désireux de consolider et d'approfondir ces relations amicales par une coopération financière dans un esprit d'association,

Conscients que le maintien de ces relations constitue le fondement du présent Accord,

Entendant contribuer au développement social et économique dans la République démocratique du Soudan,

Sont convenus de ce qui suit :

Article premier. Le Gouvernement de la République fédérale d'Allemagne accorde au Gouvernement de la République démocratique du Soudan la possibilité d'obtenir auprès de la Kreditanstalt für Wiederaufbau, de Francfort-sur-le-Main, une contribution financière à concurrence de 50 millions de DM (cinquante millions de deutsche marks) pour financer le projet de mise en place de la deuxième ligne de transmission de 220 kV entre Sannar et Kilo X.

Article 2. L'utilisation de la contribution financière et les conditions auxquelles elle est consentie seront déterminées par les dispositions du contrat de financement qui sera conclu entre la Kreditanstalt für Wiederaufbau et le Gouvernement de la République démocratique du Soudan et qui sera régi par les lois et règlements en vigueur en République fédérale d'Allemagne.

Article 3. Le Gouvernement de la République démocratique du Soudan exonère la Kreditanstalt für Wiederaufbau de tous impôts, taxes et autres droits perçus dans la République démocratique du Soudan, tant lors de la conclusion que durant l'exécution du contrat de financement visé à l'article 2 du présent Accord.

Article 4. En ce qui concerne les transports maritimes et aériens de personnes et de marchandises effectués dans le cadre du présent Accord, le Gouvernement de la République démocratique du Soudan laisse aux passagers et aux fournisseurs le libre choix des entreprises de transport, ne prend aucune mesure visant à exclure ou à entraver la participation, à conditions égales des entreprises de transport ayant leur siège dans le domaine d'application allemand du présent Accord et délivre, le cas échéant, les autorisations nécessaires à la participation de ces entreprises.

¹ Entré en vigueur le 13 novembre 1980 par la signature, conformément à l'article 8.

Article 5. Les livraisons et les services destinés aux projets financés au moyen de la contribution financière doivent faire l'objet, sauf convention contraire applicable à des cas d'espèce, d'un appel d'offres international.

Article 6. Le Gouvernement de la République fédérale d'Allemagne attache une importance particulière à ce que, pour les livraisons et les services financés au moyen de la contribution financière, préférence soit donnée aux ressources économiques du *Land Berlin*.

Article 7. A l'exception des dispositions de l'article 4 relatives au transport aérien, le présent Accord s'applique également au *Land Berlin*, sauf notification contraire du Gouvernement de la République fédérale d'Allemagne au Gouvernement de la République démocratique du Soudan dans les trois mois suivant l'entrée en vigueur du présent Accord.

Article 8. Le présent Accord entrera en vigueur à la date de sa signature.

FAIT à Khartoum, le 13 novembre 1980, en deux exemplaires originaux, chacun en allemand et en anglais, les deux textes faisant également foi.

Pour le Gouvernement de la République fédérale d'Allemagne :
Baron FRANZ VON MENTZINGEN

Pour le Gouvernement de la République démocratique du Soudan :
SAYED NASR EL DIN MUSTAFA

No. 21633

**FEDERAL REPUBLIC OF GERMANY
and
BANGLADESH**

**Agreement concerning financial co-operation. Signed at
Bonn on 16 November 1979**

Authentic texts: German, Bengali and English.

Registered by the Federal Republic of Germany on 17 March 1983.

**RÉPUBLIQUE FÉDÉRALE D'ALLEMAGNE
et
BANGLADESH**

**Accord de coopération financière. Signé à Bonn le
16 novembre 1979**

Textes authentiques : allemand, bengali et anglais.

Enregistré par la République fédérale d'Allemagne le 17 mars 1983.

[GERMAN TEXT — TEXTE ALLEMAND]

ABKOMMEN ZWISCHEN DER REGIERUNG DER BUNDESREPUBLIC DEUTSCHLAND UND DER REGIERUNG DER VOLKSREPUBLIC BANGLADESCH ÜBER FINANZIELLE ZUSAMMENARBEIT

Die Regierung der Bundesrepublik Deutschland und die Regierung der Volksrepublik Bangladesch,

im Geiste der bestehenden freundschaftlichen Beziehungen zwischen der Bundesrepublik Deutschland und der Volksrepublik Bangladesch,

in dem Wunsche, diese freundschaftlichen Beziehungen durch partnerschaftliche finanzielle Zusammenarbeit zu festigen und zu vertiefen,

im Bewußtsein, daß die Aufrechterhaltung dieser Beziehungen die Grundlage dieses Abkommens ist,

in der Absicht, zur sozialen und wirtschaftlichen Entwicklung in der Volksrepublik Bangladesch beizutragen,

sind wie folgt übereingekommen:

Artikel 1. (1) Die Regierung der Bundesrepublik Deutschland ermöglicht es der Regierung der Volksrepublik Bangladesch, bei der Kreditanstalt für Wiederaufbau, Frankfurt am Main, Finanzierungsbeiträge bis zu 70 000 000,00 DM (in Worten: siebenzig Millionen Deutsche Mark) zu erhalten.

(2) Die Finanzierungsbeiträge werden wie folgt verwendet:

(a) bis zu 55 000 000,00 DM (in Worten: fünf und fünfzig Millionen Deutsche Mark) für die Vorhaben

— Explorationsbohrungen nach Erdgas und Erdöl 20 000 000,00 DM

— Bevölkerungsprogramm 35 000 000,00 DM

(b) bis zu 15 000 000,00 DM (in Worten: fünfzehn Millionen Deutsche Mark) zur Finanzierung der Devisenkosten für den Bezug von Waren und Leistungen in den Sektoren Fernmeldewesen und Eisenbahnwesen und der im Zusammenhang mit der finanzierten Wareneinfuhr anfallenden Devisen- und Inlandskosten für Transport, Versicherung und Montage,

wenn die Förderungswürdigkeit festgestellt worden ist.

(3) Die in Absatz 2 bezeichneten Vorhaben können im Einvernehmen zwischen der Regierung der Bundesrepublik Deutschland und der Regierung der Volksrepublik Bangladesch durch andere Vorhaben ersetzt werden.

Artikel 2. Die Verwendung der Finanzierungsbeiträge sowie die Bedingungen, zu denen sie gewährt werden, bestimmen die zwischen der Regierung der Volksrepublik Bangladesch und der Kreditanstalt für Wiederaufbau zu schließenden Finanzierungsverträge, die den in der Bundesrepublik Deutschland geltenden Rechtsvorschriften unterliegen.

Artikel 3. Die Regierung der Volksrepublik Bangladesch stellt die Kreditanstalt für Wiederaufbau von sämtlichen Steuern und sonstigen öffentlichen Ab-

gaben frei, die im Zusammenhang mit Abschluß und Durchführung der in Artikel 2 erwähnten Finanzierungsverträge in der Volksrepublik Bangladesch erhoben werden.

Artikel 4. Die Regierung der Volksrepublik Bangladesch überläßt bei den sich aus der Gewährung der Finanzierungsbeiträge ergebenden Transporten von Personen und Gütern im See- und Luftverkehr den Passagieren und Lieferanten die freie Wahl der Verkehrsunternehmen, trifft keine Maßnahmen, welche die gleichberechtigte Beteiligung der Verkehrsunternehmen mit Sitz in dem deutschen Geltungsbereich dieses Abkommens ausschließen oder erschweren, und erteilt gegebenenfalls die für eine Beteiligung dieser Verkehrsunternehmen erforderlichen Genehmigungen.

Artikel 5. Lieferungen und Leistungen für Vorhaben, die aus den Finanzierungsbeiträgen finanziert werden, sind international öffentlich auszuschreiben, soweit nicht im Einzelfall etwas Abweichendes festgelegt wird.

Artikel 6. Die Regierung der Bundesrepublik Deutschland legt besonderen Wert darauf, daß bei den sich aus der Gewährung der Finanzierungsbeiträge ergebenden Lieferungen und Leistungen die wirtschaftlichen Möglichkeiten des Landes Berlin bevorzugt genutzt werden.

Artikel 7. Mit Ausnahme der Bestimmungen des Artikels 4 hinsichtlich des Luftverkehrs gilt dieses Abkommen auch für das Land Berlin, sofern nicht die Regierung der Bundesrepublik Deutschland gegenüber der Regierung der Volksrepublik Bangladesch innerhalb von drei Monaten nach Inkrafttreten des Abkommens eine gegenteilige Erklärung abgibt.

Artikel 8. Dieses Abkommen tritt am Tage seiner Unterzeichnung in Kraft.

GESCHEHEN zu Bonn am 16. November 1979 in zwei Urschriften, jede in deutscher, bangalischer und englischer Sprache, wobei jeder Wortlaut verbindlich ist. Bei unterschiedlicher Auslegung des deutschen und des bangalischen Wortlauts ist der englische Wortlaut maßgebend.

Für die Regierung der Bundesrepublik Deutschland:

JENS PETERSEN
Dr. F. KLAMSER

Für die Regierung der Volksrepublik Bangladesch:

SAADAT HUSSAIN

[BENGALI TEXT — TEXTE BENGALI]

ফেডারেল প্রজাতন্ত্রী জার্মান সরকার

এবং

গণপ্রজাতন্ত্রী বাংলাদেশ সরকারের

মধ্যে পারিষ্কৃত সহযোগিতা চুক্তি

ফেডারেল প্রজাতন্ত্রী জার্মান সরকার

এবং

গণপ্রজাতন্ত্রী বাংলাদেশ সরকার

তাহাদের মধ্যে বিদ্যমান বন্ধুত্বপূর্ণ সম্পর্কের পুনোত্থাপন হইয়া :

বাংলাদেশের উচিত উৎসাহিত বন্ধুত্বপূর্ণ সম্পর্ক অর্থনৈতিক সহযোগিতার মাধ্যমে জোরদার করিবার ইচ্ছা পোষন করিয়া :

বর্তমান চুক্তির ত্রি পক্ষ সম্পর্ক বজায় রাখা সম্বন্ধে সচেতন হইয়া গণপ্রজাতন্ত্রী বাংলাদেশের অর্থনৈতিক ও সামাজিক উন্নয়নে অবদান রাখিবার উদ্দেশ্যে :

নিম্নরূপ চুক্তি করিতে সম্মত হইয়াছেন :

ধনুচ্ছেদ ১

(১) ফেডারেল প্রজাতন্ত্রী জার্মান সরকার ড্রাকফার্ট / মেইন এ অবস্থিত দে এক ডব্লিউ (উন্নয়ন ঞন সংস্থা) হইতে ৭০,০০০,০০০ জার্মান মার্ক (পনের বিলিয়ন জার্মান মার্ক) পর্যন্ত পারিষ্কৃত অবদান গ্রহণে গণপ্রজাতন্ত্রী বাংলাদেশ সরকারের সহায়তা করিবে। (২) পারিষ্কৃত অবদানটি নিম্নোক্তভাবে ব্যবহার্য হইবে :

(৩) ৫৫,০০০,০০০ জার্মান মার্ক (পঞ্চাশ বিলিয়ন জার্মান মার্ক) নিম্ন লিখিত প্রকল্পসমূহের জন্য :

পেট্রোলিয়াম ও প্রাকৃতিক গ্যাস খনন - ডি এম ২, ০০,০০০

জনসংখ্যা কর্মসূচী - ডি এম ৩৫, ০০০, ০০০

(৬) টেলিফোনিকেশন . বাংলাদেশ রেলওয়ের পন্য ও তদপংক্রান্ত গার্হস্থ্যিক এবং এই চুক্তির অধিনে সম্বন্ধীয় পন্যের পরিবহন বীমা ও যন্ত্রাংশ সংযোজন ব্যবস্থা যে বৈদেশিক ও স্থানীয় মুদ্রার প্রয়োজন হইবে তাহা মিটারের জন্য বস্তুর্গ ভি এম ১৫,০০০,০০০ (পনের মিলিয়ন ডালাৰ) ব্যয়িত হইবে, যদি পরীক্ষার পর প্রকল্প সমূহ গ্রহণযোগ্য বলিয়া বিবেচিত হয় ।

(৭) উপরের ২ অনুচ্ছেদের বর্ণিত প্রকল্প অন্য প্রকল্প দ্বারা প্রতিস্থাপন করা হইবে যদি কেতোরেল প্রজাতন্ত্রী জার্মানি সরকার এক গনপ্রজাতন্ত্রী বাংলাদেশ সরকার এই ঘর্মে এঘত হন ।

অনুচ্ছেদ ২

অবদান হইতে প্রস্তু অর্ধের ব্যয়কার এবং এই অবদানের অর্থ যে দর্ভাকর্ষী অধিনে সংক্রান্ত করা হইল তাহা গনপ্রজাতন্ত্রী বাংলাদেশ এবং সে এক উল্লিখিত মনো সম্মাদনা অর্ধচুক্তির বিগামাকর্ষী দ্বারা পরিচালিত হইবে, যাহা কেতোরেল প্রজাতন্ত্রী জার্মানিতে প্রযোজ্য আইন ও প্রবিধান থাকে হইবে ।

অনুচ্ছেদ ৩

এই চুক্তির স্থিতিস্থি অনুচ্ছেদে বর্ণিত সম্মাদনা চুক্তিসমূহের সম্মাদনা ও বাস্তবায়নের ক্ষেত্রে গনপ্রজাতন্ত্রী বাংলাদেশ সরকার সে এক উল্লিখিত গনপ্রজাতন্ত্রী বাংলাদেশে অধিঃ বাস্তুয় পর ও অন্যান্য সরকারী উদ্বল হইতে সহায়তা দিবে ।

অনুচ্ছেদ ৪

গনপ্রজাতন্ত্রী বাংলাদেশ সরকার, এই অবদান অনুচ্ছেদনের কারণে পন্য সরবরাহ ও সংক্রিষ্ট ব্যক্তিরে যাতায়াতের ব্যাপারে মালী ও সরবরাহকারীদের জন্য পন্যু ও বিগান গর্থে খরচ সমুখতি প্রদান করিবে এবং এরূপ কোন ব্যয়সা হইতে বিকৃত থাকিবে তাহাতে এই চুক্তিসমূহ সংক্রিষ্ট জামান এলাকায় ব্যবস্থা কেতোরেল যোগদানের ক্ষেত্রে পরিবহন উদ্যোগ বা কতিপ্রসন্ন হয় এবং অনুসরণ কর্মোদ্যোগে এবং গ্রহনের ক্ষেত্রে প্রয়োজনীয় সমুখতি প্রদান করিবে ।

ধনুচ্ছেদ ৫

এই প্রবন্ধান হইতে স্বর্ধবুট প্রকল্পের সম্বন্ধে পার্টিসেপ, মাল্টিপার্টি মরণের
প্রবন্ধান প্রাপক হইবে যদি না কেএ বিষয় ভিন্নরূপ করা হয় ।

ধনুচ্ছেদ ৬

প্রবন্ধানের স্বর্ধ মকুরীর ক্ষেত্রে যে পরবর্তী এবং লাক্সেম্বের সংস্থান হইবে
তৎপ্রতি বার্ষিক সুখন্দের সম্ভাব্য অর্থনৈতিক কমতার সংগ্রাহকের ভিত্তি ব্যবহারের
প্রতি কেডারের প্রত্যক্ষী সার্ভান পরতার বিধেব পুরস্ক সাংগোপ করেন ।

ধনুচ্ছেদ ৭

যদি কেডারের প্রত্যক্ষী সার্ভান পরতার এই চুক্তিতে অংশ গ্রহণের পর ভিন প্রবন্ধের
বন্দ্যে পনপ্রত্যক্ষী সংগোপের পরতার এর বিধি প্রতিমূল কোন ঘোষণা না করেন
তবে চতুর্থ ধনুচ্ছেদে বর্ণিত সিয়ান পরিবহন সাজর্জিত বিধানাবলী ব্যতিক্রমে এই
চুক্তি বার্ষিক সুখন্দের প্রতি প্রত্যক্ষ হইবে ।

ধনুচ্ছেদ ৮

এই চুক্তি কার্যের তারিখ হইতে কার্য হইবে ।

এই চুক্তির হৃদয় অনুলিপি দুইটি জার্মান, দুইটি বাংলা এবং দুইটি ইংরেজী ভাষায়: নভেম্বর ১৯৭৯ ইং তারিখে বনে (Bonn) স্বাক্ষরিত
 হইবে। এই তিনটি মূল পাঠই প্রমাণিত বলিয়া গণ্য হইবে এবং এই তিন
 ভাষায় প্রণীত পাঠের মধ্যে কোন অসামঞ্জস্যতার ক্ষেত্রে ইংরেজী পাঠ প্রাধান্য
 পাইবে।

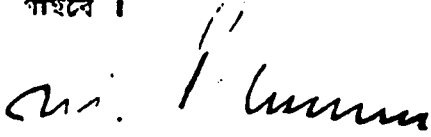

ফোডোর প্রতাস্কী জার্মান
 সরকারের পক্ষে

D. F. Flanks

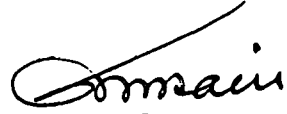

মমতাসহী বাংলাদেশ
 সরকারের পক্ষে

AGREEMENT¹ BETWEEN THE GOVERNMENT OF THE FEDERAL
REPUBLIC OF GERMANY AND THE GOVERNMENT OF THE
PEOPLE'S REPUBLIC OF BANGLADESH CONCERNING FINAN-
CIAL CO-OPERATION

The Government of the Federal Republic of Germany and the Government of the People's Republic of Bangladesh,

In the spirit of the friendly relations existing between the Federal Republic of Germany and the People's Republic of Bangladesh,

Desiring to strengthen and intensify those friendly relations through financial co-operation in a spirit of partnership,

Aware that the maintenance of those relations constitutes the basis of this Agreement,

Intending to contribute to social and economic development in the People's Republic of Bangladesh,

Have agreed as follows:

Article 1. (1) The Government of the Federal Republic of Germany shall enable the Government of the People's Republic of Bangladesh to obtain from the Kreditanstalt für Wiederaufbau (Development Loan Corporation), Frankfurt/Main, financial contributions of up to DM 70,000,000 (seventy million Deutsche Mark).

(2) The financing contributions shall be used as follows:

(a) Up to DM 55,000,000 (fifty-five million Deutsche Mark) for the projects

— Petroleum and natural gas drillings DM 20,000,000

— Population programme DM 35,000,000

(b) Up to DM 15,000,000 (fifteen million Deutsche Mark) to meet foreign exchange costs resulting from the purchase of goods and services in the fields of telecommunications and railways, as well as the foreign exchange and local currency costs of transport, insurance and installation arising in connection with the importation of goods financed under this Agreement,

if, after examination, the projects have been found eligible for promotion.

(3) The projects referred to in paragraph 2 above may be replaced by other projects if the Government of the Federal Republic of Germany and the Government of the People's Republic of Bangladesh so agree.

Article 2. The utilization of the financial contributions as well as the terms and conditions on which they are granted shall be governed by the provisions of the financing agreements to be concluded between the Kreditanstalt für Wiederaufbau and the Government of the People's Republic of Bangladesh, which shall be subject to the laws and regulations applicable in the Federal Republic of Germany.

Article 3. The Government of the People's Republic of Bangladesh shall exempt the Kreditanstalt für Wiederaufbau from all taxes and other public charges levied in the People's Republic of Bangladesh in connection with the conclusion and

¹ Came into force on 16 November 1979 by signature, in accordance with article 8.

implementation of the financing agreements to be concluded pursuant to article 2 of the present Agreement.

Article 4. The Government of the People's Republic of Bangladesh shall allow passengers and suppliers free choice of transport enterprises for such transportation by sea or air of persons and goods as results from the granting of the financial contributions, abstain from taking any measures that might exclude or impair the participation on equal terms of transport enterprises having their place of business in the German area of application of this Agreement, and grant any necessary permits for the participation of such enterprises.

Article 5. Supplies and services for projects financed from the financial contributions shall, unless otherwise provided for in individual cases, be subject to international public tender.

Article 6. With regard to supplies and services resulting from the granting of the financial contributions, the Government of the Federal Republic of Germany attaches particular importance to preferential use being made of the economic potential of Land Berlin.

Article 7. With the exception of those provisions of article 4 which refer to air transport, this Agreement shall also apply to Land Berlin, provided that the Government of the Federal Republic of Germany does not make a contrary declaration to the Government of the People's Republic of Bangladesh within three months of the date of entry into force of this Agreement.

Article 8. This Agreement shall enter into force on the date of signature thereof.

DONE at Bonn on 16th November 1979, in duplicate in the German, Bengali and English languages, all three texts being authentic. In case of divergent interpretations of the German and Bengali texts, the English text shall prevail.

For the Government
of the Federal Republic of Germany:

[Signed — Signé]¹

[Signed — Signé]²

For the Government
of the People's Republic of
Bangladesh:

[Signed — Signé]³

¹ Signed by Jens Petersen — Signé par Jens Petersen.

² Signed by Dr. F. Klamsner — Signé par F. Klamsner.

³ Signed by Saadat Hussain — Signé par Saadat Hussain.

[TRADUCTION — TRANSLATION]

ACCORD¹ DE COOPÉRATION FINANCIÈRE ENTRE LE GOUVERNEMENT DE LA RÉPUBLIQUE FÉDÉRALE D'ALLEMAGNE ET LE GOUVERNEMENT DE LA RÉPUBLIQUE POPULAIRE DU BANGLADESH

Le Gouvernement de la République fédérale d'Allemagne et le Gouvernement de la République populaire du Bangladesh,

Dans l'esprit des relations amicales qui existent entre la République fédérale d'Allemagne et la République populaire du Bangladesh,

Désireux de consolider et d'approfondir ces relations amicales par une coopération financière dans un esprit d'association,

Conscients que le maintien de ces relations constitue le fondement du présent Accord,

Entendant contribuer au développement social et économique de la République populaire du Bangladesh,

Sont convenus de ce qui suit :

Article premier. 1. Le Gouvernement de la République fédérale d'Allemagne accorde au Gouvernement de la République populaire du Bangladesh la possibilité d'obtenir auprès de la Kreditanstalt für Wiederaufbau, de Francfort-sur-le-Main, des contributions financières jusqu'à concurrence de 70 millions de DM (soixante-dix millions de deutsche marks).

2. Ces contributions financières seront utilisées comme suit :

- a) Jusqu'à concurrence de 55 millions de DM (en toutes lettres : cinquante-cinq millions de deutsche marks) pour les projets ci-après :
- Forages d'exploration pour
la recherche de gaz et de pétrole 20 000 000 de DM
 - Programme démographique 35 000 000 de DM
- b) Jusqu'à concurrence de 15 millions de DM (quinze millions de deutsche marks) pour financer le coût en devises de l'acquisition de biens et de services dans les secteurs des télécommunications et des chemins de fer et le coût en devises et en monnaie locale du transport, de l'assurance et du montage liés à l'importation des biens financés,

si ces projets sont reconnus dignes d'être encouragés.

3. Le Gouvernement de la République fédérale d'Allemagne et le Gouvernement de la République populaire du Bangladesh peuvent décider d'un commun accord de remplacer les projets visés au paragraphe 2 par d'autres projets.

Article 2. L'utilisation des contributions financières et les conditions auxquelles elles sont accordées seront déterminées par les contrats de financement à conclure entre le Gouvernement de la République populaire du Bangladesh et la Kreditanstalt für Wiederaufbau, qui sont soumis à la législation en vigueur en République fédérale d'Allemagne.

¹ Entré en vigueur le 16 novembre 1979 par la signature, conformément à l'article 8.

Article 3. Le Gouvernement de la République populaire du Bangladesh exonère la Kreditanstalt für Wiederaufbau de tous impôts et autres redevances perçus en République populaire du Bangladesh en rapport avec la conclusion et l'exécution des contrats de financement visés à l'article 2.

Article 4. En ce qui concerne les transports maritimes et aériens de personnes et de marchandises résultant de l'octroi des contributions financières, le Gouvernement de la République populaire du Bangladesh laisse aux passagers et aux fournisseurs le libre choix des entreprises de transport, s'abstient de prendre des mesures ayant pour effet d'exclure ou d'entraver la participation à égalité de droits des entreprises de transport ayant leur siège dans le domaine d'application allemand du présent Accord et, le cas échéant, délivre les autorisations requises en vue de la participation de ces entreprises.

Article 5. Les livraisons et les services destinés aux projets financés au moyen des contributions financières doivent faire l'objet d'un appel d'offres international, à moins qu'il n'en soit décidé autrement dans des cas d'espèce.

Article 6. En ce qui concerne les livraisons et les services résultant de l'octroi des contributions financières, le Gouvernement de la République fédérale d'Allemagne attache une importance particulière à ce qu'il soit fait appel en priorité aux ressources économiques du *Land Berlin*.

Article 7. Exception faite des dispositions de l'article 4 relatives au transport aérien, le présent Accord s'applique également au *Land Berlin*, sauf notification contraire adressée par le Gouvernement de la République fédérale d'Allemagne au Gouvernement de la République populaire du Bangladesh dans les trois mois suivant l'entrée en vigueur de l'Accord.

Article 8. Le présent Accord entrera en vigueur à la date de sa signature.

FAIT à Bonn, le 16 novembre 1979, en deux exemplaires originaux, chacun en allemand, en bengali et en anglais, les trois textes faisant également foi. En cas d'interprétation divergente des textes allemand et bengali, le texte anglais prévaudra.

Pour le Gouvernement de la République fédérale d'Allemagne :

JENS PETERSEN

F. KLAMSER

Pour le Gouvernement de la République populaire du Bangladesh :

SAADAT HUSSAIN

No. 21634

FEDERAL REPUBLIC OF GERMANY
and
BANGLADESH

Agreement concerning financial co-operation (with annex).
Signed at Dacca on 16 October 1980

Authentic texts: German, Bengali and English.

Registered by the Federal Republic of Germany on 17 March 1983.

RÉPUBLIQUE FÉDÉRALE D'ALLEMAGNE
et
BANGLADESH

Accord de coopération financière (avec annexe). Signé à
Dacca le 16 octobre 1980

Textes authentiques : allemand, bengali et anglais.

Enregistré par la République fédérale d'Allemagne le 17 mars 1983.

[GERMAN TEXT — TEXTE ALLEMAND]

ABKOMMEN ZWISCHEN DER REGIERUNG DER BUNDESREPUBLIC DEUTSCHLAND UND DER REGIERUNG DER VOLKSREPUBLIC BANGLADESCH ÜBER FINANZIELLE ZUSAMMENARBEIT

Die Regierung der Bundesrepublik Deutschland und die Regierung der Volksrepublik Bangladesch,

im Geiste der bestehenden freundschaftlichen Beziehungen zwischen der Bundesrepublik Deutschland und der Volksrepublik Bangladesch,

in dem Wunsche, diese freundschaftlichen Beziehungen durch partnerschaftliche Finanzielle Zusammenarbeit zu festigen und zu vertiefen,

im Bewußtsein, daß die Aufrechterhaltung dieser Beziehungen die Grundlage dieses Abkommens ist,

in der Absicht, zur sozialen und wirtschaftlichen Entwicklung in der Volksrepublik Bangladesch beizutragen,

sind wie folgt übereingekommen:

Artikel 1. (1) Die Regierung der Bundesrepublik Deutschland ermöglicht es der Regierung der Volksrepublik Bangladesch, bei der Kreditanstalt für Wiederaufbau, Frankfurt am Main, Finanzierungsbeiträge bis zu insgesamt 120 000 000,00 DM (in Worten: einhundertzwanzig Millionen Deutsche Mark) zu erhalten.

(2) Die Finanzierungsbeiträge werden wie folgt verwendet:

- a) bis zu 60 Millionen DM (in Worten: sechzig Millionen Deutsche Mark) für die Finanzierung der Devisenkosten aus dem Bezug von Waren und Leistungen zur Deckung des laufenden notwendigen zivilen Bedarfs und der im Zusammenhang mit der finanzierten Wareneinfuhr anfallenden Devisen- und Inlandskosten für Transport, Versicherung und Montage. Es muß sich hierbei um Lieferungen und Leistungen gemäß der diesem Abkommen als Anlage beigefügten Liste handeln, für die die Lieferverträge oder Leistungsverträge nach dem 1. September 1980 abgeschlossen worden sind,
- b) bis zu 17,7 Millionen DM (in Worten: siebzehn Millionen siebenhunderttausend Deutsche Mark) zur Finanzierung der Devisenkosten für den Bezug von Düngemitteln, wenn nach Prüfung die Förderungswürdigkeit festgestellt worden ist,
- c) bis zu 2,3 Millionen DM (in Worten: zwei Millionen dreihunderttausend Deutsche Mark) für den Bau von Düngemittellagerhäusern, wenn nach Prüfung die Förderungswürdigkeit festgestellt worden ist,
- d) bis zu 37.5 Millionen DM (in Worten: siebenunddreißig Millionen fünfhunderttausend Deutsche Mark) für das Vorhaben „Erdölexploration“,
- e) bis zu 2 Millionen DM (in Worten: zwei Millionen Deutsche Mark) für das Vorhaben „Bangladesh Shilpa Bank“, wenn nach Prüfung die Förderungswürdigkeit festgestellt worden ist,
- f) bis zu 500 000,00 DM (in Worten: fünfhunderttausend Deutsche Mark) für die Erstellung von Durchführbarkeitsstudien.

(3) Die in Absatz 2 Buchstaben *b*, *c*, *d*, *e* und *f* bezeichneten Vorhaben können im Einvernehmen zwischen der Regierung der Bundesrepublik Deutschland und der Regierung der Volksrepublik Bangladesch durch andere Vorhaben ersetzt werden.

Artikel 2. Die Verwendung der Finanzierungsbeiträge sowie die Bedingungen, zu denen sie gewährt werden, bestimmen die zwischen der Regierung der Volksrepublik Bangladesch und der Kreditanstalt für Wiederaufbau zu schließenden Finanzierungsverträge, die den in der Bundesrepublik Deutschland geltenden Rechtsvorschriften unterliegen.

Artikel 3. Die Regierung der Volksrepublik Bangladesch stellt die Kreditanstalt für Wiederaufbau von sämtlichen Steuern und sonstigen öffentlichen Abgaben frei, die im Zusammenhang mit Abschluß und Durchführung der in Artikel 2 erwähnten Finanzierungsverträge in der Volksrepublik Bangladesch erhoben werden.

Artikel 4. Die Regierung der Volksrepublik Bangladesch überläßt bei den sich aus der Gewährung der Finanzierungsbeiträge ergebenden Transporten von Personen und Gütern im See- und Luftverkehr den Passagieren und Lieferanten die freie Wahl der Verkehrsunternehmen, trifft keine Maßnahmen, welche die gleichberechtigte Beteiligung der Verkehrsunternehmen mit Sitz in dem deutschen Geltungsbereich dieses Abkommens ausschließen oder erschweren, und erteilt gegebenenfalls die für eine Beteiligung dieser Verkehrsunternehmen erforderlichen Genehmigungen.

Artikel 5. Lieferungen und Leistungen für die Vorhaben, die gemäß Artikel 1 Absatz 2 Buchstaben *b*, *c*, *d* und *e* aus den Finanzierungsbeiträgen finanziert werden, sind international öffentlich auszuschreiben, soweit nicht im Einzelfall etwas Abweichendes festgelegt wird.

Artikel 6. Die Regierung der Bundesrepublik Deutschland legt besonderen Wert darauf, daß bei den sich aus der Gewährung der Finanzierungsbeiträge ergebenden Lieferungen und Leistungen die wirtschaftlichen Möglichkeiten des Landes Berlin bevorzugt genutzt werden.

Artikel 7. Mit Ausnahme der Bestimmungen des Artikels 4 hinsichtlich des Luftverkehrs gilt dieses Abkommen auch für das Land Berlin, sofern nicht die Regierung der Bundesrepublik Deutschland gegenüber der Regierung der Volksrepublik Bangladesch innerhalb von drei Monaten nach Inkrafttreten des Abkommens eine gegenteilige Erklärung abgibt.

Artikel 8. Dieses Abkommen tritt am Tage seiner Unterzeichnung in Kraft.

GESCHEHEN zu Dacca am 16. Oktober 1980 in zwei Urschriften, jede in deutscher, bangalischer und englischer Sprache, wobei jeder Wortlaut verbindlich ist. Bei unterschiedlicher Auslegung des deutschen und des bangalischen Wortlauts ist der englische Wortlaut maßgebend.

Für die Regierung der Bundesrepublik Deutschland:

W. FRHR. V. MARSCHALL

Dr. FRANZ KLAMSER

Für die Regierung der Volksrepublik Bangladesch:

SHAFIUL ALAM

ANLAGE ZUM ABKOMMEN ZWISCHEN DER REGIERUNG DER BUNDESREPUBLIK DEUTSCHLAND UND DER REGIERUNG DER VOLKSREPUBLIK BANGLADESCH VOM 16. OKTOBER 1980 ÜBER FINANZIELLE ZUSAMMENARBEIT

1. Liste der Waren und Leistungen, die gemäß Artikel I Absatz 2 Buchstabe a des Regierungsabkommens vom 16. Oktober 1980 aus dem Finanzierungsbeitrag finanziert werden können:

- (a) Industrielle Roh- und Hilfsstoffe sowie Halbfabrikate;
- (b) industrielle Ausrüstungen sowie landwirtschaftliche Maschinen und Geräte;
- (c) Ersatz- und Zubehörteile aller Art;
- (d) Erzeugnisse der chemischen Industrie, insbesondere Pflanzenschutz- und Schädlingsbekämpfungsmittel, Arzneimittel und Farbstoffe;
- (e) Transportmittel;
- (f) sonstige gewerbliche Erzeugnisse, die für die Entwicklung der Volksrepublik Bangladesch von Bedeutung sind;
- (g) Beratungsleistungen, Patente und Lizenzgebühren.

2. Einfuhrgüter, die in dieser Liste nicht enthalten sind, können nur finanziert werden, wenn die vorherige Zustimmung der Regierung der Bundesrepublik Deutschland vorliegt.

3. Die Einfuhr von Luxusgütern, von Verbrauchsgütern für den privaten Bedarf sowie von Gütern und Anlagen, die militärischen Zwecken dienen, ist von der Finanzierung aus dem Finanzierungsbeitrag ausgeschlossen.

[BENGALI TEXT — TEXTE BENGALI]

ফেডারেল প্রজাতন্ত্রী জার্মান সরকার

এবং

গন প্রজাতন্ত্রী বাংলাদেশ সরকারের মধ্যে
আর্থিক সহযোগিতা চুক্তি ।

ফেডারেল প্রজাতন্ত্রী জার্মান সরকার

এবং

গন প্রজাতন্ত্রী বাংলাদেশ সরকার

তাহাদের মধ্যে বিদ্যমান বন্ধুত্বপূর্ণ সম্পর্কের মনোভাব লইয়া ;

অংশীদারীত্ব ভিত্তিতে উক্ত বন্ধুত্বপূর্ণ সম্পর্ক অর্থনৈতিক সহযোগিতার মাধ্যমে জোরদার
করিবার ইচ্ছা পোষন করিয়া ;

বর্তমান চুক্তি ঐ সকল সম্পর্ক বজায় রাখার ভিত্তি মনে করিয়া গন প্রজাতন্ত্রী বাংলাদেশের
অর্থনৈতিক ও সামাজিক উন্নয়নে অবদান রাখিবার অভিপ্রায়ে ;

নিম্ন রূপে চুক্তি সম্পাদন করিতে সম্মত হইয়াছেন :

অনুচ্ছেদ - ১

(১) ফেডারেল প্রজাতন্ত্রী জার্মান সরকার ড্রাকফার্ট / মেইন এ অবস্থিত কে এক ডব্লিউ
(উন্নয়ন ঋন সংস্থা) হইতে ১২০,০০০,০০০ জার্মান মার্ক (একশত বিশ মিলি-
য়ন জার্মান মার্ক) পর্যন্ত আর্থিক অবদান গ্রহণে গন প্রজাতন্ত্রী বাংলাদেশ সরকারকে
সহায়তা করিবে ।

(২) আর্থিক অবদানটি নিম্নোক্তভাবে ব্যবহার্য্য হইবে :

(ক) চলতি বেসামরিক পন্য চাহিদা ও তদ সংক্রান্ত সার্ভিসেস গ্রন্থ এবং এই
চুক্তির অধীনে আমদানিকৃত পন্যের পরিবহন, বীমা ও মন্ত্রাংশ সংযো-
জন বাবদ যে বৈদেশিক ও স্থানীয় মুদ্রার প্রয়োজন হইবে তাহা মিটাই-
বার জন্য অনূর্ধ্ব ডি ড্র ৬০,০০০,০০০ (ষাট মিলিয়ন ডয়েস মার্ক)
ব্যয়িত হইবে । এই পরবরাহ সমূহ ও সার্ভিসেস বর্তমান চুক্তির সহিত

সংযোজিত তালিকায় অন্তর্ভুক্ত হইতে হইবে এবং যে সমস্ত সরবরাহ ও সার্ভিসের চুক্তিপত্র ১৯৮০ সনের ১লা সেপ্টেম্বরের পরে সমাধা হইয়াছে কেবলমাত্র তাহাদের অধীনে সরবরাহ সমূহ ও সার্ভিসে অন্তর্ভুক্ত হইবে ।

- (খ) সার আমদানীর বৈদেশিক মুদ্রা মিটানোর জন্য অনূর্ধ্ব ডি এম ১৭,৭০০,০০০ (সত্তর মিলিয়ন , সাতশত হাজার জার্মান মার্ক) , যদি পরীক্ষার পর প্রকল্প-টি উন্নয়নমুখী বলিষ্ঠা বিবেচিত হয় ,
- (গ) সার গুদাম নির্মাণের জন্য অনূর্ধ্ব ডি এম ২,৩০০,০০০ (দুই মিলিয়ন তিন শত হাজার জার্মান মার্ক) , যদি পরীক্ষার পর প্রকল্পটি উন্নয়নমুখী বলিষ্ঠা বিবেচিত হয় ,
- (ঘ) তৈল অনুসন্ধানের জন্য অনূর্ধ্ব ডি এম ৩৭,৫০০,০০০ (সাত্তি মিলিয়ন পাঁচ-শত হাজার জার্মান মার্ক) ,
- (ঙ) বাংলাদেশ জিলা ব্যাংকের জন্য অনূর্ধ্ব ডি এম ২০০০,০০০ (দুই মিলিয়ন জার্মান মার্ক) , যদি পরীক্ষার পর প্রকল্পটি উন্নয়নমুখী বলিষ্ঠা বিবেচিত হয় ,
- (চ) সমস্যা সমাধান তহবিলের জন্য ডি এম ৫০০,০০০ (পাঁচশত হাজার জার্মান মার্ক) ;
- (৩) উপরের উপ-অনুচ্ছেদ ২(খ), (গ), (ঘ), (ঙ) ও (চ) এ উল্লিখিত প্রকল্প সমূহ অন্য প্রকল্প দ্বারা প্রতিস্থাপন করা যাইবে যদি ফেডারেল প্রজাতন্ত্রী জার্মান সরকার এবং গন প্রজাতন্ত্রী বাংলাদেশ সরকার এই মর্মে একমত হন ।

অনুচ্ছেদ - ২

এই অনুদানের অর্থ ব্যবহার এবং যে পর্তাবনীর অধীনে ইহা সম্বহুর করা হইল তাহা গন প্রজাতন্ত্রী বাংলাদেশ সরকার এবং ফেডারেল প্রজাতন্ত্রী জার্মান সরকারের মধ্যে সফলভাবে চুক্তির সিদ্ধান্ত-বলী দ্বারা পরিচালিত হইবে যাহা ফেডারেল প্রজাতন্ত্রী জার্মানিতে প্রযোজ্য আইন ও প্রবিধান সাপেক্ষ হইবে ।

অনুচ্ছেদ - ৩

এই চুক্তির দ্বিতীয় অনুচ্ছেদে বর্ণিত সন্দেহজনক চুক্তিসমূহের সফলদান ও বাস্তবায়নের ক্ষেত্রে গণ প্রজাতন্ত্রী বাংলাদেশ সরকার, কে এক ডলিউকে গণপ্রজাতন্ত্রী বাংলাদেশে ধার্য সমুদায় তর ও অন্যান্য সরকারী উসুল হইতে অব্যহতি দিবে ।

অনুচ্ছেদ - ৪

গণ প্রজাতন্ত্রী বাংলাদেশ সরকার এই অবদান অনুমোদনের কারণে পন্য সরবরাহ ও সংশ্লিষ্ট ব্যক্তিদের যাতায়াতের ব্যাপারে মাএী ও সরবরাহকারীদের সমুদ্র ও আকাশ পথে পরিবহনের ক্ষেত্রে অবাধ বাছাই এর অনুমতি প্রদান করিবে এবং এরূপ কোন পদক্ষেপ গ্রহণে বিরত থাকিবে যাহাতে এই চুক্তি জার্মান এলাকাভূ প্রয়োগের ব্যাপারে জার্মানিতে অবস্থিত পরিবহন প্রতিষ্ঠান সমূহকে অংশ গ্রহন করা হইতে বিরত রাখিতে অথবা ক্ষতিগ্রস্ত করিতে পারে , এবং অনুরূপ প্রতিষ্ঠানের অংশ গ্রহনের ক্ষেত্রে প্রয়োজনীয় অনুমতি প্রদান করিবে ।

অনুচ্ছেদ - ৫

বর্তমান চুক্তিপত্রের ধারা ১(২)(ব), (গ), (ঘ) ও (ঙ) অনুসারে অর্ধপূর্ণ প্রকল্পসমূহের সরবরাহ ও সার্ভিসেস আর্থিক দরপত্র আহবান পাশে হইবে যদি কেএ বিশেষ তিল্ল-রূপ করা হয় ।

অনুচ্ছেদ - ৬

এই অবদানের মনস্তরীর ফলে মে সরবরাহ এবং কার্যক্রমের সংস্থান হইবে তৎপতি বার্লিন তৃখন্ডের সমত্যাব্য অর্থনৈতিক ক্ষমতার অগ্রাধিকার তিওর কলহারের প্রতি ফেডারেল প্রজাতন্ত্রী জার্মান সরকার বিশেষ গুরুত্ব আরোপ করেন ।

অনুচ্ছেদ - ৭

যদি ফেডারেল প্রজাতন্ত্রী জার্মান সরকার এই চুক্তিতে অংশ গ্রহনের পর তিন মাসের মধ্যে গণ প্রজাতন্ত্রী বাংলাদেশ সরকারের নিকট প্রতিকূল কোন বোঝনা না করেন তবে চতুর্থ অনুচ্ছেদে বর্ণিত বিধান পরিবহন সন্দেহিত বিধানাবলী ব্যাতিরেকে এই চুক্তি বার্লিন তৃখন্ডের প্রতি প্রযোজ্য হইবে ।

অনুচ্ছেদ - - - ৮

ঐ চুক্তি স্বাক্ষরের তারিখ হইতে বলবৎ হইবে ।

এই চুক্তির ছয়টি অনুলিপি দুইটি জার্মান, দুইটি বাংলা এবং দুইটি ইংরেজী ভাষায় ১৬ই অক্টোবর ১৯৮০ ইং তারিখে ঢাকায় সম্মাদিত হইল । এই তিনটি মূল পাঠই প্রদানিক বলিষ্ঠা পন্য হইবে, তবে এই তিন ভাষায় প্রণিত পাঠের মধ্যে কোন অসামঞ্জস্যতার ক্ষেত্রে ইংরেজী পাঠ প্রধান্য পাইবে ।

ফেডারেল প্রজাতন্ত্রী
জার্মান সরকারের পক্ষে

H. J. ...
Dr. Helmut ...

গন প্রজাতন্ত্রী বাংলাদেশ
সরকারের পক্ষে

A. ...

জার্মান ফেডারেল প্রজাতন্ত্রী সরকার ও গন প্রজাতন্ত্রী বাংলাদেশ সরকারের মধ্যে আর্থিক সাহায্য সংক্রান্ত ১৬ই অক্টোবর, ১৯৮০ তারিখে সম্মাদিত চুক্তির সংলগ্নী ।

(১) ১৬ই অক্টোবর ১৯৮০ তারিখে সম্মাদিত চুক্তির ১(২)ক) ধারায় বর্ণিত আর্থিক অনুদানের অধীনে আমদানীযোগ্য পন্যাদি ও সার্ভিসেস এর তালিকা :-

ক) শিল্পের কাঁচামাল ও সহায়ক দ্রব্যাদি ও আংশিক শিল্পস্বত্ব দ্রব্যাদি ,

খ) শিল্প যন্ত্রপাতি এবং কৃষি যন্ত্রাদি ও উপকরণ ,

গ) খুচরা যন্ত্রাংশ এবং সকল প্রকার সহায়ক ,

ঘ) রাসায়নিক দ্রব্যাদি , বিশেষভাবে উদ্ভিদ প্রতিরহনে সহায়ক দ্রব্যাদি ,
কৃষিমাণক ওষাধাদি ,ওষধ হিসাবে ব্যবহৃত দ্রব্যাদি ও রং ,

ঙ) পরিবহন সামগ্রী ,

- (৮) গন প্রজাতন্ত্রী বাংলাদেশের উন্নয়নের জন্য প্রয়োজনীয় অন্যান্য নিম্নলিখিত
দ্রব্যাদি ,
- (৯) উপদেষ্টা পার্টিসিপ, পেটেন্ট এবং নাইসেন্স কি ,
- (১০) পূর্বোক্ত তালিকার বর্ধিত কোন দ্রব্য আমদানি করতে হইলে হেডারেল প্রজাতন্ত্রী
জার্মান সরকারের অগ্রিম অনুমোদনের প্রয়োজন হইবে ,
- (১১) ব্যক্তিগত প্রয়োজনীয় ভোগ্য দ্রব্যাদি বিশেষ করিয়া বিলাস দ্রব্যাদি এবং সেই
সঙ্গে সামরিক কার্যে ব্যবহার্য পন্য ও সুবিধাদি এই আর্থিক অনুদানের অধীনে
আমদানী করা যাইবে না ।
-

AGREEMENT¹ BETWEEN THE GOVERNMENT OF THE FEDERAL
REPUBLIC OF GERMANY AND THE GOVERNMENT OF THE
PEOPLE'S REPUBLIC OF BANGLADESH CONCERNING FINAN-
CIAL CO-OPERATION

The Government of the Federal Republic of Germany and the Government of the People's Republic of Bangladesh,

In the spirit of the friendly relations existing between the Federal Republic of Germany and the People's Republic of Bangladesh,

Desiring to strengthen and intensify those friendly relations through financial co-operation in a spirit of partnership,

Aware that the maintenance of those relations constitutes the basis of this Agreement,

Intending to contribute to social and economic development in the People's Republic of Bangladesh,

Have agreed as follows:

Article 1. (1) The Government of the Federal Republic of Germany shall enable the Government of the People's Republic of Bangladesh to obtain from the Kreditanstalt für Wiederaufbau (Development Loan Corporation) Frankfurt/Main, financial contributions of up to DM 120,000,000 (one hundred and twenty million Deutsche Mark).

(2) The financial contributions shall be used as follows:

- (a) Up to DM 60,000,000 (sixty million Deutsche Mark) to meet foreign exchange costs resulting from the purchase of goods and services to cover current civilian requirements, and to meet foreign exchange and local currency costs of transport, insurance and assembly arising in connection with the importation of goods financed under this Agreement. These supplies and services must be such as are covered by the list annexed to the present Agreement and for which supply or service contracts have been concluded after 1 September 1980,
- (b) Up to DM 17,700,000 (seventeen million seven hundred thousand Deutsche Mark) to meet foreign exchange costs resulting from the purchase of fertilizers, if, after examination, the project has been found eligible for promotion,
- (c) Up to DM 2,300,000 (two million three hundred thousand Deutsche Mark) for the construction of fertilizer storehouses, if, after examination, the project has been found eligible for promotion,
- (d) Up to DM 37,500,000 (thirty seven million five hundred thousand Deutsche Mark) for the project "Petroleum Exploration",
- (e) Up to DM 2,000,000 (two million Deutsche Mark) for the project "Bangladesh Shilpa Bank", if, after examination, the project has been found eligible for promotion,
- (f) Up to DM 500,000 (five hundred thousand Deutsche Mark) for a feasibility study fund.

¹ Came into force on 16 October 1980 by signature, in accordance with article 8.

(3) The projects referred to in sub-paragraph 2 (b), (c), (d) and (e) above may be replaced by other projects if the Government of the Federal Republic of Germany and the Government of the People's Republic of Bangladesh so agree.

Article 2. The utilization of the financial contributions as well as the terms and conditions on which they are granted shall be governed by the provisions of the financing agreements to be concluded between the Government of the People's Republic of Bangladesh and the Kreditanstalt für Wiederaufbau, which shall be subject to the laws and regulations applicable in the Federal Republic of Germany.

Article 3. The Government of the People's Republic of Bangladesh shall exempt the Kreditanstalt für Wiederaufbau from all taxes and other public charges levied in the People's Republic of Bangladesh in connection with the conclusion and implementation of the financing agreements to be concluded pursuant to article 2 of the present Agreement.

Article 4. The Government of the People's Republic of Bangladesh shall allow passengers and suppliers free choice of transport enterprises for such transportation by sea or air of persons and goods as results from the granting of the financial contributions, abstain from taking any measures that might exclude or impair the participation on equal terms of transport enterprises having their place of business in the German area of application of this Agreement, and grant any necessary permits for the participation of such enterprises.

Article 5. Supplies and services for the projects financed from the financial contributions pursuant to article 1 (2) (b), (c), (d) and (e) of the present Agreement shall, unless otherwise provided for in individual cases, be subject to international public tender.

Article 6. With regard to supplies and services resulting from the granting of the financial contributions, the Government of the Federal Republic of Germany attaches particular importance to preferential use being made of the economic potential of Land Berlin.

Article 7. With the exception of those provisions of article 4 which refer to air transport, this Agreement shall also apply to Land Berlin, provided that the Government of the Federal Republic of Germany does not make a contrary declaration to the Government of the People's Republic of Bangladesh within three months of the date of entry into force of this Agreement.

Article 8. This Agreement shall enter into force on the date of signature thereof.

DONE at Dacca on 16 October 1980, in duplicate in the German, Bengali and English languages, all three texts being authentic. In case of divergent interpretations of the German and Bengali texts, the English text shall prevail.

For the Government
of the Federal Republic of Germany:

[Signed — Signé]¹

[Signed — Signé]²

For the Government
of the People's Republic of Bangladesh:

[Signed — Signé]³

ANNEX TO THE AGREEMENT BETWEEN THE GOVERNMENT OF THE FEDERAL
REPUBLIC OF GERMANY AND THE GOVERNMENT OF THE PEOPLE'S
REPUBLIC OF BANGLADESH CONCERNING FINANCIAL CO-OPERATION

1. List of goods and services eligible for financing from the financing contribution under article I (2) (a) of the Agreement of 16 October 1980:

- (a) Industrial raw and auxiliary materials as well as semi-manufactures,
- (b) Industrial equipment as well as agricultural machinery and implements,
- (c) Spare parts and accessories of all kinds,
- (d) Chemical products, in particular plant protection agents and pesticides, medicaments and dyestuffs,
- (e) Means of transport,
- (f) Other industrial products of importance for the development of the People's Republic of Bangladesh,
- (g) Advisory services, patents and licence fees.

2. Imports not included in the above list may only be financed with the prior approval of the Government of the Federal Republic of Germany.

3. The importation of luxury and consumer goods for personal needs as well as any goods and facilities serving military purposes may not be financed from the financial contribution.

¹ Signed by Baron W. v. Marschall — Signé par Baron W. v. Marschall.

² Signed by Dr. Franz Klamsner — Signé par Franz Klamsner.

³ Signed by Shafiu Alam — Signé par Shafiu Alam.

[TRADUCTION — TRANSLATION]

ACCORD¹ DE COOPÉRATION FINANCIÈRE ENTRE LE GOUVERNEMENT DE LA RÉPUBLIQUE FÉDÉRALE D'ALLEMAGNE ET LE GOUVERNEMENT DE LA RÉPUBLIQUE POPULAIRE DU BANGLADESH

Le Gouvernement de la République fédérale d'Allemagne et le Gouvernement de la République populaire du Bangladesh,

Dans l'esprit des relations amicales qui existent entre la République fédérale d'Allemagne et la République populaire du Bangladesh,

Désireux de consolider et d'approfondir ces relations amicales par une coopération financière dans un esprit d'association,

Conscients que le maintien de ces relations constitue le fondement du présent Accord,

Entendant contribuer au développement social et économique de la République populaire du Bangladesh,

Sont convenus de ce qui suit :

Article premier. 1. Le Gouvernement de la République fédérale d'Allemagne accorde au Gouvernement de la République populaire du Bangladesh la possibilité d'obtenir auprès de la Kreditanstalt für Wiederaufbau, de Francfort-sur-le-Main, des contributions financières jusqu'à concurrence de 120 millions de DM (cent vingt millions de deutsche marks).

2. Ces contributions financières seront utilisées comme suit :

- a) Jusqu'à concurrence de 60 millions de DM (soixante millions de deutsche marks) pour financer le coût en devises de l'acquisition de marchandises et de services destinés à couvrir les besoins civils courants et le coût en devises et en monnaie locale des opérations de transport, d'assurance et de montage afférentes à l'importation financée de biens. Ces livraisons et services doivent correspondre à ceux qui figurent sur la liste annexée au présent Accord, pour lesquels les contrats de livraison ou de service ont été conclus après le 1^{er} septembre 1980;
- b) Jusqu'à concurrence de 17,7 millions de DM (dix-sept millions sept cent mille deutsche marks) pour financer le coût en devises de l'acquisition d'engrais si, après examen, ce projet est reconnu digne d'être encouragé;
- c) Jusqu'à concurrence de 2,3 millions de DM (deux millions trois cent mille deutsche marks) pour la construction d'entrepôts à engrais si, après examen, ce projet est reconnu digne d'être encouragé;
- d) Jusqu'à concurrence de 37,5 millions de DM (trente-sept millions cinq cent mille deutsche marks) pour le projet intitulé « Exploration pétrolière »;
- e) Jusqu'à concurrence de 2 millions de DM (deux millions de deutsche marks) pour le projet intitulé « Bangladesh Shilpa Bank » si, après examen, ce projet est reconnu digne d'être encouragé;

¹ Entré en vigueur le 16 octobre 1980 par la signature, conformément à l'article 8.

f) Jusqu'à concurrence de 500 000 DM (cinq cent mille deutsche marks) pour la réalisation d'études de faisabilité.

3. Le Gouvernement de la République fédérale d'Allemagne et le Gouvernement de la République populaire du Bangladesh peuvent décider d'un commun accord de remplacer les projets visés aux alinéas *b*, *c*, *d*, *e*, et *f* par d'autres projets.

Article 2. L'utilisation des contributions financières et les conditions auxquelles elles sont accordées seront déterminées par les contrats de financement à conclure entre le Gouvernement de la République populaire du Bangladesh et la Kreditanstalt für Wiederaufbau, qui sont soumis à la législation en vigueur en République fédérale d'Allemagne.

Article 3. Le Gouvernement de la République populaire du Bangladesh exonère la Kreditanstalt für Wiederaufbau de tous impôts et autres redevances perçus en République populaire du Bangladesh en rapport avec la conclusion et l'exécution des contrats de financement visés à l'article 2 du présent Accord.

Article 4. En ce qui concerne les transports maritimes et aériens de personnes et de marchandises résultant de l'octroi des contributions financières, le Gouvernement de la République populaire du Bangladesh laisse aux passagers et aux fournisseurs le libre choix des entreprises de transport, s'abstient de prendre des mesures ayant pour effet d'exclure ou d'entraver la participation à égalité de droits des entreprises de transport ayant leur siège dans le domaine d'application allemand du présent Accord et, le cas échéant, délivre les autorisations requises en vue de la participation de ces entreprises.

Article 5. Les livraisons et les services destinés aux projets financés au moyen des contributions financières conformément aux alinéas *b*, *c*, *d*, et *e* du paragraphe 2 de l'article premier doivent faire l'objet d'un appel d'offres international, à moins qu'il n'en soit décidé autrement dans des cas d'espèce.

Article 6. En ce qui concerne les livraisons et les services résultant de l'octroi des contributions financières, le Gouvernement de la République fédérale d'Allemagne attache une importance particulière à ce qu'il soit fait appel en priorité aux ressources économiques du *Land Berlin*.

Article 7. Exception faite des dispositions de l'article 4 relatives au transport aérien, le présent Accord s'applique également au *Land Berlin*, sauf notification contraire adressée par le Gouvernement de la République fédérale d'Allemagne au Gouvernement de la République populaire du Bangladesh dans les trois mois suivant l'entrée en vigueur de l'Accord.

Article 8. Le présent Accord entrera en vigueur à la date de sa signature.

FAIT à Dacca, le 16 octobre 1980, en deux exemplaires originaux, chacun en allemand, en bengali et en anglais, les trois textes faisant également foi. En cas d'interprétation divergente des textes allemand et bengali, le texte anglais prévaudra.

Pour le Gouvernement de la République fédérale d'Allemagne :

Baron W. v. MARSCHALL

FRANZ KLAMSER

Pour le Gouvernement de la République populaire du Bangladesh :

SHAFIUL ALAM

ANNEXE À L'ACCORD DE COOPÉRATION FINANCIÈRE DU 16 OCTOBRE 1980 ENTRE LE GOUVERNEMENT DE LA RÉPUBLIQUE FÉDÉRALE D'ALLEMAGNE ET LE GOUVERNEMENT DE LA RÉPUBLIQUE POPULAIRE DU BANGLADESH

1. Liste des marchandises et services qui peuvent être financés au moyen de la contribution financière, conformément à l'alinéa *a* du paragraphe 2 de l'article premier de l'Accord intergouvernemental du 16 octobre 1980 :

- a*) Matières premières et matières consommables industrielles et produits semi-finis;
- b*) Equipement industriel et machines et outillage agricoles;
- c*) Pièces de rechange et pièces détachées de toute nature;
- d*) Produits chimiques, notamment agents phytosanitaires, pesticides, médicaments et colorants;
- e*) Moyens de transport;
- f*) Autres produits industriels importants pour le développement de la République populaire du Bangladesh;
- g*) Services consultatifs, brevets et redevances d'exploitation.

2. L'importation de marchandises ne figurant pas sur la présente liste ne peut être financée qu'avec l'accord préalable du Gouvernement de la République fédérale d'Allemagne.

3. L'importation d'articles de luxe et de biens de consommation à usage personnel ainsi que celle de marchandises et d'installations servant à des fins militaires ne peuvent être financées sur les contributions convenues.

No. 21635

**FEDERAL REPUBLIC OF GERMANY
and
TONGA**

**Agreement concerning financial co-operation. Signed at
Bonn on 19 November 1979**

Authentic texts: German and English.

Registered by the Federal Republic of Germany on 17 March 1983.

**RÉPUBLIQUE FÉDÉRALE D'ALLEMAGNE
et
TONGA**

**Accord de coopération financière. Signé à Bonn le 19 no-
vembre 1979**

Textes authentiques : allemand et anglais.

Enregistré par la République fédérale d'Allemagne le 17 mars 1983.

[GERMAN TEXT — TEXTE ALLEMAND]

ABKOMMEN ZWISCHEN DER REGIERUNG DER BUNDESREPUBLIK DEUTSCHLAND UND DER REGIERUNG DES KÖNIGREICHES TONGA ÜBER FINANZIELLE ZUSAMMENARBEIT

Die Regierung der Bundesrepublik Deutschland und die Regierung des Königreiches Tonga,

im Geiste der bestehenden freundschaftlichen Beziehungen zwischen der Bundesrepublik Deutschland und dem Königreich Tonga,

in dem Wunsche, diese freundschaftlichen Beziehungen durch partnerschaftliche finanzielle Zusammenarbeit zu festigen und zu vertiefen,

im Bewußtsein, daß die Aufrechterhaltung dieser Beziehungen die Grundlage dieses Abkommens ist und

in der Absicht, zur sozialen und wirtschaftlichen Entwicklung im Königreich Tonga beizutragen,

sind wie folgt übereingekommen:

Artikel 1. (1) Die Regierung der Bundesrepublik Deutschland ermöglicht es der Regierung des Königreiches Tonga, bei der Kreditanstalt für Wiederaufbau, Frankfurt/Main, für das Vorhaben „Fährschiff für interinsulare Schifffahrt“, wenn nach Prüfung die Förderungswürdigkeit festgestellt worden ist, ein Darlehen von bis zu 6 000 000,- DM (in Worten: sechs Millionen Deutsche Mark) aufzunehmen.

(2) Zusammen mit dem Darlehen in Höhe von bis zu 1 000 000,- DM (in Worten: eine Million Deutsche Mark), das mit dem Abkommen zwischen der Regierung der Bundesrepublik Deutschland und der Regierung des Königreiches Tonga über finanzielle Zusammenarbeit vom 1. Dezember 1978 für das Vorhaben „Interinsulare Schifffahrt“ zur Verfügung gestellt worden ist, beläuft sich das Darlehen im Rahmen der finanziellen Zusammenarbeit für das in Absatz 1 genannte Vorhaben auf insgesamt bis zu 7 000 000,- DM (in Worten: sieben Millionen Deutsche Mark).

(3) Das in Absatz 1 bezeichnete Vorhaben kann im Einvernehmen zwischen der Regierung der Bundesrepublik Deutschland und der Regierung des Königreiches Tonga durch andere Vorhaben ersetzt werden.

Artikel 2. (1) Das Darlehen gemäß Artikel 1 Absatz 1 wird ausnahmsweise mit jährlich 1,0 vom Hundert verzinst. Es hat eine Laufzeit von dreißig Jahren einschließlich zehn tilgungsfreier Jahre.

(2) Die Verwendung dieses Darlehens sowie die übrigen Bedingungen, zu denen es gewährt wird, bestimmen die zwischen dem Darlehensnehmer und der Kreditanstalt für Wiederaufbau abzuschließenden Verträge, die den in der Bundesrepublik Deutschland geltenden Rechtsvorschriften unterliegen.

Artikel 3. Die Regierung des Königreiches Tonga stellt die Kreditanstalt für Wiederaufbau von sämtlichen Steuern und sonstigen öffentlichen Abgaben frei, die bei Abschluß oder Durchführung der in Artikel 2 erwähnten Verträge im Königreich Tonga erhoben werden.

Artikel 4. Die Regierung des Königreiches Tonga überläßt bei den sich aus der Darlehensgewährung ergebenden Transporten von Personen und Gütern im See- und Luftverkehr den Passagieren und Lieferanten die freie Wahl der Verkehrsunternehmen, trifft keine Maßnahmen, welche die gleichberechtigte Beteiligung der Verkehrsunternehmen mit Sitz in dem deutschen Geltungsbereich dieses Abkommens ausschließen oder erschweren, und erteilt gegebenenfalls die für eine Beteiligung dieser Verkehrsunternehmen erforderlichen Genehmigungen.

Artikel 5. Lieferungen und Leistungen für Vorhaben, die aus dem Darlehen finanziert werden, sind beschränkt auf den deutschen Geltungsbereich dieses Abkommens öffentlich auszuschreiben, soweit nicht im Einzelfall etwas Abweichendes festgelegt wird.

Artikel 6. Die Regierung der Bundesrepublik Deutschland legt besonderen Wert darauf, daß bei den sich aus der Darlehensgewährung ergebenden Lieferungen und Leistungen die wirtschaftlichen Möglichkeiten des Landes Berlin bevorzugt genutzt werden.

Artikel 7. Mit Ausnahme der Bestimmungen des Artikels 4 hinsichtlich des Luftverkehrs gilt dieses Abkommen auch für das Land Berlin, sofern nicht die Regierung der Bundesrepublik Deutschland gegenüber der Regierung des Königreiches Tonga innerhalb von drei Monaten nach Inkrafttreten des Abkommens eine gegenteilige Erklärung abgibt.

Artikel 8. Dieses Abkommen tritt am Tage seiner Unterzeichnung in Kraft.

GESCHEHEN zu Bonn am 19. November 1979 in zwei Urschriften, jede in deutscher und englischer Sprache, wobei jeder Wortlaut gleichermaßen verbindlich ist.

Für die Regierung der Bundesrepublik Deutschland:

G. VAN WELL

Für die Regierung des Königreiches Tonga:

VAEA

AGREEMENT¹ BETWEEN THE GOVERNMENT OF THE KINGDOM OF TONGA AND THE GOVERNMENT OF THE FEDERAL REPUBLIC OF GERMANY CONCERNING FINANCIAL CO-OPERATION

The Government of the Kingdom of Tonga and the Government of the Federal Republic of Germany,

In the spirit of the friendly relations existing between the Kingdom of Tonga and the Federal Republic of Germany,

Desiring to strengthen and intensify those friendly relations through financial co-operation in a spirit of partnership,

Aware that the maintenance of those relations constitutes the basis of this Agreement,

Intending to contribute to social and economic development in the Kingdom of Tonga,

Have agreed as follows:

Article 1. (1) The Government of the Federal Republic of Germany shall enable the Government of the Kingdom of Tonga to raise with the Kreditanstalt für Wiederaufbau (Development Loan Corporation), Frankfurt/Main, a loan of up to DM 6,000,000 (six million Deutsche Mark) for the project "Ferry for interinsular navigation" if, after examination, the project has been found eligible for promotion.

(2) Together with the loan of up to DM 1,000,000 (one million Deutsche Mark) made available under the Agreement of 1 December 1978 between the Government of the Kingdom of Tonga and the Government of the Federal Republic of Germany concerning Financial Co-operation² for the project "Interinsular navigation", the amount loaned under financial co-operation for the project referred to in paragraph 1 above totals up to DM 7,000,000 (seven million Deutsche Mark).

(3) The project referred to in paragraph 1 above may be replaced by other projects if the Government of the Kingdom of Tonga and the Government of the Federal Republic of Germany so agree.

Article 2. (1) The loan pursuant to article 1 (1) above shall as a special exception carry a rate of interest of 1 per cent. It shall have a maturity of 30 years, including 10 years grace.

(2) The utilization of the loan as well as the other terms and conditions on which it is granted shall be governed by the provisions of the agreements to be concluded between the borrower and the Kreditanstalt für Wiederaufbau, which shall be subject to the laws and regulations applicable in the Federal Republic of Germany.

Article 3. The Government of the Kingdom of Tonga shall exempt the Kreditanstalt für Wiederaufbau from all taxes and other public charges levied in the Kingdom of Tonga in connection with the conclusion and implementation of the agreements to be concluded pursuant to article 2 of the present Agreement.

¹ Came into force on 19 November 1979 by signature, in accordance with article 8.

² United Nations, *Treaty Series*, vol. 1167, p. 94.

Article 4. The Government of the Kingdom of Tonga shall allow passengers and suppliers free choice of transport enterprises for such transportation by sea or air of persons and goods as results from the granting of the loan, abstain from taking any measures that might exclude or impair the participation on equal terms of transport enterprises having their place of business in the German area of application of this Agreement, and grant any necessary permits for the participation of such enterprises.

Article 5. Supplies and services for projects financed from the loan shall, unless otherwise provided for in individual cases, be subject to public tender restricted to the German area of application of this Agreement.

Article 6. With regard to supplies and services resulting from the granting of the loan, the Government of the Federal Republic of Germany attaches particular importance to preferential use being made of the economic potential of Land Berlin.

Article 7. With the exception of those provisions of article 4 which refer to air transport, this Agreement shall also apply to Land Berlin, provided that the Government of the Federal Republic of Germany does not make a contrary declaration to the Government of the Kingdom of Tonga within three months of the date of entry into force of this Agreement.

Article 8. This Agreement shall enter into force on the date of signature thereof.

DONE at Bonn on 19th November 1979, in duplicate in the English and German languages, both texts being equally authentic.

For the Government
of the Kingdom of Tonga:

[Signed — Signé]¹

For the Government
of the Federal Republic of Germany:

[Signed — Signé]²

¹ Signed by Vaea — Signé par Vaea.

² Signed by G. van Well — Signé par G. van Well.

[TRADUCTION — TRANSLATION]

ACCORD¹ DE COOPÉRATION FINANCIÈRE ENTRE LE GOUVERNE-
MENT DE LA RÉPUBLIQUE FÉDÉRALE D'ALLEMAGNE ET LE
GOUVERNEMENT DU ROYAUME DES TONGA

Le Gouvernement de la République fédérale d'Allemagne et le Gouvernement du Royaume des Tonga,

Dans l'esprit des relations amicales qui existent entre la République fédérale d'Allemagne et le Royaume des Tonga,

Désireux de consolider et d'approfondir ces relations amicales par une coopération financière dans un esprit d'association,

Conscients que le maintien de ces relations constitue le fondement du présent Accord,

Entendant contribuer au développement économique et social du Royaume des Tonga,

Sont convenus de ce qui suit :

Article premier. 1. Le Gouvernement de la République fédérale d'Allemagne accorde au Gouvernement du Royaume des Tonga la possibilité d'obtenir auprès de la Kreditanstalt für Wiederaufbau, de Francfort-sur-le-Main, un prêt d'un montant maximal de 6 millions de DM (six millions de deutsche marks) pour le projet intitulé «Ferry-boat destiné au transport maritime interinsulaire» si, après examen, ce projet est reconnu digne d'être encouragé.

2. Avec le prêt d'un montant maximal de 1 million de DM (un million de deutsche marks) consenti aux termes de l'Accord de coopération financière entre le Gouvernement de la République fédérale d'Allemagne et le Gouvernement du Royaume des Tonga en date du 1^{er} décembre 1978² pour le projet intitulé «transport maritime interinsulaire», le prêt accordé dans le cadre de la coopération financière pour le projet visé au paragraphe 1 s'élève à un total maximal de 7 millions de DM (sept millions de deutsche marks).

3. Le Gouvernement de la République fédérale d'Allemagne et le Gouvernement du Royaume des Tonga peuvent décider d'un commun accord de remplacer le projet visé au paragraphe 1 par d'autres projets.

Article 2. 1. Le prêt visé au paragraphe 1 de l'article premier produit exceptionnellement un intérêt de 1 % par an. Son échéance est de 30 ans, y compris une période de grâce de 10 ans.

2. L'utilisation de ce prêt et les autres conditions auxquelles il est accordé seront déterminées par les contrats qui devront être conclus entre l'emprunteur et la Kreditanstalt für Wiederaufbau et qui seront soumis à la législation en vigueur en République fédérale d'Allemagne.

¹ Entré en vigueur le 19 novembre 1979 par la signature, conformément à l'article 8.

² Nations Unies, *Recueil des Traités*, vol. 1167, p. 94.

Article 3. Le Gouvernement du Royaume des Tonga exonère la Kreditanstalt für Wiederaufbau de tous impôts et autres redevances perçus au Royaume des Tonga tant lors de la conclusion que durant l'exécution des contrats visés à l'article 2.

Article 4. En ce qui concerne les transports maritimes et aériens de personnes et de marchandises effectués dans le cadre du présent Accord, le Gouvernement du Royaume des Tonga laisse aux passagers et aux fournisseurs le choix des entreprises de transport, s'abstient de prendre des mesures ayant pour effet d'exclure ou d'entraver la participation sur un pied d'égalité des entreprises de transport ayant leur siège dans le domaine d'application allemand du présent Accord et, le cas échéant, délivre les autorisations requises en vue de la participation de ces entreprises.

Article 5. Les livraisons et les services destinés aux projets financés par le prêt doivent faire l'objet d'un appel d'offres limité au domaine d'application allemand du présent Accord, sauf décision contraire dans des cas d'espèce.

Article 6. Le Gouvernement de la République fédérale d'Allemagne attache une importance particulière à ce que, pour les livraisons et les services financés au moyen du prêt, il soit fait appel en priorité aux ressources économiques du *Land Berlin*.

Article 7. Exception faite des dispositions de l'article 4 relatives au transport aérien, le présent Accord s'applique également au *Land Berlin*, sauf notification contraire adressée par le Gouvernement de la République fédérale d'Allemagne au Gouvernement du Royaume des Tonga dans les trois mois suivant l'entrée en vigueur de l'Accord.

Article 8. Le présent Accord entrera en vigueur à la date de sa signature.

FAIT à Bonn, le 19 novembre 1979, en deux exemplaires originaux, chacun en allemand et en anglais, les deux textes faisant également foi.

Pour le Gouvernement de la République fédérale d'Allemagne :

G. VAN WELL

Pour le Gouvernement du Royaume des Tonga :

VAEA

ANNEX A

***Ratifications, accessions, prorogations, etc.,
concerning treaties and international agreements
registered
with the Secretariat of the United Nations***

ANNEXE A

***Ratifications, adhésions, prorogations, etc.,
concernant des traités et accords internationaux
enregistrés
au Secrétariat de l'Organisation des Nations Unies***

ANNEX A

No. 221. CONSTITUTION OF THE
WORLD HEALTH ORGANIZATION.
SIGNED AT NEW YORK ON 22 JULY
1946¹

ACCEPTANCE

Instrument deposited on:

7 March 1983

VANUATU

(With effect from 7 March 1983.)

Registered ex officio on 7 March 1983.

ANNEXE A

N° 221. CONSTITUTION DE L'ORGA-
NISATION MONDIALE DE LA SANTÉ.
SIGNÉE À NEW YORK LE 22 JUILLET
1946¹

ACCEPTATION

Instrument déposé le :

7 mars 1983

VANUATU

(Avec effet au 7 mars 1983.)

Enregistrée d'office le 7 mars 1983.

¹ United Nations, *Treaty Series*, vol. 14, p. 185; for subsequent actions, see references in Cumulative Indexes Nos. 1 to 10 and 12 to 14, as well as annex A in volumes 926, 943, 955, 960, 970 to 974, 976, 981, 983, 985, 988, 993, 994, 999, 1000, 1006, 1035 to 1037, 1039, 1040, 1043, 1049, 1055, 1060, 1061, 1078, 1080, 1120, 1130, 1132, 1144, 1175, 1205, 1247 and 1268.

¹ Nations Unies, *Recueil des Traités*, vol. 14, p. 185; pour les faits ultérieurs, voir les références données dans les Index cumulatifs nos 1 à 10 et 12 à 14, ainsi que l'annexe A des volumes 926, 943, 955, 960, 970 à 974, 976, 981, 983, 985, 988, 993, 994, 999, 1000, 1006, 1035 à 1037, 1039, 1040, 1043, 1049, 1055, 1060, 1061, 1078, 1080, 1120, 1130, 1132, 1144, 1175, 1205, 1247 et 1268.

No. 1264. DECLARATION ON THE CONSTRUCTION OF MAIN INTERNATIONAL TRAFFIC ARTERIES. SIGNED AT GENEVA ON 16 SEPTEMBER 1950¹

N° 1264. DÉCLARATION SUR LA CONSTRUCTION DE GRANDES ROUTES DE TRAFIC INTERNATIONAL. SIGNÉE À GENÈVE LE 16 SEPTEMBRE 1950¹

TERMINATION (*Note by the Secretariat*)

The European Agreement on main international traffic arteries (AGR) concluded at Geneva on 15 November 1975 was registered *ex officio* on 15 March 1983.²

Pursuant to the provisions of its article 6 (3), the said Agreement, which came into force on 15 March 1983, terminates and replaces, in relations between the Parties, the above-mentioned Declaration of 16 September 1950.

(15 March 1983)

ABROGATION (*Note du Secrétariat*)

L'Accord européen sur les grandes routes de trafic international (AGR) conclu à Genève le 15 novembre 1975 a été enregistré d'office le 15 mars 1983².

Aux termes du paragraphe 3 de son article 6, ledit Accord, qui est entré en vigueur le 15 mars 1983, abroge et remplace, dans les relations entre les Parties, la Déclaration susmentionnée du 16 septembre 1950.

(15 mars 1983)

¹ United Nations, *Treaty Series*, vol. 92, p. 91; for subsequent actions, see references in Cumulative Indexes Nos. 2 to 10, 12 and 14.

² See p. 91 of this volume.

¹ Nations Unies, *Recueil des Traités*, vol. 92, p. 91; pour les faits ultérieurs, voir les références données dans les Index cumulatifs nos 2 à 10, 12 et 14.

² Voir p. 91 du présent volume.

No. 4214. CONVENTION ON THE INTERNATIONAL MARITIME ORGANIZATION [PREVIOUSLY: "CONVENTION ON THE INTERGOVERNMENTAL MARITIME CONSULTATIVE ORGANIZATION"]. DONE AT GENEVA ON 6 MARCH 1948¹

N° 4214. CONVENTION PORTANT CRÉATION DE L'ORGANISATION MARITIME INTERNATIONALE [PRÉCÉDEMMENT : «CONVENTION RELATIVE À LA CRÉATION D'UNE ORGANISATION MARITIME CONSULTATIVE INTERGOUVERNMENTALE»]. FAITE À GENÈVE LE 6 MARS 1948¹

ACCEPTANCES

Instruments deposited on:

14 March 1983

FIIJ

(With effect from 14 March 1983.)

16 March 1983

GUATEMALA

(With effect from 16 March 1983.)

Registered ex officio on 14 March 1983.

ACCEPTANCE of the amendments to articles 10, 16, 17, 18, 20, 28, 31 and 32 of the above-mentioned Convention, adopted by the International Maritime Organization Assembly in resolution A.315 (ES.V) of 17 October 1974²

Instrument deposited on:

16 March 1983

GUATEMALA

(The amendments came into force for all States members of the International Maritime Organization, including Guatemala, on

ACCEPTATIONS

Instruments déposés le :

14 mars 1983

FIDJI

(Avec effet au 14 mars 1983.)

16 mars 1983

GUATEMALA

(Avec effet au 16 mars 1983.)

Enregistrées d'office le 14 mars 1983.

ACCEPTATION des amendements aux articles 10, 16, 17, 18, 20, 28, 31 et 32 de la Convention susmentionnée, adoptés par l'Assemblée de l'Organisation maritime internationale par la résolution A.315 (ES.V) du 17 octobre 1974²

Instrument déposé le :

16 mars 1983

GUATEMALA

(Les amendements sont entrés en vigueur pour tous les Etats membres de l'Organisation maritime internationale, y compris le Guate-

¹ United Nations, *Treaty Series*, vol. 289, p. 3; for subsequent actions, see references in Cumulative Indexes Nos. 4 to 14, as well as annex A in volumes 907, 913, 928, 942, 954, 963, 973, 980, 985, 987, 999, 1001, 1006, 1007, 1017, 1021, 1023, 1025, 1031, 1042, 1043, 1060, 1080, 1089, 1092, 1106, 1110, 1120, 1122, 1126, 1128, 1130, 1144, 1146, 1153, 1156, 1161, 1162, 1166, 1175, 1181, 1196, 1213, 1216, 1224, 1271, 1276 and 1285 [adoption of new title].

² *Ibid.*, vol. 1080, p. 374.

¹ Nations Unies, *Recueil des Traités*, vol. 289, p. 3; pour les faits ultérieurs, voir les références données dans les Index cumulatifs nos 4 à 14, ainsi que l'annexe A des volumes 907, 913, 928, 942, 954, 963, 973, 980, 985, 987, 999, 1001, 1006, 1007, 1017, 1021, 1023, 1025, 1031, 1042, 1043, 1060, 1080, 1089, 1092, 1106, 1110, 1120, 1122, 1126, 1128, 1130, 1144, 1146, 1153, 1156, 1161, 1162, 1166, 1175, 1181, 1196, 1213, 1216, 1224, 1271, 1276 et 1285 [adoption du nouveau titre].

² *Ibid.*, vol. 1080, p. 375.

1 April 1978, in accordance with article 52 of the Convention.)

ACCEPTANCE of the amendments to the title and substantive provisions of the Convention on the International Maritime Organization, adopted by the International Maritime Organization Assembly in resolutions A.358 (IX) of 14 November 1975¹ and A.371 (X) of 9 November 1977² (rectification of resolution A.358 (IX)).

Instrument deposited on:

16 March 1983

GUATEMALA

(The amendments — except those relating to article 51 — came into force for all States members of the International Maritime Organization, including Guatemala, on 22 May 1982, in accordance with article 51, and on 28 July 1982 as regards amendments to article 51.)

Registered ex officio on 16 March 1983.

mala, le 1^{er} avril 1978, conformément à l'article 52 de la Convention.)

ACCEPTATION des amendements au titre et aux dispositions de la Convention portant création d'une Organisation maritime internationale, adoptés par l'Assemblée de l'Organisation maritime internationale par les résolutions A.358 (IX) du 14 novembre 1975¹ et A.371 (X) du 9 novembre 1977² [rectificatif à la résolution A.358 (IX)].

Instrument déposé le :

16 mars 1983

GUATEMALA

(Les amendements — à l'exception des amendements à l'article 51 — sont entrés en vigueur pour tous les Etats membres de l'Organisation maritime internationale, y compris le Guatemala, le 22 mai 1982, conformément à l'article 51, et le 28 juillet 1982 à l'égard des amendements de l'article 51.)

Enregistrées d'office le 16 mars 1983.

¹ United Nations, *Treaty Series*, vol. 1276, No. A-4214.

² *Ibid.*, vol. 1285, p. 318.

¹ Nations Unies, *Recueil des Traités*, vol. 1276, n° A-4214.

² *Ibid.*, vol. 1285, p. 321.

No. 4789. AGREEMENT CONCERNING THE ADOPTION OF UNIFORM CONDITIONS OF APPROVAL AND RECIPROCAL RECOGNITION OF APPROVAL FOR MOTOR VEHICLE EQUIPMENT AND PARTS. DONE AT GENEVA ON 20 MARCH 1958¹

N° 4789. ACCORD CONCERNANT L'ADOPTION DE CONDITIONS UNIFORMES D'HOMOLOGATION ET LA RECONNAISSANCE RÉCIPROQUE DE L'HOMOLOGATION DES ÉQUIPEMENTS ET PIÈCES DE VÉHICULES À MOTEUR. FAIT À GENÈVE LE 20 MARS 1958¹

APPLICATION of Regulations Nos. 14,² 17,³ 21,⁴ 22,⁵ 43⁶ and 54⁷

APPLICATION des Règlements n^{os} 14², 17³, 21⁴, 22⁵, 43⁶ et 54⁷

Notification received on:

Notification reçue le :

2 March 1983

2 mars 1983

LUXEMBOURG

LUXEMBOURG

(With effect from 1 May 1983.)

(Avec effet au 1^{er} mai 1983.)

Registered ex officio on 2 March 1983.

Enregistrée d'office le 2 mars 1983.

APPLICATION of Regulation No. 51⁸

APPLICATION du Règlement n° 51⁸

Notification received on:

Notification reçue le :

7 March 1983

7 mars 1983

ITALY

ITALIE

(With effect from 6 May 1983.)

(Avec effet au 6 mai 1983.)

Registered ex officio on 7 March 1983.

Enregistrée d'office le 7 mars 1983.

¹ United Nations, *Treaty Series*, vol. 335, p. 211; for subsequent actions, see references in Cumulative Indexes Nos. 4 to 14, as well as annex A in volumes 915, 917, 926, 932, 940, 943, 945, 950, 951, 955, 958, 960, 961, 963, 966, 973, 974, 978, 981, 982, 985, 986, 993, 995, 997, 1003, 1006, 1010, 1015, 1019, 1020, 1021, 1024, 1026, 1031, 1035, 1037 to 1040, 1046, 1048, 1050, 1051, 1055, 1059, 1060, 1065, 1066, 1073, 1078, 1079, 1088, 1092, 1095, 1097, 1098, 1106, 1110 to 1112, 1122, 1126, 1130, 1135, 1136, 1138, 1139, 1143 to 1147, 1150, 1153, 1156, 1157, 1162, 1177, 1181, 1196 to 1199, 1205, 1211, 1213, 1214, 1216, 1218, 1222 to 1225, 1235, 1237, 1240, 1242, 1247 to 1249, 1252 to 1256, 1259, 1261, 1271, 1273, 1275 to 1277, 1279, 1284, 1286, 1287, 1291, 1293 to 1295 and 1299 to 1301.

² *Ibid.*, vol. 723, p. 302.

³ *Ibid.*, vol. 756, p. 286.

⁴ *Ibid.*, vol. 801, p. 394.

⁵ *Ibid.*, vol. 826, p. 300.

⁶ *Ibid.*, vol. 1214, p. 295.

⁷ *Ibid.*, vol. 1301, No. A-4789.

⁸ *Ibid.*, vol. 1284, No. A-4789.

¹ Nations Unies, *Recueil des Traités*, vol. 335, p. 211; pour les faits ultérieurs, voir les références données dans les Index cumulatifs nos 4 à 14, ainsi que l'annexe A des volumes 915, 917, 926, 932, 940, 943, 945, 950, 951, 955, 958, 960, 961, 963, 966, 973, 974, 978, 981, 982, 985, 986, 993, 995, 997, 1003, 1006, 1010, 1015, 1019, 1020, 1021, 1024, 1026, 1031, 1035, 1037 à 1040, 1046, 1048, 1050, 1051, 1055, 1059, 1060, 1065, 1066, 1073, 1078, 1079, 1088, 1092, 1095, 1097, 1098, 1106, 1110 à 1112, 1122, 1126, 1130, 1135, 1136, 1138, 1139, 1143 à 1147, 1150, 1153, 1156, 1157, 1162, 1177, 1181, 1196 à 1199, 1205, 1211, 1213, 1214, 1216, 1218, 1222 à 1225, 1235, 1237, 1240, 1242, 1247 à 1249, 1252 à 1256, 1259, 1261, 1271, 1273, 1275 à 1277, 1279, 1284, 1286, 1287, 1291, 1293 à 1295 et 1299 à 1301.

² *Ibid.*, vol. 723, p. 303.

³ *Ibid.*, vol. 756, p. 287.

⁴ *Ibid.*, vol. 801, p. 395.

⁵ *Ibid.*, vol. 826, p. 301.

⁶ *Ibid.*, vol. 1214, p. 369.

⁷ *Ibid.*, vol. 1301, n° A-4789.

⁸ *Ibid.*, vol. 1284, n° A-4789.

No. 6571. EXCHANGE OF NOTES CONSTITUTING AN AGREEMENT BETWEEN DENMARK AND CZECHOSLOVAKIA CONCERNING MUTUAL EXEMPTION FROM TAXES ON PROFITS AND INCOME DERIVED FROM AIR NAVIGATION. PRAGUE, 25 OCTOBER 1962¹

N° 6571. ÉCHANGE DE NOTES CONSTITUANT UN ACCORD ENTRE LE DANEMARK ET LA TCHÉCOSLOVAQUIE RELATIF À L'EXONÉRATION RÉCIPROQUE DES IMPÔTS SUR LES BÉNÉFICES ET REVENUS PROVENANT DE LA NAVIGATION AÉRIENNE. PRAGUE, 25 OCTOBRE 1962¹

TERMINATION (*Note by the Secretariat*)

The Government of Czechoslovakia registered on 3 March 1983 the Convention between the Government of the Czechoslovak Socialist Republic and the Government of the Kingdom of Denmark for the avoidance of double taxation with respect to taxes on income and on capital signed at Prague on 5 May 1982.²

The said Convention, which came into force on 27 December 1982, provides, in its article 29, for the termination of the above-mentioned Agreement of 25 October 1962.

(3 March 1983)

ABROGATION (*Note du Secrétariat*)

Le Gouvernement tchécoslovaque a enregistré le 3 mars 1983 la Convention entre le Gouvernement de la République tchécoslovaque et le Gouvernement du Royaume du Danemark tendant à éviter la double imposition en matière d'impôts sur le revenu et sur la fortune signée à Prague le 5 mai 1982².

Ladite Convention, qui est entrée en vigueur le 27 décembre 1982, stipule, dans son article 29, l'abrogation de l'Accord susmentionné du 25 octobre 1962.

(3 mars 1983)

¹ United Nations, *Treaty Series*, vol. 456, p. 457.
² See p. 3 of this volume

¹ Nations Unies, *Recueil des Traités*, vol. 456, p. 457.
² Voir p. 3 du présent volume.

No. 8359. CONVENTION ON THE SETTLEMENT OF INVESTMENT DISPUTES BETWEEN STATES AND NATIONALS OF OTHER STATES. OPENED FOR SIGNATURE AT WASHINGTON ON 18 MARCH 1965¹

N° 8359. CONVENTION POUR LE RÉGLEMENT DES DIFFÉRENDS RELATIFS AUX INVESTISSEMENTS ENTRE ÉTATS ET RESSORTISSANTS D'AUTRES ÉTATS. OUVERTE À LA SIGNATURE À WASHINGTON LE 18 MARS 1965¹

RATIFICATION

Instrument deposited with the International Bank for Reconstruction and Development on:

7 January 1983

PARAGUAY

(With effect from 6 February 1983.)

Certified statement was registered by the International Bank for Reconstruction and Development on 7 March 1983.

RATIFICATION

Instrument déposé auprès de la Banque internationale pour la reconstruction et le développement le :

7 janvier 1983

PARAGUAY

(Avec effet au 6 février 1983.)

La déclaration certifiée a été enregistrée par la Banque internationale pour la reconstruction et le développement le 7 mars 1983.

¹ United Nations, *Treaty Series*, vol. 575, p. 159; for subsequent actions, see references in Cumulative Indexes Nos. 8 to 14, as well as annex A in volumes 958, 1055, 1088, 1090, 1119, 1120, 1150, 1175, 1225 and 1253.

¹ Nations Unies, *Recueil des Traités*, vol. 575, p. 159; pour les faits ultérieurs, voir les références données dans les Index cumulatifs nos 8 à 14, ainsi que l'annexe A des volumes 958, 1055, 1088, 1090, 1119, 1120, 1150, 1175, 1225 et 1253.

No. 14449. CUSTOMS CONVENTION ON CONTAINERS, 1972. CONCLUDED AT GENEVA ON 2 DECEMBER 1972¹

ENTRY INTO FORCE of amendments to annexes 4 and 6 to the above-mentioned Convention

The amendments were proposed and circulated by the Secretary-General of the Customs Cooperation Council on 12 November 1981. They came into force on 8 March 1983, in accordance with article 22 (5).

*Amendments to annexes 4 and 6
of the Customs Convention on Containers, 1972*

1. *Annex 4, article 4, paragraph 3:*

Amend the second sentence to read as follows:

“These seams shall be made as shown in sketch No. 1 appended to these Regulations; however, where in the case of certain parts of the sheet (such as flaps and reinforced corners) it is not possible to assemble the pieces in that way, it shall be sufficient to fold the edge of the top section and make the seams as shown in sketches Nos. 2 or 2 (a) appended to these Regulations.”

Insert a new sketch No. 2 (a) in annex 4 (attached as appendix 1 to the present annex).

2. *Annex 4, article 4, paragraph 5:*

Amend the last sentence to read as follows:

“Sheets of plastic-covered cloth may alternatively be repaired in accordance with the method described in paragraph 4 of this article, but in that case the plastic band must be affixed to both sides of the sheet, the patch being fitted on the inside of the sheet.”

3. *Annex 4, article 4, paragraph 7:*

Replace the text of paragraph 7 by the following text:

“The intervals between the rings and the intervals between the eyelets shall not exceed 200 mm. The intervals may however be greater but shall not exceed 300 mm between rings and eyelets on either side of the upright if the construction of the container and the sheet is such as to prevent all access to the interior of the container. The eyelets shall be reinforced.”

4. *Annex 6, explanatory note 4.2.1.(a)-1:*

Amend the last sentence of subparagraph (a) to read as follows:

“Notwithstanding the above, container floors may be secured by means of self-tapping screws, self-drilling rivets or rivets inserted by means of an explosive charge or pins inserted pneumatically, when placed from inside and passing at right-angles through the floor and the metallic cross-pieces underneath, on condition, except in the case of self-tapping screws, that some of their ends be flush with the level of the outside part of the cross-piece or be welded on to it.”

5. *Annex 6, explanatory note 4.2.1.(b)-1:*

Add a new subparagraph (c) to the explanatory note 4.2.1. (b)-1 as follows:

“Exceptionally, in the case of insulated containers only, the Customs sealing device, the hinges and any fittings, the removal of which would give access to the interior of the

¹ United Nations, *Treaty Series*, vol. 988, p. 43, and annex A in volumes 1021, 1025, 1035, 1046, 1120, 1275 and 1301.

container or to spaces in which goods could be concealed, may be fixed to the doors of such containers by means of set bolts or set screws which are inserted from the outside but which do not otherwise meet the requirements of subparagraph (a) of the explanatory note to annex 4, article 2, paragraph 1 (a) on condition that:

- “(i) The tails of the set bolts or set screws are fixed into a tapping plate or similar device fitted behind the outer layer or layers of the door structure; and
- “(ii) The heads of an appropriate number of set bolts or set screws are so welded to the Customs sealing device, hinges, etc., that they are completely deformed and that the set bolts or set screws cannot be removed without leaving visible signs of tampering (see sketch No. 4 to this Annex).

“The term ‘insulated container’ is to be taken to include refrigerated and isothermic containers.”

The present subparagraphs (c) and (d) will become subparagraphs (d) and (e) respectively. Insert a new sketch No. 4 in annex 6 (attached as appendix 2 to the present annex).

6. *Annex 6, explanatory note 4.2.1.(c)-1:*

Add a new subparagraph (e) to the explanatory note 4.2.1. (c)-1 as follows:

“Identical non-metal devices may be allowed provided that the holes are of the requisite dimensions and the material used is strong enough to prevent the holes from being substantially enlarged without visible damage. In addition, it must be impossible to replace the ventilation device by working from one side of the sheet only.”

7. *Annex 6:*

Add a new explanatory note 4.4.6.(a)-2, as follows:

“*Subparagraph 6. (a) (i) — Sheeted containers with sliding rings*

“4.4.6.(a)-2. Metal securing rings sliding on metal bars fixed to the containers are acceptable for the purposes of this paragraph (see sketch No. 5 appended to this annex) provided that:

- “(a) The bars are affixed to the container at maximum spacings of 60 cm and in such a manner that they cannot be removed and replaced without leaving obvious traces;
- “(b) The rings are made with a double hoop or equipped with a central bar and made in one piece without the use of welding; and
- “(c) The sheet is fixed to the container in strict compliance with the conditions set forth in annex 4, article 1 (a) of this Convention.”

Insert a new sketch No. 5 in annex 6 (attached as appendix 3 to the present annex).

8. *Annex 6:*

Add a new explanatory note 4.4.6.(b)-1, as follows:

“*Subparagraph 6. (b) — Permanently-secured sheets*

“4.4.6.(b)-1. Where one or more edges of the sheet are permanently attached to the body of the container, the sheet shall be held in place by one or more strips of metal or other suitable material secured to the body of the container by joining devices meeting the requirements of subparagraph (a) of note 4.2.1.(a)-1 of this annex.”

9. *Annex 6:*

Add a new explanatory note 4.4.7-1, as follows:

“*Paragraph 7 — Intervals between the rings and between the eyelets*

“4.4.7-1. Intervals exceeding 200 mm but not exceeding 300 mm are acceptable over the uprights if the rings are recessed in the side boards and the eyelets are oval and so small that they can just pass over the rings.”

10. *Annex 6:*

Add a new explanatory note 4.4.10.(a)-1, as follows:

“Subparagraph 10.(a) — Sheet-tensioning flaps

“4.4.10.(a)-1. The sheets of many containers are provided on the outside with a horizontal flap pierced by eyelets running along the length of the side of the container. Such flaps, known as tensioning flaps, are used to tauten the sheet by means of tensioning cords or similar devices. Such flaps have been used to conceal horizontal slits made in the sheets giving improper access to the goods carried in the container. It is therefore recommended that the use of flaps of this type should not be allowed. The following devices may be used instead:

“(a) Tensioning flaps of similar design fixed on the inside of the sheet; or

“(b) Small individual flaps each pierced by one eyelet secured to the outside surface of the sheet and spaced at such distances as will permit an adequate tensioning of the sheet.

“Alternatively, it may be possible in certain cases to avoid the use of tensioning flaps on sheets.”

11. *Annex 6, explanatory note 4.4.10.(c)-1(b):*

Replace the present text by the following:

“Non-tensile textile materials including plastic-covered or rubberised cloth, provided that such materials cannot after severance be welded or reconstituted without leaving obvious traces. Furthermore, the plastic material used to cover thongs shall be transparent and smooth-surfaced.”

Appendix 1

ANNEX 4—Sketch No. 2 (a)

SHEET MADE OF SEVERAL PIECES SEWN TOGETHER

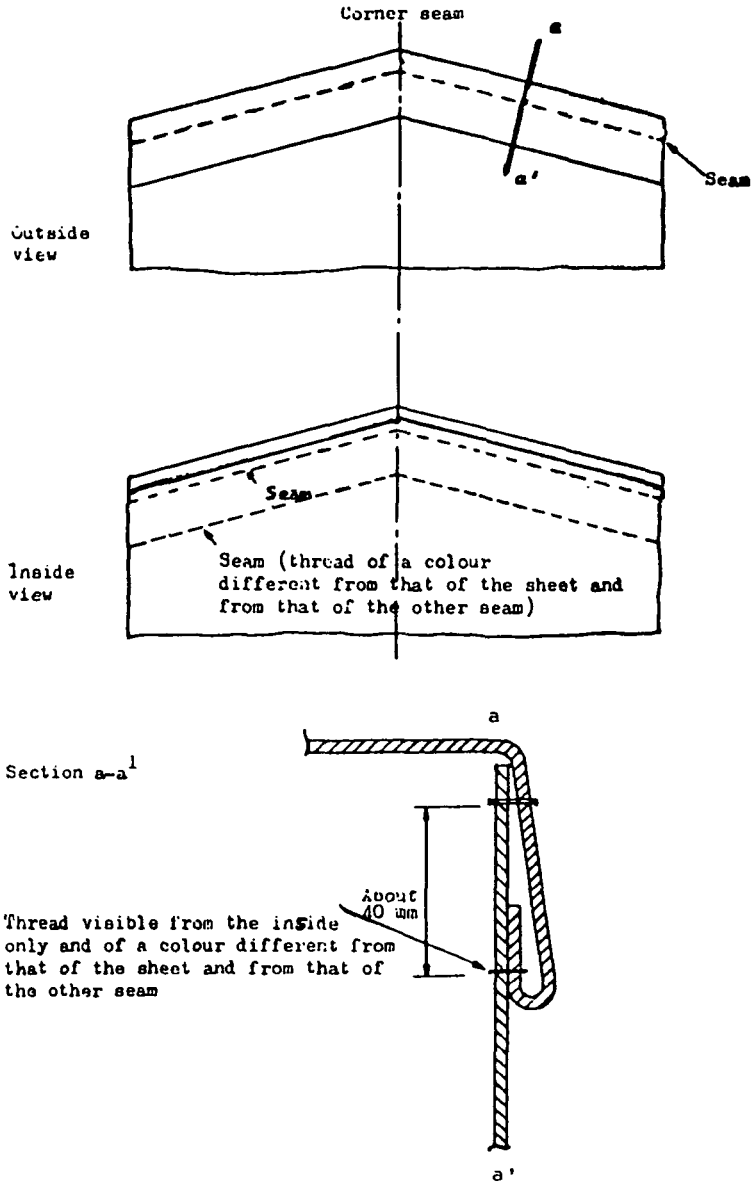

Appendix 2

ANNEX 6 — Sketch No. 4

EXAMPLE OF HINGE AND CUSTOMS SEALING DEVICE ON DOORS OF INSULATED CONTAINERS

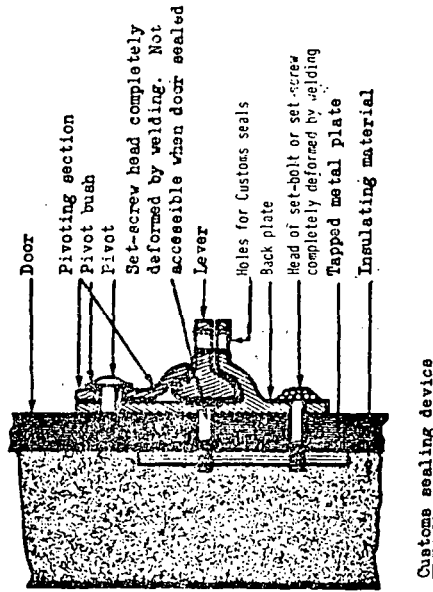
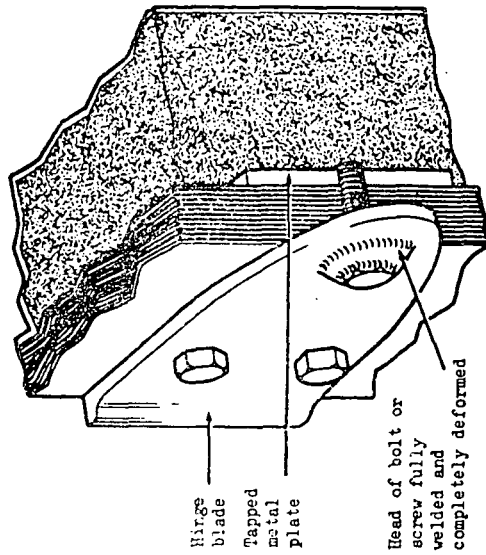

Appendix 3

ANNEX 6—Sketch No. 5

SHEETED CONTAINERS WITH SLIDING RINGS

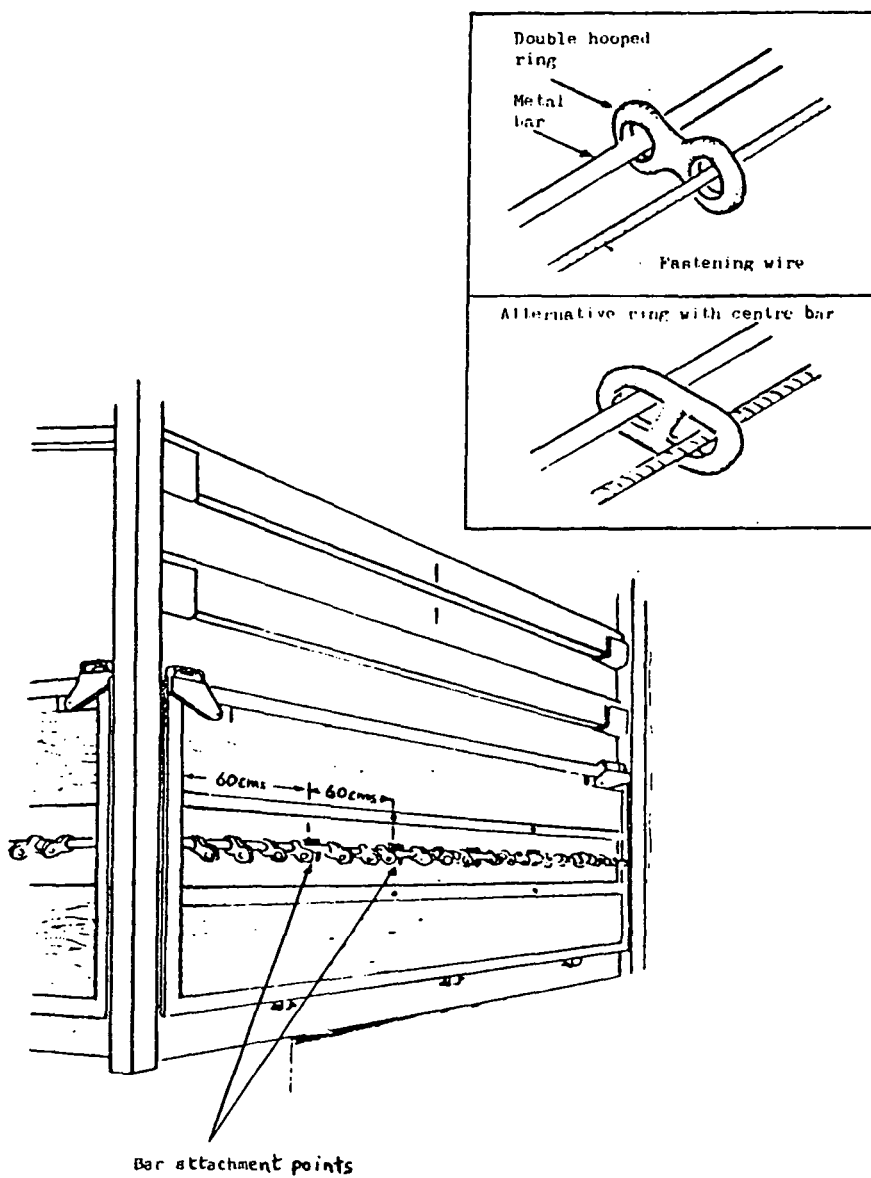

EXAMPLES OF CUSTOMS SEALING DEVICES

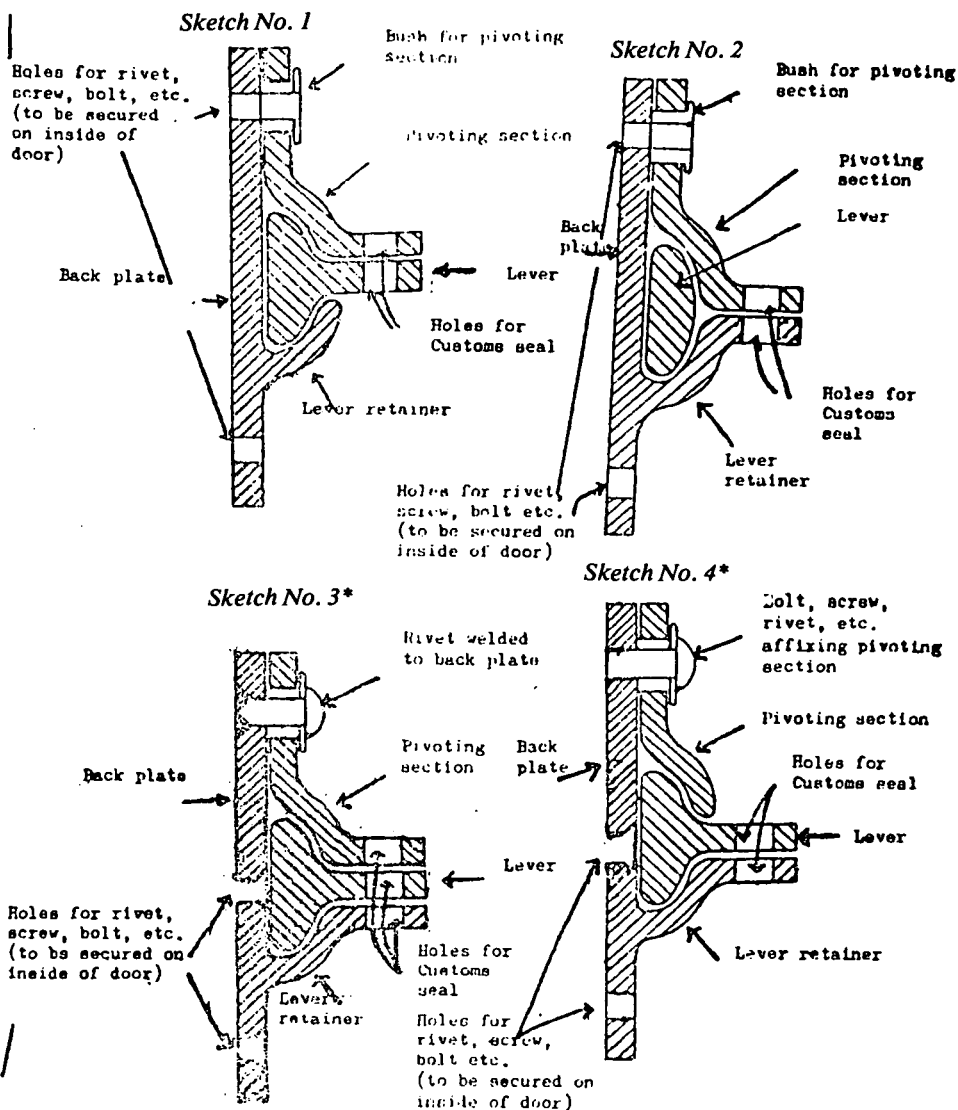

*N.B. The Customs sealing devices shown in sketches Nos. 3 and 4 may also be used for securing the doors of refrigerated and insulated containers and vehicles. Where so used, the sealing devices may be affixed by means of at least two set bolts or set screws fixed into a metal tapping plate inserted behind the outer layer of the door. In such cases the heads of the set bolts or set screws must be so welded that they are completely deformed.

Authentic texts: English, French, Russian and Spanish.

Registered ex officio on 8 March 1983.

N° 14449. CONVENTION DOUANIÈRE RELATIVE AUX CONTENEURS, 1972.
CONCLUE À GENÈVE LE 2 DÉCEMBRE 1972¹

ENTRÉE EN VIGUEUR des amendements concernant les annexes 4 et 6 de la Convention sus-mentionnée

Les amendements avaient été proposés et distribués par le Secrétaire général du Conseil de coopération douanière le 12 novembre 1981. Ils sont entrés en vigueur le 8 mars 1983, conformément au paragraphe 5 de l'article 22.

*Amendements aux annexes 4 et 6
de la Convention douanière relative aux conteneurs, 1972*

1. *Annexe 4, article 4, paragraphe 3 :*

Lire la deuxième phrase comme suit :

«Ces coutures seront faites conformément au croquis n° I joint au présent Règlement; toutefois, lorsque, pour certaines parties de la bâche (telles que rabats et angles renforcés), il n'est pas possible d'assembler les pièces de cette façon, il suffira de replier le bord de la partie supérieure et de faire les coutures conformément aux croquis n° 2 ou 2, *a* joints au présent Règlement.»

Insérer dans l'annexe 4 un nouveau croquis 2, *a* (joint à la présente annexe en tant qu'appendice I).

2. *Annexe 4, article 4, paragraphe 5 :*

Lire la dernière phrase comme suit :

«Les raccommodages des bâches en tissu recouvert de matière plastique pourront également être effectués suivant la méthode décrite au paragraphe 4 du présent article, mais, dans ce cas, le ruban de matière plastique devra être apposé sur les deux faces de la bâche, la pièce étant posée sur la face interne.»

3. *Annexe 4, article 4, paragraphe 7 :*

Nouvelle rédaction :

«L'intervalle entre les anneaux et entre les œillets ne dépassera pas 200 mm. Toutefois, il pourra être supérieur à cette valeur, sans cependant dépasser 300 mm, entre les anneaux et entre les œillets situés de part et d'autre d'un montant si le mode de construction du conteneur et de la bâche est tel qu'il interdise tout accès à l'intérieur du conteneur. Les œillets devront être renforcés.»

4. *Annexe 6, note explicative 4.2.1.a-1 :*

Lire comme suit la dernière phrase de l'alinéa *a* :

«Nonobstant ce qui précède, le plancher des conteneurs peut être fixé au moyen de vis autotaraudeuses, de rivets autopercuteurs, de rivets insérés au moyen d'une charge explosive ou de clous insérés pneumatiquement, placés de l'intérieur et traversant à angle droit le plancher et les traverses métalliques inférieures, à condition que, sauf dans le cas des vis autotaraudeuses, certaines des extrémités soient noyées dans la partie extérieure de la traverse ou soudées sur elle.»

¹ Nations Unies, *Recueil des Traités*, vol. 988, p. 43, et annexe A des volumes 1021, 1025, 1035, 1046, 1120, 1275 et 1301.

5. *Annexe 6, note explicative 4.2.1.b-1 :*

Ajouter à la note explicative 4.2.1.b-1 le nouvel alinéa *c* ci-après :

«Exceptionnellement, dans le cas des conteneurs calorifugés seulement, le dispositif de scellement douanier, les charnières et les autres pièces dont l'enlèvement permettrait d'accéder à l'intérieur du conteneur ou à des espaces dans lesquels des marchandises pourraient être cachées peuvent être fixés aux portes de ce conteneur par des boulons ou des vis qui sont introduits depuis l'extérieur, mais qui ne satisfont pas par ailleurs aux prescriptions de l'alinéa *a* de la note explicative au paragraphe 1, *a* de l'article 2 de l'annexe 4, sous réserve :

- «i) Que les pointes des boulons ou des vis soient ancrées dans une plaque taraudée ou dans un dispositif semblable monté derrière le ou les panneaux extérieurs de la porte; et
- «ii) Que les têtes d'un nombre approprié de ces boulons ou de ces vis soient soudées au dispositif de scellement douanier, aux charnières, etc., de telle manière qu'elles soient complètement déformées et que l'on ne puisse enlever ces boulons et vis sans laisser de traces visibles (voir croquis n° 4 joint à la présente annexe).

«L'expression «conteneurs calorifugés» doit être interprétée comme s'appliquant notamment aux conteneurs frigorifiques et isothermes.»

Les alinéas *c* et *d* actuels deviennent les alinéas *d* et *e* respectivement.

Insérer dans l'annexe 6 un nouveau croquis n° 4 (joint à la présente annexe en tant qu'appendice 2).

6. *Annexe 6, note explicative 4.2.1.c-1 :*

Ajouter à la note explicative 4.2.1.c-1 le nouvel alinéa *e* ci-après :

«Des dispositifs identiques non métalliques pourront être admis à la condition que les dimensions des trous et des mailles soient respectées et que le matériau utilisé soit suffisamment résistant pour que ces trous ou ces mailles ne puissent pas être agrandis sensiblement sans détérioration visible. En outre, le dispositif d'aération ne doit pas pouvoir être remplacé en agissant d'un seul côté de la bâche.»

7. *Annexe 6 :*

Ajouter la nouvelle note explicative 4.4.6.a-2 ci-après :

«*Alinéa 6.a-1*^o — *Conteneurs bâchés à anneaux coulissants*

«4.4.6.a-2. Des anneaux de fixation en métal coulissant sur les barres métalliques fixées aux conteneurs sont acceptables aux fins du présent paragraphe (voir croquis n° 5 joint à la présente annexe) à condition :

- «*a*) Que les barres soient fixées au conteneur à des intervalles maximaux de 60 cm, de telle manière qu'on ne puisse les enlever et les remettre en place sans laisser de traces visibles;
- «*b*) Que les anneaux soient faits d'une double boucle ou pourvus d'une barre centrale et qu'ils soient fabriqués d'une seule pièce sans soudure;
- «*c*) Que la bâche soit fixée au conteneur d'une façon qui satisfasse strictement à la condition énoncée à l'alinéa *a* de l'article premier de l'annexe 4 à la présente Convention.»

Insérer dans l'annexe 6 un nouveau croquis n° 5 (joint à la présente annexe en tant qu'appendice 3).

8. *Annexe 6 :*

Ajouter la nouvelle note explicative 4.4.6.b-1 ci-après :

«*Alinéa 6.b — Bâches attachées de manière permanente*

«4.4.6.b-1. Lorsqu'un ou plusieurs bords de la bâche sont fixés de manière permanente au corps du conteneur, la bâche sera maintenue par une bande ou des bandes de métal ou de tout autre matériau approprié, ancrée au corps du conteneur par des dispositifs d'assemblage satisfaisant aux exigences de l'alinéa *a* de la note 4.2.1.a-1 de la présente annexe.»

9. *Annexe 6 :*

Ajouter la nouvelle note explicative 4.4.7-1 ci-après :

«*Paragraphe 7 — Intervalle entre les anneaux et entre les œillets*

«4.4.7-1. Un intervalle supérieur à 200 mm, mais ne dépassant pas 300 mm, peut être accepté de part et d'autre d'un montant si les anneaux sont montés en retrait dans les panneaux latéraux et si les œillets sont de forme ovale et de taille juste suffisante pour pouvoir être enfilés sur les anneaux.»

10. *Annexe 6 :*

Ajouter la nouvelle note explicative 4.4.10.a-1 ci-après :

«*Alinéa 10.a — Rabat de tension des bâches*

«4.4.10.a-1. Sur de nombreux conteneurs, la bâche est munie à l'extérieur d'un rabat horizontal percé d'œillets s'étendant le long de la paroi latérale du conteneur. Ces rabats, appelés rabats de tension, sont destinés à permettre de tendre la bâche à l'aide de cordes ou de dispositifs semblables. Ces rabats ont été utilisés pour cacher des entailles horizontales pratiquées dans les bâches, qui permettaient d'accéder de manière illicite aux marchandises transportées dans le conteneur. C'est pourquoi il est recommandé de ne pas autoriser l'utilisation de rabats de ce type. Ils peuvent être remplacés par les dispositifs suivants :

«*a*) Rabats de tension d'un type semblable, fixés à l'intérieur de la bâche; ou

«*b*) Petits rabats individuels percés chacun d'un œillet, fixés sur la face extérieure de la bâche et répartis à des intervalles tels qu'ils permettent de tendre la bâche de manière satisfaisante.

«Une autre solution, possible dans certains cas, consiste à éviter l'utilisation des rabats de tension sur les bâches.»

11. *Annexe 6, note explicative 4.4.10.c-1.b :*

Nouvelle rédaction :

«Matières textiles, non extensibles, y compris le tissu recouvert de matière plastique ou caoutchouté, à condition qu'elles ne puissent être soudées ou reconstituées après rupture sans laisser de traces apparentes. En outre, la matière plastique de recouvrement des lamères sera transparente et sa surface sera lisse;»

Appendice I

ANNEXE 4 — Croquis n° 2, a

BÂCHE FAITE DE PLUSIEURS PIÈCES ASSEMBLÉES PAR COUTURE

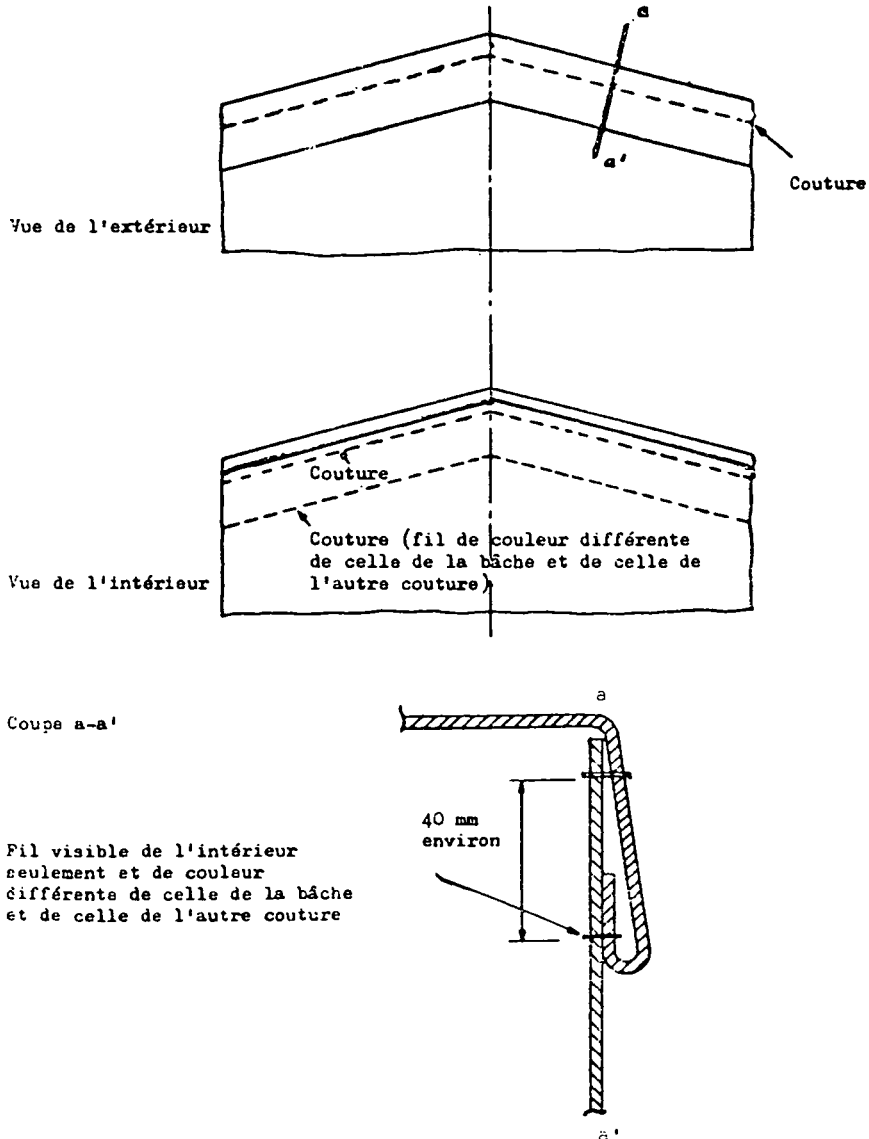

Appendice 2

ANNEXE 6 — Croquis n° 4

EXEMPLE DE CHARNIÈRE ET DE DISPOSITIF DE SCELLEMENT DOUANIER
 POUR LES PORTES DE CONTENEURS CALORIFUGES

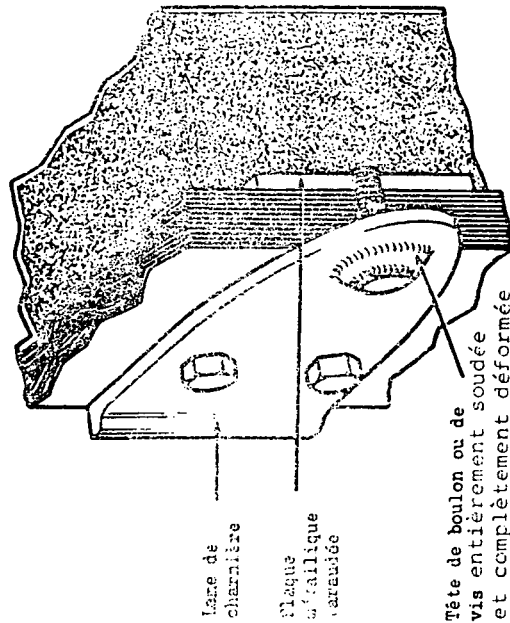

Charnière

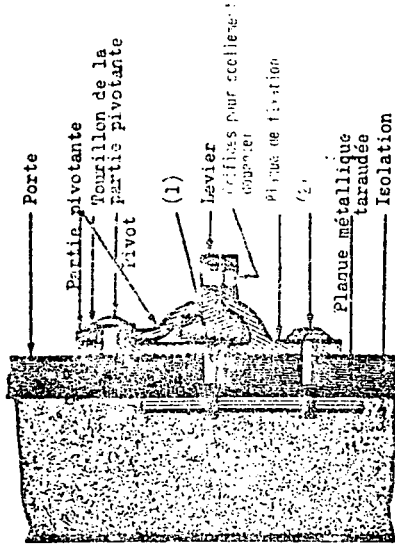

- (1) Tête de vis de fixation complètement déformée par soudage, inaccessible quand la porte est scellée.
- (2) Tête de boulon ou de vis de fixation complètement déformée par soudage.

Dispositif de scellement douanier

Appendice 3

ANNEXE 6—Croquis n° 5

CONTENEURS BÂCHÉS À ANNEAUX COULISSANTS

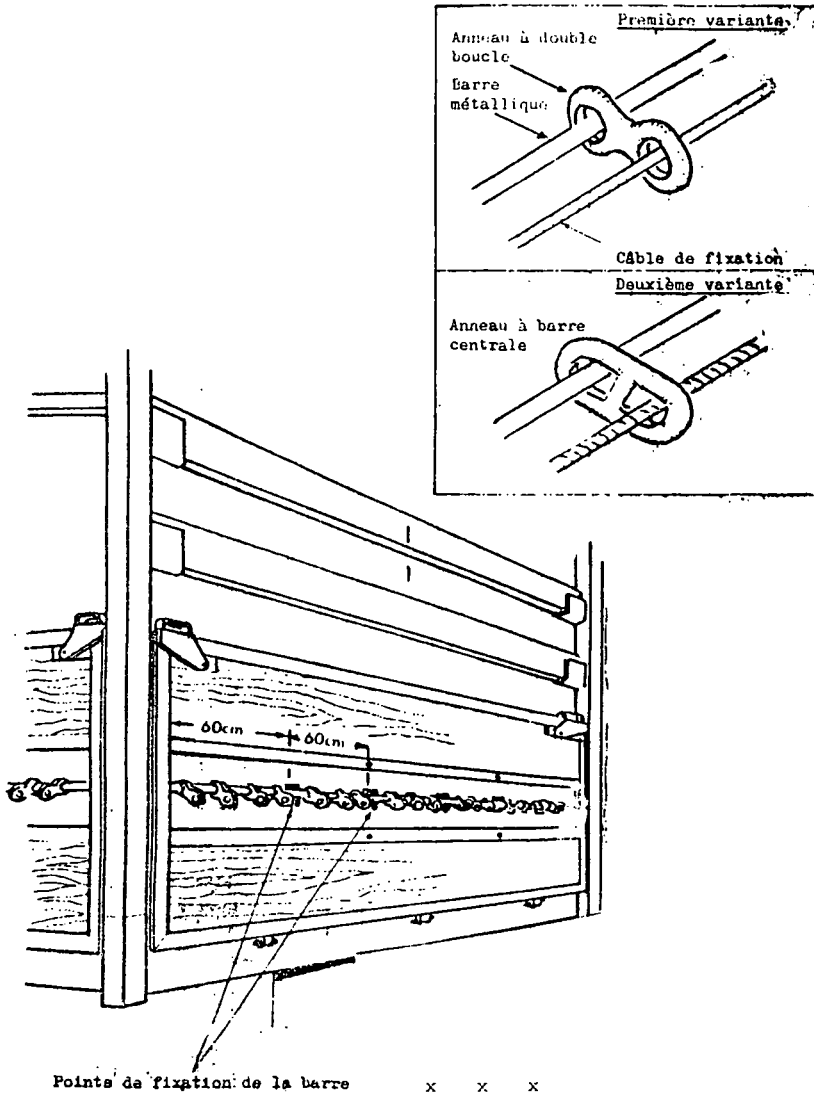

EXEMPLES DE DISPOSITIFS DE SCELLEMENT DOUANIER

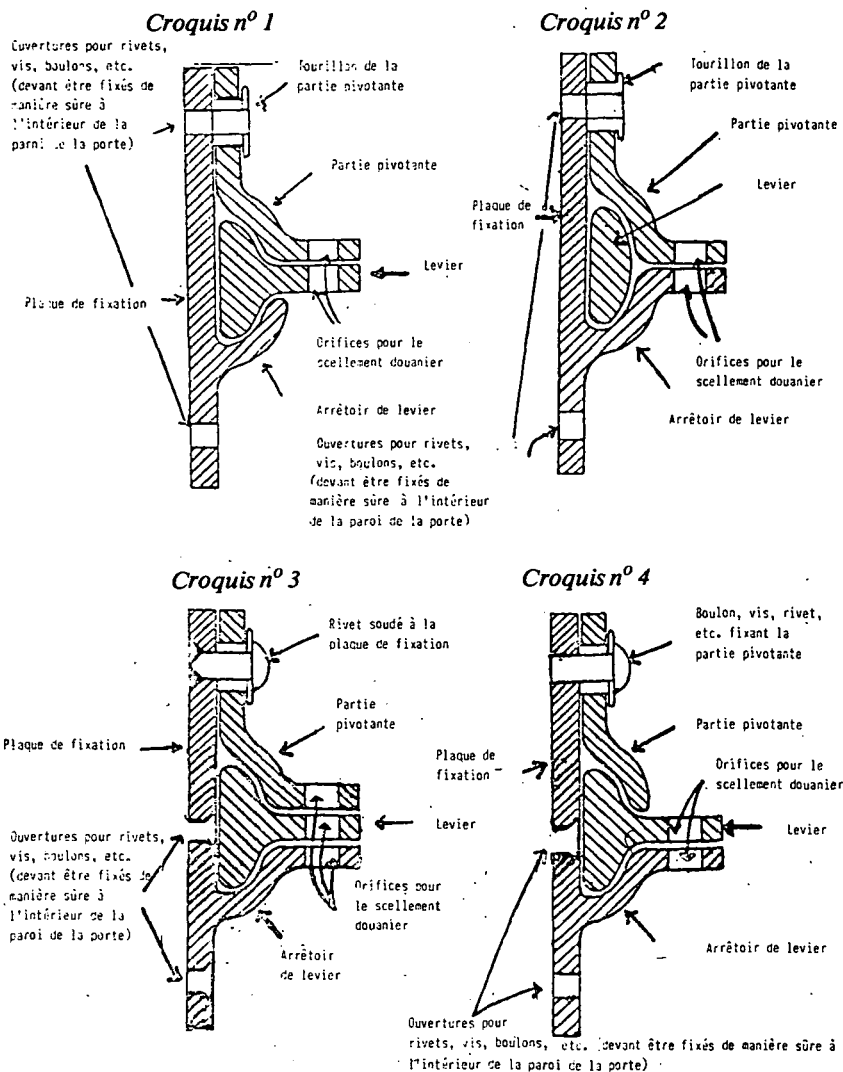

N.B. Les dispositifs de scellement douanier figurant dans les croquis n° 3 et n° 4 peuvent également être utilisés pour sceller les portes de conteneurs et véhicules frigorifiques ou isothermes. Dans ce cas, les dispositifs de scellement peuvent être fixés au moyen de boulons ou de vis ancrés dans une plaque métallique taraudée placée derrière le panneau extérieur de la porte. Les têtes de ces boulons ou vis seront alors soudées de telle manière qu'elles soient complètement déformées.

Textes authentiques : anglais, français, russe et espagnol.

Enregistrée d'office le 8 mars 1983.

[RUSSIAN TEXT — TEXTE RUSSE]

*ПОПРАВКИ К ПРИЛОЖЕНИЯМ 4 и 6 К ТАМОЖЕННОЙ КОНВЕНЦИИ,
КАСАЮЩЕЙСЯ КОНТЕЙНЕРОВ, 1972*

1. *Приложение 4, статья 4, пункт 3:*

Поправка во втором предложении будет гласить следующее:

«Эти швы должны быть сделаны так, как показано на рис. №1, приложенном к этим правилам; однако, если на некоторых частях брезента (например на откидных полах и усиленных углах) невозможно соединить полосы указанным способом, достаточно загнуть край верхней части брезента и прошить полосы так, как показано на рисунках №2 и 2а, приложенным к этим Правилам.»

Включить новый рисунок №2 а) в Приложение 4 (приложенное в качестве Добавления 1 к настоящему Приложению).

2. *Приложение 4, статья 4, пункт 5:*

Поправка в последнем предложении будет гласить следующее:

«Починка брезента из ткани, покрытой пластмассой, может также производиться в соответствии с методом, описанном в пункте 4 настоящей статьи, но в этом случае пластмассовая лента должна накладываться с обеих сторон брезента, а заплатка накладывается изнутри.»

3. *Приложение 4, статья 4, пункт 7:*

Заменить текст пункта 7 следующим текстом:

«Расстояния между кольцами и расстояние между проушинами не должны превышать 200 мм. Однако, эти расстояния между кольцами и проушинами могут быть большими, но не превышать 300 мм. с любой стороны стойки, если конструкция транспортного средства и брезента такова, что полностью исключает доступ в грузовое отделение. Проушины должны быть жесткими.»

4. *Приложение 6, пояснительная записка 4.2.1. а)-1:*

Поправка в последнем предложении подпункта «а» будет гласить следующее:

«Независимо от вышесказанного пол грузового отделения может прикрепляться с помощью самонарезающих шурупов или самосверлящих заклёпок, или заклёпок, ставящихся с помощью заряда взрывчатого вещества, или шпилек, вставляемых с помощью сжатого воздуха, устанавливаемых изнутри и проходящих вертикально через пол и нижние металлические поперечины, при условии (за исключением случаев самонарезающих шурупов), что некоторые их концы будут загодлицо с наружной поверхностью поперечины или будут приварены к ней.»

5. *Приложение 6:*

Добавить новый пункт с к Пояснительной Записке 4.2.1. б)-1, следующим образом:

«В порядке исключения, только в случае изотермических контейнеров, устройство для наложения таможенных печатей и иломб, петли и другие детали, снятие которых обеспечило бы доступ внутрь контейнера или в другие места, пригодные для сокрытия грузов, могут быть установлены на дверях таких контейнеров с помощью ввертных болтов или винтов, которые вставляются снаружи, но которые в других отношениях не удовлетворяют требованиям подпункта а) пояснительной записки к приложению 4, статья 2, пункт 1 а), при условии что:

- 1) стержни ввертных болтов или винтов крепятся к листу с резьбовыми отверстиями или подобному приспособлению, расположенному внутри по отношению к внешнему слою или слоям конструкции двери; и

II) головки соответствующего количества свертных болтов или винтов привариваются к устройству для наложения таможенных печатей и пломб, к петлям и т.д. таким образом, что они полностью деформируются и что свертные болты или винты невозможно демонтировать без оставления видимых следов (см. рис. №4, приложенный к настоящему приложению).

Под «термоизолированным контейнером» подразумевается как контейнер-рефрижератор, так и изотермический контейнер.»

Настоящие пункты *c)* и *d)* станут подпунктами *d)* и *e)* соответственно.

Приложить новый рисунок 4 к Приложению 6 (приложенный в качестве Дополнения 2 к настоящему Приложению).

6. Приложение 6:

Добавить новый подпункт *e)* к Пояснительной Записке 4.2.1. *c)*-1, следующим образом:

«Идентичные неметаллические приспособления могут допускаться при условии, что отверстия имеют требуемые размеры, и что используемый материал обладает достаточной прочностью, чтобы предотвратить возможность значительного увеличения этих отверстий без оставления видимых следов. Кроме того, вентиляционные приспособления должны быть сконструированы таким образом, чтобы их нельзя было снять, действуя лишь с одной стороны брезента.»

7. Приложение 6:

Добавить новую Пояснительную Записку 4.4.6.*a)*-2, следующим образом:

Подпункт 6. a)1 — Крытые брезентом контейнеры с скользящими кольцами

4.4.6. *a)*-2. Металлические кольца для крепления брезента, скользящие по металлическим штангам, укрепленным на контейнерах, допустимы в целях настоящего пункта (см. рисунок №5 настоящего Приложения) при условии, что:

a) штанги крепятся к контейнеру через промежутки максимум 60 см. и таким образом, чтобы их нельзя было снять и вновь поставить на место без оставления видимых следов;

b) Кольца будут двойными или будут иметь центральный стержень и изготовлены цельными без применения сварки

c) брезент крепится к контейнеру в строгом соответствии с требованиями, приведенными в Приложении 4, Статья *Ia* настоящей Конвенции.»

Включить новый рисунок №5 в Приложение 6 (приложенную к Дополнению 3 настоящего Приложения).

8. Приложение 6:

Добавить новую Пояснительную Записку 4.4.6. *b)* - следующим образом:

«*Подпункт 6. b)* — Глухое крепление брезента

4.4.6. *b)*-1. В тех случаях, когда один или несколько краёв брезента наглухо крепятся к кузову контейнера крепёжными деталями, удовлетворяющими требованиям подпункта *a)* записки 4.2.1. *a)*-1 настоящего Приложения.»

9. *Приложение 6:*

Добавить новую Пояснительную Записку 4.4.7-1, следующим образом:

«Пункт 7 — Расстояния между кольцами и между проушинами

4.4.7-1. Над стойками допускается расстояние более 200 мм, но не более 300 мм, если кольца утоплены в бортах и проушины имеют овальную форму и настолько малы, что могут надеваться на кольца без зазора.»

10. *Приложение 6:*

Добавить новую Пояснительную Записку 4.4.10. а-1 следующим образом:

«Подпункт 10. а) — Откидные натяжные полы брезента

4.4.10.а)-1. На многих контейнерах брезент снабжен снаружи горизонтальной откидной полкой с проушинами, проходящей вдоль боковой стороны контейнера. Такие откидные полы, так называемые натяжные полы, используются для натяжения брезента с помощью тросов или подобных устройств. Эти полы использовались для прикрытия устраиваемых в брезенте горизонтальных разрезов, позволявших доступ к грузам, перевозимым в контейнере. Поэтому рекомендуется не допускать использование откидных полов этого типа. Вместо их могут использоваться, в частности, следующие устройства:

- a) натяжные откидные полы аналогичной конструкции, прикрепляемые с внутренней стороны брезента; или
- b) небольшие отдельные откидные полы, каждая с одной проушиной, прикрепляемые снаружи брезента и расположенные на таком расстоянии друг от друга, при котором обеспечивается соответствующее натяжение брезента.

В качестве альтернативы в некоторых случаях можно отказаться от использования на брезенте натяжных полов.»

11. *Приложение 6, Пояснительная Записка 4.4.10 с)-1b):*

Заменить настоящий текст следующим:

«нерастяжимые текстильные материалы, включая покрытые пластмассой или резиной ткани, при условии, что такие материалы после разрыва невозможно сварить или восстановить без оставления видимых следов. Кроме того, пластмассовый материал, используемый для покрытия ремней, должен быть прозрачным, а его поверхность должна быть гладкой.»

Добавление 1

ПРИЛОЖЕНИЕ 4 — Рисунок №2-а

БРЕЗЕНТ, ИЗГОТОВЛЕННЫЙ МЕТОДОМ СШИВАНИЯ НЕСКОЛЬКИХ КУСКОВ ТКАНИ

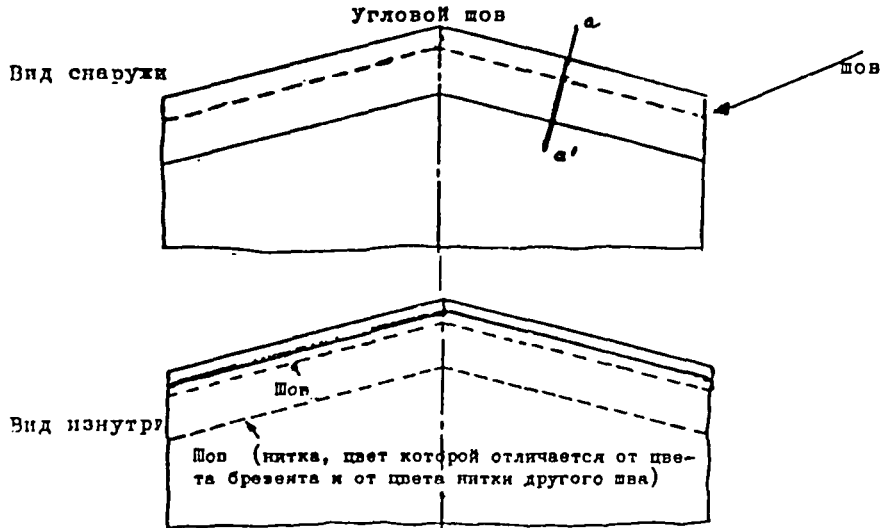

Разрез а-а'

Видимая только изнутри нитка,
цвет которой отличается от
цвета брезента и нитки
другого шва

Около
40мм

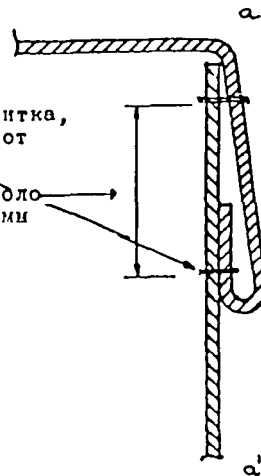

Добавление 2

ПРИЛОЖЕНИЕ 6 — Рисунок №4

ОБРАЗЕЦ ПЕТЛИ УСТРОЙСТВА ДЛЯ НАЛОЖЕНИЯ ТАМОЖЕННЫХ ПЕЧАТЕЙ И ПЛОМБ НА ДВЕРЯХ ТЕРМОИЗОЛИРОВАННЫХ КОНТЕЙНЕРОВ

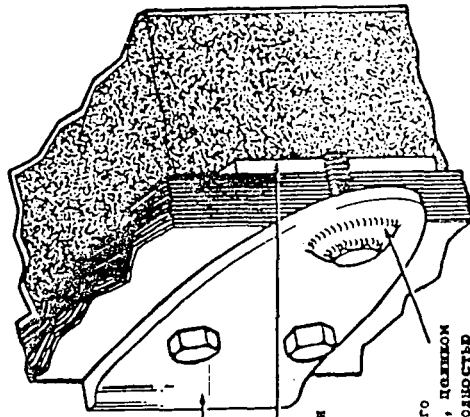

Петля

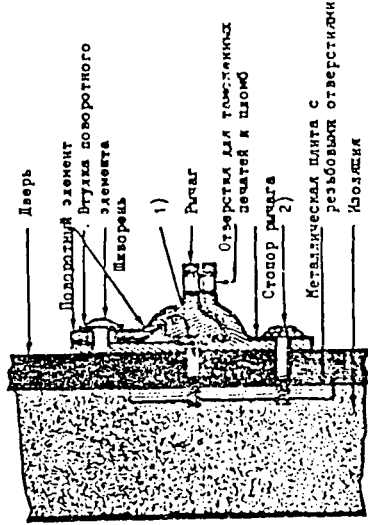

- 1) Головка ввертного винта, полностью деформируемая сваркой, недоступна при опечатывании двери
- 2) Головка ввертного болта или винта, полностью деформируемая сваркой

Устройство для наложения таможенных печатей и пломб

Добавление 3

ПРИЛОЖЕНИЕ 6 — Рисунок №5

КРЫТЫЕ БРЕЗЕНТОМ КОНТЕЙНЕРЫ СО СКОльзяЩИМИ КОЛЬЦАМИ

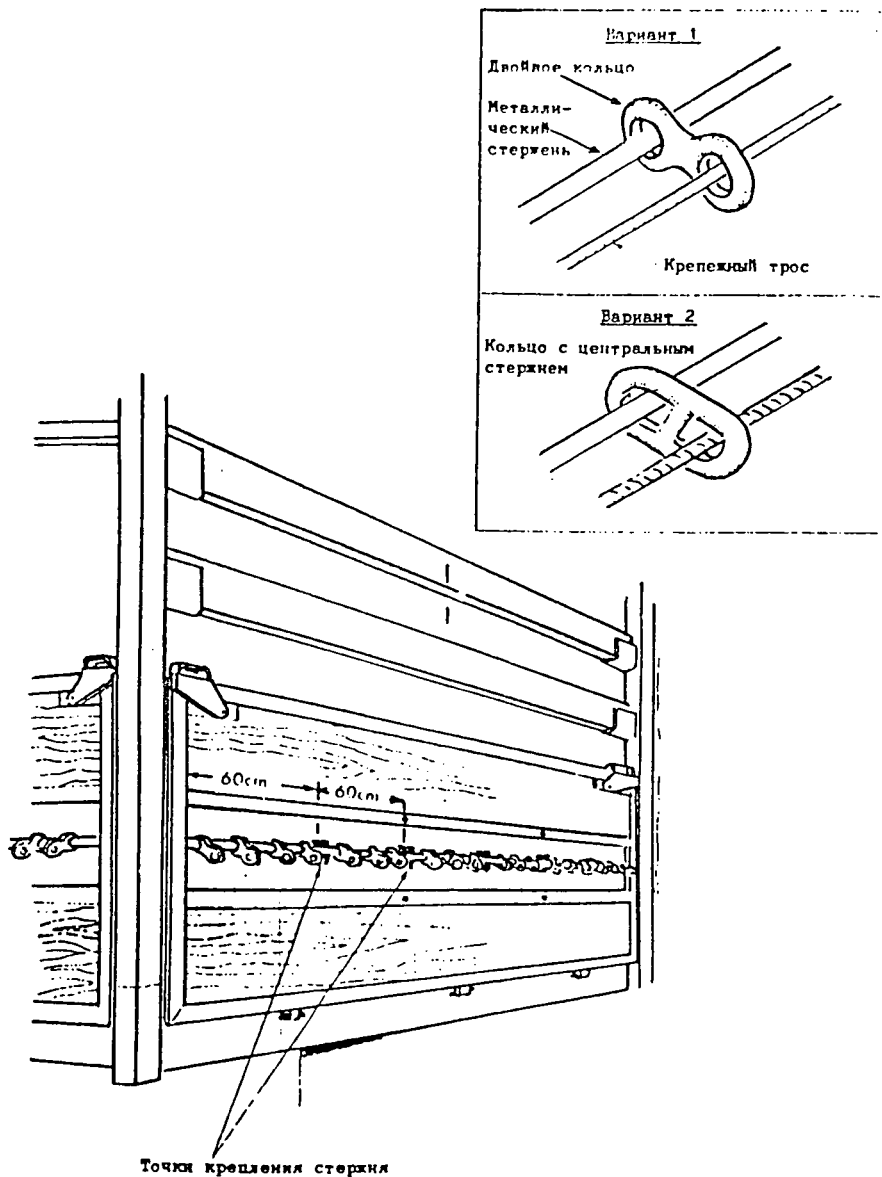

ОБРАЗЦЫ УСТРОЙСТВ ДЛЯ НАЛОЖЕНИЯ ТАМОЖЕННЫХ ПЕЧАТЕЙ И ПЛОМБ

Рисунок №1



Рисунок №2



Рисунок №3*

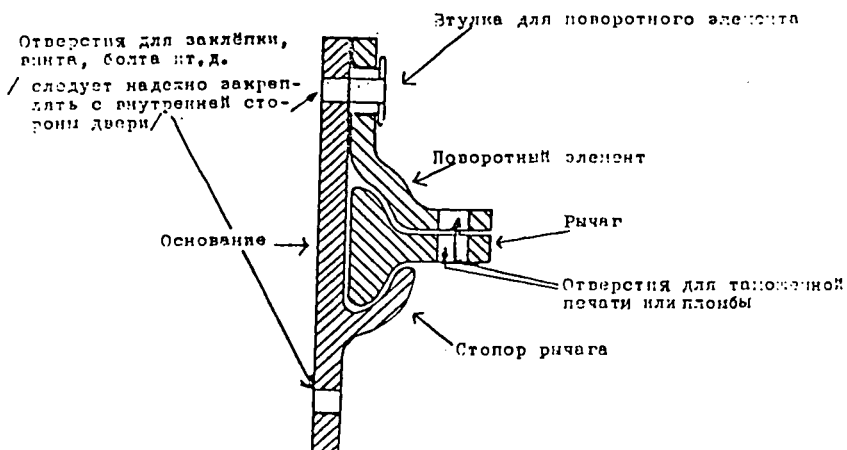

Рисунок №4*

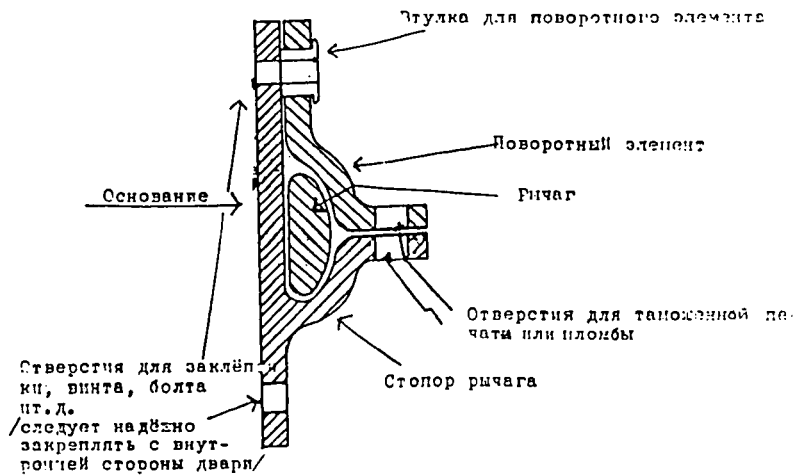

* *Примечание.* Устройства для наложения таможенных печатей и пломб, показанные на рисунках №3 и №4, могут также устанавливаться на дверях рефрижераторных и термоизолированных контейнеров и транспортных средств. При этом такие устройства могут прикрепляться с помощью по крайней мере двух установочных болтов или винтов заходящих в металлическую пластину с резьбовым отверстием, находящуюся за дверной панелью, а их головки должны привариваться таким образом, чтобы они были полностью деформированы.

[SPANISH TEXT — TEXTE ESPAGNOL]

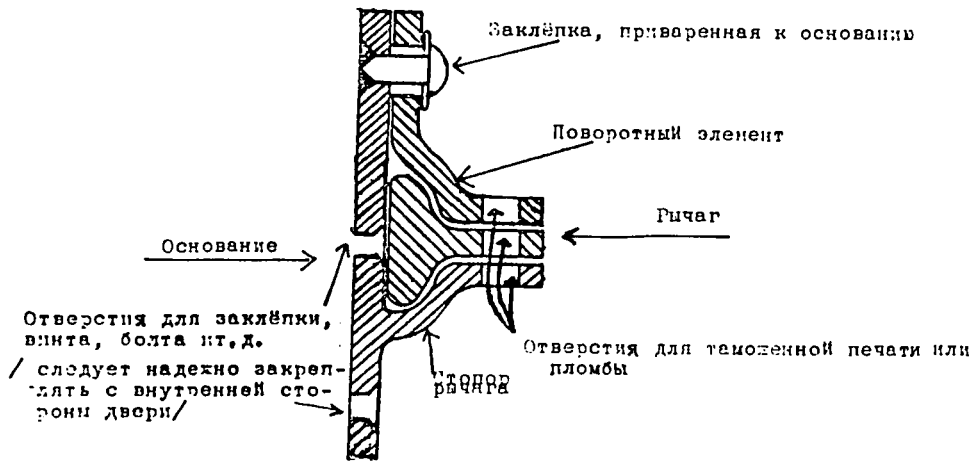
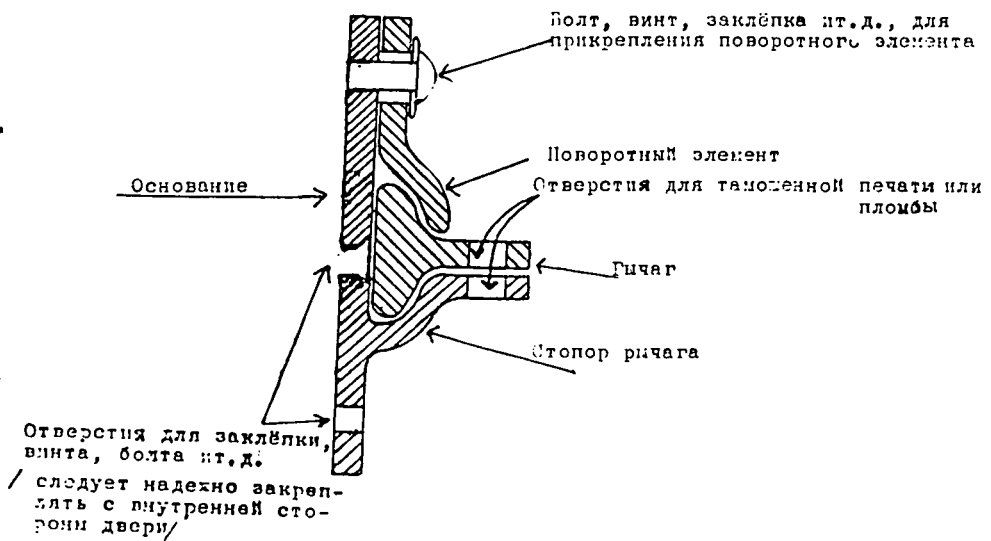
Enmiendas a los anexos 4 y 6 del Convenio aduanero sobre contenedores, 1972

1. *Anexo 4, artículo 4, párrafo 3:*

Enmiéndese la segunda frase para leerla como sigue:

“Estas costuras se harán de conformidad con el croquis Nº 1 adjunto al presente Reglamento; sin embargo, cuando en el caso de determinadas partes del toldo (por ejemplo, bandas y esquinas reforzadas) no sea posible unir esas piezas de este modo, bastará replugar el borde de la parte superior y hacer las costuras según los croquis Nº 2 o 2 a) adjuntos al presente Reglamento.”

Introdúzcase un nuevo croquis Nº 2 a) en el anexo 4 (adjunto en el apéndice I al presente anexo).

2. *Anexo 4, artículo 4, párrafo 5:*

Enmiéndese la última frase para leerla como sigue:

“Las reparaciones de los toldos de tejido revestido de material plástico también prodrán hacerse con arreglo al método descrito en el párrafo 4 del presente artículo, pero en tal caso la cinta plástica deberá fijarse en ambos lados del toldo, colocándose la pieza en la parte interior del toldo.”

3. *Anexo 4, artículo 4, párrafo 7:*

Sustitúyase el texto del párrafo 7 por el texto siguiente:

“Las distancias entre las anillas y las distancias entre los ojales no excederán de 200 mm. Sin embargo, las distancias pueden ser mayores sin que excedan de 300 mm entre las anillas y los ojales situados en ambos lados de los montantes si el sistema de construcción del contenedor y del toldo es tal que impida todo acceso al interior del contenedor. Los ojales serán reforzados.”

4. *Anexo 6, Nota explicativa 4.2.1.a)-1:*

Enmiéndese la última frase del apartado a) para leerla como sigue:

“No obstante lo que antecede, los suelos de contenedores se podrán fijar por medio de tornillos autorroscantes, roblones autotaladrantes o roblones introducidos por medio de una carga explosiva o de clavos insertadas neumáticamente, cuando se coloquen desde el interior y atraviesen en ángulo recto el suelo y los travesaños metálicos situados debajo de éste, a condición de que, salvo en el caso de los tornillos autorroscantes, los extremos de algunos de ellos estén a ras de la superficie exterior del travesaño o estén soldados a él.”

5. *Anexo 6, Nota explicativa 4.2.1.c)-1:*

Introdúzcase un nuevo apartado c) a la Nota explicativa 4.2.1.b)-1, como sigue:

“Excepcionalmente, y sólo en el caso de los contenedores isoterms, el dispositivo para la colocación del precinto aduanero, las bisagras y las demás piezas cuya remoción pudiera dar acceso al interior del contenedor o a espacios en los que podrían ocultarse mercancías, pueden ser fijadas a las puertas de dichos contenedores mediante pernos y tornillos colocados desde el exterior, pero que no reúnan los demás requisitos establecidos en el apartado a) de la Nota explicativa 4.2.1.a), a condición:

- i) De que las puntas de los pernos o tornillos queden fijadas en una placa perforada o en un dispositivo semejante montado detrás del panel o los paneles exteriores de la puerta; y
- ii) De que las cabezas de un número adecuado de esos pernos o tornillos estén soldadas al dispositivo para la colocación del precinto aduanero, a las bisagras, etc., de tal

manera que estén completamente deformadas y que no puedan quitarse esos pernos o tornillos sin dejar huellas visibles (véase croquis N° 4 adjunto al presente Anexo).

El término “contenedores isotermos” debe interpretarse como que se aplica a los contenedores frigoríficos e isotérmicos.”

Los actuales apartados *c*) y *d*) serán los apartados *d*) y *e*) respectivamente.

Introdúzcase un nuevo croquis N° 4 en el anexo 6 (adjunto como apéndice 2 al presente anexo).

6. *Anexo 6, Nota explicativa 4.2.1.c)-1:*

Introdúzcase un nuevo apartado *e*) a la Nota explicativa 4.2.1.c)-1, como sigue:

“Podrán admitirse dispositivos idénticos no-metálicos a condición de que se respcten las dimensiones de los agujeros y de los claros y de que el material utilizado sea suficientemente resistente para que esos agujeros o claros no puedan ser sensiblemente agrandados sin deterioro visible. Por otra parte, el dispositivo de ventilación no deberá poder ser reemplazado manipulando por un solo lado del toldo.”

7. *Anexo 6:*

Introdúzcase una nueva Nota explicativa 4.4.6.a)-2, como sigue:

“Párrafo 6.a)(i) — *Contenedores entoldados con anillas corredizas*

4.4.6.a)-2. Para los efectos del presente párrafo son aceptables las anillas metálicas de sujeción que se deslicen a lo largo de barras también metálicas fijadas a los contenedores (véase el croquis N° 5 adjunto al presente Anexo) siempre que:

- a) Las barras estén fijadas al contenedor a intervalos de 60 centímetros como máximo y de forma tal que no puedan desmontarse y colocarse nuevamente sin dejar huellas visibles;
- b) Las anillas sean dobles y estén dotadas de una barra central y sean de una pieza sin soldadura; y
- c) El toldo esté sujeto al contenedor de modo que satisfaga estrictamente las condiciones establecidas en el Anexo 4, artículo I a) del presente Convenio.”

Inclúyase un nuevo croquis N° 5 al Anexo 6 (adjunto como Apéndice 3 al presente Anexo).

8. *Anexo 6:*

Introdúzcase una nueva Nota explicativa 4.4.6.b)-1, como sigue:

“Párrafo 6.b) — *Toldos de sujeción permanente*

4.4.6.b)-1. Cuando uno o más bordes del toldo estén permanentemente sujetos al cuerpo del contenedor, el toldo se mantendrá fijo mediante un fleje o varios flejes metálicos o de otro material adecuado sujeto al cuerpo del contenedor por dispositivos de unión que respondan a los requisitos del apartado *a*) de la nota 4.2.1.a)-1 del presente anexo.”

9. *Anexo 6:*

Introdúzca una nueva Nota explicativa 4.4.7.-1, como sigue:

“Párrafo 7 — *Distancias entre las anillas y entre los ojales*

4.4.7.-1. Las distancias que excedan de 200 mm pero no excedan de 300 mm pueden admitirse a lo largo de los montantes si las anillas se sitúan hacia atrás en los costados y si los ojales son ovales y tan pequeños que sólo puedan pasar justo por las anillas.”

10. *Anexo 6:*

Introdúzcase una nueva Nota explicativa 4.4.10.a)-1, como sigue:

“Apartado 10.a) — Solapas tensoras del toldo

4.4.10.a)-1. En muchos contenedores el toldo está provisto en el exterior de una solapa horizontal con ojales a lo largo del costado del contenedor. Estas solapas, llamadas solapas tensoras, se utilizan para tensar el toldo mediante amarras o dispositivos análogos. A veces, se han utilizado, sin embargo, dichas solapas para ocultar aberturas horizontales hechas en los toldos para facilitar el acceso indebido a las mercancías transportadas en el contenedor. Por esta razón, se recomienda que no se permita el uso de solapas de ese tipo, en cuyo lugar podrían utilizarse:

a) Solapas tensoras de tipo análogo, pero fijadas en el interior de toldo; o

b) Pequeñas solapas individuales con un ojal cada una, sujetas a la superficie exterior del toldo y colocadas a intervalos que permitan dar al toldo la tensión adecuada.

En ciertos casos, quizá sea posible evitar el uso de solapas tensoras.”

11. *Anexo 6, Nota explicativa 4.4.10.c)-1b):*

Sustitúyase el texto actual por el siguiente:

“Materiales textiles, no extensibles, incluidos los tejidos revestidos de plástico o cauchutados, a condición de que tales materiales, una vez cortados, no puedan soldarse ni reconstituirse sin dejar huellas visibles. Por otra parte, el plástico utilizado para revestir las correas deberá ser transparente y de superficie lisa.”

Apéndice 1

ANEXO 4—Croquis N° 2.a)

TOLDO DE VARIAS PIEZAS UNIDAS POR COSTURA

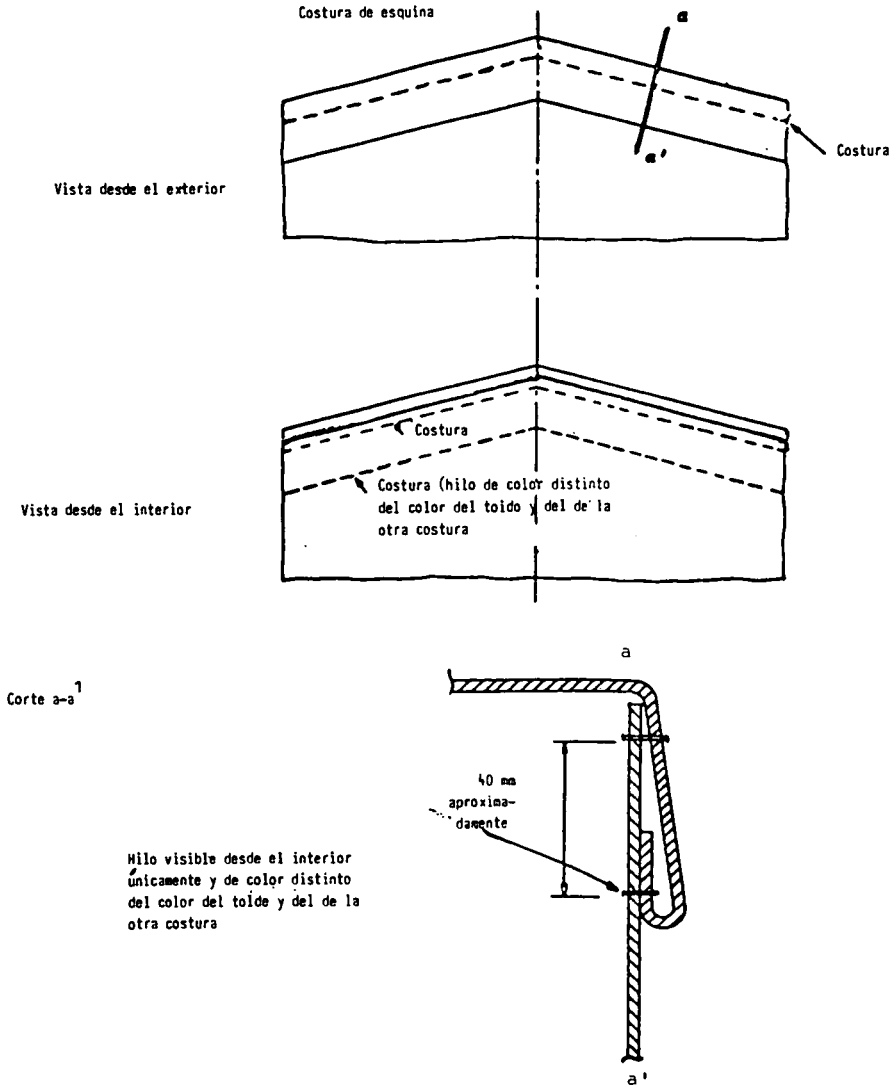

Apéndice 2

ANEXO 6—Croquis N° 4

EJEMPLO DE BISAGRA Y DE DISPOSITIVO DE PRECINTO ADUANERO PARA PUERTAS DE CONTENEDORES ISOTERMOS

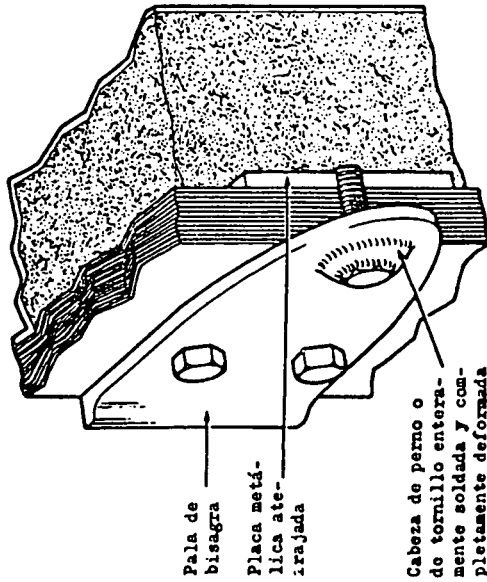

Bisagra

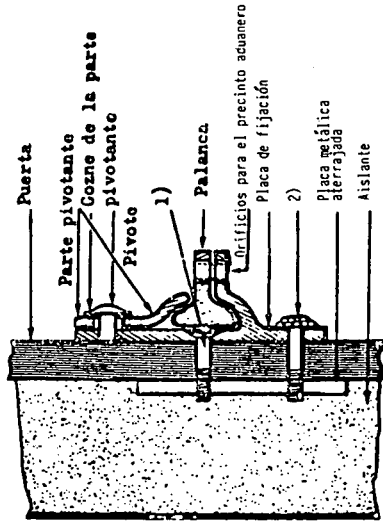

- 1) Cabeza de tornillo completamente deformada por soldadura, inaccesible cuando la puerta está precintada
- 2) Cabeza de perno o de tornillo completamente deformada por soldadura

Dispositivo de precinto aduanero

Apéndice 3

ANEXO 6—Croquis Nº 5

CONTENEDORES ENTOLDADOS CON ANILLAS CORREDIZAS

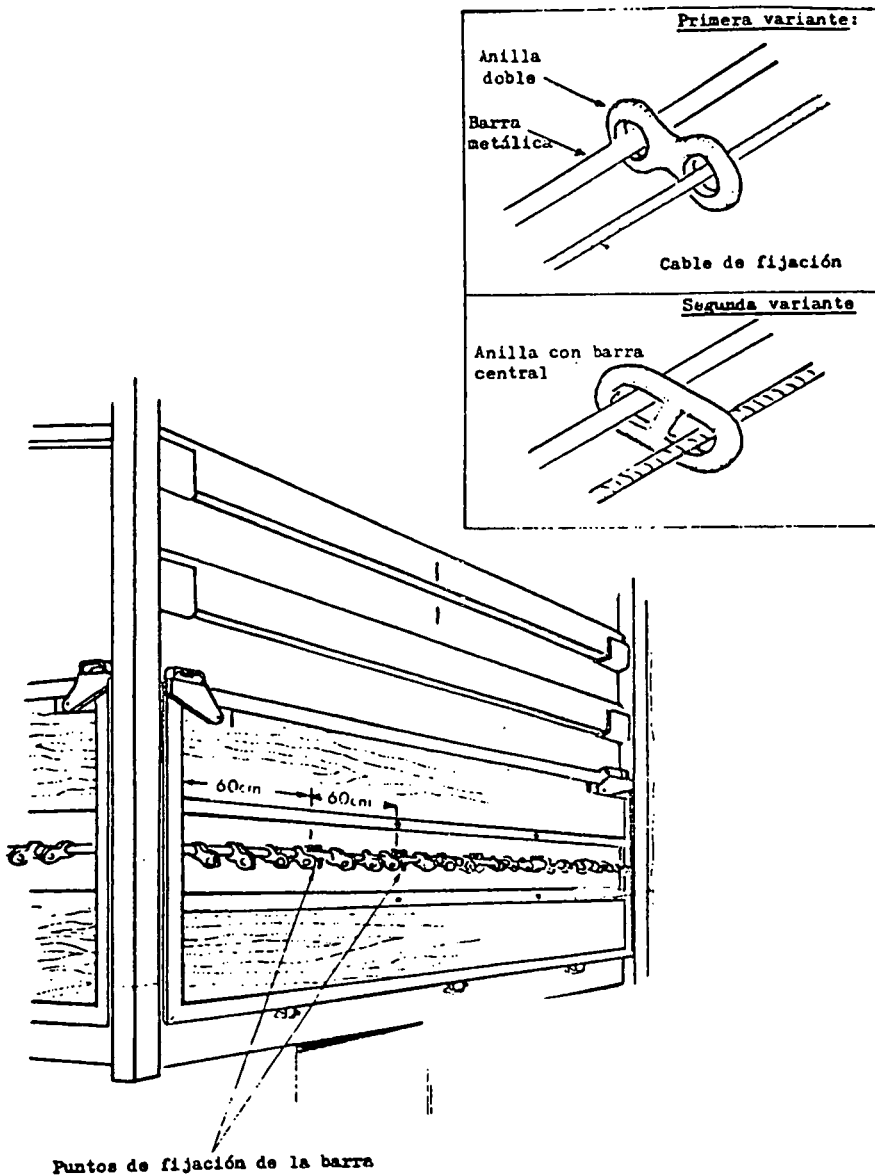

x
x x

EJEMPLOS DE DISPOSITIVOS DE PRECINTO ADUANERO

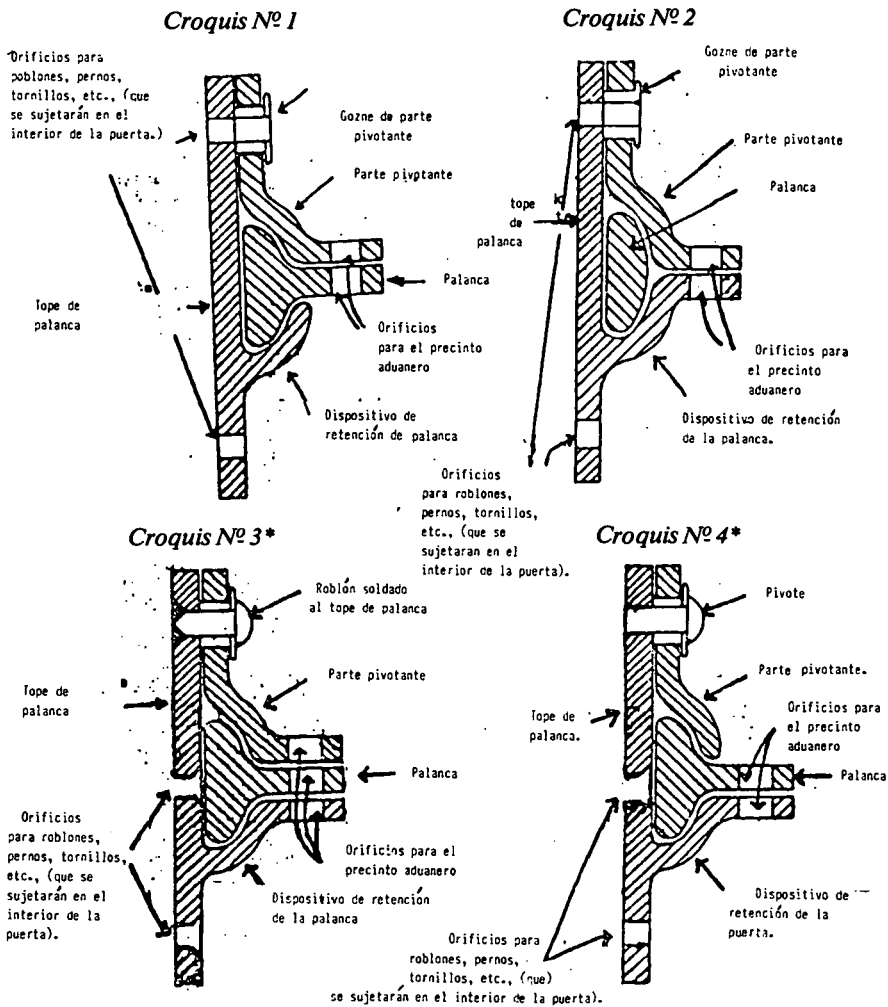

*N.B. Los dispositivos de precinto aduanero ilustrados en los croquis N^{os} 3 y 4 igualmente pueden utilizarse para sujetar puertas de contenedores y vehículos frigoríficos o isoteromos. En el caso de estos últimos, los dispositivos de precinto aduanero pueden fijarse mediante, por lo menos, dos pernos o tornillos fijados en una placa metálica perforada montada detrás del panel o los paneles exteriores de la puerta. En estos casos las cabezas de esos pernos o tornillos deben soldarse de tal manera que estén completamente deformadas.

No. 15034. INTERNATIONAL COFFEE AGREEMENT, 1976. CONCLUDED AT LONDON ON 3 DECEMBER 1975¹

N° 15034. ACCORD INTERNATIONAL DE 1976 SUR LE CAFÉ. CONCLU À LONDRES LE 3 DÉCEMBRE 1975¹

OFFICIAL (DEFINITIVE) ACCEPTANCES of the above-mentioned Agreement, as extended by the International Coffee Council in Resolution No. 318 of 25 September 1981²

ACCEPTATIONS OFFICIELLES (DÉFINITIVES) de l'Accord susmentionné, tel que prorogé par le Conseil international du café dans sa résolution n° 318 du 25 septembre 1981²

Notifications deposited on:

Notifications déposées le :

3 March 1983

3 mars 1983

CENTRAL AFRICAN REPUBLIC

RÉPUBLIQUE CENTRAFRICAINE

(With effect from 3 March 1983.)

(Avec effet au 3 mars 1983.)

Registered ex officio on 3 March 1983.

Enregistrée d'office le 3 mars 1983.

4 March 1983

4 mars 1983

ETHIOPIA

ETHIOPIE

(With effect from 4 March 1983.)

(Avec effet au 4 mars 1983.)

Registered ex officio on 4 March 1983.

Enregistrée d'office le 4 mars 1983.

¹ United Nations, *Treaty Series*, vol. 1024, p. 3, and annex A in volumes 1025, 1028 to 1031, 1033, 1035, 1036, 1039, 1043, 1046, 1050 to 1052, 1055, 1092, 1102, 1103, 1106, 1129, 1130, 1138, 1140 to 1146, 1201, 1211, 1236, 1240, 1248, 1249, 1261, 1263, 1291, 1297, 1299, 1300 and 1301.

² *Ibid.*, vol. 1291, No. A-15034.

¹ Nations Unies, *Recueil des Traités*, vol. 1024, p. 3, et annexe A des volumes 1025, 1028 à 1031, 1033, 1035, 1036, 1039, 1043, 1046, 1050 à 1052, 1055, 1092, 1102, 1103, 1106, 1129, 1130, 1138, 1140 à 1146, 1201, 1211, 1236, 1240, 1248, 1249, 1261, 1263, 1291, 1297, 1299, 1300 et 1301.

² *Ibid.*, vol. 1291, n° A-15034.

No. 19735. INTERNATIONAL AGREEMENT FOR THE ESTABLISHMENT OF THE UNIVERSITY FOR PEACE. ADOPTED BY THE GENERAL ASSEMBLY OF THE UNITED NATIONS ON 5 DECEMBER 1980¹

N° 19735. ACCORD INTERNATIONAL PORTANT CRÉATION DE L'UNIVERSITÉ POUR LA PAIX. ADOPTÉ PAR L'ASSEMBLÉE GÉNÉRALE DES NATIONS UNIES LE 5 DÉCEMBRE 1980¹

ACCESSION

Instrument deposited on:

15 March 1983

CYPRUS

(With effect from 15 March 1983.)

Registered ex officio on 15 March 1983.

ADHÉSION

Instrument déposé le :

15 mars 1983

CHYPRE

(Avec effet au 15 mars 1983.)

Enregistrée d'office le 15 mars 1983.

¹ United Nations, *Treaty Series*, vol. 1223, No. I-19735, and annex A in volumes 1225, 1227, 1247, 1249, 1256, 1257, 1286 and 1299.

¹ Nations Unies, *Recueil des Traités*, vol. 1223, n° I-19735, et annexe A des volumes 1225, 1227, 1247, 1249, 1256, 1257, 1286 et 1299.

No. 19770. PROJECT AGREEMENT—*NATURAL RESOURCES EXPLORATION PROJECT*—BETWEEN THE REPUBLIC OF UPPER VOLTA AND THE UNITED NATIONS REVOLVING FUND FOR NATURAL RESOURCES EXPLORATION. SIGNED AT OUAGADOUGOU ON 30 OCTOBER 1980¹

AGREEMENT² AMENDING THE ABOVE-MENTIONED AGREEMENT (WITH ANNEXES). SIGNED AT NEW YORK AND AT OUAGADOUGOU ON 4 MARCH 1983

Authentic texts: English and French.

Registered ex officio on 4 March 1983.

AGREEMENT dated 4 March 1983, between REPUBLIC OF UPPER VOLTA (hereinafter called "the Government") and UNITED NATIONS REVOLVING FUND FOR NATURAL RESOURCES EXPLORATION (hereinafter called "the Fund").

Whereas (A) by a Project Agreement (Natural Resources Exploration Project) between the Government and the Fund dated 30 October 1980 (hereinafter called "the Project Agreement") the Government and the Fund entered into certain mutual obligations regarding the carrying out of a mineral exploration project by the Fund in the territory of the Government (such project, as defined in the Project Agreement, hereinafter called "the Project");

(B) The Government has requested the Fund to agree to amend the Project Agreement by increasing the size of the Exploration Area (as defined in the Project Agreement) and by changing the objectives contained in the Work Plan (as defined in the Project Agreement);

(C) The Government has agreed that the Fund may solicit co-financing contributions from other sources, with no obligation being incurred by the Government to any source or sources of co-financing contributions, any such contribution to be applied by the Fund to finance expenditures incurred in carrying out the Project in a manner to be agreed upon between the Government and the Fund; and

(D) The Fund is willing to amend the Project Agreement in the manner hereinafter set forth;

Now therefore the parties hereto hereby agree as follows:

Section 1. Whenever used in this Agreement, unless the context otherwise requires, the terms defined in the Project Agreement shall have the meanings therein set forth.

Section 2. In section 2.03(b) (i) delete "two years" and in lieu thereof substitute "four years."

Section 3. In section 2.03(b) (ii) delete "four years" and in lieu thereof substitute "six years."

Section 4. Delete "Annex A—Map of the Exploration Area" and in lieu thereof substitute the attached "Annex A—Map of the Exploration Area."

Section 5. Delete "Annex B—Description of the Exploration Area and Excluded Areas" and in lieu thereof substitute the attached "Annex B—Description of Exploration Area and Excluded Areas."

¹ United Nations, *Treaty Series*, vol. 1225, p. 3.

² Came into force on 4 March 1983 by signature, in accordance with section 8.

Section 6. Delete sub-paragraph (a) of paragraph 1: "Objectives" in Annex C—Work Plan and in lieu thereof substitute the following:

"(a) The objectives of the Project will be to identify and evaluate deposits of possible economic potential, principally massive and disseminated sulphide deposits with contained metals, including nickel, cobalt, copper, lead, zinc, gold and silver, and gold-bearing quartz veins. Indications of other metals encountered will also be followed up if they are considered to have an economic potential."

Section 7. This Agreement shall be executed in two copies in the English language and two copies in the French language, each of which shall be an original.

Section 8. This Agreement shall come into force and effect upon execution by both parties.

IN WITNESS WHEREOF, the parties hereto, acting through their representatives thereunto duly authorized, have caused this Agreement to be signed in their respective names as of the date and year first above written.

Republic of Upper Volta:

[Signed]

By: HAMA AMADOU BOUBAKAR
Minister of Mines

United Nations Revolving Fund for Natural Resources Exploration:

By: [Signed]¹
Director

¹ Signed by Hajime Kobayashi.

ANNEX A

MAP OF THE EXPLORATION AREA

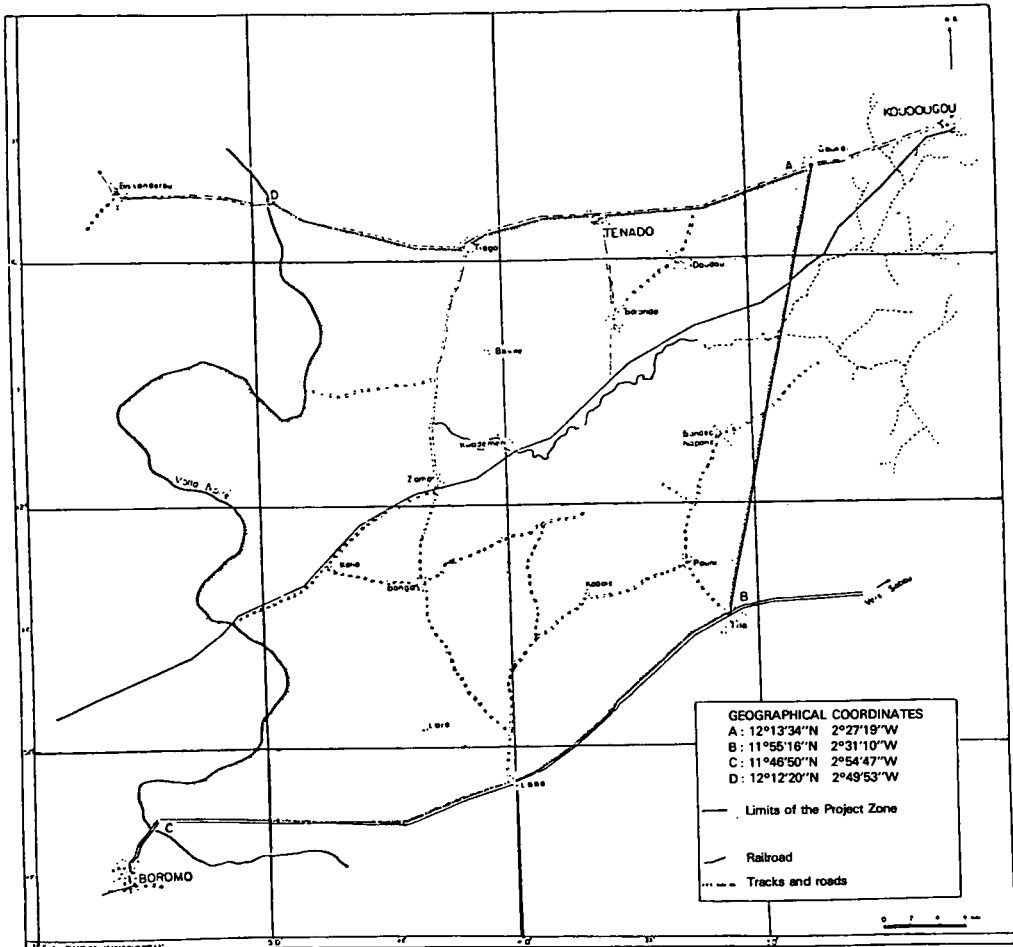

3590x

Treaty No. A-19770 (Vol. 1302)

ANNEX B

DESCRIPTION OF EXPLORATION AREA AND EXCLUDED AREAS

A. *Exploration Area*

The Exploration Area consists of an area whose boundaries are described as follows: starting with corner point A (NE corner) whose coordinates are 12°13'34" N, 2°27'19" W, proceeding south-westerly along a straight line to corner point B (SE corner) whose coordinates are 11°55'16" N, 2°31'10" W; thence westerly along the national Bobo-Dioulasso to Ouagadougou road from said corner point B to corner point C (SW corner) where said road crosses the Volta Noire river and whose coordinates are 11°46'50" N, 2°54'47" W; thence northerly following the Volta Noire river to corner point D (NW corner) whose coordinates are 12°12'20" N, 2°49'33" W; thence easterly following the Bissanderou-Tiogo-Tenado-Goundi road to corner point A, the starting point whose coordinates are given above.

B. *Excluded Areas*

None.

N° 19770. ACCORD RELATIF À UN PROJET — *PROJET D'EXPLORATION DES RESSOURCES NATURELLES* — ENTRE LA RÉPUBLIQUE DE HAUTE-VOLTA ET LE FONDS AUTORENOUVELABLE DES NATIONS UNIES POUR L'EXPLORATION DES RESSOURCES NATURELLES. SIGNÉ À OUAGADOUGOU LE 30 OCTOBRE 1980¹

ACCORD² PORTANT MODIFICATION DE L'ACCORD SUSMENTIONNÉ (AVEC ANNEXES). SIGNÉ À NEW YORK ET À OUAGADOUGOU LE 4 MARS 1983

Textes authentiques : anglais et français.

Enregistré d'office le 4 mars 1983.

ACCORD, en date du 4 mars 1983, entre la RÉPUBLIQUE DE HAUTE-VOLTA (ci-après dénommée «le Gouvernement») et le FONDS AUTORENOUVELABLE DES NATIONS UNIES POUR L'EXPLORATION DES RESSOURCES NATURELLES (ci-après dénommé «le Fonds»).

Considérant que A) par un Accord relatif au Projet (Projet d'exploration des ressources naturelles) conclu entre le Gouvernement et le Fonds le 30 octobre 1980 (ci-après dénommé l'«Accord relatif au Projet») le Gouvernement et le Fonds sont convenus de certaines obligations mutuelles relatives à l'exécution par le Fonds d'un projet d'exploration de minéraux dans le territoire du Gouvernement (ce projet, tel qu'il est défini dans l'Accord relatif au Projet, est ci-après dénommé «le Projet»);

B) Le Gouvernement a prié le Fonds d'accepter de modifier l'Accord relatif au Projet en augmentant la superficie de la Zone d'exploration (telle qu'elle est définie dans l'Accord relatif au Projet) et en changeant les objectifs énoncés dans le plan de travail (tel qu'il est défini dans l'Accord relatif au Projet);

C) Le Gouvernement a accepté que le Fonds sollicite pour le financement du Projet des contributions d'autres sources, étant entendu que cela n'entraînera pour le Gouvernement aucune obligation envers de telles sources et que le Gouvernement et le Fonds devront s'entendre sur la manière dont ce dernier utilisera de telles contributions pour financer les dépenses entraînées par l'exécution du Projet;

D) Le Fonds a accepté de modifier l'Accord relatif au Projet de la façon suivante :
Les parties aux présentes sont convenues de ce qui suit :

Paragraphe 1. A moins que le contexte ne s'y oppose, les définitions des termes, sigles et expressions figurant dans l'Accord relatif au Projet restent valables aux fins du présent Accord.

Paragraphe 2. A l'alinéa b du paragraphe 2.03, remplacer «deux ans» par «quatre ans».

Paragraphe 3. A l'alinéa b ii du paragraphe 2.03, remplacer «quatre ans» par «six ans».

Paragraphe 4. Supprimer l'«Annexe A — Carte de la Zone d'exploration» et la remplacer par l'«Annexe A — Carte de la Zone d'exploration» ci-jointe.

Paragraphe 5. Remplacer l'«Annexe B — Description de la Zone d'exploration et des Zones exclues» par l'«Annexe B — Description de la Zone d'exploration et des Zones exclues» ci-jointe.

¹ Nations Unies, *Recueil des Traités*, vol. 1225, p. 3.

² Entré en vigueur le 4 mars 1983 par la signature, conformément au paragraphe 8.

Paragraphe 6. Supprimer l'alinéa *a* du paragraphe 1 intitulé «Objectifs» dans l'«Annexe C — Plan de travail» et le remplacer par l'alinéa ci-après :

«*a*) Les objectifs du Projet seront d'identifier et d'évaluer les gisements pouvant avoir un intérêt économique, principalement les gisements de sulfure, en amas ou dispersés, contenant des métaux, notamment du nickel, du cobalt, du cuivre, du plomb, du zinc, de l'or et de l'argent, et les veines de quartz contenant de l'or. Si l'on trouve des traces d'autres métaux, on s'y intéressera également si on considère qu'ils sont économiquement exploitables.»

Paragraphe 7. Le présent Accord sera établi en deux exemplaires en langue anglaise et deux exemplaires en langue française, chacun desquels aura valeur d'original.

Paragraphe 8. Le présent Accord entrera en vigueur et prendra effet dès son exécution par les deux parties.

EN FOI DE QUOI les parties, agissant par leurs représentants dûment autorisés à cet effet, ont fait signer le présent Accord en leurs noms respectifs à la date inscrite ci-dessus.

Pour la République de Haute-Volta :

[Signé]

HAMA AMADOU BOUBAKAR
Le Ministre des Mines

Pour le Fonds autorenewable des Nations Unies
pour l'exploration des ressources naturelles :

[Signé]¹

Le Directeur

¹ Signé par Hajime Kobayashi.

ANNEXE A

CARTE DE LA ZONE D'EXPLORATION

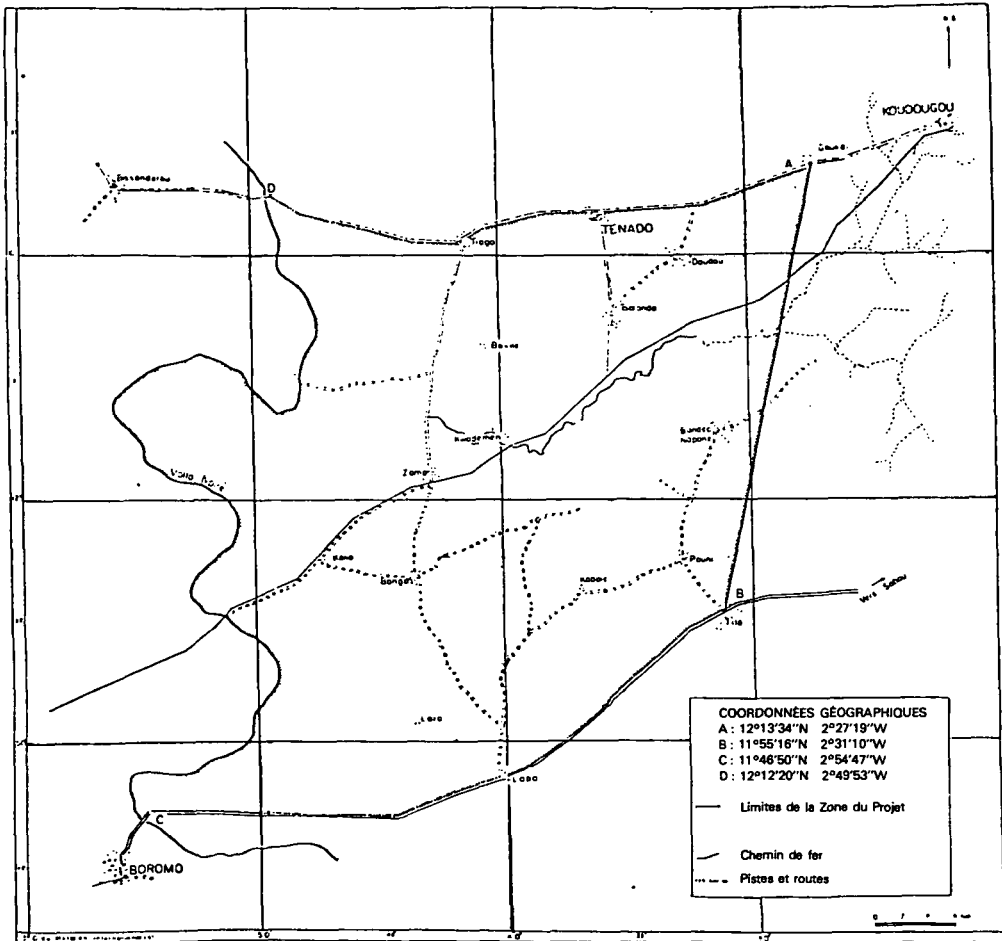

3590x (F)

Treaty No. A-19770 (Vol. 1302)

ANNEXE B

DESCRIPTION DE LA ZONE D'EXPLORATION ET DES ZONES EXCLUES

A. *Zone d'exploration*

La limite de la Zone d'exploration est fixée comme suit : partant du point A (coin nord-est) dont les coordonnées sont 12° 13' 34" nord, 2° 27' 19" ouest, elle suit en ligne droite une direction sud-ouest jusqu'au coin B (coin sud-est) dont les coordonnées sont 11° 55' 16" nord, 2° 31' 10" ouest; de là, elle suit une direction ouest en longeant la route nationale qui relie Bobo-Dioulasso à Ouagadougou entre ledit point B et le coin C (coin sud-ouest) où ladite route traverse la Volta Noire et dont les coordonnées sont 11° 46' 50" nord, 2° 54' 47" ouest; de là, elle prend la direction nord en suivant la Volta Noire jusqu'au coin D (coin nord-ouest) dont les coordonnées sont 12° 12' 20" nord, 2° 49' 33" ouest; de là elle prend la direction est en suivant la route Bissanderou-Tiogo-Tenado-Goundi jusqu'au coin A, point de départ dont les coordonnées sont indiquées ci-dessus.

B. *Zones exclues*

Aucune.

No. 20378. CONVENTION ON THE ELIMINATION OF ALL FORMS OF DISCRIMINATION AGAINST WOMEN. ADOPTED BY THE GENERAL ASSEMBLY OF THE UNITED NATIONS ON 18 DECEMBER 1979¹

RATIFICATION

Instrument deposited on:

3 March 1983

HONDURAS

(With effect from 2 April 1983.)

Registered ex officio on 3 March 1983.

N° 20378. CONVENTION SUR L'ÉLIMINATION DE TOUTES LES FORMES DE DISCRIMINATION À L'ÉGARD DES FEMMES. ADOPTÉE PAR L'ASSEMBLÉE GÉNÉRALE DES NATIONS UNIES LE 18 DÉCEMBRE 1979¹

RATIFICATION

Instrument déposé le :

3 mars 1983

HONDURAS

(Avec effet au 2 avril 1983.)

Enregistrée d'office le 3 mars 1983.

No. 20669. PROTOCOL TO THE AGREEMENT ON THE IMPORTATION OF EDUCATIONAL, SCIENTIFIC AND CULTURAL MATERIALS OF 22 NOVEMBER 1950. CONCLUDED AT NAIROBI ON 26 NOVEMBER 1976²

ACCESSION

Instrument deposited on:

4 March 1983

GREECE

(With effect from 4 September 1983. With a reservation to the effect that the State concerned shall not be bound by parts II and IV and annexes C.1, F, G and H of the Protocol.)

Registered ex officio on 4 March 1983.

N° 20669. PROTOCOLE À L'ACCORD POUR L'IMPORTATION D'OBJETS DE CARACTÈRE ÉDUCATIF, SCIENTIFIQUE ET CULTUREL DU 22 NOVEMBRE 1950. CONCLU À NAIROBI LE 26 NOVEMBRE 1976²

ADHÉSION

Instrument déposé le :

4 mars 1983

GRÈCE

(Avec effet au 4 septembre 1983. Avec réserve à l'effet que l'Etat concerné ne sera pas lié par les parties II et IV et les annexes C.1, F, G et H du Protocole.)

Enregistrée d'office le 4 mars 1983.

¹ United Nations, *Treaty Series*, vol. 1249, p. 13, and annex A in volumes 1252 to 1254, 1256, 1257, 1259, 1261, 1262, 1265, 1272, 1284, 1286 to 1288, 1291 and 1299.

² *Ibid.*, vol. 1259, No. 1-20669, and annex A in volumes 1279 and 1300.

¹ Nations Unies, *Recueil des Traités*, vol. 1249, p. 13, et annexe A des volumes 1252 à 1254, 1256, 1257, 1259, 1261, 1262, 1265, 1272, 1284, 1286 à 1288, 1291 et 1299.

² *Ibid.*, vol. 1259, n° 1-20669, et annexe A des volumes 1279 et 1300.

INTERNATIONAL LABOUR ORGANISATION¹

No. 591. CONVENTION (No. 8) CONCERNING UNEMPLOYMENT INDEMNITY IN CASE OF LOSS OR FOUNDERING OF THE SHIP, ADOPTED BY THE GENERAL CONFERENCE OF THE INTERNATIONAL LABOUR ORGANISATION AT ITS SECOND SESSION, GENOA, 9 JULY 1920, AS MODIFIED BY THE FINAL ARTICLES REVISION CONVENTION, 1946²

RATIFICATION

Instrument registered with the Director-General of the International Labour Office on:

28 February 1983

DOMINICA

(With effect from 28 February 1983.)

¹ Ratification of any of the Conventions adopted by the General Conference of the International Labour Organisation in the course of its first thirty-two sessions, i.e., up to and including Convention No. 98, is deemed to be the ratification of that Convention as modified by the Final Articles Revision Convention, 1961, in accordance with article 2 of the latter Convention (see United Nations, *Treaty Series*, vol. 423, p. 11).

² United Nations, *Treaty Series*, vol. 38, p. 119; for subsequent actions, see references in Cumulative Indexes Nos. 1, 3 to 8, 11 and 14, as well as annex A in volumes 936, 958, 1010, 1078, 1143, 1159, 1182 and 1236.

*ORGANISATION INTERNATIONALE DU TRAVAIL*¹

N° 591. CONVENTION (n° 8) CONCERNANT L'INDEMNITÉ DE CHÔMAGE EN CAS DE PERTE PAR NAUFRAGE, ADOPTÉE PAR LA CONFÉRENCE GÉNÉRALE DE L'ORGANISATION INTERNATIONALE DU TRAVAIL À SA DEUXIÈME SESSION, GÈNES, 9 JUILLET 1920, TELLE QU'ELLE A ÉTÉ MODIFIÉE PAR LA CONVENTION PORTANT RÉVISION DES ARTICLES FINALS, 1946²

RATIFICATION

Instrument enregistré auprès du Directeur général du Bureau international du Travail le :

28 février 1983

DOMINIQUE

(Avec effet au 28 février 1983.)

¹ La ratification de toute Convention adoptée par la Conférence générale de l'Organisation internationale du Travail au cours de ses trente-deux premières sessions, soit jusqu'à la Convention n° 98, inclusivement, est réputée valoir ratification de cette Convention sous sa forme modifiée par la Convention portant révision des articles finals, 1961, conformément à l'article 2 de cette dernière Convention (voir Nations Unies, *Recueil des Traités*, vol. 423, p. 11.)

² Nations Unies, *Recueil des Traités*, vol. 38, p. 119; pour les faits ultérieurs, voir les références données dans les Index cumulatifs nos 1, 3 à 8, 11 et 14, ainsi que l'annexe A des volumes 936, 958, 1010, 1078, 1143, 1159, 1182 et 1236.

No. 594. CONVENTION (No. 11) CONCERNING THE RIGHTS OF ASSOCIATION AND COMBINATION OF AGRICULTURAL WORKERS, ADOPTED BY THE GENERAL CONFERENCE OF THE INTERNATIONAL LABOUR ORGANISATION AT ITS THIRD SESSION, GENEVA, 12 NOVEMBER 1921, AS MODIFIED BY THE FINAL ARTICLES REVISION CONVENTION, 1946¹

No. 595. CONVENTION (No. 12) CONCERNING WORKMEN'S COMPENSATION IN AGRICULTURE, ADOPTED BY THE GENERAL CONFERENCE OF THE INTERNATIONAL LABOUR ORGANISATION AT ITS THIRD SESSION, GENEVA, 12 NOVEMBER 1921, AS MODIFIED BY THE FINAL ARTICLES REVISION CONVENTION, 1946²

No. 597. CONVENTION (No. 14) CONCERNING THE APPLICATION OF THE WEEKLY REST IN INDUSTRIAL UNDERTAKINGS, ADOPTED BY THE GENERAL CONFERENCE OF THE INTERNATIONAL LABOUR ORGANISATION AT ITS THIRD SESSION, GENEVA, 17 NOVEMBER 1921, AS MODIFIED BY THE FINAL ARTICLES REVISION CONVENTION, 1946³

RATIFICATIONS

Instruments registered with the Director-General of the International Labour Office on:

2 February 1983

ANTIGUA AND BARBUDA

(With a declaration recognizing that Antigua and Barbuda continues to be bound by the obligations arising from the above-mentioned Conventions, which had previously been made applicable to the territory of Antigua. With effect from 2 February 1983.)

28 February 1983

DOMINICA

(With effect from 28 February 1983.)

¹ United Nations, *Treaty Series*, vol. 38, p. 153; for subsequent actions, see references in Cumulative Indexes Nos. 2 to 11, 13 and 14, as well as annex A in volumes 917, 936, 1010, 1015, 1050, 1057, 1078, 1090, 1106, 1111, 1143 and 1182.

² *Ibid.*, vol. 38, p. 165; for subsequent actions, see references in Cumulative Indexes Nos. 1 to 8, 11 and 14, as well as annex A in volumes 903, 936, 958, 1010, 1015, 1038, 1090, 1102, 1106, 1111, 1143 and 1182.

³ *Ibid.*, vol. 38, p. 187; for subsequent actions, see references in Cumulative Indexes Nos. 1 to 9 and 11 to 14, as well as annex A in volumes 996, 1010, 1015, 1020, 1035, 1038, 1050, 1090, 1098, 1106, 1111, 1143, 1162, 1182, 1196, 1236 and 1242.

N° 594. CONVENTION (n° 11) CONCERNANT LES DROITS D'ASSOCIATION ET DE COALITION DES TRAVAILLEURS AGRICOLES, ADOPTÉE PAR LA CONFÉRENCE GÉNÉRALE DE L'ORGANISATION INTERNATIONALE DU TRAVAIL À SA TROISIÈME SESSION, GENÈVE, 12 NOVEMBRE 1921, TELLE QU'ELLE A ÉTÉ MODIFIÉE PAR LA CONVENTION PORTANT RÉVISION DES ARTICLES FINALS, 1946¹

N° 595. CONVENTION (n° 12) CONCERNANT LA RÉPARATION DES ACCIDENTS DU TRAVAIL DANS L'AGRICULTURE, ADOPTÉE PAR LA CONFÉRENCE GÉNÉRALE DE L'ORGANISATION INTERNATIONALE DU TRAVAIL À SA TROISIÈME SESSION, GENÈVE, 12 NOVEMBRE 1921, TELLE QU'ELLE A ÉTÉ MODIFIÉE PAR LA CONVENTION PORTANT RÉVISION DES ARTICLES FINALS, 1946²

N° 597. CONVENTION (n° 14) CONCERNANT L'APPLICATION DU REPOS HEBDOMADAIRE DANS LES ÉTABLISSEMENTS INDUSTRIELS, ADOPTÉE PAR LA CONFÉRENCE GÉNÉRALE DE L'ORGANISATION INTERNATIONALE DU TRAVAIL À SA TROISIÈME SESSION, GENÈVE, 17 NOVEMBRE 1921, TELLE QU'ELLE A ÉTÉ MODIFIÉE PAR LA CONVENTION PORTANT RÉVISION DES ARTICLES FINALS, 1946³

RATIFICATIONS

Instruments enregistrés auprès du Directeur général du Bureau international du Travail le :

2 février 1983

ANTIGUA-ET-BARBUDA

(Avec déclaration reconnaissant qu'Antigua-et-Barbuda continue à être liée par les obligations découlant des Conventions susmentionnées, lesquelles avaient précédemment été déclarées applicables au territoire d'Antigua. Avec effet au 2 février 1983.)

28 février 1983

DOMINIQUE

(Avec effet au 28 février 1983.)

¹ Nations Unies, *Recueil des Traités*, vol. 38, p. 153; pour les faits ultérieurs, voir les références données dans les Index cumulatifs n°s 2 à 11, 13 et 14, ainsi que l'annexe A des volumes 917, 936, 1010, 1015, 1050, 1057, 1078, 1090, 1106, 1111, 1143 et 1182.

² *Ibid.*, vol. 38, p. 165; pour les faits ultérieurs, voir les références données dans les Index cumulatifs n°s 1 à 8, 11 et 14, ainsi que l'annexe A des volumes 903, 936, 958, 1010, 1015, 1038, 1090, 1102, 1106, 1111, 1143 et 1182.

³ *Ibid.*, vol. 38, p. 187; pour les faits ultérieurs, voir les références données dans les Index cumulatifs n°s 1 à 9 et 11 à 14, ainsi que l'annexe A des volumes 996, 1010, 1015, 1020, 1035, 1038, 1050, 1090, 1098, 1106, 1111, 1143, 1162, 1182, 1196, 1236 et 1242.

No. 599. CONVENTION (No. 16) CONCERNING THE COMPULSORY MEDICAL EXAMINATION OF CHILDREN AND YOUNG PERSONS EMPLOYED AT SEA, ADOPTED BY THE GENERAL CONFERENCE OF THE INTERNATIONAL LABOUR ORGANISATION AT ITS THIRD SESSION, GENEVA, 11 NOVEMBER 1921, AS MODIFIED BY THE FINAL ARTICLES REVISION CONVENTION, 1946¹

RATIFICATION

Instrument registered with the Director-General of the International Labour Office on:

28 February 1983

DOMINICA

(With effect from 28 February 1983.)

No. 600. CONVENTION (No. 17) CONCERNING WORKMEN'S COMPENSATION FOR ACCIDENTS, ADOPTED BY THE GENERAL CONFERENCE OF THE INTERNATIONAL LABOUR ORGANISATION AT ITS SEVENTH SESSION, GENEVA, 10 JUNE 1925, AS MODIFIED BY THE FINAL ARTICLES REVISION CONVENTION, 1946²

RATIFICATION

Instrument registered with the Director-General of the International Labour Office on:

2 February 1983

ANTIGUA AND BARBUDA

(With effect from 2 February 1983.)

¹ United Nations, *Treaty Series*, vol. 38, p. 217; for subsequent actions, see references in Cumulative Indexes Nos. 1 to 8, and 10 to 14, as well as annex A in volumes 917, 958, 974, 1078, 1106, 1143, 1182 and 1211.

² *Ibid.*, vol. 38, p. 229; for subsequent actions, see references in Cumulative Indexes Nos. 1 to 11, as well as annex A in volumes 903, 958, 974, 1010, 1015, 1038, 1050, 1102, 1106, 1111, 1120, 1136, 1182, 1216 and 1284.

N° 599. CONVENTION (N° 16) CONCERNANT L'EXAMEN MÉDICAL OBLIGATOIRE DES ENFANTS ET DES JEUNES GENS EMPLOYÉS À BORD DES BATEAUX, ADOPTÉE PAR LA CONFÉRENCE GÉNÉRALE DE L'ORGANISATION INTERNATIONALE DU TRAVAIL À SA TROISIÈME SESSION, GENÈVE, 11 NOVEMBRE 1921, TELLE QU'ELLE A ÉTÉ MODIFIÉE PAR LA CONVENTION PORTANT RÉVISION DES ARTICLES FINALS, 1946¹

RATIFICATION

Instrument enregistré auprès du Directeur général du Bureau international du Travail le :

28 février 1983

DOMINIQUE

(Avec effet au 28 février 1983.)

N° 600. CONVENTION (N° 17) CONCERNANT LA RÉPARATION DES ACCIDENTS DU TRAVAIL, ADOPTÉE PAR LA CONFÉRENCE GÉNÉRALE DE L'ORGANISATION INTERNATIONALE DU TRAVAIL À SA SEPTIÈME SESSION, GENÈVE, 10 JUIN 1925, TELLE QU'ELLE A ÉTÉ MODIFIÉE PAR LA CONVENTION PORTANT RÉVISION DES ARTICLES FINALS, 1946²

RATIFICATION

Instrument enregistré auprès du Directeur général du Bureau international du Travail le :

2 février 1983

ANTIGUA-ET-BARBUDA

(Avec effet au 2 février 1983.)

¹ Nations Unies, *Recueil des Traités*, vol. 38, p. 217; pour les faits ultérieurs, voir les références données dans les Index cumulatifs nos 1 à 8 et 10 à 14, ainsi que l'annexe A des volumes 917, 958, 974, 1078, 1106, 1143, 1182 et 1211.

² *Ibid.*, vol. 38, p. 229; pour les faits ultérieurs, voir les références données dans les Index cumulatifs nos 1 à 11, ainsi que l'annexe A des volumes 903, 958, 974, 1010, 1015, 1038, 1050, 1102, 1106, 1111, 1120, 1136, 1182, 1216 et 1284.

No. 602. CONVENTION (No. 19) CONCERNING EQUALITY OF TREATMENT FOR NATIONAL AND FOREIGN WORKERS AS REGARDS WORKMEN'S COMPENSATION FOR ACCIDENTS, ADOPTED BY THE GENERAL CONFERENCE OF THE INTERNATIONAL LABOUR ORGANISATION AT ITS SEVENTH SESSION, GENEVA, 5 JUNE 1925, AS MODIFIED BY THE FINAL ARTICLES REVISION CONVENTION, 1946¹

RATIFICATIONS

Instruments registered with the Director-General of the International Labour Office on:

2 February 1983

ANTIGUA AND BARBUDA

(With a declaration recognizing that Antigua and Barbuda continues to be bound by the obligations arising from the above-mentioned Convention, which had previously been made applicable to the territory of Antigua. With effect from 2 February 1983.)

28 February 1983

DOMINICA

(With effect from 28 February 1983.)

¹ United Nations, *Treaty Series*, vol. 38, p. 257; for subsequent actions, see references in Cumulative Indexes Nos. I to II, 13 and 14, as well as annex A in volumes 936, 958, 974, 1010, 1015, 1038, 1050, 1090, 1106, 1111, 1143, 1182, 1196 and 1284.

N° 602. CONVENTION (n° 19) CONCERNANT L'ÉGALITÉ DE TRAITEMENT DES TRAVAILLEURS ÉTRANGERS ET NATIONAUX EN MATIÈRE DE RÉPARATION DES ACCIDENTS DU TRAVAIL, ADOPTÉE PAR LA CONFÉRENCE GÉNÉRALE DE L'ORGANISATION INTERNATIONALE DU TRAVAIL À SA SEPTIÈME SESSION, GENÈVE, 5 JUIN 1925, TELLE QU'ELLE A ÉTÉ MODIFIÉE PAR LA CONVENTION PORTANT RÉVISION DES ARTICLES FINALS, 1946¹

RATIFICATIONS

Instruments enregistrés auprès du Directeur général du Bureau international du Travail le :

2 février 1983

ANTIGUA-ET-BARBUDA

(Avec déclaration reconnaissant qu'Antigua-et-Barbuda continue à être liée par les obligations découlant de la Convention susmentionnée, laquelle avait précédemment été déclarée applicable au territoire d'Antigua. Avec effet au 2 février 1983.)

28 février 1983

DOMINIQUE

(Avec effet au 28 février 1983.)

¹ Nations Unies, *Recueil des Traités*, vol. 38, p. 257; pour les faits ultérieurs, voir les références données dans les Index cumulatifs nos 1 à 11, 13 et 14, ainsi que l'annexe A des volumes 936, 958, 974, 1010, 1015, 1038, 1050, 1090, 1106, 1111, 1143, 1182, 1196 et 1284.

No. 605. CONVENTION (No. 22) CONCERNING SEAMEN'S ARTICLES OF AGREEMENT, ADOPTED BY THE GENERAL CONFERENCE OF THE INTERNATIONAL LABOUR ORGANISATION AT ITS NINTH SESSION, GENEVA, 24 JUNE 1926, AS MODIFIED BY THE FINAL ARTICLES REVISION CONVENTION, 1946¹

No. 609. CONVENTION (No. 26) CONCERNING THE CREATION OF MINIMUM WAGE-FIXING MACHINERY, ADOPTED BY THE GENERAL CONFERENCE OF THE INTERNATIONAL LABOUR ORGANISATION AT ITS ELEVENTH SESSION, GENEVA, 16 JUNE 1928, AS MODIFIED BY THE FINAL ARTICLES REVISION CONVENTION, 1946²

RATIFICATIONS

Instruments registered with the Director-General of the International Labour Office on:

28 February 1983

DOMINICA

(With effect from 28 February 1983.)

¹ United Nations, *Treaty Series*, vol. 38, p. 295; for subsequent actions, see references in Cumulative Indexes Nos. 1, 3 to 8, 11, 13 and 14, as well as annex A in volumes 958, 974, 1010, 1046, 1050, 1106 and 1291.

² *Ibid.*, vol. 39, p. 3; for subsequent actions, see references in Cumulative Indexes Nos. 1 to 8, and 11 to 14, as well as annex A in volumes 936, 960, 1010, 1015, 1038, 1078, 1090, 1106, 1111, 1143 and 1182.

N° 605. CONVENTION (n° 22) CONCERNANT LE CONTRAT D'ENGAGEMENT DES MARINS, ADOPTÉE PAR LA CONFÉRENCE GÉNÉRALE DE L'ORGANISATION INTERNATIONALE DU TRAVAIL À SA NEUVIÈME SESSION, GENÈVE, 24 JUIN 1926, TELLE QU'ELLE A ÉTÉ MODIFIÉE PAR LA CONVENTION PORTANT RÉVISION DES ARTICLES FINALS, 1946¹

N° 609. CONVENTION (n° 26) CONCERNANT L'INSTITUTION DE MÉTHODES DE FIXATION DES SALAIRES MINIMA, ADOPTÉE PAR LA CONFÉRENCE GÉNÉRALE DE L'ORGANISATION INTERNATIONALE DU TRAVAIL À SA ONZIÈME SESSION, GENÈVE, 16 JUIN 1928, TELLE QU'ELLE A ÉTÉ MODIFIÉE PAR LA CONVENTION PORTANT RÉVISION DES ARTICLES FINALS, 1946²

RATIFICATIONS

Instruments enregistrés auprès du Directeur général du Bureau international du Travail le :

28 février 1983

DOMINIQUE

(Avec effet au 28 février 1983.)

¹ Nations Unies, *Recueil des Traités*, vol. 38, p. 295; pour les faits ultérieurs, voir les références données dans les Index cumulatifs nos 1, 3 à 8, 11, 13 et 14, ainsi que l'annexe A des volumes 958, 974, 1010, 1046, 1050, 1106 et 1291.

² *Ibid.*, vol. 39, p. 3; pour les faits ultérieurs, voir les références données dans les Index cumulatifs nos 1 à 8 et 11 à 14, ainsi que l'annexe A des volumes 936, 960, 1010, 1015, 1038, 1078, 1090, 1106, 1111, 1143 et 1182.

No. 612. CONVENTION (No. 29) CONCERNING FORCED OR COMPULSORY LABOUR, ADOPTED BY THE GENERAL CONFERENCE OF THE INTERNATIONAL LABOUR ORGANISATION AT ITS FOURTEENTH SESSION, GENEVA, 28 JUNE 1930, AS MODIFIED BY THE FINAL ARTICLES REVISION CONVENTION, 1946¹

RATIFICATIONS

Instruments registered with the Director-General of the International Labour Office on:

2 February 1983

ANTIGUA AND BARBUDA

(With declaration recognizing that Antigua and Barbuda continues to be bound by the obligations arising from the above-mentioned Convention which had previously been made applicable to the territory of Antigua. With effect from 2 February 1983.)

28 February 1983

DOMINICA

(With effect from 28 February 1983.)

¹ United Nations, *Treaty Series*, vol. 39, p. 55; for subsequent actions, see references in Cumulative Indexes Nos. 1 to 11 and 13, as well as annex A in volumes 936, 1010, 1015, 1020, 1038, 1050, 1078, 1090, 1098, 1106, 1111, 1136, 1143, 1182, 1196, 1242 and 1279.

N° 612. CONVENTION (n° 29) CONCERNANT LE TRAVAIL FORCÉ OU OBLIGATOIRE, ADOPTÉE PAR LA CONFÉRENCE GÉNÉRALE DE L'ORGANISATION INTERNATIONALE DU TRAVAIL À SA QUATORZIÈME SESSION, GENÈVE, 28 JUIN 1930, TELLE QU'ELLE A ÉTÉ MODIFIÉE PAR LA CONVENTION PORTANT RÉVISION DES ARTICLES FINALS, 1946¹

RATIFICATIONS

Instruments enregistrés auprès du Directeur général du Bureau international du Travail le :

2 février 1983

ANTIGUA-ET-BARBUDA

(Avec déclaration reconnaissant qu'Antigua-et-Barbuda continue à être liée par les obligations découlant de la Convention susmentionnée, laquelle avait précédemment été déclarée applicable au territoire d'Antigua. Avec effet au 2 février 1983.)

28 février 1983

DOMINIQUE

(Avec effet au 28 février 1983.)

¹ Nations Unies, *Recueil des Traités*, vol. 39, p. 55; pour les faits ultérieurs, voir les références données dans les Index cumulatifs n°s 1 à 11, et 13, ainsi que l'annexe A des volumes 936, 1010, 1015, 1020, 1038, 1050, 1078, 1090, 1098, 1106, 1111, 1136, 1143, 1182, 1196, 1242, et 1279.

No. 638. CONVENTION (No. 63) CONCERNING STATISTICS OF WAGES AND HOURS OF WORK IN THE PRINCIPAL MINING AND MANUFACTURING INDUSTRIES, INCLUDING BUILDING AND CONSTRUCTION, AND IN AGRICULTURE, ADOPTED BY THE GENERAL CONFERENCE OF THE INTERNATIONAL LABOUR ORGANISATION AT ITS TWENTY-FOURTH SESSION, GENEVA, 20 JUNE 1938, AS MODIFIED BY THE FINAL ARTICLES REVISION CONVENTION, 1946¹

RATIFICATION

Instrument registered with the Director-General of the International Labour Office on:

24 February 1983

PORTUGAL

(With effect from 24 February 1984.)

No. 792. CONVENTION (No. 81) CONCERNING LABOUR INSPECTION IN INDUSTRY AND COMMERCE. ADOPTED BY THE GENERAL CONFERENCE OF THE INTERNATIONAL LABOUR ORGANISATION AT ITS THIRTIETH SESSION, GENEVA, 11 JULY 1947²

RATIFICATION

Instrument registered with the Director-General of the International Labour Office on:

2 February 1983

ANTIGUA AND BARBUDA

(With a declaration recognizing that Antigua and Barbuda continues to be bound by the obligations arising from the above-mentioned Convention, which had previously been made applicable to the territory of Antigua. With the exclusion of part II. With effect from 2 February 1983.)

¹ United Nations, *Treaty Series*, vol. 40, p. 255; for subsequent actions, see references in Cumulative Indexes Nos. 1 to 8, 11, 12 and 14, as well as annex A in volumes 936, 958, 1106 and 1256.

² *Ibid.*, vol. 54, p. 3; for subsequent actions, see references in Cumulative Indexes Nos. 1 to 14, as well as annex A in volumes 903, 940, 958, 974, 981, 1010, 1015, 1020, 1023, 1038, 1050, 1098, 1106, 1111, 1126, 1143, 1147, 1211, 1242, 1279 and 1284.

N° 638. CONVENTION (n° 63) CONCERNANT LES STATISTIQUES DES SALAIRES ET DES HEURES DE TRAVAIL DANS LES PRINCIPALES INDUSTRIES MINIÈRES ET MANUFACTURIÈRES, Y COMPRIS LE BÂTIMENT ET LA CONSTRUCTION, ET DANS L'AGRICULTURE, ADOPTÉE PAR LA CONFÉRENCE GÉNÉRALE DE L'ORGANISATION INTERNATIONALE DU TRAVAIL À SA VINGT-QUATRIÈME SESSION, GENÈVE, 20 JUIN 1938, TELLE QU'ELLE A ÉTÉ MODIFIÉE PAR LA CONVENTION PORTANT RÉVISION DES ARTICLES FINALS, 1946¹

RATIFICATION

Instrument enregistré auprès du Directeur général du Bureau international du Travail le :

24 février 1983

PORTUGAL

(Avec effet au 24 février 1984.)

N° 792. CONVENTION (n° 81) CONCERNANT L'INSPECTION DU TRAVAIL DANS L'INDUSTRIE ET LE COMMERCE. ADOPTÉE PAR LA CONFÉRENCE GÉNÉRALE DE L'ORGANISATION INTERNATIONALE DU TRAVAIL À SA TRENTIÈME SESSION, GENÈVE, 11 JUILLET 1947²

RATIFICATION

Instrument enregistré auprès du Directeur général du Bureau international du Travail le :

2 février 1983

ANTIGUA-ET-BARBUDA

(Avec déclaration reconnaissant qu'Antigua-et-Barbuda continue à être liée par les obligations découlant de la Convention susmentionnée, laquelle avait précédemment été déclarée applicable au territoire d'Antigua. Avec l'exclusion de la partie II. Avec effet au 2 février 1984.)

¹ Nations Unies, *Recueil des Traités*, vol. 40, p. 255; pour les faits ultérieurs, voir les références données dans les Index cumulatifs nos 1 à 8, 11, 12 et 14, ainsi que l'annexe A des volumes 936, 958, 1106 et 1256.

² *Ibid.*, vol. 54, p. 3; pour les faits ultérieurs, voir les références données dans les Index cumulatifs nos 1 à 14, ainsi que l'annexe A des volumes 903, 940, 958, 974, 981, 1010, 1015, 1020, 1023, 1038, 1050, 1098, 1106, 1111, 1126, 1143, 1147, 1211, 1242, 1279 et 1284.

No. 881. CONVENTION (No. 87) CONCERNING FREEDOM OF ASSOCIATION AND PROTECTION OF THE RIGHT TO ORGANISE. ADOPTED BY THE GENERAL CONFERENCE OF THE INTERNATIONAL LABOUR ORGANISATION AT ITS THIRTY-FIRST SESSION, SAN FRANCISCO, 9 JULY 1948¹

No. 1341. CONVENTION (No. 98) CONCERNING THE APPLICATION OF THE PRINCIPLES OF THE RIGHT TO ORGANISE AND TO BARGAIN COLLECTIVELY. ADOPTED BY THE GENERAL CONFERENCE OF THE INTERNATIONAL LABOUR ORGANISATION AT ITS THIRTY-SECOND SESSION, GENEVA, 1 JULY 1949²

RATIFICATIONS

Instruments registered with the Director-General of the International Labour Office on:

2 February 1983

ANTIGUA AND BARBUDA

(With a declaration recognizing that Antigua and Barbuda continues to be bound by the obligations arising from the above-mentioned Convention, which had previously been made applicable to the territory of Antigua. With effect from 2 February 1983.)

28 February 1983

DOMINICA

(With effect from 28 February 1984.)

¹ United Nations, *Treaty Series*, vol. 68, p. 17; for subsequent actions, see references in Cumulative Indexes Nos. 1 to 10, 13 and 14, as well as annex A in volumes 965, 972, 1015, 1020, 1031, 1041, 1058, 1078, 1090, 1106, 1111, 1141, 1182 and 1295.

² *Ibid.*, vol. 96, p. 257; for subsequent actions, see references in Cumulative Indexes Nos. 2 to 11, 13 and 14, as well as annex A in volumes 903, 936, 958, 972, 974, 1010, 1015, 1020, 1031, 1038, 1041, 1050, 1090, 1106, 1111, 1136, 1143 and 1182.

N° 881. CONVENTION (n° 87) CONCERNANT LA LIBERTÉ SYNDICALE ET LA PROTECTION DU DROIT SYNDICAL. ADOPTÉE PAR LA CONFÉRENCE GÉNÉRALE DE L'ORGANISATION INTERNATIONALE DU TRAVAIL À SA TRENTE ET UNIÈME SESSION, SAN FRANCISCO, 9 JUILLET 1948¹

N° 1341. CONVENTION (n° 98) CONCERNANT L'APPLICATION DES PRINCIPES DU DROIT D'ORGANISATION ET DE NÉGOCIATION COLLECTIVE. ADOPTÉE PAR LA CONFÉRENCE GÉNÉRALE DE L'ORGANISATION INTERNATIONALE DU TRAVAIL À SA TRENTE-DEUXIÈME SESSION, GENÈVE, 1^{er} JUILLET 1949²

RATIFICATIONS

Instruments enregistrés auprès du Directeur général du Bureau international du Travail le :

2 février 1983

ANTIGUA-ET-BARBUDA

(Avec déclaration reconnaissant qu'Antigua-et-Barbuda continue à être liée par les obligations découlant de la Convention susmentionnée, laquelle avait précédemment été déclarée applicable au territoire d'Antigua. Avec effet au 2 février 1983.)

28 février 1983

DOMINIQUE

(Avec effet au 28 février 1984.)

¹ Nations Unies, *Recueil des Traités*, vol. 68, p. 17; pour les faits ultérieurs, voir les références données dans les Index cumulatifs n°s 1 à 10, 13 et 14, ainsi que l'annexe A des volumes 965, 972, 1015, 1020, 1031, 1041, 1058, 1078, 1090, 1106, 1111, 1141, 1182 et 1295.

² *Ibid.*, vol. 96, p. 257; pour les faits ultérieurs, voir les références données dans les Index cumulatifs n°s 2 à 11, 13 et 14, ainsi que l'annexe A des volumes 903, 936, 958, 972, 974, 1010, 1015, 1020, 1031, 1038, 1041, 1050, 1090, 1106, 1111, 1136, 1143 et 1182.

No. 1616. CONVENTION (No. 97) CONCERNING MIGRATION FOR EMPLOYMENT (REVISED 1949). ADOPTED BY THE GENERAL CONFERENCE OF THE INTERNATIONAL LABOUR ORGANISATION AT ITS THIRTY-SECOND SESSION, GENEVA, 1 JULY 1949¹

RATIFICATION

Instrument registered with the Director-General of the International Labour Office on:

28 February 1983

DOMINICA

(Except annexes I, II and III. With effect from 28 February 1983.)

No. 1870. CONVENTION (No. 94) CONCERNING LABOUR CLAUSES IN PUBLIC CONTRACTS. ADOPTED BY THE GENERAL CONFERENCE OF THE INTERNATIONAL LABOUR ORGANISATION AT ITS THIRTY-SECOND SESSION, GENEVA, 29 JUNE 1949²

RATIFICATIONS

Instruments registered with the Director-General of the International Labour Office on:

2 February 1983

ANTIGUA AND BARBUDA

(With a declaration recognizing that Antigua and Barbuda continues to be bound by the obligations arising from the above-mentioned Convention, which had previously been made applicable to the territory of Antigua. With effect from 2 February 1983.)

28 February 1983

DOMINICA

(With effect from 28 February 1983.)

¹ United Nations, *Treaty Series*, vol. 120, p. 71; for subsequent actions, see references in Cumulative Indexes Nos. 2 to 8, 10 and 11, as well as annex A in volumes 958, 970, 1010, 1090, 1126, 1143, 1182 and 1198.

² *Ibid.*, vol. 138, p. 207; for subsequent actions, see references in Cumulative Indexes Nos. 2 to 8, 10 to 12 and 14, as well as annex A in volumes 958, 974, 995, 1010, 1015, 1051, 1106, 1126, 1143, 1182, 1242 and 1295.

N° 1616. CONVENTION (n° 97) CONCERNANT LES TRAVAILLEURS MIGRANTS (RÉVISÉE EN 1949). ADOPTÉE PAR LA CONFÉRENCE GÉNÉRALE DE L'ORGANISATION INTERNATIONALE DU TRAVAIL À SA TRENTE-DEUXIÈME SESSION, GENÈVE, 1^{er} JUILLET 1949¹

RATIFICATION

Instrument enregistré auprès du Directeur général du Bureau international du Travail le :

28 février 1983

DOMINIQUE

(Avec l'exclusion des annexes I, II et III. Avec effet au 28 février 1983.)

N° 1870. CONVENTION (n° 94) CONCERNANT LES CLAUSES DE TRAVAIL DANS LES CONTRATS PASSÉS PAR UNE AUTORITÉ PUBLIQUE. ADOPTÉE PAR LA CONFÉRENCE GÉNÉRALE DE L'ORGANISATION INTERNATIONALE DU TRAVAIL À SA TRENTE-DEUXIÈME SESSION, GENÈVE, 29 JUIN 1949²

RATIFICATIONS

Instruments enregistrés auprès du Directeur général du Bureau international du Travail le :

2 février 1983

ANTIGUA-ET-BARBUDA

(Avec déclaration reconnaissant qu'Antigua-et-Barbuda continue à être liée par les obligations découlant de la Convention susmentionnée, laquelle avait précédemment été déclarée applicable au territoire d'Antigua. Avec effet au 2 février 1983.)

28 février 1983

DOMINIQUE

(Avec effet au 28 février 1983.)

¹ Nations Unies, *Recueil des Traités*, vol. 120, p. 71; pour les faits ultérieurs, voir les références données dans les Index cumulatifs n°s 2 à 8, 10 et 11, ainsi que l'annexe A des volumes 958, 970, 1010, 1090, 1126, 1143, 1182 et 1198.

² *Ibid.*, vol. 138, p. 207; pour les faits ultérieurs, voir les références données dans les Index cumulatifs n°s 2 à 8, 10 à 12 et 14, ainsi que l'annexe A des volumes 958, 974, 995, 1010, 1015, 1051, 1106, 1126, 1143, 1182, 1242 et 1295.

No. 1871. CONVENTION (No. 95) CONCERNING THE PROTECTION OF WAGES. ADOPTED BY THE GENERAL CONFERENCE OF THE INTERNATIONAL LABOUR ORGANISATION AT ITS THIRTY-SECOND SESSION, GENEVA, 1 JULY 1949¹

RATIFICATIONS

Instruments registered with the Director-General of the International Labour Office on:

24 February 1983

PORTUGAL

(With effect from 24 February 1984.)

28 February 1983

DOMINICA

(With effect from 28 February 1983.)

No. 2181. CONVENTION (No. 100) CONCERNING EQUAL REMUNERATION FOR MEN AND WOMEN WORKERS FOR WORK OF EQUAL VALUE. ADOPTED BY THE GENERAL CONFERENCE OF THE INTERNATIONAL LABOUR ORGANISATION AT ITS THIRTY-FOURTH SESSION, GENEVA, 29 JUNE 1951²

RATIFICATION

Instrument registered with the Director-General of the International Labour Office on:

28 February 1983

DOMINICA

(With effect from 28 February 1984.)

¹ United Nations, *Treaty Series*, vol. 138, p. 225; for subsequent actions, see references in Cumulative Indexes Nos. 2 to 8, and 10 to 14, as well as annex A in volumes 972, 974, 986, 1003, 1010, 1015, 1035, 1050, 1090, 1106, 1111, 1120, 1143, 1147, 1182 and 1291.

² *Ibid.*, vol. 165, p. 303; for subsequent actions, see references in Cumulative Indexes Nos. 2 to 14, as well as annex A in volumes 903, 940, 951, 958, 960, 972, 974, 1015, 1020, 1038, 1041, 1050, 1092, 1098, 1106, 1111, 1126, 1138, 1147, 1211, 1242, 1284 and 1291.

N° 1871. CONVENTION (n° 95) CONCERNANT LA PROTECTION DU SALAIRE. ADOPTÉE PAR LA CONFÉRENCE GÉNÉRALE DE L'ORGANISATION INTERNATIONALE DU TRAVAIL À SA TRENTE-DEUXIÈME SESSION, GENÈVE, 1^{er} JUILLET 1949¹

RATIFICATIONS

Instruments enregistrés auprès du Directeur général du Bureau international du Travail le :

24 février 1983

PORTUGAL

(Avec effet au 24 février 1984.)

28 février 1983

DOMINIQUE

(Avec effet au 28 février 1983.)

N° 2181. CONVENTION (n° 100) CONCERNANT L'ÉGALITÉ DE RÉMUNÉRATION ENTRE LA MAIN-D'OEUVRE MASCULINE ET LA MAIN-D'OEUVRE FÉMININE POUR UN TRAVAIL DE VALEUR ÉGALE. ADOPTÉE PAR LA CONFÉRENCE GÉNÉRALE DE L'ORGANISATION INTERNATIONALE DU TRAVAIL À SA TRENTE-QUATRIÈME SESSION, GENÈVE, 29 JUIN 1951²

RATIFICATION

Instrument enregistré auprès du Directeur général du Bureau international du Travail le :

28 février 1983

DOMINIQUE

(Avec effet au 28 février 1984.)

¹ Nations Unies, *Recueil des Traités*, vol. 138, p. 225; pour les faits ultérieurs, voir les références données dans les Index cumulatifs n°s 2 à 8 et 10 à 14, ainsi que l'annexe A des volumes 972, 974, 986, 1003, 1010, 1015, 1035, 1050, 1090, 1106, 1111, 1120, 1143, 1147, 1182 et 1291.

² *Ibid.*, vol. 165, p. 303; pour les faits ultérieurs, voir les références données dans les Index cumulatifs n°s 2 à 14, ainsi que l'annexe A des volumes 903, 940, 951, 958, 960, 972, 974, 1015, 1020, 1038, 1041, 1050, 1092, 1098, 1106, 1111, 1126, 1138, 1147, 1211, 1242, 1284 et 1291.

No. 2624. CONVENTION (No. 101) CONCERNING HOLIDAYS WITH PAY IN AGRICULTURE. ADOPTED BY THE GENERAL CONFERENCE OF THE INTERNATIONAL LABOUR ORGANISATION AT ITS THIRTY-FIFTH SESSION, GENEVA, 26 JUNE 1952¹

RATIFICATION

Instrument registered with the Director-General of the International Labour Office on:

2 February 1983

ANTIGUA AND BARBUDA

(With a declaration recognizing that Antigua and Barbuda continues to be bound by the obligations arising from the above-mentioned Convention, which had previously been made applicable to the territory of Antigua. With effect from 2 February 1983.)

No. 2907. CONVENTION (No. 103) CONCERNING MATERNITY PROTECTION (REVISED 1952). ADOPTED BY THE GENERAL CONFERENCE OF THE INTERNATIONAL LABOUR ORGANISATION AT ITS THIRTY-FIFTH SESSION, GENEVA, 28 JUNE 1952²

RATIFICATION

Instrument registered with the Director-General of the International Labour Office on:

18 February 1983

GREECE

(With effect from 18 February 1984.)

¹ United Nations, *Treaty Series*, vol. 196, p. 183; for subsequent actions, see references in Cumulative Indexes Nos. 2 to 8, and 10 to 12, as well as annex A in volumes 958, 1015, 1078, 1106, 1111, 1153, 1182, 1236, 1242 and 1248.

² *Ibid.*, vol. 214, p. 321; for subsequent actions, see references in Cumulative Indexes Nos. 3, 5, 7, and 10 to 12, as well as annex A in volumes 903, 974, 1003, 1141, 1147, 1252 and 1291.

N° 2624. CONVENTION (n° 101) CONCERNANT LES CONGÉS PAYÉS DANS L'AGRICULTURE. ADOPTÉE PAR LA CONFÉRENCE GÉNÉRALE DE L'ORGANISATION INTERNATIONALE DU TRAVAIL À SA TRENTE-CINQUIÈME SESSION, GENÈVE, 26 JUIN 1952¹

RATIFICATION

Instrument enregistré auprès du Directeur général du Bureau international du Travail le :

2 février 1983

ANTIGUA-ET-BARBUDA

(Avec déclaration reconnaissant qu'Antigua-et-Barbuda continue à être liée par les obligations découlant de la Convention susmentionnée, laquelle avait précédemment été déclarée applicable au territoire d'Antigua. Avec effet au 2 février 1983.)

N° 2907. CONVENTION (n° 103) CONCERNANT LA PROTECTION DE LA MATERNITÉ (RÉVISÉE EN 1952). ADOPTÉE PAR LA CONFÉRENCE GÉNÉRALE DE L'ORGANISATION INTERNATIONALE DU TRAVAIL À SA TRENTE-CINQUIÈME SESSION, GENÈVE, 28 JUIN 1952²

RATIFICATION

Instrument enregistré auprès du Directeur général du Bureau international du Travail le :

18 février 1983

GRÈCE

(Avec effet au 18 février 1984.)

¹ Nations Unies, *Recueil des Traités*, vol. 196, p. 183; pour les faits ultérieurs, voir les références données dans les Index cumulatifs n°s 2 à 8 et 10 à 12, ainsi que l'annexe A des volumes 958, 1015, 1078, 1106, 1111, 1153, 1182, 1236, 1242 et 1248.

² *Ibid.*, vol. 214, p. 321; pour les faits ultérieurs, voir les références données dans les Index cumulatifs n°s 3, 5, 7 et 10 à 12, ainsi que l'annexe A des volumes 903, 974, 1003, 1141, 1147, 1252 et 1291.

No. 4648. CONVENTION (No. 105) CONCERNING THE ABOLITION OF FORCED LABOUR. ADOPTED BY THE GENERAL CONFERENCE OF THE INTERNATIONAL LABOUR ORGANISATION AT ITS FORTIETH SESSION, GENEVA, 25 JUNE 1957¹

RATIFICATIONS

Instruments registered with the Director-General of the International Labour Office on:

2 February 1983

ANTIGUA AND BARBUDA

(With a declaration recognizing that Antigua and Barbuda continues to be bound by the obligations arising from the above-mentioned Convention, which had previously been made applicable to the territory of Antigua. With effect from 2 February 1983.)

28 February 1983

DOMINICA

(With effect from 28 February 1983.)

¹ United Nations, *Treaty Series*, vol. 320, p. 291; for subsequent actions, see references in Cumulative Indexes Nos. 4 to 14, as well as annex A in volumes 936, 958, 1010, 1015, 1038, 1050, 1078, 1098, 1106, 1111, 1130, 1136, 1143, 1182 and 1196.

N° 4648. CONVENTION (n° 105) CONCERNANT L'ABOLITION DU TRAVAIL FORCÉ. ADOPTÉE PAR LA CONFÉRENCE GÉNÉRALE DE L'ORGANISATION INTERNATIONALE DU TRAVAIL À SA QUARANTIÈME SESSION, GENÈVE, 25 JUIN 1957¹

RATIFICATIONS

Instruments enregistrés auprès du Directeur général du Bureau international du Travail le :

2 février 1983

ANTIGUA-ET-BARBUDA

(Avec déclaration reconnaissant qu'Antigua-et-Barbuda continue à être liée par les obligations découlant de la Convention susmentionnée, laquelle avait précédemment été déclarée applicable au territoire d'Antigua. Avec effet au 2 février 1983.)

28 février 1983

DOMINIQUE

(Avec effet au 28 février 1983.)

¹ Nations Unies, *Recueil des Traités*, vol. 320, p. 291; pour les faits ultérieurs, voir les références données dans les Index cumulatifs n°s 4 à 14, ainsi que l'annexe A des volumes 936, 958, 1010, 1015, 1038, 1050, 1078, 1098, 1106, 1111, 1130, 1136, 1143, 1182 et 1196.

No. 5181. CONVENTION (No. 111) CONCERNING DISCRIMINATION IN RESPECT OF EMPLOYMENT AND OCCUPATION. ADOPTED BY THE GENERAL CONFERENCE OF THE INTERNATIONAL LABOUR ORGANISATION AT ITS FORTY-SECOND SESSION, GENEVA, 25 JUNE 1958¹

RATIFICATIONS

Instruments registered with the Director-General of the International Labour Office on:

2 February 1983

ANTIGUA AND BARBUDA

(With effect from 2 February 1984.)

28 February 1983

DOMINICA

(With effect from 28 February 1984.)

¹ United Nations, *Treaty Series*, vol. 362, p. 31; for subsequent actions, see references in Cumulative Indexes Nos. 4 to 14, as well as annex A in volumes 951, 954, 960, 972, 974, 1015, 1023, 1031, 1035, 1038, 1041, 1050, 1098, 1136, 1147, 1218, 1236, 1242 and 1284.

N° 5181. CONVENTION (n° 111) CONCERNANT LA DISCRIMINATION EN MATIÈRE D'EMPLOI ET DE PROFESSION. ADOPTÉE PAR LA CONFÉRENCE GÉNÉRALE DE L'ORGANISATION INTERNATIONALE DU TRAVAIL À SA QUARANTE-DEUXIÈME SESSION, GENÈVE, 25 JUIN 1958¹

RATIFICATIONS

Instruments enregistrés auprès du Directeur général du Bureau international du Travail le :

2 février 1983

ANTIGUA-ET-BARBUDA

(Avec effet au 2 février 1984.)

28 février 1983

DOMINIQUE

(Avec effet au 28 février 1984.)

¹ Nations Unies, *Recueil des Traités*, vol. 362, p. 31; pour les faits ultérieurs, voir les références données dans les Index cumulatifs nos 4 à 14, ainsi que l'annexe A des volumes 951, 954, 960, 972, 974, 1015, 1023, 1031, 1035, 1038, 1041, 1050, 1098, 1136, 1147, 1218, 1236, 1242 et 1284.

No. 5598. CONVENTION (No. 108) CONCERNING SEAFARERS' NATIONAL IDENTITY DOCUMENTS. ADOPTED BY THE GENERAL CONFERENCE OF THE INTERNATIONAL LABOUR ORGANISATION AT ITS FORTY-FIRST SESSION, GENEVA, 13 MAY 1958¹

RATIFICATIONS

Instruments registered with the Director-General of the International Labour Office on:

2 February 1983

ANTIGUA AND BARBUDA

(With a declaration recognizing that Antigua and Barbuda continues to be bound by the obligations arising from the above-mentioned Convention, which had previously been made applicable to the territory of Antigua. With effect from 2 February 1983.)

28 February 1983

DOMINICA

(With effect from 28 February 1983.)

¹ United Nations, *Treaty Series*, vol. 389, p. 277; for subsequent actions, see references in Cumulative Indexes Nos. 5 to 9, 11, 12 and 14, as well as annex A in volumes 936, 958, 972, 995, 1015, 1026, 1035, 1038, 1078, 1106, 1143, 1182, 1248 and 1295.

N° 5598. CONVENTION (n° 108) CONCERNANT LES PIÈCES D'IDENTITÉ NATIONALES DES GENS DE MER. ADOPTÉE PAR LA CONFÉRENCE GÉNÉRALE DE L'ORGANISATION INTERNATIONALE DU TRAVAIL À SA QUARANTE ET UNIÈME SESSION, GENÈVE, 13 MAI 1958¹

RATIFICATIONS

Instruments enregistrés auprès du Directeur général du Bureau international du Travail le :

2 février 1983

ANTIGUA-ET-BARBUDA

(Avec déclaration reconnaissant qu'Antigua-et-Barbuda continue à être liée par les obligations découlant de la Convention susmentionnée, laquelle avait précédemment été déclarée applicable au territoire d'Antigua. Avec effet au 2 février 1983.)

28 février 1983

DOMINIQUE

(Avec effet au 28 février 1983.)

¹ Nations Unies, *Recueil des Traités*, vol. 389, p. 277; pour les faits ultérieurs, voir les références données dans les Index cumulatifs nos 5 à 9, 11, 12 et 14, ainsi que l'annexe A des volumes 936, 958, 972, 995, 1015, 1026, 1035, 1038, 1078, 1106, 1143, 1182, 1248 et 1295.

No. 7238. CONVENTION (No. 118) CONCERNING EQUALITY OF TREATMENT OF NATIONALS AND NON-NATIONALS IN SOCIAL SECURITY. ADOPTED BY THE GENERAL CONFERENCE OF THE INTERNATIONAL LABOUR ORGANIZATION AT ITS FORTY-SIXTH SESSION, GENEVA, 28 JUNE 1962¹

RATIFICATION

Instrument registered with the Director-General of the International Labour Office on:

22 February 1983

URUGUAY

(With effect from 22 February 1984. Accepting the obligations of the following branches of social security: (a) medical care; (b) sickness benefit; (c) maternity benefit; (g) employment injury benefit; (h) unemployment benefit, and (i) family benefit.)

¹ United Nations, *Treaty Series*, vol. 494, p. 271; for subsequent actions, see references in Cumulative Indexes Nos. 7 to 13, as well as annex A in volumes 940, 943, 954, 974, 1007, 1015, 1035, 1078, 1090 and 1295.

N° 7238. CONVENTION (n° 118) CONCERNANT L'ÉGALITÉ DE TRAITEMENT DES NATIONAUX ET DES NON-NATIONAUX EN MATIÈRE DE SÉCURITÉ SOCIALE. ADOPTÉE PAR LA CONFÉRENCE GÉNÉRALE DE L'ORGANISATION INTERNATIONALE DU TRAVAIL À SA QUARANTE-SIXIÈME SESSION, GENÈVE, 28 JUIN 1962¹

RATIFICATION

Instrument enregistré auprès du Directeur général du Bureau international du Travail le :

22 février 1983

URUGUAY

(Avec effet au 22 février 1984. Avec acceptation des obligations concernant les branches suivantes de la sécurité sociale : *a*) soins médicaux; *b*) indemnités de maladie; *c*) prestations de maternité; *g*) prestations d'accidents du travail et de maladies professionnelles; *h*) prestations de chômage, et *i*) prestations aux familles.)

¹ Nations Unies, *Recueil des Traités*, vol. 494, p. 271; pour les faits ultérieurs, voir les références données dans les Index cumulatifs n°s 7 à 13, ainsi que l'annexe A des volumes 940, 943, 954, 974, 1007, 1015, 1035, 1078, 1090 et 1295.

No. 8175. CONVENTION (No. 120) CONCERNING HYGIENE IN COMMERCE AND OFFICES. ADOPTED BY THE GENERAL CONFERENCE OF THE INTERNATIONAL LABOUR ORGANISATION AT ITS FORTY-EIGHTH SESSION, GENEVA, 8 JULY 1964¹

No. 11565. CONVENTION (No. 129) CONCERNING LABOUR INSPECTION IN AGRICULTURE. ADOPTED BY THE GENERAL CONFERENCE OF THE INTERNATIONAL LABOUR ORGANISATION AT ITS FIFTY-THIRD SESSION, GENEVA, 25 JUNE 1969²

No. 11821. CONVENTION (No. 131) CONCERNING MINIMUM WAGE FIXING, WITH SPECIAL REFERENCE TO DEVELOPING COUNTRIES. ADOPTED BY THE GENERAL CONFERENCE OF THE INTERNATIONAL LABOUR ORGANISATION AT ITS FIFTY-FOURTH SESSION, GENEVA, 22 JUNE 1970³

RATIFICATIONS

Instruments registered with the Director-General of the International Labour Office on:

24 February 1983

PORTUGAL

(With effect from 24 February 1984.)

Certified statements were registered by the International Labour Organisation on 17 March 1983.

¹ United Nations, *Treaty Series*, vol. 560, p. 201; for subsequent actions, see references in Cumulative Indexes Nos. 8 to 13, as well as annex A in volumes 908, 958, 970, 972, 974, 986, 1035, 1038, 1050, 1055, 1078, 1092 and 1106.

² *Ibid.*, vol. 812, p. 87; for subsequent actions, see references in Cumulative Indexes Nos. 13 and 14, as well as annex A in volumes 940, 951, 976, 986, 1031, 1035, 1136, 1138 and 1242.

³ *Ibid.*, vol. 825, p. 77; for subsequent actions, see references in Cumulative Indexes Nos. 13 and 14, as well as annex A in volumes 940, 951, 965, 986, 1003, 1010, 1020, 1035, 1050, 1136, 1141, 1175, 1242 and 1301.

N° 8175. CONVENTION (n° 120) CONCERNANT L'HYGIÈNE DANS LE COMMERCE ET LES BUREAUX. ADOPTÉE PAR LA CONFÉRENCE GÉNÉRALE DE L'ORGANISATION INTERNATIONALE DU TRAVAIL À SA QUARANTE-HUITIÈME SESSION, GENÈVE, 8 JUILLET 1964¹

N° 11565. CONVENTION (n° 129) CONCERNANT L'INSPECTION DU TRAVAIL DANS L'AGRICULTURE. ADOPTÉE PAR LA CONFÉRENCE GÉNÉRALE DE L'ORGANISATION INTERNATIONALE DU TRAVAIL À SA CINQUANTE-TROISIÈME SESSION, GENÈVE, 25 JUIN 1969²

N° 11821. CONVENTION (n° 131) CONCERNANT LA FIXATION DES SALAIRES MINIMA, NOTAMMENT EN CE QUI CONCERNE LES PAYS EN VOIE DE DÉVELOPPEMENT. ADOPTÉE PAR LA CONFÉRENCE GÉNÉRALE DE L'ORGANISATION INTERNATIONALE DU TRAVAIL À SA CINQUANTE-QUATRIÈME SESSION, GENÈVE, 22 JUIN 1970³

RATIFICATIONS

Instruments enregistrés auprès du Directeur général du Bureau international du Travail le :

24 février 1983

PORTUGAL

(Avec effet au 24 février 1984.)

Les déclarations certifiées ont été enregistrées par l'Organisation internationale du Travail le 17 mars 1983.

¹ Nations Unies, *Recueil des Traités*, vol. 560, p. 201; pour les faits ultérieurs, voir les références données dans les Index cumulatifs n°s 8 à 13, ainsi que l'annexe A des volumes 908, 958, 970, 972, 974, 986, 1035, 1038, 1050, 1055, 1078, 1092 et 1106.

² *Ibid.*, vol. 812, p. 87; pour les faits ultérieurs, voir les références données dans les Index cumulatifs n°s 13 et 14, ainsi que l'annexe A des volumes 940, 951, 976, 986, 1031, 1035, 1136, 1138 et 1242.

³ *Ibid.*, vol. 825, p. 77; pour les faits ultérieurs, voir les références données dans les Index cumulatifs n°s 13 et 14, ainsi que l'annexe A des volumes 940, 951, 965, 986, 1003, 1010, 1020, 1035, 1050, 1136, 1141, 1175, 1242 et 1301.

