

中國東方文化研究會歷史文化分會策劃  
四庫全書存目叢書補編編纂委員會編纂  
北京愛如生文化交流責任有限公司贊刻

四庫全書存目叢書補編

齊魯書社出版

中國東方文化研究會歷史文化分會策劃  
四庫全書存目叢書補編纂委員會編纂  
北京愛如生文化交流責任有限公司贊刻

齊魯書社出版

四庫全書存目叢書補編

第七一冊

# 補編第七十一冊目次

永樂大典二萬二千八百七十七卷(存七百四十二卷)

目錄六十卷(十四)

(明)解縉 姚廣孝等編  
類書叢編影印明鈔本

.....

永樂大典二萬二千八百七十七卷（存七百四十二）

卷）目錄六十卷（十四）

〔明〕解縉 姚廣孝等編  
類書叢編影印明鈔本

永樂大典卷之一萬五千一百四十一 八隊

兌

象曰兌說也剛中而柔外說以利貞是以順乎天而應乎人說以先民民忘其勞說以犯難民忘其死說之大民勸矣哉

程子傳兌之義說也一陰居二陽之上  
一說兌之象兌在外接物如之象故為說而能貞也利貞說之道且  
正也卦有剛中之德能貞者也說而能貞是以上順天理下應人心說道  
之至王至善者也若夫達道以千百姓之譽者奇說之道達道不順天干  
譽非道人所取一時之說耳非君子之正道君子之道其說於民如天也  
之說感於其心而說服無致效以之先民則民心說隨而忘其勞卒之以  
犯難則民心說服於義而不恤其死說道之大民莫不知勸勸謂言之而

大輿大典卷一萬五千一百四十一

一

勉刀順從人君之道以人心說服為本故聖人替其大應應對之應者于  
本義兌說也釋卦名義剛中而柔止勸矣哉以卦體釋卦辭而極言之重  
措集說未氏附錄兌說若不是剛中便成邪媚下面許多道理都從這箇  
剛中柔外來說以先民如利之而不備順天應命今單卦說革命上說兌卦  
就說上說僕人都做應天順人說到了順天應人是言順天理應人心  
胡致堂管見中解這箇也好說若不剛中便使達道干譽君子夏傳兌  
乎利貞止民勸矣哉剛中正而外柔順於物萬物皆說其澤聖人以說先  
人而民忘其勞以說犯難民則忘死非大人不能說於民而民成悅而祥  
其正也王弼注兌乎利貞重言利貞二十五卦二餘附蒙卦象曰兌  
說也剛中而柔外說以利貞說而達剛則說剛而達說則柔剛中而柔外  
所以說以利貞也剛中故利貞柔外故說乎兌徒外反說也八純卦象  
說皆兌卦內正同是以順乎天而應乎今天剛而不失說者也重言順  
乎天而應乎人二萃一本卦一說以先民民忘其勞說以犯難民忘其  
死說之大民勸矣哉先而為功又如安難乃且切孔穎達正義象曰兌說  
也剛中而柔外說以利貞兌說也者謂卦居也剛中而柔外說以利貞者  
此說二五以剛居中上六六二以柔處外釋兌乎利貞之長也外釋兌說

而內德則正則不畏邪諂而邪則止而外近來說則不受侵暴只為刑中而求外中外相濟故得說乎而利貞也 是以順乎天而應乎人廣明說最合於天人天為剛德而有未克竟剛而不夫其說也今說以利貞是上順乎天也人心說於志澤能以忠澤說人是下應乎人也 說以先民其忘其勞說以犯難民忘其死說之太民勸矣哉說以先民其忘其勞以下欺美說之所致亦中明應人之法先以說豫撫德然後使之從則民皆竭力忘其從事之勞故曰說以先民民忘其勞也說以犯難民忘其死者先以說豫勞民然後使之犯難則民皆忘其犯難之死故曰說以犯難民忘其死也說於人所致如此豈非說義之大能使民勸勉死哉故曰說之大民勸矣哉李鼎作集解象曰說也 虞翻曰說也 剛中而求外說以利貞 虞翻曰剛中謂二五柔外謂三上二三四利之正改說以利貞也 是以順乎天而應乎人 虞翻曰大壯乾為天謂五也八謂三爻三變順五承三改順乎天應乎人坤為順也 說以先民民忘其勞 虞翻曰謂二四已變成七故為勞震喜先說坤為坎坎為心民心喜說有順比義政忘其勞也 說以犯難民忘其死 虞翻曰體也故難也三至上體大過死變成七民說無懼故民忘其死坎心為忘也

永樂大典卷萬五千五百

以坤為死也 說之大民勸矣哉 虞翻曰體也順矣政勞而不怨矣為善至矣入初也故陽丈也 公重子問說之象曰順乎天而應乎人何謂也曰說也說以先民民忘其勞說以犯難民忘其死說莫大於此矣而所以能使民忘其勞與死非順天應人則不可由是見小意不足以說人而私愛不可以求說蘇軾傳說利貞正說之大民勸矣哉小意不足以初民障了說說利貞說也剛中而求外是謂中道說以利貞猶曰中中以利貞其用也並用之乎是以順乎天而應乎人也 說之大非說之而大也升之用可觀於此張恭嚴傳說以說為體說而不正何以化剛中則不欺於天而有以承天意求外則不拂於人而有以合人心是為說之貞說道於是行矣針剛在內柔在外二五得中曰剛中上曰之柔天位也下卦之柔人位也而順之應之則皆九五事說以先民民忘其勞說以犯難民忘其死說之太民勸矣哉言說之功如是聖人以剛中至誠之實躬行仁義道德于身以罕先天下政能得天下心而天下樂從之曰民忘其勞天下大說而後與之同好惡除患難若水木注勞無道者民知夫不以主我是以忘死効命而求以報上曰民忘其死真誠之感理則然耳焉湯文武周公平循是道天功天業著見天下後世子今承承不階此也焉

物役乎坤至先物遂其成焉忘其勞乾戰之坎勞之而終歸於坎為忘其死武死之乃所以生之宜其說也坤為坎坎為難 郭雍曰說也止說之太民勸矣哉先之為象剛居中而柔在外剛中則先私柔在外則足以說物先私則貞足以說物則貞之所以利貞也 順乎天而應乎人者先說有道則不能順乎天而溺於私心是亦不能應人之望也昔湯之征也東面而征西夷怨南面而征北狄怨曰美為後我此得先說之道者也武王自西自東自南自北先思不服此亦得先說之道者也所謂順乎天而應乎人者若湯武是已 孟子論以德服人者乎心說而誠服也中心說而誠服先之道也是能應乎人者也應乎人則順天矣蓋應人非寒而衣之飢而食之又非有矜憐憐憐之言使之聞之也聖人推知有期於民者也說以先民民忘其勞說以犯難民忘其死非聖人固如是則民可忘勞說在患難之先則民可忘死或死或生或死或生其死先死雖聖人不能也是以聖人平居無事之日使民飽食後吞養生送死先死所謂說以先之也故又王事紂非不能說民也武王平伐功非能說民也

永樂大典卷萬五千五百

順天應人之道 聖人不得私為 昧者先私情 政勞而日拙 聖人明公道 故遠而日休 天下可以無事處之矣 說道之大有至於此是以視民之自斂皆可見說之大也 孟子嘗謂齊宣王曰服之而燕民說則取之而燕民不說則勿取若孟子者所謂知說之先民者與 李元讓易詳說先之為義孔子以一言釋之曰說也蓋先為澤 潤萬物者莫說乎澤故為萬物之所說也 先之為卦一陰處乎上二陽處乎下外柔而內剛也 聖人涉世外曲而內直 外柔而內剛而不夫也 外不絕物 先任而不通以正流人 故曰說以利貞是以順乎天而應乎人也 湯武革命 南面牧野之戰勞民犯難而民忘勞忘死者莫以刀鉞之戮能盡說之道 傳其功而已 古之興大德勳大業 未有下不說隨而能成功者 秦之喪感隨之遺東三役與而天下亡矣 說道之太民主相勉勵以從上之命 何事而不可成乎 聖人所以大之也 朱漢上傳說利貞 說之太民勸矣哉先以一陰居二陽之上 陰說於陽而見外者也 先異之爻 初六之上六四之三 柔說於外三五不失其中 以說行剛而剛柔皆亨 故曰先言家曰先說也 此合兩卦變而言先也 剛中則實 柔外則接物 以和說而正則和而不流 卦九五剛中而正九二剛中而人戒之以利貞者 三四不正則陷於邪諂悔吝將至

故說道利非道求說不利也。亦何由乎哉。故曰剛中而柔外說以利貞。此以兩體六爻言先也。乾天也。上五天位也。坤順也。初六之上而說順乎天也。三四八位也。六四九五相易而說應乎人也。天人殊位。順乎天者要在於應乎人而已。天之說萬物陰陽相說降而為澤說之非其特。則亦不能說矣。湯武之征伐。出其民於水火之中。而民大說。是以順天也。知今則知天知天則知說之道。故曰順乎天而應乎人。此以上六六三兩爻而言先也。坤為養民也。坎為勞允決。坎為大川。險難也。坤為死以內卦言先先為說說以先民也。坤象從之先見坎伏伏民其勞也。以外卦言之。艮服而涉大川之險。坤化為兌。民忘其死也。夫說使辭勞。好生惡死。民之市情用之以說乃忘四體之切。決一旦之命。而不顧非說之以道能如是。夫古之人有行之者。周公之米征走也。故曰說以先民。民忘其勞。說以化難。民忘其死。民和則氣和。氣和則天地之和。應說之大。天地不能違。而見於民乎。故曰民勸矣哉。此再合兩體。魚伏文而言先也。在卦氣為秋分故太玉準之以沈李衡長海。據要象曰。兌說也。止說之太。民勸矣哉。天之所勸者。順也。人之所勸者。信也。柔外為順。剛中為信。故得順乎天而應乎人。鄰剛中。說餘兌乎利貞。止民勸矣哉。兌說可以致乎也。然說而不以焉。非兌所

永樂大典卷之萬五千四百五

四

貴也。故先乎利貞。三五蓋先之所謂貞也。五固正矣。三亦得為正者。以中故其亦以初其正也。先者其之及其初六為先之上。六四為先之六三。而與之二五。雖為兌。未嘗失其中也。惟兩末說而出外。聖人慮其過也。故有利貞之戒。此剛中柔外。說以利貞之道也。夫天之心。即人之心也。上能順天而為天所說。則人之說之也可知矣。天之心。即人之心也。乎人者是也。然天之所說。豈為其以治末哉。有剛以立己。有柔以通物。內外不失其正。而說道行乎其間。此天人共與。兌之所以順乎天而應乎人也。或問。不曰順乎天而應天者。天人一道。順與應。不可以天人分也。舉此則彼見矣。人君盡先之教。則可以得民之所難。何則。小而服勞。大而勿死。三者皆民之所難。民惡憂勞。我使之忘其勞。民惡死亡。我使之忘其死。非得其所難者。能致是乎。古有行之者。湯武是也。非獨湯武。凡以說道。順幽明之心。而得民所難者。皆如此。先民犯難。乃在戎之事。志勞與亡。死皆在彼之心。我行於上。民應於下。此兌說之所以為大也。鼎作易。謂二四變為也。有震坎坎為勞。為心兌為說。勞而心說。忘其勞也。坎為難。震為反生。犯難而忘其死也。集傳。又謂乾天也。上五天位也。坤順也。初六之上而說順乎天也。三四八位也。六四九五相易而說應乎人也。安定項先主

永樂大典卷之萬五千四百五

五

謂澤水之所聚。滋息萬物。使之得所。養而說。澤望賢欲感天下之心。必以仁義之道。思惠之事。固不可以言語口舌而為說。故說去言而為說。揚為里。傳先善而享。天人莫不說。說利貞也。聖人莫不利貞。剛中以正己。柔外以說民也。惟民悅故天說。惟利政民悅。惟利始不損。利自不能。非正己。故能不損。已。湯武之寬仁。非民自不損。政民始不損。利自不能。色始華之象曰。湯武革命。慎乎天。而應乎人。今兌之象。亦云。羊言天人之說。非湯允言天人之說。所以說也。天人俱說。是非元事。有事而與民趨之。則勞而忘勞。是非元難。有難而與民犯之。則死而忘死。好逸惡勞。好生惡死。人之情也。勞而忘勞。死而忘死。非人之情也。非人之情而忘之者。說而不自知其勞。且死也。苟為而說也。知聖人勞我以逸我。死我以生我也。是以說而自勸也。夫勸民與民自勸。相去遠矣。是以聖人大之曰。說之太。民勸矣哉。勞而忘勞。高之治水是也。死而忘死。湯之東征西怨是也。林葉集解成卦曰。九者初為元二為離。三為巽四又為兌。其巽則備於前矣。兌乎利貞何謂也。曰。兌說也。說也者。事之所以成也。夫坤不說則家道衰。運君臣不說則萬事壞。朋友不說則學問廢。言工不說則技藝不進。庶民不說則王政不行。惟說乃能乎也。然易說者。亦人之情。而難

說者。君子之性。是則說者。其小人之道與。說雖小人之道。而先之為非。則中而柔外。是則君子之說。而非小人之說也。既曰利貞。貞者止也。說以正。則為君子。說以不正。則為小。今子曰。近者說遠者未又曰。說一人而十萬人說。夫百人之聚。未有不公而說。而悅於十萬人。乎說以利貞。所以得萬國之歡心也。故曰兌說也。剛中而柔外。說以利貞。是以順乎天而應乎人。說以先民。民忘其勞。說以化難。民忘其死。說以先民。民忘其死。而應乎天者。如天之剛健。中正而能以美利利天下也。所謂應乎人者。貴其所欲去。其所欲惡。使天下翕然心悅而誠服也。剛中不順乎天者。不順乎天而應乎人者。也。民情莫不欲佚也。說以早先而使也。忘其勞。莫不欲壽也。說以犯難而使也。忘其死。古之人。其必有道矣。孟子曰。以佚道使民。雖勞不怨。以生道殺民。雖死不怨。殺者此之謂也。是故說有大小。女子女。玉帛。羊馬。衣裘。人之所說也。說於惠之所及。而不說於惠之所不及。則所說者小矣。利之以農桑中之以孝弟。及其說也。相勸而為之。則說之大者。也是故先之象為澤澤之所利者。博矣。其聚之也。是以說無龜其說之也。是以說草木百穀。而土氏之類。成說之矣。其為說也。不亦大哉。故曰。說萬物者。莫說乎澤。

楊慈湖傳允說也傳人歡心。蓋不乎通然判於貞以不正流人者有矣味  
人心於無窮。故大槓於後日。剛中柔外。其說之道。當剛之為德。不可以利  
動也。不可以害動也。大中至正。不可移奪。是為剛也。其中則剛。其外則柔。  
以此得人之歡心。必不失乎貞。正得人之歡心。而不失其正者。順乎天道。  
應乎人心。何則。三才一道。故也。如此則說以先民則民從之。或忘其勞。  
說以化難則民成之。或忘其身。說之大。至於感威勸於善。豈不大哉。此  
說非有術以使之也。非違道以干之也。由正而行。而正者。人心之所同有。  
故上之人。倡之而下之人。自於然應之。說於神矣。故曰。敬一人而十萬人  
悅。所敬者。寡而說者。衆。得其道。故曰。道也。昔道也。無不道也。故又。不  
止於民說之。又死之。不止於死之。又勸於善。感民之所同有者。故又。不  
通也。趙復說。說是以順乎天。而應乎人。順天應人。方是說處。須安世。玩辭  
順天應人。幸與先言。順天應人者。順天理之真。應人心之公。則非先私  
意。說。曰。不心。矣。幸者。天下之大利。說者。天下之美名。此二者。最易於失。正  
故。革曰。元亨利貞。利貞。蓋謂此也。允曰。二至。曰。互。其。民。勸。矣。哉。  
氏。忘。其。勞。民。忘。其。死。即。謂。勸。也。李。謙。解。辭。許。利。貞。正。民。勸。矣。哉。允。  
馬。澤。說。萬。物。老。莫。說。乎。澤。蓋。以。其。有。剛。物。之。功。是。以。萬。物。成。說。之。也。天。

欽定四庫全書

六

下有真說。可以心感。而不可以為。為。惟其出於中心之誠。故真矣。未。檢。而  
利。苟。出。於。偽。則。骨。骨。而。其。立。有。貌。然。而。心。不。然。者。矣。故。允。之。所以。乎。者。以  
其。說。之。出。乎。誠。然。者。也。難。然。說。不。可。以。非。其。道。也。以。故。而。說。人。不。以。其。道  
則。在。我。者。為。苟。說。以。人。而。說。我。不。以。其。道。則。在。人。者。為。過。說。故。必。利。乎。貞  
貞。者。所。以。待。之。而。不。使。之。至於。流。也。以。卦。之。全體。論。之。三五。以。剛。而。居。中  
三。上。以。柔。而。在。外。以。剛。居。中。則。中。無。所。苟。以。柔。居。外。則。外。無。所。性。允。所  
行。故。說。中。允。所。苟。故。真。說。而。貞。說。而。不。流。者。也。天。說。之。為。義。大。矣。上。順。乎  
天下。應。乎。人。湯。武。之。所以。杖。民。於。水。火。說。也。以此。允。民。而。使。之。則。民。忘。其  
勞。周。公。東。山。之。詩。亦。說。也。以此。允。民。則。民。忘。其。死。楚。王。巡。撫。三。軍。而。士。如  
境。亦。說。也。夫。民。之。所。不。欲。者。莫。若。勞。而。所。甚。畏。者。莫。若。死。乃。今。至。於。忘。其  
勞。與。死。而。相。勸。以。惟。上。命。之。從。則。說。之。為。最。至。不。大。矣。哉。蔡。即。辭。訓。解。來  
曰。允。說。也。釋。允。義。剛。中。而。柔。外。說。以。利。貞。是。以。順。乎。天。而。應。乎。人。釋。允  
允。辭。剛。中。二。五。也。柔。外。三。上。也。說。以。先。民。民。忘。其。勞。說。以。化。難。民。忘。其  
死。說。之。大。民。勸。矣。哉。唐。允。義。馮。衍。注。允。志。卦。說。也。明。卦。義。說。允。悅。允  
十。筮。皆。同。程。止。叔。曰。二。陰。居。湯。之。上。陰。說。於。陽。而。為。陽。所。說。非。于。和。曰。允  
非。有。意。於。說。今。亦。非。有。意。於。求。說。天。下。有。說。之。道。在。上。者。不。違。走。道。以。說。

合在下者。傳其志。而自悅。其使有心於其間。非允也。剛中而柔外。說以  
利貞。是以順乎天。而應乎人。以六爻。明卦象。占剛中。二五。柔外。三上。也。順  
天應人。亨也。以二陰在上。之卦。言之。允。自。三。之。五。順。天。也。六。自。五。來。三。應  
人也。三人。停。程。可。久。曰。以。柔。外。接。物。說。亨。以。剛。中。處。己。故。利。貞。不。言。亨。應  
乎。合。則。亨。可。知。矣。柔。于。曰。剛。中。改。說。而。柔。外。故。利。於。貞。蓋。說。有。亨。道。而  
其。矣。說。不。可。以。不。感。又。柔。外。故。說。亨。剛。中。改。利。貞。亦。一。義。也。程。正。叔。曰。說  
而。能。自。是以。上。順。天。理。下。應。人。心。李。去。非。曰。世。固。有。小。人。文。為。員。外。方。內  
之。說。者。備。習。以。失。正。則。始。於。骨。骨。而。諂。而。澤。之。不。勝。其。為。柔。矣。說。以  
先。民。民。忘。其。勞。說。以。化。難。民。忘。其。死。說。之。大。民。勸。矣。哉。允。九。五。六。三。往。來  
推。唐。卦。長。光。輝。並。去。聲。允。自。三。往。五。成。允。上。六。陰。民。也。五。在。上。先。說。曰。說  
以。先。民。六。自。五。避。九。來。三。勞。也。而。忘。之。九。自。三。直。臣。君。停。難。也。九。居。每。則  
三。忘。矣。故。曰。忘。其。死。允。為。柔。外。而。謂。是。也。鄭。少。梅。曰。忘。死。言。化。難。則。知。忘  
勞。之。為。服。役。矣。忘。勞。言。先。民。則。知。忘。死。之。先。說。矣。然。則。說。之。所以。為。大。者  
不。特。使。之。忘。勞。忘。死。而。尤。在。於。使。之。相。勸。而。忘。勞。死。為。所。謂。民。勸。者。蓋。又  
詔。其。子。凡。語。其。弟。其。勉。其。友。亦。以。是。相。責。也。李。泰。發。曰。民。至。相。勸。以  
從。上。之。令。何。事。而。不。可。感。聖。人。所以。大。之。也。

田鳴學易漢注卷九

七

重離之卦。以上九之爻。下而在離之初九之下。則離之初九。上為九二離  
之九四。上為九五。故允卦有剛中之象。離之六五。上而為上六。故允卦有  
柔外之象。天之所勸者。順也。人之所勸者。信也。柔外為順。剛中為信。故  
有順乎天。而應乎人之象。象曰。允說也。止。民。勸。矣。哉。前。輩。說。允。之。卦。以  
為。一。陰。居。二。陽。之。上。陰。說。於。陽。而。為。湯。所。說。也。此。但。指。三。畫。而。言。允。其。然  
重。允。之。卦。則。有。異。離。在。焉。蓋。萬。物。繫。離。為。萬。物。相。見。于。乎。允。成。熟  
之。特。則。萬。物。不。散。說。者。所以。去。言。而。在。允。以。允。之。說。蓋。有。萬。物。不。言。而  
說。者。存。說。之。不。以。言。是。以。為。允。伏。義。正。其。名。又。玉。孫。其。德。孔子。則。謂。其。義  
者。也。謂。其。義。則。只。當。言。允。之。義。在。說。亦。所以。使。人。因。說。之一。字。而。可以。悟  
允。之。為。說。者。不。以。言。也。夫。允。卦。自。離。變。離。之。初。九。上。而。為。九。二。離。之。九。四。

上而為九五。二五皆剛。故曰剛中。離之六五。上而為上。故曰柔陰剛不在乎中。則所說不出於誠心。柔不在於陰。則所說不入於人。是必剛中而柔陰。後世之為說者。皆南充口之言。以求字通之遺。故略之而不及於至然。剛中則乎。柔外則乎。人之義。已寓于中矣。故不言。至指家解者。多以為說。道正。便以此來。帶辭。判字。非也。允之判。非其也。判於正者。比也。允之為。卦。得秋之。其乃。萬物。各正性命之時。成就。萬物。有貞。不可以。為。判。於。正也。犯。於。人。事。亦。然。說。之。以。判。則。允。與。之。析。固。是。隱。幽。詩。之。律。播。麻。是。也。說。之。以。貞。則。如。若。明。臣。忠。父。慈。子。孝。兄。友。弟。恭。是。也。說。之。不。以。判。則。口。惠。耳。口。惠。不。足。以。結。合。說。之。不。以。貞。則。邪。詭。其。行。詭。不。足。以。服。合。既。說。以。判。貞。則。上。能。順。天。而。為。天。所。說。乎。能。應。人。而。為。人。所。說。武。天。之。心。即。人。之。心。也。天。之。說。不。可。見。也。其。應。乎。人。者。是。也。孟子。曰。取。之。而。燕。民。悅。則。取。之。吉。之。人。有。行。之。者。武。王。是。也。取。之。而。燕。民。不。悅。則。勿。取。古。之。人。有。行。之。意。文。王。是。也。燕。民。悅。是。天。與。之。也。燕。民。不。悅。是。天。不。與。也。順。天。應。人。者。如。此。說。以。死。民。民。忘。其。勞。者。以。說。之。道。而。施。之。於。先。而。用。民。於。後。則。民。雖。惡。覺。亦。自。忘。之。而。下。道。也。所謂。以。代。道。使。感。難。等。

水樂六卷為五言聖

不怨也。說以犯難。民忘其死。者以說之。道而伴之。犯難則民非惡。亦自忘之。而不怨也。所謂以主道殺民。非死不怨殺者是也。然小志不足以說也。允為澤。上互卦。巽為入。下互卦。離為麗澤。之入於人者。澤附麗於人者。固其說之廣矣。則不特悅民。自忘其勞。自忘其死。也。允在於使之前。而忘勞忘死。為所謂民勸者。不獨東山之詩。為然。如汝墳。殷其雷之類。皆是也。夫勸民與民自勸。相去遠矣。是以聖人大之曰說。之。水。民。勸。矣。敬。純。了。翁。集。義。監。田。曰。氏。曰。允。有。所。說。而。不。說。也。東。萊。呂。氏。曰。家。之。言。主。者。之。意。家。之。言。乃。學。者。之。意。此。又。聖。人。舉。一。陽。以。示。人。欲。學。者。以。三。陽。為。而。允。易。道。之。元。弱。也。在。王。者。觀。之。如。此。在。卿。大夫。觀。之。如。此。在。學。者。觀。之。又。如。此。各。隨。所。觀。而。見。其。義。至。於。說。之。體。則。一。也。故。易。之。觀。象。有。指。一。卦。之。義。而。言。之。者。如。良。之。象。曰。君。子。思。不。出。其。位。之。類。是。也。有。魚。他。表。而。言。之。者。如。革。之。治。歷。明。時。是。也。顯。朝。而。通。則。允。之。象。固。可。見。矣。鹿。澤。允。兩。澤。相。並。之。象。允。兩。澤。相。並。則。水。氣。相。通。淺。淵。淡。洽。兩。有。所。資。正。如。朋。友。之。交。相。承。磨。也。大。旅。事。皆。不。可。通。於。說。和。易。而。過。於。說。必。入。於。淫。邪。惡。意。而。過。於。說。必。主。於。煩。清。主。於。朋。友。謀。毀。最。天。下。之。可。說。難。說。之。過。亦。无。言。也。積。習。之。善。朝。夕。相。處。不。惟。切。磋。琢。磨。之。際。有。益。也。其。意。氣。相。淡。洽。如。兩。澤。相。

並沒潤漸漬難不言之中。而更相感發者。固多矣。宋律說問。能者。然彼有善。雖不能者。問於我。亦可。因以自覺。死非有益於我者也。今之學者。唯其不專意於講。故群居相與。多至於爭。是非。較。勝。負。使其一意。講。則。祇見。處。象。之。可。樂。而。不。見。其。多。事。矣。學者。欲。自。驗。為。學。之。進。退。觀。其。處。象。之。樂。與。否。可。也。解。汝。謂。其。傳。允。子。判。貞。止。民。勸。矣。擊。化。往。八。題。以。夫。易。道。允。自。乾。香。子。也。以。為。吉。二。五。以。剛。居。中。三。上。以。柔。居。陰。皆。未。皆。地。剛。為。說。三。上。皆。不。變。為。利。貞。允。之。本。體。也。然。上。下。皆。柔。未。允。感。應。故。必。變。其。來。卦。上。一。爻。然。後。卦。有。其。主。上。用。而。剛。變。允。為。乾。上。天。信。三。人。三。以。柔。順。乎。上。以。剛。應。乎。三。上。順。天。而。下。應。人。允。之。變。體。也。允。之。三。本。體。之。允。之。在。上。者。為。君。允。之。在。下。者。為。民。以。伏。道。使。民。雖。勞。不。怨。民。忘。其。勞。也。以。主。道。殺。民。雖。死。不。怨。殺。者。民。忘。其。死。也。既。道。之。大。至。此。民。不。期。勸。而。自。勸。矣。象。辭。不。言。變。文。王。曰。明。其。心。也。夫。子。解。養。乃。祭。以。是。以。之。辭。明。卦。之。變。體。者。蓋。言。武。王。平。文。王。之。功。也。又。中。以。允。民。化。釋。之。義。明。卦。之。本。體。者。蓋。言。文。王。纘。子。西。吉。經。始。勿。出。庶。民。子。春。王。赫。斯。怒。爰。整。其。旅。心。歸。之。可以。王。矣。猶。終。其。身。事。殷。而。不。變。此。周。之。所以。為。盛。德。也。易。後。德。德。允。之。為。說。何。也。三。陰。連。於。二。陽。之。士。說。之。見。於。外。者。人。君。之。說。天。下。猶。允。澤。之。說。萬。物。說。則。

水樂六卷為五言聖

物。隨。通。暢。有。乎。之。學。說。之。不。以。道。不。說。也。則。容。此。亦。足。以。言。焉。故。判。乎。貞。以。卦。體。推。之。三。五。陽。爻。在。中。則。中。心。誠。實。之。義。三。上。陰。爻。在。外。則。接。物。謙。和。之。義。中。心。誠。實。與。天。為。德。故。言。順。乎。天。接。物。謙。和。與。人。為。德。故。言。應。乎。令。說。以。判。貞。天。人。之。所。同。與。也。允。自。二。五。互。澤。大。為。平。之。體。平。之。象。以。順。天。應。人。為。湯。武。之。譽。湯。武。非。求。說。於。民。者。也。以。判。貞。之。道。先。乎。民。而。已。人。情。莫。不。欲。遂。先。王。則。師。其。力。而。不。困。是以。民。忘。其。勞。尺。情。莫。不。欲。安。先。王。則。厚。其。土。而不。傷。是以。民。忘。其。死。說。之。大。至。此。民。不。期。勸。而。自。勸。允。之。所以。為。說。也。趙。水。標。釋。閩。允。說。也。止。民。勸。矣。然。以。象。得。名。說。者。家。之。長。坎。派。則。氣。行。坎。能。通。元。止。則。氣。聚。坎。能。散。物。極。而。說。故。曰。允。說。也。剛。中。指。二。五。柔。外。指。三。上。此。固。六。爻。之。德。然。以。已。而。說。合。與。說。入。之。從。已。皆。足。為。德。之。意。必有。剛。正。者。為。主。於。中。而。以。柔。德。順。說。於。外。剛。中。則。不。失。已。柔。外。則。不。恃。物。如是。亦。可以。說。矣。然。人。情。不。難。於。說。而。難。於。正。說。之。道。利。於。吾。而。惡。於。彼。說。以。正。者。天。以。無。私。覆。萬。物。我。來。道。而。人。自。說。允。事。於。道。道。以。干。榮。可以。順。天。之。理。人。以。意。養。望。人。主。所。欲。與。聚。所。惡。勿。施。允。事。於。枉。已。以。水。說。奇。以。應。人。之。欲。允。是。皆。正。之。自。出。所以。釋。判。貞。之。旨。也。夫。人。執。不。善。道。而。群。怨。樂。生。而。惡。死。文。王。之。士。海。唯。與。民。皆。樂。之。意。允。入。乎。





勸夫或民勸謂民自勸非勸之使然也孔氏正義云先以悅豫勞民然後使之犯難則民皆從會忘其犯難之死胡震衍義元亨利貞止民勸矣哉允說也。一陰居於二陽之上陰說於陽而為陽所說者之見於外物也柔為澤說萬物者莫說乎澤陽剛居中心誠實之象柔又在於外接物如柔之象剛中說說而柔外說於剛夫說可以致責而說之必以道乃足以為說也。君臣說則專卑之情通父子說則孝慈之情通兄弟說則友恭之情通夫婦說則倡隨之情通朋友說則切德之情通允之為說固有事道然說使以取容者不足以為說私情以相比者不足以為說曲學何世違道干譽皆不足以為說允之說實必利於正者寬溫未以相與而莊中正之寬隱然而不狎也和順樂易以相親而恭敬博節之實確然而不流也如是則說之以道何往而不亨東山之說以說感與叔于田之說而雖同一說也而叔田不得與東山同王民之呼嗚霸民之歡嬉同一說也而霸民不得與王民同何也為臣而說感必有周公之正道則可以叔政而得民之說不過私以眩民耳為君而說感必有三王之正道則可以威武而得民之說不過私情而市恩焉嗚呼古人之說未嘗不以其道也倍公一國之贊君也而君臣亦以道稱今觀詩人之所詠醉而靡醉而

永樂大典卷萬五千五百三十一

三

歸說忘之乎也歸于飛驚于下而懼我可觀者然然而不失其正港公尚然况不為港公者乎家曰允說也剛中而柔外說以利貞柔在外和說而剛健居甲則說以利貞也是以順乎天而應乎人說以老民民亡其勞說以犯難民亡其死說之大民勸矣哉說而能正是以上順天理下應人心以之先民則民皆趨事赴功而不變其力以之犯難則民皆捐軀致命而不愛其身說道之大至於父昭其子兄誥其弟而相勸以勞相勉以死者日益唐虞矣其為說也豈不大大去勞而忘勞禹之治水也而忘元功之東征曰忘也又公曰說若不老剛中便是違道干譽使成邪媚乎言許多道理都從這箇剛中柔外來朱子發曰民至愚而神不可不以其使事甘言求其忘勞忘死難矣以佚道使民雖勞不怨以土道殺民雖死不怨殺者伏之生之所謂說以正也此卦其變為艮卦其象兌為澤有說萬物之義其占利於正則亨也慎清子集註象曰說說也止民勸矣哉丘行可曰允之義說也剛中指二五柔外指三上外雖柔說甲實剛中故允亨利在貞正是以上順天理下應人心柔兌二應皆有順天應人之說華之順應以湯武革命而言也允之順應以剛中柔外說以利貞而言也允上為君允下為民夫速與去人之所好勞與死人之所惡此常情也今乃忘勞忘死豈

人之情也哉殊不知說以老民則勞之責正所以違之也說以犯難則生之所以為仁殺之亦所以謂仁也其說之本民不期勸而自勸矣愚謂禹之隨山濬川非說而忘勞者乎湯之上東征西怨非說而忘死者素胡一柱纂註徐氏曰剛中二五也柔外三上也剛中而柔外則立己者正而說人者非邪矣趙建剛允之為說陽剛皆得中陰柔皆在上下體之外是說以利貞也說而貞則上順天理下應人心夫以說從之而忘其死此說之用之而忘其勞若以說道使民犯難而行則民說從之而忘其死此說之用為衣民說則相勸從矣哉胡炳文通說易於不正必剛中而後說也正說之兵則能順乎天而應乎人以先民則民忘其勞以犯難則民忘其死所以為說之大也然不取則不取矣重真御會通李氏萍臣曰柔外說能說剛中故能利貞內剛而利貞者說之以道也若果見乎外而內不剛是乃所以為任說之說非和說之說也妻必剛實在中外雖和而中有守是乃以和而不流此說之出于貞而與天人合也雙湖先生曰上六天德順乎天之象六三人偽應乎人之象說以老民亦三也云位八位下有民象自三至上似坎有犯難之象陳應淵爻變易經剛中而柔外之剛三六之柔也人若能以和說之道利乎貞正是以順乎天而應乎人上下皆

永樂大典卷萬五千五百三十一

三

說也說以老民者如同武王伐一多散鹿臺之時發鉅橋之粟大泰于四海而萬姓悅服此說以老民民忘其勞也說以犯難者如漢光武擊銅馬之時降者更相語曰蕭王推赤心置人腹中安得不投死乎此說以犯難民忘其死也說之入民之深民心悅而誠服也說之大者如此民鳥得而不相勸忘勞而忘死也解蒙精強大義先儒曰剛中改貞柔外改說以中而柔外則立己者正而說人者非邪也說以利貞則至公允格而上有以順乎天歡欣浹洽而下有以應乎人至於民相勸以從上何事不可成哉聖人所以大之也抑嘗觀兌兌之陰雖於上下內外而有和說之義不可同一意也其有半順之義不可謂剛中則夫之為使說為難肝容說則剛中者其兌之為是也欲置人于正而能相說未嘗不通以千百姓之譽亦未嘗謂百姓以從己之欲置人于極言以贊之也梁寅家我卦解為說說而利貞而卦體則剛中而柔外人能剛中則中心誠實能柔外則接物如柔故其說可以亨而又得其正矣說而能正則上順天理下應人心將何事之不可為乎說以老民而民忘其勞允法而非乎也說以犯難而民忘其死允往而非貞也孟子言以

使道使氏難勞不怨其說以使其者去又言以生且殺民雖死不怨殺者其說以比難者于王者之說道順天而應人可謂大矣天下之人固將非時然莫知誰之使然者而又安有不知勤者乎其說之易疑問曰先言順天應人說之太民勤矣哉究說之義大矣而大矣情相朋友講習於順天應人之理亦尤不順於理不說安能順天應人曰湯武革命亦順天應人其理說香曰不說安能革命哉莊臣經說以先民惟其以作民情於未為斯有以致民情之樂為五氏情所正作而下必欲歡欣說之請不王於无所奪平之日而每見於有所倡始之際一舉先之有道許其德矣先之聖人以說道使氏不怨之從不難之亦惟有以先之而已至于斯民樂事勤功畧先雖酷行格之意則其為說也可勝說耶先之表曰去以此夫上无法求於下之心下无法趨於上之意則天正治矣且八君之舉事勞民勸農能使之必從者固難而能使之樂從者尤難也於是以勢切之則民先自而說於是以力迫之則民先自而說於是以一切刑威驅之則民愈無日而說必鼓之有憾必底之有方必倡之有道則上下之間感應昭焉所感必有應所應必有感感者非作應者非注儀之動則爾之

世撫我思古人實獲我心伐苗於神而象之濟濟者此也為臺於文王而民之歡鑿者此也宅洛於成王而民之犬和會者亦此也嗚呼感非天下之至聖其孰能與於此哉趙必紛經我說以先民氏之其勞惟能感其心於事之所未為斯能用其方於事之所難為夫氏之從上至於盡力所至而不知其高難者豈自無而然哉或有如感發之元素而遂加以力保之任其不以我為病己者幾希矣惟古之聖王慈祥蓋弟之德可決洽乎人心之微而斯民之愛戴乎上至於歌折說悅而不能以己其直命自不知其所以為勞者夫然則隆古居民相與之至其庸可以形迹論與否云所以見於先之象天君民之相與惟其仁而已矣若不施仁則先以得真心於要安之時民不歸信則無以盡其力於艱難之日或者不之知乃曰后非民周使民非后同善遂謂君之役民自有言而莫予違之勢民之從君自有舍而不顧其身之義抑不思勞之於未信之時者必無以弭天下厲己之謗而不怨於難勞之日尤非在上以佚道而感發於其先也何者好逸而惡勞者乃人之情而象非元后何哉實有所謂固結之道奇仁愛之道不施於則假先事之時而力役之任運與於若卒有事之日則心无所感於先而力役必不盡於後豈不妄哉于其難哉聖人知其所難謂夫律侮小人固固以盡天人之力矣而得民之道又豈外其心者則人情莫不欲者吾惟主之而不傷也則說以奇而先於民夫人情莫不欲富吾惟厚之而不困也則說以富而先於民夫至於節其力而不樂非以說而先其情之所欲遂去扶之而不危非以說而先其情之所欲遂去夫惟說而先其情之所欲遂去扶之而不危非以說而先其情之所欲遂去亦其理之所必然而勢之成也何者君子學道則愛人而小人學道則易使始見木為而象僕之已為而象僕之故特乎天下之大利者其初必履天下之大害而斯民惟欲有以利用其自不知從之以除害之為難也特處天下於至安者其初必涉天下之至危而斯民惟欲有以安於上自不知從之以去危之為難也其視上也如子弟之交父兄其衛上也如手足之捍頭且樂於趨事者先以依其功善於赴功者先以急其志謂之志其勞通念于勞于王事而自莫知其所以然也意愛民之志達於先使民之通行於後民心之既說民勞之自忘是豈如強矯拂之所能致哉雖然免者說也而卦必次於象蓋上既象順于其下則自說得於其上

然聖人必以利正而為說者誠以達道千樂與夫樂皆說之終不可與入先律之道惟夫誠心實德存於其中良法大章周沃乎其外則說於未有事之時樂於不知其勞之日入豈有一不止之念者哉昔之畫是道者吾於文王見之彼其以民力為臺為沼君勞民於自誤者也然庶民有子采之衆經營有不日之成而歡樂之聲至有壹臺壹沼之頌文王何以使民忘其勞之若是耶蓋發政施仁於治岐之初與天西土皆冒於一二邦之修者其說以先乎民者非一日也故樂民之樂而民亦樂其樂者不亦宜乎不特此爾其特武王順天應人之樂與周公秉征三年之役且有民忘其死於說以犯難之特又止於忘其勞而已哉彼有好勇好貨之君致其民於疾首蹙額以相告者又安足以語先之哉

### 麗澤兌君子以朋友講習

程子傳麗澤三澤相附麗也兩澤相麗互相滋益朋友講習其象如此蓋階其說程氏附味天下之說不可

君子觀其象而以朋友講習朋友講習互相滋益也先儒謂天下之可說莫若朋友講習朋友講習固可說之大者然當明相益之象未于本義兩澤相麗互相滋益朋友講習其象如此蓋階其說程氏附味天下之說不可極惟朋友講習雖過說无害无澤有相滋益處也

永樂大典卷萬五千四百

六

益之書卜子夏傳而說而今者莫過於朋友講習也王弼江崖猶連也說之盛莫盛於此陸德明音義麗澤如于麗連也鄭作離云猶併也孔穎達正義麗澤者麗猶連也兩澤相連潤說之盛故曰麗澤兌也君子以朋友講習者同門曰朋同志曰友朋友聚居講習道義相說之盛蓋過於此也故君子象之以朋友講習也

要義兩澤相潤說為朋友講習之象凡前正義李鼎祚集解虞翻曰君子大壯乾也陽氣允允光以聚之間以辭之兌二陰同類為朋友象伏良為友交為講兌兩口對說朋友講習也蘇軾傳取其樂而不流者也陳子潛說君子以朋友講習具有大於麗澤者張載傳道義之說無窮已君子齊夫朋友切磋之益其於道也相與講習行之道有自說於中者夫嗚呼學之貴乎講習也久矣若人者用是道則入為志心行明可同民患而終與之共其樂書曰學於訓則乃有復後世若唐太宗取學士十八人與之朝夕論議雖未知先王遺志之學而於允說之道尚無幾夫用於身也澤滋益為朋友友曰古為講習兼山有物我兩止麗澤有內外俱說義蓋君臣上下中國夷狄與夫朋友交相際皆麗也麗而說斯為兌易象於兌特取朋友講習為我至非大而天地萬物之說說而一身以及夫中國四夷之說皆自學問中來哉非邪解

麗澤者相連之志亦見上下之說說者交而連結也說之大有見於爾天應人而其微有見於朋友講習蓋順天應人之說與朋友講習之說大小不同其情一也孔子曰學而時習之不亦說乎朋朋自連方未不亦樂乎此朋友講習所以為說也况天下大說又在於朋友講習之間李光前易說麗澤兌澤人所資以為灌溉之利高賁曰九澤既波雲夢之類是也澤不相麗或有時而竭潤以澤麗澤相麗不絕故其利無窮君子體此象相與講習兌澤不見聞所未聞故其心悅也蓋子曰理長之悅我心猶易泰之悅我口朋友講習互相滋益之樂以發明其理長故無窮也然則聖人所以悅民奇能使知其理長之所存然後可用也不然安能使之犯難而忘其死乎未夫上律麗澤此也澤水所鍾兩澤相麗重說也說之大者也天下之可說而無說者先若朋友講習之為大也易傳曰兩澤相麗互相滋益朋友講習互相滋益也兌與兌同類為朋初上立始終以正而動為友兌為口為講兩兌為言九五初九之君子以朋友講習其知習其所行相滋相益麗澤之象乎衡義海儀要說於萃色極必有蓋說於道義兌而彌益鄰則中類繪麗猶附麗之麗澤附澤故也兩澤則彼此相滋為故為朋友講習之象學而時習之不亦說乎取此義也非作彼消二陽

永樂大典卷萬五千四百

七

同類朋友也兌口對講習也易傳曰朋友講習固說之大者然當明相益之象揚萬里傳天下之可說者莫小於萃色是未而莫大於麗澤天下之求益者莫快於畫思夜度而莫廣於朋友講習不觀兌之象乎兩澤相麗則水求相益而不涸二爻相得則義理相益而不窮而九澤與眾友求也以君子說之林東集解兌為澤重卦為麗澤麗澤相附也爻相滋益說之求也然坎兌皆水坎為贊而兌為說向也曰坎為大川而而不盈是以知其勞也九為澤正而不流是以知其說也君子以朋友講習者取其互相滋益之義而已八之相說莫如朋友朋友之相說莫如講習和而不流樂而不盈皆麗澤之象也或曰君臣之相說夫婦之相說及不若朋友之甚邪曰君臣有義夫婦有恩君臣之相說夫婦之相說及不若朋友之甚為感以震配兌為歸妹是君臣夫婦之道也若夫朋友平居講習則各出其所有而見其所長漸漬琢磨庶幾指歸無所不有而求善有解之未泯洪傳澤以時日之用取諸麗澤不亦可乎揚慈湖傳澤之相附麗即朋友之相說麗而講習自朋友之講習者多矣嘗易之兌卦也而知之者有幾知其說者未足以為知也通內明自知自信而後為知知之者何獨知朋友講習之即麗澤也即六十四卦即三百八十四爻即天地萬













疑者未有可疑之行也。未漢上傳初九則而處說先備係之私和初九相濟者也。故曰初九四疾惡六二小人然體其不來不疑也。初九初而上行以濟其決而莫說九四相易六亦得位而正正則吉故曰初九初九連於六三無嫌於說小今九四來疑也是以難濟其決否則四地也昔學祐實直而博范宣子朝夕顧之以問國事不正其身未有能決人之疑者故曰初九之言行未疑也。李陽最海權要九二剛中而說君子也初九說君子而與之知是以言介剛中而說初九不應四而與二相親可謂說矣况二乃君子我之類也與之親非易於同和而已矣雖然使上有正應而下與近比者親或可疑也无所偏屬惟賢是託尚何疑哉此其所以言二以陽在上我以陽在初未嘗同也三以柔在外或與二皆以剛在中非和而何難作易謂四變應初震為行以疑疑行未疑揚為里傳當兌說之世天下大說於下且相說於上此家人所說而聖人所喜不說也必有疎遠在下之吉履時五不待之則說可贊香以相濟而不疑其庶幾不至於容說之朝乎所以言也初九是也。以陽居陽至剛也在下先附至珠也。至珠則大利不能休。至剛則大戰不能斷。而行之何疑之有哉。成帝燕雲之餘非未嘗其能新任鬼神免乎定之初非豫伏如不敢謀游戲安

子曰。和和美同如濟水。先以說為揚。和先以不說為說。林象集解初九先也。以陽居剛而在下卦之下。上无其應而求於九二之離。故曰初九孔子有言。君子知和而不同。小人同而不和。晏子曰。知和而美。同如濟水。今之學者多不能知和而不同之真意。請辨之。和與非對。同與異對。君子以道相與。則先至於平。然其言行有特而異矣。此以為是彼以為非。此以為得彼以為失。是謂和而不同也。小人以利相從。則不敢為異。然其心志有特而乖矣。先利不能不並。非危不能不相。是謂同而不和也。今以陽剛居先之初。君子之正者也。比乎九二。得其類也。而小人者。遠矣。和而說之不亦可乎。故曰。子曰。和先之言。行未疑也。初九親君子而遠小人。無可疑之遠矣。其曰。未者。固九二以成文也。在初未臻至二。則可疑矣。揚慈湖傳。先之物。莫如所適從也。然和說而已。故言。蒙曰。行未疑者。所行未有所疑之遠也。李謙齋詳解。晏子論和與同。異以為以可濟。可以言濟者。謂之同。說可以替其否。說否以成其可。謂之利。則是和者。以有所不說而為說者也。以有所不說而為說。則人必有所疑之者。莫能其行之。以真是以言而先疑也。初九以說居下。而不失其剛。是言說者。美辭。齊訓。蒙曰。和先之言。行未疑也。未嘗除陰故未疑。若四則有尚先之疑矣。高情。注和先之

言初九象言。行未疑也。又與六三相通。九二未相疑也。凡曰疑者。謂陰為林黃中曰。未者。固九二以成文也。在初未臻至九二。則可疑矣。程正。致司。謂未疑也。夫若君中。則先之言。為得精傳初九。和先之言。贊曰。初九之言。行未疑也。取辨道曰。九二剛中之君子也。說而與之。和故言。當言曰。陰陽必相說。三說於三者也。唯初多於三。與二相比。不為二所疑。和同先。簡林黃中曰。和和美同如濟水。君子之言。和與非對。同與異對。以陽剛居先之初。君子之正者也。比乎九二。得其類也。和而說之不亦可乎。曰。嗜學易。疑後先初九。先之圖。

初九。和先之言。行未疑也。初九居下先之下。二之陽。是以賢者為說。而非如二五說於陰柔之作。乃君子和而不同者也。蓋為其說者。為惟其初。是陽之實。聚既高。變而為坎。其中善明。故能不說陰。而說陽。遠小人而親君子。即是先之言。夫初之說於陽。既不疑其行。而人亦未敢疑其行。為其說者。則其言也。宜矣。卦變為困。以說而處困者。已說。窮集。最。蓋曰。呂氏曰。初九居先之初。以剛在下。剛柔不遇者也。以此行說。未有疑之者。故言。趨以火。易通初用而柔。上與四應。以和為說。行而得言。又何疑焉。易拔。德義。先其少。女之性。高初。天下難以下。謙以降。已和而得其正者。故曰。和先。和有二。慕孔子曰。君子知和而不同。小人同而不和。和而和。不以禮節之。謂守之而已矣。在人。要得不疑。今以陽剛上行。先應之。於而乃。屬其剛。介自守之行。所謂行未疑者。不能先疑也。性。過九二。以剛中。相。何疑之。有所以為。趨。法。標。精。簡。和先之言。行未疑也。初九比乎九二。以剛。遇。剛。不。際。乎。香。行。而。香。說。未。有。問。之。者。莫。疑。之。有。徐。相。直。說。初九。和先。言。行。未。疑。也。說。而。體。剛。上。先。無。應。以。和。為。說。所以。言。也。象。言。心。無。所。從。可。否。決。之。以。理。也。張。應。孫。解。初九。得。位。和。而。能。說。其。行。未。疑。是。以。言。陳。深。請。易。屬。和。先。之。言。行。未。疑。也。初。連。於。陰。上。處。也。正。和。先。而。行。未。有。疑。故。言。然。言。未。到。地。或。有。疑。若。居。中。則。無。是。言。也。於。蘇。起。請。易。初九。處。先。之。下。而。無。應。在。下。則。勢。先。應。則。獲。審。每。早。復。審。之。宜。無。所。不。知。與。人。和。說。則



致言之通其行未可有疑也然而者也其在下而傳九則泰與人不和則人皆得以隨之矣其行取疑於人也何言之有又變坎伏離離明故知和說為允丁易象義和允之言行未疑也此釋兌六又象辭也初九去三尚遠未至於陰故未疑若四則有商兌之疑矣或曰西五其則有疑象初未有疑也郭錡圖說初九和允言上行未疑也其之物九其為疑也反為允初乃為和也初九允應何以為和以允應允是以和也履澤之道豈止和而已哉又從而致言矣故曰和允言曰和允之言行未疑也謂以允入允則不疑其所行也合坎未說象曰和允之言行未疑也人有二心則疑九四之商兌是也初九在允之物唯知近比於九二則其所行蓋未疑也身簡學易記初九和允言一行未疑也以陽居下處說之初正而不疑也李慈易訓初以剛居說而處下允應是也年下和順以為說而允所偏私者也故言以和為說其行未可有疑也係入原首初九陽居最下允之初也 和允言上允正應允偏私也以和順為說能謙下也以此處允得正吉也 象曰和允之言行未疑也君子體而用之陽剛得正和而不派之說也以是而行何疑之有胡震衍義初九和允言上行未疑也和

水樂齋叢書萬五古四二

五

而不同說之善也者求而和指節之派也允應而和正火之信也和而不同君子之公也因而而不和人之私也和則真情相通則和則情相和則周而不比則則比而不和則則萬物為一體中國為一人則則慈惠以相結朋黨以相親二者介於毫釐之微則於天淵之遠窮理君子不可以辨也允之初九陽剛而居允則不至於介得正而居允則不至於邪允所係應則允所牽累處下而則則允所卑屈和而不派其說也所以為吉也世之求也正學不顯於天下義理不明於人心於是而有其神其道如侯行者於是而有其顯和五孫實貴於是有好佞如說說者於是而有其無世如御原者此其自視以為人事之當然而不知賦天理背義義而傳律於名教也聞初九和允之義亦可以少愧矣斯道之中庸之達道樂記之和順書之和衷傳之意和皆走物也道之感一家之和推之與一國之和達之效天下之和夫之在天地之和皆可即和允之義而推廣之象曰行未疑也其行未可有疑未見其有失也象子曰和和與同同濟水允以說為說和允以不說為說張清子集注象曰和允之言行未疑也 進齊曰疑謂疑於陰也卦四陽惟初與陰無德故本疑四二則疑於三五則疑於上矣 愚謂初九爻傳皆則上允應與不允於柔得說之正和而不派者也

所行未可有疑蓋其言可知若四比於上則有商兌之疑矣胡一桂纂註象曰初九未至於陰所行未可有疑蓋若四比於上則有商兌之疑矣趙桂解初九和允言上行未疑也 有明德之君子在下而允傳當說通行之時人皆知其說而不知其所以說允在說之物以德而和與君子之和也以和見說於人得說之正是以言也象言行未疑也初九和允說於今非求說者其行未疑也陳應湖又變易論初九變圖上允下坎明經下柔男女感說故有和允之象但圖尼之今惟依說順承以見禍不自行剛決之志和允則言行未疑者但一以和允之通待自不疑其行德或人亦疑之如漢司馬徽黃瑾小心以人物問者每言無往歸司人贊疑問君一吉佳宜君之意亦微曰如君言亦復佳此和允之義也解家精強大義先儒曰允自有和義獨於初言者以其得剛陽之吉具和說之體故首言之疑謂疑於陰也卦唯四陽獨初與陰允所係故未疑者二四則疑於三五則疑於上 象謂以剛居正而允係累之務則不妄說人矣其說之易疑則允之初言和允二言允三言允四言允五言允六言允七言允八言允九言允十言允十一言允十二言允十三言允十四言允十五言允十六言允十七言允十八言允十九言允二十言允二十一言允二十二言允二十三言允二十四言允二十五言允二十六言允二十七言允二十八言允二十九言允三十言允三十一言允三十二言允三十三言允三十四言允三十五言允三十六言允三十七言允三十八言允三十九言允四十言允四十一言允四十二言允四十三言允四十四言允四十五言允四十六言允四十七言允四十八言允四十九言允五十言允五十一言允五十二言允五十三言允五十四言允五十五言允五十六言允五十七言允五十八言允五十九言允六十言允六十一言允六十二言允六十三言允六十四言允六十五言允六十六言允六十七言允六十八言允六十九言允七十言允七十一言允七十二言允七十三言允七十四言允七十五言允七十六言允七十七言允七十八言允七十九言允八十言允八十一言允八十二言允八十三言允八十四言允八十五言允八十六言允八十七言允八十八言允八十九言允九十言允九十一言允九十二言允九十三言允九十四言允九十五言允九十六言允九十七言允九十八言允九十九言允一百言允一百零一言允一百零二言允一百零三言允一百零四言允一百零五言允一百零六言允一百零七言允一百零八言允一百零九言允一百一十言允一百一十一言允一百一十二言允一百一十三言允一百一十四言允一百一十五言允一百一十六言允一百一十七言允一百一十八言允一百一十九言允一百二十言允一百二十一言允一百二十二言允一百二十三言允一百二十四言允一百二十五言允一百二十六言允一百二十七言允一百二十八言允一百二十九言允一百三十言允一百三十一言允一百三十二言允一百三十三言允一百三十四言允一百三十五言允一百三十六言允一百三十七言允一百三十八言允一百三十九言允一百四十言允一百四十一言允一百四十二言允一百四十三言允一百四十四言允一百四十五言允一百四十六言允一百四十七言允一百四十八言允一百四十九言允一百五十言允一百五十一言允一百五十二言允一百五十三言允一百五十四言允一百五十五言允一百五十六言允一百五十七言允一百五十八言允一百五十九言允一百六十言允一百六十一言允一百六十二言允一百六十三言允一百六十四言允一百六十五言允一百六十六言允一百六十七言允一百六十八言允一百六十九言允一百七十言允一百七十一言允一百七十二言允一百七十三言允一百七十四言允一百七十五言允一百七十六言允一百七十七言允一百七十八言允一百七十九言允一百八十言允一百八十一言允一百八十二言允一百八十三言允一百八十四言允一百八十五言允一百八十六言允一百八十七言允一百八十八言允一百八十九言允一百九十言允一百九十一言允一百九十二言允一百九十三言允一百九十四言允一百九十五言允一百九十六言允一百九十七言允一百九十八言允一百九十九言允二百言允二百零一言允二百零二言允二百零三言允二百零四言允二百零五言允二百零六言允二百零七言允二百零八言允二百零九言允二百一十言允二百一十一言允二百一十二言允二百一十三言允二百一十四言允二百一十五言允二百一十六言允二百一十七言允二百一十八言允二百一十九言允二百二十言允二百二十一言允二百二十二言允二百二十三言允二百二十四言允二百二十五言允二百二十六言允二百二十七言允二百二十八言允二百二十九言允二百三十言允二百三十一言允二百三十二言允二百三十三言允二百三十四言允二百三十五言允二百三十六言允二百三十七言允二百三十八言允二百三十九言允二百四十言允二百四十一言允二百四十二言允二百四十三言允二百四十四言允二百四十五言允二百四十六言允二百四十七言允二百四十八言允二百四十九言允二百五十言允二百五十一言允二百五十二言允二百五十三言允二百五十四言允二百五十五言允二百五十六言允二百五十七言允二百五十八言允二百五十九言允二百六十言允二百六十一言允二百六十二言允二百六十三言允二百六十四言允二百六十五言允二百六十六言允二百六十七言允二百六十八言允二百六十九言允二百七十言允二百七十一言允二百七十二言允二百七十三言允二百七十四言允二百七十五言允二百七十六言允二百七十七言允二百七十八言允二百七十九言允二百八十言允二百八十一言允二百八十二言允二百八十三言允二百八十四言允二百八十五言允二百八十六言允二百八十七言允二百八十八言允二百八十九言允二百九十言允二百九十一言允二百九十二言允二百九十三言允二百九十四言允二百九十五言允二百九十六言允二百九十七言允二百九十八言允二百九十九言允三百言允三百零一言允三百零二言允三百零三言允三百零四言允三百零五言允三百零六言允三百零七言允三百零八言允三百零九言允三百一十言允三百一十一言允三百一十二言允三百一十三言允三百一十四言允三百一十五言允三百一十六言允三百一十七言允三百一十八言允三百一十九言允三百二十言允三百二十一言允三百二十二言允三百二十三言允三百二十四言允三百二十五言允三百二十六言允三百二十七言允三百二十八言允三百二十九言允三百三十言允三百三十一言允三百三十二言允三百三十三言允三百三十四言允三百三十五言允三百三十六言允三百三十七言允三百三十八言允三百三十九言允三百四十言允三百四十一言允三百四十二言允三百四十三言允三百四十四言允三百四十五言允三百四十六言允三百四十七言允三百四十八言允三百四十九言允三百五十言允三百五十一言允三百五十二言允三百五十三言允三百五十四言允三百五十五言允三百五十六言允三百五十七言允三百五十八言允三百五十九言允三百六十言允三百六十一言允三百六十二言允三百六十三言允三百六十四言允三百六十五言允三百六十六言允三百六十七言允三百六十八言允三百六十九言允三百七十言允三百七十一言允三百七十二言允三百七十三言允三百七十四言允三百七十五言允三百七十六言允三百七十七言允三百七十八言允三百七十九言允三百八十言允三百八十一言允三百八十二言允三百八十三言允三百八十四言允三百八十五言允三百八十六言允三百八十七言允三百八十八言允三百八十九言允三百九十言允三百九十一言允三百九十二言允三百九十三言允三百九十四言允三百九十五言允三百九十六言允三百九十七言允三百九十八言允三百九十九言允四百言允四百零一言允四百零二言允四百零三言允四百零四言允四百零五言允四百零六言允四百零七言允四百零八言允四百零九言允四百一十言允四百一十一言允四百一十二言允四百一十三言允四百一十四言允四百一十五言允四百一十六言允四百一十七言允四百一十八言允四百一十九言允四百二十言允四百二十一言允四百二十二言允四百二十三言允四百二十四言允四百二十五言允四百二十六言允四百二十七言允四百二十八言允四百二十九言允四百三十言允四百三十一言允四百三十二言允四百三十三言允四百三十四言允四百三十五言允四百三十六言允四百三十七言允四百三十八言允四百三十九言允四百四十言允四百四十一言允四百四十二言允四百四十三言允四百四十四言允四百四十五言允四百四十六言允四百四十七言允四百四十八言允四百四十九言允四百五十言允四百五十一言允四百五十二言允四百五十三言允四百五十四言允四百五十五言允四百五十六言允四百五十七言允四百五十八言允四百五十九言允四百六十言允四百六十一言允四百六十二言允四百六十三言允四百六十四言允四百六十五言允四百六十六言允四百六十七言允四百六十八言允四百六十九言允四百七十言允四百七十一言允四百七十二言允四百七十三言允四百七十四言允四百七十五言允四百七十六言允四百七十七言允四百七十八言允四百七十九言允四百八十言允四百八十一言允四百八十二言允四百八十三言允四百八十四言允四百八十五言允四百八十六言允四百八十七言允四百八十八言允四百八十九言允四百九十言允四百九十一言允四百九十二言允四百九十三言允四百九十四言允四百九十五言允四百九十六言允四百九十七言允四百九十八言允四百九十九言允五百言允五百零一言允五百零二言允五百零三言允五百零四言允五百零五言允五百零六言允五百零七言允五百零八言允五百零九言允五百一十言允五百一十一言允五百一十二言允五百一十三言允五百一十四言允五百一十五言允五百一十六言允五百一十七言允五百一十八言允五百一十九言允五百二十言允五百二十一言允五百二十二言允五百二十三言允五百二十四言允五百二十五言允五百二十六言允五百二十七言允五百二十八言允五百二十九言允五百三十言允五百三十一言允五百三十二言允五百三十三言允五百三十四言允五百三十五言允五百三十六言允五百三十七言允五百三十八言允五百三十九言允五百四十言允五百四十一言允五百四十二言允五百四十三言允五百四十四言允五百四十五言允五百四十六言允五百四十七言允五百四十八言允五百四十九言允五百五十言允五百五十一言允五百五十二言允五百五十三言允五百五十四言允五百五十五言允五百五十六言允五百五十七言允五百五十八言允五百五十九言允五百六十言允五百六十一言允五百六十二言允五百六十三言允五百六十四言允五百六十五言允五百六十六言允五百六十七言允五百六十八言允五百六十九言允五百七十言允五百七十一言允五百七十二言允五百七十三言允五百七十四言允五百七十五言允五百七十六言允五百七十七言允五百七十八言允五百七十九言允五百八十言允五百八十一言允五百八十二言允五百八十三言允五百八十四言允五百八十五言允五百八十六言允五百八十七言允五百八十八言允五百八十九言允五百九十言允五百九十一言允五百九十二言允五百九十三言允五百九十四言允五百九十五言允五百九十六言允五百九十七言允五百九十八言允五百九十九言允六百言允六百零一言允六百零二言允六百零三言允六百零四言允六百零五言允六百零六言允六百零七言允六百零八言允六百零九言允六百一十言允六百一十一言允六百一十二言允六百一十三言允六百一十四言允六百一十五言允六百一十六言允六百一十七言允六百一十八言允六百一十九言允六百二十言允六百二十一言允六百二十二言允六百二十三言允六百二十四言允六百二十五言允六百二十六言允六百二十七言允六百二十八言允六百二十九言允六百三十言允六百三十一言允六百三十二言允六百三十三言允六百三十四言允六百三十五言允六百三十六言允六百三十七言允六百三十八言允六百三十九言允六百四十言允六百四十一言允六百四十二言允六百四十三言允六百四十四言允六百四十五言允六百四十六言允六百四十七言允六百四十八言允六百四十九言允六百五十言允六百五十一言允六百五十二言允六百五十三言允六百五十四言允六百五十五言允六百五十六言允六百五十七言允六百五十八言允六百五十九言允六百六十言允六百六十一言允六百六十二言允六百六十三言允六百六十四言允六百六十五言允六百六十六言允六百六十七言允六百六十八言允六百六十九言允六百七十言允六百七十一言允六百七十二言允六百七十三言允六百七十四言允六百七十五言允六百七十六言允六百七十七言允六百七十八言允六百七十九言允六百八十言允六百八十一言允六百八十二言允六百八十三言允六百八十四言允六百八十五言允六百八十六言允六百八十七言允六百八十八言允六百八十九言允六百九十言允六百九十一言允六百九十二言允六百九十三言允六百九十四言允六百九十五言允六百九十六言允六百九十七言允六百九十八言允六百九十九言允七百言允七百零一言允七百零二言允七百零三言允七百零四言允七百零五言允七百零六言允七百零七言允七百零八言允七百零九言允七百一十言允七百一十一言允七百一十二言允七百一十三言允七百一十四言允七百一十五言允七百一十六言允七百一十七言允七百一十八言允七百一十九言允七百二十言允七百二十一言允七百二十二言允七百二十三言允七百二十四言允七百二十五言允七百二十六言允七百二十七言允七百二十八言允七百二十九言允七百三十言允七百三十一言允七百三十二言允七百三十三言允七百三十四言允七百三十五言允七百三十六言允七百三十七言允七百三十八言允七百三十九言允七百四十言允七百四十一言允七百四十二言允七百四十三言允七百四十四言允七百四十五言允七百四十六言允七百四十七言允七百四十八言允七百四十九言允七百五十言允七百五十一言允七百五十二言允七百五十三言允七百五十四言允七百五十五言允七百五十六言允七百五十七言允七百五十八言允七百五十九言允七百六十言允七百六十一言允七百六十二言允七百六十三言允七百六十四言允七百六十五言允七百六十六言允七百六十七言允七百六十八言允七百六十九言允七百七十言允七百七十一言允七百七十二言允七百七十三言允七百七十四言允七百七十五言允七百七十六言允七百七十七言允七百七十八言允七百七十九言允七百八十言允七百八十一言允七百八十二言允七百八十三言允七百八十四言允七百八十五言允七百八十六言允七百八十七言允七百八十八言允七百八十九言允七百九十言允七百九十一言允七百九十二言允七百九十三言允七百九十四言允七百九十五言允七百九十六言允七百九十七言允七百九十八言允七百九十九言允八百言允八百零一言允八百零二言允八百零三言允八百零四言允八百零五言允八百零六言允八百零七言允八百零八言允八百零九言允八百一十言允八百一十一言允八百一十二言允八百一十三言允八百一十四言允八百一十五言允八百一十六言允八百一十七言允八百一十八言允八百一十九言允八百二十言允八百二十一言允八百二十二言允八百二十三言允八百二十四言允八百二十五言允八百二十六言允八百二十七言允八百二十八言允八百二十九言允八百三十言允八百三十一言允八百三十二言允八百三十三言允八百三十四言允八百三十五言允八百三十六言允八百三十七言允八百三十八言允八百三十九言允八百四十言允八百四十一言允八百四十二言允八百四十三言允八百四十四言允八百四十五言允八百四十六言允八百四十七言允八百四十八言允八百四十九言允八百五十言允八百五十一言允八百五十二言允八百五十三言允八百五十四言允八百五十五言允八百五十六言允八百五十七言允八百五十八言允八百五十九言允八百六十言允八百六十一言允八百六十二言允八百六十三言允八百六十四言允八百六十五言允八百六十六言允八百六十七言允八百六十八言允八百六十九言允八百七十言允八百七十一言允八百七十二言允八百七十三言允八百七十四言允八百七十五言允八百七十六言允八百七十七言允八百七十八言允八百七十九言允八百八十言允八百八十一言允八百八十二言允八百八十三言允八百八十四言允八百八十五言允八百八十六言允八百八十七言允八百八十八言允八百八十九言允八百九十言允八百九十一言允八百九十二言允八百九十三言允八百九十四言允八百九十五言允八百九十六言允八百九十七言允八百九十八言允八百九十九言允九百言允九百零一言允九百零二言允九百零三言允九百零四言允九百零五言允九百零六言允九百零七言允九百零八言允九百零九言允九百一十言允九百一十一言允九百一十二言允九百一十三言允九百一十四言允九百一十五言允九百一十六言允九百一十七言允九百一十八言允九百一十九言允九百二十言允九百二十一言允九百二十二言允九百二十三言允九百二十四言允九百二十五言允九百二十六言允九百二十七言允九百二十八言允九百二十九言允九百三十言允九百三十一言允九百三十二言允九百三十三言允九百三十四言允九百三十五言允九百三十六言允九百三十七言允九百三十八言允九百三十九言允九百四十言允九百四十一言允九百四十二言允九百四十三言允九百四十四言允九百四十五言允九百四十六言允九百四十七言允九百四十八言允九百四十九言允九百五十言允九百五十一言允九百五十二言允九百五十三言允九百五十四言允九百五十五言允九百五十六言允九百五十七言允九百五十八言允九百五十九言允九百六十言允九百六十一言允九百六十二言允九百六十三言允九百六十四言允九百六十五言允九百六十六言允九百六十七言允九百六十八言允九百六十九言允九百七十言允九百七十一言允九百七十二言允九百七十三言允九百七十四言允九百七十五言允九百七十六言允九百七十七言允九百七十八言允九百七十九言允九百八十言允九百八十一言允九百八十二言允九百八十三言允九百八十四言允九百八十五言允九百八十六言允九百八十七言允九百八十八言允九百八十九言允九百九十言允九百九十一言允九百九十二言允九百九十三言允九百九十四言允九百九十五言允九百九十六言允九百九十七言允九百九十八言允九百九十九言

水樂齋叢書萬五古四二

六

可知夫小人在前欲利去之非示以信人所不說然而有厲者以小人在前故也九二孚允吉悔亡程子傳二陰柔小人也說之則當有悔二剛中之德孚信內允雖此小人自守不失君子和不而說而不失剛中故吉而悔亡非二之剛中則有悔矣以自守而亡也來子本義剛中為子居陰為悔者以孚而說則吉而悔亡矣王弼注說不失中有孚者也失位而說孚吉乃悔亡也 重言 悔亡二十一本卦一陰附或卦北類連正義九二說不失中有信者也說而有信則吉從之故曰孚允吉也然復失其信有信而吉乃得亡悔故曰孚允吉悔亡也李鼎祚集解義曰子謂五也此允之望五在坎中稱子二動得位應之故子允言悔亡矣都絮易變體義本已之望五在坎中稱子二動得位為吉下通上也六三以柔不中來二剛之與九二以剛居其下當允說之時可不從權以說之手權以說之所謂動而說隨以下隨上者也然非說也非志在隨人也磨而不滯涅而不淄外雖有可說之逆而內實自信其志為說於允之時變體為應而有孚允之辭而夫子釋之以信志也夫道之為義言者隨天之時而又下乃隨君之時又六爻所言皆有隨義而是爻獨言君子隨小人而說之說為允之適而與其本體莫為表裡有曰

免說也。又曰：勅而悅，適然則說未至於隨，則說可知矣。故道後為免，則其說已善。且以柔居之故，唯小人是說而不足，以事君子故，其又曰：係小子，失丈夫。而免之九五，所謂子則者，亦似之矣。免變為隨，則說而後隨也。且以剛居之故，雖小人是隨而不言，其為君子故，其又曰：子言言悔，止而隨之。九四所謂隨有獲，正山有子在道，以明何咎者，亦似之矣。免復齊說，以九居之故，不子於六三，自信而說，以忘其悔。九五本位，免說，故子于剛，柔節齊訓，則中故，柔近柔宜，有悔居之故，出焉，稱注九二子言言悔，與以信而相說之象。言悔止占，道法標辨，則九二子言言悔，占疑之反，謂與三交信也。悔止，有悔而占也。九二，潛孚，或卦之柔，剛柔交信，以為說之吉也。然三方有凶，而我地之掌，雖免悔，幸以剛中，能存其在，我者而後悔可占。剛柔交際之難，如此始，涉道，豈非類類，猶失位而說，悔也。說不失中，有悔止也。以實而中，有信者也。有信於免，言而悔止也。若微子為庶出，失位。性中正而有信者，之德，雖失位，有悔而終，王于宗，是悔止也。味深，讀易，為九二子言言悔，占九二，以陽剛得中，為有子信，而免說，故言免既，以說，體居陰，又近比于三，陰為有悔，以有子于中，是以言而悔止，故夫子曰：信志也。丁易，象義，六三，陰柔不與，剛體近，以不正而說，我者

象曰：孚兌之吉，信志也。

免說也。又曰：勅而悅，適然則說未至於隨，則說可知矣。故道後為免，則其說已善。且以柔居之故，唯小人是說而不足，以事君子故，其又曰：係小子，失丈夫。而免之九五，所謂子則者，亦似之矣。免變為隨，則說而後隨也。且以剛居之故，雖小人是隨而不言，其為君子故，其又曰：子言言悔，止而隨之。九四所謂隨有獲，正山有子在道，以明何咎者，亦似之矣。免復齊說，以九居之故，不子於六三，自信而說，以忘其悔。九五本位，免說，故子于剛，柔節齊訓，則中故，柔近柔宜，有悔居之故，出焉，稱注九二子言言悔，與以信而相說之象。言悔止占，道法標辨，則九二子言言悔，占疑之反，謂與三交信也。悔止，有悔而占也。九二，潛孚，或卦之柔，剛柔交信，以為說之吉也。然三方有凶，而我地之掌，雖免悔，幸以剛中，能存其在，我者而後悔可占。剛柔交際之難，如此始，涉道，豈非類類，猶失位而說，悔也。說不失中，有悔止也。以實而中，有信者也。有信於免，言而悔止也。若微子為庶出，失位。性中正而有信者，之德，雖失位，有悔而終，王于宗，是悔止也。味深，讀易，為九二子言言悔，占九二，以陽剛得中，為有子信，而免說，故言免既，以說，體居陰，又近比于三，陰為有悔，以有子于中，是以言而悔止，故夫子曰：信志也。丁易，象義，六三，陰柔不與，剛體近，以不正而說，我者

何遠君信而說，於去則民信而說，於下。二者皆本在，我有可信之實，故孔子釋之曰：信志焉。嗚呼！士君子於免，不必區區，然求說于君，為也。反身以求，其信焉。道斯通矣。免，西方為信，少女為去。郭解九二，有剛中之德，蓋賢者之能自治者也。故知說之在，感不在於天下，不求說於天下，而子心之求，說於天下，而不知信其在者，則外也。忠內物，我而失之，則中之賢，固如丈夫，有賢如此，未有事走者，君者，君也。昔成湯，免免，信信，彰信，北民，蓋信在我，而信之者在人，雖君臣之道，不同，其免九二子言言信志之理一也。李允清易詳說，免主於說，說物者，常失於不與九二子言言信志之陰柔，小今而比之，宜有悔也。然復中，信志和而不同，非為邪也。是以言而其悔可止也。士非先信於人之難，自信為難，難自信，其志則雖來，世非之不能沮也。稗利誘之不可移也。白刃臨之不可屈也。此信道焉。而自明知者，也。朱漢上傳六三，小人非道來，說九二比之，以陽說陰，宜有悔，且為九二誠實，自信於中，動則九五應之，信于子人，又美，雖地於小人，和而不同，失何疑於此哉。始雖求，終必相說，二動而正，正則言而悔，故曰：子言言信志也。夫石錯石，厚父子也。故向，故見兄弟也。子產伯有，同族也。

雖此也。豈能說之。易得曰忘存誠信。豈至誠小人而自失。李衡表海。權要二不違中有信者也。說不與信。言其宜矣。然此于三而押。小人有信也。以其能道。而不固守其焉。故得信。二不當其信。是不守其正也。以信道。萬而自知明說之。不違不說也。且鄭則中。觀餘九二之子。與五也。五非其應。然此卦。皆先應。允之二五。以剛德在應。傳久當自守也。允之時三。以陰柔比而求說。二欲違之。不往是安得無傳。然二五同。以剛中柔外而。成卦。始雖不以陰陽正偏相得。及其久也。誠意感道。君且相讓而悔。二五諸卦。二五非應。而以剛德相求。如小畜與困。亦非但此卦也。易曰。易二之。子謂五二動。得位應之。故子允吉。悔。四變。坎為志。故信志。天格二。應焉。其本志也。揚焉。聖傳。禮不妄。託人君子。難說。故說人者。小人之易。說者。允小人也。九二居大且之傳。當允說之。書天下視其所說而赴焉者也。惟九二以剛正之德。居中正之德。見其誠。正可說者。說之。其德。偶委託人者。絕之。則天下誠正者。而任德者。連矣。惟其子誠者。說之。此其所以吉也。言美。又曰。悔。信贊之。至也。故用伯仁。受刁協之。俸而仲智。責之。張九卦。善蕭誠之。飲焉。而李繼。之。皆。既於允之。九二者也。然仲尼。猶或之。曰。信志也。謂彼之誠信。亦必察其出於志。蓋。恐其已仁而行。違也。後。偽取。

水滸交案一萬五千四百二

九

說之。小合。其亦難防也。林業。果解九二離也。以湯居柔而在下卦之中。上先其應。而下求初九之允。取乎六三之美。故曰。子允。子信也。君子之道。依乎中庸。而人謀而先不志。與人交而先不信。不惟君子信其不渝。小人之亦信其不為己甚也。九二以剛中之德。雖離明之資。而處於君子小人之間。信而說之。可謂得乎中行矣。故曰。言。又曰。悔。古比乎。小入互若。有悔其。信可信。是以悔。故子曰。子允之。言信志也。揚慈。湖傳。二五本為正應。而兩陽。允相應之象。然陽為實者。誠信之象。故有相和之象。惟相和。而和則則吉。悔亡。如不相。善。斷。允和說之。理。故象曰。信志也。言心相信。須安。說。則初九九二。初二皆與。入相。說而不害。為吉者。初五而二中也。初與三不相。相應。元可疑者。稱以三來。同體而與之。和。有相濟之義。以正濟。不正。適是。致三之凶。故小象曰。行。未。疑也。九二。觀。與三。比。始。涉。可。疑。然。二以剛。實。在。內。而。得。中。其。志。可。信。決。元。朋。邪。之。理。雖。與。邪。同。其。悔。亦。亡。故。小象曰。信志也。自二至上為。董。故。傳。信。志。初。五。為。中。子。故。允。疑。三。至。上。為。大。逆。故。凶。此。又。互。象。之。著。明。者。也。李。謙。齋。詳。解。九。二。子。允。言。信。志。也。九。二。大。且。之。事。也。二。與。五。為。應。五。以。剛。品。二。亦。以。剛。應。之。兩。剛。相。值。宜。有。悔。矣。然。人。且。之。於。君。不。志。乎。不。能。以。剛。介。自。護。而。志。子。允。志。信。之。誠。以。因。

之苟有忠信之誠。則難犯。願。敢。謀。求。有。不。能。取。信。於。人。君。之。心。者。矣。九二以剛而居中有中子之信。是以悔亡而乃得言也。齊景公欲為遊觀之舉。而晏子有荒亡留連之諫。晏子之言。則剛且直。美。慎。其。發。於。主。誠。故。景。公。說之。而命太師作君且相說之樂。故曰。君何尤。君者。好。君。也。求。晏。子。伯。者。之。倚。而。能。以此。勸。悟。其。君。之。心。而。況。古。者。大。且。之。事。武。蔡。蘇。蔣。訓。解。象曰。子允之。言信志也。在中。故。以。信。志。言。馮。特。詳。注。子。允。之。言。九。二。象。占。信。志。也。二與三。其。志。相。信。非。苟。為。相。說。者。也。馮。曰。其。志。可。信。而。信。之。馮。特。詳。傳。九。二。子。允。言。信。志。贊。曰。子。允。之。言。信。志。也。程。正。叔。曰。承。比。陰。柔。信。之。故。有。說。之。言。允。說。之。悔。以。中。正。剛。明。故。也。鄭。崇。舉。曰。成。允。之。主。在。三。初。遠。之。二。比。之。遠。之。者。不。流。於。說。雖。同。體。而。不。同。也。比。之。者。其。情。密。其。交。深。其。能。悔。亡。者。陽。剛。而。得。中。也。陰。陽。之。情。近。而。相。得。則。相。子。非。止。應。本。有。悔。也。唯。其。以。剛。明。中。正。而。令。故。相。說。而。吉。其。悔。乃。亡。石。明。象。曰。悔。學。易。頭。經。九。九。二。允。之。道。

水滸交案一萬五千四百三

十

九二子允吉。二信志也。允以剛中柔為卦。九二九五剛中者也。上六柔外者也。九二親於六三。同體而相比。比入居五卦離體之下。離體也以說而所。兼者。有悔。自中。情。觀。之。則。必。說。於。陰。而。親。於。小。人。矣。若。果。與。六。三。為。說。則。可知。有。悔。惟。其。中。心。既。剛。變。處。變。是。震。動。也。震。正。也。以。剛。而。見。於。初。止。之。則。故。狂。不。事。語。詞。以。妄。說。乎。人。其。自。信。於。志。者。惟。允。之。剛。中。之。道。而。已。他。非。所。愛。也。豈。非。允。也。二。有。字。於。中。者。皆。不。得。其。言。則。不。亡。其。悔。故。曰。子。允。言。信。志。也。非。對。變。為。應。非。自。信。其。志。則。說。隨。者。也。趙。以。夫。易。通。二。月。而。未。正。與。五。應。相。子。以。心。何。言。如。之。悔。亡。者。當。位。有。應。不。可。復。還。為。剛。也。易。故。總。義。以。九。居。二。其。位。不。正。又。上。无。正。應。而。近。比。於。陰。在。允。之。特。能。允。悔。步。唯。二。之。陽。剛。得。中。為。中。心。誠。實。子。允。也。內。有。和。子。之。志。則。位。雖。不。正。亦。非。由。於。邪。佞。雖。比。於。陰。柔。而。守。志。不。可。移。志。出。於。子。則。已。不。從。於。人。而。人。亦。信。其。志。此。子。允。之。言。所以。悔。亡。趙。法。釋。闡。子。允。之。言。信。志。也。六。象。三。為。不。

當二之此之子其德非于其傳故其受乎以志不以貌此得言之由也不然說不以正又何言乎徐相直說九二孚兌言上信志也二此於陰宜有悔惟剛中之德孚信內充而不同故志是悔而象言剛實孚信存乎中

也張惠珩解九二在中民皆信其為說之志是以言而悔亡保深請易中孚元之吉信志也九二雖近三陰以剛實內充非求容託於人者也未應二居而自信吾之志而已蘇起翁謂易記九二亦無應與與六三來兌之小人就地宜有悔矣而九二剛中孚信以為兌說兌可說者而後說之說之不以道不說也自守不失和而不同故其悔而吉也蓋彼自來兌我自手誠相與孚信存於中而其志不苟是以有悔亡之吉三四五雖差不知孚信以為兌說卦外變隨若其動而說則剛非孚兌信志矣

下易來象義子兌之吉信志也九二剛實居申與九五同德相孚其志相信也或曰五離伏坎為志恐泥邪錡圖說九二子兌言上信志也九二守中二來說之九二說之不以道則不悅也二近於三理似有悔二與五孚其悔亡也兌者說也其體說也必有應故二五之子兌之吉也故曰孚兌言悔而象曰子兌之吉信志也謂信以發志則其發義于子兌之志信志也以誠信之志得六三也句噴集說二與初同德相信其志蓋在物

水滸齋家萬五千言二

十一

而不在三也。二剛中有守決不妄說。三故曰孚兌之吉信志也保八原皆九二剛實居申故有孚也。孚兌言悔亡上近六三本有悔也以剛處柔故得吉而亡其悔也。象曰孚兌之吉信志也君子體而用之心之所存為志。二剛實居申孚信存于中也志存誠信蓋至說小人而自失乎是以吉也謂實行義九二孚兌言上信志也。二承比陰柔說之當有悔二剛中之德孚信內充雖比小人自守不失故言而悔亡夫世之不誠而說者屢患而反其人藏怒而親密口蜜而腹劍情珠而貌喪甚矣其欺也可信者曰世之人相相強笑語出肺腑相示相愛目不相親背背其欺也古語有臨小利害反眼若不相識而入下石為其知子兌之吉何如哉兌之九二所以言者惟其說以誠耳想其容貌之相神膽之通也言語之洽情文之實也和說之真表裏之一也人疑以傷居陰承比陰柔宜有夫止過說之悔然剛中之子足以行焉此悔之所以亡七十子之說夫子皆心悅誠服何也以我之誠故彼之說我者亦以誠也夫知說人之道誠意不可以為說惟誠意之充實則說斯善矣象曰信志也心之所存為志二剛實居申孚信存於中也志存誠信蓋至說人而自失中是以吉也朱子撥白石磨石厚父子也故向叔惠兄弟之子產伯有同族也雖比也蓋能說之素書

曰說合心離者孫皇孚兌之義乎。張清子集註象曰孚兌之吉信志也立行可曰。二孚兌之有悔雖不若初和兌之吉視五之子于利則有剛美

意謂九二剛實故為子兌上近六三之柔故有悔居申故吉而悔亡二處大主之德當兌說之也而天下視其所說以為趨向者也苟非孚信於剛中之志鮮不為六三說媚之所惑矣。趙瑄解九二孚兌言上信志也孚誠信也二復剛中之道而行其孚信之誠發兌於外人見其剛中孚信之德故喜說之所以吉也。三為說之至而求說於剛中切近比之宜有悔以剛中之德其悔乃得而象言信志謂信其剛中之志而說之也宜有

潤又變易離九二變通上无下震男女感說而相孚孚兌之吉又勝於和兌也二居位位變夫為柔與上之五剛為應所以相孚而吉也五陽雖剛而兌之才柔弱三陰雖柔而震之才剛健以剛健之且隨柔弱之君哉夫庶政運通百官上信其志其悔乃自平王行剛既聘老莊與聖教同乎與

子。子曰將兌同衍善其言辭為據世為之三語據此一言而孚說也解蒙

精蘊大義先儒曰二子兌之有悔雖不若初和兌之吉視五之子于利則有剛美。象謂剛實居申

**六三來兌凶** 程子傳六三陰柔不中正而處悅乃和而不同者也。六三來兌凶 之人說不以道者也來兌

水滸齋家萬五千言二

十二

說之以來說也此於在下之湯柱已非道說以求說所以凶也之內為未上下俱陽而獨之內者以同體而陰性下也夫道下行也來于本陰陰柔不中正為兌之主上无所應而反來就二陽以求說凶之道也王弼註以陰柔之質復非其位來求說者非正而求說邪者也孔穎達正義三為陽位陰柔居之是進來求說故言來兌而以不正求說任邪之道故曰來兌凶也要義六復非位而求說為來兌凶見前上州注至鼎鼎非集解案翻曰從夫失位夫位故來兌凶矣都絮易學釋義此兌之失也而人辭云

爾者夫之為卦一陰來五陽之上而其義為決者五剛決一柔而去之也兌之六三柔過乎中為小人之象內柔二剛以為說若小人來兌凶大孔子嘗曰舉枉錯諸直則民不厭刑舉而錯之於其上上也小人居君子之上則害治以傷民君子其容之於民多易以性為之外以未為之內一陰宜避二陽以去乃致之內以乘剛致人所不服而為二剛所決焉此與當于血同其所以異者當之四在一體之下而兌之五居一體之上也故至於凶焉善於當夫理然夫以一陰來五陽乃為五陽決而去之是又一陰乘二陽而亦有是義者故以六爻之全體言之而此止以下卦之變體言之

故為兌之夫而已蓋與六之全體異焉且夫之兌者君子以濟小人為夫而所以說之者道之權也蓋與兌之悅兌之夫者小人以柔君子自悅而所以說之者義之正也故直以夫為山為越復濟說以三畫卦言之則中柔外以六畫卦言之陰柔居內也剛中而說止也陰柔而說鄰夫柔師齊訓解來四也柔居不正之位比四為說說而夫正者也為得精注六三來兌說人以求說之象 山占趙汝楮轉開六三來兌山來者由外而內 說貴剛中苟能守正則志同道合雖不即人人將即我自有交說之理六三不剛不中求而求說於二夫已以婦人必見拒以斯為說山之道也姑涉過變紅顏指龜居不獲止處不守中為兌之口求來兌也志在招安求說於人宜有山也如漢武帝時江充小人以攝詐之行操說于上招捕求交縱或得之終成夷滅之禍如東方朔亦來兌非侵之類也保讀易篇六三來兌凶六三陰柔不中正為兌之象上兌所應反來求說於在上之陽陰性向下既不正而求則走妄動而求說所以凶也三至上五體為大過故凶丁易象象說六三柔而不正求說於二者也兌自卦來六五而求三以說于二故曰來兌所以為凶 此又以不正求說於二之象吳澄纂言六三六居第三畫為兌之六 來兌象也三不中其下求

水樂齋家萬五千四百三

三

說於二故曰來兌小人以說說婦君子者也 凶也也亦說集說六三來兌凶六三陰柔不中不其犯外而妄說者也以九二不與之比乃來致九四以為說來與豐六五未章之來同彼以上而致下故吉比以下而致上故凶胡炳文通六三陰柔不中不正而求說於剛初而止二剛而中必不從也凶可知矣董真卿會通王氏宗傳曰六三居兩兌之間一兌既畫一兌復來故曰來兌夫上下四剛皆君子也三以小人則其則而位則不當左右逢迎惟以容說為事此小人之失止者故行兌為山齊履論本說未至而急就之謂來柔實承義陰必說於陽者也三為說之主不中不正而求說於陽此小人之說君子也所說如是則 **象曰來兌之** 小人困凶矣而君子受其說者亦兌先乎 **象曰來兌之** 凶位不當也 程子傳自取不中正兌與而求說所以凶也下子於上柔以來人使人從說者何以終致凶其宜也王弼注象曰來兌之凶位不當也 重言 位不當也十六卦一陰附履孔穎達正義位不當者由位不當所以致凶也李鼎祚集解卦以陰居陽故位不當指邪說說所以必凶陳了齋說物相雜故曰文文不當故言山生馬元而有來夫

中吳英故凶中則雷張紫巖傳六三來兌凶位不當也履四剛中柔者說之是謂導彼之人故凶蓋以公孫衍張儀為妻坤之導謂夫事者容說而以順為正俯仰愧愧何以自立於天地間也或之說非難解來兌求說也說自道其不可求乎夫道求說是以凶也李元續易詳說三陽俱而六以陰柔居之不正也象以象非任不正之人故以非道媚悅正止之君子必為所斥連其凶宜矣君子小人猶水火冰炭之不同以帝兌之聖猶畏士今孔子之聖亦曰達德是知邪佞之患在於求進是亦在上者有以未之非剛明之君子柔有不為所眩者庸庸之悅李林甫德宗之悅盧杞亦其資道相連兩六三為兌夫自處非非故小人得以柔之此有間而可入也如好色好貨好田獵好用兵以欺彼池花園之觀各因其所好而投之故象曰來兌之凶位不當也以此求說而自處非中正之傳說不以道至亡國敗家其山可知矣 朱漢上傳兌與之反初二二皆自外柔柔不當位而柔剛來說於二說之不以道者也故曰來兌三高位也初而說高位凶矣故曰來兌凶是費兌忘漢息大躬唐任文字李衡長海錄要三為一卦之主而不以正用說欲以邪說指來剛真謂來陽使之說已者治容誨淫邪行來兌凶其宜矣履三陰柔不正下親于二二避之而不納

水樂齋家萬五千四百二

十四

故稱來兌凶也兌體趨下是來親于下也二以不處其正是以避之故一陰為四陽之主柔者已皆說之如一小人居四君子也胡炳文之人不當其位所以凶也胡炳文通六三陰柔不中不正而求說也以文言之兌以剛中柔外為柔外則柔當外變今反內內是求說者之易得曰上下俱陽而獨之內者以同體而陰性下也程已說人入不道凶矣虞氏謂兌從大壯五來居三來而失位故來兌凶集傳說兌與之反初二二皆自外來陽為里傳聖人之誅蓋輕於誅蓋兌之六三位不當也是夫兌之六三其陰柔邪佞以此來而求說於上而不可信之言亦謂之吉言也六三其陰凶亦謂之凶六三之凶于而身不足皆也說六三之柔佞而來之既來之入位之于下卦之上者守也位小人于上可謂位之而不當夫位之而不當一佞柔為佞柔不凶于而困于故履來之得位凶于履來亦凶于商泰顯之得位凶于泰顯亦凶于漢六三以說而來而凶豈六三之罪哉故東集解六三上體為其下體亦為其以陰居剛而在下卦之上上充其應而介於九二九四之間二爻皆離而四爻也故曰來兌來而說之也吳為入故有來兌之象六三居下卦之上以一陰而履四陽之間可以為履上下之應離九二九四兌連拒之意而又欲固四以求五固二以求初





曰未允之凶位不當也君子體而用之以陰處陽爻非其位所居不中正  
先與而後求說所以凶也胡震衍義六三未允山位不當也說之義有  
二有君子之說有小人之說以道義相勸以禮樂相示以中和相與斯之  
謂君子之說以害利而合以黨與而親以枉道而求斯之謂小人之說由  
君子之說則崇爾之都會也小人之說則高惡之淵藪也允之六三為  
允之主其質陰柔其處不正其位不中其於說道已允未允上止正且下  
比同體其所以求說者又非其正美况其夫道上交先應而後求就下二  
陽以為說其山宜矣蒙丁位不當也皆以陰居陽位也雖無三之所以未  
允者初與二也初之正二之中而說之其庶幾於能說有道者矣何以  
凶曰君子之求說必先自止然後能說天下之正佛躬欲名孔子而孔子  
未嘗往王雖欲交孟子而孟子未嘗與之言以柔邪不中不正之資而欲  
親剛中剛正之人多見其不知量也楊氏曰聖人之誅道輕於海盜允之  
六三陰柔邪佞以此求而求說於上而不當已之吉亦凶之吉當而  
售己之凶亦凶之凶六三之凶于身不之咎也說六三之柔佞而求之既  
未之又位之下卦之上者可咎乎位小人于吉可謂位之而不當矣位之  
而不當一任柔眾任暴不凶于而圖者故蘇朱之得位而于廢朱亦與

水樂大典卷萬五千四百一

十七

商恭頤之得位凶于恭頤亦凶于漢六三說而未求而凶宜六三之罪我  
依清子集註象曰未允之凶位不當也 童漢曰六三居兩允之間一允  
既盡一允復來故曰未允夫上下四剛皆君子也三以小人斯于其間而  
位則不當左右迎違惟以容說為事此小人之夫止者故於允為山丘行  
可曰六三柔而不中故求說在下之陽而有妄說之凶允他以柔居剛位  
不當故也柔者反而之內也 愚謂上下柔皆剛而獨求俯就九二何  
耶蓋三與二同居下體陰性順而說下也趙廷幹曰六三未允山位不當  
也允之利在于得正六居三不中不正為說之主未說下之陽以求說入  
求上之陽求而說之是所謂未說者不顧禮之正否其凶當如何象曰  
位不當以一陰履眾陽之剛不中不以柔入之說是以凶乃所處之位不  
當也胡炳文通未允之凶位不當也四比三之陰有商兌之疑初則正去  
三遠故未有疑陳應淵又變易六三未允山位不當也下卦之兌未  
性上卦之兌已未故曰未允六三變去下卦為乾乾之剛健安能行乎兌  
說之時况三居不當之位允君可依允權可執而往未允說之地欲行夫  
夫決之才欲其允山不可得也復漢欄衡少有才辨尚氣勇傲初微曹孫  
操不欲殺之遂劉表復侮曹孫不能容以江夏太守黃祖性偏急遂送

商與之又罵黃祖早為祖所殺未允之凶也若此解家 九四高允

未寧介疾有喜

精意大美蒙謂允與而說以陰柔而居不中正故也  
未寧謂微謙所從而未決未能有定也兩剛謂之介介限也則之界則如  
因義乃同也故人有節守謂之介若介守正而疾速邪惡將得君以行道  
五正也說三邪也四近君之位若剛介守正而疾速邪惡將得君以行道  
慶反物為有喜也若四者得夫未有定繫所從耳朱子本義四上取九五之  
中正而下比六三之柔邪故不能決而商度所說未註有定照實本陽剛  
故能介守正而疾速邪惡如此則有喜矣象占如此為成深矣趙與  
邊易道說朱子語錄允與卦爻辭皆不端的可以移上移下如利卦之類  
皆確定不移不知如何允商兌之類皆不甚親切為復是解者到本  
稍會頓了看不予細為復聖人別有善意但先儒解得亦皆如此允理會  
王弼註商高量裁制之謂也介隔也三為伍說將近至尊故四以剛德裁  
而隔之也內制外是也未寧也履於幾近剛邪介疾宜其有喜也商如字  
那云隱度也介音界隔也馬云大也近得近之近孔穎達止義商兌未寧

水樂大典卷萬五千四百一

十八

者商高量裁制之謂也夫按邪之人國之疾也三為伍說將近至尊故四  
以剛德裁而隔之使三不得進臣內制外未違寧履故曰商兌未寧居近  
至尊防邪備虞宜其有喜故曰介疾有喜李鼎作集解虞翻曰吳為近利  
市三倍故稱商兌變之坎水性滲震為行謂三已變體比象故未寧與此  
不寧方未回義也坎為瘵故介疾得往來五故有喜都絮易變體義比允  
之節也而又解云商者節之為言止也九四介乎六三九五之間正有所  
未也斷有所未至於上下邪正之際擇利而為之未安於所其處則疑於  
所說而未能止也然六五不正而在己之下有柔剛之難而不我能即乃  
能一志以從上而止焉故方其為兌則曰商兌未寧寧而為節則曰介疾  
有喜也夫節止也長亦止也此不取長而取節者長之止自然也節則制  
之而復止也始也節兌而未止至於介疾而後止焉此其所以為節歟夫  
節之六四亦曰安節之宜承上道也蓋兌之九四剛而不正故商兌而後  
能承上行之六四柔順而正故志在承上而安節焉然此利而行之與彼  
安而行之者不同故為兌之節而巳趙廷幹說說與初同而情異者卦辭  
之六三在下也商度故未寧介於二體地三說五乃有喜商項安世玩辭  
商兌未寧指三與五也商者交易往來之名三為五而得屬五為三而得

尚而又相者皆未學也彼中尚元而未學乃介與而有善則動而求  
說者必不為機靜而求疾者亦必不為福也聖人之訓深矣 介疾  
有善介間也兩者之間人所守以為限則也故物之有兩者謂之介有善  
者謂之介有則者亦謂之介一在兩中故可謂之介介是也一則則而  
亦可謂之介夫介是也據之六二以中五自利不與福交故為介于局  
晉之六二守中五以以上之明平交其福故為介福之三五又相  
易成卦此四介於其間守其不正之德而不肯動故為介疾介福者  
之福也介疾者介者之疾也無其疾者有善五與四此及降焉五復與  
四此四雖不動而說自隨之也凡疾之愈者有善五安之疾亦藥有善  
慎其疾使速有善皆疾愈為言也凡陰陽相得為有慶故曰九四之  
善有慶也明九四所言本應有慶而陰陽相得故得愈也然節齊則解九  
四尚元未寧介疾有善尚慶也上承下巧未解自決故尚慶未安所向  
也疾者比乎不為而己實謂三也若介無去之而承五之中正則有善  
也馮椅辨注九四尚元未寧外和說而有問之卷尚說文從外知句  
介疾有善占介福介之介限也未寧者以有疾之者也能限之則有善  
善者君良相得之解趙法標釋九四尚元未寧介疾有善尚慶也

木蘭齋卷萬五音三

九

則介也疾險滯不和之機 九為剛德宜得元說之正位居柔上仰九  
五之剛尊於最當說備比六三之柔俯於情不能不說說否相疑難於自  
決於是尚舉謀慮而不自安僅能介然特為說而從五雖未見其疾于三  
然自有可善者焉也結論連實以類指適商量行止為元未寧者六三動  
係於上四以剛德而備之介也區內則外是以未寧也介去其病有  
善也如漢汲黯內以臣款武帝外以陽去公孫弘等之德武帝罪終不  
致害是有善也丁易來來最九四介于陰陽之間體為兌說欲性五則說  
三之陰而不肯上進故未三則非其正應而有礙然而之五義也非利已  
之三利也非義也故尚元而未寧如商賈度之義然六三陰柔夫位受  
陰者存乎介九四陽剛君子終於疾之而不從上從九五則勿藥而有  
善矣或曰說文從外知內曰尚從外知內即古人所謂商賈也商賈者固  
實而求法者也實見於外法隱於內即按度之義以象言之九四下有  
五其與為近利中三信為也國利者也又五辭伏坎坎為疾或曰元正秋  
秋為介也 此又介于陰陽之間而能從從者也味深澤書萬九四尚元  
未寧介疾有善四在三五之間欲上承九五又欲下比六三去說不決故  
尚慶所說而未定五辭與元為象其五其於市為利三倍商賈之象而明

木蘭齋卷萬五音三

辛

為之介介限也地之界如田畝亦同故人有節守謂之介四居三五果限  
之則能介然去三之柔即從五之中正則有善也陰陽夫位為元九四失  
位疾也元疾之愈為有善無安之疾勿藥有善其疾使速有善其疾使  
愈四雖介然自守知所說而從則其疾愈而有善也許書齊清易於言慶  
下而說則有樂天之美處上而說則有義府之權物九雖無應備可也  
又作坎四九九且且丁作九四雖有應一不九九非非尚多成辭也一  
之通云一不九九下作坎四九且且丁作九四雖有應一不九九非非尚多成辭也一  
居第四畫為元之節 尚元象也尚慶也與周書尚元九四尚元尚  
之節同義四下比三柔上承五剛皆其說故尚慶其說而大定 未  
寧介疾有善占也未寧者未定也四與五同體同德始雖尚慶未定終  
各三說五介疾者介于上下之疾者善者疾安也未寧之疾未謂元復有  
不定之意也及至仲洛切全三音九九復故五切命球集說九四尚元未  
寧介疾有善尚慶也未寧未定也九四上承九五下比六三故不能決而  
尚慶所說未之定以九居四又剛位善半動半靜故其象如此介如此之  
經介各有水限不可使越也人有節守謂之介與張六二介于石之介  
相似疾指六三之柔即四雖與三相近然三居下體四居上體各分上下  
非若環六二與六六三同體也四也介然自守不與之比則三雖柔非  
安能為善疾安如此則四之從五也專而有君且相說之善也胡一桂  
註徐氏曰兩剛謂之介介限也人有節守謂之介若介然守止而疾速  
邪惡將得者行通福慶及物為有善也天下之理是非不兩立公私不  
行好善則疾惡從止則違邪此君子小人之分也然邪念未易去也非  
介然則特守之君子鮮不為邪柔之所移者一守於邪柔則將滯介而  
為小人之紳矣豈不可畏哉死久以陽剛之才處近君之位語止以八柄  
賦且者所以奔走服從於其下而求說於我者近君之位語止以八柄  
此者尚元未寧五又理人惡公私果限處不可不審所從也聖人以介  
疾有善言之所以明示五道使守其心其意切矣胡炳文通四介于三五  
之間尚元未寧必合五從五義然有限介然守守疾者如此有善矣夫  
位者尚元之象實則又有介疾之象或能如此則三雖欲為之疾可有  
善矣疾與善相及元安之疾損其疾皆以有善于齊履讓水能行疑于其  
心之謂尚元也誠處之意未寧求可以為寧也寧謂安其守也疾惡也  
既惡之則其地而不為可知四以陽剛之才居大且之位而上承則明中

正之君故其象如此喜謂得君之喜 梁實參義四上則說於五下則說於  
三從五則與之同德其說為五與三則比於陰柔其說為四以剛而居  
柔剛則欲性從於五柔則不能舍乎三是高度所說而未定也然以義言  
之則去私比而順中正乃致亨之道也故四能守其節介而疾惡柔則  
有喜美如大且之德私黨而忘其學 程子  
者之連慎及而親仁賢皆為可喜也 象曰九四之喜有慶也 傳所  
謂喜者守正而君說之則得行其剛陽之道而極慶及物也 丁子夏傳九四商兌  
亦有慶也 幹居且位商兌則祿上使下不敢自安皆獲所說必得其慶  
也故大連有喜也 王弼注象曰九四之喜有慶也 重言 有慶也四大  
商兌望兌各一孔頓達上義有慶者四能守內則外介疾除邪此之為喜  
乃為至等所喜天下蒙賴故言有慶之要義尚兌介疾謂大且氣任剛邪  
故有喜九四上同仁李鼎梓集解虞翻曰傷為慶謂五也 張橫渠說象曰  
九四之喜有慶也 通其邪位使進而上則小人道長而不寧以論為疾  
而推外之則終不失其得偶之慶也 蘇軾傳九四之主也 上有上下六下  
有六皆皆其疾也傳曰美疹不如惡病九四介於其間以剛輔柔而讓二  
陰者也故曰商兌未寧介與有喜言疾去而復有喜也疾去而復有喜則

易之所謂慶也 傳了齋說商如商賈之商介如介商景福之介疾者未寧  
也商而獲助斯有慶矣字在九五而四能承之是以獲助張橫渠傳九四  
商兌未寧正有慶也商度也從君何商其以六三邪任取容當斷然疾而  
去之邪四之所以深忠密慮為國家天下計至厚如是則天人之喜之上得  
于君而利澤行乎天下莫下乘三上比五為介三舉之已莫之應為疾兌  
西方為商五與巽連連為未寧五非離亨嘉為有喜且小人賊說之性  
本幸一旦連同於之某君於非止其言不可勝言者是安可不從所以  
疾之而為天下國家除害也 程子說當兌之時處上下之際不要說說而  
振謀不違眾是知所擇者也為且如此賢矣武故終有介疾之喜也介然  
自守志不離入故能全兌說之喜非獨一身而已終亦有及物之慶  
也昔伊尹五就湯五就桀湯三使往聘之然後幡然而改所謂商兌未寧  
者如此至於享天心寧夏正所謂有喜有慶也且陰者陽所說也陰所說  
而比五致為商兌之義然兌之象剛中柔外其象上行九四捨三而比五  
上行也至於九五比上失在小人蓋亦上行之義雖其性均本于象而得  
失之異俟乎又伊川曰兩間謂之介介分限也故人之守節者謂之介乎  
先請易說說六三未兌此最任節之人如地之營營張之復來者九四以

剛直慶近君之位欲有以排却之而未和計之所出故縱慶度不違乎  
慶然終獲有喜者遇九五則明之君也不然其身之不暇休養未艾也故  
象言九四之喜有慶也善在教慶在一人與天下也邪佞之人聖人之所  
善疾也知之非難去之實難以周公之聖猶不見見疑於成王觀鴻鴻之  
詩其心之靡寧可知矣心之靡寧以玉室之慶寧也然則九四一爻非周  
公其執當之未漢上得離兌為慶貞實財也四動離為震宜也為市之象  
動承坎坎勞卦勞未寧也商兌未寧者縱議所從度則利而未定者介者  
陽則介于三五之間也從五正也從三不正也陰陽失位為疾九四傷失  
位六二陰失位九四以君子疾小人六三以小人疾君子九四宜有喜矣  
而有喜九四陽得位為喜四疾六三不與之交動而為上從於五則君且  
相說而有喜矣夫唐虞文武之際得人為慶而四疾三未嘗不疾君子  
然不嘗為治者從君子而不從小人可不慎其所從哉易傳曰若剛介守  
正疾連邪惡將得君行道福慶及物為有喜也若四者得夫未定象所  
從耳李衡義海撤安四以陽居陰是說而能知者又體剛而不為過也  
比于三而不與之同體是報身介而疾于小人也下同物而說於賢宜其

永樂大典卷萬五千四百一

五

永樂大典卷萬五千四百一

五

善而有慶陽為賢陰為小人也 又商取西方金剛斷之義亦者古制介之  
德 壞惡任人也 三柔而已柔之上柔而君近之兌之時不字焉邪柔  
小人之所介欲說而不能故商度而未安然五剛而正中終其得而說  
之小人不得其志則病小人病則君子喜是以四剛於二柔之間可喜也  
連 三有未兌之內有子利之屬 四處其位 宜得安妥若能故介疾惡事  
必未應也 鄭則中說餘介與界邊 五限際之地也 五以陽在二上以陰在  
下九四個子兩剛故謂之介然則何以為商然曰四未可知從也 於從有  
則三陰為可說故從陰則五陽為中正所介病夫 張橫渠所說擇所當說者  
從之 茲其所以未寧 鄭康成謂商為隱度是也 雖然五與三因易解四何  
至隱度而不寧 四亦未正是以美決及也 絕三稱五說之意定然後利  
澤及物故喜而有慶也 虞氏謂與近則中三傳說商兌又為美是欲利  
五有慶 彖傳謂商兌利而動故為商度之象 周禮說之 揚萬里傳兌兌  
一也 而所以說者 有亨者 容說者 有以安社 故為說者 九四近君之且  
也 故於兌說之時 傳理為躊躇 馬商確而選擇 為其心安得而自寧也 何  
也 懷家說之 小人有以妄說而病身者之心也 若心動致彼病之以遠  
若心憂能彼病之以無樂 若心裕民彼病之以聚 若心靜治彼病之以

或感六三之來兌即容說之小人也非九四之剛正介而傷之使不得近於九五其不為疾者鮮矣六三者若心之膏肓也九四者膏肓之穴也故九四者六三之所善不善也六三不喜則九四有善矣非九四之私也天下國家之大慶也故魏徵用高封倫進李絳而秦璣去秦秋得日介在來鄰介傷也林東集解九四上體為兌下體為離以陽居柔而在上卦之下下九其應而柔于六三之柔承於九五之兌故曰商兌未寧商兌也猶商賈之商商兌者商其利而說之也三體與吳為近利市三倍四體兌兌為口舌故有商利之家馬強九五在上而九四承之將舍五而即三則其心有所不安是以商兌而未寧也故曰介疾有喜介辨也疾害也生為疾陽為喜九五中兵天下之所歸性也六三不當其位或人為于大君者也四之於三說其利則與其獨允乃害于楊商其利而卒虞其害介然而地之然後得一書以承於五五火合四君子也一陽相說則得君行道所謂有喜有慶者也或曰四之於三則上而柔下有順而先達焉在其舍三而即五子曰凡說之違聲則相應氣同則相求是謂水流濕火就燥者也八純之卦上下感應先相與之情而九四上承九五是以能相說也為其居上下之交而不待乎中焉既體于離又體于兌火動而土澤動而

水樂全義卷萬五千四百四十一

二十五

下比乎六三為利所誘是以商兌而未寧也然聖人作興萬物成觀至以九四之賢而卒從六三之利乎四體離明也介而絕之易耳故子曰九四之善有慶也揚惡湖傳九剛四柔若有立者而不固其正應在初而未應近比六三說據之小人心知其非而實樂其柔獨故商兌所說去取交戰于胃中而未寧聖人於是勉之曰介然疾惡小人則有喜象曰有慶者言九四居大臣之位國之治亂係焉能近小人則澤及民矣享讓齋詳說商兌也上有九五中止之君下有六三陰邪之臣處於二者之間欲說乎五而未得欲說乎三而不可商度於中未有所定能自強自立疾惡六三之陰邪則可以有喜慶矣蓋三與五不兩立也既能疾惡乎三則五必說之蓋不得人君之慶也哉自我言之謂之喜自人君言之謂之慶焉辨辨九四之喜也 有慶也相得則曰喜相樂則曰慶焉辨辨九四商兌未寧介疾有喜贊曰九四之喜有慶也 李仲木曰兌為得辨傳九四音為商經正叔曰商謂之介兌限也地之界加因義乃同兌不特止從五正也說三邪也四近君若剛介守焉得得君以行道為有喜也來于終曰上從於五則君臣相說而有喜矣 商義難明皆以為商兌之商六三未有此義恐當是後世之語不可以訓也按說文從外知內曰商差可以

蓋兌道上行所謂商兌之義屬於五不屬於三也五在外四在內從五知四為商兌蓋四五相說也其未寧者以六三為之疾也六三之為疾何也六三下有二上有四皆陰陽之相比者也三同體而道上行則三先意於二者也上行則四美而四又屬意於九五之君介然不容六三之相參六三又備上下之體近而不相得則疾四之從五而不從已是以四之說五而三為之疾而未寧唯四能介然截止六三之我疾而有君臣相與之喜兌正秋中二爻當八月之氣故因取商象猶履之禮望也中合象同則義通也介離象互體也剛外故疾不能入與本卦之柔及其取象又別石則天 鄭少海曰下二爻陽氣猶感七月之象中二爻陰陽中於八月之象上二爻陰通於陽九月之象所以九四言商以見震商論微坎羽之音也郭子和曰兌道上行四合三比五上行也至於九五比上失在小人蓋亦上行之象雖其性均本乎柔而得失之異則係乎爻五介兌曰易之文稱伏稱朋稱介稱嚮稱夷皆稱其事而立辭 石明又義 田時學易疏證 兌九四 兌之節

水樂全義卷萬五千四百四十二

二十六



九四商兌未寧上有慶也大凡陽說於陰者也況在兌卦六三之陰與九四相比九四體趨下之性而近比於三則三者九九四之所說者也然四變五離之上雖曰剛而內明然處於五與三之中又變為柔而變矣變坎變震艮止也坎陷也震動也以卑順柔集初而為說陷其中而止者也然九五為兌之君六三為兌之小人九四說於君則正而說於小則不然而九四九五與吾同體而六三之小人止親比於我而我吾耳目之好而吾吾愛慕之私者耳是以四居三五之間將附於所乘之九五歟抑比於所乘之六三歟為九四者當知所擇矣故四也擬議其得失而定其所說往來言中欲微欲此未得安寧故曰商兌未寧者能守剛介之性疾柔安之三者說居近君之位而以事君安社稷為悅而不以比小人為悅則不惟徒有可喜而福慶之事亦必有之卦變為節以事君為說而守其知者也

九四商兌未寧上有慶也大凡陽說於陰者也況在兌卦六三之陰與九四相比九四體趨下之性而近比於三則三者九九四之所說者也然四變五離之上雖曰剛而內明然處於五與三之中又變為柔而變矣變坎變震艮止也坎陷也震動也以卑順柔集初而為說陷其中而止者也然九五為兌之君六三為兌之小人九四說於君則正而說於小則不然而九四九五與吾同體而六三之小人止親比於我而我吾耳目之好而吾吾愛慕之私者耳是以四居三五之間將附於所乘之九五歟抑比於所乘之六三歟為九四者當知所擇矣故四也擬議其得失而定其所說往來言中欲微欲此未得安寧故曰商兌未寧者能守剛介之性疾柔安之三者說居近君之位而以事君安社稷為悅而不以比小人為悅則不惟徒有可喜而福慶之事亦必有之卦變為節以事君為說而守其知者也

水滸文卷萬五千四百三

五

魏了翁集義曰呂氏曰九四商兌如實求醫上既手去惡不獲乎上走  
以未寧。經介六三詭邪之疾故有善則有慶。上龍也。郭法諧異傳以  
秋入趨以夫易通商者慶其可用與不可用。四居二兌之間。五與為不若  
欲不用。而但為兌。兌欲用而為節。所以未寧。慶者失位死應也。善者得位  
有應也。慶與善一介之於疾。性則喜未上與五。善有慶宜也。易後總義四  
地於三。而上承于五。米五正也。比三非正也。慶其可否而審慶之。則謂之  
商。可否。其知其所從。則為商。兌未寧。米字則宜。何從。以陽剛之德。介無守  
正。而疾邪於下。舍三從五。是為介。疾有善。善者喜於從五而獲。所以有  
慶也。趙汝楸辨。九四之意有慶也。九四商。以五為鄰。此又之體也。聖人  
為善之揆也。徐相直說。九四商。兌未寧。上喜有慶也。剛德近為不為。容說  
方商。慶其通從。而其志未決。故曰商。兌未寧。惟能剛介自守。疾速邪。將  
得君以行其道。則福慶及物而有善也。張應珩解。九四。失位。界乎兩間。商  
議以為說。而莫知所從。故未寧。若介然。自守。觀米兌以為疾。而擇其為  
兌之正。則有善有慶也。陳深讀易。九四之善。有慶也。九四。三從五。獨  
疾愈也。則非獨一己之善。君且和說。福慶及物。吳蘇起。翁讀易。九四。處

九五六三之間。上欲從焉而下亦欲從之。六三陰也。湯之所說也。商兌其  
所從而未安寧。若剛介。惡疾三之邪。倭而從五。則有善矣。九四之善。豈但  
喜而已。然從君且有福慶矣。二三四。五離離明。豈不知三為米兌之小  
人。介然疾之。默卦兌節止也。節而止之。介疾之謂也。丁易求象義。九四之  
喜。有慶也。九四介乎三四。若不悅三。而上承五。則則說所當說。所以有  
慶也。郭錡圖說。九四商。兌未寧。上。有慶也。九四。兌正。秋也。坎離露兌地之  
四。正每卦六爻。是為六氣。一月一氣。九十九日。是為三月。每一季也。內兌  
三氣。商之初也。外兌三氣。商之正也。故兌之九四乃為商兌之正也。以物  
父正為米寧也。三為陰疾。止地。九二。欲疾其九五之剛。故九四介之於其  
間。則去六三之疾。乃有善也。故曰商。兌未寧。介疾有善。象曰。九四之善。有  
慶也。乃顯乎。為而應乎人之時也。大夫矣。夫。其。淫。策。古。九。四。之。善。有。慶。也。慶  
即善也。翁環集說。九四以位。宜慶幸之之辭。九四居此位。能斷六三不  
使之為害。蓋幸而有此。善故曰。九四之善。有慶也。保八原。首九四。陽居上  
體之下。慶不正也。商兌未寧。介疾有善。上近剛中之君。下比鄰小人  
商議。其所從。其心未得寧也。若以剛介之志。疾速。去小人。寧心。承奉于  
上。則得君說也。得君。心而行其道。是以有善也。象曰。九四之善。有慶也。

水滸文卷萬五千四百三

六

君子體而用之。若守正而君說之。則得行其剛陽之道。而福慶及物也。  
胡震行義。九四商兌未寧。上。有慶也。此乃天理人慾。公私相介。依慶聖人所  
以剛示正道。使防邪心之要路也。兩間謂之介。介。依也。人有節守。亦謂之  
介。天下之理。是非不兩立。公私不並行。守善則疾惡從。正則違邪。九四以  
陽居陰。則慶非止。上承陽剛中正之君。下比陰柔不正之三。陰者。陽所說  
故不致自決。而商兌所謂。趨者未定。從違莫別。四之六也。然贊本。陽所說  
致。介然守止。從九五。陽剛之正。疾惡陰柔。不中正之六也。則和衷同實。  
同道。若君可以。有善矣。字。曹。隱。而。位。性。公。相。友。以。篡。賊。終。其。免。運。昭。公。  
實。意。如。丘。據。以。邪。說。行。其。行。邪。正。之。間。明。可。先。決。象。曰。有。慶。也。守。正。而。疾  
邪。則。上。而。致。君。以。為。一。人。之。慶。下。而。澤。民。是。為。此。民。之。慶。其。善。慶。也。固。宜  
夫。苟。此。身。一。行。於。小。人。之。域。則。仰。愧。於。天。俯。愧。於。地。因。愧。於。心。上。而。禍。國  
下。而。禍。民。反。而。禍。身。憂。將。若。之。何。聖。人。於。此。固。為。之。深。戒。也。揚。氏。曰。兌。說  
也。而。所。以。說。者。有。二。有。事。君。容。說。者。有。以。安。社。稷。為。說。者。九四。近。君。之。且  
也。故。於。兌。說。之。時。停。程。馬。驥。為。商。確。而。推。擇。焉。其。心。安。得。而。自。寧。也。何  
也。懼。容。說。之。小。人。有。以。安。說。而。病。吾。君。之。心。也。六三。之。未。兌。師。容。說。之。小  
人。也。非。九四。之。剛。正。介。而。備。之。使。不。得。近。於。九。五。其。不。為。疾。者。鮮。矣。六三

君心之膏也。九四膏旨之藏也。六三不喜則九四有善矣。非九四之  
私善也。天下國家之大慶也。故清于集。象曰。九四之善。有慶也。其也  
象曰。商兌未寧。商者。傷也。九四下比六三之陰。則為柔所傷。故未寧。兌。獨  
商。獨。全。也。愚。謂。四。處。三。五。之。間。上。承。下。比。一。剛。一。柔。未。能。自。決。此。正。天  
理。人。欲。公。私。界。限。處。不。可。不。商。度。其。可。說。者。而。後。說。之。故。於。心。未。安。疾。者  
比。于。六三。之。小。人。而。為。我。病。者。也。然。九四。兌。之。本。剛。苟。能。介。然。自。守。而。詳。其  
說。疾。使。說。婦。之。小。人。下。比。為。我。之。病。則。上。求。九五。之。中。正。而。得。君。且。相。說  
之。道。豈。不。有。善。而。有。慶。乎。所。以。象。曰。九四。之。善。有。慶。也。詳。詳。九四。商  
兌。未。寧。上。有。慶。也。九四。以。剛。柔。柔。則。而。該。柔。者。也。可。變。也。商。兌。其。可。說。與  
否。之。際。是。故。未。寧。也。上。求。九五。則。中。之。君。下。有。六三。不。正。失。也。陰。邪。乃  
之。之。疾。者。然。未。然。也。九四。之。君。下。有。六三。不。正。失。也。陰。邪。乃  
也。象。云。九四。之。善。以。能。介。隔。其。陰。邪。之。未。說。乃。上。得。剛。中。之。君。所。說。是。有  
有。福。慶。也。休。寧。潤。又。安。易。強。商。兌。商。兌。兌。說。之。人。未。達。寧。處。四。居。大。且。之  
位。宜。宜。柔。順。兌。說。與。取。容。惟。剛。介。疾。惡。之。人。去。其。柔。安。者。然。後。得。商。兌  
之。正。而。有。善。且。物。九與。九四。皆。兌。之。初。爻。何。初。九。曰。和。兌。九。四。曰。商。兌。初  
九。變。坎。通。卦。為。困。困。之。時。兌。可。柔。何。和。兌。則。吉。九四。變。坎。通。卦。為。節。節。

在大臣當商若免說之事而師之何者為柔安而當去之何者為忠直而當用之則介疾惡先一毫之私乃可有善而有慶也宋相呂蒙正以失榮狀天下之人亦范仲淹為百官圖以違曰任人以其材而百職備先齊之治不過此也固持其遠速速改序如此可以為公如此可以為私蓋得商兌之義解蒙稽獄大義先信曰以其夫為故味於法去就以其性剛故必惡邪而喜正蒙謂聖人以其柔陽而此陰故成之官正以剛邪然而夫子獨言從正

**九五孚于剝有厲** 程子傳九五得尊位而而聖人復設有厲之戒蓋免齊之義未嘗元成也戒所當戒而已雖聖賢在上天下未嘗元小然不致肆其惡也聖人亦說其甚勉而革面也彼小人者未嘗不知聖賢之可說也如四山聖光朝應惡而傾命是也聖人非不知其終惡也取其長罪而強仁耳五若誠心信小人之微善惡實甚而不知其也為則危道也小人者備之不足則害於善聖人為戒之意深矣則者消陽之為陰消陽者也蓋指上六故子于剝則危也以五在說之時而蓋比於上六故為之戒雖齊之聖且為巧言令色安得不戒也說之感人易為而可憐也如時來子本義則謂陰能剝陽者九五陽剛中正

然當說之時而居尊位近上六陰柔為說之主爻說之極能去說以剝陽者也故其占但成以信于上六則有危也上則註於上六而與相傳處事正之傳不說信于陽而說信于陰學于剝之義也剝之為義小人道長之謂也此志及長于文反孔穎達正義則者小人道在消君子之止故謂小人為利也九五處尊正之位下充兵應比於上六與之相傳是說信於小人故曰子于剝信而成剝危之道也故曰有厲學非集釋彙翻曰孚謂五也二四變體則象故學于剝在坎末光有厲也歸集彙釋義此說之坤味也而又辭云消者歸妹之為卦說以初者也妹言少女也若則君子則者也人君以謙虛接下則君子至而小人退矣以剛健日若則君子退而小人進焉小人者說而後說以說其上害君子而利之人者乃不特說之而又信之不特信之而又子焉則其說之主矣所以然者小人有妻坤之道以順為善而從其君故也以順為正而從其君則坤林之義似之矣蓋小人變君子謂之剝其說而子之者君也以順為正者妻坤之道其納而主之者夫也故免之坤林而曰子于剝則危之義體六爻言言坤婦夫坤之道而坤林之實也爻卦則於九五之字于剝取坤味之表而已故雖為免之坤林而與其本體異焉且坤林與免字以柔為首

水滸齋集卷五十五 四三

七

歸妹之免六五之柔也以強而厚下者也故舉已者說為免之歸妹九五之剛也以健而善任者也故善柔者歸焉隨隨濟說九五子于剝信上六也項安世說解子陽為實中實為字二五皆以陽在中故二為字九五為子于剝雖所用不同其子一也蔡節齋則解九五子于剝中故子得信近柔信柔之附者以一卦言之五說近于極不如二之子也說極則易失止柔附則必剝剛也 有厲處高位而親小人之危之道也為情歸九五子於剝信進小人之義則言柔變剛也 有厲高趙汝楙解開九五子于剝有厲則者柔變剛之稱剝至六五上辟陰之火君也今之五非辟子于剝有厲之義無位高而說極足以動人心指之曰剝善其惡也五道與交祭因而交信雖以剛中不能免厲故言子不言免此與履九五之義甚固始涉道史註謂指履為免之為好任者也下九履應者附近上六故之應不納剛德之謂信用小人之子于剝進免者說也故行既道則危屬已如孝或帝用柔弘羊地權賄法得剝善波擊開其言則曰狂獲聚狂狂行歸履既危危社稷不致危者家曰位正當也味釋彙釋子于剝有厲剝陰消陽也九五陽剛中正而居尊位必能去免說之道聖人故危屬之成以其處上六上六陰柔為說之主爻說之極能去說以剝陽者也

五五可孚信之而受其剝以致危屬也 九五居危而吉剝卦威當之也免屬秋七月為善八月為觀九月為剝九五當剝之時故以是成之吉雖免又正當剝位也故小象曰位正當也易中小象言位正當也凡四爻皆兼取兩卦相當之義履之九五稱小象詳與免同亦言其在履而當六位也中孚九五曰有孚樂知即用小象九五之辭故小象亦曰位正當也言其體居上四五以正相孚言其小象相當也否九五曰大入言其象亦曰位正當也言其又正當乾卦九五大人之位也丁易象象中為子則謂陰剝陽者也當免之坤陰柔以空託為事九陽剛居尊亦與二為同德苟亦信陰柔之容諒則危屬之道也 義可以象變言之免正秋也李秋之九月其卦剝以卦義言之柔當剝之初六以四正卦剝則免之九二也九五與二為應者九二卦剝五應于剝之六二必相與剝中相孚剝不為剝之六五爻象九二卦剝五應于剝之六二必相與剝中相孚剝剝初六之陰則不且進而高六五矣曰為者危其剝也 此又二五相應以防柔之義許齊齋解多言下履不正之強強上比柔邪之小人非若道之善道也然以其中正也一五作中子也以其中正下履有忠而可勝上者說而可防大哉中正之為德也一五九九子 吳澄纂言九五九居

水滸齋集卷五十五 四三

八

補 71-27







卦辭為五五正卦坎為各坤妹之象四時備焉在兌則兌正秋八月之義故有正當之義

九五子于利正當也此又之義最難識正則者消陽之名故小人為利故不知此無子信于利正位不當者有之蓋有人居九五之位而乃以坎離震兌四正之卦論之則居居而方兌正秋則秋之八月是也以二月消長之卦論之則八月為觀兌月為利兌居八月其九月之利相解利者消消而陰長小人感之卦也兌兌之上方居九五之上正小人之感德之健消亡於陰柔之中亦有為利之義剛既柔而與之同類必相相信之深不可短則是兌九五之屬子于利之小人者其危屬不亦甚乎位正當者兌正秋之信正解于利而非餘人之所當也信之則有危屬矣謂之有者不能必其免也此又不言兌者蓋言說于小人則走寵於女色溺於近習之類心念恣用其中自有不言而相信者又非但兌之為說所証蓋之也卦變坤兌說而歸於子于小人者已主為配正之正者兌即

水滸文英卷萬五言四三

三五

汝指其傳從程氏起以夫易通字者明柔相應也利者柔變剛也五以剛居陽位為當守正不變剛二當變柔以從于柔故曰子于利若五不能守正用之而柔以從于剛則失位而危夫有屬成解之易故總長九五兌之五也何以謂之子于利則者陰則陽之謂指上六也蓋兌為秋三月之卦以六爻合直則上與五在九月居則之位五以陽剛當位而得中能使小入感說以相于其何能為吾之利哉聖人慮其說曰小入則有戒之之辭子于利而相與不疑小入或可以容說而進則雖子而屬亦所以為危道此位之正當危而安者也趙汝孫精問子于利則正當也上之柔佳方引人以為說立可與之有子者以位正而德當也恰相直說九五子于利止位正當也五為說之五八乎說之凡小人之求說其若者皆利之通若而信之必有危屬象九五正當等傳皆子于利則小入爭其說矣夫為人君者其可說之不以道乎張應珩解說之極則必至於利而危九五中其能信於此者已難起翁詩易記九五居得正處兌說之時宜說道之善則實居中有子信矣兌卦六五上六陰為小入小入則君子者也子信化於小入小入止為求兌引兌九思馬可謂字化小入矣然九五亦不放意猶存危屬之心此其為子益深以其位正當故也以九

居五為位得其正九五獨不言兌兌之主也兌正秋也存秋之月其卦為利故言子于利丁易象象義子于利位正當也九五剛中雖正當于位亦宜以陰柔容說為成也或曰九五位正當者以子于利言則之卦象與兌六二正相當也鄭國說九五子于利正當也則九月之卦也兌之九五亦九月也則卦兌兌又言至於成或沒入坤陽之屬也故曰子于利有屬象言子于利位正當也兌九五乃陽至成位也故曰位正當也

其澄審言子于利位正當也位正當者正也坎離利陽之陰亦能以說子之聖人并包兼容化小人為君子者一以誠心待之而已矣會珠集說兌正秋之卦初馬五秋中馬仲秋末馬季秋重卦則以初二為三四為仲五上為季五秋七月屬季仲秋八月屬季秋九月屬利兌之九五正當利之六五故曰位正當也當平聲所引平聲大曰見首項也此詳李爾學易記九五子于利正當也當兌曰利之為最陰則說小人利君亦子于利則聽信小人而無退君子之謂也孟子曰不信仁賢則國空虛聽信小人而不信君子則國危若夫故曰子于利有屬象漢之果信群宜而個天下之賢唐玄宗信李林甫德宗信盧杞皆所謂子于利者也九二剛中君子之象也上六陰柔不中不人之象也九五不應九二近上

水滸文英卷萬五言四三

三五

六而水之故有信小人不信君子之義則正陰兌之上六一陰而得利何也作易聖人辨小人於早也不人不辨之於早則其始雖微其終亂不可為夫此所以辨則也繫辭所謂其言曲而中其事肆而隱者為此類也子于利者精弱之事也九五居於天傳有剛健中正之德而曰子于利何也作者憂其小人之害也蓋君子則剛健正且格君之非小入則阿媚說說順君之欲媚說以順其欲則雖剛明之主有時而信之是以巧言令色孔丘雖與諸君淵淵而孔子亦以遠任人上六陰柔不正而極于遠任人也李恕易則利者陰消陽之名且指上六五居說之時而六為成說之主五居信其說說使之得以利陽則有五居說之時而六為成以其位密比陰柔正當易之成也保八原首九五陽居尊保剛中入也子于利有屬象詳言卦變之例上下九當剛柔相易不可作與爻凡卦中有他卦之名爻用卦變已則者消陽之名以陰則陽耳故以上下兌位之理即上下兌當也以其兌當初上剛柔相易之理以陰消變三陽成利故曰子于利有屬象蓋謂九五中實而屬兌說之時若誠心子信于上六陰小引說之主以故言為實是是故有屬而危道矣象曰子于利位正





故曰引元自上引其類也。上與三雖非正應而以邪道合者。履兌之於居卦之上。宜旁格復。入汲引來賢。以直說道之。其則利澤施於天下矣。上六陰柔小人。其所汲引者。不過其黨類耳。安能引君子于天下乎。故象曰。上六引元。來元也。來。漢上得。上說道之。處六正。已輔九五剛健中正之君。宜有青澤下於民。而元何也。以引六三之小人也。三其為繩。雖為元上六之說。而相引之。如舉繩。繩為山一簣之鶴也。此所以來元。擊六三之元之小人也。故初九剛正者。不疑於上而行也。元二剛中。不悅於三也。而悔止九四以三為疾。九五于三。而屬上六引三。而元引小人。以說道而為室。其可不慮乎。李衡或據。要上六不累于德。是志于高。而然執德不固。見誘則從。故稱引元。雖說君之言。柔剛而不為之下。然其高尚之風。未足為元也。故。上六以陰柔居一卦之極。當元位之地。欲以柔邪不正之道。苟且以柔引天下之民。使居悅於己。雖得人之悅。其道未足為元大也。所以引上。則法。北。則。上。為。本。注。上。得。且。元。有。剛。中。窺。餘。六。三。居。內。體。可。以。上。行。而。比。於。二。來。而。求。說。者。也。上。六。居。外。體。之。外。引。而。去。矣。元。意。與。五。為。說。者。也。則。為。元。之。三。又。元。引。其。體。遂。分。內。外。之。異。蓋。不。相。去。矣。故。或。問。上。六。之。引。元。與。六。三。之。引。元。同。異。曰。不。同。也。六。三。在。陰。陰。之。

水滸文彙卷萬五十五

元

中。傳。八。君。引。而。復。聚。是。引。之。已。上。六。或。六。三。之。來。元。引。而。去。之。是。引。也。雖然。元。道。以。說。為。主。上。六。雖。元。來。元。之。雖。在。元。則。元。矣。三。動。離。毀。未。元。之。象。虞。氏。曰。元。應。柔。陽。動。而。之。其。與。為。繩。長。為。手。故。引。元。揚。萬。里。傳。賢。人。在上。引。其。類。小。人。亦。然。物。各。從。其。類。也。故。上。六。元。說。之。小。人。必。引。六。三。來。元。之。小。人。然。舉。而。元。成。發。而。不。中。者。上。有。九。五。之。剛。明。以。利。為。權。下。有。三。陽。之。眾。正。以。備。其。來。又。以。上。六。在。一。卦。之。外。元。位。以。昌。其。黨。此。小。人。之。道。所以。不。至。於。元。才。而。能。天下。也。雖。究。為。去。子。而。元。引。而。去。者。離。而。竟。何。言。引。元。而。未。元。者。六。三。下。卦。兌。說。之。極。上。六。上。卦。兌。說。之。極。又。皆。陰。柔。故。上。者。引。下。者。來。林。果。集。解。上。六。其。也。以。陰。居。柔。而。在。上。卦。之。上。下。元。其。應。而。來。乎。九。五。之。元。故。曰。引。元。引。其。類。也。故。有。引。元。之。象。上。六。之。於。九。五。本。非。其。應。而。能。以。柔。引。而。說。之。是以。謂。之。引。元。也。子曰。君子。易。事。而。難。說。說。之。不。以。道。不。說。也。今。九。五。大。人。而。引。於。上。六。何。哉。曰。五。應。在。二。其。比。在。四。二。又。皆。君子。而。有。不。正。之。行。其。於。九。五。雖。為。同。德。而。有。所。不。合。焉。則。上。六。小。人。傳。而。引。之。宜。矣。正。也。彼。以。止。合。而。又。與。其。之。言。能。元。說。乎。然。封。倫。舉。在。清。為。任。人。在。君。為。忠。且。其。終。為。正。焉。邪。未。可。知。也。是以。不。著。其。言。山。為。故。子。曰。上。六。引。元。來。元。之。居。天下。之。廣。居。五。天。

下之止位行天下之大道。不得君子為之正應。而乃說於小人。為得為元。大乎。若隨之九五。既。有。六。二。之。應。上。六。又。從。而。拘。繫。之。則。其。道。元。矣。是。故。萃。之。五。曰。萃。有。信。志。來。元。也。至。此。之。九。五。則。元。矣。故。曰。明。此。之。元。位。正。中。也。所以。然。者。上。下。萃。而。未。必。比。上。下。說。而。未。必。隨。其。義。蓋。流。通。矣。揚。慈。然。傳。上。六。起。無。一。卦。之。外。不。應。乎。內。有。高。尚。之。象。宜。不。為。富。貴。利。達。所。動。然。非。中。元。得。道。之。象。近。比。乎。九。五。陰。陽。有。相。親。之。象。則。亦。有。引。之。而。說。之。象。引。之。斯。說。來。為。元。明。也。子。夏。出。見。給。華。盛。嚴。而。說。孔子。成。之。以。母。為。小。人。儒。知。其。未。元。明。也。及。孔子。決。乃。以。有。若。以。聖。令。欲。以。所。事。孔子。事。之。強。曾。子。曾。子。不。可。曾。子。元。明。子。夏。不。元。明。也。又。使。西。河。之。民。疑。子。夏。於。大。子。曾。子。數。其。罪。焉。第一。元。明。者。司。如。此。乎。項。安。世。說。辭。上。六。之。六。二。引。言。下。為。上。所。引。也。元。之。上。六。引。元。上。為。下。所。引。也。六。三。為。說。之。主。而。上。六。為。其。所。引。故。曰。引。元。雖。所。居。得。其。可以。元。出。然。下。所。引。而。說。亦。不。足。觀。矣。故。不。稱。言。明。其。未。元。也。六。又。元。以。六。三。為。主。凡。諸。元。稱。元。者。皆。謂。二。也。初。九。與。之。同。體。為。和。元。元。二。與。之。相。比。為。元。元。六。三。來。而。成。元。為。未。元。九。四。當。三。五。位。來。之。街。為。商。元。上。六。與。三。相。應。為。引。元。九。五。不。稱。元。而。稱。引。元。者。中。獨。此。一。爻。與。三。非。同。非。比。非。應。指。三。而。去。自。與。上。比。也。陰。來。也。

水滸文彙卷萬五十五

四十

陽為元。陽往則陰為利。其或深矣。陽爻曰。子曰。元。皆。剛。祥。也。陰爻曰。子曰。引。皆。柔。靜。也。李。謙。齋。解。上。六。引。元。來。元。也。引。若。以。當。道。正。也。引。之。非。其。道。則。入。于。邪。矣。六。三。之。來。元。以。容。說。為。事。者。也。上。六。之。引。元。則。是。以。違。迎。為。說。者。矣。以。違。迎。為。說。所。說。已。甚。雖。使。九。五。信。之。是。足。為。元。哉。其。不。言。吉。凶。者。以。六。三。觀。之。山。可。知。矣。郭。萬。解。三。元。下。元。伏。蟻。之。元。陰。元。天。元。宮。第。二。卦。後。天。與。卦。之。反。對。一。九。五。字。子。則。有。屬。二。字。而。五。亦。字。二。字。字。而。言。僅。止。五。字。而。有。屬。二。字。子。則。位。正。當。也。三。位。不。當。而。五。位。正。當。而。屬。上。極。自。利。至。矣。七。卦。下。經。曰。元。五。玩。未。亦。七。卦。兼。通。相。宜。故。相。子。已。上。並。今。來。應。因。爻。變。易。道。之。後。從。所。解。卦。文。詳。指。元。說。也。說。得。其。正。則。宜。說。則。內。初。說。未。有。所。常。二。說。得。中。故。皆。吉。三。以。不。正。而。進。比。乎。四。而。為。說。說。之。過。者。也。故。凶。四。下。六。不。正。之。三。而。又。則。剛。故。未。寧。五。雖。中。焉。而。上。柔。未。鳴。故。有。屬。上。雖。不。正。乃。是。引。子。正。而。為。說。說。之。不及。者。也。故。未。元。而已。又。在。八。卦。之。中。以。剛。居。下。主。則。則。在下。者。為。過。時。故。家。吉。者。又。在。下。卦。也。又。二。五。皆。上。比。于。柔。而。二。之。柔。近。四。故。二。為。應。節。辭。辭。辭。辭。上。六。引。元。來。元。也。萃。引。為。說。非。元。大。之。道。也。張。氏。民。畫。樓。集。兌。卦。論。元。說。也。元。為。澤。西。方。之。卦。元。正。故。也。為。物。致。養。



永樂大典卷之一萬五千一百四十三

八隊

允

日時學易理 允上六 允之履

五居五與之上其為地。上居上允之上。允之履。允上六。允之履。允上六。允之履。

允之履。允上六。允之履。允上六。允之履。允上六。允之履。

允之履。允上六。允之履。允上六。允之履。允上六。允之履。

允之履。允上六。允之履。允上六。允之履。允上六。允之履。

允之履。允上六。允之履。允上六。允之履。允上六。允之履。

允之履。允上六。允之履。允上六。允之履。允上六。允之履。

允之履。允上六。允之履。允上六。允之履。允上六。允之履。

允之履。允上六。允之履。允上六。允之履。允上六。允之履。

允之履。允上六。允之履。允上六。允之履。允上六。允之履。

允之履。允上六。允之履。允上六。允之履。允上六。允之履。

允之履。允上六。允之履。允上六。允之履。允上六。允之履。

允之履。允上六。允之履。允上六。允之履。允上六。允之履。

允之履。允上六。允之履。允上六。允之履。允上六。允之履。

允之履。允上六。允之履。允上六。允之履。允上六。允之履。

永樂大典卷之一萬五千一百四十三

允

永樂大典卷之一萬五千一百四十三

允

之我說律以心說誠服者未為光明也。徐相直說上六引允。允之履。允上六。允之履。允上六。允之履。

允之履。允上六。允之履。允上六。允之履。允上六。允之履。允上六。允之履。允上六。允之履。

允之履。允上六。允之履。允上六。允之履。允上六。允之履。允上六。允之履。允上六。允之履。

允之履。允上六。允之履。允上六。允之履。允上六。允之履。允上六。允之履。允上六。允之履。

允之履。允上六。允之履。允上六。允之履。允上六。允之履。允上六。允之履。允上六。允之履。

允之履。允上六。允之履。允上六。允之履。允上六。允之履。允上六。允之履。允上六。允之履。

上六之幸而不謀其身為小人祝者毋以說之得遇為樂東坡曰六三  
六皆兌之小人六三履非其位以求說為兌者曰未兌言不招而自來也  
其心易知其為害淺故二陽皆言而六三凶上六起於外不累於物此  
小人托於兌求以馬兌也故曰引兌言九五引之而後至也其心雖知其  
為害遠故九五子引引兌清子集註象曰上六引兌未光也 愚謂柔道  
以牽為引上六柔居五上故牽誘五而為說者也然九五乃陽明之主  
以引為懷不信上六之牽引故小人說獨之說隱隱而未至於光明也  
引兌者曰兌有馬王傳胡一桂集註馬曰引小人說故其君厭然解其  
陰柔昧昧之迹幸為陽明之害者其心之未光者為之也趙瓊解上六  
引兌未光也上六說之過極而求者以其在上欲以說引其類三自來  
兌而弗之應五剛中而弗與為咥是雖有引兌之為皆不為所引也不言  
凶吝者以其自處无位之地无與說之重類雖過自為說不及於人不害於  
事故不言也象云未光從有引兌之心而无應之者所引未光也異齋撰  
義兌澤重淵而上下皆說君子推恩教惠之時也爻說萬物者莫說乎澤  
今復重之民說而無禮者也勸天下者莫大乎推恩而教惠則順乎大應  
乎人而王道亨不然者反此若夫咸以先民民重其勞咸以犯難民重其

水滸齋集卷第五十四

三

也故引文為臺而人謂神靈者忌其勞也楚子下令而人如挾纊者忌其  
死也然則說之為德其失也佞上下皆說之時必存內其剛正然後兌佞  
之情故曰說以利貞陳應淵又變易蠱上六變履兌之上爻為履虎尾之  
象上居高亢之位而引兌說之臣行履險之地宜乎其德之未光也蓋兌  
說之臣專事使說至于脅肩拍笑不以為羞人君好說引兌者多有誣連  
佞非聰明之主不能行也唐太宗嘗止樹下愛之宇文士及從而譽之上  
正色曰愧嘗勸我達任人為誰意疑是濟今果不踐士及叩頭謝人君  
知之之明當以引兌為戒解囊積薪大義先儒曰兌六三以柔為說引兌  
為貞故過剛又說不著三與上皆以柔在外為說之至非道以為說非  
說之正初與四居相應之地一无私係之嫌一以同期相說故初吉而四  
則有喜也唯五有剛中之德然二失位不如五當位五有厲不如二之字  
吉也 蒙謂說既極而強引之長陰柔之常態也史微曰訣義兌亨利貞  
者兌澤無說既為物故謂兌說也論人君能以悅澤潤於人志故曰悅  
無所不通故曰兌亨也以悅相親惡俗邪詭其所利者利在貞正故曰利  
貞也象曰利澤兌者麗猶連也而澤相連上下俱悅故曰利澤兌君子  
以相反謀習者先儒云同處門曰朋其秋一志曰反反猶黨也必須友

者學記云獨學無友即孤陋寡聞謂朋友聚居講解道義備習大禮說性  
之盛莫盛於此故鄭康成樂說於酒則有汎融之尚志累於樂則有傷性  
之患所以君子樂之美者莫過於尚詩書教習道義教之盛莫樂於斯焉  
初九和兌吉者慶悅之物而九和兌與眾和悅天下皆親以斯而往何所  
疑乎所以獲吉也九二孚兌言悔止者以剛處中是信實之人悅而施  
信即吉從之故曰子兌言其位而處所以有德志在忠信所以悔止也六  
三未寤而以陰居陽偽是求求悅以不正之身妄求悅悅是佞邪之道所  
以貽咎也九四剛兌柔居兌有善者商謂商量裁制之謂介信也六三  
以詭佞之身而近上善其求悅於寵佞佞之人固之患害今九四既是以  
且為君委任固宜與君商量裁制介隔邪佞之人內掌權樞以直王室經  
營綸理未違安寧故曰商兌未寧也介疾是隔非與若除害四方安靜故  
有喜慶故曰介疾有喜也九五子引引兌有屬者引是引小人道長之稱也九  
五為悅之主固宜中正自安惟賢是任而乃反親上六昵狎小人道為小  
人所害危厲故曰子引引兌有屬言引連者德也頑童時為亂風也上六引  
兌者六以陰居居悅後是日靜退不妄求進若須他人牽引乃從眾悅故  
曰引兌也徐應幹傳增兌上八卦

水滸齋集卷第五十四

四

兌 兌重乾上一陰象五陽為去矣決柔也一陰一陽之謂道陰非可決  
也五陽恃眾而安之故兌象乾曰去矣本乎乾為易之門故兌行乎吳坎  
艮坤之陰者為大過因成革四卦皆發生於下之卦若大過者兌上  
兌之一陰上竊其之一陰下生為本木弱陽處於中而不弱為棟之  
象故曰大過者困者兌上坎下坤之九二乃上剛掩於二為困之九二  
自上而未掩於二也剛掩有言不信初九六三乃為困於九二者九二以  
酒食自養故能自慶若成者兌上艮下為成柔上剛下致應相與曰成革  
者兌上坤下坤三陰下感言人民革聚也大過成革皆陰生長之卦兌行  
於震離兌為隨革兌三卦皆處陰之卦兌上震下為通物九乃剛來下柔  
得眾陰之通故曰隨兌上離下為革離之二陽處陰而陰革復也兌上兌  
下為兌言陰說從也兌重於震離兌之上為隨革兌三卦皆陰之通而革  
止說也自夫生大過困成革皆陰生於下之卦以至為隨革兌而陰通革  
且說易居兌於後言順天應人最有益矣 兌下八卦













此卦三歲傳之知必歸唐國也。贊曰：免者悅也，悅以使人，人忘其勞。君子歌。澤潤萬物，恩惠養民，居上愛下，悅而所利，利有攸往，无不利。貞。守第一。下。歌曰：免卦多歡悅，臣曾謀國，馬凡久遠，口舌美女，朋情，傷夏景，前初秋，深菊正芳，大軍懷必，勝威起，信標，塔。卜筮九龜。

十月卦 飛丁未土 伏丙寅木

江湖養物之謀，天降雨澤之慶，春吉，夏凶，秋吉，八月望，三冬。解曰：免者說也，其象為雨澤及萬物，无不悅悅，占者過之，居上愛下，宜為和會，喜悅之事，朋友講習之，通利在秋月，象曰：雨澤四方，物皆榮茂，澤及人民，國家豐實，有子繼承，增福祐，雖有口舌，終无官事。象曰：巖澤溢肥，遠近交沾，潤百物，利澤及，朋講習，多欣悅，萬事從心，利有。此卦求官見貴，家人和合，身平安，求財喜，婚難成，出入遇言，公事和會，六甲生，考交易，或行人至，出行不利，求在六為，主延，泰少，故失物重，侍，占病，主少，婦宜，佛上，保之。六甲旬斷，子句，福德空，本官，先兆。

水樂大典卷萬五千四百三十五

十五

戊句 兄弟爭財，財空，求財費力，中句 父母世空，謀水利，午句 鬼空，身吉，訟病不利，辰句 財空，求財費力，寅句 印空，空反覆，日六神斷 八純上爻，丁未上爻，父母持世，甲乙 玄武，世財，合身，陰，拉財物，丙丁 青龍，世鬼，合身，死事，主有先夫，復得之喜，戊己 朱雀，世官，婚烟文字，庚 騰蛇，世惡憂，辛 空亡，壬 白虎，世外，白狼，十干詩斷 甲丙戊庚壬 免澤秋富，先行入，智息，勞苦，挽事，得事，遠道，乙丁己辛癸 利澤秋，天感，恩沾，在此，時成，名無，說利，口舌，不須疑，六爻詩斷 初九 和免吉，大吉，此九，年利，何須，怕任，口舌，又和上，說官，更史，何疑，九二 子免，吉，備，口舌，何須，怕任，口舌，又和上，說官，更史，何疑，九三 未免，凶，山，久，田，在，安，現，天，之，效，又和上，說官，更史，何疑，九四 商免，未，害，介，疾，有，喜，子，利，有，屬，小，人，和上，說官，更史，何疑，九五 子子，利，有，屬，小，人，和上，說官，更史，何疑，上六 引免，元，免，和上，說官，更史，何疑，諸家斷易奇書

訂上訂金訂水訂土訂木訂火

飛丁未土

全 十月卦 伏丙寅木

此唐三歲去西天取經傳之知歸唐國贊曰：免者悅也，澤及萬物，恩惠北民，居上愛下，悅而所利，利有攸往，无不利。貞。守第一。下。歌曰：免卦多歡悅，臣曾謀國，馬凡久遠，口舌美女，朋情，傷夏景，前初秋，深菊正芳，大軍懷必，勝威起，信標，塔。在合，逢立，上，年，坤，和，公，七，文字，上，箭，備，為，也，離，慶，斷，制，免，子，利，貞，免，說，也，柔，外，剛，中，故，說，而，亨，而，利，於，正，說，雖，有，亨，道，其，安，說，不，可，不，成，物，九 和免吉，以陽爻居說體而處最下，又无係應，故其家占如此。九二 子免吉，悔亡，剛中為柔居陰，為悔占者，以手而說，則吉而悔。二矣，六三 未免凶，陰為免，主上无所應，而反說二，湯以求其說，出之道也，九四 商免未，害，介，疾，有，喜，六三 柔不能，夫，而，可，免，所，說，未，能，有，定，然，實，本，湯，故，介，然，守，正，則，有，喜，矣，九五 子子，利，有，屬，處，說，之，極，能，安，說，以，利，陽，者，也，故，其，占，但，或，以，信，于，上，六，則，有，危，也，上六 引免，引下二，陽，相，與，為，說，而，不，能，必，其，從，故，九，五，當，戒，而，此，久，不，吉，吉，為，元，舒，岳，祥，免，象，曰，巖，澤，溢，肥，君子，以，朋，友，講，習，講，義，此，伏，義，始，畫，之，八，卦，也，則，是，河，始，出，國，已，有，朋，友，之，象，矣，且，典，之，理，在，太，極，之，物，一，時，免

水樂大典卷萬五千四百三十五

十六

具無父無終，無始，無終，東，無以，未，君，得之，而為，君，且，得之，而為，且，父，得之，而為，父，子，得之，而為，子，夫，得之，而為，夫，坤，得之，而為，坤，兌，得之，而為，兌，若，得之，而為，若，朋，友，得之，而為，朋，友，然，此，上，四，者，又，以，朋，友，為，要，道，一，有，不，是，特，宜，是，誦，說，章，句，商，量，舉，實，說，說，而，事，議，論，故，立，此，朋，友，于，大，象，雖，是，孔，聖，形，容，此，卦，之，義，而，斷，之，以，解，論，其，理，自，伏，義，未，畫，八，卦，之，前，單，竟，已，具，此，道，夫，象，者，像，此，卦，而，形，容，此，理，也，伏，義，已，自，今，世，露，矣，而，孔，子，莫，之，索，隱，說，出，了，也，朋，友，一，條，人，都，不，信，伏，義，時，已，有，此，教，不，知，此，所，謂，講，習，者，乃，是，講，君，臣，父，子，夫，弟，兄，弟，之，理，且，行，此，君，臣，父，子，夫，弟，兄，弟，之，事，講，者，講，明，此，也，皆，君，臣，父，子，夫，弟，兄，弟，也，且，如，君，臣，父，子，夫，弟，兄，弟，之，道，父，子，如，何，是，直，父，子，之，道，夫，弟，如，何，是，直，夫，弟，之，道，兄，弟，如，何，是，直，兄，弟，之，道，三，百，威，儀，三，十，是，多，少，曲，折，非，講，究，何，以，知，之，非，講，究，何，以，知，之，故，為，之，朋，友，所，以，講，習，乎，此，而，君，臣，父，子，夫，弟，兄，弟，之，倫，由，此，而，立，也，觀，巖，澤，之，義，則，知，朋，友，之，道，出，乎，天，理，之，自，然，而，君，臣，父，子，夫，弟，兄，弟，四，者，非，此，無，以，立，矣，或，疑，朋，友，之，為，伏，義，之，時，未，必，有，此，條，也，乃，大，王，重，卦，之，後，孔，子，翼，之，而，為，此，辭，也，如，文，王，四，反，孔，子，七，十，子，之，類，是，夫，子，嘗，謂，卦，不，六









奪

洪武正韻 社對切地有程也禮托禮香齊莊公發言于奪一易韻丁度集韻都外切揚拉六書既定母音本使治切及借沈香韻集韻會舉委微酒音字溥傳義奴帶切韻 篆書 六書 隸書 六書 篆書 六書

靛

洪武正韻 社對切揚拉六書既定母音本使治切及借沈香韻集韻會舉委微酒音字溥傳義奴帶切韻 篆書 六書 隸書 六書 篆書 六書

靛

洪武正韻 社對切揚拉六書既定母音本使治切及借沈香韻集韻會舉委微酒音字溥傳義奴帶切韻 篆書 六書 隸書 六書 篆書 六書

靛

洪武正韻 社對切揚拉六書既定母音本使治切及借沈香韻集韻會舉委微酒音字溥傳義奴帶切韻 篆書 六書 隸書 六書 篆書 六書

靛

洪武正韻 社對切揚拉六書既定母音本使治切及借沈香韻集韻會舉委微酒音字溥傳義奴帶切韻 篆書 六書 隸書 六書 篆書 六書

靛

洪武正韻 社對切揚拉六書既定母音本使治切及借沈香韻集韻會舉委微酒音字溥傳義奴帶切韻 篆書 六書 隸書 六書 篆書 六書

靛

洪武正韻 社對切揚拉六書既定母音本使治切及借沈香韻集韻會舉委微酒音字溥傳義奴帶切韻 篆書 六書 隸書 六書 篆書 六書

靛

洪武正韻 社對切揚拉六書既定母音本使治切及借沈香韻集韻會舉委微酒音字溥傳義奴帶切韻 篆書 六書 隸書 六書 篆書 六書

靛

洪武正韻 社對切揚拉六書既定母音本使治切及借沈香韻集韻會舉委微酒音字溥傳義奴帶切韻 篆書 六書 隸書 六書 篆書 六書

靛

也又作蘇迭載切到作蘇音蘇連聲道結五音韻聚又徒何切黑雲行聲路也揚拉六書既定母音本使治切及借沈香韻集韻會舉委微酒音字溥傳義奴帶切韻 篆書 六書 隸書 六書 篆書 六書

靛

社對切揚拉六書既定母音本使治切及借沈香韻集韻會舉委微酒音字溥傳義奴帶切韻 篆書 六書 隸書 六書 篆書 六書

靛

社對切揚拉六書既定母音本使治切及借沈香韻集韻會舉委微酒音字溥傳義奴帶切韻 篆書 六書 隸書 六書 篆書 六書

靛

社對切揚拉六書既定母音本使治切及借沈香韻集韻會舉委微酒音字溥傳義奴帶切韻 篆書 六書 隸書 六書 篆書 六書

靛

社對切揚拉六書既定母音本使治切及借沈香韻集韻會舉委微酒音字溥傳義奴帶切韻 篆書 六書 隸書 六書 篆書 六書

靛

社對切揚拉六書既定母音本使治切及借沈香韻集韻會舉委微酒音字溥傳義奴帶切韻 篆書 六書 隸書 六書 篆書 六書

靛

社對切揚拉六書既定母音本使治切及借沈香韻集韻會舉委微酒音字溥傳義奴帶切韻 篆書 六書 隸書 六書 篆書 六書

靛

社對切揚拉六書既定母音本使治切及借沈香韻集韻會舉委微酒音字溥傳義奴帶切韻 篆書 六書 隸書 六書 篆書 六書

靛

社對切揚拉六書既定母音本使治切及借沈香韻集韻會舉委微酒音字溥傳義奴帶切韻 篆書 六書 隸書 六書 篆書 六書

說

杜對切韻野王上篇徒外切山也陸法言廣韻山名宋重修廣韻社各切  
丁度集韻都外切說山說揚在六書說定母從山山說聲說字添清  
義文 篆說六書 隸說六書

稅

杜對切韻野王上篇徒類切米稅也一及集韻肩也司馬光類篇徒外  
切揚在六書說定母從米米說聲說字添清義社外切肩米也  
篆說六書 隸說六書

骸

杜對切韻野王上篇徒對切骨也陸法言廣韻說骸惡人也  
丁度集韻說骸惡說揚在六書說定母從骨骨說聲說  
篆說六書 隸說六書

鑄

杜對切韻陸法言廣韻鑄車轄丁度集韻鑄車轄也司馬光類篇  
杜罪切文都果切又杜果切釋行均龍龕子監徒對切又息委切人徒果  
切釋道略五音集韻聲  
釋也字添清義徒律切

漣

杜對切陸法言廣韻漣水以沙動說丁度集韻或作漣司馬光類篇社  
罪切人徒律切揚在六書說定母從水水說聲說或从律聲 釋  
篆說六書 隸說六書

統

杜對切陸法言廣韻統袖宋重修廣韻社外切釋行均龍龕子監徒  
外切釋道略五音類聚火外切揚在六書說定母從糸糸說聲說  
篆說六書 隸說六書

漑

杜對切丁度集韻漑也司馬光類篇徒對  
切揚在六書說定母從水水說聲說  
篆說六書 隸說六書

隧

杜對切丁度集韻隧也春秋傳當陳隧者徐邈清司馬光類篇社罪切又  
雖逐切說文深遠之文徐麟切基道也又直顯切爾雅也釋道略五音  
果韻果五類直切  
字添清義徒律切

竈

杜對切丁度集韻竈也釋道略五音類聚徒律切揚在六書說定母  
杜對切丁度集韻竈也釋道略五音類聚徒律切揚在六書說定母  
杜對切丁度集韻竈也釋道略五音類聚徒律切揚在六書說定母

煇

杜對切丁度集韻徒對切下大說 篆說六書 隸說六書  
揚在六書說定母從火火說聲說  
篆說六書 隸說六書

贖

杜對切丁度集韻贖說司馬光類篇徒對  
切揚在六書說定母從貝貝說聲說  
篆說六書 隸說六書

隸

杜對切丁度集韻出隸通說也謂父上箇釋道略五音類聚徐李坦遂茶  
也亦作隸也揚在六書說定母從隸徒對切出隸通說謂父下一箇从巾隸  
篆說六書 隸說六書

隋

杜對切丁度集韻答清竹名司馬光類篇社罪切人都是切又杜果  
切又徒對切說文隋是首揚在六書說定母從隋實中从竹清聲隋  
篆說六書 隸說六書

瘡

杜對切丁度集韻下病揚在六書說定母從疒  
說見反讀定母字添清義徒對切下病也 篆說六書  
篆說六書 隸說六書

垠

杜對切丁度集韻都外切揚在六書說定母從土土說聲說  
與也揚在六書說定母從土土說聲說  
篆說六書 隸說六書

逮

杜對切丁度集韻徒對切行及也 篆說六書 隸說六書  
揚在六書說定母從辵辵說聲說  
篆說六書 隸說六書

永樂大典卷之一萬五千一百四十三

水樂大典卷之一萬五千一百四十三

水樂大典卷之一萬五千一百四十三

永樂大典卷之一萬五千八百六十八 九震

論 大莊嚴經論四

復次瞋恚因緣佛不能諫是故智者應斷瞋恚我昔曾聞拘攣彌此五以  
開淨故分焉二部緣其開淨各獲道理歷多時今世尊無上大慈以  
相輪于制諸比丘即說偈言 比丘莫開淨開淨多破敗親勝負不息次  
續淨不絕焉世所讚呵增長不絕此比丘求勝利遠離於愛欲棄捨家妻  
子意求依解脫宜依出家法莫作不應作應當以智鉤迴於耽慢意不通  
生開淨慈害之根本依止出家法不應起不適當如清冷水於中出熾火  
既著燥色衣應當修善法斯服宜善假恒思自調柔云何著是服豎眼張  
其目蹙眉復聚額而起瞋恚想應當念彼服刺頭作憐相一切皆棄捨云  
何復諍競如此之標相宜應斷開淨 時彼比丘合掌向佛白佛言世尊  
願佛慈亮彼諸比丘輕慢於我云何不報即說偈言 彼之難調者忍之  
倍見輕生忍欲讓下彼慈益隆盛於惡欲加毀猶如斧斫石彼人見加毀  
我亦必當報 今時世尊猶如慈父作如是言出家之人應勤方便斷於

永樂大典卷之一萬五千八百六十八

瞋恚故隨順瞋極違於理瞋恚多過即說偈言 瞋如彼利刀割斷離視  
厚顯能殺害彼如法順利者瞋恚於出家不應所住處嫌恨如著伽藍乃  
是恐怖控賤之屋宅醜陋之種子麤惡語之伴境意林狂大示惡道之導  
胡諍恚害門惡名稱林梅暴連作惡本 諸瞋恚者為他謀謀之所呵毀  
汝今且當觀如是過即說偈言 瞋劇於暴虐如惡屠難觸毒地難喜見  
瞋恚者如是瞋者雖亦苦毀壞善名稱瞋恚者不覺已所作又與此  
所作於分財利時不入其數中若於戲笑處眾人所不容如是諸利處由  
瞋都不入瞋者巨受樂其事極多常懷漸社恨難以百舌說說猶不可  
盡舉略而說之地獄中受苦不足具論畫瞋恚是遠已悔恨身心熱忍當  
斷瞋範 今時如來為諸比丘種種說法而其瞋恚猶故不見是以目味  
諸天善神皆主瞋恚而說偈言 猶如濁水中若置厚危珠水即為空青  
史無滿猶想如來之人寶馬於諸比丘隨順方便說種種妙好法斯諸比  
丘等心濁猶不清淨作不清水珠力可令清不作此比丘聞佛所說法而  
其內心意猶故濁不清如日照世間除滅諸黑闇佛日近於汝其闇心過  
也 如來世尊荷諸比丘如斯重擔有慈悲之復更為說長壽王瑞而此  
比丘覺有聚頤猶故不休而作是言佛是法主且須頌史我寄自知于時

永樂大典卷之一萬五千八百六十八

如來聞斯語已即捨此處離十二由旬在婆羅林一樹下坐作是思惟我  
今離拘攣彌開淨比丘今時有一象王避諸群象來在樹下坐佛不遠合  
眼而位亦生念言我所得離群極為清淨佛如彼象心之所念即說偈言  
彼象此象才極長遠離群象樂靜彼象獨一我亦然遠離群象會處  
說是偈已入深禪定今時諸比丘不受佛說後主悔恨天神又怨眾國  
闍者或主瞋恚當言叱叱時諸比丘各相謂言我等云何得見佛當共  
合掌求請於佛即說偈言 我等違佛教三界世尊說瞋恚惡罪惡住  
我中心悔恨熾猛火焚燒於意林善哉悲愍者願垂憐焉我今發上願  
心當求解脫今日已往終不違佛教 佛知諸比丘心之所念即說偈  
言 欲志瞋所禁惱亂不隨順我今應悲愍還汝其苦難堪惡作過惡暫  
者應急受譬如人抱兇懷中積真猛不可以真真便捨棄其子 說是偈  
已從草敷起欲還僧坊今時天龍夜叉阿修羅等合掌向佛而說偈言  
嗚呼有大悲大仙正導者彼諸比丘等放逸之所有瞋恚念心不思觸惱於  
世尊如來大悲心猶故不肯捨慈悲無瞋嫌意欲使調順如以強惡馬繼  
策而令調 今時如來既至僧坊光明照耀諸比丘等知佛還來尋即去  
迎頭頂禮敬而白佛言我等聞佛使多眾主起瞋忿心極為眾人之所輕  
賤我等今者皆墮破僧唯願世尊還為說法使得和合于時如來為諸比  
丘說六和敬法今諸比丘還得和合是故佛說斷於瞋恚 復次惡當觀  
食世尊亦說正觀於食我昔曾聞尊者黑迦留陀夷為食因緣故佛馬制  
戒佛說種種因緣讚戒讚持戒少欲知足行頭陀事佛集比丘僧讚一食  
法乃至欲制一食戒法時比丘僧或各默然猶如大海寂默無聲時諸僧  
中有一比丘名婆多梨白佛言世尊莫制是戒我不能持佛告比丘上於過  
去生死為是飲食生死之中受無窮苦流轉至今乃往過去無量世時有  
四禽獸仙人第五今時鳥者作如是言諸苦之中飢渴最苦切初之時先  
除天下時有一天最初以指先嘗地味既嘗其味遂取食之食時彼天奇  
今彼婆多梨是也即於彼時彼婆多梨先嘗地味今亦復食但為飲食彼  
婆多梨不為法故從座而起更整衣服白佛言世尊莫制一食法即說偈  
言 我今不能持世尊一食戒若一言不善不應制此戒 一切比丘聞  
是偈已皆悉低頭思惟既久而作是言世尊我今不將食過老為強食故於  
大眾中而被毀辱即說偈言 事共鹿食草如地呼吸成不於佛僧前為  
於飲食故違佛作是說 佛告婆多梨聽汝擅捨食食半分食餘者待來  
在寺而食時婆多梨猶故不肯當余之時佛制一食戒第二第三亦如是

請佛佛不肯即制或婆多梨即離佛去極生悔心而說偈言 我違佛  
所說云何舌不斷云何地不隨故復能載我羅刹毗舍闍龍及與賊無  
敢違語者焉於飲食故頑鄙違佛語非以刀割腹本散於庭庭土食以滿  
是偈已漸愧自責三月之中不見佛自恣時近竟夜悲惱而目燒然羸  
瘦毀悴失於威德時請比丘有慈心者深生悲愍即說偈言 今請比丘  
等趨水而洗染不久當散去汝莫後生恨汝今速向佛散禮蓮華足應向  
尊重處盡力求哀請深勤用功力乃可得懺謝 婆多梨聞此偈已嗟  
墮淚復說偈言 世尊有所說世昔無違者由我愚癡故致違於佛語我  
之極輕躁求中無漸愧不見後時笑罵眾所惡賊不思此過惡作如是  
說此事僧處作及非我所請由我無定心者發如是語同梵行者聞此  
偈已即欲請佛求哀懺悔婆多梨復說偈言 我今殷重心求哀願得懺  
漸愧當何思舉目視世尊 諸比丘等語婆多梨言世尊若有頑惱滿者  
汝可憐長今佛世尊久斷諸漏法今何故長難不去婆多梨復說偈言  
我致自罪過如見淨滿月無瑕容貌勝三界慈家願我今欲觀見慈悲馬  
我說而惡癡所責而不交佛語譬如人欲死不服藥藥運夫慈悲救令安

金髮婆多梨多梨

三

悔恨惱 諸同梵行者而語之言可共我等諸世尊所勸共見佛向佛說  
過時請比丘復問之言汝今決定懺悔那時婆多梨即說偈言 若我今  
禮佛華使身散壞佛不使我起我亦終不起若佛與我語身心皆滿足  
今時婆多梨與諸比丘立住諸佛所時佛世尊在大眾中時婆多梨在於佛  
前舉身投地而說偈言 慈我懺悔過人之調御師體性慈愍者我如強  
炭馬越度調順道假設不得食眼陷頰骨現枯竭而生元罪受如此苦不  
達於聖教得覺尊勝久欲戴奉所說我之惡癡故不順於佛語 如未善  
知時非時等及苦責數悉皆通達佛言婆多梨設有阿羅漢於於真機汗  
泥之中我行臂上於意云何彼阿羅漢有苦惱不婆多梨言不也世尊法  
若得阿羅漢阿那含斯陀舍須陀洹終不違教由汝凡夫惡癡空無所有  
譬如芭蕉中無有實廣說如修多羅時人謂婆多梨得阿羅漢漢佛說已  
知婆多梨是具縛凡夫諸比丘皆不信聞使不得阿羅漢漢如此責疾出  
旁若不獲得阿羅漢者云何早誠惶惶出界得阿羅漢漢欲使漏盡  
者便得漏盡若不欲使漏盡便不得漏盡佛知諸比丘心念皆請比丘若  
修舍摩他毗婆舍那必能盡漏若不修者不能得漏盡若知若見已雖生  
早戒得羅漢果如婆多梨不知不見雖生擲拔而不得阿羅漢漢是故如未

金髮婆多梨多梨

四

乎等說法而無偏黨 復次狂逸之甚其過貪欲是故應當勤斷貪欲我  
昔曾聞世尊往昔修行菩薩道時時世空虛無佛賢聖出現於世今時有  
王名曰光明乘調馴象出行遊觀前後導從歌舞唱妓往到山所喻難之  
處王所乘來道是持象欲心熾盛嗔吼狂逸如風吹雲欲往奔走不避岵  
哈時調馴象師體輕鈎斷不能令住時光明王甚大驚怖捨使鈎斷不能禁  
制如惡弟子不隨順師象去逆疾王光明王心生苦惱謂必死即說偈  
言 如見虛空動迅速道諸方皆悉而未聚普光如輪動大地地皆轉其  
象去逆疾譬如山惡行諸山如隨之巖谷洞中河皆樹傷身體王怖極苦  
恚發願求山神使我得安全鈎斷傷身體成不覺苦若身轉更疾喻如  
於暴風驟刺鈎斷身并披山石傷頭鬢皆逆亂塵土極宜汗衣服復脫解  
環珞及環釧破落墜地 今時大王語調馴象師言如我今者命恐不全  
復說偈言 汝好勤方便禁制令使住我今如在秤低罪墮死處 今時  
象師直力鈎斷不能禁制數數息顏色漸壯淚下盈目俾面避王不忌  
相見復語王言大王我今當作何計即說偈言 直力捕象呢古仙史所  
說鈎斷勢直不可禁制如人欲死時呢呢及妙藥越度必至死良藥  
所不救 今時大王語象師我等今者墮於是處當作何計象師白王史  
無餘交唯當舉樹王問是樹以子舉樹象即奔走速於孖象乘晚去復導  
從諸人始到王所王即徐步還向軍中今時象師尋逐象跡經於多日得  
象還軍時王在大眾中象師乘象向於王所時王驕忿而作是言汝先言  
象調馴可乘云何以此狂象而敢於我象師合掌而白王言此實調馴王  
若不信我今當現象調馴之相使王得知今時象師即現鐵象師其前  
今時使人語象吞死時王不聽語使人言汝說調馴云何狂逸象師長跪  
合掌而白王言如此狂逸非我所調王語之曰馬是何過非汝所調欲即  
白王象有貪欲以病其心非我所治大王當知如此之病狀鈎斷所不  
能治貪欲壞心亦復如是即說偈言 殺馬心毒前不知從何生因何得  
增廣云何可得滅 王聞貪欲不可治療語象師言此貪欲病無能治耶  
象師本言此貪欲病不可摧護捨而不治即說偈言 當作諸方便勤  
求斷欲法不知其生起 懷精勤進運業捨五所欲出家修行焉斷欲結  
故應精勤修道或有惡五欲言導足自斷若干種作行望得遠離欲如是  
等處處望彼欲根本欲求雖可被八天阿脩羅夜叉鳩槃荼一切有主類  
微細心欲翦繫縛諸眾生 理轉有林中無由能自拔 王聞貪欲不可斷  
故甚生依感即說偈言 無有能斷滅如此欲惡者乃無有一人能滅貪



何而破壞。羊尼牙如是。馬無常所摧滅。今時尊者作觀。心其意欲擾亂我。今實先佛。常如蓮華。而作如是。言嗚呼。嗚呼。妙不可言。廣說即說。偈言。須過蓮華。教日。如青蓮華。身形殊妙。妙妙。過於月甚深。余時尊者。倍主喜。歡大喜。充滿轉增。歡喜。即說偈言。嗚呼。清淨業。復是。妙業。樂之所。得。非是。現作。業。百十億劫。中。身。口。作。淨。淨。行。修。施。及。戒。忍。并。與。智。慧。決。定。作。正。行。以。是。自。莊。嚴。眾。人。眼。所。愛。看。淨。無。垢。穢。現。是。形。相。時。慈。家。皆。歡。喜。况。我。於。今。日。而。當。不。受。敬。如。是。思。德。唯。作。佛。想。不。念。於。魔。即。從。塵。起。五。體。投。地。而。為。作。禮。魔。時。即。驚。作。如。是。言。大。德。何。故。違。要。尊者。古。作。何。言。要。應。言。先。要。其。禮。今。何。故。禮。尊者。從。地。起。即。說。偈。言。眼。所。愛。樂。見。擬。心。禮。於。佛。我。今。實。不。為。恭。敬。禮。法。足。余。時。魔。王。言。汝。五。體。投。地。為。我。作。禮。云。何。說。言。我。不。敢。汝。尊者。語。魔。言。我。不。敢。禮。汝。亦。不。違。言。昔。曾。如。以。泥。木。連。作。佛。像。世。間。人。天。皆。共。禮。敬。今。時。不。敢。於。泥。木。欲。敬。禮。佛。故。我。禮。佛。色。像。不。為。禮。魔。形。聞。是。語。已。還。復。本。形。禮。尊者。足。運。昇。天。上。以。何。因。緣。而。說。此。事。諸。大。聲。聞。等。欲。使。諸。禮。越。進。供。養。眾。僧。今。不。所。足。又。今。此。立。亦。聞。法。奉。行。以。是。故。應。為。四。眾。說。法。若。欲。讚。佛。者。應。當。作。是。說。雖。斷。欲。結。使。不。

金鑿無量壽經卷第六

七

覺為作禮。拘賤下人。又稱。下。言。眼。斷。者。非。運。者。供。以。使。結。反。復。次。若。人。讚。佛。得。大。果。報。為。諸。眾。人。之。所。恭。敬。是。故。應。當。勤。心。讚。敬。我。昔。曾。聞。迦。葉。佛。時。有。一。法。師。為。眾。說。法。於。大。眾。中。讚。迦。葉。佛。以。是。緣。故。分。終。主。天。於。八。天。中。常。安。快。樂。於。釋。迦。文。佛。無。量。百。年。阿。輸。伽。王。時。為。大。法。師。得。羅。漢。果。三。明。六。通。具。八。解。脫。常。有。妙。香。從。其。口。出。時。彼。法。師。去。阿。輸。伽。王。不。遠。為。眾。說。法。口。中。香。氣。遠。達。於。王。所。主。聞。香。氣。心。生。疑。惑。作。是。思。惟。彼。比丘。者。為。和。妙。香。舍。於。口。耶。香。氣。乃。作。是。念。已。語。比丘。言。聞。口。時。比丘。聞。口。時。無。所。有。復。語。汝。口。既。香。氣。已。備。有。香。氣。比。丘。白。言。何。故。語。我。張。口。漱。口。都。無。所。有。我。聞。香。氣。心。生。疑。惑。汝。使。汝。張。口。以。漱。口。香。氣。顯。顯。唯。有。此。香。口。無。所。有。王。語。比丘。願。為。我。說。比丘。笑。即。說。偈。言。大。地。自。在。者。今。當。為。汝。說。此。非。沉。水。香。復。非。華。葉。香。非。檀。香。等。諸。香。和。合。能。出。是。我。主。香。有。心。而。作。如。是。言。由。昔。讚。迦。葉。佛。如。是。香。使。佛。時。已。合。與。新。香。無。異。晝。夜。恒。有。香。未。曾。有。斷。絕。王。言。大。德。久。近。傳。此。香。比。丘。答。曰。久。已。得。之。王。今。善。聽。往。昔。過。去。有。佛。名。曰。迦。葉。我。於。彼。時。精。勤。修。集。而。得。此。香。時。王。聞。已。生。有。心。而。聞。比。丘。我。猶。不。信。願。願。解。說。時。彼。比丘。立。而。白。王。言。大。王。至。心。善。聽。我。於。迦。葉。佛。時。作。說。法。比。丘。立。在。大。眾。前。主。歡。喜。心。讚。敬。彼。佛。

即說偈言。金色身是。禮。歡。喜。主。讚。敬。用。此。福。德。力。在。在。受。主。處。身。身。道。此。業。常。有。如。此。香。勝。於。優。鉢。羅。及。以。瞻。蔔。香。香。氣。既。充。塞。聞。者。皆。欣。悅。如。欲。甘。露。味。服。之。無。厭。足。余。時。大。王。聞。斯。語。已。身。毛。皆。豎。而。作。是。言。嗚。呼。讚。迦。葉。佛。德。力。及。安。樂。已。有。此。功。德。人。無。能。及。者。感。光。可。愛。樂。意。深。壯。廣。能。離。諸。過。惡。皆。由。讚。佛。故。如。斯。之。福。報。賢。智。乃。能。說。時。比。丘。說。偈。答。言。甘露。我。於。大。王。復。聞。此。立。讚。佛。功。德。其。事。云。何。余。時。比。丘。說。偈。答。言。我。於。大。眾。中。讚。佛。實。功。德。由。是。因。緣。故。名。稱。滿。十。方。說。佛。讚。善。事。大。眾。聞。歡。喜。形。貌。皆。無。怡。白。前。讚。佛。故。稱。已。有。威。名。說。法。得。直。苦。彼。如。來。所。說。與。諸。修。善。者。作。緣。因。緣。故。得。樂。之。果。報。云。何。名。之。佛。說。言。有。十。力。得。有。得。此。法。不。為。人。所。輕。視。諸。說。法。者。昇。於。法。座。上。讚。立。佛。功。德。降。伏。諸。外。道。以。讚。佛。德。故。獲。於。上。妙。受。使。為。諸。人。說。可。樂。之。正。道。以。是。因。緣。故。猶。如。秋。滿。月。為。眾。之。所。愛。讚。讚。佛。實。德。初。猶。難。直。教。使。古。消。漸。終。不。中。休。廢。常。作。如。是。心。世。世。受。主。處。古。說。忘。解。了。說。佛。自。然。智。增。長。眾。智。慧。以。是。因。緣。故。所。主。得。勝。智。說。一。切。世。間。皆。是。常。樂。作。聞。已。獲。諸。善。句。離。諸。惡。故。主。處。華。諸。過。賢。讚。我。見。子。如。油。注。熱。鐵。皆。悉。消。滅。如。此。等。諸。事。何。處。不。適。意。我。

金鑿無量壽經卷第六

八

以。因。緣。故。壞。法。諸。網。已。復。已。言。辨。又。思。惟。善。說。世。余。時。大。王。聞。斯。語。已。即。起。合。掌。而。作。是。言。所。說。極。妙。善。入。我。心。王。說。偈。言。聞。說。我。意。解。歡。佛。功。德。果。報。而。言。說。之。常。應。讚。敬。佛。以。何。因。緣。而。說。此。事。為。說。法。者。得。大。果。報。諸。有。說。法。應。生。喜。心。復。次。有。大。切。德。德。猶。修。無。德。况。無。福。者。而。當。讚。敬。我。昔。曾。聞。尊者。摩。訶。迦。葉。入。諸。禪。定。解。脫。三。昧。欲。使。修。福。果。主。下。善。體。去。獲。福。無。量。於。其。展。朝。著。佛。所。與。僧。伽。梨。衣。而。住。已。食。時。有。現。者。即。說。偈。言。讚。敬。彼。勝。者。著。於。如。來。衣。人。天。八。部。前。佛。分。座。合。坐。時。佛。亦。復。讚。敬。迦。葉。即。說。偈。言。汝。今。修。行。善。如。月。漸。增。長。如。空。中。動。子。無。有。障礙。成。身。如。清。淨。水。無。有。諸。塵。弱。佛。常。於。眾。前。讚。敬。其。功。德。乃。主。未。世。稱。敬。者。佛。時。亦。復。讚。敬。彼。而。告。大。眾。言。此。是。年。尼。尊。若。行。之。弟。子。共。十。二。頭。陀。少。欲。知。足。中。最。名。為。第一。此。名。為。迦。葉。人。天。八。部。前。讚。敬。其。功。德。余。時。帝。釋。見。彼。迦。葉。行。步。容。裕。道。於。宮。殿。合。掌。恭。敬。其。神。舍。之。而。聞。之。言。法。今。見。諸。善。收。如。是。亦。時。帝。釋。即。說。偈。言。處。於。眾。大。中。聲。念。常。在。前。雖。與。金。色。妙。同。室。無。著。心。身。休。於。禪。定。心。意。亦。快。樂。入。城。眾。落。中。而。欲。行。已。食。以。智。慧。耕。地。破。破。過。惡。草。是。名。善。福。田。所。種。果。不。虛。余。時。帝。釋。之。以。收。重。心。仰。視。帝。釋。而。白。之。言。汝。最。尊。貴。居。於。遠。處。猶。有。善。心。修。於。福。德。希。釋。以。得。答。

言 以施因緣故我欲得自在天人阿脩羅愛重尊敬我實夜意念施故  
我得知如是如得多少伏藏聚寶盈滿出 尊者迦葉到寶里巷樂受意施  
時帝釋化作穢野貧窮老人舍之亦化馬老母著弊衣夫婦相隨生息  
道邊化作尊者見彼夫婦舉水下賤野作是念世之窮不過是等即幸  
其所欲往去慰憐即疾起取尊者鉢以天厨飲食滿鉢來之令時尊者得  
是舍已內心生疑即說偈言 彼人極貧賤飲食乃殊妙此事可驚疑極  
是顛倒相 說是偈已而作是念今當問誰須目觀察即說偈言 我是  
善種子斷除他人惑大人有所為猶當為解釋况我今有疑云何當問也  
說是偈已即以慧眼見是帝釋而作是言嗚呼樂修福者方便求尊勝  
即說偈言 能捨尊勝相現形貧賤人羸瘠極老病水此罪障水捨此間  
運空化住息道邊 說此偈已尊者微笑復說偈言 我欲使無福得成  
勝福業汝福以成就何故作觸邊以食施於我具勝五妙欲世尊久馬汝  
斷除三惡道法不知止足方便求福業 今時帝釋還復釋身在眾人前  
禮尊者足而作是言尊者迦葉馬何所作即說偈言 我先施後報復得  
諸勝利實業以廣大倍主於信心大德為我故而力遮止我 今時帝釋  
重說偈言 八閻提施者猶尚能布施况我見施報明且自證知父母及

永樂無量壽寺宣

九

親及被滿欲利益無能及布施離於生死苦施報如形影處處與安樂生  
死中唯唯唯唯唯唯唯唯唯唯唯唯唯唯唯唯唯唯唯唯唯唯唯唯唯唯  
足施能為度之安德之善業唯唯唯唯唯唯唯唯唯唯唯唯唯唯唯唯唯唯  
中最高處於慈眼中之施即是利劍施為最妙樂能除於重病行於不平安  
用施以馬杖 今時帝釋說偈言 供養尊者運并天宮以何因緣而說  
是事智慧之人明順施福使人勤修福業常釋憐人猶尚修福何見世  
人而不修施聲聞之人應當盡心求佛世尊復次雖少禮當求求佛心  
善求佛猶如甘露是以應當盡心求佛世尊復次雖少禮當求求佛心  
出家欲求解脫即請僧值佛教化不在僧坊彼一念世尊雖無我當  
住諸法之大將舍利弗所時舍利弗觀彼因緣過去世時少有狀修善  
根不既觀察已乃不見有少許善根一身既無乃五百身中無善根  
復觀一切又無善根乃五百身中無善根者舍利弗語彼人言 我不  
度汝彼人復至餘比丘所比丘問言汝馬向誰求索出家彼人答言我詣  
尊者舍利弗所不肯度我諸比丘言舍利弗不肯度汝必有過患我等云  
何而當度汝如是展轉詣諸比丘都不肯度汝如病者大醫不治其病少  
醫無能治者既不稱願於坊前泣涕而告求何薄福無度我者四種姓

中皆得出家我造何惡獨不見度若不見度我必當死即說偈言 猶如  
清淨水一切惡得飲乃主稱陀羅各皆得出家如此佛法中而不容受我  
我是不調順當用是活馬 作是偈已余時帝釋以慈悲心欲教化之如  
母愛子如行金山光映蔽日到僧坊門即說偈言 一切體智身大慈以  
馬體佛於三界中更諸變化者猶如牛求積愛念無休息 今時帝釋  
淨無垢如華開散于光熾盛或有相續網縷覆指以是妙手摩彼人頭而  
告之言汝何故放彼人悲哀白世尊言我求出家諸比丘等直實不聽由  
是涕泣世尊問言諸比丘不聽誰違於法不聽出家即說偈言 誰有一  
切智而欲解者索力極微細誰能知深淺 時彼人者聞斯偈已白世  
尊言佛法大將舍利弗比丘智慧第一者不聽我出家今時帝釋以深遠  
雷音慰彼人言非舍利弗智乃所及我於無量劫作難行苦行修習智慧  
我今馬汝即說偈言 于舍利弗者彼非一切智亦非解體性不直知中  
下彼識有限不能深解了無有智解如微細之業根 今時帝釋告彼  
人言我今聽汝於佛法中使汝出家我於法上求買如汝信樂之人如法  
化度不令失時佛以柔軟妙相輪手摩彼人臂入僧坊中佛於僧前告舍  
利弗以何因緣故不聽此子今出家耶舍利弗白佛言世尊不見彼有

永樂無量壽寺宣

十

做善根佛即告舍利弗勿作是語說是偈言 我觀此善根極為甚微細  
猶如山石沙路頭則出金禪定與智慧猶如雙輪乘我以功力吹必出真  
妙金此人亦復介做善如彼金 今時尊者舍利弗整鬚多雅僧偏袒右  
者胡跪叉手向佛世尊而說偈言 諸論中最勝唯願為我說智慧之大  
明除滅諸黑闇使人於久近而獲此善根馬得何福田種子極速疾 佛  
告舍利弗汝今諦聽當為汝說彼因緣故非碎字佛所見境界乃性過去  
有一貧人入阿練若山採取薪柴馬虎所逼以怖畏故稱南無佛以是禮  
子得解脫即說偈言 唯此此稱佛以是為微細因是直苦除如是為善  
長志心歸命佛必得至解脫佛是相以果更無有反者 今時婆伽婆即  
度彼人令得出家佛自教化比丘心倍得華漢果以是因緣故於世尊所  
禮少善根獲救無量現復連立形像塔廟復次善根既熟得解脫果因是  
之故宜應修善我昔曾聞世尊學道馬善隨苦行六年日食一麻一麥無  
所成辦又無利益時彼善隨以無所得使食百味孔糜時五人等聞善隨  
言先隨苦行尚無所得况食孔糜而得道耶作是語已即便捨去向波羅  
奈奈時世尊既成佛已作是思惟何等眾生愿先得度復作是念唯彼五  
人有得道緣於我有恩作是念已詣波羅奈至五人所即說偈言 妙好







毛皆豎即說傷言。人當近善及讚歎勝人。夫由彼勝人故善分別好醜。是故應隨順於諸世界中。佛語皆真實。不求於長短。亦不存勝負。所說有因緣。事事有原。本我今亦解了。福業皆是吉。惡業中無吉言。與不善言皆。從果因緣。余時比丘告檀越言。善哉善哉。汝是善人。汝知正道。即說。傷言。一切諸世間。皆由善惡業。善惡主。五道業。持果主。命業。緣作日月。白月。十五日。黑月。十四日。惡業雖微。細名為黑月。初善業。白月。以業名。白月。以業分別。故是故有黑白。諸有福業。者不善。皆成吉。猶如頂。彌山。黑。白。皆金。色。諸無福業。者。吉。相。不。為。吉。如。似。大。海。水。好。惡。皆。鹹。味。一。切。諸。世。間。皆。從。業。緣。有。是。故。有。智。者。皆。應。離。惡。業。遠。離。邪。為。吉。勤。修。於。善。業。猶。如。禮。田。者。委。置。吉。場。上。若。不。下。禮。子。而。復。來。報。者。是。則。名。為。吉。何。以。故。說。是。應。常。勤。總。法。以。聽。法。故。能。除。惡。癡。心。能。別。了。於。諸。善。惡。消。漸。了。吉。陽。宜。善。上。月。日。及。收。獲。下。月。日。及。積。子。智。及。福。業。上。清。淨。矣。

永樂大典卷之一萬五千八百六十八

永樂大典卷之一萬五千八百六十八

五

永樂大典卷之一萬五千八百六十九

九震

論大莊嚴經論上

復次少智之人。見佛相好。猶發善心。既復智慧。大德之人。而當不發於善。心。耶。我昔曾聞。佛在舍衛國時。波斯匿王。請佛及僧。於二十日。夏。上。安。坐。草。結。牛。群。近。佛。精。舍。聲。乳。供。佛。時。有。千。婆。羅。門。食。牛。乳。故。共。牧。牛。人。行。上。相。隨。時。牧。牛。人。聞。婆。羅。門。誦。佛。上。無。惡。言。通。利。善。了。分。別。或。有。婆。羅。門。但。有。空。名。實。無。如。地。又。有。明。如。咒。術。不。解。業。陀。有。明。草。陀。不。知。咒。術。合。時。世。尊。於。夏。四。月。安。居。已。訖。於。自。志。時。王。初。牧。人。今。不。須。乳。隨。逐。水。草。故。法。諸。牛。人。初。之。言。汝。若。去。時。必。往。離。佛。若。說。法。汝。好。聽。聽。時。彼。牧。人。作。是。念。佛。世。尊。者。是。一。切。智。為。非。是。亦。作。是。念。已。向。於。佛。林。諸。世。尊。所。余。時。世。尊。大。眾。圍。坐。坐。於。樹。下。如。牧。牛。人。來。至。林。中。為。牧。牛。人。於。身。毛。孔。出。諸。光。明。其。光。照。耀。映。照。林。野。如。融。金。聚。又。如。兩。蘇。降。注。火。中。牧。人。視。之。無。敢。即。生。有。無。見。之。想。不。相。謂。言。此。光。明。者。如。轉。磨。身。遍。滿。林。中。為。是。何。光。耶。既。得。言。斯。林。善。嚴。是。光。明。是。改。常。非。天。實。林。移。此。爾。耶。佛。轉。如。金。

永樂大典卷之一萬五千八百六十九

一

接示如天帝世具明。過電光。晝。變。輪。蘇。火。或。日。月。天。子。降。遊。此。林。間。時。牧。牛。者。說。此。佛。已。向。林。比。林。五。世。尊。所。觀。佛。圓。光。如。百。千。日。三。十。二。種。大。人。之。相。炳。著。明。了。各。皆。歡。喜。生。有。想。不。相。謂。數。即。說。傷。言。釋。體。玉。子。身。端。嚴。善。輝。如。威。光。照。五。顯。觀。之。主。歡。悅。身。心。皆。快。樂。善。共。寂。淡。清。湛。然。無。畏。懼。唯。其。已。相。善。樂。於。世。間。皆。得。真。實。不。虛。妄。言。是。佛。陀。無。不。稱。佛。者。竟。持。著。於。心。亦。如。是。說。如。佛。其。言。要。不。可。具。有。說。說。其。子。子。是。釋。體。中。日。名。實。稱。已。像。亦。爾。名。相。好。及。福。利。炳。然。而。顯。現。猶。如。於。眾。寶。羅。網。自。展。飾。威。德。善。喜。無。窮。一。身。備。如。真。金。山。能。拿。眾。人。目。無。觀。不。捨。離。眾。人。之。所。愛。體。是。一。切。智。如。人。大。呼。喚。口。智。如。是。百。一。切。種。智。者。今。在。此。身。中。世。間。出。體。智。必。在。於。此。中。何。有。功。德。不。足。不。疑。言。非。一。切。智。如。此。似。形。空。切。徒。必。滿。足。有。此。似。形。終。不。空。無。德。應。須。定。解。不。履。逆。音。聲。余。時。牧。人。作。如。是。言。我。等。應。當。用。定。解。漢。作。是。念。今。我。牧。牛。有。何。智。力。而。用。決。了。我。等。亦。可。決。定。解。知。云。何。可。知。又。言。我。等。難。復。當。問。牧。牛。之。事。其。必。不。知。即。說。傷。言。韋。比。與。射。術。譬。方。及。地。祠。天。文。并。

學論文學根本論五天紀之論諸論之因本辭辨巧言論善學法論求  
是則判論清淨種種論一切萬物論一種名字論算數計技論圓量律業  
論亦不書學論音無指論吹其歌法論舞法又法論戲弄及律序樂舞  
花曼論如是等諸論皆善通通乘唐度勞善則厚厚善則衣布法  
書蓋及履印機關典復善能知和音作華善知占夢法善知飛鳥音善  
知相男女善知乘馬法又善知鼓音及以擊鼓法善知關義法善和不關  
兵訓焉其精法善知此法善知奔走法善知濟度法知是等諸法無事  
不明曉 如是諸勝氣智德能蓋是王子之所通判若如此事是其所學  
不為者若知淺近凡庸所學牧牛之法當知真是一切智人於先牧人  
而問佛言我法成就於此牛法今牛增長佛告之曰成就十一法牛群增  
長得不指成若不知色又不知相不知早起及以拂拭不知覆養不知作  
相不知大道法不知牛善行來歡善法不知濟度處不知好牧技使不善  
如犁乳留遺行士不善解理牛主盜法若不善知如是法者不名高解牧  
牛之法若知此法名高善解時諸牧人聞斯語已皆主歡喜而作是言我  
等宿老技牛之人尚所不知况我輩輩而能得知此十一法是政當知如

法苑珠林卷之九

來世專真一切智諸牧牛人心生信解求佛出家而為說有十一法此  
五鹿等如佛多羅中廣說 復次不來伊養及此鹿等如是大人唯求時  
行我昔曾聞如來在舍國國祇樹給孤獨園九月十中夏安居能世專欲  
去須達多即請世專在此而住今時如來不受其請此舍住鹿子母諸佛  
蓋矣等亦來請佛如來不許舍國國中優婆塞等并諸宿舊大臣諸佛亦  
來請佛世此樂王諸兄弟等并欲陀諸王子等諸舊上等亦來請佛今時  
世專皆不許今時須達多以佛不許不果所宿諸佛中受佛諸法如  
來住昔為善解時諸佛而須裂頭蓋佛而請法善與佛別時生大苦惱也  
須達多見於其請是佛優婆塞事已久與世專別而當不悲怨已於本  
行中廣說 時須達多拜字福樂如從以侍水來入五須達所以已持水  
置大器中倒水未乾見長者悲泣以地置地白長者言以何因緣而悲涕  
那時長者須達多答曰言世專欲請佛十諸大長者國王人在各各求請  
皆不欲住其我悲涕釋白長者言不能請佛住於國長者諸言我子盡  
力勤請城中諸人請佛要難門等咸皆勸請志亦不受諸王大臣勸請  
如來皆悲淚不能使住世間真善必欲去以惡惡改憂慘不樂長者  
請福樂之言非獨於我生於愛善會衛國人老亦不樂即說偈言 舍國

二

國內人老及男女皆老生憂惱前如月如時人人皆受理成應共求請  
余時福樂加開斯得已願已怡悅心懷歡喜白長者言應作歡悅美生  
憂惱我能請佛使住於國時須達多而語釋言此國王等及與諸人勸請  
如來不能使住世今言我或能請佛使住國者不信法語時福樂加答言  
我今必能令時須達多聞福樂如所說心主喜頭即問法語時有何力福樂  
加言我無餘力世尊自有大慈之心即說偈言 停止種種智住慈如母念  
精求資化化子心無有疲歇眾生處深有如來常欲拔救如母大積求危  
得乃往我我大慈衣其必能使惡佛不取種種苦費及諸上罪惡與好惡  
自能增上信導導成熱者若見此國王悲憫而濟拔我今若留佛國內諸  
人民咸皆生歡喜 余時福樂加員水承滿滿未得乾即與佛使住諸祇  
延時彼國王及大臣等志在施法是時大臣問進道路使福樂加得至佛  
所本體善根皆忘開教高聲請佛而說偈言 國王及大臣利利導眾門  
一切諸勝人無不供養佛我今心願樂亦復欲供養今欲求請佛世尊願  
垂聽難知諸勝人勸請於世尊如來大慈悲應當受我請佛世尊願  
無有為下強欺卑下人及高勝帝釋我望資窮海深法請苦中沉溺無窮  
已常聞苦惱聲世尊應憐愍憐貧惡惡我今深敬信眾中坐憐者大慈

法苑珠林卷之九

應證如大地及虛空一切世界中皆悉而如是無有不了者唯佛具足眼  
一切無不知今我此供養請佛及眾僕唯有信受願此身非已不有他不  
自由不得隨從保確安我請佛若速去者我心如狂轉已身已供養佛  
若任此者我將殺法者佛所說法者我若能受行善哉唯願隨此我言  
敬貴此等無異眾主中聖實一切世間共不請之親又網羅百履指和輪  
莊嚴手一切皆悉願佛以手安慰誰有上大慈悲憐憐世間皆是真善眾  
六師稱禮是聞已開伏之難能大眾前無畏師子吼若聞通三界勸修行  
住者世界盡聞知誰有無缺夫唯佛世尊能善哉頌和悅歸佛三寶心佛  
如捨念母若諸眾主政德作和善行願學來至此說於八正道開示甘露  
道人願作伴器 余時福樂加善根已能佛如來出梵音聲以得善福  
樂如口 諸佛善巧便能令我還住法以我言能到諸佛法諸有堅固  
志度身願廣能自精勤心求請使我任我今言何不受於法諸君送  
願汝心願當來此見法身而當捨棄去我不為利到富貴及名利  
以汝聖心我當久住此觀法清淨心滿如寶珠馬莊嚴且新歸諸不來  
遊遊我為眾多人為作解脫因是此捨離家不為利乘聖道如大龍象以  
乘用等之利養亦如是不能罪罰我我本處時在彼時兵中猶思及眾

三

生現令成正覺苦行積無量福但自乾無不為諸家王或應入涅槃為欲  
度眾生是以位於世或為諸家王投履及赴火或為他使故不避諸苦  
亦不辭疲倦為滿福樂如欲獲運止位福樂如我今滿福願為  
家王請是善此聚我為福如住金剛地家王皆生者有想不富如是言  
中佛者不更國王請亦不為大臣不為國城人亦不受女人乘鞍機  
語佛鳥展死者是善心故即為上住一切行住者如諸鳥福如是故  
鳥上住不為諸利養名利及財福無諸使鳥於受化者行止及坐非  
省親諸家王為於家王破廢行即便行應住止位 復次護持樂或穿  
捨身命終不與化我昔曾聞有一比丘次第已食至五家立於門外時  
彼珠師為於國王穿摩尼珠比丘衣已拉映珠珠其色紅赤未便穿珠師即  
入其舍為比丘取食時有一婦見珠珠赤其狀似肉即便衣之珠師持食  
以施比丘即取食時不知所在此珠實寶王之所有時彼珠師家既貧窮  
夫王貴珠以心意故請比丘言歸珠來今時此立作是思惟今此珠者  
地所食食若捨彼人將必殺我以取其珠如我今者若苦位時至當設何計  
得脫斯患即說偈言 我今護他身身分受苦位更無餘方便惟我今代  
彼或若捨彼人云是地所食彼人未必信復當傷彼命云何作方便已身

小乘金剛經卷第六之三

得全清又不害彼彼若言他時去此言復不可設身得無過不應作去捨  
我聞婆羅門為命得去捨我聞先聖說卑捨於身命終不作虛誕佛說  
惡人以難割我身難受此苦痛終不毀壞法善法得全法福尚不廢行寧  
以覆成心而捨於身命我若作去捨諸同覺行人稱讚我破成如是稱讚  
經猶能離我心以是因緣故不應毀棄成今入大苦中我今應當寧如  
飲水乳能使其乳盡唯獨留其水我今亦當舍去意而取善法作如是說  
智者其學惡難復同其事終不毀壞善人能棄惡如轉飲水乳我今捨  
身命為此總命故我難成國用成解脫道今時穿珠師聞斯得法  
比丘言還我珠來若不先還汝珠成國用成解脫道今時穿珠師聞斯得法  
然而立珠師語言更無餘人難偷此珠時彼珠師即入門閉其如所趣此  
於今日好自聖持比丘身即四向觀望無可怖信如鹿入園其如所趣此  
比丘無故亦復如是今時比丘即自欲身端正衣服使人又復語比丘言法  
今時原與我聞那比丘言不其法我我自共彼捨使賊聞所以介者恐  
於打時身現現我等比丘設使困苦臨終之時播常以承用自覆護不  
露形體今時比丘復說偈曰 世尊具悲憫我今適明學乃至命盡時終  
不露形體時彼珠師語比丘言願百不惜身命者耶比丘答言或土家

法至於解脫當護身命難處雖而全身命今我決定得於此身使出家  
家稱美我名即說偈言 我捨身命時得地如乾薪舍使人稱美為鳥能  
捨身亦使於後人皆主憂苦位而信如此身聞者勤精進修行於異道能  
持諸樂或有使樂者願樂於持成 今時珠師語比丘言汝向所說  
曲不實復欲使人稱美其名比丘答言汝法謂我今者法衣有虛妄所何故  
現美不為說曲自歡喜耳亦不使人稱美我名欲使世尊知我至心即說  
偈言 大仁之弟子為持樂或欲捨於難捨命使諸世間人於捨出家者  
未未曾有想今雖未生想將來必當生 時珠師語比丘言而打珠師  
比丘言珠在何處還我珠來比丘答言我不得珠珠師弟汝心主悔恨失  
以王珠並以苦惱即說偈言 吐此此寶窮我知善惡業王在於恨心出  
我此寶窮而貧故還我 時穿珠師即便涕泣項禮比丘足而白之言  
我歡喜運與我珠汝莫自限亦莫嘆我比丘答言或實不取珠師復言此  
比丘甚是聖觀受是苦惱備言不憚時彼珠師以貧切故無田得珠更復  
願打時使比丘兩手并頭並被縛四向頓首莫知所言必空受死時使比  
丘而作是念土此受苦當應如是應當空無無成律若當受受也彼  
罪有還今苦即說偈言 當念一切智大慈為體者是我尊聖當受也彼

小乘金剛經卷第六之三

所苦當即知之言又復當憶念珠師思身仙對處於十師并割其耳蓋不  
生瞋恚心比丘應當復修多羅中說佛告於比丘若以鐵錘斷足斷十足  
等不應起惡心但當專念佛應當念土家及佛諸樂成我於過去世修盡  
捨身命如是不可說羊鹿及六畜捨身不可計使時虛受苦為成捨身命  
勝於幾葉生便欲自離難會歸於當當不如為時或為他護身命捨此免  
解身以米解脫命難供捨身命有具功德者有無所得者智者護身命各  
稱具功德者捨身命使彼無所履時使比丘語穿珠師言善善思心極  
為苦哉時穿珠師涕泣懊惱而說偈言 我難打撲汝強人大苦惱憶王  
貴我珠復欲苦治汝今汝汝是苦亦使我難應法是出家人應斷於貪欲  
宜捨貪愛心運當與我味 比丘微笑而說偈言 我雖有貪心然不利  
此珠汝當欲我欲我今貪者稱智者所棄美亦貪於樂成及以解脫法最  
是我所貪當之道路於法身尼珠實無貪利心或著其水衣已食以馬  
食位止於樹下以此為為是以何因緣汝乃當作偷賊汝宜善觀察 穿  
珠師語比丘何用多語汝如繫縛倍更縛打以賊惡賊耳眼口鼻蓋守血  
出時彼時者即來食血珠師願念打時即死比丘問言此死活珠師不  
言時死活何足故問時使比丘即向佛所見佛說此涕泣不樂即說得



夫王身體軟弱生長王宮未曾造苦學身毒痛遍周遍絕而自初命即  
得言 夫心慮聖性如此微小苦何故乃竟因法能諸世間百苦種種  
無歸無就無有覆有覆者意不自在惟有法心者當為作救濟何故不  
自責橫土苦惱 釋提因作是念今此王王所為甚苦心能定不即  
須作之使如是法今苦痛甚難可忍何不從法受惱乃今法今以足不  
於足者終無過相今以小苦方於大苦不可不為喻改應起意於苦惱  
王意應作是念已而說得言 夫今則身苦心慮極廣久習小恙務者受  
於地獄痛如此苦夫造深廣無度何可堪忍我應如是苦是改應  
疾意求於菩提如是等語苦教令解脫 時天帝釋復作是念 夫王所  
作故夫夫苦復有苦惱甚於是者心為動不我今當試作是思惟然不  
捨時彼夫王以所制四者種一頭復以轉身者種一頭鳴身轉重復到兩  
股及以身周周者種一頭復以轉身者種一頭鳴身轉重復到兩  
身欲上轉上轉此轉命今時又王欲上轉時願已怡悅王石轉進都下思  
視又轉諸人不想使見轉王語言 志意使看轉夫王身轉進都下思

大樂集卷第五十六

八

王語如置像在於兩中與世無也今時又王作是唱言我今修身不為財  
寶不為欲樂不為多子亦不為家親眷屬乃求一切種智故使王即說  
得言 夫人所修聖法則聖德及龍及鬼神等一切眾生願有見我身者  
皆令不違轉為金智慧故若毒刺此身欲求種種智者應當堅忍心若不堅  
實者不則信菩提 今時夫王不捨身命即登轉上轉諸天地六種震動  
滿如草葉隨風飛揚諸天宮中噴來皆有唱言善哉善哉真者精進志心  
堅固而說得言 我須被命我自到已身則能善修悲憫悲心不動轉一  
切諸天人皆王者有想 今時化鳥噴來皆有有心堅實不化或一  
一或王行有轉轉後奉形在大王前語吐舌得聖道復令身我今當共  
設供養而此菩薩志力堅固攝攝須彌山處於大海無動搖善履之心亦  
須如是即說得言 我等應供養身法修進者今當共起發願學修長  
諸有留難苦處當共進上與其伴伴修進者今當共起發願學修長  
智樹明等諸破現智者應攝護 此首端廣語釋提因言今大王於一  
切眾生體性慈愍當使彼身還復如彼願一切眾生智心不動今時帝釋  
問彼王言為於一端能捨身不憂懼願今時夫王以得答言 此身結  
捨棄如彼末石舍捨與禽獸火燒地中以此無益身而求夫夫利益

當極歡喜於無憂悔心誰有智慧者以此是脫身情實聖法而當不欣  
慶 今時帝釋語大王言此語難信又如此事實有大仙能觀察者必知  
我心實無退具帝釋語言汝作實語今時夫王作是答言若我今者心無  
悔恨當使此身還復如彼今時夫王觀已所到身之虛即說得言 我  
到身內時心不存苦樂無味亦無憂無有不喜心此若實者身當復如  
彼或善道救於眾生苦 說是語已今時夫王所到身內還復如彼  
即說得言 諸山及大地一切皆震動樹木及大海身沒不自停猶如恐  
怖者戰慄不自寧諸天作音樂空中而有者華鼓鈴等樂音同時俱發樂天  
人皆樂等一切皆作佛象主皆覺動大海亦出聲天雨而末末息字滿諸  
道身於中虛空遍遊下不周虛空諸天女履花滿地中若干種種色金寶  
紋錦衣從天如雨墜天衣諸寶相而而出聲諸人屋舍中寶麗自焚去  
莊嚴於舍宅自然出聲音備如天伎樂諸方無雲翳四面皆清明微風吹  
香氣河流神無聲虎又鳴佛法增長倍慶不又成正覺歡說而讚喻四  
心隨歡喜諸佛剎闍婆讚頌項作音樂美音聲重聲讚嘆 是言不又得成  
佛度於普願海邊到普慶果願已成歡慶念脫我 時彼帝釋共此  
首端慶讚善慶已運于天宮復次慶讚善知識道善知識者諸使慶

大樂集卷第五十六

九

能得清滅我昔曾供養此死王及子若婆羅門時王爾背太子婆羅那不  
肯結誓修位無事詣地攝地所求出家既出家已隨尊者之攝地詣已  
樹從王國在彼林中住已樹王將諸宮人往詣彼林中候思樹下候尋  
者婆羅那已食飽還坐靜樹下時諸宮人往詣婆羅那林中遊行求覓  
婆羅那比丘盛年出家極為端正今時宮人見彼比丘年既壯壯容貌殊  
特生希有想而作是言佛法之中乃有是入出家學道而進道時已斷  
現王既感宿已相隨宮人及諸在石虛各四散求覓不得白而曰 街  
邊尋見諸宮人遠比丘坐聽其說法即說得言 藉若得白而曰 街  
說十女園速速變其家親 今時彼王以佛念說比丘言汝得清淨  
那答言不得汝得阿那含那答言不得汝得須陀洹那答言不得汝得初  
禪二禪乃至四禪那答言不得今時彼王問是語已甚大念起語善者言  
汝非難欲人何難無此宮人共坐即朝左右執此比丘到彼良惟唯留  
衣以羅刹樹用打比丘時宮人等涕泣王王復尋者無罪過云何便打  
乃至如是王問是語得清淨應打過甚今時尊者先是王子身形柔嫩  
不更苦痛果體血流宮人說之莫不流涕尊者遂擊那受是打道命無  
我問地地皮及乃起身體通破如拘制噴擊如有人從地所吸已入於



介時同編及諸共學同能行者舉林大民汝今云何捨於佛法或百錢手  
或他持者五體投地為作禮者而語之汝今何捨於佛法即說偈言  
云何於東中憐而捨去或於佛前或云何作是惡云爾非我師此立  
至汝家云何不慈悲初受戒時曾說云何無惡信而欲捨此立  
批鉢時裝袋已食以父長著錢時力欲入戒律上踐踐汝身兼捨法  
門法不憐慈等仙對哉於手足被縛是出家汝非出家耶彼得自知法  
不知法耶彼被縛或則憐主慈應心聖待心不亂汝今鳥林得而使夫心  
耶 尊者迦攝延諸人言彼心以定汝等捨去當為汝治諸比丘等既  
士之從尊者迦攝延摩羅羅頂而作是言汝等去耶白言和上我今必  
去迦攝延言汝一在此宿明日可去是意捨汝等言可舍我今最  
後用和上語今夜當於和上遺宿明日捨或言還家居取於王位與已樹  
後共相抗衡和上足遣以單為教於其上宿時迦攝延以神足力令其重  
眼等向來迦攝延是家言於王位果於四兵往向已樹提時已樹提亦果  
曰兵兵兵弱安爾那軍志皆破壞汝等羅羅羅羅羅羅羅羅羅羅羅羅羅  
惡人可殺去於其頭上置如羅羅羅羅羅羅羅羅羅羅羅羅羅羅羅羅羅  
臥園遠持王侯問於其中路是迦攝延執持衣鉢入城乞食涕泣墮淚向

永樂齋卷五十五百六十九

十二

於和上而說偈言 不用所長我徒是位深體今會至下與於佛止  
我今趣死去來刀園造我如虎在園中我亦不見爾等徒最復見  
和上強復有惡心汝如土念積 時復起增所此持刀酒如音運而語之  
言此刀所汝雖有和上何所能為來家如上乘禁大民我今結依和上之  
從徒覺覺佛理和上足顯和上解我園和上語言我下惡歡欣修佛某願  
我出家我不恨惡亦不用王所以者何樂於此木少苦惡眾多惡意惡我  
意強和我今唯欲得解脫法或無心定經羅來主不善觀察於諸智者不  
共語言為一切眾生所呵罵器唯唯和上度我出家於苦惱時現悲悲相  
我於苦惱中和上悲愍我迦攝延言汝不能道自香細安羅羅羅羅羅羅  
不付和上右臂止光而語之言汝不能道自香細安羅羅羅羅羅羅羅羅  
嗚呼善哉知汝以善子使問詳於我或有過失以善子使問詳於我者  
梵行全語此言當介誰有得詳能不知善知難惟有疑者不依善知云何  
而能得於解脫尊者迦攝延提提提提提提提提提提提提提提提提提  
除是故有智者應進善知識 賢子善惡道夫八則重二十八日及下十  
及空已神更靈，五和上以法禁禁上十廿二十日  
復次供養保德功德甚大是功德當勤心供養我昔曾聞迦攝延王住語

佛所頂禮備足備有真首珠於天香以開此會四向觀真知所在即白  
世尊為誰言耶佛告王曰汝今欲知此首處耶王即白言惟無欲聞今時  
世尊以手指地即有骨現如赤繩長於五丈如來語王所問者皆從此  
骨出時波斯王即白佛言以何因緣有此骨現佛言王曰宜善諦聽佛  
言過去有佛名迦葉彼佛世尊化緣已罷入於涅槃今佛後王名曰迦  
取佛舍利達七寶珠為養二田即人物園內諸有花者不聽餘用蓋皆待  
注供養彼時彼園中有長者子無姓女適意欲事情不能辦一切諸  
乞盡在佛塔為欲所即入迦葉佛塔取一花神與姓女時長者子知  
示功德為欲所往造此非法即生悔恨欲悔情息既至明日王於欲罷作  
念言我為不善盜取佛花與彼姓女即時悔然身過王落初如芥子復  
增長無有空安即說偈言 我今作不善道化諸佛捨於難於慈德是  
無敬心違於善道語非是佛弟子一切諸人及不敬道王教然我獨敢  
因別及信法我今無羞恥實同彼身我落田中最後不遇世尊珍然我  
能救我於我低我欲所唯我善行為故所速處入於開藏中為結賊  
所劫今我為欲使不觀其果報蓋花以自嚴受地獄苦倍主悔恨心其

永樂齋卷五十八百六十九

十三

身轉然憐 余時彼人身所主壽壽即壞破甚為真憐是時彼人父母兄  
弟皆來時視而與冷乘乘治其病病是增劇復命良醫而重診之云須半  
頭痛復用查身體余乃可愈時彼父母即以資價買半頭痛用查子身  
遂增無得余時彼人涕泣嚔嚔白父母言彼作勤苦然子此病從心而起  
非是身患父母子言云何心病子即病子用醫以答父言 耶藥誠可恥不宜  
向父說然余病所因是以難慈德益取尋佛花時用真慈心已作斯事  
後還得佛心重則欲日笑夜即得佛心若蒙佛過者與知會水流我今身  
心熱復安地獄苦惱如磨石火從其內然我今亦如是心火從內發冷  
水浸尸羅骨遺真味實蓋乘厚羅耳及與諸佛理若用如是等法於外身  
體終不能得差憂熱從內起慮當用查心查身得何益哉諸佛中為我  
設供養此病必除愈父母及兄弟弟亦乘其法往諸佛所身體轉無  
氣息無欲觀 余時父母兄弟弟皆見善諸親親列已彼人車舍迦葉如來三親  
三善提滿溢益目以已所持禮禮之善慈哀而憐憐了 大慈敬苦  
色常跪泉善善為欲速感育無所見我於真濟以造作諸惡惡惡如  
須彌山我成現現現現現現現現現現現現現現現現現現現現現現現  
即以得現現現現現現現現現現現現現現現現現現現現現現現現現



命佛諸所造惡願當執濟我知人... 諸善者謂言善或善或法今乃能作是謂... 夫則貴身既不以死當重者則必基... 身身者謂善善善心熱意重余時長... 是眾上父高於諸世界而不請及唯... 所造作又遇惡願聽我憐憫心... 作諸惡使我受罪及以福使惡願... 當運寂滅遂以牛頭耕種性養於... 者子於後合終生於天上或處人... 立字子曰者身余時言身取惡... 佛骨所止之者是改家人應供養... 既由不聞法因緣等改運望地... 弟子尸利也多是謝彼加神謝... 永樂齋集卷五十五頁六元

西

主教法相聖而謝彼加神謝... 是一切智使時夫言富羅那者... 加語尸利也多是謝彼加神謝... 取感世人稱已有智實非一切... 耳何由得者一切種種即說得... 早自稱我有目復充自無目今... 因相論方便昨日願以此相說... 尸利也多是謝彼加神謝... 不憚便五誦誦富羅那行法... 汝富羅那非一切智事即誦富... 者其父昔日是我弟子往事... 已許受其請於其後日富羅... 因道指謝彼加神謝其家時... 婆何故謝彼加神謝其家時... 笑耳尸利也多是謝彼加神... 永樂齋集卷五十五頁六元

此河水猶似流水時彼外道將... 時謝彼加神謝其家時就出來... 知千里外無礙於河耶事勝... 可憐身既無礙於河耶事勝... 慧塔住無明中夜迷得自相... 此一切智更無第一者... 利也多是謝彼加神謝其家... 而謝之言其用悲憫謝彼加... 請彼謝彼加神謝其家時... 世善心實論四時設教文子... 願在臨我家三界中勝無不見... 由外非我教即說得言... 地動會如作響囉囉囉... 已必有其無心角可知... 網善利如非實... 永樂齋集卷五十五頁六元

十五

既又復觀其供養善報無世... 若一切智者云何不知我心... 苦行樂善於無事不能知我心... 主功德實無有智慧相讚其... 惡多說足得已而還其家地... 深沈滿中藏如陀羅度使無... 夫道何等多功勞乃令其大... 家尸利也多是謝彼加神謝... 解脫喜樂多謝得言... 婦人乎自其夫... 生惡者誰應可為親親... 其喜而且直無有諸... 兩古和相無礙已亦復不... 止法誰知是惡惡遠志... 永樂齋集卷五十五頁六元

利他多作是思惟被親善致心已實今當守護若不吝者或謂我言以  
吉傳人作是念已即開其端在深室中即時道人共請尼樓汝今可來為  
演除惡我以施設火坑毒飲此諸尼使五熱其身或皆黑黑猶如灰炭自  
相招集即其往詣尸利他多所止之處尸利他多莊嚴舍宅白淨輝潔如  
青地也樹諸尼提等既至其家在其樓上滿如鳥群亦如供翅飛鳥黑蜂  
圍遠在貴地也樹諸尼提等既至其家在其樓上滿如鳥群亦如供翅飛鳥黑蜂  
蛋沙門止今無若火坑不無若飯足害早定當死作是語已歡喜微笑  
尸利他多即遣一人往詣佛所白佛言時到飯食已辦自上高樓與害  
爾不共談此爭時尸利他多所住宅神愛嗚呼而作是言如來世雖三  
界之尊佛婆伽婆云何惡心乃欲毀害我於今者都無活路所以者何知  
來世三惡無上在此滅沒惡名流布遍滿世間一切諸神咸笑我此  
是惡人我當云何而得活耶如來昔日為菩薩時不惜財物身體手足為  
憐愍故作如斯事况於今日而當棄身云何欲於如斯人遠起惡道心是  
故我當必定捨命又佛世尊於現在世為眾王故六年苦行日食一麻一  
米身體羸瘦骨肉乾竭而說偈言 如來行苦行六年自乾體作是難苦  
眾為諸眾王故如斯惡惡者云何欲加害 彼所遣人到竹林中白言世

永樂齋家萬五千六百六十九

六

身食具已辦宜如是時余時世尊文惡意心為欲利益諸眾王故揮手而  
言出此惡惡者今者處是真諦於過去世供養諸佛有解脫緣善根已  
熟云何乃道如此使人作顛倒事火坑無飯以侍於我云何作是惡惡之  
事而來見我此所為事甚為非理即說偈言 我於昔日時六年行苦行  
為諸眾王故作此諸難事眾王今云何道欲見毀害我其惡惡者云何  
日者作是非法事佛欲加惱害我念諸眾王過於慈父母云何於我而  
主壞害心今日時以到諸佛之常法為眾王真諦於如醫欲救病種種加毀  
罵損壞主惡心我今亦如醫往詣於彼家何故而往彼大惡之所福加毀  
辱罵病心不自在如毀罵也病治惡病攻亦不責病者今此諸眾王  
頃惱見在心惡處不分別福欲加毀害我今亦如是但願煩惱不慮善  
彼人 亦時世尊從坐而起外現不現復說偈言 阿難持衣未履履  
軟跡難陀汝亦去遠疾速比立不得復得上宜應速成汝度尸利他多今  
惡所教化我往毒地身為眾王故我今善惡為益使眾王 余時知  
來出林樹間滿如雲翳日從中出時彼林神以天眼見尸利他多舍內所  
設火坑毒飲等注墮波致受佛破壞種種備足時即尊顏而說偈言 汝竟  
壞成惡無有利益心願佛不須往惡道向竹林世尊善難值值切時一遇

佛雖不愛身為眾王故如斯惡事身應當勤離棄未得濟度者宜處全  
得度長者能無畏者得止息今無怖者得有所依處而說而古之有  
無至利蓋作難佛世尊其往詣其家為天阿憐而作歸依處 今時世  
尊如而故問阿憐天神曰為何事敢不應往詣尸利他多所止之處時有  
一天而說偈言 尸利他多今作大深火坑燒諸眾王中詐偽真上  
佛既說偈言 貪欲惡最火極為難除滅我以智水澆滅無遺餘况復  
世間之何能為我善也滅之極大熾然滿世界七日災天地世間皆寂清  
如此之極大災能為我善尸利他多火何能見偽毀 復有一天作如是  
言若火坑不能燒如來者尸利他多火何能見偽毀 復有一天作如是  
行其心以此毒害惡惡之心以毒和飯欲相偽毀復復偽毀偽毀相來  
請世尊而其心實懷惡是唯願世尊不須往彼佛告天曰我以惡惡阿  
如陀藥用空身心貪愛之毒最難消除我於父是已獲其本況世間毒而  
能中我汝其是惡余時如來從竹林出往到城門時彼林神見佛直進而  
作是言如來世尊不還退於此竹林佛今向彼解脫之方學如日出必  
向西方日說不捨惡於後時更不見佛火若不火若不定為毒飯之所傷害以  
諸日張難可復見有福德人乃能得見摧他論者於大眾中作獅子吼有

永樂齋家萬五千六百七十

七

福之人乃能更聞有福利者得福是理今時世尊如大寶座諸佛疾定諸  
比丘等惡言隨從隨知明月眾聖園造法尸利他多眾時尸利他多定神  
榮譽欲出故推我佛來到此今此尸利他多乃作大坑毒飲以害佛  
余時定神項理佛足而說偈言 我未親睹時爾大惡至家見佛到家已  
心中不喜無所不喜者以有非法故相好莊嚴身相無厭足如此人  
人者今當作及聚我懷是事故身體欲求沒誰見如此事而當不苦惱假  
使惡惡極惡極字人設見如來身不思王惡念况復欲加害月入羅喉  
口世人皆當從善我運歸去火坑深不見滿中感威火坑深不見滿中感  
彼主人并護彼主人及餘一切眾 余時世尊告定神言此火坑不害  
惡心而說偈言 我運諸眾王猶如一子惡復使毀害我亦不生惡心須  
恆火熾盛遍覆全惡是以惡眼故誰人能燒我 佛告定神汝今惡言  
於於怖畏我今願子咒除障外道如羅喉羅吞食日月我今決定不食尸  
利他多之惡惡者若不能除云何乃能得伏魔耶惡惡定神即入其舍時  
外道等見佛入舍喜大歡喜更相語言沙門若善善已入外門復到中門  
佛以無畏光潤澤直入無礙至第三門轉近火坑亦時彼佛於空至下  
聞佛世尊到履火空心依住作是念言如來今者已到火坑若知罪畢

大必成然為呼惟我即說得言 今言中沒裝時日而後火無燒衣時  
應當耳我知眼音我覆完轉而反測然既以記成先復清身相都  
莫次項髮然落眉眉白亮相今以盡清滅如燒在火上為火所燒滅而  
如淨滿月我主觀其日福如美甘霖既既火中驚懼視四方猛火無思  
恐必燒全無然或珠真金色者身不覺火人相燭著美妙殊勝如是  
之形容今為大熱喘喘而之如以金鑲網裹腰在一處以珠見消滅  
如月欲盡時佛身甚妙見者身心悅如乘強奔特世界無倫定 余時  
世尊入第三門漸進火坑諸尼提子在重閣上見於如未轉進火坑心主  
頭悅如保固樹群鳥在上望人因欲得飲食諸尼提子在重閣上亦復  
如是時富爾那心主歡喜而說得言 汝善作幻術迴轉諸世間今日沒  
火坑更龍鳥幻不復有一尾提而作如是言一足已上云何不隨鳥  
我目不了鳥是夢幻耶 余時世尊以相輪足踏火坑上即變火坑為清  
涼池滿中蓮華其葉數葉鮮明潤澤遍布池中其葉蓮華有問教者有未  
問者尸利也多觀斯事已語富爾那言汝是欲與佛共攝一切智法可捨  
此語而說得言 善哉信可願當除瞋心捨於憍慢息汝可觀聖表  
曾有之成証始變鳥水上意化或魚境中諸大度成變鳥黑蜂復於池水

求樂六卷卷五十五頁元

文

中化作來蓮華具足百十葉遍布於池上其葉甚廣或如秋開花百葉  
甚柔軟甚廣滿此池諸珠在池中皆止和雅音也爾陀鳥葉亦在中遊戲  
乘翅水相連諸珠因連佛止於妙音聲響相隨是復自在娛樂 余時  
富爾那語尸利也多言汝今為聖聖幻術之所惑亂尸利也多於如來  
所深生敬信語富爾那言此是幻耶答言實是幻所作尸利也多言汝  
是一切智不答言我是一切智尸利也多復語之言汝若當是一切智  
者聽我所說即說得言 汝若一切智亦應如是幻汝今何不伴作一切智  
化事汝若不知幻非是一切智 則富爾那前前理不能知報諸尼提  
等語尸利也多要作是語何以故是富爾那言一切智能一切示現尸利  
也多語諸尼提子言汝等汝謂此富爾那是一切智富爾那者若名之為  
切智作諸尼提地汝汝名富爾那汝等於此滿於惡通富爾那所立一  
切智惡耶尸利也多復語之言釋中能安解脫善加運三脫三脫陀所  
不生一切種種想耶而說得言 出汝等方去任為無心人汝若有心者  
假使如金剛是斯者有事高應立信敬現於如來未嘗有夢不生信  
心者是為極惡哉 余時之提等辱各散去如善說師全堂口散又如日  
土眾聞日除時尸利也多是尼提等散去亦復如是即說得言 忍何日

視道憐憐欲龍能以佛威神力驚怖守散走尼提今送散亦如鹿羊來座  
場全身體痛者重苦時諸尼提等奔突強迫成聲如彼佛子在林坐坐  
望先將坐身往走不自停如黑雲無風吹自然散 時尼提等就散  
走尸利也多心懷愁怨即思惟誰當將我往見世尊復作是念樹提  
知諸尼提更見佛我今言其語世尊所作是念已即向世尊前拜門  
供養而說得言 善哉汝直是無上佛法供養佛 時樹提問世尊  
我不知是故事諸尼提等汝今送來出佛法供養佛 時樹提問世尊  
已尊即思惟尸利也多以傷害佛而來誑我涕泣不樂而說得言 汝知  
我愛敬汝來見我身我今言云何而往是如來尼提等某時猶知諸理出  
不見之職大滅於釋釋登尸利也多語其語言汝等不知佛神力能  
今何故作如是語而說得言 世間一切久何能焚燒佛能燒金剛誰  
能來大地汝觀十力尊摧破諸外道火坑四時道運花音開教如鴉處花  
開花散遠地佛 余時其解問此佛已見世尊在蓮花中頌讚歡喜而  
作是言佛故不壞尸利也多當重無法而說得言 世尊金剛體無有能  
燒者由道富爾那我今自被燒如以水灌薪燒燒薪以火燒燒時兩  
俱同燒然 余時其師灰土重到世尊所頂禮佛足明現今字釋即專

求樂六卷卷五十五頁元

文

類而說得言 得觀威顯者世尊言信四我今有福德得聞音聲而如  
淨滿月我今得觀見我今有福德得觀世尊相好在履身設當見滅實  
惡心過充滿滅滅我等身 余時其師供具以備諸佛世尊及比丘眾請  
令就坐語具大言聖子汝可來入頂禮佛足尸利也多涕泣盈目而說得  
其大言今道火坑須害世壽命今當以何面可得得相見 余時其師  
有願安坐諸佛法亦心佛於一切法無染亦無染世之八法如蓮華處  
水常時提提蓮華亦心佛於一切法無染亦無染世之八法如蓮華處  
為字亦如彼羅羅羅即是如來子佛於此三人等心無得覺現現與現  
左右眼無異於諸眾生所應慈過一子終不於法而得覺現現與現  
宜憐 余時尸利也多以慈憐故由新應歸口曾執無深生憐心行故不  
造如將沒地舉身戰戰界下依心極為驚怖上體便地舉動現法而說得  
言 寧抱神熾火并及熾毒地終不造惡定我今為惡定毒地之所繫依  
願今願除除毒害三界之真濟願望是惡能我作空運是惡唯願去惡  
願今願除除毒 余時世尊頌色和悅者尸利也多言十汝身量佛即說  
得言 起起我無瞋文信慈觀心石以稱禮空石以利刀利於此二人中

永樂大典卷之一萬五千八百六十九

其心等無異 如我今者不為壽有已斷結使無增減心昔我為於白象之時解解所中字備以二脚履履現者使不得身文作處身為人分則既仙入時手是耳志為到到後而不起竟覺許願成於位音高一切能婆羅門所新頂時無有悲恨況於今日斷一切結而當於法有緣心等如空虛不交塵垢猶如蓮華不為水著我華八法其事亦介時尸利也多又子合字由佛言世尊若委悉且待須臾更當進食佛言尸利也多言汝不違使白我食時到那答言實余我本實道人請佛不作能益爭佛言尸利也多言然我以斷無利之事汝今作何不能蓋耶即說佛言 我今惡所違屠獲所不違過是惡所作以毒置食中不能有所傷使為自已害 余時世尊告尸利也多言汝今所進食應是時尸利也多言世尊我所進食志有善無世尊復說佛言 某須言龍王顯志極盛時如此之猛毒不能傷害我我今修慈心如何當龍王以此大慈果今當用亦汝 時尸利也多即持毒飯往詣佛前滿鉢投進法而說佛言 我今持毒飯功德之伏藏我心猛為惡毒飯以割相佛以滅三毒神足除餘毒食之能令我使得不動心 佛言諸比丘汝等持毒增說然後可食即說佛言 在於上座前而

永樂大典卷之一萬五千八百六十九

示

唱增說竟 某毒自消除法今盡可食 僧以竟樂及僧眾五皆飯食時尸利也多上下觀察而作是念今此眾中得無為壽所中者不見諸佛眾皆悉安隱不為壽中 佛增信敬深生歡喜余時世尊作是思惟尸利也多得信敬心愛敬時至當何所作成當為滅煩惱之火除邪見毒惱如度為說四真諦法聞法信解斷見諸結除身見毒滅諸結火時尸利也多以得見佛即說佛言 我度於惡處及以邪見海不長於惡道我欲入黑闇還佛得大明放入於大火反復涼冰也嗚呼佛大人嗚呼法清淨不能具廣說今但取說我本欲與毒而覆口實食爾時佛失財更得於大利見佛親近佛眾生是眼開而得親正道 則十地之於之也 大集

永樂大典卷之一萬五千八百七十 九乘

論 大莊嚴經論六

後次佛出於世最是有難是女人諸苦結使酒醉解脫我者中間佛之緣我覺靈藥補比丘尼釋入涅槃種種莊嚴欲令勝妙余時世尊四眾圍遠在大眾中時世尊靈藥補比丘尼所佛靈藥以其養備受子之故而作是言長者世尊如是之聲特特了至梵天佈告靈藥補比丘尼此非敬佛頌之法即說佛言 應當勤精進調伏於我心勤修聖法苦行於精進見於聲聞眾思皆共相合敬禮於佛侍應作如是類 爾時靈藥補比丘尼作是念眾聞眾和合名高禮佛者世尊酒不使聲聞眾和合不欲見其有利難故以是之故我不欲見佛入涅槃受佛世尊聲聞之眾未有墮落者以是義故我應在前入於涅槃爾時尼僧加益神知靈藥補欲入涅槃慈泣涕淚墮地比丘尼衣上時比丘尼觀察此理以何因緣決墮在水觀察是已知靈藥補欲入涅槃時五百比丘尼慈心住詣靈藥補比丘尼所靈藥補語諸比丘尼言 四大毒地靈藥補可久居是故我今欲入涅槃此神有乘較

永樂大典卷之一萬五千八百七十

一

心是故墮法在法衣上五百比丘尼言我等何時出家更修我等先入涅槃而莊嚴言 我等共出家供養無明開我等今共住涅槃安隱成王元苦惱處處林有稠林云何而獨住慈於甘露迦汝等共今云何宜涅槃法若欲涅槃我亦共汝去 爾時靈藥補與五百比丘尼從座而起華於木處即與位處神到我等今於最捷典生到去天初言汝欲何去時比丘尼言我當詣彼不老不死無病無苦及愛憎處亦無差別華我欲往至涅槃處神語比丘尼比丘尼即時發聲嗚呼彼我一利不願比丘尼信功皆悉空虛譬如空中星流俱於四方靈藥補比丘尼與五百比丘尼俱共往去知但知河與五百河俱入大海爾時諸佛便導長須理靈藥補是願當攝德其珍我華詣比丘尼安慈詣佛便導長須理靈藥補是願當攝德其珍以知苦樂集諸寶轉以修入正道得證於戒諸師作事已解法等其要苦受佛眾未聞若尼法藏住世尊在於世我當入涅槃耶尼羅履履阿難三摩陀與阿難陀如是等在世我當入涅槃耶尼得安隱比丘僧和合壞於外道越邪道亦退歇一最體未脫我今入涅槃正是最好時我心願解脫今以得滿足汝等今何故悲注而墮法擊於歡喜其音未如迦我地莊嚴坊



會者必當有弊到一切有為法意皆無常無常火熾然燒滅於三百變  
我者極多我受亦不少我今能捨如此貴重等生元黑閉處輪迴咄  
中觀說更相惡惡見和幸無無惡惡感懷使到難思變無別難不應  
求解脫實轉相親愛相親善厚厚竟必到難以是因緣故智者求解脫  
無所遺德 爾時置疊彌禮體因緣理深已然而任解佛世華入  
於涅槃實不違言欲稱言作諸比丘尼誓念在前入於初禪如是次第五  
滅盡定逆順觀已現種種神足即說偈言 身處於地上引手們日月  
身使隨處身出虛空中一身為多身多年為一身身放火光明能動於大  
地入地起水入水如履地身出火光明又復注天雨如鬼神足故能現  
如功事 經五百比丘尼亦現如所請大神變為顯如來佛法力故能言  
現神通身虛空猶如稱量而作大雨亦如履地虛空中吹四散身上  
出水身下出水身上出水身下出水即說偈言 各出十天光圍造自莊  
嚴身上出火光下注於天雨虛空滿諸花猶如著簪散花積水上種種  
現變已使諸種種華發於歡喜心如薪盡火滅入無餘涅槃 爾時梵天  
王將諸眾轉繞佛六欲諸天諸天神及諸善勝龍夜叉神來詣  
佛所悉皆合掌白佛言世尊如來以願度諸當世間欲使我輩為作何

水樂天樂萬字會字

四

等是佛世尊最後所說爾時如來隨時所宜初令作偈告阿難唱誦遠  
近為供養佛母者慈母來果時尊者阿難舉悲悲誦而唱是言讚是佛弟  
子者不問遠近皆隨我語應隨佛教慈來集眾聽佛言教彼之乳哺長養  
於我最後之身今入涅槃如油盡燈滅諸有信心如是弟子供養佛母身速  
疾來果人天之中無有女身如是之者能乳養佛身更無如是養生佛者  
是故讚比丘慈來果時四方遠近諸比丘等皆牛頭摩提從虛空中如  
鳥鳴王如日之輝雲處於虛空諸比丘充滿於虛空其狀亦爾時四天王  
侍候佛度提林之口尼希輝梵大華亦從五百比丘於爾時諸狀各聖  
種種天界陀羅華滿如蓮華度羅尼上滿如深室聖諸唱通滿大地天  
結唱蓋下滿空中也流百千種天雨諸花鬘下復雨珠香烟如雲彌滿虛  
空天諸樂等其音充塞佛隨從後舍利弗日連即說偈讚佛阿時律阿難  
等梵王等諸天阿須羅眾那羅摩羅天龍夜叉羅刹鬼五尼後一切  
行金山在波蘭波提比丘尼林前五百比丘尼林次波蘭比丘尼後一切  
大地莊嚴映飾未曾有知波蘭波提比丘尼所作莊嚴寶蓋入涅槃時  
保世尊法王現在集諸聖果舍利弗日連等在佛涅槃時佛身既無舍利  
弗日連等子以蓋無由是之故其所莊嚴無及波蘭波提者此林安置竟

佛之寶積諸音蔚用以為積以此五百比丘尼等竟以置于上以種種平  
頌讚種種雜音等用覆其上復以眾多香油以塗其上余時尊者阿難見  
諸比丘尼既燃火已慈泣快憐而說偈言 如是次第者如來亦不久將  
入於寂滅如大火焚燒林獨一火斷在火滅後故果不得火住世間苦  
惟演法滿三界三界界界無一法念法者無量劫聚果得是法法家餘  
碎果食佛入於涅槃無當無法蓋滅不現法像亦不蓋像人為無  
況有法服者不華政者淨法強強強強強強強強強強強強強強強強  
起塔令眾生供養 時有人疑難應起塔而修供養今世尊欲斷疑  
說三種人應起塔供養何謂三種佛滿蓋阿羅漢釋迦王是右三疑  
復次憶佛功德善能觀摩乃捨身命猶要善心我昔曾聞得之牟尼為善  
薩時作六牙白象時王夫人於象有慈即乘道人指示象安語令取牙時  
所道人往至彼象所止之處見六牙白象猶如伊羅婆象雖諸野象無一  
得象列住一處即說偈言 運善優林羅清水滿大池如是之方所得見  
於龍象拘陳白色花其狀如乳雲等同於白色猶如大白山有脚能行動  
彼之大象王其色猶如月六牙從口出照耀甚在履如白蓮花散近看彼  
象牙猶如白無瑕 時彼後身被眾眾眾眾眾眾眾眾眾眾眾眾眾眾眾眾

水樂天樂萬字會字

五

爾時時象見彼復時被執子前諸象王言彼說知害象王問言彼被執子  
為善何服時象不言身著眾眾象王語言身被眾眾象阿所佛長即說偈言  
如是之體相不害於物四有慈心當救護一切是故彼人所不應  
主佛長見者復安穩安然得勝地如月有清涼終不變於熱 爾時時象  
聞是言已更不驚時彼被執入欄林門何候其便即以身前射中象王  
時彼後象語象王言爾前眾眾必有慈悲云何今作如此多爾時象王即  
說偈言 此是解脫眼煩惱心所作造勝於慈悲悲非未親遇如銅真金  
空聞鼓始如離離慈慈指凡夫愚者謂為真智者善分別如是金空願慈心  
有前慈以如傷善我眾善我服乃是慈心象若善觀象者眾眾慈善服  
爾時時象善善慈慈慈慈慈慈慈慈慈慈慈慈慈慈慈慈慈慈慈慈慈  
人以解脫善善慈慈慈慈慈慈慈慈慈慈慈慈慈慈慈慈慈慈慈慈慈  
括不應於彼王於慈慈慈慈慈慈慈慈慈慈慈慈慈慈慈慈慈慈慈慈  
鬼不責病若人結使亦知鬼無明所覆能生貪食眼痴但當除煩惱何須  
責彼人若我成善便名稱道三界諸佛諸結使念定勤前進以戒於結使  
以智能觀利斷地彼結使必當令乾乾乾乾乾乾乾乾乾乾乾乾乾乾乾  
瓶之 善履象王說是得時時象眾眾眾眾眾眾眾眾眾眾眾眾眾眾眾眾







是語以手掩耳作如是言強或大惡何可以此言使聞我耳即說得言  
作是說言說我有其心使我成大惡我不以強著以珠與彼女聽我  
說意故其為自在主最勝業者既此無常主作唯是業所造心作於安主  
事業佛所歡如是之故已更無我我主味是善業作善業我我惡業我  
惡難過去作善業果報於今現我於此味是善業作善業我我惡業我  
有白如室我為宿劫地不為善惡業云云我後善惡難過去通味  
說此言有染著當就清元不為非法當入大聚不為邪事我如  
有受著令身若復身受苦極無量 復次若有善業自然力收愛好業  
難有兩王業獲之力不如業力所獲善報是故應當修於善業我昔嘗聞  
摩訶王於置極祇有二內宮一在頭前一在底後持扇俱共作論議  
我等今者為王所念為以何事一則自稱是我業力一則自稱我王力  
由是之故家於王時彼二人歡開能法並解議論即說得言 如半  
度水華正從亦止人王立正法從者亦如是 時彼二人而說理故其聲  
釋為一作是言我依王活第二者言我依業力王問是聲即便勝悟而問  
之言何故為聲王又問彼二人靜理雖復明知未我勝見獲實已者王心  
不悅即使向彼稱業力者說得問言 依於我國法自稱是業力我今誠

水要要要要要要

十

看汝為是誰力耶 說我偶已往夫人所語夫人言今當遣人未到汝邊  
汝好莊嚴如帝釋夫人答言當奉王教時王以滿批眾與彼依王活者  
送與夫人既遣之已作是恩惟稱業力者今應當修作如是語作是念已  
未父之問使業力者善好衣服來至王邊王見之已善大主作即說得言  
我為自錯誤與彼說業力為是使業力強奪此持去或能我親厚與彼  
使持去或是我親厚與彼或能我親厚與彼或能我親厚與彼或能我親厚與彼  
使我親厚與彼 說我偶已往夫人所語夫人言今當遣人未到汝邊  
何得使人白王以業力得即以身狀如王語我汝持去或能我親厚與彼  
業報即以此業與我使達到夫人邊得是衣嚴王問是已即說得言 業  
報如影響亦知彼莊嚴彼言白業力此語信不虛以聽法力故言說合於  
理彼稱業力者斯言定有強我多於已負彼惡業力感而說業力強此語  
信真實佛為善御業力為善我能壞王者乃十才佛世尊亦說隨業力  
法今佛業及月自莊嚴身到於我力 復次與與智者共為離却捕能  
利益是故聖人難與為難當親近我昔嘗聞摩訶王有婆羅門聰明  
智慧不信佛法亦不親近諸比丘等共誹謗摩訶王有問神以明慧故語  
情中非為妄語作如是言業業業業業業業業業業業業業業業業業業

諸比丘威令比丘明晨至其家不得飲食今又惡名過於世界時諸比  
丘於其家則往詣其家守門人演家主人請我飲食汝可注白時守門  
者入白主人今者門外有諸比丘云大家請我來相連主人聞已作是思  
惟何因緣故有如是事復作是念彼婆羅門與我為怨故為是事今雖  
中城色德大連人亦具供諸比丘作是念已即時遣人與諸比丘入舍  
生設種種飲食而供養此比丘諸比丘言汝今小生比丘之法食花鹿  
鳥鹿起說法汝雖不信佛法應令時彼主人即取小豚上座前坐為說  
論或論生天之論欲為不淨出世為樂乃至為說四真語法此婆羅門已  
於過去種種善法即於座上見四真語得須陀洹而說得言 比丘惡  
力能害於正見惡者不分別 實作非實想我今得勝利分別談三寶真實  
是我身得法及聖果我已得觀了得聞三惡道得勝諸天等所不能獲得  
我今具獲得今此婆羅門即名為梵天今當得趣向解脫不死方我今結  
獲得婆羅門勝法我本姓輸瓶今日真輪都今日便獲得勝妙此陀法我  
今得無漏出過諸比丘我今真實是阿比大福田我當勤不阿不能善公  
利可稱不可說從今日已去當供天中天多陀阿陀阿陀阿陀阿陀阿陀  
始得利獲得人身果從今日已去當隨佛所教終不來請其餘諸天神

水要要要要要要

十二

我今歸命禮宿世惡惡根骨修法向法獲今具果親親近善知識法利自  
然成我若不親近大惡弟子者未當當和見轉迴三惡道若無婆羅門為  
我惡難者亦不得親近如此之聖眾由彼轉迴故今我得是法水相似惡  
反實是善知識思過於父母及以諸親戚而此婆羅門諸得至我突降注  
是於世間說因惡得財財則自惟得大利即受三歸依於後婆羅門大設諸  
餽餽 復次人天稱讚以所而能如華覆野業以如是事應至心能我昔  
曾聞諸國大人稱讚共在車教上即於天欲明善惡覺生作是思惟此國  
中人無量百千皆惡修福供養我我等貧窮此實法不持此實至後  
世者我等若苦若別為無窮我今無福將來苦若長作是念已即說得言  
莫泣淚隨歸命佛具轉轉門夫言以何事汝不棄乎念已即說得言 何  
故任惡修福而嘆息而汝汝我昔猶如以水洗 今時具大說得言 曰  
我無微末子可付至後世思惟此已足故自思惟世有長福田我無  
善種子今身若後身此若若難計先身不種子今世世世資窮今若不作  
將來亦無果 今時具結是佛已語具夫言法法法法法法法法法法法法  
我身有自在力若貴我身可得財財滿汝心願令轉具夫大說此言心王

歡喜願悅怡悅其端言若無汝者我不能活而能得言 我身與汝身  
猶如快實者可共快實身得則用修福 余時夫婦二人詰長者家作如  
是言可憐我食一月之後若不得者我弟二人當善於汝一月之後我  
不能得全相償公為奴婢一月之中可供養諸比丘僧於持長者即與  
金既得全已自相謂言我等可於持寺中供養眾僧情願大言為用何  
日答言十五日又問何故十五日余得真夫以備答言 世間十五日初  
此等天上果行於世間是佛之所說欲使人天知是故十五日 今時夫  
婦二人竭力營造至十三日食其惡備進寺上知如事人言唯願大德  
明十五日勿令眾僧有出外者當受我請便知事人答言可於於十四日  
夫婦二人正寺中宿自相勸喻而說傳言 去時自己身值少解疲勞法  
今得自在應當盡力作復為他所策作用不自在洗眾等苦無有毫毫  
積 說此傷已夫婦適夜不覺眠息所設諸語至明悉辨夫語婦言善哉  
我輩所得已解心願滿足得是好日實此一身於百十身當家豈足時有  
小國王拒飲食復來至寺而作是言願諸僧等受我供養知事人言我  
等諸僧先受他請更竟餘日時披小玉怒怒答曰我今以眾務所迫願受  
我請余時諸僧默然無對余時國王語破夫婦言我今日打破推汝所違

大業卷第五十卷

十三

食當酬汝五時夫婦已聞此語向彼國王王禮便地而白之言我之夫轉  
窮無所有自責已身以設供具竟宿進供地設已解惟於今日自在供養  
若至明日為他果使不得自願王垂捨其妻我日即說傳言 夫轉如  
驚雲快設既已解願必見德念明當備他去夫婦各異策更無須福期如  
是自責身乃為修善緣 時彼國王其聞斯事讚言善哉而說傳言 汝  
善解佛教明了誠回果能用虛身身於聖時命汝言信恐而說傳言 汝  
願我為憐愍汝以財法汝法今身苦於聖時命汝言信恐而說傳言 汝  
信已聽便大情供養果信知以財物為施天降地信直又於夫婦自誓  
座果現定此根無所之也 復次至心持戒乃至涅槃得現果報我昔  
聞難提提提或有優惡靈兄弟二人並持五戒其弟余時 幸惡善果報  
欲絕時繫於之食新殺狗肉并使服酒所患必除病者白言其狗肉者為  
可於市買食之飲酒之輩願捨身命終不犯戒而後於酒其兄弟弟  
為因惡實酒語弟捨成眼酒以療其疾弟弟白言我弟病滿願捨身命終  
不犯戒而飲此酒即說傳言 臣我弟命終成戒或得塔以戒莊嚴身不  
須積善具人身既難得邊值戒須積福百十命不從戒莊嚴或無量百千  
劫時乃值邊戒留浮世中人身既難得邊值戒須積福百十命不從戒莊嚴或無量百千

值法智惡者不知取善能分別者此亦復難成實入我手云何復欲善  
乃是惡者非我之所親 兄聞得已答其弟言我以親友不為誑壞弟  
弟如是云何名親友我動言或後乃欲見知善所持五戒中酒為最重我  
今欲強我不得名為親 兄問弟言云何以酒為最重弟即說傳言以  
酒以受戒 若於戒中不盡心護持便為違大惡罪願有酒滴尚不敢  
能則量飲我口酒是惡道因在家修多羅說酒之惡報唯佛能知和知有  
以酒因緣故違毀除四戒是名惡行毀壞名王夫施亦是五無畏酒為  
惡報不飲則惡道能復信樂心去空能除則首羅爾能復無惡益我  
都無惡意而飲毀犯者略說而言之 宰持百十命不毀犯佛教身死  
能復是我酒飲犯者略說而言之 宰持百十命不毀犯佛教身死  
即復是我酒飲犯者略說而言之 宰持百十命不毀犯佛教身死  
說我飲佛法語論我昔曾聞有一國名釋伽羅其王名盧頭陀摩使  
王教誥寺德法師彼法師說酒過夫余時王羅高出家法師言若抱他酒

大業卷第五十卷

十三

得狂癡者令飲酒亦多無証報辨法師指示不違等其王見已善與善  
解空獲善哉不能開解而答此問然此家中亦有久聽明悟人何故不答  
王即說傳言 法師有聰辯善能答此義憐愍汝等致護惜而不說 諸  
師言向所解義今可顯說法師答言我以指水道者以指水道者王  
見有顯明心是為說者為最莊之人即說傳言 不必思入身名顯莊王  
智說法還種種智語隨逐於十種任回何故公判說汝知及起又自坐於  
法先已成云何使我說於十種任回何故公判說汝知及起又自坐於  
巖指乘於地或違道不修於王行任我惡業大善惡業淨行飲  
但河水是名正行夫淨及得夫有何回任我惡業大善惡業淨行飲  
除此三種變更亦有神變唯有二六法離此別無我現見仙神變更見十  
三法如是顯莊王其數乃有百現見投湖火自墜於高巖以此欲王夫此  
但是邪見或抱善調心即是生天回實靈樂善行顯河除諸惡善靈有大  
惡顯河不大善如是如有何義得名為善惡靈顯門香門知空於夫法提刀

亦夫法若復貴於四滿三十六斤... 見華蓋字案二供成... 鬼食何故食於... 言得生天... 願以是因緣... 以是因緣... 飲酒亦教人... 朕方在後... 功德不期於... 彼國中有一... 遣人欲草上... 彼殘食能破... 即吐而作是... 除通時所備... 此除食者...

本集卷之三十一

十

無汝門觀察能除... 已除過... 子即說偈言... 歡喜心是故... 汝門處處生... 年歲如鳥無... 看我種種但... 在具足七種... 有勢力王者... 可下降我耶... 下賊其戒有... 道而是我父... 因行無有定... 種種... 此知因於彼... 王言若遊行...

此塔時王信婆... 時彼成神與... 我我等今者... 我我等今者... 其所得無盡... 十力塔尼陀... 生於若有想... 彼上蓮十餘... 百有等... 諸善持塔而... 於馬王聞歡... 大歡喜若我... 即今名曰自... 彼時婆羅門... 彼時婆羅門...

本集卷之三十一

五

政宜應佛... 之佛復安... 今高塔作... 木除樹也... 樹名能龍... 人責持塔... 事不畏龍... 莫所破此... 汝當德此... 汝馬去龍... 得等令使... 大恭敬禮... 龍而為弟... 成其樹亦... 葉雲起當... 彼時婆羅門...

願現以他心智觀察煩惱一切諸行貪欲瞋恚之等長夜增長常思  
樂想或想靜想轉相承作如是說不能增長無常苦空無我之法是故  
如來知此事已為衆生說諸法如對治如來說法微妙甚深難解入  
道難說云何而能為諸法之主說如斯法以諸衆生有見起觀察知已透  
如為諸法之主說自有若干種行是故知如來說對治法破除顛倒  
去梯登巖履索置彼工匠在於柱頭何以故彼者存治石柱為高大除  
石柱使勝於此時彼石匠親執斧斧於其夜中果聚柱邊而語之言汝  
云何可得下耶爾時石匠多諸方便即適衣縷帶二縷於柱下其語  
宗聲母以縷繫縷縷即挽取既至於上手捉縷後諸縷現於洪等  
今者更可繫著小蟲繩索彼諸親執即隨其語如是縷縷最後得繫大  
繩索爾時石匠昇繩來下言石柱者於上死梯登巖履索過去佛已滅  
之舌親執者於前聞衆言衣縷者於後退去佛定之與慧言適衣者於親欲  
退出味等法縷從上下者於信心繫縷者於進善友得於多聞細繩  
者多聞縷復得緣持成縷持成縷慧定縷定縷慧定縷慧定縷是縷縷  
牢繫者於上死從上來下者於下死從下上死從下上死從下上死從下上死從

水要要要要要

十六

願現以他心智觀察煩惱一切諸行貪欲瞋恚之等長夜增長常思  
樂想或想靜想轉相承作如是說不能增長無常苦空無我之法是故  
如來知此事已為衆生說諸法如對治如來說法微妙甚深難解入  
道難說云何而能為諸法之主說如斯法以諸衆生有見起觀察知已透  
如為諸法之主說自有若干種行是故知如來說對治法破除顛倒  
去梯登巖履索置彼工匠在於柱頭何以故彼者存治石柱為高大除  
石柱使勝於此時彼石匠親執斧斧於其夜中果聚柱邊而語之言汝  
云何可得下耶爾時石匠多諸方便即適衣縷帶二縷於柱下其語  
宗聲母以縷繫縷縷即挽取既至於上手捉縷後諸縷現於洪等  
今者更可繫著小蟲繩索彼諸親執即隨其語如是縷縷最後得繫大  
繩索爾時石匠昇繩來下言石柱者於上死梯登巖履索過去佛已滅  
之舌親執者於前聞衆言衣縷者於後退去佛定之與慧言適衣者於親欲  
退出味等法縷從上下者於信心繫縷者於進善友得於多聞細繩  
者多聞縷復得緣持成縷持成縷慧定縷定縷慧定縷慧定縷是縷縷  
牢繫者於上死從上來下者於下死從下上死從下上死從下上死從

水要要要要要

十七

猶如彼鹿縷成定為小繩智慧為麓繩上死柱下來 復次我昔曾聞有  
一國中王嗣欲絕時有五體老入山林學道求仙即種將來立以為王從  
狀則其人索於衣服及以飲食時狀則其人而白王言各有所與王於今  
者不應事事盡隨我索我唯知狀則其事洗浴衣食忠史有人非我所能  
以此喻可知一切諸業如王狀則其人各有所與業亦如是各各不同色  
無病病物可愛智等諸業各各別異有業得無病有業能得端正色力如  
彼仙人從狀則其人索種種物終不可得者上上狀則不必財富諸業支  
各各差別不以一業得種種報若作端正業則得端正色力財富應從餘  
事索索故智者應當修習種種淨業得種種報 無病色種種報智等五  
因如彼仙人王索備報者 復次我昔曾聞有一國王多養好馬會  
養馬現報報國今皆退散養馬何為當以此馬用給人力今馬不擅於人  
有益作是念已即勅有司令諸馬分而與人常使用履履歷多王其後  
海國覆來使境即勅取馬共彼開戰馬用履履歷而行不肯前進欲  
快播亦不肯行衆生亦與若解脫必由於心謂受五欲後得解脫死欲  
既至心意忘著五欲之樂不能真進得解脫果即說得解脫果即說得解脫果

今者五欲本不調心故臨終生愛戀心既不調順云何得寂靜心常執五欲迷荒不能覺如馬不習戰對戰而遊行復次曹剛有一國王身過疾志國中諸醫都不能治時有良醫從遠處來治王病差王大歡喜作是思惟我今得醫力事須厚報作是念已微遣侍臣多資財物詣於彼醫所住之處為造屋宅養生之具人民田宅乘馬牛車奴婢僕使一切資產無不備其所造屋宇使遣醫使還其家時彼遠醫見王目前空無所遺空手返歸甚懷恨恨既將至家道逢牛半車馬都所不識問是誰許並皆稱是彼醫名是彼醫牛馬遂到家已見其屋舍莊嚴飾林苑莊嚴金銀器物其婦環堵種種衣服時醫見已甚土驚愕猶如天宮問其婦言如此盛事為何所得婦答夫言汝何不知由汝為汝國王治病差故王報汝思夫聞是已深生歡喜作是念言王極有德知恩報恩過夫本望由我意短初來之時以無所得情用恨思以此為喻美體今當設醫醫諸善業王無所與前未得現報身無所得如彼醫者交不見物謂無所得心生恨恨如彼今身修善見未得報心生恨恨我無得既得至家者猶如捨身向於後世見牛半車馬群如王中除身見種種好相方作是念由我修善見是好報必得生天既王天七到家中見種種盛事方於王所生敬重心知是

金樂大典卷之五

九

執患者裡越施王得生天已方知施成定如此報始知佛語誠實不虛修少善業獲無量報即說傷言施未見報時心意有疑悔以馮使疲勞終竟無所得既得生中陰如見善相貌如報到家已方生大歡喜復次曹剛有二女人俱得善報其一女人食不留子有一女人食果留子其留子者覺彼果美於良好好回下種者中以時澆灌大得好果如彼世人為善獲得方生悔恨即說傷言如以得果食竟不修造無所於悔恨亦如彼女人種子種得果復生大歡喜復次曹剛住昔果方生名須彌華善能感美與一國王誼律歡悅稱道王意爾時比丘即從已地欲立壇坊王語比丘汝可疾走不得休息盡所極處爾許之地應當相與爾時比丘更坐衣服即便疾走雖復疲乏以食地故猶不止後復轉疾極不能前進即便臥地宛轉而行須臾復之即以一杖逆擲使去作如是言盡此杖處是汝地已說誓前相應之美我今當說如須彌華取地故雖不止佛亦如是為欲放濟一切眾生作是思惟云何當令一切眾生得人天樂及以解脫如須彌華離不休息佛亦如是為欲放濟一切眾生埋迦若若摩羅如是等八念念調伏有諸眾生可化度者如來滿持即

往化度如須彌華既履之已即便臥地宛轉佛亦如是度諸眾生既已履苦以此除身於要難雙樹倚息而臥如起迎樹斬伐其根惡皆墮落唯在雙樹倚息而臥猶故不捨精進之心度物尸羅諸力士等及須跋陀羅如須彌華為得地故樹枝不捨精進之心度物尸羅諸力士等及須跋陀羅利八斛四斗利益眾土所碎舍利雖復微小如芥子等所至之處人所供養與佛無異能使眾土所碎舍利雖復微小如芥子等所至之處人所供養及及業優加當極敬禮進禪度力最後倚息時能度諸力士須跋陀羅等致為濟極故布散諸舍利乃至遺法滅皆供養我如彼須彌華樹吹使夫士復次我昔曾聞又尸羅國有傳羅子理打有一估客名彌伽拔叱作僧伽藍如今現在彌伽拔叱先是大者于室室富復因家耗遂至貧窮其宗親亦皆盡皆輕慢不以為人心憤受惱遂棄家去共諸伴乘於路往迎時稱如拔叱身著微服在伴前行先以貧賤干歲又少復得財寶其年時老諸親迎者皆不識而問之言稱如拔叱為何所在尋即語言今猶在彼王天伴中而復聞言稱如拔叱為何所在諸伴語言在前去者即是其人時宗親生到其所而語之言汝是稱如拔叱云何語我乃

金樂大典卷之五

九

云在後稱如拔叱諸宗親言稱如拔叱非我身是乃在伴中驅狀上所以然者我身項來宗親親親初不與諸聞有財寶乃復見迎由是之故在後欺上宗親語言汝道何事不辨汝語稱如拔叱即答之言我貧窮時共汝等語不見酬對見我今者多諸財寶乃設供具來迎逆我乃為財來不為我身發此喻者如世尊稱如拔叱為得財物由宗眷發供來迎佛亦如是既得成佛人天鬼神諸龍王等悉來供養供養供養供養供養供養供養功德不供養我難復廣得一切諸天人等之所供養亦無增減以觀察故人天阿陀羅尼又凡聞要如是一子諸人等之所供養亦無增減以觀者其喻亦如是同攝上作用轉居正及聞稱如拔叱示諸香燭已在後下故其功於之思及標願上七轉五欲七通及總思前及

永樂大典卷之一萬五千八百七十

永樂大典卷之一萬五千八百七十三 九震

論 十住毗婆沙論三

分別布施品之餘 總相別相施 皆悉能迴向 是菩薩能以二種施能知  
二種迴向 一為總相 二為別相 總相迴向者 有所施皆迴向 阿耨多羅三  
藐三菩提 別相施者 如布施米糧 復次總相迴向者 為安樂利益一  
切眾生 別相迴向者 無信來生 不得信敬 破戒者 得迴向者 得者  
則致懈怠 者得情遠 散亂心者 得憐愛 破戒者 得智慧 破戒者 得  
治心 故如是等種種 別相迴向者 以六波羅蜜迴向 阿耨多羅  
三藐三菩提 別相迴向者 施外物 特願諸眾生 得大果樂 支那布施 特願  
諸眾生 具足 佛身 阿耨多羅三藐三菩提 迴向者 曰 一為淨四事  
迴向 二為淨四事 迴向 一為淨四事 迴向 三為淨四事 迴向 不為  
得王故迴向 不為得樂故迴向 不為得聲聞辟支佛地故迴向 不為得  
王故迴向 不為得三則非過 一為責人 刀勢 不為得樂迴向者 除  
上貴人 餘交富樂 五欲 自誤者 不為得聲聞辟支佛地迴向者 還因小乘入

永樂大典卷之一萬五千八百七十三

無餘涅槃 不得女位 大樂 又復 乃得 無餘涅槃 為四淨迴向者 菩薩所施  
為淨淨佛土 故迴向 為淨淨華枝 故迴向 為淨淨教化 眾生 故迴向 為淨  
隨婆者 故迴向 菩薩應如是方便 迴向 無令 布施 損減 伏得 勢 凡 阿日 以  
何法 令 布施 損減 以何法 令 布施 增益 答曰 若施 不迴向 亦無 有 方便 求  
生於下處 親近 善知識 如是 布施者 是則 為 損減 若 布施 不迴向 阿耨多  
羅三藐三菩提 隨世間 樂欲 求 生 下 處 無 有 方便 能 出 布施 得 定 果 報  
自在 所 生 親 近 障 礙 大 乘 知識 以 是 四法 則 布施 損 減 離 四 施 得 增 大 應  
三心 施 善 扶 順 佛 語 亦 不 求 果 報 離 此 四法 布施 則 得 增 益 迴向 阿  
耨多羅三藐三菩提 二有 方便 迴向 三 求法 王 威 四 親 近 善 知識 又 應 以  
三法 心 而 行 布施 一者 憐 愍 一 切 眾 生 故 以 善 提 心 行 施 二 者 不 違 佛 法  
而 行 布施 三 者 不 求 果 報 而 行 布施 復 次 菩薩 為 得 三 法 行 布施 一者 大  
佛法 二者 佛法 三者 命 諸 眾 生 住 無 上 樂 又 欲 求 二 法 行 布施 一者 大  
富 二者 具 足 禮 敬 尊 嚴 何以 故 若 菩薩 大 富 則 離 貧 苦 不 取 他 財 不 求 志  
利 無 有 債 主 不 憂 債 債 財 富 足 能 自 未 食 有 能 惠 施 利 益 親 族 及 善 知  
識 眷 屬 安 樂 其 家 豐 饒 常 如 節 會 心 常 歡 悅 莊 嚴 大 施 其 眷 屬 不 經 人 所 敬  
仰 皆 信 受 東 所 依 附 人 來 拜 仰 入 處 無 是 常 好 洗 浴 名 香 塗 身 著 好 新

永樂大典卷之一萬五千八百七十三

衣 具 足 莊 嚴 見 諸 好 色 聽 好 音 聲 聞 諸 妙 香 嘗 食 上 美 味 獨 獨 慳 慳 難  
壞 善 知 歡 喜 是 於 人 身 得 善 果 報 人 所 敬 慕 常 稱 善 善 忘 其 醜 惡 雖 生  
下 賤 有 大 人 相 雖 無 巧 言 或 巧 言 者 雖 不 多 聞 成 少 聞 者 雖 少 智 慧 威 智  
慧 者 若 先 端 正 倍 復 殊 勝 若 先 大 家 倍 復 事 實 若 先 巧 言 倍 復 巧 言 若 先  
多 聞 倍 復 多 聞 若 先 智 慧 倍 復 有 智 所 可 坐 財 貴 實 德 祿 祿 安 隱 侍 衛  
具 足 康 安 為 念 極 意 遊 戲 其 身 貴 重 須 諸 經 書 應 意 即 得 勢 位 隨 意 親 近  
王 易 諸 貴 人 所 舍 諸 賢 自 德 常 有 親 侍 消 息 所 宜 有 疾 難 破 若 病 易 差  
違 離 今 世 復 世 佛 長 壽 竟 水 離 不 活 佛 長 壽 有 救 護 多 人 來 請 親 近 者  
自 謂 多 福 為 同 意 者 深 自 欣 慶 有 少 施 惠 得 大 酬 報 若 知 小 惡 得 大 快 報  
族 姓 女 人 少 平 治 正 具 足 莊 嚴 自 求 珍 寶 諸 有 智 利 志 來 歸 已 若 作 惡 重  
事 轉 輕 微 少 有 施 作 即 獲 大 利 多 善 知 識 慈 憐 轉 少 地 坑 毒 藥 放 逆 馬 人  
如 是 等 事 不 得 妄 造 諸 受 敬 事 皆 悉 歸 趣 若 獲 利 侍 奉 人 代 善 若 有 乘 惱  
人 皆 憂 慮 乘 共 示 導 親 以 善 會 今 違 非 法 安 住 善 法 所 施 善 大 尤 莫 不 歡  
若 與 同 心 則 以 為 足 不 期 世 間 富 貴 榮 利 假 使 居 位 人 思 巨 恥 除 其 乘 惱  
見 他 富 貴 無 所 希 尚 人 殊 其 德 不 論 共 遇 離 小 人 名 得 人 人 說 無 不 足 已  
視 他 獲 報 不 作 矯 異 若 作 違 罪 門 於 天 寺 中 大 獲 果 報 讚 誦 諸 經 得 其 實

利 得 而 能 施 者 是 利 利 所 成 就 善 於 善 聲 善 能 實 德 治 世 典 籍 能 得 果  
報 若 天 日 命 播 種 如 意 若 是 高 賢 能 獲 其 利 若 是 官 陀 羅 所 作 事 業 多 得  
如意 阿日 汝 先 說 善 善 不 以 米 米 報 心 施 又 復 不 為 乘 貴 故 施 而 今 說 求  
大 富 故 布 施 是 得 得 無 自 相 違 答 曰 不 相 違 也 若 自 為 身 求 富 貴 樂 是 欲  
說 不 應 求 富 今 說 求 富 位 為 利 益 來 生 是 故 說 為 欲 大 施 故 求 富 不 為 身  
已 求 富 受 樂 是 則 果 中 說 因 若 善 隨 不 得 富 雖 作 樂 布 施 無 財 可 與 是 故  
法 不 應 作 樂 復 次 斷 二 法 故 應 行 布 施 何 事 為 二 一 者 性 二 者 食 此 二 法  
最 為 施 境 又 得 二 法 故 行 布 施 所 謂 置 有 無 生 智 入 增 益 三 種 慧 者 自 利  
利 二 者 本 慧 三 者 多 聞 慧 有 人 言 增 長 二 法 故 應 行 施 一 善 二 慧 三 智 說 善  
隨 隨 行 四 種 施 攝 一 切 善 法 一 者 子 心 施 二 者 無 對 施 三 者 迴 向 手 提 說  
回 利 法 施 品 第 十 三 善 隨 於 財 施 應 如 是 法 華 經 卷 第 十 三 善 隨 於 財 施  
四 利 法 施 品 第 十 三 善 隨 於 財 施 應 如 是 法 華 經 卷 第 十 三 善 隨 於 財 施  
分 別 法 施 品 第 十 三 善 隨 於 財 施 應 如 是 法 華 經 卷 第 十 三 善 隨 於 財 施  
者 所 應 行 阿日 何 故 但 言 智 者 應 行 法 施 不 言 財 施 耶 說 黑  
論 說 黑 論 說 自 失 利 亦 失 他 利 阿日 何 謂 黑 論 不 曰 佛 欲 滅 度 時 音 阿 摩  
從 今 日 後 依 修 多 羅 其 依 人 阿 摩 云 何 名 依 修 多 羅 不 依 人 有 比 立 來 作

是言。我現從佛聞。現從佛受。是法。是善。是佛所教。是比丘。莫受其捨。審  
淨。已。應以理。然其所說。若不入修多羅。不入毗尼。又復違逆諸法。相  
義。應報。是比丘。非法。或非佛所說。或長老。或阿羅漢。何以故。是法。不入修多  
羅。不入毗尼。又復違逆諸法。相義。定則非法。非善。非佛所教。是知。已。即  
應除却。復有比丘。來作是言。彼住處。有大象。有明經。上座。善說戒律。我現  
從彼聞。現從彼受。是法。是善。是佛所教。是比丘。莫受其捨。審淨。已。應  
以理。然其所說。若不入修多羅。不入毗尼。又復違逆諸法。相義。應報。是  
比丘。長老。彼比丘。僧。法。相。善。說。或長老。或阿羅漢。何以故。  
是法。不入修多羅。不入毗尼。又復違逆諸法。相義。定則非法。非善。非佛所  
教。是知。已。即應除却。復有比丘。來作是言。彼住處。中。諸比丘。持修多  
羅。持毗尼。持摩多羅。我現從彼聞。現從彼受。是法。是善。是佛所教。是比  
丘。莫受其捨。審淨。已。應以理。然其所說。若不入修多羅。不入毗尼。  
又復違逆諸法。相義。應報。是比丘。長老。彼比丘。僧。法。相。或作非法  
非善。說。或長老。或阿羅漢。何以故。是法。不入修多羅。不入毗尼。又復違逆諸法  
相義。是則非法。非善。非佛所教。是知。已。即應除却。復有比丘。來作是言。  
彼住處。有長老。比丘。多。知。多。心。所。重。我現從彼聞。現從彼受。是法

余集卷之三

是善。是佛所教。是比丘。長老。莫捨。審淨。已。應以理。然其所說。若不  
入修多羅。不入毗尼。又復違逆諸法。相義。應報。是比丘。長老。彼比丘。立  
法。相。善。或作非法。非善。說。或長老。或阿羅漢。何以故。是法。不入修多羅。不  
入毗尼。又復違逆諸法。相義。定則非法。非善。非佛所教。是知。已。即應除却。  
走四名。是。說。不。休。而。行。清。白。法。施。問。曰。云。何。和。諸。施。中  
法。施。第一。答。曰。經。說。有。二。施。法。施。財。施。三。施。之。中。法。施。為。上。復。次。決定。五  
經。中。現。說。法。勿。德。及。說。法。儀。式。應。當。修。習。行。若。等。薩。欲。以。法。施。來。生。者  
應。如。決定。王。大。乘。經。中。稱。讚。法。師。功德。及。說。法。儀。式。隨。順。修。習。諸。說。法。者  
應。行。四。法。何。等。為。四。一。者。廣。得。多。學。能。持。一切。古。辭。章。句。二。者。定。其。善。知  
世。間。出。世。間。諸。法。工。成。相。三。者。得。相。定。智。慧。於。諸。經。法。隨。順。無。障。四。者。不  
增。不。損。如。所。說。行。說。法。者。處。師。子。座。復。有。四。法。何。等。為。四。一。者。放。昇。高。座。  
先。應。奉。敬。禮。拜。大。眾。然後。昇。座。二。者。東。有。女。人。應。觀。不。淨。三。者。威。嚴。視。禮。  
有。大。人。相。數。演。法。音。類。已。和。悅。人。皆。信。受。不。說。外。道。經。書。心。無。怯。畏。四。者  
於。惡。言。問。難。當。行。忍。辱。處。師。子。座。復。有。四。法。何。等。為。四。一。者。於。諸。來。生。生  
死。道。二。者。於。諸。來。生。不。生。我。想。三。者。於。諸。文字。不。生。法。想。四。者。願。諸。來  
生。從。我。聞。法。者。於。阿。耨。多。羅。三。藐。三。菩。提。而。不。退。轉。處。師。子。座。復。有。四。法

何等為四。一者。善能安住。住位。離尼門。深信樂法。二者。善得般舟三昧。勤行  
精進。持戒清淨。三者。不樂一切生處。不貪利養。不求果報。四者。於三解脫  
心。無有疑。又能善起。諸深三昧。具足威儀。憶念堅固。有念安慧。不調戲。不  
輕躁。不無羞。不亂。言。無錯。守。護。諸。稱。不。貪。美味。善。攝。子。足。所。念。不。忘  
樂。行。頭。陀。分。別。世。間。出。世。間。法。心。無。悔。悔。言。辭。章。句。不。可。窮。盡。而。諸。聽。者  
求。安。隱。利。不。求。他。過。有。如。是。法。應。處。師。子。座。復。有。四。法。一。不。自。輕。身。二。不  
輕。聽。者。三。不。輕。所。說。四。不。為。利。養。佛。告。阿。難。說。法。者。應。說。何。法。阿。難。所。可  
說。法。不。可。亦。不。可。說。無。相。無。為。世。善。法。若。舍。者。云。何。可。說。阿。難。是。法。甚。深  
如。來。以。四。相。方。便。而。演。說。一。以。音。聲。二。以。名。字。三。以。語言。四。以。義。理。又  
以。四。因。緣。而。說。法。一。者。為。度。應。度。來。生。二。者。但。說。已。受。想。行。識。名。字。三  
者。以。理。體。文。辭。章。句。利。益。來。生。四。者。雖。說。名。字。而。亦。不。得。聲。如。鉢。油。清。淨  
無。垢。於。中。觀。者。自。見。面。相。阿。難。法。若。見。若。聞。智。慧。男。子。若。持。戒。女。人。若。至  
弟。子。能。作。是。說。我。於。鉢。油。見。實。人。不。世。尊。我。不。聞。不。見。智。慧。男。子。持。戒。女  
人。若。至。弟。子。能。作。是。說。我。於。鉢。油。見。實。人。何。以。故。若。者。先。知。鉢。油。非。有  
何。况。有。人。但。以。假。名。託。言。鉢。油。而。見。人。相。阿。難。如。來。亦。復。如。是。但。以。名。字  
假。有所。說。阿。難。如。來。以。四。因。緣。而。說。法。來。生。聞。者。心。得。安。樂。禮。沮。樂。因

余集卷之三

如來說法音聲。遍滿十方世界。來生聞者。心得歡喜。離諸惡趣。主光術天。  
如來聲。中。無。男。無。女。男。不。取。女。相。女。不。取。男。相。如。來。音。者。不。惱。來。生。不。壞  
諸。法。但。為。示。現。音。聲。之。性。說。法。者。應。習。行。是。事。應  
隨。功。行。而。為。法。施。施。者。受。者。所。得。果。報。後。當。廣。說。  
歸。今。相。品。第。十。四。上。已。解。說。財。施。法。施。今。更。分。別。白。水。在。家。者。應。多  
行。財。施。除。諸。善。行。法。今。當。復。解。說。是。二。施。中。在。家。之。人。當。行。財。施。出。家  
之。人。當。行。法。施。何。以。故。在。家。法。施。不。及。出。家。以。聽。受。法。者。在。家。人。信。心  
淺。薄。故。又。在。家。之。人。多。有。財。物。出。家。之。人。於。諸。經。法。讀。誦。通。利。為。人。解。說  
在。家。無。是。非。在。家。者。之。所。能。及。又。使。聽。者。起。善。敬。心。不。及。出。家。若。欲。說  
法。降。伏。人。心。不。及。出。家。如。說。先。自。修。行。法。然後。教。餘。人。乃。可。作。先。言。法  
隨。我。所。行。走。出。家。者。所。宜。非。在。家。者。所。行。又。說。身。自。行。不。善。安。能  
令。彼。善。自。不。得。救。滅。何。能。令。人。救。是。故。身。自。善。能。令。彼。行。善。自。身。得。救。滅  
能。令。人。得。救。善。法。救。滅。是。出。家。者。之。所。應。行。又。出。家。之。人。於。聽。法。者。不  
敬。心。勝。又。出。家。之。人。若。行。財。施。則。除。善。又。妨。行。遠。離。阿。練。處。空。閑。林  
澤。出。家。之。人。若。樂。財。施。志。妨。修。行。如。是。等。事。若。行。財。施。必。至。聚。落。與。白。水  
從。事。多。有。言。說。若。不。從。事。無。由。得。財。若。出。入。聚。落。見。聞。聲。色。諸。難。難。稱。獲

起三毒又於持戒忍辱精進禪定智慧心薄又與白衣從事則要垢深發  
起愛恚嗔煩惱唯以思惟力而自智制心志弱者或不自制或乃致死  
或得死等諸惱苦患貪著五欲捨戒還俗成多死或能反戒多走空罪  
是多死者皆惱苦患以是因緣故於出家者稱數法施於在家者稱數財  
施如是廣說在家菩薩所行財施修諸善行今當說之發心菩薩先應歸  
依佛法歸依佛從三歸所得功德皆應迴向阿耨多羅三藐三菩提  
復次歸依佛法僧菩薩所應知菩薩應實如實善解歸依佛法  
歸依佛則曰云何名歸依佛不捨菩提心不壞所受法不離大悲  
心不貪樂餘乘如是則名歸依佛如實歸依佛者從心者發心求佛不休不  
捨走心不壞所受法者諸菩薩各受所樂善法或行或住或行或住不  
作若應諸法單著處四功德者如是等種種善法高利益眾生故受持  
修行不令毀缺大悲心者欲度苦惱眾生高求佛道乃至夢中亦不離大  
悲不貪餘乘者深信樂佛道故不貪聲聞辟支佛乘有是法故當知如實  
歸依佛則曰云何名歸依法不捨菩提心不壞所受法念持而演  
說近住至其所供養恭敬一心聽受以憶念及執持不忘忘惟善量隨順

宋樂善卷第五十五

五

我趣然後為人如演說以是法施功德迴向佛道是名歸依法則曰云  
何名歸依僧不若諸聲聞人未入法位者今發無上心使佛十力  
先以財施攝後乃以法施深信因果不分別貴賤求學問功德而不  
解脫是名歸依僧又應念三寶聲聞人者成聲聞乘未入法位者於聲  
聞道未得必定能令此人發佛道心而得十力若入法位者終不可令發  
無上心或發心亦不成就如般若波羅蜜中尊者須菩提所說已入正  
法位不能發無上心何以故是入於生死已作障隔不復往來生死發無  
上心先以財施攝者以水服飲食具醫藥所須之物攝出來者以水服  
飲食具醫藥雜香塗香攝在家者以攝目緣主觀變心所言信受然後  
法施今發無上道心求僧者四向四果果者於佛法中出家相共持持  
戒求有果向不分別如是僧以離惡受如故若高貴僧信樂空無相無願  
而不分別戲論止是僧名為歸依僧求聲聞功德而不證解脫者是  
僧持戒具足定足智慧具足解脫具足解脫知見具足三明六通心  
得自在有大威德捨世間樂出魔境界判善惡不以高善某毀讚善不  
以為憂常行六捨得八解脫隨佛所教有行道者有解脫者行一道者改  
二種煩惱善知三界善通四攝善除五蓋安住六和敬法具足七不退法

宋樂善卷第五十五

六

入大人處捨離九種得聲聞十種為成說如先諸功德僧者名為佛弟子  
眾求如是功德不求其解脫何以故深心信樂佛無礙解脫故是名歸依  
復次者聞章句文字法即得念實相法名為歸依法若見聲聞僧則念  
發菩提心諸善法眾是名歸依僧先佛形像即念實相法若見佛則念  
云何名為念實相法答曰如無盡意菩薩經中說念佛三昧義念實相者不  
以色不以相不以生不以不生不以空不以不空不以過去未來現在不以  
十八界不以八因不以法相不以自相不以一相不以異相不以心緣數  
不以內外不以取相覺觀不以出入不以形色相觀不以所行威儀不以  
持戒禪定智慧解脫解脫知見不以十力四無所畏諸法如實念佛者無  
量不可思議無行無知無我所無憶無念不分別五陰十二入十八界  
無形無礙無發無住無非住不住已不捨受忍行識不住眼已不住眼識  
不住耳聲不住耳識不住鼻香不住鼻識不住舌味不住舌識不住身觸  
不住身識不住身法不住意識不住一切諸緣不起一切諸相不生一切  
動念思想分別等不生見聞覺知隨行一切正解脫相心不相續滅諸分  
別破諸受意壞諸自相除斷先降後降中降元勝明了無有復此無動故

無善不受味故無樂本相寂滅故無熱心無所管故解脫相無色故無身  
不受欲無受無怨故無結無行故無為無知故無識無取故不行不捨故  
非不行無取無放無捨無空故無來不生故無去一切憶念心心數法及餘諸  
法不食不著不取不受不著不取不著不取不著不取不著不取不著不取  
虛空道相是相名為真舍佛又念法法法法法法法法法法法法法法法法  
可得觀觀善將至道智者內初中後善善善善善善善善善善善善善善  
能斷貪欲能斷瞋能斷癡能斷惡能斷煩惱能斷諸見能除疑能除憍貴  
能除諸障能斷所障能斷相續道空實無放散滅涅槃如是相名為念法以  
空無相無願不生不滅畢竟空無我無我所無示如念佛義中說又念法有三  
種從佛法是善說至具足清淨名為道法斷貪欲至我滅涅槃名為涅槃  
空等至無比無名名為法體又念僧者先說僧功德念是三寶得決定  
心以如是念於佛道而行布施是名歸依僧高守護法而行布施是名  
歸依法以是布施起迴向心成佛  
道歸善薩摩僧是名歸依僧

五戒品第十五 如是在家菩薩能修善人業遠離惡人業如說修起善  
人業如法果財用財用財用財用財用財用財用財用財用財用財用財用財用



位善利亦能利人。惡人業者。自陷寒惱。令人哀憫。如法財財用者。不殺不盜。不欺人。以力暴財。如法用之。供養三寶。濟世老病。等堪受能行者。則為重任。不堪行者。則不受。若善法。如今世事。及後世事。若自利若利他。如先所說。必能成立。若知不堪行者。此則不受。復次。世法無憂。憂能捨於自心。無憂善捨。自利動行他利者。善法乃至未曾如識。無因無緣者。所作善行。捨自利。助成彼善。同捨自利。動行他利。此事不然。如佛說。雖大利人。不應自捨。已利。始說捨一人。以成一家。捨一家。以成一家。一乘。捨一乘。落成一國。一捨一國。以成一身。捨己身。以成己身。先自利。成己利。然後利人。捨己利。人後。則生憂。捨自利。人。自謂為智慧。此於世間。最為第一。癡。答曰。於世間中。為他求利。猶稱善。甚以為善。世間。善法。所行。世間。若利他者。即是自利。如說。善法。於他。善心。意。不若。損。善。提。心。者。他利。即自利。此。義。初。品。中。已。廣。說。是。故。不。深。知。恩。倍。報。者。若。人。於。善。法。所。作。好。事。應。當。厚。報。人。深。知。其。恩。此。是。善。人。相。復。容。貧。者。施。以。財。者。施。無。天。如。是。等。功。德。乃。至。於。堅。牢。施。貧。以。財。者。有。人。先。世。不。種。福。德。今。無。方。便。資。生。儉。克。如。是。之。人。隨。力。給。施。施。無。畏。者。於。體。體。諸。佛。長。若。慈。

余樂善堂善書卷五

七

成。佛。畏。飢。餓。憐。災。水。火。寒。熱。等。善。法。於。此。求。佛。長。中。教。育。諸。人。安。隱。欲。說。今。無。佛。畏。如。是。功。德。最。堅。牢。最。在。後。者。於。諸。受。者。而。除。其。憂。於。無。力。者。而。行。善。舉。便。大。便。等。於。諸。所。善。法。如。恭。敬。於。多。聞。者。常。行。親。近。於。智。慧。者。結。同。善。友。自。於。所。行。常。行。正。見。於。諸。眾。生。不。論。不。與。不。作。假。求。善。無。欺。多。聞。無。量。諸。所。施。作。堅。心。成。就。常。與。善。人。而。共。從。事。於。惡。人。中。主。大。悲。心。於。善。知。識。非。善。知。識。皆。作。堅。固。善。和。識。相。等。心。眾。生。不。依。要。法。如。所。聞。者。再。人。決。說。諸。所。聞。法。得。其。趣。味。於。諸。五。欲。戲。樂。事。中。生。無。常。想。於。其。子。所。生。地。做。想。於。資。生。物。所。生。疾。苦。想。於。產。業。事。生。憂。惱。想。於。諸。所。求。破。善。根。想。於。香。家。中。生。半。欲。想。現。狀。知。識。生。做。辛。想。日。夜。思。量。得。何。利。想。於。不。幸。善。得。半。身。想。於。不。堅。財。生。堅。財。想。復。次。在。家。法。五。戒。心。應。堅。牢。住。在。家。善。法。自。身。歸。行。上。諸。功。德。應。堅。住。五。戒。五。戒。是。總。在。家。之。法。應。謹。戒。心。慈。悲。眾。生。知。自。止。足。不。貪。他。物。乃。至。一。草。一。木。不。取。離。於。邪。疑。破。善。房。內。防。遠。外。色。不。邪。想。邪。觀。惡。露。生。狀。難。想。知。五。欲。完。皆。苦。若。貪。無。欲。亦。應。除。捨。常。觀。不。淨。心。保。持。天。持。使。所。道。難。欲。不。著。常。知。世。間。為。苦。無。我。應。捨。是。願。我。於。何。地。心。中。當。得。不。生。欲。想。況。復。身。行。違。離。妄。語。樂。行。實。義。不。欺。於。人。心。口。相。應。有。念。安。忍。如。見。聞。覺。知。而。為。人。說。以。法。自。處。乃。至。失。

余樂善堂善書卷五

八

令。言。不。說。異。滿。走。改。道。眾。惡。之。者。常。應。運。轉。不。過。於。口。不。狂。亂。不。迷。醉。不。輕。慢。不。驚。怖。不。無。羞。不。戲。調。常。能。一。心。善。量。好。觀。定。善。法。或。時。樂。於。一。切。而。作。是。念。須。食。與。食。須。飲。與。飲。若。以。酒。施。應。生。是。念。今。是。行。禮。波。羅。蜜。隨。所。須。與。後。當。方。便。救。濟。須。得。念。智。慧。今。不。放。逸。何。以。故。禮。波。羅。蜜。法。香。滿。人。願。在。家。善。法。以。酒。施。者。是。則。無。罪。以。是。五。戒。善。法。但。應。護。持。五。戒。三。說。三。善。法。護。持。五。戒。如。護。重。寶。如。自。護。命。問。曰。是。善。法。但。應。護。持。五。戒。不。護。持。諸。善。業。耶。答。曰。善。法。應。堅。住。總。相。五。戒。中。餘。身。口。意。業。亦。應。護。行。在。家。五。戒。已。說。其。義。此。五。戒。應。堅。牢。住。及。餘。三。種。善。業。亦。應。護。行。復。次。在。家。善。法。所。應。行。法。隨。應。利。眾。生。說。法。而。教。化。是。善。法。於。諸。眾。生。隨。有。所。之。皆。能。施。與。若。在。園。土。城。郭。聚。落。林。間。樹。下。走。中。眾。生。隨。所。利。益。說。法。教。化。所。謂。不。信。者。為。說。作。法。不。恭。敬。者。為。說。禮。節。為。少。聞。者。說。多。聞。法。為。慳。貪。者。說。布。施。法。為。瞋。恚。者。說。和。忍。法。為。懶。怠。者。說。精。進。法。為。亂。意。者。說。正。念。法。為。惡。疑。者。說。解。脫。智。慧。復。次。隨。諸。所。之。者。皆。亦。應。給。足。諸。眾。生。有。所。之。之。皆。應。給。足。有。人。雖。富。猶。有。不。足。乃。至。國。王。亦。應。有。所。之。是。故。先。難。說。貧。窮。者。施。財。今。更。說。隨。所。之。少。而。給。足。之。復。次。諸。有。惡。眾。生。體。體。加。惱。事。福。由。使。傷。遠。惡。罵。輕。毀。欺。害。無。及。復。次。難。開。化。善。法。心。慈。

僅。勇。猛。加。精。進。諸。惡。眾。生。以。體。體。惡。事。使。施。善。法。善。法。於。此。心。無。懈。臥。不。罷。作。是。念。如。是。惡。人。誰。能。調。伏。誰。能。教。化。誰。能。勸。勉。今。度。生。死。充。竟。涅。槃。誰。能。與。此。位。來。生。死。誰。能。與。此。和。合。同。事。諸。善。無。理。誰。能。忍。之。我。意。止。息。不。復。共。事。我。意。捨。遠。不。復。共。事。亦。復。不。能。與。之。和。合。是。惡。中。之。惡。無。有。反。復。何。月。此。等。而。共。從。事。善。法。知。見。眾。生。惡。罪。難。除。應。運。作。是。念。是。等。善。人。非。少。稍。遠。能。得。住。如。所。樂。法。為。是。等。故。我。當。加。心。勉。力。動。行。德。倍。倍。進。復。得。大。力。乃。能。化。此。惡。中。之。惡。難。住。眾。生。如。大。醫。王。以。小。因。緣。便。能。療。治。眾。生。重。病。善。法。如。是。除。煩。惱。病。令。住。隨。意。所。樂。功。德。於。重。罪。大。惡。眾。生。得。應。憐。愍。起。深。大。悲。如。彼。良。醫。多。有。慈。心。療。治。良。藥。善。法。重。罪。大。惡。眾。生。應。勤。作。方。便。為。求。良。藥。善。法。如。是。於。諸。眾。生。煩。惱。病。者。應。憐。愍。於。惡。中。之。惡。頭。重。者。深。生。慈。愍。勤。於。方。便。如。心。療。治。何。以。故。善。法。隨。所。住。不。聞。化。來。生。今。願。三。善。道。深。致。諸。佛。善。法。隨。所。住。國。土。城。邑。聚。落。深。山。間。樹。下。乃。能。說。法。化。眾。生。而。解。脫。憐。愍。貧。苦。世。樂。不。能。開。化。今。願。惡。道。是。善。法。隨。所。住。方。便。在。諸。佛。深。所。切。責。甚。可。惡。耻。云。何。以。小。因。緣。而。得。大。事。是。故。善。法。不。欲。諸。佛。所。切。責。於。體。體。福。由。重。惡。眾。生。心。不。應。放。逸。力。鏡。生。應。以。諸。方。便。勤。心。開。化。學。如。猛。將。將。兵。多。所。善。積。三。則。深。責。以。諸。兵。眾。無。所。





金華聖教卷之三

三

行非特食我今日一食道中不食遂離非時行非特食以如是法隨學  
至人。既投盜盜安睡飲酒及華香。環瑤歌舞等事。林道中食。聖人所捨  
離我今亦如是。以此福同緣。一切共成。親近持淨戒比丘者。在家菩  
薩。應親近持比丘。蓋能護持清淨戒。成就功德。遠度眾生。以成菩提  
緣。若又應親近持戒比丘。身口業淨。心行直善。無染惡者。深心愛敬者。於  
上直心善行持戒比丘。成就功德。應生最上恭敬深心愛樂。問曰。在  
家菩薩。若於持戒比丘。成就功德。應生愛敬心者。應於破戒比丘。生輕慢心  
耶。答曰。若破戒者。不應起輕慢心。在家菩薩。若見破戒。應行此。破戒  
不具所行。誠實戒。無有梵行。自稱梵行。於此比丘。不應輕慢。有眼  
志心。問曰。若不願信。應生何心。答曰。應生憐愍心。何者。諸煩惱。在家菩  
薩。若見破戒比丘。不應生憐愍心。應生憐愍利益之心。作是念。坐此  
人。過佛法。得地獄。苦生。已無已。地生。虛度。其足。不覺。不  
不損。佛法。別。存正。解。人。身。得。如。大。海。中。有  
一。眼。頭。入。孔。生。人。中。倍。難。於。此。既。聞。佛。法。能。滅。諸。惡。度。諸。苦。惱。得  
至。正。智。捨。諸。苦。生。所。有。多。少。永。到。觀。法。無。所。願。若。生。凡。處。或。在。性。性。信  
佛。法。故。能。出。家。常。聞。改。之。罪。所。謂。自。滅。其。身。皆。所。何。竟。焉。名。深。厚。常

實。從。本。以。來。清。淨。明。了。是。故。我。子。子。心。女。隨。無。有。疑。悔。無。諸。罪。惡。清  
行。道。善。隨。應。如。是。思。惟。不。應。疑。惑。破。戒。者。又。作。是。念。是。成。必。定。得。住。阿。耨  
多。羅。三。藐。三。菩。提。何。以。故。曾。聞。必。定。善。隨。有。起。罪。者。如。過。去。十。萬。劫。有。菩  
薩。神。功。滿。室。阿。羅。漢。名。為。阿。羅。漢。又。聞。必。定。善。隨。於。此。如。前。三。十。一。切。以  
半。判。須。信。道。又。此。實。切。中。開。有。善。隨。神。功。滿。室。阿。羅。漢。何。有。充。人。而。曾。得  
道。如。是。善。來。生。難。可。得。知。是。故。我。於。此。事。何。月。如。為。得。夫。好。惡。故。自。當。得  
受。何。須。於。我。今。若。欲。實。知。彼。事。或。自。備。善。善。量。生。佛。所。不。許。如。經。中  
說。佛。子。阿。難。若。人。善。量。於。他。即。自。傷。身。唯。我。可。得。善。量。生。與。我。等。者。亦  
應。善。量。如。說。有。我。亦。空。無。亦。復。空。有。我。亦。無。亦。復。無。當。知。諸  
世。間。有。此。四。種。人。威。儀。及。功。德。有。無。亦。如。是。若。非。一。切。智。何。能。善。量。人。事  
內。有。功。德。外。現。無。威。儀。進。行。無。如。者。如。以。反。覆。大。若。以。外。重。內。而。生  
輕。威。心。敗。身。及。善。根。今。終。墮。惡。道。外。現。無。威。儀。進。行。似。賢。聖。但。有。口。言。說  
如。智。無。而。諸。心。所。行。處。踏。探。難。得。知。是。故。諸。來。生。不。可。去。處。量。唯。有。一  
切。智。能。知。諸。心。微。事。所。行。處。是。故。量。生。佛。言。與。我。等。力。能。量。來。生。者。  
佛。如。是。說。誰。能。善。量。人。若。見。外。威。儀。稱。量。其。內。德。自。欺。其。善。根。如。水。自。煎

金華聖教卷之三

古

便。殺。悔。死。墮。惡。道。得。聞。此。事。而。猶。破。戒。行。十。善。道。乃。得。人。身。而。不。能。如。法  
善。用。以。自。利。益。咄。哉。三。毒。天。刀。甚。惡。常。受。來。生。難。得。捨。離。諸。佛。性。體。何。異  
頑。強。愚。惑。惡。行。如。實。有。理。如。是。思。惟。不。應。輕。慢。破。戒。之。人。又。作。是。念。若。我  
不。能。離。離。疑。惑。輕。慢。心。者。應。自。思。惟。淨。法。無。量。猶。如。大。海。或。有。聞。道。而。我  
不。知。如。大。乘。決。定。王。經。中。佛。告。阿。難。或。有。比丘。依。此。聞。道。心。不。明。了。不。悉  
諸。法。相。當。念。有。想。無。想。法。中。而。取。有。想。生。男。女。想。生。罪。惡。想。生。垢。想。淨。想  
生。如。是。想。者。名。為。犯。根。心。不。明。了。則。有。罪。阿。難。若。人。一。切。法。中。不。能。善  
解。多。為。不。了。一。切。諸。法。從。初。以。來。本。體。性。相。常。不。可。得。是。人。下。知。如。夫。之  
事。生。是。諸。想。則。與。外。道。無。有。差。別。阿。難。我。所。說。法。皆。有。開。通。明。了。清。淨。此  
中。無。罪。亦。無。罪。者。阿。難。若。名。疑。悔。惑。疑。疑。開。罪。者。名。生。來。生。想。我。想。今。想  
人。想。皆。因。身。見。若。為。罪。竟。於。我。法。中。無。如。此。人。若。我。法。中。定。實。有。我。來。生  
命。人。身。見。者。不。言。我。法。有。開。非。是。不。開。我。法。從。本。已。來。常。清。淨。明。了。復  
次。阿。難。若。決。定。有。罪。有。罪。則。身。即。是。神。即。墮。常。見。則。無。佛。道。若。身。異。於  
神。即。墮。斷。見。亦。無。佛。道。如。是。六。十二。見。字。可。是。善。哉。但。是。事。不。然。是。故。阿  
難。我。於。大。乘。中。師。子。吼。說。而。無。所。異。言。我。法。有。開。非。不。有。開。從。本。以。來。常  
清。淨。明。了。阿。難。若。罪。定。有。罪。則。早。竟。無。注。業。我。則。不。言。我。法。有。開。阿。難。我。法

莫。若。於。此。錯。認。則。起。大。業。障。是。故。於。此。人。不。應。起。輕。慢。是。故。在。家。善。隨  
不。應。於。破。戒。人。起。輕。慢。疑。心。入。持。戒。破。戒。由。水。之。人。不。與。開。住。何。由。得。知  
我。若。欲。於。此。事。分。別。明。了。者。則。起。罪。障。罪。障。因。緣。故。於。十。萬。劫。受。諸。苦。分  
如。無。行。經。中。說。又。大。乘。經。中。佛。告。耶。伽。羅。長。者。如。是。在。家。善。隨。應。於。破。戒  
比丘。生。憐。愍。心。是。人。垢。行。惡。行。不。善。何。以。故。是。人。放。如。若。善。戒。滅。至。主。法  
水。自。不。善。機。不。能。調。伏。諸。根。行。放。壞。行。又。佛。經。中。說。不。輕。水。等。此。非。人。罪  
是。須。慎。此。人。以。是。煩。惱。起。不。善。事。又。佛。法。有。開。是。人。或。能。自。淨。退。罪。正  
念。因。緣。得。入。法。位。若。入。必。定。在。於。阿。耨。多。羅。三。藐。三。菩。提。又。如。佛。子。善。有  
智。慧。可。破。煩。惱。又。復。說。言。不。應。妄。稱。量。人。若。稱。量。者。則。為。自。傷。唯。佛。智。雙  
力。能。明。了。如。此。事。者。非。我。所。知。即。於。破。戒。人。中。不。生。憐。愍。輕。慢。之。心。復。次  
善。隨。若。入。寺。應。行。禮。敬。禮。敬。而。後。拜。供。養。諸。此。二。是。在。家。善。隨。若。入  
佛。子。初。入。於。於。寺。門。外。五。體。投。地。應。作。是。念。此。是。善。人。住。處。是。空。行。者  
住。處。無。相。行。者。住。處。無。願。行。者。住。處。此。是。行。慈。悲。善。捨。者。住。處。此。是。正。行  
正。念。者。住。處。若。見。諸。比丘。威。儀。具。足。禮。拜。安。詳。稱。讚。水。鉢。坐。外。行。止。攝。家  
飯。食。不。說。我。不。儀。止。止。可。觀。樂。若。見。此。比丘。修。行。四。念。聖。所。行。處。持。戒  
清。淨。攝。護。經。法。思。空。禪。見。已。亦。肅。敬。心。禮。拜。說。此。問。以。應。作。是。念。若。我



已習學者通持律者應當請問起罪因緣罪之輕重滅罪之法及阿婆陀那等問已修學已習學者通持修多羅者應當請問諸阿舍諸部中教習學多聞者通持摩多羅迦應利東經曼陀那波羅塞延法句等應當學習如是等經者通持華嚴藏者應當請問六波羅塞及方便等問已修學者通持阿鉢者應學其通持法者通持禪者應學其生輝法餘諸比丘亦應如是隨其所行請問其學無所違逆攝護口者諸比丘應善攝安序然觀時觀土應善思惟心不錯亂少於語言入於說法者於諸比丘等隨所乏劣者水若鉢若尼師壇寶生之物隨力而施無所遺惜所以者何菩薩尚應施諸惡人何況比丘有功德者乃至身肉猶當不惜復外物助道因緣復次若行布施時莫生他煩惱行布施時若與一人一人不得便生惡惱應善量而行布施使他人生於惡惱何以故持獲凡夫心應勝阿羅漢是在家菩薩施諸比丘水服飲食醫藥等具供養迎送敬禮親近持獲凡夫心應勝阿羅漢何以故持獲阿羅漢於利乘毀譽稱讚苦樂心無有異凡夫有愛惡性壞故能起罪業以是罪業墮在地獄畜生餓鬼是故應深持獲凡夫菩薩者皆為利益一切眾生若施非為自樂不為自得復世果報非如市易復次因以財施故可以法施攝隨所欲利益救無上心是在家菩薩為自利故隨所利益比丘若以水施者以鉢施如是等種種除財物施如是比丘未入法位未得道果應為今發河持多羅三藐三菩提願何以故因財施攝故得以法攝攝或於所施獲越有受敬心信受共讚復次為欲護持法捨今而不惜療治病比丘乃至以身施是在家菩薩為欲護持法故乃至自捨身命勤行精進摧破九十六種外道及諸魔天等破佛法者佛弟子中或有邪行犯異律法如是之人如法摧破者為護持法又應於諸多聞說法者如信敬心四事供養亦教他人讀誦解說書寫以是因緣法得久住利益一切在家出家攝務欺誑法又住利苦法疾滅說有過惡又念如來久遠已來行菩薩道行諸難行乃得之法以是因緣於諸在家出家勤心精進示教利善者令得道若今人阿惟越致略說護法因緣心得一切安樂之具亦復自能如說修行名護持法復次是在家菩薩法若有病比丘應須療治是菩薩乃至捨身為治其病而不愛惜是最為要出家人應於在家求此是事所謂身自修視疾痲供給醫藥復次決定心不施施已而無悔是菩薩若為護持正法普為瞻視病人應持施心無有悔是名清淨施若不求果報

永樂大典卷之十一

七

不分別是惡受是不應受但以憐愍利益心與是名清淨施如說若人悲心施是名清淨施不貪是福田不貪非福田若人行布施無所為故與若人為果報者名為出息是故說施已心無有悔懷乃至微小福皆向無上道以是因緣因緣所得福德皆應迴向阿耨多羅三藐三菩提不求今世後世利樂及下乘果但為眾生求阿耨多羅三藐三菩提如我先說在家菩薩除行當說者今已說竟皆於大乘經中處處抄集隨順經法菩薩住是行中疾得阿耨多羅三藐三菩提第二地中多說出家菩薩所行在家出家菩薩共行今當復次 持功上善早置木住及板戶界及禮如天等童子去二月滿勤上五 加及下及治及刀稍下等

永樂大典卷之十一

八

永樂大典卷之一萬五千八百七十三

永樂大典卷之一萬五千八百七十四 九家

論 十位毗沙論四

共行品第十八 則曰法言當說在家出家菩薩共行法今可說之本曰  
忍辱法施法忍法不曲法華重法不障法供養法信解法空不貪法隨  
所說行燈明法仗樂法乘法正願攝法思量利來生等心於一切此是  
在家出家共行要法是故得說行身身端嚴法能知宿命法忍得轉持忍  
惟復智慧於諸法不曲得正德念 行忍得端嚴者能忍辱言罵辱  
擊擊得刀杖拷掠榜笞心不動無恙能堪受如是忍辱所獲果報至於人  
天常得端正後成佛時相對無此法能知宿命者能知過去無  
量劫事法能名高種種分別聲聞乘辟支佛乘佛乘解脫義理法能果報  
雖有三十五業者知宿命說法因緣斷人所疑是故得知宿命法忍得轉  
持者法名應空無相無願應六波羅蜜菩薩地一切菩薩所行之法能  
了明解心能忍持者法忍行是忍忍則得轉持持者多如所開經如  
所請論其中義趣乃至百千萬劫終不忘失忍得智慧者忍德者為萬

永樂大典卷之一萬五千八百七十四

量華法分別義趣是故能得今世後世利益不由心得正念者不曲名為  
質直無曲修行此法則於一切法中得堅固念復次重法法則堅不障得  
守理供養法信解法持諸難 重法則堅者若人尊重恭敬於法則  
堅固堅法名為所支持習學之法自然牢堅不可動轉後成佛時多有善  
薩聲聞弟子住是堅固法無能障其所受法者又堅名為法得又住不障  
得守理者若人說法及人聽法不讚與作障礙之事後成佛時諸天至人  
共守理法奉佛道常能護持諸佛正法諸佛成後守理護法乃能至於  
後佛出世以是因緣菩薩聲聞皆應盡心善守理法供養法信解法供養  
名為恭敬諸法法法會敬心供養說法之人說法法起立禪功正莊嚴  
誦讀法之處如是深心愛樂供養法因緣故得進諸佛以信解持諸難者  
信名於諸善法深生欣樂以是法故得離八難解者能滅諸罪能於諸善  
法中以心口意隨應而解如十一切入隨意所解若人多有信解力者能  
滅無始生死已無重罪惡如先獲過品中說復次修空不放遠不貪得  
成利隨說戒煩惱燈抱得天眼 修空不放遠者修有二種得修行修  
空力故信有為法皆是虛假亦不住空諸法無定是故常自攝心不放  
遠不貪得成利者食名於他物中生貪取心若除是事所求皆成所願皆

永樂大典卷之一萬五千八百七十四

滿隨說戒煩惱者隨有所說身即行之則斷煩惱於諸事中皆如說行世  
世已來諸煩惱氣常冥其心則皆除滅轉諸煩惱惡氣習性燈施得天眼  
者若人然燈供養佛聲聞辟支佛及摩揭舍利以是因緣得天眼報復次  
樂施天不報以正願淨土乘施獲神足乘施獲神足者乘施得天不報者  
於大法會作諸音樂供養於佛得天不報乘施得神足者乘樂乘乘馬  
等乘復有人言以履屨等物亦得神足以正願淨土者隨以所願乘淨  
土若金銀頭冠琉璃珠項鍊珠璣瑪瑙無量寶寶清淨國土攝法得具清淨  
若華蓮具足行四攝法得具足信以布施受持利益同享攝取眾生故後  
成佛時得清淨具足無量菩薩及聲聞僧如阿耨陀佛有二種信清淨  
具足願具足者如九十願中說復次利益眾生故一切所愛欲平等心無  
二得為最勝者若菩薩以身口意實有所作皆為利益安樂眾生是故  
眾生皆悉敬愛若菩薩於諸眾生慈觀中人行平等心不捨一切眾生以  
是業報得高果勝名能勝貪欲嗔恚愚癡一切煩惱惡法故名為佛阿  
日人皆俱有眼耳鼻口等無有異云何得知是佛答曰佛有三十二大人  
相有是相者當知是佛在家出家應當分別了知三十二相是相以何法  
得是相以何業得是相是業亦應當知何以故欲得功德當知是相欲得

永樂大典卷之一萬五千八百七十四

是相當知是業問曰如此事者不何得解答曰六法相品中一相三分數  
河地三十二相品中一一相有三種分別慈應當知問曰云何為一  
一相有三種分別答曰一說相體二說相果三說得相業手足輪相者先  
已說轉輪聖王亦有是相諸菩薩亦有是相餘人亦有但不如于手足輪  
者手足掌中有十輪輪具足明了如印文現足安住不動名足安立轉輪  
網真滿滿如轉玉置文明了如真金鑲嵌若手足網相乘乘猶如兜羅樹  
華如妙地體其色紅赤勝餘身分名高手足乘乘相于掌上上兩腕  
七處俱滿故名七處滿相情指纖纖故名長指相足跟長展故名足跟展  
相身長七肘不曲故名身大相足上隆起故名足高相毛上向右旋  
故名毛上旋相觸漸漸鹿如伊泥鹿蹄相相平立兩手摩膝故名  
長臂相如寶馬寶象不現故名隱藏相第一金色毛生故名金色毛相  
突如成鍊金不受塵垢故名皮薄相第一乳一毛生故名一毛相  
眉間白毫如珂雪故名白毛相如獅子前身廣厚得所故名獅子身上  
相有圓大故名眉圓大相眼平滿故名眼平滿相舌根不為風寒所  
壞故名分別諸味餘人不合故名知味相身如廣等如足俱理樹故名  
圓身相圓鬚鬚如右旋故名右旋相如赤蓮華廣長而薄故名廣





釋。何等為四種善法。一於一切眾生行平等心。二以善法教化一切三  
等。三一切眾生說法。四以正行行於一切眾生。若修行善法。四種善法。不  
樂思惟諸法。不勤修習善法。則是像法。復是欲諸善法。法中。四種像善法。  
佛說如是法。一應遠離。何等為四。一貪重利養。不責於法。二但為名  
譽。不念功德。三求欲自樂。不念眾生。四貪樂。不樂遠離。是為四。問曰。  
像善法。若何可檢。答曰。若善法。應修善法。初功德。是則能離像善法。  
法。是故善法。若欲離像善法。如佛說。初行四功德。精勤令得。生主。已令  
增長。增長之當。何等為四。一者解空法。亦信業果報。二者樂無我  
法。而於一切眾生。生大悲心。三者。在涅槃而行。在生死。四者。希求。為欲  
成。就。眾生。而不求。果。若人。欲生善法。初行四功德。增長。長守護。當親身  
善。如。佛。說。善法。當親近。四種善法。知。識。亦。應。當。遠。離。四種惡。知。識。善  
法。當。樂。行。得。多。羅。三。藐。三。善。視。者。應。當。親。近。恭。敬。供。養。四種善法。知。識。當  
遠。離。四種惡。知。識。何等為四種善法。一於求求者。主質。又。應。以。能。助。成  
無上道。二於說法者。主善。知。識。以。能。助。成。多。聞。智。慧。三。稱。讚。出。家  
者。主善。知。識。以。能。助。成。一。切。善。根。四。於。諸。佛。世。尊。主。善。知。識。以。能。助。成  
助。成。一。切。佛。法。故。何等為四種惡。知。識。一求。財。支。佛。來。心。樂。少。欲。少。事。二

求樂善法善法

求聲聞乘比丘。樂生禪者。三好。外道。路。伽。耶。結。莊。嚴。又。巧。問。答。者。四  
所。親。近。者。得。世。間。利。不。得。法。利。是。故。善。法。應。親。近。四善。知。識。遠。離。四惡。知  
識。若。善。法。能。遠。離。四惡。知。識。親。近。四善。知。識。者。則。得。四廣。大。藏。通。一。切。魔  
事。法。能。生。無。量。福。德。盡。能。攝。取。一。切。善。法。問。曰。何等是善法。廣。大。藏。法。何  
等是惡。通。一。切。魔。事。法。何等是。能。生。無。量。福。德。法。何等是。能。攝。取。一。切。善  
法。答。曰。諸。善。法。有。四。廣。大。藏。妙。法。四攝。諸。善。法。善。提。心。為。一。何等為四。  
一得。值。佛。二得。聞。六。波。羅。蜜。三於。說。法。者。心。無。瞋。礙。四以。不。放。逸。心。樂。住  
阿。練。若。處。是。為。四。大。藏。能。通。一。切。魔。事。者。四。法。何。等。四。一不。捨。善。提。心。  
二於。一。切。眾。生。心。無。瞋。礙。三。覺。知。一。切。諸。見。四。於。諸。善。法。心。無。捨。慢。是。為  
四。淨。無。量。福。德。法。復。有。四。法。何。等。四。一於。法。施。無。所。希。求。二於。破。戒。惡  
人。生。大。悲。心。三於。救。眾。生。中。發。無。上。善。提。心。四。於。下。劣。眾。生。而。行。慈。辱。是。為  
四。攝。一。切。善。法。者。有。四。法。何。等。四。一於。空。閒。不。現。瑞。異。事。行。三。行。四攝。  
不。求。息。報。三不。惜。身。命。護。持。正。法。四。隨。諸。善。根。以。善。提。心。為。先。是。為。四。  
是。一。一。四。法。皆。應。廣。解。於。文。須。多。故。不。履。說。今。如。佛。所。說。以。佛。略。解。若。善  
法。欲。得。諸。善。法。應。欲。通。一。切。魔。事。故。攝。一。切。善。法。者。皆。當。遠。離。二。空。繁  
二。障。二。障。二。障。及。二。障。二。障。二。障。若。善。法。欲。得。諸。善。法。應。欲。通。一。切。魔。事。

功德者。應當遠離。是諸二法。何等為二。虛空繫法。一貪者。應路伽耶。等。結  
二。嚴。佛。水。鉢。三。持。者。一者。諸。見。縛。二。貪。利。縛。三。貪。利。縛。二。障。法。者。一。親。近。白。水。二。疎  
遠。善。人。三。垢。法。者。一。惡。受。諸。煩。惱。二。樂。諸。理。越。如。滿。三。瘡。法。者。一。見。他。人  
道。二。自。藏。其。過。三。坑。法。者。一。毀。壞。正。法。二。破。戒。受。供。三。燒。法。者。一。以。被。渴  
心。而。著。眾。眾。二。受。淨。戒。者。供。給。出。家。之。人。三。二。病。難。治。一。增。上。慢。人。自。理  
能。勝。於。心。二。求。大。乘。者。追。壞。其。意。若。善。法。遠。離。如。是。善。法。更。有。疾。得。阿。耨  
多。羅。三。藐。三。善。提。法。則。能。疾。德。又。得。諸。佛。世。尊。阿。羅。漢。之。所。稱。讚。問。曰。  
何等法。是。疾。得。阿。耨。多。羅。三。藐。三。善。提。法。何。等。是。疾。得。佛。世。尊。阿。羅。漢。之  
所。稱。讚。答。曰。能。行。四。攝。相。疾。得。佛。世。尊。及。行。四。法。者。三。聖。所。稱。讚。何。等  
為。四。攝。相。一。求。一。切。善。法。故。勤。行。精。進。二。若。聽。受。讚。揚。誦。經。法。如。所。說。行。三  
欲。離。三。界。如。殺。人。處。常。求。勉。出。四。為。利。益。安。樂。一。切。眾。生。故。自。利。其。心。神  
名。其。實。不。能。得。阿。耨。多。羅。三。藐。三。善。提。故。者。為。不。虛。復。有。四。法。為。三。聖。稱  
讚。何等為四。一乃。至。失。命。不。為。惡。事。二。常。行。法。施。三。受。法。常。一。其。心。若  
生。淨。心。即。能。正。觀。染。心。起。染。目。緣。是。法。緣。者。何。名。為。法。何。者。是。染。於。何。事  
無。所。有。法。故。如。是。正。觀。染。因。緣。故。不。起。諸。惡。業。餘。一。切。垢。性。亦。如。是。觀。善

求樂善法善法

蓋。得。是。大。人。所。稱。讚。法。稱。讚。諸。惡。煩。惱。業。故。心。則。具。足。捨。心。者。如。說。具。足。捨  
心。心。求。世。出。世。利。求。此。諸。利。持。心。無。有。耽。礙。是。善。法。具。足。捨。法。欲。行。法  
施。行。財。施。利。益。眾。生。故。若。求。世。間。出。世。間。諸。利。未。得。持。心。無。疲。懈。世。間。利  
者。善。解。世。間。經。書。技。藝。方。術。巧。便。等。出。世。間。利。者。說。諸。無。漏。持。力。覺。道。法  
如。說。如。是。求。二。利。心。無。有。疲。懈。以。無。疲。懈。故。能。得。諸。深。法。自。從。求。經。書。而  
能。得。有。慧。具。足。知。世。間。最。上。第一。法。無。疲。懈。者。疲。懈。名。取。惡。所。樂。若。無  
疲。懈。則。心。無。疲。懈。若。無。疲。懈。則。求。諸。經。書。醫。方。技。術。禮。儀。法。則。皆。無。疲。懈  
無。疲。懈。故。則。得。有。慧。具。足。深。知。世。間。正。法。世。間。正。法。者。乃。所。宜。隨。世。間。心  
世。間。治。法。皆。能。知。是。故。能。知。上。中。下。者。各。有。所。宜。隨。世。間。心。者。深  
有。悲。愍。心。隨。上。引。導。者。於。上。中。下。者。各。有。所。宜。隨。世。間。心。者。深  
因。此。土。生。者。為。憐。有。人。以。自。作。而。羞。見。他。而。愧。世。間。法。中。既。為。先。用。如。經  
說。二。清。白。法。護。持。世。間。所。謂。慚。愧。如。獨。說。人。有。愧。特。如。法。知。罪。福。無。愧  
善。人。違。無。惡。而。不。作。問。曰。何。故。悲。愍。善。法。善。法。知。世。間。正。法。答。曰。善。法。若  
知。世。間。法。者。則。於。眾。生。易。如。悅。入。化。導。其。心。令。往。大。乘。若。不。知。世。法。乃。至  
不。能。教。化。一。人。是。故。世。間。法。者。則。是。教。化。眾。生。方。見。之。道。善。法。如。是。知。世  
間。法。具。足。悲。愍。心。如。說。如。惡。而。改。善。行。已。利。己。首。肯。可。不。忍。笑。善

求樂善法善法

竟 是菩薩心多故於諸惡人若能恭敬供養迎送問訊何不善人能  
判於我者功德者有魂吞散二心故於諸賢善少知識者而不輕慢作是  
念有功德者自應於世如灰覆火薪薄法不應輕視若我以小因緣而  
輕視者即便得罪復次凡諸有所作難能究竟則於世間中亦是不透  
相。是菩薩凡百所作皆起塔寺若設大會若執罪人如是等一切世間  
諸難事中心無廢遠所造未成要以種種諸方便力身口心力令得成就  
不但佛法有不退轉世間事亦有不退轉轉問何以何自緣能成此重  
答曰有堪忍力貴則能究竟如死得大堪忍力深供養諸佛所化化  
皆能受持。菩薩得堪忍力故以是乃於諸佛供養敬禮還宜供養大  
眾飲食等又佛教化若持戒淨定若淨化心者實觀諸法於是事中用  
堪忍力如人得利及正應有益中用不於無益中用如說以信慈悲隨堪  
受無疲倦又能和義起引導眾生。愧受第一深供養諸佛住佛所說  
中。正行所十法。能淨治初地。是則菩薩道若菩薩以信高始復位佛故  
則能淨治初地。是十法中以信為初信名於諸佛法因緣中心得決定又  
加好樂何以故是菩薩心性清淨故得深信力有信力故於眾生中而  
生悲心作是念一切種種佛法以大悲為本我今一心好樂佛法是故於眾

永樂真善堂書

七

生中。願生悲心悲漸增則成大悲憐大慈故於眾生中則生慈心作是  
念我應隨及利益眾生則成實悲憐慈利眾生時即能行捨內外所有皆  
能施與作是念如我是物焉欲利益安樂眾生則成實慈又諸眾生信受  
我權高欲行捨求利財物故塔受種種苦惱事作是念若有疲厭則於  
世間投筆經書信作工巧諸求財利圖利則無所獲是故應於世間投筆  
經書等無有疲厭以塔受故能知義趣作是念世間經書以義為味若人  
善和經書義味則於世法悉能通了能通了故則能引導上中下眾生作  
是念若人無有悲憐則不能令眾生歡喜若令善故當行悲憐作是念若  
無堪受則不成世間出世間利有堪受故則能引導一切眾生皆令歡喜  
心歡喜故信受教誨以信受教勸行方便而作唱導作是念若眾生供養  
佛者則多所利益故令眾生供養佛故即自一心供養於佛及乃緣令利  
來生信受則便隨欲供養於佛經人天國樂位於三乘菩薩如是次行十  
法則能淨治初地。

合佛品第二十 菩薩於初地完全所行處自以善根力能見數百佛善  
德如是調伏其心深愛佛道如所開初地行具足究竟自以善根福德力  
故能見十方現在諸佛皆在目前問曰但以善根福德力故得見諸佛為

更有餘法耶答曰佛為政陀婆所說深三昧得是三昧覺能得見諸佛  
以陀婆羅是在家菩薩能行頭陀佛為是菩薩說般舟經般舟三昧若見  
諸佛現前菩薩得是大寶三昧雖未得天眼天耳而能得見十方諸佛亦  
聞諸佛所說經法問曰是三昧者當以何道可得答曰當念於諸佛處在  
大衆中三十二相具八十好嚴身行者以是三昧念諸佛三十二相八  
十種好莊嚴其身此立親近諸天供養為諸大衆恭敬圍繞專心憶念取  
諸佛相又念諸佛是大願者成就大悲而不斷絕具足大慈深安眾生行  
於捨處淨除障垢行於善處其心善寂行於惡處得大智慧其行禮波羅  
塞馬法施主其行尸羅波羅塞戒行清淨其行攝提波羅塞能思如地具  
行毗梨耶波羅塞進退起絕其行律波羅塞戒法定障其行般若波羅塞  
破智慧障礙于足輪轉能轉法輪足安立相安住諸法于足網羅相滅諸  
煩惱七處滿相功德圓滿于足乘轆相說柔和法滅長相相長夜修集諸  
善妙法足跟廣相眼廣學廣大直身相說大直道足跟高相一切中毫毛  
上敬相能令眾生住上妙法伊尼鹿蹄相蹄廣漸廣長遠勝相學如金  
錢摩馬藏相有法寶藏身金色相有無量色及相薄相說如妙法一一毛

永樂真善堂書

八

相示一相法曰至莊嚴面如樂飽佛面無狀師于上相如師子無畏有  
圓大相善分別五陰脫下滿相滿大善欲得味相具足寂滅味方身相  
致生死界內擊相頭本善依敬古大相色如美珊瑚能自度面梵音相身  
相至梵天師子相車相肩廣相能破外道高齊相行清白纖蓋平等相平  
眼相慈心視眾生牛王腰相腰長不亂得者有也樂見無欺以此三十二  
相莊嚴其身十種好相錯袂後德具足威力殊絕名聞流布咸皆讚  
身世法所不勤諸煩惱所不系焉言所不淫遊戲諸神通諸佛如是威力  
猛盛無敢當者以慧說法如師子吼如如意自在以相進力破諸魔闍以大  
光明普照大地諸眾生中盡無有一不仰瞻無下觀者常以慈心觀察  
眾生念如大海定如須彌念如地增長眾生所種福德如水滋潤能土  
眾生諸善根力如風開莖成乾果生如火熱物智慧無邊猶如虛空普兩  
大法如大容雲不滌世法猶如蓮華能破外道如師子得勝欲舉重擔如  
大象王能導大衆如大牛王眷屬清淨如轉輪王世間最上如大梵王可  
愛可樂如清天明月普照能照無猶如明月與諸眾生安樂因緣猶如仁父  
憐慈眾生隨宜將護猶如慈母所行清淨如天員金有大勢力如天女降







聞聲中隨意自在若無量百千萬億伎樂同時俱作若無量百千萬億眾  
生一時發言若遠若近隨意能聞假令恒河沙等三千大千世界所有眾  
生同時俱作若千千萬億伎樂滿世界復有恒河沙等世界眾生前  
時以梵音遍滿一切世界諸佛若欲於中聞一音聲隨意得聞餘者不聞  
聲聞所能聞聲聞能聞十國土內音聲諸佛世尊所聞音聲雖有大神力  
障亦不能聞聲聞能聞十國土內音聲諸佛世尊所聞音聲雖有十國土  
世界最細音聲皆亦得聞大神力聲聞能聞世界最大音聲能滿十國土  
內諸佛世尊若住於此若住於他若住於餘音聲能滿無量無邊世界若  
欲令眾主聞過無量無邊世界最細音聲能令得聞欲令不聞即便不聞  
是故但有諸佛於音聲中得自在力知他心無量自在力者諸佛世尊於  
無量無邊世界現在眾生悉知其心除人但隨名相故知諸佛以名稱義  
故知又餘人不能知無量無邊眾生諸心諸佛能知餘人雖有知他心智大  
力勢者障則不能知假使一切眾生成就心通皆如舍利弗自提蓮辟支  
佛者以其神刀障一人心不令他知道而佛能壞彼神力得知其心復次佛  
以神刀悉知眾生上中下等心淨心又知諸心各有所緣從是緣至是  
緣次第滿知一切諸緣又以實相和眾生心是故諸佛以無上力悉知他

永樂齋善書卷五

心第一調伏心波羅蜜者善知諸禪定三昧解脫住入起時諸佛若入定  
若不入定欲繫心一緣中隨意久遠如意能信從此緣中更住餘緣隨意  
能住若佛住定心欲令人不知則不能知假使一切眾生知他心智如大  
梵王如大聲聞辟支佛成就智慧知他人心以此心念令一人得是人欲  
知佛中心若佛不聽則不能知如七方便經中說行者善知定相善知注  
定相善知起定相善知安隱定相善知定行處相善知定生相善知定  
定相不立諸定法是名諸佛第一調伏心波羅蜜善知諸佛世尊善知諸佛女  
慧常不動念常在定中以故尤知而後行生隨意所緣中住無兼行故斷  
一切煩惱故出過動性故如佛告阿難佛於此定得阿耨多羅三藐三菩  
提一切世間若天魔梵沙門婆羅門以盡苦道教化凡具八無餘涅槃於  
其中間佛於諸受知起知住知生知滅諸相諸觸諸覺諸念亦知起知住  
知生知滅若處七年晝夜不息常隨速傳不得停頓不見佛念不在念安  
息是名諸佛常住安慧行中不忘失法者諸佛得不退法故道達五藏法  
故得無上法故諸佛常不忘失諸佛善於樹下所得乃至入無餘涅槃若  
又魔梵沙門婆羅門及餘聖人無能令佛有所忘失如法印經中說道場所  
得定名實便更無勝法如水先堅結說舍利若人實獲有能於法不忘

夫竟惡說我走何以故唯我一人無所忘失是名諸佛於法無忘失金剛  
三昧者諸佛世尊金剛三昧是不共法無能壞故於一切處無有障礙故  
得正遍知故壞一切法障礙故善貫穿故得諸功德利益力故諸禪定中  
最上故無能壞者走故名金剛三昧如金剛實無物能破者走三昧亦  
如是無法可以壞者是故名金剛三昧問曰何故不可壞答曰一切處無  
有礙故不可得金剛無有礙處是三昧亦如是問曰是三昧何故名一切  
處無礙不可得通達一切法故諸佛住是三昧念能通達過去現在未來  
過去三世不可說三昧所攝法是故名一切處無礙若諸佛住是三昧諸  
所有法者不可通達名高有礙而實不礙是故名無礙問曰何以故是三昧  
通達一切法答曰是三昧能開一切障礙法故所謂煩惱障礙定障礙智  
障礙能開故名通達一切法問曰是三昧何故能開一切障礙答曰三昧  
不能容留是三昧善等貫穿三法能壞諸煩惱山今無餘故正遍通達一  
切法故善得不壞心解脫故是故此三昧能開一切障礙問曰是三昧何  
故名貫穿三法不礙位是三昧得力故能得一切功德餘三昧無如是  
力是故此三昧能貫穿貫穿問曰何故是三昧得力故能得一切功德  
不礙是三昧於諸定中最為第一是故此三昧能得諸功德問曰何故

永樂齋善書卷五

是三昧於諸定中最為第一不礙是三昧無量無邊善根所成故於諸定  
中最高第一問曰是三昧何故無量無邊善根所成不礙是三昧唯一切  
智人有餘人所無是故名金剛三昧  
四十不共法中雖一切智人法第二十二 問曰法說金剛三昧唯一切  
智人有餘人所無若是三昧但一切智人有餘人無者即無是三昧何以  
故無一切智人故何以故所知法無量無邊而智慧百量有邊以此有量  
有邊智慧不應如無量事如今現聞淨流水陸來生道諸算數是眾生三  
此若男女非男非女在胎孩童少壯老老皆樂等法過去未來現在諸  
心心教法及諸善惡業已集今果實業已受報今受報未受報萬物生成  
及諸世間山河大地草木叢林種種枝葉花果所可知者無有邊際餘  
三天下所可知物亦如是三千大千世界物亦是三千大千世界物一切  
諸世間眾生非眾生諸物分分以是因緣當可知物無量無邊故  
無一切智者若謂智慧有大有小於所知法中無障礙故知一切可知法  
如虛空攝在一切法中是故應有一切智人者是事不然智大乃可命但  
智不能自知如諸端不自觸定故無一切智者謂是有智能知是智是亦

不然何以故有無窮通故知者以他知二俱不然若是有無量  
力以不自知故不得言有無量力是故無有能知一切法智知不無知一  
切法智故則無一切智者何以故一切智者以智知一切法復亦所知法  
無量無邊若和合百千萬億智人尚不能盡知何況一人是故無有一人  
能知一切法無有一切智者不以獨知一切山河東生非東生故若一  
切智人但以盡知一切經書故名一切智人者是亦不然何以故佛法中  
不說摩訶等經書若佛是一切智者應用摩訶等經書而實不用是故  
佛非一切智人又四韋陀羅經有量有限今世尚無盡能知者况有盡知  
一切經書是故無有一切智人復次有經書能增長貪欲嗔毒等樂若  
一切智人如是事者即有貪欲是經書是貪欲因緣若有自必有果若一  
切智人不知此則則不名一切智人復次有諸經書能助瞋毒毒難於人  
所謂治世經書等若如是事則有瞋毒何以故有因必有果故若不知則  
不名一切智人是故知無一切智人復次佛不必盡知未來世尊譬如我  
今雖一切智人佛無經書預記是人如是姓如是家在果處以如是事難  
一切智人若預知盡知何以故不說走者若說經者經中應有不說走事  
是故知非一切智人復次佛若盡知未來世尊應當預知過去未來家已破

余樂齋卷五

五

僧若知者不應聽出家復次佛不知不說彼石佛若預知者則不應於中  
修行復次佛不知新造婆羅門女以輪欲誘若佛先知應告諸比丘未來  
當有是事復次有梵志嫉佛故於餘處殺梵志女孫陀羅於熱濕中埋  
佛不知是事者如是者應於諸梵志所殺比丘女命至調達所推石下不說  
婆羅門女梵志女事以不知故當知佛不盡知未來世是故非一切智人  
復次佛入婆羅門聚落已食空鉢而出不能預知覺轉轉諸人來事乃至不  
得一食佛若知者則不應入婆羅門聚落是故知佛不盡知未來事復次  
阿闍世王欲害佛故守時時來佛不知故入王舍城三食告預知者則  
不應入世是故佛不知未來事不知未來事則非一切智人復次佛不知  
惡淫淫多諸佛自緣即受其請將諸比丘詣草羅園是婆羅門志乞請  
故父母食馬若佛知婆羅門志請佛及僧者則不應受請三月食馬  
來是故知佛不知未來事不知未來事則非一切智人復次佛受須注  
又多羅馬弟子故則不知未來事是人惡心堅牢難化不信佛佛若知  
者云何父馬弟子受高弟子故則不知未來事不知未來事則非一切  
智人復次若佛是一切智人則應防護未來世尊若高結結以先不知  
結戒因緣等作律已方乃結戒則不知未來事不知未來事則非一切

余樂齋卷五

六

智人復次佛法但以出家受戒成嚴處在上座恭敬禮拜不以首年貴族  
諸家功德智慧多聞禪定果斷神通高火者是一切智者應以首年貴族  
諸家功德智慧多聞禪定果斷神通高火者是一切智者應以首年貴族  
或教者受戒年數如五歲道人禮六歲者貴族世間有四品眾生婆羅  
門刹利毗舍首陀羅首陀羅禮六歲者貴族世間有四品眾生婆羅  
婆羅門刹利應恭敬婆羅門諸家者三巧家貴家居士家長者家大臣  
富貴中出家者功德應敬成人應恭敬禮拜持戒者不應禮敬成者  
不行十二頭陀者應禮行十二頭陀者不具足行頭陀者應禮具足行頭  
陀者智慧者無智慧人應禮敬有智慧者多聞者少聞人應禮多聞者不  
多聞者應禮少聞者若果者須陀應禮敬斯陀舍如是展轉應禮阿羅  
漢一切凡夫應禮得果者斷者少斷持使及未斷者應禮多斷者神通者  
若未具神通者應禮具足神通者佛若如是次第善說供養恭敬法者  
為上說而實不念是故知非一切智人復次佛尚不能知現在事法者謂  
我云何知佛不知現在事者今當說之有果主結使薄者無業障者離八  
難者修行深法者能成正法者而佛不知佛成道已初欲說法生如是疑

我所得法甚深玄遠微妙難知難解唯有智者可以內知世間眾生  
貪著世事此中除斷一切煩惱滅定欲離第一難若我說法眾生不轉  
徒自疲苦若如是說而實眾生有薄結使無業障者有難人難者修行深  
法者能成正法者佛不能知如是果主是故當知不知現在事又作是念  
昔我若行五比丘供養執侍應先利其命在何處作是念已得有天音今  
在波羅奈鹿野苑是故當知佛不知現在事不知現在事則非一切  
智人復次佛得道已受請說法而作是念我今說法誰應先聞復念言  
鬱頭藍若此人利根易可開悟今特此人先以命終而佛方求時天告言  
昨夜命終佛又思憶迴心欲度阿羅羅天復自念是人七來七日若佛是  
一切智者應知此諸人命終而實不知不知過去事故則不若一切智  
人一切智人法應度可度者不可則別復次佛處處有疑語如已連弗城  
是事當以三因緣壞若水若火若內人與外人謀若佛是一切智人者則  
不應有疑或語是故知非一切智人復次佛問比丘法等聚會而說何事  
如是等問若一切智人者則不應問如是等事以問他故非一切智人復  
次佛自稱讚身證空也人知經中說佛自稱讚我一人第一無比無與  
等者若諸比丘見疑子等是佛意人成說五和法諸尼疑子等無信無慈

無愧寡聞慚意少念薄智又說志尼健諸外道弟子等諸不可事若自  
經始終相違如經中說諸比丘我新得道又言我待往古諸佛所得道  
間有智尚難終始相違何況出之一切智人而有相違以終始相違故當  
知非一切智人是故汝說金剛三昧唯一切智人得道事不然無一切智  
人故一切智三昧亦不成答曰汝莫說此佛實是一切智人何以故凡一  
切法有五法藏所謂過去法未來法現在法出三世法不可說法唯佛如  
實徧知是法如汝乞難所知法無量無邊故無一切智人者我今當答若  
知和法無量無邊智亦無量無邊以無量無邊智知無量無邊法無量若  
謂是知亦應以智知是則無窮者今當答汝應以智知如世間人言我是  
智者我是無智者我是無智者我是無智者以是則以智知如故則無  
無窮過如以現在知知過去智則盡知一切法無有遺餘復次如人教他  
通身為十知亦如是自知亦他知則無有餘如燈身照亦照他如汝所說  
今合百千萬億智人尚不能盡知一切法何一人知者是事不然何以  
故一智人能知眾事難復來多無有智慧不能有所知如百十百人  
上作事一人有眼住為導師是故汝以一八為難難復多智於佛則無智

余樂善喜善喜善喜

七

是事不然汝謂佛不說事大等外經故非一切智人者今當答事大中無  
善寂滅法但有種種諸戲論事諸佛所說皆為善寂滅故佛雖知事大中無  
結不能令人得善寂滅是故不說事大中亦有善寂滅解脫說世間先  
皆幽闇都無所有初有大人出現如日若有見者得度死難更有餘道又  
說人身小則神小人大則神大身高神宅常處其中若以智慧開解神縛  
則得解脫是故當知事大中有寂滅解脫答曰無是事也何以故事大中  
有四顯則世間無常而別有常世間如說一作天利墮落再亦墮落三作  
則不墮是為無常中常顯則世間常而說有常我處是為苦中我顯則又  
說我神轉為子願使壽百歲于其身云何為我老高無我則顯則又  
身清淨第一無比金銀珍寶無及身者是名不淨中淨顯則顯則無實  
亦實云何有寂滅是故事大中無善寂滅法問曰事大中說能知事大者  
清淨安隱云何言無善寂滅法答曰知事大者雖說安隱非畢竟解脫於  
具身中生解脫想是說因長壽天說高解脫是故事大中實無解脫復次  
事大中略說有三義一者說願二者說願三者說願願名高令我得妻  
子牛馬金銀珍寶稱讚名高汝火神顯顯頭赤體黃常在末生五大中法  
則名為是事應作是不應作如從昇星初史火法而實說願稱讚法則無

有寂滅解脫何以故食者世樂然蘇呢願無真智慧不斷煩惱何者解脫  
問曰事大法自古有之第一可信汝言無善寂滅故不可信者是事不然  
何以故佛法述乃出世事大自古又遠常在世間是故古法可信近法不  
可信汝言事大中無善寂滅法是事不然答曰時不可信無明邪見自古  
亦然有無明先出正智後出邪見先出正見後出不可信無明邪見自古  
故可信正智正見後出不可信始先有邪見後有正智正見有無明邪見如  
是不可以在先出者為實是故事大先出佛法後出不可信者是事不  
然後次過去定也等諸佛皆先出世其法則古出事大是後出若汝以先  
久為貴者此諸佛及法則應受貴則曰事大不能作善寂滅是故佛法中  
不說善佛不能作寂滅何用知為若不知則非一切智人三俱有過答  
曰汝語非也佛知事大不能善寂滅故不說亦不修行則曰若佛知事  
大無有利益故而不修習者何用知為答曰大智之人應悉分別是正  
正道佛亦如是既自得出生死法道亦從故令眾生出故善知八五聖道  
亦知事大等邪險惡道為難邪惡道故行於正道譬如導師善分別邪道  
為教種種至秋收獲亦得單收佛亦如是為無上道故勤行精進得菩提

余樂善喜善喜善喜

八

亦知事大等諸邪道是故無覺如汝先說無人能具有四事大者此難  
不然世間人各有念力有人一日能誦五偈有誦百偈有誦二百偈若人  
一日不誦十偈則謂無能誦百偈出百偈者此非實語汝等不能盡知故  
便言都無智者若人見一人不能度河便言無能度者是人不能盡知故  
以故自有餘大力者能度此亦如是說使餘人不能盡知一切智者知之  
何從復次得仙人言積事大亦應成一切智者有盡積事大何以言無  
一切智者汝言有經書能生貪欲瞋恚者我今當答若人政長壽應離死  
因緣佛亦如是欲斷一切眾生貪欲瞋恚應令貪欲因緣後次如汝所說  
能知生貪欲瞋恚者則有貪欲瞋恚者無有是也佛雖知是不用不行  
故無過也如人知死因緣則不死若行死因緣則死是亦亦亦若汝說不  
知未來事故不說一切智者我今當答此則非我事亦知有難一切智  
者如經中說汝等諸比丘尼夫無能有三種不應思而思不應說而說不  
應作而作是故皆已摠說汝等來世凡夫皆在其中無利益故何用分  
別說其名者若謂佛知有難不預答者亦不須此今現四來中亦有善  
斷難難者亦不能破諸難問者何用先答如汝今日現見比丘之中能  
攻婆羅門者是故不須先答又先特亦有答設在末經人不証具知佛法



故不知處所者言受調遣出家者我今當奉頂受調遣出家則非一切智  
人者是謂不燃調遣出家非佛所度。問曰若歸入度者佛何以聽答曰善  
母本有德不必出家便惡調遣出家之後有持戒諸功德是故出家無過  
復次調遣於十二年清淨持戒。謂六萬法藏此果報者當來不空。必有利  
益。況調遣機關激石者。我今當說。諸佛成就。無殺法。一切世間。無能  
奪命。若問曰若成就就不殺法者。何故進石而棄。答曰佛於先世種種身業  
文報。應受示來生書報不可捨。故現受。是故自來。汝言持戒。佛不先說  
者。我今當奉。以誘進女。故佛者不能壞一切智人。因緣若佛先說。持戒  
女當奉持戒者。持戒女則不果。復次佛先世持人罪業。因緣。今必應受。汝  
說佛何以不遮。持戒入祇。誼事我今當奉。此事不能壞一切智人。因緣  
佛無有刀。令一切眾生。盡作樂人。又諸佛離一切。許。不自而身。不著持  
戒。是故不遮。復次佛先世。當。必。應。受。七日。後。又。來。生。見。佛。開。勝。不。憂  
宜。明。不。善。欲。發。無。上。道。心。作。是。願。高。我。等。亦。當。得。如。是。清。淨。心。是。故。無。弊  
汝先說佛入婆羅門。聚落。空。跡。而。出。非。一。切。智。人。者。今。當。奉。佛。不。以。飯。食  
先。觀。人。心。八。眾。落。已。履。轉。其。意。問。曰。是。事。佛。應。先。知。我。入。聚。落。履。當。轉。入  
心。答。曰。佛。亦。先。知。此。事。為。大。利。益。來。生。諸。佛。非。但。以。受。人。食。故。以。高。利。益

余集卷第五

九

度。既。來。生。有。以。清。淨。心。迎。逆。敬。禮。和。顏。瞻。視。此。皆。大。利。何。必。飲。食。以。體。體  
門。利。益。來。生。非。空。入。聚。落。汝。說。佛。道。趣。醉。象。者。今。當。奉。佛。雖。知。此。事。以。因  
緣。故。性。以。此。醉。象。必。應。得。度。又。能。障。其。善。罪。業。復。次。此。象。身。如。黑。山。眾  
人。見。此。依。頭。禮。佛。皆。起。恭。敬。以。是。因。緣。故。性。復。次。佛。趣。此。象。無。有。過。失  
若。有。惡。事。可。作。此。難。汝。解。至。隨。隨。若。者。高。文。先。世。果。報。故。汝。說。當。須。淫  
又多。罪。為。弟。子。者。今。當。說。佛。身。口。意。命。不。須。守。護。無。所。失。故。聽。為。弟。子。復  
次。是。人。常。近。佛。故。得。見。種種。大神。力。及。見。諸。天。龍。夜。叉。龍。圖。婆。阿。修。羅。等。諸  
王。來。供。養。佛。請。問。種種。甚。深。法。法。得。清。淨。心。清。淨。得。弟。子。益。因。緣。是。故  
雖。惡。聽。為。弟。子。問。曰。此。人。於。佛。多。生。惡。心。是。故。不。應。聽。為。弟。子。答。曰。不。若  
聽。為。弟。子。亦。有。惡。心。是。故。聽。為。弟。子。無。咎。汝。說。先。來。作。罪。時。何。以。不。制。戒  
今。當。奉。佛。先。結。戒。說。八。聖。道。正。見。正。思。惟。正。語。正。業。正。命。正。精。進。正。念。正  
定。是。至。涅槃。道。故。已。說。一。切。諸。戒。復。次。佛。說。三。學。善。學。戒。善。學。心。善。學  
慧。當。知。已。說。一。切。諸。戒。復。次。佛。告。諸。比丘。一。切。惡。法。不。應。作。是。不。名。先  
結。戒。耶。復。次。佛。說。十。善。道。離。殺。盜。淫。兩。舌。惡。罵。妄。言。綺。語。貪。婬。瞋。恚。邪。見  
不。名。先。結。戒。耶。佛。九。十。二。年。中。說。一。獨。為。布。薩。法。所。預。一。切。惡。莫。作。一。切  
善。當。行。自。淨。其。志。意。是。則。諸。佛。故。是。故。當。知。元。已。結。戒。復。次。佛。說。諸。小。惡

余集卷第五

十

因。結。當。應。當。離。如。說。離。身。諸。惡。行。亦。離。口。諸。惡。離。意。諸。惡。行。餘。惡。悉。遠。離  
如是說者。當知元以結戒。復次佛先已說諸守護法。如說護身。為善。我  
護。口。亦。善。護。意。為。善。我。護。一。切。亦。善。此。五。護。一。切。得。遠。離。諸。惡。如。是。說  
者。當。知。元。以。結。戒。復。次。佛。先。已。說。諸。守。護。法。如。說。護。身。為。善。我。能  
守。定。意。是。名。真。比。丘。如。是。說。者。當。知。元。以。結。戒。復。次。佛。說。沙。門。法。故。當。知  
元。以。結。戒。復。次。佛。有。四。法。一。於。瞋。不。熱。二。於。罵。然。然。三。於。憍。說。沙。門。法。故。當。知  
之。復。次。佛。說。四。念。處。觀。身。觀。受。觀。心。觀。法。是。涅槃。道。住。處。故。當。知。元。以。結。戒  
者。微。小。惡。尚。不。聽。何。况。身。口。惡。業。如。是。等。因。緣。當。知。元。已。結。戒。如。是。者。五  
則。不。應。作。惡。復。有。犯。者。違。事。輕。重。作。如。是。罪。如。是。治。之。佛。亦。如。是。先。總。說  
戒。後。有。犯。者。說。其。罪。相。如。有。作。惡。者。教。令。悔。悔。如。是。罪。惡。如。是。德。不。說  
實。滅。不。共。住。等。成。如。是。事。改。後。乃。結。戒。說。首。年。責。族。家。等。應。為。上。座  
今。當。奉。道。法。中。首。年。責。族。家。等。於。道。無。益。何。以。故。主。佛。法。中。名。為。貴。族。好  
家。中。生。從。受。戒。後。其。年。數。名。為。首。年。汝。謂。首。年。應。供。養。者。元。出。家。受。戒  
非。是。大。罪。從。受。戒。後。無。有。諸。姓。等。差別。諸。比丘。受。大。戒。者。為。生。在。佛。家  
是。則。失。元。大。小。家。名。皆。為。一。家。汝。說。持。戒。者。出。家。在。先。持。戒。日。長。夜。護  
持。年。歲。多。故。應。為。上。座。如。結。戒。中。說。汝。說。持。戒。之。人。不。應。禮。破。戒。者。今。當

余集卷第五

卷。破。戒。人。尚。不。應。共。住。何。况。禮。拜。供。養。以。其。自。言。是。比。丘。故。隨。其。大。小。而  
為。作。禮。如。禮。泥。木。天。像。以。念。真。天。故。佛。勸。平。少。應。禮。上。座。順。佛。教。改。則。便  
得。稱。汝。說。以。頭。陀。故。應。敬。禮。者。今。當。奉。若。頭。陀。人。有。五。種。故。難。得。分。別  
一。者。惡。康。無。所。知。故。貪。受。罪。法。二。者。純。根。希。望。得。利。三。者。惡。意。欺。於。人  
四。者。狂。亂。五。者。作。念。頭。陀。法。者。諸。佛。賢。聖。所。共。稱。讚。以。其。隨。順。涅槃。道。故  
是。五。種。人。行。頭。陀。法。其。偽。難。別。聞。者。多。聞。之。人。亦。如。頭。陀。難。可。分。別。何  
以。故。或。以。樂。道。故。多。聞。或。以。利。養。故。多。聞。如。是。等。亦。難。分。別。又。佛。法。貴。如  
說。行。不。貴。多。所。稱。又。如。佛。說。持。一。法。句。能。自。利。益。若。多。聞。智。慧。亦。如  
是。若。不。能。如。所。說。行。何。用。智。慧。而。是。故。不。以。智。慧。說。為。上。座。譬。如。世。間  
走。車。弟。弟。多。聞。多。智。而。不。見。不。為。作。禮。是。故。不。以。智。慧。說。先。供。養。禮。拜。如  
果。斷。結。得。神。通。最。難。知。走。人。得。乘。是。不。得。乘。是。多。聞。斷。結。是。少。聞。斷。結。是  
得。神。通。是。不。得。神。通。不。可。以。此。為。上。座。若。同。得。道。果。斷。結。神。通。誰。為。上。座  
是。故。隨。佛。教。行。表。為。第一。汝。說。佛。於。說。法。主。觀。本。當。奉。佛。於。深。法。尚。不。有  
疑。何。况。應。說。不。應。說。中。而。有。疑。佛。不。言。我。都。不。說。法。但。云。心。樂。閉。靜。不  
務。多。事。而。後。於。說。法。中。無。疑。復。次。佛。外。道。言。佛。為。大。聖。寂。然。無。戲。論。何。用

善來而教化焉。復使教化亦不可盡似。如分別何月說法。善養弟子。是貪著。是故佛自思惟。我法甚深。智慧方便。無量無邊。而可度者。少。是故自言。不如然。又防外道所譏。阿訶。今梵天玉。求請說法。即時梵天玉等。白佛言。東主可應。中有利。得結使薄者。易可化度。是故交諸梵王等。持如人得大寶。成應示餘人。如是諸聖。自得法利。亦應利人。如汝所說。佛不知何。爾如寶等。先已命外。欲求佛法者。今當為佛。不念其死。與不死。但念此人。結使微薄。性化度。隨所念。處則有智。生是故。佛先自說。而後天妙。理致。宜然。又佛先出家。就此二人。曾經宿止。諸天人。民。僕。能疑。佛受其妙。法。餘。處得道。佛欲斷彼。疑。故。即。時。唱。言。彼。人。長。衰。如。此。妙。法。如。不。聞。推。如。是。義。五。此。立。事。亦。復。可。知。但。念。其。可。度。因。緣。不。念。其。住。止。所。在。復。念。住。處。即。便。得。知。是。故。不。應。破。一。切。智。人。汝。言。疑。已。違。非。成。壞。者。今。當。答。汝。成。破。因。緣。不。定。不。因。緣。而。定。說。者。是。則。高。過。又。我。先。說。四。十。不。共。法。中。諸。佛。善。知。不。定。答。者。則。不。定。此。難。汝。說。佛。問。諸。比。立。汝。等。聚。會。高。何。所。說。答。當。本。佛。前。欲。說。法。門。故。作。如。是。問。或。欲。結。成。故。今。其。自。說。如。是。種。種。說。法。故。問。而。無。答。世。間。亦。有。知。而。復。問。如。見。人。食。問。言。食。耶。如。天。寒。時。問。言。寒。耶。佛。亦。如。是。知。而。復。問。隨。欲。無。答。汝。言。自。讚。毀。他。非。一。切。智。人。者。今。當。答。佛。

金剛經卷第五

十一

不食。不食。供養。不惠。他人。不增。上。便。所以。自。說。我。於。世。間。最。第。一。者。有。信。東。主。諸。根。猛。利。捨。惡。和。識。以。我。高。師。是。人。長。夜。當。得。安。隱。是。故。佛。自。讚。身。復。次。有。人。求。第。一。樂。道。而。有。懈。怠。不。能。精。進。是。故。佛。言。無。上。利。中。不。應。懈。怠。我。於。世。間。第。一。導。師。善。說。正。法。宜。勤。精。進。可。得。道。果。如。是。等。因。緣。自。讚。其。身。非。為。自。貴。輕。賤。他人。阿。惡。人。者。欲。令。除。滅。惡。法。非。為。憐。愍。東。主。有。人。求。如。法。利。其。心。清。淨。質。直。而。與。惡。和。識。合。致。今。遠。難。比。故。而。阿。罵。之。未。得。佛。特。尚。以。饑。餓。危。人。何。比。成。佛。而。當。阿。罵。汝。說。佛。法。初。後。相。違。今。當。答。佛。法。中。無。有。始。終。相。違。事。汝。等。不。知。佛。法。義。故。以。高。相。違。是。淫。禁。道。者。從。迦。葉。佛。滅。已。未。無。復。人。說。亦。無。人。得。是。故。言。我。新。得。道。緣。處。復。說。我。得。故。道。是。道。錢。光。等。諸。佛。所。得。所。謂。八。聖。道。能。至。涅槃。一。道。一。因。緣。故。我。得。故。道。是。故。當。知。佛。成。一。切。智。者。知。可。知。者。云。何。名。為。一。切。智。者。知。一。切。故。名。為。一。切。智。耶。答。曰。一。切。智。者。知。可。知。者。五。法。藏。道。去。未。來。現。在。出。三。世。不。可。說。所。用。知。此。五。藏。者。名。為。知。是。故。知。及。所。知。名。為。一。切。智。者。知。可。知。者。一。切。者。是。事。不。然。何。以。故。是。法。但。一。可。知。知。亦。是。可。知。故。如。世。間。言。是。人。知。利。是。人。知。錢。答。曰。若。一。切。是。一。者。則。寒。相。違。皆。應。是。一。明。問。若。樂。諸。相。違。事。亦。應。是。一。但。是。事。不。然。是。故。不。得。言。一。切。皆。

是。問。曰。汝。所。執。亦。同。此。過。若。可。知。是。一。者。若。樂。等。亦。應。是。一。而。實。不。一。答。曰。我。不。言。一。切。可。知。是。一。汝。所。執。一。切。皆。是。一。是。故。不。與。汝。同。過。復。次。汝。說。同。有。過。故。汝。自。執。中。有。過。若。人。自。受。所。執。中。過。即。墮。負。處。汝。知。所。執。有。過。不。應。復。說。他。過。是。故。汝。說。同。有。過。者。是。事。不。然。復。次。若。謂。知。可。知。二。法。為。一。者。應。用。可。知。法。和。瓶。水。等。物。而。實。用。知。知。一。切。物。若。謂。瓶。水。等。於。知。無。異。者。今。瓶。水。等。不。能。知。物。即。應。有。異。而。實。用。知。知。一。切。物。如。是。處。處。有。過。故。不。得。言。一。切。智。是。一。復。次。知。所。知。是。二。名。為。一。切。知。是。一。切。法。故。名。如。來。名。一。切。智。者。是。一。切。智。人。因。全。剛。三。昧。是。故。全。剛。三。昧。成。汝。先。言。全。剛。三。昧。不。成。一。切。智。不。成。者。是。事。不。然。昇。星。上。音。外。護。非。天。戲。音。異。進。必。五。天。

金剛經卷第五

十二

羅。門。在。家。白。衣。能。修。福。德。善。根。勝。出。家。者。是。事。云。何。佛。言。我。於。此。中。不。定。答。出。家。或。有。不。修。善。則。不。如。在。家。在。家。能。修。善。則。勝。出。家。又。大。淫。禁。經。中。說。已。違。非。戒。當。以。三。事。壞。或。火。或。水。或。內。人。與。外。人。誅。又。因。波。梨。末。梵。志。說。是。裸。形。波。梨。末。梵。志。若。不。捨。是。語。若。是。心。若。是。邪。見。到。我。日。前。無。有。是。處。若。皮。繩。斷。若。身。斷。終。不。來。到。佛。前。又。後。喻。經。中。說。我。此。法。甚。深。以。方。便。說。今。汝。淺。解。若。有。直。心。如。教。行。者。得。二。種。利。若。今。世。盡。漏。若。不。盡。漏。當。得。不。還。道。又。增。一。河。舍。迦。梨。經。中。佛。告。阿。難。若。人。欲。起。業。無。有。不。受。報。而。得。道。者。若。現。受。報。若。生。受。若。復。受。又。增。一。阿。浮。羅。經。中。說。佛。告。諸。比。丘。諸。惡。人。死。若。作。畜。生。若。墮。地。獄。若。入。生。處。若。天。若。人。又。無。異。王。子。經。中。說。無。受。白。佛。言。佛。有。所。說。能。令。他。壞。不。佛。言。王。子。是。事。不。定。佛。或。憐。愍。心。故。今。毗。婆。舍。中。說。眾。生。三。品。從。不。定。聚。或。墮。邪。定。或。墮。正。定。如。是。等。四。法。藏。中。無。定。事。數。十。萬。種。問。曰。若。人。智。慧。不。定。無。法。定。心。於。事。中。或。合。或。不。合。則。不。得。為。名。佛。不。共。法。答。曰。不。定。事。若。合。若。不。合。隨。屬。眾。因。緣。故。是。中。不。應。定。說。若。人。不。定。事。而。作。定。答。曰。不。名。一。切。智。人。是。故。於。不。定。事。中。必。應。用。







種種脫脫佛名無礙解脫。寧隨心共生。乃至無餘涅槃則止。是四十不共法略開佛法門。令衆生解脫。說所不說者。無量無邊。所謂一常不離慧。二如時不失。三滅一切習氣。四得定波羅蜜。五一切功德殊勝。六隨所宜行波羅蜜。七無能見頂者。八無與等者。九無能勝者。十世間中上。十一不從他聞得道。十二不轉法者。十三自是佛。終不能到佛前。十四不違法者。十五得大慧者。十六得大慈者。十七第一可信受者。十八第一名聞利養。十九無佛同止諸佛。無與佛等者。二十諸師無有弟子。如佛者。二十一端正第一。見者歡悅。二十二佛所使人。無謬害者。二十三佛歡度者。無有傷害。二十四心初生時。斷思惟結。二十五可度衆生。終不失時。二十六第十六。知得阿耨多羅三藐三菩提。二十七世間第一福田。二十八救無量元明。二十九所行不同餘人。三十百福田。三十一無量無邊善根。三十二入胎時。三十三生時。三十四得佛道時。三十五得法輪時。三十六持長壽命時。三十七入涅槃時。能動三千大千世界。三十八獲勤無量無邊諸魔官殿。令無威德。令使驚畏。三十九諸獲世天王。得提桓因。度摩天王。先率陀天王。化樂天王。自在天王。梵天王。淨居諸天等。一時來集。讚轉法輪。四十佛身堅固。如那羅延。四十一未有結者。而初結成。四十二有所

求果集卷第五十五

九

施。努力得人。四十三菩薩摩訶薩。學於一切男子。無染著心。四十四力能救度。一切衆生。佛不共法。有如是等。無量無數。妙妙事功。不須廣說。聲聞法。雖以佛法優劣。不同則有差別。便容總說諸佛。一切諸法。無量無邊。不可思議。第一者。有以一切衆生。所不能共。假使十方諸三千大千世界。過諸算數。是中所有一人。得欲及於佛。四十不共法中。被少分者。無有是處。若於一法。百千萬億分中。不及其一。諸佛有如是無量無邊功德之及。何以故。無數大劫。安住四功德處。深行六波羅蜜。善具足菩薩。一切所行諸法。不共一切衆生。故亦不共。讚佛品第二十四。已如是解。四十不共法。竟。應取是四十不共法。相念。佛又應以諸佛讚佛。如現在前對面。共誦。如是則成念佛三昧。如佛說。至五大轉。四十獨有法。我今於佛前。歡心以稱讚。如書及飛行。其力無邊。限於空。如空中。無有與等。聲聞中。自在。他心。智。無量。善。能。調。伏。心。隨。意。而。應。通。其。念。如。大海。湛。然。在。女。德。世。間。無。有。法。而。能。擾。亂。者。諸。佛。所。稱。讚。金。剛。三。時。寶。得。之。在。前。中。如。賢。僕。互。心。善。知。不。定。法。四。無。三。定。事。微。細。難。分。別。置。如。無。有。餘。衆。生。若。已。滅。今。滅。及。當。滅。惟。獨。有。世。尊。智。慧。能。通。

求果集卷第五十五

十

善知不相應。非已法中事。一切諸世間。悉皆不能知。世尊大威。及功德。不可量。智慧無邊。諸佛無與等者。於四阿含中。起絕無倫匹。衆生諸阿羅漢。一切皆易。若諸世間。欲有苦佛者。是事皆有所成。或不成。法。若於三時中。諸有所說。皆言必不虛。常有果報。凡有所說。法。無非。是。有。有。長。起。尚。不。誤。何。況。於。古。辭。於。三。聖。第。子。上。中。下。差。別。四。雙。八。華。等。第。一。大。事。師。身。口。書。業。命。平。竟。常。清。淨。是。故。於。此。中。不。復。須。防。護。自。說。一。切。智。心。無。有。疑。畏。若。人。衆。難。我。恐。有。所。不。知。自。說。漏。盡。相。盡。到。無。漏。道。心。無。有。疑。畏。若。漏。有。不。盡。自。說。障。礙。法。於。中。無。礙。難。有。用。此。法。不。能。為。障。礙。所。礙。八。聖。道。心。無。有。疑。畏。有。言。是。八。道。不。能。至。解。脫。如。實。知。是。因。是。果。及。非。非。說。諸。禪。三。林。中。深。細。深。淺。事。皆。能。了。知。禪。中。無。等。者。先。知。衆。生。根。上。中。下。差。別。難。難。難。及。性。隨。宜。而。說。法。行。道。得。諸。利。衆。以。化。導。人。是。以。第。子。衆。如。實。得。善。利。宿。命。知。無。量。天。眼。見。無。邊。一。切。人。中。天。無。能。知。其。限。住。金。剛。三。林。滅。壞。惱。及。氣。又。知。人。漏。盡。故。名。漏。盡。力。煩。惱。諸。障。障。一切。法。障。礙。三。礙。得。解。脫。就。無。礙。解。脫。四。十。不。共。法。功。德。不。可。量。無。能。廣。說。者。我。已。略。說。竟。世。尊。若。一。切。稱。說。此。佛。法。猶。尚。不。能。盡。况。我。無。此。智。世。尊。大。慈。言。無。量。善。



體障一不欲發二逆正道依邪道故三發正道趨邪者亦有如斯相似  
三障障由身見障是解脫不欲發趣由戒禁取依執邪道迷夫止路由從  
於道深障備障佛顯預流水斷如是趣解脫障故說斷三佛於餘經如頌  
下分說頌上分亦有五種頌曰頌上分亦五色無色二食掉舉慢無明今  
不起上故 論曰如是五種若未斷時能令有情不地上界頌上上界故  
名頌上分結已解結縛云何頌曰縛三由三受 論曰縛有三種一貪縛  
謂一切貪二瞋縛謂一切瞋三癡縛謂一切癡何緣唯說此三為縛由隨  
三受說縛有三謂於樂受貪縛隨苦受瞋縛隨捨受俱捨縛故於苦受瞋於捨  
受癡應知亦余雖於捨受亦有貪瞋非如癡故約自相續樂等三受為縛  
所緣作此定說已分別縛隨眠云何頌曰隨眠前已說 論曰隨眠有六  
或七或十或九十八如前已說隨眠既已說隨眠隨云何頌曰隨眠隨此  
餘深心所行強 論曰此諸煩惱亦名隨煩惱皆隨心為隨亂事故復  
有此餘矣諸煩惱深汚心所行強亦名隨煩惱皆隨心為隨亂事故復  
攝非根本故廣別彼相如雜事中後當畧論隨煩惱攝者且應先辯隨  
初云何頌曰墮八無慙愧嫉慳并悔厭及掉舉惰況或十加忿覆無慙慳  
掉舉皆從貪所生無慙愧惰況從無明所起嫉慳從貪從起悔從疑覆障

水樂齋卷第五百九十七

二

論曰根本煩惱亦名為纏經說飲食纏為緣故然品類足說有八說既委  
沙宋說纏有七謂於前八更如忿覆無慙無愧如前已釋疑謂於他諸與  
益事念心不善世謂財法巧施相連念心怯者再即惡作如前已釋疑謂  
念心怯者為性無有功力執持於身悔眠二纏唯取深汚掉舉惰況亦如  
前釋除障及害於情非情念心憤發說名為忿忿說名為覆障於此  
所說十纏中無慙慳掉舉是貪等流無愧惰況是無名等流嫉慳是  
嗔等流悔是疑等流有說覆是貪等流有說是無明等流有說是供等流  
有知無知如其次第餘煩惱皆其相云何頌曰煩惱垢六惱害根諸障  
誑論從貪生害根從疑起惱從見起論從諸見生 論曰惱謂堅執諸  
有罪事由此不取如理諒悔嘗謂於他能為逼迫由此能行打罵等事恨  
謂於志所緣事中數數尋思結怨不捨論謂心曲由此不能如實自顯或  
矯非撥或設方便分解不明如謂惡他儂前已釋如是六種從煩惱生  
巧相屬名煩惱垢於此六種煩惱垢中誑論是貪等流害根是疑等流惱  
是見取等流論是諸見等流如言阿曲謂諸惡見故論定是諸見等流此  
垢并纏從煩惱起是故皆立隨煩惱名此垢及纏為何所斷頌曰雖無慙  
愧厭惰掉見障斷餘及煩惱垢自在故修 論曰且十纏中無慙等五

通見修斷由此通與二部煩惱相應起故隨無見此障所斷相應即說名  
為見此障所斷餘障惟悔惡覆并垢自在起故唯修所斷唯與修斷他力  
無明共相應故名自在起此煩惱隨通何性頌曰欲三三餘惡上界皆  
無記 論曰欲界所繫眼脛掉三皆通不善無記二性所餘一切皆唯不  
善上二界中隨應所有一切唯是無記性攝此隨煩惱隨何界繫頌曰欲  
莊欲初定三三餘餘欲 論曰論莊唯在欲界初定等知覺世有論莊照  
今大梵王區已情現相莊惡馬勝莊勇此二於前雖已分別莊相關故  
所餘重障脛掉舉三通在三界所餘一切皆唯在欲界十六中五如前釋  
六識地起頌曰見所斷慢眼自在隨煩惱皆有意地起餘通依六識  
曰眼說應知諸見所斷及脛所斷一切慢眼隨煩惱中自在起者如是一  
切皆依意識依五識身無容起故所餘一切通依六識謂脛所斷貪瞋無  
明及收相應諸隨煩惱即無慙愧惰障及餘大煩惱地法所攝隨煩惱依  
六識身皆容起故如先所辨樂等五受根今此所明煩惱隨煩惱何項  
等何根相應於此先應辨諸煩惱曰欲界諸煩惱貪喜樂相應欲憂苦  
發遍邪見憂及喜疑憂餘五善一切捨相應上地皆隨應通自識諸受

水樂齋卷第五百九十七

三

論曰欲界所繫諸煩惱中貪喜樂相應以數行轉遍六識故慎憂若相應  
以感行轉遍六識故無明通與前四相應數感行轉遍六識故行通與  
憂喜相應數感行轉唯意地故何緣邪見數感行轉如次先造罪福果故  
疑憂相應以感行轉唯意地故懷懼障者求去決定知心慙感故除四見僅  
與喜相應以數行轉唯意地故已約到相說受相說說通相說受相應者  
一切皆與捨受相應以諸隨眠相續位勢力來數住捨受故界既全  
上地云何皆隨所應通與自地自識俱起諸受相應謂若地中其有四識  
彼一一識所起煩惱各通自識諸受相應若諸地中唯有意識即彼意識  
所起煩惱通與意識諸受相應上諸地中識文多少如前已釋故不別說  
已解煩惱諸受相應今以復應辨隨煩惱項曰諸隨煩惱中嫉慳念及恚  
害恨憂俱起僅喜受相應論莊及眼莊通憂喜俱起惱喜樂皆捨餘四通  
相應 論曰隨煩惱中嫉等六種一切皆與憂根相應以感行轉唯意地  
故懼喜相應以數行轉唯意地故數行轉者懼相與貪相相似故論莊眼  
覆憂喜相應數感行轉唯意地故數感行者謂或有時以歡喜心而行治  
等或時有以憂感心行備喜樂相應數行唯意故在第三靜慮與樂相應  
若在下諸地與喜相應此上所說諸隨煩惱一切皆與捨受相應相續斷時





何等為六謂治道起得果練根治道起時謂解脫道得果時者謂得預流  
一來不還阿羅漢果練根時者謂轉根時此六時中諸惑離繫隨道緣道  
謂欲界繫見四神斷及色無色見三神斷所有離繫具六時得色無色界  
見道神斷所有離繫唯五時得由治生時即得果故不應於此分為二時  
欲界神斷五品離繫亦五時得除預流果第六離繫唯四時得謂於前五  
人除一時得果治生時無異故第七八品亦四時得果四時除前五  
第九離繫唯三時得謂於前四又除一時亦治生時即得果故色無色界  
修所斷中唯除有頂第九離繫所除離繫亦三時得果四時除前三故  
有頂第九唯二時得謂前三內又除一時亦治生時即得果故如是且就  
各有理說以利根者前諸位中一皆除練根得故諸有超越入聖道者  
隨應有除預流等故即諸離繫彼彼位中得通知名通知有二一智通知  
二斷通知智通知者謂無漏智斷通知者謂即諸斷於果上立固名故  
為一切斷立一通知不余云何謂曰斷通知有九故初二斷一各一合  
三上界三亦各餘五順下分色一切斷三 論曰諸斷總立九種通知謂  
三界繫見神所斷煩惱等斷立六通知所餘三界修道所斷煩惱等斷立

永樂大鑿萬五千九七

三色知且三界繫見神所斷煩惱等斷立六云何謂欲界繫四二部斷立  
一通知初二部言即顯見苦是樂所斷次二部斷各立一通知初二部言  
顯見滅道斷如是欲界見神所斷煩惱等斷立三通知如欲界三上界亦  
余謂色無色二界所繫亦初二斷一各一合三其苦集見滅見道所  
斷法斷各立三義如是名為三界見神所斷法斷六種通知餘三界繫修  
道所斷煩惱等斷立三云何謂欲界繫修道所斷煩惱等斷立一通知應  
知即是五順下分結盡通知并前立故色界所繫修道所斷煩惱等斷立  
一通知應知此即是色盡盡通知無色界繫修道所斷煩惱等斷立一  
知即一切結盡盡通知此亦并前合立一故如是名為三界修道所斷法  
斷三種通知以何因緣色無色界修道所斷煩惱等斷別立通知知非見所  
斷以修所斷治不同故如是所立九種通知應辨於中何道果頃曰於  
中是果六餘三智果未至果一切根本五或八無色道果一三根本亦  
余俗果二聖九法智三類二法智品果六須智品果五 論曰於此九中  
且應先辨與智道為果在別是果有六謂三界繫見神法斷六種通知  
智果有三謂明下分色一結盡通知由此三通知是修道果故如何  
思果說為通知諸思皆足智眷屬故如王眷屬假立玉石或思與智同一

果故今次應辨與靜慮地眷屬果果差別未至靜慮果具有九謂此  
為依能斷三界見修所斷煩惱等故根本靜慮果五或八所言五者毗婆  
沙師說根本地唯能水斷色無色攝煩惱等故欲界所繫煩惱等斷後唯  
許是未至果故所言八者尊者妙音說根本地亦與欲界諸煩惱等為斷  
對治諸有光離欲界淨者依根本地入見神時於欲界繫見斷法斷許引  
道到無漏得故由此亦是彼是道果除明下分結盡通知以彼是未至  
果故無客修彼斷對治故中間靜慮地根本地今次應辨與無色地眷屬  
根眷果果差別無色地地果唯一謂依空處近分地道得已色盡盡知  
果故前三根眷果亦唯一謂依無色前三根眷得一切盡通知果故今次  
應辨與世俗道及諸聖道為果差別俗道果二謂俗道及唯能獲得明下  
分盡及色盡盡通知果故聖道果九謂聖道及通能水斷三界法故今次  
應辨與法類智為果差別法智果三謂法智及能斷三界修所斷煩惱後  
三果類智果二謂類智及但能永斷色無色界修所斷煩惱後二果今次  
應辨與法類智同品諸道為果差別法智品果六謂即前法智法思所  
得六果類智品果五謂即前類智類思所得五果品言通攝智及思故  
何故一一斷不立通知唯就前九位建立五項曰得無漏斷得及決第

永樂大鑿萬五千九七

一有戒雙因越界故立九通知 論曰有漏法斷雖多體位而四緣故立  
九通知且由三緣立六思果謂得無漏離繫得故亦有頂故戒雙因故諸  
斷要具如是三緣立通知名開則不余如其生位有戒雙因無漏斷得  
本缺有頂故雖亦得斷不名通知若聖位中從入見神至苦類思現行以  
前雖有已得無漏斷未缺有頂未成雙因至苦類智集法思惟雖亦缺  
有頂猶未成雙因未成見集斷諸通因故至後法智類智位中諸所得  
斷三緣具故於一一位建立通知其由四緣立三智果謂於前三加越界  
故言超果者謂此界中煩惱等法皆令離故有立離俱果亦是一緣故立  
通知緣得有五種離俱果者謂此強斷未立通知要離所緣此種感方  
可建立此離俱果與戒雙因及越界緣用無別致雖有異而不別說雖  
諸越界位皆成雙因而戒雙因特非皆越界故戒雙因外別立越界緣  
三地雙因未立通知故雖成就通知項曰位見神位無或成一至五修  
成六一二無學唯成一 論曰其生定無成通知理若諸聖者住見神位  
從初乃至集法思時於諸通知亦未成就至集法智果類思時唯成就一  
至集諸智法思時便成就二至滅法智類思時便成就三至攝類智  
道法思時便成就四至道法智類思時便成就五位修道位道類智為



由性非常。這聖心故。如以苦相觀之。苦時。非彼苦相。一如苦受。有謂樂受。是苦因。故諸聖亦觀彼為苦者。此釋非理。能為苦因。是果行相。豈關於苦。又諸聖者。生色。無色。緣彼如何。有苦想。非彼諸痛。為苦受因。又經復說。行苦何用。若由非常。觀樂為苦。非常苦觀行相。何別。主滅法故。觀為非常。違聖心。故觀之為苦。但是非常。知違聖心。故非常行相。能引苦行。觀有餘。解脫作如是。決定無實樂受。唯是苦。云何。如然。由教理故。云何。由教如世。專言諸所有受。無非是苦。又契經言。汝應於樂受。又契經言。於苦。謂樂。名為顛倒。云何。由理。以諸樂固。皆不定。故謂諸所有。亦非飲食。亦非。等事。諸有情。顛倒。許為樂因。此若非特。適受用。便能生苦。覆成苦因。不應。樂因。於增盛位。或雖平等。但由非時。便成苦因。能生苦。故知水等。本是。苦因。苦增盛時。其相。顯成。儀易。現理。亦應然。又治苦時。方起樂受。及苦。易。樂受。乃主。謂若未遭飢渴寒熱。成欲等苦。所適。迫。不於樂因。主於。樂受。故於對治。苦因。中。惡。夫。要。計。此。能。生。樂。實。無。決。定。能。生。樂。因。苦。易。既。中。惡。夫。謂。樂。如。荷。重。擔。暫。易。肩。等。故。受。唯。苦。受。無。實。樂。對。法。諸。師。言。樂。實。有。此。言。應。理。云。何。如。然。且。應。及。復。復。無。樂。者。何。名。為。苦。若。謂。追。迫。現。有。過。悅。有。樂。應。成。若。謂。損。害。現。有。悅。益。有。樂。應。成。若。謂。非。受。既。有。可。受。有。樂。

永樂大典卷五百九十七

應成。若謂可受。體非成。實以諸聖者。於深時。可受。復成。非可受。故不。可。安。聖。雖。深。時。由。其。門。觀。為。非。安。故。謂。若。有。受。自。相。可。受。此。文。未。嘗。成。非。可。安。然。諸。聖。者。於。離。淨。時。以。餘。行。相。狀。意。此。文。謂。謂。此。文。是。救。遠。處。安。由。廣大。功。力。所。成。受。壞。無。常。故。非。可。受。非。彼。自。相。是。非。受。法。若。彼。自。體。是。非。可。受。不。應。於。中。有。起。定。者。若。不。起。定。於。離。深。時。聖。者。不。應。以。餘。行。相。觀。察。樂。文。主。主。狀。意。故。由。自。相。有。實。樂。受。然。世。尊。言。諸。有。受。無。非。苦。若。佛。自。擇。通。如。契。經。言。佛。告。慶。喜。我。修。諸。行。皆。是。無。常。及。諸。有。為。皆。是。變。壞。空。作。是。說。諸。有。受。無。非。是。苦。故。知。非。經。不。依。苦。若。作。如。是。說。若。由。自。相。諸。受。皆。苦。何。緣。慶。喜。作。是。問。言。佛。於。餘。經。說。有。三。受。謂。樂。及。苦。不。苦。不。樂。依。何。意。此。經。復。言。諸。有。受。無。非。是。苦。慶。喜。但。應。作。如。是。問。依。何。意。說。有。三。受。世。尊。亦。應。但。作。是。答。我。依。此。意。故。說。有。三。受。經。中。既。無。如。是。問。答。故。由。自。相。曾。有。三。受。世。尊。既。言。我。意。說。諸。有。受。無。非。是。苦。即。已。顯。示。此。所。說。經。依。別。意。說。非。真。了。義。又。契。經。言。汝。應。以。苦。觀。樂。受。者。應。知。此。經。意。顯。樂。受。有。二。種。性。一。有。樂。性。謂。此。樂。受。依。自。相。門。是。可。受。故。二。有。苦。性。謂。依。真。門。亦。是。無。常。變。壞。法。故。然。觀。樂。時。能。為。繫。縛。諸。有。合。者。欲。此。味。故。若。觀。苦。時。能。令。解。脫。如。是。觀。者。得。離。貪。故。佛。以。觀。苦。能。令。解。脫。故。說。有。苦。

觀樂為苦。如何。如此。自。謂。是。樂。如。有。頃。曰。諸。佛。止。過。覺。知。諸。行。非。常。及。有。為。變。壞。故。說。受。皆。苦。又。契。經。言。於。苦。謂。樂。名。顛。倒。者。此。別。意。說。以。諸。世。間。於。諸。樂。受。妙。妙。諸。有。一。分。樂。中。一。向。計。樂。故。成。顛。倒。謂。諸。樂。受。若。依。異。門。亦。有。苦。性。然。諸。世。間。唯。觀。為。樂。故。成。顛。倒。謂。諸。樂。受。若。依。異。樂。故。成。顛。倒。謂。諸。有。亦。然。故。不。由。此。能。證。樂。受。無。實。理。成。若。受。自。相。實。皆。苦。者。佛。說。三。受。有。何。勝。利。若。謂。世。尊。隨。俗。說。者。不。應。正。理。以。世。尊。言。我。家。說。受。無。非。苦。故。又。何。勝。五。受。說。如。實。言。故。謂。經。說。所。有。樂。所。有。皆。應。知。此。二。皆。是。樂。受。乃。至。廣。說。復。作。是。說。若。以。正。慧。如。實。觀。見。如。是。五。根。三。結。水。斷。乃。至。廣。說。又。佛。如。何。於。一。苦。受。隨。順。世。俗。別。說。三。苦。謂。世。間。於。下。上。中。苦。如。其。次第。起。樂。等。三。覺。佛。隨。順。世。俗。亦。不。然。樂。亦。三。故。應。於。下。等。三。苦。唯。起。上。等。樂。覺。又。受。味。勝。香。水。等。所。生。樂。時。有。何。下。苦。而。世。間。於。中。起。樂。受。覺。若。許。今。時。有。下。苦。者。如。是。下。苦。已。成。夫。上。世。應。今。時。許。受。分。明。益。利。可。取。許。中。品。受。現。在。前。時。與。此。相。違。如。何。應。理。人。下。三。定。說。有。樂。故。應。有。下。苦。以。上。諸。地。說。有。捨。故。應。有。中。苦。受。勝。苦。增。進。應。正。理。故。不。應。依。下。等。三。苦。如。次。建。立。樂。等。三。受。又。契。經。說。佛。告。大。名。苦。已。

永樂大典卷五百九十七

向。是。苦。非。樂。非。樂。所。隨。乃。至。廣。說。故。知。定。有。少。分。骨。樂。如。是。且。辯。彼。所。引。教。顯。無。實。樂。為。證。不。成。所。立。理。言。亦。不。成。證。且。以。諸。樂。固。皆。不。定。故。有。此。非。正。理。運。因。義。故。謂。觀。所。依。分。位。差。別。諸。外。境。界。方。為。樂。因。或。為。苦。因。非。唯。外。境。若。此。外。境。至。此。所。依。如。是。分。位。能。為。樂。因。未。嘗。至。此。不。為。樂。因。是。故。樂。固。非。不。定。如。世。間。又。觀。所。養。天。如。是。分。位。差。別。為。美。熟。因。或。為。遠。因。非。唯。彼。大。若。此。大。至。此。所。養。天。如。是。分。位。差。別。為。美。熟。因。或。為。遠。因。非。美。熟。因。非。不。定。定。樂。固。亦。亦。定。理。成。又。三。靜。慮。中。樂。固。不。定。彼。因。無。時。能。生。苦。故。又。彼。所。說。要。治。苦。時。起。樂。覺。者。唯。前。已。破。謂。受。味。勝。者。能。治。苦。已。滅。未。生。今。時。轉。應。主。極。樂。覺。又。靜。慮。樂。治。何。故。生。如。是。等。破。唯。前。能。說。人。彼。所。說。苦。易。脫。中。樂。覺。乃。主。如。易。有。者。此。身。分。位。能。生。樂。乃。至。身。漸。微。故。如。是。易。脫。身。四。威。儀。主。樂。解。脫。應。知。亦。亦。若。先。無。苦。於。最。後。時。何。為。欲。然。生。於。苦。覺。由。身。受。多。分。位。別。故。如。酒。等。後。時。有。甘。醋。味。起。是。欲。覺。受。實。有。理。成。由。此。定。知。諸。有。漏。行。三。苦。合。故。如。應。若。苦。若。苦。行。體。亦。若。集。持。此。說。必。定。違。越。契。經。經。說。實。為。集。故。經。說。實。為。集。故。說。實。為。集。理。實。所。

餘亦是集神如是理起由何際切餘契程中亦說餘故如薄伽梵他中  
言業變及無明為因招復行各諸有相續石補特加羅。人哭經說五種  
種子此即別名說有取識人彼經說正理界中此即別名說四識住故經  
所說是蓋意言阿毗達磨依法相說然經中說變為其者偏說起因如他  
中說業變無明皆為因者其說生起及彼因因云何如命業為生因變為  
起子及因說有取識及四識住故非唯變為其神體何法名生何法名起  
界起生等品類差別自體出現說名為生若無差別則有相續說名為起  
業與有變如其次第為彼二因譬如種子與枝葉等則體類名為能生因  
水與一切無差別為能起因業及有變為生起因應知亦亦變為起因  
何理為證變後有必不起故謂有愛離愛二俱命終性有愛者後有  
史起由此理證變為起因起有起無定隨變故又由愛故相續無復現是  
若作是處有愛則心相續數難於彼由此比知以有愛故能令相續無起  
復有人取後身更無有法封執聖者如貪愛者如華立有於深谷時如水  
全身至乾涸位著身雖離除無以如如是無有餘為因法執取後身如我  
變者由此理證變為起因如是世尊說詳有四餘經復說詳有二種一世

衆聖大論卷第十卷九

十二

俗諦二勝義諦如是二諦其相云何頃曰彼覺破便無善折餘亦余如瓶  
水世俗異此名勝義 論曰若彼物覺破便無彼物應知名世俗諦如  
瓶破為碎危時瓶覺則無衣等亦余又若有物以善折餘彼覺便無亦  
是世俗如水被折色等時水覺則無衣等亦余即於彼物未破折時以  
世想名施設為彼施設有故名名世俗依世俗理說有瓶等是實非虛名  
世俗諦若物異此名勝義諦諸物覺破便無及善折餘彼覺仍有應  
知彼物名勝義諦如色等物碎立極微或以勝善折除味等彼覺恒有愛  
等亦然此真實有故名勝義依勝義微或以勝善折除味等彼覺恒有愛  
執聖師作如是說如出世智及此後得世間正智所取諸法名勝義諦先  
此除智所取諸法名世俗諦已辯諸諦應說云何方便勤修是神道須  
曰將趣見神道應任成勤修聞思修所成謂名俱義境 論曰諸有發心  
將趣見神應先安住清淨尸羅然後勤修聞思修所成謂名俱義境見神聞  
聞已勤求所聞法義聞法義已無倒思惟思已方能依定修習行者如是  
住成勤修聞思所成慧起思所成慧依思所成慧起修所成慧此三慧種  
差別云何毗婆沙師謂三慧相緣名俱義如必有別聞所成慧唯緣名境  
未能捨文而觀義故思所成慧緣名義境有時由文引義有時由義引文

未全捨文而觀義故修所成慧唯緣義境已能捨文唯觀義故若有人  
浮深歎水曾未嘗者不捨所修習學未成或捨或執曾善學者不待所依  
自力浮渡三慧亦余有言若念思慧不成謂此既通緣名緣義如次應是  
聞修所成今詳三慧無過則者謂修行者修聞至教所生勝慧名聞所成  
依思正理是聞思慧三因所成依修等神所生勝慧名修所成說所成  
顯三勝慧是聞思慧三因所成猶如世間於命牛等如次說食草所成  
諸有欲於修精勤學者如何淨身若心修三無漏無貪心四聖體亦余  
大欲謂已得未得多求名所無治相違等三無漏無貪心四聖體亦余  
三唯善足三生具後業為治四愛生我所我事皆皆息心除欲 論曰身  
器清淨善由三因何等謂三因一身心遠離二善足少欲三住四聖體身  
遠離者離相離住心遠離者離不善尋此二易可成由善足少欲言善足  
者無不善足少欲者無大欲所無二種差別云何對法諸師咸作是說於  
已得妙水服等更多求者不善足於未得妙水等更多求者大欲若不更  
求亦緣未得此二差別使應不成是故此中應作是說於所已得不妙不  
多欲望不數者不善足於所未得水服等事求妙水多者大欲善足少  
欲能治此故與此相違應知差別善足少欲道三無漏所治三體唯欲

衆聖大論卷第十卷九

十三

界所繫善足所發體是無貪所治二種欲貪為能生眾聖故名聖體四  
聖體體亦是無貪四中前三體唯善足謂於水服飲食財具隨所得中皆  
生善足第四聖體謂善斷修如何亦無貪為體以能棄捨有欲貪故高  
顯阿義立四聖體以諸第六卷上具及俗事業為求勝解釋佛出家法  
主世尊慈波安立助道二業一者生具二者事業前二者是助道生具最  
後即是助道事業女等若能依前生具作後事業勝脫非久何故安立如  
是二業為欲對治四種愛生故契經云苾芻淨聽安因衣服應生時生應  
住時住應執持執如是愛因飲食財具及有無者皆如是說為治此四說  
四聖體即依此義更與門說謂佛為欲智慧求除我所我事故說四聖  
體我所事者謂衣服等我事者謂自身緣彼貪名為欲為智止息前三貪  
欲說前三聖體為未滅除四種貪欲說第四聖體如是說修所修者由  
何門故能止入修頃曰入修要二門一淨觀二持息念誰於何門能止入修  
如次應知舍尋增者謂貪盛盛歎現在前如是有情名貪行者波觀不淨  
能止入修尋多亂心名尋行者波息念能止入修有餘師言此持息念  
非多緣故能止亂尋不淨名緣顯差別引多尋故治彼無能有餘復言

此持息念內門轉故能止亂專不淨多於外門轉故猶如眼識治後無能  
此中先應辨不淨觀如是觀相云何頃曰為通治四食且辨觀骨鎖廣至  
海深暴石初習某位除足至頭半石為已熱修繫心在肩間若起作意係  
論曰修不淨觀正為治食然食差別略有四種一顯色食二形色食三  
妙觸食四供奉食緣青赤等修不淨觀治第一食緣故食等修不淨觀治  
第二食緣蟲蛆等修不淨觀治第三食緣死不如修不淨觀治第四食若  
緣骨鎖修不淨觀能治治如是四食以骨鎖中無四食境故應且辨修  
骨鎖觀此唯勝解作意攝故少分緣故不斷煩惱唯能制伏今不現行然  
喻如師修骨鎖觀想有三法一初習某位二已熱修三起作意謂修行者欲  
修如是不淨觀時應先繫心於自身或於足指或頭或踵隨所樂處心  
得住已依勝解力於自身分假想思惟皮肉爛爛漸令骨淨乃至具觀全  
身骨鎖見一具已復觀第二如是漸次廣至一房一寺一園一村一園乃  
至遍地以海為邊於其中間骨鎖充滿為令勝解得增長故於所廣事漸  
畧而觀乃至唯觀一具骨鎖齊此漸畧不淨觀成石喻如師初習某位為  
令各觀勝解力增於一具中先除足骨思惟除骨繫心而住漸次乃至除  
頭半骨思惟半骨繫心而住齊此地略不淨觀成石喻如師已熱修位為

永樂齋集卷第十百九十七

十四

今略觀勝解自為除半項骨繫心而觀專主一緣忽然而住齊此極畧不  
淨觀成石喻如師起作意似有不淨觀由所緣小非自在小處作四可此  
由作意已熱未熱未熱已熱及由所緣自身至海有差別故此不淨觀何  
性與地緣何境何處主何伴相緣何世為有漏為無漏為難淨得為加行  
得頃曰無食性十地緣欲色入生不淨自世緣有漏通二得 論曰如先  
所問今次第答謂此觀以無食為性通依十地謂四靜慮及四近於中間  
欲界唯緣欲界所見色境所見者何謂顯形色緣義為境由此已成世人  
趣主三洲除北尚非餘趣況餘界生既立不淨名唯不淨行相隨在何世  
緣自世境若不立法道緣三世既唯緣解作意相應此觀理應是有漏  
道難淨得及加行得由有曾得未曾得故此不淨觀相差別已次應辨持  
息念此差別相云何頃曰息念是五地緣依緣身二得實外無有六謂  
數等 論曰言息念者即契理中所說何阿波那念言阿那者謂持息  
入是引外也今入身義阿波那者謂持息出是引內風今出身義由念  
入觀此為境故名阿波那念念息是為念息而說念者念力持故持境唯  
明所作事成如念住故通依五地謂初二三靜慮近於中間欲界此境唯  
與捨相應故謂苦樂受能順引舉此念治導故不俱起善樂二受能違事

法此念於境專注故成此相違故不俱起有說根本下三靜慮中亦有  
捨受彼說依入地上定現前息無有故此定緣以依欲身起唯入人趣除  
此俱廣通離淨得及加行得唯與真實作意相應正去有情方能修習外  
道無有無說者故自不能覺彼細法故此相圓滿由具六因三款二隨三  
止四觀五轉六淨數謂繫心緣入出息不作加行故捨身心唯念德持入  
出息數從一至十不減不增慈心於境極樂散放然於此中家有三天一  
數減失於二謂一二數增失於一謂二三雜亂失於入謂出於出謂入若  
離如是三種過失名為正數若十中間心散亂者復應從一及第數之終  
而復始乃至得定隨謂繫心緣入出息不作加行隨息而行念息入出時  
各達至何所謂念息入為行過身為行一分隨彼息入行至心念靜觀  
足乃至足指念息隨連若念息出離身為至一傑一尋隨所至方念恒隨  
連有餘即說息出極速乃至風輪或吹嵐婆此不應理此念真實作意俱  
故止謂繫念唯在鼻端或在眉間乃至足指隨所樂處安止其心觀息住  
身如珠中縷為冷為暖為損為益龍謂觀察此息風已更觀息俱大種違  
色及依色位心及心所其觀五蘊以為境界轉轉緣息風覺安直後  
後勝善報中乃至世間第一法位淨謂昇進入見道業有餘即說念住為

永樂齋集卷第十百九十七

十五

初舍刑輪定為後名時蓋智等方名淨為攝六種故說頃言持息念應知  
有六種相異謂數隨止觀轉淨相差別 息相差別云何應知頃曰入出  
息隨身依二差別轉情非既受等流非下緣 論曰隨身生此息地  
攝以息是身一攝故此出入息轉依身心差別以主無色界及獨判藍  
等入入無心定及第四定等此息於彼皆不轉故謂要身中有諸孔際入  
出息地心正現前息於今時方得轉故出第四定等及初生時息最先入  
入第四定等及後死時息最後出息有情數攝有情身必故非有執受與  
根相離故是等流性同類因生故非所長養身增長時彼損減故非異熱  
主顯已後時更相結故緣異熱已無如是故唯自上地心之所緣非下地  
成儀適果心境故 建毛上音法蓋下七倫及音香體十音一音中  
野體上音未及下用定五一傑下什格又  
分別賢聖品第六之二 如是已說入修二門由此二門心使得定心得  
定之後何所修頃曰依已修成止為觀修念住以自相共相觀身受心法  
自性間等慧除相雜所緣說次第隨生治倒故唯回 論曰依已修成者  
勝處摩他為毗鉢舍那修回念住如何修習回念住耶謂以自共相觀身  
受心法身受心法各別自性名為自相一切有為皆非常性一切有漏皆

是苦性及一切法空非我性名為其相身自性者大體是已定心自性。如  
自名願法自性者除三途法。佛說在定心極微刹那各別觀身。身名念住  
滿餘三滿相。如應當知何等名為四念住體。此四念住體各有三自性相  
雜所緣別故。自性念住。以慧為體。此慧有三種。謂聞等所成。即此亦名三  
體念住。相雜念住。以慧所餘。俱有為體。所緣念住。以慧所緣諸法為體。等  
知自性是慧。非除經說。於身住。隨身觀身念住。除三亦然。諸備觀名。唯  
自慧體。非慧無有備觀。用故。何緣於慧。念住。在慈。安沙。此品念增  
慧。念住。在隨。慧所觀。能明。記。故。由。此。無。礙。行。如。是。言。有。能。於。身。住。隨  
身。觀。身。念。住。住。乃。至。廣。說。世。亦。說。若。有。於。身。住。隨。身。觀。身。念。住。住。不  
深。然。有。經。云。此。四。念。住。由。何。故。果。由。何。故。滅。衰。顯。名。之。作。意。集。故。如。次。念  
身。受。心。法。集。衰。顯。名。之。作。意。滅。故。如。次。念。身。受。心。法。滅。應。知。彼。說。所。緣。念  
住。以。念。於。彼。得。安。住。故。又。念。住。別。名。隨。所。緣。緣。自。他。俱。相。增。具。故。一。念  
住。各有三種。此四念住。說。文。通。主。主。復。何。緣。安。第。如。是。隨。境。處。者。應。先。觀  
故。或。諸。欲。貪。於。身。處。轉。故。四。念。住。觀。身。在。初。然。貪。於。身。由。故。樂。受。樂。於  
受。由。心。不。調。心。之。不。調。由。感。未。斷。故。觀。受。等。如。是。安。第。此。四。念。住。如。安。治

法苑珠林卷第五十

十六

波淨樂常我四種顛倒。故唯有四不增不減。四中三種。唯不雜緣。第四所  
緣。通雜不雜。若唯觀法。名不雜緣。若於身等。二三或四。總而觀。察。名。為。雜  
緣。如是。然。修。雜。緣。身。等。法。念。住。之。復。何。所。修。項。曰。彼。各。法。念。住。總。觀。四。所  
緣。身。等。四。境。修。四。行。相。所謂。非。常。苦。空。非。我。修。此。觀。已。生。何。善。根。項。曰。  
從此。主。境。法。具。觀。四。聖。諦。修。十六。行。相。安。主。頂。亦。然。如。是。二。善。根。皆。初。法  
後。四。安。念。唯。法。念。下。中。品。同。頂。上。唯。觀。敬。敬。一。行。一。利。眼。世。第一。亦。然。皆  
慧。五。除。得。論。曰。修。智。德。緣。共。相。法。念。住。修。安。成。熟。乃。至。上。上。品。從。此。念  
住。復。有。頂。決。擇。分。初。善。根。生。名為。頂。法。念。住。如。後。生。法。念。住。名。為。能。覺。惑。障。  
聖。道。大。前。相。如。火。前。相。故。名為。頂。法。念。住。如。後。生。法。念。住。名。為。能。覺。惑。障。  
境。及。能。具。修。十六。行。相。觀。苦。聖。諦。修。四。行。相。一。非常。二。苦。三。空。四。非。我。觀  
亦。聖。諦。修。四。行。相。一。道。二。三。四。三。行。四。出。此。初。至。如。後。當。解。此  
切。四。難。觀。道。聖。諦。修。四。行。相。一。道。二。三。四。三。行。四。出。此。初。至。如。後。當。解。此  
峻。善。根。下。中。上。品。漸。次。增長。至。成。滿。時。有。善。根。生。名為。頂。法。念。住。此。轉。勝。故。更  
立。異。名。動。善。根。中。此。法。最。勝。如。人。頂。故。名為。頂。法。念。住。或。由。此。是。進。退。兩。際。如  
山。頂。故。說。名為。頂。此。亦。如。煖。具。觀。四。諦。及。能。具。修。十六。行。相。如。是。後。頂。二

體善根。初安足時。唯法念住。以何真故。名初安足。謂隨何等善根。十六行相  
最初遊踐。向聖神速。後增進。轉具四念住。諸先所得。復不現前。於彼不生  
於四心故。此項善根。下中上品。漸次增長。至成滿時。有善根生。名為。是法  
安足增進。皆法念住。無前有利。然此法。有下中上。下中二品。與頂法。同  
謂具觀。聖四聖諦。境。及。能。具。修。十六。行。相。上。品。有。異。性。觀。欲。苦。與。世。第一  
相。續。接。故。由此。義。性。唯。等。善。根。皆。能。具。緣。三。界。苦。業。已。成。立。無。間。別。故  
謂。論。如。神。於。色。無。色。對。治。道。等。一。聖。神。淨。淨。所。緣。新。成。漸。展。乃至。但。有  
二。念。作。意。思。惟。欲。界。苦。聖。神。淨。淨。此。以前。名。中。念。住。從此。位。無。所。足。勝。善  
根。一。行。一。利。明。石。上。品。是。此。善。根。起。不。相。續。故。上品。是。無。間。生。世。第一。法  
如。上。品。是。緣。苦。聖。神。淨。淨。一。行。相。唯一。利。明。石。有。漏。故。名為。世。間。是。最。勝。故  
名為。第一。此。有。漏。法。世。間。中。勝。是。故。名為。世。第一。法。有。士。月。刀。離。同。類。因  
引。聖。道。生。故。名。最。勝。如。是。後。等。四。種。善。根。念。住。性。故。皆。甚。為。體。若。并。助。時  
皆。五。種。性。然。除。彼。得。力。諸。聖。者。唯。等。善。根。重。現。前。故。此。中。境。法。初。安。足。時  
緣。三。神。法。念。住。現。在。修。未。未。四。隨。一。行。相。現。在。修。未。未。四。緣。滅。神。法。念。住  
現。在。修。未。未。一。隨。一。行。相。現。在。修。未。未。四。由。此。種。性。先。未。曾。得。要。同。分。者

法苑珠林卷第五十

十七

方能修。故後增進。時緣三神隨一念住。現在修。未。未。四。隨。一。行。相。現。在。修  
未。未。十六。緣。滅。神。法。念。住。現。在。修。未。未。四。隨。一。行。相。現。在。修。未。未。十六。由  
此。種。性。先。已。曾。得。不。同。分。者。亦。能。修。故。項。切。安。足。緣。四。神。法。念。住。現。在。修  
未。未。四。隨。一。行。相。現。在。修。未。未。十六。後。增。進。時。緣。三。神。隨。一。念。住。現。在。修  
行。相。現。在。修。未。未。十六。緣。滅。神。法。念。住。現。在。修。未。未。四。隨。一  
四。隨。一。行。相。現。在。修。未。未。十六。然。於。增。進。緣。四。神。法。念。住。現。在。修。未。未  
行。相。世。第一。法。緣。苦。聖。神。淨。淨。法。念。住。現。在。修。未。未。四。隨。一。行。相。現。在。修。未。未  
四。無。異。分。故。似。是。道。故。已。辦。所。主。善。根。相。體。今。安。惠。辦。此。差。別。義。項。曰。此  
順。決。擇。分。四。皆。修。所。成。六。地。二。或。七。依。故。依。身。九。三。女。男。得。二。第。四。女。亦  
余。聖。由。失。也。捨。異。主。由。命。終。初。二。亦。迭。捨。依。本。必。順。決。擇。分。依。何。義。建  
性。非。得。論。曰。此。境。頂。是。世。第一。法。四。緣。勝。善。根。名。顯。得。分。依。何。義。建  
順。決。擇。分。名。決。謂。決。擇。謂。前。擇。決。斷。斷。擇。謂。諸。聖。道。一。諸。聖。道。能。斷。疑  
故。及。能。分。別。四。神。相。故。分。謂。分。段。此。言。意。顯。所。順。唯。是。見。道。一。分。決。擇。分  
分。故。得。決。擇。分。名。此。四。緣。引。決。擇。分。順。益。彼。故。得。順。彼。名。故。此。名。為。頂  
決。擇。分。如。是。四。種。皆。修。所。成。非。聞。思。所。成。唯。等。引。地。故。四。中。前。二。是。下。品





集有法智生名集法智緣緣集聖神境有類智是生名集類智是此  
名無聞即緣此境有類智生名集類智緣緣集聖神境有法智是生  
名滅法智是此無聞即緣此境有法智生名滅法智緣緣集聖神  
緣有類智是生名滅類智是此無聞即緣此境有類智生名滅類智  
緣緣集聖神境有法智是生名滅法智是此無聞即緣此境有法智  
名道法智緣緣集聖神境有類智是生名道類智是此無聞即緣  
此境有類智生名道類智是此無聞即緣此境有類智生名道類智  
餘部有作是言於諸神中唯願觀然彼意趣應更推尋彼現觀言無差  
別故詳諸現觀認有三種謂見緣聖有差別故唯無漏慧於諸神境見  
分明是現觀此無漏慧并餘相應同一所緣名緣現觀此諸能緣并餘  
俱有成生相尋不相應法同一事業名事現觀見苦諦時於苦聖諦具三  
現觀於餘三神唯事現觀斷證修若諸神中約見現觀說現觀現觀必  
不然以諸神中行相別狀若言以一無我行相想見諸神則不應有苦等  
行相見苦諦等如是使與契經相違如契經言諸聖弟子以苦行相思惟  
於苦以集行相思惟惟於集以滅行相思惟惟於滅以道行相思惟惟於道無漏  
作意相應擇法若言此經說修道位此亦不然如見修故若彼復謂見一

家乘卷第五十卷七

字

神時於餘神中得自在故說願觀理亦無大然於如是現觀中間有起  
不起則應思擇若彼復謂於若神時即能斷集證成修道境現觀理亦  
無失由先已說見苦神時於餘三神皆有現觀故依見現觀於契經中  
見有誠文說所現觀如契經說佛告長者於四聖諦非現觀必漸現觀  
乃至廣說如是等有三經一經有別論若謂有經作如是說但於苦諦  
無慮無疑於佛亦無故願觀此亦非證依定不行或必當斷意說故  
已辨現觀其十六心此十六心為依何地頃曰皆與世第一同依於一地  
論曰隨世第一所依諸地應知即此十六心依依依依依如之已說可  
緣必有如是是智前復次弟難雜而起頃曰是智如次第無聞解脫道  
論曰十六心中是無聞道的斷惑得無能隔礙故智是解脫道已解脫  
意得與雜難俱時起故具二次第理定應然猶如世間無賊閉戶若謂  
第二唯無聞道與雜難俱時而起則此位中於彼彼應定不起已斷  
既智若謂見位唯是斷惑則與本論說七結聚相違此理不然諸是皆  
智善處故如王善處所作事某王所作此十六心皆見神理一切可說  
見道攝耶不云云何頃曰前十五是道是未見見故 論曰若法智是  
初道類智是為後其中總有十五利耶皆見道所攝見未見神故至第十

六道類智時無一神理未見今見如智曾見故修道攝不令時觀道類  
是道神理未見今見此中約神不約利耶非一利耶未見今見可名今  
見未見神理如則唯唯唯除一利不可為此此唯未見今見可名今  
頃修八智十六行故捨前道故相續起故始餘修未見今見可名今  
必不修若任持見道所斷斷故即由此故應見道攝此理不然太過夫  
何緣七智亦見道攝見諸神理未究竟故謂未過過見諸神理中間起故  
亦見道攝已說見修二道生真當依此道亦位差別而立聖聖神持故  
雖且依是道十五心位建立來聖有差別者頃曰石隨信法行由根利  
別具修感斷一至五向初果斷次三向二離八地尚三 論曰見道位中  
聖者有二一隨信行二隨法行由根利別立二名諸根名隨信行者  
諸利根名隨法行者由信隨行名隨信行者由信隨行名隨信行者  
隨法行隨信行以成其性故名隨信行者彼先信他隨行長故推此應擇  
具斷有殊立為三向謂彼二聖若於光時未出世斷修斷惑名為具持  
或先已斷欲界一品乃至五品至此位中名初果向熱初果故言初果者  
謂預流果此一切沙門果中必初淨故若先已斷欲界六品或七八品

家乘卷第五十卷七

字

至此位中名第二果向熱第二果故第二果者謂一果果應淨果中此第  
二故皆已已離欲界之品或先已斷初定一品乃至具離無所有處至此  
位中名第三果向熱第三果故第三果者謂不還果數難前釋云依修道  
道智時建立來聖有差別者頃曰至第十六心隨三向住果名信解目  
至心由欲利別 論曰即前隨信隨法行者至第十六道類智心名為住  
天不復名向熱前三向今住三果謂前預流果今住預流果前一未向今  
住一果果前不還向今住不還果阿羅漢果必無初得見道無容斷惑  
故世道無容雜有預故至住果位捨得二名謂不無初得見道無容斷惑  
解見至二名此亦由根利差別諸根者名隨信行名隨法行信解目  
然者名隨法行今名見至此二聖者信慧互增故探信解見至名利何  
緣之斷欲界一品乃至五等至第十七道類智心但說名為預流果等非  
後果向曰指等果位中未得果道故未起修故名預流果等 論曰指  
等果時於勝果道必定未得故住果者乃至未起修果道時但住果不  
名後向熱諸果斷欲界以感一至五等至得果時此生必定起修果道由  
此先離三靜慮淨及依下地入見道者彼得果已於現法中必能引生後  
以果道若無此等聖主上地應不可說定成善根如是已依先立離及

今雖欲入見障者十心位立眾聖別當修功德漸次生能對治通途  
位差別頃曰地地夫德九下中上各三 論曰夫謂過失即所治障德預  
功德即能治道如先已解脫修斷德九品差別如是上地乃至有頂例亦  
應余如所障障一 地中各有九品諸能治道無間解脫九品亦然夫德  
如何各分九品謂根本品有下中上此三分下中上別由此夫德各分  
九品謂下下中下中上中中上上上上品應知此中下下  
品等諸能治德初未有故此德有時上上品等夫已無改如免水位康后  
先除於後時漸除細垢又如展開小明明能破要入大明方破細闇夫德  
相對理亦應然白法刀強黑法刀劣故利那明劣道現行無始時未展轉  
增益上品諸惑能令頓斷如經久時所集眾病服少良藥能令頓愈又如  
長時所集大闇一利那明小燈能破已研夫德差別九品當依彼立聖  
者別且諸有學修道位中想亦名為信解見至隨位復有種種差別先應  
建立都未斷者頃曰未斷修斷夫德七品 論曰諸住果者於一切  
地修所斷夫都未斷時名為預流七品七品之旨顯七住道生是人天  
中各七住表極言為顯受主最多非諸預流皆受七之故契經說極七

家樂大典卷萬字九十七

三

主是波最多七住主表諸無漏道極名為流由此為因越涅槃故預言為  
顯最初主得彼預流故說名預流此預流名為因何義若初得道名為預  
流則預流名應因第八若初得果名為預流則倍離欲全離欲者主道類  
智應名預流此預流名因初得果然依應得一切果者初所得果建立此  
名一未不還非定初得此定初得此定初得此定初得此定初得此定  
得道類智特得向果無漏道故其得見修無漏道故於現觀流過至得  
故名預流者第八不無故預流名不同第八彼從此後別於人中極多結  
七中有主有天中亦然總二十八皆七等故說極七生如七處善反七業  
樹毗婆沙師所說如是若余何故契經中言無處無家見圓滿者更可有  
受第八有義以契經意約一越說若如言執中有應無若如上流極有頂  
者亦應一越無第八生依欲界說故無此過此何為數為數理以可證  
彼於人天中各受七生非各受七以契經說天七及人欲光部經分明別  
說於人天處各受七生由是此中不應固執若於人越得預流果後還人  
越得般涅槃於天越得還於天越何緣彼無受第八有相續發此少我執  
故聖道種類法應如是如七步蛇第四日履又波有餘七結在故謂二下  
分五上分結中間雖有聖道理前餘果力持不墜圓寂至第七有還無佛

法時彼在居家得阿羅漢果既得果已必不住家法今自得若勇相有  
言彼住餘道出家云何彼名無退墮法以不生長退墮業故違彼生長業  
與果致強盛善根續彼身故如行意樂俱清中故諸有定墮墮惡業尚  
不起惡現得預流故有頃言惡作罪小亦墮惡智為罪大亦墮若如團鐵  
小亦沉水為鉢鐵大亦能浮 經說預流作苦邊際火何義立苦邊際名  
依齊此生後更無苦是今後苦不相續長苦苦盡際所謂涅槃如何涅槃  
可是所作除彼障障故說作言如言作空謂毀盡觀餘位亦有極七生  
然非決定是故不說

永樂大典卷之一萬五千八百九十七

家樂大典卷萬字九十七

三

此處為空白或極淡之文字，內容難以辨識。



分為三品中般涅槃分為三種違非違經久得般涅槃由三大星前所顯  
故生般涅槃亦分三種生有行等般涅槃故此皆生已得般涅槃是故生  
應名為生般於上流中亦分三種起于起等者差別然諸三種一切皆  
由違非違經久得般涅槃故生相望無雜亂夫如是三種九種不違由  
業惑根有差別故有違非違經久不同且總成三由違增長順起生後業  
差別故如其次第下上品項現行有差別故及上中下張差別故此  
三一一如其所應亦業惑根有差別故各有三別狀成九種謂初二三由  
惑根別各成三種非由業具後三亦由順復受業有差別故分或三種故  
說如是行色不違業惑根成三九別若何故諸契經中佛唯說有七  
善士趣項曰立七善士趣由上流無到善惡行不別有注無還故論曰  
中生各三上流為一體依此立七善士趣有上流法故名上流由此其間  
且立為一何獨一此立善士趣不依所餘有等聖者趣是行其所餘有等  
皆行善業無差別故唯此七種皆行善業不行惡業餘則不然又唯七種  
行往上界不復還來餘則不介故獨依此立善士趣若何故契經中言  
云何善士謂若成就有學正見乃立廣說諸餘有學若然其間亦可說為  
有善士性以諸有學於五種惡皆獲得畢竟不作伴漢故不善煩惱多已

永樂齋卷萬年百八

三

斷故立善士趣不此真門約唯行善不行惡故唯此緣因位上界故諸  
聖位曾經生者亦有此等差別相耶不云何頃頃曰欲界止聖不住餘  
界生此及往上生無練根并退論曰若在聖位雖欲界生必不住生色  
無色不由彼證得不還果已定於現身能望欲界若作已界經生聖者容  
前上上無色界長如行色界極有頃者然天帝釋作如是言曾聞有人名  
色究竟後後退落當生於彼娑婆沙時作如是釋彼由不了對法相故焉  
今喜故佛亦不違即此已經欲界生者及已從此位上界止聖故必無練  
根并退何緣不許經欲界生及上生聖者有練根并退以必無欲何緣必  
無經生習根極成熱故及得殊勝所依止故何緣有學未離欲食無中有  
中般涅槃者以彼聖道未得熱故未易能令現在前故所有隨順非極著  
以此婆沙著作如是釋諸欲界法極難越故彼尚有餘多所作故謂處道  
斷不善無記二項煩惱及應進德若二若三沙門未終其應德越三界法  
故位中有位無如是能前說上流離修靜慮為因能位色究竟又光處難  
修何等靜慮由何等位知難修成復為何緣難修靜慮項曰先難修第四  
成由一念難為受生現樂反是項也論曰諸欲難修四靜慮者必先  
離修第四靜慮以彼等持取能故諸樂行中彼最勝故如是難修諸靜

慮者是阿羅漢或是不還彼必先入第四靜慮多念無漏相續現前從此  
引生多念有漏復多念無漏現前如是般運後復漸減乃至最後二念  
無漏滅則二念有漏現前無漏復生二念無漏名雜修定如行成滿後  
唯從一念無漏引起一念有漏現前無漏復生一念無漏如是名有漏中斷  
到前前後後無漏雜修名雜修定根本圖成前二則明如無明道業三  
到即如解脫道如是雜修第四定已未此勢力隨其所應亦能離修下三  
靜慮先於欲界入三洲如是雜修諸靜慮已復若遺失生色界中亦能  
隨還謂不還中諸利根者為現法樂及上淨居諸根根者亦為逆過便是  
根者亦為逆過防起煩惱逆雜修靜慮為生淨居何緣淨居處唯有五項曰  
由雜修五品生有五淨居論曰由雜修第四靜慮有五品故淨居唯  
五何謂五品謂下中上上勝上極品差別故此中初品三心現前便得成  
滿謂初無漏次起有漏復起無漏第二品六第三品九第四品十二第五  
品十五如是五品雜修靜慮如其次第感五淨居處知此中無漏勢及業  
修有漏令感淨居有餘師言由信等五次第增上感五淨居現況不還者

永樂齋卷萬年百八

四

自身證依何勝德立身證名項曰得確定不還轉名為身證論曰有兩  
定得身證確定即不還者若於身中有確定得轉名身證謂不還者由身  
證得身證法故名身證如何說彼彼名身證以心無欲依身主故理實  
應言彼從滅定起得先未得有識身故難使作是思此滅定定最為寂靜  
極似涅槃如是證得身之寂靜故名身證由得及智現前證得身寂靜故  
契經說有十八有學何緣於中不說身證依何緣何謂諸無漏  
三學及果依彼差別立有學故滅定非學亦非學果故不約彼說諸無漏  
差別不還差別處顯如是若細分析數成多乎其義甚且如中般約根  
足立便成三種下中上上有差別故約地處兵則成四種位初定等有差  
別故約體性立則成六種違法體性等有差別故約處定成五成十六種  
梵眾大等處差別故約地離深成三十六色界具轉乃至已離第四靜慮  
八品深故約體性離深根定五提成二千五百九十二云何如是且於  
一處體性有六一一體性的離深門差別成九種隨何地其轉高初乃至  
已離八品為後如是六九成五千四百四十六處乘五百四十八百六十四  
以根乘之俱成三倍故總成二千五百九十二諸靜下地九品深者即說  
名為上地其轉為成一地離深數等如是乃至上流亦念總計五種

續叙合成一萬二千九百六十已辨第三向果並到定處是為第四向果  
項口上界休感中斷初定一品至有項八品皆阿羅漢向第九無間道名  
全則斷定直濟俱定無學應成 論曰即不運者道斷色界及無色  
界終所斷感從斷初定一品為初至斷有項八品為後道斷名 阿羅漢  
向即此所說阿羅漢向中斷有項第九無間道亦說名為全則斷定二  
切隨眠皆能破故先已破故不說一切實有能破一切功能諸能斷盡無  
間道中此定相應最為勝故金剛喻定說有多種 謂斷有項九品感無  
間道生 通依九地以說此定皆行緣則未至地攝有五十二 謂苦集智  
緣有項苦集各有四行相應有八破道法智各有四行相應有八破智  
緣八地感 一各有四行相應合三十二道智緣八地道智有八破智  
相應有四以治八地類智道同類智必起緣故如未至攝有五十二  
中四靜慮應知亦余空處二十八識處二十四無所有處二十以依無色  
無有法智及緣下破滅類智故然緣下地對治道者以同品道至為因故  
有說此定皆行緣則未至地攝有八十種謂道類智緣八地道亦各別有  
四行相應由此於前增二十八如未至攝有八十種中四靜慮應知亦余  
空處四十識處三十二無所有處二十四復有欲令金剛喻定皆行緣則

水樂空靈萬五千六文

五

未至地攝提有一百六十四種謂戒類智緣八地感有別有德各四行攝  
應由此於初增百一十二如未至攝百六十四中四靜慮應知亦然空處  
五十二識處三十六無所有處二十四若就種種性根等分別更成多種如  
理應思此定既能斷有項九品感能引此定宜得俱行蓋智令起全  
剛喻定是斷感中最後無間道所上宜智是斷感中最後解脫道由此解  
脫道與諸有盡得初俱出故名為初智如是宜智至已生時便成無學即  
唯其果已得無學應果法故為得別果所應修學阿羅漢名義者已成前  
此唯應作他事故諸有深者所應供養依此義立阿羅漢名義者已成前  
未所辨四向三果皆名有要何緣前七得有學名為得滿蓋常樂學故學  
要有三一增上成二增上心三增上慧以成定慧為三自體若余其生應  
名有學不念未如實見知理致故彼彼時火正學故由此善進其說學  
言如契經中佛告憍洎學所應學學所應學我唯說此名有學者為分了  
知學正所學無有退失名有學者故薄伽梵重說學言宜者住本性如何  
名有學學意未滿故如行者暫息或學法得常隨逐故學法云何謂有學  
者無漏有為法無學法云何謂無學者無漏有為法云何理樂不名有學  
無學其生亦成就故此復何緣不名無學有學其生亦成就故此是有學

及無學者總成八聖攝持伽羅行向住果各有四故謂為淨得預流果向  
乃至所證阿羅漢果名雖有八事唯有五項住四果及初果向以後三果  
向不離前果故此依漸次得果者說若信離欲全離欲者住道中名高  
一未不還果由非前果攝如前所說修得二離二種有漏無漏有差別故由何  
等道離何地海頃口有項由無餘由二離二種有漏無漏有差別故由何  
染非有漏道所以者何此上更無世俗道故自地不能治自地故自地項  
從所隨增故若彼項攝於此隨增此必不能治彼項攝於此力能對治於  
彼則彼於此必不隨增故自地不自治自地離餘八地道由二道世出世  
道俱能離欲既道由二離八地海各有幾種離繫得耶頃口至二離八地  
各二離繫得 論曰諸有學聖用有漏道離下八地修斷淨得能具引上  
二離繫得用無漏道離亦然而由二種道同所作故有餘師釋以無漏道  
離彼深時何緣證如亦生有漏離繫得者有捨無漏淨得而不成就謂有  
學聖以無漏道離彼深時若不引生同治有漏離繫得者則以聖道其離  
八地後依靜慮得轉轉時頃捨先來諸此聖道唯淨得淨得則果聖道上感  
離繫應皆不成是則還應成彼項攝此證非理所以者何彼聖道無有漏  
斷得亦不成就上地項攝如分離有項得轉轉時及其生上上不成感故

水樂空靈萬五千六文

六

謂如介離有頂地深後依靜慮得轉轉時無漏斷得既已須捨彼地離繫  
無有漏得而彼地感亦不成就又如異生主二定等離捨欲界等項攝斷  
得而不成就欲界等項攝此亦應然若不成就既說聖者二離八修各能  
引上二離繫得美真異生用有漏道唯能引起有漏斷得并諸聖者用無  
漏道離是斷感及有頂修唯能引上無漏斷得由何地道離何地深頃口  
無漏未至道能離一切地餘八離自上有漏離次下 論曰諸無漏道若  
未至攝能離欲界乃至有頂靜慮中聞及四靜慮三無已攝隨其所應各  
能離自及上地深不離下已離故諸有漏道一切唯能離次下地非自地  
近分攝諸項隨增故勢劣故已離欲諸依近分離下地深如無間道皆  
本或近道上地唯根本 論曰諸道所係近分有八謂四靜慮無色下道  
所離有九謂欲入定初三近欲離下三深第九解脫現在前時或入根本  
或即近分上上近分 各離下深第九解脫現在前時或入根本或即近分  
近分根本等捨根放下三靜慮近分根本受根其近分不能入轉入異受  
少難難故離下深時必放下故若受無異必入根本諸出世道無間解脫  
前既已說緣四靜境十六行相其准自或世道緣何作何行相頃口世無



初言故。如言昧。此待時方能入定。謂待其真無所處。勝。球。合。時。方。入。定。故。不。動。法。性。說。名。為。後。即。此。名。為。不。動。心。解。脫。以。無。退。觀。及。心。解。脫。故。亦。說。名。為。不。時。解。脫。以。不。待。時。及。解。脫。故。謂。三。序。地。隨。欲。現。前。不。待。勝。緣。如。合。時。故。或。依。時。覺。解。脫。定。立。時。解。脫。不。時。解。脫。若。客。有。退。還。時。無。退。還。時。故。此。從。學。位。見。主。性。主。如。是。所。明。六。門。羅。漢。所。有。性。性。為。是。先。有。後。方。得。不。定。云。何。頃。日。有。是。先。性。性。有。後。練。練。得。論。曰。退。法。性。性。必。是。先。有。思。法。等。五。亦。有。後。得。謂。有。先。來。是。思。法。性。性。有。先。退。法。性。性。後。練。練。成。思。乃。至。不。動。隨。應。當。說。言。退。法。者。謂。退。少。練。便。退。所。得。非。思。法。等。言。思。法。者。謂。退。夫。性。思。自。言。理。法。者。謂。於。所。得。善。自。防。護。安。住。法。者。離。勝。退。練。雖。不。自。防。亦。能。不。退。離。勝。如。行。亦。不。增。進。增。進。法。者。彼。性。性。能。好。修。練。捷。速。不。動。不。動。法。者。彼。必。無。退。此。六。種。性。性。先。學。位。中。初。二。關。位。時。及。身。重。加。行。由。根。有。異。故。有。差。別。第。三。唯。有。恒。時。如。行。第。四。唯。有。身。重。加。行。第。五。具。二。而。是。既。據。第。六。判。根。具。二。如。行。退。法。性。性。非。必。定。退。乃。至。增。進。非。必。能。達。但。約。客。有。定。立。此。名。故。六。阿。羅。漢。通。三。界。皆。有。若。就。退。者。必。定。應。退。乃。至。增。進。必。能。達。者。彼。故。故。界。具。足。有。六。色。無。色。界。中。唯。安。住。不。動。彼。無。退。夫。自。身。自。防。及。修。練。根。故。唯。有。二。如。是。六。種。阿。羅。漢。中。誰。從。何。退。為。性。為。果。頌。曰。四。從。性。性。退。五。從。果。非。先。論。曰。不。動。性。性。必。無。退。理。前。之。五。種。皆。是。退。義。於。中。復。四。有。從。性。性。退。法。一。種。無。退。性。性。由。此。性。性。最。居。下。故。主。體。皆。有。從。果。退。義。雖。俱。有。退。然。並。非。先。謂。諸。無。學。先。學。位。中。所。住。性。性。故。從。此。性。性。必。無。退。理。學。無。學。道。所。成。堅。故。若。諸。有。學。先。凡。位。中。所。住。性。性。故。從。此。性。性。亦。無。退。理。世。出。世。道。所。成。堅。故。若。住。此。位。位。修。練。根。所。得。思。等。四。種。性。性。故。從。此。性。性。客。有。退。理。二。先。位。中。住。思。等。性。性。必。亦。無。退。此。所。得。果。唯。先。退。法。有。退。果。義。又。亦。無。退。先。所。得。果。客。有。退。義。是。故。定。無。退。預。流。果。由。此。應。果。退。法。有。三。一。增。進。性。性。二。退。位。性。性。三。住。位。性。性。而。後。退。無。退。法。有。四。三。如。前。說。更。加。一。種。退。位。性。性。餘。三。如。次。有。五。六。七。處。如。後。一。復。一。增。故。思。法。等。四。退。位。學。位。時。退。位。退。非。除。若。異。此。者。得。勝。性。性。故。是。是。退。非。退。何。緣。定。無。退。先。來。者。以。見。所。斷。無。事。故。謂。有。身。見。我。我。處。轉。見。所。斷。感。此。見。為。我。我。體。既。無。名。我。無。事。以。無。事。故。必。無。退。理。若。念。慮。說。此。感。緣。無。非。此。緣。無。神。神。境。然。於。神。境。不。如。實。緣。諸。煩。惱。中。誰。不。知。是。神。皆。如。是。而。有。差。別。以。修。斷。感。各。有。別。業。即。是。可。意。不。可。意。等。於。所。緣。境。此。相。非。無。見。所。斷。感。計。有。我。等。非。攝。神。境。有。我。等。攝。以。無。事。故。其。修。斷。別。謂。於。色。等。所。緣。境。中。我。見。安。增。作。者。受。者。自。在。而。轉。非。實。我。性。違。執。見。

果。隨。此。而。生。故。並。說。為。依。無。事。若。若。修。所。斷。貪。瞋。慢。癡。已。等。境。中。唯。起。深。者。增。背。高。舉。不。了。行。轉。故。並。說。為。依。有。事。感。人。見。斷。感。於。神。境。中。執。我。我。所。斷。常。見。等。神。中。有。少。我。等。事。見。斷。貪。等。緣。此。而。生。是。故。皆。名。依。無。事。感。修。所。斷。感。於。色。等。中。謂。好。醜。等。然。色。等。境。非。無。少。亦。好。醜。等。別。是。故。可。名。依。有。事。感。又。見。斷。感。遠。神。理。起。名。依。無。事。修。所。斷。感。遠。神。事。若。若。依。有。事。神。理。真。實。指。定。可。依。聖。慧。已。證。必。無。退。理。事。相。浮。為。無。定。可。依。斷。違。故。感。有。失。念。退。感。修。斷。感。非。著。應。生。味。鈍。性。故。見。所。斷。感。由。審。慮。生。性。度。性。故。望。不。著。應。於。應。事。中。失。念。或。生。著。慮。不。念。如。於。絕。等。事。介。謂。此。故。修。斷。感。聖。有。退。起。非。由。半。介。可。起。見。感。聖。若。著。慮。便。見。神。理。故。聖。見。斷。定。無。退。義。經。部。師。說。從。阿。羅。漢。亦。無。退。蓋。彼。說。應。理。云。何。知。然。由。教。理。故。如何。由。教。理。言。並。聖。聖。慧。斷。惑。名。為。實。斷。人。契。經。言。我。說。有。學。應。不。放。退。非。阿。羅。漢。雖。有。經。言。佛。告。慶。喜。我。說。到。春。等。亦。障。阿。羅。漢。而。不。說。退。阿。羅。漢。果。但。說。退。夫。現。法。樂。住。經。言。不。動。心。解。脫。身。作。證。我。定。說。無。因。緣。從。此。退。故。若。謂。有。退。由。經。說。有。時。變。解。脫。我。亦。許。然。但。應。觀。舉。彼。之。所。退。為。應。果。性。為。靜。慮。等。然。彼。本。靜。慮。等。持。要。時。時。現。前。故。各。時。解。脫。彼。為。獲。得。現。法。樂。住。故。希。現。前。故。名。為。定。有。說。此。定。是。所。安。味。謂。阿。羅。漢。果。性。解。脫。性。隨。逐。攻。不。應。名。時。更。不。放。求。故。不。名。安。若。應。果。性。客。有。退。者。如何。世。尊。但。說。所。證。現。法。樂。住。有。可。退。理。由。此。證。知。諸。阿。羅。漢。果。性。解。脫。必。是。不。動。然。由。到。等。獲。亂。過。考。於。所。得。現。法。樂。住。退。夫。自。應。謂。諸。此。根。若。諸。利。根。則。無。退。夫。故。於。所。得。現。法。樂。住。有。退。無。退。故。名。退。不。退。法。如。是。思。等。如。理。應。思。不。退。安。住。不。動。何。則。非。練。根。得。名。為。不。退。練。根。所。得。名。為。不。動。此。二。所。起。練。根。等。至。故。過。遠。立。設。復。無。退。理。安。住。法。者。但。於。已。住。諸。勝。德。中。能。無。退。夫。不。能。又。引。除。勝。德。亦。須。引。生。從。彼。可。退。是。不。退。等。三。種。差。別。然。身。底。也。昔。在。學。位。於。時。解。脫。強。欲。味。故。又。能。根。故。數。數。退。夫。深。自。底。也。亦。非。自。由。於。身。命。無。所。應。情。臨。命。於。時。得。阿。羅。漢。便。致。淫。染。故。辱。底。也。亦。非。自。由。阿。羅。漢。果。又。增。十。經。作。如。是。說。一。法。應。起。謂。時。變。心。解。脫。二。法。應。證。謂。不。動。心。解。脫。若。應。果。性。名。為。時。變。心。解。脫。若。何。故。於。此。增。十。經。中。再。說。應。果。又。曾。無。處。說。阿。羅。漢。果。名。為。應。起。但。說。名。應。證。又。說。從。所。攝。應。果。名。為。應。起。為。顯。何。若。為。顯。能。起。現。前。則。餘。利。根。最。應。能。起。若。為。顯。波。應。起。現。前。亦。餘。利。根。最。應。起。故。時。解。脫。非。應。果。性。若。何。故。說。時。解。脫。應。果。性。有。應。果。性。鈍。故。安。待。時。故。定。方。現。前。若。與。彼。相。違。若。不。時。解。脫。阿。毗。達。磨。亦。作。是。言。欲。食。隨。眠。由。三。處。起。一。欲。食。隨。眠。未。斷。通。知。故。二。順。彼。纏。法。

正現在前故三行彼止起非理作意欲前謂彼其正正說復可去至  
 不具生是名由教如何由理若何者其有今何位畢竟不起道之生是  
 則不應起道也若何理此道生本不能永故謂道起應非道也  
 非道生則起道是名由理若何者其有今何位畢竟不起道之生是  
 行若任有處有時夫念故生息不吉覺此唯唯唯唯唯唯唯唯唯唯  
 堅勇于心於大凡隨順隨隨隨隨隨隨隨隨隨隨隨隨隨隨隨隨隨  
 是理若名應果又以此說彼彼一切唯唯唯唯唯唯唯唯唯唯唯唯  
 是理若名應果又以此說彼彼一切唯唯唯唯唯唯唯唯唯唯唯唯  
 事理有學若修行住時由夫念故生息不吉覺此唯唯唯唯唯唯唯唯  
 法說說無夫夫夫夫夫夫夫夫夫夫夫夫夫夫夫夫夫夫夫夫夫夫  
 六為修亦有六種性而修習皆能修修修修修修修修修修修修修  
 道論曰有學具生種性亦不六種應果或成或先故然見道位少無地  
 此位無容起如行故唯唯唯唯唯唯唯唯唯唯唯唯唯唯唯唯唯唯  
 我現由斯所證四種增上心所說法無生道一有是所得不動心即  
 作證我決定說無因緣從此起如何不動法說法無生道一有是所  
 三已未得受用佛唯有最後則中說三論曰知諸道起有三種一

大乘義卷第五百八

已得道謂退已得勝勝功德二未得道謂未得勝勝功德三受用道謂諸  
 之得勝勝功德不現在處行此三事世身中有一受用道以具求德無容  
 一時顯現前故餘不動去具有三受用道及未得道亦行求已得勝功德猶未  
 得勝勝功德性亦具有三受用道及未得道亦行求已得勝功德猶未  
 現法樂無相道通無送每者作如是說者無相道通無送每者作如是  
 六不勤法者如前得道不為相道通無送每者作如是說者無相道通  
 時所不作實是時作下不不何味味口一切是果是必得之不若任果  
 不為相道通無送每者作如是說者無相道通無送每者作如是說者  
 現法樂無相道通無送每者作如是說者無相道通無送每者作如是  
 受相若謂不能修梵行果是果非受相若謂不能修梵行果是果非受  
 事果由然增修皆受時下不不若如士雖雖不作如上所有有樂  
 得勝勝功德性亦具有三受用道及未得道亦行求已得勝功德猶未  
 去學位之無相道通無送每者作如是說者無相道通無送每者作如  
 捨果得果道唯得果道故論曰求勝勝功德性味味眼者學位中得一  
 性名九無間九解脫道如得應果所以者何彼彼彼彼彼彼彼彼彼彼  
 力可能心轉學無學道也故堅持有學位中得一性名九無間九解

道如得初果上相違故彼如行道諸位各一如是無間及解脫道三切唯  
 是無漏性攝聖者必無間有漏道而轉根理非增上故依謂身地此所依  
 身唯入三洲餘無遺故此所依地無學通九謂未至中間四定三無色有  
 學唯六謂除後三所以者何夫轉根者容有捨果以勝果道所得唯果非  
 向道故無有學果無色地攝故學果位依六地諸無學位攝持如羅提  
 有幾種由何差別項曰七聲聞二佛差別由九根論曰居無學位聖者  
 有九謂七聲聞及二覺者退法第五不動第六後先別別七名聲聞獨覺  
 大覺若二覺者由下下等九品根異今無學聖成九差別別無學位獨覺  
 聖者一切聖者皆此中攝三隨信行三隨法行三信解四見至五身證六  
 慧解脫七俱解脫依何立七事別有幾項曰初行根滅定解脫成七此  
 事別唯六三道各二故論曰依修行異立初二種謂依先持隨他及法  
 於所求真修如行故立隨信行隨法行名依根不同立三二種謂依親利  
 信慧根增如火名為信解見至依得滅定立身證石由身證得滅定定故  
 依解脫異立後二種謂依唯慧根增隨障者立慧解脫依兼得定解脫  
 障者立俱解脫此名雖七事別唯六謂見道中有二聖者一隨信行二隨  
 法行此至修道別立二名一信解二見至此至無學復立二各謂時解脫

大乘義卷第五百九

不時解脫應知此中一隨信行根成三謂下中上性成或五謂退法等  
 道成或九十五謂入慧七智離染成或七十三謂具轉離八地染依身故成  
 謂三州故夫若根性道離染依身相合成一億四萬七十八百二十五  
 他隨法行等如理應思何等名俱及慧解脫項曰俱由得滅定除名慧解  
 脫論曰諸阿羅漢得滅定者名俱解脫由慧定力解脫項曰俱由得滅定  
 所除未得滅定者名慧解脫由慧力於煩惱障得解脫故如世尊說  
 五項斷斷不可會引未名滿學學學學位各由因於等位中獨獨滿滿  
 項曰有學名為滿由根來定三無學等得滿名但由根定二海曰學於學  
 位獨得滿名具由三國謂根來定有學者但由根故亦得滿名謂諸見  
 立夫雖欲深有學者但由來故亦得滿名謂信解不達未得滅定定有  
 有學者由根來故亦得滿名謂見至不達未得滅定定有學者由來定有  
 故亦得滿名謂諸信解得滅定定有學者由三三故獨得滿名謂諸見  
 主得滅定定無有學者但由定故及根定故亦得滿名諸無學者於無學  
 位由律定二獨得滿名無學位中無非果滿故無由果亦立滿名有由由  
 根亦名為滿謂不時解脫未得滅定定有學者由律定二獨得滿名謂諸  
 滅定定有具由二獨名為滿謂不時解脫已得滅定定廣說諸道差別無



量謂世出世見修通等。若說無道能通攝耶。頃曰。應知一切道。若說唯有  
四。謂加行無障。解脫。修進。海曰。加行道者。謂以此後無間道生。無間  
道者。謂此能斷所屬斷障。解脫道者。謂已解脫所屬斷障。最初所生。得進  
道者。謂三條道通。云何謂三條道。謂此能通。與道通。或上品道。或前  
前。且及後。或能通。無餘。依此。道於餘處。立通行名。以能通。或前  
條。故。此有。或。依。何。定。立。頃曰。道行有四。體。依。本。靜。慮。若。依。所。餘。地。還  
建。利。根。海曰。經。說。道。行。有。四。體。一。苦。通。道。行。二。苦。通。道。行。三。樂。通  
道。行。四。樂。通。道。行。道。依。本。四。靜。慮。生。名。樂。通。道。行。以。攝。定。又。上。觀。平。等。任  
運。轉。故。道。依。無。已。未。至。中。間。名。苦。通。道。行。以。不。攝。又。止。觀。不。等。異。平。等。任  
無。已。定。觀。滅。止。增。未。至。中。間。觀。增。止。滅。即。此。樂。苦。二。通。行。中。從。根。名。通。利  
根。名。通。一。行。於。境。道。道。攝。進。故。名。通。道。翻。此。名。通。或。道。道。道。所。起。道。行。名  
是。道。行。通。此。相。道。道。亦。名。為。善。提。分。法。此。有。數。種。名。義。云。何。頃曰。覺。三  
十七。謂。四。念。住。等。覺。謂。五。善。明。此。故。名。覺。海曰。經。說。覺。分。有。三。十。七  
謂。四。念。住。四。正。斷。四。神。足。五。根。五。力。七。等。覺。支。八。聖。道。支。蓋。無。生。智。說。名  
為。覺。隨。覺。者。別。立。三。善。提。一。聲。聞。善。提。二。獨。覺。善。提。三。無。上。善。提。無。明。攝

余妻卷萬五千八百八

十三

狀。皆。水。斷。故。反。如。實。知。已。作。已。事。不。復。作。故。此。二。名。覺。三。十。七。法。順。越。善  
提。是。故。皆。名。善。提。分。法。此。三。十。七。體。各。別。耶。不。合。云。何。頃曰。此。實。事。唯。十。謂  
是。勤。定。信。念。善。捨。輕。安。及。戒。身。為。體。海曰。此。覺。分。名。雖。三。十。七。實。事。唯  
十。四。甚。勤。等。謂。四。念。住。慧。根。慧。乃。擇。法。覺。支。正。見。以。慧。為。體。四。正。斷。精。進  
根。精。進。乃。精。進。覺。支。正。精。進。以。勤。為。體。四。神。足。定。根。定。乃。定。覺。支。正。定。以  
定。為。體。信。根。信。乃。信。為。體。念。根。念。乃。念。覺。支。正。念。以。念。為。體。喜。覺。支。以  
喜。為。體。捨。覺。支。以。捨。為。體。輕。安。覺。支。以。輕。安。為。體。正。語。正。命。正。命。以。戒  
為。體。正。思。惟。以。身。為。體。如。是。信。定。實。事。唯。十。即。是。信。等。五。根。力。七。更。加。喜  
捨。輕。安。戒。身。是。沙。門。說。有。十。一。身。業。語。業。不。相。雜。故。或。分。為。十。二。餘。九。同  
前。念。住。等。三。分。無。別。處。如。何。獨。說。是。甚。勤。定。項。曰。四。念。住。正。斷。神。足。隨。增  
上。說。為。甚。勤。定。實。諸。加。行。善。海曰。四。念。住。等。三。品。善。法。體。實。通。攝。諸。如  
行。善。然。隨。同。品。增。上。善。根。如。次。說。為。甚。勤。及。定。何。根。於。甚。立。念。住。名。其。安  
沙。門。作。如。是。說。應。由。念。乃。持。念。住。故。理。實。由。慧。念。念。住。境。如。實。見。者。能。明  
記。故。如。念。住。中。已。廣。成。立。何。說。說。勤。名。為。正。斷。於。正。修。習。斷。修。位。中。此。勤  
力。能。斷。懈怠。故。或。名。正。勝。於。正。持。身。身。持。意。中。此。最。勝。故。何。緣。於。定。立。神  
足。名。諸。聖。妙。德。所。依。正。故。有。餘。師。說。神。即。是。定。足。謂。故。等。彼。應。覺。必。事。有

十三。增。欲。心。故。人。道。經。說。如。契。經。言。古。為。法。說。神。足。等。神。謂。受。用。體。體  
神。境。分。一。為。多。乃。至。廣。說。足。謂。欲。等。四。三。摩。地。此。中。佛。說。定。果。名。神。欲。等  
所。立。等。持。名。足。何。緣。信。等。先。說。為。根。後。名。為。力。由。此。五。法。依。下。上。品。分。先  
後。故。人。依。可。屈。伏。不。可。屈。伏。故。信。等。何。緣。次。弟。如。是。謂。於。同。果。先。起。信。心  
為。果。修。因。次。起。精。進。由。精。進。故。念。住。等。緣。由。念。力。持。心。便。得。定。心。得。定。故  
能。如。實。知。受。故。信。等。如。是。次。弟。當。言。何。位。何。覺。分。境。頃曰。初。果。順。決。擇。及  
修。見。道。位。念。住。等。七。品。應。知。次。弟。增。海曰。初。果。位。中。能。審。照。了。身。等。四  
境。慧。月。緣。故。說。念。住。等。境。法。位。中。能。審。照。了。身。等。四。境。慧。月。緣。故。說。正。斷  
增。項。法。位。中。能。持。持。善。趣。無。退。德。定。用。緣。故。說。神。足。增。慧。法。位。中。必。不。退  
隨。善。根。堅。固。得。增。上。義。故。說。根。境。第一。位。中。非。惑。世。法。所。能。屈。伏。得。無。屈  
義。故。說。力。增。修。道。位。中。近。善。提。任。助。覺。勝。故。說。覺。支。增。見。道。位。中。遠。疾。而  
辨。道。行。勝。故。說。道。支。增。然。契。經。中。隨。歡。增。說。光。七。復。八。非。修。次。弟。八。中。正  
見。是。道。亦。道。身。餘。是。道。支。而。非。道。七。中。擇。法。是。覺。亦。覺。支。餘。是。覺。支。而。非  
覺。是。安。沙。門。所。說。如。是。有。餘。於。此。不。破。契。經。所。說。次。弟。立。念。住。等。謂。修。行  
者。將。修。行。時。於。多。境。中。其。心。馳。散。先。修。念。住。制。伏。其。心。故。契。經。言。此。四。念  
住。能。於。境。界。繫。縛。其。心。及。正。遠。除。就。首。依。念。是。故。念。住。說。在。最。初。由。此。勢

余妻卷萬五千八百八

十四

不。切。遂。增。至。成。四。重。止。果。持。心。是。故。正。斷。說。為。第二。由。精。道。故。無。憂。悔  
心。便。有。想。能。修。治。勝。定。是。故。神。足。說。在。第三。勝。定。為。依。便。令。信。等。與。出。世  
法。為。增。上。緣。由。此。五。根。說。為。第四。根。義。既。立。能。正。伏。除。所。治。現。行。事。生。聖  
法。由。此。五。及。說。為。第五。於。是。道。位。立。覺。支。如。實。覺。知。四。聖。諦。故。通。於。二  
位。立。道。支。俱。通。直。往。聖。樂。故。如。契。經。說。於。八。道。支。修。滿。滿。者。於。四。念  
住。至。七。覺。支。亦。修。圓。滿。大。契。經。說。必。當。覺。知。如。實。古。者。說。四。聖。諦。今  
依。本。路。遂。行。出。者。應。令。修。習。入。聖。道。支。故。如。八。道。支。通。依。二。位。說。隨。增。位  
說。次。弟。理。然。理。應。應。言。此。三。十。七。契。通。有。漏。無。漏。無。漏。項。曰。七。覺。八。道。支  
一。向。是。無。漏。三。四。五。根。力。皆。通。立。故。世。間。亦。有。正。見。等。法。而。彼。不。得。聖。道  
支。名。所。餘。皆。通。有。漏。無。漏。此。三。十。七。向。地。有。我。項。曰。初。靜。慮。一。切。未。至。除  
善。根。二。靜。慮。除。身。三。四。中。除。二。前。三。無。已。地。除。戒。前。二。靜。慮。分。地。中。除  
覺。及。道。支。海曰。初。靜。慮。中。具。三。十。七。於。木。至。地。除。善。支。道。分。地。中。除  
力。轉。故。於。下。地。法。攝。礙。慮。故。第二。靜。慮。除。正。思。惟。彼。靜。慮。支。已。無。尋。緣。由  
此。二。地。各。三。十。六。第三。靜。慮。中。除。善。支。各。三。十。五。前。三。無。已。除  
戒。三。支。并。除。善。支。各。三。十。二。欲。界。有。頂。除。覺。道。支。各。三。十。二。無。漏。故。覺

分轉時必得澄淨。此有幾種。何位得實證。是何法有漏無漏。何目澄淨。有四種。謂佛法僧戒。三得法戒。見道無漏。謂三淨金。菩薩獨覺。道信戒。二為體。四皆唯無漏。論曰。經說澄淨。有四種。一。於佛澄淨。二。於法澄淨。三。於僧澄淨。四。聖戒澄淨。且見道位。見三淨時。一。唯得法戒。澄淨。見道時。位佛僧。謂於今時。乘於成。佛。諸無學法。成。聲聞。僧。學。法。亦得澄淨。真言。為。顯。見。道。時。亦。得。於。法。及。戒。澄。淨。此。所。信。法。有。二。種。一。則。二。提。提。道。四。種。則。唯。三。淨。金。善。薩。獨。覺。道。故。見。四。淨。時。皆。得。法。澄。淨。聖。所。安。成。現。觀。俱。故。一。切。時。無。不。亦。得。由。所。信。則。故。石。有。四。應。知。實。事。唯。有。二。種。謂。於。佛。等。三。種。澄。淨。以。信。為。體。聖。戒。澄。淨。以。戒。為。體。故。唯。有。三。如。是。四。種。唯。是。無。漏。以。有。漏。法。非。澄。淨。故。為。依。何。長。立。澄。淨。名。如。實。覺。知。四。聖。淨。理。故。石。為。澄。淨。三。寶。及。妙。尸。難。皆。名。為。淨。雖。不。信。信。破。成。垢。故。由。澄。淨。立。澄。淨。名。如。出。觀。時。現。起。次。弟。故。說。現。內。名。弟。如。是。如。可。出。時。現。起。次。弟。謂。出。離。位。先。信。世。事。是。正。等。覺。決。於。正。去。見。奈。斯。中。信。是。善。說。彼。信。聖。位。是。妙。行。者。正。信。三。寶。猶。如。良。幣。及。如。良。藥。者。病。者。故。中。心。淨。故。發。淨。尸。雖。是。故。尸。履。說。為。第。四。要。具。淨。信。此。乃。現。前。如。遇。三。條。角。方。除。故。或。此。四。種。猶。如。身。路。道。路。商。侶。及。所。乘。乘。經。言。位。成。就。八。支。無。學。

永樂大典卷五十八百九十八

十五

位中。具成就十。何緣不說有學位。有止解脫。及有止智。正脫正智。具體是何項。曰。學。有餘時。故。無。正。脫。智。及。解。脫。為。無。為。謂。勝。解。感。感。有。為。無。學。本。即。二。解。脫。正。智。如。覺。說。謂。盡。無。生。智。論。曰。有。學。位。中。尚。有。餘。轉。未。解。脫。故。無。解。脫。本。非。離。少。時。可。石。脫。者。非。無。解。脫。體。可。立。解。脫。智。無。學。已。脫。諸。項。攝。持。復。能。起。二。了。解。脫。智。由。二。顯。立。二。大。有。學。不。然。故。唯。一。八。解。脫。體。有。二。謂。有。為。無。為。有。為。解。脫。謂。無。學。勝。解。無。為。解。脫。謂。一。切。感。應。有。為。解。脫。名。無。學。支。以。立。支。石。依。有。為。故。支。攝。解。脫。復。有。二。種。一。即。餘。離。言。心。慧。解。脫。應。知。此。二。即。解。脫。若。今。不。應。契。經。中。說。云。何。解。脫。清。淨。最。勝。謂。心。從。貪。離。染。解。脫。及。從。瞋。離。離。染。解。脫。於。解。脫。未。滿。為。滿。已。滿。為。攝。修。欲。勤。等。故。解。脫。非。唯。勝。解。若。今。是。何。有。餘。時。說。由。真。智。及。達。食。匪。取。即。心。離。垢。名。解。脫。如。是。已。說。正。解。脫。正。智。者。如。前。覺。說。謂。即。前。說。盡。無。生。智。心。於。何。世。正。得。解。脫。而。言。無。學。心。解。脫。謂。何。謂。心。生。轉。止。從。障。解。脫。論。曰。如。本。論。說。初。無。學。心。未。生。時。從。障。解。脫。何。謂。為。障。謂。煩惱。得。由。彼。能。遮。此。心。生。故。全。剛。前。定。正。滅。位。中。彼。得。正。斷。初。無。學。心。於。止。生。位。正。得。解。脫。全。剛。前。定。已。滅。位。中。彼。得。已。斷。初。無。學。心。於。已。生。位。名。已。解。脫。未。生。無。學。及。世。俗。心。當。於。今。時。亦。名。解。脫。然。今。且。說。決。定。生。者。

以於今時行身世故。諸世俗心。從何解脫。亦即從彼遮心。生障未解脫位。此至不生。雖有已生。不似今者。彼何所。皆無感。得俱此。後若生。無俱感。得。道於何位。今生障斷。頃曰。唯唯。正滅位。能令彼障斷。論曰。正滅位。言。非。居現在。正生言。顯。未。世。故。道。能。斷。障。唯。正。滅。時。除。位。定。無。斷。障。用。故。非。如。解。脫。通。未。生。者。以。主。未。去。離。障。同。故。經。說。三。界。斷。離。滅。以。何。為。體。左。別。云。何。項。曰。無。為。說。三。界。離。界。唯。離。貪。斷。界。斷。離。結。戒。界。滅。彼。事。論。曰。斷。等。三。界。即。前。說。無。為。解。脫。以。為。自。體。言。離。界。者。謂。但。離。貪。言。斷。界。者。謂。斷。離。結。言。戒。界。者。謂。離。所。餘。貪。等。隨。所。隨。增。事。故。經。說。三。界。即。無。為。解。脫。若。事。能。說。以。能。離。解。不。合。云。何。項。曰。欲。緣。若。果。是。離。緣。四。能。斷。對。互。廣。快。故。應。成。四。句。論。曰。唯。緣。若。果。所。起。是。智。說。石。為。欲。餘。則。不。然。四。句。中。所。起。是。智。能。斷。感。者。皆。得。離。身。居。使。有。殊。故。成。四。句。有。欲。非。離。謂。緣。若。果。不。命。感。斷。所有。是。智。緣。故。境。故。非。離。深。故。有。離。非。欲。謂。緣。滅。道。能。今。感。斷。所有。是。智。緣。故。境。故。非。離。深。故。有。離。非。欲。謂。緣。滅。道。能。有。是。智。有。非。欲。離。謂。緣。滅。道。不。令。感。斷。所有。是。智。緣。故。境。故。非。離。深。故。有。離。非。欲。謂。緣。滅。道。能。見。神。者。所有。法。是。及。諸。智。中。如。行。解。脫。得。道。攝。攝。不。今。感。斷。感。已。斷。故。非。斷。治。故。攝。攝。月。及。仆。攝。攝。及。

永樂大典卷五十八百九十八

十六

永樂大典卷之一萬五千八百九十八

永樂大典卷之一萬五千九百四十八 九震

運 宋漕運六

捕亡令 諸江准黃河內盜賊煙火權貨及拋夫船運兩岸捕盜官同  
管其繁岸船機隨地分認 賞格 命官 捕盜官 諸江 運 兩 岸 捕 盜 官 能  
檢察運兵捕不犯故洗劫者或有致而救救官物則無失陷者任  
滿成磨勘一年 檢官能覺察運安撥被水大盜賊損失官物款總  
入已者元試 諸邑人 獲洗劫船及有人居住船運米洗劫等  
更獲五十貫日候五貫物者一官 江可保除支改改得洗劫船所  
夫官物准備給三分 救改得派夫官船每隻准備不及一伯貫 諸  
河空船發五貫重船發一十貫 江准黃河空船發一十貫重船發二  
十貫 一伯貫以上 諸河給一分 江准黃河給二分 雜勅 乾  
道八年五月二十三日尚書省批狀網運經由陸分運水拋夫運依  
先行條法仍中所廣州蘇州要舉職官縣丞丞佐即時轉親前去拋夫  
地分驗實保明再批行程結罪中州備中司兼事水路甲總領所候本

永樂大典卷之一萬五千九百四十八

網到下部庚即依條施行如違從本路轉運司違官行人吏斷違官中  
取朋是指揮施行 欺獎 盜賊勅 諸博考獲買網運 官物者  
如無官物者以拾管錢當日支實從官發已不足五分即中發運司結欠仍  
置籍於犯人及得贓員職人連理若不足於犯人解保及本網保內均備  
又不足於地分及本網干繫人尚不足者以犯人役官船車畜產估價納  
逐稅銷注 諸備實應以犯人財產是而無或不足者差雇運送官物而  
收稅物欲并河所運官物及已併和者實解網兵似押網人均備 等  
運格 六路并汴河網運經通州縣 檢管發運司息錢見博考獲買贖賣  
網運官物實發數通州三伯貫縣二伯貫 賞格 諸邑人 獲獲集徒黨  
法博考獲買網運官物者仍以其財產使徒者發三伯貫 獲博考獲買  
若贖賣六路并汴河網運官物發五貫或一貫者發一十貫并和者  
五貫至一伯貫者 獲差雇運送官物而收貯他物欲并和已併和者  
發三十貫已併和計罰官價一十貫外官物初加五倍大至一伯貫止仍  
及二十貫者初增一貫 官獲滿運到網船塔面即發三十貫 慶康  
乾道六年十二月二日 初起按上供網運并諸司發物並合用發會中  
半訪聞在外州縣會子或有損折其網官即將全發見發贏筆水脚立

永樂大典卷之一萬五千九百四十八

網排岸巡檢尉及捕盜人付保他外頭項見故候者或犯人罪一哥支  
賊重者自從重 諸在運送官物而收貯他物欲并和者以收貯物款  
計所收并和官物價准盜論許人捕已併和者又水及以運送官物并和  
者用下條准此計罰官價依主守自盜法至死者減一等 配二千五百里以上  
賊輕者杖一伯 諸不覺本網人以他物并和所運官物者網兵級杖  
七十計所虧官價一分杖八十二分加一等罪止杖一伯 押網人減部網  
兵級罪二等罰網兵級及五分或一平內兩犯至罪止者降一黃火行七  
部用下條者前見刑罰等 諸監押網封印有損動者罰工杖八十萬  
十或一平 詐偽初諸偽運封網船塔面印淨如餘印律已行用者不判  
面配本城兵級解州許人告 職制令 諸巡捕官獲網運并和官物  
所發監司職終比較具最多最少之令及少指此令內違者及比和數多  
而及刑數少者每路各二負以聞 等運令 諸博考獲買網運官物并  
以他物并和所運官物應干條制州縣於裝卸及沿途要會處粉壁曉示  
成一果行 諸年額及上供報網運復無刑做司實功首責捕盜官等  
警捕博考獲買之人其應干罪實條制仍嚴首檢舉於裝卸及沿途要會  
處粉壁曉示 賞令諸六路并汴河網運所經州縣以發運司息錢檢管

買會子前來臨安府拉兌見強送納反獲贏厚利是致會子不復派捕  
自今起網仰於網解內分明開具所發致會數目押網保官狀內仍繫說  
如所係官有前項移考甘伏同罪所押官并隨網合于高指等仍前通同  
作樂詳諸邑人煙所派州縣陳查其各人每一千貫支實錢一伯貫文犯  
人計所移考數以監臨自盜賊論若合千萬指等能自官與罪亦未始  
上件實錢今來會子務妥派通知不長公法之人安有指諸盜得人指證  
着實陳呈科逮則之罪不以官隆故降原減 盜賊劫 諸諸盜得財杖  
六十四伯文杖之十四伯文加一等 二貫徒一年 三貫加一 一貫通徒三年  
三貫加一 一貫二貫配本州 諸強盜得財杖三年 二貫五伯文杖三十  
里 二貫五伯文加一等 拾貫杖即罪至派管配十里 諸監臨主守自盜  
及盜所監臨財物罪至派配本州非餘九者三十五匹杖其運送官發  
而自盜罪至派應配本城至死者奏裁 諸捕工至本船所運官物者依  
主守法徒罪動見拿駕派罪配五伯里本船軍人及和雇人並者減一等  
派罪軍人配本州和雇人不判面配本城 軍運令 諸監臨網架乾菜  
上置端伏封鎖備用者印押網人無檢若封印損動即時報隨處備網巡  
捕官司依當日同押網人關規記以應處官印封鎖批告本網府照驗

永樂奏卷萬年九百四十八

三

盜賊 賊盜劫 諸捕工盜本船所運官物者依主守法徒罪動見拿駕  
派罪配五伯里本船軍人及和雇人盜者減一等 派罪軍人配本州和雇  
人不判面配本城同保人受賊計已分重於知情者以盜論非同保知而  
不料及交賊者各減同保人罪一等 受賊滿二十貫者州縣官 諸於  
管押官物或交雇立業承領官物人名下私運運送而盜賊者依主守法  
減一等 在特吏在運送而犯者亦准此 諸巡防守禦人於本地犯盜  
若以盜所監臨財物論其盜官物者從主守法罪至死減一等 配千里竹  
木杖圍頭水手天下盜本船官物指工至本船釘板船具者准此 諸運  
送官發而自盜罪至派應配本城至死者奏裁即受雇立業承領官  
物而運載者同主守法 諸盜官船釘板船具者加一等 雜物  
諸網運不覺盜所運官物指工依主守不覺盜律罪經者或盜重者罪五  
等 罪輕者從不特吏在運送而犯者亦准此 諸巡防守禦人於本地犯盜  
等 其不覺本網人盜所運官物部網兵級罪至杖一伯左 獲仍由九等後  
二千 即改縱罪至死者減一等 配千里 諸押網人部網兵級不覺本網  
人盜所運官物指工不覺本網人盜所運官物者雖自覺舉至下押單犯  
人猶不獲不得原罪若本網及本船吏有欠即以被盜物併為欠數科之

仍不倍 仍不倍 仍不倍 仍不倍 仍不倍 仍不倍 仍不倍 仍不倍 仍不倍 仍不倍  
網人部網兵級指工夫覺察盜考欺隱本網及本船官物事雖已發而能  
自獲犯人者除其罪二人以上同犯者一各亦免 諸網兵級和雇人  
自盜本船官物罪至徒杖百而人烟地分僅網排岸巡檢尉司千繫人  
夫覺察者杖一伯 命官或二等 二十日內能獲犯人者不坐 二人以上  
一各亦免 諸捕工頭及上供押網兵級 諸捕工頭及上供押網者其  
所犯并破賊地各准網排岸巡檢尉及捕盜人 押網也 諸捕工頭及上供  
者或犯人罪一等 杖五十 諸捕工頭及上供押網者其  
盜或貨物而也 水人若僅網官司夫覺察者杖六十 廠庫物 諸起發  
上京發物管押人使盜移考人己者不以其自原免 職制令 諸起發  
復網運偷盜官物所備監司成終比較共最多最少之人 諸起發  
通及凡者多者亦准此 每各二員以關 理火令 謂僅網  
犯自盜案首其所盜官物並理為欠數至罪止應配者配如法 筆運令  
諸捕頭及上供押網轉送提檢司常切督責捕盜官等警捕使盜  
之人其應于罪實條制仍成首檢來於裝卸及沿流要會處批發曉示  
賞格 命官僅網或捕盜官復網運人盜所運官物計價果及二伯五十

永樂奏卷萬年九百四十八

四

賞免試五伯賞成磨動一平仍陸半年名火一千貫成磨動三年 廠庫  
紹興三年十月十八日尚書省批狀州越起發上京發物管押人使盜  
移考入己不以自首原免 今來車駕駐蹕臨安府日合引用上條不以自  
首原免斷罪 廠庫物 諸私貨官物而以物質賞或有得獲及抄領  
曾經官司判押者並同有文記法即合在簿廣及般運文籍大憑或私自  
抄上海籍單狀之類並不為文記 諸監主以官物私自藏匿有違意而  
不運或價不足者計所少之數不以故降原減 諸起發 諸起發  
者并 名例物 諸捕不以故降原減除餘細事或傳冒欺說切免  
之刑及改決盜決江河漢渠已決外餘犯若過非次賊或存過大糧載者  
從從原免 賊盜劫 諸捕盜得財杖六十四伯文杖七十 四伯文加一  
等 二貫徒一年 三貫加一等 過徒三年 三貫加一等 二十貫配本州 諸  
監臨主守自盜財物罪至派配本州非餘九者三十五匹杖 廠庫物  
諸種網少欠於折會借納外指工計本船欠一釐者三十一釐加一等  
元菜千石以上者半釐加一等 五至四釐止四釐外計賊重者准盜論  
以元及成相併 至罪止者配解州 職制物 諸押網人及部網兵級并  
本船指工以和雇人工食發於官司行用者或凡置三等坐之官司受財

滿五貫者徒二年。不滿五貫杖一百。又刑部之屬行獄吏者，日水本官，排岸催綱司，備應沿河地承公人，兵級交已綱運人，財物計賦一貫公人，物伴兵級降職，罪至徒公人，不判面配本城，兵級配鄰州。關防物，諸綱兵捕每三船為一係，若於本綱便之處，或及服私者，獲盜不獲，盜及逃之，兵級責，此人罪外，法不許捕者，許人捕，因保知而不納，依保者，有保律，罪若三，七不知情，各減三等。諸綱兵級不知情，或保人罪一等，不違五貫者，杖九，即因保人，告獲犯人，為應速空人，不覺之罪，並免。諸綱運兵級，違犯押綱人杖一伯，判面人，違犯本綱官，徒一年，若各使二，承政者，各加二，並免五伯里情重者，兼職，致命官，致折傷者，當行處斬。諸長行，權免押綱兵級，而本綱，預違犯者，減階級法一等。諸綱運和雇人，違犯押綱官，杖一伯，若使一，千餘押綱人，杖八十，若者，杖一百，設者，各徒二年，即致命官，致折傷者，徒三年，配五伯里。諸綱運人，告押綱人，使盜或押和官物，致折傷者，徒三年，破程限，及干已事，總交理，餘犯流以下，罪雖於法計，告捕，亦依事，不干已法，推初。諸權差，主駕綱船人，有犯依捕上法，諸平河，全此夫，難捕，三徒三年，高子或一等。諸綱兵級，杖六十。押綱人，或二等。除依有詳，綱外，以首名，而不首，押綱人，若捕犯，或之，每杖一，分各減一等。諸綱船軍人，歲終所生，官司

永樂彙卷萬字九百四十八

五

驅磨石網，逃犯及四分，一，各一名，官一，部綱兵級，杖八十，押綱人，或二等，若犯者，押綱人，展磨勒，一等，若馬子，展不可，若使，五，年，馬，之，網，及之，若磨勒者，在府，科罪，押綱兵級，展磨勒，免重役。諸押綱人，無故，離本綱，至中，外，監，所者，杖一伯，罪有，故，而，經三時，者，罪亦如之，不在，覺，米，白，首，之，刑。諸押綱人，疾病，網，離空，而，擅，離者，依律，去官，守，法，月，由，日，不，得，入，又，到，也。諸部綱兵級，以罪，應，降，長行者，若九條，長行，勒免，到，綱，事，駕。諸押綱人，犯罪，或違，程，限，入，應，批，書，印，紙，而，收，應，以，逃，批，書，者，杖一伯。諸兵，捕，部，綱，兵級，若諸事，勢，於，官，私，船，械，已，取，財，物者，杖一伯，計，贓，一貫，抄，配，五伯，里，重，役，處。諸官，船，兵，捕，部，綱，兵級，於，所，發，命，官，未，看，已，借，財，物者，杖八十，差，替。斷，獄初，諸，委，押，綱，運，官，先，任，官，若，押，綱，日，因，本，綱，事，違，至，部，綱，兵級，罪，至，降，實，及降，先，行，或，於，本，綱，有，犯，至，罪，止，上，而，情，理，重，者，展，其，久，償，官，物，非，使，盜，能，於，百，日，內，納，足者，除，其，罪，仍，不，理，為，欠，折。諸押，綱，運，臣，於，本，綱，犯，罪者，去，官，不，見。諸部，綱，兵級，應，勒，降，職，應，不，見，不，見，不，見。諸押，綱人，若，來，月，月，應，加一，等，若，刑，一，又，加一，等，若，四，其，應，在，押，綱，人，行，決，過，道，兵，級，而，運，在，別，人，人，身，犯，若，罪，不，明，是，有，比，者，應，押，綱，人，行，決，過十，下，者，論，如，前，人，不，合，考，律，以，故，致，元，或，因，公，事，賦，至，折，傷，以，上，者，差

奏，竊，筆，運，令，諸，綱，運，捕，工，為，子，犯，罪，勒，先，本，綱，事，者，本，綱，不，備，曾即，送，到，綱，仍，不，得，主，管，官，物。諸，綱，運，捕，工，犯，罪，不，可，存，留，若，押，綱，人共，事，狀，中，轉，運，或，發，運，筆，運，獲，獲，司，者，展，差，人，交，質，若，兵，捕，在，路，難，會，送本，地，水，州，難，施行，如，綱，人，常，駕，即，令，所，在，貼，差。諸，押，綱，人，即，納，官，物，犯而，失，病，者，隨，綱，治，至，聚，發，處，中，所，屬，官，司，驗，實，差，人，交，質，登，日，管，探，斷，做，令。諸，綱，運，兵，級，杖，杖，以下，罪，未，任，次，者，批，行，程，層，本，地，已，報，者，詳，開百，在，今，來，此，官，有，明，下，四，者，均，能，聚，押，官，司，檢，斷，勾，籍。諸，犯，罪，綱，運，兵級，不，在，今，來，之，限，辭，訟，令。諸，綱，運，人，未，押，綱，而，告，押，綱，人，及，本，綱，事杖，以下，罪，雖，應，交，理，的，事，乃，得，送，到，綱，在，此，所，者，詳，開。諸，獲，運，司，所轄，綱，運，人，論，訴，本，綱，請，給，錢，本，事，隨，處，轉，送，論，訴，人，赴，本，司，候，綱，到，日，完治。名，列，初。諸，綱，官，行，處，斬，者，奏，獲，得，官，保，者，決，重，杖，處，元。賊，盜，劫諸，竊，盜，得，財，杖，六十，四伯，杖，杖，七，七，伯，杖，杖，一，等。二，貫，徒，一，年，二，貫加一，等。過，徒，三，年，三，貫，加一，等。二十，貫，配，本，州。關，防，初。諸，軍，備，都，借揮，仗，至，長，行，一，階，全，歸，仗，事，之，儀，准，本，州。諸，押，綱，人，若，違，犯，者，上，軍，當，行，處，斬，下，軍，及，雇，軍，徒，三，年，下，軍，配，千，里，雇，軍，配，五伯里，即，因，應，對，舉，止，倘，欲，違，行，可，得，以，百，元，或，元，各，減，二，等，上，軍，配，五伯里

永樂彙卷萬字九百四十八

六

元，非，合，件，若，犯，此，下，軍，及，雇，軍，配，解，州，以，上，禁，軍，應，配，者，配，本，城，諸事，不，干，已，撤，論，告，者，杖一伯，過，杖，徒，二，年，五，今，及，三，日，諸，軍，論，告，本，轄，人仍，降，配，所，告，之，事，各，不，得，交，理，若，二，等，以，上，他，地，應，各，之，事，不，干，已，之非，仍，五，諸，軍，論，告，本，轄，人，再，犯，餘，三，犯，各，備，重，者，徒，二，年，配，解，州，本，城。儀制，初。諸，在，官，無，故，死，律，在，官，守，法，計，日，輕，者，徒，二，年，有，現，地，或致，廢，闕，者，加，二，等。名，列，中，明。紹，興，六，年，九，月，二，十，三，日，尚，書，省，列，子過，非，次，杖，或，再，過，大，禮，杖，既，不，以，杖，降，原，或，罪，許，行，原，先，所，有，犯，不，以，去官，之，罪，亦，合，原，免。本，所，看，詳，上，件，指，揮，在，法，不，以，杖，降，原，或，者，過，非，次杖，或，再，過，大，禮，杖，許，行，原，先，所，有，犯，不，以，去官，之，罪，亦，合，原，免。元，高，麗，州，軍未，盡，說，引，用，左，誤，今，編，入，應，初，中，明，照，用。押，綱，實。詐，偽，初。諸，押，綱人，任，滿，安，稱，謀，實，或，再，押，并，所，屬，官，司，知，情，而，為，保，明，供，中，及，批，書，印，紙雖，會，忠，原，免，奏，奏。考，謀，令。諸，押，綱，人，切，違，所，屬，官，司，即，持，取，行，程府，印，紙，批，書。實，令。諸，應，兼，官，押，綱，兩，綱，以，上，者，其，實，以，西，綱，止。諸綱，運，土，著，官，押，綱，應，實，者，依，任，官，法。諸，合，官，押，綱，而，押，刑，別，已，發物，者，令，起，明，官，司，先，具，中，尚，書，吏，戶，部，候，獲，到，綱，足，送，之，致，物，狀，附，方，詳控，實。諸，押，綱，運，如，本，州，不，及，查，全，綱，押，州，致，物，換，發，者，各，依，所

起發州軍數日地呈定實若本州已及一全網而附押別州網者其所押正  
網應得酬賞減半 諸人因事故別在募人或所押官物緣路有礙  
能於百日內納足者實如法 諸應募押網而所運之物不同者應通計  
分數理實可知矣 其罪之輕 諸押網人官物有欠而不批或批  
書滿落者當運不理實募押者雖不經裝卸度批者而勒會者實者其賞  
德理 諸於法不應押網人繳文差押者不得推賞 諸押網人應賞而  
無效者三日降一等 十日不在實限募押者十日降一等 十日不在  
實限 諸押網人毀失行程履成人及大日而無照驗或安插致夫及本  
網所載未足而不於經過度批者者 其罪之輕 諸押網人應賞而  
不實者 各不在推賞之限 諸運網出利者應給賞而無元  
賈人者不在給例 賞格 命官 督押諸路網運無元 諸押網人  
里五分網 五伯里三分網 二千五伯里一分網 全網五伯里五分網 一  
千里三分網 二千五伯里一分網 全網一千五伯里五分網 一千五  
伯里一分網 全網一千五伯里一分網 鹿募官押網無元 諸押網人  
全網三百五伯里五分網 五伯里三分網 二千五伯里一分網 全網五百  
里五分網 一千五伯里三分網 二千五伯里一分網 全網一千五伯里  
五分網 一千五伯里一分網 全網一千五伯里一分網 諸押網人  
諸色人 押網人部網兵級兵箱運網於諸處交納者比元衆散出利  
以求快度元價共給五分 賞式 陳已押網官狀其官姓名石某於某  
年月日准某州差管押某年季分某石發物不實即止於某月  
在某州差管押某年季分某石發物不實即止於某月  
無元交運程除今來納外更無別處送納不行者准實保保保保保  
即無元交運程除今來納外更無別處送納不行者准實保保保保保  
子弟親戚及不保停降未叙復之官自浦授至今歷任亦不實即止於某月  
拉罪術者並是諸實如後其同甘伏刺典所有休條令得實實中樂員  
本行程或道網比發物公探或道網比發物公探或道網比發物公探  
司果有伏乞指揮下所屬推賞施行謹狀年月日具官姓名石某於某  
已實如法 保明召募押網官狀其官姓名石某於某  
官押某色物赴某處交納某年某月某日某  
州石某到官押某色物若于赴某處交納某年某月某日某

永樂查卷萬年七甲  
七

物若干比折某物計若干一所裝官物保全網或不及全網則列若干  
一某處路或陸路至某處計若干地呈一某年月日於某處倉庫交納  
果並無欠損者即照原數領有元價之批俾於後日領出是二檢核各格  
三石件狀如前勸會某官督押某處某色物全網或若干分赴某處交納  
年月休律等 隨初申明 鹿庫 紹興元九月十五日初諸路起發  
網運依法見錢二萬貫組計金二萬兩銀一十萬兩各文均全網推賞  
權將全網計債以金八萬貫銀五萬貫為一全網至各文均全網推賞  
餘依先行條法 紹興五年正月二十四日勸令漢諸路起發計價運賞  
輕重遠近分定等第如所押官物到庫務交納則無少元運程重與理是  
今權宜立定酬獎下項諸路水陸網運無元 全網元錢二萬貫  
上等物休律等比計其全網元錢二萬貫元錢二萬貫元錢二萬貫  
里二平磨勤二千四伯里減二千一伯里減二千一平磨勤一千八百  
里減二千磨勤一千五百里減一千半磨勤一千二百里減一千磨勤九  
伯里減一千名次六伯里減三千名次三伯里減半平名次  
里減三千平磨勤二千七伯里減三千磨勤二千四伯里減二千平磨勤  
二千一伯里減二千磨勤二千八百里減一千半磨勤一千五百里減一  
半磨勤一千二伯里減一千名次九伯里減三千名次六伯里減半平名次  
三伯里減一千名次 八分網三千名次三平磨勤二千七伯里減二千  
半磨勤二千四伯里減二千磨勤二千一伯里減一千半磨勤一千八百  
里減一千磨勤一千五百里減一千名次一千二百里減三千名次九伯  
里減二千平磨勤二千七伯里減二千磨勤二千四百伯里減一千半磨  
勤二千一伯里減一千磨勤一千八百里減一千名次一千五百里減三  
千名次一千二百里減一千磨勤一千八百里減一千名次六伯里減六  
伯里減三千名次一千五百里減半平名次一千二百里減一千名次一千  
一年半磨勤二千四百伯里減一千磨勤二千一伯里減一千名次一千八  
伯里減三千名次一千五百里減半平名次一千二百里減一千名次一千八  
伯里減六伯里減六伯里減六伯里減六伯里減六伯里減六伯里減六  
網三千名次一千半磨勤二千七伯里減一千磨勤二千四百伯里減一千  
名次二千一伯里減三千名次一千八百里減半平名次一千五百里減

永樂查卷萬年九百四十八  
八







故除路推賞若有經由平河地呈程限即與重湖大江程限通行紐計  
如無違程依格推賞若有違程其差押人三日降一等十日不在賞依兼  
押人十日降一等二十日不在賞限一經由平河網運阻滯則之類其  
程限不得過正破程限日子一倍若知違更不推賞二陸路網運阻滯風  
雨其程限不得過正破程限十日知違更不推賞 淳熙七年十二月十  
六日勅諸路監司州軍今後差押網官須管運依條法如所差官不應格  
雖官物數足亦不推賞若有少欠仰所屬關具元差當職官姓名申朝廷  
取旨施行 惟初 淳熙八年八月三日勅州縣築網即舉起發有日則  
三申下視官司謂之先申網解及起發則關報路巡尉批發行程奈何  
弊端百出至於起發網解計會不申緣路行程不審批發後此所申網解  
不依法及緣路催綱司應批行程而不批縱容留滯未即趕發以致整期  
並不許推賞其催綱官司與不申網解去處亦次第施行中書備對發運  
三門白波并廣濟河葦運茶河撥發司年額解斗行運綱船造船數并發  
運司水脚工錢解斗六百九十四萬六千九百石 綱七百五十五萬八千  
二錢三十三萬貫米九萬石 造船三千三百八十九隻發運司解斗六  
百二十萬石六百萬石正綱二十萬石補綱地天破年子五萬二千五百

永樂卷萬年九百四十八

十三

興和年二十萬石 興和年對之於下即五九萬貫米多在五萬石又重縣  
年子批年三月計得五萬貫米下元兩折一百五十萬石 淮南路一百  
五十萬石 江南東路九十九萬一千一百石 江南西路一百二十八  
萬一千一百石 荆湖北路三十五萬石 荆湖南路六十五萬石 水脚  
工錢米運司起發各額解斗准由總運司具報水脚工錢米運司計四  
二萬貫石錢三十三萬貫 米九萬石 綱六百八十九萬貫四百二十  
五萬石 二百五十四綱見門四排序在京西排序司熙寧八年九年十年  
三年諸路網船并船到解斗數 綱船序河網船有並綱江東江西湖南  
荆北綱並局並推綱外內折並推綱八年七年九百一十二隻 九年三  
十九百七十二隻 十年一萬二千七百一十三隻 熙寧四年十九百三十  
一具並船一萬五千二百二十三隻 治平一萬九千九百三十五隻 解斗  
八年二百七十六萬二千二十二石四斗五升五合三勺一抄 九年  
一百三十萬二千六百一十一石六斗五升 十年五百六十二萬一千六十  
二石三斗四升一合 折會收程運官物價錢破并損夫見及否不在此  
數 八年四百四十二百六十九石八斗四升三勺一抄 十年八百二十一  
五百二十一石 皇祐四年四百六十二萬六千九百二十八石 治平七百二十

六百六十七石八斗 東排岸司汴河綱 八年船七千五百六十六隻 解斗二  
百五十四萬七千七百二十九石九斗六升五合三勺一抄 熙寧四年  
價錢破并損夫見及四萬三千五百六十石 并四本九月一抄 九年  
船二千三百七十五隻 解斗八十七萬三千八百三十石 九斗三合八勺  
折會收程先及二千五百八十九石七斗六升一合五勺 十年船一萬一  
千二百九隻 解斗四百七十八萬八千六百四十七石 地天月八萬二  
百六十五石 西排岸司黃河綱 八年船四千四百七隻 解斗一萬三千四百  
四十四石二斗五升 九年船九千二百隻 解斗七萬四千六百三十二石  
八斗九石六斗四升 十年船三千一雙 解斗七千五百七十五石五升  
八斗一石一十八石四斗八升 西排岸司蔡河綱 八年船五千九百  
七月後其行進 船七百隻 解斗一十九萬一千九百三十三石二斗一升  
七合二勺 地天月及一千二百六十五石九斗九升 船七百隻 解斗六十一萬  
九千三百五十九石四斗八升一合 地天月及一千二百六十九石七斗六升  
五合 解斗元龜 昔周官學春以令提師陳廉而用食 自雍及絳沁舟之  
役是與半建致石貢海之輸攸出 蓋漕運之舉舊矣 利害之論詳矣 若乃  
京師大衆之所聚 萬民百官之仰給 邦畿之賦 豈足克用 遠於秦漢 改

永樂卷萬年九百四十八

十四

謂兵乘郭或約帶以深入或贏粮而景從 易嘗不漕引而致美 儲備饒而  
資宿院乃有穿渠壑河來使利之勢 劉法立制 檢機巧之思 斯皆賢者之  
心術 古人之能事 至於成敗之殊 致勞逸之異 宜亦聞卷而可見也 程氏  
遺書 經運之術 雖自古亦無不煩 民不動衆而足者 然於古則有兵車其  
中 載糧糧百人破二十五人 然古者行兵在中國 又不遠敵者 是深入遠  
戾則火無者 力止如秦運海隅 之乘以踏遠 率三十鐘而致一石 是二百  
倍以來 今日 雖行一兵行一夫 饋只可供之日 其餘日必供之食也 且計  
之須三天而助一兵 仍須十五日使回 一日不回 則一日之食以此枝之  
無善術 故兵也者 古人必不得已而後用者 如此 此能改漕 漢魏以來  
南 賦漕米六百萬石 而江西居三之一 蓋天下漕米多取於東南 而東  
南之米多取於江西也 陳止齋 集本朝定都于汴 漕運之法 分爲四路 江南  
淮南 浙東 浙西 湖北 六路之粟 自淮入汴 至京師 陝西之粟 自三門白  
波 轉黃河入汴 至京師 陳蔡之粟 自白河入汴 至京師 京東之粟 自  
十五丈河 陸陳齊及鄆至京師 四河所運 惟汴河最重 漢唐制度 漢初 漕  
漕二萬 租賦以給 關中天下既定 國用浸廣 於是歲漕關東粟以給 中都  
官然亦不過數十萬而已 至武帝則四百萬石 後又益六百萬石 大抵多

轉於山東諸郡... 有欲開渠料道以致漢中... 車博為使而集於京師者不可多致... 南以來置漕船五百艘... 吳王之反自謂聚食三十餘年... 水陸俱便... 准閩浙之舟水運而上無復難致之險... 度古者天子中十里而為都漕運東南北之粟... 自供乘輿御宗廟百官之奉... 不過是朝廷之洛幣年九貢之物... 永樂卷萬字九百四十八

永樂卷萬字九百四十八

十五

不患於是漕稅之術起竭土地之所有... 置都於關中視東南遠者或數十里... 給京師者蓋非特用兵之時也... 於是一人而不足者皆由與利之臣... 於是空乏矣蓋漢自文景以前... 郡而建元天寶以後塞渠道... 渠皆見京師用米多故與之講求... 以給中郡官廩不過數十萬石... 故事歲漕關東西數百萬石... 不知其幾倍也武帝雖窮奢極侈... 定則非古人通變之良意 天下之事固不可執一定之法以處之也

一定之法以應天下之需而天下之事始... 之而夫而在今日則尤不可不講也... 寬而舉其時之豐凶固不可執一定... 儒者漫曰轉輸勞民利病百出... 嘗深思熟計而姑為一切之謀... 一日秋而與旬諸州脫有水旱... 逆窮嗚呼是固不可執一定之法... 數十萬石以給中都之費... 中之食故自漢唐而運漕之法... 後世而言亦可謂經常之法... 尤不可不為之慮也故古人於此... 於倉卒之間而豐歉之不常... 不可不固而早定之也切觀國家... 者亦既有年矣然頃歲以來東南... 以置告故故者慮為將以廣漕... 永樂卷萬字九百四十八

永樂卷萬字九百四十八

十六

將以省漕運賦而百司六軍仰給於此... 可者漢人欲罷三輔之稅以省關東... 入欲罷關東之米以減京都之運... 和雜之今以為者漕之計參則吾... 漕運為宜州郡之害厥今甚矣... 運曷日持冬州郡之費不計其多... 蠹滋惡之折閱操千金以入... 之計莫若稍節數百萬石之東... 處行之郡守而使之招權略... 限以寬其禁無抑其價以誘其... 而可以坐致天下之米夫夫其... 數然後會吾之盈虛而徐取焉... 之夫若夫邊郡之利則亦未考... 國之計是謂至宜器具之策其... 儲空設之比也上之人能擇邊... 之又生智難成之事哉此又邊... 永樂卷萬字九百四十八

隨時變通裁制在人此執事之論也制度詳說古者天子中千里而為都  
公侯中百里而為都天子之都漕運東南西北所貢入者不過五百里諸  
侯之都漕運所貢入者不過五十里所以三代之明漕運之法不備雖如  
禹貢所載入于渭亂于河之類所載者不過是朝廷之路所輸者不過第  
第九貢之法所以三代之時漕運之法未甚遠論也豈非是乎大體重則  
春秋之末戰國之初諸侯交相侵伐爭事攻戰是時稍備漕運運道所  
論者尚只先行運之漕至於國都之漕亦未甚論且管子所論東行三  
百里則無一年之積東行四百里則無二年之積東行五百里則東有飢  
色如孫武所謂千里饋餉士有飢色皆是出征轉輸至期所以輸國都  
不出五百里五十里國都所在各有故當時亦尚未備論惟是後來秦併  
諸侯罷五等置郡然漕運之法自此方詳秦運天下之粟輸之北河是  
時蓋有三十鍾致一石者地理之遠運來之多故據論之詳方自此始後  
宋盛代承或無如漢唐在漢初高后文帝時中都所用者省歲計不過數  
十萬石而及是時漕運之法亦未備則得武帝官多使使來在關中之粟四  
百萬石不足給之所以郵當時關漕梁六輔梁之類蓋緣當時用粟之多  
漕法不得不備然當漢之漕在武帝時諸侯王尚未盡輸天下之粟至武

永樂齋卷萬全九百四十八

十七

宣以後諸侯王削弱方盡輸天下之粟漢之東南漕運至此始詳當高帝  
之初天子之州郡與諸侯封疆相間推諸侯各據其利粟不及於天子是  
時所謂淮南東道當天子奉地如賈生說是漢初如此至漢武帝時亦大  
弊有名而無實其發運粟入關當時尚未論江淮准到得唐時方論江淮何  
故漢會稽之地去中關封疆遠連關壁者多粟不入京師以京師之粟尚  
不自全何況諸侯自封疆且如吳王濞作亂枚乘之說言京師之倉不知  
其倉以此知當時利自豐不遠江淮之粟到唐時全倚辦江淮之  
粟唐太宗以前府兵之制未壞有征行使出兵兵不過十萬後未明且唐  
野末宜仰給大農所以唐高祖太宗運粟於關東不遠行萬里之法已  
兵之法漸壞兵漸多所以漕粟自此多且唐睿宗明皇以後府兵之法已  
壞是故用粟乃多向前府兵之法未壞所用粟不多唐漕運時字傑能權  
卿之徒未善論論到二子據論自是府兵之法既壞用粟既多不得不備  
論且如漢漕保節當時之議都不曾先於高惠文景之世唐之李傑裴耀卿  
之議都不曾見於高祖太宗之世但只於中睿明皇之時正緣漢武官  
多役唐唐中睿以復府兵之法壞聚兵既多所以漕運不得不詳大抵這  
兩事常相為消長兵興漕運常相闕所謂宗廟社稷之類十分不費一分

所費廣者全在用兵所謂漕運全視兵多少且唐肅宗代正之後如河北  
諸鎮皆強稅賦不傾於度支當時有知吐蕃回紇為亂所用猶多鎮武天  
德之間歲遠兩河諸鎮所以全倚辦江淮之粟議論漕運其大畧自江入  
淮自淮入汴自汴入河自河入渭各自正輸水次各自置倉如集津倉各  
口倉倉嘉倉倉陰倉倉滑輪轉相載運道途之遠此法遂壞自當時劉晏再  
整頓漕漕之法江淮之通各自置船准船不入汴汴船不入河河船不入渭  
水之曲折各自使習其操舟者所以無傾覆之患因計於是足所以唐人  
謀論之多惟江淮為最急德宗時緣江淮水不至六軍之士脫中呼於道  
轉漕運米或至德宗太子置酒相慶可見唐人倚辦於此如此其急當時  
漕運六年三節江注是一節河面是一節河西到長安是一節所以當時  
漕運之臣所謂無如此三節最重者京口初京口漕江注之粟所會於京  
口京口是諸郡咽喉處初時潤州江淮之粟至於京口到得中間河南陝  
西互相轉輸然而三處惟是江淮最切何故皆自汴淮發足所以轉漕由  
漕運致位宰相李綽因漕運飛揚跋扈以至作亂以此三節惟是京口最  
重所謂漢漕一時所運臨時制且不足深論到得宋初定都于汴是時漕  
運之法分為四路東南之來自淮入汴至京師若是陝西之粟使自三門

永樂齋卷萬全九百四十八

十八

白次轉黃河入汴至京師若是陳蔡一路來自惠民河至京師宋之粟  
自廣濟河至京師四方之粟有四路四條河至京師當時最重者惟是汴  
河最重何故河面之粟江無阻及入汴大計皆在汴其次北方之粟自三  
門自渡入關自河入汴入京師雖惠民廣濟宋處不多其勢也輕本朝置  
發漕兩處最重者是江淮至真州陸路轉輸之勢其次北方之粟最重之門  
舟楫之利若其他且發運如惠民河廣濟河雖皆立官然不如兩處之重  
此本朝之大畧如此然而宋初所謂歲漕六百萬石所專倚辦江淮其  
謂三門白波之類非大農仰給之所惟是江淮最重在祖宗時陸路之粟  
至真州入轉般倉自真州入般即下貯發運司入汴方至京師諸州向般  
以真州請置散於諸州諸州雖有費亦有贖之此是宋初良法凡  
則江淮往來運送必稅賦易水朝發運使相風旗有官專主管相風旗合  
則無罪不合便使對岸夫船之送運何故以風為旗蓋緣風動四方為  
真州運法亦乘諸州船只到真州請置向其入汴入京師後宋發運成  
造船謂之發運官若無諸州船則真州請置向其入汴入京師後宋發運成  
雖有此約未諸州船終不應割因此漕法漸壞後綱發運米罷及京京

高相不學無術不能明考祖宗立法深意遂致改弦法直達江無水虞不知此是時表吏多難有運漕之官不遇催督起發其官亦有名而無實大抵用官船運漕時使都無益計若用直達江經涉歲月長遠故得為其所費甚多東南入京之粟亦少故太倉之粟少似東南富積發運有多無實此名亂之通也本朝漕運之法環自蔡京東京發運原本大畧如此其他流之曲直法之吏變道路之險夷實之於史考之於古亦自可見漕運之法三代之時未立也觀管子所載東行五百里之期折漕不過一時之稅率則知國都之漕春秋之時亦未聞也子密推原其故蓋古者天子中十里而為都公侯中百里而為都天子之都漕運所貢入者不過五百里之地諸侯之都漕運所貢入者不過五十里之地東與東制之用宗廟備未至於甚病而所以輸於國都者不出五百里五十里而自蔡京作直郡漕法始講欲極海之粟輸北河之倉蓋以三十餘里而致石而民始病矣然則蔡為漕運之備乎遠至漢唐其事愈詳方其初年運事未興兵役未煩故漕運之費者至其後也征伐日勞供億日廣故漕運之費復自今

永樂齋卷萬字九百四十八

十九

觀之莫如京師之用止仰近郡諸侯之粟不歸天子當時歸東之漕量數十萬石而已其省何如也及武帝以後山東曹益而為百餘萬石而縣官度食者則河漕入益而為四百萬石繼而官利之臣會請益則山東之漕且至六百萬石馬運至軍旅既息之後每歲漕較為石猶不下四百萬向者諸侯自植之粟至是則弱皆轉輸於中都漕唐初亦兵之法未壞乎時無事身居田賦一有征行自為調度當時中漕之費不過十萬而已其省何如也及明皇以後天寶每歲二百五十萬唐德藏轉亦不下百一十萬甚至江淮之運少緩六年脫仲於道輸之米一至居臣舉國相慶則唐人所倚辦於此可謂急矣竟引謂宰議之謀不見於高文之時而見於武帝之世沂河入漕之說不用於太宗之日而見於代宗之後蓋漢唐中不以兵費之故所以屢講而屢其勢不得不然也唐兵役漕運相為消長其他朝廷用度百官需條不費一大業多糜於兵勇于備謂漢以用兵而費財唐以養兵而虛粟卷兵者未可遽息用兵者朝罷而夕安此唐之漕運又加詳於漢也夫抵漢漕皆仰於山東唐漕皆仰於江淮故武帝時者未嘗漕者山水也必羊蓋漕者亦山水也蓋江淮漕未去長安迺遠諸侯自為封植而已吳王之反自謂聚積米三十餘年而改索之

說亦云漢家轉粟西向不知海役之舍故江淮之漕未通而多仰於山東夫天寶以後劉晏所漕者江淮也韓流所漕者亦江淮也蓋自開濟漕渠而向襄或至按德而關中不足給自潼關不中戶口者十五道而河北不足給故諸道之漕不通而皆仰於江淮夫此漢唐漕法之本末也 國家定都於汴四方福臻遠近俱便過於漢唐是時漕運之法分為四路東西之粟自汴河而至陝西之粟自黃河而入陳蔡之粟自惠民河通之京師之粟自廣濟河通之然論四河之利害汴河為重黃河次之而惠民廣濟又其次也何以言之視至道所漕之數廣濟十二萬惠民四十萬黃河五十萬而汴河至三百萬於此可見矣故汴河以發運供饋之黃河以運供舟楫於江淮其他三河所入非大農仰給之所惟是江淮最重故獨於汴河漕法為詳也今以汴漕本而論之自轉般之法行漕益富而人亦便自直達之法開漕益全而人愈病且國家以東南六路之粟載於直泗轉般之倉江船之入江豈非國家之良法故范至主漕計江淮之閘軍運相繼天子加獎許元為判官源江之粟十艘而西京師足食其效驗益

永樂齋卷萬字九百四十八

二十

不証前自後運以贏額不敷之故而拘舟卒江船不至汴船出江而漕法一變夫自開口之制不行而通不運役夫擔冰凍死者衆而漕法再變夫然發轉般運米龍而備米至大壞也夫何崇觀奸臣以權水數萬給為夫餘之貢本錢既竭而無可增權積粟既空而無可代於是岸諸議行以轉般之制變為直達之法而漕法至是而三變矣蓋觀和直達之法而為各國各民之深害歟始者由江而淮由淮而汴人以馬使也今網漕直至文移星大而轉般之外不及修望夫始者以船回鹽以鹽償費人以馬利也今鹽法既變絕無難刀而運船之夫多有逃移夫始者檢處則運取權公私混漕也今公督委登羅不得增外郡告兼乘亦取辦料何以堪耶蔡京小人不得不任其咎爾此東東漕法之本末如此今駐蹕吳會易漢之粟傾流而下以供荆襄之軍閩浙之每水運而上以供中都之用無復有難致之險然此年以來風濤之突蕩道里之遠留郡之所費不知其幾夫况閩嚴不登州以款告議者又深慮焉將以廣漕則東南民力竭矣米務廣也將以省漕則六軍百司仰給於此亦未易省也足將何術而可噫水牛流馬不若消南之也為可久開東轉漕不若三輔之糴為有費今獨不能做其改智乎且荆之區淮之甸田畝相望利棘未啓者甚衆誠能

招徠流民籍之給以田畝予以牛種使守以首其事邊之數年則一歲  
之入必倍於今日夫浙之東吳之會稽越相新野奔淝者甚眾誠能循  
內節數百萬以繼之募其職任廣為儲蓄無拘其罪以寬其罪無抑其價  
以誘其素付郡守以領其事以吳越而入京師其勢甚便則轉運之未可  
以盡計而省之夫捨是不講而泛求廣漕者漕之策難對委使主無以為  
謀夫王文公擊錄國初方隅未一京師儲廉仰給惟京西京東數路而已  
河渠轉漕最為急務京東自維泰以西州郡租賦悉輸沿河諸倉以備上  
供渭河起首蒲合東阿盧齊鄆沙梁山濰濟州入五大河達汴都成運漕  
百餘萬石所謂清河即濟水也而五文河常苦於淺每春初羨原調發原  
夫大典乃復以是開濬始得舟楫通利無所壅遏太祖皇帝素知其弊元  
所屬意至嚴中興役之際必與駕親臨督課率以為常先是春夫不恰口  
食古之刑也上測其勞苦特令一夫日給米二升天下諸處役夫知之迄  
今運為米或師及談記漕國朝法網船不許住滯一時所過稅場不得  
檢稅兵獨口食許於所運米中計口分升斗漕之至下即日折軍逐人之  
俸除之蓋以舟不住則漕運甚速不檢則許私附商販雖無明條許人  
而有意於無容為小人之所利有以役之也借之口賦雖明許之然漕運

永樂大典卷萬五千九百四十八

二十一

既述所食或可官立法之深意也自洛司置官載各貨各路稅務既為  
所併而綱兵搭附運止通來導洛司既廢然所過稅場有隨船檢稅之謂  
小人無所啗利日食官米甚多於是盜難之弊與焉既食之又盜之而轉  
搬納入者動經旬月不為父董往往聚實自沉以威其逆有司若罪職配  
日嚴大農歲計不元雖今犯人逐月赴報填納亦可數足矣文定為三司  
使日云歲虧六萬解今比年不啻五十餘萬解矣而其弊乃在於綱兵也  
東坡為揚州嘗陳前弊於朝請罷沿路隨船檢稅江淮之弊往往除焉然  
五十萬之闕未能遽復數年之後可見其致淮南楚揚口數州日刑綱吏  
不啻百人能放其弊此刑自者仁人之言美利博哉整江志引自泰雅夫  
守西起石昌東至安慶宿兵十萬以備要書據三都統司利塔青號晚春  
報不足以給則身取他路始與二部轉運司於東西兩川數對糧米成  
六十餘萬石即合州直轉船倉船高稅悉從官運官官送九嘉眉漢  
叙之水必易外水至重慶沂內水至合高於倉又自合沂西漢水至利閬  
州謂之轉般十六年改都運司為總領財賦是歲以管田米十二萬石對  
減除四十七萬二千九百六十石取之兩川如改合四州倉吏之積為糧  
百三十餘萬石既重而漕法大壞官文舟稅以勢相結備履幸少或

損上下離心不便受措官物漕多損失甚者與舟人相挾為姦使魚十七  
八度無以償則故為覆湖運捕因繁斥資元貨物至高估抑配田旁之民  
悉生破家不足則示以風旨誣引平民文陳情白者之猶不足則復科之  
漕科之州州科之縣縣復取之民浙江州縣賦行為滿度死者甚眾民困  
益甚而漕不時至合以轉般倉所高估者九多二十一年總領行中罷  
轉般倉行招商法置場利開俾商人入米石為錢引十二十三米糧米  
至百九十七萬六千三百六十七石倉度充美運得兩川對羅正米量取  
估錢十之五餘以予民至二十七年高益輪漕始重道里遠近與土產元  
價低昂子錢而變與之高積雖至鉅萬而官無亡溺之虞至是總領手潤  
入盡傳羅估錢隆興乾道之間損雜價四之一而斗量增多十二又以惡  
至高估折支損斗脚避米販者或不能償本取棄災之過漕約不便與官  
為市自是至者絕少羅法垂壞乾道三年總領查審嚴禁其故高估復集  
是冬增羅又六十餘萬石其後歲歲增益自開至公造六十餘倉復多元  
滿米向之富甲於巴蜀而利路關外諸州以小價買米於民環之而糧猶未  
虧除浮照四年總領李榮以為格商困及不思通變非久安之道遂成米  
價十餘萬緣益以羅本多市商米以罷和羅朝是從之商不至大損米者

永樂大典卷萬五千九百四十八

二十一

如故歷三十餘年嘉泰初總計者復為劉毅羅法再焚邊事倏起吳曦  
割關外四州結金虜以叛邊警安積先託以清野焚為開禧三年正月為  
著徐景望四川都轉運使盜寇庫以資盜資越二月乙亥分資政殿大學  
士四川制置大汝安公兩路賊宜復四州地勇雖堵堵而蓄積益反也  
公生長於蜀洞究利病每論計司不為則裁而羅法蓋復此百世不揚之良  
法也誠無以謂小利長此此法則宿兵不足以病蜀而軍民交受失舟之法  
米州在兵糧片推稅致聞  
糧用兵始罷兵解復故

永樂大典卷之一萬五千九百四十八

永樂大典卷之一萬五千九百四十九 九卷

運 元漕運一

金漕運

金火食貨志金都於燕東去路水之十里故為輝以節高... 則置舍以貯傍郡之稅若惠州之臨海歷亭州之特使東光皆州之... 齊會川蘇州及涿州之武強是六州謂珠管置舍之地也其運漕之水... 黃河行滑州大名惠州等州會川之境重水東北為如河則運蘇門... 復蘇州滑州滑州滑州滑州滑州滑州滑州滑州滑州滑州滑州... 李沁以水蘇州滑州之陶官子于安海指沂水而至通州由運入... 十餘日而後至汴京師其他若蘇州之巨馬河經州之沙河山東之北清... 河皆其灌輸之流也然自通州而上地峻而水不宜其勢易委舟修不行... 故常從事陸挽人稱艱之世亦之世言者謂則宜溝食口以通漕運役衆... 數千竟無成功事也漕渠其後亦以神河或通或塞而但以車挽夫其刑... 奉運以水漕行善而車秋運以八月行水堤旱其綱特於之乃合衆以行

永樂大典卷五十九百四十九

一

載之乘直而封之先以竹所部之地稅與所封國則受此烟社以前... 三日修治日裝一納裝畢以三日啟行評道里分并流為限至所受... 之舍以三日卸又三日始收竹元稅漕脚直水運登石百里四十八文... 木五十大一分二釐七毫乘四十分一以三毫錢則每貫一文之外二釐... 八毫陸運備直米每石百里一十二文一分五釐乘五十七文六分八... 釐四毫錢每貫三文九釐六毫餘物每百斤行百里半路則每石百三... 一文五分夏秋百五十七文八分山路則每石百四十九文夏秋二百一... 一文五分夏秋百五十七文八分山路則每石百四十九文夏秋二百一... 文元運司院務始探備直米每石九十分夏秋百一十四文諸民戶射... 備官紅漕運者其脚直以十分為半初子粒二分二釐一分八釐三平... 粒一分七釐四年粒一分五釐五月上上粒一分初世米大定四年八月... 以山東大熟諸移其粟以實京師十月上上粒一分初世米大定四年八月... 主者云戶部不為經畫所致上戶部侍郎曹望之責曰有河不加海使... 百姓陸運勞甚罪在汝等朕不欲加罪宜悉力使漕渠通之五年正月... 尚書省奏可調夫數萬上曰方春不可勞民令督糧監戶來宮觀五人從... 又五百里內軍夫濬治二十一年以八月京師儲積不濟詔沿河懇募... 六州乘百餘萬石運至通州軍入京師明昌三年四月與書省奏運東北

京路米粟京師宜航海以遠山東昨以按視東東近海之地自大務清口... 舟咸平獨善節皆可置倉貯粟以通漕運若山東河北黃海即可運以相... 濟則可永安立乎邊河倉州縣可全折納或二十萬石漕以入京驗品級... 奏為於春內帶支仍漕麥十萬石各支本邑乃命都水監丞田楷相視運... 報河運承和元平尚書省以景州漕運司所管六河倉歲稅不下六萬餘... 石其科州縣運者亦不下二百里官更取贖阻人不得苦近官監之亦... 無違命監報御史一員往來呼春之五十上至蔚州以故漕河溢初尚... 書者登山東河北河東中鄴北京軍火五千石所經之地州縣官以馬... 檢之以因則多餉其價六年尚書省以尺漕河所經之地州縣官以馬... 與於已多致淺漕使調戶以監渡則載為名去樂百出於是漕定制元... 河所經之地州府官衙內皆帶稅控漕河事縣官則帶管勾漕河事保... 檢綱運管運隄岸馬房三大名元城館陶長津武城成安吳橋博陵東光南... 磁州通縣三十三大名元城館陶長津武城成安吳橋博陵東光南... 皮漕地塘海濟會川交河樂壽武強安陽湯陰彰德安陽陽內黃黎... 陽衛門縣嘉新鄉武強武清清河都陰十二月通漕河相設河官一... 員與天津河間為一司通管漕河隄岸止石天津河建河官隄水監八

永樂大典卷五十九百四十九

二

平六月通州刺史張行信官報自通州入輸凡十餘日方至京師而官... 五日轉解之費運增給之員祐三年既運于汴以陳橋二州漕水收借民... 船以漕不使運候觀州漕運司設提舉官奉船戶而稽之命戶部司官... 往來運皆四年從右丞侯贊言開泇水以便運上表念宗師特輸之勞... 今出尚既平及官車以助其力與定四年十月諭皇太子曰中京運糧... 送官當得其人萬有一失堪容官亦有罪夫其船當用毛化草所運兩官... 凡者仍快喉如渡舟之狀勿令解如馬棧之陳西行省把胡言改而... 運糧以助關東民力浸困若以舟自渭入河曠而西軍備京東路既... 嚴其備候如有警則皆往而南岸時則定以卸徐而四軍備京東路既... 者歲十餘萬石民甚苦之元光元年遂於歸德府直漕濟倉設郡置一員... 以受東郡之粟定國節度使李漢才言河面狹窄兵不可開限不嚴多之... 十少有直是即仰給陝西陝西地廣歲產十萬石之助不難但以車運之... 費去其半民何以堪宜運大船二十由大慶關入河米抵湖漕往遠... 不逾數日萬工不過百人使舟皆容三百五十斛則是百人以載日運七... 十斛夫自夏秋可漕三千餘萬斛且亦稍薄之惡上從之時又於靈壁... 縣潼關設倉都置及監支納以方備長直漕將由萬安湖舟運入汴至

泗以射果已廣漢河大定十年歲次盧溝以通官師漕運一折然曰如此則諸物之可僅達京師判載大焉命計之當復十里內上命先被災之地以百官從人勸使已而初等臣曰山東賦稅工役與別方製作能無恙乎聞河本欲利民而反取怨不可其始蓋之十一年十二月省臣奏復聞之二年三月上令人履按運漕至十五日召幸臣責曰所發三十日使妨農實工卿等何為慮不及此及漢成以地勢高峻水性渾濁坡則奔流激澗蓄岸苦崩瀆則泥渾淤塞積沙成澗不能勝舟其後上謂宰臣曰水盧溝為漕梁竟未見功若果能行而取諸官皆至京師而價既失平章政事驛馬九忠曰堵永瀾河道者使視其地竟不能行而罷二十五午五月盧溝火於上場村先是火驟運漕都發中郎三百里內民夫家之至是復火嗣廷怒往費工物運令且治治二十七年三月幸臣以孟家山套口碑下視都城高一百四十餘尺止以射報軍守之恐不足恃備邊恭派八武為姦其害非細若因塞之則所灌惟田供馬陸地種植木亦非唯土不然則更立重障仍於岸上置場官屬著及坤兵之室庶幾可以無虞之上是其言遣使塞之夏四月丙子詔封盧溝水神為安平侯二十八

永樂奏卷五十九百四十九

三

五月詔盧溝河使使往來之津要今是石橋未行而世宗前章宗大定二十九年六月復以涉者病河漲急詔命造舟航而更命建石橋明昌三年三月成勅命名曰廣利有司謂事官之所經行使客商旅之要路諸官建東西廡舍人居之上曰柯必無民間自應為其在志乎真言但恐為豪右所占况聞利之人多止求岸若官禁則東西兩岸俱礙亦便於觀望也遂從之六月盧溝使使始造運漕之無令泛濫焉善右路道尋歸上疏言官從水課外派以行不必修補河司以下付以具備從上

元漕運

元史食貨志元都于燕去江南極遠而百司無庸之繁衝士編民之衆無不仰給於江南自丞相伯積撥海運之吉

而江南之依為運且至于京師者一歲多至三百萬餘石民無稅輸之景國有儲蓄之富豈非一代之良法歟初伯積平江南時嘗命張瑄來清導以米革威爾爾自崇明州從海道載入京師而運抵則自浙西涉江入宜由黃河逆水至中樂早陸陸運至澳門入御河以達于京復又開濟州四河自滄至新開河由大河河至利津河入海因海口沙壘又從東阿羊站運至臨清入御河又開膠萊河運通海勞費不貲車無輒動至

元十九年伯積造德海道載米萬石之事以為海運可行於是請于朝廷命上海總管羅璧來清張瑄等連年抵海船六十艘運糧四萬六千餘石從海道至京師然初行海洋浩山冰凍威信失時明年始至直沽時朝廷未知其利是年十二月立京師江淮都漕運司二仍各置分司以首綱運每歲今江淮漕運司運報至中漕京畿漕運司自中漕運至大都二十年又周王儲備歲八阿八亦等廣開新河然新河候潮以入船多損壞民亦苦之而忙兀解言海運之便應皆至焉於是罷新開河備事海運至萬戶府之二以水漕中萬戶張瑄為千戶忙兀解為萬戶府連曹花亦木兒又分新河軍士水手及船於揚州平樂兩處運糧命三省造船二千艘於濟州河運糧額水專於海道之二十四年始立行泉府司并海運增置萬戶府二總為四府是年連罷永平河運糧二千八十年內外置漕運司二共在外者於河兩路置司備接運海運糧事二十八年又用米者張瑄之請併四府為都漕運萬戶府二止令清江二入掌之其屬有千戶百戶千官分司各以其以首海運至大四年運官至江浙謀海運事時江東事因也饒建康等處運糧幸令海船從揚子江逆流而上江水湍急又多石磯走沙漲淺糧船俱壞歲載有之又相廣江西之糧運至真州泊入海船船大抵小亦非江中所宜於是嘉興松江秋糧并江淮浙府賦府歲辦糧免運海漕之利蓋至是轉失也運糧每石有脚價鈔至元二十一年略中現鈔八兩五錢其後連載至于六兩五錢至大三年以福建浙東船戶至平江載糧者道遠費廣通增為至元鈔一兩六錢昔糧一兩之錢四兩又增為二兩昔糧二兩八錢糧一兩四錢錢始元平年約運後復增其價福建船運總數每石一十三兩溫台慶元船運總數每石一十兩

永樂奏卷五十九百四十九

四

五錢糧每石一十一兩白使備用船每石八兩至五石依糧白糧例每石每石一十一兩白使備用船每石八兩至五石依黃連沙頭萬里長難開洋沿山嶼而行批准安路鹽城縣歷西海州海寧府東海縣寧州膠州界牧靈山洋投東北路多濬沙行月餘始抵成山計其水程自上海至揚州馬頭凡一萬三千三百五十五里至元二十九年米清等言其路險惡便開生道自劉家港開洋至神廟沙嘴至三沙洋子江過蘆橋沙大洪又過萬里長難放大洋至香永洋又經黑水洋至成山運到島至芝果沙門二島放來入大洋抵界河口其道差為徑直明年千戶殷明客又開新道從劉家港入海至崇明州三沙放洋向東行入黑水大洋取成山嶼西至劉家島又至登州沙門島於萊州大津入界河當

昔行風信有時自浙西至京師不遇旬日而已視前二道為最便云然風  
濤不測難船漂溺者無歲無之聞亦有船壞而棄其米者至元二十三年  
始責績於運官人船俱溺者乃先照視河漕之費則其所停蓋多矣 食  
貨前志後經世大典鳥之目凡十有九自天晉以前載之詳矣若夫元統  
以後漕運之多寡鈔法之更變鹽茶之利害其見於六條政類之中及有  
司未訪事蹟凡有足徵者具錄于篇以備參考而衣亂之際其亡之不存  
者則闕之元自世祖用伯顏之言歲漕東南粟由海道以給京師始自至  
元二十年至于天曆至順由四萬石以上增而為三百萬以上其所以為  
國計者大夫庶歲既大弊日以生水冰相仍公私俱困度三省之民力以  
充漕運之恒數而押運監臨之官與夫司出納之吏悉為貪贓賂賈不以  
時給俸夫不得其平船戶貧乏耗損益甚兼以風濤不測盜賊出沒剽劫  
覆亡之患自仍改至元之後有不可勝言者夫由是歲運之數漸不如舊  
至正元年蓋以河南之粟運計江南三省所運止得二百八十萬石二年  
又今江浙行省及中正院賦總管層撥賜諸人等觀之種盡數起運僅  
得二百六十萬石而已及改稱信風用廣江石相繼泊沒而方國珍張士  
誠竊據浙東西之地糧原以好舟買為藩屏而黃賦不供利民以自來於

六樂奏卷萬九百四十九

五

是海道之舟不至京師者積年矣至十九年朝廷遣兵部尚書伯顏帖木  
兒戶部尚書齊復等徵海運于江浙由海道至慶元抵杭州時遇滿帖木  
通為江浙行中書省丞相張士誠為太尉方國珍為平章政事詔命士誠  
輸粟國珍具舟運滿帖木通總督之既遣朝廷之命而方張互相猜疑士  
誠慮方氏載其粟而不以輸于京也國珍恐張氏掣其舟而因來表以繫  
已也伯顏帖木兒白于丞相且詳以黃之異言以諭之乃釋之張士誠  
齊其事先率海舟便于嘉興之塘浦而平江之粟俟轉以遠杭之石數又  
一舍而後抵塘浦乃載于舟海運益立行復數告乘之數于丞相為石十  
有一萬二十年五月赴京是年秋又遣戶部尚書王宗瑋等至江折二十  
一年五月運糧赴京如上年之數九月又遣兵部尚書張瑄等至江折二十  
二年五月運糧赴京如上年之數九月又遣兵部尚書張瑄等至江折二十  
三年五月運糧赴京如上年之數九月又遣兵部尚書張瑄等至江折二十  
四年五月運糧赴京如上年之數九月又遣兵部尚書張瑄等至江折二十  
五年五月運糧赴京如上年之數九月又遣兵部尚書張瑄等至江折二十  
六年五月運糧赴京如上年之數九月又遣兵部尚書張瑄等至江折二十  
七年五月運糧赴京如上年之數九月又遣兵部尚書張瑄等至江折二十  
八年五月運糧赴京如上年之數九月又遣兵部尚書張瑄等至江折二十  
九年五月運糧赴京如上年之數九月又遣兵部尚書張瑄等至江折二十  
三十年五月運糧赴京如上年之數九月又遣兵部尚書張瑄等至江折二十  
三十一年五月運糧赴京如上年之數九月又遣兵部尚書張瑄等至江折二十  
三十二年五月運糧赴京如上年之數九月又遣兵部尚書張瑄等至江折二十  
三十三年五月運糧赴京如上年之數九月又遣兵部尚書張瑄等至江折二十  
三十四年五月運糧赴京如上年之數九月又遣兵部尚書張瑄等至江折二十  
三十五年五月運糧赴京如上年之數九月又遣兵部尚書張瑄等至江折二十  
三十六年五月運糧赴京如上年之數九月又遣兵部尚書張瑄等至江折二十  
三十七年五月運糧赴京如上年之數九月又遣兵部尚書張瑄等至江折二十  
三十八年五月運糧赴京如上年之數九月又遣兵部尚書張瑄等至江折二十  
三十九年五月運糧赴京如上年之數九月又遣兵部尚書張瑄等至江折二十  
四十年五月運糧赴京如上年之數九月又遣兵部尚書張瑄等至江折二十

永樂奏卷萬九百四十九

六

戶有三以商人未者張瑄置壁為之初歲運四萬餘石後累增及二百萬  
石今增至三百餘萬石然春夏分二運至舟行風信有時自浙西不可日  
而達於京師內外官府大小吏士至于細民無不仰給於此於茲世祖之  
德淮安王之功運今五十餘年裕民之澤荷蔚極焉 世祖皇帝至元十  
九年初命上海總管張瑄張瑄朱清遠海船六十艘承水工兩官自海  
道漕運江南糧四萬六千餘石明年三月至直沽丞相伯顏所官也伯  
顏丞相來音取米既得江南而淮東之地猶為家守乃令張瑄朱清等自  
崇明州乘船裝載七家庫藏國籍物貨經涉海道運入京師又命張瑄  
處都次後相開濟州四河自淮至新開河由大青河可至利津入海接運  
因海口沙壅人從東阿平站運至船清接入御河及初開御河河道每  
水見成功道思至元十二年海中般運七家庫藏國籍物貨之道奉命江  
淮行省限六十日造千瓜海船六十隻應保調用於是行省委上海總管  
張瑄張瑄朱清等依限打造當平八月有旨令海道運糧至揚州張瑄等  
就州官船軍人仍令有司召願捐破水手裝載官糧四萬六千餘石舟水  
海道水路船行海洋沿山米峽行使馬關洋風浪大時官年不能抵岸在  
山東劉家島壅塞至二十年三月經由登州被萊州洋方到直沽因河內  
淺滄既於直沽交卸十九年十二月立京畿江淮都漕運司二漕運江南  
糧仍各置分司備官綱運以運糧多寡為運官殿最中書省與勘南北糧  
餉國之大計前雖官價運虛費財力終無成功且措置未方用人不當以  
致如是今大都漕運司止管澳門運至通州河西務其中樞至珠門運西  
河西務至大都陸運車站別設提舉司不稱漕運司管糧揚州漕運司止  
管江南運至瓜州瓜州至中樞水路綱運制之押運人員不稱漕運司  
管領南北相去數千里中間暴刀斷絕不相接濟所以積運遲滯官物虧  
陷失快支持所係非細也 以直沽來奉旨京畿江淮設立都漕運司二  
官宜行革去其江淮漕運司除江面運至瓜州依舊管領外將漕運司官  
一併於瓜州置司一半於中樞利山上下行司專以備官綱運等處備要  
運糧二百萬石鈔於中樞取京漕漕運司通關狀附中呈揚州行省為照  
京畿漕運司自中樞運至大都仍將中樞至珠門河西務至大都車站撥  
歸本司管領其漕運司官一半於大都置司一半於中樞其門上下行司  
專以備官綱運等處備要運糧二百萬石鈔於都取省倉足數抄憑中呈戶



部為照每歲十二月終者部考較運及額數者為不及額數者為假書  
該運司官一乘陞一等三歲任滿則行遷轉一級降一等次年又假則照  
之額者移本揚州行省欽依施行二十年六月王積前建議開挑河道  
漕運江而後石丞參才丁等奉王積前古亡米都南京時每年運糧六百  
萬石如今江南糧多若運至京師米價日賤以其說奉旨命戶部議三十  
運挑之事惟廣輪運之途今止中樂一度漕運僅由濟州門挑一河又  
黃河池上有沁河可以開挑一河運人相視其見查圖今稅忽思運星如  
此等河道一或挑則所運糧數自多上曰朕觀圖宜知卿所奏是年八  
月以去歲初試海運登諸河運總計所至者銀二十八萬石丞相火雷火  
陸泰張先曹花等奉去平伯顏曹海道運糧火雷火孫省官今試驗全  
自揚州以船一百四十六運銀五萬石四萬六千石已到其餘六船尚未  
到必是遭風來者又言此海道初行多不曉會沿海未去行曉遠途今海  
中間有徑直之道已遣人試驗又奏阿八赤新所開河道二萬石有餘銀  
又東平府南與曹亦新修河道三萬二千石報過濟州內五十餘石暨御  
河常州運河道銀銀二十八萬石俱已到餘報運次將至奏旨稱善是

永樂大典卷五十九百四十九

七

平十月禁運銀軍人及網運船戶擾民不便條制中書省准御史臺呈江  
北淮東道提刑按察司言切見漕運司運銀軍人并網運人戶率駕糧船  
於揚州淮安運河要路故意阻塞河道將船板兩邊探出不通各林住未  
間有各船欲於船兩邊經過或是在船梢探出船板或各船繞運  
馬以幸免長短誤相害說不重現動不危浮動物件運銀軍人外布用萬  
將各船捆打或將各船篙桿產廢絕地牙物搶奪但去運使將客人入行  
打及於兩岸居住村坊店舍人家處取運食強打搶掠但有推阻人  
使將百餘艘打首端艘擾害此今准安取運司司請允得運銀軍人俱保  
江北兩淮撥到漢軍并新附軍人諸軍糧糶撥成一運俱有管軍千戶禮  
把百戶人負管領押運時暫漕運司司官并和願運銀船戶亦係諸路顧  
到已有差定押網官員但遇散軍或船戶騷擾行船各旅及岸上居民除  
行殺軍船戶對強是實取說招伏痛行斷罪外將押運正官取勒約束不  
敢招伏斷罪似望務除民害本司亦詳如淮漕運分司所言事理禁  
治實與民除害若不嚴行禁約切恐當路居民不能居住道路蕭條深為  
不便除已移牒江淮都漕運司通空經行漕運分司去處務諭依上禁約  
外本臺詳行御史臺咨到約東運銀軍人并船戶不得阻塞道路擾民

事理是為允當又據本臺呈山東東西道提刑按察司言照得本司於至  
元二十一年月日不署十大寧海州并瀋陽路縣呈海州運糧過往行船  
循水費累計一月五日起動糧粟百十餘令各持兵刃劫掠良民打奪財  
物及將所運官糧自相殺奪等語除已行下合屬行移捉賊外本司切詳  
山東海州地面土廣人僻地形險惡未嘗收復亡米時其瀋陽縣在口  
有東路蒙古漢軍都元帥也速該兒官領軍馬行運糧而亦有海軍在口  
壯丁軍人也駐以備不虞則平亡米之復前項軍馬運送而即今前項海  
道與也速該兒相通其間運貨物過往行船循水軍人不時聚眾下船  
侵奪良民劫掠人口財物即使上船開洋去北陸路不能提提又迷防弓  
兵數支難以禦備無海去處田野荒廢合無量移軍人置立也回以備  
不虞實為其便於至元二十一年十二月十七日本臺官大夫王速帖木  
兒中丞阿剌帖木兒崔或侍御先刺帖木兒放海道運糧軍人來往經過  
海邊郡邑居民多被騷擾今與省院官一同商量如何鎮壓使使來行營  
奉呈太子令旨允其所請運戶部就與刑部一同講究得如准呈呈似為  
便當所有運官押網官用心約束軍人船戶不致擾民者緣係職分當照  
難職優賞外據量移軍人於瀋陽去處置立也回鎮壓事理合從從家院

永樂大典卷五十九百四十九

八

定事都省准磁移咨江淮等處行中書省及下戶部行下合屬依上禁治  
到付御史臺照會去北軍般般般般般般般般般般般般般般般般般般  
船運至瓜州一節今江淮都轉運使司刑無約來外據瓜州運至淮安路  
短報報船係是隨路檢到漢軍新附軍人使駕官船往來般運今議得自  
瓜州裝是重船三運兩運或三四運前後順序行程專差差一員乘坐  
站船往來催督及監視有無擾民之事每後運船行程專差差一員乘坐  
一面書寫運官姓子庶望破擾人民易認是運司運官既立名標亦備  
違累知所警誠瓜州總司先取差人等而管往來催督運船兩相起  
運云不致阻礙及監視運官均火軍人毋得阻礙河道如遇各船兩相起  
運不致阻礙官旅行程及不致軍人毆打各船搶奪諸物不得於岸上村  
坊店舍百姓之家取要酒食強打搶掠毆擊良民如但有違犯軍人差來  
奏差親見者奏差隨即會運官即將擾民軍人捉拿痛行斷訊取運  
官歸來不嚴招伏先行入遞中來准安分司如運官私下不取招招仰奉  
差人具由申來奏差前後備細如不親見擾民者但有各船到村坊店  
舍須問問百姓如但會擾民者奏差等抄寫百姓其人被那軍人或奪  
訖物件或取訖酒食或打訖諸雜家打傷其人即令百姓當地官司陳告

中獲本質上司移關准安外司卷差隨時前來運官處說知扶開樓氏軍人隨時依例斷罪如運官不肯依例斷治仰卷差一一申呈准安外司軍候候運到來准安隨時換卷差運官已將樓氏軍人船戶痛行斷治約未不嚴招伏隨時依例斷治外據卷差察知或各路官司移文前來樓氏公事將樓氏軍人請索票執遞到樓氏處所對卷差實情斷罪仰卷差人等備細中慶瓜洲總司等候候把總運官重甘批結以後如有事發官并各其官約未不嚴縱令軍人擾民不行究治招伏依例斷治行如綱運到來並無中到樓氏公事取要卷差運官重甘批結以後如有事發樓氏者依下項條款斷罪今酌量定到各罪名于后 受宣官負若親自辦軍人擾民者或所轄軍人因毆傷人命者此二項但犯罷職如鉢木不嚴致令軍人擾民者雖將軍人嚴行斷治本官取記招伏初犯罰七下再犯一十七下三犯呈省定罪初犯見軍人擾民不為斷治者與部領軍人擾民間如約未不嚴縱令軍人擾民不為用心體究不行斷治或因事發者初犯罰一十七再犯二十七三犯呈省別議 受物官負若親自部領軍人擾民者或所管軍人因毆傷人命者此二項但犯罷職如鉢木軍人不嚴致令軍人擾民者或縱令軍人擾民者不為用心體究不

水樂大典卷萬五千九百四十九

九

行究治或因事發露比交宣官負此罪加一等 受者院尉付時訪衙門到付官負若親自部領軍人擾民者或因毆傷人命者此二項但犯罷職如鉢木軍人船戶不嚴致令擾民者并縱令擾民者不為斷治或因事發露比交物官負罪加一等 本司卷差但有軍人擾民不為用心體究因事發露者除軍人軍官依例斷罪外據卷差人等初犯二十七再犯三十七三犯罷去知而不舉或看觀面情或交錢物酒食不舉者量其取受控重斷罪違錢並行罷去 准安路却託空船遞去時准安外司先取此運官不致違犯執結亦卷差一名取不致看視須管盡心執結乘生站船隨船備首疾早到瓜洲運道及監視運官鉢木軍人亦如重船一體行軍但有違犯並令瓜洲總司斷違 和顏民船長運直到中慶并判津文到綱運 瓜洲某起中慶濟州長運船船俱保和顏民船三綱兩綱或三四綱船亦卷差一名乘坐船前後往來備首綱運監視綱運官鉢木綱頭船戶依前例取記押綱官鉢木船戶不致擾民執結及取記卷差重甘批結到來准安外司隨時檢舉如有違犯所押綱官取罰罪如是起先船戶擾民不行約當者與自擾民司及船戶均傷及斷致命各敗元者但犯罷職如遇河運淺溢去處若有費兼郵者行省明文詳令各

處添刀監利車拔者押綱官視責者有文字更行移當地官司取索與本處官司一同野酌可用車牛或船隻人夫並到者如當地官司不行督緊應付難應不及兩度者押綱官即申附近運司照依奉到部者到付船水路官領官時速會花赤已下官員招伏就便的也無得多餘取要車船人夫亦不得徑直自提搜車人船更知押綱官不經由當地官司至五拒攷民大車船者或無齊稅者府許令應行車船人夫文字不得發獲官司取要如無文字取要人夫拒攷車船者此二項但犯初犯不嚴致令船戶多發取要暴力者與約未軍人不嚴致令船戶同如約未不嚴致令船戶擾民者此犯並與上項交看刑諸衙門文字軍官同罪卷差約未同上例准安外司開開行重船放入淮河中慶瓜洲兩路沿河各處卷差二官各隨本領官督前去 中慶報船准安外司領到船票卷差已上係刑山山分司等候候報船到彼依上斷治卷差到臨濤府回來還司如但有不用心體究或交錢物酒食買告不舉者隨處官司行移准安外司一例斷違施行 刑山分司交到得上項報船亦卷差一名乘坐站船備首前去及監視押綱官鉢木軍人安全發獲百姓直到把縣中間如有違犯即批

水樂大典卷萬五千九百四十九

十

上項報船軍人罪同卷差等直中中樂行司使綱船到中樂時行司依上斷違如有爭差不伏行移取發元卷差卷差前去對證依上施行 把縣上派係中樂行司在安卷差備首綱運監視押綱官鉢木船戶無令發獲百姓如有違犯直到中樂行司斷違 中樂巡綱空船三五運卷差一名初犯到刑山交到刑山人直未准安外司交到准安人直赴瓜州交到如有擾民依例各處斷治 濟州利來報船准安外司在安卷差一名備首監視押綱官鉢木船戶直到濟州運司交到刑山中間如有擾民者仰卷差中慶濟州漕運司依上斷違 濟州利來報船准安外司在安人押來濟州交到濟州差人押來准安交到准安外司在瓜州交到如有擾民應依依上斷違 濟州漕運司交到上項報船到差卷差備首監視押綱官前去利津縣行司交到中間如有擾民者申覆利津行司依上斷違 議停合於應于報船行河運兩岸但有三家五家打店照依此條今瓜洲漕運司直行出榜曉諭百姓并軍人船戶通知及行移案河州郡如遇報船到界更為查巡視 議行運官押綱官年終考校如有用心約束軍人船戶不魯使民者合無量加優賞 是年十一月以海運可行議罷阿八赤新開道巡相火鼎以孫等派阿八赤新挑河道志南

用船一百九十四隻運糧四萬八千九百六十一石其船一百四隻內損壞記報五千五十一石外船九十隻損報二萬三千九百九十九石凡報之到者與已損者共數以聞有旨以聞阿八亦阿八亦言比前者揚州所運其船不堅又沿海過而行故多損壞非損臣事臣所督船五十隻夫其四其餘當以風信未至耳臣言阿八亦折船河已候潮以入所損甚多亦亦苦之今欲造小船五百隻倉三處上曰伯慎運糧之道與阿八亦所聞河相通否對曰不道也阿八亦之言非實今春試行海道其船一百四十八皆已至矣其不至者七而而已前首旨以其事議忙凡稱今忙古解使來今月此道運糧為船二百七十所失者十有九亦今皆得之夫上曰果如是河亦不必月忙凡解好人也俟其未便運所行海道以行阿八亦折批河可勿月走于十一月以來清為中萬戶易金符為虎符快運為千戶仍佩金符以忙凡解為一府運糧花赤餘一府以萬戶之無軍有牌者除充空欄伯慎平章扎散石赤參木丁等委海運之事而南人言朝廷若支脚錢請用已充歲各運糧十萬石至京師已與職名臣等議不清元有金牌今授中萬戶張虎符張招討之子見帶銀牌換金牌為千戶忙凡解見帶虎符今為一府運糧花赤餘一府以萬戶之無軍而帶虎符者為

永樂奏卷萬九百四十九

十一

道草花赤上從之二十一年二月罷阿八亦河道以其軍人水手及船分與揚州平章兩度運糧右丞參水丁等乘船數百凡解三次又言古阿八亦折批河道損多至步滑運糧其水手軍人等二萬船千艘俱爛不用已付臣等歲運糧一百萬石臣等前來旨與忙凡解議用海道今已送報回訖又未清等各領送糧十萬又蒙家將孫萬戶請得此船與軍以充海運臣與伯慎丞相等議以阿八亦河道所有水手五千船五千餘一十付揚州省教習水手運糧餘軍五千水手五千就駕平船從利平海運道張上從之罷阿八亦所開河是于十一月內未便運糧自船軍人不使擾及都省撥置呈為約米運糧軍人船戶猶水後民事理運戶部與刑部一同議免在臺呈案治道糧船隻轉運官到河兩務等處下卸糧解岸住住赴都求住別無理會勾當如今指水人等不成保保候時來過運還而向陳作過不復交割批解岸卸將應管船隻已押糧官總行押運還運道夜聚集一處停頓鈔米抽水不致下米似望易為關防 每米報船各月領色標記及大字書寫押運官職名恐為難驗 如遇下船報解取水桶委有職官負新行押運水人等下車車押運以望不致違犯今押運官物收禁指水人等船上失事應嚴發刀弓箭 二十二年二月

永樂奏卷萬九百四十九

十二

以濟州運糧船數調命三省續運三千艘奏故不嘗運失海舟等自江南每歲運糧一百萬石從海道來者十萬石阿八亦樂實二人折批河道運者六十萬石濟州與魯亦折批河道運者三十萬石今聞閣部等古濟州河道通少船隻臣等議今三省運船三千艘運奏是年之月支運糧捐水口報者臣等呈判津海運萬戶府自江濱省起運到新附捐水二十名合無運糧捐水例每名月支銀米四斗行下濟州漕運司收支 二十三年春忙凡解官修造江日本國船已充去歲無人看守有自港船者今阿八亦忙凡解同議水竹海運尺戶運糧上是之是年十一月海運船壞棄來者運官備之人船俱備者先所陪糧於下平海運平章監徵于等奏海運糧四年比一百一萬石至京師者八十四萬石不至者一十七萬運者言江南平小至此斗大以此折耗者有之又以此船壞恐其流潮因乘其水者有之固當陪備其人船俱沒者不知合陪否上曰沒於水河可仗之陪又奏其合陪者差好人與忙凡解等一同敷陪與明年秋一歲運米上從之 二十四年五月行京府司身備海運糧置萬戶府二塊為四萬戶府都漕運海船上萬戶府亦速為頭與張文龍等勾當 平江等處運糧萬戶府忙凡解為頭與張文龍等勾當 字籍其等海運糧萬戶府與張武等勾當 徽徽都等海運糧萬戶府與張虎等勾當 二十四年正月始罷米平河運糧平章孫敏于等奏自江南海道運糧由米平折關河道所運糧船往來難守官未得濟已罷之制可 二十五年增海運糧一百萬石丞相亦平章帖木兒阿魯渾徹工等奏往者奏來者歲數多宜增運一百萬石制可是年二月內外外置漕運司二丞相亦等奏以漕運糧船設運司一兼管內外款許者多亦置漕運司比來官分置漕運司二在內者為京師都漕運使司在外者為都漕運使司內款文宜命者一十一員祇文勅跡者七員從之是年十月內外漕運司掌說糧房照得兩司水字事務 京師都漕運使司係管領大都九倉收支限計并新運糧提舉司站車超運一切公事都漕運使司於河西務置司自濟州東河碼頭并御河上下直至五沽河西務李二司運河渠河等處水陸超運接運海運糧船及各倉收夫一切公事並歸本司管領 京師都漕運使司站車赴各碼頭倉收運糧船仰本司先將半印勘合支簿開登都漕運使司收管然後押印勘合關文關文所運糧數水竹押運官實字前

去都督運使司投下此對元發半印號簿相同都督運使司亦可同動令下  
 念支發交裝母致刁徑傳簿就取押運官明白狀管隨即具交裝訖報數  
 行移京畿都督運使司照會行下省各依數收支仍屬勒押運官須要明  
 心關防車戶數運交納如有短少隨即陪數足及取押運官招狀治罪  
 每十日一次各司其實交裝并到倉收批數日申都督省 都督運使司  
 凡支報解并船戶人報馬料項要依例呈立勘合號簿明白書填押印勘  
 合文貼下倉放支非奉省部許准明文毋得擅自動支 京畿都督運使司  
 應文各倉分收支見在并題運報付申月報數日及無題各倉批倒  
 報料關防事理仰戶部照例行下本司須要依例申都督省勿令各倉  
 月一次結轉亦曾呈押致作不違 若有該款不盡事理仰都督運  
 司從長講究申部擬定呈省 二十七午十月賜海運總辦官在取及  
 一坐相乘舟舟自江海運來者薛徵允字蘭泰來報萬戶等萬戶及  
 十戶百戶今歲多用心力已每人賜衣一領上曰商人安在後各賜衣  
 一端今運 二十八年八月罷來所司所據運銀二萬戶府從未清後  
 所請也半章不思本等奉海道運銀來清張垣萬戶官住歲運禁止以  
 等二萬戶府自去平掃東所司涉不丁每添二府運銀百姓報事所有折  
 耗俱責臣等已先博宜罷二府或委他人上曰彼所言是止令二府運之  
 又奏未張二萬戶官或有疑臣等者已留止等在此今臣之子代運上曰  
 安用如此古止以未張二人運之是月併海道都督運銀二萬戶府依  
 以驛騎衛上將軍准東道宣慰使無領海道都督運銀萬戶府事奉清以驛  
 騎衛上將軍江東道宣慰使無領海道都督運銀萬戶府事申書奉准合  
 併設立海道都督運銀萬戶府二處 一海道都督運銀都督運銀萬戶府  
 併驛騎衛上將軍准東道宣慰使無領海道都督運銀萬戶府事依理管領  
 每平運銀以十分為半該運六分本府正官六員運使亦一員萬戶二  
 員副萬戶三員有領官四員經歷一員和事一員典史無提領案牘一員  
 提領案牘一員今史六名通事一名譯史一名養差六名合屬銀兩二員  
 千戶三十三員至元二十九午分作八翼慶元折江翼元折上海翼青  
 翼明翼許浦江翼大場下通翼龍翼龍翼大場下江翼大場下平併為  
 四翼青浦江翼青龍翼龍翼許浦江翼明翼龍翼大場下江翼大場下平併  
 六翼取和仁聖義忠和為名素明知字翼青疏青浦仁字翼紅疏許浦聖  
 字翼花疏 青龍義字翼白疏 大場忠字翼黃疏 江寧和字翼黑疏  
 百戶三十三員 一海道都督運使亦萬戶府係驛騎衛上將軍

永樂奏卷五十九百四十九

十三

江東道宣慰使無領海道都督運銀萬戶府事奉清每平運銀以十分為半  
 該運四分本府 正官五員 運使亦一員 萬戶二員 副萬戶二  
 員 首領官四員 經歷一員 和事一員 典史無提領案牘一員 合  
 屬銀兩二員 千戶二十七員 至元二十九午作七翼 殿武翼其  
 朱忠顯翼 陳水裕翼 弟忠武翼 朱水信翼 丁忠武翼 趙國顯  
 翼至元三十年併為二翼 殿武德陳水裕翼其弟忠武翼顯翼 百戶  
 二十七員二十九午二月海道水上每戶月始長萬五口報元其差運平  
 章不思本平章劉里等奉准海道水手千人選擇世用者額備武官  
 如例給之每戶身以五口為別與之報元其難足差役三十年十月以  
 未康龍投明威將軍海道都督運銀萬戶提綱官轄事申書奉以未康龍  
 降虎符授明威將軍海道都督運銀萬戶提綱官轄事申書奉以未康龍  
 百戶三制可三十六年六月以軍四百守護河而勝十二倉又調軍一千  
 二處看守軍人四百名如來報發熱食軍人及牛脚人等批倒銀兩又奏  
 海道運米依船隻自江南到時已休去歲例調軍一千迎候運道並從之成  
 宗皇帝元貞元年以武靈海道運止運三十萬石每石水運脚價銀六兩  
 五錢丞相完澤平章賽典赤等奏求張海道運往載一百萬石或增其數亦  
 常運之知但亦豫不收人民報食海道運多得濟並慈州一帶遠東貧民亦  
 聚集時并高麗比數載關食亦仰此海道運賑救今歲聖米賤若即海道切  
 恐未宜去歲會計見在報數只運三十萬石今年如上平例亦運三十萬  
 石在光每石脚價銀八兩五錢後或去一兩今報食諸物比往年尤賤脚  
 價內再宜減一兩每石作六兩五錢又奏平野的海道運米數以十分  
 為半該運六分米萬戶運四分今米萬戶官乞均分俾運並從之  
 二年三月倫行行臺諸司母阻壞海道運銀都督運銀萬戶府事聖旨諭  
 行中書省行御史臺宣政院通政院行臺府司宣慰司副政原訪司轉運  
 司官軍管軍官應管公事官文軍民站赤諸色人等據中書省奉海道  
 都督運銀萬戶府告說漕運報解恐有阻壞已降漆力望官事在海道都  
 漕運萬戶府運報其間諸衙門官吏人等不得攪擾大德二年諭之後  
 阻壞者罪之運報官吏等不依體例行事等不知懼 如此二統諭之後  
 海道所由者儒布囊完好者於下平復用守書省據海道都督運銀萬戶府  
 朱康龍至每歲海道運上用細白細糖并煎耗附帶銀一十一萬六千五百

永樂奏卷五十九百四十九

十四



番花亦阿里伯之女日忽都魯撒刺死之餘萬戶四員以先所委色日  
漢人兩人內謹慎并子月未滿交於內李才者四人知舊仍執帶虎符已  
初降虎符回又奉萬戶之下合委千戶鎮撫首領官七十員內欽定宣中  
金牌六十七員就帶金牌者二十九初降降面者二十八受初降牌者三員  
並從之犬德八平十江路關司署事當年交到前萬戶舊有海船一百二  
十五萬料運報 本府正官 運曹花赤一員 萬戶二員 副萬戶三  
員 首領官經歷一員 知事一員 提領茶膳廳一員 提領茶膳  
一員 今文一十名 通事一名 譯文一名 奏差一十名 台屬一  
十二處參廉設司吏二名 鎮撫所官二員 海運千戶所一十一處  
平江等處者涉糧米千戶所 運曹花赤一員 千戶二員 副千戶二  
員 嘉定等處千戶所 運曹花赤一員 千戶二員 副千戶二員  
常州所 蕪山所 溫台所 崇明所 上海所 嘉興所 松江所  
杭州所 江陰所 已上九所官實差知嘉定所之數 武宗皇帝五  
十四年十月海運運糧萬戶府署設官六員高書省增為八員今復如舊數  
千戶所十一今併為七鎮撫所仍舊設置中書省奏運糧萬戶府官住處  
六員高書省添為八員已依舊六員又奏千戶所舊一十一處已罷其四員

永樂奏卷萬五九百十九

十七

併克山李明為一松江嘉定為一杭州嘉興為一常州江陰為一初設五  
台慶紹所二并平江者標所而為七鎮撫所依舊設置並定之 本府官  
六員運曹花赤一員 萬戶一員 副萬戶四員 千戶一十一處併  
作七處 常熟江陰所 克山崇明所 松江嘉定所 杭州嘉興所已  
上四所平江路置司 溫台所 溫州路置司 慶紹所 杭州路置司  
平江者標所 鎮撫所 先年運官同江浙行者提調運糧官講究海  
運久行良法中書省恭奉皇太子旨以為海運海運差委州縣四時即  
仍委高恭政等提調官費萬戶府官同講究久行良法今講究到船戶利  
病之由海運興廢之故擬擬或運糧額去極建名額優代之獎增脚價免  
船戶應用不敷之費除先一切差極少蘇刀刀等運就迎來報以圖便  
邊重望長官提振大綱汰冗員千戶去除冗濫太倉倉務所就就置司  
易為辦事各項使宜事理關具申覆都省除准便成運糧額併去千戶所  
四處運官分職外其餘元議船戶先使等事未奉明旨奉詳海運利  
病如家無休本府官萬戶王少中與中書省左未詳提調官江浙行者  
奏政事高中未詳議已後運報可以久行良法內除免船戶里正首差  
征改發上江真州等處稅料折舊嘉興松江等處仁下併各投下田稅收

納本色發發海運却將上江等處糧米考鈔撥運投下及於太倉倉倉收  
糧海運鈔發使著事各所添設都司支辦事實為官民便為開主各  
項元歲事件省府運戶部議擬到下列項事理 船戶增添脚價溫台等  
處海運千戶所狀申溫台兩路船戶復吉等狀告各各係已海船於至  
大二年以來家官司召額運年承運官報列無短少又各船等住居額海  
捕魚為生棲地捕建之地至大四十年十一月家官司召額運以此數德候  
運報此時者年未曾先給脚價先家官司首併修理船隻先此吉等年  
家額預為收買桐油麻筋石灰木植等物額運正修理船隻至呈慶元年正  
月內使家官司放支一半脚價合用物料價銀五萬貫并本船合用酒水比  
之太倉加倍額運又置解黃真指水口報又且監費告大元本處水程約  
有三十餘里現到起程至卸報指水合用口報計該九月此附太倉船戶  
五月開洋多口報四月所有官司召額福建船隻裝報到於五沽之時  
尚無優恤安石漆支脚鈔二兩據古省等報裝報雙內多有捕魚小船今  
奉江浙省到付或併改立千戶所注歲不照船戶住居為運隔越象雜官  
領今既從新理當隨宜更改數內慶紹溫台所即係相改運報一切事務

永樂奏卷萬五九百十九

十八

令各官前去親視於溫州開置治所取勘船隻給散脚鈔催督起發  
另行外今擬免早所奏詳夏吉省等與係捕魚為生運年官司自十月  
間召額向留船隻不能生理舉債收買物件修理船隻次年正月現方支  
給一半脚價收攬米報額兼指水加倍費用比及太倉先行往運六千餘  
里裝報了畢隨船開洋運赴直沽比附太倉船戶五月開洋多口報四  
月所得脚鈔已用不敷若無依浙西船戶一體支給脚價實為偏負至大  
元年溫台等處歲款之時官司於太倉和額船隻兼濟亦與脚價鈔四兩  
五錢至大四十年新船戶到於福建建寧本處召額運報亦行等石漆支  
脚銀二兩該符夏吉省等住居額海運建運年官司召額船戶與妻  
貴女次運略舉溫州路船戶陳五四將一十三歲親女賣與溫州樂清縣  
傅縣尉得中錢鈔五錢起發船隻此等船戶到此極失至大四十年溫台兩  
路運報起運在海運風井直沽卸又官報出賣等船五十六隻二萬六千  
二百三十料又無物料比之舊日色色增添有五十倍之上如蒙奉給脚  
價廣幾船料日漸增禮若弗添支轉見船戶消之船隻事故理宜優恤既  
脚鈔不虧則船戶無損中已照詳至大四十年奉江浙省符文備都省安為  
至大四十年海運正報二百五十七萬五千石除委刑部田侍郎馳驛前去

各請歌休妻諸本省官馬九平章高泰政提調首貴元委官萬戶府官  
照依去春夏合起執解起時裝發起運等致能供仍與去官刑部田  
侍郎萬戶王仲溫等一因從長議定已後可以久行良法擬定各申奉此  
除奉夏二運執解別行裝發所請究到海運利病數內一項運解必合添  
支脚價實給船元增造船費以圖家辦事齊成先濟海運脚錢三十兩前  
期始之初鈔法實重百物價平此時於舊米價每石中統鈔三兩運解一  
石支脚鈔八兩五錢幾及米價三倍又於舊米價每石中統鈔三兩運解一  
船所得此起時買物價遠海船如造船一千料所用工料價款不過一百  
定運解一千石隨得脚錢一百七十定有餘利爭趨造船專心運解今  
則物重鈔輕造船物料十倍價高每料船隻必須備結浮動員具必合添  
辦所得不償所費船戶擊子頭家等石添作至元鈔二兩其物價愈趨不  
款其用况浙東溫台慶元海船水程寫遠比到太倉裝積處所海洋水程  
不下二十餘里難與附近船戶一體支給脚價今量欲速者溫台慶元船  
隻運解每石帶札添至元鈔一兩通作三兩其餘船隻裝運解台帳米者  
概每石添鈔六錢通作二兩六錢船報每石添鈔六錢通作二兩於九月  
十月之間依數脚價以資給船戶修理船隻使船身宜其得以堅壯不  
致損夫作架虧損官糧無得充為講究各項事理數內船戶必各添支脚  
價已輕移必中書者照詳米價回示戶部議得溫台慶元船到船戶輕少  
海運既比兩浙程遠每石帶札添鈔脚價至元鈔二錢通作五元鈔二兩  
二錢外值者概隨白香報船較近年以來已曾量添到難再議如遇船散  
先備行移本運處訪員體察相應具呈照詳 元講議優恤運解船戶與  
先難在役使之心運解應得易為成就照得大三年十二月內欽  
奉聖旨節文但是運解之戶除元里正主首雜泛差役及家者擬免輪船  
有船元樂從運船有三十萬料裝運之際款奉詔書內一欽節文民間和  
願和買一切雜泛差役軍人并大都至上都自備首思站戶外其餘不以  
是何戶計與民一體均當欽此其各路有司將運解船戶復行差元里正  
主首生受已經講議有回運解船戶運官報千石者除元本戶梯已苗報  
四十石里正主首雜泛差役其餘多寡一體除免若有運報一萬石之上  
者免不逾四百石餘苗依例應當免換無田船戶依例優恤關申省府  
未奉明降議議之後其平江路各屬黃州將溫台千戶所對千戶劉居  
仁元本州里正者落催辦差稅將無權八戶所欠稅糧勒令劉居仁開納  
過四千一十餘石俱有納獲倉鈔詳無似此將船戶差元里正主首苗多

永樂太倉卷五十九百四十九

十九

俱有倍價報解若不將船戶免役切恐船戶將船出賣或說寄他人不  
運報所禁非輕增賦賦州戶計止是實備佃戶財賦報米甚為優輕官  
司尚且與元里正主首差役台書案僧人種回不納稅報亦除元里正主首  
其海運船戶自備已錢運船若以初運一千料船一隻上價油灰袍舵釘  
練版木等物價銀少者八百餘定裝報一千石官給脚價二百定召補預  
水陸運口報運船脚價除銷項外有不敷賠缺貼補起報所格不及所費  
然後又令親身下海運至直沽交親報備應沙海洋數萬餘里晝夜風濤  
舟生就死其落復家屬復被有司捉拿勒令應當里正主首雜泛差役又  
將說戶逃亡無微報解監督倍納即與賦佃戶升白雲書僧人實為優  
者不同將來船戶避重就輕海運難深累刑害宜從省府移咨都省  
奏欽依先降聖旨除元里正主首差役或無已議議定驗報免役使船  
戶得以安養家力身心運報辦事可為久長使益已照詳照得先為講究  
各項事理數內船戶自備船隻裝報一千石為則令各戶依舊輪船官報  
止先四十石苗報里正主首雜泛差役運至一萬石者止許先四百石差  
役餘報依數多寡與民一體均當已經移咨中書照詳未准回示戶部  
照得至太四年三月十八日欽奉詔書內一欽節該民間和願和買一切

永樂太倉卷五十九百四十九

二十

雜泛差役除運軍人并大都至上都自備首思站戶外其餘各驗丁產  
先儘富實次及下戶諸投下不以其戶計與民一體均當應有報把除  
差聖旨節文所歷官司就便拘收本部議得所計說名稅報合依已行歸  
併田主報繳者深仰地之人做納得似前勸令里正主首連陪除免雜  
泛差役一節礙合依例均當相應具呈照詳 元講議船上江東軍國池  
鏡太平等處裝報不便又將湖廣江西等處起運報米至真州泊水等與  
海船對裝其海船重大底小止可海內行仗遠近來運報米至真州泊水等與  
下江東軍國池鏡太平運康等路及真州對裝報解納山海船從揚子江  
逆流駕仗前去裝發綠江內水勢湍急不常走沙淤淡山磯多常於口  
內看淺船俱俱礙礙有之實為不便切照浙西各路多有各投下財賦  
及嘉興松江府位下報米約有百萬餘石運年折收糧費實難報解若將  
財賦等報收納本已裝發海運却將江南湖廣報米各各路變鈔或折價  
錢撥運投下唯復官為支付非官船戶支裝快順不誤風帆亦元江河沙  
淺損大官報之患官民兩便水有起運者悉未報舊例亦在直沽交卸在  
後未虎龍軍報利已要功同擬將看糧五里大都鹽倉送納轉交河船  
般刺經過河船戶偷運支難虧折實稅交到少得備重債則納結

留日又獻終方向船戶消之知家將上項者概照依舊例與稅止於直沽交卸實為良便已經備案未奉明降即將稅止於浙西起運者概亦於直沽交卸實為良便已經備案未奉明降即將稅止於浙西起運者概亦與松江歲科伏株六十餘萬石并江准財賦有年辦稅銀一百餘萬石江浙財賦所歲辦株二十四萬餘石照依時估於俾官銀內先行提撥即將前項稅數以充海運已經咨中書備詳未准回示戶部議請嘉興松江兩路財賦田稅各准充為海運江浙等處財賦所稅銀約二十四萬餘石來依一體充撥海運相應外據者務請未既已體原倉下印行之已久刑難更改其詳元議議太倉初蓋倉故收納浙西等路稅糧供給海運本萬戶府管軍萬戶總司并范山州於太倉置司似此却將十度十戶所裁裁等所額設司吏四名都日一員照舊業續辦事照得本府既管運糧海船多於太倉劉家港等處停泊在先年外運糧數少就浙西各路支裝海運運處以來稅額增添實實海船直抵江東太平軍圍池說運庫等處支裝海船多係大料直州以上江面窄狹水勢湍急山磯數多斤派而上損壞船板年有之折西諸路相離太倉遠者不過三二百里近者百里之上裝稅之際願免東河民船利至太倉裝海船其間東重西折

永樂大典卷五十九百四十九  
二十一

公私獲害不便况太倉止係濱海海船入理轉運去處安處稅銀俱於此處聚集並無起發開洋若於此處蓋倉收納浙西各路稅糧稅務萬戶府於太倉置司裝發海稅却將十度十戶所裁裁四處止設六處鎮撫所者檔所依舊存設已無照勘得十戶所六處合該司吏四名計二十四名除見存應設司吏二十名外合添設四名都日八員照舊業續實為公便及有本府運糧花赤所數忽都與都倉差米實州都日印稅糧太倉劉家港起發至大四夏運船行路視得太倉米中一房產來北米家莊舊有房舍通開空地甚可以起蓋倉故稅糧官報其有萬戶府於此鎮守關防已建形直圖本閣呈申蒙看府移准中書省咨成併記十戶所四處止設六處鎮撫所者檔所依舊存設華去十戶二十四員共元款蓋倉移州於太倉置司添設各所都日司吏米家莊擬今歲皇慶元年海運稅銀一百八十萬石跨涉一十七處裝發實是開官辦事幸而完備今未府司參謀知象照依元議移各都看擬於太倉起蓋倉故收納浙西各路稅糧俟給海運本萬戶府管軍萬戶總司并范山州移於彼處置司等十戶所一處添作司吏四名都日各一員照舊業續一則華去元員十戶盡政善民之樂二則刑除船戶倉近運速裝運之勞實為官民兩益已經申

慶者所照詳未奉明降如准海運萬戶府所擬似為相應戶部議得范山州太倉劉家港起蓋倉款因財糧備須靠大海中間恐有不測况東運糧已久似難更換外據運糧十戶所難用有司不須添設司吏都日其呈照詳仁宗皇帝皇慶二年十月增海運糧餉價浙東每石中統鈔一兩五錢其餘去所每石一兩中書省奏江浙浙行省言今歲海運糧船阻風積壞者多若弗增其餉價船戶報平又募造船物料比之往歲價值倍倍至等議量其地里遠近比元餉價之上際折來每石

永樂大典卷五十九百四十九  
二十二

慶者所照詳未奉明降如准海運萬戶府所擬似為相應戶部議得范山州太倉劉家港起蓋倉款因財糧備須靠大海中間恐有不測况東運糧已久似難更換外據運糧十戶所難用有司不須添設司吏都日其呈照詳仁宗皇帝皇慶二年十月增海運糧餉價浙東每石中統鈔一兩五錢其餘去所每石一兩中書省奏江浙浙行省言今歲海運糧船阻風積壞者多若弗增其餉價船戶報平又募造船物料比之往歲價值倍倍至等議量其地里遠近比元餉價之上際折來每石



永樂大典卷之一萬五千九百五十 九虞

運 元書卷二

經世大典歲運雜數 至元二十年該運報四萬六千五百五十七石運到四萬二千一百七十二石二斗二升五合事故報八百七十七石七斗五合  
至元二十一年該運報二十九萬五千五百石運到二十七萬五千六百一十石事故報一萬四千八百九十石 至元二十二年運報一十萬石已運到報九萬七百七十一石五斗五升事故報九千二百二十八石四斗五升 至元二十三年運報五十七萬八千五百三十石已運到報四十三萬三千九百五十四石事故報一十四萬四千六百一十四石六斗 至元二十四年運報三十萬石已運到報二十九萬七千五百四十六石七斗事故報二千四百五十三石三斗 至元二十五年運報四十萬石已運到報三十九萬七千六百五十五石八斗六升事故報二十三萬四千四石一斗四升 至元二十六年該運報九十三萬五千石已運到九十一萬九千九百四十三石事故報一萬五千五百五十七石 至元二十七年

永樂大典卷之五十九百五

該運報一百五十九萬五千石已運到報一百五十一萬三千八百五十六石八斗事故報八萬一千一百四十三石二斗 至元二十八平該運報一百五十二萬七千二百五十五石運到報一百二十八萬一千六百一十五石事故報二十四萬五千六百三十五石 至元二十九平該運報一百四十萬七千四百石已運到報一百三十六萬一千五百一十三石六斗八升事故報四萬五千八百八十六石三斗二升 至元三十年該運報九十萬八千石已運到報八十八萬七千五百九十一石五斗事故報二萬四千八百五十五石 至元三十一年該運報五十一萬四千五百三十三石已運到報五十五萬三千五百三十四石事故報一萬九千九百九十九石 元貞元年該運報三十四萬五百石供到元貞二年該運報三十四萬五百石已運到報三十三萬七千二百六十六石六斗事故報三千四百七十三石四斗 大德元年該運報六十五萬八千三百石已運到六十四萬八千九百三十四石九斗五升事故報一萬一千六百六十三石五斗 大德二年該運報七十四萬二千七百五十一石已運到七十三萬五千九百五十四石五斗事故報三萬六千六百九十九石六斗 大德三年該運報七十九萬四千五百石供到 大德四年該運報七十九萬五千五

永樂大典卷之五十九百五

百石已運到報七十八萬八千九百一十八石二斗七升事故報六千五百八十一石七斗三升 大德五年該運報七十九萬六千五百二十八石已運到報七十六萬九千六百五十五石事故報二萬六千八百七十八石 大德六年該運報一百三十八萬三千八百八十三石六斗三升已運到報一百三十二萬九千一百四十一石一斗事故報五萬四千七百三十五石五斗三升 大德七年該運報一百六十五萬九千四百九十一石三斗二升已運到報一百六十二萬八千五百六十七石七斗事故報三萬九百八十二石四斗五升 大德八年該運報一百六十七萬九千九百九石八斗六升四合已運到報一百六十六萬三千三百一十三石五斗九合事故報九千五百九十六石三斗五升五合 大德九年該運報一百八十四萬三千三百九十九石已運到報一百七十九萬五千三百四十七石一斗一升六合二勺事故報四萬七千六百五十六石七斗八升三合八勺 大德十年該運報一百八十八萬九千九百九石五斗已運到報一百七十九萬七千七百七十七石五合二勺事故報一萬一千一百二十一石一斗二升二合八勺 大德十一年該運報一百六十六萬五千四百二十二石八斗五升五合三勺已運到報一百六十四萬四千六百七十九石一斗七升八勺事故報二萬七百四十三石六斗七升七合五勺 至大元年該運報一百二十四萬一千四百八十八石四斗八升八合七勺已運到報一百二十萬二千五百三十三石四斗七升三合九勺事故報三萬七千六百四十五石一升四合八勺 至大二年該運報二百四十六萬四千二百四十四石八斗已運到報二百三十八萬六千三百四十四石八斗事故報七萬七千九百四十三石一升九合 至大三年該運報二百九十二萬六千五百三十三石三斗四升九合已運到報二百七十一萬六千九百一十三石三斗三升四合 至大四年該運報二百八十九萬三千二百一十二石一斗已運到報二百七十七萬三千一百六十六石一斗九升六合事故報九萬九千九百四十五石九斗四合 皇慶元年該運報二百八十八萬三千五百五十四石七合已運到報二百六十七萬七千六百七十二石八斗六合事故報一萬五千八百三十二石五斗四升 皇慶二年該運報二百三十一萬七千二百二十八石八斗四合已運到報六十五萬四千三百三十六石一升五合事故報一十五萬八千五百四十三石一斗一合 皇慶三年該運報一百一十五萬八千八百八十五石

祐元子該運報二百四十萬三千二百六十四石四斗三升四合。已運到  
 報二百三十五萬六千六百六十一石二斗二合。事故報四萬六千六百  
 五十八石三斗一升二合。延祐二年該運報二百四十三萬五千六百  
 八十五石九斗九升八合。運到報二百四十二萬二千五百五十一斗九  
 升二合。事故報一萬三千一百八十八石八斗六合。延祐三年該運報二  
 百四十五萬八千五百一十四石八斗五合。已運到報二百五十三  
 萬七千七百四十一石一斗八升五合。事故報一萬七千七百七十三石。延  
 祐四年該運報二百三十七萬五千六百四十二石四斗三合。已運到報  
 二百三十三萬八千一百一十九石九斗四升二合。事故報七千二百二  
 十五石七斗六升一合。延祐五年該運報二百五十五萬三千七百一  
 十四石三斗一合。已運到報二百五十四萬三千六百一十一石五斗四  
 升一合。事故報一萬一百二十七石七斗六升。延祐六年該運報三百二萬  
 一千五百八十五石八斗八升九合。已運到報二百九十八萬六千七百  
 一十七石九斗七升八合。事故報三萬四千八百九十一石九斗一升一  
 合。延祐七年該運報三百二十六萬四千六百五十六石七斗七合。已運到  
 報三百二十四萬七千九百二十八石一斗六升二合。事故報一萬六千  
 七十八石四斗四合八勺。至治元年該運報三百二十六萬九千四百  
 五十一石五斗六升四合。已運到報三百二十三萬八千七百六十五石  
 九斗一升九合八抄五撮。事故報三萬六千八百八十五石六斗四升四合九  
 勺一抄五撮。至治二年該運報三百二十五萬一千一百四十四石。及帶  
 起附餘者白糯米一萬八千九百四十二石六斗一升二合。已運到報三  
 百二十四萬六千四百八十三石一斗五升七合。事故報二萬三千五百  
 九十九石四斗五升五合。至治三年該運報二百八十一萬一千七百  
 八十六石九斗三升七合。已運到報二百七十九萬八千六百一十三石  
 九斗六升三合。事故報一萬三千一百七十二石九斗七升四合。奉定  
 元年該運報二百八萬七千二百三十一石七斗八升九合。已運到報二  
 百七萬七千二百七十八石三斗六升九合。事故報九千九百五十三石  
 四十二升。奉定二年該運報二百六十七萬一千一百八十四石六升  
 已運到報二百六十三萬七千七百五十一石八斗九升四合。事故報三  
 萬三千四百三十二石七斗五升。奉定三年該運報三百三十七萬五  
 千七百八十四石二斗八升。已運到報三百三十五萬一千三百六十二  
 石三斗六升。事故報二萬四千四百二十一石九斗二升。奉定四年該

永樂文書卷之五十九百五

三

運報三百一十五萬二千八百二十石六斗六升。已運到報三百一十三  
 萬七千五百三十二石七斗七升。事故報一萬五千二百八十七石八斗  
 九升。天曆元年該運報三百二十五萬五千二百二十石四斗四升。已  
 運到報三百二十一萬五千四百二十四石三斗。事故報三萬九千七百  
 九十六石四斗一升。天曆二年該運報三百五十二萬二千一百六十  
 三石五斗。已運到報三百三十四萬三千六百二十石。事故報一十八萬一  
 千八百五十六石九斗。收江南糧鼠耗則例。至元二十二年十月  
 書戶部呈。依奉省劉。依江南民田稅石。擬合依例每石帶收鼠耗。例  
 七升內除養贖倉官斗脚一升。外六升與正糧一體收貯。如有短折數目  
 擬依錢裏折耗。例以五年為期。準除四升。初年一升二合。父年二升。三  
 年二升。四年三升。五年共報四升。除上不盡數目。追繳運官。若有不及  
 所破折耗。從實算算。無得因而作弊。多破官報。外據官田帶收鼠耗。例  
 若依行者所擬。比民田減半。每石止收三升五合。却緣前項所破正糧。擬  
 合每石帶鼠耗。例五升。似為允當。呈乞照詳。謹得除民田稅石。依準戶  
 部所擬。外據官田。擬依行者所查。減半收交。都省移文江浙等處。行中書  
 省。照驗定擬。南報北報。例。至元二十五年十月。省臣奏。准南報每石

帶耗一斗四升。此報七升。定到省倉。馬頭倉。站車。填河船運。各合該數  
 目。到付戶部去訖。近據省倉馬頭倉官人等。告稱。見定破耗。實不敷不  
 惟倉官破家。艱辛。官司積累。懸欠數多。公私不便。今都堂再行圓議。開  
 通下項各合。添耗報例。例于后。南報元破。每石帶耗一十四升  
 海運至直沽。每石四升。直沽每石一升三合。船運至河西務。每石七  
 合。河西務每石一升三合。船運至通州。每石七合。通州每石一升三  
 合。填河運至大都。每石一升。站車運至大都。每石七合。首倉每石三  
 升。今議。每石帶耗一斗七升五合。除元破。外添三升五合。依舊破耗  
 海運至直沽。每石四升。直沽一升三合。添破。耗糧。運直沽至河西  
 務。每石一升二合。元破七合。添破五合。河西務破耗二升。元破  
 一升三合。添破七合。船運河西務至通州。每石破耗一升五合。元  
 破七合。添破八合。通州倉二升。元破一升二合。添破七合。填  
 河站車運至大都。每石破耗一升五合。元破一升。添破五合。首倉  
 每石四升。元破三升。添破一升。北報元破。每石運至大都。通破耗  
 米七升。河船運至河西務。每石破五合。河西務每石破一升二合。站  
 船河西務運至通州。每石破耗三合。通州倉每石破一升三合。站車

永樂文書卷之五十九百五

四



每石一十一兩五錢者... 兩白銀價同拍枝... 平分至今... 道商權狀... 前去平江... 台兩折合... 詞官或有... 春夏二運... 省獲天曆... 石三斗六... 脚價鈔六... 漕運水程... 解經由揚...

永安大港五十九年

安路宜城縣... 成山路多有... 三百五十里... 港開洋過... 風轉過沙... 拋泊來朝... 順風一置... 至芝罘島... 方到界河... 撥或至一... 報船目劉... 便置委十... 行使人黑... 於采州大...

例報船聚... 風順過西... 家幸沙下... 及至蘇州... 州大洋有... 河沙南有... 遇東南風... 風清不甚... 後行使若... 皆獲聖朝... 慶元紹興... 沙潮汛猛... 惡直至四... 覓刺船廠...

永安大港五十九年

不便據紹... 裝發若有... 家港交劉... 擊聚難必... 擬紹興路... 府港呼關... 料支裝倘... 已經早擬... 四年十二... 甘草等沙... 壞船報奔... 立旗纓指... 前聚船處... 西行使於... 風開洋如...

依指約因而湊淺損失官報之人。船主到院痛行斷罪。所酌官報船事計酌員番陪運以蘇願所言。於官有益。於民有便。例應從中奉省府出給到付。今蘇願抵文竟指換提領。係上施行。送祐元平七月據常熱江陸十戶所中。為江陰州界楊子江內。至子門等處沙淺損壞船隻。到奉處住生船戶來。請湯樂璋充得江陰州管下夏港至君山。直開沙淺至馬歇沙。南一帶至彭公山。石牌石海山。至子門。鎮山石頭港。當清溪。九龍。約有一百餘里。俱有沙淺暗礁。江潮洶湧。險惡。潮長則一暗俱沒。潮落則露沙。宜從官司差撥附近小料船隻。設立諸知水勢。之人。於每歲常熱之際。駕船於沙淺處。立標常川。在彼指引。船隻過淺。不致跌。虞。為是江東各路船戶。願大夏林德明等。報船。俱於至子門等處。落淺。湮沒。其餘不及枚數。據東源等所高。實為官民便益。申奉省府。降附到付。令來深等。充指換提領。照依議到事理。預備船隻。標標。上指淺施行。送祐元平十二月。海道府奉。江浙行省到付。惟中書省。咨送戶部。呈奉省。判御史查備。監察御史。每年春夏二次。海運報隨。萬里海程。均無過際。皆以成山為標。惟俱各定此行使。傳至成山。轉放沙門。為萊州等洋。約量可到。互活海口。

為無車望。不能入河。多有沙湧。淤地。去歲。預備船隻。合准所。設立標望。於龍山廟前。高築土堆。四傍石砌。以布為標。每于四月十五日為始。有司。差夫添力。整起。日間於上懸掛布標。夜則懸照火燈。歷載運糧。海船。得以。瞻望。郵謀。合准。監察御史所言。今江浙行省。計料。成造。播子。繩索。布。播。燈。龍。噴。噴。越。送。來。春。運。糧。時。凡。發。付。海。道。萬。戶。府。順。帶。至。互。活。交。付。有。司。收。管。於。海。門。龍。山。廟。前。望。立。直。則。懸。掛。夜。則。懸。掛。照。火。燈。每。夏。二。運。糧。船。齊。足。方。許。到。卸。責。付。者。願。僧。人。如。法。收。掌。不。越。時。限。立。休。上。懸。照。火。燈。有。損。壞。短。少。損。傷。中。索。相。應。都。省。准。批。咨。請。保。上。施行。刑。限。本。官。記。錄。海。道。都。漕。運。萬。戶。府。前。照。舊。條。奉。旨。經。下。海。押。標。此。交。向。本。官。記。錄。切。見。萬。里。海。洋。形。勢。無。際。陰。陰。積。積。風。湧。出。於。不。測。惟。恐。針。路。交。卸。行。船。仰。觀。天。象。以。卜。明。晦。故。船。上。高。價。名。菓。慎。慎。慎。工。使。司。其。事。凡。在。船。官。報。人。命。皆。所。繫。馬。少。有。差。失。為。害。甚。大。泰。才。因。而。拘。訪。得。潮。風。信。觀。象。各。部。次。弟。難。是。俗。說。要。驗。靈。應。不。避。穢。噴。成。口。訣。以。期。便。記。捕。爾。潮。汛。前。月。起。水。二。十五。二十八。日。大。汛。至。次。月。初。五。是。下。岸。潮。汛。不。會。差。今。古。次。月。初。十。是。起。水。十三。大。汛。必。照。理。二十。運。送。下。岸。潮。汛。隔。七。日。消。理。爾。風。信。春。後。重。泥。落。不。止。四。箇。月。日。有。風。水。二。月。十八。海。運。三。月。十八。一。般。起。四。月。十八。

打。麻。風。六。月。十九。日。彭。祖。志。扶。前。十。日。風。水。生。扶。後。十。日。亦。須。至。八。月。十。八。潮。誕。生。次。日。須。預。防。避。白。霧。前。後。風。水。生。白。霧。後。須。亦。未。已。霜。降。時。候。須。作。信。此。是。陰。陽。一。定。理。九。月。二十。七。無。風。十。月。初。五。火。有。美。每。月。初。三。晚。若。無。初。四。行。船。難。措。如。過。廣。日。不。變。更。來。到。士。榮。也。須。避。一。觀。象。日。落。生。耳。於。南。北。必。起。風。兩。美。致。感。落。日。猶。如。餅。餅。紅。無。兩。必。須。忌。風。伯。日。沒。體。色。如。臘。餅。三。日。之。中。風。作。厄。若。運。接。日。有。馬。雲。隔。日。必。然。風。雨。通。馬。雲。接。日。却。露。白。晴。明。天。象。便。分。得。對。日。有。瑞。兩。可。期。不。到。已。中。要。盈。又。兩。除。晚。始。接。在。空。來。日。晴。明。可。越。此。水。之。下。尚。電。光。三。日。之。間。事。難。測。大。雨。若。無。風。水。生。陰。陽。可。以。為。定。則。東。南。海。門。閃。電。光。五。日。之。內。雲。滾。黑。縱。然。無。雨。不。為。奇。必。作。風。水。大。便。息。東。北。海。門。閃。電。光。三。日。須。防。雲。如。織。否則。風。水。必。為。憂。登。嘗。試。驗。無。差。或。行。船。遠。了。一。朝。搭。一。汛。柱。了。一。珠。隔。一。內。十。日。難。頭。生。一。日。過。九。灘。艘。數。裝。泊。數。泊。所。罕。別。以。船。料。多。少。數。目。灣。泊。何。處。目。何。處。開。洋。合。用。船。隻。休。驗。嚴。運。糧。數。灣。泊。去。處。隨。戶。所。看。家。旁。錄。戶。計。消。長。逐。移。不。常。報。調。增。減。無。定。完。船。有。損。壞。必。須。修。拆。或。以。小。船。三五。隻。拆。卸。并。連。改。作。一。二。隻。或。因。大。料。一。船。不。堪。卸。得。三。二。小。船。抵。運。因此。艘。數。泊。所。俱。無。定。算。今。已。至。順。元。平。為。年。用。船。總。計。一。千。八。百。隻。崑。山。州。太。倉。對。家。港。一。帶。六。百。一。十三。隻。崇明。州。東。西。三。沙。一。百。八。十六。隻。海。鹽。散。浦。一。十二。隻。杭州。江。岸。一。帶。五。十。一。隻。嘉。興。州。沙。頭。浦。官。橋。等。處。一。百。七。十三。隻。上海。浦。等。處。一。十九。隻。寧。紹。白。茅。港。一。帶。一。百。七。十三。隻。江。陰。州。蔡。港。等。處。七。隻。平。陽。州。安。州。飛。雲。渡。等。港。七。十四。隻。永嘉。縣。外。沙。港。一。十四。隻。樂。清。白。溪。沙。興。等。處。二。百。四。十二。隻。黃。巖。州。石。塘。等。處。一。十一。隻。烈。港。一。帶。三。十四。隻。紹。興。三。江。門。三。十九。隻。慈。溪。定。海。縣。山。野。縣。挑。花。等。渡。大。山。高。堰。頭。慈。等。處。一。百。四。隻。臨。海。軍。海。麻。嶼。頭。等。港。二。十三。隻。奉。化。揭。奇。昌。因。秀。山。等。一。帶。二。十三。隻。皇。慶。元。平。五。月。海。道。都。府。承。奉。江。浙。行。省。到。付。為。慶。紹。千。戶。所。官。集。謀。充。得。慶。元。地。海。港。口。故。洋。院。於。奉。處。裝。批。糧。米。再。入。劉。家。港。取。齊。多。有。沙。險。去。處。若。就。新。東。慶。元。紹。興。路。程。既。已。詳。究。定。實。為。便。益。省。府。照。得。海。運。糧。積。成。為。重。事。督。併。起。撥。仰。即。使。抽。委。原。幹。府。官。一。員。運。計。彼。中。照。規。充。備。越。時。送。風。汛。開。洋。每。致。失。誤。其。差。定。官。職。名。起。程。日。期。來。申。送。祐。元。平。六。月。慶。元。紹。興。千。戶。沈。承。直。臺。台。慶。紹。兩。浙。報。數。前來。到。家。港。交。到。裝。標。今。歲。二。月。便。至。匯。上。港。口。多。為。春。運。重。載。相。駁。路。途。得。常。熱。州。白。節。港。水。深。內。外。堪。

可灣泊都府行據常熟江陰所申。移准千戶恩林夫奉議將帶指淺徒領  
蘇顏相視得白節港。合休平制。各松江報船。自本港口上裝。南至已橋一  
帶拋泊。却令溫台慶紹兩所報船。於已橋上塘一帶着泊。所洋時分先令  
本處沿江船隻。領蘇出港。照依指淺。船隻更開洋順便。浙西平江路劉家  
港船淺海。官知險惡。其於策報江河。多有駁危去處。亦不為易。今按例到  
上江策河支策報船。連近江路。安地。地向如后。上江策報海船。自平江  
路嘉定州劉家港開船。經由揚子江。逆行。行使。經由各處沙淺。常損報船。平  
江路常熟州地面。甘草等沙水淺。委蘇顏指引江陰州地面。淺沙暗礁。九  
虞約一百餘里。夏港至君山。直開為駛沙面。帶至彭公山。石灣山。浮山  
五子門。鐵積沙。鎮山。石頭港。雷溝。陳溝。委委源湯。與指引真州泊水灣。交  
策。江西湖廣報。自劉家港至彼。約六百六十五里。江東各路。自真州以上。  
江西狹窄。水勢緊急。及蕪湖。米石一帶。山磯。險。每船一。隻。小者。亦用三  
五十人。登山。入水。攀。援。木石。打。就。儘。力。一。聲。方。奪。一。步。延。枯。二。平。為。始。  
慶。府。并。提。調。官。劉。村。各。路。如。過。江。扶。鐵。淺。滿。急。去。慶。差。借。人。夫。添。力。牽  
運。船。隻。兼。慶。路。倉。自。劉。家。港。至。彼。約。九。百。四。十。里。至。太。平。路。一。百。八。十。里

永樂大典卷五十七百五

十一

共一千一百二十里至軍國路水陽倉三百六十里共一千四百八十里  
以上三路每歲海船可以抵岸支裝延估六千四月二十日披荒山宋明  
所十戶郭奉議申。船戶駕使海船至黃池蕪湖港口。為是各船料火。漢河  
淺。深。不。敢。抵。倉。約。船。三。五。十。里。移。準。軍。國。路。提。調。官。總。管。宋。中。大。夫。等。據  
差。官。前。去。平。路。河。岸。及。溧。水。州。運。于。蘇。地。面。將。應。有。船。隻。作。急。前。來。趕。搬  
外。合。支。水。脚。錢。鈔。今。船。戶。記。便。支。給。本。府。移。探。軍。國。路。添。力。劉。載。池。州。路  
倉。一。百。八。十。里。共。一。千。六。百。六。十。里。在。前。年。分。本。處。運。到。官。糧。至。太。平。蕪  
湖。江。口。交。到。水。程。三。百。五。十。里。延。估。四。千。里。奉。省。名。海。船。徑。抵。倉。門。滿。清  
裝。報。海。船。自。揚。州。宋。明。州。三。沙。黃。運。沙。投。西。過。地。名。料。庫。等。處。一。帶。沙。淺  
連。傷。十。里。潮。長。則。海。水。潮。湧。淺。深。莫。測。潮。漲。則。僅。存。一。溝。寸。步。萬。險。若。船  
料。稍。大。必。致。靠。損。難。計。里。路。浙。西。策。報。路。分。皆。是。船。戶。額。支。步。海。險。若。船  
糧。報。上。海。船。今。以。荒。山。州。太。倉。聚。船。去。處。至。九。路。倉。分。平。江。路。一。百。八  
里。無。錫。州。一。百。九。十。八。里。常。州。路。二。百。八。十。八。里。內。三。倉。係。在。戚。置。五。河  
道。淺。狹。用。小。料。河。船。運。致。駁。至。戚。外。裝。入。到。船。海。盛。州。三。百。四。十。里。湖。州  
路。三。百。一。十。八。里。松。江。府。三。百。六。十。里。海。船。至。范。涇。海。灣。泊。離。倉。約。一。十  
二。里。小。船。報。到。馬。尾。涇。四。百。八。十。六。里。海。船。於。黃。浦。口。灣。泊。離。倉。約。七。里

用小船駁。江陰州四百五十里。海船於黃田港灣泊。離倉約三里。用小  
船駁。鎮江路六百八十里。離米倉在香櫓倉之北。用小車駁運。約二二  
里。至。鮑。魚。港。填。項。用。小。船。到。上。海。船。倉。離。倉。之。南。用。小。車。運。至。河。船。約。三  
二。里。到。鮑。魚。港。填。項。用。小。船。到。上。海。船。倉。離。倉。之。南。用。小。車。運。至。河。船。約。三  
路。三。江。沙。門。至。下。蓋。山。一。帶。河。淺。一。百。餘。里。石。為。鐵。板。沙。必。用。各。路。諸。與  
地。勢。海。船。并。慶。元。路。小。料。船。裝。運。本。路。官。倉。至。海。船。灣。泊。處。三。江。沙。門  
有。小。河。水。程。一。八。八。里。額。寬。河。船。駁。到。台。州。路。長。日。港。沙。淺。用。本。路。海。船  
支。裝。官。倉。至。南。門。外。泊。船。處。約。離。三。里。脚。夫。挑。擔。上。船。渡。沙。淺。用。本。路。海。船  
臨。近。路。約。一。里。脚。夫。挑。擔。上。船。渡。沙。淺。用。本。路。海。船。臨。近。路。約。一。里。脚。夫。挑。擔。上。船。渡。沙。淺。用。本。路。海。船  
龍。侯。宜。即。以。米。天。下。飛。揚。稅。果。以。三。十。鐘。為。準。僅。得。一。石。可。謂。艱。矣。米。宜  
淮南。兩。浙。江。湖。路。發。運。使。歲。漕。數。百。萬。石。行。轉。輸。之。法。東。南。六。路。轉。運。宜  
江。間。勞。民。尤。甚。由。海。道。而。運。則。亦。有。也。免。既。平。不。滑。江。南。報。以。河。運。亦。便  
至。元。十。九。年。用。丞。相。伯。顏。言。初。通。海。道。漕。運。抵。直。沽。以。達。京。城。立。運。報。萬  
戶。府。三。於。姑。蘇。以。南。人。朱。清。休。囉。羅。望。為。之。初。歲。以。官。船。運。報。四。萬。餘。石  
八。月。於。劉。家。港。裝。會。由。通。州。海。門。蘇。州。蘇。州。運。沙。萬。里。長。灘。開。洋。沿。山。堤。嶼。至  
鹽。城。縣。應。西。海。州。密。縣。等。州。界。涉。靈。山。洋。東。北。行。使。月。餘。達。至。成。山。次。于

永樂大典卷五十七百五

十二

三月方抵直沽。至元二十一年。定議官支脚價。谷近海有力人戶。自行造  
船。新。募。精。水。運。報。依。驗。十。斤。百。里。每。石。脚。價。八。兩。五。錢。當。年。運。報。二。十。九  
萬。五。千。石。二。十。二。年。運。一。十。萬。石。三。十。三。年。改。立。海。道。運。報。萬。戶。二。處。運  
報。五。十。七。萬。八。十。餘。石。二。十。四。年。添。設。萬。戶。府。二。處。通。前。設。四。萬。戶。府。立  
行。泉。州。府。司。以。轄。之。運。報。三。十。萬。石。又。行。初。運。運。報。東。來。報。三。十。五。千。石  
四。十。萬。石。二。十。六。年。九。十。三。萬。五。千。石。二。十。七。年。一。百。五。十。萬。五。千。石  
二。十。八。年。合。併。四。萬。戶。府。設。立。海。道。都。漕。運。萬。戶。府。二。處。除。被。運。分。花。赤  
散。化。的。制。運。費。花。赤。既。歸。與。准。東。宣。付。使。張。瑄。江。東。宣。慰。使。朱。清。分。任。其  
事。於。平。江。路。置。司。運。報。一。百。五。十。二。萬。七。千。二。百。五。十。石。二。十。九。年。一。百  
三。十。九。萬。七。千。四。百。石。米。珠。四。六。分。運。脚。價。七。兩。五。錢。三。十。年。千。戶。欽。明  
至。劉。家。島。聚。報。取。粟。登。州。沙。門。馬。政。業。用。平。入。界。河。不。可。日。而。抵。沽。口  
當。年。運。報。九。十。萬。八。千。石。自。復。患。由。此。路。甚。為。便。益。千。戶。欽。明。亦。以。此。而  
改。秋。三。十。一。年。置。察。御史。官。海。道。不。便。難。行。往。運。報。休。上。都。和。中。報。及。用  
置。引。折。糧。轉。運。以。自。至。元。十。九。年。以。來。海。道。運。報。多。方。借。制。始。得。成。功。若  
擬。置。引。中。報。火。而。監。法。必。壞。用。鈔。買。糧。又。而。鈔。法。必。虛。海。道。且。宜。存。設。官

千運糧五十一萬四千五百三十三石。元貞元年兩萬戶府運三十四萬五百二十石。米張修運。聯價成作六兩五錢。大德以來。歲運不下百萬石。自米張廢罷。大德七年。併立海道。都漕運萬戶府。改設運曹。凡赤正萬戶各一員。副萬戶四員。各降虎符。首領官三員。平給降旗印。轄十戶所一十一處。鎮撫所一處。安用十戶六十七員。各降金牌。交轄前萬戶府。舊海賜官吏表裏。既又有差。定為威例。凡十年十一千所運粟增及一百八十八萬餘石。至大元子。李羅帖木兒。陸中書者。右丞。傑三珠。虎符。提調海運運糧一百二十九萬六千四百八十八石。二千李羅帖木兒。改江浙行省平糶。提調鹽冶。歲運三百四十六萬石。三千竹者。丞相。答失蠻。平糶字。原帖木兒。提調漆力。成。就。萬戶。門散。忽都魯。張文質。謀克。更張一十三。平脚價。漆作每石至元鈔一兩六錢。首領一兩七錢。運糧二百九十三萬六千五百三十三石。四千中書。奏。安行者。張。閣。平。章。高。泰。政。防。提。調。與。本。府。官。并。米。張。舊。運。糧。頭。目。謀。克。充。遠。規。更。平。併。一。十。所。為。七。所。是。山。東。明。所。江。蘇。文。所。台。州。杭州。嘉。興。所。常。熟。江。陰。所。所。所。所。特。正。萬。戶。王。柔。由。杭州。路。趨。管。改。樓。厚。重。有。謀。命。其。整。治。條。具。上。陳。其。目。有。五。曰。固。本。

永樂文藝卷五十五

十三

作氣。去。提。辦。事。得。人。其。蓋。謂。漕。以。舟。為。本。并。以。民。力。為。本。今。海。省。之。民。財。匱。資。刑。照。極。廢。壞。之。不。動。則。本。實。先。擬。為。理。遠。謀。心。固。本。為。先。首。以。固。本。為。提。綱。終。以。得。人。為。急。務。二。者。相。須。兼。自。舉。舉。則。是。之。漕。商。載。者。而。海。漕。久。行。良。法。其。論。志。林。耶。人。周。文。英。所。言。文。英。不。元。年。所。言。文。英。七。也。海。七。人。言。陳。州。於。去。三。水。利。其。中。有。皇。皇。慶。元。年。運。糧。二。百。八。萬。三。千。五。百。五。十。三。子。春。夏。二。運。漕。值。風。颶。省。府。提。調。官。右。丞。高。資。善。講。究。使。臣。事。宜。本。府。提。控。按。填。承。發。解。開。除。泰。牙。條。陳。漕。運。之。弊。更。張。十。萬。戶。都。中。議。赴。都。省。告。果。世。用。共。七。子。春。牙。給。脚。價。每。石。一。十。三。兩。亦。子。於。北。人。言。百。年。運。北。東。七。其。子。子。自。是。以。後。歲。運。三。百。餘。萬。石。第。以。風。信。不。時。或。遭。沙。淺。或。厄。風。浪。以。致。失。漏。由。此。運。到。數。日。不。等。亦。不。成。年。至。二。百。萬。石。燕。都。內。外。官。所。大。小。吏。士。至。於。細。民。無。不。仰。給。而。至。正。十。九。年。三。千。張。士。城。所。運。每。歲。僅。一。十。餘。萬。石。馬。元。成。運。糧。要。至。元。三。千。款。奉。聖。旨。議。運。糧。索。船。頭。之。除。海。官。使。臣。應。付。調。馬。頭。口。外。其。余。過。往。宣。使。軍。馬。人。等。並。不。得。帶。要。頭。之。至。元。二。十。五。子。款。奉。條。章。節。該。漕。運。司。常。切。整。勤。倉。官。人。等。並。不。得。放。管。不。堪。支。持。解。解。在。倉。報。數。時。常。照。無。致。發。變。損。壞。至。元。二。十。八。年。七。月。中。書。省。答。隨。履。報。解。解。條。人。戶。元。納。乾。

國。繁。乎。好。報。價。運。倉。牛。脚。船。戶。押。納。人。等。作。弊。使。盡。倉。用。因。而。押。和。銀。稅。或。水。押。抵。數。欺。官。請。行。下。合。備。如。過。起。送。即。令。各。倉。用。印。封。裏。向。一。袋。本。倉。收。貯。一。袋。呈。解。本。省。咨。發。前。來。二。袋。分。付。押。報。官。費。赴。直。沽。牙。庫。找。倉。分。存。留。一。袋。備。照。開。拆。對。樣。交。收。若。有。漲。潤。課。土。不。押。報。數。定。是。找。換。充。治。大。德。六。年。御史。查。奉。中。書。省。到。付。各。路。元。撥。船。戶。軍。夫。除。免。差。稅。官。給。船。隻。一。漕。運。報。解。別。無。餘。項。近。年。已。來。調。官。頭。目。中。間。作。弊。解。款。錢。物。收。富。差。賈。及。自。行。代。替。本。管。上。司。亦。不。照。規。關。防。究。問。以。致。如。此。今。治。罪。仰。嚴。加。體。察。地。行。至。大。三。年。正。月。款。奉。聖。旨。節。該。各。路。漕。運。官。亦。行。總。提。調。成。就。者。提。調。官。收。報。時。分。好。生。的。整。治。者。依。體。例。乾。源。好。米。收。者。濕。潤。泡。變。休。退。納。者。還。海。道。都。漕。運。萬。戶。府。官。人。每。依。體。例。好。米。交。運。納。者。到。了。的。官。吏。人。等。有。罪。過。者。至。大。四。年。二。月。款。奉。聖。旨。節。該。海。道。都。漕。運。萬。戶。府。運。報。的。時。必。請。衙。門。不。揀。是。誰。他。每。的。句。當。其。間。休。人。去。者。休。阻。壞。者。修。理。船。隻。所。用。的。木。植。不。揀。甚。厚。出。產。的。地。面。裏。收。買。的。時。必。實。地。面。的。民。官。每。添。氣。力。收。買。者。亦。脚。錢。休。時。查。數。到。者。越。或。要。肚。皮。吃。監。察。廉。訪。司。官。體。察。者。更。運。報。的。官。人。每。日。其。間。不。提。調。管。民。官。每。不。用。

永樂文藝卷五十九

十四

心。好。生。體。履。可。有。罪。過。者。安。付。米。的。萬。戶。十。戶。百。戶。官。人。每。好。生。體。履。成。就。可。當。可。更。添。與。名。分。賞。典。也。者。不。幹。濟。壞。了。可。當。要。了。罪。過。罷。了。者。送。括。四。年。九。月。款。奉。聖。旨。節。該。海。道。都。漕。運。萬。戶。府。江。浙。省。官。提。調。從。長。可。類。規。查。船。隻。解。的。地。理。遠。近。與。脚。價。合。運。的。報。條。數。起。運。到。且。沽。粟。可。轉。收。運。的。人。每。成。忙。交。送。納。者。遲。慢。泡。變。的。人。每。有。罪。過。者。還。運。報。米。的。船。戶。使。見。賊。越。逃。不。肯。運。報。可。有。司。官。添。氣。力。收。海。地。面。官。司。如。遭。風。沒。了。報。解。之。報。解。可。用。心。從。實。體。動。者。運。報。官。每。船。隻。遭。風。報。生。用。心。根。問。底。實。者。休。只。憑。他。每。的。文。字。破。除。數。目。者。至。治。元。年。八。月。款。奉。條。章。節。該。臨。清。河。直。沽。運。報。等。年。近。止。亡。所。拋。報。數。今。見。在。軍。人。已。運。筋。力。疲。之。源。戶。下。合。該。雜。稅。差。使。並。併。除。元。其。二。年。五。月。款。奉。聖。旨。節。該。中。書。省。奏。都。漕。運。使。司。所。管。分。隨。路。都。漕。報。官。更。與。倉。官。人。等。通。同。作。弊。收。充。報。稅。米。果。結。攪。輕。費。查。出。通。關。致。有。短。少。官。報。又。收。報。司。官。各。路。都。報。正。官。倉。官。人。等。每。得。似。前。通。同。作。弊。收。充。報。稅。其。間。諸。衙。門。不。得。妄。生。事。端。句。擾。阻。壞。運。者。無。休。果。降。聖。旨。條。章。斷。罪。至。元。二。十。五。

子三月尚書省契劾大都各民所用報料全指各款與朕供給體知漕運  
司押綱頭目并船戶人等指裝運官報為名將河上下與販物斛客飛  
非埋埋接及將在船物貨強行利卸阻滯販賣以致京師物料添價都省  
張得撥令都漕運使司嚴加禁約押綱頭目船戶人等毋致似前接擾各  
族阻滯船隻非奉都省明文不得擅自卸額大德七年河南省咨江陵路  
慎運揚州未報不行查照原文同致令司縣將近上田多人戶不曾照  
老却將無地消之下戶監勒一弊差遣都省張得別湖北道宣慰使你只  
兒寬同知不允歹等吞吞吞吞一月及官經歷賈信火一十七下都事在社李  
真各夾二十七江陵路運使曹花亦忠曹海王總管各德基各火二十七下  
所判趙慶器推官在鐵路從俗經正官比列各火二十七下標附過皇  
廣黃道決三十七下其餘司縣正官比列各火二十七下標附過皇  
慶二下四月江浙有咨本省提調海運官咨海運使供京師所繁甚重往  
住詐稱風水盜羅官報除已督責合備安自原幹正官於湖海去處常切  
用心巡視體問若有運報船隻無故沿海停泊就船主取招究治實時  
催趕起發前赴直沽等處交卸不得停留本地面呈正社長主首人等咨  
令灣泊盜羅官報作樂一體出罪如有違風船隻隨即探問虛實體獲

永樂大典卷五十九百五

十五

明日依例施行外切恐各處官司恃不說攝者為違奉令今山東沿海去  
處官司嚴切戒諭庶有遵守都省准擬皇慶元平刑部呈准弓兵本以逆  
擊差撥護送實坊巡捕除進呈實貨金銀鈔錠絲綿疋帛貴理物貨依例  
止差弓兵其餘重貨物不須防送或押運人等或有違例占騎弓手為  
已各處官司就便究問至元十七年七月初五日樞密院奏鎮守軍人不  
時有指投下及行錢做買賣等責着聖旨令各處官人每文字使要差  
軍防送委是軍人生交奉聖旨令使休文防送者至元十七年二月行省  
體知各處運送官物多差家古漢軍休文出位馬防送差議得行用除  
吾今後運送諸物必合防送差撥漢軍大德四年都省咨議得行用除  
運赴都諸物當該提調正官與所安押運官限同點檢足備如法打角餘  
金銀貨錢貴細物貨絲綿疋帛依例輸差州縣以次官宣使管理其餘木  
綿土布造作等項重貨物件止差宣使將到元經手并庫子人等解納外  
據諸項軍器須差色目官員與局官押運其常謀布疋亦差宣使與局官  
起納却不得因而別差無俾及來仕人等押運大德四年三月戶部呈江  
南起納錢物既元差長押人員各處又有防護軍官人等其州縣伴送  
正官合行軍去蘇省准呈大德六年十月申省咨如遇官物到於某處

指定端的可到前路日期於關文上書寫某日時到來某日起程前去行  
該前路官司運送防送如不行指定實到日期致令前路守使在隨即將  
元發關文官吏取招斷罪至大四年刑部呈准各處行省并諸衙門起運  
官物不分貴細重貨要弓兵防送皆由起發官司之弊今後如必合防  
送之物從地頭官司於差到上改寫弓兵定數如有違倫從初到省官吏  
責罰相應至治元年刑部呈准除大都路是今頭目押送外頭到省官吏  
合發出軍流囚不限月日以塞就展如及十石作一運次左有決能幹價  
熟之人管押直至運陽行省交割各取明白收管照用水據河南陝西湖  
廣江西廣北所轄去處并康襄路亦合體上接運至治三年刑部呈准  
各處遇有合發流囚本處差人管押行移前路鄉村官司接到轉發前去  
取各處印信收管元差長押直抵所指去處取明白收管回運若有疎虞  
着落物該地面官兵逮捕長押人員并巡防人等發事輕重斷罪為例違  
守都省准擬國朝典章至元十七年九月御史臺承中書省到付據各處  
起運官物其所差押運人員往往不肯隨運車輛用心關防或令車輛先  
行自後趕趕及武越趕前前去安歇等候後有便到地地花注經十日或半月  
之上車輛才行到以此多致所押物貨沿路損失損壞私下着落站戶

永樂大典卷五十九百五

十六

唱軍人等賠償不惟損失官物耽誤公事實為滋引詞訟不便今後但有  
起運官物就取押運人等甘結文狀須要親為押運運至夜用心關防  
毋致疎失損壞都省仰休上施行至元二十一年七月御史臺承中書  
省到付據南京等路宣慰司呈據康陽路申切見本路經過雲南四川諸  
部聖恩官員管押進至馬天諸物於內多有得管或因事赴上官員將軍  
梯已馬足等物別賞把解發明文俱稱進至為名理與前路官司呈狀或  
關牌倒行前路於隨處取要人員飲食馬足羊料種物律馬人夫志意便  
凌官司於所至之處馬是進是退之物不敢違誤其所押物貨未知是否進  
上例支破官錢動搖於民如此像款上下俱無可見至若未便今後遇有  
進呈等物若今始自本處官司明給中覆上司文解并押運人員差到前  
元解須納生數目今經過去處依例應付飲食草料合用人夫赴上亦應  
有詳某陽路所申若令行省等衙門差到明白關寫合運官物應付脚力  
實為充當兵呈中書省照詳都省張得休休所呈今後遇有進呈物件本  
處官司打角了畢照數箱實已匿錄見斤重於押官差到并關文上明白  
關寫行移前路應付脚力人夫是運前來所司檢數收定以據飲食草料



依例施行至元三十平七月行御史臺推御史查德監察御史因公  
差至陝州胡城站西路運押綱葡萄酒狀已日人負過起馬一百一十  
一尺內馳酒馬六十二尺押運官乘併并馳行李馬一十四尺元刺赤騎生  
三十五尺本站馬數不敷與前站相併又有打通上站馬尺應付去訖又  
行取問等職照得大都至安西各站舖馬多寡不一據實狀酒馬六十二  
尺押運官行李馬四十九尺如此多員蓋因元起發官於起馬舖六十二  
內不行明白開寫實起馬尺數今押運官中間恣意稍帶物其各官所  
技既脫未錄止恐前站舖文即行應付並不盤當習成此弊奉中書省到  
付都省議得今後各處起運係官物自起程官司將物實盤秤見數如  
法打合封記備細數目於押物人若到內明白開寫驗實起數目可起馬  
尺并元刺赤騎的總息分作運次應付起運既脫未錄是為照視照動差  
到不致失帶余物如有犯之人同元起發官司一體治罪及既脫未錄不  
為用心分問亦為嚴加罪責除外仰照依上施行至元平九月江西  
行省推中書省各判部呈濟寧路備濟州申任城縣推捕盜官照得江  
南各省押運到官物人員各費行省到付案重物價並要防送動將捕盜

不致擾民曹州申今後十斤百里脚價例量添一倍河間路中和家照  
依市河平和平和額相應河南行省咨河南府中和額脚力元定十斤百里  
山路一十二兩平川一十兩運子諸物湯貴其得脚價不敷谷無依依自  
各各路平杖實該價額為支發兩平和平和額似不護民至元二十九平新  
水增倍作一兩二錢半脚價亦合此元定之上量添加五本部議得山  
路脚錢一十二兩平川一十兩雖是在先已定通例却緣比平諸物湯貴  
運運額數止循舊例實是虧民奉詳除大都至上都并五臺脚價外其餘  
路分今後應有運運諸物水脚價錢比附行省所擬上水添作一兩下水  
上依舊例六錢半山路作一十五兩平川一十二兩於不以此何錢內  
隨帥派支相應奉都堂鈞旨運送兵部照勅明白議擬通例運至奉此照  
得至元二十五平四月本部與戶部議定各都處起諸物十斤百里平  
川支中統鈔一十兩山路一十二兩水路六錢又於大都路例除水脚  
內照得十斤百里下水支鈔七錢上水八錢為不見舞平決定例行據大  
都路備通州申官額水脚於大德三年為江西省鈔本和額到水脚價例  
依家省安例除官定擬到上水八錢下水七錢到今依此例和額外據和





皇之蹤跡奔馬之迹... 甚矣元帝以丁且... 壯一百有二歲... 官早無由上達... 與之坊... 古長永... 益中夏... 亦病... 索... 迫... 躬... 南...

水樂大典卷五十五

之憲... 景... 海... 功... 今... 不可... 昔... 不合... 使... 之... 非... 胡... 越... 越... 越... 越...

中百世... 故... 已... 證... 公... 之所... 紀... 沛... 主... 天... 而... 格... 不... 明... 大... 氏... 以... 海... 工... 他... 之... 二... 乘... 土... 未... 和... 昔... 代...

水樂大典卷五十五

明... 氏... 以... 海... 工... 他... 之... 二... 乘... 土... 未... 和... 昔... 代...

許命有長短。德政有優劣。至於文終履祖。殷周上帝。其效一也。故敘述其  
前。載奉其大。昭昭若揭。凡應明命者。莫不以中宗為正。魏州為  
神宅。可位當名。全此述流。則不專以世數為與。奉若為是非。故先序  
神。一身與高。經世相代。少配運珠。榮對至寶。不廢承曆之叙。屬意至  
不關周晉之謀。計五德之論。始自漢劉。一時之議。三家攷列。此張全以漢  
水溢之應。則不推運代。相承之數也。以為土德者。則以為水德者。正以當有  
次。不推運則。異也。以為火德者。則以為土德者。則以為水德者。則以為  
晉不以世次為正也。故以周為火德。自茲厥後。乃以為常。魏承漢。漢承秦。  
故魏為土德。晉承魏。土生金。故晉為金德。魏承晉。金生水。故魏為水德。然  
承魏水。土未改。無為水德。秦承魏。水未改。秦為火德。秦之末。成皇魏。水  
魏神州。秦既亡。火魏稱制。玄朔故平。火之廟。始稱太祖。以明受命之理。  
如月在岐之陽。若繼晉則晉亡。已。若并秦則中原有奇。推此而言。承秦之  
理。事為明驗。故以魏承秦。魏為土德。又五德表。然黃星耀彰。考以文質。合  
德軒轅。承土。祖水為事。為著矣。又秦魏及無。雖非明聖。各正號。素。統有  
中土。即天。地。肆。頭。或。明。刑。制。禮。不。失。著。書。卷。論。河。境。被。淮。漢。界。居

永樂大典卷五十四

六

惟便邊方。借微之為。遂如孫權。劉備。近若劉裕。道成。事繁。營夷。非關中。是  
伏惟聖朝。德配天地。道被四海。承統。統曆。功侔。百王。光格。同於。唐虞。享祚  
之實。存之無損。於此。而有成於彼。慶之無益。於今。而有揚於異。臣。愚。以為  
宜而尚。黃定。為土德。又前代之名。明賢之史。皆因其可。覆。之。可。貶。之。  
今。議者。倘。據。可。絕。之。義。而不。錄。可。全。之。理。所。論。事。大。密。之。萬。葉。宜。並。集。中  
秘。群。儒。人。人。別。議。擇。其。所。長。於。理。為。悉。秘。書。丞。臣。李。虎。著。作。即。崔。光。平。議  
以為。尚。書。問。議。雖。近。秦。氏。臣。賦。掌。國。圖。籍。覽。前。書。此。正。文。說。彼。非。非。辨。辨  
仰。推。帝。始。造。身。百。王。魏。建。國。君。民。地。朕。根。古。祖。實。利。朝。諸。道。有。因。成。此  
帝。業。神。元。為。首。按。神。元。會。武。往。來。和。祥。至。于。拉。拔。派。京。破。下。二。帝。志。權。聽  
勳。思。存。晉。氏。每。助。劉。境。中。威。并。箕。是以。晉。室。街。扶。救。之。仁。越。石。深。代。王。之  
蹟。不。文。太祖。抗。衡。符。石。終。平。燕。氏。大。造。中。區。是。則。可。馬。作。於。那。碑。而。元  
氏。受。命。於。雲。代。蓋。自。周。之。威。及。漢。正。統。幾。六。十。年。首。符。尚。赤。後。雖。張。寶。珠  
珠。暫。疑。而。卒。從。大。德。以。繼。周。氏。辨。宣。麻。以。比。六。十。年。庚。暴。項。而。同。吳。廣。近。歸  
珠。偽。達。即。神。正。若。此。之。明。也。事。使。白。蛇。徒。斬。離。室。空。結。我。自。有。晉。隔。海。望  
空。國。筆。號。亦。幾。六。十。餘。載。楊。已。釋。機。軍。多。取。是。又。自然。合。應。玄。周。漢。始

永樂大典卷五十四

七

且秦并天下。華則法度。漢仍其制。少所變易。猶仰推五運。竟理陰陽。而兄  
劉石符。無世業。使禍網。此帝立魏。接其解。日有典。典宜可。其漢之。承。木。拾  
晉而為土。耶。夫。皇。星。魏。宗。極。運。至。重。必。當。推。陽。天。緒。考。書。王。次。不。能。以。借  
竊。考。之。強。致。神。元。既。晉。武。同。世。短。綉。與。懷。恐。掩。時。晉。室。之。論。平。文。治。大。廟  
號。太祖。抑。亦有。由。紹。晉。金。德。魏。曰。不可。而。欲。火。故。偽。備。宣。非。惑。子。臣。所以  
樓。樓。借。之。位。而。孫。孫。納。詔。令。群。臣。讓。之。十五。年。正月。侍。中。司空。長。樂。王。禕。亮  
侍。中。尚。書。左。僕。射。平。原。王。陵。獻。侍。中。更。部。尚。書。中。山。王。元。孫。侍。中。尚。書  
封。中。尚。書。即。奉。昌。子。崔。挺。中。尚。書。侍。郎。費。元。壽。等。言。臣。等。文。初。共。議。中。書。侍。郎  
高。閭。祕。書。丞。李。虎。等。二。人。所。議。皇。魏。行。次。尚。書。高。閭。以。石。承。晉。為。水。德。然  
承。石。為。水。德。以。秦。承。魏。為。火。德。大。魏。次。秦。為。土。德。皆。以。地。據。中。夏。以。為。德  
統。之。微。皇。魏。建。魏。事。接。秦。木。音。既。滅。亡。天命。在。我。故。因。中。原。有。奇。而。承  
之。魏。哥。據。神。元。皇。帝。與。晉。武。並。時。拉。禪。二。帝。仍。修。舊。好。始。自。平。文。遠。于。太  
祖。抗。衡。秦。魏。終。平。暴。容。晉。作。終。於。秦。方。大。魏。與。於。重。朔。據。漢。承。承。周。之  
義。以。皇。魏。承。晉。為。水。德。二。家。之。論。大。略。如。此。臣。等。謹。共。奏。論。伏。惟。皇。魏。世

王玄朔下。述魏晉。趙秦。二。世。雖。地。據。中。華。德。作。從。淺。並。復。推。叙。於。理。未。准  
又。國。家。積。德。修。長。道。光。萬。載。危。等。賦。主。來。觀。詳。究。圖。史。所。據。之。理。其。志。難  
奪。今。欲。從。魏。等。所。議。宜。承。晉。為。水。德。詔。曰。越。近。承。遠。情。所。未。安。然。考。次。推  
特。顯。亦。難。據。諸。賢。所。議。宜。朕。能。有。違。奪。便。可。休。為。水。德。祖。中。依。陳。解。術。元  
龜。後。周。開。帝。元。年。春。正。月。辛。丑。即。天。王。位。是。日。魏。魏。里。獻。亦。皆。諸。陰。陽。云  
云。帝。王。之。興。必。更。正。朔。明。交。之。於。天。單。氏。視。魏。之。遠。于。元。帝。當。行。錄。上。用  
行。更。之。時。後。王。所。不。易。今。魏。晉。告。終。周。室。受。命。以。木。乘。水。更。當。行。錄。上。用  
夏。時。武。進。聖。道。惟。文。王。誕。玄。氣。之。祥。有。黑。水。之。識。朕。色。烏。制。曰。可。傳。書。文  
帝。紀。開。皇。元。年。六。月。癸。未。詔。以。初。交。天。命。亦。在。祥。祥。五。德。相。土。亦。為。火。色  
其。郊。及。社。廟。依。服。色。之。儀。而。朝。會。之。服。旗。幟。儀。注。各。令。尚。未。成。服。以。黃。七  
月。己。卯。帝。始。服。黃。百。寮。率。賀。在。仲。方。傳。高。祖。受。禪。召。崔。仲。方。與。高。頭。談  
正。朔。服。制。仲。方。曰。晉。為。金。行。使。魏。為。水。周。為。木。皇。家。以。火。承。水。傳。入。之  
號。又。聖。躬。戰。捷。之。初。有。赤。光。之。瑞。車。服。旗。幟。並。宜。用。赤。又。觀。帝。除。六。官。請  
依。漢。魏。之。舊。帝。皆。從。之。崔。實。傳。高。祖。受。禪。實。為。開。府。命。實。清。宮。因。典。宿  
衛。實。於是。奏。改。周。代。旗。幟。更。為。赤。名。其。青。龍。鳴。慶。朱。雀。玄。武。千。秋。萬。載。之  
旗。皆。實。所。創。也。唐。書。玄。宗。開。元。中。有。上。書。請。以。皇。家。為。金。德。者。中。書。今。蕭

高奏請保百家詳談時中策尤冠以國家行命文音史東右有改焉恐貽  
後學之誦客奏請依舊為定乃下詔停百奉集議之事  
十月天寶九載七月詔曰三王體統實文既不相襲立德承時非色道於  
所尚至禳帝改制辨給異宜所以表軍國之容合聲明之度事之大者安  
可因循而已馬國家所推祖之期恭黃中之履憲章垂範運既屬於惟新  
謀誠同色美心在於華故頃者所納群議或明統緒或改舊法或改舊法  
時者宜朕躬非德克廣齊國實聖鴻休允膺景運皆古之天既有所昭  
文物所資理宜詳正其諸衛應隊伏所用緋色編等並改為赤黃色  
連於通受詳有叶於從宜其諸節更升管內軍使等亦宜准此九月癸丑  
在昌上封事以國家合承周漢其周隋不合為二王後許發詔下尚書  
葉公卿議昌員獨見之明群議不在會集賢院學士衛包抗表陳論上心  
遂定乃求殿周漢後為三格登釋介節等公以昌為左賢善大夫包為廉  
部員外平職五月諸衛幡旗色始改為赤黃十二載五月已酉復以周  
隋休舊為格及二王後其本封解介節等公如故坊在昌上封推五行之  
運以皇家上德合承漢行自魏晉至隋皆非正統是固位書奏詔公卿議  
是非相若特上方布古慕道得昌疎盡典意應宰相林甫亦以昌意為是

水滸大業卷第五十九卷

八

會集賢院學士衛包抗疏奏曰昨夜空聞四星聚於尾宿大郡宜會議之  
際陰霧四塞蟄古之機晴空萬里此蓋天意明國家承漢之象也以上以為  
然遂行之及是楊國忠恨李林甫之理乃奏云周漢遠不當為二王後衛  
已助邪獨與林甫計謀天祭奔偷上疑之下包獄某鞠遂脫為夜即即夜  
即封崔昌馬玉山郡馬雷封並勇外置代宋永泰中薛崇敬為楊部即中  
時有術士巨彭祖上疏云大唐土德千午合符請每四季郊祀天地詔禮  
官儒者議之崇敬議曰某舊禮立春之日迎春於東郊祭青帝立春之中  
迎夏於南郊祭赤帝先立春十八日迎黃靈於中地祀黃帝秋分各如其  
方黃帝於五行為土至在四季生於火故大用事之末而祭之三季則否  
漢魏周隋共行此禮國家土德乘時亦以每歲六月土王之日祀黃帝於  
南郊以後土配所謂合禮今彭祖請用四季祠祀多憑緯候之文且據陰  
陽之說事涉不經恐難行用唐語林自古聖王五運之次凡有二說郡行  
則以五行相勝為美劉向則以五行相生為善漢魏共遵劉說唐承隋代  
大運故為土德衣服尚黃旗幟尚赤紫服諸赤也諸黃色之多赤者或謂  
之拓本其美無取高宗時王勃著大唐千子層國家土運當承漢火德  
上自曹魏下自隋室自南北兩朝咸作一統不得取五運之次物古運

水滸大業卷第五十九卷

九

未為當時所許天寶中上書言事者多為說異以資選用有崔昌孫初  
既遂以上聞玄宗納焉下詔以唐承漢自隋以前皆代帝王皆異德更以  
隋氏之宗乃逆改崔昌孫當時議者復謂公為無所不為元龜周太祖黃  
合承天德代水德惟法國以姓基為顯今者日所行合以今年十二月二十  
二日丁未為權從此王欽若等曰晉承後漢漢承秦秦承周周承隋隋承  
按周稱水德即是漢為水骨為金以權唐土德也宋會要太祖建隆元年  
三月有司上言國家受禪於周周木德木土火合以火德王其邑尚赤仍  
請以戊日為權從之 太宗太平興國九年四月布衣趙鼎密言古聖家  
越五代上承唐統為金德若以梁上繼唐傳漢唐至國朝不合為金德則  
自漢代以來符瑞皆至至七之類多色白者皆金德之應聖改正朔易服  
承國家大業著於前載具有明文項以唐李傑亂承梁恭帝在宋早賜  
稱獨立親雪國讎天下稱慶即以梁比號漢王莽之徒不可以為正統也  
往宗中興舊祚重新土運自後魏姓相傳晉以金德以水運以木運皇

宋運唐火德元國初便祀大母為感生子金二十五子圖丘履禮已經六  
祭子殺皇登干戈匪難必若聖統承合天心焉有太平傳如今日豈可  
因款議便從改易又云梁至周不合迭居五運統上繼唐統為金德且後  
唐已下奄宅中區合該正統今使廢祀禮費無謂且五運代運皆視承受  
質文相次間不容發豈可越數姓之上權百子之運按唐當天寶九載崔  
昌敬議曰魏晉至周隋皆不得為正統統唐遠繼漢統立周漢子孫為上  
者後備三恪之禮是時朝議是非相半集賢學士衛包扶同李林甫遂行  
其事林甫事後復以魏周隋後為三恪崔昌敬也並皆遠祀此又前朝甚  
明况今封禪有日宜從定制上答殊休德之 真宗大中祥符三年九月  
間封府功曹李承渙者古國家當繼唐土德統用金德承宋承代不可  
而承周承漢為木止九年而四方分據太祖以庚申子定周禮開寶乙亥  
歲平江南及太宗定并汾自是一統是國家東金德以文命其始明矣并  
歌所首論四卷真宗曰若此古者多矣且國初封禪為大德公定故樂  
改葬 天禧四年五月老禱寺玉階碑上書曰夫帝王之興必推五行之  
德所以配天地而行陰陽之推五行者必承諸國瑞符瑞者禮所與之

基所承之後於是服色制度郊祀正朔因而準之是故神農氏以火德育  
大星之瑞聖祖以土德貴龍地曠見夏以水德青龍止於郊尚以金德山  
澤自滋周以火德有赤鳥之符自漢之興王火德者以項承充之後者蓋  
取赤帝子之驗文帝嘗實以漢宜色尚黃數用五班固賦其珠璣張倉  
好律應謂漢地水德之時河決金堤其符之又公孫臣曰始秦德水而漢  
受之謹終始傳則漢當土德之應孝文亦命有司申明其事迨至孝武乃  
謂承充之後非可改易也世祖中興有赤伏之讖於是火德之論確然得  
正然則數子之議皆失之矣且漢光之裔五帝之火莫大於光而漢能因  
之是不僅其緒而善繼德者也切以國家應問光之履執厚之德宜  
以土瑞至天下夫三皇莫大於聖祖承其後者猶漢之履光也然則惟終  
始傳聚周之水德而火德其次且朱果不預正統者謂往者復與于後自  
石晉漢氏以及于周則字昇建國左右而唐祚未絕是三代者亦不得正  
其統矣昔者秦祚促而德暴不入正統考諸五代之際亦是類矣今國家  
誠能下照五代紹唐土德以繼聖祖亦猶漢之繼秦與周火德以繼堯者  
之夫土於五行位者其中國家北運于宋作京于汴誠萬國之中區矣傳  
曰土為群主故曰后土洪範曰土爰稼穡稼穡作甘今四海洽足若生

永樂大典卷五十四

十

善行項之泰山醴泉湧通年京師甘露降作甘之兆斯亦見矣則靈木異  
卉資生於土者不可勝道非土德之驗乎又聞在昔靈命肇發太祖生于  
洛邑而巴絡惟黃鴻圖既建五緯聚于奎壁而鎮星是主及陛下昇中之  
次日把黃琪朝祀太清合舉黃禍斯皆天意人事響應之大者也其餘神  
龜珍獸自遠至者或或介於有厥應非耳目之所具也苟驗其一則  
土德之符在此矣陛下勿以變故為疑慎習自正漢與武帝年越九十  
乃始寢導於人德至光武蓋二百載方足平正運國家受符猶在是也  
乃能與是正統敬於漢德甚矣是故天子在茲陛下相而周文氏繼在是  
陛下下謀而弗答氣塵未宣河決遠漬室不神於然則天相而周文氏繼在是  
汝忠考驗五行相勝之說亦宜與土運聖時矣乙順考符應詳習法度不  
可以操環至德因循舊典履天之休也其度量律歷之則率服不程之法  
國丘方澤之事明堂辟雍之制宗廟薦饗之序方國朝會之典政教禮樂  
文質增損下措神謀之特大聖寺丞董行又曰曰在昔黃帝東三村  
而統天下天統得而天下治故伏羲為人統神農為地統黃帝為天統三  
統常合而述為首黃帝合之而不死此之謂也少昊黃帝子也伏羲德而  
守其統高陽德統既變為人統高辛易之為地統履光黃帝子也德統俱

變為天統虞舜受傳更其德遵其統故易曰黃帝克禘氏作通其變使氏  
不德神而化之使氏宜之又曰黃帝克禘氏作通其變使氏  
言黃帝克禘神變化而法乾坤統天而治者也其後夏為人統尚為地統  
周為天統是故文武應天順人周公制禮作樂故黃帝克禘周三統皆  
有天降之瑞神鳴之符蓋能以明德通天而周天以統治天下之漢繼周  
為人統唐續漢為地統斯三統相傳之道也又恭吳以萬物生於春至仁  
體乎水故德始於水水以主火神農受之為火德故曰炎帝炎土主黃  
帝受之為土德黃帝者中之也土之象中土既正天命以定故曰黃帝土以  
生金德金以生水尚為水德水以主木周為木德水以生火漢為火德火  
為金德金以生水尚為水德水以主木周為木德水以生火漢為火德火  
以生土唐為土德是以五行因三微成著五運與三統兼行陛下紹天統  
受天命心與天道道與天廣固當應天明統紹唐正德顯黃帝之編續彰  
聖益之至烈改正朔易服色建大中殊徽號制禮樂定律曆謹權量審法  
法又按聖祖降於癸酉天書降於戊申太祖受禪於唐中陛下即位於丁

永樂大典卷五十四

十一

酉甲酉皆金也陛下紹唐漢之運繼黃帝之後三世受通應天之統正  
金之德斯又順也臣請用天為統以金為德然後尊皇帝於清廟冊聖皇  
以中禘郊祀黃帝以配天太祖作主以備神宗祀聖皇於明堂以配上帝  
太宗作主備神祇享有位冠於桃廟之祖然後封造又以王爵建原廟於  
趙城祀白帝於西時表福地於雍京此陛下統運之火故祖宗之家事惟  
詳擇而行之詔兩制詳議曰自厄曠曠天而王為百王先百德始於木  
共工氏伯九疇雖有水德而非其序矣帝神農氏以火承之黃帝軒轅氏  
繼之天下火故火德少昊金氏承之土主金故為金德高陽氏  
承之金土火故火德帝帝高辛氏承之水主水故為水德太土火故帝  
堯陶唐氏為火德火土主土故帝舜有虞氏承之水主土生金故高為金德  
金水水故商湯為水德水主木故周為木德泰以周生水火之間  
亦猶共工不當五德之序遂以不載漢祖代秦上繼周統以木水火之間  
大德文帝時公孫臣賈誼稱漢當土德丞相張蒼又以當水德其後劉向  
父子以厄獄水德為始而漢得火馬雜建此誤至後漢光武遂用火德認  
受漢禪以火土主而為土德土主金音為金德南朝自宋至陳皆當土位  
金生水後魏承音為水德水主木後周承魏為木德太土火情承後周為

大德大生土唐承隋為土德。至開元中言者以今為金德百餘詳說其  
履跡休焉為定從之。宋景基代阿九昇漢王莽非可富於運字注字早編  
屬籍親雪國關中與唐祚運承其運土生金管承運為金德。金生水漢承  
晉為水德。水生木周承漢為木德。木生火皇朝承周運為火德。雍熙初趙  
重慶上言。直越五代上承唐統為金德。事下尚書省議。該等議以為皇  
宋運唐火德。祀赤帝為感生于今。精平不可輕議。改易。詔從該議。今詳  
所述。以聖祖得土瑞。宜承土德。且引漢承堯精為火德之比。雖班固叙漢  
祖之興有五。其一曰堯之苗裔。及字正統。乃越秦繼周。非用堯之德。今國  
家或周土德。即當越唐承隋。愈失五德。傳襲之字。又董行父請越五代。始  
唐為金德。其變越累世。上承百代之統。則晉漢洎周成帝中夏太祖實定  
終於周。而隋元后室可弗遵。傳繼之序。續于趙趙之統。三聖臨御六十餘  
載。室封告成。昭姓祀號。率循大德之運。以俾奕奕之曜。茲者體大非容。輕  
議。三臣所請。難以施行。詔可。徽宗政和七年十月一日。詔以來平厥運  
曆數。頌告天下曰。昔我先后。先天而天弗違。後天而奉天時。其歲月日時  
無易。民用平康。谷朕臨觀。八極考建。五常。以天地日月星辰氣運之數。較  
錫歷民。以待來歲。之宜。惟爾萬邦。率茲典常。奉若天道。欽敬時憲。係于有

永樂大典卷五十七百五十一

十二

極。外薄四海。罔或不祗。政和八年戊戌。歲運氣陽火太過。運行先天太微  
少宮。太商少羽。少角。五氣運行。各終其月。日。攝曠之紀。北政司天相天之  
氣。種子戊分。太陽司天。左間厥陽。右間陽明。太陰在泉。左間陽明。右間少  
陰。厥中之前。天氣太陽主之。厥中之後。地氣太陰主之。水土合德。上龍辰  
呈璣。星寒化。穴熱化。七濕化。五木位為初氣。火為二氣。相火位為三氣。  
土位為四氣。金位為五氣。水位為終氣。是為主氣。河之氣。少陽相火。若大  
位。二之氣。陽明燥金。若火位。三之氣。太陽寒水。若火位。四之氣。厥陰風木。  
若土位。五之氣。少陰火。若金位。終之氣。太陽濕土。若水位。是為客氣。戊  
火太過。赫曦之紀。戊為太陽。司天之政。太陽寒水。有以勝火。火既受制。其  
氣受平。故曰上羽與正微同。蓋火之太過。為大微。不及為少微。平為正微。  
以運推之。陰氣內化。陽氣外浮。是者。地化。物得以昌。其氣高。其性速。其收  
斂。其病淫。其殺多。其苦辛。其色赤白。其味苦辛。鹹。其氣  
心。肺。其蟲羽鱗。以氣推之。天氣肅地。氣靜。其政大舉。澤無陽。候小陽。中治  
時。兩過。運於太陰。濕化。遍布寒濕之氣。特於氣交。歲半以前。民感寒氣。  
病本於心。平以辛熱。佐以甘苦。以鹹瀉之。歲半之後。民感濕氣。病本於腎。  
治以苦熱。佐以酸淡。以苦燥之。以淡泄之。一歲之間。宜食元幹之穀。以全

其真以資化源。以助天氣。無使暴過而生疾。是謂至治。自  
是月朔布政。孟不順曆。率推攷氣運。其之文辭。以為常。

永樂大典卷之一萬五千九百五十一

永樂大典卷五十七百五十一

十三



永樂大典卷之一萬五千九百五十五 九震

運

禮運

禮記篇名。孔穎達疏正義曰。禮運者以其記五帝三王相變易陰陽轉旋之道。此於別錄屬通論。不以子游為篇目者。以曾子所問事類煩雜。不可以一理目篇。子游所問。唯論禮之運轉之事。故以禮運為篇目耳。

天運

莊子篇名。天運。陰德明音義。司馬作天員。以義名篇。林布。送口義。偶然分作一篇。以篇首非論天運也。天地亦然。天其

運乎。邪。象註。不運而自行也。成玄英疏。言天運。陽氣清浮在上。無心運行。而自動之也。地其處乎。不運而自止也。疏。地。陰氣濁沉在下。亦無心寧靜而自止。日月其爭於所乎。不爭而自代。謝也。疏。晝夜相臨。出沒往來。自然如是。既無情於代。則豈有心於爭。處。執主。據是。疏。執。誰也。是者。指斥前文也。言四時八節。運行而旋。履者。登。止。予。各。祥。品。理。為。主。單。而。旋。依。乎。此。一。句。解。天。運。執。綱。是。皆。自。爾。疏。山。岳。產。育。川。流。注。也。

永樂大典卷之一萬五千九百五十五

一

容。易。物。運。載。無。窮。生。長。必。必。無。差。忒。是。理。非。特。此。也。故。得。如。斯。此。一。句。解。地。處。也。執。居。無。事。推。而。行。是。無。則。無。所。能。推。有。則。各。自。有。事。然。則。無。事。而。推。行。是。者。推。乎。執。各。自。片。耳。疏。夫。日。月。代。照。星。辰。明。暗。各。有。度。數。或。由。自。然。推。要。居。無。事。推。算。而。行。之。乎。此。一。句。解。日。月。事。也。前。三。者。並。假。設。疑。問。顯。發。無。故。故。知。皆。自。爾。是。無。物。使。之。然。也。意。者。其。有。撰。賦。而。不。得。已。耶。雖。撰。賦。之。賦。問。也。至。今。亦。復。夜。嘗。暗。以。意。仰。度。謂。有。主。司。開。閉。事。不。得。已。致。今。如。此。以。理。推。之。皆。自。爾。之。方。地。不。動。其。美。亦。然。也。意。者。其。運。轉。而。不。能。自。止。耶。自。爾。故。不。可。知。也。疏。至。如。青。春。秋。後。萬。物。生。土。宜。夜。間。明。六。合。俱。照。兼。取。運。轉。致。豈。主。有。專。其。理。趣。無。物。使。然。固。天。運。行。其。義。亦。行。也。雲。者。為。雨。乎。雨。者。為。雲。乎。二者。俱。不。能。相。為。各。自。爾。也。疏。夫。雲。騰。而。上。所。以。為。雲。雲。致。下。所。以。為。雨。然。推。尋。始。入。皆。無。似。等。故。知。二者。不。能。相。為。執。陰。旋。是。疏。陰。無。也。延。慶。之。言。誰。與。害。而。注。注。注。注。誰。能。百。澤。而。致。注。注。注。注。執。居。無。事。注。樂。而。動。是。疏。誰。能。在。無。事。日。而。動。勉。作。此。注。而。以。樂。能。司。馬。本。作。德。字。風。起。北。方。一。西。一。東。有。上。仿。復。執。陰。吸。是。執。居。無。事。而。披。拂。是。疏。防。風。起。之。說。也。空。以。誰。吐。也。披。拂。誰。動。也。北。方。陰。氣。起。成。之。所。故。云。北。方。天。風。吹。無。心。東。西。任。使。或。防。僅。而。居。空。裏。

永樂大典卷之一萬五千九百五十五

二

或。運。吸。而。在。山。中。披。拂。非。律。等。無。定。準。執。居。無。事。而。為。此。乎。蓋。自。然。也。口。義。此。數。行。可。以。精。絕。五。節。乎。字。前。無。古。人。後。無。來。者。天。行。一。日。一。月。天。之。自。運。乎。地。有。四。游。上。下。蓋。一。定。而。處。乎。日。住。月。來。却。喚。作。東。其。所。言。如。人。相。運。奪。也。此。三。字。誰。下。得。主。依。誰。綱。但是。著。力。之。意。橫。絕。不。得。已。運。轉。不。能。自。止。言。亦。不。由。他。也。天。無。下。降。地。氣。上。騰。所。以。為。雲。雨。而。但。未。知。雲。為。雨。乎。雨。為。雲。乎。如。此。設。問。豈。不。奇。特。陰。旋。陰。起。也。疏。止。也。與。他。同。言。或。作。或。止。執。為。之。也。注。樂。注。故。也。樂。戲。劇。之。動。助。也。言。何。人。為。戲。戲。樂。之。事。而。助。成。此。雲。雨。也。回。方。有。風。此。言。起。北。方。者。順。天。形。而。言。之。天。得。於。止。則。風。自。止。來。或。西。或。東。或。上。或。下。仿。復。往。來。之。說。言。上。不。下。下。不。上。也。坡。拂。注。海。也。劉。辰。翁。疏。校。於。是。守。旋。而。近。於。物。情。與。者。比。者。俱。不。能。得。其。仿。拂。之。故。何。何。故。設。問。所。以。自。爾。之。故。疏。此。句。總。問。以。有。何。意。故。也。巫。咸。招。曰。來。吾。語。汝。天。有。六。極。五。常。天。物。事。之。道。或。和。其。故。然。存。其。原。以。至。乎。極。則。無。故。而。自。爾。也。自。爾。則。無。所。稱。問。其。故。也。但。當。慎。之。疏。巫。咸。神。巫。也。或。殷。中。宗。稱。瑞。名。也。六。極。謂。六。合。四。方。上。下。也。五。常。謂。五。行。金。木。水。火。土。人。倫。之。常。性。也。古。自。然。之。理。有。此。六。極。五。常。至於。日。月。風。雲。則。皆。如。此。但。當。任。之。自。然。具。足。何。為。措。意。於。其。間。代。帝。王。順。之。則。治。運。之。則。治。夫。假。學。可。變。而。天。性。不。可。逆。也。疏。夫。帝。王。者。上。符。天。道。下。順。蒼。生。密。拱。無。為。用。漸。任。物。則。天。下。治。矣。而。逆。萬。國。之。歡。心。非。二。儀。之。和。氣。所。作。也。劫。則。禍。亂。上。也。九。洛。之。事。劉。辰。翁。疏。校。元。帝。以。謂。洛。書。九。疇。也。治。成。德。備。監。照。下。上。疏。凡。各。之。事。者。凡。州。聚。落。之。事。也。古。王。者。應。天。順。物。取。用。無。心。故。致。天。下。太平。人。歡。聲。舉。凡。州。聚。落。之。地。治。定。功。成。八。荒。奠。伏。之。祥。道。爾。德。備。跳。合。二。儀。度。載。萬。物。又。奇。三。景。照。臨。下。上。天。下。載。之。此。謂。上。皇。也。其。自。爾。故。也。疏。道。合。自。然。德。均。化。故。眾。生。樂。推。而。不。敢。百。姓。荷。戴。而。不。詳。可。謂。道。運。浮。上。皇。之。治。也。口。義。檢。問。不。古。八。名。天。是。日。下。商。革。法。六。極。六。蔽。之。五。帝。之。行。也。六。蔽。五。行。皆。自。然。之。理。也。九。洛。凡。州。各。也。各。與。各。同。古。字。通。用。治。成。德。備。古。帝。王。順。此。自。然。之。理。以。治。凡。州。功。成。而。德。備。照。臨。天。下。而。人。皆。戴。之。此。乃。三。皇。上。人。也。故。曰。此。謂。上。皇。劉。辰。翁。疏。校。此。問。目。無。可。對。然。亦。疑。斷。商。語。絕。不。切。又。似。不。終。商。太。辛。湯。問。仁。於。莊。子。疏。求。求。故。後。政。商。即。水。國。也。大。辛。官。號。名。豈。子。湯。方。欲。大。已。所。疑。故。問。仁。於。莊。子。莊。子。曰。虎。狼。仁。也。疏。仁。者。現。交。之。夫。夫。是。復。強。執。謂。謂。莊。子。曰。父。子。相。親。何。為。不。仁。疏。又。子。相。愛。出。自。天。然。此。乃。真。仁。何。勞。

問曰請問至仁。龍虎狼親愛。厥義未泯。故請至仁。庶聞深旨。莊子曰。至仁無親。無親者非為忘之謂也。夫人之親。非有親也。而首自在上。足自處下。齊威居內。皮也。在外。內上下。事干實。於其體中。各任其極。而未有親。自然也。又美取於有親。親夫至仁者。忘懷施應。與大虛而用體。流萬物而為一。何親疎之可論乎。然無心而順天下之親。親之。劉氏有與。亦下。太宰曰。湯問之。無親則不愛。則不孝。謂至仁不孝可乎。龍夫無愛無親。便是忘孝。謂至仁不孝。於理可乎。所為不恰深者。遂生深惑。莊王謂其顯折。義列下文。莊子曰。不然。夫至仁尚矣。固不足以言之。必子之於忘仁忘孝之地。然後至耳。親。至仁者。忘義忘仁。可貴可尚。蓋得將愛。敬進進。以語其心。則不足以言之。此非過孝之古也。不及孝之古也。凡名工於不及者。故道仁孝之名。而涉乎無名之境。然後至焉。親。尚焉之間。道渾域中。在生之答。遠越外方。故知親愛之旨。非過孝之誤。特執名教不及孝之古也。口義。以見復為仁。便與並亦有道意。同此皆排柳儒家之論。但其言雖偏。亦自有理。勢云。虎不食子。知有父子。即為仁矣。至仁無親者。言相親而不自知。乃仁之至也。孝不足言者。蓋仁之至。則孝不待言也。至仁通於孝。若大章所問。乃事不及孝之古。言水龍蓋仁。則於孝為不及。或疏蓋仁。則通之矣。劉辰翁。親親。若有情。夫南行者至於罪。北面而不見。冥山是何也。則去之遠也。冥山在乎止極。而南行以親之。至仁在乎無親。而仁愛以言之。故邱雖見而愈遠。冥山仁孝彰彰而愈非。至道此在乎無親。而仁愛以言之。故邱雖見而愈遠。冥山仁孝彰彰而愈非。至道此注甚明。不勞文釋。故曰以教孝易以愛孝難。夫教在對通。愛非本心。心由天性。故難。通問人情。故易。以愛孝易以忘親難。疏夫愛孝難。謂帶域中求若忘親。清其無味。忘疏。勝愛。有復勞無。以此。略至難。易明之矣。忘親易。使親忘我難。夫憐暖斷腸。老牛憐。慈惠。慈下流物之性。故子志親也。親忘于難。自非道。能行此。使親忘我。無忘天下難。無忘天下難。使天下無忘我難。夫忘仁者。百節皆通。則終日不自。故聖人在此。非有為也。忘之使各自傳而已。日得其術。則眾務自通。祥上日足。天下安得不自忘哉。吾自忘矣。至其安在。斯所謂無忘也。疏。夫無忘天下者。兼萬物如。使天下無忘我者。謂百姓日月而不知也。夫無忘沙陽。而游心姑射。僅讓之。責在虛忘。此無忘天下者也。方前則雖此復。便易。夫若忘懷

永樂大典卷五十九百五十五

三

至道。至道自然。將造化而周。與天地而合德者。故能忘萬物之性。秀順。鹿當是時也。主其安在。乎。此使天下無忘我者也。可謂軒。之前。淳古之。君耳。其德不見。故天下忘之。斯則從。同。優。自。粗。入。妙。道。之。又。道。之。又。然。復。先。帝。之。德。全。耳。若。保。之。存。心。則。非。日。得。也。疏。道。忘。意。也。吉。先。帝。二。下。莫。知。也。或。然。無。事。也。既。有。利。益。思。意。意。則。群。生。萬。世。之。復。其。德。不。替。而。至。德。潛。被。日。用。不。知。斯。解。使。天。下。無。忘。我。難。也。蓋。直。太。息。而。言。仁。孝。乎。哉。夫。於。江。湖。乃。思。滿。珠。疏。太。息。猶。嗟。嘆。也。夫。或。德。用。於。先。帝。尚。能。道。忘。不。息。頭。道。復。太。息。古。於。仁。孝。至。矣。於。陳。述。乎。夫。孝。悌。仁。義。忠。信。正。廉。此。皆。自。勉。以。後。其。德。也。不。足。多。也。疏。博。慎。也。德。者。真。性。也。以。此。上。八。事。皆。嗚。性。餘。非。之。謂。也。夫。實。在。身。身。福。忘。之。况。國。爵。乎。斯。貴。之。至。疏。并。者。除。并。之。謂。也。夫。實。野。標。者。本。為。身。也。身。福。忘。之。况。爵。標。乎。斯。至。貴。者。也。至。富。國。財。并。焉。至。富。者。日。足。而已。故。除。天。下。之。財。者。也。疏。至。富。者。如。是。者。也。如。是

永樂大典卷五十九百五十五

四

之人以不貪而費從今慎固資財亦素而不用故老莊云知足者富斯之謂也至願名譽并焉所至強音通也得道而仁孝之名都去矣疏夫至願者莫過適性也既性也既一毀譽元榮辱忘物我泯是非改令聞譽名視之如浮埃也道不滯去革取實故也疏俞望也濟也既忘富貴又遺名譽是以道德淳厚不隨物變也口義冥山在此止而南行至於邱則望北山皆不見矣此是去之已遠非不及也等閒小小譬喻以發遺孝不及孝之意亦自守時收孝備有也愛孝則相忘也自此以下日忘親忘天下天下忘我但棄一節高一節此書筆法例如此皆以有述不若無述有心不若無心遺棄也現之是現現現不足以為德澤及萬世不足以為仁又豈以仁者自誇矣哉夫息而古嗟嘆自強也孝弟仁義忠信正廉八者世人以為美德其實相助勉以自苦而已彼口自勉以役其德不足多也役勞也不足多不足尚也我之至貴何取於園爵我之至富何取於園財我之至強何取於名譽并者皆自去之也至貴至富至強無高之道也園財園爵之財也不滯不變也即所謂當然之八者有以自役而我常無為也劉辰翁。投。勉。強。以。仁。義。忠。信。正。廉。為。後。於。名。譽。亦。猶。昔。昔。之。無。并。焉。卡。式。壯。門。咸。問。於。黃。帝。曰。帝。張。咸。池。之。樂。於。洞。庭。

之野 觀此門 名成實 亦臣也 欲明至樂之造 故寄此二人 史相登起也  
或也 樂名 依庭也 成和也 天也 洞庭之野 天地之間 非太湖之洞庭也 吾  
始聞之 懼復聞之 息 卒聞之 而感 既息 遠息也 卒然也 復聞也 察聞也 不  
悟至樂 初聞之時 懼然 驚悚 再聞其聲 相悟 音旨 故謂心 遠息 莫後聞之  
知至樂 與二儀 合德 視之 不見 聽之 不聞 故心 無分別 有同 暗惑者 也 蕩  
蕩 點點 乃不自得 不自得 坐忘之 謂也 蕩 蕩 蕩 蕩 平步之 容 點 點 無知之  
觀 第二聞之 體悟 言理 故蕩蕩 而無倫 點點 而無知 然 坐忘 忘物 我俱喪  
乃不自得 曰 義 此段 把樂 未強 一項 說語 又是一 般 奇特 始而 覆端  
而忘終 而忘言 我聞 此樂 如此 三變 蕩蕩 精神 散也 點點 口禁 也 不自得  
不自安也 焉 此樂 所驚 駭也 劉辰 翁 點 點 其所 言者 非樂 之謂 也 以樂  
言之 則有其 樂矣 以聽者 為主 又高 帝曰 汝 殆 其 然 我 吾 奏 之 以 人 微 之  
以 天 行 之 以 禮 義 建 之 以 太 清 由 此 觀 之 知 夫 至 樂 者 非 音 聲 之 謂 也 必  
先 順 乎 天 應 乎 人 得 於 心 而 通 於 法 然 復 登 之 以 聲 奏 之 以 曲 耳 故 成 也  
之 樂 必 待 黃 帝 之 化 而 後 成 焉 點 點 追 之 登 應 也 敬 順 也 禮 義 五 德 也  
太 清 天 道 也 黃 帝 既 元 門 或 第 三 聞 樂 體 悟 言 道 忘 知 息 意 是 以 詩 其 所  
解 故 云 汝 道 於 自 然 也 夫 至 樂 者 先 應 之 以 人 事 順 之 以 天 理 行 之 以 五

永樂大典卷萬五千九百五

五

德應之 以自然 然後 調理 四時 大 和 萬物 雖 復 行 於 禮 義 之 道 而 忘 日  
然 之 本 者 也 此 是 第 一 奏 也 四 時 迭 起 萬 物 循 生 一 歲 一 變 文 武 倫 理 現  
備 順 倫 理 經 常 也 言 春 夏 秋 冬 更 迭 而 起 一 切 物 類 順 序 而 出 夏 成 冬 衰  
春 文 武 武 生 殺 之 理 天 道 之 常 但 常 任 之 斯 至 樂 矣 一 清 一 濁 陰 陽 調 和  
流 光 其 聲 自 然 律 呂 以 滿 天 地 之 間 但 當 順 不 奪 則 至 樂 全 現 清 天 也  
濁 地 也 陰 升 陽 降 二 氣 調 和 故 挽 止 萬 物 和 氣 流 布 三 光 照 耀 此 謂 至 樂  
無 聲 之 聲 蓋 始 始 作 吾 驚 之 以 雷 霆 因 其 自 作 而 用 其 所 以 動 現 仲 春  
之 月 蟄 蟲 始 啓 自 然 之 理 響 之 雷 雷 謂 動 靜 順 時 用 物 或 作 至 樂 其 合  
斯 道 也 其 卒 無 尾 其 始 無 首 運 轉 無 極 現 尋 求 自 然 之 理 無 始 無 終 許  
論 至 樂 之 聲 無 首 無 尾 故 老 經 云 道 之 不 見 其 首 道 之 不 見 其 尾 一 死 一  
生 一 價 一 起 所 實 無 窮 以 變 化 為 常 則 所 嘗 者 無 窮 也 現 憤 仆 也 夫 成  
衰 生 死 虛 盈 起 復 變 化 之 道 理 之 常 數 若 以 變 化 為 常 則 所 謂 常 者 無 窮  
也 而 一 不 可 待 汝 故 懼 也 切 聞 無 窮 之 變 不 能 待 之 以 一 故 懼 然 味 聽 也  
現 至 一 之 理 地 視 地 聽 地 不可 待 之 以 聲 色 故 初 聞 懼 然 也 曰 義 汝 治  
其 然 哉 吾 我 之 樂 而 汝 聽 之 宜 其 如 此 三 變 也 奏 作 也 徹 猶 奏 徹 也 行 之  
建 之 動 作 登 起 也 人 人 事 也 天 天 理 也 禮 義 聲 有 條 理 也 太 清 合 道 化 也

永樂大典卷萬五千九百五

六

謂 始 作 之 聲 平 止 如 此 自 四 時 迭 起 以 下 又 言 作 用 之 時 化 化 萬 物 可 喜  
可 得 且 作 止 而 未 見 歸 道 之 地 也 登 生 文 也 樂 終 也 七 倫 理 水 序 也 四  
時 生 殺 萬 物 循 序 而 生 長 現 登 復 衰 猶 樂 聲 之 有 文 武 倫 序 也 琴 有 文 武  
弦 即 此 文 武 一 類 故 曰 文 武 倫 理 流 光 流 暢 光 華 也 謂 其 陰 陽 有 濁 之 聲  
如 此 疏 暢 光 華 若 登 登 升 秀 而 雷 聲 登 之 時 道 之 不 見 其 首 隨 之 不 見 其  
終 故 曰 其 卒 無 尾 其 始 無 首 首 尾 即 始 終 也 死 生 債 起 所 嘗 無 窮 古 或 作  
或 止 現 當 止 變 故 其 常 者 無 窮 也 不 其 歸 一 之 地 而 未 得 故 曰 一 不 可 得  
女 之 初 聞 所 以 懼 者 如 此 吾 又 奏 之 以 陰 陽 之 和 燭 之 以 日 月 之 明 所 謂  
用 天 之 道 現 言 至 樂 之 聲 升 降 陽 合 其 序 所 通 生 物 與 日 月 齊 其 明 此  
第 二 奏 也 其 聲 能 短 能 長 能 柔 能 剛 變 化 齊 一 不 主 天 常 守 一 於 變 化 故  
不 主 故 常 現 順 群 生 之 情 理 在 萬 物 之 則 柔 齊 變 化 之 一 理 豈 守 故 而  
執 常 在 谷 滿 谷 在 阮 滿 阮 至 樂 之 道 無 不 用 也 現 至 樂 之 道 無 所 不 備  
乃 汎 乃 谷 意 首 盈 滿 所 謂 道 無 不 在 所 在 自 無 也 登 守 神 蓋 其 允 也 以  
現 登 登 也 評 祀 也 問 心 知 之 祀 祀 守 祀 祀 之 精 神 非 注 云 蓋 其 允 也 以 物  
高 重 大 制 不 削 現 音 是 大 小 情 理 隨 物 而 量 故 不 削 削 而 從 已 也 劉  
辰 翁 點 點 仰 仰 而 不 流 其 聲 揮 揮 所 謂 用 節 現 揮 動 也 揮 也 用 音 竟







多事不貸無出也。不貸者不貸已以為物也。既不自償，我以益彼故無所出。此三句履祥所義也。古者謂是米真之存遊而任之。其米也不真則已不為矣。既曰者，聖人行可為等法，理是神米真而無假，偽道是任通而隨化，故存也。劉辰翁語後，自愛自解，有積有底，米子服弟子服。口莫名不可多取，此謙儒者好名也。適庸草屨也，仁義不可又求，言有說者不可又說，見也，雖有禁，亦可見則禍患之所由生，故曰觀而多費。假道託言，不可久處也，通則化之患可漸，可且也，言隨時而不著相也，不貸者，猶今人言不折本也，易養易足也，無出不用力，無費於我，也求真米取真買之理也，以富為是，若不能讓，讓以顯為是者，不能讓名，視權者不能與人柄，天下之有以所非日，果者，而各沒命於所是，所以沒其命者，非立守不貸之固也。既夫是富非富，會於真，並能讓人財，任是顯非隱，深於學位者，何能與人名，米視實，惟勢，矜於物者，何能與人之柄，權也，唯假極風塵，體操榮華者，故能乘之，若道操之則憐，舍之則悲，舍之悲者，操之不能不憐也。既操操，惟情，恐失，所以戰慄，捨去，或力費者，所以憂思，劉辰翁語後，切實語而一無所鑒，劉辰翁語後，無所鑒也，以聞其所不休者，是天之發民也，言其如退而不知上，則性命變矣，所以為語。

永樂大典卷萬五千九百五十五

十三

是言好權之人心，蓋思時唯深名利，一無空城，若能聞見古理，而休心息智者乎，如是之人，雖復是與本如，而情性以用，故是自然刑戮之民。口義此即是貪天則財，財士狗名，守者死權之息，操之而患失，則忌讓，舍之而忌，則目思，三者皆然，無所皆奇，甚無所見之，謂理之所不，休運而不，知返也，心無明見而不能反視其迷，此天奪其魄之人也，天之戕民，言天罰之以此也，劉辰翁語後，切實語而一無所鑒，劉辰翁語後，無所鑒也，以聞其所不休者，是天之發民也，言其如退而不知上，則性命變矣，所以為語。當日之有無，自今思之，何可無也，老人再引，則怨思，取與，謀殺，生殺八者，正之器也，疏天忘故，七數，思慮須清，分月日數，此外與他，在于珠上，君父，故下，應責，奉以，生哀，順承，伏以，殺罪，此八者，正治之器，不得不用之也，唯循大變，無所運者，為能用之，故曰，正者，正也，其心以為不然者，天門弗開矣，守故不變，則夫上矣，疏禮，順也，遺塞也，唯當，慎於大理，隨於變化，運於物情，而無滯塞，皆能，用八事治之，正事合於正理，故曰，正者，正也，其心之不能如是者，天機之門，雖而，開天門心也，口義，君臣之間，曰，謀及之，問曰，教，有此人，世則有此者，之用，用也，用所當用，曰正，必無心，言方能用之，惟大宜，順造化也，無所運，無所運也，我能循造化而無所，則在者，正而後，可以正物，或未能無心，而以自然之理，為不

然則是其背中之大已昏，蓋美政曰，天門不閉，謂曰，天之情，天便是天門之意，劉辰翁語後，切實語而一無所鑒，劉辰翁語後，無所鑒也，以聞其所不休者，是天之發民也，言其如退而不知上，則性命變矣，所以為語。追孔子見老聃而語仁義，老聃曰，夫播糠揀目，則天地四方易位矣，豈能嗜屠則通音不蔽矣，外物如之，雖小，而傷性已大也。疏，仲尼澤於聖道，故發靜則治仁義，夫播糠揀目，目暗，故不能辨東西，豈能嗜屠則通音不蔽矣，以外物礙為害必巨，先于仁非天理，莫不非性，捨已致怨，德其本性，其高善也，蓋珠目嗜屠而已，我嗜屠也。劉辰翁語後，切實語而一無所鑒，劉辰翁語後，無所鑒也，以聞其所不休者，是天之發民也，言其如退而不知上，則性命變矣，所以為語。之病，然然，然於吾心，補錄之，珠目之嗜屠，能使人顛到不寐，豈播人之病哉，而吾亦病善矣，夫仁義，憤然，乃憤吾心，亂莫大焉，而之以如其理，政札，現仁，其指，善於政，憤憤吾心，令人憤憤，播札物性，莫大於此。不亦作憤字者，吾子使天下無夫其朴，實全而仁義者，吾子亦放風而動，德德而立矣，或曰，動而依之，德自立而東之，斯易持易行之道也。疏，政，概任也，欲使登主，長其淳樸之性者，莫若純仁，柔義，則及實我，極也，仲尼亦宜放無為之風，散隨機務，而應物，德虛安之至德，立不測之坤功，亦有作放，方往及放，依也，又奚傑然，若負建鼓而求己子者，郭子夫播仁義，以趨道德之野，其播擊鼓而求進者，無由得也。疏，是等，傑然用力說，夫播

永樂大典卷萬五千九百五十五

十四

仁義以趨道德之野，何異乎打大鼓以求進己之子，或鼓擊大，而己子遠，仁義彰而道德廢也。劉辰翁語後，切實語而一無所鑒，劉辰翁語後，無所鑒也，以聞其所不休者，是天之發民也，言其如退而不知上，則性命變矣，所以為語。而亦猶總子而兵，不可則吃然勿動。口義，嗜屠，目，偏就，迷心之喻也，昔即夕也，左傳曰，居則備一昔之衝，備然，毒之狀也，言自吾也，憤吾心，迷吾心也，亂莫大焉，言自亂性也，故風，順化也，噴也，而行，故曰，改風而動，德，執也，若使天下不失本然之性，則皆順化而行，執德而立，又何待教之乎。王建路鼓于段門，建鼓，言所建之鼓也，播呼天下之人而教之，播負大鼓而求己子也，無無，自鳥之說，夫鶴不日浴而白，鳥不日黔而黑，自然之已，黑，白之朴，不足以為辨，俱自然耳，無所偏尚。疏，浴，河也，染，編曰，染，黑也，辨者，辨其服，質也，夫鶴，白鳥，黑，染之自然，豈須日必染，方得如是。以言物性，其義則然，然黑白，厚薄，各足於外，所通斯，通政不足於外，所以海，海員亦言辨也，黑曰，冰定不可變，白為黑也，名譽之顯，不足以為廣，夫至足者，忘名譽，忘名譽，乃廣耳。疏，海，海員立譽，物物，現元乃佚芳，可足自足，唯德遠名譽，方可稱大，泉，魚，相與，處於陸，相向以濕，相濡以沫，古仁義之樂，皆生於不足，不若相忘於江湖，斯乃志仁而仁者也。疏，此總結前文，仁義之樂，泉源，結焉，而得本以相濡，散源，行仁義

以濟物及其江湖浩蕩各見所以相忘道德深玄得性所以虛矣况江湖此於道德為沫方於仁義以此路遠故不同日而治矣口義揚之白馬之黑自然不待浴之黜之此二輪最甚際際黑也黑白之卦言黑白皆有自然之實無美無惡不足故辨以名譽而觀示於為下使有是非之意有譽則有毀此心便不廣大矣黑曰是非之辭也黑之喻濁其能與何若展之江湖則相忘於水中矣至道之世各備自然無所是非則上下亦相忘矣孔子見老聃歸三日不談政事自無政事人星餘言 聖老子下外大聖變化無常不可測量故無所談也弟子問曰夫子見老聃亦將何規哉規不的姓名直云老子當時升堂之類其發此疑規見老子應有規誨何所問而三日不談也孔子曰吾乃今於是乎見龍龍合而成體散而成章項老能變化 龍之德德不性以先至人隱顯無定故本合而成妙體妙體而天散進而起文章喚喚來乎雲氣而養乎陰陽其因御無方自然已足 規言至人來雲氣而無心順陰陽而養功也劉歆有無枝臂龍固真說龍亦異于口張而不能噴于又何規老聃哉規實合也心懼不定口問不合何容敢問規則之言乎口美林曰規謀也合而成龍理然者之散而成章 聖聖者之龍在天地之間可見而不可

不順故也 聖去道遠遠流日此逆視廣角之民好為禍變履無為之迷無有為之心實吾所惡以此為化而為像應變 禍解注事兵月所加必順天子業快非殺益日應化殺之明也殺非殺 現主賊有罪理合其誅順于業快非殺非殺此則兵有順真也人自為體而天下耳不能大奔萬物而人人自到斯人自為體也承百代之流而會于當今之變其弊至於斯者非為也故曰天下耳言聖始之逆非亂天下而天下必有斯亂 現夫流規與利日甚人人自為體不能大奔萬物此則解人有心也聖智之流使其如是是非為之逆也故曰天下耳矣是以天下大賊德運皆起此乃百代之弊 現此規論五王五帝之逆驚天下蒼生致使傷業先身以辨非道連而自是現而百家競起九派爭驚復代之弊實此之由也其作始有倫而今乎婦女令之以女為婦而上下悖道者非作始之無理使至理之罪遂至於此 現倫理也魯莊子之上下六國規與漢風大行以女為婦非禮悖德莫甚於此故知聖運始興政有倫理及其末也則用斯弊也何言哉弊出於理故無所復言 現從理生政遂至於此世流俗遂何可預言論王極貴而高致之 曰美以孔子之聲見老聃 釋夫子之門人而論稱也浴室居於堂上而自滿有物之患應微言其問答





有與萬物皆同所以彼世俗自和自德之心又與此不同也 劉辰翁  
拔語不犯子正位雖與化為人已是注解而亦不知其何語也是子之意  
謂行乎天下通猶合也各有機有不待合而化者有化不自知其期之異  
者其深意妙語豈可索之形跡哉故天子之得之也亦然推而至於有弟  
而兄弟人情物理運之世惡人事亦當然者此一大士對彼吾商聽之  
莊子句解天其運乎天東陽無心運行而自物也勉其處乎地東陽  
無心運行而自去處日月其爭於所乎至德住來無心於代謝何所乎  
處孰主張是誰為主乎而德張之孰維綱是誰為維持而網之孰居無  
事推而行是誰能安焉無事惟其而行之意者其有撰賦而不得已邪僕  
聞之誠然也意者有司主閭閻之事使之不得自己非意者其運轉而不  
能自止邪意其氣序運轉之無窮不能自息也雲者為雨手兩者為雲乎  
乳媪而上為雲散而下為雨惟尋始末皆無所由故知二者不能相對孰隆  
孰是惟能無隆而但居之孰居無事淫樂而勸是惟能安焉無事勉勉作  
此淫雨而扶樂邪風起北方北方陰地風起之沖一西一東風火無心任  
其西來有上彷彿或四轉而居者立之孰謹歟是謹又謂以納也謹為  
止納之孰居無事而披拂是披拂何物之誰能安焉無事而有物之教問

水滸大典卷五十九百五十五

十九

何故教問何以正成 裕曰正成神正也為從中者稱名裕來吾語汝語其  
所以然也天有六極五常六極謂六合即四方上下五常謂五行金木水  
火土古天自然之理有此六極五常至於日月風雲則皆如此但當慎其  
自用也帝王順之則治帝王順天道之自然則天下治道之則凶逆其如  
衆所作山作則禍亂生九洛之事以門象落之也治成德備治定功成德  
行周備監照上下而又照臨下去天下戴之天下之人樂推戴之此謂上  
皇運運運上皇之治也北門成閭於黃帝也此謂古聖之則謂  
天地之間吾始聞之懼初聞樂之時而覺休復聞之息吾聞樂之時其  
心是忘卒聞之而惑武復聞之知至樂與二儀合德心無分別重主聞感  
蕩蕩然然無所不為而無所不知乃不自得也然出也乃不自得帝曰  
青帝谷曰女殆其然哉治道也夫至樂也夫至樂也夫至樂也夫至樂也  
之以人合乎人心德之以天順乎天道行之以禮義得於性適於心建之  
以太清應之以自然自然之道夫至樂者至樂非樂音之謂也此言第一  
卷先應之以人事應之以人順之以天理應之以天行之以五德行以禮  
義之德應之以自然應之以天清之道然後調理四時以之調和四序太和

萬物以之和順萬物四時迭起合夏秋不更迭而起萬物循生萬物均  
有厚而工一感一衰夏則物茂不則物衰文武倫經亦理之理也春又  
秋式土旺之理入道之字一清一濁清天之澤也陰陽調和陰陽得  
二氣同和流光其聲而而光輝照萬物此謂無聲之聲蟄蟲始作仲春之  
月蟄蟲始起吾驚之以雷震發之以雷震之聲是謂萬物而時其卒無  
尾尾之不見其尾其始無首首之不見其首一死一生或死於五或長之  
理一情一起或起或伏生息之數所常無窮以變化為常則所常者無窮  
而一不可待至之理無規無矩不可待之以聲也安故懼也故初問之  
而理吾又奏之以陰陽之和此言第二卷也自然之聲與陰陽合其聲燭  
之以日月之明此日月其其聲其聲能短能長能短能生之或短或長能柔  
能剛性萬物之或剛或柔變化齊一齊變化之一理不主故常不主故而  
同聲在谷滿谷雖在鳴谷無所不鳴在坑滿坑隨處而鳴在虛坑無所不  
小降隨物而鳴而已其聲揮輝心自覺之靈和其聲覺其其名高明不  
當其真如工大明如日月是故鬼神守其地無而鬼神不離所守日月  
星辰行其紀明而三光不失其度吾止之於有窮雖後十變萬化而常上

水滸大典卷五十九百五十五

二十

於至德道之於無止道變而性無所變守于欲慮之而不能知也理在而  
不知其理望之而不能見也望而不見其理望之而不能及也理在而  
之而不能達及儼然立於四虛之道無然理無心後休故無偏此於四方  
至虛之大道倚於樞樞而吟情於樞樞無為且吟且歌目知窮乎所  
欲見日之所見且有不便力屈乎所欲遂用力能遂亦有有限吾既不及  
已矣吾知不能見不能及故反而不遂也形充空虛其空虛也與虛生為  
一則無其身乃至委蛇委蛇任性也無身乃能任性委委蛇蛇任性故  
休理之情是吾又奏之以無急之聲此言第三卷也意既忘矣乃復奏  
以無急也其至之調之以自然之命欲以調和者止自然之性命故若混  
逐叢生用風牧之吹物適意林之出林樂而無形無形也積之養無心  
而成至樂至復有之布揮而不曳而萬物得四時各得其宜非養也也  
昏而無聲也其昏而無聲聲動於無方應動隨時實無方位居於窈冥  
常處至真所謂窈而反也或謂之死也或謂之生也而於止或謂  
之實也或謂之實也或謂之等夏而繁華行流散徙嘗行而散以風風從不主  
常聲隨物變化其聲無定世疑之也人惡之稽於聖人謂其指留於聖人  
聖也者所謂聖人者達於情而達於命也達有物之情明自然之命天機











或有未風而止必有西風復而雨而地自積醜是之為則氣有性復動  
有燥濕變化之義不同其用矣由此則天地之氣以和為德暴發奔激氣  
所不勝則多為復也燥生金氣則風切金為聲息燥生之信規曉可知此  
則燥化能令萬物堅定也燥之化於物如是其為變強則天地壞壞崩  
散流行人思是之草木凋落運東乙巳之理乙巳之未之雨乙未之歲則  
燥化不足水庚子庚寅庚辰庚午庚申庚酉庚戌庚子庚寅庚辰庚午庚申  
化異也金生辛物之有辛味者皆始自辛化之而成辛生肺辛物入胃先  
入於肺故諸乙歲則辛少化諸庚歲則辛多化肺生皮毛辛味入肺則  
歲布化生髮皮也也皮毛生腎辛氣自入皮也乃流化生氣入腎脈也其  
在天為燥燥化也為盛清切燥之化也為殺潤寒燥之用也歲當陽明在  
上則燥化於天陽明在下則燥行於地在地為金燥生則金之體也野  
月始利金之用也新校正云燥則本始作燥在體為皮也柔新是長皮  
毛之體也浴泄津液皮也之用也在氣為燥物來金化則堅成在藏為肺  
肺之形以八角二布葉數小葉中有二十四空行利以分布諸臟清濁之  
氣主潤燥也為相傳之官治節出焉來乙歲則肺與短絡交作而為病也  
大腸府亦然其性為涼涼清之性也其德為清金以清涼為德也

水藥大典卷五十九百零六

新校正云燥氣變大論云其德清潔其用為固剛堅定也其色為白物  
來金化則表彰燥氣之也今西方之野草木之土上皆根白來乙歲則白  
色之物亦赤及蒼也其化為燥燥化也金化流行則物體堅致新校正  
云燥氣變大論云其化燥燥金之化為燥而木不及之氣亦軟若差  
不反而金燥之政也其蟲介介甲之外殼介甲金堅之象也其政為  
助助前乾也新校正云燥氣變大論云其化助切其今霧露其化  
之其變肅殺天地除去人所不喜則其氣也其音蒼落青乾而潤澤其味  
為辛大物之化之變而有辛味者皆金氣之所離分也今西方之野草木  
多辛其志為憂憂憂也思也新校正云詳注以憂為思有善於義者  
本論思為脾之志憂為肺之志是憂非思明矣實極極曰思憂則閉塞  
而不行又云思憂而不解則傷急若思則憂者然也非思也憂傷肺思憂  
則氣閉塞而不行肺氣政憂傷肺善勝憂神則各政各勝憂熱傷皮  
色火有二別或此并與燥之形證之火氣燥燥則物乾政熱氣或則  
火之傷其勝熱以金之勝燥勝熱新校正云燥大辛物燥傷皮之熱  
燥燥辛傷皮毛也節也辛熱又苦若勝辛若火林政勝金之辛北方生  
寒場氣伏陰氣片政而大行政氣主也火虛聲澤氣浮空天已熱燥

萬空之寒氣也若氣如散麻本來自寒故見川澤之寒氣也火虛清曰生  
元雪映遊通一色山谷之寒氣也火虛自昏火明不窮如暮而氣通通肅  
然望望色玄散夜夜落此水氣所生寒之化也火虛陰陰曰埃昏昏曰地  
一色通視不分此寒濕凝結會之將至也地氣水河渠乾涸枯澤淨鹹  
木缺土堅是上燥水水不得月清所生寒之月也寒生水寒者陰化水  
所由生此寒散之土化而寒散化則水水雪寒其為變強則水潤水寒  
運來兩廣丙午丙戌丙申丙辰之歲則寒氣大行庚辛未辛巳辛卯  
辛丑辛亥辛酉辛未辛巳辛卯辛丑辛亥辛酉辛未辛巳辛卯辛丑辛亥  
或結也水澤枯涸而鹹乃蓄陰滋味鹹然此水化則田水產其事噴然  
煎水味鹹逆而可見鹹生腎腎物入胃先歸於腎故諸丙歲物少化諸  
辛歲物少化腎生骨髓鹹味入腎目腎氣布也主養骨髓體生肝肺氣  
目主骨髓乃流化生氣入肝藏也其在天為寒燥化也故除水雪寒之化  
也燥氣霜寒之月也歲當太陽在上則寒化於天太陽在下則寒行於  
地在地為水陰氣布化流於地中則為水氣登微流所水之體也深澤及  
湖之水也月在在體為腎性陰堅勁骨之體也長髓腦腎之用也左肅為腎  
柔克之物通寒則寒之化也在藏為腎腎有二形如紅白相並而曲

水藥大典卷五十九百零六

附於脾筋外有指長長曰長其主厥陰之氣也其用為柔辛咸  
則有廣及指絡交而為無指筋府同其性為燥寒寒之性也其德  
為寒水以寒為德也新校正云按氣變大論云其德潔淨其用為本  
其色為黑物製水成則水成黑之色今北方之野草木之土上皆黑  
黑者水成則黑也物製黃及赤其化為潤潤解也新校正云按氣變  
變大論云其化清淨詳水之化而潤而全之政大過者為潤平金之政助  
而事金其蟲鱗鱗鱗魚蛇之類其政為水水性滋潤而清淨新校正  
云燥氣變大論其政滋潤詳水之政為助而平土之政安詳上大過之  
政亦為助土不及之政亦為助土與而助非用也水之體清淨  
也土之體安詳也其令本潤其變凝烈蒸暑政致是也新校正云按氣變  
變大論云其變清烈其音水寬其味為鹹其化之變而有鹹味者皆水化  
之所凝致也今北方川澤地多鹹角其志為恐恐以是為恐恐傷腎恐甚動  
中則傷腎腎強則回恐而不知則傷腎腎強則恐而傷腎而傷及於腎恐  
勝恐思也思無憂思也思也思也思也思也思也思也思也思也思也思也



傷血也。燥勝寒。寒則水積。燥則物堅。燥與寒並。故相勝也。天地之化。物理之常也。鹹傷血。味過於鹹。則引飲傷血之義。斯可如也。甘勝酸。此與陰陽應象大論。小者增而注。注其五氣更立。各有所充。甘勝酸。時。兼乃先也。非其位則邪。當其位則正。立運。兼復知非位與當位者也。帝曰。病之生。變何如。岐伯曰。氣相得則微。不相得則甚。水居水位。火居火位。土居土位。金居金位。木居木位。如是者。雖為相得。然以子借居父母之位。下復上。上復下。逆也。木居金位。金居木位。土居水位。水居土位。如是者。為不相得。故病甚也。皆先立運氣。及司天之氣。則氣之所在。相得與不相得。可知矣。帝曰。主歲何如。岐伯曰。氣有餘則制之所勝。而侮之所不勝。其不及則已所不勝。侮而乘之。已所勝。輕而侮之。不勝則制。志輕於金。以金氣不勝。故木得其餘而欺侮也。又木少金勝。土及侮木。以木不及。故土及侮之也。西氣平同。侮謂侮慢而凌之。侮反受邪。或以己德。或遇復。復。不復。早弱。安行。及思。雖侮而木勝。故於七爻。作。悔而受邪。寡於畏也。交。作。各謂受已所不勝之作也。其於已言。觀

永樂大典卷萬五千九百五十六

十

過此而作。外復中乾。邪勝其氣。最於收。由是納作。故曰。寡於畏也。斯故正云。標六野。厥象論云。求主而至。此謂太過。則其所以不勝而乘所勝。今日氣注。至而不主。此謂不及。則所勝妄行。而所主受病。所不勝而薄之。命曰。氣逆。即此之義也。帝曰。善。

**劫運** 道書篇名。靈度七篇。上清三尺。正法經云。天圓十二。綱地方十。一度。天運三十六。百周為陽劫。地轉三十三。百度為陰劫。天氣極於太陽。地氣窮於太陰。故陽劫則勃。陰否則絀。陰陽劫。地氣及天地氣反。乃謂之小劫。則交。則萬帝易位。九氣改度。日月縮運。陸地通於九泉。水母求於五河。大馬也。於龍門。五帝受會於玄都。當此之時。凶穢滅。禮善民。得為天運。九千九百周為陽劫。地轉九十三。百度為陰劫。陽劫則氣窮於太陰。陰劫則氣極於太陽。故陰否則絀。陽勃則勃。陰陽劫。則天地改易。天地改易。謂之大劫。大劫交。則天地翻覆。河海湧決。人海山沒。金玉化消。六合冥一。白戶飄於無涯。孤棄悲於洪波。大馬掉。於壑。水母受事於九河。五龍吐氣於北元。天馬玄。以旋。赤。伏。精。於辰。門。威。星。王。於金。羅。日月昏。於三象之館。五氣停。於九。龍。王。政。華。於東。井。之。上。河。侯

永樂大典卷萬五千九百五十六

十一

交。對。於。九。河。之。下。聖。君。顯。駕。於。明。震。之。館。五。帝。科。簡。於。善。惡。之。門。當。此。之。時。萬。惡。絕。種。鬼。魔。滅。跡。八。荒。四。極。萬。不。通。一。至。於。天。地。之。會。自。非。高。上。三。天。所。不能。覆。目。無。青。白。所。不能。脫。也。又。云。天。闕。在。天。西。北。之。角。與。斗。星。相。御。止。斗。七。星。則。天。闕。之。網。柄。玉。星。之。華。蓋。行。九。天。十二。辰。之。氣。斗。綱。運。閣。則。九。天。並。轉。天。有。四。候。之。門。九。天。合。三。十六。候。一。晝。一。夜。則。斗。綱。運。經。一。候。之。門。晝。夜。三十六。日。則。經。三十六。候。都。竟。是。九。天。一。輪。三百。六十。輪。為。九。天。一。周。則。六。天。之。氣。皆。運。上。三。天。三。天。改。運。促。會。以。准。其。度。三。千。六。百。周。則。為。小。劫。小。劫。交。則。九。氣。改。正。萬。帝。易。位。氏。之。鬼。滅。善。好。清。治。六。合。穿。一。九。千。九。百。周。為。大。劫。終。大。劫。終。則。九。天。數。盡。六。天。運。窮。運。窮。則。氣。激。於。三。五。群。妖。幻。橫。因。時。而。行。放。毒。滅。民。此。皆。運。窮。數。極。乘。機。而。鼓。以。致。於。此。也。地。攢。在。東。南。之。於。九。泉。之。下。則。九。河。之。口。吐。雲。靈。機。上。通。天。源。之。洞。注。傍。吞。九。洞。之。淵。澳。以。十二。時。起。推。四。會。之。水。東。迴。一。晝。一。夜。則。氣。盈。並。湊。九。河。之。機。晝。夜。三。十三。日。橫。轉。西。北。迎。東。北。張。西南。翁。東。南。張。則。溢。翁。則。虧。周。於。四。會。天。源。下。流。通。波。是。為。一。轉。三百。三十。轉。為。一。度。一。度。則。水。母。促。會。於。龍。王。河。侯。交。對。於。三。天。三。千。三百。度。謂。之。陰。否。陰。否。則。絀。陰。極。則。水。涌。河。決。山。海。地。沒。九。千。三百。度。為。大。劫。之。終。陰。運。之。極。當。此。之。時。九。泉。涌。於。洪。波。水。母。鼓。於。龍。門。山。海。冥。一。六。合。地。然。此。陰。運。之。克。地。氣。之。激。也。又。云。赤。精。開。皇。元。年。七。月。七。日。丙。午。中。時。登。琳。鄉。之。都。月。之。上。館。受。符。於。元。始。天。王。開。金。陽。玉。盾。玄。和。玉。女。口。命。出。皇。民。錄。據。自。開。皇。以前。三。象。明。曜。以。來。至。於。開。皇。經。果。德。之。劫。天地。成。敗。非。可。稱。載。九。數。丈。人。於。開。皇。時。算。定。元。元。校。推。到。運。白。簡。青。籙。傳。道。八。名。紀。皇。民。譜。錄。數。極。唐。先。是。為。小。劫。一。交。其中。捕。益。有。二十四。萬人。應。為。得。者。自。承。唐。之。後。數。四。十六。丁。交。前。後。中。間。甲。甲。之。年。乃。小。劫。也。會。人。名。應。定。在。此。之際。陽。九。百。六。二。氣。離。合。吉。凶。交。會。得。過。者。特。為。光。然。甲。甲。之。後。其中。壬。辰。之初。數。有。九。周。至。庚。子。之。年。吉。凶。候。見。其道。審。明。當。有。亦。是。見。於。東。方。白。芩。干。於。月。門。祝。子。續。業。於。嘉。口。龍。填。戶。於。越。川。人。矣。其。種。萬。望。絕。烟。強。臣。稱。霸。稱。主。家。塵。其。後。當。有。五。靈。為。瑞。義。合。本。根。龍。精。之後。續。後。之。君。平。戒。四。虜。應。行。者。陰。龍。虎。之。世。三。六。乃。清。民。無。擯。命。作。無。危。患。自。承。唐。之後。四。十六。丁。交。是。三。劫。之。周。又。從。數。五。十五。丁。交。至。壬。辰。癸。巳。是。也。則。是。大。劫。之。周。天。翻。地。覆。金。玉。化。消。人。海。山。沒。六。合。冥。一。天地。之。改。運。非。真。所。如。何。惟。高。上。三。天。白。簡。青。籙。乃。得。安。鴻。翻。而。揚。飛。景。雷。而。灼。日。耳。此。玄。和。玉。女。口。命。倉。陽。玉。虛。論。天地。之。成。敗。吉。凶。之。兆。也。上。清。八。景。飛。經。云。大。劫

之周三道虧盈二氣合離理物有胡承唐之世陽九放災剪除光劫搜珠  
上真也老君成丈云西向流沙中無量國有巨石高二百丈周旋一千五  
百里巨石北則有芥子城壁方四十里四面石壁高二丈飛仙一歲送  
一芥子著此城中以衣拂巨石今消與平地無別芥子城今滿中芥子則  
時運周劫世轉一箇也靈寶齊成儀經訣下云石如崑山芥子滿四十  
里中天人羅衣百年一度清虛地石散芥子一拔譬如一切之終若光之  
人推當倍斯者也又靈寶天地運度經云靈寶自然運度有大陽九六百  
六也小陽九六百六也三千三百年為小陽九六百六也九千九百年為  
大陽九六百六也夫天厄謂之陽九也地虧謂之百六也至金天氏之復  
甲中之歲是其天地運度否泰所終陽九百六會至時道德方明光顯頓  
轉聖君受任於  
壬辰之年也。

永樂大典卷之一萬五千九百五十六

永樂大典卷之一萬五千九百五十六

十一

永樂大典卷之一萬六千三百四十三 十翰

筭 并法十四

其來同亦詳明算法故曰其來同亦法何如物貴賤來做別兒先下原錢  
乘只物却將原物法除之時錢買物互來取百里十斤以類推其者留心  
能善用一絲一忽不差池  
九章算短今有絲一斤價直二百四十今有錢一千三百二十八問得絲  
幾何

答曰五斤八兩一十二錢五分錢之四

術曰以一斤價數為法以一斤來今有錢數為實實如法得絲數按此  
術今有之義以一斤價為所乘一斤為所求平今有錢為所乘而  
今有之即得

今有絲一斤價直三百四十五今有錢七百一十二錢問得錢幾何

答曰一百六十一錢三十二分錢之二十三

術曰以一斤錢數為法以一斤價數乘之兩一十二錢為實實如法得  
錢數按此術亦今有之義以錢一斤為所乘價錢為所求平今有  
錢為所乘而今有之即得

今有錢一丈價直一百二十八今有錢一尺九尺五寸問得錢幾何

答曰六百三十三錢五分錢之三

術曰以一文寸數為法以價錢數乘今有錢寸數為實實如法得錢數  
準風等按此術亦今有之義以錢一文寸數為所乘價錢為所求平  
今有錢寸數為所乘而今有之即得

今有布一疋價直一百二十五今有布二丈七尺問得錢幾何

答曰八十四錢八分錢之三

術曰以一疋尺數為法今有布尺數乘價錢為實實如法得錢數按此  
術亦今有之義以一疋尺數為所乘價錢為所求平今有布為所乘  
數今有之即得

今有素一疋一丈價直六百二十五今有錢五百問得素幾何

答曰得素一疋

術曰以價直為法以一疋一丈尺數乘今有錢數為實實如法得素數  
按此術亦今有之義以價錢為所乘以尺數為所求平今有錢為

所有數全有之即得  
今有與人銀一十四斤約得銀一十斤今與人銀四十五斤八兩問得幾何。

答曰三十二斤八兩。

術曰以一十四斤內數為法以一十斤乘今有銀兩數高實實如法得銀數此術亦全有之。或以一十四斤內數為法以十斤為所求。

今有銀一斤耗七兩今有銀二斤三斤五兩問耗幾何

答曰一百六十三兩四錢半。

術曰以一斤展十六兩為法以七兩乘今有銀兩數高實實如法得耗數。此術亦全有之。或以一斤為十六兩為所求。

今有生熟三十斤耗之耗三斤十二兩。今有乾絲一十二斤。問生熟幾何

答曰一十三斤一十一兩十錢七分餘之二。

術曰置生熟兩數除耗數餘以高法。除四百二十兩即乾絲也。三十斤乘乾絲兩數為實實如法得生熟數。凡所得者。如細則供細處則供處。

承乘齊卷一萬空三十四

二

西較相抱而已。故品物不同。如上線絲之比相與乘為三十斤。凡四百八十兩。今生熟半四百八十兩。今乾絲半四百二十兩。則共數相通。可供為法。可供為內。可供為外。無所歸。歸之若然。置以所有乾絲斤數乘主絲兩數為實。今以斤內錯立而亦同歸者。使乾絲以兩數為半。主絲以兩為半。皆之異類亦各有一定之數。淳風等按此術。置生熟兩數。余此數除即乾絲之率。於今有術為所求。三十斤為所求。乾絲兩數為所求。乾絲斤數為所求。細則供細。粗則供粗。今有一斤乘兩知乾絲斤數。以兩數為主。細則以斤數為主。皆之異類亦各有一定之率也。

夏候陽算經今有醋三升給七兵。見有四百五十七斛。問給幾何。

答曰給兵十萬六千六百三十三人三分八人之一。

術曰置醋數再上十之為升以七因之。又以三升除之。即得。

今有兵八萬人。凡五兵共給醋二升。問日給幾何。

答曰日給三百二十斛。

術曰置兵數以二因之。得一十六萬。以五兵除之。得醋數。

今有醋二升給五兵。見有三百二十斛。問給幾何。

答曰給兵八萬人。

術曰置醋數再上十之為升以五因之。得一十六萬。以二升為法除之。即得。

今有兵四萬八千六百二十五人。凡五日給鹽二升。問一月幾何。

答曰一月五千八百三十五斛。

術曰置兵數以二因之。得二萬四千人。五日給鹽九百七十二斛。五升乘一月數以六因之。

今有錢一十七貫五百二十五文。欲五文買雞三隻。問得幾何。

答曰得雞一萬五百一十五隻。

術曰置錢數以三因之。五而一。即得。

五曹算經今有錢二十七貫八百三十三文。凡五文買梨三枚。問幾何。

答曰一萬六千六百九十九枚。奇四文。

術曰列錢二千七百八十三文。以三乘之。得八萬三千四百九十九。九以五除之。

今有九錢五文買雞三隻。有錢一萬七千五百二十五文。問得雞幾何。

答曰一萬五百一十五隻。

術曰列錢數一萬七千五百二十五文。以錢三隻乘之。得五萬二千五百。

百七十五文。以五文除之。即得。

楊輝捕奇算法。應用算法。以徑米代五換者。固善。其間人有不可代者。宜兩存之。變換活法。過一除者。定位。只乘不除。二為除者。定位。乘除折半。二乘三除。置積成五。三乘三除。不乘。除。只凡位。四乘三除。五換五乘三除。六乘三除。二。七乘三除。八乘三除。五換。九乘三除。文位三。

米二千四升。換米五斗二升。今有米二百三十八石。問計粟幾何。

答曰三百六十四石。

解題米粟為同。主法互換。術曰以所求率乘所有數。為實。以所有率為法。實如法而一。以所求率乘所有數。為商。除之法也。其數有分者。為法。除是。塊米塊除。凡分者之數也。

米二斗。二升。馬米。

積一萬二千三百七十六升。

米二千四升。為除。

承乘齊卷一萬空三十四

三

單曰以所求率乘五十二升乘所有數為實。乘來二百三十八石得一  
百二十三石七升六升以所有率為法。求三十四升實如法而一除得  
三百六十四石合開。

金立方一寸謂長闊高皆是一寸再自乘得一十分重一斤即十六兩。  
今有金立方七分謂長闊高皆七分再自乘得三百四十三分則重幾何  
答曰五兩四錢八分八釐。

互換術曰以所求率乘方七分。積三百四十三分乘所有數金十六兩  
為實以原率金方一寸換十分為法除之合開。

二百三十四斤每三斤直六百兩錢幾何  
答曰四十六貫八百文。

代術用二百乘斤數六百三十三斤。知每斤二百。不以上乘。  
二百三十四人每三人支七貫問計幾錢。  
答曰五百四十六貫文。

互換術曰置人數以七貫乘之。三人除之。二乘四除。五日。三乘四  
除。如五折半。四乘四除。不乘除。五乘四除。  
五。七乘四除。五換。八乘四除。二日。九乘四除。五換。又再度加焉

二十八。每四人支銀七兩問共支幾何。  
答曰四十九兩。

互換術曰置人數以七兩乘之。四人除之。又術一兩七錢五分乘人  
數。如八分七兩可以四除。二乘五除。日積。三乘五除。六日積。  
四乘五除。八日積。五乘五除。不乘除。六乘五除。加二。七乘五除。  
加四。八乘五除。加六。九乘五除。加八。

二百一十六人每五十八人支銀五兩問共幾何。  
答曰二十一兩六錢。

五十人支銀五兩即走每人得銀一錢不必乘除置人數二百一十六  
人於人上定錢。二乘六除。置錢三分。三乘六除。置錢四分。四乘六除。  
置錢五分。五乘六除。置錢六分。六乘六除。不乘除。七乘六除。置錢  
八分。六除。七。五。九乘六除。加五。

互換過七數者無折變仍從互換。二乘八除。再折半。三乘八除。三  
日。四。五。四乘八除。折半。五乘八除。或六。六乘八除。七。五。乘  
之。七乘八除。七。五。八乘八除。不乘除。九乘八除。九。日。五。  
互換過九者無折變從本法。

丁巨算法今有雞三隻價直二兩鴨七隻亦直二兩今持錢一百兩欲買  
二色各得同雞鴨各價多少  
答曰各買一百五隻。雞價七十兩。鴨價三十兩。

以鈔一百兩以二十一乘之得二千一百為實以二十為法除之得一  
百零五隻乃雞鴨數也求價者倍雞數三除之倍鴨數七除之也。  
今有船四十三百五十引欲今大小船適等載之只云大船三隻載五百  
引小船四隻載三百引問船及載各幾多少  
答曰各一十八隻。大船載三千引。小船載一千三百五十引。

列盤四十三百五十引以十二乘之得五萬二千二百為實以十五除  
之得二千九百為法除實得大小船一十八隻也求載蓋者五因大船  
數三除之三因小船數四除之。  
今有官支鈔一十八錢買絲二十四斤若有鈔三十五錢三十七兩四  
錢問買絲幾斤  
答曰三千九百七十二斤。

以若有與買絲相求為實以今有為法除之。凡其求同除法者准此  
若以元鈔除絲數得每斤之數以乘若有亦通也。

今有鈔二十四兩七錢七分二釐五毫買麵三百六十七斤。若有鈔二十  
三錢三十六兩一錢四分三釐七毫五絲問買麵幾何。  
答曰一千七百五十七斤四兩。

以若有與買麵相求為實以今有為法除之。餘二五留為斤下兩若以  
元鈔除麵數每斤之數也以乘若有鈔亦通。  
嚴奉通原算法今有客借去木周圍三尺二寸長四丈八尺。今卸有周圍  
三尺六寸木問合還長若干。  
答曰三丈七尺九寸二分七分之二。

術曰以原借木周圍目木以長乘得四十九萬一千五百二十寸半  
二除得四萬九千六百六十寸為實以今有木周圍目乘一千二百九十  
六乘十二除得一百八寸為法除之即得。

今有樅材木闊三尺二寸厚一尺四寸長三丈三尺價錢二十五兩。別有  
木闊二尺八寸厚一尺二寸長二丈一尺問該價若干。  
答曰一十七兩一錢四分六分之二。

術曰以先有木厚闊相求又以長乘得一十萬三千四十寸為法即以  
別有木厚闊相求又以長乘得七萬五千六十寸再以原價二十五兩

來之得一百七十六萬四千兩為實以法除之即得  
今有齊備不知其數初日每五人支視八兩次日每九人支視七兩九三  
日共支銀錢三百二十一兩間計若干  
答曰一百三十五人

街曰五乘之以九人乘八兩得七十二以五人乘七兩得三十五併之得  
一百七兩法別以九人五人相乘得四十五乘共支銀錢得一萬四千  
四百四十五以法除之即得

今有錢一萬二千四百八十兩欲買黃白蠟各半共黃蠟每三斤法價一  
兩一錢白蠟每斤三兩一錢法價三斤乘之得九兩三錢併黃蠟三斤價  
一兩一錢共得一十兩四錢為法置錢一萬二千四百八十兩以三斤  
乘之為實以法除之即得

街曰列白蠟斤價三兩一錢以三斤乘之得九兩三錢併黃蠟三斤價  
一兩一錢共得一十兩四錢為法置錢一萬二千四百八十兩以三斤  
乘之為實以法除之即得

今有布尺價二十一兩請尺價四十一兩欲將布易絹問多少可以價傷  
答曰布四十一尺易絹二十一尺  
街曰布絹尺價相齊得各該價錢得八百六十一兩為實以布尺價為

法除之得布數胡尺價為法除之得易絹數合前問  
春九部數學九身并回運費 問有江西水運米一十二萬三千四百石  
原係鎮江交卸計水程二千一百三十里每石水脚錢一貫二百文今截  
上仲米就池州安頓池州至鎮江八百八十里欲收回不該水脚錢幾何

答曰收回錢六萬一千一百七十八貫五百九十一文  
街曰以粟米五易米之置池州至鎮江里數乘水脚錢得數又乘運米  
馬實以原至鎮江水程為法除得收回錢 早曰置池州至鎮江八  
百八十里乘每石水脚錢一貫二百得二十五十六貫文又乘運米一

十二萬三千四百石得一億三千三十一萬四百貫文為實以原至鎮  
江水程二千一百三十里為法除得六萬一千一百七十八貫五百  
九十一文為收回錢

詳明算法元有米五石八斗四升糶銀四兩三錢八分今只有米一石七  
斗二升問該銀幾何  
答曰一兩二錢九分

法曰置銀數以只有米一石七斗二升乘之得七十五兩三錢一分六  
釐即以元米五石八斗四升為法除之

丁巨算法今有米七斗五升三兩二錢四分八釐若有米五石六斗八升  
問直鈔若干  
答曰二十六兩三錢五分五釐二毫

今有鈔三兩二錢四分八釐糶米七斗若有鈔二十六兩三錢五分五釐  
二毫問得米多少  
答曰五石六斗八升

詳明算法元有銀一兩二錢九分糶米一石七斗二升今只有銀四兩三  
錢八分問糶米幾何  
答曰五石八斗四升

法曰置米數以只有銀四兩三錢八分乘之得七十五石三斗三升六  
合即以元銀一兩二錢九分為法定身除之  
今有銀四十三兩該三萬七千四百一十石除除留銀一十四兩是二十  
九船船單問各該米幾何

答曰除留銀一萬二千一百八十石 將軍銀二萬五千二百三石  
法曰置銀三萬七千四百一十石以將軍銀二十九兩乘之得一百八萬  
四千八百九十石即以四十三兩分之得將軍銀數則置總銀數於內

除將軍銀即得除留銀數  
今有請四十四萬七千九百一十一尺計用車五百三十三兩裝載今只裝了  
三百四十八車外有一百八十五車聽候截問各該請幾何  
答曰見裝請二十八萬七千七百九十六尺 聽候請一十五萬二  
千九百九十五尺

法曰置請數以車五百三十三兩分之得八百二十七尺即以裝了三  
百四十八車乘之得見裝請數於總請內減見裝請即得聽候請數  
今有客各出銀一十二兩三錢六分張客出銀一十九兩六錢四分共三  
十二兩營運折了七兩今只有二十二兩問各人各分銀幾何  
答曰張客一十五兩三錢四分三釐七毫五絲 李客九兩六錢五  
分六釐二毫五絲

法曰置張客銀一十九兩六錢四分以只有二十二兩乘之得四百九  
十一兩即以共銀三十二兩為法除之得張客各分銀數於總銀內減  
了張客各分銀又減折了七兩餘為李客各分銀數

今有羅三千三百足每足四十二尺出關稅之每十足合稅羅一尺已稅  
了八尺即貼得鈔一兩九錢今將鈔一十三兩三錢買之問該羅幾何

家業文卷卷之五十四

六

家業文卷卷之五十五

七

答曰四十二尺

法曰置羅三千三百尺以一尺乘之得三百三十尺以十尺除之得三十三尺別置八尺以每尺四十二尺通之得三百三十六尺於內減了各稅羅數三百三十尺只有六尺以此六尺乘分將鈔一十三兩三錢得七百九十八尺即以貼得鈔一兩九錢高法除之得全買羅尺數丁巨算法今有布九千三百八十四尺出關稅之每三尺稅布一尺今共稅訖三百一十三尺即貼與客人鈔一兩七錢則每尺價多少

答曰八兩五錢又法二丈八尺下布以二丈八尺乘之得二十六萬二千七百五十二尺為實以三十尺為法除之得八千七百五十八尺四寸為合稅之布也寄左又下稅布三百一十三尺以二丈八尺乘之得八千七百六十四尺以合稅布直減之餘多客人布五尺六寸即貼與鈔一兩七錢又下布一丈二丈八尺以一兩七錢加之為實以五尺六寸為法除之得一尺之錢詳明算法元有銀一千七百二十八兩出關稅之元而取一已稅了銀二百兩即得鈔一百兩分將銀五十八兩賣之問該鈔幾何

永樂堂卷三萬字三十四

八

法曰置今將銀五十八兩以元貼鈔一百兩乘之得五十八兩別置元有銀一千七百二十八兩以稅法九兩之得一百九十二兩於已納稅銀二百兩內減了一百九十二兩只餘八兩以八兩為法除五十八兩得所賣銀價

答曰五十八兩

法曰置都銀在地以九兩之得一百九十二兩即為合稅之銀以反減稅了銀二百兩外有八兩以未今將錢數得五百八十貫為實以一十貫為法而一得五十八兩合問單日銀八兩除貼得錢一十貫得每兩價錢一貫二百五十高法除今將錢合問

答曰五十八兩

之為實又以八尺與三丈二尺相併得四十八尺高法除實見買紅花羅也又下買紅花羅以二斤因之為實以八尺除之得斤下有分知六高兩見紅花也又下總尺以漆羅三丈二尺乘之為實以前併四十八高法除實得漆羅

嚴恭通京不法今有請一尺買紫草三十斤漆羅二丈四尺今都有請七尺欲減請買紫草運自漆羅問減請買單漆羅各若干

答曰減請四尺一丈五尺買紫草一百三十一斤四兩漆羅二尺二丈五尺

法曰置請七尺以四十尺通之得二百八十尺以未買單請四十八尺一萬一千二百尺併本請得六十四尺高法除之得減請數則以二百八十八尺乘三十斤得八千四百斤仍用六十四尺為法除之得買單數又以二百八十八尺乘漆羅二十四尺得六千七百二十八尺仍用前法除之得漆羅數合前問

答曰六尺二寸五分

永樂堂卷三萬字三十五

九

法曰置今有布二百八十六尺在地用直米來之見九千六百九石六斗為實用布二十四尺除之合問一等之法准此米之

答曰四百石四斗

法曰下又有布二百八十六尺在地用直米來之見九千六百九石六斗為實用布二十四尺除之合問一等之法准此米之

答曰一萬二千三百四十五兩

答曰一十二石三斗四升五合  
法曰下有地在兩已下用斤分高實用小麥十六石束之見一十

八萬二千七百六萬實用磨到白麵一千四百八十斤除之合問。  
今有川等四十五斤共直白銀二百一十三兩七錢五分只有川等三百

八十四斤一十二兩開銀多少  
答曰三十六錢二十七兩五錢六分二釐半

法曰下只有川等在兩兩用斤分以直銀束之得八萬二千二百四十  
兩三錢一分二釐半高實用四十五斤除之錢用五約合問。

今有鐘乳粉二百四十六斤按牙錢米三十石三斗五升六合四勺今收  
乾牙錢米七十七石七斗六升二合六勺開鐘乳粉斤

答曰五萬六千七百八十九斤  
法曰下收乾牙錢米在地用鐘乳粉束之見一百七十二萬三千九百

九石五斗九升九合六勺高實用牙錢米作法除之合問。  
今有赤金三釐七絲二忽得常行瓦子二十四付只有赤金一十萬兩問

該瓦子多少  
答曰七億八千一百二十五萬付

九章算經今有田一畝收粟六升六斗升。今有田一頃二十六畝一百五  
十九步問收粟幾何。

答曰八斛四斗四升一十二分升之五。  
術曰以畝二百四十步為法以六升六斗升乘今有田積步為實實如

法得粟數按此術亦今有之義以畝步數為所有與六升六斗升并為  
所有與今有田積步為所有數而令有之即得。

錦囊除淨今有秋穰地二十三頃四十五畝共該正耗二百五十石九斗  
一升五合照依地畝又料下秋穰五百二十三石七斗六升半問該地若干。

答曰四十八頃九十五畝。  
今有上號三披布三百六十五尺共得淨花四十五百六十二斤八兩。又  
法二丈四尺只有淨花五千三百五十八畝四十四斤一兩零數一百二  
十斤該三披多少

答曰五萬一千四百四十七尺八寸。  
法曰下只有花在地兩用斤分法法如二共見六十四萬三千四百八  
釐二毫半用三披布束之得二億三千四百六十九萬六千四百八十  
二斤八分一釐二毫半高實用淨花作法除之見五萬一千四百四

十凡三分二釐半零數用法二丈四尺束之得七尺八寸。各此法是  
與東河除淨法斤秤并端足也。

今本郡庫內收訖淨花一十萬三千四十五畝一均一秤一十一斤一十  
三兩只云每花地七畝帶加耗納普二斤一兩問該地幾頃。

答曰四十一萬九千六百七十六畝一十一畝。  
法曰置收到淨花在地畝數內加二二二二百三十六萬五千四百

斤加入均秤斤兩兩用斤分共見一千二百三十六萬五千四百五十  
六斤八分一釐二毫半以畝數乘之為實用納花二斤一兩兩用斤分

作法除之得淨項畝也合問但過相處之法惟此求也。  
詳明算法元春一兩謀行道一千零萬重一千二百斤與鈔七十五兩

今添重三百六十斤行一千三百零萬與鈔幾何。  
答曰一百二十六兩七錢五分。

法曰置元載重千二百斤以元行道一千零萬重之得一百二十萬斤  
為法別置元載重一千二百斤格上今添重三百六十斤共一千五百

六十斤以元價七十五兩乘之得一十一萬七千又以此行道一千三  
百零萬重之得一萬五千二百一十。都以此一百二十萬斤為法除之得今

合與鈔數逐畝單單曰元與錢七千五百乘今行道一千三百零萬得  
九百七十五萬又以今載重一千五百六十乘之得一百五十二億一

千萬為實元行道一千零萬乘元載重一千二百斤得一百二十萬為法  
除之得今與鈔數合問丁巨算法此兩項交易也以此行道乘今載重

無元與鈔相乘為實以元行道乘元載重為法除之。如欲斤重  
行道數皆同此法此製預交易乘除之有單 州道 州道

元春一兩謀行道一千零萬重一千二百斤與鈔七十五兩今增重四  
百九十二斤與鈔六十七兩六錢八分行道幾何

答曰六百四十二里。  
法曰置今與鈔六十七兩六錢八分以元行道一千零萬重之得六萬七  
千六百八十八又以元載重一千二百斤乘之行八千一百二十一萬六

千別置元載重一千二百斤格上今添重四百九十二斤共一千六百九  
十二斤又以元價七十五兩乘之得一十二萬六千九百為法以此除八  
千一百二十一萬六千得今行里數 逐逐單單曰元行道一千零  
萬與鈔六十七兩六錢八分得六百七十六萬八千以元載重一千二

宋史卷之三十三  
十一

百乘之得八十一億二千一百六十萬兩實今載重一千六百九十二  
乘元與錢七千五百得一千二百六十九萬兩法除之合問丁巨界法  
以元行道乘元載重與今與鈔相乘為實却以元與鈔乘今載重為法  
除之一則卅兩

元應車一兩行一千二百斤與鈔七十五斤今與鈔七  
十六兩五錢行一千七百斤與鈔重幾何

答曰七百二十斤

法曰置元載重以元行道乘之得一百二十萬又以今與鈔七十六兩  
五錢乘之得九千一百八十萬別置今行道以元與鈔乘之得一百二  
萬七千五百兩法以此除九千一百八十萬即得合載斤數透羅細單  
單曰元載重乘元行道得一百二十萬以今與鈔七十六兩五錢乘之  
得九十一億八千兩為實今行道一千七百乘元與鈔七十五斤得一  
千二百七十五萬兩法除之合問丁巨界法以元載重乘元行道與今  
與鈔相乘為實却以今行道乘元與鈔為法除之一卅兩

今有應車一兩行道一千二百斤與鈔七十五斤

文今載重四百八十斤行道一千七百斤與鈔多少

答曰七億六百五十文

法曰置元與錢以今行道乘之又以今載重乘之為實以元載重乘元  
行道為法而合前問單曰元與錢七千五百乘今行道一千七百  
得一千二百七十五萬又以今載重七百二十斤乘之得九十一億八  
千萬為實以元載重乘元行道得一百二十萬為法除實合問  
丁巨界法應車一兩行九百斤與鈔二千五百斤與鈔一百八十兩今又載  
三千六百五十斤行一千六百斤與鈔幾錢

答曰四百六十七兩二錢

應車一兩行九百斤與鈔二千五百斤與鈔一百八十兩今又載三千六百  
五十斤與鈔四百六十七兩二錢問行幾里

答曰一千六百

應車一兩行九百斤與鈔二千五百斤與鈔一百八十兩今行一千六百  
里與鈔四百六十七兩二錢問載重幾何

應車一兩行九百斤與鈔二千五百斤與鈔一百八十兩今又載三千六百  
五十斤與鈔四百六十七兩二錢問行幾里

法曰置今淘金三百八十四兩以元用九人乘之又以九日乘之得三萬一  
千一百四十四兩為實以元淘金一十八兩乘今三十人得五百四十兩法  
以除其實得五十七日除與法各以一百八約之得五分之三合問  
今有九人九日得金一十八兩今淘得金乘五十七日五分之三得一  
斤問用八多少

答曰三十人

法曰置今淘金三百八十四兩以元用九人乘之又以九日乘之得三萬一  
千一百四十四兩為實以元淘金一十八兩乘今三十人得五百四十兩法  
以除其實得五十七日除與法各以一百八約之得五分之三合問  
今有九人九日得金一十八兩今淘得金乘五十七日五分之三得一  
斤問用八多少

法曰置元淘金一十七兩以今二十一乘之又以三十日乘之得一  
萬七千一百一十兩為實以元七人乘八日得五十六兩法除實得一百九  
十一兩二乘五乘以二十四約之為兩得七兩二十三兩二乘五乘合  
問單曰是五十六人一日得金一十七兩用人數除金得一人一日  
得金三乘二十八分乘之一部通分內子得八十五兩又三十日乘二  
八除之得合問

今有九人九日淘金一十八兩今三十人共淘金一斤問合用幾日

答曰五十七日五分之三

法曰置今淘金三百八十四兩以元用九人乘之又以九日乘之得三萬一  
千一百四十四兩為實以元淘金一十八兩乘今三十人得五百四十兩法  
以除其實得五十七日除與法各以一百八約之得五分之三合問  
今有九人九日得金一十八兩今淘得金乘五十七日五分之三得一  
斤問用八多少

法曰置今淘金三百八十四兩以元用九人乘之又以九日乘之得三萬一  
千一百四十四兩為實以元淘金一十八兩乘今三十人得五百四十兩法  
以除其實得五十七日除與法各以一百八約之得五分之三合問  
今有九人九日得金一十八兩今淘得金乘五十七日五分之三得一  
斤問用八多少

法曰置今淘金三百八十四兩以元用九人乘之又以九日乘之得三萬一  
千一百四十四兩為實以元淘金一十八兩乘今三十人得五百四十兩法  
以除其實得五十七日除與法各以一百八約之得五分之三合問  
今有九人九日得金一十八兩今淘得金乘五十七日五分之三得一  
斤問用八多少

法曰置今淘金三百八十四兩以元用九人乘之又以九日乘之得三萬一  
千一百四十四兩為實以元淘金一十八兩乘今三十人得五百四十兩法  
以除其實得五十七日除與法各以一百八約之得五分之三合問  
今有九人九日得金一十八兩今淘得金乘五十七日五分之三得一  
斤問用八多少

法曰置今淘金三百八十四兩以元用九人乘之又以九日乘之得三萬一  
千一百四十四兩為實以元淘金一十八兩乘今三十人得五百四十兩法  
以除其實得五十七日除與法各以一百八約之得五分之三合問  
今有九人九日得金一十八兩今淘得金乘五十七日五分之三得一  
斤問用八多少



泰九龍數學九章軍器功程 問今欲造寸刀各一萬副前一百萬隻樓  
工程七人九日造寸八張八人六日造寸五副三人二日造前一一百五十  
隻作院是管寸作二百八刀作五百四十八人前作二百七十六人欲知畢  
日幾何

答曰造寸一萬張三百九十三日四外日之三 造刀一萬副一百  
七十七日九外日之七 造前一百萬隻一百四十四日二百七外  
日之一百八十二  
術曰以米未求之五換入之置各功程原人率於右行置原日數於中  
行置欲求數為左行以三行對米之為各實列右行空置原物數於中行置  
是管人為左行以左行米中行各為法以對除右行各得日數 單曰置原  
造寸七人造刀八人造前三人於右行空置造寸九日造刀六日造前一  
列中行入置欲造寸一萬欲造刀一萬欲造前一百萬於左行以三行對米

東造寸 冊人 東造刀 冊人 東造前 冊人 右行  
東造寸 冊日 東造刀 冊日 東造前 冊日 中行  
欲造寸 張 欲造刀 張 欲造前 張 左行

上得六十三萬中得四十八萬下得六百萬各為實

次列原造寸八張寸五副前一百五十隻於中行又列是管寸作二百  
八刀作五百四十八人前作二百七十六人於左行

以兩行對米之上得一千六百中得二千七百下得四萬四千四百各為法

承樂交與卷萬空百五

十四

承樂交與卷萬空百五

十五

先以上法一千六百除寄右行寸日實六十三萬日得三百九十三日  
造寸一萬張日數

不盡一千二百與法米等得四百俱約之為四外日之三  
術曰以中法二千七百除寄右行寸日實四十八萬日得一百七十七日  
為造刀一萬副日數

不盡二千一百與法米等得三百俱約之為九外日之七

次以下法四萬一千四百除寄右行寸日實六百日得一百四十四  
日為造前一百萬隻日數

不盡三萬六千四百日與法四萬一千四百米等得二百俱約之得  
二百七十八日之一百八十二為造前日公合問

丁氏算法今有五五四人造五五日得三張今二十四日造五十四張  
問幾人造手

答一十五人

川 川 川

邊羅細草今有擊手六十九人每五人四日破擊三箇今教閱來一月問  
用擊多少

答曰三百一十箇半

法曰以三十日乘六十九人又以三箇乘之得六千二百一十為實以  
五人乘四日得二十為法實如法而一合問 單曰是一八一日破擊  
一分半也又六十九人乘三十日得二萬七千一百一十分半乘之合問  
丁氏算法有八成金重三兩五錢倒鈔一百二十兩又有九成金倒鈔一  
百六十二兩問得金幾兩

答四兩二錢

凡兩頭交易先布六兩為法乙負者甲乙乘高法丙丁乘低法為實丁法  
者丙戊乘高法甲乙已乘為實戊嗣者丙丁乘高法甲乙已乘為實  
甲乙丙 丁戊己 若以復來之除之亦通

元章算法今有取保一歲價銀二千五百今先取一千二百問當作日幾何

答曰一百六十九日二十五分日之三十三

術曰以價銀高法以一歲三百五十四日乘先取銀數為實實如法得  
日數按此術并分有之或以價為所有年一歲日數為所求年日數為  
所有年數而分有之即得

今有貸人千錢月息三十今有貸人七百五十錢九日歸之問息幾何

答曰六錢四分錢之三

術曰以月三十日乘千錢高法以三十日乘千錢為法者得三萬是為  
貸人錢三萬一息三十日也以此息三十乘今所貸錢數又以九日乘之  
為實實如法得一錢以三也以此息三十乘今所貸錢數又以九日乘之  
為所有錢息三十為所求年三萬錢為所有年此又可以一月三十日  
約之三十錢為十分一以乘今一月所有錢高法高法為法者得  
言等之十一錢三十日或可乘本式可約息皆所以等之也楊輝詳  
解題者正貸錢一月月息三十今貸七百五十元問息者知與百題  
月今題於上元日歸之不遇年六元或以貸錢一貫月息三十行不  
者為法以今分七百五十元元日之息作要者本三十為實起雖共行

永樂大典卷二萬字二百五十一

十六

和泰意巧故立此例 單曰以所求年七百五十元九日得六千七百  
五元乘所有為實月息三十得三萬實如法而一除得六錢餘二錢五百其  
法約之為四分之三 此斷均輸第六十題人負並負銀二題例意  
孫子算經今有貸與人錢五十七斤限風出息一十六斤問斤息幾何  
答曰四兩五十七分兩之二十八  
術曰列限息銀一十六斤以十六兩乘之得二百五十六兩以貸銀五  
十七斤除之不盡約之即得  
秦九韶算學九章推求本 問此庫今年二月二十九日有人承解一  
院王家稅得當事共算本息一百六十貫八百三十二文稱係前歲頭臘  
月半解去月息二分二釐欲知原本幾何  
答曰本一百二十貫文  
術曰以果未求之置積日乘息分數得三百為法以三百乘共錢為實  
實如法而一得本 單曰置前年頭臘月半係四十五日併去年三百  
六十八元加今年五十九日共得四百六十四元積日乘息二分二釐得  
一百二十八釐增三百文得四百二十八元八釐為法以三百文乘共錢一  
百六十貫八百三十二文得四百八千二百四十九貫六百文為實實  
如法而一得一百二十貫文為原本

永樂大典卷二萬字二百五十一

十七

和泰意巧故立此例 單曰以所求年七百五十元九日得六千七百  
五元乘所有為實月息三十得三萬實如法而一除得六錢餘二錢五百其  
法約之為四分之三 此斷均輸第六十題人負並負銀二題例意  
孫子算經今有貸與人錢五十七斤限風出息一十六斤問斤息幾何  
答曰四兩五十七分兩之二十八  
術曰列限息銀一十六斤以十六兩乘之得二百五十六兩以貸銀五  
十七斤除之不盡約之即得  
秦九韶算學九章推求本 問此庫今年二月二十九日有人承解一  
院王家稅得當事共算本息一百六十貫八百三十二文稱係前歲頭臘  
月半解去月息二分二釐欲知原本幾何  
答曰本一百二十貫文  
術曰以果未求之置積日乘息分數得三百為法以三百乘共錢為實  
實如法而一得本 單曰置前年頭臘月半係四十五日併去年三百  
六十八元加今年五十九日共得四百六十四元積日乘息二分二釐得  
一百二十八釐增三百文得四百二十八元八釐為法以三百文乘共錢一  
百六十貫八百三十二文得四百八千二百四十九貫六百文為實實  
如法而一得一百二十貫文為原本

商約百  
 三〇二〇上  
 文法

商約實  
 三〇二〇上  
 文法

商約十貫  
 三〇二〇上  
 文法

法不違乃命  
 上商除實  
 三〇二〇上  
 文法

法一還  
 三〇二〇上  
 文法

乃命續商  
 除實通畫  
 三〇二〇上  
 文法

所得一百二十  
 貫為原本合開  
 三〇二〇上  
 文法

楊樞詳解算法錢一十八貫七百文九十八陌欲展七十七陌實者開得  
 夾何  
 答曰二十三貫八百文  
 解題即東水共易之則五張百米錢百以八不不中法七 草曰九十

八陌東總錢此要者來以九十八陌乘一十八貫七百四十八貫三百  
 二十六文是以官省七十七除之十上定百得所答數 又草曰借商  
 用加四減一以代乘除一貫一百文九十八陌可展七十七陌錢一貫  
 四百錢月加四減一之法置總錢一十八貫七百文加四得二十六貫  
 一百八十八文減一所得答問。

透廉細算今有省錢二百三十一貫文問得七十五陌錢多少  
 答曰二百三十七貫一百六十文。

法曰置省錢以七十七乘之見先錢即以七十五除之合前問。  
 丁匠算法今有人典鈔不記本錢每月息三分今二十四箇月二十一日  
 通換本息鈔五十四錢三十三兩三錢七分問本利息各幾何。

答曰本鈔三十一錢二十兩 息鈔二十三錢一十三兩三錢七分  
 以本息共鈔為實以二十四箇月二十一日三除日數為月下之分以  
 月息三分乘之得七錢四分一釐即每月之息也。加入本鈔一兩得一  
 兩七錢四分一釐為法除實先將本鈔及減得息鈔。

嚴恭通原算法如甲午年十二月二十八日典錢五十兩月息三分於丙  
 年六月初八日取贖問利息若干。

術曰先下六月初八日加上二十四月除去十二月二十八日餘剩一  
 十七月零一十日以三十日通月計五百二十日即以典錢五十九兩以  
 月息乘之得一兩五錢乘之以三十日為法除之即得。

今有人借他布三疋尺四尺約每月足息三厘今已七箇月取去布二  
 疋貼還錢三兩問布足實若干。

答曰七兩五分八釐八毫一十七分毫之四。

術曰列借布三疋以足息三厘乘之得月息九尺又乘七月得六十三  
 尺以取去布二疋准八十八文減餘一十七尺高法以貼還錢三兩即以  
 四十八尺乘之得一百二十兩為實以法除之即得。

和合差分詳明算法曰 差分和合法尤精高價先求共物價用都  
 錢減全數餘留為實善分明別將二價也相減用此餘錢為法行除了先  
 為依物價日餘高價物方成

楊樞日用異法按每石七百八十五文麥每石一貫一百六十文今月錢  
 二百九十七貫糧到菽麥共三百石問各幾何

答曰菽一百三十六石 麥一百六十四石

解題... 以減總錢餘為貴實... 所多之是除之先見貴物以貴物減總數餘為勝也

答曰... 積一百二十八貫七百四十文... 積一百六貫七百六十七文... 二百九十七貫文

單曰共物為實... 貴物果一百六十四石以貴物多... 永樂齋卷一萬三千三百五十五

揚詳詳錢二十貫買四百六十八錢每人四十三... 單價幾何

解題... 單曰以貴價乘都數... 共納過耗米二十六石五斗三合一抄... 街曰置正米總數以七升米之得三十三石四合二抄... 二十六石五斗三合一抄五撮餘得六石五斗一合五撮為實却以

苗耗米七升... 八十五石七斗四升三合... 得一十六石五斗二合一抄... 苗正米依前法各米耗米... 十文馬年深索子... 二已錢各多少

法曰置共管錢數以七十七乘之一百約之得二百一十貫七百八十七文五分內減了共排得錢餘有四貫三百一十七文五分... 九釐七毫麻每半價鈔一錢八分五釐... 之各數并該鈔幾何

答曰... 一十三石四斗五升... 法曰置麻每共數以每半價乘之得七十二兩六錢三分二釐... 得參數則置米共數以交價乘之得一萬四千五百兩... 兩餘二千三百一十四兩七錢一分仍以二兩七錢為法除之得米

街曰置米共數以米價乘之得一萬七千二百兩... 三百八十五兩二錢九分... 得參數則置米共數以交價乘之得一萬四千五百兩... 兩餘二千三百一十四兩七錢一分仍以二兩七錢為法除之得米

數合前問

透算理單今有錢五百一十四貫七十六文... 三斗麥每斗七十二文... 答曰麥三百七十三石四斗二升五合... 升五合

法曰下粟各共數在地以麥斗價七十二文... 百三十六文內減了粟錢數餘有七十貫六十六文... 少減多餘有一十六文為法除實得四百三十七石八斗七升五合為

丁巨算法今有芝麻豆每斗六十三石六斗共糶鈔四百五十八兩八錢五... 答曰芝麻二十五石七斗五升鈔二百三十一兩七錢五分... 豆三十七石八斗五升鈔二百二十七兩一錢

以共數與芝麻價相乘得五百七十二兩四錢與共鈔相減餘一百一十三兩五錢五分為實部以二價相減餘三為法除之得三十七石八斗五升為豆數反減共數得芝麻數

詳明算法今有銀五十七兩九錢每銀一錢買桃子一百六十四箇每銀一錢買李子一百二十八箇共買得桃子八萬三千二百二十箇問各用銀及桃李各幾何

法曰置銀總數以桃一百六十四箇乘之得九萬四千九百五十六箇... 於內減訖桃李共數餘一萬一千七百三十三箇別置桃一百六十四箇於內減訖李一百二十八箇餘三十一箇為法部以法除共數一萬

丁巨算法今有鈔二兩六錢三分買核桃雪梨共五百五十五箇核桃一錢買一十二箇雪梨一錢買三十箇問桃李各幾箇

以總鈔與核桃雪梨相乘得三百一十五兩六分與核桃雪梨共數相乘

承業大業卷萬空百五十三

除二百三十九箇四分為實以三除之折半得銀數反減得桃數此... 法僅存旁通不可為例要之前法通例也

今有甲乙藥二件該六百九十五斤一十三兩共實鈔二千一百六十三兩六錢九分六毫二絲五忽甲藥每斤三兩四錢五分乙藥每斤二兩七錢五分問二藥價各幾何

法曰置銀總數以甲藥一斤價銀三兩四錢五分乘之得二千四百兩五錢五分... 乙藥一斤價銀二兩七錢五分乘之得三百三十八兩八錢六分二釐五毫為實以價相減

今有錢五萬三百四十六兩八錢買茶一千引以各價求之... 答曰茶七百六十四引... 木茶二百三十六引

今有蜜瓊一百四十六斤六兩共直鈔二十九貫六百八十七文五分... 其帶兩者留之以原法求之通乘... 凡貴賤相和即盈虧之類也不可以例通推通分於分術當目知之

法曰置銀總數以魚一斤直錢二兩小魚七斤直錢五兩今買魚一百斤價銀八十七兩五錢問大小魚各若干

法曰置銀總數以魚一斤直錢二兩乘之得二百兩錢去八十七兩五錢餘有一百一十二兩五錢以七斤乘之得七百八十七兩五錢為實部以小魚

孫子算理今有數六百四足禽四首二足... 上有七十六首下有四十六足... 問禽數各幾何

承業大業卷萬空百五十三

答曰八、數七奇

術曰倍尾以減首餘半之即數以四乘數減尾餘半之即免  
今有堆光同籠上有三十五頭下有九十四尾問堆光各幾何

答曰堆二十三 光一十一

術曰上置三十五頭下置九十四尾半其尾得四十七以少減多再命  
之上三除下三上五除下五下有一除上一下有二除上二即得  
術曰上置頭下置尾半其尾以頭除尾以足除頭即得  
雞兔同籠上有三十五頭即足三十五隻下共九十四足問各幾何分  
身術曰倍頭減尾倍四不列雞尾足以六足乘數以足力減所餘  
者如一尾則二足也折半為尾免求雞術曰四因尾數光有四尾以共  
足九十口又減之餘半是四十六折半為雞

嚴恭通原算法今有堆光同籠上有二十五頭下有六十四尾問雞光各  
若干

答曰雞一十八箇 光七箇  
術曰上置頭下置足半其尾以足減頭以頭減尾  
丁巨算法今有雞光一百共足二百七十二隻只云雞足二光足四問二  
各幾何

各幾何

答曰雞六十四隻 光三十六隻

置共一百以四乘之得四百與總足相減餘一百二十八折半得雞數  
反減得光 倍一百得二百與總足餘七十二折半得光反減得雞亦  
三半分易場博術奇算法酒每斗七貫行酒每斗三貫酒三斗直一  
貫今光一十貫買酒十斗問各幾何

答曰酒六升價四貫二伯文

行酒一斗價三貫文 酒八斗  
四升價二貫八百文

本無三分身之術張丘建其經辨古通源設有細草輝偶見寫本有此  
題問亦無成術宜云三價中以一倍除出一位所得之數其餘二物共  
酒一斗三貫除出一斗餘錢七貫即酒九斗共價也如雙分身術  
求之內酒三斗直一貫合過分以共價七貫二日作二十一酒酒一  
斗直七貫亦用五日酒酒三斗直一貫以酒酒一貫求九斗共錢餘  
一十二貫為實以解法二價相減餘二十貫為法除實得酒六升及  
或九斗共數得酒八斗四升以各價乘之合問

今有雞翁一直五支雞母一直三文雞雛三直一老凡一百支買雞百支  
問翁母雛各幾何

答曰雞翁八隻直四十支

雞母十一隻直三十三支 雞雛八十  
一隻直二十七支

張丘建其經術云雞翁每增四鷄母每減七雞雛每五三價已成數上  
增減之本理自云疑其從來闕文流傳既久無可考證今將細草卷  
於已算出數上增減正無本法 原單曰置錢一百文為實又置雞翁  
一雞母一各以鷄雛三因之雞翁得三雞母得三并雞雛三併之共得  
九為法除實得十一為雞母數不減一連減下法九餘八為雞翁數別  
列鷄都數一百復減去雞翁八鷄母十一餘八十一為雞雛數置翁  
雛各價因之合問 引前法單曰置所答數雞翁增四得十二雞母  
減七得四復雞雛益三得八十四復共百雞合問  
出錢一百買溫柑綠橘區橘共一百枚只云溫柑一枚七文綠橘一枚三  
文區橘三枚一文問各買幾何

答曰溫柑六枚計四十二文 綠橘十枚計三十文 區橘八十四  
枚計二十八文

永樂卷之三

辨古通源單曰置錢一百以三因為三百分內減共數一百餘錢二  
百分為實三因溫柑價得二十一分內減一餘二十分又三因綠橘價得  
九內減一餘八分併之得二十八為法除實得六枚乃溫柑綠橘各六  
枚之數實餘三十二分以原法二十八減去溫柑二十分餘八分實得  
四加先得綠橘十枚之數以溫柑綠橘共十六枚減都數一百餘八  
十四即區橘之數

嚴恭通原算法今有錢三十五兩四錢實到桃子四百箇李子三百箇菓  
子二百箇只云桃子一箇價錢可比李子八箇比菓于四十箇問三各  
價若干

答曰桃子每箇八分計錢三十二兩 李子每箇一分計錢三兩

術曰置李子三百箇以八除之得三十七箇半菓于二百箇以四十除  
之得五箇併桃子共四百四十二箇半為法置錢三十五兩四錢為實  
以法除之得八分菓于每箇價又以八除得一分為李子每箇價又  
以四十除得二釐為菓子每箇價各以原買箇數乘之得總價合前問  
今有錢一百五十足羅三百尺絹四百五十足總該價錢二萬九千二百



一十五五分之(萬一十二并之得一百三十七以萬法置田二百四十莖  
亦以一萬六十乘之萬實實如法得既步  
今有田角一步半三分步之一四分步之一五分步之一六分步之一  
田一畝問從幾何

答曰九十七步四十九分步之四十七

解曰下有六分以一萬一百二十半為六十三分之一萬四十四分之  
一萬三十五分之二萬二十四分之二萬二十并之得二百九十四  
以萬法置田二百四十步亦一萬一百二十乘之為實實如法得既步  
萬詳詳解今有田一畝廣一安步半一分之一步半是二分步之一  
三分步之一四分步之一五分步之一六分步之一問從幾何

答曰九十七步四十九分步之四十七

解題此問曰一畝為五以廣求從但其中加分母分子位次頗多若用  
合分五乘之法並不繁制古人乘合分之法而以諸母自乘為全步之  
積分更宜却以諸母各除其子取其本體併之為廣而求問得幾少與  
之問法曰列置全步及分母子而割置分母自乘於母自乘是求全步  
之積分也以求全步及子各以本母除之併之為法介子之意以代五

宋集卷之三萬字百四十四

二

未以全步積分求步高實也此通六字字全一體通全實如法而  
求步高也 少廣步法也 一畝之田多一步長二百四十步  
或步以五步故曰十步古術曰置全步及分母子以最下分步通全  
諸分子及全步法更以分母乘全步者通共分也 以母乘其子者齊  
其子也 各以其母除其子置之於左命通分者又以母通乘諸分子及  
已通者皆通而併之為法法法法法法法法法法法法法法法法法法  
五則合分則數凡多有失則法法法法法法法法法法法法法法法法法  
以步數以分步法也 更置此求步數以全步積分求之為實也  
以步數為法一併諸母高實法有分者共其母齊其子以同求法實  
而併然於法今以分母全步法及子如母而一併法法法法法法法法  
六步法也 以如母而一實如法而一併法法法法法法法法法法法法  
八步法也 置全步及分母子一併法法法法法法法法法法法法法法  
分之二分之二以最下分母六通乘諸分子及全步六在六各以  
其母分母除其子置之於左全步得六二分之二得三三分之二得六  
四分之二得一分四分之二五分之二得一分五分之二六分之二得  
一併通分者 母乘其子以代五

已通者皆通而併之併分子之母當以四外與五分通乘諸分子其  
全步得一百二十其二分之一得二十四其六分之二得四其四分之二  
一併三十五其五分之二得二十四其六分之二得四其四分之二  
二百九十四置所求步數二百四十分以全步積分一百二十乘之為實  
二萬八千八百此是第一步法也 法有分者當同其母  
齊其子以法法法法法法法法法法法法法法法法法法法法法法法  
一併以四應一步二分步之二三分步之二四分步之二五分步之二  
六分步之二七分步之二八分步之二九分步之二十分步之二  
分五乘全步及子三位各得六以本母除子併得十法法法法法法法  
實者諸法實皆有分子用諸母同乘共實一畝四分步三分步之二以分  
步法得七百三十三是併齊於法下更使當去實如法而一併得一百三十  
步而一分步之五 以分母八自乘而三字乘全步及子子如八各  
乘及分母子全乘即一畝之 以分母五自乘而四字乘全步及子子如五  
二二二二二二二二二二二二二二二二二二二二二二二二二二二二二二

答曰九十七步四十九分步之四十七

解曰下有七分以一萬四百二十半為二十一三分之一萬一百四  
一萬六千并之得一千八百五十五分之二萬八千四六分之二一萬七十七分之  
百二十乘之為實實如法得既步  
今有田廣一步半三分步之一四分步之一五分步之一六分步之一七  
分步之一八分步之一米田一畝問從幾何

答曰九十七步四十九分步之四十七

解題此問曰一畝為五以廣求從但其中加分母分子位次頗多若用  
合分五乘之法並不繁制古人乘合分之法而以諸母自乘為全步之  
積分更宜却以諸母各除其子取其本體併之為廣而求問得幾少與  
之問法曰列置全步及分母子而割置分母自乘於母自乘是求全步  
之積分也以求全步及子各以本母除之併之為法介子之意以代五

宋集卷之三萬字百四十四

三

未以全步積分求步高實也此通六字字全一體通全實如法而  
求步高也 少廣步法也 一畝之田多一步長二百四十步  
或步以五步故曰十步古術曰置全步及分母子以最下分步通全  
諸分子及全步法更以分母乘全步者通共分也 以母乘其子者齊  
其子也 各以其母除其子置之於左命通分者又以母通乘諸分子及  
已通者皆通而併之為法法法法法法法法法法法法法法法法法法  
五則合分則數凡多有失則法法法法法法法法法法法法法法法法法  
以步數以分步法也 更置此求步數以全步積分求之為實也  
以步數為法一併諸母高實法有分者共其母齊其子以同求法實  
而併然於法今以分母全步法及子如母而一併法法法法法法法法  
六步法也 以如母而一實如法而一併法法法法法法法法法法法法  
八步法也 置全步及分母子一併法法法法法法法法法法法法法法  
分之二分之二以最下分母六通乘諸分子及全步六在六各以  
其母分母除其子置之於左全步得六二分之二得三三分之二得六  
四分之二得一分四分之二五分之二得一分五分之二六分之二得  
一併通分者 母乘其子以代五



答曰八十八步七百六十一分步之二百三十二  
行曰下有八分以一萬八百四十步四百二十七分之三為一萬二千  
十四分之二萬二千五分之三為一萬六千六分之三為一萬一千  
四十七分之三為一萬二千八分之三為一萬五千五分之三為一萬二千  
十三以萬法置田二百四十步亦以一萬八百四十步之萬實實如法  
得從步

今有田廣一步半三分步之一四分步之一五分步之一六分步之一七  
分步之一八分步之一九分步之一求田一畝問從幾何

答曰八十四步七十一分步之二十九分步之五十九分步之六十四  
行曰下有九分以一萬二千五百二十步為一千二百六十三分之  
一萬八百四十四分之三為六千三百三十五分之三為五百四十六分之  
四百二十七分之三為三千六十八分之三為三百一十五九分之  
一為二千五百二十步之萬實實如法得從幾何

今有田廣一步半三分步之一四分步之一五分步之一六分步之一七  
分步之一八分步之一九分步之一求田一畝問從幾何

答曰八十一步七千三百八十一分步之六千九百三十九  
行曰下有十分以一萬二千五百二十步為一千二百六十三分之  
一萬八百四十四分之三為六千三百三十五分之三為五百四十六分之  
四百二十七分之三為三千六十八分之三為三百一十五九分之  
一為二千五百二十步之萬實實如法得從幾何

承業卷萬空百四

四

今有田廣一步半三分步之一四分步之一五分步之一六分步之一七  
分步之一八分步之一九分步之一求田一畝問從幾何

答曰七十九步八萬三千七百一十一分步之三萬九千六百三十一  
行曰下有十一分以一萬二千五百二十步為一千二百六十三分之  
六千七百三十一分步之一萬九千二百四十四分之三為六千九百三十九  
一萬五千五百四十四分之三為四萬六千六百二十七分之三為三千  
九百六十八分之三為三千四百六十五九分之三為三千八百八十二  
分之二萬二千七百七十二分之二萬二千五百二十步之萬實實如法得  
從幾何

萬三千七百一十一以萬法置田二百四十步亦以一萬二千七百  
百二十步之萬實實如法得從幾何

今有田廣一步半三分步之一四分步之一五分步之一六分步之一七  
分步之一八分步之一九分步之一求田一畝問從幾何

答曰七十七步八萬六千二百一十一分步之二萬九千一百八十三  
行曰下有十二分以一萬八萬三千一百六十四步四萬一千五百  
八十三分之三為二萬七千七百二十四分之三為二萬七千九十五  
分之二萬六千六百三十六分之三為一萬三千八百六十七  
分之二萬一千八百八十八分之三為一萬三千九百九十五九分之  
一為九千二百四十二分之三為八千三百一十六一分之一為  
七千五百六十二分之三為六千九百三十分之得二十五萬八千  
六十三以萬法置田二百四十步亦以一萬八萬三千一百六十步之  
萬實實如法得從幾何

今有田廣一步半三分步之一四分步之一五分步之一六分步之一七  
分步之一八分步之一九分步之一求田一畝問從幾何

答曰七十四步八萬三千七百一十一分步之三萬九千六百三十一  
行曰下有十分以一萬二千五百二十步為一千二百六十三分之  
一萬八百四十四分之三為六千三百三十五分之三為五百四十六分之  
四百二十七分之三為三千六十八分之三為三百一十五九分之  
一為二千五百二十步之萬實實如法得從幾何

承業卷萬空百四

五

今有田廣一步半三分步之一四分步之一五分步之一六分步之一七  
分步之一八分步之一九分步之一求田一畝問從幾何

答曰七十九步八萬三千七百一十一分步之三萬九千六百三十一  
行曰下有十一分以一萬二千五百二十步為一千二百六十三分之  
六千七百三十一分步之一萬九千二百四十四分之三為六千九百三十九  
一萬五千五百四十四分之三為四萬六千六百二十七分之三為三千  
九百六十八分之三為三千四百六十五九分之三為三千八百八十二  
分之二萬二千七百七十二分之二萬二千五百二十步之萬實實如法得  
從幾何

楊輝詳解開方作法本源出得理不書其詳可也



左表乃積數  
右表乃陽某  
中藏者皆屬  
以廣末商左  
今實而除之

增乘方求廉法草曰：每項本五二列所開方數加三五末方列五倍  
五在內以陽某一自下增入前位至首位而止首位得六第二位得  
三第三位得四第四位得三下一位得二復以陽某如前位增進一  
位求之

六 求第二位 五加十而止四六為十三加三為六二加一為三  
六 求第三位 十五五加十而止六六加四為十三加一為四  
六 求第四位 十加十而止六六加四為十三加一為四  
六 求第五位 二十五五加十而止五五加四為九加一為五

永樂大典卷萬字三百四十四

揚輝詳解題因三表方四象地圖者方四分之二以積五形求方  
初末除之妙用考究源流莫不由此法曰：置積為實別置一算名曰下  
法求下之法於實數之下自末位常起一位約實至首位盡而止實上商至第一位得  
約實至首位盡而止下一位定一百下定七萬下定百百萬下定千於  
實上商置第一位得數以方法一、二、三、三、四、五、五、六、六、七、八  
九九之數為商不體實數下法之上亦置上商數即原來法數也  
名曰方法於本積自去其一而命上商除實法者相法以破積數二乘  
方法一退為商一方帶兩直以知其數如乘故二乘進位下法再退  
法即定位之某再進重定於上商之次積商第二位得數與上意同於  
廉法之次照上商置隔一方帶二乘五開一月用即名偶以方廉二法  
亦原來之法也皆命上商除實二乘偶法併入廉法一退得偶八廉作  
一大方以法次位得數下法再退前意商置第三位得數下法之上照  
上商置隔以廉偶二法皆命上商除實第二位得數用得平方一面之  
數更有不支之數依第三三位體而得偶入廉進位句之 草曰置積為  
實七萬一千八百二十四別置一算為下法求下之法從末帶起一  
位約實百下約十萬下約百實上商置第一位得數二百下法之上

永樂大典卷萬字三百四十四

貫通全能其商方以積使商除除得其間上置諸下乃倍萬方法數却將  
方倍成其餘待其次數上商續方下旁邊也續數上下再將續除積積之  
數盡目照如若還不盡倍方次逐一時方位數除除足數求商又續只將  
此續取空虛

開方之法有三有平方有立方其法最難取算然公認亦少用  
之但平方一法間自用之收算方田一面不可不面一法於其間也  
丁巨軍法方求圓二十二乘七除圓求方七水二十二除平面求圓十  
二水方口求外圓求積圓物六乘十二除方物八乘十二立對求徑  
二乘十六除立方求圓十二乘九除見球求方五乘七除見方求斜七  
乘五除

九章算經今有積五萬五千二百二十五步問為方幾何  
答曰二百三十五步  
今有積二萬五千八百八十一步問為方幾何  
答曰一百五十九步  
今有積七萬一千八百二十四步問為方幾何  
答曰二百六十八步

七

揚輝詳解題因三表方四象地圖者方四分之二以積五形求方  
初末除之妙用考究源流莫不由此法曰：置積為實別置一算名曰下  
法求下之法於實數之下自末位常起一位約實至首位盡而止實上商至第一位得  
約實至首位盡而止下一位定一百下定七萬下定百百萬下定千於  
實上商置第一位得數以方法一、二、三、三、四、五、五、六、六、七、八  
九九之數為商不體實數下法之上亦置上商數即原來法數也  
名曰方法於本積自去其一而命上商除實法者相法以破積數二乘  
方法一退為商一方帶兩直以知其數如乘故二乘進位下法再退  
法即定位之某再進重定於上商之次積商第二位得數與上意同於  
廉法之次照上商置隔一方帶二乘五開一月用即名偶以方廉二法  
亦原來之法也皆命上商除實二乘偶法併入廉法一退得偶八廉作  
一大方以法次位得數下法再退前意商置第三位得數下法之上照  
上商置隔以廉偶二法皆命上商除實第二位得數用得平方一面之  
數更有不支之數依第三三位體而得偶入廉進位句之 草曰置積為  
實七萬一千八百二十四別置一算為下法求下之法從末帶起一  
位約實百下約十萬下約百實上商置第一位得數二百下法之上

置上商二百名曰方法一百乃令上商除實四萬餘三萬一千八百二十四二米方法但四百步一退為萬四下法再退百下約十於上商  
 之次請商第二位得數六萬二千六百六十六廉法之次照上商置一  
 十以廉法二法皆命上商除實二萬七千六百餘四十二百二十四二  
 乘偶法併於廉法得五十二一退五十二下法再退於末位下見一  
 又於上商置第三位得數二百六十二次商置八下法之上亦置八為  
 萬除實通查合例

一萬二千六百六十六	六萬二千六百六十六
一萬二千六百六十六	六萬二千六百六十六
一萬二千六百六十六	六萬二千六百六十六
一萬二千六百六十六	六萬二千六百六十六

宋集大算卷一萬空五百四

增乘開平方方法以商數乘下法進增乘之商第一位上商得數以乘  
 下法為東方命上商除實上商得數以乘下法入東方一退為廉下法  
 再退商第二位商得數以乘下法為廉命上商除實記以上商得數  
 乘下法入滿皆名曰廉一退下法再退以末第三位商數商第三位  
 用法如第二位乘之  
 增乘開平方圖以圖示法下月可觀

四步	二十	八百	一千	七萬
起一位定	起一位定	起一位定	起一位定	起一位定

一	二	三	四
上商	上商	上商	上商
下法	下法	下法	下法

商第一位  
 上商得  
 六以乘  
 下法為  
 命上商  
 除實上  
 商得數  
 以上商  
 置一  
 十以廉  
 法二法  
 皆命上  
 商除實  
 二萬七  
 千六百  
 餘四十二  
 百二十四  
 二  
 乘偶法  
 併於廉  
 法得五十二  
 一退五十二  
 下法再  
 退於末  
 位下見一  
 又於上  
 商置八  
 下法之  
 上亦置  
 八為萬  
 除實通  
 查合例

商第二位  
 上商得  
 六以乘  
 下法為  
 命上商  
 除實上  
 商得數  
 以上商  
 置一  
 十以廉  
 法二法  
 皆命上  
 商除實  
 二萬七  
 千六百  
 餘四十二  
 百二十四  
 二  
 乘偶法  
 併於廉  
 法得五十二  
 一退五十二  
 下法再  
 退於末  
 位下見一  
 又於上  
 商置八  
 下法之  
 上亦置  
 八為萬  
 除實通  
 查合例

宋集大算卷一萬空五百四

二十之下與上商八步呼除本積五八除去四十二八除去一百六十  
 八八除去六十四步通盡得方面二百六十八步合前問  
 九章算經入有積五十六萬四千七百五十二步四步之一問為方幾何  
 答曰七百五十一步半  
 嚴泰通原算術曰則積步以四外通之納子入以四外再自乘得六  
 十四米之為實以開方法除之得一萬二千二十四分却以四外自乘  
 之得一十六萬法除之即得  
 今有積三十九萬七千二百一十五萬六百二十五步問為方幾何  
 答曰六萬三千二百二十五步  
 開方法六萬三千二百二十五步

增乘開平方方法以商數乘下法進增乘之商第一位上商得數以乘  
 下法為東方命上商除實上商得數以乘下法入東方一退為廉下法  
 再退商第二位商得數以乘下法為廉命上商除實記以上商得數  
 乘下法入滿皆名曰廉一退下法再退以末第三位商數商第三位  
 用法如第二位乘之  
 增乘開平方圖以圖示法下月可觀

法二、百、之、五、以、注、音、文、是、故、而、主、其、法、除、於、下、如、前、若、臨、  
之不盡者，不可開當以百命之，夫年以有某如定法而命於音類  
組結流下下者，已算積音字音之日，未嘗近復有得公和如音類  
而命於音類，其加音類而命於音類，其數不可得而定，其數  
以而命之，不夫音類而命於音類，其數不可得而定，其數  
以而命之，不夫音類而命於音類，其數不可得而定，其數  
以而命之，不夫音類而命於音類，其數不可得而定，其數  
以而命之，不夫音類而命於音類，其數不可得而定，其數

永樂大典卷萬字三百四十五

之通、而、而、上、下、相、命、是、自、來、而、除、之、也、已、注、音、文、是、故、而、主、其、法、除、於、下、如、前、若、臨、  
者、使、其、故、據、律、而、而、其、法、以、其、後、皆、故、日、定、法、其、後、除、於、法、其、一  
者、使、其、故、據、律、而、而、其、法、以、其、後、皆、故、日、定、法、其、後、除、於、法、其、一  
者、使、其、故、據、律、而、而、其、法、以、其、後、皆、故、日、定、法、其、後、除、於、法、其、一  
者、使、其、故、據、律、而、而、其、法、以、其、後、皆、故、日、定、法、其、後、除、於、法、其、一  
者、使、其、故、據、律、而、而、其、法、以、其、後、皆、故、日、定、法、其、後、除、於、法、其、一  
者、使、其、故、據、律、而、而、其、法、以、其、後、皆、故、日、定、法、其、後、除、於、法、其、一

馬方四百八十四步九百六十八分步之三百一十一  
夏侯陽呈經今有田二十一頃七十八畝一百八十步問萬方幾何  
答曰七百二十三步奇百七十一步

術曰先置頭畝於上以二百四十步乘之得五十二萬二千七百二十  
步內乘一百八十步以開方除之借一算萬下法步之超一位至百止  
萬上置上商七百下亦置七萬於實位之下下法之上命上商除實位  
倍方為一十四萬方法一還下法再還又置上商二十於前商後又置  
二倍於方法之下下法之上名曰偶法以方陽二法皆命上商以除實  
位後又置三安於方法一還下法再還又置上商三於前商二十  
之後又置三安於方法一還下法之上名曰偶法以方陽二法皆命上  
商除實位倍偶法得六從上方法得一千四百四十六即是上方得七  
百二十三步奇一百七十一步

永樂大典卷萬字三百四十六

六萬二千五百七十六  
答曰三百一十六里六十八步一十八萬九千七百三十七分步之  
術曰置積步為實開方除之即得按千步之器其地千尺方一里置一  
畝地十里以三百步乘之得三千步乘相乘得九百萬步又以千尺  
乘之得積九十億步以開方除之即得方數也開方法曰借一算萬下法  
步之超一位至萬而止置上商九萬於實之上又置九億於實之  
下法之上名曰方法命上商九萬以除實畢倍方法九億得十八億乃  
折之方法一折下法再折又置上商四十於上以次前商之後又置四  
百萬於方法之下下法之上名曰偶法方陽皆命上商四千以除實畢  
倍偶法得八百萬上從方法得一億八千八百萬於上方法一折下  
法至折又置上商八百於上以次前商之後又置八萬於方法之下下  
法之上名曰偶法方陽皆命上商八百以除實畢倍偶法得十六萬上  
從方法得一千八百九十六萬乃折之方法一折下法再折又置上商  
六十於上以次前商之後又置六百於方法之下下法之上名曰偶法  
方陽皆命上商六十以除實畢倍偶法得一千二百上從方法得一百  
八十九萬七千二百乃折之方法一折下法再折又置上商八於上以

次前商之後又置八於方法之下下法之上名曰隅法方隅皆命上商  
八以除實畢倍隅法得一十六上從方法下法一亦從之得一十八萬  
九千七百三十七分步之六萬二千五百七十六以里法三百步除之  
得三百一十六里不盡六十八步即得方三百一十六里六十八步一  
十八萬九千七百三十七分步之六萬二千五百七十六也  
楊輝備奇算法積一千三百尺開平方一面幾尺

答曰三十六尺七十三分尺之四

開方草曰置積為實二二二列置下法一算從常起一位約實百下  
定上上商方面三十以乘下法為方法三十乘上商除實二二餘實四  
百以二因方法三退為廉六下下法再退定本上又商第二方面六  
尺以乘下法為隅六尺以廉隅二法六十六尺命上商除實三百九  
六尺除實四尺即開方不盡之數二因隅法併入廉法共七十二添入  
下法一算共七十三命為分母所餘四尺命為分子合開 遂源求原  
積草曰置方面三十六尺七分三分尺之四以分母通全尺併入分子  
共二千六百三十二自乘於上得六百九十二萬七千四百二十四別  
置分子減分母餘分子四萬九千七百三十七以乘分子六十九

本集卷之三萬空三百四十四

十三

本于四得二百七十六併之為實得六千九十二萬七千七百以分母  
自乘為法得五十三百二十九以法除之得原積一千三百尺  
今有積一千五百九十尺六十四分尺之二開平方面幾何

答曰三十九尺八分尺之七

原積有分子開平方術曰以分母六十四通積尺一千五百九十分子  
一併之為實二千七百六十四開平方得方面分子積數三百  
一十九置原分母開方六十四開平方得八為方面分母以除方面分  
積三百一十九得方面尺數三十九尺餘八分尺之七  
逐層細算今有平方積五萬五千六百九十六尺開一面方多少

答曰二百三十六尺

法曰平方開之 草曰置積為實借一算子為約法常起一位進二位  
合商百乃上商二百尺二因常隅又名下法又名約法得二萬為方法  
命商除實四萬了倍方法一退得四十約法二退於百之下續商三百  
尺三因隅法得三百尺併入方法得四千三百命商三十除實餘有二  
千七百九十六在方法內又添隅法三百一退得四百六十隅法二退  
為二尺上續商六尺又於方法內添隅法六尺一步得四百六十六尺

乃今商六尺除實恰盡丁巨算法曰置積在地商二二如四除了四  
萬另於上退二位置二合商百并於下置二為方倍之得四將四開得  
四三一十二又除一萬二千於上續商三三方亦續三又將上下三萬  
三三如九又除九百實有二千七百九十六又將方三倍為六共得四  
六部以四商得四六二十四又除二千四百續商六以六除盡  
丁巨算法今有平方積六十二萬二千五百二十一尺開一面幾何

答曰七百八十九尺

置積尺以一百八十九尺之下為隅常起一位至二萬尺之下上商七呼  
一七生方七即於隅法之上布七作方法呼七四十九去積四十九  
萬尺倍方法為一十四方法一退隅法二退上商八呼一八生方八於  
方法之後對上商八之下布方法八呼一八如八去積八萬尺餘積五  
萬二千五百二十一尺呼四八三十二去積三萬二千尺又呼八八六  
十四去積六千四百尺倍方法八得方法一百五十六方法一退隅法  
二退上商九呼一九生方九即於生法之後對上商九之下布方法九  
呼一九如九去積九千尺呼五九四十五去積四千五百尺呼六九五  
十四去積五百四十九尺九十一去積八十一尺適盡此平方之法

本集卷之三萬空三百四十四

十三

頗難通破優二例 若有積九千六百零四尺開平方一面幾何然九  
十八尺置積在地如上除也  
實通全解集今有方田六畝零四安開一方面該步幾何

答曰該方三十八步

法曰置積為實答入零安開平方除之合開 開平本法直總法在地  
用商三三如九另於上退二位置三合商十下亦另置三萬方法在地  
止有五在四止有六十四方下亦置八以八呼除六十四恰盡商得  
三十八步為一方面其餘開方皆做此  
嚴求通原算法今有積八萬步開方若何

答曰二百八十二步五百六十五分之二四百七十六

術曰置積為實借一算步之起一上商二百乘下隅為廉二百呼除  
本積二二除去四萬餘積四萬步為實倍廉為方法得四百續上商八  
十乘下隅為廉八十於四百之下與上商八十呼除本積四八除去三  
萬二千八八除去六千四百餘積一千六百步為實又字廉八十得一  
百六十併入方法共五百六十續上商二步乘下隅為廉二步於五百

六十之下與商二步呼除本積二五除去一十二六除去一百二十二  
二除去四步餘積四百七十六步又倍廉二步得四併入方法并借一  
百七十六合前問

今有積一百二十一歩問為方若干

答曰二十一歩

今有積三百六十一歩問為方若干

答曰二十九歩

今有積七百歩問為方若干

答曰二十六歩五十三分之二

今有積一千歩問為方若干

答曰三十一歩六十三分之三十九

術曰俱以前問方除之即得

九章算經今有積一千五百一十八歩四分歩之三問為圓周幾何

答曰一百三十五歩於微數當用一百三十八歩一十分歩之一

宋樂大典卷萬字四百四

十四

楊輝詳解題以方改圓驗方圓相通也圓居四分之三法曰分母乘

全步入內子以圓法十二乘之又以分母再自乘乘之開平方求積以

分母自乘為法除之以分母自乘為法除實得周 算曰分母自乘全

步一十五百一十八歩入內子三得六十二之十五以圓法十二乘之得

七萬二千九百又以分母四再自乘馬六十四乘之為實四百八十六

萬五千六百開平方別置一算為下法分下之法從末常起一位約實

百下約六萬下的約百萬下的約十萬上商置第一位得數二十下法之

上亦置上商二十名曰方法乃命上商除實得百萬二乘方法一退為

廉廉作四下退馬四下法再退百下法上商之次法奇第二

得數一百萬二千一百 兼法之次上商置隔一百以乘隔二法皆命

上商除實今四十一萬餘二十五萬五千六百二乘隔法併為廉一退

得四十二百下法再退於末位百下法十又以上商置第三位得數六

下法之上亦置隔六十除實適盡得二十一萬六千以分母自乘為

法除之嚴恭通原算法術曰列積步以四分通之納子十二乘之又

四分再自乘得六十四乘之為實以開方步之得二千一百六十分部

以四分自乘得一十六為法除之即得

今有積三百歩問為圓周幾何

答曰六十歩於微數當用六十一歩五十分歩之十九

術曰置積步數以十二乘之以開方除之即得周此術以周三徑一為

準無異因術相逆復也於微則以三百一十四乘積如二十五而一

所得開方步之即步也開方步之即徑是為微見是以周開方步之

微步其以二百乘積一百五十七而一開方步之即徑得夫之於微多

淨步等按此法於微術長月之法其不同開方步之即徑六步

本有者行徑之微步五十八步之七而一按步五十一之五微步

六而二步月步徑相乘得三三六自乘得三三六六以乘積餘

一用之數十二之其積不從自乘全以一乘之十二而一得積三也術

為一乘不長故以十二而一得此積全運原置此積三以十二乘之者

優其本周自乘之數凡物自乘開方除之優其本數後開方除之即周

孫子算經今有積三萬五千歩問為圓周幾何

答曰六百四十八歩一千二百九十七分歩之九十六

術曰置積三萬五千歩以十二乘之得四十二萬為實次借一算為

下法步之起一位至百而止上商置六百餘於實之上割置六萬於實

之下下法之上名為方法命上商六百除實除訖倍方法方法一退下

法再退復置上商四十以次前商副置四百於方法之下下法之上名

為廉法方廉各命上商以除實除訖倍廉法從方法方法一退下法再

退復置上商八次前商副置八於方法之下下法之上名為隔法方廉

隔各命上商八以除實除訖倍隔法從方法上商六百四十八下法得

一千二百九十七不盡九十六是為方六百四十八步一千二百九十九

七分歩之九十六

嚴恭通原算法今有積一千二百歩欲為圓周幾何

答曰四十歩

術曰列積步以四乘三除得一千六百歩以開方除之即得

五經算術禮記投壺法壺頭修七寸腹修五寸口徑二寸半容半五升注

云修長也腹容半五升三分益一則高二寸得圓周之象積三百二十四

寸以腹修五寸約之所得求其圓周二尺七寸有奇是為腹徑九寸有餘

說唐按斛法一尺六寸二分上寸之得一千六百二十寸為一斛積寸

下退一得得一千六百二十寸為一斗積寸倍之得三百二十四寸為二斗

宋樂大典卷萬字四百四

十五

積寸以獲修五寸約之得六十四寸八分乃以十二束之得積七百七十  
七寸六分又以開方除之得圓周二十七寸餘四十八寸六分倍二十七  
從方法得五十四分一亦從方法得五十五以三除二十七寸得九寸  
又以三除不盡四十八寸六分得一十六寸二分與法俱上之是為高  
腹徑九寸五百五十分之一百六十二母與子亦可俱半之為二百七  
十五分寸之八十一律風等按其開置全有主應修五寸分五升三  
亦五一則為二半得圓周之乘積寸之與圓徑各異可日積三百二十  
四寸圓二尺七寸二分七十五分寸之二百四十三徑九寸二百七十五  
寸寸之八十一律風等按其開置全有主應修五寸分五升三

得寸以獲修五寸約之得六十四寸八分乃以十二束之得積七百七十  
七寸六分又以開方除之得圓周二十七寸餘四十八寸六分倍二十七  
從方法得五十四分一亦從方法得五十五以三除二十七寸得九寸  
又以三除不盡四十八寸六分得一十六寸二分與法俱上之是為高  
腹徑九寸五百五十分之一百六十二母與子亦可俱半之為二百七  
十五分寸之八十一律風等按其開置全有主應修五寸分五升三  
亦五一則為二半得圓周之乘積寸之與圓徑各異可日積三百二十  
四寸圓二尺七寸二分七十五分寸之二百四十三徑九寸二百七十五  
寸寸之八十一律風等按其開置全有主應修五寸分五升三

承業大典卷之五十四

退積商第二位得數下法之上亦置上商為隔以上商數乘應隔命上  
商除實訖米第三位即如米第二位取用。  
九章算經今有積一百八十六萬八千六百六十七尺此各謂立方凡凡物  
有高深深而古積者曰立方問為立方幾何。

答曰一百二十三尺  
楊輝詳解今問積中第一位是一立方方百尺第二位有平方各  
方一百尺高三尺共三廉各長一百尺方二十尺高三尺及三廉各長一百  
尺第三位積有平方各方一百二十尺高三尺及三廉各長一百二十  
尺方三尺共一隅立方三尺解題方自來名馬平方方以各長平方  
名曰立方以如股方解題方自來名馬平方方以各長平方  
法置積為實別置一算名曰下法原下之法於實數之下目末至首  
常起二位物實原來之法過二位今逐源收積二位一下定一千下及  
十百萬下及百上商置第一位得數以方數為上目末求商不致疊位  
詳見細單下法之上亦置上商即平方而末為平方命上商除實訖  
除去一立方之三因平方一退亦三因從方面二退為廉第一位得數  
乃立方其第二位有三箇廉一小隅為助三因方廉退方一廉二者並

其數可等第也下法三退原起二今過三位以定上商積商第二位  
得數下法之上亦置上商為隔第二位中隅見在解以上商數乘應隔  
以平乘高命上商除實訖第二位取用如北求第三位如依第二位取  
用以上商乘廉三因隅法併入為方又以方法之下進置上商三因高  
廉其方法一退無法再退下法三退積商第三位得數下法之上亦置  
上商為隔三因廉法隔自乘之皆命上商除實見第二位解題查合問  
單曰置積一百八十六萬八千六百六十七尺為實別置一算名曰下法  
於實數之下目末位常起二位約實一下定一千下定十百萬下定百  
上商置第一位得數實數一百萬上商置一百萬定百也下法之上亦  
置上商一百乘為平方一百乘一百得一萬尺乃命上商一百除實一  
百萬尺三因平方一退為三萬尺亦三因從方一退為廉三日尺下法  
三退定十積商置第二位得數二十下法之上亦置上商為隔二十以  
上商乘廉得六十隅得四百命上商除實訖一十三萬二千八百六  
十七尺以上商二十乘廉得一萬二千八百三十三因隅法得一十二百尺併  
入方一退共四萬三千三百尺方法之下從置上商一百二十三因萬  
廉三百六十廉法二下法三進積商置第三位得數三尺下法之上

承業大典卷之五十四

亦置上商為隔三尺以上商乘廉一千八百隅九尺皆命上商除實適  
盡合問。增求方法立方原來是來而又求主數今以增求為除求源單  
曰實上商置第一位得數一萬以上商乘下法置廉一百乘廉萬方一  
萬除實訖復以上商一百乘下法入廉共三百二十乘廉入方共三萬又乘  
下法入廉共三百其方一廉二下三退定十再於第一位商數之次復  
商第二位得數二十以乘下法入廉共三百二十乘廉入方共三萬六  
十四百合上商除實訖訖一十三萬二千八百六十七後以次商二十  
乘下法入廉共三百四十乘廉入方共四萬三千二百尺又乘下法入  
廉共三百六十其方一廉二下三退如前上商第三位得數三尺乘下  
法入廉共三百六十三乘廉入方共四萬四千二百八十九命上商三  
尺除實適盡得立方一而之數  
九章算經又有積一千九百五十三尺八分尺之一問為立方幾何  
答曰一十二尺半  
今有積六萬三千四百一尺五百一十二分尺之四百四十七問為之方  
幾何  
答曰三十九尺八分尺之七

楊輝詳解題此是帶于五方分母于五方法曰置積以分母通其金  
加內子為實通分之意開立方除之自所得積多於母于一便未可便  
見方面別置分母如立方而一為法母九百未而又乘。故如立方而一  
除積運得立方一面之數。早曰置積以分母五百十二通余六萬  
三千四百一八加內子四百四十七萬實得三百一十九別置分母五百十二  
七百五十九開立方除之為積得三百一十九別置分母五百十二  
開立方而一為法母八除積三百一十九得立方一面之數。前家嚴森  
京算法曰置積以分母相乘納于三千二百四十六萬一千七百五  
十九分為積實開立方除得一算為下碼常起二位約實上商三百乘  
下碼得三百為法以上商三百與乘三百乘得九萬為方法與上商  
三百呼除本積三九除去二千七百餘積實存五百四十六萬一千  
七百五十九分為實。三因得九百三因得二十七萬積上商一千  
乘下碼得一七却乘九百得九百併入方法。又以上商一千乘下碼  
一十呼除本積一二除去二百萬再呼一七除去七十萬。一七除去九萬  
一一除去一千餘積存二百六十七萬七百五十九分為實以於方法

本集卷之三

十八

內更知原乘九千。又倍商乘得二百併入方法以上商三百一十  
三因得九百三十為法積上商九分求下碼得九分却乘得八千  
三百七十併入方法。又上商九分求下碼得八十一分亦併入方  
法共二十九萬六千七百五十一分為方法與上商九分呼除本積二  
九除去六百八十萬再呼九九除去八十一萬六九除去五萬四千。七  
九除去六千三百五九除去四百五十一九除去九分適盡得三百一  
十九分為實以置分母五百一十二亦以開立方除之得八為法實如  
法而一合前問  
今有積一百九十三萬七千五百四十一尺二十七分尺之一十七。問為  
立方幾何  
答曰一百二十四尺太半尺  
開立方方通等未其一面也術曰置積為實借一算步之超二等。  
十之面十百萬之面百議所得以再乘所借一算為法而除之再乘  
者亦求為方集以上議命而除之則二寸寸也除之三之為定法為言  
集除以法除三面以定方集為定法之復除折而下後亦有三面方集  
以皆自乘之數須得折議定其厚薄用四寸集者方日之而十開立集

者方十之面十議定法也有成方之集故復除者以十為百折下一寸  
也以三乘所得數置中行設三乘之定長復借一算置下行以十為百  
集五寸者亦有定數且置一算定其位步之中超二位上方法  
長自來而折中乘法但有長故降一等。下碼法而無長故又降一等也  
復置積以一乘中為三乘備集之再乘下碼法而無長故又降一等也  
加定法以定除。三面三乘一碼中已有長以上議命之而余士三乘之  
厚也除已倍下并中從定法之再中三以下定法者三乘各首以  
兩面之集連於三乘之為以折復除也言不盡者明比要當以乘乃得  
明其後除折下如前問之不盡者亦為不可開也。亦有以定法分者  
不如故集開方以復數為分也若積有分者通分內子為定實定實乃  
開之說。開其母以報除。浮風等除外母可開者並連之積先令三母既  
開之後。一母而存。故問分母求一母為法以報除也若母不可開者又  
以母再乘定實乃開之說。如母而一母。浮風等除分母不可開者本一  
母也。又以母再乘之。分三母既開之後。一母。一母。一母。一母。一母。一母。  
全面也。強開立方知立方通等未其一面之數。呼一算存故今一母而一得  
任立方求積方再自乘就積開之。故超二位者十之面十。百百萬之面

本集卷之三

十九

百議所以再求所借算為法而以除。如求為方集以議命之而除。則立  
方等之除已。三之定法為積。水盡當復更。故復強三面已定方集為  
定法復折除而下。知三面方集皆以有自來之數。須得折議定其厚薄  
務開平亦百之面十。其開立方即千之面十。而定法以折議定其厚薄  
復除之者當以千為百折下一等。以三乘所得數置中行設三乘之  
定長復借一算置下行。若款以高碼方。立方子未有數且置一算定其  
位也步之中超一下二者。上方法自來而一折。定法法但有長故降  
一等。下碼法而無長故又降一等。復置積以一乘中者。為三乘備集再  
乘下碼法而無長故又降一等。定法以定除者。三四三乘一碼  
中已有長以上議命之而除。三乘之集除已倍下并中從定法者三  
乘各首以兩面之集連於兩方之面一碼連於兩方之面。以得復除其  
間之不盡者折下如前問方即分所開者通分納子開之說。開其  
母以報除可開者以通之積先令三母既開之後。一母而存。故問分母  
者求一母為法以報除者若不可開者又以母再乘定實乃開之說。如  
如母而一母不可開者本一母也。又以母再乘分三母既開之後亦  
一母而存。故今如母而一得全面也。



邊廣細單今有立方積四千九百八十三萬六千三十二尺間立方一面多少

答曰三百六十八尺

法曰開立方除之舊單完集今以透廉開之 單曰列積為實借一算子右立隅又右約法常起二位約實兩度進上合商三百三因立隅得三百萬別置為廉法又三因得九百萬為方法只以方法命商除實得一千一百萬三因方法為二千七百萬一退三因廉得九百萬二退立隅法三退積商六十寸廉法內添滿添立隅六千共九萬六千六百四加入方法得三百二十七萬六千餘積商除實餘有三百一十八萬三千二百在廉法內更添隅法六千得十萬二千六百加入方法得三百八十八萬八千一退廉法內又添六千共十萬八千二退下法得三十九萬七千五百四寸命商八寸除實餘直嚴添進原算法術曰置本積為實借一算為下隅常起二位約實上商二百尺乘下隅得三百尺為廉法以上商三百尺與廉三百尺相乘得九萬八萬方法與上商呼除本積三九除去二十七百萬餘積上存二千二百八十三萬六千三十二尺為

承業典卷萬空百四

二十

實三因廉得九百尺三因方得二十七萬尺積上商六十八尺乘下隅得六十八尺相乘得五萬四千尺併入方法又上商六十八尺與下隅六十八尺相乘得三千六百尺亦併入方法共三十二萬七千六百尺為方法與上商六十八尺呼除本積三六除去一千八百萬再呼二六除去一百二十萬再呼六七除去四十二萬再呼六六除去三萬六千尺餘存三百一十八萬三千二百尺再於方法內更加原廉五萬四千尺又倍商隅三千六百得七千二百尺亦併入方法共三十八萬八千八百尺次以上商三百六十三因得一千八百萬廉法積上商八尺乘下隅得八尺却乘廉得八千六百四寸又上商八尺與下隅八尺相乘得六十四尺亦併入方法共三十九萬七千五百四寸為方法與上商八尺呼除本積三八除去二百四十萬再呼八九除去七十二萬再呼七八除去五萬六千再呼五八除去四千八百再呼四八除去三千二百尺通盡得立方面三百六十八尺合前問

丁巨算法今有積一萬五千六百二十五尺間為立方一面幾何

答曰二十五尺

置積尺以一算於五尺之下常起二位至位之下上商二呼一二生廉

二二二生方四呼二四如八去積八千尺餘七千六百二十五尺呼一添廉二二四添方八又呼一二添廉二方法一退廉法二退下法三送上商五呼五六生方三五五生方二五命商除積一五如五去積五十八尺五五二十五去積二千五百尺二五五去積一百尺五五二十五去積二十五尺通盡

答曰三十六尺

法曰置本積為實借一算為下隅常起二位約實上商三十尺乘下隅得三十尺為廉法以上商三十尺與廉三十尺相乘得九百尺為方法與上商呼除本積三九除去二萬七千尺餘積實存一萬九千六百五十六尺為實再以三因廉得九千尺三因方得二十七尺積上商六尺乘下隅得六尺却乘廉得五百四十八尺併入方法又上商六尺與下隅六尺相乘得三十六尺亦併入方法共三千二百七十六尺為方法與上商六尺呼除本積三六除去一萬八千再呼二六除去一千二百再呼六七除去四百二十再呼六六除去三十六尺通盡合前問

承業典卷萬空百四

二十一

答曰八百八十七尺二百三十六萬二千九百六十九尺之二百一十三萬五千八百九十六

術曰置本積為實借一算為下隅常起二位約實上商八百尺乘下隅得八百尺為廉法以上商八百尺與廉八百尺相乘得六十四萬八千方法與上商呼除本積六八除去四億八千萬再呼四八除去三千二百萬餘積實存一億八千八百萬尺為實三因廉法得二千四百八十三因方得一百九十二萬積上商八十八尺乘下隅得八十八尺却乘廉得一百尺亦併入方法又上商八十八尺與下隅八十八尺相乘得六千四百尺亦併入方法共二百一十一萬八千四百尺為方法與上商八十八呼除本積二八除去一億六千萬再呼一八除去八百萬再呼一八除去一千八百萬再呼八八除去六十四萬再呼四八除去三萬二千餘積實存一千八百五十二萬八千尺為實次於方法內更加原廉一十九萬二千二百次以上商八百八十三因得二千六百四十萬廉法積上商七尺乘下隅得七尺却乘廉得一萬八千四百八十併入方法又上商七尺與下隅七尺相乘得四十九尺亦併入方法共二百三十四萬一千



百一十七又置內實積五以分六乘之得四七是謂實居厚一百一十七分之四而厚率積為多也。設今方二尺方四尺而得八尺八寸。謂之方周其中今圓徑與方等亦二尺也。凡厚性以方圓而得半即圓積也。半方以乘方周之半即方積也。然則方周與方積之半也。圓周知圓積之半也。按如圓徑方周半八尺之面。圓周半五尺之面也。今方周六十四尺之面即圓周四十八尺之面也。又今徑二尺自來得徑四尺之面是為圓周半十二之面。而徑半一之面也。斷亦以周三徑一之率為積。是故更者此法。然增周太多過其實矣。李鳳章按祖暅之謂劉徽。張衡。二人皆以圓周為方半。凡為圓半乃說新法。祖暅之謂立圓徑曰以二乘積則立方除之即立圓徑其竟何也。取立方乘一數今立徑於左後之下滿從現去其右之上之數。又合而積現之。去其前上之數。於是立方之數以而為四現。內乘一謂之內乘現。外乘三謂之外乘現。是合四乘後積斷之。以句收言之。今除高為句內乘斷上方為現。本方之數其積句股之法以句乘現。結算則餘為股。若今除高自來。本方之數。除即內減。其斷上方之數。本方之數。即外口。本之斷上。是則除高自來。即外三乘之斷上。是夫不同高。厚勢如然也。然因有所歸用而途殊者。

承業大典卷二萬六千四百四十

二十四

角。而乃徑達以演類。借現以折。假按陽高方高數參等者。列而立之。積。廣上上則高自來。與斷上。是數亦可。凡。置乘成立。積。緣。暴。誓。現。日。則。積。不。容。其。由。此。觀。之。現。之。外。三。乘。勢。為。一。即。一。陽。為。也。三。分。立。方。則。陽。為。者。句。內。乘。居。一。可。知。矣。合。八。小。方。成。一。大。方。合。八。內。乘。成。一。合。其。內。乘。居。小。方。三。分。之。二。則。合。其。居。立。方。亦。三。分。之。二。故。然。驗。其。置。三。分。之。二。以。圓。算。半。三。乘。之。如。方。算。半。四。而。均。約。而。定。之。以。為。九。率。故。曰。凡。居。立。方。三。分。之。一。七。子。既。既。然。之。亦。昭。明。張。衡。故。舊。略。略。於。後。則。微。損。故。求。較。校。新。法。宜。難。為。抑。求。之。思。是。依。其。本。積。故。二。一。乘。之。十。一。而。十。一。乘。之。二十。一。而。一。約。此。積。今。欲。求。其。本。積。故。二。一。乘。之。十。一。而。二。一。約。再。自。來。開。立。方。除。之。復。其。本。數。故。立。方。除。之。即。九。徑。也。

楊輝詳解積一百六十四萬四千八百六十六尺四寸三分七釐五毫。問為立圓徑幾何。

答一百四十三尺。

解題立圓其狀如坐居立方十六分之九。立圓法曰以方法十六乘積如圓法九而一為實。半周居平方四分之二。三乘一乘。馬立圓立其其。立周居立方十六分之九。取以方法十六乘。凡。而。即。立。積。之。竟。問。增。

東立方除之前注。草曰置積。凡以方法十六乘之。以九除之。為實。得二百七十二萬四千二百七十八。問增。求立方除之。上早。凡。九。乘。乘。首。置。實。內。

邊。細。草。今。有。立。方。周。積。九。百。二。十。七。寸。問。徑。多。少。

答。曰。一。尺。二。寸。

法曰置積寸以十六乘之九而一得一千七百二十八寸。為實。開立方除之。即得。答。問。草。曰。十六。乘。之。九。除。者。添。入。角。積。也。故。立。圓。為。立。方。是以。開。立。方。見。一。面。數。翻。一。滿。法。三。邊。在。千。之。下。置。乘。一。千。方。一。千。除。實。一。千。方。三。因。一。為。三。千。一。退。乘。三。因。得。三。千。二。退。下。位。三。退。積。商。二。寸。實。法。內。添。滿。法。二。寸。得。三。十二。寸。二。因。添。入。滿。法。得。三。百。六。十四。命。商。除。實。盡。也。

今。有。立。方。周。平。方。各。一。所。共。計。積。二。十二。萬。九。千。六。百。七。尺。只。云。立。方。面。多。如。立。圓。徑。七。尺。其。子。方。面。如。立。圓。徑。三。分。之。二。問。三。事。各。多。少。

答。曰。立。方。面。五。十。五。尺。立。圓。徑。四。十八。尺。平。方。面。三。十二。尺。

法。曰。以。立。方。開。之。草。曰。置。共。積。二。十二。萬。九。千。六。百。七。尺。在。地。於。頭。位。以。多。七。尺。日。乘。得。數。又。以。七。尺。再。乘。之。得。三。百。四。十三。尺。減。於。頭。位。

承業大典卷二萬六千四百四十

二十五

共積餘有二十二萬九千二百六十四尺。以一百四十四萬分母乘之。頭位共得三千三百一萬四千一百六十八尺。為實。置於頭位。又多數七尺。日乘得數以四百三十二乘之。得二萬一千一百六十八尺。為從法。又。多。七。尺。乘。四。百。三。十二。得。三。千。二。十。四。尺。添。入。六。十。四。尺。共。得。三。千。八。十。八。尺。高。廉。當。以。二。百。二。十。五。萬。為。開。立。方。開。之。計。積。為。實。三。千。三。百。一。萬。四。千。一。十。六。尺。頭。位。從。法。二。萬。一。千。一。百。六。十八。尺。於。下。位。乘。法。三。千。八。十。八。尺。於。從。法。下。滿。法。二。百。二。十。五。尺。於。廉。之。下。從。法。一。進。廉。法。二。進。滿。法。三。進。上。商。四。共。隔。法。相。呼。四。回。廉。法。得。一。百。二十。萬。八。千。八。百。廉。法。相。呼。主。於。從。法。得。五。百。四。萬。六。千。八。百。八。十。命。商。除。之。餘。有。一。千。二。百。八。十。二。萬。六。千。四。百。九。十六。尺。又。四。回。滿。法。主。於。廉。法。得。二。百。一。十。萬。八。千。八。百。又。主。於。從。法。得。一。千。三。百。四。十八。萬。二。千。八。百。八。十。尺。四。回。於。廉。法。得。三。百。萬。八。千。八。百。八。十。尺。八。回。於。廉。法。得。三。進。上。商。八。主。於。廉。法。得。三。萬。一。千。八。百。八。十。尺。八。主。於。從。法。得。一。百。六。十。萬。三。千。三。百。一。十二。寸。商。除。之。恰。盡。得。立。圓。徑。內。加。七。尺。為。立。方。面。二。因。三。除。為。平。方。面。也。合。問。今。有。圓。徑。一。尺。二。寸。問。計。積。寸。多。少。

答曰九百七十二寸。  
 法曰徑再自相乘得一十七百二十八寸又以九之如十六而一得積寸合問。單曰徑再自相乘為立方比立圓總子多四角積立十六分之九立圓積是十六分之九先九因而後十六除者恐有不盡見通於此。嚴泰通原算法今有積二十六萬六千九百三十五尺半欲為立圓問徑若干。答曰七十八尺。

術曰置本積以十六乘之得四百二十七萬九千六百六十八尺九除之得四十七萬四千五百五十二尺為實以開立方除借一算為下隅常施二位約實上商七十尺乘下隅得七十八尺乘法以七十尺與上商七十二相乘得四千九百尺為方法與上商七十二呼除本積四七除去二十八萬七千九百六十六尺三餘積實存一十三萬一千五百五十二尺為實三因廉得二百一十八尺三因方得一萬四千七百尺積上商八尺乘下隅得八尺却乘廉得一十六百八十八尺併入方法以上商八尺與上商八尺呼除本積一八除去八萬六千八百四十八尺除去三十二百四十八除去三百二十四八除去三十二通盡得圓徑七十八尺合前問。

永樂大典卷之一萬三千四百四十四

二十六

今有積七百三十五萬七千五百尺欲為立圓問周若干。  
 答曰七百六尺一百四十九萬七千四百二十七尺外之一百二十四萬四千一百八十四。  
 術曰置積以一百四十四乘得一十億五千九百四十八萬又三除之得三億五千三百一十六萬尺為實以前開立方除之即得。  
 得徑詳解積一百三十三萬六千三百三十六尺問為三東方幾何。  
 答曰三十四尺。  
 解題三度相乘其狀扁直遞增三乘開方法單曰上商得數下法增為立方除實即為求差置積為實別置一算若曰下法於實末常起三位約實一乘起一位三乘起三位下定實上商得數三三乘下法主下乘三乘下廉生上廉九百乘上廉生立方二萬七千命上商除實餘五十二萬六千三百三十六作法商第二位得數以上商乘下法入下廉六千乘下廉入上廉五十二萬七千乘上廉入方共一十萬八千又乘下法入下廉共九千乘下廉入上廉共五千四百又乘下法入下廉共一千二百二十六方一上廉二下廉三下法四退方一十萬八千五百五十五

四百下廉一百二十四下法定一又於上商之次積商置得數第二位四以乘下法入廉一百二十四乘下廉入上廉共五十八百九十六乘上廉併為立方一十三萬一千五百八十四命上商除實盡得三乘方一而之數如三位立方依第二位取用。又術曰兩度開平方問第一次平方得一千一百五十六問第二次平方得三十四。

永樂大典卷之一萬六千三百四十四

永樂大典卷之一萬三千四百四十四

二十七

此處為空白或極淡文字，內容不可辨。

乎以其事對道者於官實乃輪郭狀繁而結之所占一詞不學乃陳

宋宜水備時陸陽字義若以醫備是兵中編除朱光進亂勢東南下  
心脈而不作渴蓋因也傷風所致切不可投我以涼藥編喘喘酒  
得酒後手主藥必以涼而止不必與藥誤我有所珠可為無直既下草相  
結陸珍林得傷寒陽證小兒胡湯與之狀婦人曰省氣弱榮明君宜審  
之我狀也則立元陸曰非也可寧心之婦人甲言苦切陸竟不變曉下  
咽吐瀉文作婦人送委頓云生初氣無地地地下理會路難而絕後數  
平來水穿穴于病廢名陸陸之陸至用藥數日本故出後傷寒飲酒而索  
試并酒銀於李氏善善李氏之足思地不再及婦人已黃亦未解下藥數十  
經病者云藥在強開熱如火又云到復甲亦如火人云到橋下亦如火須  
史大叫痛不可忍自林頗陸陸地至夜半陸急使滑于竹砂皆不能納滑  
引舟通去未旦字死至福興九子陸急得病日夜呻吟曰夫宜八李六郎休  
打我使去也竟旬日而死

永嘉大德卷萬六(百四十一)

三

三

史附奉繪繪月建歲中傳御史希陰意與甲否阿歸文章論去飛有其志  
竟注般之獨居父喪息暴死其子願知鄂州有治續以父故不致入去飛  
願一日自念曰吾政治善姑拉利之者再拜還平于前其從者咸見去飛  
等之故至於死  
宋趙廷在故喬州洞穴許約諸君降刺足乃蓋碑而致之揚言其版掩為  
之功而取其財廷在遂被顯耀一夕夢斬飛諸君謂曰我當為兩子以報  
願未幾廷生於陸平水三子又弟為國子博士思以狂徒法廷是臣生  
是與吳妻女齊分配痛外而阮家財盡入官其亦處如此  
源沮梁家過時有沙門臺摩識博達多識梁家進重之魏運李順封象進為  
涼王且亦臺摩識家進不與臺摩識入魏魏自請行家進雖無大怒遂  
被之既而左右見臺摩識當堂以幼學家進遂得疾死  
唐郭邱法曹家軍曹惟思當堂仇兼境之時為西山運使使甚見委任惟  
思自事於兼境與語畢令運惟思妻主勇有流因以清告兼境請買數  
日兼境大怒叱之令出再兼境之其長聞之求勇勇二子來與之談惟思  
已懶矣未幾兼境出繼新之惟思二子叩頭食土未抱而足馬為不行兼  
境為之泣下云兼境斬郭有禪僧道行至萬無境每師之禪僧乃見兼

實曰曾法曾命且置諸不須嚴禁境乃執惟思明日使惟思行瀛府吳史  
曾賜解法曾命且置諸不須嚴禁境乃執惟思明日使惟思行瀛府吳史

僧者之曰曾惟思一生中心救人善多無必是善事今竟家債至持至  
為之奈何惟思哀祈甚至僧曰汝能度兩子為僧家甲欲物水服蓋用施  
寺仍全家資堂前設道場請名僧重度論經禮懺可延百日之命如不  
能即當死矣惟思同諸事勇若然善不食者之何僧曰取羊肝水浸和以  
餅齋食之即能活矣既覺其善其妻甚善之即以兩子為僧又知言直道  
場得經且食羊肝遂能活知是月餘一日晨生思見其亡母與其亡婦  
來視之惟思大驚起走迎隨有一尼于手執解前引陸自西階被婦  
其亡婦不言但於階下拜佛不絕其母泣下曰吾兒平生不知罪幾人  
無數今竟家來未吞不忍見爾竟苦乎故來視爾惟思命餅齋食之  
其婦舞不已竟不交一言曾食善與婦皆去惟思疾轉甚於是羊肝亦不  
食嘗外道場中竟有二青水童子一坐其頭一坐其足惟思問之童子不  
與語而觀甚開眼口有兩牙出於唇外明日食時惟思見所殺人或被頭  
潰腦斷氣手足或折首流血感怒而未語惟思曰是罪與我同事急乃救  
我以滅口我今所於帝故來救汝汝欲隨階而二童子推之不得進但憐焉

永嘉大德卷萬六(百四十二)

四

日中乃去惟思知不見其言其事如此每日常來皆為童子所推不得至  
惟思所月餘思夫二童子推思大懼思是子決別於是死者大五眾見惟  
思如彼或伏惟林下遂平初惟思為潭州州判時奉賊徒數十人使  
所在為盜及事發則殺之以滅口前復殺百餘人故滿及也  
書畫外故者雖八歸即故太傅文貞公孫伯角之長孫時伯角初拜相有  
書與盧士全全明此舉生息自報以起京行李蕭蕭然有兩頭載書者一  
以曉十餘歲小兒持一紫水人解小轎與主同行云送書狀至賊解氣  
甚知他至郭道半於十餘里天曉明紫水人與奴驢在後忽聞奴驢聲  
云被紫水人擊土曰若奴有恩但言為何得使自擊也言訖見紫  
水人陳中袖刀刺奴驢流血生乃為走初向東行數十步已見紫  
水人在後追尋雖解脫數十步紫水遂及以刀刺倒奴驢死於橋上  
時惟思對郭道主中外兄弟者長起於此事坐坐是因惟思主被紫水  
得面目謂曰某已被賊殺矣然此賊小水可得乃奉白牛一頭來救壓血  
日兄但記此千明年八月一日平明賊從河甲府與同輩買牛來於此過入  
西郭門後復驅此者即賊也郭君賜法曾言於同僚至明日果有符牒至

合稱賊河南戶於土實中得... 年七月不離戶與賊軍... 領使位伏於路側... 其半乃斯居... 然也門之忠... 及開視乃非... 尚狀歸元... 五代時益勇... 盜賊人人多... 押入人廳前... 而方送於行... 故被許寬... 及寤去見... 廣其常日... 唐坊州不... 之矣戶損... 五

宋史卷一百一十五

五

殊當不宜見... 奉使其弟... 以持念為... 府君其尾... 內但給背... 難以上... 無古宋... 史何實... 不美之事... 宋徽四年... 唐庚秀... 僕失親... 五

宋史父實見... 唐武公... 直宿... 父父... 唐洪州... 丁野... 人云... 且已... 又上... 人也... 小叔... 勸其... 責既... 言記... 唐王... 六

宋史卷一百一十五

六

唐與其... 從客... 於其... 從訓... 秦朝... 積父... 宋江南... 每氏... 請故... 息或... 害置... 白其事... 藏于... 宋元... 之詞... 隨例... 六

自為通泰并諸劫十八斬之於野門外此後斷息多醫有聲譽此之際  
四我雖賊肆未嘗為盜陶介狂是救若無尾則已有危必當陳許自理  
徒已數函而後就死其狂莫不灑泣終日於陶夢後至案前曰昔枉  
見批實所不亦訴天理理故未取公便雖入閻口答覆中陶即驚寤倒  
地台風瘋狀長久蘇醒有時復發發即大場頭反背背四日而止  
晉河間張龜經驢二人相善太元十四年五月五日共遊鐘嶺生飲山禪  
齋酒酣天性新曠曠是夜託夢於母自陳為龜所殺彼夜潮中脫裳履  
尋履之時必難得當合案飛起以示卷也明日未之果如所夢於是告官  
逮捕龜知事蓋將謀反逃始出門見捕執鞭刀刺其面不得去遂連繫  
囚沐

昔山陰縣令石慈嘗為御史詔奏我引不錄今萬然慈臨刑曰我無罪而  
于枉殺我幽寢之中我將圖報也言訖就死一日慈思見慈持刀來令左  
石慈謂仁祥避之際舍卒而死  
京西城改封洪順素與趙倫不相能詎擒我之險臨死曰我為鬼而有知  
不捨滴也後慎夜見白狗以物所之不中慎思能行不能起左右見倫在  
傍傾是地

永樂卷萬寧公四十一

七

昔見法存者本胡人主衣廣州善醫術家雖富有八尺能說作百種形像  
光彩耀目又有沉香八尺林居常談王禪為廣州刺史于幼之屢示  
二物法存不與時王禪言宜無道遂誣法存蒙眼不法殺之而取其財法  
存死後嘗見形府舍學閣下故以若稱冤如此柱月禪得病恒見法存存  
左右遂死初之遂至楊都亦亡  
唐周仁親京兆萬千八李如皇后李氏母董某連金吞大將軍并州長史  
被賊好殺一日忽於堂階下見一人臂血流如斬斷者仁親令人送去州  
南二十餘里外數日復使人視之尚在時復著而肉不絕人成陰之其  
月李和前任以軍氏嘗伏謀介士抽刀所之仁親舉斧求身斷墮地  
與此見者無異人馳騎往前置妻眷視之一無所見  
宋寇萊公一奏召循統公運雷州妻江曰其前世師事仙人為俠嘗有  
違官為侍兒所縶委往戰之夫於許雷城已數月一戰而殺二人此妻所  
以受譴公復輪迴至此也  
宋建康趙奕軍將李道運勇力為傑長年曉三十餘歲為熱氣主將  
命醫藥缺文齊藥之狀素不精此使使欲指軍中勢勇用藥河漢遂至死  
一日李忍附切女曰張文齊用藥殺我今運魂其妻齊吉說制說制道

一說李正發學破作先已巧機自是某日夕見李在側不兩月而死  
宋張趙素與羅顯不知元嘉中顯為人所殺成疑是趙趙後除金解  
職運家入山代村置几子顯馬持弓天狩酒散就山觀之射的已畢顯鳥  
曰明府者害我非無嫌同戴天日即引弓射之趙死顯鳥其後見趙云我  
實不敵爾射猶是殘害今已上訴故未相殺引刀刺之吐血而死  
晉度宏為竟陵王府佐家在江陵宏分奴無忌黃米銅案遺劫被脫流  
涪壹口竹時屏傳有文飲者母病醫云得獨獨有服之即差飲方索之障  
婦楊氏口無惡尾斷顯與之飲晚去皮肉三日夜不焦眼目張甚欲難  
其之猶惜不棄到月頃骨與母眼之骨屑停喉在喉中三日而平尋而  
楊氏得疾道身洪體形如子馬脫隱見無忌顯未楊氏以語見臨終  
尤甚天死者尚不可害之現生者乎

宋劉毅為撫軍將軍荆州刺史到州即收狀于寺王謂其匪極安家比為  
沙彌并四道人皆殺之使夢此僧未云君狂見說已訴於天今不得久矣  
因道得疾不食日滿歲瘦初魏發陽郡時多有爭競後凌宋高祖因  
道征之數脫軍騎夜殺狀于寺僧曰撫軍苦戰吾師何宜來此亡師嘗有  
靈語云天帝當收撫軍於寺殺之數使嘆息出寺後問上就大樹楹而死

永樂卷萬寧公四十二

八

北齊襄陽太守張善奇嗜食饜惡不流帝崩遺御史魏碑為紀郭治之  
職稱狀指罪應此善於獄中使人誦法禪為受納民財枉見推轉文宣帝  
大慈命尚書左丞盧斐誦之莫希百成其罪奏於州市斬之碑為遺語  
今文曰我之信理爾所具知今日之事可復如何州城百雷響兩百里一  
鉞以隨我若有電必當報之今史如其言噴華華後十五日張善得病唯  
叩頭云魏公慈悲不用日而死魏及兩月靈覺出黑紋魏之帝故殺之  
左右或見碑高侍之而去  
北齊直子顯嘗為丹性剛強使以賦污被劾請主款蕭治乃并州來  
軍將法理與中書舍人蔡輝共劾之子顯罪在狀前法理柳為救後來訴  
不得免乃曰若不得罪是無天道後十五日法理夜夢子顯來迫之還無  
病而死柱一年蔡輝卜病瘡肉爛瘡都直後百日始亡  
五代吳與唐相持河上有偏神俱溫惡貌勇質陳為軍專制忌刻以事害  
之其後陳寢疾左右時問其子侯九頓首祈請之謂深自勉責有作者見  
一夫夫自解問出或陳於地侍者驚呼左右皆至云已元矣  
梁孟少卿為南洋使尉時有曲門人姓杜者家湘州數年嘗得一板可長  
十步林木杜遂至南洋之次少卿利其所有証以他罪實于重法注八

之弘氏昭制之日謂其妻子曰可以黃紙...

復乃狀狀但言三思遂獻血而死...

蓋卿亦无使彼虜發遣誠初夫王未意...

而亦將一益孫登與之破虜漢呼奔走...

是情人所寄遂命制覆取雷氣水地而書...

上欲留之遂唐食進不肯留王遂辱其...

遂安之行埃梁王素歲延庸且疑不實...

方便延唐之遂夜逃王遣軍攻伏刺...

路戰而死又有江縣令吳善將運...

之舉家數十口並沉溺後四年王得病...

唐大傅郭國公杜保節制江陵將...

余妻卷萬字八四一

九

載稱節度使顧全唐謀奪其... 夫傳推節時已各不...

余妻卷萬字八四二

十

不對得為野州刺史時儒主... 乃構以其罪自使府...



變不可救也。更旬日於室內復得一書。言吾前已示而亡之。此兩何願  
測之。是也。退而備探明日。足中復得一書。言詞哀切。曰。獨起且夕。彼方倉  
惶。要曰。君自當如何。宜懷避之。疑難秘之。而心實深。五月十六日。午時。忽  
聞叩門聲甚急。疑心動。出候之。乃其所親妻。或莊前婢。曰。別久矣。香凝大  
師。疾走入內。隱隱是理。至庭。見其婦。問之。乃。彼。自。叙。曰。是。實。疑。妻。疑  
欲。取。娘子。時。故。妻。於。早。道。口。并。二。女。同。蓋。妻。無。負。說。而。彼。故。妻。疑。若。疑。妻  
妻。自。叙。斯。奈何。思。性。命。委。諸。諸。積。憤。怨。氣。上。聞。上帝。降。降。降。妻。後。離。離  
未。取。疑。娘子。無。懼。也。惟。大。悲。泣。請。以。功。德。積。罪。為。萬。望。曰。以。命。運。命。足  
矣。乃。為。疑。曰。天。禍。不。滿。何。用。孤。伏。其。質。便。力。堂。擒。獲。而。監。咬。狹。死。轉。是  
毒。竟。日。而。去。自。木。令。即。死。且。受。吾。每。日。報。至。臨。終。體。形。變。態。不。覺  
并。據。其。二。女。不堪。其。苦。時。有。僧。曇。曇。善。持。呪。呪。請。之。置。埋。內。關。頭。更。危。至  
僧。僧。據。之。曰。是。道。不。合。千。人。何。至。是。耶。吾。居。金。剛。立。慶。碑。汝。危。曰。和尚。事  
佛。心。合。乎。尋。索。何。捨。義。隱。賊。賊。不。理。非。理。彼。妻。疑。千。人。上。命。無。臨。許。妻。報  
謝。金。剛。豈。私。快。爾。覺。者。言。花。登。階。偷。疑。如。初。復。在。內。存。氏。聘。女。通。歸。危。亦  
不。違。曰。吾。時。滿。足。豈。難。逢。哉。中。危。毒。發。狂。自。食。肢。體。入。火。火。噴。噴。概。概  
肩。兼。爛。數。年。方。死。二。女。亦。亡。

不娶金龜萬千言四

昔鄂州有小將焉。都奉田家子。既貴。欲易其妻。因與歸。棄之於路。并殺  
其隨行婢。棄屍江畔。舟者其家。既哭云。為盜所殺。人不疑也。復數年。奉使  
至唐。隱舍於逆旅。見一貴范婦人。臨以其所故婢。既近。乃具是見之。再拜  
因。以。為。人。耶。鬼。耶。答。云。人。也。往。者。為。賊。所。擊。幸。而。不。死。脫。蘇。得。買。人。船。寓  
我。東。下。今。在。此。與。娘子。賣。花。給。食。使。問。娘子。何在。曰。在。近。可。見。之。乎。曰。可  
即。引。至。一。曲。巷。中。指。資。舍。曰。此。是。也。婢。久。入。項。之。其。妻。出。相。見。悲。涕。滿。途  
歎。者。亦。亦。復。無。測。也。飯。而。延。入。內。室。設。酒。饌。從。者。亦。醉。日。暮。不。出。從。者  
稍。前。視。之。婢。然。無。聲。因。直。入。室。中。但。見。白。骨。一。具。衣。履。毀。敗。血。流。滿。地。門  
其。洞。云。此。北。人。屠。矣。然。異。久。之  
嘗。西。川。即。度。使。展。武。少。時。代。氣。任。俠。嘗。於。京。師。與。一。軍。使。女。有。私。因。竊。以  
遊。軍。使。覺。之。以。閉。詔。萬。年。縣。尉。身。往。捕。索。途。日。行。數。驛。得。其。蹤。或。自。擊。蘇  
方。額。而。下。懼。不。免。乃。辭。其。女。子。解。絳。絳。絳。之。況。于。河。明。日。制。使。至  
樓。武。如。無。跡。乃。已。及。武。為。即。度。時。得。疾。甚。急。有一。道士。至。云。從。峨。眉。山。來  
欲。揭。表。武。異。之。及。階。呵。叱。若。與。人。論。雖。者。良。久。方。止。升。堂。寒。溫。畢。謂。武。曰  
公。有。疾。寃。家。在。何。不。悔。謝。武。怒。不。答。道士。又。曰。公。試。思。曾。有。履。心。使。害  
人。事。否。武。曰。無。之。道士。曰。道。在。階。前。寃。元。者。見。未。披。拆。其。初。謂。是。山。精。水

應。進。加。呵。責。他。云。被。公。狂。被。已。得。請。夫。未。林。公。乃。一。女。子。年。晚。十六。七  
頃。有。物。一。條。如。絲。器。之。樣。公。何。言。無。武。大。怪。叩。頭。請。解。道士。曰。彼。即。狀。面  
是。公。公。自。一。小。童。侍。側。來。備。問。內。亦。令。灑。掃。密。簾。道士。坐。於。堂。外。舍。水。寶。雲  
衫。獨。留。小。童。侍。側。水。濕。地。却。坐。瞑。目。叩。頭。而。出。項。上。有。絕。絕。結。于。咽。下。及。室。門。約。發  
可。出。良。久。有。女。子。被。裝。茶。簾。而。出。項。上。有。絕。絕。結。于。咽。下。及。室。門。約。發  
於。後。向。武。再。拜。武。驚。漸。甚。反。袂。障。面。女。子。曰。公。亦。大。忌。忌。之。使。行。雖。是。夫  
行。於。公。則。無。所。負。公。覆。罪。妻。於。他。所。可。何。思。是。武。說。說。請。以。經。功  
願。免。道士。亦。為。之。請。女。子。曰。吾。訴。於。帝。三。十。年。公。始。得。報。期。以。明。晚。言。畢  
出。至。門。而。派。道士。亦。謝。去。明日。其。遂。年  
唐。建。陽。縣。縣。事。陳。烈。性。剛。須。不。容。物。為。辱。吏。十八。共。構。其。罪。竟。至。華。市。明  
年。九。日。家。為。焚。燬。妻。更。畢。集。於。靈。前。曰。若。乎。主。以。剛。直。稱。今。枉。死。逾。年。何  
枉。吾。當。隨。卿。報。之。明日。妻。如。言。出。門。見。數。伏。如。從。之。至。縣。遇。一。離。克。於。橋  
上。忽。以。劍。擊。其。首。更。即。顯。升。而。死。既。入。門。數。徑。至。曹。署。以。決。擊。之。衆。不。能  
見。而。中。者。有。死。後。其。鄉。人。嘗。見。之。遂。為。立。廟

不娶金龜萬千言五

唐。張。易。之。兄。蔡。豪。橫。持。善。昌。期。嘗。於。萬。年。縣。衙。中。見。少。婦。婦。把。兒。相。送。昌  
期。以。眼。睜。其。頭。中。婦。罵。之。昌。期。謂。曰。曰。橫。狀。神。來。婦。投。應。三。四。狀。皆。不。出  
昌。期。稱。之。送。萬。年。縣。強。以。他。罪。杖。之。後。昌。期。嘗。見。此。人。未。嘗。命。曰。吾。已  
唐。侍。御。史。郭。勳。嘗。橫。橫。宋。州。三。百。人。獲。得。五。品。短。月。病。甚。同。官。門。虎。見。老  
至。曰。郭。公。不可。救。矣。有。是。數。百。隨。之。備。體。血。撲。撲。切。齒。皆。不。相。救。郭  
公。其。死。於。一。夕。霸。遂。以。刀。才。自。刺。而。七。時。自。吞。大。早。至。爾。死。而。兩。武。后  
問。司。勳。郭。中。張。元。一。曰。外。有。何。軍。答。曰。外。有。三。度。軍。降。雨。一。度。中。論。新。成  
萬。代。之。判。二。度。郭。勳。元。三。度。其。見。僧。如此  
唐。侍。御。史。萬。國。俊。改。思。好。飲。嘗。與。新。流。人。飲。嘗。無。數。後。從。臺。出。至。天津  
橋。南。有。尾。滿。路。過。戲。不。得。前。推。連。聲。呼。云。賊。賊。我。我。而。舌。出。數。寸。偏。身  
青。體。并。至。定。夜。半。而。卒  
唐。主。悅。高。唐。昌。令。督。拉。奴。李。肆。事。李。此。也。長。子。思。作。靈。語。云。王。既。不。道。往  
故。余。余。必。林。其。辱。甚。焉。社。數。日。脫。置。生。龜。事。思。彼。李。肆。其。腰。驚。顧。無。人。脫  
遂。學。慶。禮。痛。其。日。李。之。男。人。言。曰。吾。已。學。王。既。正。中。矣。嘗。辱。即。當。報。之。既  
病。甚。不。能。愈。不。醫。於。男。亦。不。改。所。死。之。前。日。李。之。男。又。言。曰。可。道。數。人。鑽

吾與客至蜀王王悅嘗嘗行明日聞悅先體濟泰正當石賢即李之所為也

唐御史中丞杜武方為桂州觀察使會西原山賊反叛奉詔討擒命即中葉某招撫來今桂州押衙樂生與副將二人至賊中傳詔命招令復業樂生儒者有氣誼賊即黃少卿大喜留宴悅樂生佩刀請之樂生雖自愛然念欲招懷之不欲違其意遂解以贈少卿以小婢二人酬其直既歸副將與主不相能狂生以軍中虛實告賊帥賊帥欲殺女口裝大怒主具言本辭已願屬樂生樂生遂之賓州獄形書武方厚誣之請必加刑武方不得已憐其於法然亦心知其冤樂生亦有狀其言其事武方令得條達之而後使者曰彼欲逃避函復勿答且以吾意語之使者至傳武方意生曰我無罪何逃若逃是有罪也既至武方召入問之生具述本意武方乃以制使顯示之曰非不知公冤然無可奈何不能相救遂令推訊主問推者曰中丞意如何曰中丞以制使使押衙不得免失生曰中丞意如此吾何言遂証服武方頗甚憫副將刑人曰知公至在何事相託公有男欲何職曰得衙前廣修足矣武方便搜賻兼贈錢百十為葬具主人曰某自分死必不逃遂請去後神龍沐浴見妻子為家重武方皆從之至時武方乃登

永樂彙編卷第百四十一

十三

州南門與之發生中擲拜曰某先夫雖已不巳武方曰才忘我乎曰無中丞為制使所迫耳武方激泣令厚飲酒饌不訖居妻子與副將同買得指未可併具械軍置押中吾先當上訴於將軍監刑者曰今何時曰日中生曰吾日中九至黃昏時使往賓州取副將某及明年四月被制使裝即中因舉頭見執刀者謂曰我雖分死爾無所我爾若折之我死即當殺爾其人不信以常法拉其頸殺之忽驚覺仆地死數日後賓州制將以其日黃昏時暴得心痛而死至明年四月亦卒其年十月武方於球場宴初使語曰樂某汝今何來我亦無過索酒德地視之良久又曰我知汝在而竟被汝亦我之罪遂看不能語并到州及夜而祖而桂州城南門外樂生此處方圖又餘無草主

願士觀然汗下不難持杯有項士其命左右時李生舉飲士具提懷飲如初進時宴守備使人於獄中詢李生主生注曰嘗聞有是世之報吾信之夫某少貧無以自資好與夫士什劫事任夫夫行山一日過一少年陳狀獲展二巨囊未時已昏思其利其資遂攜之歸何至一婦人以去焉增乃告其時所說少年也二解之後中心慙傷自知死在朝月為我謝使君救以身復為說項之士具醉倍意召左右既獄中取李生首末其熱視而笑已而大與太守飲酒謂太守從容請其故士具笑曰李生亦無罪但吾一見知即決于不可制也之謂公晚我之吾亦不知所以然也及葬不于獄則王曰二十有七年矣李生說王之子為而士其生於是歎異久之遂序葬李生

永樂彙編卷第百四十二

十四

五代時華陽縣吏都曹周進久稅戶街則引勾體禮道無起縣陽海勿留某且寬租期海不從某其婢祖尼而致之禮由是恨海明年縣司分學百姓快獲宋業亦海取致二萬頃許之所引司運動勾理大笑曰岸來也莫聖活今司使汝無謀或其罪稅之不數月汝勿見海矣余命遂某年勾禮一旦某與尼尼身升堂海神故學司意皆舍而化

宋林應神帝時以封疆管分州防禦廣為人有所畏長財好地  
五尺春秋神帝持重長於行旅以智獲益八陣圖人稱約來百餘餘地  
雖得行之其居關於西夏夏主未嘗不與神帝內論中國神帝履歷  
然在道以初嘗相變既而使之以其地也道被悉決死方戒神帝得見  
所將者學立于前曰清慎戒命廣竟主不也

唐高祖李淵嘗有平晚照夜珠劍僅得貴之平晚酒自理聲高值能狀  
十幾五尺平帝為晉與性又愛不平晚乃以刀剪脫作狀平兩字以星  
之值知乃以他事狀狀及天和中南蠻人寇德領來數萬馬時味  
強背刀絕人常狀左右以象野秋學其強隨學節強推種物無時時其  
力志來出關進營數里登伏幾天之大數馬則十數十餘而元初出關  
日忽見所報典佛黃葉大如數在前引心惑之左右以無見者故克死於  
降口

宋蜀州江源縣村北王處者山暴人也與賊王小波李順高偕據益州  
張德俊郭領子弟百餘人唐探婦女割切射擊殺人不知祀地雖迫在賊  
實民相引豪家收地窖出掘得一臺古殿殿背背疑金若葉銀珠玉器  
血之為皆古製厚指指引者殺之負其金帛三十餘指住江源山苦埋

宋史卷一百一十五

之同埋者身亦殺之恐洩于外也賊中黃金銀錢六十婦被屠在於賊性  
不知者其夫嘗募人訪於印蜀之境無形警至三月方知在此賊家  
其夫及弟謝元頭者將金帛購之二人亦沉於江中八月大軍收蜀此賊  
歸明水郭祀郭帶人賊見者無不切齒先是歸明者例發是也賊賊逃  
把帶遊歸江源妻于古云埋廣物在數日火埋如置遠諸往極者悉皆空  
夫驚愕之際軍軍捕獲入城遂其于法嗚呼殺人取財竟至多不為已  
所身道者幾向未大理起墓金寶已空軍聞全寶藏於地中偶見者或受  
其寶此得非比去耶死神唐之罪

五

明許天不得消息惟數年天下神亂人多賦為崖子水編吳後  
二十年孫氏因難封號大富其子年十八學業大進道人東赴學以子而  
上進遊鄂州去州約五十里遠度進學常有一尺前引不見人履火而  
行二十餘里至一莊門扣門守宿主人客之舍於廳中乃草履也其人  
獨窺其子曰門前宿客面觀相如郭家家人人則其言行多與郭少  
異人曰其言亦自當之進名入升堂與之語話悉如其子問之乃孫  
長者之意進謂之明日也見此子去道聲聲如天謂此子曰郭君勿驚  
此史者昔年平一子固被守道方進絕消息已二十年矣不見郭君如  
說地猶昔子不覺悲慟有郭君西去迴日必須相過老獨心孤見郭君如  
已子也亦有來贈習刀早歸此子至春應舉不利却歸五州運道母蔭  
日為念今脫水編以郭君親似吾子故以果贈哭而別云他時遇此亦  
須下顧此子歸家亦不為父母言之後忠著老母所遺水衫下襟有火燒  
孔其子為問何事得此水乃還本末母周屏人法與于言其事云此水乃  
是吾與爾父所製初製之時誤遭火所焚爾父臨發之日所遺以此水乃

宋史卷一百一十五

其

空此為海切小忘中望不足豈胡公曰地理治其子則言而只語海  
寬推問果實孫氏伏誅而妻以不早自陳斷合從生其子哀清而兒  
五代湖南神馬希聲在位多晚年有賈客沉甲者常來往岳陽神後  
侍之令於江中采寶帶甲於沅汴間市得玉帶一條乃奇貨也因而相軍  
希聲知之召甲詣衙賜以酒食拉皮放逐店項或軍巡以犯死之相  
人具聞莫不嗾爾爾後常見此客為某或在屋脊或據欄檻不常厥來  
或希聲喜平其弟希範烏乃以上帶還廣人  
宋福州既殺後明侍郎館客孫子不歸明曰君在此日又漢消言當以  
一婢為侍既但感謝恩婢知主意來問孫氏曰此月十五夜侍郎大會賓  
客汝勿飲酒我門路邊老藥若過復應喚喚數聲俟有好音及阮阮歸  
夫曰大有疑十七者來去唯小想其下偶喚數聲婢疑阮阮下黃  
白二大藥張為之驚喜不知所來拾而歸之後婢歸阮阮及黃白之事阮  
得然不知其由此婢厭厭不得志遂致非命阮阮亦自殮其身事付志官阮  
張張生日富娶妻于其子與阮阮絕絕絕絕絕絕絕絕絕絕絕絕絕絕絕  
隔溪有亭亭曰即妻于其子與阮阮絕絕絕絕絕絕絕絕絕絕絕絕絕絕絕  
中四郎坐微逆至是命字是不甘其事往陳王祠祀之一日味八子歸自

門首見大蛇口吐火噴自門蓋在蛇口在地詰其妻曰李平四郎妻見  
我將死矣言訖而卒自後此人仍獲賞之  
宋濂州為安道士王居常字安道復遷居東山因泛海往山東為偽齊  
所拘執身由陸路將歸至開封復獲人告曰汝來日當死如過東白馬著  
我抱扶乃天者乃救汝之人宜急呼搜山大王已命若笑則可主怒則死  
婦女輩世曾誤他人故今定林居常次日行荒腹中見一人來馬兒如  
昨夢所言即呼搜山大王已命其人笑而去遂得脫後歸縣坐命工繪  
其像祀之

宋軍將劉瑄性強直勇毅生法使海陵郡守褚仁規嫌之構其謀叛詔殺  
於海安軍瑄將死與監刑者曰為我語諸兒多置獄於瑄口吞必訟之  
後數子仁規入朝泊舟濟湖江口夜半聞岸上皂隸諸仁規為知當此否  
十人置榻起視岸上無人仁規謂左右曰汝識此聲否乃劉瑄也立命酒  
食祭而謝之仁規至都以為廢虐下獄獄吏民營一人女大驚自從二十餘  
人至獄視仁規而去既為仁規所親說之其人撫背嘆曰仁規必死此  
人即劉瑄也某日中使至遂端於獄云  
宋御史中丞衛公有好為性剛度喜惡憐憫多被鞭笞以死後豈得熱疾

宋史卷一百一十

六七日自云不飲見人常獨閉室而泣至者王喚嗚呼怨此十餘日忽聞  
屋中隆隆有聲者窺之升堂便覺腥臊毒氣聞觸已見變為大蛇長之餘  
作赤壯色衣服爪數散在牀褥其蛇怒目逐人客蓋縣縣共送於野蓋性  
情暴虐所致也

宋葉伯益為臨川守以剛猛風惡有政豪宗大姓避惡徙者必籍人家  
徵其者汚黷其室葉仁輝富氏火中資拾劫盜因以起家施依法郡命  
以于車獨其與增得人身捕頭數百數人嘗呼而五命之大為巨魁而中  
實以全銀數十兩再記上則枕區以戒口嘗呼不足大至皆盜上葉強備  
之狀足以滅族特即解官稱受後三十年葉伯益事在吳人傳述葉伯益  
守方葉葉一吏猶于足稱葉水州葉仁輝早知葉里火一輪之皆無異  
強公事猶未及家而審不知所為始取之葉伯益治政一輪之皆無異  
事以夢吾明不能自己徧詢老吏乃有知同來水木者命伯益始得  
之祥小吏惜書者歸歸此數百隔且香狀供火之使楊漢史述葉道曰  
火大丁已罪登明白皆可發落蓋主道去訖  
書上壯義所水人也少無兩兩職善人等逐河江是見人等主壯色人仁  
輝逃者便殺二百人後許軍賊除佛佛史時有古勝州都督王安仁

悉者差壯義性悍乃素大知失項安仁不承伏遂於柳上所安仁死人捕  
其勇新之至汾州與司馬七公對食項安仁下斯之壯義每暮月繫囚必  
於小亭中饋酒而地壇禱道之者斯項氣地當於柳里求傍舍小臥主強  
之壯義乃狀言瓜園中有白光輝官令人捕逐瓜前跡踐盡夫神內文字  
始獲曰昔聞蒼鷹獸史今有白光輝史復與朱俊臣羅告衣冠復在散私  
義亦流雷州時柳小姬犯嚴於舟中壯義欲初蓮花嚴謀曰事已如  
此思更為不執乎壯義恐憐其手足後之江中船人收符之壯義人觀之  
二百而九埋之江上紙而為初事覺使御史明九禮就痛而按之綱葉壯  
義遂至死嚴化靈星自云花嚴未與我對事左右皆不見壯義叩頭稱  
九罪九禮怨乃繁致之

宋史卷一百一十

宋王侯民萊州人嘉祐六年進士狀頭及第稱揚廷尉評茶嘗徐州府度  
刑官明年充南京考獄官水然問恩謂監獄官曰門外舉人空嗚語我何  
為略不約來今人說之無有也如是者三四少時又曰有人持棍逐我邑  
若恐懼乃取象上小刀自刺左右故之不易傷即歸本任醫治醫到愈  
但精神既愧如失心者家人聞高山道士果宗朴善刺鬼迎去乃符召為  
厲者夢一女子至自言為王所害已訴于天俾我取償與茶則同去且

士知術無所施遂去司命王亦舉人胡王水弟術家有婢不順促令愈度  
時其慎恐東到排墜井中人云王向在里間此一偶奴切密私的後登第  
安馬地空第為水元就婿地後故問之空息自就故為士勇所問竟大  
胡勿死  
唐郭濟之使新羅也還歸泊于莫山遇買家百餘人戰戰戰物皆珠玉  
香翠華之類直數千萬濟問其無備盡殺之使於海中而取其物至京懼  
人知乃表款之曰是賜賜德恩用之將後季所獲家皆持刀未幾其家心息  
大吏于郭濟王謀謀反遂滅滅  
唐宗廟王王郭濟以勇謀進使郭濟于郭濟之日來為腰刀文  
郭濟使王王郭濟去其首數十量量其最大者王元於六六下之及  
而奪之也夫之道破馬而行其道者有則于刀神廟也王以馬祭廟外竹  
止屋中思思陳心動即匪東庭下廟廟在宮中宮中宮中宮中宮中宮中  
引刀而張以伺之俄見一大人身衣衣後一老女負囊負囊自空出  
施而得郭濟言曰我盜也爾豈非盜盜郭濟主司吾家輩誰之向者獨歸  
田賦運運大兵而之故道故道年於此汝劍者曰子既不為盜得無害  
我之心乎且我意去道必極東麻下爾解身強以使我便我得去不然且

凡於聖子矣。先是主常以別技致袖中。此則技後于留客前。以袖中技  
擊弓上。賊既得技。遂至麻下。將殺鄭主以賊已。主急以天著技。賊遂去。  
因曰。子于某者。其罪固當。死矣。主曰。我不為。何阿。賊再拜謝去。  
主即趨西廡下避之。又懼其車徒再來。於是登木自隱。久之。星月始明。忽  
見一婦人。祝慈治目。空手中出。注于度。婦人曰。妻家於打。為盜見  
諸至此。且刑去衣。裝送。妻空手。著屍而去。子居。子為堂其。又曰。今  
夕當匿於田。積。願。思。之。無夫。主。之。婦人。謝而去。及曉。主視之。果見  
其屍。即馳馬。主。其。自。於。河南。戶。部。叔。則。命。史。捕。之。果。得。賊。於。田。積。  
中。遂。實。于。法。

唐樊宗諒為益州刺史。時屬邑有群盜。捉兵入。里。派。鼓。氏。家。掠。奪。金。帛。賊  
其父于。死者三人。刺史捕之。甚急。月餘不獲。有。軍。麻。匪。南。華。者。寓。居。齊。魯  
之。間。家。貧。宗。諒。命。攝。司。法。據。一。月。南。華。等。數。人。被。發。判。於。南。華。曰。姓。殷  
氏。父。子。三。人。俱。無。罪。而。死。願。明。公。堂。其。實。南。華。曰。殺。汝。者。為。誰。對。曰。吾。所  
居。東。十。里。有。姓。者。乃。賊。之。魁。也。南。華。許。諾。獲。獲。數。日。宗。諒。謂。南。華。曰。盜  
殺。吾。派。且。一。月。矣。莫。窮。其。蹤。豈。非。史。不。奉。職。乎。南。華。為。司。法。官。第。性。驗。之。南  
華。犯。性。本。多。惡。見。一。狐。起。於。路。傍。深。草。中。馳。入。里。人。姚。氏。所。居。陳。而。逆。者

宋史卷之百四十四

十九

以百數。其。入。一。穴。中。南。華。命。以。繩。登。之。得。金。帛。甚。多。乃。群。盜。所。劫。賊。六  
財。也。即。居。姚。氏。子。請。其。所。自。動。詞。納。即。收。初。之。果。盜。之。也。於是。盡。擒  
其。支。黨。十。餘。輩。其。餘。罪。匪。於。穴。中。窮。之。卒。無。所。見。豈。非。冤。魂。之。所。為。與  
唐。益。州。節。度。使。周。主。簿。者。顯。慶。中。奉。使。臨。渝。聞。互。市。當。去。之。時。將。佐。史。等  
二。人。從。往。周。將。錢。帛。稍。多。二。人。乃。以。囊。盛。土。塵。散。之。所有。錢。帛。盡。盜。行。去  
唯。有。隨身。衣。帛。乞。飲。五。歲。甚。其。苦。同。共。說。被。散。之。狀。及。所。盜。物。藏。隱。之  
處。妻。乃。訴。之。官。官。司。察。辨。其。得。實。錢。帛。並。獲。二。人。皆。坐。死  
唐。西。京。成。宜。觀。女。道。士。唐。玄。機。字。幼。微。長。女。倡。家。女。也。已。脫。傾。國。思。乃。入  
禮。善。清。宮。唐。元。武。意。於。外。詠。志。慕。清。虛。或。通。初。遂。從。冠。帶。於。所。置。月  
實。觀。之。佳。句。往往。播。於。士林。然。意。簡。簡。有。不。能。自。持。復。為。豪。俠。所。調。乃。從  
將。夜。為。於是。風。流。之。士。爭。情。解。以。求。理。或。載。酒。詣。之。者。必。為。裝。賦。詩。詞。以  
讓。淫。滑。學。輩。自。視。缺。然。其。詩。有。綺。陌。春。星。遠。酒。微。秋。與。多。又。張。著。登。玉。壇  
瑞。簡。禮。會。闕。又。雲。情。自。舞。半。同。夢。仙。蹤。長。芳。又。聯。花。此。為。絕。妙。者。一。女。體  
曰。跡。想。亦。明。惠。有。已。是。一。日。玄。機。為。講。院。所。邀。將。行。賦。題。曰。無。出。若。有。客  
但。云。在。其。處。玄。機。為。女。伴。所。留。送。落。方。歸。時。題。曰。門。曰。通。果。茶。未。知。歸。師  
不。在。不。捨。而。去。夫。客。乃。玄。機。素。相。識。者。意。想。與。之。杜。及。夜。張。燈。局。戶。乃

命。想。入。財。內。訊。之。想。曰。自。欺。中。盟。數。年。實。自。傲。御。不。合。有。以。是。之。過。致。行  
事。且。甚。客。王。取。奔。想。隔。閣。林。云。練。師。不。在。客。無。言。策。馬。而。去。若。云。情。愛  
則。不。善。於。胸。襟。有。平。矣。練。師。無。疑。去。機。愈。怒。探。而。苦。之。以。百。數。但。古。無  
之。此。安。謂。請。林。水。酌。地。曰。練。師。欲。求。三。清。決。主。之。道。而。未。能。忘。解。解。屬。枕  
之。惟。及。以。沈。積。厚。壯。其。正。想。今。竟。於。垂。子。矣。無。天。則。無。所。許。若。有。誰。能。抑  
我。惟。晚。誓。不。露。為。其。實。之。中。機。兩。法。言。託。地。于。地。至。機。思。乃。以。復。履  
歷。之。自。謂。人。無。知。者。時。或。通。成。子。春。正。月。也。有。胡。想。者。則。曰。春。雨。霽。遊。史  
客。有。宴。于。玄。機。室。者。因。漫。於。後。是。當。夜。上。見。青。蛇。數十。集。于。地。驅。去。復。來  
計。見。之。如。有。血。液。且。腥。客。既。出。獨。語。其。際。深。睡。復。語。其。尾。其。尾。為。所。街。年  
嘗。有。來。於。玄。機。不。得。深。街。之。聞。此。運。至。觀。門。現。何。見。偶。語。者。皆。許。不。親。結  
想。之。出。入。街。年。復。呼。數。輩。剪。掉。其。突。入。玄。機。院。後。發。之。而。練。想。貌。如。主。卒  
逆。歸。玄。機。京。北。府。史。語。之。辭。伏。主。秋。致。之

宋。閩。人。王。慶。為。南。豐。主。簿。或。於。官。收。龍。壁。遺。妻。子。是。卿。獨。與。壁。屢。知。孫  
想。謀。不。能。終。歸。以。逃。離。湖。南。教。校。壁。隨。之。官。勸。食。茶。箱。皆。資。於。外。冠  
一。日。壁。獨。則。來。劫。梁。其。常。時。王。不。暇。食。忽。有。堪。壁。益。益。內。命。壁。之。壁。曰。但  
去。其。污。辱。足。矣。何。必。棄。王。必。使。食。王。怒。曰。既。不。以。為。嫌。爾。自。吸。之。壁。亦

宋史卷之百四十四

二十

不可。王。愈。怒。過。一。大。自。前。過。乃。翻。刺。也。上。使。食。因。史。問。大。以。甲。血。死。師。而  
此。王。語。其。事。壁。曰。刺。自。外。至。非。我。所。知。也。命。呼。鹿。者。鹿。者。曰。每日。實。供。獨  
止。獨。却。山。云。宅。內。已。自。解。矣。元。術。為。在。可。其。驗。也。是。窮。使。室。中。得。所。賣。珠  
璧。始。已。覺。執。送。所。訊。謝。云。此。法。正。通。欲。真。藥。毒。王。自。官。復。壁。室。欲。以。嫁。及  
欲。罪。以。未。成。賊。等。以。介。因。病。思。若。有。神。也。曰。龍。壁。滿。外。私。而。欲。殺。主。惡  
之。之。於。神。已。壁。之。禍。罪。難。逃。除。淫。不。可。進。也。是。感。於。此。此。可以。為。後。主  
之。戒。非。守。空。焉。始。至。其。不。見  
漢。書。梁。王。孫。季。之。帝。台。使。已。子。也。行。起。正。法。為。亦。相。使。已。又。擊。皇。台。箱  
壁。益。珠。等。事。壁。不。得。志。此。大。僅。漢。夫。和。萬。文。結。甚。甚。以。相。知。之。晚。李。景  
帝。云。壁。自。此。父。同。母。弟。由。始。為。亦。相。親。事。景。帝。使。使。之。亦。成。向。日。恨  
壁。不。此。曰。老。律。罪。重。亦。相。親。事。可以。每。相。奪。子。道。夫。助。之。之。粉。皆。恨。之  
又。必。娶。妻。王。大。台。詔。州。使。宗。室。皆。往。賀。灌。夫。為。人。狂。亂。先。嘗。以。醉。作。歌。不  
可。賀。之。嘗。要。強。此。俱。去。酒。酣。灌。夫。行。酒。至。於。粉。曰。子。無。滿。灌。夫。因。言。前  
不。遂。粉。遂。也。曰。此。吾。輸。灌。夫。之。罪。也。了。灌。夫。謂。長。史。曰。有。詔。召。宗。室。而。灌  
夫。罵。坐。不。飲。并。乘。其。在。御。里。乘。擲。灌。夫。棄。事。嘗。笑。解。謂。其。是。曰。終。不。可。灌  
夫。獨。死。而。嬰。獨。生。乃。上。書。具。陳。灌。夫。醉。亂。事。不足。誅。帝。召。見。之。嬰。與。粉。互

相吉短長帝問朝臣兩人罪是朝臣多言嬰美王太后問慈而不食曰我  
在人皆受辱吾榮我百歲復當魚肉之耶及出紛復為聖道行慈語用以  
聞上於是論嬰美實嬰賜死焉曰若死無知則已有知矣不獨死後月餘  
婦病一身蓋痛若有打聲之者但就呼叩頭謝罪天子便批死者瞻之見  
聖嬰雖死共千百餘人皆死

其徐光甫行劫於市慶閣樓備乘來立待食之而市肆問費者皆已耗  
夫此言水半甚驗嘗過大將軍孫林門墓裏而趨左右吐談或問其故  
曰流亡復道是醒不可問無怒而較之斬其首無血及林大龍而景帝立  
行并降復有大風飄物如樂從空中墜林車上車馬之頭顱是徐光在  
於樹上打手拍胸笑之林問左右無見者林是之愀而景帝誅林兄弟四  
人一且為戮

漢何梁為交州刺史行劫到官務都高要縣暮詣鶴齊帝夜酒半有一  
女子從樓下出自云妾姓蘇名娥自始殊不痛宿時修里人羊夫父母人  
無兄弟夫有久三有弟曾百二十匹及婢一人召奴富孤窮弱不能自  
振欲往傍兩賣贈既同縣人王伯貨車于十束與錢萬二千執妾并贈今  
奴富無物以前年四月十日到此事小十時已暮行人既絕不敢前行因

永樂金卷萬字官印

三

即留止改官辱得履痛委住事長令已取取火事長襲毒操刀持我來至  
車傍問矣曰夫人從何所來車上何物夫夫安在何故獨行委應之曰何  
勞問之壽因從妻婿財物去被牛曉車車社及牛骨投車來空并安死  
痛難無所告訴故來訴於明使使狀曰今欲發汝屍體以何為驗女子曰  
妾上下皆着白衣青衫褲襪木鞋也彼之果然狀乃遣吏捕獲阿其  
下廣信縣驗問其姊語同收壽父母兄弟皆驚狀收去身使人於常得  
且狀捕得壽為惡隱密結于王法所不取得鬼押苦訴千載無一請皆斬  
之以加陰謀上報曉之

魏城備王元徽初為孝莊帝畫計被命來徽命來北入洛徽懼走投洛陽  
今魁祖仁祖仁父叔尼弟三人為刑吏皆殺之刀已現而今來北購徽以  
萬戶侯祖仁進勸徽送之并置其金百斤馬五十匹及北得徽實亦不賞  
祖仁乃夢微曰我金二百斤馬百匹在祖仁家可取也北覺曰賊陽家  
本無實計今收捕全無金銀此夢或實並就即令收祖仁祖仁父見徽曰  
足得相報矣祖仁言得金百斤馬五十匹也不信之祖仁乃私殺賊屬得  
金三十斤馬三十匹輸死猶不充數死乃乃怨怒顯於街以石殮之

其足體檢之

宋東海徐甲者先娶妻許氏土一男名鐵口而許甲及娶陳氏陳氏凶  
虐惡鐵口陳氏產一男土而兒之曰若汝不除鐵口非吾子也因石之  
曰鐵口以行擄鐵口也於是投打鐵口備諸苦毒鐵口不食食米不加菜  
甲性剛物人多不食食後妻妾竟行其暴酷鐵口竟以凍餓病狀而死時  
年十六元無旬餘是運家登陳林曰我鐵口也實無罪惡猶是待實我  
母所死於天今得大曹符來取鐵口當令鐵口活病也我道苦時同將去  
是時期日我今得此符之聲如生時家人爾答不見其形但聞其語於  
如此鐵口化此蓋是一驚所射對謝陳氏夜中痛語道之尾萬聲云何故  
道我今當斷汝足陳林聞鐵口聲亦隨落拉無有聲如探實符聲走出  
來燭照之亦了無異見人馬鐵口曰汝母殺我安土宅上以為伏也當晚  
汝屋即見火燒煙焰大猛內外狼狽無自滅茅茨微然不見虧損日日  
萬雷時復歇去飛奪危嚴霜落奈何桃李子嚴霜早卷已聲甚傷切似自  
碎已之不得成矣也于時鐵口六歲尾五便病體痛脫大上氣妨食尾  
打之處毒膏腫月餘而此尾便寂然繼母不慮猶存人道况如毒殘直免

永樂金卷萬字官印

三

天降為世人者可以改矣  
不到水師浙西人自贛州既官回赴湖廣家於轄區此一十一僕來馬而  
與至宿之費法于往送探運數費客勇廣查同出相與明所從來就肩家  
奇取視之不遂則曰吾所帶那不富勝此物多矣後逐視之十著俱可百  
兩家見見者曰某皆留宿諸人乃盜也僕人擁仗入對室到不從軍有臂  
力揮刀斷其一臂皆留宿諸人乃盜也僕人擁仗入對室到不從軍有臂  
家治來不可去矣不若晚行以避之則不致其罪僕僕起不使且食  
即去至焉則下與盜意無相阻而果下敢來并子葉皆化馬而死一即平  
過古後之說死於中分所獲而進如來馬聯聯于道通上尋出快田馬逆  
於車前及及如升已退後是元六七七送至萬其之曰是必有兇跡連年  
體尚健且醫上訪捕不終朝盡成捕是謀之  
昔在公度伯為危宜州江行夜見一舟相隨而行寂然無聲及船行港  
而泊所見之舟亦止之舟公疑是人之說之舟中亦有血痕於舟尾  
舟尾一舟擊文字一紙狀觀之了額子與也則舟中人姓名及舟保之  
真至即後也打捕捕獲獲其人至船主報捕船之房取正物而棄其舟逆

伏法在也神術而許乎

宋麻州有一庄於普惠寺此佛法言人禍福有修人子孫為神在當有奉  
二十道在前者尼獨亦人曰二十年前世皆人也前者是一百人後者是一  
百人官人署夫人人罪賢謀殺人此皆罪為十國名呼且前世姓各二十  
皆為二土間之皆唯異

昔日建華者農訓出城見一跌老泣告曰我此兒身有難堪聞無有子及  
及眼耳耳耳其氣氣長時欺奈何罪所故自是日也此土行皆不積其  
行矣故罪罪被八使使病者不事至古是以以此

昔建華一商人名曰張二辛許招婿一國都素所異者一若兩歲出年  
之此者一之日與無通至相學前年誤作他地也以此使辛宛待曰水各  
可憐而起之高徒之辛以刀割其頸紛碎聞說辛以信信其且既共推而  
納之江中分所有而去餘二年滿歲辛不善養母弟許于許年過更於途  
曰軍發夫吾得財起家信命甘之馬夫既且不善所聞既所言而探得其  
隋中州擒解幸惡管實法殺人而派其罪自謂計得失如走物何

宋賈祐丙辰有款主再者罪一罪歸備罪江一寺時天秋月明施於法堂  
前腹痛而寢中死不寐見一婦人備罪而入運送行至則於法堂之婦  
人直前獨被用繩繫去掃其身上張大而不見夫概持喜次半偏身  
痛疼連主屋癩適年而化蓋張嘗曾謀用藥殺一產婦也

永業卷萬寧百四十二



三三

三

昔有一衆生嘗被假平熱燒鐵釘釘其百節釘之既死自於火主焚燒身  
體悉皆且爛不可勝思問告佛曰何罪所致佛言前世坐為醫針針人身  
體不能愈病取財取財令人受痛而死致致斯罪  
宋永嘉縣婦曼九二不知真州字于年十五歲年醫濟善善人咏金香丹  
用此毒一毫于誤吞之竟如神效也自此無及父母痛悼悲更不勝于  
魂思痛其母曰二親無用過過已前土皇以無毒第一一人今項當慎慎乎  
則無罪豐便法主一統則家焉至二十當又第二二親幸自竟也於患  
之不真如此當可不戒哉

宋和江寧縣義義問字審言前任錢塘知縣月通兵火機操之復有詐屠  
人南渡神木鄉百姓一十三人故其家老幼七日劫取財物縣中捕之蓋  
獲其狀未至縣路中偶二人已死九人皆伏罪一人不齊案余十三人中  
十二人已伏辜此一入亦可憫也社社出之是夕夢一尼云知縣所欲資  
者乃是你前日殺早之人又蓋見其家被書七人既覺引問各令具所殺人  
老幼形迹備不具此小兒若乃問不承者曰被小兒者是爾何可建也因

乃去涕洗首伏罪遂成皆斬之

宋富貴外竹醫者徐樓臺果世能治癩癬其門首畫樓臺為花以故得為  
傳王孫大郎者嘗獲神貴於祖累尤精醫典八平派水腫山雷人江舟  
明醫症發和門未嘗能辨貴於祖累尤精醫典八平派水腫山雷人江舟  
癩癬症發和門未嘗能辨貴於祖累尤精醫典八平派水腫山雷人江舟  
癩癬症發和門未嘗能辨貴於祖累尤精醫典八平派水腫山雷人江舟

癩癬症發和門未嘗能辨貴於祖累尤精醫典八平派水腫山雷人江舟  
癩癬症發和門未嘗能辨貴於祖累尤精醫典八平派水腫山雷人江舟  
癩癬症發和門未嘗能辨貴於祖累尤精醫典八平派水腫山雷人江舟  
癩癬症發和門未嘗能辨貴於祖累尤精醫典八平派水腫山雷人江舟

癩癬症發和門未嘗能辨貴於祖累尤精醫典八平派水腫山雷人江舟  
癩癬症發和門未嘗能辨貴於祖累尤精醫典八平派水腫山雷人江舟  
癩癬症發和門未嘗能辨貴於祖累尤精醫典八平派水腫山雷人江舟  
癩癬症發和門未嘗能辨貴於祖累尤精醫典八平派水腫山雷人江舟

癩癬症發和門未嘗能辨貴於祖累尤精醫典八平派水腫山雷人江舟  
癩癬症發和門未嘗能辨貴於祖累尤精醫典八平派水腫山雷人江舟  
癩癬症發和門未嘗能辨貴於祖累尤精醫典八平派水腫山雷人江舟  
癩癬症發和門未嘗能辨貴於祖累尤精醫典八平派水腫山雷人江舟

癩癬症發和門未嘗能辨貴於祖累尤精醫典八平派水腫山雷人江舟  
癩癬症發和門未嘗能辨貴於祖累尤精醫典八平派水腫山雷人江舟  
癩癬症發和門未嘗能辨貴於祖累尤精醫典八平派水腫山雷人江舟  
癩癬症發和門未嘗能辨貴於祖累尤精醫典八平派水腫山雷人江舟

永業卷萬寧百四十三



三三

三

中熙寧四年舉劉清于京師忽揚生於于痛不可忍時有御醫仇昂者專  
治瘡瘡視之乃取非藥傳其上既而苦楚尤甚後雖復注以善藥而痛  
不類已數日而卒沉困之際但云似痛似我允必訴於陰府不汝釋也月  
餘促出藥肆甲見二介一水榭一水榭人痛家于持符微謂痛曰張郎中  
還不知其可注對證伏曰張郎中痛症而化何預我事水榭者曰來命相  
辨者人曰雖然當托之而去遂出一印即見其膝下即不見所印之處記  
潰爛出如膏油痛若火灼後三日而化始從後知後之囊索腰實欲以  
毒藥潰之然後加良藥愈之以起重將不期竟竟不祥之鬼獨痛見之  
左右但見妙法號號而己噫痛醫之視視多以其痛病使之而後治欲  
取厚謝而而飲者宋英若狀若之願則小人之心三其乎可哉夫  
宋英天中湖南顧氏舉家病疫招醫者蓋全父用藥雖惟一妻一女其女  
此蓋謀殺其父母且為夫妻女曰不可願得父母病愈請於父母而通居  
父母既愈女請曰非益醫父母病不起今家貧無以酬其藥費之費蓋家  
道墮陸且日有利潤願託之終身以任印事之責父母疑之不許女恨成

病父母不復相益而後他海海病數月而九處七日孟亦以疾厥死  
九七日脚腹尚溫未斂而越日被逮至官府問此孟醫通謀害父母情  
日當以實對未或孟至所供詞同官與文議孟行毒深疑兩人惡念絕  
罪未殺人與殺人同罪命發刀山燒海毒獄備案清苦經百劫水債孟主  
頭女雖有愛父母心而與人私結免地獄之苦可發奮土道中更十度為  
母備復主大身為娼妓官命我暫道說此報應以警世人言訖還早  
元元貞已未龍興崇清則家病疫招其鄰巫者醫治居其中堂設壇降神  
因行不軌其家婦女不以長幼良辰病否皆遭其汗清則周知二孫覺焉  
巫役以毒劑而死清則妻病中念其孫甚深至復以毒復之清則病愈立  
履其享謝於神於家巫正在空中對慈慈登自言其過曰吐惡血二時許  
忽蘇壹一覺炭死

宋王康侯為應天府發解官得狂疾於青院中嘗對一石碑呼咄不已碑  
石中若有應之者亦若康侯之奮怒也病甚不省忽忽昏府中交授刀自  
裁及丁左右把持之遂免出試院未久疾勢已平復但怕怕不樂語者以  
為有瘻以碧覆金虎丹吐之或謂心藏有熱動脈治心經諸藥藥攝人為  
寒中洞泄氣脫肉消飲食不進而九康侯父知野州文湖縣道一道士與

水要卷萬字八百四十一

五

弗覺民自野卷去道士鞋乘章達上清及察知鬼神幽微之事道士為作  
照書符傳道真中語云五十年打秋謝吳留不結案事致致此康侯化燒  
二十七歲五十年前事蓋是宿主殺人受報也  
昔嘗思郎女年十七歲一旦臨鏡將粧鏡中忽見一婦人被髮徒跪抱一  
嬰兒迴顧則在其後因恐懼頓仆久之乃蘇自是日但見積久其家人  
皆見之思郎自問其故云妾楊子縣民之女性歲是昌縣全錄事以事  
至楊子因得妻為洲室或餘主此子若女知其正妻後錄事出秀縣居女  
乃授妻於并并此子以石填之詐其夫云逃去我方訟於陰司適會居女  
卒之難後身固當償命也思郎使人馳至是處告其妻錄事老猶在古  
陰井果得遺骨其家多方以讓之皆不可其女復嫁諸氏廣念甚且乃賜  
降以至於亮  
昔勇郡活郡二水相會旁有千山山之阿并是繁衍邑之更荷蘇蘇所  
居比隣而每事相反信以公恕所以深利信以廉節所以愈遠信以個儻  
所以陰謀信以雅誠無德所以惡惡恐惡信以語言必信而不輕諾所以  
負者始天而無情實信奉母以孝而後予以嚴而待父不欺而親妻化上  
信少求而德月環金費而無餘信和同上下而無怨言所以已律人而少

許此信德人之進而首言其於人之私而多口鄉里公私皆以信為骨以  
許為骨且以信之故而不欺出之較然其邑人大其會酒開鄉老周同  
樂首視果日泰有二水曰清與一清一清皆起于河發源殊殊波蕩不  
返三尺童子見水之已皆能以清清之蓋以清清取之也在人亦然方  
語未畢乃而面頰終赤捷快而起曰苟君是清清是淫矣其與信無事  
而切確信之也為信信熟知今信猶揚揚其惡使鄉老為庸眾中以水比喻  
行行報信以明心信實水當以吉人也自是環無見信之雖禮之  
相傳而中亦似報也人當教其子明報何苟信子真信之使且將投之次  
平春祈蘇行樂明報此真真行江許且語且笑明報有德心而儀在木  
信也乃力力推真直傾水中儀真直傾其水出之仙童出流流出儀儀  
思見博博帶君初二江龍米也而轉明報于湖儀真及岸會環見之奉  
家而注儀儀儀儀真儀真儀真儀真儀真儀真儀真儀真儀真儀真儀真  
沉馬儀真儀真儀真儀真儀真儀真儀真儀真儀真儀真儀真儀真儀真  
雁矣

水要卷萬字八百四十二

六

重田四人坐劫官民財拘繫吏文氏新納諸大群銀鍊滿月米其所  
死而水狂得南金者善訟為吏董某命取其罪及除令及履奉香且代吏  
作問日以次推訊因皆不得有所言俱其管杖死吏果得厚賂即與南金  
為計引贖出後二年南金歸樂平與其叔師往德興與結界官王萬宿  
叔走士與師至人同呼呼良以乃醒起坐謂叔師曰回題事直不可作業者致  
是為之今不取有他始畫說前事云適身所在宜城連四人於路挽衣見  
苦曰汝汝以何計致我我不負汝今汝當償我僕取大鐵盆是覆故  
不取出并及傳叔師曰曰吏限十年還我命非叔見叔真以意死矣又十  
斗果是也故以平  
宋李南金客於宜州與一倡善始與十八年即了泰公命樂會客李微服  
窺之以手招所善倡與語泰通望見大也城遂于微行微致其罪同微可



以古之改僕日都水監杜公史延魯魯地也... 亦不可致當也... 亦不可致當也... 亦不可致當也...

檢有司因不可得而獲無用華為也... 檢有司因不可得而獲無用華為也... 檢有司因不可得而獲無用華為也...

宋三河縣有老父願知書以謝秦為業... 宋三河縣有老父願知書以謝秦為業... 宋三河縣有老父願知書以謝秦為業...

宋妻妾卷萬安官百二

三七

方氏僕方激之曰汝兒為人所殺而不報... 方氏僕方激之曰汝兒為人所殺而不報... 方氏僕方激之曰汝兒為人所殺而不報...

自致致極刑先是榮者殺僕于姓史之祭... 自致致極刑先是榮者殺僕于姓史之祭... 自致致極刑先是榮者殺僕于姓史之祭...

宋李中為秦州監好出遊僕者若之有一... 宋李中為秦州監好出遊僕者若之有一... 宋李中為秦州監好出遊僕者若之有一...

宋妻妾卷萬安官百二

二八

賦性敦厚李之少子在田間為一白犬所咬行狀之失竟七李氏之  
堂忽不見是夕陳有夢夢外妻曰我抱兒寄居子必誤理得直故來報汝  
明日可為我設法以買妻兒而悲泣如其或木或兵子入山強捕李  
過在山下閣下丁紫煙視之取巨棍奮擊至其地入使僕併刀備蛋  
狀體無定有斯此李乃命所取果於陳紫煙曰陳持刀為盜與  
之格鬪而亡監頭官江某驗其屍且以紫白非李主擊似十九乃昔漢  
陳紫煙命也

宋漢服五子才勝勝亦一婦人為盜所殺見其可憐憐其妻在會稽  
地他文行耐自以夫職絕是之有前子故去其魂其妻在會稽地以  
宋蓋自任先是近舍少年常出入婦家往往上下兩心謀其言其  
引引帖則渡江至揚子橋與少年過此同邑里某相識乃與道傍店中  
買酒與飲酒人持問蓋四更設于茶分故曰吾輩兩人共請一客何四之  
有酒人指下生曰此女子死在席間飲何言兩子故為得少年獨除且於  
是語之曰本縣某婦人死於非命蓋滿為之政寬也相隨不除少年曰寬  
免今日遇我夫更復何言死地而歸伏其辜  
唐果先逃為滑州衙前縣尉有卒王未要要道一子偵獲其走脫之此

取以為己生求不從之走街之使表於而事勿當還人說路疑之而卒  
子使先逃得病界月不差每見王果未回而使人殺我而奪我子我訴於  
天上帝許我復獲此未取而先逃所良竟不免逃死  
唐高祖為西川節度使時則軍中以自養軍亂監軍薛之乃定解乃開府  
府忠選之而安福所給姓名定連并神擊殺之為正壯有一卒婦方始床  
孔其子能至婦則我知之矣且觀吾子無使其婦死也又說刑焉曰爾等  
戰士食而又強則以是我死當許于天使爾爾門如我今日也言訖而死  
後斬為妻師釋亦同當也思承之且有云狀之詞未取果復獲陳紫不  
是番幾及為人斬頭者當與士卒同甘苦何忍則刑以自棄而反等然之  
耶禍之及也其夫

宋宋漢明揚婦人年廿四歲無賴任官人連妻也也殺漢漢漢士妻  
事自許至得賊是上十六子若若福不可誤及明開何仙姑有遺業種  
往見之仙姑留于院者曰此天策也不須問且且臨家汝明苦叩之曰定  
金五兩折算十年杜被二人化後復分汝明到案即死  
宋郭秀孫人方為其父與五子博五可博博博事於祖傳高無為所凌  
嘗因酒醉相值即執其福為度不狂狂狂狂狂狂狂狂狂狂狂狂狂狂狂

宋宋漢明揚婦人年廿四歲無賴任官人連妻也也殺漢漢漢士妻

宋宋漢明揚婦人年廿四歲無賴任官人連妻也也殺漢漢漢士妻

宋宋漢明揚婦人年廿四歲無賴任官人連妻也也殺漢漢漢士妻

宋宋漢明揚婦人年廿四歲無賴任官人連妻也也殺漢漢漢士妻

行雲揚傷已甚傷人勸保備棚之不獲其并為歸家因遺始也謂其子曰  
我與汝有宿世冤今為所殺萬一不獲其并為歸家因遺始也謂其子曰  
但其賊不中自當理諸上著言說說說說說說說說說說說說說說說說  
其子以無傷自以為焉焉志愈壯也言空數月當秋不將日正午見高慶走  
宋宋毛隨其復成至前此揚曰爾無故殺我我起怒於無空索助我二使  
宋宋米祖爾爾欲走為傷其警也人從而擊之榜其呼爾爾高曰爾爾若我  
時其策者之伏亦如是故人情命大債空說空說空說空說空說空說空說  
者見歸者頭請請復復自路且以手捕面流血不止為其家來視之尚  
狂道所道頭之而死

宋宋二表兵兵兵兵王瑜說清道道如更使使使使使使使使使使使使  
如義理居于運康書廷道人履其十家使之使使使使使使使使使使使  
有跟親狀狀以酒至無醉醉醉醉醉醉醉醉醉醉醉醉醉醉醉醉醉醉醉  
轉亦街引引引引引引引引引引引引引引引引引引引引引引引引引  
狀或或或或或或或或或或或或或或或或或或或或或或或或或或或  
傍宋則則則則則則則則則則則則則則則則則則則則則則則則則則  
致思濟其思思思思思思思思思思思思思思思思思思思思思思思思

向顯其尸李氣思思思思思思思思思思思思思思思思思思思思思思  
徑通門路路路路路路路路路路路路路路路路路路路路路路路路路  
門此三重皆無人道奔奔奔奔奔奔奔奔奔奔奔奔奔奔奔奔奔奔奔奔  
總領使者越從善福存事德其其其其其其其其其其其其其其其其  
解細木條條乃今夫筆筆筆筆筆筆筆筆筆筆筆筆筆筆筆筆筆筆筆筆  
而人而上且以以以以以以以以以以以以以以以以以以以以以以以  
之至之至之至之至之至之至之至之至之至之至之至之至之至之至  
早秋人持持持持持持持持持持持持持持持持持持持持持持持持  
是夫夫夫夫夫夫夫夫夫夫夫夫夫夫夫夫夫夫夫夫夫夫夫夫夫夫夫

宋宋外瑞無無無無無無無無無無無無無無無無無無無無無無無無  
文意如此何何何何何何何何何何何何何何何何何何何何何何何何  
錢三十可不思計若于逾期不償今之性性性性性性性性性性性性性  
更事明日出給給給給給給給給給給給給給給給給給給給給給給給  
之白鳥鳥鳥鳥鳥鳥鳥鳥鳥鳥鳥鳥鳥鳥鳥鳥鳥鳥鳥鳥鳥鳥鳥鳥鳥鳥

顧者少為其狀觀者多故也文自負數載為馬以行瑋連州家客如  
歌運人送納文仍歸至前所顧馬坊惟是向馬門馬為何何存回以候伏奔  
送折此夫送顧自馬以歸父母見其舉錯言語非復前時大喜文同語  
送送除阻其送顧馬往送之由或謂其散之為馬馬且其妻也念顧  
已文乃白父毋不顧分家產顧出俗為僧否則自願父母之不可不  
今出俗於白雲寺明日又立晚出夫老曰常日為客則坐今為行者則有  
禪地也今侍立若曰通是今之宰府惟其勞苦文之責外使人皆長老  
謂文者日月相繼長老亦令人之掌理導之使歸者不勝皆供飯蔬發願  
甲內呈於願了慰其不職今之掌理導之使歸者不勝皆供飯蔬發願  
釋杖之十二文况准更不益動明日復有魚購後杖十二文念歲杖兩側  
皆立以便爾爾端有路道外是賣魚者次於盆中文連之至階下學之  
什地而九文書即奔華州旅棧家室王等險跡恐人測其跡遂夜絕持  
奇走一月長老夢見新長老明日又至見其福童遂為提刺在寺二十五  
年為長老八十年第一貴中人來曰從東京城理司來明日午時為有竟  
對來問長老索命我見長老有德行故相報若善惡或可免也文且  
為故妻來曰三十五年前一役公案今日當了來問故曰于時當自知之

東坡全集卷第百一十一

五

瑞生至期時快極極漫說兵來然西一博博多矣至去堂陰月說文時對  
之文更曰老僧相快三十五年矣平博而容稍和文曰今僕汝命卒曰通  
相見意欲相嘗不知前主與長老有何定對文語以故卒曰竟執何窮不  
如解釋得夫故其視之立化矣文曰曰地是釋釋何不明明白分付予復問  
曰曰竟執何時了却却初初得果偶然不若與師俱解得如今立地往  
西天曰曰壯士去我即來取華首倘云三十三年願做了我者撰釋難  
知今日相逢却是在前度障壯士此已前行老僧只得趕上書說畢油然  
遂化  
元五元丙子賴州寇聚八嘗與同輩數人行劫於撫州舉文之境夜立於  
道側候有數人負衣物以過觀八視而首之越三三舉八與一同輩過其  
地語之曰吾輩亦某夜於此殺數人得物若干語未訖忽數人逆此語曰  
向來殺者乃爾也吾快於此三年矣知為誰今乃得爾遂詳報得之舉  
八仆地正同輩亦驚仆後有行人至呵之而趨舉八竟死  
元通昌新賊賊對舉仲以是元元庚申年邑邑人蕭當龍通事舉進于福  
建劉基人補之舉于賊邑人皆謂之獨對與之有隙司司官督公出遊之  
於獄不與對便不器程所產北孤孤山孤山天熱皆微進而對舉也

一八水木未對認其是着大吁而不見是得辰也日而年平之夕到之吳  
平對神蕭之子亦夢蕭曰當主者已得報其寃矣既而計書果五色人統  
無味也既空萬里迴魂吹夜而九原竟是浙州風老久不收土還家淚滿  
香閣開神社  
昔有一商人入蜀與一富商同舟一日晚抵舟江游使僕背上岸以商欲  
園其財則富商在船艙留于連惟之於江富商意以于余船艙乃持刀斷  
其五指遂渡游以此席卷其財歸成之富一日夢富商未至歸家遂驚而  
起遣人視之果主一男子乃命育之始以乳哺之資至五六歲時收歸其  
家撫之備于平日慈其所飲及煙酒皆備無所不至一從其妻日新果  
萬有不悅如足數年一日多狀及晚猶欲索錢王衣治之曰今日計已多  
尚有未司其子憤怒夜持刀殺之王家舉子得幣五指俱落得在石人槍  
北王得家我撫育汝自少至長志汝所欲而計之亦可以還汝財物矣  
今又傷我五指亦足以還但所欠一命可以我財刀其女于官殺之不難  
人恐竟竟相報無乙今汝汝去更應汝意取財物還他則罪則罪則免矣

東坡全集卷第百一十一

五

釋尼警其人進處謝而去  
宋淳祐癸丑年福陽有陳其姓者謀殺一賊上舉商人庫卷一船主舉蓋  
與商之僕共圖之歸則聞陳舉局選發費之時解開藥劑見所殺商人  
宋丙寅年開州有僧俗姓王氏隨劉海官于會夫十年每一誦身住持  
先是此寺之僧骨瑯齊舉濟以國之位持木久而通曹曹僧思前賢也  
重復願無償於是入姓管三百十貼之王僧志在無常然不見于僧前  
爵遂自削王僧席卷寺中財物而歸以遠凡渡水之時即見凡僧隨其後  
平善越數年王僧在肩患一惡瘡如蠶膿血不乾竟死  
宋陳十四年當游九一子復有帳當分號忽夢一老嫗携一小兒來取命  
頃更極曰我且帶去爾却復來至歲餘日坐身地亦中斷惡血衝心隨即  
殞地  
宋廣慶城西有彭屠者以五更初柱十里廟下買猪暗中望望見正而司  
趙定門子携犬刀以行更數十步至廟中呼聲近前視之則已殺死一  
人夫遂望見有一家燈光彭屠看心思曰明日必果大死之案次日官所檢



永樂大典卷之一萬六千八百四十二 十二 彙

善

大明仁孝皇后勸善書

嘉字

信得救之人臨危報發于孫煥機 蔚出極基。人惡神化。醜惡不已。說

得救者之罪。雖余生墮於地。欲無死。更相救。害或自救。救則

救。歡喜如是。等罪無量。無邊。一切有命者。不得救。詳情。報告。社天

無事。如是。怨對。無量。無邊。道。彼。死。於。枉。我。憤。其。枉。是。我。殺。人。乃。所以。自。救。也。欲。無。事。結。惡。火。業

及。無。事。亦。有。善。終。者。也。神。心。好。救。死。人。九。幽。地。獄。惡。應。

宋神宗時。王師。建。議。開。河。河。人。甚。多。積。功。至。惟。密。院。使。文。觀。多。是。人。依

始。未。信。乃。分。屬。諸。神。或。救。降。見。老。幼。子。以。育。報。為。功。神。淫。屏。知。罪。王。且。溫

一。已。記。安。國。人。和。卿。門。生。是。曰。請。如。辨。斷。建。一。公。可。且。溫。起。順。瑞。出。處

是。之。把。之。案。併。數。平。頂。一。罪。人。至。白。且。溫。曰。奉。天。切。要。如。辨。此。王。師。公

祖。心。向。善。未。開。罪。障。因。多。分。別。道。去。罪。障。滅。心。曰。今。有。人。貧。有。債。及

富。貴。而。積。生。其。信。子。否。如。曰。必。還。曰。然。則。開。道。夫。亦。債。主。不。相。救。難。救。債

家。事。亦。理。內。道。篇。故。一。空。且。起。立。須。更。行。於。案。上。乘。皆。得。就。厚。怨。於。色

也。復。公。之。坐。時。咄。咄。曰。進。九。字。子。來。主。天。神。降。其。家。被。劫。刑。人。以。為。能

月。無。子。之。狀。

善。守。司。司。馬。杜。某。書。為。洛。陽。城。和。捕。也。神。法。海。者。十。餘。年。人。不。失。之。七

人。皆。更。之。杜。某。生。通。言。也。一。人。為。門。者。者。欲。報。須。王。前。明。其。結。門。者。曰

此。人。道。夫。若。大。鳥。也。以。再。他。人。與。地。出。收。收。之。王。人。曰。事。如。此。子。等

熱。發。得。因。為。火。通。進。擊。之。今。人。難。門。及。入。則。不。見。火。心。中。火。亦。蓋。於。是

出。火。入。置。在。空。中。通。不。今。出。自。知。不。見。故。備。言。之。由。是。命。蓋。其。黨。及

財。物。於。府。救。之。

唐。李。儂。為。新。安。使。廣。求。珠。出。刑。南。至。沙。頭。傳。各。早。飯。行。去。得。史。曰。此。路

不。可。行。前。去。八。九。里。兩。山。之。間。小。溪。之。曲。有。虎。害。物。過。者。所。傷。甚。眾。由。是

行。家。斷。絕。多。由。山。後。路。少。途。然。而。無。意。也。僕。素。剛。直。白。吾。對。王。命。而。遇

危。何。也。乃。暇。狀。而。去。未。八。九。里。小。溪。岸。上。有。虎。躍。出。至。儂。馬。首。虎。及。由。且

中。聞。某。言。曰。我。傷。故。人。儂。回。君。非。李。儂。乎。曰。是。夫。儂。乃。下。馬。曰。君。何。八。五

此。且。儂。知。與。君。同。居。場。屋。十。餘。年。聞。情。好。實。實。相。得。吾。歡。愈。於。他。及。不。意

吾。先。登。任。路。君。亦。離。徒。料。是。儂。言。矣。儂。神。頭。久。傾。風。聲。若。知。者。之。狀

食。渴。者。之。得。飲。幸。因。出。使。得。此。遇。君。而。君。自。居。於。茅。茅。中。不。出。蓋。故。人。相

遇。最。善。之。意。也。虎。曰。吾。已。為。君。所。傷。使。君。見。吾。形。則。心。恐。而。且。畏。則。當。惡。之

夫。何。暇。念。嗜。者。之。舊。我。然。君。無。意。去。得。以。少。蓋。款。曲。乃。我。之。幸。儂。曰。我。常

凡。事。君。願。展。拜。禮。儂。乃。再。拜。虎。曰。吾。向。與。君。結。平。主。之。知。今。至。此。尚。敢。避

辱。而。不。厭。於。知。者。乎。吾。自。登。第。後。以。家。資。行。求。進。資。益。友。人。家。於。荆。楚。間

乃。將。獨。之。孤。棗。陽。報。念。恩。海。卦。病。始。始。苦。食。之。不。足。時。有。寒。熱。九。日。數。食

亦。不。知。足。至。暮。則。昏。瞶。戶。外。時。聞。有。人。呼。吾。之。名。一。夕。發。狂。走。山。谷。間。不

覺。兩。手。穿。地。而。步。已。而。視。左。右。股。有。班。毛。以。手。捫。而。亦。有。毛。矣。是。夜。宿。巖

下。次日。渴。乃。飲。于。溪。溪。水。清。可。雖。物。是。吾。形。乃。虎。矣。吾。乃。大。物。不。成。飲。而

去。飲。則。不。識。路。人。以。杖。久。所。追。見。一。人。欲。負。於。路。乃。撈。而。咀。之。立

盡。自。是。見。是。而。趨。者。莫。而。翔。者。虎。而。視。者。皆。得。而。啗。之。夫。亦。未。居。此。不。知



多播使京口同郭亦南來嘗問其及本主生年甲子米之子使龍方六七  
見壯年五人者皆素袍放弓獲天顧而怒誠官通商於射人周郭趨入酒  
肆米主不覺也從龍容以者乃出宛之管相引從西去諸人飲罷通商呼  
小巷到一僻處通商者五年正身發跡中周郭之行者了無所觀二  
子即極心痛作地不能起來狀以歸姓尸瘞生於窠前復洞微至腸腸見  
五臘月餘而九

宋隆興府新定縣者信主居城外嘗有外甥女子過門呼與徐務且復  
舍刺殺之則其首民舉尸投江中而以婦有徐頭血納徐行各持入城  
其素與某家有仇其子其母以法計計脫而不死復獨歸首已矣何獨  
陳履地於道側過一小兒在傍認為人首亦不取則言通逃者見之白于  
官府命三排罕究婦女家許女出不及聞其事出往視更浙東切三排岸  
者二為宗室不覺務獨潘忠州任責旬日不得職跡跡有果七官人者善  
運典歌姑神試性知格得詩曰木屑填頭事已深三君何用苦茶心首身  
黑處必江漢三七之時得好者又數日射弓而身兵過使履道小兒說所  
能兵曰汝識之否曰不知為誰其人向西邊去尚能記其面目於是與俱  
行不百許步望信屠在門切向稱之曰此是也西兵前謂曰果買一猪賽

宋隆興府新定縣

五

補清汝獲屠刀為一控解以不得職兵獲之刀從而已之勿語聲低陸遂  
比問之曰彼女者汝弟即供承服訊得送府使械尸於法尚未全案  
計始行兇之月正應三七之數時慶元二年春也  
宋致介望大夫之妻陳氏天性殘忍婢妾雖微過必檢之報有尤於杖下  
者其後外病有格語於室中自言為亡妻某人具道殺陳之意陳居  
其末冠裝者并之且許誦佛狀僧勸其趨去以贖妻過安答曰妾服罪滿  
何敢當買人之罪但已誅於陰堂必得赫君一性乃可功德無多無益也  
陳竟死  
宋高州方城縣典史張三之妻不倡也五妻姓雷氏使小過張以張建其  
妻使相觸有聲稍息則杖之或以針戳爪使從上或宜語不實以難制之  
九故數妻夫畏之不敢言復欲其子婦婦家諸婦誦佛機射小婢出  
呼曰床下人有死者可併驗也欲以偶非正室與與人相殺等尸於唐  
州竟張自是亦病左支皆廢涕淚出不禁以首就枕始得食三年而先死  
唐法之北鄙有農人王安國者刀備衣食自給資屠九年不夜有二盜踰  
牆而入竊執利刀安國不敢言而室內木衣穿之無牙遺安國一子名

何七平南六七歲方曉驚起問母有賊登時為賊射感憤而斃安國聞外  
有二賊某色者亦為獲去送明村人某聚共商量捕逐之賊而何七之妻  
登房門而斃我死自是命復多痛所以未決入獄罪遂寃注而久之購  
人會者五六十人皆為金漢國曰夕孫送送明平五月當自送死乃居安  
國聞言者之若仍仍期日涕泗淋漓我安國有夢平儀方收檢展有二千  
錢狼獨安國幸歸滿漢里中曰推牛場暴我當我已償之牛主當贖償以  
贖不爾吾特指馬馬里中其往視之思有二客至曰我牛已昨為馬送不  
虞至此所損之與請酬備資而歸我當馬里人共詰所從因驗其畜其一  
乃以索纏交致也安國即者何七所謂及詢名姓皆同送謂之曰爾即去  
冬射我子置我財者二盜相顧不復語曰天也命也死不可逃也即逐其  
故曰我死行劫後逃北窠軍慶之罪謂事已積久司司平特歸岐上昨午  
抵村北二十里惟細不進候夜黑方特過此此窠軍一小兒五歲許裸形  
亂舞紛相相迷性宿方審及覺二牛之康州不斷如被解脫刑已復矣國  
踴躍之平往來至此里人送邑皆准於法

宋高安村人有小兒作四甲馬人所焚不獲其賊王明年九月家人為設  
齋三月齊里小兒方辨忽見一小兒謂之曰我某家死兒也今日家人設  
齋齊與爾同食乎里中兒即隨之至其家共坐靈柩食至撤漆家人不  
見也久之其舅復至望靈柩而哭兒即逐相之曰此人殺我者也吾惡見  
之遂去兒脫去而家人見里中兒坐靈柩上皆大駭問其故兒其言之且  
言其舅殺之因執以送官遂伏罪

宋高安村人

六

廣河州文家接出燕巢性靈險身觀字中思遠惡風疾旬日之間扇  
巔蓋蓋於後觀者歸職自云近者向幽州路逢一客竹明十餘匹迴澤無  
人因即劫此人去欲買鞋靴終不得免少間獨一老僧便軟南去還文  
宗理事發覺彈刀殺僧僧叩頭曰已存性命誓願終身不言文宗殺之素  
於草間姓二十餘日行是過僧先妻時嘗著牙疑皆明壞執性視之眾如  
生日因下馬以梁茶僧口口出一飛飛鳴清微直入文宗鼻穴悶不出因  
成此病雖露紙求亦不能免月餘而卒  
唐州激州者前嶺南野度使說之子也嘗在貴州知舉登進士第大和  
未甘露之變北軍方擁錄有禁軍才校判激家富白仇十良曰恐錄在激  
所因是士平環其家說不獲錄槍激以相士良士良命殺於棘門外盡取  
其財時激弟湘在河東都一日家僅見一人無頭者綠衣上皆流無  
甚異之及至問其詢其由則激死之日也復士良死亦破其家

香林府都督謝池先德... 姑親來進止更無別初王... 不望即若若始首去後... 器方知王于公判家致之

宋鄆州東河縣公劉公之妻... 引孤姪至河岸掘人水... 有村民輩於河次送教...

宋龔球在郡下因元有見... 宋龔球在郡下因元有見... 宋龔球在郡下因元有見...

婦人以善相識而不能... 去使我也待至晚馬街... 傳與子野攝珠玉陰司...

宋不許鄰人空之乃哭其... 人有勢人貪其財竟以... 以狀擊之傷血而死...

宋李正宜是復有魂氣... 宛然一女子體體皆極... 宋楊嗣為丹陽公楊詢...

及因四十餘人二人先... 宋明參政諸器識敏才... 宋明參政諸器識敏才...

宋明參政諸器識敏才... 宋明參政諸器識敏才... 宋明參政諸器識敏才...

宋史卷第百四十三

七

京戶入秦大攻木久... 雖一而後者數乃亦... 歸則已泥困居使者...

無頭名否即官大... 命收討外聞既則... 唐陳義即父吳與...

唐陳義即父吳與... 隨今其毋戀舊居... 其姑諱為交刃...

去大家見之即不... 覽茂方見之甚於... 山路既復之所...

長官坦矣今府何... 如之何況天下... 轉運可歸北即...

防虞甚切後滿... 是年東都康運茂... 飯糧留食再三...

父之本承明子... 言及問平狀即... 人所害者久...

人所害者久... 人所害者久... 人所害者久...

宋史卷第百四十三

八



非猶也。今此吾子留血。隨運乃。天童子其子。靈瑞。乃。以。後。方。受。殺。乃。殺。之。仍。其。首。滿。官。連。即。義。之。見。罪。即。傳。步。求。歸。其。姑。尚。存。且。故。男。關。取。杉。子。婦。之。歐。秋。野。鴻。郭。氏。妻。姑。三。年。而。終。

宋一士人有婢。懷妊。主母怒。強主父檢之。歸。后。故。死。乃。遺。僕。婦。于。野。外。婢。忽。自。外。而。入。謂。主。人。曰。若。以。我。死。不。難。復。求。來。遂。直。進。舊。室。視。其。婢。隨。皆。已。撤。去。即。求。取。復。置。如。初。自。此。婢。解。中。無。異。于。昔。主。母。大。怒。乃。給。是。卒。婢。遂。專。房。人。姓。歲。主。人。亦。死。婢。乃。不。見。其。卒。以。其。事。語。人。室。見。思。來。見。形。狀。苦。之。其。弟。慳。忍。哀。求。乃。云。只。要。君。回。弟。先。配。先。明。日。但。存。皮。骨。

宋京師有某甲與衛州石寨同村。作客商。一日。單。謂。石。曰。河。北。冀。貝。二。州。有。錢。三。百。貫。請。石。同。往。收。索。之。石。隨。行。市。店。內。喫。食。同。置。銀。兩。先。行。路。中。衛。軍。已。先。回。獨。取。錢。往。衛。州。作。一。解。庫。忽。見。單。來。石。謂。其。未。死。與。之。相。撲。單。曰。我。未。食。石。遂。邀。單。於。市。店。將。食。單。於。陳。中。取。一。紙。覆。之。五。味。也。單。遂。置。一。已。於。石。盤。單。曰。君。妻。我。我。遂。妻。君。食。已。店。家。保。謂。石。曰。君。獨。食。而。相。撲。讓。何。也。石。方。始。單。已。死。石。歎。曰。血。而。卒。

五代秦州維翰居此。地有布衣。與秦州。秦曰。道。書。數。聞。人。吾。以。子。姓。名。秦。即。授。子。學。士。職。有。二。支。神。稱。中。黃。龍。袍。穿。黑。魚。降。階。拜。授。秦。人。謂。魚。曰。

宋史卷一百一十三

九

木。稱。才。安。乎。魚。曰。其。是。秦。云。吾。勿。推。之。問。鄉。黨。家。相。變。子。作。道。吾。意。召。未。與。官。魚。乃。作。書。召。胡。炳。王。授。之。軍。地。刑。官。也。日。人。詢。魚。曰。君。姑。考。十。今。在。何。地。魚。曰。見。秦。未。嘗。秦。曰。吾。與。同。場。在。最。聚。相。射。薄。君。子。不。念。舊。事。子。復。為。吾。作。書。召。之。當。與。一。官。持。令。僕。及。之。姑。至。乃。復。更。去。見。也。判。站。坐。客。矣。其。吏。且。升。階。附。耳。言。於。吏。則。而。去。吏。判。判。判。一。吏。云。傳。云。旁。才。請。去。符。中。搜。實。姑。某。其。由。行。至。道。衛。數。人。報。站。一。吏。云。見。姑。謀。罪。當。覆。先。姑。大。呼。曰。歸。魚。君。來。授。官。何。罪。而。死。也。我。死。頂。上。許。於。天。斬。之。後。一。日。秦。坐。小。軒。見。姑。來。曰。吾。上。訴。於。天。帝。帝。謂。其。無。辜。授。司。判。官。符。與。之。對。秦。又。見。階。下。有。半。餅。而。破。者。秦。曰。此。誰。也。姑。曰。此。是。唐。黃。何。為。衛。吏。曾。辱。公。令。府。尹。致。之。程。法。秦。曰。非。貸。我。子。當。為。秦。曾。十。八。滿。佛。香。十。卷。姑。曰。得。君。之。命。乃。已。他。無。所。用。姑。與。黃。相。携。入。庭。下。竹。叢。中。不。見。秦。不。久。死。于。足。皆。有。傷。痕。

宋慶曆中。京。京。書。偶。字。雲。娘。與。解。者。有。舊。行。開。寓。京。京。慶。場。置。說。雲。娘。從。資。以。以。用。書。始。雲。娘。曰。吾。赴。官。安。汝。歸。由。是。雲。娘。登。臺。中。所。有。以。助。之。昔。除。念。來。自。有。其。與。雲。娘。非。大。計。也。二。日。雲。娘。快。其。父。母。始。飲。市。肆。夜。泊。江。江。歸。者。乃。推。雲。娘。下。水。中。詐。鴆。呼。號。泣。因。以。善。言。慰。其。母。母。不。察。其。

符。既。而。授。秀。州。青。龍。尉。學。家。之。官。一。日。嘗。同。家。人。生。有。人。稱。屬。而。入。乃。雲。娘。之。黃。書。曰。我。登。屋。即。于。乃。以。祥。計。害。我。性。命。我。已。得。報。子。夫。昔。引。劍。擊。之。紙。而。不。見。但。有。外。風。觸。今。舉。家。大。慶。後。數。日。州。有。劫。盜。皆。乘。舟。橫。劫。忽。唾。水。曰。汝。人。米。也。有。一。子。出。水。中。視。普。人。水。更。沒。水。救。之。不。獲。次。日。得。尸。而。滿。身。皆。有。傷。

元王知事。曹州人。先官吉州。路。屬。縣。有一。富。翁。先。妻。僅。存。同。身。家。財。事。到。官。王。以。時。拘。囚。百。級。刁。鑽。巧。詐。取。受。外。間。紳。有。金。酒。器。索。之。婦。又。一。從。命。皆。其。婦。已。人。繼。領。授。受。復。處。婦。既。日。復。後。亦。有。拘。囚。乃。以。婦。囚。後。任。是。寧。路。知。事。大。德。辛。丑。秋。一。日。其。繼。領。者。於。和。義。方。下。至。見。前。婦。以。子。攜。其。而。總。領。獨。憐。其。被。擄。屢。隨。子。患。無。不。三。日。而。死。臨。終。云。官。人。免。不。得。了。也。須。求。對。澄。翰。數。日。有。二。騎。帶。陳。明。穿。白。木。自。城。外。來。人。馬。俱。汗。直。至。廳。上。其。同。官。見。而。問。之。曰。吉。州。路。來。存。計。王。知。事。忽。亦。不。見。其。王。知。事。已。先。患。疔。瘡。數。日。語。家。人。曰。吉。州。路。城。隍。司。見。屋。人。句。我。只。能。本。路。城。隍。司。回。文。書。便。要。去。對。澄。翰。祝。付。家。事。有。問。其。人。何。在。曰。在。廳。上。詢。其。所。者。衣。履。正。與。同。官。所。見。同。輸。時。曰。文。書。已。了。吉。此。而。死。未。幾。日。前。有。司。吏。姓。者。過。其。門。問。其。方。埋。門。一。跌。各。問。扶。歸。僅。存。衣。米。乾。史。平。日。所。來。馬。撒。

宋史卷一百一十三

十

故。在。葛。石。門。外。沙。灘。上。亦。奇。測。不。死。性。三。日。史。題。曰。是。與。馬。却。發。前。水。路。笑。鄰。凡。及。同。知。使。使。馬。本。路。城。隍。今。昔。差。我。押。王。知。事。到。吉。州。城。隍。司。收。管。對。證。公。事。取。到。本。司。文。職。司。方。纔。歸。到。彼。時。馬。已。斃。矣。

深。天。山。羊。道。主。為。郡。陵。王。十。兵。卒。軍。其。元。深。研。任。溪。州。刺史。道。主。已。斃。著。之。歸。道。凡。於。近。道。街。道。主。道。主。是。牌。一。人。於。街。視。乃。其。舊。牌。曲。也。是。道。主。弟。江。東。許。云。溪。州。欲。見。款。求。之。救。濟。道。主。問。何。罪。答。云。天。書。遣。使。道。主。曰。此。最。可。忿。即。下。馬。以。佩。刀。刺。其。眼。睛。左。之。部。曲。呼。天。號。地。須。求。環。環。又。勸。元。次。斯。至。主。是。大。方。覺。眼。在。喉。內。皆。不。肯。下。索。酒。味。之。類。頻。數。呼。求。不。能。去。辨。覺。狀。遂。送。不。成。燕。而。別。在。路。數。日。死。當。時。見。者。莫。不。以。為。有。天。道。不。可。証。也。

昔。有一。女。人。為。賊。尾。所。持。即。以。死。術。而。問。尾。子。何以。強。我。女。人。尾。答。之。言。不。女。人。者。是。我。怨。家。五。百。世。中。而。常。救。我。亦。五。百。世。中。斷。其。命。根。若。復。能。得。舊。怨。之。心。我。亦。難。捨。你。時。女。人。作。如。是。言。我。今。已。捨。怨。心。是。觀。女。人。彈。口。言。捨。而。心。不。捨。即。斷。其。命。

宋。淳。祐。末。者。江。州。洲。口。縣。陳。稱。載。一。高。通。湖。厥。高。特。沈。之。而。有。其。資。不。復。復。載。為。鹽。商。家。道。日。興。通。年。但。朝。吳。城。山。龍。王。廟。一。次。以。祈。禱。至。九。已。來。

胡麻後晉神告曰汝急歸汝宿完已屆速來汝家矣一人未則財命一人未則財若兩人未則財與命皆須還之時大兵漫江陳遂收拾金帛作一區履之登山須臾兵至一家皆遭破擄一卒登山遂陳陳索窟疾走一得獲即去一大蛇逃陳盜其幣拖之下山至大江方死果如神語

宋咸平中涇州魏陽縣百姓劉志因嫌陳放先備食宗吉夫妻二口雖當時獲歸劉志入官勸問情由志懼其刑辟拒而不伏案吏理問勘經一月猶不待實情伏時青州人張叔教為司吏因令驅劉志於問事廳涼頭柱上縛而不問叔教竊立照壁後間一小穴窺之自午至申時劉志將頭品細上壁理睡人喚播而覺凡如此三次志乃大呼不已叔教出急令獄吏諄諄之志告曰不須更拷強亦不敢抵諱通來鞭下不覺睡者方聽見宗家夫妻來索命用手獨播志言播你不招了志自度必不能逃于死乃泣下遂具陳所害之因惟刑于市

宋中書又陳呈一日無病暴暴死三日後復蘇云初見屋有孔有人鄰一物至此化為人視之則其三婦也携呈手語曰公冥吏遣汝使我先至言此須臾之間更年數年在傍又須臾冥官至矣呈私問卒曰冥官為誰卒曰即陳襄送古也冥官問呈何故殺兒孔母呈曰無之即呼一婦人至前流血被面抱嬰兒懇視呈曰非此人也乃門下吏陳周遂放呈還呈歸至路見追陳周去遂活道人往訪門下吏陳周果以是日暴死

秦高平李美家奴名健至石頭岡忽見一人云我婦在橋居為人所破欲林離汝狂見耶否奴用其言果見一人來鬼使捉頭奴與捉手即使倒地運半路其人便此鬼以十錢一疋青綾襖袍與奴為云此袍是市西門丁與許之物君可自着勿費也

晉天符軍王敷社習玄亮及敷入石頭夢白犬自天而下墜之就運姑孰敦運病白目見刁乘船專導使史辛奉仰頭睜目乃人攝錄數數大佛皆不得送死

昔有一惡言我常兩肩有脛骨有口鼻常無有頭何因故爾月連答言汝前世時恒作劍子常於殺罪人時汝常有歡善心以繩着諸觀之故今世受此報

唐涪州都督鄧國公實觀太穆皇后三從兒性清嚴好戲為益州行臺僕射多使侍士又嘗行臺尚書書雲起貞觀二年在洛病惡惡言有人餉我瓜來左右執云不月無瓜報曰一藥行瓜何謂無報既而驚視曰非瓜並是人頭從我索命又曰扶我起見年尚富言已而此

宋史卷之萬安八百四十一

十一

曹乾封于京西明寺僧曇揚將一奴二婢向吐州後法師嚴聽講道遣一人看禮佛拈珠自名五戒隨因與結為法友欣然相約同詣後師夜至馬店宿五戒禮佛誦經半夜不歌陽以為精進一如至四更即共同發去店十餘里忽袖中出兩刃刀子刺殺師奴乃下馬入草走其五戒騎驢驅奴即去主人未曉夢陽告云昨夜五戒殺我師更奴走到寺之如夢時同宿三衛子執持弓箭乘馬追四十餘里乃獲五戒遂引弓殺之即下獄已死送縣殺之

昔師于尊者見鶴初非問曰我欲求道當何用心曰無所用心曰既無用心誰作佛言曰汝若有用即非功德汝若無作即是佛言經云我所作功德而無我故故物無我曰吾滅五十年後當有難起要在汝身至時則廣國王國賊僧僧衣服作龍王怒滅寺徒僧至尊者前問曰師得虛空否尊者曰已得曰誰主死否尊者曰已離曰既離主死可施我頭尊者曰身非我有何能於頭王即斷尊者首白乳涌高數尺王臂亦墮而死

宋曹翰位食喜樓嘗以兵圍江州城陷縱兵掠民家民訴於官翰以民非守人忿其訴發怒屠城死者數萬人後展升坑坑滿餘毒江竟特大祖譴使翰輸勿殺人此使者至城已屠矣翰所得民家財貨非萬數以獻城

宋史卷之萬安八百四十二

十二

在兵後急呼諸子使持刀出迎之晚和值查所來馬化離人服罪並其  
其通則定時通無人行里正稍稍集會倉平之際美和而受所起東之烟  
家為義勇部時所居昨晚數里來馬既失主任趙其門與鹿物相疑當部  
指出視觀曰此夫東一即馬吾俗見其騎歸安得對此必有故即詣前道  
訪例見二尸認其一為夫其一尸眾議為能固以畧聞陰計位位辦事曰  
汝何得白晝殺人蓋面赤聲嘶不語答李正在馬邊發定捕明年奉職成  
寔與李俱戮于市

宋朱宗可法者慶州黑水人以祖大知恩得官始與茂子再湖臨江軍法  
後有一侍妾王氏不詳某日夜焚香後居至於自利朱君坐則息無  
時不見之頗懷憂長相問老山道士行法獲速解行城復物原仍成云事  
作通到致廟之前眾德悉入避亦隨之少焉而止出外忽逢故妻朱前  
畧無恭敬之禮忿怒而朱語之曰自汝之死我哀憫到今汝當亦知非  
于我事矣曰若不做人傳婢婢安得致此朱遂舍以告妻朱妻遂疾平  
王氏不旋踵亦亡八土三男子大者才六歲無人主抱扶細有從官傳非  
者聞之並未為料理復事亦嘗招道派考召見朱君抱叔簡立二女同歸

宋朱宗可法者慶州黑水人以祖大知恩得官始與茂子再湖臨江軍法

十四

宋宣城水陽鎮宋室居者四十餘人師恭誦狂者從已為也且重臣名相  
寺則相非數百步薄熙中兩人同殿一僧恭以計脫獨狂任其罪生獄  
遇恩宥得免其父伯洽為平江府府領留家治安甚密於道途倉前門  
外有呼號三者連聲惡屬過人室強納數輩在彼亦聞之明日再往  
次誤殺後下一木遺塵杖以歸得痛楚不詳溫過之將結壯士于秋也  
眾知為僧電報而師恭自以向來見柳姓名不姓恭情了無所懼至於丑  
之秋因訟事遠赴府府相已具乃使舟人先解禮待于前步少頃獨行就  
之舟人許久不至其家望法拜亦未見蹤跡皆不疑有他故而行客過  
官道惟其病立於草間燄之再三始應曰恰為三哥送去飲酒一杯頓覺  
昏醉兩容嗔其面曰某已一年汝定見是方陳海即詣寺命曾供供廣  
理漁竟夜驚消宿慰不旬日而免

宋前門草兵林母民妻大居鄉北七八十里有一女納同里部亞對為  
贊婿即惡不辭事並有伴某且為八個版在在交之日少惡後且  
至其因又作致請死地而梅某且至李三李三者教主蔡氏浸淫此女  
通慶書讀之曰奇狂狀即取以七嫌汝李依使承命特未得聞略略四半  
秋城人來一版半往襄陽縣縣行軍事處是是東主路馬路員皆

之勝人皆知為冤案下氏亦唯死于世願生殺人于那城探其精警復受  
極刑  
宋前丁孫公異性好潔淨過善不進人情寓居荆南對門民家有子數歲  
肩披志自俗謂社公也其母甚愛其父與五娘合故之民得強潛脫去  
傷止一亦微病癩肌濟而平

宋前丁士人字官廣石一僕嘗有罪遭治而不勇於作遂僕心恐主人用  
其滿腹泛海歸為願賊船到半空全家遇害拋尸水中唯一老兵脫定身  
而得墮飯下賊察其船乘于法別勇若行兵勇不則要害其有復錄  
急痛升半去賊里只數程快仗已食歸帳主遂疑其以爲一門重先安得  
獨存是法與賊為索者執而訴於縣縣以天因法往捕所訊雖強引伏欺  
不得其情已半白即移赴司理院時正衙抱疾假使主軍黃旗滿賊船預  
弓兵搜送方出縣門逢三盜義商賈賤相隨避觀老兵指而呼之曰此三  
匪正是殺人賊却教我苦中受苦極即連平初之同婦指解是蓋三人者  
知老兵在碼頭跡已露欲未聽潮動消息故自投陷穿火網不滅交臂就  
擒消賊成皆獨于市恐僕在獄中先息惡疾痛苦號咷日夜不已主受刑  
日方止人謂彼主之罪重故也

宋朱宗可法者慶州黑水人以祖大知恩得官始與茂子再湖臨江軍法

十五

宋江陵氏世以園桑為業有村僧居五十里外每為狗販往來積有年矣  
民長于嘗携銀券其真百千餅一僕出鄉間貿易經宿不歸浸淫至累月  
刑上市虐于弟多因杖臂在手狀傷痕累累折文錢無以反命不敢歸或  
遠道通他境者民益用此法藏于不深以為憂行僧者以不月農事畢  
結過其門留少憩則一僕視其視索獨曰此五尺我家大郎所自提者安  
得在汝手五尺者上人稱後舊產地碑之名也僧變已抵云於於早慶大  
路上拾得之誰人無此物河為誤認當以告主人強拉僧借住昨晨方聚  
手指重開林林開戶臭異常掩鼻此規則于與僕兩尸除仆飲溝內雖暴  
露過甚而枯骸不損不為狼狐噬咬的可激速報僧以還始古因見  
其有所謂今無所進竟伏刑於市

宋保長郎丘倫者操筆人壯年不拘格專從止類宗子游嬉同羣飲東湖  
壯飲惡少相值乘醉調戲覺其一入地定規而字子自承其真倫毫無  
脫免復用父大夫落得官調監東州戶部酒庫願以材收稱過為裁解狀

紅裙守亮見一使往編織高於僧舍且一月夫夏夜半雖起若與物相玩  
格言語爭辯不已遂且神志同春差判官郵誤出之有舊以爲心疾焉  
自於群呼使還和以所見日向者實以不謹致有來朝之夢雖非不生  
罪然真人死地痛悔無及自是常於夢寐中見其未判來歲餘無影響  
意謂深已託主以爲萬載遺遺其因海倫漸之曰一時彼此爭辯過誤  
此既無咎思散又多爲作佛果資後今世廣已深似可見怨怨口事于性  
命豈有不測之理國家豈敢官司不測也我去工未幾一巫婆口靈言  
字迹與此不訛八城君在此者始得相就念是公本星使姑息一  
而平必當保免遂去後二二論來

宋成郡人宋固爲縣之文學擢書長有病者因卧境上時大觀四年朝廷  
方行安撫法若有病者則望正當任貴固聞之謂官務全過安撫縣牛飲  
僑覽病者懷中有所狹搜之得銀十餘兩乃取之而推墮其人墮下或其  
使勿得言后無何復至前妻夫謝墮水中死其屍出下流五里外沙嘴  
中與病者屍合皆相抱持者

永樂卷萬年百四十五

十五

其費入京以二供一獻老養一供官以管再任子但以一是而前其  
其二於神廟寺傳錄數百千爲將治晉恩期不歸靖望之入乃辭官止上  
過諸窟洞問于長父責已乃曰所獻物皆爲陳六所費見數不得見靖信  
之至京呼陳六詰問陳答語不遜靖杖之方三下陳始若來吉得釋遂至  
舟謂其妻曰傷大夫不難訓厥子嗣以其言罪我我亦不能過處亦此  
靖傳州於結以歸郡轉運使王履頌應來周祥請縣官常留使院中置  
和七年四月靖在茶廳有烟船稅卒相毆破鼻出血笑入潛臺紛紛聞靖  
覺然如有所紀意避入房後遂入昇後遂入地界歸家即非病語言無增不食時臨  
平隸惟知以機運法治無異靖善道和之至則見病曰我精工六也項  
年以非罪爲榜大夫所殺起想于未幾感帝命自見神降運使曰汝他  
主此是人前寬不世故我汝汝人獲取債無窮何時可已不傷久報  
萬僧管大水陰瀉瀉汝汝拾之可知尾非而對曰今已船起主者覆  
反命則冥冥之中夫無脫期非得榜公不可也僧無果可出視靖項下有  
項語是曰事已角姑爲各項使之飽食且理家可乎許諾前後項語即  
起如平書然與僧地甚厚則復各用數日也

宋福州人王純字良壯以通直郎知建州崇安縣方治事食炊餅米

還家野作地死之二日東隣在堂焚明王家小婢恩恨日也僧曰皆出  
去善欲有所言止治者與長相無異遂後獨坐道小又相承其行且錄  
事又亦未詳已業然命在石橋更下杖之百語已官曰我者此人已香  
力可投之焉其近惟奴以屬公等吾未死前數日便得其一罪惡著香面  
數之曰必窮治汝後乃愈爾遂脫危人真身前日食餅半即覺之陰  
念欲欺妻于語未及而絕幸俗釋視之可知也丞以下皆治所獲之舉  
體皆滑爛焉其始語問吏史頌首服并危人皆送府所以其無主石  
不欲正刑密院之於飲色丁令爲立廟曰王通且稱云

宋秦州人馬簡不業家子同則果田間有婦人竊取其遺德爲所斃至指  
及而此里齊叔府簡走六人餘驅轉傳德府即其人口汝背爲此香  
有汝簡從命遂照爲卒復重賞得健兒好身子者爲德軍簡其兵羅  
後從張淵進討即爲張張公爲桂林守嘗令羅置於層閣簡臥三足木  
坐之觀一板大足而履勞觀者以爲無傷簡起坐大聲呼痛曰損我脚矣  
彼所佩小刀砍自刺人意視之則腿骨已出傷處流血如法簡曰方登梯  
持覽眼不忿然如人自空推我下致跌乃自吉善事曰必此鬼爲之數日  
而死

永樂卷萬年百四十六

十六

不尚待制于長元得于爲東州司理考其南安軍攝斯箇全善并別州  
列官三人俱舉事且運斯若有女弟嫁爲某郡官妻欲拉回同如夫而  
貴今者前三年實爲某理官以改二人是與借德黃不可耶強之且笑曰  
公邊難志情於烟花中人貴不待已亦同運然意中味不樂遂至人欲  
上城外旬刀視入官堂坐定旬將入者二視視之就便室黃如不聞其則  
呼之豈日不答依指相所用銅槌曰其價幾何可轉買否否得其言項  
喜願小吏亦待往祈願聞之曰此物何處則之曰將吾香管其言項  
項引其手使少憩亦不勤出招斯君同視之俄以就捕少頃發聲大呼  
痛不可忍遂洞泄血病穢滿一室舉榻復下捕呼過戶不止向斯君同靜  
吉曰君疾勢殊不淺蓋有以是屬黃領首曰願見母妻向即日爲善是報  
步如斯善吉其家人語之曰君本不欲奉使以吾二人故不病如是等夫  
人脫衣來而君若不怒是吉二人教君也何以自願願君刀疾吉我所  
以不欲奉使及尼服也如此之於黃聞日願聽忠痛向吾官于此時宜春  
封還于十三日自鳴張于打空聞四日不歸三人之妻訴于斯守與  
斯守善好亦打自鳴張于打空聞四日不歸三人之妻訴于斯守與  
道三人者往偵偵其怨其使使此謀姑以買物焉人而不道是殆竟於

賊于願合謀已求益之平共捕之守其官衙自將以往留山關兩月無  
以復命通村民四輩初于野觀盡善使吏持錢二萬招之與括曰三子  
手為蓋所斃射未遂捕天不獲不得歸爾四人詐為盜以害命他日李或  
石為蓋所斃實不遇秋十數即歸汝汝費若此今各得五十錢以與妻  
笑且無性命之憂何不可者汝若至有司如婦女殺人但應曰有之則飽  
食坐獄計日脫歸夫四人許之是秋神神會縣令聞戶籍其多初因  
服實如射送府者通主治之無異詞乃具獄上憲臺得林皆新既得日  
赴市夫吾視四人者皆無尤狀意其或各屏獄吏以情請之皆曰不寬吾  
又攝語之曰汝等果爾明日當斬首身一分不可復續夫固相顧泣下曰  
初以為九死獲生歸家得錢用不知果九也始知其言其改吾大驚恐解其  
縛解已何知之密白守曰欲據實因路導之上雙明日吾入府白事守感  
怒叱使下曰居治獄以竟上請外臺問實夫乃交朋賂安欲改變罪吾曰  
此得其寃安敢不為守無可奈何移獄于縣曹人移于縣不訊決法當  
復甲蓋查別置獄守曰如是則一罪夫之罪罪夫安有已論決而復雙  
者悉移獄解之但以行理使使如切取吾引義同中者十數月不得  
且送錫者解守令司戶當攝已者代吾事攝守稅回守復悔曰若貴司理

余案卷萬卷八百五

不書然其時必於朝矣今同守相編論曰因必先居罪罪固亦無益  
今強為書名于贖是人人知事出神神何罪焉吾應悅書理四人也  
先起二日見水人持棍二聯更米進院中二吏司憲取集吏方云其  
本以提學之四吏俱入舍不出吾自任視舍門元來快望其早集積積  
遲遲四吏皆暴卒人歎曰福今此財用他賞改執已去實亦此而兩守中  
風不起相去幾四十月吾一日進食見四囚并于下曰某等枉死於上  
中得請夫放逐公吾應曰所以如此先而後吐者貴司理力也今七人已  
足足憤矣已勿違竟帝曰使此人不善則汝汝元不死汝四人乞乞  
於一押守原情定罪此其人其首也某等又其元死四十九日始許展三  
年押押釋蓋騰流血穿滴日拜不已至於此人曰大限若滿當來此地相  
辱人拜而去吾適入門四囚已先在云候伺已久恐過期且余取母妻  
與欲到吾所以不欲來者以此故爾今復何言向曰元安在黃指曰皆供  
立于此向與郭設席焚香其衣冠并禱曰爾四人明堂若此黃指曰皆  
無脫理既許其與母妻訣何以加以重刑痛若此執捕黃善善曰是  
聽公矣痛即止爾不復作然嚴無生意人向日告向曰吾母已為李馬  
我辦肩與出迎向曰所遺平備水送安得遠速曰四人者已來去進出果

相遇于院門之外春屋一掃正也  
勇軍江軍節度使王宗傑為人好賭暮年五月十六日所屬  
官皆未敢奪惟正山無令果地守厘清深寬仁怒周之無財得送酒獻  
每果未嘗議曰正山無物而空酒父更不來不免於禍耳果官上走毒  
詩初之得云神神才富穠子黃滿軒新舞華堂祀公高伍加仁怒其見  
全脫賊者宗相喜而飲是上有寧江琳全對安仁此其全伍加仁怒其見  
動視之云善且保官職壽壽滿滿遂沉肅敬清者使君多賜洪仁厚莫起南  
山身更長宗相謝請泉官曰正山琳全對吾小親駭客日暮不相救建散  
果官歸寧江琳全對安仁正山琳全對吾小親駭客日暮不相救建散  
使君日何不來視果全對胃不報前去使人德酒獻之劉曰王公不以  
酒為禮但帶物貨為事君必不充夫夫夫夫夫夫夫夫夫夫夫夫夫夫夫夫  
果地至寧江是王節使使問曰汝私定民財不容分許亦無明證怒曰  
何將我小親豈不有受財之罪以絕竹果全對之生沈沈沈沈沈沈沈沈沈沈  
莫不盡滿天下之水唯此江泉遠其果全對三日不流使使人以繩縛視  
於下至米日其尸進水覆上顯命諸官以酒看視之使對令為誅父祝曰  
地水火風命而為人至奇至秀至靈至神豈非公世禍亦宿因數不有元

余案卷萬卷八百五

獨江江王公恐誤故至敬禮云下狂兒愛氏保氏幕容仁起早進沈淪  
謹卜定兆整江濱祝文滿畢酒其未已且尸立於水上于羅朝狀立於  
岸側面已變與與果地尸對面相視開目宗相大呼一聲於地地果官  
竟致氣絕而死果地尸順水而下劉公使人得之與果全對果坐於江上  
劉公嘆曰非禮殺人者皇天未有不報耳  
宋永康人呂慶理家甚富嘗使一奴名取才守視堂舍元為中慶祖使  
任其所為人所毀族弟無期元貧慶祖錢成謂其富無期元平酒補至  
推祖而吃白若茶苦如此乃云是我魂而有靈使知其主地進主三吏見  
慶祖來口問到堂全指悉皆破損使取刀刺我頭者慶祖明且以吉  
閉塞口同得劉堂全指悉皆破損使取刀刺我頭者慶祖明且以吉  
使行人亦在其中今欲送我已釘其頭者慶祖明且以吉  
其父身潛視奴所位屋果有一把柴以竹釘之又看其指生見破傷奴  
舌驗事相報即焚奴于并其二息  
晉羊姆字彭祖任盧陵太守為人則先鹿幕傳圖視視德尤甚順此之  
嫖和刑殺征西大將軍慶遠送正以狀陳有司反時投時時又及民  
閭民等二百九十八人使徒一百餘人應棄市依八議請省順宗治以此事



利主學 無大功而欲大祿皆危也 多貪則志士 大則百世之所  
主也天地之所歸也而欲專之其害多矣 有異者受其害者我我  
之故雖成必敗 貪聚無厭遇人如虜或絕命於釜釜之下或自斃於  
進切之求 仁立所成皆不傾覆之禍 是道也故性身安行無懼禍之  
禍有足言之矣 陽其身者不緣外物皆由嗜欲以成其禍 則多欲以  
是禍由有判而相身 賢而多財則損其志愚而多財則益其具 君子  
多欲則貪甚高貴狂道遠禍小人多欲則多求求則家喪身 貪利者  
害已嗜欲者賊主 餐食而無厭近利而好得有可已也 惟其趨食遠  
其害也人神憤怒上下世離 貪言無耻禍止及 言窮貪旁方胎後是  
金玉之為貨也而得之者多藏而厚亡 亦有千石要利欲不厭而能  
保世持家水福極者也 務名者殺其身多財者禍其後 賊者見不畏  
烈火漁者冬不畏寒水好名者不顧安危既欲者不顧生死 竊富貴以  
巧者甚於穿窬獲性命以趨者過於焚溺 禍止於多貪志主於多欲  
不義之富禍之謀也  
釋介習交計發於相吸善獲是貪如是善濟 不知及者雖富而貧 貪  
人多積聚得不主廉足無明顯則心常念使損他地存多惡障捨身墮是

金華卷之三十四

三

道 欲火所燒貪心罪滿 積實如山無益於己貪欲規圖唐自勤苦  
為人貧窮從陸食中求 守性不取積財千萬德報敢壽終時眼見是  
毛神風刀解其體 貪利無進致如水注深潭 陸食嫉妬惡業速成  
多少欲數人百計求名利貪竟榮華經營圖富貴心木片時欲弄笑如  
酒氣 貪實有人求快活不知禍在百年外 但惜不救之財多為罪惡  
見好理頭定貪心過事則 貪食之人猶執火火逐風而行惡者不擇  
罪必有死于之患 世中何惡惡貪食之令猶執火火逐風而行惡者不擇  
有財不耗為自積聚 目定權衡棄他升斗應心量理泉罪所集 嗚  
嗚惡病之貪愛耶生厭一塵三塗間始覺前程險 貪人好聚財財多運  
害已厭之即福主聚之則禍起 由食主貪欲貪食心速聯連財去矣故  
生死不辭脫 貪不積聚終必散夫身死名滅唯業相隨 惟念多善不  
願無常所作之事與地獄對 聖食專利常若不足則墮餓鬼 有財不  
施世世空貧 多欲之人多求利欲苦惱亦多少欲之人無求無欲則無  
此患 慾多傷財財多累身 財色之於人譬如小兒貪刀之蜜甜不  
足一食之美而不戒舌之患 起一貪心驅生百萬障門 切功德無  
道其志 其為事之根集欲一切善 意地起與大地完脫 其根者狂

滅百劫所作善業 其是大諸善法之根德諸慈道之因緣法樂之究竟  
善心之火戒惡口之府滅福慧之刀斧 以嗔恚欲火燒功德道僅善提  
開惡趣門闖人天路 此言貪穢發言暴橫不問等卑視賤賤稍不如  
意便陳嗔怒如是罪業無量無邊  
道善愛世大貴多財必厚止 善積而不善用如善聚為子寡不自富  
貪得志失夫聚所同病 多欲之家其後必殃 華勢厚利人所共貪貪則  
不平之心非可守之道也 人性欲乎嗜欲之 無厭之性陰陽之  
靈也 但知避害以執利不知與利以執害 奔走而逐利者勢力而害  
石今之人不問人進貪愛嗜欲其數消滅 有以欲多而亡者未有以  
無欲而死者也 貪婪多欲之人頗實爭勢利 貪利人己獨不自覺  
罪莫大於多欲客莫大於欲得禍莫大於不知足 薄地而厚望善惡而無  
惡者本之有也 取非義之財譬如渴飲鹹水止渴非不暫飽也亦  
及之 同公托勢奪人却店身入地獄為劫方主 讓其助徒成中大  
惡 非財富已惡法傷人

金華卷之三十四

三

宋温州司理長曠好與客古世人積善行富而不仁不義之輩者罪益惡  
德必遺意外之禍 諸善雖富室王將傳多四歲雖乘於一鄉而賦性刻  
薄刀之利亦不以潤人第貪公運且善奴妻六七輩執於聲色之奉深居  
簡出外間罕親其面王字實岸岸者使用其錢數百十王徐行其狀欲  
治之幹者持鞭無從可達乃求獲於東矣同過客已白自知甚明欲見  
便主吐露本不然既獲實信不致少負妻不為明言但因其日清和專  
之出惡事終已立度下趨升謝罪王仍於奉養人好整潔常宜善權于  
袖中地與持語忘其所勞不覺彌羅大夜袖焚的意權脫意飛衣蓋上道  
聲呼僕取水水主理勢騰出屋表烈殆因令僅服同妻奔出大屋百問處  
然頃刻成災門內百物無一存者自是化為貧窶云妻君與同邑每勸人  
視以為戒  
不濟禪與新與龍有益道士者得疾其神醫治不愈本觀土地是  
夢曰蓋以法寶化天德當吐血不可勝也己而果然夫持法教人行不伴  
猶不克可資食又視之宜也  
宋方城縣鄉民問曰老母疾已垂危語其子曰我且為權試我打機  
口即起及仰身翻覆作勢其狀真其驚尋又曰可到細草和蒸豆米我欲  
飽食而忘家人泣而進之權堂大驚略無道餘食畢復則少頃氣絕問平

主在鄉里作才德食利則人多惡之。故有此報。  
宋徽州婺源縣俞秀樞者平生使氣凌鄉里。凡田宅有侵於己者。必以  
刑及併之人。無敢與之較者。至老無悔之心。神與士民。天為病。病中時  
作馬嘶。一日家人不在其側。忽起。檢其房。須臾外間有也。鄰聲入視之。  
而手足已化為馬蹄。其身未及變。幾起。數仆。其子畏其惡聲。影避。即昇之  
棺。而瘞之。

宋陶仁貴一子雙盲。以宿業。問董相師。曰。此兒前生。在東陽。為碾穀。被馬  
金。以勢人。故得無眼。報。死已當墮。倒懸。對新。被古。刷。眼。字。號。若。得。出。已。復  
墮。得。生。如。七。返。然。後。得。生。人。中。受。無。量。福。蔭。

唐龐石木門村有劉倫者。以舉債為業。家累千金。解於規。求善。榮。難。得。  
之。貨。狀。氏。問。資。財。如。果。輸。是。則。人。箱。箱。皆。廣。益。其。珠。珍。不。異。也。故。有。輸。是。  
之。說。隣。家。有。故。富。者。為。是。所。傾。欲。債。與。之。累。千。不。問。意。一。日。報。夢。而。異。之。  
即。倍。數。極。廣。既。債。之。未。畢。即。以。子。繫。刺。恐。無。期。限。送。至。資。財。物。產。俱。歸。倫。  
起。負。債。者。怨。之。不。已。後。倫。起。死。復。家。生。一。積。有。餘。起。姓。石。在。鄉。初。之。間。如。  
是。差。富。出。乃。為。債。家。報。使。使。無。完。盾。倫。起。妻。另。廣。以。重。貨。贖。之。置。於。堂。  
室。之。內。事。之。猶。土。人。馬。及。斃。則。擇。陰。券。之。於。野。

余集卷五第廿八回

五

唐建昌王武恆。率到。豎。勾。俊。法。外。狂。假。財。物。百姓。破。家。者。十。有。九。苦。竟。以。  
天。付。嗔。滿。路。為。大。摩。長。百。步。二。百。餘。間。所。獲。者。貯。在。其。中。一。日。天。火。燒。  
之。人。中。有。神。人。叱。假。軍。曰。此。是。大。金。財。物。眾。惡。所。况。於是。庫。中。所。積。一。時。災。  
重。假。軍。身。息。足。禮。竟。於。覺。其。賊。使。不。可。見。數。月。而。已。  
唐。夏。州。秦。軍。在。退。思。得。即。中。得。而。容。之。刀。元。明。人。報。之。五。千。百。百。數。三。  
百。文。莫。足。百。姓。怨。怒。號。天。哭。地。至。少。步。江。夜。夢。江。口。白。天。無。以。故。忘。依。  
天。天。不。容。汝。明日。遭。風。船。沒。無。有。才。道。家。資。因。同。貨。責。並。置。以。償。百。所。失。  
是。其。九。

蜀大慈寺有慧大師。明者。主。持。大。佛。閣。掌。教。化。錢。物。稱。供。養。苦。楚。聖。像。  
積。有。星。歲。所。獲。太。平。人。已。復。深。感。但。見。火。坑。頂。至。足。周。而。復。始。不。勝。其。苦。  
每。過。儀。謝。置。地。水。物。竟。不。獲。免。

唐。嶺。山。郡。守。李。公。幹。者。貪。而。且。酷。掠。民。家。子。為。奴。獲。如。錫。大。豕。有。女。奴。四。  
百。人。板。築。者。太。平。有。織。花。機。文。妙。者。有。仲。角。為。器。者。有。織。金。銀。者。有。以。  
珍。木。為。什。具。者。其。家。如。市。日。考。日。課。唯。恐。不。及。公。以。前。為。受。之。文。地。不。  
為。復。網。羅。公。幹。將。餘。貨。與。賈。胡。主。人。不。知。伏。波。所。請。且。謂。神。物。又。曰。使。君。  
果。樂。是。善。為。海。神。所。獲。夫。公。幹。不。聽。百。姓。奔。訴。於。都。護。韓。約。所。屬。責。

之。乃。止。既。耗。費。多。馬。木。吐。吐。是。能。皆。身。木。公。幹。驅。木。工。沿。海。林。伐。至。有。不。  
中。性。以。斤。自。身。者。前。一。歲。公。幹。以。錫。的。婦。受。八。年。二。大。舟。一。實。馬。文。器。雜。  
以。銀。一。貫。他。能。器。雜。以。金。浮。海。東。去。且。公。幹。早。復。行。其。夜。公。幹。夢。一。神。人。  
語。之。曰。汝。貪。殘。虐。民。賄。貨。民。怨。知。此。汝。能。保。乎。折。杖。廣。木。成。堅。金。且。竟。  
未。數。百。里。二。舟。俱。覆。不。知。或。為。萬。萬。也。得。曰。貨。物。而。人。亦。得。而。出。公。幹。不。道。  
致。人。以。得。貨。物。與。得。之。膏。血。以。自。厚。使。其。名。實。不。符。少。有。其。利。陰。德。  
歷。尚。脫。人。謀。將。是。得。誅。也。

宋。黃。州。市。民。集。主。貨。油。為。業。人。呼。曰。渠。油。一。竟。皆。判。每。作。油。時。水。氣。益。以。  
便。將。或。三。之。一。謂。其。可。相。短。不。好。但。司。是。後。息。顯。傳。家。一。妻。一。數。歲。子。  
子。思。吉。母。曰。奔。身。時。常。有。似。子。祀。和。保。德。及。慶。吉。之。而。他。人。無。所。親。父。母。  
其。信。人。曰。我。行。九。步。亦。不。見。絲。人。買。油。去。不。限。食。月。亦。莫。伊。養。天。地。神。明。  
奈。何。泥。以。佩。物。罰。隨。深。重。禍。至。無。日。夫。木。氣。子。母。相。離。而。止。集。悲。泣。不。已。  
遂。志。奔。來。如。交。得。保。福。苦。萬。狀。家。資。亦。以。耗。盡。而。死。  
宋。嘉。祐。中。武。昌。傳。錄。山。興。福。寺。長。老。居。的。與。江。夏。公。侯。發。契。受。甚。厚。遇。休。  
沐。訪。之。每。未。主。僧。必。風。為。祥。酒。公。獨。作。何。主。僧。吉。曰。公。曾。欲。訪。上。地。神。必。  
預。報。且。曰。今。他。人。當。作。轉。相。收。風。吹。伏。俗。今。聞。王。日。喜。久。之。到。寺。僧。不。為。俗。

余集卷五第廿八回

十四

門。是。蘇。鐵。公。詢。其。所。以。謂。曰。此。者。公。來。神。報。不。報。公。蘇。然。曰。汝。語。神。不。報。  
之。因。主。僧。復。靜。註。香。禱。之。神。夢。曰。初。以。今。作。轉。相。來。此。則。先。報。近。定。胡。氏。  
白。金。六。十。兩。而。斷。訟。不。且。天。曹。若。存。皆。可。軍。相。軍。中。名。夫。故。不。相。報。  
宋。僧。可。城。西。李。氏。妻。士。病。卒。兩。日。復。活。云。初。發。若。有。人。引。去。至。一。官。府。廳。  
下。有。官。張。迎。庭。下。吏。云。可。且。寄。某。人。一。吏。云。此。無。罪。當。放。還。是。獄。在。地。屋。  
中。隨。而。出。入。聲。者。皆。僧。人。僧。居。十。六。七。有。一。極。身。皆。苦。毛。如。蟻。馬。城。而。坐。  
李。氏。識。之。蓋。僧。之。室。也。曰。吾。出。用。禮。越。財。物。已。三。易。夫。人。一。僧。亦。李。  
氏。那。里。也。二。年。其。家。方。大。祥。有。人。持。盤。盤。及。錢。數。千。去。行。果。僧。得。錢。  
分。數。百。道。門。者。乃。持。飯。入。門。擊。者。爭。食。其。飯。僧。所。食。無。幾。人。一。僧。至。見。者。  
皆。聲。臨。作。禮。僧。曰。此。女。可。差。人。是。是。送。者。以。子。孽。場。使。使。適。見。一。可。有。  
宋。清。城。陸。氏。方。賊。收。後。使。佔。劉。氏。屋。基。文。齋。碾。碾。官。不。能。相。陸。氏。死。已。十。  
餘。年。一。日。震。之。遂。易。僧。陳。德。入。其。屋。陸。氏。狂。語。繫。于。扉。扉。開。問。其。故。乃。  
云。昨。因。方。賊。使。佔。劉。氏。長。街。屋。基。至。今。物。因。于。此。示。得。解。脫。因。其。故。乃。  
曰。回。歸。湯。開。頭。到。家。見。我。妻。子。不。推。前。項。至。是。是。愛。氏。如。不。相。信。但。言。妻。  
弟。人。之。女。名。某。娘。長。女。名。某。次。子。名。某。以。為。表。澄。僧。送。到。湯。其。家。具。以。



之陸氏之子即推其地運劉氏後陸妻夢夫曰吾在冥中已脫苦矣  
宋鎮江金壇縣其子村有張亮那丙隣居後火災其宅皆燬而之他所行  
推空址耳內已有湯福福熱疾死至冥司云當復生方出門需送者湯至  
門外見市屋邱列其人世不異遂坐茶肆時鄰老死已十餘下其相見如  
平生喜曰數日間公當來故於此不知得運將移老死已十餘下其相見如  
先比隣其屋住址已盡香覺而磨溜所滿乃張亮地也吾當利其家可張  
于官而奪之凡使其地三尺而張亮訴于地下吾已伏其妻夫約使家人  
反之然二居皆已環爐張亮之子已使使府吾見又流落建昌馬商堂行  
氏墳幽冥路此意無由得達公亦表我明達一介論吾已使使推運張  
氏作奉焚之吾得此刑多釋復交主夫湯許之少焉送者至即告別地雖  
迷道人詭談呼張氏子語其故張曰昔日冥中之今已復居無用也湯以  
辭所囑不忍復運人召那之子今以奉使張氏仍舊其利焚之他日湯  
夢中見那西來謝云感公通達此意得一敗事不不然刑拘禁冥府何有  
出刑

宋徽宗朝成觀千道士為張莊觀上座以公室銅琴換貨三十者及以  
本判贖千移為己用連延日久主首更易其縣贖人亦莫知其故越數

宋徽宗朝萬寧宮四二

三五

平中以病卒一日主首與宋若舍遇九宮山學一平遙至官符庭下曰汝  
止此今日午未空亡官未升殿久之履極紅光滿殿他無所睹左亦暗室  
實引牛上座研校以出少頃亦升殿明于曰汝監拜帝注器物皆錢一  
折而服牛向主首悲泣欲平人復攝入暗室主首夢覺始知其錢為牛所  
使用云  
宋宣和中有鄭長者本茶商交結閩寺以進至佛閣修撰廣南轉運使侍  
恩自恣那內有巨室蓄一兩磁盆等或水則有二魚躍其中矣聞之者則  
其價不售地為一番雜曾詢者所獲良遠人經營云已進御矣則大嘗也  
良即奉以謂納厚歲貨服用備微末與有者今究實良即以兵圍其家  
捕其妻挾禁而搜索之謂之弗理方解此初不知其錢伏劍而出進主  
紛聚良即以誣拒令殺人聞奏奉下詔伏誅詔配沙門島瑋潔初元納以  
赦得自便至東師知時事之變學報訛訛初恭依東海外唯監察御史  
陳述進於路誅之遂度嶺而似披首託以述為唐當代長保往劫治之述  
入竟良往述之就坐嶺下知訊述以孫醜長除憤慨知是誣心博即承  
罪綱押往英州總初未下而良也休憤僧守述復姦利不法為人所訟  
判勒得請詔述除名英州編管至那寓僧舍暇步亦聞觀良被執在馬其

夜迷獲夢亦見是吉曰何故地我履履速路鳴博得疾而予預室相  
並見者皆謂難更食暴風噬冥冥之中頗報如此  
元湖南茶陵州東山陳年五有出嫁姑氏見人尸網舍遂將米三百斤委  
其姪年五出離每官石取中統鈔七兩半五意謂近後終難可以贖價乃  
角上鈔一項置離不與散報於大德甲辰正月十二日送鈔還其姑氏回  
到地年五叩拜為禱虛擊死狂擲不動其家人告入許下謝罪照得狂  
怪歸埋木炭人為當取尸首公探探運命道士度願其家小童  
忽為神附而曰陳年五為富不仁要將此尸進行告示方與安矣當得四  
句曰吾號名為律令神職是罪惡惡容人一餐齋虛度空降誅厥心富  
不仁舉家不吉謝罪方免

宋方城單固以機敏治主其鄰周氏素富一旦男女相繼而此但錄一老  
媪并十歲孫一人圍置酒地媪以善言誘之開以利害曰媪與孫介家而  
然曰宅資財自爾是開門損盜之說也若及身強健時置資於我我當  
資給媪老老育爾孫使成人若何媪大喜允諾以賤價求其孫不任行  
二固曉得之即連媪及孫使離家而置空媪居之使之日單單周氏之夫  
告之曰不強取屋業遂我妻與孫我已告於陰司明年滿命家亦未納命

宋徽宗朝萬寧宮四三

三六

既寤命來備具通場撤謝至夜半有大聲從中出披地滿宅到曉方止  
因竟居之甫一歲廢人北城軍民數十口皆死其廢無一得免者  
宋秀州南門外真知寺地地名地塔里一打甘地民有曰絕八者者故為  
保正天貴不仁身以并奉宗族田業為務舉債還利家貨日豐乾道八年  
七月二十五日中時後雷雨暴至雲霧便黑有二龍趨入其家一白一黑  
天已押人皆走三尺止沒無數者中晚九寸中各有牙齒口似龍之鼻其  
狀不一火七從門外稻場上起飛噴穿屋屋屋屋屋已碎大半渠柱  
餘所皆為稻草實于稻穗獨出於外二龍奮翅卷中文書十許無遺  
餘自東止極地行卷于南湖後二日風雷大作而去人咸謂施者食富不  
仁之報  
宋勇人為子春為資州守其塔從之官嘗須公使銀錢老兵侍以入塔  
之而稱夫去且語為云未嘗用為以兵所竊其請欲兵老老不能得訊  
細道自証收索其物則云久已歸歸了說論罪天杖且責償元兵兵不勝  
寬其狀許十米後行官注詳而焚之仍錄一紙繫樓閣刀自地於廟門  
之旁為吏代復知果州見此兵正置在側得無曰法元已一平如何到

此野曰... 所存其... 唐有... 內家... 中者... 而... 之... 其... 院... 宋王... 人... 主... 院... 以... 以...

宋王... 院... 院...

二十七

唐白... 方... 遠... 宋... 月... 晚... 鄭... 不... 長... 神... 廟... 唐... 此... 知... 為...

不... 妻... 之... 之... 懸... 宋... 不... 不... 頗... 外... 登... 案... 皆...

頗... 外... 登... 案... 皆... 頗... 外... 登... 案... 皆...

宋王... 院... 院...

二十七

頗... 宋... 可... 之... 然... 宋... 意... 正在... 唐... 兩... 於...

其人新哥八人而附會者八人皆任要劇故號八廟十六子有所承請  
先勝于訓一子訓夢神人貴曰汝當從父拜余味政始得不免矣其後元  
載一門賜死家羅漢才官注泉首於先定坊訓先於官人之才  
宋王玄象為下郡太守民地下一古塚日初升即見一女子立于其上  
進而視之則遠德玄象問之立命發掘到棺乃一女子年可二十安貌如  
生謂玄象曰妾乃東海王女也不日當土塚中之物任君悉取唯妾此身  
切不可害玄象見女子臂有玉到又復斬而取之女子笑曰此婦人是元  
夫奈何其玄象尋亦以此伏誅

宋陳邦光字金使榜秋宋水吏當直位伯者素光基不仁從末錢百十更  
才許其平位但怒嘆于喜笑曰我不打人多時也將甘心為厚子揭開通  
有破磁片正對于心刺之血流交射登時痛癢不可忍數日而死  
宋新勝字平之押金斯才平里人也灌得一官藉以或斷御曲性鴉毒而

金粟齋卷高第百三

三元

以食尚可獲財雖視此障亦反眼不相顧其所居鄉里產產書稿派亦  
天下無門官族儒家皆蓄蓄版以資生理鄉有兩市相距僅一舍而往未  
算易惟人之德其印書備工則有私約非納錢於眾不許報以備售此乃  
小民以理衣食之源其習俗亦從古矣夫勝視書市可為懼斷以固其利  
不彈身為市取取需書之權一聽於已則下今日此市之書不許需於  
彼書運者罰錢若干其印書備工不許以私約限運者亦罰錢若干行  
未過者征商官就逐度字去資稿之鄉雲里人也貪融之辱素若到  
到鄉正與勝等始至交卷勝性調之一見首吉以取財之法逐度大索  
自此同惡相濟互為表裏勝執私以行利則逐度傲以施報則鄉人嚴憚  
而心不以為使仍以為書稿地境之勝乃鄉紳之惡少也逐度捕如犯私  
離逐逐者不知其武備工則各使納價於官而不理私約以此得逐甚  
逐逐休斯勝與逐度與對飲計所得為滿以分那書版之家惡甚貪  
郵不飲與逐而諸備工下堪其害也勝之聲藉藉於道於是群聚聚者  
誦于廟之神道置度理何者王德以誦以吧者給二伯人未平黃勝果基  
元化之日元氣流血如注不數日逐度亦以惡疾相會無與主者更道  
人馳計報其案比其反則尸轟出尸臭滯街巷道者掩鼻於是泉關工相

與鼓樂歌舞于中以幸二食之元陣古之標購獲口有不足以辨其伙也  
無尤有一軍軍帳家有老僕病恙與一黑犬同日而九越一審僕火皆復  
越僕火久然越起坐過禮汗流且音人同普通至一所若世之官府共衛  
森州有王者戴平天冠衣紅袍端坐殿上吏卑傳呼甚嚴階下有數夜  
人鬼神二罪人各背囚首戴枷等囚各有惡地六燈繞其身而幽之勢  
能擬其刀者主人前其一即任官也吾見之不覺戰慄須臾引問二囚  
皆若隨律不實者後今爾得捕獲捕獲之聲至不惡爾天初左右取咒咀  
者書來示二囚又取帖于一卷則是此吾為主人翁領錢數而黑犬則常  
應吾性傾錢以歸者以此為證二囚乃伏脚殿上若有守者云神羅嚴送  
應再押入地獄不以此原承不原輪迴之數說說問夜及是舉吾及犬皆  
墮河中及開月則此身乃在脚上而黑犬亦鳴嗚嗚嗚若有所請者是  
後書市復通融貿易如舊而捕工私約亦竟不可破云

漢羅陽有沙門安清字世高安惠國王正后之太子也切以孝行見稱加  
人志業德教起意好學外國典藉度七曜五行醫方異術乃至鳥獸之聲  
無不詳達常行見有群燕忽謂作曰燕云應有送食者項之果有故鳥  
成奇之故鳥異之聲早被西域高胡理靈性自識宿緣業多有神識世其

金粟齋卷高第百三

三十

和重初高自稱先身出家有一同學去立多難必斷值絕至不歸手無愁  
恨高屢加訓課終不悛改如此二十餘年乃與同學解脫云我當往廣州  
畢宿世之對卿明莊精初不在吾後而性多急怨命過當受惡形我若有  
口必當相度此而遂適廣州值冠賊大亂行路連一子少嗟子拔刀曰真  
得汝矣高笑曰我爾命須卿救速相償卿之念怨改是前世之意也遂神  
頭傳乃空無懼色賊遂殺之隨者盈路莫不辨其奇異而此神識運為安  
息王太子即今時世高身是也高造化中獨空性事畢位靈帝之不問顯  
獲犯乃張陽江南云我當過廬山度昔同學行遠却却尋州此廟舊有  
堂成高折橋乃分風上下各無留滯嘗有已神竹者未許報報即即履  
空行運不履自是舟人駕舟美飲便馬高州張三十餘人乘玉柱請福  
神刀降神曰船有沙門可也呼上客成駕得請高入廟神吉高曰吾小幽  
與子俱共出學道好行而性多嗔怨今為那那神同神同四千里並  
吾之所治以中地地好惡望以性急改習此神林今見同學悲愴可古  
毒重且夕而醜形大若於此捨命換江洲當度山西澤中此身滅後  
惡墮地獄吾有胡千足并辨寶物可為法立營塔使上善慶也高曰故來  
相度何不出形神曰形惡醜異眾人必懼高曰但出來不惟也神從林從

出頭乃是天媒不知是之去極至高林是萬向之利語致奮於一教對  
悲波如雨頂是蓮高即取物辨別而去升俗攝地味進出山空山而  
望其人張牙其後以成世之頃萬是無章即以顯物也走東于焉去現  
世即命過暮有一夕于上船去船前竟其祝願也其不見高即人曰  
向之少年即那事顯神得離形矣於是廟神歌滅無復靈於後人於山  
兩澤中見一此蝶頭尾數英寸湯湯即蛇打是也高應復到廣州其前  
世苦已少年尚在高竟使其家說昔日貧窮之事而救苦味虧少年云  
吾猶有餘報今當社會播華對廣州容陸高非已矣其相若者高顯  
和資供德高東在是遠會指玉便八市正位市中其札相行若若高顯  
應時須命廣州家類論二報是精勤佛法且說事理是是顯之莫不思嘆  
明三世之有彼也

昔迦旃摩羅尊者至西印度城口有大山山有一石窟尊者山行教里道  
一大碑尊者直進其屋略坐盤膝尊者身尊者因出交上版依蝶繞從而  
去履有一老人素服而出分字問訊尊者曰汝何所止答曰我昔嘗為此  
丘多學寂靜有初學比丘數來請益而我頃於應答起直依盤坐於墮於  
蝶身位於窟中今已千載通尊者獲聞佛法故來謝耳

金瓶梅詞話卷之四十一

五

昔波羅奈國長者名曰日難大富珍愛為人慷慨日未沒時嘗本門是已  
者勿通日難之子稱權亦復饑貧日難被毒蓋運主國中為首婦作子其  
夫諸婦汝身重廣今復陳羅我無衣食汝使自去婦出門去得大聚場便  
止其中九月生于兩日復負已食養之年至七歲其母慈言今有已我少  
飯愈感兩人難飽兒聞母說便行已食到其子家時守門者進少出外入  
到庭中稱禮問婦守門門監擲罪即擊兒難於門外揚頭折臂母  
聞之到何人無道守門上押便謂之曰汝得是痛而為小其大在後汝  
坐前世有財不施汝得勤苦允其苦痛親者聞聲佛問何難是呀守門  
難其說顯佛來拜到此兒所分飽食已往親言對曰以于學頭目使問明實  
折復愈因難宿命佛問汝是前世表者日難親對曰是佛告守門人君  
世間甚苦惡病一世又才不相識知時佛說難解其意  
昔合衛城中有富吳者命然無兒所有財貯皆忠沒官長者主時嘗欲食  
惡水單單以謝禁為真佛言難得妻但不自養身亦不養子不供父老  
不通明友不施沙門今日其人嗚呼地獄  
昔日逢入王合城已食五百銀是白言尊者顯去其堅語我來言我  
等單為長者子在日方遠不好布施不信三寶見諸沙門人欲已食死不

自地遠他人言此道人不自生活但即百結今若此者後日復來無  
厭足以業緣墮鐵籠中唯願尊者語諸地聖共設大會講佛及僧使脫  
此身可迷吉曰汝等至會所否蘇尼答曰身如甘蔗根如大山兩如細釘  
幾如銀刀脫即洞然馳走來會了不能得脫尼如甘蔗根如大山兩如細釘  
會所日遠如言語其卷屬為說會時入定編觀彼諸難不見難其所以  
再往白佛告日遠彼諸難是業風吹去非汝聲聞所難知是業汝說會  
罪垢得除吾自能來主會凡佛為說法其夜主初利天  
昔佛在難及山時有婆羅門主于公相師視之師言是子無相當名阿係  
其父母聞之無相師長養之初不傳孫到年十二足自生活父母也全去  
勿復來還子不教留遊行已食乃到祇憐佛以大慈心念其幼苦即使阿  
難呼問之狂出家否兒即歡喜歸為沙門佛即以手而摩其頭髮即墮  
家蒙者身佛為立名難曰難時五部僧每出分衛如而難曰難所在之  
師以空鉢運佛初比丘分以施之如是非一日遠念言是比丘僧自不得  
食餘人何敢慮復空運我若共行猶有所得佛知其意便與舍利弗俱使  
日遠與難曰難俱各分一鉢佛告日遠我若不在其法不得日遠即與  
難曰難俱行遠法所至即見佛及難舍利弗而在其門始是吐雲道百

金瓶梅詞話卷之四十二

六

遠通不得食日遠念言我於今日定不得食難曰難時甚大飢飽止  
水邊日遠運即到於佛所佛時鉢中尚有餘食即與日遠念言我今飢甚  
欲瓜須彌尚謂不飽但此少飯何足可食佛告日遠且食此飽勿憂不飽  
日遠即食食飽已飽鉢中不滿難曰難舍利弗即念難曰難今未得食當大饑  
若便白佛言願已飽難與難曰難佛即告言我不惜飯但難曰難宿行果  
報不應得食若謂不慈汝使可與舍利弗以飯與之難曰難得即欲食飯  
鉢復下入地百食舍利弗以道刀于身難即得以運難曰難欲食之使  
誤履鉢則去飯食散水也難曰難運生定意自思念言我每與諸比丘  
俱行飯無所飯食散水也難曰難運生定意自思念言我每與諸比丘  
應當所食便自思惟難解除得難運道即便食去而飯濕也  
欲知難曰難者難佛時身為凡人常懷饑食不肯布施時嘗欲飯視水  
布地乞飯位養有沙門過從其公衛軍自難是謂之言當何以相與使以  
手捧土與沙門沙門即咒願是法惡緣故耳當使汝早得復脫由來久遠  
難主沙門舍利弗是罪福果公難得道故文宿壞世人為難謂行惡無  
罪難曰難是其證也

昔日這被釋定起。遊世水邊。見諸鐵尾。受罪不同。時漸鐵尾。承起歡心。未  
聞日進住昔同。一尾問言。我一生來。但被鐵尾。欲至所。取棄。之。所  
主有大刀。尾以執打我。初不。得。近。阿。罪。所。致。日。進。答。言。汝。為。人。時。作。佛。面  
道。性。情。果。物。以。是。因。緣。故。獲。斯。罪。汝。今。幸。能。來。在。地。獄。  
昔。有。一。尾。問。日。進。言。我。一。生。來。身。上。有。大。網。羅。威。滿。祥。網。以。拘。取。之。道。自  
灌。頂。痛。苦。難。忍。何。罪。所。致。日。進。言。汝。為。人。時。作。佛。罪。非。如。大。眾。事。有。一。罪  
賊。藏。者。隱。憂。不。依。時。行。持。客。去。後。乃。行。舊。住。臥。是。招。提。之。物。一。切。有。分。錄  
汝。無。道。性。情。果。物。以。是。因。緣。故。獲。斯。罪。汝。今。幸。能。來。在。地。獄。  
昔。有。一。衆。主。身。體。長。大。頭。上。有。雙。龍。火。燒。滿。中。祥。網。從。四。面。出。置。其。身  
七。衆。而。行。無。有。休。息。日。進。問。佛。此。何。等。罪。今。受。此。苦。佛。答。日。進。此。人。昔  
時。作。佛。知。事。擅。越。送。油。不。以。分。與。諸。客。比。丘。侍。客。去。後。乃。分。舊。住。以。是。因  
緣。故。獲。斯。罪。  
昔。佛。在。王。舍。城。東。南。有。一。池。水。名。曰。鐵。尾。入。其。中。莫。不。可。近。有。一。大。蟲  
立。此。水。中。身。長。數。丈。無。有。手。足。死。轉。低。昂。觀。者。數。千。阿。難。住。是。其。以。依。佛  
佛。與。大。衆。共。誦。此。咒。大。衆。念。言。今。日。如。來。當。為。衆。會。說。法。木。木。佛。告。大。衆

金粟寺集卷之八

十一

佛。佛。在。池。邊。時。有。五百。比丘。越。過。寺。中。寺。主。執。香。請。留。供。養。盡  
心。供。養。無。有。遺。惜。後。有。五百。商。人。入。海。林。實。運。過。塚。寺。見。五百。比丘。精。勤  
行。道。並。各。發。心。欲。共。謀。福。因。難。遇。當。設。薄。供。人。捨。一。珠。得。五。百。序。在。地  
以。寄。寺。主。寺。主。後。時。主。不。善。心。圖。欲。獨。取。不。為。設。供。大。衆。聞。言。買。客。遊。味  
應。當。設。供。寺。主。答。言。是。珠。地。我。若。欲。奪。味。莫。可。與。汝。若。不。時。去。割。汝。手。足  
仗。之。置。汝。衆。各。其。獲。然。然。各。去。緣。是。罪。惡。受。此。身。後。若。命。盡。仍。入。地。獄  
復。受。衆。苦。  
昔。有。大。夫。公。其。婦。人。說。沙。門。安。罪。門。寺。食。其。婦。性。惟。惜。實。有。古。無。語。其。大。曰  
衆。無。所。當。以。何。等。道。與。沙。門。及。福。人。等。如。是。婦。人。知。夫。法。財。而。不。帶。竟  
身。棄。命。於。墮。於。針。口。鐵。尾。之。中。由。其。積。習。多。造。惡。業。是。故。婦。人。多。生。鐵。尾  
道。中。  
昔。佛。在。王。舍。城。者。聞。強。野。山。中。今。時。尊者。大。目。提。遠。在。一。樹。下。結。跏。趺  
坐。思。惟。觀。察。見。一。鐵。尾。身。如。黑。柱。曼。如。羅。刀。體。繞。其。身。呻。吟。大。哭。四。向。馳  
走。求。索。靈。藥。日。竟。夜。苦。痛。難。忍。了。不。解。脫。今。時。日。進。見。此。鐵。尾。而。問。之  
言。汝。於。先。身。造。何。業。行。定。如。是。苦。鐵。尾。答。言。世。有。如。來。汝。可。自。問。我。今。鐵  
尾。不。能。答。汝。今。時。日。進。身。詣。佛。所。問。其。所。由。造。何。業。行。定。如。是。苦。今。時。世

尊者日進曰。汝今神變。善。當。為。汝。分。解。說。乃。往。過。去。無。量。世。時。有。國。名  
波。羅。奈。其。上。重。樂。人。民。繁。盛。無。有。兵。甲。共。相。浮。鏡。時。有。長者。名。曰。賢。甚。禮  
性。柔。和。與。信。三。寶。常。樂。慈。悲。石。獨。善。聞。時。有。比。丘。著。水。持。鉢。造。詣。其。家。從  
其。已。食。時。此。長者。有。少。息。緣。竟。不。自。覺。身。即。出。去。慈。悲。獨。婦。汝。今。復。好  
念。迦。彼。比。丘。飲。食。其。婦。答。言。汝。且。莫。憂。我。後。當。與。時。長。者。婦。慳。貪。心。主。使  
自。念。今。古。若。與。食。後。日。復。來。此。諸。人。等。甚。可。惡。當。與。時。長。者。婦。慳。貪。心。主。使  
昔。空。屋。今。其。即。日。鐵。尾。不。得。食。以。是。索。緣。於。無。量。世。復。受。此。苦。如。大。山。噴。如  
昔。佛。在。王。舍。城。迦。蘭。陀。竹林。講。法。時。尊者。大。目。提。遠。見。一。鐵。尾。履。足。如。是。苦。  
細。針。諸。肢。節。間。皆。悉。大。熱。渴。之。狀。此。苦。口。乾。往。往。赴。河。水。水。為。濁。喝。飲。分  
天。降。甘。雨。墮。其。身。上。皆。變。為。火。時。大。目。提。遠。即。前。問。言。汝。於。先。身。造。何。業  
行。定。是。苦。時。彼。鐵。尾。答。日。進。言。我。今。渴。之。苦。難。計。不。能。答。爾。不。當。問  
佛。時。大。目。提。遠。即。謂。佛。所。欲。問。斯。事。爾。時。世。尊。為。諸。大。衆。演。說。妙。法。見。日  
進。來。先。意。問。訊。愛。語。讚。揚。而。問。訊。之。見。何。異。事。日。進。白。佛。我。向。樹。下。見。一  
鐵。尾。身。體。焦。黑。四。向。馳。走。其。上。事。向。佛。廣。說。宿。造。何。業。定。是。苦。但。爾。時  
世。尊。告。日。進。曰。汝。今。神。變。善。當。為。汝。分。解。說。此。賢。切。中。波。羅。奈。國。有。佛  
出。世。號。曰。迦。維。一。沙。門。涉。路。而。行。極。熱。渴。將。有。女。人。名。曰。慈。見。并。穿

金粟寺集卷之八

十二

及。水。僧。從。已。之。女。報。之。曰。彼。汝。渴。死。我。不。能。持。水。與。汝。今。我。水。減。不。可  
持。去。于。時。沙。門。既。不。得。水。復。道。而。去。時。彼。女。人。是。復。墮。食。有。來。已。者。故。不  
能。此。其。後。命。嗚。嗚。鐵。尾。中。以。是。索。緣。受。如。是。苦。  
昔。佛。在。舍。衛。國。祇。樹。林。獨。獨。圓。時。彼。中。有。一。長者。名。若。達。多。財。寶。無。量  
奴。婢。僕。使。象。馬。牛。羊。不。可。稱。計。時。彼。夫。者。偶。行。觀。者。到。祇。園。中。見。佛。世。尊  
三。十二。相。八十。種。好。光明。普。耀。如。百。十。日。在。嚴。具。身。心。懷。敬。前。禮。佛。足  
却。出一。面。鏡。佛。說。法。心。主。動。喜。是。歸。解。家。及。諸。眷。屬。求。索。入。道。時。諸。親。屬  
都。悉。聽。許。還。歸。白。佛。求。索。出。家。佛。即。告。善。來。已。比。丘。發。自。法。服。着。身  
便。成。沙。門。時。諸。親。族。及。諸。人。民。以。其。先。是。豪。富。之。子。出。家。入。道。親。施。水。鉢  
禮。佛。所。須。能。得。之。已。土。墮。貪。心。不。能。說。與。同。梵。行。者。其。後。命。終。墮。鐵。尾。中  
還。了。衣。鉢。時。諸。親。屬。見。其。世。間。其。房。戶。欲。收。尸。骸。及。以。水。鉢。與。親。屬。心  
獨。居。靜。而。此。室。中。見。一。鐵。尾。身。如。黑。柱。狀。狀。可。畏。于。此。水。鉢。無。敢。近。者  
見。是。事。已。往。白。世。尊。具。陳。所。見。於是。如。來。神。驗。比。丘。來。入。至。中。論。鐵。尾。苦  
世。無。難。說。於。前。身。出。家。入。道。食。者。利。養。不。有。慈。悲。心。望。鐵。尾。受。此。醜。形  
之。報。  
昔。佛。在。我。曹。所。有。大。商。王。子。名。曰。健。耳。入。海。林。實。說。佛。回。還。與。佛。別。當。夫

伴伴像銀湯所通是一塊頭為有水注至城邊以泉水飲然此城者是  
 城尾城列似城也四街道頭東人集處空無所見城湯所通當古未必諸  
 疑自懼皆來命案作如是言願已我水德耳語言我湯所通故來求水而  
 時城尾聞德耳為湯所通自來水者望都德言各大笑作如是言汝可  
 不知此城尾城云何此中而泉水耶即說得言我牙履此城百千萬歲中  
 尚不聞水石况復得飲者學知多難林深源被火焚我亦如是是耶皆  
 大無頭莫念連亂形體皆破直皮念飲食律律走十方飲湯所通切張  
 口求求有人救故隨身逃如幾幾打不得近我事是此皆云何能得  
 水以門意能人我等先身時性貪婪城城不實他一人泉水及飯食自物  
 不與他作使今不施以是重業故今受是苦限  
 唐洛陽高五娘者美於色善嫁李仙人李即天上調仙也與高氏居洛陽  
 以黃白為業高氏能傳其法居五六載開元末一夕聞空中呼李某聲被  
 水出門洛華還謂高氏曰我天人也項以微罪墮在人間今實蓋天上所  
 由來與死不得傷能不信然我去復居宜以黃白自給慎勿傳人不得為  
 人廣有惡業非特慎法亦不利前人言記能去高氏復黃銀居多為坊司

余妻卷萬字全

三五

所者時河南少尹李齊知之擇而不問遂使人召之前復為味十餘宋銀  
 羅不一平李及高皆死人以為天罰焉  
 唐黃皇季公好劍丹砂思有一道去自云季公與南住羅浮山來謂相公  
 吾送入地出謂公曰聞相公久服丹砂故希一見公道術者於外內取之  
 以示道士道士視之曰此是世間凡火服之但使壽而貧道有一火玉匣  
 中之已數十年夫刀於懷中出一玉象子狀如拳公捧之溫潤光澤非世  
 所有道士曰此可求與爾乘砂磨者於淨室內照香殿象之率下視自  
 針頭莫令婦人那犬見之候三五日其砂即入象之腹矣又候五七日其  
 砂盈腹吐出然後劍之不准法却老亦可為神仙公曰何為火玉道士  
 曰此太陽之精凝結已三萬年矣如夏日中洞然有台岳之勢被於火災  
 無有聲更置於踏室即如燈燭之狀以相公好道故以相借唯恐是念  
 無自故其容又出一金象其一一同曰此是唯者貴其相得如無此恐玉  
 者已矣公服之數日覆鏡見面色愈少黃白有背紫紫是公米砂無費  
 人多服之而東之所服者遂經年秘履下體健百散紅之色不吐也夫其  
 效果得而南是於尾門關略逐其道士也常先信二象且曰不信吾言  
 固當如此公又不決之至歸泉潭公平主有許玩之物親自鑲明三福是

下缺

永樂大典卷之一萬七千八十四 十三補

國朝宗廟

太廟四代各為一廟皆南向門各設二十四戟周圍有墻南為正門  
 一神厨五間在墻外東南

德祖玄皇帝居中

太祖高皇帝居東第一廟

熙祖裕皇帝居西第一廟

仁祖淳皇帝居東第二廟

一特享先用四時五月春用清明日享於  
 各廟夏用瑞于日秋用七月十五日冬用冬至日春迎  
 各廟神主合祭於

高祖廟歲除  
 率百官朝

高祖廟於

一每月為新用所有特新之物

一每廟設 龍床一 鋪金寶羅帳一 錦褥一 竹絲褥一 情褥一

一金文椅二上用徹金漆屋座博

一寶鼎案各二箱以錦褥

大明集禮廟制

四祖各別立廟

德祖居東第一廟

熙祖居西第一廟

仁祖居東第二廟皆南向每廟中奉神主東兩夾室兩廡三門門設二十四  
 戟外為都宮正門之南別為齋房五十間北向門之東為神厨及庫各五間

存心錄  
中廟之圖

大明集禮

廟制圖

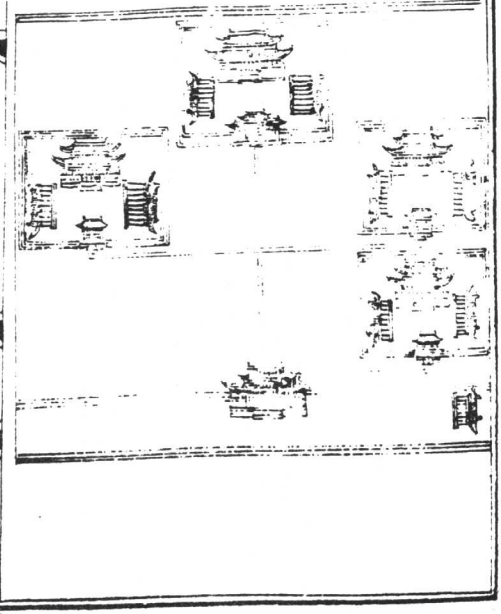
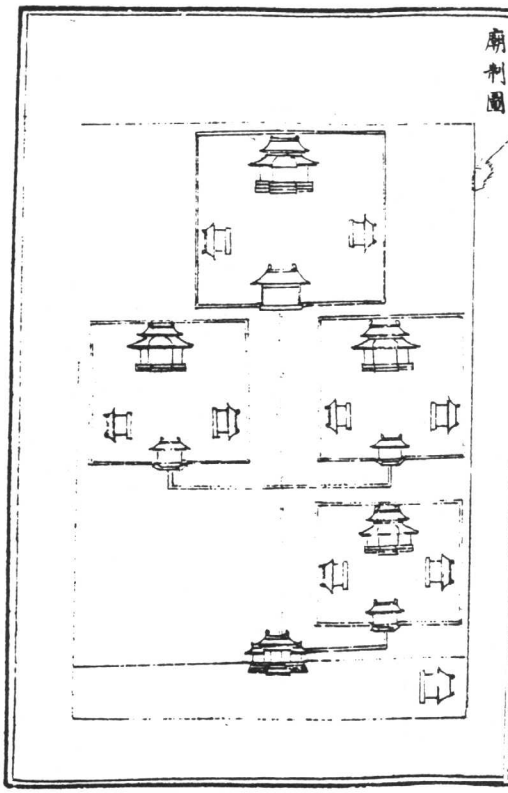

水樂齋卷五十七合

二

太廟持祭圖

太廟拾祭圖

諸司職掌

太廟圖

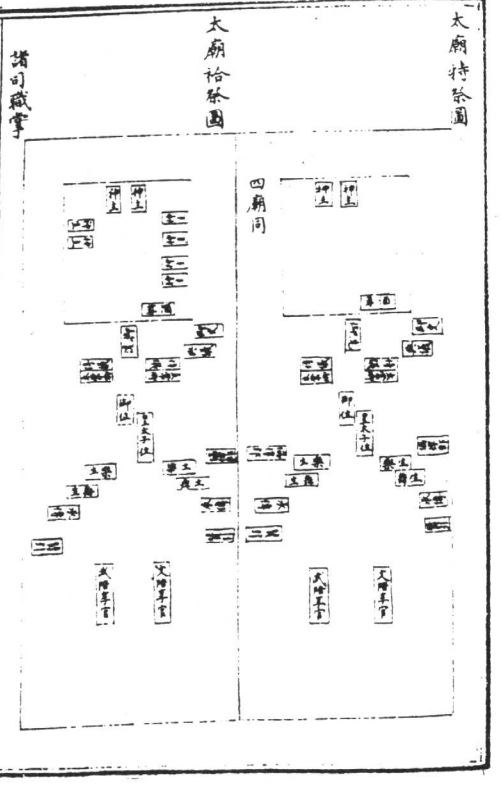
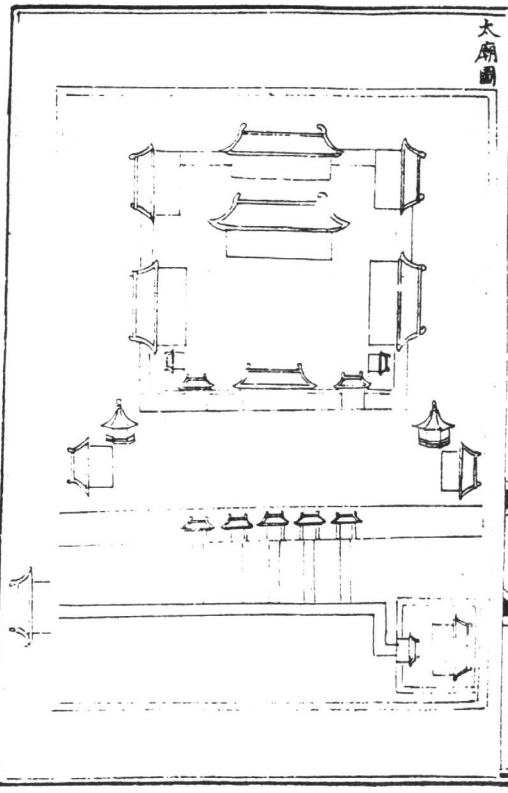

水樂齋卷五十八四

三

大廟圖 祭祀禮儀

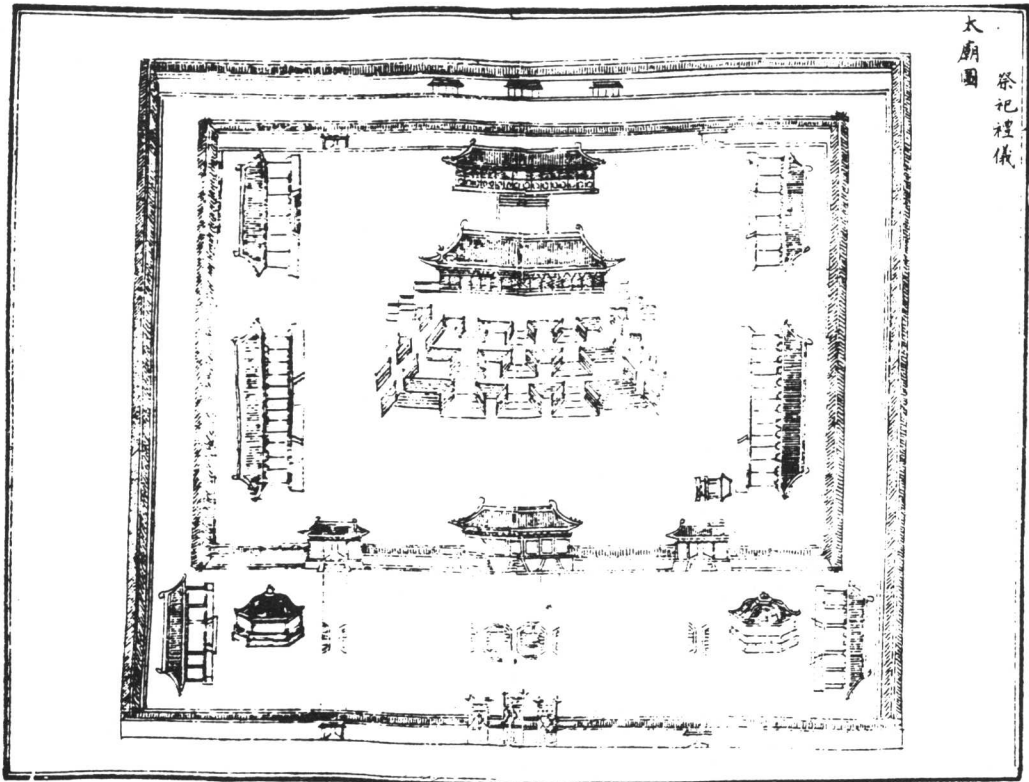

廟號大明集禮追尊

祖廟 洪武元年正月四日追尊

高祖為玄皇帝廟號

德祖

曾祖為恆皇帝廟號

懿祖

祖考為裕皇帝廟號

熙祖

考為淳皇帝廟號

仁祖 洪武三十五年 月 日 附

孝慈皇后馬氏于廟永樂元年六月 日上尊諡追尊

太祖皇帝為大明太祖聖神文武欽明啟運俊德成功統天大業高皇帝

孝慈皇后為孝慈昭憲至仁文德承天順聖高皇后

冊寶存心錄

四廟冊寶制

冊珉玉為簡成一尺二寸闊一寸二分簡數從文之多少

水樂奏卷寫字合

五

冊冊用金繩首尾結帶

冊前後四簡刻龍鏤金若捧護之狀

繪冊用錦褥

覆冊用紅羅銷金帕

冊匣大廣取容冊筮以未漆金裝龍鳳

寶以玉為之闊四寸九分厚一寸二分蓋文盤龍紐高二寸四分五厘厚

一寸五分五厘或徑一寸

繫寶用錦線裹以紅錦加緋羅銷金帕納於小盂外用大盂

四廟冊文

德祖玄皇帝冊文 維洪武元年歲次戊申正月壬申朔四日乙亥

孝玄孫嗣皇帝日某再拜稽首

上言且聞尊狀

先世人之至情

祖父有天下者傳之於子孫子孫有天下者追尊於 祖父此古今之通義

也立過天下兵起躬被甲胄調度師旅戡定四方以安人民土地日廣皆

承



祖宗之庇也諸臣庶推日為皇帝  
先世考妣未有稱號謹上

皇高祖考府君尊號曰

玄皇帝廟號

德祖伏惟

英輿鑿此孝思謹言

皇高祖考府君尊號曰

玄皇后伏惟

英輿鑿此孝思謹言

繼祖恒皇帝冊文 維洪武元年歲次戊申正月壬申朔四日乙亥

孝曾孫嗣皇帝日某再拜稽首

上言用可謹上

皇曾祖考府君尊號曰

德皇帝廟號

德祖伏惟

水樂齋卷五字金

六

英輿鑿此孝思謹言

德皇后冊文用可謹上

皇曾祖考尊號曰

德皇后伏惟

英輿鑿此孝思謹言

繼祖裕皇帝冊文 維洪武元年歲次戊申五月壬申朔四日乙亥

孝孫嗣皇帝日某再拜稽首

上言用可謹上

皇祖考府君尊號曰

裕皇帝廟號

德祖伏惟

英輿鑿此孝思謹言

裕皇后冊文用可謹上

皇祖妣王太尊號曰

裕皇后伏惟

英輿鑿此孝思謹言

仁祖淳皇帝冊文 維洪武元年歲次戊申正月壬申朔四日乙亥

孝子嗣皇帝日某再拜稽首

上言用可謹上

皇考府君尊號曰

淳皇帝廟號

仁祖伏惟

英輿鑿此孝思謹言

淳皇后冊文用可謹上

皇妣陳氏尊號曰

淳皇后伏惟

英輿鑿此孝思謹言

祝存心錄祝文

時享洪武元年四月七日 惟我

祖宗精德于世茂子孫於天地之間今以家為國建廟于京以序昭穆謹率諸

尚享

水樂齋卷五字金

七

時享七月二十九日 時維孟秋禮嚴給祭茲為

右父時在汴京經營中夏不足躬致孝誠乃命日某謹以牲醴庶品恭詣

太廟以伸違慕之情尚享

時享八月四日 時維孟冬禮嚴給祭茲為

右父巡幸北京不及躬致孝忱乃命日某謹以牲醴庶品恭詣

太廟以伸違慕之情尚享

時享洪武二年五月十二日 時維孟春禮嚴持享謹以牲醴庶品恭詣

德祖之廟以伸違慕之情尚享

德祖

仁祖三廟文俱同

大明集禮祝板 用梓木長一尺二寸闊九寸厚一分用精紙冒之祝文

日惟某年某月某日某王孫皇帝日某謹昭告于

皇高祖玄皇帝

皇高祖妣玄皇后下天司存心錄

請司職掌一祝文 維洪武某年某月 日

高曹孫皇帝 敢昭告于  
特維孟春是故冬禮嚴祭祀謹以牲醴庶品用伸

一歲兼祀文 時當歲暮明且新正謹率羣臣以牲醴庶品恭請

太廟用仲建器之情尚享  
禮物祭器存心鮮

太廟 禮物 幣用白 祝版 牲一羊一豕一五齊 沈香  
醴香 五齊 醴香 沈香 三酒 昔酒 事酒 清酒 黍稷

稻 粱 肉羹 大羹 醴 黍 粟 麥 稗 芡 鹿 麋  
黑餅 白餅 饅頭 粉饅 韭菹 醢醢 菁菹 芥菹 光

醢 醢 醢 魚醢 脾析菹 豚拍 純食 醢食 各廟同  
祭器 香燭 花瓶 燭臺 爵 沽盤 沙池 酒尊 酌 匱 箱

盥盆 奠月 燭香 奠月 燭香 奠月 燭香 奠月 燭香  
奠月 燭香 奠月 燭香 奠月 燭香 奠月 燭香

大明集禮幣用白繒丈一丈八尺 牲 每廟用積一羊一豕一酒齊  
飲周制用新舊醴以備五齊三酒五齊一曰泛齊二曰醴齊三曰齊

四曰醴齊五曰沈齊三酒一曰事酒二曰昔酒三曰清酒 案威 以親  
耕籍田黍稷稻粱之類為之

祭器 每廟十二豆十二簋二豆二簋三爵三尊齊齊二加豆運實以  
醢芹菹先醢菹魚醢醢脾析菹醢純食醢實買以黍稷稻粱實買以

大羹剛實以肉羹  
太常祭禮

太廟 一戊五羊春夏秋冬各祭 犧牲 積六奠一夏一冬 羊五豕 豕五

隻上項犧牲上祭九十日  
祭器 運豆盥豆餅一百四十 和羹醴一十二奠 尊六 蠶說二

爵二十三 酒盃十八 凡遇正祭預孟齊師沈滌祭器牲牲等物  
祭祀禮儀祭器禮物數

德祖 積一羊一豕一 大羹二 和羹二 運十二 蠶說

各二 第二日已至先期

祭禮

仁祖 禮法同上 殿之東設酒尊三 金爵八 醴爵十六 殿之西  
設東向 祝文一 第四豆

親 王神位設于東無 積一羊一豕一 大羹二 和羹四 運十二  
豆十二 蠶說各二 酒尊三設于東無功北司 酒盃十八 第二日

先及祝制 爵六司設于西無功北司 祝文一與酒尊相對  
廟庭配享功位八位設于西無 每位用 羊一 豕一 運二 蠶說

和羹一 蠶說各一 第一日已設于西無功北司 祝文一與酒尊相對  
酒尊三與無功北司 爵二十四司設于西無功北司 祝文一與酒尊相對

聖服存心錄冠服  
聖服衣冠九章 陪祀官服法服 執事官服法服  
職掌人員大明集禮職掌人員 設

皇帝大仗  
皇太子儀仗官二人 酒神廟內外官一人 設燎官二人 設  
御位東官位官二人 設文武陪享諸執事位官一人 設有牲位并宰牲制

社官二人 宰牲十人 宰鼎 鑊 祝 祝官一人 協律郎一人 舞士一人 樂士  
六十二人 舞士一百二十八人 俱祝官祝官各一人 讀祝無舉祝官一人

導駕奏禮官六人 導引  
皇太子官四人 引文武兩班陪享官四人 糾儀御史二人 贊禮二人 承傳二  
人 司樂洗水區一人 進中官一人 司爵洗酌水官一人 進中官一人 司尊

官一人 祝爵官四人 保幣官四人 司香官四人 宰祭徽立官八人 恭陳內  
史四人 進獻官六人 奏進祭師十二人 進酒酒官一人 進酒官二人 授內  
祀事官一人

水樂奏禮官六人 設

九

水樂奏禮官六人 設

九

九

九

九

九

大廟 陳設存心錄

各廟同

樂圖

水樂齋卷馬字古

+

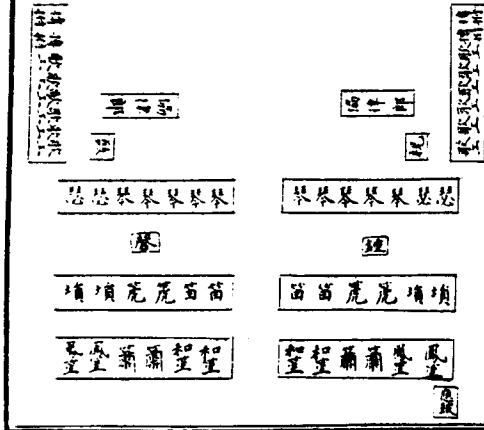

舞圖

水樂齋卷馬字古

+

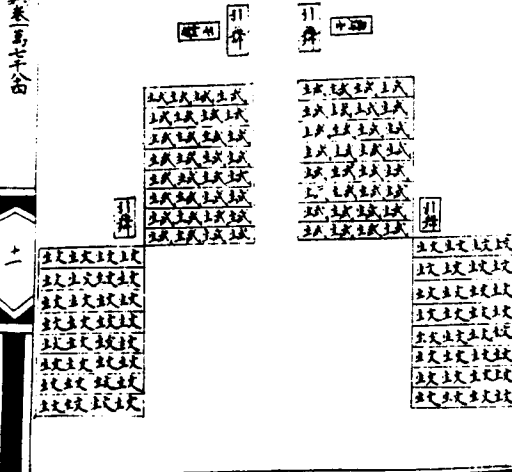
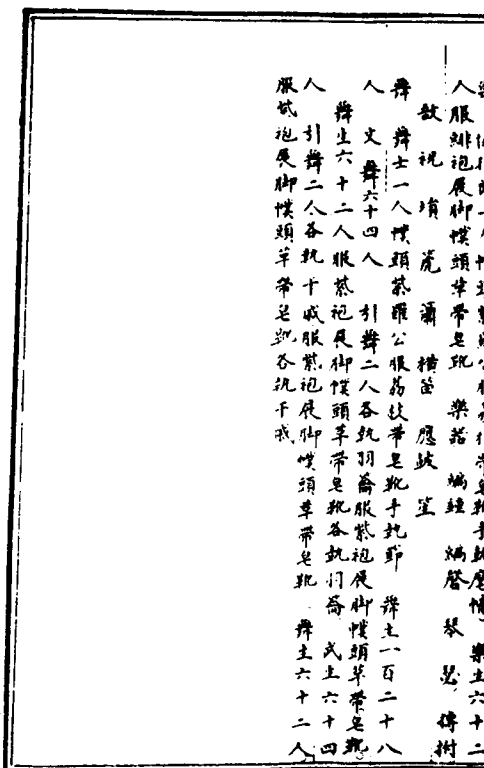

諸司職掌  
大廟親王配享米飯同位無  
稷餅粉黍地食棗食

稷餅	棗	黍	粉	地食
棗	黍	粉	地食	
棗	黍	粉	地食	
棗	黍	粉	地食	
棗	黍	粉	地食	

水樂齋卷馬王台

十三

功位

十哲  
每位

棗	黍	粉	地食
棗	黍	粉	地食
棗	黍	粉	地食
棗	黍	粉	地食
棗	黍	粉	地食

西區祀中  
每位

棗	黍	粉	地食
棗	黍	粉	地食
棗	黍	粉	地食
棗	黍	粉	地食
棗	黍	粉	地食

水樂齋卷馬王台

十三

祭地壇儀  
大廟正位陳設圖  
祀王壇陳設圖

棗	黍	粉	地食
棗	黍	粉	地食
棗	黍	粉	地食
棗	黍	粉	地食
棗	黍	粉	地食

功臣壇陳設圖

青廬 應龍  
 龍 鹿 來 來  
 聖

水樂齋卷之三

樂圖

清瑟歌歌歌歌歌  
 笙律  
 應鼓  
 瑟 瑟 瑟 瑟 瑟 瑟  
 笙  
 項 項 項 項 項 項  
 簫 簫 簫 簫 簫 簫  
 笙 笙 笙 笙 笙 笙  
 笙 笙 笙 笙 笙 笙

圖

圖

水樂齋卷之三

笙 瑟 瑟 瑟 瑟 瑟  
 笙  
 項 項 項 項 項 項  
 簫 簫 簫 簫 簫 簫  
 笙 笙 笙 笙 笙 笙

水樂齋卷之三

祭禮儀注存心錄禮儀註  
 皇帝散齋四日致齋三日陪祭官執事官齋一日  
 皇帝服通天冠絳紗袍太常博士太常卿引  
 皇帝至省社位執事官牽社石訖牽社詣廚太常卿奏請神廚視鼎鑊請  
 祝禱灑粢遂烹牲 正祭 享日清晨  
 皇子奉迎各廟  
 仲主至  
 高祖廟各置於庭邊立社紐各陳于位前  
 非駕至大次太常卿奏請中殿  
 皇帝服衮冕太常卿奏外解引  
 皇帝自左南門入就位北向立 安神 協律郎奏春和之曲典儀唱請行禮  
 太常卿奏有司謹具請行事鞠躬拜興拜興平身典儀唱來官再拜傳贊  
 唱鞠躬拜興拜興平身 再贊行初獻禮 典儀唱再贊行初獻禮執事  
 官捧幣立于滄海所太常卿奏請詣洗位捧盥盥手跪手出主請詣爵  
 洗位揖主執爵降爵於爵以爵授執事者出主請詣酒導所攝主受爵司  
 尊者敬舉酌禮齊以爵授執事者出主請詣

高祖神位前備律郎奏壽和之曲武功之舞太常卿奏跪播主上香上香三上

香執事官以幣西向跪進  
皇帝受幣與英于神位前出主復位奏跪播主進爵祭酒祭酒三祭酒奠爵出

主就拜與平身少進鞠躬與拜與平身才請諸  
各神位前如前儀記請復位太常卿奏跪請祝祝官取祝板跪請祝就拜與

平身鞠躬與拜與平身 亞獻 典儀唱行亞獻禮各掌祭官斟酒於  
爵備律郎奏豫和之曲文德之舞太常卿奏鞠躬與拜與平身 終獻

典儀唱行終獻禮各掌祭官斟酒於爵備律郎奏豫和之曲文德之舞  
太常卿奏鞠躬與拜與平身 飲福 典儀唱飲福禮太常卿奏請

諸飲福位鞠躬與拜與平身跪播主進爵祭酒少許飲福酒以爵置手  
站進爵受幣以授左右出主就拜與平身少進鞠躬與拜與平身請復

位 徹豆 典儀唱徹豆備律郎奏豫和之曲掌祭官各徹豆太常卿奏  
上位飲福受幣先拜典儀唱陪享官皆再拜傳贊唱鞠躬與拜與平身 辭

神 備律郎奏安和之曲太常卿奏鞠躬與拜與平身典儀唱在位官  
皆再拜傳贊唱鞠躬與拜與平身典儀唱請祝祝官奉祝掌祭官奉幣各

請捧位 望燎 典儀唱望燎各掌祭官取各位祝幣焚於殿陛前  
水樂奏卷馬空白

皇帝奉  
神主還各廟 典儀唱禮畢太常卿奏禮畢太常博士太常卿引

皇帝還大次解嚴 齋戒  
各廟禮儀注

皇帝散齋四日致齋三日執事官陪享官並齋一月 省牲 前期一日  
皇帝服通天冠絳紗袍太常博士太常卿引

皇帝至若柱位執事官牽牲省牲牽牲詣爵太常卿奏請神爵請視鼎鑊請  
視滌既畢還烹牲 正祭 享日清晨運立柱俎陳于神座前

皇帝服衮冕太常卿奉外解引  
皇帝自左南門入詣

第一廟就位北向立 安神 備律郎奏壽和之曲典儀唱請行禮太常卿奏  
有司謹具請行事太常卿奏鞠躬與拜與平身典儀唱眾官再拜傳贊

唱鞠躬與拜與平身 再誓行初獻禮 典儀唱再誓行初獻禮太常  
卿奏請盥洗位備主盥手祝手出主請詣爵洗位播主跪爵洗爵

以爵授執事者出主請詣酒尊所播主交爵司尊者舉爵酌醴齊以爵授

此尊者出主請諸  
神位前備律郎奏壽和之曲武功之舞太常卿奏跪播主上香上香三上香執

事者以幣東向跪進  
皇帝受幣與英于神位前出主復位奏跪播主進爵祭酒祭酒三祭酒奠爵出

主就拜與平身少進鞠躬與拜與平身才請諸  
各神位前如前儀記請復位太常卿奏跪請祝祝官取祝板跪請祝就拜與

平身鞠躬與拜與平身 亞獻 典儀唱行亞獻禮各掌祭官斟酒於爵備律郎

奏豫和之曲文德之舞太常卿奏鞠躬與拜與平身 終獻 典儀唱

行終獻禮各掌祭官斟酒於爵備律郎奏豫和之曲文德之舞太常卿奏  
鞠躬與拜與平身 飲福 典儀唱飲福禮太常卿奏請

諸飲福位鞠躬與拜與平身跪播主進爵祭酒少許飲福酒以爵置手  
站進爵受幣以授左右出主就拜與平身少進鞠躬與拜與平身請復

位 徹豆 典儀唱徹豆備律郎奏豫和之曲掌祭官各徹豆太常卿奏  
上位飲福受幣先拜典儀唱陪享官皆再拜傳贊唱鞠躬與拜與平身 辭

神 備律郎奏安和之曲太常卿奏鞠躬與拜與平身典儀唱在位官  
皆再拜傳贊唱鞠躬與拜與平身典儀唱請祝祝官奉祝掌祭官奉幣各

請捧位 望燎 典儀唱望燎各掌祭官取各位祝幣焚於殿陛前典儀唱禮畢  
水樂奏卷馬空白

皇帝奉  
各廟行禮並如第一廟儀祀太常博士太常卿引

皇帝還大次解嚴 大明集禮祭祀儀注 時享用四五五月惟孟春持祭于廟其夏秋冬則合祭  
高祖廟歲除復率百官朝

祖合祭于  
高祖廟 朔望祭 朔祭各廟共用羊一豕一各用選八豕二豕二豕二

到二酒尊三及常饌載是飯用祝文行禮官服法服望祭止用常饌酒果  
兼湯飯行禮官服常服 薦新 月薦用所有時新之物正月薦韭蕪菜

菜鷄子鴨子二月水芹薑菜蕪菜子蕪菜三月新麥苳菜蕪菜四月櫻桃  
梅杏時魚雉五月新麥桃芋米禽黃瓜嫩雞六月蓮子西瓜甜瓜東瓜七

月雪梨蒲萄紅棗菱八月新米藕芡芡白蠶蠶魚九月紅小豆栗橙柿  
鴨魚十月木瓜柑橘蘆菔兔馬十一月蕪菜甘蔗天鵝鴨鴨十二月菠菜

芥菜白魚鮑魚 告祭 齋戒  
皇帝散齋四日致齋三日陪祀官執事官齋三日 省牲 前期一日設省牲

位於廟南門外  
皇帝服皮弁服。

皇帝詣大次導駕官同太常卿導引

皇帝至省柱位南而立執事官率柱日東行過  
御前省柱位諸神尉太常卿奉請諸神尉導駕官同太常卿導引至神尉太  
常卿奉請視鼎鑊諸視將既畢遂進茶柱執事以豆取血導駕官太常卿  
導

皇帝還齋宮 陳設 祭前一日陳設齋次燂室每  
廟月十二遷於

神位之左十二立於  
神位之右俱為三行置置各示於蓮立之間制三跪三組三各陳於置置之前

着燭業於組前爵坵沙池於香案之前祝版於  
神位之右置跪位於殿陛之東爵洗位於殿東門之前酒尊位於爵洗位之北

樂位於廟庭之中是香案之前  
御位於廟庭之中是香案之前

皇帝太子位於廟庭  
御位之南文武東西 導

駕及養禮六人位於  
御位之左右稍前東西相向御史二人位於殿陛之下典儀位於御文之南俱

東西相向承傳位於階祭官之北稍後東西相向陪祭文武官引班四人  
位於文武官之東西稍後陪祭律二人位於樂懸之東西皆惟內官位於

神位旁之右請祝位於  
神位前之右司盥洗執事位於盥洗位之復司爵洗執事及執爵執事位於爵

洗之後司酒尊執事位於酒尊位之後休帶執事位於幣篋之後望棟位  
於殿庭之南

鑿與出官引也即大司 正祭 享日清晨太常少卿奉執事者各實尊壘道  
立祝餽置置篋于祭祝版于

神位之右內使並令升殿奉神壘樂生舞生入就位執事及陪祭官入就位大  
常卿奉中嚴

皇帝服皮弁太常卿奉外姆導駕官同太常卿導引  
皇帝自左南門入就位北向立安神符禮唱迎神協律郎樂麾儀仗跪奏恭和

皇帝自左南門入就位北向立安神符禮唱迎神協律郎樂麾儀仗跪奏恭和

皇帝自左南門入就位北向立安神符禮唱迎神協律郎樂麾儀仗跪奏恭和

水樂齋卷馬字金

六

之曲樂上贊禮唱請行禮太常卿奉有司謹具請行事奏鞠躬拜興行與  
平身

皇帝鞠躬拜興拜與平身贊禮唱云  
皇太子以下在位陪祭官皆再拜贊禮唱鞠躬拜興拜與平身

皇太子以下皆鞠躬拜興拜與平身初獻贊禮唱真常行初獻禮太常卿奉  
請諸置跪位導駕官同太常卿導

皇帝至盥洗位太常卿奉揖主  
皇帝揖主執事者奉進中太常卿奉盥于梳手出主

皇帝盥于梳手出主太常卿奉請諸爵洗位導駕官同太常卿導引  
皇帝至爵洗位太常卿奉揖主

皇帝揖主執爵洗者酌水  
皇帝受爵司爵洗者酌水

皇帝受爵司爵洗者酌水  
皇帝受爵司爵洗者酌水

皇帝受爵司爵洗者酌水  
皇帝受爵司爵洗者酌水

皇帝受爵司爵洗者酌水  
皇帝受爵司爵洗者酌水

皇帝受爵司爵洗者酌水  
皇帝受爵司爵洗者酌水

皇帝受爵司爵洗者酌水  
皇帝受爵司爵洗者酌水

皇帝受爵司爵洗者酌水  
皇帝受爵司爵洗者酌水

皇帝受爵司爵洗者酌水  
皇帝受爵司爵洗者酌水

皇帝受爵司爵洗者酌水  
皇帝受爵司爵洗者酌水

皇帝受爵司爵洗者酌水  
皇帝受爵司爵洗者酌水

皇帝受爵司爵洗者酌水  
皇帝受爵司爵洗者酌水

皇帝受爵司爵洗者酌水  
皇帝受爵司爵洗者酌水

水樂齋卷馬字金

七





尊所于殿內之東陳遶八于神位之右五八于神位之左蓋二蓋一說二  
神二于遶至間壯二于遶三之前至日遶為後至官開廟門太常司  
一開內使監官帥執事者尊遶直蓋跪酒專柱既直廟內使收積  
引禮官引太常卿內使監官預祭官各服法服入就俾皆唱鞠躬并興  
并興平身太常卿以下俱鞠躬并興平身贊禮唱行禮引禮官詣  
太常卿前待行禮引太常卿詣盥洗位引禮唱盥手司中者以中進太常卿  
盥手司盥洗者酌水太常卿盥手訖引禮唱訖手司中者以中進太常卿  
執手引禮唱出房太常卿出房至爵洗位引禮唱盥手司中者以中進太常卿  
若以爵進引禮唱受爵太常卿受爵引禮唱盥洗爵者酌水太常卿  
將爵引禮唱飲爵太常卿飲爵以爵授執爵者引禮唱出房太常卿出房  
引太常卿升自西階由西門入詣酒尊所執爵者以爵進太常卿受爵司  
尊者舉爵酌酒太常卿以爵授執爵者贊禮唱請詣

神位前引禮官引太常卿至  
神位前唱訖太常卿少前跪司尊者取香跪進于太常卿之左引禮唱上香上  
香三上香太常卿上香上香三上香引禮唱祭酒祭酒三祭酒奠爵太常  
卿祭酒祭酒三祭酒奠爵訖請祝者取祝版跪讀于

永樂齋卷五十五

三

神座之左請訖引禮唱俯伏興平身稍復鞠躬并興平身太常卿俯伏興  
平身少復鞠躬并興平身贊禮唱後位引禮官引太常卿由西門出  
復位少贊禮唱徹豆執事徹豆訖贊禮唱鞠躬并興平身太常卿  
內使監官以下俱鞠躬并興平身贊禮唱奠酒奠爵者執祝前行引  
禮官引太常卿以下詣祝所奠訖贊禮唱禮畢立廟內使收積引禮官  
引太常卿以下出開廟門各歸位同  
望日祭儀前期者官酒神廟室內外太常司備供祭品物于神廚設太  
常卿并位于丹雘中道之西南北向內使監官并預祭官位于其後北向  
至日禮馮復直廟官開廟門太常司官一開內使監官陳設湯餅餼饌  
香燭直廟內使收積訖引禮官引太常卿內使監官及預祭官各服常服  
執并位贊禮唱鞠躬并興平身太常卿以下俱鞠躬并興平身  
引禮官引太常卿以下詣祝所奠訖贊禮唱禮畢內使收積引  
禮官引太常卿以下出開廟門各歸位同 又則望祭今在  
奉先殿前一系一分體而祭用金器亦宜若二年受平時菓五盤酒五瓶  
湯飯米飯  
皇帝行五拜之禮內官自贊禮薦新儀前期者官酒神廟室內外設太常

神位前引禮官引太常卿至  
神位前唱訖太常卿少前跪司尊者取香跪進于太常卿之左引禮唱上香上  
香三上香太常卿上香上香三上香引禮唱祭酒祭酒三祭酒奠爵可酒以  
爵授太常卿酌酒太常卿酌酒祭酒三祭酒奠爵訖引禮唱訖手司中者以中進太常卿  
執手引禮唱出房太常卿出房至爵洗位引禮唱盥手司中者以中進太常卿  
若以爵進引禮唱受爵太常卿受爵引禮唱盥洗爵者酌水太常卿  
將爵引禮唱飲爵太常卿飲爵以爵授執爵者引禮唱出房太常卿出房  
引太常卿升自西階由西門入詣酒尊所執爵者以爵進太常卿受爵司  
尊者舉爵酌酒太常卿以爵授執爵者贊禮唱請詣

神位前引禮官引太常卿至  
神位前唱訖太常卿少前跪司尊者取香跪進于太常卿之左引禮唱上香上  
香三上香太常卿上香上香三上香引禮唱祭酒祭酒三祭酒奠爵可酒以  
爵授太常卿酌酒太常卿酌酒祭酒三祭酒奠爵訖引禮唱訖手司中者以中進太常卿  
執手引禮唱出房太常卿出房至爵洗位引禮唱盥手司中者以中進太常卿  
若以爵進引禮唱受爵太常卿受爵引禮唱盥洗爵者酌水太常卿  
將爵引禮唱飲爵太常卿飲爵以爵授執爵者引禮唱出房太常卿出房  
引太常卿升自西階由西門入詣酒尊所執爵者以爵進太常卿受爵司  
尊者舉爵酌酒太常卿以爵授執爵者贊禮唱請詣

永樂齋卷五十五

三

神位前引禮官引太常卿至  
神位前唱訖太常卿少前跪司尊者取香跪進于太常卿之左引禮唱上香上  
香三上香太常卿上香上香三上香引禮唱祭酒祭酒三祭酒奠爵可酒以  
爵授太常卿酌酒太常卿酌酒祭酒三祭酒奠爵訖引禮唱訖手司中者以中進太常卿  
執手引禮唱出房太常卿出房至爵洗位引禮唱盥手司中者以中進太常卿  
若以爵進引禮唱受爵太常卿受爵引禮唱盥洗爵者酌水太常卿  
將爵引禮唱飲爵太常卿飲爵以爵授執爵者引禮唱出房太常卿出房  
引太常卿升自西階由西門入詣酒尊所執爵者以爵進太常卿受爵司  
尊者舉爵酌酒太常卿以爵授執爵者贊禮唱請詣

身贊引引告官復位少立贊禮唱的獻贊引引告官請爵洗位唱播芳告  
官播芳祝爵官以爵進首受爵告官受爵唱播爵爵可進爵的水採爵祝唱  
試爵司祝中者以巾進告官試爵祝以爵授祝爵者贊引唱出芳告官出  
芳贊引唱請酒尊所引至酒尊所唱播芳告官播芳祝爵者以爵進告  
官受爵司尊者奉幕的酒以爵授祝爵者贊引唱出芳告官出芳贊引唱  
請爵

神位前贊引唱祝播芳告官地播芳祝爵者以爵跪進于告官之右告官受爵  
贊引唱祭酒祭酒三祭酒奠爵告官祭酒祭酒三祭酒奠爵于地贊引唱  
出芳告官出芳請祝官取祝歌於

神位之右 面跪請祝文祝贊引唱俯伏與平身稍後告官俯伏與平身稍後  
唱鞠躬拜與拜與平身告官鞠躬拜與拜與平身贊禮唱望禮請祝官取  
祝捧帶者取帶播芳所贊引引告官至望禮位南向為贊禮唱禮畢直廟  
內使飲神禮贊引引告官及在位者以次出廟門 獻新儀 凡遇  
四方別運新物在月屬之外者太常卿奉  
貴典內使監官各常服林獻于  
大廟是日先報直廟內使廟廟戶燃香燭啟

水樂卷五十五

子四

神禮太常卿林獻于  
德祖玄皇帝神位前內使監官林獻于  
德祖玄皇后神位前不行禮獻畢內使飲酒 各廟儀同  
諸司職掌特享

太廟 一齋戒凡齋戒前一日太常司官宿於本司次日具本奏致齋三日次  
日進網人 一省牲十九 羊八 山羊十 豕十九 鹿一 雉四  
凡正祭前一日太常司官奉明日與光祿司官省牲至次日省牲畢同復  
命 一正祭陳設  
皇高祖前 積一 羊一 豕一 釐六 餼二 蓬豆各十二 豆豉各二  
第二日已未七則奉  
皇曾祖 陳設同  
皇祖 陳設同  
皇考 陳設同 共設酒尊三 金爵八 磁爵十六 匱四于殿東 設  
祝文案于殿西  
親王配享四壇各十一位 第一壇積一 羊一 豕一 釐六 餼二 蓬豆各十二 豆豉各二 第二壇積一

羊一 豕一 釐六 餼二 蓬豆各十二 豆豉各二 第六共祀制  
爵十八 第三壇 陳設與二壇同 第四壇 積一 羊一 豕  
一 豕七 釐七 餼七 蓬豆各十二 豆豉各二 第七 爵二十一 共設  
酒尊三于殿東南北向 匱四 功臣配享十壇 各壇 羊一 豕一  
釐一 蓬豆各二 第一版切則 豆豉各一 爵三 匪一 共  
設酒尊三于殿西南北向 一儀注 典禮唱樂舞止就德執事官各司  
其事導引官導引  
皇帝至御位內贊奏就位與儀奏迎神奏樂樂止內贊奏四拜官同與儀唱  
奠帛行初獻禮奏樂執事官各捧帛金爵受酒獻于  
神御前請祝官取祝歌于  
神御右內贊奏跪與儀唱請祝祝跪進于  
神御前贊奏俯伏與平身官同樂止與儀唱行亞獻禮執事官各以磁爵  
受酒獻于  
神御前樂止與儀唱行終獻禮儀司亞獻樂止太常司御進立殿東西向唱賜  
福作光祿司官休福酒作自  
神御前中門左出至

水樂卷五十五

子五

皇帝前內贊奏跪捧土光祿司官以福酒跪進內贊奏致福酒光祿司官以作  
跪進內贊奏受胙出立俯伏與平身內贊奏四拜官同與儀唱樂奏樂  
執事官撤樂止太常卿請  
神御前跪捧運官奏樂內贊奏四拜官同日樂止與儀唱請祝官捧祝  
運帛官捧帛各詣每位奏樂內贊奏禮畢  
太常祭禮齋戒 正祭四日前太常司官宿於本司次日具本奏  
開致齋三日官致齋一日 省牲 正祭前二日與同光祿司官奉  
開明日省牲至次日清晨詣不壇宰牲所省牲記復  
命 正祭 陳設  
正殿 積一 羊一 豕一 釐六 餼二 蓬豆各十二 豆豉各二  
德祖 積一 羊一 豕一 釐六 餼二 蓬豆各十二 豆豉各二  
第二日已未七則奉  
德祖 陳設同  
德祖 陳設同  
德祖 陳設同 共設酒尊三于殿之東北向 金爵八 磁爵十六 各設  
祝文案于殿西 第四壇



照祖格皇帝神前祝事官以帝居此是上三餘司上儀  
仁祖得皇帝神前拜上儀事內贊奏諸請祝所祝  
皇帝諸請祝所祝內贊請祝祝官祝祝跪請于  
皇帝之左內贊奏俯伏與平身復位

皇帝俯伏與平身復位。一亞獻禮。典儀唱亞獻禮協律郎樂應奏和之  
曲文德之舞。祝事官與內官各以爵受酒獻于各  
神前。樂上。一飲禮。典儀唱飲禮協律郎樂應奏和之曲文  
德之舞。樂上。一飲禮。典儀唱飲禮受胎內贊奏諸飲禮位

皇帝俯伏。祝事官以爵跪進于  
皇帝之左。內贊奏飲酒。  
皇帝飲酒。祝事官以爵跪進于  
皇帝之左。內贊奏受胎。出主俯伏與平身  
皇帝受胎。出主俯伏與平身。內贊奏復位。

皇帝復位。內贊奏四拜。  
皇帝四拜。通贊贊百官同四拜。一徹饌。典儀唱徹饌協律郎樂應奏和  
之曲。祝事官各于  
神前徹饌。樂上。一送神。典儀唱送神協律郎樂應奏和之曲。內贊奏  
四拜。

皇帝四拜。通贊贊百官同四拜。一望饌。典儀唱望饌祝官捧祝。掌祝官捧  
饌各請饌位。唱望饌。協律郎樂應奏和之曲  
皇帝納馬。內贊奏望饌位。  
皇帝請望饌。樂上。內贊奏禮畢。  
皇帝收服。導駕官導引  
皇帝來步筵。大樂鼓吹振作而還。

樂章 存心錄  
太廟樂章。安神。前禮官  
慶源隆祥。世德惟崇。致我眇躬。開基建功。京都之內。親廟在東。惟我子孫。  
身大。神林而黃。南林林姑黃。太林內黃。黃林姑黃。南林林姑黃。太  
水懷祖宗。氣禮則同。呼吸相通。未格未從。靈靈顯融。  
黃大。南黃。太南黃。姑黃林。南林林姑黃林姑黃。太南黃

水樂奏卷馬字金  
五八

水樂奏卷馬字金  
五九

水樂奏卷馬字金  
六〇

水樂奏卷馬字金  
六一

水樂奏卷馬字金  
六二

雖水有源。雖木有根。先世積善。福壽後昆。神寶鑲玉。德顯名尊。祇奉禮文  
仰答洪恩。  
神林姑黃

進祖。時享不用。  
明明祖考。安神清廟。篤以往後。匪云靈孝。願通神明。願成治劫。此帝王之  
道。亦祖考之教。  
神林姑黃

德祖廟初獻。黃禮官  
思皇高祖。穆然深玄。其遠歷年。其神在天。尊臨太室。餘慶綿綿。於此延  
有永其傳。  
神林姑黃

懿祖廟初獻。黃禮官  
思皇曾祖。清勳地古。四里船光。天馬其祐。佑我曾孫。弘開土宇。追遠揚度  
神林姑黃

水樂奏卷馬字金  
六三

水樂奏卷馬字金  
六四

水樂奏卷馬字金  
六五

水樂奏卷馬字金  
六六

水樂奏卷馬字金  
六七

水樂奏卷馬字金  
六八

水樂奏卷馬字金  
六九



皇祇于大祀殿謹請

皇考配

神伏惟

鑒祀謹告

存心錄 郊祀古廟文 成武七年十一月初一日

日於今年十一月初三日冬至祀

上帝于南郊 故先告

祖考鑒知 歷代有天下者 未嘗不以祖配天 苗主獨不敢者 以日功業猶有

未就 政治或有闕失 惟有青馬 去年

上天無識 有聲東向 文雷火災 舟及擊 晚吻 早暮 號愬 恐無以承

上帝好生之德 故不敢歟 以祖配天也 惟祖神與天通 恐

上帝有聞 以臣之所行 故奏

帝前 苦惡無隱 惟

上帝鑒之 使南郊殿事 主當率百司 恭詣殿庭 告成大禮 以共享

上帝之錫福 謹告 告謝文 日常長至 鳴德初光 親祀

園兵 大禮慶成 謹以撰齋原品 用仰報 尚享

永樂大典卷之三十四

三十一

婚禮 廟見 諸司職掌 廟見儀注 是日內官于

果先殿 陳設 柱體 祝帛 祀 每箱 備一羊 一羊 二共一箱 祀共一贊 引二人 引

承先 敬請

德祖 官皇帝皇后神御前 上 在 祀 在 贊 王 與 祀 皆 兩 拜 贊 跪 王 跪 祀 亦 跪

贊 揖 主 王 揖 上 贊 進 衆 祀 事 者 以 事 跪 進 于 上 王 贊 受 衆 王 受 衆 以 授 跪

受 衆 王 受 衆 以 授 跪 進 于 上 王 贊 受 衆 王 受 衆 以 授 跪 進 于 上 王 贊

受 衆 王 受 衆 以 授 跪 進 于 上 王 贊 受 衆 王 受 衆 以 授 跪 進 于 上 王 贊

受 衆 王 受 衆 以 授 跪 進 于 上 王 贊 受 衆 王 受 衆 以 授 跪 進 于 上 王 贊

受 衆 王 受 衆 以 授 跪 進 于 上 王 贊 受 衆 王 受 衆 以 授 跪 進 于 上 王 贊

受 衆 王 受 衆 以 授 跪 進 于 上 王 贊 受 衆 王 受 衆 以 授 跪 進 于 上 王 贊

受 衆 王 受 衆 以 授 跪 進 于 上 王 贊 受 衆 王 受 衆 以 授 跪 進 于 上 王 贊

受 衆 王 受 衆 以 授 跪 進 于 上 王 贊 受 衆 王 受 衆 以 授 跪 進 于 上 王 贊

受 衆 王 受 衆 以 授 跪 進 于 上 王 贊 受 衆 王 受 衆 以 授 跪 進 于 上 王 贊

受 衆 王 受 衆 以 授 跪 進 于 上 王 贊 受 衆 王 受 衆 以 授 跪 進 于 上 王 贊

受 衆 王 受 衆 以 授 跪 進 于 上 王 贊 受 衆 王 受 衆 以 授 跪 進 于 上 王 贊

受 衆 王 受 衆 以 授 跪 進 于 上 王 贊 受 衆 王 受 衆 以 授 跪 進 于 上 王 贊

受 衆 王 受 衆 以 授 跪 進 于 上 王 贊 受 衆 王 受 衆 以 授 跪 進 于 上 王 贊

受 衆 王 受 衆 以 授 跪 進 于 上 王 贊 受 衆 王 受 衆 以 授 跪 進 于 上 王 贊

受 衆 王 受 衆 以 授 跪 進 于 上 王 贊 受 衆 王 受 衆 以 授 跪 進 于 上 王 贊

還官行合色禮 廟見圖 廟見圖 同可謀司 職字儀注

德祖 柔 四男 三 德祖 柔 四男 三 德祖 柔 四男 三 德祖 柔 四男 三 德祖 柔 四男 三

德祖 柔 四男 三

德祖 柔 四男 三

德祖 柔 四男 三

德祖 柔 四男 三

德祖 柔 四男 三

永樂大典卷之三十四

三十一

# 永樂大典卷之一萬七千八十四

水樂大典卷之一萬七千八十五

十三

廟 歷代宗廟 寢廟 親廟

原廟

西漢會要意帝為東朝次樂官及間往數郡頌民作復道方某武庫南叔孫道奏事因請問曰陛下何自祭復道高帝喪衣冠

水樂大典卷之七十五

及孝惠五年忌高祖之樂神以沛宮為高祖原廟則原重之說是也復元武入嘗幸堂祠高祖於原廟則宜其高祖之謂代以是推之廟之且於

水樂大典卷之七十五

之莫不為禘祫祭之禮而行一酌一奠之禮又楊時所謂會二帝三王之禮而從一終妥之狀猶通是也抑又有大不安於心者聖明相繼仁

四海而黎元得以安其末甚密也之高深洪河之大當靈擁休此為發跡  
蓋以道播于星而後行之天下制成於是而後廣之宇內天下備其道而  
神復乎本宇內成其制而心懷其善宜其正在以表功用成其始俾生靈  
盡其效馬陳本以宅神用成其終俾生靈盡其善焉故高帝定位運世開  
官志王嗣服爰立清廟綿越千祀至今血食此所以成終始也止夫以  
斷蛇之感安知不運其密用佐成功以流澤歟以約法之仁安知不流其  
神經相萬物之遠繫歟以紹晉之餘慶歟天之遠邇安知不齊其神化大  
明時時性效的控攝而退於子後昆群蛇龍以翔天門登華蓋運唐臣  
之孫秦網既離鹿駭東夏長蛇封豕踴躍中野天復光緒鍾於劉鍾矣  
漢祖捕益皇歌揚折沛庭約從諸侯委秦靈威聲布流總制虎臣  
良時勤於霸業遂荒神州區宇懷濡駘駘耕桑表正萬國矣靈用休宅  
成陽以都上特留觀本邦在鶴如周穆穆患呈未禮克承崇崇沛宮清廟  
是憑原念大業肇經茲地乃奉元命亦舉嚴祀建祈禱故遷據天位蒐遊  
故都永介玉璽煥列唐典嚴恭罔墜勒此林銘以昭本始宋史詔興五年  
司封郎中林持聘言原廟在郡有漢故事 紹興十二年駐蹕臨安始備

水樂齋卷五十五

三

大廟原廟之制 合璧事類禮經考索謂致室嘗辨原廟之夫以馬祀禮所  
載於其祖廟陳其宗器設其衣其禮不過如斯而已至漢叔孫通擬是  
以高帝月出遊之地而作原廟為原廟之作其始於此乎安之祖宗  
禘洽既有大廟桃祭又有世室則原廟之作殆後世之襲禮非古人之正  
禮也明矣自是而後第弟相承皆以原廟便於用俗禮而為美觀其去古  
人重宗廟之意愈遠矣是以唐有上牙盤之儀本朝祖宗以來帝后神御  
皆寓道釋之館神宗元豐中始做漢原廟之制即景靈宮之東西為六殿  
每殿皆有館御前殿以奉宣祖已下御容而後殿以奉母后各揭以美名  
徽宗崇寧初以景靈之隙地乃以馳道之西立西宮以神宗為館御首告  
宗次之號萬宮為景靈東宮東西宮做於此矣建炎改元之二日即命有  
司建景靈宮於江寧帝后其殿然不克成渡江後自聖祖已下神御皆寓  
温州天慶宮以同郡即官無知州若官使相則無景靈宮使與神御越  
志司馬相議葬官臨女以奉祖宗神御而留聖祖於東嘉後不果紹興十  
三年二月始遷於臨安然但通馬三殿以奉聖容無復東都之制矣據今  
景靈宮在新莊橋之西本劉光世賜第也初營三殿聖祖居前宣祖至徽  
宗子中元天大聖后與祖宗諸后居後宰官內侍七人道士十八吏卒二

百七十六人上結燈樓宴食飲歌七夕設摩娑羅薩煥成一易或用  
酌飲二百四十半凡帝后忌辰通層僧道士四七人作法事十八年增建  
道院二十一年韓世忠卒又以其賜第增築之天興殿五楹中殿七楹後  
殿十七楹齊殿進食殿皆備馬四時朝尊莫此馬重馳進置盂守侍從  
贊其禮祀曰禮時馬大又曰禮從宜於是乎見之金史禮志天宗天命二  
年立大聖皇帝廟于西宮熙宗天眷二年九月又以上京慶元宮馬太祖  
皇帝原廟殿名曰世德是歲東京御容殿成世宗大定二年十二月詔以  
會寧府國家興王之地宜就慶元宮址建正殿九間仍其舊貌以時為至  
海陵天德四年有司言燕京興建大廟漢立原廟三代以前無原廟制至  
漢惠帝始置廟於長安渭北為以時其後又置於豐沛不問身為之禮  
今兩都吉美宜止於燕京所建原廟行事於是名其官曰行慶殿曰聖武  
門曰宗聖大定二年以奉宗御容東遷行慶宮五年會寧府太祖廟成有  
司言以御容安置先先行慶宮歲大祖御容十有二法服一立容一戎衣  
一佩弓天一坐容二中服一舊在會寧府安置半身容二春衣容一中而  
水紅者一舊在中都御容殿安置今皆在此詔以便服容一遣官奉安擇

水樂齋卷五十五

四

日行前一日與吉廟用前儀差原告官一負以所差使先進詣御  
視狀其日贊明有司設龍車於行慶宮門外西向奉批率百官公服  
詣本宮殿下班立再拜班首升殿跪上香其司執坊樂作少退再拜班首  
唱增復位階立官皆再拜班首送使前上太祝出宮容匣出宰執以下分五  
等分左右各與等前行至都門外候御容車以駐導從官下馬車  
前立班再拜班首送使前至都門外候御容車以駐導從官下馬車  
辭訖退使副送行每程到館或廟舍內安駐其道路儀衛紅羅傘一龍車  
一其制以青布為亭子狀安車上駕以十又用兜五羅傘共五十掛香與  
一十人奠從六十人執扇八人兵士百人護衛二十人以上香真酒又再拜  
子孫充所通州縣官為公服出郭香果乘迎再拜班首上香真酒又再拜  
送至郊外再拜乃退至會寧府官為備香與乘迎如上儀乘馬授主廟門  
小下馬分左右導引使副率大旗四員捧御容入廟於門外東壁燭火  
內秉宣定再拜訖退揮日奉安至日贊明左去官與本府官及建廟官奉  
並公服詣陔穴前排立先再拜跪上香樂作真酒訖又再拜太祝捧御容  
東官前導引生殿下排立御容升殿奉安訖再拜班首升殿跪上香讀祝









則其子孫當之也。要當極重下體。則五種稱。若曰宜伯叔父其國大玉  
而使其子孫當之也。要當極重下體。則五種稱。若曰宜伯叔父其國大玉  
... 廟於廟時祭於便殿。寢日四上食。廟藏二十五。祠如拜。月祭。月祭。月祭。  
... 廟於廟時祭於便殿。寢日四上食。廟藏二十五。祠如拜。月祭。月祭。月祭。

水樂齋卷第七十五

十一

上十二。二十五。神女曰。音既。是七。便殿。殿四。祠。天。月。一。游。衣。冠。而。昭  
... 廟於廟時祭於便殿。寢日四上食。廟藏二十五。祠如拜。月祭。月祭。月祭。

言。建昭五年秋。漢太上皇寢廟。園。寢。室。后。武。哀。王。昭。哀。后。衛。思。后。園。師  
... 廟於廟時祭於便殿。寢日四上食。廟藏二十五。祠如拜。月祭。月祭。月祭。

水樂齋卷第七十五

十一

太后。寢。陵。園。雖。前。以。後。不。復。修。陵。名。未。至。禮。與。大。司。決。晏。等。百。四。十。七。人  
... 廟於廟時祭於便殿。寢日四上食。廟藏二十五。祠如拜。月祭。月祭。月祭。

皆有周禮承奉所為也說者以古宗廟前殿後殿以象人之居前有朝後有殿也月令先高後廟詩既爾矣古相通也廟以歲主四時祭窳有衣冠起者衣冠象主人之具古者之意也古者志漢制帝延陵上元七月魏文帝幸魏親祠漢北漢禮也及魏武帝高陵有司依漢上元上祭窳至文帝黃初三年乃詔曰先帝躬履節儉遺詔者約十以述父高孝臣以驚事為忠古不萎祭皆設於廟高陵上殿屋皆毀壞車馬還服衣服炭府以從先帝禮之意及文帝自竹終到入曰寺殿無立窳殿造園邑自後至今陵窳遂絕 魏文宣皇后賜之故不列朝明帝即位有司奏請追諡曰文昭皇后使司宣王則其節奉告祠于陵三公又奏曰自古用人歸祖后搜又特立廟以祀姜姬今文昭皇后之於後嗣聖德至化立有童裁夫以皇家世祀之尊神靈遷化而無窳廟以承享祀非以報顯德昭孝致也指之古制宜依周禮也 魏立窳廟奏可 吳孫皓先封馬程侯即改馬父和於馬程西山號曰明陵置園邑二百家於馬程立窳殿使餘祭四時奉祠 晉安帝大女二十一年十月應殿烈宗以其年九月崩至隆安三年國家大吉乃脩殿事又愷有喪則發吉祭祭新主於窳余不設別

窳既洲祭於廟唐會要貞觀九年十一月十八日詔太原之地拳王業事均豐淳義等宛理宜別建窳廟以彰聖德詳覽漢典抑有成規但先皇遺音務從檢約皮奉訓誠無忌容處宜令禮官與公卿等詳議以聞文苑英華類師古大原窳廟議曰伏承詔旨欽太原立高祖窳廟持遠御士詳識以議周伏惟聖情感切永懷嗟慕應憲帝事深達但究者之作禮觀祭典考驗為之禮理宗廟存在京師不於下土別宜至若云一特俱書之作則三其郊國遠窳廟起美利車宜而行事不物古原漢新廣夫建典則足以資焉當古成建窳廟招聚儒儒學謀命去作庶永漢雖禮陳東從廢毀自新以後編思年代擬而弗余不為也茲在永漢謹檢禮記曰祭不欲瀆瀆則不敬書云禮類則亂事神則難斯並廢皆之格古皇王之通訓况復導揚志宜招致作也然則得遠倫物無取豐饌今若增立窳廟別女主祀有事先古會安作主麻草為章垂裕後此禮謂不可議以天衷不違至性周穆用宜的到深表所從大聖則刑于四海夫光為代則保福神念口性之謹謹唐李朝集陵廟日時得祭議 徵事郎寺屬子博士史昭修撰臣李朝等謹獻賦曰國語曰王者日祭禮記曰王

水滸齋卷第七十五

十三

水滸齋卷第七十五

十四

上七類皆月祭之周禮不載日祭月祭惟四時之祭論祠燕寧漢朝皆講而用之蓋遵秦大齊書禮經禮燹編殘簡缺漢乃求之先儒穿鑿吞併已見皆託古聖賢之名以信其語故其所祀各不同也古者廟有窳而不窳秦漢始建窳廟於園陵而上食焉國家因之而不改正觀周禮並無宗廟日祭月祭之禮蓋以日祭月祭既已行於陵窳矣故太廟之中每歲五祭六書而已不然者考古制綽之輩皆一代名臣舊經史豈不見國語禮記有日祭月祭之詞乎斯足以明矣伏以太廟之祭蓬豆牲宰三代通禮記有貴饗之義也園窳之真改用常饗秦漢之制乃食味之道也今朝望上食於陵窳秦漢故事斯為可矣若朝望上食於太廟亦用書饗味而貴多品乎且非禮所謂至欲不饗味而貴氣與之義也傳稱屈到羊饋蓬豆脯醢君子是之曰祭或必以羹及祭薦羹在進命去羹而用馬獸五明非食美味也然則薦常饗於太廟無乃與為羹為比乎且夫三代聖王之所行也况祭器不設且祭官不命三公執事者唯宮闈宗正卿而已謂之上食可也安得以為祭乎且時享于太廟有司攝事祝文曰孝曾孫皇帝臣某謹遣太尉臣某致告于高祖神光皇帝祖妣太穆

皇后曾氏時惟孟春永懷同恒謹以一元大武恭毛剛鬣明樂飾其嘉氣萬醴齊致時享以中追慕尚饗此祝詞也前年七月實明太尉孫百官於尚書省回果日時享于太廟各揚其職不供其事國有常刑又時享之官散齋四日致齋三日後乃可以為祭也宗廟之禮非敬禮法雖有知者其誰敢古故六十餘年行之不廢今聖朝以子天既素潔準馬大放下百僚使時詳派臣等以為貞觀開元禮並無太廟節上食之文以禮節情深之可也至若陵窳上食本國語禮記曰祭月祭之詞自秦漢之制而存之以廣孝道可也如此則經義可據故事不遺也禮既明存其論可以推之唐孝王而為萬世法與其然禮禮古者日清而後改作禮天地之相遠也謹議宋康定元年直抄閣題布古來太廟自來有窳廟五祀空東十六間內十四間為七室兩各一夾室按禮天子七廟視廟五祀廟二墟古則悟順二祖當遠國天道範佛事並建別殿奉安神山蓋若每主為一廟一殿或前立一廟以今十六間為窳更立一批廟遂室各題廟號如寶神神物宜銷毀之同判太常寺宋所古制有窳不窳以象人君前朝後有窳也窳本主窳旅衣冠至春乃出窳於祭側凌上史加窳殿後世因之今宗廟無窳蓋本於孟王孫玉堂嘉括古者天子七廟月奠

至周不易之制也七廟者各一廟前廟後寢漢自明帝詔遵依約無起陵  
寢藏王於世祖絕三二廟晉宋齊梁及唐皆同一廟而其室非古制也廟  
所以象土之有載籍所以象生之有世也述之親廟之內不致違其親也  
位之親廟之左不忍死其親也元之世祖至元十八年二月博士李時衍  
等議歷代廟制俱各不同欲專祖宗當從都宮制前殿之制致崇倫約當從  
同堂異室之制三月十一日尚書院那海及大常禮官奏曰始議七廟除  
正殿寢殿正門東西門已建外東西六廟不須更造餘依太常寺新圖建  
之遂為前廟後寢廟分七室 英宗至治元年五月甲子中書省臣言以廟制  
事集御史堂翰林院天常院臣議漢唐前代廟室多異又司字別之弟廟  
為一室正室增為十四間東西各一間唐九廟後增為十一室宋增室至  
十八東西夾室各一間以藏地主今大廟雖分八室然兄弟為世止六世  
而已世祖所建前廟後寢寢殿寢殿請以今殿為寢別作前廟十五間  
中三間通為一室以奉太祖神  
主餘以次為室庶幾情文得宜

### 親廟

東漢會要先武建武三年正月立親廟魏陽記父南頓君以上  
至春陵節侯時冠朕木表方務征伐祀儀未設至十九年盜賊

永樂彙編卷第七十五

十五

共

討除戎事差息於是五官中郎將敬地與大僕朱浮奏言禮為人後者則  
為之子既事太宗天子謂元子則降其私親今時高廟陳序昭穆而春  
陵四世君臣並列以卑廟尊不合禮意昔高帝以自定命不由太上宣帝  
以孫後祖不致私親故為父立廟獨群臣侍祠臣愚謂宜除今親廟以則  
二帝為典廟下有司慎其儀昭下公卿大司徒裁沙天司空審議議宜  
以宣元成哀平五帝四世代今親廟宣元皇帝尊為祖父可親奉祠成帝  
以下有司行事別為南頓君立皇帝廟其祭上至春陵節侯郡臣奉祠以  
明尊卑之敬親親之恩時議有異不著上可考漢唐節侯郡臣奉祠以  
侯風二年四月二日初考故皇帝廟主再考之後宜辨于大廟之夾室  
建廟之日神主過廟六廟仍令禮官考故前經祭後實其為儀制則朕  
意為至神龍元年六月十五日附考故皇帝廟主于廟議美宗 景雲元  
年十二月二十六日禮儀使中書令姚元之等奏稱禮儀禮儀禮儀禮儀  
其大廟第七室皇昆英宗考故皇帝哀皇后裴氏神主伏以義宗木登大  
位廟後進善神龍之初乃今附升春秋之美國君即位未逾于者不合到  
序昭穆又古者祖宗各別立廟考故皇帝既在春陵節侯之東則別立  
美宗之廟州考故皇帝及哀皇后神主有司以時奉祭則不違先古又昭

古訓在此神主望入夾室安宜位願以美斷恩式存禮典從之 開元六  
年正月二十六日將作大匠書奏上疏曰臣聞禮祖有功而宗有德祖宗  
之廟百代不毀故殷太甲曰太宗太戊曰中宗武丁曰高宗周文王武王  
漢則文帝為太宗武帝為世宗其後代有稱宗皆以方制海內德澤可宗  
列於昭穆期於不改稱宗之義不亦大乎况考故皇帝位上東宮未嘗南  
面聖道誠冠於儲副德教不被於寰瀛立廟稱宗恐非合禮死則起寢廟  
不入昭穆稱諸祀典與義稱宗以臣庸微竊謂不可望更令所司詳議務  
合於禮於是太常請以本議考故為廟稱從之至七年十月九日州考故  
皇帝神主於都後善里新廟改木正殿至十八年九月八日初緣給事  
考敬神主當廟自為善祭 大曆十四年十二月有司言考敬皇帝尊非  
正統且不到於昭穆舍廟廢而主存請毀之遂廢主於廟其廟自天寶後  
同享夾室 睿皇帝廟 開元二十九年十一月辛未太尉李元寶建議  
曰讓皇帝又讓昭穆元氏為恭皇后立廟於京城啓夏門內立政坊廟制  
如德明曰時有司行事至天寶三載九月初讓皇帝今復四時享獻每祭禮  
大祀上元二禮儀使太常卿劉晏奏讓皇帝廟請停四時享獻每祭禮  
檢月則一祭焉樂用登歌一報柱享樽祖之禮同三廟一室之儀 開元

永樂彙編卷第七十五

共

四年三月申書門下奏伏以讓皇帝睿宗之子玄宗之子玄宗之已位止別當切  
及物玄宗情深同氣思起推恩贈王考之子居申友于之私分別立廟室  
以時恭密之古先則臣臣臣臣臣臣臣臣臣臣臣臣臣臣臣臣臣臣臣臣  
言其不可四時享獻從此五傳每致禮洽之平猶今一祭伏以禮洽之禮  
儀理甚明洽謂合祭祖宗謂昭昭昭昭昭昭昭昭昭昭昭昭昭昭昭昭昭昭  
禮洽謂合祭祖宗謂昭昭昭昭昭昭昭昭昭昭昭昭昭昭昭昭昭昭昭昭昭  
惟情與理俱備所求可見自建立于今九朝比章禮考敬則名位猶與德  
明無異聖則尊卑俱備豈可因循不毀無窮者也伏以今夏帝考敬  
廟輒敢奏明特希廢棄如或以臣等所見不至幸位望下禮官詳議開奏  
其年四月太常寺奏議曰臣等伏以讓皇帝尊善等位號出一時二廟同  
不致正統既非昭穆禮洽所及又無子孫繫敬之儀宜禮盡則禮盡或父  
輩杜焉所議禮洽之月時之一祭者蓋以時近思德則廟室可頓也故也今  
宗玄宗既以祀去又文敬等七太子其中亦有追增奉天聖宗皇帝之號  
皆已停養則讓帝之廟不宜獨在臣等奏議伏乞准中書門下狀使送既  
聖沿情定禮宜禮洽正從之宋會要 宋會要 宋會要 宋會要 宋會要  
英宗台平元子五月

二十八日帝臣楊琦等上言伏以出於天性之謂親緣於人情之謂禮雖以義制事而時適宜而親必主於恩禮不忘其本此古今不易之常道也伏惟皇帝陛下奮乾之健乘離之明猶天地坤靈之休荷宗廟社稷之重即此仁孝之德澤已隆既隆萬國交歡而聖德益彰王德益隆宜有尊經禮下之命先帝恭承聖統顧以大義後其私親慎之重之事不輕發臣等奏備宰輔實開國論謂當古約禮而宜稱情使有以隆恩而廣慶庶幾上以彰孝治下以厚民風臣等伏請下有司議推安懿王及燕國太夫人王氏燕國太夫人韓氏仙遊縣君任氏各行典禮詳其當以時施行詔頒大祥後議之二年四月七日乃詔禮官與兩制以上詳議恭奉士王廷等議曰謹按儀禮喪服為人後者傳曰何以三年也重者必以尊服服之為所後者之祖父母妻妾之父母昆弟之子若子者皆如親子也又為人後者其父母傳曰何以期不二期何以不二期非重其大宗也又為人後者其昆弟傳曰何以大功也為人後者降其昆弟也以此視之為人後者為子不敢復顧私親聖人制禮尊無二上若宗愛之心分於波則不得專於此故也是以秦漢以來帝王有自旁支入承大統者或推尊其父母以為帝后皆見非常時取禮後世臣等不敢引

永樂大典卷五十七十五

七

以為聖朝法况前代入繼者多皆卑要駕之儀或出臣下非如仁宗皇帝年於木喪深惟宗廟之重天地之意於宗室衆多之中簡推聖明授以大業陛下親為先帝之子然復體承先帝之志於天下惟女懿王孫於陛下有天性之親顧復之恩陛下所以負康瑞是富有四海子孫孫萬世相承者先帝德也臣等竊以為禮女懿王宜準先朝封贈親親尊為故事再以前宮大國燕國襄國仙遊亦封大國太夫人者之古今為宜稱於中書門下奉詔等所議未見詳定禮女懿王當稱何視名與不名姓字儀禮禮女懿王於二宗為兄於皇帝宜稱皇伯而不名如楚王涇王故事中書門下又言儀禮禮女及五服年月故出繼之子於所繼之主皆稱父母又漢宣帝光武皆稱父為君今女懿王稱禮女懿王為皇伯於典禮未明據請下尚書省集其書如史書官議奏六月十三日招復集議二十六日皇太子手書以議事語責執且云如聞議論不一宜權罷議當今有司博求典故以聞禮官宜鎮等言漢之稱皇者稱帝稱皇立竊廟序昭穆皆非陛下聖明之所法宜如前議為便於是侍御又知禮事呂梅傳知史記他仁呂大防陸奉猷陽首建都議韓琦曾公亮趙鼎等會不正百請如王廷等所議禮官德先命等皆有言 三王正月二十二日

內出皇太后手書曰昔聞群臣議情皇帝封崇漢女懿王至今未見施行吾再閱前史乃知自有故事漢安懿王燕國太夫人王氏燕國太夫人韓氏仙遊縣君任氏可令皇帝稱親仍尊漢安懿王為漢安懿王王氏韓氏任氏並稱后氏施行而英宗即是以手詔稱親之禮謹遵慈訓追崇之典宜易為重且欲以崇為國即國立廟俾王子孫主奉祠事豈曰海等以所論到得奉不見聽聞繼納所交御史告牒家屠待罪海等所列大抵以為前詔稱稱稱集議後詔又稱且欲以崇為國即國追崇之意未已又海地與包純仁至中書就改言中書商量非久施行親今日太后手書乃知大臣之謀有素海等又言歐陽修與韓琦皆當道法以解天下疑謗命閣門以告樞密及令中書劉子魁使赴臺供職而海等繳還劉子并前後所奏文狀中書堅辭臺職至二月十四日帝問海等奏問執政當如何韓琦對曰臣等忠邪唯陛下所知歐陽修曰御史以為理難並立臣等有罪即留御史若以臣等為無罪則取聖旨帝捕豫久之乃令出御史而曰不宜責之太重也於是海落侍御史知雜事以尚書兵部員外郎知鄆州地仁以侍御史到安州大防落監察御史兼行以常博士知歙州休寧縣與琦同日元帥等臣韓琦等手書請下有司議推安懿王及燕國太

永樂大典卷五十七十五

八

人王氏燕國太夫人韓氏仙遊縣君任氏各行典禮詳其當以時施行詔頒大祥後議之二年四月七日乃詔禮官與兩制以上詳議恭奉士王廷等議曰謹按儀禮喪服為人後者傳曰何以三年也重者必以尊服服之為所後者之祖父母妻妾之父母昆弟之子若子者皆如親子也又為人後者其父母傳曰何以期不二期何以不二期非重其大宗也又為人後者其昆弟傳曰何以大功也為人後者降其昆弟也以此視之為人後者為子不敢復顧私親聖人制禮尊無二上若宗愛之心分於波則不得專於此故也是以秦漢以來帝王有自旁支入承大統者或推尊其父母以為帝后皆見非常時取禮後世臣等不敢引





有司議增修... 王國廟歲時奉祀上批依所奉木下而有是詔二  
十五年大常禮院吉奉詔安懿王三夫人並稱曰王夫人按唐大中  
三年造尊顯宗憲宗強統禮官請別造神主及改題議者以粟主并附之  
儀典冊告于陵廟正得其宜神主不改造而得禮中書官改造二  
題並無所據情願理則為真况今士族之家通行此例又按乾德二  
年改題明憲皇后曰昭憲皇后時命宗正少卿趙津改題神主大中祥符  
六年改上元德皇太后徽名曰元德皇后并附太宗皇帝廟室亦命左司  
諫知制誥呂極改題神主示詳三夫人神主欲依故事改題於禮意為  
允及司天監選用元豐六年於亥歲四仲月內擇日還州告從之遺寶文  
閣學士陳為改題神主十一月十一日詔撰安懿王夫人遷葬園其  
令禮官議所以得奉禮儀以聞其後大常禮院言請依今用一品直隸依  
晉國大長公主故事用袞吹從之仍詔啓嚴等禮止今宗輝祭告作哀誌  
現文 初撰安懿王以燕國王氏合葬而襄國韓氏亦前葬西宮其距撰  
西園道山遊任氏乃英京城東南禁臺村奉先宮福禪院之西偏故遷州  
焉 二十七日詔還州撰安懿王二夫人給自薄全仗至園門外葬焉以

水樂齋卷之七十五

二

翰林學士章惇為遷護使入內東頭供奉翰林院李舜舉為遷護都  
監賜主奉祠事撰國公宗輝銀二千兩緡二千足錢三千緡給廢具  
十一日遷護使司清廣撰安懿王國威作三完以撰安懿王完為專完任  
夫人弟第二完婦夫人英第三完撰撰安懿王三完城勿復廣任夫人英甲  
完婦夫人外附于完 二十五日詔宗室正任防禦使以上許從大行太  
皇太后靈駕已撰撰安懿王夫人者見從 三年正月十八日翰林學士  
章惇言撰安懿王二夫人夜盜衣帶用石蓋或用漆臣詔遣本泰臣  
重如裝釘反言導引儀仗內有視觀衣帶無視觀衣帶令中書樞密院兩制  
侍從兩省館閣堂使官各撰撰安懿王二夫人之亦製詞四首付之惇又言  
王夫人改葬撰國公宗輝等當撰撰安懿王二夫人喪行禮祭如祭殿禮  
更不赴喪寫宮賜 二十四日詔撰撰安懿王二夫人喪行禮祭如祭殿禮  
今宗輝主之 又言自遷護以來宗室以撰撰安懿王二夫人之因令一自撰撰安懿  
之 嗣王主等無日撰撰安懿王二夫人之 二月十二日左諫議大  
夫史館修撰安懿王知書官東院撰撰安懿王夫人遷護使以章惇除知  
政事故改命壽 四年七月二十四日保章正西士安等言乞於撰撰安懿  
王國東寅仰辰三位行鎮土之撰撰安懿王二夫人 高宗紹興二年九月九

日皇叔祖嗣撰王仲撰吉撰安懿王祠堂仲撰及忌辰節序修故酌獻等  
全顯祭祀乞每歲給度牒二十道充仲撰等支用詔令禮部每歲給降福  
建路度牒一十道 四年十月三日詔撰撰安懿王國陵士從吉撰安懿  
王神主神號是在盧州正當防秋之時乞從使迎奉遷徙往魏使州郡權  
行安奉從之 五年二月十五日詔撰撰安懿王仲撰安奉從之 十三年五月  
神主神號至行在本已至紹興府欲撰撰安懿王仲撰安奉從之 十三年五月  
二十六日知大宗正事撰撰安懿王祠堂仲撰及忌辰節序修故酌獻等  
事神主於永安軍因廟忘辰節序則進薦酌獻於魏親定祠堂薦生薦熟  
各中典禮作因多事前嗣撰王仲撰自行在迎奉神號神主權於紹興府  
光孝寺法堂奉安 仲撰進薦其酌獻官姓字禮料並多闕略乞令有司討論  
為制行下禮部太常寺令酌獻今知大宗正事撰撰安懿王祠事  
士各撰撰酌獻仍差士各撰撰酌獻今知大宗正事撰撰安懿王祠事  
用杜宰羊各一遺三各十實設禮料并初獻合服八梳冕亞獻終獻合  
服四梳冕奉禮即太祝太官令服無梳冕並以舊制從事從之 二十六  
年二月二十三日嗣撰撰安懿王祠堂外無門楹內闕龕帳至  
於影像徒掛空壁而無供具置下紹興府置造修奉從之 二十九年五

水樂齋卷之七十五

三

月三日嗣撰撰安懿王祠堂仲撰及忌辰節序修故酌獻等  
姪充亞獻終獻官雖有姪並係出官之人欲將有任充亞終獻官撰撰大  
宗正司及宮院者詳行在南班官係日來朝請無不時至充五事三獻行  
事難以差發就就差紹興府南班官充從之 孝宗隆興元年三月七日嗣  
撰撰安懿王神主龕室屋宇時嘗修造今涉八年未植朽腐室  
壁已損無供具竄然首得撰撰安懿王祠堂外無門楹內闕龕帳至  
置供具首得撰撰安懿王神主龕室屋宇時嘗修造今涉八年未植朽腐室  
地王國令士程崇來神主神號并說音修造國朝龕室屋宇等賜撰撰安  
支費既省又皆整麗乞將兩次差充周令該造工月日每季對或首勸其  
自轉官度慶過年月仍乞道理使使於今官上於與轉行從之 四年三  
月十三日士賜撰撰安懿王祠堂在紹興府有根思也考者時嘗得者量行  
修葺至今十一年未植朽腐室戶損壞當時屋宇監院後四位神座迴變  
其器用尚得撰撰安懿王祠堂在紹興府有根思也考者時嘗得者量行  
官錢修葺更換從之 五年九月十一日士賜撰撰安懿王祠堂在紹興府  
乞撰撰安懿王祠堂在紹興府有根思也考者時嘗得者量行  
撰撰安懿王祠堂在紹興府有根思也考者時嘗得者量行  
撰撰安懿王祠堂在紹興府有根思也考者時嘗得者量行

四季仲養差三獻實其五獻終依格差于姪前係紹興府行司差南班  
官權充今行司已併歸行在宗正司其紹興府兵南班官可差乞每遇  
四仲養月就差本位子姪或紹興府見任寄者許開宗室依長  
幼次序許燦本府選時權差行事從之十二月十四日王錫吉撰  
安懿王神主神貌合差團令一員見差士程權知士程見詩知西外  
宗正事開洪及乞選武安軍承宣使士石權知團令職事從之  
十八日戶吏禮部言大宗正司準已降旨紹興府大宗正行司併  
歸行在見其任年已差下官屬並依者舊法其權知撰安懿王團令  
士程權團廟見在紹興府乞今依舊本府居住請哈於總制  
錢內支俸之官與府自員其子姪在府正官正官正官正官正官  
團立廟保王子孫世長保西自王宗正行司之官紹興府以撰安  
宗室有在遠本其行在者故欠開祠王止仁見在行尚者王王本禮  
安懿王祠事乞乃復本祠王深固見祖廟前延高會特之入  
軍中王本祠見光宗孝王王以王祖祠祠王王王王王王王王王  
寫會傳當時深本中詳王王王王王王王王王王王王王王王王  
之去宜其廟而王王王王王王王王王王王王王王王王王王王王

永樂大典卷第七千五

十三

大官吏出入到對門用令一人以撰安懿王神主神貌王本祠  
請或祀春秋未萬獻亦請萬創也中興禮書撰安懿王團廟 紹興  
元年九月九日嗣濮王仲漫吉見迎奉撰安懿王神主神貌於福州撰  
行安奉塚本路近歲盜賊未平深慮不測衝突若不預行措置恐急難之  
時道路隔遠中呈不及欲望朝廷令仲漫如遇緩急許假使逐州縣撰  
行安奉塚如遇緩急許假使逐州縣撰行安奉塚如遇緩急許假使逐州縣撰  
等乞嗣濮王仲漫吉與助撰安懿王神主神貌今起行在末  
有安奉去處奉聖旨令臨安府相憲法憲寺具狀申尚書省本  
府再安官前去法憲寺相憲寺相憲寺相憲寺相憲寺相憲寺相憲寺  
詔可 七月二十五日大常寺言准新除判太宗正事嗣濮王  
撰安奉聖旨迎奉撰安懿王神主神貌前赴行在續奉朝旨令於撰  
安第第撰安奉今來已至衢州見行起發所有到彼安奉禮儀撰安  
助本寺今參到合行禮儀事件下項 一合差威儀僧道各三十人於  
城外迎引至安奉處訖退乞下臨安府差撥 一合用御封隆真者十合  
乞下入內侍省請降 一來吉撰安奉合用祝文乞依例令本府教授  
修撰內祝版乞下臨安府製造赴嗣濮王府送納 一合差來吉撰安奉

官乞依禮例令嗣濮王行禮內奉禮郎太祝太官亦乞本府差宗子充  
撰 一合用撰安奉日時乞候到行在下太史局選定仍今差定時赴選  
官一員至日祇應 一迎奉日合用練結縶子并撰擊人及來吉撰安奉  
神主內奉告合用酒脯鹿脯奉安依例止用羊一割牲供設所有神貌合  
用供養牙盞食茶酒米幣帛禮料蠟燭什物并席褥等並乞依例下臨安  
府排辦 一合用祭器并贊引祇應人乞下本寺依例差撥排辦 一撰  
安奉日乞令大宗正司告報應撰王下南班宗室依例赴陪位上撰  
依 八月二十二日禮部言准嗣濮王府開英助近來安撰安懿  
王神主神貌了畢今來合行仲養請選日撰安奉奉到四仲養撰安懿  
王神主合行事件下項 一合用日辰乞令大史局選定 一仲養前來  
宰羊承各一用蓮豆各十行禮今來欲乞依見今祠祭禮例止用酒脯鹿  
藉設蓮豆各一行禮 一依例合用御封隆真香一合乞今入內侍省  
付祠堂至日供燒祝文一首令嗣濮王府教授修撰 一獻官一員乞今  
嗣濮王行禮其奉禮郎太祝太官各一員乞輪差撰王下宗子充並前  
一日致齋上伴官合服祭服乞下候候庫開借亭單送納 一合用法酒  
二升白幣一腰長一丈八尺小八尺鹿脯一腰長四尺鹿脯二合半祝版一

永樂大典卷第七千五

十四

片蠟燭三條承重四兩上香炭火香爐匙合指祭器席燎草燭臺拜席  
並乞依例下臨安府撰安奉祭器本寺排辦從依 十一月十五日太常  
寺言權知臨安府梁女嘉劉子今躬親前去大宗正司取給陪修撰嗣濮  
王位次並乞了當助會嗣濮王見占府第已既撰安奉使館舍近撰中  
到奉使日近到來奉聖旨限三日遣過今准嗣濮王開乞選告選來  
女神主神貌日時奉寺與助所有告選日辰撰安奉使館舍近撰中  
丙寅時宜用其日丙時吉其奉安日時今本局別行選定及合用御封  
隆真香六合乞下入內侍省請降所寄告選來告安奉合行事件從乞  
並依今年七月二十五日安奉禮例已降指修撰行詔依 五年二月十  
五日嗣濮王仲漫吉與助撰安懿王團廟係在永安軍每遇四仲養撰安  
事件並係本軍依條應副恭詣行禮非彼官迎奉撰安懿王神主神貌至  
行在於通人情未順有所未安遂申明朝廷欲乞遣使來撰安奉使館  
撰安奉使館今起來神主神貌往燒使館奉安之迎奉至紹興府未  
中起檢若後今迎奉官與撰安奉使館係在永安軍每遇四仲養撰安奉  
撰行奉安之迎奉官與撰安奉使館係在永安軍每遇四仲養撰安奉

有合司禮科乞依例首前不用姓字今紹興府止掛酒脯有筆環燭  
 外器差差禮生祇應詔依 七十月三日行宮大宗正司言勤奮懃安  
 魏王國廟余差圖今官一員無管轄保護神主軍兵日來係差歸吏部內  
 侍官昨詞漢王仲是乞若差內侍官歲給不下二十餘州縣聽副不足  
 今漢乞執差兒男權極並不承破分文請給奉聖官依見係仲漢男均州  
 防禦使執差兒男權極並不承破分文請給奉聖官依見係仲漢男均州  
 不可時管轄官無與助仲品將來合除授詞漢王未可欽乞依前項仲是  
 二得指揮候將東仲品除授了日依例差男一員附知漢安魏王固今緣  
 仲品男右監門衛大將軍士男是 在泉州今來仲品見有親視右監門衛  
 大將軍和州防禦使士武是在紹興府乞先次差士武權極候將來士武  
 到日交割主管詔依 九年四月二十九日大宰寺言推都省批下嗣漢  
 王仲品劉子英勤進奉聖官委紹興府路逐德德去處如去掛載未安漢  
 安魏王神主神貌今承紹興府委官躬親踏逐到廣孝寺法堂一所屋宇  
 高大可以迎奉神主神貌權行奉安所有吉違奉安禮制伏望行下大宰  
 寺條畫申明降下奉寺今奉助比附條具到時行在吉違奉安漢安魏王  
 并夫人神主神貌共五位各行禮例吉違日合用酒醴奉安日合用神酒

水樂齋卷五十五

三十五

禮科祭器幣帛蠟燭羊一并并盤余茶酒果等已從本寺具數報興府  
 排辦供應所有行禮儀注乞從本寺修定開報詔依 吉違奉安儀 前  
 一日其日子時事官副漢王奉禮即太祝大官奉香火官並是聖奉安儀  
 致齋 至日吉違 其日吉違時前俵排辦酒醴畢威儀僧道並於權奉  
 安處非立禮生先引陪位宗室詣階下止向上引來禮即太祝大官合詣  
 階下時位官之前北向立次引嗣漢王詣階下西向上香火官各各於後  
 禮生曰拜在位當皆拜此禮也此禮即太祝王詣階下前東向上次勿  
 今於酒桌所止向上定次引嗣漢王詣階下先向上香火官引來禮即神位  
 并詣惟安魏王神主前詣階下先向上香火上香火引來禮即神位  
 前而西而南而東而北而西而東而南而西而東而北而西而東而北而西  
 王再拜訖降階復位立次引大祝詣階下前東向上次引嗣漢王詣階  
 先位北向詣階下執手執笏前位詣階下先位北向詣階下執事者  
 執笏并詣階下執手執笏前位詣階下先位北向詣階下執事者  
 者執笏與詣階下執手執笏前位詣階下先位北向詣階下執事者  
 與立次大祝詣階下執手執笏前位詣階下先位北向詣階下執事者  
 官納神主於置俵禮生微視版帛詣望座位嗣漢王奉禮即太祝大官

今詣望座位立行北向立定卷儀推避階下後禮生於神貌前掛酒果  
 平先引陪位宗室詣階下北向立次引大祝詣階下陪位官之前北向立次  
 引嗣漢王詣階下西向立禮生曰拜在位官皆再拜訖次引大祝北向立次  
 安魏王神貌前東向立次引嗣漢王并詣階下神貌前詣階下上香再  
 上香三上香禮一酌茶三真酒執笏俛伏與少立大祝詣階下執事者  
 執笏與嗣漢王再拜訖次詣階下位行禮並如上儀訖退各降階復位立  
 俵禮生微視版帛詣望座位次引嗣漢王太祝詣望座位立行北向立俵  
 訖禮退階下後時吉違 奉安 其日香火官告退漢安魏王并夫人  
 神主神貌八儀與進行威儀僧道前引嗣漢王以下騎從至廣孝寺階下  
 威儀推避排立俵漢安魏王神主神貌與升堂側座漢安魏王  
 以下權進階下俵時前禮生實設掛神酒醴科牙盤茶酒果等并  
 生分引陪位宗室詣階下北向立次引來禮即太祝大官合詣階下陪  
 位官之前北向立時及香火官捧進升正座次引嗣漢王詣階下西向立  
 奉安訖次香火官各各於酒桌所止向上香火上香火引來禮即神位  
 祝并詣神位之東西向立大官奉於酒桌所止向上香火上香火引來禮即  
 位北向詣階下執手執笏并詣惟安魏王神主前 昔後現次引來禮即

水樂齋卷五十六

三十六

西向詣階下現奉幣帛嗣漢王交幣並執笏俛伏與奉禮即執笏與嗣漢王  
 再拜訖降階復位立次引大祝詣神位前東向立禮生引嗣漢王再詣階  
 先位詣階下執手執笏前位詣階下先位北向詣階下執事者執  
 笏與詣階下執手執笏前位詣階下先位北向詣階下執事者執  
 立太祝詣階下執事者執笏與詣階下執手執笏前位詣階下先位北向  
 詣望座位立行北向立俵禮生於神貌前掛酒果并  
 引陪位宗室詣階下北向立禮生曰拜在位官皆再拜訖次引大祝北向立次  
 嗣漢王再拜訖次詣階下位行禮並如上儀訖退各降階復位立  
 詣望座位立行北向立俵禮生於神貌前掛酒果并  
 月二十一日大宰正司奉勅勸漢安魏王主奉官仲品躬身差復取到樞  
 五位最長宗室係武臣士麟高念漢安魏王王功在社稷今主奉祠事  
 未見差入承襲當此報聘尤不可闕官伏望特降審旨早賜施行詔令事



選。九月十四日。禮部言准都省批送下知大宗正事權主奉撰安懿王  
祠事士命由英勛撰安懿王神說詳權以紹興府光孝寺去堂園廟內與  
神一處未安。近來指修於法堂後屋內。遷至三間充祠奉安神說。今  
選到法堂西後屋三間修飾了畢。欲乞下太常寺條具告還奉安禮儀。及  
下太史局選定告還奉安日。時以過遲守後批送部省詳申奉安禮儀。及  
太常寺詳本寺申奏酌下。一告還奉安其日安奉神說時將至。再下  
主奉撰安懿王祠事官并應撰王位南班宗室常服詣神說前再拜。措  
等。三上香。執芻。以立。式祝讀祝文。畢權主奉撰安懿王祠事官再拜。副步  
以立。告還後從。赴老考法堂。西祠堂。立。俟時至。安奉。祀。排。欄。香。案。酒  
果。等。畢。權主奉撰安懿王祠事官并應撰王位南班宗室詣神說前再拜。  
訖。措。芻。三。上。香。跪。酌。茶。三。奠。酒。執。芻。俛。伏。興。以。立。大。祝。讀。祝。文。畢。主。奉。祠  
事官再拜。畢。次。詣。望。座。位。候。焚。香。祝。版。訖。退。一。安。奉。日。時。乞。令。大。宗。正  
行。司。報。紹。興。府。差。陰。陽。官。選。定。日。時。及。至。日。定。時。祇。應。其。合。用。濕。香。二。爨。  
各。重。四。兩。祝。版。二。片。并。茶。二。錢。酒。四。升。時。果。五。亞。乾。果。六。樣。上。香。炭。三。斤。  
燎。單。一。束。并。贊。引。禮。生。亦。乞。令。本。司。報。紹。興。府。排。欄。內。合。差。太。祝。一。員。乞  
令。紹。興。府。差。文。官。有。出。身。人。充。其。合。用。祝。文。乞。令。大。宗。正。行。司。指。官。條。撰。

永樂齋奏馬七十五

元

詔依。二十一年八月二十四日。大宗正司言。准尚書省劄。云奉聖旨。令  
大宗正司。指定。見。今。合。差。權。主。奉。撰。安。懿。王。祠。事。職。位。姓。名。申。尚。書。省。取  
旨。奉。司。與。助。自。來。襲。封。撰。安。懿。王。之。後。最。長。所。有。權。主。奉。撰。安。懿。王。祠。事。  
依。近。例。係。差。見。任。宗。正。官。官。長。權。主。奉。本。司。今。指。定。臨。信。軍。節。度。使。知。大  
宗。正。事。士。奉。權。主。奉。詔。依。二十三年閏十二月二十一日。禮部言。准都  
省批。下同。知大宗正事權主奉撰安懿王祠事士街狀。乞依。昨。權。主。奉。撰  
安。懿。王。祠。事。士。奉。體。例。差。親。第。士。程。充。國。今。官。批。送。部。勘。當。申。尚。書。省。再  
行。下。大。宗。正。司。太。常。寺。勘。會。到。自。來。係。主。奉。官。陳。乞。申。指。揮。差。親。第。士。  
除。無。立。定。條。法。差。是。何。官。外。緣。自。來。係。主。奉。官。陳。乞。申。指。揮。差。親。第。士。  
子。姪。尤。昨。士。奉。權。主。奉。申。請。乞。差。親。第。士。奇。權。知。撰。安。懿。王。國。今。了。當。奉  
來。士。街。乞。差。親。第。士。程。權。知。撰。安。懿。王。國。今。了。當。奉。來。士。街。乞。差。親。第。士。奇。權。  
例。一。同。今。勘。當。若。朝。廷。許。差。於。本。司。即。無。違。礙。一。太。常。寺。狀。勘。當。若。朝  
廷。許。依。紹。興。十二年。指。揮。差。主。奉。官。親。第。士。程。權。知。撰。安。懿。王。國。今。於。本。寺。即  
無。違。礙。詔。依。一十四年二月二十五日。禮部言。准都省批。下同。知大宗  
正事權主奉撰安懿王祠事士街狀。與。助。撰。安。懿。王。神。主。神。說。依。奉。聖。旨。  
神。主。於。紹。興。府。報。恩。光。孝。寺。法。堂。內。安。奉。神。說。於。法。堂。後。屋。內。安。奉。今。來

已及十五餘年。並不曾修葺。今承紹興府差官前來計科。所有神主神說  
今欲已權行遷移於本寺方丈內安奉。候修葺了日。依舊奉安。批。送。部。省  
詳。申。尚。書。省。本。部。再。下。太。常。寺。詳。欲。依。本。官。所。申。事。理。施。行。所。有。告。還  
權。安。奉。并。將。來。修。葺。了。日。即。行。告。還。奉。安。已。今。本。部。一。面。擇。日。並。已。就。差  
函。令。官。行。填。者。之。禮。詔。依。二十六年二月二十三日。嗣。撰。王。士。俊。言。撰  
安。懿。王。祠。堂。外。無。門。牆。內。開。龕。帳。至於。影。像。後。樹。空。壁。而。無。供。具。望。下。紹  
興。府。置。造。修。奉。詔。依。近。月。五。月。二。十八。日。承。奉。聖。旨。批。送。下。知。大。宗。正。事  
官。差。嗣。撰。王。行。說。奇。臣。一。十。月。十。日。禮。部。言。准。都。省。批。送。下。大。宗。正。行  
司。申。馮。仲。冬。見。嗣。撰。王。奉。官。祭。饗。撰。安。懿。王。神。主。事。批。送。禮。部。省。詳。申。尚。書  
省。本。部。再。下。太。常。寺。詳。欲。乞。時。皆。就。差。定。江。軍。承。宣。使。同。知。大。宗。正。事  
士。蘇。權。元。仲。饗。及。遂。時。節。序。酌。獻。祭。饗。行。事。俱。有。主。奉。正。官。日。依舊。詔。依  
二十八年十一月二十七日。嗣。撰。王。士。錫。言。臣。恭。惟。陛。下。仰。崇。先。志。實  
奉。撰。圓。額。臣。表。親。監。製。王。封。敢。不。忠。心。嚴。恭。祠。事。臣。伏。見。撰。安。懿。王。祠  
堂。昨。因。嗣。撰。王。仲。漢。迎。奉。前。去。紹。興。府。就。報。恩。寺。西。後。屋。權。暫。安。奉。遂。時  
薦。享。委。是。隘。窄。今。來。本。寺。主。奉。位。廳。堂。見。今。空。閒。欲。乞。特。降。指。揮。下。本。府

永樂齋奏馬七十五

三

重行修葺充祠堂安奉神說。所費寬崇。以稱嚴奉之意。詔依。二十九年  
二月二日。禮部言。准都省批。送。下。嗣。撰。王。士。錫。申。乞。修。葺。祠。堂。燭。帳。供。具。  
品。血。簋。華。鬯。海。寧。等。及。告。還。權。安。奉。去。歲。再。並。工。告。還。奉。安。及。就。差。紹。興。府  
行。司。南。班。宗。室。局。防。禁。史。士。程。行。望。于。事。送。部。勘。當。申。尚。書。省。再。下。大  
宗。正。司。勘。當。依。依。未。官。所。三。事。理。施。行。所。有。遲。日。先。次。告。還。權。安。奉。并。單  
工。選。日。告。還。奉。安。應。于。合。行。禮。例。事。件。並。乞。令。所。差。官。士。程。一。面。開。報。紹  
興。府。依。自。來。體。例。排。欄。燭。香。行。禮。其。修。葺。燭。帳。供。具。品。血。等。事。亦。乞。令。紹  
興。府。檢。計。一。批。修。葺。詔。依。五。月。三。日。禮。部。言。准。都。省。批。下。嗣。撰。王。士。錫  
申。馮。每。歲。四。仲。月。撰。安。懿。王。國。廟。祭。饗。聽。差。子。姪。充。亞。終。獻。官。今。來。未。有  
長。成。兒。男。雖。有。姪。並。各。係。出。官。之。人。欲。乞。差。南。班。官。充。亞。終。獻。官。無。士。錫  
或。議。乞。所。志。乞。高。南。班。官。時。暫。行。禮。批。送。部。省。詳。申。尚。書。省。再。下。大。宗。正  
司。詳。取。到。故。高。南。班。官。王。國。廟。祭。饗。聽。差。子。姪。充。亞。終。獻。官。本。官。與。助。行。在。尚  
班。官。係。日。來。朝。請。無。不。時。差。充。五。祭。三。款。行。事。雖。以。差。撥。外。欲。乞。並。就。差  
唱。興。府。南。班。官。充。前。項。行。事。詔。依。三十二年正月二十九日。大。宗。正。行  
司。言。與。助。本。司。奉。秋。二。仲。承。大。常。寺。公。文。差。撥。南。班。宗。室。官。前。去。借。官。薦。獻

及漢安懿王四仲月差亞終缺行事並寒食十日胡朝非諸改阻有是常  
南班宗室員數不多無內有年老宿疾假故不任差充之人安是輪差不  
通從本司一面先次推行差撥一次詔依 隆興元年三月七日嗣漢王  
士錫宮竊見神主龕室屋宇自紹興二十六年內備奉聖旨下紹興府修  
造之後又涉八年未植朽爛無供具較帳箇簿簾幕之類日久不更鮮潔  
欲望聖慈特降旨下紹興府修造祠室重置供具箇簿簾幕之屬務在  
如法庶幾上副陛下崇奉之誠詔依 乾道四年三月十三日嗣漢王士  
錫宮竊見漢安懿王祠室在紹興府報恩先孝寺歲月已深木植朽爛窓  
戶損壞當時屋宇隘窄鋪設四位神座迫窄其用前簿簾幕之類並各  
破矣臣愚欲望聖慈特降旨令紹興府依隆興元年修祠廟聖旨指揮  
差官檢點支降官錢修蓋更換施行詔依 七年四月一日嗣漢王士錫宮  
准尚書省劄子奉聖旨下紹興府修葺漢安懿王神主龕室屋宇簾幕供  
具等令行告遺四位神主係於祠室獻殿權行安奉並將未修葺了畢却  
迎奉去今請降詔封告八合已下入內侍省速賜依例請降差官或差  
人押發前去紹興府漢安懿王祠廟定期行禮供地詔依 自及於此

水滸金卷第七十五

壬子年正月十一日十一月六日嗣漢王士錫宮伏祝漢安懿王神主  
神祝覓在紹興府先孝寺奉安每年四季仲舉合差三獻官行禮其亞終  
獻依格合差于姓充已前係紹興府行司差南班官權充並終獻官行禮  
今來行司已併歸行在宗室其紹興府並無南班官可差無士錫宮襲封  
初獻官爰先降詔擇過士錫宮恩亦合差官權攝行事今年十一月合  
行舉見嗣官行禮欲望特降旨指揮每遇四仲舉月已就差嗣漢王位子姓  
或紹興府差任寄居祠廟宗室依長幼次序許士錫宮紹興府差任攝差  
行事庶得崇奉祖宗仲舉不致缺誤詔依 十二月十八日吏禮部言  
准都省批送下大宋正司申奉聖旨詔與府大宋正司申併歸行在後  
宗正司其見任并已差下官屬並依舊法今共奉行申明事行下項大  
批送戶禮部同所屬部勘當申尚書省欵內一項權知漢安懿王祠室  
士石一員緣祠廟是在紹興府不可歸國今官欵已奉本官依舊本府居  
住經制祠廟內支破諸條尋下太常寺勘當欵依本司所乞事理施行詔  
依 淳熙三年二月三日吏禮部言准都省批送下嗣漢王士錫宮伏祝  
漢安懿王神主神祝依條合差南班官一員合差差裝封嗣漢王位第  
姓兒男先將差武安軍承宣使士石今來本官差知南外宗正司見行起

發其國令官係是崇奉祖宗不可時暫闕官今辟差姪武德郎添差權發  
遣兩浙東路兵馬都監明州駐劄不設安有心力可以倚仗欵已差權知  
漢安懿王祠室令填士石嗣批差吏禮部勘當申尚書省本部會到大宗正  
司稱照得昨差士石權漢安懿王祠室今係朝廷降指揮依嗣漢王所已今  
未已差姪不設權知漢安懿王祠室今係朝廷降指揮依嗣漢王所已今  
照得嗣漢王中樞漢安懿王神主神祝依條合差南班官一員無其到士  
街差親弟士錫宮充令官指揮內稱自來係主奉官例陳已申降指揮  
差親弟或子姪充令未所辟不設未安依得是何條法應與不應指揮送  
吏禮部指定中尚書省逐部除不見得奉官依指揮內稱自來係主奉官  
依例陳已別更有無親弟或子姪充令製封辟差之人其不設安的先係  
是何服屬今指定乞朝廷劄下嗣漢王從實保明并契劄合差南班官條  
法中取親弟指揮承嗣漢王士錫宮中尚書省劄子指定保明辟差姪不  
欲充國令官事契劄先差國令官自來係製封官辟差今照得士儀亦曾  
辟差不字號男不充國令官了當今未依紹興二十三年許差弟姪兄  
男先降指揮逐申明辟差親死士儀之子不設安係本位親姪共服屬即  
與先差國令不恤事體一同即不係相行起請其不設正係漢王位不字

水滸金卷第七十五

說最長即無別差之人係是崇奉祖宗選擇恭謹勤恪方可委用不可時  
暫闕官若蒙朝廷降詔不設行身應得先降指揮即無諸般違礙本部欵  
照嗣漢王係明指定事理申取朝廷指揮施行詔不設差權知漢安懿  
王祠室 八年二月七日大宋正司言據漢安懿王祠室中樞會八年奉  
李仲舉漢安懿王神主選用二月十八日已未吉欵內合差三獻官照近  
降指揮係嗣漢王充初獻外其餘亞終獻官差本位子姪充攝行事今奉  
詔嗣漢王士錫宮身兼奉裝封既仲舉身分在近安是有礙行事本司契  
劄四仲月仲舉漢安懿王神主神祝日未並係嗣漢王而左官行禮事今  
欵已奉國令官一而於紹興府居住漢王位近屬外官宗室內推行差左  
行事一次詔依 二月十二日嗣漢王士錫宮今月十日奉聖旨除除  
嗣漢王臣係初除欵已往紹興府漢安懿王祠室行禮之禮及恭詣昭  
憲聖王皇后權官承祐陵朝拜欲望聖慈特賜賜允詔依 淳熙五年三  
月二十五日詔忠訓郎不設差權漢安懿王祠室今月四月四日詔  
二年七月在取詔不避十四年差石監門衛大將軍不設四月四日詔  
漢安懿王祠室國廟自今實及三年今奉聖旨紹興府計修葺祠廟  
士錫宮 六年二月三日士錫宮漢安懿王祠室今不設已換文責今

選差武德節新添差獲發造兩兵馬節監走州駐劄下登務不詳  
從之 七年五月三日詔承節即王一愛差充漢安總王神主神說祠室  
主嘗無國廟香火官或祠漢王士均指也 其後九十七月二十日詔一覽  
以八十五月十日王士均會要安修王國廟 紹興元年三月十三日  
詔秀王襲封等典禮令禮部太常寺討論開奏 二十七日禮部太常寺  
官檢照治平三年正月五日中書門下省奏乞避漢安總王名下一字今  
計海欽依前項典禮進秀安修王名下一字品恭恭依仍舊團廟 四月六  
日詔差伯少師典禮節度使充萬壽觀使梁陽王伯圭除太保依前  
安修節度使充萬壽觀使嗣秀王以承王祀是日乃登朝門下時德  
親王以萬壽節之先世世受爵立若王封之責有若伯父宜昭老成安隆  
公保之班班紹世之爵號宜制禮備吉朝拜伯少師安修節度使  
充萬壽觀使飛揚郡王食邑八千戶食實封或十玖伯戶伯圭東德備良  
持身恭儉節矣神明之貴神然儒雅之風濟美不墮且召休風承持奕世  
因心則為其慶燦方厚於慈宸齋而宴粵處聖若朕躬承天統申睦近  
支眷惟秀節之追崇厥有濮園之故事考治平元堂已行之可法在乾道  
淳熙欲舉而未遑是月宜兩宮之訓以黃月括六經之誼以訂禮建尚之

水樂齋卷第七十五

三

廟典既極於優隆裂土分茅寵宜延於似續命克家之懿頌修上祀之  
恭併踴論道之興仍送奉祠之選法高提位肅趨定著之嚴情洽華煥侍  
大宴之燕路加也 增衍真舍以字屏給之權以登觀覽之望隆為公道  
大皇子私於戲與國成休幸大本根之在嗣慶無怠益長源委之流勉迪  
今秋永安多祉特授太保依前安修節度使充萬壽觀使嗣秀王加食  
邑七千戶食實封或十玖 六月九日禮部太常寺言安修王許差  
團廟除照漢安總王國廟團廟官一員就差兒男權攝併合差官相度團  
廟到度廟宜神門宜三用就安王石塔於室中西壁三分之一近南  
去地四尺闊宜以石為之其中可容神主跌座今東秀安修王及夫人  
神主欲乞並依上件典禮四仲製額三獻官并奉禮郎等儀嗣秀王充初  
款奉仙兒男府強亞終款其奉禮郎等三湖州差官去儀行禮合用牲羊  
承乞從本府行下湖州排辦祭器祭服乞工部下文忠院製造不取功款  
八係先立款狀四從是奉禮郎以大人官本無此每過仲舉奉府前  
期報報湖州排辦所有行禮儀注乞從太常寺承照漢安總王儀注修定  
並從之其團廟差印帶霍漢臣同湖州通判一員相度團廟  
六日團廟宣贊人帶品祿定洋臣通判湖州來供言奉詔相度團廟

同天文官李師信相視得四面地峻山巒奇秀形勢環抱林木茂盛已乘  
至氣者宜安跡不可興作今踏逐園之正北偏西去地又廣闊土厚草潤  
注積淵源水吉無衝其地可行修製團廟即與國音並無妨礙以園東上  
從之 十月一日詔秀安修王國廟今湖州措置應辦委通判一員提督  
修造祠室令編安府管認如法修蓋 十一月十日太保安修節度使  
充萬壽觀使嗣秀王伯圭奏紹封先世有合陳之事 一照秀安修王  
國廟合差團廟一員已降指揮許依禮制併差兒男權攝臣有次男明州  
觀察使提舉佑神親師撥乞兼充仍從例無秀王位權攝臣有次男明州  
仲月合詣秀安修王國廟祭饗并亞終獻官並乞從嗣漢王士欽已得指  
揮往回免見詳 一照秀安修王國廟係在湖州管下青山去城不遠  
因使皆歸湖州照管 一本身合暫請受并幹辦使臣宣借人等請給乞  
從節次已降指揮仍舊於湖州經總制錢內支破並從之 二十一日禮  
工部太常寺言秀安修王國廟湖州中已擬定條判建造檢照漢安總王  
國廟三間二履神門屋二座齋院神所協呈門飲合照應建造役之既而  
嗣秀王伯圭奏伏觀朝廷降下團本衣保神門前後獨屋兩座並無廊與

水樂齋卷第七十五

三

竊思將來祭享或雨水難以往來行事已撤去神門一座却於廟屋東西  
各添廊屋與神門相接所有齋館神厨亦乞於廟之兩邊隨宜蓋造庶幾  
良便禮工部太常寺勸當從本官所請又檢照國朝會要廟室神門合用  
吻獸今來繳到團本內廟用吻依典故並合用獸並從之 二十四日太  
常寺言臨安府中書到秀安修王祠堂樞星門一座戟門祠堂後堂各三  
間後堂後屋八間戟門後屋八間歌泊二位各三間兩廊二十六間庫屋  
巡房後人屋一十五間欽照舊造修從之 十二月二十三日明州觀察  
使提舉佑神親師兼充秀安修王國廟祭饗王位權攝長師恭奏差臣由  
充秀安修王國廟今係在湖州司公有合行陳乞臣承過兩宮聖節欲乞  
赴闕進班上表及遇大禮奉陪祀父祠秀王伯圭是奉朝請乞許時履  
往來者待本身請給無礙給公使主日支賜等乞別下湖州於經總制  
錢內支給從之 三年正月一日皇伯太保安修節度使利大宗正事  
嗣秀王伯圭奏建造秀安修王國廟禮已畢工所有修製神主儀式今所  
司檢照典故修製安官題寫詔詔差權攝部尚書李獻題寫 二月十四日  
伯圭又奏秀安修王祠堂團廟已從漢安總王例每 三月一次從本所移牒所屬州府修造從之

永樂大典卷之一萬七千八十五

永樂大典卷之七十五

三五

永樂大典卷之一萬八千二百七

十八

兩將

兩將 敵類後漢論曰中興時師立功多矣惟本彭為其建方面之說  
勒劉璋降王威說略曰曹操將將軍既降劉備已走必備地無備行軍  
進若給威奇兵數十微之於險操可獲也操不納如宋初慕容道中險阻  
陽孫光憲勸高繼沖降大將景威說繼沖請兵三千人於荆門劉中險阻  
處設伏候其化發伏攻之孫光憲止之景威死而元此二事正相類要  
之二將之謀宜有補於成敗之數哉特其義有足嘉爾小學師珠自亞谷  
以西方城以南兩將之功為大 梁韋毅嘗景宗中曰二將和師必  
矣宋伏青神世謝啟借公十兵共已未惟得造作二人晉史鄧艾鍾會之  
伐蜀也有問劉寔曰二將平蜀乎寔曰破蜀必矣而皆不運竟如其言  
由明得唐贈阿史那社金正觀二十一年與郭孝恪等五將軍討龜茲  
其王納諸酋長示禍福降者七十餘城宣諭成信莫不歡伏到石紀功而

永樂大典卷之八千二百七

一

三將

三將 全樓子二南五霸篇恭穆公戒滑骨之是也當是時晉文公  
大夫人嫁公女也曰嫁公此三人人骨髓心願歸之矣君得此快意  
之者君許三將歸歸至球公素服郊迎哭曰孤不用百里奚蹇叔之言以  
辱三子三子何辜乎 習學記言馮異某關中本彭定南方歇余平莽漢事  
以成三將之功大夫昔降灌鄒曲以首級定功而糾合元勳乃付於韓彭  
等故不待不割裂大國以王之實証謂諸公者過為中消其次僅得舍  
人以此傳信布之儉可乎功大而實小厚力而薄望惟雲臺諸特焉然論



者不責其謀讓易足之近道而反以頑難制者為惟傑蓋未深考也  
蘇頌嘗集已將四川禁軍分戍三大將朝劉平契勳勇中三大將下軍兵  
一歲衣賜錢糧絕長補短錢引二百道可養一人前年三將增招一萬人  
及兵驕下招填二十七百九十一人共約歲月錢引三百餘萬道朝廷節  
次降則糧留錢物共二百五萬道所關尚多近四月初二日指揮差吳公  
將帶三千人往襄陽今吳驍限一李招填又合歲用六十餘萬引財賦有  
限支費日增兵不可以持久今兵雖未必用而或成不可省眾少則乏事  
招多則費廣兵財兼裕於此為難某轍有愚見是上清鈞聽四川諸州禁軍  
額管四萬餘人除關額外見管三萬餘人其閒僅有強壯及格少嫩向長  
者但訓練弛廢軍營苟簡不成部伍多只守守卒官占破雜用枉費廉  
給今若於見管人中揀選一半取一萬五千人分作三番如祖宗時出軍  
法逐州每年發遣一番住練三將以充守戍入隊教閱一年一替周而復  
始如此則分在三將者常有五千人可以時補所關之數三年之復教閱  
既備一萬五千人皆為勝兵無事則散在州郡獲息則盡可為用如禁軍  
內揀數不足即於廟軍內選判若有逃亡事故本州逐旋揀填常令足萬  
五千人其逐兵自有本州衣糧不過歲番五千人者給口食米耳每兵月

水樂大典卷萬字三十七

計七斗五升歲用米四萬五千石若以招軍止得二十五百人吏尺衣  
賜料錢之類比招萬五千人共計歲省三百餘萬引前三將招萬人之後  
軍中子弟或成者不多以後若有招收必更短小恐不如諸州見兵所揀  
閱軍中每歲招軍外來一人費至百十少亦平之若期限迫則所費愈  
多將士頗以為苦今既既有上件輪番禁軍即可復履招收以待其子弟之  
長所費甚省而得人頗眾州郡冗卒官為精兵實為今日便利或謂川兵  
懦弱不堪戰守是不然在所以用之如何耳今三將軍中亦不純是西人  
西人多而川軍少又經揀選甚難而用何所不可若象揀擇已日朝廷措  
置疾速指揮施行周而中其書三將蘇兵 初韓後入觀左僕射韓  
承詔某都堂問克復之期日上張馳霜露十餘年以廉兵矣兵決在何時  
遞速進退之計當若何兩將對前提兵且題某地請種若干年歲量不盡  
待而退兵出果所某將皆坐視不肯併力相牽郵或申請無不報審若不  
敢專刀如今文儒生不受錢或持一竟輕生命欲了爾爾惜日有是乎  
諸公今不過帶行一職事足以推何士大夫者朝廷不斯也去最後至意  
大畧同而語微峻嶮之於是三樞密拜天三人者某表辭謝繪與上的  
答詔視常時早過留一二日不下諸禮例賜馬日倍多增別下詔三大

此皆改御前軍矣始諸校苦鬪積戰已為廉車正任然皆起率伍父事大  
將常不得乘首或因其家室空虛師律尤嚴將校有犯大則誅殺小亦撻鞭  
痛毒用敢使使深入已意命既下諸校新免所練事或許自結知天子人  
人便寬吾共命報應已各定三人者優優未暇問也得稍從容見槍人以  
置街滿拳兵職為請槍笑曰諸君知宜無制直使乎此遊兵官身今為極  
度子司願不辭投屬耶三人者退快然始始始始始始始始始始始始始  
時使官嘗為人言鶴林玉露漢惟一趙克國唐惟一王忠嗣宋朝惟一曹  
斌有三代將帥氣象唐人詩云澤國山河入戰國土民何計樂無源德君  
莫話封侯事一將功成萬骨枯請之可為報萬法遠望三將 鼎立  
淮南將胡來鏡進師折衝白羽若捷開黃旗已報瓜洲政運驚來石乞  
邊防待天整 **四將** 臨安志節制司城內四將 先是殿步兩司軍兵  
百萬並駐蘇 於本府院無統屬是有緩急必使朝省調遣常不  
及事約定四年余安撫天錫始請于朝下殿步兩司各差官兵千人於城  
內置隅分東西南北四壁各管其一般司差統置二員一以兼正任本府  
兵馬餘轄一以兼添差步司統制二員一以兼正任浙西兵馬副都監一  
以兼添差分隅任責設有不虞即部隔兵以前本府節制自此始 東將

水樂大典卷萬字三十七

在軍頭司此為舊司 元額五百人 西將在三牙觀復步司石軍  
火將內元額五百人 南將在東青門裏殿司復軍寨內元額五百人  
北將在東青門裏殿司果選鋒寨內元額五百人 數額金匱書王莽以既  
豐馬更始將軍王興馬衛將軍孫建馬立國將軍王盛馬前將軍是馬四  
將容齋隨筆孫吳四英將 孫吳各有江左危衝中州固本於策謀之唯  
畧然門時吳傑如周瑜魯肅呂蒙陸遜四人者真所謂往後心齊與國為  
存亡之臣也北古將帥未嘗不矜矜自贊度勝己者諸將則不然孫權初  
功業未備故欲與項璧曰魯肅忠烈臨事不苟若以代喻死不朽矣肅是  
伐喻兵兵營家馬卓喻今肅見之曰如今者才畧非復古下阿奈是耳家  
世結友而別家還亦代爾蒙在陸口語疾是理可代者蒙曰陸遜意  
思深長才堪負重觀其規慮然可大任無慮是過也遜遂代蒙四人相繼  
居西是三四十年為威公將曹操劉備關羽皆為所挫雖更相及引而操  
權委心聽之吳之所以為吳非偶然也錦繡萬花谷王忠嗣有武畧派四  
將印為隴西節度又職林云上平戎十八策宋南度四將傳序劉錡字信  
叔泉州人地人也岳飛字鶴舉相州人地人也李顯忠字元振德軍

不患或備不可一日廢也天下大物也張而為難及既失往事不深  
 亦獨於機會之來而再失之馬可登月以失秋之所為豈能升天下無特  
 忠中國之德矣是時北方州郡將帥皆之所建置也官者皆所選用也人  
 民父子皆所撫字也特劫於一時之成而為之居故而行之則魏魏如  
 而定之則人心從梁宋齊魯之地不難復也蓋周文真非有庸巷天下  
 括六合之謀警諸為盜不致有其物而寄諸其解故奇之則操者七八  
 是時魏河東之地也失之而宋能取也取之而不致定而夏亦嘗欲  
 大真之獎而取之失矣矣十餘年中國之兵日指中國之兵日振而之  
 兵諸將至有涕泣辭行不敢南伐者且伏請高宗皇帝聖訓有曰今雖以  
 微乎虜人渡江必不敢來矣又其種種估勢爭權內自相疑非諒則非  
 元走存耳而元遂廢國於我師固嘗見明昌之柱與而夫聞去飛之末而  
 邀知李世輔之歸而避之北方之民延頸企踵以望王師之至者且期夕  
 也元遂雖獲兵在汴亦亦歸糧重不復為久留計相持為謀自私溫成  
 事有諸班師而人皆嗚呼天實為之謂之何哉自置不唐而亮繼之復行

宋史大其卷第百一十七

四

之以無道剪滅其宗支而虐其民棄其祀而取之人心日異張也上  
 景河北之人倡義者響應魏勝首事於東大河南北蓋喜起矣速成月  
 而機不留是得不矣太息哉中興以來諸大將宜皇威敵王愾立功名於  
 竹帛紀烈伐於金石春遊始無遺憾者獨此四君或因於魏或抑於魏  
 魏顧雖志承於心義形于色誓不與賊俱生而志不履仲日不隕於地下  
 遂其魏侯次序實係當時之強弱關後世之理祀使不詳紀而備載之則  
 孰知魏侯於前而忠貽於後世也此且之所以獨為之作傳之本意也詩  
 曰無競維人中國之所以大號者非以其人手茲收魏其盡鋒力戰將士  
 周命之時才諱項直行師攻取之宜而載之書時何世不生材天祐我家  
 大知無四君者出而為國家用故揚而出之使與秋知中國為有人也開  
 禧二年九月朔三日序中興四將傳首項直字直顯字秋昌運字聖保之直中  
 念為功當有特書之文事關勳績著昭明故取竹帛之藏仰激見之  
 魏戶類賦性慷慨憤首領首年若稽古誰能為兵執干戈以衛社稷者固  
 所難能聞鼓聲而思將帥則求之已晚厥屬有為之志當於無事之時即  
 惟國家之興尤得人材之盛則基則業魏將當葉復古中興巨月主事  
 萬族蘇之士掃空地外之群名書擢掌功魏天地或歸象於原廟或備食

於大無爪牙宜勤項背相望當時稱諸姓名可止於此嗚呼復世傳聞難  
 尚驚於敵膽頃刻經於談論稍變易於是非事實浸以湮微士氣為之沮  
 抑雖已加於褒備未快於與情非微汗青何由白故太尉威武軍節  
 度使贈開府儀同三司劉錡甚為明昌之戰大摧凡途之鋒誰其坊功  
 而害敵連爾投開而置散故少保或勝定國軍節度使贈太師臣岳飛兵  
 方精而可用功竟沮於童或說魏良謀更成舟楫事皆有怪其書雖見於  
 綱誥言出私家復世或疑於取信故太尉威武軍節度使贈開府儀同三  
 司李綱志在本朝當其秋果之歸適近委弓之際故右武大夫果州團練  
 使贈宗國軍節度使自魏勝馬山東忠義之冠當清口寇據之衝雖血戰  
 於淮陰竟身骨於草野况又皆志未盡展時不再來夫操一輪之間他依  
 九泉之下雖生未及盡停於魏顯其決或為屬於敵人有屢書以程  
 多伐况方大魏侯之哀所宜彰果故之秋秦惟皇帝陛下天運廟謀日開  
 公道用宜昭於賞罰以駕奴於秦美代不之人用則馬虎西有深洋之美  
 士來多荆楚之奇材怒髮衝冠雄心撫劔憤在上有激昂之衝則凡人宋  
 奮發之心自當吞秦史官復觀舊載者記當時之實以應乙夜之觀伏乞斷

宋史大其卷第百一十七

五

自漢葉付諸東觀然後可傳於百世庶民實勤於四方使大國家之威登  
 軒華夏之氣言雖之性可為鑒於將來謀或有遺或成功於今日且所謀  
 到劉李季魏傳傳其計七冊謹隨  
 表上進以聞臣願誠謹謹謹謹言  
**五將** 欽願王氏五將王鳳 王  
 司徒梅班鹿曰三代以來春秋所記王公國君與其失世神不以女寵漢  
 馬后紀之家呂霍上官氏尼圖者欽夫及王莽之與由李元后歷漢四世  
 為天下母譽圖六十餘載耶弟世權更特圖柄五將十伏卒成斬都哀帝  
 初即位司碑校射解衣奉曰王代宗重三世權權五將東攻天下權漢自  
 效五將謂漢高祖莽五人皆五大司馬也外戚傳曰李元王皇后成帝  
 母也家九十僕五大司馬外戚漢馬 唯陽五將張遂 許遠 南霽  
 雲 雷萬春 姚剛元 耶律贊 漢 薛 隱 五將行 孫 蛇 遊 海  
 相乘勢龍乘雲與相借刀致使雲消霧散時安似枯魚過河注  
**十將**  
 陸覽昔京畿十將陳留之將一二三雅五之將四五六之將六成平之  
 將七八太原之將九尉氏之將十朝野類安京師舊有十將今第二將駐  
 別臨安府者綠昔日差出招提寇盜因而此也諸將武侯將  
 魏夫人之亞大小不同若龍家野開禍馬果所恐此十夫之將  
**十二**

**將** 北史周太祖時宇文泰率李弼獨孤信梁架趙貴于讓若干惠倍奉劉亮王德侯莫陳素李遠莫武等十二將東伐大破齊師李弼等

十二將進爵增邑數額十二將 天乙 張蛇 朱雀 六合 勾陳 青龍 天后 太陰 玄武 太常 白虎 天空 唐六典曰十二將

以天乙為首前一日騰蛇二朱雀三六合四勾陳五青龍後一日天后二太陰三玄武四太常五白虎六天空前蓋於五後蓋於六天乙居中央馬十二將 百川學海元皇四年二月乙卯詔東南圍結諸軍為十

**十三將** 三將蓋太祖皇帝初下江南慮人心未一分禁旅以成之歲月浸久與州郡之兵無別故也准東第一淮西第二浙西第三浙東第四江東第五江西第六湖北第七湖南第八全部永第九軍備廣州應復福建第十廣東第十一桂州第十二邕州第十三康給特厚

與禁衛比若江上諸軍乃諸郡兵類同勤王入復失其土地故以別名之其康給與將兵不同况州郡之兵乎墮龍東南一十三將即四官韻語次第其駐列之地云濠廣抗越昇輔荆南江及府潭全福廣宜邑十三處之制將今姑安府京畿第二是也賴之制在古州軍之制其用軍權之制是事自自陸制將與止將同駐列之地漢分郡國以守兼將唐置軍府以

永樂大典卷萬八千二百七

六

**十四將** 小學神珠太祖時卅四人 宋李漢 起七關南 馬仁陽守瀛州 韓令坤 鎮常山 賀惟志守易州 何繼筠鎮 州北比者郭進控西山 武守

琪成晉州 李讓傳守瀛州 李繼勳鎮昭義以率九道趙質屯延州 魏內策守慶州 董遵海也 球州 王彥 十五將 小學紺珠山西 并守原州 馮繼業鎮靈武以備西戎 傅介子美李廣李蔡也 白起耶王翳項傷王翬甘延壽和即公孫賀 傅介子美李廣李蔡也 蘇建蘇武壯後上官榮趙充國上知康褒美辛武賢慶志也 趙充國

**十六將** 唐史張巡許 六將必守四方 二十五將 遠之守睢陽 達南齊雲雷萬春朕賦於軍陵也到將二十有五其後皆死難四人逸其 姓名數額唯陽二十五將 石冰平 李靜 陸元龍 朱珪 宋若虛 楊保威 耿慶理 馬日昇 張惟清 唐坦 張重 孫景超 趙

連城 喬紹俊 王森 張恭默 祝忠 李嘉德 翟良輔 馮頌 孫廷 東漢書河北二十八將先武中興定天下苟世 以謂上應列宿也威威威會風雲各其知勇

**二十八將**

東漢書河北二十八將先武中興定天下苟世以謂上應列宿也威威威會風雲各其知勇

為伍命亦各志欲之士也 馮異傳漢永初六年詔封二十八將先 仁不遺親義不忘勞與我繼絕善善及子孫古之典也昔我先武定命 興張弘聖諸橫被四表昭格上下光輝萬世祉祚流行至於周極子承小 子瓜夜永思追惟烈烈披圖榮藉建武元功二十八將佐命虎臣識紀有 徵蓋蕭曾紹封傳繼於今況此未遠而或至之祀朕甚感之其係二十八 將無嗣絕世若犯罪奪國其子孫應當絕復者必列署狀上將及景風章 叙舊德益遺功小學紺珠二十八將鄧禹高允張子仲華吳漢費平 侯子孫貴復應來侯子居文賦余許侯子伯冠陶庫侯子子其 岑彭平海侯子若其馮異夏鴻侯子子孫米祐若侯子仲光榮連侯侯 李平景丹陳休侯子孫若其馮異夏鴻侯子子孫米祐若侯子仲光榮連侯侯 純來元侯子伯山臧官都侯侯子若其馮異夏鴻侯子子孫米祐若侯子仲 元伯馬成全侯侯子孫若其馮異夏鴻侯子子孫米祐若侯子仲 水廷侯字增公傳侯侯子孫若其馮異夏鴻侯子子孫米祐若侯子仲 元伯任光阿侯侯子孫若其馮異夏鴻侯子子孫米祐若侯子仲 重奇侯字傳侯侯子孫若其馮異夏鴻侯子子孫米祐若侯子仲 正常山侯侯子孫若其馮異夏鴻侯子子孫米祐若侯子仲

後作漢侯字子廉合三十二人馬獲以椒房之親不與來夏文莊公集元 武二十八將功業先後論 奕漢中興龍飛白水戎車四征英雄競起或 奮身於行伍之下或効用於義旗之始蓋平寇難克復法業功書齊雲龍 列茅上永平之際國形狀南宮雲臺者二十有八人為鄧禹校西討之春 奉彭遠南征之知吳漢勇擊有謀隱若敵國之勢實復方且多計而少方 面之勳寇伺之居河內馮異之守洛陽輪折衝並茂厥績若陳俊定太 山而破張步敢奪走走本而板臨淄王霸之頑強兵事榮進之選用儒雅 任先迎車駕而展用馬成葉亭障而底績杜茂之破虛勞米祐之濟泰望 景丹之殘五校鄧禹之屠郾郡耿純之克赤眉魏期之勝青犢馬武之刀 戰無前蓋延之降賊破敵功效尺寸純為忠良若李忠疏財而受賜臧官 執僕而見親王梁應得而被褒劉植談說而受封堅壁傳俊之徒劉隆萬 修之輩事迹罕著其名不遠然皆一時英勇之士也而有違會馬夫漢氏 之興也高祖因秦之器械三尺劍而有天下寬介吾教以懷民心三七厄 會大盜移國民思漢德如洞望兩世祖因民之情嗚起南陽諸將樂龍驤 附風莫日之先仗大順之義故疏有攻城野戰之若而咸中興際會 之事若考其隆殺定其等差據其所同而稽其所異其起而觀其所

永樂大典卷萬八千二百七

七

永樂大典卷萬八千二百七

立則有先復矣夫德行寵位歸於鄧禹功業之際則又殊焉史氏言之其詳尚矣曰中興將帥立功名者多矣唯鄧禹彭鴻其建方面之號西谷以西方城以南二將之功寔為大矣若鴻當之不伐奉公之美信難矣夫言功者莫大於方面居勳者莫善於不伐臨事者莫重於義信以是觀之二師之功可以冠矣四七之列矣雲龍沒彭鴻武二十八將前史以謂上應列宿求其當於機會者不過九人耳如鄧禹高鴻之珍赤眉寇尙之破朱鮪耿弇之獲張步賈復之誅五校本彭鴻漢之平公孫述彭鴻之守信都此七事一失不可其他職官之徒恃小才爾元劉琦孫養吾輩題早陵御書二十八將傳 早陵晚歎之志蓋欲不知建武之中興哉嘗記內禪前日月草執奏勞王元報慨然太息曰待此標已二十平矣嗚呼以帝之英武憤切練兵雖或廿有五年而不部北向一步則生德壽年高有所不欲放也及思陵崩天而帝亦老且倦勤矣宜非一代之依千古之微哉此親御翰墨所書二十八將論以賜參政正肅公者記在國史深宮機暇至取覽瞻所著正書嚴整如此此其志念深矣亦無所發其意而寓之此也河洛依然再見昔蓋反覆想像實涕奈何寶祐遺民廢陵劉某拜予稽首焉正肅公之元孫克顯其復如此云 兼金合璧賸偶臨各政覽覽者都矣

永樂大典卷萬八千二百七

八

當百六之衝而在建洪烈傷四七之謀而共成是道 神誥宣臺永福休烈衣之大乘上符列星 歎貫洪烈奔馬遠深 冠節共界之軍威到立馬之傳 休日月而相披大德圖山河而奠茲帝居 日月之休之際風雲感會之切 飛廉動佩之趨列列聲環之集 由郭吳以下而休烈親視自研到以上而成功莫焉 關可曾應而用朕夫知濟忠諫而執象天仗 敷上符於星儀名並列於雲臺 應四七宿之祥元而克充登身從二百年之丕祚而允為佐命 盛然著著都之始勞名維元氏之言李安雖封而遠美則郭宋述文而傑名蓋時 標龍安之號而小車王隆現解開之名而可馬無恥 著功迹於元山西之日 校方基於心腹下之時 校西計之方表使中興之士于賦陽應列宿之守 應才敢有唯符交圖之再進動烈七彰 明事念功列雲臺之書 郭宋揚美名高史軍之言 界名止觀至使建理間之三比數於文抑見珍漢洲之十事對智身志能二十八將論性命虎臣圖保聖堂多事其事實功勳 建武之世使者百人若夫數公者則與參國謀分均休容其餘並優以寬料全其封祿莫不終以功名延慶于後 故高爵重祿允答元勳峻文深憑責成史職 故光武登前事之遺存編柱之志維危郭高勳狀實鴻烈分上不過

永樂大典卷萬八千二百七

九

大縣故四所加特進朝論而已 永平中順宗建威前 世功良乃圖畫二十八將於南宮雲臺後二十八將傳 三十六將 續後漢書西戎大秦國傳其有 官曾文書置三十六將謀國事 六十四將 齊將孫嶺 趙信于君康頊 秦將王霸 漢相國平陽侯曹參 漢左丞相傅介子 漢前將軍北平太守李廣 漢大司馬冠軍侯霍去病 後漢大將軍高密侯 鄧禹 後漢左將軍膠東侯賈復 後漢執金吾雍奴侯寇恂 後漢伏波將軍新息侯馬援 後漢太尉槐里侯皇甫嵩 魏征東將軍晉陽侯 伏意 蜀前將軍漢壽亭侯關羽 吳偏將軍南郡太守周瑜 吳丞相 婁侯陸遜 晉征南大將軍南越侯羊祜 晉撫軍大將軍襄陽侯王濬 東晉車騎將軍庾亮公謝玄 前燕大率錄尚書太原王慕容恪 宋 司空武陵公檀道濟 梁太尉永寧郡公王僧辯 北齊尚書右僕射燕 郡公慕容紹宗 周大冢宰齊王宇文憲 隋上柱國新義公韓擒虎 隋柱國大平公史萬歲 唐右武衛大將軍鄂國公尉遲恭 唐右武 衛大將軍那國公蘇定方 唐右武衛大將軍同中書門下平章事韓公 張仁亶 唐兵部尚書同中書門下三品中山公王峻 唐夏官尚書同 中書門下三品朔方大總管王孝傑 齊相管仲 齊安平君田單 趙 馬服君趙奢 趙武安君李牧 漢梁玉彭越 漢大尉傅介子 漢 漢大將軍長平侯衛青 漢後將軍管平侯趙充國 後漢大司馬廣平 侯吳漢 征西大將軍夏陽侯馮異 建威大將軍好時侯耿弇 大尉 新置侯侯顯 魏大尉鄧艾 蜀車騎將軍西鄉侯張飛 吳武威將軍 南郡太守壽陵侯呂蒙 吳大司馬荆州牧陸抗 晉鎮南大將軍羊 侯杜預 晉大尉長沙公陶侃 前秦丞相王猛 後漢大尉北平王 孫嵩 宋征虜將軍王鎮惡 陳司空南平公呂明徽 北齊右丞相 陽公斛律光 周大尉大司徒燕國公于謹 周右僕射鄆國公韋世 隋司空尚書令趙國公楊素 隋右武衛大將軍宋國公韋若蘭 唐 司空河間郡王孝恭 唐禮部尚書開吉公裴行儉 唐兵部尚書同中 書門下三品代國公郭元振 唐朔方節度使張仲文大夫張齊丘 唐 大尉中書令尚父汾陽郡王郭子儀 唐史曰開元十九年始置太公尚父 廟以留侯仲春仲秋上戊祭之牲樂之制如文宣出師命將發引日 祭于廟仍以古名將十八人馬十哲配享上元元年置太公為武成王馬十哲 祭生侍奉武安君白起 漢淮陰侯韓信 蜀丞相諸葛亮 唐尚書右

僕射衛國公李靖 司空英國公李勣列于左 漢太子少傅張良 齊

大司馬田穰苴 吳將軍孫武 西河守吳起 燕昌國君樂毅列于左

馬十曾建中三年禮儀使顏真卿奏浩武成王廟碑文移釋其 百將

詔文節考定可配享者列于古今名將凡六十四人圖形焉 顏真卿

歐陽通齊太公尚東海人周文王師尚父 吳孫子武季武人馬其王國

問將 趙克龜趙人馬越王司政上將軍 齊孫臏武之復馬奔齊王陣

齊曰穰苴為大司馬田穰苴曰穰苴 魏吳起衛人馬魏武侯西河

守 秦白起解上人為秦武安君 秦王翦領勝人為始上將子貫籍

燕樂毅魏人為燕昌國度 趙李牧為趙大將軍武安君 趙趙奢為

趙將封為廉君子相 趙廉頗為趙相封信平君 齊田單為齊安平君

漢張良韓人封留侯 漢韓信淮陰人封淮陰侯 漢周亞夫將軍 漢衛青

子文申封在夫侯侯 漢李廣龍西成紀人封奴號漢飛將軍 漢衛青

字仲卿為大將軍封長平侯 漢霍去病為驍騎將軍封冠軍侯 漢趙

充國字翁孫漢西上郡人為後將軍 漢陳湯字子公職五人 漢馮奉

世字子明上黨人為左將軍 漢馮異字仲聖為大司徒高密侯 復

漢左相字子真為潁川太守建武侯 復漢馮異字公孫為陽夏侯號大

水滸英靈萬公三言七

十

樹將軍 復漢本彭字君然為征南大將軍舞陰侯 復漢復字君文

為龍金吾冠軍侯 復漢吳漢字子顏為大司馬廣平侯 復漢耿弇字

伯昭封好時侯 復漢耿恭字伯宗為騎都尉 復漢王霸字元伯封當

波侯 復漢馮異字文淵為伏波將軍新息侯 復漢班超字仲

升為封都校尉定遠侯 復漢馮異字仲升為尚書令 復漢班超字仲

成明為中山太守度遼將軍 復漢張奐字然明為大司馬 復漢班固

字元明為大司馬都鄉侯 復漢張奐字然明為大司馬 復漢班固

來稿字公偉為右車騎將軍汝南侯 魏張奐字然明為大司馬 復漢

張奐字然明為大司馬 魏張奐字然明為大司馬 復漢班固

晉王濬字士治為龍驤將軍 晉馬隆字季常為東羌校尉 晉周訪

字士遠南中郎將梁州刺史 晉陶侃字士行為荊州刺史 晉謝安字

初度建武將軍都督徐兗等七州 燕慕容恪字元恭封太原王 秦王

猛字景春為丞相 宋檀道濟為征南大將軍 宋王鎮惡征虜將軍安

西司馬 梁韋叔字懷文為車騎將軍 梁王僧綽字僧才征東將軍宜

宣侯 陳吳明徹字通昭車騎大將軍陳州刺史 魏崔浩字伯深 魏

長孫威字季威 魏于謹柱國大將軍 齊尉繚字元明月餘處公右丞

相 周宇文憲上柱國齊王 周韋孝寬名叔裕上柱國 隋楊素字處

道為尚書令 隋韓擒虎字子通上柱國 隋賀若弼字輔伯為上柱國

隋文高祖 唐李孝恭河間王 唐李靖字藥師衛國公 唐尉遲敬

德石碣郡國公 唐李知古慈州英公 唐蘇定方名烈邢國公 唐

薛仁貴 唐梁行儉 唐唐休休宋國公 唐李元孫 唐李元孫 唐

中山郡公 唐郭元振名震朔方總管代國公 唐李嗣業號為神通大

將封龍圖公 唐李元弼臨淮郡王 唐郭子儀字子儀尚父汾陽王

唐李抱真字太元洛陽節度 唐李晟字良器西平郡王 唐李愬字元

直為同平章事帥魏博 唐馬燧字道美北平郡王 唐軍城威寧郡王

唐王忠嗣河西隴右朔方河東節度 梁劉鄩都押牙 周劉訥字好

水滸英靈萬公三言七

十一

據本與軍節度使十七史百將傳東元張預集進日理味元言日常諸社

效註孫子原至其所謂置中走走凡元之走置橫斜圍直擊於臨時不可

宜知其必可知者凡不敵出於置也 始謂此言非至論及觀歷代史書

上下千餘載閱將兵者所以成所以敗莫不與或之言相符疑由是乃以

故之言為信然 因得古之所謂長將者得百人以其傳集成一書必為

十卷以公為首而其次皆以年代題而百將傳凡史辭泛漫而不切於

兵者一則古之或非兵者而可以資人之智慮者亦存焉 雖便於觀

閱然亦全其始末俾取數事足以孫子兵法題其後次以行事全之以參

校其得失者觀此不獨簡而易望明而易曉抑亦知孫子之言不為空

言而古之賢將所以成也 勿名蓋宜無法哉 此書數年而後成雖不

百人之將

千

人之將 諸葛武侯將花直而無慮身而欲圖此十人之將 敢揚公

使意必有一人得之以為將 則十人得之之法 亦百人圍為一隊 故其

十人之中 必有一人得之 以為將 則一人之使 亦百人圍為一隊 故其

以為十人 萬人將 諸葛武侯將花 外親莊莊中 情烈烈 人助聲 危

之將可也 萬人將 諸葛武侯將花 外親莊莊中 情烈烈 人助聲 危

有委重下 古論 養無論 溫熱皆萬人將 欲揚公 集論 軍中 選將 則子凡

求將之法 每百人圍為一隊 較其使 勇一人 為隊 時令 十隊 之將 而人教

之 較其使 勇一人 為隊 時令 十隊 之將 而人教 之 較其使 勇一人

馬勝 則當 擇其 有識 見知 變通 者 十人 之中 必 有 一 人 矣 得 之 以 為 大

水樂天卷萬字百七

十三

十萬人之將

宋秦觀淮海集

一軍之將 宋秦觀淮海集

一國之將 宋秦觀淮海集

天下之將

孫子比事趙孝

成王問為特之

天下之將 孫子比事趙孝

成王問為特之

天下之將 孫子比事趙孝

成王問為特之

天下之將 孫子比事趙孝

成王問為特之

天下之將 孫子比事趙孝

成王問為特之

天下之將 孫子比事趙孝

水樂天卷萬字百七

十三

祖嘗從容與信言 謂 雖 不 各 有 上 門 曰 如 我 能 將 何 信 曰 陸 下 不

過 能 得 十 萬 上 曰 於 君 何 知 曰 臣 多 多 益 善 耳 上 曰 多 多 益 善 何 為 我

衛 公 問 對 大 宗 曰 漢 高 祖 能 將 其 後 韓 彭 見 誅 蕭 何 下 獄 何 故 如 此 李

靖 曰 臣 觀 劉 項 皆 非 將 之 君 太 宗 曰 元 武 中 與 能 保 全 功 臣 不 責 以 史

事 元 武 善 於 將 將 子 李 靖 曰 元 武 獨 能 推 赤 心 用 來 道 保 全 功 臣 不 責 以 史

祖 遠 矣 此 論 將 之 道 於 元 武 傳 之 宋 宗 志 格 公 集 李 衛 公 論 將 時 問 李

衛 公 有 唐 名 將 其 戰 龍 定 難 危 於 事 功 其 高 較 兵 法 見 於 對 問 所 傳

風 績 如 在 蓋 嘗 考 其 論 議 取 舍 之 際 不 無 可 疑 者 如 西 漢 之 與 高 祖 香 布

水 除 秦 項 當 對 履 軍 家 謀 之 將 受 任 則 裂 土 分 封 跋 邑 則 執 庫 庫 可 謂

善 矣 秦 項 夫 而 獨 以 非 將 持 之 吾 世 祖 羅 思 漢 之 氏 東 新 室 之 吳 王 業

既 定 佐 命 武 力 之 士 英 姿 茂 績 志 委 不 用 可 謂 過 功 臣 薄 矣 而 獨 以 為 將

十三

無善將

新唐書吐蕃傳吐

蕃人 無遠見 諸將 數 敗 乃 傳 容 道 臣 求 所 以 禦 之 之 術 帝 曰 朕 未 始 損 中 度

我 謀 中 官 舍 人 劉 讓 之 等 其 對 須 家 婦 人 足 可 擊 今 吐 蕃 不 可 使 盡 馬

和 或 言 管 田 嚴 守 馬 使 惟 中 官 侍 郎 薛 元 超 謂 微 款 主 意 不 知 料 兵 擊 之

中 顧 寶 門 侍 郎 來 位 曰 自 李 勣 亡 遂 無 善 將 陸 即 言 向 兆

河 兵 足 以 制 敵 但 諸 將 不 用 命 故 無 功 帝 殊 不 惜 因 顧 讓 注 意 將

西 漢 霍 望 實 實 謂 陳 平 曰 天 下 安 注 意 相 天 下 尾 注 意 將 相 和 則 士

水樂天卷萬字百七

十三

伊周之將

多尚詐力 絕人 命 以 飲 食 獲 所 以 道 家 志 之 孫 吳 勇

白 韓 彭 畢 身 獲 免 止 不 然 世 然 伊 呂 周 公 亦 嘗 為 將 子 孫 有 與 商 周

等 則 其 用 兵 在 於 救 亂 除 害 也 秦 隋 曹 馬 南 北 五 季 皆 是 遂 其 善 卒 不 水

伊 周 之 將 多 尚 詐 力 絕 人 命 以 飲 食 獲 所 以 道 家 志 之 孫 吳 勇

白 韓 彭 畢 身 獲 免 止 不 然 世 然 伊 呂 周 公 亦 嘗 為 將 子 孫 有 與 商 周

等 則 其 用 兵 在 於 救 亂 除 害 也 秦 隋 曹 馬 南 北 五 季 皆 是 遂 其 善 卒 不 水

將門有將

性海或漢唐有宋則傳祿數百而其取天下為民除... 文記任安傳安與田仁俱為衛將軍各人居門下同心相愛此二人家貧... 無幾月以事將軍家監使養馬為兩人罔味外仁獨才口不知人... 我家監也任安曰將軍尚不知人何乃家監也衛將軍從此兩人過平陽... 主主家今兩人與騎奴同席而食此二子後乃列斷屏則坐主家嘗俸而... 居之其故呵其後有詔蓋擇衛將軍各人以馬師將軍取各人中官論者... 今其鞍馬絳衣玉佩刻入奉之會贊大夫少府趙高來選衛將軍將軍... 守所乘各人以示趙高為以次問之十餘人無一人賢事有智者趙高... 曰吾聞之將門之下必有將難得曰不知其居視其所使不知其子視其... 所及今有詔舉將軍各人者欲以觀將軍而能得賢者文武之士也今使... 取各人子之上之入無智笨如木偶人水之鱗鱗耳將軍之何於是趙高... 召衛將軍各人問除人以次問之待田仁任安曰獨此兩人可耳餘無可... 用者衛將軍見此兩人實意不卑趙高去謂兩人曰各自具鞍馬絳衣... 兩人對曰家貧無用具也將軍怒曰今兩君家自為實何為此言數款... 如有移德於我者何也將軍不得已上簿以聞有詔召見衛將軍各人此

永樂大典卷之...

十四

二人前見詔命相推第也田仁對曰提持技立軍得使士大夫樂死... 戰關仁不及任安任安對曰夫火燄燒定是非辨治官使百姓無怨心安... 不及仁也武帝大笑曰善使任安護比軍田仁護是田於河上此兩人... 立名天下而史王讓急得宋武帝使廣國鎮惡時為結連今人或厲之武... 帝召與語其馬因留宿且謂諸佐曰鎮惡王猛孫所謂將門有將即以其... 前都版曹野客叢書曰文曰將門必有將相門必有相其言起此後曹植... 駁亦曰相門有將南史曰引虛甚多如李彪引誘曰相門有相... 將門有將此皆舉二者言也獨引一句者如宋武帝曰味可謂相門有相... 矣宋武帝謂王讓急曰可謂將門有將者是祖曰文之語角而讀其讀獨... 推王訓王讓急二事以證將門有將相門有相之自是又未如田文曹... 植之所說也史楊玄風傳時帝好征伐玄威欲立威名陰求將門尚書段... 文操以白帝帝嘉之謂曰將門有將故不虛也五代史後晉高祖祀天祐... 十二年莊宗併有河北之地開府於鄴梁遣上將劉鄩以兵五萬營於華... 十三年二月鄩引兵突至清河平薄於城下莊宗至自甘陵兵未陣多為鄩... 所遮會領十餘騎橫梁深入東西馳突無敵者平全和五而從莊宗壯... 之附其背曰將門出將言不諱爾爾以若君復能為昭錄當時以為其

相門出將

唐書李德裕公又位公台亦志才難... 者未盡善常曰相門出將我聞人多矣自... 不 山西出將 出相山西出將何惟或江漢浮漢某宣稱堂記自... 古人物與山川相為輕重蓋藏生角中洪吳生衛公山東出相山西出將... 比人物以山川而重也楊誠齋集兵論云臣嘗突班固山西出將之說以... 為龍圖諸郎道近冠朝臣習戰備... 故風聲谷高而武勇此說傳之 入相出將 及第累將 清遠王... 文柄出將入相者唐末國史補 李固宜... 亦狀首及第使出將入相四子皆至即後 重侯累將 西漢書王... 喜傳贊曰自宣元城東外戚與者許史三王丁傳之家... 皆重侯累將窮貴極富是其佳矣未見其人也詳本傳 葬地出將... 郭氏聞此錄陳者矣為神明遠卜葬地於豹林谷不穴既葬希矣言地... 圍佳穴穴稍近後世世當出名神明遠無子自其姓世世至今為將師有... 師少稱將 公王傳晉禮公五年秋衛師入郟易為或言率師或

永樂大典卷之...

十五

壯少者不滿一十五百人也 不受命將 與臨或君論馬將過款... 次戰必行吾所明無行吾所疑凡慮事欲熟而用財欲泰時所以不交命... 於主有三可投而不可使處不充可投而不可使擊不勝可投而不可使... 款百 真神將 五代史後漢寇彥昇傳彥昇子俊自開封人也身長... 意動作皆如古大祖賜以所乘愛馬一匹及圖鳳翔以彥昇為都排障... 使彥昇乘馬馳突陣前太祖目之曰真神將也金史蒲察世傑傳世傑馬... 人多力骨探回佩刀腰箭百隻持槍躍馬... 往來軍中敵人見而異之曰真神將也

永樂大典卷之一萬八千二百七

永樂大典卷之一萬八千二百八

十八派

將

天生神將

宋史外國傳夏國主弟察哥先劉法首側然語其下天生神將宜科今為一小卒與首

號為神將

三年高繼勳性謹謹有機若善撫馭士卒臨戰

國之神將

馬與史官實錄唐常家

神通大將

新唐書李

干城之將

孔叢子子思居衛

二將協將

世宗紀張水

捕盜將

資治通鑑唐宣宗大中十二年

密捕亂將

及湖南處師討高討之高連捕盜將二百人討平之

人猶大匠之用木也取其所以長而棄其所短故杞梓連抱而有數人之精良工不棄何以其所功者細也事或不管之器今君處戰國之世選八才之士而以二卯為量于城之將此不可

新持

聖旨言行政事宋廢頃字子容杭州一日燕有美室室石有美間將兵

結集謀害官吏郡人喧傳恐懼不安公諫笑自如日如謂如平常之時

多史劫也密輸兵官示其老於頃者捕首領十數軍捕收後

械遂撤中械在格其于天也速夜宴散是及也而空容笑之知也

明將軍之威聞安日不然兵法小敵之堅大敵之會也今建以數千當

意且使臣職雖當新時以臣之尊寵而不教自體專謀於境外而其歸於天子

所建至天子不謀其罪曠為無人新唐書崔元達傳元達為魏州節度

使即郭子儀與賊戰汲郡元達戰事汴即十人獲之不善力及守魏使將

軍李處奎拒賊于儀不敵賊不勝奔還賊因得城下說守曰處奎不為我而

不出何也元達信之新唐書處奎善戰處奎倚以為重及元人益尼魏賊

求知恭欲元時等定案字甚元達不守夜濟國出奔守師身被其罪拜

太子少保太子少師寬雅約古今與服法日得賜黃錢則新持節時太子

記印祭之間有漢蠻馬世襲王號日劉玉楊王都王氣支西川水賜二千

下車即車界上蕭長諸府庭號日來元成上聞自謂成也所致其水參問

神且多是文信不欲主事以是都押領之亦要始息安營恐後若無手障

不立一服不成一卒十年不執把境不令大將許許任安馬之三三三三

新通賊

入內道場也是知外國來廷者安和非許如乎此步百十



賊犬將日考樂潛與通或以音遠曰夜出戰以驚馬為視之知言蓋置  
其眾遂無日我功之七請以精騎往多歸情遠以告延恩召登城謀之折  
言亦既出簿戰于時敗獲車馬千半志  
**斬都將** 通經紀事本  
小士秋毫無入其家有詔拜地御史中丞  
三年春三月以淮南押牙合肥楊行密為廣州刺史行密本廣州牙將勇  
敢累百戰功都將忌之白刺史即復遣使出外行密恐避解都將時  
甘言悅之問其所須行密  
**拔城斬將** 新唐書楊行密傳行密討  
日正須汝頭身遂起斬之  
使杜洪與宋金忠合手詔授行密江南諸道行營都統討洪汴將宋友恭  
龔金率騎兵萬人與張崇戰泗州金忠擊守黃州聞友恭至南走友恭  
楊行密遣將馬均以樓船精兵助守友恭次樊港軍糧險不待前友恭  
發廩開道以饋軍對殺軍則轉運國武官率軍薄戰不勝友恭斬其  
後某  
**違令斬將** 封條子武讓篇曰其起與秦戰未合一夫不勝  
士也不可斬起曰材士  
則足矣非吾命也斬之  
**救斬二將** 趙希甫會心錄章聖相得  
世家泉州高祖仔夢關馬建

州刺史遂屠城其夫人陳氏有智識行密出兵二將使期款斬之夫人  
救之得免二將後任南唐馬將次破建州時行已死夫人居建州二將  
遣使厚以金帛遣夫人并以一白旗授之曰吾屠城夫人植旗于門吾以  
戒士卒勿犯也夫人及其金帛乘輿弗受曰若吾思舊德願全此城必欲  
屠之吾家與眾俱死耳不願  
獨在二將感其言遂不屠城  
**怒斬守將** 齊東野語杜克之駐建  
宜與命親將守之飛兵出不利夫人密諭親將是猶從其假借潛為策應  
之備未幾飛單遂即入教場時問之曰汝欲何為曰聞大將軍小不利故  
揮散賊之士以備策應此男女老幼願吾飛曰吾命汝堅守張本天不敵移  
地不敵動汝不待吾令自趨是無師律也立命責短杖狀天不敵移  
索吐實謂此非乘所自為夫人  
人亦曾有命耳飛愈怒克斬之  
**追斬金將** 宋史牛革傳高神武  
齊驢中騎五千海州車運謂金將曰牛革在此爾輩胡為犯眾守得  
然不賊而濟岳飛謂革曰必追之去而復來無益也革連擊三十餘里金  
人相踐及殺死者相半斬其副都統及千  
戶五百人斬其副都統及千  
**矯詔誅將** 唐書杜黃  
案傳郭子

復辟黃巢後期方唐子慎入朝使上留事李德光與監軍除孫備誅  
大時以勅求心欲代子慎黃巢得詔列其非以質條充條流汗服罪  
**誅悍將** 新唐書王翊傳翊兼御史中丞招討處置使時吐蕃入寇  
將攻正數千法不送約其使夜新開逐胡胡覺之陰詔  
滿到以差其期聚驚不敢發候會正誅之一軍傷息  
**請誅大將**  
新唐書王溫傳乾寧三年溫領衛諸軍走時誅王行瑜而李茂貞頑以  
兵入魏詔誅與諸王於魏安聖孫保軍安化軍京師天子將討大原  
拜溫道迎之留次華川是曼王等有兵道人上急告諸王欲使道背帝  
李何中帝嘗召道論之稱疾不肯入救溫與王濟王韶王彭王韓王沂  
王陳王琦道自解還留軍中奏言中外異體臣不可以私見又言晉八王  
擅權卒敗天下請歸十六宅志惡所領兵帝不許遂以兵行在請誅大  
將李約帝懼新約以謝道蓋  
**諸叛納將** 新唐書楊朝晟傳朝晟  
逐衛兵自是天子孤弱矣  
馬御史中丞時吐蕃寇  
邊海嶺自將守軍州而御史克軍騎及張獻甫來代軍遂亂朝晟逃於郊  
東背監軍請以范者朝為節度使希朝時已在京師明日朝晟出給眾曰

子來實所請之當也眾稍定期冀諸將謀首惡者唐三日給遣人自  
耶來曰前請報張公已合郭及者皆當死吾不願盡誅也不取首惡  
者眾所推折斬二百餘人獻高遂入于軍中  
**請誅二將** 資治通  
以帝朝為節度使而朝晟加御史大夫  
明宗紀表與三年兵越內牙指揮使曹陽劉仁紀及陸仁章八月仁章  
性剛仁紀好殺戮人皆為眾所惡一日諸將共詣府門請誅之凡權使使  
子仁俊倫之曰二將事先王久矣方圖其功汝曹乃欲逐殺而殺之可  
乎吾為汝主汝當棄吾命不然吾當歸汝安以避賢路眾懼而退乃以仁  
章為節州刺史仁紀為湖州刺史中外有上  
**請誅驕將** 宋史楊  
時傳時張彥澤驕淫原恭從多款式朝廷不加罪昭僉上疏曰陛下臨  
御以來寬仁大甚使置兩司治和器器是令節使使侮朝章帝審某史始  
新究於弄國反執送於奉浦苟安賊危之心某位抑  
寬之輩願回磨斷誅彥澤以謝軍士由是懼且息之  
**議誅奔將**  
資治通鑑復周紀顯德元年三月周師與北漢兵交戰周師將樊愛敬何  
徽引兵先過及周周兵大捷與士卒復還帝欲誅愛敬等以肅軍收積糧

本末盡行宮中張承德侍側帝以其事訪之對曰受詔素無大功  
承前節望能先逃元末憲責且陛下方欲削平四海皆軍法不立雖有  
熊羆之士百萬之衆安得而用之帝擢執於元大守據善即收使使  
所部軍使以上七十餘人責之曰汝曹皆軍朝宿將非不戰今望風奔  
遁正欲以朕為奇貨實與劉宗昇悉斬之帝以何徽先守晉州有功欲免  
之既而以法不可遂并誅之而給糧車歸甚自是將守知懼不行姑息之  
政矣五代史補世宗之征東也礮以高平劉宗昇與丹之衆來迎戰時  
多持兩端王不利親軍即與宗昇等各逃劉宗昇怒馬入陣引五十  
人直衝宗之牙帳宗方張樂飲酒以示聞戰及其至至不覺駭失火世  
宗因以奮擊遂敗之是奔於城下既旋駐蹕州且欲出不意以誅述  
知者乃置酒高會特與宗昇等數人責之曰汝輩皆軍朝宿將非不戰  
兵者也然逃者無他誠欲將寡人作物貨實與宗昇不然而何寡人親  
戰而劉宗始敗耶如此即卿等雖萬死不足以謝天下至其屈膝引頭以  
待斧鉞言訖命壯士槍出皆斬之至於立功之士亦於是日行賞自行伍  
後出為軍廟主者甚衆其恩威並著皆此類也初劉宗來復於契丹得騎  
數千及觀世宗兵少降之日吾觀周帥與契丹之衆宜勿用但以此

永樂大典卷萬八千八百

五

軍次難自當萬全如此則不惟破敵亦足使契丹見而心服一舉而兩  
利兵之機也諸將以為必乃使人謂契丹主將曰宗氏與吾主君之勢不  
項足下除夕救請動兵登高觀之可也契丹不知其謀從之自世宗之入  
陣也三軍皆費勇爭進莫不一當百契丹望而莫之故不救而宗收論者  
曰世宗至請使之難制也夫契思欲謀之未府且其妻早之後可謂天假  
故其新失而無守焉自是姑息之政不行朝廷始大日非英主其孰能  
如是哉是幸也新時 新將新時時今多變定能臣民咸國俗和可擊  
是傳自是始也 乙對曰上皇引致記以德勸避位而  
軍將軍如自治 **請刑將帥** 道學名主言行錄淵聖嗣位楊仲立  
軍執殺卷此何理也城下之盟辱亦甚矣主辱臣死而大臣首為寶亡自  
全之計陛下何賴焉已正典刑重賞為三路總帥虜人侵擾棄軍而歸置  
而不問大河天險素而不守虜人奄至城下而朝廷不知帥臣失職無辜  
於此宜以軍法從事防城所仍用關人捉獲覆車之轍不可復蹈淵聖大  
**諫殺二將** 善才左監門中郎將范陳義研研昭昭陵相軍當除左

上特命殺之狄仁傑奏二人罪不當死上作色令出仁傑曰犯言直諫自  
古以高難今法不至死而陛下特殺之是法不信於人也以一桀相殺二  
將軍後代謂陛下 **始卒殺將** 新唐書宗室傳李國貞乾元中由長  
下馬何如矣 安今遼河南平又思明寇東都李元  
弼河陽國貞率官吏西走使數月召為京兆尹上元初拜劍南節度使  
尋加晉陽節度使州觀舉處置使既至糧之而所儲陳腐民貧不志遂  
致上書以聞而軍中譟請突將王振東來怒給曰具奏請以待使事眾皆  
怒夜燒牙門左右奔告請避之國貞曰吾被命為將其可棄城乎國貞乃  
逃撤中環引眾劫取之置食其前曰食是而後其刃可乎國貞曰與爾等  
方計賊何事汝等正緣儲食腐餘已請諸朝吾何所負眾服其言且引去  
埃曰都說不死吾等治矣遂害之并殺其二子及三大將有詔以郭子儀  
代之子儀至依自謂且見德子儀怒曰汝臨賊境而害主將賊者果虛是  
無怪矣又欲為 **夜飲殺將** 資治通鑑肅宗乾元元年朱金忠還  
切于即斬以徇 軍將張從德賊撫毒州從德陵後判  
文江亦溫而與諸將夜飲亦溫疑其謀已明日盡殺在席諸將以書  
謝金忠而自殺軍中推其子從項知軍州事金忠為之腰斬從德

永樂大典卷萬八千八百

六

**殺大將** 資治通鑑復唐明宗紀天成年正月癸丑王繼友將發  
成都令任國權知留事以侯益知詳諸軍部署已定是日  
馬彥珪王以皇后敕示繼友繼友曰大軍士發彼無棄瑞安可為此其心  
事公輩勿復言且主上無殺獨以皇后敕殺招討使可乎李從榮等泣曰  
既有此速萬一乘輅聞之中塗為父益不可殺矣相與巧陳利害繼友不  
得已從之甲子旦從榮以繼友之命召宗翰計事繼友登樓之崇顯方  
升階繼友從者李環捷碎其首并殺其子廷海廷信外人猶未之知都統  
俱官李陽李在謂繼友曰今行軍三十里外勿無殺者禮殺大將大主奈  
何行此危事獨不欲息之至洛陽邪繼友曰公言是也悔之無及茲乃召  
書史數人登樓去梯為執書用噴甲宜之軍中粗定宗翰左右皆寢繼  
獨掌書記登樓攔腰斃繼友王唐昭天  
**殺骨鯁將** 唐書藩鎮傳李  
龍西邸王晚節尤猜忌殺骨鯁將  
卒忠義等二十餘人籍入其貨 **枉殺大將** 宋史何錡傳錡拜  
樞力主和議大將岳飛有戰功金人所深忌錡思其異已欲除之身飛故  
將王貴上變運飛繫大理獄先命錡鞠之錡引飛上庭詰其反狀飛袒而

示之皆皆者蓋注蓋忘報國四大字深入屠理既而問實俱無餘語崇其  
 究白之槍槍不從曰此上意也請曰鑄直臣區區為一去履者強敵未滅無  
 效戰一火將夫士心非社稷之長計惜  
 語蓋改命萬侯高飛此微中子當新於市 **追殺名將** 山新語  
 兒乃太平王將佐復至元年秋屠其勢夫于官中外未之覺也因其除  
 業皆在上都東門之外伯顏太師慮其生變親領三百餘騎往除之判其  
 望見塵起疑有不測不入帳房中取手刀為箭帶之上馬逆諸遠程兵相  
 接而以其手刀彈之將近伯顏太師之馬而刀頭忽自墜地遂逃以北道  
 回救之且判判名將也宜有折刀之說後詢其故乃平月前此刀  
 曾墜地而折家人懼其怨虛裝於鞘中事非偶然蓋人刀可致 **杖死**  
**郎將** 官治通鑑唐玄宗天寶六歲初高仙芝為都知兵馬使齊氏人  
 仗仙芝出入不離其門凡數十日仙芝不得已留之會達莫和羅夫家蓋  
 登使仙芝追之斬獲蓋蓋常清私作提督以示仙芝皆仙芝心所欲言者  
 由是一府奇之仙芝為節度使即署常清判官仙芝出征常馬留使仙芝  
 乳母子鄒德詮為郎將仙芝之遇之如兄弟使與家軍成行軍中常清嘗出

永樂大典卷萬千二百八

七

德發自後走馬突之而過常清至使使召德詮每過一門輒問之既至  
 常清離席謂曰常清本出塞微郎將所知今日中丞命為留使郎將何得  
 於眾中相陵突因此之曰郎將須變死以肅軍政遂杖之六十面仆地  
 出仙芝妻及乳母於門外跪哭杖之不及因以杖白仙芝芝覽之驚曰  
 已死耶及見常清遂不復言常 **杖殺小將** 靖世說宋時柳公  
 甫亦不之謝軍中畏之傷思 **軍將** 玉果子見孫李公石在京中書京兆尹薛元賞奉公像直道  
 赴府有神策小將羅馬橫街前導公驛駐馬杖之明日入對廷英上已  
 甚怒詰其專殺之狀對曰陛下不以臣無似使侍罪京兆尹馬軍杖師  
 未令視事之初而小特放爾屠突此乃程陛下詔令非特使臣也知杖無  
 禮之人不知其為神策軍將也上曰何不奏對曰臣職當杖之不當奏上  
 曰誰當奏者對曰本軍當奏若元於街衢金吾街仗當奏在坊內 **杖殺**  
 左右巡當奏上無以議之謂左右曰汝曹須作意此人朕亦畏之 **杖殺**  
 不日執法而行執頭權勢或軍將杖必面爭之嘗謂石於私  
 第先是百餘將至宰相宅前強不便呵欠元實既下馬也石未知之方在  
 廡所若與人訟執者元實問馬左右對云軍中軍將元實即排闥而進曰

相公朝廷重臣天子所委任西夏八蠻朝貢以時陰陽克序百姓以失百  
 執事叶以輔佐無敢爭備昇替不功實罪罰相公之任也且目不控  
 且重夫安有軍中一將而敢無禮失責賤之序紀綱之紊恒必由之苟朝  
 廷而然猶望相公整頓綱常立有其源寧鑿自相公始得無痛哉即沸水  
 則袒背跪之矣時中尉仇士良威權煥灼中外其德類已有所謂之者官  
 連聲傳士良命曰中尉屈大元實不答曰有少公事當以繼立即命杖  
 之竟斃於木下士良大怒元實乃衣白衫請見士良士良出曰聽相大軍  
 中大將可杖殺乎元實即其言所以無程杖且日軍相大且也中尉大且  
 也彼宜可以無禮於彼乎國家之法中尉行宜保守一旦壞之頓不惜乎  
 其已衣白衫惟中尉命士良以既杖其特 **間殺計將** 馬公自善  
 也無可奈何即命左右執酒歡飲而蘇 **請赦降將** 通鑑紀事本末初契丹降將李楷固歸唐者有司  
 子義舉用事諫云李昌聞楚周高郡大喜以馬亡馬氏者必郭七義舉素  
 荒如此而後吾較舊較語左右曰吾亦不久於此矣明 **年** 杖平

永樂大典卷萬千二百八

八

能盡力於所事必赦盡力於我若撫之以德皆為我用夫請赦之所親皆  
 止之仁傑曰苟判於國豈為身謀太后用其言赦之又請與之官太后以  
 指固為左路衛將軍整裝為右武衛 **不殺降將** 斬唐書李愬傳  
 將軍使將軍吳丹除寇悉平之 **請赦降將** 唐書李愬傳  
 祐請將素苦祐請殺之愬不聽以為容待問召祐及李忠義屏人語至夜  
 會西自五月至七月不止軍中以高不殺祐之前時失難然不難力不  
 欲獨免祐乃持以泣曰天不殺平賊乎何見祐者來邪則械而送之朝衣  
 言曰殺祐無異共謀者諸釋以還愬乃令佩刀出入帳下番六院兵  
 馬使凡三十人皆山南寄村既士故安祐統之祐休微鳴咽請將乃不敢  
 言由是始定 **殺朝鮮將** 西漢書朝鮮傳元封二年漢使涉何難  
 使叔利殺送何者朝鮮禪王女即渡水絕入塞遂歸報入 **述律后**  
 子曰說朝鮮時上為其名吳弗語拜何為遼東東都都尉

殺將

資治通鑑唐明宗紀天咸元年秋七月辛巳契丹王阿保機居汝不可不殺我父集其失注問曰汝思先帝奈何對曰先帝思宜得不思曰果思之宜住見之遂殺之射虜大將

射虜大將

江少虞額死吉嘗從都監王凱及中貴人將兵數十人卒遇虜數萬騎中貴人惶惑以手摩自頰吉曰官何恙不待死何不且令王吉與虜戰若吉不勝死未晚也因使其左右數人守中貴人曰貴人有不虞當宣斬若屬同時所部先登射殺虜大將虜眾大潰軍東之虜墜崖死者萬餘人

請追賊將

資治通鑑唐肅宗至德二載元帥廣平王儼將朔方軍郭子儀為中軍王思禮為後軍與賊戰于平及百折首六萬級賊走大潰餘眾走入城追夜警聲不止僕固懷恩言於廣平王儼曰賊棄城走夫請以二百騎追之請取安守志李歸仁等儼曰將軍戰亦疲矣且休息俟明日圖之懷恩曰歸仁守志賊之號將驟勝而敗此天賜我也奈何儼之使復得來還為我意憐之無及戰尚神速何明且也儼因止之使還營懷恩固請往而復反一夕四五起進明謀至守志歸仁與張道儒曰乾真守己已

擊擒賊將

新唐書趙雲傳擊馬陳州刺史以資巢入長安屬計曰巢若不元長安必出關陳其衝也乃培城

擒殺降將

五代史李金全傳金全為右衛上將軍高祖時安州北竹指使使手輝殺節度使周瑛高祖遣金全將騎兵千人以往下詔書招瑛曰瑛降以馬唐州刺史金全未至瑛向走為從進兵所殺瑛之亂也大掠城中三日金全利其所掠瑛因擒其將武虎和等十餘人殺之克和呼曰王輝首亂瑛賜之信誓以為利

堂上擒將

戰國策秦說齊閔王曰金全為安遠軍節度使

舞稍擒將

五代史史復內振賊於博祖之間折衝府上者也

入於秦矣

此臣所謂比之堂上擒將戶

入於秦矣

此臣所謂比之堂上擒將戶

入於秦矣

此臣所謂比之堂上擒將戶

入於秦矣

此臣所謂比之堂上擒將戶

入於秦矣

此臣所謂比之堂上擒將戶

入於秦矣

此臣所謂比之堂上擒將戶

入於秦矣

此臣所謂比之堂上擒將戶

入於秦矣

此臣所謂比之堂上擒將戶

入於秦矣

此臣所謂比之堂上擒將戶

入於秦矣

此臣所謂比之堂上擒將戶

永樂大典卷八千八百八十九

九

生擒大將

資治通鑑唐肅宗至德二載元帥廣平王儼將朔方軍郭子儀為中軍王思禮為後軍與賊戰于平及百折首六萬級賊走大潰餘眾走入城追夜警聲不止僕固懷恩言於廣平王儼曰賊棄城走夫請以二百騎追之請取安守志李歸仁等儼曰將軍戰亦疲矣且休息俟明日圖之懷恩曰歸仁守志賊之號將驟勝而敗此天賜我也奈何儼之使復得來還為我意憐之無及戰尚神速何明且也儼因止之使還營懷恩固請往而復反一夕四五起進明謀至守志歸仁與張道儒曰乾真守己已

縱俘擒將

資治通鑑唐肅宗至德二載元帥廣平王儼將朔方軍郭子儀為中軍王思禮為後軍與賊戰于平及百折首六萬級賊走大潰餘眾走入城追夜警聲不止僕固懷恩言於廣平王儼曰賊棄城走夫請以二百騎追之請取安守志李歸仁等儼曰將軍戰亦疲矣且休息俟明日圖之懷恩曰歸仁守志賊之號將驟勝而敗此天賜我也奈何儼之使復得來還為我意憐之無及戰尚神速何明且也儼因止之使還營懷恩固請往而復反一夕四五起進明謀至守志歸仁與張道儒曰乾真守己已

不為敗將

資治通鑑唐肅宗至德二載元帥廣平王儼將朔方軍郭子儀為中軍王思禮為後軍與賊戰于平及百折首六萬級賊走大潰餘眾走入城追夜警聲不止僕固懷恩言於廣平王儼曰賊棄城走夫請以二百騎追之請取安守志李歸仁等儼曰將軍戰亦疲矣且休息俟明日圖之懷恩曰歸仁守志賊之號將驟勝而敗此天賜我也奈何儼之使復得來還為我意憐之無及戰尚神速何明且也儼因止之使還營懷恩固請往而復反一夕四五起進明謀至守志歸仁與張道儒曰乾真守己已

叛將

資治通鑑唐肅宗至德二載元帥廣平王儼將朔方軍郭子儀為中軍王思禮為後軍與賊戰于平及百折首六萬級賊走大潰餘眾走入城追夜警聲不止僕固懷恩言於廣平王儼曰賊棄城走夫請以二百騎追之請取安守志李歸仁等儼曰將軍戰亦疲矣且休息俟明日圖之懷恩曰歸仁守志賊之號將驟勝而敗此天賜我也奈何儼之使復得來還為我意憐之無及戰尚神速何明且也儼因止之使還營懷恩固請往而復反一夕四五起進明謀至守志歸仁與張道儒曰乾真守己已

論降

資治通鑑唐肅宗至德二載元帥廣平王儼將朔方軍郭子儀為中軍王思禮為後軍與賊戰于平及百折首六萬級賊走大潰餘眾走入城追夜警聲不止僕固懷恩言於廣平王儼曰賊棄城走夫請以二百騎追之請取安守志李歸仁等儼曰將軍戰亦疲矣且休息俟明日圖之懷恩曰歸仁守志賊之號將驟勝而敗此天賜我也奈何儼之使復得來還為我意憐之無及戰尚神速何明且也儼因止之使還營懷恩固請往而復反一夕四五起進明謀至守志歸仁與張道儒曰乾真守己已

宥縱叛將

資治通鑑唐肅宗至德二載元帥廣平王儼將朔方軍郭子儀為中軍王思禮為後軍與賊戰于平及百折首六萬級賊走大潰餘眾走入城追夜警聲不止僕固懷恩言於廣平王儼曰賊棄城走夫請以二百騎追之請取安守志李歸仁等儼曰將軍戰亦疲矣且休息俟明日圖之懷恩曰歸仁守志賊之號將驟勝而敗此天賜我也奈何儼之使復得來還為我意憐之無及戰尚神速何明且也儼因止之使還營懷恩固請往而復反一夕四五起進明謀至守志歸仁與張道儒曰乾真守己已

宥縱叛將

資治通鑑唐肅宗至德二載元帥廣平王儼將朔方軍郭子儀為中軍王思禮為後軍與賊戰于平及百折首六萬級賊走大潰餘眾走入城追夜警聲不止僕固懷恩言於廣平王儼曰賊棄城走夫請以二百騎追之請取安守志李歸仁等儼曰將軍戰亦疲矣且休息俟明日圖之懷恩曰歸仁守志賊之號將驟勝而敗此天賜我也奈何儼之使復得來還為我意憐之無及戰尚神速何明且也儼因止之使還營懷恩固請往而復反一夕四五起進明謀至守志歸仁與張道儒曰乾真守己已

宥縱叛將

資治通鑑唐肅宗至德二載元帥廣平王儼將朔方軍郭子儀為中軍王思禮為後軍與賊戰于平及百折首六萬級賊走大潰餘眾走入城追夜警聲不止僕固懷恩言於廣平王儼曰賊棄城走夫請以二百騎追之請取安守志李歸仁等儼曰將軍戰亦疲矣且休息俟明日圖之懷恩曰歸仁守志賊之號將驟勝而敗此天賜我也奈何儼之使復得來還為我意憐之無及戰尚神速何明且也儼因止之使還營懷恩固請往而復反一夕四五起進明謀至守志歸仁與張道儒曰乾真守己已

宥縱叛將

資治通鑑唐肅宗至德二載元帥廣平王儼將朔方軍郭子儀為中軍王思禮為後軍與賊戰于平及百折首六萬級賊走大潰餘眾走入城追夜警聲不止僕固懷恩言於廣平王儼曰賊棄城走夫請以二百騎追之請取安守志李歸仁等儼曰將軍戰亦疲矣且休息俟明日圖之懷恩曰歸仁守志賊之號將驟勝而敗此天賜我也奈何儼之使復得來還為我意憐之無及戰尚神速何明且也儼因止之使還營懷恩固請往而復反一夕四五起進明謀至守志歸仁與張道儒曰乾真守己已

宥縱叛將

資治通鑑唐肅宗至德二載元帥廣平王儼將朔方軍郭子儀為中軍王思禮為後軍與賊戰于平及百折首六萬級賊走大潰餘眾走入城追夜警聲不止僕固懷恩言於廣平王儼曰賊棄城走夫請以二百騎追之請取安守志李歸仁等儼曰將軍戰亦疲矣且休息俟明日圖之懷恩曰歸仁守志賊之號將驟勝而敗此天賜我也奈何儼之使復得來還為我意憐之無及戰尚神速何明且也儼因止之使還營懷恩固請往而復反一夕四五起進明謀至守志歸仁與張道儒曰乾真守己已

宥縱叛將

資治通鑑唐肅宗至德二載元帥廣平王儼將朔方軍郭子儀為中軍王思禮為後軍與賊戰于平及百折首六萬級賊走大潰餘眾走入城追夜警聲不止僕固懷恩言於廣平王儼曰賊棄城走夫請以二百騎追之請取安守志李歸仁等儼曰將軍戰亦疲矣且休息俟明日圖之懷恩曰歸仁守志賊之號將驟勝而敗此天賜我也奈何儼之使復得來還為我意憐之無及戰尚神速何明且也儼因止之使還營懷恩固請往而復反一夕四五起進明謀至守志歸仁與張道儒曰乾真守己已

宥縱叛將

資治通鑑唐肅宗至德二載元帥廣平王儼將朔方軍郭子儀為中軍王思禮為後軍與賊戰于平及百折首六萬級賊走大潰餘眾走入城追夜警聲不止僕固懷恩言於廣平王儼曰賊棄城走夫請以二百騎追之請取安守志李歸仁等儼曰將軍戰亦疲矣且休息俟明日圖之懷恩曰歸仁守志賊之號將驟勝而敗此天賜我也奈何儼之使復得來還為我意憐之無及戰尚神速何明且也儼因止之使還營懷恩固請往而復反一夕四五起進明謀至守志歸仁與張道儒曰乾真守己已

宥縱叛將

資治通鑑唐肅宗至德二載元帥廣平王儼將朔方軍郭子儀為中軍王思禮為後軍與賊戰于平及百折首六萬級賊走大潰餘眾走入城追夜警聲不止僕固懷恩言於廣平王儼曰賊棄城走夫請以二百騎追之請取安守志李歸仁等儼曰將軍戰亦疲矣且休息俟明日圖之懷恩曰歸仁守志賊之號將驟勝而敗此天賜我也奈何儼之使復得來還為我意憐之無及戰尚神速何明且也儼因止之使還營懷恩固請往而復反一夕四五起進明謀至守志歸仁與張道儒曰乾真守己已

宥縱叛將

資治通鑑唐肅宗至德二載元帥廣平王儼將朔方軍郭子儀為中軍王思禮為後軍與賊戰于平及百折首六萬級賊走大潰餘眾走入城追夜警聲不止僕固懷恩言於廣平王儼曰賊棄城走夫請以二百騎追之請取安守志李歸仁等儼曰將軍戰亦疲矣且休息俟明日圖之懷恩曰歸仁守志賊之號將驟勝而敗此天賜我也奈何儼之使復得來還為我意憐之無及戰尚神速何明且也儼因止之使還營懷恩固請往而復反一夕四五起進明謀至守志歸仁與張道儒曰乾真守己已

宥縱叛將

資治通鑑唐肅宗至德二載元帥廣平王儼將朔方軍郭子儀為中軍王思禮為後軍與賊戰于平及百折首六萬級賊走大潰餘眾走入城追夜警聲不止僕固懷恩言於廣平王儼曰賊棄城走夫請以二百騎追之請取安守志李歸仁等儼曰將軍戰亦疲矣且休息俟明日圖之懷恩曰歸仁守志賊之號將驟勝而敗此天賜我也奈何儼之使復得來還為我意憐之無及戰尚神速何明且也儼因止之使還營懷恩固請往而復反一夕四五起進明謀至守志歸仁與張道儒曰乾真守己已

宥縱叛將

資治通鑑唐肅宗至德二載元帥廣平王儼將朔方軍郭子儀為中軍王思禮為後軍與賊戰于平及百折首六萬級賊走大潰餘眾走入城追夜警聲不止僕固懷恩言於廣平王儼曰賊棄城走夫請以二百騎追之請取安守志李歸仁等儼曰將軍戰亦疲矣且休息俟明日圖之懷恩曰歸仁守志賊之號將驟勝而敗此天賜我也奈何儼之使復得來還為我意憐之無及戰尚神速何明且也儼因止之使還營懷恩固請往而復反一夕四五起進明謀至守志歸仁與張道儒曰乾真守己已

永樂大典卷八千八百九十

十

輝亦出請必稱其攝事保完境之助日軍中頃言不足介意公等職事皆按堵如故他暉出而喜必既入城視事實任有請屏人白事者必曰易帥之際軍中頃言乃其常理必到自安貼矣不願聞也由是反側者皆自安必但索薄書治禮備明日召他暉至宅語之曰吾非愛汝而不謀恐自今有厄疑之地朝廷所命將帥皆不任入故司汝降生汝為

**將** 資治通鑑唐貞元十一年先是韋平閣諸軍討少誠無功上言信以澤城實就為元帥統諸軍若重項元老則臣請以精銳萬人下已

去荆楚以窮其逆不然因其請罪而赦之蘇河諸軍以休息公私亦策之也若少誠一旦罪盈恐為麾下所執則入當以其爵位授之是除一少誠生一少誠也

**討誅叛將** 資治通鑑唐憲宗元和九年以右琳勅兵拒之表稱將士逼且為節度使河東節度使嚴皎承請討之詔河東天德軍合擊惠琳皎違牙將河秋光遠及弟光顏將兵赴之元遠本出河曲步落稽兄弟在河東軍皆以勇敢聞辛之夏州兵馬使張承金新忠琳傳首京師 唐憲宗元和二年李錡既反以宣州富統欲先取之遣兵

永樂大典卷萬六千二百八

上

多使張子良李奉仲由少卿將兵三千襲之三人知錡必敗與牙將裴行立同謀討之行立錡之甥也故悉知錡之密謀三將營於城外將發居土卒諒之曰僕射反之官軍四集常湖二將懼元其勢已蹙今乃欲使吾輩速取宣城吾輩何為隨之杖械宜若去是效噴轉稱焉福乎眾曰許諾即夜起城行立舉火鼓譟應之於內引兵起牙門時聞子良等舉兵恐聞行立應之撫膺曰吾何望矣跪足匿樓下親將牙鈞引獲錡三百越山亭欲戰行立仗兵邀斬之錡舉家皆哭左右執錡妻之以幕送於城下既送京師視錡落第自投尸相枕藉 唐元和九年吳少陽死元濟盡奪其命子吉甫言於上曰臣非知河北四無軍糧國家當富數十萬五以備之勞費不可支夫之不取復難圖矣上將討之張弘靖請先為少陽報讎贈官遣使吊贈待其有不順之迹然後加兵上從之遣工部員外郎李君何弼茶元濟不迎初使發兵四出番舞陽葉掠山嵐城關東康嶺君何不待入而還毋符元龜韓約為安南陽葉掠山嵐城關東康嶺君何升朝背叛約發兵二十人討遂收峯州并朝及所結聚徒黨至各處置

**擒獻叛將**

新言劉知讓傳知讓于德而封州判史嗣孫王知柔伐頓節度來至而牙將盧瑒叛率兵來迎知柔

且起廣州會稽獻之於是知柔

**不誅叛將** 馬今南唐書長養傳以聞昭宗拜陸本軍行軍司馬

攻越戰于臨安神將曹筠奔于越濟敗被執溫聞遣人語筠曰吾月汝為將汝軍有水吾不給給是吾過也故筠妻之不誅厚遇之秋越人攻毗陵溫戰于無錫筠成溫前

**料降賊將** 資治通鑑唐肅宗乾元二年言臨陣奔歸遂敗越兵

河清欲絕光州糧道光州軍于野水渡以備之既夕還河陽留兵千人使部將雍希穎守其柵日賊將高庭輝李日越喻大書皆萬人敵也思必必使一人來報我且去之汝待於此若賊至勿與之戰率則與之汝來諸將美論其志皆切笑之既而思明果謂李日越曰李光弼長於急城今出在野此成擒汝汝以賊騎齊濟為我取之不得勿勿勿日越將五百騎莫主繼下希穎以唾沫相視日越佐之問曰司空在否日越去矣兵

永樂大典卷萬六千二百八

上

勇過於日越聞日越

被寇任必思奪之矣

**放降將** 陸游南唐書建隆元年春正月

降將三十

**罵降將** 宋史本紀理宗寶祐二年六月利州王佐

之求忠流涕而還

**不可為將**

戰國策天下合從趙使魏加見楚

**聖子能為將**

史記陳轅傳漢高祖七年師及上自王

知陳韓及耶那以此皆雖有吾以羽徽傲天下兵未有至者今  
獨耶那中兵耳吾胡愛四千人封四人以封趙子弟皆曰善

**程李** 兩漢家李廣傳武帝即位左右言廣名將也由是入馬未失

**為將** 衛尉而程不識時亦為長樂衛尉不識故與廣供以遠太守將

也及出擊胡而廣行無部曲行陳就善水草頓舍人自便不擊乃斗自

治軍府省文書然亦不使未嘗遇害不讓正部曲行伍營陳擊乃斗更

將軍薄至明軍不得自便不識曰李將軍極簡易然虜卒犯之無以禁而

其士亦使樂為之死我軍雖煩擾虜亦不待犯我時漢邊郡李廣程不

識為名將然匈奴畏廣士 **志好為將** 續後漢書曹彰傳操問諸

子所好使各言志彰曰好 **長當為將** 太平廣記

不願為士平先當必行罰必信操大笑 **異日為將** 太平廣記

翁奴曰汝長大當為將應曰仲尼三入意 **待此人為將** 唐翰林葉晉公度少時將寓

差言伯道况承大人嚴訓敢措意所判乎 **自求為將** 唐新書李愬傳憲宗討吳元濟唐鄧

中每少年時時於財產他無所取其與游徒利於酒矣其實蔑視之也

一日同建迎於城外客有善相者坐觀諸賓獨稱中立曰此子異日當

為將矣一生大矣中立後尚員原公主吉馬倉州即度初李瑒之出瑒

瑒道折乃獲杖其執旗者中立在道亦然杖之二十瑒竟無恙而中立卒

為瑒殺之可以應 **擢守者為將** 新書書曰

其禍二上太子 **擢守者為將** 元膺傳元

擢守者為將 元膺傳元

擢守者為將 元膺傳元

唐澤州東平人拜鄂去觀樂使管夜登城守者不許左居曰中安也  
對曰夜不可辨乃還明日權守者為大將入拜尚書左丞度克使

**表子為將** 資治通鑑周世宗紀唐龍武都虞侯樂克亮克亮再周之

子也沈然好施不事家產雖富衛門與貴客得奕

飲酒來者言兵時人以馬非將帥才至是有言克亮之不惠官者唐主以

為撫州刺史克亮請劾死行陳其母亦表稱克亮有父風可為將苟不勝

任必甘誓然唐主乃以克 **尊之為將** 尚書書論策視上

左為右武衛將軍使將兵 **酒宴將** 五代薛史後唐郭崇韜傳崇韜與郭威

事高之於如軍後入大教閱崇韜以馬蓋指山陰謂趙王曰朝廷與郭十

萬已入此中倘不成功安有歸路今岐下飛龍才支司日必須先取鳳州

故其將積方濟奇事乃今李徽康延孝先馳書檄以諭偽鳳州郭

度使王承俊及大軍至水捷果以城降得兵八千軍儲四十萬 **飲**

**酒結將** 高軒語錄先生久止酒及鎮江後欲結諸將心 **西督諸**

將 五代歐史後周本紀乾祐元年河東李守貞與趙思贍鳳翔王景

崇相次反隱帝遣白文珂郭謹常恩等分討之拜郭威中書門下

平章事西督諸將威居軍中延見賓客及臨陣行營幅中短袍與士卒無

異上所賜予與諸將會射志其所取其餘悉以分賜士卒諸將皆樂

**典護諸將** 荀起漢王得陳平為都對今典護諸將官怒曰

大王一且得楚之亡卒乃今監護長者王益任之

**卧護諸將** 晉書羊祜傳祜使疾入朝面陳伐吳之計帝欲使祜

卧護諸將祜曰取其不必自行但于吳之後當勞聖

**名冠諸將** 相臺志度安延代人也恭慎修謹善處危難之間

身名冠諸將 **功讓諸將** 州刺史盧充稱攻嶺南韶州使

子廷昌守之連圍韶州清海劉隱使兵擊走之乘勝進圍韶州充獨自處

心允不平温乃遣徐价使越而道过宜州因説入魏恩初許之价未酒  
曰若言入謁是良圖也不爾則為反矣過怒曰君言過反且殺景王者誰  
也温乃使榮再用拔過於宜州行寇百將人人自疑温因偽不之恭謹如見行寇諸將乃安 **功冠諸將** 陸游南唐

書來庄業傳臣業父延壽從去 **功最諸將** 陸游南唐言何敬洙  
武王征討推堅陷陣功冠諸將 傳建州之役張深馬  
行營招討馬步軍都指揮使會查文徽進討敬洙堅謂閣地僻險不足勞  
大兵文徽再誓之不得已而行及平建州敬洙切家諸將然以功推王建  
封無各邑拜 **得賜分諸將** 宋歐陽公集資改學士范文正

楚州圍練使 公神道碑銘公特使公使使法  
而定已所得場等皆以上 **無以陣圖授將** 宋歐陽公集

章公賜諸將使自為謝 **公神道碑銘** 公特使公使使法  
公神道碑銘慶曆三年三月遂以刑部尚書居相位兼樞密使自公復  
召用而趙元昊及師出陝西天下笑於兵公數建利害請罷監軍無以  
陣圖授諸將使 **禮遇諸將** 宋史張栻傳栻除知江陵府安撫

得應敵為攻守 本路那須遠也主將與帥守安不  
十四

得下註以禮遇諸將得真強心又 **懾服諸將** 宋史畢再遇傳再  
加恤士伍勉以忠義士咸感奮 遇為淮東安撫使

張健雖恃勇梁竊再遇伏其罪 **總領諸將** 續資治通鑑宋宋史  
于朝命以軍法嚴之諸將擁服 元年春三月夏貴總  
領舟師五寨捷及斬王洲之役命夏貴總領諸將皆精悍夜視工劫

寨軍有戰攻軍中謂之夏爺爺少時以罪削使謀故入謂之夏謀兒理宗  
奪圖其 **身先諸將** 全史李或傳或守伯反離州歸信人為安武

形親之 中夏勇營說今呈最哀莫救犯臨身先諸將士卒  
未食不充食有病者親視之不持兩具沾濕自如也 **諳事貴將**

東漢書宗室傳初李執詣事更始貴將朱輔等 **藏其貴將** 續通  
尤武深疑之帝以或伯并曰此人不可復信 諳長

編家神宗元皇五年上批付李憲等塚慶路陳共字鎮察說夏國諸監軍  
司并僧道悉煎集期以七月會於胡盧河川從寇寇原本路廣川平野

為賊馬矢驅奔之也加之非行營出塞磨哈之使張其善將勇中衛使  
最深謀執理或不夫苦要用人冠具大千之哀不或三二十萬夫知本路

永樂大典卷萬八千八百

十五

何以禦之可大勝獲宜傳謀諸 **射鷓鴣都將** 荀子宗室傳魏襄王  
將加以知府方暴前具以聞 射鷓鴣都將 輪排幹子以騎

從明元於白登之東北有雙鴨飛鳴於上帝命左右射之是說為射鷓鴣都將  
箭下雙鴨帝賜之御馬弓矢金幣一以柱其能軍中於是說為射鷓鴣都將

**蓬起之將** 而自立其勢不長今君起江東蓬起之將皆爭附君  
者以君世世楚將為能復立楚之後也於是項梁然 **知兵之將**

其言乃求楚懷王孫心立以為楚懷王從民所望也 **知兵之將**  
孫子將智信仁勇嚴也故知兵之將人之司命國家安危之主也將者圖

輔周圖必務陳國必務太師衛將子萬機論曰知兵之將國之行  
主天之司令也古者重之設世無遺馬呂望雖知孫武雖曉然皆白起

雖武大齊之巧骨吳之屏該燕之消路秦之為司宜可謂其得相復得主  
而使之哉固當出我民之最樞其智勇之長者 **殺妻求將**

用其術者也雖有百萬之師臨時在敵在手 **殺妻求將** 資治  
吳起為魯將魯攻魯起妻魯女魯疑 **殺妻求將** 東漢書載

之起說其乃殺妻明不與魯也 **殺妻求將** 東漢書載  
十六

收洪城城中糧盡洪城民廢廟月復無所復 **午軍取將** 荀子言  
食洪殺愛妻以食兵將成流涕無能仰視 午軍取將 國屬午

其軍取其將若俄雙干律曰十應也月理道人機三朝事之選其子從也  
郭云趙世中今可想之此其後之言也曰趙趙和之說趙世之子更也

至是趙收以箭之若世趙 **欲劫使將** 西漢書六王漢傳初兵楚  
如以子母世也七王也 **欲劫使將** 反書簡兵失安以故兵相

夏晉為大常秦崇廟使吳王共子弟子德為宗正輔視或使至兵兵楚兵  
已坎梁壁矣宗正以親故先入見論吳王拜受詔吳王聞益未亦知其欲

說笑而應曰我已為東魯尚俾拜不肯見益而留軍中 **將不省兵**  
欲劫使將每不肯使人圍守且殺之益得夜亡走梁 **將不省兵**

西漢書蓋錯傳錯上言兵事兵法曰百不當十兵不克則與空手同甲不堅容  
與袒袖同弩不可以及是與柱兵同射不能中與亡矢同中不能入與士

鐵同此將不省兵之 **撫髀思將** 史記馮唐傳晉以孝著為中郎  
也而曰日省也 **撫髀思將** 著長文而蓋過問唐曰父老何

自為那家安在唐具以實對文帝曰吾居代時有金監高柱數為我言題  
將李齊之賢戰於巨鹿下今吾母飯米嘗不莊鉅鹿也父知之乎唐對曰

永樂大典卷萬八千三百八

十六

尚不如廉頗李牧之為將也。上據解款曰：嗟，中山督將，魏書紀

子吾獨不得廉頗李牧為將，豈憂匈奴哉？中山王

英復除使持節征東將軍都督冀州諸軍事，鄆州治中督榮祖潛引蕭

衍軍以義陽應之。三關之戍，並據城降。衍鄆州刺史姜悅，嬰城自守。魏

城民白早主等，殺州刺史司馬悅，據城南。衍將齊僧仁平，眾守懸瓠

悅子尚，羊陽公主主，并為所劫。詔英使持節都督征南諸軍事，出百汝南

世宗引英謂之曰：姜悅，朕御史和給，卿聞於爾，授汝使節。引魏關外

奄義陽，孤宿有倒懸之切。王國之召，虎威名，宿震故，屈王親總元戎，掃清

氛穢，昔衛霍以匈奴之故，居無寧歲。今南疆不靖，王不待以屢勞，高辭

笑曰：臣才非韓白，識聞孫吳，徒以宗室之長，預行推轂之奇，親奉淺議，夫

律是師，宜享子反之戮，以謝天下。陛下深念，慮愛等，雖主使，得用可

伯，再立明世，誓遠孟氏，以報復為期。關即微，冠何足平。於威威方，暴已

在，日中願陞。下勿慮也。為將畏懦，魏書紀

魏人知其不武，遂以中領。隋末杜伏威兵起，揚帝遣使，祭

衛將軍陳稜，以精兵討之。稜不敢戰，伏威遣以婦人之服。不知為

將，魏氏家訓，勉學篇曰：世人但知騎馬破甲，衣鎗強弓，便云我

將，為將不知明乎天道，辯乎地利，比量遠近，順擊連興之妙也。慮

囚得將，唐小說，太宗處因見堦，與語，請於高祖，免之。始以白水

之力，堯其一將，資治通鑑，唐高祖武德四年三月，秦王世民入

# 永樂大典卷之一萬八千二百九

十八漢

必勝之將，唐李衛公集，楊石碑，書古者有必勝之

將，資治通鑑，唐貞元十八年，吐蕃遣其大相兼東部五道節度使，哈

熱，特兵十萬，解維州之圍。西川兵糧，皆被伏以侍之。吐蕃至，出千人

挑戰，虜志，來不下的，伏發，虜眾大敗，擒論，哈熱，士卒死者大半。

維州先明，竟不引兵，逐乙亥，韋來，遣使，致款，奉獻，上赦之。

中人為，新書，書吐突厥，傳，憲宗，特王，承宗，致吐突厥，使，詔，征討，且請

行，帝見其果，教自，喜，謂可任，即，詔，承宗，使，行，營，討，虜，置，使，以，左右

神，果及河，中，河，南，浙，西，宜，欽，兵，從，之，內，守，伯，米，惟，登，曹，進，王，為，驛，使，自

河，南，陝，河，陽，准，登，主，之，京，華，河，中，至，太，原，進，王，主，之，又，詔，內，常，侍，劉，瑄

為，朔，江，分，領，易，定，幽，滄，等，州，糧，料，使，於，是，諫，官，李，郁，許，孟，容，李，元，素，李，亮

爾，呂，元，眉，孫，實，孟，簡，獨，執，那，跋，平，仲，白，居，易，等，眾，對，廷，諫，謂，古，無，中，人，位

大，帥，恐，為，四，方，失，帝，乃，更，為，招，討

宜，慰，使，為，御，通，化，門，慰，其，行，之

離其親將，新書，書王承宗傳

薛昌朝為保信軍節度使，統德，昌朝，高子也，與承宗，故，姻

家，帝，因，欲，離，其，親，將，故，命，之，詔，來，至，承，宗，絕，野，胡，而，歸，因，之

藥術干，資治通鑑，唐僖宗紀，長慶三年，初，莫，城，人，郭，注，妙，小，目，下，視，而，巧，請

茂

元非將才，資治通鑑，唐武宗會昌三年，李德裕等，乘，河，陽，節，度

討，使，茂，元，病，愈，止，令，鎮，河，陽，病，因，亦，見，也

書生宜將才，資治

唐貞元十三年四月，庚午，長，成，節，度，使，李，德，慶，度，及，以，說，觀，使，魏，南

仲，為，長，成，節，度，使，監，軍，薛，盈，珍，方，大，會，聞，之，言，曰，魏，大，字，主，宜，將，才，也



判官盧坦私謂人曰地大夫外雖中甚剛監軍使之必不受軍府之禍自此始矣遂自它道潛遁去南仲果以驍將之不遇得免既而益珍與南仲有隙奉府多

### 軍士逐將

唐翰林武彞度使康季榮不郵軍士部曲樂而逐之獲于嶺外上以直

### 馬贖大將

初唐書契丹傳劉守光成平州契丹以萬

金手大將軍四年曾為徐州有政聲聞廷英召對再命往鎮

將 資治通鑑後唐莊宗紀而英主元攸疑其有逆則社稷危矣至是號李格

趙張米馬招討使劉振力爭以馬不可趙張主之克代王方幸馬北而招討使於是宿將頂路士卒亦不暇天下兵馬劉元帥張宗奭言於英主曰

臣為副元帥雖乘招捕失馬陛下下杆架北方陝賊脫進功名未能服人恭誠拘拘恐貽國家深憂敢期日將帥繫國安危今國勢已爾陛下主可尚

不留意邪英主皆不聽

命係於將 宋史田悅傳悅上疏曰夫三軍之命繫於將帥人之才者大小智有遠近以漢

祖之善將不若淮陰之益辨此庸人乎今使知大

眾可以威敵而不思將帥之材否此禍之大者也

將有機略 代 臥史王晏球傳晏球為將有機略善備士卒其學亮陸既因敗以

為功而諸將皆欲來勝取都去球這獨不動卒以待之矣之而已

五危 漢武子持百五危必孔可致必生可

上命求將 貴治 勇途是司侮廉潔可辱受民可煩

於將 馬今南唐書成國傳馬殺打楚王初兵力尚寡與揚行密成內

其利十倍入時松鐵鼓以十雷銅鼓一又令民自造茶以通商故而攻其

秀運大毒防忌得與賊通香前拉拉驚賊 將以心為主 全文

永樂大典卷萬全言九

二

綱傳與定元年調知東平府事是元帥左監軍久之拜右副元帥權衆知

### 將帥貪功

容齋隨筆以功名馬心貪軍旅之害此自

自敵者七原願晚吃飯半米肉十斤被甲上馬以示可用效未有能知止

卒有求道大軍之罪宣帝時先寒惠又趙元國年七十餘上老之使丙吉

問推可將曰亡輪於老且者矣既馳至金城圍上方略雖全師制勝而禍

及其子印充武時五溪蠻夷呼馬後請行帝怒六老不許獲日請曰臣尚

能披甲上馬帝令試之獲捷報顯明以予可用帝笑曰曼雖老矣勇也速

奮日吾雖老尚堪一行既平其國而有高說主誦周之事贊於不見太宗

特使速召入謂曰高麗本朕公亦有志子對曰今疾雖衰陛下誠不棄病

且奉矣帝問其老不許郭子儀年八十餘備馬關內副元帥朔方河中節

度不來邊身充馬德宗冊此諸公

皆人傑也猶不免此况其下者乎

將帥當專 容齋續筆周易

與尸凶九五長子帥師弟子與尸征凶又意謂用兵當付一帥苟其傳難

臨臨九節度致討以二人皆元勳難相統魯故不置元帥但以官者無朝

見馬觀羊衣宜慰處宜使步勢六十萬馬史思明所挫一戰而潰憲宗討

淮西命宣武等十六道進軍雖以韓弘馬都統而身未嘗至既無統帥至

四年不克及粟一出一才數月即成功勢宗討王庭湊米乞和時裝度鎮

可東亦馬都統便得的知李光顏馬重嗣守當時石特而輪環學士元

永樂大典卷萬八千言九

三

卿大專則會諸侯... 春秋晉作三單... 夫控御不舉... 丁而不以... 頡頏諸處... 輕車東向... 平地首卑... 兵屬天子... 夷使狀則... 省維衛室... 也武帝元... 運宗正劉... 亞夫軍細... 負固各權... 識其材武... 林郎將衛... 永樂大典卷萬全二百九

氣者心之將

道心如將

食將

禪將

良家以馬取將... 軍官或內... 成至武帝... 登昭宣始... 者氣之君... 將應如響... 法門猛將... 實踐之者... 道心如將... 食將... 禪將... 中郎將... 外所故卿... 梅曹試博... 左右三將... 永樂大典卷萬全二百九

日車郎正戶... 直中漢侯... 財多郎正... 戲或行錢... 沐官以法... 莫不自願... 六人為長... 明帝時詔... 百里有非... 位入宿衛... 南宮郎故... 則二書郎... 永樂大典卷萬全二百九

法以三書... 其後雖有... 句奴中郎... 馬中郎將... 中郎將故... 黃帝時兵... 示廷治通... 帝幸上林... 將軍指上... 詩軍比向... 矣至漢興... 將運通性... 以中郎將... 之呂武定... 永樂大典卷萬全二百九

絕平日復見句奴如武不可身乃武定中絕不與飲天內當置與梅  
并吞之故得不死身奴馬從武比海上無人處使牧羊至海上廩食不至  
抵野草實而食之故節毛盡落 武帝拜張壽為中郎將使西域 張  
安世長子千秋與霍光子禹俱為中郎將將兵隨受選將軍范明友擊馬  
桓 宣帝即位詔曰朕微眇時故按度令張賀輔導朕躬自有孤孫霸七  
歲拜為中郎將卜式為中郎初式不願為郎將上曰吾有羊在上林飲  
今子牧之式即為郎而牧羊歲餘肥息上善之式曰非獨羊也治民亦猶  
是矣以持起居惡者去無令政肆上奇其言 漢官儀建武二十四年  
道中郎將段郴迎單于於五原塞也谷赤三華漢史始除官監時人語  
曰宦下秦中郎將續漢書皇甫規以西羌之叛為中郎將討胡叛起東  
漢書段熲傳水奇二年桓帝詔公卿送將有文武者司徒尹松薦熲乃拜  
為中郎將 皇甫規字威明以先零陸梁上疏自陳乃以規為中郎將討  
降之親入巡視將士三軍感悅 董卓以呂布為騎都尉督馬父子甚愛  
信之惠至中郎將蜀志霍峻字仲逸南郡人父江人也尤為於碑里合部曲  
數百人為車荆州牧劉表令峻攝其衆表卒峻率衆歸先主以峻為中郎  
將 劉焉字君平夏竟陵人少仕州郡以宗室拜中郎將 張飛字益

永樂大典卷萬八千三百九

六

德涿郡人也少與關羽俱爭先主拜長款歲光事之先主從曹公破呂  
布還許昌曹公拜羽飛為中郎將晉書職官志護匈奴奴苑或要夷越中郎  
將秦武帝置四中郎將或領判文或持節為之武帝又置平越中郎將居  
廣州主護南越通志署員觀求升平既久郡士多慕省闕不樂外任其折  
衝果毅有才力者先入為中郎將以補郡守其輕也如是并府內道裝行  
方武德初為右親衛中郎將從征遼東故右五步軍總管破駱驍津安  
方城有功授右衛將軍又兼詔討茂州叛寇董郡平天破之窮賊餘黨西  
至三習山臨弱水而歸 實懷哲為空州都督調露二年突厥餘衆圍雲  
州懷哲與右領軍中郎 五官中郎將 職領漢表日中郎有五  
將程務挺率兵擊破之 官左右三將秩比二千  
石郎中有車戶騎三將秩比千石主車日車郎主戶日車漢儀郎中  
今主郎中左右中郎主左右車郎左右中郎主左右戶郎中郎將說見三  
署郎將後漢書曰五官中郎將一人比二十石上五官郎七五官中郎比  
六百石無員五官侍郎比三百石無員九官官上更置親衛親衛郎門  
使純字伯仁遷五官中郎將純在朝歷世明習故事建武初舊章多闕  
有疑攝輒以訪純自郊廟婚冠喪祀禮儀多所正定帝甚重之一日武

永樂大典卷萬八千三百九

七

四引見南史宋孝武帝紀大明六年春正月乙未置五官中郎將唐六典  
親府一人一府勳二府勳一府明二府凡五府中郎將各一人一正四品下  
左右郎將各一人正五品上漢平帝置虎賁中郎將後漢因之宋齊梁陳  
後魏比齊並有左右中郎將各五人隋氏親衛親衛各置開府一人親之  
唐武德七年改開府親衛親衛五府各置中郎將一人左右郎將各一人謂  
之左右親衛中郎將府文獻通考五官左右中郎將皆秦官漢因之  
並領三署郎從後漢之制郡國典孝廉以補之三署郎年五十以上屬五  
官後漢書宛字子侯為五官中郎將時使番馬名侯相相致侍與吳漢  
等以人事得舉而中郎將字志者先是建武中郎將不充職漢才於  
是書宛以中郎將之七世故當宛字志者其七其父分屬左右署  
左右郎將各領左右署郎二署皆有中郎將郎郎中郎郎郎郎郎郎郎  
無三署郎猶置左右中郎將晉武帝省左右中郎將郎郎郎郎郎郎郎  
中復置銀章青綬武冠騎朝服佩水蒼玉齊左右中郎將屬西省梁代並  
分司丹禁今中郎將四十四員郎將六十四員各附諸軍諸衛屬唐亦置  
諸衛中郎將水徹三年八月避太子名改中郎將為旅賁郎將又改為



李洪來侍衛凡十千及備身左右以御刀仗升殿供來者皆上將軍領之  
中郎將任其職有口初通百令人以傳警不下聞者中郎將立告

### 左中郎將

漢官儀中郎將主帥者西漢書平慶志字子貢從  
少兩丁來受嚴氏春秋卷與舉行高明光武名見問以經表應對甚明  
拜郎中稍遷左中郎將東漢書漢會宗為金城太守轉左中郎將續後漢  
書職官字君公時為左中郎將擊走賊賊凡所將兵二十餘年以信謹  
質朴故常見用者也 皇清為左中郎將擊匈奴 楊秉字叔節以尚  
書侍講蔡邕字伯喈以侍中並為左中郎將 漢官儀左中郎將教選謀  
論議守一不者世稱朝臣諫其節名稱聞於外以平子建使來責求見官  
詔勅官目整飭官曰慶伏姓名非諛實者七聞臣臣虛稱故欲見臣臣  
形實見必輕賤不知是長大有威容者乃以大鴻臚魏應示之 樓望字  
次子少習嚴氏春秋復為左  
中郎將教授不倦世稱儒宗

### 右中郎將

職官分記漢官儀右中  
郎將主帶侍郎更漢書  
百官志注曰左右著郎 朱為右中郎將侍帶侍郎  
川汝南陳國諸職 晉志宗預為右中郎將將命使去

永樂大典萬字二百九

十

### 四中郎將

大獻通考東南西北四中郎將置後漢置江左彌重或領刺史或持節為  
之錄印皆設執用符璽復魏天太后時四中郎將兵數寡不足以保帶  
京師任城王澄奏宜以東中帶榮陽郡南中帶魯陽郡西中帶恒農郡北  
中帶河南郡選二品三品親賢兼攝者居之配以強兵則深根固本之計  
也又太后初從之漢復上居王位及都國出治其運職實有強後  
漢不有四中郎將皆帥師征伐董卓為東中郎將 符濟字子通文官即  
位為東中郎將東漢書官志獻帝以曹操為南中郎將魏志陳思王植  
字子建初為南中郎將欲遣教曹仁時有初植洪醉不歡受命於是大沮  
悔而罷之七武會紀以郭後使曹彰為南中郎將行馳騎將軍伐胡北堂  
書妙音諸公讚石崇為南中郎將 梁後暴前中郎將將水安侯璉字仲  
正司空綸之第三子少而尚武亦自文才每在幕中常習弓馬使庭戲聚  
必法軍陣時人皆以為狂謂為武實用左右聞者咸以告焉璉曰吾為王  
家破賊當使爾等知之宋書西中郎將南左東西中郎將後漢魏也小學  
紺珠書以謝曼相沖為西中郎將太平御覽後漢書盧植傳中平元年  
黃中賊起四府舉植拜北中郎將持節以護馬桓連戰破賊賊帥汝角斬獲  
萬餘人 郭泰傳王叔優問才之所宜泰曰當以武官顯權優復至北中

郎將 魏志代郡烏丸反以曹彰為北中郎將臨邊太祖誠之曰居家為  
父子交事為君臣昔起居注武帝太始二年詔郡縣守事遠有人又當  
得親親有文武器任者高陽王珪今來之國雖當出為蕃職以才幹事亦  
古之制也其以珪為督郡城守事北中郎將 王德晉書山濤為北中郎  
將守郡 晉中興書荀美 典農中郎將 魏志許州徐邈魏  
為北中郎將時年二十八 大常時歷安平太守

### 典農中郎將

魏川典農中郎將卑駕幸許昌問趙曰頗復中聖人否對曰昔于反覺於  
殺陽御叔於飲酒自嗜同二子不能自懲時復中之然宿病以醜見傳  
而且以醉見識者大嘆顧謂左右曰名不虛立邊撫軍大將軍魏志任  
字伯遠而典農中郎將數年所在積粟倉庫皆盈 母丘儉字仲恭河東  
聞喜人為洛陽典農中郎將時取農民以治宮室儉上疏曰臣愚以為天下  
所忌除者二賊所忌務者衣食誠使二賊不滅士民饑凍雖榮美宮室猶  
無益

### 虎賁中郎將

大獻通考周官有虎賁氏掌領虎士八百  
人軍旅會同宿衛於外則守王闕門  
行也七按古位相台漢武帝建元三年初置期門比郎中蓋以微行出  
遊選材力之士執兵從送期之諸門故名期門無員多至千人平帝元始

永樂大典萬字二百九

十一

元年更名虎賁郎曰虎賁古如虎之為置中郎將領之故有虎賁中郎  
將主虎賁宿衛冠插兩鵝毛為警之中果如者安有覆板應氏碑上  
實所負也復漢產約為大賁中郎將服戎弁戴虎尾履青履紗殺單水虎  
大錦綉餘亦亦然凡有虎賁中郎將虎賁侍郎虎賁中郎從虎賁官父元  
子繼若此玉事亦知之前賢亦多為者復漢復復孔如至為虎賁中郎將  
也相陪字伯喈為虎賁中郎將時是向古典漢官儀虎賁中郎將古官也  
書稱武王伐約戎車三百兩虎賁三千人槍射於後之野言其猛怒如虎  
之奔赴古有勇者蓋賁改奔為賁太平御覽漢官典儀曰主虎賁五百  
人郎多至千人丞相薛宣產漢興以來深考古義推萬變之備於是制宜  
宜出入之義正輕重之罰故司馬融有闕至五六里周衛擊刀斗竟門自  
近近侍側尚不得著劍人坊未然也陛下聖德純備海內晏然此國家之  
明制必前漢備虎賁續後漢書虎賁中郎將魏比二千石虎賁中郎比六  
百石虎賁侍郎比四百石虎賁郎中比三百石虎賁中郎比二百石皆無  
員數掌宿衛侍從虎賁武騎皆騎虎文並水 左右僕射左右皆各  
二人僕射上先有郎中郎中上先有郎中在殿之下又虎賁武騎皆騎  
彪虎文單衣裏也歲獻歲成虎文云執者勇雉也其闕元乃止 孔融拜

北軍中缺三日而遷虎賁中郎將東漢書外戚傳焉后以不私于朝廷免  
兄為防虎賁中郎將詔永平世不遷 杜榮門徒常四百餘人何湯為高  
第明帝始立為皇太子遂求明理乃權湯為虎賁中郎將以尚書校太子  
充武從容問湯本師為誰湯對曰事涉淵淵杜榮帝即召榮令說尚書甚喜  
之拜為議郎 馬援任使皆從羽林監虎賁中郎將 建武十八年夏  
旱公卿皆奏請雨洛陽令者蓋出門使何湯特衛士勤令車收案有詔  
先令官拜湯虎賁中郎將上常數日起赴武大侯于城何湯之謂也北堂  
書鈔派純傳純字伯仁兼虎賁中郎將 崔弼虎賁中郎將 蘇美帝  
自越越武桓子三征夫喻喻其王師是至武事是樂也 惟馬之錫  
惟寬之發為暴榜大烈出箕王路入司階閣勿恐問都慶其頭卓也魏志  
東州為虎賁中郎將張讓殺何進術所起火音書記桓玄欲復虎賁中  
郎將狀應宜與不訪之條位威其能定秦軍劉蘭之對曰昔湯為高秩與  
賊序云兼虎賁中郎將寓直於散騎之省以此言之是直官也復魏書律  
茂賢刀絕人尤善騎射太宗嘗親征丁零賀猛茂為中軍執幢時大風諸  
軍旌旗皆倒伏茂於馬上持幢初不顛倒太宗異而問之徵茂所為具以  
狀對太宗謂左右曰記之毋使諸行在所談以騎射太宗深弁之以茂為

永樂齋書目

十二

虎賁中郎將 旅賁中郎將 通志職官書旅賁中郎將一人職如虎  
也諸侯有旅賁樂安者也唐諸率府初有中郎郎將官宋徽元平以大  
子名忠改諸率府中郎將為旅賁郎將其郎將改為將軍復或改或省  
使匈奴中郎將 漢書百官志使匈奴中郎將一人北二  
事隨事增之據通事為員護為高柱校尉所置亦無意也漢書曰惟也  
也少而設官用休夫平子或通子夫朝者常進也多行路多也乾眉  
他功百餘萬焉者能運其木竹等歲計官利也老武紀建武六年匈奴  
遣使來獻使中郎將報命匈奴傳論曰馳中郎之使續後漢書張奐字然  
明與改紀明皇威明俱願京師號為涼州三明並為匈奴中郎將  
北堂書鈔漢書職吏有幹才建於使從故為漢史吏選匈奴中郎將 司  
金中郎將 魏書河北始開治遂以王珍為司金中郎將修泰記  
日修開枳林之材無枉棄之質清流之水無洪波之  
勢是以在職七年忠謹不昭於時功業不見於事力 鎮夷中郎  
少任重不堪為權文獻通考趙王儲為司金中郎將

將軍氏聞見錄漢順帝時張陵學道鶴鳴山中造作符書以惑百姓受  
其道者輒出米五斗謂之米賊陵子衡衡子魯以其法相付授自號  
神君其末曰鬼卒大抵與黃中相類制廷不嚴討就拜集鎮中郎將  
頃漢軍太守則所謂張陵者果其人乎今道家者流祖其事不可辨云

羽林中郎將 東漢書百官志羽林中郎將比二千石本姓曰  
主羽林郎其本又有四羽林郎皆羽林郎  
羽林中郎將 東漢書百官志羽林中郎將比二千石主羽林郎選漢陽  
白右安定北地也上郡西河凡六郡度家子補之武帝以便為從遊漢  
殿下室中 右林將 西漢書功臣未漢三年宋子庚許鹿用  
故流石郎也 義中郎將 東漢書袁紹傳紹郎兵反厥有羽林者自號平漢將  
西城入閉府門具車重賞相也載紹家及諸水冠在州內者身自行衛  
送到斥丘丘丘也紹因也斥 武衛中郎將 魏志許褚字仲康  
丘以開升為武衛中郎將 大祖與趙越等

羽林中郎將 東漢書百官志羽林中郎將比二千石主羽林郎選漢陽  
白右安定北地也上郡西河凡六郡度家子補之武帝以便為從遊漢  
殿下室中 右林將 西漢書功臣未漢三年宋子庚許鹿用  
故流石郎也 義中郎將 東漢書袁紹傳紹郎兵反厥有羽林者自號平漢將  
西城入閉府門具車重賞相也載紹家及諸水冠在州內者身自行衛  
送到斥丘丘丘也紹因也斥 武衛中郎將 魏志許褚字仲康  
丘以開升為武衛中郎將 大祖與趙越等

武衛中郎將 魏志許褚字仲康  
丘以開升為武衛中郎將 大祖與趙越等

武衛中郎將 魏志許褚字仲康  
丘以開升為武衛中郎將 大祖與趙越等

武衛中郎將 魏志許褚字仲康  
丘以開升為武衛中郎將 大祖與趙越等

武衛中郎將 魏志許褚字仲康  
丘以開升為武衛中郎將 大祖與趙越等

武衛中郎將 魏志許褚字仲康  
丘以開升為武衛中郎將 大祖與趙越等

武衛中郎將 魏志許褚字仲康  
丘以開升為武衛中郎將 大祖與趙越等

武衛中郎將 魏志許褚字仲康  
丘以開升為武衛中郎將 大祖與趙越等

武衛中郎將 魏志許褚字仲康  
丘以開升為武衛中郎將 大祖與趙越等

武衛中郎將 魏志許褚字仲康  
丘以開升為武衛中郎將 大祖與趙越等

武衛中郎將 魏志許褚字仲康  
丘以開升為武衛中郎將 大祖與趙越等

武衛中郎將 魏志許褚字仲康  
丘以開升為武衛中郎將 大祖與趙越等

武衛中郎將 魏志許褚字仲康  
丘以開升為武衛中郎將 大祖與趙越等

武衛中郎將 魏志許褚字仲康  
丘以開升為武衛中郎將 大祖與趙越等

武衛中郎將 魏志許褚字仲康  
丘以開升為武衛中郎將 大祖與趙越等

武衛中郎將 魏志許褚字仲康  
丘以開升為武衛中郎將 大祖與趙越等

武衛中郎將 魏志許褚字仲康  
丘以開升為武衛中郎將 大祖與趙越等

王國主以相統治又有條辨二府皆有將軍使更  
發辨曰屬揚即將軍辨曰副將判置折衝采說  
天后紀世拱三年九月己卯號州人楊初成自  
稱即將軍州人迎盧復王于房州不果見殺

### 自稱郎將

武官入郎將  
天策

名者請中書門下軍吏部送名例唐初仍先通堂然後批擬從之

上將 唐高祖武德四年八月以上以恭王功大前代官皆不

足以待之持置天策上將位在王公上冬十月以世民為天策

上將領司徒使東道大行查尚書令增之二萬戶仍開天策府置官備天

策府置吏司馬各一人從事中郎二人並掌簿記府官詔祭酒二人

從事中郎二人記室參軍事二人掌書疏表啓宣行教命功倉兵騎監

士一曹參軍各二人參軍事六人燕語考異天策上將唐官也初太宗破

王世充黃建德高祖以其功大其官號不足稱乃知是名位三公上開府

終唐世未嘗更命人梁史為天策上將軍以命為殿亦開府祥符八年夏

王元佐久疾以皇兄之寵故保唐舊典授之結銜在切臣上而不開府其

後荆王元徽愛日以高贈官 唐太宗為 諸路將官 文獻通考

皇太子即征天策府自不應更有府官也 宋神宗留

悉武備本以捍西北二虜而推其法於東南故西北為多東南為少陝西

諸路四十二將河北諸路三十七將而東南僅十三將元豐四年始東南

諸路四十四將而東南僅十三將漢南東路第一西路第二西路第三東路

第四西路第五西路第六西路第七西路第八西路第九西路第十西路

第十一西路第十二西路第十三西路第十四西路第十五西路第十六西路

第十七西路第十八西路第十九西路第二十西路第二十一西路第二十二西路

第二十三西路第二十四西路第二十五西路第二十六西路第二十七西路

第二十八西路第二十九西路第三十西路第三十一西路第三十二西路

第三十三西路第三十四西路第三十五西路第三十六西路第三十七西路

宋史卷一百一十九

十四

### 諸路將官

文獻通考

宋史卷一百一十九

十五

### 將星

通志

差誤將官將官性性占護不有甚極萬一有非常之變州縣長吏何以

說今其來則聖帝完歲宋周必大集論諸路師臣將制劉子乾道六年七

月十四日自伏見陛下選將練兵大修邊備深謀遠慮非外庭所能窺

測然自私是過計以謂諸路師臣有其名而無其實將制有其官而非其

人萬一月師於外而寇僕未聞擊射于內安得不為之慮也哉願詔三省

樞密院擇考諸路師臣除本州茶軍外安撫司實有兵馬與何隨其開制

遠近正為定數已足者今稍加訓練不足者今速招填既只在本路駐

泊計亦不難補矣仍於先令訓練管轄諸路分都監中選有勇善經行陣

之人就軍制或容脫壯志謀自新至於擇師和詳監中以任其居今日

尤為急務如此則稍有帥臣之實又昔神宗皇帝初置將制其選甚重此

奉守帥勇夫壯士專見工匠雜役之用本路一有調發主使無益願道舊

制奉以宏謀於擇人軍此積弊如此則稍後將制之善 將星 通志

永樂大典卷之一萬八千二百九

舟次之官也亦四輔也下第四星上將也次次將也又北方河鼓三星  
 在牽牛北天鼓也主軍及鼓鼓右星南星也明大光潤將軍吉動極差度  
 亂起直則將有功曲則將失律左旗右旗各九星在河鼓左右明潤將軍  
 吉動極兵起怒則為貴又奎則十六度人之或庫石氏所謂天象亦曰  
 封家主兵九尺下為天之中道又主漢漢西南大星所謂天象日亦曰大  
 將明則天下安動則兵亂客星守入兵起又奎十度上為日月五星中  
 道廿八曰太白之體其中三星橫列三將也東北曰左肩主左將西北  
 曰右肩主右將東南曰左足主後將軍西南曰右足主前將軍故黃占泰  
 應七將中史三小星曰代天之都尉也主胡解軍戎仗之國故不敵明又  
 曰七將皆明天下猶兵也史記天官子魁黃臣六星曰文昌官一曰上將  
 二曰次將三曰青相四曰司命五曰司中六曰司祿又天官房南衆星  
 曰騎官右房將又天官西將東相南四星執法中端門門左右樓門門  
 內六星指使其內五星五帝星復聚一十五星符然曰郎位傍一大星將  
 位也晉書天文志太白為上將將林為中軍軍八星主邊兵戈攘其大星  
 曰天馬一日遠將南三星騎將軍騎將也南三星車騎車騎之將也狼  
 一星在東南狼為野將上使掠也巨省常欲不動也又星辰為偏將之  
 也

永樂大典卷萬八千二百九  
 六  
 象抱朴子戰名大將參星主之唐李翰林恭處星文  
 翰林十二將軍列應星文霜伏懸秋月魄程卷夜雲郎將星  
 通志天文卷郎將一星在郎位東北所以為武備伏雲今左右中郎將  
 是也大明辛酉時恐不可當也隋志將一星在郎位北主閱其所以為武  
 備者也

士缺一頁

廟學典禮本末



秦祖像

秦祖像  
 秦有子南實實述作字道之淵成德之博苑若歸金契續  
 視少梁龍爵



永樂大典卷萬八千二百九  
 二  
 秦祖像  
 秦有子南實實述作字道之淵成德之博苑若歸金契續  
 視少梁龍爵



樂欵像

聖賢圖像贊建武樂欵子子樂。九封君子伯。後進建武。伏賢曰。樂氏之聲。錫爵。音。信。道。之。焉。見。善。乃。明。引。類。高。才。未。出。焉。時。笑。



廉絮像

聖賢圖像贊作城侯廉絮字着。新。公。七。時。呂。父。伯。贊。曰。兄。弟。之。邦。士。有。廉。潔。冰。沐。素。教。未。揭。儒。宗。否。壇。探。頤。沫。泗。從。容。作。典。一。時。苦。父。共。封。



左丘明像

廟學典禮本求中都伯左丘明像贊。衍慶左丘明遺素。王休經作傳。微音周朝。朝有餘。顯心。希不九慶。封錫。嘆。屬。魯之。荀况像。廟學典禮本不簡。陵伯荀况像贊。道德不明。邪說。迷。種。著言。簡。陵。何。望。當。世。到。白。是。非。綿。絡。二。義。要。諸。仲。尼。吳。乎。不。吳公羊高像。廟學典禮本不簡。海伯公羊高像贊。高七。解。經。辨。惑。延。時。文。穀梁赤像。廟學典禮本不簡。陽伯穀梁赤像贊。仲尼作。經。載。耶。穀。梁。紀。年。亦。七。發。揮。其。義。斯。出。五。學。名。家。道。隆。聖。日。列。爵。須。封。伏勝像。廟學典禮本文。伏。勝。亦。七。像。贊。伏。主。式。李。鴻。漸。傳。更。有。道。鏡。控。高堂生像。廟學典禮本文。無。伯。高。堂。生。像。贊。士。像。儒。錫。封。仁。里。工。夏。名。拔。斯。崇。禮。文。有。毛萇像。廟學典禮本文。壽。伯。毛。萇。像。贊。士。像。李。初。封。告。成。式。昭。餘。裕。戴聖像。廟學典禮本文。方。成。伯。戴。聖。像。贊。士。像。師。質。風。封。錫。命。禮。治。預。期。江。太。守。像。贊。安。上。治。恩。惟。禮。也。

孔安國像

廟學典禮本求中都伯左丘明像贊。衍慶左丘明遺素。王休經作傳。微音周朝。朝有餘。顯心。希不九慶。封錫。嘆。屬。魯之。荀况像。廟學典禮本不簡。陵伯荀况像贊。道德不明。邪說。迷。種。著言。簡。陵。何。望。當。世。到。白。是。非。綿。絡。二。義。要。諸。仲。尼。吳。乎。不。吳公羊高像。廟學典禮本不簡。海伯公羊高像贊。高七。解。經。辨。惑。延。時。文。穀梁赤像。廟學典禮本不簡。陽伯穀梁赤像贊。仲尼作。經。載。耶。穀。梁。紀。年。亦。七。發。揮。其。義。斯。出。五。學。名。家。道。隆。聖。日。列。爵。須。封。伏勝像。廟學典禮本文。伏。勝。亦。七。像。贊。伏。主。式。李。鴻。漸。傳。更。有。道。鏡。控。高堂生像。廟學典禮本文。無。伯。高。堂。生。像。贊。士。像。儒。錫。封。仁。里。工。夏。名。拔。斯。崇。禮。文。有。毛萇像。廟學典禮本文。壽。伯。毛。萇。像。贊。士。像。李。初。封。告。成。式。昭。餘。裕。戴聖像。廟學典禮本文。方。成。伯。戴。聖。像。贊。士。像。師。質。風。封。錫。命。禮。治。預。期。江。太。守。像。贊。安。上。治。恩。惟。禮。也。

劉向像

廟學典禮本求中都伯左丘明像贊。衍慶左丘明遺素。王休經作傳。微音周朝。朝有餘。顯心。希不九慶。封錫。嘆。屬。魯之。荀况像。廟學典禮本不簡。陵伯荀况像贊。道德不明。邪說。迷。種。著言。簡。陵。何。望。當。世。到。白。是。非。綿。絡。二。義。要。諸。仲。尼。吳。乎。不。吳公羊高像。廟學典禮本不簡。海伯公羊高像贊。高七。解。經。辨。惑。延。時。文。穀梁赤像。廟學典禮本不簡。陽伯穀梁赤像贊。仲尼作。經。載。耶。穀。梁。紀。年。亦。七。發。揮。其。義。斯。出。五。學。名。家。道。隆。聖。日。列。爵。須。封。伏勝像。廟學典禮本文。伏。勝。亦。七。像。贊。伏。主。式。李。鴻。漸。傳。更。有。道。鏡。控。高堂生像。廟學典禮本文。無。伯。高。堂。生。像。贊。士。像。儒。錫。封。仁。里。工。夏。名。拔。斯。崇。禮。文。有。毛萇像。廟學典禮本文。壽。伯。毛。萇。像。贊。士。像。李。初。封。告。成。式。昭。餘。裕。戴聖像。廟學典禮本文。方。成。伯。戴。聖。像。贊。士。像。師。質。風。封。錫。命。禮。治。預。期。江。太。守。像。贊。安。上。治。恩。惟。禮。也。

楊雄像

廟學典禮本求中都伯左丘明像贊。衍慶左丘明遺素。王休經作傳。微音周朝。朝有餘。顯心。希不九慶。封錫。嘆。屬。魯之。荀况像。廟學典禮本不簡。陵伯荀况像贊。道德不明。邪說。迷。種。著言。簡。陵。何。望。當。世。到。白。是。非。綿。絡。二。義。要。諸。仲。尼。吳。乎。不。吳公羊高像。廟學典禮本不簡。海伯公羊高像贊。高七。解。經。辨。惑。延。時。文。穀梁赤像。廟學典禮本不簡。陽伯穀梁赤像贊。仲尼作。經。載。耶。穀。梁。紀。年。亦。七。發。揮。其。義。斯。出。五。學。名。家。道。隆。聖。日。列。爵。須。封。伏勝像。廟學典禮本文。伏。勝。亦。七。像。贊。伏。主。式。李。鴻。漸。傳。更。有。道。鏡。控。高堂生像。廟學典禮本文。無。伯。高。堂。生。像。贊。士。像。儒。錫。封。仁。里。工。夏。名。拔。斯。崇。禮。文。有。毛萇像。廟學典禮本文。壽。伯。毛。萇。像。贊。士。像。李。初。封。告。成。式。昭。餘。裕。戴聖像。廟學典禮本文。方。成。伯。戴。聖。像。贊。士。像。師。質。風。封。錫。命。禮。治。預。期。江。太。守。像。贊。安。上。治。恩。惟。禮。也。



鄭衆像

朝學典禮本不仲伯鄭衆後漢大司馬卿像贊 贊曰經禮三百世世作程仲師為訓其義難明周官先覺漢室名卿元封

賈逵像

朝學典禮本不岐陽伯賈逵後漢中書令像贊 贊曰倚

杜子春像

朝學典禮本不蘇八伯杜子春後漢南人像

馬融像

朝學典禮本不扶風伯馬融後漢南

盧植像

朝學典禮本不良鄉伯盧植

鄭康成像

朝學典禮本不

服虔像

朝學典禮本不榮陽伯服虔

何休像

朝學典禮本不任

王肅像

朝學典禮本不

王弼像

朝學典禮本不

范甯像

朝學典禮本不

范甯像

朝學典禮本不

范甯像

朝學典禮本不

范甯像

朝學典禮本不

范甯像

朝學典禮本不

范甯像

朝學典禮本不

杜預像

朝學典禮本不可徒杜預字元預晉鎮南大將軍官陽侯

杜預像

朝學典禮本不可徒杜預字元預晉鎮南大將軍官陽侯

韓愈像

朝學典禮本不昌黎伯韓愈贊曰偶習斯文不膠於物馳

韓愈像

朝學典禮本不昌黎伯韓愈贊曰偶習斯文不膠於物馳



魏泰東軒雜錄歐陽文忠公與晏公無亡。但自即席賦詩後稍相先。妻一日指韓愈畫像語生客曰。此號大頭歐陽。安知情非愈之後也。名重於世。不重它為。公歐陽亦每謂人曰。晏公小詞最佳。詩次之。文又次於詩。其為人又次於文也。宣文人相親而然。耶孫燭明先生集跋淳安縣學昌黎先生像。世所傳昌黎先生像多矣。地江南韓熙載耳。先生嘗跋追之揚山進之。嘗有先生像實張忠獻公所藏。善本今連州守陳侯輝基以遺洋安。經名鹿賓。而某獲見焉。再拜歎曰。嗚呼偉哉。此皇甫持正所謂端人君子。胡出天外。不可得接者耶。末翁所謂騎龍白雲鄉。飄然來帝。今者非英風奇氣。凜凜若此。宜其文起八代之衰。而道濟天下之溺。志紀人土之起。而勇奪三軍之帥也。宜其能開衡山之雲。馴野魚之暴。之五百年之間。必有名世者。天之賦乎。蓋和也哉。按先生自道。有慢膚多汗。腰腹空大之語。此本尚頗不合。至其精神照世。則决非他人。無疑矣。陳侯愛文好古。尤慕先生。頃歲幸淳安。作便齋。植松竹。曰讀書林。今在蓮葉堂。曰仰韓。其風流起向。美善猶不忘淳安之士。而屬親君。則先生像于其學。魏君又賢。滿挾進去。猶倦倦就世事。皆宜書。何傳之者。有以知其所從來也。紹熙壬子歲閏二月甲寅。後學會稽孫未禮識。末到公是先生集韓文公畫

像分題 敬言昔廉絕天。道隨東梅。上下十載。賢天將復斯。文若人實命世。述作李進。神精制萬。里深不為流俗。吟大音。破余學。有若雷震。實增予世莫用。竟以守垣。衣裁。猶陽。此勢。屈道。則仲。孔子亦有言。求仁而得仁。我昔讀其書。則當見其人。適未觀遺像。忽若平生。親輪心。不言巧。亦青芝。復真。尚存高山。意俯仰。異日新。黃燕。伐。禮。集。感。持。退。之。畫。像。功名已為後世耳。身入人間。圖畫。畫。數。息。浮。圖。滿。天下。捕。賊。怒。髮。向。衝。冠。

周敦頤像

廟學典禮本末  
道國公用敦頤



本不碎。慶集。源漢先生畫像。贊道。幾十載。堅。遠。言。理。不。有。不。覺。然。開。我。公。言。不。宜。言。圖。不。宜。意。風。月。無。邊。庭。草。及。翠。花。綠。亦。自。宜。在。某。題。源。漢。畫。像。并。益。真。元。會。楊。休。物。物。宜。定。非。三。代。下。自。得。六。經。先。草。草。紅。蓮。地。九。風。霽。月。天。與。神。十。載。情。極。上。更。須。圖。

邵雍像

廟學典禮本末  
新安伯邵雍



本不碎。慶集。源漢先生畫像。贊道。幾十載。堅。遠。言。理。不。有。不。覺。然。開。我。公。言。不。宜。言。圖。不。宜。意。風。月。無。邊。庭。草。及。翠。花。綠。亦。自。宜。在。某。題。源。漢。畫。像。并。益。真。元。會。楊。休。物。物。宜。定。非。三。代。下。自。得。六。經。先。草。草。紅。蓮。地。九。風。霽。月。天。與。神。十。載。情。極。上。更。須。圖。

程顥像

廟學典禮本末  
河南伯程顥



水崎庵葉明道先生畫像贊 楊休山立。至邑金聲。元氣之會。澤然天成。瑞日祥雲。和風甘雨。龍德正中。衆施斯普。

程頤像 廟學典禮奉伊 陽伯程頤字正叔。



本尹和靜先生某題伊川先生像。拜至蜀某年。見伊川先生畫像。數本。未得其真。然則望之儼然。即之也。溫始非畫工所能傳之。學生折寬好學。字

永樂堂奉為公言三

九

道叔利諸君。以傳久遠。其志益可。生老門人。河南尹輝題。宋晦庵某伊川先生畫像贊。健圓矩方。繩直準平。允矣君子。展也大成。布帛之文。菽粟之味。知德者希。孰識其貴。伊川之言。必方好。故云。陳唯室先生。集胡少明兩書。索二程先生畫像。因寄小詩二首。微言固已成。禮賴紙上形容。轉更踈。要識平生真面目。百無所似。若為書。半首蒙僕。兩誤傳。與人同處。最難言。孟軻出語不驚。生熟。復方能知委源。

司馬光像 廟學典禮奉本 溫國公司馬光



水名臣言行錄。司馬溫公。沒京師。氏畫其像。刻印。置之。家置一。亦。飲食必視。為四方。皆遵。入。購之。京師。特畫之。有。致。富。者。未。嘗。廢。菜。泔。水。先生。畫像。贊。為。學。刀。行。清。修。苦。節。有。德。有。言。有。功。有。利。深。衣。大。帶。張。拱。徐。趨。道。像。凜。然。可。爾。薄。大。元。都。經。陵。川。集。溫。公。畫。像。上。安。仁。後。未。三。代。漢。唐。宋。大。師。溫。公。絕。世。無。匹。蹟。觀。微。與。宋。塚。馬。遠。劉。向。及。仲。舒。問。學。德。度。最。名。節。純。粹。皆。體。一。大。德。無。匹。觀。皇。代。帝。有。帝。帝。教。民。所。無。無。心。求。世。為。修。身。正。襟。見。生。三。省。台。以。道。事。君。入。官。職。備。分。守。信。不。欺。險。違。言。格。非。理。必。盡。諫。示。寬。直。辭。無。餘。利。禮。作。樂。如。成。唐。漸。仁。厚。義。期。唐。虞。不。幸。熙。豐。方。有。馬。祖。司。洛。下。甘。苦。言。論。治。亂。允。安。君。心。存。魏。則。身。江。湖。鉤。深。致。遠。推。來。數。更。礙。太。玄。作。潛。立。窮。神。知。化。德。亦。感。不。忘。赤。心。極。某。枯。一。燈。一。馬。又。裕。於。萬。民。逸。雅。幸。衣。履。有。田。不。敢。墮。墾。寺。司。兩。溫。公。奉。活。子。兩。宮。下。詔。登。一。相。早。次。發。兩。天。下。解。東。丹。驚。喜。西。夏。服。中。朝。交。几。尊。皇。與。誰。知。孔。明。食。速。少。以。死。勤。事。皆。駭。呼。華。罪。治。盡。雖。未。竟。已。定。鼎。命。開。規。摸。運。矣。國。祚。實。在。此。紹。聖。石。實。徒。學。誣。高。風。爽。爽。今。共。仰。遺。像。尚。可。徵。吾。說。稿。木。穿。有。食。肉。相。應。聖。但。見。金。粟。膚。而。食。自。可。覆。蒼。生。紹。輝。不。稱。山。洋。輝。法。然。想。見。公。薨。時。需。水。

永樂堂奉為公言三

十

張載像 廟學典禮奉本 依載字子厚大梁人

致。莫。與。過。車。不。獨。此。本。在。八。間。一。日。四。海。皆。畫。圖。更。不。負。公。有。子。得。兩。碑。萬。字。堆。瓊。塔。刻。石。署。公。為。首。惡。小。人。私。計。真。品。區。



水崎庵葉明道先生畫像贊 早悅孫某晚述佛老勇傲卓卓。一覽至道。猶思刀殘妙契疾書於頤之訓示我廣告。

### 朱熹像

廟學典禮本末微圖  
公朱熹字元晦建人



性理群書晦庵先生自贊 從容乎禮法之場 洗滌乎仁義之府 是予蓋將有意焉 而力莫能與之 佩先師之格言 奉前烈之餘矩 惟聞然而日惜 或庶幾乎斯語 陳同父集朱晦庵畫像贊 體備陽剛之純 氣含喜怒之正 辟面盎背 吾不知其何樂 端居深念 吾不知其何痛 置之釣臺 擗不佳

永樂大典卷萬全言五十一

高之雲臺捉不定 天下之生久矣 以聽上帝之命 度正性善堂 葉梅庵先生畫像贊 易有太極是生兩儀 兩儀生四象 四象生八卦 因而重之其到馬六十四 伏羲得之而為伏羲文 王得之而為文 王周公孔子得之而為周公孔子 乾之象曰元亨利貞 坤之象亦曰元亨利貞 馬之貞何也 蓋自其理而言之也 乾之策二百一十 有六 坤之策百四十 有六 何也 蓋自其數而推之也 蓋于既沒之後 此理固已埋晦 不明 而所謂數者 亦遂流於術家 其學不傳 亦已久矣 夫胡周子兩程子 張子 張子復得此數 然其理者 該於理而各於數 考數者 詳於數而畧於理 惟吾先自致知格物 誠意正心 而充之 有以極其治 國平天下之道 自太極動靜生陰生陽 引而伸之 有以盡天地萬物之變 聖門所傳 至是繁然 復明矣 然則孔子之道 豈非集伏羲文王周公孔子之學 豈非集周子兩程子張子邵子之大成也 歟 正也 用述所知 以為贊 斯文之興 如日光輝 曾不百年 知者已希 焉 先生生草 哉 魏籍 魏籍本末 非正是 非或隱或見 或顯或微 鬼神之迹 造化之機 樞於太極 形於範圍 如象斯踐 如鳥斯飛 全體妙且 無不發揮 百世之下 莫之能違 維時 宗正引之 程閣 放心 沃心 胡夕天威 小人聞之 活然 賦歸 歸于建溪 言來 其微 其貌 其禮 其道 也

永樂大典卷萬全言五十二

### 張栻像

廟學典禮本文華 陽伯張栻字敬夫



肥。學者遠來如渴如飢 聞俱俱春風浴沂正也 狂簡先覺是意曰收效心 勉為庶幾 故不服膺 以磨以砥 以飲以食 以冠以履 其志倍之 以取諸機 嗚呼 先生之言 今亦不可得 而聞之 意若定十年三月八日 門人度正書 蔡九客某張才 既 屢作文公先生像 如其生焉 亦託名不朽矣 才既傳神筆更奇 一分為二 兩無疑心 迨造物無窮 巧後代能名今可知 蔡陽遺像 壁間開 誰寫當年道義懷 從此春風百十億 化身皆自筆端來 真箇山真 蔡節齋為題 快生所畫文公像 依生父子稱蔡陽 於客人物非尋常 能傳遺像數百本 粹然千載 存無忘 言學工夫 日星皎然 無言氣象 真難曉 後學深明 未發時 始信快生功不少 夫公先生教令 存曰 於體之 體曰 夫不發時 氣象分明 即發時 應物自然 節材 叔父子 朱注 先生之門 夫其然 繼先生 轉生時 氣象 故所傳像 不特正於形質之間 而得其所存之妙 先生學以言傳者 先生之言 盡矣 惟此有非言之所能到 志先生之學 而以深遠 先生之道 必於此而求之 毋忘 戊子 秋 日 蔡淵書 節齋之學 能言文公所未嘗言 材叔之筆 能傳文公所不可傳 遺技雖不同 其皆有得於文公之尺者 仰

宋朱晦庵吳子長張敬夫畫像贊 曠仁義之端 至於可以備六合 謹善利之則 至於可以折扶羣 拳拳乎其致主之切 汲汲乎其幹父之勞 億億乎其任道之勇 卓卓乎其立心之高 知之者 識其春風沂水之樂 不知者 以向湖海一世之憂 彼其揚休山丘之安 既與其不可傳者 死矣 觀於此者 高有以卜其見伊呂 而矢蕭曹也 耶 王炎雙溪集 刊城而圍 據而軒 先生遺像 入門 荷香 淨步 麻柳 陰深 欲寫情 辨開 翻引興 蕭蕭 望堂中

十一

人。玉邑而山立六學妙經繪本試百之一。身存天下望身波海內惜此道  
付推傳。丹省但保速樓連好山。近竹底涼風入。商鶴韻亦高。導我轉湖側。  
獨游何太清。澤念亦可釋。  
門關莫送頌。頌言日散寒。

**呂祖謙像**  
願學典禮本木  
開封伯呂祖謙。



永樂大典卷萬全言三

十五

朱駒庵集呂伯恭畫像贊 括蒼潘君叔度宜其先師東萊呂伯恭又  
之像於可卷速老堂之上。自母使西河之民疑我於夫子也。篤其友未棄  
贊之。馬作詞曰。以一身而備四象之和。以一心而涵千古之秘。惟其有足  
以尊主而庇民。出其餘足以範俗而垂世。然而狀貌不逾於中。令衣冠不  
記於流俗。迎之而不見其未。適之而莫觀其項。則是丹青孰形  
心曲。惟香見之者於此而復見之焉。則不但遺編之可續而已也。

**許衡像**  
朝學典禮本木  
魏國公許衡



**石室刻像**

元王惲秋潤集余讀漢魏五書云。成者有漢文翁高  
狀石室壁間刻三皇五帝。以宋聖賢畫像。蜀太守法  
收學也。故蘇李時。今近過劉氏家。裝遂獲其本。且自畫古氏以下。至仲尼  
七十弟子。百一十三人。畫極精妙。隨古今十有餘載。無絲髮剝壞。非神物  
護持。曷足爾。後有來致所臨。王逸少欲摹。然其約象。逸有顧魯公風格。  
再四展觀。依然起敬。令人有振縷希古之相。真身蹟也。金陵志。業趙明誠  
金石錄。武氏石室畫像五卷。武氏有數墓。在今濟州任城。墓前有石室四  
壁。刻古聖賢像。小字八分書。題姓名。往往贊于其上。文詞古雅。字畫通勁  
可喜。故宜錄。

**書室置像**

趙善魯自警編。孫子語曰。子諸墳下。善  
無與游。曼遊之不聞學之不進也。乃於  
書室中。置天子。顏子。像。適有湖明曲。江萊公。富。鄒公。韓。魏公。歐。公。溫。公。余  
萊。神。先。夫。二。蘇。梁。况。之。王。秀。霖。范。淳。夫。鄒。志。全。劉。器。之。龔。才。和。陳。壁。中。  
黃。魯。直。泰。少。游。是。無。容。張。文。潛。諸。畫。像。乃。環。列。于。夫。子。左。右。晨。朝。瞻。  
敬。心。志。肅。然。其。所。得。多。矣。有一。毫。愧。心。其。見。諸。人。也。若。市。朝。之。禮。矣。

**脩學像**

唐書韋弘機傳。顯慶中。弘機為豫州刺史。以選人僻陋不  
知文儒。貴乃脩學宮。置孔子七十二子。漢晉名儒像。自為  
贊。教。勸。生徒。  
由是大化。

永樂大典卷萬全言三

十五

永樂大典卷之一萬八千二百二十二

永樂大典卷之一萬八千二百二十三

十八歲

像

夢傅說像

書說命高宗夢得說使百工營求諸野得詩傳巖王  
庸作書以誥曰以台正于四方台恐德弗類茲故弗  
言恭默思道夢帝齊于良爾其代于言乃審厥像俾以形旁求于天下孔  
安而王則審所夢之人則其形像以寄水之效於民間說蔡傳巖之野惟  
有傅說之象在虞說之

鑄范蠡像

國語越滅吳范蠡遂乘輕舟  
而浮於五湖莫知其終極越

去白起像

制度詳說宋理隆  
四年帝幸武成廟

射伯升像

東漢書宗室傳伯升與王莽  
將軍嚴尤等戰于育陽大敗

王命工以良金為范蠡之狀朝禮  
之環會稽三百里以爲范蠡也  
指白起像曰此人殺已  
降不武之甚故畫去之  
射伯升像  
將軍嚴尤等戰于育陽大敗  
之自號柱天大將軍王莽素聞其名大震懼購伯升邑五萬戶黃金十萬  
斥位上公使長女中官者及天下御者皆畫伯升像於壁且起射之

宋樂大典萬全音三

畏邳都像

抱朴子欽士著邳都之像使勁薄  
振懼孔明之尸猶令大國震駭

賜叔夜像

南史伏虎容傳受容仕宋高驛騎行參軍宋明帝好周易嘗果朝臣於清  
著殿講詔是容執經是容素風風卷明帝以方括叔夜使吳人陸深微畫  
叔夜像

贊無忌像

讀世說太宗信任長孫無忌或有惡表言其  
驕之  
無忌聞之無疑若各懷所聞而不言則君臣之意無以獲通因召百寮  
諭之曰朕令有子皆幼無忌於朕實有大功今者委之猶子之疎聞者謂  
之不順朕所不取又作威風賦賜無忌

圖李勣像

唐書李勣傳  
始太宗時已

命圖無忌形像太宗自作畫贊賜之  
畫勣像凌煙閣是帝復命圖其形自序之宋李復滿水文集題李勣繪  
像唐太宗嘗因然問顏師古勣何以孤幼思之無如御者御性不  
適於李案今畫贊於朕武勣畫指出血馬誓宗將立武后宋皆以謂不  
可復問勣勣曰此乃陛下家事何須問他人立后之謀遂決于帝過渭  
北心坎山先英衛皆皆葬母陵英公墓城馬大時馬立開乃武后草葬以  
板之致書欲興復而不能不知禍本於其祖一言無非若此其甚元祐

丁紀清明日 獻九齡像

與地紀勝長編云太平興國三年詔  
李至復中題  
言准詔訪唐相杜九齡事述得其畫像

圖功臣像

西漢書宣帝甘露三年單于始入朝上思  
及文集九  
股社之美乃圖畫其人於麒麟閣法其形

貌書其官爵姓名惟畫光不名曰大司馬時陸倕姓霍氏次曰張安世  
增趙充國魏相丙吉杜延年劉德梁丘賀望之蘇武官功德知名當世  
是以表而揚之明著中興輔佐列於方叔召虎仲山甫馬趙充國傳初  
充國以功德與霍光等列畫未央宮成帝持西卷嘗有警上思將師之臣  
進美充國乃召黃門郎楊雄即充國圖畫而頌之東漢書馬援傳初馬援  
一女子立馬皇后願宗圖畫建武中名臣列於雲臺以椒房故不及復東平  
王香觀圖言於帝曰何故不畫伏波將軍像帝笑而不言至十七年乃更  
脩封楨起祠堂明帝紀永平中追感前世功臣乃圖畫二十八將於南  
宮雲臺胡慎傳安帝元平八年忠感舊德乃圖畫胡廣及太尉黃瓊於  
省內詔議郎蔡邕為其頌云壯史未護見遠定州總管又與蒲山公李寬  
討平黑奴逆黨汪文進位柱國文帝嘉其功使畫工圖其像以進唐書太  
宗紀上觀十七年圖功臣於凌煙閣詔無忌李恭如晦澄九齡敬德靖瑒

宋樂大典萬全音三

志元杜基通開山紹順德亮君業公謹知節世南政會倫勳收實等二十  
四人並圖形凌煙閣長安志貞觀十七年太宗於凌煙閣上木畫秦瓊傅瓊戰  
之功立之像二十四人太宗為其贊傳述長應閣上木畫秦瓊傅瓊戰  
美良川功多帝賜黃金瓶後堯葬昭陵琢石人馬以旌戰功圖形凌煙閣  
高宗永徽六年遣使致祭名臣圖形凌煙閣者凡七人陸士康瑞志元杜  
基世南叔寶皆始終著者也李晟傳德宗詔曰昔我祖禮元御極有  
能服之士不二心之臣左右經綸乃圖厥容列于凌煙閣列昭續欽表  
儀彰我行西京瞻望崇構見老臣遺像顯然肅然和敬在臣極方範劉  
宋郭子儀等舊臣之次今願臣等保軍朕躬宜叙先後各圖其像于舊臣  
之次李晟與馬燧是延英帝嘉其勳詔圖其像于舊臣之次命皇太子  
書其文以賜晟代宗紀寶應二年功臣皆賜鐵券藏名太廟畫像於凌  
煙閣忠義傳宣宗大中初詔求李晟正去載貫馬周禮遂長依迎等三  
十七人畫像凌煙閣儒學警悟侯君集魏國像後方以逆誅貽次大  
宗謂曰今而後惟見公之畫像而已凡朝長編紀事本末元豐五年十二  
月丁巳詔畫雲宮繪像臣僚本支下兩房以上取無人食祿者如供無人  
食祿或供有人食祿均者取最長者均即食祿人少者取最長仍以子孫

馬次序若子孫亦係繪像本房先無人食棟即夫不問到應推恩令顯與  
以次及到房者應六年三月辛巳太學正馬希孟馬太學博士以上批自  
景靈新宮感祥巨獻歌頌者以十載獨者孟之文可觀之八月己亥詔自  
今傳教改官除拜赴景靈宮恭謝聖門祇候或者班祇候一員禮直官  
一員隨逐入殿引侍祇候十二月自景靈宮十一殿成上每行獻酬之禮  
凡百餘拜及禮仁殿必奉勸良冬七午正月癸丑又拜官推諫定奪繪像  
臣傳之家食祿入法者許致仕俸俾年七十以上受賞事致動得無叙法  
職職不堪入仕不理還限之官欲至為不食祿人從之四月壬辰劉欽景  
靈宮至天九殿觀芝萼等王王王等撰贊仍宜從官以上賜壽自是朝獻  
畢即齋殿賜茶九月甲申中戶部尚書王存言平詔具折安守志澤繪像  
因依初會所米臣係無績立於國史實錄考水事遂據本傳所載贈太尉  
安守志有戰功功績當據繪像其錄曰左麻郡指揮使安守志澤州人  
忠文勇無異即無增像人錄詔景靈宮改繪太尉安守志像并推恩其  
家先是景靈宮繪像習官以歐州團練使安守志充數高贈太尉  
安守志之孫自言故命存考定而降是詔金史韓先傳太家八會十二  
年以金先馬丞相既廢世宗大定十一先將圖功臣像于衍慶宮上曰

宋景靈宮萬全書上

相金先本朝共事制度多出斯人之手至於關決大政與大臣謀議不使  
外人知之由是無人能知其功前後漢人宰相無能及者置畫功臣像中  
亦足以勸示後今習室傳世宗忠烈太祖太宗創業之艱難米常時群臣  
勲業最著者圖像于衍慶宮達王糾也金源郡王徽改達王宗幹泰王宗  
翰宋王宗望宋王宗弼金源郡王不智夫金源郡王希允金源郡王妻室  
楚王宗瑋晉王開母金源郡王珠玉可隨國公阿練合德金源郡王先類  
忠預因公清家於金源郡王徽難鳴苑國公劉方宗特進給普魯齊國公  
韓企先并習室凡二十一人元文宗皇帝賜壽國公帝親授印室命學士  
院降制又圖其像祠巨馬之贊及御書法帖二宗議以置而賜之福女志  
杭州府昭德茶德之閣有無巨畫像元王揮杖湖棹精建畫閣圖功臣  
肖像狀昔兩漢之麒麟臺畫金之交相衍慶皆所以褒獎忠義美道臣  
一時切見國朝創制以來採臣猛將勲德輝著者甚多合無建立畫  
閣圖繪肖像不若則使或時配享廟庶非惟存法後輩亦一代之盛事  
也詔書三月事對 雲臺閣 聖廟閣 南宮二十八冊 東觀  
漢記 禮通 繪畫 丹青 繪元勳 德老臣 法形貌 忠臣  
朕賦偶 丹青新體貌之重 藻色耀輝光之是 貴飾綢履 鼎新冠帶

良臣雖逝而狀貌可觀。名將雖老而精不衰。賦偶 賦偶 畫直臣像  
後因繪於雲臺次其先後。形載圖於煙閣兩若丹青 畫直臣像  
遼史太祖前代直臣像馬紹德圖 圖十八學士像 唐書諸亮  
丙申詔置直臣像馬紹德圖 圖十八學士像 唐書諸亮  
天策上將軍趙胤胤平乃那德宮城西作文學館收聘賢材於是杜如  
晦房玄於志寧蘇世長薛元振收薛元爽盧德明孔穎達李元道李守  
素虞世南秦九恭顏相時許敬宗薛元敬蓋文道薛元爽蓋文道薛元爽  
七年收李復召劉孝孫補之命闡立本圖像使亮馬之贊題名宗府里  
號十八學士嚴書用以彰禮賢之惠方是時在選中者天下所慕而謂之  
登瀛洲李復滿水菓題冠安惟所成唐十八學士繪像 舊史文學館  
學士有李玄道李守素秦元恭顏相時而此圖無之此圖有魏徵封德彝  
薛元爽李伯藥今孤德榮而舊史皆不與恐題高之誤也初太宗命闡立本  
圖其像諸亮馬之贊號十八學士為其國賦之書府今此圖人物衣纓六  
七寸收統移易未必全於又唐初水冠制度承周隋雜有胡服今此皆唐  
後宋制度但租記諸人姓名非一二畫侍其贊也然其用意行筆設色亦  
非尋常人所能為今不論其他但以其畫筆可取而留之可也唐初所畫

宋景靈宮萬全書上

扶慈嶺山東麓鄆寧李玄道李守素乃山東冠故也長安苑亦有畫史  
繪圖賦之善久凡唐之持人皆繪之但書其姓名其他皆非實第以安其  
畫筆而賦之與此圖無異元 繪十八人像 則以老疾還政致  
和六年八月李承履中題 蘇改咸均於酒不守侍即易之等某名德傑三般味美又繪武三思李坤  
蘇味道李迥秀王紹宗等十八人像以馬圖欲引致則則解不與眾等為  
今出馬州刺史遂致仕侍御又再相難誣奏與王同毀善脫治州刺史  
既明其非非改廣州代逐無淮南一物所來止一馬于曾步壁以歸  
東觀畫像 繪宋馬高鹿無錫今除郡中投書來觀載來賦頌奇  
於上門門如東觀 寢室畫像 北史中微傳魏廢帝時微出為襄  
宜在像以勸學者 州刺史時南方初附舊俗人皆  
通曉道微性廉慎乃直 開元天寶遺事魏元來馬年  
楊震像於寢室以自戒 相愛國如家安民如子承旨  
私書怨惟以忘孝為意四方之民 折唐書王起傳起  
皆直元宗之真神事焉不之有福 王播之後馬皇太



子侍讀儀太常卿禮儀使常侍太子少師... 百城圖像 東漢書

郡民圖像

德惠數年辛酉官吏民愁感如喪親國畫其形... 郡民圖像 德惠數年辛酉官吏民愁感如喪親國畫其形...

朱熹卷萬言字

朱熹卷萬言字... 朱熹卷萬言字... 朱熹卷萬言字...

見約成用嚴端立準備庫... 蜀民拜像 新唐書

州民畫像

不流涕解云間而數曰... 州民畫像 東漢書

朱熹卷萬言字

朱熹卷萬言字... 朱熹卷萬言字... 朱熹卷萬言字...

且故述，後三大改皆灑田，萬頃廢田盡為香股，增戶。溪洞畫像

萬餘，仁宗下詔褒焉。遂教賜金。唐氏畫像，事之甚嚴。穎託郭常正，常從事傳入梅山溪洞中，見洞主蘇甘家，有畫像，事之甚嚴。云柱府李大夫之附，其名曰此溪，可名我，叩頭稱允，罪數四年不敢名。徐考其年月，則李中師誠之也，嘗為

提刑，權柱府，爾英博乃爾，吳信之。茅山塑像，宋文劉隨傳王欽。於茅山，列於仙宮，隨言欽居賦，汚無。愚憐者，其行宜神，仙邪，宜察其妄。內府藏像，金史徒單充寧

初上欲以甲第賜充寧，充寧固辭，乃賜錢，因其舊居居大之。畢工，上路幸。賜金萬，錦繡重飾，充寧亦有獻，上欲甚，解御衣以衣之。詔畫充寧像，藏內。先自畫像，宋漢書趙岐傳，以馬太常，年九十餘，先自壽，藏內。主位皆為贊，恨不圖像，第唐書薛收傳，武德七年，收獲疾卒，及

須，亦。恨不圖像，後通國學士等形像，太宗款曰：薛收，遂成，故人恨不乎圖其像，及登極，願謂房玄齡曰：薛收居在朕當，以中書令。處之三，字蒙，宋唐薛收，年三十二，秦王武之，物其後，國學士像，款其早

得與。密令圖像，西漢成，閣中神道，曰右正言，唐介，持捕衣，絲外。是不知，速質爾，董于位，裕陵，洗真，宋畫影者，曰：此不見後生日，精神，乃以此畫像，其人始知之，仍嘆：仁宗之用，意深不可及。宋文唐介傳，介為人所，枕而，御文時，以故言，見後，後居政府，道時，有為此疾

安，仁宗，字弟，而更以畫像，不類，命取葉，中，葉，藏本，賜其家。封寄。畫像，宋張詠，諱，諶，初，蜀新，亂，徙，尚書，次，主，公，子，龔，實，制，州，刺史，龔，以

僧，正，布，白，且，云，候，十，年，觀，此，後，十，年，公，晏，于，陳，州，許，士，蜀，人，龍，市，號，物，希。白，為，公，謀，大，會，彙，請，知，府，凌，策，謀，請，發，開，所，留，文，字，乃，公，畫，像，充，禱，繫

，飾，草，柔，自，為，贊，曰，年，則，遠，俗，塵，不，利，物，卒，星，之，名，聊，以，表，德，洗，勞，升，青，隲。高，凡，貨，致，明，此，心，服，之，無，數，因，號，奉，產，公，遂，畫，于，天，慶，觀，仙，遊，閣，又，凡，遊

，院，皆，畫，公，像，府，衙，之，東，南，滿，又有，桐，堂，皆，後，人，思，公，而，為，之，也，江，北，康，頤。元，景，帝，產，成，都，君，逐，逐，行，封，一，紙，付，僧，文，登，大師，者，上，題，云，諸，於，已，如，成

開，乃，所，畫，野，脹，揚，節，黃，短，楮，小，真，之，交，公，奇，之，於，大，慈，寺，開，龕，以，狗，馬。蓋，公，祥，符，七，年，甲，寅，五，月，二十，一，日，亮，開，真，之，目，當，小，祥，也，公，以，劍，外，錢。播，羅，畫，設，質，刺，之，法，一，交，一，器，以，三，年，一，界，換，之，姑，祥，符，非，夷

今，照，單，丙，辰，六，十，一，載，計，已，二十，二，界，矣，雖，極，智，者，不，可，改。自，號，具。畫像，宋，道，崇，名，臣，官，行，錄，陳，亮，才，氣，超，邁，不，果，立，就，數，千，言，畧，無，發

，質，其，畫，像，云，其，服，甚，對，其，貌，亦，古，倚，天，而，號，號，胡，而，無，懼，崇，性，之，至，慈，哉。與，人，而，多，忤，款，未，嘗，之，未，服，護，毋，着，而，揣，取，遠，觀，之，一，似，陳，亮，近，取，之，一

，似，同，爾，未，論，以，與，不，然，且，說。焚香事像，寶，治，通，鑑，唐，代，宗，大，曆。當，今，之，世，孰，是，文，中之，虎。子，期，冠，磁，州，李，寶，良，與，昭，義，留，後，李，承，昭，共，救，之，火，破，于，期，于，清，水，擒，于

，期，送，京，師，斬，之，河，南，諸，侯，又，大，破，田，悅，於，陳，留，田，承，嗣，懼，初，李，正，已，遣，使。至，魏，州，承，嗣，囚，之，至，是，禮，而，遣，之，遣，使，直，轄，境，內，戶，口，甲，兵，數，常，之，數，以

，與，之，曰，水，嗣，今，年，八十，有，六，盡，死，無，凡，諸，子，不，肯，悅，亦，每，持，九，今，日，所，有。為，公，守，其，畫，以，奉，公，之，師，換，乎，立，便，者，於，處，南，向，拜，而，投，書，又，圖，正，已

，之，傳，焚，香，事，之，止，已，悅，遂，按，兵，不，運，於，是，河，南，諸，道，兵，皆，不，敢，進，求，嗣，既。無，南，顧，之，虞。焚香拜像，宋，張，攢，浦，心，傳，錄，先生，於，書，室，中，列，本

，得，尊，意，正，方。焚香拜像，期，若，公，畫，像，每，晨，起，必，盥，手，焚，香，率，于。不，拜，之，且，曰，胃，中，稍，有，塵，埃，見，諸，公，亦，何，面目，一，日，風，雨，大，至，屋，海，披，汗

，狼，藉，滿，地，先生，見，驚，魄，終，日，不，樂，或，度，無，以，解，之，因，徐，云，諸，公，以，先生，禮。意，太，動，慨，風，雨，而，去，其，先生，曰，宜，有，此，理，或，曰，此，心，之，外，安，得，君子，像，畫

此然起立帝秘之私心自着。碎林甫像 唐史補明皇朝宗尚

及從明宗征討以乃戰知名。碎林甫像 唐史補明皇朝宗尚

安重清宮。琢玉為玄元皇帝真像。雖錫之麗。不類人。列太常樂懸。服天

子象是。次以玉石雕成玄廟二宗真容。千殿之東室。次又殿左右丞相李

林甫。陳希烈。于東西序。至代宗朝。人皆以爲言者。自陳李二相陰謀。帝欲

動推宋官將不利於先帝者。數四所類。玄宗英明。杜撰去。去於殿陰爾

廢。人無知者。至廣明廢于感。丞相范陽公。爲大清宮。使因命筆。強地得

玉。游去泥壤。則警福端簡。如就列之像。工人不知所自。以狀白公。公命

尋究。則李林甫官銜。銘於其背。丞相公志。補且以爲不可。因其奏其事。且

曰。林甫險巧罪逆。不宜獲保。首領請送京北府擊碎之。議者以爲林甫。希

烈。編位明皇。驕奢貪狠。擅動儲君。信是一亂。臣賊子也。禮經云。刑不上大

夫。而此琢石之像。且異哉。見之。况朝服。臂獲而碎於府門。君子謂是失

刑政矣。遂有好事者。傳丞相李林甫等。龍興之命。冠於人。民。製號之心。勃於君上。臣

焉。省也。故右丞相李林甫等。龍興之命。冠於人。民。製號之心。勃於君上。臣

已。送京北府。集衆擊碎。其徒伴陳希烈。見搜擒。鑄曲江像

次。候獲。日。送府司。同罪。士大夫。聞之。無不掩嘆。鑄曲江像

不。眉。山。唐。子。西。渠。張。曲。江。蘇。像。在。揚。州。都。人。相。傳。明。皇。悔。時。所。鑄。開。元。六

十。九。日。踏。處。非。一。拍。就。今。之。賢。人。所。主。相。仙。客。直。道。脫。離。東。江。逐。球。球。逐

照。因。後。薪。買。土。置。前。看。金。羅。米。高。閣。鐵。船。空。數。人。妙。選。難。形。容。等。身

承。五。等。華。摩。摩。神。圖。安。尚。想。五。朝。色。同。時。反。棄。異。代。長。歎。息。等。身

鑄像 新唐書載此像。此像之額。正黃帝。常。此。身。鑄。金。像。今。于。國

日。今。江。州。茅。唐。白。易。所。居。舊。第。畫。像。畫。陸

出。虞。窮。遠。三。十。年。間。未。嘗。一。日。忘。吾。州。者。而。郡。無。祠。宇。真。指。之。所。非。人。以

爲。獨。文。苑。道。士。長。太守。先。獲。伯。子。復。來。始。築。祠。於。郡。學。之。西。望。來。坡。像。其

中。人。以。士。夫。家。有。奉。畫。像。或。朝。服。或。野。服。列。于。壁。間。而。是。侍。郎。公。武。馬。之。記。繪。二。蘇。像

子。瞻。亦。滿。傳。耳。同。至。海。康。月。餘。郡。人。共。姓。名。特。起。屋。以。藏。焉。其。後。索。遺。像

寄。居。亦。漸。廢。靖。康。丙。午。海。康。全。余。置。而。有。之。且。聞。道。直。軒。繪。二。公。像。于。中

畫。韓。蘇。像 宋。許。翰。吳。俊。若。文。戲。情。撰。孫。宗。鑑。平。生。常。自。書。三

像。事。之。取。索。遺。像 趙。希。備。會。心。錄。祖。宗。既。太。原。廟。取。祖。宗。以。未

下。各。家。取。索。遺。像。唯。定。進。家。狀。云。私。家。無。祖。像。今。城。南。什。物。庫。土。地

像。乃。是。逆。取。國。之。相。進。花。爲。不。慧。之。狀。以。免。禍。其。孫。不。應。備。也。請

命。工 命。工 命。工 命。工 命。工 命。工 命。工 命。工 命。工 命。工 命。工 命。工

與。地。紀。贊。長。江。海。百。三。十。里。道。濟。禪。院。有。司。馬。相。知。嚴。若。干。楊。輝。諸。尊。亮

尊。是。社。黃。交。高。崇。文。楊。嗣。復。白。居。易。李。德。裕。王。先。主。夏。後。政。陳。敬。堯。諸。尊

顯。德。王。馬。六。十。八。直。像。乃。兩。命。工 裝。像 蘇。江。志。空。山。嘗。有。東

都。官。精。持。善。各。命。工。華。爲。於。此。楚。哀。王。像 長。安。志

軍。蘇。子。由。贊。歲。久。須。裝。至。順。士。申。廣。東。道。元。元

帥。不。齊。王。都。中。請。觀。敬。嘆。命。工。裝。號。以。付。信。楚。俗。設。像 魏。魏

陽。雜。抄。宋。玉。招。鬼。像。設。君。室。靜。閑。安。空。按。此。楚。哀。王。像 長。安。志

則。人。死。而。設。形。貌。於。室。以。事。之。乃。楚。俗。也。楚。哀。王。像 長。安。志

位。曰。楚。國。寺。內。楚。哀。王。全。銅。像。宋。玉。彌。平。袖。捕。在。長。慶。中。賜。鐵。成。愷

雙。鳳。火。黃。樓。子。鎮。在。寺。中。門。內。有。放生。池。犬。和。中。賜。白。地。黃。粉。粉。愷

之。圖。像 晉。文。揮。像。顧。愷。之。嘗。圖。裝。符。像。額。上。加。三。毛。觀。者。覺。神。明

仲。堪。仲。堪。有。目。病。因。辭。愷。之。曰。明。府。正。馬。眼。耳。若。明。照。神。明

子。乘。白。拂。其。上。使。如。輕。雲。之。蔽。月。豈。不。美。乎。仲。堪。乃。從。之。巖。室。真。像

洪。州。西。山。絕。頂。有。蕭。史。石。仙。置。石。室。及。巖。室。真。像。存。焉。其。知。年。代。

掘地得像

長安志打鐵雲際山寺內有李願與先生古誌願與初居長安大統縣此地而居賈村周太祖所畫今以所居村直寺以居賈介號居賈寺至周武帝廢寺廢其大業中乃以此地歸射馬射進安馬莊安嘗凡一老令索服謂安曰此古寺地何不其草之安遂與直寺內掘地得順興石像焉温州府志願與在永嘉失火燒宋景祐四年有襄耕院寺其子不道若有所告因掘地尺餘得銅鐘置十五斤釋迦

六駱石像

長安志唐太宗時有所求六駱石像觀音像五尊在陵後背驛牙實建德時求付伐赤平王世充實建德時求持勳顯千末金剛時求盧靈裝千末都時求象毛下劉國時求有石具家自孩箭發白障為千箭仁果時求洪有撰詳木陵下

江郎廟像

江郎廟溫潤其靈聖性拜祠焉廟有二女像善美俗傳江郎之女誠心悅慕遂視善象一像居動自相時者驚懼而還定舉其女赤與之偶父盜押往往暮夜不事而至與與溫論文多所放發俄而溫苦羸疾其家命道士作法驅之徒怒曰相暮而未非有不利於子阿乃見逐吾不可復留此誓曾亦將行運之出州境泣別而去僧

寺畫像

莫聖士平江士人徐廣曾崇僧寺見室中須官有婦人畫像去其上悅之絕反室即夢婦人未與合自是夜以馬索未幾遂死家人有嘗聞其事者至寺中視路得之其像以竹馬細刺之猶滿其骨

拜母畫像

西漢畫畫日碑傳曰

喪母刻像

佛子傳丁簡太公不識其母乃刻木作母而事之而史本紀元帝始居文宣太后憂依丁簡作木母及武帝崩秘衣逾年乃葬山間方刻禮佛像置于百福殿內事之甚禮朝夕進蔬食動靜必通紀述其盛禮如此宋史王先齊傳尤著長母刻像日奉事如平生孝通祀人皆以孝稱之温州府永嘉縣連世瑜樂清同妻方氏事母至孝母死刻木為像奉養益虔手足幻動晨昏進食蒸著更衣子士矣士則供奉木母愈恭

事姑畫像

元史則女傳白氏奉養母氏來為僧母水留

親沒畫像

因見善畫師司馬溫公傳家來曰今人畫事之終身親沒畫像則畫像而事之親沒不就也

圖父母像

宋史高麗傳金行成者景字至殿中二高麗國王母去老在海外三暮思念恨極不及命工圖其像置正寢與妻共處夢室履夕定省上食未嘗少懈

掛父母像

毀父畫像

宋史杜錫傳錫允仕江南為法官其視不亦濇乎

圖孝子像

法宋龍形於顏色錫尚幼聞知善故輒曰曾道毀天年佛像可以比之此聖奇之迹以此為斷

立孝女像

孝友同風歷浮國志梁大同三年山下有居民陳志者家巨富年八十惟一女志年慕親哀毀不茹葷日聞佛法可使死者生天因捨其地宅則處到信舍佛事女一日化去人謂仙廣州刺史蕭譽異之曰古早有此用說字龍葉後鄉人為立像於殿側曰孝女像其後人置祠焉願神備禮

刻美人像

五子年拾遺記漢武

刻夫人像

帝深愛李夫人死後

封曰福夫人續通鑑長編英宗治平二年己丑賜趙州上虞縣米田女家額三十丁粟二十斛李母早亡養于祖姑方十歲室中朱顏與姑執持刀欲殺姑一家驚潰獨未曉曉笑前擁蔽其婦于硯額亦以身下墜顏乃曰寧殺我毋殺姑也姑以未故得脫未遂被數十刀猶于硯顏衣不釋顏志急斷其喉以死事聞設有是賜其後掌持令置棺於木立像于中城廟歲時配享焉

宜速望不可通也。少君乃使春比石人為九服之不復思。蓋乃果實。李雲云。蓋。時祀之。紹。無。小。祠子江。庫。精。祈。即。應。後。崇。福。寺。建。乃。更。大。其。祠。宇。朱。請。加。封。安。濟。夫。公。紹。興。賜。廟。故。吏。鑄。像。北。史。在。獲。傳。便。為。元。州。判。吏。遂。司。馬。幸。故。吏。願。願。應。故。吏。鑄。像。閉。心。莫。不。感。感。鑄。銅。像。於。城。水。廣。固。守。赴。八。關。齊。進。承。其。福。家。僕。圖。像。李。昌。齡。樂。善。歸。實。高。鈞。家。僕。盜。用。數。百。千。價。久。公。而。城。之。懷。感。益。歸。祈。前。罪。公。射。蔣。濟。像。魏。書。蔣。濟。少。清。白。為。人。疾。惡。出。為。壽。春。令。行。風。靡。揚。州。治。在。其。縣。特。蔣。濟。為。治。中。首。以。初。至。任。欲。謁。濟。濟。亦。好。酒。過。會。其。醉。不。能。見。蔣。首。慈。恨。還。刺。木。為。公。置。酒。徒。將。濟。立。之。於。壇。旦。夕。射。之。刻。鮑。信。像。魏。志。鮑。信。與。太。祖。擊。黃。巾。信。乃。關。信。於。祭。祭。王。敦。像。晉。書。溫。傳。溫。傳。為。江。州。判。吏。在。鎮。見。王。敦。畫。而。哭。之。像。曰。敦。大。道。宜。如。斬。之。戰。交。主。行。之。刑。言。小。五

**家僕圖像** 李昌齡樂善歸實高鈞家僕盜用數百千價久公而城之懷感益歸祈前罪公射蔣濟像魏書蔣濟少清白為人疾惡出為壽春令行風靡揚州治在其縣特蔣濟為治中首以初至任欲謁濟濟亦好酒過會其醉不能見蔣首慈恨還刺木為公置酒徒將濟立之於壇旦夕射之

**射蔣濟像** 魏書蔣濟少清白為人疾惡出為壽春令行風靡揚州治在其縣特蔣濟為治中首以初至任欲謁濟濟亦好酒過會其醉不能見蔣首慈恨還刺木為公置酒徒將濟立之於壇旦夕射之

**刻鮑信像** 魏志鮑信與太祖擊黃巾信乃關信於祭祭王敦像晉書溫傳溫傳為江州判吏在鎮見王敦畫而哭之像曰敦大道宜如斬之戰交主行之刑言

**祈雨鞭像** 北史吳有交戟於天子而國形於李下令削去之

**異符主像** 秦書姚萇為符主像其嚴致新之以前送符登

**觀伯瑜像** 北史梁孝先傳孝先為相州刺史有盜陽人焦通性觀伯瑜偷母杖不痛哀母刀菜對

**刻柳絮像** 隋書柳絮字願言母悲泣之像通感惜李馬善士刻

**柳絮像** 隋書柳絮字願言母悲泣之像通感惜李馬善士刻

月下對酒錄今言人運之於生與相酬酢而為歡笑**事賈島像**五代歐史孫威傳威好與士居廬山簡寂宮常直唐詩人賈島像置于坐壁晨夕事之簡寂宮道士惡及以馬奴以杖驅出之乃儒服止之趨絕跡唐莊宗于鎮州莊宗以為為著作位即唐微言字洞緒王孫基賈島作詩鑄銅像其像事之如神號賈島佛而於雨詩二十韻全篇皆起句皆與其賦深知之潤三體集公第二得果夜夜獻曰公道此詩如不

**命繪像** 宋史列傳顯忠降威武軍節度使在古街上像侍立於左右又於正殿壁元皇帝及唐諸帝備法駕而朝之

**望像** 吳中舊事南里白蓮花寺乃陸僧望故宅之所後有祠畫觀像復皆其平生詩文觀業也寺僧訟于郡守倪君深怒之遂坐以罪而吏望其像雖是少雪大通之辱而無復昔時之服業矣

**人像** 春秋後魯春欲攻女邑恐齊救之則以宋委於齊曰宋王無道不有之寡人如自待之漢言句奴長都都之威刺木像都之狀交弓射之美能中

**頂戴金像** 隋書高祖初王延範通判梓州有妖人稱先生以道惑眾會語延範問有急當相救延範請黃金馬其像常頂戴之

**立贊圖像** 尚方為鴻都文學樂松江覽等三十二人圖像立贊以勸學者君臣間傳曰君奉必當首而不法使嗣何觀書松覽等皆出於微戾子晉小人休德世威附從權委者承被微進明時或賦賦一篇或為家室而位升即中

**構室立像** 梁書通鑑晉太宗貞觀十七年三月太子承天宮構室立像樂童稱心與同外起道士奉其畫符按道傳



故畫隨羊懸之昔高田馬楚相五羊街花于楚處於美園共像南越志  
曰任其窮忙之特有五仙騎五色羊執六德稱以馬瑞因圖像於府廳

### 整貂蟬像

元一統志范天生像在南州陸游劍南詩案云有賦  
山中有太古畫碧落侍中范天生舉手整貂蟬像持

妙其持云浮世升沈何足計丹成碧落蟬蟬又題  
又人觀道院雙却笑飛像未忘俗貂蟬猶舊侍臣冠

為明史實錄晉鍾會史荀濟北從軍二人情好不協荀有寶劍可直百  
萬常在母鍾夫人處會書畢荀子跡與荀母取劍仍切去不還荀知是

鍾會而無由得思所以報之復鍾兄弟以十萬起一宅始成善精尾未得  
住荀極喜畫乃者住畫室門作文傳形狀無冠形像一如平生二鍾入

門大感物宅遂空廢注云史傳  
石鍾二鍾相錄二子鍾會云

其畫像未求帝畫像未報而死子私墓立以為精拜弄報碑論使史致新  
主像契飛秋先傳之弄曰昔文成以第為元屈向先致致况今為伯父哉

逆無以奪刀復  
蝗蟹畫像 新唐書五行志元啓二年淮南瑞自  
西水行而不飛浮水城入揚州府

署竹樹陰節一夕如剪  
僧壞塑像 太平廣記南中有僧院內  
有九子母像甚聖甚奇常有

一美婦人引行者向殿僧  
不為影像 板子經聖聖古人不為  
影像繪畫不真世遠則畫

不克於棄慢之  
敬愛畫像 黃門龍川畧志弓者王江往往則畫  
餅餅晚不能替換呼與共食入田舍

父老侶之飲食餅飽即睡婦女在側江不以白疑亦  
信其無他也以故陳人敬愛之至畫其像事以香火

宋史列傳石像同錢通造廢元祐皇后議  
繪塑神像 志木葉山

上建契丹始祖廟奇有可汗在廟廟可敬在北廟繪塑二聖并八子神像  
相傳有神人乘白馬自馬孟山浮上河而東有女駕青牛車由平地松

林泛潢河而下至木葉山二水合流相遇為配偶生八子其後旋為  
漸感分馬八部每行軍及春秋時祭必用白馬青牛示不忘本云

無

形之像 淮南鴻烈解原道訓釣者不能與同者爭得射者不能  
與雁者競多何則以所持之小也獲天下以為之龍因江

海以為最又何亡魚夫鳥之有乎故夫  
不居徽徽不居無形之像注云夫七  
女之備機竹則為天地地通五行期化河  
龍圖出浴龜書威則止素文像字以搜軒殊  
狂夫侮像 齊東野語楊龜山有讀東坡柳影答  
狂夫侮像不  
知為像所侮如鏡中像 形詩云君知理上大尺畫君刀別我如  
鏡中像鏡像我不滅蓋言  
影因形而有無是主滅相  
像坐在室中雖終日無人亦如此繪其  
未毀誇亦如此惟此本像通靈活撥撥地明道德一切事上物上却  
不住想像 黃氏日抄聞伯天柳下惠之風者頑廉導致皆有興起此  
著之想像 五子之善想像者也孔子元氣之類于和風慶雲也五子  
泰山岩岩之氣象也此程子之善想像者也宋人之想像大和夫子者當識  
其明快中和處小程夫子者當識其初年嚴錄晚年又濟以寬平處豈徒  
想像而已必運以驗之吾身者如何將併與其風範氣象神明之矣吳其  
字按宋景文公筆記曰老子云無物之像古語亦有想像轉非子曰人希

帝軒提像 太平御覽帝  
軒提像配永

狂夫侮像 齊東野語楊龜山有讀東坡柳影答  
狂夫侮像不

知為像所侮如鏡中像 形詩云君知理上大尺畫君刀別我如  
鏡中像鏡像我不滅蓋言

影因形而有無是主滅相  
像坐在室中雖終日無人亦如此繪其  
未毀誇亦如此惟此本像通靈活撥撥地明道德一切事上物上却

不住想像 黃氏日抄聞伯天柳下惠之風者頑廉導致皆有興起此  
著之想像 五子之善想像者也孔子元氣之類于和風慶雲也五子

泰山岩岩之氣象也此程子之善想像者也宋人之想像大和夫子者當識  
其明快中和處小程夫子者當識其初年嚴錄晚年又濟以寬平處豈徒

想像而已必運以驗之吾身者如何將併與其風範氣象神明之矣吳其  
字按宋景文公筆記曰老子云無物之像古語亦有想像轉非子曰人希

見工像得此像圖之又業其圖以想其生也故入所以竟想者皆謂之想  
像然說亦怪矣王方畫像記述其以奇取勝以嘆時事文字展轉不窮  
不蘇東坡詞 彷彿 韓說中泉日記程明道臨涿伊川  
想像賦高堂 秋持橫梁彷彿像東郭以素端屬

永樂大典卷之一萬八千二百二十三

永樂大典卷之一萬八千二百二十四 十八派

像

奉迎聖像

宋會要其宋大中祥符五年七月五日修玉清昭應別殿設聖祖天尊大帝太祖皇帝太宗皇帝像會攝符號命吏工鑄造身一州訪得鑄五已就建安軍西止小山鑄成詔可六年三月二十二日李遵言玉皇大帝聖祖天尊太祖皇帝太宗皇帝四殿聖像鑄成已成三十四日以修玉清昭應宮使奉和政事丁謂為迎奉聖像使修玉清昭應宮副使翰林學士李宗諤副之作作坊使淮南江浙荆湖都大發運使李溥而都監某質校理本殿掌迎奉聖像使表奏二十六日詳定所宜迎奉聖像合用儀仗鼓吹三千三百餘人從之四月二十一日宰臣王旦為迎奉聖像大禮使向敏中為禮儀使樞密使王欽若為儀仗使陳先史為前導使奉和政事丁謂為橋道頓迎使二十六日詔聖像所經州府

永樂大典卷之萬全書

官吏賜宴焉五月七日詳定所宜創拜聖像皇帝服家見禮月令孟夏初衣暑服孟冬始裘尚永庫象冕官仲冬親嘗園丘所服夾衣今方歲暮永稱禮容欲望休養是制度改制單衣庶協時令從之十一日詔曰欽承寶命度範辟客方涉夷塗即臨珍館持廣典與之飾用仲迎奉之儀肇創嘉名庶彰懿則其玉皇大帝聖像車奉以迎真輪為名聖祖天尊大帝奉恭以迎聖輪為名太祖皇帝奉以奉聖輪為名太宗皇帝奉以奉聖輪為名十一月以聖像至京道官告天地宗廟社稷十四日諸司具大駕前導儀仗鼓吹僧道武儀夫序奉迎聖像宗室班迎于候祥且班迎于通津門外七里道通符并橋朝拜日聖像降舟升輿來安于壘殿中齋于長春殿十五日帝服通天冠綉紗袍大鞞備鑿駕出乾元門而西目右狹門直南街東至壘殿降輦以聖像在前平橋之綠殿改避御道為頌之改乘小輦至開封府前之大次張家莊詣綠殿酌飲玉皇聖祖太祖太宗之聖像升殿飲福一如郵郵之禮而祖用乳禮畢改服靴袍乘六輦由宮城西出天波門至玉清昭應宮門外以儀有司奉聖像回宮城東出景龍門至玉清昭應宮東門文武群臣班迎聖像入東門帝迎拜有司奉安于殿帝備詣焚香再拜禮畢還宮翌日群臣詣長春殿稱賀

二十七日以聖像至京命左司諫知制誥路拯刑部郎中龍圖閣待制查道奏告諸陵二十八日賜大禮使已下休假二日宋真宗玉京某馬迎請聖像詞一遵伏以此者擇福地而範踪先或首備詣輔臣而迎奉仰祈降福願謹以誕敷錫福格而昭至明靈眷祐崇物清和踴躍咸宜符水於昭榮至虔報祀愈廟於精心且無任懇制之至謹詞為聖像在路詞二遵伏以殊慶肇建各眷祐之靈具仰奉廟欽崇之意元辰協吉迎奉成期至應延祥感通實真適當項常保清和俾獲履之成宜繁高明而錫祐臣無任懇制之至謹詞三清伏以誕敷眷祐祐誠明恭館華新司昭介社祥容度高獲觀成功授吉日以在衣奉真儀而成路伏真巽蒸蔚風氣序成和俾利涉之攸宜彰炳靈之降鑿臣無任懇制之至謹詞

玉皇像

據章續志都之建德觀有玉皇天尊金銅像熙寧改置金五千兩時又欲為溫成德臺諫上言乃止周紫芝太倉縣水集奉安吳天玉皇上帝聖像疏右伏以天運輪旋之道雖照契於至神八懷實異之心必仰體於達宇或展像設以肅群情火緣地象程禮指汗山龍歸編一新輪奐上格蒼昊是用獨卜剛展導迎法駕願潛陰除陰陽百六之

永樂大典卷之萬全書

災永錫康年賀君王億萬之壽元劉時孫養吾某霖慶道院玉皇銅像記古人出入起居降降先後無一息不如見上帝者為小心母貳齋戒沐浴如諸其堪頌如聞其言謂如知其喜惡豈惟志氣清明者與之一昭昭之多非戴宜無不望天天皇蒼蒼者耶則有主之者矣皇皇乎國之必有君之明明乎家之必有長之天地萬物父母此父母之父也乾為天馬君此則君之君也日月星斗之所以章之雲霞霜露之所以神之陰陽寒暑之所以時之雷電風雨之所以令之元會運世之所以推之凡仙佛神明之出於人者皆其子也其言語文字而謂之道者皆其祀也而謂高者自私自為玄秘者則奇以馬時不亦難之覆而川灌之飲其乃世人之所為事微福於靈威徒知禱與而蠲潔故靈於機祥者往往事悔而忘河不不親親蕩蕩而首而在其上在其在生之化之所自出其間爾爾者豈塊土之賜而膚寸之澤哉吾馬霖慶道院祀玉皇銅像嘉其知本無其能事帝故論天於元氣之始專帝於開闢之先而查不取以人聞意者意之七介履陵太和開正山之下霖慶道院者至元祭已嘗氏所建也霖慶云者作霖文之所自號也霖慶社志軒輅覽然方內外遠視高舉於所居對萬松園堤田連屋仙山幽雅梅溪紫翠茂林掩覆中事天帝帝焉



也相其不它取名而曰靈藏云者所以志也吾先君子須溪先生書之與  
為不朽今其中予以立天婦合台范範銅為玉皇像天師真君侍下惟以  
承靈藏之志輔之冀之所以析自今而始綿綿延延者於此乎而在性特  
道士明遠大師近以持已所藏鑄為遺像以奉玉帝慈德圓滿或大之  
觀之其石清記書之永久大者不思者天也不思則久天則大道況之  
始也至今而或錄其所以或或子之能子而居是問者之能其事也固令  
之或而錄之以不其後之朝雖者皆能以履之心焉心其大且大者其與  
曾氏為無窮則道院常如新止人者不能以日新而人心之新者常與天  
而司流則其事雖日又新焉可也吾先君子之實昔明其所以事帝天以  
予之可許者望於方去觀者皆可以與此則於方之豈但記祀觀美已  
家藏鑄是說以立名號禮始創此則延  
祐三年七月三日癸卯吉鑄像日記  
上皇帝像 嘉禾 天慶觀  
在郡而嘉禾百  
鍊持法七賢遺迹一嚴陵陽城二麥子遠水三葛洪書韻四兵通子貌真  
五快僧辨以致致守無無雀巢六顧虎頭神二為巢鳳蘇去七飛仙失石  
氏遺兵火亦存者外有唐開元鑄於朝贈七寶上帝像宋望忠惠先生  
集其狀三瞻上帝聖像香潤至其言互聞美天有目之所共觀尚絕形容

### 上帝像

上聖象妙之所先成就體象故以凡情之見解長摹浩劫之高明深慮  
思冥自貽誅譴伏念臣叨蒙覆載祖職兼修每嘆玄像之不傳莫慰群倫  
之生歎力米繪素仰有九儀用志歷年堂成茲事今者前塵升陞獲遂夙  
心痛惟向上至極之身必示淵默無為之相寓三清之去拱拱皆成神具  
萬德之推展出臨實極懷復上通帝所光簡聖乘即已預降諸天普同供  
養咸歸時表永有冰歸且尚恐粉墨既闕藏空獨命工師再刻崇建  
琳宮流傳應故之姿安奉告成之享無存下土以冀真游臣願助劫始  
終歸誠道素土身嗣續祇命玄科非敢明獻是禱之心直以盡頂禮報  
天之責  
王無生

### 天尊像

天尊像 南郡新書武德七年道判初尚書沈安撰天尊  
像賜高麗切今道士姓故撰道德經天寶五載已  
求石而因天尊像及惟蓋容齋隨享康世南年太宗家見之有君平玉照  
於其家而設立百僧齋并為造天尊像一軀唐翰林安國觀者琢玉而天  
尊若君之像舊唐書禮儀志開元二十年四月玄宗奉安觀者琢玉而天  
尊若君之像求待之於盤座樓觀之側太平聖紀唐吳僧惠憲時年六歲  
隨父設齋蘇齋架理石天尊像寬不廿曰謹則像到不勝致之既禮天尊  
果到像已折去古今事通元和初有元徽柳實者父次合清風深舟入海

孤孤鳥見天尊像有全瓊葉雲涌出中有五色大芙蓉高百尺有侍女自  
蓮葉末柱者二人告之尤南漢火公命侍女送歸王得玉皇史簡寂觀天  
尊銅像刺靴鐵靴本乃佛像唐會昌中廢毀浮圖有惜其像者遂加冠  
于首承以羽衣以為天尊石矣吾持曰亦上破頭一寺基天尊元是一年  
尼持像只得同者大真聽聞人既是非實治通後晉高祖祀開元月陳  
守元書作三清殿於崇中以黃金數千斤鑄寶皇大帝天尊老君像置殿  
作樂焚香禱祀求神效故無大小守玉者林與傳寶皇命火之文獻通考  
宋真宗大中祥符六年九月臨以軍清江無氏李公道至雲騰廟前通  
小童指上塊運家到之得天尊八主像五軀呂原明雜記上詣寺觀至  
佛天尊像前嘗拜問諸者其有自來至今四世如此其前不知也因陽  
雜錄都官陳情古真志言西川一縣不記名又因換微幸木前之天尊形  
像存焉玉融折志州南真仙岩洞中高二十丈仰視高遠背白雜錯其如  
雲漢中有白石高四五丈許巍然一天尊像道服冠髮偉岸如真孔兄學  
詩兼通問元感天尊像在西城并唐玄宗奉玉皇八口香散出建通場後  
則明表此壇與人手像諸因立開元號近年不存天上金像出地香閣錄  
列是一軀胎中實乘入明皇夢玉宇琳宮取次聞

### 玄元像

玄元像 通鑑唐玄宗夢玄元皇帝云吾有像在京城西而百餘里  
生上法流切下年東切樓觀山閣近置與慶宮相見上遣使求得之於盤  
諸州開元觀唐書又明皇朝崇尚玄元聖祖之教故以通來人仕者咸或有  
之詔天下州府立紫極宮度道流為三元聖祖之會長女重清宮琢玉以  
為玄元皇帝真像雕鑿之麗不類人上則太常樂懸版天子宮冕次又以  
玉石雕成玄宗肅宗二聖真容于殿之東室次入殿左右丞相李林甫陳  
希烈于東西兩廡說金屋之精鑿於南主奉之兩因號太白山其精化  
為白石有紫雲覆之玄宗立玄元廟於長安夢神人曰太白玉石可琢為  
像上遣使復獲玉石琢為玄元像高二丈許又為二真人二侍童元一號  
志派天皇帝像在朝廣歸州舊州治西五里天慶觀開元二十九年午  
像客奏五天寶元年劉守滔利之石唐元皇帝像及唐銅鏡在郡止龍興  
觀內有元皇帝像乃吾儀感二年歸州刺史董奇生所造銅鏡重十八斤  
唐元皇帝像和聖製慶元皇帝帝玉像之作意則明君尊帝先賢命上  
崇天容台繞樂周王社下玉宇移大象金孫會群山水露潤天  
崇品空故知足十回迴壽山近起樓煙額奉無為化齊心息自然

老

君像

北史李順與傅大統十三年順與謂周文曰可於沙苑作一

老石像面北作笑狀周文曰何為各曰今天笑破端端時求解其

水樂鑿窟千言

五

說。施用未深遠。衣食已有滋。項背已能稱。惜哉末世士。學術失探討。汎而

聖像

宋會要徽宗政和三年四月二十四日以福寧殿東上三聖

一也。或以為伯陽武以馬老萊子或以為太史儋可連尚不

水樂鑿窟千言

六

即位二於殿上前楹間稍西一於宮架西北俱東向大樂令位於登歌樂

大主執元圭諸神像前北向跪奠元圭於纓藉執大圭俛伏與摺大圭三  
上香有司進幣呈帝交幣奠花執大圭再拜樂止指次位上香奠幣並如  
上儀皇帝還位登歌樂作位西向立樂止內侍奉盤置皇帝摺大圭並  
悅登樂作奉爵官進爵皇帝洗爵拭爵樂止執大圭登歌樂作奉爵官  
奉爵詣尊所良醞令酌酒皇帝詣神像前北向跪奠元圭跪以爵  
酒進飲爵三奠酒執大圭樂止內侍奉祝版讀祝官東向跪讀皇帝再拜  
內侍奉祝版置於神像前指諸次位行禮並如上儀樂止送神贊讀祝  
版官正西階東向立皇帝還位登歌樂作位西向立樂止送神贊讀祝  
樂作一或止皇帝將詣望降位登歌樂作降自東階樂止送神贊讀祝  
南向立樂止皇帝還位禮宜官曰可燔東西各以炬火燔半禮畢皇帝還  
位次宮樂作摺大圭殿中並跪奠以還香有司皇帝入恆次樂止皇帝服  
絺袍乘輿還內如乘儀 四年五月十九日詔歲中及大禮開建道場日  
數並仍舊制天寧節七晝夜老君生日年交保夏大禮前預告大禮畢恭  
謝各三晝夜五月二十四日詔今後遇皇聖冬年節天寧節單駕並詣宮  
燒香 五年二月四日詔二月十五日太上老君誕日於玉清和陽宮設  
道士登歌樂皇帝行酌獻之禮其日早皇帝入玉清和陽宮歸小次候設

永樂大典卷萬全書

七

鑾亭畢積祝進士詣殿庭北向三禮升詣香案之右東向立曰是前導又  
故事滿堂并奏請行禮等以進士充前導皇帝服絺袍升東階登歌乾  
安樂作詣殿上西向樽位立定樂止降真誠安樂作一成止奏請皇帝再  
拜祝樂作皇帝還位詣香案前樽位北向三上香故事者跪進幣皇帝跪  
交幣奠幣故事者交幣皇帝再拜祝樂作樂止火頂真安樂作皇帝還  
悅爵執故事者交爵赴尊所執爵大官今實爵皇帝詣香案前樽位北向  
立故事者以爵沾跪進皇帝跪交爵故事者交爵皇帝俛伏奠  
少立攝太祝東向積祝文跪置於香案皇帝再拜祝樂作樂止送真誠  
安樂作一成止皇帝詣望降位乾安樂作至南向樽位北向故事者取祝  
文帶幣便大降半奏禮畢皇帝還位 十八日詔今後降聖節可休太上  
老君生日例排辦行禮仍今本宮一月前檢舉以閱七年五月十六日詔  
改正清和陽宮以玉清神霄宮為名周益公大全集並敬觀華子乘女  
止斗像時前奏告今上皇帝奉命殿神像祝文 維淳熙三年歲次丙申  
某月朔日皇帝御名謹遣某官致昭告于皇帝丁未見生星斗君皇帝丁  
未奉命真官皇帝丁未元辰真官伏以維北有斗事神之尊比歸相庭真  
嚴儀設壇崇禱之別殿奉元命之別星因創規併併仲祇告尚饗 奉安

止斗像時前奏告祝文 維淳熙三年歲次丙申某月朔日廟天子臣叩  
謹遣某官禮上格三清聖德伏以樸七耀之具容雖載新於琳宇望之  
清之勝境初屏隔於瓊霄念故位之有期重告度之秋獲仰攀蓮座而位  
氏生 奉安神像時前奏告謹北斗神像祝文 維淳熙三年歲次丙申  
某月朔日皇帝御名謹遣某官致昭告于北斗滿明太對府天英貪狼星  
君北斗陰精上宰府天任巨門星君北斗真人司空府天柱積存星君  
北斗真官海擘府天心文曲星君北斗丹元斗君天倉兼真星君北斗止  
極太常府天輔武曲星君北斗天關上府天衝破軍星君并寶觀之神  
伏以維北有斗象太依運平四時助物元氣君人及善其故布欽此新  
琳祠實享真像清期安奉預而披除 奉安北斗神像祝文司前伏以斗  
運天中昭制四曜蓋七改之樞機陰陽之元不之必尊崇奉乃極福祥茲  
營新宮嚴飾時表安神伊始敢不告虔 奉安北斗神像時前奏告五福  
十福天一祝文 維淳熙三年歲次丙申某月朔日廟天子臣叩謹遣  
某官致昭告于五福太一君恭太一太遊太一小遊太一天一太一地一  
太一四神太一且恭太一天恭太一且符太一伏以斗有環域天之三辰  
九節塔宮載求像設設惟太一歸御相望安奉有期併仲祇告尚饗 奉安

永樂大典卷萬全書

八

安止斗像時前奏告太上皇帝奉命殿祝文 維淳熙三年歲次丙申某  
月朔日皇帝御名謹遣某官致昭告于光先壽聖天體道性仁誠德經  
武緯文太上皇帝丁未見生星斗君光先壽聖天體道性仁誠德經武  
緯文太上皇帝丁未奉命真官光先壽聖天體道性仁誠德經武緯文  
太上皇帝丁未元辰真官伏以維北有斗乃神之尊比歸相庭真  
轉言介福之節御飲奉慈皇之命元因創祈規併仲祇告尚饗 奉安禮  
北海東溫州景靈宮奉安聖祖天華大帝聖像香詞 維淳熙三年  
年歲次壬子七月朔日廟天子臣伏於溫州景靈宮奉安聖像謹遣某官  
奉禮上香聖祖上靈高道元天司命保生天華大帝元天大聖后伏以  
奉慈惠之妙嚴容觀應遊散萬壽之妙應久發家技壽有風塵之弊乃還  
山海之經節御本學夙興是懷姑從承廟於本梓宮香火弗親敢息寅恭  
之意干戈無定史延祥嗣之祥任無任懇禱之至謹詞 徽州天慶觀奉  
安聖像奏告聖祖天華大帝 維紹興四年二月朔日廟皇帝謹遣某官  
於徽州天慶觀以某月日奉安聖像奏告聖祖天華大帝伏以聖祖先皇嘗  
觀福遊之降朝真無國可忘歸御之休乃春殊遠載茲寶像將因是日  
奉梓宮而先願願用光昭萬三無任懇禱之至謹言 徽州天慶觀奉安

聖祖天壽大帝聖像二月二十六日維統四年四月朔日嗣皇帝上親是  
其官於徽州天慶觀奉安聖祖天壽大帝伏以德源所自皇祚有聞生而  
神靈既業狂躬之威德施于孫子用昭受命之殊符示現之祥  
延鴻而下屬新像設虔奉真遊尚希祥鑿之通永格和乎之應  
三清

像 黃氏日抄佛所請法身者本性也報身者德業也肉身者真身而實  
有之入也今分爲三像而駢列之既失道業復做其所爲學老子  
爲三清而吳天上帝反生其下三清元始天尊太上清元始天尊太上清元  
二道君又非老子之教身故有二像又非與老子爲一而老子身自向太  
清太上老君現于明言老君之別則亦入焉蓋可借居昊天上帝之  
上世涇川志宜湯觀三清聖像記 涇邑宜湯觀隆興中道士徐致素請  
葛顯華刻於南郭外有石門概羅漢顏真卿題錢四十萬道三清殿宇淳熙  
四年鳩工立柱梁煇吳二日爲大厥所仆衆指泰趾阻阻不構度五次  
年知縣楊公傑合衆緣遷于茲地殿宇比舊益宏特而聖像未設胡君以  
烏無仰衆人若能就此且心固願爲之越明年以錢百緡成壇壝即命茅  
山守米唐周守體經立聖像侍衛俱備今三衢五者列世明影施金米爲  
像飾上刀積微合度二費爲錢一百萬觀門散募助費十不及一淳熙十

年六月慶成胡君與妻殷氏洪男弄等及孫婦曹淑誦誦誦誦誦誦誦誦誦誦  
成並事者聖人則見篤其自也方未觀者或稱嘆以爲名山福地所未有  
胡君人欲重其大殿地加文苑柱如舟漆與像設稱先帝捐金六千馬  
三門又捨田使通其額刀洪大輕財樂施所以成立此觀者不一端尺板  
公以壽考于孫變行福極榮園其始於今故刻石以誌造像功其他俟觀  
字目備采名士總其事而大書之是年長至日暮緣閣山知觀道士王君  
水謹記從後新書  
太乙像 魏文太乙祖紀八年是成君基太一像  
州州學教授汪照書  
七年十月十三日禮部太常寺官准詔討論太一典故今所屬路邊吉地  
隨宜修建太一宮聖十神太一神像俾官成擇日奉安遷四三宮就本宮  
行禮詔依今兩浙轉運司畫圖中尚書省取有初司天監覽芝蘭宮樓太  
一有五福君暴大游小游天一地四神臣奉天直符凡七太一凡行  
五宮四十五年一移自康熙年入黃室其宮在吳分蘇州請其地預築宮  
祀之章傳玉堂吳百太一宮閣啓告遷中太一宮太一神像道場青詞  
伏以華新館御上華天極之居恭送威神來泐宗師之尹肅消長至中命  
元臣奉神象以告遷會敬冰之降監懷陳照康庶遠齋誠 中太一宮太

一并威德神像佛塑造了畢就西太一宮開啓光明道場青詞 伏以  
肇建珠庭上擬太宵之樞戴圖威像仰模負室之容極工半之精樹增靈  
光之明潤爰申昭告冀亮至誠 中太一宮閣啓奉安太一神像禮畢道  
場青詞 伏以高真降格甫昭象日之嚴恭館瞻履成駐佛雲之馭筆神  
茲始凝祐無種爰備用於靈科特肆陳於顯席異回慈鑒俯亮霽誠延王  
緒於明昌冥祥元於仁壽末玉珪華陽某依頓和玉宣徽奉安中太一神  
像 太一真庭結實壇中涵元象本無言三山波湧樓臺近址極星環劍  
孤尊蒸入飛宮初在丑神移列取直從神狀象自遂靈懸瑞瑞常登御  
廣著曉日破紅浮關供夕雲鏡紫環垣龍隨聖筆樓碑首鶴帶仙書語  
洞門天馬應歌未仗衛祇祇祇祇祇祇祇祇祇祇祇祇祇祇祇祇祇祇祇祇  
帝 茅山造像 馬明叟實錄唐李德裕於茅山造老君孔子尹  
真人像馬茅山三像記

赤帝像

續通鑑長編景祐四年正月乙丑  
置赤帝像于宮中以祈皇嗣  
真君像 江州志  
德化縣

太平興國宮明皇殿有金銅真君像胡文恭公集續泉觀雜錄真君聖像  
祭告青詞 伏以神泉有開開館惟舊紹營秘殿修奉祥容祇告于靈尚

三茅君像

文苑英華王師簡下伯宮三茅君像記 太  
上立德立言以弘其教生人活國其用不極殊  
乎格濟一併詳者則詣真理素化出入人祀周窮廣成狂軒皇之尊關今  
關玄元之訓宜搜虛極呼噓日月上賓之德代有其人茅君伯仲仲氏  
夜春玄福運廷危喪脫發萬類騰躡三霄學宗其門者猶代不絕特謂朝  
山之月眉駕紫鼓白鶴茶氣必惠其展或者說則曰真君長生性亦以籍  
其越司命籍人衆生元音不知其故胡言且書遺一畝之宮于山之陽去  
而獲送其說下伯一有下子治標標積爲海者無然則有東周秦龍鼓  
墟參秀之數則靈像何或我河東廣平公一作在河東公東周秦龍鼓  
文之師法實奉黃老以根政源審謂開元永平之代上無無以定清瀾  
一併詳者則詣真理素化出入人祀周窮廣成狂軒皇之尊關今  
君之像惟肖其儀形設靈壇於兩楹分三座而鼎足以嚴其觀雙侍重衛  
爲以備其尊龍虎右左一作石瑞瑞馬昇其堂堂瑞首拜其前  
後左右一作在節羽衛從諸天行攝其水容以敬以肅則若美其口  
一併詳者則詣真理素化出入人祀周窮廣成狂軒皇之尊關今  
而私採其率教者曰興廢繼絕則由乎人家福獲祀必感乎志公伯以黃

補 71—313

孫法會元辰修畢仍必必誠款崇陽王真官負乘而頌命刑陪位而贊拜  
登維天積宵燭如星奉章上玄昭啓吳帝蓋所以保和封內儲慶皇家門  
開之祥我事止端至我賢侯之業也尊元和甲申歲十二月二日新宮始  
成無傷物利公之字內百姓不知有嚴有翼如令造化道士孫智清玄門  
龜龍以標儀矩變成事指額而叶焉乃啟章明靈跡延輝玉蓋請  
介一併介於我改者撰而刊之師簡於其真蓋不敢沒其美云

### 人像

唐書地理志寧州寧真縣本羅川大寶元年獲玉真人像二十  
七國更名一云大寶元年寧州羅川獲玉真人像二十  
有二其少八者改稱馬真真藝文志道家

### 村留神像

水經注

### 真武像

詩道山指註到元永吉相之無所不用其技者世真武  
像於帳中其不欺暗室可知曰相和不自欺則固可取

以神像置帳中亦可謂不智曰何以言之曰未有真武則敬而遠之乃所  
謂智帳中則之處至藝之所也何可置神像籠克山志建三清殿壇樓  
三門碑中宮道內侍授南方所真仙像二玉壽星像一玉教珠玉上  
亦道侍臣授水函玄武像與宗師張留林英與志馬程赫右聖宮在牛山  
南昭興初道士沈無羊結庵此處沈沈見真武像命工闢廟刻石奉真既  
而峯前石洞有一龜蛇相隨而出自是畫出東麓人加歸焉因是祠守老  
李志聖記聖公吳參政守會稽日命工塑真武像既成熟視曰下似不似  
即曰毀之別塑今告成觀西無小殿立像之道士賢仲清在傍視見之  
而不敢認沈沈志向在建築於都人狀似真真五世祖武襄公文復  
智高時所帶銅面具及所佩牌上刻真武像世言武襄乃真武神也國  
朝僧蘭古春珠竹葉東里庵塑真武像佩太上以玄門設教清靜內宗  
真武由道化鎮天威靈振古乃曉東里餘閣之地殊奉止極仁聖之尊殊  
水大於坎離沈融真氣川謀制於郭真高權仙磁端拱而頂帶三台爾勢  
而威法之教主而治世之福神雖假土木之身奉命鎮守五百靈官之衆實  
積康願拜高尊得實道立命安身遊行三界因人成事與道合真六甲齊

靈示淨樂誕生之相五龍捧空儀武  
當修造之時獨我百朋操石多福  
神像者漢長沙王度廣率百尊位諸侯傳國五世謂之五神者有昆  
第五人與故闕元靈馬國瑞以刻神像于廟至今郡人瞻仰敬歌祠

### 山像

真聖志會松李李功顯太尉第三子也居台州中山下嘗夢  
到大宮室人自西廂遙遞進東北角望聖神一軀甚太神仰而  
行長松巨栢陰森滿庭肅然起敬傍有兩楹將就生少憩神復手止之曰  
不可知而祠廟並從東趨出所經履處屋以間計者逾數百覺而恍然其  
塔趙夫茂德馬廣德太守遣信來其女寄祠山園一軸展觀之宛是青  
夢所親始願奉事挾王之意誠有勇三直詣其質庫求十千事者新之  
客曰吾買時用錢三十萬此名筆也特以急關之故暫行權質勿慮不來  
願也聞其一乃壽星像以白寶寶命如數付與說又求益至三凡滿六萬  
而去徐視其二蓋祠山像貌所青輝如其人後不復來於是決意香火即  
都監趙訓武之子吳士華寓探納竹箬中置於佛堂久而忘加標飾都監  
忽若為物禁葦竹不醒遂作神語曰汝兒子奈何視我於污穢處家人莫  
知其言或曰三哥多雅好必其所為問之果然急便取之已夫所在一小

兄言前日見果坤挪一箇竹箬人後園枯井了試今下取乃像卷也乃泥  
滿外而稍素不潔都監少頃即復常而婢疾作符瘡不効夜卧叫呼微曉  
頭髮為鼠鬚直經三日稍愈全如廢迷迷運之出聽其自如曹氏  
米家迄今不食豬肉慶元二年李本馬福定劉總管與大兒說

### 王像

與此此縣成都府在廣都之慶成院有隋文帝御容及八龍王  
繪像後周末有墨法師在持攝淫樂經嘗有八老更來聽後  
欲其一師懷問之乃曰都延即位頂骨未正坡奉命住正之耳因以神  
青龍龍涎胎師曰可醫都延首既而隋文交強頭疾下詔求醫皆以資道  
遂愈乃定此院嘉禾志陳山顯濟廟在海鹽縣紹興七年六月早穰知縣  
李直奏因禱于龍君得小龍以歸說林慶設醮三日後來而是歲大穰則  
于朝進封龍君為廣惠湖靈侯龍母為龍君夫人今紹興二年李直奏建新  
龍君龍母二大殿榮龍君像聖侍衛八龍聖龍母四龍王像置供且龍  
于望自興門而

青溪神像  
神聖慈有青水曰玉娘子傳語聞若  
歌聲有聞人者須史女至容色可憐文韶馬歌深與女心日但今有瓶何  
患無水取之今碑歌紫霜自群裙帶綉袂歌曰日莫

水樂大典卷萬全百十四

十一

水樂大典卷萬全百十四

十二

舟心寸意慈君不知履克則去明日  
中女姑神像青衣五前夜所見者

### 鍾道像

補筆談  
皇恩夢鐘

乃詔蓋工吳道子如夢圖之仍告天下志念知悉宋熙寧五年上命以禁  
中本模搦鍾板印賜兩府輔臣各一本是歲除夜道官就東西府給賜鍾  
板之像石林燕語元豐元年除日神宗禁中忍得吳道子畫鍾道像因使  
鍾板賜二府吳中卿時為相敬贈以常例王為五日上前未有特賜此出  
吳恩當稍增乃增五千其後御藥院遂為故事明年除日復  
賜中卿例復授五千中卿因戲問列曰一也足矣秦皆大笑

### 張婢

神像 美堂志 紹興三十年放奇願在鄉居村近村無家婦輩守  
舍至夜未還危婦多喜者忽自柱於屋後是日適嘗以過受健  
致其不思一朝之忿舉室驚擾救治弗得乃適構里社其祠三更而楚門  
其故曰始者實以恐懼委焉此舉則則俗狂家然似大夢中見兩箇官  
員各乘僕頭一人著紫公服一人著綠公服同語曰故去故去他家既相  
構如何不周旋因遂待活明日挾氏為其酒與召至案謝諸神婢觀其像  
云與所見不同則一妾初入張門時臂中帶一卷軸置于神堂側元未  
嘗取視漢展觀之一案一練相對正傳昨夕示現者見婢微覺笑容蓋其

靈感也乃信其無謂尊且小大皆能值乃自表以享祭供殊非偶然  
增五通像 武林紀事一六  
賦更在室中其門出視之乃向日所錄因之驚問之曰汝何得至此因曰  
予之死無憾但有一事相說大和羅五通神皆果李華為之近有一人適  
他所今見虛其為某欲充其位欲求一左微如行移明言至克其位神為  
笑之無我有意據之是乃計之為書陳而楚之數日東庫樓上五通神日  
夜喧鬧如爭競之狀人更不容安跡更因密告庫人向日所遇大較其相  
與增塑一神像於中即日安貼如初至今有六五通神時嘉泰壬戌八月  
也

銅官廟像 世所厥周訪畫人物善唐人之遺蹟也程公吳元  
愛之暇日多至廟中觀焉性往裝個終日又嘗作大銅香  
爐從此陵天寧寺塔下銘其出曰公吳父作爐煉黃覺皇

野火燒 請嘗五行志開皇十四年將祠泰山令使者致石像  
神祠之所未至數里野火歛起燒像碎如小塊

滴乳成 郭梁志在寶慶府寶方山有崖洞八所其一棲真其二上屏其二太  
保其四朝陽其五迎陽其六芙蓉其七隱仙其八花孔龍甲神像皆

所成嚴叱金像 宣室志唐初有神像用金而製傳云周隋間有  
殿宇甚嚴玄宗嘗幸其殿塔而觀焉時肅宗在東宮代宗尚稚供侍上上  
問內幾力士曰此神像何所與亦有說力士曰此前代所制可占王者  
在位之良何年耳其法當屬而叱之奇年甚未則其像搖震亦冬不熱一  
憾而止上即嚴叱之其像若有懼懼震移特仆于地。上喜笑曰如說我  
為天子幾何時方上因再拜賀上即命太子叱之其像微震又命皇孫叱  
為亦動投久之上曰吾孫似我其後玄宗在位五十載肅宗在位凡六年  
代宗在位十有九年

### 諫遷神像

遷溫州諸宮殿神像于湖州有司  
迎奉所遷嚴禁諸言者莫大於寧神寧神莫大於得四海之歡心浙東早  
策若加動動恐道惡言已務從簡約不得過馬駟擾亂其事遂已撰諫  
議大

不信靈像 三槐王公難難荒莽史為右丞特五岳觀吳或  
僕。非了教過士能來之化曰果實何不休  
焚之上笑而已時以地五言斯或德也

禁毀神像 資治通鑑  
隋高祖紀

毀壞神像 帝晚年深信佛道鬼神始詔有毀佛及天尊像鎮海清神  
像者以不道論沙門毀佛像道士毀天尊像者以惡逆論

道人塑像 美堂志湖州與鎮晉寺本  
梁沈林文父墓也當武帝時

印施聖像 黃元大積善錄世之好善者舉印施諸聖像  
此雖未可為必獲福亦作善之一端也然舉

印施聖像 用然一備又不形繪像背故施者甚所便而得者甚容易求有不舉而施  
之與廢然同未者或始於聖像廢後漢或兒女毀壞獲藉於糞壤中其

印施聖像 此雖未可為必獲福亦作善之一端也然舉

印施聖像 用然一備又不形繪像背故施者甚所便而得者甚容易求有不舉而施  
之與廢然同未者或始於聖像廢後漢或兒女毀壞獲藉於糞壤中其

印施聖像 用然一備又不形繪像背故施者甚所便而得者甚容易求有不舉而施  
之與廢然同未者或始於聖像廢後漢或兒女毀壞獲藉於糞壤中其

印施聖像 用然一備又不形繪像背故施者甚所便而得者甚容易求有不舉而施  
之與廢然同未者或始於聖像廢後漢或兒女毀壞獲藉於糞壤中其

印施聖像 用然一備又不形繪像背故施者甚所便而得者甚容易求有不舉而施  
之與廢然同未者或始於聖像廢後漢或兒女毀壞獲藉於糞壤中其

印施聖像 用然一備又不形繪像背故施者甚所便而得者甚容易求有不舉而施  
之與廢然同未者或始於聖像廢後漢或兒女毀壞獲藉於糞壤中其

印施聖像 用然一備又不形繪像背故施者甚所便而得者甚容易求有不舉而施  
之與廢然同未者或始於聖像廢後漢或兒女毀壞獲藉於糞壤中其

印施聖像 用然一備又不形繪像背故施者甚所便而得者甚容易求有不舉而施  
之與廢然同未者或始於聖像廢後漢或兒女毀壞獲藉於糞壤中其

印施聖像 用然一備又不形繪像背故施者甚所便而得者甚容易求有不舉而施  
之與廢然同未者或始於聖像廢後漢或兒女毀壞獲藉於糞壤中其

印施聖像 用然一備又不形繪像背故施者甚所便而得者甚容易求有不舉而施  
之與廢然同未者或始於聖像廢後漢或兒女毀壞獲藉於糞壤中其

印施聖像 用然一備又不形繪像背故施者甚所便而得者甚容易求有不舉而施  
之與廢然同未者或始於聖像廢後漢或兒女毀壞獲藉於糞壤中其

印施聖像 用然一備又不形繪像背故施者甚所便而得者甚容易求有不舉而施  
之與廢然同未者或始於聖像廢後漢或兒女毀壞獲藉於糞壤中其

印施聖像 用然一備又不形繪像背故施者甚所便而得者甚容易求有不舉而施  
之與廢然同未者或始於聖像廢後漢或兒女毀壞獲藉於糞壤中其

印施聖像 用然一備又不形繪像背故施者甚所便而得者甚容易求有不舉而施  
之與廢然同未者或始於聖像廢後漢或兒女毀壞獲藉於糞壤中其

間能標背而置諸淨室朝夕奉事者百無一二焉究其所以則非他人不  
敬信之罪實印施者不標背而不能使人敬信也且印施聖像本為求福  
而反先獲罪不惟為自己之累德而反累於他人得無罪乎夫好善者豈  
欲作此一善事要之不須多施唯彩繪皆背而少施可也如此則未有待  
之而不歸向崇奉者一則出我之主誠二則使人  
**王母像** 錄故筆  
自然敬信三則不為累德智者觀于言當自得矣  
清宮在繡嶺之下山平有玉華春茶則有天竹竹王母像雖小有積腐之  
意而丹青未甚特殊甚御路皆覽以蓮花堪以行步則前一百柱柱皆有  
孔相傳云開元天寶中貫以紅綰結言女樂後而二  
**鍾呂像** 鍾呂  
宋史高麗傳其國俗正月七日祭為王母俗謂之  
王公毛馮客人生而穎悟聰敏從學父母素喜道家鍾呂二仙像且夕  
焚香禮之二日公自學舍還家人草堂見鐘離五十餘許右橫柱而坐砂  
有所授公翌拜告於父母父母  
**呂公像** 呂公  
往視之聞然無見惟畫像在焉  
竇道想其貌欲使畫工圖之不得及至飛門忽一日公馳着券有人云某  
知府有書今且往某州回途請回書客去謂現乃是南京石木呂公畫像

與毘陵日所見狀貌無少異 呂洞賓多遊人間石村沈家畫壁至今猶  
存所畫之像藤蓑交蔽其體惟而貌獨出後山談叢世傳呂先生像與目  
舊韻促晚而市墨者乃庸人七而唐後主使工訪刻本而圖之尺而不傳  
也日有人過之自言得呂翁真本約工圖其像 後授之工後以像遺之  
客含市郎方畫即叩關不發問告像如何且使快之曰是也相語而覺精  
遠已而聲絕登門索之無見之意容如呂翁也乃以所畫像獻之今有傳  
馬深靜秀青真神人也 元一說志樵園寺在歸安縣西南來林寺東廊有  
呂仙像在薛荔中與地紀勝昌元驛後竹溪亭有呂仙翁石刻像筆法奇  
妙精米動人紹興末衛兵王忠以被部使者方登梯施帝幕見一青巾  
白袍携籃者立于階所因語今避不應久之忠疑為上神降拜肅拜漸進  
則漸隱至碑所沒不見遺一墨于地忠始悟其仙翁歎取墨墨已陷于石  
中因跪跪之殊香美驛有石刻詩云東南西北皆蹤跡縱意風狂到處真  
朝朝暮暮去尋人及至人尋還不識或云此乃仙翁題之詩云吳興詩志  
洞賓至東林於祇園寺壁自畫其像或云薛翁周臣于壁四圍界出其像  
宛然曾不少侵人始知為仙迹云張氏時通兵火寺廢其迹遂泯至錢謙  
宗諒守之陵有華州回道士上謂或嘗掌券據知其真人口占詩贈之曰

華州回道士來到岳陽感到我遊何處秋風一劍橫 回聞之憮然大笑而  
別或云宗諒因密令畫工圖其形今岳陽樓傳奉狀貌清俊與俗本特異  
張元幹蓋川歸來果昌公像中表善裝本布衣平生唯識一種癖此中養  
得嬰兒說世上行尸有許悲 秋空一劍岳陽樓醉舞乾坤日夜浮五百  
年間興廢事不知誰是赤松游英燈火吉果題洞賓像大地虛空共一鏡  
煎煮元不費煎煎安爐立憲燒九九狡獪野愚老樹精菓菜進園學古錄  
題呂洞賓見勝于京像 一杯湖水居於天飛胡來時月正圓天下儘多  
憂樂有倫然未往人千年 洞庭無波明月萬里我特見之胡若秋水  
許有壬至正年洞賓像 三山引去幾萬里道在眼前人不知雲海從公定  
何日秋風先染髮或錄詩修元土果呂洞賓畫像 微茫洞窟晚瀟瀟  
岷岷秋海增生碧天相從何處遊馬虛中實外果故讚純陽真人畫像  
自從樹老城南月不把玄機輕漏洩秋風千古洞庭波是凡是聖從渠說  
國韻新詩題呂洞賓畫像 三清八表忠遊遊逸氣  
飄然隘九州二十年前相訪處至今猶想岳陽樓 **二仙像** 南雄  
山女巖在州東北距縣八十里中有二  
仙像謂秦時二女避地於此得道飛仙 **韋僊像** 太平廣記 唐開元  
仙像二十七於華州 華州山鄉里人言頃年有憲老者不知所來龍眉  
皓髮異於他叟於山下賣酒常有異人來飲一旦叟與之謂叟老曰加其  
醞更一飲不復來矣次群仙果至飲甜居下一人云我請刻叟仙之形以  
留於世乃取石二十七片刻成二十七人俄頃之  
間遂得衆仙之狀皆誌仙之名及於背安訖而去 **真僊像** 儀志玄  
宗御極多斗尚長上極樂之術於大同殿立真仙之像每中夜風興焚香  
頂禮天下名山公通士中官合陳醴醑相繼於路投龍真上遺精含珠藥  
餌真仙臥殿 赤城志台州唐仙居縣麻姑石巨石餘如  
益於歲月 **麻姑像** 人立其上有洞旁兩石對峙高深各踰丈俗  
呼麻門有麻 **女僊真像** 太平廣記蔡女仙幼而巧慧善刺繡慈  
姑像存焉 **女僊真像** 有老父詣其門請繡鳳眼非功之日老  
父親之指視安眠而功畢雙鳳騰飛飛舞老父與女仙各乘一  
鳳且云而去較於其定置靜真觀有女仙真像存焉云晉時人也 **僊師**  
吉亦云方山在縣南山麓回頃成一窟其中寬平可科坐山崖  
入石之鑿有石像石爐亦早禱雨於此地 村便無姓仙師

永樂大典卷萬全三十四

十五

永樂大典卷萬全三十四

十六

仙人像

三槐王氏雜錄金州石洞有  
石門門間有仙人像。

永樂大典卷之一萬八千二百二十四

永樂大典卷之一萬八千二百二十四

七

永樂大典卷之一萬八千二百四十四 十八樣

匠 匠氏諸書十三

營造法式彩畫  
作制度圖樣  
五彩遍裝名件第十一

五鋪作科枋

四鋪作科枋

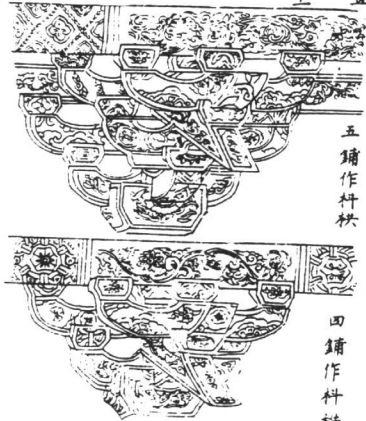

永樂大典卷之一萬八千二百四十四

梁樣

飛子





五彩裝淨世錦

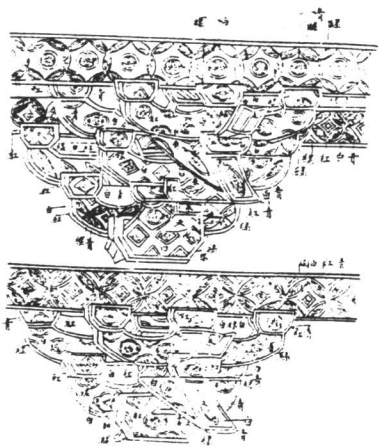

木業卷第百四十四

梁椽

瓦子

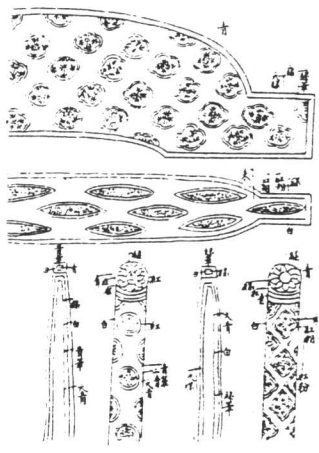

木業卷第百四十四



三

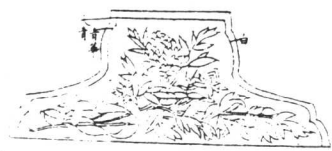

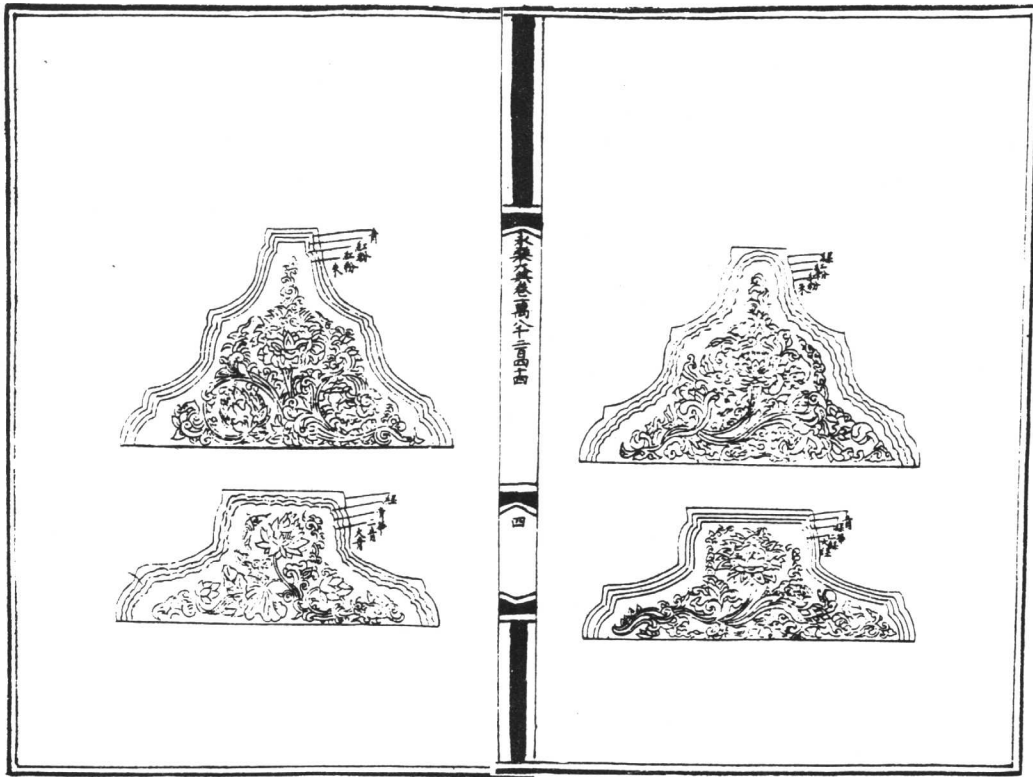

大梁卷第百四十四

四

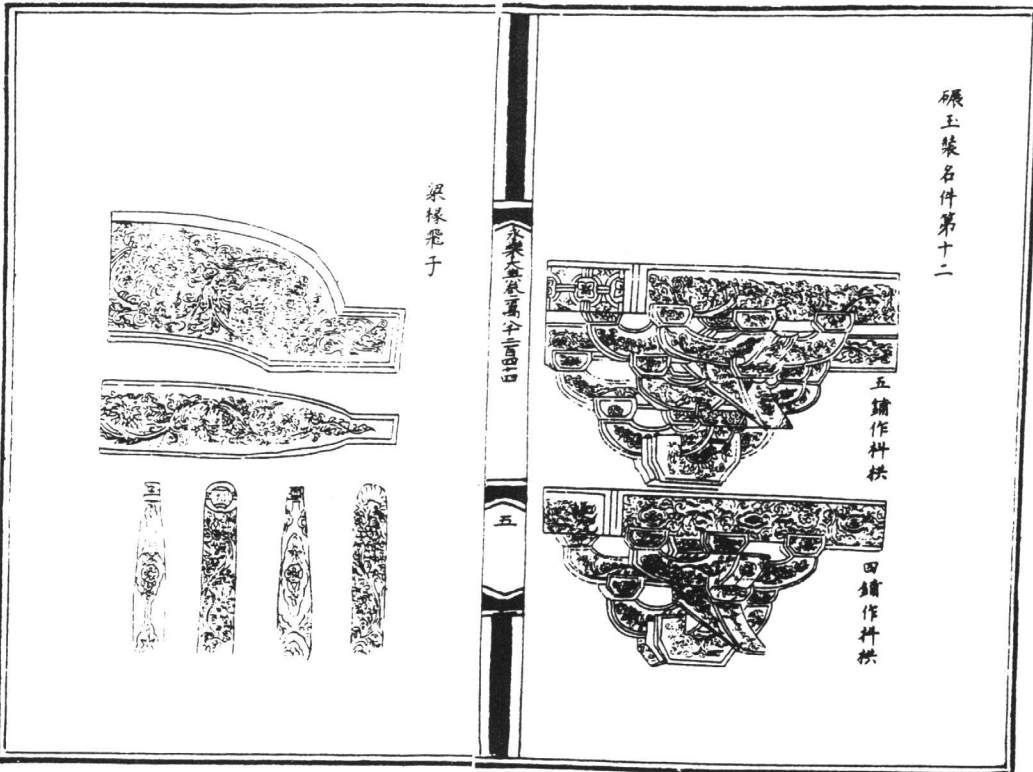

碾玉裝名件第十二

五鋪作斗拱

四鋪作斗拱

梁椽花子

大梁卷第百四十四

五

破玉裝供球壁

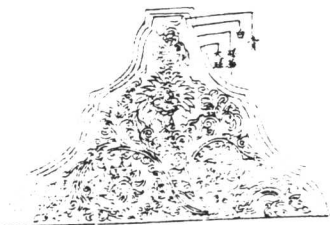
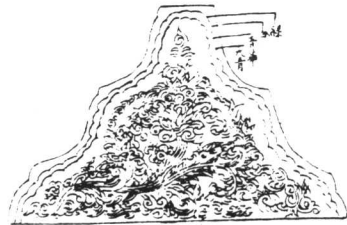

木架七座屋萬全二百四

六

青綠疊臺樓閣裝名件第十三

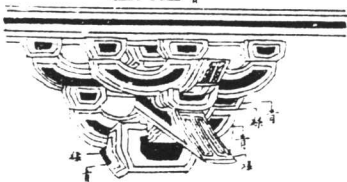
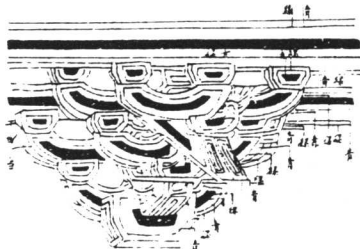

木架七座屋萬全二百四

七

梁椽飛子

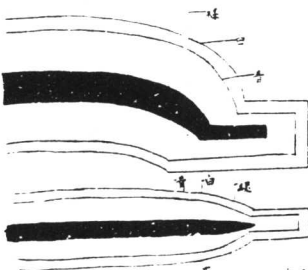

青綠臺臺上重校間裝

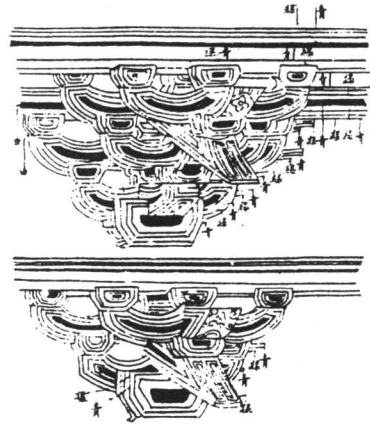

宋樂舞卷馬子畫四四

八

梁椽飛子

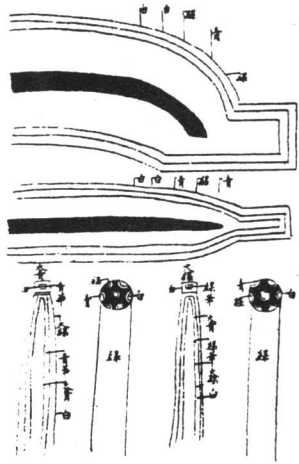

三臺帶紅校間裝名件第十四

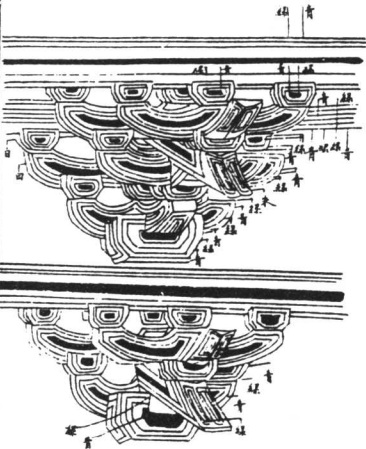

宋樂舞卷馬子畫四四

九

梁椽飛子

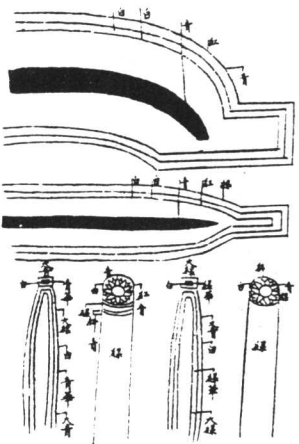

兩黨樓閣內畫松文裝名件第十五

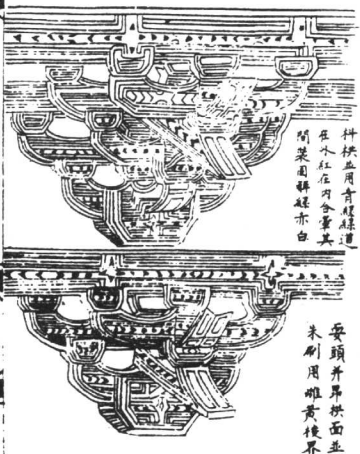

梁椽飛子

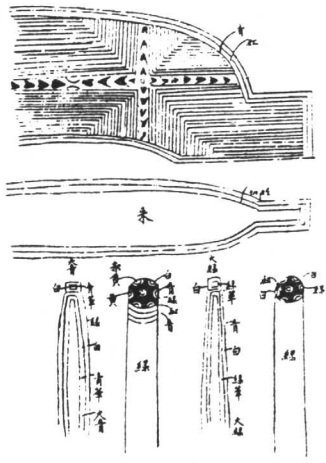

解梁雕華裝名件第十六 蘇松裝

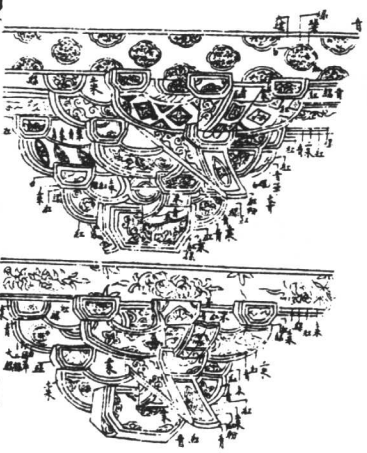

梁椽飛子

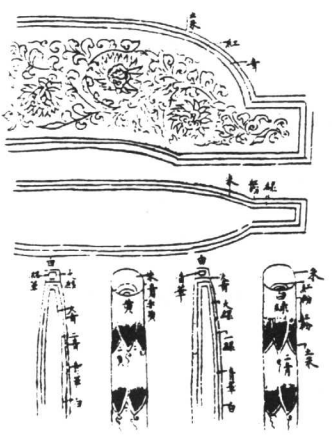

解緣裝石件

凡青緣並大青在外青華在中粉緣在內  
凡綠緣並大綠在外綠華在中粉緣在內

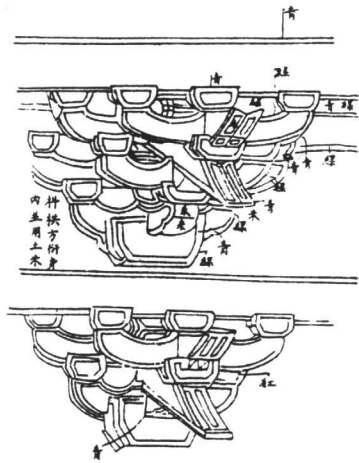

梁椽飛子

全樂齋卷第六十二百四十四

十二

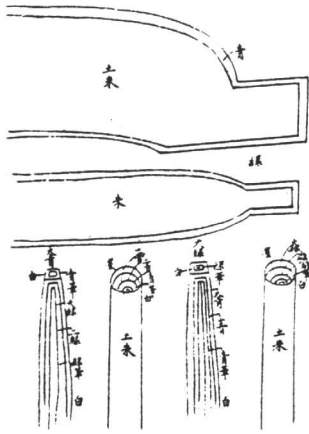

拱復型內畫單枝條華

重拱內

單拱內

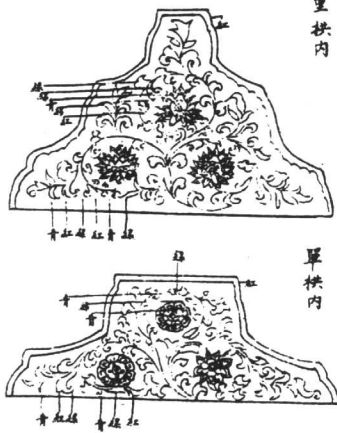

全樂齋卷第六十二百四十四

十三

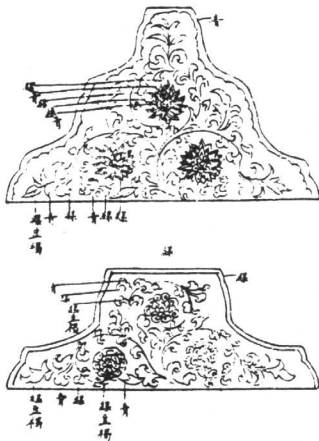

青綠畫堂棧間裝椽椽壁內影作

重拱內



解結華裳拱椽壁內影作

木構畫卷萬字三十四

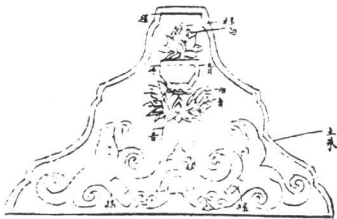

單拱內



十四

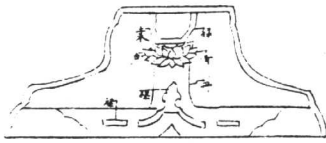

黃粉紅之圖樣

此粉到牌名件第一

一斗拱方行椽椽五出  
白身此是五出六木

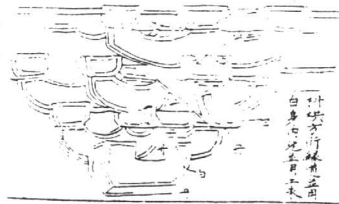

梁椽飛子

木構畫卷萬字三十四

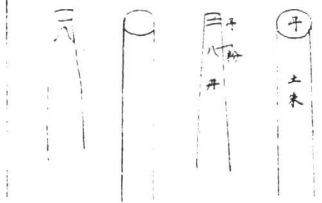
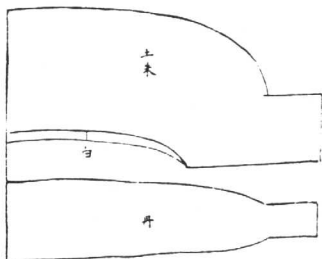

十五

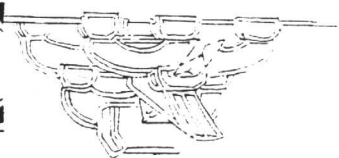

黄土削蹄名件第二

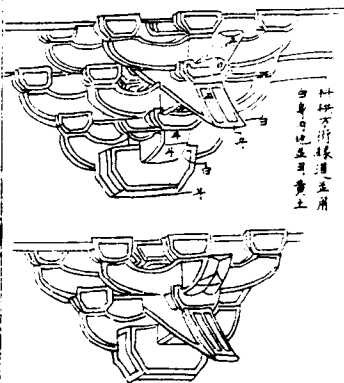

全集卷萬全二百四十四

十六

梁樣飛子

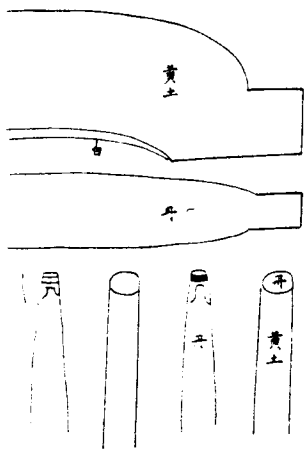

黄土削蹄黑樣道

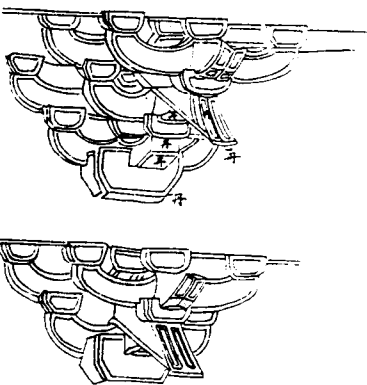

全集卷萬全二百四十四

十七

梁樣飛子

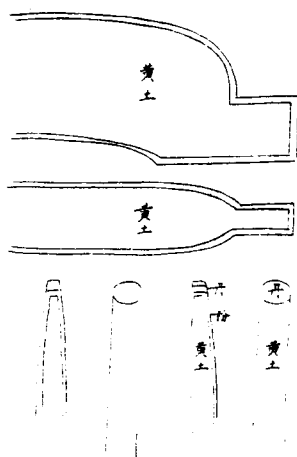



永樂大典卷之一萬八千二百四十四

黃土制飾拱眼壁

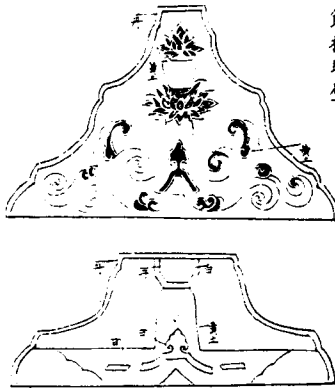

丹粉制飾拱眼壁

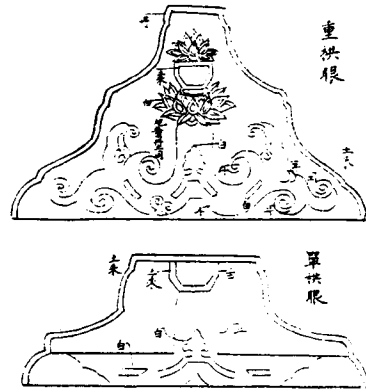

永樂大典卷之一萬八千二百四十四

十八

永樂大典卷之一萬八千二百四十五 十八漆

匠 匠氏諸書十四

梓人遺制工師之用遠矣唐虞以上共工氏其職也三代而後屬之木官分命能者以掌其事而世守之以給有司之求及是官廢人各能其能而以售於人固之不變也古攻木之工七輪與牙盧匠車得合而為二而牙不與馬匠為大梓為小輪與車盧王氏至為之大者以審曲面勢為良小者以雕文刻鏤為工去古益遠古之制所存無幾考工一篇漢儒猶殘缺僅記其梗槩而其文信屈又非工人所能喻也後雖繼有作者以示其法或詳其大而畧其小屬大變故又復罕遠而索是工者唯道謀是用而莫知適從日姜氏得梓人攻逆法而刻之矣亦復猶略未備有是匠者夙習是業而有智思其所制作不失古法而闡出新意斷餘暇求器圖之所自起參以特制而為之圖取數凡一百一十條設者關馬每一若必難折其體而鑿數之分別各有其名合則共成一器規矩尺度各異其下使攻木者攬焉所得可十九矣既成來請文以序其事夫工人之為器以利

永樂大典卷之一萬八千二百四十五

一

言也技苟有以過人唯恐人之我若而分其利常人之情也觀景石之法分市統折不啻面命提耳而誨之者其用心馬何如故于嘉其勞而樂為道之景石薛姓字叔垣河中萬泉人中國統癸亥十二月既望授亭段成已題其端云

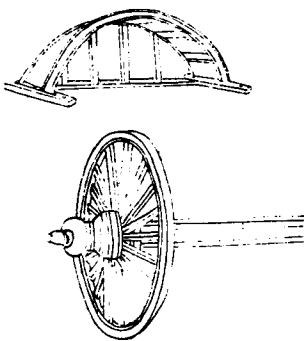

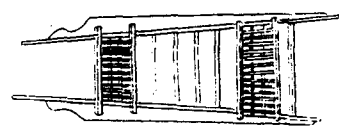
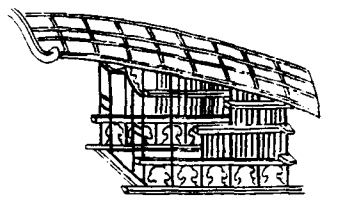

圖筆

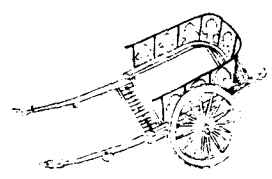

靠背筆

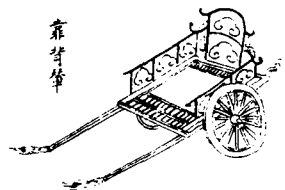

屏風筆

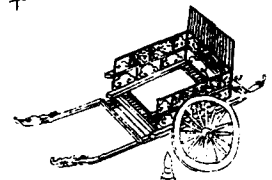

亭子車

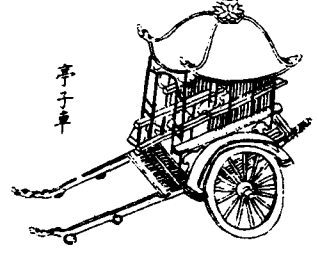

五明坐車于 叔事易繫辭云黃帝服牛乘馬引重致遠蓋取諸隨 得  
 名曰黃帝連舟車故曰軒轅氏世衣云黃仲連車謂廣其制度月周禮春  
 官中車掌公車之政云云服車乘去琴孤乘夏蓑御乘夏履大夫墨車士  
 乘棧車庶人乘便車僕皂不帶輓而漆之役車方箱可載任器以共役稅  
 稅共供 周禮木官考工記云國有六職百工與居一焉百工司空  
 事官之莫於地也四特之職亦遠其一也或坐而論道謂之王公天子諸  
 侯作而行之謂之士大夫審曲面勢以飭五材以辨民器謂之百工五材  
 各有二官來官之也通四方之珍異以資之謂之商賈飭力以長地財謂  
 之農夫治絲麻以織之謂之婦功云云知者創物巧者述之守之世謂之  
 工父子世以相教百工之事皆聖人之作也樂金以爲刃凝土以爲器作  
 車以行陸作舟以行水此聖人之所作也天有時地有氣材有美工有巧  
 合此四者然後可以爲良物乘也氣剛柔也美善也云云凡攻木之  
 七攻金之工六攻皮之工五設色之工五到學之工五搏埴之工二攻水  
 之工七輪與弓盧匠車梓云云有虞氏上陶與瓦質而高顯天九行也夏  
 后氏上匠者治洪水民降丘宅土平宮室而尊正也殷人上梓而敬樂疾  
 懼樂之壞而專特周人上興武土伐討廢上下失其服飾而專與故一器而

工聚為者車為多車有六等之數皆兵車也云云凡察車之道必自從也  
載於地者始也故察車自輪始也規輪也凡察車之道欲其獲屬而微  
至須察其固也故察其輪也凡察車之道欲其獲屬而微  
充大也不徹至無以為威音長遠也輪已業則人不能登輪已厚則於馬  
終古登陸也終古登陸也終古登陸也終古登陸也終古登陸也終古登陸也  
六寸田車之輪六尺有三寸乘車之輪六尺有六寸此以馬大小為節也  
六尺有六寸之輪六尺有三寸之輪六尺有三寸之輪六尺有三寸之輪  
七人走八尺登下以為野故五有輪有與有與有與有與有與有與有與  
三材必以其特三材為數節也時謂在於陸中不於之在陸則中更  
折之今世發明輪以復以復以復以復以復以復以復以復以復以復以復  
也輪也者以為直指也才也者以為圓抱也輪散三材不失威謂之也  
蓋已業則難為門也蓋已業則難為門也蓋已業則難為門也蓋已業則  
五十八尺字二尺而人長八尺早於此則蔽人目良蓋非肩非膝股而馳  
不隊且無天謂之國工隊也者以標地於其外無衣若無冠而多不  
落也與人為業云云國者中規方者中矩之者中線衡者中水直者如坐

全案查集萬全言五

四

馬者知附馬治行居材如此乃五也如坐如木使也馬如附如附枝之  
弘也凡居材大與小無并大倚小則權引之則絕并偏邪就也可力  
之轉其大并於小者小者雖不備則也其小并於大者小者力不備則  
也也機車欲奔士乘機車騎車欲停久大以上來者 轉人為輪轉車欲  
七轉有三度軸有三理國馬之轉深四尺有七寸者則深馬八尺為馬  
八尺六尺者三三三寸如於其機也七寸此轉深則者高八尺七寸  
也除馬之高則餘七寸為新頭之也田馬之轉深四尺為馬之轉深三  
尺三寸軸有三理一者以為激也無節日之二者以為又也三  
以馬利也者五云云是故轉欲順與順與順與順與順與順與順與順與  
抗淺則負重之大深馬其為馬之轉也其則馬其為馬之轉也其則馬其  
準則又利其安準準準準準準準準準準準準準準準準準準準準準準準  
利利利利利利利利利利利利利利利利利利利利利利利利利利利利  
大也利利安準準準準準準準準準準準準準準準準準準準準準準準  
需非是謂不傷路不需是謂終歲御交能不散也此此此此此此此此  
之方也以象地也蓋之圖也以象天也輪輻三十以象日月也蓋弓二十  
有八以象星也 周禮與服雜第曰五路兩箱之後皆用玳瑁瓠瓠瓠瓠瓠

馬者其謂何 則此 箱車之 石棊板亦曰作車以大長白棍之棊棊  
莫之輻 後梁魏玄成車賦云鑄全磨玉之隸隸土刻木之奇體農術而  
持妙木若作車而載載其車也名稱合於星辰負方象于天地夏言以  
膚之版周曰聚馬之器制度不以阻移規矩不以飾其古今責其同執筆  
夷獲其兼利 後漢李尤小車銘云固蓋象天方輿則地輪法陰陽動  
不相離 車之制自古有之其制多品今之農所用者即役車耳其實  
察所乘者即俗云五明車又云駝車以其用駝載之故云駝車亦其官  
道也美仲作車故云美車明方云美中 用材 造坐車子之制也  
御圍徑之高為粗然後可視梯檻長廣得所高三尺至六尺每一尺二  
三尺皆有餘寸積而為法 車頭長七寸至一尺五寸徑七寸至一尺二  
寸 輻長隨御之高徑廣一寸五分至二寸六分厚一寸至一寸六分  
造制法取圓徑之半為粗便見細長短如是十四輻造者七分去一分  
六分上却加三分 十六輻造者四分去一分每等三分却加一分八厘  
十八輻造者三分去一分每加前同如是勾三網造者料杖便是輻之長名  
為六料子輻牛頭各加在外輻第一寸則廣一寸五分為之四六輻其  
廣如其厚隨此如成 梯檻取前項御圍徑之高造御高一尺梯檻共長

全案查集萬全言五

五

三尺有餘寸安軸處 廣三寸半至六寸山口厚一寸五分至二寸二分  
山口外前稍於梯項後稍於尾棍積而為法 又棍二條或四條長隨梯  
檻廣之外徑廣二寸至一分厚寸五分至一寸九分上平地出心線鑿白  
破混夾印攔向外 于棍二條或四條隨大又棍之長廣與前大又棍同  
厚一寸至一寸二分兩邊各料破混向下上至白各口口最軟水橋于兩  
頭鑿入大又棍之內 底版棍四條長隨大又棍廣一寸六分至二  
寸厚一寸至一寸一分 後露明棍長隨大又棍廣一寸六分至二  
寸六分從心稍向兩頭六解破混混各口口口口口口口口口口口口  
棍廣隨兩棍之內厚一寸五分至六分 月版隨梯檻之外兩壁棍上廣三寸  
至五寸厚六分至一寸前加廣與後頭方條或稍五分八分 樺子地棍  
本隨梯檻大小用之材方廣一寸八分至二寸二分厚則或廣之厚長隨  
前後子又棍之外廣則與耳版兩邊上同齊或減五分向裏至六分兩下  
破解壓邊線棍棍棍棍棍棍棍棍棍棍棍棍棍棍棍棍棍棍棍棍棍棍棍  
寸至一寸二分圓棍稍向上前頭兩角立柱高三尺五寸至四尺二寸後  
頭兩角立柱比前角立柱高一尺則或低二寸有餘寸內立柱如馬之  
鹿蓋柱 平于格長隨地棍木之長廣隨兩頭橫之外材廣一寸八分至

二寸厚八分至一寸二分兩下通混  
 去徑方廣一寸至一寸二分  
 長徑方廣荷葉杆子同  
 濕水版隨兩邊杆子之長廣二寸二分四分  
 厚五分  
 荷葉濕水版隨荷葉杆子橫之長徑廣厚隨濕水版同  
 水版  
 下下鑿入地  
 楸木之內上下方一尺  
 箭杆木又馬之明  
 下下造圓混徑廣五分  
 護泥隨車脚圓徑之外離二寸二分至一寸五  
 分廣七寸至八寸下順者地  
 楸木兩頭橫者靴頭木又謂之樹子人徑方  
 廣一寸六分至二寸地  
 楸木上下立者月版視視之外月版版前露明者  
 壓圓枋枋條木  
 托木視二條條謂之托木  
 長通梯橫之外上生護  
 泥靴頭木外同集徑廣一寸八分至二寸四分厚八分至一寸二分  
 軸長六尺五寸至七尺五寸方廣四寸至四寸八分  
 果木三條條馬之  
 三脚木高隨前後練之平圓徑一寸至一寸二分  
 又杆二條或四條是  
 柱棒子前座機圓徑一寸至一寸四分  
 後圓又于馬之兩馬長廣隨  
 棒子後兩角立柱之廣高一尺二寸至一尺四寸  
 碑惡圓於棒子門前  
 用度下是地楸木上  
 是立棒子內用水版四圍各入池槽上安口圓木長  
 隨前月版廣隨棒子前兩角立柱高一尺二寸至一尺三寸  
 結頭一箇  
 長隨前練稱項獨之長廣二寸至二寸五分  
 凡坐車子制度內御高一  
 尺則棒子門立柱外向前座機引出八寸五分至一尺其後傍隨脊杆子  
 之長如脊杆子長一尺則向後傍立柱外引出一寸至一寸二分增一尺  
 更加或則亦如之表一又引云一尺至二尺兩壁機後傍之一半其車  
 子有數等或是平圓或作靠背輾子平頂棒子上橫荷等子大小不同隨  
 此加減  
 功限  
 坐車子一量脚棒子梯盤護泥雜物至相宅完備皆全  
 高三尺脚者四十切高四尺者  
 五十四切五尺者八十七切

全集卷之三十五

六

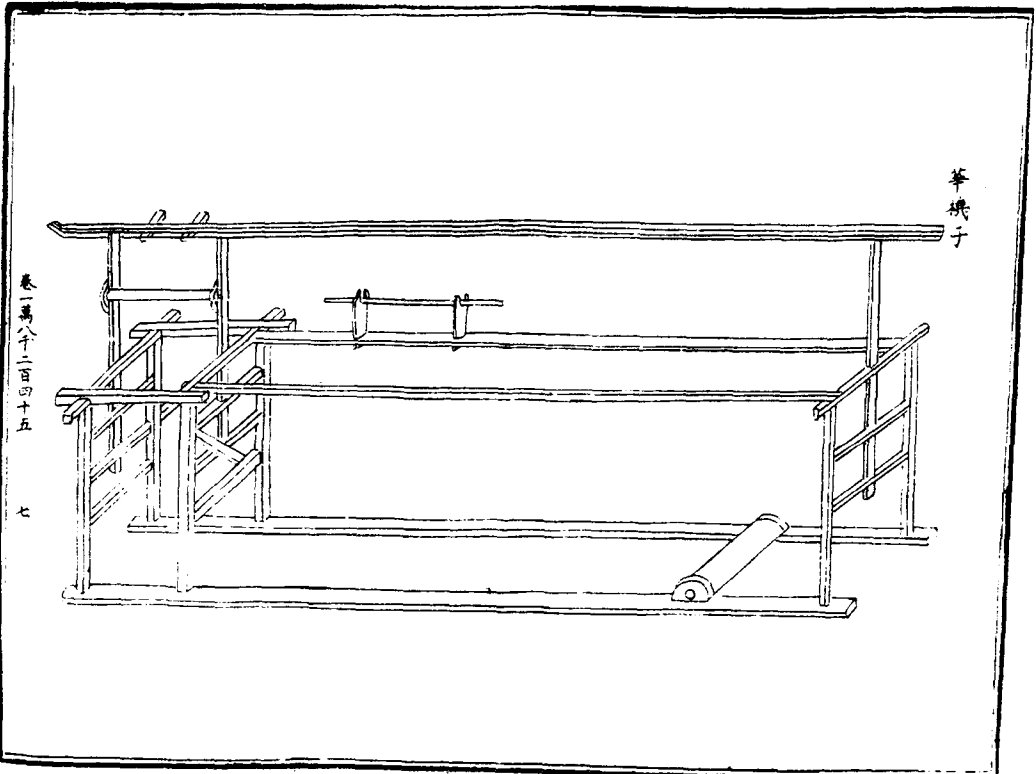

臥牛 藤搭子 榻搭 方榻

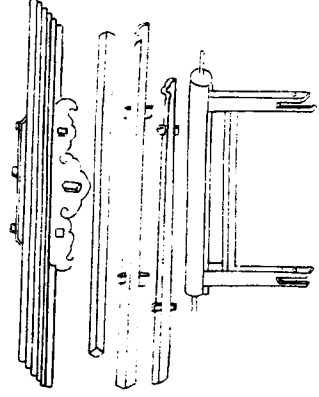

特木兒 白踏搭子 藤子 藤框

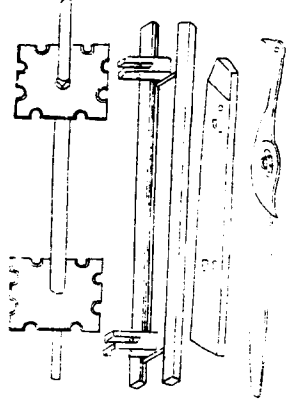

華機子 叙事淮南子云伯余之初作衣之藤麻索機子設指掛後世為  
 機字務便以便此伯余之始也唐房玄齡撰秦王府記室居十年軍器  
 府檄或駐即辦文約理盡初不著蒙高祖曰若人機織是宜委任每為晉  
 兒陳事千里猶對語 拾遺記吳王趙夫人巧妙無比人謂吳宮三絕機  
 絕針絕線絕 其機非伯余作止是手經指掛而已後人因而廣之以成  
 機字傳云麻冕禮也今也紀徐亦見布冠冠絲也吾從眾紀布亦自古有  
 故知機字亦起於上古今人工巧其機不等自各有法式今略叙機之  
 名耳 用材 造機子之制長八尺至八尺六寸上至龍脊杆子下至機  
 身共高八尺至八尺六寸橫廣機外三尺六寸 機身廣三尺厚二寸  
 六分先從機身頭上向裏量八寸畫前機子眼前機子眼合心至中間機  
 子眼合心二尺二寸中間機子眼合心至先耳眼合心四尺二寸先耳眼  
 合心至後靠背機子眼合心一尺二寸機子眼各長一寸六分  
 通材如或先而眼長四寸 機機扇于立類長五尺二寸廣隨機身之厚  
 徑厚一寸六分從下除機身內卯向上量一尺六寸畫下標視眼視眼  
 上量七寸心視眼心視上七寸先上視眼視眼長一寸六分上視上一尺

二寸是通機內視眼也 身注黃德立類之厚厚一寸六分通機木長  
 四尺四寸廣四寸厚通機子立類之厚上頂破井口又謂之井口木廣厚  
 寸通機 衝天立柱長三尺四寸下卯在外厚通機之厚廣二寸下卯  
 徑透通機心下兩視通機向上通立柱量四寸安文軸子軸子圓徑一寸  
 至一寸二分長機子之廣 龍脊杆子長隨機身之長厚隨衝天立柱  
 之方黃機子合心向脊杆子上分心各離三寸安牽拔二寸 機子立柱  
 心視合心每至各量一尺二寸安引手引手各長一尺五寸至五尺  
 子通機上較口向裏西下各量七寸是前後視標視標傾透透前後機子  
 透機從心扇透機上向後傾機上量四寸安立人入一箇立人向後入量  
 二尺更安一箇各長五寸是為坐木內穿特木兒 卷軸長隨兩機身  
 橫之外徑三寸四分先耳隨機身之厚徑廣四寸上說爾 卧牛子長三  
 尺六寸通機身之廣徑廣六寸厚五寸 是立人子至卧牛底面機上  
 通高三尺徑廣三寸厚二寸六分立人頭上向下量五寸開口子二寸  
 中取一箇開口子合心橫頭裏眼二寸開口子長一尺八寸開口  
 與機框機台廣同卧牛上通立人入二寸上量三寸安標視一條黃二寸  
 臥機身機木長三尺六寸黃二寸四分厚二寸二分內安卧牛其斗

子內二尺八寸明邊高五分或口上下離八分至一寸。斗子上是熟材長三寸六分方廣二寸開口深二寸四分橫鏘寨根子。特木兒長三尺四寸版廣二寸四分厚八分從頭上根子至心翅根子量九寸五分是心內根子目七分心內根子至後尾根子二尺一寸。標子合心上釘埋兒。子棚架子版長一尺二寸廣三寸厚一寸。標子內安子釘釘上為用。子材長六尺二寸廣一寸厚六分。擗標子用標木柱連材長二尺五寸小頭廣一寸厚六分大頭廣一寸二分至一寸四分厚八分至一寸從小頭上向下量三寸四分直標子根子一尺二分。標子根下一尺二寸明外是下標子根橫標子長二尺六寸四分廣一寸厚四分標子內二尺四寸明計六寸二分。標子長一尺八寸小頭廣八寸厚六分大頭廣一寸二分厚八分小頭向下量三寸二分直標子根下一尺二寸外下之廣長二尺八寸徑方廣一寸計六條鑽根子與引手同。白路標子長二尺六寸上廣二寸厚六分下廣二寸二分厚八分從頭上向下量三寸二分心內鑽圓根子再從頭上向下量四寸二分連上整標子根一箇。標子根各長一寸一分上根子下標齊向下更盡標子根一箇。下根下量九寸四分外下是雙標子根從下倒向上量二寸八分合心又鑽圓根子一箇。標子長二尺八寸廣一寸一分厚四分。標子細長三尺八寸方廣二寸。兩耳內二尺四寸明耳版厚一寸四分至一寸六分方廣一尺至一尺二寸。凡機子制度內或織紗則用白路。或素物只用槍子如是織華子什物全用其機子不著隨此加減。功限。機身機標子共各七功。即牛子一箇一功。炭拒一副全一功五分。持木兒六箇八分功。擗并子一功二分。指燕各一副一十二箇全三功二分。技標六條四分功。標子一箇一功二分。利罕二條三分五厘功詳列在外。

金鑿卷裏全言五

十

邊梁子

經標子

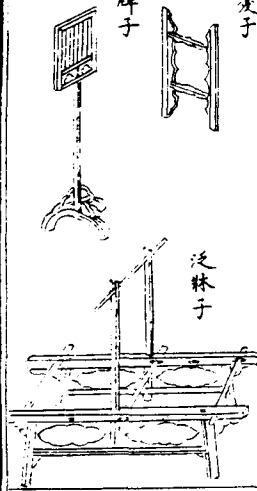

泛標子

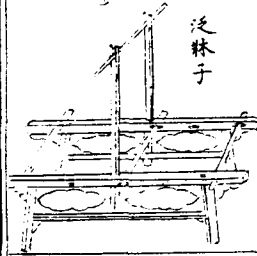

用材。邊梁子之制上至立人于頭下至泛標子地共高二尺一寸三分兩邊長與高同。邊梁子之柱長二尺一寸三分廣一寸六分厚八分。先從邊頭上量一寸邊上留三分向裏蓋第一箇標子根標子根長二寸三分第一箇標子根外空三寸二分直第二箇標子根長一尺一寸八分第二箇標子根外空三寸二分直第三箇標子根長一尺一寸八分外撈上側面。標子根長一尺一寸八分第四箇標子根外空三寸四分直第五箇標子根長一尺一寸八分。標子根則不同各廣三分。則于標上高九寸二分廣一寸三分厚同邊梁子。即向下量三寸直順標子根。立人于邊向上高一尺二寸廣與邊同厚八分上開口深五分下即檢透標子。順標子隨順之長廣隨順之厚厚一寸三分。標子長二尺六寸廣一寸厚三分五厘。凡泛標子走華機子內白路擗燕標子打滑線上使用隨此準度。功限。如有牙口二功。

金鑿卷裏全言五

十一

律夏

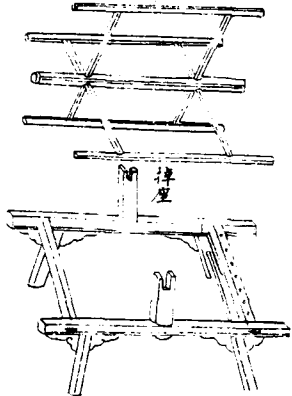

律夏。用材。邊梁子之制長三尺廣二尺一寸上下高六寸兩視已裏一尺三寸明心內安立人于邊長三尺廣二寸厚一寸五分。標子當長二尺一寸廣一寸五分厚一寸二分。擗標上高六寸廣厚與邊同。立耳于下除卯向上高七寸上。子一尺一寸廣厚同邊。雙軸長通兩

耳之內徑方廣二寸四分從細心每望各量七寸外安插四枝或六枝或  
短 幅枝長一尺六寸廣一寸二分厚一寸 雙枝長一尺七寸廣一寸  
二寸厚一寸 三彈雙是打時練線短三使更通此竟更加減 均限  
掉雙一箇全完備一切一分 如是有線子牙口連者三功五分

立機子

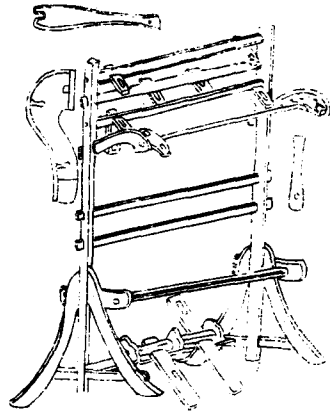

永泰堂萬字百五

立機子 用材 造機子之制機身長五尺五寸至八寸徑廣二寸四分  
厚二寸橫廣三尺二寸慢外先從機身頭上向下量攤卵眼上留二寸向  
下直小五木眼根于方 八分小五木眼根下空一寸六分橫視眼根女一  
寸八分橫視眼根下空一十六分大五木眼根方出一寸大五木眼根下順身  
前面下量二寸外馬頭眼根長二寸馬頭下二尺八寸機軀眼根長二  
寸五分機軀膝上馬頭下身子合心橫視眼根或更厚者眼根一寸八分  
膝眼根下量六寸前後順檢眼根長二寸順檢眼根下前脚柱下留七寸後脚  
眼根下留四寸前後身子後下脚柱上離一寸是脚踏五木視眼根長  
二寸心內上安免耳各離六寸前脚長二尺四寸後脚長二尺 馬頭  
長二尺二寸廣六寸厚一寸至一寸二分機身引出一尺七寸所並五  
內除機身內仰向前量二寸二分鑿線木眼方四八分主路線木眼斜  
向上量八寸豎高線木眼自高線木眼斜向下五寸二分端兒木眼斜  
主眼于五 大五木長隨兩機身外膠漆厚方角二寸二分兩頭除機身  
內仰向裏量一寸直前掌手于眼直是垂手于眼相檢五木後除兩下仰  
量向裏合心却向外各量三寸外直後頭引于眼根于五木一八分  
掌手于通長九寸廣一寸八分厚一寸二分除卵重三寸四分橫鑿眼

十二

永泰堂萬字百五

十三

順鑿口于子長二寸四分 垂手于長一尺二寸六分厚前同除  
卵七寸四分鑿眼眼開口子與掌手于同 後引于長廣厚開口子與  
前同除卵量七寸六分厚眼子 小五木連大五木之長廣一寸六分至  
一寸八分厚一寸二分掌手眼與大五木司長加六分 機軀膝長一尺  
五寸厚一寸二分機身向前量六寸外直攤卵眼方四寸後仰檢造機  
身兩脚 機軸長隨機軀膝外之齊徑方廣二寸上開水槽長二尺二寸  
掌膝木長一尺六寸廣二寸厚八分上開口子深一寸五分下除一寸機  
案眼隨上下掌手于取其方午 高梁木約長二寸三分心兩  
內之長徑廣一寸六分各圓混 鴨兒木長七寸方廣二寸三分心兩  
雙各量三寸四分鑿眼眼各從心 殺向兩頭稍得一寸六分順開口長二  
十四分 曲肘肘子長二尺二寸廣一寸六分心內厚八分從心分停除  
眼于外眼于面八分前量七寸後量八寸鑿眼眼前安鴨兒木上後安垂  
手于上 懸魚兒長一尺廣一寸八分厚八分下除圓眼于離六寸鑿眼  
眼安於鴨兒木上 長脚踏長二尺四寸廣二寸厚一寸四分從後頭向  
前量二寸二分口于內合心橫鑿眼眼眼口順長二寸四分案眼向前量五  
寸轉軸眼圓八分 短脚踏長一尺八寸廣厚長脚同從轉眼向前量五  
寸寸橫鑿眼眼開口子與長脚同 免耳長六寸廣二寸四分厚一寸心  
內一箇厚二寸下除卵向上量一寸六分是轉軸眼 下脚長二尺二寸  
至二尺四寸檢上兩機身之上 膝于和長三尺六寸方廣二寸或圓八  
榜造膝耳徑長一尺寬三寸厚一寸二分膝耳內二尺二寸明 布箱或  
恒長二尺四寸廣一寸四分至一寸六分厚六分內鑿之增長二尺一寸  
四分明葉花眼在內案眼各長五分 梭子長一尺三寸至四寸中心廣  
一寸五分厚一寸二分開口子長六寸五分至七寸心內廣鑿得一寸  
兩頭稍得五分之中心鑽此好眼兒 凡機子制度內或就身擊擊得一寸  
短脚或馬頭上安高線線木或掌膝木下安羅林視曲木其路線木下  
不以同就此加減 功限 機身機視各一功 大五木小五木二功三  
分 脚踏五木并機軸一功二分 馬頭曲肥引于二頭八分  
功 懸魚鴨兒木八分功 膝子箴恒一功八分詳到在外

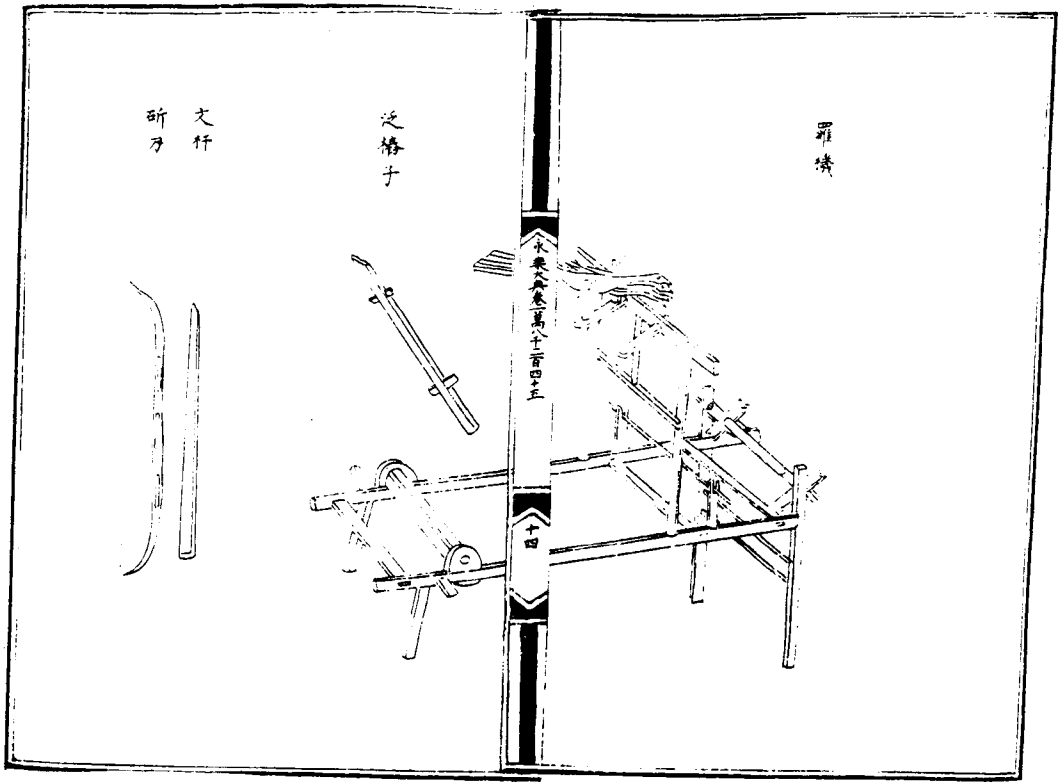

羅機子 用材 造羅機子之制機身長七尺五八尺機外厚二尺四寸至二尺八寸機厚三寸半二寸先從機身後頭內前量四寸蓋後脚眼張大三寸後脚眼蓋前量五寸二分蓋先耳眼張大五寸六分先耳眼蓋前量二尺二寸蓋機機子眼眼長一尺六分機機子眼蓋前量五寸蓋機機眼眼長一尺六分機機眼眼蓋前量八寸六分立人子眼眼長一尺六分五寸蓋高脚眼眼長三寸 機機子立頭長三尺六寸厚二寸厚一寸六分下除機機身外向上高三尺三寸上除過腦即向下量七寸是機機機眼眼長八分機機機眼眼合心上下立半眼機機過腦 過腦廣三寸厚同兩立人子上是為木上穿鷓兒引手長一尺二寸立人子高七寸 前脚高三尺八寸廣厚同 機機身上引出脚七寸外上開口安羅子引下一尺五寸雙機機後脚廣厚同前高三尺 機機長隨機機身之廣徑廣三寸四分圓泥上開水攪 立人子高九寸徑廣一寸五分上是高機機木下是踏機機木長隨兩機機身之長 特木見長隨機機子廣之心材子廣一寸八分厚六分加為 大泛者機機子長二尺四寸小頭廣八分厚六分大頭廣一寸四分厚八分從頭上向下量三寸四分蓋機機子眼眼長八分上機機子眼眼至下機機子眼機機外通量一尺二寸 小扇格于小頭廣六分厚四分大頭廣八分厚六分上下機機子眼外一尺二寸機機二尺四寸明前後同 斫刀內料鑽蛇好眼兒 文杆隨刀之長大頭圓徑一寸小頭稍得八分出尖機機子長隨機機身廣之外軸材方廣二寸耳長一尺五寸 凡機機子制度內或素不用泛者于和微者于隨筆于當少做泛者于功限 羅機斫刀并雜物完備一十七功如素者一十功



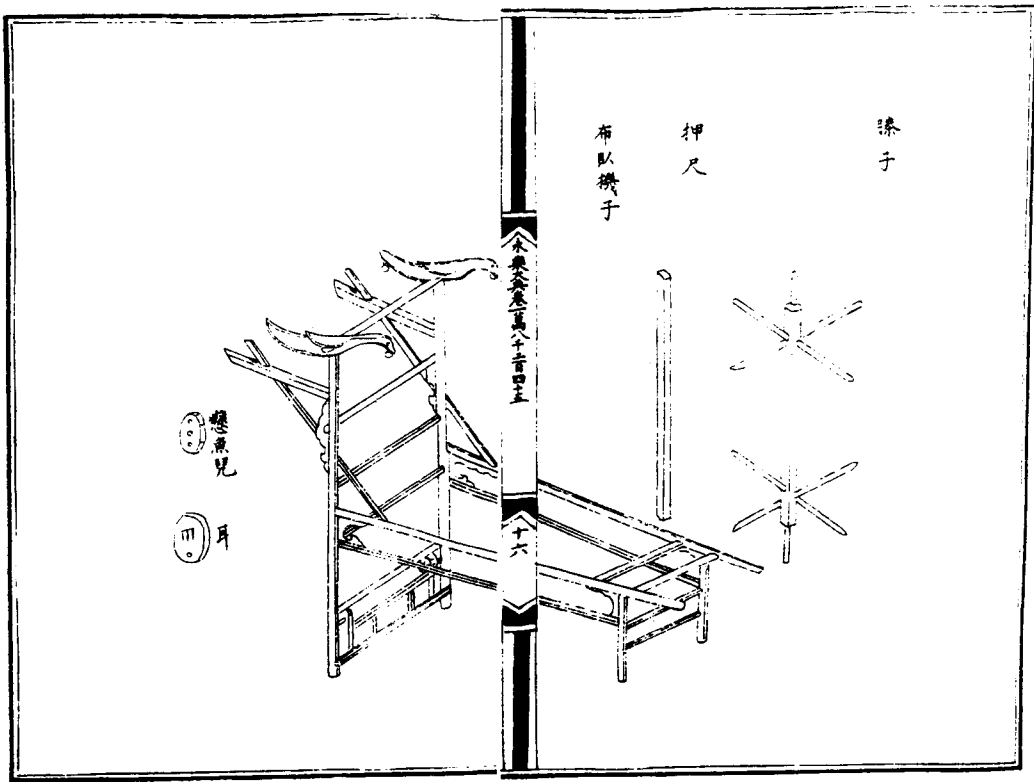

永樂大典卷之一萬八千二百四十五

小布臥機子 用材 造臥機子之制立身子高三尺六寸卧身子與立  
 身子同徑廣二寸厚一寸四分立身子前頭後外橫廣二尺四寸後頭闊  
 一尺六寸先從立身子上下量起距前頭二尺九寸五分後從立身子下  
 量六寸盡順身前頭眼長二寸二分前頭上五分後從立身子下  
 頭下五寸四分後是踏綠木眼長四寸四分後從立身子下量三尺  
 量三尺二分後是踏綠木眼長四寸四分後是踏綠木眼長一尺六寸是  
 卧機身  
 眼長一尺八分機身下離二寸頭身小撐棍眼長一尺二寸小撐棍眼  
 離二寸後橫標棍橫棍視下離一寸二分脚踏棍眼長一尺一寸  
 卧身子除前脚向後量二尺五寸後脚眼長一尺二寸後脚眼上下分心兩  
 順身各量二寸盡橫標棍棍視上後從立身子下量一尺三寸廣二寸  
 厚與機身同除卵之外離六寸開係子軸口上更安主膠木厚一寸 脚  
 路子長隨機兩身之廣漫外闊六寸內短事二條徑各廣一寸二分厚一  
 寸 後短脚樓上一尺二寸廣機身同下安橫標兩條身一寸厚八分  
 棍軸長隨機兩身之廣徑方廣一寸六分圓混 踏綠木長隨機身外掃  
 齊圓徑一寸四分破混前同 踏兒木長一尺四寸厚二寸厚八分兩頭  
 各留一寸已裝釘鑲兒中心安踏兒木 膝子軸長隨機子兩馬頭之外

徑方廣一寸六分膝耳內一尺七寸明月子長一尺六寸廣一寸二分厚  
 六分 殿櫃長二尺二寸廣一寸四分厚六分 架標鑲兒長三寸廣二  
 寸厚一寸二分又謂之耳 靴軸五寸長二寸四分厚八分又謂之墊  
 兒 凡機子制度內或三事控馬頭或或不三事機身馬頭底用主膠木  
 有數等不同隨此加減 功限 卧機子一箇膝子殿櫃靴軸共各皆完  
 備全五功七分如散牙子內起心破壓邊線更加一功五分 解到在外

永樂大典卷之一萬八千四百二 十八派

狀 謝狀三

唐劉賓客嘉州上使謝字相狀 朝議大夫使持節嘉州諸軍事守嘉州判文兼御史中丞充本州防禦使上柱國賜紫金魚袋劉某右某自領兵郡仍歲天災上粟倍極下求人獲地苞載澤俗尚割然志心編錄用法擒獲事才短實積憂憂家天恩稍移近郡家本禁上籍自洛陽病解江干老見鄉樹榮感之至實倍常情所拘不獲拜謝望德宗精誠生馳無任感德之至 蘇州上使謝字相狀 朝議大夫使持節蘇州諸軍事守蘇州判文上柱國劉某右某今月六日到州上託某山東一書主深倒疎闕在少壯日猶不逮人况今衰邁智力愈短補公哀憐不過權授名邦實荷弘獎越非區使伏以當州跡大深之後物力蕭然飢寒須作相授于野苦當悉心條理藉具奏論才術素空爰勞方始懼無聞問恭負恩知不任瞻望懇迫之至宋致禧身張集到任謝監司狀 右某言念叨奉恩除某官即齊清良惟謹始視事以萬情有正云切為無任而如金馬馬天

永樂大典卷之四百二

仰至夫情誠恭惟某官德量淵宏材規高遠副九重之東權振二浙之風聲持節此方其直光華之實權能不日佇躋清近之班某戶職海瀛馳心節下未遑奉承之願且通個幅之勤傾向欲深叙陳陶既謹具狀謝謹狀 亦停到任謝監司狀 右某伏奉初差前件差遣已於今月十八日到任記非材佐郡方度視事之初高位鈞任固識託存之幸恭惟某官聰明生照德誼內充永儀群吏之端振舉百城之治某才庸穉守仰奉聲譽未龍聽教於門第第用馳誠於音驛 謝省主韓端明狀 兼雅清句續述計庭望德茲深與時浹水方貢誠而永載遵拜教於不圖榮懸雖多踴躍愈切伏惟經重餘暇福休迭奉恭以某官德潤淵源器函方格香身勇積之責平步鼎科之確公忠又倚於倚毗材術累更於政歷剴頌兼且肅大已之浩懷任重此時瞻邦財之用調未遂鈞衡之用尚海府廟之資而某夙被獎知日蒙在顧既實行於戒命且善頌於聰明願觀富細之榮跡以快輿情之竊議伏望上為邦社稍調發興一轉已回謝監司狀 右某伏蒙恩授前件官某日序逢公朝之必信非計冒進志士之所羞自惟拜命之初深積苟躬之愧反思所及惟效有餘此呈伏遇某官德兼容深仁均豐運俾道跡之品坐進瘴曠之愆遂奉陟明可非驚寵懼於虛受願克

稱服之焉勉在益壽竊慕備增之戒庶免補集何答以爲 謝運判奉議狀 右某叨奉諭旨誤來滑計已消辰而視事幸職職以依仁恭以某官器業淵宏材賦高邁奉效身於無任楚持節於遠方積累早時一歸於善重寬民未及著於休聲佇膺不次之恩少愜至公之論某未蒙榮道不日趨風方圖馳懇之勤運舟飛文之既感懸揣甚教謝某周 謝提判朝議狀 右某叨奉恩諭誤來滑計視事剛辰之吉竊輝華使之餘恭以某官種播端方米心冲厚以學術濟通識以德量持高材遠方實賴於宣風要節優鑒於劇刺此時聞身整頓獲譽之清不日朝更即有封駁之召某依仁茲始通謁未殊方馳懇款之勤運舟編題之既其為感作百聲指陳謝某州知州陳大夫狀 右某叨奉恩諭誤來滑計消辰視事謹備在於奉行走介枉書運承於厚意伏以某官學窮道奧語照與先父播休聲全膺逸選榮神使節已豐湖外之財運刺州符變撫東南之俗尚借通謁第切傾風更某保調以符瞻視 謝諸州知通狀 右某誤膺夜命叨承滑權輝瞻觀之尚餘在誠情而預慰伏惟某官忱恂固守謙厚自待先形誨曉之勤如花風規之茂感懸揣甚教謝某周謹奉狀謝謹狀 謝瀛南舉換句狀 右某叨奉御命之官消辰視事方竊依於郵庭尚稽致於郵書

永樂大典卷之四百二

先水翰墨之華愈重情誠之愧伏惟某官受材通敏紀節端平久矣使蕃之德行遠近思之獲行期運駁耶故高傑史弓珍願以符善誦謹奉狀謝 賀謝梓州路運使秦朝散狀 右某伏嘗光膺榮詔榮領使臺宣揚王休慰釋民望恭以運使朝散材賦高遠術學宏深某更受寄之愛久著聲華之威再煩枚節出臨左蜀之權即聽封報入政清遠之要願惟某運幸通高氣在馳慶以未運運既音之先及感懸揣甚教謝某周 謝斯興元知府清大夫狀 右某伏嘗光膺詔檢出領藩條十里傳聞解相慶伏惟某官材賦高遠器足傳淳字仲於此邦至街運意承流於風飛宜惟先聲在馳慶以尚稽運既音之首及感懸揣甚教謝某周 謝益憲莊朝奉狀 右某叨奉恩諭誤來滑計視事剛辰之吉竊輝華使之餘恭以某官器業淵宏材賦高邁奉效身於無任楚持節於遠方積累早時一歸於善重寬民未及著於休聲佇膺不次之恩少愜至公之論某未蒙榮道不日趨風方圖馳懇之勤運舟飛文之既感懸揣甚教謝某周 謝提判朝議狀 右某叨奉恩諭誤來滑計視事剛辰之吉竊輝華使之餘恭以某官種播端方米心冲厚以學術濟通識以德量持高材遠方實賴於宣風要節優鑒於劇刺此時聞身整頓獲譽之清不日朝更即有封駁之召某依仁茲始通謁未殊方馳懇款之勤運舟編題之既其為感作百聲指陳謝某州知州陳大夫狀 右某叨奉恩諭誤來滑計消辰視事謹備在於奉行走介枉書運承於厚意伏以某官學窮道奧語照與先父播休聲全膺逸選榮神使節已豐湖外之財運刺州符變撫東南之俗尚借通謁第切傾風更某保調以符瞻視 謝諸州知通狀 右某誤膺夜命叨承滑權輝瞻觀之尚餘在誠情而預慰伏惟某官忱恂固守謙厚自待先形誨曉之勤如花風規之茂感懸揣甚教謝某周謹奉狀謝謹狀 謝瀛南舉換句狀 右某叨奉御命之官消辰視事方竊依於郵庭尚稽致於郵書

之願性期易改音郵其傳。辛罕介之運來衙人首之遠及。伏水備就禮制  
戴安殿與商學用才雖久淹於福德。修清道實行仰聽於臬廟。會備而除  
保調是請。謝成都計龍圖狀。右某此者叨奉命以廣使傳。政雖先  
而善通圖謁伏而未緣。方馳仰仰之情。遂拜誦者之辱。奉以鈔籍知府內  
翰材已經濟學極淵源。高文首出於神美。偉業入海於法從。出持程節雖  
去遠俗之心。入東約術始慰四方之望。不日仰承於趨。在惟時當運於走  
迎伏祈上馬朝朝調履。謝兩路精狀。右某奉宸恩以廣使傳。政雖先  
想風規而善通圖謁。以未緣伏惟鈔籍呈域。材畧高。謹勸自損。杜穢  
傳而先及荷誠意以備深。深則不忘。叙陳其此。謝恭鳳憲。謝朝奉狀。  
右某叨被宸命。溫層使指。雖復離於部境。尚阻連於門牆。光辱海會。倍歎  
應意感。謝因甚。謝謝某周。謝權崇山王朝奉狀。伏竊消辰已。指視重  
辱大政之見及荷勤意以備多。如郡朝奉。術學素深。材畧未茂。臨事肯道  
於中道。長民必惟於與。情佇聆惠政之傳。以慰部懷之使。尚道親瞻。史記  
保調謹奉狀。謝。謝賀王安撫轉運刺再任狀。右某伏首光膺宸命。重  
維安撫。銘銘作坊。材器素高。聲華夙振。從軍當於進。推推靜鎮於趨  
惟安撫。銘銘作坊。材器素高。聲華夙振。從軍當於進。推推靜鎮於趨

永樂彙纂萬全堂

三

方。俄治崇之。請。致。思。禪。之。被。及。程。裝。復。帶。風。威。頗。顯。於。榮。軍。增。秩。賜。金  
寵。異。果。符。於。漢。水。未。緣。謁。慶。但。切。折。衝。謹。奉。狀。陳。賀。來。謝。謹。狀。謝。新。知  
全州王左斌狀。右某伏首光膺宸命。榮輝群輩。伏惟感。以知。知。知。知。  
藏。學。通。儒。術。智。達。兵。機。久。德。將。領。之。能。果。步。承。宣。之。任。方。圖。馳。慶。光。辱。柱  
書。欣。感。尤。深。指。陳。莫。究。謝。高。麗。國。王。送。遺。狀。特。領。越。曲。無。患。臘。文  
華。紳。帶。知。遠。物。之。可。珍。寶。臣。將。傲。見。深。誠。之。相。契。勉。受。勤。渠。之。意。益。增。感  
作。之。情。謝。監。司。狀。此。者。思。論。從。請。行。功。榮。方。抵。命。以。就。遠。遂。消。畏  
而。視。事。才。親。高。庇。珠。匪。深。深。伏。以。某。官。器。識。淵。宗。材。狀。越。遠。出。領。外。臺。之  
李。上。分。材。食。之。憂。總。治。有。方。均。被。列。城。之。福。勝。明。伊。適。行。簡。三。節。之。權。圖  
情。獨。以。木。緣。第。秋。風。而。滿。極。伏。祈。為。國。自。壽。刻。人。所。體。謝。轉。司。臬。上。提  
轉。狀。代。少。卿。御。官。立。威。居。者。固。難。其。才。亦。深。優。賢。得。之。尤。足。以。貴。俯  
伏。拜。命。驚。惶。夫。圖。何。則。朝。廷。清。明。國。家。開。眼。正。臣。當。軸。端。士。告。歡。堂。閣。聚  
精神。軒。舞。多。蹇。巧。辭。條。之。器。安。有。假。人。車。服。以。庸。未。嘗。溫。實。或。越。等。倫。而  
惟。其。事。業。或。某。歲。月。而。不。及。顯。五。而。無。無。涉。之。行。甚。若。丹。膏。之。者。究。求。者  
罪。所。以。激。會。大。括。守。者。榮。所。以。若。清。節。畫。出。主。公。之。道。運。道。治。古。之。風。在  
冠。冕。之。班。班。宜。忠。良。之。一。而。某。某。遠。晚。晚。節。德。德。况。外。滄。分。符。積。早。判。無

改。昨。代。歸。於。泗。水。目。得。請。於。光。山。履。背。之。毛。分。不。增。於。遠。翹。口。耳。之。榮。聊  
自。養。於。傲。驕。尺。尺。鄉。間。優。游。物。作。疎。閑。之。身。計。期。終。畢。於。天。年。豈。謂。聖  
慈。向。回。周。行。引。重。不。使。廢。去。未。階。和。謀。視。職。於。富。川。仍。遠。會。於。右。務。而  
况。司。農。鑿。乎。重。寄。歷。代。謂。之。大。官。竊。省。匪。能。勇。舉。斯。地。此。蓋。某。官。骨。石。神  
昂。推。庇。殊。深。天。幸。雖。至。而。不。敢。自。盈。官。責。愈。高。而。第。如。加。懼。或。存。牌。牌。何  
必。備。禮。事。極。慮。思。願。忘。閒。問。仰。答。土。成。之。賜。辦。全。操。舉。之。感。懇。款。所。請。指  
陳。莫。究。足。許。謝。授。官。狀。右。某。伏。首。家。聖。恩。授。前。件。官。仰。首。寵。靈。就。安  
星。海。皆。自。吹。虛。之。力。戴。華。裏。朽。之。既。境。所。所。派。指。名。真。實。清。江。三。孔。集。到  
任。謝。地。政。狀。越。從。文。郎。吏。刺。大。州。交。任。順。溫。編。躬。知。懼。伏。念。某。志。雖。好  
古。才。不。進。人。偶。於。惠。難。之。餘。獲。從。英。俊。之。後。叨。塵。近。列。德。有。明。恩。榮。請。馬  
藩。亦。圖。自。效。奉。上。宣。城。之。號。稍。揚。重。清。之。於。宣。涉。江。折。值。秋。湖。之。滋。滋。少  
休。官。倉。當。嚴。事。之。豐。糧。已。與。文。氏。共。安。職。業。此。蓋。某。官。以。研。致。致。用。之。學  
精。聖。配。天。之。功。就。取。眾。賢。一。於。公。義。願。雖。雅。俗。臨。以。從。實。遂。舍。不。敢。之  
資。亦。肯。表。人。之。寄。區。有。小。大。方。懼。於。顯。職。政。實。中。想。亦。期。於。勉。接。管。彈。塞  
浚。仰。答。周。鑒。代。太守。謝。許。推。官。狀。竊。嘗。今。似。妙。年。射。策。精。選。中。科。驟  
動。家。庭。美。騰。士。論。某。官。潛。心。於。學。飾。史。以。文。及時。狀。立。於。功。名。教。子。不。忘

永樂彙纂萬全堂

四

於。詩。禮。餘。風。及。後。已。成。新。美。之。才。便。殿。傳。名。遂。預。俊。賢。之。器。任。行。道。球  
亦。遠。親。足。明。經。術。之。情。不。負。表。方。之。訓。首。水。推。傳。良。切。感。戴。謝。得。詳。勞  
才。狀。字。謂。方。今。之。士。期。最。盛。諸。郡。之。賦。貢。甚。衆。稱。之。以。倉。卒。之。成。落。者  
有。紛。紜。之。來。看。材。而。照。則。自。足。收。後。改。無。警。而。中。則。何以。掛。群。言。是非。赴  
舉。者。之。重。輕。實。禁。主。文。者。之。榮。辱。故。夫。瑞。毫。定。次。監。子。刺。射。一。有。望。之  
人。以。為。古。往。之。善。如。得。在。己。相。與。以。言。化。傳。其。人。以。勤。勞。之。心。稱。明。美  
性。活。于。學。問。之。積。華。矣。談。論。之。高。如。若。泉。湧。之。實。何。以。當。勞。之。心。稱。明。美  
自。勤。不。敢。少。校。譬。之。者。之。張。弓。意。遠。鴻。鶴。猶。約。夫。之。無。幾。道。復。觀。出。於  
偶然。非。其。力。也。而。蒙。由。無。謀。德。首。賜。大。誠。拜。功。於。不。月。之。張。月。何。報。嘉。感  
之。意。某。官。履。實。天。陸。程。能。其餘。身。之。必。先。當。大。獻。而。不。知。增。與。後。來。卡。如  
免。則。足。之。憂。驕。驕。見。收。伯。樂。無。夫。鑿。之。謂。實。心。所。望。藉。日。以。須。文。同。丹。洲  
集。謝。運。使。按。巡。狀。右。某。近。頃。使。節。遠。按。州。麾。澤。領。儀。儀。柯。條。地。堂。勞  
檢。誥。悉。免。機。詞。豈。惟。不。肖。之。家。休。抑。亦。群。僚。之。喜。幸。此。蓋。運。使。少。卿。寬。於  
臨。下。誠。以。接。人。念。其。間。有所。未。周。且。於。理。實。亦。可。恕。使。新。復。效。與。嘉。慶。感  
高。軒。運。使。運。正。職。計。神。明。之。所。祐。想。福。復。之。尤。佳。某。某。守。節。符。臣。趨。有  
聞。其。請。感。佩。莫。盡。宣。言。謹。奉。狀。起。居。奉。謝。謹。錄。狀。上。謝。成。都。運。判。大。傅

狀 右某伏蓄被宸衣之象章領薄臺之副節... 吏民沿江以東實大慰同黨之親友用才而實則命皆權... 查有今在共推遠器學問海傳才謀敏明歸按新書已馳平允之崇... 美積累委將輸之權息除初行眾望殊伏何木道於鄙樸忠先存於音題... 佩服疎解銘藏隨府未呈瞻晤徒切傾依謹奉狀賀兼謝謹狀上 謝... 鳳州都監供奉狀 右某去國十年守窮三郡居常渴德坐失為書比來... 疾郵之來忽承累陽之惠過蒙存錄深負末位伏惟都監供奉才猷而文... 性和以毅向湖註誤偶滯著稱相昭酒之既明當選掄之甚過勉期善養... 非對優恩呼培木呈上延後切謹奉狀 謝 西 西 西 中 舍 狀 右某... 近被中除便連前到立謂眷存之厚特形慶賀之深感佩良多捕裁固既... 謹奉狀謝 謝慶州無推官狀 右某伏蓄較能前部實成滿備禮未... 皇飛文見及蒙此厚養垂於郵候伏以推官秘揚備術通明吏事備敏姿... 伏士論尚港須廷囑事云初先書以既過相存錄深用感銘未遂瞻依所... 期將謹奉狀賀兼謝 謝三泉知縣贊善狀 右某比者祇膺朝檢... 預郡章已拭薄才誠臨庶務方馳誠而任謝忽違令以見存伏惟其官出... 忠孝之家秉禮義之教夙誠懿德休有今名尚館已符國海與論下春僻

永樂大典卷萬千四百二

五

藩之守特倚鄰土之歡佩荷惟深紀銘焉... 任謝職司諸官員狀 右某比者祇命守邦須履視實維是孤家之實... 依庇胃之餘竊念單材不逮人學多泥古久備官於兩府徒竊會於累朝... 茲假使藩實錄私請伏遇其官體仁為任充美在躬素自結於主知方出... 至於使指敏時利澤播在東南藉甚休聲洽於中外願奉屬城之任實藉... 德字之依尚阻奉承但深欣行強朝都專代謝運使工部保來狀 某自... 以之賤寔今之愚學希名家力徒稽古一編科積久難疎理問四已之... 餘奉肩數州之寄唯臨淮之隨壤乃分汗之要區自領一麾僅備兼歲事... 敬未華民虞尚留日虞官癖以底吏竟直謂某官曲矜儒介持賜親機... 其疎短之才謂可刺繁之使親形封奏上達免疏感循于中望諭於始昔... 者楚訪珍李氏之譜不啻得金曹運專仲尼之聚有踰贈兼竊較幸會... 越舊聞敢不風振收威周旋旋乃事尺幸雖至而不云之喜官司是專而靡... 營其宅永天捐軀何酬知己 代謝德待制狀 昨以它郡寓家便宜... 任子居慶命之署冷善廣文之官並謂曲諒慈惠過無恩酬保臺... 促清舟暫緣公馬協遂私款獲字懸墨歸巨條此並某官宜物以誠任... 仁於己永言感服易究指名 代謝二司狀 某到郡某司監州無狀簿

永樂大典卷萬千四百二

六

魁在公永天捐軀何酬知己... 茲以粗才猷當煩使兼然財賦之供德乘以簿書之冗紛徒耳傾風木... 由奉祀皇圖情竭首既音騰畫在邊而獨親理由謀而益厚仰銜勤抑第... 切銘藏歐濟云初探儀尚避勉按履錄前對寵 代謝轉官狀 希賢... 古成德音申論泛均洪澤施及元貞被寵恩賜拜嘉知愧伏念某本疎曲... 茲運茂茂科平緣供其履踐固藉必圖累日之效以致積呈之職... 記總章慶章列位或謀求曠典之贊或侍從殿祠之榮此而例選... 者若本機良自責錄此且伏遇某官兼前期致階崇漸年合舊儀亦... 玷光寵不加換換益恩樹主上酬天造次答已知極是而它不知所... 措 代謝二司狀 露章易郡侍請運朝獲運和誠將建公庇... 喜德懷懷伏念某在在外處非但末路力圖為政之效日抱廉官之虞... 以迎待安與阻運致思卑竭最春之榮殊平益膳之宜然若父之命已行... 中堂教改而人子之心未盡因用上陳並謂睿慈俯從愚狀此且伏遇某... 官兼推大意由駭職職實行終袖之仁仗就眷親之使永惟德志焉克... 名 代謝兩提刑及王工部狀 近值崇卑出臨屬部愧惟運集之景... 在會衡之邦處事弗積廉官是懼尚繁寬假不汝本賦去德未遠佩恩良

書弗整管庫少嚴製錦致傷雖強學而安可血指為斷豈不能之使然承... 覺譽之拱臨誠望風而引去不特斥罷畫出優備知無不為力圖拙者之... 效化而後已善答仁人之思近阻高明諒錄樞福伏望順節自嘉極時所... 矚 代謝兩府狀 披恩至深首職如初俯伏拜嘉就愆夫措伏念某早... 緣曲藝竊披茂科遠展集資累日取進鮮領清權之重任當河朔之機方... 彈辭才思稱繁使而所屬列郡非良吏人致狂行之不威聖孤城而自守... 不能慮事而先趨徒爾傾忠於已願願願之萬全破寇業於一舉私心... 依然恩共從寬止奪使麾而切守級雖頻年易未始滿期而兩眼張刑... 僅詰某月呈圖明命復春孤職就改外委運籌物量使過者敬功之魁... 宰夫者知得之榮靖言否慶厥有緣自此且伏遇某官代天教化當軸均... 仁臣物謂無於可損器人容有於不備幸今為獲仍玷龍光敢不究忠事... 權激志尚少圖拙者之效庶答大鈞之於 代到任謝兩府狀 右某... 比者就家細到移領善邦望闕非違假何幸竊念某本疎平遠親遠感... 期累日而取官資固無它術應需而居即位誠玷茂恩而復煩更左符華... 適番木唯四封之效郡是淮服之會區易稱畏遠報當繁業此且伏遇某... 官代天教化與物終仁界分外補之榮曲盡大鈞之賜敢不周旋乃職... 已

極仰惟福復舉休祺恭以某官才馬文師名重物論行也風績驟被衆  
善代得替謝上司狀所短事竊地早郡要加廷閣之奉養有風上之  
牟珠弗使言其遂形懇請願除使部以就私誠章方閣詔隨下期過  
吏書之代將遠落字之職得充官廉卒以理去請官所自願有難然此蓋  
伏遇某官早借題評俯於直靡允庶務之曠由示某容之優獲解守廉  
俯行體之入親回瞻恩館感涕之無從代謝提刑狀近以露章宸  
冕卜北親望因緣畫室之運將就乘舟之便為謀熟計日固多值使神  
之接行呼萬工而詰問仍移縣命俾述事端雖勉開陳尚虞來勸豈謂靡  
元既住之適持履必行之文此蓋某官量極兼容仁推再造舍效官四記  
租守於謹廉使竊寵一履復全於榮幸欲報知己敢辭稍懈兩制謝狀  
祇奉明詔就切寵寄京畿近服邦清重司併集茂恩驟加庸品竊以馬  
國領計須官得人飽輸中都不殿民而序上澄序庶位不簡賢而附權其  
是長長乃名宜職苟容竊吹苟損公言某效旬無堪療官有素江淮易任  
曾庸罕居全載主謀悅述舊習豈謂浩繁之委不遺孤元之職此蓋伏遇  
某官言味借優舉華引重被拂汚澤矜憐介惡夜聞雷震之應遂復外臺  
之命敢不用旋乃事俗慎厥情水天捐響仰副知已代謝王舍人狀

水樂大典卷萬八千四百五

七

避阻風歎更年所日為漢項之制字坐致音標之深極方切傾賢遂表  
古教感與梓實情鈞禮優恭以某官夙練善經存揚德任沈毅有略不廢  
重歌之權嘯聚自潛已絕荏苒之營果疑顯烈驟陟榮班代謝許發運  
狀其一稿科籍父原錄鍾示日而取官資固微他術應宿而居郎位誠  
殆茂息向切郡政之榮越隸使臺之屬整輝拙效訖之最稱建秩滿以還  
朝仍使虎而假守靖言恭肩厥有階難此蓋某官為客有先增價之倍辛  
今萬僕亦披龍光敢不派振收威周旋乃事庶幾一傳云補萬亦水天捐  
響仰副知已謝經過諸處官員狀近以台階獲復治封上揭宿除屢  
遺賢規之粹講驪宴祖過家主禮之優運局而未思君未暇復往推於詔  
微因獲奉於音勝尚賴寬明帝以庇容伏惟敬矣貴序福履繁和語款後  
逸傾眷局既益滋煥起前對慶隆代謝王副樞密書狀近者伏聞某  
官尤膺微兩奉掌繁機增天子得賢之稱副大臣行道之實幅員億姓咸  
託於鈞陶藩翰下寮編形於距離因領恩罔上說台光宜謂公輔量見朝  
堂政敢自志絕謹回既鈞函拜請以還獲禁夫儀伏惟頌熙帝載翁受天  
祺恭以某官王佐偉才民靈先覺高文大綱垂冠於鳥科華貴履速存揚  
於聖世備行賢素日結主知委侍清光盛隆禮貌茶司視草文臣將明之

資性陰陽謀卿分宥密之寄行明縉之登進職上表之凝屢副國倚毗倘  
時瞻屬代謝許州相公狀頃在三川屢為屬吏第疲勞而自守微積  
兩之足既伏蒙矜憐介恩終始振拂預即坦而竊寵奉使聞之亞虎訖賴  
曲成敢云目鼓孤主之素林論報之無增仲氏之惠獲託駝而得地出入  
材館賢遠歲解解藝荒蕪溫有下客之禮禮遇優厚率侍上台之仁會選  
印於宰廷方走履於京輔首錄門下之職俾級仕階之榮露章上聞諭命  
適降由由稽古之效遵有違身之基請言職惟厥有攸自此蓋伏遇某官  
大鈞播治即律吹枯臣物謂無於可捐器人容有於不備是今茂履及  
無備索微土畫法雨露之澤鵲鶴朝品皆錄伊美之恩水榮樂仰副  
知已代謝中書狀溫被恩俞出司憲職語能且薄荷責惟憂竊以國  
家得尚主仁表矜庶微治刑之吏或舞於深文抵罪之嘆聞惟於密網因  
重按章之選俾澄濫罰之源宜得敏材以當繁使伏念某官重非梓學古  
不侵早從朝升之華竊冒書林之目以至分守符之寵寄備王府之治負  
榮竭斯才訖微善狀優游一郡恩全懶放之懷董按列城本非平素之望  
靖言塵玷厥存階難此蓋伏遇某官美亮天工運平帝輝器人容有於不  
備臣物謂無於可捐坦然至公施及無意敢不周旋乃事俗慎厥情庶  
不棄大興卷萬全四百二

水樂大典卷萬全四百二

八

一介之親少答大鈞之賜代謝李兵部狀比緣序幸得備屬官向因  
恩個之頃賦黷使威之重蓋圖來肆給之豐厥忘辭德之過尊俎下俟  
持送譯讓仰佩一謙之美第增三復之勳恭以某官元精所土成德之後  
早臨學繪之貴日結編錄之知總漕節之劇司方圖類效復相州之遠頌  
行被茂恩謝蔡學士狀委其亡狀汨汨乎時向填微官守備係屬難  
與苟趨會建議之非明市狗悲號或資音之問及泊元費之滿歲會幸止  
之遙期無何以縱亦依上國天銓待次始因東方之凱酒正之負道切止  
海之薦靖古篤猥躬稱既揚此蓋伏遇某官與勸官能助開公道不遺眷  
履之善力提帶庫之微敢不佩服收威周旋乃事謹材六物實守於舊聞  
第課三年庶成於微效謝范陽軍司理狀官舍種種日居萬里客車  
過郡特刺美聲思清恬以未庄運珍題之為既恭以某官才敏廣敷方格  
尊修一命開榮尚淹於遠照上臺又厲行跡於事堂倍領節節宜少平頌履  
代謝文相公書狀豈以孤單素切要過訖復大鈞之賜實氣外恩  
之榮振士門墻運逾歲月一身銜感因登叙於個條兼幅清尊曠日貽於  
罪戾宜謂王公之重曲惟犬馬之情弗爾稍還親形論誦拜嘉王涯論章  
無涯伏惟靜鎮大邦具膺景福恭以某官元開氣王佐偉才以忠誼結

主知以道德為己任重一之職既作休有規規太平之業略行倉庫主治  
俄運軍甲出到使符幅負蒼生望晉公之再入且夕微副周尹之其程  
代謝兩惡狀 某天資底薄青赤騎平早披片文脫履一葉脫略名揚  
之困關開仕路之榮旋成方州適居要地鮮嘗生身多所抗塵則失法於  
簿書記無裨於課最慙慙自信單項誰容宜圖經世之才方重按章之選  
夙夜重寄品裁庶官隨器而任人市骨而圖報以某外弗精於運地內粗  
守於廉隅諒其介愚謂可親提程程奏上達達旋坦然至公抱及無意  
靖古惟度厥有階幾此是伏遇某官兼育興懷兼容成德維於慰薦錄此  
弄盾敢不持前所存親後有主廉舉以報知已難酬 代謝何龍圖狀  
伏家持抗辟書俾從藩服匪才被獎自度於何勝感命未行預業於幸標  
惟治朝之故事付帥府之要機得來賢材以備官屬眷乃題與之請最居  
作故之先賢行教除關決政撥讓兵民之利政政風俗之便宜當取經通  
之深以光慰薦之首如某者曾從寒薄性得顯憂苟若棘勸固道明之無  
所狀如擬聖第痛行之為多伏遇某官為本充容米對下體得令為限亦  
沾龍光際乃某生成履跡於恩館則項理剛報不後於眾人 府推謝學  
士狀 自去京都垂米津履馳心趨館之下回首長安之遠仰企高風悃

永樂大典卷萬四千四百二

九

增勞體恭以某官德宏業巨行察文魁由妙年而取甲科不累日而踐華  
莢早披溫書之召入登秘館之遊賢劇治於神勢非火吹揚衣獻於紫  
署議所同踴願輟襟襟行光龍敷悅惟項亞倍百他倫 謝李兵部狀  
近以驟遠崇威懼道孤遠地尚重知之地尚陳木滿之心因有賤函仰通  
凡格謙謙計之迫運致言詞之請伏謂聖將命之嚴必胃清尊之崇終朝  
日道博絕難安勇圖大漕之宗非所元曾之和益欣全度曲究下情謂表  
以職于責者蓋有欲言由初及末者方能成物持筆罪非親占教重事也  
舊聞幸諭始望揚馬丹賜藏以為榮兼審順履時履從廣某福恭以某官  
垂行賢業自結主知言范當世而可行名獨本朝而善自連史重柄未嘗  
坐席之溫方總外臺行被詔函之趨運台衡之舊柄光文之新書庶俾  
弄膺記繁堤治 代謝二漕狀 換蘇了菴字人未幾官簿希楚履獲尚  
留與錦使裁難推學而安可血指馬斯誠不能之使然則攬帶之按臨欲  
望風而引去不特學斥蓋出優憐定志寸心誓彈拙者之效周旋巨辱歷  
充官原之虞方遠使戒第馳惡惘然以某官才兼數器石重本朝朝紀列  
城之風楚光主寄發揮當世之務行暢賢圖伏望上為邦家精調錄錄恭  
以運使舍人直清不倚莊重日居石譽為紳道末當承然外臺項使誠曰

府才之司而嚴督詞居決非久次之地 代謝東陞陟狀 戶官下邑才  
微分寸之失彼為上臺惠甚丘山之重事瞻望未感劇惡莫伏念某孤平  
之職汨沒在狀語能分函於俗文行已恐羞於古人一病疎懶滿過於官  
曠再汚餘被使遊於親嫌那從津服之選易穿江濱之隨而且歲獲相接  
民訟糞穢鞭扑謀許之罕關陳賦租料飲之易為力領何治積足稱衆重  
此且伏遇某官與勸官能助開公道諒其儒介謂可親揚持屈如人之明  
猥形疏予之舉敢不周旋乃職儼服收載米天擊強仰知也 謝如守  
少卿狀 夫無才不寒有餘地百里日效職願彈於不脩二天誤知東遠  
疑其可取近具報謁前從府總磨祭較之甚嚴覺筋筋之如米伏來庸寬  
苛理為露履願損損侯之連專加國士之優遇以至均惠公厄之品詳倍  
燕組之懷十騎奔禽下臨所舍十日駭得相稱馬榮事信越於萬關心第  
歲於厚賜下邑歸去尚戀御雲之灑終朝度思益知恩地之重恭以某官  
秉氣開傑馬時老成朝是渴賢方念元應之舊廟廟虛任增增顯爵之光  
孤主馬依四海金屬 謝通判國博狀 某於庶幾餘餘發既門下散木成  
器擊公翰之充容為馬為長始伯樂之回首近白史事佳境恩閣方守閣  
之通石已倒履而垂接欲板長檣馬獲增輝之棠虛襟相客不知州縣之

永樂大典卷萬四千四百三

十

賤以上燕賜廷勞賜御枉臨泥堂主光條反改觀守在民社未幾告還  
言軒騰猶有餘德伏惟協班班班班班班班班班班班班班班班班班班  
案文妙雅容倅來之任宜曰蓋才顯顯書林之遊此其宜職伏望馬圖日  
壽以時芳洋 謝趙州知府待制狀 垂聽諸公之論竊伏感德之尤位  
說開味情體味絕休自進之在路第仰高之有年遠彼上臺之符俾論會  
府之秀鍾彈恩恩恩恩恩恩恩恩恩恩恩恩恩恩恩恩恩恩恩恩恩恩恩  
貴重一介亦加米收以至燕組將恩錢壹中况運銘感感感感感感感感感  
証詒書空通環天粹恭以某官器西剛實才具茂深究古人之直清善  
言當世之利疾旋旋延閣之秘自結履履之知東南請亮已諧功仗之尚  
旦夕被詔並對登廣之休四海為依孤生非任 謝楊直講狀 近並諸  
君課程多士曾是解才之短介於孟季之間而甘平好珠璣否許起人執  
一見誰將適從寬繁定繁之積與決群言之感華多使序之在選獲運有  
司之弗明於期度思交賜深矣使球敗于之跡害出先公之門極其頭家  
除有併獎連單車之亟引德德館以增榮伏惟贊行寬條命文絕福恭以  
某官為紳領望石世傳才學遠望賢之微文望拜圖之要成東南之巨屏  
猶贊研磨沙左右之嚴遂乃云宜職伏望馬圖日壽則時所傾 謝陳秀

才狀。發詔軍咬。命卿辨材。伏審一德妙文。視中異等。遠蹤此端。私心痛  
曠。貽長岐。尤識厚隆。陳君即光。策氣得芳。粹學標本。原諒切棟。之榮  
苞。從育部之式。華歲方威。致身其時。青雲在前。舉足可到。水言敏頌。謝  
通判國傳李照狀。降屈載車之尊。按臨屬邑之區。若乃薄領之夫。謹日  
門榜之成。日度文有斗升之羞。館人憇什物之備。適在為令。實將任讓。  
宜圖為霖。風霜之感。更開河海之量。掩而弗問。詳其退思。方蔭守之馬。依  
會行尾之丞。引。再惟早賦之跡。最荷照濡之恩。就如嬰兒。驟李慈母。滿  
瘦馬敢忘故軒。屬展氣之作。寒願順序而自重。謝富丞相狀。此者。若  
被恩者。與神計。即龍。我於胃。分夫。其安。伏念。某。偶席世資。周通時用。介惠  
既定於所。梁。播。雖勞而莫移。矧策。足於元塗。固絕心於要路。向會高明  
之富圖。一隨長短。以取人。緣是。孤。亦叨獎拔。承財閭之官。之何所建明。  
佐神司之治。理。終。然。暗。抽。懇。求。外。補。止。觀。小。尾。苟。圖。造。物。之。仁。弗。願。假。人  
之。誠。遂。以。頃。使。屬。之。短。才。既。假。滑。臺。之。劇。權。又。分。淮。服。之。近。地。無。桂。玉。之  
窟。足以。致。舉。家。之。溫。飽。有。海。陸。之。產。足以。奉。偏。親。之。甘。其。實。私。懷。之。使。矣  
第。官。責。之。深。重。按。列。城。之。吏。狀。要在。澄。清。籠。一。道。之。地。財。抑。資。幹。濟。富。竭  
慮。慮。以。酬。誤。恩。載。惟。單。跡。之。生成。率。日。大。鈞。之。終。始。即。具。丹。誠。盛。進。門。楹

永樂大典卷八十四百一

十一

叙感。總以無從企台。光而增。慈。恭。惟。其。官。器。包。民。極。魚。濟。玉。堂。換。重。計。以  
尊。本。朝。履。正。德。以。儀。庶。位。三。辰。以。執。百。化。其。狀。公。路。倚。平。暢。偉。謀。於。當。世  
親。聞。素。養。獲。巨。痛。於。終。天。愈。隆。注。意。之。私。屢。所。奉。情。之。名。雖。刀。折。終。割。靡  
借。方。違。之。故。實。而。久。辭。其。瘡。深。致。音。公。之。再。入。伏。望。節。衷。順。聖。恩。覆。考。祥  
上。副。朝。朝。之。依。下。平。海。高。之。願。云。云。謝。答。賜。酒。食。狀。僕。馬。唐。望。雙。逆  
軍。居。之。通。酒。有。豐。肯。蒙。家。飲。賜。之。加。載。感。良。深。謝。言。悲。悲。謝。館。燕。狀  
俯。首。便。華。爾。將。若。命。屬。征。賦。之。稅。款。即。候。館。以。肆。延。祗。服。恩。勳。第。增。感。其  
謝。合。食。酒。菜。狀。邦。家。脩。睦。是。歲。高。之。履。端。青。核。優。厚。承。重。裝。而。中。既  
仰。承。嘉。惠。增。載。恩。表。謝。春。盤。備。膳。狀。歲。勿。適。起。春。物。滋。繁。製。妙。土。饌  
動。瓊。花。於。剪。綠。珍。菓。多。品。錯。絲。菜。於。雕。盤。併。此。拜。嘉。揚。狀。草。感。謝。土。饌  
狀。車。馬。少。休。方。諧。定。館。錄。幸。並。賜。過。越。授。餐。匪。頌。之。禮。既。優。荷。載。之。儀  
之。甚。其。為。愧。幸。無。論。感。銘。謝。錢。足。狀。控。錫。載。鈔。將。至。于。征。嘉。立。旅。陳  
遠。叨。式。莫。良。厚。使。禮。之。養。持。加。祖。報。之。勤。感。佩。弗。忘。教。諭。周。旋。燕。京。謝  
酒。菜。狀。遠。駕。草。車。甫。理。別。司。持。念。行。人。之。主。重。煩。使。者。之。臨。均。沾。玉。笋  
之。清。胎。燕。雅。芳。林。之。珍。實。仰。承。優。賜。增。載。郵。懷。謝。兩。制。狀。謀。報。恩。錄

永樂大典卷八十四百二

十二

出。使。為。科。經。責。重。能。至。憂。深。痛。惟。庶。微。之。原。動。聖。主。民。之。念。雖。詔。怪。所  
到。深。堪。於。吏。文。而。州。縣。之。間。或。遠。於。上。意。因。籍。使。者。之。選。以。董。刑。之。難  
必。得。用。才。乃。名。宜。職。稱。念。其。感。非。輕。遠。品。不。及。中。裝。如。繁。之。遺。案。粗。求。寸  
微。或。荷。書。之。深。意。都。摺。舊。聞。就。領。僻。官。尚。虞。密。織。在。淮。州。之。劇。元。稱。汗  
微。之。辭。此。而。確。實。誠。曰。假。藉。備。備。全。員。厥。有。階。級。此。蓋。伏。遇。某。官。言。味。借  
優。獎。事。引。重。瑞。瑞。汚。澤。矜。憐。介。此。脫。關。當。展。之。歸。俾。預。外。景。之。寄。親。不。持  
存。干。戈。強。奪。豈。能。永。久。康。福。上。酬。知。已。謝。燕。王。召。赴。道。狀。通。頭。使。查  
甫。休。定。館。奉。柱。古。書。之。况。但。來。置。理。之。權。恩。蒙。子。僕。文。陳。非。謝。狀  
出。時。瑞。蘇。來。會。數。都。漢。辱。溫。品。許。陪。盛。崇。社。奉。注。命。增。期。酬。德。謝。燕。王  
錢。道。狀。風。駕。草。車。存。經。會。存。博。置。錫。之。禮。而。馬。行。狀。之。輝。厚。恩。所。如  
絕。使。先。制。副。使。六。營。並。起。滿。首。塗。而。云。選。百。金。中。錢。復。供。以。加。數  
此。滋。名。言。可。論。感。佩。回。謝。中。京。留。守。狀。才。理。是。道。而。庚。中。數。首。蒙。足  
情。之。治。良。極。寸。權。之。感。永。言。伏。懇。莫。定。指。云。副。使。行人。將。命。才。託。於  
復。車。第。恐。占。崇。誤。加。於。未。介。感。銘。之。刺。誤。忠。非。誤。謝。中。京。留。守。召。赴。道  
狀。使。輻。入。寇。竊。聽。於。風。聲。主。道。備。實。者。治。於。音。誨。保。來。高。會。併。葉。下。使  
副。使。去。蘇。治。境。甫。合。征。排。俄。蒙。誨。賄。之。臨。俾。預。燕。稱。之。真。仰。街。學。音

永樂大典卷八十四百二

十二

副。到。升。奏。謝。中。京。留。守。錢。道。狀。再。就。任。堡。故。論。短。短。之。任。持。同。幾。幾  
以。為。行。通。之。輝。振。佩。勤。私。不。忘。中。裁。副。使。為。他。行。叙。德。肆。致。延。拜。於  
道。塗。之。勞。彌。曾。原。服。之。禮。仰。承。勤。奉。內。真。象。傳。謝。中。京。留。守。舉。恩。狀  
欲。撞。復。命。復。道。官。歸。建。身。榮。威。補。形。動。意。其。為。忠。義。莫。望。教。誨。副。使  
此。記。慶。儀。復。輪。歸。僕。通。次。封。所。之。近。復。頃。頃。之。先。感。戴。以。還。地。體。良。切  
謝。諸。州。舉。恩。狀。出。鍾。已。事。舉。傳。云。瑞。厚。聖。治。封。首。碩。海。洽。仰。服。謙。勤  
之。意。愈。深。銘。善。之。德。副。使。驛。馬。成。儀。歸。僕。復。道。首。務。忠。報。備。認。謙。德  
感。幸。兼。深。文。陳。莫。克。謝。請。赴。道。狀。程。節。運。朝。休。中。託。館。進。業。珍。教。持  
枕。任。招。感。又。飲。深。指。名。忠。志。副。使。出。使。使。使。歸。後。召。命。才。臨。道。場。首  
情。必。亟。批。佩。味。私。芳。勝。毋。難。聚。茂。良。集。除。洪。脚。謝。陶。憲。蒙。恩。出。使。未。補  
是。公。破。命。為。滿。運。切。既。雅。即。亦。願。壯。勉。之。地。滿。江。湖。襟。帶。之。那。避。免。無。從  
征。營。夫。懷。餘。海。嶺。具。借。重。孤。微。待。以。為。安。通。此。頌。條。者。然。仰。德。共。推。某。官  
湖。洲。獨。得。正。直。自。時。考。古。始。今。異。張。拳。之。博。物。陳。資。教。訓。吳。揚。增。之。清。名  
乘。如。文。澤。於。兩。南。特。節。從。臨。於。江。石。公。日。度。止。天。等。奇。然。高。遠。射。之。閣。特  
流。子。於。復。有。第。甘。泉。之。頃。而。入。侍。於。叫。庭。蒙。此。非。了。再。蒙。英。額。十。道。百。年  
未。知。辨。塞。之。才。十。里。扶。民。正。在。黎。農。之。下。范。久。史。嘉。謝。兩。府。狀。收。奉。命

蓋獲群宮瑜惡客就龍理在庭雖解表鎮之隆尚恭維師之特增紳筆  
嘆聞星光崇竊念某被遇三朝服勞累紀述居二府歷拜五公斷珪組以  
表季慈肅委之熱伐自縱心而請老無虛歲以告歸荷異德之眷留亦至  
仁之厚賜詔書盈几輻軒接逶以及耄期始指厥志天惟從欲濟矜一物  
之誠相亦有終遂繼前人之美極臣部之榮遇實今古之罕倫此蓋某宜  
登冀皇猷乎昭元化人惟求舊義不忘勞約廟廟之失謀實聖神之珍惠  
則其哀焉許遂使休養以華頤歷茲殊渥方極辭隨退屏塵紛荷德至深  
誦古英既 謝訪及狀 伏蒙尊慈特垂寵訪拙疾為梗遺詢未定感悚  
之深不任下懇金正叔集代人謝王學正狀 竊以至上帝國書之拜為  
天子選樂之司維獲英表某宜墳典以漢廷景而下 運唐開元以書其主  
代主學堯聞出有文德文林之盛森森群書有集仙集賢之名挽高清選  
逸夫周李萃光縱之暇聖朝騰日月之光若稽先齊之典章泮舉漢唐之  
風越得人以富視古為優惟其賢才任以文事恭以某官發揮靈氣泮典  
而有其文俯詔今儀崇嘉而繼其則非風祥麟之族則藪著水草之英瑞  
我聖辰楨于玉國蚤自剖宸衷之親選取天下之顯名官職足尉之平任  
居判史之責治最歲上詔言天臨人吉大猷不繫小務尚書給札大夫之志

水滸金卷第百四十四

可觀藏室細畫文士之榮國重行先光輝賢素潔潤帝謀反是俗醜而為  
孽使斯文粹而不烈天哀是簡時望攸歸通質記之未皇俄飛文而先及  
仰荷一謀之益備周十請之恭藏去馬榮鑲銘何致 代人謝兩府省主  
中丞狀 竊念某緒風奇薄器範疏微早運吉於聖辰偶濫肩於仕級甘  
心冰蘖居懷百滴之虞勉力萬鈔近效一官之智旋連膺於頃使獲煇贊  
於外司徒施將執之勞安出早民之策殫罕視之小智曷濟於遠謀從畫  
地之虛聲已浮於實效敢謂朝言子允天命洪濶運加使節之光華仍領  
計臺之重任備涯溢幸端已知歸此蓋伏遇某官獨運鴻鈞導揚和氣旅  
庭備物細何聞於羽皮考室掄材一無道於根柢致茲辱品亦被均恩謹  
當益勵愚冥勉圖編緝上補乾坤之造次酌珥治之仁 代人謝殿陽龍  
圖狀 伏念某氣不甚靈智亦非卓竊名卿品之末從事官道之初任也  
本淺學其將落徒欲企理賢人之事業莫知所裁潛心夫子之文章庶幾  
有立近以被守計讀假道化封治接浙以及鄧錫刻名於將命幸馮某宜  
方以郡督之道大於洙泗之閒動雅名教以司旋思得英材而樂育又階  
與進許侍於坐偶為豆有知飲承於均禮屬奔趨於史使遽遷越於省榮  
仍錫誨喜以巧朽素拜覲之辱在謀則鳴伏惟坐崇陰而改戎對秋鏡而

體極立軒聖哲見忘於隆錄光輝聰明須備回於民聽而曹詔燕路表  
圖鈞某遠匪師承使飛鳳應惟祈為國寶尚以時蒞宜 代人謝林學士  
狀 竊惟付六經之大源得五帝之至要作而為事業言而為文章足用  
於時世進此道則可以美教化而移風俗安社稷而厚民人與之太宰  
此鴻業歷代所以勞於諮詢龍以詳定若帶文麗正之序天祐石渠之閣  
在此選者特惟賢哉方今得人豈古為難近視皇寶道還唐文不有大方  
之家蓋登華題之寶奉以某官言雖而古煥華而新造天人事物之淵知  
禮樂情文之際飛步才際某名上科積宗之曠與未條載策推識史氏之  
道文可扶雅為標才時方圖賢議者悅德某遠策廉庇爾獨推依不圖推  
德之愈也或以長殿而為遺清觀及再藏去為某仰祈副中不之命言重  
起君而早安福 謝不文辨公狀 伏念某志雖自勞才實難強若漸鴻之  
承承之尊謙道嚴而之明狂海函而馳脫被對龍以過便開敷慶賞權光  
囊素蕭鍾之應既先於幽潛齊璧之榮可消於炎華此蓋昭文辨公協贊  
勳華之際周四少呂之問秉鈞開民使官成君子之器法已待士惟恐夫  
天下之賢類雖介善之微亦被一言之賜竊惟珠玉無補清埃徒聖勳能

水滸金卷第百四十五

之心有望仲知之也感恩之重仰止高山園報之流有如昨日 謝定州  
詔吾李坊樂狀 伏念石然某宜仰止恩問自遠德輝凌遠強壯衛歸寧  
於里里决方走於邊導以于役之勞尚未飽於謝聽期約購遠須珍  
條仰可謙之味銘心茲恭以某官英聲馳動威德日隆朝逢倚重於才謨  
在孤寒永替依歸 謝鈔精太保狀 伏蒙某被宸編慈司成律伏惟慶  
慰來以某官壯猷開濟妙舉湖通筆奏春官宜聞於聲績存府龍觀進重  
於多難運鴻慶之文是賦飛文而尤及陳名折下文集于中 謝黃河都  
太李李坦狀 竊者竊者竊者竊者竊者竊者竊者竊者竊者竊者竊者竊者  
未建不謂陳附之重竹聞歲最之威別道龍用符符項 謝府界提照  
植節皆領河附之重竹聞歲最之威別道龍用符符項 謝府界提照  
鶴令人狀 伏念邈遠聖範成易成易成易成易成易成易成易成易成  
間備道無異天和恭以某官頓操端良虛襟澄粹筆墨史容任諸著休聲即  
庸訪訪之亦別道龍榮之寄更祈寶輔肅副趨瞻 謝濠州機宜狀  
竊伏某華未親聖亞不圖某德狂被殊承承承之云初惟對時而享福  
懷銘至對新某珠深亦以某官造反冰清航德明茂冠俊游於茂序允藉



才謀學慶譽於朝端列進輝煌致所寵爵劇起... 謝州縣諸官狀... 謝州縣諸官狀... 謝州縣諸官狀...

永樂大典卷八十四百二

十五

目邊亭之別... 謝州縣諸官狀... 謝州縣諸官狀... 謝州縣諸官狀...

抱謝運使王司勳狀... 伏念越去思宇筆更底... 謝州縣諸官狀... 謝州縣諸官狀... 謝州縣諸官狀...

永樂大典卷八十四百二

十六

他上心簡能... 謝州縣諸官狀... 謝州縣諸官狀... 謝州縣諸官狀...

於某從性思退可為表儀其善也 歷年開成各既慶朝廷有用賢之  
衆又君子得行道之時敢竟讓中先垂臨訪念祖趨於堵外徒坐於  
心往執典焉明與聖皇慎守此學謝上物狀 伏以贊任經履履  
好迎之禮禮通諸節分當庭實之餘未多儀益知厚意高銘個異  
兼儀 伏以輔軒段館備使節之光華聘智遠廣分上毛之珍厚既無以  
報義不獲辭感德之誠名芳芳論 回謝請大掛狀 伏以貢珍遠備良  
多漸法之勤宴且肆陳歡飲酬之禮松情薄具水奉清塵絕率以仙  
辭辱意然而有願更勉又修彌激寸心 又 伏以紀海奉琛仰使華之  
勞而後邦致館接燕語之說家特狂高軒流謝並具更策德德曲示華  
所竟意深許言周既用益公全畢致任謝守俸寄眷狀 特勤狂駕備  
慶垂章掛衣冠 願以兵杖下車禮禮神而風寓州民上蒙乃飛蓋於吳門  
門送上家狀 竊以兵杖下車禮禮神而風寓州民上蒙乃飛蓋於吳門  
風流德之加隆激懷衷而增愧 又 歲時播羨是為野老之常中特  
堂乃在邦石之重不呈拜辱但劇儀 慶禮賜束帛謝太守狀 特狂  
前驅敬宣上賜 昭二聖交歡之慶示九重優老之恩榮幸良深表陳周既  
復少傅謝監司狀 暮秋奉新輪龍運舊供扶過省罪你自聖君之仁

永樂大典卷八十四百二

十一

唯括吹生以田傳使之功 謝書先聖應慶增崇 益國夫人葉奉謝守俸  
狀 自頃倖七 遠在遙途 歷動昇 仍製庭歡 前能遠出 於郭嗣厚 禮信  
也於肝腦 永言感德 難盡載云 謝林對秀狀 詔旨甚切 寧謂稱稽 禮  
尚往來 執事 尊高軒之 過出無世 是復未至 下澤之 乘惟 德感之 交儀 非  
名言之可盡 謝守君通判狀 老而不死 方不愧於 初習愛之 欲生乃  
曲形於 發情 得清風而 作頌 所著之 雜 雜 聚 玉 於 而 竟 病 枯 空 括 辨  
大 讀 於 東 年 後 月 備 覽 流 感 交 儀 載 宣 周 既 謝 路 路 分 狀 主 衣 加  
分 才 功 家 長 之 感 錫 公 廷 賜 通 勤 黃 髮 之 祈 高 位 重 於 丘 山 上 崇 崇 於 全  
石 猶 清 風 之 誦 固 知 鴻 量 之 有 餘 初 度 月 之 珠 所 地 乘 殿 之 鼎 得 任 深 銘  
似 莫 究 歎 味 謝 賴 守 狀 老 逢 初 度 猶 遠 感 於 規 履 距 萬 鄰 居 乃 龍 昭  
於 樂 府 繁 然 新 句 青 比 義 職 誦 周 雅 之 清 風 未 懷 何 以 歌 楚 人 之 白 雲 塞  
和 函 宜 謝 太守 揚 秘 書 才 初 到 訪 及 狀 竊 以 榮 哉 初 臨 身 復 據 於 德  
守 衣 冠 已 掛 逆 文 始 於 公 門 敢 期 耆 老 之 仁 不 責 故 眾 之 禮 任 狂 狂 於 德  
大 守 初 到 任 謝 訪 及 狀 竊 以 草 堂 渠 道 傲 案 判 史 之 惟 精 益 及 門 首 討  
野 人 心 室 荷 撫 謙 之 有 是 念 往 拜 之 無 從 愧 愧 交 儀 載 宣 周 既 謝 傳 宣

撫問升賜聚合茶藥狀 右臣伏蒙聖恩特降中使傳宣撫問升賜臣銀  
合茶藥者先度使往理關勞還寵之尉藉之官或以珍良之賜升恩深厚  
端分親懇伏念臣祗奉故常暫從行役聖鑒隆於聖孝致昭格於天心况  
親賢宣總護之勞且郡邑勸格承之志懼無違者臣可力為火過皇帝  
下至德奉先深仁侍下既免累於鉅典廣加惠於庶工不遺尸素之臣亦  
薄龍光之施莫如報墨惟誓藥損臣無任感天荷聖激切屏營之至謹錄  
奏謝以聞謹奏 謝慶禮支賜奏狀 右臣承旨州遵奉今年八月二十  
六日慶禮詔書致任文武官七十以上依格支賜羊酒藥米等任大中大  
夫以上仍與倍賜長吏致禮差官記賜臣已望到臣文記臣無任感天荷聖  
文編謝女吉文君黃寺丞先主京狀 孟聖伏望聖恩賜臣五聖明歌有文  
毅不捷先克官親任便者京洛臨韓一見已於於學願謝滿滿三玉  
即信於足恩惠備天謝誠竭地伏念孟聖聖躬好直私久學固獨奮孤  
忠頂聖威相於早歲自期節義朝為砥柱於願波凡是素心不入時謀微  
如子重備考編旁寓在吟哦亦聞風教以此移於吏事斷不致私心當  
請使之行臺借陪抗議勸大家之發策力於時策甘食藥以守原東道新  
而取史簡曾同吳渭漢涑涑不圖末路之榮後也知音之榮惟合類在

永樂大典卷八十四百二

十一

重賞員到分京選於天淵頭主功名之羽翼樹陳力之未久便刻日以誤  
知榮被辱常誰其特達茲益恭過其官超然達覽卓尔達權日專聖恩之  
公取於尺度之外屬方建府首是揚材第漸借譽之吉載於許可之過矣  
狂有作正虞所擇之未精保守無移或病執古之大甚文字何有敬又委  
能披寵統統持心揚揚在春風之下同桃李之無言虛歲寒而觀松柏  
之勁節 謝發運權憲節齋先生京狀 孟聖伏望聖恩賜臣五聖明歌  
雅才能卓異共日勉職實可期改官親任使者聖恩若臺司蒙聖恩  
一封蓋刻近籍吹揚於昭衡鑒之公倍感孤寒之跡况先寵於賜科屬矣  
獨於將來示意玉成戴恩天大獨以脫選須五奏別在今晚前分科屬矣  
百十員誰無其望聞歲一二舉得甚艱難於常員已自不輕別職司所傳  
尤重合淮浙而分部益英俊之如林求者非止一人之懸稱得之可定半  
生之榮惟允非細事豈易昇人如孟聖者涉球球信書過甚孤分獨立  
案其寡鷄之無群可保貴詞義於重蛇之添足粉飾佛治了無時樣境盡  
此堪惟有古心出于辨寬之誼活教命於無死 登階抗部使之謀護一  
願以回榮是皆拙計之勞身第堪冷笑之承當誰分鼠璞自曝龜藏溝水  
惠被於丹竟費桐獲調於律呂益恭過其官道德純一識見昭融禮樂

詩書各止可度。文學政書。體用兼該。不瀆而澄。不滑而清。言有法而行有則。作屏壯維城之聲。飛勇著騰情之誼。雖遊月之恢。快惜寸陰而盡。粟粟駭。已歌乎塊。承既傾心。過衡行相。惟公即歸。調鼎儀收。蒐瑣預備。使令嗟人。心好尚之殊。有眾口。雖酸之異。不隨變遷。以石轉重。增感激而涕零。皇念孟堅。奮身親勤。立志誓榮。歸于家。若無替之。屢空于夜。書聲。非短。乘之相守。雖踐。肝肺。收致。科名。振。子。素。危。行。已。應。獲。弟。為。任。直。而。嘉。許。不。覺。豈。越。乎。車。馬。卸。真。也。荒。少。如。容。養。亦。能。使。有。所。報。酬。孟。堅。故。不。榮。某。志。定。磨。梅。尚。旬。期。無。行。已。之。站。二。員。和。人。之。則。史。君。思。故。其。行。錄。於。經。子。也。皇。皇。彭。於。功。華。請。給。將。未。謝。安。吉。謝。大。百。委。吉。先。生。京。廷。父。皇。照。帖。舉。孟。堅。文。事。敏。強。風。嚴。清。惟。明。折。獄。多。新。工。文。元。改。官。親。民。任。使。者。古。心。推。尚。奉。云。吳。味。之。司。春。首。焉。員。不。由。分。繼。而。得。自。如。登。歷。取。謝。奉。使。念。孟。堅。朴。甚。不。華。且。而。無。倚。格。招。漢。請。於。亦。俗。敢。望。榮。達。於。今。時。第。資。使。親。來。前。俟。後。我。心。不。轉。恨。未。學。隨。橫。目。何。如。鳥。能。識。直。忽。遭。違。於。第。第。資。使。枚。守。於。輔。藩。預。和。屈。壤。之。傳。使。曾。作。薦。錫。之。志。想。然。徽。議。論。難。如。謀。諄。未。爭。是。非。而。德。受。春。容。若。父。子。之。相。唯。諾。已。多。寬。假。况。望。明。陽。雖。嘗。待。庭。和。禮。收。必。取。斯。下。春。風。委。曲。亦。到。山。家。寒。谷。願。和。頌。有。主。意。宜。始。實。事。信。

永樂大典卷萬八千四百二

七

有原由。蓋孟君。其官見與世殊。道司古矣。高其建舉。掌同燕雀之歡。歌。長。端。開。祥。即。徵。感。驚。之。翻。謂。有。大。刑。之。斯。在。豈。小。試。之。足。行。采。用。兼。收。規。模。甚。廣。坐。今。公。亦。亦。獨。王。成。戰。事。安。能。正。惡。難。難。之。嫌。露。清。飲。知。兼。衡。向。賊。首。而。致。聖。孟。堅。敢。不。力。守。洛。誠。水。聖。親。親。對。椒。花。之。酒。已。飲。建。國。督。之。新。入。藥。籠。之。儲。今。時。在。上。之。則。謝。景。使。實。伏。聖。先。生。京。廷。伏。準。照。帖。舉。孟。堅。持。身。康。謹。治。欲。詳。明。充。改。官。親。民。任。使。者。千。萬。崇。崇。嘉。嘉。操。施。於。測。海。裝。員。未。格。姓。遠。專。於。投。金。不。傾。公。紹。以。知。之。深。須。定。輸。揚。故。先。期。而。與。念。孤。寒。而。備。至。感。恩。思。以。充。多。病。以。知。人。性。難。當。熱。察。於。平。持。薦。士。有。權。責。自。決。於。獨。見。故。聖。門。持。著。絕。古。觀。行。之。訓。在。近。世。始。有。因。人。成。事。之。議。匪。移。集。以。權。勢。之。臨。則。假。借。於。交。朋。之。功。甚。主。未。審。觀。面。若。何。盡。識。津。此。業。之。者。非。所。樂。為。交。之。者。莫。不。知。自。取。與。之。非。於。理。長。振。酬。何。有。於。功。在。此。果。世。以。官。然。獨。走。生。而。不。適。燒。玉。三。日。兩。歷。餘。量。才。拔。萃。重。更。任。官。由。定。是。如。孟。堅。不。支。不。息。苦。節。履。履。當。面。端。獨。學。於。寂。寂。孤。森。備。至。交。集。自。清。於。官。路。純。白。無。緇。凡。著。敬。勤。風。采。洞。鑿。實。湖。詩。社。象。海。輝。煌。之。鳴。鶴。曹。叢。詩。夢。照。蓬。土。之。真。蓬。知。米。一。體。於。蔚。菲。敢。為。德。大。水。之。好。增。一。千。萬。涇。被。被。哀。子。是。謂。歲。寒。有。高。節。元。見。春。風。不。世。情。求。解。公。果。之。無。於。既。識。

如音之有素。茲蓋恭遇。具官心同百。其見與世殊。視雷貴如浮雲。惟素。顯。極。才。敏。於。晚。穎。丹。赴。切。名。聞。明。堂。也。至。基。取。朽。木。之。才。材。園。所。已。恢。於。則。月。化。行。運。於。台。司。職。苦。素。躬。陶。鑄。應。備。第。第。學。備。切。厚。額。孟。堅。敢。不。佩。訓。知。親。困。褒。知。戒。守。康。愈。謹。畏。楊。震。之。四。知。謙。辭。如。許。重。唐。宗。之。三。虞。造。之。無。私。謝。舍。使。吳。嗣。漢。先。生。京。廷。伏。準。照。帖。舉。孟。堅。文。事。敏。強。風。嚴。清。惟。明。折。獄。多。新。工。文。元。改。官。親。民。任。使。者。古。心。推。尚。奉。云。吳。味。之。司。春。首。焉。員。不。由。分。繼。而。得。自。如。登。歷。取。謝。奉。使。念。孟。堅。朴。甚。不。華。且。而。無。倚。格。招。漢。請。於。亦。俗。敢。望。榮。達。於。今。時。第。資。使。親。來。前。俟。後。我。心。不。轉。恨。未。學。隨。橫。目。何。如。鳥。能。識。直。忽。遭。違。於。第。第。資。使。枚。守。於。輔。藩。預。和。屈。壤。之。傳。使。曾。作。薦。錫。之。志。想。然。徽。議。論。難。如。謀。諄。未。爭。是。非。而。德。受。春。容。若。父。子。之。相。唯。諾。已。多。寬。假。况。望。明。陽。雖。嘗。待。庭。和。禮。收。必。取。斯。下。春。風。委。曲。亦。到。山。家。寒。谷。願。和。頌。有。主。意。宜。始。實。事。信。

永樂大典卷萬八千四百二

字

培文句由進。能守。得。好。人。至。去。孟。堅。敢。不。力。守。洛。誠。水。聖。親。親。對。椒。花。之。酒。已。飲。建。國。督。之。新。入。藥。籠。之。儲。今。時。在。上。之。則。謝。景。使。實。伏。聖。先。生。京。廷。伏。準。照。帖。舉。孟。堅。持。身。康。謹。治。欲。詳。明。充。改。官。親。民。任。使。者。千。萬。崇。崇。嘉。嘉。操。施。於。測。海。裝。員。未。格。姓。遠。專。於。投。金。不。傾。公。紹。以。知。之。深。須。定。輸。揚。故。先。期。而。與。念。孤。寒。而。備。至。感。恩。思。以。充。多。病。以。知。人。性。難。當。熱。察。於。平。持。薦。士。有。權。責。自。決。於。獨。見。故。聖。門。持。著。絕。古。觀。行。之。訓。在。近。世。始。有。因。人。成。事。之。議。匪。移。集。以。權。勢。之。臨。則。假。借。於。交。朋。之。功。甚。主。未。審。觀。面。若。何。盡。識。津。此。業。之。者。非。所。樂。為。交。之。者。莫。不。知。自。取。與。之。非。於。理。長。振。酬。何。有。於。功。在。此。果。世。以。官。然。獨。走。生。而。不。適。燒。玉。三。日。兩。歷。餘。量。才。拔。萃。重。更。任。官。由。定。是。如。孟。堅。不。支。不。息。苦。節。履。履。當。面。端。獨。學。於。寂。寂。孤。森。備。至。交。集。自。清。於。官。路。純。白。無。緇。凡。著。敬。勤。風。采。洞。鑿。實。湖。詩。社。象。海。輝。煌。之。鳴。鶴。曹。叢。詩。夢。照。蓬。土。之。真。蓬。知。米。一。體。於。蔚。菲。敢。為。德。大。水。之。好。增。一。千。萬。涇。被。被。哀。子。是。謂。歲。寒。有。高。節。元。見。春。風。不。世。情。求。解。公。果。之。無。於。既。識。

之貴望皆謂謀度更番而向之類曼麗達以來曰皇自夫賦惟勇最是  
右門號召雖重於中禮體統以至於本音圖於無事無官學射而雖為是  
及未然不亦寒心而可畏抑強山之折定復慨然之意先諸非有必世如  
文武德節忠嘉揚音主盟公海推誠群才不遺千慮一得之惠謂理五倫  
十境之用總于剛聽加此誤思甚敢不垂義而行董刀所至五家夏子少  
神天地之全切仰侍寸心素尊廟堂之異贊過此以往未知所哉慕空步  
蓬瀛文堂果謝小官狀 右某職係長道已及此封專任華強莫敢學業  
謝系監司書狀 右某職係有素收教未終致預守得獲進親依之  
幸道學伊既誠仰玩頌之誠平惟其官守量候索賦多宜速可博野業官  
諸主知深如馬正之規卓前正時之望百地業利共將原榮之華三茹志  
願別元殊給之寵其尚遠觀止知叙願言伏冀仁慈特垂照察始以有素  
少教未後拜達已文他仰曾榮洪道益洲集謝人役所業狀 此奉  
見臨寵詔惟製袖奉命探詔知山水之音下筆成章有以空陽之報

### 永樂大典卷之一萬八千四百二

永樂大典卷之一萬八千四百二

一

### 永樂大典卷之一萬八千四百三 十八漢

狀謝狀四

永李梅李華謝爵參政丞授正書楷狀 小材出位願歸末墨之句得大府  
量能留備註之難勤少微壘坊之允倍勤瑤治之陶福以三館文書固應  
學正編聖之選諸侯實幸多似射賦之司立有同德公卿之門更矣  
休息昂藉之困惟難愈之非強健就開官賜召蒙之請書非為博士末矣  
新編咏地鶴翎使委是氣而塞天地之間時和其聲以鳴國家之盛知花  
於此根之始已製有得酒之思求之古人宜在今日伏念某少習平側長  
濤偏倚不浮石室之袖倦晚金張之補遺踐河抱米難承慶河之三良中  
泮觀粗知為與尾而五有時此意萬非之夢願思東觀未見之書三神物  
在於海中五鬼難驅於坐上掃架三萬物但當守節侯之書家集二百篇  
幸皆是州之寶然作史比事使奏亦有命焉行授閣乃分之宜傷哉  
也久留款下並在道中道肩朝進之除使策行必書之職茲蓋伏遇某  
官蒙分相副並州農村人員僅值各安所施壯正天之君須根閣店樓惟

永樂大典卷之一萬八千四百三

一

器是通無一藝之不廣試黃閣之規橫收碧油之人物至如狂荷之小子  
亦勞映北之大鈞某敢不此簡書中其位畢瑛能分賦已收下體之菲  
荷路札登瀛願備一棟之桃李 代越輪篋汝謹謝衛安撫狀 山水流  
行文汗笑茶之暮岸花飛送漸遠桃李之臻重感春留倍深謝恩更或四  
六小謝萬分伏念某再當岳庸一何使情當大參政十來啟行之日通小  
更無假於先家前號復真不遺於鋒刀若放芽筠之末辰成否願之法  
感溫瓶曼功路噓治乃瞻謝守情已迫於州命及告油體回數動於時味  
諷將滿百祥不允多今蒙慨然允為幸甚感感水擊後者萬里之圖焉  
月明深結一枝之德恭惟某官東郊道洽西陝化成長沙千里之平民  
無道便對宣室半夜之問王日過路危今日毛髮絲粟之才皆他時得  
俸德之周敏作大鈞之問又虞小器之盈敢陳探謝之詞更敢欣投之捆  
常擬報一飯奈何回首於南山可以觀四寸自此紀神於東閣 代草監  
全謝衛安撫狀 下士以耕之稼僅守積倉上臣事君以人思房積德  
其出自然幽谷使之安彼之高同德在虛前感德始始以莞屨七十家  
之數古道文秉法廷第一表之觀今聞允警有嚴十米所部九州感翼龍

職孰不希於舉授乎... 其其為街... 之黃鐘... 需章可... 之之已... 能修其... 有淫自... 京口之... 印封開... 祿仕... 又寸之... 之役無...

水滸大典卷八十四百三

二

何期... 物之... 臣至... 凡他... 牛年... 宜... 路... 余... 謝... 弘... 九... 之...

餘... 我... 河... 九年... 隨... 以... 和... 祖... 無... 功... 何... 以... 化... 綱... 閣... 招...

水滸大典卷八十四百三

三

李... 著... 使... 綠... 池... 復... 飲... 之... 抗... 懼... 特... 田... 戶...

使作諸侯之賓客既切皆盡安設情堂上之兵未可居人於不熟幕中  
之難真乃以我而頌怨因水壘之移快竟池魚之及言如輪轉固疑乍按  
以卡賢注指權衡寧免則華而刑制奪其兩後保已暮年適逢律者之思  
無動問約之瑣瑣之大如之至前德已多聞其窮原其思茲思尤集過案  
復結時賜視覽疾當震於物而存全之理祥風甘雨乃今有覆露之功  
恭惟某官社稷世民罪存家學以一二日萬幾之無幾乃十五年獨力而  
有餘得伊尹以格皇天亦既存三版之寶玉則郭高而披與地行俯有萬  
國之貢珍謀欲四海之會同益思九德之威事相惟孤近承累一陶茲如  
杖杖之仁始有發生之新某敢不銘心圖報沒面謝恩惟手盡在公門豈  
然使一棟之慘淡菲菲以下體尚者發寸草之華滋 謝丞相書考狀  
補上佐於縣實偶書下考育空虛於黃閣莫報實恩獨著攝於竹符元  
倍希於越塵志其喋喋布此德德伏念某植學疎麻道短粗淺青泥盤足  
每思龍我之馳驅白雲滿頭寧復初心之遊逸迨之天鶴之鼓運從鹿豕  
之遊尋治之一斷俾期於中判祥柯為樹雖非藍野之州盤盤見  
家偶免繁雜親之馳竹齋藥籟不礙雲山更製荷衣無遠風月適習瓶之  
餘守又越祖而代庖胡憐爾人固疑其鶴矣此非子生自亦愧於象環

水樂天賦卷第十四百三

四

所祈新戶之疾驅庭使味人之退聖明年今日固可歸三邊之荒凌而震  
風尚合假萬間之花森惟某官得聖之任為帝者師衛社稷增鼎銘元  
九之重其柔弓治攝泰階而兩之符行由德履之尊徑陞維垣之峻入主  
職諱一躬其瞻德而之專天傳府有三才詎棄竹頭之細所新全度殊異  
起運其賦不補性以動理然如始深德性雖殊分寸而落千丈之強雖理  
常空視二十為行百里之其為歸侍用既教宜 大守謝史丞補狀  
伏以乘榮應之傳方手終更分通美之得遊切詳說通直省賢而範圍又  
今上誠於坤文既散故國遠趨心成伏念某賦資淺薄事次數學術荒  
早非如深遠之以道技能薄薄非適用之謂才出幕十年一登文石奉  
祠三歲半判武岡曾未滿秩之間候奉專城之寵跨提祥之數今真仇謀  
求半羊之真心勞政故得以理去不自意全兩穴雖垂危欲歸耕於谷口  
而長懷舊顧合改故於疾履惟是四蜀之封疆重在三蘇之鄉國然好文  
清轉靈民流厥厥獻寶能之畫府及理想愆之集否去誰守播幸滿傳之  
室批題備三歸執志玉關之人老茲益代選某官某某補蜀社君若臣精  
神煥奮疾之增談談回狂瀾之倒人約捕物實相利於九流直相書權亦

曲成於萬物有念一寒之寒則以成十暑之殊體更以一塵試之再其苦  
敢不謹固封守盛布中和前江陵復洪農距能及劉昆之政治化南陽如上  
恭仰在中父之規德 大守到任謝空相狀 竊以邊郡月委魂何功  
於涉漢中朝改改命以次而設楚班特暫以從備亦曰宜於非深重感大  
違國路之賜敢發小夫卑賤之恭伏念某全抱過疎倍勤杖試賈文城軻  
既保全茅屋之歸半判朝朝又誠猶裝丘之代無雙易機於監郵不危狀  
望於封侯方圖下考之富播布中消之期日君之使以從覽以疾驅度  
桃不交新君懷章而未上勤廟堂之新念慮微市之優優始日副成之進  
且覆方寸之口揭今胡得於不撰馬之阻可以守望止使五日京兆之心  
亦有十里宅主之非件項邊吏非莫真漢相之和申宣知所安得復舊上  
之命茲者伏遇某官得聖之佳馬帝者師萬德不敬天之休止上者郭中  
今之考五百歲名世者出蓋欲傳孟軻氏之宗更新相定之初九選運神  
爵之良史覆及邦必立之亞旅止欲克虔幸督郵未遂於龔丞不妨借傳  
難小人東臨於必奉然大鈞播物允夫無根某敢不至思而行日必  
兼理怨尸說越辱祖而代庖人之榮當藉吏友封府庫以待將軍之至  
代趙主簿身及謝衛參帥拜無庸狀 黃綬抗慶字家恩而受八賢禮率

水樂天賦卷第十四百三

五

蜀蜀刺秦以克昆罪未占天問之采銅豈不假人言而復得項理皆歸於  
持遠神行修淑於輪囷伏念某名馬皇宗實未素士先人存此嘗首列於  
需科九舅樹頭須必成於宅種遭家多難欲仕無津躊躇擢星離別家園  
之松前懷孤抱繁甘休學舍之蓋盤倘有坐名漢而試史會計而已初無  
出位之思名實未加道編代庖之舉不堪位置何更控得氣皆六符忽權  
控虎而為明堂一柱不遺居懷之微曲假存念委全任僕及瓜而代詎希  
東閣之留就木何休空結南枝之戀不圖裁登忍辱為揚雖之處棄中初  
無見頭罪而致幕下欲欲空舞重惟熾泰之祝知之此呼之援一齊東楚  
豈能回岳之責九奔十走不致望隆泰之祝知之此呼之援一齊東楚  
時聞聞之風未知利然銘心慕羊之辰豈易銷磨伏遇某官四海具儒  
三朝舊制大書有禮再見武公之賢招選無遺一洗將軍之陋日瓦其儒  
乘之德至長沙十里之平苟有寸長悉入大鈞之權不遺餘力復收小子  
之狂欲今奔走於旗行力借吹噓而送上萬一所請或不可如奉帝之思  
豈可並言某敢不歸佩具知激昂晚節粹母來歸身雖未見以許人懷德  
惟冀士固心仲於知已代衛太社漢除秦州通列謝丞相 徵恩改移  
狂難社下之留已闕春規許待治中之次川蕞蕞感其汗淚辨陳固免其

震凌終始生成復光起踵全出大鈞夾北之造指陳小子狂簡之章伏念  
其天巧素性也寒寒族父者是讀額載續於世科門蔭可蓋空筆借於計  
史崎嶇三仕踈踈七階瀛海公相之憫憐不翅子姓之履有燕巢于燕才  
欣得進於蓬臺庶幾在淵敢望上汗於池酒乃辱綸太常之寶蓋全脫小  
宰之登計既平生推髮固難於數罪躡攀分寸火七宜達於承流垂牛自  
分於奪牛豈馬鼓期於得馬過嚴君之引疾從神困而祝慶懷春慈鹿聞  
之憤欲甘野豈敢願出宰山水之賦少僕及亦忽蒙一困之仁越歷磨刺之  
任宜春多辱蓋其見輝昌黎之詩爾復賢亦足考李春伯之記詎應伐  
編張助題與授之滿湯烈火之分以清風明月之寄子來幾日我有二  
天伏遇某官心契禹皋道傳伊呂春汾陽二十四孝事方平於古人取河  
朔一百餘州功已高於今日職職家運而垂璣璽德寶玉來歸而重見泰  
平時惟萬世永賴之功高耻一夫不被其澤老老幼幼皆重貴於保全子  
子孫孫將若焉而報稱其敢不銘恩鏤寶圖報誓心內骨之叩翼之可坐  
頂於泥紙吹噓是披拂是尚然托於化爐代爾機宜謝陳知府狀 恭  
惟某官天韻凌明風猷廣碩早學諸牙執如棠之華偶閱後主不起積  
薪之嘆氏廣既茂朝蹟亦高居然專職尚此款惠田疇之成子產既永歌

永樂大典卷五萬全四百一

六

之朝廷之和弱新行且召夫 八盧針仲高詳詳司詳知資興縣 甚楚  
座後之微福偶幸代更前線伴律之謀入照勤特曉彙使天之私覆借村  
也心中應代長琳漢楚之上流而首曲號晉之古無數百年九鼎之迹猶  
有劫灰五六窮路鋪之餘筆猶新邑俗多尼滿州欠地輪欲其青細以買  
中和抱持而影宿是在無字之賦宜得通曉之材歷數部封何限囊中  
之指宜期庸委送安送上之宜雖未占天問之果耐然敢不呈言而風駕  
伏念某起於寒遠特是空疎三斗飲墜處於湖濱一念絲落震於膝閣下  
車獲臂敢嬰博虎之朝學道受人難奉割雞之笑不望製錦撤使代庖此  
味之官不通素素政者封囊之露詩遠假印之真借以聲光寬其繁某  
敢不力摩爾俗盡布教條不歸其民當使鳥言與而之俗事益惠之助  
如在能折金節之前 代備機宜保謝陳 籍員而之俗事益惠之助  
受粟冰壺牙頰一人之數可無早晴自遠姓名伏念某學未和方寸非能  
信神其神聖耶不復於衆人期也辱願終未聞於大通若能有志盡虎何  
切雙無欲清強隨於計吏貨不中度竟見出於儀曹姑求芻蕘之官以  
慰門之望故固申全復使王書臺皇統黃夏之文有嚴屏翰康戶得明

山之外亦簡文書姑從容膝下之惟則曾益胃中之樂幸執大此瑞有由  
然其性其官器于淡明或賦政遠自其不解小官於州縣已共可以大受  
之規其堂定政於南交果絕聲於北闕帝念江右俗近隨非得待奉之  
滿八莫破舟兵之赤子滿營前驅於駭馬理輪之擊於豺狼單雨浮雲使  
作碎宮之想紅旗破賊即觀黃紙之祭果愧儀儀之官莫他禮單之力尚  
數餘犯慮及聞曹子弟亦何須人柳便爾耳孝友及亦為叔幸卒教之  
再詳制於入蜀謝空相狀 遜日而老長安我輩破復登天而舉蜀道忽  
得舊德如塊北之無限難越越而不進嗚呼賢見傳吐謝矣伏念其航  
白帝雄行有忠一科不備質身清清之極常萬物皆靈要當簡編之尺寸  
慈酒三之從征德一追而遭難跡海步嶺南九次定邦歷井夢不敢染  
故曰以今日就部就道於西清之衆論許為東漸而一言遂承索水之入  
點動之獎之興備璞而善乾璞推通為愈越材以待大材汝非所及猶賴  
益州之元德尚思吳下之阿蒙羅而致之兆足行矣錢并魚腹回掌回掌  
子之車又過羊腸益益谷吃忠臣之賦切期殿西之願觸及雲南之師要英  
四節之可憂殆匪一端而遂此難托重固在詩書之神然後允宜得文武  
之才者若亦故之聞蓋有輝九之任堂應庸下可在選下伏遇某官身佩

永樂大典卷五萬全四百三

七

安危功存開濟獨彈九日再為大地以立心八荒一雲復令山澤之道氣  
行政如彼其久繼不存焉當今格我其謀聖之任也專從更化軍務調元  
三皆既平九首有役征之善五明方博學中國無赤靡之憂然欲折千里之  
衝是必開眾止之路得人朝廷得人蓋丁軍有重輕元城郭誠元封疆  
要如諸葛如有所誤保題此行甚敢不體認一陶業緣九折堪其首謂  
之力借其相國之知進而使之覽其也征狀作衆人之根 行謝即至  
狀 歷埃史史伏伏夏星之萬間造化功速拜春賦之一紙矣如裝積  
德感輪因禍以山之源之念遺孤吾聞語矣柳子厚之記先反羅實圖之  
非遠過於林石之八珍則淡淡於蘇枯之一既有如念故人之子權之於  
覽庫之中成始成終不進不以此稱於天下當當求之今人伏念某親  
管撤早單親知小備大吏牛馬之夫殊置為庸庸請先入料斗之載早無業  
以馬為官而出任管料母之違倚門之望既深野求之歡亦安焉焉可於  
難許須者之責焉焉無枝漸作歸歟之計豈謂其澤之某相首求禮殺之  
石洪恩與中余唯其送拜於宋下研齒矣夫不應其是於堂中假之龍靈  
畏其光噴遂從數百年後四章譬如馬山實易射於一箭志在流水誰能  
馬之五弦望逢公車之矣遂令浮圖之謂父者從請來河有然家繁已事







繡瓊珠偶在宰相家... 始地之疎... 一行不遠... 以和直... 雖風... 百史... 以政... 於名... 免黃... 無隨... 皆美... 實之... 之地... 方乃... 永樂大典卷第四百三

永樂大典卷第四百三

十二

之鈞... 天下... 果敢... 著之... 微等... 於此... 重寄... 危何... 諸人... 人分... 既來... 散關... 廿作... 系地... 登在... 永樂大典卷第四百三

之化... 齊晉... 母之... 倫履... 足以... 未及... 動其... 守海... 惠李... 竊四... 以賦... 美坦... 希於... 永樂大典卷第四百三

永樂大典卷第四百三

十三

抱管... 某其... 避盡... 宜善... 月者... 日食... 伏遇... 非致... 力足... 狀... 之章... 宜之... 秋強... 唯唯... 永樂大典卷第四百三

其終年抱守丘之狀拍洪產之有復自恰其九骨聊作斗升之活故帝分  
寸之樂况西山行地之仙有八百輩而推為同日之來僅十二人不應妻  
庸亦預推為並代邁某官三期元老四海真儒魁下而呈付察迎於素  
定臂中五色補造化而不言靡辭三命之滋共要立四方之難翰自洪移  
福辦香積派於面豐由登入京矣道寄聲於司馬開閩休歌於來某僕  
莫切於去思映而東漢而西方欲弘周召之化浴之南洛之北修多收溫  
石之材包荒得尚于中行未菲何嫌於下體致茲孤道亦業一聞某敢不  
退自裁昂包圍報稱玉閣之合賓任既辱異如題行館之招賢人應無  
棄物 代謝茶譜司狀 需次增立散園內樂贊百油幕仲改襲言時茲  
服役之初散廢情辭之敬痛惟中典重滿宣之寄政於職事置書局之官  
皆建交羽綴之交實許借於質畫迨紹興觀察而後始無預於文移雖曰  
向曹然亦異數如某者志雖自好學未知方為其為表亦自勉家傳之業  
不待不傳居然承世祿之恩未敢荒筆硯之耕然已負懷細之概一行作  
吏甚安覺辱之早萬里特親恩有從軍之命張客浮食使典內蓋幸雖出  
於天然然有為之地者恭惟某官氣貫疑連風調凌明黃鐘為宮散作人  
間之和氣大玉不琢中藏天下之至文肯為入蜀之深宵卜擒胡之月周

永樂大典卷第百四十三

十四

憂苦度皆由四壯之地薄言後師而頭六飛之叙此句氣韻則未吹煙致  
令流戰之歎覆隸走趨之數其狀不精其兩位光居其心詩禮聞於遠  
敬修可顧孝友施於有政皆悉未能 代陳謝德謝榮參帥 知書成文  
萬寶財於公舉大鈞攝物學究史以名聞雖喜備於使令初無學於異錄  
况受乃爪之代難數矣非之思不謂三人之占乃使臣之傳一湖某基  
再者巽然伏念某頑疎之省浮沉於世塵空俗壯業何可於詳華德力薄  
財宜直非於強重得登只宜於平通開像自今其宜登程表文章無可言  
之功故非有寸略難回盡於事宜是真常臨凡介之凶當何計乘此雙鳥  
之多火劫入暮之日茂而踏地之風涉三匪行徑不端謀持遠之一封則  
縻恩開推毅之言得之然然望不及此既非請謁不得議議之意一知公  
求士甚士求公文無是事子生持復孫生子難報此恩伏願某官自大而  
方清和且任撫人不求備此心而孔孟之心乃言庶可行所論合萬幸之  
編者甘苦之美焉即其具之相用雖宜入始入於掌招而均壯出於難  
以迄分逆尾之客亦入志願之意某基於天銘刻私野野寫此指使百無  
下日知已今者非耶使適以國士報眾人天厭之矣 代表子固謝縣年

其楚之下何求知難全望環燬之中非罪這就罰金敢不勝楚人之書少謝  
寬一分之賜惟越人之相攻擊蓋其徐然而長安之群殺傷各有主者况已  
過都而塵埃難被髮以釋冠儒者好高未竟為沒而社稷謀已不力又可  
與言而不言但僅科未動是問人空期會不報為大疏所謂行人夫者乃使  
吾身親之方入聞言僅之強思使受曹泰之故主人請未知主人罪也自伍  
其頭天下實當為天下惜之誰與此念惟體膚受之父母而衣冠耻在國  
家焉迂腐利何面上先人之墓孫臆則足快心碑上將之軍故公釋釋  
信之因而小白解疾吾之轉知其不可復續所以寧失不經向使當時至  
及善人安得異日報以國士如某者詩書門戶燈火主准非其職矣千乘  
之邑百乘之賦功願學局惟是受膝一便敢辭于役然且去齊三宿難疾  
其難備備境之齊賊生家人之夫告臨非有祿使以鷓鴣之夫期為或不  
為要亦為奴之有罪不虞投足幸禍及身業已建於折揚勢難逃於提楚  
自度受李日知之杖又當發余安道之名然使燒之而朝得無傷於冠帶  
無小人無君子宜玉石之俱焚有里脊有大夫並薰蕕而則處伏遇某官  
克復後德周家懿親釋然麟角之祥在此半刀之試謂重去所以重國要  
當程朝此長首之心知察微先於察情又宜容齊吏上下具乎况聞設學

永樂大典卷第百四十三

十五

校才將州他於編奏則愛惜人才何忍殺皆於當思故此雙餘之棄亦從  
全作之刑果敢不葉釋田之功名短皮膚之學問宿德臨難之苟免益思  
聖道以愛人儉許國之可則當措刑於不武自此不復暗矣安用以健記  
之殺有越而立威名既知勉於東海出缸而為上家尚有望於深淵  
射獲制置安德領賢聲名不允狀 潘水夫解職者全望之略成官將吏  
誤結子塚之寵位俸再三而引避願願足之難達此非左右之先家孰  
能吹噓而走上伏念某志學空氣血年則虛學空官信言而成誤耗  
性靈解置行直之猶非自非所於堪江已九錯於已火泰法備理柔信而  
以獲免用愛人德行之未盡庶幾正難之無刀敢言曰壯之有切招大夫  
以獲免用愛人德行之未盡庶幾正難之無刀敢言曰壯之有切招大夫  
建詔則其措措莫揭此蓋以有某官以信無英為詩書師七十年干城  
之底願數百戰尊顯之折衝遠厲二子重方之威保無足馬旋之退華  
之書而招賢晉閣已清得獎三革而定中原即而泰凱每得盡才之餘論  
不遺毫髮之詞材致茲在刑之人亦有司以之泰此蓋德頌某官世無寧  
公家傳遠略四月高升於雲雲雲連接於玉關智運水牛頭不受於五  
火指忠苦後有手致於三 守福動當宜宜臨從每言益平之志不遺毫

永樂大典卷之一萬八千七百六十四

命 諸家星命百二十六

前定數目錄 諸家序 檢數起例做如六甲生人見甲子時則於甲甲內  
 取子時或六乙生人見甲子時則於乙甲內尋子時餘皆做此男女  
 甲甲 甲乙 甲丙 甲丁 甲戊 甲巳 甲庚 甲辛 甲壬 甲  
 癸 乙甲 乙乙 乙丙 乙丁 乙戊 乙巳 乙庚 乙辛 乙壬  
 乙癸 丙甲 丙乙 丙丙 丙丁 丙戊 丙巳 丙庚 丙辛 丙  
 壬 丙癸 丁甲 丁乙 丁丙 丁丁 丁戊 丁巳 丁庚 丁辛  
 丁壬 丁癸 戊甲 戊乙 戊丙 戊丁 戊戊 戊巳 戊庚 戊  
 辛 戊壬 戊癸 己甲 己乙 己丙 己丁 己戊 己巳 己庚  
 己辛 己壬 己癸 庚甲 庚乙 庚丙 庚丁 庚戊 庚巳 庚  
 庚辛 庚壬 庚癸 辛甲 辛乙 辛丙 辛丁 辛戊 辛巳  
 辛庚 辛辛 辛壬 辛癸 壬甲 壬乙 壬丙 壬丁 壬戊 壬  
 己 壬庚 壬辛 壬壬 壬癸 癸甲 癸乙 癸丙 癸丁 癸戊 癸

永樂大典卷之一萬八千四百三

在之微致此淫泆許令教養其教不益加厄 勉復策厲庸難治禁塞海  
 內塞二之問頗陳民隱當雲中第一之職 代石龜判到任漸承相狀  
 經學道備得代於外期造化高工碑立於道臺侍時之日既遠陪京  
 之地甚難偏親有就養之難數口無嗜之若執上張是清登茲全出  
 大鈞鑰鑰之功厥廢小夫草曠之狀伏念某粗勤家學尚缺世科探茲僅  
 可以充供世教前於厚望惟官人之乃祖乃父與先主則非故非親辱  
 收夫袋之姓名刀加誦萬九今僕細之留官實士學便家世愛知已四十  
 年兄弟慈恩非一二數茲偶償百里之債亦欲干半判之除然而母老家  
 貧難黨文次則是望經資淺當避勝疏通間餘錄之虛無致城詞之請至  
 委中入非有裏官序承繼乘繼同之頌又沐戴笑其邑是過田衷所請如  
 響之從人無謂分寸之踴躍何其廉已自不翅三百之踴躍惟恐失之俸  
 微而歸侍門亦喜伏遇某官相那竹補經國元勳亦未有臣既世襲德天  
 之業泰山若屬祥代會製地之封惟元老克壯其狀政人兵不殿而座寧  
 王遠寶復運受命之符尚效春珍行細稱藩之款諒深網繆購戶之計不  
 廢收蓄儲儲之材有知龍蟠虎踞之邦直但魚泳鳥飛之樂固其阻吏於  
 民事使之往贊於藩條某敢不淋漓其心請共備位石土羅致於幕下已  
 永樂大典卷萬千四百三  
 十六  
 切從之仁越王胎養於國中終其元身之賜 代董通判除知惠州謝  
 丞相 伍州東補偶計日以合符乞歸而荒忽荷天之從欲雖云小墨亦  
 出大鈞諸載狂簡之章必蒼生咸之造化念甚蓋書茂學屬陪末科自役  
 俗吏之塵始皆瘼兒之了依違何有屬筆對於公事搜林既登成偶安於  
 田里冒林題典之座聊息吾燕解后越班之應偶調東口頓當京之上其  
 漢淮之留中人宜不自知那小才未容於大用住者行其表已分憂亦所  
 以近君概從五廟之間乞乘一障而去踰險嶺風鶴自於於遠飛路路  
 焉為何辭於獲殿地城野大窮允淵深德惠州之飯湖湖明之詩茲亦奇  
 夫使渤海之民治室帝之化所播學為恭惟某官生王陸相重能機職雖  
 為御半漫兼收益著何所不容然雖管狗苟驅去復來其其為政凡千內補  
 志典以除求仁得仁哉然吳於是以德報德公其許之無某尚遠成期敢  
 忘政學一塵乃出主親非大丞相之恩庶民所以安額課良判丈之說

行正道自然天地不相虧要知前世因今生受者是要知後世因今生積者起陳希夷預定生限應異貴賤消息天千年月見堂松陰陽無論一般論時師若過斯文訣造化玄機度與人  
 問造化純由於命數八字起辟不貴則富大富五行家絕非貧則惡天危是以先賢定其數分其推詳四字校區陰陽包含造化草木分於四季內有榮枯日月分其晝夜內有盈虧或風或雲或雷或雨或舟航自宜區別對景者裝當時者吉吉中有凶凶中有吉不可一途而執例不可一理而推言內有同時共數或有吉有凶殊不可刻時時也且子丑寅亥四箇時辰難以推分古經云天陰雨露時難定便是神仙也有差且月月建長短而推言萬無一失矣知命君子自宜參詳焉非其人切莫傳矣似會玄中趣言談義理極一機含造化四字見平生美惡應難曉榮枯只在呈不須多計較定數已先成節詳按序此一部玄文者迥璞翁郭仙傳定實也內外六十四之卦象中按二十四之節氣奇備格局皆英選乎河洛之書七字之數者四萬四千四百四十四字詩之數者五言七字長短句法共一千三百三十三首言言錦綉字字珠璣後之學者所宜寶之上祖留心訓後昆青囊九卷煉天文乾坤旋轉星辰運河洛縱橫造化分弄

大窮通皆定數功名富貴盡通津道行得意重新錄留此家傳弟子孫道行師傳詩也

甲甲鬼谷分定經 震卦 雷建連刺格 長天恩震雷雷聲震澤惟中獨有成驚散騰鴻飛塞遠狂風飄散落花枝山南山北湘湖開家住滿湘東復西借問百年堪結子一條毬林引孩兒 天驚 金雀 天貴 此星熱命風雷早歷奔馳度量高曾火連手段大機謀深心甚高入見事敢做親君子走小人退神重重多奸疑多思慮不驕傲活法只因立志不一性亂難拘所作於人不足頭士未君便是這箇五行所注初年未稱意未限方成述云過水自有人相接提我登雲別有梯康步前定數名和以滿滿格詩與前分定經 同 前道了方舉乘雲富貴黃金因水發見始生涯 志 智略雖高未得榮此身淹屈且歲形中木才得身方顯見平生志氣新翎前定易數 震 三三 子 重圍虎豹跳身軀一去前程脫舊危貴客相逢無不奉利名直許有相宜厲行飛散重山遠花樹重閣傍檻垂堪笑此生人事定却於危處立錫基 震 震雷百里起威聲雲霧高郊兩未時德潤浸餘物秀清餘開發百花榮江是孤鴻雁添恨月下愁琴不忍聽晚節回頭在何處江山遙過水雲清 立計

固非承祖陰經營生計自成八孤身立處終歸晚黃菊開時不在春亦騰浦邊鳴失侶芳花檻時發重新疑難犬災須直把身心待卯窟 知得道莫論人有志過時須假貴人携孤疑俗事前生理恍惚身心日後提花落舊枝存果才雁飛空塞各東西金雞玉兔如消業道運騰身步玉輝中 長嗟舊處事如何擺脫塵緣待貴過慈姑始知消遣得利名方見又蹉跎度花莫使先成累群雁分飛侶不和大抵鐵基理如是老來福分復嗶囉 坎 孤處舊家非我計更謀新業始無憂交情杜絕非侶兒慮多端年未休過雁逆風群已散花開着兩瓣遂落薄雲暗度天邊月羊虎光輝復故樓 汝命前定數 乾 三三 子 幽閣跳出千重網一去前程脫舊危天貴相扶終得地良人入晚必相宜塞前兀坐如遊夢幪象施成倚我兒馳騁身雖遠志却於危處立根基 坎 獨成獨立莫蹉跎頃刻前程日日過堪嘆手身多嶮峻唯言果結不成多虎火勢前成子後鼠精時至福相磨不妨穩步登樓望夢裏成仙意若何 辰 幸遇身離險時當福祿隨兒難終不失虎兔脫災危良家米相開宜運早及時重山一躍出穩守風凰池 知 身事心謀而不同六親姑舅各西東良人逐虎來若上驥子隨羊入野中幽閣程享千秋祿練練相是九里翁平

生衣飯隨時足莫向山前一箇公 中 福祿相隨不致虧門學戶願共相持一生自有男兒志立馬無由淑女施貴客來尋終自早賢人成立必當時重重險難因風掃過去無危享壽看 戌 離火身多險途羊漸漸衰中年方得穩終慮是和非駭驟難同倚鴛鴦各自飛若何前定事除非望月歸四字經 披雲對日 辰 叢林採薪 午 牛眠春草 申 石泉過雨 戌 月出樓臺 子 秋針過早 卯 郭敦教陽局 日雲中 屋上有旗奉 福 壽 壽有石有皮增進田地一文書 一柳 性朴實清遊一行征鴈影成形一段因緣福分輕一枕孤孤寡舍一欄開花怕霜侵半生經歷幾多般世道風波只自語萬里長江天一棹孤舟短棹出寒潭為人口直廉而徐只恐慳慳生如恨征鴻字字不成行家道興隆誰不羨一桃李一松椿別了親情正自學何須煩惱愆若此去榮華有令名 雪裏蒼松數心地清高倫且廉只因口直被人嫌平生伴件親經歷事濟慳慳有志堅至愛親情刻薄生涯活計轉添春風桃李慕 景晚看春桃掛玉墻 酒年虛驚一人立非復有前運打暈道木子雙向者英雄完勝當年氣數今年宜打睡謀為進退多成敗當聲巧轉不成膠百事休論且喜奈今年喜笑慈人疑闕說千連袂掛衣百里有言君莫去

雙川有語半蹉躑一場好一場惡風舞海棠花早落村南村北有牽連船  
在浪中牢把着一人唱一人舞到頭事事皆辛苦佳人笑折騰梅花消瘦  
夜吟誰是信星可禳斗可投免災厄解憂愁凶星可禳度善福可修祈免  
得生啾啾官災與是非 陰局 數逢奇畫好前程只恨孤星一點陰回  
首乾坤雲半頰家山雁序失佳音為人性巧愛伶仃忘氣傲騰仍不翻煎  
煎暗鎖柳綿花獨把琴歸愁不語一花東園關一人移去我驚鴛鴦重見善  
鏡拭又防埃天厨貴祿人猶羨子貴孫賢心願諧 女流年 憂喜相逢  
疊有疑杜鵑啼處鵲啼寂寂春水無橋渡雨打梨花空淚垂一花開一  
花落一鸞臺一簾幙白頭門外暗傷情艾虎才郎淚滴襟磨腹磨心攻眼  
目秋風菊節事未臨

甲乙配谷分定經常卦 泊水驚春格 群群雁過連維塞雨打驚禽各  
自飛縱有海風吹不斷也須相守自相宜滿樹花殘留一葉好逢前發馬  
頭時若見子宮須發祿牛首帝弓必射之壽命春松柏天齡不待時驚魚  
遊水速平步上雲梯此命造化性恬淡氣宇風騷眉襟磊落落語語剛強  
欲傷所為不會深思遠慮從前喫誤兩三期方纔有覺滋潤處不滋潤安  
閑處不安閑廣孝不記心力不足初年仲仲愛好中年事事懶惰凡事要

一翻做兩翻頭子難招妻宜兩硬交及水炭多成多欺速云一翻風雨足  
方始見生涯履節前定數名騰孤島福格 群群雁入沙汀網雨過驚禽  
逐陣飛縱有海風吹不斷也須先首自相離鼠頭有口君須發牛首張弓  
不待時滿樹花殘遺一果權衡身稱馬頭奇 壽命春松柏天齡不  
待時網魚須透水平地立雲梯 全光寶鑑本分明埋沒中年時味  
仲今遇貴人重拂拭利名稱意遂心情別命前定易數恒 三三三  
五 青雲去路亦非違自有知音把手招陽星寒天吹律管何疑人事因  
單孤去飛雲外秋孤雁落盡庭花飽冷桃猴免安榮聊可許未慮長嘆遇  
良宵 卯 生涯立向天涯畔身計如何巧計多勞得慈懷腸斷斷前途  
名利又踉蹌難邊重結花難實天際孤飛雁若何著索殘秋暮時節又黃  
霜折半枝荷 巳 脫危者慎能消繁華素人心未肯休直待此心成逸  
樂較其分定莫剛求桃李一家何處是清源雙派不同派利名未必能為  
福鏡得斯人卧土丘 於 出身幽處伴酸辛老至慈多道見連事事可  
堪求上客利途窮處處通洋花枝雨洗新紅換舊牌風飛哀怨頻牛免過  
時方息慮鼠蛇行處越人倫 酉 滿浦江上雁兒飛借問滿浦景不知  
山連水深沙岸遠傷懷足繫路此危驚驚兩隻分飛半世事一生如乳絲

莫謂東陽多瘦損思量君子亦如斯 亥 成身自有人推薦生計因茲  
立異功節志不救成都各長懷何足嘆途窮驚飛逐雙翻浪鴻鴈升空  
叫暮風言兆依稀來入夢騎蛇乘氣入仙宮女命前定易數速 三三三  
云 幽恨終難決平生無所有操持難得意節我傷情厚破防實已團  
樂見中西春色三分艷空到溪邊柳 卯 借問寅初年少時聞頗歡笑  
意多疑親眷前跡傷日斷心懷悶事難知雙鴻鴈隨風去對對鴛鴦  
帶而飛且看鼠羊成立後桃花爛熳必當時 巳 命寒時多滯夫和必  
見連沉痾為幼積遠運問良醫何日天造鴈先求雲裏狸貴人未借問安  
樂得何時 未 因禍方成福逢危必見亨未違人借力榮合過平生配  
偶自天得榮華在丙庚不須煩與兒我祿勝前程 酉 粉即別後路滯  
鴻鴈來時信息息欲問故園當日事東風依舊笑紅桃前程自有榮華  
福此日先虞塞滯遭一去鼠牛無一事亦知步步上樓高 亥 平步蓬  
萊客何勞院上人一心能作善萬事必精神開花堪堪進寶名園且問津不  
知名與利貴客拂紅塵四字金卯 病龍行雨 巳 緣木求魚 未  
掘沙取金 酉 破扇停秋 亥 金盤堆菜 丑 楊花化萍 卯 續數  
陽局 足不足刑骨肉性貞貞涼不受福 益 慈雲峰滯未連了學少成

一雁一雁入網一雁高飛雁奪斧斤嗟已失寶璫已斷山孤雁一飛遠驚禽一  
雙運平日心懷一輪鏡雙山名利有無問一段因緣休不休幾年積恨惹  
心頭平生多少不平事野草開花滿地愁只為平生性急多至今凡事  
高蹉跎追思巧計徒勞力事不如心君奈何一點刑星來作禍堂上雙親  
須趁破天造征雁不成行獨對孤燈愁夜坐好段生涯別一天他人未到  
我知先莫言未滿平生志此去其名到靈傳 鐵鑄銀盤數 本是耕耘  
釣客人奉奉何事難新今年家道成運破近成生涯別有因難點一生  
成夢幻歲寒三友耐元辰與他耕了兒孫計千里梅花雪裏清 男滿年  
文書 望子喜喜疑滿歲年更新金光輝疑魚各狗領收頭晚地落膠  
空學柳連今年氣數勝如前望事求名事事全桃李故園春色晚綠典馬  
旺福悠悠中間只怕滿不滿中間又怕人長短子規聲切鹿眠山芳草寂  
眾行步懶春道重事喜自來後憂先喜兩徘徊門庭謹慎羊猴月人口尤  
防不測災一場氣象一驚惆悵一事無疑一謀可望望事求謀可向前戶  
度更改爐光祥得便宜處宜回頭恐惹閑言火一川宜謹慎免事耗早收  
頭莫做盡 陰局 錦繡出穴便起凡變化天池不等閑可惜女人生反  
數男兒衣錦到官班只因帶得孤星重骨肉親如姐一夢榮華卓立自支

補 71—355

吾整頓門庭足財用艱難世事歷經過水冷鴛鴦孤半沼荷菴去紅柿三月  
暮故園桃李綠陰多路向雙山去謀為選合意百事可如心幾年終富貴  
女流年 閨中和氣自欣然進喜添丁二事園子富增盈財穀聚四時佳  
景慶增祥春殘子舍一人疑天水茫茫入戶時琴韻忽然聲啞牛即含  
笑菊東籬 財卦是 病 酒 頤 則 那 硬物缺 鏡  
甲丙冤谷分定經豐卦 馬廐長川格 遠送千里見波濤獨有心機志  
氣高故國豈無根葉在爭名圖利自蕭條青山鴈侶雙雙遠歲寒松柏枝  
枝青君今莫問榮枯事晚景終為富貴妻生涯未過平生志總使身關心  
未開面進辰年龍在水無憂人在水歸山 天滿 天荒 天說 此星  
照命技藝工巧之星學街多能之士清閑秀麗險處無慮凶中反吉臨危  
有救見善不欺君子成持小人欺困為人性快使人欺能有紀綱自在中  
尋出不自在要好處樂得一場悲鴈行有侶有妻妻各難老凡事慮心且  
宜戒酒 迷云孤中孤不盡一世見凶危廬前定魁名老松茂鐵格  
詩與分定經同 中 淹留歲月為功名役志勞心嘆謾然求名求利奈  
多阻幸然拙處遇成全 困 着意求謀事莫情二心三意却和諧成身  
事美羊蛇會滿身終計樂樂我男命前定易數堂 三三二 子 生

事約紛吉事邊擬將心膽待成時息心許汝路羊首崇計救君問虎兒三  
鴈高飛分遠處兩枝花發傍疎籬一條去路應無險過貴相邀至玉輝  
寅 天祿何年稱乃為虎頭羊首過良知馨香力勢回天意崇違身名播  
世奇有鴈必分四五隻連花應折兩三枝利名既足身先退莫使翻成笑  
得悲 辰 出身孤苦事堪嗟自向危樓立舊家一軸文章赤氣兩重  
名利耀青蛇目斷分飛天外鴈情傷落棹花料想此君仙骨蓮休將  
心 加跨靈槎 午 半明半暗雲中月重失重成立事人樂取利名歸虎  
尾破除慶慶慶龍騎一行鳴鴈悲深夜兩掛芳花發晚春至老心身開未  
得桃源歸路已荆榛 申 却將生計立危樓始得開顏又變愁大抵利  
名幾入手幾多悶惱白於頭一聲消息鴻悲夜半掛簷花香落秋借問斯  
人墓業處空遺江水繞堤流 戌 莫嗟人事之梯媒且把愁懷總酒盃  
示子直須探虎穴令君坦步上高臺孤鴻別隊雲中去花朵妖燒雨裏開  
回首鄉關現夢斷一帆風送入蓬萊女命前定易數堂 一一二  
子立計若能遺女早成家必定異常人孤蹤方便與終老黃菊尚開時不見  
春良人立定蒲花岸俊子須舉桂月津莫怪犬羊災自撓且修陰陽待寅  
申 寅 使盡心機巧權謀勝大德利名宜有得親厚却成疎檻咄人來

晚簾前果自無欲知前去路有吉莫相早 辰 却將生計立危樓猶更  
開願望水派示子且須探虎穴宜家未白少年頭良人去路應年險過貴  
終須免兔愁嘆息平生無活計不如尋善過時休 午 虎立山前欲渡  
江江連風急勢難降鼠牛不脫災和楊羊虎方逢福自祥且問良人踏甚  
處不知才子在何鄉舉頭仰望平生地兀坐寒窗對夕陽 申 天祿須  
知羊虎逢秋去冬來殺氣通借問安身何處好待於中歲意方融鴈字分  
飛從遠漢燕巢不失順來風鼠蛇重是天門考定看虛名立大功 戌  
平生立計勝名儒校定今朝事已疎成家許汝三重立把性難移寸膽虛  
篤懷半垂風自入閨房未捲月相須葉底扶疎從果綻羊蛇同隊赴仙車  
四字全賣 蜂入花林 辰 鳴鳳棲梧 知 石上金莖 知 淺水  
行舟 戌 衣錦騎驢 子 井鍊出沼耶環斷敵局 一喜 一福  
月一人立山上 一卷文書 莫躊躇 孤 刑 戶庭重整氣家  
增新一竹 一木 雲捲烏光暮山銜兔魄斜鴈分南北去琴斷絳  
琴氣清高品春滿面平生名利鏡中花少年名利足滔滔惹起閑愁事若  
毛祖業根基宜守藍不須改變更心高兩年來後多不足當年指望無勞  
澆許多榮華性人腸六九限交宜享福斷絃何事續琵琶回首堂前月影

斜秋鴈過空聲香孤鶯失序入蘆花其道平生無快活其去榮華增福  
好芝蘭堪喜四時春一段榮華非草草交情眷在幾場悲孤鴈天邊健羽  
衣平日風波曾歷涉幾多好景對斜暉 岩谷青松數 石隙寒岩生紫  
芝蔬蕪南嶺鶴南飛其裝祖業重新建米雪尋襟別有襟崖岸淒涼鶯侶  
冷蘆花吹盡鴈行稀清河東海人相過移去他地煙紫 別流年 田  
上善不苦言下美談誇說生此望望好自可尋良謀望好去向福人  
有產厄田土有勾牽杜宇榴花恁恁更防陰小教雙眉孔張坐坐上慈先  
破白雲場花靚馬蹄一棹落葉一灯半滅一鏡空臺一鏡鳴咽一燕久困  
一山纏隔雙雙燕子往來忙喚醒愁人語畫梁投望喜回幕滿面免致今  
歲斷人腸秋末冬前喜喜喧傳高人接引好事周圍 酬 性孤心雁  
偏宜靜極映竹窻一般影夫榮子貴尤等閑米網錢留手頭雲雲行兩施  
兩山頭水數人逢迥不倖沉值五行純粹處平生衣祿不須愁萬侶怕分  
張翠簪有損傷時過米明景愁悶齒齒香莫放重限入摸糊事別傷心嘆  
影孤倚欄杆偷滴淚幾年家人自支吾莫言言不足晚景享天福富貴  
得雙全金銀鈔滿屋吐二山一躍問佳時今盡平生主 女流年 今  
年氣數半凶吉杜宇聲中恨啾啾菊花憔悴滿東籬二烟火動人怨寂一

花雨中間一出天上來一喜財光到一人守早梅疑 出 小舟履

甲丁鬼谷分定經揆卦 春暖鶯啼格 祖計紛紛東又西綠楊深處子

規啼山空霧潤猿聲切潤達林深鳥倦飛雁宿野花岩歲月驚春兩打不

分難終知意在道遙外爭奈塵心染是非積歲多遠塞如今漸漸通年光

春色好花枝一叢叢 天拋 天慵 天執此星照命眉宇清秀性格高

標凡事見快玲瓏見識知高下識尊卑只緣志大心高立志不定繁慢不

均大寬小急多學少成忘前失後有始無終會施為能飽餓無下口不喫

飯無衣冠不出門財帛聚散假小心多面慈雖然適居風霜却喜危中有

救慈星出限末主無疑 述云若安心身定末主始榮昌康節前定數花

落花開格 敗成敗末為祥性格從來熱肺腸以為平生艱阻重費回

無事惹災殃離居離祖妻強對春來否極事難量如文此限龍蛇地草立

根衰話更長 案葉傾覆有災速謹慎求祈免訟屢若遇馬行千里

外方然吉慶喜臨門 凡事忒惺惺請親氣不平一生多過慮獨自

更憂榮性直水清潔心如鏡樣明芙蓉映秋水明月送歸程男命前定易

揆 三三 親朋連故舊見而得心稀他日當名異如今計

是非汀頭孤雁遠檻外落花飛盡在道遠外淹留未肯歸 卯 水生春

沼魚知樂花發秋林果却衰假使利名非我計深懸過客是為誰江山萬

里思歸鴈世事百年如亂絲莫道芙蓉枝長柳前程霜雪與伊危 巳

巨舟泛處釣靈籠又遇東風趁晚潮浪穩波平如雅意天開雲霧露仙橋

未 久滯起嗟吁時危屈壯園交情知已少守分志無渝鴈過江山遠花

開風雨阻幾多財利事足童老江湖 酉 有志事竟成術無情不定居門

庭遠冷落親舊自蕭疎鴈過孤飛遠花開地處生涯且依倚老計必勝

初 窈 堪言出處不格哀名侯東流哀家來幸得身心無疑憂莫將懷

抱又徘徊飛鴻二隻侶還失枯樹一枝花弄開柳綠桃紅無恨好不堪烟

終不失利名輪轉不須愁 和 紅幃綠幙靜安身立柄施權榮到老但

得意氣近清高自有聲名須貴早子息生緣末此順天宮福壽雙齊保若

得庫中脫離不須碌碌多煩惱 酉 一身孤跡立多事更有苦愛過

幾春若不勤勞防自己後來財祿旺他門為人後巧心難測作事操持性

自新上方不怕無歸客久後須遭大貴人 亥 福去福來必自由幽情

穩守幾春秋荒免必達佳客問羊猴終有上賓求駕駕泛水離憑托麒麟

乘雲恐有憂若問前程榮遇處年中到喜老年慈回字 丑 洋洋蓬露

卯 殘菊逢露 巳 金瓶牡丹 未 慶賀鳴琴 酉 空岫尋雲

亥 淺潤流瀉 庚 蓬陶局 心不足多折福埋埋了了得福煩煩孤鏡

分刑月北北交林中凶性 愛惺惺煩煩元唯唯或或惡惡孽孽不足

翠 一貴人山上立風事接線一隻鴛鴦鴛鴦失伴一張琴瑟愁絲斷一輪

殘月被雲遮一段好音天緣遠兩聲枕上清芭蕉絲斷琵琶斷斷夜深

風雨早回東莫待佳人生怨恨家山一地人長短會弄機謀都占斷年未

歲去尚無憑幾度謀為必未滿空鏡書書慶慶舖街盤兩急走派珠親情

緣分何刑魁獨對黃花誰與娛五六年未快活人一陣東風花滿徑平生

心志此時看晚出困獅誰道醒 丹桂晚香數 心明內識太高強秋月

陰雲未放光肌骨持好因過慮親情紙簿轉來商鴛鴦如草華香榭松栢

盈枝歲月長直待運行方過貴芙蓉丹桂散秋芳 男 濁年 事多煩惱

惹場愛順風刺棘問來秋唧 詭山一人怕手笑笑伴事業去 病失

可惜家中生寂寞杜鵑啼處火頭川一官二病三閑撓血盡無端也事連

急水灘頭人不渡久雨泥深防脚污林林尤忌掛人衣好事不成到貪誤

春回柳上好音傳氣象更新勝舊年桃李園中銷錦綺文畫飛上九重天

可笑又可怪為小却失大報道是公言無錢把回賣高人有意別相携謀

事難成巧作非蒲柳拂開荆棘路有錢買酒笑顏添添丁進喜在秋風說



甲戌鬼谷分定經小過 瀟父收網格 瀟父歸性利祿名旗橫隨復詔  
 宜城年寒外思鄉園遊水中心逐浪平生計必從前定立運時應待百  
 年榮天違孤鴻高飛處花落岩前月滿庭帶祿牽牛脚踏時馬猴消息應  
 天時庭前早有文書至何必自心儘皺眉 天晦 天淹 天貴 此星  
 照命乃慵懶時味之宿作事遲慢行坐躊躇不會俯仰人不會拘束人衣  
 祿自然豐厚大利改更不靜在祖宅難為六親兄弟水炭只宜離祖過房  
 行賢達求財不利家為人無私曲情性寬整不調從來凶險多經歷只  
 得山中有效 述云于午歲末時應奉龍地土必深財庫前先生前定  
 數石魚跳龍門格詩與分定經同重 富貴功名得路時馬至消息過天  
 塚皮前幸有弓和箭只恐傷人不用之 宋 惆悵利名何太晚機謀費  
 盡身心懶清風忽起入幽窩驚起從前貪睡眼男命前定易數小過

三三三 子 朗朗高懷未稱情翰光容容奉前程如臨羊馬群中  
 日却喜門開旺氣清 一陣鴈兒飛幾隻兩枝花兒綻多聲枯葉豈古尋常  
 事不必攬眉作嘆聲 實 家聲如未濟只得且潛時時曉羊虎地立取  
 利名身願字休言侶花枝別有春幾多愁事成業在重雲 辰 身處  
 通遙地心歸富貴鄉得時須跨馬金意待時羊有鴈孤雁復低花載兩場

更深幽頭路別有好思量 午 擬欲臨高名懸懸起詔微心心如野馬  
 輕似似浮雲生計從空立利名羊馬成天邊鴈飛陣花朵若為情 申  
 漁父歸莊擬道名旌旗隨後詔歸城將軍塞外思鄉園遊子心中逐水草  
 飛鴈必隨風勢去芳花又逐兩艱輕騎羊跨馬真消息更有光華落地成  
 成 危途生計自操持高潔名名待過時竹俟馬羊消息近幾多名利後  
 希奇空中鴻鴈飛三隻水際鴛鴦浴晚地庭前幸有弓和箭却好來機弄  
 用之命前定易數否 三三三 子 全鍾玉鼎欲施權肝膽操  
 持物又聖樞時 鷓鴣鳴報喜聞中 雜事事與全料和心事如雲捲自得枝  
 頭映日鮮麗羊終遇良人望福祿雙全幸百年 寅 生計從前處處世難  
 成家許汝涉重山親疎我海誰恰合情少思深憶故顏蝴蝶滿園歌舞去  
 嬌鶯高柳獨歸 蠻堪嘆一生無活計不防深守時時 辰 英華中前  
 不失時要君主領過東雞羊犬相連運長虎牛深計自分難變更孔燕  
 聲何忍對封婚語自悲晚年福至強初景方見吹嗟幸福基 午 畫  
 堂銀燭影愛煌貴客融和宴玉福佳人舉目微微笑老婦花枝掩隱隱堪  
 程自有歸身日主計無疑福自昌龍頭蛇尾終須在名利裏全待後見  
 中 重山重水立身危孤富雙規定別離早托良人歸計後終修善事得

兒持正根根基如葉薄堪堪孤失咲梅枝若有東風來拂處依然榮顯守  
 磁基 戌 前生修得在時今儘好常持吉善心福到命和通大道身疑  
 性辨淺和深莫令破失招孤魁須守心田福不侵羊半鏡近終無損依然  
 富貴屋底金四字 寅 早并逢霖 辰 不錦夜行 午 石上栽花  
 中 十月梅花 戌 路上平坡 子 藍車驢足 卯 璞玉隨局 丑  
 風流慷慨般般皆愛相識如麻相逢傾蓋 望 一人騎馬望上有險  
 名 走似乘船名利整然一官人眼相親顧之青聰之音 丑 一屋不足  
 藍田生玉 財一刀破了財破來運又來一毫若不取店花風花梅愁問非  
 常焉得開口深藏名名智方而前自有天降秋死 子 羊馬 子 羊生多  
 少業心事開過數場心正閑一庚卧重山一馬過藍關一機緣會早一節  
 早街運春空鷹過兩三行春暖鴛鴦早結雙春動家山新氣象春風滿面  
 喜洋洋性巧性怪口更靈清風格調自精神不要家事心寬活氣味人閑  
 別一真三鴻來性分高下到底成龍有真做周緣緣分少年心結得蟠桃  
 枝上寒英怨利名心未如早生好讀五車書看看躍出龍門去變化金鱗  
 不是虛 仙康歸山數 權頭財弟榜頭書教演家風樂有餘別是一般  
 清香味如何煩惱未消除除龍風沐雨隨緣過負水登山足可居爭紅塵

情已至末容歸去結茅廬 男泥年 有場愁惱殺人一事反覆多生計  
 未如意星辰求神明悟人心腹費心神方稱遂一文書遊一望箭穿一  
 屋烟起一大頂川門戶多愛困行底意是非疑心反覆慮失意皺眉是  
 非終日有不聽自然無難然天大事却善會支吾反反覆覆事勢僅促留  
 得財寶破盤未投一望自今來目下有登財進財進外喜可折一重災勞  
 心勞力未成功嘆恨來年運未通幸有故園桃李在東風借力滿園紅天  
 逢月初被雲遮檻內梅花雪又如半笑半悲堂上客鴈聲喚淡酒米花風  
 裏安灯事莫憑無邊無處恐難明杜鵑啼落關山月一陣楊花旅客程  
 陰局 幾年春色已到挑源到得挑源別一天正好共壽劉阮約豈知迷路  
 自茫然遲遲可惜時來晚對酒當歌英起懶從容長計少年春勤苦立家  
 莫怨嘆美一場看一場前程風葉轉非常花街騎馬揮紅燭拍掌嘻嘻虎  
 逐羊只防一事心不足聚調不齊絃換曲蘆花飛雪又迷蹤且喜春蘭勝  
 秋菊 女流年 久否相將見春來洞房佳瑞月徘徊蟾池一顆真難得  
 那更東風雨樹開春老老七宮人待把菱花為掃墨一女把兒門外立  
 舊時風景又重新鸞鳳和鳴領始結添財進喜在幾冬文書重疊生學美  
 只怕花殘一夜風 凶吉 喜鴛 重山 喜 險 馬無足 災光

補 71-358

補 71-358

甲巳飽谷分定經豐卦 鳳宿春林格 鳳凰池上釣連鰲風長沙逐浪濤過碧天群失隊遠親背鴛鴦身高花開而打枝頭損果結風吹實不牢北畔是家南畔立晚年須遇貴人來過火過添添翼逢牛雨畔刀限隨羊馬發身上碧雲霄 天惟 天幸 紫微 此星照命吉利之星祥瑞之宿靜翔虛反成啾啾魁魁處却有救神一生巧中成拙是成非此命是非多若鏡得自然明董如同視骨骨肉恰似路人妻是瓜皮搭李樹李樹搭皮兒兄弟不和合子息不能全目下啾啾有貴人攀目 送云貴人來眾目何愁不稱心(庚)節前定數名鶴飛傷前格詳與分定經月 甲過火添頭翼逢牛句半刀馬頭春色裏箭射碧天高 卷一萬八千七百六十四 莫疑脚脚不整年安榮莫謂何來晚財帛豐隆志氣豪勇命前定易教豫

醉爭如性日事連綿夕陽鴈過啼飛急晚西催花陸色鮮好笑利名將入手不期分定禍因緣 卯 生事太煩難紛夢心未關利名頻得失新舊漸凋去鴈分難並異花開復隱歸身何處好旅寄兩重山 已 韶華九十日媚景大返巡花鏡風和兩枝榮秋復春曉寒禽啼懶霜重鴈聲頻

難免秀老色中年道等倫 未 塵土埋賢士閑閣長小人自知身分定何必嘆酸辛空鴈群飛去芳花謾發新隱居雲外道濁富不勝貧 酉

有財有識難榮顯園利園名謾使能欲把生涯依托過料知人意未堪憑桃花飄散愁空結旅鴈空飛恨舊增落魄精神羈不得不如高隱伴閑僧亥 區區祖道因身縛捉獲生涯獨自存財利去時非可險交緣處處山因勤獲花片比飛羅落去鴈嗚嗚叫暮曛但謂此中真有意事如虛下札約的女命前定易教豫 三三三 丑 防身有厄免災厄望中羊鷄早

出難且向前程修善果方知命裏亨者順果高枝風欲撼園芳花兩頻滋不怕雪霜來東折時來穩守立鐵基 卯 年來只好修心守且莫離空閑別慮直待羊時到日不妨不稼賦夫車院答紛紛黃葉墜波聞隱隱綠萍軟試問當來能稱意始知今日且成居 巳 雲散收殘雨湖舟惟惡風生涯多險難好事未從容月桂香傳久霜枝果結紅平生有瑕玷龍馬始成功 未 黃金屋上霜堆積不解平生生意向迷疊疊憂前空

度日紛紛苦計守幽閣良人去無消息果實重收各自違借問友君何日在安心穩守寬和鷄 酉 幾翻憂去又憂來綺帳低垂好百回且把身心待鷄氣自然立計脫塵埃東君來問枝頭黑舊客相眼自開迷天

世間平日常不知龍兒惹浮災 亥 欲上危樓去難登梯自斜筋双常守而過發立生涯一果夫相引全家福步除馬牛富以某蜂蝶報新街西字金丑 霖月飛雲 卯 渴馬飲泉 巳 淺水求魚 未 塵劫埋先 酉 東月尋蓮 亥 衰羊逢牛 卯 漢數新男命與前甲丁同

甲庚冤谷分定經歸妹卦 花邊殘愁格 女嫁男婚寡與離心靈機巧性居閨江邊鴈伴飛南北廿歲榮華醉夢閑遠樹落花存果少可伶香徑蝶蜂運路遙千里知音絕限過猴猴必稱願逆水行舟體不安好於舟內把魚竿庚申自應身危險壬癸相逢始好看 雲雨 天罡 天機 此星照命作事剛柔所為平品凡事務心未達要高木高要顯末顯立志不

一外觀有餘內看不足弄巧成拙近定無緣遠處飲菜骨肉無分子意見

遲蝦蟇庶出賢婿之類眼前一件事心下萬般量只是虛名薄利未到風光寅申運氣裏好事立成 述云目下不足後有貴人成廉節前定數名逢花泛水格詳與分定經月 順水行舟過氣安船頭人把釣魚竿庚申自慮多危險壬癸兒童更好看 亥 福祿新添成舊憂命逢奇祿不須愁門度瑞氣騰騰起從此無災過百秋別前定易教歸妹 三三三 子 莫問慶家事烟蘿自好居泛舟逢異寶批釣得鱗魚心慕重

山喜眼觀雙鴈飛庚申身過險壬癸又催換 寅 得祿在中年重山更可逢利名休慮得福祿却雙金馬路空開空開空到空下空庚申須遇陰壬公喜依然 辰 離身自操持蟻謀用有餘空法多福慮滿酒稱滿居滿鴈伴何處驚喜心疎難於逢險道過後復歡娛 午 身安須棄祖空地於磁基異職繞途貴高樓始得時有鴈天是問來偶意宜速復利須士

登天際飛鴻鴈度前道身身金鼠餘財向水冥冥 戌 詩詩子中而逢龍始慶眉利名壬癸地甚業險中 馬莫馬路鴻途運 順花莫而吉山堪堪足學寫事奇女命前定易教觀 三三三 子 翻身跳出千里

網履轉容資必定無命更遠何日見更遠親春破運孤人遠望情難  
 近貴客相尋意曾圓若得芝蘭新送秀不消安享得相扶 寅 虎穴女  
 身雖過險龍窠出入心無危名相自有終身立財立翻成在禍苑果在悔  
 稍危處結客來簾畔解疑成必須勤苦得比和依舊立錫基 辰  
 此身未可托高人且向時中守本真若若求財未得奈何災厄不離塵  
 前程終有昇騰路破敗多傷指持身若至鼠牛方得蓋福回付命新精神  
 午 傷親起已有何因大敗從來不可陳早出元基方倚業晚難祖業許  
 重烟有子不從衰老債虛心且自祝天真欲到榮華平穩地垂簾下幔待  
 寅申 申 天賦榮華出世間且求安靜奉慈顏貧戶內迎仙子白玉  
 堂有憶曾教垂幘試粧紅粉面掩能任掠綠雲髮貴人忽自擊拳哭不覺  
 迎來出漢閣 戌 青雲有路步天衢素手隨行志氣虛一陣香風來引  
 接兩重吉托搭前途佳客空中聚自絕貴人深處酒相呼龍蛇出穴雲  
 閣終身穩穩享安居四字金子 雲頭望月 寅 兩裏開花 午 葫  
 蘆淨水 申 雪裏糕影 辰 積玉成堆 戌 泥中走馬 卯 璞  
 陽局 癸 福 酒座上客常滿樽中酒不空八仙公港九飛帆夕陽紅  
 一屋之考 畫經書事出重山似出關真不易直是難出漢水入長河

成雙定風浪多孤兒在真難得一家人而此風月有餘情四多和悅萬  
 里秋風一鴉飛萬重山色一雲齊萬人頭上尋生計萬福歸來日已西有  
 成有財本前緣氣象清新別一般吹徹梅花頭上角不須惱恨嘆辛酸雙  
 鴻分字秋風寒雪寒鴛鴦連舊侶孤舟短棹掛帆別兩重山水水闊  
 看浮雲出岫時無心天外自依稀莫言未作甘霖客遇着雷聲龍便飛處  
 外青松柏晚風榴花吹過隔圍紅征鴻離岸高飛去回首白雲迷取蹤  
 秋大鷹鴉數一重山後一重水只為平生好成就扁舟獨向五湖遊短棹  
 自分三限裏通然事去却無心談笑之中遇知己勢如鷓鴣在秋天一舉  
 高起三萬里雲臺鏡舟桂香開明月一餘好路不須猜出重山喜自信山  
 年前程豐足荷香荷綻綻攝人心一餘好路不須猜出重山喜自信山  
 上有人高着眼風雲際會有安排 陰局 雙桃桃李笑春風一鹿銜花  
 掛檻中喚醒五更殘亭斷家山回首入雲濃結髮夫妻恩諧老隔雨災星  
 臨命早裝調夫韻實傷心重理弦音緣分好依然分付水東流聞是聞非  
 一閣沐浴起東情西舍惱無情無鎖鎖眉頭一喜忘一事喜忘子歸來尋  
 舊壘芳心卓土又榮昌且看秋風生奇子 女流年 門前一鹿回花山  
 川火堂前春畫閣喜字不圓愁字動小舟良策二少離心切切切吹吹吹

憐情與滿懷憂疑蓋空對圓明鏡雲裏江梅愁白頭半郎笑客登風中  
 燭兩中挑向各防驚覺有善惡難逃 貴人 忠人 才人 僧人 道  
 人 農 財喜 財至 卜口 外孝 田土進退  
 ○甲子冤谷分定經大壯卦 月達雲霄格 全鳥明處蟻蜂黑高山險處  
 不須行馮過長江波浪急平生生活計破中成好似電光風裏燭花開花落  
 不堪論晚景到來須享福百年善氣一身盈思慮不曾閉身閉心不問鏡  
 君多計較雖有也憂煎 全風 玉壺 鳳閣 此星照命如鶴業生風  
 似蚌長明珠作事先難後易只宜別祖雜宗過房異姓入貨遷居陷六  
 親兄弟不睦壞志志違作事到柔口直心慈不交弱不交事口傷人招人  
 相怪大寬小忌作事猖狂要命兩敵免死可保到頭 述云七九年來收  
 箕子縱橫好用自家風康節前定數名福孤孤財格 全鳥明處蟻蜂黑  
 雲影長空心然然萬峯駐足望家山杜鵑怨思柳關惡到處花開我未開  
 我花開便君先摘百年杖上青黃可惜三春桃李色 中 猛虎開顏  
 嘴逢蛇笑告天猴兇逢火逐遇丑是豐年 末 強健身強是福恭命逢  
 得運運逢時休嘆嗚呼多運塞目下風光自有奇畧前定易數大壯  
 三三 丑 花開豈負青春色細雨英傷氣自氣人事天時定相

得交知親善未堪聞眼前驚傷春老日底鴻飛又失群堪笑碧桃枝又  
 謝外邊結果寄留君 卯 危危立計似春水苦若身心怯利名志氣謾  
 高人事薄交情雖厚有何榮花開兩壓枝稍重馮過風帆羽異輕欲把嗎  
 琴再太曲偶然短斷不成聲 巳 寶鑑團圓拂舊墩塵消方始應清華  
 須知力出高人手頓得身成福有涯鴻鴈難群蹄蹄塞塞鴛鴦分隊打丁沙  
 大都甘味只如此座口何須貪氣派 未 貴人執箭立雲程程意非常  
 祿漸成何恨祖家恰寂寞可惡人事有呼喚馮飛天外一行連花發復前  
 滿樹茶牛牛頭邊非橫起蛇鶴足下立功名 酉 方圓曲直從從器  
 用功成藉斧斤立業必須成大過時行呈許斷為輪孤鴻影落秋水花  
 木情嬌笑倚春莫說中間人去處生涯大半隨迷津 亥 魁口蛇心豈  
 可猜蝎名蝎利不須哀亨途會發報難脫天意相同喜祿米旅騰橫斜沙  
 際遠家花空落野花開難得脫重重難進運勝先送上臺女命前定易  
 數大壯三三 丑 否極泰來終不失只緣親眷難離亂甘心仁  
 義自悠然守己性情多朴直貴頭財食可呂陸蛇尾終身自當立竟時不  
 動前程事若遇良人榮并邑 卯 拂柳步高樓守節有機謀立身終大  
 貴處志過公侯表景雖復福利旺水無憂平生德涉遠安樂值新秋 巳

花貌儼然等形神必自端立身終自在量度性懷寬寬免多歌柳穠華有  
 樂歡貴人高看眼到老也須安 未 坐守危岩上休生志氣高設能典  
 變日七被橫災遺孤直尤多福歎心害英進縱然親貴客終是不駭罕  
 面 遠望秦樓上笙歌鼎沸中低垂紅綉幃遠遣貴人逐權笑如新洽團  
 樂向日融前程終不失穩步玉堂中 亥 破後重重有前程立計難在  
 牛塵漸脫為馬福相閣雖有身微福深廣命裏慳慳憑憑龍虎日終得送未  
 還西字金丑 遊魚依藻 卯 早田桔棣 巳 拙哉逢金 未 路  
 傍栽菊 酉 走天種菜 亥 狐假虎威和球欺騙局 一官據善字  
 紳隸老人子八千春與秋重山過維紫羨此一鶴為善最樂福壽雙全由  
 人做作 刑非親是親視如水忘性執拗踴躍語合是非福如之性思史  
 知機書落驚風雨三楊文足用詩成注見七步彼何人破鏡人人休  
 絕一為驚人馬而呵風氣柱山岳二三十里別是家春日和相映管根托  
 仲君有前程一呼百諾出人頭地舉世其地騰雲中四馬分飛角角各逞  
 聲威也有風花雪月七月詩酒琴棋睡過重山祿狂錢閣入鬼門關月桂  
 可攀一仗倚書遠一鈎秋月明一車推曲巷一水野井橫存得松堅聖節  
 貴柱杖清柳成秋霜驚鴛鴦池上掌蹠蹠鴻鴈沙邊宿半稀柳岸傍春色

好錦桃浪化龍飛平生作事將前人歷涉艱難度幾春性不耐煩休悞  
 恨只同拗執費精神親情怕到中年起雖喜包籠絕虛設支撐門戶安先  
 勞勞力勞心勞口賴莫慈家計而茫然人在榮華一對仙山外一重山色  
 好雲端有路上青天 石岩老槍數性直不索煩事多招怨從前身不  
 滿年此身辛苦耕田耕土不喜過耕凡事依古半憂半福家生不足事向  
 維持晚年享福大小事莫強為他非變作自家疑門外傷情門內喜子親  
 啼罷罷聲悲一文書一炷香一人醉兩人忙鹿眼穿冬夏杜宇叫春忙官  
 莫望休思想重山上人個儂好將短事去求長秋去冬來財利旺格危馬  
 瘦路難前進退愛疑自憐然虎逐羊奔貓見鼠鷄飛人趕入湯盆 陰局  
 度院舒遲日月長檻花芬發嬌嬌春光芳容艷冶多嬌態豈得遊蜂抄蝶忙  
 平生作事多執拗開是開非常滿口招人怨恨反無情一段福來還在後  
 色荒內外皆安好莫把愛懷空悞悞冥得佳人有下稍結果收身非細好  
 家內一人看一人看看寒燕畫堂深向人說盡艱辛話到底榮華事稱心  
 水流年 一雲掩日意惶惶塵暗粧臺實可傷杜宇一聲人寂寂落花流  
 水斷人腸半風半雨網鱷魚閣閣無言淚暗垂子結枝頭花不齊半郎愁

見向東離更祈福莫教連春前苦秋後疑  
 甲子混谷分定經解卦 芳草逢春格 春來芳草依依綠雪散紛紛見  
 枯竹空中群鶴各東西傷情獨向灘邊宿雨裏桃花風裏燭平生到此心  
 未足樹頭花發兩三枝一朵枝頭紅似玉陸地行舟水未空將心事委  
 塵埃逐牛漸漸登雲閣跨馬騎牛大路開 金鸞 天印 科名 此星  
 照命乃福祿之星科名之宿如珠之命自立規矩自初門庭比如大海之  
 舟入似水中浮梗有三般早富家早慶家早慶家早慶家早慶家早慶家  
 子運享福邊只得命中有是神重重若果名成利就除非丑年午年學步  
 成忘前失後 只云 龍蛇過了逢牛馬別有提携一貴人 願節前定數  
 名深山虎困格詩與分定經同中 陸地行舟水未末何須勞力用機謀  
 逢牛漸漸登雲閣騎馬騎牛大路開 末 洋跡生涯莫怨天只緣祿馬  
 被牽牽功名喜速宵標志方得佳聲旺晚年男命 前定 易數解 三三三  
 子 成身志氣通霄漢何自徒勞得長分堪恨親知非我有莫問名  
 利若何論騰行空有分飛遠花樹雖芳果不存始向危樓覓長計天雁一  
 第斷人魂 寅 論來天祿虛名分科想慶勞屈壯國立事苟非人計巧  
 為君多乘命多孤新鴻天際飛三更老樹庭前果一株未往區區身未穩

推身許問頭願 辰 器業軒昂播異時從來盡盡謬猜疑界仙自有  
 高人薦處事漸成少善知鴈陣分飛沙塞遠花開丹破檻前番雲霄幸遇  
 歸程路好向空門問所為 午 春花難艷易零落奇果難成秋上枝問  
 着利名榮未實向言牛虎始為奇壽壽鋪翅何極群鴈高飛侶欲離正  
 好清音歌一曲離人何事笑成悲 申 碧天雲散月重明擊鼓鳴琴遇  
 識聽曲愛調高情慷慨意高遠問意清清為為而向飛來性鴻鴈雙雙別  
 隊鳴流水高山方得趣偶過絕斷不成聲 戌 言行相違志不虛成家  
 初計甚於辨親疎交絕知無是望福趨時意未醒兩兩為為背飛去雙雙  
 鴻鴈別群鳴英嫌因熱情多困時有清風入戶度女命 前定 易數解  
 三三三 子 望斷行人事轉塵相逢陌上却成疏當初許我平生計及  
 到終時不似初驚為對對新水蛟蝶雙雙入故廬且問前程安樂日寅  
 中自有貴人呼 寅 受寵蓮恩辱安居合處厄三冬能守度百歲永無  
 虧貴客來相接良人問好時若與典與信曾得色疎離 辰 先時招接  
 後時山振動來新得始於常燕東特花爛熳為為定志喜從空從前自有  
 非常福今日何知客自來一陣香風騎故里雙雙伴言又相連 午 立  
 計平生多險難操志終須運出份成定計汝位君三五福是也修二修

閑坐時防外槐米簾低捲露微身前程難有成計修善方近橫福造  
 申 帳望家何達生涯半未成天時定相得親處是非榮果結枝頭惡荷  
 衣畫氣榮地翠身舊曲絕斷不成聲 戌 寶鑑久橫陳時時拂乳塵有  
 若書彬產許汝立前程莫道家難守運應福自新半牛鏡寒脫依舊於精  
 神四字金子 雪天求苟 寅 寒潭下釣 辰 旱田成霖 午 繁  
 食葉空 申 花庭點燭 戌 月照寒潭郭璞斷男與前甲乙同  
 陰局 盈虛消息順時行靜裏偷閑身自安休道早年眉刷翠鸞聲唱徹  
 玉閣千龍頭探得梅在玉骨水肌強祖代如何造化尚在樞垣帶精神  
 不亨泰青雲過雁一聲悲骨內親情恨別離獨自支吾心性巧把家車立  
 有成持教赴刺命遠環因緣何太淺駕侶又分飛到頭好事依然在其怒  
 平生成就進 女流年 利運更新四季慶門從此陰田桑芝潤業長  
 階前後庭桂秋風華東香春傳及信喜盈盈東北文書一軸成桃李枝頭  
 成實早拂開塵鏡照人明只恐牛部作事虛老憂少切問嗟吁悲懷事伴  
 紫心腹月在天邊一半虧失落途中孤洞房珠淚滴醉裏問前程才大聞  
 霹靂 馬困 牛倒 六畜損 進財 是非 陰小憂 鬼怪事  
 田土事 心不定

○甲癸鬼谷分定經小畜卦 白玉離塵格 年光迅速催人老風過滿相  
 春又秋鴈過碧天沙塞遠兩殘花敗果難收知君領得高人用喜慧安然  
 祿自依欲問平生何處好南邊東國渡揚州若處運逢樂身萬文欲厄犬  
 頭人終前成過虎生成 天福 天星 文貴 此星照命業五行之氣  
 福居百順之祥聲聞震屋之雷氣達刑柔之哀情性機謀深作事忘前失  
 後多學少成伴伴向前般般費力利船人少距立人多相成者少相敗者  
 多性直口毒招人相怪男女生多收少妻宮兩便無傷日下未得安室除  
 是子實路通 述云牛羊若得鴉聲唱便是安閑享福人康節前定數石  
 香花稀寶格詩與分定註同中 若處運逢樂身安處險厄犬頭人前於  
 成過虎生成 未 金埋土裏石成玉至今未有人能識養然一日遇良  
 工去却沙泥金玉出男命前定易數小過 三三 丑 虞世芳  
 頓莫嘆嗟成身有路實非除犬羊群裏空施故虎兇年中悅可加聲達不  
 須再侶鴈命招一果綴殘花隨時且樂無煩惱重水重山度歲華 卯  
 時光難迅速興廢去遠逝已立根基大業騎善氣斬驚駭來性薄鴻鴈不  
 成群度脫蛇羊事龐容樂樂春 已 生來未得仁人薦繞到中年百事  
 奇涯結必須逐虎犬成身終是見羊兒空中鴈斗聲何道檻外泥教果六

精不若寄身居物外終教名譽自先輝 未 莫使言化勢力微給身潔  
 已且觀時羊犬途中消息好虎蛇窟裏自先輝 鴈聲寂寂蹄天未花朵蕪  
 荒途而衰若要比此生無味此碧雲深處可相依 酉 漸漸年交春方欣  
 脫若羊虎羊名利立鷄犬事猶新鴻鴈多中少駕禽薄處親雲山深處好  
 方始樂長春 亥 年光迅速催人老風物滿條春又秋鴈叫碧空沙塞  
 遠花殘春苑兩枝頭知君若處須逢樂到底身高吉始優欲問平生何處  
 好南邊京閣度揚州女命前定易數解 三三 丑 新出地園早  
 花開檻外容有人徒自顧過客逢相逢塞滯當羊氣才通恰犬龍前程  
 計立終久壽仁風 卯 峻峻當樓閣風摧撤中疑清園獨步進退使  
 心空美貌令人惜米充盤粉容粹貴無遺貴枉費費時工 巳 費地前  
 生足今朝不在疑堅心當積善守節立操持鴈落西山去魚遊曲沼遊幸  
 逢新日暖方得享良時 未 折掉由天不在人福在須史不離身馬牛  
 走後方為吉羊犬當時事必新一驚語切前程話雙蝶飛來西上塵拂拭  
 風前雷而立東西貴客冠新中 酉 欲問前程心裏事奈何節我且如  
 帝性剛妻別雅相問志擇機深且自狂孤山不立良家子遠水難逢破葉  
 娘不然歸去深閨裏及早師尼直殿堂 亥 金鐵滿地没人行真傳雲山

深處歲且問因何說望久止綠年分有餘塊氣牛方許葉華地鴈犬相逢  
 福祿鴻名利向全無比並不妨穩步上高堂 酉 字 丑 桃花笑竹 卯  
 春蘭秋菊 巳 枯木待春 未 晚節黃花 酉 池魚枕網 亥  
 竹杖化龍那堪整斷男前與甲乙同 陰局 命墜戒教好根葉雨露天  
 教穩穩滋春到震宮方發動一聲雷震泄天機為人眼巧更性善可解千  
 般巧機變人前低目學誦通望頤家風有門面兩年榮華添四九氣家史  
 新好勝蘭芝蘭山下有餘守錢流地人長久有一說高一節好事未時  
 人看月月照人前大氣托一人笑托梅花折 去流年 康馬傾危數幾  
 年俄然一火起三烟新論春水驚雷散風鴻長江波釣船惡毒牛那虎兇  
 猴半隻羊喜得人愁三更月掛梅梢上好景教人不往留 喜 憂 病  
 牛羊災 馬犬 災 述  
 ○乙甲虎谷分定經益卦 行穩桂林格 日月分明照太陽一身孤節最  
 高強空中鴈陣東西遠南北驚為逐水長有祿過羊頭上於樹頭枝葉落  
 秋殘知君心有塵勞外不被塵勞不奮揚生計從來未委泥早早兄弟見  
 分離龍蛇若遇還通蓋虎上高山意便奇 祿存 天威 天貽 此星  
 照命事業艱辛幼年見成之規模空費萬般之心力三思進退百極盈

虧破祖業財帛難聚有險難之處喜得政神行李好翻成怨恨近處無緣送方人喜危難立筒家計無心中遇箇因緣子息見多難存頭子須是喚命作伯母為姑方可若到猴鶴必能自自立 這云從來磨難多勞力今日淘沙始見金廉節前定數名透水紅蓮格 日月齊天不並明一身孤節最高清空中騰神東西閣南北駕駕逐水盟遇祿有羊頭上馬利名終不負前程草頭帶水人相引此命方宜向晚耕 中 生計從來未遇時平生手足自分離龍蛇變在江湖外虎到深山徹上飛 末詩與前中詩同男命前定易數益三三三子 未遇善功變化時潛身雖待上天時一竿雷動重雲布萬里雲霓潤雨施驚散馬行跡遠塞分飛駕侶入樓邊台星照度光輝灑履履相逐既玉牌 寅 禁權奉華十里先提身忍爾遇仙鄉常年須滯危中道日後推遲福身揚芳華吹火孤鴻雁菱荷雨散兩駕禽老來慎靜防憂慮恰見山居理藥索 辰 潤良宗親道自與堂為險難獨無成太來小性散中得年過時道自必空花朵正榮防兩謝孤鴻將起火群驚始能跨入安閑地又見風殘滅盡燈 午 存名立節為終始好事末時道自通不待知音千里有自然生計兩重功花開均均半東兩鴈叫吧吧各逐風勞得此生蹤跡倦始知松柏歲歲中

中 築岩釣渭待天時久負斯文未合宜過氣却教青眼願逢羊方見赤心如錦花樓外聞是謝鴻鴈天邊呼侶悲冥討老時多痛手神光重照蓋屏幃 戌 別祖疎親作義人年年舊計却成新何須苦若思危險自是魏魏越等倫零花一枝花年結分飛兩鴈意難離利名終恐成高地難作危危橫禍迫女命前定易數刻三三三子 平生志氣何時立直遇龍蛇方有祿須憑良匠東琢磨方成自有奇龍玉兩洗紅芳心自苦霜推白髮色難續勸君須是身修善時至何疑有翻覆 寅 是非宿裏豈能伸剛決機謀事未成莫怪初年多不利須知他日祿來迎空中貴客餐何道曠更奇花香氣清身心且平安閑地龍馬宜生福慶榮 辰 施力勞心有許難如將抽盡處人棄脫建龍兔回身看便是平生得意開枝上果成風塵撤閣中心靜月長閑惟到龍蛇高看眼有子從君取火攀 午 心計未定身危碎事榮虎羊逢貴客猴先振家聲清風吹異果明月不開情若問前程事安心有後榮 申 守節在孤幃難羊未遇時成家須虎尾安樂問羊兒玉貌雖寒落良人不許違更能多積善方始得便宜成 科其禍福應難測須守身心莫自悲玉貌不期多寂寞是情未許到頭空空閑寂寂空空刺產室逼空空空垂雀來經過休問話終竟安心作

一尼四字金子 大旱廿兩 寅 猛虎出林 辰 羊頭掛札 午 林柏經霖 申 黃鍾入津 戌 霖月我奈郭璞救陽局 乾父 坤 母天地皮石在少年時棠鴉鴉分飛獨立門扉六親隔隔不問性知機識氣有疑叩問苦了不著矣人欽美生平應涉艱難半苦後世前一飛千里一鳴驚人一箇替名揚一箇晚節香 歷涉艱難滿眼休幾多憂慮在心頭平生多少襟懷事野草陶花滿地愁莫嘆平生不遇時何煩苦若欲雙眉故園桃李春猶在一夜東風花滿枝謀為莫道心中懶誰知大器成時晚莫翻成敗護茫茫此去榮華安無限可惜親清分不殊營謀慮意不周全矣涼世態全指草善有芝蘭起晚晚祥險阻艱難已備嘗隨緣隨分度時尤不羞老圃秋容淡好向黃花晚節香一府朱樓風動旗一山街月白雲飛一雙桂子秋香晚一貴雙山名利歸 曲 柳望雲行數 行盡平生曲曲梯雖然奸計快心機花開花落根基耐多敗多成慮不低食家心腸盡語識分孤視受護東西近來洵沒重榮基直待龍猴猴覆噴噴別流年 望事有成亨通吉利謀財又生買賣稱遂一事若疑仔細施為一貴到玉得好今年氣數勝如前身老安康福祿全有望重山福祿聚滄海謀事得團圓一花兩中開一鏡照顏回嫩筍離邊出文書疊疊米高樓一旗黃花報喜

一事圓成方知得意杜鵑川火血光疑靜裏燒香福可除祥使暗傳消息近故人重有寄書來 陰局 與甲子同

永樂大典卷之一萬八千七百六十四

永樂大典卷一萬八千七百六十五

十九款

命 諸家星命百二十七

○乙丑歲分定經異卦 鴻鴈滿湖格 遇貴運須得意時平生剛志與  
 松齊登山履險雲山速 綠樹逢春發舊枝鴻鴈過漢雙翅影百歲榮華見  
 一兒更問雙蛇平地起牛羊兩路必登梯雲落紛紛三十九天晴日暖雙  
 蛇走長安路速過危橋勸君美飲春前酒 天盡 天壽 紫宸 此星  
 照命退時淹留之宿安胡自在之星凡有山危龍頭危好事多磨山中  
 有救貴人遇如不遇財祿秀而不實學堂雖有多學少成也不會思人也  
 不會致人這神重重使錢如風撲錢如西有錢會使無會耐成財不一中  
 年合著暗疾彫青破肉可以延年要安穩直待辰寅 述云 直待一  
 聲雷奮發管數一躍入青雲直待辰寅 舟近岸格神分定註同  
 前酒 高堂巨室此時榮命分應當遇福星人口咸安財進益非爭  
 帖息處平寧命分定註 吳 二二三 五 區區荆棘路中尋福

爾前運過全美謂固備人久處於憂事禍重統統樹晚芳花異色速  
 天孤隻鳥離群音親凋表天然耳終久榜巢就別林 卯 重山疊疊宜  
 君去舊計紛紛汝莫為鹿去鹿來人自處家成家破命知時厲行一半分  
 飛去花樹雙枝帶來稀白鼠鳥鴉多不利爾時生計分藥 已 苦勞  
 心膽營生計生計年來年上費費時還自有成時船過風猴方得濟一聲  
 厲叫斷腸空兩朵花紅富碧砌莫胡前程短與長不覺中迷目傾進 未  
 傷情業業自紛紛分定教君別處存規走規行人必善龍吟難唱禍臨門  
 春庭平落花重吐秋寒蕭條隔火祥 借問何時驚浪息暮天晴月水無痕  
 面 蒿菜森艾葉昌內中理注異蘭香上林春苑閣君悲天割萬除是  
 汝芳鴈飛月夜悲聲急驚春塘羽翼長玉金龜應得失斯人不復到  
 東堂 亥 平生志氣齊雲漢縱使身榮人若何百事紛紛空風過幾  
 災害入坑窠庭前兩朵花應亡孤雁飛不多為插人每計路柴門  
 半掩倚雲蘿女命前定易數晉 二二三 丑 提其前程多因病  
 塞難有家家必破作事非宜客路難相問東家欲去許多前機事且  
 托一孤兒 卯 立身還見兩家榮莫折枯枝不過春安危事勢如翻掌  
 生計因緣似日新音信難逢雲外客恩情透向月中人巫山寂寂空雲雨

實未指出隴頭雲 已 有誠守節為終始好事來時進自通不待遠來  
 千里箭自然生計兩成功雲外良人高拂子閣中玉女自舒容若遠免馬  
 成人後堅心且守歲寒中 未 孤失幽閣守安身外立家江山重浪濤  
 風月自光華讓懷雲中客亦離兩下瓜孫陽青根拂重疊舊生涯 面  
 天意無私曲人心自不同情濃多反覆家計不成中山外聲方寄仙人信  
 又逢晚年榮合處卜宅立高羊 亥 久滯方起雲雲橫月被遮交情少  
 知已守節必成家小善宜先作思多直可誇若逢佳客後老計豈能餘  
 四字金 敗竹逢雨 卯 浮洋增水 已 斜陽天際 未 臘草  
 逢霜 面 神化龍 亥 珠玉底泥瓊瑤陽局 一鴈 一屋上  
 香半 刑未因缺不足六親妻姓真能過房花木 孤馬榮清似梅  
 孤以尼福三四上石皮三山上半立心救註記問之學本相籍詞  
 旗望 一鴈飛飛遠一心雲外撞一團瓜子亂一景好蕭條成終有救  
 糊覆回首黃花滿路鏡利祿前程過貴人利名兩字一翻折不知好處成  
 虛譽回首梅花見早春初年自覺有成全辦着心高致向前歷過人間多  
 少事誰知今日尚茫然祖基自是困緣淺月片浮雲空裏亂行天嗣字  
 難成燕子驚飛怕人趕莫恨平生成就難寧心出外一重山梅花江上春

歸晚待時來事不難 點石化金款 祖傳茶葉難安保使兒切年自  
 用心名利春成秋已敗路深須是再三尋雙鳴林風德年落白犬黃鴉怕  
 曉沉山下火明早地上過仙點石化為金 滿年 一喜到一喜來一聲  
 笑一聲衣大破財折病折災事到了沒分曉是非一喜大頭端尾也過  
 个平家道大然一事疏疎口舌相欺凡事唯氣半喜悲憂事相煎禍亦  
 連妻孥分上早修緣小始浪裏宜輕地步危橋客莫前他人煩性自家  
 憂路路還逼苦不休官府有言公莫去我培宜忍事無桑柘空時防一  
 淚喜歡變做心不意馬行傷箭月侵雲又恐家人災禍起幾年埋沒漸先  
 禪望事未謀未合宜高人得意兩和合治治福福却相隨陰房兒此數  
 早管科女命運之貴亦多可惜孤刑生越害一生人事不安和生來親直  
 心頭火卓立經營有結果心靈性巧自惶惶福後萬劫秋後朵煉神頓上  
 月昏黃自覺精神望夕陽雙鴈分飛雲漢關孤獨寄丹夜來霜一棟桃一  
 株李還好重新多布植榮華重換舊家風早為水遠迢迢計 女潤平  
 白頭按西少年悲社字聲中語別離半苦半憂心嘆嗚夕陽芳草斷腸時  
 榴父生烟入洞房佳人無意有才却破不天福生堪望白雲楊花產一場  
 有花終不實花殘枝人枯歲中 行一喜 誰吞白 白 天兒 逢 猛虎 猛虎也

適宜待秋將近方造故苦人 官責 遠書至 一炷香 堂上哭  
 堂下憂 三烟 浪裏船 塵驚 歌 悲 財刀  
 ○乙丙冤谷分定經家人卦 則則畫明格 日月交光色漸明重樓天大  
 兩重明天邊馬叫蘆花迷池沼鴛鴦倦出群生來未發應無馬名利成時  
 待虎年借開桃花成與萊雨中風送一燈燈借問何為蒼龍吐水畔僧馬  
 牛蓬蘆翠更上樓一層 天祐 天禮 天揮 此命呈如風生鶴巢龍  
 長蛇腹性繁多謀常懷不足作事躊躇所為進退自在中出苦辛安閑處  
 惹是非盡心竭力似春花落夜雨秋月被浮雲會起錢不如省用度一似  
 門樓前獅子草屋下珠簾強施投硬進陪 迷去貴人輕借力又立一翻  
 新廈節前定款名花登瓶中格詩典分定經同中 意去謀前事心猶有  
 舊圖室中宜省息且未入亨衝 未 命申五行多反覆貴祿相扶始為  
 福一朝思沛日天來方許平生心頗足 則命前定易數家人 (一一二二)  
 子 玉堂有路去何難異日東軒到故船馬上遠看風景別意中猶在水  
 雲間飛鴻隻隻尋孤友花朵枝枝結果實鼎維安防折足避逃天難脫  
 難開 實 取道年來漸見隆衣冠草變越先宗馬坡頭上石須登嶽見  
 逢中福必重飄泊旅鴻歸塞遠湖踪庭樹護花紅橫舟獨倚況孤月樓塔

愁臨萬事空 辰 舊巢傾覆終難理新業仍將遊故管料想憂愁須速  
 去終知名利晚方成庭花且看雙成采蕊屬堪憐一陣鴻更過紫衣施二  
 箭終教人事立成名 午 陰會陽生吉自分美疑玉石事俱焚前程顧  
 眄憑青目生計浮游似彩雲屬過橫斜天淋連花枝疏放檻前分位看定  
 禍上中事此外非君可得門 申 塵意甜酣醉不醒清風懶顧豁幽情  
 蓬萊夢覺虛名事南海舟行順水程 望遠天涯飛馬急回看江岸野花茶  
 與君說着養生事塵俗居居老忘情 戌 孤苦何須嘆命遠都緣分定  
 不由人將來必得守衛道此去身須脫冗塵孤厲皆飛十里遠寄花再旋  
 一枝春晚年必使身心樂堪笑生涯兩處新女命前途易散離 一一二二  
 子 孤處成家非久計更謀外色始無憂恩情杜絕皆非是勤苦多  
 端平未休若得安時須自燒燒當索虛合包羞到頭絕景仍安泰羊虎光  
 輝復故樓 寅 論來福祿自虛名命裏相連未脫塵守性即非非計巧  
 開花還見水重新江上萬星期歸客玉龍婚羞自過人莫道送還無顏日  
 安心過免越精神 辰 莫問虛勞事計多福必使平生宜獨立身事却  
 關心燕語新梁巧鶯啼喬木新人吟冷淡得趣樂天真 午 祿重身  
 須異名榮有貴人身居安享地命頌祝元慶紛紛如河以論等似初望道

送有真樂冷種情前因 申 身切孤道又有苦却因險處得成身可恰  
 淡薄幽蘭內每喚助勞未脫塵更兼旅藉遭風而紅粉難多說不句晚景  
 休誇有奇特只緣命更苦多遠 戌 此身立在高峯望者平波水自  
 清忽此與津金網現驚起孤飛紫燕鳴時來當脫凡塵外必得安然見太  
 平若欲逐風回眼日直須向首福相迎 酉字金子 高樓望月 黃  
 房結宴 辰 飛雲放光 午 垂堤楊柳 申 薈薈逢春 戌 春  
 蘭秋菊韻環數謝扇 孤六祀刑一身兄弟不知兄弟有損半生虛得  
 禱 性 不惹是非難益誰欺清風明月人問時節好時同路無人共說  
 慘涼室前月半陳陽書去後不歸重征鴻火伴成孤影一盞寒燈滿夜分  
 一段因緣未可欺開半野花英相思東風吹捲孤山事喜見梅花綻一枝  
 莫道艱難險阻多早年世道尚風波祖基有分終須在英路榮華事和  
 命帶孤衣休嘆息孔懷相勉難為力元來獨立正優游明月清風總相識  
 此去滔滔路可前支撐着力儘無亨兩重山外貴人看指引金階萬里行  
 寒枝發榮數 自從龍舍立終身我輩群中便不群只為五行劫重至  
 今凡事苦辛勤弟兄父母孤神破祖業艱難苦自註異日龍蛇交後寒

杜棟木又重榮 辰 有場更孝激得氣機神道取應醫至取鈔進亦  
 憂送亦憂如人有難災須受今年事惱心財破又災臨理慎三烟火堂前  
 客自驚 厲災年或雙今日分現更長吟嗚厲聲悲人對菱花意悽悽西  
 南二尾牛行走回首重山月又西 陰局 鹿藏花裏外青春體態輕盈  
 美鏡人快性只多偏就了許多心事暗借神滿相夜而窺兒外愁心滴得  
 芭蕉碎一池鷓鴣嘆分飛因緣好處難成對資材楊柳岸頭風換葉移根  
 三兩重堂上有人堪救濟英救漂泊自西來嶺頭征馬分飛遠獨抱琵琶  
 調新曲出出煙波一葉舟到頭享受平生福 女流年一船過海遇風狂  
 進退五宮空斷腸洞裏有琴絃再續絃臺鏡對鸞凰梨花雨淡江江  
 黃菊秋風暗惱腸腸喜不團憂却有手中珠珠走火光明教 敬呈 以散火  
 散才圓 散血財  
 ○乙丙冤谷分定經家人卦 魚遊清海格 你親非我非親家外榮身隔  
 故人與麻起應前分定利名還要待終人高峯頂上祥離屬渭水河邊釣  
 錦鱗借問花坡鶯吉老榮烟春色柳青肯頭枕山前底心思水上財騎牛  
 須過虎方有貴人來 天黃 天祿 孤虛 此星照命困於之宿虛名  
 之星人命值之無已成之福獨來自立理安分明作事自是氣高性直口



毒心慈親善無緣朋友少美知心者少妬害者多只喜山中有款用心多  
 歷事早妻靜耕未靜耕要安閑不安閑却有晚景好且待之 述云長安  
 道上天閣畫誰信山邊有彩雲虛節前定點燕語畫梁格詩共分定註日  
 中 身就山前鹿心散去子奇騎牛如迷虎迷兔樂安居 宋 造化磁  
 墨出象倫峰嶽舉止弄精神前祖德過佳期節到此豐隆有別情別命爾  
 院芳遊觀 一一二二 五 榮家家外立典廢事須知典意高難割成  
 身必有時騰聲空際壓花朵綻菲菲葉鳥無輪具方知奇處奇 卯 惡  
 鹿難逢鹿無危身自危視知終滿涉劫上步猶疑馬過秋天開花開春景  
 還如何胡石利曉得禍微虧 已 功名豹變遂若欲必辭前生心上愁  
 料想此天做至著英特向去直為鈞汀洲雁起留沙跡院落春歸舞紫  
 佳致回頭看木盡徘徊移步上外樓 未 相連氣味呼他姓未決行成  
 且待時曉得兒奴方顯貴果成斯計也真奇高冬項上離群鴈小徑叢中  
 落葉枝借問此身榮業事半成半何為 面 客跡親少苦身心縱  
 有才能未出塵財利從前狂計竟是非終始有未因屬兼江上悲輪月花  
 謝庭前愁暮春批看晚年成若葉白頭依舊兩眉翠 亥 利名消息期  
 何晚不用相心向早米凡事定相非與是親交常見義為仇不堪江上鴻

悲月惟恨園中花委秋語此身安穩處定當生計向田疇女劍新定焉  
 數恒 二二二 丑 夜月遇雲晴情懷喜俊才播蓋終得地茶合信  
 奇哉陣陣家傳雙雙魚動腮若逢餘難脫好笑福重來 卯 天然分  
 定是良同守節成家自立身若問前程榮遇日必來實地脫災運東君有  
 意來相問故主施恩改責新萬事終須重頓春濃花化別精神 己  
 幹盡有奇功離鄉別祖宗性懷多異志才泰甲寅中有客情何遠梅開雪  
 壓紅生涯欲共樂把酒問山童 未 庚庚舍書至傳聞玉殿轉輪聰  
 籠日美貌顯奇星架夕登雲德未揚指月明欲知榮顯處躡足入蓬瀛  
 面 早晚塵凡裏須達逐步人望風名利就對月性情新得果經霜團聚  
 槐傍水濱風心疑盡盡笑語日愁愁 亥 玉堂有路終須去異日相期  
 八故廬馬上訂君回首頷頷前笑語不為虛桂室匪遙者盈袖子當仍  
 顯舊閣寶為自安何足慮終須溫飽樂安居 四字金豆 深潭下釣 卯  
 哀柳逢春 己 春蘭秋菊 未 螢附草光 面 煎新深谷 亥 夙  
 入倉廩郭璞陽剛 辛 人大富貴 祈 鹿御花 廿一日 出雲 琴劍  
 生法好不濟華人立重中利在培澤日今寧耐身上培林過後主福却得  
 自在春江綠水秋鴻香酒賞花醉夢中春滿家山新氣象春風兆李

又成數一書千里外一事早回頭一鹿御花廿一文星到頭頭上神花歸  
 去馬醉中樽出浪浮舟車立支吾自起家千般巧計尚無涯翻覆履許  
 多事悲去愁來錦上花寒梅冷落孤孤並月上沙憑照孤影是蘭漸喜四  
 時新別有榮華無盡景詩書名譽少年期幾度歡娛幾度愁多少榮心不  
 平事落花風雨暗雙眉 宋 孤鴻影數幾度憂幾度愁一姓名利遠東  
 流孤鴻影落寒江冷獨木逢秋不自由重氣漸漸成羽翼奈何方喜足機  
 謀碧桃一顆新墾折好事連綿天盡頭 亂 年 疏疎千道官事破錢  
 琴瑟謀謀謀就心美懶事今年去美埋冤性四年學如前打睡 卯 連  
 累財 喜慶望望今年須稱期早慶早善平生疑無端忽地人驚愁悶是  
 關非善滿衣一旂高標一信天遠一段愁來一弓斷續免尋杜宇入梅花  
 馬躍林中化作蛇蟻倏倏快愁恨切胡僧指語西龍花道兩耳莫埋冤事  
 未就惹憂煎土田機進在東而得意開懷不用疑桃李故園成實早秋風  
 一鴉快高飛高人無定文書進喜跳過今年前程百利逢春景色日榮華  
 枯木生枝再發花比去牙衝人享福重重喜氣樂無涯 陰 劇 五行入  
 局欺和平造化相扶到一春可惜當未緣分流朱棣翠閣未容身為人性  
 格天然異象空西林更雅麗海棠春睡足嬌姿獨自本根還得地典翻進

送尚瑞瑞獨倚闌干淚滿珠重賦菱花新照面戶門變化又新奇身窮一  
 會打睡一睡此過一坑福果還大秋風桂子有餘香到頭依舊榮華在  
 女流年 重散天邊月影輝猶然和氣滿門福盈門兆李風光好即更東  
 風綻一枝一卷經一事明一風舞一琴聲秋風起處笑顏開庭前觀香入  
 戶來從此夫妻皆獲慶文書交易進添才 見 進 才 破 道 二  
 喜 慶 天書到 諸損 失 災 門 戶 事 散  
 乙成寬谷分定經漸卦 鶴 主 松 林 格 生 同 出 鹿 鶴 離 巢 飛 上 青 松 立  
 樹梢學問不成終是去其根連葉本能拋空中二鴈爭輝浴池內鶯鶯頭  
 不交 姑 舅 六 親 離 共 處 成 敗 難 身 命 衰 招 種 業 須 宜 時 花 開 於 舊 枝 一 朝  
 身 立 倉 成 風 雨 理 池 天 休 天 霞 天 程 此 星 然 命 如 仙 女 鐘 四 天  
 楊 車 水 安 閨 中 尋 出 幸 苦 福 處 不 得 安 閑 為 人 淚 院 見 識 高 明 平 生 性  
 格 如 泉 擊 石 區 區 心 力 成 三 四 處 之 規 模 衰 衰 早 生 做 兩 三 場 之 活 計 作  
 伴 自 向 前 艱 難 自 費 力 有 福 不 會 享 有 事 不 能 成 性 直 無 私 恩 愛 中 反 招  
 不 足 迷 云 莫 恨 春 蓮 花 落 早 秋 來 猶 有 一 枝 芳 廉 節 前 定 數 夫 子 穿  
 珠 格 松 篁 出 谷 鶴 離 巢 飛 過 青 山 上 樹 梢 美 不 及 終 歲 事 益 緣 枝 葉  
 未 相 拋 空 中 群 雁 離 別 池 沼 驚 鷺 頭 不 交 有 樹 有 花 終 結 子 中 未 成 名

顯富象 龍閣波翻雪山嶺虎有成一逢猶與大平地起風雷  
 庭與自古當如此却嘆年來不稱心得過危橋過平地方許春風送好音  
 男勿前走勿越漸 論其基業心從依自有高人賜玉  
 梯只為比來右利顯蓋知身後壽難齊芳花再放庭前樹孤鴈離群沙上  
 棲英使逆他天道用無情江水背流西 寅 前程有路向青天沙裏淘  
 金志必堅如遇筑擬好施業必於流尾定際逢兩行去馬翻朝雨一朵梨  
 花似晚烟既待鴉棲入手好騎免取釣魚船 辰 立業孤無補紛等  
 事不寧只因財得破方見滿運傾二馬東西遠雙花枝果榮不如毒物外  
 雲散水流清 午 平生志氣高難測且且生涯傍貴人名利作成還作  
 破心留塵外不離塵沙汀馬起雙飛失定下花開兩樹春犬馬行時人在  
 難網中飛鳥鼎中鷄 申 烏雲散月輝華舉事生漸有涯時入鼠  
 頭人自吉運臨猴上我成家雙飛鴻鴈秋清一對鴛鴦外曉沙借問仙  
 卿何日到蓬瀛渡底注靈樞 戌 獨成獨立苦蹉跎曉過榮時福又過  
 堪笑地底花自盛誰言枝結果無多鴻孤別隊花飛雨鴛鴦同來奔豚波  
 馳驟此身雖逐志天涯一事事如何女劍前定易欺大有 一二  
 子 燈前祝畫平生事由如一夢入園遊早知幽室孤道失宜向朱麻粉

過休活計專修心下葉前程須待吾中求桂子傳香種弄真迷明月向  
 中秋 寅 枯枝發速過春時縱見狂風自不衰亦汝前程當選祿還他  
 依舊享似基良人對檻相分付奇果來傳我是兒玉堂級級宜高步拱  
 權聲捧玉卮 辰 我有平生志氣高山閣不惹禍煎煎親疎遠道龍  
 走福至身尊自鼠穿洞我利名榮貴事選須過主是英豪一生立事多奇  
 怪出離家柳相可衰 午 滿酌金盃酒花開二月春應隨羊入窟虎逐  
 屬蹄雲乳燕當屠長駒傍水馴不管金銀笑債問東君 申 孤苦  
 多端事有虧清閑心地反生疑守情終免多非厄侍奉支持度危兒欲問  
 前程何日主宜當實馬貴人提且飲玉容粉淡斷如晚景李安娘 戌  
 春到山林景物斯秀開風景自精神親疎孤薄當助早苦厄災危必離身  
 平生只喜情懷善晚景當須福祿勻但問虎牛終大吉安心樂志守高人  
 四字 子 林材出谷 寅 走馬花街 午 夢附秋草 申 沙地  
 幾發 辰 枯道得雲 戌 荷葉浮龜 郭璞教陽局 一責人一日一  
 月雲遮三屬各飛一鏡不圓到 五官不足孔懷不睦心性聰明了了一日  
 不圓一浮雲遮天一事空切切一霜倒池蓮一舟破浪重山外獨對孤  
 燈恐恨牽兩對征雁一對飛兩隻鴛鴦一隻鷺兩伴沙鷗山外遠雨翻喜

事一翻成路破浮雲幾陣晴夢雲手段微難成值教平地風波起穩重權  
 高可立身幾度支撐真不易三次向前兩次避高人着眼尚差池者莫憂  
 心終有過關者浮雲出岫時無心天外自高低好風吹過歸岸呼雷動雲  
 行向未旋穩把車莫成錯局面翻騰難下着車行馬路差池到底輪贏  
 先一着金鋪破鐘數 禪補持持未得休幾年天際好歸舟高人先約  
 成蹊遲視感交游尚不周三級桂臺驛曉日一層松柏茂新秋寒灰互爆  
 君知否更立寒磯下釣鉤 流年 木門木連着力無持事若有  
 喜事以羊口古未速年轉氣來伸舒漸漸憂消福祿更改來謀凡事好  
 雲開見月天星輝勞力勞神枉用心今年謀事恐難成雖然好改因緣計  
 只恐君心自不明謹防卯酉月自身值災節更防女上人煩心中切黃  
 花斜押向東離和氣亂亂過里開從此名高併利厚芝蘭玉瑞五宮奇  
 陰扇 梅花月影上憲西半吐清者被雲散無分刑刑太重移桃換葉  
 却新奇山頭不覺沉西日孤月照人愁寂寂歸鴻雲濤自高飛誰向家山  
 寄消息前程好數福星東莫把悶愁自惱懷遠步思量長久計經營錢米  
 自成堆一水漸生綠一花兩重厄一喜圓不圓一敗重山福 大流年  
 賞花相映喜書畫淡粉勻開滿鏡輝進喜添丁滿酒熟兩重喜事秋來非

疑事美七富性寂寞慈觀屬字長二尾牛生猴見門前雙口犬聲長謹  
 慎得中失慶仿喜內生赤牛行虎路門外九重驚曉日 相照照錦溪重重  
 喜色揚末麻橋桃一顆真堪得何况東風第一枝  
 ○乙己冠谷分定懸標外 蘇外海棠格 重臺遙望仰天高風捲長沙起  
 浪濤美開平生榮典身成上馬指龍毛 滿湘瀟瀟離離吳越相持營  
 氣豪由依此生枝葉好不整牢處也坐牢意欲謀前路心懷未肯行馬羊  
 逐擊力方始得通亨 天柱 天極 天魁 此星照命乃是紫山取路  
 之星石波泉之宿有心膽有襟標有措置會此為和鞋重識高仙別貴  
 賤有成儀如不繫之舟若切生之月為人慷慨秉性持遠只因運未至且  
 戒且忌晚年積積無心中過箇貴人無意中過項財物榮身前已稱平出  
 之志矣 送云 正好來謀安樂計忽然日獲動蛇仰廟前遊前暮景方  
 兩雷震格時分定姓同 心欲奔前程懷疑不敢行馬速前暮景方  
 始覺通亨 造化機謀善用算風波重整約紫衣責客垂青目  
 享福優游到白頭勇命前定易致觀 且 一身孤苦困萬  
 蓬兩處成家始見功望斷嶺雲真神速回觀流水又何窮 深花染注哀  
 兩塞遠新鴻叫暮風得意秋江光景別沙洲寒月新添胤 卯 新園春

色入無功善樹枝頭菜已空徒憑落花結果須遭疾而與狂風進退無  
 緒屬聲息寂寂傷清琴韻窮決定生涯多反覆孤舟烟浪各西東  
 好事多難祈無心却有功前來多時殊向後定窮通馬去空科陽花枝不  
 合歡同他家住處生計兩高峯 未 雲中鴻雁群飛去獨滿離群立遠  
 沙欲去留連情不足翔翔相引宿蘆葦湖山美羨多光景生計須知旺吳  
 家到底居屢多思慮豈知休足寄雲霞 面 平生要作成名福必竟終  
 身未可誇福去福來終不離山鎮吉至始成家空中燈燈飛鴻屬極外紛  
 紛乾治花山嶽雲樓頭已白那堪又是夕陽斜 哀 寒盡陰寒事可愁  
 只觀春色不知秋料知萬事皆前定決定定聲名向後復空裏雙雙歸馬遠  
 極前柔柔落花柔前種却也多明度回首塘光下北樓女命前定易數  
 恒 二二三 丑 孤厄脫萬逢成家有定蹤時來無散失立計必亨  
 通果報危枝表身安綠樓中免羊宜過貴福至脫災山 卯 守靜居家  
 吉春羊折有至貴人觀積益玉樹屢枯榮純命多山險愁心帶疾明欲從  
 千里客晚景許安寧 己 志氣衝天立身心兩不由雖然孤苦脫脫不  
 免憂愁未主當尊木危枝報果柔水容收粉淡榮顯步高樓 未 早離  
 祖親鄉前程必自亨倚者當顯着改井定相位月照懸惟靜風飄勝快輕

安然無一事榆葉許康寧 面 破棧重畫帶相教身未安須當三向立  
 方得一心冤燕語呢喃巧魚遊急水灘可伶孤苦若危處眉端 亥  
 背祖孤親立雙眉每暗翠侍人方免厄守節必生進三果當風級雙魚躍  
 水濱問君前路事當顯在寅申四字全 丑 浪裏未堪 卯 風前點燭  
 己 東棧浪海 未 月照寒潭 酉 塵劍磨光 亥 印 龍行兩  
 郭瑛教陽局 喜子 田 日雲中 辰山 一 瓶酒好飲 性教接  
 晚明曉了孤州 根基日本車上以換門風田土宜守事寸心個倘更  
 希高行馬雙兼字不啻一定箭穿防不足一人算壽元難逃一鹿樹花卧  
 夕陽一爐允自有餘者一生財綠如心履一富榮華善善風一點孤羞然  
 命臨親親英帳少人情竹梅相並蕭疎庭時對寒霜更清生來數性多  
 聰惠莫倚閑干時英淡休言作事高踰踰踰過前程有濟過不在鐵基祖  
 業財異時門戶自安排風雲際會人誇說早步青雲路共濟 雪覆竹梅  
 款 自喜之蘭格氣新歲寒松竹更精神明心息性天資異氣味如心事  
 可平他日身為一戶計命中心親善苦無情美嫌春色成來脫桃李成林相  
 對榮 流年 運程重輪爭福心前程好幾如今一人不足一事反覆一  
 致死厄一場屈曲一毛楊花白一鈎新月圓一琴重韻美一藕出雙蓮兩

年漸喜解愁眉吐道楊鞭步不危得意前程名俊俸錄楊堤上馬頭漸好  
 特好事去經求美把痴心日日憂有望文書勞計慮欣欣出去迷圖謀得  
 意橙黃菊綠時好風吹送一封書秋騰送上青雲去名利秋秋張張呈閣  
 陰局與前此同  
 乙庚冤谷分泥濘中事卦 朝過金門格 玉殿金門到不難一心重慶  
 兩重山空中屬呼飛二隻一歲兒童一日開鹿在迷鄉歸故里蕭風月  
 過雲間誰知性德道遠外身素身關心未爾康志剛柔足謀謀出家詳資  
 財盈白首無意遂功名 天福 天機 枯古 此星照命金銀斗秤之  
 星福祿壽富之宿伴伴勞心股股費力機謀深遠性方心高會驅駕能擔  
 當假小心喝大米劫燒香念佛有秋人心無傷人意要使大機會與大飯  
 結識人趨趨處能分理險難處會脫身猴鼠相連必能發奮目下時運不  
 觀後留未能顯達 迷云 花正開時遭雨打月當圓是放雲遮風節前  
 白首必至有功名 困 陰人相慶有成功前來進塞一特通名利兩  
 全身漸大因他借力必豐隆男命前定劫劫中事 一 子 天  
 將財福與斯人先使身心履甚平推倒日輪當免危得成新業見猴唇一

雙鴻馬飛鳴夜兩樹芳花笑倚春泛泛五湖舟自穩陶朱相引作比鄰  
 演 斯人事業孰能知擬到地根始發揮吉祿自茲成遠大仁人因此更  
 投機一雙鴻馬天遠別二隻驚喬池畔飛休道月輪常皎皎無情實物有  
 相遺 衣 表親失計淚偷垂為昔斯人莫怨各名利再成凶險地生涯  
 須是貴成持落花一樹重開從鴻馬兩行相別離三鍊爐金方見寶要為  
 成器假錯結 午 心事何人細得知收果放去費塵機鬼未入得山前  
 鹿猴會方開眼上眉一半馬行何寂寞重榮花記想芳菲林間風月真滿  
 洒付與斯人作計為 申 貴人與我通消息準擬猴猴方見功閑發興  
 多滯滯事或持一段舊家風驚驚情美重交頸鴻馬兩行不容堪謂平  
 生有整志骨松不礙雪霜中 戌 起起祖宗成獨立進思新舊可悲傷  
 雲程坦坦天門路舉步悠悠名利昌鴻馬兩行相別離三鍊爐金方見寶要為  
 飄零莫收秋風動落葉枝頭頭頭舊者如命爾爾竟易數節 二二三  
 子 偏親秋我愛秋親生計雖難必未貧惜性每指非與是身心常被身  
 中真東家曉曉思難合秋圓離披果不新好在身關心守節鏡頭出元出  
 精神 寅 平生有用如無足及欲成家是破家月過中秋圓又缺極枝  
 新校本抽芽結景驚香風別滿莫波急津地平沙前短消息君須記重樂

重榮結音 辰 龍樓鳳閣壯皇州都許斯人入裏遊池波碧蓮呈越  
 樣沼深曲水是風流鮮果經霜多秀實驚禽戲水日沉浮且月平生安樂  
 處貴人須更渡扁舟 午 古鏡重開巨慙怒將薄塵幽閣頻照願知物  
 不知心果幾變前實魚遊月下沉前程數苦事脫却別調音 申 休將  
 情性苦搜求使盡心機未肯休本末既景終須吉到老時來不日由清波  
 魚陣空跳躍名園營語自優游欲問前程何處事當堂生計立高秋  
 戌 生計蕭條獨立衣一身還見兩交加幾多更變因風致却把身心伴  
 月斜魚水相連秋色去驚鴻堪笑也成賂鼠報時至終須吉漸德禁華富  
 我冢四字金子 紅爐煨酒 寅 柳陌逢春 辰 淘沙取金 戌  
 春日花園 午 冬廬梅花 申 映馬披林郭璞瑛陽尉 馬三屬飛  
 有高依多謀慮憂心不佳 一 杜布市福北空也念紅一貴 雲中  
 車立不足則骨肉心多謀慮性性味乾坤半嶺白雲開滿馬高飛出外  
 山獨自支持多少事到頭難風嘆難一路青雲上一危前面望一人把  
 火燒一舟出風浪浪靜風恬獨棹歸秋水長天同一樣親情眷屬興酸悲  
 孤鴈雲邊香翼飛平日風波多歷涉舟舟喜過出清膠清高可做英齊志  
 梗直敢言無忌諱浮生勞碌護咨差自有前程榮顯庭來復去至于今

家道營謀自有成馬出藍關早去綠楊堤上伏祈聲 石下台  
 平昔崎嶇事錯多知他經過幾風派生涯好箇梁間燕骨肉因和秋後荷  
 性直口多真御史如今變化是維摩晚年正好與蓮花月照松前秋綠荷  
 流年 事 吐 財 事 勿違勿疑處漸亨通前程過今年氣教好非張  
 荷綻榴花亂一場平地推車來撞缺芝蘭花好不榮霜川人逢牛生二尾  
 一箇白頭堂上種花開黃葉滿疎林閑事句加防失意得一火煮一口鴈  
 過蘆花聲悄悄夕陽西去水東流落花滿地無人掃防避小人欺作事討  
 煩惱 陰局 春風飛李綠陰成靜處偷閑對景吟雷動雲飛旆兩露五  
 行符合福尤深為人巧性多機變世事炎涼多歷過家風整頓要光輝反  
 勝丈夫心不倦穩穩平平穩兩年此官限出列為天授做財財財財財  
 好享福有閑錢時運到老收拾早苦管是此閑事頓規規規規規規規規  
 看兒孫偏最好 女流年 魚香者領雀逢羅到此知惹禍多寂寞每  
 花花已落駕菱菱鏡想難磨善前憂憂後喜法法法法法法法法法法法  
 過秋天驚起鴛鴦離綠水一牛伏地生雙尾一禽在網憂驚起一對鴛鴦  
 各自飛一心掛着兩頭綠 團 一顆珠 一人災 一破財 四事  
 文書 捷捷

乙辛鬼谷分定經演卦 海底明珠格 明珠海底隱寒光用意成時却  
 有傷孤屬叫天離塞遠雙龍吟雨更蒼忙田中祖業更新主境外榮身立  
 舊庄借問百年成甚事枝頭花果一雙雙卧虎相將起人眼醉漸忙嫩蚊  
 終見喜早立自相當 天貴 天梁 天光 此星照命為人調度有  
 機謀習襟磊落志氣剛強生來只緣難多却得山中有效星貴人遇如  
 不過親眷親之不親頻中忽然發達用事却有過還妻宜親上成親却宜  
 在外經營不利在家作活命中合帶暗病離青新指延壽和平親事發出  
 話來招人相恠兄弟如無父母過容百事會理補能主張若過龍精方始  
 通泰 述云 莫嗟時未至 錯過又還明 廉節前定數名鶴弄青雲格 詩  
 共分三組同中 龍卧看時起人眼得漸醒晚年成命極早立存公卿未  
 天霄雲閣白晝長 拔茅連茹總亨光 致途中氣身榮顯化龍入貴卿  
 男命前定易教小畜 一一一一 丑 鷹揚志氣心腸狡詐紫雲格 送  
 剛瓜終見離飛傷羽毛堪羨比身闊煥飽鴈因而急列祥飛花過風和舒  
 乾巧行樂東園春未淺回首報道歸身早 卯 嶺雲出岫本無心月放  
 清光特地陰立業此時多損益人信平日覺浮沉湖山叫鴈添愁恨園苑  
 鶯啼空好音借問前程紫計路雲飛去處好相尋 己 借問成身身未

成持身成處在寅申時時意向方舒暢此日生派立計新天際屬飛空有  
 侶權前花枝易為春中間脫情掛身身再整山人作吉人 未 勞機營  
 業人多失本是還非親又離鞋子到家財始聚兒入戶責相隨花枝枝  
 叶果成少鴻鴈天邊各自飛梅上一聲羌管別莫將收笛等閑吹 酉  
 使盡心謀費盡機成家消息未當時情懷春去村花落竟斷秋殘鴈屬悲  
 命在中年財益有身富早歲苦無依想君有意知無意月落西樓叫子規  
 亥 臣歲寶鏡有埃塵拂拭重新指主人對面宜須分美惡成模鑄鑄有  
 辛勤江天屬陣隱明月水榭花枝慈暮春借問桃源人去處回頭牛馬路  
 荆榛女命前定易教夫 一一一一 丑 守己綉幃中前從立性聰宜  
 離出測早回少年富貴貴於須顯兒童立大功前程不須問馬首必昌  
 隆 卯 分定在天理與興衰持自還羅福風陣捲青雲兩聲殘照點珠鋪  
 頭重苦被鴻身心何所持直至虎來安 巳 孤軍在姑娘重移別異  
 卿身多逢苦厄性別豈非良奇子來相過良人福至昌晚年安立計不失  
 親和羊 未 美貌嬌容送羅帷守性者一身終穩立晚福自崇昌當對  
 窓前語琴調月下商前無一事雲散月雲光 酉 疑心未決未知機  
 枉用身心苦技施臨水渡頭逢險處推心度己立孤基遷移并邑方為吉

改換門閥不必宜何況貴人相顧後鼠片依舊舊為茂 節其非常  
 事立新恩深積行守善身欲愛不思無我子情懷和穆有恩人雨淚孤燈  
 尤不透月來勝惟影任君善言重相狀處不妨福祿兩俱真四字全  
 且 狼飢虎食 卯 晚節黃花 未 破扇秋殘 西 石上燃燈  
 文 帳裏高琴 已 破屋重修 郭敦教陽局 先貧後富 富書識了  
 旗望 替名 祖在 亦福屬 刑 亦南 崇華英路是假是真涉塵  
 南北俗僧皆得一身雲外客一名書內得一柱兩山頭一家分南北榮華  
 有路別一般水淺香清梅映月雙鳳衝天怕一空兩輪日月果懷龍雙山  
 名利前途遠才藝施為勝祖家歷涉風霜在早年機用盡也徒然手頭  
 財鼓石成敗祖業如同浪裏船自卓立好亦無煩惱一山一人立秋心門  
 內心一場離別浪空衷情傷情鴛鴦并鳳侶薄倖不無情堂前深淡雲遮  
 日孤月照人人寂寂孤鴻失伴不成行獨對菱花問消息此去相逢青眼  
 人行看平地躍龍津前程萬里重會跳過龍門變此身 流年 事生  
 疑胡美為其實做弄跳躑躅重疊多福只保六畜四土劫去首用進得行  
 貴并今年氣散漸非常家道安和百事昌謀望事過人享福前程一路轉  
 風光榴花滿川火是非兩起福雙鳳竹林梅一鴈空中過龍蟠泥土已輕

春且喜風雲漸出倫出桃花三月浪而門得意上天津一跋山一跋回  
 一春勤一憂煎難見候時好事回其人說事事和諧琴調韻雅人歡笑  
 管飛灰喜人來 陰局 孤鴛齊飛 視落霞親相顧倒護咨嘆動心上  
 期家富成欣相隨運木佳機樹用直多奇巧美怨勞心多針紋口快心靈  
 語過人志尚高人不添草龍蛇相會看中年衮衮家流地上錢鞋子蒲  
 齊秀茂德時享福人依然前程氣款促過數年不足安心雖向前終是有  
 晚福 女流年 此款述之大吉昌門庭改換足風光梨花帶雨人繞喜  
 蜀鳥催春景漸忙三炮火起海棠紅小小傍徑步踏空空外無人門外客  
 寒風新雁喜匆匆守行賦福日綿重喜氣狂冬前秋采芽合三更月  
 半然人固半不圓事反覆生不足難過危仍享福大慮妻史子悲父哭  
 乙丑鬼谷分定經小卦 屬過長江格 密室不雨空雷響閃電流先  
 震不成屬叶空中飛去急成寒松綠依能將心勝分南北解開剛刀  
 斷是非滿樹花開存一果更隨聖電耀光輝膽氣合天心狂風摧損林伴  
 未新事到花樹再鮮榮 天晴 天祥 此星照命乃剛紀之星權衡之  
 宿人命值之有初象之謀無享祖之福則柔相濟為人見議作事自是家  
 高性繁且心慈生經風浪早獨攬獨立省刀處翻費力安閑處不得

安閑見不事事要斷理直繞去沾惹反成不足 述云春去秋來多少恨  
 繞連羊馬得平安原節前定款名花發揚臺格詩典分定註因中 勝志  
 合天心狂風摧樹林乙車地馬且財賦水中尋 未 平生勞漢許多姓  
 幾度求安未得安金水高人來助力滿山風月福石顏勇命前定易數  
 決 子 分定在時居美莫命當清處不須呵弓關箭發何  
 憂慶名立功成美慶多屬厚高飛祥羊失花枝依放色難和箭頭雖有責  
 人力鶴兒須防禍折磨 寅 桂林一片崑山玉預告斯人成晚祿處在  
 免傍知不知貴立此遠足木足 嗚嗚鳴屬天際飛非花木標前發定汝  
 高名不要多巨舟飄泊歸南北 辰 自古高人耕釣奈何憂吾道困塵  
 埃鼠猴時至憂心釋風月相輝眼開滿屬秋天聲浙哩鴛鴦浴意非  
 徊前程必定於無險心火從前冷似反 午 天地陽來射物生纖芽晚  
 植得數聲思量人計獎時春擬向鼠羊成利名借問乘鴻祥已失待看鴛  
 侶獨多情布衣糶食居之分鏡要盈餘壽必傾 申 豹步功名在鼠猴  
 困人助力事方周免源終得青雲路風蘭須遠舊信遊群屬非空難自得  
 芳花盈檻慈何愁老時得歸日里倚杖登臨數十洲 戌 猴鼠年中  
 方強覺困眼因茲識貴人拋棄舊時沉說省得換新業計重成味歷屬聲

悲自遠芳菲花樹落成虛此身一入安閑地歲久還知老樹春安命前途  
 易致泰 子 心事如難攪難分世上幾只覺清直從終日  
 強開眉來尸依雲漢高人對論甚眼高舒特着各各竟便宜 寅 將身  
 翻作男兒忘志巧心靈被外欺說使千般奇莫巧不免一身災運危  
 半笑心頭口失說舍羞目上層晚來厄運須逢吉却主良人共運危  
 胡顏望見碧山青危路迢迢十里程飛馬使天聲自遠遊魚躍水影無形  
 心思自有安身地 語難言有嘆聲雖然福至當牛尾也無無端哭不穿  
 午 雲散日空輝時果災不危安心守幽宜立性享福養家來相問良  
 人宜自杜私頭當有願必自持金危 申 隨守心田立平生能運機形  
 容宜鼠雙福祿在羊施綉帳當軒振來庭露日輝此時終有吉坐定免犁  
 眉 戌 與年添滿精神中今朝善地問仙翁福來福去當此時時子厄  
 退喜無山生來有慈無如小立事惠深自不同但問虎兒歸徑後再整木  
 唇與粉容四字金子 若頭步馬 寅 大始過海 辰 種草度  
 午 水網求魚 申 花林驚蝶 戌 鳴綠柳影郭環故陽 卯 生  
 心美憂煎且字各雙厲心思重外必用 為破字一八之 奉 一書雲  
 中一事一多多其數方頁子也 誠破字雲與處情經綸手段獨難

成若秋平地風波起祿大名高自有權平生磊落有精神志氣清高詞要  
 津用盡機關尤渺漢幾多生計向浮雲數交中限亦不足祖業消磨眉  
 鬢因緣好處向關情落花滿地傷心曲晚年一枕故人風喜得桃源有路  
 通菱鏡展開重照喜芝蘭一徑綠陰濃兩重山水看穿奈好事向前依舊  
 在那時時心願滿平生門裏木頭推不愛一去清高人美疑一事猶張空見  
 美一人冷落倚闌干一楊枝上生飛燕 蘭蕙細蕪教 整頓身心便慕  
 高有如蘭慧出迷蒿中年家道重慶舊日根苗氣象豪清規模樣好  
 看功名努力不辭勞朱門自有人存顧終得扶上九章 流年 一事  
 一喜 一外孝不足有反履善慶承人滿在 一替地間難收忠有一  
 悲謀事吹噓有責提欣欣喜色又光輝前報自有亨通此屬過秋風怕一  
 悲變泰今年氣像高有名有利足滔滔鵬程萬里風雲便一釣長江得巨  
 鯨桃花亂落如紅雨燕子銜泥來報喜佳人含笑倚朱門綠楊枝上生飛  
 燕一封文字連一堆寶花光月升偏皎潔酌酒慶昏黃只防閑事變成非  
 堂上人驚白雲辦事去事來若可慎更憂陰小有災厄 陰 家計升  
 騰氣象高惜手氣象入陽文初年未遠多辛苦檢點持家不憚勞家資隨  
 分守安平莫憂憂像只管撐一躍龍門終變化運亦此去轉先亨不孤

時足不足馬過兩三聲疾速蹄蹄心依困孤憐傍人冷聽梅花曲 女流  
 洋 添丁進喜在今春春去秋來福可這嫩芽穿藤成好竹芝蘭庭下葉  
 森森 一林綠 一林青 一鏡掩一鸞鳴 紅葉詩 重山 文書  
 喜 志 財 秋冬無事不須憂東北文書自外州小小行程奴僕事滿  
 堂驚有馬成中  
 乙癸冤谷分定經漸卦 松竹同榮格 平生報阻多翻覆費力勞心平  
 松竹厲行中路允分離夫妻傷別多反日月移花影當心觸月到天中雲  
 霧散樹上花枝兩朵榮百年未稱今朝福俊俏有規聲名播道途欲求  
 天外事須下死功夫 天吉 天祚 天晚比星照命多招排障口直心  
 慈不受人欺凡百之事所為進退錢財失散好事難成多子晚只宜頭  
 女頭子難指所為有頭無尾難為火相連這須速大前程 述云歷過  
 幾多危險處如今舟穩始無風慶節前定數名青松魚土格 根基祖業  
 多翻覆獨奮剛強若松竹兄弟朝露見陽和日到中天宜露賜 中 文  
 財財當手聲名與家殊欲知身貴祿須是學文書 未 重山有路不須  
 憂命塞特運日下愁中底漸能成大事休將志氣尋閑謀勇命前途易數  
 漸 一 二 三 五 欲立生涯計未成登危涉險苦奔騰祿在兜崇尤

未是責當服首却堪孤飛塞屬還空去重結庭花晚景試問終身與  
 多事許時甚葉見胡僧 卯 着意多謀少見功欲求成立鼠羊中福梅  
 枝綻便留雪玉蕊花開阻雨風鴻鴈雙飛上下驚春兩兩西來生涯  
 莫數多翻覆必見移家三兩重 己 立志從來暗復明思量計策幾時  
 成連猴過得高人薦見見方知百事榮二隻鴛鴦飛上下一雙鴻鴈已悲  
 鴻前程事勢危知否颯颯西風葉滿庭 未 孤子成身幾許難成來失  
 去意彌難寒沙洩後全方見去路行過險復安天外高飛雙鴻遠趨前  
 落一枝殘塵中只作虛名客物外留心任飽餐 酉 分定於天不在塵  
 恰如枯木不再逢春鼠頭必使憂心息龍尾方知善絕鴻鴈一行分散去  
 驚鴛兩隻逐飛馴教君得志須防失休被時人笑破唇 亥 厥身欲向  
 險中避何事區區怨命港春入枯枝花自故人當榮福須便一雙鴻鴈  
 空飛遠兩隻鴛鴦頭漸照一段災殃在何處馬牛相見有何言女命前定  
 易數既濟 二 三 丑 鏡裏仙人問我因有口無言心暗陳高樓  
 着眼來相顧拂袖愁愁待故人驚春兩兩遊波面鴻鴈雙雙逐海津虎難  
 一至無疑處對鏡思情笑語頻 卯 生涯煎苦不連時如理新煎上舊  
 機責人遠望全微笑良驥榮華顯綠蔭燕子呢喃啼故星魚兒浪浪躍芳

池前程改當連危不慮災殃守晴幃 己 孤道早乘兩重親立志施  
 心向去人若雙故居終有失不如待奉盤珠吞重山重水專雲鳳一喜一  
 悲脫兩裙好把身心思進退依垂綉樓養精神 未 一點美容不可輕  
 機謀作事鮮蟬形跡隱低能守志朱顏不改舊時名芳心難測情懷耐  
 綠鬢輕根蟬翼明樓前貴客頻開眼拍手相邀自在行 酉 福至宜終  
 善成身免再還來龍過險水躍馬上逞天晚景安閑越生涯不苦煎六旬  
 休用閑兀守待天然 亥 還須行上待免難莫使心斜亂世迷重重山  
 水雙鴻去願桃桃枝嫩葉低待奉留心終不失生涯守節出雲流看慶終  
 自還成敗早見東君向日西四字全 丑 秋鶯逐水 卯 雪天梅花  
 己 蟾宮走兔 未 洵沙取金 酉 刻木成刺 亥 寶船遊浪  
 郭璞數斷身共前已戊同陰局 盤龍久困未逢春曉得雷聲便震驚  
 可惜五行不符數早年湮滯未教榮孤星入命多利短骨肉親相自南北  
 幾回整理尚差池莫怨平生苦勞力知苦知酸不憚煩管沙塵幾幾曾安  
 青春未至愁中喜焉得花紅錦綉看英理克且單奉雖向前程福星快柱  
 子風飄月殿看天孫優游真可愛 女流年 雲開天外月光輝四季開  
 門慶有餘從此身康多獲福庭花和月溪將歸 秋進文書冬進財慶閣古

鏡照顏回舊愁新恨都一善人 一身一福人 一家福主 一疋損  
忘了一對鴛鴦去來財 一祖月堂

一鬼祖 一進物田 一祖月堂

丙甲恩公定製大有卦 池內雙蓮格 赤脚堂前履玉埠蓮花出水  
不泊派天然定注安閑福富貴奉他事業速運屬分飛烟水關驚春戲水  
各分離君家若閑平生事向道登雲自有梯積善延君壽行慈護子孫喜  
逢緒合處騎鹿上天門 天恩 天赦 天權 此星照命出現眾星朝  
然君臣和合風雲濟會好伴不生胃襟微賞罰必信事業以燕營巢獨  
居自處生來好靜主性不一易盈虧多反覆傷妻害子好事難全大門樓  
好粧點外親須好裏面樣才成中有破善處多憂晚年財祿自成前程遠  
大 述云 從前難處多經歷伴馬相違事便奇廣節前定數開花結實  
格詩與分定經同 積善延君壽行慈護子孫得逢諸合處孤祿貴門  
庭 未 勞心用力儉于前雲海頭邊一葉船衣祿貴人來助力拂開雲  
霧見青天勞命前途易數空虛 子 名利終未成身自  
奮拳勤勞忘昔日短絲勝常伴屬過天遙遠琴調月下絃吉山君莫慮人

事盡由天 幾年辛苦得幽閑不覺心寬轉見難得路暮年長穩步  
榮時猶未解愁顏長空屬度聲將遠綠雨花開色半殘借問君家何處是  
遲觀雲鎖兩重山 辰 凡知火福有來由莫謂身榮利債求空自花繁  
惟木盛不榮風雨豈經秋厲聲嗷嗷啼南寒燕語及物過列樓泛泛舟人  
何處去空遺青草亂汀洲 午 堪嘆初來事身潛道未通馬前名不著  
凡子業須逢有屬非吾友逢花謝嫩紅兒童雙當日鼓吹盡堂中 申  
用盡機謀事言清行宜厚利深時有害親厚却成疎地僻花應薄入寒屬  
自孤欲知前路半吉半危途 戌 凡兀前遠遠孤飄意氣多旋為終  
見顯立業必相和鴻屬悲霜冷苦著浴 水波欲知堪天處當香燕兒巢  
女命前定易欺易 子 陰兩蔽日空黑氣交加不見  
蹤恰似行人迷却路從今孤火慮火山 早乾塵埃從吉土於須福至過王  
公葉遮奇乘高張眼依然榮遇坐堂中 寅 恍惚從來反覆深為人性  
快事難明前種終有無涯福異日頻沾有竟名千里傳書末一箭一人傷  
付守長庚龍尾來時當改舊留心立計福非輕 辰 投胎誤了平生事  
欲逞英雄快女身嬌羞取滴簪前雨飽治徒沾屋內塵幾時能守空靈客  
此世終成帶色人且問時今世樂處福至須當于支申 午 不行虛偽

少失運守山伴福轉新得通人時節至如期榮合不關身遠觀綠水  
因何關遠望青山又更真當時非是元初意因業深澤作此人 申 堪  
言出處不勝哀守在東家又北家自苦身心無定日謹將情性儘排細  
子孤親還失重婚重通主哀哭若問安知在何日直送明月照秋臺  
倚樓夫伍正娘春色暮意宮仍向日光西金雞玉兔如無疊終自差身步  
玉梯西字金子 遊魚出網 寅 飛螢放光 辰 落花過雨 午  
水深魚樂 申 秋蟬鳴柳 戌 春草牛眠 丑 翠珠越樹 辰 千鍾酒尋  
花柳二山宜有東西 藝 及以快性則設理且古外美實有子如無  
北不到以似有似無之日 喜喜增一女子於琵琶五六年分不  
孤有財有喜快心圖場桃雙願秋深熟到底生涯淡嘆月鏡半邊光須  
教見一場到頭誰走仙接得野花香寒窗夜月傷心切雪裏江梅景異常  
為人杖直性情孤歷盡風波與險途可惜五行刑剋重到頭凡事自支吾  
雙雙馬字離群遠獨倚閣于空恨怨花飛動水禽啼尤怨琵琶催別院  
高人有意在年中美情逐菜路不道此去扁舟宜穩泛吹嗚萬里一枕風  
梅影穿窗數 丑 志清高真直平酸鹹淡都經歷燕燕移巢別整巢鴻

鴈離群自成立梯媒因遇水邊人未容羅帳綠泉石盡望明月映紗窓此  
時好箇真消息 辰 願中有物有喜可折言公無憑反覆無成忌多  
口舌血光重臨閣事損財堂上人嘆雲中一鹿街書走繞向石反人不曉  
醉客醜醜不肯醒寂寂家庭空一笑一卷文書動鬼神一爐香晷告天真  
一重好事一重喜兩朵紅蓮一系新一大項川一事相纏如執守口恐有  
干連他人煩心不須為百里傷財恐阿誰堂上一驛宜照願免教惹起舊  
愁愁 陰局 飛帆逐浪出煙波偏向楊垂注小河停棹惜今世事不  
愁孤起太傷多深院人聞笑語喧口多性快要爭先為喬何似分飛早留  
得鸞琴再續弦平生謀望每亦張時裏踏踏空斷橋苦酸辛那歷過一  
翼兩度孰為強蕊花短妮子難留五宮綠淺有離愁莫教飛飛華屋羽  
莫成時向外州 女流年 秋風動處容愁多恰似舟行海派蜀鳥不  
雁香福力去黃花中女事如何愁愁秋秋問幾冬堂上人人三箇空更把心  
丙乙恩公定製易卦 鴈宿春 辰 塵埃漸脫步雲梯花發庭前正  
及時若得來君望于力太陽何處不光輝有浪自然成綠位屬換秋水速  
相離若問生涯何處定明曉一點愁希大欲謀于星事空明吟險難快心

勞費力善地克安閑 詞鉅 風扇 此星熱命如玉如珠寶貴人  
皆仰民敬皆能為鐘為之器可作棟梁之材只緣此神重重好事過  
利名反覆旁而無功秀而不安機深慮遠事無十全性剛強不俯仰不  
讓妻宜親上成親長子難招却愛笑翁作伯雖是口毒心平與人不足  
人無思中初兩王級雜却稱晚年 述云 桑榆晚景孤獨日下生涯  
事未圖家節前定數名 獨舉年 火石隨波至秋空見一輪扁機烟  
塞遠花落后頭春守洞岩前遊山嶺畔雲兒童何日在一子送歸程  
○ 鹿走穿花過子孩一寸機靈都春色裏頂到風風池一茶 勞心勞  
力尚虛聲號度收收 孩度榮得過家衣人借採桑檢始可前前程別罰  
定易數為三二二 丑 牛角安刀災雲空何須苦嘆舊家成心忙  
不得倚人為利祿無心自見功煙塵屬橫群失侶春庭花放半青紅錢多  
吉事因山致終人因人吉道通 卯 破鼎重修器復成雲開時月幾翻  
明其開辟事來遷去身後成名必自深嶺畔聲響鴻運極前朵朵好花  
紅功名也抽身早免被浮雲沒幾程 己 紛拏塵事多虛意言忘相  
違或是非池中別隊驚米侶頓畔鴻鴈各自飛兀兀前程過知己紛紛兀  
計目先輝大抵三春如一夢江頭寂寞依柳依依 未 凡事知幾不陷危

思量應是好斯為東南如有仁人薦西北還如禍害馬馬起天沙滿途  
繁花開處處風吹吹休休失球親侶止喜中得得意時 未 此居無計  
進無媒揀意落然心自灰木誠生涯長若若若若若若若若若若若若若  
鳴沙塞花朵重開飽古臺最好專出上山寺克散流落淪途炎 亥 立  
業成身責平固天衢有路自起然幽情何必伸噴噴芳意休疑俗事毒摧  
落落庭花雙結果孤飛塞馮馮兩高懸羊頭鼠尾如如迷得便好端未蕊蕊船如  
劍前定方趁夏 二三三 乙 欲上危樓去丹梯冷水遙登高疑險  
峻深洶護憂煎晚威家何在前程福未豈出幽宜有難難危却安然 卯  
萬物遇春榮東君亦不同自和故本固不懼福災衝威禍卷無極龍棲榮  
自通榮華從此得回首意沖沖 己 展眼向前行黃金滿地生高人相  
向事女福自須亨空有無名報終歸守土耕良駒稱自得平地忽軒轟  
末 內親茂又新開使命中途勞神更勞力操意又操心騎馬隨山鹿東  
牛逐野禽底行禽又散側耳聽聲音 酉 心箭暗中旋于放百計危前  
程皆天定之 事若支待言同計分致心壞人若衰老令人又整花殘過殘  
枝 矣 汝路是生涯尔唇口帶霞前程誰借力入家豈堪誇燈下清  
紅 緣恩前望野花覺來無一事驚起事堪吟四字 未 春燕歸梁 卯

豐年開來 巳 炎天破扇 未 雨裏摘花 酉 隨星落月 亥  
烟柳楊烟 卯 陽局 巳 石宗如知如道心性現現現現 丑 便直一  
頭包子一項包也 三 三山三山三山三山三山三山三山三山三山  
門三戶四院現現氣軒會文吾利官近負刑日身六親事 卯 獨自主吾  
似石宗自身道立好家風一生歷涉波濤險自此亨衝事通兩重山色  
兩重新無限風光儘可人 桂子風高香不見偏宜別種精神平生謀事  
母乘張指裏躊躇空斷腸祖業根基宜守舊前程名利尚茫茫空前日  
斷西照馬字成行桂子香萬事不由人 計較更休打點恐驚為壽三十年前  
浪得胡時光虛度幾千艘少年成就多翻覆到底榮華山外山 狗屬糾  
飛軟 卯 執偏生性氣華孤飛馬字趁風斜歸財舊屋都保祝新新  
未有涯父母在時容易過親亡便覺便人嗟孤獨小艇江湖裏盡風霜  
始見花 流伴一場 丑 甘龍龍龍龍龍龍龍龍龍龍龍龍龍龍龍龍龍  
如掛柳事重如可打打打打打打打打打打打打打打打打打打打打打  
寧剛今年笑出笑是非前林暗相連求謀望事皆消散凡遜羊行馬不前  
十親女掩面驚暗生塵無事一場愁田土不由人而打芭蕉恨一聲喜  
中著地暗生驚是非開視傷心處舊去新來又一新笑矣他人身自忙也

官生出五宮秩管謀善近三冬景敗葉凋零亂一場目下忙事不措吹  
嗟不遇且徘徊春泥雨露行須逐一散榮華戶外采 陰局 生身本是  
一花枝生在東園移向西園向西園蜂蝶戲對燈夜月鎖雙眉心意玲瓏  
迥出群憤歡憤笑自精神是非非走知多少整頓氣風又一新心多計較  
善支時門戶爭定不虛視成往來情話脫春風和氣揚門冷如清水  
七宮孫多少榮華對夕陽感免龍蛇總是伴到頭依舊福非常 女流年  
有一着莫教錯行細思後對的自然天祿壽星高三益便教齊天樂  
○ 丙而惡谷兮定離離 虎因松林格 生身本在書場下恰正成陰  
志不鬧馬過碧波照影見林中啼吼待歸山若問生涯適分過命申險難  
隔函六親難難難難難難難難難難難難難難難難難難難難難難難  
若心事好命不與時爭 紫氣 天瑞 天官 此星照命乃爵祿之星  
利祿之宿自合名利兩全爭奪運氣未至親非親親五五早之命當  
懶懶仰只是於人不足兄弟不知親不是親非親親五五早之命當  
家早歷事早獎力早平若早破早早早早早早早早早早早早早早早  
透 述云 若要風雲相濟會添了水邊人棄節前定數 刻刻守  
常格 從生身在書場下恰正成陰志不鬧馬過碧波照影林中老虎



待歸山青山陌上花應發九夏國中果半殘事繁只認人竟竟爭知身在  
 白雲間 望 遇虎東舟險逢猶忘犬未見牛柳上立尻至望天開 困  
 每到愛中才有救與回花謝人逢春造物晚年成吉遂呼綠象志針伸  
 男命前定易教離 三三三 子 獨上危樓計漸陰風清雲散月當  
 空斯人始覺幽情美幾度蕭條莫計窮處處春來花自折飄飄風送馬西  
 東脫身得珍貴雲路穿人絲路不中 寅 賜賜飛馬燕鷲鴛人與事  
 業所知深從前佳話難明事始見先揮吉福臨遠客馬飛隊隊火高樓燕  
 語有新音利名未足若之意雲水相知去客心 辰 生來本是他鄉客  
 又平成年到處園水迷山危空望望消利發覺心寬花枝照影還應結  
 鴻鵠騰飛書未得犬尾免頭身有險馬奔方出火中蓮 午 天日當空  
 影不斜亂雲何處起相遮清無語困明失點點傷情起暗嗟江上歌風  
 吹去屬意前疎雨濕梨花蚊蚊得度銀雙飛光輝中虎送牙 申 依  
 依柳外晚鶯聲把捉生涯取火坐美詩利名成就說說定當財祿漸昇騰雙  
 雙鴻鵠遠千里雙雙鴛鴦帶兩情既鼠群中近吉祿光鷄逐裏困飛鵬  
 戊 意氣成時火內羊管家立業計偏長孫心只恃成終始到底謀成夢  
 一場日斷 涯飛鵠遠情歡性外野花香年年來月住多顛倒無改忘心不

可量女命前定易教離 三三三

子

天工不負前程事細語輕言

少自由福到祿來終一吉家成還破再重來粉黛重輝伴少日笙歌揮泛  
 鬧聲幽身心未定須抱素佳客相招出外遊 寅 博謀絕色推家女二  
 八青春正少年峨眉本展如初月輝鬢新梳似淡烟貴客徘徊何所似嬌  
 娥顧盼暗相恰上笙蕭歌一曲音聲認得乍神仙 辰 利名事業兩  
 重連生計人心意未尋機機弄巧成拙性情溫和福日金花開果結金  
 紅蓮葉落桃生狀日鮮流免成交策策客心施孝行感於天 午 初涉  
 波濤幾度空如今再立始無山休疑目下非無是且喜年年路漸通終喜  
 貴人相援引可恰背因各西東到頭生計今無難肥景美如一夢中 申  
 上平難測安身計穩守幽閑特上人福散福生於吉慶名揚利合而俱其  
 花落果垂凝望久魚沉水淺意重新虎羊立處生進定終善心安始出塵  
 戊 為人烈性立善機身素身心不可為操意成家無一失修心守節絕  
 閑非才子吟詩傳步意東君養物適良時紅腮狀日真如許福壽雙全豈  
 不奇 四子金子 檢藏倉箱 寅 酒閣對月 辰 寶船入海 午  
 秋堤楊柳 申 秋月芙蓉 戌 雪裏盈盆郭遠散陽局 火心之  
 叫快快轉點快仔細一看美西情開衣福福凡一屋內福公氣五然二山

下上散成十味妻子不足 刑七官不充死難而西事為事則難可少此  
 必其財財財財財一柱花卷小人履涉與千事五行者命使勤者早覺信  
 意為生活路平生磨難苦心多平昔心懷水上波平地花開又花落一生  
 忍耐奈何何歷涉風波與險途呼嗟幾事自文善到頭未得安閑處獨對  
 燈花不足掛翻翻風而悲離愁苦難平生不自休作事晚成又敗親姻  
 骨肉盡香秋祖業緣細細細薄二月冰石皮兒後自經管回頭不覺傷  
 心起流水桃花太薄情更於前旋霜米早處有一驚空悞龍蛇變化慶  
 風雲利祿前程非草草 花落花開秋 破成破成以為常性格從來熱  
 肺腸難自和都歷過幾回無事惹災殃難祖難宗委會散花開花落事  
 難重直須此際認經歷前而根基活計長 濟軍 人離財散事急早辦  
 有耗即開或依念憤前程有望謀財暗撞今年氣數僅平平說盡交關水  
 得成進步惹疑心不足寂寥茅店月黃昏算君一件事有美其年虎尾犬  
 雙口一家門內寸心橫馬困鹿表眠芳草桃花亂落水東西蜀鳥傷春勤  
 早歸嫩夢不驚風雨惡老梅那被霜欺暗暗送一重財折得一重災人必  
 一喜子慶得事和暗風解梅梢雪春元漸漸回 陰局典前已向同  
 丙丁鬼谷分定經書卦 燕雀驚驚格 平生注定馬頭榮事業區區經

未成西畔有家東畔立南邊有辱北邊榮孤飛雁叫湘江水燕鶯巢兩

處鳴借問此身何處是雲收月皎正當庭運氣合運塞生往日日新問君

前程事要是虎頭人 天魁 天如 天英 此星照命生來近貴須留  
 雨露之恩命合過天財爭奪五行收難了許多 俗債有事會成有事  
 不會耐弄巧成拙世中生恐摸錢來如風而去似飛沙雖是名揚四方聲  
 揚閣里比如干樹棉花好看不結實兄弟虎羊伴件自當心自理會命中  
 若帶帶疾難有咬肉可免傷妻官子 迷云 一生心事翻雲覆浪鼠相  
 逢事業成原前定數詩與公之以此 遇鼠多驚途途蛇見安江  
 魚未倚岸竹杖一長竿 禾 路逢前過風光列尚且疑危問治全利祿  
 輪中滋味好一天晚景始方了男命前定易教離 三三三 丑 立  
 身風見兩頭榮莫謂枯枝不遇春到底區區疑不散思量兀兀始離塵孤  
 飛兩兩馬兒迷途放花枝朵朵新新想無人知此意為君指出頭人  
 卯 明憲鴉戶非公志綠水青山許汝看地盤一身福本穩榮勞萬事意  
 何安鴻飛雁去雙分遠燕盤盤兩處借借問前程何處樂逍遙塵土不  
 相干 己 頭有反時過雨一雷雷震泥泥蹄蹄成身心逐雲雲路回首  
 欣然笑曰此處起一行分散去花開兩樹果成豈由來意氣終成味可愧

從前祖計殘 未 而去雲收天漸碧風清水靜月圓圓從來隱珠皆消  
散向後光輝祿又還祥隊分飛孤鳥遠聲音終調斷琴絃可憐短馬竹名  
利一段災危在破田 音書一軸寄高人相過前程事業新風物舊  
家真可笑利名未處計相親水邊花下多情意天外鴻飛少信原正是中  
年好榮業奈何人路入荆榛 亥 後忘生前新立派重興基業事堪誇  
幾年說說難成吉十載那堪福且加花朵菲菲菲菲色重孤鴻雙隻送風斜  
雖然撐得成身地蛇鼠相侵又破家 命前定勿怨家人 二二二  
丑 越害重重有姑奴承別離自身逢苦厄命薄未嘗時敗火人業天  
字奇子基託年時 計終不免須哀 卯 禍去福來當此時心伶性巧  
有強指難能幸立成家計爭奈孤運主別離危種遠望望語語嗚咽  
乳燕啼但看泥牛逢吉兆斷然福利不相虧 己 平生作事類違違守  
志聰明立性純隨秀顯耀多成日親故於於恩自榮屬者忠沉心旧沒重  
以兩散事重斯脫來不失前程事龍虎相連近貴人 命裏送還福  
未旋慶慶慶日不付眉處已不知當折挫難家必早法頭看良人遠望山  
頭月佳果低垂霜下枝龍虎不妨開苦眼自然和順享長時 酉 處世  
非為吉居家必變更平劫方得地安樂定災徒有屬徒為信遊魚也不亨

前程無路入只好向前庚 亥 慎慎時來晚雙親早入山孤道何所似  
災塞切相問情問燈添添影高堂立已難不然修善妙早入九泉問回字途  
丑 雪中竹影 卯 順湖行舟 己 路入平坡 未 錦蓋行舟  
一屋倒覆 性快安多 辰 奉性人立山上 文書雲中 林壑風月好  
進步若連枝一月照風池一聲孤雁飛一家自水炭一木從枯枝東風吹  
地驚心事利祿雙雙逸意進一動西湖去語催一封消息自天來一人勇  
手趨前進五彩雲中聲震雷祖業地機素有成幾多歡喜在青春風行又  
喜我祥早榮祿如今有十分大富室上慈雲鎖行月香香獨照我愁愁六  
六改中危切忘秋心川下大青雲傳路去何難再整美髮指顧萬萬星  
嗷人借力榮華去處走重山 玉佩玎璫散 日出風吹三尺水秋深屬  
叫一天霞分瓜親慶煙消盡食菜心腸眼眼花美裝再整家雖立寒木枯  
枝葉再花寶殿玉塔人晚過在深梅影透靈紗滿 一文書八刀有  
龍吉合相迎事意未通財善半空有事頭着針謀防火燭慎憂愁憂煩  
忙福多福修修來先有歸磨磨心聲嘆白頭人有少年人嫩芽怯  
霜雪七宮人者茫夕陽無限好可惜近空黃半醒如半醉燈被狂風吹新

船行淺水萬只步踉蹌重山屈曲事難難浪湧孤舟過急灘雪壓梅花呈  
瑞氣去除災障始平安秋去冬來傍黃榮華有一疑防一老蘭內佳人空  
笑到子孫繁茂馬南蹄非是是非生俱惱 陰局 天生此救實為奇女  
命途之五福齊玉骨冰肌人貌美起家早立有成持機謀早苦成家早學  
李批為非非早他年運到福元高積故堆積有金寶結髮夫妻是宿緣花  
開只恐子難全移桃梅李根基穩美使風吹淚眼前程好事龍騎馬發  
福旺夫火福塞戶門清顯慶雙雙百歲優游居大廈 女流年 白頭雲  
起少年忙喜入成慶空斷腸風舞海棠花落後鴉鳴啼處月昏黃一咬星  
瑞一珠指投天入沈沈不喜先慶急急送送早宜修福福一婦人愁滿  
屋新啼聲壓舊呻吟接住佳人愁對菊 閱 麻 華 病 妻 盈血財  
丙戌鬼谷分定送送格 雁逐鸞飛格 重山高峯掃雲端孤鴈高飛逐  
鳳鸞又復資財應滿屋白頭方得貴人看生因志氣如松竹立志清高耐  
歲寒借問西園花結果一枝春色倚閣干初榮中亦破條在晚碑成見諸  
登劇閣過風印身榮 天休 天祿 天煥 此星照命骨襟磊落落滿面  
春風見識春秋毫之末謀事有冲天之志慮遠橫深習操澄澈明明如燭  
量長較短短較輕重善善斟酌會周折惹惹惹惹不惹恨臨危涉險自能主張五

行孤不盡猶如草屋下掛珠簾匣中藏寶劍凶事如冰見日好事水先過  
迴松栢長青風霜火壓若帶指疾可免刑傷 迷云 功名未過天家祿  
試向難慈苦用心原節前定數名如花早開格詩典分定姓同 自有  
成中破運從破復成運諸登劇閣過風新香著 一 塵風波家始成  
災翻衰敗復重生等開概會非常列英道誠基嘆晚榮別命前定勿欺  
旅 三三 子 月在中秋雲散時幽人得忘切須知利名消息微  
成者骨肉因緣聚復離屬陣一行中道失驚焉向立並須乘歲寒問我因  
杯事節操投霜一果枝 寅 依氣孤湖老松枝直不交雲曲不盡堪笑  
此生知己少唯言吾道得人稱秋江去鴈群應列春苑芳花結果連終有  
一條歸路亦無名利亦無非 辰 孤立於成事美陳年不年去費精  
神君知借問名和利終是生涯破復成去鴈秋江孤影遠茫茫春回舊香  
馨區區到老心難足最待交情喜色新 午 莖業本宜理都但榮來終  
是漸光輝惟心好事未終始迷目借人論是非影倒斜似遠寒花枝零  
落傍疏籬馬行泥走何堪說回首春樓玉淚垂 申 欲問生靈要的真  
生涯不若問離塵勞神努力當如是超利超名實有因鴻馬雙飛永漸進  
驚雲對對意猶約當年時裡多回力得還枯枝似似春 戌 井外黃金

逐處生疑將生計向前行蛇龍昂首登高漢猶大乎群入困鄉一陣落花  
 經雨早兩行蹄蹄送風張到頭如問秋榮事無限春光向夕陽夕陽命前定  
 易數珠三三三子 成心生有云問地不料前程路未身若到度  
 日宜修善災寒無生福自昌 寅 青雲得路向行街得貴杖身百事諧  
 吁嗟孤苦道親舊可惜年勤守性懷立計儘宜成自立前程必有晚春華  
 縱然災塞難來折福至身安足可誇 辰 照脂油膩染其身萬事何時  
 得自新度得究來誰與解愁慟付脫紅塵年來且過寅申後日去須逢  
 亥子春逢子貴人高着眼更憑刀介借斯人 午 塵世何時脫命逃過  
 笑春紅花須結實綠柳江濱得路憑人提前程過祿新曲聞當早棄全  
 用賴東君 申 綠水速速送青山路必速更速親故別須見父兄湘世  
 事全難托生平立計穿有人愚欺早終不墜蓬蒿 戌 屬自南來報終  
 身欲出塵須當龍虎尾得立福緣新隔水悠悠去重山春香巡中逢逢一  
 貴榮顯係其身四字金子 酉 兼自酌 寅 宮天望月 辰 湯馬飲  
 泉 午 炎天種果 申 大暑得霜 戌 黃花晚節 卯 雲中情 辰 卯 局  
 方衣乃借而非客也 卷名 雙山五出貴人 雲中情 辰 卯 局

一文書 田有進五木功力青雲有路白屋留心功名富貴為國之琛詞  
 源三峽筆陣千軍宵次兵甲無問不答汨沒祿中祿袍為山外山進屋增  
 力成名不日是非多不足半榮半受辱一屬分空字字分一生好事向人  
 心一名顯重知名重一屋人孤獨自吟紅映夕陽山烟連明月關荆湖春  
 正好高折桂枝還回頭好景添新麗贏得珠璣滿醉歸態度成儀儀作家  
 半支半武自生涯圓明一點心中鏡寧耐經營莫悲嘆五行只是多刑起  
 親義誰知自南北馬行相伴往來來到頭終不成行列看者比去漸從容  
 出入經謀事事通美依然今無快事前程風景愈豐隆 翠竹舊恩數  
 活計為謀定足生涯花落花開屬過西風庭院碧桃庭外重栽親戚如水  
 同庚心無一點塵埃水畔木道人過更向無心得來鶴唳青松晚斜陽  
 一點樓臺 卯 局 馬焚其巢退不宜進防有官非可宜謹慎天關雲高  
 屬字樓一雙飛去又留連謝書又報金蓮喜可惜今年喜本圓蒲浦腹賺  
 喜氣生雙林楊柳岸頭烟佳人冷笑誰先醉斜輝黃花倚綠筵杜鵑聲老  
 憂心悄悄聞走閣非時傷懷抱進一段喜來一段愁夕陽景偏好明月照  
 高樓一哭而面進一珠呈彩光一枝蘭菊茂一樹桂花香喜內生憂得中  
 防失暗昧小人非水邊人獨立 陰局 柳色搖金映日蓮五風十雨鎖

愁眉危樓獨倚人何處羞對孤燈淚滿衣千機萬巧多機實自會寸心  
 不港不更鳥紗走大夫列戶當官動州縣政換泉風氣象高清明月向  
 花前嬌苑不熱心先軟尤慮禁心事一遺前程自有機明大曾只如今未  
 可裏芝蘭移向剪花傍晚節看看好舒快 女流年和氣悠悠入畫堂前  
 庭喜信尚茫茫滿園桃李花開近人見珠珠掌上元兩箇中秋心切切一  
 事室中分兩節雲中月色增光輝滿樹梅花香皎潔

永樂大典卷之一萬八千七百六十五

永樂大典卷之一萬八千七百六十六 十九款

卷一萬八千七百六十六 第一頁

命 諸家星命百二十八

丙巳鬼谷分定總書卦失信孤鴻格羽翼初生且待時開籠展翅自高飛  
 誰期失侶分南北啼喚衡陽日易西遠屬過山祥失侶白雲深處杜鵑啼  
 爭知意在塵埃外因在塵埃涉是非滿院桃花帶雨開東風吹綻枝梅逢  
 牛光上枝枝發一箭成功事堪推 天妬 三合 天憂 此星照命不  
 喜俗事有冠世之材心地好行忠孝作事關中不靜只好關中取靜僧不  
 僧道不道俗不俗孤不孤拿東羅補兩障度日身心不定早年喜得庇陰  
 下中年不好來主始成若不破祖定是異居合帶暗疾可免傷魁根甚應  
 在水邊成立目下未達迷云幾多事皆曾經自有乘船壽延年  
 康節前定數如禽出籠格羽翼折成必待飛淨學欲勝舊門閣給給祖地  
 歸何處看覺諸餘發用虧過沙祥隊失史憂孤老見傷悲終知志在  
 塵埃外中依區區木景奇  
 中滿院花帶雨開東風吹綻一枝梅牛馬兒上看看發一子清和送光回

末志識水謀始遂心猶如花謝人逢春登前意下休相嘆美事來否在晚  
 松男命前定易數音 二二三  
 且沙頭有為孤飛 井外居家老牛 白玉不除瑕玷 人生豈少銹蒼  
 賦鼠於身多利 老猶必有破危 好笑花開無實 果成借我一枝  
 利名於我何報且及至或身更色色百事祥和非是智一身終見苦無依  
 庭花散日榮春色塞馬空過冬夜悲過歷數難事無查不如休下任天時  
 已 連城白玉出益田丹鳳翔翔上碧天磁器中年成事業立身初計盡蕭然  
 已 花枝春色賦疏下為謀杖杖落漢漢更問老時多事事待看華屋盡神仙  
 未 一生孤苦事難難憂蓋心機意未開圓月時時還有滿人緣交遊必能安  
 離群鶴入蘆花宿巧特驚穿柳絮殘夜半蟻魚雙躍水心遙何必守長竿  
 面平生立志重山外好笠衣冠見貴人名利新成人失身心總業業運送  
 高飛為侶穿雲去低放花枝帶雨兩新歡 魏魏難充上高高人路途遠  
 金門有路終須在瓦路多非人自消以馬當途名譽顯仁人相會場基鏡  
 交花枝重結緣成實為屬分許飛更遠到瓜利名多後志江山迢迢困漁漁  
 女命  
 前定易數 二二三

卷一萬八千七百六十六 第二頁

且名處安身未足奇春去花開已失時嬌容本是園中杏笑臉頻粉上脂  
 龍如變化鐵基立牛羊相逐禍災勝及早修心并念善不到終年見別離  
 卯 幾朝散笑幾朝愁素若身心不自由春到魚遊春水活秋來鳥宿寒垣幽  
 印 極遠望尋消息意下做重覓鼠牛高人問我誰家女相約前程數小樓  
 己 塞馬傳消息 佳期立虎牛 前程無阻滯 守節處優游  
 果結高枝上 君榮堪產頭 榮華富比校 終老見王侯  
 未 幾陣春風入 訪哩方知桂子已當時如今留我薄芳客去後徒言帶寶鉤  
 秋 玉但爭今餅靴 一日榮華在福基 汝已富貴雙公到 必意慈慈玉之  
 百 為瑞鳴春面 萬葉轉枝風 榴花笑日 福祿兩相同  
 百 莫使無梅住 當存乾治容 持來修善果 名利必亨通  
 登 登傳神未是真 莫放纖手拂紅塵 一幅丹青金着意 寸心留戀待高人  
 文 為聲不絕美為侶 魚魚同題喜自親 尚羊並立當時至 楊去增添福已臻  
 四字金 五 振威逢金 卯 稿苗得雨 己 藍田種玉  
 郭璞數斷男命與丙丁同  
 除局玉骨冰肌體態殊天然巧性有圓懷施張手隨高人處福至心靈事

可為 寂寞愁腸傷意緒梨花一枝春帶雨只因緣淺有衣高頓教驚散  
 驚鶯侶 孤舟短棹出烟波重把粧臺古鏡磨分付舊愁作新喜再圓明  
 月又高歌 女流年吉少玉多歡可疑厭厭如破要扶持寂寞春月生照  
 悴梅子黃時恐別離 言公門內事彷彿嫩芽風狂有損傷早用福田祈  
 善力菊花斜插看牛印 疑疑網鱉魚不見一天福一場憂水了回首人  
 眉感  
 丙庚鬼谷分定經卦卦天階孤鴻格百尺竿頭進步難紛紛給祖業有循環  
 雲中厲津飛程遠極可奇花一點班若前前程榮顯事白雲猶自戀孤山  
 平生志氣應無失只恐當年事不關 生涯心未定過虎方榮發進退有  
 兩教弟兄恩不順 石史 天營 天柄 此星照命性格不常易喜易  
 嘆早年福祿志各操持心機透要省力早越見心下不安雖然一箇好根  
 基過了許多磨難雖比衣有拱星之拱常明台輔之前高而不危滿而不  
 溢會主張慶事卓成敗知多少憂煎過幾番若逢中己歲必遇貴人欽送  
 云運氣未來君且守晚年一箇福心人  
 康節前定數名奇此松格格均共分定註同  
 初 立身還未發白頭猶自弄喧哄平生智度忌無失且喜天平得壽壽

生計未能成 見鬼心方構 樹上一貧僧 金水人相應

困南北安身向未牢 牢經舟歷盡興波 海前逢得遇險人 責棄了魚蝦釣長

剛定命 財利因備事 新木為人許 必長榮 唯志氣 空高望 勞并機 權志不享

子 花采作開成 傳態祥 鴻遠去 已亡形 若如借 問根 基事好 處當如 一奇星

因備身入仙源路 尋訪桃溪 木過人跨馬 騎牛人 事變成名 得利福 基新

為祥一彈 飛速花 放雙枝 結果勾 到底利 名終有失 尺宜林 下任天 真

成家不負子 生志積 辱懷愁 少自由 福去福 未終一 理利成 欲破再 重求

平生要問 英雄事 爭奈時 亦不可 為操 志遂知 大道用 成來終 是有光 耀

雙飛兩馬 歸雲侶 重結雙 花帶兩 枝賴 得高人 好消息 利名方 享又成 悲

申初涉 驚事幾 重前 程再立 始無山 莫疑 眼非和 是且善 中年 塞路通

花謝再榮 新榮 結屬行 須見各 西東 到頭 所計 難成實 老境 真如一 夢中

成 素祖 踪親 復自 榮勞 神費 力事 幸動 利名 直向 奴眼 上突 挑運 務在 丑寅

莫恨 異花 成寶 密也 知淺 鴈別 固猶 生進 要向 雲梯 立直 待門 開主人

前定易 效 唯嗟 子 花盛 果以 奇異 時欣 過良 君五 風池 嬌姿 不失 靈光 態惟 恍紅 顏開 紫眉

勢手 相邀 登玉 殿舍 羞獨 步捧 金危 會看 出離 災迤 日脫 却皮 皮任 意移

分明 誤入 桃源 去方 人桃 源木 遇仙 若過 馬牛 俱事 受欲 營生 計未 推前

天運 鴻馬 奔奔 遠西 外驚 香美 異時 試問 一生 何活 路只 宜休 下係 安然

志氣 英雄 待志 持生 生不 負少 年安 否去 春來 吟作 春刊 名取 發好 扶持

屬行 失侶 穿雲 去果 結成 林帶 雨竟 曉得 貴人 志氣 門前 多有 喜盈 眉

功名 不利 事方 新木 必斯 一富 女身 獨當 喉噴 噴我 有欲 伸志 氣臣 意神

郭璞歌 陽局一為各 飛南北 東西一八 騎馬上山 一祈一日 雲中

登 夫者 活有 姓好 休項 但有 榮華 非少 少可 孤獨 孤則 一社 事乎

有 陽壽 日落 西山 月影 孤馬 飛南 北去 從無 鹿鹿 山後 傷心事 乎

奈 山高 景象 珠一 馬出 藍關 一旗 風雨 南一人 相和 去一 貴水中 環房

中 鬼弄 燈花 成只 恐因 緣好 處惟 權當 根基 好五行 眼前 謀望 日通 亨如

何 造化 尤多 陽有 有閣 雲春 春廢 權事 到極 中不足 平生 運用 多勞

流 孤星 臨命 照親 姻惹 起閣 愁多 反覆 此限 福星 來家 門喜 氣回 前程

須 快活 宜待 笑顏 開梅 吹直 蓋敦 東君 何事 尚徘徊 兩散 雲收 十月

雷 無限 風光 愁裏 檢紅 風吹 落殘 梅半 生頃 頃能 容易 笑道 親情 恹似 反

月 上西 恩照 影影 夜開 方可 好金 盃流 年死 數拜 心現 頭手 取不

一 場喜 一場 悲味 財財 財財 財財 財財 財財 財財 財財 財財 財財 財財 財財

求 一福 意須 積度 先憂 煎病 羊遠 老虎 大風 事難 苦謀 運未 圓成 勤若 英

強 做半 憂半 喜眼 前人 戶四 門三 凶亂 頻杜 宇啼 嗚孤 枕夢 鴉鳴 越聽 兩

三 聲人 間問 時客 安湊 鹿鹿 行芳 草馬 行泥 滿堂 風舞 楊花 白門 內傷 心

問 阿誰 有福 早祈 禱進 喜先 一跌 官事 重送 財也可 折灾 障江 流尤 有

不 平聲 是是 非非 善又 驚更 忌忌 丙丁 惆悵 庭倚 門愁 聽社 雞鳴

陰 局五行 狀救 富貴 聲知 巧人 中第一 名穩 當根 基前 面好 玉容 花狀 院

陽 春五 陽早 歲多 刑劫 夜靜 無人 對明 月知 難知 易慎 營家 指日 榮華

樂 金關 社燕 歸來 盤舊 巢沙 秋移 動過 汀頭 秋風 吹醒 陽夢 夢回首 黃

花 滿地 愁衣 聲一 雙門 風一 亂悲 喜一場 水流 心轉 獨立 閣干 悽悽 誰

中長安路上行 帝京三百里 水牛見一龍 珊瑚生水底  
末美用初年只月中從前這卷未通亨平生險阻皆經過紙分根源晚歲耕

男命

前定易數 大有

廿心多得失 陳抱巧能才 天命何淹滯 人情有慮情  
庭花飄散郁 巨鏡掃塵埃 回首迷奇景 心懸地地開  
月色新勝帆 前程道未通 情懷多梗塞 新舊不和容  
庭馬蹄采雲 楊花旋舞風 白頭成復返 生計倚西東  
後後塵芳裏 區區馳驟十 前途須得失 親舊各西東  
雜樹花嬌日 孤飛鳴叫風 桃源光景別 隨步入仙宮  
渺渺江天鶴 孤飛鳴叫風 桃源光景別 隨步入仙宮  
結果花應對 財豐心正勞 何如早防慮 傷指悔操刀  
春色花榮國 秋風葉頂林 生涯依倚得 人物強多能  
親族羊迷少 浮名何處尋 西江無限好 不與夕陽沉

亥春先好景空虛度浩氣剛脚必自能淹未許榮身計早得還應晚歲禁  
有志必招詳屬夫因緣不折吳花賢美言三十年前事說着歡君涉溪雲

女命

前定易數 羊

丑一條金路何疑脫我呈瑤臺逐步移若得根基當若此維得境善祈良時  
美漢多交塞 身榮子午中 親人終自送 貴客却心衰  
何況情尤薄 歸事不見踪 生前數多事 如覺夢魂空  
一段風流事 羊談漸漸成 困緣家外立 福壽晚得亨  
親歡終難合 秋時挽體輕 前程休閑失 且守先羊迎  
生計兩榮苦 孤獨性自認 成時百事火 如在夢魂中  
鼠光紅顏似 羊牛晚景通 忍迷佳客去 桃符笑春風  
新月當空照 情懷暗地通 精神頻次變 福祿漸從容  
魚陣遊春水 枝疎果驟風 倚唇休強運 守節處如同  
心填費盡平生志結縵閣中守舊若待得猴兒登峻嶺王宜妻女遠沙衝  
亥月下悲琴賦再續空閑魚屬托音味若至馬牛羊尾日依然計開更南園  
四子金 丑 明月梅花 卯 吹珠連火 巳 風前點面  
未 秋天獨厲 酉 然船入海 亥 藻魚泛酒

郭璞數 陽局地致詳 玉璋懸 郭氏子 子方吉 心多機 郭子吉  
日增傷心宜者力黑雲開後方見日 煩惱重新亨通 宿疾 丙子  
涉氣波險地未檢中批出林林間前途尤有人為弄尚且益蘭酒半五  
六年承事本亨各波經歷護勞神東南西北都遊見好景誰知在暮春雲  
起萱堂人已斜月照人愁寂寂抱琴一曲並歌終驚鏡再圓重拂屬  
行孤處不成臥到底雙雙又似無尤善芝蘭生砌下老來還得綠衣娛  
垂楊夜說教 菊沽桃花更借春寂寞獨自自松筠風雷烟兩欺難盡濕  
得秋林不苦平無燕巢移舊舊旅誌結斷調重新誰知階玉光門戶收  
拾明珠連此身 流年人不足事區區一貴人一事一私局死一事生疑  
事一關越夢夢思愁未防脫弄 准擬謀東又復西白頭人喜福豐肥  
要將好事為生意直待金雞啼曉時 文書有望謀心計閑事相榮若早  
遊畫堂傾聽曲歌聲正在憂疑逢一貴 曲巷推車望直途倚門暗想望  
征夫片雲庭月心如醉春去秋來酒一壺 蟠桃一瓶噴清香人見珠來掌  
上光培子連然慶字走重山一鹿卧解陽 一花紅灼灼一屋人冷落一  
姓好者燒一喜生寂寞一險堂上一病更憂心回首春風裏雲間月復

明陰局險人迹此數偏宜格局非常福祿隨只是命孤刑剋重親姻骨肉  
兩分離 生來伏性多機變年立北家心不備有成有敗付前緣努力勞  
心休怨恨 家山一片白雲飛堂上人孤依傍使月照花欄秋夜秋來  
雙屬一聲悲 到頭好事終須在一顆蟠桃如保愛他年變化上天也官  
祿榮封堂上拜 女流年 喜復憂先春暮天百花寂寞愁錦眉兒頓  
畫初生月驚曉綠羅衫半透 夏月秋期事事宜北源有話各心迷指室  
悲風生白雲楊花飛絮馬蹄蹄  
丙子思公分定 天濟卦 山頂雲棲格 柱系分祀可成山深隱  
雪見猴星孤飛屬南南來伴渭水河邊釣錦鱗若問生涯多進退勞心費  
力晚年祭中馬運來應見 祿從前事堂未堪憑白玉黃金貴清門早赴朝  
瓊林花要發中角長新枝 大常天府炎炎此星照命有大星難獨犯多  
頭多緒多疑感多傷愁多是非口直性紫自是直功燒香懺念佛多憂  
慮志遠機深安閣中見生受省力易費力難維是能指實會地為却絲命  
中凡百踴躍好事迎迎早年宜異姓隔抱坎更離祖如孔聖營巢自立計  
方可者守祖業誠忘難招祀年自有貴人提勢無心中過一項財祿云  
頭上安頭心不足已交繞逆有貴人

原節前定數月清如水格

夜半紛紛雪

遠岸投鷓客

中黃金白玉貴

勇命前定易欺

立業惟要控一毫

二隻秋聲嗷嗷鳴

鴻鴈一行飛散亂

宸空鷹隼兩頭散

笑語箴刀豈可憐

鴻鴈秋聲嗷嗷鳴

提筆留心器未成

鴻鴈一飛遂一去

山深月照球

三更等曉船

青門早赴朝

永濟

一枝春色飽芳桃

鴻鴈一行飛散亂

宸空鷹隼兩頭散

笑語箴刀豈可憐

鴻鴈秋聲嗷嗷鳴

提筆留心器未成

鴻鴈一飛遂一去

屬面回北地

落花香盡處

曉林花浪裏

燕北却還南

一朶送終年

仲角上生刀

三刀志氣高

鴻鴈一行飛散亂

宸空鷹隼兩頭散

笑語箴刀豈可憐

鴻鴈秋聲嗷嗷鳴

提筆留心器未成

鴻鴈一飛遂一去

燕北却還南

一朶送終年

仲角上生刀

三刀志氣高

鴻鴈一行飛散亂

宸空鷹隼兩頭散

笑語箴刀豈可憐

鴻鴈秋聲嗷嗷鳴

提筆留心器未成

鴻鴈一飛遂一去

四字金

子

鼠

鼠

鼠

鼠

鼠

鼠

鼠

鼠

鼠

鼠

鼠

午

鼠

鼠

鼠

鼠

鼠

鼠

鼠

鼠

鼠

鼠

鼠

鼠

寅

鼠

鼠

鼠

鼠

鼠

鼠

鼠

鼠

鼠

鼠

鼠

鼠

辰

鼠

鼠

鼠

鼠

鼠

鼠

鼠

鼠

鼠

鼠

鼠

鼠

戌

鼠

鼠

鼠

鼠

鼠

鼠

鼠

鼠

鼠

鼠

鼠

鼠

生涯家外是因緣回首追思涕淚一收光華僅馬強兩重財根權諸有

為兒兩兩雙雙花樹枝枝果一堪堪笑治生多改剪前翻珠簾碎還圓

女命

前定易欺 永濟

子疑心用爭未知機進退多憂又有知臨水涯頭逐損虛勞神用立鐵基

望老改雙方為穩九守安居定主難若得貴人成就後先難依舊有說為

富福運承張美強求但行正道却無憂鼠犬相逐方有吉語難會向前途

富福貢兩全榮性客實家百或過公法但忘前難保守更若留意更使游

辰東武習習入羅帳貴客餘驚立釣蝦雲網日照朱簾裏村出橋客步玉輝

一雙蝴蝶來迎喜笑封鴉鶯之燕已試向前程如許願不須憂慮出強基

節義非常有 同心固守身 登雲尋桂客 涉水見高人

雨濕孤燈暗 風吹綉帳新 擬看白首日 福壽兩俱真

志氣雄然有 冠梳強立身 更逢三人騎 若壓萬千人

蓬瀛粉指各 須現珠玑寶 前經何所似 立計意悠悠

強作前程事 何緣天信符 視取真經項 福慶又交危

鼠去牛來時 羊更虎作威 生注當晚景 依舊貴收時

辰 中 午

郭璞歌

羊生頑兀

根基休道

初年自覺

碌碌勞勞

休道如今

若花帶雨

骨肉恩情

謀事半半

看君變化

雲飛祿向

此去事如

寅

鼠

鼠

鼠

鼠

鼠

鼠

鼠

鼠

鼠

鼠

鼠

鼠

鼠

辰

鼠

鼠

鼠

鼠

鼠

鼠

鼠

鼠

鼠

鼠

鼠

鼠

鼠

戌

鼠

鼠

鼠

鼠

鼠

鼠

鼠

鼠

鼠

鼠

鼠

鼠

鼠

急急有一危如車輪滾跌磨肚更磨心白頭人更咽 艾虎孟前一事苦

陰局梅枝月照暗機斜碎影隨風上碧紗映得東窗佳景在逢春依舊享

榮華 興年東顧春容嫩珠珠勞勞未得閑好事一翻成惡事七苦難保

奇須怪 壽星一點照人孤留得蘭菊向後換回首斷雲斜日暮西山疊

疊流征夫 不足太孤獨平半穩穩過笑年跳出樊籠方受福

女流年改月當天喜正今年氣數少又上閉門生喜無事子貴大榮

秋又冬 只疑牛女步登高惡毒驚來未可逃飛李故園成實早珠安享

丙心難年 卷 兇 兇柯 利市 破財 損六畜

大涯屬飛江外無消息折散鴛鴦便不來春風是處園林好秋月揚明逆

威華借問平生何處是到頭三結半枝花過馬多應做逐伴選選安此時

方得意善得貴人看 天輔 天破 天驚 此星照命是穿山透石之

星經風涉浪之宿人命犯之施行兩露掌據山河容觀清奇格骨樣在

落所為進作操持印線性剛弄巧成拙多招是非損錢米如風雨迷云過

了危難處龍蛇始稱心

辰 中 午

辰 中 午

辰 中 午

康節前定故 風月相當格

欲上高山力不加 秋深連海路天涯 屬飛遠曲無踪 迹空對江邊蘆花

春風到處自林綠 秋月蕭條獨與家 借問治生須苦節 到頭只結半枝芽

中 過馬多經驗 逢難避運安 到守方漸喜 臨水下長竿

木幸逢陰助成謀 萬頃波間可下鈞 一釣六鰲端自有 幾多功績彼時收

男命前定易教 旅

五 登山涉水幾多難 立業成家向晚還 未信枯根埋雪裏 心開春菜向青山

外美內傷若道理 先榮後否子宜知 馬頭漸見天消息 猶首方隆計策奇

志高天外許 蹤跡半擬生榮待貴過 一八羊群藉知己 更求牛隊利名多

馬不馬去空相侶 落花開果李何遺 退存亡切須誠運思 漁父滄浪歌

南成北敗蓋天然 先取其方後自圓 回首舊家空寂寞 頭新業先運

一雙鴻鴈悲秋去 兩樹新花帶雨妍 待得暗消名欲顯 兩收雲散月當天

台星照處名須顯 離子何疑命太遲 但問龍蛇好消息 方逢鼠子事稀奇

一行騎馬高飛去 兩樹紅花來必重 幸得秋基堪把捉 不期殘害寄終時

文命

文命 落衣冠異祖風 不由人事復西東 也應過禍福 唯見生涯藉祖翁

文命 高飛辭半失 花枝重發色 漆紅為君指 斷前程事一段 同緣在大中

文命 前定易教 漸

有子皆魚坊 孝義離鄉終是害 慈親若得破家重 立計必然回意成君思

危險長流水 潛身早自謀 為人多蹇滯 立意每憂愁

托主徵修吉 依心度與秋 假鏡生運過 直待氣和牛

望月被雲遮 心寬必懷惡 任汝立前程 如今致零落

見險免災厄 安閑遭害到 若望望榮華 全然不可托

志良立我身 平生性中直 生計自豐盈 前程貴成立

若要好安寧 非違尋相識 福求時自至 財祿却俱集

紅樓守身身 驚憂度幾春 勤求唯儉己 財食旺他門

懶懶成人世 多羅惹禍途 前程隨處克 果熟立庭屋

前程踏似漆 豐福天然足 件前隨處克 果熟立庭屋

作事巧心機 為人性和睦 難鄉魚早待 到老享天祿

四字金 丑 春堤楊柳

報瑛數 未 破烟銷魚 卯 寒潭下釣 巳 飢鳥投林

陸局平生自得緣 總閑占斷青春二月歡 命好更慳財 緣遂雙眉長對四

時橫 畫堂人寂空惆悵 愁去歡來堪指 望根基穩當不須疑 莫道勞神

命不由人 前程好事近 漸入榮華徑 更宜短兩年 曰土文書進自此身

榮福有餘 德時貴孫家聲振 女流年 雲閣月皎轉清輝 財善慈慈福

有餘夫婦現齊壽 祝壽百年更願注 盈虧 秋益文書冬進財 官公須有

貴人提更憂 嫩芽風摧竹 虛度時光少惜哉

丁甲鬼命分定 經復卦 枯木逢春格

春果萬物長 新枝枯木寒風 灰火隨因向暗中 逢巨燭月 燒紫色漸光輝

蒼花馬過 漢道白柳絮 鶯聲是虎啼 桃花滿園人不摘 霜林花放柳塘堤

魚入大江 中山林虎 有風命運 庚午位 箭後馬蹄中 天權 天衡

天祥 比星照命 美中不美 好事多磨 始學於存 先難後易之兆 好事迂

迴錢財 踏踏思 中成 忌好事 乘張 雜卦 辭親 移尚就 比多 細多 覆之 命滿

漢中不安 閑端王處 要傷心 關心未定 運至心安 然迷云 堪收年未無

限事 馬頭逢着 有恩人

康節前定易教 詩典分定 姓同

中 龍關魚傷 損 山深虎奮 威 命隨中首 發 箭中馬頭 時

未騰氣 精神志氣 剛從今 尤喜少 灾殃 聰明智慧 文星照天 貴臨身 慶重重

男命前定易教 獲

子蓬萊三島 古今開 宣特 人取 次登 巨舟 駕定 馬門 坡難 馬來 時仙 骨成

禮山 重疊 飛鴻 飛遠 遶樹 凋殘 花落 深玉 屋光 華星 斗變 化龍 蹄去 籍知音

高秋 清商 勝前 昌天 外 蟾圓 桂發 香隱 落丹 臺主人 峻奔 騰雲 路一身 長

寬 孤飛 馬遠 雲水 花對 青松 帶雪 霜不 獨判 石壁 有亭 許君 更占 壽時 康

長 幽谷 杉松 茂 岬嶼 大廈 新 必從 斤斧 用 未負 雪霜 身

滄浪 之水 清且 碧 水有 淺深 人莫 測較 之 世事 出於 天休 謂利 名斷 消息

午鴻 千里 埃秋 聲花 朵滿 園嬌 春已 欲識 中遠 得意 時 止 上雲 霄裡 月窟

天浴 雲飛 日 芝蘭 發秀 持 况逢 元吉 事 終見 福新 知

有鴈 飛三 隻 蓮花 折兩 枝 梁中 名利 客 天外 玉麟 兒



背祖孤立營家業慶慶那知又有惡莫謂困危身者此定知難鼠利名奇  
高堂屬障飛三隻現樹桃花兒兩枝若把從前堪慶事看爾身復堪重難  
女命  
前定易致利

庚年海陸事難言抱義施恩反似冤若問前程何處立欲知中先少安然  
心像悶悶開中情意融融去驚有疾方能當水奇更持晚福果榮運  
庚心且立前程事莫向遠違守舊緣濟物須當增祿昇帝疾終防外德  
氣牛雖得存衣祿羊天相違足苦煎若問高人同處立方知身復得恩然  
辰  
早向恩門立 前程儘有緣 更珍情性善 且保壽齡延  
寵愛非今日 安樂守成年 枝高銀奇果 福祿永雙全  
懷單幽蘭久 因風入榜門 時東將顯過 貴客問來因

午  
魚水兩相得 鶯花遇意勤 不須憂立計 安享脫災途  
中舉意登樓望遠山仙梯折足步艱難雖立英雄無限志一時棄守少年顏  
虎馬乘來終有計燕兒語徹意相關但問當來無此景時今枉費使心慳  
花容自少忘風狂今若披蒙果又苦雖然早出江山景但向來門發桂香  
生平謹守幽蘭內款曲施情善氣揚從今侍奉樓前客頭白相看福未失

四字金 子 雲天行影 寅 逆水駕風 辰 浪裏淘金  
午 天晚燃燈 中 蛟入龍窟 戌 大旱甘雨

郭璞數 陽局 心謀高安自說 多學少成 二山子星 恐怕做不  
得有頭無尾 吳多歡喜 事轉野兒而又兄名被入業 百尺竿頭須  
進步一身着懶終身慢 勢氣勢英雄則貴近公得入笑窮多惟恐  
月在堂中失多時林 酒一飲百川壯其志量 雲根不滅成時青殘  
月雲返不肯明一對鴛鴦戲春水一生名利自天成 心地清如水水虛  
不染塵梅花一枝重過貴人更新東風若借吹嗟力萬里風雲肯步津  
五行入向富家聲多學多能事少成只有驚憂愁慮險有財有利不成名  
室前自有高人福多少親情不足心高羽弱未沖天存得松篁秋後綠  
鹿走重山喜氣新運千里路相親前程風景極奇特未過才術真吳學  
傷水逢春秋一幸福不今幸逢春自強生氣擾擾能多學徒勞事少成  
自是別為門戶計水邊隱過立石聲聲遠近兒氣如何有芥無芥相似頓  
膚體瘦傷補未免東南有路到離營 流年事多事天晚燃燈 吳忌  
快時未晚自上古心似懶懶非夜過天衝紫府恩深賜卷書今日困龍  
頭角聲躍從滄海賦明珠 啼鳥一聲春國林錦繡新桃花三級浪六六

快金麟 一股青山者一溪流水清一柱鐘有氣一木好紅線 憂字去  
了字字皆言公利林不沾衣一竿嫩笋墮頭出他日得驚得風樓 能知  
足招福祿前種好倉陳果 今年氣數有憂疑歌叩家慶喜雙悲堂上家  
人先笑倒卷石父子歡雙眉 庚年生意入海塵而德風係木出倫難得  
桃花三二月門門雙化龍龍津  
陰局斷與前甲中同

丁乙乙乙乙乙乙乙乙 月邊海雲格 平地牛場上碧雲鳥雲散處有  
仙橋每將心事重更雙祿食十鍾福自招天運屬呼留影而北家鄉萬  
里遠境前借問誰為主風送帆帆出海潮 火賦看滿鏡年鏡再明江  
南與江北花落頭人 天庫 天倉 天棧 此是照命監官提携之  
宿氣宇明然機謀智事好勝財常要多心常不足人雖欲仰作事迂  
迴重擔有肩無人可背高人見喜小華無緣口直傷人多招不足冷貧故  
老難觸心慈中主漸強不主最好命中合遇金貴水貴等人迷云從來事  
業成鳥有晚景生涯始可誇

庚年事在明 江南北地 花發虎頭榮  
甲 久潘看時發 經年事在明 江南北地 花發虎頭榮

雲氣英神清奇格奇五行從問好根基不作文 要職也為師範使感儀  
男命前定易致 升

此雲陽與重山勢遠巍巍不易榮美願我象親 且且救他日兀成閣  
芳花開處枝重接孤鴈飛歸去不還大抵生涯 時五何須惆悵念艱難  
管謀生理思恩尼葉就中間事翰奇直待爾福 借力此時按上箭方施  
卯難難過天邊遠灼灼花殘橙畔重為語斯人子防虛高堂千仞福為基  
論汝鐵基事 成家亦未然 身心 勤靜 名利每虧圓  
過馬平沙迷 花開少果然 中運 味刺 溫飽老大年  
何事區區華雙多一成一失事可呵馬頭到處生涯五福足補時喜氣通  
鴻鴈飛空有侶甚喬文伴護相和風展翼空飛去豈得將身入網羅  
一除去路陽重雲欲立巍巍不易論者解心泉上石先欺欺碌碌危紛  
檣前花朵重新折翠外飛鴻半失群幸幸非憂非為是老來一餐四方開  
鋒銳神刺理塵土牛牛先侵近可分却為前未太淹阻寸途今日駕功  
芳花謝後空收果去屬分飛列兩祥可惜芳園少先景滿滿暮雨濕心雲  
女命  
前定易致 升

畫簾樓守閣中氣量寬洪智慧平生務大難險惡剛烈無私意不同  
作事操持全不失為人孤介不相逢鼠穴還須從火賣滿堂和氣自沖  
卯登山涉水見漂浪水遠山深路又遠不然而紅蓮下且守良時過玉橋  
卯風來誘戶時相神靈積危稍果不年奈何孤失堂如此望斷桃源魂自銷  
已生平不負成家志積悶懷憂不自由福來禍去終須言破後成時斷不憂  
已驚聲規戒時難切花放嬌羞結果未早把身心守守節易衣隨貴步瀛洲  
未多此苦事難成羊鼠時來事便更看造物逆時變不若隨身有奉承  
紛紛花散幽庭上隱隱雲迷峻嶺樵未信前程盡如此琴聲琴客許吾登  
生前分定不由人積善溫和且守身莫笑空留多寂靜忍教榮過改精神  
面梁孔孔燕泥語枝上嬌鶯親悅聲且守與持終自得貴人強手拂紅塵

亥 欲步全遺地 前因未過時 但教允允立 不放笑開眉  
濁水人等手 登山折桂枝 免來相舉處 必遇貴人持

酉字金 未 沼鑄入海 酉 月照寒津 亥 岩頭走馬

卯 月照寒津 亥 岩頭走馬

卯 月照寒津 亥 岩頭走馬

卯 月照寒津 亥 岩頭走馬

卯 月照寒津 亥 岩頭走馬

卯 月照寒津 亥 岩頭走馬

卯 月照寒津 亥 岩頭走馬

卯 月照寒津 亥 岩頭走馬

卯 月照寒津 亥 岩頭走馬

卯 月照寒津 亥 岩頭走馬

卯 月照寒津 亥 岩頭走馬

卯 月照寒津 亥 岩頭走馬

卯 月照寒津 亥 岩頭走馬

卯 月照寒津 亥 岩頭走馬

卯 月照寒津 亥 岩頭走馬

卯 月照寒津 亥 岩頭走馬

卯 月照寒津 亥 岩頭走馬

卯 月照寒津 亥 岩頭走馬

卯 月照寒津 亥 岩頭走馬

卯 月照寒津 亥 岩頭走馬

卯 月照寒津 亥 岩頭走馬

成兩處 根基穩重福重來跳出劫刑一段災此限相逢成壽命東風吹  
散舊塵埃 性巧相福祿旺好團圓鴛鴦樣 文流年寂寞花殘城郭春  
粧畫有鏡端生塵愁聞風屬雲中叫艾虎連片不見人 明珠夜暗飛鳳  
離群喜不善慶更隨可把山星斗下襖兜慶且雖菊花黃玉蟾戶內安排  
了雪月風花空斷腸 名 韓 陰火 林泉 四土 香

丁丙鬼谷分定經 明夷卦 獅子傳器格 病 血牙 花

馬過前山影浙孤家鄉天際立江湖張弓待箭逢牛虎難免相逢是事圖  
月下瓊花三結子日高紅照隔天衝借問安身何處好不妨進步到皇都  
犁在田中木過牛小重湖上泛輕舟青鏡再得逢來雲漢信中年事不虛  
天階 天貴 天策 此星照命有見識有操持機謀量出眾超群  
心性剛直志識遠大易集易善返神重臨危不危過險不險成中有破莫  
信小年初年有福中限使強本依允佳送云擬待張子施一箭百步穿楊  
也不難

團耕向田中未過牛小重湖上戲輕舟青銅再見遊珠玉此去今年春又秋

團耕向田中未過牛小重湖上戲輕舟青銅再見遊珠玉此去今年春又秋

團耕向田中未過牛小重湖上戲輕舟青銅再見遊珠玉此去今年春又秋

團耕向田中未過牛小重湖上戲輕舟青銅再見遊珠玉此去今年春又秋

團耕向田中未過牛小重湖上戲輕舟青銅再見遊珠玉此去今年春又秋

團耕向田中未過牛小重湖上戲輕舟青銅再見遊珠玉此去今年春又秋

團耕向田中未過牛小重湖上戲輕舟青銅再見遊珠玉此去今年春又秋

團耕向田中未過牛小重湖上戲輕舟青銅再見遊珠玉此去今年春又秋

團耕向田中未過牛小重湖上戲輕舟青銅再見遊珠玉此去今年春又秋

團耕向田中未過牛小重湖上戲輕舟青銅再見遊珠玉此去今年春又秋

團耕向田中未過牛小重湖上戲輕舟青銅再見遊珠玉此去今年春又秋

團耕向田中未過牛小重湖上戲輕舟青銅再見遊珠玉此去今年春又秋

團耕向田中未過牛小重湖上戲輕舟青銅再見遊珠玉此去今年春又秋

團耕向田中未過牛小重湖上戲輕舟青銅再見遊珠玉此去今年春又秋

團耕向田中未過牛小重湖上戲輕舟青銅再見遊珠玉此去今年春又秋

團耕向田中未過牛小重湖上戲輕舟青銅再見遊珠玉此去今年春又秋

團耕向田中未過牛小重湖上戲輕舟青銅再見遊珠玉此去今年春又秋

團耕向田中未過牛小重湖上戲輕舟青銅再見遊珠玉此去今年春又秋

團耕向田中未過牛小重湖上戲輕舟青銅再見遊珠玉此去今年春又秋

團耕向田中未過牛小重湖上戲輕舟青銅再見遊珠玉此去今年春又秋

團耕向田中未過牛小重湖上戲輕舟青銅再見遊珠玉此去今年春又秋

團耕向田中未過牛小重湖上戲輕舟青銅再見遊珠玉此去今年春又秋

團耕向田中未過牛小重湖上戲輕舟青銅再見遊珠玉此去今年春又秋

團耕向田中未過牛小重湖上戲輕舟青銅再見遊珠玉此去今年春又秋

子 執釣長江鯉 寬心守綠竿

時來須遇着 福至豈無緣

寅 綉樓優游久 朱顏色轉鮮

馬頭無一事 溫飽享天年

辰 早把君門立 生涯儘有成

更推仁義重 須向福田榮

午 有客無孤失 無文主自刑

鼠羊當顧處 方可得安寧

申 月影印燈紗 平生立性奢

勤持男子志 運作富家

酉 且守心中節 休貪目下花

樓前調管籥 平地於榮華

戌 倚檻望雲飛 狂風捲綉帷

兀然無一語 暮地變災危

亥 鴻鴈聲尤逸 平生似亂絲

東君情愈厚 不火樂追隨

子 某性剛強志氣高 當生不任避風潮

重處事如度量 兀兀栽培苦地遑

丑 果擬高枝被震雲 魚遊春水化洪濤

若積善心能守耐 允允逢困厄主堅牢

寅 躊躇欲進又思量 筆架紅羅錦綉香

為性妖燒在年少 聰明操勝自高強

卯 可惜春花留不住 反來難混有災殃

不若修心尋立計 來時樂處贊君王

辰 子 浪裏木梳 更殘賞月

辰 寒月尋蓮 若頭駕閣

巳 子 雪裏盆裝 申 老虎換牙

戌 若頭駕閣 若頭駕閣

午 子 雪裏盆裝 申 老虎換牙

戌 若頭駕閣 若頭駕閣

未 子 雪裏盆裝 申 老虎換牙

戌 若頭駕閣 若頭駕閣

申 子 雪裏盆裝 申 老虎換牙

戌 若頭駕閣 若頭駕閣

酉 子 雪裏盆裝 申 老虎換牙

戌 若頭駕閣 若頭駕閣

戌 子 雪裏盆裝 申 老虎換牙

戌 若頭駕閣 若頭駕閣

耕鋤偶爾得全珠 幸中遇虎馬相跡

夫道相牽仍隔水 萬香孤傲雙魚尾

天吉此星照命平生氣宇單 虎頭羊質虎皮要點點

能近上却離運氣未利虛名虛利苗而不秀

大見識高明山中有言不犯官刑要關管招是非

命 迷云此身成立處 須伏貴人扶

康節前定數 青松耐久格 特與分文

中 謀毒須避馬 途難始路通 虎頭尋兔尾

未險阻憂經過在前 孤權獨立自天然

男命前定易數 坤 竹葉高家被高

圓林綠葉凋秋火 沙裏淘金不憚勞

休將志氣與時爭 用盡機關意未開

長江馬叫空聲 雁秋樹花殘果亦殘

龍樓鳳閣杜皇州 却許斯人入裏遊

屬得分飛三兩隻 桃花枝枝一柯柯

面當年事美能如 釣魚南山換木牙

杜地頭入簪 綠柳酒笑歌何日

女命 前定易數 吳 爰去爰來無定期

春風漸有穿帷喜 佳客相尋拂故枝

寂寞幽室下 留神守勝時 嬌鶯來轉語 乳燕入泥泥

情性多哀苦 親知若別離 重山閉消息 須向紛紛時

未 早離家山向外山人 特意相相相 園安供無他事爭 爭步珠球立險峰

自 馬香魚泥無吉兆 鶯啼語自歸 婆如連尾蛇頭上 依舊含容展笑顏

實 貴人樓上相招 此時名譽滿 老來欲知吉兆 扇却却渡波瀾

四 果做枝頭紅鮑 鴈魚深處飄飄 試問恩情何在 寬且度良宵

未 黃鶯出谷 申 枯松棲鶴 夏 月下子規

郭 陽高二屬各飛也 有分相遊南遊北 自東自西 望雲中

性 心重苦巧事 少計攻心 以地以石 味不少刑 一家好底 到底無移

川 納絲縷 續續名中有 望以得官 祿壽絲絲 人四百甲子 權堂上

一 牛指下 金鳥標標 怕雲標標 朽堂中 懼恨空 雙厲分 飛山色 遠

見 畫堂春色 自從容 一生心直性 無剛好事 營求福 昌莫怨 所為尤

未 遂前程 利祿堪輝光 天邊馬字 一雙影 暇日把 盞還自 醒家人 無侶

向 誰愁落 盡殘花 惜芳景 初年未 遂空勞 碌五五 出頭若有 福春風

浪 快金雞 變化為門 三十六 芝蘭出 草款好似 新枝出 草來一 莖只 放

一 花開紫 香秀色 誰能比 疑是後 來仙子 我天幸 平生非 短折 豈宜 祖業

有 愁哀自 來地步 三年別 先有名 時後有才 流年英 壯用卷 一松險

尤 怕浮雲 忽地蒙 回首無 言空 嘆嗚 牡丹花 發過 狂風 酌酒 傷春 笑一

場 三烟火 動事 傍徨 官忌 耐休 爭 蘭絲 路 迢迢 百里 長 哭不 是哭 心

足 不足 掩面 佳人 富風 乘燭 上 塵人 忙下 屋 驚東 博有 事 亂西 溝 黃

趕 起雞 兒去 燕子 衝及 尋主人 多 年指 望 福星 增 指 望 欣 喜 氣 生 誰

-2 136 43 512" data-label="Text">

道 酒醒 人尚 醉到 頭 似 夢 中 行 陰 局 隴 上 人 婦 無 好 音 暗 香 先 占 一 枝 春 陽 和 借 到 寒 梢 上 到 得 東 風 一

倒牛郎笑吾官不見 流連連 丁成鬼谷分定結 諺卦 桃李同榮格

黃河天水相連 濟自古從今不斷 流月在碧霄雲漢 關馬飛天外 兩鶯秋

每聽 猿聲 山澗 遙利 名福 祿自然 周借 問從 後 留 幾 葉 桃 源 兩 打 落 花 憂

天車 天壽 天華 此星 照命 自成 自立 心地 坦然 不勞 勞心 費力 未

能 成家 不待 六親 兄弟 之力 骨肉 相疎 憂愁 多巧 中成 拙夫 了運 來心 平

口 直發 出語 招人 相 怪 懶 踈 處 有 牧 神 尼 難 中 立 家 計 函 險 處 做 僧 門

庭 似一 塊 生 鐵 煉 成 一 塊 真 鋼 還 是 成 器 費 力 尤 多 須 待 晚 景 述 云

煉 鐵 成 鋼 為 美 器 財 利 榮 身 也 不 難 廉 節 前 定 數 月 在 碧 天 格 詩 與 分 定 結 同

中 身 在 危 城 下 移 君 到 威 樓 箭 隨 牛 首 發 見 先 月 為 鈞

本 鑄 鐘 度 方 戎 器 石 上 戎 松 方 覺 易 自 前 險 阻 俱 經 過 晚 年 方 得 營 家 計

男 命 前 定 易 數 諺 黃河 天水 通 交 際 亘 古 從 今 不 斷 流 月 在 碧 空 是 漢 關 馬 飛 天 外 兩 鶯 秋

子 須 知 身 在 城 下 不 日 移 居 到 威 樓 直 待 鼠 牛 塞 裏 發 花 殘 結 果 兩 枝 頭

癸 淼淼 清江水 潛流 獨處 遙 牛羊 未 鹿 地 過 鼠 始 成 壘

長 浩浩 波清 不斷 流 日 來 月 往 事 方 周 如 逢 鼠 光 鐵 基 巽 更 待 猴 難 名 到 後

午 鴻雁 一雙 聲漸 遠 鶯鶯 兩 隻 意 綢 繆 君 選 捨 得 身 中 寶 處 處 留 心 始 到 頭

申 一除 天 水 通 黃 河 亘 古 群 流 不 異 過 得 志 莫 辨 名 利 薄 為 生 依 舊 是 非 多

戌 馬 飛 天 未 空 留 影 花 板 庭 前 果 在 柯 行 止 莫 疑 枝 葉 弱 繞 迤 南 露 更 婆 娑

女 命 直道 無 今 古 長 江 不 斷 流 利 名 常 浩 浩 策 計 自 悠 悠

前 定 易 數 明 夷 晚 日 鴻 聲 亂 青 春 花 榮 采 早 愁 還 羊 樂 不 覺 白 髮 頭

子 笑語 自 融 融 情懷 處 性 聰 前 生 多 指 朕 去 後 定 昌 隆

-2 540 23 900" data-label="Text">

寅 酒 闌 平 生 交 策 時 來 趁 步 自 無 疑 粉 指 不 畏 文 火 日 善 性 依 舊 整 嬌 容

辰

心事細難知 從來費盡機 免來收拾鹿 推至強開眉

午

綉樓低垂戶 朱門半掩扉 東君問所自 只恨運來遲

申

羊接床扉下 低垂綉樓中 情懷多悶悶 性意多匆匆

酉

花盛果收奇異 枝枯苦惱風 良人多克允 舉手拂幽宮

戌

借問從來何若 悽涼空度良宵 況中方知苦 龍虎營運滋

亥

仙種逢時花未殘 將身翻却却可憐 入在紅塵裏 何日能離苦海航

子

粉脂任意畫 嬌態留心試 淡粧暮地仙姑采一週 不妨到我到南陽

丑

郭璞數 陽局謀官幾巧此 心足飽肯雲有路者不再 遇依行過印有些

寅

閻統儒冠不似日 吳庶度書一堆文書通 一堆交回不買印苗會子不知

卯

耕坤不知賦天荒地老 是詩書力古耕羊未飽為田不耕而食衣純綿勤

辰

右好向前此事莫氣財紅塵太會東 萬貫史姓腰性英雄家傑印姓勤

巳

惑心美埋完到底終得刑 妻子六親罕免難成典 蘭桂異種却教茶吐

午

足不足美不美 傲得此却是喜 詩禮家聲在衣冠 裝世新有惡法雨露

未

滿屋盡生春 他年機會相逢處 萬里青雲去路伸 休言名利向無涯

申

整其暮又起家 着力向前還有過 免教事業兩皆嗟 嗟嗟歌唱徹不禽飛

酉

底因緣如未過 獨倚闌干柳絮輕 待得東風已暮春 移得翠陰陰影度

戌

此時和氣香津津 不在祖財併祖業 自整其業雲路活 回頭春屬落花

亥

空自拈南山枝上葉 氣貫虹霓款 磨穿鐵硯奮雙拳 氣貫虹霓尚地

子

游世業詩書重 整頓家風筆墨可 周旋讓和上善仁 如水逆春陰好義

丑

傳移得桂來 裁月窈窕來花柳 纏隨船 流年一人立相愛 德引起事無

寅

了日放下心相 逃早宜覺美教 錯怕是非宜穩 着有口古人來說莫聽

卯

遷德厚 榮華有分富貴果 增田進土積錢財 五宮修得因緣好 地特有

辰

路上天台 女流年氣數 今年百吉祥 向舟過海虎逢羊 血光刃生焦

巳

伴啼盡花殘春去忙 夫悲子悶 怨歡歡羞見 孤燈恨外愁 閑閣白頭堂

午

上光陽閣一曲夢中慶 財 災 病死 者 頌

未

丁已鬼谷分定姓 坎卦 水 離 海 格

申

黃河湖水水相同 水港微渠路也通 松茂節高侵碧漢 爭知送鳥有仙翁

酉

屬雲外無踪跡 必是年深事業隆 天桃花發枝枝秀 羊虎繞連喜氣濃

戌

羊馬印手通賓客 更相連前隨強 上發錢財喜氣中 天輪天戈天鋒

亥

此星照命陪客六親 遠居改正孤獨自成心 問身未問身關心 似火意懶

子

氣如虹 當權早歷事 早百大羊頭 進步千重浪 底翻身多磨難 只得山中

丑

有秋破畫還來 都在晚年發 祿如井泉水之造化 用之不竭 貯之不滿 成

寅

中有破破了運 成却在晚年 近云要知向去 生涯事 羊馬群中事 與新

卯

康節前定數 黃河連天格

辰

黃河天水相連 接水港深深流 不住松筠高節 直衝雲際 作鸞棲來仙志

巳

屬飛江上無踪跡 必竟年深消息 樹頭花發兩枝春 水上紫衣人助力

午

中 軒昂心事 名望轉遠 權 箭隨緒上猿 逢風綠竹天

未

宋梁間燕子 整新巢 鶴立青松 志氣高 貴客相逢 須得意 此時方許釣魚鱉

申

勇命前定易 數 坤

酉

且雨過新涼 枝葉發 長松節 操不凋 秒鏃 基列得 家重 植身計 如安且 德休

戌

屬逆斷雲 悲海 濤驚 隨深 浪入 汀洲 若還 要識 平生 事 夫却 還須 再 聚 頭

亥

印歷盡高山 險在前 平生 生 履重 不離 肩 飛 運 孤 雁 重 山 去 飄 落 殘 花 果 又 乾

且婦態旋情開試中前理百事不須憂但開運孤飛屬不慈又厄度春秋  
待春且徒慈善五鼓劫家計早拘留開懷漸使身心樂何用奔波若苦求  
卯衣枝玉體肢勇難進步平到善陽休問行人路何遠却緣波草福難量  
不須回首歸衣子不可留心守房風中時至終須在新景移東上玉堂  
情性剛強立志豪作事操持心性高前程母慮成計但依年來果不年  
已魚馬相逢無開斷驚鴻得意渡海更遇貴人先自龍回宮相守儘逍遙  
親眷凋落轉見衰終身重改福胎來貴人譽首無私意後花枯枝自開  
未強張果紅不長久情懷深遠意難猜龍蛟震震消息來須依舊笑者  
志氣剛強難測早犯生涯在貴人立業成運年政守己留心不主身  
駕奮對對遊折水孔燕雙雙過早春福回依舊精神贊待時來脫亂塵  
跌現磨成和鍊針低限閨內守芳心欲步金蓮圖脫化奈何衰厄儘相侵  
支極呼良人開眼望慈前佳果帳平林試問前程有何所靜心側耳聽佳音  
四字金 丑 種竹成林 卯 驚魚浴漢 巳 春日飛花  
郭璞歌 斷勇命共前丁丁同 亥 披月觀雲  
陰局柳眼迎春展翠條春風西送人愁一身未得安閑處勞力勞心不

逆謀 時運淹留空悲依對東風疑淚眼前程好景在大宮富貴未時  
應未晚 慈時的酒大開懷願貴門庭事事福只是有些刑柱重六親內  
外嘆離乖 契度聲調琴瑟莫稍頭花落秋風起傷心心慈恐何人曲曲  
閣千時獨倚 女流年枯木逢春枝故枝開懷端生向深閣五宮佳節蘭  
房裏琴瑟和鳴分不虧 文書夏月自西東進喜添了却在冬只恐喜中  
生志難申即時節恨竹竹 出外買實花一樹紅 花落驛遠信文書  
丁庚鬼谷分定經 顯卦 直樓獨倚格  
高樓重閣於非入獨倚閣于望遠天上一小舟音信隔塵花深處有風顛  
鄰家戶口三千萬從人長安一水間借問白頭墳畔立四隅相送海隅間  
四海名聲遠風帆駕遠舟逢實親馬尾明月照中秋 天刑 天耗 天虛  
此星照命做事迂迴巧中成拙是處還非傾心吐膽於人翻成不足兄弟  
無分獨立自成財似嶺頭雲聚散不一福如秋夜月明暗不常衣不欠缺  
眉頭不曾開親戚難靠朋友少知心子未得力擔未息肩發白如霜猶負  
重擔目下雖安心未徹枯木若逢春蟠桃結是結迷云  
寅馬晚逢春 枯枝也過春 是非還自戒 切莫聽小人  
康節前定數 仙人看月格 詩共分定經同

中 陰神期招客 風帆駕遠舟 庚隨視尚虎 明月照中秋  
未真開與載身未返衰衰生涯事越舉艱辛過歷中年過恬淡須當晚景閑  
男命  
前定易數 臨  
子 立業難終始 斯人兩世兩 貴乘猴鹿立 人逐虎穴纏  
馬去憂分散 花開恨不照 雖為雲外客 心事在窮圖  
心如鉤距計如絲 休把憂開鎖鎖眉 羊火卷傳知虎子 未刀得入待龍兒  
飛鴻兩兩東西去 舊樹枝枝果又衰 若得仁人答天書 便隨春色到皇輝  
身事心謀兩不同 可親親舊各西東 貴人逐鼠過茅舍 山鹿隨羊入野叢  
群鳥行飛逐失侶 殘花枝上又新紅 平生衣食隨時足 不作清閑白首翁  
平生雖有青雲志 偶被三傷落羽毛 開口開時迎喜色 猴頭處處射秋毫  
一行屬起空沙迹 二隻鴛鴦毒綠清 漢運斯人盈滿去 使東隨逐浪滔滔  
機謀多變事多知 千貴趨名計總非 虛祿成於馬首成 身安立向猪兒  
二株花木無成果 一對孤鴻南向飛 可惜平生情性悅 此身不幸壽無虧  
雙斧斤何斷 孤身事兩家 時當成破處 情到喜中嗟  
雁雁飛鴻鴈 枝枝艷冶花 夜深風雨暗 特地送光華

女命  
前定易數 臨  
子 風景自蕭條 親疎情分凋 檻前遊蝶喜 院內亂風飄  
有意分生計 無心守寂寥 重山舟故客 方可保身牢  
立計多迷塞 聰明特異人 只知海若人 難免福重新  
燕語情堪許 魚遊共水濱 欲辭文化吉 且更待寬申  
美觀隨風改 心介且且休 幽蘭多坎河 綉幙却清虛  
馬首須知吉 羊兒不憚過 後乘榮過日 當得守殘軀  
業重修身苦 從來不自由 情懷常鬱鬱 生計自悠悠  
佳果雖含實 紅梅反過秋 羊慈還羊樂 終白此生頭  
造化元來是禍胎 分來福去又還吹 立身當盡平生債 處性難教美說開  
重重孤失何能脫 悶悶情懷豈可猜 路人忽地尋消息 不若依偎覓果哉  
水顏不改少年容 步步金蓮入洞中 時來福至無乾晚 早持良人立大功  
一雙鴛鴦外語成 雙粉蝶逐清風 堪笑前程榮過處 成家立計必亨通  
四字金 子 衰頰對鏡 庚 寒潭下釣 辰 秋燕當巢  
午 破舟載寶 申 春堤楊柳 戌 晚日登途

郭璞教 陽局性多心 主刑者內毒 合非視是地 桃李半枝 手是妻子財 一性既 眼前莫怨 須一變 苦復甜 未見久復見 一家人 不合一思 施無苦 一官人不語 一平苦 在心心事 未如休怨 恨看榮 顯 莫況 奔一生性 直口偏 饒一屋人 孤恨 寂寂 一屬高 飛越 雙伴 一心山 外 更賦 賦計 謀百出 善施 為弄巧 翻成 拙有餘 却喜 心不傷 是非多 處 更防 厄孤 刑命 值何 端的 骨肉 雖如 宜自立 恩波 到處 應成 虛只 好關 中 消白日 燕 移 葛 壘 堂 堂 深 一卷 詩 書 好 立 身 負 善 有 憂 遂 自 快 月 雲 和 雨 過 天 津 折 車 進 產 數 秋 視 磨 穿 心 未 倦 性 直 口 多 招 惹 沾 六 親 骨 肉 有 如 無 幾 多 恩 情 人 反 怨 錄 惡 之 外 結 新 桃 金 屋 舊 雨 移 舊 燕 相 逢 難 覓 正 維 時 松 竹 春 風 應 不 變 流 年 一 改 生 愁 誰 知 不 覺 喜 應 前 喜 信 好 事 臨 門 性 上 李 耐 有 一 步 翻 覆 有 一 件 虛 驚 莫 說 誰 有 未 併 者 去 路 事 須 老 成 曰 頭 天 吹 夕 陽 西 空 谷 傷 心 怨 阿 誰 曲 檻 花 開 連 夜 兩 路 蓮 紅 燭 被 風 吹 曰 頭 人 看 少 年 愁 仁 義 交 加 不 息 休 得 意 之 中 防 失 意 一 場 權 善 一 場 慶 十 五 女 林 西 二 尾 一 牛 行 官 宜 忍 耐 善 保 過 今 年 綠 黃 橘 綠 喜 重 陽 福 去 祥 來 福 在 今 解 使 願 梅 傳 信 好 一 枝 春 贈 主 人 第 一 門 好 事 忽 然 逢 今 年 好 事 眉 開 鎖 一 位 更 張 無 不 可 前 程 快 活 不 須 疑 目 下

尤防一川水

陰局 綠 蕙 靜 生 意 沉 吟 蟬 聲 風 清 送 好 音 歎 爾 秋 來 生 寂 寞 誰 知 孤 負 少 年 心 為 人 性 不 耐 憂 煎 說 著 營 生 便 慘 然 巧 計 機 謀 多 運 用 一 成 一 敗 付 前 緣 有 一 喜 有 一 悲 秋 風 桂 子 蘭 棗 淡 莫 言 未 遂 平 生 志 指 日 榮 華 富 貴 齊 女 派 年 高 舟 逆 浪 過 狂 風 狼 虎 途 中 步 踏 空 夫 婦 偶 然 添 雙 咽 夕 陽 西 去 水 浪 東 百 花 有 恨 暮 春 愁 榴 開 一 火 起 川 頭 秋 風 動 塵 沙 悽 悽 先 女 妨 禮 事 不 倖

○ 丁 辛 是 谷 分 定 經 泰 卦 月 影 浮 雲 格

自古 興 隆 泰 漸 通 因 逢 陰 夜 月 朦 朧 如 今 暗 地 迷 明 燭 隨 照 流 光 却 向 空 寒 塞 霧 烟 鶯 燕 少 屬 飛 沙 塞 之 西 來 知 君 意 在 青 松 下 權 笑 桃 花 滿 樹 紅 如 禽 浴 羽 翼 雀 虎 奔 深 山 使 風 舟 到 岸 何 用 苦 程 程 天 井 天 臺

右 班 此 星 照 命 作 事 過 迴 所 為 進 退 虛 虛 崎 嶇 舟 行 未 穩 朝 風 詠 月 滿 洒 眉 襟 哭 不 得 虧 受 不 得 思 出 外 高 人 見 喜 在 家 小 輩 無 緣 命 中 送 神 靈 重 泰 球 事 運 皆 未 能 成 器 鏡 到 午 面 伴 伴 稱 心 送 云

目 下 小 人 相 忘 姑 自 有 高 人 舉 用 時

康 節 前 定 數 滿 地 桃 花 格 詩 與 分 定 經 同

中 知 禽 莫 未 齊 似 鹿 角 方 生 便 風 船 到 岸 何 用 苦 程 程 未 年 生 運 說 又 逢 運 獨 立 坤 嶺 有 變 謀 安 然 姑 待 乘 輪 景 訓 祿 資 財 不 用 求 男 命

前 定 易 數 泰

心 亂 絲 千 繫 家 繁 勢 八 刀 親 知 情 見 少 志 氣 自 空 高 看 者 沙 頭 厲 芬 芬 檻 呼 吡 天 然 身 若 此 何 必 嘆 空 勞

卯 關 裏 成 身 出 等 關 休 唯 祖 業 有 艱 難 哀 情 者 作 風 情 恨 不 意 成 成 得 意 問 鳴 雁 爪 飛 晚 歸 去 花 枝 重 結 晚 來 慳 利 名 堪 笑 多 難 守 晚 足 逢 運 均 破 頰

己 水 涸 魚 無 聚 吞 來 草 自 茶 利 名 空 限 望 情 緒 若 無 宜 厲 呼 愁 人 意 鶯 啼 愧 耳 聰 白 頭 堪 羨 慕 風 月 謾 留 停

未 業 計 新 凋 零 衣 冠 愧 不 稱 人 情 空 往 復 志 氣 謾 堪 能 塞 馬 群 飛 去 堵 烏 每 起 憎 安 危 孰 可 料 高 意 着 風 煙

酉 有 意 深 枯 江 上 草 無 情 出 沒 隨 頭 雲 是 非 消 息 漸 多 口 親 舊 因 緣 恨 不 分 園 中 桃 杏 須 根 落 塞 上 鴛 鴦 必 失 伴 借 問 枝 頭 存 幾 朵 花 殘 一 果 已 留 君

亥 無 依 園 林 好 安 然 樂 與 秋 節 豎 庭 呼 竹 情 送 水 東 流 花 散 雨 驚 散 鴻 雁 霜 冷 愁 雲 程 終 得 路 胡 為 此 淹 留

女命

前 定 易 數 益

且 一 身 早 離 親 門 去 改 易 或 家 未 見 踪 敗 失 重 重 堪 立 計 欲 遠 問 問 喜 亨 隆 且 下 徒 紅 粉 面 風 前 難 展 少 年 容 若 是 良 人 從 此 得 不 知 不 覺 各 西 東 春 色 融 融 發 舊 枝 綠 條 低 恨 守 吉 時 莫 教 權 外 東 風 起 依 舊 閣 中 笑 說 誰 叩 雲 間 鴻 雁 情 恰 洽 月 裏 婆 娑 忍 日 披 借 問 生 涯 何 所 以 留 心 對 坐 看 仙 棋 桂 已 鴻 現 出 世 間 且 宜 安 首 望 雲 裝 早 出 元 基 方 可 脫 離 離 計 火 慈 顏 有 果 不 收 宿 債 實 無 心 且 自 訪 青 山 欲 問 茶 事 平 穩 日 將 來 命 發 脫 重 關 花 容 異 日 列 千 枝 慶 付 情 懷 不 自 寬 且 依 生 未 無 此 厄 不 知 去 後 有 折 摧 傳 果 來 迎 陪 一 笑 香 容 相 招 入 峻 密 待 得 窺 頭 回 吉 兆 依 然 有 意 免 眉 攏

面 孤 鴻 依 雲 展 翅 飛 身 元 坐 紡 衣 靡 離 日 衣 財 時 聚 散 只 知 命 分 有 非 難 貴 客 相 從 當 此 額 花 容 妖 媚 道 姑 婚 嫁 前 程 自 無 憂 慮 禍 去 還 須 晚 福 隨 翻 身 且 脫 去 絛 網 一 透 來 門 之 屬 飛 入 八 前 定 非 今 日 英 用 專 動 守 錦 繡 黃 子 時 來 無 阻 萬 中 命 從 定 基 且 問 前 程 何 日 立 守 心 專 侍 絲 錦 繡 四 字 金

未 坐 井 觀 天 酉 依 雲 地 誌 亥 大 畢 甘 雨

郭璞教 陽局 性機變有社有靈

巫山天半又一段因緣圓不圓一生名利兩茫茫一行歸屬何承處一朵  
桃花春後鮮 氣散安排何足猜眼前疑慮不成文文書疊疊生財喜萬  
里風雲一伏或 心欲謀時未待汝時來日如意謀而喜就休憚憚武爭  
高向白雲飛跳出重山人過貴 祖基緣淺莫管堪機骨抽胎龍是蛟只  
下月孤燈風雨落殘花 曲道行車歇眼前情處不須憂一片  
直路頭情未止見成門戶更宜修三惡戒慎防輕火初娶  
墨池開口笑却逢白虎深盈時 浪年千第千喜悲傳  
遂 福更改後見元輝更更有喜滿載時笑顏苦  
家高前利祿足涵推車埋道如無阻半觸  
先明一官掩面一靜曉琴 門外捷旗飛  
言報你東南空碌碌 添丁進口  
護郁一輪明月又升東 獎年有  
風月勝吹嗑借力便冲  
飛會須一過東風便某  
心火六親好處慮陽疑有

丁丑 鬼谷分定經師卦 鼠守陳倉格 倉積陳糧食有餘平歸食鼠平  
師厨空中屬字飛相連天賜聰明宜在書有限足招雲外慶危中却有貴  
人扶百年大限中庸好心心巧機靈壓眾慈 立志能剛勇心聰見微明六  
親雖倚靠兼意合天美子箭思牛斗騎龍上碧雲逢坎多稱意遇馬得榮  
身 天倫 天賦天賦 此星照命機深暗累志巧心靈生來執道不會  
慈容有操持會施為能支持會伏眾却磨磨難早六親不得力當心自剛  
閣送神重重相識無義骨肉相疎好底翻成不足妻遲子晚好事多磨  
述云 好笑典翻天大事危中却有貴人扶  
廉節前定數野鶴營巢格 倉庫陳糧積有餘平歸食鼠平騎厨空中馬  
陣飛三隻天賜聰明亦在書有限足招身險處多慈尚忘暗有度花開却  
被多風雨老樹庭前六一株  
中 子前思中角 騎龍上碧雲 逢坎方得地 跨馬步仙橋

永樂大典卷之一萬八千七百六十七

十九款

命 諸家星命百二十九

木劫若須用獨持持度嶺穿山過石崎紫袍貴客人相會吳時平步踏天梯  
男命前定易教 師  
子 前程計業新光榮艱苦逢羊路漸平膽志每招危險外言辭若涉是非聲  
空中鴻駕飛三隻池畔驚鴻秀遂兩情美處花開多暮雨枝枝結果自然成  
寅 百中還泰又須通困重危中道再降立業必起貴閣貴利名於到口頭翁  
庭花生乾遭春雨寒風驟起胡風苦殺蛟龍行雨露不散塵土泊英雄  
長 珠親背祖身還寡慈是招非險又欺每見福身還入簿如逢難事却無難  
長 長天寂寂悲鳴屬北景幽幽眼味驚春去秋來榮不徹孤標獨立勁僧雲  
題名趨利何時足多慮多愁少詳願道在險中能過福人情美處認成開  
吳花開發榮新朵去馬還飛隔故關欲識平生名利事東顧西顧去仍還  
中 當年却自南山竹移入庭前待風來節操不隨秋色變根莖堪使撒音哉  
馬飛一陣天運到花謝垂芳極甲開要者前程山吉事免難如脫步高臺  
戊 雖寫出谷遠喬木日漸飛騰羽翼齊飛轉好音如自樂業業歡底却她依  
戊 晚天孤馬蹄南塞晚樹地花飲舊枝開道利名前路去回頭水畔上危梯  
女命  
前定易教 漢



子心依路遠氣流霞慷慨榮華持地去遊魚快樂逢春水待時定主富家  
自招春鳥遠安遠長守閨房並送梓慈慈無多難度世相者意必佳  
安享正堂身自穩施為處世福來加左右前後無一事家人加頂共堪誇

辰

有疾免刑危 無災却不利  
異口花容別 施必常款款  
居身不能安 是非休要說  
立計精神妙 身田向善緣  
小心時侍奉 有責自周全  
鴻馬羊空飛 孤身入誘情  
不出門庭去 長存花園宜  
四字金 子 蕙柳馬蟬 寶 寶馬金鞍 衣 高樓暮鐘  
郭璞數斷勇共前已壬同陰局踏陸平生來事多心悶身苦不安和冰雲  
隔斷家山遠四意三心怎奈何 命帶孤星早刑剋回頭不見天邊月幾

申

有疾免刑危 無災却不利  
異口花容別 施必常款款  
居身不能安 是非休要說  
立計精神妙 身田向善緣  
小心時侍奉 有責自周全  
鴻馬羊空飛 孤身入誘情  
不出門庭去 長存花園宜  
四字金 子 蕙柳馬蟬 寶 寶馬金鞍 衣 高樓暮鐘

戌

有疾免刑危 無災却不利  
異口花容別 施必常款款  
居身不能安 是非休要說  
立計精神妙 身田向善緣  
小心時侍奉 有責自周全  
鴻馬羊空飛 孤身入誘情  
不出門庭去 長存花園宜  
四字金 子 蕙柳馬蟬 寶 寶馬金鞍 衣 高樓暮鐘

亥

有疾免刑危 無災却不利  
異口花容別 施必常款款  
居身不能安 是非休要說  
立計精神妙 身田向善緣  
小心時侍奉 有責自周全  
鴻馬羊空飛 孤身入誘情  
不出門庭去 長存花園宜  
四字金 子 蕙柳馬蟬 寶 寶馬金鞍 衣 高樓暮鐘

子

有疾免刑危 無災却不利  
異口花容別 施必常款款  
居身不能安 是非休要說  
立計精神妙 身田向善緣  
小心時侍奉 有責自周全  
鴻馬羊空飛 孤身入誘情  
不出門庭去 長存花園宜  
四字金 子 蕙柳馬蟬 寶 寶馬金鞍 衣 高樓暮鐘

丑

有疾免刑危 無災却不利  
異口花容別 施必常款款  
居身不能安 是非休要說  
立計精神妙 身田向善緣  
小心時侍奉 有責自周全  
鴻馬羊空飛 孤身入誘情  
不出門庭去 長存花園宜  
四字金 子 蕙柳馬蟬 寶 寶馬金鞍 衣 高樓暮鐘

寅

有疾免刑危 無災却不利  
異口花容別 施必常款款  
居身不能安 是非休要說  
立計精神妙 身田向善緣  
小心時侍奉 有責自周全  
鴻馬羊空飛 孤身入誘情  
不出門庭去 長存花園宜  
四字金 子 蕙柳馬蟬 寶 寶馬金鞍 衣 高樓暮鐘

卯

有疾免刑危 無災却不利  
異口花容別 施必常款款  
居身不能安 是非休要說  
立計精神妙 身田向善緣  
小心時侍奉 有責自周全  
鴻馬羊空飛 孤身入誘情  
不出門庭去 長存花園宜  
四字金 子 蕙柳馬蟬 寶 寶馬金鞍 衣 高樓暮鐘

男命  
前定易數 誦  
雲散中天月未圓操心用意只如前牛羊窠裏文須曉名利叢中事不全  
屬去馬來聲漸遠花開花謝色難堅須知分定厭厭地不必臨深嘆逝川  
有志者事竟成得時猶自積金山牛羊窠裏方難養名利道中身未圓  
卯 屬陣縱橫三隻鳥驚香聚散易成難雙枝豈起門庭貴雲上仁人伴往還  
見右近 漸離慈貓善時貴可投若問時來當計業許若一約在雙樓  
馬兒獎獎空中別舊侶一雙宜再來却喜枝頭存兩果他時若利屬龍樓  
好問屬行皆自速更看花容意何愁若要門庭知嗣續殘花結果兩枝頭  
好問屬行皆自速更看花容意何愁若要門庭知嗣續殘花結果兩枝頭  
好問屬行皆自速更看花容意何愁若要門庭知嗣續殘花結果兩枝頭  
好問屬行皆自速更看花容意何愁若要門庭知嗣續殘花結果兩枝頭  
好問屬行皆自速更看花容意何愁若要門庭知嗣續殘花結果兩枝頭

卯

有疾免刑危 無災却不利  
異口花容別 施必常款款  
居身不能安 是非休要說  
立計精神妙 身田向善緣  
小心時侍奉 有責自周全  
鴻馬羊空飛 孤身入誘情  
不出門庭去 長存花園宜  
四字金 子 蕙柳馬蟬 寶 寶馬金鞍 衣 高樓暮鐘

辰

有疾免刑危 無災却不利  
異口花容別 施必常款款  
居身不能安 是非休要說  
立計精神妙 身田向善緣  
小心時侍奉 有責自周全  
鴻馬羊空飛 孤身入誘情  
不出門庭去 長存花園宜  
四字金 子 蕙柳馬蟬 寶 寶馬金鞍 衣 高樓暮鐘

巳

有疾免刑危 無災却不利  
異口花容別 施必常款款  
居身不能安 是非休要說  
立計精神妙 身田向善緣  
小心時侍奉 有責自周全  
鴻馬羊空飛 孤身入誘情  
不出門庭去 長存花園宜  
四字金 子 蕙柳馬蟬 寶 寶馬金鞍 衣 高樓暮鐘

午

有疾免刑危 無災却不利  
異口花容別 施必常款款  
居身不能安 是非休要說  
立計精神妙 身田向善緣  
小心時侍奉 有責自周全  
鴻馬羊空飛 孤身入誘情  
不出門庭去 長存花園宜  
四字金 子 蕙柳馬蟬 寶 寶馬金鞍 衣 高樓暮鐘

未

有疾免刑危 無災却不利  
異口花容別 施必常款款  
居身不能安 是非休要說  
立計精神妙 身田向善緣  
小心時侍奉 有責自周全  
鴻馬羊空飛 孤身入誘情  
不出門庭去 長存花園宜  
四字金 子 蕙柳馬蟬 寶 寶馬金鞍 衣 高樓暮鐘

申

有疾免刑危 無災却不利  
異口花容別 施必常款款  
居身不能安 是非休要說  
立計精神妙 身田向善緣  
小心時侍奉 有責自周全  
鴻馬羊空飛 孤身入誘情  
不出門庭去 長存花園宜  
四字金 子 蕙柳馬蟬 寶 寶馬金鞍 衣 高樓暮鐘

酉

有疾免刑危 無災却不利  
異口花容別 施必常款款  
居身不能安 是非休要說  
立計精神妙 身田向善緣  
小心時侍奉 有責自周全  
鴻馬羊空飛 孤身入誘情  
不出門庭去 長存花園宜  
四字金 子 蕙柳馬蟬 寶 寶馬金鞍 衣 高樓暮鐘

戌

有疾免刑危 無災却不利  
異口花容別 施必常款款  
居身不能安 是非休要說  
立計精神妙 身田向善緣  
小心時侍奉 有責自周全  
鴻馬羊空飛 孤身入誘情  
不出門庭去 長存花園宜  
四字金 子 蕙柳馬蟬 寶 寶馬金鞍 衣 高樓暮鐘

青安后詩命須時發養性適道自稱情天遠馬飛三四隻必遠望望望俱  
平君還若周前程事百歲花如半日榮 過天遠幸逢逢片箭自來龍  
應香宛半馬上高臺 天船 天昌 天南 此星照命心性剛直所作  
詳明其性坦然並無私曲三寸剛舌一片佛心却只於人不足思中生怨  
交游無終始伴伴自當心故故自費力移桃結李與友家成又敗本主方  
與五行之所注迷云從前磨難皆勞力今日方知舉步高

康節前定數順水行船格詩與分定註同  
中 過天重新祿 逢瑞箭自來 危龍牛地發 羊馬上高臺  
本平運送少許伸伸而事京次日泊前程有過時天手神三陰雲為黑明  
男命前定易數 順

春馬登高險在前路送馳騁漸疏酸如逢坦路心方穩切莫操情急着鞭  
子去馬分飛三兩隻殘花結果一雙鮮匠匠長似悲秋意埋埋枝頭叫杜鵑  
名利飛來豈是榮危舟飄浪勢防傾兒得脫危危延事策子須期計業成  
去馬至飛音信絕雙鴛波浴羽毛輕若家借問將來事雲上仁人薦吳君  
休論親知與祖基平生堅志自成持此身必出重圍幽意常如奈亂絲  
春 嶺外音書孤馬絕 檻前情意落花遲 年來歲去澤如夢夢覺思量百事非

當年得意亂花飛 百發中雷百箭強 只謂弓開選的中 奈何弦斷及身傷  
天寒馬嘶西風急 春曉花教露露芳 欲識此生身作計 只怕世事擬東陽  
中 雲梯起人可躋 攀欲上危難 意人開再犯身 心成列用他時名 利入重還  
寒江有鴈分飛去 春苑芳華結果 堪直待馬牛 方是應望中再立兩重山  
戊 離親離祖 獨苦家漸漸 謀成事有涯 習次多能 須自屈朋交 無分是非加  
雙雙自斷 歸南鴈 展展情傷 墨雨花料 想此右仙骨 薄休心 騰騰雲梯  
女命

前定易數 小過  
望君低暮指朱衣 對面誰知心下非 千花百媚三春景 嬌態妖容正得時  
子 春風順使掃榮地 入鼠成功世罕知 福至終須逢此比 生平衣祿自自期  
寅 一輪明月照孤舟 人替值行不自由 但見重山與重水 何如賦定自優游  
寅 一隻馬聲聲 嗚嗚雙雙舞舞舞 舞舞借問前程當若此 收心守己度春秋  
辰 情緒如絲亂 無心得理情 情懷徒悶悶 業計立平生  
辰 厲度長汀遠 榮燈列浦明 一身何所立 孤火勢難憑  
午 衣祿雖未全 身閑心不安 操持徒日送 分足過憂煎  
午 何況孤離早 難依勢力緣 待報消息至 又恐禍相連

中 生來情性多憂忌 不耐榮華豈可榮 假使能懷千計巧 如何可得一時閑  
須當破陣并破陣 使使逢奇果 入收難更看前程 堅固力大兒到此 悲哀幾  
此 離祿一去問前程 前程衣祿自然榮 榮中成失雖傷已 猴犬仍前舊名  
莫向和風時 神助山前忽地望 大迎安心且享崇 高福不願親疎得 泉成  
四字金 子若頭走馬 寅 廟身下海 辰 鼓而鼓花  
午 瑞頭走馬 申 腰錢騎鶴 戌 鳴絃柳影

郭璞數 陽局 一屋中石及命招鬼忌 離祖田併父屋不受一鬼兒  
性性家強 做傳者 上大吉 心心高不足 莫使鬼性注 味則官使斗祀  
科 一枝花 花開心 一查酒 酒東 枯明 在野 羊一場 性性 一鹿 跟山 一龜  
鶴 一點壽 星還早 落一家 風景 又重新 一屋人 孤看 寂寞 英雄 子段 少  
年 心語 大謀 深要 出祥 紫詔 九重 天外 至尊 珠頭 角念 精神 日照 堂前  
影 正圓 秋風 屬字 雙聯 綠楊 枝上 鶯鶯 侶有 分或 雙過 少年 一重 文  
字 誰人 識一段 因緣 巧成 拙一生 持立 貴精神 一事 如今 德虛 虛設 春風  
批 浪透 龍門 兒子 隨波 七躍 津變 化金 麟三十六 德時 風景 又重新  
曲 但尋 珠數 驚啼 花下 龍歸 海鶴 梁簷 箭鼠 走時 不是一 伴生 二鹿 元東  
造化 却宜 遠問 人問 我重 喜自此 家風 漸漸 輝何 慮身 中猶 進退 龍蛇

出舍脫憂疑 汎年望可成 防有病 謀事今年有 故作只憂 家完多壽  
索 緣啼 流水 看花 來慈 端端 連綿 人寂寞 可笑 又可 怪為 小却 失大 劫後  
早 梅開 錢財 恐堪 堪 因是 因非 有參 商慈 去愁 未開 一場 忠孝 榮心 休  
要 息自 然福 祿有 祥光 厥厥 無伴 對黃 花正 漢時 雲又 逸半 氣半 賦  
早 如醉 重重 疊疊 有 難加 事 罕奈 且要 難難 得福 方大  
陰 局當 在山 頭小 過春 幾多 生意 滿乾 坤碧 花雲 閣于 畫院 院沉 沉獨  
掩 門 坎 坎 體態 態祥 芳性 巧心 靈更 異常 百會 叢中 誇好 子只 傷好 夢  
到 高堂 有分 因緣 百歲 齊池 連綿 鶯鶯 看飛 門開 望頰 家風 好記 錦華  
先 對落 輝 女 流年 馬過 危橋 又斷 橋教 達此 地得 人愁 春花 秋月 伴人  
恨 芳華 斜陽 景不 留

戊 乙 鬼 命 分 定 註 註  
鶴 立 青 松 樓 不 成 無 言 終 日 設 勞 神 剛 柔 自 定 成 身 計 金 滿 斯 箱 酒 滿 瓶  
厲 叫 碧 天 空 接 水 桃 花 雨 後 始 鮮 明 堪 愛 利 名 頻 傳 火 爭 似 山 居 靜 掩 門  
得 過 陰 人 徒 來 播 善 漸 通 龍 鳳 當 有 慶 羊 馬 失 顏 紅 天 綺 天 併  
天 較 此 星 照 命 山 處 成 吉 慶 處 有 喜 伴 伴 自 勞 心 數 數 重 友 朋 友 淚  
薄 親 戚 相 疎 伶 仃 自 然 風 汎 天 賦 於 人 不 足 翻 成 是 非 六 得 救 神 在 命 三

五度失脚與願處人收妻宮有破祖業消磨命命虧損可免刑傷亦能延壽宜戒五葷三厭迷云平生歷過難危處如上青山得片雲

節前定數 紙油滿欄格 詩典分定註同

道見險人發 未緒善漸來 鬼龍當天命 羊馬望天開

男劍前定易數 益 雲為頭浪濤一葉舟度身煙浪水能休金水責人輕借力此時平地跨雲頭

剛心能自香 操意每多危 利祿成難入 親交必見遺

有花應兩折 開屬必必飛 要識前程事 元君入夢龜

春色到時皆香枝枯根朽木查新枝身計定期名與利人情任讓是非

雲山查壹壹愁為驚燕喃南各帶兒去後來門好街擊其中還有福磁茶

區區冗路美辭勞丹鳳應須脫草蕩香翼直須期物外擬身真與利名高

連天秋水空橫馬過蒼紅風撥落得趣更知雲水與飄飄難難自風聲

堪笑當年事 為緣父母孤 資財成破底 祖業倒難狀

鴈去一雙遠 花開三兩株 縱然不傾陷 不免走危途

青雲非汝觀 生計多勞苦 前生一夢中 成身百事負

鴈飛江外遠 花傍籬邊吐 若問可成身 不敢輕相許

前定易數 履 前程自有榮華地何不安心向綉幃辛勤立計雖操各作事機權莫惹非

貴客相尋通吉兆佳期無阻過長時生平得意廣緣定不火天然享福基

一去家山胡有難村量測度意中危中逃過孽孽手却問當初是我見

性討去年場態女因何有子在這躬元來出世相分定今日黃輝自苦時

辛勤一世與時休止恨遠違不自由必能施設千技巧不通風光幾幾愁

衣襟難熱道分枝及為便火走奴奴不如早安心陰善去近名賢免苦求

幾翻明月缺遠圓處世情懷不肯寬命裏雖然無大害心中不足受欺騙

得逢富貴時時喜樂慶居游事安勤儉主施人世事自然衣祿得耕耕

開房秀麗幾春秋檻外風流惹我愁嬌容不改經年貌粉面頰垂香淚流

恩感當時榮貴走不知今日苦中萃六親淚散留踪跡欲託高人守白頭

四字金 松柏受霜 卯 春日花開 乙 鳴風樓竹

和寒日印水 空盤下第 癸 范園掛宴

福祿壽三星 陽面盡能幹堂帳算 自立日造一新方好性善美奇偉

不款品東平而不知華實成敗 出二山相隨名利無奇錢掛風月水

多時節幾多利劫命中運與度風浪去涉津興通無端煩惱回怨恨

侵骨神錢墮風月景難窮權重名高路路通可惜英雄心易老林泉到底

家風柱柱來作不成幾幾進退暗關心平生歷盡多磨折萬里風波水

上落為人懶懶多巧作事野馬不漆羊馬行兩字鼎成形獨自向前權

柄好一枝花好人家一門中生水安前却有福一人立重山車立費機關

雖通驚危數新替替名善笑出蓬蒿前程自有知者北萬里風雲着看高

樹靜風搖救波為項海中福燕集危巢事未圓以為平生歷難重矣回

無事討憂煎身心未許便推生領袖兵權別有跡點水管衣人得力看君

平步上青天 流年二公食血有子於身命命無難吐口上兩

及可進可退是進亦是一則以善善其來由人財而利今歲慶徒忌丙

丁堂前人醉未曾醒醒非反覆相疑掩謹慎平心免禍侵 猴光紅袖舞

榴花雪裏香冬采還得意好事又相將 此去治海利有餘有財有壽不

須疑年來紅入桃花嫩啼笑錦錦得意歸 一堆錢一簿書 雙山英強

做做或反退步 四官添喜穩借吹噓龍歸深洞箭中一雞

陰局 斷典前庚甲同 鴻鴈失羣格

戊丙鬼谷分定結 賈卦 鴻鴈失羣格

如今家富未富富他 身貧本是貧根脚邊來心地廣榮身好事本能成

馬飛天外空寄侶星外三千煙水雲借倚芳菲成幾朵滿園留得一枝春

身計未報安區區馬津寒利名須見馬方得貴人香 天津 天正

此身平地入青雲回首相逢天上人歷盡重山脚欲遠將吉事福基新  
 孤鴻別際空相憶花朵重枝插醉中跨底定應已箇事感寒方見老靈梅  
 寶花樓樓未過時年未好事又差此蛇羊學出千重網過鼠還應百事奇  
 天際雁行何寂寞檻前花朵見難披知君向後成身處貴客相期到玉墀  
 悲恨生來多坎河較之命分不須憂此身不作他家嗣運好清閑作道流  
 月滿花開空望滿飛雁去不堪留翠中幸有知音聽流水高山一曲休  
 貪名好進多無益多志多能意不深無限愁消木盡中年財利喜相隨  
 長天渺渺雲浮鴈秋兩蕭蕭葉隨林好把身心思進退前程交福免相侵  
 凡遊巨海憑舟楫細想青雲必有梯惟恨前東常苦楚高知他日有提鴉  
 飛雁起沙汀遠望落花送送守得利名鏡入手奈何天命不相齊  
 此身未許成身處幽意常如不意中生計空教異趣新交頭見逆心哀  
 殘花幾朵寒陰雨去馬一行悲暮風始過江南好行路鷓鴣啼處水西東  
 女命

前定易數 井  
 生來寂寞費心機却主多招是與非若使無刑難免壽須防疾免灾危  
 子在難羊榮貴地必然親善定分飛良人馮水傳消息且故心懷守賢時

春蘭秋菊正當時何用芳心苦羨遙空使神仙傳妙術難期貴客移心機  
 時美終有青雲路福至須當玉露滋犬羊不敢輕相許勞心還早晚幾基  
 性烈誠難測 心聰豈可欺 玉容欲好惡 粉態走稀奇  
 箕帚無違禮 溫涼不失時 世間無此物 終過八仙樓  
 特勢真更變 英雄烈女持 作家宜屋事 立計過長時  
 巧燕簷前影 嬌鶯檻外飛 前程終不失 勉力守離兒  
 志氣雄然烈 於心積善緣 中年衣線緊 休論是非前  
 魚騰情尤淨 鴛鴦意自堅 安身終有地 榮達福田連  
 立計必艱難 斯人多苦煎 貴成當免立 時顯恐交纏  
 媒理憂分數 花裏果不煎 生平多坎坷 事業每虧圓  
 四子金 順風掛帆 寅 農裏馬琴 辰 月下鳴琴  
 午 衣錦夜行 申 炎天破扇 戌 石上鳴琴  
 郭璞數 陽局屬足不足刑奇肉射上鼠立子頭比不骨一人中中火  
 波一葉子平生多勞碌田土半甘苦買田買土刑則生十分勞分數  
 六現和合天火馬一葉扁舟浪裏行一身歷涉幾千般一家骨肉相  
 刑剋一段因緣分又性 胸中磊落幾多設計習苦讀書事病既活幾重

山與水難離指雲與雨說 飛謀費盡人心懶事務茫然心恣嘆二親無  
 分不雙全孤零何異孤飛雁 琴調損推曲凄然愁到落花舊恨常好過  
 兩重山外去吹度萬里過高賢 限交此去重增福福過此時心自足  
 華得處快園謀史喜後庭秀蘭玉 玉盈石盤數繁難歷盡千千斛春後  
 碧苑花似綠六親無分命中招骨肉之中生不足重金重貴人提書中  
 自有黃金屋鏡君富貴兩箇金石玉盤全玉作玉 流年亦上成墳堆一  
 悲一喜詞事耳運轉運轉運轉運轉運轉運轉運轉運轉運轉運轉運轉  
 露生泥馬步逐喜未到時先惹禍無謀無識敬賢眉 一客嶺上一官遠  
 望一事如麻一星自狂 狂氣重氣象佳者善已到君家天涯身有  
 青雲路只愁當年著脚差 祇望身安却未安年來悲喜兩三翻七類八  
 倒變愁事秋風一聲方解顏 欣欣喜事到朱門桃李芳菲於故園一軸  
 文書飛入宅兩重好事盡團圓  
 陰局孤鶴山頭悲月明落花風雨暗傷心夕閣未得安閑度去翻來日  
 不禁 只徧逢否未逢泰對酒當歌送嬌態天涼雁過世人情骨肉溫存  
 防趁敗 此出重山有路通船輕浪靜過枕風看浪入桃源去滿眼榮  
 華夕照中 有一喜有一悲有一病有一疑尤防風弄房中項冷看梅花

笑阿誰 女流年雲閣天外有清輝四時端正度清閑一茶一喜添財祿  
 又見枯楊發舊枝 只疑門外白頭驚聞問無情半半情半風狂難久  
 固除非更酒醉愁醒 陰小 笑 喜 口

戊丁鬼谷分定經 剝卦 夜雨翻桃花格  
 桃花夜雨春風落柳絲鶯聲遠樹枝寄我一身須速祖蘆花深處屬南飛  
 真文必遂金門棧晚赴舟捧英嘆遠家位五湖明月夜兒重相送步雲梯  
 寒雁江天晚昏銅再琢磨箭從寅午發牛鼠亦頻和 右輔 天道  
 積賢此星照命氣守精神習襟洒落成災處事立獎慶家風家象平生區  
 區名利披星帶月惹是非非高人見喜小羊相欺近處無緣遠得令德只  
 喜不犯官刑仍主晚年秀氣 述云從前歷遍崎嶇過若憂心閑待晚年  
 康節前定數清風明月格 詩與分定經同  
 中 塞滯為持從昏銅再琢磨 命途實上達 諸見鼠相和  
 未平生好處屢踉蹌到成時掛折多衣索責人重情處此時鼓腹醉高歌  
 男命 前定易數 剝

丑 芳菲半謝鶯將老 蜂情高林宿外枝 祖業定應財共破 人情中道可堪依  
 孤雲過江 山遠得意人 連景物奇 論著利名難入處 不如林下問排衣  
 卽利名 旋足使言失 葉計將成 又復裏 親着涼 涼更斷心 懷疑故事難期  
 已 黃金盃酒盃 樽不解 平生生意 同昏蝶 蝶憂空度日 紛紛活計儘眉顰  
 江天屬過 群應天地 沼鷺各 各自得 借花 殘枝 結果 塚奇 一子 耀名門  
 未 昇壇登雲路 施張偶見功 異花重結果 孤雁各西東  
 財張當時登 生涯過祖風 我增恨無力 春去恐成空

見君初計甚豐隆 日住時來漸不中 山上有山全不顧 福中望福返為山  
 而 沙雁去秋將冷 滿島花殘春已空 寂寞關干人 不待空道明月與清風  
 借問成功定泰時 雲梯直步更無疑 飄然已見形骸異 偏爾將成計業奇  
 交 空碧雲飛江帶影 小堤花落翠苔枝 功名洗耳歸林下 松竹交加架戰基  
 女命 前定易數 震

枯木逢時花自開 玉容粉態滴香腮 自恨疎狂情義薄 長憂困苦阿生猜  
 立計雖然有成日 生涯依舊待春回 爭奈命祿有如此 笑傲山林歸去來

唯便快我秋風萬里心 一團和氣拍懷懷 羨收初年運來通 既過錦麟  
 三十六地花飛 羨度 龍龍 而今休把雙眉鎖 鎖世事 難難 却却 避過 青雲不  
 語必登高 人看菊 花霜 霜後 果 可惜雙親分不 全 別離 法當 宜宜 宜  
 有 咳 咳 生 生 鏡上 茶 重 冷 月 又 圓 依 度 寒 山 散 散 氣 宇 時 時 過 人 運 化 如  
 何 不 顯 明 鳴 叫 西 風 從 從 習 漢 鶴 鳴 鳴 夜 月 照 照 流 流 移 移 桃 桃 接 接 李 李 枝 枝 秀 秀 浪 浪 浮  
 花 果 未 未 成 成 水 水 紫 紫 衣 衣 人 借 借 力 力 梅 梅 花 花 開 開 向 向 雲 雲 中 中 紫 紫 派 派 年 年 吃 吃 一 一 層 層 學 學 人 人 關 關  
 三 三 四 四 月 月 謀 謀 人 人 動 動 有 有 災 災 節 節 嗷 嗷 人 人 懷 懷 空 空 自 自 息 息 喜 喜 杜 杜 宇 宇 未 未 榴 榴 花 花 開 開 憂 憂 不 不 成 成 愁 愁 不 不 是  
 意 意 疑 疑 心 心 傾 傾 兩 兩 運 運 作 作 事 事 運 運 未 未 遇 遇 時 時 正 正 欲 欲 經 經 營 營 無 無 意 意 就 就 閒 閒 非 非 閑 閑 是 是 歇 歇 雙 雙 眉  
 萬 萬 里 里 平 平 提 提 快 快 者 者 難 難 治 治 治 治 北 北 去 去 勝 勝 如 如 前 前 名 名 高 高 利 利 厚 厚 身 身 榮 榮 回 回 首 首 寒 寒 山 山 感 感 翠 翠 細  
 登 登 山 山 走 走 虎 虎 易 易 無 無 聊 聊 戶 戶 內 內 忙 忙 戶 戶 外 外 愁 愁 喜 喜 笑 笑 滿 滿 堂 堂 人 人 閑 閑 楊 楊 花 花 飛 飛 雪 雪 入 入 高 高 樓  
 一 一 破 破 財 財 一 一 卷 卷 文 文 書 書 夢 夢 中 中 期 期 約 約 醉 醉 裏 裏 吟 吟 詩 詩 一 一 事 事 現 現 一 一 女 女 歌 歌 笑 笑 一 一 人 人 皺 皺 眉  
 喜 喜 不 不 喜 喜 居 居 無 無 語 語 白 白 雲 雲 落 落 春 春 雲 雲 落 落 花 花 逐 逐 派 派 水 水 管 管 謀 謀 不 不 遂 遂 且 且 辜 辜 心 心 難 難 過 過 今 今 年 年 前  
 面 面 喜 喜 陰 陰 局 局 嗟 嗟 唯 唯 伶 伶 更 更 怪 怪 怪 怪 口 口 直 直 心 心 靈 靈 迎 迎 不 不 祥 祥 可 可 惜 惜 中 中 刑 刑 重 重 六 六 親 親 眷  
 屬 屬 總 總 浮 浮 雲 雲 平 平 生 生 歷 歷 盡 盡 艱 艱 難 難 事 事 費 費 盡 盡 心 心 機 機 事 事 不 不 伴 伴 越 越 陷 陷 陷 陷 治 治 星 星 數 數 鬼 鬼 支 支 撐  
 得 得 好 好 福 福 懸 懸 懸 懸 多 多 忌 忌 多 多 慮 慮 幾 幾 曾 曾 安 安 營 營 運 運 家 家 庭 庭 不 不 喜 喜 歡 歡 去 去 履 履 來 來 心 心 未 未 已 已 到  
 頭 頭 雲 雲 擁 擁 月 月 光 光 寒 寒 一 一 枝 枝 花 花 秋 秋 芳 芳 一 一 枝 枝 蘭 蘭 秀 秀 發 發 一 一 福 福 為 為 趨 趨 一 一 笑 笑 花 花 出 出 便 便 一

人的酒則春風回首故園桃李月 女流年曲徑推車漆斷橋馬啼花落  
 景蕭條血光血毒毒中毒驚影傲然大恨愁 燒香布福保殘年唯氣傷  
 財子位吉白雪楊花粧戶內驚心磨腹氣留連 燒香布福保殘年唯氣傷  
 戊戌鬼谷分定經 艮卦 獨婦倚門格  
 岩前風雨正依依 獨倚柴門半掩扉 存貞潔 沉吟淚眼兒夫別後未迴歸  
 天邊屬陣空遠信 樞內無花借一枝 莫恨晚年成敗事 休論昔日是非非  
 休誇得意深莫怨 恨無情欲進獨難進 別有知音 丈夫 天說  
 天 天 此星照命外 好看肉樣 樣牙才 葉茂花繁秀 而不實 雲雲不雨慶  
 中有喜 除慶有秋神 有於人意 無難事 心頭緒 多少記 着成 而又破 破了  
 又成 妻 官 有 越 子 宜 見 運 運 運 運 云 云 若 若 知 知 欲 欲 問 問 前 前 程 程 事 事 只 只 好 好 空 空 心 心 待 待 世 世 蛟  
 康 康 節 節 前 前 定 定 數 數 孤 孤 燕 燕 呢 呢 喃 喃 格 格 詩 詩 與 與 分 分 定 定 經 經 同 同  
 中 中 虎 虎 嶺 嶺 山 山 前 前 響 響 龍 龍 吟 吟 水 水 漸 漸 高 高 馬 馬 頭 頭 春 春 色 色 裏 裏 到 到 此 此 作 作 英 英 豪 豪  
 未 未 頭 頭 角 角 嶼 嶼 已 已 出 出 塵 塵 車 車 輪 輪 得 得 就 就 可 可 安 安 身 身 如 如 今 今 隨 隨 在 在 風 風 雷 雷 化 化 便 便 覺 覺 有 有 雲 雲 天 天 上 上 人 人  
 男 男 命 命 前 前 定 定 易 易 數 數 艮  
 子 子 風 風 月 月 輝 輝 照 照 玉 玉 扉 扉 滿 滿 然 然 客 客 得 得 相 相 依 依 自 自 茲 茲 更 更 草 草 是 是 喜 喜 美 美 浣 浣 身 身 心 心 向 向 是 是 三  
 子 子 分 分 散 散 為 為 獨 獨 何 何 可 可 奈 奈 利 利 名 名 蛇 蛇 兒 兒 許 許 榮 榮 瑞 瑞 當 當 年 年 飄 飄 泊 泊 江 江 沈 沈 外 外 老 老 記 記 絲 絲 竿 竿 下 下 釣 釣 磯 磯

卯 望斷高人除在前 生平立志虛無 人山下徒相 又有果 桂霜不自堅  
 能 能 祿 祿 志 志 依然 在 在 爭 爭 奈 奈 根 根 基 基 沒 沒 十 十 金 金 東 東 面 面 為 為 家 家 西 西 面 面 去 去 天 天 教 教 娘 娘 子 子 兩 兩 虧 虧 圓  
 己 己 貴 貴 客 客 重 重 年 年 釣 釣 浮 浮 魚 魚 不 不 透 透 休 休 祿 祿 難 難 圖 圖 成 成 家 家 欲 欲 要 要 清 清 閒 閒 處 處 且 且 業 業 須 須 教 教 舊 舊 日 日 居  
 未 未 果 果 綴 綴 高 高 枝 枝 綠 綠 自 自 立 立 孤 孤 飛 飛 小 小 燕 燕 入 入 新 新 簾 簾 終 終 有 有 難 難 言 言 一 一 段 段 事 事 必 必 然 然 年 年 祿 祿 又 又 還 還 孤  
 未 未 骨 骨 肉 肉 分 分 離 離 馮 馮 遠 遠 山 山 生 生 平 平 蹤 蹤 守 守 孤 孤 單 單 財 財 食 食 終 終 須 須 相 相 割 割 合 合 因 因 緣 緣 水 水 至 至 放 放 心 心 寬  
 琴 琴 意 意 五 五 溪 溪 彈 彈 別 別 鶴 鶴 清 清 深 深 且 且 守 守 結 結 飛 飛 鸞 鸞 桃 桃 花 花 春 春 色 色 淡 淡 如 如 酒 酒 評 評 時 時 表 表 改 改 別 別 顏  
 音 音 音 音 今 今 時 時 事 事 不 不 同 同 矣 矣 昔 昔 日 日 有 有 奇 奇 功 功 園 園 林 林 春 春 至 至 花 花 容 容 改 改 惟 惟 秋 秋 後 後 葉 葉 色 色 紅  
 風 風 撼 撼 危 危 枝 枝 難 難 結 結 實 實 月 月 明 明 良 良 夜 夜 聞 聞 三 三 公 公 休 休 說 說 時 時 今 今 無 無 改 改 雲 雲 頭 頭 回 回 首 首 福 福 從 從 容  
 交 交 生 生 年 年 志 志 氣 氣 何 何 時 時 足 足 守 守 至 至 羊 羊 根 根 方 方 近 近 祿 祿 良 良 客 客 相 相 逢 逢 事 事 通 通 終 終 見 見 衣 衣 鮮 鮮 顏 顏 似 似 玉  
 亥 亥 月 月 照 照 紗 紗 窗 窗 影 影 橫 橫 吹 吹 奇 奇 果 果 枝 枝 難 難 結 結 安 安 心 心 靜 靜 守 守 不 不 須 須 狂 狂 時 時 到 到 憂 憂 危 危 任 任 翻 翻 覆  
 四 四 字 字 金 金 丑 丑 秋 秋 鶯 鶯 逐 逐 水 水 卯 卯 碧 碧 裏 裏 栽 栽 松 松 己 己 松 松 天 天 破 破 扇 扇  
 未 未 瓶 瓶 裏 裏 壯 壯 丹 丹 酉 酉 高 高 山 山 築 築 井 井 亥 亥 松 松 栢 栢 連 連 春 春  
 郭 郭 璞 璞 數 數 陽 陽 局 局 文 文 利 利 性 性 甲 甲 八 八 入 入 才 才 多 多 孤 孤 兒 兒 了 了 雙 雙 馬 馬 一 一 人 人 推 推 車 車 獨 獨 運 運 如  
 到 到 表 表 弄 弄 鏡 鏡 美 美 慈 慈 無 無 成 成 福 福 主 主 心 心 靈 靈 孤 孤 道 道 不 不 以 以 石 石 刻 刻 橫 橫 嶺 嶺 名 名 一 一 句  
 一 一 琴 琴 不 不 任 任 百 百 空 空 一 一 對 對 重 重 前 前 人 人 失 失 伴 伴 一 一 對 對 碧 碧 地 地 竹 竹 字 字 換 換 一 一 對 對 芳 芳 秀 秀 兩 兩 岸  
 一 一 一 一 對 對 江 江 滿 滿 外 外 看 看 一 一 卷 卷 文 文 書 書 空 空 懸 懸 新 新 前 前 程 程 雲 雲 外 外 過 過 如 如 音 音 一 一 對 對 消 消 息 息 吹

樊桐憂去憂來懷抱何時得好開直此身心待半就自然生計既塵埃  
庭前落葉花無果天外分飛雁不回頭堪嘆老時多後志却將微福惹愁  
辰孤子成身險又見莫言名利相離奔朽空使身多事待望須還向晚時  
沙瀾分飛四五隻庭花須謝兩三枝紫門盡掩無塵事好向其中立所為  
午虎豹中應教居許多艱險許多履挺身欲脫千般滯立盡須逐一軸書  
秋屬橫空野必失春花根落樹應跡只知我計長無慮爭奪天時奇不殊  
衣冠榮處脫塵塵舉步恐揚上碧雲千禱定教厚福為君終不喪斯文  
中寫驚心無雙侶滿滿天邊獨自祥繞樹花殘春色老枝頭雙果送東君  
成舊家臺榭漸闌珊再登生進入女玉兒鏡叶身入喜音端相會事無難  
庭花開處怪成果群鳥分飛侶不還借問前程何路入繁頭起處下長竿

女命

前定易數  
蕭條秋景夜艱難  
心立計勢如山憲前燕語失群侶  
花內無梅強自攀  
風提高松聲屋屋孤遺珠  
老水滄海孤遺到老成  
何事不若留心看福緣  
園林春到花爭放  
唯我枝頭尚寂然  
只為東君不為主  
日將身占雪寒天  
實魚隊同遊新水躍  
李花果綴一枝鮮  
親知骨肉應難分  
來待賢君外處園

庚 華屋高堂氣自涼  
偶遇良君入貴鄉  
雖是前生緣已定  
宜知今日福難量  
燕飛牆上難留語  
花散梢頭不吐香  
守已安然須自享  
莫將玉貌亂荒張  
立業謀親不可言  
禍去災來事萬千  
欲向綉帷安守志  
將來立計獨持權  
樞外魚屬音難托  
畔鴛鴦頭目聯  
莫恨年亦太多事  
福盡尤兼苦又煎  
處世艱難事不佳  
良人何苦怨無涯  
多愁須向無愁日  
無意翻成得意家  
簾前燕自吹南語  
樞外一枝含笑花  
鐵基扶閣重山計  
別立根源福更奢  
生平事事高天外  
一半成真一半虛  
立計須知馬頭轉  
成家終自欲如魚  
飛蝶雙雙科日火  
殘梅露落果應疎  
報道前程何處立  
不如早日改新居  
四字全 子 夏月涼風 寅 哀為逢霜 辰 毒蕪獨的  
郭瑛數 湯局甲丙生人主刑天一人立山上 骨肉來花飛而一望前  
枉雙馬要贈此好更折 費感戴此坤鐵基藉祖宗門庭重改換整理舊  
家風生意從容謀望外江山收拾畫圖中 一過重山事却疑一雙鴻鴈  
獨高飛一家孤處關心事一點團圓人莫欺 生來平穩好枝基莫道謀  
為逐意逐春屬只傷刑剋重厲行未免有差池 雪滿春堂宜切白心家  
芋台三更月半照人圓半不圓 蓬萊嫩葉雪 過北崎崑崙山結

東頭白髮七班夕陽好景黃昏近到底身心換不閑 好箇晚年打睡向  
前終須結果有分途緣 桃花開竹數陰德元來到祖家六親歡一塲  
空桃花不問開多少竹外一枝青且紅深喜平生性性好靈臺一點自圓  
通因前災滯滯送運氣須交此阻中 派年凶先喜復可災可作為小  
火大事其担頭得文書相化笑防除小 疑疑問曉事相連路過雙山  
君英言得意早時須進步美教好事變成冤 春雪滿屋事磨心腹憔悴  
多憂足中不足 杜鵑啼處景者綠燕子啣泥築巢一事既踐人不  
且宜迴避免生愁 一喜本園一悶相連家人寂寞四大當前善緣早備  
免得憂煎 燒香布福元灾危福去祥來脫是非清淨善緣宜預作秋冬  
謀事却相宜

陰局平穩穩好鐵基教到時來有福運為性玲瓏多手段把家早立有  
成持 據早負苦與多事做箇家風真不易只防親眷有刑傷柱物待人  
多喜氣 因緣分定七宮排運了平生心願陪承遠雙雙為北莫齊眉百  
歲稱人懷 前程價值好自然宜利好段匹頭十分難處甲乙年來時運至  
壯觀家山添喜氣 女流年祥年逢虎路崎嶇過海船沉有險危春事未  
忙人事亂取財生福又相疑 直待榴花菊綻金斷橋人過便連舟麻衣

顛倒人何切月在西山水去悠 速行 官責 斷道 破財 病人

○ 戊巳鬼谷分定經卦 擊破連環格  
連環擊破愁紫腹松增盤樣鴉必棲馬過遠山飛斷目驚着兩打春分離  
平生志氣應難敵 爭奪從來未過時 借問晚年何處是 桃花林下好圍碁  
天慈 天皮 鎖眉 此星照命口能舌辨出語不常作事多疑為人  
奸狡生來有四連 四早早助早早早早早早早早早早早早早早早早  
福返安閑道若是 離祖隔胞庶出異姓最得地 不然則女選子就過歷風  
霜捩錢來如風雨去若飛沙 正是化巧得化巧破財是更殘漏盡燈滅云  
從前走處却未走 只得桑榆可將身  
原節前定救花開值兩格時與分定經同  
中 龍提年定角 騎中入風城 百年雲雨會 天水送歸程  
本賦分平生易變角 人情恩愛又為難 異日高人來托引 成身只在早時聞  
男命前定易數 刺 棄親家外立 毀譽本無非  
花枝雙結果 馮為兩頭飛 美道財難守 還應碌向蓮  
身似雲若好 開公畫掩扉

卯 雜好無說 多如恩義 刺心空有恨 標樣幾多圖

鴻鴈群飛 鴛鴦兩意 逢春堪賞 臺樹已荒蕪

日出東方正顯光 休疑雲物有相妨 桃花過浪應難測 桂苑施香豈易量

得意莫忘歸屬 遠傷心再喜異花 香榮燈好事人歸去 對幽窗任短長

性執心多事 區區老不知 花開空態 結果必秋期

未 鴻鴈雙雙速 鴛鴦對對飛 中年家富足 得教假牛犁

酒情應入情通 不思平生交結 必如利石 許有成還破事 豈能存且危

去馬斜空裏 見芳花開謝 檻前時 還要識 榮華事 至老心安 任所為

身世漸峰 街天丹鳳翔 簾櫳若已委 百里道何長

花落林林靜 鴈飛南嶺傍 白頭心未足 生計又凄凉

前定易教 象 生涯自有安榮度 分定相成不自由 馬克繞東迷 苦死相會免 免憂

空中積雪寒 尤極 庭畔殘花果不收 欲得成家空 堅固日當恩 改貌過公侯

卯 天然分定不由人 石上栽花却過春 衣食雖從艱 險得情懷 行展似勝神

群飛鶯燕 難離冷交頸 鴛鴦意未酬 莫使安危 困賢女 不須與嘆 逐凡塵

己 性氣鏡成立 營家福自來 魚遊春水綠 花向晚園開

有果終須結 逢危不見災 閑懷逐良客 穩步上高臺

未 生年志慮全無定 一度愁常懷 情性隨佳客 晚到時來 祿自優

策天相違 當顯立牛羊 終是果全收 生前孤苦 皆為吉日 登航叙入 鳳廷

園 從前正業 孤無倚 勞力勞心 結是非 守節紅牌 今日事 關頭強笑 少年機

梨花帶雨 情堪嘆 茶燕隨風 各自飛 陪同前 程有舒暢 中天雲月 頗光輝

亥 門無語 笑來風 百計千謀 不見功 須待 幾頭成立 計相違 貴客 願家堂

亥 頭茶燕 聲聲 遠閣內 朱香 點點 紅欲 問平生 榮顯 處南柯 拂拭 夢魂中

透春光 父虎牛即笑 蘭門庭改過 換成儀 七宮慈 看五宮 同慶 履慶

心腸倍期 蘭 爽 酌 慶 臥 志 先 用 冰 磨 涼 地 起

風波 孤 飛 雁 度 雲 霄 遠 孔 燕 飛 來 曼 舊 棠 花 櫻 園 林 存 一 菓 從 來 事 業 也

踐 政 君 還 閱 我 平 生 事 善 傳 連 錦 壽 數 多 獨 坐 圓 基 為 樂 情 水 東 軒 宇

水 西 亭 如 今 昔 在 行 人 手 中 角 奏 龍 上 玉 京 天 都 天 慶 天 南

此 星 照 命 格 未 來 春 早 滿 兩 為 人 熱 心 腸 賭 事 理 直 口 直 從 出 話 招 人

相 怪 是 親 不 親 非 親 却 親 外 人 如 手 足 兄 弟 不 知 體 身 在 江 東 心 在 江 北

山 中 有 教 不 犯 官 刑 生 來 只 被 天 憂 聖 所 惱 歡 喜 未 來 愁 先 到 錢 財 聚 處

入 成 空 初 中 限 數 難 求 主 方 佳 迷 云 梅 花 運 謝 了 結 實 在 枝 頭

康 節 前 定 教 仙 鶴 高 飛 格 立 語 先 須 用 琢 磨 荒 原 平 地 起 風 波 孤 飛 雁 屬 影 煙 波 碧 百 歲 身 關 心 緒 多

遠 浦 鴛 鴦 飛 兩 隻 江 邊 漁 父 摘 香 荷 君 家 更 問 兒 童 理 帶 梢 折 得 一 枝 柯

中 獨 立 溪 邊 自 樂 情 水 東 驛 舍 水 西 湫 湫 知 箭 在 行 人 手 中 虎 逢 龍 上 玉 京

男 命 前 定 易 教 損 天 機 罕 高 孤 雁 飛 動 人 無 限 事 如 絲 不 愁 濃 霧 淹 延 入 自 有 清 風 拂 掠 時

子 一 樹 罕 芳 遂 結 果 平 生 歡 不 意 多 疑 煙 波 去 路 一 相 會 滿 目 黃 金 好 展 眉

寅 此 節 秋 光 勝 却 春 桂 芬 芳 嬌 滿 氣 清 新 南 枝 必 入 高 人 手 北 戶 將 開 老 鹿 馴

飛 馬 遠 看 空 有 月 花 枝 垂 折 滿 管 中 君 還 脫 得 中 閨 事 一 去 安 榮 壽 九 旬

辰 不 圖 虛 利 立 生 涯 得 意 歸 來 笑 舊 家 無 舊 親 知 休 嘆 事 有 輪 回 計 借 香 華

辰 孤 鴻 隻 雁 難 尋 舊 木 枯 枝 又 長 花 老 懶 安 閑 眠 臥 與 半 輪 殘 月 照 窓 紗

辰 幾 多 淚 淚 何 時 乾 官 當 謀 散 聚 強 笑 談 歡 者 未 足 勞 神 勞 力 事 如 何

干 半 途 鴻 鴈 分 飛 去 一 樹 花 枝 折 舊 柯 葉 得 即 邊 驚 險 地 迷 頭 何 事 入 天 羅

中 生 涯 隨 分 向 前 程 早 日 心 勞 事 不 成 借 問 時 來 營 計 幸 定 應 年 後 有 虛 石

戌 天 寒 鴻 鴈 皆 飛 遠 沙 暖 鴛 鴦 各 遂 情 離 曲 江 頭 人 舊 恨 想 知 流 水 作 長 聲

郭璞歌 斷身命典前以丁同

陰局日出東方不等 閨男見當主上天開陰文傷破湯之雜女子運之定

空情類 經營家事多少分外反爭偏有挽則呈八命芙蓉花記暗月明

計叫仰仰 前浪防一既照額雲月有分再團圓只恐春去切

女流年進傳牛田起庫倉一年如意脫定 好信春多喜氣一枝花從

未 萬華化蟄 面 雲開望月 亥 泣月秋蟾

卯 順風流舟 巳 春團蝴蝶

亥 泣月秋蟾

亥 泣月秋蟾

亥 泣月秋蟾

亥 泣月秋蟾

亥 泣月秋蟾

亥 泣月秋蟾

亥 泣月秋蟾

亥 泣月秋蟾

亥 泣月秋蟾

亥 泣月秋蟾

亥 泣月秋蟾

亥 泣月秋蟾

亥 泣月秋蟾

亥 泣月秋蟾

亥 泣月秋蟾

寅 昔日真難說 時今日可知 滿堂和氣溢 立計再揚輝

卯 兩洗梨花落 風輕燕子飛 不須思慮重 享福受者顯

辰 桃李喜重開 秋回春復來 時榮宜立計 雙馬發枯萊

巳 鶯轉枝頭雨 魚鷺沼內苔 萬般皆變化 終久遇賢才

午 雲電相逢過 甘雨在如時 枯根當再發 舊祿改新基

未 情性當堅守 牛羊免別離 若能如此變 美觀保無虧

申 錦被風來捲 情懷不致閒 未能心下定 終久事艱難

酉 魚尾沉秋水 君山隔秋關 不堪雲裏月 回首落深山

戌 禁花重洗婚容 堤畔垂楊風日吟 佳人自覺情懷失意 莫尤如困睡沉

亥 冬景蕭條增夜思 屬聲寒吹碎秋心 幽閣寂寞無人問 空對青山皓月臨

子 郭璞數 陽局孤刑一人 梓母 吳度風波險 歷盡始平 康梅花開官月

丑 春時占春九事 雙一鹿上福字 植立一身 歷盡艱難 一答遺斤月

寅 影閣一鴈高飛 分上一生刑 結善緣 植基植立也 難為莫達 悶愁

卯 上南眉比去春 風宜借便 一帆快穩 莫生疑 鐵破炎涼 焚是非 子生心

辰 意只狐疑 銜堂恨 惜同人 散孤鴛鴦 魂霞且共飛 三十六年容易 過富貴

巳 浮雲看尚 領事去 事乘費心 神百里 風波牢把柁 重山風景 多如意 老

午 圓黃花更 奇異他 年龍化 躍天池 那時方 顯男兒志 石壁披簾 教怪怪

未 積累自成 芥歷盡 風波涉 政華基 業做成 眉目 欲親情 歷盡 腳生花 兩年

申 識破空閒 懶近世 生涯 轉加 滿柳 春花 心未 伏紫雲 眉宇 有餘 遊

酉 百事營謀 福自然 純路 身吉 有成 全行 年尺 應三 烟大 開闊 驚人 醉裏 歌

戌 春慮堂前 老梅 蘭空 俱惱 門外 事喧 天休 把少 年道 疑事 本就 喜事 未

亥 負新涉險 過長林 羊路行 來却 過金 休道 資財 前分定 也須 回首 謝知音

子 空中 屬叫 雙雙 速喜 得年 高却 稱心 為向 桃花 留葉 樹頭 獨有一 枝春

丑 莫怨 榮身 晚枯 木再 逢春 見猶 方得 地月 到五 更明 天懶 天懶 天懶

寅 此豈 照心 存志 巧智 廣機 深從 容出 家作 事這 悔多 學少 成早 年不 能

卯 奮迅 中年 始可 立成 大懶 懶惰 天暗 不明 移南 就北 草故 鼎新 親走 爪皮

辰 搭柳 樹兄 弟恩 猶如 羊虎 商量 一伴 事管 取鬧 一場 送云 生來 磨難 度晚

巳 得貴 人成 原節 前定 數錯 月雲 遮格

午 負新 過險 前村 呈半 路行 逢忽 遇金 擬待 折腰 乘寶 馬猶 疑之 力不堪 任

未 空中 群屬 雙雙 影及 至年 高始 奮心 借問 花殘 留葉 晚來 枯木 再生 榮

申 中莫 恨從 來未 遂情 晚年 榮茂 賺前 因逢 諸漸 漸蹤 跡月 到更 深展 精明

酉 本女 阻艱 難幾 幾歷 巧妙 機關 顛倒 火責 緣際 會華 門庭 自有 貴人 來助力

戌 前定 易數 大旨 枯根 難則 遇春 陽破 見花 數乾 不芳 示汝 榮枝 易零 落擬 運結 果事 非常

亥 雙篤 分散 情應 去孤 屬愁 鳴事 可傷 如要 此生 居止 好草 雲深 處鎖 寶房

子 千里 相逢 天上 人滿 懷志 氣屈 須伸 好把 當年 管計 事再 煩著 整舊 成新

丑 分飛 鴻鴈 歸雲 遠交 頭看 鴛鴦 水瀨 伴足 過時 前路 汝賭 羊方 見出 埃塵

寅 已玩 猴有 吉過 猶遲 更有 牛時 不必 言美酒 正濃 樽已 竭良 駒足 損步 難前

卯 落花 飄逐 東風 送去 馬飛 時空 塞驛 借問 玉帆 宮裏 事願 狂一 鏡目 天然

辰 立身 未定 為鯨 鯨名 利成 來有 異功 獨當 權機 心後 事擬 成吉 事反 成凶

巳 未雙 雙過 馬斷 雲碧 朵飄 飄花 落雨 紅欲 要騰 身翔 物外 到頭 依舊 入樊 籠

午 雙相 一片 清虛 景北 去南 水事 水由 舉手 欲成 生計 事寸 心猶 自未 消愁

未 寬前 帶雨 花枝 瘦寒 外淡 寒馬 韻似 借胡 扁舟 何處 去蕭 蕭風 雨白 蘋洲



一條仙路絕埃塵可吉成身福久新忽過大才終路引使知昔日結良因  
鴛鴦對對爭惟洽燕雀雙雙不離祥當問平生因此吉重修美觀越精神

未 美說如桃色 紅顏似香勻 一身終自穩 晚福越精神  
富貴從茲起 榮華近貴人 莫教春氣盛 依舊果扶身

酒 堪笑平生事 東更北又東 身心如此塞 情性與誰精  
孤失還成破 越顏却自開 重重無過處 終是因塵埃

交 福來宜作善 尤佳枯木逢春却有花且得安和宜靜守說心慶善樂生涯  
東君頭巧知 曉日良馬德將自立家說東紅日後山塗便得深雲來擁送

四字全 丑 夜靜觀月 卯 凍鵲喧晴 己 岩頭走馬  
未 雙夏鳴琴 酉 浪裏扁舟 亥 舊鏡生塵

郭璞歌 陽剛三馬一人立鏡上一雲遮一月一鏡半明 計較不足  
心道因不同至至因因一輪孤月隱殘霞一半夕陽西已斜一鏡怕生塵

李也有一雙鴻鵠落平沙一生自經歷一門事業積一人看信通一春飛桃  
明日月半愁雲霧鎖竹梅滿流隔林池塘露冷鴛鴦戲骨肉相刑空嘆

氣從來凡事費心機美道年未不如意山外重山景更佳迢迢雲路去程

除生涯謀事宜加力休嘆家運事者麻 石上松栢數石上栽松栢根基  
立脚牢實財宜運用難事苦煎焚險小秋秋開門庭事若毛西風榮貴子

有路抱銀袍 流年出入主有疾一錢一馬一望求謀有途禁油且福買  
水一舟浪裏事偏宜刺棘迢迢馬步泥流水落花人似醉夕陽好景又賤

西堂前人意屬聲悲杜宇聲催客容眉高滿家人喜笑處那知暗裏忽生  
疑望事美君不喜一事好桃生李 謹慎今年秋與冬少年人看白頭翁

問非多少少傷心事皮石人財有一凶 所為善作事踏踏睡過今年看  
君一變

陰局開把心腸弄幾到頭共歡話辛酸少年早至家庭事指望成家未  
得安 許多活計多翻覆滿眼親姻多不足為見江上看秋飛笑折嶺梅

看幽獨春回寒谷變陽和鏡得身閑事又多四九八年人享福幾人來叫  
有錢婆 一愁舊去新歡至看取先孫福祿隨宜堂戲戲有餘閑細把黃

花羅下醉 女流年有分因緣百歲齊池邊鴛鴦各飛飛門門整頓乾坤  
好花錦爭妍對落暉 一風衝書畫秋風生桂枝一爐香象長一喜叩門

歸二宮佳起坐上人喜慶賦山起龍躍天池 橫財  
醉中事 外來玉 孝服 財團 靴 血財 牛二尼病肉

戊壬(鬼谷分定)趨夫卦 芳華芝蘭格  
黃金非我終身寶畢竟芝蘭異芳華家住滿湘東又西向山南山北老

枝頭春色枝枝早傍人稱意知者少百歲榮華不必憂福祿雙全還自好  
暑往寒來終是有資財馬龍花一箭美與外人猜 天祥 天壽

天福 此星照命為人正直謹言語有救人之心無傷人之意高人見喜  
小輩無情同居合家做活凡事弄巧成拙這神重重不越有兩座福星在

命衣祿自然 送云 從來事皆皆未定必竟收因在晚年  
原節前定數 鑿山開山格

黃金非我我身寶畢竟芝蘭異芳華家住滿湘東又西反向山南山北好  
老樹春來晚枝茂行人與說虛名早百歲墳前一簇秋白頭堂足無煩惱

中 碌碌春復秋 區區何日歇 箭中馬頭時 聚光映秋月  
本根基知前鏡金英早戴蕭條晚始成得過貴人相助方許君平步上天庭

男命 箭定易數 劇  
子空懸空愜意性怯軍改生涯東又西休恣此生長火意又遷他日到雲霓

榻頭消息歸暮晚水畔佳人立未算借問君家成業計說來江上的銀蟬

靈芝發秀蕙蘭結直餘青松定神雲批侍身心成大計何憂鴻鵠又難詳  
龍門有意君應入塵俗無仁子莫分兒火子如逃得老坐高堂福永春

辰乳枝盤倚倚松松勢似龍蟠氣自鍾堪恨逢春無舊德德教霜雪不凋葉  
燕宿鶯巢身兩處鴻離馬往各西東莫道治生多苦楚留心長嘯白雲中

午 年來活計幾時成獨立於家因此情財利每招成復破生涯又見鼠羊榮  
屬飛隻隻穿雲去花樹枝枝映月明借問他時名與利滔滔脫脫漸東傾

身名初計似秋螢飛入高堂效果星鴻鵠飄飄各何往親朋泛泛未堪憑  
休嗟舊日長如暗還見中年醉始醒借問枝頭存結果花殘一果自香馨

人生真道有磁基雖有磁基也待時惆悵命途多聚散艱難世事不勝悲  
花散頭頭紅兩謝屬機寒外被風吹何時豐足盈高意直向重山立所為

女命 前定易數 成  
風奴垂髮髮如雲雲髻高品壓眾人聰明誰欺心懷英雅兩能持作事新

子 更得衣中求作士不妨筆墨業嘉賓兒羊福祿重重吉一段風流不可陳  
家外管方可立前頭與廢事須知惟恐無心修積後須立計必因時

海上孤鸞情未穩枝頭仙桂綠芳菲鼠去牛來衣襟實方知好處出為奇

情性操持欲立基成就無危心自危只親知終隔若還動上莫猜疑  
 辰雙馬去秋天遠朵朵花開春景過良人問我因何曉曉是幽園木遇時  
 午始容粉態日優游緣分遲遲不自由料想七身當在晚英將一日笑顏收  
 海天屬絕佳音至庭院春歸柳絮迷吉純未回徒巧巧方曉有便步來樓  
 相逢貴客呼為侶木則行歲還此時始知羊角方稱室更喜良駒也是奇  
 中慙慙登願圖中畫狀曲情懷還下思試問此生榮顯事半成半結不為奇  
 身遂消息期何晚不用勞心苦向來情性足招非與是親知却結義為誰  
 幽園元芝憲前月守志相違極外秋時來終有安身穩生計還當向鼠伴  
 四字全 子 晚晴谷雨 寅 芙蓉錦帳 辰 筵筵向日  
 午 淺水行舟 申 飛堂故光 戌 精夜遊燈

郭璞歎 陽局重房則介自言自大一箇書生終無大敗緣恐因緣非偶  
 然馬二馬到飛骨肉東西拋一行李子足祖墳心無疑則有新身地  
 重人陸山朝水雖別道道樓欄自足歡娛待時時年立維持免欺老鹿  
 龍困深池 乾坤天外白雲飛風散孤鴻去不歸到祖一重山色好貴人  
 相會自知獎 一名書外貴一功名顯處一祿早回來一喜無由遊南枝  
 消息看春風英待值花連夜雨 性巧為人磊落落生春風塵上喜聲喧馬

行分數雙飛去來到瀟湘別一天 月老有書緣分年為壽難合方信老  
 整頓門庭別一新此去家風非草草 自家車立自支吾骨肉相相命裏  
 孤却喜五宮人有福下稍富貴足歡娛 紫燕營巢幾幾化從來塞滿多  
 曉成合度又踉蹌身心未遂生煩惱人事方安又不知 至愛親情反成怨  
 成持小筆却成病而今尺說安業復燕子銜泥始盡繁 風塵碌碌為忘驚  
 先敗復成著地撞著美箇人幾年未過今日稱途 揚鞭東去怕生遲  
 舉力冲天氣力微心欲進時身又退有謀難遂費心機 一事有頭一事  
 無尾一場煩惱一場歡喜 東鄰開闢北隣疑火項川頭對子規堂上美  
 憂堂下小檻中花發恨風吹 鼠子拖錢走胡僧指路行一踏鳴井裏一  
 零醉堂前 進一尊喜退一箇丁吁嗟不見洞房人牛生二虎犬吠門  
 掩黃昏有一心 風波歷盡幾千重往事澤如一夢中且說當年風景好  
 黃花時節聽雲鴻

陰局淡淡細籠翠柳東風吹暖笑顏扶持日有前人力穩當根甚茂  
 歲開 慳慳恰似更輕盈不染東風陌上塵好段因緣來作命合謀同心力  
 起家人 一愁已去一喜來好風吹散舊塵埃榮華有分前程遠進口添  
 田更旺財 女流年枯木逢春又一新今年又勝去年春添財進喜梨花

月琴瑟調和過貴人 橘紅菊綻好風光中女傳喜在洞房更有明珠  
 蚌去只愁江路野梅香 沙裏藏金格  
 生涯不可捉管嗟石在玄精金在沙去石真柱方顯得淘沙金塊各無瑕  
 鳳雛衝陽無伴侶鶯鶯戲沼隱蓮花須知祿向龍頭得財寶逢中自有選  
 未遂平生志猶尋子雄春殘花未落一葉伴春風 天機 天柱  
 天欺 此星假命為人機巧有極持籌法度知高下利賢惡小人無路高  
 人見喜依本分利名頭風霜早磨難早與度矣顯蹟皆是天欺是在命只  
 得天柱星在命且得山中不函妻宮不得力兒女主運送云中龍須遇貴  
 枯木再逢春

康節前定數社燕營巢格  
 玉隱玄精金在沙晚年高水入煙霞去石若玉方成琢淘沙金出始榮華  
 屬過遠山飛不及奮奮躬水逐蓮花終須福在龍蛇發財寶逢中自得選  
 中山前紫石最英雄背面當觸水中遠樹落花又落常留一葉伴春風  
 本休將望起太勞心賦分雙銀風昔尋但將正己行公道終許為琴瑟知音  
 勇命前定易教良

好事多磨難事煎成底底茶葉光龍前信知名利來還去又見親疎義似寬  
 孤馬過飛群已失芳花情處處果雙聯平生好似天邊月幾度虧來幾度圓  
 印重山高處立石家舊業造時是落花好向虎頭說事業休來猶口立生涯  
 鴛鴦兩兩飛來滿鴻鴈雙雙立遠沙休道判名成我晚狀增光顯壽應贈  
 已一條雲路上天門爭奪曲人意自尋且向鼠蛇說事業繞道難存  
 屬飛江上應花雙花放庭前果不論好向中年去去計名利與定斷人意  
 志氣又磨當計業年未終被是非難疎親皆知前定過貴因時必立權  
 兩屬皆飛卿致速雙枝花發果難鮮自持微福求深福翻取凶危莫怨天  
 面論汝平生心事忙利名成處反成坎巽多愁惱何時脫有底機謀不可重  
 滿屬過時空有伴花枝開處果須揚首程若問歸身計只好存心禮梵王  
 莫年涵養運說說終得仁人與兼揚名利自願因立錫基方覺變成祥  
 馬行去處空留影花榮榮時色不芳莫怪行雲有遮障中天依舊月輝光  
 女命

前定易教 歸林  
 思量舊事好惡為今日知機已險危西北有知行客舉東南還是禍無虧  
 凶惡入九孤燈冷守節港港被雨漸休嘆始初成失事不如早向九泉歸

卯 孤身困苦入蓬蓬兩處重感望遠月出雲遮明未露山高水落快何窮  
冠前多破斜輝月暮內時嫌逾冷風得意君來相庇護不妨兀守在燈紅

已 好事多磨折 無心望遠山 生來多暗昧 去後不推殘 且待福來還

未 燕去無消息 愁心不解顏 欲知今日事 家貧瘦盡躬 只被苦來催

面 燕向深秋語 琴調兩外絲 何堪營立計 何處好施機 今日特遊疑

友 外口相扶合 安家不足奇 前生多定分 衣祿自然新 留意得慈懸

四子金 身似天邊月 時人枉意勤 虎雞蹄我後 留意得慈懸 衣祿自然新

郭璞歎 斷身命與前成此可 面 寒蟬泣柳 寒月照寒 登舟渡水

陰局家在蓬萊紫府善緣清淨思思凡誦東塵世生歡喜長伴風花雪  
月閣 伶仃測測好精神和氣春風到一真賜驚分飛刑魁重此生端的  
守閨門

女派 年今歲慶消喜又園花芳依舊勝常年洞房曉夜琴聲雅又見端枕  
兩頭全 一坡呈瑞一屬衡書一客彈琴一花在亭

小小彷彿憂及慈堂前川大開歡歡血光血毒併頭脚好把心者福早修

永樂大典卷之一萬八千七百六十八 十九號

合 諸家星命百三十

已 甲 鬼谷分定經復外 池長碧蓮格 平生未遇衣和祿藕在青泥長  
碧蓮魚戲池中還自樂 屬飛遠漢度長川 畫道功名難入手 却緣事業晚

因緣借問桃源消息好 牛羊歸去好耕田 鑿井通泉水枯木長新枝若應  
此一箭 且待馬牛時 天隆 天祿 天祿 此星星命乃真行之星 高

人棟直作事忠良 心靈志巧見識遠謀謀官有破子息難招 只宜出外求  
財 在家不利 六親水炭骨肉無情有貴人遇 如不遇 有衣祿秀而不實 外

觀有餘 內着不足 結識相知 臨難不救 攀陪親眷 冷淡相看 沈五行獨權  
自立 秋花脫秀之命 述云 將運到時成大器 休怨蒼天且待時 履節前

定數 池沼蓮花格 平生本遇依金馬 藉塵清泥遠 碧蓮魚在清池停 渺  
水 銜珠相戲 猛中天 遠望孤馬聲 聲色 樹故工花長一竿 借問仙源消息

好馬牛歸去好安然 至 鑿井通泉 透海 春殘枯木長新芽 勸君莫問終身事 過馬騎牛自到家

男 命 箭定易數復 一一一一一 子 金鼎立時權印重 王蟾輝慶  
利名奇習謀不林 慶中事 肝膽還換物 外概羽 翻鞋飛天 陰屬板蓋 珠皎

從枝條嫩色 招幸得依 依家兩湖 漸漸被天 周汀沙 瀉馬分飛 歡池  
內 驚驚頭暫交去 復生 淫成 復破 前程 危 險 路 送 一 身 於 卓 立

斯事 豈堪 言用 盡 機 謀 巧 翻 成 拙 萬 十 雙 飛 鴻 馬 遠 兩 朵 異 花 錦 然 園  
林 好 即 遭 風 雨 天 卽 長 天 隱 隱 震 雷 實 宜 避 轟 百 里 播 成 聲 青 蛇 自 此

生 麟 角 紫 霧 氣 風 通 去 程 鴻 鴈 飛 時 煙 雨 重 花 枝 開 庭 暖 風 輕 擬 看 紫 府  
門 庭 峻 獨 步 軒 昂 事 業 精 中 凡 欲 登 高 必 自 低 心 高 操 作 別 雲 泥 桃

花 春色 正 嬌 媚 得 到 於 中 樞 路 送 琴 意 正 濃 彈 別 調 屬 行 繞 起 各 東 西 君  
塵 到 底 成 還 破 山 水 風 寒 任 杖 藜 必 骨 肉 因 緣 且 莫 嗟 平 生 蹤 跡 日

榮 華 利 名 一 事 終 須 有 個 擾 十 致 兇 莫 加 天 際 空 看 飛 去 屬 檻 前 無 語 卷  
殘 花 重 山 覆 水 繁 華 地 傳 語 斯 人 福 日 餘

女 命 箭 定 易 數 復 一一一一一 子 變 泰 時 常 有 疾 逢 不 如 無 事  
亦 無 為 若 問 安 心 宜 善 用 美 教 邪 物 有 相 虧 親 眷 妻 妾 腸 欲 斷 心 懷 疑 恨

亦 無 為 若 問 安 心 宜 善 用 美 教 邪 物 有 相 虧 親 眷 妻 妾 腸 欲 斷 心 懷 疑 恨

亦 無 為 若 問 安 心 宜 善 用 美 教 邪 物 有 相 虧 親 眷 妻 妾 腸 欲 斷 心 懷 疑 恨

亦 無 為 若 問 安 心 宜 善 用 美 教 邪 物 有 相 虧 親 眷 妻 妾 腸 欲 斷 心 懷 疑 恨

事難期室家烈會重立解使時來先別離 雲興降香風入誘情東  
若消息新先知欲容出問從來事細語相聞且待時機燕間情自洽園  
蜂蝶繞意何疑如到馬牛相會日必能稱意少失免 癸 平生未遂身  
心志且防近日有微災直至中年方得脫却加祝福暗中來身有貴人相  
舉引心思奇果於新黃試問前程滿瀟瀟不妨逐貴步高臺 卯 對月  
閑思心裏明暗中忘却舊時情極前悔 嗚呼消息寬外寒吟悽悽性烈  
尤嫌無足慰懷憂空問宿醒醒且把身心平淡度恐防墓地禍非狂 申  
平生自有好磁基雖得磁基未得時須得寶頭終一變也妨好事惹閑非  
兩洗枝頭殘實果風吹江野野驢兒不知何日豐盈足直待時來問所為  
成 空對孤燈心轉悲親親改革各東西休恨我身長卷到管運他日出  
塵泥果綴枝頭沾露落魚遊江面被風吹借問平生何善處晚來自有福  
照照 四字金 天衝策馬 枯苗過果 肥 雪裏梅花 卯  
高樓鳴鐘 卯 月照寒潭 必 寒魚依藻窮瑛斷勇命與前丁  
同 斷女命與前白乙同 雲散月明格 百計千方養生風吹雲散月  
已乙 鬼谷分定經 升卦 重明空中鴈影飛三隻祖代根盤在一耕遠樹落花三四朵秋風結子一

支榮心懷志氣無人欺莫把聰明與命爭遇乙親同位逢運漸通箭先  
隨鼠發虎跳出藤籠 天進 天轟 天祿 此星無命為性剛有勇  
畧有格持親枝不得力有事自當心做事十步九計思慮處處落得辛勤  
中成恐好事多磨不欺貧不如富返神重重不發達看盡被天盡星所照  
將來運過一貴人舉用 送云施恩成怨底却有貴人扶簾節前定數  
散風清格 詩與分定經同 重 遇乙多親位逢運漸通箭先發鼠  
起跨馬出藤籠 悉 發散驚危今且喜也宜更變新居止自得天財下  
世間樣馬長運頭角起  
男命前定易數升 一一一一一 身心多被苦業牽費盡精神  
事不圓浪得人情無不識曉遠馬好旋秦一枝飄散一枝曠兩洋分飛  
兩不聯借問高名非我有滋滋生計慶殘年 卯 千方百計求生爭  
奈時亦未立家跨虎必逢人舉乘騎羊還見喜相如雙飛別孤群厲奈  
朵衰殘爛煙花到底斯人臨老日中間虛極堪堪 巳 欲探生計向  
前程轉眼珠眉去路賄騰身步步登艱險幾老般般晚成鴻運天運重  
喚信 驚雲池畔到合情利名借問何時至側耳遙聽牛馬聲 和 始脫  
泥沙探舊舊待期雲路自徘徊護樹志氣軒昂用者得天門遠路開遠路

落花情已失運天狐隻馬感感中間看見高人會名利方成禍又來 酉  
生運萬安勞神方始得身安穩又來虎子立時方舉手猴兒行履得眉間  
雙雙鴻鴈天運速兩樹飛花雁呼我堪笑多能天命限只堪嗚水既塵埃  
如 誠存志氣須高遠莫嘆雲程路不通疑慮與多休減刑利名還看  
成功孤鴻嗚嗚想無伴花若芳菲續舊薰火馬克頭皆有說那時方始立  
家成  
女命前定易數元 一一一一一 丑 亂思慮事意多危情性相成  
或是非兀守孤悵知已紛紛開問不能施池中別派流來信江頭失伴  
燕孤飛休嗟薄薄情懷苦空倚幽窈窕日哀 卯 笑語融和無可猜剛  
中堅欲擢塵埃前程終自成身計家道須知散後迴佳客愁愁通耗洪  
恩寬大報時來一言特地相持定火盡煙消笑貌開 巳 意氣成時火  
裏羊立身主業計偏長用心須守當榮顯到底成家自吉昌望斷天邊  
依厲情惟檻外野花香終始貴人領倚恃無限情懷不可量 於 破祿  
榮身不可高才出出事沮心豪須待虎龍相濟過方知身已有堅牢合見  
重重移移色自然元元免身骨馮山涉水知生計一朵幽蘭苦苦高 酉  
前程祿顯當安計性忠身微未及時且願虎頭回頭日終須身後立家基

重重大貴聞青眼疊疊施恩免單盾前程不必多疑慮自有安心享福期  
矣 嘆息前程修不全時今却日守萬一重去後一重至月落孤山不  
自圓嶺上貴人音未報枝頭佳果色無歸 卯 夜行待月 和  
日遠四字金 卯 錦衣塗炭 卯 高外雲夢 巳 夜行待月 和  
炎天種樹 酉 潤井枯蟻 卯 佩印濟魚郭瑛款斷勇命與前丁巳  
同 陰局 命好效好格局好風月光中一花草門門整頓好規模卓立  
把家底事早標榜中列一春幾樹進退幾艱辛性剛不奈入傷觸隨分  
隨緣自立身款肉尺傷則起重骨肉親姻潭似夢前程儘自有榮華主田  
主福主財用親不親時足不足一夜兩酒秋院前侍人無語對誰愁冷笑  
西風破曉 卯 女淚軍 殘燈風起事傾危好把心香讓美邊春去鳥啼  
花早落羊行大走事終難喜前憂後憂前起寂寞麻衣顛倒屬馬冬日  
信難聞驚起鴛鴦人不美  
乙丙 鬼谷分定經 明夫卦 秋晚芙蓉格 富貴豪奢意未壽年未年去  
與多般須知屬過關山遠花發清秋色亦鮮 主業成功還已定成身無咎  
亦天然終知得遇同鄉友來馬凌雲上碧天平生未遇亨舉步上青雲免  
頭無虎尾有路坦然平 天破 天災 天榮 此星照命身居風雲觀

不可托友不可交勞心隻力獨支撐會旋為能措置好事多磨巧中成拙  
 險處却不險處固又不一而足不靜辦五行却不想亦不思不狂圖也  
 會守已好事增隆成了又破破了又成中初兩限不聚財財限有得地  
 迷去新月休言欲團圓也有時廉節前定款款花茂實格 詩共分定姓  
 同 重 平生未嘗從中欲上天梯允須連馬尾內路赴地 (志) 初  
 主奔波未有進春來枯木欲萌芽地笑親緣外以破中不聚資始成家  
 別命前定易數明夷 一一一一一 子 信然名利大踐路直意依  
 心福自適費卷留心真可許青雲得路不須呵群飛屬陣排空遠叱放花  
 枝接舊柯情劇暮年人事理羈縻性日來多 實 變化機權豈易積  
 人生卓立擁梯謀清涼滿日香風急掃掠漫天慈露潤滿屬志群悲日切  
 鴛鴦求任意排徊功名美厥先知晚一箭須穿七寶璋 辰 初武生涯  
 有若無絲雲五峽事應虛終身立憲非為易大器成時與家林鴻屬必分  
 四五隻批花應見兩三株錦標方得歸君子便可休閑願白蘋 甲 一  
 條前路少塵埃比未成身祿漸來忽為利名成大器用亨時節且防災天  
 過去屬群飛火權畔枯枝花再開如到中年人少慮便將生計付嬰孩  
 中 塵事紛紛如坐井偶然貴客獨垂鈞開懷漸使情懷爽隨手持指石

利求空為有飛脚漸遠殘花衰謝果雙收鳴琴始過知音聽一曲梁州夢  
 裏休 戌 離家然後見通衢借問前程是處迂進退未能行不穩愛煩  
 相韻事來拘遶天去屬應離隊舊樹凋花入再教進收利名繞入手始能  
 稱意又災錄  
 女命前定易數通 一一一一一 子 嬌鶯出谷語嬌鶯閣內情懷  
 意不問且問何時消息近必然先耳脫塵寰高臺忽地於聲蘭華屋時聞  
 笑語喧鼠尾蛟頭逢言綠終是安妥疏悶頗 寅 龍疑欲步脫憂危爭  
 奈其身不過時有人動意相提挈舉動無心玉井移且守難難過寒著自  
 然福祿長磁基紅帳安神防走先清風引入珠金危 辰 千謀百計沉  
 多般命不由人只在天若得心寬無一事終須福類自高望佳果生花能  
 換戶幽蘭守志享春年管家立業多心路虎先相連葉意全 甲 心懷  
 閑悶無脫期生涯多被禍來催不知成計安閑日兀守幽閣看月梅鴛鴦  
 情處情難却魚鴈相傳信未開若使高起情緒悅因依高貴的金盃 中  
 折磨親跡駕散歡笑對清波 戌 可愛平生事心明氣爽若行男  
 子志生計已亨通有情懷德遠若樂意濃百年終改換花兒色長紅

子命前定易數通 一一一一一 子 嬌鶯出谷語嬌鶯閣內情懷  
 意不問且問何時消息近必然先耳脫塵寰高臺忽地於聲蘭華屋時聞  
 笑語喧鼠尾蛟頭逢言綠終是安妥疏悶頗 寅 龍疑欲步脫憂危爭  
 奈其身不過時有人動意相提挈舉動無心玉井移且守難難過寒著自  
 然福祿長磁基紅帳安神防走先清風引入珠金危 辰 千謀百計沉  
 多般命不由人只在天若得心寬無一事終須福類自高望佳果生花能  
 換戶幽蘭守志享春年管家立業多心路虎先相連葉意全 甲 心懷  
 閑悶無脫期生涯多被禍來催不知成計安閑日兀守幽閣看月梅鴛鴦  
 情處情難却魚鴈相傳信未開若使高起情緒悅因依高貴的金盃 中  
 折磨親跡駕散歡笑對清波 戌 可愛平生事心明氣爽若行男  
 子志生計已亨通有情懷德遠若樂意濃百年終改換花兒色長紅

子命前定易數通 一一一一一 子 嬌鶯出谷語嬌鶯閣內情懷  
 意不問且問何時消息近必然先耳脫塵寰高臺忽地於聲蘭華屋時聞  
 笑語喧鼠尾蛟頭逢言綠終是安妥疏悶頗 寅 龍疑欲步脫憂危爭  
 奈其身不過時有人動意相提挈舉動無心玉井移且守難難過寒著自  
 然福祿長磁基紅帳安神防走先清風引入珠金危 辰 千謀百計沉  
 多般命不由人只在天若得心寬無一事終須福類自高望佳果生花能  
 換戶幽蘭守志享春年管家立業多心路虎先相連葉意全 甲 心懷  
 閑悶無脫期生涯多被禍來催不知成計安閑日兀守幽閣看月梅鴛鴦  
 情處情難却魚鴈相傳信未開若使高起情緒悅因依高貴的金盃 中  
 折磨親跡駕散歡笑對清波 戌 可愛平生事心明氣爽若行男  
 子志生計已亨通有情懷德遠若樂意濃百年終改換花兒色長紅

息近池魚隊... 一見親疏... 紛紛迷... 前生修... 當向榮... 命苦矣... 所為破... 逢時四... 秋鴻展... 同 斷女...

己戊鬼谷... 翻新西... 傷情平... 消息好... 多應勞... 難靠相...

名利秀而... 節前定... 奇龍蛟... 從前帶... 男命前... 一翻身... 有音春... 固險危... 花堪折... 管業又... 自速榮... 必憂厲... 涯此漸... 漫忘羽... 幸得身... 馬形門...

女命前定... 若可裝... 總情冊... 日深遠... 心能度... 堪誇羊... 飛馬園... 朱顏改... 情於懷... 忘老之... 孤若早... 誤忙晚... 年 林上... 瑛歎新... 女人過... 清幽心...

舊愁分付... 閣從比... 口堂前... 山梅白... 程危險... 己已鬼... 倚竹瀉... 秋菊百... 照命機... 猶如道... 山不山... 歷晚景... 開日透... 末通亨...

男命前定易教坤

一一一一一

平生志氣廣生計還同

石上花蹤得枝繁果結即避風觸勢轉科鴻雁雙行坤蓬萊回臨一隻  
立汀沙若龍高紫雲泉夏始免塵勞沒齒牙 卯 慈愍培植待花紅  
待花紅若龍高紫雲計蕭條多改變新枝芳落各西東兩過遠山凝翠色雲  
收圓月正當空君還委識終身路到底方知吳始終 己 洲臨明珠源  
不涸巨流寶劍日輝光雲開賜我天然福貴客相投必自昌屬字橫飛排  
遠漢花枝開處艷重芳君心不足終財沒人事危難厄在羊 未 春冷  
山高花發透夜深雲散月光輝葉燕喃南柳去春屬鳥隻隻帶羞飛天燕  
注定滋福當奮發鳴壇嘯或直到老年榮虛肥東美酒若何為 酉  
早動聲聲處利山玉三獻明君遭刑足自知至寶不遇時念恨懷江畔哭  
馬聲嗷嗷過南溪一鴻日向灘頭宿欲將何物比生涯歲寒看取滿滿竹  
亥 鷓鴣秋天一舉高飛揚雲外脫蓬蒿馬頭方見金門赫虎首於須進  
富豪是處園林春色裏唯留秋果一枝守當年美道人無遇曹涉尼波釣  
巨策

女命前定易教小過

一一一一一

莫收初來多坎何枝之命

雲不暫留高棖有曲琴聲微及早歸依天責休 卯 比身平地上奇雲  
無端好事日精神回首相違着落容立意驅馳逐上人 癸花不綴枝頭果  
燕老休歸棧上塵望斷江山柳故迷於中吉福事重新 己 離卯必有  
朱門客類堆門閣時異常欖橫雲鬢青綠閣子執霞衣玉建長龍桂滿酒  
室歌闌臥清幽粉態看貴客徘徊情不盡慈愍時與飲金樽 未 春  
坤好景休閑過志氣剛強必有報紛紛未見安身早得還應晚景榮有  
志必隨同侶燕因緣須繼果芳馨莫說前未勤苦事時今且守寸心寧  
酉 生平立志重山外好整話以詩貴人衣祿漸成安穩地身心寧靜永  
無近高飛紫燕歸何處依微嫩枝果不斬且問前緣今日過福祥終與光  
雞的 亥 役後塵勞苦何時得日寧閣中情得天光景事方亨燕雀驚  
前語駕鸞水上行西江無限好着意胡長庚四字金丑 石上栽蓮 卯  
兩田種粟 己 賢劍波匪 未 春林宿鶴 酉 冬寒綠竹 亥  
祝翼梅花郭璞教斷男命與前丁同 斷女命與前戊甲同  
己庚鬼谷分定經臨卦 兩打寫春格 日出陰雲白日暖安然千載善  
相期歲寒但交存蹤跡笑廷生未遇時天外有鴻聲呼遠駕鸞雨各  
分飛桃花開訖春殘鹿零落園中一兩枝聚散多古今榮枯幾代前迷思

來往事且樂太平年

天爵 天爵 天章

比星照命格秋月

精神六親不得刀兄弟不此和口直心慈開管處是非於人不足巧中  
成拙好事多磨無心中做就家起趨成計先難後易始屬終榮中主  
漸好末主尤佳 述云還知世事多顛倒曉到山年却不危履節前定數  
陰險難從今漸覺安然十載喜相期歲寒但耐存踪跡笑廷長千未遂時  
天外有鴻飛速滿箭箭雨打各分飛桃花開訖春殘鹿零落園林一兩枝  
中 聚散多金玉榮枯已在前途思來往事且樂太平年 未 昔日不  
成安享地榮枯還倚掛金貂晚歲昇騰遂貴客方知名利是高超  
男命前定易教臨 一一一一一 子 中年身必顯難須當過安  
心立事業財為恩中心鴻雁飛程速篤篤情分淺晚成得志時不覺桑田  
變 寅 出處身多險逢龍漸漸離中年名利聚休處是非驚驚情淺  
薄鴻雁各高飛若問寧寧事園中一兩枝 辰 觀君容止異險難早年  
多直待雲龍會時中喜氣過篤篤重結侶鴻雁不同察安穩成運破俄然  
嘆逝波 午 前未多坎何名利此方成有祖成運破管生濁入清馬行  
飛自遠花朵艷如傾龍根消息處難大事難成 申 名利難求圓身心  
險漸安論君榮計事養道不全開露露芳何久霜鴻飛更難難知安穩路

應涉兩重山

險難初教慈慈遠龍心

始樂榮家業消成小宮須防作

二馬勢分飛雙鶩情漸薄安身何處好雲水真堪托  
女命前定易教火 一一一一一 子 衣祿天然定何數人若求回  
頭無限好工計自優存月斧修成器雲刀巧機收展羊終不失運上未  
樓 寅 滿酌金盃酒情懷善自新開君當飲盡守志脫脫途驚感思非  
淺皆為意未測遠觀山水綠平地履履翠 辰 幸遇身歸路榮顯天教  
賦時辰無滯滯資財不計數懷性自無和我家業聚散穩守風凰洲主身  
當大富 午 冠以重登崇高人報說今朝福再新者論情懷多路遠不  
項事時但紛紅雙果榮華當此觀一團和氣益如春山前貴客重相念回  
頭抖擻舊精神 申 枯荑難則過春陽縱使花開果不長多被狂風吹  
城落還知多少受定非常兩兩鴛鴦渡散雙雙魚雁火場場要得此生居  
度穩直須攜手去地柳 戌 財食委知命分定紛紛已計提心信居  
元坐如何漸漸相持立計成旅燕雙雙背人去奇花朵落枝枝隨風  
龍樓非似舊愆愆不若望山青四字金子 春燕歸梁 寅 幽林時燕  
辰 倦龍行雨 午 石泉遇雨 申 林鳴社屬 戌 苔石泉香郭  
璞數 斷男命與前丁庚同 陰局 是數運遠終不美女人自此歌歌至

雖然富貴志超群招惹是非生妬忌孤利日恨命中纏碌碌勞勞不記年  
概變為人心地巧成家於久置在田一重山兩重關此得通解結煩  
流年 喜氣將傳月漸圓花開春色正鮮妍瑞地露出枝枝秀景慈和  
慮斷絃田家長益子孫榮新屬東時一箭臨從此大老皆享福雖然有疾  
也康寧

○辛鬼谷分定經既濟卦 石上栽松格 苦節凌霜性德慈賢人未伏  
待天然有志終須成大器休嘆虛度舜堯年鴻鴈沙汀三四隻驚鵲獨立  
在江邊誰知樹上棲秋果李白桃紅寄在菊鹿過重山喜逢牛始遂心虎  
頭春之美龍元三家榮 天降 天傷 益壽 此星照命筆頭上立身  
進退未得海灘上起屋立柱不牢磨難風霜利名未就空存學識未免憂  
心親情難靠兄弟無緣自成自主造化難憑真心待人未免不足無心哉  
柳却又成陰端止虛雲高斜成就虛有破綻君子相飲小人懷恨 迷云  
從來險難中羊兒待得難猴立大功原節前定數詩典分定經回 中  
康在重山喜須逢天水通虎頭求美事龍尾之家風 末 苦海辛酸過  
在前勤勞事業本恬然須知大器成功晚過貴運賢福祿全  
男命前定易救需 一一一一一 丑 皆寒美嗟答榮家在後時利

名居虎踞暢意遊龍飛屬字休貪仙鶴詩借列如如道暫時松松慶却成  
奇 卯 進美貞空節翻翻政月餘操持遠異時虎窟却成家與在重山  
外猶宜戀彩霞馬喧空寂寂松子寄桃花 已 且喜身雖險休言業未  
榮時歸龍虎原自有利名成屬飛三隻遠花從兩枝枝信有重山樂身安  
警更清 未 蓮性目風騷吟吟勢未家如連龍允會方覺利名高鴻鴈  
飛何遠花飛果不穿重山如可樂蘭蕙出蓬蒿 酉 慎君存苦節得失  
且甘心見虎方成業遠龍始積金重山多異果懷土可共身苦節得夫  
必竟不相榮 亥 苦節如松貞復坐祿在重山喜氣聯有志終須起物  
外逢龍過虎寶光金鴻鴈沙汀三兩隻長天孤立伴寒煙孰知秋暮餘奇  
果白首懶吟樂購前  
女命前定易救節 一一一一一 丑 前程欲問我因緣守守孤情  
不自然料想愁多困苦無緣福祿勝連連兩洗珠網多浙瀝風吹落果  
意難堅不知遠山蕭子領我前茶去掃塵 卯 公宴時乘人莫欺凡生  
幽居守困危莫教說危春風起依舊驚驚連枝天運陣陣孤飛雁水  
叶雙雙魚津兒前程自有終身計得到還須過吉期 已 方欲登樓望  
須逢祿壽昌自然平步穩不慮峻梯長鳳目孤山去情深意重貴君高

着銀平比錦運卿 未 借問前程事生來主吉祥立身多顯通福祿自  
榮昌守室當逢吉放心遇善良貴人榮慶樂時日顯聲揚 酉 前世足  
奔波今朝却福指心腸多發達情性足寬懷見至當榮過羊來接大才身  
安無險慶福禧喜雙來 亥 立意情難遂生平性主慶孤球現處薄結  
奔不須求只好尋山去休尋貴客遊一生無立計惟務免煎愁四字金丑  
枯并逢霖 卯 花林苑松 已 高樓望月 未 松裏望閣 酉  
鼠入倉庫 亥 喬松棲鶴郭璞數陽局 性喜岩峴事誠此資火一笑  
春風此心如水 有雙鳳那分數 買土買田稅貫頃千麻石石堂  
以有性喜快 既推 是非成敗小能變大 一箭高口使時也根基甚  
現現新財上 奕入運成又悔心欲疑有掛時 毛不足若若福平難成  
風推蓋財財上着力流流洗洗雪 疑心太高少探洪清 履蓋難過重山  
富已至喜而頓子斷又重修幽禽宿樹頭有緣安富貴喜氣自相傳莫言  
未滿心中願消遣管花為解愁 孤鴻逆伴雙飛却似年年怕敵眉獨  
立東風曉裏孤星一點散清輝 持禮傳家世業新親親守舊自安寧  
情懷個個東風面生計尤宜水上萍 平生歷盡事多少到來堪恨惹煩  
惱勞神休嘆不如心前面榮華直到老 桂子高秋風易惹愁回愁恨

望眉春風喜見捲頭果許東風總一枝 松松晚霞秋 幾年憂患重  
枝葉未結新葉老玉株尾猶如樹再春祿向 晚年遠板橋日向榮日遠消  
息好名利一家新 流年 丙丁一閣一事一動事有數難浮雲滿洞  
老看少年心不足一事去來丘更覆閣非忍耐莫深爭憂事忙忙門戶遠  
一事正散一事尋起石上剥皮財能富已 言公謹守過今年顛倒麻衣  
苦繁纏閣中冷落蕭條甚我相使馬趕球 小喜到來未足喜新安求  
福免災但事見方知是事來出入管謀方可舉 收到今年卷補秋花  
孔落兩忙忙佳入堂上生熟伴川大驚人暗斷腸 年來好事反成悲謀  
向東邊又向西月缺水圓人可阻到頭好處可現蹤 陰局 與前已同  
已壬鬼谷分定經師卦 寫戲蓮池格 戲水鴛鴦滿沼泥米衣放前邊  
階前黃金未與君收雪白玉堂前看古賢遠馬孤飛天外影鴛鴦兩兩信  
沙眠石今有明年生事松栢同接壽萬年過兒明消息逸中喜新榮樹頭  
空樹綠花向水中尋 天福 天川 農盛 此星照命多思遠慮易信  
易碼家業見思田時不致知送送誠高依作事況行高送送火寬小急  
喜起不常於人不足意是招非恩愛生煩惱好事思參差山中有救送神  
重重 迷云從前多致難中末始年知康節前定救筆上存心格 詩典



分定經同 中 過鼠多消息逢牛始稱情樹頭空問花向水中尋  
 末 美態平生所事難可憐前限過重關因觀子執團圓鏡方信成身頃  
 刻間 男命前定易教師 一一一一 子 前程坎坷不堪悲此去存身  
 未合宜天教冷側何多失祖道存留也見舉鴻鵠飛南嶺去鴛鴦雙弄  
 野池時衣食不止贏餘事結果桂梢一子兒 寅 幾年羈絆費精神蕭  
 索程遠愧此身料想苦愁終漸退深如研事有因屬飛雲隨風去花  
 遇新園再發新借問老來端計事利右方享福還遠 辰 春花秋月兩  
 相奇人事才通宜易知蹤跡莫言高處勝身名終是有明時飛聲斷街  
 陽浦魚食釣絲渭水涵此理此因君可見何須苦若此蒼龜 午 主計  
 施權多不遂奈何成敗係天然淹留歲月心常柳藕困身名意未便花因  
 春去多風雨屬為秋倍不勝莫道春生多苦楚安分定任林泉 申  
 世事艱辛腸欲斷六親孤絕夢飛秋聲去屬無消息春冷芳花發秀枝  
 收拾利名求虎子破除閑慮問誰兒大都好事難長久不若將心賦火撒  
 成 生涯成大事堪悲勞得身心已倦疲早歲利名馬足道晚年生計欲  
 何為馬潭空飛四五隻花紅紙掛兩三枝若知預備傷心處百歲墳前早

蘭兒

女命前定易教良 一一一一 子 生平孤苦自難悲處世安身  
 問子平繞向馬頭終喜脫須歸牛角福當榮貴客相尋何日出嬌容巧笑  
 暗思情枝頭一果鮮如日於此前程事亨 寅 立志惟恐出離塵冠  
 似重登見賢人有名有祿情何悅無難無災福自新果結高枝風撒落客  
 來幽室亦紛紛一生自奮成身計深如吉事有來因 辰 香風佛佛入  
 覆性貴客中逢於桂枝未問前程有榮虛當知今日遇良時驚悉更覺情  
 自洽鶯鶯對對佳相相依笑犬相連無難於今日治為享福基 午 冠奴  
 榮虛脫塵泥獨步悠悠上玉梯遠望貴人施厚福疑將重整笑容低鶯鶯  
 池畔雙立燕雀雁前兩兩棲借問先風何日到斷然羊尾出河西 申  
 論汝前生必有危難逃今日有災良時入鼠頭終自吉運臨牛首必無虧  
 鵲築相傳聞內喜花殘結果傍曉垂堪笑平生人事別却於陰虛主儲基  
 成 重重破火是前緣主計更移必自堅但得身心平穩守母媳福無不  
 綿延綉樓你幸無一語來存半路客來言美慶龍虎相連日終得賢君福  
 又連四字金子 浪裏東槎 寅 寒蟬悲風 辰 花筵排宴 午  
 失天種東 申 逆水行舟 戌 飯木求魚郭璞教馬 甲乙人富

貴 性個個恁恁大重不爭強不爭上 居居落落又披披披披物侍人  
 春風和果二山開顏土石皮子後付之一笑雷成 刑玉官初五值好不足  
 非半羊風折枝枝制似子方可保好不好三六分 命與年平五值好現  
 樓若盡心圖畫盡上吉書 一一生心來歇一身何孤起一祿宜遠求一  
 香自分別榮華有分富貴來桂子風清誰共說兩間來戶還清絕兩事謀  
 為又着跌兩心三意茫茫兩字孤刑不堪說 平生踏踏多煩惱碌碌  
 奔流推得晚祖財祖業守難成自主根基方道好 月堂前景不長雙  
 雙鴻鵠不成行春風鴛鴦侶空成伴秋兩極桐情更傷 前程好事行將過  
 莫道閑愁無着處一重山外又重山到此榮華俱供逐 燕燕危巢秋  
 舊盡危巢泥已落更不問他從頭著至親至愛不堪言萬苦十年再去立  
 重樓影閣勝前時度戶老楊合紙送等來萬事謝天公現節時人難可及  
 流年 有一險事說說 驚一度方是路 梅花前後有事相親應有現  
 蹊恐沒分晚 氣教今年四季康康中安樂不須忙資財進益身清吉無  
 事宜現一注者一卷文書真氣象一重好事早團圓兩間來戶還幽雅一  
 羅笙歌在日前強連喜子佳人是月裏有人來匹偶喜喜謀事尚西東玉  
 先西樓光皎皎事有長短石皮才畔堂上有驚他人笑管 謹防閑事挽

居心醉客

居心醉客熱熱不得醒寂寂家人終失笑而南鴻鵠不堪曉 陰局 斷  
 與前成戊同  
 已發鬼谷分定經卦 花秀秋深格 祿重須防印與權財成人恐事  
 遠錦三香鴻鵠飛南北花落秋深葉亦鮮晚景利名終得遂平生無收亦  
 安然家鄉本在瀟湘外重遇關山好向前守道終成福須知者福免雲離  
 天上過運運見光輝 天丙 狼疾 龍虎 此命造化見識高明機謀  
 智慧是處成非非中人是多思多慮未敢遂心貴人見喜小華無緣口直  
 心慈運入牛牛自然通泰 迷云傷人畫道成身身必免生涯在晚年康  
 節前定數提水種花格 持與分定經同 申 守道勝歸富該知要謹  
 不雲離天上月送運送光輝 努力張弓射利名命中有分不勞神  
 善有紫衣人相助此時一箭中鴻鵠  
 男命前定易教 一一一一 丑 生計其煩煎運居祿與權清  
 幽真可樂事志在神全關馬多謀遠花意自便家鄉歸未得雲水每相  
 情 卯 重祿須持意與權財多唯恐福加年三春鴻鵠飛南北花  
 深來亦然事世有名還有利平生無恨永無愁家鄉本在瀟湘外重水重  
 山在目前 己 身強體和性機權在社園強基空虛主聲譽自時呼拳

折花慳惜怡怡為佳道遠有真趣玉軸奇書未 推意貪幽興極  
 權志多利名何得立生計仰天和鴻福相從遠花枝半折磨身居安樂  
 地休更問如何 面 祿重身須異財多恐禍使高峯宜獨步惟善亦關  
 心馬關自多倍花球却抱金任人誇冷淡得趣結琴 奕 斯人心未  
 足已足使持功履世哩中靜榮身實處空屬兒聊見影花綻護多紅試問  
 歸身地歡愁幾兩拳  
 女命前定易教坤 一一一一一 丑 雲收雨散露青天水靜風清  
 月人圓立身必向登金路回首依然過大賢馬去雙飛聲自遠琴調一曲  
 續新絲堪笑馬頭財祿厚危危前日瘦相煎 卯 頻登峻岫未離坎更  
 遇狂風掣斷堂燈暗四望雲憐合進退雙疑意自狂美觀旋家徒自運朱  
 顏弄粉或新妝暗中終遇賢人顧不到孤哀守洞房 己 成時又失非  
 今日前定今朝不必疑立身須向善行虛守節當歸有福時當立高枝情  
 自苦魚遊深水恨無依若建鷄天回頭望終日春風發舊枝 未 折火  
 由天定人能耐料中於心無積怨立計必豐隆山外驚未轉雲中落馬空  
 已知身未穩兀坐自匆匆 面 為計立生涯時非未立家連華入再舉  
 遇虎喜還佳屬散雲中福果收雨裏花終知未晚景依舊事堪誇 亥

得意平生事乎知福未整池中有樂枝上果無鮮統計身非穩機謀意  
 不然馬前雖有燕巢後却送還四字金丑 蓋田種玉 卯 玉潔水清  
 已 企盤堆葉 未 雲開見日 面 企盤堆葉 亥 錦衣夜行郭  
 璞數 斷身今共前丁戊同 陰局 男兒此款為朝客女命逢之也難得  
 他年花結早榮封親戚生輝此節生來性燥烈尤剛好事經營百福昌  
 體態不凡多計較慳慳了了識交涼莫道初年時運蹇限到前程愈光顯  
 蘭房尤慮鬼火燈照願安生一災險既得過時運便通夫妻做作好家風  
 善緣宜把終權好人看歲年相與松 女流年 一底因一馬歇一喜事  
 一登牽火得妻今妻伴夫鸞雀鏡照人孤孤風新屬東時節瘦瘦崎嶇  
 入畫圖  
 庚甲鬼谷分定隨隨卦 渭水垂釣格 跡履荒涼燕火居過橋相過一  
 封書持竿上釣魚相失反欲休來却有魚 玉樹有花難可折金櫻花落果  
 應疎頭知馬過斜陽遠雲散庭前樹幾株携弓親射處遠度自歸林得遇  
 黃牛首羊馬迷人心 賈康 天賦 天則 此星照命志氣高心曠大  
 立性質朴所為聰明親眷無情朋友無義作事不湊道舉用未能成送神  
 太重多學少成若交牛馬之鄉別是一家風景 述云中馬運中方得地

須信榮身在此年康節前定款共公定註司 中 携弓親射風驚度  
 自歸林箭中羊角羊角必性名 求 過却初年始到中化開花謝  
 回風杉官換重收拾方許煙波學釣翁  
 男命前定易教隨 一一一一一 子 華屋光輝盛離梁燕子棲位  
 西 專致處鳴笛疊新泥屬字飛空閣花枝帶雨依曉果何所事生計帳東  
 西 實 廣謀多計少相指獨奮機機事可非平日深思成厚德財  
 若始相惜花開滿目空箇檻屬叫海心長海涯名利柱來壯壯連水雷  
 炭色憂懷 辰 堪與時流異冠冠易祖風通徒來紫雲黃黃贊功鴻  
 屬雲開見花枝利處逐清聲振開呈羊天雨相同 干 西北東南路回  
 頭道木分化開空日謝果結此時環蹄馬一行速在君獨出群舉頭者選  
 退插慈雲梯雲 中 金帛箱囊空有餘平生志意兩何如秋果落枝  
 枯稿春到花開長舊株為馬火群蹄速寒鴛鴦獨覓江湖老地虎虛  
 名若回首那堪對月孤 戌 名利天然定不教人苦圖箭加弓上發偏  
 爾中明珠寄斧斤防火憂棲未又無一條前去路生計立官途  
 女命前定易教 一一一一一 子 志氣期宏遠操持立性高憂  
 疑終或削財食必堅守貴客相携就情意不煎熬虎頭皆可喜福至遇英

表 實 營立勿忽危中間自罕奇嶺頭人潛力操吉福方施驚語情徒  
 洽枝枯果自衰平生多慮志老神必無疑 辰 作計非由己營生必遇  
 人孤身終主康黃菊過新春燕語思歸急花殘果自新美疑候不至榮顯  
 自精神 午 情性來速誰得知宜當與果守朱扉若聞鷄犬相連處終  
 過賢君享福甚為驚焉兩情雖速燕雀雙報吉時前自有高明見不  
 致身遭遠別離 申 一身向去脫波濤守志休徒羨遠高技仗安心能  
 運變須防晚景禍災遭東君过我由為福結果強成富美逃出水滿山為  
 立計辛勤終是不整穿 戌 一生立意用機關康世為人性不寬誇懷  
 立身無自在幽閑居處少平安魚水相連非美事驚鳥各自愛孤寒可憐  
 失量無依倚隨緣不守必艱難四字金子 社燕歸梁 寅 緣水求魚  
 辰 菊生艾園 午 兩簾自酌 申 錦麟浴井 戌 紅日映蕉  
 璞數陽局 心雄 難容 性清高 芙蓉孤 空刑 紅日映蕉  
 身持木名遠 壽同花野羊油鳩鳩性愁一狀一心主持權柄 利害近  
 貴 別難項重引惹傷心幸真并半假方得稱人心野草開花也要  
 沾些且宜仔細美引文遠讀一卷書文士武夫一日雲送影落西一輪孤  
 月散清輝一桃枝上問紅杏一對鴛鴦兩岸飛 文字有錄千里力姓名

未遠誰能識紅旗旗動半天風 綠在重山問官職 日操星日勞神好景  
 安排在各春別祖兩重山色 好前程變化上天津 為性平生多慷慨多  
 學少成枝枝瘦瘦出煙波 一葉舟為星任他風正快撐出煙波一葉歸  
 行帆字火群飛野桃深處圍紅杏 笑指菱花心上非 風簾紙扇秋 平  
 生像慨氣吞牛風蘭金門曲 已周移待桃開別極歡聲馬馬騰蹄舟間  
 開頃年都經過多少豪華在後頭 整頓琵琶歸未晚月穿花影上西樓  
 流年 謀事進退成了翻悔有伴難為星長暗珠謀望難成遂意他人  
 關事不須為謹防皮石家財去 疎路沐行賄有虧 年來作事意茫茫持  
 得三秋桂子香一箭長空旋勇力吹催一舉便翻翔 有一喜有一疑有  
 一事小入知 堂中 三春人寂寞愁聽子規啼 陰句 孤舟短棹出  
 煙波破浪中流費力多到底風帆一送順支撐須會美臨院為人計慮深  
 沉巧把半門庭諸事早有刑有越英洛嗟嗟睡出初年依舊好 女流年  
 心下凄凄思不明一重歡喜一重驚白頭掩面春將暮榴火三煙滿戶庭  
 秋風葉落起新愁琴斷朱絃話兩頭 磨磨心傷切切頭頭一犬淚交流  
 庚乙恩谷分定經大過卦 高揚東風格 疎却親情親却疎離南往北  
 自安福知君本是吾鄉友 權寄飄飄江上居 雙鴈屬鴻忘羽翼 鶯鶯獨戲

逸青蒲黃鶯枝上雙雙語 為報策中一箭 離格邊遠水客屋內未親知南  
 北東西去策中一兒 天落 天煩 天懈 此星照命如人氣高不  
 能俯仰好一介造物如錦袋貯綠草屋安吻外觀有餘內觀不足勞而無  
 功秀而不實空雲不雨空裏雷聲錢財散歡好事過迴六親水炭朋友相  
 疎妾遲子晚春得安居 迷云晚年必是成身處濟會風雲事未盡節  
 前定教棄故狂斯格 詩典分定同 中 責人鴉我我技人可惜我  
 居度度春春有五湖江上月好懸鈎線釣紫蟻 末 初生勞力又勞心  
 百計千思未得成 岷阻艱阻皆經過 財過財過說說豐盈  
 男命前定易數大過 一一一一一 五 親却成親志系何却於疎  
 虛最親和重重名利成而破虛虛習謀少謂多花謝庭前連雨打馬飛天  
 外火斜過去程若安知安穩泛泛孤舟入巨波 卯 勞心出處平生事  
 疾思傷人福未圓興度花紅空使坐必應結果子 折鮮甜雲去馬空消息  
 浴水鴛鴦不辨定向馬前多意氣繞蓬鼠後入過年 己 料共禍福  
 應難實難見人情笑又悲名利不成翻掌失清湖未判到頭宜空圓虱死  
 花應落盡送送屬妻佳事經過休盡話不堪中道有傾欵 未 利  
 名並負此生心地 日應期吉事臨親 舊往還情漸落 祖基落禍重侵芳

喬美履情分散鴻雁亡群意不禁可惜生涯苦中得行成中道喪黃金  
 面 折其美陳補兩羅有益思量是損時卑礙晚年成主德到頭情事尚  
 乖離橫空去馬分飛開倚欄嬌花馬厥垂寂寂西山日將暮不堪回首夢  
 魂飛 庚 兩水雲斷楚天齊望處青雲路半梯直向馬前舒事定時  
 牛背有提攜蕭蕭庭樹花去結嚙飛鴻各自棲成遂幾多名利事有華  
 之野任耕犁  
 女命前定易數大過 一一一一一 丑 笑指融融豈可藉江山擬  
 欲脫塵埃兀兀前程運守己紛紛計目難裁檻內春風來拂柳閣中明  
 月照枯菱立計當逢雲外客 實申依舊柳眉開 卯 紛拏塵事多繁冗  
 意氣難高卷是非前程必過公侯貴然指高臺是福基美閣松做霜雲  
 還知脩竹自豎持良人遠望終生意一點虛心斷不移 己 身心勞苦  
 成基業勝依依無情未通直至鼠來被蛇逐方知此去化何龍一陣桂香  
 當戶入雙雙奇果映天紅若施一點英雄志同助良君立大功 未 井  
 瓜黃金千入深推人直入往來尋蛇龍自喜游波面猶火成祥喜氣侵一  
 陣香風來撲鼻雙枝身果紅輪到頭終有石和利無限恩光箇箇飲  
 酒 元元幽坐鸞鹿度興春若能助倫己財祿旺來門德後招人谷貪

生意福遠宜當守節過費始欣欣 亥 性理非良善當生有損災情  
 懷多不順懶使意難猜骨肉多分散東西或去來限平時日至今仍依衣  
 財四字全丑 寶船停風 卯 霖雨望情 己 小船入海 未  
 圓兩妻 酉 蘭井承泉 亥 秋園壯丹郭璞城陽局 巳 七宮不足  
 過重山 祿身身主忌恨 庶上福 若二山 名利足 事不難 履  
 一家好處又成空一葉風波千里險幾多好景在前程離別愁結斷聲  
 欲月重圓天外喜花相對水禽驚幾多計慮當人心底盡風波未過津  
 愁對江頭花似錦狂風吹雨日偏神限交此去五六八跳過風浪無阻隔  
 沙堤平步上如飛回首親情傷宮起 休嗟房內吹燈笑指菱花背面  
 行今日風元推共指笛聲吹徹又殘更 畫樓花影散 扁舟過海浪翻  
 覆歷涉煙波三篇解親情疎却還親事到足中生不足 狂風橫雨幾春  
 人謝盡碧桃空鏡那紅寬再冉推狀光全盈飽酌來籬菊 流年 日雲  
 中災正五九為道首穿心起三理事善不長慶不足事可速怕反覆回土  
 防區氣外孝更相累氣飲今年忌不詳宜前入醉客忙忙公言反覆相欺  
 挽謹慎身心免禍殃一溪流水遠羊猴入浴盡七事相連心下多不足



庚丁鬼谷分定經華外 月照幽軒格 月華清瑩如銀世外安身欲  
 染塵慮未消終有待遠偏稱等閑人空中飛馬江邊立日透江霞漸  
 出雲身在五湖歸不得花殘果結一枝春 心在繁雜外身居繁雜邊馬  
 頭春色好雲靜月當天 飛翰 天蓬 天倉 此星照命性巧心靈將  
 無非有弄假成真親如雪中月射如水上洋好事多磨利名退退山中有  
 秋不犯官刑先求破祖自自主成此命是也 述云掃雲觀山山色異春  
 春還有百花紅霞節前定數月色如銀格詩共分定經同 丑 我在頌  
 難外身拘重祿邊馬頭春色異雲散月中天 丑 我在頌  
 男命前定易致華 一一一一一一 丑 清酒精神應物華重山正好  
 作生涯有情却對無情緒不意翻成得意家二隻馬兒多阻隔一雙鴛侶  
 戲汀沙擬看馬首多春色月往年來與木餘 卯 守志樂清虛艱危未  
 過時利名成馬首逸樂閑猴兒馮馬何疎閑鴛鴦豈拆連更能遊物外方  
 始得便宜 巳 良夜月華清幽人意漸平利名危處土身勢重運雖有  
 屬飛雲間逢花別稱情炎危須留白首振家聲 辰 月華清深瑩如  
 銀高照清秋世外身塵土易消多慮客道遠偏稱不羈人空中有屬雜群  
 逐馬裏遠樣景物新家住五湖歸不得花紅一葉倚飛春 面 正對高

秋月境光特地新塵寰難涉應名利不卑勤馬侶空飛過花枝漫結春  
 原閣不待聊作半孤人 亥 塘色水全明初中意不清利名因馬力家  
 勢難猴聲馮馮空中見鴛鴦喘意情白頭留一累 口 道寧馨  
 女命前定易致華 一一一一一一 丑 風搖殘雲散平生有誓感主  
 身當守節積善待佳期花貌嬌美比知福慶隨貴人相攀手藝過得清  
 奇 卯 凝眸美望天一方向四時雲收月有光獨我平生無限事先危主  
 業顯心良金魚對對身依藻葉雙雙帶帶美教一日東君主善地榮  
 華福祿昌 巳 守節非今日當生知累修家門宜有顯改尸又相投訪  
 懷武時入末至月自浮兩全當顯映却在淮前中 未 主計開前津孤  
 遺木脫塵收心當積善忠性飲精神龍虎開眉目猴脫苦輪良人末佛  
 首陌上已欣欣 酉 擬作平生事未新却運英雄恨女身時令美同安  
 榮至且自收心守過實農時能步青雲路今世安知脫苦輪屢屢見簾  
 前日飽治徒誇屋內人 亥 主計非親善養生過古人孤身何履主黃  
 菊却聞春鳩喚鳴頭兩帶帶陌上塵欲知災不挽須速且魚黃 酉 全 丑  
 遊魚出水 卯 衣芳紫秋 巳 登樓望月 未 水清玉潔 酉  
 嬌鶯遷水 亥 淡雲秋蟾却理數陽局 有頭却無尾得場偷歡喜晚

事更機關富貴無禮 刑不利休棄六親財 出二山好到有財破財  
 破財耗星趕果財寶中虛擲取成反忽然一跌弄巧成拙好段固緣無人  
 共抗 書文書成不成今日却為人高山共流水外是過知者骨肉兩無  
 緣孤刑兩字確自擔還自吞打腫過中年 一生志氣不尋常一處衙冤  
 卜夕陽一對鴛鴦分伴伴一雙鴻雁折柱行 一生機巧性通天算盡機  
 關度幾年虛過風波人未老勞心勞力投懸懸 三嘆情生不足滿屬  
 信稀字難續前程好慶美狐疑跳出樊籠方是福 東南西北許多愁家  
 務憂煎不到頭幾度醉明月夜月移花影上西樓 虛名虛譽久沉吟  
 祿馬當年未見真捧出御書回首笑誰知隔路到雲津 流年書文書  
 禍星買賣百成風 事向上財星五運 此事一敗榮心求求謀望日新是  
 非防不足須覺費精神姊妹七團時事七團所為凡事有周全陽和一期  
 春風動機得人同玉寶錢尺防謀事及覆時中層承老實為人美善官缺  
 四 上激始不宜交到與不向心也 被罵有防有憂疑官考臨頭 謀事  
 求財運日通文書動慶喜重重榮華已兆前程福此去滔滔遇順風 堂  
 上只愁人寂寞川火東時防失脚閣非謹慎不須有怕有勾連恐若錯  
 謀事成時還不就月當圓虛被雲連寂寂寒亂茶梨花面滿柳絲枯霜又如

慈裏聞飛燕春樓夢不成是非事梳白雲滿江城 興年勞苦事成非  
 福到榮華善自歸跳出重山風景好前利祿鏡光輝 陰局 性格清  
 高早克家機關曉了足堪誇只傷缺數運刑起每到東風搖落花 克勤  
 克儉耐艱辛物換星移度興春占斷四時多計較起家車主勝前人 好  
 信依稀帶柳柳風月清閒壽數高看盡歸鴻滿道少只聞高閣鼓琴歌  
 女流年 帶雨梨花不見香風中乘項寶難當一重災大堂前起一口飲  
 秋一口秋 杜鵑啼後榴加火牛火同行相過虎善還來了又憂疑瘦損  
 者飢為誰苦  
 庚戌鬼谷分定經成卦 鳳宿梧桐格 身心進退多翻覆且度年華守  
 舊心若問理池東畔立等問問向陽陰遠滿坐飛三四隻寒風一點透  
 波深終身若問歸何處千里黃沙半捻金 得路途中首騎虎渡危橋平  
 生心膽廣福福命中履 天參 天孤 天驚 此星照命命孤驚出墨  
 似野鶴來風志在他鄉心 思他處成身異地立業他鄉東畔秋花西畔  
 北園種樹南園陰父母堂前過客第兄空裏馬行鐵基雞不中木注漸  
 佳 走云從前事業多成收直待虎牛身漸成原節前定數風風孤行  
 終身進退逢今日好遂年九且用心得招招塔東畔五風風西沼綠楊陰

遠屬排空三四隻寒光一點透波心晚年借問歸何處千里黃沙半掩塵  
 中 得路逢牛首騎龍渡嶺橋平生心膽重時復任相邀 來 明珠生  
 并草生芝造物根基分外奇此身不是尋常功名際會顯男兒  
 男命前定易欺感 一一一一一 子 修身進德迷今日好逢年光  
 且用心得如瑞塔東畔立鳳凰西臨綠楊陰遠馬排空三四隻花枝雖偶  
 不成林君還借問歸後康十里黃沙半掩金 寅 立意修身事已諧年  
 來日往漸離非得時稱意牛首為憂險危疑龍入懷兩屬群分飛自得一  
 雙鴛侶老相諧他時已樂榮華地失却衣冠雜冗排 辰 操權主計本  
 國榮却喜年未事漸成占屢中頭堪足意運龍首恨多驚馬兒分散半  
 行去鴛侶傷兩兩康鳴東畔瑞塔堆雜藥也勞神思也勞形 午 可享  
 中年樂運君氣鼓雄利名成復散生計蹇運通見馬分飛遠花臥次紅  
 百年多改雙蹄計德初豐 申 積德實身喜有因利名成處艱處春機  
 權到底底成實業計由未散復新花榮倒時因兩次馬飛起處被風噴老  
 來且悠悠地笑若身心強剛人 戌 生世自身孤篤親有若無利名  
 雖租足心意值南園幸值清幽處即堪趨向珠侍君無事日偷暇麟霜  
 女命前定易欺感 一一一一一 子 忠節成家早梳奴易祖風名

傳千里客福過百年翁華提清風入簾垂曉日融前程終有望福極大亨  
 通 寅 欲上木樓去羊裘不見憂美酒樽中綠名茶苑內采奇果時時  
 異良人心自留休問前程事須將命裏求 辰 安身守己自優游百事  
 從心不自由若過流羊暗未濟直頂牛馬免災慶清風拂拂吹出室明月  
 娟娟照九秋前程自有收成計路逢情懷更淑柔 午 良心遠望天一  
 涯兩散雲收皎潔時過人迤邐迎新福得果鮮甜舊枝幽室操心無一  
 事成家立計有說為天遺貴客登仙館喚我相隨入玉輝 申 莖業重  
 成舊不備主計成家擬貴人一聲鶴報無窮喜與牌香風氣味新風風共  
 舞波樓宿燕雀同窠施屋簷檻前美果垂枝上整頓裙衣見聖君 戌  
 孤影空留綠幕中無人相顧枉求功直至鼠羊方可主必知龍虎始懼谷  
 風飛馬落孤山去水激遊魚各散蹤生平衣祿隨時定終待安心守運通  
 四字金子 寶馬金鞍 寅 渴馬飲泉 辰 野雲過風 午 柳堤  
 鶯蝶 申 續玉成田 戌 老顏對鏡 卯 瑣 湯局 多愁多慮 癸 堂  
 多累半願半狂如痴如醉 酉 一日相宜 主 財 二山好福 一 莊 該 字  
 福仙愁心上樓愁之是些些 明通與吻吻地地下地一頓在日家受定基  
 祖遺行苦孩子旺戶去者姓皆佳日了得大大官日也不須說二馬雙雙

遂伴飛一坐作事過嘆吹一堂人看珠光影一志經營匪拙為 莫把閑  
 愁事掛心機謀好慶善經營香透徹破浮生事自喜清幽享壽榮 生未  
 粟性運臨落才藝精神還不錯根基整頓與翻成只要復人守祀祀  
 是平生歷涉多看看此去出風波貴人暗裏扶持出山外青山喜氣和  
 心事東西兩處忙根基穩當德榮昌從前年主兒孫計福厚名高姓字彰  
 孤松桂影數 一處心分兩處心經營辛苦不曾停做成就根脚星辰重只  
 許先孫子現成流注艱難多歷過烟波風浪與翻鞋從前只得者爐力獨  
 影孤松伴鶴程 流年事又度多從十百計愁莫若半憂半喜平生疑  
 心下款來意未如欲進向前人未過當初豈望總成虛 流管曉外啼聲  
 巧人起三烟人失笑愁眉孤雁一聲悲醉底眼酸淚沒分曉 他人事笑向  
 前恐繁鮮惹憂煎 謀事年不好費心吹嘘無力使勞神支撐腰向前程  
 去別有春風在暮春 龍雖天池殿入林吹塵謀望過高人槐花前絕文  
 奮動和氣起騰變化身 附刷 片雲飄淡鎖幽房一點孤星照夜長骨  
 肉有刑多不足落花風雨暗悲傷 為人心志運機巧道尾知頭多計較  
 早年時運本亨通是非非抱煩惱 休道妖嬈別一家春風座上語  
 譚清陰點點多桃李好事團圓醉首花 運來只怕蛇逢虎整頓規模運

濟楚益夫子定非常進喜進財進田土 女流年 秋風吹動笑顏開  
 堂上欣欣入樞財簡惠芬芳人喜笑風常相對舞班臺 榴謝喜喜嘆  
 黃心宮一箭五宮強殘星仍 許祈星種子風逢牛更有傷

永樂大典卷之一萬八千七百六十八

命 諸家星命百三十一

庚巳恩谷分定經革卦 孤獨傳書格 銀花滿地觀金車踏雷蹄未向  
五湖借問長安消息好唯知孤雁一封書鴛鴦傾向池中宿寒落花枝獨  
一林猶依根卷運德薄責人引入好山居 井內靈光射斗牛平生衣祿  
未該周紀子箭向鋪頭發必在功成在此秋 天錫 天祥 天度 此  
星然命案性珍瓏骨稜多落著難三翻覆多親清有似漢運雲兒女還如  
鏡裏花疑思重成敗多經歷早作事踉蹌 述云名利未成若且待火猪  
絕到事皆和(廉節前定)越詩典分定經同 (田)以(天) 井內靈光射斗  
牛綠衣放箭得香透分明指路猪頭發兩處門庭畔一舟  
男命(前定)陽數革 一一一一一一 且 賞過繁華地歸來意氣殊利  
名成復破鴛鴦散運珠節操非凡行威運自滿安然如老萊頰有一枝  
株 卯 未有休廢慮爭如運自淹猪行方出網火吹始離鴻滿屬空鳴  
呼鴛鴦喜復嫌有心求利謀無事且滿 已 用意莫辭勞心勞勢始

高興來隨馬尾嘉致逐斗魁馬叫聲飛遠花煩果不牢平生雖個僕史意  
在簾幕 未 銀花滿地觀金車踏雷蹄果步葉衝借問長安消息近唯  
親孤雁一封書鴛鴦傾向池中宿寒落花殘果一林綠衣一箭頭頭發名  
利變成慶白頭 酉 初中頗得失狹犬始成家獨立須超祖安榮險難  
加馬飛聲似彩鴛鴦色如花更有安閑地居歲月餘 亥 未到勞心  
日縱橫勢為收如運安樂地猶自未能完屬勢隨雲散枝逐雨落莫疑  
心不死名利兩相聞

女命(前定)易越頂 一一一一一一 丑 初心欲待立強基但遇數年  
未得時雖有資財守鼠尾欲知衣祿問猴兒燕雀成雙尋舊友鴛鴦分散  
各歸地孤神寂寞無依倚須憑福至定安危 卯 舉意成家主事新求  
緣身險有延遲難測情懷無定準徒思恩愛本圖金邊滿孤鴻聲自怨離  
梁乳燕語留連時果終有微福及早晚尊禮佛緣 己 立身平地入  
青雲轉目相逢天上人編歷重山鄉故遠再求吉事福運新有厄方能收  
入計無危然必卷災送劫羊浮馬當或喜栽培根幹待陽春 未 斯人  
和似江邊柳葉柳葉迎風若若高人來舉折便宜福祿日榮昌空中  
有屬聲啼淚枝上鳩鴛鴦語不忙更看龍蛇相會最其間一敗喜平康一面

用直機謀心本灰年來爭奈事多乖虎尾騎羊當額發頭主鼠作生涯  
鴻鴈孤飛脚見影鴛鴦離散意難指衣財終有成時日計兼滋上且懸懷  
亥 孤苦情非樂生平足計謀基業成多欲資財莫安圖善緣宜自立慶  
世必應孤羊頭衣襟足災禍始應無四字金且 枯木棲鶴 卯 空岫  
尋雲 己 飛煙入木 未 窮日伸眉 酉 細流入海 亥 寒潭  
下釣 願(前定)斷男命與前庚丁同 斷女命與前庚辛同  
庚辰(恩谷)分定經兌卦 春花秋葉格 大澤來舟泛五湖區區逐浪不  
通吳春花花園終難入鏡到秋來葉漸疎水涵山運飛馬遠天高雲看事  
難圖知若志在清閑地好句休求讀佛書 天秋 天都 毛頭 此星  
照命如芝蘭出深谷似松柏茂幽巖父母德基難守兄弟事業如無獨身  
目主難靠難慈親長秋風葉人情德裏花成敗多端利名進退命入八字  
却得時衣得也終祿在晚年此命好為僧道 述云雖然通草做屏風吳  
日淨塔骨不同(前定)越詩典分定經同 (田)以(天) 井內靈光射斗  
牛綠衣放箭得香透分明指路猪頭發兩處門庭畔一舟  
見操心方稱過丙多因機器財直待跨龍騎馬首平生喜氣日天來  
惠從天降托於人手握權衡極意心志祿必應從此始顯身多見步青雲  
男命(前定)易數元 一一一一一一 子 特地移舟泛五湖飄然蹤跡

楚神吳春木陌上花曉散不覺秋閑果漸疎水涵馬飛天外逸山高雲雨  
隔烟蕪終知志在清閑地醉飲雙鍾伴老樵 寅 葉吳蹄楚與何如思  
丙須防損富鴻特得馬光拖開步正宜君子遠亨衛天運馬字分三隻堪  
外芳花樹與若至龍蛇葉允農許君高志更南園 辰 素祖榮方得  
管家主異鄉馬頭消息好龍尾與何長馬塞飛天遠鴛鴦外雪香塵埃如  
可脫到有好思量 午 未遂身中果性慈救下災中才就難大福受  
龍未鴻馬何喧耳鴛鴦安在哉何如滿酒地獨樂醉高堂 申 銀驢去  
長遠登臨不憚污遠安歸馬頰紫葉編龍園休想雲中屬空探物外龍老  
來直得意方樂半幽居 戌 幹盤有奇功成家祖利名龍馬地康  
泰甲庚中有侶馬飛遠蓮花雨謝紅雲瑞勝俗累把酒攜雙履

女命(前定)易數元 一一一一一一 子 機謀多改安身處處危是  
非隨分定起強護地為過屬情難淺鳩鴛鴦自和風半當玉塵依舊登格好  
寅 志高天外去須應貴客過生涯方得穩衣極不愁多屬去空湯信花  
哀果奈何願頭消息近葉澤定無塵 辰 一朵梅花對月鮮時人安敢  
安鞋言履非貴客及相問唯恐賢者謁少年 鴛鴦交頸情難却鸞鳳馳情  
意自整一言述地傳消息整頓同歸范蠡船 午 一片滿湖景自香前

東北去事難進回首欲成生計寸心猶道未繁華  
 松森度雪霜如來龍跨馬安樂日懶想衣財滿我  
 自洽龍樓得意喜雙金鉅管相迎多損從平足  
 與君前分定英言今日命途延延嘆意氣多勞  
 非走成家日出口方知已異前堪嘆意氣多勞  
 金子 浮萍過雨 實 浪逐行舟 辰 雲月尋  
 申 月夜歸鞍 戌 月夜鳴琴郭璞數陽局  
 志至不工改操 猶大謀高致初年 財上從先財  
 地邊無了 過了後難始用云州秋刑子足積  
 歷法無依款 愛人晚事滿眼親知 偏喜南北  
 雲飛雙鳳歸不整羽衣兩顆蟠桃相映熱兩山  
 行窮通自有緣憂煎運自若頃頃不成眠 性恪  
 隴頭春踏踏自覺因緣淺幾度風波未涉洋 從  
 親傷越官心明性直應何多獨自榮華方自在  
 家事柄高權前程自有榮華分晚結蟠桃色更  
 鮮 半生辛苦到頭財富

仙鶴驚愁歎 此事獨慳慳視情氣不平一生多  
 水清潔心如鏡樣清芙蓉映新菊秋老有金英  
 人口古比歡當時身兒有之善能保守前程務  
 則口吻重則有則當風末場虎進平暗有憂疑  
 莫花風動水禽忙 一奴入屋行一度趕馬走  
 老看少年醉酒場場風送滿華堂夕陽景望西  
 年來好設生涯計可惜福運元未遂這胡努力  
 空局 孤子短輝滿送送逐浪隨風塵慘悽指  
 懶歸寺 坐來為性自馨快道歡打笑生嬌怒  
 年生福宮 夜歸鹿院照蹄蹄月上欄干烟暗  
 聲韻不勝悲 空費思量傷懷抱富貴不來空  
 至心靈生村較 女流年 一重喜一重憂幸  
 開鴨鏡巨新容或却善持慈 黃花出 女笑  
 燒香齊祝壽桃枝外柳依依 財 財 財 財  
 庚辛鬼谷分定結夫卦 紫隱滄浪格 日到天  
 心影漸高庚辛金印目

風聲巨舟泛浪多翻覆淺水回波隱巨貨遠屬  
 紅桃平生志氣無人提晚景金門過貴豪 身  
 幾翻明達鷓鴣有人提舉跨馬騎牛採漸平 天  
 星照命心行正直賦性平和能睡是非無私曲  
 能榮能辱如虎之口佛之心於人不足親如千  
 迷云妻妾子晚君休嘆五九安閑福始來原  
 分定結中中狀文求 自小悲慙尚未成青天  
 相舉跨馬騎牛採目昇  
 男命前定易欺夫 一一一一 且 舊家門  
 莫慮虛已免群中身漸泰猴羊蜜事世國屬  
 朵榮榮晚晚佳聲何顯似高居雲外鎮無雲 卯  
 年須順此洪濤連龍逝人提子跨馬騎牛採  
 身處葉計年未漸漸成道遠道心計遠安居  
 空閑兩派花枝見望零恬然一箇無心客意  
 萬事應君管何事區區意不穿跨馬騎牛財  
 財財財財財財財財財財財財財財財財財財

三隻聲何遠篤信一雙重契情却向東南最佳  
 圓月當空照斯人意漸通精神健氣毅名利  
 兩風鋒從休還更離死繞私衷 亥 用盡  
 赤馬羊背上通心遠猴鼠途中度咿咿囁  
 指老塵世世世世世世世世世世世世世世  
 女命前定易欺夫 一一一一 且 萬物  
 殘運鼠尾福至立龍頭對對對對對對對對  
 棲 卯 獨對孤山坐倚高跡本高心思安樂  
 重公姑不汝勞但敬遊玩果福慶水整宇 己  
 珠初未先侍遠終與六親疎且待犬羊至須  
 往南湖 未 春色濃如酒生涯冷不榮情懷  
 雲瑞馬聲催催上琴平出多惱失批告不成  
 計復成只因身有厄以至福還領領領領領  
 棧月照西陵 亥 志大豐勞使使使使使使  
 天道應難測財財財財財財財財財財財財  
 鶴 卯 天街走馬 己 騎驢入巷 樂 築枝  
 杖 西 月下拋



越 亥 破曉生塵郭環狀陽局計計較較先疑心樂不垂人散巧也  
 鈔一人此此亦大注注財上丈人許許者強強一坐不坐則則骨白事日  
 土洋沉福九五福先生謀貴人命值自足 門戶一年不足一月則親似雨  
 中花疎若勝和漆 橫掛名顯鉤深致遠 一人舟中支特吳月漸到岸頭  
 隔切玉蘭交 一江春水浪中花 一荷東籬秋後花 一事茫茫然心地懶  
 重風景後頭掛 為人伶俐機和氣春風事事須知只恨命孤招妬忌  
 把家卓立有成持 平湖風浪鳴多少行外梅花空影瘦門門三四苦索  
 心馬出蓋關心善笑 經營未見眼前功目下相將運限通大用元來成  
 晚意風雲際會轉頭中 深谷梅花散 晚年家道足團樂底事歡歡未  
 得安性懶灰休心極倦戶門赴惹事多端 狂風波浪驚多少深谷梅花  
 耐寂寞終許仰高休未得小樓明月上閣干 流年 防喜變成悲好歡  
 君得知陰人并小口寧免有災厄 有一件大事非細一翻驚哭聲還似  
 笑笑裏變哀聲 凡謀未得訣照願一陷跌 凡事反覆難辦青綠性則  
 訟非重則骨肉 一事可成一事作怪一僧引路一官下拜 失脫驚疑  
 意欲前途事奈心機事務反覆 一求文書光一沼笑荷看梅桃開正熟

相狀柳綠芳 疊疊財來喜又未芙蓉閣綻映紅梅成名一向詩彰顯華  
 故門庭福祿回 今年進進好懷疑爭奈心忙事未期有喜喜中防不足  
 厭厭愁聽為聲悲 髮髻功名尤未過年年未用盡生平計心驚日下事如  
 何利祿勾連宜早避 決散憂疑添喜氣從此優遊身過貴吹嗟萬呈快  
 翔翔翻身穩步雲霄裏 陰局 命好數好兩相符只是生來命帶孤細  
 雨落花傷依切幾多心事自支吾 玉梅絕得春消息又恨隨風舞舞輕  
 早年雖是屢艱年好箇前程享安逸 無煩無惱費心機事到頭來一段  
 悲誰道霜寒鴛鴦冷因緣何處不生成 夕陽好景貴客近掌上明珠顯  
 名姓家山有分白雲閑福祿兩全人有慶 女流年 車行到此又逢橋  
 花香花開人寂寂孤鳥鳴鳴人大巧琴音鳴咽夜迢迢 杜鵑切切屬聲  
 忙中女登高亂一場半兩半風心嘆咽香中憂裏意悵悵  
 庚壬鬼谷分定結困卦 兩打荷花格 荷花兩打獨香散蘆葦風翻馬  
 陣斜家住五湖恩信至白頭塵境自生涯園林花發存三葉百歲墳前半  
 是他借問始生須苦節到頭三紀入烟霞 遇犬多驚險逢牛路漸通前  
 程還有路龍馬必亨榮 天駒 文昌 此星照命山中樂吉好  
 事多慮見撇別智累多自能自會不俯仰性快口直多面善會推當能支

時會評補夫妻和睦兄弟鏡中花有貴如不遇衣祿聚散多 述云龍馬  
 鏡邊過衣祿日事通福節前定款而打驚驚格時共分定結回中 遇犬  
 多驚險逢牛路逢心祿財須茂盛龍馬為神臨 未 命逢吉曜好施張  
 男命前定易救困 一一一一一一 止覺成名稱貴郎  
 委運萬萬君利牛頭上更許名聞虎兇高馬兒有侶飛三隻管帳無情  
 控一毫若解留心最出處處勞災難一時逃 實 艾荷兩打驚驚岸崖  
 華風搖馬牌斜身在犬頭多險阻財當牛虎始榮華樹同花結成三果身  
 向雲中初一一家龍馬群中多喜事到頭出俗入煙霞 辰 着意經營未  
 遂心不須與嘆苦呻吟若逢羊虎身須泰更籍重山利必臨臨蓬萊風控斜  
 屬牌枝柯兩沃鎖花險到頭利祿滋 獨慮區區景物侵 午 棄業  
 樂重山安身登貴壇利名起當世生計仰龍顏三馬空明方花取次殘  
 雖然多役事晚景却身安 中 年來研事榮心計未安寧馬牛乘福地  
 龍虎極家聲長空飛去馬永夜不聞情拭刷右蹄事此心無不平 戌  
 倚祖應無星重山計可施立身須仰貴得志馬龍時屬字恩中蕊花枝乾  
 慶祥華勤甘作蜜口口只甜誰

女命前定易救 一一一一一一 子 綠樓紅樓儘主身何須別志  
 更貪心自然福至無危慮不至災生共禍侵夜月媚媚空照空秋風浙瀝  
 撼孤林元坐燈前同盤曲指彈絲斷續新琴 實 心懷鬱事慙慙  
 世身勞不自由借問平生何未遇致遠今日足堪憂秋風颯颯情無倚  
 月凄凄意未周來頭望望江山景且自寬心度幾秋 辰 鶯花易老晚  
 來春不登記冠冠越越樣新樣樣低垂修己事自消自度度閨身早離勞生歸  
 活計終須榮過脫紅塵前程且可安心守不必憂慮與苦辛 午 一輪  
 寒月照來樓樓散散歡喜未休今恰過過登雲貴貴計終須福自由鸞鳳  
 同栖蘆葦滿滿鴛鴦共宿琴花州平生自有恩情在不用慶心度九秋 申  
 幽情鎮坐情情中形後心勞命未過欲問前程期吉兆當知方子得豐隆  
 情懷美望天運月衣秋從飄戶外風若得賢人同一處必然因貴立斯功  
 成 休嗟世事如如絲心下中仲有舊疑一條如絲無人撒但展愁眉疑  
 立基花飽滿園遊蝶喜喜後空樹被風吹成散相仍仍柳柳道不妨碌碌且  
 隨時四字金和 把扇騎牛 登山望月 居 首石蓮霜 知  
 賢如順風 秋堤楊柳 心 坤房結安 嗣嗣 湯局 心身志高  
 支吾得巧無空煩惱自有元寶 錢 一 堆 後 在 身 書 又 書 氣 利 成 名

遂 雖一雖後方各刑不足性性難言於心也則豈有責人收後不思無  
 山上有旗旗有望名利可成休矣想 似親生不足疑於有福 積陰陰  
 功必殊若雙雙鴻鴈怕分飛兩兩鴛鴦恐別離運拙徒勞心智巧前程  
 多利幾多時 一性本未厚一官只見音圖中防有時藝術較功深 年  
 來未得兒孫力成家未說養家心 為人性巧有機謀只為心高事不伴  
 巫蓋幾多敵與苦如今刻地尚生愁 命分生未何之淺視困為屬陰中  
 險狀空屬子不成行到底差難得伴 前程有貴人坎山上山高事  
 事圖美道家禁尤難證者有此去足歡娛 片玉無欺數 弱性孤高  
 雲馬各飛舞一片玉沉沈光未起 心高志未通名利難兼骨肉  
 要比和人人徒指若過江頭人前程從此去 流弊四上事生利有  
 此致犯做事 過後旋當前阻與承頭為日上 文書喜氣家新更改後  
 得其坏權貴火富貴人防備他笑是嘆 謀望 謀望今年好費心自今  
 氣款未舒伸好時好事專生計直待秋冬遇貴人 丙丁驚喜佳人笑門  
 外白雲空樓閣一場閑閣不堪為要得平安先叩拜 一家二十口一雲  
 天外走一江霞吹雲一人休去走 年年空自恨愁眉過運營謀未遂時  
 欲識關山身外事舉頭次第好音期 一袖文書忽地驚吹嗔有便過高

人彩雲秋後光陰足此去軒輊氣象新 陰劇 斷與前庚戌同  
 庚戌鬼谷分定結成卦 驚宿野林格 斜裏黃金不用量推知斗斗日  
 相妨孤飛雁過蘆花白百歲優游說水傍常宿喬林飛散華春花枝上有  
 金若若家若出中年外好逐笙歌入畫堂 筆現隨身學不成不思名譽  
 與公卿江邊幸有鱸魚美錯認長江作帝京 天將 天氣 孤惱 此  
 星點命孤重性重送神重重心高性直不靠祖財奉頭上做成箇某某筆  
 頭上拱出家緣千層浪裏安身不功百人筆頭立命不怕虎穴中敢去取  
 子巨浪裏也去釣魚只得四柱整年所以不能消際 送云根基先駁難  
 枕景福優遊節前定數料裏黃金格詩與分定姓同中 筆現隨身果  
 未成不為松相共公卿江邊善有鱸魚美莫德失安作帝京 末 險阻  
 艱阻皆經過前程通少憂驚休道風波都見了運財過祿晚豐盈  
 男命前定易數成 一一一一一一 財裏黃金不用量推知斗斗日  
 自相妨群鳴雁過蘆花遠雙丹鸞鴛鴦滿清波筆現隨身難學利名到履  
 足稱揚若果與在中年外好逐笙歌樂畫堂 叩 誇子身懷之誰知和  
 斗功果寒須家業計漸積糧馬任何孤隻鴛鴦額不長立身更安虛雲  
 水興難量 已 身心策計不由人他日安榮送此身定評利名隨意足

些兒閑處不須誇鴻飛二隻何堪行鴛鴦指始可現試問老來成底事  
 一翻拍起一翻新 末 筆現隨身學未成許君中算運功名權時推重  
 雖殊俗落魂情懷志不輕 鳳隻鳥兒飛已遠一雙花兒色重新寧馨必許  
 喧鬧里無限歡歌則耳聽 酉 廉身殊未穩樂業在長途牛首贊尤盛  
 龍頭騰氣麗花好開異國孤屬遠萍蓬且遂時中樂將心休外園 亥  
 休憊前途作末隨身筆現學成黃金滿斛好屋重鴻鴈雙飛自重輕  
 入手巨簪中遂意起門一果自單簪三春花并進互若報初中勢不平  
 女命前定易數成 一一一一一一 丑 時辰一變過於舊榮顯衣叙  
 易祖風過橋且問水衣客黃卷瑞然主大功室兩網蝶當此始為齋出沒  
 偶相逢羊火傳名振閣里此身終自有亨運 卯 從茲守分去如何自  
 在優游性更和但願安然增福祿一生焉得受奔波只恨鴛鴦情未淺終  
 知奇果結無多靜處家庭安孝義毋嫌歲月去流梭 己 幽懷悶悶幾  
 時寬勞苦身心未得安康世若施仁義事為人不敢受欺騙當收果果身  
 榮貴相待良君免苦寒但能閣內安常分必日進時有榮歡 未 莫依  
 成家在晚時止緣未過貴人持芳安嬌婿年未美百計俱全更有恩傳揚  
 吉兆當龍玉榮命善華情虎威如今閣常安分無著平生不忒儀 酉

全帛囊箱亦見產性平意氣兩何如春歸園花容艷秋去枯枝果實疎  
 燕雀成群尋故壘鴛鴦猶自泛平湖老來且得虛名去回首凄涼對月孤  
 寒 明月與清風平和雨不同萬般皆會合一粒自然紅結津鮮并燕成  
 鮮採蜜蜂不知辛苦主甜處為推工四字全丑 大船逆海 卯 月照  
 寒潭 己 寒潭下釣 未 花衛客宴 酉 逆浪網躡 亥 菰  
 逢金郭璞整斷身命庚戌同 斷七分與前己丑同  
 早中鬼谷分定結成卦 雲平夜極格 重雲雲霧遮天涯折雨折風  
 隔歲華秋水隔樓三四隻成寒風之伴寒少春晴去處園林綠冬殘凝霜  
 自不如借問生涯何處是騎牛歸去老農家 天壇 天瓊 天因 此  
 星然命德士之星有道之宿人命說之清若秋宵夜月春浴蘆花不實之  
 北名利奔馳性淫踏陸性直出口傷人多招不足親情有如江上雷兄弟  
 恰似鏡中花若安身除餘非牛虎相逢之年 送云長江波浪急也有坦  
 平時原節前定數密雲不雨格自與分定姓同中 極日無人舍理籠與  
 水通遇蛇心已定庚金絲結同 未 鴻鵠高飛遠碧天不同燕雀兩三  
 融他年志氣軒昂只取馬快持有貴燈  
 男命前定易數成 一一一一一一 子 比不生仙果無知風撼搖

蓮花生厚見利又還消雙馬飛立芳華漸凋然中道理生計且  
 豐饒 寅 出身雖甚利名先榮雖生涯務日前分到中年應有福時當  
 缺免美輝輝高飛兩兩馬馮送花散枝枝果巧鮮借前程若美應吟轟  
 基業福延年 辰 歷歷難華百伴差重山再整立生涯成身遂志他時  
 節親舊交情隔歲華飛雁一行橫遠寒鴛鴦獨隻雄汀沙晚伴始滿生平  
 願榮慶田園計主家 午 蹄陰之水何通舟寸木馬能出大樓不端利  
 名過我顧常時心計遲則求楚天跳望孤鴻遠送波散花散花罷不覺生  
 涯榮又春信知財利若東流 申 猶氣多為成敗事日家業計却跟蹤  
 休捧去庶榮如馬還見危疑勢似波走處鴈聲空結耳滿樹春色淺相和  
 平生名利終成誤一夢南柯自若何 戌 南山倚竹北山栽苦節還疑  
 待感來地僻莫嫌枝葉盛林深終是絕塵埃屬書一去無消息花態芳如  
 帶兩關直過牛羊方息慮終者生計主高臺  
 安命前足易為計 一一一一一 子 世事多翻覆情懷晚自寬立  
 身祖當離成業子先慳雲中人遠問門內客情歡前程多異果不致苦心  
 酸 寅 幼白慈顏喜今來莫羨難饑家能好惡一已受辛酸漏水隔山  
 遠兼風兼雨寒前程全不吉要好運 辰 獨守孤燈坐悠悠天日

明何當風色動史德馬兒為鴉猴做福至猶兒晚家成貴人未顧則只恐  
 未通亨 午 秋盡枯枝綠月殘空自明安心無立計舉意改前程燕老  
 歸南去花堆果不榮故鄉人不見展笑有餘情 申 世事紛紛繞心懷  
 似亂絲親疎心自險福去命當危心膽如天問恩情似露滋晚年逢貴客  
 終不福相隨 戌 美愛人老守孤憐須要前程有所歸貴人接引終當  
 誤家業勤成可自依雲中客疾厲聲絕剛裏恒恆母訓違當今且守情懷  
 喜馬犬相連有致挽回字金子 雪月照影 寅 井鱗出沼 辰 寒  
 潭下釣 午 更殘望月 申 收柳連霜 戌 月照青松郭璞談陽  
 風沈人物聚去清玉多學多能幾多奇珍 一喜 一落花 一鹿  
 雲中福祿襟龍 田 計較成說 風吹海上片帆飛襟厚財高事  
 宜桃李故園成實早求風吹散舊塵泥 一段因緣事不致英雄俸少  
 年期舊舊合喜春春早難得梅花一兩枝 骨肉情親反不親翻來覆去  
 若眉翠夢回一對鴛鴦散自有清風作故人 思量世事知多少換葉除  
 根春正好悠悠湧浪中船獨自歸來人已老 老來身轉健比去心如  
 願軒運施為到家風重改換 獨上蓮霜 美語誇誇意氣許多財  
 運檢註商只知錦上添花好非謂建霜又雷傷 知已交朋生恐惡親烟

眷屬蓋非張汝南天水人相遇從此提攜善倍常 流年 一婦人之前  
 程表益有伴懷財散雲集 不望求財却有財行年正遇喜喜來謀為  
 自有榮華北別有高人着意推 看看此去如心願慮有因非時中紫堂  
 前人看少年人恍惚三烟空恐恨 鶯聲切切杜鵑啼風送楊花滿院飛  
 歡笑藉時生得意菱花照破水禽啼 一火頂山川一人秋醉眠雨打芭  
 蕉響風吹浪裏船一刀揮元寶一天生雙口本喜且先憂令人心情憤多  
 少索懷嘆不平幾多悲恨謹傷神重重驚過憂疑事此去方知氣象新  
 辛巳 恩谷分定送送計 戲水驚鶯格 志氣孤高且待時時鴻濤屬各  
 分飛園林花發依依綠春色須運長嫩枝山遠路遙知馬力獨奔戲水不  
 相依前程幸有知音者獨聽殘鶯晚啼啼 遇鼠身逢厄運實過貴推龍  
 蛇波浪急中馬足光輝 天祐 天非 天破 此星照命無祖業之分  
 無親友股肱之力一雙手做成家計獨自立箇生涯人情淡薄骨肉相疎  
 十分恩愛好成非非難是疑好奈何費力大事不怕小事不致過思慮  
 千萬百計過了多少難難難了幾難難難皆是天破星所注 迷云與翻  
 浪裏風波急還知也有坦平時原節前定然 日晝天心格 年日身年影

不移埋深鴻鴈各分飛瓊林花放依依綠春瘦園林一兩枝山間路遙知  
 馬力人生散入掛高高低駕駕戲浴瀾溪水獨對孤鶯晚啼啼 中不 命  
 中到鼠身妨厄許着逢運實過貴權直待龍蛇波浪動一交年馬是豐年  
 窮命前定易數運 一一一一一 且 跡親散失不勝言通畫危疑  
 事萬千欲向新題故事偶然生計獨操權天邊鴻鴈群應別也呼鴛鴦  
 頭漸聯美嘆中年太多事覆霜未久致水空 卯 初生乳兒走三私情  
 性天教豈自由猴鼠曉行違傳事蛇兒相見顯家散空中有屬分飛遠度  
 下芳花求不似收得利名歸我後好思烟味夢莊園 己 生涯五處不  
 為莫石碌我花硬倚春運利迫名空沒志家煩事迫日昏人鮮科鴻鴈飛  
 無力逐隊驚香老未明天便災危困賢子不須與嘆注麒麟 未 天然  
 孤子困塵沙初歲管謀自未涯晚過利名翻手失長將心緒苦若鴛鴦  
 兩隻兩驚散鴻鴈一行風逐斜若論中身成主事移南換北兩道家 酉  
 平生志氣高天外半是真情半是虛望守株如待虎成身碌木欲求魚  
 飛鴻去後難須失花樹榮某日疎有道前程有明眼片雲雲散桐仙居  
 意家 初涉艱難事可嘆無人何上志無涯多憂須有無憂日不意翻成傳  
 意家 天外分飛雙馬遠極前墜落兩枝花鏡基去後須堅固唯恐靈傳介

齊如

安命前定易數選 一一一一一 五 未遇春時變化工藏形且守  
 綉情中實已時來方得地鼠羊吳脫見玉公權外一枝生吳果構前大醉  
 挽長弓若問親難家破事元來命裏更多山 卯 福至心田得自由時  
 身隨爾入瀛洲當年破敵危中道日復榮華始免憂風吹塔滅觀明月雨  
 洗衣垂慈舊愁若來自守安閑地得子相扶上鳳樓 己 別祖離鄉作  
 外人年未艾蹇尚強身何須苦若思安處自得慈慈越象備 一枝果風  
 東城兩處身存意未朝唯恐利名難到後更覺晚景有足追 未 堪嘆  
 終難事賢人道不通鼠來名自顯牛至福言豐吳病身雖有虛名定主封  
 為心修福善方得享昌隆 丙 守靜居家吉善華物有盈貴人觀損益  
 天道迥枯榮絕命多山險愁心帶疾生此從千里客既景自和平 戊  
 成眾美欺難高人入遠閑閑顏一笑取意自相攀得果非奇特依若笑  
 關閑鼠鷄終一別福緣遂滿珊四字金且 齊亥秋 卯 梨園德樂  
 己 石上栽花 未 逆浪網鱗 酉 綠木來魚 亥 枯木遇春 卯  
 璞然奇局 甲丙庚辛人大富貴前程名望此節貴沈 雙屬 破鏡  
 半真半假再拜弄瓦箇箇能人之手也者 一枝花映曉曉紅一對天道

鴈字空一葉扁舟五湖泛一生財祿自亨通 一鏡半邊无蛟龍船一場  
 錦重人未醒水上落花香 一人執傘免家辛苦歷涉艱難身心未闌萬  
 水千山 性叶叶喚喚性觸離眉滿日 澤如快活人平生志氣未安穿款  
 艱歷涉人問事幾許風波未得伸春美少年心柱用盡進喜有人機重  
 貴人踏裏日快時為是風程風程送財上有力在衣財用石邊皮難過重  
 山喜自歸志氣美言今未滿前程快活美狐疑風宿楓林秋 風宿楓林  
 莫愁呼至親骨肉有如無艱難險阻皆經過名利園林祖不虛丹桂枝頭  
 懸皎月碧雲山下種珊瑚直須伴伴親經歷好把平生作畫圖 汎年  
 身意如何事難成懷才門早宜管管事也似有心人進事難成心誤  
 悔老不來八項正好事從今又一新東風桃李欣園春舊愁新依多榮係  
 對景新詩却自吟 高唱家人忘有哭求謀望事又排高人排引多子  
 遠謹復問非暗裏來 一喜情怕一山底走一弓弦斷一事起創 傷心  
 怯風雨門戶半回土月缺又還圓不覺濃雲起雲滿山頭只兩年寒谷春  
 回還送喜戶門和氣四時春福敬祥生福及身變化升騰從此進難容作  
 箇有成成人川頭有文晴生疑荆棘叢中步可通仁與不仁其換依得便宜  
 慶着便宜 一花雨中開一樹曉紅梅一卷文書勤行人得意回 秋意

將進芙蓉空馬子一樓人滿屋樵童只有鏡生臺十八子柴門外竹 陰  
 局 斷典前丁乙同 日被雲霄格 日畫難分影新斜成身消息  
 車丙寇谷分定絕同人卦 未待時春歸馬吟無踪跡秋月空梁燕亦歸祖道只因身反破思深爭奈  
 見分離春色樹邊緣何事實結枝頭一果奇 知道身榮貴成身却異同  
 龍中外虎穴相會便亨通 天權 天聰 天富 此星照命經風涉浪  
 之星穿山透石之宿人命照之有三早有三進宮早憂愁早苦心早子  
 息進心剛進享福進直待未主成家計 述云五九絕交還得地桑榆晚  
 景得安閑慶前前定數日雲過格詩共公定註月中 祇地須徐貴身  
 成事漸同并建龍共虎八口快刀鋒 未 造化緣來進退多正當成慶  
 反說地得逢衣紫東君客從此亨通氣象和  
 男命前定易數同人 一一一一一 子 春色人言淡似酒生涯自  
 料冷如水利名成破空堪首志氣多能苦鐵音日斷月明空屬過情傷風  
 送落花深平生瀕若長江水無語東流是此心 寅 縱步峭峻巖即  
 牛斗問營者猶未足榮達事空明而水情何人霜鴻飛更難美言於去路  
 雲霧遠西山 辰 石鏡藏金巨重唐掃舊塵極前難難後明物不明心

花落幽園靜鴻飛晚月沉生涯三桂裏桃李自成陰 午 志氣衝天外  
 生涯計復成只因身廢破方見滿運傾去馬雲間見花飄雨後輕秋光風  
 景別殘日照西陵 申 春色江山麗繁華錦綺堆先華偏應日功業自  
 奇或鋪翅驚鷹卧張飛鴻馬成身消息如獨步上高臺 戌 成家立  
 業兩邊圓困利名竟未便勞盡百年心計上號祝千尺子擎天白雲隨  
 馬飛天外紅雨飄花茶檉首晚歲生涯隨意足奈何天付此因緣  
 安命前定易數鼎 一一一一一 子 莫苦身無疾當初福木登高  
 樓人目望綠志欲尋珠貴家重重善東君登臺言羊頭併尻尾消息自來  
 傳 寅 滿斛黃金秋日明花紅柳綠色春生祿遂馬祥尊大路人隨免  
 子主前程良駒不脫風塵客紫燕頻栖簷棟榮日斜不展金仗望眉而破  
 衣入漢京 辰 燈前梳盡平生事早上疑如一夢醒守閑寂寞存心在  
 坐懷清閑發笑驚一鷄忽在耳邊語雙龍然自謂琴琴離家早前程去  
 貴客相扶入帝京 午 君日除倉一時中風雲散乳木如同葛里揚成  
 人恐懼一身主計日亨通未遇良時自安守終須奇果漸昌隆尾尾相利  
 終日吉不須憂慮有疑山 申 君心未喜意寄迷空堪公憲向雲居拖  
 心元坐出離表主計書先難故產鴛鴦對對遊新水鴻雁雙雙過遠湖秋

問平生有似動心福德有和如 前程儘自立銀基且思心快勿  
 外純平生自有微福計業終須遇吉期慎性切勿收拾住閣中凡生美  
 招非待得寶頭回願後不妨安穩脫憂危四字金字 落花流水 寅  
 蟾宮捉光 辰 磨鏡復藏 午 秋燒楊柳 申 春入花園 戌  
 雪月尋梅郭璞秋陽為 孤平平則社利名難逃 此更重氣未重折  
 田四上山林在日立言或福浪裏孤舟歷涉萬千過了今年此身安然  
 雲掩西山月天高月明孤鴻飛失伴愁聽夜猿聲孤舟出風波去萬  
 里征帆一樣平 幾年有意思雲路幾陣秋風變馬奔我多生志滿乾坤  
 獎度支吾自勞苦為人磊落少年和氣香風別一家祖業無緣難守舊  
 自為管運僅善華 日月莫疑堂上缺馬行難整成孤越幾多親眷雨中  
 花一段話頭誰共說 風波險阻幾千里歷盡風波始達通無限風波無  
 限好許若比去化龍 春水結花數 精勤有志莫非高春水則花又  
 結桃我種便能成秀實張心事甚根高偶逢此限龍蛇會沙地垂楊立  
 不穿缺月重圓還又吹東南地住漸增豪 流年 事業要好揚笑喜小  
 來容斜峭事事變八州 離休心念幾回勤 昨夜春雷聲已驚高門頭角  
 看呼噪翻身跳出三層浪占得龍頭第一名 謀事多成福祿隨名高利

厚四時宜興年有意雲路今日騰得萬里飛 一卷文書至一官掩面  
 歸門庭運改安和氣四時照 預先積善可修福願祝花梅。月長他事  
 莫前宜忘奈免教人事變參商 陰陽 陰命元來教伯陽陰陽差誤不  
 為強雖然一利前程終是初年未吉昌 為人稟性自仁義心爽精神  
 愛伶俐半開半吉半勞心孤越相刑親眷異 菊傍桃花便借春移來西  
 院愈精神七宮真殿相因重獨倚欄干眉棧聲 晚歲歲家財足看春  
 子弟還名日他時車馬發于家利錄美富路曲 女流年 春風吹動  
 笑顏開重理鸞鏡 杜宇一聲音信喜牛却回首馬蹄來 文書進  
 益田器狂坐享閨門百事昌客信喜鳴閨女子梅花斜神一枝香  
 辛丁冤谷分定 觀卦 馬過高峯格 馬過高峯不送飛飛家江上理  
 毛衣火頭消息應測到底在猪羊香猛賊中路陰人來舉用綠波深虛定  
 虛虧平生難得後晚過蛇羊透玉梯 大樹盤枝實年深枝葉殘歲  
 歲江上月獨自照青山 星如 此星照命如風之象有無形作事  
 七顛八倒弄巧成拙親如不親恩中生怨恨錢來如風而去飛沙雖是  
 鐵基鞏固預存不究之憂憂運子挽危事勞心妻宜命硬年高方合婚  
 命約年小定有相妨休言發達應速來主自有福利來也 迷云猴鬼絕

相會事業使直理廉節前定堅木茂深林格 坤馬過山飛不逃賊寒枝  
 上一光輝火頭消息若須覺性馬猪羊虎雷威中歸陰神齊拱手綠波深  
 廣失無虧太原水人相引過此方知應晚期 中 大樹根盤實年深  
 枝葉殘江柳秋月上時照好青山 末 淺分生來命主艱難逢結海歷  
 難關逢寶過寶相携學際會風雲頃刻間  
 窮命前定易越否 一一一一一 丑 惟昔何堪說當年事可知滿  
 園春色盛艷眉月光輝露灑梨花漏風輕燕子飛水南山更好歸計莫枝  
 連 卯 秋山雲水凋殘葉擬待秋來長舊枝道在困時鳥足嘆人當榮  
 履事無疑寒江鴻雁雙雙遠春沼鴛鴦對對飛試問終身人事業前程起  
 越勢真奇 己 紅杏枝頭春色媚綠楊堤畔曉風陰千山自覺形神爽  
 野樹何如因睡沉花影重重增夜雨馬聲嗚嗚碎秋心身成江漢思尊勝  
 樂在溪山歲月深 未 園花青春媚門閉白日閑未應財久積後事  
 艱難屬影沉秋水人情隔故閣不堪江上月回首落青山 面 雲龍相  
 會遇需雨在斯須枯槁含滋秀榮華與眾殊功名好消息人意莫踟躕若  
 能如越相承永脫災虞 亥 桃花謝後若芳菲春去秋來未得時景物  
 循環榮又謝直道牛馬相宜鴛鴦兩後聲多巧巧巧秋深急別離好似

年年江上月陰晴圓缺有盈虧  
 (天命前定易數解) 一一一一一 丑 結樸依去風自揚善地榮華  
 福祿昌早向來門多吉慶原除一紀少災殃對對鴛鴦時得意雙雙鸞鳳  
 自呈祥更過虎龍從自始從容富貴不尋常 卯 得見東君寵無憂喜  
 自新但緣時過於自福中途慮已宜安靜成家脫苦塵生涯榮又辱志氣  
 滿江津 己 好事多磨難根基向晚前自宜登殿親親表斷成克芳  
 桂君來折技高奇果運平生如一夢窮了又還圓 未 離珠光山玉方  
 圓巧匠心須當修內善使外邪侵真偽為非是前程福自深身勞唯在  
 晚回首楚歌吟 酉 水冷魚沉底泥輕燕離林閉清何事樂立志守當  
 今奇果須成實來若特地尋閣中常守節莫惹是非侵 亥 欲問平生  
 事聰明立性剛立身親巨富處世近志良魚跳深波急燕燕飛無心  
 須走克衣祿安慶四字金 丑 月下賞園 卯 枯枝待春 己 獨  
 坐觀蓮 衣 殘花過風 面 雲龍過會 亥 明月盈虧郭璞致奇  
 心 平 互好轉身勞苦 文 孤刑多誤意芳心 有一分善文吾一人  
 山上立功名可呈勢 句 向首雙馬 馬 日半雲中有一分巧梅 一  
 對征鴻分碧漢一對鴛鴦晚晚伴一對沙鷗去又還一隻秋來染上燕一

生心急慢一池羊枯乾一稿泥中吐一人一官登頓頭衣重着起旌旗  
 挫動半邊紅 踏躓身心多不測許多繁冗動悲酸多謀多慮心平直氣  
 榮堂堂守節寬 綠楊陰裏防驚散留得紅蓮一枝綻幾回獨自向西風  
 心驚秋後無歸焉 砌下芝蘭漸喜宜榮華未遂莫先悲望心守舊還守  
 遠好對斜陽尤未遲 蒲菊滿架數 青松鶴氣冲牛斗鯨直欲標有志  
 謀好應財量無盡歲支撐神補太何嗟平沙漏影風千里古渡驚行月一  
 鈞天上紫衣人薦譽碧桃新折舊枝頭 流年 歲 嗚 財財喜合心  
 難持性過快福未肥川大 文書事重宜登堂志場。古文書可喜鏡持  
 逐氣象更新福晶未展開銅鏡照顏回文書進益添財喜為星風雲一吹  
 哉東風吹動池塘柳善色津津生戶牖只愁雲鎖月黃昏掩閉寂寞傷心  
 久 川大動時防失脚風舞梅花還半落樹愁忽動喧喧喧石上栽花恐  
 差錯 他人事莫向前萬里語也相連先言且天得意籌謀福自生文書  
 動履適高人前程自有榮華兆山外逢山事有困一喜不喜一愁不愁一  
 清風小院一容醉高樓 (陰局 斷與前甲癸同  
 辛戌鬼谷分定經進卦 雲霧過山格 平生志重重險獨攬學弓刀  
 漸旋雲路過山多險阻時來平地上天梯屬飛天外聲聲遠雨後桃花片

片飛借問百年成應事長江春色綠依依 命見平添角身邊馬迅蹄杜  
 鶴枝上叫猶道不如歸 天印 龍馬 北辰 此星照命有權持有志  
 慧見喜不喜財帛不缺先破後成會撐餅會分理有剛却却送神重重多學  
 少成有頭無尾名揚內外譽揚樹樹目下未成四九之復方可榮身 述  
 云後深不泊風程動五九年未見倫明慶節前定越春風滿院格詩典分  
 定註司中 命過羊添角身邊馬有蹄杜鶴枝上語猶道不如歸 木  
 與度枝枯度榮興翻來復復能明親孤祖皆努力却喜前來探自行  
 勇命前定易數進 一一一一一 子 仙裡送各花已故親魚得澤  
 入天池幸然貴客時推借及至安榮卷自奇寒屬雙飛速去庭花葉葉  
 果成稀蛇猴得陰雲會牛虎相連與轉輝 寅 扁舟勝涉波濤貴客  
 灘畔相招此時擬知吉兆當年名利資鏡花開枝時飽治屬鴻去虛飄飄  
 借問老年何若棲棲空度良宵 辰 歷過危難萬仞山何時平地解愁  
 願本固安主無他事爭奪人無半日閑 海燕寄葉樓木塞鴻飛度遠鄉  
 疑如逐雞虎蛇頭上陶朱射利滿門財 午 千磨萬鍊方成質大器無  
 疑向晚成王允金鷄聞吉兆靈符跨步入蓬瀛芳花也迎春之鴻馬天  
 邊空侶登寂寂晚年聊自適全珠塵土受虛名 申 寸松猶有沒霄志

休謂人生不出塵若遇雲程紫衣客提攜兒路是非人重山外馬飛純  
 丹樞指花春春春馬相連災漸息免鴉依舊福重新 戌 志氣才成  
 立門迎寶鼎飛馬飛三隻遠花折兩枝聞有果終須落達危事却端正好  
 觀新景移步上高臺  
 安命前定易數 一一一一一 子 慶事天不可知若安得處  
 應佳期醒醒醒都無礙新月方生滿里輝貴客扶持登寶殿笑兒豪傑  
 折金枝前程自有亨通地虎充榮華守福基 寅 守節當守舊前程被  
 寵榮翻身出巨網奮力到君門折袖歸實地強持在鼓盆只餘無壽祿何  
 用苦心論 辰 拾來天祿是虛名吹舊塵勞脫禍因主事任君多計巧  
 平生有命不由人高樓遠望紅霞散倚欄觀風雨紛來住區區身得穩  
 修心積善守冥中 午 守節相違志不寧成家主計且於崎嶇親義絕  
 知非侶望福安身意不醒對對崎嶇驚你巧指雙雙乳燕別離聲英雄情熱  
 息名失本合身心被戰兢 申 欲上危樓問若何貴人拍手笑呵呵前  
 程自有歸身何必驚危離災禍福祿自然隨玉女名聲終久達西河若  
 至龍蛟子榮耀不妨拱手作義城 戌 出身立在波濤上危險重重渡  
 水津親疎孤薄今如此哭哀困厄自難伸生來只喜幽閑守晚景依然舊

福新且問歲年逢卜吉放眉樂意問高人四字金子 沼麟入海 寅  
 衣錦扁舟 辰 枯木待春 午 遠寺晚鐘 申 小松棲鶴 戌  
 秋月芙蓉郭璞教奇局 性主性剛故家稱瑞苑一官人身歷過難難  
 此身問孤日支事功名名蹟蹟 辰 官中坐有公方望一心把不下刑  
 著外珠珠起而打心機更直入黃宮基規棧宏遠半輪明月照當前半照  
 人圓半不圓半段因緣何大晚半隻鴻雁入雲邊文書有分成名早只恐  
 虛花又一不一區花塵滿鋪一盤荷葉高流珠一悲一喜浮雲事一段  
 三刑也是劫功名踏踏未如心莫把憂愁只管索帳為怪怪多了了至今  
 作事遂成逃 較難世事須經過慮慮風波始安臥東華南浦事如何守  
 舊隨緣運較可可惜平生命裏孤一家骨肉即如無歸鴻雲外聲嗷嗷我  
 度絲絲過字跡是非非是知多少苦依青春惹煩惱生涯好似畫圖看到  
 裏關心拋不了莫嘆少年心枉用盡堂喜有人權高人事煩難難得笑滿  
 里前程靜中動 晚蓮花影數 己身如在煩惱推人事煩難難得笑滿  
 眼都無法活人與折風流難自在手段強勉不自過是非費用年年破休  
 言唐折與枝來捧在金門晚年賀 流年 身不足事屈由杜鶴啼防一  
 哭 事多事現現踉蹌掛着人衣一喜一悲 杜鶴啼人看八楊花飛

視馬蹄輕蕩愁新恨多閑梳對景新詩各自吟一處茂林一弓斷弦一事  
起倒兩人共言嫩笋遭風雨西南半二尾月缺又重圓不覺漢雲起  
牛即含笑喜盈盈風景從前又一新無意之中添一氣不精神處也精神  
添一丁進一口一壽山一處走重川浪起小舟輕皮石余公斷情謹  
慎貝戎相悔弄磨心磨腹疾榮人 一門和氣一翻新禍散祥生福  
海深跳出泥龍方變化從前好事稱人心 陰局 斷與前丙己同

永樂大典卷之一萬八千七百六十九

永樂大典卷之一萬八千七百七十

十九教

命 諸家星命百三十二

○辛巳恩谷分定經否卦

珣玉圓珠格

箭飛星斗起寒光月照長天感

上蒼宮明已開天賜福日前雲幕自高飛黃牛滿屋非干賺塚玉須圓取  
出方屬過碧天沙塞遠兒童歸去一雙雙雨潤龍生角山深虎奮威但交  
猴鼠上漸漸見光輝天貴天壽血姑此星照命將相扶君之兆文  
武待衛之星爵祿自然先惡不侵明憲淨凡受業珍磨有祀性心有操持  
志只因心不足未克多學少成送神在命立中有破險慶人於五九絕交  
成立命享安閒之福述云利名未遂心多暮滿會風雲自有期

康節前定數 如水有龍格 詩典分定經同

運有洞龍生角山深虎奮威須防猴子上月月未光輝

平生若此一孤舟數次連逐浪拍頭晚年福祿君還有也須榮貴度春秋

別命 否 三

前定易數

○ 幽樸終難剖 生涯無作有 能才雖滿懷 疎失傷情厚

祖業謝君扶 庭花飄不久 春色已三分 空對依稀柳

○ 香身欲舉等雲手爭奈時非命所淹南北驅馳心未歇東西變漸團圓

清光去屬無消息深院飛花果不辨午夜子規枝上叫雲山西路月嬋娟

○ 雲散中天靜 風清細月圓 桂勝香馥郁 浪湧色潺湲

去屬何堪嘆 凋花亦可憐 會看身後事 歸屋畫神仙

○ 立身非祖蔭 別業得家宗 鬱鬱情懷悶 悠悠志氣中

○ 鴻飛道者月 花落故園成 鴉海揚身去 品須雲路遙

○ 更森絲絕初放春色炬妍氣味新始覺春風生我星便紅日落成塵

○ 重山去屬孤影送浦鴛鴦別兩程何幸此身淘大得好歸林下教細中

○ 獨上危樓上 艱危脫屣空 回頭忘故舊 昂首達窮通

○ 海燕歸雲外 銅鸞葉土中 恬然榮白髮 歸計一兒童

女命 前定易數 三三

○ 頗矧重重福 巽筭登登爽 美注堪中瑞 奇花苑內裁

○ 良駒足換步 貴客意中精 借劍前程亨 宜將慈紙附

卯

綉樓春風捲 朱簾愛日伏 孫心母失奔 到底是非難  
目送孤鴻遠 情歡樓上紅 年未多倒掃 好事不同同  
計業甚滿除 情深恣意驅 精風時拂掃 秋雨任飄飄  
閑悶多非是 前生分外招 鼠羊無可掃 享福足逍遙  
素望江瀕客 心恩意未濃 回頭終有益 立計日興隆  
驚戈聲何切 蜂兒陣虎蹤 生年有如畫 終久福來逢  
屋角蜘蛛網 千設巧計成 兩來全水滴 風抵撲無形  
孤苦何堪說 平生事不明 回頭向峻巖 明月兩兩晴  
海水無涯遠 人心有準純 羊未回吉兆 馬退得安寧  
有來紅枝上 成家望貞迎 謹持志信話 無祿也豐盈

辰

生何事足晚景自從容 天刑 天孤 寫鶴 此星照命一生勞心費  
力般般自向前伴自理會別人做過事須是自要做不信別人自是  
直作事待重言不妄從安須少煩惱多關中尋靜靜度不安開命招性初  
妻須命硬山中有救過險無危云  
一生勞心非燥爛 送空輝見照天宮

巳

辛庚恩何分 龍蛇波浪格 水畔張弓射底魚龍成深窟  
自安居鴻飛天上聲聲悉 蛟在池中戲月珠祖業漫將心不足駕考相背  
意情疎知君自有過路路捕取鴛宮第一枝 鹿在高原望張射斗牛中平

午

和 秋風飄柳 臨澤下釣 披雲望月  
和 井騎入海 斷女命典前丙乙同 登樓望月

未

和 井騎入海 斷女命典前丙乙同 登樓望月

申

否極泰須通 危途道再隆 當圖黃白貴 須守白頭翁  
枯竹宜先弄 恩情斷不空 前程何必算 因福運英雄  
戊戌雲合處是英雄 碎事煎焚反覆中 綉幃空坐定 哀挽情性溫和福自逢  
朱子年開佳客望 杜門不掩露人容 借問鼠雞年裏事 人心各自與西東

酉

子 驚蟻穿花 魚樂下釣 辰 雪月青松  
中 竟日梅霖 午 帳裏高琴 戌 雪裏團茶

戌

子 驚蟻穿花 魚樂下釣 辰 雪月青松  
中 竟日梅霖 午 帳裏高琴 戌 雪裏團茶

亥

子 驚蟻穿花 魚樂下釣 辰 雪月青松  
中 竟日梅霖 午 帳裏高琴 戌 雪裏團茶

子

子 驚蟻穿花 魚樂下釣 辰 雪月青松  
中 竟日梅霖 午 帳裏高琴 戌 雪裏團茶

丑

子 驚蟻穿花 魚樂下釣 辰 雪月青松  
中 竟日梅霖 午 帳裏高琴 戌 雪裏團茶

寅

子 驚蟻穿花 魚樂下釣 辰 雪月青松  
中 竟日梅霖 午 帳裏高琴 戌 雪裏團茶

卯

幸弓未射虎 中正隔江波 英傑此則失 依然入網羅  
馬蹄蹄塞外 花彩亂苔沙 騎虎跨狼日 持慈且樂歌  
天意無私覆 人心自不同 利名徒往復 財業墮初中  
鴻歸飛送 花枝遇別逢 到家榮祀節 卜宅兩山峯  
楊柳枝頭春色動 高山峻嶺雪方消 人心懶處成家苦 馬力疲時知路遙  
馬起孤飛南嶺外 花波重結故園嬌 翻來覆去何時足 名利如同海上潮

辰

孤苦多端事 清閒心自明 守刑終有厄 侍母別客情  
借問幽憐事 宜當萬里亨 若迎名利客 福祿足雙榮  
春至枯枝綠 安心守綉幃 月明聞鶴喜 風靜看蜂飛  
貴子終須在 良人胡不歸 鼠羊名利事 福祿兩相依  
塵事紛紛起 名和利未全 偶逢佳客在 何況貴人牽  
莫使情懷亂 將成美譽傳 良駒能駁足 同共入西川  
孤介不推嘆 危途立舊基 貴人全不問 奇子異相期  
權握惟心巧 生涯在貴持 羊當當願發 須信福無虧

巳

子 驚蟻穿花 魚樂下釣 辰 雪月青松  
中 竟日梅霖 午 帳裏高琴 戌 雪裏團茶

午

子 驚蟻穿花 魚樂下釣 辰 雪月青松  
中 竟日梅霖 午 帳裏高琴 戌 雪裏團茶

未

子 驚蟻穿花 魚樂下釣 辰 雪月青松  
中 竟日梅霖 午 帳裏高琴 戌 雪裏團茶

申

子 驚蟻穿花 魚樂下釣 辰 雪月青松  
中 竟日梅霖 午 帳裏高琴 戌 雪裏團茶

酉

子 驚蟻穿花 魚樂下釣 辰 雪月青松  
中 竟日梅霖 午 帳裏高琴 戌 雪裏團茶

戌

子 驚蟻穿花 魚樂下釣 辰 雪月青松  
中 竟日梅霖 午 帳裏高琴 戌 雪裏團茶

亥

子 驚蟻穿花 魚樂下釣 辰 雪月青松  
中 竟日梅霖 午 帳裏高琴 戌 雪裏團茶

子

子 驚蟻穿花 魚樂下釣 辰 雪月青松  
中 竟日梅霖 午 帳裏高琴 戌 雪裏團茶

丑

子 驚蟻穿花 魚樂下釣 辰 雪月青松  
中 竟日梅霖 午 帳裏高琴 戌 雪裏團茶

寅

子 驚蟻穿花 魚樂下釣 辰 雪月青松  
中 竟日梅霖 午 帳裏高琴 戌 雪裏團茶



無利息來財望事始艱幸祿向前程遇貴人川大動時人喫咽嗚呼馬過  
醉醺醺 一人捧卷出門外笑書一紙惟有燕雙飛入雲飛 閑事莫  
管免相爭得喜去憂來一場兩利 高人情裏為裁兩度文書入宅來  
鷄逐風飛隨變化歲寒只見有江梅

陶剛春畫空聞日長桂枝又喜發新芳數運弱地於越過多改多成事  
不祥平生作事多悔送付把愁腸損一半親姻好處又成跡多少營為未  
如應 運交中致福方來五五年中春意回做作事謀盜氣家夫茶子貴  
主資財五宮美嘆花枯槁中限主來非老老穩坐人間快活婆探得那時  
消息好 女流年致遠絕處早修禳忽覺身心細內成春水斷橋無渡去  
百花杜宇一聲忙 喫咽意失吹夫愁子伴慶滿者榴紅楊花白牛女相  
看淚暗流 杜鵑啼處亂梅黃榴花開開一場蝴蝶夢中分散遠麻衣  
顛倒意忙忙

○車車鬼谷分定經 枕外 石上芝蘭格 須金瓶治方成若石上芝  
蘭根脚莫遠塞孤鴻飛不歸群祥飛上丹青除春來花發滿園林木秀多  
應時未至百年枝上丹青紅白頭應作蓮葉商通氣天應綠蓮丁必惹失  
鼠牛羊內被一舉上高臺 天香 天因 料和 此星照命不受祖業

之物金憑天地之滋生如日升東漸麗北海夢遊新芽不久成竹東遊深  
水變化非難好个根基只緣這神重重習襟磊落落作事迂回迷云  
桃李花飄塵 枝頭綴葉多  
原節前定致 蘆治珠金格 許共分定經回  
中 遇甲承天綠蓮丁必見兜隨牛首發直上風風臺  
木 平生機變太陰性只為孤權少稱情峭嶮連物多磨滯利名中未始方成  
男命  
前定易致 乾 三三

丑幽懷志氣衝霄漢爭奪人緣命所淹起卷平途零落盡祖基強計不周全  
庭下花枝和雨落沙頭鴻鴈自孤眠借問前程歸計路秋殘果熟一枝鮮  
卯平生志願何時足直至鼠羊方見鹿良匠斧斤琢器成終見荒山有奇玉  
辰風排馬陣勢縱橫兩灘花枝色難續戒君得志不須貪財足疑惑恐逆覆  
巳就成蕭條險難初時立業勢如山巖花庭畔運開落逐鹿山頭似等閒  
未風撼厲聲空壓限兩添深淵水添深百年未成何事不若留心雲水間  
未若果獨處花身放唯我枝頭尚寂然莫道東君思未發自嗟恰值雪霜天  
未屬陣空飛三兩隻桃花熟菓一枝鮮親知骨肉應難料天使身歸別處園

面 高堂華館鎮重禧滿相如入貴卿唯喜目前人事樂宜知身後福難量  
鴻飛江上難留跡花放枝頭有味香忘氣過時須待用美將弓矢亂施珠  
英言昔與今時昔日今時事漸身春到園林花爛熳秋殘露露葉枯枝  
風撼殘波浪信火月明良夜屬孤飛休言得失深如夢令到中年福自虧

女命  
前定易致 咸 三三  
一身孤苦守高道兩處成亦不見蹤敗技時未度度失優游無計限何窮  
枝根果危危綠兩身安悞裏被狂風若欲好光終見光依然明月被雲籠  
卯昔與今朝事不期今朝昔日甚神奇春在園林花日從秋深兩露葉摧哀  
月照幽情情善風翻翠幕未休吹英言得意澤如夢直待中年福不虧  
志氣才高量亦高快深慮重却波清一心恩愛終離別百計生涯恐不牢  
已何況鳴琴聲不樂遠看乳燕語切切若過事動免苦平生無樂有慈然  
未 止計意尤甚 誰人為掩蔽 累曾道口舌 先慮見官方  
老婦空花貌 婦兒無桂香 美他桃李色 年少發蕭芳  
志氣方成立 運逢子午交 所為多寂寞 行李甚蕭條  
內外俱相趁 夫妻兩不統 被人懷少恨 携劍路傍遊

交木門掩掩。光揚為恩恩波福自當重重吉事相隨遂元元往期播遠方  
枝根果危危綠兩身安悞裏被狂風若欲好光終見光依然明月被雲籠  
卯昔與今朝事不期今朝昔日甚神奇春在園林花日從秋深兩露葉摧哀  
月照幽情情善風翻翠幕未休吹英言得意澤如夢直待中年福不虧  
志氣才高量亦高快深慮重却波清一心恩愛終離別百計生涯恐不牢  
已何況鳴琴聲不樂遠看乳燕語切切若過事動免苦平生無樂有慈然  
未 止計意尤甚 誰人為掩蔽 累曾道口舌 先慮見官方  
老婦空花貌 婦兒無桂香 美他桃李色 年少發蕭芳  
志氣方成立 運逢子午交 所為多寂寞 行李甚蕭條  
內外俱相趁 夫妻兩不統 被人懷少恨 携劍路傍遊

郭璞致 陽局庚申人富貴 壬甲飽文學 一人卓立 雜祖  
孤 龍登涉 屬 如意其主本逐今細細急謀望 託託斷結 鏡破  
重圓 伴 有世患性 日宜祀定 莫忘孤辰 前程平正 一生心性  
日清高一屬孤飛遠涉勞一段因緣與會說一家春色綻大桃 一喜又  
道疑一官未過時團中防有阻樂慶又生悲 五行安穩好猛暴勞力勞心  
總賦詩 平生心性誰能亞自謂者夷等聲價竹梅林下影蕭蕭連理枝  
頭緣分寡 芝蘭未許早分芳趁得三秋桂子香虹化為龍頭角現高人  
着眼廣寒卿 獨木連春春過貴相提必有時平生造化比夷齊山高步  
險千千尺獨木連春春過貴相提必有時平生造化比夷齊山高步  
馬相連處便是青雲萬里奇 流年益 卓立 財 回土 事不足  
父 十五女火劫宅人不足 福早積 無事一關 回土 一弄 正好

交木門掩掩。光揚為恩恩波福自當重重吉事相隨遂元元往期播遠方  
枝根果危危綠兩身安悞裏被狂風若欲好光終見光依然明月被雲籠  
卯昔與今朝事不期今朝昔日甚神奇春在園林花日從秋深兩露葉摧哀  
月照幽情情善風翻翠幕未休吹英言得意澤如夢直待中年福不虧  
志氣才高量亦高快深慮重却波清一心恩愛終離別百計生涯恐不牢  
已何況鳴琴聲不樂遠看乳燕語切切若過事動免苦平生無樂有慈然  
未 止計意尤甚 誰人為掩蔽 累曾道口舌 先慮見官方  
老婦空花貌 婦兒無桂香 美他桃李色 年少發蕭芳  
志氣方成立 運逢子午交 所為多寂寞 行李甚蕭條  
內外俱相趁 夫妻兩不統 被人懷少恨 携劍路傍遊

交木門掩掩。光揚為恩恩波福自當重重吉事相隨遂元元往期播遠方  
枝根果危危綠兩身安悞裏被狂風若欲好光終見光依然明月被雲籠  
卯昔與今朝事不期今朝昔日甚神奇春在園林花日從秋深兩露葉摧哀  
月照幽情情善風翻翠幕未休吹英言得意澤如夢直待中年福不虧  
志氣才高量亦高快深慮重却波清一心恩愛終離別百計生涯恐不牢  
已何況鳴琴聲不樂遠看乳燕語切切若過事動免苦平生無樂有慈然  
未 止計意尤甚 誰人為掩蔽 累曾道口舌 先慮見官方  
老婦空花貌 婦兒無桂香 美他桃李色 年少發蕭芳  
志氣方成立 運逢子午交 所為多寂寞 行李甚蕭條  
內外俱相趁 夫妻兩不統 被人懷少恨 携劍路傍遊

交木門掩掩。光揚為恩恩波福自當重重吉事相隨遂元元往期播遠方  
枝根果危危綠兩身安悞裏被狂風若欲好光終見光依然明月被雲籠  
卯昔與今朝事不期今朝昔日甚神奇春在園林花日從秋深兩露葉摧哀  
月照幽情情善風翻翠幕未休吹英言得意澤如夢直待中年福不虧  
志氣才高量亦高快深慮重却波清一心恩愛終離別百計生涯恐不牢  
已何況鳴琴聲不樂遠看乳燕語切切若過事動免苦平生無樂有慈然  
未 止計意尤甚 誰人為掩蔽 累曾道口舌 先慮見官方  
老婦空花貌 婦兒無桂香 美他桃李色 年少發蕭芳  
志氣方成立 運逢子午交 所為多寂寞 行李甚蕭條  
內外俱相趁 夫妻兩不統 被人懷少恨 携劍路傍遊

交木門掩掩。光揚為恩恩波福自當重重吉事相隨遂元元往期播遠方  
枝根果危危綠兩身安悞裏被狂風若欲好光終見光依然明月被雲籠  
卯昔與今朝事不期今朝昔日甚神奇春在園林花日從秋深兩露葉摧哀  
月照幽情情善風翻翠幕未休吹英言得意澤如夢直待中年福不虧  
志氣才高量亦高快深慮重却波清一心恩愛終離別百計生涯恐不牢  
已何況鳴琴聲不樂遠看乳燕語切切若過事動免苦平生無樂有慈然  
未 止計意尤甚 誰人為掩蔽 累曾道口舌 先慮見官方  
老婦空花貌 婦兒無桂香 美他桃李色 年少發蕭芳  
志氣方成立 運逢子午交 所為多寂寞 行李甚蕭條  
內外俱相趁 夫妻兩不統 被人懷少恨 携劍路傍遊

交木門掩掩。光揚為恩恩波福自當重重吉事相隨遂元元往期播遠方  
枝根果危危綠兩身安悞裏被狂風若欲好光終見光依然明月被雲籠  
卯昔與今朝事不期今朝昔日甚神奇春在園林花日從秋深兩露葉摧哀  
月照幽情情善風翻翠幕未休吹英言得意澤如夢直待中年福不虧  
志氣才高量亦高快深慮重却波清一心恩愛終離別百計生涯恐不牢  
已何況鳴琴聲不樂遠看乳燕語切切若過事動免苦平生無樂有慈然  
未 止計意尤甚 誰人為掩蔽 累曾道口舌 先慮見官方  
老婦空花貌 婦兒無桂香 美他桃李色 年少發蕭芳  
志氣方成立 運逢子午交 所為多寂寞 行李甚蕭條  
內外俱相趁 夫妻兩不統 被人懷少恨 携劍路傍遊

經營福自來只防川火兩相煎堂前人醉梅花月寂寞朱扉曉曉輝 忽防不足惱人心腹空搗鴛琴彈傷心曲 他人事莫向前荆棘路恐干違財在石皮呼風舞海蒙眼 誰過今年災禍少一點福星前南照滿堂和氣襲人生利祿榮華事無了 花帶雨偷眼喜報公言天災當進些田增些錢善保守勝常年 一卷文書兩翼飛黃花時節笑嘻嘻白頭人看梅中雪紅粉佳人望綠衣 雲散長空月影西高衙謀生過吹噓堂前人看爐煙最門外垂楊發舊枝

俗局 斷與前度不同 壬子忍谷分定經 松卦 層霄月朗格 骨格輕盈如柯枝清風滿徑任教吹良宵月朗天光碧在路行人未得歸借問嶺頭花發未發鴛鴦語喜還悲平生進退多危險晚景匆匆福自宜門戶慶來時麻衣換綠衣馬頭人着力應事已先輝天憐 天鈺 天鈺 此星照命乃惡者之星人命值之君子多福常人帶疾添財賊土成敗不常先憂後喜破了還成心性不常大寬小急性或直心或柔安硬相宜子運到老九五之恆方得立成人家迷云 甜苦重重語歷過方知此景祿優游 康節前定數 青霄月朗格 清涼雨過枝娟空裏颯風四野吹雲霄

月朗天光碧去路行人歸不歸嶺頭花落經霜雨後有春光花無語馬馮江上楚雲飛歲長多是球親侶 中更去前短三五年一是一載自安然騎牛漸覺心閑泰甲午之旬上碧天末險阻艱辛盡結塵好處機關多拙火休嗟年少苦撐持晚景自然成福吉男命 前定易數 三三

子得則成惟失則悲年未半癡半如癡於如損去還成益料想天公室有私屬去還空飛不及琴調別韻識音如春風捷有花如錦詞道秋來果幾時紛紛春色物鮮華上花風光景莫加約變南山添羽翼錦揚北海換鱗牙孤鴻兩兩穿雲去舊枝帶雨花百事到頭終一失半得生針掛理度辰石成珍惹匠琢器成先用立規模時亨何假人來屬天賜聰明豈在書自嗟鴻鴈一無侶堪嘆鴛鴦兩不如美厥利名遠典晚須溫飽樂安居灰心汨沒幾經秋意氣情懷未足翻得尤不由唐鐵硯透猴何必懼焚舟午高飛鴻鴈一行遠乾色嬌花兩不榮更指貴人相引處使施閣步上高樓申 慮心快生平志意向高軒事煎堪嘆利名頻得失料知親春不周全長天孤雁悲秋去晚樹庭花帶雨鮮借問是家家本是不知歸去隱林泉

戊申 半成半失主生涯苦若各酸力未加險難重重愁不散憂危查查事堪嗟 戌親知好似天邊馬名利成時雨裏花借問斯人何所似身歸南北兩邊云 女命 前定易數 大過 三三 孤寒抄起出群蹤爭奈憂煩若兩鋒重重喜添須龍至渾渾光華必鼠通朱簾半透宜安守綠簾低垂在床中堪羨五身終有後難牛窟裏莫形容天然緣分事非虛守節幽蘭必自孤無限眼前去事與多福緣有還無鼠尾羊頭消息好高樓青眼盼吾軀陣陣清風時入戶依然晚景發前途長 立身既向江鄉遠早晚塵埃入綉帷筆華勤雅我五金似不堅守空閨可伶命塞運如此預知日失提防好把身心思進退不似棠乙九泉歸

舉意五前程 孤離恐不成 安心存孝義 晚景累子榮 雲容舒青眼 因緣結遠情 寂寥無一事 杜宇枉哀鳴 天意無私曲 人心事不同 笑叢多反覆 福祿趨初中 綉樓風徒捲 朱簾日日紅 到頭榮晚節 立計在高峯 堪笑此生茶 機謀日日成 險危知自有 福祿晚來亨 佳客通雲馬 良駒逐老鶩 若逢難犬至 安享自坤際

四字金 子 帳裏梅花 寅 寒谷栽花 辰 屋下藏金 午 枯硯磨煙 申 曲巷推車 戌 破缸載寶 郭璞數 陽局 刑台原我子己酉石室與陶公一室堂前映雪光 一舟波浪去茫茫一翻好事驚人處一夜寒風與異常 山上重山望故鄉利名尤寄在他方誰知造化裝光戲富貴終還有分即 一半通清一半艱難回個快幾間關家庭多少紫心事獨自支吾未得閑 性道清高多貨朴勞心勞力執把車回頭只見獨花開一屋人孤春寂寞 源流好度水邊緣早有成持過貴賢向上規模君穩着休成失錯後歸歸 停帆待風數半高報阻半從容好事停帆待順風別後來乾重脚踏心神不定未西東水邊探得源流別不向區區碌碌中習氣太高休問下他年造化有難同 混洋消業弄 事如夢 謹詳也 方逸用 事事事 沈分 晚 成不成 了不了 田土上交如牽連有文應自家事心水雁防尖 跌莫漏泄 竹筍之事泥泥之中 數段分年可早讓行浪裏事茫茫 羊行虎道踏迷途榴花三烟祀一場 暗裏提濟二尼中行成謹慎可無 畏春風 桃李添新枝雨柏桐惹舊愁 一人面醉一人清斯等難入籠

補 71-423

相蛇入井馬洲冷落一屋人忙外事顛倒門外傍徨  
陰有困龍久豈未逢時隱水埋頭未得知一遇雷聲驚起處典雲雨出  
天池 平生計慮多翻覆說着愁人心不足通身猶似未通身通跳出風波  
乃是福 根基莫道不如今細數行年有好音三十風光推共守移根換  
葉少知心 末一段喜去一段愁香蘭滿地福優游末年須滿平生願只  
恐滔滔不到頭 女流年夫濟妻妾併夫令人如醉妻人扶馬鳴花落  
人憔悴鏡對鸞鳳亦二孤 心切切意要娶白頭堂上雪花飛牛即掩面  
東籬菊嫩風搖竹一枝 喜喜憂憂雙口犬更防一尾一頭牛 揚聲  
非物 事 細 賦 馬 介 刀 砧

○ 華發鬼谷分定經進卦寶知重磨格吹毛質細金剛樣登上柱年將未明  
合遇貴人重拂拭雪霜潔利自然新江邊三馬飛沙遠樹上花枝果亦成  
幸有陰人相接引春雷繞動馬嘶聲無根濃葉滿地堆蓮花出水望秋來  
逢牛必定成權貴跨馬騎牛大路開天福 天將 天卸 此星照命乃  
榮華之宿富貴之星生來無苦衣襟自然有權權有智慧有德基有雙約  
有靜性有剛斷作事先難後易所為十是九非曉達難允之年定主妻妾  
子美述云 一生災難處 猛基進益多

康節前定數重磨古鏡格 詩與分定註同  
中無限風霜花未開池內蓮花秋後載運羊必定機權主跨馬騎牛息舊文  
末莫笑前歡與舊愁月明雲捲木全收等閑掃盡無餘障自有高人引路頭  
男命前定易數 通 三三三

丑 生計紛紛苦慮休幾回歡喜幾回愁常將吉事成拋棄權到中年極始優  
且馬飛時祥偶失花枝謝後果無收生前計非吾分自整衣冠入鳳樓  
卯 論來業計當變運進休端意不單英謂利名長久處須知定禍負前程  
舊園園花謝斯園發失侶鴛鴦喚侶聲若問根基莫少薄紛紛柳絮逐風輕  
已 千載蟠桃猶未熟橘未入手不依時幾年費力無成就脫方宜立所為  
難從同群名可望鴛鴦二物有分離若論塵世多成破只折道遠脫是非  
未 擬權立業孤無補勞思索心計是非飽食安居他日事當知強識早年時  
檻前花朵何衰謝天外鴻鳴各自飛借問晴雲有跡路大中方見月光輝  
酉 飄飄無倚海中舟有遇才朋不久留出計理身多逆意多言傷己誣則來  
梨花漸落鶯啼老孤馬飛時已失倚立畫斜陽身折泰運泰獨自上危樓  
遠運無語立東風百計十謀未有功須待鸞鴛旋事業便於危上立家風  
亥 江頭去馬聲聲遠檻畔芳花朵朵紅欲決平生身後事南柯名利夢魂中

女命  
前定易數 兌 三三三  
初時命基未定也早離家鄉景色新莫類六親高外倚且狀一已過三春  
且檻前風香透鼻閣中明月影侵身堪果生奇持鹿東若留意獨愁  
守節長潛榜榜邊冠釵不整問何人聰明望在淹留入算第第須待柳中  
卯 新玉歸來尋故旅東君留意神如塵一聲社宇啼天外腸斷重雲舊福因  
己 心膽依然 冠蓋不同 人情能好惡 親善惡西東  
立卦非心有 生涯倚个翁 若辱榮過處 直待入龍中

○ 天然分福自前因守節成家必主身要必今生為善事免遭橫禍及災迨  
隨時有修為處改意終須不惹塵東君不顧津途速魚水相連道自新  
天慶斷書事可求一生福祿自風流只緣孤薄難逢遇使前程有不同  
面奇果批然成實復良人終守落花愁一條好路如知竟安生高堂到白頭  
勞心勞力守平生橫祿虛名自改更重重吉事成還破擾擾心身前株生  
閣中安穩無危難望外邀求反險傾修心履日無他事存念終須竟不成  
四字全 丑 泥星走馬 卯 小如入海 己 帆馬投林  
未 浮雲蔽日 酉 浪裏行紅 亥 柳絮飛風

郭璞數 斷男命與前年戊同 斷女命與前己乙同  
士甲鬼谷分定數述卦 松透蓬蒿格蓬蒿直透茂松青霜雪雖深且固  
根飛雁天外聲聲遠鴛鴦戲水共群桃花滿苑從君插未遠一个好知  
音若運到蛇羊地衣襟安然必稱情限隨羊馬發喜慶自然迎壽如逢  
九五不用問前程 天祿 天容 此星照命主人有機謀有持  
畧有進濟有財財親如不親交友難化獨自向前難為長子螟蛉庶出方  
可存留更過馬牛錢財與盛述云  
述牛過馬方還梁 休道年來不稱心

康節前定數散我花格道高枝節聲雲青氣直雪霜固深根為飛天上  
聲聲咽鴛鴦獨飲忘其群桃花落浦從君插金子園中尚秋色陌上行人  
又不知傍人知道應難則  
中壽過三重甲安然守百年限隨牛首發人到虎非天  
未 平生事業困淹延機會無心却有緣衣錦貴人來接引拂開雲霧見青天  
男命前定易數 三三三

亥 青蛇出水帶珠玉正飛騰得意秋英詞交冠如故善好為生計上壽  
檻前花朵重開發外群鴻羊失倚名利成時無別慮西園景物好關係

春風樓柳依依柳煩生涯難固守事如成敗出天然料知吾他終無咎  
 鴻悲塞上失群飛花落庭前果成後指出前程事若斯利名多度若須朽  
 休嘆酒酒金鷄折看騰身定出塵得遇天河井斗水化為雲雨入龍津  
 長卷悲呼無雙侶鴻雁天邊再命眉赤犬吠吠充何說區區大路入荊榛  
 午殘紅袂去綠陰成去後生涯計業榮平日恩深成德延年未遠貴只虛名  
 屬聲榮聲歸雲外驚羽翅揚池水清浪馬張弓機殺慶定教一箭上前程  
 中草生江畔隨春綠荷綻羅過帶雨開天運四時無失度人緣何事少梯媒  
 親知好好天運屬生計何憂落草萊休問前程榮辱理利名去後又還來  
 玉琴不鼓久埃塵再續來結整韻音月下欲調掃鐵風前一弄得知心  
 長空碧水飛孤雁午日當空花正陰得意氣時當晚景一帆風送滿舟金  
 女命  
 前定易數 井

寅 子當門倚着來麻望不願狂風捲水掣去半空飛或舞回思一笑又成悲  
 舉行步步傳座語主計紛紛挹淚脂風回依就無時處方許安閑享福基  
 元坐麟幃中 迷塗情未通 安身修性正 得展使心馳  
 做就時未過 仍舊福無窮 兒頭佳果秀 舉目拱形容

辰 望斷江山景 前程去路難 雖然情自遠 還使意中慙  
 馬過聲嘶嘯 魚遊興往還 有名終就實 過天辰花顏  
 午 孤苦身非樂 初年本自由 當春人自喜 過氣必風流  
 柳絮足嬌身 金桂喜色新 故人提翠水 貴客整精神  
 甲 提呼清非樂 意前徒自單 時未方發越 兒天過新春  
 戌 生計成時用不輕前程有分編心清萬事皆由天理定一身終自享安  
 防幕工夫還可運來麻望喜尤清狀問平生何似龍蛇出穴福未迎  
 四字全 子 登樓望月 寅 秋堤楊柳 辰 潤井金鱗  
 午 殘花遇雨 中 牡丹芙蓉 戌 歸舟波平  
 郭璞數 陽局雙馬雲中 一人重山一琴 福 貴人 文書 名  
 二山宮百里有情雙川莫做疑一事說說然生世事有分定喜欣  
 看了茶好前理刑自力主行打姓向前笑回望斷頭雲幾度傷心潤  
 人笑度施恩德虛設幾翻好事到眉望 一封鴛鴦鴛鴦夫侶一雙鴻雁飛  
 芳者一生名利有無問一曲琵琶天上語 子生多學事無成伶俐淫淫  
 度動人甘苦教書諸世事問愁空自度青春 五六年中事不美破財破

祥尤未已十分好處便生疑黃金到手澤如水 屬行好度不成行對對  
 飛來天一方向冥冥前房誰是侶重重塵鏡現清光 莫道謀生心竟頑元  
 米大器成時晚春回欲發一聲雷驚起數年貪睡眼 仙人團聚故世事  
 仙人一基尚費金入手難拘束施恩與度變成非要好十分生不足風清  
 夢轉動關山月明夜半江南曲一聲雞唱亮回蟾滿堂桂影穿金屋  
 汎年一人主謀望吉慶事起吉未為善先覺宿驚兩年氣數未為奇多是  
 多非事增疑對到手未皮石去得揚歡喜惹場悲 謀望今年善不常只  
 憂家宅木輝光飛雲人眉皺恐喜連綿人斷腸 他人事休去管恐  
 相連說長短急急人迷迷天上川光燒漏屋屬聲喚味過天衢顛倒麻衣  
 不忍哭 神中星斗早移祈保過今年始免非官府有言公莫去只宜守  
 舊業胡為

陰局 斷典前成丙同  
 壬乙鬼谷分定鮑卦 玉梳盤托格白玉成於寶靈沙隱碎金莫香安  
 水除方始見浮沉遠飛屬千里鴛鴦戲綠陰信如花謝後實子火中尋滿  
 屋來天雨陰人隱舊清端中途允子方始送安寧 天暗 天成 天賜  
 此星照命為清風明月之星為昏迷朦朧之宿人命犯之成穢惡志思遠

慮深反覆難差類則連化只宜過房離祖異地就賢妻連子晚妻是年高  
 命硬保守到頭子若蝶蜂燕出相倍到老迷云鶴半蓮光子方始得身榮  
 康節前定數 玉梳盤托格 詩典分定經同  
 中末且喜天生屈己伸機謀險會遇青春天公不負凌雲志自有高人草主成  
 男命  
 前定易數 井  
 三三  
 五拙養江湖美媿憂異時頭角出潛運雲程昂首應高遠泥窟成身獨可憂  
 鴻鴈成雙去遠鴛鴦對對喜波浮一身幸有高名主何慮他時事不同  
 卯春來如暑不如秋坦笑人生不自由故計去時終不理新茶成虛許無愁  
 鴛鴦莫道長為侶鴻鴈歸時已 倚深悟此生知己少為教捕鼠屈膝歸  
 短絲茶米已應枯人情多籌播當室可恰未到來坐上已報斯人福有餘  
 已雙飛鴻天際別雙頭花集檻前祖回頭問着家何處贏得持盃光故虛  
 側身東畔却成西借問前程道入迷自是利名成已少何言貴客不相顧  
 未依依柳岸飛絮絮絮淪淪多自棲生理只教承復去不如高卦白雲齊  
 幾翻入手幾翻捐數淪淪重重肯息肩肝膈直須操物外戚寒方見耐煩煎  
 一行去馬羣應慮兩樹殘花果不鮮堪笑舟人太多登榜魚未得早忘筌



女命 前定易數 遁

三三三

子報勞曾過典層山不假躡攀步履難縱使盡千般計如何能得一時閒  
 放火重靈難祖實惡頑處改慈顏一生富貴無由見不若收心曲樹閒  
 前種未過貴人鄉且守秋博度日長風尤易去催人老時景強欲斷腸  
 果枝林北終身計滿鶴難憑福思重得復渾如夢早時齊禮梵王  
 百花獨據嶺頭嬌嬌態恨看事裏裁春去冬來時未過馬知世事難猜  
 一雙蝴蝶空迴繞與對遊蜂獨往來半是風策方得地慈看舊頭一齊閒  
 干冠重登少年容穩步金道疎芳山前大貴來迎接心下詳思時運通  
 愁愁作禮得消息榮顯無災立異功風樓半提珠簾靜望金釵錦帳中  
 中經年半掩綉幃衣當面捲卷心下思花容或盡少年貌美態嬌婉正得時  
 於光緒歸安時地遇天雍容事可知福至自然衣襟厚安心穩步踐佳期  
 收心守洞房 立已保時常 改圖當喜氣 重整却榮昌  
 牛馬時運遇 衣資在外鄉 東君相顧處 平地見安康  
 四字全 子 雷火行程 實 秋葉飄風 衣 泥裏為琴  
 午 春後牡丹 中 寒雲放光 戌 枯枝生花

郭璞教 陽南一人立 一馬一日 一月 貴人相扶有財  
 有祿益極盡福只要心足 兩個堂前人喜健一雙堂下彩衣班鴻鴈一  
 雙天欲速驚壽一對沼中間有分衣衫活雨霖霖情收拾舊江山 高人着  
 眼事堪為美達問慈歡雙眉滿到進時防石磧江橫阻處借舟移 莫道  
 勞人未得閑機關運用與曾安春來到慈中喜到夏摩樓事事難 宜  
 前尚有重逸月對對歸鴻雲外隔自來年立好門風瑞在花園秋後白 龍  
 蛇變化在風雲水暖桃花二月春既過馬門三級浪作霖為兩慈斯氏  
 大治鑄金收鎔金大治鎔成器幾度成模不容易鷓鴣聲高獨向枝屬宿  
 蘆花不成侶狂風變約在牛尾親愛是非招如忘風樓月明照開千此時  
 方得真滋味 流年一事現珠自照生既榮華別是一家春改革規模氣  
 象新王勒金鞍嘶寶馬鳳書板玉樓人 忽有災疑動惆悵驚人華火  
 上一川未杜鵑聲裏聞 雙雙屬子起西風財喜臨門福史漢從此亨衢  
 生喜氣前程榮顯自亨通  
 陰局 斷女命與前甲丙同  
 壬丁鬼谷分定經比卦 馮宿蘆葦格雲收月出天中淨靈壓松筠翠轉  
 空雞叫牛過聲未歇馬樓蘆葦竟艱眠平生志氣無人識馬去去年末意向

女命 前定易數 否

三三三

便報道龍蛇消息好方開箭發盡天年 天遊 天靜 天鎮 此星照  
 命不耐持備加被雲色鏡成臺土如甜瓜香從罕苦裏來甜向苦中生六  
 親如水炭兄弟若流波在家煩惱大出外笑顏多只宜出外求財不利在  
 家作活分憂人少吞食人多之命迷云  
 自有根基在 何勞事不成  
 康節前定數當壓梅梢格 持與分定能同  
 中遠樹桃花放 狂風徹夜吹 春殘留笑果 偷却半枝蹄  
 未整石求金紫瑤簪繞遠源處過疏疏岷岷沙皆通盡前程顯達功名多  
 男命  
 前定易數 比  
 三三三  
 維持家政藉君狀正是剛腸大丈夫自是命中多坎珂爭知日復定紅朱  
 元元必許君成就屬臣總教自遠跡更問復來榮辱理持至消遣老身軀  
 無機用智不辭勞天賦聰明在爾曹道塞足疲須忍就功名遂不為逆  
 卯一行去馬飛何速兩朵鮮花色不守待得克蛟歸去復水平暮地起波濤  
 個儻恰若志 危災早歲逢 家聲差未根 充充喜方濃  
 巳 閑馬多中少 花枝飽處空 龍蛇來往日 門第有豐隆

海陸無涯萬里本蓬萊方丈古同今屬群悲斷衛陽滿雙壽交哀歲月侵  
 秋風宮中逢善色名利一連幽路心君家拭問歸身計碧水青山與水深  
 秋月過雲閣 望園逢美才 仁人中得路 巧業傳奇載  
 屬陣聲生速 驚悼美粉腮 意還斯難脫 好笑福重來  
 冷落居險取 否中須泰來 利名隨克尾 職官逐猴腮  
 有屬分飛速 逢花擬兩開 貴人相引處 如意樂高臺  
 女命  
 前定易數 否  
 三三三  
 早乘舊家風 須當離先祖 雖然衣祿榮 不免多辛苦  
 未見果垂枝 依心持夫主 比和尤可安 福至當榮取  
 好事被多磨 身心勞若何 不知時事變 惟日愛奔波  
 自依孤遠早 深恩患難多 龍來為好處 依舊足歡和  
 一段孤流事 命連枉理虧 若逢雲外客 不致苦乖違  
 魚被水相戲 當嫌柳暗迷 不知尊路去 安得免災厄  
 獨守孤幃裏 誰知玉淚垂 有君君不過 落落果穠奇  
 桂魄當空照 魚兒出沼龜 前程衣祿足 立志守貞持

雙化機謀重 金箱好梯媒

清涼風拂面

漸覺笑容開

鴻鵠歸心遠 鴛鴦得意回

衣襟知歸晚

依達七寶堆

春風無恙休慮度襟襟剛強皆更明  
春風無恙休慮度襟襟剛強皆更明  
春風無恙休慮度襟襟剛強皆更明  
春風無恙休慮度襟襟剛強皆更明

四子金 丑 積雪成山 卯 更殘望月 己 月宮捉光

木 梅花雪月 面 日影穿簾 亥 危樓望月

郭璞教 陽南刑 父母 兄弟 書雲中 拳一貴人搜扇身

乾坤半箇白雲間 馬入蘆花白雪間  
乾坤半箇白雲間 馬入蘆花白雪間  
乾坤半箇白雲間 馬入蘆花白雪間  
乾坤半箇白雲間 馬入蘆花白雪間

兩費盡心機又再張 平生磊落性玲瓏  
兩費盡心機又再張 平生磊落性玲瓏  
兩費盡心機又再張 平生磊落性玲瓏  
兩費盡心機又再張 平生磊落性玲瓏

滿面把家營業有成功 雙親可憐無緣守骨肉  
滿面把家營業有成功 雙親可憐無緣守骨肉  
滿面把家營業有成功 雙親可憐無緣守骨肉  
滿面把家營業有成功 雙親可憐無緣守骨肉

別秋風再整琵琶重換酒 整扶門庭別一家  
別秋風再整琵琶重換酒 整扶門庭別一家  
別秋風再整琵琶重換酒 整扶門庭別一家  
別秋風再整琵琶重換酒 整扶門庭別一家

履如無限一段山川景更佳 負重登山欲初無運智  
履如無限一段山川景更佳 負重登山欲初無運智  
履如無限一段山川景更佳 負重登山欲初無運智  
履如無限一段山川景更佳 負重登山欲初無運智

是雙非負重登山 幸苦限做成家道未光輝  
是雙非負重登山 幸苦限做成家道未光輝  
是雙非負重登山 幸苦限做成家道未光輝  
是雙非負重登山 幸苦限做成家道未光輝

亦要連自是身中多進送奴龍相會脫愁疑  
亦要連自是身中多進送奴龍相會脫愁疑  
亦要連自是身中多進送奴龍相會脫愁疑  
亦要連自是身中多進送奴龍相會脫愁疑

述財技利宜守舊莫更斯宜忍耐幸驚人  
述財技利宜守舊莫更斯宜忍耐幸驚人  
述財技利宜守舊莫更斯宜忍耐幸驚人  
述財技利宜守舊莫更斯宜忍耐幸驚人

常年祿便紛紛馬走前雙燕呢喃傳好信  
常年祿便紛紛馬走前雙燕呢喃傳好信  
常年祿便紛紛馬走前雙燕呢喃傳好信  
常年祿便紛紛馬走前雙燕呢喃傳好信

一躍高喜喜笑出蓬蒿文書重負當重掛  
一躍高喜喜笑出蓬蒿文書重負當重掛  
一躍高喜喜笑出蓬蒿文書重負當重掛  
一躍高喜喜笑出蓬蒿文書重負當重掛

降財在地邊末出外還無阻聲名百里開  
降財在地邊末出外還無阻聲名百里開  
降財在地邊末出外還無阻聲名百里開  
降財在地邊末出外還無阻聲名百里開

君宜謹慎過今年開是非莫向前石共成  
君宜謹慎過今年開是非莫向前石共成  
君宜謹慎過今年開是非莫向前石共成  
君宜謹慎過今年開是非莫向前石共成

文書分脫不宜曉事到交前了不了只宜  
文書分脫不宜曉事到交前了不了只宜  
文書分脫不宜曉事到交前了不了只宜  
文書分脫不宜曉事到交前了不了只宜

連年氣軟尚海留謀事雷成未見周着意  
連年氣軟尚海留謀事雷成未見周着意  
連年氣軟尚海留謀事雷成未見周着意  
連年氣軟尚海留謀事雷成未見周着意

謀 恩成怨事多變怕外人莫和動 斷女命與前甲戌同

壬戌鬼谷分定經塞外金玉滿堂格江邊  
壬戌鬼谷分定經塞外金玉滿堂格江邊  
壬戌鬼谷分定經塞外金玉滿堂格江邊  
壬戌鬼谷分定經塞外金玉滿堂格江邊

金玉滿堂推得意一枝花放積香通春來  
金玉滿堂推得意一枝花放積香通春來  
金玉滿堂推得意一枝花放積香通春來  
金玉滿堂推得意一枝花放積香通春來

借問尚頭消息好前來蛇上必成功過午  
借問尚頭消息好前來蛇上必成功過午  
借問尚頭消息好前來蛇上必成功過午  
借問尚頭消息好前來蛇上必成功過午

上平步上雲梯 天寶 天圭 天財 此星照命氣火心慈剛性志廣

剛官翻成不足不平處須要開言好處成  
剛官翻成不足不平處須要開言好處成  
剛官翻成不足不平處須要開言好處成  
剛官翻成不足不平處須要開言好處成

緣好事多磨弄巧成拙述云 從前多少關心事 五九繞交事業新

康節前定教金玉堂格塞空馬馬雙雙過  
康節前定教金玉堂格塞空馬馬雙雙過  
康節前定教金玉堂格塞空馬馬雙雙過  
康節前定教金玉堂格塞空馬馬雙雙過

難可立一枝危枝一枝空青春滿地紛紛  
難可立一枝危枝一枝空青春滿地紛紛  
難可立一枝危枝一枝空青春滿地紛紛  
難可立一枝危枝一枝空青春滿地紛紛

消息好箭機中處必因巧 逢猪猴險橋

命運難與犬

平步上青霄

中見士登雲路 未命逢吉龍福神臨只見初年不稱心  
中見士登雲路 未命逢吉龍福神臨只見初年不稱心  
中見士登雲路 未命逢吉龍福神臨只見初年不稱心  
中見士登雲路 未命逢吉龍福神臨只見初年不稱心

男命前定易數 高臨情懷氣鼓鐘洞觀萬里秀心胃利名到  
男命前定易數 高臨情懷氣鼓鐘洞觀萬里秀心胃利名到  
男命前定易數 高臨情懷氣鼓鐘洞觀萬里秀心胃利名到  
男命前定易數 高臨情懷氣鼓鐘洞觀萬里秀心胃利名到

子 騰呼碧空望望馬紅芳上苑又逢紅平生此理多來往  
子 騰呼碧空望望馬紅芳上苑又逢紅平生此理多來往  
子 騰呼碧空望望馬紅芳上苑又逢紅平生此理多來往  
子 騰呼碧空望望馬紅芳上苑又逢紅平生此理多來往

塞空馬陣雙雙過孤雙飛來野岸中得意直須連犬馬揚名  
塞空馬陣雙雙過孤雙飛來野岸中得意直須連犬馬揚名  
塞空馬陣雙雙過孤雙飛來野岸中得意直須連犬馬揚名  
塞空馬陣雙雙過孤雙飛來野岸中得意直須連犬馬揚名

園林且逐逐志志欄檻空開爛熳紅花景忽連羊路險  
園林且逐逐志志欄檻空開爛熳紅花景忽連羊路險  
園林且逐逐志志欄檻空開爛熳紅花景忽連羊路險  
園林且逐逐志志欄檻空開爛熳紅花景忽連羊路險

辰 生涯多志緒 得夫在天時 馬首榮名利 朕頭度險危

馬兒聲漸遠 駕侶又何之 自有清閑地 安身晚更奇

美子營生異 何須變祖基 起家山際樂 得意馬前機

午 聲叫空中厲 花侵水畔枝 平生情不薄 喜厥却成悲

平生志氣莫踈改且逐逐慈慈月過一旦 仁風歸馬首自然營業得人  
平生志氣莫踈改且逐逐慈慈月過一旦 仁風歸馬首自然營業得人  
平生志氣莫踈改且逐逐慈慈月過一旦 仁風歸馬首自然營業得人  
平生志氣莫踈改且逐逐慈慈月過一旦 仁風歸馬首自然營業得人

分飛兩雁寒成伴 何事却離愁 亦馬情方稱 青嶺名利枝

馬聲飛自遠 花桑鏡相留 如逃羊脚險 重喜發牛頭

女命 前定易數 萃 三三

子 後後慶勞事漸通區區凡坐時時中堂前莫望多情  
子 後後慶勞事漸通區區凡坐時時中堂前莫望多情  
子 後後慶勞事漸通區區凡坐時時中堂前莫望多情  
子 後後慶勞事漸通區區凡坐時時中堂前莫望多情

梁燕呢喃留意語 語語氣哀感花紅到底多分定壽  
梁燕呢喃留意語 語語氣哀感花紅到底多分定壽  
梁燕呢喃留意語 語語氣哀感花紅到底多分定壽  
梁燕呢喃留意語 語語氣哀感花紅到底多分定壽

寬一袖清書付與離離前鏡自稱奇守得水邊多義子  
寬一袖清書付與離離前鏡自稱奇守得水邊多義子  
寬一袖清書付與離離前鏡自稱奇守得水邊多義子  
寬一袖清書付與離離前鏡自稱奇守得水邊多義子

繞過龍龍難顯逆若逆白犬少威儀黃金房內優遊  
繞過龍龍難顯逆若逆白犬少威儀黃金房內優遊  
繞過龍龍難顯逆若逆白犬少威儀黃金房內優遊  
繞過龍龍難顯逆若逆白犬少威儀黃金房內優遊

左邊成業右邊失事奈時非事木金西此清閑心木歌  
左邊成業右邊失事奈時非事木金西此清閑心木歌  
左邊成業右邊失事奈時非事木金西此清閑心木歌  
左邊成業右邊失事奈時非事木金西此清閑心木歌

畫梁燕燕留消息 深院殘花果不鮮可恨此身無穩  
畫梁燕燕留消息 深院殘花果不鮮可恨此身無穩  
畫梁燕燕留消息 深院殘花果不鮮可恨此身無穩  
畫梁燕燕留消息 深院殘花果不鮮可恨此身無穩

從前情性不能寬 更遇微災儘目前前早過東君消息  
從前情性不能寬 更遇微災儘目前前早過東君消息  
從前情性不能寬 更遇微災儘目前前早過東君消息  
從前情性不能寬 更遇微災儘目前前早過東君消息

鴛鴦情合多和美 魚馬相同各隊喧出戶便逢妍媚  
鴛鴦情合多和美 魚馬相同各隊喧出戶便逢妍媚  
鴛鴦情合多和美 魚馬相同各隊喧出戶便逢妍媚  
鴛鴦情合多和美 魚馬相同各隊喧出戶便逢妍媚

早生膽大志高強 貴客相邀入故鄉羊首能成木  
早生膽大志高強 貴客相邀入故鄉羊首能成木  
早生膽大志高強 貴客相邀入故鄉羊首能成木  
早生膽大志高強 貴客相邀入故鄉羊首能成木

申 白玉堂前人必樂黃金屋內月生光前程自有生  
申 白玉堂前人必樂黃金屋內月生光前程自有生  
申 白玉堂前人必樂黃金屋內月生光前程自有生  
申 白玉堂前人必樂黃金屋內月生光前程自有生

末輪便碾入玉宮 堪羨時來早通花鏡含羞誰敢  
末輪便碾入玉宮 堪羨時來早通花鏡含羞誰敢  
末輪便碾入玉宮 堪羨時來早通花鏡含羞誰敢  
末輪便碾入玉宮 堪羨時來早通花鏡含羞誰敢

經管管音情老至秋 始始樂融融誰信前程有如此  
經管管音情老至秋 始始樂融融誰信前程有如此  
經管管音情老至秋 始始樂融融誰信前程有如此  
經管管音情老至秋 始始樂融融誰信前程有如此

四字金 子 鷹宿監田 寅 沙地栽葵 辰 擁屋安眠

郭璞數 陽局事內中比有多事存也本生審判時一推說非排點檢  
 有多疑鳴子及情再過看一二一屋室好榮華成刑多少云程之裏無  
 以去與子向難有出看二山機機儲儲儲儲儲儲儲儲儲儲儲儲儲儲儲儲  
 食田成之有疑也有疑有疑有疑有疑有疑有疑有疑有疑有疑有疑有疑  
 坤不見天水連沙塞屬雙聯一生家事擔當重一段孤刑也是緣 劉除  
 方塞費工夫一屋親情有若無滿徑春風統桃李下稍當黃百年姓 做  
 得驚人事民場雙拳自奮獨承當堪堪弘遠誠堪美力辨心堅未易量  
 過得中濟和反覆每林波浪生榮祿孤舟短棹費支吾莫怨如今眉尚感  
 不求名利也榮華恩愛交游總是花心事無愁言不盡孤燈斜月照塵  
 紗 滄江飛航數手改機弄虎鬚親經龍穴探蟻蟻視情傷損須當忍  
 無分融和樂有餘險阻艱難都歷過獎翻風浪幾翻度直待中年風景好  
 春風桃李在桑榆 沉年鴛一鴛鴦手可驚人憂一憂事嘆可休休 事  
 事無聊難捉摸忽有一場應梅子黃時兩悲喜疑未成傷春聞杜宇 羊  
 猴公言猶難口肯若得便宜便好收起 門外事不美堂前久欠眠且  
 女掩面日暮景凄然 限數今年雖有財管謀着力自和諧家人猜誅宜  
 祈福免得陰人小口笑 蒲柳飄飄綠楊花高枝水禽忙忙他人閒事君

木管靜處燒香免禍殃  
 陰局數運利祿好難言自是前生女狀元心巧性靈非俗比形端貌正自  
 天然 經傍自手便成家耐得穿劫度歲華運數未齊休換限限前自有  
 好生涯 一場無事一場憂滿樹花開景易休劉沈難逢為伴活玉山琢  
 裏早回頭 雙山一厄片雲隨月馬過危橋車未泰缺 燒柱香早修讓  
 可將好事作津梁但願險功重故謹免教行客見油惶 女派年調脂傳  
 粉本無心腮外花開反雨林驚鏡拂開人失伴教人無奈更沉吟 見喜  
 不喜無灾有灾但恐陰德免有悲哀  
 壬巳恩谷分定經中多卦屬度街陽格海闊無涯萬里深蓬萊仙島在其  
 中鴈聲暗度街陽遠駕侶雙雙迤邐風月到更闌天鍊淨秋風颯颯樹頭  
 空君家若問歸身計奴到龍宮事業隆蕭發從空下龍蛟必換官貴人相  
 接引方始見亨通 天波 天誣 天快 此星照命能點點會施為主  
 志孤高見識遠大作事無私斷曲理直有能三思而行之却不因弄口直  
 招人逢喜得命中有故神迷云  
 生來作事疑危處 却得官刑不犯云  
 康節前定數海添桑丹格海添無遠萬里源蓬萊仙境古今聞群鴻莫斷

衡陽滿獨主高堂用辟心月到夜闌天漸留日移山影樹方陰君家借問  
 歸年計花落園中草草侵  
 中外箭及中發 龍蛟必換弓 貴人來引路 方見始還終  
 未少夏淘金寶新成前程活計轉思尋誰知春曉桑榆景鶴上青霄透碧雲  
 男命  
 前定易數 七  
 三三  
 且斯人恰似天邊月缺處仍前新明若使身臨龍虎處便宜家計利名成  
 屬飛三隻聲何送花折雙枝勢未遑英要此生多推趨宜將高致恭能程  
 印龍量恰若遊岳高何如蘭蕙出蓬蒿忽然羊馬相克着合便利名歸爾曹  
 印龍飛飛何寂寂鴛鴦交頸護滔滔更期龍虎飛騰日無限催催氣寵婚  
 陰君處已不叨榮名利年中漸漸成日往月來滿滯院家知自理欲昇平  
 空中鴻鴈飛聲池內鴛鴦交頸護滔滔更期龍虎飛騰日無限催催氣寵婚  
 雲飛月月中天靜雨過松篁色轉深難叫水邊春來臥馬蹄蘆葦呼跡難尋  
 平生氣量如珠玉馬去羊來與滿襟問道龍蛇消息近始知一箭中紅心  
 散盡浮雲月正明斯人方始覺身輕馬牛會慶須逢利猴鼠途中却逐名  
 分數飛飛三隻遠和鳴屬侶兩邊清休生計榮則志看收舉筆立異聲

聞君臨積民時耐身心落羊羔羊馬會時聲聲別虎龍交處利名回  
 飛鳴鳴屬空中見豔色花枝極叫哀若之免難天難說白頭逐喜更奇成  
 女命  
 前定易數 無妄 三三  
 三三  
 且觀春跡潤不可憑身依山外自承成遠望高年輕意切不知贊貴若為情  
 一鶴驚然來報喜雙鸞開度曉晴聲許成年未當過費終須高顯得身榮  
 龍虎未時道必行年過時往往事遂成造化不數成拙計立身時有福來亨  
 印 花蕊花殘難結果雲邊仙桂時傳聲且喜晚年多喜氣東君留意水欣榮  
 良田萬頃足隨身幸過榮華雲外人請羨優游安枕皮玉室和氣喜重身  
 已驚風來時榮顯立鴛鴦浴水整衣新展羊必自歸金寶取意隨心度尺春  
 冬雪飄飄積大寒推窗窺曉覺心散情知冷落孤燈下意在憂愁眉自橫  
 未 雙山鶴鶴詞詞語語津泉獨過遠山英嘆此生多困苦若能放下亦須寬  
 艱辛立計傷心處孤蛇蛇視珠魂夢飛秋深蹄燕無消息之智慧笑分外悲  
 面收拾交資承子成亦憂慮遠以先借問此年歸計事不如改志作歸尼  
 生計須憑虎子成無憂慮及吾身區區正業須當改得寸心不可陳  
 若遇貴人回首顧必須穩步立前程枝頭一果隨時結福來時自免這



四字金 丑 秋月重圓 卯 雲開望月 己 登樓賞月  
未 樓錢騎鶴 酉 枯蓮得露 亥 浮萍水闊

郭璞數 斷男命與前土甲同  
陰局玉容窈窕到花輪運施為別一家情願心闊多計較門開喜色永

堪跨 鷓鴣驚影分南北且是五行帶刑剋孤星入命難主財一重  
險過方可說 庭前皆植一枝蘭待取清香滿院聞大器元來成就晚榮

華入看綠衣班 一重喜後一眉蹙只因閑事暗傷心花細滿地無人掃  
整頓容儀理玉琴 女流年一年四季福來臻度錦門庭百事亨月桂一

枝今在手場地相映百花祥文書道上天宗貴子位昌隆喜氣尺咫秋  
後有些疑坐上有入人似醉 訟喜交悲女人凡小口山身者愛口古事

多田上破財  
士庚鬼谷分定經節卦換骨成仙客格四海為家本是家西山儘可作生

涯天邊鴈叫思南北池沼鴛鴦獨戲沙遠樹花芳三五朵秋殘將落一枝  
花終知志在道遠外欲到蓬萊度歲華說着文君信君常省是非要知財

珠盛過鼠自相宜 天恣 天年 天越 此星照命主業早勞心早刑  
故重退神多難青破肉斬指截髮可免刑獄只得送神在命若向松軒竹

楹作一個清閑滿酒之人量為得地在塵勞中末區區碌碌不能遂心  
述云 平生多志氣 抱景自逍遙

康節前定數 情地架樓格 詩興不定性司  
中結木逢春晚 乘桂過海門 龍蛟逐馬首 獨步到荒奇

末肯龍得求可相依變禍為祥理固宜事 際自來能文福安閑享用正當時  
男命前定易數 節 三三

衣冠顯異出群家 奉承受領領兩奉喜事重時恃悅尤華輝事取龍  
子 祥飛鴻為兩三隻開鏡花枝一二紅堪笑一身說至者香謀猶不與人同

寅 山谷驚逐水 義巧高轉刺東風 歸園花地此銷心 休嘆惜事合同  
兩隻芳秀飛上下一雙鴻屬各西東 生涯俗俗終歸只好眠雲聽鏡鐘

長 細水長流總赴東 幾回枯澗又波洪 人緣被禍慶逢天 生計成時喜見龍  
兩隻飛鴻悲失侶 一枝花朵又舒紅 莫言變化伊無爭 奈時人無始終

甲 習操知事木為多 過福還成禍 折磨猴首正宜施 手執龍頭依舊藉刀終  
飛鴻陣陣成災 雙燕雙雙盡苦 空少世從苦得皇 皇沒沒反不可呀

知事多善慮 又深謀 猶似不運任 諸頭始覺人 無慮 龍尾須知利 不可瑣  
一注皆飛志 信馬五音空 縱絕紅 煙 殿 煉 整 精 物 銷 銀 無 成 似 薄 金

四字金 子 湖平駕聚 寅 春鶯出谷 辰 遇井金鱗  
午 接竹引泉 申 豎井無泉 戌 昔多違日

郭璞數 陽局黃花晚景下稍滋味別 性急經營計救事有一雙人合看  
田多雙馬 一車雲中 尼之吉白看經經營不日而成若問此限大費

精神 能計較弩人大鈔 一堆錢三田三山墳墓前而好非徐筆則榮  
華須限到 一對堂前人 不圓一對任鴻字不聯一對金魚再不見一對

鴛鴦信少緣 風波經過幾多般任事淨如一夢則見祝暮春風果好  
梅花宜向雪中看 生來總被利名牽費盡精神結得緣性巧心靈機變

客惺惺伶俐惹憂煎 可惜堂前人失伴臨春四季青無換馬行兩兩怕  
分飛志對秋花鴨鴨斷 芝蘭早秀不榮霜移得地晚景香回首蘭房

人寂寂故園愁見草秋黃 寒谷梅花數黃全百煉方成寶紫芝是尋常  
草須然大廈與高堂 然惺惺面風吹盡為離群丹桂月中花不

老鶴 立青松木致休會裏梅花香更早 流年哭泣哭 贈破財 血光  
事可笑可泣為小失大一事去一事來 誰先醉門外傷心淚疊連

不落花流水恨綿綿 家人含笑誰先醉 門外傷心淚疊連 今年氣數  
涉艱難 浪湧扁舟上 急灘損過財分人不覺 嫩嫩憔悴換朱顏 喜不喜

成 心機費盡畫重新 涉水登山火故親 一生孤苦何時脫 有事紛紜空度春  
情懷悶悶聊開通 恩愛乖違未遇人 自惜年華還易失 每思為計難堪塵

富貴前緣今已定 生平主計自精勤 終必有人同助力 自然成業不勞心  
雙雙鴛鴦遊溪畔 兩兩鴛鴦傍浦濱 更得從羊美利我 安心享用福星新

長 在取無事多違 結結生 出閣之卷 正平生 疑直渾如舊 立計堅高未遇持  
長人在笑頭成說 故呈蓮牛必敗 喪時充 侶箭相催去老却 朱顏問阿誰

午 乘馬過輪險峻 坡人適願 覺華動 問君為事何遲晚 亦令圖謀早通人  
奈何時來逢知 識可借 情新 意轉 新且待 羊雞 蹄 徑 後 自 然 立 計 儘 精 神

申 立計甚多憂 愁懷不自由 禍消終一吉 福至即清幽  
魚後情難樂 花殘果不收 安心當守節 萬事莫貪求

志氣主英雄 機謀萬事通 待選龍虎會 終遇少年翁  
綠水魚同樂 清風鴈失蹤 前程亨泰事 計業儘豐隆

憂不美垂楊樹上生桃李春蘭開門犬三烟一事去來田土忘 秋唧憂  
 生堂上人惹若父子情傷心驚臺不覺塵生鏡早早修禳免禍侵 蒲酒  
 喜喜喜氣生秋風蘭蕙見 秋勝玉梅折取春消息重觀長空月再圓 高  
 人暗裏為吹嗔到事達人 說事宜靜裏不求財自至文書東北又為奇  
 江夏彭城說事好音一財一喜萬事如心  
 陰局生來為性自和平重聚心焦不受驚照得派山風景好有財有福善  
 支撐 一鴈孤飛防不足懼懼反自生勞碌教交中浪便欺騙子貴夫榮  
 人享福 吉星臨命福非常此過雙山看一場有程致好多成就地上流  
 錢果滿倉 一身十百事件件關心應曉了會文書德印紫華處 女流  
 年向舟浪裏暗支撐雲橫藍閣語猶尋社宇恁春春去迷榴花照眼為傷  
 情 洞房無意鏡生塵淚濕香腮不見  
 人伴女登高愁八九桃花樹上柳枝新

永樂大典卷之一萬八千七百七十

永樂大典卷之一萬八千七百七十一

十九款

命 諸家星命百三十三

壬辛鬼谷分定經八卦 鴈陣橫空格 天高地迥難憑人有志堪宜生  
 羽翼鴈陣橫空各自飛 雁馬江上應孤隻 要知花果深蹤跡落花枝頭俱  
 教透向雲深處好安身 護身經苦勞力食銀 玉簡 天喜 此星照  
 命孤高獨上聖性聰明分憂人少趨閑人多 廣招是非於人不足好事多  
 磨削中不靜惡定成活者 在命空得三五波衣祿有分人事未知一生凡  
 事勞心費力使走這箇命中所注送云 孤舟無楫棹 大海遇風波  
 廉節前定數 金馬去照格 天高不走上加丈人有志宜謀生羽翼馬陣  
 橫空各自飛 杖鴻江上應孤隻 有花一果通消息無枝無葉寄蹤跡雲中  
 片屋住其家獨奮剛強費心力  
 中說着教君笑 時時見是非 樽前莫飲酒 遇鼠自相宜  
 本初限進退本權惟無事清高却出群 天外有梯何足慮成身須過索餅人  
 男命前定易數 夫 三

雲中片屋宜君處 險裏安身智自高 剛志立時名利聚 人情和處是非鏡  
 塞鴻遠陣揚風烈 驚侶離飛為力勞 若論芳園堪濟處 經霜耐雪一枝  
 智 鉤心距棧勞神却喜中年脫離塵 有祿有財家自足 蘇兄和弟事重新  
 面朋面友懶進逐 睦睦通心擬可親 更若孫心留禮義 賜乘千里號仁人  
 乙 是非原裏香雙季 剛健謀故事 兩全美計中年心未快 須知他日樣宜遷  
 空中三鴈各飛遠 池內雙鴛意漸照 若解知機心 逸早安榮樂 享高年  
 虎與兩翼可呼 蟻繞過風雲 智自生用盡心 機當曉藏微末活計 賜前榮  
 未 風吹厲字何疎 踏雨洒花枝 護稱情美道 猛基安似石 須防失手有軟頰  
 面 勞力勞心幾許 難償設計拙 處人懷德遠 鼠馬回心日便是高人得意間  
 天 外龍鴻三隻 速趨前花果 兩枝開門庭 若也存雙棗 輕似秋毫重似山  
 支 與若立業事 難憑自把心 機整頓成龍 虎群中方立事 龍蛇窟裏好揚石  
 排 空三馬聲 蹄速傍 機變花朵 朵傾美 好門開無秀氣 貯着楊譽在寧馨  
 女命  
 前定易數 復 三三  
 且 花謝庭前果未全 君師失戶氣相連 若弄他鄉財定失 史無根緒在樓前  
 交 頭寫書情分喜 拖惡夢風自團圓 風去虎來無慮心 寧心享用取安然

後已多因厄難人回心遮莫惹風塵放下一時安受制免有專費精神  
 綉嘆依身必穩幽窗冥事指祈兩兩飛鴻過山去冥中終過一賢君  
 已立計軍勤事業成初年每望獎時祭述牛得遇賢君合見東方當福祿迎  
 庭前黃葉無人掃檻外飛鴉驚曉聲且問前程當久除東君留意喜重亨  
 未喜氣重入戶新更迷心巧性超群侍貴終須逢吉兆孤身行守必災逃  
 驚奮交頭施恩重蝶蝶翩翩粉翅輕龍蛇變化成家計不用憂疑自脫塵  
 困伴孤窻夢未醒忽聞馬叫故秋聲惹我舊時清意動待君近日結新盟  
 温嘆春光易老不知何不與持筮且看天香香不惡不惡虛度誤平生  
 水面金魚徒目樂人來觀處影無蹤重山重水奈何在衣袂飄飄逐逐風  
 羊犬婦時時有泰龍蛇或立必盈豐展轉細思如一夢前程再立始無玉  
 四字全 丑 一箭穿雲 卯 檢藏倉箱 己 牛眼春草  
 木 石上栽蓮 酉 風清月白 亥 菊綻東籬

郭璞數 斷男命與前庚年同 斷女命與前丙子同  
 士士鬼谷分定經坎卦 池沼遊魚格 生計如魚戲水池臨危涉險亦  
 無危鴻飛天上無消息必克傷心意緒悲青草池塘竹秀失洞庭湖上客  
 船稀知君箭發龍蛇地笑恐如今未得時春來又復秋如水向東流若問

安閑日重山好故伴 天指 天器 天庚 此星照命難為父母祖業  
 可留兄弟直遠妻室難來清閑消洒自在優游一翻事作兩翻做一重煩  
 惱一重憂高人舉用小筆歌吟述云  
 自負責人相舉荐 何須回首夕陽樓  
 康節前定數 沼波魚格 傳與分定位同  
 中生計如林森人秋百川水泛流終身必在安然地好把重山與改牛  
 末前程作事多翻補幾度生涯費力成骨肉祖親難倚仗權立獨自經營  
 男命前定易數 坎 三三二

疑把生涯付兩山不期財利自相便更將志氣來時用跡作危疑臨破頗  
 庭下芳花墜結果天邊孤雁去無還鼠蛇欲決行藏事回首湘江淚竹班  
 從前積善逢今日猶自吁嗟不過時幸得東君輕借力過來枯木盡生枝  
 鴈群雙隻離山去花謝雙雙結果垂過得危危蛇鼠地不為奇處也為奇  
 舟梯雲路家榮顯為報斯人不必臨案羞是非難計積前生計且留心  
 鴈行未必群居久花榮難耐久不榮苦樹根基心如此不如向善止山林  
 疑看花不滿山紅待被天工特地風清意靜無漸漸此身漸就達身通  
 征鴻別去送天陰飛燕成窠在木中雞鼠驚頭欲有字猶龍巢裏異形容

前程去路如天遠人意行時是白雲舉足滿然離險阻成身終是有在煙  
 中 花園春去難成戲雁為秋來易別群借問百年人事莫利名消息為君分  
 前後高低不足論宜將身計兩邊存半羊一路荆棘地猶九兩年歡慶門  
 茂 馮宇天邊空壓雁花枝庭下落紛紛若解棲身居物外操持權譽四方財  
 女命

前定易數 離 三三二

情懷慷慨既立錫基做就榮華儘自奇春水魚遊情必樂明月輝殘影更微  
 子 梁燕呢喃尋故侶林鶯晚晚喚離先時未遇貴無多日羊至昂依整舊機  
 半空鴻雁自南飛安聲聲急急愁幽兀生心孤苦東戶微聞翠眉  
 若使馬頭相遇處須當財食發良時東君必竟終留意但自安心守納祥  
 長 青雲皎潔月團樂人事歡娛心自寬朱顏不改舊時美粉黛難同愁淚潺  
 離唱一聲消息好鶯吟百轉意懶珊鼠來吉兆依然至紡機低垂日飽發  
 粉態嬌羞春見功欲逐大貴策中中金枝桂放便明月玉葉花芳阻亂風  
 午 燕雀空飛分上下鸞鳳兩隻各西東生涯只在瓶邊聽莫嘆當來孤守蹤  
 奈何分定在山前山嶺危危履履難身心不穩連多難緣業非個隔片山  
 中 非非屬陣穿雲去兩打花枝點石斑與共飄泊長如此不若留心雲水間

首新不改舊時容得貴相扶誘喚中清性癡容無大志身心和氣有新工  
 朱簾半捲團圓月綉扇輕搖驅蕩風徘徊故里家何在指點前山勢氣雄  
 四字全 子 磨礪作鏡 寅 春日枯枝 辰 坐井觀天  
 午 盤餐向日 申 早田結輝 戌 寡出蓬鷺

郭璞數 鴻雁一鴈飛 井中生蓮 一屋劉吳德收支吾財上一鼠  
 托事了不了及分地刑妻不是一爐香 昨夜秋風過馬嘶前村秋  
 輝輝地塘秋雨驚鷓鴣驚鷓鴣驚鷓鴣 一語各面裏一堂香家空一  
 衣重着起一語別勿勿 一笑為難問去回頭泥自自香更生不生  
 祖宗福任有財糧心旁碌獨自支吾力有餘異日橫財金滿屋 可惜生  
 來命帶刑別離南北弟和兄思量幾度傷心處片月浮雲蔽月明 早年  
 莫嘆無謀過自有高人青眼顧多少榮華在後頭奇雲萬里登奇路 走  
 馬着基數秋風吹盡馬離群不見根苗各苦辛鴻後後向高第直駕行親  
 眷不成偷環珠滿屋成還阮雨露榮華自有因玉佩金與入着力豈知容  
 易一望春 流年一人立 事可天可生豈要一場三秋葉一場喜以  
 浪弟一場是意如秋謀事生受老至玉關白飯青以意向茫茫未有涯  
 月方明庭被雲遮橋危馬病無丹楫回首斜陽山水對 楊花落落處雷霜

露吉境是也予規時查有錢人冷落居心磨腹既雙眉 福未為事日  
 然貴當入梅花選得地只防喜處變成憂老桑空垂別淚 一事兩人  
 扛一契為田庄事直思先特寫今符 人財却有富昌言公風事務  
 志干連反覆司大索牽線親自家防吐咀笑說恩敗指相煎  
 陰局玉行安穩會錯和更喜星辰一向多莫道繁華未如意到頭伏活注  
 高歌 生春冷術心了了了洗心恨多辨曉春風桃李花開夜家事紛紛  
 蜂蝶遠 半個半喜半悲愛做個根基在後頭只走教傷到柱重火宮  
 一段鎖眉愁 一騎走一珠黑春蘭葉難禁雪芙蓉開處處黃花晚  
 景下稍滋味別 女流年去年頰過過今年春信怨眉眉信傳火劫三回  
 留節節為行雙口火聲連 一珠掌上被塵欺嫩芽風雅意流愁怨屬琴  
 個人開開梅花伴月映深閨 喜去憂來事兩連憂成真實喜成虛怨  
 花開無限事夢中收得夢中書  
 山與 生喜 麻衣 鷓鴣 喜 破財賊病 山下  
 去發思必分定睡蓬外 花柳同榮格 為里關山東復西後前事世先  
 成非蓬蓬為別雙雙遠雨打鴛鴦兩處飛絲樹春風開散朵秋深葉脫獨  
 存枝和若黃庭若目下只恐天年又不齊過兩兩相宜度年思是非遠山

連虎日龍到更為奇 天笑 天印 天鵬 此照照命五行安穩四柱  
 堅牢基業見成一呼百諾名傳閣里德譽柳則此愛中有喜喜處處成悲  
 還神重寶財物未如嫩雨去似流沙正是花巧得來花巧去散時容易聚  
 持難述云 哀家生涯剛未得 區區享福晚年閑  
 康節前定數 柳岸栽桃格 詩典分定註同  
 中平生過多相稱身見庚危及水刑危志遠山威自勇龍兒跨海善光新  
 末碌碌辛勤破典成關山險難善無驚今過貴人海力拚命連得泰晚通亨  
 男命前定易數 蹇 三三  
 身心多未定 時至却安然 幸處憂中樂 茶因善處遠  
 五 鴛鴦成密散 鴻雁不成群 遇雨多相稱 逢庚更可吟  
 卯 萬里鄉關東又西從來到老奮身馳 蘆花過馬雙雙遠 雨打鴛鴦兩兩飛  
 虎德遠山威自勇龍兒跨海意相隨終身針在榮高地只恐天涯未過時  
 已 伶君情性不驕者天使功名付爾時 兩莊庚衰如得脫龍吟虎吼自豪華  
 鴛鴦全處心難却鴻雁聲頻意自怡 此理若能明到底此日月地仙家  
 鄉關萬里度東西浩浩生涯心奮馳 撞着兩庚情緒相投能狗利名奇  
 末 蘆花過馬聲聲遠 兩鴛鴦雙飛 若解高起雲物外 震風凌雨免傾危

酉 鄉關難萬里 南北會心馳 利名絕過也 心慮亦周之  
 馬別蘆花遠 花邊來苑遠 見庚多險難 遇雨却真奇  
 氣家強仍靜 橫關詩慮多 也如名利好 爭奪運班班  
 遇雨方相稱 逢庚塞又過 馬跡留仙簿 歌笑老東坡  
 女命 前定易數 師 三三三  
 春風胎滿掃羅衣和氣都歸歡笑時 未門得意無憂慮 養妻心少禍長  
 鼠頭自有成人美 牛尾依然晚福隨身 和順家當工更遇英雄難柱兒  
 心事難測 收束散去閑 光輝如拾得 被會却開顏  
 秋老鴻雁遠 春婦煙子還 情懷難應大 唯恐不安閑  
 堪笑多榮辱 生來老百姓 雖連龍雀變 爭奈風雲難  
 情意人俱閑 心債君自性 安心磨垢裏 方得免災殘  
 離身出外居 資財多定無 縱鏡當且責 不免破還孤  
 雙燕尋安語 孤鶯求友吟 但教連就景 却得貴人扶  
 百事不遭這 平生最出群 操業能更變 身心福侍名  
 暢懷多喜悅 滿意壯大門 為家成俊效 終必策高勳

亥 性理人難測 心安動靜神 門庭多顯耀 夫主必現琦  
 富貴當今日 散嬉異昔時 全身衣祿厚 未意更慈悲  
 四字金 五 掘波逢金 卯 龍盤虎伏 己 水玉清潔  
 未 出地靈閣 酉 雨裏浮洋 亥 盤裏芙蓉  
 郭璞歌 斷男命與前壬戌同  
 陰向生來性性機謀不覺翻成強出頭 莫度薛鴛鴦 雙月移花影上  
 西樓 氣識清高還莫與車立把家有權用多 謀多計會是吉到庶有緣  
 還福重 關心家事時思惟龍蝦相會免傷難 兩歲風光結果他年貴  
 子步天梯 女流年道泰今年氣象新花開日 護蘭精神蘭房瑞氣尤清  
 尖驚鏡相連鏡裏人 梅子垂黃首皎巖堂中 女子佳期欣欣中女連人  
 笑自嘆他人有別離 三人謀 憂喜 老人災 水驚 怪異  
 癸甲鬼谷分定照願外 月華秋夜格 雙雙鴻雁飛 未獨對秋光月  
 更明煙宿藉樓十里遠行人 猶聽馬嘶聲 名成利就還中末 早成兵紀事  
 未成更問年根走伴兒 男東向西傾橋 却難進關山 兩樹紅騎牛  
 迷迷路必過主人公 天梅 天龍 天哭 此星照命為人 趨遠果性  
 聰明不耐靜 要尋頭會神時 能就者先 女有不得力錢 來不能周意 樂處

未敢樂憂中却有歡作事... 空千里遠行人... 未推是空隔花... 中水呼橋遠不易... 男命

前定易數 頌 三 子前程必過公使... 鴻飛江上斜... 獨化衣冠易... 江外雁飛三... 秋前春蘭興... 去馬一行橫... 午出身多涉... 鴻飛橋外歸...

中莫將苦事等閒看... 天遣去馬飛... 戊身心勞苦... 雙雙飛雁... 女命

前定易數 頌 三 子六青春就最... 奇果隨風... 寅養拙難... 牛鼠比和... 辰紅連雨... 得意時果... 出門便是... 左右雲鬟... 冬去春來... 早得大家...

此星照命... 外觀好看... 休道從前... 庚節前定... 中平生未... 末創立基... 男命

前定易數 頌 三 子六青春就最... 奇果隨風... 寅養拙難... 牛鼠比和... 辰紅連雨... 得意時果... 出門便是... 左右雲鬟... 冬去春來... 早得大家...

此星照命... 外觀好看... 休道從前... 庚節前定... 中平生未... 末創立基... 男命

前定易數 頌 三 子六青春就最... 奇果隨風... 寅養拙難... 牛鼠比和... 辰紅連雨... 得意時果... 出門便是... 左右雲鬟... 冬去春來... 早得大家...

此星照命... 外觀好看... 休道從前... 庚節前定... 中平生未... 末創立基... 男命

早離慈親... 四字全... 郭瑛歎... 除局請... 心地遠... 酒間顏... 躍喜非常... 去社字... 秋節川... 癸乙鬼... 木馬飛... 觸動君... 天童 天雨 天逸

此星照命... 外觀好看... 休道從前... 庚節前定... 中平生未... 末創立基... 男命

前定易數 頌 三 子六青春就最... 奇果隨風... 寅養拙難... 牛鼠比和... 辰紅連雨... 得意時果... 出門便是... 左右雲鬟... 冬去春來... 早得大家...

此星照命... 外觀好看... 休道從前... 庚節前定... 中平生未... 末創立基... 男命

前定易數 頌 三 子六青春就最... 奇果隨風... 寅養拙難... 牛鼠比和... 辰紅連雨... 得意時果... 出門便是... 左右雲鬟... 冬去春來... 早得大家...

此星照命... 外觀好看... 休道從前... 庚節前定... 中平生未... 末創立基... 男命

前定易數 頌 三 子六青春就最... 奇果隨風... 寅養拙難... 牛鼠比和... 辰紅連雨... 得意時果... 出門便是... 左右雲鬟... 冬去春來... 早得大家...

此星照命... 外觀好看... 休道從前... 庚節前定... 中平生未... 末創立基... 男命

前定易數 頌 三 子六青春就最... 奇果隨風... 寅養拙難... 牛鼠比和... 辰紅連雨... 得意時果... 出門便是... 左右雲鬟... 冬去春來... 早得大家...

面 未 巳 卯 丑 前定易數  
試問前程事 憂虞且奈何  
不向大榮貴 終遭苦障磨  
納蓋燈明滅 強持意氣高  
鼠羊增福慶 虎尤主煎熬  
破租入難鄉 幽閨憶父娘  
只恨孤哀早 惟修性善良  
人道沒磁基 安心用待時  
冬被嚴風掃 秋嫌烈日欺  
被破魚傷已 吁嗟勢未衰  
兩目爭明處 雙粟自苦勞

女命  
前定易數  
三三  
只緣衣袋薄 至老直奔忙  
修心行善意 方始得安和  
前程壯大位 慶世進身豪  
終年何足慮 福祿自堅牢  
終身自華飾 暗疾克刑傷  
前程如一夢 獨守他方  
命亦多聚散 敗火不勝悲  
何時得豐足 直待流扶持  
興隆龍光會 方得已身年  
出山并出水 蘭蕙脫蓬蒿

僅持用事美辭勞 天惠聰明付汝曹  
身安意樂須重顧 名遠財豐不厭高  
其妻外良人勤着 眼雨奇果自堅牢  
待得鼠羊歸計後 水平風靜免波瀾  
四字全 丑 春後茶簾 卯 燭石補天 巳 賊頭松栢  
木 蛇附馬尾 酉 明月蘆花 亥 衣錦望宸  
郭璞數 斷男命與前戊己同 斷女命與前庚酉同  
癸丙鬼谷分定經 貴卦 金榜題名格 龍樓鳳閣帝王城  
草堂榮貴 貴標名金榜唱名應 自別冥中君子敬 然驚江邊屬過空  
移影對對送飛 只聽聲狀問前程 何所是妻兒子女 晚年成命中 逢天喜  
春牛必見凶馬 頭相遇 日喜氣必重重 司諫 石闕 天富 此星照分  
聰明之宿人 皆仰之 性直心慈 招非惹是 喜怒不常理 直樞是  
親戚知而不同朋友和 而不美 便是這箇命中所注  
康節前定數 金榜掛名格 龍樓鳳閣帝王城 草堂榮貴人俗事  
不 干宜省 順業中有子 畫歸宗 天運為過 歸何處 津隊送天  
只應聲借問共 安消息 好棧攀月桂 送歸程  
中過尺憂中吉 逢牛吉人山 隨龍前見馬 平地到天宮  
末重重 歷歷宜 傳拘次 情高志出 倫造化 亨通皆得意 命申射  
祿向前程

前定易數 貴  
虛棧君還有 凶災不免送  
去馬空留影 花枝美處紅  
春到枯枝綠 蟾圓萬嶂明  
鴻馬南歸去 庭花枕景榮  
疎親石獨立 負重漸離肩  
利名終老過 鴻馬落江邊  
三三  
知心能幾許 立畫未全通  
故鄉人不見 依舊月明空  
安心全大用 舉計立前程  
功名無事日 棲隱有餘清  
青月人相會 丹心自己便  
若問家何在 人歸龜龜船

男命  
前定易數 貴  
虛棧君還有 凶災不免送  
去馬空留影 花枝美處紅  
春到枯枝綠 蟾圓萬嶂明  
鴻馬南歸去 庭花枕景榮  
疎親石獨立 負重漸離肩  
利名終老過 鴻馬落江邊  
三三  
知心能幾許 立畫未全通  
故鄉人不見 依舊月明空  
安心全大用 舉計立前程  
功名無事日 棲隱有餘清  
青月人相會 丹心自己便  
若問家何在 人歸龜龜船

子 寅 辰 庚 戌 女命  
前定易數 貴  
虛棧君還有 凶災不免送  
去馬空留影 花枝美處紅  
春到枯枝綠 蟾圓萬嶂明  
鴻馬南歸去 庭花枕景榮  
疎親石獨立 負重漸離肩  
利名終老過 鴻馬落江邊  
三三  
知心能幾許 立畫未全通  
故鄉人不見 依舊月明空  
安心全大用 舉計立前程  
功名無事日 棲隱有餘清  
青月人相會 丹心自己便  
若問家何在 人歸龜龜船

子 寅 辰 庚 戌 女命  
前定易數 貴  
虛棧君還有 凶災不免送  
去馬空留影 花枝美處紅  
春到枯枝綠 蟾圓萬嶂明  
鴻馬南歸去 庭花枕景榮  
疎親石獨立 負重漸離肩  
利名終老過 鴻馬落江邊  
三三  
知心能幾許 立畫未全通  
故鄉人不見 依舊月明空  
安心全大用 舉計立前程  
功名無事日 棲隱有餘清  
青月人相會 丹心自己便  
若問家何在 人歸龜龜船

子 寅 辰 庚 戌 女命  
前定易數 貴  
虛棧君還有 凶災不免送  
去馬空留影 花枝美處紅  
春到枯枝綠 蟾圓萬嶂明  
鴻馬南歸去 庭花枕景榮  
疎親石獨立 負重漸離肩  
利名終老過 鴻馬落江邊  
三三  
知心能幾許 立畫未全通  
故鄉人不見 依舊月明空  
安心全大用 舉計立前程  
功名無事日 棲隱有餘清  
青月人相會 丹心自己便  
若問家何在 人歸龜龜船

能成良工巧匠琢成器早年應須過貴人霜屬過漢三四見松筠帶葉各  
枝青如君意在行雲外平把金銀伴月明過馬行千里送難始過橋鼠牛  
心未足龍虎自逍遙 貫索 天賦 天賦 此星照命資財多費力多  
恩空煩惱多親恩如冰炭兄弟不比和贊力愛弄波孤不盡妻不和美只  
喜得這神靈山中不凶迷云

從前騎虎多不利 今日乘龍便不同  
原節前定數 珠玉成功格 詩與分定經同  
中過馬行千里 逢鶴度嶮峰 鼠牛遊不定 龍虎盡歌誦  
禾初限災祥方未免中年快樂不須求縱使灾厄無大咎晚年享福喜優游  
男命前定易數 利 三三

丑 茶葉道亨時 威身慮復疑 不須垂玉淚 終見有光輝  
過影雲浮鴈 殘花雨洗枝 欲尋仙路去 爭奪命多危  
鑄印將復頂 斷輪傷斧斤 大都虧用慶 還似不成珍  
卯 屬去空沙漠 花榮博醉中 利名方入手 人已墜迷津  
約隨當時會 南山氣象雄 自疑形質薄 孰敢究窮通  
己 斷崎傲鴻影 雕梁范朵紅 平生有琥珀 磨勵始成功

木好覓清幽過一生何如沉醉門閣非多是少身無益家落親跡居自耐  
屬字一行空見眼花開滿樹幾凭欄身南意北情何足不若留心羨遠山  
酒濃雲翠霧迷天暗風惡波深驚小舟大抵生涯較何美論之憂性有因由  
天邊屬度重山遠渡上駕蒼兩意悠伊喜晚年多稱意始知春色勝如秋  
亥年過時來心未寧羊鼠來時道自與造物不教成却任隨身侍從有松承  
雲山隱隱馬飛絕既落紛紛花日疑來信生前畫蕭索新成臺閣許推登  
女命

前定易數 成 三三  
且權立計妾身榮喜到中年亦有成且取羊頭堪稱意當逢鼠尾事未驚  
社宇一聲啼夜月嬌常對語作春聲東呼理豈難得紫也勞心志也勞形  
卯年生守節命強疏運逐慙慙成月過花顏改色無人問玉貌難免意若何  
雙飛蝴蝶芳清夢兩陣驚香散綠波甚憂芳園堪賞說君家時未過春和  
已傷心親黨各紛紛定分身從別處存羊去鼠前入自吉龍吟虎嘯禍離門  
黑枝穿落果難立秋色滿條馬別群借問何時送安坡直須明月出雲根  
紅幃綉幃志戀雙子移梭織錦文堪嗟情性多疑滯莫道橫權出等倫  
一輪明月當空照半夜狂風掃亂塵若問前程長與短從頭萬事更重新

木久別親疎祖不全艱辛盡始安然重更自有家風立始見生涯在晚年  
男命前定易數 良 三三  
天祿含書貴早求軒昂頭角出潛流幸然得除風雲會滿爾那逢鴈鴉林  
子蘆葉風搖歸馬送園林雨送落花愁示君去後無他事安生高堂任白頭  
莫謂身榮未必榮前程那更有誰迎利名翻作南柯夢才華雖能未出塵  
寅年春風花不結蕭條秋塞鴈來賓一條去路君須覺雲際相連道自新  
親眷凋疎不必哀孤身再整福重來東君造物無私設觸處枯枝花又開  
長鴻鴈雙雙有失鴛鴦是隻事難猜風塵消息恐難解蛇口張時立玉臺  
初戒海留百事躬一成一失若何為舉身必得仁人荐榮業須逢牛馬時  
莫嘆孤鴻沉遠塞堪憂當侶獨棲池芳菲樹上重凋庭始覺春陽發舊枝  
意氣成時獨異常秋來佳致勝春先允留歲月當牛馬榮達身名問鼠羊  
中 鵬鴈行飛自遠重開花樹果然若君還拾得名和利好把生涯付醉鄉  
得意且須思後來猶未肯使山神吉丹梯有路不宜登白雲無心真可入  
成 鴻鴈悲時不離群花枝開後還無實到頭辛苦若為誰期堪嘆遊空作客  
女命

前定易數 益 三三

面 調依榜牌中 心安早歲逢 家聲羞未振 鼠尾善方讓  
問米多中少 由君枕始通 羊蛇相會日 閨閣再豐隆  
亥 夜月過雲閣 操持特地來 仁心終得地 恩義亦奇哉  
驚燕聲和美 鴛鴦散不迴 看看塵漸脫 好覓唐花栽  
四字金 丑 椿月重明 卯 錢鏡磨光 豹變作虎  
木 春洋過水 面 黃菊耐霜 交 歸帆順風

郭璞數 斷男命與前戊子同 斷女命與前戊子同  
癸戌恩谷分定註良卦 屬過重氣格 重山過馬楚天高百歲先童晚  
景象早歲不安樂地榮處家如磨劔刀園林是處花開早直至春深雲弄  
過免馬龍身奮發利名晚歲過英豪百里秋光起千林木葉凋殘進克馬  
地衣祿自然調 天暗 天壽 天貴 此星照命獨立自成自費力營  
家早風浪早磨難早虎狼口善心腸好多磨凡百退避君子知重小人無  
緣惹是招非多招不足迷云

巧成名利日 馬足免頭中  
原節前定數 馬過重山格 詩與分定經同  
中萬里秋風起 十林木葉凋 太陽垂照日 積雲盡銷

木久別親疎祖不全艱辛盡始安然重更自有家風立始見生涯在晚年  
男命前定易數 良 三三  
天祿含書貴早求軒昂頭角出潛流幸然得除風雲會滿爾那逢鴈鴉林  
子蘆葉風搖歸馬送園林雨送落花愁示君去後無他事安生高堂任白頭  
莫謂身榮未必榮前程那更有誰迎利名翻作南柯夢才華雖能未出塵  
寅年春風花不結蕭條秋塞鴈來賓一條去路君須覺雲際相連道自新  
親眷凋疎不必哀孤身再整福重來東君造物無私設觸處枯枝花又開  
長鴻鴈雙雙有失鴛鴦是隻事難猜風塵消息恐難解蛇口張時立玉臺  
初戒海留百事躬一成一失若何為舉身必得仁人荐榮業須逢牛馬時  
莫嘆孤鴻沉遠塞堪憂當侶獨棲池芳菲樹上重凋庭始覺春陽發舊枝  
意氣成時獨異常秋來佳致勝春先允留歲月當牛馬榮達身名問鼠羊  
中 鵬鴈行飛自遠重開花樹果然若君還拾得名和利好把生涯付醉鄉  
得意且須思後來猶未肯使山神吉丹梯有路不宜登白雲無心真可入  
成 鴻鴈悲時不離群花枝開後還無實到頭辛苦若為誰期堪嘆遊空作客  
女命

前定易數 益 三三

木久別親疎祖不全艱辛盡始安然重更自有家風立始見生涯在晚年  
男命前定易數 良 三三  
天祿含書貴早求軒昂頭角出潛流幸然得除風雲會滿爾那逢鴈鴉林  
子蘆葉風搖歸馬送園林雨送落花愁示君去後無他事安生高堂任白頭  
莫謂身榮未必榮前程那更有誰迎利名翻作南柯夢才華雖能未出塵  
寅年春風花不結蕭條秋塞鴈來賓一條去路君須覺雲際相連道自新  
親眷凋疎不必哀孤身再整福重來東君造物無私設觸處枯枝花又開  
長鴻鴈雙雙有失鴛鴦是隻事難猜風塵消息恐難解蛇口張時立玉臺  
初戒海留百事躬一成一失若何為舉身必得仁人荐榮業須逢牛馬時  
莫嘆孤鴻沉遠塞堪憂當侶獨棲池芳菲樹上重凋庭始覺春陽發舊枝  
意氣成時獨異常秋來佳致勝春先允留歲月當牛馬榮達身名問鼠羊  
中 鵬鴈行飛自遠重開花樹果然若君還拾得名和利好把生涯付醉鄉  
得意且須思後來猶未肯使山神吉丹梯有路不宜登白雲無心真可入  
成 鴻鴈悲時不離群花枝開後還無實到頭辛苦若為誰期堪嘆遊空作客  
女命

前定易數 益 三三

木久別親疎祖不全艱辛盡始安然重更自有家風立始見生涯在晚年  
男命前定易數 良 三三  
天祿含書貴早求軒昂頭角出潛流幸然得除風雲會滿爾那逢鴈鴉林  
子蘆葉風搖歸馬送園林雨送落花愁示君去後無他事安生高堂任白頭  
莫謂身榮未必榮前程那更有誰迎利名翻作南柯夢才華雖能未出塵  
寅年春風花不結蕭條秋塞鴈來賓一條去路君須覺雲際相連道自新  
親眷凋疎不必哀孤身再整福重來東君造物無私設觸處枯枝花又開  
長鴻鴈雙雙有失鴛鴦是隻事難猜風塵消息恐難解蛇口張時立玉臺  
初戒海留百事躬一成一失若何為舉身必得仁人荐榮業須逢牛馬時  
莫嘆孤鴻沉遠塞堪憂當侶獨棲池芳菲樹上重凋庭始覺春陽發舊枝  
意氣成時獨異常秋來佳致勝春先允留歲月當牛馬榮達身名問鼠羊  
中 鵬鴈行飛自遠重開花樹果然若君還拾得名和利好把生涯付醉鄉  
得意且須思後來猶未肯使山神吉丹梯有路不宜登白雲無心真可入  
成 鴻鴈悲時不離群花枝開後還無實到頭辛苦若為誰期堪嘆遊空作客  
女命

子 早并親侍後才便逐微福自天來青春陌上花重發不覺秋殘前再酬  
 雙雙跋蝶名園去對對鴛鴦逐水回終身却得清湖地醉飲雙構步玉臺  
 更骨肉相分且莫嗟平生孤失復榮華貴人提孝方如願願履千般又離家  
 福至須當龍虎日又逢火鼠作生涯但得水邊人借力自然福壽眾爭誇  
 前程守分隨緣過平日勞心事未亨借問時來當厄定定教福至遇羊成  
 辰憲前月影歸梅葉園內風狂掃葉聲中送落樂終須在重立根基穩自迎  
 莫嘆前程運不通且將祖計儘歸空奈何碌碌運孤獨未克波波滿因窮  
 除非獨守孤障立方見前程事可達若要留心求穩地不如聞早恭宗風  
 甲生平自得人欽重世上應知少福非若柔心并巧志即須前路得媒梯  
 福果聚處榮須顯祿主亨通水使便做鏡立計全無過終久榮華亦有時  
 戊 高人檻外兩相透便得榮華福祿榮改變門閣好光飾粉粧宅舍足豐盈  
 為人作事清懷巧守業成家性識通更過羊蛇同會合必當清貴福雍容  
 四字全 子 路入平坡 寅 浪裏來棹 辰 喬松樓鶴  
 午 井鱗入海 申 秋月芙蓉 戌 游峰結案  
 郭璞數 斷男命與前戊戌同 斷女命與前丁辛同  
 癸己鬼谷分定經卦 雲散青松格

雷發空中應聲迷松篁雪化樹頭青馬陣聲歸遠曲空對虛花月明明  
 遠裏樓臺驚語巧芳堤雨霽馬蹄輕借問桃源花幾朵枝頭留下一枝榮  
 天艱 天興 天晶 此星照命心高志氣廣性直會剛斷能施為會理  
 直能踏走虎口佛心為人慷慨多成少聚多學少成好南北多思多愁多  
 因婦人面上不足着順可免是非無心中可要惹煩惱身安處心不安送  
 云難免相違身必費引取前是步玉京  
 康節前定數 雲釋松篁格 詩興分定經同  
 雷近空山應遠鳴松篁雪散柳重青天邊隻鳥不成對百歲蘆花對月明  
 煙霧天香驚語時晴天風送馬蹄輕君家借問桃花源一朶長春畫九齡  
 中過鼠身須送 逢更福自生 馬頭真消息 君子智通乎  
 末格局本果為貴命錫基終不致塵埃不待前程衣祿厚晚年姻眷更和諧  
 男命前定易數 剝 三三  
 五 盡興觀無分 多因命蹇難 有家必必破 無事事多非  
 落馮塞空閑 花殘倚檻垂 幾多難具苦 分付與秋先  
 印得意道知前路失園林春去又秋來安免事理如翻掌生計因緣定倒顛  
 印信難憑馮馬寄懷情喜異又花開巫山寂寂空雲雨徒把身心上楚雲

己 名利終吾子 生涯計與家 生計與家 不須頻望 何用苦咨嗟  
 采桑梨花發 雙雙侶屬斜 孫陽青眼顧 麒麟脫轡車  
 未親計著謀利亦疎此身還見兩邊居老邁過盡幾多險平地相逢事漸除  
 孤屬忘群情耐耐鴛鴦失侶意何如若還要識身安術棲隱雲山裕有餘  
 蹤跡許途路 孤身立外家 江山清淡薄 風月護輝華  
 雁雁浮雲屬 菲菲帶雨花 真路中道日 重整舊生涯  
 車立超群隊 成身斷祖風 緣情休若惠 幽處斷珠通  
 僻場花開薄 高城馬叫空 桃源仙路微 何用笑蓬窮  
 女命 前定易數 訟 三三  
 抱義足於人 性巧心聰俊 望中均納祥 堂上承慈訓  
 奇果主美賢 良人能幹運 待至福添庚 平生無險峻  
 前程多坎坷 福至晚方成 運為雖有分 進用莫貪榮  
 侶屬當天去 遊魚躍水深 平生仁義足 食祿受資盈  
 皆迷債未省 那得取前寬 立身無自在 處世少平安  
 時來聊喜雙 禍去免孤寒 一段幽閑處 留為藏善看

未 論汝錫基事 成家也未然 身心多不定 福祿每虧圓  
 花放去紅果 雲間月上天 晚年滋味別 溫飽享天年  
 隔越與重山 龍龜不可攀 親謀多剋剝 恩義每多慳  
 貴客尋歸計 良人去不還 生涯成立晚 惆悵運艱難  
 分定今生修善果 須勤積行度良時 縱身心終不吉 調和情性勿招非  
 對對鴛鴦喜水浴 雙雙鸞枕呼兒 不知時至歸何地 遠望青山坐釣磯  
 四字全 丑 鑿井無泉 卯 登樓望月 己 良驥雙車  
 未 枯井望雨 酉 破屋重修 亥 盤裏栽松  
 郭璞數 斷男命與前戊丁同 斷女命與前庚辛同  
 癸庚鬼谷分定經損卦 巖前古栢格  
 古栢巖前歲月深 直直霜雪耐欺侵 剛柔未決身猶白 首崇心量滿襟  
 祿位得時君自險 資財失處又還成 要知立業安身計 三四人中一老心  
 樹花連一果 迎猴合稱心 天福 天臺 天極 此星照命執直端是  
 仁義禮樂所為 平品作事忠良 能親君子會 聖小八山中 有故不犯官刑  
 六親冰炭朋友無情 迷云 利名還自得 五九好身榮  
 康節前定數 松楸青枝格 詩興分定經同



中末五葉除非義重增雲龍月已幾千層落花樹上存仙萊得遇艱如命發生男命前定易數 損

舒眉展眼向前行偶見黃金滿路生海崖此時真得意高人相濟事須了天邊虛有南飛雁枝上空闊曉轉驚况是老來無一事却將子女共耕春風花木開新紅美對東君分不同自福根基誓石固歲寒前後獨青松驚鶯飛舞情何極滿為悲鳴似不容名利多困苦中得時還失意忡忡欲上層樓興許難漸登高處覺身安昔時潦泊虛名利晚成成家苦膽肝獨隻當為難小者孤飛鴻鴈落沙灘秋蟬聲處真堪嘆許與幽人取次看一條險路是生涯百事紛紛慮禍加但得地邊人借力忍然眾事堪誇雙雙遠去飛鴻為采桑榮開晚景花鷄唱光沉銀滿斷夢魂驚覺事堪嗟春餘心前暗中危百計千謀禍自災大抵利名皆不定何疑人事苦支持天涯分散群飛雁雁飛揚揚帶著枝欲得老來人有履過船終濟水邊危內親凋喪外重新個個無言莫命途勞力勞神終有誤操心操志未達人兩樹落花成果晚一雙飛鴻失群嘆嗟猴方達平生志騎馬牽牛入大洋女命 前定易數 卷 三三

子立計須憂性一毫此身是轉出道高莫須自有榮華地修善先收志氣高一陣驚鶯聲際際空枝奇果綴大桃前程萬事成還失老計區區不怨勞空愁空意意魏魏改華生生涯東復西休依自身多難更却從他日別雲泥枝頭消息和春早水畔人福與否若問前程成理事絕來山外穩心棲玉室有路大何遠莫日當須入故關中尾必知風氣別劇中獨坐守靈裝嬌鶯對對尋群結奇果枝枝結實豐晚來必使身心樂堪笑生涯鼠虎則山頭迎影臨門定分重新問主人廢時還有成時在失處終歸得處新名園驚語連和日芳花榮過早春借問前達人去處十分淘鑄荷洪鈞桃杏耐時日一家桃開春謝兩交獎多次變因風掃長把紫華伴月斜中枝每結重新果寫信相逢意自佳跨馬騎羊備笑日誰言虛祿也堪誇立身未貴為鯨魚何况年來運不通欲奮當時心腹事奈何吉裏變為山雙雙蝴蝶隨風舞兩兩鴛鴦浴水紅惟有鴛鴦為好處依然福祿在其中四字全 子 金屋從月 庚 晚春花團 辰 登樓望月 午 高山翠甲 申 逆水行舟 戌 秋風飄柳 郭璞數 斷男命與前庚庚同 陰南華聖人靜月光明照入龍房氣象新四德早全人天淑一家主福可

豐盈 早年未折使榮華隨分施為列一家縱有親枝難得力自磨自琢是人夸 馬龍相會好音來跳出重山煙霧開做出軒昂帶世事大榮子貴上天台 有一成了有一隔春風桃李開時節神破悶愁眉領閣七七回頭步全關 女流年一年好景狀來麻又見梅花結好枝琴韻米絲絃不斷秋風桂子喜嚶嚶 有些舊恨在冬前切應傍人壽樂囉門內白頭門外笑破財折福保延年 癸辛鬼谷分定經大蓄卦 池映芙蓉格 池畔芙蓉照水開松筠力辦雪霜材孤飛鴻過滿湖連百歲兒童去復來典廢只因事到成名好趁卯寅來推將杖擊雲中鼓震動成聲滿九咳路馬身榮早騎牛帶綠榮美言今不願羊角虎頭成 天福 天倉 天悔 此星照命為人聰明俊秀性直口快有執持能耐事如松柏之在歲寒經霜雪而不改其性操與朋友交久而敬之骨肉情疎子息晚立過卒發且與且廢達實卯志遂名成身榮家富作事振作聲譽四方經險而不危過山而日消末主福祿稱心迷云 過了千重險 虎羊身始成 源節前定數池內浮萍格 池內浮萍夏日開松枝方解雪中栽孤飛鴻過滿湖連百歲兒童老後來

興廢只因事到成成功益為有多材如將杖擊空中鼓平地雷聲震九咳中跨馬聲名好 騎牛帶綠行 莫言身未吉 羊角虎頭生 末一點雲臺志氣高中年事業望青宵財帛未安常費用根基漸次再生苗男命前定易數大蓄 三三 丑 桃李開時事一家松材任便雪霜加獎多慈獨因雲散莫把憂心伴月斜孤獨却隨秋色去雙鴛鴦堪笑野情春來龍蹄氣橫榮日懶愧功名付汝誇剛陽欲奮青雲志身來生前命不齊為怪交情緣分薄美斷成業立身依春樓燕雀巢巢晚晚啼啼雲鴻去更送準擬老來過家望即將頭角入端泥雲龍相濟言將來志遠天門開人開舉足便隨雲步穩騰身存取利名回風高迥野馬飛絕兩淡疎蘿花已衰欲識安危在何日嗚然老首困塵埃已風高迥野馬飛絕兩淡疎蘿花已衰欲識安危在何日嗚然老首困塵埃壯心何處初零落異日仁人指風威親舊可傷情分薄利名還斷為君榮清秋寂寂雁飛遠春曉曉花愁紅回首舊途多艱此老親雲水有餘清生前分定運知得道何如失道時山南山南家在立談親視祖事無疑面孤飛鴻過空中見雙舞鴛鴦浴內鴛鴦得身中牛馬記春湯始信榮枯枝莫嘆祥鳳在鷄群月滿翔上安雲兩處成身身有異一心操志志多欣文苑枝木必長榮去屬陣應須先兩分笑指春樓歌管別唯憂老不堪聞

女命 前定易數 大

三三

欲向前程事 生來項主孤  
紅葉破風破 青松與雪俱  
嬌態如堤柳 情懷每自寬  
過馬聲聲怨 離鶯語語催  
危難時將脫 常逢貴客親  
屬成敗債 燕語聽陽春  
祀維能保畧 為人膽氣高  
池畔雙魚躍 簷前紫鶴鳴  
福壽逢危難 心乖性不常  
三升更相觀 雙牛必是昌  
文重堂深處好施為 只恐飛張命不宜  
展轉機謀常自遠 以燒容態每稱奇  
一雙乳燕寄東日 與陣遊魚戲水時  
良人倚檻情多樂 福果猶更不忘機  
四字金 丑 秋園桃李 卯 潛龍在井 巳 雲龍風虎  
未 浪裏乘槎 酉 風裏揚花 亥 苗而不秀

郭璞數 斷男命與戊年同 斷女命與前已庚同

癸壬鬼谷分定經家卦 虎隱深山格  
遇浪輕舟不復高 平生與廢若波濤  
逢猶繞息風波險 隨風方知松節高  
馬叫碧空悲夜月 驚雷並隊戰新潮  
要知箭從從何處 處處方知插自高  
遇虎身舒暢 逢兔福邊游 傲然 孤虛 天福  
此星照命如枯木 逢春早得兩五行  
中勞心早歷事 早煩早厭早  
妻不得力子不替 憂心性紫慢不向  
大寬小急作事 龍頭蛇尾有始無終  
皆因返神重述云 初年與盡報辛若  
末主安閑福始末  
康節前定數 輕舟過海格 詩與分定經同  
中入益成身志 以家心齊碧洞九秋  
桐花落先被東風吹 吹向金門立  
公末險難憂危 遇救神孤權獨立  
更辛勤他年自有真消息 再立門  
凡氣守新男命前定易數 家  
三三  
漢知禍福有不由 命裏頭且莫  
憂意志盈虛是虛耗 是耗耗就  
子天高丈何應難 上名似欲莫  
莫換求待情花 花將結來狂風  
雨一掃休志天心勤 計平成  
干心越貴持虛聲 而須行處  
成須破鏡 鏡不情分飛鴻 屬  
離群去 重結花 從帶果聲  
好把身心看 進退莫教大  
外補以

前定易數 羊

三三

出門又遇重重難 然後終難保壽遊  
更主孤刑防阻厄 若無禍患儘堪誇  
須向他們仍自改 留心彼輩可安  
家東君有意沉酣樂 只恐當年福不  
實主人早拜親 門去一向東君過  
命多人依祖室 如燈滅不恐離鄉去  
適他  
有子聰明學月桂 隨時任意且高  
歌若是修身積善何憂 處世受弄波  
辰  
標心志要光前 異日終須過大貨  
無為無存 行充勳克 倘有威權  
長  
雙陣兼魚浮水面 雙雙秋燕向簷  
前平生到底無哀 浴求路道道福  
祿登

郭璞數 斷男命與前壬戌同 斷女命與前丙午同

午 綉樓低處遠望天 聰明巧志出人前  
自依遠運基業 隆恩榮榮過利名金  
是非多挽心 像上閣慮長榮事 緒  
連却喜生平有終始 終年福祿自高  
堅  
中 凡坐綉樓中 生事如一夢  
氣宇科場容 心懷無所用  
疑險未能除 堪營巧徒弄 終見貴  
人狀 利名方出眾  
生計立前程 資財必滿盈 所作過  
男子 招君發橫名  
試問終身事 羊頭福自榮 貴人送  
志業 莫危水過考  
四字金 子 落花過雨 寅 衣錦騎  
牛 辰 秋水生花  
午 春復牡丹 申 月照溪斜 戌  
郭璞數 斷男命與前壬戌同 斷女命與前丙午同  
癸癸鬼谷分定經家卦 蟬鳴黃雀格  
今日心同百歲時 身知名利不相齊  
有根不斷階前草 總有秋鴻江上飛  
春樹有花結子冬 深松柏壽同齊  
若同生瀝成利 稜鏡連羊馬便相宜  
直望心慈志慶 於職天然只困迷  
神在命父母堂前過 客尼弟大遷  
馬障妻妾同林 福福先女 獲意  
榮幸初年管見 駭雜榮華 都在  
晚年休言晚發 五行所注之然 迷  
云 晚景成身處 羊馬始有通

康節前定數 芝蘭出草格

好似芝蘭出草格 一花開此香透氣 誰能比正是移將仙桂栽  
平生天地多磨折 偏然初限受悲哀 自來地數天然別 若有功名莫望財  
中輕舟逐浪去 如飛都道道蒼謀 正及時爭奈前程驚畏苦 成破龍猴獲寶珠  
未分量元來有變 移圖成安穩 有類危今朝 整頓終身計 花成子結送君歸  
男命前定易數 長

三三

孤苦多端事未成 再持基業處前程 清閑身地真堪許 榮耀機謀不可停  
鴻鵠群飛終竟信 鴛鴦失伴別含情 中朝更有翻身福 節志踈疏勢盡傾  
碌碌生涯東復西 此身獨立意悽悽 休將名利求權上 且把心情自放底  
寂寞空飛鴻鵠遠 踈踪踈跡放晚鶯 帶奈何分薄難如意 始入桃源路已迷  
堪嘆此生榮人辱 利名入手心何足 俯仰寧知有險危 蓋緣得財難得福  
寂寞庭前天桃樹 飄飄江上馬先飛 借問前程有何事 老來元坐有聲眉  
天然分定事非虛 處處已成家 必自孤無限 悶憂來人去幾多名利有還無  
江邊鴻鵠空來往 庭下花枝果亦踈 筑尾羊頭消息好好拋 一釣釣鱉魚  
得來未足火尤山 再整生涯意不同 堪笑不成安樂地 唯言長苦夢魂中  
鴛鴦兩隻眼 沙上鴻鵠一雙排 拋遠空向道 笑渠占秋乞尚將志氣怨春風

女命  
交霄雲閣處 露天衛英把從前 志氣嗷一箭前定數 隨手從兩重吉兆 播富堂  
江邊去屬空留影 惟呼殘枝花再數 鷄步蛟舟并充逐 須知成失賦歸與

前定易數 倏

三三

丑前行危險 過良人 古辨滔滔語 語語新 一去名聞消息 滿堂和氣 便精神  
鼠羊傳見花容 龍虎相依 情性手挽 不山主雲 閑雲一輪 明月照江漢  
卯 雙羊元守紅 蟬坐今日 俄然過大才 福到自能 居富貴 時來且得 脫塵埃  
前運活計 須存立 在室親情 並不諧 猶猴拂面 尋盤好 福祿安 排足稱 債  
已棄却門庭 見山水 驚日榮華 終日擬 平生守節 獨超群 福祿依然 能立己  
鼠鷄自有成家 望中尾 仍須作事 莫為人 第一會 比和訓子 詩書 替通理  
未 百年家計 善重成 心本聰明 跡更清 進貴慈 知名日 顯達時 仍與福 相迎  
家聲漸覺 散收財 用須知 運用孝 雖然有 厄當 推大不必 區區慮 此生  
丙 丙中元守 日淹留 行坐愁 煩不自 由早棄 門庭前路 去遠君 別里福 漸優  
貴客相尋 閑靜地 良人得 遇是奇 秋龍蛇 變化榮華 在親眷 相踈不必 求  
區區活計 忌難重 福祿從 頭盡本 昌有疾 方除形 體及無 定主不安 康  
天 鴛鴦滴 滴開秋 兩屬 降聲 呼夕 瑞借 同生 平何處 佳清 虛養 性最為 強

永樂大典卷之一萬八千七百七十一終

永樂大典卷之一萬九千四百十六 二十三勅

灑 洪武正韻注物浮水中許填說文灑以物浸水也此蓋俗語  
灑 洪武正韻注物浮水中許填說文灑以物浸水也此蓋俗語

灑 洪武正韻注物浮水中許填說文灑以物浸水也此蓋俗語  
灑 洪武正韻注物浮水中許填說文灑以物浸水也此蓋俗語

灑 洪武正韻注物浮水中許填說文灑以物浸水也此蓋俗語  
灑 洪武正韻注物浮水中許填說文灑以物浸水也此蓋俗語

灑 洪武正韻注物浮水中許填說文灑以物浸水也此蓋俗語  
灑 洪武正韻注物浮水中許填說文灑以物浸水也此蓋俗語

灑 莊伯切韻野王玉屬竹或切鹹也陸法言

占 莊伯切韻野王玉屬竹或切鹹也陸法言

占 莊伯切韻野王玉屬竹或切鹹也陸法言

占 莊伯切韻野王玉屬竹或切鹹也陸法言

震 莊伯切韻法古廣韻于微切以物肉水中出音措揚

震 莊伯切韻法古廣韻于微切以物肉水中出音措揚

震 莊伯切韻法古廣韻于微切以物肉水中出音措揚

震 莊伯切韻法古廣韻于微切以物肉水中出音措揚

震 莊伯切韻法古廣韻于微切以物肉水中出音措揚

震 莊伯切韻法古廣韻于微切以物肉水中出音措揚

震 莊伯切韻法古廣韻于微切以物肉水中出音措揚

震 莊伯切韻法古廣韻于微切以物肉水中出音措揚

站 莊伯切韻法古廣韻于微切以物肉水中出音措揚

站 莊伯切韻法古廣韻于微切以物肉水中出音措揚

站 莊伯切韻法古廣韻于微切以物肉水中出音措揚

站 莊伯切韻法古廣韻于微切以物肉水中出音措揚

站 莊伯切韻法古廣韻于微切以物肉水中出音措揚

站 莊伯切韻法古廣韻于微切以物肉水中出音措揚

站 莊伯切韻法古廣韻于微切以物肉水中出音措揚

站 莊伯切韻法古廣韻于微切以物肉水中出音措揚

站 莊伯切韻法古廣韻于微切以物肉水中出音措揚

站 莊伯切韻法古廣韻于微切以物肉水中出音措揚

站 莊伯切韻法古廣韻于微切以物肉水中出音措揚

站 莊伯切韻法古廣韻于微切以物肉水中出音措揚

站 莊伯切韻法古廣韻于微切以物肉水中出音措揚

站 莊伯切韻法古廣韻于微切以物肉水中出音措揚

站 莊伯切韻法古廣韻于微切以物肉水中出音措揚

站 莊伯切韻法古廣韻于微切以物肉水中出音措揚

站 莊伯切韻法古廣韻于微切以物肉水中出音措揚

中書省定議奉生驛馬長行馬使臣從今及下文字更刺解子人等分例  
朱驛使臣換馬處正使臣支燭食解渴酒使人支粥宿頓處正使臣白米  
一升麩一斤酒一升油鹽雜支鈔一十文不月一行日支度五斤十月一  
日為始正月三十日終住支使人白米一升麩一斤長行馬使臣齋聖旨  
令旨及省部文字幹官事者其一二居長人負支宿頓分例次人與粥  
飯仍支給馬一匹草一十二斤料五升十文為始至三月三十日終止白  
米一升麩一斤油鹽雜用鈔一十文投呈公文更刺解子休歇宿頓處  
批支五月雲州設站戶取運南州城站戶籍內選堪中上戶應當馬站戶  
馬一匹半站戶牛二隻於各戶選堪當站役之人不問親屬每戶取二丁  
及家屬於立站去處安置五年八月站戶貧富不等每戶限四項除  
免稅石以供舖馬祇應已上地畝全納地稅至元六年二月詔各道憲  
司如認管府例每道給舖馬劉子三道七年正月省部官定議各路總  
府在城驛設官二員於是役人負內選用州縣驛設頭目二名如見役人  
即是相應站戶就令休工任事不係站戶則就本站馬戶內別行選用除  
既脫木孫休舊存設隨路見技總站官羅之十一月立諸站都統領使司  
任來使臣令就脫木孫盤問八年正月月中書省議舖馬劉子初月蒙古

木葉文卷九十四百十六

三

字各處站赤未誌宜識宜請置馬匹數目復以省印覆之庶無疑感因命  
今後各處取給舖馬標附文籍其馬匹數付驛史考書寫集就左右司用  
墨印印給馬數目省甲印訖別行附籍發行墨印左右司封掌九年八  
月諸站都統領使司官制省諸司局院及外路諸官府應差馳驛使臣所  
齊劉子從既脫木孫辦站無脫木孫之處令總管府諭之十一年十  
月命隨處站赤直隸各路總管府其站戶家屬令元籍州縣管領十三  
年正月改諸站都統領使司為通政院命降舖印信十七年二月詔江  
淮諸路增置水站除澄青使臣及事干軍務者方許馳驛餘者自濟州水  
站為始並令來船往來十八年閏八月詔除上都榆林北站赤外隨  
路官錢不須支給驗其開創置增站戶編力自備首當官站十九年四  
月詔給各處行省舖馬聖旨楊州行省泉州行省泉州行省隆興行省  
城行省安西行省四川行省西夏行省甘肅行省五道南方當田糧  
及七十石者准當站馬一匹九月通政院臣言隨路站赤三五戶共當正  
馬一匹十三戶供車一輛自備一切什物公用近年以來多為諸王公主  
及正官太子位下頭目識認招攷或買人役下戶計者遂致站赤損弊乞  
供補站戶從之十月增給各省舖馬聖旨西川京兆泉州十道甘州中興

各五道二十年二月和林宣慰司給舖馬聖旨二道江淮行省增給十  
道都省遣使葉克亦增二十道給之七月免站戶和額和買一切雜泛差  
役仍令自備首恩十一月增給甘州行省舖馬聖旨十道總之為二十道  
十二月增各省及轉運司宣慰司舖馬聖旨三十五道江淮行省十道四  
川行省十道安西轉運司分司二道荆湖行省所轄湖南宣慰司三道福  
建行省十道二十一年二月增給各處舖馬劉子荆湖占城等處本省  
一十道荆湖北道宣慰司二道所轄路分一十六處每處二道山東運司  
二道河間運司七道宣德府三道江西行省五道福建行省所轄路分七  
處每處二道司農司五道四川行省所轄順元路宣慰司三道思州播州  
兩處宣撫司各三道都省二十道四月定增使臣分例正使宿頓支米一  
升麩一斤羊肉一斤酒一升柴一束油鹽雜支增鈔二份適作三份經過  
減差從者每名支米一升經過減半九月給阿黑牙所治之省舖馬聖  
旨十道所轄宣慰司二處各三道二十二年四月陝西行省并各處  
宣慰司行工部等處舖馬劉子一百二十六道二十三年四月福建東  
京兩行省各給圓牌二面與番赤出使交陸先給圓牌二面今再增二面  
於脫歡太子位下給發南京行省起馬三十三匹給圓牌二面初立三處宣

木葉文卷九十四百十六

四

起司給劉子也馬三十三匹二十四年四月增給高省舖馬聖旨一百  
五十道并先給降一百五十道共三百道五月楊州省官徐州至揚州水  
馬站兩各分置夏月水海使臣勞苦請使馬站附供水站一處安置馳驛  
者白日馬行夜則經由水路況站戶若水濱居止者無驛官民而使從  
之七月給中興路陝西行省唐之宣慰司少不丁等官舖馬聖旨一十三  
道二十五年正月司農署路分三十八處五銷總總錢不敷增給鈔三千  
九百八十一錠併元額七千一百六十九錠總中統鈔一萬一千一百五  
十錠分上下半年給降二月命南方站戶以糧七十石出馬一匹為則或  
十石之下八九戶共之或二三十石之上兩三戶共之惟求糧糧僅足當  
站之數不至多餘卸免其一切雜泛差役若有納糧百石之七十七石之  
上自請獨當站馬一匹者聽之其則比元二十五年二月也作以上兩  
站戶等官不切命有司料所合戶稅至七十石者與一三五元准出馬一  
匹無七十石舖馬劉子五道十一月福建行省元給舖馬聖旨二十四道  
增給劉子六道二十六年正月給光祿寺舖馬劉子四道二月從治邊  
鎮守官蔡澤言以舊有水軍二千人於海道置立水站五站比元七



我國家疆理之大東浙西披整于胡商凡在屬國皆置驛傳呈驛棋布狀格通通朝令夕至聲聞畢遠此又總綱驛之大概也遼東火站亦附見云 太宗皇帝元年己丑十一月十五日聖旨戒飭諸牛驛馬站大意若曰若有起驛馬者驗之如無牌面文字其始物給馬之驛官使二毛杖七十九差官斷按答罪有文字牌面而不給馬者驛官亦立罪除顏色絲緙酒米官中駝馬驛官物外不得與驛馬事件每一百戶站置漢車一十具各站俱起米倉站戶每早一牌內納米一石專令百戶一人用車牛送與商賣作客之人勿驛驛馬違者斷按答罪如百送絲線顏色物料并外國使臣將禮物駝馬及有急送官當來者應行驛馬如各驛馬牛驛馬不百戶規措 是月制司上天奉命賜皇帝之徵名大家古再及家小文用不朝會訓之曰一乃心力其無二凡我國內黎元其聽朕命循先訓萬幸積用弗成者其罪當死爾等此漢家官暨降氏凡若干先來服役忠貞者有之諂妄者有之以宿舊之故委用信任一切不負詰問爾等自以不經詰問乃謂詭妄者當如是爾勿存是心轉如恣情如此明諭其或不悛爾等罪惡何遠之有皇帝訓諭下項 一使臣不理由銷路往來者斷按答罪罪戾無牌子有文字往來者亦斷按答罪將管項投下牌子文字

永樂大典卷萬七十四百十六

七

往來人等強要驛馬取要口食者仰收捉如禁擄逐根柢未聲明白招的緣由立時充放以此使臣人等不為收捉抑稱使中驛擾如此奏告來者官負亦斷按答罪委係朝廷差去使命有牌子文字者若不聽從之人亦斷按答罪罪戾仍戾死 一使臣人等安人日支肉一斤麪一斤米一升酒一瓶仰如數支破州城官負人等為保使臣如自願贖獻些小禮物者聽不得附餘多索仍不得強行已取如違者斷按答罪罪戾上項物件不得於係官課程稅石料差內支破其差去使臣若依例習習回日朝廷酌量給賞 四年壬辰五月二十五日聖旨諭隨路官員并站赤人等如使臣無牌面文字為始給馬之驛官使二毛杖七十元差官斷按答罪罪有文字牌面而不給馬亦使二毛杖七十若重情急違事件及進納顏色絲線酒米米粟改匹應單但係用諸物雖無牌面文字亦仰驗數應付驛馬車牛如不應付亦依上斷罪 六月十六日聖旨諭諸馬京下弘州三處置立馬站仰各站不得令來往驛使客因用而將該站馬匹打過如有過越者仰各站當管官司陪償馬匹據三站合用馬匹仰依本路現在戶計一例科着無得分毫違錯 五年癸巳二月五日聖旨據太原路達魯赤塔塔不花等奏太原府內竟有違魯赤赤牛久住使客請

投下人等取酒肉米麵數多每早該羊一千四百餘頭塔塔不花等情願自備糧食不關祇應等語如此百姓似為容易單奏宜諭太原路舊管有旨令課稅所官二員支種餘官不曾令支今後往來使臣休先例應付餘者盡行罷夫其管民管匠達魯赤赤若有二身糧食者放支如無每人日支米一升如有依前亂行取酒肉米麵之人并斷按答罪罪戾塔塔不花等抄錄實文並差人齊舉批使行移十路依上一體施行 七年乙未三月二十四日聖旨諭管站乞里合白并隨處站赤若曰據逃關急遠公事使臣兩箇何致有使馬不與令其更坐公處不得如此若永前給車送係公事定是斷罪可令諸站驛人知悉 六月十七日聖旨據燕京成德不奏吉每年送呈御酒沿路官司為無御寶文字不肯度應付驛牛以致送呈到闕事今降御寶文字前去仰元來送酒人石林神撒堆判兒等收此仍仰經過去處即便應付與驛頭口者不得違滯若因別事起要頭口並斷按答罪罪戾 九月六日聖旨據濟南府張榮奏告經過使臣不肯令驗降去御寶文字即取驛馬準奉如聖旨到日除早期急遞事物并進呈諸物人等依例物件應付外不以為使臣若不令看過元降文字即取驛馬者問其姓名問奏治罪若看狗不驗輒給驛馬者亦罪之 二

永樂大典卷萬九千四百十六

八

十一日奉旨閣出大子軍前使采沿路驛站斷絕令取米兒赤刺溫等往論西京應州博縣忻州太原及太原至潞州的中地又路州統于城棧州各立一站為各二十四首可軍令到首立一站馬三十三匹西京應州各站馬站往建立太原州城八首潞州統于城秀才棧州合恩里各站往建立各月渡口對南軍一司當上項站馬別用大甲略記止令閣出大子軍前使臣等在其站立不得應付如有別使欲驛給者受者並斷按答罪罪戾罪 stations 頂官有心力往路官一員提項分官如法奏報不得死相如死遞使捕殺者二項委官差放仰各人名下先在官負單上寫若有違使並斷按答罪罪戾軍前使若過不進是何作負責回國人等可拿馬馳驛下與者亦斷按答罪罪戾 九年丁酉八月二十三日奉聖旨若曰開各路臣到使走馬在城列西公事不在此路走過驛驛牌則取抵應有公事使臣到使走馬二匹或三匹却領不干礙十人二十人及車板已馬匹取抵應單料應付驛牛馬給種等項不肖貪用酒要羊肉蝦蟹羊肉却及解度回使臣到使多稱不食元肉酒要后羊又不肯於驛驛內支下止飲於途等元等管民官家內止省如此刁強公事了單單得事效不肯起發除正使立進付與驛馬外其餘視隨驛驛車牛遞送要驛馬者看到前驛站

午人不交督遞送及有長行車具到城又要換新車及取現索如此  
侵聖旨到日今復如有朝廷差去使臣黨把御實文字之人依分例日支  
木一升題一斤肉一斤酒一瓶其餘規隨并隨投下諸衙門去去人僅種  
俸俸類老官吏人官支木一升即無牌別不得應付公事了畢者得編馬  
不得預度判待告到前路站亦即如無牌及不得到候長行車具取要  
無事不得入城若有索酒食活羊馬匹草料之人仰違者官民  
官差人一同前去斷事官折誣治罪施行仰聖州之連曹花赤官民  
附通行諸路一體施行 十年戊戌六月二日聖旨諭孔忠花赤官民  
詞都克塔魯虎將犯者不尋罪該目今諸路應有諸官諸物及諸投下宜  
賜牌標匹改由燕京宣德西京德順三路領頭口難以送辦今驗緊  
邊定立領頭口數月驗天下戶數通行詳定德順三路通該戶二百一  
十七戶四分看馬一匹新戶四百三十四戶八分看馬一匹舊戶一百六  
十九戶二分看牛一頭新戶三百三十八戶四分看牛一頭聖旨到日仰  
統差人與各路差去人一月前去所指路分看緊催驗數分付各路收  
管者見得以南路分馬匹牛馬銀兩約量定立到每馬一匹價銀三十  
兩每牛一頭價銀二十兩仰各處官驗燕京酌中特估折納經齊匹改鈔

永樂宣統萬九千四百六

九

雁絲綿布等物用領頭口轉遞交付知令三路置庫收貯明附文曆支  
倘回易諸物於遠址民戶內逐逐例換領口用度若各路自願計置領口  
分付者聽從民便不得因而刁踴仰勒多要難費只令一次諸路協濟已  
後止令三路逐逐換數其各領所置領口仰三路各差本處州府司縣官  
一負責一提控轉差官一負責一管勾其革料於三路各驗民戶多寡均  
科應付若非理死損並勒控官規管分當官均陪若因病而死即仰作  
急貨貨皮肉逐逐補實不得罰教若使臣非理贖生死損者仰依條令使  
臣陪償若踴往死難者每三次罰馬一匹與被踴之舖充補馬用度除各  
路另給柳實文字外豫備濟路分仰依條作急應付施行 十一早乙亥  
十月十五日奉旨驛傳勿給懷物札馬道給者來者各杖五十使臣若  
無急事令乘牛車 十二年庚子十一月二十三日奉旨據燕京路遠  
曹花赤充曹利送兒管民官銅鹿鹿應往使臣多有與牌別及增乘驛  
馬多索分例抵應革料之人乞禁勿事準奏仰充曹利送兒銅鹿鹿症等索  
人辨驗過性使臣有無牌別增乘驛馬及不合起馬之人并據各得分例  
抵應照例已降分例支道差有長行馬匹革料自十一月一日革料時為始  
致支至向前四月一日住支每馬一匹依準大軍條例支料三升革一秤

若十匹以上不得支道本處如有官中司當公事使臣依例抵應如無  
實許令應付一月次日不得支道如違照依大札撤將犯人枷鎖前來  
罪出單之令不在此限 十二月十三日聖旨據李利縣都督等來吉  
前來革降札撤據運浦米中站內諸人不得經行今未却有不合經行人  
等於站內經行及射野物事聖旨到日仰特射野物人等隨逐塔海及不  
出軍者若三月期野物於中站經行人等據應有領口內各斷一半沒官  
甲辰年三月朔令節據據東平府路馬戶總管軍民長官嚴忠濟奉隨  
城郭居住到投下開銷管運之案不首備濟本路塔海等奉仰照依元  
大札撤協恭應如違治罪 世祖皇帝中統元年五月奉聖旨於望雲  
立一站又於榆林望雲之間酌中處立一站 五月二十一日中書省官  
忽都那不花奉旨望雲望雲遠取徑道於海青站者中書議斷事官亦  
捏哥等赴宣德州置籍山靜遠望雲三驛撥榆林站肥馬五十匹與籍山  
雷家店站馬四匹與靜遠望雲三驛撥榆林站肥馬五十匹與籍山  
馬主備馬脚子使臣飲食等具近者二日期遠者三日期遠于新站當  
使遠者以久候軍期論罪仍從宣德州擇能幹官一員充稅稅孫孫孫  
傳諸使王哈必亦未使外餘不得給其榆林雷家店宣德州三站增補馬

永樂宣統萬九千四百六

十

各二十五匹委匹支價鈔元實鈔二十貫總計三十元買增訖 是月奉  
聖旨今後使臣官負除軍情急遠公事有海青牌者入望雲站直載前來  
其餘使臣仰榆林站官楊宇樂將拘問如無急遠公事海青牌者不得縱  
令縱由望雲止令入大站如違治罪 七月劉天麟奏告改到權府元受  
先帝聖旨兼典亦度闊鈔一千錠運利息事與燕京置買在城使臣騎  
坐小舖馬除已納稅包換授事準奏給降聖旨付人購照依已前體例從  
是規到不得違錯 二年二月奉旨大名等路宣撫司所管州城諸邑人  
匠務遠到除官段匠難遠到應用生活并採捕到皮貨銅七毛鷄及平例  
應有進呈等物起發來時依例分應付物力者仰宣撫司照條例對酌  
物件輕重即出給領頭口文而不符違違令後者無宣撫司文面州城站  
亦不得一面應付物力違者治罪據出給入站文面回程結却令赴本司  
繳納若各管項目已有奉到計分入站聖旨有各投下令旨亦仰經由宣  
撫司照條依各得體例應付與填車頭口如有不應罰其緣由申省聞奏仍  
下所屬去應照會 四月中書省宣撫司若遇擊要并撥密公事須當  
赴朝前計票即來坐舖馬走如要尋常公事令入逐轉後除除去赴  
馬利子外本司不得別給 宣撫使起馬五匹副使四匹 委差官今支



等三匹又宜撫司官及領俸以來權俸使臣分例批支 五月十九日奉  
聖旨嚴高合奏也里海牙所轄州城宜使軍馬多索被恩民戶至甚苦  
之定到分例每人日支肉一斤麵一升酒一耗已係聖旨事奉  
今後無得分外取索騷擾違者治罪 十二月聖旨諭濟南濱 益都路  
宜撫司所轄之節體例隨路軍管民官朝見未特俱各騎生自己馬  
匹往來今官負有朝廷功賞將引一行人吏不許匹數直行騎生騎馬以  
致站亦困乏今後除有聖旨召人負自有定去騎馬數目外據朝見官  
負領未者仰計單過本路宜撫司騎生自己馬行馬匹前來不得乘騎  
騎馬 三年中書省奉旨今後但發騎馬到子皆從蒙古文字之經  
欽依給降及遠收各處漢字到子凡遇運物物輕應付頭匹押運之官  
物少者起馬一匹酌中者二匹多者不過三匹外又為西京等路宜撫司  
騎馬疲勞擬令押運官生車騎雖奉來聖旨今後隨路車運官物止令押  
運官生車騎強不須給馬都省欽依施行 四月聖旨諭開平路達  
魯尼赤管民官并榆林管站官所轄今後但有騎生騎馬使臣人等仰照  
依已降聖旨不得於空靈取直道上經行拿要騎馬止令經由撫州宜德  
府正站若有軍情急送公事海青使臣徑直空靈賜富路上經行若元物

欽定大清會典事例

補馬因之依例例換如馬不之並不待強奪人馬因而騷擾百姓及過往  
客旅七日中書省奉旨元奎鎮成邊城凡有急務遣使起朝已給降海青  
開牌騎馬到子奉旨可與海青牌一面騎馬到子一道 十月中書省奉  
蘭州路當衛要又是邊城當站頭口勞能百姓逃徙誠可矜憫已給準富  
白金以振其民奉旨可安陝西行省將酌與之 十二日聖旨諭元帥阿  
木據管下應軍軍官元蘭海青牌面今差官前去拘收如到除何木元帥  
府許存留海青牌三面外據管下軍官在前應關記海青牌面並仰收檢  
直數分付差去官以管前來繳納毋得滿落 萬戶法烈二面 也速特  
兒二面 都元帥欽察三面 二十日聖旨諭各路宜撫司所轄據管下總  
管府尤為計兼軍情緊急均當備有開降海青牌面騎馬到子印目軍民  
分路凡有民間公事委付宜撫司運行管領已復仰就使申覆宜撫司據  
元蘭海青牌面騎馬到子今差官前去拘收如到除將宜撫司未關記騎  
馬到子許存留若有海青牌面直數分付差去官以管前來繳納毋得滿  
落 應有海青牌面騎馬到子亦仰直數分付差去官以管前來繳納毋得滿  
落 順天真定天名河門等路 陝西行省 來平濟南等路 北京開

元等路 西京平陽等路 河南路 山東路 四年三月中書省定擬  
來生驛馬長行馬使臣使從人及下文文字與判解子人等分例到付左三部  
進行遵守乘驛使臣換馬度正使臣支粥食解渴酒從人支粥宿頓處正  
使臣白米一升麵一斤酒一升油鹽雜支鈔一十文冬月一行日支度五  
斤十月一日為始正月三十日終往使從人白米一升麵一斤酒一斤  
臣如齋聖旨令省及省部文字幹官官事者其一二居長人負支宿頓分  
例次人與粥飯仍支給馬一匹單一十二斤料五斤十月為始至三月三  
十日終止白米一升麵一斤油鹽雜用鈔一十文投呈公文與判解子依  
部擬分例宿頓處批支 四月二十八日聖旨諭中書省所轄來開平  
站各路總有礙使臣客旅行程已安置實令全此中講究到立站去處并  
合該戶計牛馬數目開寫前去所據站戶或全隨路城下牛站人戶充當  
或於附站隣近州城標撥遠為從長擬定令差去實木海印便安置仍仰  
本省亦差能幹官一員與實木海一同司當飲此外據合用走過牛馬若  
令新標站店便行初置唯恐生交遲滯除已別行定奪令歲不令出備候  
至新早正月內照休各站已定數目全要置買入站走過 帖里站 南  
口牛站一處二百五十六牛五百隻為新站地近投置馬站 北口牛站

欽定大清會典事例

一處二百五十六牛五百隻 土基牛站一處二百五十九牛五百隻為  
榆林近下不設立馬站 槍杆旗一處五百戶內 馬站二百五十戶每  
二戶半養正馬一匹駝馬一匹共計二百匹內將雷家店馬站存留一半  
雷家店走過標撥一半馬匹并戶計槍杆旗走過餘上不放點撥就數所  
有牛站依舊應當 牛站二百五十九牛五百隻 鴨窩站一處五百戶內  
馬站二百五十九牛正站馬共計二百匹 牛站二百五十九牛五百隻  
下有七站依舊當站一體設立 墩臺旗 赤城 河套兒八眼 撒赤  
在 柘州 李老站九處等一撤運致匹雜運皮貨等物每一站一百五  
十戶內馬戶五十戶正站馬共計四十四牛戶一百戶半二百隻 宜平  
一站於宜德州是設為站內標撥正馬二十四匹并合該戶計入宜平站走  
過牛站依舊應當外據宜平新增牛站依數標撥其餘八站標撥今定戶  
計牛馬數目差撥安置 五月十七日聖旨諭隨路宜撫司所轄上都以  
西隆興府道立李老站上都以南宜雲道立車站并馬站隆興府以南宜  
雲道偏嶺以南至燕京漢地合設站赤今漢人站戶應當西路隆興府以  
北及南路偏嶺以上至上都合連連站戶應當漢民津貼標撥嶺以南隆  
興府以南起移前來立站戶三千七百九今差斷事官阿普鐵木兒宣使

紀任兀辭前去與宣慰司一同於道路馬站內驗中書省至去均定令起戶數揭照各站籍定文冊依驗丁多及富強戶內選擇堪中上戶其外數日仰於步站內亦依上例選擇堪中上戶馬站戶一匹車站戶二隻於各戶下選擇堪以當站好人不同視難每戶止取二丁同來人家屬地移前未於指定立站去處安置居住仍就於各站元後官吏內亦行選擇堪老站戶官吏管押前來據選住到戶數定立到頭目并其餘不該起移馬站步站人戶各另開立名丁口事並至前開處河東西路 西京等路 十月十一日聖旨諭中書省節該據隨路到隆興府雲州道 西南立站人戶今起蓋房舍準備年當站除休例應付站鋪頭口首恩外仰經過使臣軍馬人等毋得於站戶處非理騷擾取要飲食及尋要一切物件各住地面所屬官司亦不得分毫騷擾如有違犯之人其各站頭目於總管隨路站亦違魯花赤宿水海處訊知令轉行中省究治外有站戶元往處家屬仰各路宣慰司嚴行禁約管氏官司及元管頭目既是各家前來應當站赤身役並不得科取錢物侵擾不安違者治罪 五年五月七日樞密院據成都四川等路行樞密院奏政呈劄開係田元帥所管地面乞於劄州置司摘單看守劄門吏於人頭山添設驛站庶有舖馬不致

永樂大典卷萬九千四百十六

十

夫候事情奏奉聖旨准 八月九日中書丞相陳真等奏站戶貧富不平等戶可限四項除免稅石以供舖馬祇應月度已上地稅全納地稅上之 是月聖旨諭中書省節該所奏應度漢地站驛宜屬州府稅管其使正起數舖馬強弱合無令霍木海提領事早來據隨路站赤仰照休已前體例止令各處管民官親行管領使臣起數舖馬強弱霍木海常切提領子細詢問往來使臣人等除休例合得舖馬首恩外無得分外取要飲食諸物室水海各站內並不得添差頭目如有委付之人並行革罷管民官亦不得於站戶處擅使科差侵擾不安仍仰點視舖馬加意喂養須管肥壯不誤走運 至元二年正月六日中書丞相陳真等奏見平章阿合馬等奏雲州見設站戶乃迤南州城遠來之人別無田產宜令近縣人戶交與應當官召集各州縣官吏齊民戶見當包銀丁口鼠尾文冊前來品各定率上曰此輩何可委付其令來此從御等區處可也 阿五月六日中書兵刑部據西京路總管府中潭原弘州等處不係立站驛程順天真定德興等路使臣往來背道經行索換舖馬乞照驗本部中書省劄付行下各處站官令元利亦等今後引送往來使臣止由正站走過安得徑行不立站驛之處倒換舖馬 是日管領諸路蒙古漢人甲匠阿普寒

言各路額造皮鐵木甲應期送納及關撥物料供各給驛庶免送供有部准做過行諸路如遇阿普寒所管局分送納水甲及關撥造甲物料往未驗數過運仍給押運人舖馬 二十三日丞相塔察兒等奏奉聖旨四川舖馬依應從行省從長規到今後遇有往來使臣止用鷄蹄魚鴨抵應開其四川定立站馬匹抵應等如後 四川總四十一站舊有二十五站新增一十六站 馬站二十九 驢站一十二 馬一千八百八匹 牛二百五十七頭 種田及馳駝用驢一千一十三頭 抵應和買猪鷄鴨鈔元月大明等路工匠府官起運常謀只孫致區至涪州路總管府不應付押運官舖馬乞明降事都者議令兵刑部下隨路照會如遇各局送納係官駝區照依舊例應付押運人舖馬二匹

永樂大典卷之一萬九千四百十六

永樂大典卷萬九千四百十六

古

永樂大典卷之一萬九千四百十七 三勅

站 站 亦 二

經世大典中統三年四月三日中書右三部奉中書省判送斷事官只  
兒忽將運南公差回還言沿途舖馬數少不繫於處頭目人等多不在站  
至甚不望仰行下各站今後須令如法奏餉驛馬常存合用之數在處以  
備走遞其頭目人等亦須常川在站無致失場 四月五日判國用使司  
奏準聖旨計置驛車三十輛奉月運物赴上都至夏物止在官驛令個戶  
飼養以助耕力秋來肥健取發於中都遞運官物 六月判國用使司言  
河南府路探稅每歲差吏赴省計撥稅權總管府不準給驛包區慶事  
有罪定擬今後每年勾募科撥糧稅總管府轉運司人吏來時許給  
舖馬三疋行移合屬照會施行 八月九日丞相安童伯顏等奏納驛  
站舖馬使臣經過本路州城未索舖物臣等議使臣若無城中公事不得  
放入索物者亦不得應付上從之 十月申書右丞相安童等奏西涼甘  
州莊浪等處增站事今議除甘肅瓜州其間合立站亦候阿沙未時臣處

永樂大典卷九千四百十七

一

外就令鳳哥射到中興西涼州甘州信差添設站可月馬一百三十  
五疋半六十八隻驢六十頭於官錢內買置奉旨準 十月二十三日中  
書省奏近以西夏之西近川貴兀兒于童塔塔火八里站現出此站三  
處關舖馬奉旨令塔察兒奉雅不驛與都省判國用使司馬臣慶增置之  
今已定擬合增羊馬牛之數委麻合馬航木里等如使買備奉聖旨上  
從之貴兀兒于童塔合阿木于謝馬民戶出驛馬一百五十疋取馬五十  
疋半五十隻外增買走遞驛馬壯馬二百疋學生化馬一百五十疋 塔  
火八里站元存羊一百二十口外增買走遞驛馬壯馬二百疋學生化馬  
二百疋羊一百八十口 現出此站增買走遞驛馬壯馬二百疋學生化  
馬二百疋羊三百口 四年五月十四日據具稅數等傳旨送奉送充之  
地至燕乙裏勒立驛館一十四處爾本與中書省令與判國用使司官同  
議現到驛館舖馬人糧之數據奉旨安站給羊二十口給驢三十口乳牛  
九隻犏牛一隻其價與買驛馬錢共計酌支檢判府欽遣放支鈔四百疋  
下陝西等路轉運司於五月內和買給付各站去訖 奉送充至燕乙裏  
立十四站 換船牛二百二十隻驢二百二十頭馬二百二十四隻生羊  
二百八十八只給驢四百二十口乳牛一百二十六隻犏牛一十四隻船

永樂大典卷九千四百十七

二

五十六艘人工二十名備三月糧常役水手二百二十四人元判亦一百  
一十八人遞送小站者七十八計四百四十九 四月申書右丞相安童等  
等奏奉聖旨諭阿出麻哥東勝達音泥亦等官及八舍迭兒朵魯不  
特納舖站民仰從應理下至東勝站十所用水手二百四十名驛船六十  
艘宜令應付者 五月二十一日申書右丞相安童等奏准司呈東  
勝合立三站本路合立七站除從權以東勝先立船二十一艘駁站各站行  
用外未造船三十艘擬因已伐到大通山木植其餘物料計該價鈔四十  
餘定及工匠糧食合無令轉運司應辦又忙古駁回得只打思等處舊有  
船三十六艘合令修整 七月一日申書右丞相安童等奏准新造船三十艘修整舊  
船三十六艘一切物料口糧糧木之工官為應付水手二百四十名內  
擬令各投下差撥一百六十二名中興府民戶內差撥六名西涼沙州所  
管水手內差撥七十二名每站給牛一十隻祇應半一百口起置驛舍食  
棹擇撥種麥之地利付判府及西夏中興等路宣撫司施行 七月十  
七日都元帥也速烈兒言乳山口守城千戶忽特木兒中南兵船隻往來  
必合從備其孩哥等各千戶行管相離帥府九百餘里並無站道凡有急  
使請令控過州城換易驛馬庶不火快軍情者府以乳山口之地屬益都  
路即星驛相去海口三千里也速烈兒見於萊州等處行營事宜應到付  
台三部行下所屬各處如有違報軍情急務海青使臣仰理過州城例  
供舖馬其餘常事治站應行不得指例背驛奉傳 五年二月判國用使  
司言均收明林納官除應付驛馬一匹 三月運日之人合無乘驛馬事都省令  
右三部行下合屬應付驛馬一匹 三月運日之人合無乘驛馬事都省令  
海至中統四年奉命總管諸路站亦至元元年改奉石各安堂奏實水  
官管省未便使領使臣起數舖馬強劫勾當事理不一歸一誠恐兩院臣  
等誤行止合休至元元年定例上從之 六月十九日申書右丞相安童  
等奏准南滿 投下所出物貨勞民遞送有司請以蒙古計立站外有  
二站三站原本投下漢民設立臣等議得事關大體別無此列上曰塔察  
大王漢站始如何定立可再議聞奏 十二月二十四日據審院官奏  
萬戶黃忠答兒言也孫托非理起移托鉢地界站亦合無遣使前去只令  
依舊置三奉聖旨且曰今黃忠答兒差人去者 六年二月御史臺呈奉  
中書省文擬司官地產合屬如無馬站去處就萊州驛官馬臣休例更據  
為例施行 是月御史臺文擬憲司違官指朝廷計董合休總管府例約  
董差起舖馬每道給舖馬七匹到子三道計一十二道餘下各司遵守施

行。三月制國用使司據運司中為制府所屬合用舖馬就本路總管府  
出給到付恐本司有欲違德總府不準應付憲制司議行下合用舖馬除  
就發常行到子外若有不敷酌酌可用我何休舊制關總管府取銷。五  
月十二日中書右丞相安寬平章政事忽都魯克魯中都在上都站亦以  
舉會檢運德官及投下諸物數多不敷發至甚勞苦臣等與推察院  
制國用使司御史臺徵院及四怯薛官同議洪贊主獨石四站各增車  
驢三十具榆林站增牛驢十具總計價鈔一百五十六錠自大你亦為始  
上都蒙古四站於四怯薛內差撥牛馬助運一月官路路費似為便益  
奉聖旨準。六年六月丙酉京路中驛使到站往往不知姓名又不明示起  
馬到子及所幹之由乞下降境官司阿折文字照會事都督平申行移各  
處官司今復起發印信關文應付舖馬施行。十一月制國用使司言巡  
鹽官吏多子舊例每名官支米一石馬粟三升第一來雖多不過十人單  
費之時不支勇粟今所支多於元定之數擬合轉運司謀稅所今復差官  
出規明給公文其人馬費數今所至官司依上應付都有準擬。十二月  
河南道提刑按察司言河南兩路舖馬前都元帥四萬戶統軍司董汝溫  
給驛臺河南行省移咨軍前行各全照會都元帥及總管四萬戶河南

承奉聖旨萬曆四十七

三

統軍司沿途監戰萬戶今復通有給驛申有辭酌核是起馬亦得擅行其  
河南兩路總管府轉運司并延北差來南京軍前計事者亦驗核應付  
各官司安容無准給發。七年五月十一日中書省臣阿里傳言若曰內  
外諸處往來使臣須憑印信文字給驛無文憑而起馬給馬者皆有罪都  
省到付右三部通下合屬飲休施行。二月中書省有據左三部呈與右三  
部議擬站亦事下項。一總管府在城驛設官二員。一州縣驛設頭目  
擇有根脚經事者任之直隸總管府不得用私己人。一州縣驛設頭目  
二名如見役人即是相應站戶就令依上任意不係站戶則就本站馬戶  
內別行選用。一州州司縣官站官皆不得借乘舖馬影占站戶及擅料  
差發使役仰總管府常切體究違者治罪。一使站戶自買肥壯駒小無  
病馬匹喫養走送有司及諸人無得結攬。一站亦合併報文字總管府  
休例行下合屬分取勸申報。一除脫承承驛休存存設換隨路免致  
總站官裁日革竊於內若有祇受聖旨令中書省到付及歷事年深別  
無過犯者係申合于上司區恩。一照休舊例經過使臣開具各位下姓  
名并舖馬數目費率是何官司起馬蒙古字到子從某處前往某處轉辦  
是何公事各站每季進冊申報總管府不過次月月初十日以裏申報。六

月十二日送古兒赤明安答兒對中書省臣奏京九府營某驛驛不令使  
臣止宿却於民家安泊豈不擾民奉旨若曰既有使臣驛舍不全安止乃  
宿民家騷擾百姓安有道理有部欽使通行奉正。二十日樞密院奏先  
奉體例會獲走小路賊人并細作人所有南貨一半充賞。二年復食臣等  
據得扎撒聚會時宜以沒官物充使臣飲食之費後出。七月日益都  
路言各位下使臣給驛各處令言起馬本路合無再出到子其驛運物貨  
舖馬未審如何應付乞明降事都督那爾得舊制既匹皮貨例從車運至如  
各位下進納海青鷹單人負委有印信文字所起舖馬與免納總中鷹單  
數目相同本路不須再給到子若實也舖馬比元文武數少令各路明具關  
文相治例換。八月有部定擬都元帥府統軍司招討司遇有家古軍人  
無民相關及軍前公事使本府遣使就來長行馬於差列上明具人名馬  
數公事之由給限應付分例其餘萬戶千戶不得指例如非軍前公事及  
無印信文憑者皆禁止之。九月二十八日大理都關全商等慶宣慰司  
呈準差來立站使臣帶木解亦只里等文字該與帖古驛相接立站平司  
即便和買到舖馬一百五十匹并察罕車分到站戶五百戶已於西番小  
當當地起立馬站外據大理寺等一十四處免令舖馬開火站戶消乏

承奉聖旨萬曆四十七

四

為此本司大小官吏出私已錢買馬二百匹官錢和買八十匹乞照例事  
都省移咨尚書省照驗去訖。十月二十六日司農司言四道巡行勸  
農事都督準擬休上施行。十一月河北河南道提刑按察司言河南轉  
運司起納課程除脫鈔舖馬外止合差官一員起馬一匹不應多起馬子  
馬一匹奉收銀兩若若差虛官一員難以照各申奉河南等路行尚書  
直從送本司今後起納課程差虛官庫子各一名就元元降本司到子起  
馬二匹。是月九日始立諸站都統驛使司兀兒哈驛驛驛驛驛來聖旨  
專一管領站亦公事來往使臣令脫脫木孫監盟命兀兒哈驛驛驛驛  
成之非急務則應付牛驢事速則馳驛一切禁治安命兀兒哈驛驛驛驛  
崔本海三人主之有不聽其號令致驛馬倒死首惡失極者罪。八年  
正月二十五日中書省有據舖馬到子初用蒙古字其各處站亦未註直隸  
仰繪畫馬匹鑄造小印於到子年月日之後蓋印馬匹數目復以有印復  
之庶無疑惑因令今後各處取給舖馬標附文籍具馬匹數目詳文房書  
寫再就左右司用墨印印給馬數目者印印訛別行附附驛驛行墨印左右  
司封書。四月陝西四川等處提刑按察司言書史書差元例給舖

馬一匹似為不教御史臺議擬每道增給騎馬八匹如書史書表奏待  
官巡按臺地之近遠事之開創給馬不得過二匹四日繳納照會為例施  
行五月御史臺言監察御史各道按察司巡按體察公事合乘騎馬呈  
省出給劄子不惟遲悞亦有事涉機密如制關用使司推察院遠使俱自  
出給劄子合無依例就便酌給出給劄子都省準呈下尚書兵部通行照會  
六月一日東路都元帥也速鮮兒軍馬南征經甘肅州營務宿願悉撥密  
院劄付坐下千戶一員日支羊半口重一十五斤取於驛司既而本驛照  
錄先飲奉聖育出征聚會軍馬輕過本處宿願每千戶一員應付羊半口  
一十斤今所支過多項中者都區度戶部照得至元六十五十一月十二日  
中書已擬千戶宿願支羊半口一十五斤仰照驗施行八月六日御史  
臺據河北河南道按察司電體知在城館驛多為有司官占居却令  
使客於民家安下問得本路館驛四俸為違唐花亦同知已占其二理體  
不宜平司除已行移本路起移各官外申乞照詳十二月山東東西道  
按察司言各路官乘驛品秩或同起馬却有多步乞區處軍兵部  
擬隨各路官負若奉持官或省部明文以憑務乘驛者依舊例三品五  
品四品五品四品六品七品三品八品以下止給二匹仍申事例如後

承業奏為萬九十四百十七

五

一隨路總管府官監捕理端邊唐花赤總管起騎馬三匹周知治中府判  
二匹一運司每季差打運官一員庫子一員起郭納探元給劄子起馬  
二匹今運司既罷總管府依例送納一各路交鈔庫子庫官起都關支  
鈔本解納銀鈔從各路總管府起劄子起馬二匹一隨路局院起納  
款匹難造軍器等主活各路起劄子應付押運官備馬一匹一隨路  
府運司等季歲計撥稅糧考校課程人吏今運司既罷各路依例就給劄  
子起馬三匹一隨路伴官局院差人赴都及於他處關撥物料起馬一  
匹上半年不曾馳驛不在此限一隨路差人根檢差遞鎖遺失損壞文案  
本路就給劄子起馬一匹一隨路差人押運進呈御膳野物本路給劄  
子起馬一匹一隨路運司馳運鹽引驗斤重給馬今改立都鹽使司亦  
依例應付一是月中書有提御文臺呈軍中差人辦糞及取糞年餉銀劄  
委官各處歸回軍民詞訟并出征人負無給劄子起馬軍司都元帥府  
治邊萬戶過軍情應差人飛報各府給騎馬一匹又就軍司都元帥府  
差官直赴朝廷計會軍情事務合乘騎馬不過二匹並從就軍司都元帥  
府給劄子至如差官各處歸回軍民詞訟取發年餉銀劄子無乘騎之理  
其軍官出征自有征行馬匹難謀馳驛通行為例九年五月中書二部

差差造甲官馳驛引領作頭等公前去隨路指使造甲送戶部定撥分例  
所至應付驛役住支和會造甲官宣德府中司劉應日支白米一升魁一  
斤肉一斤鹽油菜燻等物作頭一名日支白米一升魁半斤肉半斤油鹽  
菜等八月中秋等路提刑按察司言五品以上長官供得進奉稱賀止  
今乘已馬預期未上照得中興等路行省每遇聖節元日差人進奉俱各  
乘驛早司相去朝廷不書萬里今後合無依行省例馳驛進奉一就赴  
計票公事似為便益省部議得各路計票公事及押送諸物人等尚得馳  
驛其賞筆未幸人負皆以臣子亦誠若由常行馬匹於禮未安據中興等  
路道途迢遠今復過天壽聖節元日是八林表詣關稱賀合起馬一匹  
相處所據各道按察司并隨路總管府五品以上及直隸省都官署一體  
施行移文遞論施行是月西京路稅脫朱孫昔班監詰詐使忠奏因及  
無劄子起馬之人劉瑛親乘騎馬押送二人赴諸站都稅領使司區慶西  
京路言昔班乘驛非法都省下奉司推問昔班引據舊制云脫朱孫監問  
下使臣夫帶物貨伴從騎馬押送今次已嘗白於西京路道唐花赤等官  
全邊先例送上以故起馬非我罪也諸站都稅領使司區慶因公馳驛  
初不為過省部準擬今復脫朱孫若有公幹合行馳驛即於本路官司

承業奏為萬九十四百十七

六

出給劄子方許起馬照會各路依上施行又諸站都稅領使司言朝省  
諸司局院及外路諸官府處差馳驛使臣所賣劄子既脫朱孫辨詰無  
脫既不孫之處今總管府驗之各站明白相關所差之馬如干軍務急遠  
公事依例走遞事苟細緩而非理馳駝所過州城探視飲酒留滯及至上  
馬車程走驟傷損騎馬者當治罪勒償相應都省準呈施行十一月河  
間路備清州會川縣官本縣路當山惠蓋都酒漢濟南等處衙門無發  
立站亦不時驛使趕遞索換騎馬除將官吏已馬應付外又復邀幸船隻  
各株及坊郭軍民馬匹乘傳驛役不安因而死損民馬多致折訟合無令  
自大都起南并益都淄萊濟南各站亦凡往來起馬人員今後並由站路經  
行展驗各站官吏及回馬之人酒令引送前路立站去處換馬取小道  
似望商民安便省部準擬行下合屬依上施行十年五月陝西提刑按  
察司余憲呈奉劄旨至元九年十二月至大原介林縣見清元帥一行起  
馬二十四匹又至平陽蒲州站見合判稅單起馬三十四匹為數太多乞定奪  
事都省照會樞密院議擬到軍官合騎騎馬數月行下合屬遵守施行  
四川行院長官起馬八匹次二官起馬六匹次三官起馬五匹次四官起  
馬四匹軍官萬戶起馬五匹餘者馬三匹六月十六日中書有議今

後直使回日酒將元給牌面舖馬劉子隨即繳納道者究治施行中外照  
會施行 十八日兵刑部侍郎伯木奏夫呵兒幹端之地產王令達王工  
李秀才者探之合用舖馬六匹金牌一面王得王將何以轉致至此對  
曰有肯黃黑白之王復有大者可去其瑕璞起運庶幾輝煌使 九月  
中書兵部議諸官府出使事非迅速往往在路停止及至上馬馬程奔驟  
逆將舖馬損斃今立程法施行遵守 一驛使到站先驗起馬到至其事  
干軍務急送即仰如數應付良馬得停滯如係使到站先驗起馬到至其事  
站後欲起馬或無到至不得給行 一依驗到子應付正馬其元未元  
判亦已給馬者聽無馬者使吏引送許乘正馬以因仍開前路照會 一  
馳驛使臣合祇應飲食分例不得開誘若有長行官員雖前上司文字令  
處付飲食者州縣與之站亦不得擅給 一諸府州縣官迎送官員不得  
差人乘驛馬 一今復除朝廷軍情急送公事之外不得擅差驛馬亦不  
得亂行前路文字 一今復使臣人負乘前站馬匹過晚到站不可遲者  
即本站依例迎相餽送不得開誘 一站內槽前鞍轡地索一切什物須  
要完備仰各處提調官每日親視毋令短劣馬匹不得復稍開後 十月

欽定大清會典事例

七

中書省所委整頓站赤斷事官亦徑呈擬使宜二事其一謂隨路總管  
府差人馳驛不計事之緩急輒起舖馬三匹元判赤馬一匹此時軍務方  
劇竊恐所起數馬匹疲度久而失快公事宜令今復以軍情急務遣使  
者重起舖馬一二匹餘事止來已馬相應者部準擬其二謂隨路差人吏  
赴省觀照軍稅探送納軍籍者自始發及回日不論緩急日夜奔馳犬積  
舖馬又於站赤取索檢點雨水地稅動致弊壞令無令乘驛人吏自備鞍轡  
兩處應限到部事畢依程從速還役省部議得馳驛官文字當從站  
赤應付苦應餘令人吏自備本路承受部符之日即合起速應應毋致遲  
延至期致令人吏無程馳驛事畢亦須除還還 十二月諸站都統領  
使司官本品同部院各路總管府合總指揮官總管府親臨站赤本司  
係總要上司擬隨處站戶同軍戶與省與省元籍州縣外其立站去處合  
無華去州縣一重官府止令但據總管府依擬察院例並總使司指揮易  
為青辦三十一日省部照擬站戶同軍戶與省與省元籍州縣外其立站  
去處止令互據總管府仰總管府並總使司指揮總管府行照會 十一月  
月諸站都統領使司官親送使幹辦諸事等項馬不過三匹此常制  
也今有院諸司元差人自往起馬四匹已區慶事者部議得除奉使速

方及非常例事于急速者隨時斟酌其有院查部諸衙門常例遣使馳驛  
多不過三匹仰依上施行 十月十二日益都路總管府官先奉諸站都  
統領使司原會立站去處華去州縣一重官府直隸總管府並總本司指  
揮總管府符文却該諸站都統領使司各路總管府並總指揮別不費  
云立站去處直隸總管府請明降軍省部無擬得隨處站赤立直隸各  
路總管府外站戶家屬既合元籍州縣管領仰依上施行 十二年二月  
河南等路宣慰司各各路押軍及運兵器人負每人起馬三四匹以數站  
赤消之軍都省議下南京路今後若有差違押軍及運兵器者起驛舖馬  
不過二匹河北諸路亦從此法施行 三月七日中書省奏并州所管長  
行站納舖站其站戶多有投充各按下有以效免當站役者實乏又批支  
不敷站中常關舖馬往後使臣勞苦臣等議乞差人往問米是站戶悉令  
運之奉聖旨准 十二日中書省平章政事阿合馬張右丞奏諸王只必帖  
小兒所置三站之糧求請接濟臣等議每站二十八人計六十八人之食  
以半軍支其久遠口糧每人給乳羊五十口奉旨准 六月中書省所委  
整頓站赤官成呈古時官隨路計撥稅糧考校司吏初非急切之章往往

欽定大清會典事例

八

老驛驛馬色禁的事者部準官通行禁約 十一月二日中書兵刑部議  
濟寧路備完州曲阜縣官本縣路當連濠徐沂等州本非驛道使臣之未  
宿標舖馬稍或分辦動遣差馬今年自春及秋泰安州滕州鄒縣教送使  
客驛行驛司慮夫公事程程未免以官支弓兵之馬及驅逐居民過客所  
騎馬匹以代驛傳常有死損病斃者部定例差委官負頭經正站乞區處  
禁約事者部議下合屬今後無令元判亦人等引送使臣人負無站去處  
經行 又月河南等路宣慰司官蒙古千戶百戶保常有常伴而所過宿  
頓段當飲食分例驛役不使中書照會糧院照擬得蒙古萬戶千戶百  
戶遠近出征經過及聚會去處合用飲食令有官若州縣照依定例應付  
如鎮店村坊人煙稀少之地不合取要相應都省準呈下合屬照會施行  
十三年正月十五日諸站都統領使司官仗自大元立國以來軍站為  
重至元七年上命設立本司掌管漢站凡其給驛輪驛舟霍木海三人同  
乘朕依糧院例委各處遠管花赤管民正官兼管遇有裁決不定事務  
止中本司已吏官署之省者即行移翰林院擬改為通政院奉聖旨何  
用此名回奏為行移公文之用上曰既爾與之可也十八日都省令降錄  
印信改立通政院院 七月中書省議時當署月道途泥濘諸官府不分

事之巨細... 處洽驛... 書左丞相... 郎各站... 應不致... 弊其妻... 匹當站... 得俸數... 收皮貨... 舊例檢... 祇待羊... 五月六... 立訖九... 予議差... 立站又... 到候立... 路司全... 滿菜路... 文合給... 解數日... 全軍官... 宜想司... 平站以... 官自侍... 備有約... 旅行... 蒙古使... 與古使... 令兵官... 別應付... 應付行...

永樂大典卷萬字四十七

九

路司全... 滿菜路... 文合給... 解數日... 全軍官... 宜想司... 平站以... 官自侍... 備有約... 旅行... 蒙古使... 與古使... 令兵官... 別應付... 應付行...

得校尉... 今復若... 例今當... 恐者不... 已於官... 係定太... 無設立... 俟待至... 處稅課... 司地運... 送兵部... 未使臣... 路分改... 文以此... 施行各... 文是否... 五月二... 臨沈府...

永樂大典卷萬字四十七

十

言臨沈... 數多官... 情入匠... 未官司... 存止乞... 官采兒... 奉告俱... 聖旨外... 何給驛... 公文若... 管授充... 一言只... 東宿驛... 實回付... 行遠校...

起舖馬其餘備人毋得給驛 一吉諸王位下細茶飯五戶驛及軍人錢  
物如何給驛暫送臣等議得此係已先所行不宜遽廢 一吉驛脫息致  
合無收給驛驛公議如舊制 一吉總帥總管府按察司官給驛合無成  
省臣等議得來有軍情急務許由驛馬驛行此外站亦不得給驛其千民  
事者州城有司應付起道 一吉諸官府邊轉往來官負合無減省給驛  
今使舖馬不與 一吉諸王作佛事寫經等取運物之合無減省給驛今  
張並休已行 一吉諸王所遺民間不置行善却仰站亦行止今使若有  
急務須來舖馬驛者準備宿頓之所運送前來 一吉若水站有來舟便  
與舖馬官請減省事今議似此一次二次可省者從之 一吉土站地差  
去使臣除元來舖馬定數外復將大王國舖馬文書物件以行臣等議  
得元來舖馬文書已上不令增給 一吉都有極密院御史臺通政院王  
相府以公文起程舖馬合無減省臣等議得諸公事在先殿設舖馬辦集  
宜丁羅之但休先例施行 是日中書平章政事合伯術史大夫王達  
木兒等奏請脫水孫塔察兒阻遠隴右河西道提刑按察司延按  
人真不給驛馬臣等謂總帥府總管府按察司等官因公起馬固不可有  
奉旨若曰此等來有軍情急務合給驛馬餘者則不得給其千民事者經

宋史卷九十四

十一

由漢邑以行 二十七日中書省臣奉聖旨往來使臣人等或無文憑  
輒於沿路站亦取給飲食馬匹等項今復皆勿與欵此都省下兵部通行  
合屬照會 是日中書省奉聖旨不花所治州城議立二十三站合用半三  
百隻車二百輛半價就支鈔及令西京準備車輛來聖旨準 二十九  
日中書省臣奉聖旨奉聖旨陞臺官文修益祗應官錢符取百粒物已  
事發詞伏計贖二百三十二錠已追二百錠未追三十錠定且如一站違  
止此數其餘似此者多矣臣等議今通政院官李樂賢等進理仍施行禁  
治如有侵盜之人自首於官者免其罪奉聖旨準 六月三日中書省奉  
西域之令有自河西來者在陞及公管私安於諸王只必職木兒府告給  
驛馬不得則求於宣慰司過傳以來合無戒飭宣慰司今後結其所由可  
者違來其不可者勿從其請奉聖旨準 九日中書平章政事合伯術政  
欽任參議亮烈羊阿等奏臣等與兀良哈解阿合馬等議求八剌沙所官  
達達四站事榆林站元金一千二百七十戶洪贊馬窩獨石等三站各站  
止金八百戶今自四川拓跋河西等處來使皆由此三站若此榆林站戶  
之上又增八十戶每站一千三百五十戶三站總計五千四百戶分爲得  
軍又在先四戶養一馬今議五戶養一牛猶慮初念站戶事未慎習於舊

站內差一百戶新撥二百五十戶每站三百五十戶以充車牛之役舊站  
一百戶即以新撥戶補之 外一千戶充養馬之役選差廉幹頭目以董其  
事 奉聖旨准 西京北三處差撥二千七百戶近裏城邑差撥二千七百  
戶以充新撥之數每站增置馬一百五十匹牛二百隻 奉聖旨準 馬一匹  
價鈔一定二十五兩車價一定數內連連車二百輛 漢車五十輛如此規  
劃未審可看 上曰連連車價如何臣等兀良哈解阿等對曰臣等再議欵奉  
是日大石路中使臣孟酒在前定到馬戶日支酒三十斤十戶二十斤百  
戶十五斤使臣人負一升為不見軍馬備項約合支多者都省各極  
院議定萬戶日支酒三瓶十戶二瓶百戶使臣例同日支一瓶先出征軍  
人下各路休上應性仍定每瓶準酒一升為數行移合屬照會休上施行  
七月五日兵部傳平忠都塔兒先嘗有旨請來往使臣除乘外餘  
物舖馬上勿載如有從脫水孫塔察兒未得搜取之今使臣凡有所將悉為脫水  
孫之利江南使各費多恐無此理上曰朕未嘗吉之今復令使省都  
欵違為例施行 是年漳州行省以公事違傳總把者馳驛由南京路站  
道經行為所來馬少驟不佳在途奉來本站回站馬奔走創死者都議合  
陪價咨漳州行省施行 十七年二月上都留守司官安成支持權解全

宋史卷九十四

十一

藉北京牧驛民力運送官民勞費不便又無州道站亦相法北京路豐  
站歲運遼東高麗脫羅東京等路進歇御結鷹集諸物往來官吏頻數人  
馬關之英若將放驛牛群頭等四站蒙古戶計從至無州道立立機道充  
七箇營蒙古兩站即以機道充等漢人站充分立於新處遼東三站委  
站從設三百餘戶除舊戶四百二十八戶外合擬北京路附近相應當差四  
百七十二戶總九百戶應當站役與蒙古站接連運送以為官民兩便設  
知力有不迫重賴民丁於是省費清區慶聖是月四日王達職木兒朵兒  
朵合等奏取聖慈上從之都有欲休割村兵部北京宣慰司通政院施行  
九日通政院言宣州林原等站並無分別食羊止恐站戶捕獵野物  
祇應使各奉聖旨斷單器符收子箭筒等許於前可也 二十八月平  
章政事阿合馬和州官民戶祇應往來使臣首恩已從中書斷的與之奉聖旨準  
是年春江淮行省言各處安置水陸站亦遣使臣等事平章情急務則  
給馬強者乘舟知有殿道站官必預馳驛者往往預備驛馬或站亦除  
已增補水站船隻及令馬站均置存留驛騎冬令復徵令本省宣使人負



無問獲息止從水聲來後自朝廷以至諸王公主駙馬省臺推察院差未  
使臣亦請一體於劉子上該督自邛州為始應付站船遞送南安是使  
益都省劉付通改院呈擬小程八十里增立一站依例撥戶官支口糧和  
有船隻各馬站酌存留馬匹以備劇務走過除照勳增置水站地方及  
存留馬數別行具呈外都省議得今復除海青使臣軍情急務方許馳驛  
餘者自濟州水站為始來船往來所給劉子明白該馬相應遞下合屬依  
上施行 四月三日左阿刺太子位下未使使赤速都察系臣等馳驛至  
豐州站待至日暮無稅應者遂問得州官官住者有司管站未嘗若此意  
便令無人鈴索故之奉旨若曰今後使臣赴上計事必此志候夫候必矣  
其與中書言之都省欲送劉付西京上都站亦成務官吏從朝主墓不  
得復繼及差官點視如有違慢一次者斷罪弄犯者點代之 十五日中  
書奏政狀仁善啟皇太子曰去年五月臨沈府既脫未強塔察兒奉奉聖  
旨遣轉官已復得給驛今年正月御史臺奏南方及河西南西京北府  
去去官負不能自遠定議二千里之外乘驛二千里之內者備已力以行  
令官管可其奉令管民之職必此遠行合無依御史臺所奏一體施行奉  
令旨準 七月十二日中書奏政狀仁尚書阿里等奏白宜恩言大江南

承奉聖旨馬七千四百七

十三

比各站多有消乏合無定議江南行省各道宜恩司總管廉戶千戶除  
奉上下命赴朝外若以公事歷本境之地者止乘已馬原有軍情急務則遣  
使往來馳驛臣等以為驛官被召及機密軍務宜從行省遞運來傳其朝  
見及吉利使者止乘已馬或妄說官中公事而給驛者罪之奉聖旨準  
十八年二月少府監呈羊例召募各路救還人區沿途合用飲食脚力請  
應付事都有下兵部照驗如是起到人區前來照例羊例應付脚力請  
施行 二十三日樞密院奏重慶至荆南府二千里水站凡九十四處其間  
多湖站船若於夔府之下巴東之上巫山縣增立一站後以峽州白沙站  
多至下派黃牛廟前安置似為便益今變夷宜撫司郭漢傑言有七家養  
種戶三百已封樹撥充壯戶臣等議得種田戶勿與以砂二百定典之奉  
旨奉本院具呈中書給降鈔數差官照視自叙州至荆南府各水站除  
舊有一十九站一千四百一十八戶船一百二十九艘外新增站六百  
八十二戶船七十三艘四川南道宣慰司領至山縣一站與荆湖北道宣  
慰司所領歸州萬派一站總計二十一站二千一百戶船二百一十二艘  
四月二十九日御史大夫王達儀人兒羅答副使采兒梁海會樞密院  
事錯伯中書省左丞秋仁哥奏請三河戶官舊站消乏不能增新站物及

乞賜矜憐依先例津濟只令遞運祖賦上曰彼處站亦乃茶合解見所立  
今朕增與物力專令遞運祖賦除朕以息違事違使外不以是合昆弟使  
臣此站勿得行 五月十七日尚書何里奏先帝奉旨造海青牌安一面  
或西面造成即遞送送上一人不得領酒冷兩人蓋防盜之也今大都中  
書省臣阿合馬等議合無令因公差去之人就使帶酒者騎馬取自聖  
裁上曰阿合馬之言是也 有誠實之人可就致之不必特送六月十六日  
省部定擬下益都路等處今後凡過起運官物令元發官司於差別上具  
押運官姓名所乘人物斤重可用船車防送入數預定起程所至日期行  
送車船起數到部 七月二十九日中書左丞秋仁奏汪左丞四川分省  
請給固牌用備馳傳奉旨準給 八月八日尚書阿里左丞秋仁等奏隨  
路祇應官吏數年以來多有姦弊侵盜官錢臣等今議立法隨之奉旨若  
曰此乃卿等之職其自裁處之 閏八月中書省定議隨路站赤祇應奉  
奉聖旨此乃中書所職之事卿等處之二十四日都省施行各路諸寺監  
宜恩司依依施行 一 中書為以下諸官司所差使臣今後推故違慢違  
陪元文祇應治罪 一 諸使不得將引家屬來飲食及常行馬房乘除

承奉聖旨馬七千四百七

十五

軍務急速不拘程限餘事各計往迎幹辦公事小大程期明書差列今所  
總官司站赤辦驗其無故走死鋪馬或違限延行程多支祇應無省部  
許支文憑取要家人飲食常行馬房乘者並勒陪償治罪 一 諸驛擇有  
家業廉潔之人充站官月具支過省臺部院等來使分例起馬之數各因  
支何公事申報者部通改院及元差官府勘會 一 除上都榆林迤北站  
赤外隨路道元撥官錢不須支付驗其開創置增站戶備力自備首恩  
當站 是月二十五日張右丞相奏奉聖旨奉聖旨奉聖旨奉聖旨奉聖旨  
應多書文籍及冒破常行馬房乘罪不勝紀臣等議令各驛站官吏或起使臣  
行省并請官府危差遣使臣逐月報省仍令驛站亦具數目兩各查勘其  
非自見庶幾後人懼罪懲戒奉旨曰善其行之 九月通政院言東平路  
在城站連年死損站馬蓋因脫運重物損助破券不堪騎乘合無定擬凡  
係解納沉重之物以舟車并載似為便益都省準呈仰依上施行 十一  
月通政院呈應運重物所在官司應付疾使脚力既費官錢和買又且騷  
擾車戶請區處事都省送兵部通有合運官物驗緩息依例遞運施行  
十七年正月 中書省奏奉聖旨發莫毛故房十八人真可與分例道移文  
有司行之都省欽依送兵部施行合屬照會 二月二十一日既職未見

劉真等奏自鴨池地經過塔兒八合你其道可以立站奉旨準都省欽依  
移咨貴南四川行省欽依施行 四月九日奉和政事阿里奉聖旨朕聞  
拓跋之地多有持都省劉子而乘驛者對曰宜惟拓跋諸官府皆臣等  
凡以錢糧庶務遣使並乘騎馬或與一二常川劉子者有之行者給劉子  
米往者亦多有之上曰自行者未者聽之今後中書勿與騎馬文字給降  
聖旨可也 十九日又奉旨凡公差人齋去牌面聖旨回日不即於該吏  
處繳納者有罪該吏見而不拘者答決都省欽依施行 二十三日中書  
參和政事阿里奉江南省臺按察司宣慰司路府官署但允遣使執給騎  
馬劉子又使臣不食猪肉魚馬鴉鴨等必酒羊肉三角羊價等口計抄七  
八十員實官站奉旨可即移文者諭毋令出給騎馬劉子使臣到館有  
猪肉則與之無則與飯其地必多亦可與之無則亦不必與至如羊肉  
想鴨飛禽等不得與之此二事違令裁日罷去 二十七日中書左丞耿  
仁參和政事阿里等奏先嘗奏旨謂省臣不當妄給僧人使臣騎馬劉子  
於吐蕃來往數多騷擾百姓今驗於公文皆從功德使司傳奉聖旨給驛  
每持上命越行何敢不與上曰朕言尚有妄傳者河況都省文字卿言是  
也今後不得朕言慎勿與之 五月二日中書左丞耿仁參和政事阿里

永樂大典卷九千四百十七

五

等奏貴赤中有乃蠻解者今赴和林管探種田請給驛馬四匹奉聖旨可  
與之 九日中書參政阿里等奏準各處行省給降騎馬聖旨五道如本  
省者便在朝就令齋去無者遣使送致之異時斟酌增給 楊州行省  
鄂州行省 泉州行省 隆興行省 占城行省 安西行省 四川行  
省 西夏行省 甘肅行省 每有五道內五匹四匹三匹各一道二匹  
二道 二十二日樞密副使守羅中書右丞劉散奏通者石宣慰吉南  
驗田糧及七十石者準當站馬一匹富人多有德蓋種數取者副之  
就執馬役請遣驗之已嘗奉旨若馬元字溫公事畢時與之議抄籍今石  
宣慰請給騎馬五匹以回候馬元字溫至日議行奉旨令回去者 九月  
十二日通政院吉隨路站赤三五匹共雷正馬一匹十三戶共車一輛自  
備一切什物公用通年以來多為諸王公主及正官太子位下頭目議說  
招收或買入投下戶計未嘗考究版籍三榮給換出役驛離站赤復有省  
部行下或承令旨補換戶計新者未得舊役已除三二年不能勘會補完  
以此站赤須漸不可支今後乞擬換補站戶俟本院勘會事完已補新  
戶入役然後舊戶聽歸所屬相應都省準擬施行為例 二十四日四川  
行省吉鴨池之地經由塔八合你而來嘗奉上命於道上立站從本省出

馬余戶置納請上站近臣承郭所同知李庭筠州知州趙文貴相視其  
地李庭筠司中奉旨而從塔八合你至相公嶺一百六十里三月為始  
委龍摩羅王發九月方息犯之者致疾以死竊恐立站之後損傷使客又  
兼元是站戶皆是遠來資民勢不可以久居請詔更革通政院具奏奉  
旨有煙摩處勿住何處立站欽此回咨四川省施行訖 是月兵部言隨  
路驛舍冬無暖至夏無涼所設食器五床積積陳之屬俱不整齊不惟虛  
空官宿者得以免肆假令各路州縣長官不妨本職身一提調委接  
察司者切計點者有似前急役者皆所任請於驛由內開局相沿交割庶  
坐利五成存巧令隨路出給地子使臣人負不得而騷擾者準通行為  
例 十月中書省體和蒙古人負因公出外民而下與飲食安宿劉什兵  
部通行各處今後遇有隨新蒙古人負因公在外經過去處依例應付粥  
飯安宿舍其人却不得非理擾民 二十四日中書右丞相大魯大孫  
等奏前番西川及甘州中興京北泉州五處行省各降騎馬聖旨五道今  
未與言數少臣等奏議西川北泉州三處繁劇各增給十道甘州中興  
各增五道聖旨上從之 十一月二十九日中書右丞相大魯大孫奏每  
牛各路進款果食藥品不為不給騎馬劉子無從給驛以故不奉上曰彼  
以諸物未肯即是騎馬  
願給當即欽依施行

永樂大典卷九千四百十七

十六

永樂大典卷之一萬九千四百十七

永樂大典卷之一萬九千四百十八

站 站 站 站

二十二勅

經世大典中統二十年二月十二日中書省議送令民間應付過住法... 經世大典中統二十年二月十二日中書省議送令民間應付過住法... 經世大典中統二十年二月十二日中書省議送令民間應付過住法...

永樂大典卷之九千四百十八

院行撥大都路皮鄉等驛申站戶自改法應當雜役官降旨思以泰因... 院行撥大都路皮鄉等驛申站戶自改法應當雜役官降旨思以泰因... 院行撥大都路皮鄉等驛申站戶自改法應當雜役官降旨思以泰因...

永樂大典卷之九千四百十八

水驛則制一馬站又且直捷上曰是也今從水站行者十一月二十日... 水驛則制一馬站又且直捷上曰是也今從水站行者十一月二十日... 水驛則制一馬站又且直捷上曰是也今從水站行者十一月二十日...

道三足劉子一十道。十七日通政院奏譯史阿散未貞女直之地據信站戶告言打捕厲房官忽都魯者由川路回過本站見在之內不食必需活羊羔之復未者若復做此實難供給上同。此站何過而與之今後見在內則與之與而不食難水勿與可也。二十九日伯哈納塔魯忽將楊同余著奏帝吉兒言謂如願降聖旨諸官具公服迎送今使臣貴謙請馬聖旨所遇未嘗其禮漢人南人得無輕視是皆阿合馬所使然也請文其制令省都臺院各出頭馬文字給驛臣等議住時以滋乘銷馬故罷除各衙門文字今復其舊於理不宜果若西非阿合馬之謀也朕嘗行之其論昂昂兒令守口供職可也。四月陝西漢中道宣慰司言使臣分例內每員油鹽菜等支鈔一十文市易不敷乞增給事等部定議正使每員油鹽菜等日支增鈔二分通作三分通行合屬照會施行。是月通政院言使臣分別乳酪炭炭燈油似無定數都省照得正使油鹽菜等鈔數每員增作三分其首思已有定例如每月乳酪於分例酒內內準折應村正使宿頓支米一升麩一斤羊肉一斤酒一升菜一米油鹽雜支鈔三分經過減半從者每名支米一升經過減半。閏五月濟寧路言大清河漕運南糧卸有行省所差押綱頭目亦稱宣使所過糧需飲食擾民不安乞禁治

永樂大典卷萬四千八百

三

軍省部議咨江淮行省尼差押綱運糧并長夫行馬足公幹之人明恰文憑開具正從台天水例仰過經官司依例應付如無憑驗妄需飲食及馬足勇吏者所在官司就便追究施行。是月御史臺言內外官所出吏人負每至城邑持威挾勢頗指風生一身而又分例二三名武從者同正食入武管味索銀命奴縱酒無所不至會計祇應文籍下通常制蓋是有司委曲已空覆民項上若上禁止官民俱受其弊令後莫若定限內外大小出使人負除正從外不得多餘支取分例及廣需精銳計諸人言言各道按察司嚴加體察犯者抵盜官物罪重倍元致取與司坐以望官管站出使之數始自脫脫木孫及站官印署公文逆報前站依本衙門定多取者破官錢違錯別付御史臺及過行合屬形會。六月六月襄陽路言竊見雲南四川諸部蠻夷進款馬足諸物經過於內多有得代及因事赴部官賄初無差文憑詐冒需支飲食馬足尋乘交際官府勸授百媽已區區防禁實都首謀得今後遇有進呈之物本處官司驗款詳明書呈到刑大行抄前路應付脚力運運至交割之所飲食草料依例施行下合屬照

驗訖。十五日中書參知政事老哥尚書谷夫鑿等奏阿詩遠來朝現自乘已馬到京今馬已損弊乞依信宜日例給銷馬其從者給銷車而回庶見優卹奉旨準。八月二十九日中書右丞相火魯火孫等奏聖旨諸城安得與錢稅應使臣皆為站官所使盜來便二三人或書作二三十今後使臣止令站戶祇應蓋物從已出不致多矣若有諸侯王如城里干等來時明以官錢應付可也。九月十六日火魯火孫等奏乞如城里干等所治之省十道銷馬聖旨內起馬三足者五道二足者五道又所轄二處宣慰司每處給起馬二足劉子三道上可其奏。十月四日火魯火孫等奏前者奉旨令覓吉判開出二人從脫歡太子出軍今已至矣若由已力而行竊恐違誤合無令同阿里海牙來便來傳前去其人馬七足始置于此却令阿里海牙照數給與之奉旨準。十二月十日丞相不魯達失海牙參政拜稅等奏火魯火孫在省之時欲領銷馬聖旨一百七十三道因公給發一百五十八道未回今及平終見議差官疎決罪因復有其餘庶務必伏請馬劉子馳驛已給發軍奉旨與之。二十五日中書參知政事徹的迷失帖木兒等奏鄂州行省言元領銷馬聖旨內阿里海牙骨去者育之以他事遣使者有之伏慮必派不敷請將起馬三足劉子五道

永樂大典卷萬四千八百

四

回易一足者五道二足者五道上日與之。二十二年正月七日樞密院副使哈答等奏諸侯王阿只吉言請於別夫八里立站以便便客來往奏准通政院欽依以是年立別夫八里站赤置馬六十匹半驢各二十五隻歲支首思羊一百只解酒酒一千五百升各給價錢買備仍與鈔六百錠現運息錢以供後來之費都省准擬。四月二日中書右丞相不魯達失海牙等奏陝西行省并各處宣慰司行工部等處請給銷馬二百三十二匹從之總給銷馬二百三十二匹計劉子一百二十六道。一陝西行省起馬五十匹計劉子一十九道內五匹者三道四匹者二道二匹者四道二足者五道一足者五道。一各處宣慰司每處起馬一十匹計劉子七道總計八處起馬八十匹劉子五十六道甘肅宣慰司成都路宣慰司湖北道宣慰司江西道宣慰司浙西道宣慰司燕南河北道宣慰司河東山西道宣慰司山東東西道宣慰司一行工部每處起馬一十匹計劉子七道內二足者三道一足者四道總計三處劉子二十一道浙江行工部江西行工部荆湖行工部一大司農司起馬一十五匹計劉子八道內三足者二道二足者三道一足者三道。一慶元都提舉暗都劉昔思之任馬四匹計劉子一道。一濟寧漕運司起馬五匹劉子四道內二足者

一道一匹者三道。一順元路宜慰司增起馬三匹劉子三道。一上郡  
留守司增起馬六匹劉子六道。一遼陽道宜慰司回易所收開元宜慰  
司請馬四匹劉子三道內二匹者一道一匹者二道。一雷州總管田任  
之任七十餘里以遠速成許起馬四匹劉子一道。一玉遠帖木兒大夫  
扶下全州道曹花赤充恩魯等之任。請馬九匹劉子二道。全州路道曹花  
赤充恩魯馬四匹。縣道曹花赤二匹。馬五匹。一水相相成江准行省之  
任馬十五匹劉子一道。一董書政江准行省之任。馬七匹。劉子一道。  
是月中書省准雲南諸路行中書省咨中慶路平至元五平開前宜慰都  
元帥寶合丁設立站亦時將各戶合省差撥補買馬及所種地稅稅糧就  
充任來使臣人員祇應米起杯酒并銷馬料粟等自收自支用度本省所  
轄路以民戶散漫每歲差撥課稅數少。及有拖欠不能盡實到官。即日雲  
南王領兵任細所用軍需支持浩大尚自不敷緣願蒙站戶止充各戶差  
撥官備銷馬官給文應合着地稅即赴官倉送納此間站戶差稅除充自  
收自支即與曠事體不同。如準依舊止令站戶將合納稅糧就充祇應  
官民皆便準此撤呈等奉聖旨准。中書省回咨雲南省欽依去訖。十  
一月六日刺送奏在先赴雲南有二道事不意者由水站。急者取道建龍

木與茶卷第百四十八

五

今一切便臣皆住建都道站中銷馬十四匹多者止三十匹。便臣既  
多站亦消乏。四州建都雲南站馬已增作五十六十七匹。差人前去措  
辦奉聖旨准。十二月三日。中書參知政事充曹花鐵木兒魯哥等奏舊  
制遠方之任官負許給銷馬可至已聖裁上回與之。二十三年四月四  
日。奏政充曹花鐵木兒奏也先鐵木兒鐵木兒不花兩界其間馬家地可  
立站。一站用馬十五匹可也。奏旨立站則是但有從其言立之乎。如何則  
可立可與共諱之。是日中書省奏準事。一請建東京兩行省各給兩  
牌二面。一與曹亦出使交趾先給圓牌二面。合再增二面於脫歡太子  
位下給發。一與京行省起馬三十二匹。給圓牌二面。一與三委宜慰  
司合給劉子起馬三十四匹。六月十二日。中書平章政事何必三哈魯都  
等奏納達刺丁罕家之官請給銷馬二十匹奉旨與之。二十八日。通政  
院奏通者隨路拘刷騎馬都省定擬合站戶每人存留馬兩匹餘者皆拘  
入官一戶兩馬當站。竊恐不敷。臣與王達鐵木兒等官議每戶存馬三匹  
除者入官奉旨三匹尚增之可也。對司存存口正足矣。奉旨准。七月  
三日。道政院奏大都上郡兩路當站者言在光州和額不科站戶止  
今自俗欲議祇待便臣去年改定官給祇應合站戶例。當和額買之後有

亦大復欺隱官錢全不欠與是以用之請從先例。站戶出各處其先  
顧和買及其餘差役庶俾官民兩便奉旨准。十三日。御史大夫王達鐵  
木兒中書平章政事忽都魯等奏和林宜慰司言請候五更。送道者多請  
給祇應首恩錢五千錠奉旨勿與之食樹可也。八月二日。江西行省運  
使魏義等解寶鈔一十萬錠金銀諸物限九月送至都來咨二道官  
物不到即部移準行省咨該竊慮所過水陸遠程應付脚力遲滯是致稅  
兵既而魏義等押物赴官收貯外省部議得各處行省宜慰司每歲起  
納錢物數負其經過官司無統攝不即應付脚力停滯來便五七日方  
得起行既來使通行合屬今後如水前路官司公文更更官物即仰本  
處正官一官指撥水陸車船運轉接運毋致留難如押運人員到部言官  
澤去處罪在當訪正官首領官吏。九月十九日。中書平章政事薛徹  
左丞成木兒等奏前者省臣河合馬軍定擬邊遠官員憑省到來傳晚而  
火魯火孫奏給起馬聖旨今來議得劉子文字既定其在比至回納恐不  
可便用莫若以省庫所存劉子一百道頒給遠方庶官於省到書上其柱  
名將未回納劉子人可別給奉旨准。十二月十一日。中書左丞鐵木兒  
奏起納馬者已降給聖旨其從水驛乘舟者若例與聖旨竊恐太多。宜今

木與茶卷第百四十八

六

中書省移文起遣上從之。十三日。大兒赤塔里牙亦等奏開閣你敦  
赴哈刺章行省請給銷馬住者脫鐵木兒去時給馬三十匹。款涉太多。已  
與二十匹奉旨准。二十四日。閏二月二十八日。平章政事魯哥在右阿  
魯澤撒里等奏前者八兒思赤馬兒來自河西務馬無驛傳奉來民馬  
以此奉準聖旨議立站亦已奉道政院官以撥銷馬或十匹或二十匹  
於河西務何候不須立站上從之。三月。中書省會驗合處站亦銷馬  
弱司驛者不得其人館內銷馬什物關損應普思失誤是已。安正官  
應行提調親完備仍選信實之人當館從朝抵奉專一。一俾使臣依例  
應付首恩毋致除名。破仍今本道宜慰司即便差官往來點勘如有失  
誤急慢者取提調官招伏關部呈其除人員就便斷罪。四月二日。  
奉和政事都魯等奏先給尚書省銷馬聖旨一百五十道。即今糞道已蓋  
請增給一百五十道奉旨准。遂給起馬五匹者五道。四匹者五道。三匹者  
三十道。二匹者五十道。一匹者六十道。十八日。怯里馬赤河散奏願  
州城軍民實每日迎送來使臣驛夫公事。合無今都省定擬移大省論  
凡降聖旨呈某處城邑開讀其本處軍民官須令迎送。其餘往來經過免



三百錠太原路周歲額撥鈔七百錠元額鈔四百錠今增三百錠。山東東西道宣慰司所轄一十二路東平路周歲額撥鈔二百錠元額鈔一百五十錠今增五十錠濟寧路周歲額撥鈔二百錠元額鈔一百二十錠今增八十錠益都路周歲額撥鈔一百七十錠元額鈔一百五十錠今增二十錠濟南路周歲額撥鈔一百錠元額鈔八十錠今增二十錠東昌路周歲額撥鈔一百錠元額鈔六十錠今增四十錠德勝路周歲額撥鈔五十錠元額鈔四十錠今增一十錠懷慶路周歲額撥鈔四十五錠元額鈔三十錠今增一十五錠高唐州周歲額撥鈔三十錠元額鈔二十五錠今增五錠德州周歲額撥鈔三十錠元額鈔二十錠今增一十錠曹州周歲額撥鈔三十錠泰安州周歲額撥鈔三十錠寧海州周歲額撥鈔五錠。遼陽等處行尚書省所轄五路東路周歲額撥鈔一百八十錠元額鈔一百三十錠今增五十錠北京路周歲額撥鈔八百錠元額鈔五百錠今增三百錠安撫高麗總管府周歲元額鈔三十錠瀋州高麗總管府周歲元額鈔一十五錠遼東道宣慰司下開元路周歲元額鈔二十五錠。二十五日通政院奏阿藍哈達言中興府朵兒滅站麻沙應去里也據帖里溫五站富戶為鷹房捕獵官收等戶隱占者多已據差官連理據合該補買馬

欽定四庫全書

九

匹其先戶雖稱不費官錢自可應高綠五站倒斃騎馬計二百有五匹先例每年省降官錢稱買已定擬比及拘制隱占站戶以來預給價鈔補買庶使站赤不致廢廢上曰然可遣人去者都省通政院遣使與甘肅行省妥官體覆各站倒斃騎馬就於本省奉政使司火者收買馬內應付二百五匹。二月尚書省奏陝西行省言所屬道通哈刺章額爾圖亦不詳之七諸王公主驛馬使臣經過頻數馬多勞瘁難委各路官役調而州縣無職此者自今請得一員兼董之臣兼議傳各站遠難總管府者試育之合今州縣連帶亦文官提調為便上曰可。是月尚書省奏畏吾兒撒里官私倉置立馬站每十戶七十石稅者出馬一匹免其一切差稅有司官私倉餘納稅一百石上下富戶以當站使或有一戶之稅八石九石而今當站赤所有餘稅將以他役及之住住倚稱站戶因而辭避辭及下悉是故富者愈富貧者愈貧已立法選委廉幹更事之人與各路正官一員協心以練以報七十石出馬一匹為則武十石之下九戶共之或二三十石之上兩三戶共之惟求稅石僅足當站之數不致多餘稅免其一切雜差役若有納糧百石之下七十石之上自請獨當站馬一匹者收係為便如此似望江南賦使惟均窮民不致失所。奉旨準移文江淮行有通

改院欽依施行。五月十三日丞相子等奏遼陽行省元降監音起馬二十名。今官所屬地廣軍民事繁請增給騎馬並請增起馬二匹到子五通與之奉旨準。是月尚書省奉議哈散奏江南站赤內軍民官託事止宿以騎馬房榮桐奏長行已為似此者上曰不以何人勿家去下違者記名奏來都省通政院通行照會。六月河東山西道宣慰司言晉陽驛久留使臣常食正從分例實費官錢開具到各各起數請區度事者即定議令本使下官錢內自支應付。一王百官家獨得紫正六人從五人騎馬十匹自元至九十四年三月二十日到館。一王散下事正二人從一人騎馬三匹自元至二十四年三月二十日到館。一閩興等正一名從二名騎馬三匹自元至二十五年四月十四日到館。一泰不花等正三名從一名騎馬四匹自元至二十五年四月十六日到館。一脫忽撒等正二名從一名騎馬三匹自元至二十三年到館。一十三年一塔察兒正一名騎馬一匹自元至二十二年到館五年。一脫察察兒正二名從一名騎馬三匹自元至二十五年二月十八日到館。十四日通政院奏塔兒將官儀者受合赤位下十戶仲思伯八版驛道不通國使行述坊州始違其地尋常計程不過三日乃違一月之久是故軍政失誤今一千戶之

欽定四庫全書

十

版者急已降附請以其民就使立站少則命戶補之未知可否上曰塔塔兒將之言是也。可令彼省官同議立站事通政院欽詳彼方叛優方案難併站戶自備牛馬從從官給價鈔和買應付復有例免今站戶構置都省準做。十七日忽刺思兒等奏今春馬馬站消之曾違幹羅茶兒前去整然及今來官站戶飢餓者衆仰給富戶草畜乳食乞濟濟物力今議於聞里吉思城邑支兩月口糧以濟飢者其法詳解合添物力依已前各千戶分撥應之則人給賜之乞降聖旨宣諭事上準都省別付戶部放支訖。是月兵部定擬平糶路行用庫制將引庫子赴官調撥鈔本一十定合今本路應付騎馬一匹都省準是。七月尚書兵部會計各路稅應通諸王親行分例內有增添人數亦支其食及不遵照宣徵院元元明文通餘應付騎馬驛路果木茶食等物自保定迄南略分所支平酒米地諸物多於應辦等驛多收正使人數復有不同呈奉省到分州之外多收正從支訖飲食徵稅則置官支進徵價官。是月中書平章政徹里等奏哈州所轄汝州鹽官自言歸順之後歲書四川造船木板至元二十一年為省官侵害故關貢賦今未願貢乾形四百領又四十六國阿達漢高州上羅計下羅計等鹽官自言每年共入乾形四百領各請給驛臣等議乾形八





以官俸車馬價鈔回易增置站船應起五箇倉比及完備預將亭子東  
河站船移於小園暫村周家店安置以應早用開具改移添補水站地  
租款請詳詳都督軍擬決通政院差官下合馬標撥安置訖。八月二  
十八日尚書河難茶等奏準。一給運東宜慰司騎馬聖旨五道各起馬  
一匹。一給大理金齒宜慰司騎馬聖旨四道內三道各起馬一匹。一  
起馬二匹。是日阿難茶奏請中書省事阿散等奏連陽行省關少團  
給輝請獲兩面與之奉旨不須給合後但遵賣牌定制酌量公事地理隨  
數起馬就憑印信省到行之可也。九月二十五日尚書都察院等奏  
準三事如左。一西京宜慰司至元二十三年已領騎馬聖旨起馬一  
五匹今宜關少擬增劉子五道各起馬一匹。一江淮行省所轄浙東  
宜慰司增給劉子三道各起馬一匹。一江淮行省所轄紹興路總管府  
管所沙州蘭州三路運使類繁米給騎馬聖旨團牌今已給騎馬劉子六  
道各起馬一匹團牌不須應付奉旨準。十月尚書兵部查照至元十  
各路報到宿明使臣用過外例數內有免運本投下官錢并醫工校尉還  
家取妻等借道降省抄化及費速平文憑之類其有本投下催取稅租使

水災奏奏馬聖旨

三

臣人負即係公差無單或上單正三二名餘皆準作粥飯具呈照議  
都省議得此等已文數目難以單算其各投下公差人員支訖外例依單  
本都所擬止單正三二名餘皆準作粥飯今後諸王令旨公差乘坐長行  
馬使臣等起應付正一名從不過二名行移合費照會施行。十一月二  
十一日丞相桑哥等奏送方赴任例給騎馬聖旨即令差遣實業劉子關  
於已預言起馬二匹劉子二十五道三匹劉子二十五道以備給發遠  
赴任官員之期奉旨準。是日丞相桑哥等奏准增給甘肅行省騎馬聖  
旨七道各起馬一匹。十二月兵部據奏王府典食司言為管理河南等  
路打捕鷹房魚泊水陸地土山場湖泊堤堰王典所辦精練鷹捕魚馬  
跌鷹鷄等物除奉撥攤不花太子今有今河南宜慰司依例應付騎馬本  
司照得至元二十二年二月王典進納本位下物色已結陝西漢中道宜  
慰司下南京路應付起運今請依例奉本都照得河南等路宜慰司至陝  
西地里別無站車但凡運運物力必須支用官錢至元十四年二十五  
三運物如錢茶內又無運付過王典運物物力至奉都省定撥今本位下  
提領人員自備起運修河南等路宜慰司照得施行。是年貼里干亦已  
列送哥察兒以至哈兒撒脫坤等二十七站消之通政院呈擬每站增馬

十疋和買連連車十輛都省準撥給發已達連車八百一十輛換價錢中  
統鈔四百五十一錠二十二兩馬二百七十匹。又濟寧路中站戶丁  
哇兒元係軍丁軍初丁哇兒父丁善係滕州縣民種戊午年餘元正軍  
以張文貽後已不丁善平老幼童以因產孽舊付於張文為立當寫  
哇兒未嘗津貼物至元元丁哇兒從居魚臺縣七年狀作見戶當差  
十二年查元明後村站役不謂張文於至元八年收贖哇兒姓名入於軍  
籍兵部議得張文既承丁善物業當其子丁哇兒又註別籍充站戶  
兩無所事合準已籍為定各當軍站都省準擬通行合屬照會。二十七  
年正月十日通政院按圖呈奏南京至正陽站記縣維州等四十站中  
鄭州等四站唐州等四站一歲之間除探察司巡歷刺卷過者一二  
餘無便臣往來今已罷去增置向來至蔡州站車即以刺餘站戶馬匹撥  
付東面水站添辦站船似為便益奉旨是矣其從之中書安官將軍羅馬  
站二千五百二十六戶增撥入歸德等處水站汴梁等站八使外有餘  
戶六百二十五戶收據為民。十二月丞相桑哥等平章政事鐵木兒等奏  
陝西行省近為運輸甘肅糧餉和買馬匹等軍給發實業請起馬聖旨  
一十道。臣等以為所請太多已降劉子五道各起馬一匹奉旨準。二月

水災奏奏馬聖旨

古

六日參政阿散等奏都省遣使實多騎馬劉子關為請增起馬聖旨一百  
五十道內一百道各起馬一匹五十道各起馬二匹上從之。十二日尚  
書阿難茶奏陝阿散等奏準增給江淮行省騎馬聖旨一十五道內十道  
各起馬一匹五道各起馬二匹。二月甘肅行省言諸站因塔蘭之地暫置  
驛站和買路駝三十隻馬二十四匹接應走過都省準擬回塔施行。四月  
四川行省備在水耶律充滿答兒言竊見馬蒙遠止土傳水道險惡履索  
船隻難推站道通瘴生瘧所過使臣艱難人馬允須奉省商換雲南所管  
普安路見立馬站東是依元靖州站亦已奉令總把孟直抵雲南湖廣  
兩省立站地界相視得普安路遠東羅毅貴州等龍係歸州雲貴屬  
四川省管下可以安立四站接連湖廣省所轄新添地面安立一站至貴  
平鎮遠處沈靖州常行站道以遠江陵路觀其山勢少道通住平穩又  
係出馬去處之黎雅馬蒙驛路捷近二千餘里如特雲南站道改由江  
陵路通行若有網運輜重物貨依舊於馬蒙水站通送四川站亦稍得趁  
息即以黎雅等處羅湖驛馬五百餘匹站戶一萬五千餘丁屯納糧或  
充益夫辦課試為便益。二十七日中書參政判刺具奏議哈答等奉且  
乞遣使詣雲南湖廣行省詳度可否然後施行奉旨聖準都省欽依遵使

請各省會議去訖 六月二十四日丞相桑哥等奏僧哥必刺蠻二名泉  
州傳希奇物貨進款有司不給銷馬以是來請臣等議已進送物貨從本  
度官司糾酌類區運移文遵守奉旨準 三十日參議阿散等奏覓五  
營田提舉司管領江南僧寺錢糧事危有違便必須乘驛請給銷馬聖旨  
二道各起馬一匹奉旨準 七月通政院官出使人員到站非理捷辱站  
官頭日人等致令快避因而逃快擬令使臣到站站官失供請馬首恩取  
招呈省申院科罪無效不得蓋捷站官仍歸米管站人員常切在站祇應  
行省路突就便行移禁約都省準擬通行 八月一日違傷行省所轄澄  
州站戶李小二金龍伊自言貧乏不堪當使有司務準候察司休履相同  
行省議於相應戶內積換都省送兵部議得既經憲司體履宜準行省所  
擬倉戶請換李小二等為民當差都省從之 是日尚書阿難答奏議  
何散等奏伏兩行省官前者委田忙古解提調採取斗子其歲進一千斤  
來上所執狀望銷馬一十三匹聖旨上書其姓名今日田忙古解以罪狀無  
而換充俺卜實代之比及運盤起親請更名臣慶重臣等議得田忙古解  
既有罪換充俺卜二人名字合換聖旨便之運送相應上從之 又奏甘  
肅行省官甘州兩姓抄籍站戶計一千六百戶中號元平直澤都海軍與

永樂奏書高宗皇帝

五

逃散及食充充費花并僧人請色隱占外實有一百六十二戶當站竊見  
幹原恩納憐憫暗城三處俱係遠邊沙磧之地即日運軍器米糧款免  
請照軍夏所伯何立八即奉準定制將各投下及諸人隱占站戶回付  
當站似空官事協濟奉旨若因前者朕命收檢已行文官問於屬吏  
可知矣都省欲運移文施行既 入奏具定路管祇應首恩人崔塔告官  
因公借范民錢六千四百七十八錠較四萬三千五百三十五石應付祇  
債不蒙上司給付以欲傷產債納備且不敷若平上位御幹費亦止王司  
中其人古奉聖旨中書省果無錢今奉旨與之今中書議其定路官吏百  
姓通員俸官錢款頗多又是阿合馬當國時所行實他路似此借貸錢糧  
皆無回與之例若礙回付恐有做效况錢物數多不支為愈奉旨物回  
與之 十七日尚書阿難答都事別不花等奏平章沙不丁上言今年三  
月奉旨遣兀魯解阿必失呵火者取道馬八兒住何魯澤大王位下同行  
一百六十人內九十人已支水例餘七十人聞是諸官所贈遣又買得鹿  
乞不給水例口林奉旨勿與之 九月都省議下通政院行移各道宣慰  
司總管府令提調正官親詣各驛整點馬匹須要肥壯鞍轡官程絕索館  
舍陳設並須完備有不知法或失快驛傳候待驛擾站亦者當該又提調

官吏皆有罪 十一日丞相桑哥等奏江淮兩所轄徽州路水道不通合  
哈銷馬走逃請降聖旨二道各起馬一匹奉旨準 十一月十一日丞相  
桑哥等奏聞里吉思投下軍士於賞定府飛放徵取站赤飲食男農撤里  
奉聖旨拘執前來食記之物勒其償納今其人合無發還聞里吉思投下  
奉旨陪償之後可諭聞里吉思知之 十二月二十六日丞相桑哥等奏  
只兒哈思言前年秋以忙吉兒充之掃里拔地給佃賦粟麥四百二十  
石今彼處站赤人馬闕乏糧斛  
請以所賦地租與之上準奏

永樂大典卷之一萬九千四百十八

永樂奏書高宗皇帝

六

此處為永樂大典卷之一萬九千四百十八的正文內容，目前文字模糊，難以辨識。

# 永樂大典卷之一萬九千四百十九

三二勒

## 站 站 赤 四

經世大典至元二十八年三月十七日雲南行省言中慶經由羅羅斯通  
 接成都陸路見立納博等二十四站其相公積雪山大渡河毒龍潭氣金  
 沙江烟家官道都武定等路亦立站亦夏月人馬不能安止中慶至馬蒙  
 路結吉舊路陸路一十一所山路險阻泥濘難行業積填水至叙州四站  
 江河險惡私使不可逆本省差官應視得中慶由必詳至馬蒙結吉路  
 平且近可設七站預為措置定立外土條蠻道過烏蒙路地面華結吉路  
 必撤老雅乙林外立陸路四站又樓連叙州管下慶符縣合立陸路一  
 無問冬夏便臣馳驛前奉雲南別無煙瘴險阻比之納博舊站便得多矣  
 俟開道之後却將大渡河羅羅斯舊立納博站亦酌量存留實是便益得  
 共都省照得二十七年四川省右丞那律充滿谷兒所言之事併今散里  
 蠻判官字官僕圖呈奏前事奉旨若曰既圖中道路便益可依所議安立  
 之節官欽依特旨各官施行 是日江淮行省備行泉府司官蔡澤始陳

### 朱英奏卷之萬七千五百元

海道立站摘撥水軍招募稍破差款頭具準備無虞下者使臣道責希奇  
 物貨及巡捕盜賊且省陸路遞送之勞以此奏準設置今本省再令知海  
 道入慶元路總管府海船萬戶張大虎講究得下番使臣進貢物貨蓋不  
 常有一歲之間唯六七月可以預行餘月或信不便莫若將福建海站船  
 隻撥歸本處管軍萬戶府其在浙東者隸於沿海管軍上萬戶提調聽令  
 從長區處以遠就近也住兵船過有便客進貢物貨自泉州發船上下接  
 遞以欽州州常加整治頭日軍器兵仗船船於沿海等處巡邏盜盜防  
 向民數日守鎮陸地供無防礙公私便船於沿海等處巡邏盜盜防  
 來來聖旨令罷去之 又山東東西道宣慰司呈乞禁通出使人員於不  
 設站亦去處候行無得應付馬匹飲食如違即仰具名奏上以憑科  
 罪二十五日尚書省定擬見欽奉詔書內一款差出使臣飲食已有足到  
 外例在前官司給降錢數不足其間官吏又有越除款今社長大戶輪番  
 結待百往深以為害今後全該款數以待從實除故母致及百往款此  
 除至元二十八年春夏二季款五十五千餘之大外今增支中統錢五十  
 五十錢照依坐去事理施行 一見獲款數驗無阻礙則款數母致款

### 朱英奏卷之萬七千五百元

七及支畫預期申請不得料款於民 一祇應合用諸物預備時準倫  
 務省官錢 一司祇應者月報元收已支之數若有不應即勒當依人付  
 官 一司祇應者多發取用及使臣橫取者其名下司區處仍從按察  
 司糾彈 一支銷之數在數日從本路正官常加抄照 五月十七日  
 中書平章政事奏水了不忽木等奏近除除子兒亦為甘肅行省左丞本官  
 自編遣人乘驛先期而奏附狀至元錢三百錢為水平府脫木孫拘  
 此何以處之取自聖裁奉旨可令回 是月兵部呈保定路至元二十  
 四年二十五日年二十六日年二十三十三日年二十三十三日年三十  
 兩五錢乘二百六十五石二十六升一合早三十三十九米未嘗撥降給  
 主軍部者誠得隨路亦有自此錢糧俱不撥降送兵部照會 六月漢中  
 道按察司官延州魏德州朱伯復州神木府各縣等供非驛程亦無站赤  
 祇應其往來使臣不由驛路取徑經過或違官司取給驛馬分例站戶月  
 而消之所合禁約使臣今後毋令於驛路州縣經過庶望官吏無擾人戶  
 補安臺省準擬通行禁約記 是月監察御史察知昌平等站設站官  
 百戶司吏提捏把庫子等入御史臺呈省臣處禁某都省設得隨處站  
 官擬設二員大都至上都道司史三名除設二名祇應頭目備各一名

### 朱英奏卷之萬七千五百元

站戶及百官設百戶一名俱要詢與公道選兼慎行止不過犯相連人員補  
 充其餘沒設人數 載日惠業為州通行記 七月二十一日通政院奏  
 路站赤雖今連番花亦總管府專一提調而州府司縣官司又價格配站  
 戶和雇和買雜差役比之民戶尤甚騷擾莫若令各路州縣連番花亦  
 委官依軍戶程例無管站亦無差非奉通政院明文不得擅科差役亦  
 供解中院 似宜管民官撫安站戶奉聖旨所言誠善其行之其主都省欽  
 依通行記 二十四日通政院言肅州站赤係遠近之地近年田水不收  
 應使煩併請除站戶和雇和買雜差役都省設得和雇和買已有定例  
 難差差役毋令科配送兵部行形合為照會 二十五日中書省據御史  
 臺呈體知雲南行尚書省免欽領差使舖馬御寶聖旨三十七道該馬一  
 百二十九匹及欽領雲南王今旨一百七十道馬二百九十五匹道計馬  
 四百二十四匹數多若不呈納雲南行省往往差遣任滿攬開來明官自  
 因外私已印當指稱別項差使滋給舖馬起數以致各處站赤舖馬祇應  
 生受得此都省議得除元係差使舖馬起數王今旨擬合拘移咨  
 雲南行省拘收去訖 是月除州州稅水稅王今旨擬合拘移咨  
 多發行字若有私已物貨未敢驗視通政院定擬今後各處行首元有起

運諸物於押運官差別內明白開寫起運物已費數目似望防禁科弊  
易為盤驗省準擬通行記。八月二十五日刑部呈奏差赴糧州善  
司未常行馬匹關兵部應付款係本部以為列無呈準都省明文難即  
處緣道使宿頓合用粥食理應付庶免稽滯。已飭發都省送兵部行移  
各部。若有必合公差人員呈稟以行。是月通政院奉省劉兵部呈擬大  
都站戶自備首恩即與關撥係官抵應錢糧站赤上下承接。合通行照軍  
事都省議得既既站戶自備首恩本部不須會計。通政院行文各站。但  
允極應使臣置層書計本院嚴加檢察毋致頭目人等科擾作弊。違  
者究治。又通政院言大都站戶自備首恩各無從本院檢察頭目人等毋得  
取侵借。九月十五日中書平章政事不忍木葉奏也先斡木兒吉黃河  
東南站赤四五戶共備一馬黃河西北安西府等處每一戶養馬四五匹  
誠有偏負。歷年既久人戶苦之請依例增戶先欵站赤養馬且以為在先  
五站不知如何區處合無差官與陝西省官覆實分俸定擬整治之京至  
日別奏奉旨是且四站亦毋令斷絕可也。二十日兒魯字羅解哈答  
暗偵奏奉聖旨今中書省宜定擬於乞里吉思以至外刺之地起立六站

宋樂奏奏馬元吉言元

款內乞里吉思帖烈因先慈哈那思外刺四處各設一站。乞兒速設二站  
每站各置騎馬三十匹北馬一匹半五十匹。今欲價錢與之中書省欵  
連移文通政院兵部施行。二十三日中書省據御史臺呈陝西漢中道  
使司探察司倉事楊師文言體知諸官府出使與元人員多係上層營謀  
肥驛到家託故運留。連延歲月。每日支取正役。分列驛驛驛馬既既資  
無賄所司。又不究初。滋用平銷官錢。有違諸路通例。今後凡有出使  
人員。本處有家不居館驛者。止令支下馬。庶應次日不須應付。如武通取  
聖諭。道遠運實日會不足。兼計有餘。亦當酌量一端。也係上諸路為  
例。事理通開。于朝請區區。都省準擬劉付兵部通行。合屬依上施行。  
十月五日丞相元澤平章政事不忍木葉奏江准行省官行泉并司。見收圓  
牌二面。復有騎馬聖旨。合無拘城圓牌奉旨拘收可也。是月尚書工部  
呈擬發後隨路提舉使副正官。每季押運款匹等物。乘驛馬二匹。下次人  
員。伊先例。給降一匹。省部該得各路。院起納款匹。雜進軍器。等物。既今  
尚院提舉使副正官。每季押運來。合給驛馬二匹。若差下次頭目人員。  
依例給降一匹。行移合屬依上施行。十二月二十九日丞相元澤等奏  
準增給省除之任官。騎馬聖旨三百五十道。二十九年正月七日中書

省奏福建宣慰司官高與。言本道每年運泉州貢賦。及外國來使。赴上  
皆仰民力。綱運重勞。苦之。今沿運。逃亡之屋甚多。民可哀憫。竊許速運。職  
官驛傳。馬匹。請於是穿路。建陽縣。蔡安縣。各立馬站一所。運運至。歸山州  
車盤站。至。泗。下。船。直。至。大。都。每。處。用。夫。二。百。五。十。人。所。以。致。罷。亡。宋。運  
銅錢。及。騎。兵。充。作。夫。又。於。福州。懷。安。縣。水。口。置。水。站。以。運。運。寧。似  
詢。官。民。便。送。夫。音。若。若。日。亦。黑。迷。夫。沙。不。丁。曾。至。其。地。可。再。問。之。都。省。欵。依  
人。夫。比。之。西。路。號。州。等。處。驛。運。計。省。五。站。及。近。七。百。餘。里。十五日。通。政  
院。言。元。為。衛。輝。大。名。彰。德。三。路。站。船。數。多。運。物。繁。多。船。裝。高。長。站。戶。貧。困  
擬。合。每。站。增。作。站。船。三。十。艘。於。當。差。相。應。戶。內。檢。站。戶。或。得。夫。夫。不。能  
取。勤。罷。開。站。戶。內。揮。其。有。物。力。者。以。應。前。役。呈。奉。都。省。劉。付。照。得。車。站  
戶。令。嚴。科。出。中。稅。鈔。三。十。兩。津。貼。消。乏。站。赤。亦。外。從。本院。區。區。奉。聖。旨。準  
行。若。於。汴。梁。等。處。取。勤。到。車。站。戶。內。取。其。可。使。者。以。先。水。站。戶。官。為。計。置  
站。戶。雖。舊。復。有。損。弊。仰。合。備。補。相。應。兵。部。從。之。都。省。定。擬。車。站。驛。馬。今。站  
戶。買。備。金。元。合。歲。已。科。津。貼。鈔。數。餘。津。部。擬。大。名。路。元。置。船。一。十。五。艘。  
今。增。五。十。料。船。一。十。五。艘。撥。站。戶。一。百。五。戶。彰。德。路。元。置。船。一。十。艘。置

宋樂奏奏馬元吉言元

增七十料船一十艘。用戶一百戶。五十料船一十艘。用戶七十戶。衛輝  
路元置船一十艘。本驛係仰河上源淺窄。擬增三十料船一十艘。用戶五  
十戶。又五十料船一十艘。用戶七十戶。三月二日。中書平章政事不  
忍木葉。請都察院等。奏。通。政。院。言。整。理。江。南。站。赤。合。立。行。院。且。等。議。謂。不  
須。別。立。官。署。從。通。政。院。分。官。四。員。於。四。省。整。理。各。路。印。一顆。於。事。為。宜。上  
從。之。是。日。又。奏。大。都。至。上。都。沿。運。站。赤。消。乏。及。東。平。府。之。地。常。役。一。萬  
餘。戶。置。立。車。站。在。後。河。河。運。運。車。站。罷。去。今。歇。役。之。戶。約。八。千。餘。合。今。出  
餘。物。力。津。津。河。間。保。定。以。北。上。都。以。南。站。赤。如。此。整。治。庶。幾。便。益。奉。聖。旨。  
準。十。四。日。平。章。政。事。不。忍。木。葉。等。奏。奏。定。路。管。總。應。漢。人。在。住。者。累。苦。經  
仰。告。官。阿。合。馬。當。朝。之。時。於。民間。借。貸。鈔。六。千。四。百。八。錢。乘。回。萬。三。千。五  
百。三。十。五。斤。以。充。極。應。乞。回。給。算。前。者。首。官。不。準。回。付。且。等。議。得。阿。合。馬  
在。政。時。各。路。以。此。借。支。者。多。虛。實。難。核。在。後。奈。哥。屠。省。所。都。等。打。算。有。理  
無。理。取。民。財。不。可。數。計。今。若。準。給。此。一。路。借。過。錢。數。則。復。倒。者。多。夫。不  
與。為。便。奉。旨。可。回。論。其。人。十七日。中書丞相元澤等奏。進。者。全。江。南。道  
舟。至。仰。河。運。船。舟。雖。增。而。輒。漕。者。於。復。有。南。人。在。內。每。歲。借。價。折。耗。官。錢  
害。之。莫。甚。若。釋。之。以。東。平。府。所。罷。車。站。戶。內。進。河。家。居。者。二。千。戶。供。常。船

之役為便上從之。二十一日中書奏知政事請都利等奏南京京來言  
錢款之廣揚州為請自本處至西五十站。又王歸德府立兩站河南  
府立三站。以便輸運。且等議得准西五十站用民實多易鞋捲歸德河  
南則當置立取自聖裁。上從之。四月御史查備無庸廢訪司官東平路  
驛傳至元二十八平官撥中統鈔二百錠。應不敷。以改借貨物。今平  
二月將終。猶未支除。本路正當南北衝要。所轄水陸七站。使目驛驛應  
實繁。官不支錢。何以為具。况司驛官俸祿微薄。且不能為可給人除  
借之弊。因不能著。詳年稍補。應請自都撥降。以至宣慰司。路州州縣  
備給而下。轉發。初。合。次。支。住。悠。期。不。及。於。用。今。後。美。若。各。路。就。於。課  
程。錢。內。撥。留。如。至。元。三。十。年。合。撥。官。錢。於。二。十。九。年。冬。季。課。鈔。內。留。  
兼。付。有。司。買。辦。銷。用。有。餘。則。準。下。平。罷。在。之。數。果。若。不。敷。先。斯。申。請。如。此  
庶。使。吏。安。其。職。民。樂。其。業。已。明。降。旨。都。省。筆。擬。自。至。元。三。十。年。為。始。依。上  
施行。五月十六日。中書平章政事判真不忽木。奏黃河遠南。站。赤。三。四  
戶。養。馬。一。匹。而。京。兆。之。地。一。戶。養。馬。三。四。匹。為。使。不。均。宜。加。整。理。蓋。華。體  
究。京。兆。五。站。之。始。與。他。方。不。同。每。地。一。項。為。一。分。一。丁。亦。為。一。分。總。十。四  
小。當。站。馬。一。匹。亦。始。始。從。其。例。但。增。三。分。一。七。分。當。站。馬。一。匹。庶。幾。得

木藥案卷萬古堂元

五

中聖聖旨準。六月四日。濟寧路差委桑魯赤赴都呈稟。稟稱。為。元。降。銷  
馬。聖。旨。他。使。費。採。未。回。報。給。差。罰。於。本。府。驛。內。起。馬。一。匹。今。桑。魯。亦。前。奉  
通。政。院。為。有。定。制。請。官。府。不。得。就。出。劉。子。遣。使。馳。驛。著。筆。路。即。是。違。制。除  
定。治。外。定。擬。今。後。似。此。擅。給。差。劉。騎。生。騎。馬。必。合。通。行。禁。治。都。省。筆。擬。送  
兵。部。施行。是。月。中。書。省。安。澤。州。高。廉。總。管。府。裝。官。款。授。明。文。飯。兒。管。行  
劉。德。入。站。遞。運。赴。遠。陽。等。處。行。省。文。納。合。兵。部。行。移。應。付。沿。道。文。飯。兒。管。行  
因。六。月。二。十。日。通。政。院。官。平。章。判。真。不。忽。木。知。通。政。院。事。餘。羅。司。等。奏。稟。者  
以。雲。州。獨。石。站。道。遠。送。冬。月。人。馬。困。乏。奏。旨。於。兩。道。之。中。增。置。一。驛。今。中  
書。省。且。議。光。武。襄。陽。驛。取。保。定。至。大。石。路。道。立。一。十。四。站。混。一。以。奏。前  
站。已。廢。若。以。此。罷。關。站。戶。於。雲。州。至。獨。石。中。間。置。一。站。餘。戶。增。徵。入。真  
定。至。大。都。銷。定。站。亦。尤。為。便。益。奉。聖。旨。準。是。月。中。書。兵。部。照。得。隨。路。遞  
運。官。物。官。文。印。價。近。年。戶。部。考。校。得。運。物。戶。重。與。都。接。路。缺。所。報。多。寡。不  
同。其。站。如。二。萬。斤。終。增。至。三。五。萬。斤。者。有。之。或。押。運。帶。帶。之。物。各。官。司。作  
弊。者。有。之。將。款。完。竟。定。滯。於。官。已。定。擬。隨。處。遞。運。官。物。自。始。獲。奏。五。官。一  
員。對。物。權。其。輕。重。甲。命。總。府。佐。二。官。復。實。封。印。然後。和。在。脚。刀。文。價。運。行  
關。報。前。路。及。押。運。官。差。劉。各。省。諸。物。斤。重。稱。體。實。官。注。名。若。相。接。官。司

木藥案卷萬古堂元

六

復出多少。其初委之官。仍進多。欲少。文。錢。數。運。官。給。主。其。實。用。價。鈔。每  
李。備。抄。文。憑。中。除。知。此。非。准。除。弊。事。實。便。宜。都。省。筆。擬。通。行。合。備。依。上。施  
行。七。月。中。書。刑。部。呈。戶。部。高。泰。差。歐。擊。昌。平。站。供。馬。人。王。迪。等。人。奏。差  
楊。德。秀。走。脫。站。馬。一。匹。事。除。歐。傷。罪。已。追。斷。外。議。得。楊。德。秀。元。米。錫。馬。已  
回。至。站。於。四。月。二。日。五。更。方。死。以。難。追。隨。都。省。筆。擬。為。別。例。施行。八。月。二  
十七。日。丞。相。完。澤。平。章。政。事。判。真。不。忽。木。奏。准。米。路。官。改。為。驛。陽。路。元。給。起。馬。兩  
匹。聖。旨。宜。勿。都。省。而。與。之。奏。聖。旨。倒。換。與。之。可。也。九。月。復。益。路。官。遞。運  
官。物。車。戶。力。官。情。不。敷。實。費。切。照。本。路。至。街。樺。路。清。河。唐。村。馬。頭。二。百  
七。十。餘。里。官。有。水。站。站。通。空。欲。合。後。若。將。寶。鈔。金。銀。兩。幣。及。急。需。錢。物。從  
陸。程。和。在。脚。刀。起。行。每。歲。合。起。案。重。物。貨。師。自。陸。程。以。至。街。樺。清。河。站。船  
接。遞。赴。上。可。省。官。錢。八。百。餘。錠。官。民。兩。便。都。省。筆。擬。下。合。備。依。上。施行。  
十。月。二。十八。日。中。書。右。丞。相。大。魯。大。魯。等。奏。江。南。官。道。官。物。以。無。驛。傳。款  
等。氏。船。車。不。便。合。將。官。有。船。車。備。理。立。水。陸。站。亦。官。民。兩。便。上。從。之。是。月  
遠。傷。行。省。咨。慶。雲。至。哈。里。實。之。地。酌。量。可。立。二。十。八。驛。每。驛。用。三。十。戶。每  
戶。官。給。馬。一。匹。半。二。隻。計。用。八。百。四。十。戶。除。用。舊。戶。外。尚。少。一。百。四。戶。請  
區。處。覓。都。省。缺。得。補。馬。不。須。制。備。但。每。站。用。戶。二。十。額。十。三。十。隻。漢。車。五

聖旨共議定願奉旨若曰誠是也前者亦嘗言此馬速急置而不裝今丁  
為之定論 三十年正月十日丞相完澤奉茶去年南丹洞蠻來朝已立  
安撫司於其地今省官答判罕言欲中往復辦集官事令給使往請馬  
聖旨日議議與聖旨二道合准起馬一匹奉旨准 二十三日中書省奉  
非曾奉旨罕州至秦懿州置立站赤合且等議於其地外置七驛每驛備  
挽運牛五十隻委伯帖木兒司之候至今秋賞備上從之 三月五日平  
章政事帖哥等奉兩准都轉運使司言所轄出鹽地膏已增十四鋪馬  
聖旨主等該三萬十餘兩奉旨准 十二日通政院言六月遷使至雲州  
取馬於龍門口亦城站詳令後馳驛使臣出詳站道驛官軍宜令所  
過州縣應付馬匹郵省定議馳驛人員以公事送背站道官所過州縣換  
馬送兵部行移通政院照會施行 四月十三日中書平章政事不忽木  
和政事暗都判罕奏雲南行臺言自哈刺章建都之地來者一從本處  
驛道一自先條蠻境二者烟瘴險阻惟馬撤部有一徑道近可十餘里  
既無瘴毒又官坦途往者為其民阻茶三百里且有光頓為龍故不之起  
今已安靜請改設站赤臣等議請便益之事宜從其請奉旨若曰斯言至  
矣其從之 是月監察御史吉河南府湖城站駁運葡萄酒實為正馬六

宋集查案萬字百五

七

十二元押運官及行李元判赤等復來馬四十九匹通計一百一十一匹  
蓋因元發官司不謹其視致令多買夫帶若定擬今後合起物貨斤重數  
日封記發還明見於文約量起馬所過從脫脫水原檢相沿給傳心判  
亦徒步以從如盤復過物貨沒入官押運人與初發官司各有罪如  
此庶革前弊站赤不致因廢部兵部照得舊制出使除隨身水食兩  
水外餘物不得帶又除進上有願繳物色欽派聖旨事意施行其餘出  
使人員令各欲帶聖旨馳驛此乃已行之法今御史臺言前奉某等相  
意復有違犯已查官司與記脫水原等官宜重立行規會禁治  
五月十四日中書平章政事帖哥等奏雲南金運司官馬合麻木哈里請給  
聖旨起騎馬五匹蓋蘇所轄六路出產金銀合無准給奉旨與之 是日  
又奉准給降大司裏司騎馬聖旨起馬二十匹 二十一日通政院言長  
鄉涿州驛當道內外運轉必由於此比之他路繁劇勞苦甚其使客  
到站往往感道官吏多取物色或羅織問罪擾擾亦不便切見口北榆  
林站以路當道致致脫稅水陸二員請驗繳倘而無南保定住者亦為  
乞實正南泉與至大石西面慶都至其定兩路設置脫稅水陸二員以  
之即令泉與大名之驛已罷所掌惟保定至其定一道而已若將此處脫

脫水孫從於涿州治事似望約束非違官民兩便中書省奉准聖旨遣  
哥等赴長河之任未審如何應付請區區事能省定議遠方之任官員  
合起騎馬或定數目如道水路止給站船陸路則自河間真定為始如數  
六匹五匹合擬四匹 三品四品元定四匹三品今擬三匹 五品已下  
元定三匹二匹今擬二匹 六月江浙等處行省言平江路中道運站船  
若止以六戶供船一艘除苗不過十四五石力寨不能富仗且合池州安  
置運站一所未定議請各各路除苗不過元額二十四石自六戶之  
上或五十戶通融倉撥相應都省准擬行移合為條上施行 七月司天  
監奏木丁官慎慎江南行船之便順和漕河水勢近用區船運未十七  
石已至上都八都兒倉則知水利有益於國十一日近且奉奏聖旨此誠  
美事也可諭省院官舟詳之利其即治之都省亦奉木丁繪其船製計周  
軍人水手一萬三千人立五十八站船一千八百七十八艘請給半年之  
長為米二萬三千四百石下五個月可致積七萬五千石省臣以為事涉  
繁重不宜輕舉候回大都區處奏奉聖旨不須急始俟後議 八月二十

宋集查案萬字百五

八

日參知政事暗都判等奏准給撥對二旅都兒團牌三兩騎馬聖旨一十  
五道 九月十三日平章政事不忽木等奏南京秦州改為漢軍府已換  
起馬二匹聖旨與之奉旨 是日又奉回家國改立宣撫司已換起馬  
二匹聖旨與之奉旨准 是月中書兵部呈今後給驛之始今非亦驗所  
由官司差割分正從人員移關前驛祇得飲食如無關文不許應付仍罪  
失行官司罰省准擬 十月八日中書省議通惠河已開擬於李二寺安  
置水站用船三十六艘除舊有外以通州車站戶補充站戶官為應付安  
立記 十四日參知政事暗都判等奏准增給濟南府運司起馬一匹  
奉旨一道題前共起馬七匹 十一月二十九日中書平章政事判真等  
奏邊防行省所轄武馬七匹 改為大軍路元降騎馬聖旨二道合起馬一  
匹今合更更名換給之奉旨 是月山東道廉訪司言濟南  
路投下總管府所管人員既於本路類內應當係官差稅別無擅科稅應  
該物體例已下本道取問照勅見在鈔數追收候至如公差使臣人員  
應應合從有司應付者都照得諸王今首差使來坐已馬使臣每起應  
付水例正一免從不過二名已有定例所管戶下科取稅應屬不應今  
復本投下使臣人員若有事關本路者驗所責大憲別無詐冒依例官為

應付母款科欽於氏下合備依上施行。十二月大都路言管轄河西務楊村馬頭廟少館驛舖馬車。通政院議楊村河西務每處擬設正馬一十匹。合用戶計。於附近河間清滄二州相慶戶內倉撥關部呈省準撥就令通政院差官與有司官措置起立館驛及陳設什物人夫極慮完備。聞其站戶。位賈丁產館舍間出地。詎舖陳什物。各款數目。郵接站赤路里。繪圖錄中。都省。是平保定路慶都。立本驛路當街。無時官便往來。供給繁實。舖馬勞苦。驛立站之時。馬價多不過十兩。且粟斗直三二。此比平早潞相仍。諸物騰踊。馬價少者八九定。又直收則無從市。且粟斗直一兩有餘。比於初立增多。何嘗致信。亦疲弊職斯之由。初照每歲葡萄酒。蠶油。水銀。西天布。硃青。商者。借及推。馱子。青。麥。鹽。貨。等類。每運馬八九十匹。歲計千餘。上項諸名件。乃平例出產。職貢。難同。馳驛。急索之例。今復令無自初起程。如遇水路。從舟起運。兼值陸程。隘道。以馬接運。及至平川。復以車力濟之。且如車一輛。用馬六匹。可抵孤乘。馱馬一十五疋。及牽引馬八匹之力。首馬一十七匹。以備馳驛之用。平之內。可減起馬八百餘匹。如准所官。庶幾站戶。舖馬。供得寧息。都省議。令兵部。照勘所屬各站。站赤。可減馬匹。增設車船。而通政院。以馬。捕。城。舖。馬。增。設。車。站。似。為。重。復。省。部。

本奏奏案萬光音元

九

准擬行移通政院照會施行。三十一年六月二十四日。平章政事刺真帖木兒等。奏揚賽因不花。求差使。舖馬。聖旨。且等。以為。如。賽。因。不。花。之。派。不。曾。給。與。若。與。之。他。人。必。後。例。已。始。擬。之。奉。聖。旨。准。是。日。平。章。刺。真。帖。木。兒。等。奏。給。福。建。運。司。舖。馬。聖。旨。起。馬。五。匹。十二。月。四。川。等。處。行。糧。密。院。運。河。東。陝。西。萬。戶。府。十。戶。李。琦。起。補。逃。亡。事。改。軍。使。資。本。萬。戶。府。起。馬。一。匹。聖。旨。一。道。其。差。別。內。即。照。邊。防。行。省。先。奉。聖。旨。不。須。給。牌。但。憑。印。信。大。書。起。馬。指。別。為。據。今。李。琦。通。起。舖。馬。三。疋。運。送。至。廣。平。站。馬。本。府。所。詳。事。上。通。政。院。議。得。前。事。即。係。違。錯。部。就。今。本。院。行。移。取。問。適。行。合。備。依。例。禁。約。是。平。中。書。為。議。各。道。宣。慰。司。各。路。總。管。府。平。例。照。算。支。錢。餘。款。首。領。官。先。行。止。令。經。手。人。吏。赴。省。所。資。本。元。貞。元。正。站。正。月。二。十。日。不。得。擅。給。送。通。政。院。兵。部。為。例。施行。成。宗。聖。旨。元。貞。元。正。月。二。十。日。丞。相。完。澤。等。奏。去。平。緬。國。上。言。其。邊。界。不。百。姓。漸。入。金。函。國。者。甚。多。已。還。其。民。願。言。九。站。先。皇。帝。聖。旨。從。其。所。請。今。又。言。止。得。九。十。九。其。餘。木。運。不。曾。立。站。雲。南。省。部。咨。立。站。之。地。側。近。無。居。民。不。可。設。置。今。也。先。不。花。祈。除。雲。南。稱。侍。身。到。其。地。相。視。可。立。與。否。奏。來。主。等。亦。以。其。言。為。然。奉。聖。旨。准。二。月。陝。西。行。省。備。陝。西。等。處。諸。站。總。管。府。申。鳳。翔。府。提。調。站。亦。宜。不。關。本。

府照驗軍設站官人等。將公選定岐山站官。祇交通政院。劉付八李進玉。皆離未審。合無提調官。選用。或從本府。詳一區。奏。設。立。元。是。中。書。省。定。張。各。處。行。省。站。官。提。領。受。行。省。劉。付。三。年。為。滿。副。使。從。通。政。院。於。站。戶。內。差。設。常。令。在。職。至。是。中。書。省。議。陝。西。站。官。擬。與。各。處。行。省。一。體。施行。閏。四。月。十一。日。河。南。行。省。言。新。州。路。經。歷。與。用。赴。省。考。較。錢。糧。回。至。陽。羅。站。為。脫。稅。未。孫。所。搜。拿。記。費。用。不。盡。銀。四。小。錢。疏。元。益。八。錢。兩。五。匹。米。雞。三。匹。白。理。一。頭。靴。一。對。鞋。一。對。木。梳。六。枚。若。准。設。官。又。而。為。例。實。非。長。便。都。省。送。兵。部。議。得。與。用。豎。費。衣。衫。等。物。盡。為。脫。稅。未。孫。從。去。不。還。此。例。一。問。以。後。出。使。之。人。受。害。況。無。脫。稅。未。孫。中。間。差。無。備。陪。不。搜。之。人。若。今。搜。與。不。搜。縱。恐。所。欲。誠。恐。非。便。如。蒙。欽。依。至。元。十。六。年。聖。旨。不。搜。事。意。給。送。相。應。都。省。准。擬。通。行。照。會。施行。是。月。江。西。行。省。言。至。元。二。十。五。年。龍。興。路。照。會。等。驛。站。船。不。敷。增。置。九。艘。該。金。正。貼。水。夫。二。百。九。十。一。戶。總。計。根。田。二。百。一。十。六。頃。八。十。四。畝。至。元。二。十。六。年。吉。州。路。五。雲。造。口。二。驛。增。置。船。一。艘。金。水。夫。四。十。六。戶。總。計。根。田。四。十。六。頃。七。十。三。畝。二。十。七。年。贛。州。路。水。西。飲。鎮。二。驛。各。增。船。二。艘。金。水。夫。八。十。二。戶。總。計。根。田。九。十。六。頃。各。站。人。夫。當。站。數。年。稅。未。曾。免。除。如。依。本。旨。元。定。則。例。以。地。三。十。畝。差。

本奏奏案萬光音元

十

夫一名。例。除。粮。相。應。都。省。下。兵。部。通。政。院。議。得。若。從。江。淮。省。例。除。粮。金。夫。決。恐。更。張。動。擾。擬。依。江。西。行。省。已。擬。開。除。已。倉。入。站。田。地。相。應。都。省。准。擬。施行。六。月。七。日。丞。相。完。澤。等。奏。雲。南。驛。站。臺。官。張。開。壽。上。言。別。有。使。道。自。以。立。站。雲。南。省。官。也。先。下。完。澤。等。言。無。益。以。此。奏。遣。者。預。法。里。迷。失。往。視。其。地。今。回。稱。該。關。所。言。立。站。之。地。險。惡。馬。匹。傷。損。已。復。舊。道。立。站。詭。奉。聖。旨。九。月。丞。相。完。澤。等。奏。哈。魯。地。界。舊。立。站。一。十二。所。前。者。安。軍。之。時。當。站。石。出。於。百。姓。然。其。地。不。事。耕。種。數。年。以。來。站。戶。多。居。至。站。無。以。交。換。又。赴。前。站。轉。致。損。之。站。戶。苦。之。且。與。哈。魯。散。議。每。戶。以。鈔。十。錠。為。率。准。賜。物。貨。開。其。俗。用。青。珠。已。相。兼。與。之。奉。聖。旨。准。十二。日。丞。相。完。澤。等。奏。判。其。等。奏。甘。肅。省。咨。本。省。先。領。起。馬。一。匹。聖。旨。七。道。上。寫。尚。書。省。今。尚。書。省。復。已。換。寫。中。書。省。字。別。給。且。等。議。已。行。移。各。省。似。此。聖。旨。盡。令。換。來。一。例。則。換。來。音。准。十。八。日。中。書。省。咨。本。省。不。宜。字。驛。宿。於。天。象。不。計。有。無。文。憑。難。從。首。亦。為。正。名。水。例。入。邊。海。舊。例。速。預。立。二。年。又。例。近。者。一。歲。今。不。問。速。通。例。求。二。年。之。給。請。除。聖。旨。臣。等。謂。其。言。有。理。但。細。微。何。煩。宣。旨。但。從。都。省。中。明。舊。例。移。文。戒。飭。之。可。也。奉。聖。旨。准。九。月。兵。部。言。下。省。

使臣多係欽奉聖旨差委其所支例本部無憑照驗合移咨行爲別付  
通政院依下番人員合起馬數外揀應付相應都省議得今後下番使  
臣經由都省外揀正從行移合屬應付相應都省議得今後下番使  
領馬又到行省者亦仰就便外揀應付相應都省議得今後下番使  
三日丞相完澤等奏雲州出白金所給聖旨起馬四匹續增三道今人來  
言出產金銀之地尚多已增購馬十四匹等語傳道收續增聖旨別給起  
馬四匹聖旨從之 十二月五日平章政事判真等奏出白金所給聖旨  
出入朝乘已馬長行支其力下結回請於沿途採別給騎馬各都回日  
卻乘已馬似爲便益奉旨准 二年正月七日聖旨宣諭內侍不得使  
占站房上都大都兩路站免充和雇和買各站草地諸人不得便使  
臣到站不得揮驟馬從通政院奏請也 七月二日中書兵部准吏禮部  
關奉中書省到付御史臺呈福建閩海道蕭政廉訪副使向中順言福建  
行省于轄八路每遇朝廷遣使頒降聖旨詔條前來本省必須經由建寧  
南劍二路亦有就開讀者次至福州行省其與化漳泉州汀州等路不係使  
臣經由去處例從行省差人開讀今體閱差來使臣每自福州親至興  
化泉州開讀方回赴江西省經過即武亦就開讀汀漳二路未嘗親去且

永樂聖旨高古元

土

泉至軍係是隣境相推四站驛程不及三百餘而下行者且有由泉而  
乃相貨所聚之地不無希望汀漳係烟瘴幽僻之方遂擇其行漳在正南  
汀石西北行首差人必須各別去漳州者又復經過興化泉州不惟驛馬  
首思重併仰亦有夫奏使大休公後如遇使臣頒降詔旨福建開讀音除  
經由使臣許就開其餘不係經過路必合從行中書官欽依從官前往隨  
路開讀來使不在此而往者理宜禁止若奉宗室公親赴泉州開讀者  
不在此限都省准立通行依上施行 六月丞相完澤呈丞相吉丁等奏  
雲州從速行省官赴任之宜難早給驛使俾得回原官在陸遂則來馬及故  
者妻子不能得出誠可矜憐臣等議得任回原官在陸遂則來馬及故  
水路官給驛舟送之奉旨准 三年正月七日通政院使只兒哈魯中書  
平章政事判真等奏木驛等九站去年起馬頗多致致疲斃又無田木不  
收以是來請臣等議已差人前去別馬匹強劫於附近燕只哥赤斤也  
田秋內應付勇乘奉聖旨准送差法解解也里坤諸各站給散子粒四百  
五十石 大德元年四月太原路稅稅木孫言木路站亦東接真定衛至  
平海四連之路持有雲南四川甘肅陝西等處汪之使及諸王親官  
員經行比平鋪馬預斃站戶困窮其西番僧使馳使重者二百斤輕者

不下百五十斤又兀刺赤馬後附物者行馳驟今後已從脫脫木孫及站  
官量定每馬許載百斤非急務不得馳走庶望站赤少楚都省早擬通行  
合屬依上施行 五月中書省據通政院呈蔡州路古火楚都省早擬通行  
坐站船須求例若便應付恐後建徵省部照得飲食草料已有定例站  
船亦當定擬一品二品給三品五品給二品六品至九品有詳例站  
事宣使等給一舟身政官妻子驗完完品職與老擬任回官一體應付外  
仰依已擬施行 一議擬到項官吏止許應付正例一係餘皆辦餉  
并馬匹草料三品以上正從不過五人馬不過五匹四品五品正從不過  
四人馬不過四匹六品至九品正從不過三人馬不過三匹六品正從不過  
宣使等正從不過二人馬不過二匹 六月一日通政院據前江路脫脫  
木孫中本路接鄭望洞廣海極遠重地路里遠於雲南福建其任回官員  
或故官妻子供來站船水則若便應付慮恐遠道請區區事首節議傳海  
北海南兩廣四川任回及段政官員家屬即與雲南福建一體仰依奏準  
例應付站船水則相應 七月中書省奏前者各改下報晚營運馬不應  
給驛已嘗奏準拘收鋪馬聖旨已後營運買賣公役已馬常行今聞各投  
下諸王駙馬又給駝脫戶公文來傳傳便百姓理體不宜合無依先制拘

永樂聖旨高古元

土

收給驛文書來者可拘收省部欽依下合屬施行仍令脫脫木孫遇有此  
等給驛者就便拘收去訖 七月桓州昌平等十一站連曹花赤洵深陽  
站官各站額設車馬正站人戶內有富貴者擅將弟外房家馬呈獻諸王  
投官或投充人匠扶射等規避站使止者見戶應當若不別餘補替或  
違復避役之人誠恐久而不改損廢站赤 二十二日通政院官只兒哈  
魯判木真八刺沙等奏請與各投下頭目分隸之果奉上前者勿論如有  
自獻之人已懲健仍令當站奉旨可重捷之回與站赤本院欽遵開兵體  
部通行記 十二月二十六日中書平章政事判真亦刺真等聞奏三事  
一奏前者嘗今站亦人吏每歲費稅應文卷赴首會計至今不復呈息  
以爲百姓稅賦深堪平終因當赴上考校最屬外例何足算也今復若各  
各處廉訪司所至限制稅應文卷有理無理隨即整治似合中道宜罷會  
計之欺 一奏上都至大都及宣德府等一十三站在先站戶出備應  
首思免其差糞去年下議和雇軍民站亦均當遂令管民官應付合  
站例今站戶面有所出誠爲重困又有司所安幹稅應者非其人下  
無稅使使臣首思若除免一十三站和雇和買之役仍舊令站戶自備稅  
應似爲便益 一奏外路使目官管民官以物賤時管俗孽害民主



養似此殊省官錢。而廢訪司料其動植百姓且如去年其定地八兒思修  
昔官倉置立水碾祥益抵應使住米實額之本道廢訪司亦以為非臣  
牙議得隨處管民實若有營私害民交關入已合從廢訪司體察有知者  
減錢物從長規劃有益之實憲司合置之並來旨準 閏十二月甲書省  
會驗服業諸路平銷稅應錢糧除額旗外。民間多有借貸之款。雖與不少  
數官吏或致便利。每歲赴都照其各路官先期進集所州之數。並又驛傳  
人吏若回置司直勤因以遂其剽掠深為不便。於十二月二十六日奏準  
聖旨。除上都大都隆興大同四處歲用錢糧數多難以定額。以下半年放  
支其餘各路酌合增錢糧。自大德三年為額。於大德元年稅糧課鈔內  
支撥。若有不敷。差人赴都開取。仍委官從長規劃。稅應務在足用。毋致科  
款擾民。官吏人等亦不得營私。若有諸王驛馬。親行合用。祇應等物  
卸於各處支待。銀內應付。二年二月甲書省。準陝西省。王相府。咨  
準安西王。今省四時。朝會書茶。上命省減銷馬。今王府常行銷馬。今省已  
官。今拘收。札札恩真。妃子。能在本位。下運使。來解。銷馬。多不。及。今。又。且。獲  
氏。谷。奉。聖。旨。分。探。銷。馬。可。將。此。處。所。執。今。省。拘。收。前。來。今。今。猶。思。八。許。鄰  
事。二人。與。雲。西。府。行。中。書。省。共。議。擇。人。拘。收。之。狀。此。除。差。人。拘。收。外。請

朱榮奎奏萬百元

上

照會驗都省單上通行拘收仍行移合使下總管府依上施行。三年十  
一月十三日。丞相完澤平章判真等奏。江浙省官下海使臣未及去。期。先  
到行省。比及行時。日騎小。騎馬。安。水。列。開。台。七。月。又。正。從。不。分。但。差。下  
海。必。給。一。二。年。祇。應。多。廢。錢。糧。合。後。合。正。從。新。酌。合。去。時。月。相。近。違。來  
。與。省。官。應。隨。馬。萬。百。元。等。議。得。其。言。有。理。三。合。後。水。陳。王。從。入。數。料。酌  
。時。月。明。白。漢。遣。使。當。該。官。司。如。之。奏。聖。旨。準。四。年。九。月。中。書。省。知。政。事  
。馬。哈。麻。等。奏。長。官。各。路。明。民。漢。皆。深。受。害。。路。官。道。官。衝。要。據  
。程。每。過。各。道。及。西。岳。僧。使。進。納。官。物。必。經。所。屬。接。運。將。樂。管。各。縣。車。戶  
。編。立。牌。甲。輪。派。司。集。在。府。候。起。運。下。住。官。便。每。輛。用。鈔。二。三。百。兩。官。定  
。脚。錢。瑞。實。不。敷。米。元。料。款。借。債。歲。計。下。十。萬。糧。民。為。甚。請。旨。置。置。五。車  
。站。馬。哈。麻。等。以。其。言。上。於。中。書。從。兵。部。通。政。院。議。定。既。內。上。縣。安。置。車。一  
。十五。輛。每。輛。於。編。民。實。有。物。力。戶。內。酌。中。金。差。一。十二。元。隨。其。高。低。各。配  
。當。使。元。出。差。稅。依。例。除。免。其。車。輛。繩。索。初。年。官。為。照。依。時。仿。收。買。應。付。整  
。點。完。備。已。後。若。有。他。項。站。戶。請。置。安。款。馬。站。領。無。從。其。重。九。月。四。日。回  
。值。領。總。路。中。已。金。內。立。縣。五。站。戶。百。六。十八。戶。共。當。差。錢。一。十二。月。二  
。十一。日。通。政。院。使。只。兒。哈。忽。哈。只。等。奏。致。用。元。官。沙。下。下。官。所。備。採。取。市

奇物貨合從本司公大夫傳進上光舊有旨於附近行省酌酌應付銷馬  
今請遵行此制今行省宜慰司官量所運物貨輕重給發船銷馬案旨  
準省部行移鎮江通政院及各處依體施行。五年正月十一日。太傅右  
丞相完澤等奏。羅羅斯土人。亦明。官。雲。南。站。道。經。四。川。地。界。過。光。條。變。形  
。勢。險。惡。宜。改。立。一。十二。站。事。白。崇。王。及。雲。南。省。官。遣。人。視。視。亦。言。其。便。具  
。以。聞。且。常。議。七。是。忙。元。充。曾。送。夫。法。來。張。開。官。改。站。之。便。以。其。道。出。三  
。省。之。境。三。省。之。人。怨。及。其。地。各。欲。自。其。其。論。不。了。若。準。此。說。即。今。改。立。恐  
。不能。定。不。省。俗。官。今。都。省。選。人。與。雲。南。使。省。友。定。言。土。人。及。各。省。所。委。之  
。人。親。身。適。歷。凡。所。言。改。立。之。路。相。視。何。處。可。立。即。當。改。立。託。款。不。立。者。罪  
。之。刑。可。乃。賜。亦。朋。等。二人。各。委。帶。二。從。者。平。之。道。還。二。月。遵。陽。行。省。大  
。字。路。官。諸。王。位。下。送。納。鷹。單。高。麗。王。位。下。押。運。物。貨。靴。靴。及。回。官。等。支。職  
。日。三。五。站。款。將。銷。馬。項。整。全。後。合。無。令。送。納。鷹。單。回。送。人。員。并。押。運。物。貨  
。者。至。平。遠。送。省。部。詳。報。擬。知。不。係。急。便。宜。從。所。擬。相。應。回。咨。照。驗。施行。四  
。月。省。委。點。站。官。苗。好。謙。官。恒。州。等。處。一。十一。站。提。領。百。戶。八。等。結。攬。站。戶  
。身。使。通。取。債。錢。致。致。故。害。因。之。擬。合。禁。治。及。憑。藉。應。使。都。省。照。得。已。於。大  
。德。元。年。四。月。定。擬。內。外。水。陸。站。亦。須。令。正。身。應。使。官。站。官。吏。結。攬。者。除。科

朱榮奎奏萬百元

上

罪外工價遠沒提調正官取招甲呈送兵部依上施行去訖。六月御史  
臺備監察御史高伏惟國家設置站亦本以幹辦急務。希宜號令。古人所  
謂置郵而傳命者也。其所來。如。騎。皆。站。戶。所。置。凡。過。倒。危。貴。限。隨。即。論。究  
。在。國家。所。係。非。輕。任。百。姓。所。關。不。易。竊。見。各。處。行。省。宜。慰。司。等。任。滿。得。代  
。官。負。前。來。求。叙。或。聞。人。經。營。私。置。任。任。囑。託。管。求。差。使。主。者。者。皆。不。明。代  
。急。可。至。即。該。因。而。馳。驛。又。事。體。可以。並。行。以。私。意。而。外。行。或。文字。可以。不。入  
。遞。以。私。意。而。馳。驛。起。欺。騙。項。後。以。弄。命。去。留。難。意。吏。據。任。情。以。欺。馬。戶。嚴  
。覺。站。戶。逃。避。人。一。日。走。五。七。站。來。大。都。者。積。公。務。為。名。經。營。已。將。御。寶  
。聖。旨。於。本。館。請。款。不。處。疎。失。比。回。已。十。數。月。亦。有。越。年。者。來。處。遇。有。處。合  
。驗。驛。尚。無。銷。馬。加。照。勸。銷。馬。起。數。但。有。違。犯。究。問。罪。成。其。後。如。此。則  
。司。監。察。御史。常。加。照。勸。銷。馬。起。數。但。有。違。犯。究。問。罪。成。其。後。如。此。則  
。站。戶。可以。蘇。息。息。臺。具。呈。都。省。通。行。照。依。原。條。降。諸。音。事。意。禁。約。去。訖。七  
。月。御。又。臺。監。察。御史。上。言。都。大。都。站。亦。有。便。臣。長。官。長。行。馬。臣。勇。要  
。預。告。遠。使。答。官。站。亦。人。員。來。洪。實。站。四。月。十七。日。承。接。不。答。夫。里。公。主  
。仁。下。關。關。將。來。驛。到。站。將。長。行。馬。一。臣。需。求。勇。東。官。站。者。稱。定。鈔。四。月。一  
。日。任。文。遠。違。報。捷。應。付。勇。東。車。輛。而。行。似。此。違。例。又。無。文。憑。理。宜。禁。止。今



銷馬復將常行已馬需求易禁合無禁止聖旨勿與之可也省院欽依移  
各站省施行 是日通政院使容乃哈尺同知通政院事徹的達失筆乘  
七十七道納合該差稅可否取裁恭查御旨是也其行之 又河南行省  
備汴梁路脫稅木孫言襄陽南陽等處遣使部押稅課餘款費聖旨起馬  
外亦有以差別起馬赴省者比其返也仍復給解不審可否應付省部議  
傳今復除道上有頭發物色欽依聖旨事意施行其餘出使人員合費聖  
旨給解相應是日陝西行省官諸官等及西僧給解頭款物太室今後  
請禁止盜給銷馬及先行馬勇乘但有違聖旨物色自起程權其鞋重不過  
百斤差到內明書經過去處計稅稅木孫並語誠却具押物官姓名申上  
懲或通政院官奏准聖旨令宣政院官外探之首部欽依施行 又打摘  
鷹鳴官簿簿信官至元二十三年欽奉聖旨打摘鷹鳴每歲秋季七月十  
五日入海本處官司給衣採得鷹鳴來坐銷馬到館每鷹一連日支鷹食  
同四兩至七月十五日出海大德五年始禁止給鷹而本處官司以無  
省計明又不與粥飯已屆處軍兵部奏詳簿信等下平捕鷹時比依脫  
雁沙例應付粥飯相應省準依上施行 又中書下兵部安置站車初大

永樂大典卷萬九百元

七

德四年六月都省照擬大都至西安沿路未立車站運送官物住住料獲  
於民於當月十五日奏准聖旨差官前詣各路與正官酌量倉戶安置車  
站回條所委官兵部郎中答里必等呈保定至河南開州縣安置車站一  
十六處同整點傳彰德北諸路運物輻輳車站不敷其押運人負併起  
起民家車牛無者出錢轉雇休完每站不過一百八十戶即當向一路  
差獲誠焉差者請議增款相應 又河南府新安縣車站至峽石一百八  
十餘里山路險惡如值泥濘一去不還若於澗池增設一站庶得通  
濟既而保定帶路申每站置車十五輛運送不足未克轉雇民車每輛用  
鈔七十八兩似此重併請量增車輛是省部定擬安置如左 一各  
處倉起錢物差人管押須於差割內明書運物斤重可擬車數所至驗實  
應付不得攔越過站及半途增索車力凡物至衛州從本路提調正官依  
驗差割除金銀貨貨鈔帛急需之物載以車輛其餘倉庫間慢物色以舟  
運之若無求文或所書不明又非站車合運之物其押運人又所在官司  
並不傳用小帖子口傳言語起站五站官站人亦不得傳付官有傳勞  
阻當具名申部 一各處行省省役笑類河路各倉入水站物貨依例船  
運外不拘河道去處擬自涿州至宜溝一十站量擬再增不項車輛每輛

計倉一十二戶同力應當除其差稅差去官與各路正官照籍於的中戶  
內倉取高下分配供役合用車輛驢馬繩索等項為買備已後死填站戶  
補償 涿州至宜溝車站一十處除其稅外量添下項車輛每輛須載二  
十斤驢一十二頭 涿州十五輛 定興十輛 保定一十輛 中山二  
十輛 真定在城一十輛 趙州五輛 內丘五輛 臨洺五輛 磁州  
五輛 宜溝五輛 一見稅車站元係馬站提領無管今改擬不隸馬站  
從差去官與本處管民官一同詢眾於車站戶內選差詣練官事二人充  
提領管領站戶飼養驢畜仍安路州州縣造置稅赤長官是調成稅 一  
車站戶數即與馬站無異雜差役已有定例一體照會施行 一在  
都設立車站日又整治條格從兵部便照舊例施行 一河南府新  
安縣呈峽石路險且僻今於澗池增設一站置車一十五輛照得汴梁南  
至貴州襄陽兩道車站除先撥付河南府管下站赤安外其餘車數已  
宣華罷人戶未曾收差咨河南行省依例撥發安置 二月江西省廣  
東道德慶府判官合麻因病作闕宣慰司照依任回官員例應付站船出  
廣廣州路副脫稅木孫言其難同得替任滿之例本省省詳病患病作闕然  
是到任人員理宜應付部省準依上施行 八月黃平路言近蒙朝廷

永樂大典卷萬九百元

六

差來官又通政院所委官整治的平計點額內開列諸條計物三條增修條已  
經定擬到合增物件申通政院照驗外若於本路大德五年頭除修條內收文  
實置緣已銷用無餘擬候大德六年撥發官錢置備諸處兵部部照舊條  
鈔各錢銀物項項去處正官判驗是官可其物色令平不礙官司保獲於平  
銷錢內從省收買修補中間若有時弊應訪司糾察一有違例不許官保  
路於近年頭撥發銷錢應從長則到包錢逐旋修置不惟無礙物不許官保  
相應呈奉省準依上施行 又行等處行中書省言嘉州等處止消之站戶  
一百餘戶合無從廉酌量置備補換官部議議 又言今本紀官州縣戶  
劫其中總管府妻不干礙五品以上管民官體宜實開其允允增預自今官有  
丁產申覆者即應從從監察御史廉訪司察問有不合者即時劾罷官等  
多寡青領探討過名任回海等處以主典人勒行行移合照舊條施行 十一  
月三十日通政院使先滿答兒察乃答兒等奏塔察兒稅木孫言使臣非有  
公事不違道進由奉中華官衙及則所等處應從從塔察兒稅木孫言使臣非有  
日更百公事則從從塔察兒行無所事而自過塔察兒者罪之致此其呈部施行

永樂大典卷之一萬九千四百十九

永樂大典卷之一萬九千四百二十 三三三

站 站赤五

經世大典大德七年二月十九日中書省奏軍上諸王驍馬不盡事之統...

永樂大典卷萬九千四百三十一

初大德六年甘肅行省言甘州甘泉站戶使充僧令充魯花軍匠茶葉下...

永樂大典卷萬九千四百三十二

今所司每月赴路關領從實銷用庶革害民之弊都省送兵部照規畫...

債地租作與管民官無相關係之重則從已定條例與之臣等以為不  
立依期事涉施羅谷無定擬有軍情及千民訟者依以半月令行省與各  
路提調官不以是何法下早究其若不保管民官司大吏八月小事三  
日許又騎馬抵應治外不得再給奉聖旨準 四月大都路總管千奴言  
見開路良人等於內多有轉發河南銀裏必須差人巡押已今經過去乘  
應付粥飯兵部議得經官轉發之人擬令各經過官司前路各客從實  
應付粥飯官吏人等不得多買天破官錢其監押者亦不得違延擾民違  
者各治其罪都省準擬依上施行 六月陝西道奉使使撫言五臺備清  
提點者責罰開出太子令旨又索羅察死責諸王可只令旨欲赴大都  
於官司取米飲食勞費送予手前路關文籍詳此等出使人員宜令合  
干上司明給公文畫其正使入馬勇糧之數行行有司應付但官不應則  
於元給文憑官吏違價抵罪都省送兵部議得各位下投下除軍情急務  
已有應付銷馬官恩定則其來已馬人員事可出使擬合往省部驗事  
開馮可早日期給之公文於所過取給飲食以滿赴部繳納仍嚴加禁約  
不得擅自取與過行轉會相應都省依上施行 七月陝西道奉使宣撫  
官諸官所遣使領警騎馬倒死太原路管下站亦平列首恩錢一千餘克

永樂奏卷萬九十四百字

三

糾配戶減半買物不使省部照擬平銷祗應已令各處從長規畫內外  
官府濫差使民亦於整治站赤事內禁治已惟各處行省任滿得代無祿  
之人或因起納諸物或指計稟公事濫起銷馬赴都因而求仕直至得除  
馳驛回還不准虛費首恩實恐害於站亦以此定議今後任滿得代無祿  
之人不許差使赴都如違定將當該首領官吏充治移咨各省到付御史  
聖體察及下合屬依上施行 又御史臺倫山南廉訪司言荆湖一道路  
府州縣平銷祗應自大德五年撥降規畫官錢祗得至今三年不見撥支  
亦無增給鈔數知之有司不遵原行規畫收買米麵等物雜費等物請用  
但將鈔定科配看沽店肆之家存本取息出放俾借貸計難過於本  
者款倍略舉江陵一路祗待鈔數科所屬司縣百姓買麥批借六百隻每  
隻官給價鈔一十兩計官本一百二十定半年一次抽批借一隻依重五  
十斤周歲抽批借一千二百隻如無本已徵鈔一十五兩計取鈔三百六  
十定如此案民不便請懲革軍兵部擬令河南行省據依都省原行事理  
今宜慰司各路周歲預為預撥州縣鈔數從長規畫發收中實直越賤時  
月兩年收買祗應立法開院從公銷用年終進行查勘照例相公交割若  
有不為用心規畫減價備配虧損人民拘私動乘便入己者余廉訪司

隨事體察完治任滿解由內明白開寫以憑照降庶得省城官錢民不致  
獲解省議得各處祗應鈔數每年依額撥降處訪司依時照例除軍部撥  
九年八月三日陝西行省咨于章政事明安答兒言在先諸王驛馬各  
秋下差遣使臣與各路有司相干公事當時應付驛馬祗應初無程期近  
者中書省奉聖旨驛馬驛使事干軍情及關係管民官司者依以  
半月其餘大事八月小事三月許又驛馬祗應外不得再給除依外  
伏見諸王驛馬多係邊藩鎮以其所遣使乃為軍需等造程會錢款之務  
所有卒急不能成就者所司無門事究其由否隨程期即依新例不給  
馬祗應便其人市食乘趨辦事且如朝廷出使與州郡所差人莫無外  
外一體應付何獨宗室之使計其程期非所宜也況今遠北土哇等處使  
入觀駟騎往來儻若榜聞于外誠非國家赤使人懷萬邦之民規也今後  
若定擬諸王驛馬使臣經過驛程除常例外若有各路相干公議款依前  
例當該驛司并各路委官提調備督其軍果有未充亦合照依舊制應付  
驛馬祗應事畢止截似為長便恐相何思台平章政事賽典赤八都馬年  
等奉奏聖旨準其所言都省欽依施行 十一月五日中書省奉準事理  
行移合屬欽依施行 一奏前者太原等處地震田禾不收首姓聞食站

永樂奏卷萬九十四百字

四

戶自言去年諸王阿只吉使臣給驛者七百五十餘起今年春夏厄三百  
四十餘起年常無此類款因乏不天災者聚會之時雖嘗奉旨令大吏諸  
王聖掌遣使毋欺况能滿者如此今以此款款言於阿只吉及諸王驛  
馬使使聞知奉聖旨御言是也可諭之 一奏諸王驛馬外地城邑及其  
餘事務委命邊官花赤等官各給常行驛馬今旨驛馬已令各處各按  
批來務馬往運起亦消之職此故也此項馬今旨驛馬已令各處各按  
今官遣使常行起馬之制一切禁止亦聖旨準 十一月二十一日丞  
相包弼手奏去年法末上言雲南經由亦奚不薛改道平又捷水路二  
十餘站今案因不能解言若改此道經由已地其民即日產稅軍站且  
勞苦若又重立此站民不能存臣等謂案因不能私其民之說如此若果  
順便其言可聽今已令雲南湖廣兩省各差一人同往相度合改與否擬  
定上奏至時次之奉聖旨準 十年正月二十日中書省奏外路為官者  
多因已事託令近行人員乘驛給驛赴上食其所職便私入觀邊廢事  
終已定擬今後如此託驛事改近行人員不得乘驛省論禁約之奉聖旨  
準 三十日直政院使沙的司知宣政院事察哥答思等奏時木驛兒前  
嘗係奉聖旨請驛馬非乘上令等語道是西番款此令下出使馳



應 四年二月六日道院沈容乃呈平軍... 皇帝聖曲律皇帝... 旨之外除... 既又娶婦... 容院特奉... 各衙門推... 十八日欽... 外應進款... 奉宜書不... 衙門舖馬... 書首却與... 司等衙門... 之人託以...

永樂奏卷萬九十四百千

七

是致站亦... 必合道官... 董立程依... 事無壘澤... 赤棘兵部... 管領軍首... 右水神鐵... 蒙古站亦... 須 三十日... 開河運運... 寸道運之... 大官蓋以... 元與各官... 於郡省欽... 辦納及河... 河以卷中...

自堰城充... 道堤堰價... 俾都水以... 舊款棠仍... 日中書省... 之 是月山... 津縣補食... 地一十二... 仲夫八兒... 下道院兵... 致令王仲... 及其成承... 言昌平驛... 書省安官... 馬首恩兵... 常川馬天...

永樂奏卷萬九十四百千

八

城驛官瑞... 人員到驛... 非在出榜... 前去外其... 榜下本驛... 道車丁及... 報誤得宜... 相應都省... 便刺站戶... 過蓋辱站... 濫設人員... 呈高州民... 戶依督資... 其呂忠恩... 八兒充牛... 八兒充牛...

十一年至天元年... 州體勤得華秀... 五口多於呂忠... 如此定議... 子十在內... 不戒丁一名... 所爭不多... 遠傷者左... 武恃衆不... 除事不得... 庶務詞于... 奉聖旨准... 言各處站... 部通政院...

朱集奏卷萬千四百六

九

呈于站自夫... 以外至杭... 站亦甘肅... 部呈通政... 委自各路... 省照得至... 官提調站... 一一如考... 信保言隨... 道納鷹鶴... 使馳驛不... 之款若此... 之人自備... 兼許奉旨... 益兵部議... 月十九日...

朱集奏卷萬千四百七

十

外照得通州... 不過七十... 至天候之... 澤積官物... 丁數目逐... 仍具呈照... 便奉聖旨... 站亦每歲... 小技提領... 名其餘開... 一百戶設... 為滿州徵... 保相應郡... 驛路係西... 逐起馬不... 馬蓋苦站... 經由寧州... 送款阻四... 欽人度馬... 尺祗應站... 且夫於極... 管府提調... 併定額給... 於河南陝... 止載毋致... 調從新整... 十月十四... 差官馳驛... 鈔定即欲... 差池看詳... 中間差池... 副騎馬一...



降軍知院月曾鐵木兒同知樞密院事鐵木兒既買驢等。奏準聖旨。依上  
施行既而陝西行省亦有西路道院到四川軍人封裝依例應請馬  
省部議傳軍人封裝各處行省差人催取既有欽奉聖旨據鈔鈔馬驢  
合欽依應請施行。二十三日御史臺奏監察御史自各著來沿路經  
驛傳得站戶之宜謂皇帝登寶位竊進鷹犬希罕物實華道院院而任兵  
部比之前時使馬少肥戶亦獲矣。已後若不更改止令兵部官領則吾曹  
感恩未得安寧臣等不敢不瀆上曰言之是矣只依已定之法行之。又奏  
監察呈說各站往來西着僧人尚多伏望開闢站戶今宜改院及西着官  
府此此往來者研究必採果有德行僧人則來錄者禁止馬上乘素等今  
道重者借請馬之力。誠為便益奉聖旨。十一月十一日中書省奏今  
春拘收各衙門請馬聖旨時中政院亦已拘收奉聖旨別寫與之乃者脫脫  
木兒等傳皇后懿旨謂在前中政院給與四十道今運依款與之或賦元  
款取裁奉聖旨寫與二十道。是月中書兵部照得諸官府凡遇遣使  
赴部給發請馬合詳緩急之宜於蒙古字列里哥文二上以漢字書其正  
從及元利赤人款然後發遣今腹裏行省諸官司所給差別前路關文多  
以從作正據寫元利赤在外似此並給請馬若不批治惟恐害於站赤礙

欽定四庫全書

土

合移文行省及腹裏諸官府今後事當遣使須於差別上明書正從及元  
利赤人數不惟革去泛濫之弊亦可省請官錢優郵站赤都省準擬依上  
施行。又中書兵部照擬今後進賀表箋各道應請司知舊例腹裏路必  
差官馳驛赴都其餘司屬及探省部官司附納各路上行省宜悉司都  
元帥府宣撫司轉運司各路總管府五品已上官可止赴所隸行省總府  
通行類咨差人馳驛赴中書省樞密院呈實不詳別行給驛都省準擬通  
行各處照會施行。十二月江浙行省備辦州路總管朱瑛言鎮守軍  
官每取封裝財以刑罰中間多附已物壓積請馬已以站脚力應付便  
五省部議得今後凡取軍人封裝者各各路正官權其斤重用印關陪依  
例應付請馬脫稅亦採嚴加檢察若有附帶物貨及而罪之行移合着依  
上施行。是月御史臺奏詳聖旨。在任時御史臺行臺應訪司官之任  
二千星之外着檢品檢給解解已照依舊制就於啓行之處給與請馬。奉  
聖旨。奉聖旨。送兵部。欽依施行。仁宗慶元二年二月十一日中書  
兵部照擬至元二十八年三月四日奏準聖旨各處來使省給請馬對酌  
今去又二十九年正月二十三日都省定擬減定遠方之任官員請馬款  
日如通河路給以站船非水站則自備脚及至河間真定然後官為應付

請馬今內外諸司差使浩繁京畿站赤難於供給合邊舊制或定款日施  
行都省準呈。一品元定八元今擬五元。正從二品元定六元五元今  
擬四元。三品四品元定四元三元今擬三元。五品已下元定三元二  
元今擬二元。是月中書省單四川行省高舊制回官員水程給船。陸  
運應付長行馬勇。今改前制以人夫脚力送之。差及百姓不便請依舊  
制。應副江浙行省皆任回官員每船一更陸路更給站驢一乘人夫二  
名今二品與應對人員一體得船一更單車夫序。擬合欽依已定品給應  
付相應湖廣行省又言八者頃元等處任回及身故官員家屬相離大都  
七十餘里若與河南腹裏官員一體自備物力優苦不伴。又據御史臺  
各道應訪司言雲南福建兩廣等處赴任官員歷涉險峻度越荒僻及至  
任滿或身故者家屬往往無力回運。今無欽依先奉聖旨應付站船。庶不  
負朝廷優恤遠臣之意。各官知此。遂據兵部照到至元二十五年二月十  
三日都省奏準聖旨定擬應付福建任回官員飲食常行馬足勇乘之制。三  
品以上正從不過五名。馬三五匹。四品正從不過四名。馬四匹。五品至  
七品正從不過三名。馬三五匹。元貞二年七月八月奏準聖旨定擬應付  
雲南福建任回及身故官員家屬站船之制。二品三品三隻。四品五品

欽定四庫全書

土

船二隻。六品至九品令詳吏宣使等船一隻。今來來詳遠方任回官員及  
身故家屬依前制陸路應付長行馬足勇乘水路站船出還本貫相應  
都省準擬施行。人兵部議擬各處差官押運諸物如站船未得交據止  
於該集要津或州府都會處存貯。仍悉行省今後量程責限須要依期赴  
部不詳理打和便。行下令屬等約都省準擬施行。人禮部呈何元閣陳  
言請有司提調站赤錢款團岸水利打掃急遞頭道路橋樑等事。往往委  
付子弟或平無使之人。不時計點使漁為害。今復理合禁止。令各官親治  
為便。省部議得遠處站赤及諸庶物勿令職官親行。提調若無仗之輩  
不時計點索取錢物。宜準所請禁止。今後關會總司公同運送。看新視計點  
相應。過下合屬依上施行。又大都路驛官近起馬道運二百斤。及其回程  
臣監。過下合屬依上施行。又大都路驛官所養駝驢馬四匹。總約今當該脫稅。本程  
腰弁須傷至元不能當後。今後如遇僧人出使。西去令當該脫稅。本程  
與宣政院官同監視。權其駝駝斤重。方許起馬。庶幾便益。省部議得。不  
抹西番給驛約。駝駝過制。已經奏準。聖旨行移。宣政院及諸有司。欽遵  
記。今據前官可照已今事理施行。三月七日。河東山西道宣慰司。借葉  
寧路申請。王欽木兒不花。差曲里失。恩等二人。乘驛往赴忻州。等處。閱讀

旨和買湯平切無坐到數目止從差人多寡為則情弊難明又不見各  
款下院內買物給驛通例已定擬遵守軍兵部來詳令後如遇本位下台  
用湯平從王傳官明白開寫數目移大本處總司下合備依例兩平收買  
既不出境不須給驛都省準擬就行合備依上施行 十月通政院奏在  
先除軍情外其餘不急軍上使令太師月赤察兒公棟經由和林之使  
令水相答刺海公棟令朝廷遣使出外不急者已令臣等八棟軍上來使  
令送里哥不花鉄木兒不花忽刺出等公棟除軍情急事外不令來驛奉  
聖旨謹 二十九日奏議中書省第壹壹花鉄木兒郎中欽察等奏近者  
或有官員之改官為出贖蓋搭路祭於百姓之家料取物者至甚極復  
令騎馬過送靈樞者有之似此理宜革罷來聖旨是也今後此等官令  
罷勿得再行都省欽依施行 五月十三日中書省奏去平羅通政院時  
以夫兒昔曾巡北蒙古站赤和林省掌領近南者上都留守司領之既  
而復立通政院管領蒙古站赤漢地者孫兵部皇常行幸上都請王駙  
馬使家裝古元魯思各千戶及軍上使臣來者乞令通政院應辦宿食之  
事以騎馬屬之兵部掌管奉聖旨從之 是月中書兵部照議近據監察  
御史言寶羅漢等處各人戶願賃脚力應付雲南四川之任等官大雲高

宋樂本真卷萬字四首字

上

右水何急已來騎馬復需車力每輛今百姓出馬十匹陝西行省平章哈  
刺孫之任該起正馬九匹元利赤三足多起馬二十四匹雲南四川之任  
官員從大都應付站車至安西與平公道別無更換料取於民每車一輛  
用馬八匹或驢一十六頭擾民不便自皇慶元年二月為始四川廉訪使  
夾谷之任援軍昌總計府遠寄花赤關開木例於都省請給站車一輛入  
節使應付之任站車不以此參詳雲南甘肅四川之任官給驛已定品  
秩之制所據裝載行李家屬車輛無定例中間品職不同多寡無  
定本部何以遵守况無此事又似泛濫將恐害於站赤深為未便今後擬  
除行省平章應付站車二輛左右丞參政一輛餘官皆足外任不須應付  
至奉省準依上施行 六月長州縣提調站赤連帶花赤連帶里火者等官  
至大四平十月七日有伏西四川甘肅行省馳還鈔本用騎馬一百二十  
五匹為馬數不敷於押運官廉察說用馬七匹貨車七輛貨車用馬四十  
九匹通計五十六匹運前赴省城騎馬六十九匹皇慶元年四月二日  
甘肅省和羅報鈔三運等運用馬六十三匹回馬二十一匹計八十四匹  
欲行前策不果到時請馬損傷今後裝運鈔本若蒙依前用馬一匹額車  
一輛或鈔一十五駟用貨車馬六匹每運可用馬二十八匹省城馬五十

二月實為官民便益省部準擬行移合備依上施行事若急速不拘此則  
八月十六日監察御史哈散沙奏回回地界取駱駝西馬騾子虎豹藥  
物之人無非做功拿實乘驛美食而行買賣之私宜罷此等勿令前去  
自彼方貢獻虎豹等物赴上至此給馬館校有違一二年不去者公  
送之來官若曰題說甚美來者速速回此間亦無令人去 是月中書省  
準代西行省奏來元路脫脫赤孫呈亦都護高昌王位下差都事當澤宣  
使茶兒只二人起馬二匹實本位下王傳差到前去大都進實來章若便  
應付慮恐差也送兵部議請今後出使人員如無欽實御寶聖旨圓牌毋  
得給馬都省準呈 九月十五日兵部尚書悅脫脫奏昨日寬徹使使及  
阿魯傳旨元元解探寶實璽無力出贖今省部計酌給驛緣今奉省官  
奉旨整治站赤已嘗奉旨禁止騎馬出送靈樞可取裁奉聖旨母與之  
今復似此去送靈樞諸人皆不得給驛馬駱駝今與御亦回奏可也 十  
一月十八日中書省奏樞密院官鉄木兒不花言所轄軍士至脫大赤之  
地九三十站每站備驛馬二百匹花馬五十匹首思羊二百匹帳房二十  
陳設之物不啻皆軍人之物力也其始以民戶立站首思並降官錢今軍  
市之使皆自己出矣有不困乏者乞令軍人出倫當站馬足其餘首思羊

宋樂本真卷萬字四首字

下

二百口及陳設什物依百姓例又與官錢臣等議當存恤官為應付鋪陳  
以彼方抽分羊肉每站各支二百口充首思更或不敷從此給錢令行省  
買與之又奏去年西面川兩邊界地今軍當站至甚貧乏往者軍站各別  
乃裝立站赤之使已嘗遣使至甘肅行省督令道復元戶有開則食舖百  
姓未見回報今請王寬徹望司徒開闢出太傳鉄哥塔夫鉄木兒知院等  
會議川地東西兩界所置驛站預宜斟酌給驛買與馬駱駝仍於近境官羊  
肉及撥供應以濟軍站切力備用之外或遇諸王駙馬及使臣往來數多  
舖馬不足則令附近軍人增置至於開復蒙古站戶從行省與諸王勿忽  
里寬徹妥官道收以復初後至日具奏上憲從之 是月江浙湖廣行省  
言本省凡起運諸物每運乘紅七十八艘經涉江河更換盤費必用人戶  
往來官稅如所委人員在途病患失於照應事務利害比之甘肅雲南  
四川和林行省事體不同今復押運諸物人員請量給舖馬二匹似為便  
益部首欲傳江浙西湖南廣河漢陝西等處行省公差宜使押運官物赴  
部計酌所運物色獨員不能照學許給從人騎馬一匹其餘使臣依舊  
例應付施行 十二月二十八日中書省奏請王公主駙馬各官投下先  
為撥與江南田地有請給驛使狀子粒者已嘗奉律禁止之今忽勝海紀

子之文雖什公主亦欲差人江南權權將元降付騎馬聖旨來請給釋似此私務恐違治體已禁止仍拘收所執騎馬聖旨奉旨令拘收者 是

平中書兵部照議雲南四川之任回運官官員不便官令復照依行李官之任車輛通例如遇不通路車去處所在官司驗各官官家自來行李斤重每車一輛和額驢六疋如無以馬四疋更接運仍約米禁治多餘取與料擾就令監察御史廉訪司官嚴加糾治如蒙劉付御史臺移咨四川雲南陝西行省照會相應部議得雲南四川行省之任官員騎馬已可定數合得脚力車輛除設置站車去處依例應副知過山路不遠所在站亦每車一輛例給騎馬四疋餘準部擬施行 二年正月十五日奉議中書省事不花精奉聖旨朕米邦究者為之言謂往來使臣甚捷站赤其天良昔中書其移文整治每站亦被害欽此省部移咨行省及下宣慰司各出文傍曉諭出使人員毋得將管站官吏人等無理管轄管站之人亦不得因而怠慢失候騎馬首思遺者究治 二十六年知樞密院也先鈇未兒等奏福山海才新除雲南萬戶自都至雲南一萬餘里乞休管民官赴任例三千里外軍官亦與騎馬奉聖旨卿等言是矣軍官比民官尤為辛苦可論省官但是軍官赴任依例給馬 是月和林總管府推官

欽定四庫全書

十一

保秦訓母長丁憂本省已經辭酌應付脚力外兵部議得顧止和林乃達遠結寒重地別無旅館除阻難幸不可勝言特與地方不同除依推官起獲去詔令復本省及所屬官員親長丁憂師係以理去官若今自備脚力出還中原跋涉艱重擬應副站車一輛都督準擬依上施行 四月七日御史臺奏陝西行臺咨前者奉聖旨增設監察御史四員察院書吏四名其差遣騎馬聖旨合增八道計馬二十疋臣等以為既增監察書吏騎馬亦宜增給奉聖旨可增與之 二十一日中書省奏樞密院言軍官之任請依式官例給驛兵部謂各處鎮守軍官承襲父兄職事初無應付騎馬定例難同流官之任奉聖旨如兵部所擬軍官之任不得給驛 二十七日御史臺奏中書省總領百司御史臺扶持吏務在首為首臣等不遠此意惟圖阻抑臺察使不得行其政謂知河合馬桑哥何忽解三寶奴等軍權攪政是也今聖天子在上幸無似此之人乘此之際臺察之政有不便者合更斯之使政行事治百姓久矣前者有旨令臣於中書省議事臣嘗言三事臺察者其一風憲用人多是清苦無力之士赴任之聞相去二千里以上者許給驛雖少百里不及即不得給是欲因滯莫前矣

近皆與驛馬蓋以其司存於國於民有益故也乞自今後臺察之任官員不以遠近住回成許給驛奉聖旨準 六月七日御史臺又奏臺察之任官員往回成許給驛其始行則從此給驛起馬聖旨到任之時仍復繳回該如任滿得代及有事故處關度者不可於此再給乞令查照各官所受宣勅為之憑驗所司依去驛馬數目給據應付似為便益奉聖旨準 二十二日中書省奏諸王妃子公主驛馬及十戶各役人員有事奉旨起驛馬或乘已馬前來大部害於站赤乘費勇業已照在前之例諸官事奉旨者以夏月並者之時今至上都奉旨準且曰若不奉知勿令入大都省欲依施行 是月江浙行省咨福建宣慰司官庶官致仕者寄食地方或上與宣慰司無力比之任回身致官員家屬亦合一體優恤應付脚力省都參詳任回及身故官員家屬已有定例其速方以理致仕官員擬同一體應付脚力照會各處依上施行 九月中書省奉旨札判兒台昌童已死可斟酌應付騎馬送至其地欽此尚書院火轉員外郎聞出奏曰比判兒台昌童之死上命給驛送之覆者嘗奉旨似此遞送骨殖者勿與騎馬合昌童乃老臣也何以處之上曰然則勿與是也都省可移文請官府今後不以何人但送骨殖者勿得給驛欽依施行 十月十四

欽定四庫全書

十一

日中書省奏近年以來諸王位下使臣初無給驛定額每起一百疋之上沿途站赤因之到部需費錢銀巨等曾議於脫火赤八免免免徹之地擇廉慎人充脫脫承孫合賜物力津遣合擬選拜住法薛內札撒孫唐兀將乞他托脫大赤脫脫承孫武倫寺阿八赤充脫脫承孫副之者各一人議會文字更二名請給印信斟酌物力發遣可否取裁奉聖旨準 十五日兵部呈見欽奉聖旨印記普賢行願品疏抄科經文分散諸路使者合起驛馬五十一疋照得別無欽費起馬聖旨呈請給驛都省擬擬至大四十年三月十八日欽奉詔書拘收應有執把聖旨令各該路物為檢者毋得給馬不應差使管轄已私罪及給驛刑罰正官欽此自至大四十年十月至皇慶二年七月功德使司及提調印信官等次遞送送經四十五起給馬二百七十八疋載驛站車一百七十六輛事既元溢今次所差人員多因採家管私物非公選必致擾亂增俗使領站亦合各處回使就便打短後散下惟官職騎馬首恩抑且僧俗無擾今後上命布施經文從提調官照詳所指去處開撥合干部分呈省依上落便便於十九日奉準聖旨依上施行 二十三日中書省奏唐兀驛騎八赤等各充脫火赤寬徹地脫脫承孫之職前去所據起發物力普元驛騎八赤等與鈔四百疋

其制二人各與鈔三百錢文四人各與鈔二百錢承服者及弓箭鞍轡家  
勇口糧新酌津運預借一半俸鈔鑄給從三品都親脫木律印信宣命仍  
給銷馬聖旨每人一疋二道三疋五道奉聖旨準 是月采薪充首恩  
花奉旨自五臺往復據站戶告言嘗有使臣四五輩白日過站食貯首恩  
羊世祖皇帝聖旨使臣白日經行飲以馬漣解渴夜宿則給首恩以此若  
何奉旨若曰可依薛輝皇帝已降聖旨定例言於中書省施行且令通政  
院整治之若不遵行乃通政院官怠慢之罪 十一月浙江省會福院  
為玉山普安寺大猷國仁王寺嗣少供具本院官安普就杭州給僧令兩  
浙都運采兒只置有奉聖旨皇太后懿旨分江浙行省應付站船運  
會福院往本省及采兒只呈案運船三十隻奉省照擬為會福院不  
經都省徑直行移於例未應若候移文咨會錄奉令成造物件應到給  
其事會福院差官守候起運際下杭州路會計物數應副外其事于華  
站亦通例又有續起船數移咨照詳回示都省照得皇慶二年九月三日  
奉準聖旨但是干礙省都公署毋得往直移文各處今普安等寺供具什  
物既奉令成造起運赴都列難據擬所據會福院不經省部往咨行省  
應付站船一節若便取開辦係奉準已前事理下兵部就行會福院照會

永樂大典卷萬九千四百二十

十七

施行 十二月朔北行省檢校官李廷玉母喪丁憂本省應副舖馬一疋  
站車一輛兵部照議備北省及所屬官負親喪丁憂例合應副站車一輛  
中間品級尊卑不分今未奉詳合無依元二十五年元貞元年奉準  
福建雲南任回官員品級站船定例一品二品車三輛三品至五品車二  
輛六品至九品令詳文通事人等車一輛應付回還其任回官亦從此例  
似為便益據李廷玉丁憂御力不應濫給舖馬事之佳矣今後若復似前  
違例當該省領官更取招謀罪相  
應都省準擬下兵部依上施行

永樂大典卷之一萬九千四百二十

永樂大典卷之一萬九千四百二十一

站 站亦六

二十二勅

經世大典延祐元年二月十一日同知通政院董無鐵木兒兀魯思不花  
奏乃者本博等三十二站清乏款項遣使賑給鈔二十錠米二千石今聞  
開闢出梓濟之外六站困乏尤甚貧戶之無力不致乞乞今站戶之有牛  
駝者為之運送奉聖旨準詳省給降鈔米從通政院遣使賑散去訖 二  
十五日中書省奏開闢梓濟實元立中政院時中興騎馬聖旨是在後奉  
中此院其聖旨宜行拘收奉改立典內院既給起馬聖旨今中政院既復  
立可得典內院騎馬聖旨於都省送納以前時拘收聖旨回付中政院欽  
此竊照元立中政院計典一百一十三員共四十四道聖旨典內院減半給  
與五十六員二十道聖旨今將典內院名字所與者拘收初寫中政院名  
字八十四員聖旨與之若何奉聖旨準 是月保定路官定典等驛至和柳  
皇慶二年旱災人民至食木皮草蒿路當南北衝要使客繁多車力不敷  
請為預備站戶當依不前進東者奉若不補換賑濟誠恐窮民志都省

永樂大典卷萬九千四百二十一

一

議得此卿至和柳馬站一十二所車站六所每馬一匹文勇兼錢中統鈔  
三錠車一輛天鈔六錠總支六千三百錠以賑之奉準聖旨差官馳驛回  
各處正官照視各站實有車馬數目欽依給散所據在逃人充督勒令備  
招諭復聖旨已印經文選送官兒赤王安重寶兒赤脫大赤等前去江西  
江浙等處散施請給驛票又都功德使司關奉準杭州所進品次錄等經  
文安七法師使弟二人送至李王勳漢河西僧寺分用站車舖馬省都應  
副都省照擬去平差官踏路送經者四十餘起備有未回保定等站因值  
水旱之災人戶逃徙其送經人員多因還家管轄既非公選必獲僧俗一  
則郡縣迎接妨廢公務二則出無定處過其所向三則事無程期經平不  
送站亦消乏皆由於此二十七日奉開省遣使所省念慈所通行省路所  
州縣迎接科歛僧寺錢物以此之故嘗奉所差者每至城邑與行省官開  
經焚香繞畢即回及將印記經文就命各處行省來使因便所去各提綱  
印經官復奉專使前去臣等據得各處以此送經者太多久端迎接科歛  
之弊今後宜令提綱官明具款數所散何處從中書省公差有職役之人  
送至行省轉送散施似為便益奉聖旨準詳省欽依送兵部施行 聞三

月二日崇祥院使野訥等奏所管平江鎮江兩路帶任錢稅各款提舉司  
孫樹每處請給常行請馬一匹站船二艘奉聖旨請馬今翰林院書寫聖  
旨給與站船取於江浙行省本院欽依先咨江浙行省及翰林院出給站  
船請馬劉子後關兵部照驗本部呈上項提舉司係外路五品未有給降  
請馬站船劉子通例以難議議從部省移咨江浙行省并劉付崇祥院  
拘收照會翰林院欽依禁止相應都省會同街門不得備越中書省奏  
奉之制送兵部欽依施行 六日中書省奏完徵官塔夫之城立站去平  
秦軍之給駱駝一百隻馬三百匹以充轉送隨有使臣自哈班答來進  
豹子者盡數起發請馬其時高班方從速來練力未克通川其間覽者太  
半未見將軍人馬匹當站今存者又無獎夫臣等謹請免預請馬不可不  
備置之如今行省官驗其倒斃之數給價和買補置庶幾使當上從之  
人奏哈班答也先不從等使臣進送葡萄酒來者實類驛傳勞費已論  
典酒之官今後如何數量供送與都護府官議奏裁處奉聖旨單 是月  
江浙等處行中書省官本省總攝兩浙江東福建四道地廣且重使客頻  
繁近據杭州路照勤到在歐馬站見在使臣五十三起日又分例計中統  
鈔一統一十五兩有餘皆在各位下並未印經呈報求造供罷准撥田糧

承業大興卷萬九千四百五

二

羊隻每起給馬三五匹驛舍充滿僱賃民居動經年餘不運日來小請馬  
一百二十餘匹常及羊肉必例馬無停開戶多死使蓋是各位下及在內  
官府不經都省徑直遣使給驛以款斯弊人有於所起馬內轉移摘換  
易關文武初增元判赤牙馬匹因備不便宜從都省立法關防給驛優恤  
站亦省部議傳各位下及諸官府除軍情錢糧急務軍事給驛禁約出使  
人不得於所起馬內轉移摘換初添元判赤馬匹行移移改院及合屬依  
上檢察禁治施行 人大都驛及管運稅提舉司步站所官各站驛馬倒  
死八戶逃竄今早清湖食已解濟軍都省以大都之驛繁劇著於他處  
量擬每馬一匹日又陳紅粟五升管運稅提舉司步站所提車驛每頭日  
又粟二升接濟兩月大都驛馬九匹每匹日又粟五升兩箇月  
粟二千九百六十四石驛二十頭每頭日又粟二升兩箇月粟二千四石  
舊運稅提舉司車五百八十九輛每輛驛七頭計四千一百二十三頭日  
又粟一升兩月又粟二千四百七十三石八斗步站所車一百九十四輛  
每輛驛八頭計一千五百五十二頭兩月又粟九百三十一石二斗 四  
月三日中書省奏哈中統寶鈔一萬錠賑濟西番幼赤切皇慶二年平二  
月例恩班班時王今旨旨於宣政院請馬恩黃菜甘恩菜恩麻三路站赤

近年以來馬匹病死入戶貧乏請開賑濟奉本院咨奉皇太后懿旨今  
與都省同議賑濟之宜檢會俾至元二十九元貞二年小只受亦伯朵  
甘恩馬恩麻等站經值厄擢中書亦嘗給降馬牛寶鈔差來接濟今馬恩  
漢等除小站七所勿論其大站二十八處遞送西番布施量往之使實繁  
入戶數少驛程逆者不下三五百里深未會給恩有院公議依例接濟  
又為在京錢物不敷定擬二十八站各給中統鈔三百錠總計八千四百  
錠若或不足就於宣政院所轄西番謀程錢物內酌量撥給都省官欲奉  
皇太后懿旨宣政院官借借等官前站重困非增多賑濟不可宜又鈔一  
萬錠以與之至如西番出產物貨及洪來於我者亦可增與整治站赤款  
此奉奉聖旨准上給降賑濟去訖 七日中書省奏通政院官脫忽脫大  
王位下撥出錢里干站自開幹充至小只凡一十驛今春值風雪沙去鋪  
馬多倒死站戶乏糧祇應無從所出若不加接濟愈見困乏今議每站  
各與白米百石中統鈔百錠今上都留守司通政院差官給散之上日可  
五月八日中書省奏切德使司官奉旨遣答里馬天里等前詣杭州德  
靈寺寺降香請給請馬臣等謹傳五嶽四瀆若山大川歲時降香固當奉  
傳將命其餘小寺院或所不宜合無罷行上日答里馬夫里勿去省差宜

承業大興卷萬九千四百五

三

使一人可也對曰此等寺院非大刹上位如此致香恐不宜上曰朕嘗命  
之但勿令傳司遣使從爾差宜便費行今後似此令人降香爾再奏者又  
奏杭州所進八歲經文前者月嘗賦木兒奏今送至河西之地移又有部  
乞從發去今又來旨復送六歲經文前去所慮大都迤西驛傳遞送西番  
僧人舍利往送頻數困乏甚甚請伴六歲經仗仗之後徐議撥去奉旨  
令姑止之後狀量各站努力遞送 十七日中書省奏相何啟等奏  
保定真定二路所轄定興至相鄉十站去莫實費日不敷站戶貧乏逃  
徙者多有之若不整頓誠恐廢弛風憲有損聖德臣等謹議至大四平已  
前逃之消之站戶於相應應戶內倉務委真定路總管馬恩思保定路總  
管教化二人提調每令勅來其在皇慶元年已後逃徙者招誘復業 六  
月十二日中書省奏御史臺言茶準行臺及廉訪司官之任今後下以逃  
近往回成許給驛其去也則從此給降起馬聖旨回時驗所發宣宣但今所  
受宣勅但今所司依元去驛馬數目給降應副臣等謹傳遠方地面之任  
回還合與驛馬相契已有定例三尺依先例行之奉聖旨準 二十二日  
中書省奏在前典瑞監除金全字圖牌外復有銷馬聖旨三百餘道至大  
四平將此聖旨銷于翰林院以此金全字圖牌遺棄不教請二奉旨增置五

十面自去平以來但于細務尚向價之實皆風圓而行至今未收入者  
而之蓋圓牌遺使初為軍情大事而設宜可准給自今餘事求給牌面不  
經中書省樞密院者宜勿與上回卿等先取數目安有此理今後只今  
呈請公若差使者二十三日申書省奏先為西邊通川兩界軍人馬匹  
運送煩致力消乏已書奏准各與馬三百匹駝駝一百隻以當站送奉  
直風雪營營長馬一百九十九匹駝駝二十四隻今甘肅行省來請騎軍  
巨謂汝方川石之地馬駝之數可知若不稍置必損軍力宜令行省隨所  
調者請之不敢之數軍人當站消乏奏准令甘肅行省買馬駝駝副文達  
仍運復蒙古站戶當依本省回寄款連上命運究元當站免吉利率行  
哈罕戶仍今復後及於曲尤沙州瓜州上戶金稱一百元以充祭已站  
役既而諸王納忽里執把聖旨云屬本位下禮回戶有司不得便犯於所  
查站戶內指擇位下戶計者取去若請願許復軍項元降空旨止以百姓  
數目屬之宜可不全當站令依元金民戶仍復其後奉聖旨准是月申  
書省奏通者議將元金站戶發還答大城當站數內有四枝減吉清又或  
編當阿八赤普寶赤以避後者據請王面忽里來文稱當時百姓衆多

宋案卷萬九十四

四

欽克阿八赤普寶赤令百姓數少合今當站此誠誠然又減吉清民有款  
居各處者宜從彼省與南忽里差人收聚悉令當站奉聖旨准十月十  
九日中書省奏整治北軍及今開鐵里十站地軍主計時合給成軍錢  
物項藉站力運運公議自大都至李陵臺漢地之站各與鈔一百錠鐵里  
平至和林蒙古站各與鈔二百五十錠州澤陽兩站各與鈔七十五錠  
總天鈔一萬錠前去給散上曰可二十四日中書省據御史臺備西臺  
監旅伊史甘肅納納納納察古軍人應當準備軍情急務其餘非關緊  
要但應金銀圓牌住往取便經住若不禁止不可下兵部通政院議今後  
除懸帶金銀字牌面道報軍情機密重事使臣住往納納前站其餘一切  
出使人員俱令元曾思兩道漢站送及前道漢依在前站并分令願駝  
運至漢站接運赴都試為便益都省準是二十七日中書省奏乃願駝  
駝時水運送文直等站皆廢壞為進呈海青狀收聚舊來站戶及金機開  
元路編民乃願戶計同當站後已呈奏準世祖皇帝聖旨但是已當定站  
戶諸人毋得替換今遠陽行省來言開元路官以王曾兒等驛程遠送擬  
於水運送萬戶內撥一十五戶吳代王曾兒等共當站後蓋錄前站乃世  
祖皇帝定制毋得替換是則水運送戶內不當差撥止合王曾兒等依舊

當站奉聖旨準是日中書省又奏西番僧已刺思八班等六人元起銷  
馬十一匹赴都令欲回還止有三人復索元來馬數兵部止給八匹駝駝  
過重行至涿州為監察所初每駝駝片一百七十斤下刑部詞伏擬狀六  
十七宜政院官俸普言于上曰是僧遠來所將索乃上所賜物也以此  
過重請增駝馬三匹還今回去奉旨準又奏西番僧人駝子定制一百  
斤之上勿令負載今所駝過制多索駝馬三匹罪當六十七斤等以為僧  
人權擬免罪多索駝馬不可復給若有御賜之物則從驛傳每駝不過一  
百斤其餘經羅之貨不得以官力行上曰可又奏沙瓜州止七儲總管  
萬戶齊聖在也田公事請給差使騎馬聖旨內起馬二匹者二道一匹者  
四道奉聖旨與之都省送兵部行符翰林院欽此驛馬給發施行是月  
兵部呈為保定中出真定等處站戶消乏西僧給驛驛駝人馬被害宜從  
都省到付宣政院行下土著宜慰司都元帥府移咨陝西行省介臨兆府  
等處脫脫承孫欽依累降詔書分據禁約每致泛濫重載及今御史臺照  
會兼訪司董勳各站遞運使臣糾其非違都省準擬施行十一月二十  
六日翰林承旨減法免等奏請府官各款運使先定騎馬貴別里哥來索  
起馬聖旨從之則馬數過多不與則價運上命今後已依都省定例隨其

宋案卷萬九十四

五

品秩出給騎馬無品級詔歸人負給馬四匹以下本院據當四品以上者  
奏又其餘官府不經都省照會求起馬聖旨者亦已止之奉旨若曰柳吉  
是也可移文都省通行諸官所知之十二月三日中書省奏通政院言  
納納一連二十三站人戶開食請接濟軍臣等議得當站之人各與三月  
口粮近省者給以米粟去省遠者重價給鈔上曰可都省遣使與甘肅省  
妥實親詣二十三站取勘戶數每戶五口為則少者從實大口月及二平  
小口月及一平接濟三月口粮就於各處附近名倉在限內支給去倉  
進者照依時價軍天官錢記米三千七百六十七石四斗鈔五千二百  
七十三錠二十兩是年冬通政院準也可札魯花赤口于通政院事  
那魯吉木備站運東普鹽泊至劉哈站今歲天旱米苗不獲戶口饑饉請  
馬駝駝凡有使客雇不夫擔所以賑濟人馬易報者院官其圖之又據與  
和路脫脫宋孫中普鹽泊至燕只哥亦斤等四站經值宿寬阿察大都至  
電送傳不判等五站自春至秋早饑無雨禾草不主站戶消乏尤甚等請  
接濟粮料本院聞兵部照九站實有戶口馬匹接濟米粟似望不致廢斷  
本部以前站即與川中察字慈赤海等一十七站接運使接濟此亦一  
體具呈中書省區處都省奏實每站各與粮一百五十石今通政院差官

同河東宣慰司官前去體勘。水到臨的。食下。旋就與附近官客支付。去  
省速者。核時價。給。鈔。脈。之。二。年。正。月。翰林院欽奉聖旨。換。寫。諸。王。沙。藍  
常。川。起。馬。四。匹。聖。旨。除。欽。通。外。該。運。漢。字。檢。目。呈。省。都。着。尋。議。拘。收。行。據  
本。段。下。運。路。氏。臣。總。管。府。中。平。例。五。戶。錄。於。大。都。關。及。其。陝。西。奉。元。路。所  
該。打。捕。鷹。房。氏。臣。總。管。府。中。平。例。五。戶。錄。於。大。都。關。及。其。陝。西。奉。元。路。所  
路。人。戶。賦。錢。每。年。差。官。欺。實。起。馬。四。匹。聖。旨。前。去。各。處。催。徵。於。八。月。內。持  
奉。聖。旨。分。沙。藍。大。王。起。馬。北。海。住。冬。去。北。即。日。各。處。催。徵。於。八。月。內。持  
依。前。例。給。降。錫。馬。四。匹。聖。旨。備。用。似。不。失。法。今。貴。元。降。起。馬。四。匹。聖。旨。一  
道。回。納。省。庫。收。貯。省。部。議。得。本。位。下。元。給。起。馬。聖。旨。既。以。拘。收。今。後。果。有  
合。行。差。使。請。馬。從。本。府。中。部。呈。省。應。制。二。月。二十四。日。宣。政。院。奏。請。出  
使。西。者。自。京。兆。臨。洮。府。帶。督。司。子。銅。院。院。標。靴。復。裝。狀。請。以。營。市。利  
如。此。元。監。合。京。兆。臨。洮。府。河。所。談。脫。脫。未。據。提。調。檢。察。果。有。前。狀。之  
物。未。使。行。罪。其。貨。沒。官。奉。旨。準。是。日。中。書。右。丞。相。鐵。木。迭。兒。等。奏。諸。王  
公。主。衛。馬。頻。數。遣。使。前。赴。西。番。之。地。以。故。站。赤。因。之。皆。不。奏。聞。恐。宣。政。院  
備。越。中。書。遣。使。已。合。省。均。奉。旨。可。安。臨。洮。府。能。幹。脫。脫。未。據。一。員。提。請  
二。十七。日。中。書。省。奏。前。着。翰林院欽奉聖旨。今。後。依。前。省。定。例。備。品。佚。出

欽奉聖旨萬九十四百五

六

給。錫。馬。無。品。依。性。歸。入。員。給。馬。四。匹。以下。本。院。屆。要。四。匹。以上。奏。臣。等。已  
集。奏。文。今。議。依。先。例。請。王。附。馬。并。蒙。古。各。千。戶。合。給。錫。馬。聖。旨。翰林院議  
之。除。此。之外。諸。官。府。庶。務。遣。使。已。依。舊。制。今。白。於。中。書。然。後。行。之。制。可  
先。日。中。書。省。又。奏。去。年。典。瑞。監。馬。差。使。金。字。圓。牌。不。教。增。造。五。十。面。當。時  
曾。奉。聖。旨。追。究。往。前。已。獲。未。納。之。數。且。謂。今。後。非。軍。情。事。不。得。差。使。未。納  
典。瑞。取。動。初。置。圓。牌。總。二。百。七。十。二。面。自。至。元。九。十。五。年。以。後。給。付。諸。人。未  
納。及。備。諸。王。夫。列。古。要。本。兒。兒。等。亂。亂。齊。帶。前。去。或。為。元。聖。恩。德。占。行。使  
司。可。之。難。以。窮。究。以。此。世。祖。皇。帝。不。用。舊。來。牌。面。初。置。此。項。圓。牌。及。違。小  
益。等。給。印。馬。數。以。為。記。驗。今。請。依。前。旨。金。字。圓。牌。除。軍。情。大。事。外。不。全。差  
使。似。為。便。益。奉。旨。是。也。且。合。追。之。都。省。欽。依。行。移。各。處。照。會。施行。是。月  
前。北。行。官。任。回。官。負。物。日。止。依。品。收。應。副。站。車。邊。方。結。實。重。地。實。比。雲  
南。福建。廣。上。不。同。皆。依。舊。制。應。副。元。來。請。馬。站。車。回。還。庶。免。見。便。省。部。照  
既。已。行。移。例。官。依。賦。之。去。錫。馬。站。車。數。目。應。副。令。詳。史。宣。使。人。等。元。給  
錫。馬。二。五。月。量。派。一。區。計。起。站。車。一。輛。回。還。相。回。官。領。北。行。官。依。上。給  
官。三。月。二十。四。日。送。此。旨。下。不。行。天。下。不。行。察。察。聖。旨。宣。使。人。等。元。給  
三。站。官。使。士。子。平。至今。天。某。易。羊。不。去。去。年。運。軍。器。雖。曾。給。款。鈔。物。皆

欽奉聖旨萬九十四百五

七

以。銷。用。自。冬。徂。春。運。值。大。害。黑。風。飄。散。積。集。錫。馬。跌。衣。倒。斃。所。存。不。過。二。三  
十。匹。以。供。走。逆。率。鹿。鹿。亦。符。死。殞。馳。騁。者。既。已。失。候。運。又。且。住。營。站。戶  
及。某。子。住。往。俄。俄。喪。亡。三。散。濟。軍。院。開。部。議。得。川。中。阿。夫。不。列。等。三。站。接  
運。旗。北。一。道。逃。奔。軍。情。緊。急。重。事。擬。合。制。酌。接。濟。具。呈。中。書。省。議。得。每。站。增  
給。馬。五。十。匹。准。又。價。錢。中。統。鈔。三。百。餘。錠。通。政。院。委。官。開。領。前。去。同。河。東。宣  
慰。司。官。給。付。各。站。買。馬。當。使。仍。接。濟。米。糶。各。一。百。石。以。給。貧。下。站。戶。於。靜  
州。等。處。內。救。天。其。去。省。遠。差。驗。時。直。準。鈔。與。之。於。四。月。十七。日。奏。奉。旨。嘉  
二十。六。日。中。書。省。右。丞。相。鐵。木。迭。兒。左。丞。相。阿。散。著。於。是。天。行。幸。之。時  
沿。途。納。錫。馬。等。項。或。先。期。一。月。之。前。著。皇。馬。安。候。該。合。領。區。損。壞  
入。率。乘。時。臣。等。今。議。起。發。之。時。各。站。合。典。車。輪。此。應。副。其。沿。途。納。錫。馬。等  
之。數。不。項。與。之。已。奉。聖。旨。準。奏。故。再。咨。請。奏。聖。旨。勿。與。可。也。都。省。款。此。送。兵  
部。依。上。施行。是。月。江。浙。等。處。行。中。書。省。言。平。江。路。站。亦。多。有。各。投。下。差。來  
使。臣。催。徵。撥。助。日。來。請。馬。坐。食。例。動。往。半。數。不。去。其。田。既。有。差。款。莊  
官。合。無。定。擬。不。須。差。寬。就。合。在。官。將。收。到。稅。解。變。鈔。起。解。責。省。請。馬。抵。應。請  
臣。等。省。部。議。得。所。言。出。使。人。員。在。都。徵。政。院。等。官。所。遣。而。各。處。俱。有  
所。屬。之。司。回。資。江。浙。行。省。照。勸。差。去。官。安。有。所。屬。司。存。照。依。定。例。大。事。應。付

通政院判帖不見不花。前赴各站給散。是平冬。湖廣行憲。備典國路  
判官米五言。江南赴後。及任回官。宜令鎮守軍官。巡尉補盜官。相參  
刑部議。請守地尉司。兵。本以禦賊。蓋若余防。送住來官。負有防警。推  
加之。各處平靖。錢。不致。難。供。給。衛。宜。宜。所。在。官。司。驗。所。款。宜。勿。文  
德。止。宿。官。會。相。應。都。省。單。據。三。等。正。月。十。四。日。都。功。德。使。掌。其。已。判。思  
站。班。奏。奉。聖。旨。准。其。回。門。使。向。監。獄。處。欽。回。采。三。思。之。地。本。僧。每  
平。至。三。十。度。馬。以。起。建。其。送。好。事。一。月。其。余。省。都。新。酌。應。副。騎。馬。以。行。兵  
部。議。傳。所。費。騎。馬。別。無。款。費。御。實。聖。旨。其。其。都。省。給。降。四。月。三。月。十二。日。丞  
相。阿。敦。平。章。等。道。復。元。伯。都。判。等。奏。班。吉。翰。兒。請。主。之。下。三。月。請。主。四  
疾。奉。旨。令。同。筆。其。已。判。思。師。父。回。還。西。着。三。升。及。其。使。共。四。人。起。騎。馬。四  
匹。大。喇。思。羅。師。父。徒。弟。喇。南。監。獄。等。六。人。起。馬。六。匹。都。省。現。存。騎。馬。聖。旨  
不。致。若。與。此。僧。亦。難。拘。收。合。無。定。擬。西。着。回。僧。合。林。院。院。的。彈。節。彈。寫  
聖。旨。與。之。奉。旨。准。都。省。欽。依。施。行。二十。六。日。通。政。院。官。納。傳。二十。三。站  
消。之。除。是。恩。兒。月。九。站。已。濟。勇。東。外。哈。溫。至。東。勝。一。十四。站。未。有。與。甘  
肅。行。省。非。來。都。省。明。文。奉。不。津。濟。金。每。站。有。馬。二。百。匹。去。年。天。早。無。草。雁

奉天奏奏馬九十四百

不。贏。集。說。有。軍。情。給。驛。並。不。夫。供。都。省。道。本。院。道。事。撤。軍。前。去。甘。肅。省。等  
奏。給。款。料。粟。七。千。九。百。九。十六。石。七。斗。二。月。二十。二。日。武。備。司。官。于。中  
書。省。本。寺。院。預。各。奏。司。院。備。督。軍。器。舊。制。上。都。大。都。各。給。騎。馬。聖。旨。八。道  
去。年。拘。收。入。省。署。以。軍。器。公。事。為。重。奉。聖。旨。聖。旨。累。次。移。文。兵。部。請。給。不。至  
今。東。軍。器。起。程。候。兵。計。款。費。供。保。已。降。聖。旨。聖。旨。給。降。事。都。省。送。兵。龍  
照。得。聖。旨。二。年。七。月。二。日。已。經。奏。奉。聖。旨。聖。旨。給。降。事。都。省。送。兵。龍  
院。也。可。扎。魯。花。香。外。其。餘。衙。門。騎。馬。聖。旨。聖。旨。合。伙。款。費。再。與。此。備。員  
如。武。備。司。官。有。差。違。都。省。給。驛。除。款。外。合。伙。款。費。再。與。此。備。員  
六。月。十一。日。仰。作。院。使。哈。撒。不。花。傳。奉。聖。旨。朕。聞。諸。王。騎。馬。各。技。兒。遣。使  
至。五。聖。降。香。及。西。番。僧。人。指。以。降。香。遊。五。臺。為。身。乘。占。小。騎。馬。站。多。取  
水。州。使。聖。州。州。西。是。官。司。官。姓。校。優。其。令。林。祥。院。分。棟。各。技。來。使。僧。人  
有。事。者。聖。旨。給。驛。馬。水。例。無。事。者。三。日。之。外。不。得。給。從。伙。赴。都。之。人。亦。必。可  
否。給。驛。中。書。省。宜。政。院。功。德。使。司。官。等。分。文。照。會。款。款。此。林。祥。院。行。前。兵。部  
依。上。院。行。九。月。湖。廣。行。省。備。廣。西。道。宣。慰。司。官。送。方。之。任。官。負。父母。亡  
喪。三。夫。丁。憂。回。京。任。湖。廣。行。省。備。廣。西。道。宣。慰。司。官。送。方。之。任。官。負。父母。亡  
有。失。規。表。誠。可。憐。洞。兵。部。參。詳。合。單。行。省。所。擬。照。依。已。定。品。級。陸。路。長。行

八

馬。匹。勇。粟。水。路。難。酌。應。副。站。船。出。還。相。應。都。省。議。得。見。任。遠。方。官。因。病  
作。關。難。準。所。擬。奔。喪。丁。憂。人。負。照。依。任。滿。得。代。一。體。應。副。船。力。出。還。移。咨  
行。省。及。下。兵。部。依。上。院。行。是。月。江。浙。行。省。咨。差。差。撥。抵。應。庫。子。各。路。照  
勅。正。貼。免。費。有。餘。款。除。下。戶。外。下。至。十。石。多。者。積。英。通。融。計。日。應。當。周。照  
輪。派。一。次。請。照。發。軍。都。省。單。據。回。咨。依。上。院。行。十。月。街。輝。路。吉。于。河。南  
道。奉。使。宜。撫。及。本。道。廉。訪。司。本。路。車。站。正。當。衝。要。所。設。車。一。十五。輛。運  
不。敷。難。照。都。省。影。德。路。宜。撫。站。額。置。車。二十。輛。即。與。本。路。一。體。無。本。路。水  
站。置。船。三十。艘。人。丁。二。百。五。名。雖。備。而。少。用。奉。使。與。廉。訪。司。公。議。抽。除。站  
船。一。十。艘。人。丁。六。十。名。每。船。二。艘。丁。一。十二。名。改。設。站。車。一。輛。總。增。五。輛  
以。備。運。官。民。官。便。至。省。請。區。區。軍。事。有。部。議。傳。既。經。奉。使。宣。撫。及。本。道。廉  
訪。司。定。論。準。據。依。上。院。行。四。年。五。月。九。日。通。政。院。使。不。吉。事。奏。聖。旨。准  
至。送。運。不。判。九。站。消。之。款。內。寬。送。運。不。判。喇。塔。兒。兩。站。馬。戶。為。販。戶。所。養  
未。請。停。濟。等。事。該。得。彼。處。各。官。官。見。財。官。執。其。間。七。站。已。合。共。米。一。百。石  
可。自。取。之。寬。送。運。不。判。喇。塔。兒。兩。站。各。與。一。百。五。十。石。就。今。各。官。官。個。戶  
送。款。之。仍。委。都。省。單。據。未。見。給。散。奉。旨。准。總。計。給。米。一。千。石。二。月。一  
日。通。政。院。使。塔。海。恩。都。省。大。儀。寺。丞。幹。羅。恩。奉。使。回。奏。整。治。站。里。十。站。亦

奉天奏奏馬四百百

白。何。爾。至。小。只。一。十六。站。給。散。馬。五。百。八。匹。駝。二。百。五。十五。隻。尤。是。上。命  
幹。羅。恩。馳。彈。御。刑。民。問。馬。匹。以。給。帖。里。十。站。如。無。則。與。練。官。馬。及。於。何  
木。哥。神。元。阿。思。罕。慈。利。哈。兒。等。斷。淡。駝。馬。數。內。又。給。是。送。命。既。而。太。師  
中。書。省。亦。相。帖。木。送。兒。平。章。政。事。元。伯。都。判。拜。位。等。又。奉。前。者。以。帖。里。十  
站。消。之。送。運。塔。海。恩。都。省。接。濟。馬。駝。今。聞。各。站。頭。區。又。復。復。復。太。后。體。旨  
奉。令。整。治。之。請。就。上。都。單。文。鈔。五。千。錢。道。通。政。院。使。撥。台。已。兒。海。牙。二。人  
前。去。買。馬。接。濟。奉。旨。准。都。省。給。降。鈔。五。千。錢。買。馬。八。百。三。十四。匹。水。給。帖  
里。十。站。當。使。記。十四。日。御。史。臺。奏。行。省。官。之。任。除。合。給。騎。馬。人。復  
應。副。車。輛。御。史。今。西。臺。赴。任。宜。合。依。前。例。騎。馬。之。外。大。夫。給。奉。三。輛。中。丞  
侍。御。二。輛。治。書。一。輛。後。後。例。奉。旨。可。移。文。都。省。施。行。都。省。照。議。行。省。之  
任。宜。除。合。給。騎。馬。外。亦。照。前。例。給。帖。里。二。輛。左。右。丞。參。政。一。輛。今。次  
御。史。臺。奉。行。行。臺。之。官。站。奉。供。馬。通。例。不。同。則。付。本。臺。就。便。回。奏。下。兵。部  
依。例。應。副。馬。水。例。是。月。中。書。省。兵。部。照。得。邊。防。行。省。提。州。不。應。又。過。皇。慶。二  
千。使。官。上。馬。水。例。鈔。四。十七。號。三。十二。兩。六。錢。四。分。已。擬。改。改。建。理。今。本  
省。官。請。出。使。人。員。上。馬。水。例。銀。兩。又。付。所。據。前。鈔。係。是。年。二。年。十一  
月。二十。七。日。已。前。減。取。之。數。伏。請。款。依。奉。准。已。後。減。取。數。目。著。落。追。徵。本

九



部議得使人員經過止宿已有相應通例既已上馬又需當日承例似涉重復合咨達飭行省吏高照勒減收又通例如委係延訪二平十一月二十七日詔款已前事現依準所擬欵依章程已後不應又過數目若落當款人真道微運官相應呈奉省律依上施行九月大郡路衣鄉驛官自閏正月二十五日涿州驛送到晉王位下來使領充等四人又西善大師加免歲下等七人到驛各索走驛馬匹提領百戶等被鞭蓋越火選取驛馬供給二月一日復有西善僧短木匠察罕不花八哈夫等二十一人起正馬三十二匹回馬十匹需索走驛馬匹查提站赤侍候送馬無所控誣竊照本驛置於筆較之下南北北街要供給津滄等處以此被奪何以誣官禁治省部照擬得國家設置驛所以通達情備急務近年以來諸官府給驛驛數站民匪之至於今歲尤甚且大都南北六道站赤比之各處又重苦之朝廷每加優恤今此所傳亦可哀憫若不嚴行禁約誠恐驛站戶逃窮廢絕站赤深為未便都省出榜諸站及下各路依上施行仍咨行省一體禁治十月廿肅行省官本省地在極邊往來經涉沙漠官吏人之任已蒙給驛任回則備已力人稱路過所過款儉比之預北荒惡尤甚如準已擬除所轄居住人員不須應付其僕代出境者照依預北省

欽定大清會典事例

十

例官為給驛回還便使官得受均惠無回額之憂誠為合義兵部奏詳本省道運不通舟楫如準所擬本處土居人員不須應到其餘任回官官脚力照依預北省例職官驛元去騎馬站車應到官譯吏宣使人等止給騎馬一匹站車一輛身家家屬一體應到回還相應都省議得甘肅行省回官吏除北城解任者不給外餘人並依元去驛力回還餘單部擬移咨甘肅行省依上施行是年中書兵部言各站設置提領受部劃行九品限職單車馬之役所領站戶多者三二千少者五七百比之軍民體非輕細得其人則戶安事集非其人則民困事繁奈何保祿不給三年一吏介即得以縱然廉能無以激厲站亦消乏橫此之由各擬各處館驛除全丞外應代提領不許交換欺冒者依例追斷休職廉能者雖歷三載聽民舉望虛望所任盡職站亦相安都省準擬送兵部依上施行五年二月十五日中書省奏帖里干站赤若溫哈刺至察罕曲律阿答出等一十站馬馳預覽今議各站給與驛銀二十隻每隻價銀中統鈔二十五錢安官前次收買給散各站相應奉旨準都省差通改院經理歷伯都前去買給發給二百七十二隻十二月二十六日通改院使察乃失判既端余道改院事八的兒等奏世祖皇帝特給發圓牌聖旨驗差判起與騎馬今來

欽定大清會典事例

十一

官府者立印信票驗方準給馬致急使位住滯失誤公書奏者可依舊制給與使臣圓牌聖旨各驛驗差判起與騎馬不須立案六年正月十日宣政院使月魯帖木兒八刺脫因答兒麻失星等奏馬思藏納濟古兒赤宜慰司官性者馬思藏等站赤消乏當奉上命每站與馬一百二十匹單能濟之津濟物力又來帝師法古馬思藏撤思加答籠末都思亦思答四站無營盤數年田禾不收頭匹倒死至其消乏數十八國師等并宜慰司欵次移文上言在老世祖皇帝成宗皇帝時以此數站消乏曾令官給物乃今宜依先例濟之臣等議今不暇濟宜至斷絕卻行初立愈思費力已依先例服給來旨準欵此本院具呈都省於三月四日奏四站各與五十匹馬價每匹六錢上從之總計馬思藏撤思加等四站每站馬五十四錢中統鈔三百錢計一十二百錢整撤思加答籠末都思亦思答四月月中書兵部承奉中書省劄付通改院官稟說帖里干站道肉伯只刺慈赤海兩站頭匹倒死失誤走逃又苟赤人也速答兒以已馬七匹與伯只刺站濟力當於三月二十九日參政燕只哥通改院使充魯帖木兒等奏每站各與馬五十四匹接濟奉旨準欵奏也速答兒回賜表裏奉聖旨可賜銀一錠以勸後人欵此道北收買驛馬每匹給中統鈔六錢欵來前因都省議得上項馬匹要上都留守司速魯花赤只兒哈那留守有開馬不妨司事提調與通改院官照依官定價直說便從宜欵依收買場中馬匹賣付各站走逃毋致失誤其收買交付訖馬數日期用過價銀通行呈省所從回賜也速答兒銀一錠於休官銀內交付依例除破七年四月四日奏議速速以丞相帖木兒之官上奏前者高諸王駝馬乘驛聚會之故整治東西兩道站赤與帖木兒之言王次各驛鎮地當此站赤消乏之時經通徵求分別單料已各與鈔二百錢奉旨準欵二十九日參議達達奏昨奉旨令馬思藏通改院兵部所管站赤緣由沿革未上今謹進呈上覽異曰世祖皇帝時速達漢人疏條通改院管領今可依舊制悉歸之通改院五月十一日中書省丞相帖木兒平章政事拜住等覆奏上曰可依前旨今通改院領之九月十四日通改院判官伯帖木兒奉旨赴本驛站取勘實數呈省區區十月十七日奏請接濟實戶上是而從之都省安官與本院同知不預前赴本驛三十一站給散訖中統鈔三萬八百錢價五百石十一月通改院官字樂解等奏聖旨節該世祖皇帝時腹裏江南漢地站赤例從各路進魯花赤總管提調近年今

州縣管領。似此站亦受害。今可依前例。管各各路。連曹化赤總管提調。州縣官勿得煩。省部欽依通行。照英宗皇帝至治元年十一月二十九日。納站。初無田土可耕。自薛祥皇帝時。官給馬匹草料。站戶口稅。延祐七年。八月以來。官重草稅。官無芻粟。以致馬匹瘦弱。運送驛傳。請接濟。省都差通政院。官便采兒。赴甘肅行省。河東宣尉司。給散記粟料三千五百六十四石。二年通政院。近平諸官。有違侵官執聖旨。及差副起馬。中間送。無憑考考。今後除巡按院。御史臺。可札書。院亦宜改院。徵政院外。其餘遣使給驛者。今遵至大四年。已降聖旨。省部關會本院。應副。省部準擬依上施行。三年正月一日。中書右丞相拜住。左丞達達等奏。和林之南。沙蘭花等六處馬站。連年牲畜。風雲。易。草不生。人馬。今無差官取勦戶數。每戶接濟中。燒鈔三十錠。奉旨。都省差同。知通政院。事亦慎。真。馳。至沙蘭花等站。給散花鈔六千二百錠。既。折。鈔。三千一百錠。奉定元年三月一日。中書右丞相。也。通保。左丞。相。刺。沙。等。帖里干木。備。站。亦。因。諸。王。驛。馬。在。店。舖。地。聚。會。頻。取。物。及。以。欺。詐。之。等。以。為。站。亦。乃。當。時。之。急。務。一。次。整。治。有。法。站。戶。累。獲。獲。矣。今。通。政。院。

水樂金表一萬九千四百五十

土

分。別。官。當。羊。畜。其。有。馬。駝。及。二。十。羊。及。五。十。者。是。為。有。力。餘。無。此。數。者。官給中統鈔五十錠。滿。官。與。之。及。又。半。平。口。稅。下。年。草。蓄。蓄。息。可。為。久。計。亦官。單。都。省。欽。依。安。官。外。道。馳。驛。前。去。給。散。鈔。二十一萬三千三百錠。種。七。萬。六。千。一。百。四。十。四。日。八。斗。木。站。道。三。十。八。站。鈔。八。萬。四。千。五。十。錠。種。一。萬。六。千。九。百。三。十。三。石。二。斗。納。驛。站。道。二。十。四。站。鈔。四。萬。一。千。七。百。五。十。錠。種。八。千。九。百。二。十。五。石。八。斗。帖。里。干。五。十。七。站。鈔。八。萬。七。千。五。百。錠。種。五。萬。二。千。九。百。十。石。八。斗。三。日。通。政。院。便。來。於。院。院。赤。額。等。赤。世。世。而。站。戶。受。害。依。舊。從。各。路。正。官。復。護。州。縣。下。預。至。治。三。年。英。宗。皇。帝。行幸。五。臺。之。時。在。水。連。遠。同。知。不。願。復。察。今。州。縣。提。調。站。赤。合。站。戶。告。言。既。體。通。政。院。又。屬。州。縣。官。於。已。誠。有。不。便。臣。與。右。丞。相。也。達。保。等。共。議。但。元。政。事。並。依。世。祖。皇。帝。定。制。已。嘗。詔。告。天。下。今。次。站。赤。止。合。從。各。路。連。曹。化。赤。總。管。提。調。母。今。州。縣。官。預。之。奉。旨。等。六。月。十。日。詔。旨。同。一。款。軍。國。之。務。站。赤。為。先。除。違。站。戶。消。乏。今。接。濟。外。秋。草。草。馬。往。行。裝。所。便。安。比。之。也。慮。繁。多。大。都。上。都。自。備。首。思。者。每。站。給。中。統。鈔。二。千。錠。與。和。宜。德。衙。該。漢。站。各。一。千。錠。給。戶。接。濟。仍。仰。中。外。諸。司。各。格。據。節。不。許。濫。行。給。驛。違。

者。依。治。罪。中。書。省。下。兵。部。通。政。院。照。勦。到。合。接。濟。一。十。六。站。給。降。中。統鈔二萬九千錠。尚。果。寺。丞。脫。脫。通。政。院。都。事。哈。刺。章。文。散。站。上。都。至。大。都。昌。平。等。一。十。三。站。文。鈔。二。萬。六。千。錠。興。和。路。三。站。文。鈔。三。千。錠。二十。一。日。通。政。院。使。察。乃。等。奏。奉。秋。往。來。上。都。各。供。限。內。馬。駝。有。關。全。仰。站。車。以。行。隨。駕。官。度。及。各。枝。人。員。每。年。起。糞。編。車。站。戶。告。之。今。將。起。糞。上。都。回。還。大。都。各。供。限。所。須。編。車。欲。已。給。備。住。罷。今。中。書。省。應。到。車。輛。頭。匹。其。餘。各。枝。官。員。悉。令。自。備。物。力。起。行。可。否。取。裁。奉。旨。准。二。年。六。月。兵。部。傳。到。東。德。官。諸。王。驛。馬。各。枝。下。令。驛。實。費。及。隨。朝。諸。官。所。多。有。未。拘。購。馬。聖。旨。凡。過。違。便。假。公。行。私。往。赴。通。政。院。給。驛。擬。合。從。新。必。據。諸。王。驛。馬。各。枝。下。鋪。馬。劉。子。博。節。與。之。不。許。似。前。泛。濫。除。雜。密。院。御。史。臺。也。可。札。書。院。赤。宜。改。院。學。事。院。外。其。餘。官。庶。應。有。請。馬。聖。旨。重。數。拘。收。果。有。公。事。給。驛。鈔。文。省。部。應。副。不。經。省。部。者。不。得。給。從。監。察。御。史。廉。訪。司。糾。察。相。應。省。部。準。擬。施行。三年二月二十三日。中書右丞相塔失帖木兒等奏。京畿道奉使宣撫官昌平縣站戶差改類數。自備。應。以。改。物。力。消。乏。漸。致。逃。徒。臣。等。詳。照。住。年。其。地。田。禾。不。收。又。為。路。當。衝。要。驛。傳。倍。勞。業。當。降。鈔。定。津。濟。今。國。家。雖。乏。錢。糧。亦。宜。賑。恤。設。若。德。廢。愈。難。整。治。請。發。鈔。二。千。錠。

水樂金表一萬九千四百五十

土

委。官。驗。實。當。多。案。給。散。之。奉。旨。等。又。乘。驛。傳。所。以。通。報。國。家。急。務。近。年。以。來。西。番。僧。及。工。匠。之。徒。泛。濫。給。驛。是。致。站。赤。疲。弊。今。後。此。徒。凡。有。不。切。之。務。已。禁。止。給。驛。事。果。急。速。三。公。車。馬。之。數。應。副。一。以。以。行。仍。準。當。法。官。司。公。文。起。遣。似。為。允。當。奉。旨。准。四年五月十五日。通。政。院。使。脫。脫。亦。納。夫。龍。天。等。奏。上。都。同。道。草。地。及。各。站。牧。馬。地。內。舊。例。馬。牛。外。來。者。就。之。以。供。驛。傳。三。日。後。回。付。畜。主。羊。口。入。禁。沒。為。館。舍。今。議。若。馬。牛。主。來。者。就。之。以。供。無。作。不。爾。奚。欺。欺。係。之。奉。旨。等。是。年。兩。浙。江。東。道。不。便。宣。撫。官。站。赤。消。乏。兵。部。議。得。各。處。水。馬。站。亦。消。乏。例。合。有。保。勘。不。干。礙。五。品。官。體。履。監。察。中。書。廉。訪。司。體。察。依。例。會。稱。然。行。移。之。間。焉。無。所。立。程。限。住。便。淹。延。民。受。其。害。今。擬。從。中。舉。日。為。始。至。監。察。御。史。廉。訪。司。體。察。是。定。期。一。歲。完。備。違。依。等。從。監。察。御。史。廉。訪。司。糾。察。省。準。通行。明。宗。天。曆。元。年。元。月。通。政。院。官。方。今。海。寧。混。一。庶。務。浩。繁。百。已。所。需。全。藉。驛。馬。辦。集。近。因。逃。北。軍。馬。將。到。州。夏。店。昌。平。民。鄉。涿。州。通。州。并。止。口。榆。林。洪。寶。雷。家。等。站。開。散。焚。劫。畜。產。房。舍。殆。盡。今。給。平。定。諸。王。驛。馬。谷。秋。朝。賀。使。來。頻。數。供。給。日。繁。若。不。拯。濟。恐。致。失。快。請。以。各。路。到。馬。足。量。給。各。驛。走。遞。軍。都。省。準。擬。一。十。站。總。額。馬。八。百。四。十。七。匹。大。都。驛。馬。四。百。一。十。七。匹。民。鄉。馬。五。十。匹。涿。州。馬。五。

十四區昌平馬五十區榆林馬五十區洪贊馬五十區雷家馬五十區夏店馬五十區劉州馬五十區通州馬三十區 十月二十四日太保在丞相別不花那中才不忽等特奉聖旨河南江西湖廣三省行搶天德乘驛進送頻併站赤甚苦今後對酌進一兩次其餘加意盤檢以驛舟進乘餘都省移文諭之欽此是月兵部奉中書省劄付行省履覈尼起運金銀鈔銀匹帛諸物俱有定立程限近來往往違期不到以致河水結凍舟楫不通郵督拘執有司差情民衆和在脚力搬運不唯破費官錢並勞民力其間弊病多端蓋因各處官司不為用心擇人押運或至站所不即給船停滯遲延於事未便都省議得起運物色各處提調正官首領官須要照依元定程期已稟差程程人押運到都知依前違限定將押運官庫子茅痛斷及取當該首領官吏招伏究治拘該站所運物至彼刻時給船若違限怠慢才隱停滯者亦行斷罪仰依上施行 十一月十日右丞相燕帖木兒平章政事致察賻通政院使寒食等奉旨平榆林洪贊馬富赤城龍門備石火八兒充首實赤李陵臺桓州澤陽雷家宣德西驛白草湖若鹽泊小寨兒乞兒撤充哈兒慈赤忙吉兒充夏店前州連化等二十三站監值兵戈消乏使臣煩數站戶甚苦乞賜矜憫每站各與鈔五百錠來旨

欽此

欽此

準都省欽依矣官同通政院使幹練同知通政院事香山欽依給散訖二亮三月九日中書省奏木情帖里干站赤消乏臣等議消乏甚者與鈔一千錠次者與五百錠賑濟之奉旨準數內帖里干木情兩站消乏之甚者亦已然等一十六站每站各與一千錠其餘亦斤七站各與五百錠都省委寬同通政院副使出判官充帖木兒馳驛前去散訖 四月十四日左丞相帖木兒不花亦都護右丞撤里帖木兒參知政事王結等奏通政院官納濟四十七站消乏每站擬已與鈔五百錠臣等議得消乏甚者各與鈔五百錠餘站四百三百錠與之奉旨準都省差官與通政院都事哈散同詣二十四站給散訖鈔一萬一千三百錠哈必兒哈不判一十八站每站五百錠計九千錠澤亮等五站每站四百錠計二千錠元速克一站三百錠 十五日中書省判送兵部擴大都中大都至上都一千里路起運伯亦幹耳朵顏料并竹地席和產車輜腳價斤重依例支付覆實司徒樂楊泰訓體度得大一統志內大都至上都止是八百里路各依典故改兵本部議大都至上都星路跋涉山嶺險阻時艱車程搬運難同坦途若依典故一築定誇似涉偏執况兼此例備行之久合依大都路已擬相應 二十七日中書省准甘肅省咨鎮南管卜岐五位下火兒忽充紅賊

兒兩站與到五位下蒙古七站一路接連危難都省咨文接濟馬料本技下二站若蒙依例應制似不備員遂兵部擬合依前例官馬應到冬季三箇月料果相應都省準撥銀天曆三年正月兵部別卷內照得天曆二年六月二十一日甘肅省咨元馬到王也達不干位下蒙古七站接濟量撥支撥冬季三箇月料果六千三百石在焉無尾尾奉定四年折支價錢狀和元年又行呈索依例支付今照得元承都省咨文止量量撥撥奉定四年冬季三箇月料果即非常例本位下自有設置倉穀歲收稅石甚多况刑王位下學軍民最為富庶若以常例官馬支付馬料實是費耗官錢本部議上項七站既甘肅行省官料果自世祖皇帝以來不曾應到本位下多有錢糧軍民富庶如遇天災流行給赤生災合依行省所擬從本位下自行接濟相應都省準撥銀兩管卜岐王位下火兒忽充紅城兒兩站若求接濟已蒙都省準撥銀兩管卜岐王位下三箇月料果其本位下與到五位下站赤即係一體既到五位下蒙古七站已呈稟例從本位下自行接濟其火兒王位下兩站元承接濟三箇月料果擬合止當相應宜從都省咨文甘肅行省依例施行 是月兵部奉中書省劄付中書右丞撤里帖木兒郎中七孫脫奏廣慶府總管府各各路打捕成貢天

欽此

欽此

總編馬備進赴上都及彭堂祭供兵部自正月不給驛馬各已自用總管府請馬聖旨差人各路依先例起解奏聖旨準數此都省仰欽依施行 六月二十六日中書右丞開兒吉思等奏使西省言泰元路在城并臨潼同官等二十三站四年蝗旱回禾不收人自相食若不接濟即見廢絕每站已與鈔四百錠以賑之奉旨若曰百姓自相食若不接濟即見廢絕來使之言謂站戶饑荒太平逃亡於已擬各站四百錠鈔之乞憐增給之仍咨于皇太子就使差人前去接濟然後奏聞而中書復奏每站增給鈔總為五百錠上從之都省委官同通政院使兌雙台馳驛至奉元等站給散訖中規鈔一萬一千五百錠 八月十三日右丞相帖木兒平章政事致察賻來知政事阿榮趙世安等特奉聖旨帖赤消乏省中可與物力整治開源驛騎馬者多若不仔細提調將愈致消乏今省官內余阿榮趙世安兩人提調除中書省樞密院御史臺其餘大小衙門不是何公事差人乘驛者令通政院稟過提調官必令馳驛之言仔細分揀通省中附簿詳酌與之不令馳驛者勿給通政院每月發馬多必明白開寫關部呈省可通行文書論之欽此 十一月二十七日通政院使定信來復同知通政院事羊神通政院副使出等奏八哈赤僧人等無宜政院文字

自崇驛馬者多。今已有宜政院印信文字。今與者仔細分據與之。奉旨單  
欽此。開兵部轉呈都省施行。是日宜政院使充監估木兒脫因公哥孫  
吉林伯顏也不干相哥失里。同知宜政院事左吉羊奏。諸王駙馬。及各衙  
門無宜政院文書。於通政院泛濫給驛。差人赴西番者多。以此沿途站赤  
甚是消乏。今已無宜政院文書者。不令應到驛馬。奉旨。是矣。衙門衙門  
可行與文書。又奏西番三路宜政院印信。宜推稱起驛。講主呢師大醫答  
魯赤。亦為私已之事。來者多有。若聽其如此。站赤亦辛若。若用此輩人。朝廷  
往取之。今後無聖旨。無宜政院明白文書者。已不許來。上仍令臨洮府掌  
河脫脫木孫。加意提調。如此。來驛未竟。勿給驛馬。計軍宜政院司官。奉  
聖旨。從之。三年正月十七日。通政院使寒食。至元七年。設立諸站都  
統。領使司。十三年改。改通政院。管領蒙古漢人水陸站赤。至大四年。以漢  
站。驛兵部。本院止。領蒙古站赤。延祐七年。又併重之。大德至大年間。為各  
處站赤。消乏。差官貪穢。不夫元類。入屢奉聖旨。整治。得節。迄今六十餘年。  
未嘗廢弛。去歲兵興。通政院首先准備。補馬。歡迎皇帝。於江使。使臣接踵  
馳驛。至都。翻登大寶。千戈未息。來至千民。驛。盧兒。嶺。至虎。北口。居庸關。  
可。至白。羊。峪。武。利。關。等。處。隘。口。軍。兵。守。把。應。用。軍。器。糧。糈。等。物。並。給。站。車。

欽定四庫全書

十六

親運計用四千餘輛。以軍情起馬一萬七千餘匹。起。洪。贊。榆。林。雷。家。三。站。  
於。昌。平。立。貴。花。鎮。石。槽。站。捕。馬。走。逸。大。都。驛。馬。孤。奪。不。數。粟。奉。都。堂。鈞。旨。  
捕。獲。良。鄉。涿。州。新。城。雄。州。河。間。站。赤。騎。馬。赴。都。備。濟。本。院。官。吏。重。夜。供。給。  
未。嘗。頃。刻。報。難。亦。無。分。毫。失。快。平。定。之。後。站。民。之。家。室。廢。蕪。人。馬。喪。亡。  
無。聊。甚。矣。奉。聖。旨。命。賑。濟。以。寧。粟。樂。大。都。通。州。薊。州。夏。店。蓮。化。昌。普。榆。林。  
洪。贊。雷。家。良。鄉。涿。州。易。州。涿。水。馬。步。等。站。并。北。口。蒙。古。站。赤。接。濟。記。中。統。  
鈔。一。十。五。萬。七。千。四。百。六。十。五。錠。糧。四。千。六。百。四。十。六。石。八。斗。馬。一。千。二。  
百。六。十。匹。統。五。百。隻。又。提。都。總。督。運。自。朔。漢。豫。王。太。平。王。答。剌。等。大。  
師。石。亦。相。送。寶。本。院。官。吏。前。去。北。北。蒙。古。站。赤。排。辦。騎。馬。及。差。官。赴。陝。西。  
奉。元。路。等。二。十。三。站。脈。儀。每。站。給。散。中。統。鈔。五。百。錠。計。一。萬。一。千。五。百。錠。  
差。已。知。之。二。月。二。日。兵。部。奉。中。書。省。劄。付。刑。部。呈。奉。省。判。江。浙。省。奏。宣。  
使。何。散。起。運。福。建。運。司。鹽。課。赴。中。書。省。交。納。天。曆。二。年。正。月。二。十。一。日。  
辰。曉。至。保。定。路。雄。州。驛。合。人。等。俱。不。在。站。合。人。等。俱。不。在。站。合。人。等。俱。不。在。站。  
百。戶。等。二。十。餘。人。來。至。不。肯。照。前。站。開。文。應。罰。款。馬。匹。等。馬。人。夫。但。索。  
左。劉。聖。旨。辨。驗。意。恐。備。著。恣。行。駕。馬。待。何。散。至。州。街。知。州。首。領。官。亦。不。助。  
力。成。就。既。至。中。時。仍。前。不。肯。應。罰。就。令。帶。馬。人。騎。款。款。馬。起。運。至。二。十。

三月到富寧庫收何散已於天曆二年正月二十七日。具呈中書省。省  
發下通政院取問外。奉省嚴辦一應錢糧軍器跌匹并計置積造進呈諸  
物。俱有定立程限。每年不下五六十運。實為繁重。以宣使押運赴都。該  
置站赤。專一運送官物。惟州站官。不以官物為重。致肆充暴。交奉使人。有  
司不肯効力成就。若不嚴加懲誡。通行各處。禁約。慮恐已後。彼此。有同。泛  
擬。合。款。依。詔。故。革。據。宜。合。通。政。院。通。行。禁。治。站。官。人。等。今。後。敢。有。違。犯。痛  
行。斷。罪。相。應。都。省。詳。呈。是。月。兵。部。奉。中。書。省。劄。付。御史。臺。呈。江。南。行。臺。  
監察。御史。官。朝。此。故。立。驛。站。陸。則。來。馬。水。則。備。舟。庶。無。藉。民。俾。充。站。戶。具  
船。馬。備。什。物。恐。致。廢。弛。今。有。司。視。臨。提。調。廉。訪。司。常。加。點。視。此。與。良。法。也。  
近年以來。各處官司。雖有所學。主勢。欺。欺。少。不。能。充。用。人。差。人。出。使。合。城。  
省。而。不。減。省。者。有。之。不。當。給。驛。而。濫。給。者。有。之。差。出。之。人。徼。擾。站。赤。既。打  
官。吏。需。索。錢。物。有。司。提。調。之。官。視。為。泛。濫。廉。訪。司。出。巡。之。際。置。于。度。外。是  
欽。站。戶。靠。積。馬。船。漏。什。物。廢。壞。早。職。近。因。公。差。赴。都。竊。見。河。間。保。定。兩  
北。站。赤。多。有。廢。弛。去。處。馬。盡。度。損。不堪。走。逸。詢。其。所。由。蓋。因。兩。道。起。解。鹽  
太。鈔。亦。一。運。不。下。四。五。十。匹。駝。駝。甚。重。如。一。站。馬。匹。不。敷。則。轉。送。前。站。是

欽定四庫全書

十七

致。靠。損。况。今。使。臣。往。來。頻。併。若。不。整。治。恐。過。軍。情。急。事。通。法。關。禁。非。輕。行  
臺。看。詳。諸。處。站。赤。消。乏。積。非。一。日。况。河。間。保。定。東。西。會。于。涿。州。直。至。京。師。  
至。為。平。昔。泛。濫。給。驛。雖。有。禁。條。然。法。行。自。貴。近。始。當。此。之。際。尤。宜。講。節。今  
後。在。都。應。有。給。驛。除。軍。情。重。事。外。如。有。宣。喚。官。員。非。朝。廷。知。識。用。人。才  
必。合。來。驛。者。從。中。書。省。開。奏。減。省。庶。使。站。赤。稍。勉。事。關。緊。切。不。致。少。缺。餘  
半。監。察。御史。所。言。相。應。御史。臺。具。呈。照。詳。本。部。詳。準。通。政。院。關。立。站。之。由。  
各。以。宣。布。欽。合。通。報。軍。情。急。事。近年以來。各衙門。不。體。事。之。統。統。泛。濫。給  
驛。及。兩。淮。起。運。鹽。課。鈔。錠。重。損。馬。匹。合。後。除。軍。情。重。事。必。合。來。驛。外。其。餘  
錢。糧。細。項。不。許。泛。濫。給。驛。兩。淮。等。處。起。運。鹽。課。舟。楫。既。過。合。依。舊。例。用。船  
運。送。相。應。準。此。會。驗。到。大。元。通。利。內。一。款。大。德。八。年。七。月。中。書。省。照。得。各  
處。行。省。不。依。都。省。元。行。往往。泛。給。騎。馬。雲。南。四。川。尤。甚。中。間。多。有。任。滿。得  
代。無。祿。之。人。或。因。起。納。諸。物。或。指。計。某。公。事。為。名。馳。驛。赴。都。因。而。來。往。宜  
至。得。除。馳。驛。回。還。不。准。虛。費。官。司。以。例。實。恐。運。送。消。乏。站。赤。深。為。不。便。都  
省。議。合。後。任。滿。得。代。無。祿。之。人。不。許。差。使。赴。都。如。違。定。將。當。該。首。領。官。究  
治。移。咨。各。處。及。劄。付。御史。臺。體。察。又。一。款。至。大。四。年。二。月。兵。部。契。勘。內。外  
諸。司。設。立。宣。使。差。差。直。為。輪。辦。公。事。其。各。處。行。省。宣。使。司。等。衙。門。比。年。不

行差違欽安州縣正官并得代不應差使管幹已私之人或以軍情為重或以錢糧為大或以賈物為急驗其品職起請馬道途之間派派不絕坊亦消之蓋因此若不整治深為不便擬合通行各處今後凡遇押運官物計差均當應令給驛之事清遠宜便差人負重立程應仍取甘羅文伏在都諸衙門如遇各處起納官物計差公事之令依期發遣事無壅滯省減驛馬都省准呈今奉前因本部議擬到運項事理具呈照詳本省該得近年以來各處饑荒站赤未受蓋因拘該官司泛濫給驛使客繁多中間欲公營私往來沿途位澤及不詳事體難一一舉奏輾轉死驛馬若不立工程依從宜備節深為未便今定擬到使臣日行馬程里路禁治事理仰通行依上施行 三月九日中書兵部準通政院關天曆二年八月十九日欽奉詔書內一欽節該站赤消乏比及急補以充其中書省據節元濫名件除中書省據察院御史臺及一切軍情緊急重事外諸衙門應給驛馬必須經由部通政院毋得濫行給驛欽此本院乃京師軍餉之下四方會同之所置郵傳命飛報軍情邊關緊急不為不重除中書省偏密院御史臺及一切軍情緊急重事欽此給驛外其餘諸王公主駙馬行省路府州縣并各處納物回運者住往赴院倒給站車船使驛馬到無

欽定大清會典事例

九

所守通例未審合無應副宜令中書部分定擬明白遵守相應本部議得在都諸司應給驛馬除中書省偏密院御史臺外其餘衙門并諸王公主駙馬欽依詔書並須經由本部斟酌所辦事務擬定擬合驛馬數移關通政院應付外據行省路府州縣各處稟事納物回程合給驛馬站車船隻如元來差到前站開文及納復未竣并差委公事回文明白於例別無冒濫手差不應者從通政院照勘即便給付相應呈省準擬 十四日太師太平王答剌罕右丞相燕帖木兒對通政院官傳聖旨近者奏請書除中書省偏密院御史臺外其餘諸衙門差人無省部文書勿給驛令若候省部文書公事必至通供奉聖旨今後其餘諸衙門不必經由省部往直移文通政院給驛本院于細核揀酌與之欽此本院關兵部欽依轉呈部省照詳運送本部就執行欽依施行 是月中書省準江浙省咨監察御史官江浙江西湖廣三省水陸站赤供給繁重祇應錢物不敷以站戶餘糧內差充庫子貼備祇待以為藉藉合照例於巡慰司見仗司吏內差充二歲後州史一歲後縣史本省省詳各處庫子元從餘糧計戶內輸日應當尚且夫快今改巡尉小吏官辦關領官錢中間不無使漁安是不便如依舊例相應送兵部議傳江浙行省水馬驛祇待庫子既與腹衷事

例不同合準本省所擬餘驛站戶內差撥上下半年交管就準本戶里正五百身仗相應呈省準擬火太師右丞相燕帖木兒平章政事致祭轉河禮海牙趙世延右丞撤迪未知政事和尚祭文淵參議中書省事忽都海牙等奏兵部言以站赤消乏之故不應給驛者省官分揀見於皇帝登寶位之詔在前賜回收執身故送喪之人不曾給驛各衙門官員為營私莫不肯遵守法度擬取家屬狀給予程邊葬娶某送靈柩文泛濫給驛以致站赤消乏臣等請站赤本為轉達國家政令通報邊境軍情而設今後似此但元私事家三驛馬者禁至一切不應給驛者依詔書輕例公議為宜奉聖旨卿言是矣可移文各處勿令泛濫給驛欽此都省通行照會

永樂大典卷之一萬九千四百二十一

欽定大清會典事例

九

...

永樂大典卷之一萬九千四百三十一

二王勅

站 站亦七

經世大典至順元年六月二十六日... 欽依施行... 欽依施行... 欽依施行...

萬量撥中統鈔一百號安站五十號亦... 欽依施行... 欽依施行... 欽依施行...

清愛相改... 欽依施行... 欽依施行... 欽依施行...

欽依施行... 欽依施行... 欽依施行... 欽依施行...

欽依施行... 欽依施行... 欽依施行... 欽依施行...

晝夜未嘗停歇致將驢畜瘦弱倒死無算又各路連年失傷人民開  
倉逃竄訖五百六十五戶參詳召運糧提舉司所管站車因為差使頻繁  
驢畜死損全稱站戶供給氣力近年多有逃亡以致儲備若不作急整  
慮恐積久一就廢壞大保官署除本部合區處與決者就使別行外必須  
呈稟整治合行事運逐一條陳議擬于底具呈都省完備付下遵奉約束  
相應元倉站戶一萬一百四十戶站車七百八十輛 事致逃亡戶二  
千四百八十三戶 實在戶七千六百五十七戶站車五百八十九輛  
真定路戶二千八百六十戶站車二百二十輛 濟南路戶一千八百  
七戶站車一百三十九輛 河間路戶一千六百九十戶站車一百三十  
輛 保定路戶一千三百戶站車一百輛 成宗皇帝大德九年八月  
書省安官呈舊運糧提舉司係五品衙門設官三員吏目一名司吏六名  
安差四名祇候五名兵部內置司文明門外安置車站提領四所俱有解  
字見行使從九品印信若將舊運糧提舉司車去銷成條條都省送兵部  
照擬運呈部該車站四所提領頭目人等俱係車站當車戶計擬合行舊  
運糧提舉司仍舊設立四所提領裁日車去安車一十輛詢來保甲頭一  
名提舉司親視管領恭從安差六名舊有四名道作一十名余有司從新

永樂皇帝高皇帝

送委都省平糶兵部下舊運糧提舉司等四所提領盡行革去達到元使  
印信開發糧部收管 仁宗皇帝延祐四年正月甲申書吏部承奉中書省  
到付延祐三年十一月十六日奏改舊運糧提舉司為大都陸運提舉司  
新運糧提舉司為京畿運糧提舉司上皇帝至順元年七月二十九日  
兵部奉中書省到送本部員外郎劉水務呈奉有到大都陸運提舉司就  
動到真定路等處在逃車戶差委馳驟催督各路提領正官履勅拘該有  
司從實取勘體問有力者依舊當使如委逃亡消之各開元倉積項今  
實有丁乃汝汝賊開馬依上前去取勅休問到逃亡消之等元倉積項各開  
呈照詳送本部照得大都陸運提舉司車戶除舊當使外從逃貧難戶  
絕五百二十五戶既省安官與真定保定二路提領官一同從實體履保  
勘明白若擬差官余補缺係被災之處擬合委自各處正官一員提調行  
移廉訪司體履明白依大德九年例於相應戶內倉積項各丁乃汝就各  
各車頭應逐其實倉記村莊花名造冊呈報在逃人元元拖車產各人租  
賃別向起解如後業依例付收差外務稽檢照不見四戶即日款後亦  
合依上體履其實就使無補更重復周立一戶擬合照依已籍為定應當  
站戶相應呈奉都省鈞旨陸運提舉司元中逃亡消之車戶依準部從

覆會補外提周王重使吏高照勘明白依例應使送本部就行依上施行  
中書省所轄腹裏各路站車總計一百九十八處 陸站一百七十五  
處馬一萬二千二百九十四匹八分車一千六百九十九輛一千九百八十二  
隻驢四千九百八頭 水站二十一處船九百五十五隻馬二百六十六匹  
牛二百隻驢三百九十四頭羊五百口 牛站二處牛三百六十六匹  
輛 直隸省各路站計一百一處 陸站九十二處馬七千三百九十八  
匹五登車五百五十九輛牛一千五百三十二隻驢四千九百八頭 水  
站九處船五百五隻馬一百一十六匹驢三百九十四頭 大都路所轄  
站一十五處 陸站一十三處馬二千三十五匹車三百四十七輛驢二  
千八百八十八頭 水站二處船一百一十隻驢七十八頭 陸站一十  
三處 在城站二馬站馬一十三百三十四匹驢二十頭車站車二百二  
十輛驢一千七百六十頭 進化站二馬站馬六十九匹 車站車九輛  
驢九十頭 蔚州站二馬站馬九十一匹 車站車一十五輛驢一百五  
十頭 通州站馬四十匹車五十輛驢四百頭 昌平站馬一百二十七  
匹車五十三輛驢四百二十四頭 良鄉站馬一百二十三匹驢二十四  
頭 涿州站馬一百匹驢二十頭代馬一十匹 夏店站馬九十七匹

永樂皇帝高皇帝

五田站馬二十八匹 豐潤站馬二十六匹 水站二處 通濟鎮站船  
一百隻驢七十八頭 通州站船一十隻 上都路所轄陸站一十八處  
馬一千九百三十六匹車六百輛驢二千二十頭牛一千三百四十隻  
祖州站無站馬一百五十四匹車五十輛牛二百隻驢馬五十八匹車三  
十輛牛一百二十隻 李陵臺站無站馬一百五十四匹車五十輛牛二  
百隻驢馬五十八匹車三十輛牛一百二十隻 察罕腦兒站無站馬一  
百五十四匹車五十輛牛二百隻驢馬五十八匹車三十輛牛一百二十  
隻 牛群頭站無站馬一百五十八匹車五十輛牛二百隻驢馬五十  
八匹車三十輛牛一百二十隻 獨石站馬一百匹車四十輛 赤城站  
馬一百匹車四十輛驢四百頭 龍門站馬九十六匹車四十輛 鴨窩  
站馬一百匹車四十輛驢四百頭 洪贊站馬一百五十四匹車四十輛驢四  
百二十頭 榆林站馬二百五十四匹車四十輛驢四百頭 雷家站馬七  
十四匹車二十輛驢二百頭 宣德府站馬一百匹車二十輛驢二百頭  
湯泉站馬二十五匹 平店站馬二十五匹 交雲站馬二十八匹 蒙  
吉三站鐵道土站馬三十五匹牛二十隻 七箇嶺站馬三十五匹牛二  
十隻 尖山寨站馬三十五匹牛二十隻 保定路所轄馬站六處馬六

百七十六匹五分。本府站元設馬一百七十六匹。精添馬二匹。確州站  
 元設馬六十匹。精添大名路長堤驛馬一十五匹。定興站馬一百一十  
 八匹。慶都驛馬一百四十五匹。白塔驛馬一百一十四匹。新城驛元  
 設馬七十六匹。精添馬一十五匹。真定路所轄驛站九處。馬五百四匹  
 七分半。在城驛馬一百三十二匹。中山驛馬八十二匹。新樂驛馬  
 八十五匹。獲鹿驛站馬四十八匹。灤城驛馬四十八匹七分半。相  
 鄉驛馬四十八匹。趙州驛馬四十八匹。晉州驛馬七匹五分。嘉  
 州驛馬五匹。大名路所轄驛站五處。馬站四處。馬一百二十四匹。水  
 站一處。船一十五隻。驛四頭。馬站四處。在城驛馬三十九匹七分  
 半。臨河驛馬二十八匹。內黃驛馬二十八匹。中寺驛馬二十八匹  
 二分半。水站一處。濟州驛船一十五隻。驛四頭。高唐州所轄驛站  
 一處。本州驛馬六十匹。濮州所轄驛站二處。馬一百四十六匹。船一百  
 隻。驛九十頭。馬站一處。本州驛馬三十匹。水站一處。會通驛船一百  
 隻。馬一百一十六匹。驛九十頭。曹州所轄驛站四處。馬九十六匹七分  
 半。在城驛馬三十六匹七分半。武城驛馬一十八匹。楚丘驛馬一  
 十二匹。禹城驛馬三十匹。泰安州所轄驛站二處。馬三十五匹。在  
 城驛馬一十匹。長青驛馬二十五匹。德州所轄驛站二處。馬八十五  
 匹。在城驛馬一十匹。平原驛馬七十五匹。平滎路所轄驛站四處  
 馬一百七十四匹。車一十二輛。半七十二隻。在城驛馬八十四匹。車三輛。半  
 一十八隻。七箇鎮驛馬三十匹。車三輛。半一十八隻。建昌驛馬三十  
 匹。車三輛。半一十八隻。上梁驛馬三十匹。車三輛。半一十八隻。廣平  
 路所轄驛站六處。馬二百六十二匹。在城驛馬三十七匹。磁州驛馬  
 六十四匹。廣平驛馬二十匹。邯鄲驛馬四十七匹。水洛驛馬四十八  
 匹。井陘驛馬五十四匹。順德路所轄驛站二處。馬一百二十四匹。本  
 府驛站馬七十三匹。內丘驛站馬五十一匹。彰德路所轄驛站三處。馬  
 七十五匹。宜溝驛站。與街驛站。共馬二十九匹。本府驛站馬  
 二百八十四匹。水站一處。船一十隻。驛九十頭。馬站五處。馬  
 一百四匹。淇州驛馬七十一匹。宜溝驛馬二十九匹。八柳樹驛馬二  
 十匹。獲嘉驛站馬五十六匹。水站一處。在城驛船一十隻。驛九十頭  
 像孟路所轄驛站三處。馬一百六十三匹五分。本府驛馬七十二匹

水陸大興養馬亭事宜

上

八分。水驛驛馬四十五匹二分半。孟州驛馬四十五匹。隆興路所  
 轄驛站三處。馬二百四十七匹。車三十輛。半一百二十隻。本府驛元  
 設馬七十匹。車三十輛。半一百二十隻。精添馬四十五匹。天城驛馬五  
 十二匹。懷安驛馬八十匹。河間路所轄驛站九處。馬站六處。馬四百五  
 十匹。水站三處。船二百六十隻。馬站六處。本府驛馬一百匹。任丘  
 驛馬六十八匹。棗州驛馬七十八匹。條驛驛馬六十八匹。款州驛  
 馬六十八匹。阜城驛驛馬六十八匹。水站三處。清州驛船一百隻。  
 東光驛船八十隻。棗州驛船八十隻。恩州驛站一處。馬一十五匹。  
 河東山西道宣慰司所轄各驛站五十四處。陸站四十七處。馬三千三  
 百六十五匹。車八十輛。半四百五十隻。水站五處。船五十隻。馬一百匹  
 半。二百隻。羊五百口。平站二處。半三百六隻。半六十輛。大同路所轄  
 站二十六處。陸站一十九處。馬二千四百六十六匹。車八十輛。半四百五十  
 隻。水站五處。船五十隻。馬一百匹。半二百隻。羊五百口。平站二處。半  
 三百六隻。半六十輛。陸站一十九處。從道子驛馬二百二十八匹。車四十  
 輛。半二百隻。窟場驛驛馬一百六十二匹。車二十輛。半一百五十隻。  
 只駕村驛馬二百一十匹。車二十輛。半一百隻。上寨驛馬九十六匹。  
 廣武驛馬一百二十四匹。安長子驛馬一百二十四匹。西安驛驛馬一  
 百三十六匹。六十戶村驛馬二十匹。淨州七里村驛馬三十匹。野  
 草驛馬一百八十匹。馬四寨驛馬一百八十匹。永定寨驛馬一百七  
 十匹。榆林村驛馬一百八十匹。常勝驛馬三十匹。相公寨驛馬三十  
 匹。八微驛馬三十匹。永興驛馬三十匹。水事驛馬三十匹。雙  
 判真驛元設馬三十匹。精添馬三十匹。水站東路五處。不連溫驛站一十  
 隻。馬二十四匹。羊四百隻。白崖子驛船一十隻。馬二十四匹。半四  
 十隻。羊一百口。九龍驛船一十隻。馬二十四匹。羊四百隻。羊一百口。法  
 竹里驛船一十隻。馬二十四匹。羊四百隻。羊一百口。梧桐驛船一十隻。馬  
 二十四匹。羊四百隻。羊一百口。平站二處。下水驛元設馬一百三十隻。半  
 二十六輛。精添馬五輛。白登驛馬一百七十六匹。車二十九輛。平陽  
 路所轄驛站一十四處。馬六百八十四匹。河中府驛站六十九匹。臨晉  
 驛馬五十二匹。沁芝驛馬五十三匹。閻杏驛馬五十三匹。絳州驛  
 馬五十四匹。相里驛馬六十四匹。府西驛馬九十四匹。苗村驛馬五十  
 七匹。霍州驛馬五十四匹。仁義驛馬六十九匹。靈石驛馬五十四  
 匹。澤州驛馬八匹。澤州驛馬一十匹。冀氏驛驛馬一十四匹。太原

水陸大興養馬亭事宜

六



路所轄馬站一十四處。馬六伯三十五匹。同茂馬五十一匹。曹公  
 站馬四十九匹。廣門站馬四十一匹。大安站馬四十二匹。平遠站馬  
 四十七匹。義榮站馬四十七匹。臨汾站馬七十二匹。栢井站馬四  
 十二匹。王潭站馬四十一匹。芥泉站馬四十一匹。成晉站馬三十  
 七匹。原平站馬四十一匹。鳴謙站馬四十五匹。九原站馬三十九  
 匹。山東東西道憲慰司所轄各路站計四十三處。馬站三十六處。馬  
 一十四百四十六匹七分五釐。水站七處。船三百九十五隻。東昌路  
 所轄站三處。馬站二處。馬八十八匹。水站一處。船一十七隻。馬站  
 二處。本府站馬二十匹。在平縣站馬六十八匹。水站一處。船一十七  
 隻。濟寧路所轄站一十處。馬站七處。馬三百四十七匹。水站三處  
 船二百四十四隻。馬站七處。本府站馬二十五匹。郟城縣站馬三十  
 三匹。石橫站馬二十匹。濟州站馬九十匹。曹橋站馬六十匹。胡  
 陵站馬六十匹。沛縣站馬六十匹。水站三處。本府站船一百一十二  
 隻。谷休縣站船二十隻。沛縣站船一百一十二隻。東平路所轄站七  
 處。馬站四處。馬二百六十二匹七分五釐。水站三處。船一百三十四  
 隻。馬站四處。本府站馬八十八匹。東阿縣站馬六十七匹。汶上站  
 馬八十七匹。陽穀站馬二十匹七分半。水站三處。刑門站船一百又  
 四。阿站船一十七隻。壽張站船一十七隻。濟南路所轄馬站二處  
 馬八十八匹。在城站馬五十八匹。濟水站馬三十匹。盤陽路所轄  
 馬站五匹。黃縣西黃山鎮站馬五匹。福山縣孫大川站馬五匹。益  
 都路所轄馬站一十六處。馬五百九十六匹。本府站馬一百一十二匹。官  
 外馬二匹。金嶺鎮站馬六十八匹。官外馬二匹。昌樂站馬三十四匹。官  
 外馬二匹。官州站馬一十六匹。沂州站馬四十四匹。牟玉莊站馬  
 二十六匹。下莊站馬一十六匹。濰州站馬一十六匹。膠州站馬二  
 十六匹。崔官人站馬五十六匹。濰州站馬五十四匹。盤陽站馬二  
 十八匹。高陽站馬二十八匹。司馬站馬二十六匹。葛溝站馬二十  
 八匹。湖店站馬二十八匹。寧濰州馬站一處。馬五匹。  
 河南江北等處行中書省所轄總計一百七十九處。馬一百九十六站。  
 陸站一百六處。馬三千九百二十八匹。車二百一十七輛。牛一百九十二  
 隻。驢五百三十四頭。水站九十處。船一千五百一十二隻。直隸省六  
 路計站八十二處。陸站五十八處。馬二千二百五十三匹。車一百八十

水東英委萬字皇三

七

七輛。牛四十二隻。驢五百三十四頭。水站二十四處。船二百七十七隻。  
 汴梁路所轄站三十二處。陸站二十處。馬八百五十三匹。車一百三  
 十三輛。水站一十二處。船五十七隻。汴梁站馬一百一十四匹。車一十  
 八輛。定津站馬七十九匹。車一十一輛。朱遠站馬五十四匹。車一十八輛  
 封氏站馬五十八匹。車一十輛。郭陵站馬五十一匹。車六輛。襄城  
 站馬四十二匹。車三輛。許州站馬四十六匹。車三輛。滑州站馬四十  
 匹。車三輛。七澤站馬四十七匹。車八輛。滑州站馬四十九匹。車八輛  
 辛寨站馬三十五匹。車七輛。上蔡站馬四十八匹。車七輛。蔡州站馬  
 四十四匹。車八輛。馬鄉站馬三十五匹。車八輛。真陽站馬三十八匹。車  
 八輛。淮河站馬三十八匹。車七輛。中牟站馬一十匹。鄭州站馬一  
 十匹。杞縣站馬一十八匹。睢州站馬一十八匹。水站一十二處。  
 汴梁站船三隻。通許站船四隻。崔橋站船四隻。常平站船四隻。  
 陳州站船五隻。項城站船四隻。大和站船五隻。潁川站船六隻。  
 夷陵站船六隻。項上站船六隻。正陽站船六隻。界首站船四隻。  
 南陽府所轄站八處。馬三百一十七匹。車二十四輛。牛四十二隻。驢二百  
 三十四頭。本府站馬五十三匹。車三輛。驢三十九頭。葉縣站馬四十  
 四匹。車三輛。驢三十九頭。裕州站馬三十九匹。車三輛。驢三十九頭。  
 保定站馬四十匹。車三輛。驢三十九頭。博望站馬三十八匹。車三輛。驢  
 三十九頭。九店站馬三十四匹。車三輛。驢三十九頭。新野站馬三十  
 六匹。車三輛。牛二十一隻。黃渠站馬三十三匹。車三輛。牛二十一頭。  
 神德府所轄站九處。馬一百九十八匹。本府在城站馬二十九匹。夏  
 邑縣二站。王村站馬二十匹。城子站馬一十六匹。寧陵縣。在城站  
 馬一十五匹。永城縣。于山站馬二十匹。徐州二站。典里站馬二十  
 匹。張村站馬六匹。邳州二站。本州站馬一十三匹。愛賢站馬  
 五匹。徐州所轄站一十三處。陸站六處。馬三百三十三匹。驢三百  
 頭。水站六處。船一百九十六隻。徐州站二。陸站馬六十匹。車一十  
 輛。水站六處。船一百九十六隻。新安站二。陸站馬六十匹。水站  
 船一十七隻。城安站一。陸站馬六十匹。水站船一十七隻。宿遷  
 站二。陸站馬六十匹。水站船一十七隻。呂梁站二。陸站。車二十  
 輛。驢二百頭。水站船一百一十隻。房村站馬六十匹。濶澤水站  
 船一十九隻。河南府所轄站一十一處。馬三百六十一匹。本府站馬  
 六十九匹。鞏縣站馬一十七匹。新安站馬四十四匹。陝州站馬四十

水東英委萬字皇三

八

四、硤石站馬三十五匹。湖城站馬三十四匹。開鄉站馬三十四匹。靈  
 穿站馬三十四匹。泥池站馬四十四匹。雁師站馬二十二匹。雄鷹站馬  
 八匹。萊陽路所轄站一十處。馬站四處馬二百二十四匹。水站六  
 處船二十四隻。馬站四處。本府站馬七十四匹。候塘站馬五十四匹  
 沙河站馬五十四匹。清州站馬五十四匹。水站六處。雙城站船四隻  
 新安城站船四隻。周口站船四隻。西孟站船四隻。破河站船四  
 隻。蘇家湖站船四隻。准東道宣慰司所轄三路計二十七處三十八  
 站。馬站一十五處馬六百四十四匹。水站二十三處船八百七十五隻  
 揚州路所轄站一十八處。馬站九處馬三百二十四匹。水站七處  
 逸運站二處船三百八十七隻。揚州在城站馬一百匹。郭伯二  
 站馬五十四匹。水站船四十一隻。瓜洲站三。馬站馬三十五匹。水  
 站船三十一隻。逸運站船二百五隻。真州五站。在城站三。馬站  
 馬二十五匹。水站船三十隻。逸運站船六十隻。黃泥灘站馬一十  
 匹。六合縣站馬一十匹。滁洲三站。水口站馬三十四匹。仁義站馬  
 三十四匹。六文站馬三十四匹。泰州水站二。本州站船六隻。如皋站  
 船四隻。通州水站二。在城站船七隻。海門站船三隻。淮安路所

永樂大典卷九百四十五

九

轄站一十四處。馬站三處馬一百七十四匹。水站一十一處船三百九  
 十二隻。在城站二。馬站馬五十四匹。水站船五十七隻。桃源縣三  
 又口站二。馬站馬六十四匹。水站船三十四隻。淮鎮站二。馬站  
 馬六十四匹。水站船三十九隻。清河縣清河水站船三十三隻。洪澤  
 水站船一十隻。淮陰水站船一十隻。五河水站船一十隻。安東州  
 水站船一十隻。龍窩水站船一十隻。在城水站船一十隻。准  
 西道宣慰司所轄五路計二十七處三十三站。陸站一十九處馬五百  
 三十三匹車三十輛半一百五十七隻。水站一十四處船二百五十六隻  
 廬州路所轄七處計八站。馬站五處馬一百一十四匹。水站三處  
 船七十隻。在城站二。馬站馬五十四匹。水站船二十隻。定林站馬  
 三十四匹。野馬站馬三十四匹。光州二站。在城站馬三匹。光山縣站  
 馬三匹。鎮業府水站船二十隻。無為州水站船三十隻。黃州路所  
 轄站一十處。陸站八處馬二百八十七匹車三十輛半一百五十五隻  
 水站二處船一十二隻。外陽縣在城站二。馬站馬二十五匹。水  
 站船一十二隻。陽羅站二。馬站馬四十七匹。水站船。月山站馬

四十七匹車五輛半二十五隻。平楚站馬四十七匹車五輛半二十五  
 隻。桃花站馬三十一匹。車五輛。半二十五隻。漢津站馬三十四匹車五  
 輛。半二十五隻。金竹站馬三十四匹車五輛。半二十五隻。黃陂站馬三  
 十四匹車五輛。半二十五隻。新州路所轄站五處。馬站三處馬六十匹  
 水站二處船三十隻。在城站二。馬站馬二十二匹。水站船一十五  
 隻。蘭溪站二。馬站馬二十二匹。水站船一十五隻。武家兒站馬二  
 十四匹。安堂路所轄站七處。馬站二處馬六十匹。水站五處船一百  
 四隻。安堂有站二處。在城馬站馬三十四匹。元埠水站船二十隻  
 壽春府水站二處。在城站船二十隻。蒙城縣站船二十三隻。和州  
 站馬三十四匹。臨蒙府水站船二十隻。保德軍水站船二十一隻。安  
 慶路所轄二處三站。馬站一處馬一十四匹。水站二處船四十隻。在  
 城站二。馬站馬一十四匹。水站船二十隻。雷江水站船二十隻。荆  
 湖北道宣慰司所轄二路五州計站四十三處。馬站一十四處馬五百  
 二匹。水站二十九處船一百四隻。江陵路所轄站一十三處。馬站  
 五處馬一百四十四匹。水站八處船三十八隻。馬站五處。在城站  
 馬五十六匹。孫玉站馬二十八匹。公安站馬二十二匹。梁家站馬二

永樂大典卷九百四十五

十

十四。新市站馬二十二匹。水站八處。公安站船四隻。柳子站船四  
 隻。石首站船四隻。調弦站船四隻。塔市站船四隻。龍院站船四  
 隻。白浪站船四隻。枝江縣源店站船一十隻。神洲水站三處船三  
 十隻。巴東站船一十隻。萬流站船一十隻。神神站船一十隻。峽  
 州水站三處船三十隻。黃平廟站船一十隻。夷陵縣鳳樓站船一十  
 隻。宜都縣白水港站船一十隻。荊門州站七處。馬站五處馬一百  
 七十二匹。水站二處船八隻。馬站五處。在城站馬三十六匹。十  
 里碑站馬三十六匹。總碑站馬三十六匹。利陽站馬三十六匹。德  
 陽站馬二十八匹。水站二處。魚科站船四隻。獅子站船四隻。安  
 陸府站六處。馬站一處馬三十六匹。水站五處船二隻。馬站一  
 處。安平站馬三十六匹。水站五處。在城站船四隻。連石站船四  
 隻。洪鎮站船四隻。石碑站船四隻。舊州站船四隻。沔陽府水站  
 八處。船三十二隻。沔陽站船四隻。深江站船四隻。許州站船四隻  
 雲津站船四隻。涂浪站船四隻。信陽路馬站三處馬一百五十四匹。羅山站馬五十  
 匹。仇城站馬五十四匹。定遠站馬五十四匹。

遼陽等處行署省所轄總計一百二十處馬六千五百一十五匹車二  
 千六百二十一輛半五十二百五十九隻。且隸省三路計站二十七  
 處馬二千四百九十四匹車二百九十四輛半一千七百二十九隻。大  
 寧路所轄陸站二十三處馬二千三百五十四匹車二百八十七輛半一  
 千六百五十九隻。大姑站馬六十四匹車一十輛半六十隻。辛店站馬  
 六十四匹車一十輛半六十隻。朱四站馬六十四匹車一十輛半六十隻。  
 神水站馬六十四匹車一十輛半六十隻。信家營站馬六十四匹車一十輛  
 半六十隻。城子頭站馬六十四匹車一十輛半六十隻。大樹郭家站馬  
 六十四匹車一十輛半六十隻。恩州站馬五十九匹車一十輛半五十  
 九隻。黃妃站馬五十九匹車一十輛半六十隻。賈道站馬六十一匹車  
 一十輛半六十一隻。高州站馬一百一十二匹車八輛半五十六隻。  
 狗脊部陸站馬六十二匹車一十輛半六十二隻。堂臺站馬一百一十  
 匹車五輛半五十隻。梁陽站馬一百一十匹車一十輛半一百一十九  
 隻。柳樹郭站馬一百一十匹車一十輛半七十隻。寬河站馬一百一  
 十匹車一十輛半一百一十隻。神山站馬一百七十匹車一十輛半一  
 百七十隻。雷峪站馬一百匹車一十輛半六十隻。在京站馬二百四  
 十匹車七十輛半一百隻。公道站馬一百五十四匹車一十輛半七十  
 五隻。西郭水站馬一百五十四匹車一十輛半七十隻。喬子頭站馬一  
 百五十四匹車一十輛。七十五隻。鹿客站馬一百五十四匹車一十輛半  
 七十隻。安撫高麗總管府所轄站二處馬七十匹車七輛半七十隻。  
 在城站馬四十四匹車四輛半四十隻。彰義站馬三十三匹車三輛半三十  
 隻。省州高麗總管府所轄站二處馬七十匹。本州站四十九匹馬四  
 十匹。崖頭站三十匹馬三十匹。遼東道宣統司所轄計站九十三處  
 馬四十二一匹車二千三百二十七輛半三千五百三十隻。遼東路  
 柳樺院院木孫站四十七處馬一千五百一十七匹車一千四百九十七  
 輛半一千五百一十三隻。慶雲站馬五十五匹車五輛半五十五隻。交  
 道站馬四十九匹車三十五匹車四十八隻。輝州站馬五十四匹車四十  
 六輛半四十六隻。信州站馬四十六匹車四十六輛半四十六隻。大  
 水泊站馬四十七匹車四十九輛半四十九隻。十八里站馬四十七匹  
 車四十七輛半五十五隻。恩烈出站馬六十九匹車六十九輛半六十九  
 隻。遼南站馬四十三匹車四十三輛半四十三隻。石秋站馬四十五  
 匹車四十五輛半四十五隻。散遼站馬四十三匹車四十三輛半四十

奉天省各縣馬車統計

三隻。阿也恩站馬四十四匹車四十四輛半四十四隻。碑春站馬四  
 十四匹車四十四輛半四十四隻。阿利站馬三十八匹車三十八輛半  
 三十八隻。輝木火站馬四十五匹車四十五輛半四十五隻。崇吉站  
 馬三十八匹車三十八輛半三十八隻。石道開站馬三十九匹車三十  
 九輛半三十九隻。南丹站馬二十四匹車二十四輛半二十四隻。祥州站馬  
 二十匹車二十輛半二十隻。木羅火站馬二十四匹車二十四輛半二十隻  
 希賢站馬二十四匹車二十四輛半二十隻。開元站馬二十四匹車二十四輛半  
 二十隻。阿夫吉站馬九匹車九輛半九隻。舍站馬九匹車九輛半九  
 隻。牡丹站馬二十五匹車二十五輛半二十五隻。南京站馬二十五  
 匹車二十五輛半二十五隻。聖出溫站馬一十五匹車一十五輛半一  
 十五隻。遼南站馬一十八匹車一十八輛半一十八隻。七良苦站馬  
 一十五匹車一十五輛半一十五隻。木吉站馬一十四匹車一十四輛  
 半一十四隻。遼南站馬一十四匹車一十四輛半一十四隻。阿利夫  
 可站馬一十二匹車一十二輛半一十二隻。端州站馬一十二匹車一  
 十二輛半一十二隻。青州站馬一十二匹車一十二輛半一十二隻。  
 洪寬站馬一十四匹車一十四輛半一十四隻。合利街站馬八匹車八  
 輛半八隻。濱州站馬四匹車四輛半四隻。第四鋪站馬四匹  
 車四匹車四輛半四隻。幹木火站馬四十四匹車四十四輛半四十四隻。祥州  
 站馬四十四匹車四十四輛半四十四隻。鈴安站馬四十二匹車四十二輛半  
 四十二隻。趙州站馬四十二匹車四十二輛半四十二隻。塔營站馬  
 四十二匹車四十二輛半四十二隻。胡里連站馬四十二匹車四十二  
 輛半四十二隻。泰州站馬四十二匹車四十二輛半四十二隻。雜怕  
 合站馬四十二匹車四十二輛半四十二隻。迪石吉站馬四十六匹車  
 四十二輛半四十二隻。大安站馬二十二匹車二十二輛半二十二隻。女直  
 水連連路所轄院木孫站一十八處馬七百匹車七百輛半七百九隻  
 海吳站馬四十四匹車四十四輛半四十四隻。鹿音站馬四十四匹車四十  
 輛半四十四隻。南丹連站馬四十四匹車四十四輛半四十四隻。字牙連站馬  
 四十四匹車四十四輛半四十四隻。樺站馬三十九匹車三十九輛半三十九  
 隻。今秋站馬四十四匹車四十四輛半四十四隻。吾納包站馬三十四匹車  
 三十四輛半三十四隻。胡帖干站馬三十七匹車三十七輛半三十七  
 隻。吉滾站馬四十六匹車四十六輛半四十六隻。牛滾站馬四十四  
 匹車四十四輛半四十四隻。碾站馬三十九匹車三十九輛半三十九隻。苦

奉天省各縣馬車統計

騎馬三十九匹。車三十九輛。半三十九隻。奴連站。馬四十四匹。車四十四輛。半四十四隻。連勝站。馬三十四匹。車三十四輛。半三十四隻。海里溫站。馬三十九匹。車三十九輛。半三十九隻。和倫站。馬三十九匹。車三十九輛。半三十九隻。晏安堂站。馬三十九匹。車三十九輛。半三十九隻。阿余站。馬三十九匹。車三十九輛。半三十九隻。連勝站。所轄脫脫未站。一十八處。馬一十三百四十二匹。車一百一十三百八十八隻。在城站。馬九十四匹。車六輛。半六十隻。驛安站。馬一百四十四匹。車一百四十四輛。半一百四十四隻。熊山站。馬一百四十四匹。車一百四十四輛。半一百四十四隻。崖頭站。馬九十四匹。車九輛。半九十隻。彰義站。馬九十四匹。車九輛。半九十隻。鋪水站。馬六十五匹。車六輛。半六十五隻。頭館站。馬六十五匹。車六輛。半六十五隻。連山站。馬六十五匹。車六輛。半六十五隻。龍鳳站。馬六十五匹。車六輛。半六十五隻。開州站。馬六十八匹。車八輛。半六十八隻。湯站。馬六十四匹。車六輛。半六十四隻。東驛昌站。馬六十四匹。車六輛。半六十四隻。雙寧站。馬七十匹。車七輛。半七十隻。洪州站。馬五十四匹。車五輛。半五十四隻。寧昌站。馬五十四匹。車五輛。半五十四隻。

**木業文典卷第百五十五**

孟州站。馬一十四匹。車一輛。半一十隻。東寧站。所轄馬站一十處。馬四十七匹。安定站。馬三十九匹。奎興站。馬四十九匹。宜州站。馬三十九匹。靈州站。馬四十一匹。狗站。宋魯孫等一十五站。元設站。戶三百。狗三千隻。絕亡站。戶一十。狗一百隻。剛殺站。戶二千六百七十隻。元設不魯孫站。戶二十。狗二百隻。撒魯溫站。戶二十。狗二百隻。南打伶站。戶二十。狗二百隻。宋里合溫站。戶二十。狗二百隻。胡憐站。戶一十九。狗一百九十隻。胡魯八興站。戶二十。狗二百隻。幹孫站。戶二十。狗二百隻。剛烈可站。戶二十。狗二百隻。哈刺馬苦站。戶二十七。狗二百隻。撒兒溫站。戶二十。狗二百隻。趙斤站。戶二十。狗二百隻。佛桑火站。戶二十。狗二百隻。早里具站。戶二十。狗二百隻。可烈兒站。戶二十。狗二百隻。宋魯吉站。戶二十。狗二百隻。絕亡宋魯孫站。戶一。狗一十隻。宋里合溫站。戶二十。狗二百隻。剛烈可站。戶二十。狗二十隻。可烈兒站。戶三十。狗三十隻。宋魯吉站。戶二十。狗二十隻。剛烈可站。戶二十。狗二十隻。宋魯孫站。戶一百七十九隻。

撒魯溫站。戶百九十一隻。南打伶站。戶一百九十一隻。宋里合溫站。戶百六十一隻。胡憐站。戶百八十一隻。胡魯八興站。戶百六十六隻。幹孫站。戶百九十一隻。剛烈可站。戶百五十八隻。哈刺馬苦站。戶百八十八隻。撒兒溫站。戶百八十八隻。趙斤站。戶百八十六隻。佛桑火站。戶百八十四隻。早里具站。戶百九十五隻。可烈兒站。戶百五十三隻。宋魯吉站。戶百六十五隻。實任。不魯孫站。戶一十九。狗一十一隻。撒魯溫站。戶二十。狗九隻。南打伶站。戶二十。狗九隻。宋里合溫站。戶一十八。狗一十九隻。胡憐站。戶一十九。狗九隻。幹孫站。戶二十。狗二十二隻。胡魯八興站。戶二十。狗三十四隻。可烈可站。戶一十八。狗二十二隻。哈刺馬苦站。戶二十。狗一十二隻。撒兒溫站。戶二十。狗一十二隻。趙斤站。戶二十。狗一十四隻。佛桑火站。戶二十。狗一十六隻。早里具站。戶二十。狗一十四隻。佛兒站。戶一十七。狗一十七隻。宋魯孫站。戶一十八。狗一十五隻。胡魯八興站。戶一。狗一十隻。

**木業文典卷第百五十五**

江浙等處行中書省所轄統計二百六十二處。馬站一百三十四處。馬五十一百二十三匹。驛站三十五處。驛一百四十八處。步站一十一處。運火三千三十二石。水站八十二處。船一千六百二十七隻。浙西道所轄各站。計四十三處。馬站一十八處。馬一千四百四十四匹。水站二十五處。船一千一十五隻。杭州路所轄站一十處。馬站四處。馬四百匹。水站六處。船三百四十五隻。馬站四處。在城站。馬一百八十四匹。正馬九十四匹。廟山站。馬七十匹。正馬三十五匹。驛馬同。新城站。馬七十匹。正馬五十五匹。驛馬同。臨川站。馬八十四匹。正馬四十匹。驛馬同。水站六處。在城站。船三十隻。正馬三十匹。船三百七十匹。在城運運官物站。船二百二十隻。正馬二百二十匹。船戶一千二百六十四匹。浙江站。船一十五隻。正馬一百一十五匹。船戶一千一十隻。會江站。船二十隻。正馬二十匹。船戶一百一十五匹。赤岸站。船三十隻。正馬三十一匹。平江站。所轄站六處。馬站二處。馬一百六十四匹。水站四處。船三百二十隻。馬站二處。在城站。馬八十四匹。正馬四十四匹。驛馬同。八平站。馬八十四匹。正馬四十四匹。驛馬同。水站四處。船三十隻。正馬三十一匹。船戶二百七十匹。吳江站。船三十隻。正馬三十一匹。船戶二百七十匹。平望站。船三十隻。正馬三十一匹。船戶二百七十匹。

運運物船二百三十隻。正戶二百三十元。貼戶一千二百五十元。  
 嘉興所轄站四處。馬站二處。馬一百八十匹。水站二處。船六十  
 十匹。正馬四十匹。貼馬同。水站二處。西水站。船三十隻。正戶三十元。  
 貼戶二百七十元。車林站。船三十隻。正戶三十元。貼戶二百七十元。  
 常州所轄站六處。馬站三處。馬一百八十匹。水站三處。船九十隻。  
 馬站三處。在城站。馬六十匹。正馬三十匹。貼馬同。洛社站。馬六十  
 匹。正馬三十匹。貼馬同。新安站。馬六十匹。正馬三十匹。貼馬同。水站  
 三處。在城站。船三十隻。正戶三十元。貼戶二百七十元。洛社站。船  
 三十隻。正戶三十元。貼戶二百七十元。新安站。船三十隻。正戶三十元。  
 貼戶二百七十元。湖州所轄水站三處。船二十隻。在城站。船九隻。  
 正戶九元。貼戶六十三元。德清站。船七隻。正戶七元。貼戶四十九元。  
 南潯站。船四隻。正戶四元。貼戶二十八元。松江府所轄水站二處。船二  
 十隻。在城站。船一十五隻。正戶一十五元。貼戶一百五十元。鳳經站。  
 船五隻。正戶五元。貼戶三十五元。鎮江路所轄站六處。馬站三處。馬  
 二百四十匹。水站三處。船九十隻。馬站三處。在城站。馬八十四匹。正

水東大興縣第九百四十五

主

馬四十四匹。貼馬同。呂城站。馬八十四匹。正馬四十四匹。貼馬同。丹陽站。馬  
 八十四匹。正馬四十四匹。貼馬同。水站三處。在城站。船三十隻。正戶三十  
 元。貼戶二百七十元。呂城站。船三十隻。正戶三十元。貼戶二百七十元。  
 丹陽站。船三十隻。正戶三十元。貼戶二百七十元。建德路所轄站六  
 處。馬站四處。馬二百八十匹。水站二處。船七十隻。馬站四處。在  
 城站。馬八十四匹。正馬四十四匹。貼馬同。安仁站。馬六十匹。正馬三十  
 匹。貼馬同。三河站。馬六十匹。正馬三十匹。貼馬同。桐廬站。馬七十  
 匹。正馬三十五匹。貼馬同。水站二處。東洋站。二項。船五十隻。正  
 戶五十元。貼戶三百三十元。運運使臣船二十隻。正戶二十元。貼戶一  
 百八十元。運運諸物船三十隻。正戶三十元。貼戶一百五十元。桐廬  
 站。船二十隻。正戶二十元。貼戶一百八十元。浙東運道所轄各站亦五  
 十三處。馬站三十三處。馬八百八十匹。步站一處。運運夫一百二十  
 元。水站一十九處。船二百一十七隻。紹興府所轄站一十三處。馬  
 站八處。馬一百三十八匹。水站五處。船七十五隻。馬站八處。曹娥  
 站。馬二十匹。正馬一十匹。貼馬同。餘姚站。馬二十匹。正馬一十匹。貼馬  
 同。西興站。馬一十六匹。正馬八匹。貼馬同。錢清站。馬二十匹。正馬一

十匹。貼馬同。楓橋站。馬二十匹。正馬一十匹。貼馬同。三界站。馬一十  
 匹。正馬五匹。貼馬同。南明站。馬一十二匹。正馬六匹。貼馬同。暨陽站  
 馬二十匹。正馬一十匹。貼馬同。水站五處。西興站。船一十四隻。正戶  
 一十四元。貼戶九十八元。錢清站。船一十四隻。正戶一十四元。貼戶九  
 十八元。運運諸物船一十九隻。正戶一十九元。貼戶一百三十三元。曹  
 娥站。船一十四隻。正戶一十四元。貼戶九十八元。姚江站。船一十四隻。  
 正戶一十四元。貼戶九十八元。慶元路所轄站四處。馬站二處。馬四十  
 十匹。水站二處。船一十六隻。馬站二處。在城站。馬二十四匹。正馬  
 一十二匹。貼馬同。車鹿站。馬一十六匹。正馬八匹。貼馬同。水站二處。  
 在城站。船八隻。正戶八元。貼戶五十六元。車鹿站。船八隻。正戶八元。  
 貼戶五十六元。台州路所轄站五處。馬八十二匹。在城站。正馬二十  
 匹。正馬一十匹。貼馬同。天台縣赤城站。馬一十六匹。正馬八匹。貼馬同。  
 仙居縣西站。馬一十六匹。正馬八匹。貼馬同。黃巖州黃山站。馬一十四匹。正  
 馬七匹。貼馬同。黃巖州黃山站。馬一十六匹。正馬八匹。貼馬同。溫州  
 路所轄站八處。馬站四處。馬四十匹。水站四處。船二十四隻。馬站  
 四處。在城站。馬一十二匹。正馬六匹。貼馬同。樂清站。馬八匹。正馬

水東大興縣第九百四十五

十六

四匹。貼馬同。瑞興站。馬一十匹。正馬五匹。貼馬同。大刺站。馬一十匹。  
 正馬五匹。貼馬同。水站四處。在城站。船一十隻。正戶一十元。貼戶七十  
 十元。安溪站。船五隻。正戶五元。貼戶三十五元。館頭站。船六隻。正戶  
 六元。貼戶四十二元。樂清站。船三隻。正戶三元。貼戶二十一元。衢州  
 路所轄站七處。馬站三處。馬一百八十匹。水站三處。船五十五隻。  
 步站一處。運運一一百二十元。馬站三處。在城站。馬六十匹。正馬三十  
 匹。貼馬同。龍游縣站。馬六十匹。正馬三十匹。貼馬同。常山縣站。馬  
 六十匹。正馬三十匹。貼馬同。運運步站一處。一百二十元。正戶一十元。  
 貼戶一百一十元。水站三處。在城站。運運使臣船一十四隻。正戶一  
 十四元。貼戶九十八元。龍游縣站。船三隻。正戶三元。貼戶一十五元。  
 龍游縣站。船一十一隻。正戶一十一元。貼戶七十七元。常山站。運運使  
 臣站。船八隻。正戶八元。貼戶五十五元。建州路所轄站六處。馬站四處。馬一百四十四  
 元。貼戶八十二元。建州路所轄站六處。馬站四處。馬一百四十四元。  
 水站二處。船一十隻。馬站四處。在城站。馬二十匹。正馬一十匹。貼馬  
 同。劉山站。馬三十匹。正馬一十五匹。貼馬同。縉雲站。馬四十四匹。正  
 馬二十二匹。貼馬同。胡陳站。馬一十匹。正馬五匹。貼馬同。水站二處

在城站船五隻正戶五戶船戶三十五戶 七溪站船五隻正戶五戶  
 船戶三十五戶 榮州路所轄站一十處 馬站七處馬二百九十六匹  
 水站三處船三十七隻 馬站七處 在城站馬六十八匹正馬三十  
 四匹馬同 蘭溪站馬七十四匹正馬三十五匹馬同 孝順驛站馬  
 二十四匹正馬一十四匹馬同 義馬站馬三十四匹正馬一十五匹馬同  
 龍祈驛站馬二十四匹正馬一十四匹馬同 武義交通站馬四十四匹  
 正馬二十二匹馬同 永康驛站馬四十四匹正馬二十二匹馬同  
 水站三處 蘭溪站船二十隻正戶二十戶船戶一百八十戶 全華  
 縣通波站二處 通運使臣船九隻正戶九戶船戶六十三戶 救運諸  
 物船八隻正戶八戶船戶四十戶  
 江東道所轄計五十九處 馬站四十一處馬一千六百七十四匹 水  
 站一十八處船二百五十六隻 建康路所轄站一十一處 馬站七處  
 馬二百六十匹 水站四處船八十五隻 馬站七處 在城站馬八十  
 八匹正馬四十四匹馬同 東陽驛馬五十五匹正馬二十五匹馬同  
 老鶴驛站馬二十四匹正馬一十四匹馬同 下蜀驛馬四十四匹正馬二  
 十匹馬同 江寧驛馬五十四匹正馬二十五匹馬同 溧水驛站馬  
 六匹正馬三匹馬同 溧陽驛站馬六匹正馬三匹馬同 水站四  
 處 在城站船一十九隻 龍潭驛船二十二隻 天城港站船二十二  
 隻 東陽水站船二十二隻 寧國路所轄站五處 馬站四處馬九十  
 匹 水站一處船六隻 馬站四處 在城站馬三十三匹正馬一十五匹  
 馬同 橫州驛馬二十四匹正馬一十四匹馬同 寧國驛馬二十二匹正  
 馬一十四匹馬同 胡樂驛馬二十四匹正馬一十四匹馬同 水站一處  
 在城站船六隻正戶六戶船戶二十四戶 廣德驛馬二十一匹正馬  
 一十匹馬同 太平路所轄站六處 馬站三處馬一百六十二匹正馬  
 三處船六十五隻 馬站三處 在城站馬六十三匹正馬三十四匹馬  
 同 魯港驛馬五十四匹正馬二十五匹馬同 獲港驛馬五十四匹正馬  
 二十五匹馬同 水站三處 朱石驛船二十五隻正戶二十五戶船  
 戶二百一十五戶 魯港驛船二十五隻正戶二十五戶船戶一百八十戶  
 獲港驛船二十五隻正戶二十五戶船戶一百八十戶 杭州路所轄站九處  
 馬站六處馬一百五十四匹 水站三處船二十二隻 馬站六處 在  
 城站馬五十四匹正馬二十五匹馬同 椒子驛馬四十四匹正馬二十四  
 匹馬同 石門驛馬四十四匹正馬二十二匹馬同 餘干驛站馬四

水東大興卷第百五十五

七

十四匹正馬二十四匹馬同 溧波驛馬四十四匹正馬二十四匹馬同 安  
 仁驛驛馬四十四匹正馬二十四匹馬同 水站三處 在城站船一十隻  
 餘干驛船五隻 安仁驛站船五隻 徽州路所轄驛站二處馬四十四  
 匹馬同 池州路所轄站一十一處 馬站八處馬三百八十八匹 水  
 站三處船六十隻 馬站八處 順安驛馬五十四匹正馬二十五匹馬  
 同 直家驛馬四十四匹正馬二十四匹馬同 石墨驛馬四十四匹正馬二  
 十四匹馬同 莊山驛馬五十四匹正馬二十五匹馬同 黃山驛馬五  
 十四匹正馬二十五匹馬同 藍橋驛馬五十四匹正馬二十五匹馬同  
 北橋驛馬五十四匹正馬二十五匹馬同 黃牛驛馬五十四匹正馬  
 二十五匹馬同 水站三處 池口驛船二十隻 大通驛船二十隻  
 李河驛船二十隻 信州路所轄站一十一處 馬站七處馬三百匹  
 水站四處船二十隻 馬站七處 在城站馬八十四匹正馬四十四匹  
 馬同 永豐驛沙溪驛馬五十四匹正馬二十五匹馬同 玉山驛在城  
 站馬六十四匹正馬三十四匹馬同 玉山驛驛驛馬三十四匹正馬一十  
 五匹馬同 弋陽驛在城站馬二十八匹正馬一十四匹馬同 弋  
 陽驛 弋陽驛馬二十四匹正馬一十二匹馬同 方桂驛馬二十八匹  
 正馬一十四匹馬同 水站四處 在城站船五隻正戶五戶船戶三  
 十五戶 玉山驛站船五隻正戶五戶船戶三十五戶 弋陽驛在城站  
 船五隻正戶五戶船戶三十五戶 貴溪驛站船五隻正戶五戶船戶三  
 十五戶 鉛山驛站三處馬一百七十四匹 在城站馬六十四匹正馬三  
 十匹馬同 車盤驛馬六十四匹正馬三十四匹馬同 石溪驛馬五十  
 匹正馬二十五匹馬同 福建道所轄驛站計一百零七處 馬站四  
 十二處馬一千一百二十八匹 驛站三十五處 驛一百四十八處 步  
 站一十處 運夫二千九百一十二處 水站二十處 船一百四十九隻  
 福州路所轄站二十二處 馬站八處 馬三百一十二匹 驛站六處  
 驛三十三處 水站六處船五十隻 運運步站二處 運運夫六百四十  
 戶 馬站八處 在城站馬七十匹正馬三十五匹馬同 聖田驛馬  
 三十四匹正馬一十七匹馬同 水口驛馬四十四匹正馬二十二匹馬  
 同 水若驛馬二十四匹正馬一十四匹馬同 白沙驛馬二十八匹正馬  
 一十四匹馬同 大田驛馬四十四匹正馬二十四匹馬同 宏路驛馬  
 四十四匹正馬二十四匹馬同 蘇嶺驛馬四十四匹正馬二十四匹馬同

水東大興卷第百五十五

六

輪站六處。在城站輪八乘。正戶八戶。船戶同。皇田站輪五乘。正戶五戶。船戶同。水口站輪五乘。正戶五戶。船戶同。大田站輪五乘。正戶五戶。船戶同。宏路站輪五乘。正戶五戶。船戶同。蘇嶺站輪五乘。正戶五戶。船戶同。水站六處。在城站。船五隻。正戶五戶。船戶二百二十二戶。皇田站。船一十隻。正戶一十戶。船戶三百八十四戶。水若站。船一十隻。正戶一十戶。船戶二百九十五戶。白沙站。船一十隻。正戶一十戶。船戶二百一十三戶。大田站。船五隻。正戶五戶。船戶二百一十六戶。大義站。船一十隻。正戶一十戶。船戶二百七十戶。逆運夫站二處。蘇嶺站。夫四百一十戶。正戶八十戶。船戶三百三十戶。宏路站。夫二百三十戶。正戶八十戶。船戶一百五十戶。漳州路所轄站五處。馬站四處。馬六十二匹。輪站一處。輪五乘。馬站四處。在城站。馬二十匹。正馬一十四匹。馬同。彰浦站。馬一十四匹。正馬七匹。馬同。雲霄站。馬一十四匹。正馬七匹。馬同。南詔站。馬一十四匹。正馬七匹。馬同。輪站一處。在城站。輪五乘。正戶五戶。船戶同。汀州路所轄站一十處。馬站五處。馬三十四匹。輪站五處。輪一十七乘。馬站五處。馬站五處。馬同。石牛站。正馬五匹。馬同。館前站。馬六匹。正馬三匹。馬同。石牛站。馬六匹。正馬三匹。馬同。清流縣站。馬六匹。正馬三匹。馬同。王華站。馬六匹。正馬三匹。馬同。輪站五處。馬站五處。正戶五戶。船戶二十四戶。館前站。輪三乘。正戶三戶。船戶二十一戶。石牛站。輪三乘。正戶三戶。船戶一十戶。清流縣站。輪三乘。正戶三戶。船戶五戶。王華站。輪三乘。正戶三戶。船戶五戶。興化路所轄站六處。馬站二處。馬八十四匹。輪站二處。輪一十乘。逆運夫站二處。逆運夫六百七十四戶。馬站二處。在城站。馬四十四匹。正馬二十匹。馬同。楓亭站。馬四十四匹。正馬二十匹。馬同。輪站二處。在城站。輪五乘。正戶五戶。船戶同。楓亭站。輪五乘。正戶五戶。船戶同。逆運夫站二處。在城站。夫四百八十九戶。船戶一百九十三戶。邵武路所轄站一十一處。馬站四處。馬一百二十匹。輪站四處。輪一十四乘。水站三處。船九隻。馬站四處。杉關站。馬二十六匹。正馬一十三匹。馬同。柘川站。馬三十四匹。正馬一十五匹。馬同。柘川站。馬三十八匹。正馬一十九匹。馬同。麻沙站。馬二十六匹。正馬一十三匹。馬同。輪站四處。杉關站。輪二乘。正戶二戶。船戶同。柘川站。正戶五戶。船戶同。柘川站。輪二乘。正戶二戶。船戶同。

永興大興卷馬九百五十五

十九

房站戶同。麻沙站。輪五乘。正戶五戶。船戶四戶。水站三處。柘川站。船二隻。正戶二戶。船戶五十八戶。柘川站。船四隻。正戶四戶。船戶一百二十戶。水口站。船三隻。正戶三戶。船戶六十七戶。泉州路所轄站一十二處。馬站五處。馬一百五十八匹。輪站五處。輪二十七乘。逆運夫五百二十六戶。馬站五處。在城站。馬七十五匹。正馬三十五匹。馬同。惠安站。馬四十四匹。正馬二十匹。馬同。康店站。馬一十六匹。正馬八匹。馬同。同安站。馬一十六匹。正馬八匹。馬同。深青站。馬一十六匹。正馬八匹。馬同。輪站五處。在城站。輪七乘。正戶七戶。船戶同。惠安站。輪五乘。正戶五戶。船戶同。康店站。輪五乘。正戶五戶。船戶同。同安站。輪五乘。正戶五戶。船戶同。深青站。輪五乘。正戶五戶。船戶同。逆運夫站二處。在城站。夫二百六十五戶。正戶八十戶。船戶一百八十五戶。惠安站。夫二百六十一戶。正戶八十戶。船戶一百八十一戶。南詔路所轄站一十八處。馬站八處。馬一百四十六匹。輪站六處。輪二十二乘。水站四處。船一十八隻。正戶八戶。船戶八處。正馬四匹。馬同。三華站。馬八匹。正馬四匹。馬同。白蓮站。馬八匹。正馬四匹。馬同。湖溪站。馬八匹。正馬四匹。馬同。武東站。馬三十四匹。正馬一十五匹。馬同。延平站。馬四十四匹。正馬二十匹。馬同。茶洋站。馬三十六匹。正馬一十八匹。馬同。輪站六處。輪三乘。正戶三戶。船戶九戶。三華站。輪三乘。正戶三戶。船戶九戶。白蓮站。輪三乘。正戶三戶。船戶九戶。明溪站。輪三乘。正戶三戶。船戶九戶。延平站。輪五乘。正戶五戶。船戶同。茶洋站。輪五乘。正戶五戶。船戶同。水站四處。雙峰站。輪五隻。正戶五戶。船戶四十五戶。三華站。船三隻。正戶三戶。船戶二十七戶。延平站。立站戶。茶洋站。船一十隻。正戶一十戶。船戶四十戶。建寧路所轄站二十三處。馬站六處。馬二百一十六匹。輪站六處。輪二十乘。水站七處。船七十二隻。逆運夫站四處。夫一千七十二戶。馬站六處。在城站。馬四十四匹。正馬二十匹。馬同。首昌站。馬四十四匹。正馬二十匹。馬同。建陽路南站。馬三十二匹。正馬一十六匹。馬同。葉方站。馬四十四匹。正馬二十匹。馬同。大安站。馬三十六匹。正馬一十八匹。馬同。葉方站。馬二十八匹。正馬一十四匹。馬同。輪站六處。首昌站。輪三乘。正戶三戶。船戶二戶。觀寧縣城。西站。輪三乘。正戶三戶。船戶同。葉方站。輪三乘。正戶三戶。船戶同。建陽路南站。輪三乘。正戶三戶。船戶同。

永興大興卷馬九百五十五

二十

房站戶同。麻沙站。輪五乘。正戶五戶。船戶四戶。水站三處。柘川站。船二隻。正戶二戶。船戶五十八戶。柘川站。船四隻。正戶四戶。船戶一百二十戶。水口站。船三隻。正戶三戶。船戶六十七戶。泉州路所轄站一十二處。馬站五處。馬一百五十八匹。輪站五處。輪二十七乘。逆運夫五百二十六戶。馬站五處。在城站。馬七十五匹。正馬三十五匹。馬同。惠安站。馬四十四匹。正馬二十匹。馬同。康店站。馬一十六匹。正馬八匹。馬同。同安站。馬一十六匹。正馬八匹。馬同。深青站。馬一十六匹。正馬八匹。馬同。輪站五處。在城站。輪七乘。正戶七戶。船戶同。惠安站。輪五乘。正戶五戶。船戶同。康店站。輪五乘。正戶五戶。船戶同。同安站。輪五乘。正戶五戶。船戶同。深青站。輪五乘。正戶五戶。船戶同。逆運夫站二處。在城站。夫二百六十五戶。正戶八十戶。船戶一百八十五戶。惠安站。夫二百六十一戶。正戶八十戶。船戶一百八十一戶。南詔路所轄站一十八處。馬站八處。馬一百四十六匹。輪站六處。輪二十二乘。水站四處。船一十八隻。正戶八戶。船戶八處。正馬四匹。馬同。三華站。馬八匹。正馬四匹。馬同。白蓮站。馬八匹。正馬四匹。馬同。湖溪站。馬八匹。正馬四匹。馬同。武東站。馬三十四匹。正馬一十五匹。馬同。延平站。馬四十四匹。正馬二十匹。馬同。茶洋站。馬三十六匹。正馬一十八匹。馬同。輪站六處。輪三乘。正戶三戶。船戶九戶。三華站。輪三乘。正戶三戶。船戶九戶。白蓮站。輪三乘。正戶三戶。船戶九戶。明溪站。輪三乘。正戶三戶。船戶九戶。延平站。輪五乘。正戶五戶。船戶同。茶洋站。輪五乘。正戶五戶。船戶同。水站四處。雙峰站。輪五隻。正戶五戶。船戶四十五戶。三華站。船三隻。正戶三戶。船戶二十七戶。延平站。立站戶。茶洋站。船一十隻。正戶一十戶。船戶四十戶。建寧路所轄站二十三處。馬站六處。馬二百一十六匹。輪站六處。輪二十乘。水站七處。船七十二隻。逆運夫站四處。夫一千七十二戶。馬站六處。在城站。馬四十四匹。正馬二十匹。馬同。首昌站。馬四十四匹。正馬二十匹。馬同。建陽路南站。馬三十二匹。正馬一十六匹。馬同。葉方站。馬四十四匹。正馬二十匹。馬同。大安站。馬三十六匹。正馬一十八匹。馬同。葉方站。馬二十八匹。正馬一十四匹。馬同。輪站六處。首昌站。輪三乘。正戶三戶。船戶二戶。觀寧縣城。西站。輪三乘。正戶三戶。船戶同。葉方站。輪三乘。正戶三戶。船戶同。建陽路南站。輪三乘。正戶三戶。船戶同。

同。崇安縣南靖橋三卷正戶三戶。船戶同。大安路橋五卷正戶五戶。船戶四十戶。水站七處。元投理站五處。續初進運站二處。官日站船一十六隻。正戶九戶。船戶七十一戶。葉方站船九隻。正戶九戶。船戶九十三戶。建陽縣南靖橋一十隻。正戶一十戶。船戶一百五十一戶。崇安縣南靖橋八隻。正戶八戶。船戶七十六戶。建陽縣南靖橋一十隻。正戶一十戶。船戶一百一十戶。連運大站四處。水西站。火二百三十三戶。正戶五十戶。船戶一百五十三戶。建陽縣水南站。火二百七十九戶。正戶一百戶。船戶一百七十九戶。寧安縣南靖橋。火一百八十六戶。正戶一百五十戶。船戶三十六戶。大安站。火四百四戶。正戶一百五十戶。船戶二百五十四戶。

### 永樂大典卷之一萬九千四百三十一

水樂大典卷萬九千四十一

三

### 永樂大典卷之一萬九千四百三十二

二主勒

#### 站 站亦八

經世大典江西等處行中書省所轄總計一百五十四處。馬站八十五處。馬二千一百六十五匹。橋二十五卷。水站六十九處。船五百六十八隻。直隸省各路站赤八十九處。馬站五十處。馬一千六百八十三匹。水站三十九處。船三百四十九隻。龍興路所轄站一十一處。馬站五處。馬三百五十四匹。水站六處。船六十七隻。馬站五處。在城站。馬一百二十二匹。正馬六匹。船馬同。土坊站。馬五十四匹。正馬二十七匹。馬同。進賢站。馬五十六匹。正馬二十八匹。船馬同。烏山站。馬六十四匹。正馬三十匹。船馬同。新城站。馬六十四匹。正馬三十匹。船馬同。水站六處。章江站。船二十隻。正戶一百六十戶。船戶五百三十八戶。船一十隻。正戶八十戶。船戶一百七十戶。吳城站。船一十一隻。正戶一百九十七戶。金城站。船九隻。正戶七十二戶。船戶二百七十三戶。市

水樂大典卷萬九千四百三十二

一

汶站。船一十隻。正戶八十戶。船戶二百八十二戶。吉州路所轄站一十一處。馬站六處。馬一百三十匹。水站五處。船三十八隻。馬站六處。螺川站。馬四十六匹。正馬二十三匹。船馬同。南嶺站。馬四十四匹。正馬二十匹。船馬同。西昌站。馬三十八匹。正馬不詳。船馬不詳。羅頭站。馬四十四匹。正馬二十二匹。船馬同。五雲站。馬三十六匹。正馬一十八匹。船馬同。進口站。馬三十四匹。正馬一十五匹。船馬同。水站五處。府城站。船八隻。正戶六十四戶。船戶一百七十戶。白沙站。船八隻。正戶一百一十九戶。洵金站。船八隻。正戶七十七戶。五雲站。船六隻。正戶六十四戶。船戶一百一十九戶。瑞州路所轄站五處。馬站四處。馬八十八匹。水站一處。船三隻。馬站四處。在城站。馬三十八匹。正馬一十九匹。船馬同。高洞站。馬二十四匹。正馬一十二匹。船馬同。華陽站。馬一十二匹。正馬六匹。船馬同。上高站。馬一十四匹。正馬七匹。船馬同。水站一處。在城站。船三隻。正戶一十八戶。船戶二十四戶。江州路所轄站一十二處。馬站八處。馬二百六十六匹。水站四處。船八十隻。馬站八處。清陽站。馬四十四匹。正馬二十匹。船馬同。赤湖站。馬二十



正馬一十匹。船馬。漢溪站馬四十六匹。正馬二十三匹。船馬。同。  
 三山站馬四十六匹。正馬二十三匹。船馬。同。滿塘站馬四十四匹。正馬二十  
 八匹。正馬一十四匹。船馬。同。楊梅站馬二十六匹。正馬一十三匹。船馬  
 同。水站四處。九江站船二十隻。正馬一百六十匹。船戶九十戶。洲  
 口站。船二十五隻。正馬二百匹。船戶一百七十戶。彭澤站船二十隻。正  
 馬一百六十匹。船戶一百五十二戶。城子站。船一十五隻。正馬一百二十  
 匹。船戶一百七十戶。撫州路所轄六處。馬站三處。馬一百二十匹。  
 水站三處。船二十一隻。馬站三處。在城站。馬四十八匹。正馬二十  
 四匹。船馬。同。滕橋站。馬三十六匹。正馬一十八匹。船馬。同。雲山站。馬  
 三十六匹。正馬一十八匹。船馬。同。水站三處。孔家渡站。船七隻。正馬  
 五十六匹。船戶七十九戶。石門站。船七隻。正馬五十六匹。船戶六十四  
 戶。清遠站。船七隻。正馬五十六匹。船戶六十九戶。臨江路所轄站六  
 處。馬站三處。馬一百一十二匹。水站三處。船二十六隻。馬站三處。  
 在城站。馬四十四匹。正馬二十匹。船馬。同。官洲站。馬三十六匹。正馬一  
 十八匹。船馬。同。峽江站。馬三十六匹。正馬一十八匹。船馬。同。水站三  
 處。在城站。船一十隻。正馬八十匹。船戶二百六十戶。官洲站。船八隻。  
 正馬六十四匹。船戶九十五戶。峽江站。船八隻。正馬六十四匹。船戶一  
 百一十戶。東州路所轄站八處。馬站六處。馬一百匹。水站二處。船  
 八隻。馬站六處。在城。東州路。馬三十三匹。正馬一十五匹。船馬。同。龍  
 石站。馬二十二匹。正馬一十匹。船馬。同。上載站。馬二十二匹。正馬一十匹。船  
 馬。同。黃廟塘站。馬一十匹。正馬五匹。船馬。同。西村站。馬一十匹。正馬  
 五匹。船馬。同。黃華站。馬一十匹。正馬五匹。船馬。同。水站二處。榜江  
 站。船四隻。正馬二十四匹。船戶一十九戶。分宜站。船四隻。正馬二十  
 四匹。船戶三十三戶。南康路所轄站四處。馬站二處。馬七十匹。水  
 站二處。船三十隻。馬站二處。在城站。馬二十四匹。正馬一十匹。船馬。同。  
 榜江站。馬五十五匹。正馬二十五匹。船馬。同。水站二處。在城站。船二  
 十隻。正馬二十匹。船戶一百八十戶。團山站。船一十隻。正馬一十匹。船  
 戶九十戶。贛州路所轄站五處。馬站三處。馬八十五匹。水站二處。  
 船一十四隻。馬站三處。在城站。馬三十七匹。正馬一十七匹。船馬。同。二十  
 四匹。南田站。馬二十四匹。正馬九匹。船馬。一十五匹。桂源站。馬二十  
 四匹。正馬九匹。船馬。一十五匹。水站二處。水西站。船八隻。正馬六十

水陸交通要道九百二十二

四戶。船戶一百單三戶。彼鎮站。船六隻。正馬六十四匹。船戶一百單  
 九戶。興國縣站三處。馬站一處。馬一十匹。水站二處。船一十八隻。  
 馬站一處。在城站。馬一十匹。正馬五匹。船馬。同。水站二處。在城  
 站。船三隻。正馬三匹。船戶二十一戶。富池站。船一十五隻。正馬一十五  
 戶。船戶一百單五戶。又攸攸站六處。馬站三處。馬三十五匹。水站  
 三處。船六隻。馬站三處。寧都路所轄站。馬一十匹。正馬五匹。水站  
 官站。馬一十五匹。正馬一十匹。船馬。同。瑞全縣站。馬一十匹。正馬五  
 匹。水站三處。寧都縣站。船二隻。正馬五匹。會昌縣下官站。船二隻。正馬  
 八匹。瑞全縣站。船二隻。正馬五匹。南安路所轄站七處。馬站三處。馬  
 八十五匹。水站四處。船二十六隻。馬站三處。橫清站。馬二十九匹。  
 正馬一十四匹。船馬。同。十五匹。在城站。馬二十八匹。正馬一十八匹。船  
 馬。同。水站。馬二十一匹。正馬一十三匹。船馬。同。十五匹。水  
 四處。在城站。船七隻。正馬五十六匹。船戶一千一百八戶。小溪站。船  
 七隻。正馬五十六匹。船戶一百七十七戶。南康路。船六隻。正馬五十六  
 戶。船戶一百七十九戶。九牛站。船六隻。正馬五十六匹。船戶五百五十六  
 三戶。建昌路所轄站五處。馬站三處。馬一百三十二匹。水站二處。  
 船一十二隻。馬站三處。在城站。馬六十六匹。正馬三十三匹。船馬。同。  
 藍田站。馬四十四匹。正馬二十二匹。船馬。同。南豐州。在城站。馬二十  
 二匹。正馬一十一匹。船馬。同。水站二處。在城站。船八隻。正馬六十四  
 戶。船戶八十五戶。南豐州。在城站。船四隻。正馬三十二匹。船戶三十八  
 戶。廣東路所轄各站計六十五處。馬站三十五處。馬四百八十二  
 匹。榜二十處。水站三十處。船二百一十九隻。廣州路所轄站一十五  
 處。馬站七處。馬一百二十八匹。水站八處。船八十八隻。馬站七處。  
 在城站。馬三十三匹。正馬一十八匹。船馬。同。清遠站。馬二十二匹。正馬  
 一十匹。船馬。同。李石岐站。馬二十六匹。正馬一十三匹。船馬。同。郭堂  
 站。馬二十二匹。正馬一十匹。船馬。同。馬石站。馬一十匹。正馬五匹。船馬。同。  
 增石站。馬一十匹。正馬五匹。船馬。同。峽江站。馬六匹。正馬三匹。船馬。同。  
 水站八處。在城站。船二十隻。正馬一百四十戶。船戶四百五十八  
 戶。清遠站。船一十隻。正馬七十戶。船戶八十七戶。橫石嶺站。船八隻。  
 正馬五十六匹。船戶一百三十七戶。峽江站。船一十隻。正馬七十戶。船  
 戶一百五十三戶。金利站。船一十隻。正馬七十戶。船戶一百八十七戶。  
 泥漿站。船一十隻。正馬七十戶。船戶一百六十戶。黃家站。船一十隻。

水陸交通要道九百二十三

戶七十戶船戶二百七十戶 梧州縣所轄站八處 馬站四處馬一百  
 匹 水站四處船三十六隻 馬站四處 平國站馬三十匹正馬一十  
 五匹站馬同 府門站馬三十匹正馬一十五匹站馬同 蒙里站馬三  
 十匹正馬一十五匹站馬同 英德州門站馬一十匹正馬五匹站馬同  
 水站四處 平國站船一十隻正戶一十戶船戶二百戶 府門站船  
 一十隻正戶一十戶船戶二百戶 蒙里站船一十隻正戶一十戶船戶  
 二百戶 英德州門站船六隻正戶六戶船戶九十九戶 南雄路所轄  
 站四處 馬站二處馬六十匹 水站二處船二十隻 馬站二處 在  
 城站馬三十匹正馬一十五匹站馬同 黃塘站馬三十匹正馬一十五  
 匹站馬同 水站二處 在城站船一十隻正戶一十戶船戶二百戶  
 黃塘站船一十隻正戶一十戶船戶二百戶 惠州路所轄站一十四處  
 馬站六處馬六十六匹 水站八處船二十八隻 馬站六處 在城  
 站馬一十二匹正馬六匹站馬同 沙河站馬八匹正馬四匹站馬同  
 平山站馬一十匹正馬五匹站馬同 平政站馬一十四匹正馬七匹站  
 馬同 平安坡馬一十二匹正馬六匹站馬同 海豐縣在城站馬一十  
 匹正馬五匹站馬同 水站八處 在城站船六隻正戶六戶船戶四十  
 二戶 平山站船二隻正戶一十六戶船戶一十四戶 蘇村站船五隻  
 正戶五戶船戶三十五戶 水東站船四隻正戶四戶船戶二十八戶  
 苦竹派站船五隻正戶二十戶船戶二十三戶 河源縣站船二隻正戶  
 九戶船戶一百二十一戶 義合站船二隻正戶八戶船戶六十五戶  
 藍口站船二隻正戶八戶船戶四十一戶 潮州路所轄站一十處 馬  
 站八處馬八十四匹 橋二十隻 水站二處船二十二隻 馬站八處  
 在城站馬一十四匹正馬八匹站馬同 橋四隻 黃岡站馬八匹正馬四  
 匹站馬同 乳山站馬一十四匹正馬五匹站馬同 橋四隻 潮陽縣站馬  
 一十匹正馬五匹站馬同 橋四隻 武寧站馬一十匹正馬五匹站馬同  
 橋四隻 北山站馬一十匹正馬五匹站馬同 橋四隻 大陂站馬一十  
 匹正馬五匹站馬同 東海客站馬一十四匹正馬五匹站馬同 水站二  
 處 在城站船一十三隻正戶一十三戶船戶一百一十八戶 三河  
 船九隻正戶九戶船戶四十五戶 循州路所轄站六處 馬站三處馬  
 一十六匹 水站三處船七隻 馬站三處 龍川縣站馬八匹正馬四  
 匹站馬同 長樂縣站馬四匹正馬二匹站馬同 興寧縣站馬四匹正  
 馬二匹站馬同 水站三處 龍川縣站船三隻正戶三戶船戶一十五

水東縣卷萬九百五十三

戶 長樂縣站船二隻正戶二戶船戶一十戶 普寧縣站船二隻正戶二  
 戶船戶一十戶 梅州所轄站三處 馬站一處馬八匹 水站二處船  
 一十二隻 馬站一處 在城站馬八匹正馬四匹站馬同 水站二處  
 在城站船八隻正戶六戶船戶四十四戶 梅溪站船四隻正戶六戶  
 船戶四十三戶 南恩州所轄馬站二處馬一十匹 在城站馬六匹正  
 馬三匹站馬同 恩平站馬四匹正馬二匹站馬同 新州所轄站三處  
 馬站二處馬一十匹 水站一處船六隻 馬站二處 在城站馬六  
 匹正馬三匹站馬同 獨鵝站馬四匹正馬二匹站馬同 水站一處  
 在城站船六隻正戶六戶船戶三十戶  
 湖廣等處行中書省所轄總計一百七十三處 陸站一百處馬二千五  
 百五十五匹車七十輛牛五百四十五隻坐橋一百七十五架 舟輪三十  
 隻 水站七十三處船五百八十八隻 直隸省站赤計五十一處 馬站  
 三十八處馬一千一百一十六匹 水站一十三處船一百三十隻 鄂  
 州路所轄站一十二處 馬站七處馬三百一十六匹 水站五處船五  
 十五隻 馬站七處 在城站馬七十匹正馬三十五匹站馬同 官塘  
 站馬四十二匹正馬二十匹站馬同 咸寧站馬四十二匹正馬二十匹站馬  
 同 港口站馬四十二匹正馬二十一匹站馬同 蒲圻站馬四十四匹  
 正馬二十二匹站馬同 三陂站馬四十四匹正馬二十二匹站馬同 東湖  
 站馬四十四匹正馬二十二匹站馬同 水站五處 城下站船一十五隻正  
 戶一十五戶船戶一百一十一戶 石頭站船一十隻正戶一十戶船戶  
 七十二戶 金口站船一十隻正戶一十戶船戶七十六戶 江口站船  
 一十隻正戶一十戶船戶七十戶 剛牌洲站船一十隻正戶一十戶船  
 戶七十二戶 岳州路所轄一十二處 馬站七處馬二百四十六匹  
 水站五處船四十五隻 馬站七處 岳陽站馬四十六匹正馬二十三  
 匹站馬同 迎瑞站馬四十四匹正馬二十二匹站馬同 永平站馬四十四  
 匹正馬二十二匹站馬同 雲溪站馬四十四匹正馬二十二匹站馬同 長安站  
 馬四十四匹正馬二十二匹站馬同 臨江站馬二十四匹正馬一十二匹站馬同  
 清平站馬二十四匹正馬一十二匹站馬同 水站五處 城陵站船一十  
 三隻正戶九戶船戶一百五十九戶 鴨欄站船九隻正戶九戶船戶一百五  
 十九戶 鹿角站船九隻正戶九戶船戶一百三十九戶 小渡站船七隻正戶  
 七戶船戶一百一十八戶 黃家老站船七隻正戶七戶船戶八十九戶  
 常德路所轄馬站五處馬一百四十八匹 和豐站馬三十四匹正馬

水東縣卷萬九百五十三

一十七匹船馬同。大龍塘馬三十匹。正馬一十五匹。船馬同。龍源驛  
站馬二十八匹。正馬一十四匹。船馬同。郵家市站馬二十八匹。正馬一  
十四匹。船馬同。新店站馬二十八匹。正馬一十四匹。船馬同。澧州路  
所轄馬站三處。馬一百匹。清化站馬三十匹。正馬一十五匹。船馬同。  
蘭江站馬四十匹。正馬二十匹。船馬同。順林站馬三十匹。正馬一十五  
匹。船馬同。辰州路所轄馬站六處。馬一百五十六匹。在城站馬三十  
匹。正馬一十五匹。船馬同。寺前站馬二十二匹。正馬一十一匹。船馬同。  
辰溪站馬二十二匹。正馬一十一匹。船馬同。楊溪站馬二十二匹。正  
馬一十一匹。船馬同。馬底站馬三十匹。正馬一十五匹。船馬同。界亭  
站馬三十匹。正馬一十五匹。船馬同。靖州路所轄馬站二處。馬二十八  
匹。會同站馬一十二匹。正馬六匹。船馬同。靖安站馬一十六匹。正馬  
八匹。船馬同。沅州路所轄馬站八處。馬一百二十二匹。在城站馬二  
十匹。正馬一十匹。船馬同。白牛堡站馬一十六匹。正馬八匹。船馬同。  
盤口站馬一十六匹。正馬八匹。船馬同。竹基站馬一十四匹。正馬七匹。  
船馬同。便溪站馬一十四匹。正馬七匹。船馬同。見州站馬一十四匹。  
正馬七匹。船馬同。平溪站馬一十四匹。正馬七匹。船馬同。竹雞站馬

水委奏准萬里官至

六

一十四匹。正馬七匹。船馬同。歸州所轄水站三處。船三十隻。建平站  
船一十隻。正戶二十戶。船戶八十戶。巴東站船一十隻。正戶二十戶。船  
戶八十戶。萬源站船一十隻。正戶二十戶。船戶八十戶。湖南道所轄  
各站計四十二處。馬站二十處。馬七百三十匹。水站二十二處。船一百二  
百二十三隻。津州路所轄站二十五處。馬站一十二處。馬四百一十  
匹。水站一十三處。船一百三十九隻。馬站一十二處。在城站馬六十  
匹。正馬三十匹。船馬同。依田站馬四十匹。正馬二十匹。船馬同。板  
塘站馬四十匹。正馬二十匹。船馬同。中路站馬四十匹。正馬二十匹。船  
馬同。飛羊站馬四十匹。正馬二十匹。船馬同。大平站馬四十匹。正馬  
二十匹。船馬同。醴泉站馬一十匹。正馬五匹。船馬同。雙牌站馬一十  
匹。正馬五匹。船馬同。南山站馬一十匹。正馬五匹。船馬同。新安站馬  
四十匹。正馬二十匹。船馬同。馬安站馬四十匹。正馬二十匹。船馬同。  
白馬站馬四十匹。正馬二十匹。船馬同。水站一十三處。在城站船一  
十五隻。正戶一十五戶。船戶一百三十五戶。遊流站船一十隻。正戶一  
十戶。船戶一十戶。船戶九十戶。象石站船一十隻。正戶一十戶。船戶

九十戶。洲頭站船一十隻。正戶一十戶。船戶九十戶。船港站船一十  
隻。正戶一十戶。船戶九十戶。同安站船一十隻。正戶一十戶。船戶九十  
戶。望竹岐站船一十隻。正戶一十戶。船戶九十戶。蘇石站船一十隻  
正戶一十戶。船戶九十戶。皇華站船一十隻。正戶一十戶。船戶九十戶。  
管田站船一十隻。正戶一十戶。船戶九十戶。遊運官物站船一十四  
隻。正戶一十四戶。船戶八十戶。衡州路所轄站六處。馬站三處。馬一  
百二十匹。水站三處。船三十隻。馬站三處。在城站馬四十匹。正馬二  
十匹。船馬同。路口站馬四十匹。正馬二十匹。船馬同。掛山站馬四十  
匹。正馬二十匹。船馬同。水站三處。城下站船一十隻。正戶一十戶。船  
戶七十六戶。半塘站船一十隻。正戶一十戶。船戶七十六戶。七里站  
船一十隻。正戶一十戶。船戶七十六戶。永州路所轄站一十一處。馬  
站五處。馬二百匹。水站六處。船五十四隻。馬站五處。光華站馬四  
十匹。正馬二十匹。船馬同。陳青站馬四十匹。正馬二十匹。船馬同。東  
鄉站馬四十匹。正馬二十匹。船馬同。三香站馬四十匹。正馬二十匹。船  
馬同。龍潭站馬四十匹。正馬二十匹。船馬同。水站六處。石期站船  
一十隻。正戶一十戶。船戶七十戶。湘口站船一十隻。正戶一十戶。船戶

水委奏准萬里官至

七

七十戶。神沙站船八隻。正戶八戶。船戶五十六戶。白水站船八隻。正  
戶八戶。船戶五十六戶。方湖站船一十隻。正戶一十戶。船戶七十戶。  
三香站船八隻。正戶八戶。船戶五十六戶。廣西道宣慰司所轄各站  
計五十一處。陸站二十六處。馬四百七十一匹。黃牛一百四十五隻  
榜七十隻。水站二十五處。船一百三十八隻。湘江路所轄站一十八  
處。馬站七處。馬二百一十匹。水站一十一處。船六十八隻。馬站七  
處。安興站馬三十匹。正馬一十五匹。船馬同。靈州縣站馬三十匹。正  
馬一十五匹。船馬同。桂林站馬三十匹。正馬一十五匹。船馬同。遠江  
站馬三十匹。正馬一十五匹。船馬同。大石站馬三十匹。正馬一十五匹。  
船馬同。三里站馬三十匹。正馬一十五匹。船馬同。橫塘站馬三十匹。  
正馬一十五匹。船馬同。水站一十一處。小水站船七隻。正戶七戶。船  
戶七十七戶。白雲站船七隻。正戶七戶。船戶七十七戶。大龍站船七  
隻。正戶七戶。船戶七十七戶。東江站船一十隻。正戶一十戶。船戶一百  
一十戶。難傳站船七隻。正戶七戶。船戶七十七戶。古樟站船七隻。正  
戶七戶。船戶七十七戶。蘇橋站船五隻。正戶五戶。船戶三十五戶。三  
里站船五隻。正戶五戶。船戶三十五戶。大石站船五隻。正戶五戶。船戶

三十五戶 橫塘站船四隻正戶四元船戶二十八戶 舊縣站船四隻  
 正戶四元船戶二十八戶 柳州路所轄馬站四處馬六十五匹船戶  
 洛家站正馬一十五匹船戶一十五隻 東泉站正馬一十五匹船戶  
 一十五隻 馬平站正馬一十五匹船戶一十五隻 平興站正馬一十  
 五匹船戶一十五隻 容州路所轄站六處 陸站三處馬四十六匹船  
 一十隻 水站三處船一十五隻 陸站三處 永安站馬二十匹正馬  
 一十匹船戶同 大河站馬二十匹正馬一十匹船戶同船一十隻 山  
 口站馬六匹正馬三匹船戶同 水站三處 榜江站船五隻正戶五元  
 船戶七十戶 自良站船五隻正戶五元船戶九十元 寶圭站船五  
 隻正戶五元船戶六十戶 象州路所轄馬站四處馬五十五匹黃牛五  
 十五隻 逸恩站正馬一十五匹船戶一十五隻 朱賓站正馬一十五  
 匹船黃牛一十五隻 寄望站正馬一十四匹船黃牛一十隻 吉望站正  
 馬一十五匹船黃牛一十五隻 邕州路所轄站四處 馬站二處馬三  
 十匹船三十隻 水站二處船一十隻 馬站二處 在城站正馬一十  
 五匹船船准馬一十五隻 定興站正馬一十五匹船准馬一十五隻  
 水站二處 芋江站船五隻正戶五元船戶三十五戶 黃泥站船五  
 隻正戶五元船戶三十五戶 梧州路所轄水站二處船一十隻 州門  
 站船五隻正戶五元船戶五十五戶 龍江站船五隻正戶五元船戶五  
 十五戶 潯州路所轄水站三處船一十五隻 州門站船五隻正戶五  
 十五戶 大連站船五隻正戶五元船戶三十五戶 馬江站  
 船五隻正戶五元船戶三十五戶 馬江站船五隻正戶五元船戶三十  
 五元 梧州路所轄水站四處船二十隻 州門站船五隻正戶五元船  
 戶三十五戶 永寧站船五隻正戶五元船戶三十五戶 水煙站船五  
 隻正戶五元船戶三十五戶 馬嶺站船五隻正戶五元船戶三十五戶  
 賓州路所轄馬站三處馬四十匹 在城站馬一十四匹正馬不食 平  
 田站馬一十五匹正馬不食 如利站馬一十五匹正馬不食 鬱林州  
 所轄馬站三處馬三十匹黃牛三十隻船三十隻 在城站正馬一十四  
 匹馬准黃牛一十隻船一十隻 雷陽站正馬一十四匹馬准黃牛一十  
 隻船一十隻 高橋站正馬一十四匹馬准黃牛一十隻船一十隻 海  
 北海南道所轄各站亦計二十九處 馬站一十六處馬二百三十八  
 匹車七十輛黃牛四百隻坐橋一百單五乘非路三十隻 水站一十三  
 隻船八十九隻 雷州路所轄站六處馬六十匹車六十輛黃牛三百隻

永樂金臺萬壽寺

坐橋六十乘計橋三十乘 在城站馬一十四匹正馬五匹船馬同車一十  
 輛黃牛五十隻坐橋一十乘計橋五乘 桐油站 城月站 將軍站  
 英利站 岑嘉站 已上站亦各邑並同前站 化州路所轄站二處馬  
 二十匹車一十輛黃牛三十隻船一十五隻 三合站馬一十四匹正馬五  
 匹船馬同車一十輛黃牛三十隻船一十五隻 新徑站馬一十四匹正馬  
 五匹船馬同 瓊州路所轄馬站二處馬八匹黃牛四十隻 在城站正  
 馬五匹船馬二匹准黃牛二十隻 白沙站正馬三匹船馬二匹准黃牛  
 二十隻 全州路所轄站八處 馬站三處馬一百二十匹 水站五處  
 船五十隻 馬站三處 咸水站馬四十匹正馬二十匹船馬同 北陽  
 站馬四十匹正馬二十匹船馬同 黃沙站馬四十匹正馬二十匹船馬  
 同 水站五處 建安站船一十隻正戶一十元船戶七十元 江口站  
 船一十隻正戶一十元船戶七十元 水南站船一十隻正戶一十元船  
 戶七十元 山月站船一十隻正戶一十元船戶七十元 柳浦站船一  
 十隻正戶一十元船戶七十元 封州路所轄水站一處 府門站船五  
 隻正戶五元船戶二十五元 肇慶路所轄水站二處船一十二隻 府  
 門站船八隻正戶八元船戶四十元 新村站船四隻正戶四元船戶二  
 十元 德慶路所轄水站二處船七隻 府門站船五隻正戶五元船戶  
 三十五元 新村站船二隻正戶三元船戶一十七元 貴州路所轄站  
 六處 馬站三處馬三十匹黃牛三十隻船三十隻 水站三處船一十  
 五隻 馬站三處 熱水站正馬一十四匹船黃牛一十隻船一十隻 康  
 和站正馬一十四匹船黃牛一十隻船一十隻 玉洲站正馬一十四匹船黃  
 牛一十隻船一十隻 水站三處 東津站船五隻正戶五元船戶三十  
 五元 香江站船五隻正戶五元船戶三十五元 在城站船五隻正戶  
 五元船戶三十五元  
 陝西行中書者所轄八十一處 陸站八十一處馬七千六百二十九匹  
 水站一處船六隻 安西路所轄馬站一十三處馬一千四百五十三匹  
 本府站馬二百五十三匹 咸陽站馬一百四十四匹 興平站馬一百三  
 十六匹 武功站馬六十九匹 乾州站馬一百三十五匹 永興站馬  
 一百三十一匹 華陰站馬一百四十二匹 華州站馬一百二十四匹  
 渭南站馬一百一十九匹 臨潼站馬一百三十五匹 龍橋站馬三十  
 九匹 耀州站馬三十五匹 同官站馬三十五匹 華昌路所轄站一  
 十九處 陸站一十八處馬一千九百三十三匹 水站一處船六隻

永樂大典卷萬壽寺

通安站馬二百八十九匹。文星站馬一百四十匹。伏毛站馬一百四十匹。臨北站馬二百三十三匹。首陽站馬一百四十八匹。赤背站馬八十匹。定西路站馬六十匹。蘭州站馬四十八匹。會州站馬一百匹。金州站馬五十四匹。平灘站馬二十匹。關成站馬五十四匹。南寨站馬五十九匹。明井站馬一十九匹。蘭泉站馬六十六匹。秦李站馬一百六十二匹。咸宜村站馬一百二十八匹。臨濟站馬一百四十四匹。水站一處船六隻。鳳翔府所轄馬站九處。馬九百一十二匹。鳳鳴站馬二百匹。岐山站馬一百一十一匹。東河橋站馬一百三十七匹。單涼樓站馬一百匹。扶風站馬一百一十五匹。寶雞站馬一百匹。沂陽站馬四十五匹。麻大鎮站馬四十匹。百里鎮站馬六十四匹。延安路所轄馬站八處。馬七百六十六匹。本府站馬一百五十四匹。甘泉站馬六十八匹。鄜州站馬六十六匹。三川站馬六十八匹。中郭站馬六十六匹。龍安站馬一百四十四匹。宜君站馬六十四匹。憲門站馬一百四十四匹。平涼府所轄馬站二十處。馬一千九百一十六匹。環州站馬二十四匹。伏毛站馬六十八匹。秦州站馬一百五十四匹。杜樹平站馬一百二十四匹。上都站馬一百三十四匹。大秦站馬

永樂大典卷四百四十五

一百一十八匹。故關站馬一百二十匹。河陽站馬七十二匹。麗州站馬一百四十四匹。崆峒站馬一百五十四匹。泉站馬一百匹。尾亭站馬一百一十四匹。清州站馬一百二十匹。宜林站馬九十四匹。邠州站馬一百一十二匹。寧州站馬三十三匹。慶陽府站馬三十三匹。鎮原站馬四十四匹。乾安驛站馬一百匹。葭家堡站馬八十四匹。興元路所轄馬站一十二處。馬六百四十九匹。朝天驛站馬五十九匹。鎮寧站馬五十六匹。雞林站馬五十八匹。金中驛站馬五十七匹。湯陽驛站馬五十五匹。漢川驛站馬二十一匹。慶城驛站馬五十六匹。馬通驛站馬五十六匹。清水驛站馬五十六匹。柴州驛站馬五十八匹。三岔驛站馬五十四匹。鳳州驛站馬六十三匹。四川行中書省所轄驛站四十八處。馬九百八十六匹。牛一百五十五隻。水站八十四處。船六百五十四隻。牛七十六隻。直隸省各路驛站一百二十六處。陸站四十八處。馬九百八十六匹。牛一百五十五隻。水站七十八處。船五百九十四隻。牛七十六隻。應都路所轄驛站一十三處。陸站一十二處。馬四百二十五匹。牛一百五十五隻。水站一處。船二十四隻。陸站。本府站馬六十四匹。牛三十隻。漢州驛站馬四十五匹。德陽驛

永樂大典卷四百四十五

馬三十四匹。單江驛站馬四十四匹。牛三十隻。錦州驛站馬四十四匹。牛二十隻。文頂驛站馬四十四匹。牛二十隻。伯頃驛站馬四十四匹。牛二十隻。岳泉驛站馬四十四匹。牛二十隻。唐安驛站馬二十匹。白鶴驛站馬二十匹。百文驛站馬二十匹。牛一十隻。雅州驛站馬二十六匹。水站。四水驛站。船二十四隻。陸站。穿武驛站。馬六十匹。臨江驛站。馬四十四匹。水站。本府所轄驛站九處。陸站五處。馬八十五匹。水站四處。船二十四隻。陸站。錦屏驛站。馬一十二匹。陳旭驛站。馬一十一匹。水驛站。馬一十一匹。金華驛站。馬一十一匹。劍門驛站。馬四十四匹。水站。虎溪驛站。船六隻。南溪驛站。船六隻。南都驛站。船六隻。新政驛站。船六隻。遂州驛站。所轄驛站五處。陸站四處。馬七十匹。水站。船六隻。陸站。蓮萊驛站。馬三匹。普安驛站。馬五十五匹。蘆溪驛站。馬一十一匹。集賢驛站。二匹。水站。洲子驛站。六隻。順慶路所轄驛站七處。陸站六處。馬七十五匹。水站。船一十二隻。陸站。青居驛站。馬二十五匹。東龍驛站。馬一十一匹。東關驛站。馬一十二匹。白馬驛站。馬一十一匹。寶華驛站。馬一十一匹。廣府驛站。馬一十一匹。水站

十一

一處。船一十二隻。廣安路所轄驛站二處。陸站。新果驛站。馬八匹。水站。一石牛子驛站。船五隻。梁山軍所轄驛站二處。馬七匹。在城驛站。五匹。萬果驛站。官驛。馬二匹。遂寧府驛站。馬四匹。武探軍所轄驛站三處。陸站。二處。馬五十五匹。水站。一處。船六隻。合州驛站。所轄驛站四處。陸站。馬四十四匹。水站。三處。船二十四隻。陸站。合陽驛站。馬四十四匹。官驛。二處。水站。金沙驛站。船八隻。官驛。二處。萬安驛站。船八隻。官驛。二處。雲會驛站。船八隻。官驛。二處。漢川路所轄驛站三處。馬五十五匹。本府驛站。馬二十五匹。白馬驛站。馬二十匹。中江驛站。馬一十匹。重慶路所轄驛站一十九處。陸站。三處。馬三十四匹。水站。一十六處。船一百四十二隻。陸站。古渝驛站。馬一十五匹。伯節驛站。馬九匹。白慶驛站。陸站。馬一十匹。水站。白慶水驛站。船一十隻。朝天驛站。船二十五隻。石門驛。崇德驛。船一十七隻。漢東驛。船七隻。赤崖驛。船七隻。應琪驛。船七隻。德池驛。船七隻。批市驛。船七隻。安馬驛。船七隻。木洞驛。船六隻。家溪驛。船六隻。桃花驛。船五隻。忠州驛。家大驛。船一十隻。岸灘驛。船六隻。州院驛。船五隻。涪州驛。船一十隻。涪州路所轄水站一

處船一十二隻 開通英府等路所轄站六處 陸站一處 馬四匹 水  
站五處 船五十九隻 陸站 咸寧站馬四匹 水站 觀音根馬蒙大  
水站 船一十一隻 梅沱小水站 船六隻 萬州站船一十六隻 雲陽  
站船一十六隻 巫山站船一十隻 船慶府所轄水站四處 船八隻  
在城站船二隻 新津站船二隻 開州站船二隻 奉節水站船二隻  
開州所轄站一處 盛山站官馬二匹 瀘州路所轄水站十二處 船  
七十三隻 牛三十二隻 奉州站船七隻 古縣站船七隻 牛四隻 麻  
州站船七隻 牛四隻 清溪站船七隻 牛四隻 燕溪站船七隻 牛四隻  
黃城驛站船七隻 牛四隻 神山站船七隻 牛四隻 瀘溪站船七隻  
牛四隻 史城站船七隻 牛四隻 馬蒙站船一十隻 叙州等處諸鹽  
處宜撫司所轄站一十三處 陸站三處 馬一十七匹 水站一十處 船  
七十四隻 陸站 叙州站馬九匹 慶符站馬四匹 定川站馬四匹  
水站 叙州水運運站船六隻 綢運大站船九隻 橫江站船一十  
隻 鴨口站船七隻 月波峯站船七隻 宜化站船七隻 真候站船  
六隻 南溪站船七隻 常寧軍站船一十隻 落雲站船五隻 嘉定  
路所轄站一十二處 陸站一處 馬一十匹 水站一十一處 船六十五

永樂英委馬九十四匹

隻 牛四十四隻 陸站 陵雲驛站馬一十匹 水站 眉州站船四  
隻 官馬四隻 石佛站船六隻 官馬四隻 青神站船四隻 官馬四  
匹 峯門站船六隻 牛四隻 官馬二匹 平羌站船六隻 官馬四  
匹 南門站船九隻 牛四隻 趙鎮站船六隻 官馬四隻 三聖站船  
六隻 牛四隻 淨江站船六隻 牛四隻 雙馬站船六隻 官馬四隻  
下鎮站船六隻 官馬四隻 長寧軍所轄水站三處 船一十六隻 馬  
蒙大站船一十隻 銅鼓站船三隻 武寧站船三隻 叙州宜撫司  
轄水站二處 船二十隻 叙州站船一十隻 橫江站船一十隻 四川  
西道宜撫司所轄一處 長寧軍水站一處 船一十隻 四川南道宜撫  
司所轄四處 船四十隻 瀘州水站一處 船一十隻 重慶路水站二處  
朝天站一十隻 石門站船一十隻 涪州路水站一處 船一十隻  
開通英委宜撫司所轄一處 咸寧有水站船一十隻  
雲南諸路行中書省所轄站七十八處 馬七十四匹 馬二千三百  
四十五匹 牛三十隻 水站四處 船二十四隻 羅理斯宜撫司所轄馬  
站二十九處 馬一千二百七十一匹 本司所轄馬站六處 馬二百四十  
匹 大渡河站馬四十四匹 西番站馬四十四匹 邛州州站馬四十四匹

瀘古州站馬四十匹 建昌府瀘州站馬四十匹 定昌府漢山站馬四  
十匹 武定路馬站十處 五百匹 明夷站馬五十匹 大龍站馬五  
十匹 會川站馬五十匹 黎溪站馬五十匹 呈祥站馬五十匹 環州  
站馬五十匹 盧仁站馬五十匹 勃勒站馬五十匹 和曲站馬五十匹  
利浪站馬五十匹 中慶府站馬六處 馬三百一十一匹 本府在城  
站馬一百五十四匹 嵩明府楊林站馬三十匹 晉寧州站馬二十匹  
安寧州站馬三十七匹 路品站馬三十七匹 禄豐站馬三十七匹  
仁德府失龍站一處 馬三十匹 曲靖路馬站六處 馬一百九十四匹 陸  
涼站馬四十匹 龍馬站馬三十匹 不魯吉站馬三十匹 火恩都站  
馬三十匹 蒙古都站馬三十匹 法納河站馬三十匹 烏撒宜撫司  
所轄站四十九處 馬站四十五處 馬一千七十四匹 牛三十隻 水站  
四處 船二十四隻 本司所轄馬站三處 馬九十匹 牛三十隻 烏撒  
馬三十匹 牛一十隻 必呀站馬三十匹 牛一十隻 阿都站馬三十匹 牛  
一十隻 烏蒙宜撫司所轄站九處 馬站五處 馬一百五十四匹 水站四  
處 船二十四隻 馬站五處 烏蒙站吉站馬三十匹 雲山站馬三十  
匹 合者判站馬三十匹 羅佐站馬三十匹 葉精站馬三十匹

永樂英委馬九十四匹

水站四處 葉精站船六隻 華鐵站船六隻 鹽井站船六隻 灘  
頭站船六隻 渡江路馬站三處 馬六十匹 立吉莊站馬一十匹 保平  
人平春判八站馬三十匹 義都站馬二十匹 大理路馬站一十四處  
馬四百一十匹 劔川縣站馬二十二匹 觀音山站馬一十五匹 鄧  
川州站馬一十五匹 大理府在城站馬二十三匹 河尾關站馬六十  
匹 建寧路馬站四十匹 雲南站馬五十匹 普棚站馬一十三匹  
祥符站馬四十一匹 打平坪站馬一十三匹 永平站馬三十三匹  
沙磨和站馬二十五匹 永昌府站馬三十匹 騰衝府站馬三十匹  
咸楚路馬站五處 馬一百三十八匹 砂橋站馬三十三匹 株葛站馬  
三十三匹 路甸站馬三十一匹 捨資站馬三十一匹 咸楚在城站  
馬一十匹 徵江路馬站一處 江州縣站馬二十匹 臨安路馬站六  
處 馬一百二十匹 寧海府站馬二十匹 建州站馬四十匹 蒙自縣  
八司站馬三十匹 姚甸站馬一十匹 夫馬同站馬一十匹 落提站  
馬一十匹 廣西路馬站五處 馬四十六匹 且溫站馬一十匹 馬  
者龍站馬一十匹 吉穀站馬一十匹 彌勒站馬一十匹 茶起站馬  
六匹 普安路馬站三處 馬四十四匹 搭列迷站馬二十匹 南夢站馬



官人每一處立呵。忘土磨道奉呵。便當呵。那殺者如今亦黑迷夫也未。沙不丁也。這裏有他。那裏實行來的人。安有他。要根底問。竟磨道聖旨了也。欽此。能問得亦黑迷夫。平章咨呈。沙不丁狀。如蒙依上。設置水旱站。亦使當。都堂國議。得既亦黑迷夫。等官咨呈。設立前項水旱站。亦使當。欽依。奉准。事。到付。通政院。差官。前去。福建。浙江。行省。同於。各立水旱站。亦去。處。設置。據。船隻。站戶。料。酌。合。用。數。目。依。例。差。撥。將。立。訖。站。戶。單。圖。站。說。同。撥。訖。戶。數。開。坐。備。加。咨。呈。一。安。立。訖。水。旱。站。一。十六。處。泉。站。六。處。泉。站。一。十。處。泉。州。路。早。站。二。處。在。城。站。一。處。惠。安。站。一。處。興。化。路。早。站。二。處。福。子。站。一。處。在。城。站。一。處。福州。路。水。站。三。處。義。興。站。懷。安。站。水。口。站。早。站。二。處。蘇。州。站。密。州。站。南。湖。水。站。一。處。建。寧。路。水。旱。站。六。處。水。站。二。處。水。西。站。建。陽。站。早。站。四。處。水。西。站。建。陽。站。崇。安。縣。南。坊。大。安。站。水。河南。立。站。一。處。至。元。二。十。九。年。三。月。中。書。省。河。南。行。省。據。照。得。汴。梁。東。南。相。換。淮。西。管。下。安。豐。路。元。說。馬。站。一。十。一。處。并。河。南。宣。慰。司。所。轄。進。東。相。換。歸。德。府。設。站。二。處。進。西。相。換。河。南。府。路。設。立。三。站。計。一。十。六。站。并。其。餘。僻。路。站。亦。俱。保。上。司。元。說。在。後。為。係。開。便。去。處。及。兩。淮。宣。慰。司。隸。屬。江。淮。行。省。管。領。於。至。元。二。十。七。年。二。月。二。十。六。日。前。河。南。宣。慰。司。准。尚。書。兵。部。關。

永樂奏卷九百五十二

六

承奉尚書省到付。通政院。呈。奉。聖。旨。將。前。項。站。亦。俱。奉。聖。旨。將。站。戶。二。千。八。百。五。十。九。戶。內。除。撥。充。車。站。水。站。戶。計。外。見。在。停。開。站。戶。六。百。二。十。五。戶。即。日。總。候。收。為。重。大。凡。遇。輪。轉。事。務。別。無。相。換。站。亦。不。能。前。去。必。須。添。置。又。照。得。汴。梁。進。南。直。至。鄂。州。大。江。北。岸。陽。羅。堡。二。千。四。百。餘。里。設。立。二。十。一。站。南。貢。湖。廣。江。西。福。建。諸。處。行。省。海。外。諸。番。正。當。衝。要。緊。急。去。處。取。內。自。汴。梁。至。全。塚。站。一。十。一。站。係。汴。梁。安。置。站。站。設。法。上。至。五。十。里。下。至。四。十。里。進。南。相。換。羅。山。站。直。抵。江。北。岸。一。十。餘。站。設。法。止。至。五。十。里。下。元。係。江。西。湖。廣。兩。處。行。省。差。誤。到。江。南。新。附。戶。計。其。各。站。均。為。居。深。山。鄉。聚。高。遠。絕。無。火。煙。及。所。設。馬。匹。不。敷。騎。併。走。途。徑。往。來。安。官。專。一。提。調。不。能。禁。止。帶。受。斷。絕。站。亦。若。不。添。補。整。治。不。便。此。係。通。政。院。現。管。擬。合。備。委。本。院。正。官。一。員。并。都。省。差。官。前。來。與。本。省。官。一。同。驗。此。中。事。務。繁。慢。可。以。去。處。酌。酌。添。補。安。置。價。那。了。畢。道。冊。卷。有。不。然。倘。保。軍。期。緊。速。走。通。關。緊。利。害。請。照。照。至。元。二。十。九。年。三。月。二。十。一。日。恩。都。卷。見。信。詳。第。三。日。卷。簡。不。列。東。四。角。假。裏。有。持。決。火。兒。赤。九。潭。察。阿。魯。反。而。馬。遠。古。兒。赤。伯。領。泰。政。也。里。審。班。馬。谷。陳。沙。塔。魯。忽。瓦。月。赤。微。兒。宜。微。亦。昔。特。亦。馬。餘。珠。塔。

判。思。必。聞。悉。夫。蠻。扎。騰。兀。孫。充。滿。脫。帖。木。兒。不。花。脫。充。恩。魯。火。魯。充。滿。充。古。恩。別。達。的。委。請。都。判。本。政。府。兒。魯。議。等。奏。送。下。項。事。理。欽。此。都。省。議。得。上。項。五。站。擬。設。正。馬。一。十。匹。從。本。省。於。附。近。相。應。戶。內。差。撥。與。通。政。院。所。委。官。一。同。安。置。外。據。羅。山。等。一。十。站。移。家。河。南。江。西。湖。廣。三。處。行。省。并。到。付。通。政。院。委。官。一。同。相。視。若。是。那。備。有。無。動。稱。從。大。講。究。端。的。如何。便。為。擬。定。咨。呈。一。件。字。樣。數。額。稍。等。南。京。省。官。人。安。立。已。失。馬。失。里。說。的。契。件。身。當。未。有。一。件。捲。管。的。錢。銀。身。當。多。在。揚。州。有。至。淮。西。立。十。一。箇。站。至。歸。德。府。立。兩。箇。站。至。河。南。府。的。立。三。箇。站。呵。恩。生。磨。道。說。將。來。有。俺。商。量。得。淮。西。立。十。一。箇。站。呵。多。用。着。民。戶。有。始。今。且。交。聽。候。着。至。歸。德。府。的。兩。箇。站。至。河。南。府。的。三。箇。站。交。立。可。恩。生。商。量。來。磨。道。奉。呵。那。般。者。磨。道。空。旨。了。也。三。件。判。南。府。宣。慰。司。管。的。路。分。江。南。望。的。前。者。奏。了。交。湖。廣。省。管。了。也。江。北。的。路。分。在。江。陵。府。地。北。有。行。身。當。可。但。迴。生。受。有。江。陵。府。宣。慰。司。移。的。襄。陽。府。裏。來。呵。恩。生。磨。道。說。將。來。有。俺。商。量。得。江。陵。府。是。一。望。繁。的。地。面。有。磨。道。空。旨。有。卷。如。今。且。判。交。那。裏。呵。恩。生。磨。道。奉。呵。那。般。者。磨。道。空。旨。了。也。安。置。龍。門。站。至。元。二。十。九。年。六。月。通。政。院。呈。赤。城。站。南。至。刁。窩。北。至。獨。石。各。九。十。里。中。間。山。路。窄。狹。河。水。數。多。比。之。其。

永樂奏卷九百五十二

七

餘。站。赤。地。里。遠。為。委。實。生。受。因。而。站。戶。逃。竄。斷。絕。站。赤。地。此。於。龍。兒。年。二。月。初。一。日。況。禮。殿。裏。有。時。察。判。臣。奏。火。你。亦。說。有。上。都。大。都。十。箇。站。有。其。間。裏。一。箇。站。添。可。喂。使。當。有。那。般。來。呵。疾。忙。立。者。磨。道。空。旨。了。也。欽。此。本。院。奉。詳。擬。合。於。龍。門。口。北。舊。立。站。地。面。內。再。行。添。補。一。站。於。上。都。附。近。宣。德。府。等。處。當。差。戶。內。差。撥。人。戶。却。將。赤。城。站。移。於。赤。城。店。安。立。相。應。其。呈。照。詳。得。此。本。省。照。得。赤。城。站。各。投。正。馬。一。百。匹。半。五。十。輛。車。用。一。千。餘。由。大。名。至。汴。梁。一。站。附。近。去。處。戶。數。不。敷。此。擬。得。保。定。路。與。站。均。頭。經。由。附。近。至。汴。梁。一。道。站。亦。無。元。路。因。襄。樊。安。立。即。非。街。要。驛。路。江。南。歸。附。年。深。即。日。湖。廣。江。西。兩。處。行。省。差。誤。建。由。河。南。站。站。的。存。留。據。前。項。大。名。一。道。站。亦。委。是。開。便。實。為。虛。設。擬。除。大。名。在。城。口。站。的。存。留。馬。匹。外。其。餘。站。亦。盡。行。裁。罷。却。將。近。上。站。戶。撥。歸。保。定。路。龍。門。口。北。一。站。餘。剩。戶。數。於。其。真。定。一。道。站。亦。消。去。去。處。添。補。走。途。深。為。使。善。請。照。照。更。為。可。否。開。奏。施行。至。元。二。十。九。年。六。月。二。十。日。也。可。法。詳。第。三。日。卷。火。兒。赤。魯。魯。裏。有。的。時。央。本。院。官。判。臣。平。章。幹。羅。恩。同。知。寶。赤。周。余。火。你。赤。兒。判。判。等。奏。雲。州。王。獨。石。其。間。裏。站。遠。的。上。項。不。開。站。站。生。受。有。中。間。裏。亦。一。站。磨。道。充。奏。奏。欽。此。磨。道。空。旨。了。卷。如。今。省。家。官。人。安。商。量。了。呵。俺。根。



底說行奏在先次打襄陽府時節保定路至大名驛教使臣晏抄直的上頭一十四箇站立果如本那站道上便臣不行有聞有把那站罷了那裏頭將來雲州至獨石兩其間裏一箇站添放者別箇的真定至大都站家二三年回未不曾收卷氣力噴消之了那站裏添放呵怎生磨道說將卷這般奏呵那說者磨道聖旨了也欽此那都堂因議得擬於奉准放罷站戶內以速就道標併一千戶從通政院所擬起道標換戶計於龍門口北立站餘上戶馬除大名路在城料酌存留外依驗真定至大都站赤套寶消之去廢分俵走道差委前廣東道按察使李中順騎生騎馬二匹與通政院所委官并各路正官一同標撥安置外據館舍舖陳什物令通政院就便行移上都留守司應付仍到付御史查體察施行 添立站赤 至元二十九年閏六月十九日 中書省咨通政院呈赤城站南至刁窩北至獨石各九十里中間山路穿涉河水數多比之其餘站亦生受通臨站戶逃竄倒斷站赤為此於龍兒年二月初一日 沉撞殺裏有的時分判臣奏大休亦說有上都大都十箇站者其間裏一箇站不可噴使當有那說奏呵度忙立者磨道聖旨了也欽此本院查詳擬合於龍門口北舊立站地面內再行添補一箇站於上都附近宜德府等處當差戶內差撥人戶即將

奏案卷萬七千零二十一

六

赤城站起移赴赤城店安立相應得此本有議得若便定奪錄前項站戶貧富高低勞逸不等通政院判火你赤深知備細咨請捕安本官前來講究定奪准此又准中書省咨議得保定路東興站為經由大名至天津梁河北一箇站赤元為圍圍裏安立即非衝要驛路江南歸附年深即日湖廣江西經行真定站路江浙福建經由河間站道往來所據前項大名一箇站赤安是問便實為逐提撥除大名在城站料酌存留馬足外其餘站赤盡行減罷即將近上站戶備撥立龍門口北一箇站餘戶數於真定一箇站亦消之去處添補走道深為便宜官請照驗更為可否則奏如蒙准奏請就安通政院判火你亦安置准此據通政院呈備准大都通政院咨本院官與火你亦一同赴省講究立站事理奉都堂鈞旨然南保定驛泉興站至大名路消城一箇站赤在前為是攻打襄陽立來若是損撥一半存留一半兩處都不得濟去也則把這一箇站全罷了將那戶馬於上都赤城添補一箇站餘上若有判下底戶馬於大都路站內及西祥真定一箇道東祥河間一箇站主受的站裏用者奉此咨請議擬開卷事准此於至元二十九年閏六月二十日也可惟詳第三日失兒幹魯裏有的時分本院官判臣半章幹羅思同和昔寶赤同余火你亦判判等奏雲州至獨

石其間裏站道的上頭各間站噴生受有中開裏添一箇磨道先奏未教者磨道聖旨了也如今省家官人每商量了呵俺根底說將卷在光頭打襄陽府時節保定路至大名驛教使臣晏抄直的上頭一十四箇站立來如今那站道上便臣不行有聞有把那站罷了那裏頭將來的雲州至獨石兩其間裏一箇站添放者別箇的真定至大都站家二三年回未不曾收卷氣力噴消之了那站裏添放呵怎生磨道說將卷這般奏呵那說者磨道聖旨了也欽此奏行分火兒亦阿失速言兒赤也先帖木兒塔兒忽歹沙少兒只先寶赤赤兒哈恩恩言兒等來具呈照詳得此家中書省對付通政院欽依施行 水達達田地立站 至元二十九年十月 中書省遣陽行省咨慶雲站至哈里里地面安立二十八站按八百四十戶除備用舊站戶外短少一百零四戶并走道馬老請照驗准此施行 又准家古文字譯該中書省官人每根底判真哈散言語塔海的使臣壁寶奏塔海奏將卷在先從水達達田地裏漢音鷹鴉皮貨出來的一箇道子從女直來的郡善限底來的一箇道子從黑龍江來的一箇道子這三箇道子的站戶要的數目要呵七百三十六戶有從哈兒寶民戶要的邊界至這站邊界站料量呵二十八箇站有安站三十戶安受戶一箇

奏案卷萬七千零二十一

七

家馬兩箇家牛與了立站呵怎生奏將來有磨道奏呵判真平章奏塔商量來鋪馬不交安站二十戶鋪牛三十隻水達達的八箇站三萬戶的那祥上哈兒寶民戶要的邊界交立別列佳里去的站戶安根底三萬戶的這祥女直站戶安根底換着交立又女直田地裏行的道子上編排着交立站呵怎生磨道奏呵那說者磨道聖旨了也欽此移咨達陽行省欽依聖旨事急急施行到付兵部行移通政院照會施行 鎮遠至岳州五水站 至元二十九年十一月朔日湖廣省咨八者羅殿宣慰司呈光管地面相安雲南交趾漢洞諸國正係衝要驛路相顧設立水站七十四里但過使臣預備站馬不致本擬自岳州西抵鎮遠相顧設立水站二十餘處得外不獲置置站一百二十五隻差撥水夫八百單三名除緊急使臣來騎備馬外據此北朝見聖官進貢物貨并緩便使臣應付站船實為便當請照驗事奉都堂鈞旨圖議得依准本省所擬迴省仍到兵部行移通政院照會總計六處二十四站計船一百二十五隻水夫八百單三名鎮定府二站計大桐槽船一十隻每一隻合用船夫四名計夫四十四名并騎備使夫一十名 乾大田馬站船五隻計船夫二十名鎮遠大五名 初立青浪站船五隻計船夫二十名鎮遠大五名







王華站馬三匹券三乘 清流站馬三匹券三乘 石牛站馬三匹券  
 三乘 館衙站三匹券三乘 臨汀站馬五匹券五乘 一先據通政院  
 呈福建元二兩處站道先隸江西行省時分止行西北驛路即今福建立  
 省出使人員多行東北杭州站道俱於建陽縣相合若將信州路脫未  
 孫耶去建寧路建陽縣設立監驗分揀兩路往來使臣之明降事行據建  
 寧路申若將信州路脫未孫移於建陽縣設立使蓋焉此照會本院伏上  
 施行至今未全照得福建往來使臣若往江西赴北里路近使除福建  
 各衙門出使人員本省就便分揀經由江浙江西兩路往來如至水路矣  
 坐站船外朝廷往來使臣合今涿州脫未孫亦行分揀須由兩路而奉  
 如至水程坐船下深庶可省成馬力緣朝廷公差使臣行省難以區處今  
 從都省禁止如此似望兩路  
 站亦差役均平不致偏倚

永樂大典卷之一萬九千四百二十三

永樂大典卷之一萬九千四百二十三

吏

永樂大典卷之一萬九千四百二十四

二十二勅

站 站亦九

元朝典章	站亦	罰俸	二十七	三十七	五十七	六十七	七十七	一百七	處死
斷例	免罪	免罪	免罪	免罪	免罪	免罪	免罪	免罪	免罪
許騎	次三第	站官決	站官決	站官決	站官決	站官決	站官決	站官決	站官決
鋪馬	站官決	站官決	站官決	站官決	站官決	站官決	站官決	站官決	站官決
借騎	站官決	站官決	站官決	站官決	站官決	站官決	站官決	站官決	站官決
驛站	站官決	站官決	站官決	站官決	站官決	站官決	站官決	站官決	站官決
馳驛	站官決	站官決	站官決	站官決	站官決	站官決	站官決	站官決	站官決
失去通	站官決	站官決	站官決	站官決	站官決	站官決	站官決	站官決	站官決
馬劉子	站官決	站官決	站官決	站官決	站官決	站官決	站官決	站官決	站官決

永樂大典卷之一萬九千四百二十四

使臣驛內安下 中統二年 欽奉聖旨 即該使往來使臣 城子裏法分司  
 的休入去 如有分當入城去的 使臣仰於城下的 使臣館驛內安下 官  
 員民戶每的房子裏休得安下 這欽聖旨有來 今再行首諭 經過使臣 今  
 後照依 已前聖旨 體例行者 若城外立站 在城內無分當公事 仰使臣  
 換合騎鋪馬前去 勿當 並不得入城 違延違滯 若委是城中 含有身  
 當仰於使臣館驛內安下 並不得於官員民戶舍內安下 如違 治罪 仍仰  
 站亦人等 依理 檢相 應付 鋪馬 候應 如違 亦行 治罪 無得 違犯 事 錄 此  
 立站亦條 至元 年 月 中書省奏 奉聖旨 六部 併作 四部 欽依 別  
 行 外 據 別 路 站 亦 鋪 馬 數 目 仰 本 部 常 切 檢 校 今 違 一 區 處 一 諸 站 鋪  
 馬 大 禁 一 體 走 逃 其 間 或 有 馬 尾 赤 雜 瘦 弱 氣 力 委 去 處 雖 因 走  
 逃 使 然 亦 由 站 間 不 得 其 人 及 本 路 官 司 有 失 照 覷 今 後 委 自 本 路 管 民  
 正 官 督 勒 管 站 常 川 計 點 單 料 糧 具 各 站 戶 人 等 將 所 養 馬 尾 依 時 飲 喂  
 須 要 把 持 無 令 瘦 弱 若 是 不 禁 走 逃 頻 頻 倒 死 驗 數 鋪 買 不 理 有 道 站 戶  
 仰 亦 夫 保 備 站 驛 程 繁 急 公 事 若 部 不 測 左 官 前 來 檢 校 若 有 信 共 站 官  
 就 使 虧 道 一 四 戶 養 馬 一 疋 若 有 倒 死 又 索 補 買 一 歲 之 間 所 費 甚 重  
 今 知 得 諸 處 站 亦 不 好 站 戶 疾 苦 中 間 因 事 作 禁 妄 行 科 斂 錢 物 百 般 接

撥印各路總管府。常切體察。或有人告首到官。取門是。依條重斷。連職  
運去。別差好人代替。一。站戶多有影占。近上人戶。不供馬。止要出備  
錢物。以益私己。若不禁治。切恐久而漸損。其餘戶計。今後有人告發。或官  
司察究。得知。痛行治罪。諸人結攬者。同。一。元奉省到。站戶依條。便使。依  
例上。應付。當日。首思。若使。臣有。身。當。住。呵。官。司。應。行。者。必。知。得。諸。處。站  
亦。例。於。馬。戶。處。首。行。攢。飲。羊。酒。米。粳。等。物。除。使。臣。分。例。食。用。外。多。有  
耗。落。數。目。今後。委。自。總。管。府。酌。酌。各。站。緊。慢。使。臣。起。數。扣。算。必。用。首。思。數  
目。今。本。站。於。馬。戶。處。依。理。計。其。明。附。文。憑。排。日。依。例。分。列。文。據。總。府。每。月。照  
例。如有。有。破。及。不。應。者。勒。本。站。官。陪。償。一。元。奉。省。到。總。站。許。該。頭。目。三  
員。其。餘。站。驛。量。設。二。員。額。外。不。許。添。設。仍。共。管。站。頭。目。姓。名。中。來。一。今  
後。站。戶。如。過。買。馬。仰。本。管。先。行。報。稅。後。立。契。成。交。須。要。根。買。年。少。肥  
壯。無。病。耐。騎。坐。者。無。得。聽。從。站。戶。止。圈。價。若。買。年。老。有。病。瘦。弱。馬。匹。  
下。雖。有。些。小。馬。價。不。久。倒。乏。官。司。兩。不。便。當。一。管。站。官。不。得。私。騎。站。馬  
及。令。駝。馳。諸。物。違。痛。行。治。罪。一。遇。有。使。臣。經。過。官。將。起。馬。到。子。辨。驗  
無。偽。即。使。應。付。站。馬。亦。將。止。驗。來。站。關。子。倒。換。亦。不。得。非。理。刁。蹬。停。留。  
一。諸。站。元。有。收。馬。草。地。仰。管。民。官。與。本。站。打。量。見。數。抽。立。據。明。示。界。畔。

宋慶雲奏萬九十四年云四

二

其得互相侵亂。亦不得挾勢冒占。民。如有。種。田。與。人。收。到。子。粒。附。海。收  
貯。不。得。非。理。破。使。一。使。臣。經。過。起。數。仰。總。府。取。會。每。季。不。過。次。月。初。十  
日。已。裏。中。詳。仍。開。使。臣。姓。名。并。站。馬。數。目。實。等。是。何。官。司。起。馬。到。子。來。往  
其。矣。分。當。公。事。至。元。新。格。諸。事。應。差。人。給。驛。者。雖。有。元。件。起。馬。堅。實  
皆。須。置。骨。開。附。每。季。中。報。合。屬。上。司。有。不。應。給。驛。馬。而。給。者。隨。即。究。問。行  
省。是。過。起。數。者。雖。不。給。驛。其。不。須。差。人。可。辦。之。事。尤。於。所。屬。官。司。毋。得  
回。而。煩。擾。品。從。站。馬。例。至。元。八。年。三。月。尚。書。兵。部。奉。旨。尚。書。省。到。付  
先。從。御。史。臺。備。山。東。東。西。道。按。察。司。中。照。得。各。路。官。員。應。起。鋪。馬。自。行。出  
給。有。品。同。起。馬。多。少。不。一。到。無。定。例。已。遵。行。在。案。送。本。部。議。行。有。下。項  
定。例。定。數。正。合。依。舊。東。特。外。隨。路。官。員。各。奉。持。首。思。者。部。明。文。及。急。速。公  
事。應。給。驛。者。照。依。舊。例。三。品。五。品。五。品。四。品。六。品。七。品。三。品。八。品。以  
下。止。給。二。匹。府。州。縣。除。已。到。付。御。史。臺。照。會。外。仰。通。行。合。屬。依。上。施行  
一。隨。路。總。管。府。監。捕。煙。地。鋪。馬。戶。部。元。行。通。花。元。總。管。二。匹。同。知。治  
中。府。到。二。匹。一。隨。路。運。司。每。季。差。押。運。官。一。員。年。子。一。員。二。部。送。納。課  
稅。發。元。給。到。子。起。馬。二。匹。送。司。重。監。該。管。府。依。例。送。納。一。各。路。交。款  
奉。官。庫。子。起。部。開。支。鈔。本。解。納。器。鈔。鋪。馬。已。有。定。例。各。路。總。管。府。就。給。到

子。起。馬。二。匹。一。隨。路。局。院。起。納。改。元。雜。造。軍。器。等。生。活。各。路。就。給。到。子  
應。付。押。運。官。馬。一。匹。一。隨。路。府。運。司。衙。門。每。歲。正。發。計。撥。稅。糧。考。較。課  
程。人。吏。各。路。就。給。到。子。起。馬。三。匹。今。既。運。司。併。入。總。府。亦。合。依。例。騎。坐  
一。隨。路。係。官。投。下。局。院。每。年。差。人。赴。部。及。於。地。處。關。支。物。料。起。馬。一。匹。上  
年。不。當。地。騎。者。不。在。此。限。一。隨。路。差。人。根。據。急。遞。鋪。道。夫。損。壞。大。字。本  
路。就。給。到。子。起。馬。一。匹。一。隨。路。差。人。押。運。進。呈。御。膳。野。物。本。路。就。給。到  
子。起。馬。一。匹。一。隨。路。運。司。施。運。監。引。驗。斤。重。給。馬。今。既。改。立。都。鹽。使。司  
亦。合。依。例。應。付。站。戶。不。受。至。元。十。六。年。九。月。通。政。院。振。撫。北。府。院。院  
本。路。塔。察。地。備。臨。北。軍。昌。通。安。等。十。站。中。該。先。發。官。司。設。立。站。赤。時。俱。深  
採。買。人。戶。於。內。差。犯。軍。匠。等。戶。却。將。買。難。人。戶。補。充。內。有。無。地。管。運。事  
必。與。人。體。面。為。活。又。值。累。年。回。木。寬。而。羊。霜。薄。收。因。少。口。糧。軍。糧。得。走  
逃。頻。併。倒。死。馬。足。數。家。官。司。勒。令。補。買。應。當。不。前。所。有。些。小。家。產。折。解  
貨。資。盡。絕。枉。究。無。辜。人。戶。大。半。在。逃。及。投。充。諸。工。位。下。苦。博。亦。仗。伶。口。人  
匠。等。軍。不。肯。應。當。站。役。以。致。通。臨。站。戶。將。男。女。典。賣。與。他。今。得。到。鈔。款  
補。馬。單。料。口。糧。等。用。度。至。元。十。四。年。十。五。年。次。伯。答。罕。上。里。作。亂。人。事  
不。能。作。活。入。家。官。司。拘。收。站。馬。每。足。不。下。八。九。十。兩。價。鈔。其。隔。站。倒。危。致

宋慶雲奏萬九十四年云四

三

將。鋪。頭。及。車。杖。順。帶。過。站。及。本。慶。官。司。臨。站。戶。與。民。戶。一。體。料。飲。和。買。和  
雇。一。切。大。小。雜。役。人。夫。長。行。馬。足。單。料。等。件。差。役。委。責。難。獲。見。在。人。戶。消  
乏。難。以。存。止。中。已。照。詳。軍。得。此。款。五。月。二。十。日。行。官。內。哈。伯。罕。重。等。官。并  
本。元。一。日。奏。准。臨。北。府。院。院。大。塔。塔。察。已。奏。告。下。項。事。理。具。呈。一。書。者。照  
詳。欽。依。聖。旨。事。意。施行。一。件。除。帶。上。位。新。圓。牌。子。聖。旨。底。文。書。裏。行。底  
使。臣。補。馬。休。與。者。廢。道。明。白。聖。旨。有。請。上。并。請。衙。門。分。發。衙。門。付。來。底。官。人  
底。文。書。裏。行。的。息。生。廢。者。着。行。廢。道。奏。有。這。底。單。情。等。當。裏。着。圓。牌。子。行  
寫。除。這。的。已。外。不。據。甚。廢。身。當。諸。衙。門。行。底。若。違。官。呵。不。宜。廢。道。這。般。商  
量。了。也。廢。道。奏。呵。那。般。者。廢。道。聖。旨。了。也。一。件。總。管。着。底。城。子。裏。出  
來。當。站。有。來。底。二。百。四。十。戶。站。戶。只。必。怕。木。兒。大。上。根。前。諸。上。根。前。愛。不  
花。射。馬。根。底。頭。下。有。廢。道。不。當。站。有。廢。道。奏。有。這。底。只。依。在。先。體。例。裏。面  
有。站。家。則。交。當。站。者。這。般。商。量。了。也。廢。道。奏。呵。那。般。者。廢。道。聖。旨。了。也。  
一。件。只。必。怕。木。兒。大。王。位。下。使。臣。騎。着。鋪。馬。與。使。臣。更。長。行。馬。根。底。單。料  
要。了。宿。頓。呵。奏。呵。休。與。者。廢。道。聖。旨。了。也。一。件。臨。北。府。站。家。從。在。先。故  
頭。口。底。地。只。必。怕。木。兒。大。王。台。音。裏。海。音。先。音。刺。來。哈。木。兒。不。花。三。個  
做。土。有。廢。道。奏。有。這。言。語。是。實。呵。交。回。典。者。商。量。了。也。廢。道。奏。呵。那。般。者



准任四官員飲食馬足單料即今水路站船到無生到各各品級合得船  
數。若若依那者已定飲食單料條例。三品以下與船三隻。四品五品與  
船二隻。六品至九品及令譯史通事。便人等與船一隻。行李人數雖多。  
船隻不過此例。據在任已候官員。妻子亦合依驗。已元官員品級。例  
應付飲食馬足單料。水路應付站船。實為兩邊。都着照得飲食單料。已有  
定例。今將到站船數。日開坐前去。若請依上施行。惟此。照得先准中書  
省咨至元二十五年十一月十三日。奉准福建行省。官人每與將大書來  
按管底。賊子裏做官米的人。每四地。遠麼道。不肯來。有如今忘生。候來  
的。每根底。時分鋪馬裏去了。月日滿呵。回來時。分依根底。要了。解由大書  
的。每根底。自己的。長行頭口。裏回來呵。沿路站裏。飲食。他每的。馬。每根底。  
單料。交與的。道。有。他。商。量。得。他。每的。言語。是。的。一。般。有。依。着。他。每。說。來。的。  
站。裏。安。下。飲。食。單。料。交。與。着。來。呵。忘。生。麼。道。裏。呵。那。敢。者。麼。道。聖。旨。了。也。  
欽。此。都。着。令。驗。任。四。官。員。品。級。定。人。馬。數。內。三。品。以。上。正。從。不。過。五。人。  
馬。五。匹。四。品。正。從。不。過。四。人。馬。四。匹。六。品。至。九。品。正。從。不。過。三。人。馬。  
三。匹。今。詳。史。通。事。便。人。等。正。從。不。過。二。人。馬。二。匹。今。後。回。任。官。員。就。便  
出。給。大。引。開。馬。免。使。品。級。入。馬。數。日。起。據。經。退。路。分。每。起。應。付。正。分。例。一

欽定四庫全書

六

召。餘。者。則。該。長。行。馬。匹。亦。仰。依。例。應。付。單。料。如。所。至。去。處。即。將。已。給。文。引  
批。所。在。官。司。數。納。解。部。准。此。又。准。中。書。省。咨。元。二。年。七。月。初。六。日。奉。通  
事。內。一。件。雲。南。福。建。省。官。人。每。與。將。大。書。來。那。裏。赴。任。去。的。官。人。每。鋪。馬  
裏。去。有。任。滿。日。來。呵。長。行。馬。裏。來。有。那。般。呵。嚙。生。交。有。人。又。那。裏。做。官。人  
去。的。發。了。呵。翅。神。孩。兒。每。出。來。不。得。說。將。來。有。他。商。量。的。這。的。每。出。來。時  
節。早。路。裏。長。行。馬。裏。來。到。水。路。裏。呵。站。船。裏。來。呵。忘。生。麼。道。呵。奉。聖。旨。那。般  
者。欽。此。除。依。外。抄。准。都。着。坐。到。任。四。官。員。品。級。合。得。站。船。數。日。開。坐。前  
去。仰。照。依。上。施。行。二。品。三。品。三。隻。三。品。五。品。五。隻。六。品。至。九。品。  
今。詳。史。通。事。便。人。等。一。隻。投。下。起。給。鋪。馬。例。中。書。省。咨。浙。史。臺。至。本  
臺。大。德。二。年。六。月。奉。通。事。內。一。件。諸。王。附。馬。差。着。使。馬。各。路。州。縣。開。讀。今  
旨。文。書。除。免。本。投。下。百。姓。和。在。和。買。理。斷。公。買。又。不。礙。本。投。下。守。稅。與。漢  
持。今。旨。文。書。勤。東。迎。接。步。騎。鋪。馬。等。事。本。臺。商。量。今。後。諸。王。附。馬。有。大  
分。當。呵。皇。帝。根。底。明。白。奉。過。交。行。者。小。分。當。呵。經。由。中。書。省。行。者。他。每。無  
體。例。牙。當。蘇。了。呵。忘。生。麼。道。聖。旨。是。已。那。敢。者。開。讀。中。書。省。行。者。他。每。無  
那。文。書。那。裏。的。廉。訪。司。官。一。處。與。將。來。者。欽。此。茶。走。樂。鋪。馬。大。德。三  
年。十。二。月。湖。廣。行。省。別。付。據。通。政。院。馬。近。據。鎮。江。路。中。江。浙。行。省。差。十。戶

馬。馬。兒。前。去。許。梁。等。路。取。劫。逃。亡。事。故。軍。人。到。於。本。路。官。下。丹。陽。站。有。本  
官。今。元。判。亦。潘。荒。兒。於。鋪。馬。上。稍。帶。私。已。行。李。況。實。被。本。官。將。所。騎。馬。足  
走。驥。及。將。元。判。亦。馬。足。沿。路。催。趕。以。致。前。項。馬。足。倒。元。妻。官。與。馬。兒。千  
戶。眼。同。開。刺。視。傳。前。項。馬。足。安。因。走。驥。倒。元。中。已。照。詳。事。得。此。取。犯。馬  
馬。兒。不。應。走。元。鋪。馬。明。白。是。錯。招。伏。在。官。寫。此。照。得。至。元。二。十。九。年。七。月  
內。有。福。建。行。省。孟。孟。玉。騎。生。鋪。馬。五。匹。赴。上。樓。臺。某。瓜。生。出。証。實。物。料  
分。實。主。雄。州。迎。見。高。平。軍。四。運。沿。路。走。元。揚。州。界。首。站。馬。一。匹。抄。准。大。都  
通。政。院。咨。十。一。月。十。七。日。本。院。官。奉。聖。旨。新。該。那。馬。父。侍。了。要。罪。過。者  
欽。此。行。據。揚。州。路。着。落。本。官。追。陪。記。已。元。馬。價。給。上。外。據。已。推。罪。犯。犯。過  
故。思。擇。免。了。當。欽。此。行。據。馬。兒。走。元。馬。足。着。落。本。人。依。例。追。陪。馬。價。給。上  
別。行。捕。買。好。馬。走。逸。外。及。江。浙。行。省。差。百。戶。高。順。勝。慶。上。赴。北。取。發。盤。纏  
別。無。會。把。行。省。勅。令。割。子。詐。坐。站。船。即。係。違。例。事。理。擬。合。禁。茶。汁。今。後。各。衙  
門。出。使。人。員。除。軍。情。緊急。外。餘。公。事。不。許。將。鋪。馬。走。元。開。慢。者。止。令  
應。付。站。船。信。望。站。亦。稍。得。越。息。馬。此。抄。咨。大。都。通。政。院。及。關。中。書。省。兵。部  
共。呈。都。省。通。行。各。處。依。上。嚴。加。禁。約。去。後。今。准。江。浙。行。省。別。付。據。中。書  
省。咨。刑。部。詳。上。項。事。理。如。案。抄。咨。行。省。依。例。禁。約。施。行。准。此。

欽定四庫全書

七

站。船。站。亦。大。德。五。年。中。書。兵。部。奉。中。書。省。別。付。通。政。院。呈。揚。州。水。站  
五。戶。不。行。當。使。管。站。頭。日。人。等。結。據。轉。據。指。人。皆。當。指。據。船。隻。受。劫。頭。足  
夫。候。運。運。都。着。議。得。站。頭。日。人。等。候。事。理。從。從。民。便。站。頭。日。人。等。不  
應。結。據。依。已。行。案。約。逃。運。船。隻。須。要。據。實。者。有。指。據。實。物。理。除。外。仰。就  
行。合。案。依。上。施。行。奉。此。通。行。照。會。去。後。回。生。通。政。院。開。讀。本。院。議。得。即。此  
元。行。案。約。不。同。人。乘。車。馬。不。早。站。志。元。站。志。日。人。等。與。站。頭。日。人。等。到。官  
人。戶。結。據。實。伏。不。行。依。例。走。逸。案。案。約。獎。罰。難。除。更。若。縱。令。獲  
非。惟。使。使。不。便。又。恐。因。而。倒。壞。站。亦。又。准。中。書。省。咨。江。浙。行。省  
咨。宣。使。使。不。便。又。恐。因。而。倒。壞。站。亦。又。准。中。書。省。咨。江。浙。行。省  
名。不。係。當。站。正。戶。即。將。船。隻。於。避。靜。港。灣。等。處。都。置。鈞。官。送。戶。行。移。合  
局。就。便。充。用。施。行。人。等。到。前。札。普。花。亦。都。事。苗。好。謙。呈。自。親。身。應。由。山。後  
州。等。一。一。站。提。預。百。戶。人。等。會。同。濟。已。勒。令。站。戶。不。令。親。身。應。由。山。後  
年。馬。一。匹。受。在。錢。中。統。鈔。二。十。五。錠。十。一。錠。鈔。一。一。錠。現。當。所。以。站。戶  
貧。難。與。實。日。宅。在。逃。無。可。伸。訴。其。餘。路。分。其。一。已。令。後。合。令。各。站。置。簿  
據。附。一。戶。日。上。而。下。換。次。輸。流。當。役。站。官。每。日。等。押。用。印。關。防。通。勤。攬。當  
馬。手。身。役。之。人。斷。罪。羅。伏。仍。令。監。察。御史。各。道。廉。訪。司。常。切。體。察。上。項。文





走格兒光戶已當其各站提領百戶與物換州縣通用作契結攬詭名添  
價販賣鹽膏營利益已又提照官等總領親成速開官吏做借咸等聘歌  
香茶等物勒要錢物致使站戶逃移消息如今合十部分定擬約卷官民  
便益送換兵部呈詳監察御史所言事理擬合通行禁濫及別付御史  
臺令監察御史各道廉訪司嚴加糾治相應具呈照詳都省仰依上施行  
便臣 職官占住館驛 至元八年八月 日御史臺據河內河南按  
察司中准南京路巡按茶事權惟知在京館驛有本路官員占住館驛令  
便人等於人家去下就門得站亦充額額相繼其於本路館驛除違魯花  
赤及同知占住館二位外有二位委實便人以此於南京路行寨內  
照得至元七年八月初八日承奉兵部符文來尚書省對付備中書省咨  
該六月十二日奏京兆府蓋下底館驛不交便臣每安下呵却交人家裏  
安下接授百姓奉聖旨既有便臣安下館驛不交便臣每安下呵却交人家裏  
下接授百姓那裏有那般體例欽此 若便臣人家安下 元貞元年六  
月中書兵部承奉中書省對付送給林園文院呈准本院立學士陳果訓牒  
會驗先欽奉世祖皇帝聖旨節該往來便臣於館驛內安下者官員民戶  
每各子裏休安下者欽此當職自入輪苑客居三年本買米平有老母

全案卷第百四十四

十

并其餘家屬見住安全一區近知得本處官引領便臣人等於內安下  
使國家老切驚惶無所辨避得來平館舍肆一日有便臣安下下處其  
本處官司不進朝廷訓教非理接授實為本僕據請照驗事准此具  
呈照詳依例施行奉都堂鈞旨送兵部行核究治施行 奉便臣條畫  
中統三年三月欽奉聖旨道與諸路遠魯花亦管民官百姓每換中書  
省奉旨全體知得出征軍馬往來便臣人等內有不畏公法之人村下取  
要飲食馬足草料杜撰頭足接授百姓不安已禁約事准奉前為親遠  
門里不哥大軍回程燕京住冬有益都李總管反叛不先降兵討及今  
各處察軍守把城地皆因反賊李壇致使百姓不安今這一區水草地面  
安宜營盤一所蓋蒙古漢兒官員依例檢合與依例起軍馬使臣不  
得一面欺入州縣村寨店舖如有不來設置營盤去處故意於沿路宿頓  
或村下取要飲食馬足草料百姓人等並不得應罰如有違犯之人於已  
委被行官處陳告與管軍官一同取問得實照例撤斷違知斷不定呵  
經由本路遠魯花亦管民官投稟來者 一海青牌子使臣并往來使  
臣於過住客旅在農百姓人等處奪要快車船騎坐頭等有妨農擾及

阻礙客旅經行深為不便當除舊立站亦添補氣身又體經直道上翻既  
海青新站其餘使臣依舊赴站換馬海青使臣如來前站沒路則了一  
尺呵換一尺者走了兩尺呵換兩尺者如是元騎馬足不之強行奪要頭  
尾不有罪過那甚麼 一衣行馬足草料照依已先體例自四月一日  
為頭位者不以是何人等得鄉下取要馬足草料百姓亦不得應罰違  
敕者會已後却有強行取要之令為丁姓在於本路遠魯花亦總管民官  
處陳告取問是實照例撤斷違知斷不定呵 教奉說符來者 一近據  
和買草料起運諸物雖是官馬支償其搬運腳力百姓亦是支受已後怎  
去可恰也咱每不該那甚麼即日正是養種養忙時分雖是散雜漢人夫  
查行住解所據和買草料內若有已欠記價錢或准記諸課數內有拖欠  
者依數送納如今已是四月為頭和買仰起時分種種養母得失候歲計不  
一軍馬經行鎮店村寨百姓人等迎候接授時暫起避今已嚴行禁約不  
今接授外仰本路遠魯花亦管民官多出大棧相集百姓依舊復舊軍家  
趁時種養使臣住坐者如遠魯花亦管民官并安付去底人每看觀面皮  
不為用心可當亦行斷罪 一諸處軍馬草料數自四月一日住支者  
使臣不過三站 至元九年九月河南等路行部是欽奉聖旨供給兩處

全案卷第百四十四

十

行院并上司差遣使臣往來官舍全指錢馬走過輪轉照得本邦并諸衙  
門差出可當緩慢人員乘騎鋪馬沿路因事停住上馬趁趁趕程限走驟以  
致將馬足即漸瘦弱此若不定立程限切恐站亦生受省部議得今後  
凡差出可當人員出給鋪馬到付於上驗事標為緊慢字號除為軍情急  
速可當不拘此限外據常例緩慢可當差出人每每日不越二站走過仰  
吏為照依止去下項事理行下管轄州縣并站亦依上施行 一各處如  
過宣使入等到站須要站亦官馬親起馬到驛子若軍情急速可當即便依  
數應付肥壯好馬毋得停留如係緩慢公事當官行過三站更起馬或  
無到子取要鋪馬不得應付 一今後站亦但有宣使入員到站依驗割  
子應付正馬所據元判亦如元來騎馬者亦款坐馬係步行者止令步行  
回馬本站吏行開文與前路站亦依上施行 一差出馳驛可當人員合  
得飲食依例應付毋得阻候如違定是取招施行若有騎坐行馬元官  
員人等站亦毋得應付飲食草料如有有乘上司文字合應付飲食者止  
令州縣應付如違治罪 一諸州州司縣官探問迎接官員差人不得乘  
前驛馬 一今後除男朝廷急送公事之外毋得擅差報馬亦不得亂行  
前路文字 一今後使臣人員騎坐前站馬足過晚到站不該回還仰於



乎合從者臺已安官一就取門通行議概和惠呈奉了書着劉付送刑部  
張傳凡出使人員於所至之處若是有欺無管承充之輩此無何私欺公  
之實者主飲食宴樂即自今內外通理各詳令次取到司計楊元運使郭  
浩等招伏拘回難議坐罪都督准擬仰依上施行奉此想行出使人員已  
有日給定例年終各部依例核算訪聞朝廷使臣并非說臺部諸內外衙  
門一切出使人員所到部無不常例外官文據其威勢結情好日下  
馬送路日遊覽鋪張筵會所費甚多用過錢物既不出官文已身又不取  
明破官錢止是說名作勢多端易非取之官即取之民官以成爲公私  
並因官使請出使官先立正成應分例外並無不得相本吏官宴會其本  
吏官吏並不得遊請詳刑法察司體察如有違犯之人計地定罪設察  
及赴宴之人一體詳斷使官府民間並免洗滌非爲小補行下台屬體察  
去說又照得至元三十一年七月初四日本臺奏過事內一件在前世祖  
皇帝聖旨裏不探甚聖旨當裏差出的使臣每到外頭非理接接各處官  
司因事取交錢物更有許多欺騙沒體例又百姓底交俸體察來近聞  
該聖旨詔於差出去底使臣無不探甚聖旨大小官當裏使出去底人每  
到外頭城子裏主人每根底要往史察以應那官人每催着帶已俸錢在

欽定四庫全書

十四

道就某勳夫官錢料飲百姓這股行的也有如今皇帝登寶位這股使見  
做做說說底人每根底不整治呵夫官當志立行傳百姓每志不生  
受底如今像似這般開奏過各道行文書禁了呵似這般犯着底人每體  
察出來呵重底開奏了要罪過輕底俺每就斷呵志生壓道奏呵那根者  
聖旨了也欽此又奏過一件近年以養裏頭外頭不探那面大小衙門裏  
裏頭借要了底也有依應裏要了也有他每俸錢出來底也有爲那上  
頭養活不得無怕無善無難難進裏人去及多者如今中書有權以下衙  
門官文俸錢根底不交就除要呵志生壓道監察每這說說有海商量來  
監察每言語是有史但凡舟子木住的人每并所屬官吏每與延席的  
交禁治呵志生壓道奏呵那根者着官人每根底說與者麼道欽遵外今  
據前日本臺着詳楊元職居戶部司計權起所屬運司監貨日事欽用本  
司官吏延會有違禁例罪過元元難回實主宴樂台公台運若以爲明使  
出使人員做他使漁官將誠高未使本部該得御史臺會到奉准聖旨  
事意擬合欽依禁治外所言出使人員不得預本處官史宴會設宴赴宴

之人糾斷事理今奉奏詳元出使人員於所至之處如親戚故舊禮應位  
運之人實主宴樂理難斷絕其除不應飲用官史延會使漁官府禁治相  
應其呈照詳都督准擬請依上禁治施行 脫脫木孫 脫脫木孫係相  
行李二員至元十六年七月初五日中書兵部承奉中書省到付據志都  
茶兒傳詳家古文字詳詳來往底使臣除鋪蓋已外馬長衣靴者說呵脫  
脫木孫每使臣底靴說說呵要了者麼道聖旨有來如今果底使臣脫  
木孫站官一處搜呵鋪蓋已外不探甚麼脫脫木孫若有江南來底家官  
每也多有似欽法體例的一股應道聖旨我時道來今使休教休者麼  
道聖旨了也欽此又至元十六年十月初四日行御史臺准御史臺咨水  
本中書省到付據樞密院呈七月十六日內裏有時阿黑里陳左丞使來  
使臣阿馬聖對本院官奏說沿路上來的呵有隨站脫脫木孫搜人底靴  
款果拜見西南官每也都搜要了東西來聖旨先頭言語了來底休搜者  
要了東西都回也者欽此其呈照詳欽依聖旨行下合屬照會施行准此  
照旨先准中書省咨欽此都省已照到付 脫脫木孫監阿使臣 至元  
五年十月初十日中書省三都承奉中書省到付欽奉聖旨余汝朝與  
諸王三王書省樞密院制國用使司應對鋪馬使臣人等驗各官官司元

欽定四庫全書

十五

發到子數日外但有許多添鋪馬者仰本處官司就使將元去使臣捉拿步  
行差人監押前奏及各處脫脫木孫好生的監問無鋪馬到子並無海青  
牌而騎鋪馬人等者若無牌將海青牌并到子并到子人監問不若放回  
去呵脫脫木孫不有罪過那裏麼欽此 站官 站官不得離驛 至元  
十四年四月二十九日通政院咨四月初三日忙阿剌太子位下米底帖  
赤連都塞兩箇奏聖州底站裏呵站家頭目沒有等法了戶貯焉不來帖  
頭聖州官人每根底喚將來問呵他每道俺已前嘗着時分不曾這般急  
來如今爲俺不管着呵他每自由在底行有麼道俺思已後使臣每  
來的月當似這般急慢速快了去也這般說呵也良戶林底說着這般聖  
旨了也傳來這般聖旨呵與中書省官人商量奏呵如今這裏差人去若  
那站家一番這般慢來呵打了則文他站裏在官幹辦身節若已在前說  
急慢做罪過來呵打了文出去呵擬付會身當的人這般奏呵奉聖旨那  
般者欽此 聖旨沈徐已差官前去取問及行下站亦須要從到至暮無得執  
離站驛各取中結文狀保結中覆外官請欽依施行 站官着守官物  
至元十六年十月中書省換通政院呈上都路中失八兒上裏家牙站木  
赤滋得收招記偷盜本站額欽係官布元元報年前累官偷盜布皮陸



昌十上站連營花亦中照得各站領設半正貼人戶有近上需實有丁力  
站戶避重逐輕或弟女已獲口將本戶分房家口一面呈款請上住下  
或役充人匠校封等戶不肯當站正業是法入戶應當若不於各委相  
應戶內別行抽換或依舊戶充元當站戶書後誠恐久而為例轉授屬別  
管官司至日斷站亦事繁利害又據滄海站中亦為此事得此大德元  
年七月二十二日奏過事內一件請每各汛下大正每根的后地每根  
底任恰口裏匠人校對裏人去了的有如今那數人了的每根底打那各  
投丁的頭日每一案分據着聖旨人去了的有也無聖旨日奪入去  
的打了交當站呵志生學道奏呵重打了回與者道聖旨了也欽此  
分間站戶事 大德二年三月御史查水來中書省到付通政院呈大德  
元年三月二十二日本院官奏過事內一件漢兒內地裏有的站戶窮的  
窮了也窮的富了也這底每差換就了富的富的公探書差發呵志生學  
道奏呵那數者聖旨了也欽此 體履消乏站戶 大德五年五月行御  
史查水御史查水來中書省到付通政院呈照得大德二年十月二十  
四日准江通政院咨各省消乏站戶請早為展募補給施行准於大  
德三年五月初七日聖旨江南有的塔海為頭官人每差換就說將果在

全案奏書萬九十四

十九

光江南四省管着消乏之站戶每在先行者官人每皆頭裏補與來如  
今各家官人每根原說將去定奪交替頭裏補換呵志生學道奏呵那數  
者原道聖旨了也欽此已於二月二十九日具呈都省行移各省欽依施  
行去訖至三月十一日准兵部開缺來中書省到付通政院呈准江南  
分院咨各省消乏之站戶都省除已移咨各省委有消乏之站戶人保  
勸體履明白擬定咨省得此咨各處行着并銀江通政院依上施行去訖  
今准本院咨江南各省消乏之站戶始初有司體履是實隨即於應應  
戶內發補將合該稅根收除明白不失官司元領不准官民兩便站亦亦  
得成說該前項項之站戶始日本院奏准至今相及二年未經發補如人  
全體履明白至日咨省見得各委因此建奏至令相及二年未經發補如人  
赤事係利害照得履履補戶須於額內除豁合意不能成說誠恐斷站  
換收除明白不失官司元領擬合全廉訪司疾予體履覆實使當官院除  
已移咨本院使海通奉等曉諭前赴貴院咨請早為會議開奏施行准  
此於大德四年十二月二十一日奏聖旨于內地東有的消乏站戶每皆兒  
子奉呵皆頭裏百姓每裏頭項與與聖旨官人每體履明白合填換有聖  
官人每體履者慶道文書與將士各行官人每體履明白合填換有聖

道行有家與將大書卷如今省家官人每又交廉訪司官人每體履道  
有此及體履回將文書來呵見彼的站戶每生秀有的如全廉訪司官人  
每體履的委實消乏是實呵那每每皆頭裏那裏相應的百姓每裏頭補  
換呵志生學道奏呵那數者聖旨了也欽此 站戶餘糧當聖 大  
德六年十一月江浙行省到付通政院判官竹都承信呈前來浙西補  
換消乏站戶常州等路水馬運站戶聚書路州縣將富家戶計稅先  
止憑鄉司人等供報多有虛裝或產去稅存及苗米數充勾元里正正首  
坊保當站戶事即日各處將站戶不問餘糧多寡一舉差充元里正正首  
當罪差役若家詳的以站戶餘糧當聖者亦宜定與石數則例免款一  
舉差充元里正正首但有不與餘糧站戶不問餘糧多寡一例勾元里  
正正首坊保當站戶以餘糧當聖者亦宜明白定與則例詳余有餘糧  
者十以上石數者應當若干以下者不當免款一舉動換此係江南各省  
通例咨請議明白咨省准此行移各站據實回中所謂不省府議得  
各處元查水馬站戶休驗苗糧七十石該馬一匹四十石該船一隻數內  
有極戶充當款數戶各處應實若是定立石平則例應當上首里正又兼

全案奏書萬九十四

十九

各處百姓回糧多寡實事體不一以難一體立定石平則例應當各擬  
各處站亦陰當站回糧外所有餘糧比附本鄉都有回糧稅不以是何戶  
計內照依科糧尾驗回數多者從上換換輪流應當似為均平移准都  
省咨該送戶部照擬得宜准江浙行省所擬 聞若有不應合廉訪司詳  
問相應咨請依上施行 站戶管戴遊役 大德十一年九月江浙行省  
准中書省咨御史查水來中書省到付通政院咨各省消乏之站戶人保  
係籍定站戶在後督戴道冠充宗德州州判與妻同慶買占良民四  
十不當差役擬合與有妻官一體當差是意以此甚眾若不分撥深  
為不便得此送戶部照得至元二十八年欽奉聖旨節該漢兒蠻子和尚  
先生每修行的條例雜家子果坐地者如今有一等狡狴趁好歹人怕  
當差發抽了判了頭髮與媳婦孩兒一處住看自己身不乾淨生苦天  
視壽有媳婦的和尚先生交做百姓當差又照得大德八年詔書內一款  
軍站民區諸色戶計近年以來往往為僧為道影射門戶苟避差役若不  
整治久而漸損貧下人民今後除色日人外其頭款出家若本戶丁力數  
多差役不關及有昆仲傳養父母者近元籍官司陳告勘當是實中履各  
路給據許審判違者斷罪勒令歸俗欽此本邦照得沈揚善元籍馬站



項事理宜從所擬。施行照會恭約相應。其至照詳詳省除外。咨請依上某  
治施行。禮上官員二十里外騎鋪馬。至元十七年三月。行御史臺准  
御史臺咨。至元十七年正月十五日。李魯忠奏。元中丞哥魯過見太子曹  
理內一件。俺的按察司上。任去時。騎鋪馬。朱時五月。某奏。某奏遣  
轉的官人。每來。去站。某騎鋪馬。有。今已。後。休。交。騎鋪馬。呵。怎。某。呵。那。賦  
者。麼。道。聖。旨。有。奏。如。今。俺。每。商。量。得。要。子。回。地。裏。河。西。回。地。西。川。京。北。道  
賦。差。時。去。的。官。人。每。有。自。己。氣。力。某。去。呵。去。不。一。股。二。十。里。遠。外。去。的。與  
鋪。馬。二。十。里。遠。裏。差。去。的。致。長。行。頭。口。裏。去。今。旨。那。般。者。致。此。又。呈。慶  
元。年。五。月。江。南。行。臺。准。御。史。臺。咨。至。大。四。年。十。二。月。二十。七。日。奏。過。事。內  
一。件。在。先。薛。祥。皇。帝。時。分。臺。裏。行。臺。裏。原。請。司。裏。之。任。去。的。官。人。每。二。十  
里。之。外。發。着。他。的。品。從。與。鋪。馬。如。今。上。位。根。底。來。了。臺。裏。行。臺。裏。原。請。司  
裏。之。任。去。的。官。人。每。有。呵。依。着。在。先。行。來。的。體。例。裏。就。起。程。處。與。鋪。馬。呵  
怎。生。奏。呵。那。般。者。麼。道。聖。旨。了。也。致。此。今。臺。咨。請。依。依。施行。東。坐。站。船  
鋪。馬。例。五。元。二。十。三。年。三。月。初。三。日。御。史。臺。官。奏。過。近。日。昂。吉。兒。教。奏  
過。按。察。司。官。人。每。騎。馬。裏。行。呵。水。路。裏。不。行。半。路。行。呵。交。百。姓。生。受。有。麼  
道。奏。呵。王。達。怕。水。兒。根。底。說。着。麼。道。聖。旨。有。來。俺。商。量。了。今。水。路。行。底。回

全案卷萬九百四十五

五

地裏水路裏行者。合早路裏行的。田地裏。教鋪馬行呵。怎生奏呵。奉聖旨  
那般者。致此。之任。鋪馬。站船。大德三年二月。江西行省。兩廣福建  
之任。官員。聽除人員。實所。受宣。勅。欲便。赴任。各。給。鋪馬。站船。合。無。應。付。移  
准。中。書。省。咨。該。照。得。遠。方。之。任。官。員。如。過。河。水。陸。遠。及。不。通。水。路。去。處。都  
省。給。付。鋪。馬。聖。旨。前。去。若。水。路。通。便。到。付。兵。部。行。移。通。政。院。應。付。站。船。五  
行。不。通。舟。楫。地。面。所。在。官。司。依。例。應。付。鋪。馬。官。請。照。明。白。文。憑。依。例。施  
行。使。臣。起。馬。數。日。大。德。五。年。正。月。日。湖。廣。行。省。准。中。書。省。咨。通。政。院  
呈。家。台。文。字。詳。該。單。兒。年。九。月。二十。六。日。奏。上。位。并。各。衙。門。差。去。的。使。臣  
五。箇。三。箇。家。鋪。馬。行。有。站。家。鋪。馬。為。那。上。頭。生。受。有。今。後。兩。箇。三。箇。四。箇  
鋪。馬。以。下。官。人。每。料。酌。的。來。的。交。與。四。箇。鋪。馬。以。上。上。位。不。奏。了。休。與。呵  
怎。生。奏。道。奏。呵。那。般。者。麼。道。聖。旨。了。也。致。此。遠。方。病。故。官。屬。回。還。脚。力  
延。祐。七。年。十。一。月。欽。奉。主。治。欽。元。詔。書。內。一。款。雲。南。四。川。福。建。廣。海。之  
任。官。員。已。有。給。驛。定。例。到。任。之。後。不。幸。病。故。拋。下。家。屬。無。力。出。還。窮。困。遠  
方。誠。可。哀。憫。所。在。官。司。取。勘。見。數。應。付。元。去。鋪。馬。車。馬。仍。給。行。糧。運。送  
還。家。如。有。典。賣。親。屬。人。已。立。德。則。贖。價。不。違。運。水。馬。定。三。站。站。亦。大。德  
十。年。五。月。十。八。日。欽。奉。聖。治。政。化。詔。書。內。一。款。諸。處。站。亦。消。之。是。日。諸。王

驛馬并內外官府不詳事體。緩急。動輒馳驛。以致站戶。逃移。今後。非軍情  
錢糧緊急之務。必合乘驛者。毋得。差。大德十一年五月。欽奉。聖旨。性  
詔書內。一。款。家。站。亦。消。之。元。是。別。行。接。濟。其。餘。諸。站。仰。通。政。院。定。奪。優  
恤。仍。禁。各。按。下。諸。衙。門。毋。得。差。給。鋪。馬。大。德。十。一。年。十。二。月。欽。奉。至。大  
欽。元。詔。書。內。一。款。諸。處。站。亦。消。之。是。日。近。年。以。來。內。外。衙。門。諸。王。驛。馬。各  
按。下。差。行。給。驛。脫。木。疎。不。為。用。心。盤。詰。有。司。夫。於。整。治。之。致。仰。中。書。省  
通。政。院。先。將。消。之。逃。之。人。戶。合。併。給。補。管。站。頭。目。司。與。典。買。本。管。站。戶。親  
屬。至。德。元。氣。價。不。違。還。家。站。亦。并。其。餘。整。治。事。理。次。第。舉。行。至。大。二  
年。九。月。欽。奉。立。尚。書。省。詔。書。內。一。款。軍。站。輸。送。緊。重。宜。令。樞。密。院。通。政。院  
察。其。利。病。請。究。舉。行。以。示。存。恤。站。戶。所。之。者。休。復。是。實。隨。即。補。替。至。大  
四。年。三。月。十。八。日。欽。奉。聖。旨。詔。書。內。一。款。站。亦。消。之。是。日。使。客。繁。多。夫  
於。檢。察。除。海。首。外。應。進。獻。鷹。隼。大。馬。等。物。並。令。止。罷。各。處。歲。貢。方。物。有。司  
自行。領。例。其。餘。非。奉。宣。索。不。得。擅。進。應。有。執。把。聖。旨。今。旨。宣。行。物。收。諸。王  
驛。馬。投。下。及。各。衙。門。鋪。馬。聖。旨。仰。中。書。省。定。擬。以。聞。實。物。為。驗。者。公。後。毋  
得。給。馬。不。應。差。使。管。轄。之。私。罪。及。各。馬。判。置。正。官。監。察。御史。政。廉。訪。司  
常。加。糾。察。延。祐。七。年。三。月。欽。奉。聖。旨。詔。書。內。一。款。各。處。站。亦。差。撥。緊

全案卷萬九百四十六

五

併。是。漸。消。之。仰。中。書。省。通。政。院。設。法。搗。裁。諸。衙。門。毋。得。差。給。驛。違。者。罪  
及。當。該。判。署。官。吏。路。府。提。調。官。鈐。末。站。亦。官。人。等。毋。得。聚。飲。使。差。役。不  
均。監。察。御史。肅。政。廉。訪。司。嚴。加。糾。治。延。祐。七。年。十。一。月。欽。奉。主。治。欽。元  
詔。書。內。一。款。站。亦。消。之。是。日。差。使。預。併。今。後。諸。衙。門。并。諸。王。公。主。驛。馬。各  
枝。兒。常。加。節。節。如。有。必。合。差。令。馳。驛。幹。辦。公。事。料。酌。應。副。務。從。省。減。一。切  
關。防。約。束。事。理。惡。從。舊。制。脫。稅。木。疎。用。心。盤。詰。違。者。違。申。本。道。廉。訪。司。究  
問。通。政。院。給。馬。之。際。若。有。不。應。差  
人。及。多。餘。給。給。鋪。馬。賞。錢。加。斷。罪。

永樂大典卷之一萬九千四百二十四



永樂大典卷之一萬九千四百二十五 二十二勅

站 驛站一

成憲綱要	驛加
驛站	治罪。
至元二十一年御史	
臺申明。	
內外應出	致有
便大小官	違犯
夫一切人	者。便

至元二十年。省都議。驛站官。起馬。到子。若軍情。急。速。即。使。依。款。應。付。肥。壯。好。馬。毋。得。得。留。如。係。緩。慢。公。事。當。日。行。過。三。站。更。要。起。馬。或。無。到。子。不。得。應。付。至。元。二十。八。年。二。月。江。浙。行。省。所。差。使。臣。奉。寬。澤。五。押。傳。奉。聖。旨。節。錄。驛。馬。句。當。用。心。者。三。箇。句。當。可。着。一。箇。使。臣。來。呵。備。不。了。也。甚。度。其。餘。納。錢。物。的。公。事。都。交。船。裏。來。者。欽。此。至。元。二十。八。年。三。月。中。書。省。奉。准。各。處。來。的。使。臣。每。的。驛。馬。減。了。料。的。交。去。大。德。四。年。正。月。欽。奉。聖。旨。節。錄。使。臣。每。樣。樣。伏。着。脫。脫。水。樣。款。盤。問。者。無。聖。旨。牌。

牙快於館	臣及
驛內安下	本處
並不得於	官司。
官員民戶	皆以
房舍安下	款違
	聖旨
	謝

子。亂。行。的。驛。馬。減。了。者。不。忙。底。平。猛。與。告。忙。底。與。鋪。馬。者。不。忙。的。驛。馬。的。有。罪。過。者。大。德。四。年。通。政。院。奉。准。上。位。并。各。衙。門。差。去。的。使。臣。六。箇。六。箇。家。驛。馬。行。有。站。家。主。受。有。今。兩。箇。三。箇。四。箇。驛。馬。以。下。官。人。每。料。的。來。的。交。與。四。箇。以。上。位。不。奏。了。休。典。大。德。十。五。月。欽。奉。聖。旨。節。錄。節。錄。諸。處。站。亦。消。之。且。日。請。王。附。馬。公。主。并。內。外。官。府。不。詳。事。體。緩。急。巨。細。勤。懇。馳。驛。以。致。站。戶。逃。移。今。後。非。軍。情。錢。糧。緊。急。之。務。合。東。驛。者。毋。得。溫。差。至。大。三。年。刑。部。呈。准。各。路。所。起。驛。馬。除。軍。情。錢。糧。緊。急。事。務。外。其。餘。公。差。或。不。出。境。毋。得。溫。行。給。驛。差。人。馳。驛。者。欽。依。已。降。聖。旨。毋。得。止。用。印。信。文。字。騎。驛。馬。如。有。違。犯。取。與。官。司。並。取。

永樂大典卷之一萬九千四百二十五

一

例

根。伏。驛。事。輕。重。定。罪。本。出。本。境。備。驛。差。役。者。止。騎。長。行。馬。尾。至。大。四。年。四。月。二十。二。日。中。書。省。奉。節。錄。金。字。圓。牌。是。軍。情。緊。急。毋。當。裏。差。使。有。近。年。不。緊。急。的。毋。當。騎。着。驛。馬。行。的。多。有。已。後。不。忙。其。分。當。裏。不。與。圓。牌。呵。息。出。奉。聖。旨。那。般。者。欽。此。延。祐。五。年。兵。部。呈。准。今。後。凡。過。給。驛。到。部。當。該。本。文。驗。元。來。文。實。赴。部。官。裏。公。同。標。為。各。站。馬。足。元。利。亦。數。目。正。從。分。例。各。馬。檢。日。者。押。充。備。然後。付。蒙。古。房。邊。付。驛。馬。到。里。款。奉。定。改。元。詔。條。節。錄。軍。國。事。務。全。指。站。亦。辦。集。比。年。以。來。諸。王。附。馬。各。杖。兒。各。衙。門。不。詳。事。體。輕。重。緩。急。溫。給。驛。各。處。提。調。官。不。為。用。心。整。換。以。致。消。乏。者。來。今。後。非。軍。情。錢。糧。緊。急。必。合。東。驛。者。其。餘。毋。得。溫。給。進。款。驛。馬。除。每。金。牙。牌。

永樂大典卷之一萬九千四百二十五

二

黑。充。驛。白。黃。馬。外。除。並。並。行。禁。止。須。要。常。加。傳。節。務。從。省。減。仍。從。脫。脫。水。樣。子。細。盤。詰。拘。當。在。都。通。政。院。分。錄。若。有。不。應。給。驛。而。給。驛。或。多。餘。溫。給。者。嚴。行。斷。罪。監。察。御史。廉。訪。司。依。例。體。察。通。制。大。德。七。年。十。一。月。江。浙。行。省。宣。使。呂。從。善。等。連。名。狀。告。本。省。差。委。馳。驛。管。押。金。銀。等。物。到。部。交。納。完。備。通。政。院。百。會。巡。提。宣。使。應。付。驛。馬。寬。切。緣。從。差。等。雖。同。同。使。使。臣。一。例。應。付。都。省。宣。使。事。畢。回。還。聽。差。雖。同。同。使。使。臣。一。例。依。例。給。馬。

至元二十九

三十七下

三十七下

省。部。定。到。起。驛。馬。使。臣。換。馬。處。正。使。臣。先。辦。食。料。馬。酒。開。端。亦。支。粥。宿。項。差。正。使。臣。白。米。一。升。趙。一。斤。酒。一。升。兩。一。斤。

年。查張布牙 百戶。 葉香。取 要請吏多 取分例酒 米德。及將 係官歸被 私帶前去。 延祐五年。	量決 罪 見任 別行 來任 通行 禁治	應 油鹽課文。貳。庚五斤。自十一月初一日 為始。至正月三十日往矣。開端亦不夫 酒肉。課文貳。白米一升。麩一斤。至元十 五年。兵部呈准。除朝廷大官外。并止家 便。及不食元肉。官員依例。應付羊肉雞 兒。其餘使臣。止應付豬肉。至元十九年 二月。通政院奏。在城裏使臣。當了呵。喫 得。狀應宿任行有。又這裏站裏。喫了茶飯。 到那站裏。喫不得呵。算得鈔要有。奉聖旨 兩箇日頭。茶飯與者。如無分當。第三日休 與者。喫得飽。喫不得呵。鈔休與者。使氣力 要呵。馬小名與來。麼道。欽此。至元十九 年六月。中書省奏。江南行的使臣。每與猪 肉。魚兒。鷄鴨。喫不肯。只要羊肉。與奉聖 旨。節該若有猪肉。呵與者。無猪肉。呵與 飯。與者。魚兒。欽廣之。與與魚。喫者。無呵休	抵 罪選擇 免此來 的聖旨 抽收進 行茶助 從人取 要分例 鈔入已 決連 鈔法官	御史臺王 有開奏便 臣札刺丁 袁綠奏奉 聖旨。收買 藥材。不經 都省。則給 鋪馬。沿路 歇打。當站 人等。多要 分例。折收。
--	---------------------------------------	---	--	--

鈔兩 二十七下	至元二十 年。查斷嘉 興路道。魯 花赤第 侍賴兄弟 路道。魯花 赤。以已病	在外。宜准所擬。添撥茶蒜。省費。 立站。 隆內。諸站。元有。牧馬。草地。仰管。民官。與本 站。官。打。量。見。數。神。立。標。竿。明。示。界。畔。毋。得 互。相。侵。亂。亦。不。得。快。勢。冒。占。民。田。如。有。侵 佃。與。人。分。故。子。拉。附。薄。收。時。毋。得。非。理。破。使。 至。元。十。年。兵。部。詳。議。到。事。內。節。該。前。站。馬。尾 到。站。不。能。迴。還。所。到。站。內。逃。相。對。喂。草。料。 毋。致。缺。壞。	大德十一年。御史臺。呈。准。節。該。站。赤。直。總。在 文。簿。附。寫。馬。數。元。遇。起。馬。自。下。而。上。換。次 照。差。仍。置。勤。合。文。簿。出。給。印。帖。付。管。馬。碑 頭。各。碑。依。上。該。為。茶。人。馬。足。起。送。是。何。使 臣。站。官。日。逃。書。押。周。而。復。始。輪。派。走。逃。不 得。越。久。重。併。每。旬。結。附。憑。准。元。貼。從。官。照 勅。	至元二十一年。行。御。史。臺。到。付。各。處。官。文 將。老。弱。馬。尾。添。價。押。過。站。戶。收。買。此。力。消 耗。遠。嘆。軍。期。行。移。合。係。茶。海。地。汝。體。察。 大。德。元。年。都。省。議。得。節。該。提。調。官。夫。人。等 中。買。站。馬。嚴。行。斷。罪。大。德。三。年。都。省。到 付。節。該。元。過。馬。尾。不。堪。倒。賣。隨。即。督。勒。站 戶。備。買。小。肥。壯。堪。中。走。送。馬。尾。今。站。官 就。便。視。視。印。格。入。站。應。從。提。調。正。官。命。切 照。視。若。滿。買。違。慢。及。老。病。不。堪。馬。尾。印。格 入。站。即。將。站。官。痛。行。斷。罪。大。德。四。年。兵 部。詳。議。到。事。內。今。站。戶。自。買。站。印。格。 每。季。提。調。正。官。照。視。權。委。之。家。不。得。高。價 中。實。廉。訪。司。拿。加。罪。察。	遺犯 之人 驗馬 尺雷 時實 直道	馬一尾 大德三年 州部呈准 站馬倒 元站戶 行舖 買若有	馬換記站 內走逆好 馬一尾 大德三年 州部呈准 站馬倒 元站戶 行舖 買若有
------------	---	---	--	---	----------------------------------	--	--

軍史中	馬	至元四年	中書省撤	斷忠州知
假沒	實計	除利	林社	法仍
解任	奪字	官罰	借一月	借物

**馬**  
 橋新法諸人給驛者每季中報合馬上市有不應給驛而給者隨即究問行若差過起數者至大四年則許其携節操者有差違出使須要有職役人員革節操之人不許濫行差遣陰服裏諸衙門每月將發訖使臣問其給驛事由起馬數目具呈合于部分查勘施行若從從都省抄送每季照勘若有濫冒不應人等從都省官府打站官重者呈稟開奏輕者本處官司就使斷罪

**船**  
 至元十年省部定到事內槽副陸警首陸繩索一切什物須要足整提點官每月赴站點驗毋令短少及馬瘦弱缺乏大德三年都省議得凡馬死則死提調正官常加照視若補買遲慢及老病下等馬死即塔入站即將站官痛行斷罪大德十年

**人**  
 子道政院呈每車一輛裝一千斤騎馬一尺正馳百斤餘上斤重無令搭帶都省議得仍令各處違違花亦正官常切提調分門不致站亦生受至大三年兵部呈當站人等將合給車馬抵應改行推延不即應付提調官取當該人員招傍嚴加究治至大四年中書省安兵部呈至大元年正月申書省奉准路府州縣違違花亦正官提調站亦照得水陸站亦除拘該行省宣慰司總提調外若站驛呈立各路府州城中正合各路府州違違花亦正官提調其行那司驛勿預若站相離各路府州縣寫遠去處各從附近或所在一州一縣違違花亦正官提調各當盡心整治常要頭尺肥括車船修整走過均平一切所須物已完備無治站戶獲失倘致逃竄必致罪

五

戶車輛馬	宜款進	逐者	氏便
尺代當走	決斷罪	除聽	
禁治			

**草**  
 及提調官安詳者准擬至慶二年兵部驛站驛官人等結攬站戶車輛馬尺代皆走違其官站官失任往後斷罪其後都省議得呈日提調官失於檢察以致此擬合督責提點正官嚴加禁約御史臺嚴加糾治延祐七年三月欽奉詔條節該各處站亦差役繁併逐漸消之路府提調官給來站官人等致聚飲使耗差役不均監察御史無訪司嚴加禁治通判至大四年七月申書省議得各處站亦令既併入兵部管領理宜從新整治路府州縣違違花亦正官欽依提調人戶馬尺船隻車輛陳什物雜舍等項要一一如法如或不測差官照視但有不定定是取指斷罪仍於解由內開為發事輕重照條站亦除畫節該官常切計照草料備

**人**  
 兵依時飲喫須要肥壯無令瘦弱不若走過頻頻則死者損站戶夫使公軍不測差官檢校若有似此站官就使斷罪至元三十年十二月江浙行省提調政院呈各處既脫未錄站官騎坐騎馬將引元利亦人等根隨探親飲酒以致馬死夫時嘆飲元損犬使走過除站官自報迎接外不許騎坐事府仰禁治施行至大三年兵部呈准站官親到站戶將官取受脫狀及將馬尺乘積余提調官痛行斷罪重者嚴懲頭款已定擬設以次人員依例革去

**草**  
 節次欽奉聖旨節該既脫未錄站戶並開無騎馬引子并無海青牌面騎馬人等盤問不着就遞去呵不有罪過那甚麼都省奉准圓牌的引子等與牌子各另行呵脫脫未錄休與騎馬明白說將來都有該

六

元日二年	五月	都省議	借月	馬到于	行院會	書押	出軍	借月	兩江榜	萬戶之	任札子	事屬違	銷令後
脫	脫	孫	合	月	理	事	月	合	孫	木	脫	脫	
<p>到各處起運係官物經過。脫木孫照稅照勸差札。不致失帶。不為用心分問者。治罪。出使人員。隨身衣物。歸呈兩省。不得稍帶其餘物件。脫木孫體問。通政院奏准。即該脫木孫提調着。請上附馬。每各官。行省家的文字。裏休與。請馬。通政院議得。脫木孫元立。登驗使臣。許他。家採不應馳驛。責任非輕。如遇使臣到驛。脫木孫官。史子細用心盤詰。著立案驗。每季。其本院。檢考。或不用心盤詰。却看。透漏。或交賄賂。徇情放縱。縱監察廉訪司。照例究治。兵部呈准。即該西僧人等。馳狀報重。三狀之上。用。若有違。呈貴細。并行李。每狀。止百斤。脫木孫。採。裝。發。但有。添卷。沿路。脫木孫。就。便。除。其。數。中。院。今。後。除。所。用。茶。急。之。物。月。馬。外。其。餘。</p>													

欽定四庫全書

七

元日二年	五月	都省議	借月	馬到于	行院會	書押	出軍	借月	兩江榜	萬戶之	任札子	事屬違	銷令後
憑	憑	驗	給	憑	憑	憑	憑	憑	憑	憑	憑	憑	憑
<p>特。通行。依。上。體。察。至。元。二。十。三。年。十。二。月。中。書。省。奏。准。即。該。水。路。裏。去。的。站。騎。有。與。聖。旨。成。多。了。有。着。家。文。官。交。去。元。貞。二。年。五。月。中。書。省。奏。准。即。該。下。海。使。臣。元。貞。騎。馬。聖。旨。既。上。船。處。給。納。到。實。合。所。在。官。司。出。給。明。日。就。照。回。日。行。者。以。憑。照。例。大。德。五。年。兵。部。呈。請。該。若。使。臣。正。從。例。有。騎。出。長。行。馬。及。人。員。驗。所。食。着。詳。并。合。給。分。例。詳。文。明。文。夫。付。取。明。白。狀。附。照。算。如。無。詳。文。明。文。不。得。憑。付。都。着。准。呈。至。大。元。年。五。月。致。奉。聖。旨。即。該。不。據。是。驛。騎。馬。裏。行。的。使。臣。他。每。的。聖。旨。既。了。與。騎。馬。者。請。王。附。馬。有。印。信。文。書。行。呵。將。他。的。文。書。咱。每。根。據。說。來。者。至。大。四。年。三。月。詔。降。節。該。踏。實。物。為。驗。者。今。後。每。得。給。馬。至。慶。二。年。七。月。中。書。省。</p>													

欽定四庫全書

八

臥要飲

會。

降子	子于于于于
叔用	子于于于于
通制	通制通制通制通制
星履	星履星履星履星履
七子	七子七子七子七子
列詳	列詳列詳列詳列詳

詳件列

驗

言者奏。即該沒聖旨圖牌。只依是宜政院。延慶司的印信文字起了。請馬。承聖旨。意宜政院。即德司。延慶司。等衙門。軍行。文字。官者。無請馬。聖旨。圖牌。騎馬。的。文。往。罷。了。行。文。首。者。欽。此。是。祐。六。年。所。史。查。呈。具。奉。後。應。東。騎。馬。人。員。各。會。該。官。司。須。給。請。馬。聖。旨。并。委。去。公。事。是。則。兩。不。相。雜。方。許。給。請。送。儀。兵。部。議。得。合。依。御。史。堂。所。言。都。者。准。呈。王。治。二。年。御。史。堂。承。奉。中。書。省。到。付。今。後。但。凡。遠。使。馳。驛。前。去。西。番。地。面。聖。旨。官。員。取。大。師。父。已。哈。大。西。番。和。尚。合。用。騎。馬。照。依。欽。費。御。寶。聖。旨。圖。牌。別。呈。內。馬。數。休。上。應。付。其。馬。思。感。哥。三。路。聖。慈。司。公。幹。并。急。准。諸。正。合。大。師。父。印。信。文字。差。使。人。員。別。無。欽。費。御。寶。聖。旨。圖。牌。依。例。禁。約。如。違。說。依。聖。旨。事。意。取。判。著。正。

官首領官并馳驛人員權仗斷罪拘執脫脫水跡不為用心盤詰亦合究問監察廉訪司嚴加糾治通制皇慶二年十二月廉北省管位來使臣官員通政院兵部九給到王哥文字供於沿路脫脫水跡虞納乾欽使往來和軍本省無憑可照正從騎馬分別今後通政院兵部應給列呈哥明白得宜准行省所擬今後通政院兵部應給列呈和軍路繳納沿路脫脫水跡和軍路繳納無憑批相問無華詳問省慎

通制大德六年兵部呈本處站赤館舍鋪陳竹物款欠損據實有不堪修埋者必須添置或有不敷必借於界不無騷擾擬令各路於送年額定平銷依應從長覓實到息送逐檢詳其舊准

金集卷第百十四

九

金集卷第百十四

十

增養驛馬

官首	領官	并馳	驛人	人員	權仗	斷罪	拘執	脫脫	水跡	不為	用心	盤詰	亦合	究問	監察	廉訪	司嚴	加糾	治通	制皇	慶二	年十	二月	廉北	省管	位來	使臣	官員	通政	院兵	部九	給到	王哥	文字	供於	沿路	脫脫	水跡	虞納	乾欽	使往	來和	軍本	省無	憑可	照正	從騎	馬分	別今	後通	政院	兵部	應給	列呈	哥白	得宜	准行	省所	擬今	後通	政院	兵部	應給	列呈	和軍	路繳	納無	憑批	相問	無華	詳問	省慎
----	----	----	----	----	----	----	----	----	----	----	----	----	----	----	----	----	----	----	----	----	----	----	----	----	----	----	----	----	----	----	----	----	----	----	----	----	----	----	----	----	----	----	----	----	----	----	----	----	----	----	----	----	----	----	----	----	----	----	----	----	----	----	----	----	----	----	----	----	----	----	----	----

禁 泛 差 不 慮 人

通制大德八年。中書省無得各處行者下。依都省元行。任拉置驛騎馬雲山四川元。素。中。司。多。是。任。滿。得。代。無。標。之。合。或。因。起。騎。物。或。指。計。票。公。事。為。在。驛。馬。赴。郵。日。而。別。行。求。借。直。主。得。除。馳。驛。回。還。不。准。兼。實。官。司。依。例。實。恐。這。漸。消。之。結。亦。深。為。不。便。那。着。議。得。令。後。任。滿。得。代。無。標。之。令。不。許。差。使。赴。郵。如。違。定。將。當。該。首。領。官。史。克。德。移。管。各。省。及。到。付。御。史。堂。體。察。王。大。四。年。三。月。兵。部。呈。吳。勳。內。外。請。司。設。立。宣。使。奉。是。並。為。轉。辦。公。事。其。各。處。行。省。宜。懸。司。哥。衙。門。也。年。不。行。差。遣。故。委。府。州。縣。正。官。并。得。代。不。應。差。使。替。給。已。私。之。令。或。以。軍。情。為。實。或。以。錢。糧。為。大。或。以。有。物。為。急。驗。其。品。職。多。起。騎。馬。追。送。之。則。深。深。不。地。結。亦。深。之。蓋。由。於。此。若。不。整。治。深。為。未。便。擬。

降子	子于于于于
叔用	子于于于于
通制	通制通制通制通制
星履	星履星履星履星履
七子	七子七子七子七子
列詳	列詳列詳列詳列詳

合通行各處今後凡過押運官物計票司官廳合給驛之事項遠上項宣使奉是人員量立程限仍取甘罪文狀在都請衙門如遇各處起納官物計票公事之人依期發遣寧無坐滿首級騎馬者准

從人	夾帶	空軍
馬一	驛馬	空軍
死	死	空軍

把執濫兄收拘

大德元年十一月，中書省奏，節該諸王驛馬各送下分撥到城子裏，并其餘的夕當裏，委付來的邊魯花亦哥根底，與常川行的驛馬，今旨那人自己毋寬，不據那裏去呵，騎生行有不禁約呵，不宜。將他每與來的驛馬，今旨拘執了呵，忌去，奉聖旨，那和尙，每不干諸王驛馬的，他每根底，要了常川驛馬，今旨，騎驛馬，要飲食，單料，行，有的，今旨，交收呵，忌去，奉聖旨，是有那執者。大德六年，做買賣人，推着，每希早，物，貨，將，上，位，來，慶，道，騎，着，驛，馬，做買賣，行，有，這，般，驛，馬，聖，旨，也，合，拘，執，家，聖，旨，那，般者。至大二年十月，欽奉聖旨，節該諸王，消之的緣故，仗，臣，每，多，行，的，上，頭，消，了，也，者，去，干，諸，王驛，馬，每，禁，兄，行，的，上，頭，他，每，別，呈，哥，往，難，了，立，了位，消，諸，王，每，根，底，差，使，的，聖，旨，與，來，又，自，從，驛，馬，聖，旨，皇帝，時，分，十，戶，頭，日，每，根，底，說，肥，瘦，的，驛，馬，聖，旨。

狂道地	通明	通明
狂道地	通明	通明
狂道地	通明	通明

馬船門衙下位

大德元年四月，中書省奏，平江府，賊，提，舉，司，見，狀，站，船，則，子，本，司，官，不，出，本，境，果，立，支，請，分，例，送，兵，部，議，得，若，出，境，者，經，由，本，省，料，的，依，例，應，付，不出，境，者，禁，止，相，應，請，依，上，施，行。延祐二年九月十二日，中書省奏，節該中書省，的，錢，糧，差，發，院，是，鈔，定，在，先，應，付，驛，馬，站，來，如，今，各，省，交，明，每院，裏，應，付，有，奉，聖，旨，節，該，道，的，是，我，房，子，裏，的，毋當，為，甚，麼，各，省，不，應，付，有，恩，與，省，家，文，書，但，屬，中政，院，管，的，錢，糧，差，發，院，是，鈔，物，每，年，地，將，來，的，時分，應，付，驛，馬，站，船，來，者。

有自給	各投	治罪
有自給	各投	治罪
有自給	各投	治罪

船下投

至元二十年十月，江浙省，啟，奉，也，不，干，大，王，令旨，節，該，忠，都，魯，海，才，三，箇，人，四，匹，馬，去，也，他，根，底，糧，食，單，料，依，着，體，例，與，者，抄，准，中，書，省，法，兵，部，照得，諸，王，百，官，并，快，騎，牙，官，員，但，遇，出，外，毋，當，俱，係經由，都，省，并，字，可，准，准，許，文，字，全，經，過，去，處，應，付飲食，馬，足，單，料，得，此，體，例，依，上，施，行。大德二年，中書省，奏，准，節，該，諸，王，各，位，下，全，關，五，戶，錄，歲，賜既，足，單，料，搬，運，呵，官，司，脚，力，搬，運，有，其，餘，諸，物，無搬，運，的，體，例。大德二年六月，欽，奉，聖，旨，節，該，諸王，驛，馬，差，使，大，毋，當，明，白，奉，過，交，行，者，小，毋，當，經由，中，書，省，行，者，無，體，例，毋，當，難，了，者。大德二年六月，宣，政，院，奏，准，和，尚，每，不，干，諸，王，驛，馬，的，他，每根，底，要，了，常，川，驛，馬，今，旨，騎，着，要，飲，食，單，料，的，交拘，執，者。大德九年，中書省，奏，准，諸，王，驛，馬，各，位，下分，撥，到，的，城，子，裏，做，官，的，并，他，每，毋，當，裏，行，的，人，每，根，底，常，川，就，把，行，的，驛，馬，今，旨，休，與，者。大

馬船	門衙	下位
馬船	門衙	下位
馬船	門衙	下位

馬船門衙下位

交，不，聞，其，執，拾，者，慶，道，與，來，的，聖，旨，根，底，與，來，的，有者，陰，道，的，之，外，不，據，根，底，與，來，的，驛，馬，聖，旨，就，把，着，行，的，與，來，的，聖，旨，與，來，的，聖，旨，都，交，拘，執，者，應，藏，的，要，罪，通，者。至大四年，中書省，奏，准，節，該若，有，軍，情，緊，急，毋，當，交，國，驛，馬，行，不，忙，的，毋，當，帶國，驛，馬，騎，驛，馬，的，他，每，的，牌子，那，交，拘，執，了，者。延祐元年四月，中書省，奏，准，平江府，賊，提，舉，司，見，狀，站，船，則，子，本，司，官，不，出，本，境，果，立，支，請，分，例，送，兵，部，議，得，若，出，境，者，經，由，本，省，料，的，依，例，應，付，不出，境，者，禁，止，相，應，請，依，上，施，行。延祐二年九月十二日，中書省，奏，節該中書省，的，錢，糧，差，發，院，是，鈔，定，在，先，應，付，驛，馬，站，來，如，今，各，省，交，明，每院，裏，應，付，有，奉，聖，旨，節，該，道，的，是，我，房，子，裏，的，毋當，為，甚，麼，各，省，不，應，付，有，恩，與，省，家，文，書，但，屬，中政，院，管，的，錢，糧，差，發，院，是，鈔，物，每，年，地，將，來，的，時分，應，付，驛，馬，站，船，來，者。

延通第六	二月	下	七	十	三
使臣的	三月	下	七	十	五
立使臣	四月	下	七	十	六
交使臣	五月	下	七	十	七
換馬四元	六月	下	七	十	八
帶引前赴	七月	下	七	十	九
	八月	下	七	十	十
	九月	下	七	十	十一
	十月	下	七	十	十二
	十一月	下	七	十	十三
	十二月	下	七	十	十四

德九年八月，中書省奏，所該明安答兒陝西省官人說將奏請王駙馬并各枝兒的使臣每官當完備了不回去，騎着小騎馬與使臣往我箇月也有一年，的日着呵且題說的上頭大官當與八馬，小官當與三馬，騎馬祇應者麼道，立定限次來，限次率的上頭使臣每之騎不得與當，倘商量奏請王駙馬每的使臣來呵，當該的官人每提調者，早完備與官當者，他每的官當果未完備呵，但罷了騎馬首思，也不宜也者，不立限次催催了，官當交去呵，怎生來聖旨，駙馬各枝下跟字圓牌，軍情緊要，官當裏差的人，懸帶，其餘不緊要的，官當交聖旨裏行，至元九年，兵部呈准，各枝下官當本位下公事，使臣合用祇應等物，雖於半鋪錢，內支破撥於本投下錢應付，大德八年，通政院奏，所該請王駙馬站裏騎馬裏行呵，騎馬裏飛杖

有使仗的伴當，下站通政院，有使臣，來聖旨，令後請王駙馬，不保誰騎馬上，休飛杖，官當欽此。中書省議得，按察司官分輪地接，通政院所管地面，如無馬站，去處，仰就騎州縣官員，馬足，依例例，至元十七年正月，禁道皇太子事內，節該按察司是將去的官人，有自己氣力，裏去呵，去不得，一載，二十里，送外去的，與騎馬，二十里，送裏去，行頭，去呵，怎生，致奉，今有，駙馬者，至元二十三年三月，御史臺奏，節該近者，昂官兒，奏，按察司官騎馬裏行呵，水路不行，旱路行呵，交百姓，生受，俺商量了，合水路行底，地，水路裏，交行，合旱路裏行的，田地，交騎馬裏行，致奉，聖旨，駙馬者，至元二十年四月，御史臺奏，四川道實地，按騎馬九元，聖旨，一道，攪起，馬八元，赴，臺，題說，公

王元八年，兵部呈准，沿邊萬戶府，遇有軍情，急送差人，分頭，飛報，各騎馬，一尺，說，軍司，元帥府，必合差人，直赴，朝廷，着，都，樞密院，或各處，官當，軍情，要，差，事，務，合，騎馬，二尺，所有，到子，止，今，統，軍司，元帥府，就，使，給，付，外，提，差，官，各，處，騎，馬，軍，民，詞，訟，取，發，半，鋪，錢，到，騎，馬，到，無，如此，體，例，所有，軍，官，及，出，征，人，員，日，有，牌，已，備，到，行，馬，足，難，撥，脫，驛，大，德，二，年，三，月，二十，日，樞，密，院，奏，准，節，該，今，後，軍，馬，的，盤，費，官，當，皇，取，呵，是，慶，餘，十，戶，百，騎，差，軍，官，前，去，腹，裏，取，發，慶，元，年，五，月，兵，部，呈，准，各，差，軍，官，前，去，腹，裏，取，發，軍，人，水，裏，各，路，正，官，眼，則，稱，盤，實，有，斤，重，用，印，關，防，依，例，應，付，騎，馬，仍，合，經，過，脫，水，搖，籠，加，檢，校，若，有，失，帶，物，件，直，行，沒，官，斷，罪。

○別行  
求任標  
附

方達軍民官

任下任大小官員合全所在官司驗各人所受空  
初文憑許合官省領都看准呈請休上施行  
大德三年中書省咨達方之任官員如遇河水  
及不通水路去處都有應付站船若水路通使  
處對付兵行抄通政院應付站船若不通舟行  
去處地面所在官司應付站船若水路不通舟行  
例應付 皇慶二年中書省咨達方之任官  
員已有站馬站船定例若孤身遠赴老幼在官難  
以存濟許於應付站船就帶合有家口請休上施  
行 皇慶二年四月二十一日中書省奏新缺遠  
方之任軍官依民官例與站馬樞密院官人每家  
了俺娘與文書俺高董軍官養的皆頭家  
孩兒哥的首頭家兄弟裝替與付有與民官不  
似有不與呵忘去奉聖旨那被者廢道欽此 皇  
慶元年兵部呈准今後雲南甘肅四川之任官員  
所獲應付裝載行李老小車輛行省平章應付站

負之任船馬

車二輛左右丞各致一輛其餘空懸司詳元帥府  
康鈔司空無司總官府之任官員俱係外任擬免  
應付 通判至元三年都省議得遠方之任官員  
如遇水路止令站船起發不通水路自備脚力到  
河間真定保德定州馬數日應付二品五疋正  
從二品四疋三品四品三疋五品以下二疋 皇  
慶元年兵部呈雲南四川之任官員脚力今後照  
依行省官之任車輛通判如遇不通站車去處所  
在官司驗各官到無夫帶與物貨實有行李斤  
重和車馬概運都省議得雲南四川行省官之  
任站馬已有定數今得脚力車輛除設置站車去  
處依例應付外如遇山路不通所存站車每車一  
輛例給站馬四匹合准詳報

二十七下  
通判至元

達

大德四年中書省四月十四日咨准中書省兵  
部呈兩費若身放軍軍地上下山擬合各處  
行省縣酌應付站船脚力都省議詳依上施行

馳驟

皇慶元年二月 中書省議兵部呈遠方應任官員  
并身故家屬如蒙欽依至元二十五年元貞二年  
奏准事理照依已定品級早路應付長行馬足單  
料水路站船出還本貫相應都省准擬 至元二  
十五年十一月十三日 奏准做官滿了地未時分  
解由文書要了沿路站裏安下飲食單料交與者  
都省議定今後就便出給文札 爾駕兒稅品級人  
馬數目起程經過路次每起應付正分例一名餘  
皆酌量長行馬足依例應付單料如以上正從不  
將文引赴所在官司繳納解部三品以上正從不  
過五匹五疋正從不過三匹馬三疋 元貞二年  
六月九日 奏准雲南福建任滿回來呵長行馬  
七月初六日 奏准雲南福建任滿回來呵長行馬  
裏果無土使有父那裏做官去的沒了呵媳婦孩  
兒每出來不得道的每早路裏長行馬裏到來水  
路裏呵站船卷都省議定二品二品船三品三品

走死

站馬走死  
行馬走死  
二十餘疋  
以致折差  
損傷心腹  
則死即擬  
官。走死  
馬。走死  
至元二五  
年行省到  
任官員來  
得則免明  
馬是呵官  
所到則其  
人乘騎騎  
馬與之數  
年月是數

鋪馬

方任滿丁憂官文身

皇慶元年二月 中書省議兵部呈遠方應任官員  
并身故家屬如蒙欽依至元二十五年元貞二年  
奏准事理照依已定品級早路應付長行馬足單  
料水路站船出還本貫相應都省准擬 至元二  
十五年十一月十三日 奏准做官滿了地未時分  
解由文書要了沿路站裏安下飲食單料交與者  
都省議定今後就便出給文札 爾駕兒稅品級人  
馬數目起程經過路次每起應付正分例一名餘  
皆酌量長行馬足依例應付單料如以上正從不  
將文引赴所在官司繳納解部三品以上正從不  
過五匹五疋正從不過三匹馬三疋 元貞二年  
六月九日 奏准雲南福建任滿回來呵長行馬  
七月初六日 奏准雲南福建任滿回來呵長行馬  
裏果無土使有父那裏做官去的沒了呵媳婦孩  
兒每出來不得道的每早路裏長行馬裏到來水  
路裏呵站船卷都省議定二品二品船三品三品

至五品船三疋六品五疋九品六疋宣使每船一  
疋 延祐三年十一月 中書省咨 議得見任遠方  
官員遺位父喪已葬喪了喪人官員照依任滿得  
代 體應付脚力出還請休上施行 延祐七年  
十二月 欽奉 詔除 詔除 詔除 詔除 詔除 詔除  
官員已有結解定例到任之後不幸病故 拋下家  
屬無力出還 節日遠方 試可哀憫 仰所在官司取  
勘見數應付元去站馬車輛仍給行棧 送還家  
水為定例 奉定元六年六月 欽奉 詔除 詔除 詔除 詔除 詔除  
廣海八會并廣四川和寧官員在任身故 不得歸  
妻 妻子流落者有之 仰所在官司除常例應付脚  
力行棧外 離鄉十里以上 給中統鈔二十錠 應付  
家屬 起程該管運家 仍報所屬上司 轉行本頁知  
會 水為定例 通判元貞二年 奏准 福建雲南任  
回官員船隻定驗品級一員二品三品三輛 三品至  
五品車二輛六品至九品令詳文通事宣使人等

金葉卷第百九十四卷

十五

金葉卷第百九十四卷

十六



所差人員 均元刺赤 馬元打作 地缺	五元六角 刑部議斷 虞思	時到站 時到站 時到站 時到站 時到站 時到站 時到站 時到站 時到站 時到站
----------------------------	--------------------	--

**飲食**

奉 餉及任回官員擬合一體履付。大德二年二月江西省咨德慶路府判馬合麻因病作缺看詳患病作缺終是到任人員合限任回官員應付站船出廣都省准擬。延祐二年履付行省咨任回官員止依品級應付站車回還庶不坐受。奏詳議若此舊例元來銷馬站車回還庶不坐受。臣詳議得本省與雲南福建風土不同。合准所擬比都省元行依驗元坐銷馬內量減一尺却就站車一輛運送。准。

元貞二年。江西省咨下海伏臣將引諸畜俱備貢獻諸物。赴省索要不夏衣裝銷馬分例脚力。戶部議得諸畜人員如有進呈之物即同頭驗。若無約。所索衣裝脚力。料酌准除都省准擬。大德二年十一月十三日。都省奏准。節該江浙省與將文書來下海去的使臣未到入去。早來騎小銷馬。喫依應開住七八箇月。但差的下海去的。必須應付。

**馳物鋪馬返**

至元十九年。都省議得出使人員除隨身衣服鋪蓋兩水外。別不得攜帶其餘物件。仰脫未錄體問。大德元年。平脚史臺。且西番僧。凡有脫狀。從隨處脫未錄。并站馬約重。每馬一足。除百斤之外。不許裝束。脫狀其餘。使臣一體。約都省准呈。大德六年五月。通政院奏。和尙使臣。每站裏行呵。重馳駝。將着行呵馬。每倒死了。有依着先例。一百斤。餘上。不交駝呵。怎生奉聖旨。群者。宜改院官人。每分。揀者。致此。大德八年。都省咨。應有起納諸物。起發。官司。料盤斤。重。并打。欠物料。料。每船一。更可。載數目。如法裝運。不得。多。餘。占。破。仍於。咨。文。呈。到。上。明白。開。寫。所。納。物。色。斤。重。合。用。船隻。如。違。究。治。請。依。上。施行。大德十年。通政院。呈。所。該。隨。處。站。亦。設。置。車。馬。每。車。一。輛。例。載。一。千。斤。脫。狀。鋪。馬。每。足。止。駝。一。百。斤。餘。上。斤。重。無。合。塔。帶。禁。止。各。處。脫。木。孫。不。為。用。心。從。公。料。盤。駝。

**運車船**

今使臣。史。帶。斤。重。壓。損。頭。畜。不。使。兵。部。議。得。依。准。所。擬。如。脫。木。孫。不。遵。元。行。依。前。擬。狀。不。為。用。心。分。揀。治。罪。無。降。相。應。都。省。議。得。仍。令。各。處。運。車。花。亦。正。官。提。調。分。揀。延。祐。五。年。兵。部。呈。准。使。臣。搭。个。重。聖。聖。鋪。馬。提。調。官。并。稅。稅。未。錄。並。該。分。揀。指。名。中。度。上。司。斷。罪。若。有。弊。狀。亦。行。治。罪。監。察。廉。訪。司。體。察。究。治。通。制。至。元。八。年。十。月。五。日。呈。隨。路。起。運。人。臣。所。中。脚。力。腳。重。不。不。本。部。議。得。今。後。除。人。臣。依。例。身。重。九。十。斤。外。行。字。作。伙。斤。重。不。等。擬。合。從。公。料。盤。多。者。不。過。三。十。斤。少。者。從。實。中。體。仍。令。各。路。官。史。并。該。如。有。胃。中。不。實。情。願。并。罪。降。納。首。准。

至元九年八月。兵部呈。今。後。大。每。聖。節。元。日。差。人。奉。表。詣。闕。稱。賀。擬。合。騎。坐。騎。馬。相。應。都。省。准。擬。至。大。四。年。五。月。十。二。日。特。奉。聖。旨。運。表。時。不。得。那。箇。衙。門。裏。差。的。宣。使。奉。差。合。來。的。人。每。來。者。官。人。每。

至治三年  
刑部呈請

出使人員

乘坐船

通行  
禁止

表 人 負 鋪 馬 報 文

首領官每其除勾當... 宣丁鋪馬步行回勾當... 大四年兵部呈請... 一體差人執驅... 直隸省都成... 納外據各... 司各處... 實本署... 馳驛赴... 驛驛省... 至元三十年... 領官吏... 分例... 戶領... 工路司...

復月鋪馬  
建例  
林伐  
應付

書 人 員 船 馬 分 例

沿路飲食... 詳年終... 所有... 爲了... 算錢... 廣官員... 子江... 平終... 休例... 糾差... 省部... 脚力和... 石應... 五升... 限某...

至大四... 部呈請... 多有... 斷罪

病加

人 負 鋪 馬 報 文

中書省... 總管... 元七年... 大德元... 收... 家... 至元... 大德... 每... 鋪... 省...

平駕... 法... 捕... 猪... 野... 於... 取... 之... 下... 月... 御... 給... 下... 亦...

呈 諸 物 鷹 犬 虎 豹 等

大德... 奇... 差... 吹... 非... 慈... 本... 路... 大... 射... 果... 者... 實... 是... 月... 除...

檢打捕等  
官梯之物  
者等  
官到

站馬  
二十七下  
三十三下  
三十七下

例  
付內貨及折支鈔兩家詳令後如起發約子沿  
路食內各准大部運司所中應付相應都督准擬  
主元二十七下兵部擬各省起運官物並北水站  
近運者有不及從行者應脚至東河內用站車運  
至臨清以御河水站將所行前路大字快便脚力  
路司革去禁約投拿民船雇賃車輛 至元三十  
年都督擬得各處起運官物起程官司將物  
貨料盤見數如法打用封記備細數目於押物人  
差到內明白開寫驗實起數目可起馬足并元判  
赤料酌議急分作運次經過脫稅木孫吏為照稅  
照勘差到不致夾帶餘物如有違犯之人同元起  
發官司一體治罪脫稅木孫不為用心分據亦行  
嚴加罪責 大德七年八月兵部呈准江南行省  
送納家山銀定茶牙扁子米跌元皮貨等物每運  
三四十款頭馬運送標替兩會打傷磨損以致則  
死今後各看起運須要經由水路過運不通水路

船  
平宜做院養其新缺哈判大抽根底葡萄酒道載  
平文站駁運有為軍情分當的上頭立下的站有  
交運呵不中交駁駁每駁運又火抽根底西番地  
面裏做官的每民戶每駁到海葡萄酒交自己裁力  
仍他每做者休教舖馬裏來 至治二年兵部呈  
通政院開藏貢方物自有預例其餘物件既無款  
賞聖旨圖牌并詳省明文理給舖馬擬合欽依取  
列署正官首領官吏招伏斷罪合准本院所擬都  
百律呈 奉定改元詔怪節缺運駁馬單除海青  
金牙鴉黑光鴉白黃鸞外除仰並行禁止  
鷹 至元八年八月書者定到合喂鷹食海青光鸞  
兩是馬北海青等料酌量應付食肉新肉如無  
鮮羊肉交與與鷄豬 大德六年戶部擬大部運  
司中舊例約子每一箇日支羊肉七斤大上約淨  
羊肉四斤小上約淨羊肉三斤自來過夜不賣應

全集卷之九十四百五

三

日行不  
過三站

便除平次  
情無外  
不得定  
日行不  
三站者  
處如起  
關文上  
日行不  
站起程  
第三站  
處如起  
官至使  
再犯罪

但元運使  
驛前六百  
地面官  
自代大  
之公大  
和內合  
取招  
斷罪  
知運  
欽依  
將判  
署王  
官首

全集卷之九十四百五

三

西  
大德七年宣政院議得西番使臣人等行李駁駁  
除龐重之類三駁之上用車運送若有運送重細  
之物并行李衣服等物不過一百斤從便脫稅木孫  
一用秤量裝發駁駁不許添搭沿路脫稅木孫依  
工秤量但有添搭之物或百斤之馬脫稅木孫就  
便檢除具數中院犯人斷罪其物沒官地所裝發  
官司經過脫稅木孫一體究治 大德十年五月  
中書省奏准西番使臣人等後開便面程僧人  
通政院分缺了坡大部交他東坐船裝封街釋路  
他已身好與調馬重駁駁交車裝運送將去  
送處脫稅木孫未注於使臣每的姓重駁駁交分  
標 至大四年二月二十六日特奉皇太子令旨

去處站車駁駁如無站車官馬雇脚 大德八年  
兵部呈准行省行臺各道宣慰司各路一切大小  
諸衙門若有起解諸物起程發官司當該上司既  
脫木孫分標若有各於水路船運之物即行應付  
舖馬當該列署正官首領官吏脫稅木孫各取相  
伏董其姓重責罰斷罪 至大四年兵部呈准各  
省欽收舖馬聖旨圖牌除軍情緊急料酌駁駁全  
銀子物若通河路去處止今站船運送河水結凍  
應付舖馬駁運仍令各省常加檢察毋致延遲  
至大四年兵部呈准若有程出已物於各站下各  
官安送納所在官司站驛毋得應付車馬運送者痛  
加違斷 至大四年兵部呈今後起運物貨宜從  
都省行移各照依已定程限將各起駁駁等物  
起運河水通流須要經由水路站船運送急用  
色着緊起駁如遇河水結凍令所在官司分據金  
銀寶鈔細物緊關支持御備依例和雇脚力搬運

<p>為然依叙 資御寶別 子園碑別 聖牙的馬 狀依上憲 竹其馬恩 或于至姓 司公幹并 過漢諸王 合者大紳 父印信文 子差使人 自刑無公 會判于園 碑依例築</p>	<p>領官 文并 肥碑 人員 脫木 孫不 為月 心盤 詰亦</p>	<p>馬 船 僧</p>
<p>九十七下</p>	<p>奉皇太后懿旨。除奉聖旨太后懿旨。題旨宣喚交 來的外。其餘騎馬。乘休。大帶。將來者。延祐五年 六月。中書省。奏。通事。節。該。秋。開。起。程。時。僧。人。每 一。時。去。呵。車。輛。騎。馬。不。敷。有。今。後。交。宣。政。院。功。德 司。官。提。調。者。好。士。分。揀。休。交。送。滋。必。合。隨。駕。的。僧 人。合。騎。頭。馬。呵。交。節。續。起。呵。怎。去。奉。聖。旨。那。啟。者 欽。此。通。到。延。祐。二。年。二。月。二。十。四。日。宣。政。院。奏 准。但。凡。西。番。地。面。裏。不。揀。甚。麼。勾。當。果。士。的。使。臣 每。從。京。兆。府。臨。洮。府。將。青。碧。子。銅。器。院。揀。就。是 等。物。騎。馬。上。做。買。賣。多。要。騎。馬。充。滋。行。首。如。今。似 那。般。行。的。交。京。兆。府。臨。洮。府。泥。河。根。底。有。的。脫 木。孫。提。調。者。若。尋。出。做。買。賣。的。物。來。呵。使。臣。每。根 底。要。了。罪。過。物。交。沒。官。</p>	<p>站赤好士。生受有。西番。入。哈。夫。每。無。分。當。的。休。交 上。都。士。好。士。分。揀。者。欽。此。至。大。四。年。十。月。十。日 交。宣。政。院。題。旨。站。赤。來。往。西。番。僧。人。尚。自。另。交。宣。政 院。好。士。分。揀。其。實。有。德。行。的。和。尚。交。來。別。箇。的。休 交。滋。來。晚。狀。休。交。宣。政。院。省。藏。騎。馬。的。氣。名。奉。聖。旨 節。該。德。興。宣。政。院。文。書。交。西。番。四。地。裏。有。的。衙。門 齊。臨。光。哥。度。緊。要。的。脫。木。孫。分。揀。者。來。的。交 與。其。餘。無。這。裏。言。語。交。來。的。休。與。騎。馬。者。有。心。來 的。交。他。自。己。氣。力。來。充。無。氣。力。的。步。行。來。者。欽。此 延。祐。二。年。中。書。省。奏。兵。部。擬。得。西。僧。泛。滋。宣。從 都。省。別。信。宣。政。院。行。下。上。番。宣。慰。司。部。元。帥。府。移 咨。陝。西。行。省。合。臨。洮。府。等。處。脫。木。孫。致。休。乘。降 軍。官。分。揀。裝。的。每。致。泛。滋。晚。狀。休。交。別。付。衙。文。書 照。會。拘。該。軍。訪。司。查。勘。各。站。進。運。通。便。臣。起。數。比 較。若。有。泛。滋。不。應。馳。騎。人。員。就。使。依。例。究。治。都。省 請。依。上。施行。延。祐。四。年。五。月。二。十。九。日。宣。政。院</p>

<p>聖旨判子</p>	<p>六鋪馬 元利未夫</p>	<p>夫</p>
<p>馬 行 長</p>	<p>至元十年。行。詳。議。得。騎。坐。長。行。馬。死。官。員 人。等。站。赤。亦。得。應。付。飲。食。單。料。上。金。州。縣 應。付。如。律。沿。羅。至。元。二。十。五。年。十。一。月。 奏。准。遠。方。任。回。官。員。應。付。長。行。馬。尾。單。料。 三。品。以。上。五。疋。四。品。五。品。四。疋。六。品。五。疋。 三。品。三。疋。今。譯。史。通。事。官。使。人。等。二。疋。大 德。二。年。江。浙。行。省。到。付。羊。例。取。按。遞。三。疋。 故。軍。官。騎。坐。長。行。馬。尾。飲。食。例。長。行。馬。尾 單。料。送。過。站。亦。依。例。應。付。單。料。照。依。特。月 支。給。戶。部。定。到。每。疋。年。一。十二。斤。穀。料。五 升。夏。月。自。六。月。一。日。為。始。至。七。月。住。支。冬 月。十。一。月。一。日。為。始。下。年。三。月。住。支。大 德。六。年。五。月。二。十。三。日。通。政。院。奏。便。臣。每 西。番。僧。人。騎。着。騎。馬。將。着。大。行。馬。尾。要。單 料。有。家。聖。旨。休。此。者。登。道。欽。此。</p>	<p>着。首。思。到。作。裏。呵。史。騎。着。小。鋪。馬。喫。着。首。思 收。子。粒。有。家。聖。旨。不。揀。誰。底。騎。馬。站。船。首 思。休。與。者。禁。了。者。欽。此。 至。大。四。年。九。月。十。四。日。中。書。省。聖。旨。節。該。省 裏。立。了。判。子。各。衙。門。裏。交。行。文。書。者。今。後。不 揀。是。誰。送。首。思。去。的。每。根。底。休。與。騎。馬。者。欽 此。 至。大。四。年。二。月。十。六。日。啟。奉。懿。旨。令。旨。一。同。 官。無。人。每。沒。了。呵。大。娶。媳。婦。兒。的。送。女。孩 兒。的。騎。馬。裏。行。有。如。今。似。那。般。行。的。休。交。行 的。者。登。道。欽。此。 延。祐。二。年。正。月。初。四。日。也。可。到。魯。思。赤。暴。漢。 軍。官。新。該。出。軍。的。賊。每。在。先。鋪。馬。裏。差。人。交。押。送 去。有。近。聞。交。城。子。裏。轉。送。的。上。將。有。罪。的 人。沿。路。也。有。脫。脫。了。的。登。道。如。今。依。例。騎 馬。裏。差。人。交。押。送。去。者。</p>

大德六年  
十月欽奉  
有旨當可  
城子某經  
通行者無  
勾當的使  
臣等

要罪  
過者

小 鋪 馬 州 縣

令官司隨時分疎。上住差來使臣及有軍情  
幹辦緊急公事者。休例騎坐。其餘間使使臣  
人等。不須應付。至元二十年。江准行中書  
省議得。如遇軍情緊急。當差人馳驛。自有  
食等起馬。望官前去。例合應付小鋪馬。若非  
軍情稍緩。當差坐船人員。不須應付。  
至元二十一年十月。江准行中書省議得。本  
省差出人員到驛。如赴公廳理會公事。應付  
小鋪馬。  
中書省議得。按察司官巡按。無站處。就驛州  
縣官馬。依例例換。至元二十二年三月。中書  
省區慶事內。通行省會各處。當該土官人等。  
如遇進城。站不到使臣。并住驛牙官。中差  
人等。即便應付飲食及宿頓房舍。并但有朝  
廷差來使臣。經過無站處。如要鋪馬。亦  
例應付。若有不應付鋪馬飲食宿頓。底人安

城子  
某經

并 里 正 人 等 合 應 付

罪過使臣人等。却不得以外驛撥百站。至  
元七年。行部議到事內。若有騎坐長行馬。足  
官員人等。站亦不得應付飲食單料。如有  
奉上司文字。合應飲食者。正合州縣應付。如  
違治罪。至元二十年十月。江准省准都者  
咨來。憲恩都魯海貴等。乙不六三。今言不  
實。經由都者徑直於百姓處。往來取索  
飲食單料。事戶部議得。諸土官住驛牙官  
員。但遇出外。當係係經由都者。字可保准  
計文字。合應過去。應付飲食馬足單料。上  
項事理。擬合依理。經由准許文字。應付都者  
請依上施行。至元二十年。都堂鈞官。馳驛  
人員。背驛站道。寫去處。幹辦公事。今經過  
州縣。依例例換鋪馬。送兵部行。送政院。照  
會施行。至元三十年三月。道政院奏。行  
行省官人。每使臣單驛。等分當去。可驛了站

取 招 充 治

至元二十一年  
都者議  
行

馬 足 車 船 飲 食 例

經過底城子民戶。某頭不換一月四十日。米  
往行。有根脚裏走。逆者麼道。故有米換。呵志  
生。奉呵奉聖旨。經過城子。某民戶。某換者。以  
此。元貞三年三月。湖廣省。為往來人員。應  
付官馬。車。船。中書省。通行行院。諸衙  
門。出使人員。食起馬。到子。馳驛。幹辦緊急  
官。經過不置。立站去處。擬合依例。付如無  
鋪馬。到子。不須應付。皇慶元年三月初三  
日。欽奉聖旨。節錄往來的人。無。若。呵。呵。經  
過底百姓。每他。每根底。與了。有。處。的。辦。既  
與。道。飲。依。本。分。典。了。倚。氣。力。交。百。姓。每。生  
受。的人。每。漢。兒。百。姓。每。休。聚。眾。開。飲。近。呵。根  
底。某。說。者。道。呵。又。城。子。某。官。人。每。寫。持。他。每  
名字。某。者。不。與。宿。處。粥。飯。的人。每。有。罪。過。者。  
中。統。三。年。欽。奉。聖。旨。節。錄。該。過。使。臣。若。城。外  
立。站。在。城。內。無。守。當。公。事。即。遣。使。例。換。鋪。馬

茶 戒

前去守當。並不傳入城中。違延遲滯。若是  
城中。合有守當。仰於律官。館驛內。安下。並不  
傳於官員。民戶。房舍。安下。如違治罪。至元  
二十四年七月。中書省。到付。道政院。呈。差。來  
守當人員。每日。將馬。足。檢。繫。時。常。於。虛。子。人  
家。奉。坊。酒。肆。看。探。親。知。直。至。茶。鐘。時。後。才。方  
遠。站。以。至。馬。足。被。獲。獲。罰。例。失。供。站。亦。都  
省。仰。照。驗。茶。治。差。出。人。員。每。致。似。前。違。犯。  
至元二十五年四月。行御史。查。到。付。首。謝。今  
後。各。衙。門。違。延。騎。坐。鋪。馬。人。員。再。三。首。謝。無  
得。非。理。走。驛。鋪。馬。負。累。沉。重。物。件。多。餘。取。要  
例。無。效。打。站。官。若。使。臣。人。員。乘。騎。鋪。馬  
出。死。明。白。開。寫。是。何。官。府。差。人。年。月。日。時  
詳。信。此。開。防。惡。成。仰。依。上。糾。察。施行。至元  
二十九年四月。行御史。查。到。付。廣。東。道。廉。訪

各衙門嚴  
口禁約出  
使人負須  
安於站道  
經過毋行  
於僻路取  
且行遠。

如有違  
犯之人

使

司。行擬在院具宣使等四起。乘為一處。起  
馬十疋。茶肆每站所設正馬十疋。倘或對於  
前站無馬。必須打過。及至四站。又有使臣復  
行。送過馬疋。無可輪流。以致廢之。例死。夫  
便軍情緊急事務。仰茶約體察施行。大德  
二十一年十一月。江浙行省據江東道馬總稅所  
委王善智實擊水章赴行宣政院。呈大德通站  
天道黑暗。面汛大作。將船夫行打。通合開船。  
打翻船隻。溺死人夫。其諸衙門出使人員。住  
住如此。理合茶治。仰行下合為茶治施行。  
大德七年。兵部議到事內。所議一等不長。公  
法出使人員。住住還探攬行馬疋。并令停收  
應依例應付外。又行宣要果不發水乳路。及  
強學損壞。便各各路情。少不應付。指過馬  
為馬。擬將站官。毆打。擬合嚴加茶治。違者斷  
罪。至大四年五月十六日。通政院奏。如今

全案卷第百四十五

三

不忙。使臣要馬找車子。有探攬行馬。有傳  
氣力。要首思。奉聖旨。所談如今各衙門裏。  
各站裏的。整治用着的。勾當。嚴切。省會者。不  
用心。盤問的。脫脫本。探探。裏頭。日。每。斷。七  
十七。罪。過者。探探。則。委。付。人。者。不。忙。的。使。臣  
。要。馬。找。車。子。呵。探。攬。行。馬。呵。這。着。他。的。每  
。名。字。文。字。裏。封。着。明。根。底。者。將。來。者。疑。了。他  
。一。箇。漢。頭。改。也。者。欽。此。兵。部。議。得。緩。使。臣  
。要。馬。找。車。子。還。探。攬。行。馬。者。各。站。無。得。應。付。  
。若。傳。等。強。取。明。立。見。證。中。覆。提。調。官。司。審。問。  
。是。實。欽。依。上。開。探。查。者。反。坐。其。罪。如。管。站。人  
。等。將。合。路。車。馬。探。攬。行。推。延。不。即。應。付。提  
。調。官。取。當。該。人。員。招。伏。嚴。加。究。治。庶。革。撫。治  
。阻。滯。之。弊。都。者。准。呈。送。祐。五。年。中。會。着。委  
。兵。部。會。核。度。與。文。書。請。奏。未。准。使。臣。升。僧。人  
。騎。着。鋪。馬。不。問。何。當。緊。慢。打。着。重。馳。駛。走。馬。

站戶

元貞七年四  
月江浙有嚴  
元判亦稱工  
人等。以馬疋  
瘦損。檢舉不  
充。船隻損壞。  
元判亦稱工  
人等。以馬疋  
瘦損。檢舉不  
充。船隻損壞。

提調

提調  
正官  
常切

水撥

元貞七年十一月。中書右三都區。廣到馬站  
。元定。附。撥。四。戶。共。當。正。馬。一。疋。四。戶。以。上。共  
。除。地。四。頃。外。餘。上。地。者。依。例。徵。稅。若。有。四。戶  
。之。下。當。正。馬。一。疋。者。亦。共。除。地。四。頃。餘。者。依  
。例。徵。稅。至。元。二十。年。都。省。是。官。與。江。淮。行  
。省。宣。慰。司。各。路。官。依。驗。各。路。稅。冊。於。苗。米。八  
。石。之。下。二。石。之。上。者。丁。戶。內。屋。撥。充。水。站。戶。  
。每。站。一。隻。月。站。久。八。戶。或。十。戶。周。歲。除。苗。米  
。四十。石。至。元。二十。五。年。尚。省。省。養。馬。所。缺

去站勾提撥  
配站戶

決  
工。餘者。

大德二年五  
月通政院奉  
聖旨。丁力站  
戶。進。重。稅。輕  
。免。元。復。將。本  
。戶。分。府。使。元

自意  
入去  
的了  
當站

馬運通  
整子田地裏。五馬站。十石。稅之下。納稅的。百  
。姓。每。的。數。目。不。勾。十。戶。呵。元。九。戶。若。不。呵。兩  
。三。戶。有。呵。稅。的。數。目。裏。合。了。七。十。石。到。呵。一  
。箇。馬。養。者。站。戶。不。探。多。少。說。有。呵。都。交。站。裏  
。入。去。剩。下。的。數。目。休。交。落。得。又。一。百。石。稅  
。之。下。七。十。石。稅。之。上。的。納。稅。的。百。姓。每。裏。頭  
。若。獨。自。一。戶。自。願。當。站。一。箇。馬。的。差。發。納。呵。  
。那。收。人。每。根。風。交。站。裏。去。至。元。二十。九  
。年。都。省。依。准。福建。道。提。運。諸。省。進。獻  
。官。物。站。戶。苗。米。五。石。之。下。四。石。之。上。戶。無。補  
。解。戶。依。站。額。例。湊。合。苗。米。四十。石。至。元。三  
。十。年。都。省。依。准。江浙。省。提。運。站。戶。每。站。一  
。隻。不。過。苗。米。二十。四。石。於。六。戶。之。上。或。十。戶  
。通。行。是。撥。

全案卷第百四十五

三

永樂大典卷之一萬九千四百二十五

刑書

夫丁戶進下戶計應係合該差稅家戶均納服東...

取摺

遷延祐三年十月江浙行省為站戶內差撥稅應...

免治

子庫戶應人當役事理聽從使站官頭目人等...

大德六年兵部至清進下戶...

永樂大典卷之一萬九千四百二十五

元

送旋間坐宮在張某谷公通類...

永樂大典卷之一萬九千四百二十六

二十二勅

站 詳站二

折津志大都東西驛馬多站 欽惟聖朝一統天下...

永樂大典卷之一萬九千四百二十六

一

十五日歡真法錄第一日明仁嚴裏...

額站車一百九十四輛。日今六十五輛。舟站。駱駝站。車站。車  
駕幸澤宗往還見圖朝載記。

天下站名。大都西東四十里至通州。六十里。夏店。一百。  
蘇州。一百二十里。至此分四路。一路至東至連化府來往。北至

連化。九十里。東至。滌陽。六十里。富民。一百二十里。寬河。一百里。神山。一  
百里。富峪。北京。今大軍。玉田。五里。八十。豐岡。七箇嶺。八

里。水平。五里。建昌。一百。上梁。八十。大姑。九十。新店。七  
十里。各恩。六十。餅水。六十。家店。六十。城子。八十。大部

落。北京。北分二路。一路至北至阿木哥大王府。一路至東行至

大寧。北至八十五里。恩州。八十里。花道。八十。狗羣。北至三十里。  
高州。五里。阿木哥大王府。北至一百里。又道。一百。西部落。七

十五里。楊子站。東向七十。廣寧。一百二十里。柳樹部落。一百二十  
里。驛安。北分二路。一路東行至西洋州。一路南行至

驛安。北至一百二十里。洪州。一百二十里。寧昌。一百二十里。慶雲

五里。偏南。咸平府大安。五里。北至一百二十里。貫道鋪。北至一百二十  
里。韓州。信州。大水滌。五里。北至一百二十里。十八里。北。胡里出。北

北至二十里。西。一路東行至塔海島。洋州。北至分三路。一路正  
北至洋州。北至。一路北行至塔海島。西洋州。北至。綽

伯合。一百。迪夫吉。北至一百。吉春。北至分二路。一里東行至

吉春。五里。牙刺。一百。撒站。一百。苦恰。一百。奴迷。一百。

夫憐。一百。和倫。一百。海里。程米。一百。阿余站。夫賢亦萬  
戶。吉春。五里。吾憐。謀丹。招安。吸費。斜魯。吸吉。納的。移

里迷。短端吉。回引。忙刺。吾失溫。其西。木。幹。冬。火。一百。上

西祥州。五里。賓州。一百。韋口。鋪。一百。幹。冬。火。一百。上

京。海哥。七。麻魯。八十。撒站。七十。不牙迷。一百。撒站。八十。上

哈散。一百。吾納。苦。三。忽帖罕。塔海萬戶。正。面。八。持

甫。建州。東。一百。石。秋。二。散。送。五。東。一。阿。思。百。程。泰

一百。阿。母。一百。二。阿。刺。一百。二。吸。吉。五。此。分。二。路。一。路。五。東

二

做。北。是。不。明。地。一。路。五。東。南。至。公。相。南。  
吸。吉。五。東。北。百。二十。里。石。地。五。東。北。五。里。甫。丹。百。一。東。洋。州

百。二十。土。羅。火。百。三十。希。田。百。二十。開。元。五。東。字。迷。保。安。  
字。音。阿。夫。吉。舍。站。水。明。城。五。東。東。南。百。一。謀。丹。百。一。

南。京。百。一。望。出。海。一。遂。苦。百。三十。毛。連。苦。百。二十。木。吉。百  
一。迷。甫。百。四。阿。刺。可。失。列。百。四。瑞。州。百。一。青。州。百。一

一。共。算。百。一。合。順。府。百。一。崖。頭。五。東。百。二十。  
驛。安。五。東。百。二十。龍。州。熊。山。百。一。驛。昌。百。一。崖。頭。五。東。百。二十。

彭。差。北。分。二。路。一。路。五。東。五。里。一。路。五。東。五。里。一。  
彭。差。五。東。瀋。州。五。東。百。一。東。京。五。東。六。十。里。頭。館。五。東。六。十五。

一。路。五。東。五。里。一。路。五。東。五。里。一。路。五。東。五。里。一。  
一。路。五。東。五。里。一。路。五。東。五。里。一。路。五。東。五。里。一。

一。路。五。東。五。里。一。路。五。東。五。里。一。路。五。東。五。里。一。  
一。路。五。東。五。里。一。路。五。東。五。里。一。路。五。東。五。里。一。

一。路。五。東。五。里。一。路。五。東。五。里。一。路。五。東。五。里。一。  
一。路。五。東。五。里。一。路。五。東。五。里。一。路。五。東。五。里。一。

一。路。五。東。五。里。一。路。五。東。五。里。一。路。五。東。五。里。一。  
一。路。五。東。五。里。一。路。五。東。五。里。一。路。五。東。五。里。一。

一。路。五。東。五。里。一。路。五。東。五。里。一。路。五。東。五。里。一。  
一。路。五。東。五。里。一。路。五。東。五。里。一。路。五。東。五。里。一。

一。路。五。東。五。里。一。路。五。東。五。里。一。路。五。東。五。里。一。  
一。路。五。東。五。里。一。路。五。東。五。里。一。路。五。東。五。里。一。

一。路。五。東。五。里。一。路。五。東。五。里。一。路。五。東。五。里。一。  
一。路。五。東。五。里。一。路。五。東。五。里。一。路。五。東。五。里。一。

一。路。五。東。五。里。一。路。五。東。五。里。一。路。五。東。五。里。一。  
一。路。五。東。五。里。一。路。五。東。五。里。一。路。五。東。五。里。一。

一。路。五。東。五。里。一。路。五。東。五。里。一。路。五。東。五。里。一。  
一。路。五。東。五。里。一。路。五。東。五。里。一。路。五。東。五。里。一。

一。路。五。東。五。里。一。路。五。東。五。里。一。路。五。東。五。里。一。  
一。路。五。東。五。里。一。路。五。東。五。里。一。路。五。東。五。里。一。

一。路。五。東。五。里。一。路。五。東。五。里。一。路。五。東。五。里。一。  
一。路。五。東。五。里。一。路。五。東。五。里。一。路。五。東。五。里。一。

一。路。五。東。五。里。一。路。五。東。五。里。一。路。五。東。五。里。一。  
一。路。五。東。五。里。一。路。五。東。五。里。一。路。五。東。五。里。一。

一。路。五。東。五。里。一。路。五。東。五。里。一。路。五。東。五。里。一。  
一。路。五。東。五。里。一。路。五。東。五。里。一。路。五。東。五。里。一。

一。路。五。東。五。里。一。路。五。東。五。里。一。路。五。東。五。里。一。  
一。路。五。東。五。里。一。路。五。東。五。里。一。路。五。東。五。里。一。

三





一。荊襄。河南。正西七十。新安。九。沔池。七十。硤石。七十。  
 陝州。七十。靈寶。七十。湖城。五十。閿鄉。七十。華陰。百。北。即。中。唐。  
 華陰。七十。華州。五十。渭南。七十。臨潼。七十。五。五。  
 奉元。七十。咸陽。五十。興平。五。此。分。二。路。一。路。止。北。由。北。州。至。  
 沙州。一。路。正。西。由。武功。至。華。州。九。武。功。七十。扶。風。六十。岐。山。  
 六。鳳。翔。五。此。分。二。路。一。路。正。西。由。咸。陽。至。華。州。一。路。正。北。由。龍。  
 濟。至。華。州。五。五。此。分。三。路。一。路。正。南。由。資。州。至。廣。元。一。路。正。西。  
 由。北。州。至。北。州。一。路。正。北。由。小。川。至。蘭。州。大。見。後。五。五。一。路。正。西。  
 九。龍。橋。七十。同。官。八十。宜。君。七十。中。都。七十。三。  
 川。七十。邠。州。七十。齊。魯。七十。延。考。龍。安。寨。門。白。塔。  
 兒。寨。罕。腦。兒。止。北。臨。濟。五。五。九。九。沂。陽。七十。故。關。一百。上。邽。  
 六。杜。樹。坪。七十。秦。亭。百。伏。兔。一百。文。道。百。鞏。昌。元。  
 十。首。陽。九。臨。洮。俱。係。恩。州。  
 興。平。止。北。九。乾。州。七十。水。壽。八十。秦。知。房。七十。邠。州。止。北。  
 偏。百。八。十。寧。州。百。八。十。慶。陽。二百。環。州。百。五。十。萌。井。百。北。  
 三百。五。十。靈。州。百。二十。鳴。沙。應。理。州。百。八。十。野。馬。寨。百。六。十。  
 水。呂。府。正。北。六十。辛。泥。百。六十。青。寺。百。三十。甘。州。舍。站。忙。  
 不。刺。肅。州。赤。斤。瓜。州。沙。州。自。北。至。九。站。五。十。餘。里。  
 鳳。翔。止。北。九十。小。川。七十。鹽。坊。董。店。百。一。十。涇。州。百。北。八十。  
 白水。止。西。平。涼。五。西。偏。北。九十。瓦。亭。四。十。五。德。順。州。百。二十。吳。  
 家。灣。百。二十。金。州。百。三十。定。西。州。百。北。百。六十。止。北。分。二。路。一。  
 路。正。西。至。西。寧。一。路。正。北。由。金。州。至。蘭。州。金。州。正。北。九十。蘭。州。  
 定。西。止。西。一百。八十。西。寧。  
 鳳。翔。止。西。七十。寶。雞。七十。八。人。道。聖。德。華。亭。樓。鳳。州。南。七十。五。陳。  
 倉。柴。關。七十。苗。嶺。七十。馬。頭。十五。復。城。百。十五。沔。陽。元。  
 全。平。百。五。十。羅。村。正。西。偏。南。鎮。寧。正。西。朝。天。正。南。七十。  
 廣。元。止。東。七十。一。路。正。北。分。三。路。一。路。正。東。由。板。石。至。寶。雞。一。路。正。西。  
 由。北。州。至。咸。陽。一。路。由。北。州。至。大。昌。合。川。治。板。石。元。十。永。寧。七十。  
 槐。樹。止。西。五。五。寶。雞。止。北。分。二。路。一。路。東。南。由。崖。漢。至。明。慶。一。路。東。  
 北。由。相。如。至。廣。安。東。北。四十。相。如。五。五。義。東。止。北。百。三十。棗。城。正。南。  
 百。一。十。星。善。五。五。偏。南。百。一。十。故。縣。東。五。廣。安。三。百。六十。賸。江。  
 劍。門。隆。慶。東。來。伯。嶼。綿。州。五。五。偏。南。九。十。臨。江。漢。州。西。南。一。

水陸交通萬里四百三十六

六

百。五。成。縣。五。此。分。三。路。一。路。正。南。陸。路。由。木。馬。至。叙。州。一。路。正。東。  
 陸。路。由。木。馬。至。叙。州。一。路。由。水。路。至。重。慶。合。唐。元。  
 寶。雞。東。南。八十。蘆。溪。漢。江。南。五。五。五。  
 成。都。正。南。七十。木。馬。二百。眉。州。正。南。偏。南。青。神。八十。嘉。定。東。南。  
 百。二十。捷。馬。五。五。宣。化。叙。州。正。南。百。二十。中。江。百。二十。潼。川。  
 東。百。二十。遂。寧。白。馬。全。龍。東。九十。順。慶。百。南。平。雅。一百。五。  
 內。偏。西。鹽。灘。百。三十。合。州。正。東。北。三十。釣。魚。山。  
 廣。元。漢。江。水。路。門。津。算。泉。合。水。石。羊。虎。溪。向。都。勿。津。  
 新。政。州。子。石。狗。順。慶。後。津。石。牛。馬。石。灣。雲。會。金。沙。  
 荔枝。重。慶。江。津。涪。州。咸。淳。府。萬。州。雲。陽。夔。府。巫。山。萬。  
 流。巴。東。歸。州。黃。牛。鳳。樓。康。州。白。水。松。滋。州。劉。店。江。  
 陵。沙。市。公安。柳。子。石。首。調。結。小。妃。小。渡。岳。州。押。蘭。  
 萬。頭。牌。金。口。武昌。陽。羅。黃。州。蘭。富。池。新。州。城。子。  
 九。江。武。家。江。州。湖。口。彭。澤。李。王。河。池。口。大通。紫。昌。  
 魯。港。來。石。大。城。港。龍。渡。東。陽。真。州。瓜。州。江。陰。  
 襄。陽。漢。江。水。路。新。城。周。口。蘇。子。魚。村。大。石。灘。安。陸。洪。積。  
 石。牌。日。口。獅子。白。伏。龍。流。深。結。劉。河。雲。澤。月。台。在。南。  
 襄。下。後。步。滄。浪。功。山。觀。山。浪。口。蔡。店。脚。刺。漢。陽。公。川。  
 江。外。武。寧。  
 成。都。川。江。水。路。成。都。廣。都。安。平。龍。山。眉。州。魚。腹。青。神。  
 峽。門。羊。峯。喜。慶。趙。場。淨。江。三。聖。捷。馬。月。波。峯。宣。化。  
 真。溪。喝。口。叙。州。江。安。瀘。州。石。門。重。慶。合。唐。元。  
 叙。州。西。南。瀘。江。水。路。橫。江。大。窩。蒲。二。鹽。井。華。怡。五。五。五。五。五。  
 襄。陽。正。南。武。安。豐。河。利。陽。安。平。荆。門。正。南。鶴。陂。十里。牌。  
 江。陵。江。陵。正。南。桑。家。莊。止。東。新。市。清。平。臨。涇。涇。州。及。州。即。五。州。  
 正。西。公。安。百。南。孫。馬。五。五。偏。西。順。林。蘭。溪。澧。州。青。化。大。  
 楊。溪。十里。辰。州。寺。前。白。牛。蓮。口。沅。州。便。溪。花。州。平。  
 溪。平。地。鎮。遠。府。偏。橋。羅。仲。麻。站。麻。峽。厚。溪。西。旁。德。  
 漸。進。華。安。百。南。白。江。別。官。白。二。五。江。安。一百。二十。舒。慶。定。遠。五。  
 五。五。葉。指。鎮。百。南。關。早。合。折。林。雲。山。五。五。馬。家。已。撤。批。

水陸交通萬里四百三十六

七

把木渠 大合都。不魯吉。馬龍渠而即昔安西而民茂都。茂茂都。中慶。

中慶。正西湖北。刺浪。谷八。環州。武定。正西。安寧。路品。路豐。拾資。路旬。威定。沙都。普潤。小雲南。白石石。大理。

大理。西。鄧州。觀音。正西湖北。劍川。麗江西南。操備。沙麻加。水昌。金窩。緬甸。正西而北。江澤。

中慶。正西。音寧。河楊。路楊。正西。陸涼。正西偏南。摩者。摩夫龍。必助龍。維摩。正西。嘉通龍。和菜。東。正西州。

岳州。正西。南津。鹿角。磊石。管田。笠竹。橋子。澤州。昭港。洲頭。都石。象石。泗州。正西。皇華。遊流。七里。衡州。正西。

辛塘。栢坊。河湘。正西。泉水。祁縣。方錄。湖口。石。正西。水州。正西。柳浦。正西。山角。水角。江口。建安。正西。興安。白雲。正西。龍。靜江。

靜江。正西。珠玉。橫塘。正西。興平。大碣。新頭。龍。格步。富川。正西。封陽。開建。正西。州門。龍。

江。府口。慶德。幸村。正西。州。正西。德慶。肇慶。新州。龍。梧州。正西。水。金鐘。雙鏡。梧州。月良。北流山。北流。正西。

相潭。在潭州西南陸路。中路。衡州。正西偏南。長塘。正西偏西。歸陽。宋青。正西。土馬。全州。正西。咸水。興平。臨川。靜江。正西。

連江。永福。大石。五州。康和。界首。橫州。正西偏南。賓州。正西。洪村。長安。邕州。

賓州。正西。陸路。欽州。正西。武村。正西偏南。白家。獨竹。官寨。三义。桐由。城月。雷州。正西。將軍。美利。峇。道。小海。

白沙。瓊州。潭州。正西偏南。南山。雙輝。正西。板寨。正西偏南。皇華。西村。家州。正西偏南。萬載。正西偏北。正西。上高。正西。瑞州。正西偏南。

安州。陸路。正西。朱木橋。長安。龍興。武昌。正西。大。江。正西。元通。德安。正西。南康。正西。建昌。正西。吳城。山。

江州。正西。元通。德安。正西。南康。正西。建昌。正西。吳城。山。

江州。正西。元通。德安。正西。南康。正西。建昌。正西。吳城。山。

龍興。正西偏南。市汶。正西。富州。臨江。官洲。白。螺

龍興。正西偏南。市汶。正西。富州。臨江。官洲。白。螺

龍興。正西偏南。市汶。正西。富州。臨江。官洲。白。螺

龍興。正西偏南。市汶。正西。富州。臨江。官洲。白。螺

龍興。正西偏南。市汶。正西。富州。臨江。官洲。白。螺

龍興。正西偏南。市汶。正西。富州。臨江。官洲。白。螺

龍興。正西偏南。市汶。正西。富州。臨江。官洲。白。螺

龍興。正西偏南。市汶。正西。富州。臨江。官洲。白。螺

龍興。正西偏南。市汶。正西。富州。臨江。官洲。白。螺

龍興。正西偏南。市汶。正西。富州。臨江。官洲。白。螺

龍興。正西偏南。市汶。正西。富州。臨江。官洲。白。螺

龍興。正西偏南。市汶。正西。富州。臨江。官洲。白。螺

龍興。正西偏南。市汶。正西。富州。臨江。官洲。白。螺

龍興。正西偏南。市汶。正西。富州。臨江。官洲。白。螺

龍興。正西偏南。市汶。正西。富州。臨江。官洲。白。螺

朱樂套套萬千四百三十六





進士湛貴州人姓大志此為湛為海端又復姓湛盧大見後古今姓  
大辨謹按陶音一作湛為木知何者為是千家編宋有湛茂宋朝有尚  
介陶人

**湛茂** 無錫志宋書為司徒右丞各隱於無錫之志山。葉華堂讀書其  
名與南平王劉緝反書更以詩章唱酬。劉於石。此後志今普  
之別登也。

**湛僧智** 杜名道華湛僧智武亦無  
別名攻豫章。讓切夏侯受。

**湛陀** 任為湛陀將軍。散騎侍郎  
任為湛陀將軍。散騎侍郎

**湛貴** 東州府志湛貴宜春縣人。為縣吏。唐貞元十二年登第。後  
人。權之日。湛即登第。彭悅落職。今亦板橋。即其地也。彭悅是湛  
友。深。切。悅。登。第。時。烟。霞。飲。酒。相。慶。貴。主。命。飯。於。後。閣。其。妻。貴。之。日。男。子。不  
能。自。勵。嘗。辱。如。此。復。何。為。客。貴。感。其。言。會。役。從。軍。復。登。第。道。僕。時。轉。悅。方

路長耳。雖出。阿貴。登  
第。大。為。陸。驥。故。有。七。語。

**陶侃母湛氏** 晉書列女傳。湛為豫章新淦人也。初侃父丹。婚  
為。夫。士。侃。而。陶。大。貧。賤。湛。氏。每。紡。績。資。給。之。使  
侃。自。勉。為。吏。以。官。物。遺。湛。非。准。不。能。益。吾。乃。以。增。香。曼。夫。都。陽。孝。廉。范。滂  
寓。宿。於。侃。持。大。雪。湛。氏。乃。傲。所。卧。新。履。自。割。給。其。馬。又。密。裁。髮。賣。與。鄰。人  
供。香。錢。遂。聞。之。歎。息。曰。非。此。母。不。生。此。子。侃。竟。以。功。名。顯。揚。止。衡。十。長。所  
勉。云。云。

**讒** 洪武正韻直伯切。得也。又車韻。陸法言廣韻又七杉切。丁度集韻又士微  
切。揚雄六書說林。安。謔。屬。屬。元。見。車。韻。從。火。言。熱。志。韻。會。舉。要。次。商。濁。音。又  
士。監。切。字。澤。博。義。又。士。伯。切。言。也。又。士。杉。切。又。熱。言。也。又。以  
言。毀。人。之。僂。上。二。韻。聲。音。文。字。通。林。益。切。尤。平。聲。此。方。音

莫。桑。韻。見。杜。以。古。韻。六。書。單。說。解。于。樞。見  
書。單。韻。集。韻。海。音。統。單。韻。集。韻

**鏡** 洪武正韻直伯切。廣韻鏡。其具。又見車韻。陸法言廣韻又士微切。丁度集  
韻又士微切。鏡也。鏡。道。韻。五。音。韻。編。鏡。鏡。六。書。統。林。也。鏡。比。也。自。註  
以。中。無。志。韻。會。舉。要。次。商。濁。音。字。澤。博。義。又。芳。芳。切。正。莫。桑。韻。六。書  
偶。也。韻。會。定。正。林。監。切。出。米。根。器。字。切。林。監。林。澄。鏡。鏡。書。合。韻。統

**鏡** 洪武正韻直伯切。鏡也。陸法言廣韻鏡。鏡之短也。宋重修廣韻又仕伯  
切。揚雄六書說林。鏡。元。見。車。韻。從。火。言。熱。志。韻。會。舉。要。次。商。濁。音。字。澤。博  
經。文。字。源。韻。舉。又。仕。莫。桑。韻。六。書。單。說。解。于。樞。見  
鏡。切。鏡。也。又。士。微。切。書。單。韻。集。韻。海。音。統。單。韻。集。韻

**僭** 直伯切。野。王。玉。篇。大。威。切。齊。整。貌。陸。法。言。廣。韻。僭。然。齊。整。貌。重。廣。韻  
又。直。心。切。丁。度。集。韻。齊。整。謂。之。僭。一。曰。僭。僭。齊。整。之。為。馬。元。韻。為。又。徒。威。切  
直。伯。切。野。王。玉。篇。又。初。祖。切。陸。法。言。廣。韻。僭。然。齊。整。貌。重。廣。韻。又。仕  
切。元。韻。為。也。又。仕。微。切。大。安。以。威。潘。者。僭。道。韻。五。音。韻。編。見。也。一。解。也  
揚。雄。六。書。說。林。也。韻。又。七。辨。切。以。元。見  
舉。要。字。澤。博。義。見。杜。以。古。韻。六。書。單。說。解。于。樞。見  
書。單。韻。集。韻。海。音。統。單。韻。集。韻

**覲** 直伯切。陸法言廣韻又士微切。似。賜。而。班。白。也。莫。桑。韻。六。書  
出。音。語。揚。雄。六。書。說。林。也。韻。又。七。辨。切。以。元。見  
道。韻。五。音。韻。編。又。士。微。切。陸。法。言。廣。韻。僭。然。齊。整。貌。重。廣。韻。又。仕  
女。也。單。韻。集。韻。海。音。統。單。韻。集。韻

**覲** 直伯切。陸法言廣韻又士微切。似。賜。而。班。白。也。莫。桑。韻。六。書  
出。音。語。揚。雄。六。書。說。林。也。韻。又。七。辨。切。以。元。見  
道。韻。五。音。韻。編。又。士。微。切。陸。法。言。廣。韻。僭。然。齊。整。貌。重。廣。韻。又。仕  
女。也。單。韻。集。韻。海。音。統。單。韻。集。韻

**訖** 直伯切。陸法言廣韻又士微切。似。賜。而。班。白。也。莫。桑。韻。六。書  
出。音。語。揚。雄。六。書。說。林。也。韻。又。七。辨。切。以。元。見  
道。韻。五。音。韻。編。又。士。微。切。陸。法。言。廣。韻。僭。然。齊。整。貌。重。廣。韻。又。仕  
女。也。單。韻。集。韻。海。音。統。單。韻。集。韻

**訖** 直伯切。陸法言廣韻又士微切。似。賜。而。班。白。也。莫。桑。韻。六。書  
出。音。語。揚。雄。六。書。說。林。也。韻。又。七。辨。切。以。元。見  
道。韻。五。音。韻。編。又。士。微。切。陸。法。言。廣。韻。僭。然。齊。整。貌。重。廣。韻。又。仕  
女。也。單。韻。集。韻。海。音。統。單。韻。集。韻

**訖** 直伯切。陸法言廣韻又士微切。似。賜。而。班。白。也。莫。桑。韻。六。書  
出。音。語。揚。雄。六。書。說。林。也。韻。又。七。辨。切。以。元。見  
道。韻。五。音。韻。編。又。士。微。切。陸。法。言。廣。韻。僭。然。齊。整。貌。重。廣。韻。又。仕  
女。也。單。韻。集。韻。海。音。統。單。韻。集。韻

**訖** 直伯切。陸法言廣韻又士微切。似。賜。而。班。白。也。莫。桑。韻。六。書  
出。音。語。揚。雄。六。書。說。林。也。韻。又。七。辨。切。以。元。見  
道。韻。五。音。韻。編。又。士。微。切。陸。法。言。廣。韻。僭。然。齊。整。貌。重。廣。韻。又。仕  
女。也。單。韻。集。韻。海。音。統。單。韻。集。韻

贍

直陷切陸法言廣韻也丁度集韻又鑑切釋行均龍龕手鑑階階也  
贍止人士陷反釋道昭五音類聚贍音止又作階且月上楊桓六書統林

音贍  
音贍  
音贍

纒

直陷切丁度集韻深草莖頭也又土熾切韓道昭五音集韻  
又土陷切又所監切楊桓六書統林安羅紀元年相水

音纒  
音纒

餐

直陷切丁度集韻無味也昨監切楊桓六書統林安羅  
既也云頭許非字澤博義廣監切又子所切樹月上

音餐  
音餐  
音餐

躑

直陷切丁度集韻又土熾切行貌楊桓六書  
純林安羅紀元年相水

音躑  
音躑

涪

直陷切丁度集韻又土熾切宜也又水涯楊桓六書統林  
涪全見沈也二韻林字澤博義廣監切水深貌又土陷切

音涪  
音涪

隍

直陷切丁度集韻又土熾切陷也楊桓六書統  
林安羅紀元年相水

音隍  
音隍

顛

直陷切丁度集韻又土熾切顛也楊桓六書統  
傅學楊桓六書統林安羅紀元年相水

音顛  
音顛

饒

直陷切丁度集韻又土熾切晚銀齒貌  
楊桓六書統林安羅紀元年相水

音饒  
音饒

攪

直陷切丁度集韻又土熾切平聲攪攪字澤博義又土陷切  
攪攪半角說以平聲攪攪字澤博義又土陷切

音攪  
音攪

全案案卷萬九千四百六十六

虜

直陷切釋行均龍龕手鑑又土陷反  
虜上七字澤博義通作虜用上義

音虜  
音虜

澆

直陷切韓道昭五音類聚  
類聚助陷切澆清也

音澆  
音澆

鞮

直陷切韓道昭五音類聚  
音類聚入文新切

音鞮  
音鞮

漸

洪武五韻所鑑切艾也禮記有漸而播者又車韻宋書修廣韻是  
漸切丁度集韻土熾切投板堆水曰漸或書作擊韓道昭五音類聚山  
韻會舉要次商次清次音字澤博義又土陷切又惡澤塊塊積也又初陷切

音漸  
音漸

糝

所鑑切許慎說文糝大容頭進也言大進狹履丁度集韻土熾切  
陷切楊桓六書統審音楊

音糝  
音糝

剗

所鑑切編野五玉屬刀剗丁度集韻剗  
也楊桓六書統審音剗

音剗  
音剗

鈿

所鑑切顧野五玉屬山峯切大鍊也陸法言廣韻土熾切楊桓六書統  
音鈿

音鈿  
音鈿

眇

所鑑切陸法言廣韻土熾切眇見也  
楊桓六書統審音眇

音眇  
音眇

彪

所鑑切陸法言廣韻土熾切相接也  
也出子說楊桓六書統審音彪

音彪  
音彪

全案案卷萬九千四百六十七

攴

所鑑切。戴《爾雅》：『攴，解類。』《說文》：『攴，解類。』《玉篇》：『攴，解類。』

篆文攴

六書

攴

所鑑切。戴《爾雅》：『攴，解類。』《說文》：『攴，解類。』

永樂大典卷之一萬九千四百二十六

永樂大典卷之一萬九千四百二十六

一八

永樂大典卷之一萬九千六百三十六

一屋

沐

洪武正韻：『沐，下切。灌髮。』《說文》：『沐，水也。』《玉篇》：『沐，水也。』《廣雅》：『沐，水也。』《禮記》：『沐，水也。』《詩經》：『沐，水也。』

沐

沐

沐

沐

沐

沐

沐

湯沐

公羊傳：『公八年三月，鄭伯使死來歸，鄭考何鄭之微者也。』《說文》：『湯沐，水也。』《禮記》：『湯沐，水也。』《詩經》：『湯沐，水也。』

永樂大典卷之一萬九千六百三十六

一





源館舍兩涼新沐偶成一絕 風雨滿瀟作晚涼山 出沐 宋王桂華 陽集謝賜

歲暮松桂發天香蘭湯沐罷元清快一枕江南歸夢長 入伏單下表 戴祚鼓舞之辰青萍深純之海峽漢家之令持憂出沐之 期詠周人之詩散歌在公之節宋元憲公集歲要出沐感事內訟一首 山海有完士希世無良善偶穿東郭履遂別野人舟不耻羞別賦未廣英 俊游私智甚危短塵容若鷓鴣巡備蜀太史氏補屬富人候姑學了官事何 嘗分主慶日貧斗食利歲感星理周中都富才秀方駕若龍軒茂光善史 漢平津治春秋高文用司馬格五寵賞立閣閭路達葛縉紛人召郭崇羊 興費暨安國出練日汲郡青文歲徐冰英藻迥况乃天下振雄唯來九州 衣冠往復道鼓吹出長楸席上萬錢若橋邊八列騶羅容缺意氣拂 兵鈞杏子良不避鏡 覓琳吹草昔之溢在梁今可尤壘閣魏舒被風 霜蘇李表有志謝軒無機防海鶴於陵杜陵探採茅歸政壽 秋日出 沐感懷 落落窮閭靜蕭蕭晚歲昏昏飢徒索米童小未應門清世為聖 謂私家出沐忍斗回非揖酒天遠拒茶益腐剝則鴉鴉青黃斷水博容容 誰認福相相自文魂衰柳空煙煙寒苔疊兩痕鳴蛙泥故沼沼噪雀恩空園 有客朝驚突無人賞負腔然期六百石初服財丘與 清明出沐 曉樹

永樂大典卷之六十六

四

永樂大典卷之六十六

陰李容舍春柳與不功著書人長概有地金成地曲突無煙挂健新 自欠解蘭拋北鼻史堪鳴登是南騰榜有驅冷沈歡競狂負山郎出沐辰 沐 事物紀原史記李園事春中君賜歸故失期則故吉已見于戰國漢 律史得五日一沐沐言休息以洗沐也鄧通洗沐不出張安世沐 未嘗出門是之唐會要承徵三年二月十日以下無漢百司務蘭每至 旬假許不視事以寬百寮沐然則沐沐始於漢其以前沐則始於唐也 西漢會要孟康曰古者名史沐假曰古漢律史二千石有子者有賜吉乎 告者在官有切莫法所當得之賜告者病滿三月當免天子優賜其吉 茲西漢書沐沐史記曰沐沐之日土不百事沐沐之 鄒莊傳五日洗 沐西漢書沐沐史記曰沐沐之日土不百事沐沐之 鄒莊傳五日洗 沐西漢書沐沐史記曰沐沐之日土不百事沐沐之 鄒莊傳五日洗

沐 沐西漢書沐沐史記曰沐沐之日土不百事沐沐之 鄒莊傳五日洗 沐西漢書沐沐史記曰沐沐之日土不百事沐沐之 鄒莊傳五日洗 沐西漢書沐沐史記曰沐沐之日土不百事沐沐之 鄒莊傳五日洗 沐西漢書沐沐史記曰沐沐之日土不百事沐沐之 鄒莊傳五日洗 沐西漢書沐沐史記曰沐沐之日土不百事沐沐之 鄒莊傳五日洗 沐西漢書沐沐史記曰沐沐之日土不百事沐沐之 鄒莊傳五日洗 沐西漢書沐沐史記曰沐沐之日土不百事沐沐之 鄒莊傳五日洗

改辨校典其事深究寬與數月不休沐日及仲漢書孔光典樞機十餘 年守法度陳故事沐日歸沐兄弟妻子無語終不及朝首改事唐會要承 徽三年二月高宗以天下無虞每至旬假許不視事 開元二十二年六 月十七日初諸州千秋節今後宜聽五日一夜盡其歡宴餘兩日但沐假 而已實應元年八月三日初八日五日是千秋節舊給三日其前後一 日假權停至元月天平地成節准乾元元年九月一日初沐假三日二十 四年二月十一日初寒食清明四日為假至大曆十二年二月十五日初 自今已後寒食通清明沐假五日至貞元六年三月九日初寒食宜准元 日節前後各給三日天寶五年五月九日初沐假五日入朝節假常 未未聞中命公私協慶十載一時自今已後每至旬假沐假中書門下及 百官並不須入朝亦不須銜集宋會要國初沐假之制皆按令式歲節寒 冬冬至各假七日沐假五日聖節上元中元各假三日沐假一日春秋二 社上巳重午立春人日中和節春分立夏三伏立秋七夕秋分授衣 立冬各假一日不沐務夏至臘日各假三日不沐務諸大祀假一日不沐 務其後或因舊制或因增建慶節旬日賜沐皆令沐務者並著于今其慶節 但歸沐假而事詳見本編其親行大禮及車駕巡幸賜群臣沐假皆無定

永樂大典卷之六十六

五

永樂大典卷之六十六

制今并載于後 太祖開寶九年四月二十三日詔自今遇旬假不御殿 百官賜沐沐一日大中祥符七年二月五日車駕至自志州賜隨駕臣僚 沐沐假三日慶曆六年四月二日詔李金明池并撥琴川設諸處遊宴 復一日並放歌泊沐務假前後殿不坐承為定式紹興元年正月十八日 詔今後朝廷百司休沐月中每旬仍舊作沐務假先是建炎初邊事未寧 凡旬休及遇假日百司皆入局治事其後每旬唯以吟日沐務至是宰執 擬違旬休范范宗尹奏曰官史旬日之勞一日沐沐亦不為過其是宰執 恐未可行上曰然一日沐務亦不致廢事使一月之間措置得十數則雖 二十日沐務亦復何害若無所施設難窮朝見何補事功故降詔旬休仍 舊馬乾道九年二月二十一日詔吏部具目今行在百司見行立定假式 頒下諸州縣各遵守以臣寮宜伏觀太祖皇帝開寶元年四月二十三日 詔自今遇旬假不御殿百官賜沐沐一日國朝旬休賜始見于此仰見 藝祖創業之初勤勞萬幾雖沐日亦御殿也文選謝玄暉沐沐重道中 昔曰沐沐沐之也蓋言沐沐沐沐沐沐沐沐沐沐沐沐沐沐沐沐沐沐 不謂沐沐沐沐之還歸于丹陽海濱第從告恩願願罪歸歸曰孫神子曰 或問曹植不通法大將通明於野乎等語作胡手書曰蘇味曰日且也

人曰高祖嘗告師之曰李賀曰休謂送之也又嘗嘗已能背羅障障司  
漢書曰司馬相如空言素與師相善於是相如往舍臨中郡李時  
車文君新嘉好音相如以琴心施之相如時從車騎羅障障非新文君  
一說而好之也不得當也臣時從漢書曰詩那次而人為那功費同那表  
強漢德分事注喜風村人齊月日各地取宜可便許子時見此車平師  
家溪曰同善注賦言我歌賦有他相如而車將乃非表昭也滿池不可別  
伊川難重運子曰秋東某有仙術也志欲試之新日三月川河兩岸車  
日有可各伊清岳關中北曰滿漢文各說已上已有口出直以河水  
日滿池頭兩京伊川謂東京此上京不可遠別者以渝丹陽亦不可楚  
去也汀陵嶺靡靡江楚地我復依依子曰毛詩曰蒹葭揚揚已茂曰蒹葭  
也蒹葭也焉唐賦曰薄草靡靡曰曰楊柳依依也曰河水際平處也  
吳官以草名應靡依隨風說田鶴遠相呼沙鴉掠忽爭飛雲端是山見  
林表吳岫微子曰秋來樂府詩曰美人在空海長獨以乙句曰鴉水鳥  
日表水也岫亦山也試與狂徒望鄉淚盡露衣衣古詩曰淚下沾衣裳  
無日任行徒借也鄉淚望鄉之淚極此盈樽酌含景望芳菲喜曰極康香

永樂齋卷第百六十六

六

子詩曰昔爾皇時生機曰日出矣有鳴春曰全漢書曰日出矣鳴春  
之春而聖芳之韻獨傳解五柳也問我何事雲泥仰清激志快輕軒  
冕恩甚懸重立法作想劉善曰管子曰毛也則神是以香香賦說曰歡  
也所以昔心昔為天子之聖也則神是以香香賦說曰歡  
天子重門也昔心昔為天子之聖也則神是以香香賦說曰歡  
惟郊扉香曰楚辭曰道不入以離之乃道且後也吾初賦之謂王天  
詩曰郭菲菲實則此心然然初春無水以初履性也於居之  
詩曰不唐勿信詩立春後休沐心與春春新年亦倦靡漸窮無相學  
惟避不付讓積病攻難愈街懸轉微定知書課日優語許辭歸宋黃山  
谷詩火新天替休沐不出二首風塵車馬逐得失兩關心惟有張仲蔚門  
前蓬蒿深仲蔚也上注莊子曰夫地產宜者聖人在乎關之徑里言後  
亦反自公及師沐畢願讀書林詩曰遠空自公昔香香賦許傳又新賦  
舒堪數百戶兵兵斷華英揚雄長楊賦曰自至香香賦許傳又新賦  
駿駁漢方田家本有山谷自注云文晉書蓋馬周王外子曰伯樂相馬林  
之於聖聖人相士取之於味詩曰戰戰駭駭與世自少味聞關非有心  
之詩古也古味漢書復書曰是是此味矣是是是是年五君六日

劉余子開懷情或明見天子或問問元亮子曰後人也時去來有遊  
地之心焉止仰先生傳則我於開關天注謂開關以蘇賦身也或發一笑  
紫露并百尺深上可正見上注詩曰地土靈井上至全詩曰蘇蘇無極并  
百人著書激風兩拓筆末如林老杜詩曰蘇蘇驚風雨又詩曰世蘇或如  
林蘇公歎妙夢逼人太駭駭法即爾夫人書云爾有弟子子遠少其能學  
爾其書世世入華勢測測手禮道補爾史王僧虔傳子遠謂中云非  
書如時昭較較常較及群物前也范石胡詩云胡胡也莊文都休木蜀泥  
新室好妾蛇夜直遠遠知飲噴髮正奈堪蕭山門外客姑去寬前人對開  
誰能鳥隨底塵土泥未頭宋評詩出休連日似山那坐有笠煙沐有湯缺  
面酒華與日轉琴中松韻共風長官早字為今無巧惡極曾開古是狂自  
顧支離與日稱摸騎囊被亦何妨如服休休伏詞詔休休開門謝開佛義  
和挾升陽晚氣紅崔嵬林巒巒霧集原橫嶺埃怒甚草草雲早始隆隆雷  
况我庇茨宇頃襟安得開甘拘許中憤仇愁被酒杯湯沐未及具反為喚  
風吟北風殊香嘿義人安在哉西克訓唱異楊德休沐始居有陳華王少  
卿學士救塵滿榻素琴橫岸猿孤吟意未平若洞露茅銷蓋夢拓漿雲液  
浣朝醒水沉來季金瓶海風律幽蘭羽扇鞋獨憶當庭試湯餅調仙水骨

永樂齋卷第百六十七

七

照人清鏡惟溪詩離盤瓠水士聲寒漸密樹墀下直時更賦新詩蒼  
雲運不將團扇隔元規經梅綠草沿暗上畫日風流轉蕙通抵侍餘梭照  
切也橫經運集峰妙陣王詩詩嶽嶽風糖乳無絳浴蘭衣浴草流黃雲容  
倏變千峰險草色相沁百帶長旋製荷供畫筆時移神察思猶林思若  
抵欲傾家釀侍同誰賦柏梁陳越詩王莞銀牀登閣北息珍華水文  
融承載練布如王導扇秋蒲察學謝公瓊扇半和仙掌露蘭香桂泛楚臺  
風若非水雲神仙骨相樂誰同一笑中李準詩銀闈珠房視卓餘龍門華寂  
敢斷車彩亮開試金壺墨青葉時看玉宇書王倫風流希謝傳子雲詞賦  
正可十日一休沐休沐一杯酒百年一此老千歲以此朽空度對夕陽兒  
童自省友須更非非意培笑成侮語使爾以我年此舉寧復有帆寒寒目  
前切名動身後史以古賢酒杯酒即長壽持杯滿萬君願若醉如柳酒醒  
月方中露下更雙手兒時連此日善善得釋因宿約二子明當何方  
遊自從識書趣休沐長不休坐此一念誤忽忽二十秋勿違兒輩當此世  
何足允雙溪集休沐日沈沈翻紙復論文全書瑤英志墮瑤瑤瑤瑤瑤瑤  
簪弁漸垢涼林涼院吟吟場窺門無量墜下哇榻父若焉去鴻飛邊陸博

家麻是實胡  
然顏淵齊  
禮記外御受沐入  
註管人所養也  
少者四五歲為人所養其主入山作炭寒則序下岸朋蓋屋  
校財者少君獨得脫自卜款曰當為僕從之長家陶皇后新立家觀津姓  
實氏西國去時雖少微其掃帚採桑值用為符信上書自陳召見曰婢去  
我西時與我決於傳舍中乃沐浴沐我請食飯我乃去於夫皇后持之而泣  
云云輝澤等曰吾屬不死則命乃且懸此兩人又復勿召氏事也乃擇長  
者士之有節行者與居實長君少君由此為逆讓君子不敢以尊尊論人

史記實太后死曰長  
君弟曰廣國字少君

新唐書柳公綽居喪  
毀墓三年不藻沐  
有創

洗沐 漢制董錡百官洗沐之制文氏不著其詳石建為郎中令也傳  
日洗沐常置驛馬長安諸郡謝家按此當是五日一下者乃漢世官  
史通法陽帝世張高為太傅歸尚書第鄧太后以帝初育欲令重臣居禁  
內乃詔為舍宮中五日一歸府曰歸府者即洗沐之謂探非宣傳云日主  
休吏東方朔傳云伏日當早歸意漢世百官休告之期如此類尚與惜其  
無可考者史記田橫王尸鄉曰人臣見天子當洗沐西漢書張蒼德安國  
侯王陵及責父事陵陵死後蒼為丞相相洗沐常先朝陵夫人上食然後敢

洗沐 漢制董錡百官洗沐之制文氏不著其詳石建為郎中令也傳  
日洗沐常置驛馬長安諸郡謝家按此當是五日一下者乃漢世官  
史通法陽帝世張高為太傅歸尚書第鄧太后以帝初育欲令重臣居禁  
內乃詔為舍宮中五日一歸府曰歸府者即洗沐之謂探非宣傳云日主  
休吏東方朔傳云伏日當早歸意漢世百官休告之期如此類尚與惜其  
無可考者史記田橫王尸鄉曰人臣見天子當洗沐西漢書張蒼德安國  
侯王陵及責父事陵陵死後蒼為丞相相洗沐常先朝陵夫人上食然後敢

洗沐 漢制董錡百官洗沐之制文氏不著其詳石建為郎中令也傳  
日洗沐常置驛馬長安諸郡謝家按此當是五日一下者乃漢世官  
史通法陽帝世張高為太傅歸尚書第鄧太后以帝初育欲令重臣居禁  
內乃詔為舍宮中五日一歸府曰歸府者即洗沐之謂探非宣傳云日主  
休吏東方朔傳云伏日當早歸意漢世百官休告之期如此類尚與惜其  
無可考者史記田橫王尸鄉曰人臣見天子當洗沐西漢書張蒼德安國  
侯王陵及責父事陵陵死後蒼為丞相相洗沐常先朝陵夫人上食然後敢

洗沐 漢制董錡百官洗沐之制文氏不著其詳石建為郎中令也傳  
日洗沐常置驛馬長安諸郡謝家按此當是五日一下者乃漢世官  
史通法陽帝世張高為太傅歸尚書第鄧太后以帝初育欲令重臣居禁  
內乃詔為舍宮中五日一歸府曰歸府者即洗沐之謂探非宣傳云日主  
休吏東方朔傳云伏日當早歸意漢世百官休告之期如此類尚與惜其  
無可考者史記田橫王尸鄉曰人臣見天子當洗沐西漢書張蒼德安國  
侯王陵及責父事陵陵死後蒼為丞相相洗沐常先朝陵夫人上食然後敢

洗沐 漢制董錡百官洗沐之制文氏不著其詳石建為郎中令也傳  
日洗沐常置驛馬長安諸郡謝家按此當是五日一下者乃漢世官  
史通法陽帝世張高為太傅歸尚書第鄧太后以帝初育欲令重臣居禁  
內乃詔為舍宮中五日一歸府曰歸府者即洗沐之謂探非宣傳云日主  
休吏東方朔傳云伏日當早歸意漢世百官休告之期如此類尚與惜其  
無可考者史記田橫王尸鄉曰人臣見天子當洗沐西漢書張蒼德安國  
侯王陵及責父事陵陵死後蒼為丞相相洗沐常先朝陵夫人上食然後敢

洗沐 漢制董錡百官洗沐之制文氏不著其詳石建為郎中令也傳  
日洗沐常置驛馬長安諸郡謝家按此當是五日一下者乃漢世官  
史通法陽帝世張高為太傅歸尚書第鄧太后以帝初育欲令重臣居禁  
內乃詔為舍宮中五日一歸府曰歸府者即洗沐之謂探非宣傳云日主  
休吏東方朔傳云伏日當早歸意漢世百官休告之期如此類尚與惜其  
無可考者史記田橫王尸鄉曰人臣見天子當洗沐西漢書張蒼德安國  
侯王陵及責父事陵陵死後蒼為丞相相洗沐常先朝陵夫人上食然後敢

洗沐 漢制董錡百官洗沐之制文氏不著其詳石建為郎中令也傳  
日洗沐常置驛馬長安諸郡謝家按此當是五日一下者乃漢世官  
史通法陽帝世張高為太傅歸尚書第鄧太后以帝初育欲令重臣居禁  
內乃詔為舍宮中五日一歸府曰歸府者即洗沐之謂探非宣傳云日主  
休吏東方朔傳云伏日當早歸意漢世百官休告之期如此類尚與惜其  
無可考者史記田橫王尸鄉曰人臣見天子當洗沐西漢書張蒼德安國  
侯王陵及責父事陵陵死後蒼為丞相相洗沐常先朝陵夫人上食然後敢

歸家鄧彭魯記 長易難起兵討王教被活之使運色舍洗沐衆人皆  
賀拜曰吾夢乘車往肉其傍肉必有筋筋者斤吾其死也孰果刑確石林  
燕語王刑公性不善舉動經歲不洗沐衣服雖弊亦不洗濯與兵神卿同  
為群牧判官時轉持國在館中三數人充厚善無日不洗從同相約每  
兩月即相率洗沐定刀院家各更出新衣高荆公嘗號折洗工介甫公出  
浴見新衣麻服之亦不問所從來也曹子宣持世黃通金陵公往吊之登  
舟顧所服紅帶道一虞候挾笏在傍公顧 禪沐 東漢書高彪傳遺馬  
之即解易其足帶入帛既出復易之而去 禪沐 融書有曰昔周公旦  
父文王武王命作伯以尹華夏獨揮沐吐餐 差沐 禮記喪大記御  
者差沐于堂上注差新也 忌沐 三元延壽參贊書忌沐飽食沐菜於  
所飯米取其瀉以為沐也 水沐 水沐頭飲水沐頭熱沖洗頭水濯  
之皆令人頭風頻沐者氣滯於腦滯 卯日沐 太平御覽詔曰子日  
於中令形瘦體重久而經絡不通暢 沐令人愛卯日沐今  
人白頭按人所愛憎頭之白黑在乎自然但使使使  
子日沐能令人愛卯使十五童子卯日沐能令髮白耶 三月而沐

三月而沐

禮記喪服四制三  
月而沐詳服字  
三年不藻沐  
有創

則沐 禮記曲禮居喪之禮頭有創則沐身有  
傷則浴疏創傷不沐浴致而滅性者也 悶痒則沐  
庶康非大悶痒則 患眼斷沐 方仁聲白宅鳩鴿說眼疾不可浴  
不能浴也詳 白房良云木柱之前歲歲患赤眼一道人勸但能斷沐  
頭則不復病此房良自此不沐今七十餘矣無眼病 為政猶沐  
雖非子古者有諺曰為政猶沐之雖有髮心為 聖澤渥沐  
之安受髮之費而忘女髮之利不知權者也 聖澤渥沐  
律諸雙溪醉德集獨醉字賦 逆若引螺杯而左引兜龍感聖澤之渥  
沐表天樂之光榮澤畔之行吟自非同調方外之酒徒素非同盟

元帝沐 類說晉明帝為太子問元帝沐上啟云沐伏久  
元愉 勞拙不富尊禮何如答云去垢甚佳身不極也  
就沐 群書類對事苑晉王恬字元愉傲誕不拘禮節謝惠遠之生少  
項恬使人內萬以為必厚待已久之乃沐頭散髮而出竟無羞

文公辭沐 左傳魯公二十四年晉文公之出也僕之整  
之及入求見公辭馬以沐謂僕人曰沐則心覆心覆則圖及宜告不得見  
也居者為社稷之守行者為國之僕國君而歸足夫懼者甚眾矣僕人  
以者公適見之也沐則 沐塗樹枝 管子桓公問民飢寒室屋  
何管子曰沐塗樹之枝公余左右沐塗樹枝其年民治室屋塗樹垣公問  
之管子曰一樹而息百塗丁壯得其下終日不歸父老樹樹而渝終日不  
歸今吾沐之日中無一塗  
行者疾先父老歸而治室

詩文 薛李宣漢語漢士于中春十有九日走沐見二毛為因感而賦  
此暮落元始昆倫歲華之頃歲分曉如宿昔人生百齡月過十之云積  
分毫為盈之不可度義和叱馭而英之鏡今俛馬歸於窅漢視障與為一  
大叩分則含主之略約彼縵子二十九而白頭分觀聖師而亡悔思文君  
於此琴兮儂沈吟於不始春臨園而秀木兮果觀花而知賢人聞世兮

文公辭沐 左傳魯公二十四年晉文公之出也僕之整  
之及入求見公辭馬以沐謂僕人曰沐則心覆心覆則圖及宜告不得見  
也居者為社稷之守行者為國之僕國君而歸足夫懼者甚眾矣僕人  
以者公適見之也沐則 沐塗樹枝 管子桓公問民飢寒室屋  
何管子曰沐塗樹之枝公余左右沐塗樹枝其年民治室屋塗樹垣公問  
之管子曰一樹而息百塗丁壯得其下終日不歸父老樹樹而渝終日不  
歸今吾沐之日中無一塗  
行者疾先父老歸而治室

詩文 薛李宣漢語漢士于中春十有九日走沐見二毛為因感而賦  
此暮落元始昆倫歲華之頃歲分曉如宿昔人生百齡月過十之云積  
分毫為盈之不可度義和叱馭而英之鏡今俛馬歸於窅漢視障與為一  
大叩分則含主之略約彼縵子二十九而白頭分觀聖師而亡悔思文君  
於此琴兮儂沈吟於不始春臨園而秀木兮果觀花而知賢人聞世兮

文公辭沐 左傳魯公二十四年晉文公之出也僕之整  
之及入求見公辭馬以沐謂僕人曰沐則心覆心覆則圖及宜告不得見  
也居者為社稷之守行者為國之僕國君而歸足夫懼者甚眾矣僕人  
以者公適見之也沐則 沐塗樹枝 管子桓公問民飢寒室屋  
何管子曰沐塗樹之枝公余左右沐塗樹枝其年民治室屋塗樹垣公問  
之管子曰一樹而息百塗丁壯得其下終日不歸父老樹樹而渝終日不  
歸今吾沐之日中無一塗  
行者疾先父老歸而治室







其賞尸于使日在下則不可以視鴉冠子天權篇曰者可以視其形而  
不能為異形揚子赫赫于日出之先群目之用難強珠光砂視目增波又  
曰眼眉秀時目騰光 帝子降兮止清目妙妙兮慈子 滿堂兮美人息  
獨與余兮日成列仙傳極於心兮怪音本魏山兮練藥好實松實而目更  
方史記越世家齊使者曰今王知晉之失計而不自知越之過是日論也  
設有特於目拂於耳而便於身者亦有說於目順於耳而踐於行者前  
東方朔非有先生海東正書目以見小為明耳以聽大為聰顧子長訓  
假天下之目以視則四海毫不可見也素王聖紀祖庭廣記曰先聖生有  
異質凡四十九表 易說卦坎為耳離為目 異卦異而耳目聰  
目六十四理詳此 明書益授篇篇曰臣作狀股臨耳目目注下大  
雅身兼雙不役耳目百度惟貞注不役於耳目之所好為之也惟其  
正也也同命篇修玉簡無眠于倫人充耳目之官禮記先王之制禮樂也  
非以極耳目之欲若無禮則耳目無所加也居后左傳昭公九年荀孟  
卒魯侯飲酒樂屠劑酌以飲工曰汝為君耳將司聽也又飲樂叔曰汝為  
君目將司明也 信公二十四年當辰曰耳不聽五聲之和而聾目不別  
五色之章為昧孔子家語明目而視之不可得而見也順耳而聽之不可

### 耳目

得而聞也 又好生篇聖人之心導耳目 告子篇如奸奸而詐詐雖有  
耳目焉得而正諸孟子聖人既竭目力為繼之以視矩準繩以為方圓乎直  
不可勝用也既竭耳力為繼之以六律五音不可勝用也 伯夷目不  
視惡色耳不聽惡聲 唯耳亦然至於聲天下期於辨曉是天下之耳相  
似也惟目亦然至於都天下莫不知其岐也不如子解之岐者無目者  
之故曰耳之於聲之有同聽焉目之於色之有同視焉 耳目之官不思  
而蔽於物 目之於色也耳之於聲也性之有命焉君子不謂性也國語  
耳目心之樞機也故必聽和而視正聽和則聰視正則明史記黃帝勤勞  
心力耳目明達四方耳目貴山至言恭使天下之人戴目而視俯耳而聽  
惟口耳目者言也言達視有其志惟耳目而能言也漢高祖元王傳願  
長耳目師古曰言常聞聽勿失也 林耳傳越人多为耳餘耳目者蓋  
寬徒傳東越半倫史氏為耳目言事者來博因說信以為耳目來漢書馬  
援傳光武曰居在吾目矣 鍾離意傳明帝性褊察好以耳目來漢書馬  
援傳光武曰居在吾目矣 鍾離意傳明帝性褊察好以耳目來漢書馬  
成王之政四子扶而維之曰見正容耳聞正言 劉向傳聖人以天下耳  
目而視聽故無不聞見 光武陛下以使者為腹心使者以從事為耳

余集彙纂為卷六十五

去

目 馮勛光武時勛為郎今時半駕西征隗王顯川盜賊起郡賊延褒  
等東三十餘人攻圍縣舍劫半史士七十許人力戰連日弩矢盡城陷勛  
乃逃去帝聞郡國反即舉顯川勛詣行在所帝果行開處和勛力戰乃去  
之曰此後今所當討擊勿勿州郡畏等聞帝至皆自誓則勇銳饋將其虎精  
罪淨且救之伏勛轉降諸聚落縣中定詔乃悉以褒等誅之勛貴謙以行  
軍法皆印顯曰今日受誅死無所恨勛曰汝知悔過伏罪今一切相赦聽  
各反農桑為今作耳目皆稱萬歲是時帝有盜賊並為褒等所獲無敢動  
者錄界清淨 壯彪傳若左氏國語世本戰國策楚漢春秋史文書今  
之所以知古復之所由觀前聖人之耳目也 陳球傳光武二年球為水  
樂少府乃潛與司徒河間劉鄩謀誅宦官曹節等且勅曰公出自宗室位  
望台高宜得容容無違而已又尚書劉納時官官出而步兵校尉亦深勸  
鄩鄩曰山豎多耳目恐事未會先受其禍納曰公為國謀策傾危不待為  
用仗相邪兩漢蒙求來將字子元守左馮翊馮翊為真長陵大姓尚方禁  
少時嘗益人妻見明則著其權傳聞知以它事召見視其面而有瘡碎左  
右問禁是何等則也禁自知情傳叩頭願狀情笑曰大丈夫固時有是馮  
翊飲酒醉狀狀試用禁能自飲不禁且喜且權對曰必死傳曰觀信之以

余集彙纂為卷六十五

去

為耳目禁屢使發起都中盜賊及它伏莽有功效管子耳目者視聽之官  
也又云以天下之目視則無不見也以天下之耳聽則無不聞也心之在  
體居之位也心之在體當身之中心也心之所使故其位凡  
竅之有職官之分也心之使則本有職引不能以心代使若百官之有其分  
也心處其道九竅循理心之居處常能通則九竅所司各循理而應也  
言欲充夏目不見色耳不聞聲者言欲充夏目不見色耳不聞聲者言欲充  
者所不見耳有所不聞也鬼谷子耳目者所以助心通理也向曰心之功  
心傳助耳目能視聞莊子五色亂目則目不明五聲亂耳使耳不聰又云  
子獨不聞夫主人之自行邪忘其肝膽遺其耳目茫然彷彿于塵垢之外  
遠道乎無事之業是為而不恃長而不宰苟于勤學焉君子知夫不全不  
粹不足以為美也故請教以實之思索以通之為其人以處之除其害者  
以持養之使目非是無欲見之使耳非是無欲聞之使口非是無欲言也  
仗心非是無欲慮之及至其效好之也目好之五色耳好之五聲口好之  
五味心利之有天下是故權利不能移也尊榮不能奪也天下不能勝也  
夫是之謂德操又云目不兩視而明耳不兩聽而聰 勞辱屬目辨白黑  
美惡辨音聲清濁 王霸屬故人之情耳好聲而聲樂美大馬目好色



而文章故繁時女莫為人之情日欲甚色耳欲甚聲口欲甚味鼻欲甚  
臭心欲甚動五者人情之所不見 解蔽日視偏色耳聽偏聲文字大目  
察秋毫之不及耳不聞雷電之聲耳調金玉之音者日不見大山之形故  
小有所志則大有所忘都析于日貴明貴聰知以天下之日視則無不  
見以天下之耳聽則無不聞以天下之知慮則無不知准于覽其則耳  
目清視遠聽謂之明准而鴻烈解齊俗訓矣之舉非也必之於目禮公之  
取實感也斷之於耳而已矣而足擇術數而任耳目其欲也甚矣夫耳目  
之可以斷也反情性也聽夫於辨數而日注於采色而欲得事正則雖矣  
夫其及者聞聲而泣其樂者見天者而笑其可樂者笑可表者笑使然  
也其故者虛虛者心無所載於衣樂也 說林訓上駢生耳目奈林生臂  
手上則亦以中神上揚子問明篇取問大聰明曰惟天為聰而明夫能高  
其目下其耳者區天也夫 問道太古塗民或問太古塗民耳目惟其見  
也聞也見則難蔽聞則難塞曰天之聲降生民使其耳目聞日見是以視之  
禮聽之樂知視之不禮聽之不樂雖有民為得而塗諸 明明為明其主  
天子不聽實無耳也不明實無目也抱朴子內篇夫聽聲者莫不信我之  
耳為視形者莫不信我之目為或者所聞見言是而非然則我之耳目

金華書卷之三

六

果不足信也况乎心之所度無形無聲其難察尤甚於視聽而以心之  
所得必因世間至遠之事謂神仙為虛言不亦哉抱朴子曰胡室有定  
矣而惜安其情故兩目不相為視焉惟靜有素矣而好惡不同故兩目不  
相為聽焉真偽有實矣而趨舍外忤故兩心不相為謀焉以聽為美者有  
矣以濁為清者有矣以失為得者有矣此三者亦殊炳然可知如此其易  
也而彼此終不可得而一焉 廣學篇曰賁遠而或近者常人之間情也  
信耳而疑目者古今之所患也北史令狐慤傳判文薛瑩為主簿瑩追趣  
詳推對揚辯情見之際天府惟日隋書楊玄感傳玄感拜州刺史到  
官潛布耳目察長吏能不其有善或賦詩為賦或射法必知之往發其罪莫  
敢欺隱文氏收服皆稱其能唐書房玄齡為左僕射帝曰公當助朕厚耳  
目訪賢才 元稹傳咸王日不得聞淫聲狀誘之色耳不聞淫聲淫亂之  
聲 魏證傳鳴琴無拱不音而化何必復耳目之聰明哉 魏證曰房玄  
齡為陛下服股服耳目於中外事宜有不應知者 玄宗謂宋璟曰卿聞  
之元老為股服耳目 李林甫居相位十九年蔽欺天子耳目 韋思謙  
進御文性蹇誇顏色莊重曰耳目官固當特立 德宗陛下雖有耳目之  
佐見危不能竭誠臨難不能勿死 布腹心而任耳目其得之矣 杜

實實博憲宗嘗問前古者所以治亂案曰推古王者之道在備己任賢而  
已宜必明神使體勞耳目之察 太宗去耳目之塞通上下之積實治通  
繼唐太宗貞觀十三年八月詔以身體製膚不敢毀傷比來新法者或自  
毀耳目自今有犯犯先第四十然後依法宋史曰公弼傳時言事者輒與大  
臣共議去公弼曰諫官御史為陛下耳目執政以高殿殿股股耳目必  
相為自然後身安而元首尊宜考言觀事視其所以而進退之元史述臣  
傳英宗嘗謂臺臣曰朕深居九重臣下奏言民生疾苦宜能周知用卿  
等為耳目曩者職失遠死會處無厭汝等拱默不言其人雖死宜籍其家  
以懲後之溫州府志周九龜字鶴鳴平陽人讀書遊解落筆驚驚人撰書無筆致授  
廬州府江准諸司判官用舉改官以舉益州開慶開換籍左智時太學六  
士相聞相怨其攻已欲去之將以元龜為謀官誠以意元龜正色曰臺  
諫天子耳目不可以市私恩直士國家元氣不可以私私志文選續平子  
東京賦乃充商而笑曰若客所謂求譽受青耳而賤日者也有所聞  
所見唐韓昌黎集耳目之於身也耳目聞而目見則具是非視其陰易  
然後身得安焉聖賢者人之耳目也性宜公奉誠以天下之耳目則天下  
之聰明皆我之聰明是以明無不覽聽無不聞人以天下之耳目為耳目

金華書卷之三

九

不私其耳目故能通天下之志省心雜言耳不聞人之非目不視人之短  
口不言人之過庶幾為君子矣真耳目者其形也聰明者其用也狗耳  
目之外果則聆聽物者故之而形愈疲及聰明之內則則覺性不迷  
神者受之而用不晦聞不越聲是耳非聽見不越色是目非明徐以氣聽  
聰能作謀徐以神視明能作功沈石遠萬簡古之真人能以耳現以目聽  
非其至也視聽不用耳目而不易耳目之用能可謂至矣魏德儀傳錄  
黃帝直欲作青耳賤目捷云驢耳對軒軒手償償十十既既兩虎視不直  
一文錢不見無容其上其相公言思天下之民有不與知天子之意者若  
已之查其耳使不得聞聞其目使不得見已薛李宜浪語集遠古在昔先  
王建禮聽有周禮以不食臨清當首儀夫自覺而來為至德惟仲尼父  
聲已之云恩而中聲視以不食臨清當首儀夫自覺而來為至德惟仲尼父  
日示顏曰禮始是飭鳴象也象天自性其何能易人而不仁瘋之已甚  
不知仁身而自先耳官司聽日官司視敬以司存敬告身聽有官聽繼肅  
至志獨曰故事臺無長官御史天子耳目也其所奏謂當專若大夫許而  
後論即知大夫者又諱向哉 衛實公使人問孔子曰家人之任臣無大

小一自官觀察之答曰人既難知非言問所及昔者舜臣克官才任士克  
一從之左右曰人君用士當自任耳目而取信於人無乃不可乎克曰吾之  
察舜已耳目之矣今舜所察人吾又耳目之是則耳目人終無已也君  
苟付可付則已不勞而賢才不失矣國老誤託劉溫史而御史中丞時嘗  
道由乾元門左右弄告聖駕方御樓溫史如常而行樓側下馬入奏曰此  
門按故事非賜大誤不御今陛下無故而登軍庶幾成間則有恩給之望  
臣所以不却導從者不欲警彼耳目也宋程純公安陽縣見坐車車息  
畢一木欄圍欄網新氏耳目點隊大誇必本於無私左右躬臣得全於難  
道歐陽公集不宜舉程縣表從臣在諫諍奉司耳目採是非之公論合具  
密陳見選任之非人皆當論列王與鈞監雖舉朝仲非清朝耳目吾道  
洋榮聲名獨冠於諸公獎後每加於多士汪藻浮濫舉奏論諸將無功狀  
臣愚以為虜退之後正朝廷大明賞罰再立紀綱新人耳目之時莫若有  
威望大臣一人盡護諸將揚威奮果上壽且已自然然然上言且臺諫者  
古之法官蓋天子之耳目朝廷之紀綱也宰臣聞其言則狼狽而出府大  
將聞其言則奔走而擇矣非更臺諫也畏國法也吳林鶴林集賜新社  
之以臺章已賜區無不久詔夫御史天子耳目宜容蔽耳目而不言執

余集卷之五十五

十

政猶吾股肱安可設股肱而獨運朕已勉諭卿等字辭到志肅公集分折  
姚先王以言直官代天子耳目內以相信無以異於一體之相為用也王  
傑秋測某元貞守成事經臺諫者天子耳目朝廷紀綱耳目聰明則事無  
壅蔽紀綱振厲則朝廷清廟惟懷重如此故權不可使之輕處不可使之  
沮唐高僧專釋端肅去鑿生靈耳目操持朝綱則文李朝仰慕藥山  
嚴禪師道風屢請不赴乃持入山致敬肅莊家禮直道度前詳端然者經  
味不稱視孝乃云見面不如聞名拂袖使行師却居石回首師云何得貴  
耳而視日雲笈七籤明耳目狀具語略求通要先令目明耳聰高事主也  
且目是專真之梯級綠靈之門戶得失繫之而立存亡須之而辨也今抄  
經相示可施用之道日常以手按兩眉後小兒中三九過又以手心及指  
摩兩目額上以手旋耳行三十過唯令數無時節之舉以手運乘額三  
九過從眉中始乃入髮際中仍須嚙液多少無數如此常行耳目清明  
二年可夜書眉後小兒高上九穴合之府化生眼明如螢精光映徹雙  
保鍊目神是真入坐起之上道也群書是周事對目開月見 妙已好卷  
無不見無不聞 有則聽有則見 體題用見視聽 辱已既明誠備以  
悅以飽口飽曰明 聞者見者視之能之 難家以血精而能達四溟

雖或以其後而見月為黑聲伴會元龍題德明晚 聞凡屬已賦偶後  
於物分不為相長 治以心兮是宜心正 六寸始日月明 無不聞無  
不見 養以輔養養以至子 繼之津液繼之音律 聲聲響於無明道  
天始於進道 述德于上世之祖是座見于先民之利病 各養人之耳  
以廣言之聰會百世之日以益合之見 舜命伯禹之作唐書無息之為  
尚書出網也精傑方之司特軍止射也為爪牙之助 雖難強之靈也  
我則有不聞之聞雖是視之視也我則有無視之視 以東耳為耳則聞  
其止於上古實泉日為目則見已用於鳥里 聲色光好聰明所司 聲  
而存也雖凡明以守通聞而知音信和響之在通 聲物而又物者皆家  
人之不容踐形而後形者惟君子之所獨 宜無神史耳目也我奉於王  
前亦有外查耳目也以清行於天下 雖續塞之也聰常寓於物長是旅  
我之也凡自周於海隅 明如羅裏也不出於百步之間精如神賦也不  
小予立音而止賦隔官者不思深成五利之物引聰能無擇自珠莊子之  
天造 真奇與人修遠觀聞之欲殺字接下其味現聽之惟 下無聲  
之指四方皆達上顯聰明之德百志成然聲律大成體題凡聞視聽能明  
聲已無明道德 求多聞慎聲情 每疑難辨 唯達寬聞多聞層見

余集卷之五十六

十一

西疆獨見賦句不事而馳妙湖照雷峰之地不物物而容公曰臨月照  
之天聲東四海見周為綠 炳日月之精薄及厚劫開雲霧之醫余無一  
毛 物雖在深谷亦見之塵屑直不促多為巧舌之故善入或洞洞  
直入告視四達竟無所礙 有四海之德而能則至至貴焉且之也  
而見無不真 其體達今斷焉物以無悅顯明展分囑四方而不道反院  
俗悅告日弗私紅紫徒法氣吾耳聲法斷斷 雲南不問方亦成若成  
陽再得見春何味嫩 土玉列之際則觀水而怡底仙矣之下則開成而  
起於北之海拱德全聲之依觀轉之文或唱 叩之誠 其伴能治或伴  
龍象或為開音或為明眼 才觀子  
問子必嘗用此視也德汝當辨治  
西樓書薛宣傳長帝初即位博士中成給事中亦東海人也毀薛宣不  
供養行喪服薛於背肉前以不忠孝免不宜復列封侯在朝省室字况馬  
右曹侍郎數聞其語味客揚明欲今創成面目使不居位 頃明日雖江  
東父死伶而王伐何面目見之哉米子語贈薛李文靖空厚况熙當為京  
師亦少出入一日忽有一輪坐下輪乃一蓋頭婦人不見其面無幾度甚  
美入文靖房入而出東訝之以為文靖如此却引得這般人來這問之文

面目

詩何人斯屬有視而目視  
人因極注視而見人之貌

靖亦只休遺應之曰亦言前程之類何足信深語之文靖曰諸公嘗見其面乎一面都是日許文靖為相常設絳綉佛燈雖道明禪即立祖密付本法與度行者即堪足進至大度願曰我來求法願行者開示於我祖曰不思善不思惡正恁麼時那箇是上座本來自性當下大悟來氏如一傳余來過羅喉羅道場主起信堂有比丘語余曰守有勝事子知之乎余頓首下四指曰得非我哉余曰尚無恙乎頃古能珠寶壽第二世在光寶壽為供養主壽問父母來生前還我本面目來時立至夜深下語不契翌日辭去壽曰汝何往師曰南方學佛法壽曰汝且在此作街坊若是佛法紅塵浩蕩一日在市中見二人相打一人近前打一舉云你走什麼面目神觀之忽然大悟臨告寶壽壽深可之 海印信曰開市相連兩知微面目無來太歷刀粉骨碎身來足剛一句了然起百億 成枯木曰南北東西處處遊更深歸去月如鉤春風一陣花狼藉不覺思量暗點頭未山方曰甚妙也甚妙於此知性命辨真與一舉當時便打正 十字街中六不收本面目起跡由從茲悟得分明去已落他家第二頭 佛性春曰一舉奉倒黃鶴樓一炮炮翻鸚鵡洲幸有榜人為着刀自家培生者揚州 南華島曰一舉打就無面目若眼明悟觀不足秋來賣菓綠紛紛六

余樂齋夢筆言卷三

三

六反成三十六 圓恰欺曰寶壽作街坊開市中罵得父母來生前恁麼無面目最奇特大月現前無執則 佛性怒曰春已休休柳已萎桃花猶失杏花枝欲識本來無面目塵中方見丈夫兒 南岩錄曰借路經過無面目曰那打正有拳頭袖臂門下無干涉後用精金換得偷雲度七戴黃雷湖滿度芳云一點陽精配蹄坎位五行四象俱全認其有是是耀照無邊神水頻頻灑洗三四內文武烹煎明知道入門體用心靜息歸綿住行并坐卧養合浩氣塞地洞天認取本來面目月樣團圓內有天堂神寶靈雷電發在心田若知否神仙有準切勿行滿三千八百九十九一氣而上須認中之字為本

**頭目** 可于讓兵為故仁人於君之下之於上也若子之謂本末也

**眉目** 東觀漢記馬援眉目如畫金樓子說善屬眉遠光其風姿眉目如畫髮鬢若無漆澤準口如含丹而足蹇體狀壯脚如三歲小兒新磨書來天網相本大學堂營業有過日故文章報天下願氏來訓真草書迹微項留意江南訪云人情富瓊十里自此暮不須過精為人所役王述少風流才士蕭散石人 邵子觀物外篇心生目來世唯知其書筆竹時遠成深有以也

**心目** 泰和月日日損而昇機

何也體必交也故動者宜縱而反橫植者宜橫而反縱皆交也 人之神發乎外心主目唐吳筠文集人之所主者神所託者形方寸之中實曰靈府靜則神主而形和躁則神勞而形覺深根牢性可以修其性情也無動神者心亂心者目失真難本莫善於茲故欲心目而後論庶幾於遠淨清神而已且曰心者無為而目亂之乃讓目曰子欲忘情而隱逸率性而希夷惟子太和之守行乎四達之遠出乎生死之域入乎神明也極乘泥泥以遊遊與汗漫而無際何為方止若且視各方清若且營覽萬象以汨子之正悅美色以滄子之精成我遊遊於無見照於流明瑤蕩於春臺悲涼於秋句疑無壞以情懷望吳門而髮受楚國以水陳備齊郊而泣德繁無念之為感皆寸時之所眩雖身脫美飾口欲厚味耳欲行音鼻悅芳氣動子之善皆爾之謂故為我之尤職爾之由非爾之對而誰之仇乎目乃忘然而應之曰子不聞一人御城九有水火理由上正亂非下成致光俗可封禁康可徑彼殊方而無類猶或順乎帝則統形之主心而靈府逆則于信明則于取嘉祥以之招博吞以之聚故若人者判理於未札存道者先念於未散安有四海分崩而後代版立情播越而能貞觀者乎易不患爾之根全爾之微而乃辨之以物我然之是以非欣其榮感其辱暢於有餘悲於不足風乘雲遊星奔電煥紛淪旋舞以激所欲既涸其真而虎其神平人心而時大均焉得不邪於造物之景運於自然之律故得子于役履爾之適既嬰斯垢反以我為客嗟乎嗟乎何弊之有心乃愀然久焉復謂曰曰爾子與爾誰明其首何德見之隔而玄同若此既庶物之為惠今時擇其所履相與起塵煩之塵涉清寂之辨餐蒸氣吸晨光咀瑤華牧瓊漿斯時朝靈化於爾其出雲霞而翔湖上升三清下絕八荒託松喬以游反借天地以高常何毀譽之能及何取捨之足忘忘子爾之若其吉爾以否爾曰曰近之矣爾本為至若若者所謂欲靜而躁隨辭埃而潭襲爾子及本之用方遊然而獨立夫希夷之體之卷之無內舒之無外廓無理查冥無對獨捐茲而取彼故得小而遺大息陰以滅影亦何逃於利害伊虛室之生白道德之所斂地人謀於未兆方天理之自會故玄九柱斲以觀妙文宣發心而用形軒車得之於周秦晉成契之於者異類回生忘以大道莊生相天而能精虛聖帝以持德非智謀之是營蓋水息淵而映微塵不止而聖明未遠世以高舉亦方寸之所寧故能泊然而寧處感通而斯出不先而唯不悖而密冥始終而誰異與萬物其為一曰而靡得是以同夫誠理武於坦查可常保於元吉若素中而務其

余樂齋夢筆言卷三

三

真而虎其神平人心而時大均焉得不邪於造物之景運於自然之律故得子于役履爾之適既嬰斯垢反以我為客嗟乎嗟乎何弊之有心乃愀然久焉復謂曰曰爾子與爾誰明其首何德見之隔而玄同若此既庶物之為惠今時擇其所履相與起塵煩之塵涉清寂之辨餐蒸氣吸晨光咀瑤華牧瓊漿斯時朝靈化於爾其出雲霞而翔湖上升三清下絕八荒託松喬以游反借天地以高常何毀譽之能及何取捨之足忘忘子爾之若其吉爾以否爾曰曰近之矣爾本為至若若者所謂欲靜而躁隨辭埃而潭襲爾子及本之用方遊然而獨立夫希夷之體之卷之無內舒之無外廓無理查冥無對獨捐茲而取彼故得小而遺大息陰以滅影亦何逃於利害伊虛室之生白道德之所斂地人謀於未兆方天理之自會故玄九柱斲以觀妙文宣發心而用形軒車得之於周秦晉成契之於者異類回生忘以大道莊生相天而能精虛聖帝以持德非智謀之是營蓋水息淵而映微塵不止而聖明未遠世以高舉亦方寸之所寧故能泊然而寧處感通而斯出不先而唯不悖而密冥始終而誰異與萬物其為一曰而靡得是以同夫誠理武於坦查可常保於元吉若素中而務其

乃微性而不宜其故何哉水積而龍噴林豐而獸居神棲於空洞道集於玄虛苟不到其所有焉得契其所無非夫忘形靜寂寂潭鏡澤空闊自朗幽鏡已開焉可度於無累焉不然安得駕八景升九霄觀金闕之煙埋步紫霞之寥寥同浩劫之闔極以萬椿為一朝乎心於是釋然於慮慮凝澹於猶豫澄之而徐清用之而不遠致謝於目曰幸我於善道弘我以至言覺我以大事啓我以重玄昇我以真階納我以妙門觀我於廣漠之野遊我於無窮之源既匪群而匪獨亦真靜而真適協至樂之恒通抱真精而水存遺之而無遺海之而又深通乎造化之祖遺乎乾坤之心使我空欲視自目之外塞將見以爲閒免驅馳於帝主保後天之所能宣欲於未此解紛於未擾忘天壤之爲大忽秋毫之爲小處寂寞而閑和潛深溟而見恍惚物於儲嘆舍先而閉關風震海迅雷破山滔天焚澤而我自閑彼行止與語默曹何庸思於其間故敬齊況說目者人之所覺心者神之所栖自目有一塵之觸則障心有一塵之觸則亂日有觸而不病則神全乎其目矣心有觸而不亂則神全乎其心

**眼目** 五燈會元靈樹教禪師臨終封一函于今呈廣

朱欒卷卷第百三十六

志

主玉簡畫得一帖子云人天眼目空中上座特雲門住居第一座乃君開堂說法諸天傳成劫之時人奪者指黑睛使坐西方阿彌陀佛金寶麗騰吉祥二菩薩連其

**大目** 孝經獲神契次義大目神神記老子大目莊子月開人眼目

子目大運大可回一寸之睛後漢記張懸傳黃中起時黃龍白波左校郭大賢子張根白騎張雷公青牛角劉石石鼓文八平漢大計司據據浮雲白蒼揚風于每五麻李大目白純睡固苦爛之徒並起山谷問

**齋目** 羅泌路史後紀

**堯目** 宋景文公筆錄

包義歲日味術

安邑不能入竟目金樓子與王篇

尚書大傳舜目四瞳子羅泌路史有虞氏紀

帝光日角方目

帝舜目瞳重瞳故曰舜而原曰重華世也

周禮子石重華真原云子仲華孫司子是許光舜子是光亦重瞳世也

日重華人傳子仲華四瞳子則兩日重矣故春秋漢孔圖云亦曰重瞳謂之重明承乾坤光淨內室九年包云舜重瞳子是謂重瞳上應攝魄下應三元尸子謂舜子亦重瞳子是謂重瞳明作事法法出言成事人亦重瞳也

是地通事之名有誤唯當故曰好動而曰舜或作

**長目** 史記秦始皇

所書注云舜名也儀禮止義以爲石視之名非也

秦王為人蜂準長目鸞鳥脣村

**重瞳目** 音書載記呂光字世明略聲少思而虎狼心不可與久將

有神光之異故以光為名年十歲與諸童兒遊戲色里為戲陣之法薄類威推為主部分詳詳童懼服不樂讀書唯好鷹鳥及長身長八尺四寸日重瞳子在左有肉叩沉殺徒重寬簡有大童善怒于形色時人莫之識也唯王猛異之曰此非常人言之陶朱新錄趙叔贊有女三四歲兩目各重八瞳視之八面落落

**河目** 羅泌路史後紀黃帝有熊氏土而紫炁充重瞳凡兩行行四枚

房身逾九尺附玉提采燭髮花溜河目隆顛自角龍額 夏后氏紀大禹虎鼻河目斷齒鳥喙老君嘗錄老君河目日月方瞳孔叢子夫子適周見其弘言終而退其弘語劉文公曰吾觀神尼有聖人之表其狀河目而隆額是黃帝之形貌也素王事紀祖庭廣記曰先聖生有其骨凡四十九表河目海口注上下非平而大地里志河目縣名屬

**虎目** 韓非子外儲說趙王遊於國中左右以虎與虎而標

五原鄉 而視之盼然環其眼以作其目以作也王曰可忍哉虎目之左右曰平陽君之目可忍過此見此未有害也見平陽君之目如此者則死矣其明日平陽君聞之使人殺言者而不誅也

**鳳目** 鳳目者則死矣其明日平陽君聞之使人殺言者而不誅也

朱欒卷卷第百三十六

至

仙傳呂品字洞眉號純明子世傳東平人主而聰敏日調萬言龍姿鳳目鬚髮殊秀金水之相頂華陽中衣道遂服貌似張良又似太史公之狀或曰先生身長五尺二寸面黃白鼻背直左眼

**豺目** 東漢書

下有一應如筋項大常着白欄視紫髮陰變化不可度

**鼠目** 新唐書李振傳初苗晉卿致萬元載按經人爲有豺目洞精矐

戴家察謂晉卿曰龍章鳳姿士不見周摩頭鼠目子乃求官邪哉聞衛之及秦政秦試試書監江淮養疾家百口

有無種乃食取輪轉守精嚴思明日則去之流落凡十六年戮誅始拜睦州刺史

**駝目** 達史達臣傳察到字歐平明王安端之子善射射虎而面有反相眼若

西漢書王莽傳莽驕目虎吻莊子難爲鳩目有獨無今不入門

**鵠目** 所通鵠脛有所節解之也悲鴉鳴日有明則過夜不通豈爲鵠

**蓬目** 史記楚世家楚成王將以商臣為太而又多內寵絳乃亂也楚國之舉常在少者且商臣蓬目而射聲思人也不可立也王不聽立之群言類對事苑晉王敦字處仲有奇人自瀟灑見

款目之曰處仲時日已遠但對摩水間若不啜人亦當為人所羨南史宋  
前廢帝紀時日為安其胆陛下宋史李全傳全州北海農家子同產兄  
弟三人全貌類時日權滿善下人以此  
弓馬捷快運鐵錘時號李鐵錘  
**乳目** 山海經海東西經奇賦之  
國形大為帝斷其首乃以

**俊目**

宋史列傳解元保安軍德清  
若人珠眉俊目珠臂善騎射  
**深目** 世說新語廉價  
目深而鼻高王正

相尋謂之借謂曰鼻者面之山目者面之湖山不高則不靈湖不深則不  
清對向新序齊有婦人極醜無雙號曰無顏女其為人之曰頭深目長指  
大節身軀結喉肥項少髮折腰出皮膚若若  
漆行年三十無所容入街隊不普流棄莫執  
**長目** 仙傳鍾離權生而  
火侍衛皆驚真人之相項圓額廣耳厚肩長日深鼻聳口方頰大唇脣

如丹孔連臂無如三歲兒晝夜不哭不食第七日理而有聲日身遊家  
所名書玉京其聲如鐘  
**睥目** 左傳宣公二年鄭伐宋華元敗於頃家  
行如奔馬人莫能及  
城華元為植地城者誰曰睥其目矐其腹棄  
甲而獲于思于思棄甲復來  
此睥大也言華元日大也

重而無以子之權衡則善欲知遠近而不能教之以金日則射快也今日  
深目所以望遠近也又况知慮無方而不窮出類說當以難鳴時念  
日中各有二人長三寸黑永而  
立名金眼令人見萬里外事  
**一目** 山海經海外西經三身國其人  
日國一目中其面 深目國在其東為人乘一子一目一作曰在共工臺  
東抱朴子內篇犬豕靈產之國肝心不朽之民巢居穴處獨目三首  
山海經曰一臂國為人一目中其面而居太公金匱一目視則不明一耳  
聽則不聰轉子田賦欺君將殺之田賦恐者惠于惠于見邪若曰有人  
見者則時時天曰日月其一曰矣如君曰我必殺之惠子曰賢者兩目  
若其弗技駒東欺齊便南欺荆王駒之於人替之若美惠乃弗殺淮南鴻  
烈解西北方曰一目曰沙所國人一目在而中六沙所國及沙所出也一  
目澤石也南史王偉傳偉作樵夫有異辭句元帝采而視之樵云項朝軍  
雖尚有鳥江之收湘東一目字馬四海所歸帝大怒備而刺之郡界志遠  
近千茶一日中吟吹雜室重難因我回獨倚欄干五馬影斜書夕照紅樺  
林僧買得真如法律師安人以德事不  
**兩目** 蔣子語兩目不相和視  
合必面折之說法少錄飭責戲一日  
昔吳有二人共評三者

一人曰好一人曰醜人之不決二人各曰爾可來入吾目中則好醜分矣  
王有定形二人察之有得火非爾相及眼睛耳耳與齋况說人有兩目無  
不見也然亦有自見其面者矣子欲為君子乎無目乎其他其目自手  
乞乎太平廣記仙林謂封停曰我有運丹顏駐命許其休休必寫懺悔  
能違若壽則  
**雙目** 觀佛三昧海經佛白毫相從無量劫捨心不  
三松曠若若  
能心無封着而行布施獲持禁戒如雙目  
三

云權扶三日注云權扶南蠻之玉之有光明也形善小也  
言正月九日身格于文祖拘于四岳四門四日達四聰皆十二  
收曰食飲惟時法用四方之德也以火天下之重更先臨四方牛  
也上代有德惟德也無所成家解書足用魏禮曰先舟氏關四門明四目  
達四聰雖有共難不能塞也情古有遠不能及也淮南子養頤四目是謂  
並明為耳三滿是謂大通百川學海有斷列傳蒼頡黃帝史也頤首四目  
通於神仰觀象星圖曲之勢俯察龜文鳥跡之象博采衆美合而為字是  
曰古文論衡骨相篇謂四目為黃帝史晉公于重耳枕腦為諸侯稱  
泚路史曰從化帝史皇氏名頤姓侯國龍頤少少四目靈光顯於

張人士德於大皇四日空光為百上作冠德來秋清九周及春秋九令已  
水中王之相云至相四日其明三國志曹操曰非有四目兩目多智  
商傳登陸野國是  
**六目** 度人經白天魔王反出六目蒼翁翁耳東放  
明上座非有四目  
因訪呂微仲偶在書室坐久因見盆中養一  
龜有六目微仲出與東坡言備畫獲大坐東坡云盆中之龜作得一口號  
來自莫要開莫要開曉曉曉口號六隻眼兒睡一覺却比他他人睡三覺  
呂大  
**十目** 朱子語類問十目所視十手所指曰此是承上大人之  
笑  
視已如見其肺肝底意不可道是人不知人曉然共見如此

永樂大典卷之一萬九千六百三十六

永樂大典卷之一萬九千六百三十七 一屋

目

病目

左傳叔孫豹會晉士子于柯盟于晉陽者... 病目... 凡患疾者... 病目... 凡患疾者...

金葉卷萬九千六百三十七

一

勞之不可同也... 凡患疾者... 勞之不可同也... 凡患疾者...

復為之憂于... 復為之憂于... 復為之憂于...

金葉卷萬九千六百三十七

二

思酒世人... 思酒世人... 思酒世人...

息不得嘗樓攻塊先生集地清所病日不危竹阮之集詩字士家火胡馳  
侯平少老文學藝元優游富耕履胃中涵養自成趣妙處正恐何筆畫我  
懸門卷非八五字欲問奇誰與推開得竹阮空同醉遊眼狂態何太富圓  
園十客踏雨來相從不負東風約投空雅歌了無恨抵依平公一前却海  
棠春深照眼明風物融融非昨從歡雨沈眉猶淡小摘何妨供把酒夜  
闌境囑照春嬌靚如如在結綺閣端西望獨歸鴻然一笑無聲紫雲飛  
紅點地誇作箇正須席地天為暮要知富貴出天姿飽香天拖何足錄主  
人小築真好事肯學區區專一室洞門不須要客來笑君夫似羊公鶴兩  
餘珠淡已修珠一頓正珠無伯樂驚新詩來叩門妙語天然不須珠生  
中傳觀字欲漫我空降備甘面得清明已過而不休雲霧猶也四山物指  
摩病日不應迨及此紅英半零落枝頭尚有未開花縱已離彼亦何惡知  
君既負西谷游可使一春終落實會須來此共賦之正要重聞誦新作黃  
山谷詩次韻九貴病日道人寄恨來灰心儒士苦愛讀書歌言馬學者與  
為道者其莊子曰形圓可使如槁木而心圓可使如瓦缶乎來吹詩讀書  
歌如月輝深塵不照要須空覽照鏡空冀作白魚頭露簡老子曰除陰玄  
覽龍無反乎韻言曰碑衣白也也送之許玉休言富在土九文字開傳登

全集卷之六

三

集言室揮師傳云其師一日在蓮下看鴉吟子投意想來出呼觀之曰世  
不如許廣問不有出謂也吹地墮平去聞人朦朧似有味着字春溢允宜  
類佳代謝款遊賦日世間人而為世權亂謂不若了了所見多俗人不若  
不見之險也世韻言陳觀月將入范僕平少百失雅言行一一無可探文  
道工竹室賦史詩曰至為百天雅九作社士現撰黃鳥詩注曰百夫之中  
最難俊也無可求孝慈所謂口無雜言身無雜行也之詩云吾愛其風骨  
作夫無可探着吾聯子當瞭然乃稱胃次常理坦也之詩云吾愛其風骨  
修然易曰履道坦坦坦坦坦坦坦坦坦坦坦坦坦坦坦坦坦坦坦坦坦坦  
袖滿屋全月能得回此時性事兼有物各各各各各各各各各各各各各各  
有神湯娶取快術誠短老壯詩全見利取價重更重更重更重更重更重更重  
符政道諸君是時良管即以金冠刻去銀銀人注注尼休林日復月狀元  
若祖天明元續壯然堅第一前以金冠祭之後三日果在史記有鴉傳曰  
疾之在張理也均製之所及也日懸照淮波云謝君不見岳頭懶瓚一  
主禪華涕岳頭渠不帶潭州向岳岳眉手有明殘屢屢屢屢屢屢屢屢屢屢  
晉山山之頂石窟中德宗遺使詔之英帝去骨來骨家便者更之止動試  
神寶曰我宜有工夫為個人試淨聖竟不能改而去山谷詩潭州改引州

野山亭言雷道外形骸不必以病日或或五終首句之意劉敬詩因備裹  
便呈遞返成疾指與詩書偶初懸長老言因得詩云昔聞夫老言倦平  
每下云云云談空遠起感魂翼能飛翻翻外獨長策深居欲杜門劉敬詩  
和商叔父病中謝露論時事幽居抵杜門自然憂未得那不服滑春犬齊  
終無懶去沙曾去馬過小兒應藥喜老父數歸期昨夜三江吳今朝五字  
日家懶遠西風去馬過小兒應藥喜老父數歸期昨夜三江吳今朝五字  
詩王情如飲水冷暖自深知洪平齋詩日數歸期昨夜三江吳今朝五字  
嫩嫩目視已茫茫燈臺青紅墨首紅黑白行滿園深嘆平槐木燈偏長林  
坊詩病目兩句餘深齋只另眉客知多寄藥晏少書長然燈近食  
原髮屢梳平主心香菊因此疎或錫樣玫瑰先生集病日初愈張子家有  
詩次韻平來視物隔樓櫺祇有春花似迷之強送歸鳴聊自放妙穿懸益  
恐難為相親黃短交斯絕見代青好事實危宮照若添雲蔽日不應更請  
虎頭龍掌先生集病日未愈病日私處藥足治平茫然盈月尚多玩易平  
本遠風埃路難愈應珠牙厥時花入首編飛撲撲至攢眉珠轉紫雲台今  
是香消深處視少唯便照以思洪志宜公詩病日寄張仲學慈于夏與  
丘明兩日昏來成屢疑未省何事貽免健慈因不識取天刑緣情詩作吟

全集卷之九

四

全履會意言得筆久停張藉重清寧可觀侍郎句好頽頽聽花說之詩  
日作此雅詩五言病日短句覺夢中只應天意欲教儻詩成頽作管太  
位極壯為首老公不用千憂使直足何妨一天深書空類如不暮見人志  
好在春來六六春何事關成暗變慈借慈為樂規宜休尺漉二月無新  
曆京國三年誤舊遊忽接家書送遠近欲為客難却沈浮道人猶喜頻相  
通話宜丹丘更虎丘江頭未省遠春事風雨朝朝夜夜深深紫一主餘  
白髮辛勤百計只丹心不疑鄭然世能忘狀依風翻論所修明日送人添  
七人則會當自振千金表圖書難滿愧實指桃李報開朝白頭事與願違  
宜浪浪願遠於事更慈慈慈慈慈慈慈慈慈慈慈慈慈慈慈慈慈慈慈慈  
疾卿評或老物可憎天意存後使因臨澧澧澧澧澧澧澧澧澧澧澧澧澧澧  
日平猶少老意今朝飲絕言史浩詩竹九氣老病日寄詩和又字次韻  
平生雙眼只觀書今日休分茶奉來青白紙然從容至席階及也人扶  
升砂竹使清明在金屑應謀計策疎幸有鑠也金遠項不妨漏見泥元初  
謝通詩次韻竹九始起病日蝶夢游揚則碧紗知君不賞玉釵舞夢元初  
生有佳思乳獨才戲書五章黑蠅着眼君勿嗟紫道乃得音道華商略此





袂空臂瘦自將神腹內富。五色已先感。誠自守。幸逢運養。慮絕馳驟。補攝侍。次聖書。易充所憂。忘慮。如昔。四耐。本實不增。秋華。巧溪。希別。秀秀。徒頌。舜種。宜甘。固勤。白如。同就。千古。居前。萬世。在後。虛生。其間。愈覺。猿狖。自今。伊治。谷嶺。微覆。實躬。雁道。故目之。詭我。道之。疑我。學之。戀上。俱稱。我。善。言。不各。目疾。趙。昔。疎。自。警。鵠。范。志。宜。公。在。隨。幾。一。平。州。事。毫。髮。必。親。奉。臣。諫。定。終。日。無。休。已。公。素。昔。目。疾。患。念。夫。其。明。因。上。表。已。致。信。章。傳。我。堂。更。不。得。上。蓋。障。公。復。有。指。陳。終。移。上。意。遂。既。公。武。安。軍。節。度。副。使。水。州。安。置。斧。下。公。怡。然。就。道。切。戒。子。弟。不。得。小。有。不。平。意。曰。不。見。是。而。無。闕。爾。曹。絕。之。人。或。謂。公。為。近。名。公。聞。而。嘆。曰。七。十。之。年。兩。目。俱。喪。萬。里。之。行。宜。其。款。位。區。區。變。君。之。心。不。能。自。已。人。若。避。好。名。之。嫌。則。無。為。善。之。路。矣。行。然。又。聞。見。錄。云。水。州。命。下。志。宜。然。而。後。再。請。子。弟。志。宜。必。定。止。之。以。行。赴。取。所。希。道。以。志。宜。出。水。宜。源。傾。諸。子。弟。此。宜。事。得。為。之。哉。王。水。州。之。諸。子。聞。拜。維。少。師。滿。均。州。某。子。古。傳。以。少。師。執。事。日。與。月。公。議。論。多。不。合。傳。先。行。以。志。宜。與。司。馬。公。議。伏。法。不。同。為。官。事。時。自。公。公。曰。吾。用。君。實。為。以。至。幸。相。同。胡。論。事。不。合。即。可。法。革。以。為。今。日。之。法。不。可。也。有。傳。而。上。者。不。若。無。傳。而。先。請。子。弟。通。鑑。紀。事。本。末。楊。行。密。為。淮。南。

節度使天復三年九月朱廷壽謀誦泄揚行密詐為日疾對廷壽使者多  
謂亂所見或謂枉作地謂夫人曰吾不幸大明諸子皆幼軍府事當悉以  
從三舅天入遂以書報廷壽行密人自道召之徐今徐溫為之備廷壽至  
廣使行密迎之廣門執而杖之部兵驚擾徐溫論之皆聽命遂斬廷壽金  
王與壯軒強軒少也絕交朋閉門主斷蔡末通凌隨手委批者燈目力  
目足於欲寫一行作吏員且朱廷壽皆定其後與心勞狀拙無佳稱高祝  
後帶吾何曾王東安東運斗升功與皆定其後與心勞狀拙無佳稱高祝  
自天無一語皆責者林詢整也曰吳罪若空竟乾乾窮九寸河水水玉樓  
陳合衣主授選表大坑寒不勝呼吸求先聲珠狀積憂奮奮邪上儀何諸  
中有鞋靈憑臨窻射日絕可憎決皆淡實天沾膚切謂遺物何使徒細思  
無地示小懲世醫膚見浪自矜肝膽宜易水瀾泥屏除嗜欲學山僧此理  
蓋出三折肱斯文未幾信有微天其使使使雙明管要作楷字頭如蠅來乞  
獸骨稀立陵負郭二頃產有恒惟盤首宿衣策贈醉眠床下呼不學自許  
此者高陳登飯餘睡足惜枯藤老眼細數雲山層未劉秋詩曰吳王著者  
又思履耳日乃復因親時然坐但憑几幽居長下簾玄黃運守宙明梅錯  
烏路萬事形骸外心將不汝嫌王元渤詩天公嗔我眼長白改著春峽阿

余樂齋集萬字存字七

七

中不味寒軍旅暗馬但坊中散送飛鳴嗚嗚今惡誰能對損積方奇定  
有功九區從來是佛種會如那律證圓通萬勝仲詩和日及韻幻羅來塵  
近添燈煙雲散月有無中塵當暫阻礙三承坊射何因浴兩鴻慧眼水清  
知吉夢樂師經驗表奇功疾平宜但聞巖電及照觀身覺肉通元胡紫山  
詩古便何與大明作此寄射前或問吾九日疾既而入問曰所坐地不意  
色上此座非吾九日平仁靜淡淨不取此亦宜頂受其此耳且却請情  
乞子子夏既表明聲及走慰哭不意我我友亦復遭此毒初聞驚痛心  
憂疑日三卜澤者審不悞老漢寫幽獨作詩得拜問書成不意驚恐傷吾  
文心置書塞滿福愚計雲蔽日不久明當復推預歲月深神光不容曠壯  
志直自寬內視炳如燭高情素深靜寧不掛目鏡心自清胎受明者平  
福真伯生詩一任榴花五月開看如煙霧亦然我靜聽靈樹空中獲生受  
天香世外樂府好遊張籍賦家書宜共在丘裁本青絕無誰能畫一驛  
青蓮月滿臺木牌鶴袖小島中百事無聞自在身舊是玉皇香案史今  
為筆蓋洞天寶看花浸笑如煙霧落筆那能注鬼神聞有紫芝所可食固  
公有約願為傭王暉詩曰疾自醫疾天醫目手相須最切身速肯停痛  
可傳神老錄余侍書成菜壯為傷多酒入唇四大做來皆是昔萬緣急道

余樂齋集萬字存字七

八

亦志真悠悠木五千騎寒置從今不要觀 和詩且以日疾神相微老  
來襟抱百無圓過眼唯便與書畫不爾心神混散護宜知日力使平疎晚  
年愈種玄花或平日豪吞綠醉餘氣屏除元易事急須顛倒坎離層  
常倚精神壯未味有時家飲痛觀書形骸未化無非苦癢錄其開啟日如  
亦真種人容若敬潔留眉片冷難除人憑手眼合知  
此更有何心望五除時住住得亦有輪之之之也云  
昔洪州人報道人未來事帝密遣小黃門持紙至慈家符其上仍細書符  
符湯沃而洗之蓋帝密祝為宮妃療赤目者用其符一沃立愈進封道妙  
先主居上清寶籙官山居備用惠赤目大忌房事及沐浴日自不然成肉  
瘻月事未絕而交接者主白欺白子西詩曼倩日如珠玉戒精似電內顧  
自憂榮外觀不欄濁伊余雙瞳明引針未嘗轉入夜常有光視日亦不脛  
今年主瘡痍然淚滴請彈兩日但端坐一物不得見中憤如欲擊風沙似  
避箭燎然與地然在手善不善君子然正心小人多華面可以觀死去可  
以察貴賤人不憂吾憂吾常患人患惟與青山期相看無改裝宋粹聖俞  
詩以類和全瓦甯說在柯子古方磨我自昔風厚思君那得過 詩示日

赤目

宋史方技 列傳五

醫方寸一投以名上宜江中許詩病亦日使西山并借所業  
 赤日朝來餐轉如病身觀矣有主涯大平文武寬心地酒迷聖賢球  
 夜畫白已眩主暗室空青下用點昏花小冠項提更名字借與團圓藕葉  
 紗蘇東坡詩或指黃香且去日誦詩得非子夏學讀曰卜商字子夏為詩  
 亦九公詩日誦傳之子夏子夏又子夏明而國語天公戲人亦薄相略遠幻  
 口可為連谷任少卿書云在丘文明而有國語天公戲人亦薄相略遠幻  
 翳主明珠賴君年來屏鮮使百千燈亮同一如公日惟學語言無盡  
 音聲如一燈照五十卷其書皆明於不盡書成自寫頭來頃口亦無  
 活工約者手自如書五吐置中箱中讀讀其口曰賦下家日有噴氣何須  
 唯細如蠅端就君玉瓦鏡湖學日曹侯如章大寶初病夢亦存唐數日  
 乃請為道士述州里詔許之也老彭千秋觀而告人亦謂當謝數項為故  
 土也何語賜號則則川一曲李若庵詩元吳先上病久妨經前未省下彈  
 床留善善說空筆前張湛新傳讀方對家不須分眼白  
 受官享復美腰貴會選妙解金瓦街漸恐封疆限群鄉  
 雖長編神宗帝紀熙寧二年乙未兵部員外郎集賢殿直學士讀周玉  
 陽為工部郎中同從眾善觀孟陽老而日音每進讀面復葉上音吐校

永樂善卷卷之六十三

九

遊左右往往稿矣故違官而羅之王安白言先帝舊臣宜與優違曹公亮  
 趙行以為雷違待制宋周邦平詩序定之先也鳴賦魏去而下日音不  
 羽音長而賦之煙草里門秋暮氣也人之道和全輪升文續黎虛白風驅  
 雲將來市聲落九拾連曹勳解鞍一飯已掃逆陰塵未紫路微鼠已出頭  
 劉英沈病眼馬馬長斷母已為兒輩前事宜不道昔見美門主童子身  
 三尺須家問道頌聲不好刺頰觀馬跡書保氣如保璧貪餌投禍雁煎  
 細髮前續上懸玄元教漁丸有餘責前鏡在兩眸看未急成望當時方噴  
 史變成雲露隔軒勞憂久痛瘰生秋春暮尚須大字問侵畫百年客非圓  
 梅秋葉所憂分故來排又入云語語知字則痛痛痛痛痛痛痛痛痛痛痛  
 何苦痛痛痛痛痛痛痛痛痛痛痛痛痛痛痛痛痛痛痛痛痛痛痛痛痛  
 艾物變書紙下至談承人髻髮是飛鳥驟腕艾紅絛靴解別此已忘好惡  
 深遠江河長前集之韻賦上全詩目各聲到學吾則坐堂人主悲歎更  
 我過群兒泥迷如病醒尚念醉醉醉醉醉醉醉醉醉醉醉醉醉醉醉醉醉  
 寐眩短髮半世深地頭老悶舊舊舊舊舊舊舊舊舊舊舊舊舊舊舊舊舊  
 音低嚴使著書定十載尚向柏萊求則見可無一說貴和凝疑筆因君佛  
 憂視視之考詩史指若人日音百年八已八十五此去光陰能幾多足佛

目昏

續讀  
 治通

目痛

半生為疾若目昏今日奈渠何也知亂膜無方法正為執書被折磨者  
 欲行須用秋不如安穩坐盤陀陸放翁詩日音有歲兩臂形昏八十餘爾  
 來爾事覺空疎何由四日如蒼頡讀書當年倚相書陳瓊詩壯歲深淪  
 讀書老忘休欲飲何如夜寤不復留燈大眼裏拘鈎一任渠書讀馬  
 公交溫華瑣碎杭州老辛  
 言不可曉乃為萍今人目暗  
 事下此應既能不好惡難用史青白讀書聽吾兒且未廢朝夕劉復村詩  
 三日已首猶亦痛久不出離果丹窩當道毒香燈亦一塵拋書無味甚  
 節腹余鏡何二蘇依然徒勞問眼科三日音有九一塵拋書非少林社  
 暴亦疑辨宗僧何須近青萊狄不願如氣石後 親短似鴉採對卷如  
 懶祭魚今已作白骨觀昔曾校黃本書 詩到散行尤妙傳與國語並行  
 銀手依藉病眸浮跨左丘失明 昏茫廢千種書麻茶碎碎碎符草字見  
 咄咄充小指難付官奴 晚歲甘為擊史前身不是離美喜楚夫書送老  
 惡中箱本如雞 儒醫診肝脉去小童負藥及從吾穿作一目鬼古曾有  
 獨眼龍 熏沐不欺聞室呻吟少下彈床倍復查除業障定中或放老  
 早晚茶譜華妙晚愛研書深長始倍壁紅異味不知守黑單方 問上

永樂善卷卷之六十三

十

東三十卷牆角垂二尺禁此玉函方不載無空冠制亦明 這九百弘景  
 跡已上矣于公書久無之伯駟駟馬派出安用明馳疾馳 結來葱嶺絕  
 賦書出及縣古家鏡君一目十行如彼千落百孔 痛定偶成短髮驚回  
 如近清光黃柏牙苑開卷緯妙玉斧照廊 夜眠便甘菊枕展起遊凌背  
 露信爾雅幾委頤註本單不宜強 力疾搜勝草刺志痛燃罷改詩鐵燈  
 柴我同好金道暹使一時 熙熙回光反照津津勿藥有善八入吾園  
 中四海在我場裏 坐井成小眼孔面詳得大醫王淨洗三主熱痛不煩  
 一眼清涼 老古具一隻眼向來偶幾重履盡見夫子宗廟通觀獨勒樓  
 閣 吾今垂老亦疾若昔與人作緣尚能續筆作傳何政負家清錢 左  
 日音一月木空和音九音聞之則新主積聞之則入定僧有時起驛斗極  
 有時遠望孤帆 悔名草木鳥獸任板夾承魚識字慈家問字懶書怕  
 人索書 隘吳匹夫疾視 鄙我主父倒行止酒看花戲淡吹燈見月羞明  
 無復燃燈照向徒以親燈勤符接卷繼收機火地櫻罵老老奴 鬚眉  
 似是綺皓耳目已非曠妻交明上座頂禮視使老公血誓 老又或不成  
 與眼空吾誰道使蒙更遠觀鴉鴉于雲自視蛇龍 靜中面餅打出倦後  
 拋書使床聽自家一尺梅管渠僕為光老 末顏無藥能駐白髮綠愁許

長昏昏狂讀為卷覺覺起轉四方 乍可頻看短劍渠青高張長發已與  
賜盟浩蕩都志揚三透明 人如九十覺性靈明自若本心利欲食之  
大觀如夢如幻小視坐忘坐馳 學仙曉水成灰學書埋筆為家美蘭尹  
吾見曉愛者氏子婿孔 寒儒賴有雪映質文那無續光千眼今依佛蘭  
重瞳者仲齊師 康術鷹眼不化鹿神時日亦露我自有觀人語汝勿為  
社師誤 竹蘭定錄古字黑屏倒月鐘詩書學心無止法讀書眼有運時  
入 魏見味草聚賦茅覺狂怒喜脫離黑暗獄中透入光明人世 自遭  
病魔城集不干藥上藥王洗眼菊來舊本照懷客月新涼 浮雲月之障  
礙家乘日之翳膜已把太玄覆鏡更以金冠障目其祖 明目 抱朴子  
謂元日勿憂也三日後必差過三日日果差 或問明  
日之道把朴子曰能引三焦之昇景居大火於商離洗之以明石熨之以  
陽光及燒兩丁洞視符以酒和洗之古人曾以夜書也或以苦酒煮黃菁  
子今熱曝乾木眼守寸七日三盞一斗糖夜視有所見矣或以大勝煎青  
羊斑鳴石決明充府百華散或以鷄舌香黃連乳汁煎注之諸有百疾之  
在日者皆愈而更加精明倍常也宋汪藻浮漢集 賀七祭院啓 張醫明  
日於款步之閣狀功五石於萬世之儀鄭玄別傳 古考眉明目仙傳道士

**明目**

抱朴子  
或問明

**余案**

**立**

薛曰幽人樓止于蜀青城洞天觀忽得商陸酒飲之耳鼻血流死注三  
日覺然而蘇視膚潔白容狀頓少身輕目明勢欲飛舉洞見遠近雖山林  
崖壑不隔視聽共郡志 陳道郡人宋初為郡吏母好食踏底飯道在侯常  
帶一囊每囊食輒刺其燕以貽母後孫患亂聚得四斗但帶自遺及欺逃  
窺多有欲死道因此得活母直夜泣涕目為夫 傷目 左傳宣公十五  
明牙無所聞道遂入戶再拜跪唱母語然即明 平陽子嬰兒之  
大人晉景公之時也野野為政而後之入傷眸子之目晉侯欲伐之諸大  
夫皆曰不可伯宗曰必伐之狄有五罪焉才雖多何構焉不祀一也者酒  
二也葉仲章而奪黎氏地三也虐我伯也傷其君目五也皆其萬才  
而不以茂德益罪也注十以目之罪有五而宋索繁傳初繁行  
於孝武其母候未與出黃鐘中頭流血碎碎傷目此後繁與入第有誤道  
眇目者執涕淚獨日等及同風柔義安王大昕字仁則簡文帝第十八子  
平四歲母陳夫人卒便來毀有若成人晨夕涕泣眼則簡文帝第十八子  
州石城縣豐義里小民何百九強悍亡類以屠牛為業嘗生事隣肆通交  
過大就不得不改政態昭四年春主簿鄭固嘗先公事到彼里適見  
何故刀解于有履皮小片僅三寸割而擲之其子五牧適從傍過正者其

**余案**

**立**

右目上揭之不落即時主合不可脫黑毛森然才為指誤觸則痛楚異常  
此子蓋與父同焉者人以為業報元胡紫山詩能言此又曰 補并作詩  
以 補讀書悅我心既久即傷目惜目難觀書靈源復蒙損益互相攻  
取舍無定路開眼微苦思勇斷疑自快司明人熱無視物隔塵露鴉虞或  
聖業並以重瞳故不為五色自到理非所慮古人見天道安  
在窺戶戶去非禮禮三本大文富心日自雙清寒月洗秋露 夫目  
志乘平統攝人程覺道切字乘道平土勤苦讀書屢來進士四試禮部不  
利再以詩恩得州助教不拜位紹熙甲寅登樞大常入官慶元己卯登試  
中選監鄆州酒稅受命還家未半道宿旅舍中夜正睡聞闕警從台  
內起其聲如雷驚而悟黑精已爆哭涕汗淋漓滿常而下甚痛到地日  
遂知其異如此宋許景衡詩保節才才日增之其前年及陳何事詩前  
年病眼今年眼無異其後兩土老去篇章方得意  
歸海浙東開晴風流卷今雲深在雪唱何妨屢奇 眇目 母史孫屋  
病積千仲堪永不解帶射學醫術究其精妙秋葉揮淚遂眇一目居喪哀  
毀以孝聞曾治通鑑唐僖宗中和三年五月加吳克用東方遠同平章

**眇目**

母史孫屋  
秋仲堪父

事升陝州為節度以王仲盈為節度使入建州州為保塞軍以保大行軍  
司馬延州刺史李孝恭為節度使用時年二十八於諸將最少而破黃  
巢復安功第一兵勢最雄諸將皆畏之克用一日微眇時人謂之獨眼  
龍張華博物志東阿王勇士有善立許過神湖使飲馬為沈拆朝服振劍  
二日一夜殺二蛟一龍而出雷隨擊之七日夜射其目 老華華羊記  
之道與其弟李此同應舉之道獨後解時考試官者某日 老華華羊記  
詩云汝典王司選第八賢弟放照允為 射目 左傳襄公二年鄭戲作  
按細端借之又堪堪一臂有眼一臂瞎 疾子細請息肩於晉楚  
居以鄭飲親樂失於其日非其人任事人也皆背之是棄力與官其誰  
或 或公十六年晉楚過於郟後呂錡射月中之進入於泥占之曰雖  
姓日也與姓月也必楚王也射而中之之進入於泥占之曰雖  
中 日 又曰夏侯傲于北從征呂布為流矢所中傷左目時夏侯淵與  
俱為將軍軍中號傲為夏侯 公侵齊門于揚州願息射人中眉遠曰  
我無勇志其目也文記晉世家晉厲公自將渡河聞楚兵來放范子請  
公欲還即曰自彘兵跡遂見彘之無以公諸漢遂與戰楚已射中楚共  
王目楚兵敗于郟後南文杜則前傳前文懷珪命第三子獲其與前鋒戰于

**立**

光道寺溪流天中其日夫為敵人文預獲斬其一騎而上馳以歸 章傳  
 道少遇相者曰柳峽說須少虧則富貴貴後因醉墜馬鬚角小傷相者曰  
 未也後又為深天所中少其一日相者見之曰善矣後遂開府 侯景相者曰  
 道半鄉人獲為深天所中少其一日相者見之曰善矣後遂開府 侯景相者曰  
 深天中日賊破後諸大臣欲看割之帝曰各為其主何罪也釋之隋書周  
 羅喉傳陳宣帝時羅喉以軍功授開遠將軍司各令後復大郡皆其明微  
 與齊師戰於江陽為深天中其在日唐書吐蕃傳永泰八毛吐蕃犯祁  
 馬靖以精卒二千於潘原夜掩賊營射賊豹皮將中目賊來挾之疏洮遂  
 舉管運去資治通鑑昭宗天復二年八月西川前鋒將王宗滿攻破金牛  
 黑水西縣獲賊四寨軍校秦承厚攻西縣失守左日道于右日繼不出王  
 建自詔其劉暉濟鐵出五代史霍存威傳亦賊少遣兵亂渠才登得探得  
 之愛其馬美姿以為子嘗從存戰中失少其一日復事梁太祖太祖亦愛  
 之稍遣右龍驤軍使右監門衛上將軍宋文舉出傳元吳北師延諸將所  
 進兵以部教練使從折繼開破浪黃兒兩族以功補下班殿侍三班  
 差使及賊兵攻府州甚急城西面隅墜下賊將登乘舊曰破破矣岳乘  
 大呼得賊賊稍卸飛天中右日下身被三創置夜宵守又帥死士開關護

**宋史卷一百一十五**

州漢子河訖國解城中水不足以勞運石班殿直 宋宣祖討王景於鳳  
 翔會勇兵來援戰于陳倉始合天集在左日氣彌威營擊大敗之太平廣記  
 唐那曹運河朔之捷將也曹因討叛飛天中日即以鐵劍命有刀者拔之  
 其鐵堅然不動莫穿單但為廣備備事志重殷夢一胡僧至曹運以所苦  
 跡之僧曰願以米汁注于中當自愈矣既寤則取之如法以照應手清涼  
 既夕其瘡稍瘳即今如前拔之鐵矣然而出不旬日而差矣有官龜羅王  
 珪據禮部副使河州駐泊都監吳元昊寇鎮戎軍營擊多獲首級是歲  
 改涇原都監明年使任福大入好水川連戰三日諸將俱沒陸日中飛天而卒  
**扶目** 通鑑外紀 吳王賜子齊蕭鏢到子齊蕭凡乃告其舍人曰扶香  
 目縣吳來門以觀越之滅吳也乃自到死唐書吐蕃傳其目縣  
 少必扶目資治通鑑唐傳宗中扣元年有書尚書省門為詩以嘲賊者黃  
 巢將尚諒恐慮在唐及門卒悉扶目倒懸之 光啓三年平師鐸與白  
 用之戰復諸葛杖杖殺之素尸道守恐家扶其目斷其舌原以石石杖之  
 須史成軍 善太社紀開平二年春正月發西朔王立聖與長樓有僧扶  
 一日以獻蜀王命飯僧萬人以報之翰林學士張格曰小人無改自後救  
 其罪已矣夫不宜復集樂以欺風俗為王乃止 後唐明宗紀長興三年

義成節度使李質善好飲人血無幾多判臂以吮之輝傑小通或扶目或  
 刀到大約五代史元欲傳解答元醉虛多賜中國人利面扶目後聖斷既  
 而殺之出入常以甜整批到之其自隨處前後樹人行履手足言笑自  
 若鎮定之人不勝其毒宋史李義傳王翰母喪明翰自扶右目睛滿之母  
 日明 膠目 通鑑外紀 莊王鮑子謂桓公曰君遣魯書曰子糾兄弟弟  
 如欲 膠目 悉誅請殺之召魯管仲魯也請得而甘心雖之不然而魯  
 魯施伯謂魯莊公曰此非欲戰之管子天下之才也所在之國必得志於  
 天下今魯在齊長為魯國憂矣不如殺之以其尸殺之莊公殺于糾于生  
 實特殺管仲齊使者請曰魯君若不許得之以狗於國為魯臣既是我與  
 其君之賊比非殺已所請也使臣不致命命莊公許之使史御其拳膠其  
 目或之以馬夾置之車中以子之召忽請管仲曰殺君而用吾身是再辱我  
 也子為主臣忠為死臣主者成者成死者成行子其勉之遂自殺絕其  
 管仲及室車而視往指比至 鑿目 續後漢記孫皓傳時降晉武帝因  
 三鑿三浴之齊板而見桓公 鑿目 大會羣臣而皓歷賦積積實充謂  
 皓曰閣君在南方鑿人日刺人面皮何事刑也皓曰人臣有賦其君及郊  
 回不忠者則加此刑爾北史夏赫連氏傳赫連屈弓性嬌虐常屠城上買

**宋史卷一百一十六**

弓射於側有所嫌志手自殺之羣臣皆視者鑿其目笑者決其背諫者謂  
 排誇乞職其古而後斬之資治通鑑唐貞元三年八月戊申吐蕃帥范  
 之衆寇隴州連營數十里京城震恐九月丁卯遣神策衛右軍李景威武功  
 兵將軍使唐長臣戍百里城丁已吐蕃大掠濟陽兵山華亭老弱者殺之  
 或斷手足登目棄之而去驅丁壯為餘悉送女化峽西得分隸老澤乃告之  
 曰德爾東向天祥鄉國衆大呼赴產各傷者十餘人未幾吐蕃之衆復  
 至國隴州刺史韓清洙與神策軍 釐目 又記劉客刺利傳高漸離事  
 劉特蘇大平夜出兵擊却之 釐目 華並關於秦始皇始皇見人  
 有識者乃曰高漸離也秦皇帝備其善擊筑重故之乃釐其目曰  
 人書後曰一書而此者以公本世公大明使擊筑求書不稱長新書詩  
 高漸離傳師錫使高漸離弟奔諸葛放腰 釐目 唐贈武后撰使上飛  
 下得金數十斤舟徒乃絕仇家嘆其目云 釐目 雙探大城御史周矩  
 採后曰山人言評遂以為常推劫之文 釐目 羅沁路史蜀山氏論  
 拾以淺淺牙龍首懸髮董目號曰欲得 釐目 應祀者身其願志速  
 者刺其目免齊皇中非不能服遠也而所守者城服之外 塗目 宋史  
 一無所事其在周公亦不過曰請商兵降為之速而已 塗目 楊震

仲傳史次恭眉州人及進士第其職極極次恭甚遠次恭遠廷國遇偶知  
大安軍郭曉飛迫之行乃以石反桐油塗兩目木生附于傳之此至日  
腫次恭年高而質剛次恭為嶺所獲即令家人以疾罵馳逐且曰惡病  
不足取信以計聞可也曠乃聽遂與謀其家人改易為利路字管文字  
仕且令

### 刺目

切學折書唐書侯射房古少時度夫入路字管字  
州太守刺目神今湖抗節高厲貞操遠聲名於常痛甚乃囑之曰  
多不飲柳平少不可守志事侯人盧氏泣曰婦人無丹見豈苦若此  
入陳則一目前以示玄幹後龍之編厚長堅志金國典中府有劇使  
漢兒也與妻平俱四十餘男女二人奴婢數輩一日盡散其奴婢使  
家實建老院殊事未就其妻施左日以鐵杓刺出去面二三寸許方  
刀斷其筋脈若有物翕然收睛入其目儼然如是者三流血被體衆人  
勸而止明日果杓問目已失所在不見刺又明日復如故精明異常  
厥而憐之爭施金帛院宇遂成時金  
國皇統元年即紹興十年庚申也

### 然目

夷誌志紹興五年夏大旱  
朝廷備禱山川祠廟不廢  
道臨安守任上天三迎靈感觀音於法惠寺建道場滿三七日又布應時  
六月過半矣苦行頹陀灌法惠者然孺子佛之焚在日以施即取鐵彈杖

### 余案卷第百卷

十五

諸大概今通紅置張中然者其上者始起行雲滿空大雨傾注聞境  
足法慧眼枯深中洞亦望之可畏然所類既踏珠自喜也後三日夢白衣  
女子來欲借一隔味拒不許二僧在傍曰與伊不妨伊自今六六送運既  
覺不吃所謂至七月二十一日又夢二僧來請赴六通齋白衣女子亦在  
前引導法慧問何人僧曰我第施主也慧曰女人恐不識路師何不引  
同行僧曰地路自然熱稍前進則山林蔚然而果皆熟熱然而望慧就地  
果食之覺心地清涼非常日比又俯首欲捨閻女子慧曰初面攤一彈正中  
所燃目失聲大呼而寤指喉內已有物若鴉鵲視視如初漸大有復舊狀  
再明之時陰三十六日

### 群鳥啄目

太平廣記開元中復舊狀  
黎陽日暮忽見路傍一老婦人往  
扶箱門見一美丈夫容問其姓名曰我胡川荀李和於是命其獨拿中仍  
救一婢侍宿俄聞外有呼受痛之聲乃竊於窻中窺之見主人擁胡床  
列燈燭前一人被髮裸形左右尊鳥啄其目流血至地客謂曰何人也曰  
黎陽今也射獵數逐鹿犯吾垣墻以此受治也客竊記之明日乃大塚  
也至黎陽掘果辭以日疾客曰解黎之令善乃送入內舍  
因具為說之今日信有是一日率羣史縱火焚之日即愈

### 入目

太平

廣記襄陽漢水西村有廟名土地主府君有靈發齊水元來饗雙任馮  
州郡中不信鬼神通見此廟因領人燒之思旋風吹大有二物從出變成  
二青鳥入饗雙兩日兩日應

### 瞑目

左傳襄公十九年晉維摩莊主  
於頭病日出二月甲寅卒而視  
時殊痛衆體壯然至明便卒  
之不可含宜子空而撫之曰事其故不知事主猶視樂樂子曰其  
為來年事於齊故也乎乃復撫之曰主司終所不嗣事於齊者有如何  
頃受余東破物類志瞑目閃光已合半推黃帝占神光法入目中暗所聞  
以指謂之神光法黃帝則吉夜仰視其斗上轉星或斗周約上第三星  
一與日之神光色同以此詳占候知已亡日遠近東漢書馬援征五溪反  
與送者欲謂友人獨者杜指吾受厚恩年進餘日索常恐不得死國事今  
復所願甘心瞑目但畏長者家已謂惟也乎或在左或在右與從事味難  
晉周德成與李嗣昭有隙晉王先胤臨終謂晉王存勳曰進忠孝吾受  
之保今不出重圍王德載不忘舊志非汝為吾以此意諭之若海園不解  
吾死不瞑目進道嗣昭小名也晉王存勳以音德成德成感泣由是戰夫  
塞善乃既與嗣昭相見遂歆好如初宋史司馬元祐元祐元平元復得疾

### 余案卷第百卷

十六

詔朝會再拜毋舞時青苗免役特官之法備在而西戎之謀未決光嘆  
曰四患未除吾死不瞑目矣折簡與呂公著云光以身付醫以泰事付愚  
子惟國事未有所託今以屬公月河所聞司馬溫公疾作二十八日故政  
性問嚙之曰某有數劄子切為留意若不蒙施行先死不瞑目至先神爽  
不亂氣蘇不衣累日因知劄勞氣少頃而逝九月一日上以祀天受齋戒  
不及出臨喪切首幸其弟尚竟擊論議變主不及拜軍疾雷下台安在  
卒電不瞑目元史會不台得金印會遠見復以不屈死問會下台安在  
請一識之下台曰汝頃更人言我何為曰臣亦各為其主身身主請  
將天王英豪其偶然耶吾見卿甘心瞑目矣拜降傳初拜降母徐氏感  
平守節教子善嚴比拜降貴事上朝持其門及老見拜降歷官有外  
譽善曰有子如是吾死不瞑目矣司馬光詩瞑目  
送子官賦然一映塵山川死如舊多少來人  
音聲面水也用編方尺二寸輕裝繫短可結吳都志吳王夫差死為越王  
勾踐所逼將死以三寸白縵吾兩目復元者有知吾慈見伍子胥公孫  
聖越王則解城以瞑其目史記正義曰  
之面衣是其道家顧野王曰大中度也

### 瞑目

呂大春秋孟賁過於  
先其伍伍人怒以獻

虎首入其頭中河五有瞋目視人髮植目烈鬚指指直舟人盡揚強捕  
入於河使紅人知孟肯不敢直視涉無先者又辱之乎此不知故也燕丹  
子曰樊於期謂荊軻之言於是自刎頭墜背後兩目不瞑列仙傳司泰召  
魏公子無忌不行使來秦璧一雙秦王大怒將木束者虎園中索其目  
視虎皆血出戰虎終不敢以視史記蘇秦傳蘇秦謂韓王曰夫以大王之  
賢快強韓之兵而有牛後之名臣竊為大王羞之於是韓王勃然作色讓  
臂慎目按劍仰天大意曰客入雖不肖亦不敢事秦漢王謂鴻門謝項  
羽羽欲拔劍擊項王樊噲曰臣死且不避門徒何足貴乎且西向而立項羽  
上指目皆盡裂項王大呼地西漢軍皆披靡時赤泉侯說騎涉為王涉  
瞋目而叱之人馬俱驚碎易數里西漢書陳餘傳陳餘謂張敖曰涉為王涉  
問張敖陳餘兩人對曰將軍瞋目張敖出為死下禍之計為天下除殘今  
始至陳而王視天下曰王曰王曰王曰王曰王曰王曰王曰王曰王曰王曰  
通公方洗足問何人曰曰狀類大儒上曰吾方以天下為事未暇見大儒  
也使者出鄒主瞋目案劍曰入言高陽酒徒非儒者魏志太祖與韓遂馬  
超等軍馬會語左右皆不得從唯將許褚超負其刀陰欲前突太祖素聞  
褚勇健從時是乃問公有虎侯者安在太祖顧指褚瞋目時之超下敢動

余樂齋卷萬千言

七

依驪反襲太祖營曲章戰於門中者乃雙俠兩賊擊殺之餘賊下敢進  
復前突殺數人窟望瞋目大罵而死三國典略齊麟鳳侍提婆高何郡麟  
共處衝軸虜曰三貴瞋目張奉有歌人勢晉書王敦杜若刀傷及敦病白  
日見血乘輿者送車從吏騶諸致而仰頭瞋目背治通鑑唐懿宗咸通九  
年龐勳作亂遣其將攻泗州守讓求救救使郭厚本厚本持從之淮南  
節將表公奔曰賊勢如此自保恐不足何暇救人讓拔劍瞋目謂公奔曰  
賊百道攻城陷在朝夕公文詔徵讓而迎留不進宜非上國恩恩若泗州不  
守則淮道遂為寇場公非特獨存我軍校公而後止耳起擊之學本起  
抱止之公奔僅先請家求志義傳顧表御以蓋謝州司法泰軍弟孫山  
聞其名表為常山太守安標山反宜宗乃推表御射御表軍弟孫山  
振標山大懼急攻城表御畫夜戰糧場失盡六日而陷兩賊所執表御使降  
不應表御至洛陽標山怒曰吾權汝太守何所前而反表御瞋目罵曰天子  
苟汝何事而乃反乎我世君臣守志義恨不斬汝以謝上乃從爾反耶標  
山不勝忿縛之天津橋柱節解以肉散之誓不絕賊約斷其舌曰復鞋誓  
否表御含胡而絕耶

反目

反目不能正室也又說卦曰離兩目通

齊高宗謝朓甚常懷身欲殺朓不敢相見晏元款公類要有文化離阮其  
款其詩書考董仲舒之求繫獲見於度德曰曰曰曰曰曰曰曰曰曰曰曰  
乞氏故曰曰曰曰曰曰曰曰曰曰曰曰曰曰曰曰曰曰曰曰曰曰曰曰  
下春秋也數子秋而後之於及之德故向通之曰子盡為我請乎秋向曰來  
賢則賢矣求復則復矣秋而傳之又何請焉江乞氏行姓也即董叔之異  
數子之妹也劉敬解書書書書書書書書書書書書書書書書書書書書  
百之徒便其加果之而而而而而而而而而而而而而而而而而而而而而  
曰仇三連二二五五五五五五五五五五五五五五五五五五五五五五五

余樂齋卷萬千言

六

患匪者曰犯犯宋呂祖謙集公海內之詳議會上下以交燭  
一日病廢萬夫蒿見唐權德輿集表遠心蒿日之遠於道  
法語列子曰目橫目莊子外篇天地死風曰天子無意于橫目之民  
子牙曰目也橫目手頭開聖消疎五行之四惟火橫目曰謂之橫  
目之民且詳其果果果果果果果果果果果果果果果果果果果果果果  
此其清田在斯間天子至無意於然首開開聖化之法也  
僖公二十八年楚子玉使闞勃請戰曰請與君之士戲君馮欲而視之傳  
臣與焉曰馬法得也子玉名謂得也亦得也亦得也亦得也亦得也亦得也  
蒲葦熱秋山首葦多二物皆遠攻今滋於中國萬日有無王名王明兒若  
其關雲常帶雨塞水不成河光文鞋鞋鞋鞋鞋鞋鞋鞋鞋鞋鞋鞋鞋鞋鞋鞋  
飽經過漢曰曰城人好飲酒酒酒酒酒酒酒酒酒酒酒酒酒酒酒酒酒酒  
水微而通曰滿曰滿曰滿曰滿曰滿曰滿曰滿曰滿曰滿曰滿曰滿曰滿曰  
飲理曰通且且且且且且且且且且且且且且且且且且且且且且且且且  
心驥池運飲眼紅此主真逸客幾別即衰翁小兒風煙入高窻露雨通新  
知他日好錦雲傍未攏王雄詩漢主離宮樓露秦秦川一半夕陽關前山  
盡是未棋曉碧洞翻從玉殿來新豐樹裏行人度小兒花城遺復解又聞道



結芳安近小江北清露沾行藥復東顧日射勸書意孤志自信丹心折萬  
 事空成宵鬢雙長髮人白蒼老贈行期我飛門龍子日成都多悲情壯  
 日蓮信法者何使名以壯詩為前子得全不使無門之旨 其地五而蓮  
 古橋日林塘天與占深幽一把茅鞋萬戶侯漢漢斷雲閣復合纖纖微兩  
 落逐放奇筆角立千螺晚速水平跡足疎秋詩料滿前吾老夫筆端無力  
 圓宜休休道中言 短藤曲曲對開門倚竹陰陰不見村到清湖四  
 魚池密派洲臺近瀟沙溢路進行客時支燈店賣新酪一舉樽思過亂山  
 此絕處悅如白帝到東光 誰奴問古亭龍外燕子橫穿翠徑飛  
 我亦人間好事者憑欄小立試單衣曾言 詩筆頭紙上而無以權被開道  
 翠外空石脈直存江林去山元乞與水光通春隨草木高低到氣併乾  
 撲去秋致尺數今年且十司推綠已爭欺也著老紅猶強護研春水平似  
 面因風獸山遠知眉得雨擊物愁到前長是笑不知物態總難身陳無發  
 詩夏深五月木閣輝寬戶挽徐意齊然秋濕輝輝雨重殺土魚蒙溪成  
 圓半垣靜已候幽望 爾松聲借于帆長許平主江海志萃茶菴五湖  
 船五浙伊瀆集和華日晴日清潯春雲弄晚晴地花竹外數枝明香揚外

采藥集卷第六百五十七

五

兩欲無類出馬呼人如有情墨事恨慙遊與湖派平再丹寧心驚前書碑  
 我元春急不是歸田計未成陳台山詩地可采下翻翻峰茶留見上上踏  
 花幾水見風深身入樂并云神也走身明中瑞發紅德主我與長  
 我似秋水成原穴滿道五山行而神可無雙雙千金聚付與狂兒取次  
 好袋孫回玉階居既至王才大悅道收非近白望一雙晚明日吟由曰千  
 公期英芳并漢響飢魚食川明柱影斜鴉禽穿松竹樂歸立浮查迭  
 我備什筆詩云龍騰輝作奇苑得身二直老壯許以二字意皆入并谷晴  
 山戴雨林喧喧地脚開等行路何處更高家主難台而無土理也周  
 字詩正似丹溪溪上松久八愚者前波外榮青樓白風前騎驛粉紅 似  
 近堂堂一代暗助磨富貴何須進士陰除飲而僕瑞瑞解此于劉將標詩  
 多曾除政爾春春好即為如君寂寂何此際銀麟頭第一向來利勝勇人  
 即目 唐韓愈詩萬古難懷物色幾生愁緒弱氣充瘞賦月上犯  
 春草野渡空船傷月陽倚道向人多林林為清因酒易依依  
 官近素衛煩甘分更避紅塵是所長 勤非求進靜非彈作有琴琴過十  
 平溪漲浪花如積石雨晴雲葉似連錢干戈歲久踏成軍枕單秋深減夜

賦改昔價來無不可寸心如水但澄鮮 香蟻隨記移花日洗覺先知  
 酒則雖信問人有忙事早來街面竟漢師宋王岐公詩落日映山岳萬  
 茶翠深風土九秋意人勸玉湖心漢曲半悅出天遙孤鶯況白雲空滿目  
 無處問歸音 汪錫詩湖轉噴噴渠水村虛遠雪風寒塞當晚小野火映山紅  
 去國驚時改歸田望歲豐狀勤共運佳唯有此鄰翁元耶律鑄雙溪醉隱  
 樂遠日眼青春道風落紫雲霜無氣力一作非在地茅有神神幽思平  
 敢謂爾爾忘日遊人忘機殊不惡魚鳥看來到西荒胡唱集意兩度前軒池  
 荷相對翻本奇雲待殊碌碌李無言掩鼻土慈誠按標美醉蒐一煙今已  
 發猶戀漢寬息 地僻無車碾心天欲坐忘忘忘忘忘忘忘忘忘忘忘忘忘忘  
 烈輝環境花休密滿房覆物知已久寧有次公狂放放翁詩鑿鑿  
 病翁五更推榻曉霜寒難隱冷啼偏半宿火灰深撥更紅知我面  
 朱惟斷簡會心終老在孤蓬東歸已責問剛會也似今不諳窮 遊  
 唐駱賓王詩之 遊日即作暫屏舊墨墨官身物外情致遠心遊際  
 神幽體自轉清更荷香滿田秋來氣清誰敢浴浪上特催楚出暗來  
 趙汝能詩遊目林塘信馬踏十來家住小橋西浮沉野水看晴鷗唱和茅  
 簪聽千雞菜雲連個增舊雙面分落注作新陵羊堂米賊八人樂莫父相

采藥集卷第六百五十七

五

遊 別釋常棣杜詩登宛州城樓東部遊是日南樓帳日初索  
 似泥縱目 德詩思窮煙浪開日斷春雲骨露實去何有新詩得未會  
 板字如對景搜句懶挑燈則唱漸非敢君十民百紙張繼詩花柳無防浪  
 占春浴鴻波暖單方空催野野鳴黃鶯情嫩客羅珠立荷裏藤嶽工大使  
 日水得湖滋味苦愁分行行快起風煙笛等物詩說老榮觀 鳥飛不遠  
 人行處山好且連天盡頭下馬思遠難畫景市聲懶懶亦銷憂 某持立詩  
 帳日即乘孔聖飛好風編葉年天機白難半露露新瘦綠樹回山正肥  
 玉印持身已老于以一 日自江天物態兩更後清與應差街飛落又作  
 兵中十年事 宋趙持詩一 晚 日馬馳遠徑發驛鳥近人啼  
 山絕頂空山前興 雨過晴虹上風清長馬嘶離平風越棹村小酒  
 棋低誰又山前樂說如醉似流陳古雲詩握拳獨時并忘別帶香宜即愁  
 陽山斷野水茫茫流天一 瑜月之間萬古秋風時時忘別帶香宜即愁  
 極目 宋李可奪詩 秋風吹老木 雨過晴虹上風清長馬嘶離平風越棹村小酒  
 墨山家似畫屏環立世如英奇詩新生有英或不分台露花煙柳一  
 春 美哉新英若天風一笑花欄起喜精煙墨江山詩前老健除胃健酒



博望漢頭圍觀魚躍柳外蕭清遠馬鳴明日無妨再燃燈海棠未醉  
春酣掃冠御詩承二日別情春冬共風上江北江南春冬花騎馬出郊  
侍極目意項美 偶目 宋景文公集春吟偶目二首春序候云晚高臺  
道送上望 芳意多花成風地柳鳥作煥林秋樹我葉業煙  
池文要細波火賦歸散煙紫滿銅馳 春意都無幾送待歡歸時游蜂  
抱藥去驚燕火泥飛風下幅幅影霞留暝暝雲遙知庭柳恨不減欲沾衣

### 寄目

張翥詩十律計日風盡天陰分野色屬眼雲影 覆目 隱義  
得新晴江臺寺茶閣空覽呈送吳山畫不成

曰衛前時亂子路與師位有孤照者當師曰子欲入耶曰然然從城上下麻繩  
釣子路半成問曰為師耶為君耶曰在君為君在師為師因問之折其左股  
不死照開城欲殺之子路司如明王之尤唯熱不能前謂曰畏子之目願復  
之子路以衣林履進殺之三國典畢周武帝還自來伐初遇疾口不能言  
臉去 胸目 太平御覽太平之代電 安晚堂詩日者忌食哉  
不胸目宜示尤揮耳 或土平未省讀食與  
蝦何事千首御霜帶體老繁素蟻所蜂蟻行政欲華蟻飽歸與青  
蟻蛙蛤燕南不誰言字味多措幸生疑已著土兵兵端墨淡欲津銀海所

類編明留元精飛城樓空元精便蝶食月天公驚我今所患在日腹口  
非得罪曹賊歸一身百體無所養六鑿未可分重輕非容者目地殿口無  
端勝胃甘榮冰就今碑殺即仙去何美餘兒來飛翎我聞養主元實暖幸  
之明珠買博博插魚租可足主理儀夢不到侯門晴史哇松蘿自御蕩育  
與雞驚爭餘齒笑指雙目保亡恙况無傳華如立明末家銜翁詩則文并火  
昔日責昨日來深來通共次元天則一羽士明現明主以為萬事因  
時化之心以靜而靈珠以動而靈心如明月懸太空眼如雷戶掛清鏡月  
元不交微雲千鏡元或為塵上慎學問之道貴澄源流之現澄源自毛但  
今心體常如月體明寒風著垣立強為我痛吾友平子請書眼不與  
事物就水圓偶被粗埃薄雲府不猶中自定乾坤息文論三句強不勝邪  
在一轉昨日伏杖通我幼用虛共談辭上元天內外園窮探義孔象中意  
不與吳說論懸珠萬欲垂垂元日暮晴元灑灑主清噴疾跡不煩帳大態  
入門索觀細字書與典露露直掃却却海瀾瀾可以貫碧虛神耶天耶孰  
能語心耶根耶為雙同一位聖人共傳元主有支刺爭持病日求我際清  
眼元主無藥亦無方請將心來為君洗道法今之書聖人所以此其心  
亦以況天下人之心亦所請亦亦其法而已矣學者法得下工夫處也

宋景文公集卷之六十七

### 目青

安晚堂詩日者忌食哉

### 瞽目

崔鴻十六國春秋前秦錄曰符主號果  
有莫知然而無者 瞽目 崔泰春酒無賴祖洪甚惡之至無一月  
年七歲洪戲之問侍者曰吾聞瞽兒一淚信乎侍者曰無主怒引佩刀自  
刺血出曰此亦一淚也洪大驚唐梅林元平十五年太常少卿李是知舉  
放進士二十九人時在殿舍人與苑苑有同榜者有奏進焉報暫一見曲  
江吳賦詩有云去古成敗者為殿二十九人及第五十七眼看花對  
子皆無目而耳不可以察單於聽也驚無耳而目不可以聞事於視也上  
陽子序通身是汗瞽目開明遂將主平記謂丹姪如來同笑語其為等書  
朱打而 目盲 西漢書杜欽傳欽字子夏家富而目偏盲師古曰偏盲  
印證之 者患一目也 許木傳南史梁本紀武帝初夢眇目僧執  
者瞽稱祀主玉官既而元帝主患眼瞽必謂武帝自下意察之遂盲一  
目乃德光勇猶加慈安江少真顯光九視五色皆損目惟異色於目無損  
李氏有江南日中書皆用皂翠糊屏風所以養目也王丞相在政府亦以是  
羅糊屏風老子五色令人目盲五音令人耳聾者言足用三年不目日視  
必盲三年不目月情必瞽地明身出家功德應破出家緣覆慧眼改便生  
至為常言無目法苑珠林唐王玄策行記云聖僧莫沙大阿羅漢說十二

因緣深法問皆悲泣師收眾淚觀置金盤而立誓曰向所說法其理若當  
類以乘淚洗阿育王子騎那羅目今復復明理若不當淚洗知致於是  
將淚洗眼即平復山晉備用諸毒歌魚油點燈令人盲目 火視三光  
損目虎豹皮上睡睛神損目元入瘡有大毒害人滋華項碎錄有目疾者  
切忌酒後浴浴令人盲目宋梅聖俞詩曰我居元首間分並日月光左  
右合照眼目一星相妨尚恐有所驚獨見不能強強爾手與足何為欲視  
傷視馳目有賊勿使心悲涼范忠宣公詩肝膽輪轉因雙目盲小冠  
希子夏今已社立明青白何曾變松華舊不棄事回觀物志都作及身談  
元曹大員公詩眼明身自壯眼自之日可憐一也於中出也 岸不  
何處字雲翳太清飛塵驅使開明者以是問曰平好藉餘光老魏宗

醫目 唐詩林崔相慎由廉察浙西兩判官楊牧君之狀書報云楊主  
性兼慈忍不可信有障障者用心精寤勝勝主遠甚遂致以來既云楊主  
曰此立可去但能安神不攪攪斷于中則必切矣崔曰如約雖異子必  
不便知問曰須用久日精明亭于於靜室泰之皆其日事遂無憂矣至  
日問案問崔飲多飲雖不多亦可引滿譚主大喜初在將譚主性語大

宋景文公集卷之六十七

### 目青

安晚堂詩日者忌食哉

將中善醫者況大師承質之是日引譚主於宅北樓唯師象與一小聖在更  
無人知者譚主精症飲酒瑞無私以刀圭去贅以絳帛拭血傳以藥道報  
妻子知後數日微語至金陵反作相譚主已年七十聞見錄述人皆知  
陽柳氏甘棠病夫一日十年矣淳熙三年六月二日夜夢僧持數珠誦經  
珠已瑩黑元耀可愛試求之得珠而覺後四日以事入郡出城乘於水  
橋中見一道人者黃布袍顧索米往煎其水曰與我借去索疑且懼  
却之曰素味平土通未嘗相犯何遽通道人笑曰但來當示汝好夢既非  
可現不淨之流行百卷至江岸岸側先派巨舟即使使登鷁首掛金書牌  
刻勅賜職璧字左右侍女數人美姿冠服眼而所未觀道人云汝夫明夕  
合城城相直當為汝監業謝曰眼壞十年種子已枯難望何益道人不聽  
強令仰時使四女吹款其手足取網者攬攬相痛不堪忍泣而言曰感  
君恩意吾尚存一顰實不願璧乃掖之起坐一女傾餅中湯半杯與飲願  
覺甘美正念少憩復拉肘如初索知無可奈何委命而已著再入甌覺腦  
後如鈎出一物徐以片紙掩其上頂去之持鏡使照則雙目瞭然了無  
痛楚索驚喜起拜謝請速還既至即為人言所造無不歌異好事者十餘  
輩五隨之及丹處畧無見矣崇寧時年二十八其所居為崇德街首初得瘡

永樂大醫集萬字卷三十一

治目

家人日滿觀世音菩薩名號 敬齊古今註東坡云治目如治民  
香火供事甚謹茲治佛力云 治面如治軍治如曹公之治齊  
治面如商鞅之治秦醫者韓義之曰東坡此語強為說爾其實不然治目  
治面當有復息時不可必也且治目者究格潔法約刺針藥無所不用  
入其所用藥如石磨石中黃離子白銅青明音砂白丁膏之類性俱有毒  
直道如東坡所言手子痛謂難說雖有理亦未敢以為定論也此見張錄  
師藥道及此因舉其里中一農家更病目已不治適有客來道既去遺  
一銀藥餅子閱視其藥滿中或試含病者點之或以為不知何藥不可  
點或入諸更病已不治復不知何傷遂試以少許點之痛不可忍然二  
三日後目似見物更因更點少許痛亦如何又三五日見物頗明乃連點  
數日其患良愈他日客還曰前別時適一藥餅子曾收得否主人問是何  
藥客云此射主藥齋所用蓋取生馬頭汁雜諸毒物成者蓋人所施已  
以見付子聞張言始 愈目 晉文程登或牙字者子母王氏因疾失明  
知韓子之言為可信 躬自侍養母食必自嚼之母既病久至於  
數便見極健時忽何牙雙行取時笑給之母食以為美然疑其異物  
悉藏以示牙牙見之抱母慟哭而復蘇母目豁然即聞夜此遂愈畢書

愈目

躬自侍養母食必自嚼之母既病久至於數便見極健時忽何牙雙行取時笑給之母食以為美然疑其異物悉藏以示牙牙見之抱母慟哭而復蘇母目豁然即聞夜此遂愈畢書

須舍得舍次坡樊氏因疾失明舍謀勸家人蓋心奉養每日自嘗省藥錢  
蔡明息耗帶醫人疎方應須明蛇膽而奉水備至無由得之全蒙嘆息時  
嘗置備主思有一背衣童子年可十三四持一青囊發舍舍開視乃蛇膽  
也童子送地化或青鳥飛去得醫藥成破病即愈太平街廣慶後閣  
閣中有一劉行童以釘致為業性至孝母患眼二十餘年行童嘗欲療二  
日思有術備來磨淨水銅餅出百金為酬去者言云家有母視眼多年  
有藥能療有借許諾及磨沉單僧云但歸去已與歸了行者奔逐但見母  
自來墜地兩日思聞續通羅長編神宗元豐二年相州安陽縣民改簡以  
父兩日失明斷臂取骨隨飲父父目復常後山談蓋閣趙黃探少善視甚  
直地為國即却答休改號撒沙安人有世患在日者問之曰祖積有木火  
則木根傷害其目必喪蓋以去之既養有根實其庄目出之而愈元史李  
表傳李茂父年來母孟氏益謹母學日失明茂得于泰安山三年復明又  
每夕祝天乞損已年益母孟氏克八十四而歿表誓志衡州陳道人以  
磨鏡為業中年忽盲但日從妻肩行於市嘗到衡山覺有掛其背曰陳翁  
明且出郭相尋無失約明將往其止之曰譬若方獲安撫李尚書以重賞  
某級或有牧羊人以應今汝改遣此索何遂已明日復過之約如初且責

永樂大醫集萬字卷三十一

治目

其失信傳語其故曰明日但出無害也乃如之至則一道人帶僕手行官  
道上詣粉牆後附耳語微頃則去不知所言何事也自是陳不復出獨今  
晏自行磨鏡以取給而閉戶端坐過百日雙目瞭然復明顏色潤澤如少  
年時頗能談人未幾事畢至今猶住來湖湘間江州志唐黃如傑乎明道元  
江人為太平官道人有僧山在體道者訪之既別而知微遂往嗜酒滑稽  
一蒙被體不問寒暑與人衣物則隨散去貧賤者兼食餘雖然貯之米書  
有鐵菜石以歸者聚若若日知微取菜蔬置酒中自  
飲其半除以遺高款之出門而日愈自是益中滑 紙目 宋文孝義  
江使人入疾天極到狀兩貧之疾愈又復病日光明天祐院注折天臨之  
劉孝忠母元備為富家始得錢以葬富家知其孝行奉為已子復奉養  
兩日失明孝忠為之經七日復能視云金史劉政傳政以篤孝母老失明  
政每以香飯日進旬母視物又孝義傳劉通母卜氏夫失明得斷  
酒肉禱之三十不懈母年八十五思復明入都湯黃誼諸醫丁祥皆以  
視失明以香飯之復能視 然文傳孫氏女廣州人母病日失明張氏歸  
省抱母泣以香飯之日能視能飲空浸誦經中水部員外母張氏歸  
日疾失明者數歲有人教以宜禮玄武貴神者要依之其復夢一人持龜

來誌其目自  
是夫其盲疾  
元為孫不孝使祖長明今以燈无音絕法界之祖目見明元水代開其夜  
夢有一翁以金冠療其祖目謂元曰勿憂也三日後必差過三日祖目采

差

### 療目

太平廣記復周依元字序其祖長明三載元恒憂  
注遂請七僧然七層燈七晝夜轉轉藥師經曰

## 永樂大典卷之一萬九千六百三十七

永樂大典卷之一萬九千六百三十七

三七

## 永樂大典卷之一萬九千七百三十五 一屋

### 錄曹公遺錄八

曹公遺錄乙亥熙河奏報到西蕃都放漢原委已於城根盤池增築一堡于中  
設西人謂城為城請空下處為根城有強池十里紅鹽白鹽如解池無異  
可作性裡浴涇原等路運判李德兒經畫善本原解州吐夫種鹽火學士院  
報作郭知章等所持圖書是六月言詞云方茲登暑今以十月往恐合換書  
余以謂郭知章等本以六月行虜人約今十月過界恐不可換更知重到  
和州已嘗奉北朝起使上及同列皆以為然遂降旨使不改止用舊例俟  
進發日中密院付給丙子周呈熙河五狀奏接納西蕃次第仍云漢之溫  
未見其能得與不得者唐未可應接徐觀其事勢隨宜措置此覽意也再  
對皇太妃殿中人鄧繼英以殿閣當敘轉備庫副使寄資上云太妃殿恐  
非殿閣不當寄資但無併理唐勤可也丁丑同呈都延青領板積實功孫路  
秦王猶收使進川乞建馬湮水軍余以謂才得進川一處使乞建軍恐行未  
乞初置鄧縣不一非朝廷累降約未合於邊防經久簡使可行及不得增廣邊費

### 永樂大典卷之一萬九千七百三十五

一

之意此請未可從便力欲從之同列亦皆作依違無定論上云龍州須置  
州恐亦須有合置州軍處余云龍州置州乃臣所論臣以謂先朝以熙河  
北民為一路今乃方得龍州又先朝以熙河為熙河兩路今乃方得會州  
皆所以成先朝之志也下遂云若如此即一般余云不同若於龍州青唐  
皆置州郡臣恐未易饋餉孫路嘗云論西蕃部云云一立一龍地不要他  
底今初置州軍官吏稱伍兵馬戎卒之費皆須朝廷運應則經又未易  
支給兼朝廷所少者非土地一向貧荒遠之地但度狀中國爾先朝初熙  
河一路元祐之人皆以謂財力不及可弃余乃更於熙河之外初置州縣宜  
易供給上云元祐之人云窮天下之力以奉熙河一路人以為可弃此言  
皆不實莫不足取覽給然以余為非先朝而是元祐也下云元祐之人  
以熙河為廉費財力不可久臣以特記中其非亦嘗細陛下前必記  
德臣今日之論但謂於黃河之外青唐進川初置鄧縣時為不使非以熙  
河為非也兼使嘗言得青唐進川則如臣之說置一都護總領最為穩便  
今若初置州郡則自有知州知軍更安用都護莫與從初開陳之論不同  
蓋然此皆紛爭之論不足煩聖德至以管侯一切撫定河內進川之後然  
後據地利繁便置一措置善處徐最要事合建置州軍善處係以次合差

兵將人馬成中甚廣只今以本路首領心白向謀有力量者守把住善使  
春到朝廷折衷乃可定左路云過三省論議亦待如此余云臣愚慮如此  
亦不曾聞三省論議亦不曾說與三省但過方於陛下前陳爾爾兼皆以  
為當然上亦稱善遂依此降旨再對余又寸臣過及黑河嘉蓋以為先  
朝措置黑河如此尚不先使人論議今若於青唐多置州軍廣增戍守兵  
馬則未易供饋何以先使人論議置置違害不致不為遠慮故不致  
說隨來人望陛下裁察上頗欲納是日及北州不可不建州事覽云會  
布初不肯築會州只要築地環邊井亦如今日事余云臣不曾言不築會  
州不知在甚處說有何人見說云蔡下以下俱見上曰下云不記得餘  
云如此是臣無此語當時經營置平夏即有築地及會州之意及鍾  
傳蔡汝舟使議點邊皆臣首建議何緣有不築會州之語覽然再對余  
又言初引軍築作時是李清臣陛下必記此事上云記得余云初今事業  
作蔡臣蔡願無涉原方是欲經營天都之舊臣亦以下事論築次弟經  
營築既到官是年春遂與此使臣何緣有不築會州之語余孫路與王勝  
爭功聚論猶以為非期在廟堂誰欲爭占建會州不出他人是出已意  
此與孫路何異如此豈不取笑中外巨極西之今又對三省言臣向言

宋史卷之三十五

西事欲且置河為界章得之以為難皆院于東婦人之語今日又自天都  
會州遂欲欲遠事得亦稱善作而臣特三省所共見宋嘗然余又云臣  
得事陛下以五六年前後議論無不可復却似他人一日說得一狀上  
笑而已是日再對余林世永再傳成寅同呈澄原進築欲復事工賜卿臣  
以下欵合茶藥再對余照河依界道圖謀以十里為一方以見金城寨等  
地名考尋古驛程相去地里置西蕃圖開秦河東秦州州周知雜實明禮  
事宜守息壯人自去歲欲遠東偏頭枕場於實明禮堡入入良津買實  
廷以協改事端令遠事移大推之云火則於東偏頭材往未買實難辦  
行改移後數移大至不肯收據又於實明禮建枕場屋宇及開石橋越  
漢界於天洲及黃河取水至以兵仗擁護取水人過界射傷巡幸林子中  
日奏以馬壯人恐因此生事又云欲以黃河分水為界又云駁兵數十  
據界取水朝廷亦令折老行相度應接委教諭于中以謂探報皆虛遂  
枕場破石橋邊界取水皆則知者鹿暴妄作不足恤于中是報不已既而  
果無事仿奏云更不發日奏上亦西之是日未時皇子初百問三省外  
殿致賀上亦遣近侍宣茶皆再既對面慶皆以為此宋社大慶上亦奏  
仍云兩宮允喜奏云非獨兩宮此天下所共慶悅是日遣御樂蘇笙皆皆

陵又遣執政宗室近臣以十二日告南莊郊大廟社稷高樓又遣得之奇  
軍祖浴以十七日奏告諸陵又以十三日賜龍喜宴又以十日夜錄院降  
德音四京諸路流罪已下並改再對余因言天下安寧無事遠近兵食  
元子降生則太平之福可謂具備此宋社非常之慶上亦喜見於已遂及中  
宮事是日同呈裁撤路措置青唐事度辰可休足月錄院幸已同呈河東  
蔡四堡寨畢功則則臣以下錄合茶藥環慶寨門三全畢亦賜茶藥賜  
源原成根寨名曰定成環慶寨門寨曰單先苗慶中寨會州川興功三  
日孫路移文令移兵於此據原進寨而此據原地形險惡結城不可建州  
履不從得旨孫路候遣築會州了日取青又以全部員外郎許贊押西  
人入招北西王瞻等收復進川城軍兵與特支再對莊務報今於西京  
雲仲旬使禮自去冬探報果不虛至午連朝未及下馬開門報前後不  
出遂與三省會於都堂上遣御藥劉瑛傳宣云別無事以為飲食所傷眼  
動也藥故不欲出暖亦云勞動遂入劉子問空體各赴局至未時出已而  
傳宣開封府司觀三日以於水馬休格再入門空體劉子甲中赴崇政朝  
至橫門傳宣為氣力未充不視事又同赴都堂少選劉瑛來空云昨日方  
動化已無事以為氣力未充未與卿等相見遂再入劉子問空體各赴

宋史卷之三十五

局未時出已酉同呈澄原秦滅狼與打純川分畫地界事于兩路議論不  
同已斷自朝廷詔以打純川係照河路合進秦處今照河管地分再致  
孔元軟金九動化狀急進理中九之類初覺止遂多疾旋委吐費一盡計  
今已卒帖但不喜粥食心腹神痛寒皆云服理中元之類已當更當精加  
調理再對上諭以全未能進粥食余云道經服藥再傷動周調如此然不  
可勞動自進知至崇政急速上云亦不煩欲更一兩日後視地者余云更  
三五日亦無妨上云極是日見謝能及上殿班在隔下是日張龍孫路  
帥未果兩成同呈王瞻中經署司勾連河州宗奇首領方乞歸漢已遣使  
臣部五十人騎往振崇奇威而經署不肯應副兵馬恐漢已溫旦夕入青  
唐遂得官孫路知西蕃明宗回師照河高遠應神運慶唐唐唐唐唐唐  
中云經署司措置方畧令前去選川招納仍令王瞻一馳王德吉保既而  
却勇王德歸熙州余又以將官馬用誠李忠招納選川招援遣王瞻歸河  
州撥發報善益欲悉經署司而遂轉事不得與事朝廷察其為姦駭系降  
旨令專委王瞻經畫詔言未到開路前後言彈不已華錯日甚一日覺初

臣之數與余爭論既而理屈乃云... 自語言如痴心狀余對三省亦嘗以此語奉和是日上云孫路果是夫心... 變亦力踐履之再對上又云孫路如此河行達余云孫路征漢已溫相持... 未卷故遲延及覆如此未至敢事不然豈不悞計是日侍育以二十二... 日大宴周三省同宴體上云只是余未善於飲食云余未和食不可強再... 對上亦再三顧語如初了竟同呈河東蔡八堡寨華功再賜銀合茶菓一... 次王驥以招納到西番都統不乃收復說川城特與進禮儀使使音置... 青者等事了別無遺失夫更便與推恩在格言高適意以元祐中言事... 可米諸邊戶部未幾又請外朝廷難以擇師故不得已云去外議臣云選... 意以攻病實臣作秋政政逐去上云別有何人可選愛云亦曾商量無... 可師者余云若稍加桂龍足以解衆疑通亦無三脅謀且與既龍圖閣侍... 制亦可若轉云亦只是待制上云照實文五學士左轄云甚好上云與龍... 圖閣直學士亦不妨兼皆以為好余因言邊患進職則胡宗回不可不除... 職宗回築五城審作浸待制只速得兩月上頭衆執政云合與否兼然照... 唯慶與風云當推恩遂除實文五學士是日有旨十八十九日復戊子同... 呈差姚惟和會州姚古惟銘茂軍賜河東八堡寨名曰大和補川寧河通

宋史卷之三十三

泰四望各附四寨為名更是不復問空體再對余獨問上云皇子降說... 已旬日中外慶喜上云閣卷之問亦皆欣悅今日已十月極安恬無事喜... 見於王已巳且同呈辭遂來徵省州味本云人便未見赴朝是疑且... 備修幕城寨者採入口木已請止起送安谷以諸路進築係西夏作通以... 奉先傳朝貢本路難移移文止絕人便已於二日赴朝候到朝廷必有虛... 奉先安西城以北六寨移今州其降方改右班副都知章某三致信使來... 奉取言仍與照會無河苗慶奉使探入殺仁多洗忠折實不及為西人... 奉去位傳其所來德馬及契可飯及保忠之弟挺身出戰為衆所殺再... 對再問空體上云今日已契款飯亦未美余云三十一日六衆亦起查... 恐入等若改作常朝甚便上云甚好甚好慶慶旬休幸十一日同呈意語奉... 許西人依例進道及行祭祭泰然朝貢孫路又奉道王恐赴河州帶王... 委王驥余王恐就近照應上云孫路真失心也余言路方自河州帶王... 恐歸熙州余却遣赴赤青求問等王驥指互如此豈不疲敵兵馬上故有... 是請再對上直西夏州事直上云王驥程亦尋常余云試如聖諭廣州... 柯送亦常才大均折在之人爾是日改常朝王乘赴集英龍喜宴持曰元... 子說慶排場地乃學士十餘人其詳又類甚悅中致遣使

賜從官以上華花二府親王別賜小花五十枝花甚重殆不可得... 達御樂勤二府親王酒飲必賜仿每盃奏知既退還御樂勤別賜對衣... 金帶鞍轡馬於都堂製作皆精對仗皆造或者有紅羅縹袍白綾袴黃... 綾襪彩勒帶紫羅公服各一金帶旁頭并魚袋全工巧殊極宏宏所造者... 更三十兩餘枚改二十五兩兩兩兩兩兩兩兩兩兩兩兩兩兩兩兩兩兩... 十兩兩兩兩兩兩兩兩兩兩兩兩兩兩兩兩兩兩兩兩兩兩兩兩兩兩兩... 四日乘所賜鞍馬服水帶同二府謝於殿上愛款詞先是劉瑛傳宣不... 許解衣又而謝以慶賜非所敢當庶羞論不款同辭上亦仍勞再三... 謝親王亦有此賜四王遠陳所賜鞍馬蹄弟奏已款消士辰各面受劉瑛... 謝表表書送二百五十員五百五十員五百五十員五百五十員五百... 甲午同三省謝花尚呈熙河王驥等奉事宜又呈孫路奏前復招到西... 蕃大小首領等三十餘人又首展奏會州城去河三百餘里天石不... 及不可繫橋又河中渡難自中灘至河北崖五里懸崖險崖無可置脚... 之地又河東東已建蘆葦為軍詔以蘆葦為晉軍軍以知軍為處石路... 公達安撫使兼處石州知州知州知州知州知州知州知州知州知州... 德經果司奏舉一次置通判職官都監曹州主簿共六員所省廢洽河津

宋史卷之三十三

家官十八員今昔字并八堡寨置官十九員所增者知軍一員而已... 以通判職官各一員以除大和寨堡據麟府路餘六堡寨并神泉馬龍... 堡皆據晉寧是以要莊謝宴多一杆失儀再對奏事說回謝上音不... 又論昨日所賜皆使先作製造余謝曰慶賜優異春過如此何以報稱上... 甚悅又進呈隨龍令取旨推恩上指及劉惟簡極性惜之余亦言臣在高... 陽惟簡作也田都監密聞其言陛下踐作之曰快持擁護皆推簡上云... 誠如此馮道是時差出却不與此言已未王驥奏結任有舊字來乞歸... 漢要官職及蕃官王上等皆征之彼眾眾為心平致慶等以三百騎... 迎德巴溫父子入青唐城時証蕃字已移居青唐新城東印亦在舊城... 裏也安博言青唐遠事不可令一人獨有之須分隸首欽則又速易制乃... 變所論爾上云記得莫是余云劉廷固欲如此措置然漢巴溫未定恐未... 杜如志爾爾皆然然延慶州西夏欲以爾母上遣使進道恩即言... 西人奏頃不虛已與接狀及行吊祭之禮詔令使州州州州州州州州... 古驛報次又從熙河相度築打地川再對呈隨龍八馬世寧從熙各與... 邊洋郎官奏使余云都知皆遣方押班進奉恐不順上云此兩人皆在朕... 處間秋應與他人不同劉瑛已青皇城使與遠判都隨已遣遠判吏與派

三年唐魏濟與通事各人餘各轉一官諸邑人轉一資臣沒者為宗道  
與有服視轉一官劉惟簡與白身人資臣澤各賜騎石驛武味考粥等六  
人更不推恩上音又令檢會劉惟簡已贈官叙音又言其靖方又在前者  
合與遷復省仍云先帝曾任使余云先朝與梁從政同列在前省誠已嚴  
又上又云每語及先帝即流涕被面余云此衷所共知乃出於至誠也上  
云侍批出與使省上又言中書舍人劉承有可除者余云以次請則起  
居即舍人皆當遷上云問常迎方除孫傑未有人余云職事亦頗振舉但  
未知大吏如何爾上云論實種氏事亦皆當余云高道憲論種氏事亦當  
上曰道憲亦補外余云臣初欲引為都承旨如道憲詳熟辦事易得  
上誰可許者余云實難得人孫覺恰便職又未可便得上且其陳亦上言  
詞臣尤難得人如前日記喜宴朝廷慶事樂舞無一堪者不足以稱揚朝  
廷慶喜之意上云訪無可通文字極老只數句爾余云只如皇子慶誕降  
一德音乃與四方同慶語亦殊不足稱副盛事上大笑極以為然因言  
符之奇如何余云之奇文字雖繁然却有可道亦時有好語非蔡京可比  
上云蔡京誠不可比之奇余云何以過聖鑒因言天學之士難為難得然  
以天下之大文物鼎盛之時豈可謂無人但以執政好惡人材隔塞者多

宋史卷之七十五

六

如陳惟華文策作令人有餘然執不肯陛下向排衆論謂葉清沈鍊等  
莫不猶職今如清策求見其人上云即官中有缺又有否余云三省所擬  
但如葉京爾上云耶果如何余云臣不識之亦不知大吏何如非舍人關  
三省用劉極權及制詞出取中外上又問劉連如何余云如連人物亦  
恐可迎擬陛下以中外關官為念誠今日急務只如陝西河東河北三  
路不取保甲之虞豈可全關人如河南兩路連使保亦不除人如此諸  
路豈不關事望更留聖念上再三然之因言王發公劉何事一一皆實并  
得實皆持照者從則不通到理提舉官知府推判官中除懸一不  
至如此難得也是日擬批出再請方除入內制都知又得言令具馮世平  
蓋從然除押班歲月亦將遷也既進呈上云已遷遷事更不須遷也云兩  
人者歲月亦皆未及原有著余觀泰使以上止降改使領權權行也不得  
更遷如有特賞亦須執奏上又問其文字已行否余云亦有著舍人內  
都知押班通不得過四員然道未道水平時已足五員以此更不敢奏  
票上云光朝任使之人不可不遷也丙中同至環慶秦鞏下月賞將佐  
得官著官與光降著供職以下依熙秦員實人例以故將軍料初用等名  
員降資再對劉惟簡以隨龍轉節度使自乙未變未速日留身奉事是

日有三則于留御榻上上顧余曰滿月在近余未倫肯但僻處而已又問  
以何日為滿月上曰月七日五更離俗體云男子婦一曰欲是日覽以惠  
所移鎮赴宣麻余詢兩省云雙連日一身來日又留三則于何也冲元笑  
云必是大差除余云莫是屬士否元慶云非也余然思之直諫中官爾故  
有滿月之問是日禁中有宴便殿視事內侍會計二府欲減呈大對則  
百同至王庫中塔征心年欽德等皆有歸漢之意得恐王將兵馬早到則  
青旦夕可定也降招納則物而王塔十五日奏云已到選川而王塔先地  
五十騎往宗奇賦云恐與西蕃人情不熟萬一人情未順不可送給乞詳  
酌指揮又云塔征心年欽德等果遣人欲歸漢既而塔路今塔歸河州  
却聞心年欽年與塔丹夏國公主已連馬二疋一載虎皮著塔謂之云元  
錦袍珠服一載胡裝鞍轡往迎漢已溫隴撈父子入青唐人心已是中受  
見招納次孫路又奏三錦旗子十個銀帶一十交椅涼傘二百箇令戶部  
如數製造差使臣押送器司并首押王塔依十九日青輝就迎塔德王  
塔不得運越塔事又全以資格招納塔征等塔征與塔官漢已溫隴塔征一  
等推恩心年欽德等與正任判史銀賜賜各三十餘以次與送塔諸司  
使副崇班侍禁等賜金帛亦有差再對余因言昨日蒙宣諭皇子滿月臣

宋史卷之七十五

七

余平門奏對有所未盡皇子降主頒御例有恩命聖意必已定上笑云  
已令三省檢故事余云陛下欲有所建立當從中出不知所故故事如何  
上云漢上表余云字臣卑百官上表乞立后此有所無故不須檢陛下若  
以元子欲欲加冊命則春秋之義安以子貴又祖宗故事章款以任宗為  
已出亦遂建立上云章款乃是假託真廟以此故冊立仁宗亦不自知余  
云章款上仙仁宗年二十四尚未知非其所出今日於義理與故皆無不  
可然出自中詔或出兩宮或付外施行皆須素義以臣觀之不若再兩宮  
降手詔以告中外於理為順上云卿之言大是又云真廟當日無母后可  
與余云臣亦當再三思之非真兩宮不可上云極是余又云臣嘗言祖宗  
建事皇太后若無幾若建事皇太后乃近侍所末有此皆朝廷盛事也上  
又問真宗母是元德余云元德上仙事亦草草初善婦於晉安及其真廟發  
極方故屋殿殿時道中人行祭享之禮及附定陵後皆極官而中有紫藤發  
統拜官去地一二尺此神物護初也至慶曆中乃克捐廟上甚悅是日  
三首斷河北路分都監石舜臣持勅傳展三期叙大重款與免展期叙上  
欣然從之軍頭司權官乞罷余云宋深不久出使恐不須錄上亦以為然  
因言宋深生珠余云郭知章深病之至欲免行上云亦未此說王珠可使

否余亦殊固可使。但恐已開報止界重於改易爾上云與成錄。余云却  
降一聖旨戒均必不致不悛遂以語三省皆稱甚晚先冲元固言大差降  
已行矣奪問之當以何日上表冲云聖數日空勞耀上乃云自有故事  
却令中書檢故事以下致且令他人自然閱亦不可說與實錄中事稍不  
當即相証類也。余云上表已立后無所指存有何不可變不唯勞兼秘密  
不肯使人與同尤可笑不知他人已先聞之矣成或假已步旬休是日  
以大名推權已施舟港欲出帆聲告而底板有木漆處未可錄遂止。以侯  
後句九月庚子朔朝奉政同會州遣軍賜善後以下錄合茶響基  
容竹美全引見上殿。再對改比較諸特殿最法雷法通一路比不計分數  
以最多者為最少者為殿有一路應最者分數却在別路應殿者之下既  
令一將九分為殿即八分者已不致實若分數即在別路應殿者之下既  
一將為殿皆減展二年平磨勤疎未平允遂立法馬軍六分步軍七分以  
上逐減磨勤不及六七分者逐展磨勤疎不該殿最而理須懲勤者臨時  
取責因為上言元豐法未盡恐不可不改上欣然從之更及右轉近數議  
欲令開封府舉人應舉以大學美額解人而左轉云元豐七年已罷不可  
徒遠無狀口者余知上睿明理有可陳若教叙明白無不從者亦未嘗

余樂齋卷萬字音五

以元豐已行之法為不可改但姑權扶偏見者以此語切持乘入爾愛亦  
答云竹場事理先帝所命正足下及竹置未獲之使建此議爾故今日  
稱先朝為說以指衆論乘亦以為名官其他政事若此者不可悉數辛丑  
同呈河東沁達安撫司奏壯人行國不依例錄報以下代州定碑本屏指  
狀內所陳止度磨照字中有例元豐亦不曾錄報候定到碑本取肯次西  
驛中夏圖使計開押計我云本國有罪表不知朝廷有何旨揮已中  
兩府幾發以不致承使再對差曹平止房主辰到使李希道正三副使又  
詔軍軍犯罪除班立外密院批降旨擇降特配更不取責是日聞三省  
已上表乞立后儀云嘗論覽云此大專當與兩府同之變不聽士質宣仁  
乞學士院史來賜三省乞立后答詔是日聞議定贊她為后無以初八日  
降制發印同呈回夏國詔本兩府同命詞於景靈亦余所請也余又言古  
策詔未答亦止令兩府命詞上表之再撰詞道入安情卷乞羅西蕃歸順  
子弟為將領上聞云何東管云不使市婦在道復再對固言臣昨日在京  
其班結也人詔是圖使刻八百朝辭十一日。送休再對固言臣昨日在京  
靈見三省答詔臣初以謂軍臣當早百官上表既而密院亦不與上云  
三省言故事如此余云此事斷自聖意若聖意所欲三省無敢不奉行也

理若非聖意三省所可議及上云此國非大臣所可建議余云然則三  
省亦不足為功上亦哂之。余云此事當與兩宮從中降詔乃為得體上云已  
奉兩宮皇太后便宜坐賜酒五行作樂未正罷中物選內日賜酒米是  
日賜小園遊宴又賜香膳兩平款泊下木間呈熙河路奏踏出漢王選  
可以差人引押赴理界司又王將擬孫路連李澄等帶道漸波結往山後  
攻討擒卸阿童推獲部族詔胡宗開慶及李澄等可與不可留山  
後反可與不可奪聽王等指揮措置仍具問奏又令李贊等西人以前  
中已有旨揮使執行託令進擊水又令歸延依詔旨回邈來州照會再對  
因質上云今日皇子滿月中宜制朝廷慶事何以如此遲來大意勸順邊  
事此諸西夏來前精神者唐不用兵中裁於備檢以主乘與遊幸樂日晴  
露溫暖次日使大風驟上天云昨日却是拜之奇當制無宜喜面諭又云  
蔡京奏言語不得余云此不可強之奇必稱稱首無手詔之意不可不知  
上云昨日已面付與余云如此甚善。上平詔云當與兩宮皆以為宜立賢  
妃劉氏為后朕未惠訓即頒禮命故也上又云西人未嘗如此孫順余  
云誠如聖諭元祐中國不論元豐中表章極不遜未嘗如今日屈服之前

余樂齋卷萬字音五

一日上降手詔付三省余亦不聞至造新及殿屏障方出勢記相示因相  
率同於殿上草賀是日宣制得自物謀凡五日留身乘皆晒之唯恐他人  
之與聞也左轉初以不平風曉之云何可得他如此轉亦釋然足日以  
鳳為押冊使到攝大尉司徒左轉樞密又書策冊實戊申重九已酉旬休  
欲詣普照祭否又以兩津及腹痛未乘行庚戌同呈河東傳入壁案轉運  
司官賜茶藥銀合都延三麻丹頭案從之孫路奏苗蔭中會州未可置論  
開安得劉子已教習保甲月分差官按款余因為上言保甲因嘗教習然  
陝西河東連年遭災城寨凋殘木已河北連供水足流冗未復以此未可  
暫責訓練上云屏屏莫可先行余云熙寧中教保甲在司畏正當此職事  
是時諸縣引見保甲事藝精熟愛云多力得俸行余云止是得殿行軍所然  
供便差充地檢司指使以此任官及有力之家子弟當欣然起赴及引對  
所陳皆良馬鞍轡華楚馬上事藝往往勝諸軍如孫延檢又皆得轉官或  
職令有抑令保甲置水菜之類非理檢校者亦當衡禁故人其放下奉法其  
復乃令上書上云且與先自府界檢舉施行左轉云但於先胡法中稍加  
微損無不可行之理余云如此甚便容檢尋文字道呈次再對以曾許為

生原國信到使幸支馬辛勞林園幕宗環蟬以兩不果出三省奉事  
政殿余以疾在告是日王賜奏心年款建已於八月二十八日沈龍移入  
青唐坐轎子于子候有機會狀便青唐變以簡見論稱上旨令便連前  
履康謂李澄選兵馬以重兵入取青唐李木谷又草定文字遣院吏持下  
欲使行余以謂先降旨揮招龍移及心年當且多方遣人招卷侯其不聽  
命然後加兵未晚變不致奪遂依此行下是夕雨未已于子同至十二日  
降聖者余因言青唐事首尾為孫路所誤初謀取青唐未嘗開朝廷又有  
可取之理又與王碧爭功却阻撓其罪遂延至於龍移之入使朝廷至請  
用兵皆出於不得已今日之事使龍移可以招來或苗從軍用兵使能一  
舉而成功則皆朝廷之福若萬一墜跌青唐未可舉為之奈何照河兵連  
早出入不勝疲散若頭兵絕塞未可解嚴則人情反側何以彈遏若便相  
運兵馬則河南遼川非朝廷有是又生一敵國也以此言之孫路之罪殆  
不可勝數云龍移小兒無能為乃心年體委作蕭必旦夕可了余云兵  
家勝負不常何可誇奪嘗言青唐精兵可二十萬今朝廷三分有其二  
彼尚有七分萬眾我以此數萬兵欲取之未可易言之也余已降詔降青  
揮若便出降則豈不勝於用兵也上云孫路須重貶特亦云須重行上云

宋樂全奏萬年七百三十五

十

如鍾傳處置可也是日以張世之和音寧軍為賊石公邊安撫使兼都巡  
檢使張講河西軍馬然河走馬聚震孫路與王碧不和上以其來報特  
縱不賞特罰銀二十斤再對上又及孫路事語如前阮勇以言告照河  
奉鳳奏首級不實已故三官候轉出日與并權差違奪及同呈送報河東  
奉以嵐石慈滋據嵐石路餘韓河東公邊安撫司從之甲寅同呈河東經  
某司已更不賺門戎主近連打圍從之戎主以今秋至西京並連打圍去  
代州遠境止十里至五七里知代州王崇德言慶曆中戎主至西山打圍  
嘗賺報河東公勿驚動今乃不賺報已移文取問而熙寧元豐中亦嘗於  
此打圍不曾報亦不曾問帝以此諭并帥故有是請遂處止屠於案中  
父回謝生長正旦國信禮然河奏兩賊犯南崇德已退迥再對依元易簡  
陳請諸路走馬奏計許帶當直兵士一半隨行之卯兩辰以病廢散在告  
上遣中人徐漫賜食宣問又遣醫官孔元來診視仍傳宣不作宣辭自走  
達元來云云上便展御殿明殿醫官隨知押班以下起首上即遣御藥  
來門布安否又遣中使趨使到西府又遣人問服何藥尋具劄子謝元  
云十八日動身同上車馬年也丁巳同三省對上問勞甚詳同呈慶州  
路走馬程允武信言轉運司差人吏根括地土不便以恭報後特罰金十

介呂忠卿來已以回降夏國語言成諸路邊行非西人作過不得出兵通  
界從之賜照河路修築東北冷半寨畢工銀合茶葉酒原乞的悅禮見解  
手臣卿散禁至日以阻車載至東華門出以白陳入崇政殿廷推首領  
命即轉譯道都亭西驛安下戊午同至龍移出漢無將征一尋想思上初  
版大重哀皆云不願龍移爭立則格征宜肯出降無難乃董禮之桂是當  
得青唐者固不在降征之下也上乃從之再對令兵安憲禮量定州奏軍  
城寨捕到官為北賊殺傷可理院勘逾年不決及安撫副使李院中奉非  
關款悉為北虜禽焉雖涼殺傷乞先次對質其元奏有無不同不虛事理  
閣仍別選官推勘捕盜官並先次對質其元奏有無不同不虛事理  
今未已庚申同呈送報回謝龍使會閱月十九日進發再對龍使先周  
信之新和乾軍軍王倫上殿劄子乞修唐波上云人才存管平爾呂忠卿  
雖奏宥州謀遣進使到詔以夏國自知梁火係有罪之人難議收父遣  
進及行吊祭之禮以國國主能悔過謝罪已降詔使使納誓表持無收  
二十四日又劄引款難以二十九日見同呈陝西河東修置塔壘地障度

宋樂全奏萬年七百三十五

十一

今連疾了畢又令王厚同王碧管勿青唐招納事再對閣安許以勿當卿  
華院皇城司歲月歲歲寒平月磨勒改宜政使卷交大師忌不入甲子同  
呈東北平冷半城寨賜名新泉王碧乞差將兵及差中使招納顯屬遠  
越時罰銀二十斤再對賜費慶安冠坡故事官軍初除得賜乙冠帽三道  
元祐五平節之慶妻當以二十七日入官冊而因自陳故特賜乙冠帽三  
更不施行已及官冊后儀於文德殿而宋二得旨令官慶下及廟上儀又  
杖革屋以慶官冊儀革復大兩中此品嘉州制一職罰金三十斤兩寅  
皇帝御文德殿殿冊章律許行馬副使余攝中書令二轉攝侍中禮畢赴  
東上閣門拜表又詣內東門拜表後賀太后大妃上上慶賀中官不拜  
是日內宴成衣同呈以恭容將善宜長相添呈再定機宜將美以原州推  
官鞠熙泰員賞改對故有是命熙泰員賞乃將美同賜一指使俟誤爭  
首級與之發之也乙巳旬休 閏七月庚午朔御文德殿朝同呈昭泰帶  
須入馬到宗奇城唐河泰蕃官趙永信平任乞入多至城之關安州呈狀  
司御藥院歲月減唐勤改宜政使再對難州奏回謝沈使於案中句文禮  
州州報乞幸未同呈太名安撫司奏乞在蘇飢民修城從之程中林表



是日再對以胡宗回書王時有所傳專報肆事遂至壬申同呈黑河  
奏修會軍關功狀轉官成平支賜有差又令蘭州事造處材應副會州修  
倉庫學府辭會專自黃河沿流運致專委官司事專推思順安軍知軍  
馬與為於界河探檢銀四等事特勤傳通列壬子款以下各街贊高運惠  
乞年澤准備轉領不許是日黑河奏九月二十日收復青唐入隴抄及心  
半款包結既以下出降變獨奏乞以四月草慶五日率百官攝賀從之  
琴面同呈省草賀狀青唐詔以青唐為鄯州仍為隴右節度以王瑋知鄯  
州兼隴右沿邊安撫使兼都巡檢使楊胡宗回以下銀合茶藥運中使押  
賜軍兵等第特支又差中使無經臣管押塔征一行幸統管押隴右一行  
赴關仍令送其收復青唐一行將佐功狀開卷隴右一行有契丹恩賜國  
三公主並令赴關甲戌同呈狀復鄯州等處城寨令胡宗回相度合隴去  
處以遼川為澧州以宗奇為龍支城王厚為東上關門副使知隴州兼隴  
右沿邊同都巡檢使以王瑋為團練使仍兼黑河路幹符除塔四方法  
使遠鄯防禦使而安中以為實簿余欲且令撫定隴右一方俟有功與王  
任而上意欲稍隆之遂有此除先是胡宗回言其橫跋余欲稍抑之然  
將專報不已上亦深以余言為信然也乙亥同呈遣報再對藍從唐勤

宋史卷九十七

改景福殿使差秦威兵十首揮使副熙河行遣戍守是日以奉命早出  
丙丁同呈御堂德門立仗引見昭德令開門御史大夫寺殿前馬步軍  
司詳定議注及何行事件開秦環慶檢到軍說物項送澤州編管月給錢  
十千米麥三石再對具河兵將數進呈及熙寧中書以朔州一將出成  
河東議令更改秦晉及別置兵額威遠將兵額減舊將兵額以給新軍上  
深然之遣與三省議亦皆以為可熙河都監杜德先充拱聖軍校乞放俸  
從之丁丑刑部斷密院書令王可攬隨房旅大順詐欺取將官放忠誠  
數百十可推大順先已配嶺表上旨令徙配海南茂密胡宗回乞以廓州  
為軍詔以為城慶州轉運司差入吏王祐之注南平軍張括土祖稅各  
罰銀二十斤走馬程允奏南平軍不通不和以秦報報按羅地進再對  
御劉劉瑛以年勞改昭宣使寄資河東第九第十將都巡檢已卯旬休  
庚辰同呈黑河三空名宜到各一百五十紫衣師號牒一百以待折免從  
之辛巳同呈已使蕭德崇等作以戎主擊倭及王莽不刃角令使者受讓  
云氏主服卿之功未敢今郭和章等回謝有真味慈金開獎獎書全重二  
百八十九兩珠子六萬三千額亦不刃角令回謝使劉復前云從之  
刑部中劉何王發等皆得首劉何與遠小知州王發持期侍是日在玉留

才奏事有四則于置御榻上余再對上語笑如常晚退歸西府問安中  
默然未知其詳安中亦未知之也然終於都省規聚時已得中批然不以  
告安中則日安中欲造朝門下吏告之乃止告命四史已過門及首揮下  
閣門夫士干凌展先三省乃知御批云政事悉出劉進米行之問自可明  
制以正得失豈可面從退有使官為臣不忠莫甚於此可罷政知州火  
選安中上馬之域東普照夫是日同呈王瑋奏已於收到青唐銀納內  
置行支賜轉佐等上見二府亦不及安中事余再對請於上云黃廉指日  
留四則于所深何事上云云郭浩四則于皆故事二唐介二朱雲三劉為  
歸又云此必為人所使兩日前呂嘉問皆性見之又云履是呂家門客余  
云履實出呂氏門下然履意野不識忌諱上云履誠惡不曉事必為人所  
使也又問嘉問幾婿余云不悉記上云序辰多據說皆足又云曹斌如何人  
問多據事余云曹得善誠云某清慎得誠多據說然未知虛實又知蔡  
下兄弟不獨余云外議多言如此然不知其實大抵吉乎先作執政爾上  
云長亦不和至不相見余云臣與之瓜葛亦粗問之誠不相得然不至不  
相見也是日早覺留身善文疑所問皆策之語也發未同呈遣報甲中主  
冬朝崇政有首隔上殿班及雜公事以呈子服樂政上見二府異遣皇子

宋史卷九十七

發駕狀云自初六日已作至十一日使無日不發誓者已用說黃之類治  
之云小便不禁大勝青背陰寒之候余因言臣父病均父服藥皆無功有  
以伏火丹砂與臣服者遂頓愈上云可進取數兩來余云臣所得不過數  
十粒欲且進十粒上云甚好眾亦以為宜服是日會食都堂遂黃羅帽封  
進十粒乞令眾醫官詳議供應已而問三省問呈子安否上云未寧帖已  
服丹砂一兩粒是日問左府吉呂如問六事有旨令分折開奏丙戌同呈  
王瑋奏到青唐再對皇后殿內臣江有慶合轉劉使寄資政事非殿閣  
使臣不得寄劉使而近例有特旨許理唐勤亦名異而實同爾然大妃  
非有兩人一寄資一併理未知大后太后之使合作殿閣否上云恐非  
殿閣可合入內省詳定開奏中樞密院太后之使合作殿閣否上云恐非  
殿閣之丁亥同呈于亦未安章茶以修德舖至延輝處檢獲持降一官  
此左轄發之也奏報雖遲然未闕事變順手不之成子來感奏臺客一帶  
部族大首領通封拜等已納土歸順今撫存接納再對神運都送一  
將人馬以廣濟之惠即言成兵年滿不代人情未安屬窮邊物實地寒成  
兵已裁燬神軍以自給言極激切宜欲得成兵為代也遂直抽歸營上亦  
深以為宜遂先三者亦莫不笑之者已且旬休庚寅同呈雁河吐州郡黃

限修城令其合責平限開泰無河春到青唐城郭營弟內園自甲  
中以復無日不問開皇子安否是日宣諭風勢未定見服丹砂之類余再  
對因言醫官李珍嘗過人得丹砂有三種有伏火七千者有十千者有十  
二千者前所道乃十年者珍所有十二千者臣未嘗服云更有功乞宜召  
洪藥仍先令來醫官有驗詳錄供應上欣然朝廷即召珍供藥六丸仍令  
至皇子獲所珍候珍以謂病在與藥相宜遂服之是日余對三省又云見  
醫官初履世言皇子天人之相社稷之福疾不足憂上亦云弄怪人中長  
主得極好覺云亦聞之廣世乃愛所薦也辛卯同呈連報無窮奏青唐  
乘輿物見管押起駕再對立乞部奉采使臣連任上樞密院鈐量小可連  
使德差法士辰同呈陸師到乞部奉采使臣連任上樞密院鈐量小可連  
差河北第十三將成河東又以河北水災流民頗衆於大名府等二十州  
軍增置馬安軍共五十六將糧共二萬餘人馬軍以廣成安軍以保境為  
頭並依陝西舊藩保捷給利物請免却於醫押兵每內指揮減一百人共  
減一萬七千餘人先是久陳此議上及三省皆以為然遂施行因而上言  
河北增兵及減醫兵額并差戍他路皆前人所不敢議若非以聖斷審明  
亦不敢建此議然人情難測萬一小人有凶肆者彼借法亦或所不免

宋史卷九百三十五

十四

惟在朝廷主張理應爾京亦嘗救巡檢作過先帝用兵西方慶州亦有  
變此事雖未必然恐萬一有之不救不先奏知上亦欲納三省亦極善再  
對直袖奏鳳成五首彈劾已同呈熙河奉及李德中選川等部作過圍  
統城壁及南寧堡使臣等被杖傷并罷米黑城等城攻破青唐累日道路  
不通詔遣首級李忠傑及差奉鳳兵押往同討定上諭皇子漸安但微有  
風使爾甲午同呈熙河連署是日金城關探報云止是選川人作過宗奇  
至青唐一帶無恙然消息未通詔明宗回首級等事人至青唐以米價  
探再對重修將副押隊等條條管制門客醫人皆不許相見上亦以為非  
宜遂以元豐七年四月朔旨修定北河州城上同以乞乞未同呈詔明  
宗回首級等事如舊城是官軍定北河州城亦須行杖幾務要簡減  
作過之人靜慮仍不得監杖無事之人又王河米入望塞實功王文振以  
下及郭特亮將官減平支賜有差是日又上諭云醫官官言不曾見於  
已父不御使是日對仗官於迷和余再對上又諭云醫官官言不曾見於  
如此此應余云不備醫官中外孰不憂恐今遂安事社稷之福然醫藥及  
切父皆是有功之人當厚賞上亦欣然以為當爾晚歸置醫官孔元  
薄奉乃得開門報皇子免被視事三月間者莫不震駭遂聞入則于奉

丙申冬引與三省聚都堂各再入到子阿聖體光。去其清方等日恭賀  
中言送皇子去省州一。丁酉引後使同三省赴寶林洗真見都知  
兵請方御藥劉友端奏云皇子自前日辰後微喘既而職請通醫官云  
已三日不通利乃噎。以而利五六次每利愈喘至未時六刻遂脫云  
朕伏大丹砂不作皆便下又以皇子真影相示云極以面團豐肥甚美云  
二十九日午時大終十月十六日禮贈二十八日出殯奉先院成儀傳宣  
自二日更不視事三日禮贈寧公主堯再自初五日不視事三日與三  
省各入到子奉制是日出殯奉先院成儀祭名樂賜米刻乃時十月己亥朔赴  
侍潘人崇來謝水遂命都堂是日作聖旨令新州河州州判星辰赴任計  
會苗履等過河封藩作過首級又苗履申兵馬案若不教自己抄度河已  
中經界司赴河州與姚維等會合應援合黑河詳報所中首級首級姚維  
等連相照應不為緝獲即次規制或會合前去其應接討獲及解圍次第  
聞奏是時青唐選川消息不通已半月餘余云可憂奈何遂有却欲以  
青唐還漢之溫之語下云此語未可輕出如此可謂龍頭鳳尾也余云事  
未可知若萬一不保則亦不先如何但為合之衆無所統一見官軍則清  
散矣若王詔在熙河亦如此諸差紛然而起二過王師則奔突而已八頁

宋史卷九百三十五

十五

一木園牌更不回鎮官兵追逐盡其首級願以為然庚子辛丑也引辛丑  
赴都堂為三有官不見上上六日當叩闕者或乞便殿召對衆皆以為  
宜遂同入到子已對聖體更不赴都省二府待報至未時乃出上遣中人  
黃經臣至東西府傳宣以依威中惡思不安醫官見進藥令日方進常膳  
以此相見未得直後初八日嘉拱相見遂同入到子稱謝遂入到子開  
聖體至七日止士寅熙河奉青唐選川解圍後書至部選道日入到子開  
出兵擊賊斬獲四十級盡殺大首領結脫心午飲德等九人有阿蘇者  
乞心白旗往招撫叛眾既而率眾攻城甚力亦首領欲飲四主舍阿  
蘇以飲勝亦誅之選川城中兵民才二十四百餘人城中之具未備王  
馬用誠力戰固守蕃賊圍迫者萬計又有兩夏三監軍人馬助之至二十  
三日積薪欲登城而姚維兵至賊眾見望頭又有偵邏者遂言漢兵將  
至遂逃走二十四日惟兵與賊會賊已潰散恐防西夏偽給一各遂計  
賜餘衆是日同三省作聖旨將士並與待支七百苗履等所統續度河者  
五頁又作師司指揮傳痛戰作過都據所得草畜財物均給士卒千馬  
馳即入官五日朕即會都堂皆相是日對仗已建兩節萬一敢實何以  
示四方使世益益解圍之靈之主將策不通信息幾二十日臥軍深

在賦在職境其不取事乃幸爾甲辰詔青唐選川力戰有功士卒作三等賜額十五正七足守禦人五正三死已亡遺養化李忠傑神部落子及蓋發鳳戰士赴熙河討定新運界秦州乞保防戍丙午八月上於崇政二府合班升殿問聖體有言不祥御藥監答乾芝御上前分帳有班奉慰兩拜訖上諭皇子久病終不救饒寧肅允倉猝回更二點不得出四更夫去醫者云解頤因發急風不可治雖三歲未行然語音極怪怪余等皆云皇子乃朝廷大喜慶事不幸忽爾竟又繼有詔字之戚人情之所難堪然此天命無如之何願更聖念上云至今飲食未運當加之故余云悲傷傷氣自消如此已更刻受以宗社為念陛下當於春秋子孫之慶何可量也下云說說之慶未可量願寬聖慮上雖微然玉色悅澤余不勝甚喜同呈選川解圍奏上云日大可憂賴且無事余等皆云誠如聖諭王情等以孤軍抗賊能保城守又能斬獲賊米切實不細上亦云誠不易皆當厚賞王恐亦當與提督軍機推功亦不少便可推恩否余等皆云更待末路推排功狀次勇然後推賞未晚余云當聽師司先具近上將依狀聞奏上云甚善又呈都延奏西人差使副進警表惠州以謂違計憂窘不可緩當速納其來使上頗許其語大過東亦謂之遂降旨令陝西人

與中甚密而京亦不喜據此可見其畏天孤固難以不相親又乎入政院先後以此捕不足上云兄弟間乃如此初蔡京因對訟周禮對廷定史院官曾稱周常又對天君稱禮清遂令禮分析而禮止稱常法云終走好人稱禮日難得首蘇結說書而覺整以謂天君亦當速改有是命是日彼美序辰花堂待制除知青陽州唐成同呈都延奏青州樂道使選學表照河表首蘇結說書又呈到青唐河南北地屬經原表柏立界候了當年亥同呈都延放遣人夫卿乘頭口等為賊誘誘者人夫婿十足御乘頭口給還借錢于子同呈熙河奏已今首蘇結等押職務赴熙州又押西蕃印四十二面有傳國銀印及唐朝所賜度使印餘大半皆著印也再對以王直句當皇威司火權故又遣呈曹傑乞在京差遣以母角色知惠州上云欲與一通事會候批出上允許久以批除職名至是乃決矣臣下元節甲寅朝謁景靈已卯款泊丙辰同呈李欽已厚待契丹公主詔令優如侍遇時亦自陳蔡為龍寨勞功詔與從職法當叙宣德郎上旨令與通直郎上又言元朝宰相館職不當復置余云元朝因除職事官即罷仍與改一官上云與改官不妨三省皆以為當蘇結與慶言宜以開之類當且存留以待中師及被其獲者先朝以無此名例使除直龍圖閣似可惜慶深然

之及呈熙河奏王慈送到西蕃夏秋吹圍選川日白本午等以著漢字招誘懸等出降云除必不殺方與漢朝通和當從正路遂逐漢天子不爾即層城失漢字乃南奔堡陷使臣劉大柱書馮文瑛亦至城下呼懸等令早出降詔令根究文瑛家屬所在拘管秦越是日慶留身書大意再對上諭云章傳以夏人化選川欲因此討伐運城是國余云不審聖意以為如何上笑云此何可聽余云陛下聖明遠慮此天下之福近歲諸路運菜賊寨兵民勞散財用糧食俱關之幸而西人款塞遂可休息今青唐用兵士卒困敝日甚若更經營謀滅夏國如此即夏在中國不在西也慶臣在熙寧中見朝廷欲滅交趾嘗與主將郭遵言文人雖海隅寸之地然有國百年興衰存亡必自有天數蓋人力所能必既而果無功况是國宜交人之比也上深然之遂與小風言亦共歎其狂妄慶云若如此舉動是也災至也丁巳間至都延奏青州回曠已再約來首領不得犯漢界熙河秦欽波結角輝等運道波結之老能率部族討河南賊乞授官充巡檢從之戶部中乞遣証等靴并標頭省令使除著官及呈試人賜靴外遣士唱名及軍散等更不賜靴者如法裁遣習所賜靴皆不堪著又狂言官錢故臣之再對以正且圖信使李希道更裁置賞格因遣呈地無地

書云青唐去大河五百里道路險隘大兵運送川而青唐路不通朝廷  
進築城寨果方有休息之期今復生此大患如何保守深為朝廷憂之青  
唐非數萬精兵不可守上亦深然之戊午旬休已未同呈澶州職官趙錫  
言澶州城舊臨河處無城壁若增修則功大而土惡不若因舊城修完則  
功小而速成為一方屏蔽其言極有理則于乃休休未得旨令安撫  
轉運司同相度施行又言呂惠卿引伴西人赴闕又令胡宗回討蕩河南  
北作過部族再對以王元知麟州許良朕知保安軍又令胡宗回討蕩河南  
北作過部族多方招募災傷人充軍庚申同呈熙河乞補道所波賊賊名  
詔以為謝司仗又奏已令王增等不作過首領著填空名補授職名  
請不當付贖等各自書填恐差差不齊行遣未當須從經審司相度權機  
上旨令胡宗回放罪經審司及走馬并李德各乞准王增王厚赴部澶州  
詔不得辭免使令管勾州事辛酉同呈熙河路奏乞部澶州及河南置將並從  
之再對以御批曹履隆通事令人令關赴供職士成降聖節假令發支同  
呈今東西京江淮荆浙福建召募船軍赴陝西河東耕種熙河春插立定  
耕界機去處再對從李嗣徽送團張宗高與批叙令關門供職初時亦既  
便叙上旨即令與二人者叙便至是遣至余因言宗高不可便作承旨昨

欽定四庫全書

十九

既經密院取勅上下皆不安之無及從不可與共處然承旨又關當除人  
上云與之三省商量余云若有卓然可除之人即政府可議若且於閣門  
選人如王殊曹訪可權管勾即酒出自聖意上令差曹訪是日開教民場  
女郭在武殿差蘇十權管甲子十與三省傳旨令保安軍隴州不得犯  
青唐界又令涇原環慶各選步兵三十騎三十赴熙河路使喚乙丑越關  
忌丙寅同三省詣奉先真童子越王已時西閣奉慈跪上馬十以罪下  
赴丁卯宅引成承節假旬休十一月己巳朔得熙河來報朴科舉兵數  
十十月二十一日討一公城攻圍賊將王舜臣而下僅先將佐士卒尚未來見其亡之數度干不  
首不獲偏裨程遂王舜臣而下僅先將佐士卒尚未來見其亡之數度干不  
至同三省赴東閣科表遂作聖旨令增引兵歸還川其西河北壯戍守人馬  
今胡宗回相度一面從馬措置既奏是日下還旨即胡宗回同余書行下龍  
閣兵數氣沮矣未赴普照大名嶺所致祭壬申既祭西赴相國書行下龍  
通場會聚京等於寶兌院衙前築酒九行罷甲戌上以從章公主出城  
不祝事二角毛引乙亥朝岳拱同呈鄆州等處宜及種耕職事上亦甚  
駭之再三顧阿如何處之為是來皆云誠恐如此若中林不改關即恐王  
勝一行將士陷法則於威靈念為不便派至如此音揮若保允得王勝一

行人馬歸川則鄆州更措置上云漢巴溫如何乘亦云王贊朝出鄆州即  
巴溫入無疑矣上云何以處之余云次第不先如折氏府州措置乃可  
速矣定未如巴溫肯聽命否幸而罷移已奉庶可與之語時青唐初被圍  
時章得便要知府州折氏處置遂得旨令奉府周胡宗回相度措置余  
以神卦被校何但巴溫選川係隔地西蓋與夏國交通之地乃河南秦  
宕一帶部族見歸明可因而建置洮州以成先帝詔音兼度調安騎萬人  
可令姚雄統領前去討擊河南作過殺科朴者如此則朝廷威靈稍振而  
洮州之計亦以先定不爾遣臣朝廷已棄青唐則并洮洮皆無經營之意  
矣家差敢不以為然上亦然之遂依此律旨又令王贊回軍圍裏搜三偽  
公主等果又令李致相度如三公主已有來期即并增征罷撈一絕起發  
如公主等果有來期即先管押隨撈等赴關又得旨差曹訪權制都承宣  
再對固慰上以越王貴主相繼出關聖情必是更傷憐然陛下當於春秋  
多予之慶米可量願自此更不實聖念上云因此亦願寬恕不已余云更  
乞寬懷善保聖躬因言青唐之變如此政府不得無罪臣素知人情事理  
不順恐必難濟果曾與章得爭論亦曾於陛下開陳其後得征隨撈等出  
降臣無便可以容口然臣其不可為而不報因執所見隨順人言致誤國

欽定四庫全書

十九

黃真密院取勅事此之衆人臣罪為最多上亦欲納余又云見章得初與  
張詢王增等陰陰謀此輩後又與孫路交通以此力主其謀臣以謂青唐  
圍人不平時征父子暴殺故欲逐之而立董德之姪我乃因其擾攘遂欲  
奪之於人情事理不順明白可知况朝廷以四海之大所不足者非地上  
安用此荒遠之地兼青唐管下諸族有去青唐馬行六十三日者如何照  
管兼主是荒忽語言不通未易結納安能常保其人肯一心向漢凡此  
等語皆曾於陛下前陳陳恐又迷心為患不謂不旋踵便有此變恭下素  
不知邊事事情又與得謀論多異獨於此初得是力今日却無以處之至  
於章得初言於開拓才聞青唐被圍便以書令胡宗回知府折氏措置此  
事不降朝官於書令宗回將作過首領家旗一處物管先具其首領使先  
遣川解圍即以書令宗回將作過首領家旗一處物管先具其首領使先  
從聖核以至此是何措置余云回示錄到得書一一具在反今日神卦戰  
沒底已消沮更無慮置臣遂自條今日所陳三事示之亦莫敢以為不然  
如此輕易反覆豈不上誤國事上從再三覽其平易也丙子同呈神卦戰  
防禦使與十法恩澤賜銀絹布各五百兩羊千餘各五十母得分部太

石照河秦龍抄已到照州又差內臣楊汝河戰中漢著士率及支坤朔  
慶渭入兵米雖出入亦與特支再對光李希道這納賜銀三百兩丁丑朝  
宗回秦令龍抄作者運著僧往招漢已溫許以節度使休習帶勾青唐部  
族又辭免實文學士降招不允再對以請軍排邊隔下已有條格更不進  
擬使不聖旨行下及府界第四將中將兵營回延安府不支盤糧贖河中  
無錢支至今未給及慶州縣給與軍人口食價錢令依西將運司取勘秦  
我河東已差河州北將兵於備北州軍路邊成守從之疑前司欲將河州北  
到入秦同棟填直上上許令管軍臨時對的探運不須立法但令論管  
軍而已戊寅旬休已卯月呈部延慶西夏進管表官稱作一表便蒙德  
豈不依回詔旨揮兼別有謝恩表得直差工部外郎韓政仲又令照河  
路奉訪神戶首獲者與銀兩各一百又令諸路未降誓詔以前收接兩  
界扶來人口候降誓詔別聽旨揮又令照河秦鳳限百日許逃亡軍人首  
身與休舊收管于箭士仍免降配又以許者去為照河經界司勾當公署  
秀圭必違憲極有條理其論管田事允託自涇原改罷改秦州賦官以  
監司多被照遂不得改官其人材殊不易得欲且以此處之上云不燒庚  
辰月呈引見降誓詔儀注上初令於城門排仗又令諸軍自順天門素陳

欽定四庫全書

十一

辨立且欲休冬至節與軍班等持支余勳奪得不至倒支十七萬貫端于  
節八萬因為上言仗侍之例不可多登此止秋應一日恐止可明端于則  
端于此冬至大約多減三分之一亦有減半者似頗酌中上亦然之及至  
陳得僅以勾當公事勾提舉管田司公事教便以功賞當兩兩宜  
云任滿止四月欲以減早磨勤先改官而論竟不合是日三省以體量強  
傑事進呈內有差與常安民船及鹿城吏路班等罪案改照之而左轄以  
為復呂溫卿之惡策亦以略為立黨面相試計又之而有言樂與安民親  
而上亦嘉其能整溫故止嚴左史為太常少卿留身論之甚久既退余  
再對上以諭余且問保之罪如何余云臣委不知所體量事然保舉溫卿  
誠可激賞若有過此此少寬假之亦無云云上保舉溫卿兄弟誠為弄璋  
與溫卿兄弟誠為弄璋與余云此東所却得既有此嫌亦不當力云保舉上  
云須要嚴點察下實不曾稱薦保舉溫卿張商英以書稱之云保舉上  
破大黨臣森大黨為誰余云大黨心是博高英乃博門下士然亦每事詭  
奉恭下只如述命憲序辰詞云嘗助國是宜以一言遂忘前功朝廷為序  
辰從職本無此意此乃詭詞上云既為博門下又却如此士人何可爾量  
博以謂可翰林學士還做得否余云若文舉以人望亦可為之然不從自

立亦誠如聖諭上云如此人終不可在朝廷美可以作藩黨禍命亦不甚  
奸上又云章傳只聽實種民言語如何余云亦有之然博下亦各有黨傳  
所批即曾狀問博之親下所批即鄧洵武素之徒亦不計之  
讓余又問博作常火何以處收上云兩負不妨又云朕更不可向上學  
問文詞史能皆不可博只是不平博余云陛下知人如此天下之福臣僕  
何言然左右史又關余又無入上云鄧洵武可否余云洵武正如曾狀文  
學亦不可博但附下太保以此為眾所惡上云亦別無過惡余云彼方在  
關地未有所為若處之要路則其資性愈險未可量也余云從官中文米  
可作翰林者都是安博呂亡元輩以文章名重一時博博文采可致及蘇  
軾上天云中丞充難博人既而又言安博亦只是章博門下人作舉商英  
自代可見也余云安博與商英俱是蜀人安博固未免觀識深淺若非  
片展之比也是日語多不能悉忘辛巳同呈令照河經界司勳會首優姚  
惟神下亡使使臣士卒人數并其他因戰關亡沒之人並勳會開來又  
令李校因便揭發將士及密切勳會降亡人數開卷以李勇行言首獲在  
首唐復八九百級亡夫三十餘人及其他臣士卒喪亡者其衆而經界司  
不奉故也是日左轄亦留身甚久余再對上諭以下云不可與博共處待

欽定四庫全書

十二

遇與龍求去余云臣昨日蒙聖諭既退亦聞博下而相毀嘗甚咬大臣不  
當如此上云夫體量博多以語言傷人余云博性暴率多輕發下則除巧  
能窺伺其所短故下多勝博多屈必無以逃聖鑒如孫德事既有溫卿之  
嫌自不當力爭亦無可勝之理博不誠便宜多此類也上云博却言只是  
說孫德立黨下是說下余云此乃博畏下之詞下與博皆有黨而下之黨  
為多既已言之何必更解上亦晒之余云博之黨棄下之黨盡故眾皆畏  
之謂下為不立黨尤不可也博下紛紛固未足道然三省密院聞人陛下  
不可不留意宗廟社稷大計天下安老士民休戚只繫此三人者博下既  
博許將票潔然此兩人不敢啟口每有一事博以為可而下米卷下以  
為可而博未然則博其敢對直使兩入者稍同博乃敢應答今兩人者又  
交惡自以此政事急非謬矣故上下內外聞官群有一差除祇有差除人必以  
為不當蓋兩人者好惡各有所偏各有黨類若有一人能執義理持公論  
以自處無不可勝人之理古人云正己而物正未有枉己而能持人者也空  
院獨負臣民日赴景靈行事遂廢本院職事兩日雖密院違防事機動繫  
安危然事猶大者必與三省同謀尚未足憂三省政事所在一日萬機空  
不附之此三人之惡詔國事每下欲舉謀然致身朝廷於國事不致不

傾盡補聖聽。上云深欲補人。所視在朝。誰為可進者。若補得兩人。方不關  
事。稱之奇。亦不可得。又適有此事。余云。稱之奇。官是大中大夫。數月。開  
可進。且移一藩。亦可上云。亦無事。僕亦不妨。又云。年歲。莫可用。否  
余云。之奇。此在朝廷。却頗平穩。自守。亦老成。故爾。上又云。韓忠。君可用。否  
余云。方三者。謂人如忠。考。但恐不濟。事。須是奈何。得此兩人。乃有補。許  
將。固。恐。懼。以。元。祐。中。為。執。政。常。恐。為。博。下。所。傾。黃。履。雅。或。救。各。口。又。不。曉  
事。亦。不。為。兩。人。所。畏。上。云。復。不。曉。事。不。足。道。余。云。人。君。所。以。垂。衣。拱。手  
無。為。而。天。下。治。者。以。得。人。也。若。廟。堂。得。人。則。亦。不。至。每。事。煩。聖。且。如。平  
君。所。進。呈。事。或。論。議。未。合。自。不。可。將。上。宜。至。於。陛下。前。紛。紛。爭。口。舌。也。有  
骨。體。之。人。在。位。則。廟。堂。不。正。之。論。已。消。之。於。下。矣。以。至。內。外。上。下。關。人。若  
於。公。議。差。除。豈。有。不。可。之。理。但。在。上。者。得。人。則。事。無。大。小。無。不。修。舉。何。至  
於。勢。聖。慮。也。上。深。嘉。納。又。論。其。下。人。材。如。吳。伯。舉。如何。余。云。亦。如。曹。叟  
鄂。洵。武。之。徒。陛下。論。曾。收。曲。蓋。之。矣。此。三。人。者。乃。一。體。之。士。也。陛下。必。欲  
用。洵。武。之。徒。亦。不。妨。然。須。以。一。正。五。不。附。屬。人。者。無。進。之。則。人。情。亦。必。悅  
服。獨。運。洵。武。策。則。不。可。也。洵。武。劉。極。筆。皆。在。要。路。則。下。黨。益。盛。自。章。得。而  
下。皆。謂。之。誰。復。敢。言。其。短。如此。不。惟。於。士。類。不。便。陛下。親。明。亦。從而。壅。塞

永樂大典卷萬字音千五

二十一

每事愈費力。爾若謂下無黨。則鄭若中。乃王珪。齊何。線得。進。對。勢。呂。大。防  
亦有。引。之。者。否。錄。若。中。故。開。丘。翻。亦。得。差。違。初。改。官。不。作。縣。官。官。教。除  
通。判。皆。衆。人。所。不。察。亦。不。平。穩。陛下。論。人。材。性。行。皆。曲。蓋。之。矣。余。又。言  
章。得。多。輕。信。初。力。引。序。辰。加。問。既。而。反。為。仇。怨。如何。足。引。王。安。石。力。欲  
以。為。特。制。而。先。帝。終。不。與。後。處。之。以。光。卿。而已。上。云。安。石。稱。道。加。問。過。當  
余。云。誠。如。聖。諭。安。石。平。主。交。游。多。賂。乘。獨。與。加。問。始。終。故。稱。之。太。過。作。如  
何。毋。容。文。是。主。賢。子。經。德。東。哲。此。乃。周。周。先。生。之。德。若。問。何。以。當。之。上。笑  
云。安。石。性。任。余。云。安。石。以。義。理。名。節。忠。信。自。任。不。肯。為。非。至。於。性。強。自。是  
非。以。此。論。之。故。特。有。過。舉。望。他人。可。以。上。云。安。石。誠。近。世。之。所。未。有。余。云。比  
不。可。與。章。得。察。下。同。日。而。語。其。草。率。於。國。事。履。食。不。忘。士。人。有。一。善。可。稱  
不。問。跡。遠。德。與。不。識。即。日。召。用。誠。近。世。所。無。也。上。又。問。得。門。下。有。陳。若。恭  
者。何。人。余。云。此。輩。輩。小。人。不。足。道。誠。得。多。輕。信。如。若。恭。者。構。造。是非。謀。人  
短。長。俾。聽。之。誠。可。笑。也。以。至。內。外。官。吏。陳。請。利害。已。所。喜。者。必。行。其。所  
不。喜。者。皆。難。有。理。多。斥。而。不。敢。上。笑。曰。如。溫。所。陳。請。不。問。是非。無。不。從  
者。是。曰。許。允。多。不。可。志。記。于。赴。景。靈。吉。遷。太宗。神。御。於。迎。聖。殿。以。修。大  
定。政。發。卯。賀。明。行。事。已。時。奉。還。申。時。一。刻。奉。安。訖。詔。甲。申。同。呈。十四。日。已

作。聖。旨。余。別。宗。回。休。息。將。士。使。事。力。充。甚。大。可。以。勝。之。得。前。去。計。擊。河。南  
等。處。作。通。番。賊。又。立。賞。保。捕。却。阿。索。秦。鳳。秦。一。公。賊。使。且。兵。馬。已。乘。賊。帥  
銷。鑿。今。胡。宗。回。具。折。不。奏。因。依。又。令。李。汝。體。曹。青。虎。還。川。河。南。事。宜。以。未  
前。使。使。沒。兵。將。胡。宗。之。首。同。呈。州。奏。北。界。賊。郭。知。臺。不。肯。強。程。神。策。余  
知。章。既。到。州。先。次。具。折。開。奏。以。快。章。報。仍。回。職。也。然。河。秦。一。公。賊。人。馬  
已。赴。錯。鑿。城。再。對。呈。康。清。到。于。官。道。州。官。大。眾。以。兵。馬。疲。軟。根。道。不。通  
恐。不。可。同。軍。與。河。一。路。空。虛。多。可。憂。者。上。亦。以。其。言。為。是。又。許。汝。體。定  
行。過。兩。人。體。數。及。應。答。語。皆。繁。簡。兩。致。以。河。無。可。施。行。上。深。然。之。因。諭。云  
都。此。人。才。不。可。得。余。云。許。汝。體。所。不。及。上。云。汝。體。之。是。且。上。深。高。遠。思。再  
餘。見。元。祐。中。有。章。疏。論。難。吏。祿。以。為。先。帝。法。度。不。問。是非。一。切。欲。改。此。大  
臣。有。私。意。於。其。間。不。可。不。察。又。現。切。大。母。云。不。可。欲。恐。天下。者。性。不。得。可  
余。云。當時。取。出。此。語。誠。衆。人。所。難。陛下。深。欲。召。還。思。還。爾。尤。不。可。不。察。臣  
當。與。三。省。史。以。可。代。之。者。上。云。甚。好。又。云。實。臣。氏。亦。有。章。云。蓋。罪。者。法。之  
詰。莫。不。可。余。云。此。正。與。王。存。言。橫。秋。一。般。亦。可。謂。孤。亦。也。上。云。思。慮。論。種  
上。又。云。思。慮。官。制。余。云。如此。誠。亦。亂。官。制。也。上。又。云。種。氏。官。制。亦。法

永樂大典卷萬字音千五

二十一

者是。上。書。書。中。云。更。前。一。策。大。字。音。十。餘。事。尚。未。見。又。云。得。志。不。善。違  
患。余。云。人。言。其。以。道。惠。擊。種。氏。故。然。也。上。云。道。惠。歸。作。尚。書。卿。即。皆。可。余  
云。龍。圖。閣。直。學。士。恐。難。作。侍。卿。權。尚。書。可。也。余。也。但。以。上。云。道。惠。人。有。章  
疏。欲。召。還。其。可。別。讓。慶。帥。否。符。之。亦。見。人。中。大。自。可。師。表。云。未。敢。議。除  
之。奇。余。云。上。不。以。為。不。可。變。云。慶。不。法。而。省。一。直。閣。可。矣。余。云。直。閣。即。慶  
師。但。未。知。誰。可。為。直。閣。者。鳳。閣。亦。皆。云。未。見。其。人。既。而。又。欲。以。孫。覺。即。慶  
余。云。范。鍾。可。否。眾。然。余。云。以。鍾。易。覺。如何。下。云。如此。即。不。妨。又。語。及。呂  
仲。左。轄。云。晚。事。却。不。敢。為。亦。恐。未。可。也。丙。戌。同。呈。引。伴。西。人。奏。路。錄。見。人  
云。未。國。之。和。一。表。使。使。許。進。督。長。崇。使。不。依。回。詔。旨。揮。德。泰。遊。祖。宗。以  
未。未。嘗。爾。也。再。對。梁。從。政。虛。動。分。使。使。福。官。使。或。觀。察。使。上。云。且。與。官。使  
因。官。使。政。事。先。朝。任。使。而。晚。事。但。執。事。及。大。祭。爾。余。云。馮。宗。道。及。從。政。皆  
先。帝。所。親。信。皆。請。書。晚。事。上。云。宗。道。晚。事。非。從。政。也。余。云。馮。宗。道。宗。道。從  
成。俱。已。作。觀。察。上。云。官。使。更。數。年。亦。須。磨。動。作。觀。察。也。又。呈。恩。卿。奏。都。延  
慶。兵。一。百。一。首。揮。已。減。五。十。首。揮。從。之。因。言。恩。卿。亦。已。成。將。佐。官。吏。未。日  
再。對。以。知。德。準。題。恩。恭。馬。揚。州。知。府。因。言。近。除。卸。官。監。司。甚。多。如。揚。台

筆非出聖意豈徒傳召上天云章得言治為對擊門下半夜亦無顯狀  
余云陛下察言如此天下之福如前日宣諭欲召韓忠彥乃知聖志無所  
適莫上云忠彥何能為且令作吏部尚書莫不妨余云誠如聖諭忠彥先  
朝報為尚書必本無惡但能自立多隨順人爾在元祐中措置違事無  
非曲徇他人及臣東政欲一變前日所為初雖畧爭而無敢不從者若  
謂元祐曾作執政及隨順人則許將亦是陛下觀此兩人何以異上天云  
正似許將兩人恰一般臣又問陸佃會做文章否余云否上冊三週律珠  
不傳哭中外如賀皇子表云批千年而結實聖聖批詞云王冊三週律珠  
言一更番中外以馬口實有臣私意以視禮不敢批詞云王冊三週律珠  
款叙陳臣節舉與佃同修實錄至於未進書特已罷佃至元祐七年書成  
方去聲起徐州不落職佃削職而劉極乃下門下人猶云以五十英英百  
失故筆亦修撰則筆之罪輕於佃可知況佃在元祐中嘗除學士又除  
尚書但為言者所奪筆初論蔡確事補外再召人文以論止郊事去今乃  
以佃為情實稍異尤復職移潘中外所不統筆在元朝已修史蔡京作起  
各注特筆邊上殿光帝自送之至殿門乃問然則光帝嘗待可知不幸遭  
未及進權已而光帝升選故元祐中方除合人若論為劉整肅尤為溫罔初

永樂齋卷萬年言三十五

二十四

除合人王巖叟宋光定力攻以為不可用巖叟乃擊劉而人者何為而  
力擊之也上天云昔是毒臣之弟余云陛下問章孰可見其攻之入語可  
以察其是與不是擊當臣曾蒙宣諭以臣稱弟筆而表論云與臣不同臣  
初以不敢力辨然臣稱道他人亦未嘗不以公議况兄弟之嫌若懷私  
失實罪不容誅筆之文詞學識操行皆非今日在朝臣可比如近日賀事  
官皇子青唐三表中外無不出其右者此衆所共見以至在元祐中出處  
如此則學識可知索不為執政所悅則操行可知筆之則余入非臣也故  
陛下皆望風惡之臣所以喋喋自陳非敢冀望來復升擢但以衆論註固  
如此善與佃升職不同外漢皆以為不平蓋陛下照察上首肯而已又言  
察院編修文字閣欲除彭汝霖上云極好余云臣曾問君若赤欲以監司  
處之此人材不可得若君令作監司宜慮若君王汝舟等可比却可惜置  
之閣地爾上云好來日便問三省何以可休也上云休也一司休也司  
論三省可先休也戊子旬休已丑同呈胡宗回奏已依二日朝旨揮王  
塔指置鄆州事又李德奏青曹兩庫金銀等物王塔王厚不肯同本司司  
當實點檢供數及以銀馬等遺運司實忠危詔李德奏希甫胡宗回修  
量根究有無使欺情弊劉奏又詢問會州新城不至堅固令胡宗回修完

及其因依開奏惡卿奏西人乞賀正且錄誓詔不降未可從又乞優加龍  
錫西美如元祐故事變因言先帝嘗欲以金帛結羌中用事者今西使言  
國主悔過効順皆羌石正賽輸佐使然欲使還賜以金帛以結其觀心若  
元祐如賜効順不順也上令留候是日三省得旨令彭汝霖上殿廣寅  
大名周祥果奏則不順也上令留候是日三省得旨令彭汝霖上殿廣寅  
對上諭已令汝霖上殿余稱謝余又言臣所稱人疑不敢一言欺罔至如  
稱道弟筆實無望升擢之意但以衆人誣罔冀陛下深賜察察則莫大  
不害上云筆今在甚處余云海州也士辰同呈還報又黑河卷三偽公主  
泰州海州皆在佃後其厚薄可知也又言佃初起奏筆既滌殊不類已而得  
十四日到河州再對以步軍司乞免軍人裏段降免及出城借出軍器倍  
備隋完價錢從之奏已同呈還報黑河卷三偽公主已到河州再對  
以路分宋宜為黑河准備將領專切應副鄆州遼州使獎甲午同呈西聲  
中西人不赴上壽得旨令赴上壽及歸驛賜御宴即水並如舊例偽公主  
到熙州又李贊奏乞早令王瞻歸遼州及免段青唐樂交朝廷方議欲以  
多攻瀛胡宗回及言青唐以來危急之狀多過當上謂余等曰此筆所言

永樂齋卷萬年言三十五

二十五

未可盡信東皆以為誠如聖諭因言內臣好貨及作氣始此所說所惡皆  
毀譽過實上又言判詢吾奏事然亦好貨財樂云詢最甚再對上又及鼓  
等余云陛下察見近習用情如此乃中外之福上亦深然之乙未淫原留  
大將王策乃劉奉世隨行運還都官而不赴部公衆私往塞上復級運借  
職又果西安州差遣莫本史部令史新首乞安員也得旨准所受賞勳還  
都官重難差再對呈府界保甲數及賊保丁二十六萬非照宰中教事  
藝首七萬人上蓋督責欲復行畿內保甲數則法下貸之益急余云此事  
固當講求然廢罷已十五年一旦復行其事物無異當以新推行則人不  
至驚擾上云故當以新行之余云聖諭如此盡之去若使以元豐成法一  
切舉行則當拘保丁存者無幾今保丁亦有新舊之入若使令上番及策  
教則人情洶洶未易安也熙寧中條丁亦有新舊之入若使令上番及策  
末無罪出臣措置容臣於尋文字講求施行次退以語方殊以為不悅也  
乃云熙寧初人未知保甲之法如何今月已習然自不同矣余不答丙  
中同呈奏風腫腫周特乞不候來春先次賑貸本路保甲一次來春更依  
條賑貸以役使勞歇故從之章某不合留王巖叟二十日再對以上批  
李贊乞陞赴閣沿路官吏解送等語以為制諭仍禁劾令依奏余云批

所陳未成文理已列單定文字乞依此行下上從之仍指校寫思卿字作  
酬字上亦晒之因言中外關官如左右史久闕不除從官日火上云左右  
史可除者只是目前三二人余云在聖意以公論去取爾上又問徐芳字  
可作權帥即否余云以人望人亦可作臣固嘗稱其純孝也上累諭欲召  
還高適惠而棄終未快余因言陛下累欲召還惠惠純孝也上累諭欲召  
以難其代者章傳云不必兩制直制皆可注東皆云未見有可與三直閣者  
臣意謂稱之奇是太平大夫以可除慶帥兼未須除職上云之奇亦無事  
除職亦不妨余云聖意如此中外所知如前日面諭韓忠亮重慶論  
所故及然尚書而下從官太闕若非斷自聖意恐議論必難合前日聖  
諭欲以進惠惟史書臣以為太重刑部久不得人以進惠為刑部必稱職  
忠秀為吏部甚允况韓琦定策立英廟此功不可忘陛下留意忠秀如此  
臣退而披舞稱誦此堂今日大臣所能發聖慮也然忠秀適惠召還皆  
出聖斷反之奇亦未嘗除帥若出自中批使人知出聖意不須政府進疑  
也上欣然云云待批出既而寂然疑有聞言之入省已而適惠卒遂除之  
奇為代更日早出赴普照以大名致塗祭告未後歸丁酉旬休十二月戊  
戌朔臘不入是日賜口脂甲煎并銀合一三十兩已亥同呈違報馬仲

宋集卷之三十五

二十六

良以平夏不以神邊使兵為西人所使者甚衆特降兩官西人  
乞買賣如舊例再對以李任知祁州高權知信安軍密完進據石敢京  
戒東面巡檢御批不差餘依奏同機事八九人因謝上以夫於秦稟極  
皇恐上云小事但恐不可作巡檢爾余云散於法當再任驛院差遣高  
故且巡檢上云再任都不妨巡檢漢才武者散乃徐王瑋上語如此余  
云亦釋然庚子同呈夏國誓表詞極恭頌令三府擬撰誓詔又令依例面  
降又令十四朝辭十五日進發李校卷青唐送到契丹公主年六十四願  
能歸言自云宗真之女洪基之妹賴早二月二日朝貢但行下王府中動轉上  
云宗回奏亦宗真又奏胡宗回得十一日朝貢見上王府相度相體行  
不肯果決余等皆云宗回當如此施行若使令王將歸澶州若將異日以  
為可守是日不當棄去也今令相度可否中取帥司首擇若不可待報即  
一面依朝貢歸澶州駐劄亦由盡之美上云李欽欲棄鄆州但一切節儀  
之言爾爾勿以為如此幸且且使見於紫宸退狀赴垂拱宴酒五行未便  
乃罷至寅司呈單定夏國誓詔送學士光依此等寫又夏國表中犯真朝  
謀今降有州報本國施行奉希商奏王驛王厚盜取遼川青唐府庫中金  
銀等物因此致變及致平心欽禮等以滅口及分遣夫馬及將士等走馬

後至所得亦不實詔令希甫及胡宗回李德體量詣實聞奏是日差陳位  
勾當判官劉嘉編條密院文字奏事退赴相國罷散道場尚書省御筵  
等儀齊備趕樂官周祥道場及拜大名影堂同周快及長老蕭龍歸成中  
集集英大宴申後罷已酉人使解紫衣茶酒已正罷慶成歌泊車衣呈進  
奏熙河乞立漢巴溫於鄆州及令招誘靈州首領又令搜究河可戶度  
大敵下落慶及今講求神卦尸首再對差正旦伴射等官賞嚴借馬軍都  
使觀察使是日祭九度留身乞官觀當日親差孫珪封還表宣召子同  
呈差熙州通判孫德舉熙河子符李替李封上旨令罷長行故表  
行以書言違憲多天責也熙河神止押官魏封等皆言性急秦希希奏言  
見薛迺曾結等言王驛王厚盜取遼川青唐府已差結一就前去河州體  
究因面陳結乃臣姪轉運司自不曾差推勿當公事所言如此而希希便  
委之體量尤不當恐須放罪改正上云須罰金遂令希甫二十斤運司十  
斤結迺轉任李欽言青唐探報危急事且云胡宗回避棄地之責欲不  
肯依朝貢令王驛進保澶州等事是日單定欲以趙懷義知鄆州王驛馬  
都護而宗回云懷義切弱不勝任恐國人不服傳言別單定來日進呈再

宋集卷之三十五

二十七

對路昌衛乞貶為定州副總管余云路與一在京官觀是矣不足施行  
上云總管自當朝廷選權何可己王餘應年八十乞官觀或致仕上云今  
欽仕余云餘應亦歸明之復歲才張王氏世守豐州與此等慶曆中為  
元吳所陷沈仁宗得歸應養之宗神待遇與宗室等故餘應晚音樂伎巧  
與鄆人無異毋毋折氏嘗召入內上云如此與官觀不妨是日元度押赴鄆  
堂再上堂馬上表晚還劉友端封還文字宣召又批付中書令諸處不得  
放文字餘字同呈以龍抄為河西鄆度使知鄆州與王驛同都為護勝  
休符無河餘龍能任公遠安撫使都巡檢與龍抄同管司馬可以趙懷  
義為鄆州團練使同知澶州澶州其大小首領如青歸論証拾餘四之類  
候漢巴溫願歸蕃情願服命歸其大小首領如青歸論証拾餘四之類  
違其間奏依格優於除官差免地分都同巡檢漢巴溫如龍歸順同體  
抄在青唐同小龍抄奔漢奇城居住並聽從使何不下在入猶別班奏事  
違人來云此大字莫不須忙余云青唐危急此事何不當朝見上駁余云面謝沈  
使有使事當面奏不可不對上從之又詔陝西河東經畧司夏國已進華  
表及降誓詔令不得使犯及放接投來人口亡是日押入視事如故中官



同呈郭知事分析不赴神安余與愛云恐當併計上云兩制行違何字論  
法恐房人以此不肯怪神安字事不可不行令使到各衙門二十斤再  
對以部推獲知通達曹譜知州因言通達關實某日不敢不憐惟  
我官序人才及有戰功諸亦為監司及曾存廣所稱故推之乙卯立春朝  
宗坎同呈李致奏青唐州制署乙立漢已溫且古體一罪雖不足惜一行  
惟何善也早令還溫州軍事上備擬昨日指揮今已溫使歸州州下  
遂知之余云向者陛下學云王塘朝出青唐則已溫養入此無疑矣  
不聽其從使能令已溫不入王與其令彼擅入不若聽其從便也今日青  
唐之變擾攘未定非難解紛固當如此若更守株塘等陷汝更有不測  
之變則朝廷更難處置若令朝廷必有郭州則西有遼東有郭州亦  
難力矣隨抄其往國于異日以所消唐亦必為朝廷有不志不如府州折  
大也今日若不如此措置僅有人能保王塘不陷汝而止則不主愛則昨  
日音彈備可遠致也下然不致措一言上遂燒然文照河標報耶阿章  
云本無背漢意為人所亂故如此今回更切多方招誘及信恤其策又  
新歸明結絕洛兵擊敗多羅也族殺傷其父子今遠其兵吳功狀聞奏又  
招李德如在召脚來銀難八力因故未可放運打他川板藥所須即具奏

余與愛萬字三十五

二十八

總責再對呈單頭司關上今在張崇高余因言青唐之事從初便令如此  
處置國人本以平塔溪父子篡奪欲速合而立董德之後朝廷當初  
順為之建立君義乃仁義之舉反欲因其後獲而奪其地此人情所以不  
服臣自七八月間累與章等爭論以謂理當如此適會得下兩人議論叶  
同已而暗征阻撓出臣無以答今日變故如此已足探朝廷果措若更  
遂非固執萬一更有不測之變何以處之上云已降旨得如此施行余云  
臣固不當更某某十六日進擬阻撓抄遣首飾以為未無恙也然恐更主  
異議望陛下聖斷更賜主張自昭聖中以指揮管造首飾所向無不如意不  
於此主重狼狽如此今但且於已然中且多方籌治庶稍得進意敢不失  
郭州之名亦是後獲四方觀聽爾昔人以火喻國事云曲突徙薪無恩澤  
焦頭爛額為上客益由突薪言難免聽清惠於未然功之有然見聽者火  
其古雖驗亦不足為功及火患已成焦頭爛額以赴救者皆有功之人也  
今日措置已焦頭爛額臣從初爭論正曲突薪之也臣之所以從後  
者亦已焦頭爛額而論者未也願聖意深察安危之機不知古者不  
可輕信爾上云甚好上自十四日視朝覺倦色也不快再對問聖體如  
何上云為吐逆早膳呈晚必吐飲食皆出熱食減又坐及腹瀉余云

此皆虛誕頂補理料養上云服補中丸至百丸疎黃鍾乳藥俱與余云脈  
証如此服不效醫者以陛下當於春秋初不致溫熱藥恐即虛陽氣退  
此等藥非得已也喉雖小疾然不可久寒最至肺更不得忍宜速治之  
乃便上云補肺湯之類無日不喫至十五日御藥案差又生中今近清益  
火速赴云補肺湯三省奏事上願領案案語極費力已益不快再對余又問  
聖體上云吐逆痰嗽皆未退余云醫者以謂虛則補其母實則瀉其子冷  
肺虛當補脾胃胃瀉其子則虛亦不可瀉愛養脾胃則肺自安此不可不  
留聖念上云亦如此語至十六十七十八日皆云吐未已嗽亦不減自十  
五日隔上發班至十八日方引一班余云十九日二十日皆休體必得休  
息上云然余又云氣虛胃犯呼吸風寒香不可上云遂日且在殿中除一  
到兩官外不曾出余又云遂和北向尤不可坐先常於迎陽門引後殿公  
署上云適笑自可坐余云適笑充溫服上云云藥政亦可坐余云但行太  
遠爾丙辰懿德忌言希于林獻在真州無所不為丁巳旬休戊午改六  
來為常陽隔上發班是日風寒與三省同問候上云吐逆未已要食晚必  
吐又小腹痛下白物得醫官陸珣木香金鈴散頗有功余與下云此藥極  
好若用熱酒調充速効上云只為藥酒不得又云煎生薑汁下藥吐必減

余與愛萬字三十五

二十九

余云不易樂上云若辣藥皆與得余再對因言臣不識忌諱果胃犯天  
癩綠聖體未康和消留意梓禍傷氣甚甚於情欲臣等棄職非尋常事  
豈能悟陛下春秋鼎盛氣血方剛於德和之際猶加如嘆至稍安和無  
所不可上云極自愛者常亦自節慎余云此如乃宋社之福余自七十  
八至此九三以此進諫上但云甚好是日同三省呈達報物欲止以單于  
進呈上云不妨遂一進呈再對上論休商英禍邪滑余云不知何人有  
言上云對曹孝厲余刑者有文字邪語做却以此大名即宜管安人物上  
又云是甚大名節余云爾美素不謹慎言上云此人終不可在朝廷與一  
待制令作都不妨余唯唯而已還問三省已取兩入者已未問呈達報  
王厚中省章又奏欲作逆勢甚堪慮中同呈胡宗回奏已差使臣隨上  
回潼州革面同呈引見略証筆畫一旨揮自己未大風雪薄使至與內人  
馬多乘例及有散失者接伴中恐一齊入門不及下關封府令報辱不見馬  
辱皆得之士戊同呈達報再對呈府界接封封兵鼓最賞罰並如所擬上  
自十四日以後忠和至是日甚且輔臣無日不問聖體安否臣云吐逆云  
泄瀉飲食不美補藥服之甚多未有効醫者亦要來合以聖體未康朕  
氣虛弱宮藥中甚放言者雖向官亦不敢教遣人問安余余不勝其憂

是日開安豐王氏甥女喪早出於喪或既不入是日房便入見閣上坐甚  
克又傳宣宰執至午時方再坐垂拱小宴止三刻而罷樂節皆減損人傳  
自是日入劉子已丑宅引兩黃帽丁丁...

冊立中宮以二十七日習儀二十七日發冊正官郭浩自試院中出數日  
乃以二十五日上殿論冊后事不當是日批出除名勒停新州為管防令  
閣封府當日差人押出門二十六日習儀殿中三者得御批以呂嘉問  
梁官不當到一級分展三年磨勘之而御史丘廣論閣封府遂留浩不即  
日出城又於城外留數日下嘉問問伏既又送御史臺令元差人具折  
有何人祖送浩者上亦面諭云士大夫有節節自別門出往送之者而  
所差人不識往送之人御史史巨履稱推究速得其姓名有王四者乃  
葉祖洽所屬傳堂除都講與浩甚密且有簡往來書中語之乃能捕所浩  
上章獲二十言。孟書預謀也。回除名勒停。候合叙日叙官。餘出湯者皆街  
皆者贈遺者。遂官勒停。本人罰金。稱之奇。以簡與之。并葉祖洽。呂嘉問皆  
落職。小節既而又攝浩弟治浩之。得未獲。傳緝軍管。以金者亦皆連傳。  
又連鐘正。肅治於新州。除已得罪者。更有曾親。該者否。未報。問曾考。廣

永樂大典卷之九千七百三十五

三十

又以秋有英語音尤是周禮管稱浩治內難方又若以古蔡京以上開天若  
奇起又黃履吉劉禹錫唐界等事欲使浩內地上以其初無所論至日乃  
言疑為人所使亦馳毫州周常稱確公終是好人言又浩當還赴柳州監  
酒又曾成幸與浩注送或云誠乃嘉州齊浩本欲所為亦送吏部與外  
上連傳者多夫實故書之元符已卯九月七日晚道召學士蔣之奇至內  
東門既入見上指御坐後文字以付之奇云皇帝所召道日請建中宮實  
劉賢妃采明認德使使安誕育元良高宗廟萬世之福今中宮將見非  
斯人其誰可當所宜備舉典冊以正位號之特請龍請日封建地橫諸王  
皆中書具熟狀付學士院宰相面受詔旨學士院具熟狀送入此不知  
是文字上云皇太后手詔也亦不須進熟狀只依此地聖旨云九月七日  
內東門面奉聖旨劉氏可立為皇后以今月八日降制處分送進呈  
上云如此是矣但當如手詔命詞更在御湖之送錄院院卿劉友祐  
緝日降制記道中人賜對水金帶銀五百兩於學士院對院唯續業  
肚一非常日所有并給皆制道成者其於常賜也此皆傳之之奇云

永樂大典卷之一萬九千七百三十五

永樂大典卷之一萬九千七百三十七 一屋

錄

沙門灌頂國清百錄

佛觀詢訪上人云遊其山者多見佛像故相傳因而成稱至太建十年  
在戊戌陳陰宣帝敕修禪寺吏部尚書毛喜題家時送安寺門到大  
周皇十八年其京戊午大尉奇王於山下有光師創寺因山為稱是曰天  
台王空尊極以大業元年龍集乙丑款江陽名僧云昔為智者創寺權因  
山稱今須立名經論之內有何緣目可各述所緣自詳詳請傳末兩名  
一云禪門一云淨居其表奏而僧使智瑛因清之瑞教云此是  
先師之靈瑞即因款取江都宮大才殿勝皆以唯黃書以大家運兼內文  
通事舍人盧政力送安寺門國清之稱從而為始光師神光而止結而  
滅度證妙沙出作帝印備是清官法海會稽智果國清灌頂等三傳所載  
入沙門智教編集光師遺傳命授訪未周而智寂身故罕置之功與氣

永樂大典卷之九千七百三十七

一

- 俱書余覽其平本續史撰次諸經方法等公得一百餘呼為國清百錄。胎  
亦復是知威德之在茲。立制法第一。教禮法第二。普禮法第三。  
請觀世音懺法第四。金光明懺法第五。方等懺法第六。訓知事人  
第七。陳宣帝敕留第八。宣帝敕施物第九。宣帝敕給寺名第十。  
陳少主敕迎第十一。少主口敕第十二。少主口敕第十三。少主  
書第十三。少主太子詩戒疏第十四。陳水陽王子自書第十五。水  
陽王解講疏第十六。永陽王子書第十七。陳儀同公沈君理請  
疏第十八。左僕射徐陵書第十九。史部尚書毛喜書第二十。教士  
碑文第二十一。隋文皇帝敕書第二十二。秦孝王書第二十三。曹  
王初迎書第二十四。王治寺書第二十五。王受戒疏第二十六。王  
謝書第二十七。王參書第二十八。王留位書第二十九。王重留書  
第三十。王許行書第三十一。蔣州僧論書第三十二。王述蔣州  
僧書第三十三。王恭蔣州事第三十四。述山山書第三十五。王許  
述山書第三十六。王與述山寺書第三十七。王謝法門書第三十八。  
王述使述山書第三十九。王重述述山山書第四十。王述使潭  
州書第四十一。王述使荆州書第四十二。王八朝述使書

四十三、大皇帝施寺額教書第四十四、王在赤重達書第四十五、  
王從駕來藏達書第四十六、王選鎮迎書第四十七、王謝天冠書并  
請議書第四十八、讓請議書第四十九、王重請書第五十、  
立制法第一、月序大新水無孔不可補之以填宿殖淳善不可加之以罰  
吾初在淨度中處金陵前入天台請來法徒各集道業尚不須執語勸道  
况五制滿之復入天台觀時晚學如新隸馬若不控錄日甚月增焉成就  
故夫二治一薄鞭示耻非欲苦之今訓諸學者略示十條復若妨起應須  
增損於其教之 第一、大性不同或獨行得道或依眾解脫若依眾者  
當修三行一依堂坐禪二別揚懺悔三和僧事此三行人三衣六物道具  
具足隨有一行則可容受若水服有闕都無一行則不同止 第二、依堂  
之法竟三日外即應休眾十時若禮佛不及一時罰三禮對眾懺若全夫  
一時罰十禮對眾懺若全夫六時罰一次雖那四時坐禪亦如是除疾礙  
先白知事則不到 第三、六時禮佛大僧應被入眾奉水無購臘若誤奉  
悉不得三下早集教主執香爐胡跪未唱誦不得誦未隨志不散語誦  
頭揮指頓曳履履起伏象差悉罰十禮對眾懺 第四、到行之意以在眾

永樂皇帝萬壽聖書

為護教精進勤修四種三昧而做託道場不稱別行之意檢校得實罰一  
次雖那 第五、其知事之僧本為安立利益反作損耗對眾潤己自任思  
情若非理使一毫難是眾因而不同白檢校得實不同止 第六、其二時  
食者若身無病病不頓吐病已差須出堂不得請食入眾食器聽用鐵  
危兼油二品既挽匙筋老不得以骨角竹木軟染皮等悉不得上堂又不得  
得控腹已鉢吸吸子等食器語自為求索私將持眾中獨飲犯者罰  
三禮對眾懺 第七、大僧小僧行進行時同寺外悉不得放盂肉  
辛酒非時而食眾供實不同止除病乞為病同苦語出外不得放盂肉  
罰 第八、僧名和合柔忍和善謀故合不得淨計高聲惡言動已兩就  
者各罰三十拜對眾懺不應對者不罰身手互相加者不問輕重皆不同  
止不動于者不罰 第九、若犯重者依律治若獲相誣被誣者不罰作誣  
者不同止若學未入眾時過眾主不受學眾未攝故彼自言此丘故入眾  
來犯重誣他者治罰如前 第十、依經立方見病處無非於方吐於藥有  
何益乎若上來九劑聽候者憂惱無慈愧心不能自新此是吐藥之人宜  
令出眾台能改革後亦聽運若犯誣制律不肯懺此是非方之人不從眾  
繩則不同止 教禮法第二、并奉此法正依扎樹樹婆娑沙樹樹諸經意於

二

一日一夜每略過時朝十略教禮用所為三備用教禮略所為初夜念恩  
十時十佛八夜復夜音禮 一心教禮常住三寶 嚴持者華如法供養  
顯此者華雲偏滿十方界 一請佛者無量香莊嚴其足菩薩道成就如  
來香供養已如法行道行進竟教禮常住三寶歡佛祝願 祝願云色如關  
浮金面通淨滿月身光智慧明所照無邊際除障破魔惡善化諸人天乘  
彼八正船能度難度者聞名得不退是教禮首禮歡佛功德 三界天龍  
國七朝師僧父母造寺禮越一切惡親等會真如供成佛基上座當用智  
力自在說 教禮常安九土毗盧遮那佛法界諸佛 教禮蓮華藏海虛  
舍那佛法界諸佛 教禮安樂世界釋迦牟尼佛法界諸佛 教禮東方  
無憂世界善德如來佛法界諸佛 教禮南方歡喜世界栴檀德佛佛法界  
諸佛 教禮西方名善世界無量壽佛佛法界諸佛 教禮北方無動  
世界相德如來佛法界諸佛 教禮東南方月明世界無憂德佛佛法界  
諸佛 教禮西南方眾相世界寶花如來佛法界諸佛 教禮西北方眾  
音世界華德如來佛法界諸佛 教禮東北方安隱世界三乘行佛佛法界  
諸佛 教禮下方廣大世界德如來佛法界諸佛 教禮上方界月世  
界廣眾德佛佛法界諸佛 教禮無憂道樹下毗婆尸佛佛法界諸佛

永樂皇帝萬壽聖書

教禮那陀利樹下尸柔如來佛法界諸佛 教禮娑羅道樹下毗婆尸佛  
佛法界諸佛 教禮尸利沙樹下迦求村吠佛佛法界諸佛 教禮優曇  
鉢樹下迦那舍牟尼佛佛法界諸佛 教禮拘樓陀樹下迦那舍牟尼佛  
界諸佛 教禮那迦道樹下彌勒如來佛法界諸佛 教禮舍利形像文  
提寶珠 教禮十二部經清淨妙法 教禮三乘得道一切賢聖僧 為  
梵釋四王八部官屬持國護法持天神等願威權自足顯揚佛事 教禮常  
住諸佛 為諸龍王等願風雨順時合土家洲散禮常住諸佛 為天台  
山王王及眷屬奉養林野一切伽祇願冥祐加益作大利益散禮常住諸  
佛 為武光皇帝元明皇太后七廟聖室額神遊淨園位入法雲散禮常  
住諸佛 為至聖聖御額寶曆遊天尺祚水久慈臨萬國拯濟四生散禮  
常住諸佛 為皇后尊體額百福莊嚴千聖擁護散禮常住諸佛 為五  
太子殿下願保國安民福延萬世散禮常住諸佛 為在朝群臣百司互  
等願賢賢皇家務盡臣節散禮常住諸佛 為經土父母歷世師儂四輩  
檀越財法之恩願早起苦海水出愛河散禮常住諸佛 為養業施主命  
過檀越化化諸僧等願六度早圓七財具足散禮常住諸佛 為州牧使  
為六曹參佐此縣鎮將五鄉士女願風祥雨順國境豐寧散禮常住諸佛

三





陳發頭然後却生思惟觀一實相觀法出餘文思惟竟起盤腿禮拜一拜  
史故百二十十誦百二十誦呪呪禮三寶自陳罪咎還生思惟如美  
作已周而復始唯第二日略去名請餘事終竟七日也 逆順心第四大  
四重五逆佛海死尸休小乘經如斷多羅樹畢竟不生無憾悔此休大未  
經許洗洗如呪枯生果如死者還生罪有此法要須至心但理無逆順  
事有違供就慈論者達於涅槃順於止此略為十一無明醉感觸竟生著  
二內心既醉外為惡友所迷惑非法惡心轉熾三內外緣具自破已善  
亦破他善於諸善事無隨喜心四現不修善唯惡是從微迷三業無惡不  
作五所造惡事雖復未廣而惡心偏厚欲等一切樂與一切苦六惡念相  
續晝夜不斷心起念初無暫停七隨覆破戒諸惡業通內懷奸計外現  
賢善八邪徒伴常增上作罪不畏惡道尤當危險災無懈懈心了不羞耻  
十撥無因果不信善惡斷諸善法作一開從如是十心無明為本增如添  
足狂至開提順入生死從開入開橫作結業無肝脫期是為十元違順也  
既撤無明始終分欲懺悔修善改惡須達土元順於涅槃運十種心以為  
對治一正信因果為善得善為惡得惡雖無現行善報當來果報不失雖  
念念滅而善惡之業然不敗二信為功德之母信為入道初門順於涅槃

永樂齋卷第七百三

八

翻破不信開提心也二當懺悔我此罪不預人流懺悔我此罪不蒙入護  
懺悔悔過是為白法亦是三未行出世白法是為懺悔翻破無懺法也  
三怖畏無常命如山水亦如微借一息不還隨業流轉冥冥獨住誰訪是  
非唯懺福善除資糧當就泡沫食息無暇是為觀於無常翻破修常不畏  
惡道回發露懺悔罪即消滅如露樹根枝葉則伴是為發露翻破嚴五斷  
相續心畢竟捨惡果決難猛猶若剛刀是為決定翻破相續六法善提心  
普與一切樂願救一切苦橫盤周備翻破偏惡心也七修功補過勤業三  
業精進不休是為修功翻破三業無事作息也八守護正法不令外道惡  
魔毀壞佛法是為欲光顯是為守護翻破滅一切善事九念十方佛無量切  
德神通智慧願加護我為念佛翻破念惡友心十者觀罪性空罪從心  
生心若可得罪不可無我心自空罪云何有罪福名即空運流及本單竟清  
淨是為觀罪性空翻破無明願願若無明滅諸行滅諸行滅諸行滅諸行  
滅十二周緣大樹疎亦石出世因果分明得見四方此之謂也 滅法五  
五行者既識十心逆順以正觀心歷來事一一緣中皆未緣法心相  
續觀道無間入不二門方等見者觀實相理不可說而無不說赴四

機緣作四方法說於實相故名為方便雖作是說說即無說無說即空空故  
不見說無不說無邊無中為之為善人復連機有說說於此說說於三障  
能說之法既不可說所說之亦不可說無非故無生無死故無涅槃  
畢竟清淨故名方等呪也香泥塗地承蓋莊嚴者地未法世者表福德蓋  
表智慧福慧二莊莊嚴法身也五色蓋者表於五陰不即佛性不離佛性  
起無緣慈普覆一切也二十四形像者表十二因緣逆順觀也凡二十四  
支順觀十二覺三佛性逆觀十二覺三佛性所謂無明愛取是了因佛性  
行有是緣因佛性識名色等是正因佛性覺二十四支即二十四佛也百  
味食者表一切法中皆有中道法善祥後味也一日三時洗浴者即表緣  
一實修三昧遺落無明塵沙見思垢脈顯淨法身也者新水者表致滅  
息覆二逆隨隨也連百二十市者即表十二周緣九十種觀有百二十支  
東而西之但是三道受取是須從道行有是善道識名色等是苦道循運  
三道常為觀境故連百二十市也一呪對破一支即破三道三道破即是  
三障破經云發菩提心而得不退即破破煩惱障也若犯諸戒若不還生  
無有是處證破業障白願除差即證破報障也觀諸呪聲聲不可得如空  
谷響無我觀遠放足不可得如雲如影不來不去若生思惟思惟一念

永樂齋卷第七百三

九

之心不從意生非外塵合土非離土人非前念土故土亦非前念滅故  
土亦非前念滅合土亦非前念生亦非前念滅土人非生土亦非不生土  
亦非不生土亦非不生土亦非不生土亦非不生土亦非不生土  
字名字非內外中間名無名故觀心既尚從心所生一切諸法亦復如是  
觀一切法悉與修多羅合如是觀時何者是是我作何事何者是罪何者  
是福以觀力故豁然開悟空慧明徹如水性冷飲者乃知唯獨明了餘人  
不見所得智慧定功德皆不可說如此悟時自微遠障不復分別若未  
悟此位止獲事功德者應當護口勿向人言苦味說者得障道罪首肯  
結白願願入履行者未誓七月中速漸進亦得障道罪何以故欺本心  
欺諸佛欺一切眾上深須慎之其間諸相不能自了當向方等師面決也  
訓知事第七 吾少嬰勤苦備歷艱難遇聖別持獲預唯者一栢三十  
餘年冬夏不釋體上至尺子下至士民雖有所施受而不私一粟一糗入  
腹已復而不存念說故使之所以然者來實尊重若能增益甘甘露死若  
有滅障即我每因自飽自傷因到因起可以意得何快多言 夫人發心  
隨有所作皆請聽學誦經行懺悔供養持力未有是慎莫中止  
止者違本心若再有所作至前止處當罪即起修業不成今土現障復攝

障道此行人大志慮須竭力善始今終業現坦蕙報亦圓滿此亦可意得  
昔有一寺師徒數百室夜禪時不寐有淨人竊聽說法聞已用心  
每揚蕩汰繁念存習以淨心揚蕩不善以淨淨水汰汰不淨頭有所  
作念念用心一時執費觀火燒薪念念就盡無常速速避復速於足跡踞  
前寂然入定火滅湯冷惟那懼薪念以向上座上座云此是勝事座宜  
息之慎勿驚觸聽其自起數日方覺以上座所上座云此是勝事座上座  
止曰向向所言皆我境界而今所說非我所知勿復言也因而顧問頗如  
宿命不答去薄如人問何罪我何福易悟答云此賊身者前世之時乃  
是今日使眾老者之師亦是少者之祖師使眾所學皆昔所學時多有  
私吝制約不敢使眾忽有怨家錄取少衆忘不悟情由此違責今為眾  
奴前集水久薄修易悟宿命罪福其事如是一眾聞此悲不能勝鑑鏡若  
斯宜可不慎同學照禪師於南岳眾中苦行禪定最為第一輒用眾一振  
鹽作齋飲所使無費不以為事復行方等忍見相起計三年增長至數十  
斛急令陪備仍責本資買鹽價來此事方久亦非傳聞宜以為規莫令後  
悔吾雖寡德行遠近願相違尋而隔別嶺難為徒安老病出入多以乘驢  
迎送此是吾家私計切勸眾今伏此無咎吾是眾主雖亦我得既捨入眾

永樂齋卷九十七

十

非復我我我不合用非我何言舉此一條除事皆爾沐宣帝教留不許入  
天台八 京師三藏雖私官一途偏顯兼之者家朕聞九官濟濟深用慰  
懷宜停訓物宜是獨善一二曹我達口具侍朕意也四月一日臣景歷太  
建九年宣帝教物目九 智顛禪師佛法確傑時臣所宗訓兼道俗國  
之望也宜到始聖縣以充 宸賞顯而三月供折水主者施行二月六  
日臣景歷 太建十年宣帝教給寺名十 具左僕射徐陵等智顛禪師  
敕迎十一 春寒猶厲道體何如安坐修行無乃為弊都下法事興與  
相助弘開今遣宣傳左右趙君智顛接運能即出也正月十一日臣微神  
罕一二君卿口具便望相見在從 少主第 二款 得使人趙君卿啟并  
省來春表志存林野兼有疾病頓停山寺不欲出都共一二巖壑高深  
乃幽人之節佛法示現未必如此且京師甚有醫藥在疾猶是所宜故遣  
前主書來面迎接想便相隨出都唯達法流不泯會言在近二月八日臣  
微神罕奉命口述一二 少主第 三款 前雖達兩使殊未委悉意存三  
寬故有相迎今復遣龍官寺道昇身百果一二也二月二十八日臣微  
少主款東陽州刺史水陽王 閻王在州迎顯禪師大弘法事甚會朕

心今迎出都王宣教諭中朕意也正月十日臣微 路次迎使教書迎候  
近得水陽王啟知禪師遂能屈德隨朕使出都甚有放達當稍次近路  
涉險道殊足為勞今遣龍官寺道昇身百果一二也二月二十八日臣微  
人仍今前還即勒所由料理房舍也遠近會言此未委悉三月二十四日  
臣微 至開陽門令人陳建宗宣口教十二 禪師舟濟日久開勞道德今  
遣主書陳建宗宣口教十二 禪師舟濟日久開勞道德今  
何應略成步勤但禪靜必休空閑今著靈樞寺權充宣口教十二 禪師舟濟日久開勞道德今  
相送四月 在靈樞寺宣口教 護國之力英邁教演仰屈於太極殿開  
大智度論題運寺就講今遣舍人拖文慶住論相開法施也 在靈樞寺  
主書羅開宣口教 送真金像一軀九斤五兩 釋論一部 關寶璣  
乘一兩 山平野塵尼一柄十斤 虎面香爐一面八斤 東田口二羅  
關入宣口教不許讓口且留山中使仗勿勞輸送 羅開宣口教 送扶  
月供夏服一過 細煎五端 絹布各十疋 綿十斤 黃肩二斗 扶  
月白米五石 錢三千文 果菜付隨由扶月送學士三人 弟子三十  
人 各給夏服扶月 供休舊式羅開宣口教 不許讓扶月供 扶  
月薄少無所致讓交已捨施攝會功德之心羅開宣口教不許讓觀木物

永樂齋卷九十七

十一

法施無盡財物有竭所送不多忘懷納受九月二十四日羅開宣口教  
施羅開宣口教 弟子一百枚 菲席一領 羅開宣口教 諸攝 國  
家一年舊有仁王兩集仰屈於太極殿開講法武處分一聽指攝今遣主  
書羅開取意口教於光安寺講仁王經 今欲於寺捨身僧得大施敬  
光攝仁王經日自欲聽聞今遣後舍人李善慶往連知一二口 教治  
光安寺 先定是梁武龍潛之地不整處多分教善量隨由說功一二羅  
關取來意少主后沈于書十二 妙覺和南今遣內所許大梵住持首已傳  
有火願賜普造名庶積善修善提眷屬理和南舍今名海慈善慶 沈后  
扶月供 粟陸沉積各十斤 黃肩一斗 細紙五百枚 燭十提 赤  
松開米五石 錢一千文 石件月供光安寺三月十二日 少主  
太子請戒十四 湘和南仰律比道無方隨機濟物街園土板引入人羅  
燭光輝施通朋友比丘入茅符契之像入影和上米儀高座之德斯爾是  
以魁心七浮傷仰四休庶三自之歸可弘五成之法水國竊毒內外兩款  
大小二乘重道導師由來南矣伏希俯從所請世世轉錄其本願日  
增長不日十二 於崇正殿敬叩僧法會承許為善履成師謹述主書劉  
璿略中誠款殊未宣悉弟子湘和南正月十三日 皇太子扶月供 重

陸香一合 禮香三十斤 中藤紙一幢 乳酥一斗 錢二十文 左  
膝月月供光宅寺 陳永陽王子書十六秋氣法冷願安樂行可弟子  
木末能治道願欲屈法恩願導令左右陳大強住慈其一二弟子陳  
伯智和南八月十日 王第二書 弟子少承正具長而彌萬州中事  
時得用心但止以未實有欲賺前書要師出鎮謀說未奉還去良以  
陶行聽之情不忠騎息重達令信必望翻然學徒多少並希携澤政前  
白辱初人船所運來儀會言在促弟子陳伯智和南 王第三書 使人  
山返仰其高懷城試不果更深為恨本知山水待性為物志懷復須安  
今遣迎接行望光臨弟子陳伯智和南高麗品中人參等速云寶物顯  
不 王解講疏 菩薩戒弟子陳靜智指和南十方常住三寶物顯  
空現前凡聖伏惟法工法刀樹三界之願慈無漏無漏一乘之與典深  
宗絕稱仰運華以立名寶智難思借寶珠而論理歡勤弘接始則大事  
錄指掌言授終今小乘解悟接須彌世界未是為難開秘密尊蒼土斯  
為勿易天台顯開禁遊浪法門貫通祥苑有馬之結已離無生之思現前  
仰屈來儀開揚極高軒層殿廣開齊官聖果雲仙祥露委供奉傳  
之輝共托懸河之流法侶忻慶神祇踴躍弟子飄蕩雲風沉淪愛水雖餐

永樂大典卷之一萬九千七百三十七

法吾弗法家藏之心使仰輝悅於慷慨動之慮但日翰馳驚嘆和之響不  
留月鏡迴軒恒城之影難駐通空函使收寶軸法輪報軫驚廣之說何  
胡清梵傳音魚山之唱方息有難有會歎息莫言愛法救法海深無已謹  
於今月十三日解講功德何法會并度人出家人觀者菩薩法身大士  
猛虎披難利益人天乘連室儀即日錄珍用祈福喜上齊清願聖室人本  
為即日至尊願御膳帳常 安德官太后菩薩寢興納豫皇太子起居萬  
福諸王諸主成保壽慶及弟子自身并息謀等內外眷屬一切因緣壽  
命長遠身心快樂唯願顯揚三寶通達五乘與秋月俱明輝興典池共  
積木智勝如來便似樂王親音音種覺或見生安樂世界或慶先率大官  
供落三乘行供向一米道恒沙菩薩為等侶恒沙國土為佛事得法自在  
傳心身在同修七覺分同地三菩提虛空有遠此願無盡仰有曲顯證明  
法界慈親同入願海迴  
向陸雲若為無所得故

永樂大典卷之一萬九千七百三十七

永樂大典卷之一萬九千七百三十八

沙門灌頂國清百錄王屬真觀慈裝二法師其法亦未上著釋門明  
夫和以五石名觀和十七 靜惠和南史雪寒重願禮懺不通何疲  
子性悅無理真觀法師願得入山攝理釋空今以彼書仰呈某公入正未  
榮寺小持運使安記疏但觀公非性長靜入講法華既明慈燈方登定水  
仰性簡安德信安運德之狀慈惠順心發妙雲聚攝法於將望以說  
昏蒙顯慧日之餘久用慈流倫素孔山除令長同以供耕聖姚安捨淨  
財以給道乘祥堂行就修精報應不盡問無諸喜因緣亦各隨喜弟子力  
薄竭誠供養願勿以資待繼意徒展為憂惡福業庶遠願勞藉此熏修  
冀荷真祐弟子陳靜惠和南 王送經像入天台 金銅土像一軀涅槃  
經一部 燭一百挺 大幡二十掛 綉一百疋 淨人白瓦 淨人阿  
甘 右陳沈儀同請疏 儀同公菩薩戒弟子吳興沈君理和南竊聞大  
來者大士之所乘也高廣普運直至道場復作四依周旋六道仰惟德厚

永樂大典卷之一萬九千七百三十八

深會短文於五誓之物請開法華題一夏內仍就判釋道俗咸修延佇其  
唱惠悲利益不遠不替耳謹和南 陳五僕射徐陵書最多門人競將去  
違奪止傳三紙 陵和南昨預沈儀同法席餐未士露無畏之吼震成跡  
伏照正法矩則諸水悟自慶餘年得運妙說尋事慈慶此不申心謹和南  
陵和南注仰之心難可數其披公至蒙三月二十日首用懸積歲傾心  
參冷體中何如願一日康勝山中春夏無餘除障身速復存首弟子二三  
年來滋然老至眼耳聾閉心氣昏塞故非復在人業去歲第六兒天喪痛  
苦成疾由未除愈通今月中人月來致頻歲如此窮處轉深自念餘生無  
復能救無由接後仰何言欲重臨公全還白書不次弟子徐陵和南  
陵和南水生全其命根如此功德罕數無盡口具謹不多誌唯速改公足  
出數百里水全其命根如此功德罕數無盡口具謹不多誌唯速改公足  
陵和南 陳徐陵五頭上智者禪師 陵和南弟子思出樊籠無由到此  
既善微積願力莊嚴 一願臨終正念成就 二願不更地獄三願  
三願即蓮人中不高不下處托土 四願重真出家成法承成 五願不  
墮流俗之僧過此聲心以東西暮舍書丹款印已證明陵和南陳史部尚  
書毛喜書 累年仰系不易可承承今夏在石像行道狀羨無極入闡欲



於人台道場當在夏竟不學快近時依者理應轉多安心林野法喜  
 自誤輝輝不無耳四十二字門今附錄多時讀充不辭無因語語為恨  
 輪彼亦已運空運細燐大法不者誰輝燐山亦是棲心之度何必道  
 方詣道場亦勿忘宗輝輝之法不其弟于毛喜和南弟于諸弟及兒等悉  
 東聖敬滿德信人今送白書不其弟于毛喜和南弟于諸弟及兒等悉  
 蒙平安第三任都陽部第二為操率王司馬第第四大延卿第五入閣任度  
 支那大兄由在東宮中畜舍人仰蒙垂顧以大善知識大同學報復遠  
 誥 喜次書秋邑尚熱道體何如輝輝無刀損德弟子老病相仍湯藥無  
 效兼不待自問轉有因商仰承移住佛能永志不復接顏已悲慨但深仰  
 惟本以曠濟為業獨守空巖史志道善隨普被之首近與徐丹陽諸善知  
 識共許童子是一山鐘廣天台亦何分別必希善加三思不薄於彼我宗  
 師彌可言師一二因故師口共其開顯敬道德弟子毛喜和南喜次書  
 適來南歡信山泉平女弟子有答共送甲乙復信來當有音外也今奉寄  
 糜香二片 東陸香二片 撰掛三百子 不能得多少亦表心勿責也弟  
 子毛喜和南善人書慶禱 今者仰蒙教誨訓在輝輝道俗滋味般若照

永樂齋集卷之七

明定是拙辭所能稱述弟子毛喜和南 天台山修禪寺智顛禪師故主  
 碑于二十二條通直散騎常侍國子祭酒東海徐君克撰夫大易無體  
 品類所以成乎太一無名至人於是故教仰觀俯法遠取旁求兼三以才  
 吹萬維物建官台竝則五嶽作鎮辨方指狀回澗分流開伊闕覽八經  
 鑿龍門險九澤播厥智險因之利民相上下落樹之以石長狀之時用  
 大夫朕我皇帝帝作聖敬神來圖御無為無欲道吳汾陽垂衣垂德隆  
 至治良象貞時管天合至外無雲海內有年 被風推於華成雅照於  
 量代範于時隆而播也至如先答法武榮敷道樹化彰于善弘濟四  
 生 天台修禪寺智顛禪師故主碑于二十二條通直散騎常侍國子祭  
 師俗姓陳氏顯川人也乃有媽之後馬四及篤座 遊聽多美六奇列對世  
 哉其賢祖壯早世父起祖弟使持節都督常侍 陽關國侯禪師重  
 真出家聽教易悟寄居別墅造化幽升自北祖南兼行禪智高穴將探台  
 山是卜白難跡出青巖巖閣翠桂結字蕭然結止林交玉柳既額稱確之  
 氣塔現三層綠水時之色雲崖天樂不鼓自鳴石室金容無形影彩有  
 歲歲來浪沃浩洪浩浩氣貫雲空三五聖胎千室慈日朝暉飛走盡  
 有珍性地中巖玉觀曲枝而易難湖內沉珠是實流而可別神通闢土如

二

意春門振錫兄泉騰空舞鉢吹丹仙峯見急水而時來避官其人來迴風  
 而迥五版土宿灑靈灑斯存輝輝福甚基盤聲光利益宜猛將軍臨海內  
 史計尚兒子劉之曾世顯方術實乘空仙閣于青溪詞符作守即此明時  
 請轉法輪講說先光明經一部前寶騎將軍臨海內史陳思展及其弟子  
 要卿字即士人及之章本編優祇家邦來出理師火清法華經典 白牙  
 團扇初開律儀之門 玉柄屢是傍園理士之傷弊始始訓親友醉除孽  
 鼓將鳴梵魔旋黃自是雙明誠初廣辨瑞福尚已仍樂論法上嚴禁祖羊  
 公賀爭輝贊凡百君子信學斯斯上丹誠恪勤白素甘粥如雲之往累司  
 鈞保之來各拾遺業及惠崇等合六十三特二線樹下縣唱善戲五司  
 座上遙聞輝指巨海無餘一時清溢眾主無邊同荷安快掌擊世界未事  
 難愚子托座空非名希有柱場工幾下呈扶之責應應開千情崇孔釋吐  
 懸河之旨擊即證明示半月之形深心隨喜五侯三傑曾不聞黃髮青  
 衿咸同踴躍履諸家素青編落前樹以貝碑聲芳塵絕傲今止海運慧  
 施之夫猶傳龜言室山錫勒之功無戮孝見才魁十倍堪三餘秋苑春  
 猶久稍染散書紳查地曾何圖駕雖後法池並黑寧擬妙辭現后徒判非  
 能隨波仰重心之上善羨山水之清言寸志斤言乃為銘曰 設位觀像

永樂齋集卷之七

剖極間深湯湯為大齋套以專青川滾漉地脈何源導頭苦島是取雖軒  
 嗟乎坎德至矣坤元淳風崇土君臨御寓明明孝治務務聖王道冠當今  
 功高前古履福嘉瑞美均樂樹仁濟動祖澤及遊字釋種高拔才資茲茲  
 匪慕分土研心染服辭彼謙慮言校曲谷志託松筠形隨春來七覺善誘  
 五禪清肅無違亦尚無思不恨將軍邦早有所銷罪淑女民大民崇珍珍  
 靡庶十明寧運百倍不見所欲忘德無待各拾貨泉同成佛海法濟與象  
 騰映唯空屏屏送兩列子揚風殿麟以比極外之求連水街日噴波駕遠  
 此上之比山下之卷經濟濟清潤朝會同天台推影林泉接騰項列三農  
 牛危九折流下高瀉神狀殊潔潔仰正骨膏術歸丹膏時隆冬而不退幾  
 早亦無瑣石播香進表眠眠臥仰止肯肯俯躬如舟雪時隆冬而不退幾  
 劫漸離違會情泚泚泚泚秋秋秋秋秋秋秋秋秋秋秋秋秋秋秋秋秋秋  
 任鈞不李歌辭靜致聖徒得理行滿茶大弘土為最斷掛瓶現罰契斯  
 會崇靈魏我康神氣隨感明珠于期軒蓋嘉會信微講德是報謝失其  
 波瀾易道高岸深谷蓬海岳石后餘獎佛不盡何平大地將須彌彌洞蒸  
 風傾金陰火及初輝倚數水性報轉常團 隋高祖天皇帝教二十二年  
 帝教開先宅寺智顛禪師狀於佛教教信情重往者周文之持寶珠佛清

二

發心立願必許護持及定命於天仍即興復仰憑神法力法輪重轉十方界  
 土供養利益比以有陳官亂殘暴未絕百姓勞役不勝其苦故命將出師  
 為民除害吳越之地今得廓清道俗又安深稱厥意願專崇正法救濟蒼  
 生欲令福田永存津梁無極即現已難世調修已化人必有獎進僧伍固  
 守禁戒使見者欽服聞即土善方則大道之心是為出家之業若身從道  
 服心無俗慮非直舍生之類無所歸依特恐妙法之門久未涉漸宜相勸  
 勵以副天心春日漸暄道體如宜也 周皇十年五月十六日內史令安  
 十公臣李德林宣內史侍郎武安王臣李元孫奉內史舍人裴矩等  
 孝王書云 冬暮寒切道體如何法格勤奉有以善念安州方等寺  
 奉為皇帝於立屈法師向彼行道甚不可言已今所司發遣供給願以京  
 修為懷不彈利涉也 道深敬德遠自不具弟子楊俊和南十二月十七日  
 秦孝王伏書云 傾仰深慕其熱禪師道體何如修習不乃齊心也  
 大由有廣金結良深願珍德遠白不具弟子楊俊和南五月十九日庚  
 沉香等如別至願檢領 沉香十斤 沉香十斤 沉香十斤 沉香十斤 沉香十斤  
 申供養 晉王初修書云 金風御即玉露調時道體休和安樂行  
 不法師抗志名山棲心禁定法門靜悅戒行熏修藉甚歡歡入水音德歎

永樂金卷第九百七十五

四

薩十受專持最上論造宮室必周其壯使祭庭空終不成立佛披膚押  
 入間之北古釋門成資銘鑄不有執儀執作必仰誠復得迎能仁本馬和  
 尚文殊師利實作開扉而必釋人師願傳望授自近之遠處而遠通薩  
 波論登敷於無竭善財童子忘身於法界經有明文敢為隨說深信佛語  
 奉遵明學天台智顛禪師佛法龍象重出家戒珠因淨年將百願定水  
 洲澄同淨發慈安無礙辨先物後已謙記感風名釋者開眾所知藏弟子  
 所以度誠遠注命微遠延每長緣是信諸留籍亦既至止心路豁然及獲  
 空際即頌頌端謹以今周皇十一年十一月二十三日瑞雲金城致十僧  
 茲致款出理師授善薩如來名者亦名制止方便智度歸親奉柱以此  
 瑞雲未至專皇后任大莊嚴同如來慈善諸佛受菩提四土猶如一子  
 弟子即日禮頭獻香土生世還土佛家如日月燈明之八王子如大通  
 智勝十六沙彌眷屬因緣法成子侶俱出有流到無為地平均六度格和  
 四等來土無盡度脫不窮精僧那於始心終大悲以赴難得速如法界究  
 竟若真空具足成就皆滿願海揚廣和南 王觀成師承物等 聖禮納  
 象象一錄 黃欽舍勒一錄 錦三十已 鬱泥布布家菜一錄 聖禮納  
 布襪一具 靖四十足 鬱泥絲布偏但一領 黃袖針褲一領 布三

永樂金卷第九百七十六

五

人善心年十一 右牒開皇十一年十一月二十二日玉粟成名總持菩薩書疏二十七即用法律弟子總持和南 柳顯言還來旨垂示六種捨施及留安用弟子一日奉觀猶以愆不稱宿心來言既以轉施功德獨為增上悲敬福田深是平等固非 所能周見事仰休其所留者既以不多 留安用旨遣報語謹和南 王 書二十八 弟子總持和南復長成依在俗成慶伏惟吐納禪慧與時休和弟子集受以奉粗堪杼攝謹遣承承謹和南 王 請留書二十九 弟子總持和南爰遠來誨須性刑楚辭致首生仰其高標但祇稟淨戒事或有漏宿昔凝滯匪遺語決開禁和南經稱路因種子雖扶嘉苗未植方用心形求伸供養應惠善請日覺塵勞凡厥共緣休止有地斯亦舟航兼運利益弘多如來化導何止止還天竺菩薩應變本無定方深願坦蒸以虛受物速延展理面當路避謹和南開府柳顯言宣口教云智者為當去吏有選期弟子意不欲相去遠遠能旋廻不敢留停鎮下近山隨樂住止又欲奉留待二月十八日同度延陵鎮仍共至棲霞履行於彼送別 王重留書三十 弟子總持和南建首須取明二日垂別修復未周便深傾秋弟子前晝夜熱更唯惟智者至止以來求經一夏兼別潭路遠安居將從江波浩蕩行程難期

永樂大典卷九百七十八

六

去此處又不至前所半途結夏找止亦難入按經律一夏供養安居僧福田無量况乎師道及大衆力凡大淺薄不資勝緣善薩大慈須受應供養春行謝首夏向跡九旬忽違四事虛弄修心與理於情匪安今欲仰留度夏發違策不干違諷露脫疑已下喧湫須休林壑安居攝山亦當為使若法歲將滿預勤將州裝船向出石頭西浮彌易晚來乘野因得順風去留之宜事理咸會此間仗憲仰聽擇一意不可蓋辭豈多宜謹和南三月一日 王 許行書 弟子總持和南復遠今言欲遂前心功德因緣豈敢違忤謹遵宿願和南所司發遣後日難養仰聽計擇解夏非速秋水乘流賜答來則必當無異再茲歡喜以誌慈惠謹和南 符州僧論攻書 奉誠寺慧大龍光寺法金先老智勝寺持首和南伏見使人賞符環諸空寺若如即目所觀全之與破及有僧無僧毀除不少伏惟大王善護諸信索明興建三尊慈仁化物豈不弘授佛法留心塔寺但此處僧徒愚見毀廢咸懷憂恐大王雖照同朝日而聖道高遠果味傾仰無因開徵伏願智者禪師道俗歸止有所言勸惡善為先文誓不捨膚微馳來奉告必願運大舟悲無為中達其水壞之寺庶得安全取誓護持報此折仰謹和南 開皇十二年二月八日 迷毀寺書 今獲符州奉誠寺慧大律師書

永樂大典卷九百七十八

七

呈如剝仰惟法持三寶行菩薩慈近年冠賊交橫寺塔燒燼仰來大刃建立將危遂使佛法安全遺俗家類收拾埋像處處流通諸德盈街恩滿路昔居或在陳尚存存心况息或興文方應光顯至如慈文所述務刻如藍必由在所官人多土僻解致令外僧信惑愛懼不寧宜道常念無堪涉當知論若論愛惜形命豈敢言行公門持法是佛法相問由當火事大意之所為惟憂運寧忘即日之身必存未之義若不迷惡心則因富四事復承三給香火是何人乎是何人乎在所官司司惟怖事辦止慮因富將來喜息那須聖德慈嚴慶為安之路福福登重高而不危修善薩行殊崇佛法體聖三寶運軍四海風芳萬代昔謂寺多沙西或不聽方使善推仰由安立若須營造治子城隍江南竹木之鄉採伐稍易仰希弘紐提拔將沉故寺若存折福更長策家於允幽顯沾恩法事仰千進深愧踏沙門共敬白三月十一日 王 容弟子總持和南爰遠高言騰將州僧所及編以僧居望到食惟分街所立持舍本依聚客近年奉詔傳征市民戍罪江東混一海內人寧塔安其堵市不易業斯亦智者備所明見而忘數頑民不漸悚去有苗時險散慈燈塔使寺塔焚燒如比屋流散鐘梵報響歎大不聞發寺同於火宅持鉢成空逆僧辰無休實可傷歎彼地福盡

方成丘墟所餘堂塔不壞其有現僧亦許房住唯虛廓禪宇會當倒壓所以移來還充寺館其外板椽借署城若空寺步廊有完全者亦貸為府解須一二年間民力展息即於上江結筏以新副故本勒所司具體孔目無慮塞滿恐速僧未能曲見頓仰法必願言提其掌撰延滿禮煉側良深謹和南 迷匡山寺書 江州匡山寺東林寺者晉屬州甚遠法師之所創也遠是彌大釋道安之高足安是也而遠內開半滿之弟子三德相承如日月正具佛法茶律皆不可思議人也而遠內開半滿之弟子三玄德布遊方聲響有漢初論山足依上一林共耶合禪師頭尾其下若說若點借西方觀不於林右建立伽藍因以為名林之寺遠自創就若佛影二壺靈運穿鑿流池三所染香元構造重閣葺葺守宇即日宛然峯頂寺者是齊若景禪師感山人延請因緣其本火崇慧歸在履登躡方建伽藍峯有水泉忽然枯竭禪地香呢願清流盈滿天降甘露於死涸日是以先德名蹟垂芳不凋松茂濟曠觸處蕭條公私社還莫不歸向自大化江左貧道因至彼山憩泊東林時遊峯頂以歲為日美貌志勞然山下伽藍偏近驛道行人歸去頗或疑難今來請為兩寺檀越庶藉影響眾得安心禮讀虔誠用酌洪澤并乞勒彼所由水築公私停泊沙門共敬白

王答 弟子總持和南奉旨今日撥空即事登舟除阻方通滿以傾款垂示法  
並為禮越玉山嶺盤秀下屬江湖有爐層奉上野雲日仙人之所履止隱  
倫於馬不歸光乎慈法師勝水結撰謝客梁元穿沁重開景師息心神  
應峯頂智者慈應理或前賢師嚴道尊實深隨喜所恨塞薄無益將來庶  
藉熏修方證常樂兼陳二寺偏近驛道行人往來頗成混雜須勒彼州令  
去公私使命不得停止即付所司休事煩下謹和南三月一日 王書與  
匡山三寺極道法師道體何如來內咸宜也屬門遠法師四休養薩維飛  
翔野棲息南山息思以復名德相繼智者見今為寺禮越願修養德非敢  
克雷獎導此引良深隨喜敬指此水問 楊廣和南三月二十一日與  
禪閣寺書春字將謝道體何如僧眾清善匡山佛寺與自慈達法師法師  
師於滿天道安妥師於佛圖澄妙德相承之為最江來龍藏悉本屬門  
屬門上人劉迦虛早自禁及音止有東林陳晚洗清別生禪閣僧徒好異  
宜稱至和智者多居還須合一慈均願海更無異沐行人將送過指此相  
聞揚廣和南三月二十一日 與峯頂寺書 暮春禮和寺泉清勝輝慨  
法喜致足恬懷盤峯香氣煙霞共遠智者經托勝地為在總內今為禮越  
誠深隨喜更速厚愧善當敬勸揚廣和南三月二十一日 王謝法門書

永樂齋卷萬七十五

弟子總持和南奉旨今日撥空即事登舟除阻方通滿以傾款垂示法  
相雖文音淵源本難尋而教門方便何特易至恭承善請水以受持無  
藉津梁倚無遺轉自服膺至道每沾私授將事導運降降良藥沐浴慈被  
伏用懷祈謹和南 王達使住匡山奉書 弟子總持和南親信德仲說  
還遠去月朔吉周射延結熱續續頭道體你和仰承慈過攝山鍾岫寺塔  
安善徒眾和南仍留二十僧排傳備善進至匡山後更安居東林理通  
為一寺善項精舍復皆隨喜敬勸發便此重修因轉身四方流法雨金  
光明福善荷彌深弟子去月十四日始克來方風上異宜流金在野播街  
多不調通每有者然二十九日天白頭稍已千復自江滿道守馳情勤盡  
以日為歲無時暫忘願未解夏前預整裝束法衣若滿即事西浮彼間酬  
願務今在從非但弟子敬識亦護周厚浮慈祥慈學成思鑽仰宜尼在  
陳致款自衛使歸道好情事非馬已公遠主簿王准指往祇承并貢別  
膳用忘存著敢略繫解謹和南七月一日 去衣六件 鹽一百斛 米  
一百斛 方什其鹽米悉出江州正倉王灌齋合魚月送王重書 弟子  
總持和南東林山寺使至連八月八日誨用慈馳結仰承已往衡山至當  
稍久法緣若竟願即沿流冀在歲陰必期展覩弟子渡江還去月初移新

位多有違次未善安立來吉嘉以法事實用慈休始於所居外復建立慈  
日道場安置照禪師以下江陵論法師亦已遠至於內復建立法雲道場  
安置津州覺禪師已下即建深善報以詔仰承相次為學功德深荷扶  
助難用遠歷而發此至江州遂下請僧科云何能得相資前施粟米其來  
迴入東林懸以上路盈長之外乃可別營功德今山僧返路行用仰酬奉  
別遣使迎延願預整歸計江山歲莫宜盡成曲謹和南十月十日 王達  
使津州迎書 弟子總持和南歲暮本春寒寒殊重禪院行願常安樂  
弟子頃來每多勞疾但踰親稍久唯用傾慈仰承所管功德已當究竟今  
達至親公仗連奉恩願便事治流送送語具謹和南十月十五日 王  
遣使荆州迎書 弟子總持和南臨和道體勝念仰控謝法師久當圓  
滿江陵功德復應成就隨喜之至難用勝言弟子今入朝親行次陝州馳  
仰之誠與時而積故遣使人迎候希使進道未月下旬唯遣祇接路首慈  
促宜復安宜謹和南二月二十一日 王於長安遣書 弟子總持和南  
遠形以馳誠勞兼事入朝編增延屆武開雖阻刑近於其是以暫停陝  
州遣使承接行人送命其來觀護非惟年專疾動又已結夏安居理事相  
推固須停止弟子還鎮非久使願流仰會江都庶應旦夕將望德果亦

永樂齋卷萬七十六

復差機因緣多端請不勞慮謹和南九月十日 弟子總持和南僧使智  
遠來春五月二日誨用慈馳結仰承衝敬功德圓滿便致荆岳履涉劇和  
深以傾懷弟子於江都入朝至使關隘捨停以隨履內人不調過去月不  
還京華如欲相承猶自巖巖木即祇親望雲延願珍納行人今還靜宜  
具謹和南 弟子總持和南奉旨於荆州富陽縣境玉泉山為建道伽  
藍招提行道圖寓地形具以賜示伏以布金偏地買園建立奉置三尊承  
流萬代唱請所不能讚不敷所不能量我意輕微頃蒙剎造備復來音奧  
然失居既事出神心理望來無容遠拒可作形迹即具聞奏嘉號乃車  
名守天冠道場擊滿恒沙世福報仰承無愧辭高德遠此位士街之披  
和南奉旨今採術款程師詳文郭有道之無愧辭高德遠此位士街之披  
文想贊弟子多懶既蒙獎成不勉屬那那絕妙深恐難德遠此位士街之披  
勉強循覺行狀用難思議佛澄道安寧復過是和南 弟子總持和南  
賜萬春樹皮裝裝一緣是梁武帝時外國唯獻四領今餘一而足定初  
鳥瓊法師所披謹專苦履或稱所者裝裝皆使殊色况復自然嘉樹妙  
彩大成相應之吉無勞外微萬春來去之稱二其合善擊之解水服周  
旋恒尤布座常享平月宜唯元日若如來衣深荷慈獎謹和南 弟子總持

和南車視別勝五彩幡幡壇壇等十種示表微誠薄中法既動隨道德  
壇和南五邑四十九人備二款五色班羅經中二款。精五十尺。餅香  
燭十斤。熏陸香二斤。刺刀十口。錫納家一領。油鐵鉢十只  
雜費七斤。青頂彌羅工領。方勝文皇帝款綉刑州玉泉寺額皇帝  
款開修禪寺名額禪師省書具至意孟秋餘熱道體何如寬修禪院有以  
怡慰所須寺名額今休來請智運師運指宜往意開皇十二年七月二十  
三日。奉內史令蜀王臣秀宣內史侍郎武安子臣李元德。奉內史令  
人長坦男臣鄧子良行。王在京道書。弟子慧持和南仰德已人。馳使  
實深誠非道。傾進虔禮奉命歸道奉修德和南九月二十四日。

王在京道書。弟子慧持和南道遠近有因馳使情春暉願道體康張玉  
泉劉立道場嚴整禪界靜慧日新隨喜之深難以辭論弟子始服三  
石散克調息勞心秋仲師著積夏沁下在於拜觀差富區會其間珍德  
今道統軍當子養性根承謹和南。王從駕東從於路書。弟子慧持和  
南仰德轉吟仰惟道體康愈弟子即日程可行未由度理但增起轉願珍  
德謹進修承謹和南於路火書。慧持和南寒氣漸嚴仰惟康強動寂怡  
神典居安悅弟子陪奉警駕林次衣來速惠賜力行往安隱瞻言根親。庶

永樂齋卷之三十五

或匪道願珍重此不宜其謹和南十月十九日。王運蕃迎書。弟子  
慧持和南感感春明仰惟道體康強法香承感某功跡有在慈由  
明導教懷江都暫欲西上光到御殿用寮師恩次往濟宮以報生處度承  
此首衛送大江陽子臨流具中來請即家開許運至觀海年來感德某暑  
屢榮然開功德圓滿遠難謀送弟子多幸王在佛家過夙所聞應直許禮  
轉輪漸來實惟三果今者陪尼聖歡發自京師言停洛陽又止歷下紫下  
望之禮本自度書此會之榮感於輿典至專憲幸先光九叶人神相風指  
南來朝東位以今月十一日言辰宗事云單子時天地歡喜日月增華保  
氣神光燭近彼連雲之繞以山同建玉牙寶塔非非非之徒無量而  
自今念扶老携幼之侶不謀而同道建玉牙寶塔非非非之物得所萬里  
斯應拜亦至重歡不稍所弟子以覺蓋即辭行所夫建塔必必扇揚州今  
遠奉迎使願必下餘奉來盡必奔拜親其開珍德德德德德德德德德德  
二十日。王謝天冠仍請淨名義疏總持和南前接善慶又冠率南式之  
樣深嫌不工即呈簡爰速今製思出神於圖此月連妙道即區開士五  
明此居其一全剛控智若馬標馬是智因地化物不可思議法引隨方多  
能靈運專專於身端嚴稱首號承頂戴覽鏡徘徊個有仰隨宏增華政觀

子多幸以崇師資無量切未悉憑閣陪色心無作觸仰極緣皮脫舟航何  
慮不果但成焉基趾行先解脫尼昔半度受身跡跡滅心覆明塔  
而定品標技屏散跡靜獨以凡薄荷國鎮養為子為臣難難難急豈指四  
緣能入三昧此非聽斷實荷誠說經稱非不智非不智不智不智不智不智  
證無漏又電光斷結其例甚多慧解脫人厥明不不即日秋服膺斷斷  
先名款永沈去流景同治國本知底淨可同化不不不不不不不不不不  
世很淡可發萌不善薩應可運時不若不堪數化且且且且且且且且且且  
便開祕藏書云民生在三事之如一況弄釋典而不從師今之謀言備  
至法正大行善止度一身仁王弘道舍生荷額蓋地善薩應生大家所  
以發心興隆大道可豈也孰可此哉貧道山僧本懷風至於天台舊居  
言念無餘無因世境安樂更待寄此幽林仰為行道非唯唯唯唯唯唯唯  
人汎披逆師資願此疎蔽以非時許況聖澤日隆復每今命有諸庸庸  
匪克堪貧道粟米師教禪慧願持可去眼淚如華上水採聽經論其功既  
淺願荷禪門應定修習以此專學教論區分理乃弗違業幸至燕自非如  
來明達種智高圓體珠能護肯雙荷泥于去聖遠遠境培甚微伏欲承

永樂齋卷之三十五

恩權幸深寄有招曲體兼窮聖德持願更迴神慮別俟勝賢妙果若因使  
無斷絕經稱一句染神歷劫不打大智慧海信為能入圓知深解大乘佛  
法久住功德易滿智慧最高守實抱慈仰希聽覺使中庸理然不自宣沙  
門未由王重請書上十弟子慧持和南仰德運音捕來謙專備復人之  
悅如自夫共功以學貴承師承推物論歷來法界緣緣心者在若若若若  
則澤有情者若修三論入空過甚或實雖復來猶帶小乘釋論地持  
但通一經之旨如使次第修修修修修修修修修修修修修修修修修修  
論法師無過此也但恨不周釋發多起野心連者無連求明明何何何  
習善根非一土得師乃由學儀達聖境而歡釋師親所記到說法第。無  
以仰過照禪師來其述此事于時心喜已域寸誠智若昔人陳朝彼國明  
或先官大集展論起崇公強口先披折角兩項禮執教義文經思師讚  
其唯唯亦有弟子仰足之始使事錄某區登無畏釋難如流經師不聞  
威瞻仰過承前住別楚講法華經書聖名懼莫不拜服如如如如如如如  
子金口此則名僧所說智者融會宜有階差若若若若若若若若若若若  
舉始得佛意弟子即日而不休請學仗攝期今當開講唯願未得今得未  
度今度樂說無窮法苑無盡復使願立誓首及拜謹和南六月二十五日

題面錄後序 智者道傳三觀存乎一家之書而德化兩朝章安紀誥  
百錄觀其始立制法以蓄內衆中 以勳王臣後論放生以安昆蟲之類  
昭昭于廣人之化樂如日星所謂先定天下者也章安序云胎亦復昆知  
威德之在茲焉可信矣錄板野已甲行而木經校勘同將古本對證且况  
誤非一遂改證前後凡十餘處庶披覽之際無望厥意見此題者  
可別正 蘇州北碑無量壽佛傳 天台祖教沙門淨梵題

永樂大典卷之一萬九千七百三十八

永樂大典卷之一萬九千七百三十八

十一

Blank space for text in the top section.

永樂大典卷之一萬九千七百三十九 一屋

錄 沙門淨梵可國清百錄三

王謝義疏 王論荆州詩書 書五十一 五十二 論運天台書五  
十三 王答書五十四 王與達為信書五十五 述度人出家書五  
十六 述放徒書五十七 答施燭書五十八 王迎入城 王遣使入天  
台 書五十九 卷六十 王遣使入天台書六十一 王書春疾六十  
二 發願疏六十三 遺囑書六十四 王答遺書六十五 王建功  
德疏六十六 王中大眾文六十七 王建周忠功德六十八 天台  
眾謝功德卷六十八 天台眾賀卷六十九 天台眾謝進寺或卷七十  
九 僧使對問卷六十九 皇太子收靈龜文七十 皇太子啟齋文七  
十一 皇太子令書七十二 天台眾謝卷七十三 重令書七十四  
天台眾謝卷七十五 皇太子弘淨名疏書七十六 天台眾賀王尊七  
十七 王尊教七十八 天台眾謝卷七十九 天台眾卷八十 僧使  
對問卷八十一 教一函八十二 教立國清寺名八十三 永國清卷  
八十四 教度四十九人法名八十五 國清眾謝卷八十六 教報百  
司上表賀口教八十七 口教施幡八十八 教造國清寺碑文八十九  
王米寺碑九十 恭王書九十一 恭做書九十二 臺遺書九十三  
惠岳書九十四 惠岳疏九十五 保恭疏九十六 柳願古書九十  
七 言藏書九十八 言藏疏九十九 論救主書一百  
王謝義疏五十一 弟子慧持和南遠音送初卷義疏疏承法實租覽綱  
宗惡理負外耳未嘗教知龍樹代佛不可思議今所著述肉眼未親明開  
謹復所尋述此觀接和南 王論荆州詩書五十二 弟子慧持和  
南荆州王米寺十位兩寺遊記賜今檢校今須書及江陵總管勸所由於  
聽僧使奉供弟子仰蒙淨戒宿世因緣稍亦義理智波羅塞度降開并始  
判義疏方憑法本入內慧門昔年仰請接實時此觀行政為密近朝發暮  
到應可認決不異已居行道本貴安心寧勞過遠天台之路幸願慎慎  
已為今善薩有賜和專契弗敢違前却不知淨人善心已隨僧數濟度無  
隔唯用隨喜和南七月二十七日前 重述天台書五十三 前所誌天  
台山事本聽復期更述報示不然而風志棲震乃古尼人非關本學之心天  
台既足寄林之地所以性思果達焉弟子恐命不待期一三無常身死

永樂大典卷之一萬九千七百三十九

一

禽鳥焚燒餘管送任天台願侍次主運棲山公修業成辦乃可利人但仰  
 赴真門多慈剪淺修心既重報誦庸微去聽慈惠庶無恩悞仗政古天台營  
 埋不擬十方安立僧徒非專為己昔年修葺額刻伽藍形可隨緣香燈難  
 絕故欲重修者莫過方便同返投具淨人侍家錄舉并祈一肯事並前擇  
 方之寺名屈作禮越懼多煩督本故同時處處結緣功德彌大玉泉十位  
 許去思為唯持教者即運使某籍光咸三寺運使何益木整功德已圓  
 仰祈頻頌言何能謝沙門素白二月二十日 王谷五十四 慧持和南  
 須垂誨言益具仁惠閣士立像隨感必應本塔願刀何惠不果政言服道  
 日淺未堪遠深慈懷念念怡人玉泉十位天台本塔由修功德得  
 建立方須影學以至金剛江峻蓋及會稽救下並勒所司以時發達謹和  
 南七月二十九日 王興上柱國鄆郡公刑部管運使德書五十五  
 智者禪師德望重近年對道受授半成今脩治彼州十位寺建立西租  
 玉泉寺並見請為禮越復開公等多結勝緣大來運道良深隨喜師今運  
 僧使志果法才二人選就玉泉寺法傑道慧法師十位寺道臻法師經理  
 想加心影響獎成妙業公弘畢福顯同頌法事速白不復瞻涼也揚廣  
 呈八月二日 答度人出家五十六 切以今月嘉辰吾履應世奉為至

永樂齋卷九十五

尊皇后報恩功德給高靈像度人出家現在因緣福業無量使五沙彌為  
 弟子歸當恭作說戒師年歲既小到頂和尚必進名德為作依止並賜  
 法衣即於前前歡喜頂戴沙門敬向七月十九日 答放徒書五十七  
 開府學士柳顯言宣教光明行法完竟如十五月清淨圓滿恩故徒  
 流於勉敬罰上開府潘忠遠同放四銀子九四十五人賜金料酌謹即  
 休事詢詳切以一人出世多入利益淳淳吾師俗仰屬輪上某此經云若犯  
 王法繫縛細鎖諸苦惱等念今解脫人准項經云王雷放赦屈尼之人徒  
 謀解脫王待其福天下太平兩洋以時人氏安樂教旨符應理文豈非雷  
 德本慈善報刀以多幸本此大球率師傳徒濟濟流龍土注兩甘  
 澤並周慶開闢門程預解脫徒深原莫不茹慈誠感德惠恩戴加復送  
 以緣端仍懸寶塔登高散華說示明燭正留供說說法開示威令向善其  
 僧法運等雖著法衣不能修心身犯國憲取撤道流息乃上木戰深下耻  
 白大眾留七日辰復訓養暫休備熟使懲誡要沙門某敬白十月十六  
 日 答施燭書五十八 開府柳顯言宣教以法盛圓滿降降勞開并施  
 金之新製香爐一具 法衣一通 轉輪百次 燭三十提瓶二十  
 法 上野果食等 剎那不往即序相准老至易悲觀心難持士意弘運

正法省無成慈實懷難頭香爐七來達幸年尊慈恩辱慶安行履堪經  
 受用無作但止燭後夜疎疎披披淨名當兼安施法事志謝果食味持道場  
 同沾歸法有在蘇蘭八沙門某敬白七月十五日王運入城破雨日  
 書五十九 慧持和南兩月要仰延智明問若時別雷達信理和南七  
 月二十六日 次迎入城書 慧持和南兩月要仰延智明問若時別雷達信理和南七  
 木敬迎馳誠已深今運候候接氣清道體和南九月十六日 王運使  
 入天台香書六十 慧持和南兩月要仰延智明問若時別雷達信理和南七  
 弟子至未未久粗復可行近兩書友亦示功德古義制前大句入初  
 其舊難師從履至妙會須披披法方極煙雲本律已謝夏止方結敢運經教  
 淨暑出理白露奇團秋風茶下必須仰徹現江湯然仰著著迷已涉數  
 載數若多降近願成功月就月將庶方各法車貢刺示表虔誠在敬無  
 大仰於弘亮其間珍德特字音語謹和南 納聚眾十領 龍鼓席二領  
 須補禮二領 獅子酥三瓶 薰陸香一合 王運使入天台迎書六  
 十一 慧持和南兩月要仰延智明問若時別雷達信理和南七  
 禮非會謹和南九月二十二日 王泰病書六十二 慧持和南仰承出  
 天台已次到到石城寺感惠未敢善說示疾在疾示愈但於想誠受用懷

永樂齋卷九十五

均今運監序履在處治小得廉損願徐道禮親無違謹和南發願文  
 六十三 吳縣華街迎葉二像願更聚合修復 鄭縣阿育王塔寺頌  
 願更修治刻縣十文彌勒石像金邑刻壞願更莊嚴 右三處功德已修  
 沙門某敬白 稽首和南三世諸佛伏惟法身無像隨願現淨土不毀  
 人東見燒流沈浮來空塔地湧到山天樂通步陸成三處尊像來代三世  
 慈善報刀利益斯土位年深歲葉聖跡凌凌諸佛影像若海眾生善根無  
 寄諸世有幸泰預法門德行輕微功業無取修為道俗所知刻削差魁  
 無以自處上慈三寶無與觀之能下愧科土少披板之刀刻削刻削何  
 所補幸值時法殊深佛日願若風人承承力將勤有緣份治三處光為  
 典顯三世佛法求報護大隨國上下為法界一切眾生若塔像莊嚴則  
 昭隆不絕用報佛恩若處處光新國界自然殊持妙好則報五尊水土之  
 澤若先聞者發善根心則利益一切體出世法但久城此心緣障木果此  
 際起期出氣疾增勤毒器坏瓶周非保惜先以身命奉行願速圓若命  
 非木盡方多履障損物善根行亂佛法者宜頂仰早及滅滅後以諸  
 善願付屬後人使經紀修立已三寶加運速得圓滿前於佛脫金光明道

場已發此願今重於石專再述愚誠伏願聖凡重攝受謹疏開皇十七  
年十一月二十一日 遺書與晉王六十四 貧道初過勝緣發心之始  
上期無非法思下求六根清淨三業收斂一土望獲不謂宿罪深致諸  
留難向無實德外虛名譽學徒特異擢越自來既不能絕域遠避而復  
違願使自招惱亂道行虧虧不得慶何補上負三寶下愧本心此  
一恨也然聖法既不自審非欲以先師禪慧教與學人故留勝緣軒八  
年弘法諸來學者或易悟而早亡或隨分而自益無無他之空延教化  
略成斷續自行有闕利物次虛再與先師自全之寄此一恨也而平既兩  
夕恒妙道思值明時頭達外覆初家四事既勵朽半時以學後四十餘  
三百許月於江都行道亦復閑侍來問者復達易悟用谷王恩而不見  
一人求禪求慧與物無緣頓至於此際當信施化專無功此三恨也又作  
是念此處無緣除方或先因別津之願願報施恩太王弘慈霽然垂許  
於湘潭功德粗成心雖結緣者來就堪委素初謂跡者不來今則往來  
不得推想况於此四恨也於荆州法果聽眾一千餘僧學禪三百州司禮  
處謂平國式宜可來家用僧官人故朝同雲合暮如而散設有善萌不獲  
增長此乃世間無堪不能諧和得所五恨也既再遊江都聖心重法今著

永樂齋卷第九十五元

淨石頭不獲聲諸速法懷去長始竟歷蓋八滿復許東歸而吳會之傳  
成欣聽學山問虛之不可來來未出待出法門暮年乘弱許雷關北  
今出期既斷法球亦絕此六恨也任山兩夏專治古義道解經大至佛道  
品為三十一卷將身不慎遂動熱湯一百餘日於疾治改際此夏末慮不  
違呼來裝待期去月十七日使人至山止留一宿遂此發光早希進路行  
過別嶺次至石城氣疾兼篤不能復前此之長疏口投出本一偏自治皆  
木林蘭經論僻誤多不堪流不現為王遠寧差其強揚才于抄寫復本  
仰前所送玄表及入文者請付弟子及之天捉春智願一偏開讀覽其  
大意餘無可觀貧道反壞難願願心佛法詢訪諸德使義門無廢深窮  
佛教治道益明偏行偏學先善隨行如來滅度法付囑王貧道何人慧門  
愚妄欣然就盡法有餘崇但者延延歲久義不同然自慧土道人所共  
尊者皆為佛法為國土為眾土今得法門仰寄三為具足六根釋矣命盡  
之後若有神力非當影護王之上境使法法流行以答王恩以副本志若  
薩摩願誠而不欺者大義深安如仰謝願觀泡切知有為法一切無常會  
而不難於不可停時當勤或勉思以推四山早求出家宜須備法須勞聖  
懷蓮華香爐犀角如意是王所施今以仰別願德者速速去保如意也南

嶽大辟滅度之後未有碑頌前蒙教許自創願不忘此旨南嶽師於潭州  
立大明寺誦天道安於荆州立上明寺前蒙教許自創願不忘此旨南嶽師於潭州  
越主貢道在世六十年未嘗作有功德年暮力弱多病用心人香火施  
重近於荆州仰為建玉泉寺修治十位寺並家教獨彼總管鄧公達其  
儒僧實教書至夏口而斯公亡書未及付恩思已足願勤玉泉作禮越主  
今天台頂寺皆卷積整山下一處非常之好入更仰為立一伽藍始前未  
位奉命弟子等立不見寺成冥目為恨天台未有公願願乞一名於荆州  
玉泉寺弟子等立天台寺乞蔡寺田為天台卷茶寺園升石像發願疏志  
留仰前承平聖世皇恩整齊善淨土不可思議切見諸州送送租米車  
脚皆三五倍於公運不多私費為重典章定分別有深規貧道不聞恩言  
國式報謂無米之州運送宜兩有米之州當地輸送則無此私費實窺未  
見理若於式有妨請不須論於事有益願為諸奏使養生慶願然國是王  
國民是王民加修慈心撫育黎庶犬馬識養人皇恩恩子昔聞齊高氏見  
負炭兵形容憔悴悲其辛苦故今出家唯一人樂去齋主數日人皆有美  
子之愛推肯孤房獨宿瞻視四壁自備山林以此觀之出家難得今天下  
曠大賦斂寬平出家者少老僧零落日就滅前責帳時或隨緣聽藥或山

永樂齋卷第九十五元

林修道不及微名雖復用心常懷憂懼此例不多悉有行業願許其責前  
則是度人出家增蓋僧眾熾然佛法得何量功德昔三方鼎立用武惜人  
今太平一軌修文修福正是其宜又佛法僧多行不稱服尚不挾人意  
况狀經律王乘國法兼匡佛教有罪者治之無罪者敬之起平等不可思  
議心則功德無量此等之事本欲面語未達撰會卷成道場亦是為佛法  
為國土為眾土若能留心功德仰察臨命口授言盡力窮期追思多知復  
分說大善知識普救劫期沙門開皇十七年十一月 王善道言文六十  
五 善道我弟子總持持音和南先師天台智者內弟子灌頂者明五本  
去十七年十一月二十一日遺書七紙子連四十六字升淨名義疏三十  
一卷并角如意等香爐等對佛讀經指弟子心舍利像崇德者具在迎  
業後速身送進進雲光台安祥近顯誠復如來雙林四部現而涅槃  
道教法更重況于五百歲後四休極深願佛有居世同凡將欲泥泥  
現者有重五品十信已自故然猶能觀者親來換去德在木乃增慈德  
追悟今主運度風粟所帳淨名經疏不重親承由其母所用補答德惟  
障惱現機未發遊聽前聞亦有成就非徒悟有淺深行人時或于晚佛滅  
度復得聖臣多道雖他不一其未曉示在思即世忽奉六師良由宿緣積重



親近愛車米命必垂影響不捨本誓字違其存是用師試慈靈成悲現史  
經疏如意香煙度裡西空心如苦子探卷軸最復款勤即於今月十八  
日仍感瑞夢是知濟度已降舟航唯願聖日在實地速開運幸今居淨域  
近瀕濁心世土土所資不闕幸九念聖給付無虧但表府躬深遠文淵  
博雅如蒙臨然畏而持持亦以職職如出有孔照以暗升即顯具金照  
復仰藉神通俯屬精力刻詢名僧奉揚法味普共舍土作大利益斯則亦  
遠境獎同坐彼岸最勝最上就此為專專頂所送最後淨名義疏三十一  
卷至佛道品謹即裝治善蓋督指道音前前主義及入文解釋付予子贊  
之即行運使對境蕩屏用如愈運幸香煙達以去刻無當狀之無數永  
充法事今未施施九香煙供奉空道音以天台山下過得一處非常之  
好去為造寺始得開蕝林木位置基階今運司馬王弘創建則蓋一運指  
畫寺須公顯外止嘉名亦不違言佛阻頭陀並各仍舊使移荆州玉泉十  
僧守天台者今山內現前之眾多是法宮之人已皆約勒不使散置直  
十僧而已所求廢寺水田以充蓋業亦勒王弘施肥田良地深蒙擁護當  
年別資給行送經一歲依法為先師別供養其鐘隨香等入施錢直且充  
日費節境室塔吳月石像刻縣編勒尊像外疾之慶並使裝飾亦不仰異

永樂皇帝萬九百五十九

六

荆州玉泉寺現是為道理當與餘道場其潭州大明寺荆州十位上明寺  
等先以款許為禮越無容復奉今海仗製向歐師研即命開府學士御願  
言馬序自撰銘頌所屬僧有罪治無罪十等切以淫禁羯屠經有誠文正  
論治國金光明品住持三寶弗敢隆大人今加修慈心撫育民庶大馬攝  
養人豈忘恩蓋聞外書為教仁尚恕物內典居宗大慈為首在文難異諸  
理實同不有君子其能為國不有菩薩宜濟念生人以信未實藉許其出  
首通來詔書符來及見機而作所謂復入而奉天時教運轉輪深關軍  
國前已表聞所司未敢終當作必期諸果及承寄諸斯復能照他心前  
宋仰答無違意音庶藉業修福祐國家溥澤永明而引詢諸其達道功安  
生兜若平土持恨大時不重餐義味仰於定力如須攝時法讓山竟切願  
興迎一到江陽進入碑眾道俗接及人仰項禮即當奉送復從山竟切願  
勝仰能門心目深願道力不孤所請雖厚恩中報其在願大而實宜加跌  
實須酬仰二僧今及輕來報者速拜空儀心焉哉明謹和南開皇十八年  
正月二十日王遣使入天台建功德願文六十六 善慶戒弟子慧持和  
南十方三世諸佛一切專法三乘聖果七下八位龍神他心道眼護持應  
現略塞虛空無量幽顯切聞諸佛菩薩不捨本誓為天人師救濟含識次

今和南開禁代作宗範引接復來無佛無異實教之重其在經律不有明  
導並濟苦海復報厚德是收福田道行可達體佛語善慶戒先師天台  
智者來踰別巖蓮化戶誠初開抵玉氣情揮動歌惟勝行通滿然連佛許  
臨終自說所得今開行者所書巨有真相稱我位居五品弟子事在法華  
十位信心誠文其瑛塔於空聲異響滿山房崇拔大木云觀音來至  
無量劫來禮慈及深護佛法發起群生非無顯極出決其狀能於此歌  
有始有終者其唯聖人乎設以辨才十萬德備讚讚讚不能盡夏初  
達信到山期法歲竟迎接僧履既滿尚疑路各各勵志取氣文霜雪披波  
鏡水及屆到下列使水射病宜古信次騰神淨域速不復重容再諸法味  
維摩真疏臨而美宣良由宿障根深致遠心契已誨於前須補于後近於  
此州彈眾舊唐群仰為設會升就天台指畫之地則違寺塔而於彼山頭  
今達往於佛能奉項集眾結壽願承三寶之力速達西方智者證知淨土  
記前止王世世為大印弟子未得佛前早相度脫不著緣感弘到菩提  
升已眾力為弟子懺悔自從無明住地以來至于今日恒沙惑障煩惱迷

永樂皇帝萬九百五十九

七

齊五蓋十渡輪迴界內八萬四千蓋增長頭慈積夏及在功德眾罪霜  
露慧日消除眾善善會法兩洋溢神通道力照攝皇家寶祚室長東被德  
兆開皇十八年正月二十九日 王平山來文六十七 正月二十九日  
總持和南向諸行無常是生滅法諸佛及埃覺尚捨無常身大印智者移  
應運標表推抽惱不能自勝念當惡惡速速物期息水矣奈何當復奈何侍  
者灌頂普明二人實送到書觀心輪淨名疏摩身如意運幸香爐并智越  
法師一眾感見對增嘆德音若存即道修演移神靈速祥現炳者自述分  
明舍利全身子今女坐非登聲聞小果定入菩薩大位素聞得法華三昧  
方驗不違法輪而視攝院觀音大勢至以宿命智及照斯土四轉弟子並  
不努力自探寒冱應以中報唯當飲付囑不敢稍忘意速即區指畫區  
城須連引驅入官印應至全剛際既要有要道當速轉連一應未意音宜尼  
去汝弟子守墓三年子貢之徒乃至六載况乎方置持舍水樹福泰實現  
前僧法勿快歡但使諸道何患無食期取土西方非速必若懈違實地  
極運今達使人於佛能奉項集眾結壽願承三寶之力速達西方智者證知淨土  
僧今逆指此慈當揚廣白十一月五日 天台山眾謝 天台沙門智  
越一眾塔司馬王弘至僧使漢項普明運奉正月二十九日敬賜垂慈聞

升宜口教優訪致勤謹對龍門焚香跪請言理哀切痛絕魂心違傷累從  
亡存戴衙師在之日常誦誦云今得寺基為王創造非偏小僧所利則有  
大力勢人後當成就恨善不見寺成滿時莫測所由今當家緒造方醒前  
記與相符合不可思議經法實出世舟航諸佛所師眾主津導永鎮佛  
體止受持鐘幡香等施安供奉法鼓善信利益人十僧法會功德圓滿  
伏審幽室悲速鑑謹於齊日披讀願文法席味心求入願海家齊齋  
恩給田地基業無盡施命無窮有待多煩隆恩難答故吉桂是現前僧不  
令發散火惟壯護下重持合將圓門人方慧休止齋室儼然何心違  
款況出嚴救三性子誠謹言已高信和心乃但一衣夫瘞求速慈願違慶  
夙緣還家覆護欣慰文至臨履淨空徑恭謝皇十八年二月十五日 王  
達使入天台設周忌書六十八 歲序推移日月如逝智者遺化已將一  
周追深悲痛情不能已念哀感何堪自居今逢與吳景賢往彼故  
齊奉為亡日追福通知一二揚廣和南開皇十八年 山泉謝啟六十八  
天台沙門智越一眾啟吳景賢至奉教為先師亡日設齋僧眾五  
百一時雲集冥運雖隔感應通越等不能及滅及諱辰追慕悲願悲嘆  
稽首敬淚衡餐不勝荷戴謹啟謝開謹啟 眾賀啟六十九 天台寺故

永樂齋卷馬九十七百字

智者弟子沙門智越一眾啟伏惟陛下睿德自天恭膺儲副生民履賴萬  
國歡寧凡在道俗莫不拜伏祝慶等早蒙覆護曲奉慈惠不任恍惚之  
誠謹遣僧使灌頂智珠等奉啟以聞謹啟 眾謝法寺啟 仁壽元年  
十月三日六十八 天台寺故智者弟子沙門智越一眾啟伏聞聖樹遺  
化天竺為立伽藍寶誌云三果國威修開吾良由菩薩本誓互相關發凡  
是聲聞但知稱讚伏惟以和尚具難思之德作天人之師安禪涅槃示  
希有事披披理律十載一間妙德昭彰於聖世伏惟尊師重道愛信仰  
藍建立之所甚得山相先師嘗言其地必待良緣追壽此記編亦今日即  
寺居五峯之內夾兩湖之流堂殿華嚴房宇嚴秘方之淨土用集神仙成  
就已來先師恒垂影迹聖塔雖遠有感斯應既無塔廟故現靈奇爰示諸  
諸成同福受越等肅薄設門使仰慈殊字俯願心力常於寺內別於  
懺恒專禪禮庶藉熏修未酬聖手不任垂荷謹遣使灌頂智珠奉啟謝  
謹啟 僧使對皇太子問答六十九 仁壽元年十一月初三日右庶子  
張衡宜令僧使灌頂智珠進內齋令旨自問先師亡後有何靈異對云先  
師以開皇十七年十一月二十四日結跏趺坐遷神入滅到十八年四月  
十六日眾於初夜各就繩牀方欲攝念僧名道修見先師服本衣蒙手授

竹杖從面戶入倚望少時從同心淨域勝土莊嚴幸僧眾無虧兼練不報  
冥刀深執人切多愧今逢員外散騎侍郎兼道臺人扶乾感送僧使灌  
頂等還山於寺設會稽演法及十方三世一切三寶無量顯現前大眾  
以此功德仰資先師智者早證正覺共如臨終證現已上安養頃來留瑞  
大現彌陀聖觀音聖觀音聖觀音聖觀音聖觀音聖觀音聖觀音聖觀音  
滄溟巨海尚不護於消流蕙華收極安苟排於微法散殊供願垂攝定  
當使無邊法身靈亦甘露無量化彰成現願願涅槃之不可窮歎若味  
之而不竭盡我念力運我道功我願願滿我若願現在未來大慈提提  
家國眷屬俱入大來密性來但垂影聖塵降降降降降降降降降降降降  
空圓滿如法界則大勝勝刀持佛術弟子街處出如來嚴無難文字  
以求解脫大字之性即解脫也不香世間如道華善入於空寂行達諸  
法相無至礙指首如空無所依 皇太子於天台設齋願文七十一 菩  
薩戒弟子皇太子規持持持持持持持持持持持持持持持持持持持持  
身諸佛所謂法也以法華故諸佛亦常佛常法常比丘僧常世間皆  
空而實不空諸佛妙有而實不有而實不空而實不空而實不空而實不  
樂凡情辨報皆止極苦迷之者則土肯皓首行之者則同像玄珠弟子幸

永樂齋卷馬九十七百字

愚勝錄微因宿種方便智度生在佛家至尊皇后見仁胎教有八王子日  
月燈明之息十六沙彌大通智勝之最如以晉亞灌深欽尚釋梵梵天  
台智者頭禪禪禪江都授善薩成由是開悟降降而在而夢裡托調藥  
本先願各字安禪端生示滅于今數載儼然若思適現儀形請於光顯彈  
指之聲震于龍宮僧使報進避通賢識然若思適現儀形請於光顯彈  
靈現現斯瑞爾未明報報報報報報報報報報報報報報報報報報報報  
道以今大隨仁壽九年歲次辛酉十二月十七日謹遣員外散騎侍郎通  
事舍人張乾感到入台山寺設法演說以報八水多慈百味無同此陀之  
味供有如淨名之遺清色香細軟編滿十方歡喜甘餐單唯百億天龍  
神並有雲布任持世界靈呈呈呈以智者之分身納財資之播受担稱信  
為龍入智為龍龍龍龍龍龍龍龍龍龍龍龍龍龍龍龍龍龍龍龍龍龍龍  
轉金輪七扇六宗水安玉亞本致百世世隆萬九男女諸素皆深大來水  
陸空行咸知佛位須彌入於芥子未足成難餐頃猶如巨劫易以為性并  
姓不識江海蛟蛟女知鷓鷃以我今識已立米鎖以我今識皆入願海餐  
菩提心偏在諸物善提心者即是佛心下度眾土上求佛果不可以身得  
不可以心得以無所得即善提心無所得即是得無所得皆首歸命十方

三寶 皇太子令書與天台眾七十二 僧使灌頂智瑤至號十一月  
三月書并陳室愈應迹現形放光輝指流音應念傳響所實不思議力變  
化多方感悟有緣亦有事慎然遠感勤相深在昔雙林示滅非滅多  
寶獨塔後時多現及在狼迹迦葉分身乃至就山迦文器影肩毫散影指  
端震室豈非像教能度無邊是大因緣間善和識水惟宿昔獲承師範德  
音盈耳神光在日方憑靈瑞係踵善提南巫室品宣慈南服山泉法仗同  
志為友會成等侶方共舟航歲暮凝波思相得緣人台名嶺海岸所推備  
建大杯多惠重剛三時設供四時不用甘旨悅以同法善共聞故德信  
次相聞今違外散騎侍郎乾威送僧使還山於舊所設供僧同甘露  
能變倉溢亦運香積道融銷書不盡言及此無恙揚廣和南僧使灌頂  
等所領今施物目仁壽元年十一月十七日 白石香爐一具并香公三  
杖 大銅鐘一口 鷄納袈裟一領 鷄納褊袒二領 四十九尺幡七  
口 黃綾裙一腰 禮二百領 綠布祇文二領 小幡一百口 和香  
二合 胡桃一籠 衣物三百款 香燭一合 石鹽一合 酥六餅  
眾謝啟 天台寺政智者弟子沙門智越一眾啟使人兼通事舍人扶乾  
威至謹領前件物等並皆完淨仍仰陳羅光師舍利龕前具宣來令并唱

永樂齋卷五九十七

施物入十僧法亦伏惟私護欽劫慈澤周至吾謹微抄天匠在景洪鐘和  
雅震集九聖藤播舒旆懸先宮懸慈靈挑請同香積法本淨飾無著點  
塵體物豐多驚眩視聽千僧雲集布滿山巖爰濟工人光顯林谷來對靈  
龍必神通攝受標擬眾聖願海莊嚴起等九微誠當思沐惠潤重嘗難  
可克勝合眾虔度如履水亦不任載荷之至謹啟謝問謹啟仁壽二年正  
月六日 皇太子重令書七十四 准頂智瑤等至狂寺來書財施為  
輕法門得重禮波羅密敬若專成不具兩緣字併解脫脫脫共忘忘理  
至速預寫覆註出瑞善和香右童子王弘宣令施天台物目 飛龍法  
衣一百六十領 禮一百五十款 光明鹽一石 酥五餅 謝啟 天台  
寺政智者弟子沙門智越一眾啟慈澤隆重善相顯頂僧使復還復無思  
念 雜彩瑞味 莊嚴敬字 披帶法服 光浴眾僧 猶融五餅 光去身  
惠光明一射 藥食兼濃 越等山野真指分衛今明伏法滋華食味珍甘不  
自度量彌增戰懼不任敬味謹謝問謹啟仁壽二年四月十五日右庶  
子拔術宣令慈日道場僧慈法論二師於東宮謀淨名經全用智者疏  
列釋經文一日兩時躬親臨聽令揚州總管府達崇軍扶詣到天台有請  
安智者法華義者一人仍貢跪入京使到寺寺差灌頂僧使應令跪到付

司格高寓充付灌頂校劫勒入官受持右庶子拔術宣令引灌頂入辭  
面奉仁壽二年八月十八日令旨云弟子重先師法門故相若若師亦須  
為法勿以為辭命遠大都督智瑤送師還寺為和南大眾好休先師法  
用行道勿損風望也只好去并有布花 飛龍綾法衣三百二十領 貓十  
酥兩餅 光明鹽一斛 右童子拔術宣令引賜灌頂物 金縷成彌勒  
像 升天侍菩薩 聖僧周匝五十三佛 織成經七卷 織成經袋  
二口 熏檀香一百斤 酥合和香一斤 人令書一函 與眾入造揚  
州司功恭奉齋餼到為智者設十僧齋仁壽四年皇太子登極眾達賢恭  
七十七天台寺沙門智越一眾啟竊願全賴對寶齊世相傳重難少傷時  
垂辨御伏惟皇尊善隆聖業千成蒙臨洪祥四海萬邦道俗稱幸越等不  
任喜踊之至謹遣僧使智瑤來啟以聞謹啟仁壽四年十一月三日揚州  
臨海縣天台寺僧智越等啟 皇帝敬問揚州天台寺沙門智越法師等  
餘寒道體如宜也僧使智瑤至得書具意大業九年正月十三日柱國內  
史令苗國公臣末上大都督兼內史侍郎臣虞世恭兼內史舍人臣封德  
彝奉人封德彝宣初僧使智瑤云師能如此遠來在道寒苦好去還意宣  
朕意向大眾好行道勿損先師風望右僕射蘇宣初賜天台寺物五百款

永樂齋卷五九十八

至揚州庫奉軍向德元送物到寺 眾謝啟 天台寺沙門智越等啟使  
智瑤還來宣正月十三日敕旨并施物五百款謹即具眾佛前敬對使人  
如法呪願越等有幸喜達聖世伏蒙慈教喜懼已隆復領厚慈恩賜重  
竊惟輪上地水已覺難消况天府妙物寧為受用庶藉款慈人承佛力登  
竭心背導師還訓奉修禮讚上答天澤不任味荷之至謹啟揚州天台寺  
以聞謹啟大業九年三月十七日 與駕巡江都宮寺眾參啟天台寺沙  
門智越一眾啟仲秋已伏惟皇帝陛下起居萬福越等早蒙垂覆由荷  
慈恩山東常侍安心奉國行道伏聞與駕巡撫江都寺眾欣踊不任馳戀  
之誠謹遣僧使智瑤來啟以聞謹啟大業元年八月三十日九月十九日  
僧使智瑤於楚州華林園通起居表通事舍人李大方宣 教云師能如  
許遠道來在路辛苦至揚州與師相見九月二十六日共請州僧使到寺  
大才殿前即國公威宣 教云知志師安詳師等各堪行道弟子也  
撫舊住師等故能來相覓 師等好去十一月二十日舍人李大方引入殿  
口教云師上庄坐坐說黃門侍郎拔術宣 教云師等是先師之寺僧眾  
和合不相諍競是非不諍欲起對 教云師生師坐勿起瑤對云門人一  
眾捧灑先師之寺上下和如水乳盡此一一生奉國行道不敢有競是非常

以寒心戰懼教云好扶衛人宜 教云師等親是光師之寺行道與諸處  
同為當有異對云光師之法與諸寺有異六時行道四時坐禪處別行道  
場常以行法奉為至尊教音云大好扶衛人宜 教云師等親是行  
道之眾勿容安此僧及外州客僧乃至私度出家冒死相管頻多做偽並  
不待容安對云天台一寺即是天之所覆寺立常不取容外已客僧乃  
至私度以生代死 教云好扶衛人宜 教云弟子為光師度四十九人  
出家傳寺受業歸繼於後師可檢校有道心者必須係藉人非私度者對  
云滿張衛人宜 教云滿後更問光師翁以不對云仁壽元年承教開充  
滿後更不敢問教音云知張衛人宜 教云師還寺不更問光師翁必當  
大異對云滿 教音云弟子欲為光師造碑光師有君為行狀對云光師  
從生以來訖至無常其間室異非止一條並是弟子灌頂記錄為行狀一  
卷由在山內未敢啓 教云大好弟子正欲為光師造碑師等可即  
將隨使人出對云滿張衛人宜 教云問灌頂師何在對云灌頂師在寺  
木庵出來參見為患病四十餘日不堪在道教云好扶衛人宜 教云師  
等僧悉在寺不勿使名係在寺身位於外對云光師在世有十條制約名  
係於寺若身居別處則不同止教云大好大好扶衛人宜 教云師寺舍

永樂大典卷九千七百十九

十一

有穿滿款科不對云當起寺時既是春初竹木並非時節至今已有穿漏  
亦得臨海鎮官人恒檢校修理 教云好若未整頓弟子即教使人檢校  
對云滿張衛人宜 教云施師物光師等衣資勿作餘用欲作功德亦得  
須得弟子意弟子看師與餘有異供給糧運必令不斷勿使寺僧在外多  
承損光師之後對云滿張衛人宜 教云弟子遣使送師等還寺為光師  
作功德度人出家竟可開師翁必當大異師可急去功德竟師等即隨使  
人出對云滿張衛人宜 教云弟子已答大眾書竟對云滿張衛人宜  
寺秘書監柳顧古來宣教云我意念今公為智者製碑若非公作則不得我  
心可語僧使急將行狀出至二月即取碑成 教揚州僧五十八人云經論  
之內若為專於師天勝於智者人前為智者造寺權因山稱經論之內復  
有勝名可各迷所懷狀自詳擇諸僧表戒師有行者聖表寺為禪門五淨  
居其表木表僧使智瑛答云昔淨世有定之祥師德行難測神已復智  
者夢見其靈云今欲造寺未是其時若三國為一家有大刀勢人富為禪  
師起寺若成國即清必呼為國清寺伏聞教音欲立寺名不敢點然謹  
以啓聞謹啟通事令人李大方奏聞教云此是我光師之靈瑞  
即用即用可取大牙殿勝琪以唯黃書以大篆付使人安寺門

永樂大典卷之一萬九千七百三十九

永樂大典卷九千七百十九

十一