

師大月刊

第十七期

附屬機關專號

目 錄

- | | | |
|-------------------------|-------|---------|
| 一、小學算術教材的研究..... | 趙 鏞 | 1 - 46 |
| 二、小學說話科之教學方案..... | 第二附小 | 47-75 |
| 三、參觀江浙小學教育之報告..... | 第二附小 | 76-150 |
| 四、怎樣擴大中心小學的功用..... | 李 尙 之 | 151-157 |
| 五、日本第一高等與附中高中課程之比較..... | 汪 震 | 158-167 |
| 六、自然科學重於社會科學..... | 附中北校 | 168-176 |
| 七、一個幼稚園的教師..... | 漆士端 | 177-180 |
| 八、李清照研究..... | 朱芳春 | 181-232 |
| 九、民國公文沿革略說..... | 張鴻來 | 233-244 |

國立北平師範大學月刊編輯委員會編輯

國立北平師範大學出版課印行

中華民國二十四年三月三十日

總理遺囑

余致力國民革命，凡四十年，其目的在求中國之自由平等，積四十年之經驗，深知欲達到此目的，必須喚起民衆，及聯合世界上以平等待我之民族，共同奮鬥！

現在革命尙未成功，凡我同志，務須依照余所著：建國方略，建國大綱，三民主義，及第一次全國代表大會宣言，繼續努力，以求貫徹！最近主張開國民會議，及廢除不平等條約，尤須於最短期間，促其實現。是所至囑！

教育宗旨 (十八，四，二六，國民政府公佈。)

中華民國之教育，根據三民主義，以充實人民生活，扶植社會生存，發展國民生計，延續民族生命爲目的。務期民族獨立，民權普遍，民生發展，以促進世界大同。

施行方針 (節錄第五項——關於師範教育者。)

師範教育，爲實現三民主義的國民教育之本源，必須以最適宜之科學教育及最嚴格之身心訓練，養成一般國民道德上學術上最健全之師資，爲主要之任務。於可能範圍內，使其獨立設置，並盡量發展鄉村師範教育。

附 中 南 校 軍 訓 攝 影

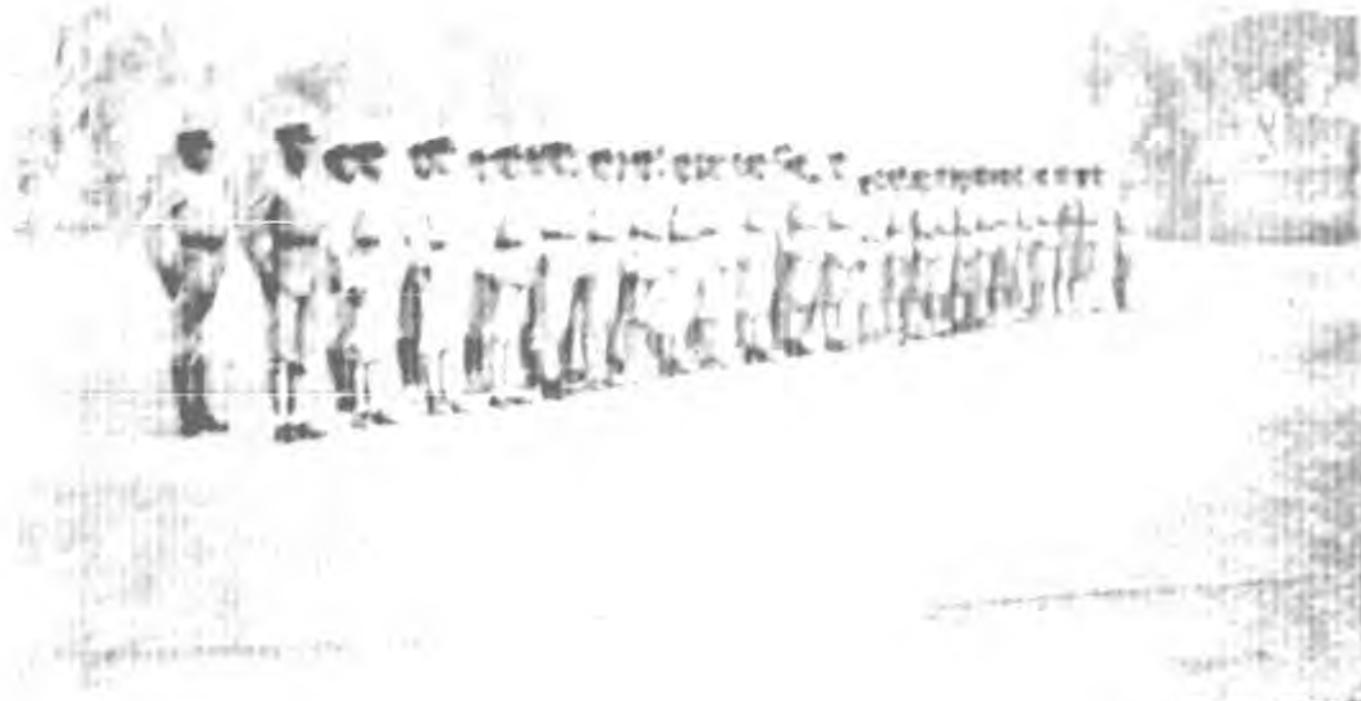

(一) 第一二區隊合影

(三) 西直門外野操休息



(四) 第一分隊機關槍隊



(二) 隊長隊副區隊長合影

(五) 月壇打靶試放機槍

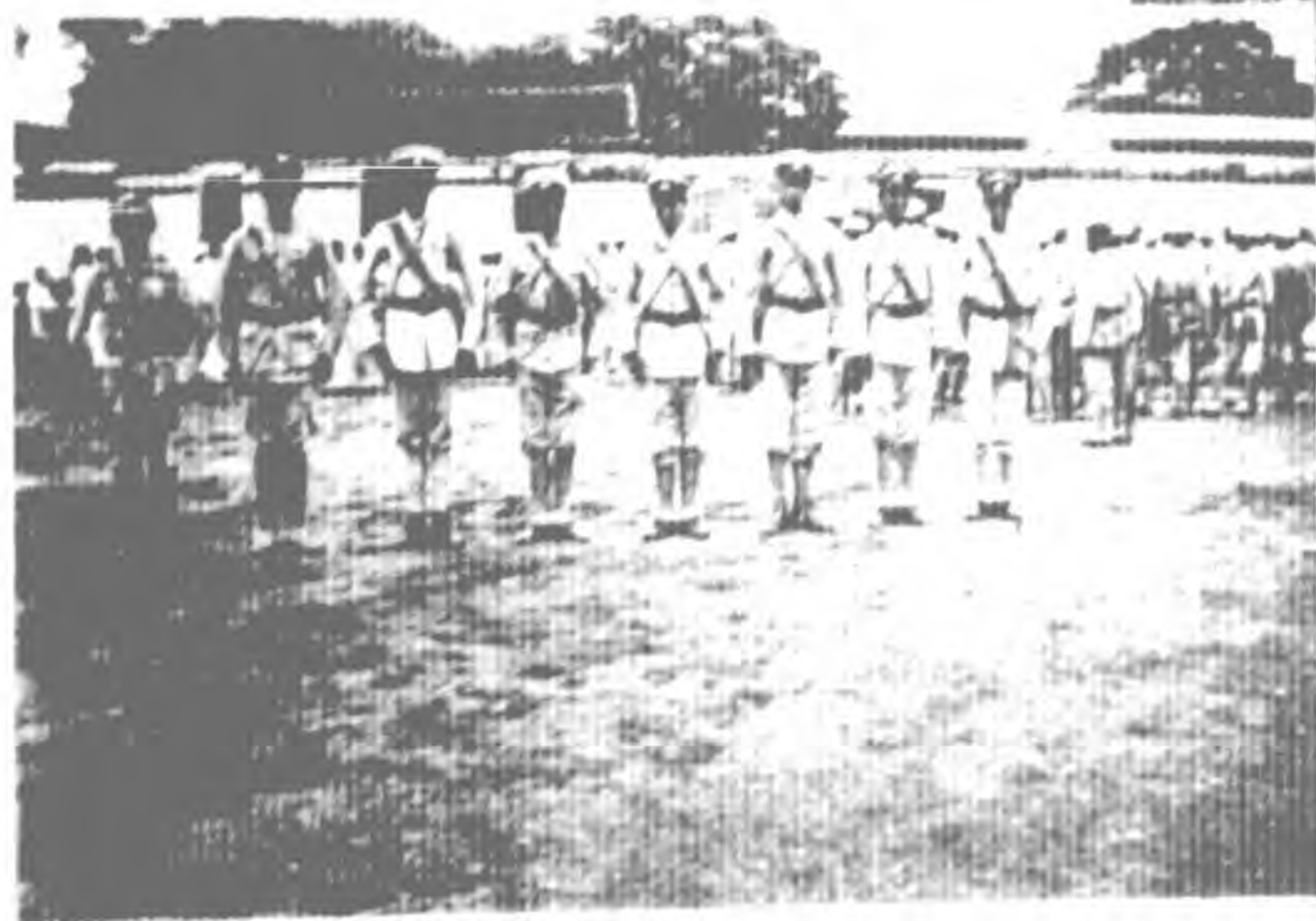

附 中 北 校 旅 行 攝 影



(一) 高三甲學生合影

三 濟 天 佑 先 生 紀 念 造 像



(四) 明成祖陵之風景

(二) 青龍橋車站全景



(五) 崇禎陵前之殘破

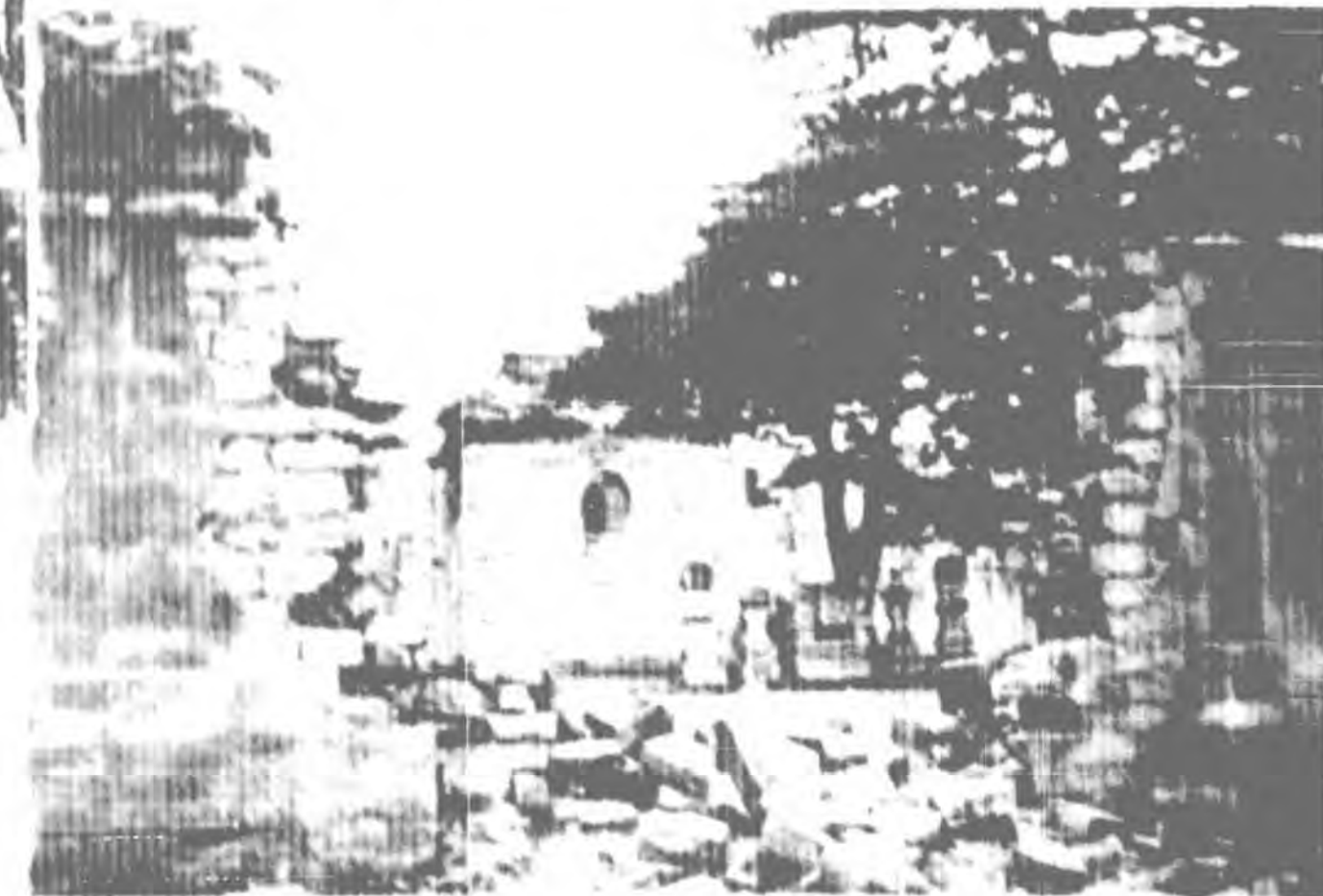

第一附 小兒童生活寫實



(一) 童子軍團部守衛

三、練習航空

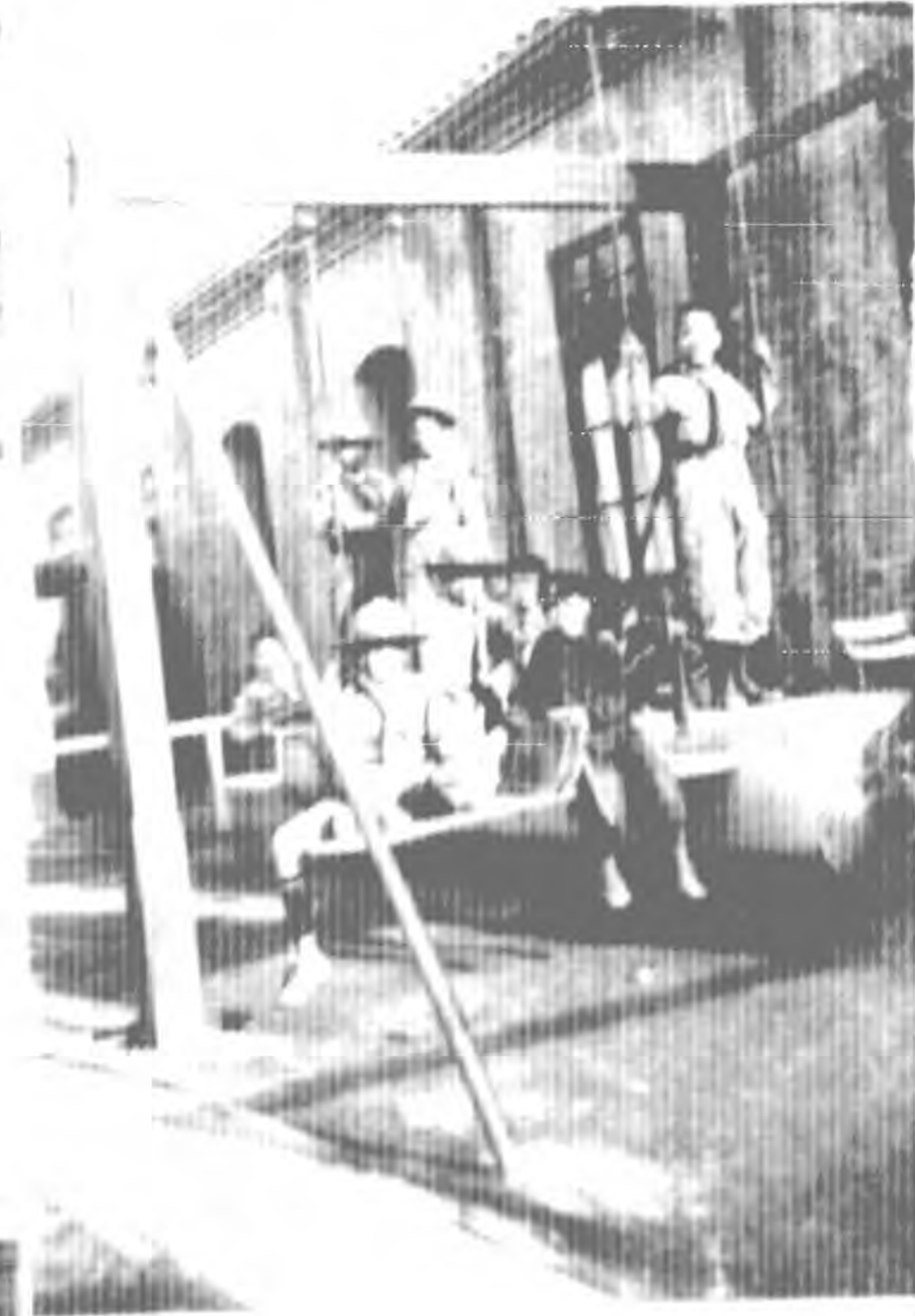

(二) 童子軍練習植樹

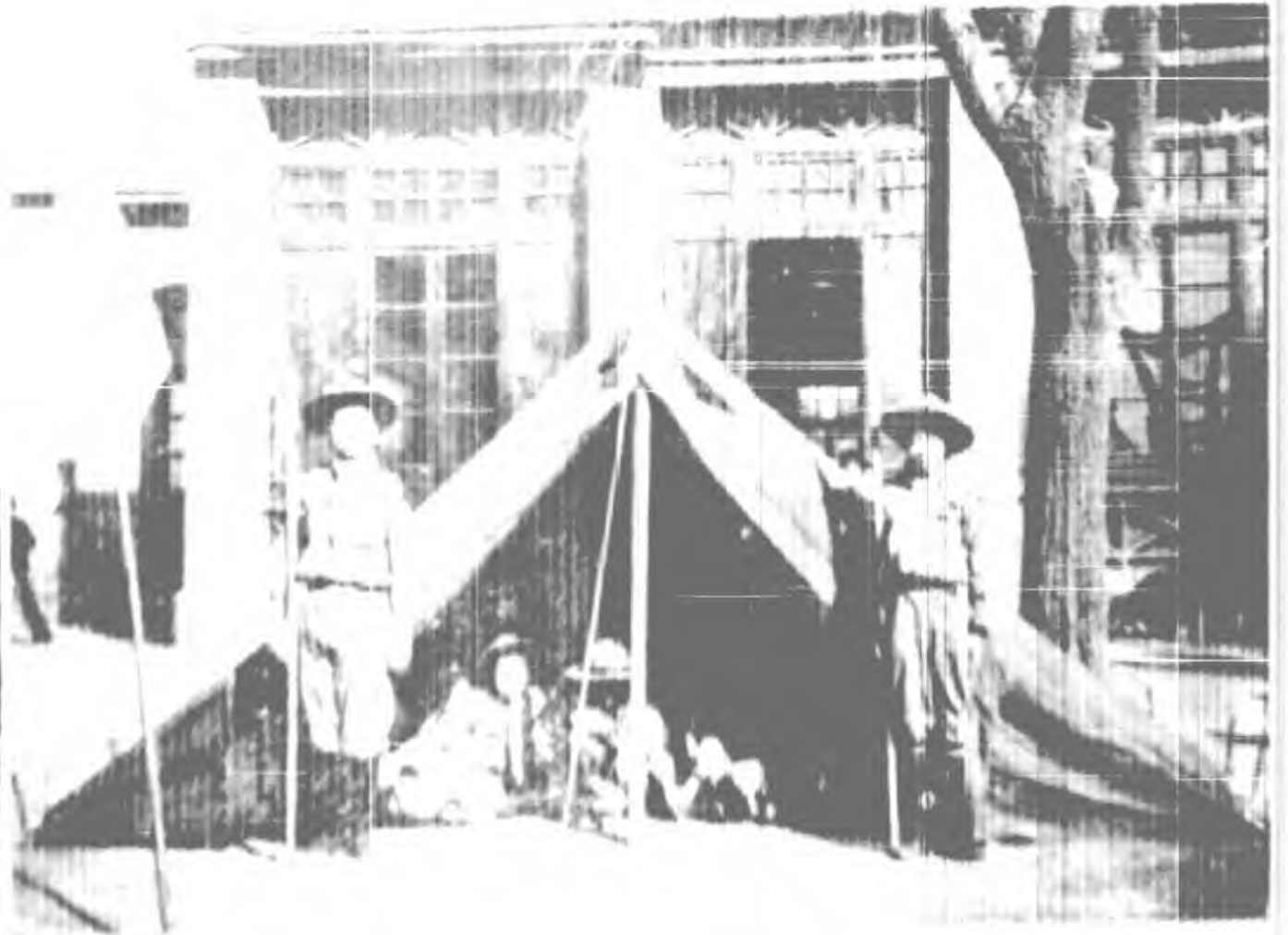

(四) 童子軍練習露營

(五) 童子軍練習野戰

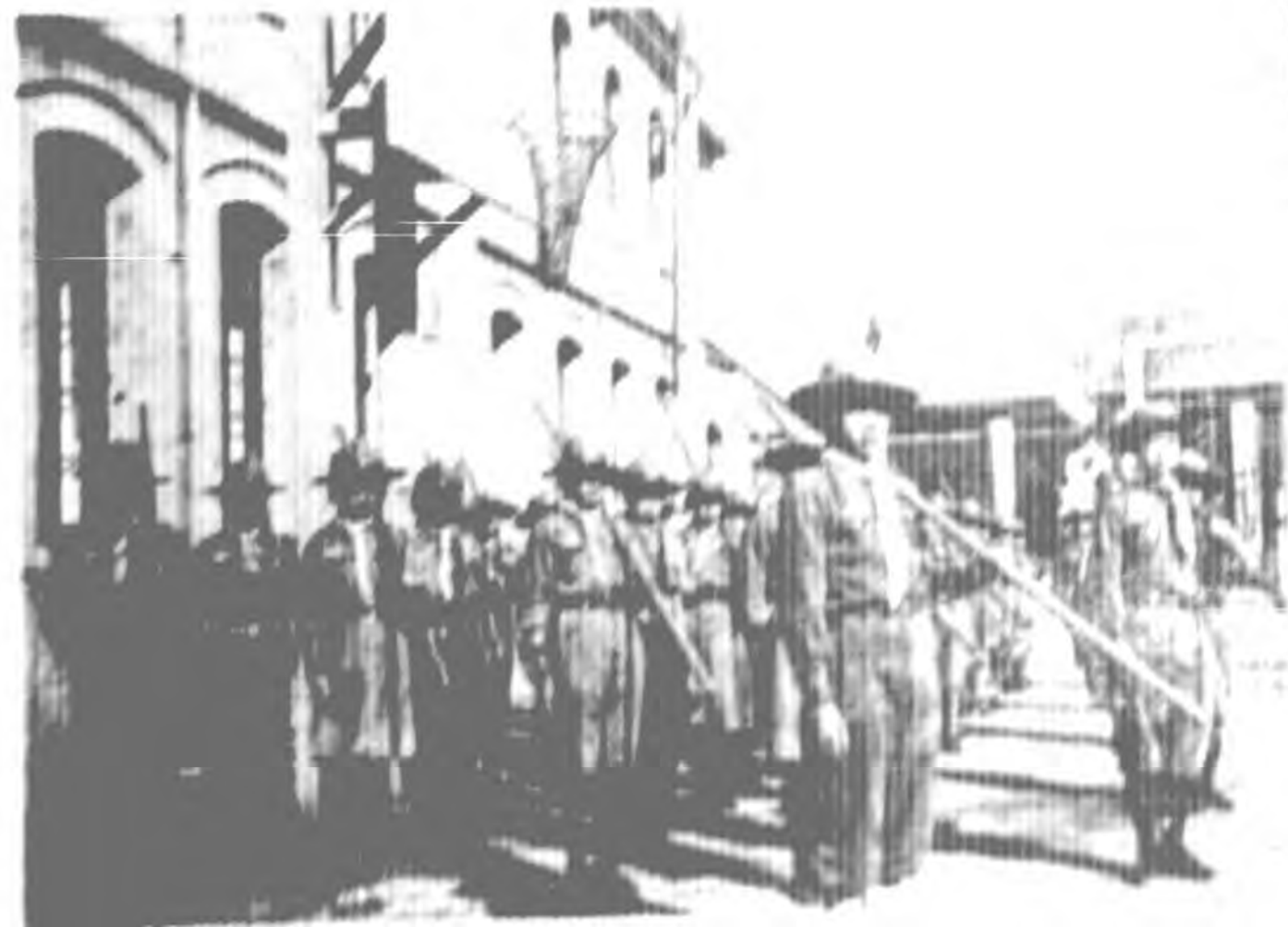

第二附小江浙教育參觀

團沿途攝影



(一) 勞作展覽會大門



(二) 莫 愁 湖



(三) 西湖湖濱陳英士紀念塔

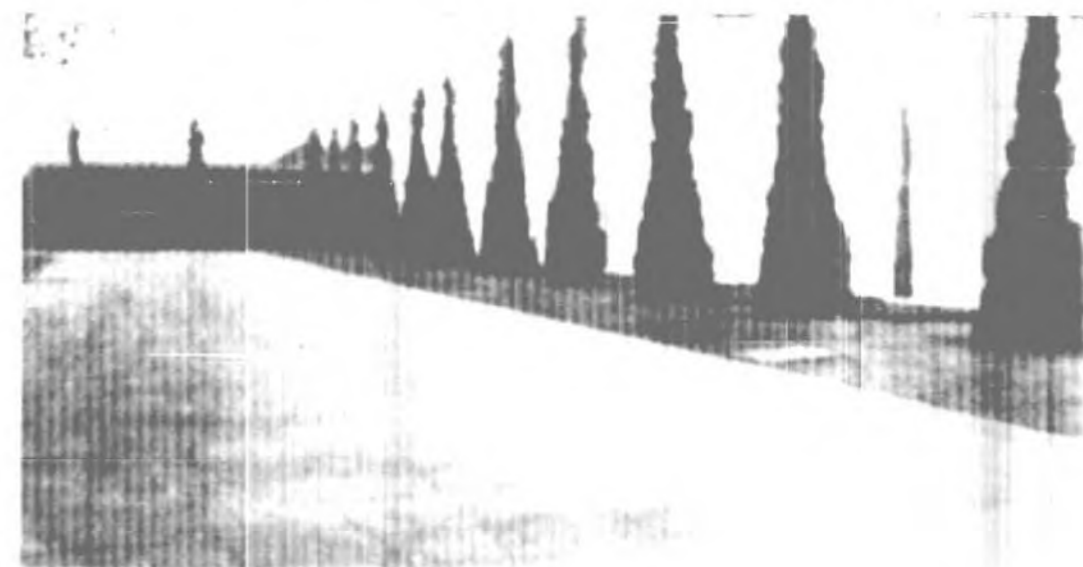

(四) 中山陵旁之松

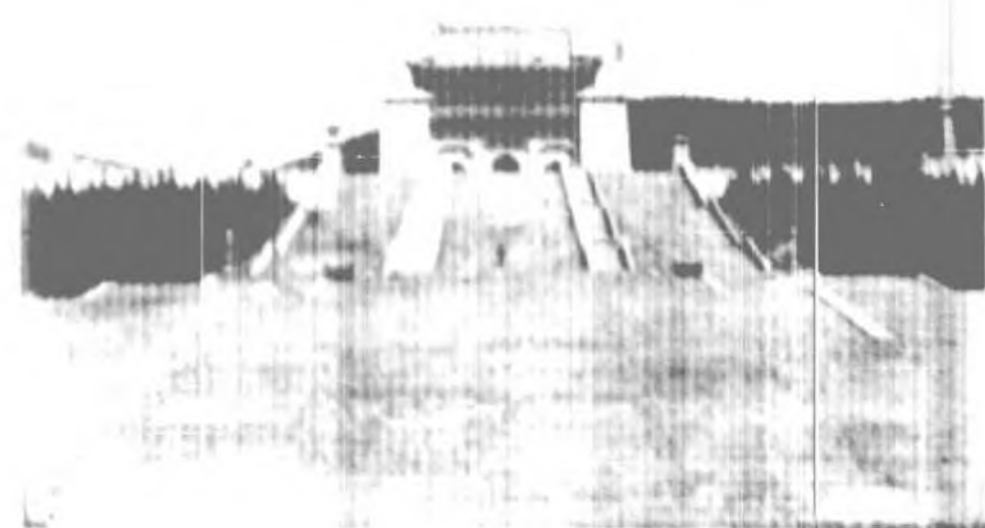

(五) 中 山 陵

小學算術教材的研究

附屬第一小學 趙 鏞
教導主任

教育部頒布的中小學課程標準，對於小學算術教材，按照年級高低，概括的指示出來取材的範圍，低年級以日常衣食品等問題為範圍，中年級以衣食住行和學校作業家庭經濟等問題為範圍，高年級以衣食住行和學校家庭社會國際等經濟問題為範圍，這不過是教材的來源，究竟那種教材適合兒童的學習，這種教材又怎樣的選擇，如同能引起兒童學習的興味，合於兒童生活的需要，適應兒童的個性等，固屬於算術取材的重要原則，而合於練習心理的教材，并使兒童計算技能成立和精熟，則尤為重要，故關於小學算術科的教學得規定三個目標，就是第一增進兒童生活中關於數的常識和經驗，第二培養兒童解決日常生活問題的計算能力，第三養成兒童計算敏速和準確的習慣，本着這三個目標，分出下列幾類小學算術教材：

第一類——實物計算的教材——

第一種——模型玩具——

- ㄅ，動物模型類
- ㄆ，植物模型類
- ㄇ，玩具類

第二種——各種形體——

- ㄅ，植物種子類
- ㄆ，短小木棍類
- ㄇ，平面幾何形
- ㄏ，立體幾何形



第二類——學習片的教材——

第一種——基本學習——

- ㄅ，計算數目的學習片
- ㄆ，認識數碼的學習片一
- ㄇ，認識數碼的學習片二
- ㄏ，寫數碼的學習片一
- ㄏ，寫數碼的學習片二
- ㄏ，加減法的學習片一
- ㄏ，加減法的學習片二
- ㄏ，視算學習片

第二種——算題學習——

- ㄅ，練習題學習片
- ㄆ，補充題學習片
- ㄇ，應用題學習片
- ㄏ，總復習題學習片

第三種——各種調查表——

- ㄅ，速度記錄表(甲)
- ㄆ，速度記錄表(乙)
- ㄇ，速度調查表(甲)
- ㄏ，速度調查表(乙)
- ㄏ，錯誤記錄表
- ㄏ，錯誤調查表(甲)
- ㄏ，錯誤調查表(乙)
- ㄏ，進度調查表
- ㄏ，速度對數表

《，錯誤對數表

ㄎ，錯誤總表

兀，速度總表

厂，錯誤速度總表

日，評語對照表

第三類——事物問題教材——

第一種——遊戲教材——

ㄎ，室內用的

女，室外用的

第二種——應用教材——

ㄎ，實事的問題

女，假設的問題

第一類——實物計算的教材——

第一種——模型玩具——

ㄎ，動物模型類(兒童習見的)

1. 獸類 貓，狗，鼠，羊，牛，豬，馬，驢，騾，虎，狼，獅等。

2. 禽類 鴨，雞，麻雀，鵝，鵠，烏鴉，大雁，鷹等。

3. 水族類 魚，蝦等。

4. 蟲類 常見的各種蟲子。

女，植物模型類(兒童習見的)

1. 各種花朵

2. 各種葉形

3. 各種果品

ㄎ，玩具類(以兒童能計算和習見的為主體。)

第二種——各種形體——

ㄅ，植物種子類

1. 五穀類的種子

2. 瓜果類的種子

3. 花草類的種子

ㄆ，短小木棍類（此類係較量長度的，有分寸的各種木棍，以一寸為起點，以尺為限，分成多少根，按數令兒童排成各種形像。）

ㄇ，平面幾何形（平方以一寸為度，其他形體如三角，長方，多角等，亦以一寸為起點，令兒童知道一方寸的面積是什麼樣，幾個平方寸相加後成多大的面積，令兒童對於面積有初步的認識。）

ㄏ，立體幾何形（各種形體都一兩重，幾種相加有多少兩，令兒童知道各種立體形狀，並可知道重量。）

實物計算的教材用法說明

第一種——模型玩具——

(1) 教者先說出一個數目來，令兒童按數隨意取物，數要相合，物體要一樣，如某兒童先取了一個鴛——教者呼數是五——該兒童須得再取四個鴛，湊成五數，該兒童還得呼出五隻鴛來，不可呼五匹鴛，此種初步教法除認物並帶識數外，兼練習國語。

(2) 教者先把各種實物，雜合一處（最多數不得過20）令兒童隨意取出一種物來，在最短時間裏，以能取得快的為佳，取畢各人分報自己所取之物及數目，教者一方面聽，一方面檢查，看兒童取之物及數目有無錯誤，此種教法，是領兒童在急時中分別物品，且令識數。

(3) 教者先說全班人都要取四個物來，不拘種類，取畢，甲兒童如取了一個鹿，一匹牛，二隻羊，隨即報告說，我取了一個鹿，一匹牛，二隻羊，一共

四件，乙兒童則呼：我取了三匹馬，一隻老虎，一共四件，全班兒童得數同，而取物不一樣，並且各人都練習一次加法。

(4) 在初步教時，恐怕兒童不識數，則教者可先拿出五個數來，令全班兒童來看，且使伊等按物答出數來，如此反復去教，則兒童觀念最易確實，又如班中有四十個人，則預備四十樣動物模型，每樣用一盒盛着，重樣亦可，當上班時，每人用一盒，全班兒童都分得後，教者呼每人取出二個來，又呼每人取出一個來，再呼一個加二個是多少？(初步加法)又如兒童手中有五個，教者令每人拿出三個，還剩多少？(初步減法)這種教法，施之於初步入學後，此就勺項說明，至於久，口，兩項即植物模型類及玩具類等教法亦同此。

第二種——各種形體——

這種教法，要與手工或圖畫相連，如木棍長短尺寸不一樣，可令兒童擺成各種形狀，在排形狀時，就可數物的數目，若有棍若干根，排成旗子形，則可令兒童數各邊有幾根，中間有幾根，共有多少根？作時非常有趣。(圖有樣本)還可令兒童知道某部為幾寸，則長短的觀察，可以漸次明瞭，又如平面，則可令兒童在數面積時，可知平面的大小，數立體物時，可知各種物體的形狀，並藉以知道重量。

第二類——學習片的教材——

第一種——基本學習——

勺，計算數目的學習片

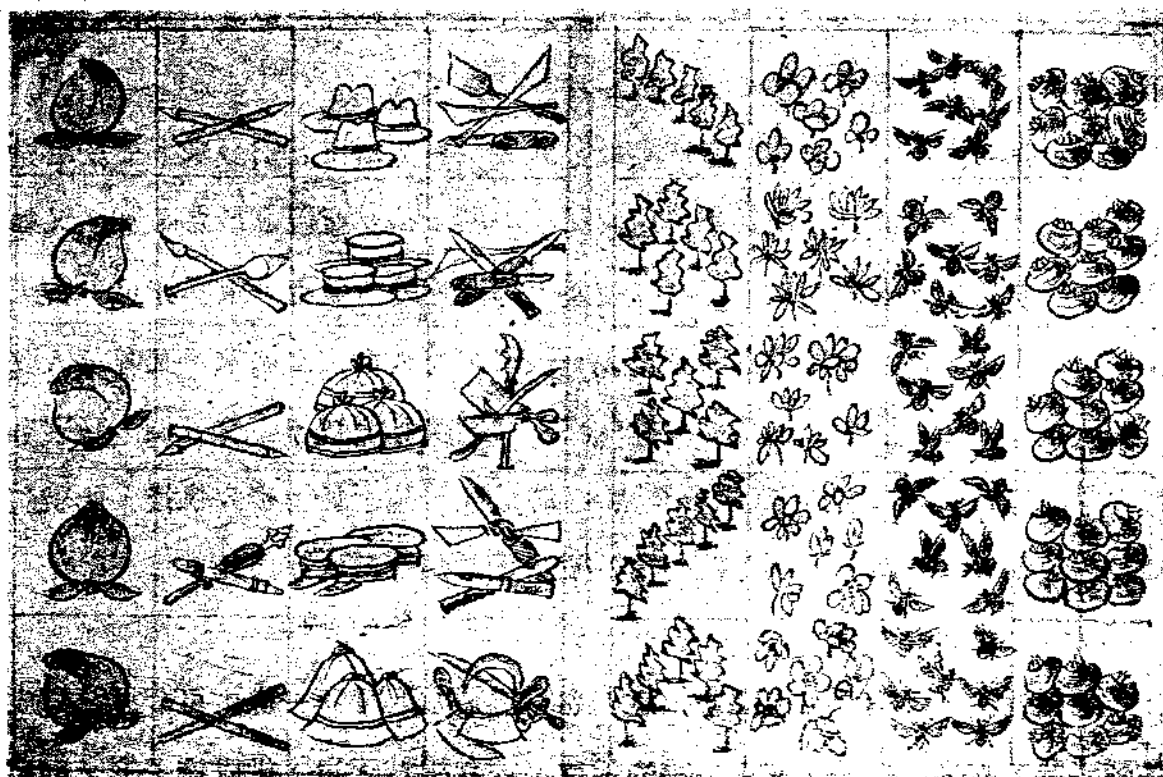

說明：

性質 兒童數過簡單實物後，當然對於較多的數目，也要計算。可是要預備很多的實物模型，其勢不能，故有此種代實物的畫圖，仍是使兒童明瞭數目的觀念，且漸漸輸入兒童學算術片的習慣。

教材 用兒童環境常見物，作成數目的排例，共分六頁，這是第一頁。

教材順序 是一種遞次增加的數目，以五數為一進，(由5……95)也沒有什麼原理，就是因為按五數一進，較為節省時間，并且進度快一點。

作法 第一片每一行，使兒童作一次加，如第一行有五個一，相加之後，得數是五。第二行相加之後，得數是十，迭次增進，則成15，20，25，30，35，40，……第二片第一行，相加之後得數是45，若第三行，第三行，第四行，這四行相加之後，得數是50，以後每四行相加一次，得數是55，60，65，……95。

注意 (1)當使兒童計算時，最好是用遊戲方法，比賽去作，則兒童有興趣，且容易記憶。(2)在數行相加之時，有的數目太大，如80，85，……，兒童不易計算，則可把數行相加一層免去，以便兒童計算，要之當看兒童實在情形，教法可活用耳。

久，認識數碼的學習片(一)

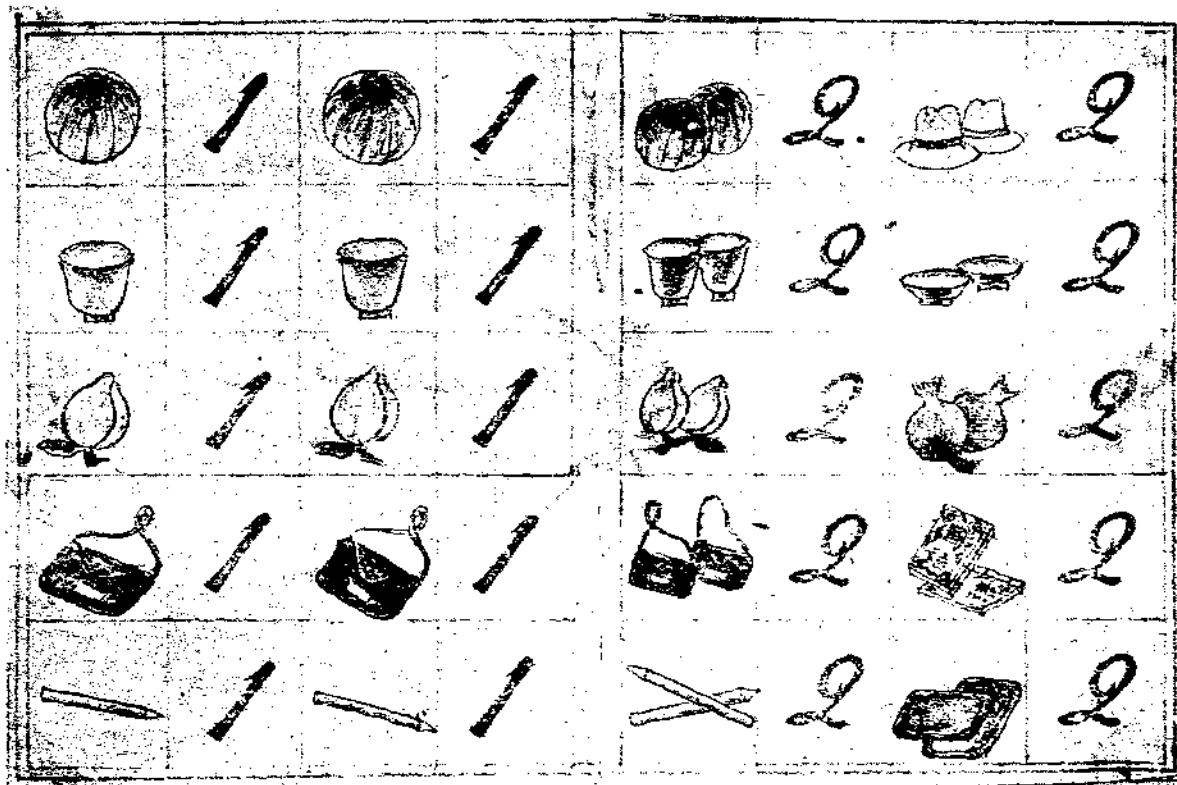

說明：

性質

兒童練習過第一類第一種學習片後，對於數的觀念，與數的數法均明瞭，則應當教以替代數的字碼，本片仍利用各種習見之物，排成若干格，每格內有實物圖若干，圖旁標以字碼，使兒童識數後，即可知字碼的用處。

教材

用實物按1，2，3，4，……排成六頁，每三行有一次重複數，(圖樣

變，字碼重複) 爲的是使兒童按數遞進。共十二片，此係第一片。

教材順序

數目是一種重複的，遞次增加的，如 $1+1=2$ ， $2+1=3$ ， $3+1=4$ ， $3+2=5$ ， $4+2=6$ ，……都是按步漸進，令兒童疊加，是很容易的。

作法

使兒童先認識實物數目，再推到字碼練習，豎著上下練習，是給以兒童加字碼的觀念，熟習後，再橫着由左而右的前進練習，以三個數爲限，連帶的教以初步加法，不過沒有加法的形勢。

考查

在兒童練習後，作一次共同的，或個人的，或一組的考問，看誰識數後，能把字碼記好，用一種鼓勵的語言，使兒童比賽著去作。

一、認識數碼的學習片(二)

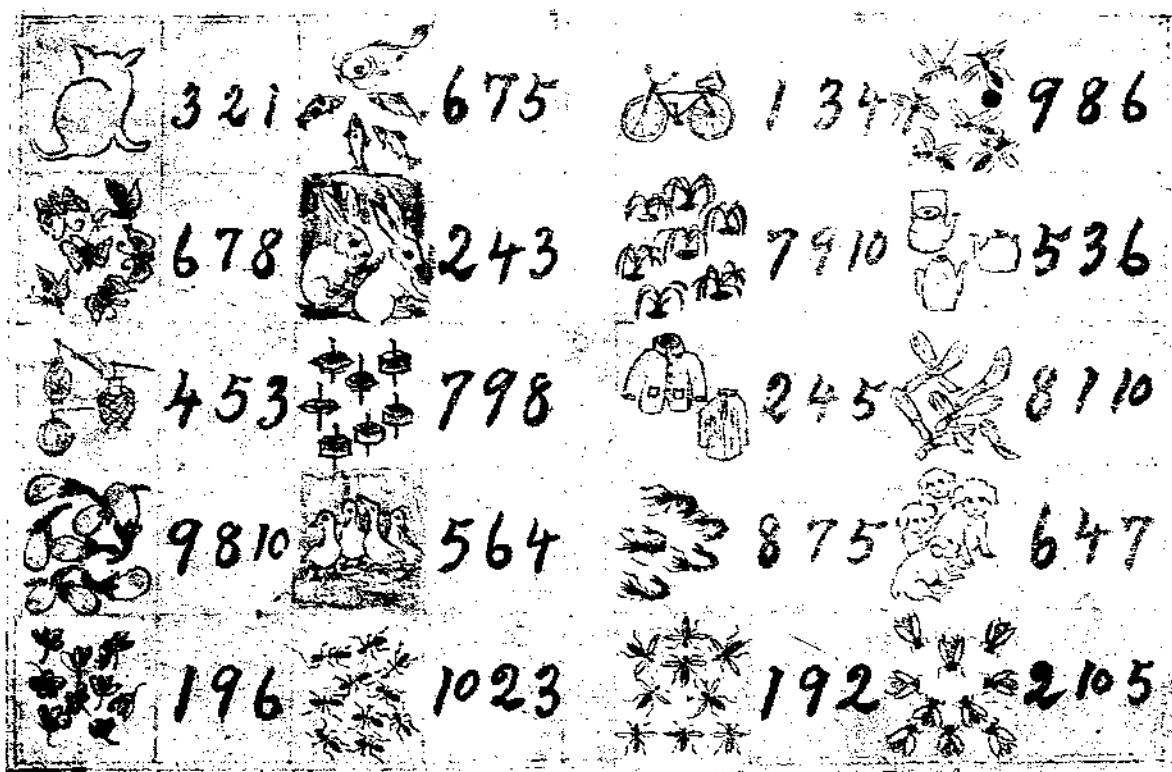

說明：**性質**

這種圖是因兒童把數碼認識之後，恐兒童對於數碼的觀念不確實，特使兒童對於數碼區別要清清楚楚，使觀念不至再有動搖。

教材

仍用兒童習見的實物圖，每圖旁均標上三個不同的數碼，內中有一個數碼，正與圖內的實物數相合，練習時令兒童把不合的數碼劃去，每片中十個數碼均有二次練習，這種片共六頁，這是第一頁。

教材順序

這是一種圓周教法，為的是令兒童由反復記憶中得著一種真確觀念。

作法

令兒童先看圖，然後把每個圖內的實物數目記好，再把左邊標明的三個數碼，用鉛筆劃去兩個與圖內實物數不相合的數碼，餘一數碼即與圖內實物數相等，惟練習時，要限制時分，令兒童在很短時間裏能分別出來，養成速計的基礎。

考查

兒童每次做完，要交互看一次，誰的錯了，作一次共同改正，隔一次或隔兩次，教者再考查一回，看全體兒童實在情形如何？

二，寫數碼的初步學習片(一)

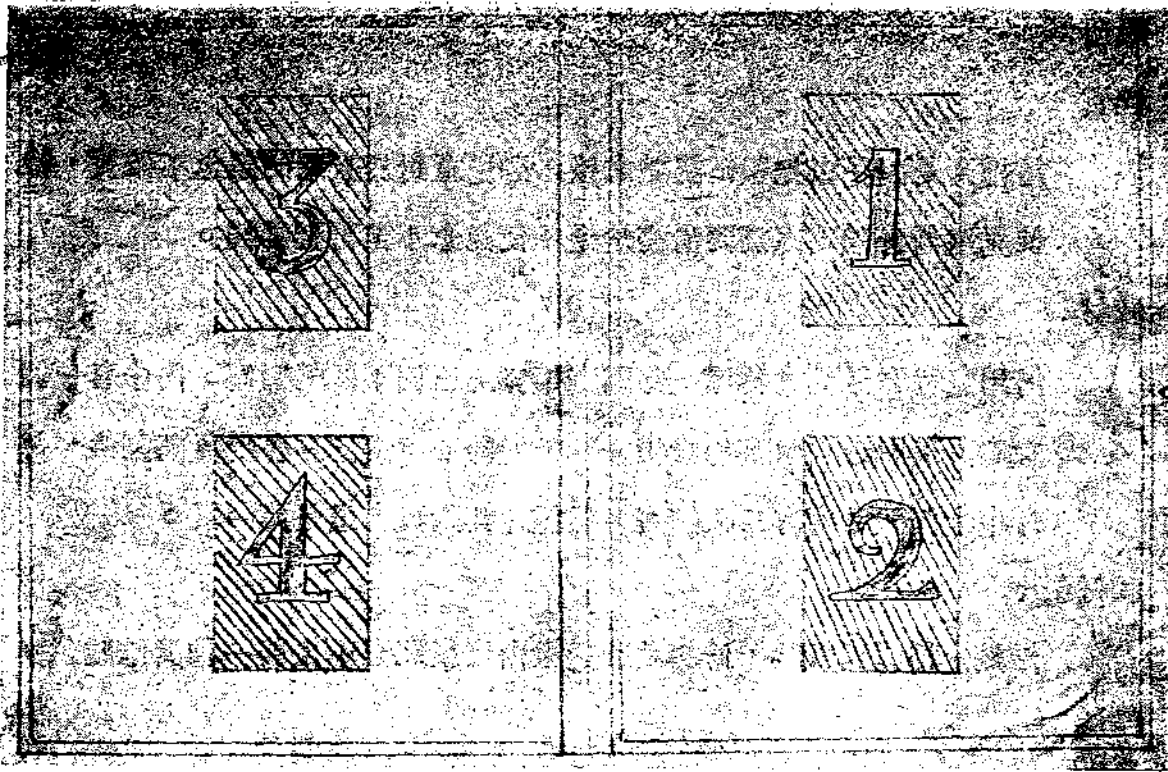

說明：

性質

因為兒童對於字碼的觀念，已明瞭後，須使之練習寫法，在未學寫法以前，先使兒童手指肌肉的感覺，生出一種反應，則將來寫時較易。此片的作用，就是使兒童摸出各種字的形像來，令肌肉先熟習一次，然後再利用反應，自己執筆去寫。

教材

用沙紙作成凸的碼字，1，2，3，……10，每個兒童最少要有十個。

教材順序

無固定順序，只有1，2，3，4，5，6，7，8，9，10，等字。

作法

按遊戲法，令兒童閉目去摸，摸畢，猜度各字，按比賽法最有趣，或分成多少組比賽亦可，不過用何種方法，都須反復作之，因為愈作愈熟，收效亦較大。

考查

- (1) 教者唱某數，唱數後，兒童閉目去摸，摸著字片後，或由教者查看，或兒童自己開眼，攷證自己的錯誤。
- (2) 兒童隨意去摸字片，摸著後，教者即呼停止，教者又呼出一個數來，則兒童誰的對了，趕快舉起，則教者可證明其對否？

萬，寫數碼的學習片(二)

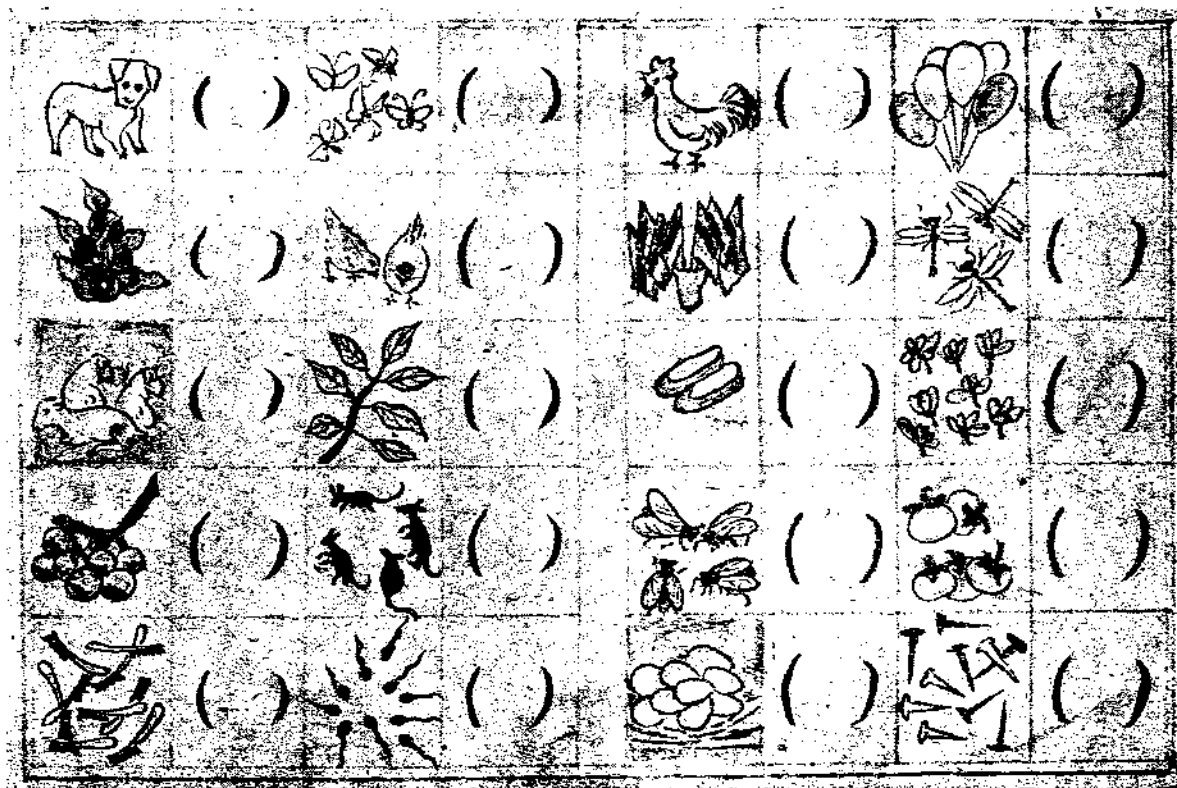

說明

性質

因為兒童明瞭數目及各數碼後，當然要令兒童對於數碼要有一種筋肉的練習，使之能永久不忘，這種學習片是純為練習數碼之用。

教材

一邊有實物的數目圖，一邊有空格，令兒童在空格中，把左邊實物數目用一種相當的數碼填寫出來。

教材順序

這是一種圓周教法，為的是令兒童由反復記憶中得著一種真確觀念。

作法

分每級為數組，限制時分，令兒童在某一時分中，把多少數填寫出來，做比較性質，並令兒童在遊戲中能把各數碼練習一遍。

考查

可以用公共訂正，或個人訂正，及分組交互訂正，這樣作法，兒童不但有興趣，且練習考查，養成一種緻密的習慣。

力，數目加減的學習片(一)

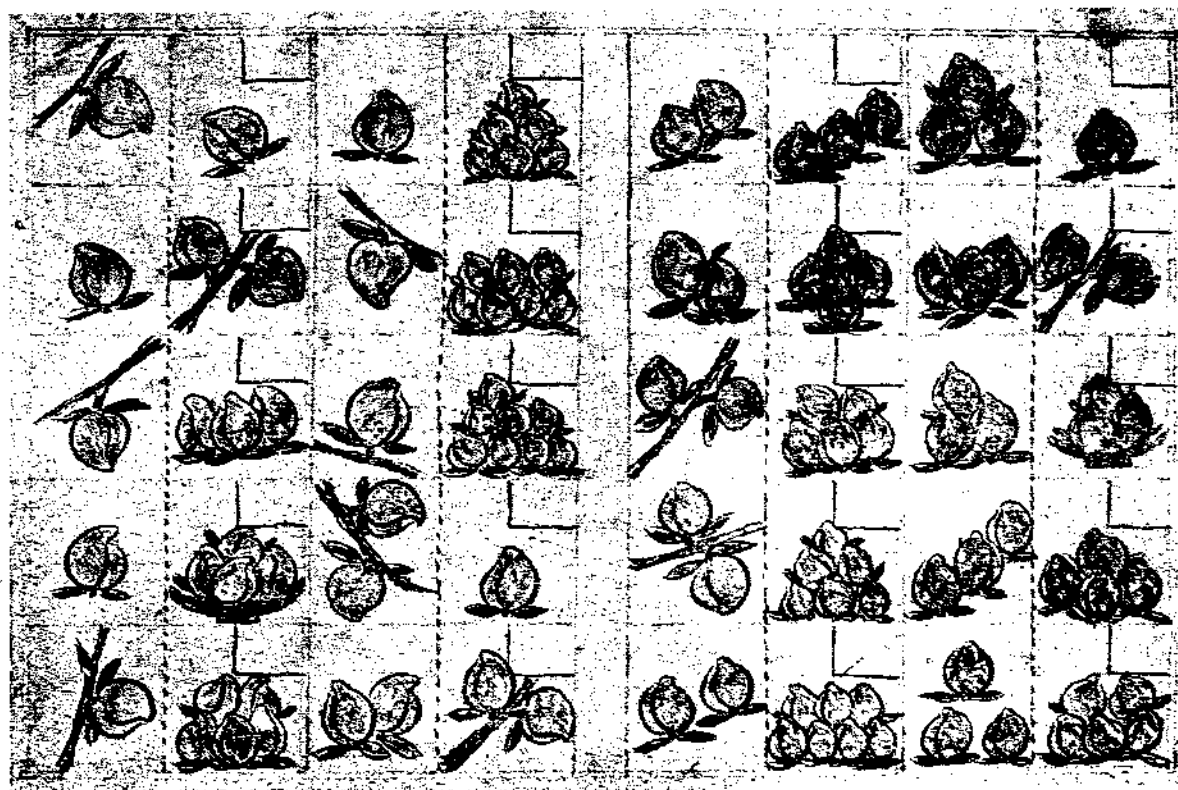

說明：

性質

兒童把數目與字碼明瞭後。要學習加減法，但是在兒童初步學加減法，非常困難，在初級一年兒童，往往莫明其妙，因此作出一種實物加減的學

習片來，令兒童在不知不覺中，有了加減的練習。

教材

是用各種常見的物體，及兒童應當知道的物件，分成左右兩格，在右格中有一正方的小格，列在右上方，以便兒童填寫數碼。

教材順序

是一種由簡及繁，由加而減，圓周的順序。

作法

























兒童得了學習片後，把字片前面的例題說明，告訴兒童學習片上的左右方向，俟兒童明瞭左右的地位後，須加一次測驗，看看對於左右地位實在明瞭否，如兒童把左右的地位已經明瞭，再告訴左右相加之後得多少，寫在小方格中。或左右相減所得的差數是多少，也寫在小方格中，誰作完了誰去對答數。或是待全體作完，一齊對答數，如此作過數次，兒童對於作法熟習了。可略加限制，當作一種比試速度的遊戲，或當作一種測驗去測驗兒童，在這種學習中，能令兒童增長速算的習慣，（每一節段後，有一次總復習，考查兒童，實在明瞭否？）

考查

每隔三四次，作一次總復習，按總復習的成績，可以知道兒童對於那一步練習尚不明瞭，借此考查的結果，對於兒童的補助，易於施行。

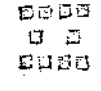
（這種學習片共有四十五頁此為第一頁）

女，數目加減的學習片(二)

 1  4 <hr/> 	 4  1 <hr/> 	 5  5 <hr/> 	 3  7 <hr/> 
 2  3 <hr/> 	 3  2 <hr/> 	 4  6 <hr/> 	 2  8 <hr/> 

說明：

性質

兒童練習實物的加減後，漸次要渡到字碼的加減，但是進步太快，要惹起兒童的疑慮，與不明白的反感，所以要有這一個過渡的練習，在這過渡的練習時，要把各部的名稱及作法，逐漸告訴兒童明瞭，所有的圖形也漸漸的脫落下去了。

教材

用各種最簡單的幾何形體，補助字碼，作各樣加減練習。

教材順序

是按初步加減的順序進行，不過不能完全按數目順序進行，祇可接著本學習片第二類第一種各項的數目排列作一次，也是按每次增五的進度去作，如 5, 10, 15, 至 20 為止，因為兒童數數，由 1 至 10 容易，若 11, 12, 等就較難些，至 20 以後則數法都可以類推，可是每一個數，要有幾種變化，如 $2 + 3 = 5$,

1+4=5, 3+2=5, 4+1=5, 之類, 在兒童初學算術時期, 這種變化, 非常重要。

作法

兒童得了學習片後, 按時(最多五分鐘)使兒童作完後, 交換對得數, 有錯的提出共同討論, 討論完, 全體作一次比較, 誰優誰劣, 使兒童明瞭自己的能力, 以鼓勵兒童爭勝心及樂學習的興味, 並且作得快的, 自己還能作補充教材。

考查

按比較的結果, 考查兒童的優劣, 優者得多作補充教材, 劣者或不明瞭者, 再用個人補助法以補救之。

(此類學習片共分六頁, 此為第一頁)

兀, 視算學習片

正面 2 1	後面 2 2	正面 1 +1	後面 2.
正面 9 3	後面 9 4	正面 5	後面 1 4 +4 +1 2 3 +3 +2

說明：

性質：

是使兒童在最短時間內練習速算。

教材

這類教材分為三種：一種是後面有答數，正面是加減的算草，一種是正面只有簡單的數，後面按生數批出各種的答數，一種是正後面寫的數，都是大數在上，小數在下，可按加，減，乘，除，各種方法去練習。

作法

教者隨意舉起一張，令兒童看著心算，有時全體來答，有時令個人來答，答時以愈速為妙，作的時候，教者愈多變化愈好。

(此類共一百頁，此為第一頁)

第二種——算題學習——

ㄅ，練習題學習片

對 數 表	ㄅ組	第一片				加法			
2.4.6.8.3.5.7.9.	$\begin{array}{r} 1 \\ +1 \\ \hline \end{array}$	$\begin{array}{r} 1 \\ +3 \\ \hline \end{array}$	$\begin{array}{r} 1 \\ +5 \\ \hline \end{array}$	$\begin{array}{r} 1 \\ +7 \\ \hline \end{array}$	$\begin{array}{r} 1 \\ +2 \\ \hline \end{array}$	$\begin{array}{r} 1 \\ +4 \\ \hline \end{array}$	$\begin{array}{r} 1 \\ +6 \\ \hline \end{array}$	$\begin{array}{r} 1 \\ +8 \\ \hline \end{array}$	
4.6.8.3.5.7.9.4.	$\begin{array}{r} 2 \\ +2 \\ \hline \end{array}$	$\begin{array}{r} 2 \\ +4 \\ \hline \end{array}$	$\begin{array}{r} 2 \\ +6 \\ \hline \end{array}$	$\begin{array}{r} 2 \\ +1 \\ \hline \end{array}$	$\begin{array}{r} 2 \\ +3 \\ \hline \end{array}$	$\begin{array}{r} 2 \\ +5 \\ \hline \end{array}$	$\begin{array}{r} 2 \\ +7 \\ \hline \end{array}$	$\begin{array}{r} 3 \\ +1 \\ \hline \end{array}$	
5.7.6.8.9.5.7.6.	$\begin{array}{r} 3 \\ +2 \\ \hline \end{array}$	$\begin{array}{r} 3 \\ +4 \\ \hline \end{array}$	$\begin{array}{r} 3 \\ +3 \\ \hline \end{array}$	$\begin{array}{r} 3 \\ +5 \\ \hline \end{array}$	$\begin{array}{r} 3 \\ +6 \\ \hline \end{array}$	$\begin{array}{r} 4 \\ +1 \\ \hline \end{array}$	$\begin{array}{r} 4 \\ +3 \\ \hline \end{array}$	$\begin{array}{r} 4 \\ +2 \\ \hline \end{array}$	
8.9.6.7.8.9.7.8.	$\begin{array}{r} 4 \\ +4 \\ \hline \end{array}$	$\begin{array}{r} 4 \\ +5 \\ \hline \end{array}$	$\begin{array}{r} 5 \\ +1 \\ \hline \end{array}$	$\begin{array}{r} 5 \\ +2 \\ \hline \end{array}$	$\begin{array}{r} 5 \\ +3 \\ \hline \end{array}$	$\begin{array}{r} 5 \\ +4 \\ \hline \end{array}$	$\begin{array}{r} 6 \\ +1 \\ \hline \end{array}$	$\begin{array}{r} 6 \\ +2 \\ \hline \end{array}$	
9.8.9.9.	$\begin{array}{r} 9 \\ +3 \\ \hline \end{array}$	$\begin{array}{r} 7 \\ +1 \\ \hline \end{array}$	$\begin{array}{r} 7 \\ +2 \\ \hline \end{array}$	$\begin{array}{r} 8 \\ +1 \\ \hline \end{array}$					
做對的題畫√號	第——次		共用——分		共做——題		對的題數——		

說明：

性質

是按兒童應學的算術作標準，分成若干片，有各種應用題，各種式子題

○練習兒童作算術敏速的習慣，不至兒童得到一個算題，費若干時，方處理完了，所以這種學習片的性質，就是養成兒童速算的能力，並發展自己理解的能力。

教材

是本著課程標準所定的教材，增加一點重量，又把舊日教材，多變化一點式子，令兒童易生興趣，不至望之生長。又把應用題，都變成簡單故事，使兒童在不知不覺中，得到處理問題的能力。

教學的方法

取分團式，注重個人的進度，對於高能兒，不加限制，對於低能兒，不特別的勉強，均能盡量發展，這是本學習片的重要目的；不過在現在小學固定年級制度下，進行頗不容易，那末在這初步試驗期中，我們想出幾種補救方法來，但不是我們這學習片的真目的，茲分述補救的方法於後。

(ㄅ)一級中學生進步不齊的補助法，是進步快的，多作補充片，並養成其速度，在進步慢的，也必要把最低的限度作完為止，可是他就可以少作補充片了。

(ㄆ)高能兒作完，不能任其意志，作不同科的課程之理由，是因為我國大部分的小學校，各年級上課時多是一位教員，少有用副教或助教者，一人照管四五十個兒童，那末就生出兩種問題來：1.人多教者不能照顧。2.在初期的兒童秩序易紊亂，所以使兒童要作過補充片的辦法以補救之。

(ㄇ)進步太慢的兒童，加以特別的補助；1.不使作補充片，2.反復講解，真明瞭後，把未作了的學習片領到家裏去作，可以當作宿題材料去用，3.在課外令優等生與之合作，以增加練習的能力。

教學的程序

(ㄏ)兒童得了算術學習片後，作的都不錯，算他這一段作業終止，可以領下次的工約去作。

(女)兒童算錯的多，或算錯的次數多，都不能領下次的學習片，須與練習較緩慢的兒童，合起來再討論一次，明瞭後，使之試作，以能作為止，這種作法，是取一種遞次前進的方法，以進行之。

(一)最低能兒，按補助法去補助他，至大單元完了時，還有一種總復習題補充之。(即是俟全班大多數都完了)再使全體繼續作下次的教材，以便同時好研究新的教材。

(二)兒童領了算術片後，他不作，或都作錯了，這等兒童，不是對於算術沒有興趣，就是他真不明瞭。當然對於這種兒童，要有相當的教導。或是等他組的兒童(不明瞭的，或最低的一組)相會和後，再同研究一次，或相互討論一次，按步再使他重作一次。換句話說，就是這篇學習片，不會作，就不能通過。

教材進度的辦法。

(一)在第一類第一二種算術片前，實物數法，加意練習，造成對於數目明確的基礎。(宜用比試的遊戲法去教)

(二)在第二類第一種第六項算術片前，授以1,2,3...9，各字的寫法，使兒童認識後，並使實地練習之。

(三)在未練習第二類第二種學習片時，先授以由10至20數內的實物數法明了後，再授以10,11,12,.....20各字的寫法。

(四)在第二類第一種第七項後，應授以加減號及各部的名稱。

如 4.....被加數 $4 + 2 = 6$

+ 2.....加數 $=$ 等於號

6.....和數，得數。

(五)在第二類第二種一組一組，所有的題目，都是逐漸進步的。各種算法，採取詳密的主張。

(六)第二類第二組二組，是二、三、四三組的總合，一方面是使兒童作一次總

復習，一方面教者可由此考查兒童的成績。

教學時考查的方法

算學的舊教法，對於考查成績，多由教者行之，如板上訂正，棹間巡視訂正，現在教學的主張，是要養成兒童自己活動的能力，教者應取輔導的地位，所以這種學習片，都有答數，使兒童自己去對證，有速度表，錯誤表，與速度錯誤等對數表，以及各種進度表。多係兒童自己去填寫，兒童作完一種算術，其程度如何，自己非常明瞭，在每一次總復習中，教者作一次考查，考查完畢，把各種成績，登入各種表中，令兒童自己再對證一次。

女，補充題學習片

對數表							女組		第一片			加法			
3	1	7	1	6	1	2	2	$\frac{1}{+()}\frac{4}{}$	$\frac{()}{+5}\frac{6}{}$	$\frac{1}{+()}\frac{8}{}$	$\frac{()}{+4}\frac{5}{}$	$\frac{1}{+()}\frac{7}{}$	$\frac{()}{+8}\frac{9}{}$	$\frac{2}{+()}\frac{4}{}$	$\frac{()}{+4}\frac{6}{}$
6	2	5	2	2	3	3	3	$\frac{2}{+()}\frac{8}{}$	$\frac{()}{+3}\frac{5}{}$	$\frac{2}{+()}\frac{7}{}$	$\frac{()}{+7}\frac{9}{}$	$\frac{3}{+()}\frac{5}{}$	$\frac{()}{+4}\frac{7}{}$	$\frac{3}{+()}\frac{6}{}$	$\frac{()}{+5}\frac{8}{}$
3	1	4	2	4	5	5	2	$\frac{()}{+6}\frac{9}{}$	$\frac{4}{+()}\frac{5}{}$	$\frac{()}{+3}\frac{7}{}$	$\frac{4}{+()}\frac{6}{}$	$\frac{()}{+4}\frac{8}{}$	$\frac{4}{+()}\frac{9}{}$	$\frac{()}{+1}\frac{6}{}$	$\frac{5}{+()}\frac{7}{}$
3	5	1	6	3	7	2	8	$\frac{5}{+()}\frac{8}{}$	$\frac{()}{+4}\frac{9}{}$	$\frac{6}{+()}\frac{7}{}$	$\frac{()}{+2}\frac{8}{}$	$\frac{6}{+()}\frac{9}{}$	$\frac{()}{+1}\frac{8}{}$	$\frac{7}{+()}\frac{9}{}$	$\frac{()}{+1}\frac{9}{}$
1	5	1	4	1	8	2	4	$\frac{()}{+3}\frac{4}{}$	$\frac{1}{+()}\frac{6}{}$	$\frac{()}{+7}\frac{8}{}$	$\frac{1}{+()}\frac{5}{}$	$\frac{()}{+6}\frac{7}{}$	$\frac{1}{+()}\frac{9}{}$	$\frac{()}{+2}\frac{4}{}$	$\frac{2}{+()}\frac{6}{}$
2	3	2	7	3	4	3	5	$\frac{()}{+6}\frac{8}{}$	$\frac{2}{+()}\frac{5}{}$	$\frac{()}{+5}\frac{7}{}$	$\frac{2}{+()}\frac{9}{}$	$\frac{()}{+2}\frac{5}{}$	$\frac{3}{+()}\frac{7}{}$	$\frac{()}{+3}\frac{6}{}$	$\frac{3}{+()}\frac{8}{}$
6	4	3	4	4	4	1	5	$\frac{3}{+()}\frac{9}{}$	$\frac{()}{+1}\frac{5}{}$	$\frac{4}{+()}\frac{7}{}$	$\frac{()}{+2}\frac{6}{}$	$\frac{4}{+()}\frac{8}{}$	$\frac{()}{+5}\frac{9}{}$	$\frac{5}{+()}\frac{6}{}$	$\frac{()}{+2}\frac{7}{}$

							()	5	()	6	()	7	()	8
							+ 3	+ ()	+ 1	+ ()	+ 3	+ ()	+ 2	+ ()
5	4	6	2	6	1	7	8	9	7	8	9	8	9	9

做對的題畫√號 | 第——次 共用——分 共做——題 對的題數——對

說明：

性質

這種學習片是補助優等生的，不但數目增加，內中算式方法也有一種前進的性質。

教材順序

按勺組的進程前進，分量加重，式子有變化，算理大致相同。

作法

兒童把勺組作完，還有多數兒童未作完，或時間尚早，優等生就自己去領這種片練習。對得數，填表格等一切手續，均與作勺組時同。

→，應用題學習片

對數表	一組	第一片	加減法
(1) 5 個兔			(5) 要大兔亦全坐在子坐著？
(2) 3 個大兔			(6) 桌上有幾個桃？
(3) 8 個兔			(7) 大兔又拿來多少桃？
(4) 2 個兔			(8) 把大兔拿來的桃都放在桌子上共有多少桃？
(5) 8 個兔			(9) 要是每個小兔都吃了一個桃還有幾個桃？
(6) 3 個桃	(10) 要是大小兔都吃了一個桃還剩幾個呢？		
(7) 6 個桃	(1) 坐著的小兔共有多少？	(2) 那邊又來了幾個大兔？	
(8) 9 個桃	(3) 大小兔共有多少？	(4) 小兔比大兔多幾個？	
(9) 4 個桃			
(10) 1 個桃			
做對的題畫√號	第——次	共用——分	共做——題 對的題數——

說明：

性質

是使兒童運用算式來解答事實，並增長其思想。

教材

利用有趣的一個故事，或兩個故事，把圖繪在學習片上，令兒童看圖解答各種問題，惟內中的材料，也是有按步進行的順序。

作法

兒童作完前邊一小段方法的式子題，須要有應用的事項，去練達他的思想，熟習各種方式，故令兒童用這種學習片，如不會作，教者看人數的多寡，甚至只有一二人不能理會，教者按其所問，與之討論及解答其疑，如兒童自己能作，則任其自由去作。

考查

與々組同。

□，總復習題學習片

	□組		第一片		加減法	
共用分 共做題對的題	(1) $\begin{array}{r} 2 \\ + 4 \\ \hline \end{array}$	(2) $\begin{array}{r} 1 \\ + (\) \\ \hline 3 \end{array}$	(3) $\begin{array}{r} 2 \\ - 1 \\ \hline \end{array}$	(4) $\begin{array}{r} 3 \\ - (\) \\ \hline 2 \end{array}$	(5) $\begin{array}{r} 5 \\ + 4 \\ \hline \end{array}$	(6) $\begin{array}{r} 4 \\ + (\) \\ \hline 8 \end{array}$
	(7) $\begin{array}{r} 3 \\ + 5 \\ \hline \end{array}$	(8) $\begin{array}{r} 2 \\ + 4 \\ \hline \end{array}$	(9) $\begin{array}{r} 9 \\ - 4 \\ \hline \end{array}$	(10) $\begin{array}{r} 6 \\ - 3 \\ \hline \end{array}$	(11) $\begin{array}{r} 5 \\ + 2 \\ \hline \end{array}$	(12) $\begin{array}{r} 2 \\ + 7 \\ \hline \end{array}$
該生(按速度)每分鐘能做題該生對()方式或()	(13) $\begin{array}{r} (\) \\ + 4 \\ \hline 6 \end{array}$	(14) $\begin{array}{r} (\) \\ + 5 \\ \hline \end{array}$	(15) $\begin{array}{r} (\) \\ + 3 \\ \hline \end{array}$	(16) $\begin{array}{r} 6 \\ - (\) \\ \hline \end{array}$	(17) $2+2=$	(18) $2+5=$
推理不甚明瞭 考查後對於()理解或()方式應當使該生再加練習	(19) $3+4=$	(20) $5+1=$	(21) $6-3=$	(22) $7-4=$	(23) $8-2=$	(24) $5-1=$
	(25)大兔有花6朵小兔有花3朵共多少朵?	(26)張生有8本書王生有5本書問張生比王生多幾本書?	(27)父親給銅圓4枚母親給銅圓3枚問共有銅圓多少?	(28)9隻小羊跑了2隻還有幾隻?		

說明：

性質

是把教過的教材，統括一次，按學過的方法，略加變化，藉以考查兒童類化力如何，並可考查兒童何種方法未熟，何種算理未明，作為教者教學新教材之準備。

教材順序

是按全學習片的順序進行，不過在各種新教材之前，把舊教材作一個小結束。

作法

按平日學習片的規程去做，也限制時分，末尾訂正，是教者去作，教者看完，得出結果，按各種應填的表格填好，令兒童週知，以便令兒童有一種的滿足及奮勵。

第三種——各種調查表——

算術教法中，評定兒童成績，應有一種有系統的調查，將考查的結果得出後，按此結果，可以知道兒童的成績，還可以知道該兒童所學的課程，達到某種程度，所以按片令兒童去學習後，有一種調查的表格，作一種最周密的考查，無論平時，及學期終了。

有此表則教者可瞭然兒童的成績，並可知道兒童課程的進度，兒童自己亦可深明自己的算術能力，故這樣表格實為此種教法中最要的教具，共有十四個表格，兒童自己用的，只有五種，其餘者為教師或助手所填寫的。

表的分類

ㄅ，速度記錄表甲(兒童填寫)記每片用多少次作完的一種表

ㄆ，速度記錄表乙(兒童填寫)記共作的片數。

ㄇ，錯誤記錄表(兒童填寫)記每片作完後錯誤的數目。

ㄏ，速度對數表(兒童填寫)兒童個人作完一片，或是一段，按所用的時分

，對照自己的速度查出成績。

«，錯誤對數表(兒童填寫)兒童個人，作完一片，或是一段，按自己的錯誤數，用對數法，檢查自己錯誤的度數。

以上五種，統為兒童自用。

↪，速度調查表甲(教者填寫)調查兒童復習用，含考試意。

↻，速度調查表乙(教者填寫)會集多數兒童小單元的成績，作比試用。

↷，錯誤調查表甲(教者填寫)調查兒童每一小單元復習後，有多少的錯誤。

↸，錯誤調查表乙(教者填寫)調查多數兒童每一小單元的錯誤成績，作比較用。

↹，進度調查表(教者填寫)調查兒童所作的片數，是否按次前進，並考查兒童作到某種程度，以便稽考。

↻，錯誤總表(教者填寫)記兒童每學期終，錯誤的總成績。

↷，速度總表(教者填寫)記兒童每學期終，速度的總成績。

↸，錯誤速度總表(教者填寫)調查兒童錯誤及速度的總成績表。

↹，評語對照表(教者填寫)按兒童錯誤及速度相混後得出的評語，以便比較兒童的成績。

↻，速度記錄表(甲)

兒童算術學習片計算速度記錄表 (甲)						
年級		姓名		年齡		性別
次數	項目	總題數	限定時分	實用時分	實做題數	速度
	第 次					
第 次						

第	次					
第	次					
第	次					
第	片					
備	考					

說明：

性質

是考查兒童每一次作算術的速度，並可考查兒童對於某片作多少次，所以每一個學習片，有這麼一張表附着。

作法

兒童每次作完都要填寫一次，填這表的時間，是兒童每次對完答數，教者餘出一點時間，令兒童自己去填寫。

表解

末尾一項速度是按速度對數表檢查得的數，總題數是全片的總題數，限定時分，是教者臨時指定的時分，實用時分，是兒童工作時所用的實在時分，可是不能超過指定的時分，能少於指定的時分，實做題數是兒童在實用時分中，共作的題數，次數項中的第 次，是兒童每片共做多少次，把做的次數，填寫到空白處，如某兒做第三片，共做了五次方才做完，則須填第一次，第二次，第三次，第四次，第五次，共五次，下面第 片中寫第三片。

α，速度記錄表(乙)

兒童算術學習片計算速度記錄表 (乙)							
年級		姓名		年齡		性別	

片數 \ 項目	總題數	限定時分	實用時分	實做題數	速度
第 一 片					
第 二 片					
第 三 片					
第 四 片					
第 五 片					
第 六 片					
第 七 片					
總 計					
備 考					

說明：

性質

是考查兒童作算術的速度，藉以明瞭兒童作算術的能力，並可使兒童也能自己明瞭自己速度的能力。

作法

使兒童按第一種速度記錄表甲總計數，再按本表項目，自己去填，或組長代填，填寫完畢，由教者代為收存，

表解

各種項目，與前表同，惟此表是前表之綜合者；故只有第幾片，而無一片共用多少次數的表格，至片的次數，不能固定為幾片，是按一個學習的方法，能分成多少片就寫多少片，至限制的度數，以一個復習為限，總計一項，是把一種方法學完，要有復習，則把這種方法以前的多少片，總計起來，如一位加一位得十(5+5)個位是零此種共用三片即可學完，則此三片的末尾一片，要把這三片做一次總計。

一，速度調查表(甲)

兒童算術學習片計算速度調查表(甲)						
年級	姓名	年齡	性別			
次 數	項 目	總 題 數	限 定 時 分	實 用 時 分	實 做 題 數	速 度
	第 一 次	復 習				
第 二 次	復 習					
第 三 次	復 習					
第 四 次	復 習					
第 五 次	復 習					
第 六 次	復 習					
第 七 次	復 習					
總 計						
備 考						

說明：

性質

是考查兒童算術速度一小段的成績，存在教師處。

作法

教者按總復習片中，所得的結果，填到表中，藉以考查兒童實在能力，

表解

總題數，是復習學習片上的總題數，限制時分，是按總題數大約可用多少時分，兒童能延長時分，與減少時分，非如其他的學習片，（指復習片以外）限制的時分，到時即停止的嚴格限制。因為兒童有理解好，而技術慢，則不能以兒童為不懂題，故只有形式的限制。實用時分，是兒童作完總題數共用的真實時分。實做題數，是在實用時分中，所作的題數，不論其對與否，作過的即算一數。速度是教者按速度對數表檢查後錄在下面。次數，是一

學期中，共作多少次復習，就填寫多少次，非有固定的次數。總計，是每學期末，每個人作一次總計，惟總計數，只是各數相加，加後並不求平均數。

□，速度調查表(乙)

兒童算術學習片計算速度調查表(乙)						
姓名	項目	總題數	限定時分	實用時分	實做題數	速度
總	計					
備	考					

說明：

性質

是把兒童的算術成績，都調查清楚，填寫這種表中，貼在教室內，令兒童明瞭自己的成績，實在是甚麼樣子的結果，令全班兒童相互比較。

作法

教者，或各組組長，把速度調查表甲的總計數，速度記錄表乙的總計數，填到這種表上，令全級兒童，作一次優劣的比較，引起兒童爭勝心。

表解

這個表是全班速度的比較，不是一個人的，如姓名項，是全班人名并列的，總題數是按速度記錄表乙的總計數，和速度記錄表甲片數完了時，所作一次復習，填寫後的記錄數，即速度記錄表乙和速度調查表甲兩個數的合數轉錄過來，其他限定時分，實用時分，實作題數，速度等，都是由速度記錄表乙，和速度調查表甲轉錄過來。惟總計數是把全級人數，應填的各項作一次平均，為本級與他級的比較表。

方，錯誤記錄表

兒童算術學習片計算錯誤表						
年級	姓名	年齡	性別			
片數	項目	總題數	共做題數	做對題數	做錯題數	錯誤率
第	片					
第	片					
第	片					
第	片					
第	片					
第	片					
第	片					
總	計					
備	考					

說明：

性質

是使兒童記錄每片做對的題數，做錯的題數，并記錄出來自己的錯誤率在什麼度數，能使兒童明白自己作算術的失敗，或是成功。可以生出一種警戒心及競爭心。

作法

使兒童把算術學習片中，記錄的總題數，做對的總數，做錯的總數，都轉填到這個表中。再本著錯誤對數表中，所舉的成數，填寫錯誤率。

表解

總題數，是各片的共做題數，是在每片中連錯帶對共做的總數。做對題數，是在各片中做對了多少的數，做錯題數，是在各片中做錯了多少的數。錯誤率，是把做錯的題數，按錯誤表去對得出來的數，填寫到這裏，為錯誤率。

分，錯誤調查表(甲)

兒童算術學習片計算速度錯誤表(甲)						
年級		姓名		年齡		性別
次數	項目	總題數	共做題數	做對題數	做錯題數	錯誤率
第	次復習					
第	次復習					
第	次復習					
第	次復習					
第	次復習					
第	次復習					
第	次復習					
總	計					
備	考					

說明：

性質

是考查兒童，對於算術演算時，錯誤到什麼程度，好與低能兒一種補救

，並可知道歷次錯誤的比較，還可以知道高能兒到底比其他兒童強多少。

作法

把總復習片中總題數，共做題數，做對題數，做錯題數，再按錯誤對數表中檢查出錯誤率來，都轉填這個表中。

表解

這種表，是存教師手中，作為攷查兒童的根據，把每次的復習片都按總復習片上的記載轉錄過來，每生一張，教者用此表可瞭然兒童的程績如何。

去，錯誤調查表(乙)

兒童算數學習片計算錯誤調查表(乙)						
姓 名	項 目	總 題 數	共 做 題 數	做 對 題 數	做 錯 題 數	錯 誤 率
總	計					
備	考					

說明：

性質

是兒童把算術錯誤成績，調查清楚後，填到這種表中，貼在教室內，令兒

說明：

性質

考查兒童某種學習片作過，某種學習片還未有作過，可明瞭兒童的程度，
易於補習。

作法

是兒童把各種學習片作完，就在第幾片下印一個戳記，如某兒童算完第三片，就在表中第三片下蓋一○，或●記號，可是記號的戳記，由教者收管。

說明

這是一種空表，把牠貼在教室中，教者與兒童都能明瞭，誰作了多少片。姓名是全班的人名，片數項，是標明第幾片，第 片項是兒童作到第幾片，就在第幾片下打一個戳記。當兒童打戳記時，那種戳記到教者手中去取。

力，速度對數表

說明：

性質

是使兒童明瞭自己計算速度的成績，够什麼程度。並且教者可藉此考查兒童的算術能力，有無進步。至於這表上的得數，按得數愈小，則成績愈佳，如.1與.3相較，則.1較強，餘類推。

作法

使兒童按自己作的題數，所用的時分，去求得數，把得數查出來後，自己填到速度記錄表甲上，或速度記錄表乙上，以備教者考查，及兒童自己省察之用。至於這表的用法，舉例如下：

1, 兒童在六分鐘時，作了八道題，這時教者呼停，兒童就按題數八，時分六的橫豎行交叉點，查出得數是.8，

2, 如兒童在十分鐘時，作了三十道題，這時教者呼停，兒童按題數三十，時分十的橫豎交叉點，查出得數是.3，這.8及.3，就可知道速度的優劣了。

按一二的例，可以知道使用這表的方法，就是求題數與時分的橫豎行交叉點，交叉點上那個得數，按得數的大小，就是速度快慢的代表。

注意

1, 時分最多是十五分，因為在初期兒童，若用很沈靜的十五分鐘，已經很長，所以限制到十五分，不過在十五分鐘內，宜由五分，六分，七分，八分等漸次的延長到十五分，因兒童年齡很有關係，在年歲小的，最不可多用時分，那時教者自己斟酌可矣。

2, 題數每片四十個為最多，因為題數雖有限，而片數無限，如初期兒童能在十數分鐘內，一氣算出三十題，或二十題，或四十題，速度已屬可佩，因在初級中等生，普通每二十餘秒，算一容易的題，略優亦需用八餘秒，或十餘秒。故以四十題，在十五分鐘內為一種最高的限制，因為甲片完，還可續領乙片，則題數並無關係，不過略加限制而已。

表解

這表是用題數除時分，(題數是連錯的在內)得出來的得數，命為速度率。如兒童在十分鐘內，算了四十題，接著三分鐘又算了二十題，是兒童在十三分鐘內，算了六十題，則表上無此得數，可按表先找出十分鐘算四十道的得數，是個.3，再找出三分鐘算二十道的得數，是個.2，把.3同.2相加，用2除開，得數是.25。若是八分鐘算了四十題，(一片完了)，該兒童又領一片去算，在五分鐘內，把四十題，又算完了，該兒童又領一片去算，用二分鐘算了十道題，已到限制十五分之數，不能再算，立時停止，則該兒童在十五分鐘時，共算了九十道題，考該兒童三次算了九十題，則把三次速度得數相加，用三除開，得出來的數，即為該兒童的速度數，即是作了幾次，就用幾次的對出來的得數相加後，再用次數除之，這次得的數，就是一個確數，下面有證明，餘類推，可是在初期兒童是用不著的，在高級兒童容或有之，則不必另立一表，可按此表求之，亦無大出入也。

證明	(1)	時分	題數	得數
		10	40	.3
		3	20	.2
		-----	-----	-----
		13	60	.5
				.25

			2	.5
			4	-----
			10	
			10	

五捨六入等於.2

$$\begin{array}{r}
 .216 \quad \text{五捨六入等於}.2 \\
 60 \overline{) 130} \\
 \underline{12} \\
 100 \\
 \underline{6} \\
 400 \\
 \underline{36}
 \end{array}$$

證明 (2)

時分	題數	得數
8	40	.2
5	40	.1
2	10	.2
<u>15</u>	<u>90</u>	<u>.5</u>

$$\begin{array}{r}
 .166 \\
 3 \overline{) .5} \\
 \underline{3} \\
 20 \\
 \underline{18} \\
 20 \\
 \underline{18} \\
 2
 \end{array}$$

$$\begin{array}{r}
 .166 \\
 90 \overline{) 150} \\
 \underline{90} \\
 600 \\
 \underline{54} \\
 60 \\
 \underline{54} \\
 60
 \end{array}$$

證明的說明

得數在小數後要一位數，如當求得數時，在小數點後第三位上，就用四捨五入法，若在第二位上，就用五捨六入法，因為對數表上的得數，多有由四捨五入得來的數目，故數目多不真確，不得不用調濟的方法，以調濟之。

說明：

性質：

是調查兒童在算術上的能力，可列在那一等，因為兒童有理想好，而速度不強，有速度強，而算理弱，錯誤太多，則對於兒童真的算術能力，知之不易的確，故用這種相互的調查，表明兒童算術的能力，以便稽考。

表解：

姓名項下，有某生某生等名，其數目無定，錯誤總成績，由兒童算術學習片錯誤總成績表轉錄過來，速度總成績，由兒童算術學習片速度總成績表轉錄過來的，算術總成績，是按算術速度總成績表，與錯誤總成績表，揀出兩種的得數來，用此兩種得數，再去到兒童算術總成績評語對照表上檢查得出等次，如某生錯誤的成績是.05，而速度的成績是.03，則檢查的結果是甲，然後知該生錯誤的成績，及速度的成績，相混後，所得的總成績，列在甲等，則該生之算術能力，亦可以瞭然。

說明：

性質

是知道兒童錯誤的總度數，速度的總度數，但是兩種混合起來，要有一種評語，令兒童自己知道自己的算術能力，可够一個什麼樣的評語，教者藉此評語，亦可知道兒童的算術能力。

表解

勺，錯誤項，是按錯誤對數表上的錯誤率，優劣排列的，如.03 為最優，整數1 為最劣。速度項，也是按速度對數表上的速度率，優劣排列的，如.03 為最優，整數15 為最劣。至錯誤項，所列的.03.04.1.2等數，在初步求這種數時，為便利起見，為節省表的分量起見，有小數點後兩位，四捨五入之數，故所列的數較為齊整，若在求錯誤總成績時，平均後，有時與該表所列的數目不合，不可認為無法去算，如發現這種數目時，亦當用四捨五入法，取於該表所列的數目，則不會有誤算之事。速度項亦同。

女，普通的習慣，作算術時，在能作對二分之一的，或二分之一強的，大概承認這個兒童算術能力及格，所以這表在錯誤項.3.4兩行，皆列為丙等，而速度特慢，亦不降等，至於該兒童作對的能力，勉強及二分之一，或略弱，如速度快，還可列在丙等，若速度特慢，則歸為丁等。

勺，錯誤在四分之三，或略強，則普通承認這種兒童算術能力太弱，大概為丁等，故.7.8兩行，皆列為丁等，如速度特慢，按速度已到整數10，則不止錯的多而且慢，則成為無算術能力，而歸為戊等；如該兒童錯誤數，列在.9或1，即該兒童錯誤在十分之九，或完全錯誤，則不論其速度如何，概認為無算術能力，而統歸戊等，所以凡入戊等的兒童，應再去從新學習。

匚，若算術作對數，在三分之二，或略強，則當然為優秀兒童，故.1.2兩類皆列為乙等，至對數勉強在三分之二，而速度又特慢，則該兒童算術能力當然不完備，故亦有列在丙等者，其餘對數在.03.04等行，即對的數，在二

分之二，或略弱一點，當然列在甲等，不過有的雖作的都對，而速度之慢，異於常人，則亦有歸在乙等者。

作法

找出錯誤數及速度數來，然後按兩數的橫豎行求其相交點，如相交點是甲即得甲，餘類推，例如錯誤數是.1，速度數是.03，橫豎行相交點是乙等，則該兒童算術能力，得列乙等也。

第三類——事物問題教材——

第一種——遊戲教材——

夕，室內用的

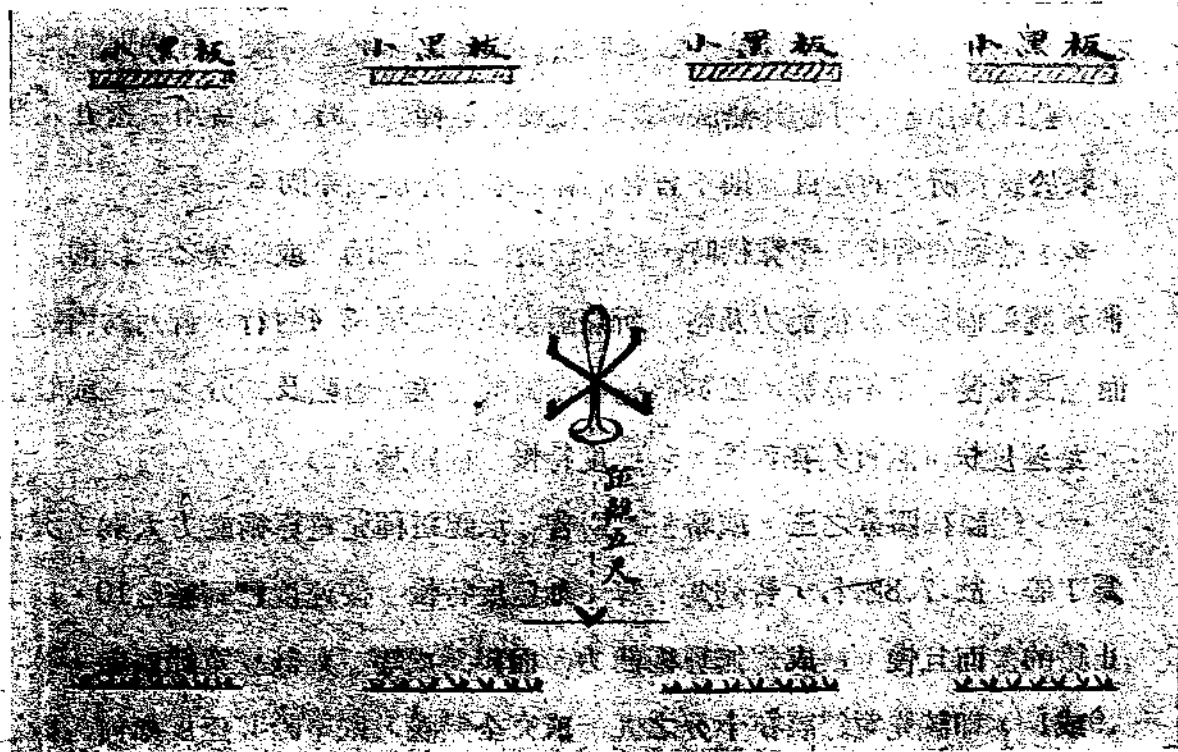

說明：

目的

藉兒童在有興趣活動之中，實地計算數目。

教具

投環二架，小黑板四塊或二塊，每塊為一組，粉筆若干根。

作法

把全體兒童分成四組，或二組，每組舉首領一人，當記事員，記錄各組的分數，記事員當實地作時，也要加入，把各組分好後，——(各組人數要均)在同時去作，每人投一次，或二次，或三次……(當時可現酌定)——投中者記一個△號，寫在小黑板上，投不中者，記一個○號，也寫在小黑板上，都作完，按加減數，各組比較優劣，作來很有趣味。

女、室外用的

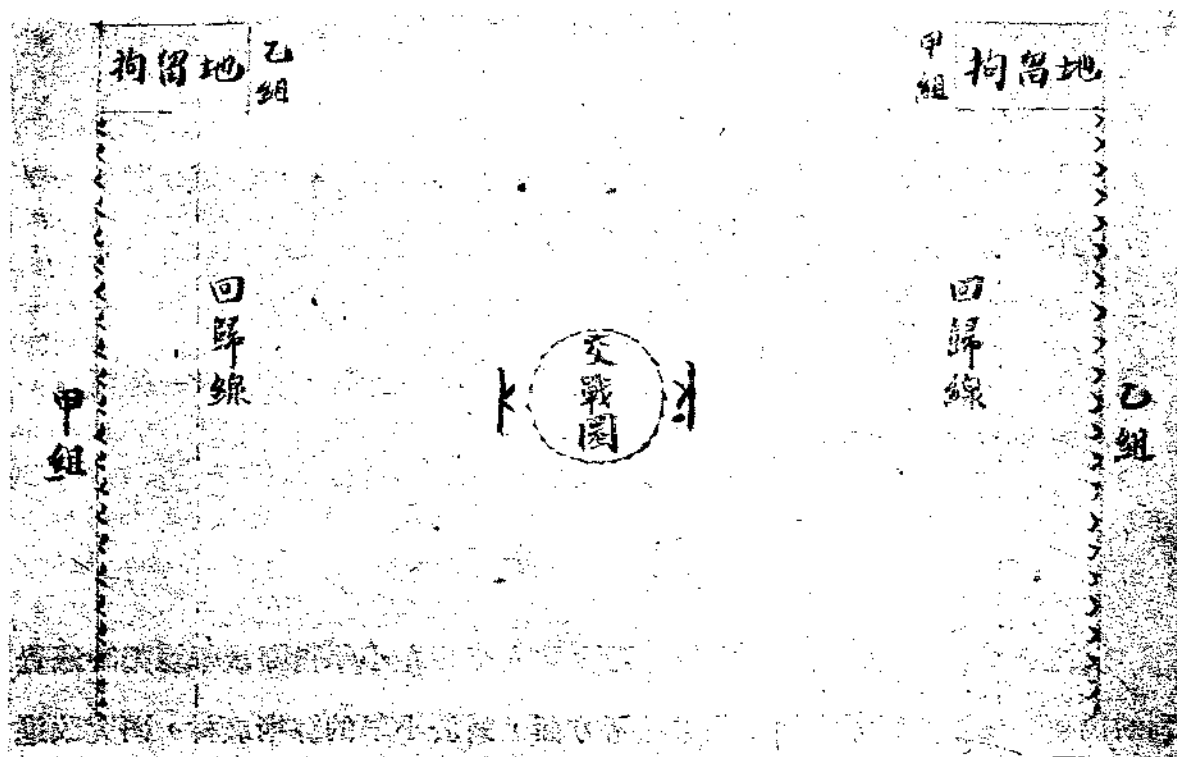

說明：

目的

令兒童練習一種靈敏技能，在遊戲中得著一種實在計算數目的觀念。

教具

紅線帶若干條。

作法

把全班兒童分成二組，每組人數相等，各行去一人到交戰圈，站在戰線上，用猜拳法『剪子管布，布包石頭，石頭管剪子』戰敗者速向本陣跑，至回歸線，則不能捕人，未至回歸線被捕者，送入拘留地，末尾兩邊被拘的人相較，得多的為勝，藉此可作減法，亦可作加法。

第二種——應用教材——(勺，實事的問題，女，假設的問題)

這類教材，本來很多，有的可夾雜到普通字題中，有的宜於單獨練習，興味較濃，且能引起兒童的計算興趣，故在普通字題之外，又增設此二種教法，不過這類題目教材很多，今大略述之；勺，實事教材，是實在事情，便於實地練習，或作來很有趣味的算題，如斤兩，丈尺，遠近之類，則可領兒童到街市中實地去買物，用秤去秤，用尺去量，或校內地皮之面積，牆之高矮，都可以實地去計算，作時兒童當然有興趣，則此等算題如按類分開，令兒童順序前進，則可養成兒童之社會性。女，假設教材，是不便於實地練習，或不能實地練習的算題，如山之高，河流之長，池海之深等等事項，實在不能令兒童去計算，但為社會中一種重要問題，必須練習，故假設一種問題，令兒童按方法計算之。

尾 語

這篇小學算術教材研究的發端，乃由個人平日在小學實際教學算術時感覺到的問題，想根據科學方法，注重練習方面，對於小學的算術教材，研究改進，此篇所載，不過將每類教材中例舉一二，略述大要，用一種概略方法，彙集出來，尚希教育學者，不吝珠玉，進而教之，則幸甚。

小學說話科之教學方案

第二附
小主任 孫世慶

第一段 總論

一 引言

說話是小學的一個科目，論他的性質和系統，原包含在國語科中，和社會、自然、體育、音樂等獨立科目，稍有一點區別。自從教育部公布了小學課程標準，各省市縣的小學，雖然把這說話一個科目，明白列入教學時間表中；但真能明瞭這個科目的意義，並且施行起來，各年級的進程，有一定的程序，各材料的處理，有一定的方法，根據課程標準，編成具體方案的，究竟還是少數。○本校擔任說話科的同人，組織了一個研究會，就討論的結果，分別編成各方案。計分第一第二兩段，第一段敘述說話科應行研討的各項問題，第二段就各項教材，分編一種教學實例，現在把他發表出來，以供各地小學界的參考。

二 說話在課程表上所佔的位置

說話這個科目，不是從近日才添設的，在以前因襲的課程表中，無論國文和國語，都是分爲四個小科目，所謂話法、讀法、作法、書法是也。不過當時課程表上雖然是這樣的規定，可是小學實行的時候，對於時間的分配，只有讀法(教學時間表上多半都是寫國文或國語)作法書法的固定位置，而話法一項，向來沒有把他分配在時間表裏。所以關於這一個科目，課程表上雖然有他相當的地位，但時間表上既未明列這個科目，就是實際教學上，沒有他的固定時間。○換句話說，就是各地小學，並沒有遵照章程，去實行教導兒童說話。因為這個原故，國語科的話法一項，向來是有名無實。至於課程表上爲什麼要有說話

這一項：既有了這一項，應當選用何種教材？運用何種教法？那更是談不到了。直到近幾年來，教育部頒布了小學課程標準，始把話法改爲說話，（新學制課程標準綱要話法一項稱爲語言）並且規定低年級每週教學六十分鐘，中高年級，每週教學各三十分鐘，又把各學年的作業要項，詳詳細細的規定出來，自此以後，各小學教學時間表上，這才有了說話科目的位置；就是課程表上說話科目的地位，也相當的提高和確定了。

三 現今說話教學的缺點和錯誤

說話這個科目，在現今一班小學校裏，（少數的鄉村小學除外）雖然都列在時間表上，每星期也是按照固定時間，一次或兩次的去教導兒童；但從實際方面調查起來，各小學每逢遇到上說話課的時候，按照部定課程標準，選擇各種材料，採用各種方式，切切實實去指導兒童的，不能說是沒有這種學校，這種教師，但大多數的小學，都是讓兒童隨隨便便說一個故事，就算了事。按故事講述，雖然佔小學說話科的重要部分，（課程標準各學年的作業要項均有故事講述的練習）但充其量也不過是說話科中方法的一種，要想達說話科的全部目標，單舉行這一項，恐怕是不夠的。再進一步說，就是講述故事，除了注意講述的方式外，還應當注意故事的內容。現時一般小學生，在講堂所說的故事，差不多都是一種宗法社會和傳統思想所流傳的迷信神話；對於奮興民族的精神，啓發民權的思想，養成民生的觀念，那一種合於時代潮流和教育宗旨的自然故事，歷史故事，生活故事等等，反佔最少的分量，像這種故事講述，還有什麼教育上的價值呢？甚至到了教說話的時候，教師兒童，都毫無準備，隨便指出一個學生，叫他說一個謎語，唱一個兒歌，亂說一陣，也算敷衍過了說話科這一堂功課。像這種錯誤，多半是由於根本上就不瞭解國語科的課程，所以要添設說話科的意義，比那單講一個故事，更覺離題太遠了。

四 對於說話科獨立教學和用書問題的研究

說話並不是新近添設的科目，在歷次編訂國語課程時，都有說話這一類名稱；不過在以前沒有獨立教學，所以一班人也不很注意。在主張說話科不必單獨教學的理由，不外說是教授讀書或教授其他各科時，無論問答或講述，沒有一項不是兒童練習說話的好機會。再說兒童一達到學齡，都會說幾句普通話，更用不着費若干時間，特別的去教他練習。這話驟然聽了，也似乎有理；但細細考究一下，就知道他完全是一誤種會。因為一科有一科應達之目的，在講解或覆述時，往往被直接目的所吸引，對於說話的方式，每多忽略。要說各科都使用語言，即不必另教說話；那末各科都使用文字，也不用再教讀書麼？至於說兒童入學以後，雖然會說幾句話，但若想到話的組織，說的方式，以及聲調情態，處處均須受人指導，不是開口能發出聲音，就算是會說話了。各書局因為說話既然獨立教學，為供給材料和參考，各編有說話教科書和教授書。這在離標準語遠的地方，不能說他毫無補助；但說話科的主要原則，全是在用口語去教學，像那按照書本上的語句呆板的去教學，教的好也不過是像讀書的方式，決不能達到這說話科的真正目的。所以用教科書，不用教科書，與活用教科書，在其他科目，早已成為問題，而在說話科，更成為最嚴重的問題。

五 分析說話科的課程標準及補充意見

說話科的課程標準，雖包含在國語科中，但就條文分析起來，每一項下，仍然是一種單獨的分列法。現在把對於各項條文的意見，略述如下：

1. 目標 說話科的目標，原文為「指導兒童練習國語，養成其正確的聽力和發表力。」聽屬於耳，發表多本是屬於口。在平常小學校裏，往往只顧到一個學生的演講，而忽略多數學生的領略，對於課程標準上所定的目標，豈不是只顧到一半或一方面嗎？今後要想達到全部目標，必須注意說的時候，還有一個

聽字；聽的時候，先有一個說的，兩下兼顧，方能稱得具體的完備的說話教學。

2. 作業類別和各學年作業要項 按作業類別第二項，為「演說辯論報告講述故事等的練習。」至各學年作業要項，雖又添了許多小項，如會話日常國語注音符號等，但反將報告一項遺忘，這是很可注意的。至於看圖講述，原限定在一二年級教學，我們想把這一項變更一下，改為「圖物解說。」圖與物係兩種東西，解是講解，說是說明，既擴大其範圍，由一年至六年，便均可使用。再說國音及注音符號的練習，原定在中年級及高年級段；不過注音符號先教後教的問題，在十餘年前，已成為紛爭不決的懸案。這次課程標準，讀書項下，雖規定自中年級起始授注音符號。但就說話這一項說，原是用注音符號矯正發音，並不在拼音和字母的認識，所以改為由一年至四年繼續學習，以為練習國音的幫助。此外又添了討論一項，以便練習民權初步，及為研究各門功課，先樹立一個基礎。現在把各小項目逐年的分量，按照百分比，分配如下：

項 目	年 級					
	一 年	二 年	三 年	四 年	五 年	六 年
圖 物 解 說	25	20	15	15	10	10
日 常 用 語	10	10	/	/	/	/
演 進 語 料	10	10	/	/	/	/
會 話	15	15	10	10	/	/
報 告	10	15	15	15	15	15
故 事 講 述	20	20	25	25	20	15
演 說	/	/	20	20	25	25
討 論	/	/	5	10	20	20
辯 論	/	/	/	/	10	15
注 音 符 號	10	10	10	5	/	/

註：一二年級，集中於圖物解說及故事講述；三四年級，集中於故事講述及演說；五六年級，集中於演說及討論；這種分配法，前後是一貫的，並且是互相關聯的。

3.教學要點 一共分為五大項，有就教師說的，有就兒童說的，有就說話本身上說的。其中如第二項教師應預編案例一條，尤為切要；教師如果遵照實行，一切的缺陷和誤會，都可避免，現在再補充幾項，分列如下：

- (一)每人每次說話的時間，由一二分鐘至七八分鐘，須按照年級，妥選適當的材料，至長不得超過十分鐘，
- (二)一級的兒童，無論人數多寡，須採取普遍練習主義。日常須按照一定的次序，逐一輪流，統計一學期中，每人至少要有二次以上的發表機會；惟練習的項目，(會話演說之類)彼此不必相同。
- (三)除自由選材，個別練習外，並可採用模範講演稿，使全級或分組的兒童，共同輪流去練習。遇必要時，一人還可用一種講演稿，講演數次。
- (四)每人每次說話完畢，須有適當的批評，以為一段或一次的總結；批評的言詞，務須簡明切要。
- (五)教師對於說話的方式，須隨時示範，以便兒童模仿，聲調態度，尤須格外注意。
- (六)事前的準備講稿，與臨時的聽講筆記，實有同等的價值，使由語言的發表，漸次引導至文字的發表。
- (七)說話的材料，須與各科互相聯絡，隨時選擇那有意義的；至選得材料，應當如何組織排列，更須與作文互相結合。
- (八)說話的內容，係實質方面；說話的方法，係形式方面的；二者必須兼顧，方免偏頗之患。
- (九)每次說話時間，說的人與聽的人，站在同等的地位，這是全級的共同活動，不是少數人的單獨活動。

(十)考查成績，應依照規定記分表，切實記載，並可利用講演比賽的方法，以鼓勵兒童的興趣。

第二段 各論

各年級擔任教員

一 圖物解說

陳仲儒
高注國 擬

一、教學目標：

- 1.利用圖物解說，練習兒童用口語發表的能力。
- 2.指導兒童觀察圖物的方法。
- 3.養成兒童理解圖物的能力。
- 4.養成兒童有條理敘述的慣習。
- 5.養成兒童分析圖物的精神，作為將來研究科學的基礎。

二、選材範圍：

- 1.圖與物分量的配分：
 - 甲、低年級圖占百分之七十；物占百分之三十。
 - 乙、中年級圖占百分之四十；物占百分之六十。
 - 丙、高年級圖占百分之二十；物占百分之八十。
- 2.選擇圖的範圍：
 - 甲、關於日常生活的。
 - 乙、關於兒童遊戲的。
 - 丙、關於守律規的。
 - 丁、關於衛生及體育的。
 - 戊、關於禮節及動作的。
 - 己、關於名勝及古蹟的。

庚、關於愛國故事的。

辛、關於發明故事的。

3. 選擇物的範圍：

甲、關於日常應用的。

乙、關於兒童玩具的。

丙、關於動植物生理狀況的。

丁、代表當地特產工藝的。

戊、關於本國

特產物品

的。

己、有歷史價

值的。

庚、有科學意

義的。

辛、表明一件

用具製作

程序的。

三、教學實例：

1. 圖 附後。

甲、年級 一

年級。

乙、圖的內容

吃飯前

後應當怎

樣？



丙、教學方法：

子、要點：

- ㄅ、食飯前後應注意的事項。
- ㄆ、吃飯時的姿勢。
- ㄇ、食物的咀嚼法。
- ㄏ、各人食物的分量。
- ㄏ、吃飯時應注意清潔。

丑、順序：

- ㄅ、觀察掛圖。
- ㄆ、討論圖中的意義。
- ㄇ、輪流講述。

寅、注意：

- ㄅ、理解圖的能力。
- ㄆ、敘述的層次。
- ㄇ、音調的正確。
- ㄏ、講述時的態度。

2. 物：

甲、年級 二年級。

乙、物的名稱 時計。

丙：教學方法：

子、要點：

- ㄅ、時計的種類。
- ㄆ、時計認識及使用法。
- ㄇ、時計與人生活的關係。

丑、順序：

- ㄟ、討論時計的種類。
- ㄨ、觀察實物。
- ㄩ、說明表面應認識的部分
- ㄚ、講述使用的方法。
- ㄛ、輪流講述。

寅、注意：

- ㄟ、使知鐘表的區別。
- ㄨ、認識長短針的功用。
- ㄩ、時計一日走若干小時。
- ㄚ、時計與人生活的關係。
- ㄛ、使用時計應注意之點。
 - a. 按時上條，不可隨便亂撥。
 - b. 要常和標準時計較對。
 - c. 不可隨便亂搖動。
- ㄜ、講述的層次。
- ㄝ、音調的正確。
- ㄞ、態度的適宜。

二 日常用語

李光彤擬

一、教學目標：

1. 訓練兒童的聽覺靈敏，發音正確。
2. 養成兒童使用語言自發的活動。
3. 培養兒童處世接物說話的基礎。
4. 矯正兒童的土音俗語。
5. 鼓勵兒童講話的興味，及訓練兒童說話的態度。

二、選材範圍：

1. 日常生活上的用語。
2. 學習時和遊戲時的用語。
3. 特殊禮儀的用語。
4. 衣食住行的用語。
5. 秩序和稱呼上的用語。

三、教學實例：

1. 年級 一年級。
2. 材料 問答用語。

這是你的手絹麼？ 是。 那是我的手絹。

那是你的書包麼？ 不是。 這是他的書包。

這是誰的鉛筆呀？ 不知道。 許是老師的吧！

那是他的哥哥麼？ 是。 也是我的哥哥。

3. 教學順序：

- 甲、指示今日說話的主眼 注意你我他誰等字。
- 乙、教師先行示範 令兒童靜聽。(分句分段總合)
- 丙、個人練習 令二三兒童復述一二遍。
- 丁、全體練習 令全體兒童復演一次。
- 戊、分組練習 按教室內的行列，分成數組，令兒童練習。
- 己、設計表演 共同設計表演。
- 庚、矯正發音 兒童說話時，遇有不正確的音調，教師隨時矯正。
- 辛、批評 兒童說話表演後，先由兒童各自批評，再由教師總括批評。

4. 注意：

- 甲、要兒童有正確的發音。
 - 乙、要兒童有靈敏的聽覺。
-

丙、使兒童有發表情意的能力。

丁、養成兒童理解的能力。

三 演進語

陳汝齡擬

一、教學目標：

1. 使兒童知道說話與動作的聯絡。
2. 養成兒童認識完全語句的組織和怎樣說法。
3. 培養兒童按動作的程序，連續述說完美語句的技能。

二、選材範圍：

1. 以個人生活為主，就以下動作時，組織語句，作為一單元材料的中心。
 - 甲、關於日常的禮貌。
 - 乙、關於飲食起居。
 - 丙、關於穿脫衣服。
 - 丁、關於使用器具或整理。
2. 以團體生活為主，就以下動作時，組織語句，作為一單元材料的中心。
 - 甲、關於學校教室內的學習或工作。
 - 乙、關於學校課外的各項活動。
 - 丙、關於學校中參加各種集團的活動。
 - 丁、關於學校團體出外旅行等。

三、教學實例 以兒童早晨到學校時，為組織語句的中心。

1. 年級 一年級

2. 語料 我早晨到學校，我走進教室，我把帽子摘下來，我走到我自己的座位上，我把書包打開，我再拿出一本書來，我坐在這裏安安靜靜的用心溫習，我聽見打預備點了，我快把書收好，我就走到外面去遊戲。

3. 教學順序

甲、就日常習見的事項，引起學習的動機。

乙、教師先自說一遍，以示模範。

丙、令兒童學習語句。

子、分句說。

丑、總合說。

丁、各自練習說法。

子、指名。

丑、順次。

戊、話劇表演 就學習語句，表演如下：

子、用言語說出來。

丑、用動作表現出來。

己、矯正誤點

庚、批評

4. 注意

甲、發音要正確，語句要清楚。

乙、聲調要清晰而圓滿，能使全級人聽見。

丙、說話時的語句和神氣，要情景真切。

丁、動作時姿態要自然，手勢也要靈活。

戊、表演的動作，要實現出語句的意義來，使觀眾都能明瞭。

四 會話

王佩瑩
馬慧敏 擬

一、教學目標：

1. 使兒童知道二人以上會話時，聽的人和說的人自己所處的地位。
2. 養成兒童發問和應答適當的能力。
3. 使兒童明瞭處世接物語言的重要。

二、選材範圍：

1. 就家庭和學校的日常生活，編成有趣味的日常會話。
2. 社會常識及科學常識，均要合於兒童的程度。
3. 一套語句，要集中於一件有文學趣味的事情上。
4. 語料須適合時間性與地位性。

三、教學實例：

1. 年級 二年級

2. 語料 朋友談話

甲、一新哥！

乙、誰呀？

甲、我是趙振東。

乙、啊！振東哥來啦！請裏面坐！

甲、好久不見；令兄在家嗎？

乙、家兄到公園去了。

甲、三民弟在這長的暑假裏，做什麼消遣？

乙、每天不過看看書寫寫字，沒有作什麼事。

甲、您真用功！

乙、太誇獎了！

甲、打攪半天，我要走了，等到一新哥回來，請三弟替我問候！

乙、不客氣，坐坐再走！

甲、不坐！不坐！

乙、再見！再見！

3. 教學方法

甲要點：

子、說話和動作，要結合表現。

丑、會話的時候，要將主客的地位描寫逼真。

寅、對於敬語要特別留意。

卯、注意說話的時間性。

乙、順序：

子、教者自問自答，把一套話，先說一遍。

丑、教者說一句，讓兒童隨着說一句。

寅、教者逐句去問，讓兒童輪流應答。

卯、讓兒童輪流來問，教者逐句應答。

辰、讓兒童輪流互相問答。

丙、注意：

子、要利用表演法，表示意義。

丑、聲調高低，要適合場所。

寅、詞意要清醒，並運用於手勢，喚起聽衆注意。

卯、語詞要自然，不可受文字的束縛。

辰、說話須用標準語。

五 報告

李菊儒擬

一、教學目標：

1. 培養兒童用簡單的語句，陳述個人的心得，以確實學習與經驗。
2. 指導兒童練習自由發表意見，和報告經過。
3. 練習使用有組織的語料，作宣傳的工具。

二、選材範圍：

1. 家庭日常生活的狀況。
2. 學校各部的設施。
3. 學校各項服務的經過。

4. 兒童自動組織的團體。
5. 兒童的學習或工作。
6. 參加各種集會的情形。
7. 社會上各項的新聞。
8. 各地的名勝古蹟。

三、教學實例

1. 年級 四年級
2. 報告題目 課後的一種遊戲

諸位同學：

今天我所要報告的，是「課後的一種遊戲」。我們自從進了學校，一天到晚忙個不了，尤其是四年級的同學們，更覺忙上加忙，每天除去上正課以外，還有課外的工作，和一切服務，都得料理清楚。所以每到課後，雖有幾分鐘的休息，但是爲了特別工作和服務的關係，仍舊是照常忙迫，一刻不停。因此，祇有在傍晚的時候，才得稍事休息。我每天晚上到了家裏，就和我的弟妹們，到我家後面的花園裏，作負沙袋的遊戲。這種遊戲，是用幾個粗布袋，袋裏裝滿着沙土，各人拿一個沙袋，負在肩上，大家就站在起點的直線上，一聲口號，各自拚命的奔到假山角下，用力爬到頂上，以先跑到爲勝。這一類的遊戲，是多麼有趣呀！諸位同學：你們如果有興趣，也可以照這樣去做做看。這就是我「課後的一種遊戲。」

3. 教學方法

甲、要點

- 子、注意口頭的報告，不必依賴文字，以避免文字的拘束。
- 丑、事實的敘述，要注意應當詳略的各部分。
- 寅、報告的內容，要與事實相符合。
- 卯、起首與結尾，要有一種自然的文法。

乙、順序

- 子、先令兒童就選定的材料，擬定題目。
- 丑、構成腹稿或報告綱要。
- 寅、實行口頭報告。
- 卯、分組練習。
- 辰、教師隨時指導。
- 巳、共同批評。

丙、注意

- 子、題目要切近兒童的生活。
- 丑、時間要長短適宜。
- 寅、使兒童依據現成的事實，過去的經驗，練習口頭報告，遇必要時，還可用文字輔助報告的所不足。

六 故事講述

鄭資苗擬

一、教學目標

1. 使兒童練習在群眾面前對人講述一件事情的能力。
2. 使兒童練習說話時各種的表情。
3. 使兒童練習摹仿他人的語調，並練習敘述的方式。

二、選材範圍

1. 關於革命先烈的事跡。
2. 關於民族精神，民權思想，民生觀念的各種故事。
3. 關於中國歷代名人的事跡。
4. 關於現實生活的故事。
5. 關於科學發明史事紀載的故事。
6. 關於兒童文學有趣味的故事。

三、教學實例

1.年級 三年級

2.材料種類 軼事故事

諸位同學：

今天我所要講的故事，就是「張良爲老人納履」。這張良是韓國人，面貌很像一個溫柔的女子，誰知他很有大志，記着韓國被秦國滅掉的耻辱，常想報仇，當他在少年的時候，偶然走過一座橋上，遇見一位老人，把穿着的鞋子，故意落在橋下，很傲慢的叫他給拾起來；張良點點頭竟照着做了，但是老人還不滿意，一定要叫他替自己穿在脚上；張良笑了笑又照着做了，於是老人對張良說：「你是一個可教的孩子！過了五天，可以一早到這裏來見我」，說着自己去了。五天後，張良準時前去，只見老人已經先到，老人怒着說：「你來得遲了，再過五天來見我」，張良第二次去見老人，是在晨鷄初啼的時候，但走到橋旁一看，老人又已先到，並且更怒氣冲冲的說：「你這回又來得遲了，須再過五天來見我」，第三次張良半夜起身，就到橋旁去等候，直到天亮，才見老人走來，老人對他笑着說：「這才對了」。同時給他一部兵法，叫他好好研究，預備幹些大事業，張良從這部書裏，得到許多軍事知識。後來就幫助劉邦起來革命，把秦國滅掉，也算是把韓國的仇報了，諸位同學，張良所以能爲韓國報仇的全在一個忍字，現在中國國難當頭，大家聽了我這段故事，不知道感想如何？完了。

3.教學方法

甲、要點

- 子、養成兒童的忍耐心。
- 丑、使兒童自幼都知立志雪耻
- 寅、增進兒童愛國的思想。

乙、順序

子、先說明這段故事的大意，使兒童對於故事的內容，俱有一個具體概念。

丑、講述時的表演，先由教師示範。

ㄅ·教員裝作老人，表演令張良拾鞋穿鞋時驕傲的態度。

ㄆ·教員裝作張良，表演拾鞋穿鞋時的情形及和靄的態度。

ㄇ·教員再裝作老人在橋旁等候張良，張良來遲，老人對他怒着說話的態度。

ㄏ·教員又裝作張良，三次赴約接書後，遵命預備為韓國報仇。

寅、令兒童輪流講述 注意老人的口吻和張良的態度。

卯、共同批評 先令學生批評，末後再由教師矯正。

丙、注意

子、內容：

ㄅ·教材的意義和聽衆的關係。

ㄆ·事實的曲折和說話的層次。

丑、態度：

ㄅ·注意面部的表情。

ㄆ·手勢的利用。

ㄇ·身體的活動。

ㄏ·眼光能否貫注全體聽衆。

寅·辭令和聲調：

ㄅ·注意詞調的抑揚頓挫。

ㄆ·語句要清楚，要有神氣。

ㄇ·起首和結尾，要表示個人的意思。

一、教學目標：

1. 指導兒童運用標準語言以發表思想或學術的技能。
2. 培養兒童應付社交的本領。
3. 須注意於演說技能及有價值的運用。
4. 使兒童了解對面人說話的意思，并練習提出對面人說話的要點。

二、選材範圍：

1. 演說的材料如：紀念日，歡迎會，歡送會，追悼會，學術講演及開會詞等，須視演說的地點及聽眾，酌量規定演說的材料。
2. 材料的組織及排列，須視時間的長短，及說話先後的次序巧為佈置，以免與人重複，及前後不接之弊病。

三、教學實例

1. 年級 五年級

2. 演說題目 讀書的方法

諸位先生：諸位同學：

今天我所講的題目，是「讀書的方法」，社會上的人們，無論做那一種事，都要有個方法；有了方法，事業就能進步。所以方法這種東西，是事業成功的利器！那末讀書這一件事，也是逃不了這方法的；學力淺薄的我，那敢談什麼「讀書的方法」？不過把我個人讀書的經驗，稍微說說罷了。

我想方法是活的！是依各人的思想去定的，各人有各人的思想，就是各人有各人的方法，我的讀書方法是怎樣呢？現在我分着說一說：

第一、要支配時間 白天是十二小時，其中有五小時是上課，在上課的時候，完全是受先生的指導；我的所謂時間支配，是指課後自修的時間而言，怎樣支配時間呢？就是看我們今天所學的功課怎樣？和明天要學的是那幾種功課？按照功課的容易和困難，來支配時間的長短。例如英文是困難的功課，那末，我們要支配他的溫習時間，必定要占全自修時候的十分

之三。總之不必拘執，看這門功課在怎樣情形之下，就怎樣的支配他。

第二、要苦思力索 一般青年的學子們，往往心浮氣燥，學了何種功課，都不澈底了解；甚至等于不學，這還有什麼用呢？所以我們不學則已，要學必骨裏骨節，統統弄個清楚。想做這套功夫，非苦思力索不可！

第三、要不以問人爲羞恥 有些人對於「問」的這回事，都不易做到，以爲「問」是可恥的一件事；實不知「不問」有恥莫大哪！所以從這一點看起來，我們還是要有問的精神存在。遇着一個難解的問題，先用自己一番氣力去思索一遍，實在想不出來，就決定去問先生或同學，切不要模模糊糊的過去。

第四、要觸類旁通 就是知道這樁，又能知道那樁，從已知推到未知；換一句話說：就是把我們所學的要應用到其他的事情上面，或這一科所學的，能在那一科裏面發表意思，所謂有了「會心」開「悟心」，就是這個意思。

第五、要筆頭動力 就是用一種「捷徑法」，不要將全篇記憶，能够把他得個「概念」和「注意點」就得了。要想做到這個地步，那非「筆記」不爲功，讀書的人，把筆記當做「伴侶」或學友，不可一日離他。筆記的功效，是使我們牢記在心，不易忘却，就是溫習起來，也便當多了。

第六、要參考書籍 從課本上研究得來的學問有限，用功的人對於各科，他一定有許多的參考本，給他自己參考，或到學校圖書館裏去借書參考，擇重要的用筆記下來，方不負我所看的。

總而言之，我今天所講的，大概都是我個人讀書歷程中，實驗出來的方法，諸位先生！諸位同學！我今天所講的，如果有不圓滿不周到的地方，還請加以批評和指導，那末我就感謝不盡了！

3. 教學方法

甲、要點：

子·使兒童知道無論做那一種事，都要有一個較好的方法。

丑·讀書也有許多的方法，原不限於上述幾種。

乙、順序：

子·講演之前，必須先擬定題目。

丑·如用共同講演稿，教師可摘要示範。

寅·分組或輪流練習演說。

卯·教師隨時指導，說明其謬誤之所在。

辰·遇必要時，可令兒童反復練習。

巳·共同批評。

丙、注意：

子·題目須具體有趣，而合類化的原則。

丑·時間要長短適宜。

寅·內容要充實銜貫，並且條理清楚。

卯·聲調要清晰，宏亮，並且疾徐停頓得當。

辰·姿態要自然活潑，不受文字的拘束。

巳·各部的表情要靈活，更要適合于材料的內容。

八、討論

劇書素擬
汪 淇

一、教學目標

1. 養成兒童對於事物有探討真理的習慣及能力。
2. 修養兒童思想上的正確觀念。
3. 使兒童知利用發言機會，發表意見。
4. 使兒童明瞭在會議上商討的程序，及分析的方式。

二、選材範圍：

1. 關於日常生活的處理方法，及學習功課時各項問題的研究。

2. 關於時事的批評及其預測。

3. 關於各項章程的起草與修訂。

三教學實例：

1. 年級 五年級

2. 討論內容 級友會

甲組織大綱

子、本會的命名 本會集合全級同學，組織自由團體定名為高級一年級級友會。

丑、宗旨 本會以辦理級自治事業為宗旨。

寅、組織 本會分設有總務，監護，體育，新聞，藝術，宣傳，衛生園藝……等股。

卯、職員 本會設正副會長各一人，各股各設股長一人。

乙、會議記錄：

子、全體會議 每學期舉行三次，由會長召集之；

遇特別事做，得召集臨時會。

丑、級政會 每月舉行一次，由會長召集之，股務會議

無定期，遇必要時，由股長召集之(均由先生指導之)。

丙、大會成立

子、本會大綱由全體大會通過。

丑、本大綱自通過之日施行。

3. 教學方法：

甲、要點

子、先由教師提出議題一級友會規程一令兒童對於要討論的內容各有相當準備。

丑、發言表決務須遵守開會的形式。

乙、順序：

子、按照會議形式，由全體會員各自發表意見。

丑、由主席歸納結果，作為議決案。

丙、注意點：

子、用有條理的語言，發表正確思想。

丑、用演進的方法討論內容事項。

寅、指導兒童在討論時須絕對服從真理。

九 辯論

趙冰鑑
李瓊元擬

一、教學目標：

1. 思想方面 養成兒童發表，分析，並擁護真理的觀念。
2. 精神方面 使兒童心志堅決，為真理而競爭，而辯護，不甘退讓，更不肯甘居緘默。
3. 言辭方面 使兒童說話清晰，言語流利，更能隨機應變，對答如流。

二、選材範圍：

1. 要含爭論性 辯論的第一步，要有一個清晰確實的題目，並且這個題目，要含爭論性，如「中央集權問題，」有人主張中國應採「中央集權制，」有人主張應採「聯省自治制」，這就是含有爭論性的題目。
2. 語氣要肯定 肯定的語氣，就是題目必須用正面，如同討論「中國應不應抵制外國貨？」正式題目便不能用這個語氣，必須改為「中國應抵制外國貨。」
3. 範圍要狹隘 題目的範圍，必須要狹隘，所謂狹隘者，就是每一個題目，只含一個緊要的意思，例如「學生應成立辯論會」，這句話的範圍便太寬，若改為「某校或某級學生應成立辯論會」，那麼，範圍就狹隘的多了。
4. 字句要簡單 一個辯論題目的字句，總要弄得十分清楚，嚴整，使反正兩面的解釋，不能相同，並且這個解釋，要明顯，要不含糊。

5. 要有趣味 趣味的標準，就是辯論人與聽辯人同辯論題目發生密切的利害關係，不可擇只有空論，而不切實際的，如同「禁止小學生吃糖果，」這個題目就比較「雞在蛋之前呢？」或是「蛋在雞之前呢？」有興趣的多了。
6. 要合於兒童的程度 初習辯論的人，不但要熟習規則和格式，所選的題目，也應以自己經驗見聞所及的為限；不可選關於國計民生的大問題，因為這種題目，不但辯論困難，並且也無興趣。
7. 要能找出近似的證明 凡辯論一個題目，要能够本着已有的事實，用推理的方法，求出反面正面的結論，如同「世界是上帝造的」，或「水星上一定有生物」等問題，既不能看見，又無從證明他的是非，當然不能作為辯論題。
8. 要有共同比較的標準 如說「學算術比歷史困難，」這兩種學科，根本性質不相同，當然不能拿來比較，反之如說「聯邦制不如中央集權制，」這個題目，便有共同比較的標準了，因為聯邦制與中央集權制，都是統治國家的法子，只看那一種適合，便可定出優劣。
9. 題目要可以辯論的 凡顯然是真的，或顯然是假的題目，都不應採用，如「人必有死，」這當然是絕對的事實，沒有辯論的餘地了。

三、教學實例

1. 年級 高級二年

2. 辯論題目 本校公買部應添賣糖果

3. 教材

甲、正面理由 販賣糖果對於同學們的利益：

子、增添販賣糖果，對於同學們衛生上有利益。糖果能潤澤腸胃，幫助消化，當我們吃過飯後，用些糖果，對於身體，很有利益。

丑、能使同學們節省金錢。我們知道街頭的賣糖小販，他們唯利是圖，當然東西賣的很貴，倘若在公買部內添賣糖果，就可免去小販的剝

削，亦是節省金錢之一法。

寅、可以免除同學們沿街買吃零食的行爲。沿街買東西吃，是學生一種不正當的行爲，這不但對於學校觀瞻上不好看，並且對於自己行動上也不雅觀，所以校內公買部應添賣糖果，藉以免去這種不良的校風。

卯、公買部可以擴充營業。如果將許多送給小販的錢，全都送給公買部，當然公買部的營業可以擴大。

乙、反面理由 販賣糖果對於同學們的害處：

子、增添販賣糖果，對於同學們的衛生上甚是有害。多吃糖果，能妨害衛生，而且有害身體。如多吃糖果，容易發生蛀牙，及不消化等症；並且糖果的好壞不同，如果萬一不慎，吃了含有夾雜性的糖果，那末，受害更大。

丑、能使同學們浪費金錢。小學生都喜歡買糖果吃，但放學後再去購買，有家長的監督，弊病還小，如果校內販賣糖果，恐怕同學們吃的機會更多，則送進公買部的金錢，必定比送入小販手內的更要加多。

寅、有妨於學校的整潔。在街上買糖果，誠然是一種惡習慣，只要指導的人，不厭煩瑣，懇切說明，事實上也可以逐漸免除。若是校中添賣糖果，每次所吃贖下的果皮亂紙，飛散全校，對於新生活所主張的「整潔」二字，實相反背。

卯、公買部的性質，不是專爲營業的。公買部的性質，是賣些每天日用的東西，可免去同學們出門走路之苦，更可以練習營業手續，增進商業知識，絲毫沒有求利的心思。糖果既非日用必須物品，所以無販賣的必要。

4. 要旨

甲、使兒童知道吃零食的害處。

乙、使兒童知道遇不正當的事，必須用堅決的心志，為真理而競爭。

丙、練習兒童辯論的技能。

5. 順序

甲、計劃

子、地點 本級教室。

丑、時間 某月某日(第幾週)某時。(此項規定須留相當預備時間，)

寅、辯論員 正反兩面，每面定為二人。由學生推定日常講演優良的人擔任之。)

卯、辯論員與時間的分配 如下表：

ㄟ、主要辯辭	正面	第一人—增添販賣糖果，於同學們衛生上有益。
		——二分鐘
	反面	第一人—增添販賣糖果，於同學們衛生上有害。
		——二分鐘
正面	第一人—能使同學們節省金錢。	
	——二分鐘	
反面	第一人—能使同學們浪費金錢。	
	——二分鐘	
ㄨ、覆 辯 辭	正面	第一人—可以免除同學們，沿街買吃食物的行為。
		——一分半鐘
	反面	第一人—有妨於學校的整潔。
		——一分半鐘
正面	第一人—公買部可以擴大營業。	
	——一分半鐘	
反面	第一人—公買部的性質，不是專為營業的。	
	——一分半鐘	

辰、職員 主席一人，由級任教員充當。另請評判員三人，由其他教員充當。(敦請教員的信，與作文課聯絡。)記時員一人，由學生充當。

巳、材料 教員與學生，共同將題目選定，再由被選的辯論員，將稿子擬好，交與担任教員，為之整理。

午、記分標準 用辯論評判表。(表附後)

乙、實行：

子、使辯論的人，照排列的次序，到指定的地方演述自己預備好的材料，或駁辯對方演述的詞意。

丑、評判員將評判分數結算完畢，即當眾報告。(此次為反面勝，)

6. 注意

甲、態度與言詞 使兒童對於辯論的態度， 令及聲調，要有充分的體味和研究。

乙、協力 使兒童對於同組人，注重協力，預先交換意見，以求言詞材料的統一。

附辯論評判表。

高級二年 ()			
辯論評判表			
年 月 日 (第 週)			
姓名	() 面		
題目			
分數	標準分數	實得分數	
批 評 事 項	材料	20	
	語言	20	
	音調	20	
	姿態	10	
	表情	10	
	預備	20	
總計	100		
評定者			
備註			

十注音符號

汪齊賢擬

一、教學目標：

1. 利用注音符號，以矯正兒童的發音，使說話時語句的意義，格外明顯。
2. 根據標準音以矯正兒童的方言和方音。

二、選材範圍：

1. 練習日常必須應用的詞句。
2. 矯正各地方發音最不正確的說話。
3. 練習日常切近本身人物的名稱。

三、教學實例：

1. 年級 一年級
2. 練習材料

我們是國立北平師範大學附屬第二小學校初級一年的小學生，我讀書的時候，專心讀書，遊戲的時候專心遊戲，人人都稱我們是好學生。

3. 順序

- 甲、指示題目 (好學生)
- 乙、教師示範 注意附註注音符號的漢字。
- 丙、全體練習 由教師或優等生領導。
- 丁、分組練習及個人練習。
- 戊矯正發音 用注音符號說明某字發音的口形。

己、批評

4. 注意：

- 甲、注重發音與讀書科的教授字母，顯有區別。
- 乙、聲調要清楚，不在會說這句話而在這句話說得正確。
- 丙、要有靈活的手勢和活潑的姿態。

附說話科成績攷查記分表

汪 洪擬

姓 名	考 查 事 項						總 評
	材 料	語 言	音 調	姿 態	表 情	預 備	
標準分數 實得分數 題 目	10	20	20	20	20	10	100
(1)							
(2)							
(3)							
(4)							
平 均							
備 註							

說明

- 一、此表專為考查說話科成績用的，
- 二、此表每人一張，限用四次。
- 三、標準分數以百分為滿分，實得分數可依成績的優劣，加以評定。
- 四、材料一項；包括選擇，組織，意義等。
- 五、語言一項；包括發音，及口吃，方言等。
- 六、音調一項；包括天然，修養，變化等。
- 七、姿態一項；包括舉動手勢，禮貌等。
- 八、表情一項；包括顏面神氣形容等。
- 九、預備一項；包括課外預備的力量，及練習的方法等。

參觀江浙小學教育之報告

第二附小教員

施 貞 汪 淇
嚴 曉 賈汝忠

序 言

自來辦教育的，一方面要具獨立創造的精神，另一方面，要收互相借鏡的利益，這兩種主張，表面似乎彼此衝突，但從實際上考察起來，正是相需爲用，都是辦學所不可少的；所以一般小學，除了日常研究外，無不藉重於參觀。良以參觀可以取人之長，補我之短，實行得當，並可免「閉戶造車」之誚。

我第二附屬小學，對於同人參觀，向有一種具體的計劃：第一項，是本校參觀。就是先由全校同人，凡擔任同科目，同年級，或是接近之年級的，互相參觀，實地教學。第二項，是當地參觀。就是選擇本市的優良小學，由同人組織小團體，參觀各校實際上一切設施，一次不足，可延續至二次或三次。第三項，是國內參觀。就是組織參觀團，到教育發達，或是辦理教育具有特殊工作的省區，參觀各地教育上的新設施或新發展。第四項，是國外參觀。就是聯合同等的小學，用較長的時間，到國外去參觀，藉以明瞭其他國家教育進步的狀況。這種參觀的方式，不是自今日纔實行，遠自民國四五年間，已舉行若干次，到現在說起來，也有二十年的歷史了。

民國二十三年十二月，教育部舉辦全國職業學校及中小學勞作科成績品展覽會，我孫主任，即利用這個機會，商明李校長，組織江浙小學教育參觀團，計級任教員一人，（汪淇擔任五年級級任。）科任教員二人，（施貞擔任勞作科，賈汝忠擔任社會科及國語科。）職員一人，（嚴曉擔任教務處事務。）共四人。（男一人女三人。）自十二月二日出發，至二十八日返校，往返共計四星期

，參觀處所，由南京而鎮江，而無錫，而蘇州，而上海，而杭州，所到學校，約二十餘處，時日匆促，對於各處的教育情形，難免走馬看花之缺點；但出甲校，入乙校，距離之時間既短，而各學校之真正精神，由比較上反予吾人一極深之印象。小學教職員之參觀學校，本與官廳之視察，學者的調查，性質不同；就是一方面看各處的設施狀況，一方面想本校的改進途徑；可見這種參觀，在研究教育者，只可當作一種方法，而不可拿他當作一種目的了。

參觀的責任和工作，雖由四位同人分擔；但在出發之前，曾由本校全體同人，將此次參觀計劃，詳細討論，孫主任對於參觀方案，指導尤詳。回校後，除在教育研究會上口頭報告外，復就參觀日記，及各處贈送之印刷刊物，草成此項報告書；疏漏之處，尚希參觀之學校當局，及閱報告書的同志，多多原諒！

中華民國二十四年三月編者自序。

一、參觀前的計劃大綱

1. 參觀的日期——預定四星期。

十二月二日、起身。

三日、到南京。

四日、謁總理陵，及遊覽名勝。

五日、參觀中小學勞作科展覽會。

六日至七日、參觀南京市學校。

八日、參觀各教育機關，及社會教育等。

九日至十日、參觀鎮江學校。

十一日至十二日、參觀無錫學校及名勝。

十三日至十五日、參觀蘇州學校及名勝。

十六日至二十日、參觀上海學校及名勝。

二十一日至二十四日，參觀杭州學校及名勝。

二十五日，回上海。

二十六日至二十八日，返回北平。

2. 參觀時工作的分配：

行政及設備方面——嚴曉。

教學方面——賈汝忠。

管訓及各種活動——汪淇。

關於女子教育及其他各問題——施貞。

3. 參觀的方法：

甲、與該校當局談話。

乙、實地觀察。

丙、索贈送印刷品。

丁、間接訪問當地學校情況。

4. 參觀時職務的分配：

設計——嚴 曉。

交際——汪 淇。

庶務——賈汝忠。

會計——施 貞。

5. 參觀的目標：

甲、橫的方面：

子、中小學勞作科展覽會——特殊。

丑、學校教育——佔百分之六十。

寅、社會教育——佔百分之二十。

卯、名勝古蹟——佔百分之二十。

乙、縱的方面：

子、考察各地教育最近的趨勢。

丑、考察各地教育現行的設施。

6. 參觀時記載的方法。

甲、以我校的設施為標準，記出其特殊優點。

乙、繪圖列表與簡單文字的記載。

丙、遇各校有價值的設備，或與學科上有關係之名勝古蹟，可攝入影片。

丁、記載時以機關或學校為單位。

戊、利用休暇期間，就參觀事項，相互討論與批評。

7. 參觀前宜準備的物品：

甲、團體的：

子、公函及學校名片。

丑、旅行指南及地圖等。

寅、救急藥品。

卯、小照像器及膠片。

辰、行李上的封條。

巳、紙筆及信封信紙等。

午、明信片及郵票等。

乙、個人的：

子、雨傘一把。

丑、棉鞋及皮鞋各一雙。

寅、被褥衣服須簡單足用。

卯、個人名片。

辰、雜品——如記事本紙筆刀剪牙刷等。

8. 參觀時個人應行注意之點：

甲、個人的衣服裝飾。

乙、對人的態度語言及行動。

丙、調查當地之風習。

丁、個人的衛生。

戊、每至一處，須與學校來信說明。

附錄：

(一)出發前須將個人在校內擔負工作，詳細交付代理人。

(二)參觀後再規定時間，作成簡單的報告書。

二、參觀學校之經過

1.江浙各大都市的小學及幼稚園：

甲、南京市

子、國立中央大學實驗學校——小學部

丑、江蘇省立南京實驗小學

寅、江蘇省立鎮江實驗小學南京分校

卯、鼓樓幼稚園

辰、職業學校

巳、南京市立三條巷小學

乙、鎮江

子、江蘇省立鎮江師範附屬小學

丑、鎮江實驗小學

寅、江蘇民衆教育學院及民衆夜校

丙、無錫

子、江蘇省立無錫師範附屬小

丑、無錫縣立中心小學

丁、蘇州

子、蘇州私立萃英及啟明女子小學

丑、江蘇省立蘇州女子師範附屬小學

寅、江蘇省立蘇州實驗小學

戊、上海市

子、上海英工部局新聞路小學

丑、上海市立萬竹小學

寅、上海市立西成小學

卯、中華職業學校

辰、上海市立務本女子中學附屬小學

己、杭州

子、浙江省立杭州師範附屬小學

丑、杭州市立仙林橋小學

寅、杭州市立天長小學

2. 勞作展覽會

3. 民衆教育館及職業教育

4. 各地勝蹟

一 國立中央大學實驗學校——小學部

一、校址 南京大石橋成賢街。

二、沿革 該校於民國五年，秋季籌備，六年春季成立，南京高等師範附屬小學。九年春，合併暨南附小，稱南高暨南附屬小學，十年秋，高師改東大，稱東大南高暨南附屬小學。十二年秋，改稱東南大學附屬小學。十六年秋，東大改爲國立第四中山大學，該校改稱國立第四中山大學實驗小學。十七年中大改國立中央大學，該校改稱中央大學實驗小學。自十七年度起，添招中

學班，隸中央大學區，改為中央大學區立實驗學校。十八年九月大學區制取消，該學校仍直隸中央大學，因改今名。

三、學校組織 校長一人，由中大校長兼任，另設主任一人；主任之下，有教員五十三人，職員十人。（因小學部與中學部為一體，教職員數目，勢難劃分清楚，故教職員數目，為中小學總數），其組織系統如左表：

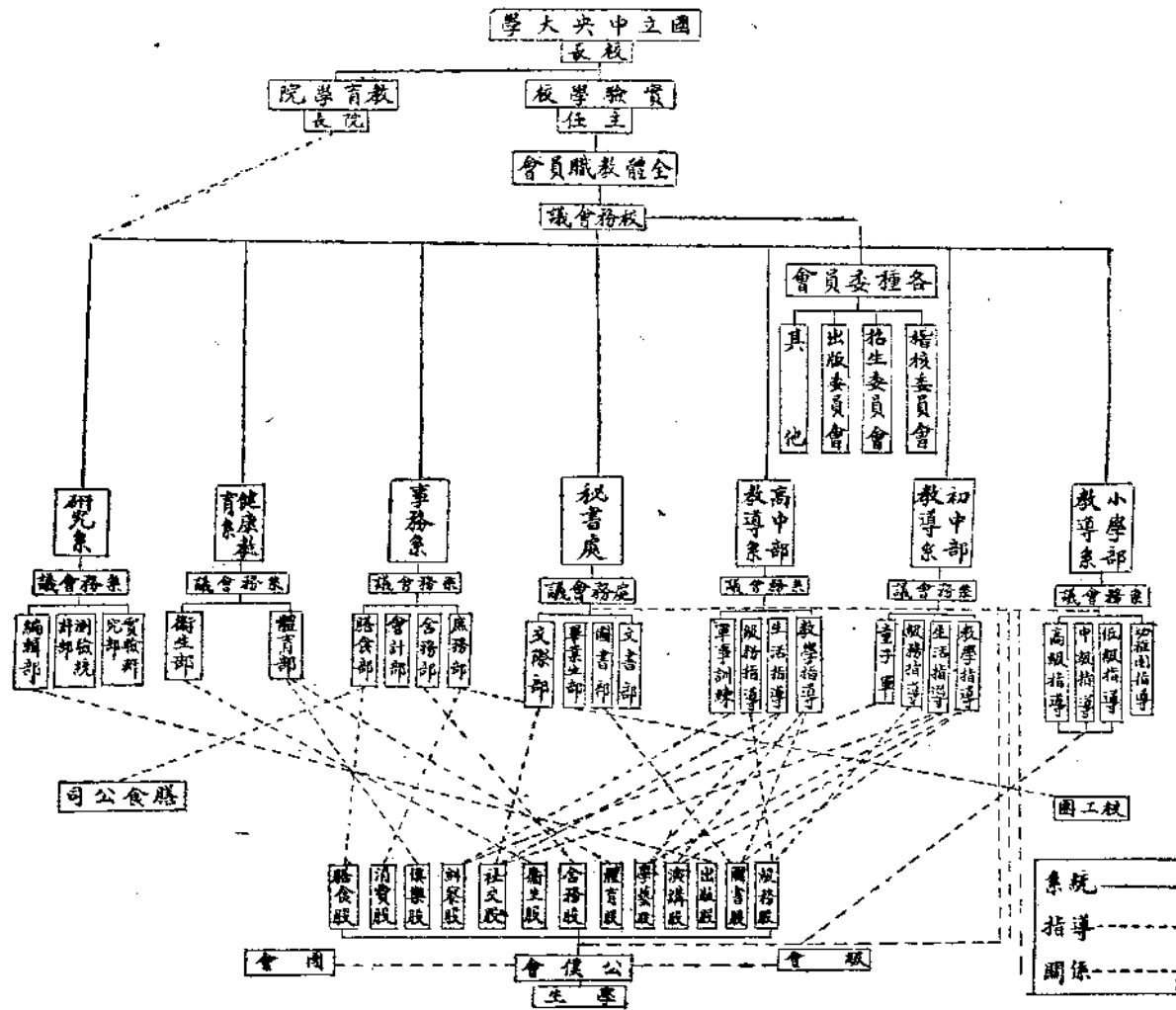

四、學級編製 幼稚園及低中高級，共十四班：

1. 幼稚園 有上午下午兩班。
2. 低 級 有春秋季始業各一班。
3. 中 級 有春秋季始業各一班。
4. 高 級 有春秋季始業各一班。

5. 學生人數 共六三二人。

五、設備 該校多年來為大學附設學校，經費較為充裕，且經多年經營，故一切設備，比較充實。除校舍寬敞偉大不必敘述外，其他設備，簡述如左：

1. 圖書 低中高級，共五四三六冊。

2. 器械 關於飲食起居者，八〇九八件，關於行政者，二一四七件，關於普通教具，三一三二件，關於科學者，二七二八件，關於工藝者，一四〇〇件，關於美術裝飾者，七八四件。

六、經費 每月經費數，為一八〇〇元一又每期學費，約為一四二一元，用作修繕及添置。

七、學生納費 學生納費項目及數目，分別列左：

項 目	幼 稚 園	低 級	中 級	高 級
學 費	一 元 八 角	二 元	二 元 五 角	三 元
課 業 用 品	八 角	一 元	一 元 二 角	一 元
圖 畫	三 角	五 角	六 角	八 角
講 義	三 角	一 元	一 元 二 角	一 元 三 角
體 育	二 角	四 角	六 角	八 角
實 驗		三 角	六 角	八 角
衛 生	八 角	八 角	八 角	八 角
材 料				二 元
點 心	八 角			
制 服			四 元	四 元
共 計	五 元	六 元	十一元五角	十四元五角

八、教學

小學教學，團體活動與個別訓練並重，中低年級，採取大單元設計制，教材

與方法，都以兒童為中心，一方面雖是注重兒童的自發活動，一方面對於讀寫算基本科目，亦不至忽視。高級採取分科設計精神亦頗可取法。在小學部各階段教學情形如下：

1. 幼稚園——該校幼稚園訓練目標，在培養兒童基本的優良的習性，扶助兒童健全的自然的成長，並導發其羣性與個性，增進其快樂與幸福，每日工作約分唱遊，故事，常識，工作等項。
2. 低級部——年齡幼稚的兒童，經驗為整個的，吾人不必一一為之分析清楚，故就其日常活動情形，大概分為一故事，二研究，三工作，四遊戲四時期。時間分數，依其性質教師及教室之支配便利，約分三十分，四十分，二種。

每日工作或研研，大概為兒童所需要。事前教師與兒童在早會與級會中，共同設計；因此一方面可以使兒童練習作事的計劃，一方面使其明瞭作事之目的，增加其學習的興趣與努力。

低級部現分四級，最低一級相當於一年級上學期程度，最高一級當當於二年級下學期程度。

3. 中級部——中級部是該校小學三大段落中中間的一段，其程度約當三四年級。本階段依智力，學力，及年齡努力等分為四組，國語，研究，音樂，美術，工藝，體育等，依級上課，算學則混合四級兒童，根據其算學程度，另為甲乙丙丁四組。每組中再依照不等之程度，分成若干團。每日除早會，級會等約一小時外，研究國語，及美工均四十分鐘，唱歌，寫字各二十分鐘，算學三十五分鐘，體育三十分鐘。

「研究」教學時，先有問題，然後供給材料，解決問題。國語每週中提出一二次為看書時間，將文藝圖書分為五，六，七，八，九，十，十一，十二，八階段，（第四階段以上為低級部讀物，十三階段以下為高級部讀物。）兒童閱完某一種書，或某一階段以後，須得教師允許通過，方可升至

上一段閱讀，其餘各科教學法，大概亦均以問題做出發點。

4. 高級部——高級部程度相當於五六年級，按其智力，學力，努力，年齡，亦為四種不同的分組：

甲、算學——現分為甲乙丙丁四組，甲組程度最高，丁組最低。每組中再依照不等之程度，分成若干團。

乙、國語——現分為子丑寅卯四組，子組程度最高，卯組最低。

丙、社會自然——現分為一二三四四組，第一組程度最高，第四組最低，工藝亦依此分組上課。

丁、其他各科——算術書法體操，依他科分組法，童子軍及特班得隨時選修。

戊、英語——現分為 A B 兩組，A 組程度最高，B 組較低，均係選修。

己、珠算——祇一組，但分為若干團，亦係選修。

教學方式分兩種：一為由作業指導和學生共同設計，提出問題，作系統研究的，如社會自然等科是。一為選定教材，按時練習，如國語，書法，算學，音樂等科是。

高級部現分四級，各級完全是一種練習，共同生活的集合體，與學科程度毫無關係。

該校功課，除規定科目外，高級另有一種特班，每學期有十幾門功課，如絲竹，唱歌，照相，京劇等等，任兒童性之所好，選習一種，每在寒假或暑假期間，各部都有指定的假期作業，每學期全校兒童都有一次長途旅行；運動會，學藝會，也是每學期舉行一次。其他各種展覽會，隨時舉行。這種種活動，教學上都應當設法利用，所以一併說明。

九、訓育

1. 主旨——以發展兒童個性，養成良好習慣及自動能力為標準。

2. 制度——除採用級任制外，兼用訓導制，將全校學生分寄宿訓導與通學訓

導兩部。

甲、寄宿訓導：將寄宿生分成各團，每團與一教師同住一室，此教師即為該團學生的訓導師與學生同起居，負訓練該團學生之完全責任。

乙、通學訓導：將全體學生，依照其興趣之異同，分成若干團，每團約由十五人至二十人，有訓導師一人，由未担任寄宿訓導之教員擔任。每星期五開會一次，或在校內討論本團應作事項，或到野外觀察，遊覽，談笑，師生之間感情融洽，免除一切隔閡，並隨時施以各種訓練。

3.材料——低中高各級俱有好國民，為具體訓練的材料，另有衛生規條，及臨時印發之印刷物等。

4.方法

甲、訓練曆：參照時令關係及實際需要，規定短期訓練曆，每一種訓練，為期約四週，在此期中各級各團俱集中注意於某種訓練，並竭力與各科教學相聯絡。

乙、級會：中低各級，每天舉行級會一次，高級每週定期一次，必要時得臨時召集，討論本級應與應革之事項。

丙、團會：寄宿生團會無定期，事實上需要時即可舉行，通學生定期每週一次，討論及處理本團應做的事務，及謀全體團員公共的娛樂。

丁、早晨：每天早操後舉行。內容分：讀頌詞，唱養性歌，討論好國民條文，並促學生實行，談話，設計等。

戊、各種比賽：如教室，寢室，膳室整潔比賽，演說比賽，早操比賽，各種學藝比賽，各種球類運動比賽等。

己、學生自治：學生自治機關，定名公僕會，高，中，低三部分股繁簡略有不同。

庚、課外活動：各種課外活動，皆由公僕會主持並有教師指導。

5.未來的計劃：

甲、設立特殊班實驗特殊兒童教育。

乙、造成四種新的環境：子、科學的環境，丑、健康的環境，寅、國民訓練的環境，卯、生產勞動的環境。

十、見意

1. 該校訓育制度，除採用級任制度外，兼用訓導制；專任教員，亦能兼任訓導，訓導合一，足資仿效。
2. 兒童課外讀物，根據兒童程度，分成十二個階段，各級兒童循序閱讀，可免躐等與重複之弊，辦法頗好。
3. 該校為中央大學教育學院指導之實驗機關，歷史悠遠，成績卓著，許多實驗工作，與辦理成績，確能超越其他各校之上，為一般學校所取法。

(二) 江蘇省立南京實驗小學

一、校址 南京太平路門簾橋。

二、沿革 該校原名江蘇省立第四師範附屬小學校。民國元年開辦，截至十五年度之末，總計畢業兒童，高初級二十一班，共有畢業學生一千五百餘人，民國八年以前，為草創時期，規模漸見完整。是年，添設商科及鄉村部。民國十二年秋，現任校長馬客談來任本校主事，分全校為普通學級及試驗學級兩大部，以進行科學的試驗。十六年秋，依照江蘇大學行政院新制，改稱今名，實驗系統的協動教學法。全校設置十三學級，計幼稚園一級，小學部春季始業各六級。十七年秋，設單級部，實驗六個年級的單級教學，十九年秋，復設特殊學級，實驗低能兒童的補救教育，二十年秋，與南京衛生事務所，特約實驗健康教育。

三、學校組織 校長一人，教員二十八人，內有三人分擔總務教務訓育三主任職，(任課較少，薪俸較多，)職員三人。詳見組織系統表：

江蘇省立南京實驗小學組織系統表

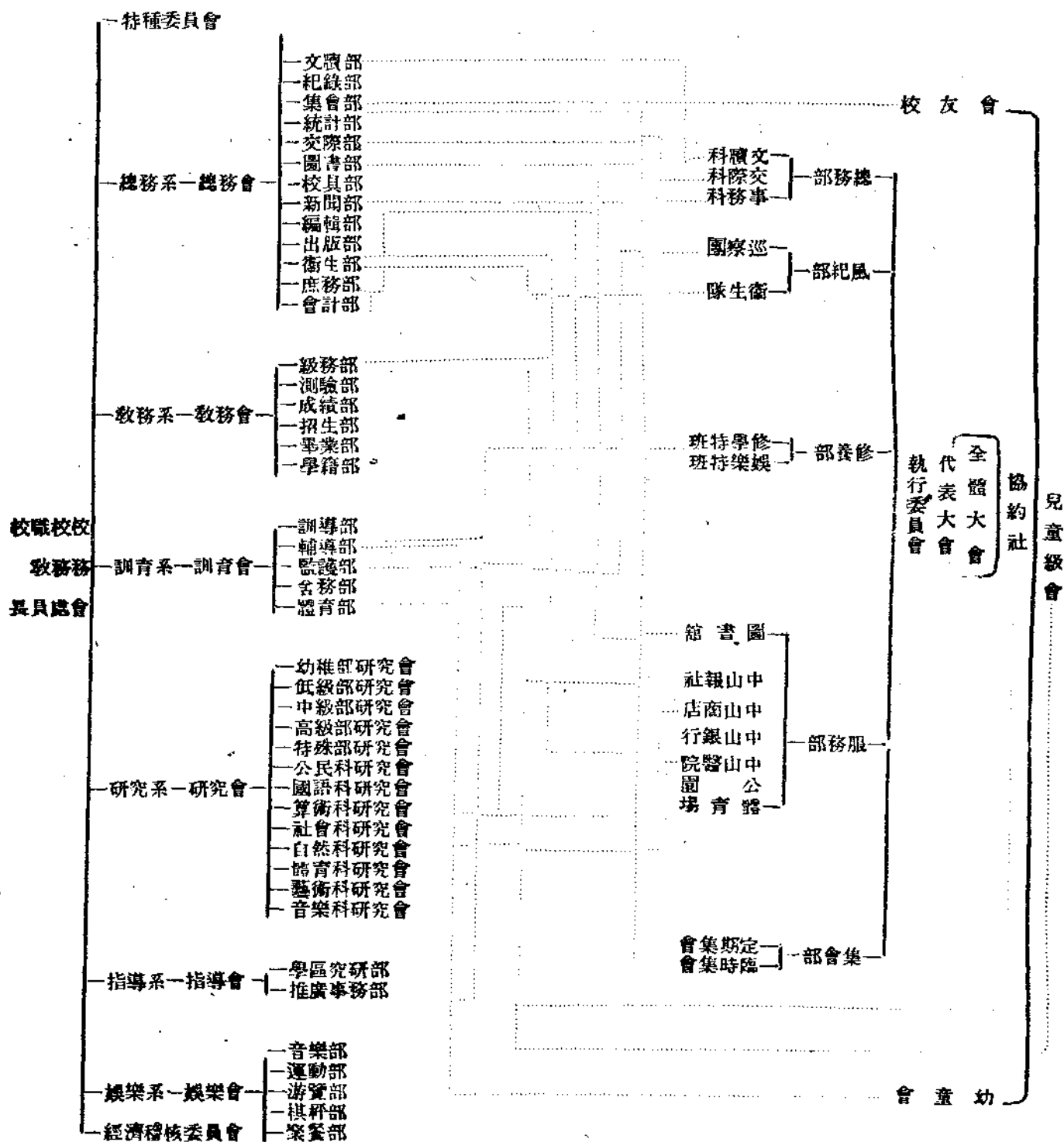

四、學級編制 幼稚園一班，低級四班，中級四班，高級四班，特殊部一班，共十四班，學生共五〇〇人有餘。

五、設備

1. 校具

甲、辦公用具九五件。

乙、教學用具二八二七件。

丙、體育用具四一二件。

丁、衛生由具一二七四件。

戊、儀器標本七二〇件。

己、兒童玩物四四六件。

庚、總計六六三五件。

2. 圖書

甲、教師參考用書八二三五冊。

乙、圖表一九三件

丙、學生用書三七二〇冊。(分置中年級高年級兩館。)

3. 特別教室，都有相當設備，如音樂教室之鋼琴大風琴及音樂掛圖；美術教室之靜物寫生美術品及畫架畫板；工藝教室之工具及工作棹等，均應有盡有，尤以自然教室之設備，最為充實。

六、經費 每月经費數目不詳惟辦公費一項，幼稚園每班每月二十五元，小學每班每月十五元，實驗費每月一百二十五元。

七、學生納費 學生納費項目及銀數，均未詳細調查；但該校與省立鎮江實驗小學，同屬省立，且均為實驗小學，其收費項目及銀數，想必大同小異，或完全一致，可參看省立鎮江實驗小學「學生納費」各項即可瞭然。

八、教學

普通年級的教學方法

該校教學方法，係實驗特創之協動教學法，採取各種新教育法的精神，而參以多年的經驗，幾經調協，幾經修改，遂成爲現行的協動教學法。

一、協動教學法的意義：係一種有多方面價值的調協活動的教學法。

甲·兒童身心相應的活動。

乙·兒童心力相應的活動。

丙·各種科學相應的活動。

丁·各種教式相應的活動。

戊·教師兒童相應的活動。

己·個人社會相應的活動。

協動教學的活動：分爲處世活動，憤排活動，精勤活動，康樂活動四大類，各部活動，悉係按其目標進行，而內容分量之輕重，及時間之支配，則就各部性質而稍異，其活動方式，有如下述：

甲·處世活動：

子·活動目的，不分科目，使各國兒童，共同計劃生活上應做之事，而進行大單元整個活動，以滿足生活上最大最切的需要。

丑·分團標準，根據智力與學力的總測驗，將兒童組織三十人至四十人的學習團，至少有一導師指導活動。

寅·活動方式，整個大單元活動進行時，包含討論，計劃，實行，欣賞，批評等式。

卯·成績考查：

ㄎ、能力記憶，

ㄏ、作業檢查，

ㄏ、個別口試，

ㄏ、診斷測驗，

ㄏ、標準測驗。

乙、憤排活動；

子、活動目的，使各科學力不等的兒童，皆得自由發展，自由學習的機會，絕無仰攀俯就等不自然的情形，并可補助處世活動，使兒童得到更精密更有系統的研究法。

丑、分團標準，國語，算術，常識，藝術，四大系，各舉行學力測驗，每系按程度之高下而分團，各團中更可分為數小組，活動升降，每團有一導師指導之。

寅、活動方式，各系活動進行，分研究，指導，發表，實驗等方式。

卯、成績考查。

ㄟ、作業檢查。

ㄨ、個別口試。

ㄊ、診斷測驗。

ㄋ、標準測驗。

丙、精勤活動

子、活動目的，補助處世活動，憤排活動之不足，儘量引導兒童作需要而有興趣的練習作業。

丑、分團標準，算術，寫字，閱書，作文，按學力測驗之結果，分為程度相當的學習團，每團更可分為不定的小組，自由從事練習作業，每團均有一導師指導之。

寅、活動方式，按兒童身心的發育，每日規定相當的時間，使從事有目的有興趣，並有科學組織的練習作事。

卯、成績考查。

ㄟ、比對標尺。

ㄨ、訂正成績。

丁、康樂活動；

子、活動目的，使兒童各隨身心需要，而得完滿的健康和快樂。

丑、分團標準，按照兒童的體格和年齡而分團，各團得在導師指導之下自由活動。

寅、活動方式，每日規定時間，使兒童得到運動的練習，及音樂欣賞。

卯、成績考查。

ㄟ、體格檢查。

ㄨ、姿勢考察。

ㄩ、技術比較。

ㄚ、音樂測驗。

特殊年級的教學方法

低能兒童身心缺陷，機能不克發達，所以他的注意力散漫，記憶力薄弱，聯想力缺乏，觀察力不正確，就知能方面講，生活年齡相等的兒童，智力年齡有相差到一二歲至五六歲的，若用教授普通兒童的方式去教他，徒勞無益；所以教學方面，應鑒別他們各個的智能程度，施以適當的教授。關於克服兒童缺陷的時間，宜盡力減少；發展兒童才力的時間，宜盡量增多。各科教材，均以初步的，具體的，實用的為主。進展方面，不求其速，祇圖其有興趣。儘管一年的教材，我們把他分成兩年，兩年半，或三年來教授。於其可能範圍內，使之依次漸進。最大的目的，是使他們出校之後，快樂，安康，並且有用。下列兩者，是教學方法，最應注意的：

1. 個別教學——現今小學教育界中，教授普通兒童，頗多利用個別教學法者，因為個別教學，可以依照各個兒童的能力，去自由學習，不遷就別人，不妨礙自己，最適合於各個兒童之自由發展。特殊兒童各個的質量有殊，自不能互相混合的教授。吾人欲謀各個兒童之利益，必當捐去統用之法，而利用個別教學，以適應各個兒童身心教育之程度，及其特殊能力與特殊能力之缺乏。教授時如發現兒童特殊之困難，教授法亦得以隨時改變，以

適應其特殊之需要。

2. 團體教學——身心缺陷的兒童，宜多方的增加他們的興趣，枯燥無味的材料，極應避免。如參觀，郊會，操作，種植，製造，旅行，開會，表演，遊戲等等的團體生活，不特興趣濃厚，修養上亦多所借鑒，故團體教學，於特殊級上亦有至大之價值。

九、訓育

1. 主旨——根據教育宗旨適應兒童身心，以期養成有為有守的健全公民基礎。

2. 方法：

(甲) 個人行為訓練：遵照部令，實施公民訓練，與京市各小學同。並有公民訓練考查簿行為自檢表等以為考查之工具。

(乙) 集團生活訓練：根據公民訓練德目分體格訓練，德性訓練，經濟訓練，政治訓練各方面。體格訓練，關於衛生方面，與衛生署特派之醫師護士合組衛生委員會，妥商校內一切關於衛生事宜。至於體育方面，視兒童年齡之長幼和體力之大小，而各異其注重點。每日上午第一節後中高部兒童作十五分鐘集合操；每日午後第三節高年級四級，同時有三十分鐘康樂活動，以運動為主課，其分組方法，不以年級為標準，而以體力為標準，以體力相近者合為一組，分為四組，由兩位教師，各率二組而指導之。此外兒童組織有衛生隊，遠足隊，娛樂會，球隊等。德性訓練，在集團中特別注重的組織為救國團，新生活團，交誼會等。經濟訓練的設施有：銀行，儲蓄會，校事服務，家事班，農作班，工作班，合作社等。政治訓練以級會的組織為基本，以協動社的組織為中心，以中年部以上的兒童為基本社員，低年部及幼稚部另設幼童會。

十、意見

1. 該校因衛生委員會實施的周備，與各級康樂活動進行的認真，健康訓練成

績極好。

2. 學生自治組織之協動社，系統分明，自治工作，很為活躍。
3. 該校實驗特殊兒童教育成績頗好，足資取法。
4. 高年級教室，以學科為單位，並有相當的設備，尤為特色。

(三) 江蘇省立鎮江實驗小學南京分校

一、校址 南京白下路。

二、沿革 該校原名方言學校，民國元年五月廿六日，蘇省第一女子師範成立，改本校為附屬小學，聘蔣息岑先生為主任。民國十六年蘇省試行大學區制，改稱該校為第四中山大學南京女子中學實驗小學，委田竹虛先生為校長。民國十七年三月又改稱該校為中央大學區立南京女子中學實驗小學，委胡叔異先生為校長。民國十八年九月，大學區制取消，始改成今名。民國二十年八月胡校長辭職他就，教育廳乃改委沈子善先生接充云。

三、學校組織 校長一人，教員二十四人，內有四人分擔總務教務，訓育研究四主任職(任課較少，薪俸較多)事務員五人，工友十三人，組織系統詳後表：

四、學級編制 幼稚園一班，低，中，高各四班，實驗單級一班，共十四班。學生共五八四人。

南京女中即鎮江實小實小組織系統表

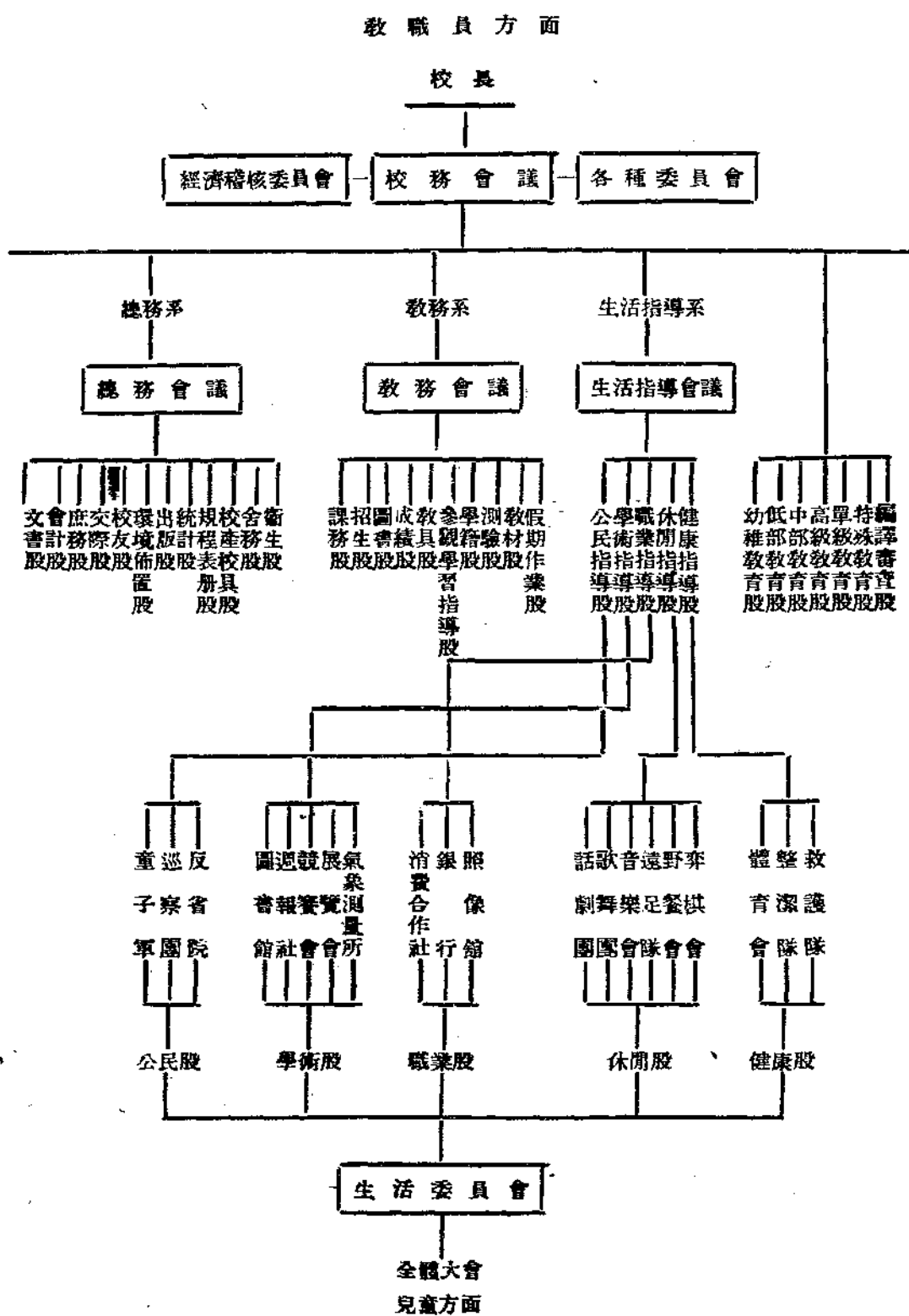

五、設備 學具三六四七件，圖書；教師用一五六〇冊；學生用九七二二冊，模型標本三一二件。

六、經費 每月經費數爲一九一四元，內除薪工外，有辦公費二二九元，及實驗費一二五元。

七、學生納費

1. 學費 每期幼稚園一元，低級一元，中級二元，高級三元。
2. 雜費 每期幼稚園一元，低級一元，中級一元五角，高級二元。
3. 材料費 每期幼稚園一元，低級一元，中級一元五角，高級二元。
4. 衛生費 每期幼稚園及低中高級各一元。
5. 僕役費 每期幼稚園及低中高級各三角。
6. 證章費 每期各級均爲二角。
7. 制服費 幼稚園二元，低級二元，高級及中級各三元五角。

八、教學

該校共有十二個年級，分爲低中高三部，茲就各部教學情況，分述如下：

1. 低級部的教學方法：

甲、晨會夕會，是關於身體方面，品性方面，各種習慣訓練的活動，處理學級裏各種慣例，計劃設計的進行，評論一天作業的結果，陳述困難問題，並爲學習方面，品行方面各種必要的談話。

乙、其餘時間，除美工遊唱外，由教者和兒童自由支配，他們所要做的事，是有目的有計劃的動作，在動作的過程中，祇感覺爲自己生活而作事，不是爲科目而學習，從做事上獲得各種有用的經驗；所以在這時間裏，作業的內容極豐富，也極活動，教師學生是在合做一件事，過一種生活，而不知是在上下課。

2. 中高年級教學方法：

中高年級教學方法，高年級正在試行個別自學法，中年級正在試行問題

教學法，現中高級各有三級同時試用。他們的理想，是希望中級部，完全改為問題教學法，高級完全改用個別自學法。

甲、問題教學法——和設計法很相近，是運用心理的程序，循思考的步驟，謀實際問題之解決；認定問題教學法，要有下列幾條原則做根據：

子、問題是由內心自發的。

丑、問題的解決儘量任兒童在實際環境中，自求解決之資料及方法。

寅、按心理的自然的過程進行。

卯、學習目的，首在獲得學習的方法。

辰、學習結果，貴有系統整理。

巳、尊重兒童努力的興趣。

午、進行時，須有目的，有計劃。

未、注重兒童自學。

課程方面，暫作如下之規定：

子、科目儘量合併：社會自然衛生等科合為常識，美術工藝視教材之需要，或分或合，由教者自定。

丑、體育音樂為調濟身心的康樂活動，如無特別需要，得單獨行動。

寅、寫字科除特別需要，仍本平常辦法，每日有十五分鐘的機械練習。

卯、算術每日要抽十分鐘時間，作形式的系統的練習，其餘時間，用問題教學法。

辰、課程組織，用問題為中心。每一大單元為一段落。問題之性質，近於某科，即以某科為教學中心，其餘各科附麗之。不能納於一大單元之中的，得另成一個單元，單獨進行，不必牽強附會。

實施的方法約如下：

子、問題的產生：

ㄟ、收集兒童口頭發表之問題。

ㄨ、用問題紙，由兒童自由記載其設想的問題。

ㄓ、師生共同活動，留心兒童生活中的疑問。

丑、問題的計劃與整理：

ㄣ用討論式。

ㄤ用分組研究報告式。

ㄖ用審查式。

寅、問題的進行與解決：

ㄗ、研研法，ㄘ、講演法，ㄙ、調查法，ㄚ、訪問法，ㄛ、實驗法，

ㄜ、報告法。

卯、問題的結束：

ㄝ，整理，ㄞ·證驗，ㄟ·推論，ㄠ·應用……

考績方法，依照下列標準：

子·時間——開始時，結束時，每單元完結時。

丑·考核——分三方面：

ㄗ·正學習——學習之結果。

ㄘ·副學習——發表，建設，欣賞，批評，……等能分，及行為的影響。

ㄙ·附學習——應用，推論，及其類似的問題。

乙·個別自學法

爲了信任高年級兒童應該有自學的能力，並且信任兒童齊一的學習，是有害的，所以試驗個別自學法。

施行個別自學的科目，是美術工藝國語常識四科，算術另用能力分組辦法，每科由導師先發一個指導大綱，任兒童自由學習，小組會是常常要開的，各組領袖是有力的幫助者。

每一次的指導錄，是一單元，視其內容工作之多寡難易，由教者預定

作工單位數。兒童自己一面工作，一面計算單位數，各科單位數之多寡，約略依標準教學時間支酌，以示輕重之別。

兒童除學習外要做的事：

子·每天記工作進度表。

丑·一單元完了時，送交教師檢核通過。

寅·通過單元時，受導師口試或筆試。

因此各個人的工作進步有快慢之別，學習材料，也有多寡之別，以適應個人之個性，滿足個人的需要。

九、訓育

凡關於「訓育」之名稱，均改爲「生活指導」。生活指導的目標分爲：公民，學術，職業，休閒，健康五種。並根據兒童生活指導之目標，編成好學生十二段爲訓練之依據，其他晨會，夕會，級會，週會與他校同。

十、意見

該校對於健康的設備訓練與檢查，均特別注意，故健康教育成績很可觀。

(四) 鼓樓幼稚園

一、校址 南京鼓樓巷二條。

二、沿革 民國十二年春，東大兒童心理學教授陳鶴琴先生，創議設立幼稚園，以試驗幼稚教育，是年秋，得東大教育科之補助，即借陳先生家屋之一部爲校舍聘東大幼稚教育講師盧愛林女士（美人）爲指導員；並聘甘夢丹女士爲教師，入園兒童凡十二人。十四年春，陳先生等深感居宅狹小，祇能容少數之兒童，每生教育經費，未能達最經濟之目的；而家庭附設幼稚園，實驗計劃，亦覺有未妥之處，非特建校舍不可。惟當時蘇省兵亂之餘，財政艱窘，公家補助，勢有未能。於是徐則陵，蔣竹莊，陸志韋，涂羽卿，張子高，程其保，董任堅，艾險舟，甘夢丹，陳鶴琴諸先生，共謀發起募捐，以資購

地建屋，事聞於朱琛甫先生，慨然擔任募款十分之八；並得各方熱心人士之襄助，購地三畝，鳩工建築，始有今日之壯觀。

三、學校組織 園董九人；內(有一人是園長)主任一人，教員二人。

四、園舍及設備 本園校舍，除於十四年興建一次外，十八年又添造教室廚房和教員宿舍一部份，二十二年七月又添造樓房和盥洗室教員宿舍等，到現在一共有大小教室五間，教員宿舍二間，辦公室一間，衣帽室二間，會客室一間，材料室一間，盥洗室一間，工役室一間，廚房一間，其他遊戲場園圃等，約佔全面積三分之二。設備分普通設備和兒童玩具及材料兩項。(因項目太繁為紙張所限未能詳舉)

五、經費 本園經費，向以中華教育改進社，及東大教育科之補助費充之，並合組董事會，維持全園各項事業，即由董事會公推主任一人主持之。十六年時局變動，經費無著，是年秋，第四中山大學籌備委員會，適有補助幼稚園經費之議，本園具文請撥，幸蒙照准。十七年至今，本園經費向由江蘇教育廳，每月津貼一六六元。十八年十一月，蒙南京市教育局批准立案，又蒙該局每月津貼六〇元，乃得以維持現狀，惟自二十二年二月起，本京市社會局，忽又停止津貼，是以本園經費，不免時感困難。

六、教導 課程大要

1. 音樂——各種歌詞的聽，唱，表演及欣賞，節奏的聽和奏演。
2. 遊戲——注重個人，兼及團體。
3. 工作——包括圖畫、紙工、泥工、木工、積木、沙箱、縫紉、園藝等項，每週訓練兒達到各事之平均發展為主要，並與其他各科相聯絡。
4. 常識——關於自然方面，常行野外教學；關於社會，則按時節風俗之序，隨時教學。其他如日常禮儀之演習，社會上實事實物之觀察，簡易的衛生規律，及健康清潔的查察，務使兒童對於是項問題，有研究之興趣，并有討論之機會。

5. 故事——幼稚生最愛聽故事，以耳聽，眼看，口講，及表演衆般俱備之故事爲最相宜。
6. 讀法——凡年長之兒童，(約四足歲，得課以讀法。)
7. 數法——利用兒童數的經驗，隨機教學，或正式學習，或用遊戲的方法，或多意注意於練習。
8. 餐點——每天上午十點半鐘，進餅乾一片，開水一杯，或由兒童自己烹飪適當的食品，或用自己園地採用的食品。
9. 靜息——每天上下午，都有規定靜息的時間。

七、訓育注重培養習慣

1. 目標——矯正惡劣的習慣，培養優良的品行，對於個別或全體時時察考或修正，並且根據環境的需要，適合兒童的能力，隨時隨地，指導檢查。
2. 材料——規定「衛生習慣」十五條「好習慣」三十條爲查考兒童習慣之據。
3. 方法——培養習慣的方法，有時全體訓練，有時全體訓練，有時個別指導，並利用偶發事項，同時復用圖表來揭示，使兒童互相比較，互相鼓勵，如清潔表，劃到表，習慣表等。並常開家長會與家庭聯絡。

五、南京市立三條巷小學

- 一、校址 南京三條巷。
- 二、學校組織 校長一人，教員十八人，分擔總務，教務訓育三主任職。(任課較少，薪俸較多。) 職員三人，工友一人。
- 三、學級編制 低、中、高級各四班，共十二班。學生七〇〇人。
- 四、設備 校舍齊整，一切應有設備，大致完善，而特別教室，均有相當設備，尤以自然教室，較爲充實。教員參考書籍亦甚多，據引導人談，均由同人自購，以供參考。

五、經費 每月經費爲一一四八元。

六、學生納費

1. 學費 初級每期一元，中高級每期二元。
2. 美工費 每期五角(低、中、高)
3. 衛生費 每期五角(低、中、高)
4. 設備費 低級每期五角，中高級每期一元。

七、教學

1. 教學方法 低級採取中心單元，中級注重分團，高級則用自學輔導。
2. 教材 由市立小學校長會規定用坊間出版之教科書。
3. 學業考查 每學期測驗三次。一爲編級測驗，二爲診斷測驗，三爲標準測驗。

八、訓育

1. 目標——培養兒童的：「科學的頭腦」，「勞動的身手」，「健康的體魄」，「藝術的興趣」，「革命的精神」。
2. 材料——依據公民訓練標準，製訂三條巷好學生十個目標，再根據目標，定出好習慣的爲訓育材料。
3. 方法——晨會，夕會與實驗學校同。公民訓練共同訓練的時間在每日下午十分鐘。
4. 兒童自治——兒童自治機關，定名淮濱新村，組織系統與學校行政頗聯絡。

九、意見

該校在南京爲最有生氣的學校，校內設施，亦有幾種特殊的表現：

1. 校舍整齊佈置樸潔，處處都表現著教育意味與藝術的意味。
2. 提倡勞動樸素的生活，減少校役，使學生從事勞動，利用勞作時間整理校內各地，並用已斫斷之樹木製成運動器械又禁止女生燙髮，教師亦能以身

作則。

3. 學生上課秩序靜肅精神集中。
4. 校內衝要之處，都懸掛標語圖畫，如公民訓練方面與新生活方面等標語，教室中的裝飾，亦能以兒童生活及社會環境為中心，裝璜佈置，優美可觀。
5. 教職員富有合作精神與研究興趣。

六、江蘇省立鎮江師範附屬小學

- 一、校址 鎮江城內八叉巷。
- 二、沿革 創立於民國八年八月，稱為第九師範附屬小學，民國十六年改為第四中山大學鎮江中學實驗小學。十七年三月，又改稱中央大學區鎮中實小。十八年九月，復改稱江蘇省立鎮江中學實驗小學。二十一年八月，改組為鎮江師範附屬小學。
- 三、方針 努力的方向有四：1. 為兒童而努力；2. 為教育本身而努力；3. 努力於師範生的指導；4. 努力於改進地方教育。
- 四、行政組織 行政組織：一方面根據省教育廳頒發的附小組織法；一方面根據學校實際的需要。按照下列的原則確定組織系統：1. 力求訓育在行政上切實合一；2. 行政組織力求簡單化；3. 行政集中，提高工作效率；4. 以實際需要為分股辦事之依據，有其事而後有其股，有其股則必有其事；5. 會議及會議時間力求經濟；6. 謀學校行政與兒童自治活動之契合；7. 實驗研究工作須為有統系的進行；8. 行政絕對公開。根據以上原則，確定組織系統表如下：

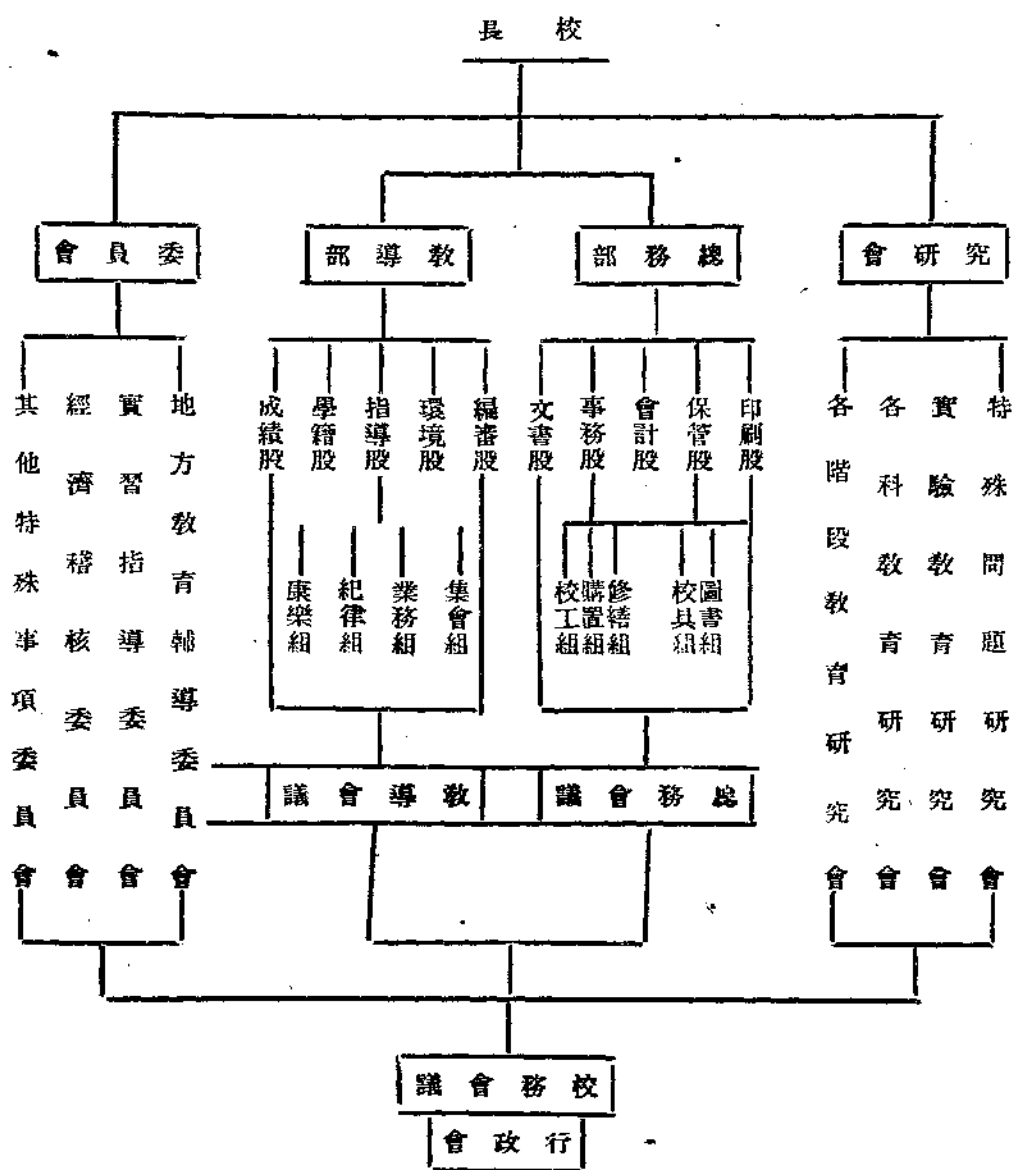

五、職員 校長一人，總務主任一人，教導主任一人，教員三十人，職員二人，共計三五人。

六、學級編制 第一部：低級階段五級，（幼稚一級，分大小兩組，一上一級，一下一級，二上一級，二下一級。）共二二二人；中級階段四級，（三上一級三下一級，四下一級。）共一八一一人；高級階段四級，（五上一級，五下一級，六上一級，六下一級。）共一七八人。第二部：單級一級。共六十七人，全校共十四級，計六四八人。

七、設備

1. 普通學習室，即各級作業室，兼作各里機關，凡十四處。

階段	低 級				中 級				高 級					
學習室名稱	幼稚園	一上	一下	二上	二下	三上	三下	四上	四下	五上	五下	六上	六下	單級
里機關	白兔	鷄鳴	愛貓	螞蟻	白鶴	友蘭	黃菊	青松	愛梅	鸚鵡	可法	繼光	中山	新村
名稱	以動物為中心				以植物為中心				以人物為中心				城外	
備註														

2. 特殊學習室 佈置各該科環境，計有自然研究室，勞作室，音樂室，遊戲室，操場等。

八、經費 校長月薪一六〇元，主任月薪七〇元，教員月薪四五元，職員月薪二五元至三〇元，校役工資約一〇元，辦公費二三六元，全月為一九一四元，全年經費二四九六〇元，又有三〇〇〇元為初級教育指導費。

九、教學

1. 低年級——採用大單元設計法。
2. 中年級——常識用問題教學法。
3. 高年級——用自學輔導式教學。

十、訓育

1. 原則：(甲)注重積極的誘導，力避消極的抑制，(乙)多用間接的方法，少用直接的命令；(丙)人格感化與社會制裁並用，(丁)注重個別的訓導，(戊)訓練及指導以兒童自治活動為重心。

2. 方法：(甲)環境布置，(乙)團體訓練，(丙)個別指導，(丁)家庭聯絡，(戊)間行中心訓練，(己)頑劣兒童的訓練，(庚)行為考查。

3. 學生自治組織：採用市組織法定名為三山市。

4. 課外活動：課外活動有規定的時間。每天下午都有三十分鐘的一節，時間在生里之前，其內容包括兒童自治的里活動，區活動，市活動，及兒童自由選擇組織的如：運動，娛樂，研究等各種性質的活動；此外尚有臨時的團體集合活動，如演講會，展覽會等。
5. 衛生：(甲)該校將體育一百八十分鐘之教學時間，改為每日上午第二節後練習十五分鐘之健身操，下午十五分鐘之健身活動。(乙)課外運動，每日課外自由練習，(丙)國術選科，高級每週九十分，分三節。(丁)建康活動，有體格檢查，大掃除等，(戊)建康設置有三山醫院，高級另有家庭醫藥看護選料。

十一、特點 該校為師範附屬小，有輔導地方教育之任務輔導情形如下：

1. 輔導區域——依據教育廳規定為：鎮江，丹陽，江都，六合·江寧，江浦，句容，高淳，溧水，儀徵，揚中十一縣。
2. 輔導人員——設地方教育指導員二人，出發各校視察每學期至少視察一次
3. 輔導方法——約有四種：A，實施指導，B，開會研究，C，通信研究，D，發行刊物。

(七) 鎮江實驗小學

- 一、校址 鎮江水西門外。
- 二、設備 赴該校參觀時，全體學生和教員均赴慶祝會，(五中全會開幕及剿匪勝利) 僅由工友領導參觀校舍一週，故記載從略。

(八) 江蘇省立無錫師範附屬小學

- 一、校址 無錫城內學前街
- 二、教育目標 1. 公民資格。2. 實際效率。3. 健康基礎。4. 休閒活動。
- 三、學級編制 幼稚園一班。單級一班。低級四班。(一上，一下，二上，二下)

，各一班。○)中級四班。○(三年級一班，四年一班，三四年複式兩班。○)高級四班。○(五上，五下，六上六下，各一班。○)全校共十四班。學生六百八十名

四、職員 校長一人，主任三人，教員二十四人，會計，事務，書記指導員等九人，校役十一人。

五、設備 普通教室十四個。特別教室三個。○(自然，勞作，美術)，設備均甚完備，禮堂很大。圖書館教員與兒童均在一處，運動場及校園均甚寬大。

六、經費 校長薪金一一〇元，主任薪金七〇元，教員薪金四〇元，至五〇元，職員薪金二〇元至三八元，校役工資一一元。辦公費四五〇元，特別費二七六元，每月總計二四九六元。

七、學生納費，學生不納學費，僅納圖書講義，材料等費。低級二元，中級三元，高級四元。

八、教學

1. 低年級——採用大單元設計教學。
2. 中年級——行班級教學：注意自動學習。
3. 高年級——施行童子軍中心教學。

九、訓育

1. 公民訓練——公民訓練條目，係就各級缺點，選定適用并參照新生活要義條文。
2. 高級以童子軍為訓導中心。
3. 中級有晨會，夕會。週會分級舉行，作競賽表演等活動。
4. 學生自治組織為錫小市政府，市政府劃分區域，分：(1)天真區(幼稚園)；(2)自由區，(低級)；(3)平等區(中級)；(4)博愛區(高級)。

十、意見

1. 圖書館規模宏大。
2. 招待參觀人意頗誠懇。

3. 儀器標本室，與師範共同使用，頗覺便利。
4. 兒童課外有良好的習慣。
5. 中級部寫字教材利用鄉土名勝名稱，或編成字句，法頗可取。

(九) 無錫縣立中心小學

一、校址 無錫城內崇安寺。

二、沿革 民國二年一月十日成立，定名為無錫市立第一初等小學，民國四年改為市立第一國民學校，民國十年改為市立第一初級小學，民國十六年改為第一學區區立第一初級小學，民國十八年八月，局定試行中心小學區別，乃合併寺後門小學，白水蕩小學，為中心小學區中心小學。全校分為三部：第一部：在寺後門設幼稚園及低級；第二部在崇安寺設中高級；第三部在白水蕩設低中高各級。總計十九學級，共有導師三十一人，學生一千一百餘人。

三、行政

1. 方針

- 甲、以最短之時間，最少之勞力，而獲最大之效果。
- 乙、以分工合作之精神分掌校務，而全體負責。
- 丙、以科學方法治事，忠懇態度接人，多研究，求改進。
- 丁、盡量改善校舍，造成優美合理的教育環境。
- 戊、逐步充實設備，促進教育效能。

2. 組織(詳見下列組織系統表。)

四、職員 校長一人：總務主任，教導主任，幼稚主任，各一人。級任教員十七人(總務主任幼稚主任兼級任，共十九人。)科任及助理教員八人。事務員二人，共計三十一人。

五、學級編制 全校分為三部：

1. 第一部五班：(甲)幼稚園(明)(乙)一年級上(愛)(丙)一年級下(信)，(丁)

二年級上(文)，(戊)二年級下(真)。

2. 第二部七班：(甲)三年級上(智)，(乙)三年級下(瑞)(丙)四年級上下(稚)
(丁)五年級上(勇)，(戊)五年級下(勤)(己)六年級上(仁)(庚)六年級下(弘)。

3. 第三部七班：(甲)一年級上下(靜)，(乙)二年級上(平)(丙)二年級下(善)
(丁)三年級上下(樂)，(戊)四年級上(畝)，(己)四年級下(誠)，(庚)五年級下(高)。

六設備 全校校設分爲三部，大部係寺廟改造，光線空氣尙屬充足。三部校舍總計百餘間。普通教室十九座，圖書儀器不甚充實，因學校附近有縣圖書館可以隨時借閱，圖書教育館附設之科學實驗室，亦可隨時供兒童之參考與實驗。

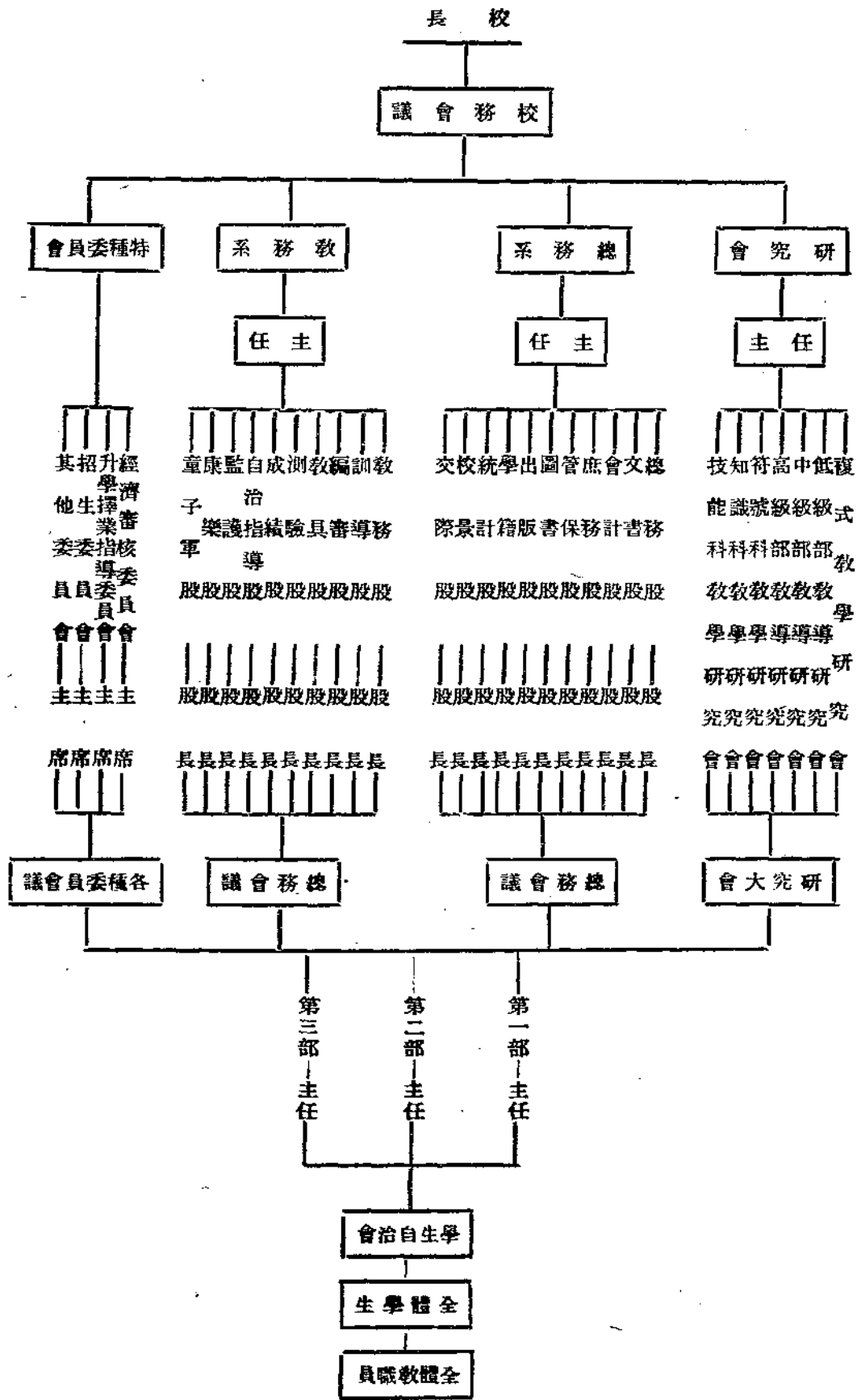

七、經費 校長月薪七〇元，主任月薪四〇元，教員月薪二四元至三六元，職員月薪一四元至二八元，全月經費九六四元。

八、教學

1. 幼稚園，試行幼稚園課程標準，平時教學採取中心單元制。
2. 低級部，施行純粹的混合設計教學法；惟靜級為純粹的普通複式教學，一學年後要比較這兩種方法的成績。
3. 中級部，實施中心教育，每學期定三個到五個教育中心，按期實施，餘均為班級制的分科教學，惟各科之間，仍力謀聯絡，中級部的兩個複式樂級，為純粹的中心教育，稚級為純粹的普通複式教學法，一學年後，要比較自編教材，與採用書本的成績。
4. 高級部——試行童子軍教育，一切制度及課程活動等項，均注意於童子軍化。

九、訓育

1. 教導研究會——一切關於訓導方面的設施，均由教導研究會主持。
2. 訓育方法——(甲)訓話，(乙)集會，(丙)各種競賽，(丁)參加社會活動，(戊)兒童自治，(己)實施公民訓練，(庚)施行中心訓練，(辛)環境設施，(壬)教師以身作則，(癸)聯絡家庭。
3. 獎懲——(甲)獎狀，(乙)獎品，(丙)停學，(丁)依生活團違警罰則懲處，(戊)請家長督責。
4. 學生自治——根據生活教育目標，組織生活團，為兒童自治活動團體。
5. 衛生——(甲)康樂設備：運動場運動器具，學校園，衛生用品，均甚完備。(乙)康樂實施：「健身操」，「課外運動」，「遊戲」，「郊外遠足」，「各項比賽」，「健康檢查」，「整潔校舍」，「疾病治療」。

十、特點 該校負輔導全區教育之職責。

(十) 蘇州私立萃英小學及啟明女子小學

- 一、校址 蘇州閶門外義慈巷
- 二、沿革 該校創辦已有二十二年，原創辦人爲海依士博士之夫人美人，海夫人爲抱普及教育之旨，故男女兼收，不取學費，並贈書籍，後因學生來者甚多，暫收書籍費兩角，略示限制，而求學依然踴躍，即將男女生分成兩校，女校即今之啟明，後海校長年邁苦辭，由白本立(美人)先生接辦，民國十六年秋，白校長返國，由蔣文達先生主持校務。
- 三、學校組織 分設教務，訓育，事務三系及教育研究會，特種委員會，教職員共十三人。
- 四、學級編制 全校編爲六級：低級組二級，中級組二級，高級組二級，學生共二七二人。
- 五、學生納費 低級六元，中級九元，高級十二元，
- 六、附註：因參觀時已過教學時間，故只看設備。

(十一)江蘇省立蘇州女子師範附屬小學

- 一、校址 蘇州胥門小倉口。
- 二、學校組織 校長一人，主任三人，教員十九人，事務員四人，其組織系統表如後：
- 三、學級編制 幼稚園一班，低級四班，中級四班，高級四班，共十三班，春秋季始業均有，中年級三上，與四下編爲複式班，初級單級一班，餘均爲單式學級，學生共五九九人。
- 四、設備 普通教室之外，有自然教室，音樂教室，工藝教室，美術教室內有寫生畫架，石膏模型及盛水箱，洗色筆之水，即由水箱中取，單級教室布置不同，一，二，三，年級學生座次面向前，四年級學生，坐次面向後，各教室前後均有黑板，學生練習及教師版上示例，均甚方便。
- 五、經費 每月務數一八三〇元，校長薪金一一〇元，主任薪金五五元，教員

薪金最低三八元，最高五〇元，事務員薪金三〇元。

表統系織組小附師女州蘇

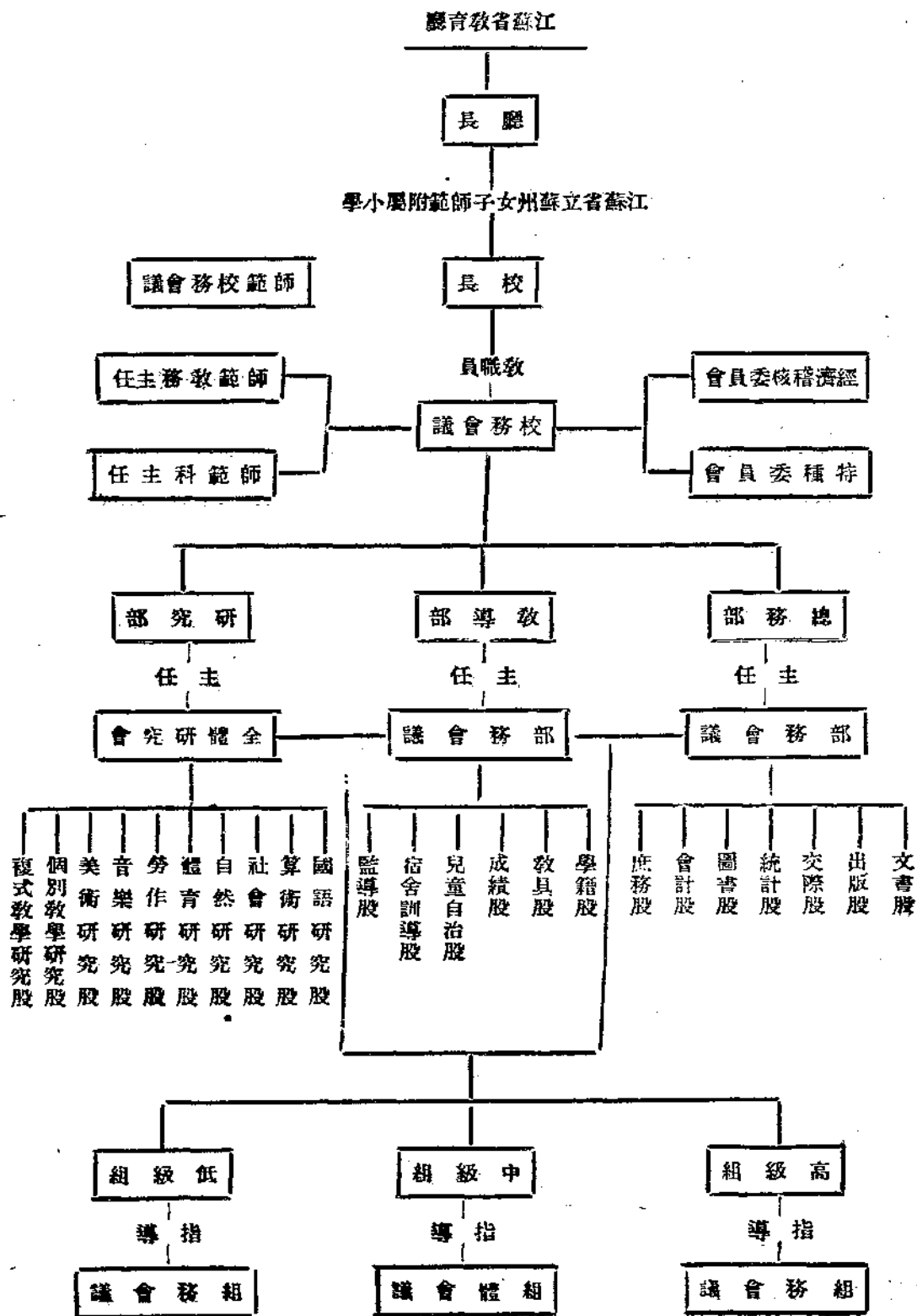

六、教學

1. 幼稚園——生活中心活動；
2. 低年級——用中心活動設計教學法；
3. 中級——用能力分團法；
4. 高級——用個別教學與自學輔導法；
5. 複式——用普通教學法；
6. 單級——用普通教學法。

七、訓育

1. 目標——(甲)培育兒童健康的體格，(乙)陶冶兒童良好的品性，(丙)發展兒童審美的興趣，(丁)增進兒童生活的知能，(戊)訓練兒童勞動的習慣，(己)啟發兒童的科學思想，(庚)培養兒童互助團結精神，(辛)養成兒童愛國愛羣的觀念。
2. 訓練——(甲)基本訓練，實施公民訓練，(乙)共同訓練，施行中心訓練，(丙)分團訓練：中高年級每級分為兩團，低級不分團，每團設團導師一人，并正副團長各一人，指導兒童團體生活每週團會一次。
3. 學生自治——採用市組織(小倉市)全市分三區：低年區(天真路)，中年區(公正路)，高年區(勇敢路)。

八、意見

1. 該校為適應兒童個性高級實驗「個別學習」，國語算術使兒童能就自己的能力各自發展辦法甚好，且教室秩序安靜學習狀況亦覺實在。
2. 教室後面有教師辦公桌下課後教師即在教室辦公對於訓管上，很為便利。

十二 江蘇省立蘇州實驗小學

一、校址 蘇州城內三元坊

二、沿革 該校創立於民國紀元前七年，原名江蘇兩級師範學堂附屬兩等小學

堂，民元改爲江蘇省立第一師範學校附屬小學校。十六年，江浙二省試行大學區制，省立第一師範與第二中學合併爲中央大學區立蘇州中學，以該校爲實驗小學。大學區制停止，該校改隸教育廳，稱江蘇省立蘇州中學實驗小學。二十三年暑假改稱江蘇省立蘇州實驗小學。

三、學校組織 校長一人。主任有總務，教務，訓育三主任。教員二十三人。事務員三人。工友十人。

四、學級編制 幼稚園一班。低級四班。中級四班。高級四班。單級一班。共十四班。學生共六六〇人。

五、設備 普通教室十四。特別教室四(工藝，美術，音樂，自然)另有園藝場。動物園。

六、經費 總數一七八九元。校長薪金一二〇元。主任薪金七〇元。教員薪金平均四七元。事務員薪金三〇元。工資平均七元。

七、學生納費 初級每期四元。高級每期五元。

八、教學

1. 學級編制——該校共有十四級，幼稚園一級，單級一級，小學十二級，一一春季始業六級，秋季始業六級——以教育年齡，爲分級標準，每學期始業時，招收插班生，經過兩星期的試讀期，然後正式編級。

2. 教學方法——該校幼稚園分甲乙二組，依照教育年齡及學習能力，作爲分組的標準。幼稚園的教育事項分談話，故事，作業，遊戲等。

一二年級採用設計教學法，專用教室有四，一爲圖書室，佈置小圖書館。一爲自然室，佈置自然環境，懸掛各種自然掛圖。一爲遊戲室，設置風琴及其他遊戲器具，爲算遊唱遊等公用教室。一爲作業室，設置各種作業用具。每天各級的工作，由各級於早晨談話時定之。九時開始上課，課前兒童各自做清潔事務，由各級兒童自舉組長，分別調查，報告教師。

中高年級春季始業班採用志願學習法，對於各科教材，都由兒童於談話

時自行提出要研究的問題，打破學科的成例。兒童提出問題後，教師與兒童共同討論其研究要點，教師認為可教的，即定為該級研究之事項。在該組教學研究會開會時，斟酌分配。其性質屬於自然科的，交給自然科教師擔任教學；屬於社會科的，交給社會科教師擔任教學；若二科兼有的，則於開會時共同商定其範圍和分量，分別教學。因為採用志願學習法，所以除音樂，體育，工藝，自然等科的專科教師須兼授各級功課，為避免衝突起見，上課時間不得不固定外，其餘各級有一個訓導教師所擔任的各科時間，都能活動，以便適用兒童的特殊需要和興趣，每日研究事項，由各級級任教師與各該級兒童談話時定之。談話要項包括：

甲養性訓練(指導好公民)

乙徵集志願學習問題，報告活動進行狀況，並指導方法。

丙時事報告。

丁個人清潔檢查。

如兒童提出問題，深淺不能合其年級地位，則視其能力與需要而解決之。所以同一問題亦可分別年級之高低而得相當的解決。又文學算術兩科採用個別學習法，盡各個兒童能力的高下，任其自由學習。同時教師當注意個別指導，一方限制優等生的進行過速，一方督促劣等生的學習過慢。對於文算兩科，並兼用個別學習法。

中高年級秋季始業班，注重比較試驗，各學級排定學習時題，規定試驗問題，分科實驗，或用單組法，或用等組法，或用循環法，視教材性質而定。實施方法，不能一律，兒童每天活動情形，和志願學習組大致相同。

單級包含一二三四年級，暫定一二年為一組，三四年為一組。各組教材，除國語算術依各年級程度分組外，其他各科大概用同教材異程度的方法，各組同時上課；惟三四年組的健康音樂科，和一二年組的遊唱科，不能合教，故採用分組複式教學法，其他一切情形，和上述一二三四年級略同

-
- 3.選科——選科的意思，就是把平常校中不容易學習到的功課，而有特殊需要的，開班教學，以補充兒童的特殊需要。現在選科分爲甲乙兩組，甲組係五下和六年兒童選習的，乙組係四年級和五上兒童選習的，學習時間每星期六十分鐘，分兩次教學。甲組分美術，國樂，救急，採集，珠算，玩具，跳舞，照相等；乙組分美術，玩具，唱歌，珠算，縫紉，跳舞等。視選習人之多寡，得開雙班，或停止開班。
 - 4.課外作業——兒童的課外作業很多，而日記，書法，園藝，童子軍等，較爲普遍，其他，各科筆記或圖表製作等，由各科擔任教師，視其需要而酌量定奪。
 - 5.上課時間——該校幼稚園分甲乙兩組，甲組全日制，乙組半日制。幼稚和二年級，每天上午八時半起開始整潔活動，如刷牙齒剪指爪等，九時上課，三年以上各級，每天上午八時上課。

九、訓育

1.目標：

- 甲、培養智仁勇兼備，樂爲黨國服務的公民。
- 乙、注意互助，羣治，規律，集團的精神。
- 丙、培植自覺自動，自治的精神。
- 丁、涵養優美，和樂的感情。
- 戊、造成品學兼優，精明練達的幹才。

- 2.訓練：除實施公民訓練以外，各級的級會，取消級任制，一級分爲二團，每團有一個訓導教師指導之，並分組比賽。
- 3.紀念週：分甲乙兩組於每週月曜日上午分別舉行。
- 4.學生自治機關：設三尙市自治團體注重公民實踐，實行自治。

(十三) 上海英工部局立新閘路小學

- 一、校址 上海西區新閘路。
- 二、學校組織 校長一人，秉承工部局，「華人教育處」行政與上海市教育行政機關無直接之關係。有教員二十二人，職員三人，工友六人。
- 三、學級編制 幼稚園三班，小學十三班。學生共七百二十餘人。
- 四、設備 各級教室及學生活動場所，均係新式的建築。社會，美術，自然勞作等科，均有特別教室。教室內對於光線及換氣，設備很齊全。
- 五、經費 校長薪金每月二百元。教員薪金六十元至一百二十元。職員薪金四十元至五十元。
- 六、學生納費 每學期學費至少八元，至多十元。
- 七、教學——各級各科，均係普通教學法。
- 八、訓育——不舉行紀念週，星期六下午舉行週會，每日早操後舉行朝會。
- 九、意見：
 1. 房舍整齊，設備完全，惟和普通小學相比不免過奢。
 2. 技能方面功課，秩序欠佳。

十四、上海市立萬竹小學

- 一、校址 上海九畝地露香園街。
- 二、沿革 民國肇基之前二月，上海市政所創設此校。初為男女分校，十六年上海特別市教育局成立，兩校合而為一，分男女兩部。十七年男女混合，取消分部制。十八年以後，次第建築特別教室。十九年八月添幼稚園，二十二年學級數達三十餘級，兒童約一千七百人。
- 三、學校組 高級十二班，學生五九六人；中級八班，學生五一二人；低級九班，學生五八三人；幼稚園兩班，學生一〇五人；共一六九六人。小學各級

春秋季始業皆有。高級男女分班教學。

五、設備 校舍有普通學習室三十一，專門學習室七，禮堂二，浴室衛生室等雜用室四十六。運動場有二，面積共約十七畝，教具及普通用具約五千五百餘件，圖表雜誌六千六百五十六冊。

六、經費 每月經常費三三八八元。薪俸二七八五，六元，內校長薪一二〇元，教薪二七八五，六元，(最高五〇元最低二〇元)職員薪俸一〇四一，四元，工資一三二元，(每人十二元)辦公費四七〇四元。

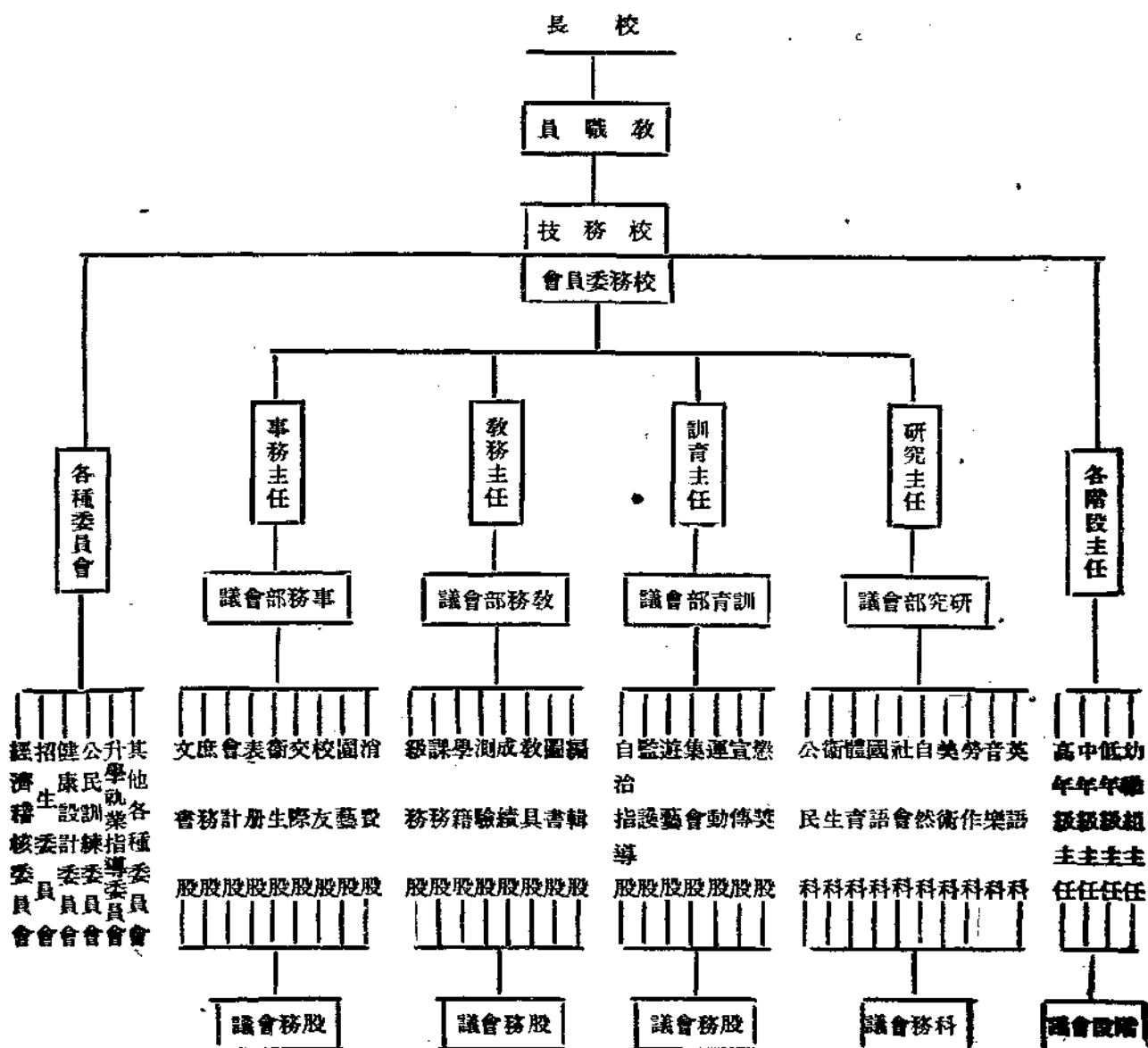

表覽一統系織組校學小竹萬立市海上

七、學生納費

1. 種類 學費，基金，建築費三種。
2. 數目 學費高中級每人每期四元，初級及幼稚園三元，基金及建築費各級每期每人四元。
3. 用途 基金由市教育局與學校會同保管；建築費償還建築債款；學費全數交局。

八 教學

1. 幼稚園 以兒童生活為中心，施行大單元混合設計教學。
2. 低年級 視時機及材料的性質，採用分科設計，或大單元混合設計教學。
3. 中高年級 採用自學輔導法，於適當時機，行分科設計，及各科聯絡教學。
4. 校外教學 該校對於校外教學，與課室作業等量重視，規定每年春秋二季各舉行遠足一次，至於參觀，視課業上的需要，隨時舉行，茲附各項辦法如下：

甲、參觀

子、凡各科教學中須校外觀察者，得由擔任教師，率領兒童，出校參觀。

丑、教師於領參參觀前，知照或請人介紹者，由擔任教師請事務部，先期函約，及設法請人介紹。

寅、參觀時由擔任教師陪同前往，於必要時，得商請其他教師參觀。

乙、遠足

子、該校定每年春秋兩季各舉行遠足一次日期和地點由校務會議定之。

丑、遠足出發前一週，教師應準備下列事項：

① 編製校外教學課程，注意古蹟風俗物產實業交通等。

② 調查經過地點舟車往返的時間及價目，須先期接洽者，通知事務

預備函件。

Ⅱ 預備攜帶的物品。

寅、各年級以同一目的地者組成一組，由最高年級級任教師主持之。

卯、遠足未出發前，教師應預告目的地，並與兒童共同設計進行。

辰、遠足未出發前，教師須與兒童共同討論校外教學等事項。

巳、遠足地點和日期非得校長許可，不得變更。

九、訓育

1. 方針——考查兒童個性用輔導的方法養成兒童良好的習慣，從指導兒童辦理自治事業中，養成兒童有合於共同生活的美德。
2. 制度——訓育制度，採用混和制度，級任制與訓導團制並用。
3. 公民訓練——關於公民訓練的計劃，由公民訓練委員會決定。
4. 訓育週——與集中訓育目標起見，按公民訓練綱要製定訓育週實施方案。
5. 兒童課外活動——兒童課外活動組織的中心為級友會與校友會。(萬竹市)

十、特點

1. 萬竹小學歷史深遠，學生最多，校舍宏大，除原有校舍外，又新建樓房一座，建築費為呈准市當局籌劃徵收的。
2. 該校高年級因人數衆多為便於教導計，男女分班。
3. 教職員圖書室，內有參考書籍雜誌及報章等甚屬豐富。

十五 上海市立西成小學

一、校址 上海市西門蓬萊路。

二、沿革 創於清光緒三十二年。邑人姚明輝先生捐資創立，民元改歸市立，逐漸擴充校地建築校舍。十五年秋添建幼雅園新屋，十六年歸上海市教育局。二十二年冬翻建三層大樓，二十三年五月竣工。

三、學校組織 有校務會議，校長為主席。校務會議分總務，校務，訓育，研

究四部，每部有主任一人，為級任或科任教員兼任。（但任課比普通教員少四百分鐘，酬勞比普通教員增加五元。）計校長一人，教員二十三人，幼稚園級任二人，助教二人，會計，庶務，書記各一人。

四、學級編制 幼稚園三班初級十班，高級五班，共十八班。學生共一〇二四人。

五、設備 校舍二十公畝，體育場十一公畝，校園約二十公畝。校具四千餘件。圖書約五千冊。

六、經費 每月經常費二〇八五·一六元，薪俸總數一六八九·一六元，工食九六元，辦公費三〇〇元。

七、學生納費：

- 1.種類 小學有學費，建築費，書籍用品費，制服費；幼稚園有糖果費。
- 2.數目 學費幼稚園低中級每期五元，高級六元。建築費各級每人每期二元。書籍用品費，低中高各級每人二元。制服費幼稚園及低年級每人四元五角，中高年級每人四元。幼稚園糖果費二元五角。

八、教學

- 1.幼稚園——行混合設計教學，以兒童生活為中心。
- 2.低年級——利用機會，參用分科設計教學，及混合設計教學。
- 3.中高年級——行自學輔導法，遇適當時機，行分科設計，及各科聯絡教學。

九、訓育

- 1.目標——養成兒童為一個健全的中國公民。
- 2.材料——好公民。
- 3.實施——(甲)訓育週，(乙)利用兒童活動（如舉行勞作競賽即施以經濟的訓練），(丙)隨時的個別談話，(丁)晨會，紀念週臨時訓話會，各人講演會等團體訓話，(戊)佈置環境，(己)利用比賽，(庚)教師與兒童共同生活

- ，(辛)組織服務團，(壬)舉行訓育上的種種調查，(癸)注意獎勵與懲罰。
4. 兒童性行成績考查——(甲)特殊的考查：子好公民的考查，丑清潔的考查，寅服務成績的考查。(乙)一般的考查：教師於上列二項之考查以外，平時對於兒童行為之各方面，隨時觀察考查。

十六 上海市立務本女子中學附屬小學

- 一、校址 上海南文門黃家闕路。
- 二、沿革 成立於民國紀元前十年，吳懷久就其固有家塾，加以擴充，移設於小南門花園街，定名為務本女塾，借用校舍，學生由十七人增至三十餘人。設尋常高等科甲乙兩級。此後逐漸擴充，至民國紀元前六年始購現在之地基十三畝。越三年新舍落成，校內設備亦漸完美。民二吳懷久任上海縣民政長，校務由曾公冶辦理，改歸縣立，定名上海縣立第一女子小學校，民十七改歸市立，定名為上海特別市立務本女子小學，添幼稚園。民十八改為上海特別市立務本女子中學附屬小學。
- 三、學校組織 校長一人，秉承中學校長主持校務。有校務會係由校長主席。校長之下，設總務，教務，訓育，研究四系，各設系主任一人，由級任教員兼充。級任教員十一人，科任教員五人，事務員一人，工友四人。詳見組織系統表：

表統系織組學小屬附學中子女本務立市海上

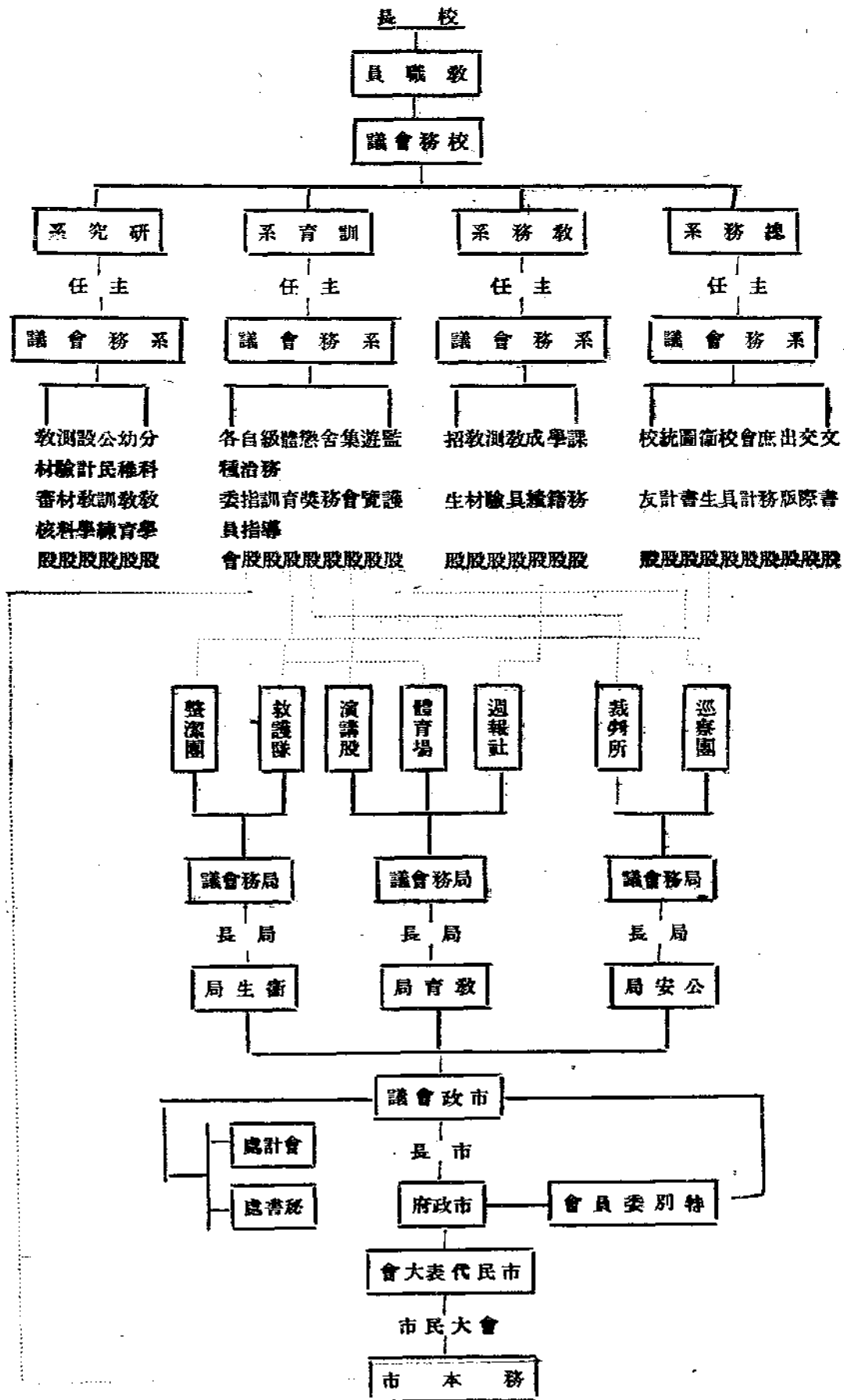

四、學級編制 高級四班，初級六班，幼稚園一班，共十一班。學生共五百三十人，各級皆為秋季始業。

五、設備 校舍有禮堂，風雨操場。普通器具七百四十五件，教室用具九百四十七件，教具七百零四件，圖書五千八百九十五冊。

六、經費 每月經常費一一五一元，內薪俸九七六元，計校長薪八〇元，教員薪最高五〇元，最低四〇元，職員薪三〇元，工資每人一二元。辦公費一七五元。

七、學生納費

1. 種類 學費，建築費，材料費，圖書費，(寄宿生另有膳費。)
2. 數目 學費高級每人每期七元，初級五元。建築費高，初，幼均二元。材料費五角。圖書費五角。(幼稚園無圖書費。)

八、校外教學實施辦法

1. 目標 校外教學 為使兒童得確實證驗，並開拓其經驗範圍之機會而設；係集團活動之一。其目標如左：
 - 甲、增進兒童學習的興趣；
 - 乙、培養兒童考查觀察等習慣；
 - 丙、發揮兒童團體生活的精神；
 - 丁、增進野外生活露天教育的機會；
 - 戊、指導兒童閒暇生活的正當途徑。
2. 選擇地點 每學期開學後兩週內，教務系決定本學期校外教學次數及地點，交教務會議通過，地點之選擇，須注意下列各點：
 - 甲、可供全校或部分兒童考察研究的；
 - 乙、參觀對象富有教育價值的；
 - 丙、參觀對象合於兒童經驗的；
 - 丁、環境安全而無危險發生的；

戊、距離不過遠，能於短時間往返的；

己、交通便利，車資不過鉅的。

3. 準備和指導 每次對外教學實施時，各系及各導師應行準備和指導的工作如左：

總務系

甲、接洽參觀之機關；

乙、接洽交通機關，或預備車輛；

丙、籌劃經費；

丁、準備實施時應用器具與圖書；

戊、備文呈報教育局，並通告學生家屬；

己、其他。

教務系

甲、與訓育研究兩系商訂教學細則，細則內容如地點，日期，參加學級，指導老師，準備工作，指導要點與結束工作等項。細則之形式，須合於兒童口吻，於實施周前公佈；

乙、決定參加學級及指導師；

丙、釐定指導要項；

丁、公佈教學過程；

戊、印發教材；

己、其他。

體育系

甲、會同教務系釐訂細則；

乙、支配率領導師；

丙、組織兒童隊伍；

丁、訓練兒童遵守規律，以及互助合作等美德。

戊、其他。

研究系

甲、會同教務系釐訂細則；

乙、擬定教學大綱；

丙、分配教材編輯工作；

丁、介紹參考圖書；

戊、其他。

指導教師

甲、向兒童詳細解釋細則。

乙、編輯教材；

丙、指導兒童研究；

丁、考查成績；

戊、出發時並應執行下列各事項：

子、維持兒童之秩序； 丑、留意兒童工作是否合法；

寅、留意兒童勿至危險地點，勿做危險舉動；

卯、救護兒童疾病等之不測事件； 辰、扶助兒童証驗既得之經驗。

己、回校後復須執行下列各點的指導：

子、搜集研究問題； 丑、指導兒童解答疑問；

寅、指導兒童發表或製作； 卯、扶助兒童整理採集品；

辰、指導兒童設計，舉行展覽會或演講會； 巳、整理教材教具；

午、其他。

4. 結束 每次教學結束時，應開展覽會，內容包含搜集到的實物，自製的模型，圖書與各項文字發表等；或開講演會，報告經過，及學習心得等；由全校兒童參與，請導師批評。教務系並須編輯教學經過，呈報教育局備案。

中年級聯絡教學進行綱要

週次	月日	單元名稱	兒童活動	教師活動	參考材料
6	3.5.	植	1. 研究樹木與人類的關係(自)	1. 擬定本單元的教學計劃綱要	1. 植木的功用和植樹法(小學生文庫)
			2. 研究植樹節的來歷(社)	2. 搜集本單元的參考材料	2. 植樹的方法(中華)
			3. 研究我國森林區域(社)	3. 編訂本單元的教材	3. 各種教科書及教學法
			4. 研究植樹的方法(自)	4. 指導兒童的研究工作	
			5. 欣賞描寫森林風景的文字(國)	5. 指導兒童植樹	
			6. 寫生園林風景(美)	6. 領導兒童參加紀念式	
	3.10.	樹	7. 唱植樹節歌(音)		
			8. 實行植樹(工)		
			9. 參加紀念儀式		
9	3.26.	放	1. 欣賞放風箏的故事詩歌(國)	1. 擬定本單元的教學計劃綱要	1. 各種教課書及教學法
			2. 研究風箏的來歷(社)	2. 搜集本單元的參考材料	
			3. 研究風箏能上升之理(自)	3. 編訂本單元的教材	
			4. 研究做風箏的原料一竹知紙(自)	4. 指導兒童的研究工作	
			5. 研究風箏形狀色彩的美(美)	5. 指導兒童試放風箏	
	3.31.	風 箏	6. 製作風箏(工)		
			7. 畫風箏圖(美)		
			8. 唱放風箏歌曲(音)		
			9. 試放自製風箏		

九·訓育

1. 公民訓練實施辦法——公民訓練的原則，除根據上海市教育局公布之公民訓練中心計劃實施方案之規定外，特別注重下列各項：

甲·闡發三民主義的精神；

乙·知與行的相等表現；

丙·訓與教的相互聯絡，

丁·教師與兒童生活的相互觀照。

2. 訓育系於每學期開始時，確定一學期的訓練週，以期訓練的集中。
3. 盡量利用集會的時機，指道集會常識。
4. 盡量利用兒童自治事業，訓練兒童服務的興趣和能力。
5. 研究適宜於女學生的訓導方法。
6. 兒童建康活動概況：

(甲)清潔檢查，(乙)學級整潔，(丙)公共衛生委員會，(丁)救護隊，(戊)體格檢查及疾病診療，(己)預防接種，(庚)課外運動，(辛)各種運動比賽，(壬)遠足及旅行，(癸)大掃除，(子)衛生展覽會，(丑)滅蠅及滅蚊運動，(寅)牙刷操，(卯)早起比賽等。

(十七) 浙江省立杭州師範附屬小學

- 一·校址 杭州新市場清波橋
- 二·沿革 該校自創辦至今，已有二十九年，在清光緒三十二年，杭州知府世善捐資興辦；至宣統元年，改稱杭州府官立初等小學堂。宣統二年，又改名杭州府官立兩等小學堂。民國元年改稱杭縣縣立第四高等小學校。民國十二年又更名杭縣縣立第四小學。民國十六年八月，收歸市辦，改名杭州市立清波小學。民國二十年八月，改由省辦，稱為浙江省立杭州師範附屬清波小學，民國二十一年八月，又歸杭州市辦，仍稱杭州市立清波小學。民國二十三年一月，重歸省辦，附屬於浙江省立杭州師範學校，改稱今名。同年八月，又奉令接辦本省第一省學區初等教育輔導工作，增設地方初等教育輔導部。
- 三·學校組織 主任一人。以下分設五部：1. 研究部，2. 輔導部，3. 教務部，4. 訓導部，5. 總務部。每部設主任一人，總理校內一切事務。教職二十七人。學生共六〇三人。(行政組織系統表如下)

浙江省立杭州師範學校附屬小學行政組織系統表

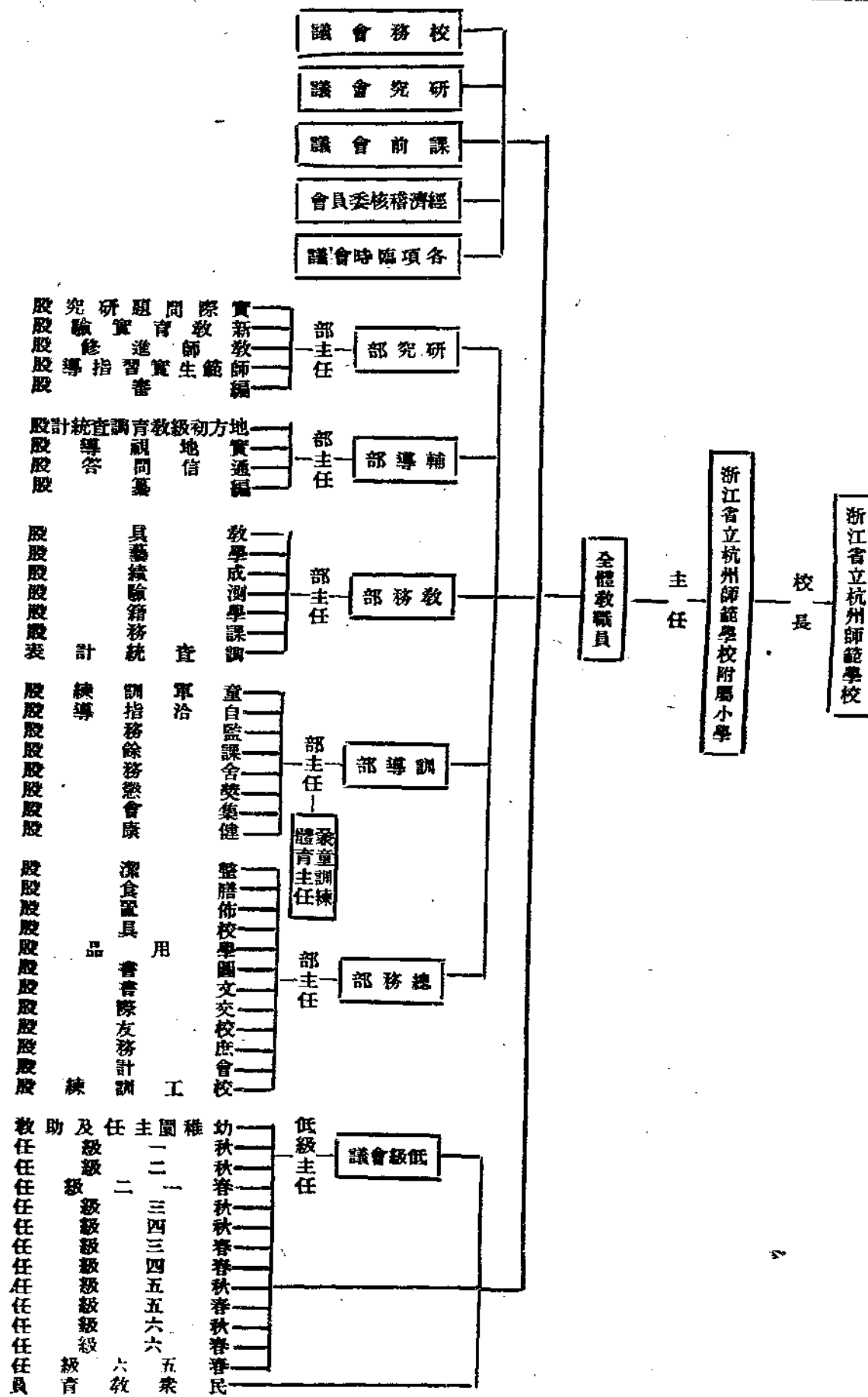

四·設備

- 1.校舍五四間。
- 2.校具四四〇七件。
- 3.教具一二六三件。
- 4.圖書二四三九本。

五·經費 經費總數爲二〇，九一三元，薪俸九七五折實發，其餘各費均九五折實發，總計實發數爲二〇，二三三元。

六·學生納費 幼稚園六元。低級四元。中級五元。高級六元（薪生加收制服費兩元）

七·教學

- 1.幼級教學——幼稚園。
- 2.隨機設計教學——低年級。
- 3.普通教學——中高年級。

幼稚園和低年級的教材，大都自編，中高年級除有時採用補充教材外，多採用坊間現成課本；惟舉行中心教學時，教材仍由自編。

關於教材方面，計劃要編輯鄉土教材，及國防生產中心教材，書法教材各一種，現已印行者，有中高級正書小楷教材一種，尚在試用期內。

中心教學實施辦法。

該校在第一學期內，定期舉行幾次中心教學，第二學期內，擬舉行國難，勞作，國防，生產，總理誕辰等中心教學。中心教學舉行前，先由教務部擬訂中心教學計劃大綱，推定教師充分準備教材教具及活動。茲將該校在第二學期所訂的勞作中心教學大綱列後，以示一斑。

1.目標

- 甲·指導兒童明確認識勞作的價值。
- 乙·養成兒童樂於勞作的習慣。

丙·指導兒童尊敬勞作的人。

丁·鼓勵兒童多多的實地勞作。

2. 教學：

各科教學·均以勞作為中心，教材要目舉例如下：

甲·公民訓練：

子·中國公民是勞動的，我要做勞動工作，求得做工的技能，將來因勞動而生活，不願意不勞而獲。

丑·我願意並且很高興的做洒掃等事。

寅·我早上起身，親自摺疊被褥。

卯·我喜歡做家庭中的一切事。

辰·我不規避校內的各項操作。

己·我不輕視或侮慢做勞動工作的人。

乙·衛生：

子·勞作與健康。

丑·工廠衛生。

寅·工人的生活與衛生。

丙·國語科：

讀書

子·讚美勞作的詩歌。

丑·討論勞作價值的書信。

寅·解釋勞作意義及價值的議論文。

卯·關於頌揚或鼓勵勞作的歷史故事。

作文

子·我願意勞作。

丑·不工作不準吃麪包。

寅·勞動者創造美麗的世界。

卯·用腦不用手，快要被打倒。

辰·一個肯勞動的好學生。

(依據上述題材，指導兒童，創作發表，文體則詩歌，書信，論文……均好。)

說話

子·我們應該要勞作。

丑·勞作有什麼好處。

寅·我的勞作計劃。

卯·會勞作才是好學生。

(根據上述題材，指導兒童發表。)

寫字

子·寫勞作成績展覽會的標語。

丑·編選關於勞作的寫字材料。

丁·算術科：

子·個人，家庭，學校，所用物品的成本，工價，時價的調查和計算。

丑·本地勞工生活費用，工資的調查及計算。

寅·勞作科成績展覽會成績品價值的統計。

卯·展覽出品和參觀人數的統計。

戊·社會科：

子·本地勞工生活的觀察，調查和研究。

丑·生產消費等社會經濟狀況的觀察。

寅·職業種類及勞作在職業中地位的研究。

卯·產業革命的研究。

辰·產業革命對於我國的影響。

巳·勤勞的歷史故事。

己 自然科：

子·勤勞的禽·獸·蟲·鳥·的故事。(低年級用)

丑·科學發明與勞工生活。

寅·科學發明與生產事業的關係。

卯·農作物的研究。

辰·本地特產自然物的研究。

庚·藝術科：

子·裝飾勞作成績的討論及實行。

丑·佈置展覽會會場的設計。

寅·關於勞工生活的記憶發表。

辛·體育科：

子·摹擬勞工生活的遊戲。

丑·模仿各種勞作情形的團體操。

壬·勞作科：

子·教材要目，依據本附小勞作科成績展覽會出品大綱之規定。

丑·特別注意，並糾正兒童勞作時的態度和興趣。

3.活動：

甲·舉行勞作中心訓練：根據部頒小學公民訓練標準內所定關於勞動的訓練要目，由訓導部擬訂訓練辦法，同時舉行勞作中心訓練，以謀訓教之合一。

乙·舉行勞作成績展覽會——除勞作科成績外，其他如國語科之作文，寫字，美術科之圖畫成績，亦陳列展覽。

丙·編輯勞作專號。

八·訓育

1. 宗旨——根據部頒小學公民訓練標準，培養國民道德基礎及生活所必需的知能，以養成知禮，知義，愛國，愛羣的健全的公民。
2. 方法——甲公民訓練，乙中心訓練，丙分級訓練，丁集會訓練，戊個別訓練，己特別訓練。
3. 活動——甲組織檢查隊。由教師指導兒童組織檢查隊分組分區輪流檢查清潔及勤惰。乙週會活動。在學期開始時編排一學期週會活動曆，將一學期內，關於訓教各方面的中心活動，都排在每週週會時間內舉行。丙課外活動。利用課餘時間舉行課外活動，練習應用的知能和正當的娛樂技術。由全校教職員分別指導。
4. 兒童自治——注重事業的活動與兒童自發的需要，對於組織系統力求簡明。

(十八) 杭州市立仙林橋小學

仙林橋小學，乃以勞作為中心者。中有土工·金工·竹工·黏土工·印刷工·主要目標·為共同勞作。故教室設備，甚為完善，教具種類，亦應有盡有。參觀高年級工作時，見其材料上之經濟，與工作前後之次序，井井有條，殊多可法；地下有窖黏土之箱，燒器之窖，桌面四圍有數量之尺，壁上并有儲藏用具之櫃，皆屬教員學生所手製者，天晴時多在室外教授，如遇陰雨，則可移於教室以內。課外尚有印刷工作，印刷本校公用信紙，信封，與附近學校之印刷物品，其他如修理校具，清潔穢土之堆等事，無一非教員學生，共同勞作之成績。

(十九) 杭州市立天長小學

- 一·校址 杭州新市場孝女路。
- 二·施設概況 參觀時正值該校開會，僅遊覽一週，未得詳細參觀。

(二〇) 參觀中小學勞作成績展覽會誌略

十二月二日，由平起程南下。同行者共六人，舉于賈二君為代表。三日，午後八點四十五分，抵浦口。四日晨至南京，住於鼓樓飯店。四日，赴教育部晤戴應觀先生，接洽參觀「勞作成績展覽會」事項，因勞展會期，規定十日，同人至南京後，各界參觀團之時期已過，不得已，隨同各學校學生團體參觀，乃定六日前往。

會場地點，設於南京考試院。蒞會時，見全面積，頗為狹小。聞開放之初，參日者衆，殊形擁擠。後由教部改發參觀券，一切情形，乃少整齊就緒，而京市各級學校，則均分期整隊而往，同人於六七二日，兩次赴會參觀，始終感覺人滿之患。因會場全部，較之今年在北平市舉行之鐵展會，不過略與一館相類耳。

會場陳列，共分四館，如下列：

第一館 山東 河北 北平 河南

第二館 江蘇 上海 浙江 江西

第三館 安徽 察哈爾 綏遠 青島 威海衛 山西 陝西 甘肅 東四省 青海 寧夏 四川

第四館 湖南 湖北 福建 廣東 廣西 雲南

全會成績，約可分為三部：其一為南方之部，其二為北方之部，其三為特殊之部。

南方之部，頗能表現整個設計的精神。如國立中央大學實驗學校低級部出品中，「九一八事變之研究」係以教學單元為中心；不僅標題具國防性，且能引起兒童分工合作的興趣。其中如地圖，泥盤，城牆，房屋，樹木，日本兵，探照燈，機關槍，高射砲，以及飛機，野砲，種種障礙之物；有各人獨製者，有全校共製者，深合勞作課程標準，與教學通則。中級部出品，則為「大豆之研

究」，以自然科之研究出發點，其單元研究過程中，計分三項：一爲種大豆，二爲以大豆作食物，三爲收集標本，製造模型，(種大豆項下)爲做畦，播種，施肥，灌溉，去草，收穫，使兒童於勞作中獲得農事實習。(作食物項下)分豆莢乾，薰青豆，醬油，豆漿，豆腐，豆芽，使兒童在製造中，能得家事的常識。(收集標本製造模型項下)在大豆生長時期，一方面用實物爲標本，一方面依實物標本，仿造豆之生長順序。從一粒豆中，得詳細觀察其如何生長，發芽，生莖，放葉，開花，結莢，一一製成模型，使兒童於勞作過程中獲得大豆生長發育的實驗。且有照相留影，以及實習成績的說明，於應用課程標準，及教學通則之設施狀況，極可取法。至於有目共觀，可稱全場之冠者，則爲南京市立興中門小學出品之「到前線去」，有由浦口直達天下第一關之鐵路雛型，沿途之山河橋梁房屋車站樹木位置頗見匠心。自設計方面論之，由「強身救國」小運場雛型起，其次爲「充實國力」之幾個工廠雛型；「擴大防空」飛機場雛型；排列兵馬甚盛。「海陸空軍」有航空母艦，及兵艦等雛型；「還我河山」有關外四省地圖。全部兵，馬，砲車，飛機，艦隊，火車一切軍械輜重等等雛型極多。其所取材，或爲馬口鐵，或爲厚紙片，或爲木條，或爲廢物，以原無系統之零件，組成極有意義之模型，而各種作業又皆與兒童程度相當，宜人爲之首屈一指也。

其他各校出品，關於衣食住行之材料，以及各種實用物品，均能表現整個設計。例如「小花園的設計」「新村的設計」等均屬最明顯者。其模型，則有國恥地圖，高原，平原，軍港，兵器，植物，立體幾何，吸水機，無線電木的年輪等類，難以備舉。最堪注意者，即利用廢物之處甚多，如：以碎布粘貼之地圖；以郵票粘貼之風景；以絲瓜瓢所作之樹木；用碎鷄子皮堆成人相之類是也。總之，南方各省成績，除以生產爲目標外，均含有教育價值。

北方之部 似缺乏統一性。惟對於實用方面，則能充分的表現其注意。如：北平市立高級職業學校出品之攪葉抽水機，離心力乾燥機；河北省工學院附設

高級工業職業部之直立鑽機，帶鋸機；濟南初級職業學校之馬拉上水機，與斧錘等件；山西省私立銘賢學校之鐵犁中耕器，脫拉器，或獨具匠心，或形式優美，或質料精良，或作法工緻，要皆無一不切實用者。此外如：河北省立工業學院附設職業部製革科之皮件，河北省立保定高級職業學校之香皂，並皆佳妙。且小學勞作課程標準中，對於利用當地特產原料，頗極重視；而能注意此點者，除山東掖縣初中，及黃縣聖泉小學之石刻外，則有察哈爾山西青島各省市學校出品，對於農村副業，工業，工藝，不僅多而適用，且具一種特色，誠屬難能可貴。

特殊之部 如：湖南之繡，江西之瓷，福建之漆，各有特長，已久馳名中外，姑不具述；其在勞作範圍內，而能運用智慧具創造性，且有統系組織者，則如福建小學之能以一個銅元為原料，製成徽章鈕扣，及各項小件銅器；不但輕而易學，且具特別巧術。與之相類者，又有湖南自治小學，及女子職業學校，以鈕扣連結而成花瓶，亦極精巧。其他如：廣西興業中學之袖珍測量儀，製造簡易而合法；山東小學之警鈴，電鎖，利用電力以報警鎖門，皆能運用智慧，別出心裁。至江西單元織補的設計說明書內，所謂：「勞作在能使民衆增加生產的力量，小學生雖然不能做大的生產事業，至於補鞋，補襪，補帽細瑣工作，亦當具有常識，藉省金錢。」對於勞作的真意義，能一語道破，不但詳人所略，且能獨具隻眼，實堪令人心折。南京市立職業補習學校之裁法練習簿四冊，詳載裁衣圖樣，與尺寸，頗為詳盡，足證平時對於裁法，十分注重。山西省私立銘賢小學，所製農作物出產指數圖表，對於歷年農作物之產額，及土壤之分配，均有精細統計，用指數及圖表表示之，亦屬別開生面者。浙江省立高級蠶絲科職業學校，所製全部蠶絲展覽品，蘇州農業學校蠟製果品，病蟲等，不獨各有系統組織，在教育上又有很大的參考價值。

總之此次全國勞作展覽會，各地出品，各有所長。第以個人觀察所及，不可認為整個的勞作教育之展覽。因勞作教育，範圍甚廣，決非區區出品所能代表

全部；蓋勞作教育的成績，凡有空間性的，實無法以實質的出品表現也。若以北平市各校出品，與其他各省市學校出品相比較，似應確實遵照教育部規定勞作科標準作單元設計的改進，即可達到有系統，有組織的成績。其他優點，以限於時間，未能盡量參觀詳細，只能作此概略之報告。

(二一)鎮江民衆教育館

民衆教育館，內容設備，甚爲完善，中分：「圖書室，」「求知之路，」「自然學科，」「健康展覽，」「模範公民，」「社會進化」等室，門前粘有「回去想想，再來看看！」之標語，每週有常識學術的演講，聽衆殊爲踴躍。是能以學術深入民間，引起一般民衆的注意者。其組織，圖書室有借書處，詢問處，萬有文庫，活頁目錄，簽名處，「求知之路」有生計展覽室，一百四十四種的民間職業，近代傢俱，國產各種農具，食物來源，種植的指導。「自然學科」有水產品獸類蟲類鷄鴨等模型，各發明家肖像，植物同化掛圖，碳酸氣循環圖，氧氣循環圖，海洋上的武器。「健康教育，」「模範公民，」有各式模型。社會進化，有人種模型圖畫，及舟車等圖。至於衣食住行之來源圖，合作之利益掛圖，新生活之標語，各種衛生的模型，日月星期氣象溫度雨量各表，則又係統括者也。

(二二)無錫民衆教育學院及夜校

江蘇省立之民衆教育學院，專以養成社會教育人材爲主旨。故在學的方面，探討民衆教育原理，及民衆教育基礎；在術的方面，尋求民衆教育實驗，及推行應有之適當方法，與進程序。規模宏遠，成績斐然，多資取法之處。內容計分：改良農事，及鄉村民衆教育兩部。改良農事內，分五目：一，「研究」二，「實驗」，三，「編輯」，四，「輔導」，五，「其他工作」。實驗部有試驗農場。先作小規模之試驗，將其結果推行於農民。其中如：雜交豬之蕃殖，中國鷄

之選種，蔬菜改良之試驗，病虫，害虫防除方法之研究，均該括其內，植物園則有病虫害防治之指導，除虫藥劑之試驗，稻麥優良品種之供給。動物園，則有育畜指導，防治猪瘋，供給優良雞種，與鴉雞，養蜂等。鄉村民衆教育，內容約分二目：(一)鄉村小學。(二)民衆教育。鄉村小學，以實驗小學爲中心。實驗民衆教育之方法，晝爲小學校，夜則招收失學之青年及成人，授以基本智識，期使教育之功能，可由兒童及於成人。蓋鄉村民衆教育工作之範圍甚廣，舉凡農村保衛事業，農村經濟組織，以及各種鄉村建設工作，莫不包含在內。良以教育即生活，改進誠難限以書本上死知識之傳授也。民衆學校，分北夏惠北兩區，設有實驗學校三十三處，男女學生計達二千餘人之多。每班約以四個月畢業，所用課本完全自編。北夏區，復有合作民衆學校之辦法，即鼓勵私塾或小學，自動辦理民衆學校，由實驗區指導之。每月由實驗區派員前往月考，視其成績優劣，畢業多寡，酌給相當津貼。自此辦法試驗以來，對於文字教育之推行，頗見成效。並聞該院每屆學期，開放一次，作公開的參觀，凡屬農具各種新式機械，與使用方法，必詳細說明，務使民衆方面，獲得如何使用常識，以引起其興趣。

(二三) 上海中華職業學校及文廟公園民衆教育館

上海南市陸家濱迎勳路之中華職業學校，有十七年悠久的歷史。全校面積約十九畝，普通教室二十所，專教教室八所，辦公室二所，大禮堂圖書館各一所。此外則有實習工場，土木研究室，商品研究室，成績室，商店，銀行，調養室，診療室等。編制則爲機械科，土木科，與商科。學級爲二十二：機械科，高級二級，初級五級；土木科，高級一級，初級二級；商科，高級四級，初級八級。學生共有一千一百二十人，內有女生四十九人。教學用自學輔導法，遇問題之內容複雜，關連方面較多者，則採大單元設計法。其主張原爲貫澈手腦並用，與教學做合一，均重實習。機械科學生每日往實習工場實習半日。土

木科每週實習，測量數次，並派赴校外建築工程處見習。商科學生，初級注重常用基本技能之熟練，每日有小楷練習，珠算練習，稍進有簿記打字之練習。高級初為各種假設實習，及在本埠商事機關之調查參觀，最後分赴各銀行，商店，公司，會計師等處實習。「敬業樂羣」，為其校訓。更詳訂學生修養標準，列舉日常生活上持躬處世之道，以作訓育之方；所訂一百八十六條，分對己·對人·對物·對事·對學問知識·及自省·尤切實行，極可取法。至文廟公園中之民衆教育館，展覽之「一二八」戰績。所有各種之像片及炸毀之模型，與從日軍方面奪得之各種戰具，使人觀之，殊有特殊之價值。

(二四)南京的勝蹟

一·莫愁湖

莫愁湖位於水西門外，略呈長方形，週圍約十餘里。因為時節的關係，湖面上只是些殘敗的荷莖，湖邊雜以葦田，岸堤間植楊柳，頗具天然妙趣。湖的南岸有華嚴菴，菴內的鬱金堂裏，供養着明徐中山武寧王及莫愁的畫像，神彩飛動，栩栩如生。相傳莫愁為洛陽女子，嫁與盧姓為婦，家住湖水旁；至明時始有莫愁湖名稱。鬱金堂西，為粵軍烈士墓，是辛亥光復南京時，革命志士會葬的所在；由這裏就可知民國締造的艱難了！

二 第一公園

第一公園在南京城東南隅，原為秀山公園，係齊燮元紀念李純而開闢的；民國十六年革命軍克復南京，始易今名。全園面積約三四百畝，內有烈士祠及烈士紀念塔，建築頗為雄偉。園門內有石碑一方，上刻總理遺囑，背面有龍潭陣亡烈士碑文，書作俱佳；其他博物館和通俗教育館，規模很小，噴水池及小亭，點綴得十分有趣；惟園中無水，無大樹，是美中不足的地方。

三 鷄鳴山

相傳齊武帝射雉於鐘山，至此聞雞鳴，故名。明朝建天文臺於其顛，又曰

欽天山。辛亥革命，張勳藉此處與民軍對抗，浙軍攻陷天堡城，張乃遁去。從雞鳴山南坡，曲折北上，有樓房矗立，原乃北極閣，今改爲中央氣象研究所，所內有測驗地震，照像，乃預測風向風力，雨量，及太陽熱度等儀器，構造頗爲微妙。臺西有無線電台，前置子午砲，爲寧垣時刻的標準。

四 雞鳴寺

寺在雞鳴山的東面，是梁武帝三次捨身於同泰寺的故址。寺前有誌公台，後有閣，閣東爲景陽樓，憑窗遠眺，東面的鐘山，西面的獅子山，都呈一片蒼翠的山色。北面有玄武湖，週圍約四十里，水色山光，風景如繪。南面有胭脂井，就是陳後主與張貴妃孔貴人逃隱的地方。園林仍舊，人事已非，置身其間，不免令人有今昔之感！

五 公共體育場

體育場在譚墓東南，東方爲田徑賽場，規模最大，再西爲游泳池，籃球場，網球場，國術場。在這體育場的建購，所費至巨，而只能供全國運動會短時間之使用；假使這場能建築於南京較近的地方，使多數人得到練習的機會，那麼所得之價值，當非今日所可比擬了。

六 譚墓

是譚故院長延闈的陵墓。墓前爲紀念堂，建築頗爲雄偉美觀，堂內懸有譚院長遺像，旁陳各黨國要人贈送之花圈銀盾等物。循墓道曲折北上，則爲譚墓，墓前有小池，再南有小公園，布置亦頗雅趣。

七 中山陵

中山陵在鐘山小茅山南坡，是中國有史以來空前的紀念建築；即中華民國開國大總統孫中山先生的陵墓。其全部範圍成一大鐘形。從陵門北上，凡四百餘級，始達平台，兩端各立一石柱，台之中央爲祭堂，兩旁有黑白石柱各二，大可合抱，堂頂以磁磚飾成青天白日，地面則鋪紅色煉磚，寓有滿地紅的意思。堂中央立有總理石像，四壁都用意大利石製成，上刻總理遺囑，及建國大綱

，均爲中山先生親書，用攝影機放大者。再後爲墓門，上刻「浩氣長存」四字。謁總理陵墓，瞻仰徘徊，令人起無窮的感慨。

八 明孝陵

明孝陵在天堡城的東南，陵前林木茂密，翁仲石獸，羅列環拱，以十數計，入門有清聖祖所書石碑，「治隆唐宋」四字。北上爲饗殿，供太祖遺像，殿後有祭壇，高五丈餘，壇後土石成山，即明太祖與馬后合葬處，清初燬於兵，後雖稍修復，但已非昔日的規模了。殿宇頽毀，蔓草荒煙，無人過問，誠可浩歎！

九 雨花臺

相傳雨花臺是梁武帝時，雲光法師在此說法，有雨花之異，因以爲名，是處有石子岡，產五色石子，遊人多購以爲紀念。其最高小阜，築有方亭，登臨四望，但見大江環繞於西，幕府山，烏龍山，縣亘於北，鐘山雄峙於東，中央寬平宏衍，形勢天成，雨花臺在南面，山巔築有砲臺，是長江要塞。山下北麓爲方正學先生墓，旁有碧血亭；我們看到這裏，就可想見當時他那種剛毅的性情了。

(二五) 鎮江勝蹟

一 甘露寺

寺在江蘇丹徒縣北，固山第一峯，舊傳孫吳所建。寺後有瞭望臺，可望長江，臺之中央有一跪着的石羊，據碑文上說，這是狠石；三國時，劉備與孫權，在此觀江定策，大破曹兵。

二 金山寺

金山在丹徒縣西北，舊在江中，今四週沙漲成陸，本名浮玉山，山下西南有中冷泉，所謂天下第一泉，山上有寺，名金山寺，寺內有大雄殿，殿之上有藏經閣，閣內有佛數尊，殿之西有法海洞，洞是山石砌成的，中有一佛像，

據引導人說，此像是法海肉身，此洞是他坐化處，洞左有一座大塔，共有七級，每級均有佛像，登塔頂可望鎮江全，俯瞰長江，波濤洶湧，山後有一小洞，名白蛇洞，據引導人說，可通江中焦山，因洞中潮濕，蛇類很多，未有進去觀看。

(二六)無錫勝蹟

鼈頭渚

鼈頭渚在太湖中，風景甚佳，無錫人要與西湖相爭，現在極力經營。太湖跨江浙兩省。

湖中有三山，俗名龜山，以外有笠帽山，山水之勝，天然入畫，世稱「洞天福地」。鼈頭渚之西有一長橋，有六十餘橋洞，此橋是無錫資本家出私款造的，這筆建橋費，共用二十餘萬元。

二 梅園

梅園是無錫麵粉大王榮宗敬的花園，園內有太湖石數十種，及梅花數百株，我們去遊玩時，花剛含苞，若在開花時，一定香聞十里。由梅園至無錫縣城，有馬路一條，可通汽車，這路也是麵粉大王用私款造的。

三 惠山

惠山在無錫也是一景，山上有乾隆遺跡及呂洞賓洞，以外有泉水可供附近居民飲料，如上海蘇州等處，用船來載泉水去做酒及汽水，山下有泥人店二十餘家。

(二七) 蘇州勝蹟

一 獅子林

獅子林是蘇州私人的花園，園址很大，中有大水池，池邊用太湖石砌成假山，遠看假山，像一羣大獅子，有仰的，有俯的，有臥的，有兩獅相鬥的，其形不一。山上有路可通行，還有山洞數個，水池中有洋灰石舫一個，與頤和園

的石筋一樣。

二 虎邱

虎邱古名海湧山，又名虎阜，相傳吳王闔閭故後葬此，三日後，有虎踞其上，故名虎邱。虎邱有二十四景，現舉寫幾景如下：

1. 試劍石

在二山門內甬道之右，有石中分，如刀切者，即試劍石。相傳列國時，干將莫邪煉成雌雄二劍，獻與吳王闔閭，吳王適有事，仰天暗卜，即以試石，石分爲二。

2. 千人石

進山通道盡頭有大盤石當其前，大可畝許，不生一草，爲他山所無，高下如刀削，對生公講台，可坐千人，胡宗績篆書千人坐三字於石壁，故號千人石。或云吳王屢千人作墓，中多機關，墓成，殺匠人於此，以滅其口，遂名此石爲千人石。

3. 生公講台

千人石之北，有生公講台，一名說法台，是神僧竺道生講經處。

4. 白蓮池

在生公講台左，生公說法，時當嚴寒，池中忽開白蓮花，池周百三十步，巉石旁出，而中有磯，生公說法時，池生千葉蓮花，故名白蓮池。

5. 點頭石

在白蓮池畔，當生公講經，人無信者，乃聚石爲徒，與談至理，石皆點頭。

6. 虎邱劍池

闔閭塚在虎邱山下，池廣六十步，水深一丈五尺，當闔閭下葬時，以扁諸魚腸等劍，各三千殉焉，故以劍名池，兩岸劃開，中涵石

泉，深不可測。秦皇鑿山以求珍異，莫知所在。孫權穿之，亦無所得，其鑿處遂成深間，或云劍池係古人淬劍之地，未知孰是。

7. 仙人洞

仙人洞可容一人，深不可測，清道光初年，有陸姓賣花翁，早攜花入，至暮，見手提四川榨菜一包，由洞出，人問洞中情況，陸抵死不說。又名臥薪嘗膽洞。

8. 張孝子墓

孝子名阿二鹽城人，奉母居官廳旁草屋，已疊磚爲業，每日所入甚微，事母甚孝，凡母之飲具及衣服，均親自滌濯。一日草屋失火，母年八十有九，因病不能起，孝子欲負母出，爲烟所熏，獨力不支，出火中求人助，無人應，三出三入，而母已熏灼，勢不能救，遂跪母旁而焚死。其子六歲，亦跪後焚死。

(二八) 上海市的觀感

一 上海市的概況

上海位於黃浦江西岸，與吳淞會流之處。清光緒二十二年，依中英江寧條約開爲商埠。因地勢的衝要，與交通的便利，使牠吸取了全長江流域的精華，並吸引了世界各國的商品，和萬國的人民，形成一個最繁盛而負有商業中心的盛名的都市。雖未能與紐約倫敦等埠媲美，但也算遠東第一大埠。全市計分四區：中部爲公共租界(舊英美兩租界)及法租界，爲全市商業最盛之區；而公共租界中區，更爲全市精華所薈萃。法租界的南面爲南市，即舊縣城附近。城垣已拆毀，闢作馬路，商況亦極繁盛。公共租界之北爲閘北，南市雖較租界稍遜，而工廠林立，爲上海工業區域。可惜滬變以後，竟成一片焦土！

我們在十二月十八日抵上海，住在四馬路振華旅館，振華亦係大旅館，然具古舊風，原來近因營業不振，已有不易支持之勢。館中旅客不多，而喜清靜

避喧囂的我們，却是求之不得呢。

二 上海市的物質文明

第二天，我們的參觀學校工作完了，便到南京路去遊覽，南京路是公共租界最繁華之地，道路用堅木砌成，寬潤平坦，兩旁的商店，也是繁華整齊，其中永安先施新新三公司，都是巍峨的高屋，裏面百貨俱全，五光十色，使人應接不暇；馬路上奔馳著的汽車馬車，電車……那一樣不是物質文明的產物？晚上的街市；輝煌的紅綠電燈，放射出眩目的燈光；劇場影院的裝璜佈置，處處都會使人感到「物質文明的可驚」！

三 江灣憑弔

第三天在文廟路的民衆教育館中，參觀了一二八戰蹟展覽後，因而聯想到參觀淞滬戰蹟。

我們從南京路到黃浦灘，那裏看見有一座美麗的公園，叫外灘公園。聽說從前專供外人遊覽，現在中國人也可買票入內了。那裏還有一座高二十四層的大樓，聽說是四銀行儲蓄會所造，這在中國要算最高的建築物了。我們乘上淞滬小火車，直達吳淞，上車後步行到江邊，眺望了一回，左爲黃海，右爲黃浦江，中則爲大江入海處，三水會流，水色各別；江邊帆檣如織，沙鷗飛翔，風景很優美。吳淞要塞，因無人介紹，未能親臨目覩。沿江石隄多砲毀處。在淞滬沿途徑過蘊藻濱，江灣閘北等地，頽垣，焦木，顯示著帝國主義者的暴力化成一片荒涼淒寂的廢墟，竟會使人不相信以前曾是繁華的都市。此行所給與我們的，只有「感慨」，「悵惘」！

四 上海市的新氣象

上海是個繁華的都會，這是誰也不能否認的，而上海又是「萬惡之窟」，這恐怕也是誰也不能否認的。黑烟迷漫的空際，籠罩著擾攘喧囂的街市，空氣污穢；人情狡詐，種種「聲」啊「色」啊的誘人眩目，太使人難堪了！但是自新生活運動以來，上海奢靡的風氣，也有些轉移了；在公共租界的大馬路上開設了許

多國貨商店，營業很好，雖說是商人的一種投機事業，但也可以表現滬上人士提倡國貨的精神，這不能不說是上海市的新氣象。

(二九) 西湖之遊

一 第一次的印象

二十一日，我們從上海來到杭州。杭州自古被稱為人間天堂，尤其是我從喧囂的上海來此，更給我們以莫可名狀的印象。我們住在湖濱旅館，臨近湖濱，西湖風光，一目在望。北西南三面，青山環繞，波光嵐影相映成趣。我們佇立湖濱，眺望風景，覺得西湖在晴光之下，真是清極秀極，回想北平頤和園的昆明湖，那有這般豐韻呢？

二 湖上泛舟

二十二日參觀學校工作畢，便僱了小艇，泛舟湖中。天空陰雲瀰漫，湖光已不似昨日晴空時景色；模糊，隱約，別具一種嫵媚；忽憶起「水光瀲灩晴偏好，山色空濛雨亦奇」之句，前人寫實之筆，總算確切。

湖的右面有諸山莊的名勝，左面有寶椒塔，蘇白二隄，交相掩映；西北部橫著一條白隄，西南部橫著一條蘇隄因此將湖分做外湖，裏湖和後湖三區。我們先盪到湖心，看了一日湖心亭阮公墩，都是徒負虛名，無可觀賞之處。次到三潭印月，九曲長橋，上面覆着兩個亭子，另有一個卍字亭，尤覺別致。在牠的南面，有三個小塔，矗立水中，便是三潭印月名稱的由來。

船向前盪着，我正凝望湖上的遠景，忽然一陣琴聲，由湖面送來，清寂中，幾疑身入神仙界，船夫告訴我們前面是藝術院。藝術院，現在稱國立杭州藝術專科學校，校址就在被稱為大羅仙宮的哈同花園中。在這樣美麗的環境中，建設藝術之宮，真是令人稱快的一件事！我們捨舟登岸，進去參觀了一回，覺得成績頗佳，「山川鍾毓人材」有這優美的湖山，預想將來必能人才倍出。登上小艇，到汪莊，劉莊，郭莊等別墅參觀，汪莊以假山奇幽著名，劉莊以陳

設古董著名，郭莊風景與蘇州留園大同小異。各莊的結構，各有獨到之處。後來沿着裏湖邊到淨慈寺。建築宏大，寺後有古井，名運木古井，深可數丈，井底有一浮木，相傳為濟公故事。淨慈寺對面有雷峯塔遺址，只存塔基，野草蔓生，不能到近處觀看。花港觀魚也是西湖十景之一，但到裏面，只有一方地深尺許，小魚數百條，無甚可觀。

三 遊岳墳

第三天我們去遊覽，沿湖的寺觀，許多寺觀中，以岳廟為最雄壯，宏麗。殿宇是新修建的。並設有岳廟保管委員會。廟中正殿供武穆像，許多人在那裏祈福。各殿宇匾額極多，足見崇拜我們的民族英雄，尚不乏人。由大殿向西，便見着岳墳。四圍松柏森森，墳前有秦檜夫婦張俊萬俟卨等四個鐵像，都是反背着手跪在那裏，污穢叢集，現在已用石欄遮護了。門右有一半月亭內，有古柏三株，聽說那就是精忠柏。對面壁上有「精忠報國」四個紅字，特別鮮明，表現了武穆的偉大精神。出了岳廟向西行，到清澗寺，寺內有玉泉池水清見底，池內養有五色魚數百條，最大者約三四尺，以青色黑色為最多，紅白兩色次之。據寺僧說：池中魚都是慈善家所放生的，故題此池名魚樂園。

四 靈隱寺與韜光觀海

從清澗寺出來，便去遊靈隱寺。寺在靈隱山前，又名雲林寺，是杭州的古刹。殿宇高大，佛像雄偉，大雄寶殿，殿柱可容得兩人合抱。寺後有五百羅漢堂。「飛來峯」在寺前，玲瓏奇突，上刻佛像很多。石洞微有裂隙一痕，直達顛頂，稱「一線天」。出寺往韜光觀海。石級數百，攀登而上，有金蓮池鍊丹洞諸蹟。觀海亭上。呂洞賓像，登亭可遠望錢塘江。又向上走登此高峯，又徑石級數百層。這時回顧四週，覺置萬山中，既登北高峰，再俯視杭州諸山，都伏在腳下了。沿途峰迴百轉，翠柏修竹夾道山景真是清幽！下山遊上中下三天竺，沿途廟宇很多，無甚可記，因天已晚，不能久停，下山乘公共汽車回旅館。

五 遊湖的感想

有人說：「西湖的美，很是玄妙；不親到西湖不能想像西湖之美；乃至身臨其境，又不覺其如何美；但一離開西湖，回味起來，却又覺得西湖之美，美到不可言喻。」這話够多麼確切！

我們在這湖山勝地，徘徊了數日，感到西湖景象變了。膾炙人口的西湖十景，傾頹了不少，而新的點綴，却增加了不少；自十八年西湖開博覽會，造環湖大馬路，闢新市場，建紀念塔，點綴了許多時代化的建築物，現在的西湖已不是長袖高髻的西子，却變做着了西裝的時代美人了！

怎樣擴大中心小學的功用

附屬第一小學 教員 李 尚 之

一、爲什麼要設立中心小學

我國文化落後，農民智識極爲低下；如生產技術，生產工具，以及思想，智識、風俗、習慣……………等，處處都表現着一種原始生活的狀態。以這種文化落後的民族，那裏禁得住擁有豐富智識的歐美民族的壓迫！年來國內智識分子，都覺得與各民族相處，自覺慚愧，所以到民間去的口號，喊遍了全國各地，而試驗研究的機關和團體，如雨後之筍，蓬擁出現，總計不下五六十處。

他們研究民衆教育，有的以經濟爲出發點，有的以教育爲出發點，我是教育界人，我的主張當然以教育爲出發點；我尤其主張對於中心小學，特別重視。

我以爲中心二字，應當作『居其所而衆星拱之』的意思；比如這一處小學是由省教育廳指定省分區適中地點的中心小學，他的學術研究，高出一般農民的智識以上；用他們的智識能力，推動四周圍的社會事業，組織民衆，領導民衆，使這一區以內的人民，都是惟中心小學的馬首是瞻，那末這中心小學，並不只是一個區區義務教育機關，他是一區文化推進的原動力；所以我們重視他，設立他，使他形成大衆文化的惟一的中心勢力。

二、中心小學與鄉村師範的關係

現在每一省應當劃作若干鄉村師範區，每一區由幾個縣分設一鄉村師範，

這鄉村師範學校，應當有附屬農場，研究改良農業的各種方法；應當有附屬小學校，研究小學校的教學方法和原理。還應當設立民衆教育館，研究推進民衆教育的各種方案。

鄉師既有這幾種研究機關，然後以他研究所得，編成許多小冊子，分發給各中心小學，作為他們的參考。或者中心小學發生了困難問題，交給鄉村師範，教他們設法研究，代為解決。

此外如寒假暑假，利用長期休閒，舉辦各種學術講習會，請各中心小學教職員，參加研究，借以促進各中心小學教職員之智識；至於農場裏面研究的農具，種子，和栽培方法等，隨時傳送各中心小學，使他們分發各農戶，以促進農事的改良。

社會文化事業，事體重大，有時一中心小學力量辦不到的，所以隨時請鄉師的教職員學生，前來協助，以達到合作的目的。中心小學的教職員學生，也可以組織參觀團體，到鄉師參觀，鄉師應當與以方便，並且盡情指導，使鄉師無形中又形成中心小學的中心。那末互相協助，不獨義務教育，可以進步，就是社會事業，也可以發展了。

三、中心小學的內部組織

中心小學校長的人選，最為困難，在一般小學校長，應備的條件，計有：

1. 須受過師範教育的訓練。
2. 對於教育須有深刻的認識。
3. 對於校務須有濃厚的興趣及堅決的志願。
4. 須有健康的體格及健全的精神。
5. 須有應時的常識。
6. 須有良好的品性。
7. 須有處理事務的才能。

8. 須有豐富的經驗。

以上八項爲普通小學校長必備之條件，也就是中心小學校長應有之條件。

除了這幾條以外，在鄉村裏還應當有的條件是：

1. 須有農業常識。
2. 須作過民衆運動。
3. 須研究過社會教育。
4. 須受過軍事訓練。
5. 須明瞭農民的心理。
6. 須明了本地的風俗……等。

校長的人選，既經確定，對於學校內部的設施，也應當注意。在建築方面，除普通教室以外，還有大規模的體育場，禮堂，圖書室，游藝室……等，以供成人教育借讀之用。

學級組織，及教學研究上，也得有幾種實驗者，以供一般小學之參考。在學校組織上，須有單式，複式，或葛雷式的組織等；在教學方法上，宜參酌工學團，設計式，德克洛利式，文納特卡制各等方法，試驗之後，宜有一種精密的報告，以指導本小學區各小學的改進。

中心小學的教員，宜受嚴格的鄉村師範訓練，除教育智識以外，對於民衆運動，社會經濟，以及農業等各種智識，也須完備。在校任課鐘點，不宜過多，宜留餘暇，以便從事於鄉教運動。

校內設備，除爲在校兒童需用者外，在游藝室內，宜備有各種中國樂器，在禮堂內，宜備有劇幕劇台等，在圖書館內，宜備有新生活之各種民衆讀物，以便推進本小學區內的農村文化。

四、中心小學與農村文化

中心小學，爲一區文化的中心，爲一切活動的原動力，指導一切，運用

一切，使一區域以內的人民，智識增進，事業發達，那才稱得起中心小學。

可是這種文化推動的方法，第一步就得利用陶知行先生的小先生制度；但是這種小先生制度，須經過一度詳密的考查，嚴格的組織和訓練；不然便要發生流弊。因為小先生制度，在現時是一種創舉，尤其是在大先生教小孩的傳統的觀念下，要想得到社會的信仰，更是困難；所以小先生在未出發之前，學校內宜課以左列各種精神和學識：

1. 態度宜穩重。
2. 語言要有次序。
3. 常識要豐富。
4. 文字要認得親切。
5. 須有科學頭腦。
6. 須熟悉本地故事與大事。
7. 須懂得當地的禮節。

小先生如果具備了上面七個條件，那末一個中心小學有小先生四百人，每人可以教大學生三人，馬上一區內受教育的就有一千二百人了。

第二是一種成人教育，這種成人教育之教師，就由中心小學的教師擔任，在農暇的時期，先招集附近各村莊的優秀份子，每日在午後四點至九點，課以成人教育，時限為三個月，這一期畢業之後，把他們分配到各村莊裏去，施行一種彷彿領班制，由他們去分別指導。假使遇到困難，或者是不能解決的問題，仍然可以到中心小學去請教教師。

成人教育的課程，要簡單，要適用，主要的科目，計有：

1. 農業常識。
2. 合作須知。
3. 衛生常識。

4.科學常識。

5.識字訓練。

6.政治訓練。

7.軍事訓練。

以上幾種科目，是一個國民最低限度之需要，也就是各個國民應備的常識，若能由中心小學，利用領班制，去向一般民衆輪流教育，不出數年，就可以除去文盲，作起新民了。

第三是國民衛生。各國對民族衛生，都是異常注意，如歐美日本各國，雖在窮鄉僻壤，對於民族衛生，也竭力研究，我國正當力圖民族復興之時，對於民族衛生，尤當注意。至於方法，中心小學應當與醫院合作，招集鄉民，作定期講演，以改正鄉人不重衛生的各種習慣。在積極方面，由校醫組織產科，醫藥，各種訓練班，訓練鄉民，樹立科學的醫學基礎；並糾合全區民衆，籌款設立區立醫院，以促進民族之健康。

第四改善全區之國民教育。中心小學，應當盡量的試驗並介紹各種最新教學方法，使本區內的鄉村小學教師，前來本校研究探討，作為改進教育之參考。中心小學並可聯合全區以內之小學教師，組織教育研究會，定期講演或討論，藉資觀摩。

第五中心小學，可以利用禮堂教室，由校內學生，或成人教育班之學生，作不定期之化裝表演，以改正鄉民之娛樂，而增高他們的智識。或者招集附近鄉民，給他們組織音樂會，新劇團，教他們定期表演，免得在餘暇時，作賭博等不正當的娛樂。

以上各種事項，在初次舉辦的時候，一定有好多的難題。因為學校，是教育機關，不是一個行政機關，既無政治的力量，強制執行，又無以前舊例，可資遵循，不過實行工作的人，要持之以恆心，行之以毅力，研究改進，終有達到目的之一日，望主持者好自為之。

五、中心小學與鄉村經濟

今日我國農村，經濟破產，根本原因，由於農民智識低下，致生產技術落後，農民組織和建設不良。現在如欲挽救，宜以教育的力量，設法去改善他，復興他。今將中心小學應作的幾件工作，列在後面。

一、推行合作事業 丹麥利用合作事業，改進農村，大見成效，我國應當取法於他，不過推行組織，須要政治力量，而訓練宣傳，確有待於中心小學的幫助。當推行合作事業開始時，對於鄉村服務人員，應當招集到中心小學裏面，給他們講解組織合作的利益和方法；並利用小先生，使他們回家之後，向他們家長，詳細解釋；民衆既然對於合作之意義明了，推行起來，一定很快。

二、推行合作農場 我國農村組織，是以家爲單位，各家的財產有限，故經濟力量，極爲薄弱，生產工具和肥料等，除沿用舊法外，簡直沒有一點力量，可以改善。現在把多數農家，組織成一個大團體，共同設立大規模的農場，故於購買工具，購置肥料，推銷各種農作物，均可作通盤的計劃，於農業之改進上，定有很大的功效。不過在起初的組織宣傳和訓練，也要由中心小學，招集當地農民，設法去試行，這也是增加生產的惟一方法。

三、要改良種子 鄉村師範或其他附屬的農場，如果有改良的農作物的種子，可以送到中心小學，由中心小學再指導各農戶，去試種，去推行。

四、驅除農產物病害 中心小學，可以審查本地方農作物常生之病害，招集專家，設法驅除，就是招集專家，力量有所不及，也可以介紹書本上的成方，編成淺近的小冊子，分發各農村裏面，教他們試行。

五、編印農業須知 中心小學作爲改良農業計，應當編印農業上應興應革的各種冊子，分發到各農村，教他們讀了，隨時改進他們的農業。

我國教育，最不普及，故農民十之八九，沒有讀書，平日所見所聞，都是鄉村裏面極陳腐極淺近的事，現在驟然教他們改良農業，不用說他們力量不能

達到，就是他們的智識，恐怕也及不上；所以我想用中心小學的力量，一面教他們做，一面教他們學，並多方指導，多方誘掖，總可有成功的一日。

五、結論

我上面所說的中心小學，不只是一個義務教育機關，而且是一個社會教育機關；所以他的組織系統，和現在小學，略有不同；現在各縣小學，均由教育局一手包辦，各個小學，則不相連屬。我所說的中心小學，應當由省設立，並受聯立鄉村師範的指導，縣內教育局之監督；此一個中心小學區內之各村小學，一律又受中心小學之指導，和教育局之監督，所以他的行政系統，應當如下表所列

省政府→教育廳→縣教育局各村小學
鄉村師範中心小學

這種組織系統，在學術研究方面，鄉村師範應當負責，在行政方面，教育局，應當負責，這是一種特別的局面。

像這樣中心小學，在今日是最需要的，在我理想之中，很想着利用這個教育機關，來改造農村；不過茲事體重大，決不是這一篇短小的文字所能討論詳盡的。希望國內各教育機關，如以為有討論的價值，不妨招集教育專家，擬出一種具體的方案，設法去推廣，去試驗，庶可挽救衰落之社會，破敗之農村！

日本第一高等與附中高中課程之比較

附 中 注 震
教 員

日本學制，中學之上有高等學校三年，而大學則只三年。故高等學校之程度等於舊有之大學預科，亦等於中國現在學制上之高中，而程度比較高中較高。日本第一高等學校為日本最優良之高等學校。校友楊開濟君遊學日本，肄業該校，寄來該校課程表一份。喜得一個與附中課程比較參考的機會。

附中原分一二兩部，即除普通科外，得專修文理分科功課。二十一年教育部頒布新課程標準，功課劃一，附中亦努力追隨，加重普通訓練，取消一二兩部，尚略留選科數種，適應個性。日本方面，高等學校，仍分文理兩科；理科之學工學醫課程亦略有區別。今將三種課程羅列於下：

第一表

日本第一高等文科課程

課 程	第一學年	第二學年	第三學年
修 身	1	1	1
國 語	9	8	8
第一外國語 甲	7	7	6
乙	8	8	7
丙	8	8	7
第二外國語 甲	4	4	4
乙	3	3	2
丙	3	3	2

歷 史		3	4	3
地 理		2		
哲 學 概 說				3
心 理 及 論 理			2	2
法 制 及 經 濟			2	2
算 學		3		
自 然 科 學		2	3	
體 操		3	3	3
	甲	34	34	32
共 計	乙	34	34	31
	丙	34	34	31

附註：(1) 第一外國語甲為英語，乙丙為德法語。

(2) 選英語為第一外國語者，以德語為第二外國語。

(3) 選德法語為第一外國語者，以英語為第二外國語。

第 二 表

日本第一高等理科課程

預備入工科者

課 程		第 一 學 年	第 二 學 年	第 三 學 年
修 身		1	1	1
國 語		7	5	4
第 一 外 國 語	甲	7	6	5
	乙	8	8	7
	丙	8	8	7

第二外國語	甲	4	4	4
	乙	3	3	2
	丙	3	3	2
心理			2	
法制及經濟		2		
算學		5	4	4
物理			3	5
化學			3	5
植物及動物		2	2	
礦物地質		2		
圖畫		2	2	2
體操		3	3	3
共 計	甲	35	35	33
	乙	35	36	33
	丙	35	36	33

第 三 表

日本第一高等理科課程

預備入醫科者

課 程	第一學年	第二學年	第三學年
修身	1	1	1
國語	7	5	4

第一外國語	甲	7	6	5
	乙	8	8	7
	丙	8	8	7
第二外國語	甲	4	4	4
	乙	3	3	2
	丙	3	3	2
心理			2	
法制及經濟		2		
算學		5	4	1
物理			3	5
化學			3	5
植物及動物		2	2	4
礦物地質		2		
圖畫		2	2	
體操		3	3	3
共計		35	35	33
		35	36	33
		35	36	33

第四表

附中高中必修科課程

學期 科目	第一學年		第二學年		第三學年		合計
	一學期	二學期	三學期	四學期	五學期	六學期	
公民	1	1	1	1	1	1	6

體 育	2	2	2	2	2	2	12
衛 生	1	1					2
軍 訓	3	3	3	3			12
看 護							
家 事							
國 文	5	5	5	5	5	5	30
英 語	5	5	6	6	6	6	34
算 學	5	5	5	5	4	4	28
生 物					4	4	28
化 學	6	6					12
物 理			6	6			12
中國歷史	2	2					4
世界歷史			2	2	2		6
世界地理	2	2					4
史學通論			2	2			4
論 理						2	2
圖 畫	1	1					2
音 樂	1	1					2
每週必修時數	34	34	32	32	24	24	

第 五 表

附中高級公共選科

學 期 時 數 科 目	第一學年		第二學年		第三學年		合計
	一學期	二學期	三學期	四學期	五學期	六學期	
修辭學	2	2					4
英文短篇小說	2	2					4
礦物學	3	3					6
用器畫	1	1					2
中國文學史			2	2			4
英文長篇小說			2	2			4
高級化學			4	4			8
地質學			2	2			4
心理					2	2	4
人生哲學					2	2	4
中國學術思想史					2	2	4
英文名著選讀					2	2	4
英文文學史					2	2	4
微積分大意					2	2	4
高期物理					4	4	8
化學分析					2	2	4
每人應選時數	4—6		4—6		8—10		

第六表

部訂高中課程

學 期 時 數 科 目	第一學年		第二學年		第三學年		合計
	一學期	二學期	三學期	四學期	五學期	六學期	
公 民	2	2	2	2	2	2	12
體 育	2	2	2	2	2	2	12
衛 生		2					2
軍 訓	3	3	3	3			12
國 文	5	5	5	5	5	5	30
英 語	5	5	5	5	5	5	30
算 學	4	4	3	3	4	2	20
生 物 學	5	5					10
化 學			7	6			13
物 理					6	6	12
本 國 史	4	2	2				8
外 國 史				2	2	2	6
本 國 地 理	2	2	2				6
外 國 地 理				2	2	2	6
論 理						2	6
圖 畫	1	1	2	2	2	2	10
音 樂	1	1	1	1	1	1	6
每週教學總數	34	34	34	33	31	31	

今將三種課程綜合比較於下：

(一)關於國語方面，日本第一高等簡稱為9,8,8,共25小時，附(附中簡稱)為5,5,5,教部訂簡稱為5,5,5,均10小時日。共多10小時。

(二)關於外國語方面，日文共32小時，理30小時，附17小時，教15小時。日共多15—17小時。

(三)關於算學方面，日文於第一年即自高一課程學至微積分，只授常識大意。理科甚重，工多於醫2小時，工為13小時。附14小時，教10小時。比較着附中以算學為最重。

(四)關於歷史，日文最重，共10小時，工醫不學。教多於附1小時。

(五)關於地理，日醫工不學，文亦最輕，只2小時，教6小時，附4小時。

(六)物理，日文只有自然科學一科，包含物理，化學，生物。理科8小時，附6小時，教6小時。日理最重。(附有選科4小時)

(七)化學，日理8小時，附6小時，教6.5小時。日理最重。(附有選科4小時)

生物，日工4小時，醫8小時，附4小時，教5小時，附中最輕。

日本法制經濟科目，文4小時，理2小時，中國以公民概之。附3小時，教9小時，部訂最重，附中最輕。

體育，日本9小時，中國6小時，注重不如日本。工科4小時，圖畫6小時，教5小時，附1小時，附中最輕。(附有選科2小時)。

其不同科目，日本有修身1小時，文科有哲學概說3小時，心理及論理合為4小時。理科有心理2小時，礦物地質2小時。

附中與教部，論理時數同，軍訓時數同，衛生教2，附1，音樂教3，附1。

附中選科共有36小時，學生可以選16小時至22小時。內分：

修養類：心理，人生哲學4小時。

國文類：修辭學，中國文學史，中國學術思想史6小時。

英文類：短篇小說，長篇小說，名著，文學史，共8小時。

- 算學2 小時。
- 物理4 小時。
- 化學6 小時。
- 礦物地質5 小時。
- 圖畫1 小時。

共計：

日本第一高等因分文理科，理科又分醫工等科，性質與普通不分科課程中學迥異，不便比較，故祇將附中及敎部所訂比較其增減。（但日本高等學校所注重及不注重各課仍依類列後。）

(一)日本第一高等

- (1) 注重國語，外國語，體育，不注重地理。
- (2) 文科注重歷史，自然科學及算學祇講大意。
- (3) 理科注重物理，化學，生物，圖畫。
- (4) 理科重心理，而無論理與文科同。
- (5) 無音樂。

(二)師大附中

- (1) 注重算學。
- (2) 歷史，地理，生物，衛生，公民，圖畫，音樂比較不注重。
- (3) 物理，化學有相當深造。(選科)
- (4) 國文，英文有相當深造。(選科)
- (5) 選科比較完備。

(三)部訂課程

- (1) 注重公民，地理，音樂。
- (2) 算學比較不注重。
- (3) 無選科。
- (4) 缺乏修養課程。

總而言之，部訂課程是各方面多方注重的，嚴格訓練的，缺乏個性的適應。附中的課程注重科學與文學的，其他中等課程有讓學生試學的機會。(附中於難學之功課特別注重)

個人對於附中的課程商榷私見如下：

- (1) 日本有修身，心理等科普遍於文理兩科。附中修養課程不應全體列入選科，而祇認為文科所專修。(此一部份部訂甚缺乏)。
- (2) 公民課程附中時數較少，應增社會科學選科。
- (3) 英文選科比較簡單，只有文藝一方面，應利用增加識見，提高思想。(名著選讀應增加時數，指定科學及哲學名著。)

自然科學重於社會科學 (高^三週會^論稿)

指導者——史地教員 韓芸文

辯論者——正組金文宜 劉杏影

反組李守靜 崔玉林

(一) 引言

今天我們辯論的題目，是自然科學重於社會科學。我們四人經韓芸文先生指導，勉強作一小規模的探討。因為這個題目，範圍太大，我們四人學力有限，加以時間倉卒，預備上很不充分，結果一定是不會圓滿的。不圓滿的地方還請大家原諒。

(二) 正組主辯 金文宜

我們四人辯論這個題目，本人是正組主辯者，特先將自然科學的重要對大家談談。

孫中山先生說：「學西洋的科學，要迎頭的趕上去」。現在我們中國這樣的危弱，統治一般又貧又病的民衆，要把國家復興起來，不受滅亡的痛苦，非從自然科學方面着手不可，所以現在全國人士科學救國的呼聲，非常的高。我們看世界上的文明民族和強盛的國家，不是天賦的，是由人力創造出來的。我們讀歷史，可以看出歐洲的歷史在二千年前比中國還黑暗，即在五百年前西洋社會仍在守舊時代，自從新大陸新航路發現和各種機械發明以來，方慢慢的建設了許多新的國家。我國在數千年前也曾有些發明，如指南針火藥，紙以及蠶

絲瓷器等，這都是關於工業上的貢獻，爲什麼現在國家反不如人，比之世界各國，這樣落伍呢？這是因爲每朝代君主與民衆太不注意科學，各時代產生出來的人材，都是尙文，其研究只知在唯心方面，而不注重唯物，演變至今成爲危弱不堪的龐大國家。至於自然科學重要的理由當然很多，茲先舉出兩點。

一、自然科學，對於時間 Time 有持久的利益……自然科學對於時間上有持久性，是很顯明的。大凡科學家發明一件東西，或證明一個理論，雖然經過長久的研究與實驗，但是成功之後，不僅能適用於當時，且能流傳至後世，例如牛頓的運動三定律，只要稍研究過物理的人都是知道的，牛頓是什麼時候的人，而到現在他的運動三定律雖經愛因斯坦之改正，但大部仍然是適用，比方火車上坐着的人，當車初開時都向後倒，當車驟然止時都向前仆，這即可用他的慣性定律說明，可見他的理論與證明，永久是不會錯的，地圓之說，經多羅密氏發明四證，（一）地平的廣狹（二）近岸時後見船身與離岸時先後隱船桅（三）時差各地不同（四）從一定地方出發，久之仍回原處，這地圓四證，至今並沒有人推翻，相信以後也不會有人推翻，這就是自然科學持久性的鐵證。

二、自然科學對空間 Space 有普遍的效用……就我們人類現代的生活是比較古代安適得多，這都是自然科學的發達所賜，科學發明不但有利於自己的國家，並且造福於世界人類，如瓦特發明蒸汽機，用之於輪船火車等，愛迪生在電學上發明種種，世界上無有一國不受其利益的，他們對於人類的貢獻，多麼普遍呢？

三、自然科學對人類精神上的控制 根據馬克斯的唯物史觀：人間社會一切的現象，發展，都是物質的關係。物質變動，經濟就隨着變動。經濟變動，則道德及政治種種都隨着變動。自然科學是物質的中心，所以說自然科學可以控制人類的精神。例如西洋自機器發明以後，工業革命隨之而起。工業革命以後生產量大增，農業社會變成商業社會，形成資本家與勞働者。則往日農業時

代的一切法制，道德均不適用了。歷史亦自此起，前後截為二段，這不是證明了自然科學可以控制人類的精神嗎？

今天為時間所限，不能詳舉自然科學的重要，我們現在要挽救這危急的中國，必須趕速走上科學的道路，前年國府要人主張停止文法科招生十年，而以此經費提倡農工醫等科，這就是提倡自然科學意思，也就可以看出自然科學的重要了。

(四) 反組主辯 崔玉林

剛才金君所講的自然科學的重要，本席表相當的同情。我是反組的主辯，我把社會科學的重要向大家說說，社會科學的定義是社會科學 Social Science 以社會之現象為對象之科學也。經濟學，財政學，政治學，國家學，歷史等皆屬之。我們人類的社會範圍，是非常廣的，怎樣廣呢？大而至於人類，小而至於各個國家，再小至於一個鄉村，只要有組織的人羣，都叫做社會。這個社會的構成，不外兩層：就是上層的政治，教育，與下層的經濟，經濟本是抽象的名辭，換句話來說人類的衣，食，住外，凡物質方面的東西，都是屬於下層的，上層是屬於唯心的，下層是屬於唯物的，上層是精神的，下層是物質的，要明瞭兩者的關係，必須從兩者連鎖方面來注意，不客氣的說，上層是支配下層，上層是統治下層，也便是精神是支配物質的，我們看看歷史上從有人類到現在人類文明的進步與社會的改進的推動力，那個能離開社會科學呢？社會科學的重要不必再詳細說，便很明瞭了，我再具體的把社會科學的內容摘幾個重要的門類來分別的說說：

社會科學內容最重要的，就是政治，教育，法律等茲條述於下：

1. 政治：要想使國家振興，必須要有良好的政治一切才能上軌道，然後才能談到發揮光大，如果政治不上軌道，國家秩序很是紊亂，任憑你有多麼好的科學，建設等，都要被破壞的，人類的異於別種動物，就是因為人類有社會的

組織，所以古今的學者，無論何人，沒有不研究政治注意政治的，並且是以政治為研究學問的背景的，如中國的孔孟，外國的亞里士多德，與近代的盧梭，等都是，所以要使一個國家強盛，民族振興，政治是唯一的急務，政治學的重要也就是社會科學的重要了。

2. 教育：教育是文明的先導，假若教育不振，文明和文化是不會進步的，因為沒有教育，人們的知識就無從啟發，知識尚且不能啟發還怎能談到文明和文化的進步？現在黃白兩種民族是世界上的主人翁，這兩種民族都是以受過教育的人為中心領袖的，就是現在各國對教育方針也是日新月異的，教育不昌明，自然科學是談不上的。世界任何國家，都是借重教育，發展科學，換句話說無教育就無自然科學，我們舉實例來說，英國的學校就是實驗室，所有的工人都是受過學校教育後才能應用於工場的。

3. 法律：法律也是社會科學裏面重要的一部門，因法律是維持社會安寧的惟一的工具，假若沒有法律怎能維持這複雜的人類的大集團呢？假若沒有法律來制裁人類的非法的行為，我相信人類不定要演出多少的慘劇，換句話說人類如果沒有法律來維持便不能得到一時一刻的安寧，強凌弱，眾暴寡的事隨時隨地都可以發生，還有什麼自然科學可言？縱有還不是殺人的武器嗎？

以上所說的三點不過是擇社會科學裏的最重要的部分說說，其他公民，倫理，論理宗教文藝都是社會科學的範圍，就不必細說了。

(四) 正組副辯 劉杏影

剛才反組正辯所說社會科學是統治自然科學的，這話未免太武斷了，我們知道人類自身是自然科學的產物，在自然界的內部，營集團的公共生活，而社會就是人類的共同生活體，所以社會就是自然的一部分，一切自然科學的定律當然可以支配其進化過程的歷史了，古代的人把一些神話用來朦蔽人民，剝取人民的利益，但自然科學發達後，把這些宗教迷信一件一件的全打破了，天文

學者發明地球的自轉，太陽系的體制，地質學者藉岩層底的研究，證明世界的生成，生物學者暴露了動植物的進化過程，人類學者證明「萬物之靈」不是神的兒子而是猿的子孫，這種支配自然界的進化的物理化學及生物的諸法則由實驗得來他的確實；甚至於所謂「萬物之靈」的人的複雜的心理作用，亦決不在於這些自然的物質法則的圍外，這不都可以證明自然科學的支配社會科學嗎？再舉一個淺顯的例子來說社會科學好比人底精神，自然科學好比人的身體，西諺有云『健全的精神是寓於健全的身體中』意思就是說有了健全的身體才有健全的精神，人類的社會若不是物質建設的和自然界的一切定律，人類的精神靈魂又何所寄托呢，不是近代自然科學的昌明我看一切所謂社會科學都歸諸烏有了，這都證明了自然科學不但是統治社會科學，簡直能支配一切了，我再就正組正辯所說，分條的來討論一下：

第一，他說政治不上軌道一切事都無辦法，這是極對的，但是政治如何才能上軌道呢！必定要自然科學的建設，譬如說一個國家的實業，礦產，農業交通等等要不是自然科學昌明，怎麼可以振興呢！實業不能振興，國家何從財富，政府的生命就沒有了，我們中國是以農立國的國家，現在農村的破產，農村人民的不能生活，都是用了自然科學的不能發達。所以說要政治上軌道非自然科學不可，這就證明了自然科學是重於社會科學的。

第二，談到教育，他說教育是文明的先導，這真是不錯的，但是現代的教育家一切的教育理論，那一個不是依賴物質的實物來證明，那一個不是依賴教育工具才能實施的，從小處說，小而至於幼稚園的教育，他們的教育恩物，從大處說大而至於中學大學的，一切實驗，都離不開自然科學的實物來證明的：譬如教歷史吧講到古代的文明的發展，必須用科學的眼光，用石器，鐵器，銅器，的實物來證明他的發展，我們必須把社會也用那自然界同樣的物質變化和運動的法則才能發見真正的歷史，空口說白話的教育，是不足教人的，是不會有什麼效果的，所以說教育是絕對離不開自然科學，這證明自然科學，是重於

社會科學的。

第三，說到法律，法律是維持社會安寧的，他說人類是離不開社會科學的，這話誠然是的，但是僅僅拿法律來制裁，而不想到根本的改革，社會是不能安寧的，譬如說現在的共產黨遍於各國，就中國來說，難道是沒有法律來制裁他們嗎？但是他們不怕殺身的危險還拚命努力的鬧，是爲着什麼呢？是爲了他們沒有飯吃，所以政府想要肅清他們必須振興國家的實業，近代中國的實業不振，農村破產，帝國主義的經濟侵略，增加了多少匪人，擾亂了多少社會的安寧，所以說要社會安寧，不能專靠法律，要根本的去振興實業，改良農村真正解決民生問題，才可消滅那些社會亂的現象，這是證明了，自然科學的重要，再就人類是離不開社會科學的一句話來說，大家知道自然科學更是人類一刻不能離開的，剛才正辯說過一個英國的瓦特假使他不發明蒸汽機，現在要到歐洲去，豈不要一年兩年了嗎？怎麼會從西伯利亞坐火車一個星期就可到達歐洲，怎麼會坐輪船一個月便到了法國呢；其他一切蒸汽機關的應用之廣，是不消我來詳細說明的，一個美國的愛迪孫他發明電學我們可以把古代最可怕的雷電拿來應用驅使，電燈若不發明，恐怕我們還在點着清油燈，那能有現在的光明呢，其他一切電話，電車等等的物質享受更不用說了，大而至於我們的一切用品，我們生活着看見的一切天然的變化，小而至於一個小生物的生活那一件離不開自然科學，總之，我們的衣食，住，行一切一切沒有一件是能離開自然科學的，這更證明了自然科學與人類生活的關係重要，總之，反組，正辯所說都不足證明自然科學的次要，自然科學是重於一切的。

(五) 反組覆辯 李守靜

社會科學的重要，剛才我們反組主辯，已經說的很多了，不必我再來說。我現在把正組主辯金君所說自然科學的兩特點來駁一駁。

剛才正組主辯說自然科學有時間的永久性，那麼社會科學，又何嘗沒有時

間的永久性呢？恐怕社會科學時間的永久性，比自然科學還重要，還廣泛。我們打開中外歷史來看，要離開社會科學，就無所謂歷史了。我們拿中國秦始皇焚書坑儒的事來講，他爲什麼焚書坑儒呢？正是因爲社會科學的永久性他要覆滅這永久性才有此舉動，這就正是社會科學時間永久性的反響，社會科學不但有永久性牠還有特殊性，何謂特殊性？就是此民族有的彼民族沒有，彼民族有的此民族亦沒有各有各的特點，各就各的特點去發展，在不同的民族之中各據其社會科學思想而爲文化的發展，匯成世界的總文化。所謂萬流競進，就是社會科學獨有的長高。剛才金君所說牛頓發明三定律多羅密發明地圖之說是世界人類共同信仰共同利用的，而社會科學的精神則不然比如西方民族講個人自由東方民族則重家庭制度，這是各民族的特性。此特性的養成，就是由於社會科學所養成的，所以東西大通，將近百年，這種風氣，還是不變。各保各的特殊社會現象。社會科學之價值。於此可見一般，正組主辯所說空間的普遍性，就更不如社會科學重要了，何以言之！自然科學，無論何種新奇的發明，不過是一件事情，社會科學討論問題，搜集材料真是上下五千年縱橫九萬里無所不包無所不蓄，不論東方學者所著專集或西方學者所著專集，只要有價值，則爭相翻譯爭相研究，不僅中國翻譯西洋歷史哲學法律等，中國的論語西歐各國亦多翻譯與研究，由此看來社會科學的普遍性又何嘗在自然科學之下呢？所以金君用空間的普遍性來說明自然科學比社會科學重要理由是不充分的，關於近年政府限制文法科，提倡農工醫的傾向，那是一時現象根本上是不合理的，爲什麼呢？因爲中國文法的人才，比之各國已經少的多了，絕無嫌多的道理，再說提倡農工醫，現在中國的大學畢業生學農的以後不見得去爲農，學工的不見得去作工，學醫的不見得去行醫，中國目前的現象，不是社會科學人才劣於自然科學人才，是自然科學人才同社會科學人才的用途不清，才演出此種怪現象，揣其本，而齊其末，即以此爲自然科學重要於社會科學的根據，那就錯誤之至了。

金君所說：自然科學可以支配人類的精神，這話自難完全否認。但是社會科學支配人類的精神實較自然科學為尤大。試看，孔子的思想，影響中國人的思想有多少年！一部論語，有多少年，多少人奉為處世作人的金科玉律！

英國的憲法影響世界上多少國家？一篇人權宣言何異於向全世界的皇帝及專制魔王投了一個炸彈。全世界的人類都覺醒了！這不是社會科學的權威嗎？

(六) 駁反組主辯 金文宜

剛才反組主辯崔君所說的社會科學的重要，和自然科學的為害，這理由是不充分的。何以故呢？人類文化的高下，單拿社會科學的深淺作比例，這正是替自然科學提出重要證據來了。剛才我說非洲的黑人，美洲的紅人為何受人的宰割，即是他們沒有自然科學的知識，不能發明一切，只等待着天然的淘汰。又中國的苗族，古時黃帝能勝蚩尤即因為有指南針的發明。所以民族的生存戰爭的勝敗，完全繫之於自然科學。因此一個民族在世上發展，須要從自然科學迎頭去作，千萬不能忽視。至於自然科學的為害，這更不值得討論了。因為科學家發明的動機是很純正的，是為一班人謀幸福的，比如瓦特，愛迪生等發明蒸汽電力時，決想不到人們利用來做自相殘殺，利器的，這不過是應用的錯誤罷了。至於戰爭問題，自有歷史以來，何代沒有，生存競爭，天演公例，因此凡一民族在世上生存，更從自然科學方面努力，不然定受淘汰的，我們中國，一切事業，在世上都落後，即因為自然科學太幼稚了，所以現在要挽救中國的危亡拯救人民的貧、病、愚三種重病，那就趕快施用自然科學這個藥方所以最後希望全國青年，一齊走上自然科學的道路。

(七) 反組最後駁辯 崔玉林

我再就社會科學的重要和自然科學的危害，申述一番，社會科學是人類在世界上生存的各種思想各種行為之所寄託，換句話來說，人類的靈魂，就在社

會科學之上，人類的文化的高下，就看社會科學研究的深淺，我們試看非洲的黑人，美洲的紅人，澳洲的棕人，他們爲什麼受白種人的壓迫和摧殘？就是因爲他們沒有社會的組織，就連我們中國雲貴山中的苗族，還是過着原始的生活，也是因爲他們沒有文化，沒有社會科學的知識，所以一個國家的強弱，和民族的興衰，與社會科學的關係太大了。就中國目前的現象來說，社會科學的人材，實在不充實，不健全，要是充實，健全的話，從辛亥革命，二十年來政治早上軌道了，教育早普及了，法治精神，早遍及全國了，怎麼會有九一八的事變發生呢？還怎麼會被島國的日本欺侮與壓迫呢？其所以演成這樣的現象，就是因爲我國的政治不上軌道，國內四分五裂，軍人政客，意見分歧，也就是因爲教育不普及，法律不完備，也就是社會科學不發達，社會科學的人材太缺乏，太不健全的緣故，所以我覺得以後應當特別注重社會科學。這是我重新申述的一點。至於自然科學，我不但不覺得重要，而且覺得他危害極大，何以見得呢？自從上次大戰發生，自然科學的利器，如煙幕彈，坦克車等的應用，五年之內死傷兩千萬人，開歷史上未有的慘劇，這是多麼大危害！假若二次大戰發生，應用自然科學的殺人的利器的殺人的方法，不定要更加多少倍，這不是自然科學的大害嗎？自然科學往好處應用，固然可以造福社會，但是往壞處可以慘殺人類，牠的危害是超過牠的利益的，所以我們站在人類仁愛和平的立場來說，自然科學的發達，不能讓牠達到極度的，一定要牠在社會科學的支配下才好，所以社會科學還是比自然科學重要！

一個幼稚園教師

附屬幼稚園教員 漆士端

1. 什麼是幼稚園教育？
2. 幼稚園佔什麼地位？
3. 一個幼稚園教師所負的使命。
4. 一個幼稚園教師應具的精神。
5. 一個幼稚園教師應有的基本技能。

1. 什麼是幼稚園教育？把幼稚教育按照兒童心理發展的程序，可以分他成兩期：第一期是嬰兒園教育，就是兒童二足歲到四足歲間的教育。第二個時期是幼稚園教育，就是兒童四足歲到六足歲間的教育。這一期的教育是文化勞動領域裏的一部份，是推動人羣進化的工具。

2. 幼稚園佔有什麼地位？由幼稚園發展的歷程中，告訴我們。自從福祿貝爾發明幼稚園後，人們就漸漸覺到幼稚園教育的重要，接着蒙德核利畢生研究幼稚教育，更使人們認識了幼稚園的效力。後來小學校注意比較家庭送來，和幼稚園升來的學生的性質，我們知道幼稚園教育是人生教育的基礎，同時兒童心理學上也指示給我們，兒童在幼稚園的時期心理上有擴大的變化，需要有利的刺激和訓練，因為人生所需要的重要習慣，和傾向態度都要在這個時期養成，是兒童人格陶冶最重要的時期，他的修養可以影響人的終身，關係人類前途的枯榮。再由教育的立場看，小學是教育的根本，幼稚教育是根本的根本，所以幼稚園在民族方面，和教育方面都佔了重要的位置。

3. 一個幼稚園教師所負的使命；一切的事實，都呈現給我們，幼稚園教育的重要，那麼主持幼稚園教育的教師應當負的使命也當不小，現在分析來說：

(1.)要為民族的改進，建立隱固的礎基：幼稚園教育是民族興亡的關鍵，民族前途的明暗，都受幼稚園的影響，幼稚園教師應當為民族負責，立起隱固的基礎。

(2.)要供給小學教師優良的原料：假若一個兒童，在入學以前，養成了許多壞習慣，決定了許多惡傾向，等他入小學的時候，教師不知道要費多少氣力，去糾正他已成的習慣，和傾向，而且已成了的習慣和傾向，是不容易改變的，結果還是事倍功半，所以幼稚園的教師，當為小學教師培養具有良好習慣和傾向的兒童，去增加小學教師的效率。

(3.)幼稚園教師負有促進父母改良家庭教育的使命；沒有良好的家庭教育環境，不能造成健全的兒童牽制整個教育的進行，所以改良家庭教育，是辦教育的人當注意的，尤其是幼稚園教師當負的責任。

(4.)幫助兒童提高地位並謀兒童生活的圓滿。兒童向來是被人漠視的，雖然近來他的地位高了許多，但也是一部分兒童才有的，許多的兒童，生活在成人的社會裏，享不到真正的幸福，因為兒童並不是成人的縮影，也不是成人的預備，他自有他的生活，自有他的社會，不過建立他的社會，需要成人的幫助，這幫助是幼稚教師不能辭其責的。

(5.)要為幼稚園革命的推進者，現在幼稚園顯着的畸形發展，犯着許多不健全的毛病，如果不改革，將完全失去他的根本作用，幼稚園教師應當為幼稚園革命，是不可否認的。

1.一個幼稚園教師應具的精神：

(1.)終身為兒童教育的精神，一個幼稚園的教師，如果朝三暮四，不打算把他的終身獻給兒童，他就不能給兒童多少幸福。

(2.)要有為勞動者服務的精神：因為勞動者才是最需要幼稚園教師的人。

(3.)愛的精神，幼稚教育，對於兒童的訓練，感情方面應多於理智，如果不具愛的精神就不能接近兒童，訓練兒童。

(4.)要有小孩的活潑精神，不然不能加入小孩子的隊伍，在他的工作中，得不到圓滿的效果。

(5.)進取的精神，也是幼稚園教師應具的，一個幼稚園教師的精神，假若是保守的，他將漸漸的離時代遠去，而終成為時代的落伍者，一個時代的落伍者，辦的教育當然失了教育的義意。

(6.)服務雜事而不憚煩的精神，幼稚園的教師，到幼稚園去，是要為幼稚園創造，不是為自己享受，他應當服一切的雜務，而不覺煩。

(7.)隨時為兒童解決一切問題，應有科學家的精神。

5.一個幼稚園教師應有的基本技能：

(1.)講故事的技能，故事在幼稚園中，是一門重要的課程，兒童的訓練，和兒童的修養，都必要故事的幫助。一個幼稚園的教師，應當能很清晰的，從容的，和謁的，有秩序的，給兒童講故事。

(2.)唱歌的技能，唱歌差不多可以說是人類的本能，所以在幼稚園中，佔了很重要的地位，無論怎樣不愛活動的兒童，唱歌的時候，他沒有不參加的，他們可以在唱歌中，學習許多有用的經驗，進到美的境地去，所以一個幼稚園的教師，要能音調和平，節奏整齊的唱歌。

總結：由各方面歸納起來，我們確定一個幼稚園教師，他不是老爺太太們的二奶媽，在他們享樂的時候，給他們看管少爺小姐的。他也不是一個普通的教書匠。他是一個文化領域內的勞動者，一個興趣的刺激者，一個兒童自願從事的工作的幫助者，是一個活動的教育者，他不但要具慈母的心腸，盡奶媽的責任，而且要隨時隨地用教育的方法去培養兒童。

後話：一個幼稚園教師的各方面，並不見得就這樣簡單，不過以一個才加入幼稚園隊伍的新分子，不但不會有再多的供獻給同志們，就是這一點點的感覺無疑的是非常淺薄同時還包含着許多的謬誤，望愛好幼稚園的同志們多加指導！

十一月廿九日於師大幼稚園

參考書：1. 幼稚教育論文集

2. 怎樣做幼稚園的教師

3. 兒童教育

4. 兒童應有的教育

5. 新幼稚教育

6. 幼稚教育。

前 女 師 版 西 洋 文 明 史
上 冊 簡 目

先史時期

東 方

第 一 章	埃及
第 二 章	亞敘里亞及巴比倫
第 三 章	腓尼基
第 四 章	猶太
第 五 章	波斯

希 臘

第 六 章	希臘的民族
第 七 章	希臘的宗教
第 八 章	希臘殖民地及專制君主
第 九 章	斯巴達
第 十 章	雅典
第 十 一 章	末底亞戰爭及雅典帝國的成立
第 十 二 章	希臘的藝術
第 十 三 章	希臘諸市府間的衝突
第 十 四 章	東方的希臘
第 十 五 章	希臘的末期

羅 馬

第 十 六 章	意大利的古代民族
第 十 七 章	宗教與家庭
第 十 八 章	羅馬的市府
第 十 九 章	羅馬的武功
第 二 十 章	被征服的民族
第 二 十 一 章	羅馬風俗的變化
第 二 十 二 章	民主政治的衰落
第 二 十 三 章	羅馬的文學藝術及科學
第 二 十 四 章	上帝國
第 二 十 五 章	基督教
第 二 十 六 章	下帝國
附 錄	印度的亞利安人

定 價 瑞 典 紙 一 元 道 林 紙 一 元 四 角 道 林 紙 精 裝 一 元 八 角
代 售 處 師 大 出 版 課 及 號 房 及 各 大 書 坊

李清照研究

教育系 朱芳春
二年級

目 錄

自 序

- 一、李清照肖像——李清照肖像兩幅 李清照肖像贊 李清照肖像說明
題詩及題詞(暫闕)
- 二、李清照的足跡——李清照足跡圖之一 李清照足跡圖之二 李清
照足跡圖簡表 李清照足跡圖略釋
- 三、李清照的生平——父母兩性的遺傳 故鄉環境的涵育 處女時期
的她 新婚時期的她 離居時期的她 避亂時期的她與孀居時期的她
- 四、關於李清照改嫁——宋人的改嫁記載 清人的辨證 我們的結論
- 五、李清照傳記——崇禎歷城縣志文苑傳 祖國女界文豪譜 道光濟南
府志列女傳
- 六、李清照軼事
- 七、李清照年譜
- 八、李清照生世大事略
- 九、李清照的藝術及嗜好——李清照的音樂 李清照的書畫 李清照
的縫紉 李清照的嗜好 李清照的馬戲圖譜
- 十、漱玉詞研究——漱玉詞鈔 漱玉詞校勘 漱玉詞詞調註釋之一 漱
玉詞詞調註釋之二 漱玉詞註釋 李清照漱玉詞牌與詞意 疊字的藝
術 後人關於李清照漱玉詞詞話
- 十一、李清照其他文學作品——李清照的詩存 李清照的雜文與四
六存 李清照的逸句存
- 十二、後人對於李清照及其作品之題詠——詞之部 金石錄後序

部 雜之部

十三、後人對於李清照的評價

十四、漱玉詞的影響拾零

附

跋 理初癸巳類稿易安居士輯

自 序

是1930年的初春，那恰是「乍暖還寒時候，」雁過也，正傷心。彼時客鄉孤苦的我，百般不得振奮，整天是「故鄉何處是？忘了除非醉」的度過時光。每在夕陽西下，最是傷人的黃昏時分，備嘗人生的悽苦；時間的過去，末了，我竟沉醉於古人的詞句裏了；尤其是那絕代女作家易安居士的漱玉詞。——嗜好詩詞是祖父給我的遺傳；兒童時代，老祖父給了我不少欣賞詞的興趣和能力，但他老人家對於詞句裏的香名和香料，總講不大清楚，這也是使我忘不了的。偏偏在我愛讀的漱玉詞集裏，又是充滿了那多的「沈水」和「瑞璫」；我時常想，「香」是清照女士的嗜好品。

又別是一個「到黃昏點點滴滴」，的蕭條光景，我重又讀到了「瑞璫銷金獸」句，心下仔細忖量，只知「瑞璫」是一種香料，不知它如何泡製？氣色又怎樣？一時好動，便走向北平圖書館來，翻閱幾部香譜，將每一種香料都知道了個清楚，好像去掉了一種沉積數年的病疴，精神痛快了許多。誰知就在那舊書的翻閱裏，發現了清照女士的「馬戲圖譜」，因了好玩心的鼓動，就小心的鈔了它一份，日夜鑽究起來，意想知道宋代閨房的打馬玩藝；但半年過去了，又轉請了多少朋友，也沒有得到完善的結果。「李清照研究」反在那時翻找舊書的工夫上開始了；日久天長漸由她的馬戲圖譜而及到她的生平，改嫁，詞等。又是三個「乍暖還寒時候」過去，「李清照研究」初稿始告完成了。

初稿完成，由於自己的不敢相信，終沒有輕於付印。盡力收集了所有近代

關於清照詞或清照研究的論文和書籍，最後我覺得這本書還有介紹的必要；因為所有近年關於清照研究，都是一方面的；不是只限於詞，就是只限於改嫁一個問題，間有詞和生平共究的，但又嫌簡略。——拙作非敢為完善者，對於李清照藝術的介紹和漱玉詞的註釋，更都是冒着勇氣試驗著來作的，當亦不少缺欠。我們知道，「馬戲圖譜」古時沒有詳細的說明；清照詞又只是一片真摯感情的流露，或說是女子情懷的供狀，所謂「婉約清空」的詞句，又怎能完全用文字表達於外呢；領略也够難的了，如果沒有豐富經驗的話。

時間的耽擱，初稿也得了不少的補遺，很多瑣碎到極點的材料，那都是在時間的延長上時時的留意中偶然發掘出來的。幾年的過去，前前後後，共參考了一百零三種書籍；很慚愧，現在沒有工夫重將那些書目共集在一起，以供大家參正。這點工作，還是留待我以後補綴罷。

幸運得很，初稿得到了張真園先生的增刪以後，又由黎錦熙先生的介紹，得到久對清照研究有素的吳新齋先生的評閱校訂，又是半年過去了，吳先生受了不少的勞累，拙稿始有了現在的面目。這裏我特向

三位先生致謝

最後希望喜好中國文學的同志們，多賜教言。

朱芳春謹識

一九三五師大

一、李清照肖像

李清照肖像兩幅

李清照肖像贊

李清照肖像說明題詩及題詞(暫闕)

二、李清照的足跡

李清照足跡圖之一

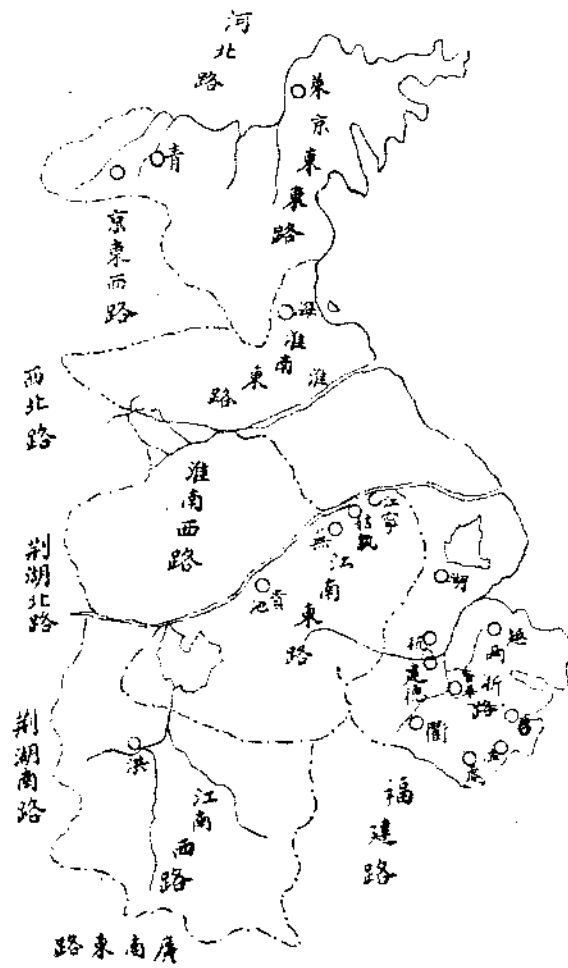

(李清照足跡圖之一(古名))

李清照足跡圖之二

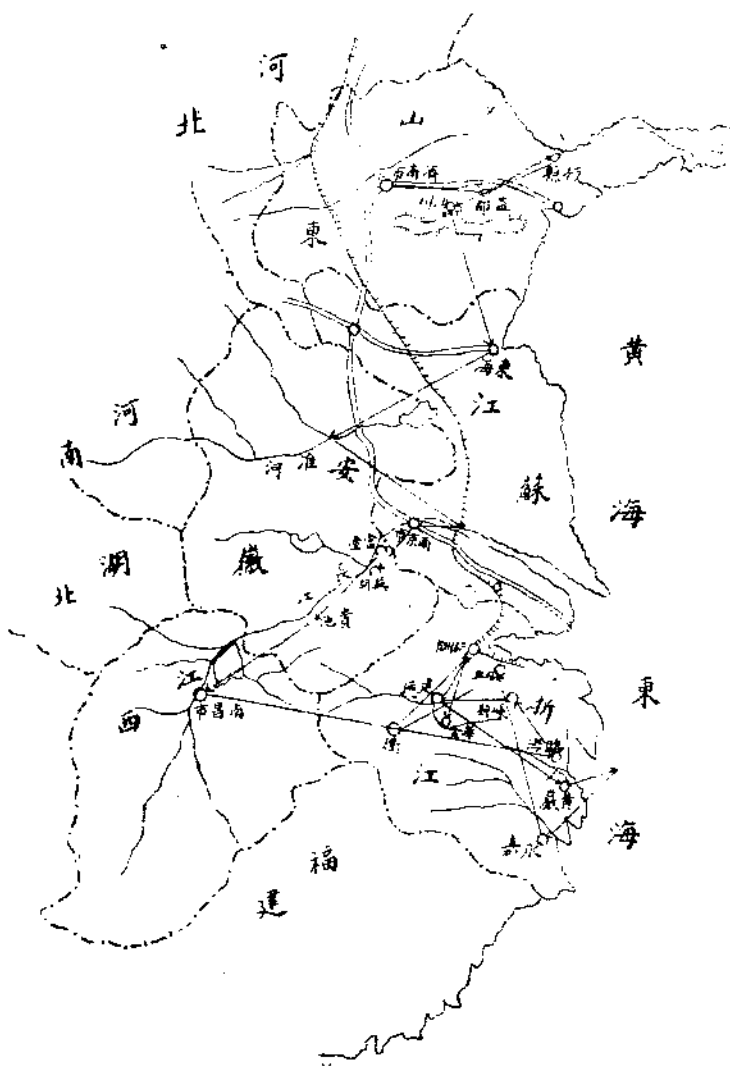

(李清照足跡圖之二(今名))

李清照足跡圖簡表(古名)

歷城 柳絮泉 青州 萊州 淄川 東海 淮江 建康 蕪湖 姑孰 池
陽 洪州 台州 剡陸 黃巖 海 章安 温州 越州 衢杭 金華

李清照足跡圖簡表(今名)

濟南 柳絮泉 益都縣 掖縣 淄川縣 東海 淮河 長江 南京 蕪湖
當塗縣 貴池縣 南昌縣 臨海縣 嵯縣 建德縣 黃巖縣 東海 章安
鎮 永嘉縣 紹興縣 衢縣 杭縣 金華縣

李清照足跡圖略釋

- 柳絮泉 山東名泉之一，於名泉中屬第五，在金線泉東南。
- 益都縣 即青州。古九州之一，今山東膠東道及濟南道東境皆是。宋曰青州北海郡。
- 掖 縣 即萊州，宋曰萊州東萊郡。
- 淄 川 今屬山東濟南道。
- 東 海 故城在今江蘇灌雲縣，鬱州，舊在海中，今為陸地。宋端平間，常徒海州此治。
- 淮 河 古四瀆之一，源出河南省之桐柏山，東流入安徽境。
- 長 江 源出青海巴顏喀喇山，東流至江都之瓜州鎮南，會南運河，又東至丹徒縣西北，會江南運河而入於海。
- 南京市 古建康。按建康故城，在今江蘇江寧縣南。
- 蕪 湖 在安徽蕪湖縣江南十五里，合五丈湖路西湖至縣入江。
- 當塗縣 即姑孰。清太平府治。瀕大江東岸，為金陵之屏蔽。

- 貴池縣 即池陽，屬蕪湖道。
- 南昌市 宋曰洪州。今爲市，江西之省會，城當鄱陽湖西南，贛江東岸。
- 臨海縣 宋曰台州臨海郡，清台州府治。
- 嵎 縣 古剡名，宋改嵎縣，民國仍故名嵎縣，屬浙江會稽道。
- 建德縣 古名睦。宋曰睦州新定郡，升爲建德府，即今浙江建德縣。
- 黃巖縣 即黃巖。民國初屬浙江會稽。
- 東 海 中海屬海，自長江口南，至臺灣海峽，稱東海。
- 章安鎮 古章安，故城在今浙江臨海縣東南一百十五里。
- 永嘉縣 宋曰溫州永嘉郡。升爲瑞安府，清治溫州府。
- 紹興縣 宋曰越州，會稽郡，升爲紹興府。春秋之越都也。
- 衢 縣 屬浙江省治西安縣，民國改西安曰衢縣。
- 杭 縣 宋曰杭州餘杭縣。建炎三年，升臨安府，屬浙江省治，民國始改曰杭縣。
- 金華縣 在浙江紹興府江南三百六十五里。宋爲兩浙路婺州治。民國元年二月，裁府，留縣，三年六月，劃屬浙江金華道，國民政府成立，廢道，直屬浙江省政府。

三、李清照的平生

父母兩性的遺傳

(一)父系的遺傳

李清照父系的遺傳，我們從史策中所能够得來的記載，僅是她父親一代，祖父和曾祖父或更上的祖襲，就無從考究了。

李清照父名格非，宋史第四百四十四卷文苑中，有李格非傳；茲將李格非傳，節錄在下面，在這篇傳記裏，我們對於李格非一定會認識得清清楚楚。

李格非字文叔，濟南人，其幼時俊警異甚，有司方以詩賦取士；格非獨用意經學，著禮記，說至數十萬言，遂登進士第；調冀州司戶參軍試，學官爲鄆州教授。郡守以其貧，欲使兼它官，謝不可。入補太學錄，再轉博士；以文章授知於軾，常著洛陽名園記。謂洛陽之盛衰，天下治亂之侯也，其後洛陽陷於金人，以爲知言。

紹聖立局編，元祐章奏，以爲檢討，不就。屢執政意，通檢廣信軍。有道士說人禍福；或中，出必乘車，甯俗信惑，格非遇之塗，叱左右，取車中道來，窮治其姦，杖而出諸境。召爲校書郎，遷著作佐郎，禮部員外郎，提點京東刑獄，以黨籍罷，卒年六十一。

格非苦心工於詞章，陵轢直前，無難易可否，筆力不少滯。嘗言文不可以苟作，誠不著焉，則不能工。且晉人能文者多矣，至劉伯倫酒德頌，陶淵明歸去來辭，字字如肺肝出，遂高步出晉人之上，其誠著也。

妻王氏，拱辰孫女，亦善文。女清照，詩文尤有稱於時，嫁趙挺之之子明誠，自號易安居士。

從上面的傳記裏，我們知道了格非的整個人格；他是一位耿介的老誠人，在政治上他是一位廉潔稱職的貧官，在學術界也是一位非誠不著有言必發的直言學者。他所寫於紙篇上的言語，就是他政治上的意見，洛陽名園記，就是他的平生著作；在那裏面他痛責當時公卿大夫只爲了一己之富貴豪華而忘了國家之衰敗，與危亡，文雖不多，確足代表他的熱情之奔放，與悲憤之極致，更足表現他人格的高尚，學識的深鍊，見解之超出。

幽國張琰所作洛陽名園記序，充分的埋藏著格非的品德與學問，我們且引在下面，供大家對於李氏更深的認識。

山東李文叔，記洛陽名園，凡十有九處；自富鄭公，而終于呂文穆。其聲

名氣焰，見於功德者，遺芳餘烈，足以想像其賢。其次世位尊崇，與夫財力雄盛者，亦足以知其人經營生理之勞。又其次，僧坊以清淨化度羣品，而乃斤餘事種植灌溉，奪造化之功，與王公大姓相軋。

夫洛陽，帝王東西宅，爲天下之中；土圭日影得陰陽之和，嵩少灑澗鍾山水之秀，名公大人爲冠冕之望，天匠地孕爲花卉之奇；加以富貴利達，優游閒暇之士，配造物而相嫵媚，爭妍競巧於鼎新革故之際，館榭池臺，風俗之習，歲時嬉游，聲詩之播揚，圖書之傳寫，古今華夏莫比。

觀文叔之記，可以知近世之盛，又可以信文叔之言爲不苟。

且夫識明智審，則慮事精，而信道篤，隨其所見深淺，爲近遠小大之應。於熙寧變更，天下風靡，有所謂不可者，大丞相司馬公爲省後十五年，無一不如公料者，至今明驗大效，與始言若合符節。

文叔方洛陽盛時，足跡目力心思之所及，亦遠見高覽，知今日之禍曰：洛陽可以爲天下治亂之侯。又曰：公卿高進於朝，放乎一己之私意，忘天下之治忽。嗚呼！可爲知言哉。

文叔在元祐官太學，丁建中靖國再用邪朋竄爲黨人。女適趙相挺之子，亦能詩，上趙相救其父云：何況人間父子情。識者哀之。

今記稱潞公年九十，而杖屨東西。按太師丙午生，正紹聖乙亥歲，譴逐嶺表立黨之二年，誣謗宣仁聖烈廢降昭慈獻聖羣陰，已壯芽孽，弄權宰相不必斥其名後。內相王明叟，指言紹聖當國之如操舟者，當左而右，當右而左，旁觀者爲之寒心，與文叔所言：放乎一己之私意，而忘天下之治忽。若相終始，愚故曰，其言真不苟且也。

噓：繁華盛麗，過盡一時至於荆棘，銅駝，腥膻，伊洛，宮室，苑囿，滌池，皆盡；然一廢一興，循天地無盡藏，安得光明盛大；復有如洛陽，衆賢佐申興之業乎。爰浮休侍郎，詠長安廢興地有詩云：

憶昔開元全盛日，

漢苑隋宮已黍離；

覆轍繇來皆在說，

今人還起古人悲。

感而思治世之難遇，嘉賢者之用心，故重言以書其首。

紹興八年三月望日幽國張琰德和序

在張氏序裏對於文叔的欽佩，更增加了我們對於文叔的尊仰與認識，這裏我們不防將其所著洛陽名園記最後的論語引在下面，更足供我們的鑑賞。

論曰：洛陽處天下之中，挾穀澗之阻，當秦隴之襟喉，而趙魏之走集，蓋四方必爭之地也。天下當無事則已，有事則洛陽先受兵。予故嘗曰：洛陽之盛衰者，天下治亂之侯也。

方唐貞觀開元之間，公卿貴戚開館列第於東都者，號千有餘邸，及其亂離，繼以五季之酷，其池塘竹樹，兵車蹂踐，廢而爲邱墟；高亭大榭，煙火焚燎，化而爲灰燼，與唐共滅而俱亡者，無餘處矣。予故嘗曰：園囿之廢興，洛陽盛衰之侯也。且天下之治亂，侯於洛陽之盛衰，而知洛陽之興衰，侯於園囿之廢興而得，則名園記之作，予豈徒然哉！

嗚呼！公卿大夫，方進於朝，放乎以一己之私自爲，而忘天下之治忽，欲退享此，得乎唐之末路是矣。

讀了這一段論評，我們更深透的相信格非是一位忠於國家直言不苟的人。

格非確是蘇軾的門生，在宋元學案裏，蘇氏蜀學略表中，他曾被排於蘇氏門生之列，那裏亦有格非的傳略，與宋史本傳不差，只稍簡略而已。

李氏的介紹，就結束在這裏，也就是關於李清照父系的遺傳，僅能寫得這點。

【附】洛陽名園記所記園名

- (一)富鄭公園
- (二)董氏西園
- (三)董氏東園
- (四)環溪
- (五)劉氏園
- (六)叢春園
- (七)天王院花園
- (八)歸仁園
- (九)苗帥園
- (十)趙韓王園
- (十一)李氏仁豐園
- (十二)松島
- (十三)東園
- (十四)紫金臺張氏園
- (十五)水北胡氏園
- (十六)大字寺園
- (十七)獨樂園
- (十八)湖園
- (十九)呂文穆園

(二) 母系的遺傳

關於李清照母親的記載，所見的都是很簡單的。

妻王氏，拱辰孫女，亦善文。……

這是宋史李格非傳紀裏的幾句話。

王氏拱辰之孫女也，工詞翰。

這是祖國名媛錄裏的記載。

差不多所有關於清照母親的記述，就只是這麼一點，並且都是附於清照父親的記載裏，所以我們也祇能知道王氏是一位女學者，同樣的長於詩詞而已。

其次王氏的祖襲史策上有詳細記載的，就是她的祖父了，也就是清照的外曾祖，我們下面就將王氏的祖父介紹一下，如果遺傳還被大家相信，那麼從她的祖父爲人上，也可以推知王氏的性格的大概。

王氏的祖父名王拱辰，宋史第三百十八卷有他的詳細傳紀。

王拱辰字君貺，開封咸平人；元名拱壽；年十九舉進士第一，仁宗賜以今名，通判懷州，入直集賢院，歷鹽鐵判官，修起居注，知縣誥。

慶曆元年爲翰林學士，契丹使劉六符，嘗謂賈昌期曰：塘灤何爲者？一葦可抗，投箠可平，不然決其堤，十萬土囊，即可路矣！仁宗以問拱辰，拱辰對曰：兵勢尙詭，彼誠有謀，不應以語我，此夸言爾。設險守國，先王不廢，而祖宗所以跟敵人也。

至是又使六符來求關南十縣，斥太宗伐燕爲無名舉，朝莫知所答。拱辰曰：王師征流東，契丹既通使寇石嶺關，以援賊。太宗怒，遂回軍伐之，豈謂無名；乃作報書曰：既交石嶺之鋒，遂起衡門之役。契丹得報，遂繼好如初。帝喜，謂輔臣曰：非拱辰深練故實，殆難答也。

權知開封府，拜御史中丞，夏竦除樞密使，拱辰言竦經略西師無功稱而歸，今置諸二府，何以厲世。因對極論之，帝未省，遽起，拱辰前引裾，乃納其說，竦遂罷。

又言滕宗諒在慶州，所爲不度，而但降秩守，號懼邊臣，則効宜施重責，未聽，即家居求自貶，乃徙宗諒岳州。

敕拱辰赴臺入見，帝曰：言事官第自舉職，勿以朝廷未行爲沮己，而輕去以沽名；自今有當言者，宜力陳毋避。

僧紹宗以鑄佛像感衆，都人競投金冶，中宮掖，亦出資佐之。拱辰言：西師宿邊，而財費於不急，動士心，起民怨，詔兩禁之。

蘇舜欽會賓客於進奏院，王益柔醉作傲歌，拱辰風其僚魯，周詢劉元瑜舉刻之，兩人既竄廢，同席者俱逐。時杜衍范仲淹爲政，多所更張，拱辰之黨不便，舜欽益柔，皆仲淹所薦，而舜欽衍壻也，故因是傾之。由此公議所薄，復以翰林學士，權三司使，坐舉富民鄭旭，出知鄭州，走瀆瀛并三州，數歲還，爲學士承旨兼侍讀。

帝於邇英閣置太玄經蕃草(或作書草)顧曰：朕每閱此，卿亦知其說乎？拱辰俱以對，且曰：願陛下垂意六經，旁采史策，此不足學也。

至和三年，復拜三司使，聘契丹，見其主混同江設宴垂釣，每得魚必酌拱辰酒，親鼓琵琶以侑飲。謂其相曰：此南朝少年狀元也。入翰林十五年，故吾厚待之。使還，御史趙抃論其輒當非正之禮，異時，北使援此以請將何辭拒之。

湖南轉運判官李章，知潭州，任顯市死商真珠事敗，具獄；上拱辰悉入珠掖庭，抃並刻之，院宣徽北院使抃言：宣徽之職，本以待助勞者，惟前執政及節度使得爲之，拱辰安得宜此選，乃以端明殿學士知永興軍。歷秦定二州，河南大名府，積官至吏部尙書，神宗登極，恩當轉僕射，歐陽修以爲此宰相官不應序進，但遷太子少保。熙寧元年，復以北院使召還，王安石參加政事，惡其異己，乘二相有故，出爲應天府。八年，入朝爲中太一官使。元豐初轉南使，賜金方圍帶，再判大名，改武安軍節度使。三路籍民爲保甲，日聚而教之，禁令苛急，往往爲盜，郡縣不敢以聞。拱辰抗言其害曰：非止因其財力奪其農時，是以法驅之，使陷於罪罟也。浸淫爲大盜，其兆已見，縱未能盡罷，願財損下戶以紓之。主者指拱辰爲沮法。拱辰曰：此老臣所以

報國也。上章不已，帝悟，於是第五等戶得免。

哲宗立，徙節彰德加檢校太師，是年薨，年七十四，贈開府儀同三司諡懿格。

讀了這篇詳細的傳記，我們知道了拱辰是如何一位才識卓絕，性情剛強的人。他兩次揭穿契丹的狡計，他數次自求罷職。夏竦因他奏得罷，宗諒因他言以徙。拱辰年老尤力爭保甲事，都表現了他學識的高超，人品的老誠，我們仔細回味他與格非的性格學問，都有些相像，處處都差不了許多。

下面有兩句對於拱辰的評論，尤足見其於當時之負衆望。

方平，拱辰之才，皆較然有過人者。……拱辰爭保甲事，言尤剴切，皆諤諤不少貶，爲國成望始重矣。……宋史方平王拱辰傳後。

拱辰的學識宏博，僅見其傳載，而不見有何著作，流傳於世。四六叢談和玉壺新話，載王氏拱辰四六文一篇，今抄錄於下，以備大家賞識。

橫金三紀，未佩隨身之魚；賜帶萬釘，改觀在廷之日。豈伊散任，得拜恩章車服，以庸品儀；辦等國朝故事，惟二府刻毬路之花，文武近班通一，例號過仙之樣，獨承回命，度越朝規。此蓋陛下寵厚老臣，禮加常制；儼事三朝之舊，俾階四府之崇，奉以垂躋，既表重鑿之麗，寶之在體，更增上笏之華。

拱辰此篇四六，是因元豐戊午年，上賜金方圓帶而作。

拱辰之子史書沒有記載，但推知其爲人想也是個忠誠率真的人；拱辰孫女王氏，當亦爲性情直強不屈，與祖代類同。——如果這傳還被我們承認的話。

李清照兩性的遺傳寫到這裏，就告完結了，由這些記載裏，當不難推出清照的性格來。

故鄉環境的涵育

關於李清照故鄉環境的涵育，可分為兩方面：

(一)天然風景的賜與。

(二)家庭人親的賜與。

(一)天然風景的賜與：我們很明白歷城地帶，自古是一個風景美麗的所在；那裏有多少的山水湖池，那裏有多少的金石藝術，名人古蹟。無論打開山東考古錄來看，或是續山東考古錄，山左筆談，山東古蹟保存錄，或是山東通志，歷城縣志，續修歷城縣志等等書冊，都可以發現歷城是一個古蹟保存所，是一個風景鍾聚地。

歷城西南有一個名泉，世人稱之為柳絮泉。以其泉沫紛翻如柳絮飛舞故名。那裏風景絕佳，嫺雅宜人；尤因四圍風景的襯托，越顯出那裏的韻緻愛人。我們這位被尊仰的女詞人，就生在這裏，也怪不得她享名千古了。

續修歷城縣志中對清照故居有較詳的記載，我們且錄在下面，以供大家參考。

錦秋老屋筆記：

黃華泉間宋明時為李清照谷繼宗宅第，國朝鍾學使性樸亦曾居住；由鍾氏歸於夢村伯祖及冰壑從叔，世居於此。夢村翁添建廊屋，有蕭寒郡齋，紅鷗館西院。金綫泉側，有水明樓，竹木映窗，鳴泉繞砌，南對雲山，乃歷下第一佳境也。

冰壑叔去世後，六十年來樓房隳廢，草木荒涼，近今賣花人以廢基改為種花園，每從經過，不勝今昔之感，因弔以詞云：

黃花依舊東流水，令人往事思量起；臨流華屋，名流居住，不勝屈指。清照詞新，繼宗詩麗，作成錄里。且休論遠代，即吾宗冰壑，又纔幾年才子。

當時何等豐標，享無窮豔福；清社竹樓翰墨，月廊簫鼓，紅偎翠倚，轉眼繁華，荆榛易長，斜陽影裏！誰還識那雲山對處，是風流基址，三十

年前舊作。

道光壬午冬日寒窗書記

鵲華山人詩集：

任宏遠柳絮泉訪李易安故宅詩：

爲尋詞女舍，却向柳泉行；秋雨黃花瘦，春流漱玉聲。

收藏驚浩劫，漂泊感生平；往昔風流在，猶傳樂府名。

濟南雜詠：

董芸詩：

金石遺文憶故歡，老隨兵舫渡江難；香閨錯比明妃里，柳絮泉頭李易安。

風綸集：

范垌詩：

漱玉清詞玉版箋，易安居士有遺編；遠齊道韞應無愧，故宅猶稱柳絮泉。

國朝山左詩彙鈔：

李廷榮易安居士故里詩：

閨秀鍾靈處，停車落日時；溪光留寶鏡，山色想蛾眉。

九日黃花語，千秋幼婦辭；自隨兵舫去，誰更續江離。

味蓼軒詩鈔：

高宅陽詩：

一斛清泉柳絮颺，蕭蕭故宅但斜陽；風流不獨詞人盡，金石飄零亦漸亡。

歷下詠懷古蹟詩鈔(一)

廖炳奎柳絮泉詩二首並註：

註：明湖有藕神祠，同人擬祀易安居士神主

之一：

龍潭西去趵泉東，錦繡才人住此中；過眼煙雲金石錄，年年惱恨是春風。

之二：

不將牙慧拾前人，譜出新詞字字新；一盞寒泉分柳絮，瓣香合供藕花神。

歷下詠懷古蹟詩鈔(二)

王大培柳絮泉二首：

之一

泉水湧如飛絮，曾居詠絮才人；千古吟魂來否？絮花空舞粼粼。

之二

黃菊笑輸人瘦，醞釀開惜春深；閒裏呼盧打馬，興來憂玉敲金。

歷下詠懷古蹟詩鈔(三)

王鴻柳絮泉詩二首：

之一

掃眉才子筆玲瓏，囊笠尋詩白雪中；絮不沾泥心已老，任他風蝶笑東風。

之二

名園曾訪歷亭西，一碧寒泉瀉野溪；欲覓遺詩編漱玉，多情轉覺遜山妻。

下面我們再引兩段關於李清照宅居柳絮泉的記載，來作個結束。

「……宅在柳絮泉上，泉沫紛柔，如柳絮飛舞。在金線泉東西，於名泉屬第五。」見新齋音風繪集

古歡堂詩集有柳絮泉訪李易安故宅詩爲田雯所作。

跳波濺客衣，演漾迴塘路；清照昔年人，門外垂楊樹。

沙禽一隻飛，獨向前洲去。

(二)家庭人親的賜與 這一點我們在前面李清照父母兩性的遺傳裏，已經講了個詳細，這裏不再嘮叨了。但是爲了了解方便，我們不防更抽出關於李清照家庭人親賜與的幾個要點，放在下面。

- 一、李清照有一個在清儉下保有相當闊綽而不失爲官宦的家庭。
- 二、李清照是被允許享受完全的宦家閨秀生活的。
- 三、李清照的雙親和親族給了她絕對讀書上的要求與便利，她不得不讀書，因爲她沒有更多的工作要作。中國歷代宦家小姐，都是以讀詩爲消遣，彈奏書畫爲開心的。
- 四、一個品學兼優的父親，給了她不少的深造的幫助。
- 五、母親是位長於詞章的婦女，更助成了女兒的成功。

處女時期的她

處女時期的她，是指她十六歲以後，十八歲以前，這個短短的時期說的。她的兒童時代，書冊上既沒有記載，她自己也沒有作品供給我們，所以我們無法考究。我們知道她在十八歲那年出嫁了，在她的詞裏很顯然有幾首是在未出嫁前寫成的，但是那種成熟到絕妙境地而滿佈有性愛問題的作品，恐怕最早要在十五歲以後才可以產生出來。她所以有這樣的婉約清空的作品，一方面固然靠了她天才的充斥，或說是得其父母兩性優良的遺傳，但另一方面還是因了家庭教育與故鄉環境的涵養而成。

她兒童時代的生活，雖然少有記載，但是我們想像裏可以知道，李清照的兒童時代，是盡度着安適的豐美的生活的。她每天無憂無慮，說說笑笑，玩玩鬧鬧；「理罷笙簧」，就開卷讀書；畫好了畫，就提筆作詞，再不然和小丫頭行令飲茶，棋戲鬥樂。總之她是度着一個照例的宦家小姐生活，不過減些豪奢增

加些靜美與藝術而已。

等到她的年歲，在快活的生活，慢慢長大了，青春之火，漸漸的燒到了她的頭上；一位天真的姑娘，一變而為大家閨秀了；行動受到了拘束，臉上會有羞紅泛出，人生的意義，人生的將來，和人生的滋味，開始跑進她的腦海裏轉圈子，甜美的隱密的幽惑的夢擾亂起她的輕睡；這樣生理的變動，愛情之火燒，使我們這位女詞人，情不自禁的流露出了綿綿情絲。

「蹴罷秋千，起來慵整纖纖手，露濃花瘦，薄汗輕衣透。見有人來，顰顰金釵溜。和羞走，倚門回看，却把青梅餵。」

這首點絳脣，寫得如何細膩活動；如果我們用現代感情話來解釋，我們可以說當我們剛剛讀過這首詞時，恍似眼前立着一位年輕的美麗的活潑的少女。「薄汗輕衣透，」「却把青梅餵」句，更是多麼嬌媚。

再看下面的一首浣溪紗：

「繡幕芙蓉一咲開，斜僂寶鴨襯香腮，眼波才動被人猜。
一面風情深有韻，半牋嬌恨寄幽懷，月移花影約重來。」

這又是怎樣的一個少女情懷呢！

以上舉了她兩闕處女作品，她的生活情狀也可知其大概了。她半點不隱昧的完全盡情的將她戀愛心理狀態寫給我們，這兩首詞，就好像是她愛的供狀，情的訴白。

新婚時期的她

新婚時期的她，是指她十八歲出嫁後一對小夫婦短期的新婚生活。

她曾作了這麼一首詞

采桑子

晚來一陣風兼雨，洗盡炎光，理罷笙簧，卻對菱花淡淡妝；絳綃縷薄冰飢

瑩。雪膩生香，笑語檀郎，今夜紗幮枕簟涼。

這首采桑子，將一對新婚夫婦的甜蜜融溶幽情美意的生活，吐露了個真實充分。

再看她的減字木蘭花

賣花擔上，買得一枝春欲放，洎點輕勻，猶帶彤霞曉露痕；怕郎猜道，奴面不如花面好；雲鬢斜簪，徒要教郎比並看。

這又是怎樣的一個少女新婦的心理描訴。但好景易老，美情總遷，短短的新婚生活過去，德甫出仕宦；那種難割難捨的感情，是如何的難描摹啊！但我們這位絕世詞女，曾寄給她愛人一首詞，十足的表白了她別後的哀情。那是離居時期要詳述的。

離居時期的她

離居時期的她，是指她婚嫁不久，明誠出仕宦，清照獨留明誠家中的短短時期。新婚快樂生活的回憶，當不免有些孤守空帷的寂寞孤獨，她那時的心情，讀過了一剪梅，就可以知個大概。

一剪梅

紅藕香殘玉簟秋，輕解羅裳，獨上蘭舟。

雲中誰寄錦書來，雁字回時，月滿西樓。

花自飄零水自流，一種相思，兩處閒愁。

此情無計可消除，才下眉頭，却上心頭。

此情此景，真可謂苦煞了深閨夢裏人。眉頭心頭總離不開愁，也真難為煞我們這位多情的詞女。

避亂時期的她與孀居時期的她

清照不幸生於危亡的國家，所以度過了不少的避亂生活。自靖康二年十二月，金人陷青州起，直到建炎三年她的丈夫明誠死去；三年之間，她伴明誠流離了不少地方。在最初，金人陷青州，她避亂南下，那時使她最痛心的是書卷之失；和丈夫的分別，因為時間很短，倒沒有多深的悲苦。到了她四十五歲那年，伴明誠在南京過生活，次年，明誠想搬家江西贛水上，不料於半路中，朝廷下旨召他去守湖州；就此明誠離了妻子，獨自赴召去了。清照一個人，獨自居在池陽，每天心情悽緊着，不得一點安靜；想着祖國的危亡，已身的飄零，家鄉的遠隔，處處使她悲哀。看下面一首詞，即可深悉她作客他鄉避亂的心情。

南歌子

天上星河轉，人間簾幙垂，涼生枕簟淚痕濕。起解羅衣，聊問夜何其？翠貼蓮蓬小，金銷藕葉稀。舊時天氣舊時衣，只有情懷，不似舊家時。

她這時每每沉淪在過去的回憶裏去尋些快樂：甜靜的天真的童年，盈盈的少女時光，幽情的閨房生活，怡神的新婚景況。誰知東君偏不與人願，七月末的消息傳來，驚動了芳魂不淺。她趕忙解舟，日夜奔忙，辛辛苦苦，戰戰兢兢，流盡淚血，哀苦備嘗，終於八月十八日，夫婦告別了，長期的訣別了。由是展開了孀居生活，更永遠的他鄉流浪去了。

自明誠死後到清照無踪可尋，十數年間淚淹盡了笑容，潤透了詞心，更嘗盡了人生苦味。看她晚年的作品，充滿了血與淚愁與悶。且讀她的武陵春，作我們這段的結束。

武陵春

風住塵香花已盡，日晚倦梳頭；物是人非事事休，欲語淚先流。
聞說雙溪春尚好，也擬汎輕舟；只恐雙溪舴艋舟，載不動許多愁。

四、關於李清照改嫁

(一) 宋人的改嫁記載

胡仔的荅溪漁隱叢話

近時婦人能文詞，如李易安頗多佳句。小詞云：

昨夜雨疎風驟，濃睡不消殘酒。試問捲簾人，却道海棠依舊。知否？知否？應是綠肥紅瘦。

綠肥紅瘦，此語甚新。又九日詞云：

簾捲西風，人比黃花瘦。

此語亦婦人所難到也。

易安再適張汝舟，未幾反目，有啟事與綦處厚（當作叔厚）云：

猥以桑榆之晚景，配茲駟僮之下材。傳者無不笑之。

趙彥衛的雲麓漫鈔

李氏自號易安居士，趙明誠德甫之室，李文叔女。有才思，文章落紙，人爭傳之。小詞多膾炙人口，版行于世。他文少有見者……有投內翰綦公密禮啟猥以桑榆之晚景，配茲駟僮之下才。

李心傳的建炎以來繫年要錄

紹興二年九月戊午朔，右承奉郎監諸軍審計司張汝舟，屬吏以汝舟妻李氏訟其忘增舉數入官也。其後有司當汝舟私罪徒詔，除名柳州編管。（十月己酉行遣）李氏格非女，能爲歌詞，自號易安居士。

陳振孫直齋書錄解題

易安居士李氏清照，元祐名士格非文叔之女，嫁東武趙明誠德甫，晚歲頗失節。

(二) 清人的辨證

俞正燮撰易安居士事輯

讀雲麓漫抄所載謝綦審禮啟，文筆劣下，中雜有佳語，定是竄改本。又夫婦訐訟，必自證之，啟何以云無根之謗。

余素惡易安改嫁張汝舟之說，雅雨堂刻金石錄序，以情度易安不當得此事，及見李心傳建炎以來繫年要錄，采鄙惡小說，比其事爲文案，尤惡之。

後讀齊東野語論韓忠繆事云：李心傳在蜀，去天萬里，輕信記載，疎舛固宜。又謝枋得集，亦言繫年要錄爲辛棄疾所造，韓侂胄壽詞，則所言易安文案謝啟事，可知是非天下之心，非望易安以不嫁也。不甘小人言語，使才人下配駟僮，故以年分考也。

凡詩文見類部小說詩話者，考合排次，至紹興四年，易安五十三歲，又紹興十一年，五月十三日，綦崇禮婿陽夏謝伋寓家台州，自序四六談塵，（時易安年已六十）伋稱爲趙令人李。若崇禮爲處張汝舟婚事，伋其親婿，（原作親其）不容不知。又下至淳祐元年，時及百年，張端義作貴耳集，亦稱易安居士，趙明誠妻。易安爲藝行蹟，章章可據；趙彥衛，胡仔，李心傳等不明是非，至後人貌爲正論。碧雞漫志，謂易安詞於婦人中爲最無顧藉，水東日記謂易安詞爲不祥之具；此何異謂直不疑盜嫂亂倫，狄仁傑謀反當誅滅也。

且啓言：牛蟻不分，灰釘已具，弟既可欺，持文書來，輒信身幾欲死，非玉鏡架亦安知呻吟未定，強以同歸；猥以桑榆之末影，配茲組儉之下才。易安老命婦也，何以改嫁復興官告，又言視聽才分，實難共處，惟求脫去，決欲殺之，遂肆欺凌，日加毆擊，豈期末事，乃得上聞；取自宸衷；付之廷尉；是又閨房鄙論，竟達闕廷，帝察隱私，詔之離異。夫南渡倉皇，海山奔竄，乃舟車戎馬相接之時，爲一組儉之婦，從容再降玉音，宋之不君，未應若此。察視金石錄後序，始知頌金事白綦有湔洗之力，小人改易安謝啟，以飛卿玉壺爲汝舟玉台，用輕薄之詞，作善謔之報，而不悟牽連君父，誣毀廟堂，則小人之不善於立言也。

劉時舉續通鑑云：紹興四年八月，趙鼎疏言草澤行伍，求張浚不遂者，人人投牒醜詆，及其母妻。四朝見聞錄，有刻朱文公閨闔中機事疏，及朱謝罪表，蓋其時風氣如此。

齊東野語又云：黃尚書由妻胡夫人惠齋居士，時人比之易安，常指摘趙師鞿放生池文誤惠齋已卒，趙爲臨安府，誘其逃婢，證惠齋前與棋容鄭日新通，遂隸配日新，而尚書以樵薄不修罷。按白獼隨云：師鞿初居吳郡，及尹天府日，延僑木爲門客，喬教師組子希蒼，制古禮器於家釋菜，黃尚書欲發遣之，師組乃毀器而逐喬，是師組與由以隸配門客相報。又值惠齋有摘文之事，乃並誣惠齋。其爭與易安同。夫小人何足深責，吾獨惜易安與惠齋以美秀之才，好論文以中人忌也。

易安打馬圖言：使兒輩圖之，合之上胡尚書詩；蓋易安所出兒輩，乃格非子孫故，其事散落今，於詞之經批隙及好事傳述者，輯之於事實有益，可備好古明理者覽，其僅見漱玉集者，此不載也。

陸心源癸巳類稿易交事輯書後

李易安改嫁，千古厚誣；歛人俞理初，爲易安事輯以辨之詳矣，備矣。惟張汝舟崇寧五年進士，毗陵人，見咸淳毗陵志。欽宗時知紹興府，見會稽志。建炎三年，以朝奉郎直秘閣知明州，十二月，召爲中書門下檢正諸房文字。四年，兼管安撫史，復以直顯謨閣知明州，見四明圖經。五日，上過明州，歷奉儉簡遷一官，六日，乞祠主管江州太平觀。紹興元年，三月，往池州，措置軍務，尋爲監諸軍審計司。二年，九月，以妻李氏訟其妄增舉數入官，有司當汝舟私罪徒詔除名柳州編管，見建炎以來要錄。則汝舟既稿有其人，以李氏訟編管亦稿有其事，理初僅以怨家改啟，證易安無改嫁事，幾若汝舟已屬子虛，不足以釋千古之疑，而折服李心傳之心。

愚按汝舟即飛卿之名，妻字上當奪趙明誠三字耳。高宗姓好古玩，與徽宗同，汝舟必以進奉得官，因進奉而徵及玉壺，因玉壺之失，而有獻璧北朝之誣，因獻璧北朝之誣，而易安有忘增舉數之報復。不然，然增舉數，與妻何害，既不應興訟，朝廷亦豈爲準理耶。惟李氏被獻璧北朝之誣，人人代抱不平，故李氏一控而汝舟奪職編管，汝舟無可洩憤，改其謝啟，誣爲改嫁，認爲伊妻，其啟即汝舟所改，非別有怨家也，請列五證一明之。

汝舟先官秘閣直學士，復官顯謨直學士，故曰飛卿學士，其證一也。

頌金之謗，崇禮爲之左右得解，事在建炎三年，是時崇禮官中書舍人，故曰內翰承旨。汝舟之貶，事在紹興二年，則崇禮已爲侍郎翰林學士，當曰學士侍郎，不得曰內翰承旨矣，其證二也。

若要錄原本無趙明誠三字，注文既叙明，李格非女矣，何不叙趙明誠妻改嫁汝舟乎，其證三也。

男女婚嫁，世間常事，朝廷不須問官吏，其有文書啟云：弟既可欺，持官文書來，即信當指蜚語上聞置獄，而言改嫁不必由官，又何官文書之有，其證四也。

獻璧北朝，可稱不根之言，若改嫁稿有其事，何得云：不根之言，其證五

也。

心傳誤據傳聞之辭，未免疏謬；若謂採鄙惡小說，比附文案，豈張汝舟亦無其人乎，必不然矣。

李慈銘書儀顧堂題跋後

陸氏心源儀顧堂題跋十六卷，其中可取者甚多，其書癸巳類稿易安事輯後，謂張汝舟毗陵人，崇寧五年進士，見咸淳毗陵志。又引建炎以來繫年要錄，紹興二年九月，張汝舟爲監諸軍審計司，以妻李氏，訟其妄增舉數入官，詔除名柳州編管，則汝舟既確有其人，以李氏訟編管，亦確有其事，汝舟即飛卿之名，妻字上當脫趙明誠三字。高宗好名古玩，汝舟必以進奉得官，因進奉而徵及玉壺，因玉壺之失，而有獻璧北朝之誣，因獻璧北朝之誣，而易安有忘增舉數之報。蓋獻璧之誣，人人代抱不平，故李氏一控，而汝舟即奪職編管；汝舟無可洩憤，改其謝啟，誣爲改嫁，認爲伊妻；其啟創汝舟所改，非別有怨家也，則殊臆決不近理。

案嘉太會稽志，載宣和五年，張汝舟以降授宣教即直秘閣，知越州，越爲望郡；是汝舟在徽宗時，已通顯乾道，四明圖經載，建炎四年，張汝舟以直顯謨閣，知明州，兼管內安撫使，數月，即罷。（圖經載是年汝舟之前，已有劉洪道向子恣二人，汝舟之後，爲懋以建炎四年八月到任，是汝舟在州不過一二月）繫年要錄載紹興二年九月，汝舟除名時，官止右承奉郎，則仕宦頗極沈滯，安見其以進奉得官。高宗頗好書畫，未聞其好器玩；易安金石錄後序言，聞張飛卿玉壺事發，在建炎三年九十月間，時明誠甫於八月卒，高宗甫爲金人所迫，流離奔竄，甚荒闕之主，尙安得留心玩好，令人以進奉博官。汝舟之名，與飛卿之字，亦不相配合。且序言，飛卿所示玉壺實珉也，旋復攜去。則壺並不在德甫所，安得妄告，朝廷徵之趙氏，且要錄言：時建

康置防秋安撫使擾攘之際，或疑其饋璧北朝，言者列以上聞，或言趙張皆得置獄。是明謂言官所發，飛卿方有對獄之懼，豈有自發而自誣之理。易安後序亦謂何人傳道，妄言頌金，是並無怨飛卿之事，安得謂人人代抱不平，易安故訟其妄增舉數，以爲報復，至謂其啟即汝舟所改，尤非情理。汝舟以進歷官已顯，豈肯自謂翹儉之下才，及視聽才分，實難共處。且人即無良，豈有冒認嫠婦以爲己妻。趙李皆名人，貴家，易安婦人之傑，海內衆著，又將誰喪心下愚亦不至此。要錄大書，右承奉郎監諸軍審計司，張汝舟屬吏，以汝舟妻李氏，誣其妄增舉數入官也。其文甚明，安得謂妻上脫趙明誠三字，陸氏謂妄增舉數何與妻事，朝廷亦豈爲準理，則閨房之內事有難言，增舉入官欺罔朝廷，安得置之不理，此等事惟家人知之，故發即得實，若他人之婦，何從知之。

惟易安必無再嫁之事，理初排比歲月，證之甚明，今即要錄所載，此一節覈其年月，更可瞭然。

易安金石錄後序，自題紹興二年元默歲壯月甲寅朔易安室題。要錄系訟增舉事於紹興二年九月戊午朔；相去一月，豈有三十日內忽在趙氏爲嫠婦，忽在張氏誣其夫，此不待辯者也。

又易安於紹興三年五月，上使金工部尚爾胡松年詩，有嫠家祖父生齊魯之句。則易安以老寡婦終，已無疑義，要錄又載紹興二年八月丙辰（是二十九狀是月戊子朔後序題甲寅朔。蓋筆誤甲寅是二十七日，或是戊子朔甲寅脫戊子二字，又朔甲寅誤倒古人題月日多有此例。易安好古，觀其用歲陽紀歲月名紀月可知）直秘閣主管江州太平觀，趙思誠守起居郎，思誠明誠兄也，則是時趙氏尚盛，尤不容見此事。

要錄又載，建炎三年閏八月，和安大去開州團練使致仕，王繼先以黃金三百兩，從古秘閣撰修趙明誠家市古器，兵部尚書謝克家言恐疏遠聞之參盛德欲望寢罷，上批令三省，取問繼先，則所云徵及玉壺，傳聞置獄，當在此時

○玉繼先本姦黠小人，時方得幸心，有恫喝趙氏之事，而蔡崇禮爲左右之，得白，故易安作啟以謝；至張汝舟妻李氏或本易安一家，與夫不咸，訟訐離異，當時忌易安之才，如學士秦楚才者，（秦檜之兄名梓）及被易安誚刺如張九成等者，因將此事遂之易安，（張九成爲紹興二年進士第一人，其對策有桂子飄香之語，易安因有桂子飄香張九成之謔。亦足證其鬻居無事，若方與後夫爭訟牴離，豈尙有此暇力弄狡獪乎）或汝舟之妻，亦嫻文字，作文自述，被夫欺凌毀擊之事，其訟妄增舉數時，亦必牽及閨門乖忤，自求離絕，及置獄根勘得實，并隨其請。後人因其適皆李姓，遂牽合之。李微之亦不察，而誤采之，俗語不實，流爲丹青。遂以漱玉之清才，古今罕儷，且爲文叔之女，德甫之妻，橫被惡名，致爲千載背人口實，余故申而辨之，補俞氏之闕，正陸氏之可爲之定論矣。（況周儀按易安如有改嫁之事，當在建炎三年，明誠卒後。紹興二年汝舟編管以前，今據俞陸二家所引，建炎三年七月易安至建康，八月明誠卒，四年易安往台州之越州，十二月至衢州，紹興元年復之越，二年之杭，汝舟建炎三年知明州，四年復知明州，六月主管江州太平觀，紹興元年往池州，措置軍務，尋爲監諸軍事審計司，二年九月以增舉入官，除名編管。）此四年中兩人蹤跡判然，何得有嫁娶之事，舊說冤謬，不辨而明矣。

盧見曾撰重刻金石錄序

德夫之室李清照，字易安，婦人之能文者。相傳以爲德夫之歿，易安更嫁；至有桑榆晚景，駟僮下才之言，貽世譏笑。余以是書所作跋語考之，而知其決無是也。

德夫歿時，易安年四十六矣，遭時多難，流離往來，具有蹤蹟。又六年，始爲是書作跋，是時年已五十有二，匪夏姬之三少等季隗之就木；以如是之

年，而猶嫁，嫁而猶望其才地之美，和好之情，亦如德夫昔日，至大失所望，而後悔之，又不肯飲恨自悼，輒譟譟然，形諸簡牘，此常人所不肯爲，而爲易安之明達爲之乎。

觀其游經喪亂，猶復愛惜一二不全卷軸，如護頭目，如見故人；其惓惓德夫不忘若是，安有一旦忍相背負之理，此子輿氏所謂好事者爲之，或造謗如碧雲騷之類，其又可信乎。

易安父李文叔，即撰洛陽名園記者，文叔之妻，王拱辰孫女，亦善之，其家世若此，尤不應耳。余因刊是書，而並爲正之，母令後千載下，易安猶蒙惡聲也。

蓮子居詞話

妃子昭吳，重歸少伯；美人亡息再醮荆王；簡帙工訛，殊難理遺。世傳易安居士再適張汝舟，卒至對簿，有與綦叔厚啟云云。爲時訕笑，今以金石錄後序考之，易安之歸德甫，在建中辛巳，時年一十有八，後二年，癸未德甫出仕宦；越二十三年，靖康丙午，德甫守淄川；其明年建炎丁未，奔母葬；又明年戊申，德甫起復知建康府；又明年己酉春，罷職。夏被旨知湖州，秋，德甫痊病不起，時易安四十有六矣。越五年，紹興申寅，作金石錄後序，時年五十有一；其明年乙卯，有上韓胡二公詩，猶自稱閨閣婆婦，時年五十有二，豈有就木之齡已過，墮城之淚方深，顧爲此不得已之爲。如漢文姬故事，意必當時嫉元祐君子者，攻之不已，而及其後。而文叔之女多才，尤適供謠諑之喙，致使世家帷簿，百世而下蒙詬抱誣，可慨也矣。

蓮子居詞話

易安居士再適張汝舟，卒至對簿，有與綦叔厚啟云云。宋人說部。多載其事，大抵彼此衍襲，未可盡信。宋史李文叔傳，附見易安居士，不著此語，而容齋去德甫未遠，其載於四筆中無微辭也。且失節之婦，子朱子又何以稱乎，反覆推之，易安當不其然。

錢塘陳退菴題查伯葵撰李易安論後

李清照再適之說，向竊疑之；宋人雖不諱再嫁，然考序金石錄，時年已五十有餘，雲麓漫抄所載，投綦叔厚啟，殆好事者爲之。蓋宋人小說，往往污蔑賢者，如四朝聞見錄之於朱子，東軒筆錄之於歐公，比比皆是。嘗欲製一文以雪其誣，苦未得暇，今讀伯葵所作，可謂先得我心，因題二絕，以當跋語，舊有題漱玉集四詩，因併載焉。

之一

談娘善訴語何誣，卓女琴心事本無；賴有琵琶查八十，情商一曲慰羅敷。

之二

宛陵新序寫烏絲，微雨輕寒本事詩；一樣沉亭誰解雪，斷腸詩裏上元詞。

除以上代清照鳴改適不平的文章外，還有很多詩句是替她雪恥辱的，今略錄數首於下：

宛平女史黃友琴喜易安數百年覆盆昭雪賦以詩

李氏本清門，趙亦大族裔；淹通敵儒冠，文采蔑儕類。
詎踰就木年，而違泛舟誓；金爲口所鑠，葵竟足不衛。
卓哉都轉公，一語扶蒙翳；披雲始見天，滄雪洵快事。
詞憐漱玉新，圖愛打馬慧；曠代有知己，九原當破涕。

侯官郭則澐爲李文綺漱玉集題詞

萬松金闕湖山隈，醉人湖滌如春醅；佛狸不死白雁來，幽憂漆室何時開。
 青州燼後洪州災，幻妄變滅供一哈；最傷白日堅城頹，詞人例有江南哀。
 暮年詞賦驅龍媒，呼風槍絕金粟堆；隸山剡水徒厥洄，何來蜚語成玉臺。
 人間瓦釜紛鳴雷，余金王李稱淹賅；老筆一掃空浮埃，冷衷晚出矜鑿裁。
 雲縑斷梯珍瓊瑰，茶靡春影沈寒灰；畫卷重見黃花回。風鬢霜鬢休相猜，
 鬪茶倚憶翻深杯；千年怨魄思東萊，傷哉一代縱橫才。

冷衷先生屬題 癸亥端陽侯官郭則澐

寶應王念曾爲李文綺漱玉集題詞並序

冷衷先生新輯易安居士全集，授讀一過，有感於懷，走筆作長謠題於卷冊。
 ○時癸亥端陽前一日也。

懷古蒼茫天水碧，漱玉身蕤蕤怨魄；鄆縣先生始發矇，名論確如矢破的。
 後來臨桂嗜奇聲，併與斷腸登棗刻，我得其本緘巾箱，兵燹艱難保無失。
 開卷沈吟掩卷思，如見中州全盛日；燈火樊樓才藻多，晚霞詎料成金色。
 夫婿芝芙入夢初，掃眉才子稱良匹；錦帕封題一剪梅，錦影蛩罷守窗黑。
 相國精藍日市碑，繙閣夜談携果實；徜徉自謂葛天民，願作鴛鴦長比翼。
 價重兼金沒骨圖，傾篋典衣償未得；從此鄉閭且息形，竹符一旦新除檄。
 先守青州後守萊，吏有神君咸奉職；探支鶴料贖餘貲，彝鼎斑然列几席。
 風流上紹六一翁，金石一編矜晚出；歸來堂中考訂精，鬪茶覆杯事奇絕。
 國家承平百餘年，運祚忽逢陽九厄；宣和良獄付煨塵，臣亦佻預走倉卒。

江寧移郡虎口餘，無恙江山存半壁；循城養笠恣尋詩，玉妃萬騎紛馱雪。
 疇知哀樂理難窮，赴召池陽重惜別；最是江頭岸葛巾，刺刺不休語瑣屑。
 白日俄摧杞婦城，洗盡鉛華厲清節；天涯飄泊感雲萍，上江欲渡烽煙隔。
 台陸衢杭轉徙頻，顛顛空舟養夜位；玉壺疑獄未分明，蜚語北庭訛蹟壁。
 舍人左右事得解，啟事偶弄生花筆；親舊作謝亦尋常，桑榆蒙謗何由釋。
 大抵才人易招忌，倒影飄香近訐直；謠諑蛾眉競射沙，多口無根胡所恤。
 君今闡幽作年譜，編刻詩文蔚鉅帙；娉婷春影渺茶靡，柳絮泉應香且潔。
 雲巢片石天壤留，好事爭繙打馬格；三復斯編觸我悲，自憐身世同蕭瑟。
 癸亥經今十又三，麒麟門多日薄蝕；試誦端陽帖子詞，紹興偏安猶可說。
 乾元用九亢有悔，蒲觴泛綠心紆鬱；借爾一澆塊磊胸，掇拾前聞愧不律。

寶應王念曾獻緱甫拜題

王志修題清照肖像詩

衣冠南渡已無家，鐘鼎圖書載幾車；畢竟不須疑晚節，西風人自比黃花。
 詞客爭傳漱玉詞，故鄉真恨我生遲；靡婆奇石題名在，應記花前寫照時。

鄭孝胥題李清照肖像詩

南渡遺婆流人伍，老去才名誰比數；謔詞憤激一世無，小朝廷人真媿汝。
 畫圖省識舊詞女，似比黃花瘦幾許；趙侯贊之屬德甫，政和四年歲甲午。
 戎馬未窺相安處，歸來堂中正媚嫵；金石圖書門記取，生小聰明喜自賭。
 暮年作序戒好古，訴述離亂備悽苦；何來雲麓與蒼溪，不識紹興老命婦。
 建炎要錄尤莽鹵，理初編輯年可譜；行迹章章儼對簿，半塘老人刻樂府。
 殷勤佚篇手搜補，摹圖徵題更誌語；表徵事較好奇愈，茶蘼雲巢今何所，

惟有流傳漱玉詞，從此風霜照眉宇。

(三) 我們的結論

我們的結論，劈頭第一句，是我們這位絕大的詞女不曾改嫁的。宋朝的改嫁記載，都是些卑陋的，道聽途說，沒有證據糊亂抄襲輕於記載的東西。胡仔，趙彥衛，李心傳等人，都是根據了清照與綦叔厚的謝啟而發，但不知那謝啟早已經被一般被清照罵的老羞成怒的小人給篡改了。關於這點俞正燮李慈銘陸心源等，已代我們說明了，我們不再多贅。當我們讀了清人的辨證時，我們心靈裏真個爽快，他們一步深一步有條有理的將宋人的謬誤都給解釋了，改證了，我們真萬分的感謝這一般公正人。

在這裏，我們重覆的從清人的辨證中，抽出幾條重要的理由，以證李清照不曾有改嫁的事情。

- (一)李清照高傲的詞學，與直誠的言論，的確招了不少當時文人的忌恨。
- (二)李清照的孀居生活，有很清楚的足跡可考。
- (三)李清照沒有和汝舟相伴的足跡與事蹟。
- (四)當時風氣如此，很多人和清照同樣的被侮了。
- (五)李清照的晚年她婆家仍很盛旺，門楣不許。

最後我們還依了常情，來推論一下清照不曾改嫁的理由。

- (一)清照有一個由父母兩性遺傳下來的高尚的人格。
- (二)李清照有一個絕對喜愛的丈夫，她很深情的永遠愛戀着她的丈夫。
- (二)她丈夫的死去她已年在四十六歲了。

由上面三個條件來看，我想清照是不會再有什麼改嫁的事情了。這個依常情常理的推論，與清人的辨證有同樣的價值與重要；清照不是逃乎常情越乎常理的人，當然不會太例外了。再說改嫁的女人無非有兩個原因：一個是性的壓迫

，一個是生活的困難，而清照以就木之年，而尚充有衣食住等情的人，竟會有改嫁的事麼？

其他給清照道清白的，或是感謝清人的辨證的文章很多，在李清照肖像題詞裏與後人對於她的題詠裏都可以看到，我們這裏不再鈔錄了。

【附】近人王輝曾君曾做了一本「李清照改嫁考，主張她是改嫁過的。第一他相信宋人的記載是可靠的，所以他將胡仔，李心傳，趙彥衛的傳記都抄錄了一番。爲的是證明這三位人物的品德。第二他說清人的辨證是戴了舊倫理舊道德觀念的鏡子，而完全以感情用事的辨詞。關於王君所言兩點實在無有反駁的必要，大家讀了他那本書，就知道完全是根據臆想和好奇心理的衝動而發，除了將宋人的謬論重復一下外，沒有找到更多的論證。

五、李清照傳記

崇禎歷城縣志文苑傳

李清照格非女，晚號易安居士，嫁趙挺之子明誠。明誠著金石錄三十卷，易安爲後序。明誠守淄，清照積書數萬卷，金人南下，清照倉皇渡海，書清散失，有漱玉集行世。

祖國女界文豪譜

李易安名清照，號易安居士，濟南人，李格非之十女也。適東武趙明誠，有金石錄後序。明誠故，再適張汝舟，未幾反目。有霽嘗云：猥以桑榆之晚景，配茲狙僮之庸才。傳者皆笑之，著有漱玉集行於世。

道光濟南府志列女傳

李氏名清照，號易安居士，禮部員郎格非女，諸城翰林承旨趙明誠妻。幼有才藻，既長，適明誠；結褵未久，明誠即負笈出遊，清照書詞錦帕送之。嘗以所作詞，函明誠，明誠嘆息媿弗逮，忘寢食者三日夜，得五十閱，雜清照詞示友人陸德夫，德夫稱絕佳者，正清照作也。

其舅挺之相徽宗，清照獻詩有云：炙手可熱心可寒。挺之排元祐黨人甚力，格非以黨籍罷，清照上詩救格非云：何況人間父子情。識者哀之。

明誠好儲經籍，及三代鼎彝，書畫，金石刻。連知萊淄二州，謁俸入以鉛槧，清照與共校勘，明誠作金石錄考據，精確多足正史書之失，清照實助成之。

靖康二年，春，明誠奔祖喪於建康；半棄所藏，其年十二月，金人陷青州，火其藏書十餘屋，明誠諸城人，而家於青也。

建炎二年，起復知建康府；三年，召知湖州；至行在，病卒，清照自爲文祭之。既葬，清照赴臺州，依其弟遠，輾轉避難於越衢諸州。紹興二年，又赴杭州，所攜古器物，以次失去，乃爲金石錄後序自述流離狀況。

清照爲詞家大宗，嘗謂詞自唐五代無合格者；宋柳永雖協音律，而語塵下；張子野，宋子京兄弟，沈唐元絳晁次膺有妙語，而頗碎；晏元獻，歐陽永叔，蘇子瞻所作似詩之句，讀不暮者。蓋詞別是一家，知之者少；晏叔原，賀方回，秦少游，黃魯直能知之，晏苦無鋪叙，賀少典重，秦專主情致，而少故實，黃尙古實，而多疵病，世以爲名論。

六、李清照軼事

瓊環記引外傳之一

趙明誠幼時，其父，將爲擇婦，明誠晝寢夢誦一書，覺來惟憶三句云：
言與司合，安上已脫；芝芙草拔。

以告其父，其父爲解曰：汝殆得能文詞婦也。言與司合是詞字，安上已
脫是女字，芝芙草拔是之夫二字，非謂汝爲詞女之夫乎？

後李翁以女女之，即易安也，果有文章。

易安結褵未久，明誠即負笈遠遊，易安殊不忍別，覓錦帕書一剪梅詞以
送之。

琅環記引外傳之二

易安以重陽醉花陰詞，函致明誠，明誠歎賞自愧弗逮，務欲勝之；一切
謝客，忘食忘寢者三日夜，得五十闕，雜易安作，以示友人陸德夫。德夫玩
之再三曰：只三句絕佳，明誠詰之，答曰：莫道不鎖魂，簾捲西風，人似黃
花瘦。政易安作也。

清波雜誌

頃見易安族人言，明誠在建康日，易安每值天大雪，即頂笠披簑，循城
遠覽以尋詩，得句必邀其夫廣和，明誠每苦之也。

老學菴筆記

張子韶對策，有桂子飄香之語，趙明誠妻李氏嘲之曰：露花倒影柳三變
，桂子飄香張九成。

太平清話

李易安趙清獻公之子婦，趙挺之亦諡清獻，莫廷韓云：曾買易安墨竹一幅，惜未見。

才婦錄

易安居士能書能畫又能詞，而尤長於文藻，迄今學士，每讀金石錄序，頓令心神開爽，何物老嫗生此寧馨大奇大奇。

清河書畫舫

易安詞稿一紙，乃清秘閣故物也。筆勢清真可愛，此詞漱玉詞亦載，所謂離別曲者耶。卷尾略無題識，僅有點定兩字耳，錄具於左：

紅藕香殘玉簟秋云云。

圖繪寶鑑

胡夫人平江胡元功尚書女，黃尚書由之妻，自號惠齋居士，精於琴書，畫梅竹小景俱不凡，時比李易安夫人。

新齊音風繪集

李格非女清照，號易安居士，工填詞，有漱玉集行世。宅在柳絮泉上，泉沫紛翻如柳絮飛舞，在金線泉東南，於名泉屬第五。

茶三室三鈔

國朝錢謙益絳雲樓書目地誌類，有李文叔洛陽名園記，陳景雲注云：張璪序紹興八年也。序中并及文叔女，易安上書宰相救父事。蓋文叔亦嘗坐元祐邪黨遠謫也。宰相即易安之舅趙挺之，按今人於李易安但言其改嫁事，不知有此事，亦可謂不成人之美者也。

鄉園憶舊錄

友人何平子維絜，在濟南故書局，買美人一軸，乃李易安小像，紙已黯然，狀似憔悴，所謂「人比黃花瘦」也。

按易安隨其夫趙明誠，來牧吾瀋，北兵已逼，倉皇行遁，家室不能相保，金石錄後序言之甚詳。

方明誠在太學時，有人持徐熙牡丹求售，以價重不能買，還之，夫妻悵惋累日。余見徐熙花鳥與黃荃花卉並陳，黃畫似勝於徐顯，徐畫爲贗作當日徐畫品，實在黃上也。易安夫婦鑒賞，故應不謬。

李易安故宅在濟南柳絮泉上。

七、李清照年譜

宋神宗元豐七年，甲子，（公元一〇八四）李清照生，一歲。

按居士撰金石錄後序云，予以建中辛巳，始歸趙氏。又云余自少陸機作賦之二年，至過蘆瑗知非之兩歲，三十四年之間，憂患得失，何其多也。則易安歸趙氏時，年十八，及紹興甲寅，（或誤作壬子）作金石錄序時，年五十一，十八至五十一，其間恰三十四年也。推之當生於是年，余

理初作易安居士事輯云：紹興四年，易安年五十三，元符二年，年十八適諸誠趙明誠，與序中所云，全不相符似誤。

時詞人歐陽永叔已死十二年，（永叔於宋神宗熙寧五年，壬子，公元一〇七二年卒。）詞人蘇東坡年四十九，（東坡生於宋仁宗景祐三年，公元一〇三六年，享年六十六歲，於宋徽宗建中靖國元年，辛巳年，公元一一〇一年卒。）

壽縣張壽林於「清照詞」中，竟謂蘇東坡於是年已卒十五年，歐陽修已卒十年，實有誤者。

是年，夏大舉入寇。

宋徽宗建中靖國元年，辛巳，（公元一一〇一年，）易安居士是年十八歲結束處女生活，歸諸城趙氏明誠，開始新婚生活。

金石錄序云：余建中辛巳，始歸趙氏，時先君作禮部員外郎，丞相作吏部侍郎，侯年二十一歲，在太學作學生。

是年，詞人蘇東坡卒。

是年，章惇免蔡京相。

是年，爲遼天祚帝乾統元年。

宋徽宗崇寧元年，壬午，（公元一一〇二年，）清照年十九歲。

是年，居士父格非，名列黨籍。

是歲，舅父趙挺之遷尙書右丞，李清照曾上詩救父格非。

張璠撰洛陽名園記序云：文叔在元祐，官太審，丁建中靖國，再用邪朋竄爲黨人。女適趙相挺之子，亦能詩，上趙救其父云：何況人間父子情，識者哀之。

是年，追貶司馬光等。

是年禁元祐法置講議司於都省，復紹聖役法，立黨人碑於端禮門。

宋徽宗崇寧二年，癸未，（公元一一〇三年，）清照年二十歲。

是歲以後，德甫出仕宦。

金石錄後序云：後二年，出仕宦，便有飯疏衣練窮遐方絕城盡天下古文奇字之志。

是歲，國家詔黨人子弟，毋得至闕下，令州縣立黨人碑。

宋徽宗崇寧三年，甲申，（公元一一〇四年），清照年二十一歲。

是歲以後清照伴夫德甫屏居鄉里十年，度過全生黃金時代。

金石錄序云：後屏居鄉里者十年，仰取俯拾，衣食有餘。

是歲，朝廷令鑄當十大錢，置書畫算學。

宋徽宗崇寧四年，乙酉，（公元一一〇五年，）清照年二十二歲，鄉村生活。

是歲三月清照舅父挺之，爲尚書右僕射中書侍郎，六月因避蔡京之嫉忌，自請罷免。

是年，國家置議禮局。

宋徽宗崇寧五年，丙戌，（公元一一〇六年）清照年二十三歲，鄉村生活。

是歲，正月，上詔求直言，舅挺之復職。

是歲，國家行紀元曆。

宋徽宗大觀元年，丁亥，（公元一一〇七）清照年二十四，鄉村生活。

是年，文人程頤卒，（程氏生於宋明道二年，癸酉，公元一〇三三。卒於大觀元年，丁亥，公元一一〇七。享年七十五歲）

是年，國家立八行取士稱，蔡京復相。

宋徽宗大觀二年，戊子，（公元一一〇八年）清照年二十五歲，鄉居生活。

是年，國家受八寶於大慶殿。

宋徽宗大觀三年，己丑，（公元一一〇九年）清照年二十六歲，鄉居生活。

是年，僕射蔡京，有罪免。

宋徽宗大觀四年，庚寅，（公元一一一〇年）清照年二十七歲，鄉居生活。

是年，國家立詞學兼茂科。

宋徽宗政和元年，辛卯，(公元一一一一年)清照年二十八歲，鄉居生活。

是年九月，居士與其夫德甫題字於石，王志修撰居士畫像題詞注云：石高五尺，玲瓏透豁，上有「雲巢」二隸書，其下小摩崖刻。辛卯九月德甫易安同記。現置敝居，仍園竹中。

是年，鄭允中童貫使遼。

宋徽宗政和二年，壬辰，(公元一一一二年)清照年二十九歲，鄉居生活。

是年詔蔡京三日一至都堂議公事，更名官名

宋徽宗政和三年，癸巳，(公元一一一三年)，清照年三十歲，鄉居生活。

按金石錄序云：後屏居鄉里十年。計之或當由甲申起，至癸巳止整十年耳。

宋徽宗政和四年，甲午，(公元一一一四年)，清照年三十一歲。

是歲秋，清照寫照，德甫題詞云：清麗其詞，端莊其品；歸去來兮，真堪偕隱。

是年，女真阿骨打叛遼，遼伐之大敗。

是年，置道階，新作延福宮成。

宋徽宗宣和三年，辛丑，(公元一一二一年)清照年三十八歲。

是歲，清照夫德甫守萊州。

居士曾撰感懷詩並序：

宣和辛丑八月十日，到萊獨坐一室，生平所見，皆不在目前，几上有禮韻，因信手開之，約以所開爲韻作詩，偶得子字，因以爲韻，作感懷詩。

寒窗敗几無書史，公路可憐合至此；青州從事孔方兄，終日紛紛喜生事。作詩謝絕聊閉門，燕寢凝香有佳思；靜中我乃得至交，烏有先生子虛子。

按詩意甲午至辛丑之間，其夫德甫似曾守青州，但今無考。

是年宋江掠京東諸郡，張叔夜擊降之。

是年童貫平方臘。

宋徽宗宣和四年，壬寅，(公元一一二二年，)清照年三十九歲。

是歲清照居萊，居士常與德甫坐歸來堂鬥茶爲戲。

金石錄序云：「余性偶強記，每飯罷，坐歸來堂烹茶，指堆積書史，言某事在某書某卷第幾頁第幾行，以中否決勝負，爲飲茶先後。

中即舉杯大笑，至茶傾覆懷中，反不得飲而起，甘心老是鄉矣。」

是年，童貫伐遼敗，金克遼燕京。

是年，國家置補完校正文籍局。

宋徽宗宣和五年，癸卯，(公元一一二三年，)清照年四十歲。

是歲，居士居萊州。

是年，國家始收經制錢。

是年，金太宗吳乞買立。

宋徽宗宣和六年，甲辰，(公元一一二四年，)清照年四十又一歲。

是歲清照居萊。是歲詔蔡京復領三省事。是歲河北山東盜賊蜂起。

宋徽宗宣和七年，乙巳，(公元一一二五年，)清照年四十又二歲。

是歲，清照仍居萊州。

德甫自守萊州以來，每夕校金石文二卷跋一卷。

金石錄序云：「因憶侯在東萊靜治堂裝卷初就，云籤標帶，束十卷作一帙；每日晚吏散，輒校勘二卷，跋題一卷，此二千卷有題跋者，五百二卷耳。」

是年遼亡，西遼建國，金兵南侵，帝傳位太子。

宋欽宗靖康元年，丙午，(公元一一二六年，)清照年四十三。

是歲，其夫德甫守淄川。是歲，金人犯京師。

金石錄序云：「靖國丙午歲，侯守淄川，聞金人犯京師，四顧茫然

，盈箱溢篋，且戀戀，且悵悵；知其必不爲己物矣」。

宋欽宗靖康二年，丁未，（公元一一二七年），清照年四十四歲。
宋高宗建炎元年，

是歲三月，德甫奔母喪於金陵，居士偕返，連纜渡江，載書十五車。

是年十二月，金人陷青州，火其存書十餘屋。

金石錄後序云：「建炎丁未，春三月，奔太夫人喪南來，既長物不能盡載，乃先去書之重大印本者，又去畫之多幅者，又去古器之無款識者，又去書之監本書，畫之平常者，器之重大者，凡屢減去，尙載書十五車。至東海連艦渡淮，又渡江，至建康。青州故第尙鎖書冊什物，用屋十餘間，期明年春，再具舟載之；十二月，金人陷青州，凡所謂十餘屋者，已盡爲煨燼矣」。

按是歲四月，金人虜二帝及后妃北去，五月康王即位於南京，方改號建炎，金陵亦建炎三年，始改稱建康。序中，三月已稱建炎，建炎元年已稱建康，蓋易安追述之作。

是歲，金人執徽宗欽宗二帝北走，高宗即位於南京，尊哲宗，廢后孟氏爲元祐太后。

是歲，以李綱爲僕射，張邦昌伏誅。

宋高宗建炎二年戊申，（公元一一二八年），清照年四十五歲。

是歲，德甫守建康。

金石錄後序云：「建炎戊申，秋，九月，明誠起復知建康府」。

居士每尋詩得句，必邀德夫廣和。

周輝撰清波雜誌云：「頃見易安族人見明誠在建康，易安每值天大雪，即頂笠披蓑循城遠覽，以尋詩。得句必邀其父廣和，明誠每苦之」。

俞正己撰詩話雋永云：「今婦人能詩者，前有曾夫人，魏夫人，后有易安李。李在趙氏時，建炎初，秋從闕守建康，作詩云：

南來尙怯吳江冷，北狩應悲易水寒。

又云：

南渡衣冠少王導，北來消息欠劉焜。」

是歲，東京留守宗澤卒，濟南太守劉豫叛降金。

宋高宗建炎三年，己酉，（公元一一二九年），清照年四十六歲。

是年三月，德甫罷職，將家於贛水。五月德甫被旨知湖州，清照暫居家池陽，七月末，德甫病於行都，清照解舟急去，八月十八日，德甫逝世，清照曾爲文以祭之。

金石錄後序云：「己酉春三月，罷，具舟上蕪湖，入姑孰，將卜居贛水上。夏五月，至池陽，被旨知湖州，過闕上殿，遂駐家池陽，獨赴召。六月十三日，始負擔捨舟坐岸上，葛衣岸巾，精神如虎，目光爛爛射人，望舟中告別。余意甚惡，呼曰：「如傳聞城中緩急奈何？」戟手遙應曰：「從衆，必不得已，先去輜重，次衣被，次書冊，卷軸，次古器，獨所謂宗器者，可自負抱與身俱存亡，勿忘也！」。遂馳馬去，途中奔馳，冒大暑感疾，至行在病店。七月末，書報臥病，余驚怛，念侯性素急，奈何，病店，或熱，必服寒藥，疾可憂。遂解舟下，一日夜行三百里，比至，果大服柴胡黃芩藥，瘡且痢，病危在膏肓；余悲泣，倉皇不忍問後事。八月十八日，遂不起，取筆作詩，絕筆而終，殊無分香賣履之意」。

謝伋撰四六談塵云：「趙令人李號易安，其祭湖州文曰：「白日正中，歎龐翁之機捷；堅城自墮，憐杞婦之悲深」。婦人四六之工者。」

德甫葬後。居士大病，先遣送書籍行李，投洪。旋以玉壺事，妄傳其頌金或言上聞乃大懼。

金石錄序云：「葬畢，余無所之。朝廷已分遣六宮，又傳江當禁渡

；時猶有書二萬卷，金石刻二千卷，器皿裊裊可符百客，他長物稱是。余又大病，僅存喘息，事勢日迫；念侯有妹婿，位兵部侍郎，從衛在洪州。遂遣二故吏，先部送行李，往投之。先侯病兩時，有張飛卿學士，攜玉壺過視侯，便攜去，其實珉也。不知何人，傳道遂妄言有頌金之語，或傳亦有秘論列者。余大惶怖；不敢言，亦不敢遂已，盡將家中所有，銅器等物，欲赴外廷投進；到越，已移幸四明，不敢留家中，並寫本書寄刻。

十二月，金人陷洪州，連艦渡金之書，盡散爲雲烟。赴台，依弟迓，復疊徙至越。

金石錄序云：「冬十二月，金人陷洪州，遂盡委棄所謂連艦渡江之書，又散爲雲烟矣。上江既不可往，又虜勢巨測；有弟迓，任勅局刪定官，遂往依之。到台，台守已遁。之刻，出睦，又棄衣被，走黃巖，願舟入海，奔行朝。時駐蹕章安，從御舟海道之溫，又之越」。

是年，苗傅劉正彥作亂，逼帝傳位於太子。敷呂頤浩張浚會師討之，賊平帝復位。

宋高宗建炎四年 庚戌，(公元一一三〇年)，清照年四十七。

是年十二月，清照自越之懼。

金石錄序云：「庚戌十二月，放散百官，遂之衢」。

是年，宋四京皆沒於金，全立劉豫爲齊帝。

宋高宗紹興元年，辛亥，(公元一一三一年)，清照年四十八歲。

是年，三月，清照由衢復赴越。

金石錄序云：「紹興辛亥，春，三月，復赴越」。

是年，以秦檜參知政事，皇太后孟氏崩。

是年，吳玠吳玘大敗金人。

宋高宗紹興二年，壬子，(公元一一三二年)，清照年四十九歲。

是歲清照由越赴杭。

金石錄序云：「壬子又赴杭」。

是歲，國家始取江浙湖南月椿錢。

宋高宗紹興三年，癸丑，（公元一一三三年），清照年五十歲。

是年，五月，撰上樞密韓公工部尚書胡公詩。

自序云：「紹興癸丑五月，兩公使金通兩宮世，易安父祖出韓公門下，見此大號，不能忘言，作詩各一章，以寄意，以待采詩者」云。

是年，岳飛討江廣羣盜悉平之。

宋高宗紹興四年，甲寅，（公元一一三四年），清照五十一歲。

是年八月，撰金石錄後序。

是年十月，自臨安經巖灘，卜居於金華。

打馬圖經序云：「今年十月朔，聞淮上警報；江浙之人，自東走西，自南走北；居山林者，謀入城市，居城市者，謀入山林。傍午絡繹，莫不失所。易安居士，亦自臨安泝流涉巖灘之險，抵金華卜居陳氏第」。夜發巖灘詩云：

巨艦只緣因利往，扁舟亦是爲名來；往來有媿先生德，特地通宵過釣臺。

是年十一月，撰打馬圖經成自序。

是年，吳玠吳玠韓世忠大敗金人，帝亦自將禦金，金人旋還。

宋高宗紹興十三年，癸亥，（公元一一四三年），清照年六十歲。

是年，在行都代人撰端午帖子詞。

周密撰浩然齋雅談云：「李易安紹興癸亥在行都，有親聯爲內命婦者，因端午進帖子詞」云云。

是年秦檜殺岳飛，與金人和議成，稱臣納貢於金。

按居士卒年月日，各書不詳，無法稽考，甲子以後，又無事可紀，姑止於此。

八、李清照生世大事略

爲簡略明白起見，將李清照生世大事略分爲五個時期，即以其所歷帝王爲分。

(一)宋神宗時代 (二)宋哲宗時代 (三)宋徽宗時代 (四)宋欽宗時代
(五)宋高宗時代

(一)宋神宗時代

宋神宗名頊，英宗長子，封穎王，在位十八年，用王安石變更祖制，宋之元氣爲之彫敝，年三十八歲。

元豐年間：

七年

是年夏復大舉入寇。 李清照一歲。

八年

帝崩遺詔皇太后高氏聽政，新法次第罷。 李清照二歲。

(二)宋哲宗時代

宋哲宗名煦，初名傭，神宗第六子；初封延安王，神宗煦立爲哲宗，神宗踐阼，高太后臨朝，起用司馬光等，廢止新法。后崩，上復用章惇呂惠卿等，紹述新法，遂有朋黨之禍，在位十五年，年二十五歲。

年次

元祐元年

是年新法次第罷，王安石卒，司馬光卒。 李清照三歲。

二年

是年禁科舉，用王氏經義字說。 李清照四歲。

三年

復置廣惠倉。 李清照五歲。

四年

分經義詩賦爲兩科取士，罷明法科。 李清照六歲。

五年

夏人來歸永樂之俘，詔以米脂等，四皆畀之。 李清照七歲。

六年

浙西大水，賜米錢賑之。 李清照八歲。

七年

始備六禮，立皇后孟氏。 李清照九歲。

八年

太皇太后高氏崩帝始親政。 李清照十歲。

紹聖元年

復免役法，免行錢。 李清照十一歲。

二年

復保甲法。 李清照十二歲。

三年

廢皇后孟氏。 李清照十三歲。

四年

復立市易務。 李清照十四歲。

元符元年

得秦璽於咸陽。 李清照十五歲。

二年

置看詳訴理局，詔諸州行三舍法。 李清照十六歲。

三年

帝崩。 李清照十七歲。

(三)宋徽宗時代

宋徽宗名佶，神宗第十一子，初封端主，在位二十五年。金人僞汴，傳位太子桓，靖康二年，為金所擄，廢為昏禮公。至紹興五年，崩于五國城。

年次：

建中靖國元年

章惇免蔡京相。 李清照十八歲。

崇甯元年

禁元祐法，置講義司於都省，復詔聖役法，立黨人碑於端禮門。 李清照十九歲。

二年

詔黨人子弟，毋得至闕下，令州縣立黨人碑。 李清照二十歲。

三年

鑄當十大錢，置書畫算學。 李清照二十一歲。

四年

置議禮局。 李清照二十二歲。

五年

行紀元曆。 李清照二十三歲。

大觀元年

立八行取士科，程頤卒。 李清照二十四歲。

二年

受八寶於大慶殿。 李清照二十五歲。

三年

僕射蔡京有罪免。 李清照二十六歲。

四年

立詞學兼茂科。李清照二十七歲。

政和元年

鄭允中童貫使遼。李清照二十八歲。

二年

詔蔡京三日至都堂議事，更名官名。李清照二十九歲。

三年

作玉清和陽宮。李清照三十歲。

四年

女真阿骨打叛遼，遼伐之大敗，宋置道階，新作延福宮成。

李清照三十一歲。

五年

金始建國號。李清照三十三歲。

六年

立道院。李清照三十三歲。

七年

大理入貢。李清照三十四歲。

重和元年

遣馬政使金，約夾攻遼。李清照三十五歲。

宣和元年

占城入貢。李清照三十六歲。

二年

遣趙良嗣使金，詔蔡京致仕睦州人。方臘作亂真臘入貢。

李清照三十七歲。

三年

宋江掠京東諸郡，張叔夜擊降之，童貫平方臘。

李清照三十八歲。

四年

置補完校正文籍局。李清照三十九歲。

五年

童貫伐遼師敗，始收經制錢。李清照四十歲。

六年

詔蔡京復領三省事。河北山東盜起。李清照四十一歲。

七年

遼亡金兵南侵，帝傳位太子。李清照四十二歲。

(四)宋欽宗時代

宋欽宗名桓，徽宗長子，初封定王。在始二年，金人擄帝北去，廢爲重昏侯，紹興三十年，崩于五國城。

靖康元年

金陷汴京。李清照四十三歲。

(五)宋高宗時代

宋高宗名構，徽宗第九子，初封康王。奉使金營，行次濟州，張邦昌遣使奉璽勸進，遂即位于南京。（河南歸德府）八年遷都臨安，稱南宋。在位三十六年傳位太子瑗，自稱太上皇，淳熙十四年，崩，年八十一歲。

年次：

建炎元年（靖康二年）

宋哲宗，廢后孟氏，爲元祐太后，以李綱爲僕射，張邦昌伏誅。

李清照四十四歲。

二年

東京留守宗澤卒，濟南太守劉豫叛降金。李清照四十五歲。

三年

苗傅劉正彥作亂，逼帝傳位於太子敷，呂頤浩張浚會師討之，賊平，帝復位。 李清照四十六歲。

四年

宋四京，皆沒於金。 李清照四十七歲。

紹興元年

以秦檜知政事，皇太后孟氏崩。 李清照四十八歲。

二年

始取江浙湖南月椿錢。 李清照四十九歲。

三年

岳飛討江廣羣盜，悉平之。 李清照四十歲。

四年

帝自將禦金，金師旋還。 李清照五十一歲。

五年

岳飛平湖湘盜。 李清照五十二歲。

六年

岳飛請恢復中原，不許。 李清照五十三歲。

七年

金人廢劉豫。 李清照五十四歲。

八年

定都臨安 李清照五十五歲。

九年

金歸宋河南陝西地。 李清照五十六歲。

十年

故相李綱卒，岳飛收復河南諸郡，詔班師。 李清照五十七歲。

十一年

秦檜殺岳飛，和議成。 李清照五十八歲。 (未完)

民國公文沿革略說

附中國文
教員 張鴻來

教育部訂中學課程標準，國文科中有應用文一項；公文爲應用文之一，其程式條例，自民國元年至民國十七年，改訂凡八次。茲分別種類，明其因革，略說如左：

下行公文十八種

令

公布法令，任免官吏，及有所指揮時用之。（第一，五，六，八次。惟第八次布作佈。）

公布法律條例或其他法規預算，任免官員，及有所指揮時用之。（第七次）

五院對於各省政府及其所屬機關之公文，以令行之。（第八次）

大總統令

法律，教令，國際條約之發布者，預算，特任官簡任官薦任官之任免，以大總統令公布之。（但法律預算，須記明經參議院之議決；國際條約，須記明經參議院之同意，及批准之年月日。）（第二次）

大總統命令，分爲策令，申令，告令，批令各種。任免文武職官，頒給爵位勳章並其他榮典，以大總統策令行之。公布法律，教令，條約，預算，對於各官署及文武職官之指揮訓令，其他大總統依其職權執行之事件，以大總統申令行之。（告令見布告類，批令見批類。）（第三次）

大總統令，大總統指揮全國時用之；分爲公布法律，公令教令，公布應宣布之國際條約，公布預算，公布特任簡任薦任各官之任免五種。（公布法律，須

聲明國會議決；宣布條約，須聲明國會同意，及批准之年月日。(第四次)

院令

院令，由國務總理記入年月日，署名蓋印。(第二次)

國務院令，國務院有所指揮時用之。(第四次)

部令

部令，由各部總長記入年月日，署名蓋印。(第二次)

各部院令，各部院有所指揮時用之。(第四次)

委任令

大總統對於官吏，及上級官對於下級官，有所差委，以委任令行之。(第二次)

大總統對於官吏，又上官對於屬官，有所差委時用之。(第四次)

附 說

第一，五，六，七次所訂令，未指明使用之機關，似為國家元首專用者，實則中央政府，國家元首，各部院，無不用之。第二，四次以其含混，遂訂明為大總統令，院令，部令各種。(第二，四次，因任免各官條文中，無委任一項，故另訂委任令。實則任免各官條文中，不必列舉特任簡任薦任，較為渾括；亦省得另訂委任令，近於駢枝。)第八次二者並取，以第一，五，六，七次所訂條文，屬諸國民政府；更採另訂院令部令之意，別為五院訂立專條。

第三次所訂令，最為尊嚴；不但為大總統所專用，並分為策令，申令，告令，批令四項。此外各種公文，均迴避令字，不得與大總統公文混；如訓令改為飭，指令併於批，令遂具有皇帝諭旨之意義。(左傳「策命晉侯為侯伯，」尚書堯典「申命羲叔，」策申二字，皆表現帝王體制者。又大總統既用告令，遂改布告為示，以迴避告字。惟批字無可改，故大總統既有批令，而官署尚有批也。)

且第二，四次公布法律及預算，須記明經參議院或國會議決，公布條約，須記明經參議院或國會同意等；此則均未規定，殊失民國精義。蓋此時帝制思想，已暴露矣。

訓令

大總統對於官吏，及上級官對於下級官，有所指揮，以訓令行之。(第二次)

大總統對於官吏，又上官對於屬官，有所諭誥時用之。(第四次)

凡長官對於所屬官吏，有所諭飭或差委時用之。(第六次)

上級機關對於下級機關，有所諭飭或差委時用之。(第七，八次。惟第八次作對於所屬下級機關。)

飭

(一)上級官署或職官，對於下級官署或職官之指揮監督委任，以飭行之。

(二)上級官署或職官，對於下級官署或職官地位相等之官署或職官，有須指揮監督委任，以飭行之。(第三次)

附 說

第一五次所訂最略，故未列入此類公文。

第三次訂飭代訓令，為令字迴避也。

第三，六，七，八次，於令之任免各官條文中，未列舉特任簡任薦任，故無補訂委任令之必要。委任令既未訂入，故訓令之諭飭下，加或差委三字；飭之指揮監督下，加委任二字，即併委任之事項於訓令中也。

指令

大總統對於官吏，及上級官對於下級官，因呈請而有所指揮者，以指令行之。(第二次)

凡以上對下，因呈請而有所指示時用之。(第四次)

凡長官對於所屬官吏，因呈請而有所指示時用之。(第六次)

上級機關對於所屬下級機關，因呈請而有所指示時用之。(第七，八次)

批

行政各官署對於人民之呈，分別准駁之文書，以批行之。(第二次)

上級官署或職官，對於下級官署或職官，及官署對於人民陳請之准駁，以批行之。(第三次)

各官署對於人民陳請事項，分別准駁時用之。(第四次)

各機關對於人民陳述事項，分別准駁時用之。(第，七八次。惟第八次陳述作陳請。)

批答

各官署對於人民陳請事項，分別准駁時用之。(第五，六次)

批令

大總統裁答各官署之陳請，以批令行之。(第三次)

附 說

因呈請而有所指示，中央政府(元首在內)對官署，上級官署對下級官署用指令；官署對人民用批或批答，第二，四，六，七，八次所訂，大致相同。

第三次不分對官署，對人民，統用批；蓋為迴避令字，故未訂入指令。大總統之批令，即皇帝硃批之意義也。

第一次簡略，於此兩種公文，均未訂入。然其實際行政上，則自大總統以至各官署均用批。

第五次祇規定官署對人民用批答，未規定上級官署對下級官署用何種公文，亦殊漏略。

示

示亦稱布告。宣布事件，或有所勸誡時用之。(第一次)

官署對於人民之宣示，以示行之。(第三次)

布告

事實之宣示，及就特定事項，對於一般人民命其行為或不行為之文書，以布

告公布之。(第二次)

宣示事實時用之。(第四次)

宣告事件，或有所勸誡時用之。(第七次)

對於公眾宣布事實，或有所勸誡時用之。(第八次。布作佈。)

通告

宣布事件時用之。(第五，六次)

告令

大總統對於人民之宣示，以告令行之。(第三次)

處分令

行政各官署對於特定人民，就特定事項，命其行爲或不行爲者，以處分令行之。(第二次)

附 說

示，布告，通告三者，名異而實同。(第三次稱示，爲迴避令字；第一次示與布告可通稱。)雖各次所訂，有指明對於人民者，有未指明者，而其性質，固專爲對於人民宣布事件之公文也。

告令爲大總統所專用，則皇帝詔書之意義也。

第二次於布告外，又訂處分令；一以布告爲大總統及行政各官署所公用，處分令則爲行政各官署所專用；一以布告除宣示事實外，乃屬於一般人民之特定事項，處分令則屬於特定人民之特定事項；分割殊爲細碎；故其他各次，無沿用處分令者。

任命狀

特任官簡任官之任命狀，由大總統署名蓋印，國務總理記入年月日副署之，或與主管國務員副署之。薦任官之任命狀，由大總統蓋印，國務總理或主管國務員記入年月日副署之。委任官之任命狀，由各該官署長官記入年月日署名蓋印。(第二次)

任命狀，任命官吏時用之。特任簡任各官任命狀，由大總統署名蓋印，國務總理或會同主管國務員副署。薦任官任命狀，由大總統蓋印，國務總理或會同主管國務員副署。委任官任命狀，由各該官署長官署名蓋印。(第四次)

任命狀，任命官吏時用之。(第五次)

任命狀，任命官吏時用之。特任官及簡任官任命狀，由國民政府常務委員主席及常務委員多數署名，蓋用國民政府之印。薦任官任命狀，由國民政府常務委員主席署名，主管長官副署，蓋用國民政府之印。委任官任命狀，由各該官署長官署名蓋印。(第六次)

任命狀，任命官員時用之。特任官及簡任官任命狀，由國民政府委員會議主席及常務委員署名，蓋用國民政府之印。薦任官任命狀，由國民政府委員會議主席署名，主管長官副署，蓋用國民政府之印。委任官任命狀，由各該機關長官署名，蓋用各該機關之印。(第七次)

任命狀，任命官吏時用之。特任官及簡任官任命狀，由國民政府主席及五院院長署名，蓋用國民政府之印。薦任官任命狀，由國民政府主席及主管院院長署名，蓋用國民政府之印。委任官任命狀，由各該機關長官署名，蓋用各該機關之印。(第八次)

附 說

此種公文，祇有署名蓋印之規定；高等文官(特任，簡任，薦任。)由中央政府，普通文官(委任)由該管官署。按任命狀為任命之副物，不列入公文，原屬無妨，故第一，三次均未列入。

狀字向為上行公文名稱，今下行公文亦用狀字；且第七次既列任命狀，又訂人民對於公署陳述用狀，在同條例中，一屬下行，一屬上行，尤為不倫。

平行公文四種

咨

同級官署公文往復時用之。(第一，五，六，八次。惟第八次官署作機關。)

參議院與大總統或國務員之往復文書，以咨行之。(第二次)

大總統與立法院往復公文，以咨行之。(第三次)

政事堂答復各部院各地方最高級官署，由國務卿以咨行之。(第三次)

各部院對於各地方最高級官署之行文，及其他官署地位相等者之往復文書，以咨行之。(第三次)

國會與大總統或國務員，又國務院或各特任官署與各部院，又平行各官署公文往復時用之。(第四次)

國務院行文各特任官署時用之。(第四次)

公函

行政各官署無隸屬關係者之往復文書，以公函行之。(第二次)

國務卿對於各部院各地方最高級官署，遇有商議事件時，以公函行之。(第三次)

不相隸屬之各官署公文往復時用之。(第四，五，六，八次。惟第八次各官署作機關。)

同級機關，或不相隸屬之機關公文往復時用之。(第七次)

封寄或交片

國務卿面奉大總統諭，與各部行文時，以封寄或交片行之。(第三次)

國務卿面奉大總統諭，與各地方最高級官署行文時，以封寄行之。(第三次)

附說

咨與公函二種公文，除指明行使之機關外，(如參議院與大總統或國務員，政事堂答復各部院，國務卿對於各部院等。)大致同級機關用咨，不相隸屬之機關用公函。

同級機關用咨者，為第一，五，六，八次所訂；不相隸屬之機關用公函者，為第二，四，五，六，八次所訂；同級機關及不相隸屬之機關均用公

函者，爲第七次所訂。（按同級之機關，與不相隸屬之機關，形似相混，因機關同級，必不相隸屬也。其實同級者，謂其級確相同；如教育局與公安局，河北省政府與山東省政府是。不相隸屬者，無論其機關是否同級，亦不同屬於一系統之下；如大學校與公安局是。以嚴格解釋同級者，謂處同一系統下之同級機關，乃謂之同級；如教育局與公安局，同屬於市政府者是。若各省市政府與各省市黨部，以不屬於同一直轄機關之故，不得謂之同級也。）

第四次所指之平行各官署，爲同級機關之異稱。此平行二字之義頗嚴格，不包括不相隸屬之機關，與普通稱平行公文者不同；觀本次另訂公函用例自明。

公函訂入公文，自第二次始。蓋平行機關，（包括同級及不相隸屬）向用公函，在第一次尙從其習慣而行之，（實際行政上，院部以下，多用公函。）未訂入條文也。

咨雖爲平行公文，然視對方所用之公文爲何種，以分別其語氣：對方公文用咨者，其語氣較平；（如各部院公文之往來）對方公文用咨呈者，其語氣較高。國務院對方用咨呈，故國務院咨文語氣，較高於普通之咨。第三次訂國務卿對於各部院各地方最高級官署用公函，此平行之公文也；至代表政事堂答復各部院各地方最高級官署則用咨，以與對方之咨呈相對待；此雖與國務院用咨同，而其語氣又較高於國務院，（可假定其名曰咨令）以政事堂體制，較高於國務院也。

封寄或交片，類似前清之廷寄。前清諭旨，不由內閣明發，而由軍機處封遞各省，曰廷寄。此則不但封遞各省，且與各部行文亦用之，是亦帝制遺物也。

介乎平行上行間之公文二種

咨呈

各部院各地方最高級官署與政事堂行文時，以咨呈行之。(第三次)

各特任官署行文國務院時用之。(第四次)

非直轄而等級較低之官署，對於高級官署用之。(第六次)

咨陳

各地方最高級官署對於各部院之陳請報告，以咨陳行之。(第三次)

附說

第三次所訂，階級最多；觀其用咨呈，咨陳之例，各部院為各地方最高官署之較上級，政事堂又為各部院之較上級，故既訂咨呈，又訂咨陳以別之。

第一，二，五，七，八次所訂，階級較少，故無咨呈。至咨陳，則其他各次皆不取。

上行公文四種

呈

官署或職官對於大總統，又下級官署對於上級官署，有所陳請報告時用之。(第一次)

人民對於大總統及行政各官署之陳請，官署或官吏對於大總統之陳請或報告，下級官署對於上級官署，或官吏對於長官之陳請或報告，以呈行之。(第二次)

(一)官署或職官對於大總統之陳請報告，以呈行之。(二)前項之陳請報告，事關機密者，以密呈行之。(第三次)

人民對於大總統或各官署，又官署或官吏對於大總統，又下級官署對於上級官署，有所陳報時用之。(第四次)

下級官署對於上級官署，或人民對於官署，有所陳述時用之。(第五，六次。惟第六次作對於直轄上級官署。)

下級機關對於直轄上級機關有所陳述時用之。(第七次)

五院對於國民政府，或各院所組織之機關對於各該院，及其他下級機關對於直轄上級機關，或人民對於公署，有所陳請時用之。(第八次)

狀

人民對於官署有所陳述時用之。(第一，七次。惟第七次官署作公署)

稟

人民對於官署之陳請，以稟行之。(第三次)

詳

(一)下級官署或職官，對於上級官署或長官之陳請報告，以詳行之。(二)下級官署或職官，對於上級官署或長官地位相等之官署或職官，有須陳請報告，以詳行之。(三)前二項之陳請報告，事關機密者，以密詳行之。(第三次)

附 說

第一，三，七次，顯示官吏與人民有階級，故不同用一種公文。(官吏呈，詳，人民狀，稟。)

第二，四次，最能表示民國精神，以人民有上呈國家元首之權也。

第三次所訂呈，除官署職官對大總統外，一律禁用，直以之代奏摺，亦帝制思想表現之一端也。(此次所訂呈文程式，開首以呈字起，收尾以呈字止，與奏摺格式一律，詳文程式則否。)

官署對於中央政府(國家元首在內)用呈，一至八次皆然；惟五，六，七次，以國民政府係委員制，主席(常務委員主席，委員會議主席。)不與元首比，故統言上級官署，上級機關；與第一，二，四次所訂下級官署對於上級官署之詞，文字雖同，而含義廣狹有別。

總 說(附表)

統上列八次公文論之，前四次為一組，後四次為一組。前組為北京政府

時期，後組爲國民政府時期。今述其改革原因於左：

第一次爲民國元年臨時政府時期。變革之初，創制簡略，故所訂公文種類，亦多未備。

第二次爲民國元年十一月六日。當時政治規畫，略有端倪，制定公文，亦因之加密。

第三次爲民國三年五月二十六日。當時大總統有帝制自爲之野心，故所訂全背乎民憲。又分公程式條例爲大總統公文，大總統府政事堂公文，官署公文，俾免相混，以表階級之謹嚴。

第四次爲民國五年七月二十九日，在帝制取消後。改訂大旨，在回復第二次之公文條例，故所訂大致與第二次相同。此次公文條例，至北京政府解散爲止，時國民政府公程式條例，(即第五次)已行之二年也。

第五次在民國十四年八月，爲廣州國民政府初成立時期，與第一次訂公文時期情勢略同，亦百政草創，規模未具之時也，故所訂亦殊簡略。又自北京政府順次數之，此爲第五次；若自國民政府起算，則爲第一次；故此所訂，與前四次不相因襲。

第六次在民國十六年八月十三日，爲國民政府遷寧時期。即因第五次所訂有未備，而加以修正者也。

第七次在民國十七年六月十一日。於公文種類，雖略有增減，然其改造精神，則在創行語體文，及分段敘述，使用新式標點。此爲前所未叙及者，特補叙於此。

第八次在民國十七年十一月十五日，即今之奉行未變者也。因其時五院成立，體制略異，故於公文條例，不得不加以變更。

公文沿革表

次數 等級	第一次	第二次	第三次	第四次	第五次	第六次	第七次	第八次	公所次 文用數
下 行 公 文	令				令	令	令	令	5
		大總統令	大總統令 (簽令 申令 批令)	大總統令					3
		院令		院令					2
								五院令	1
		部令		部令					2
		委任令		委任令					2
		訓令		訓令		訓令	訓令	訓令	5
			飭						1
		指令		指令		指令	指令	指令	5
		批	批	批			批	批	5
						批答	批答		2
			批令						1
		示		示					2
		布告		布告			布告	佈告	4
						通告	通告		2
			告令						1
		處分令							1
		任命狀		任命狀	任命狀	任命狀	任命狀	任命狀	6
平行公文	咨	咨	咨	咨	咨	咨		咨	7
		公函	公函	公函	公函	公函	公函	公函	7
			封寄 交片						1
介行間文 乎上之 平行公			咨呈	咨呈		咨呈			3
			咨陳						1
上行公文	呈	呈	呈	呈	呈	呈	呈	呈	8
	狀						狀		2
			稟						1
			詳						1
每公種 次文類	5	13	14	13	7	10	9	10	

●師大月刊第一期創刊號目錄

發刊詞	李當天	燕直
師範大學之雙重的任務	道建	健助
師大制度之批評的批評	李黎	燕助
中學教育之新趨勢	李黎	拓禮
國立北平師範大學整理計劃書	劉袁	之學
研究所略史	韓附	小慶
教育學院之概況及其計劃	孫世	真齡
理學院各系之過去現在與將來	周王	翰文
師大健康教育的設施及展望	戴附	南校
師大最近出版事業概要與月刊	文註	中書
附屬中學概況	附出	冊南
附屬第一小學之過去與將來		校課
附屬第二小學的過去及將來		課校
師大幼稚園歷年狀況及將來計劃		課校
書院制度之研究		課校
義和團事件的政治背景同中國族運動的關係		課校
師大附中英文教學法實驗計劃		課校
師大附中初級中學國文讀本選注略例		課校
師大現任教職員人數統計表		課校
師大本年度上期各系學生統計表		課校
師大附中南校教員歷年著作表		課校
國立北平師範大學現在出版刊物一覽		課校

●師大月刊第二期文學院專號目錄

師大研究所纂輯處標榜題字		
三十年來中等學校國文選本書目提要	黎錦	熙澤
七言詩之起源及其成熟	羅廷	璋造
劉知幾史通之文學概論	宮金	錫錫
司馬遷崇尙道家說	劉錫	文汝
王安石字說源流考	黎錫	蘭維
三百篇主述倒文句例	孫錫	如合
張衡著述年表	劉錫	君輪
王子安年譜	劉錫	王桐
朱詩河先生年譜	劉錫	陸懋
袁中郎評傳	劉錫	羅寶
中國古書的真偽	瑞典高本漢著	陸馮
唐代莊園考	日本加藤繁著	馮馮
唐宋權坊考	日本加藤繁著	馮馮
李諱歷史研究法序		
明代之初期文學		
文學院概況		
師大畢業生現任校長調查表		

●師大月刊第三期理學院專號目錄

山西萬泉石器照片		
從國難想到除蟲菊	劉進	拓義
整函數之漸近值	趙進	會亦
數理學與技術	劉進	亦亦
數學教育改造與師資養成	劉進	文文
歐克里得空間	孫文	嗣嗣
九章算術篇目考	閔文	光光
模式與代數數及代數函數	閔文	勳勳
山西萬泉石器時代遺址發掘之經過	董文	錫錫
長江三角洲上人文現象一瞥	董文	錫錫
西康地理調查述略	董文	錫錫
海陸成因論要	董文	錫錫
褶曲的研究	董文	錫錫

附 錄

怎樣研究數學	黃任初先生講演	吳德	輝輝	記	錄
陝北的地文	謝季驊先生講演	徐玉	華華	記	錄
餘表		徐玉	華華	記	錄

●師大月刊第四期教育學院專號目錄

國家的出路與教育	李 建	蒸助
國聯教育考察團報告之批評	李 建	建
朱熹的讀書法	邱 銘	青
中學校的教師	熊 葆	環
鄉村人村質量的研究與鄉村教育的責任	傅 蘇	班
鄉村小學學級編制之種類	傅 蘇	良
肯定教育科學的實際根據	傅 蘇	華
中學校學生之自治	廖 乘	璋
朱子的教育思想	林 文	雅
湖南常寧義務教育實施計劃	周 蘭	蔭
張之洞與師範教育	王 孟	著
社會心理學略史	王 孟	著
全部學習法與分部學習法	唐 博	新
教育學院教育系四年級試教批評紀錄	潘 企	校
教育系一九三二班畢業同學之聲(二十二年三月調查)	蘇 傳	班
師大教育叢刊第二卷總目錄	蘇 傳	班

●師大月刊第五期附校專號目錄

中學學生之心理的分析	徐 待	峯
一個女子中學的改進教學計劃大綱	徐 待	峯
一個女子中學的訓育實施辦法綱要	徐 待	峯
附中南校國文科課程標準比照部頒新標準應改訂各點	張 鴻	來
中學生國文標讀的問題	馮 成	麟
小學教育的國家的原則	馮 成	麟
英文教學法實驗進行狀況報告	戴 文	璠
最近三十年中等學校中國歷史教科書之調查及批評	黃 現	宇
鄂豫皖克復匪區視察通訊	鄭 道	道
平浦道上及新都旅行之心影錄	韓 道	道
附中南校全校休業式各三年級畢業式教職員工友任職二十週年紀念式聯合大會講演詞	徐待峯講演	劉玉柱
第一附小兒童訓育的實施方案	張仁駿	筆
第二附小朝會紀要	趙 鐘	鐘
兒童俱樂部概覽	第二附小	小
紀念匡互生先生	第二附小	小
本校畢業生匡互生先生遺像	李 蒸	蒸
顯字「為教育犧牲」	熊 夢	飛
匡互生先生事略	熊 夢	飛
懷亡友匡互生	熊 夢	飛

●師大月刊第六期文學院專號目錄

中國語言之變遷	黎 錦	熙
外國語教學法著述提要與批評	吳 文	金
樂府的故事與作者	羅 根	澤
兩宋學兩派五家選目並敘例	黎 錦	熙
宋人理學由回教嬗化而出	陳 子	怡
朱熹著述分類考略	牛 繼	昌
紀曉嵐先生年譜	王 蘭	蔭
蔣心餘先生年譜	陳 述	述
史記地名考	楊 宗	震
兩漢糧價漲落考	劉 汝	霖
宋代房錢考	王 桐	齡
宋江考	王 正	己

附 錄

訂正新著國語文法新序	黎 錦	熙
比較文法序	黎 錦	熙

●師大月刊第七期理學院專號目錄

從豆餅中提製蛋黃精之研究	拓初
論國本狹窄於地理學術之上	眉進
牛純函數之漸進值與其反函數之超越奇點	白趙
邊疆地理補遺	白趙
亞洲之氣候	王那
澳洲地形氣候與其相互之影響	吳趙
磷之工業用途	劉李
氣象學發達略史	郭萬
地理學系之過去及未來	方升
烟台海濱實習記	孔繼
中國東部漸移地帶的概觀	汪登
門頭溝地理考查報告	汪登
緯圈長度的教授法	布拉頓著
水中植物水的運行	Hiran T. Thut 著
師大浙江畢業同學服務狀況	調查
師大湖北畢業同學服務狀況	調查

●師大月刊第八期教育學院專號目錄

立法院憲法起草委員會所擬憲法草案內教育專章之批評	李 建 助
現代心理學各派究竟反抗什麼	程 克 敬
我國實驗教育中幾個紀元的實驗報告	薛 鴻 志
師範學校健康教育教材教法之研究	焦 真
國立北平師範大學數學入學試驗之研究	黃 淑 慎
現代初中圖畫科教材教法及設...備	于 敏 貞
行政研究之指導	A. Carter 著
羅素論蘇俄新教育	孟憲親譯
師大研究所開學典禮講演及報告(九月二十八日)	傅 繼 良
師範大學鄉村教育實驗區計劃大綱	李 燕 濤
師大平民學校概況	齊永康 記錄
介紹一個學學向上的活學校	李 建 助
	姜輔弼
	遲 受 義
	杜 占 真

●師大月刊第九期附校專號目錄

從課外活動實現中學教育目標	徐 侍 峯
關於明初國立大學之實習	王 蘭 蔭
國立北平師範大學附屬中學南校新訂課程草案	張 鴻 來
初級中學書法簡本	張 鴻 來
師大附中北校的週會	馮 成 麟
師大附中北校成績展覽會	馮 成 麟
家事教學報告	章 瑞 珍
國立北平師範大學附屬中學北校勞作課程教學計劃	孫 一 青
附中北校二十二年度上期週會高中各班史地表演紀事	韓 道 之
附屬第一小學集會實況	孫 蘊 璞
低年級國語科略讀與精讀合作的實驗	張 席 豐
小學高年級讀書指導方案	李 尚 亨
小學心算教學和心算教材	王 兆 廷
附屬第一小學五六年級勞作教材實施概況	赫 凱
學級之經營	李 環 元
揭示部施設概況	賈 汝 忠
師範大學附屬幼稚園一年來之經過	施 貞 劉 貴 焦 集

●師大月刊第十期文學院專號目錄

清代學術之系統	章太炎先生講 樂德賢筆記
漢末三國時代中國民族之演變	李 旭
中國史上之婚姻制度	王 桐 齡
南北朝人壽之研究	劉 汝 霖
芭苴蕞荷辨	黎 錦 熙
小說專名考釋	孫 楷 第
劉知幾史通之修辭學	宮 廷 璋
劉大白及其作品	楊 樹 芳
中學國文教學問題	王 恩 玉
附 錄	高
陳范異同敘言	陳 述
評黎東方譯歷史之科學與哲學	沈 鍊 之
辭通序	錢 玄 同

●師大月刊第十一期理學院專號目錄

一・原子的構造	李 書 華
二・歐幾里德，李曼，卡當三氏之空間及在此空間之學動力	趙 進 義
三・中國木本植物環象分布研究	李 順 卿
四・徐福與海流	王 輯 五
五・化與人生之影響	史 麟 祥
六・風化作用與岩石腐解	蘇 永 煊
七・食鹽或鹽	傅 深
八・師大院中栽培及野生植物的調查	梁 作 雲
九・五代州縣表	劉 石 農
附 錄	
十・理科教員暑期講習班算學組討論問題	指 導 者 整 理

●師大月刊第十二期教育學院專號目錄

一・論 評	
教育者之哲學的素養	常 道 直
「四教團」在鄉村教育中有「複寫」功能	黃 敬 思
社會學之意義	楊 堃
二・研 究	
懷悌黑的教育哲學	張 岱 年
性教育實施之商榷	杜 占 真
中國社會教育問題	陳 澄 然
三・譯 述	
科學思想的習慣	歐 陽 湘 譯
四・教育通訊研究	
本校教育問題通訊研究部幾篇重要的通訊	教 育 系
五・參觀報告	
參觀日本教育之片斷記錄	李 仲 先

●師大月刊第十三期附屬機關專號目錄

一•論 著	
附屬中學還是中心中學.....	黃 敬 恩
今文十弊.....	張 鴻 來
怎樣才可以收到地理教學的實效.....	王 鈞 衡
二•研 究	
修辭學之矛盾問題.....	宮 廷 璋
六朝伽藍記敘目.....	劉 汝 霖
唐代之賤民階級.....	黃 現 璣
三•報 告	
兒童生活概況.....	第一 附 小
學期開始的一個週會同年級遊戲比賽.....	張 席 雙
第一附小兒童圖書計劃大綱.....	遲 受 義
假期兒童生活指導.....	第二 附 小
公民訓練實施方案.....	第二 附 小
四•附 錄	
兒童節紀念的情形及辦法.....	第二 附 小

●師大月刊第十四期文學院專號目錄

詩三百篇之詩的意義及其與樂之關係.....	張 西 堂
哥格里同寫實主義.....	陳 北 鷗
語源學論文七篇.....	楊 樹 達
論語之「之」.....	沈 春 暉
晉室之南渡與南方之開發.....	王 桐 齡
日本建國年代攷.....	王 輯 五
記劉瑾水牢.....	熊 夢 飛
哀江南賦箋.....	高 步 瀛
明皇曲錄.....	侯 廷 賢
建設的「大眾語」文學.....(國語運動史綱序)	黎 錦 熙
金史氏族表序例.....	陳 述

●師大月刊第十五期理學院專號目錄

漸趨於零之整級數.....	趙 進 義
鯉科形態分類之研究.....	張 春 淮
二十世紀德國地理學教育.....	劉 衍 凱
日人所見的中國煤質源.....	許 桐 齡
中國港灣「小史」?.....	王 石 勳
五代州縣表「攷前」.....	劉 石 勳
西山之鄉土地理學的調查.....	鄒 勳 君
中國都市分佈與地形.....	鄒 勳 君
關於嶗山淡水藻類之初步探討.....	鄒 勳 君
中國歷代曆法概略.....	徐 晉 銘
發拉對氏傳略.....	朱 安 桂
茶與氣體的壓力.....	楊 桂 林
纖維素之化學.....	時 振 山
Perrin氏測定A ₀ radio Nnumber.....	李 國 明
現在中國之地理教育之現狀及其重要.....	李 國 明
談談地理學.....	郭 克 明

前女師
大出版 **學 術 季 刊**

第一卷第一期目錄	(1) 卷頭語.....徐炳熙	挺起
	(2) 阻卜非種類辨.....徐炳熙	炳熙
	(3) 國語中複合詞的歧義和偏義.....徐黎高	黎高
	(4) 史記太史公自序箋證.....徐黎高	黎高
	(5) 老莊思想與小農社會.....劉何	劉何
	(6) 甲骨中殷商廟制徵.....何陳	何陳
	(7) 釋齊 關.....何陳	何陳
	(8) 洛陽石經考.....何陳	何陳
	(9) 熹平石經後記真偽考.....何陳	何陳
	(10) 施育名詞辨.....何陳	何陳
	(11) 曾勃郎格 (Edward Spranger) 的教育思想.....何陳	何陳
	(12) 曾浩然轉語釋補序.....何陳	何陳
第一卷第二期目錄	(1) 契丹民族考.....方壯猷	方壯猷
	(2) 阻卜年表.....方壯猷	方壯猷
	(3) 中華民族之女系時代.....方壯猷	方壯猷
	(4) 顏氏家訓校箋.....方壯猷	方壯猷
	(5) 說文或體字考叙例.....方壯猷	方壯猷
	(6) 明堂通考.....方壯猷	方壯猷
	(7) 宋鑿宣和奉使高麗圖經校記.....方壯猷	方壯猷
	(8) 釋身.....方壯猷	方壯猷
	(9) 釋康熙字典內含四聲音韻圖的唱.....方壯猷	方壯猷
第一卷第三期目錄	(1) 中國家族制度中子孫觀念之起源.....吳方	吳方
	(2) 契丹民族考.....吳方	吳方
	(3) 審音通說.....吳方	吳方
	(4) 王石渠先生年譜.....吳方	吳方
	(5) 唐玄奘法師年譜.....吳方	吳方
	(6) 原始的齊國與太公的人格.....吳方	吳方
	(7) 朝鮮景教史料鈔(附鈔後記).....吳方	吳方
	(8) 宋鑿文的英華辨證校記.....吳方	吳方
	(9) 附錄天山南路大沙漠探險談.....吳方	吳方
第一卷第四期目錄	(1) 三種古西域語之發見及其考釋.....方壯猷	方壯猷
	(2) 乙種吐火羅語即龜茲國語考.....法國 Levi 著	法國 Levi 著
	(3) 龜茲國語及其研究之端緒.....法國 Levi 著	法國 Levi 著
	(4) 所謂東伊蘭語即于闐國語考.....挪威 Konow 著	挪威 Konow 著
	(5) 察利語字母之研究.....法國 Gauthipt 著	法國 Gauthipt 著
	(6) 粟特國考.....日本白鳥庫吉著	日本白鳥庫吉著
	(7) 近三十年中國學問上之新發見.....方壯猷	方壯猷
	(8) 關於西域語之討論.....方壯猷	方壯猷
	(9) 拜城博者克拉格溝摩崖.....方壯猷	方壯猷
	(10) 居延漢考.....方壯猷	方壯猷
	(11) 西北科學團在新疆考古情形.....方壯猷	方壯猷
	(12) 蒙新探險的生涯.....方壯猷	方壯猷
	(13) 蒙古新疆人民之生活狀況.....方壯猷	方壯猷
	(14) 李唐為蕃經姓考.....方壯猷	方壯猷
第二卷第一期目錄	(1) 九章算術源流考.....孫放	孫放
	(2) 周官六官沿革表.....孫放	孫放
	(3) 廣韻聲紐韻類之統計.....孫放	孫放
	(4) 天山南路的雨水.....孫放	孫放
	(5) 煤史.....孫放	孫放
	(6) 唐玄奘法師年譜(續前).....孫放	孫放
	(7) 顏氏家訓校箋補證.....孫放	孫放
	(8) 漢熹平石經後記真偽考內的自行更正.....孫放	孫放
	(9) 李唐為蕃經姓考(續).....孫放	孫放
第二卷第二期目錄	(1) 學術史料考證法.....劉白	劉白
	(2) 北音入聲演變考.....劉白	劉白
	(3) 敦煌唐寫本切韻殘卷跋.....劉白	劉白
	(4) 科斗說音.....劉白	劉白
	(5) 楊簡李唐先世系統考.....劉白	劉白
	(6) 關於龜茲白姓之討論.....劉白	劉白
	(7) 荀子論禮通釋.....劉白	劉白
	(8) 漢書著述源流考.....劉白	劉白
	(9) 周官史氏演變考.....劉白	劉白

本 刊 定 價 各 期 一 律 五 角 代 售 處 師 大 出 版 課 及 各 大 書 坊