

P₈¹/₃₀

T. 18



7^е Издание
ТВА
Гр. Гранатъикъ



Энциклопедическій
СЛОВАРЬ

7^е Издание
Т^{ВА}
Гр. Гранатъикъ

р 6 $\frac{1}{30}$

ЭБ

ЭНЦИКЛОПЕДИЧЕСКІЙ СЛОВАРЬ ^{7^e} СОВЕРШЕННО переработан:

ИЗДАНИЕ ПОДЪ РЕДАК: ПРОФ. В. Я. ЖЕЛЪЗНОВА,
М. М. КОВАЛЕВСКАГО, С. А. МУРОМЦЕВА и К. А. ТИМИРЯЗЕВА.

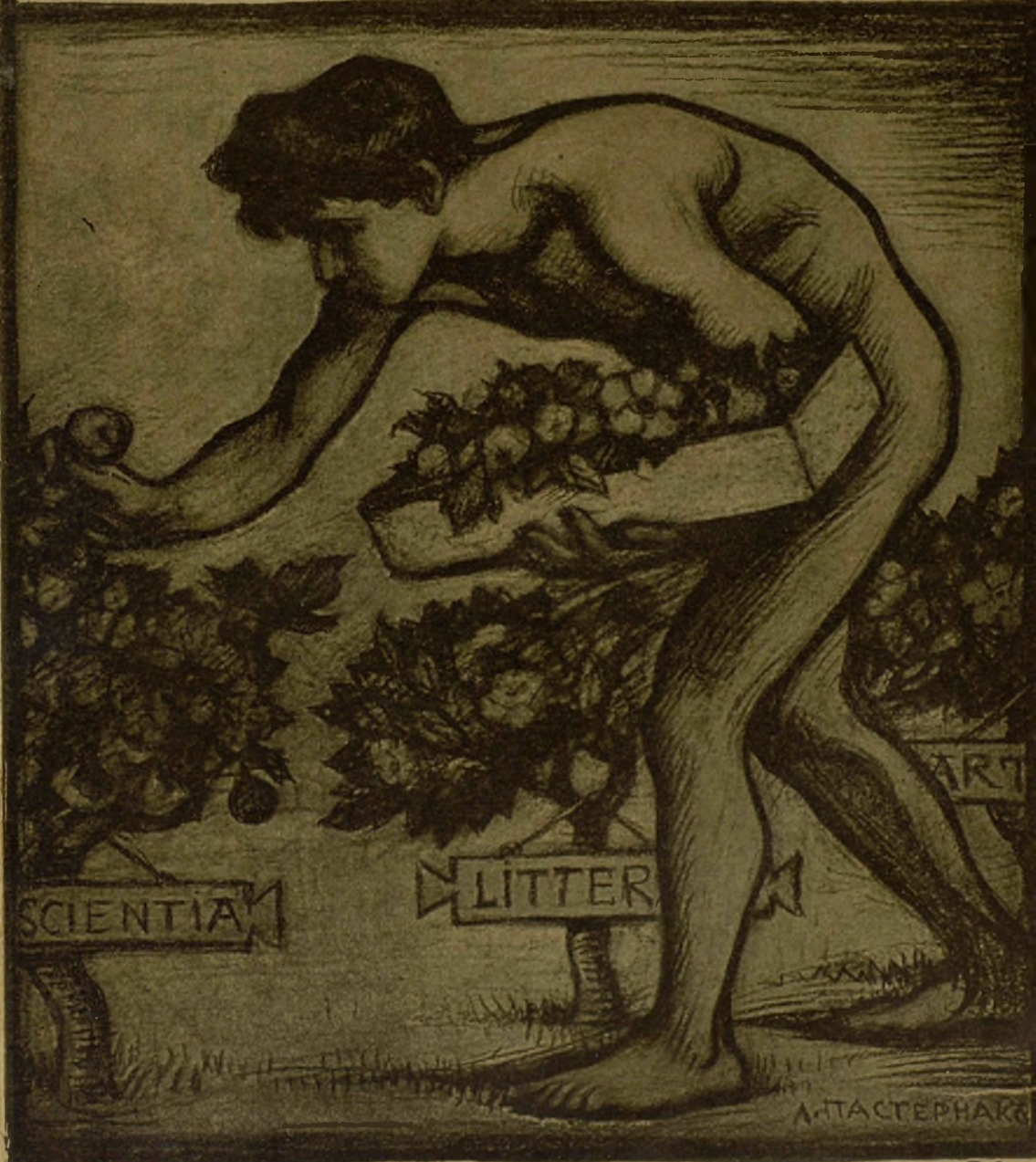

ЭНЦИКЛОПЕДИЧЕСКІЙ СЛОВАРЬ

Т-ва „Бр. А. и И. Гранать и К^о“.

СЕДЬМОЕ, СОВЕРШЕННО ПЕРЕРАБОТАННОЕ ИЗДАНИЕ,

ПОДЪ РЕДАКЦІЕЙ

проф. Ю. С. Гамбарова, проф. В. Я. Желѣзнава, проф. М. М. Ковалевскаго, проф. С. А. Муромцева (†) и проф. К. А. Тимирязева.

Томъ восемнадцатый.
Дарвинъ—Дороховъ.

Lexicographis secundus post Herculem labor.
(Скалигеръ.)



2007044776

Сектор
им. Ленина
БИБЛИОТЕКА СССР
Л. В. И. ЛЕНИНА

46645-48

**Важнѣйшія образовательныя статьи, помѣщенныя
въ XVIII томѣ.**

Столб.

Дареніе—Ю. С. Гамбарова	6
Двигатели—А. П. Гавриленко	30
Двигатели внутренняго сгоранія—Н. Р. Брилинга	прилож. къ 31/32
Двигатели водяные—А. И. Астрова	прилож. къ 31/32
Двигательные невроты—А. Н. Бернштейна	32
Движеніе—О. Д. Хвольсона	34
Двойныя разложенія—И. А. Каблукова	47
Дворянскій Земельный Банкъ—А. А. Кауфмана	56
Дворянство на Западѣ—А. К. Дживелегова	61
Дворянство въ Россіи—В. А. Мякотина	70
Двукрылыя—Г. А. Кожевникова	98
Дегенерация—М. А. Мензбира	121
Декабристы—В. А. Мякотина	136
Декадентство—П. С. Когана	154
Декартъ—И. М. Малинина	159
Деляновъ—А. Н. Максимова	194
Демократія—А. К. Дживелегова	208
Деньги—М. В. Бернацкаго	235
Державинъ—Ю. И. Айхенвальда	250
Детерминизмъ—Н. Н. Ланге	270
Джайнизмъ—П. Г. Риттера	290
Джемсъ—Д. В. Викторова	305
Джорджъ—М. И. Туганъ-Барановскаго	328
Джуть—Я. Я. Никитинскаго	336
Диккенсъ—П. С. Когана	355
Динамометръ—А. П. Гавриленко	377
Динозавры—А. В. Нечаева	381
Дипломатическое представительство—В. А. Уляницкаго	384
Диспепсія—Н. А. Кабанова	399
Дисперсія свѣта—А. К. Тимирязева	402
Диссоціация—И. А. Каблукова	411
Дистервегъ—Л. Д. Синицкаго	415
Дифтеритъ—А. Н. Филиппова	424
Диффузія—А. К. Тимирязева	431
Діалектика—Н. Н. Ланге	442
Диета—Н. А. Кабанова	456
Дмитревскій—Н. Е. Эфроса	473
Дмитріевъ-Мамоновъ—В. И. Семевскаго	480
Добролюбовъ—И. Н. Игнатова	498
Договоръ—Ю. С. Гамбарова	520
Додэ—В. М. Фриче	532
Дождевые черви—Н. М. Кулагина	536
Долговѣчность—И. И. Мечникова	548
Дольмены—Д. Н. Анучина	573
Домашняя промышленность—П. П. Маслова	581
Домострой—М. Н. Сперанскаго	606

Списокъ гг. авторовъ, статьи которыхъ помѣщены или будутъ помѣщены въ Энциклопедическомъ Словарѣ.

(Курсивомъ показаны сокращенныя подписи.)

- И. А. Абашидзе.
Прив.-доц. М. I. Авербахъ.
Б. В. Авилловъ.
Лекторъ Нар. Унив. Ю. И. Айхенвальдъ.
Н. И. Аммонъ.
Лект. Нар. Ун. В. И. Анисимовъ (*В. А.*).
Проф. Д. Н. Анучинъ (*Д. А.*).
Проф. А. И. Астровъ.
С. П. Балабуха.
Прив.-доц. А. I. Бачинскій (*А. Б.*).
Докт. географіи Л. С. Бергъ (*Л. Б.*).
Проф. М. В. Бернацкій (*М. Бер-ий*).
Прив.-доц. А. Н. Бернштейнъ.
Эд. Бернштейнъ (Берлинъ).
Ассист. С. Н. Блажко (*С. Бл.*).
С. М. Блекловъ (*С. Б-въ*).
М. Н. Богатуровъ.
В. В. Богдановъ (*В. Б.*).
Проф. С. М. Богдановъ (*С. Б.*).
Проф. М. И. Богольповъ.
Б. С. Боднарскій.
Проф. И. А. Бодуэнъ-де-Куртенъ.
Проф. К. П. Боклевскій.
В. Д. Бончъ-Бруевичъ.
Н. П. Борецкій-Бергфельдъ.
Прив.-доц. А. А. Боровой.
И. Н. Бороздинъ.
Преп. Техн. Уч. Н. Р. Брилингъ.
Н. Л. Бродскій.
Инж.-хим. Н. С. Бронштейнъ.
Агр. Л. Т. Будиновъ-Будзинскій.
Прив.-доц. А. Н. Бѣликовъ (*А. Б-въ*).
Проф. Э. Вандервельде (Брюссель).
Прив.-доц. Н. П. Василенко (*Н. В.*).
Прив.-доц. В. И. Веретенниковъ.
Прив.-доц. Д. В. Викторовъ (*Д. В.*).
А. М. Винаверъ (*А. W.*).
Преп. Имп. Техн. Уч. Д. И. Виноградовъ.
Проф. П. Г. Виноградовъ.
Проф. Г. Вихманъ (Гельсингфорсъ).
В. В. Водовозовъ (*В. В-въ*).
В. П. Волгинъ.
Проф. А. Э. Вормсъ (*А. В.*).
Проф. Е. Ф. Вотчалъ.
Проф. А. П. Гавриленко (*А. Г.*).
Инж. Н. А. Галяшкинъ.
Я. А. Галяшкинъ (*Я. Г., Я. Г-нъ*).
Проф. Ю. С. Гамбаровъ.
Проф. М. Н. Гернетъ.
Прис. пов. С. М. Гинзбургъ (*С. Г.*).
Прив.-доц. П. М. Головачевъ.
Инж.-мех. А. Н. Гранатъ.
И. Н. Гранатъ.
Прив.-доц. С. Г. Григорьевъ.
Проф. И. М. Громогласовъ.
Проф. М. С. Грушевскій (Львовъ).
Прив.-доц. Г. Н. Гулиновъ (*Г. Г.*).
Ф. Данъ.
А. Деренталь (Мадридъ).
Прив.-доц. кн. И. А. Джаваховъ.
А. К. Дживелеговъ (*А. Дж.*).
Н. Я. Динникъ.
Д-ръ П. Н. Діатроптовъ.
Проф. А. М. Добровольскій.
Проф. В. Я. Желѣзновъ.
Проф. Н. Е. Жуковский.

Проф. В. В. Завьяловъ.
С. О. Загорскій.
Прив.-доц. М. Д. Загряцковъ.
Прис. пов. С. Г. Займовскій.
Агрон. С. А. Захаровъ.
Н. О. Золотницкій.
Прив.-доц. В. Н. Ивановскій.
Проф. И. А. Ивероновъ.
А. В. Игельстромъ.
И. Н. Игнатовъ.
Преп. Имп. Техн. Учил. К. М. Игнатовъ.
Прив.-доц. В. Е. Игнатъевъ.
Доц. В. Р. Идельсонъ.
Д-ръ I. С. Идельсонъ (*I. Ид.*).
Прив.-доц. Н. А. Кабановъ (*Н. К.*).
Проф. И. А. Каблуковъ (*И. Кб.*).
Прив.-доц. В. Ф. Каганъ (*В. К.*).
Е. Н. Каменецкая (*Е. К-ая*).
В. А. Каменецкій (*В. Км.*).
Д-ръ В. Я. Канель.
Проф. А. А. Кауфманъ.
Л. Б. Кафенгаузъ.
Преп. Имп. Техн. Уч. Е. Г. Кестнеръ.
Проф. А. А. Кизеветтеръ.
Д. А. Клеменць.
Проф. М. М. Ковалевскій.
Прив.-доц. П. С. Коганъ.
Проф. Г. А. Кожевниковъ (*Г. К.*).
Л. С. Козловскій (*Л. К.*)
Проф. А. Н. Красновъ.
Прив.-доц. В. А. Краснокутскій.
Людв. Крживицкій (*Л. Крж.*).
Прив.-доц. А. А. Круберъ.
Проф. А. Е. Крымскій.
Преп. Имп. Техн. Уч. И. И. Куколевскій.
Проф. Н. М. Кулагинъ.
Прив.-доц. I. М. Кулишеръ.
Д-ръ П. И. Куркинъ.
Проф. П. А. Лавровъ.
Проф. Н. Н. Ланге (*Н. Л.*).
М. Е. Ландау (*М. Л.*).
Проф. Л. К. Лахтинъ.

Проф. Н. К. Лахтинъ (*Н. Л-нъ*).
И. О. Левинъ.
Проф. Э. Г. Лействъ (*Э. Л.*).
Э. Л. Ленскій (*Э. Л.*).
Проф. А. П. Лидовъ (*А. Л.*).
М. О. Ликиардопуло.
Проф. И. В. Лучицкій.
В. Л. Львовъ-Рогачевскій.
Проф. А. С. Лыкошинъ.
Проф. П. И. Люблинскій.
А. О. Лютеръ.
Е. А. Ляцкій.
Я. М. Магазинеръ.
А. Н. Максимовъ (*А. Мкс.*).
Прив.-доц. И. М. Малининъ.
Проф. А. В. Марковъ (*А. М.*)
Л. Мартовъ.
П. П. Масловъ.
С. П. Мельгуновъ (*С. М.*).
Проф. М. А. Мензбиръ.
Проф. И. И. Мечниковъ.
П. Н. Милюковъ.
Проф. П. А. Минаковъ.
Э. С. Миновичъ.
Проф. А. Н. Митинскій.
Проф. С. А. Муромцевъ (+).
В. А. Мякотинъ.
Проф. С. Г. Навашинъ.
Прив.-доц. А. Н. Нерсесовъ.
Проф. А. В. Нечаевъ.
М. М. Нечаевъ (*М. Н.*).
Проф. Я. Я. Никитинскій (*Я. Н.*).
Н. М. Никольскій (*Н. Н.*).
К. М. Оберучевъ (*К. О.*).
В. П. Обнинскій.
Проф. Е. И. Орловъ.
Проф. Д. Н. Овсяннико-Куликовскій.
М. А. Островская.
Проф. В. И. Палладинъ.
Завѣд. Стат. отд. Е. В. Пашковскій.
Маг. Н. А. Переферковичъ.
В. Н. Перцевъ.

Прив.-доц. Н. К. Пиксановъ.
Проф. Л. В. Писаржевскій.
Прив.-доц. В. И. Пичета.
Проф. В. Д. Плетневъ.
Проф. А. Л. Погодинъ (А. П.).
М. Н. Покровскій (М. П.).
Прив.-доц. Н. Н. Полянскій.
С. Н. Прокоповичъ.
А. С. Пругавинъ.
Проф. О. Я. Рейнъ (О. Р.).
Проф. М. А. Рейснеръ.
Прив.-доц. П. Г. Риттеръ.
Проф. М. Н. Розановъ.
Д-ръ М. И. Романовичъ.
Н. Я. Рубакинъ.
Н. С. Русановъ.
И. С. Рябининъ (И. Р-нъ, И. Р.).
Проф. А. Н. Савинъ.
Прив.-доц. П. Н. Сакулинъ.
Проф. Я. В. Самойловъ.
С. Г. Сватиковъ.
Доц. А. Р. Свищевскій (А. С.).
В. И. Семевскій.
Проф. В. П. Сербскій.
Прис. пов. В. К. Серезниковъ.
Проф. А. И. Сидоровъ.
Л. Д. Сеницкій.
М. А. Славинскій.
Проф. Ф. Синней (Будапештъ).
Проф. И. В. Слешинскій.
А. И. Смирновъ (А. См.).¹
Прив.-доц. В. Д. Соколовъ (В. С.).
Прив.-доц. А. А. Сперанскій.
Проф. М. Н. Сперанскій.
Прив.-доц. А. Н. Строгановъ (А. Стр.).
Р. С. Стрѣльцовъ (Р. С.) (Берлинъ).

Прив.-доц. Б. И. Сыромятниковъ.
Прив.-доц. Л. Я. Тарасевичъ (Л. Т.).
Н. Г. Тарасовъ (Н. Т.).
Проф. Е. В. Тарле.
А. Н. Теръ-Арутюновъ.
Прив.-доц. А. К. Тимирязевъ.
Проф. К. А. Тимирязевъ.
Прив.-доц. И. Ю. Тимченко.
Прив.-доц. К. О. Тиандеръ.
А. Н. Трайнинъ (А. Т.).
Прис.-пов. А. В. Трупчинскій.
Проф. М. И. Туганъ-Барановскій.
Проф. В. А. Уляницкій.
Прив.-доц. А. Н. Филипповъ.
Прив.-доц. Ю. Ю. Форсманъ.
Проф. Я. Ф. Фортунатовъ.
Прив.-доц. В. М. Фриче (В. Фр.).
Проф. О. Д. Хвольсонъ.
Проф. М. М. Хвостовъ.
Ассист. М. А. Ховренко.
Проф. Н. В. Цингеръ.
В. И. Чарнолускій.
А. А. Черновъ.
Проф. В. О. Чижъ.
Проф. М. П. Чубинскій.
Проф. В. Н. Ширяевъ.
И. И. Шитцъ.
Г. И. Шрейдеръ (Римъ).
Маг. А. С. Щепотьевъ.
С. А. Шумаковъ.
Ю. Д. Энгель (Ю. Э.).
Инж.-мех. П. К. Энгельмейеръ (П. Э.).
Н. Е. Эфросъ (Н. Э.).
Агрон. И. В. Якушкинъ.
Лект. Комм. Инстит. А. И. Ярошевичъ.
Проф. Н. Н. Фирсовъ и др.

ТОМЪ ВОСЕМНАДЦАТЫЙ.

Дарвинъ—Дороховъ.

ДАРВИНЪ.

Дарвинъ, Эразмъ (1731—1802), дѣдъ Чарлза Д., медикъ, ученый и авторъ многочисленныхъ дидактическихъ поэмъ во вкусѣ его времени („Любовь растений“, „Ботаническій садъ“, „Храмъ природы или происхожденіе общества“, „Святилище природы“), отличающихся неподдѣльнымъ энтузіазмомъ къ наукѣ и любовью къ природѣ, но безъ поэтическихъ достоинствъ. Изъ ученыхъ произведеній обратили на себя вниманіе *Фитологія, или философія земледѣлія и садоводства*, и *Зоономія*. Особенно послѣдняя (имѣется въ русскомъ переводѣ пр. Холодковского), а равно и нѣкоторыя мѣста поэмъ даютъ Э. Д. право считаться однимъ изъ предвѣстниковъ эволюціоннаго ученія. Особенно сходны его мысли съ тѣмъ, что позднѣе высказывалъ Ламаркъ. Очеркъ жизни Д. составленъ Ч. Д., приложенъ къ книгѣ *Эрнеста Краузе*, „Erasmus Darwin“. Д. имѣлъ сына Роберта—отца Ч. Д., и дочь Виолетту—мать Гальтона (см.). **К. Т.**

Даргавскій переваль проходитъ черезъ Главн. Кавк. хребетъ къ з. отъ Казбека на выс. 5.940 ф.

Даргинскій округъ, одинъ изъ гористыхъ и трудно проходимыхъ о. Дагестанской обл., площ. 1.526,6 кв. в. Горные кряжи, изъ котор. главн.—Салукскій хребетъ съ верш. Салугъ-Дагъ (7.990 фт. выс.), тянутся съ с.-з. на ю.-в., образуя рядъ вытянутыхъ въ томъ же направленіи долинъ со скатомъ на с.-з. Рѣчки Д. о. принадлежатъ, гл. обр., къ бассейну Кази-Кумухскаго Койсу (прит. Сулака). Лѣсовъ и удобной для земледѣлія почвы очень мало (всего ок. 18.000 дес.). Населеніе къ

1911 г. исчисл. въ 87,8 тыс. ж. (57,6 на 1 кв. в.), по перен. 1897 г.—82,4 т. ж. Мѣстные горцы—даргинцы (см.) занимаются, гл. обр., скотоводствомъ и кустарн. промыслами. Адм. центръ—сел. *Леваши*.

Даргинцы, народность, живущая въ восточномъ Дагестанѣ, въ даргинскомъ, кайтаго-табасаранскомъ и темирханъ-шуринскомъ округахъ; встрѣчаются они также въ кази-кумухскомъ и кюринскомъ округахъ, но въ незначительномъ числѣ; общая численность ихъ доходитъ до 150.000 человекъ. Лингвистически даргинцы принадлежатъ къ лезгинскому отдѣлу восточнокавказской или чечено-дагестанской группы и во многихъ популярныхъ описаніяхъ Кавказа они не отличаются отъ лезгинъ; даргинскій языкъ распадается на три нарѣчія: акушинское, гайдакское и вуркунское; лучше другихъ изучено (Усларъ, Шифнеръ) акушинское нарѣчіе, извѣстное также подъ именемъ „хюркилинскаго“ или „хюрканскаго“ языка; названіе это произошло отъ назв. селенія Хюркила-ши. По вѣроисповѣданію даргинцы—мусульмане-сунниты. Въ политическомъ отношеніи они не составляли одного цѣлаго, а состояли изъ ряда независимыхъ обществъ (даргуа или даргва). Временами эти общества соединялись, однако, въ союзъ, во главѣ котораго стоялъ кадій общества Акуши. Въ 1741 г. даргинцы нанесли тяжелое пораженіе персидскому шаху Надиру, пытавшемуся покорить восточный Дагестанъ, а въ прошломъ вѣкѣ они оказали энергичное сопротивленіе русскимъ; извѣстный въ исторіи кавказскихъ войнъ

аулъ Дарго не имѣеть, однако, къ даргинцамъ никакого отношенія. *А. Мкс.*

Дарго, селеніе Терск. обл., кизляр. отд., при р. Аксаѣ; около 1500 жит.; служ. резиденціей Шамиля; былъ разрушенъ въ 1845 г. гр. Воронцовымъ.

Даргомыжскій, Александръ Сергѣевичъ, одинъ изъ наиболѣе выдающихся русскихъ композиторовъ, род. 2 февр. 1813 г. въ деревнѣ Тульск. губ., куда отецъ его, богатый помѣщикъ, бѣжалъ отъ нашествія французовъ. До 5 лѣтъ Д. не говорилъ; въ 6 лѣтъ стали учить его игрѣ на ф.-п., въ 8 — на скрилкѣ. Въ 20 лѣтъ онъ былъ уже извѣстенъ въ Петербургѣ, какъ талантливый исполнитель и композиторъ-дилетантъ. Знакомство съ Глинкой заставило его серьезнѣе отнестись къ своему дарованію. Онъ быстро, по его собств. словамъ, „усвоилъ себѣ мнимыя премудрости генераль-баса“ по запискамъ Дена, учителя Глинки; бросилъ службу въ министерствѣ двора и принялся за сочиненіе оперы „Лукреція Борджіа“, но скоро оставилъ ее и сталъ писать „Эсмеральду“ (по Гюго), оконч. въ 1839 г. Дирекція Имп. театровъ отказалась почему-то поставить ее, какъ и слѣдующее произведеніе Д., оперу-балетъ „Торжество Вахха“ (слова Пушкина). Письма Д. изъ-за границы (1844) указываютъ на рѣдкую самостоятельность и развитость его тогдашнихъ музык. взглядовъ. По возвращеніи Д. удалось добиться постановки „Эсм.“ сначала въ Петерб., а затѣмъ и въ Москвѣ. Благодаря ея большому успѣху, слѣдующ. опера Д. „Русалка“ (текстъ Пушкина) была поставлена въ Петерб. немедленно по окончаніи (1856). Успѣхъ былъ небольшой, но послѣ возобновленія оперы (1865) сталъ расти, и теперь „Рус.“—одна изъ популярнѣйшихъ русск. оперъ. Послѣ своей второй поѣздки за границу (1865) Д. сталъ принимать близкое участіе въ дѣлахъ Русск. Музык. общества, какъ предсѣдатель его. Послѣдней оперой Д. былъ „Каменный гость“ (неизмѣнен. текстъ Пушкина). Несмотря на болѣзнь Д., опера быстро двигалась впередъ; композиторъ умеръ, однако, не успѣвъ ее закончить (5 янв. 1869 г.). Опера написана Кюи и инструментована Рим-

скимъ-Корсаковымъ, молодыми друзьями Д. Съ ними, какъ и съ ихъ товарищами Балакиревымъ, Мусоргскимъ и Бородинымъ, Д. сблизился въ послѣдніе годы своей жизни. Весь этотъ кружокъ („могучая кучка“) находилъ тогда, что идеальное будущее русской оперы намѣчено направленіемъ „Каменнаго гостя“. При помощи средствъ, собранныхъ публичной подпиской, „Камен. гость“ былъ поставленъ въ 1871 г. въ Петерб., но особаго успѣха не имѣлъ. Кромѣ перечисленнаго, Д. написалъ больше 100 романсовъ, при простомъ построеніи отличающихся мелодичностью и выразительностью (особенно послѣдніе), серію трехголосн. пьесъ („Петербургскія серенады“), оркестровыя пьесы: „Малороссійскій казачекъ“, „Бабу-Ягу“, „Чухонскую фантазію“ и нѣсколько отрывковъ изъ неоконченной оперы „Рогдана“. Начавъ въ „Эсмер.“ съ подражанія Мейерберу, Галеву и итальянцамъ, Д. вступилъ на путь самостоят. творчества въ „Русалкѣ“, на кот., впрочемъ, отражается вліяніе Глинки. Невыходя изъ рамокъ обычныхъ оперныхъ формъ, музыка „Русалки“ проникнута во многихъ мѣстахъ народнымъ русск. характеромъ; Д. умѣло пользуется здѣсь порой народной пѣснью; музык. характеристики большинства дѣйств. лицъ яри и оригинальны; декламация—выразительна и сильна. Инструментальная часть его сочиненій, вообще, слабѣе вокальной. Въ послѣдней онъ былъ большимъ мастеромъ; подъ его руководствомъ образовалось, между прочимъ, не мало лучшихъ соврем. ему пѣвицъ. Д. лучше удавались мелкія, ярко очерченныя мелодич. фразы, чѣмъ широкія кантилены; въ большихъ музык. формахъ у него замѣчается иногда неясность построенія и недостатокъ тематическое развитіе. Въ „Каменномъ гостѣ“ творчество Д. пошло по новому пути: онъ отказался здѣсь, за незначительными и всегда мотивированными исключеніями, отъ закончен. оперныхъ формъ: ари, дуэта и т. п.; вся опера построена изъ мелодич. речитативовъ, живо имитирующихъ намѣчивыя интонаціи рѣчи и не остающихся безъ подчеркиванія ни одной сколько-нибудь интересной подроб-

ности текста. Вообще, драмат. концепція преобладаетъ надъ чисто-музыкальной, но музыкал. центръ тяжести лежитъ въ пѣвнн, а не въ оркестрѣ, и въ этомъ, между проч., отличіе Д. отъ Вагнера. См. автобіографію Д. („Русск. Стар.“, 1875, февр. и „Артистъ“, 1894); біографіи Д. напис. *Корзухинымъ* („Артистъ“, 1894) и *Базуновымъ*; см. также соч. *Стасова*, т. III. *Ю. Энгель*.

Дарданельскій проливъ (тур. *Баръ - Сефедъ - Богази*, въ античн. время *Геллеспонтъ*), проливъ между малоазіатск. побережьемъ на ю.-в. и европ. п.-о. Галлиполи на с.-з., соединяетъ Мраморное м. съ Эгейскимъ; длина его 71 км., а шир. отъ 1,3 до 7,4. Входъ въ проливъ со стороны Эгейск. м. охраняютъ укрѣплен. форты *Седилъ Баръ* (евр.) и *Кумъ Калесси* (аз.). Къ с.-в., въ 20 км., въ самой узкой части пролива стоятъ старин. укрѣпленія *Килидъ Баръ* („морской затворъ“) на евр. ст. и *Султанъ Калесси* или *Чанакъ Калесси*, на азіат. ст., составляющія Д. раг excellence. Нѣсколько сѣвернѣе въ 1867 г. были построены берегов. батареи *Меджидіе* и *Нагара* (стоянка турецк. флота) въ Азіи и *Дегирменъ-Бурунъ* и *Чамъ-Бурунъ* въ Европѣ. При входѣ въ Мрам. море лежитъ *Галлиполи* (см.) и въ Азіи *Лансаки* (древн. Лампсакъ). Вслѣдствіе разности удѣлен. вѣса водъ Мрам. и Эгейск. морей Д. проходятъ два противопол. теченія; верхн. имѣетъ ю.-а. направленіе и скорость 2,5—7 км. Значит. ростомъ отмѣчено съ 1878 г. торг. судоходство въ Д., достиг. въ наст. время въ средн. высоты 12.000 суд. въ годъ. Въ 1912 г. часть Д., на разстояніи 23 км. отъ Эгейск. моря, форсировала итал. миноносная эскадра. О Д. въ международно-правовомъ отношеніи см. *проливъ*.

Дарданцы, иллирійск. народъ, жившій у верховьевъ Моравы, въ ю.-в. части Верхней Мезии, выдѣлен. Дюклетіаномъ въ особую провинцію *Дарданію* съ *Наиссомъ* въ кач. столицы. Д. еще въ III в. до Р. Хр. стали приходить въ столкновеніе съ Римомъ, но съ вѣками романизировались и вошли въ составъ румынской націи. Изъ среды Д. вышли импер. Клавдій и Константинъ Вел.

Дарданъ, сынъ Зевса и Электры, изъ Аркадіи, мионч. родоначальникъ д-цевъ (троянцевъ) и чрезъ Энея—также римлянъ. Прибывъ послѣ долгихъ скитаній во Фригію, былъ радушно принятъ царемъ Тевкромъ, кот. далъ ему землю для постройки города Дарданіи; женившись на дочери Тевкра Батеѣ, Д. сдѣлался родоначальникомъ троянск. царей.

Дарджа, безводный, пустын. п.-о. на вост. берегу Касп. моря, образуем. Балханск. и Михайловск. заливами.

Дарджилингъ, климат. станція въ Гималаяхъ въ индо-брит. президентствѣ Бенгаліи. 16.924 ж. Лѣтн. резиденція администраціи Бенгаліи.

Дардистанъ, см. XIV, 577.

Дареніе въ широкомъ смыслѣ есть прижитенное обогащеніе одного лица изъ имущества другого, не обязывающее ни къ какому эквиваленту за это обогащеніе. Въ этомъ, какъ и въ болѣе тѣсномъ смыслѣ, который мы разяснимъ ниже, Д.—не хозяйственная, а безмездная сдѣлка, противоположная такимъ возмезднымъ сдѣлкамъ гражданскаго оборота, каковы, напр., купля-продажа, наемъ, оплачиваемый % заемъ и т. д., всегда предполагающіе эквивалентъ за совершаемое или обѣщаемое дѣйствіе. И если для возмездныхъ сдѣлокъ существенно не столько то, что онѣ требуютъ взаимныхъ дѣйствій, сколько то, чтобы эти взаимныя дѣйствія въ субъективномъ смыслѣ были равноцѣнны, то и для Д. существенно не столько то, что оно представляетъ на сторонѣ дарителя уменьшеніе, а на сторонѣ одаряемаго увеличеніе имущества, сколько то, что оно совершается безвозмездно и не имѣетъ ничего общаго съ требованіемъ эквивалента за сдѣланный даръ. Это тѣмъ болѣе вѣрно, что взаимное удовлетвореніе не чуждо и безмезднымъ сдѣлкамъ, гдѣ оно носитъ только идеальн. характеръ и состоитъ или въ чувствѣ нравственнаго удовлетворенія, возбуждаемаго актомъ Д., или въ такихъ дѣйствіяхъ одаряемаго, которые не доставляютъ матеріальной выгоды дарителю, но могутъ уменьшить цѣнность его Д. Обремененіе одаряемаго какой-либо обязанностью, не покрывающей, а только уменьшающей цѣн-

ность дара, какъ мы видимъ это, напр., при сдѣлкахъ съ такъ назыв. „возложеніемъ обязанности“ (sub modo), не нарушаетъ принципа безмездныхъ сдѣлокъ, но присоединяетъ къ нимъ лишь дополнительную цѣль, осуществляемую независимо отъ цѣли дарственной сдѣлки.

Такимъ образомъ, Д. въ широкомъ смыслѣ характеризуется только отреченіемъ дарителя отъ личного интереса, связывающаго его съ даримымъ имуществомъ, и представляется высшей формой альтруизма въ правѣ, которую Герингъ удачно называетъ „имущественнымъ самопожертвованіемъ“. А такъ какъ эгоизмъ, лежащій въ основаніи возмездныхъ сдѣлокъ, предшествуетъ альтруизму, характеризующему всѣ дарственные акты, или, во всякомъ случаѣ, господствуетъ надъ нимъ въ ранній стадіи общественнаго развитія, то само собой понятно, что древнія общества, отличаясь слабостью альтруистическихъ чувствованій, или совсѣмъ не знаютъ Д., или окружаютъ его такими ограниченіями, которыя сближаютъ Д. съ прямо противоположными ему дѣйствіями. Возьмемъ для примѣра древнее римское право, не имѣвшее формы не только для Д. вообще, но даже для передачи собственности дарственнымъ путемъ. Формы же въ правѣ выражаютъ и идеи матеріальнаго права, такъ что изъ факта отсутствія формы для Д., равно какъ и изъ словъ Полибія, что „древній римлянинъ никогда и ничего не дарить“, мы можемъ заключить, что идея Д. была неизвѣстна древне-римскому праву. Это заключеніе подтверждается и законодательными актами позднѣйшихъ періодовъ исторіи римскаго права, которыми было установлено множество ограниченій и, между ними, требованіе протоколированія, или такъ назыв. „инсинуаціи“ Д., простиравшихся выше извѣстной суммы (500 солидовъ). Въ этихъ ограниченіяхъ ясно выступало отрицательное отношеніе римскаго законодательства къ Д., и слѣды такого же отношенія къ нему можно констатировать даже въ римской классической юриспруденціи, разсматривавшей Д., какъ родъ обмѣна, въ которомъ одно лицо дарить что-

нибудь другому только для того, чтобы, въ свою очередь, быть одареннымъ этимъ послѣднимъ. Всякое Д., въ смыслѣ обязательства къ его совершенію, если оно не было облечено въ форму стипуляціи, принимало и въ классической юриспруденціи видъ возмездной сдѣлки, очевидно, противорѣчившей духу дарственнаго акта, и только ко времени Юстиніана оно получило нѣкоторую самостоятельность въ ряду другихъ исковыхъ договоровъ (pacta). Сошлемся также на мусульманское, въ частности—турецкое право, по которому Д., внѣ родственныхъ отношеній, считается безповоротнымъ только по полученіи дарителемъ взаимнаго подарка отъ одаряемаго: до этого времени оно можетъ быть отмѣнено во всякую минуту. Древне-германское право тоже не знало обязательства къ совершенію Д. и было знакомо лишь съ Д., осуществляемымъ непосредственной передачей даримой вещи отъ дарителя къ одаряемому. Но и это Д., если оно имѣло своимъ предметомъ недвижимость, носило личный характеръ, значительно отличавшій его отъ Д. по римскому и современному праву; это было скорѣе даровой ссудой, чѣмъ безвозвратнымъ Д. Оно не переходило къ наслѣдникамъ одаряемаго и, вообще, не подлежало распоряженію этого послѣдняго, если противное не было точно оговорено при самой передачѣ дара. Господствовала, во всякомъ случаѣ, тенденція къ повороту дара не только отъ одаряемаго, но и отъ третьихъ лицъ къ дарителю, и она имѣла свой корень въ правахъ семейнаго союза и въ верховной собственности феодальныхъ владыкъ надъ правами подчиненныхъ имъ вассаловъ и крѣпостныхъ. Д. въ этихъ условіяхъ не могли, конечно, быть прочны, и только для того, чтобы укрѣпить подъ ними почву, лангобардское право признало ихъ безповоротность, по крайней мѣрѣ въ тѣхъ случаяхъ, когда даритель, взявъ переданнаго имъ дара, получалъ отъ одаряемаго какую-либо вещь меньшей цѣнности, напр., кольцо или мантию: это дѣлало Д. какъ бы возмезднымъ актомъ и называлось *launegild*, впоследствии—подтвердительнымъ за-

даткомъ (*argha constitutoria*). Современное право отбрасываетъ эти обходные пути, и если мы встрѣчаемся еще съ такими ограниченіями Д., а особенно обязательства къ Д., отъ которыхъ свободны возмездныя сдѣлки, то эти ограниченія,—какъ, напр., предписываемая закономъ форма для Д. недвижимости и обязательства къ Д., или правило французскаго права, выражаемое поговоркой: *donner et recevoir ne vaut*,—не означаютъ болѣе требованія реальной передачи дара въ руки одаряемаго, а имѣютъ въ виду либо огражденіе интересовъ дарителя и третьихъ лицъ, либо обезпеченіе безворотности дара. Въ общемъ, современное право скорѣе поощряетъ, чѣмъ стѣсняетъ Д., и, особенно, тотъ его видъ, который основанъ на сознаніи нравственнаго долга: на такое Д. не распространяются обыкновенно и тѣ ограниченія, которымъ подвергаются другіе виды Д.

Но теперь, какъ и прежде, Д. представляется не столько особой и индивидуализированной юридической сдѣлкой, сколько опредѣленіемъ цѣли (*causa*) обращенія какого-либо имущества отъ одного лица къ другому. И къ этой цѣли, состоящей въ безмездномъ предоставленіи извѣстныхъ имущественныхъ выгодъ,—все равно, какіе бы мотивы ни руководили дарителемъ, чувство ли благорасположенія къ одаряемому или ожиданіе отъ него въ будущемъ какой-нибудь выгоды,—къ этой цѣли, играющей рѣшальщую роль при всякомъ Д., могутъ быть приобщены самыя различныя сдѣлки, начиная отъ тѣхъ, которыя имѣютъ своимъ предметомъ передачу собственности и другихъ правъ, напр., пользованія вещью (безпроцентная ссуда) или капиталомъ (безпроцентный заемъ), и кончая тѣми, которыя идутъ на оказаніе какихъ-либо услугъ (безмездная опека, такое же порученіе, *negotiorum gestio*). Поэтому большинство нѣмецкихъ пандектистовъ не причисляютъ Д. ни къ вещнымъ, ни къ обязательственнымъ договорамъ и, видя въ немъ только общую различнымъ сдѣлкамъ цѣль, помѣщаютъ его не среди отдѣльныхъ институтовъ гражданскаго права, а въ

такъ назыв. „общую часть“ системы этого права. Положительныя законодательства не слѣдуютъ, однако, этому указанію и, излагая Д. или, по примѣру римскихъ институцій, въ числѣ способовъ пріобрѣтенія собственности (французскій *Code civil*, нашъ X т. Св. зак.), или, подъ вліяніемъ господствующаго теперь воззрѣнія,—въ числѣ способовъ возникновенія договорныхъ обязательствъ (новое нѣмецкое и швейцарское гражданскія уложенія), ограничиваютъ приведенное выше опредѣленіе этого понятія болѣе тѣсными предѣлами и предположеніемъ устанавливаемыхъ ими юридическихъ послѣдствій Д. въ тѣсномъ смыслѣ считаютъ, сверхъ безмездной цѣли Д., еще два слѣдующихъ обстоятельства: а) уменьшеніе имущества дарителя и б) согласіе одаряемаго на принятіе дара.

а) Уменьшеніе имущества дарителя, предполагаемое понятіемъ Д. въ тѣсномъ смыслѣ, происходитъ также не только путемъ передачи даримой вещи въ собственность одаряемаго ею лица—это простѣйшая и чаще встрѣчающаяся форма Д.,—но и путемъ установленія или уступки вмѣсто собственности и другихъ имущественныхъ правъ, напр., сервитутовъ, различныя правъ по обязательствамъ, авторскаго права въ его имущественной оболочкѣ и т. д. Оно происходитъ и путемъ отреченія дарителя отъ какого-либо принадлежащаго ему имущественнаго права въ пользу одаряемаго и можетъ быть обращено къ этому послѣднему не только непосредственно, но и косвенно, какъ мы это видимъ, напр., въ случаяхъ платежа долга кредитору одаряемаго этимъ платежемъ должника, или фидуціарнаго Д., съ передачей собственности подъ условіемъ представленія плодовъ этой собственности третьему лицу, и т. д. Необходимо лишь намѣренное и дѣйствительное уменьшеніе имущества на сторонѣ дарителя въ пользу одаряемаго, и поэтому нельзя видѣть Д. въ тѣсномъ смыслѣ ни въ предоставленіи идеальныхъ благъ, напр., имени, дворянства и т. д., ни въ отреченіи отъ какого-либо еще не пріобрѣтеннаго права, напр., наслѣдства, ни въ про-

ством упущеніи какой-нибудь имуще- ственной выгоды, напр., непредъявлен- ніи иска въ теченіе положеннаго для этого давностнаго срока, или откло- неніи выгоднаго предложенія на всту- пленіе въ какой-либо договоръ для того, чтобы это предложеніе могло быть принято другимъ лицомъ. Не бу- деть Д. въ тѣсномъ смыслѣ и без- мездное оказаніе услугъ, напр., пре- доставленіе дарового помѣщенія или стола, безпроцентный заемъ, безмезд- ная поклажа и т. д., если подобныя услуги не составляютъ промысла, до- ставляющаго постоянный доходъ ока- зывающимъ ихъ лицамъ. Поэтому же иѣтъ Д. и въ добровольномъ исполне- ніи такъ назыв. „натуральнаго“ обя- зательства, которое не можетъ быть вынуждено по суду, но, разъ исполнен- ное, не подлежитъ возврату и не дѣ- лаетъ также присоединяемыхъ къ нему поручительства или залога дар- ственными актами.

б) Д. въ тѣсномъ смыслѣ предпо- лагаетъ согласіе на его принятіе и, поэтому, есть всегда договоръ. Пред- полагаемое же этимъ договоромъ еди- неніе воли дарителя и воли одаряема- го относится не только къ его пред- мету, составляющему ту или другую имущественную выгоду, но и къ его цѣли, т. е. безмездности предоставле- нія этой имущественной выгоды. По- этому уже одаряемый долженъ знать о безмездности дѣлаемаго имъ при- обрѣтенія, и простое согласіе на это приобрѣтеніе не будетъ еще приня- тіемъ дара. Это принятіе дара не нуждается, однако, въ особой формѣ даже въ тѣхъ случаяхъ, когда за- конъ предписываетъ совершать из- вѣстныя Д. въ строго опредѣленныхъ формахъ. Такія формы требуются боль- шинствомъ дѣйствующихъ теперь за- конодательствъ для тѣхъ только Д., которыя еще не осуществлены на дѣ- лѣ и заключаютъ въ себѣ одно обяза- тельство къ такому осуществленію: эти Д. надо совершать въ нотаріаль- номъ или судебномъ порядкѣ подъ страхомъ абсолютной, т. е. ничѣмъ не покрываемой, ничтожности всякаго акта, отступающаго отъ предписанна- го порядка—по французскому праву, и относительной ничтожности, покры-

ваемой исполненіемъ обѣщаннаго Д.— по новому нѣмецкому уложенію. Мо- тивы этого ограниченія свободы Д. понятны: внѣшнее и видимое для всѣхъ отличіе обязательствъ о Д. отъ воз- мездныхъ сдѣлокъ, не всегда связан- ныхъ требованіемъ законной формы, составляетъ общій интересъ граждан- скаго оборота, и дарители, въ свою очередь, нуждаются въ огражденіи отъ необдуманныхъ и превосходящихъ ихъ средства щедротъ, которыя легче объ- щать, чѣмъ исполнить. Само собой разумѣется, что и Д. недвижимос- тей всюду, гдѣ принята ипотечная система, совершаются не иначе, какъ запиской въ ипотечныя книги. Напро- тивъ, Д. движимостей, безъ ограниченія его какой бы то ни было суммой, происходитъ теперь путемъ безфор- менной передачи даримаго имущества въ руки одаряемаго, и новое нѣмец- кое уложеніе приравниваетъ къ такой передачѣ какъ соглашеніе о ней (*constitutum possessorium*), такъ и уступку иска на даримыя движимости. Наше законодательство требуетъ для Д. не- движимостей тѣхъ же обрядностей, какія установлены у насъ для всякаго пе- рехода правъ на эти имущества, т. е. совершенія крѣпостнаго акта, называе- маго въ данномъ случаѣ *дарственной записью*. Напротивъ, для Д. движи- мостей нашъ законъ не устанавлива- етъ особыхъ обрядностей, и ст. 993 на- шего X т. 1 ч., говорящая о переда- чѣ подаренной движимости, не исклю- чаетъ Д. той же движимости и путемъ письменныхъ соглашеній, совершен- ныхъ въ опредѣленномъ законами по- рядкѣ (ст. 571 тамъ же),—тѣмъ болѣе, что этотъ путь есть единственно воз- можный для всѣхъ случаевъ дарствен- ныхъ обязательствъ. Главныя особеннос- ти Д. по нашему праву состоятъ въ томъ, что ст. 967 X т. 1 ч. запрещаетъ дарить родовыя имѣнія родственникамъ или чужеродцамъ помимо ближайшихъ на- слѣдниковъ, а ст. 974 тамъ же предо- ставляетъ дарителю право требовать возвращенія подареннаго имущества, если тотъ, кому оно подарено, поку- сится на жизнь дарителя, причинитъ ему побои или угрозы, оклеветаетъ его въ какомъ-либо преступленіи или „вообще окажетъ ему явное непочте-

ние“. Другіе случаи возвращенія дара указаны у насъ въ ст.ст. 156^б, 976, 1142 X т. 1 ч. и ст. 554 Уст. Суд. Торг. Но всё эти случаи суть исключенія, тогда какъ общимъ правиломъ служить положеніе о безповоротности Д. (ст. 974). И это положеніе отличаетъ Д. какъ отъ завѣщанія, могущаго во всякое время быть отмѣненнымъ завѣщателемъ, такъ и отъ такъ назыв. „Д. на случай смерти“, которое совершается черезъ посредство договора, но вступаетъ въ силу лишь послѣ смерти дарителя и такъ же можетъ быть отмѣнено этимъ послѣднимъ, какъ и завѣщаніе. Эта форма Д., промежуточная между завѣщательнымъ распоряженіемъ и прижизненнымъ Д. и извѣстная въ римскомъ правѣ подъ именемъ *mortis causa donatio*, перешла отсюда и въ нѣкоторыя изъ дѣйствующихъ теперь законодательствъ, напр., австрійское. Но она рѣшительно отвергнута какъ французскимъ правомъ (за единственнымъ исключеніемъ брачныхъ договоровъ) и новымъ нѣмецкимъ уложеніемъ, такъ и нашимъ законодательствомъ (ст. 991 X т. 1 ч.).

Ю. Гамбаровъ.

Дарестъ де ла Шаваннь (*Dareste de la Chavanne*), Антуанъ Клеофасъ, франц. историкъ, род. въ 1820 г., былъ проф. въ Греноблѣ и въ Лионѣ, ум. въ 1882 г. Важнѣйшее его сочиненіе „*Histoire de France*“ (2-е изд., 9 т., 1877) до появленія коллективной работы подъ ред. Лависса было лучшимъ трудомъ по общей исторіи Франціи.

Дарестъ де ла Шаваннь, Родольфъ, знам. франц. юристъ, братъ пред., род. въ 1824 г., съ 1877 по 1899 г. состоялъ членомъ Кассац. суда, съ 1878 г. до конца жизни—членомъ Института. Ум. въ 1911 г. Научную дѣятельность началъ двумя классич. работами по франц. администр. праву: „*Études sur les origines du contentieux administratif en France*“ (1855) и „*Justice administrative en France*“ (1862). Потомъ Д. сталъ все больше увлекаться исторіей права. Въ этой области онъ оставилъ нѣсколько замѣчат. трудовъ по греч. праву („*Les inscriptions hypothécaires en Grèce*“, 1885; „*La science du droit en Grèce: Platon, Aristote, Théophraste*“, 1893; сюда же примыкаетъ изд. вмѣстѣ съ

Т. Рейнакомъ „*Recueil des inscriptions juridiques grecques*“ (1905) и огромное множество болѣе мелкихъ этюдовъ, собранныхъ частью въ сборникахъ „*Études d'histoire du droit*“ (т. I, 1889; рус. пер.; т. IV посмерт.), частью разсѣянныхъ въ „*Journal des Savants*“ и „*Journ. d'histoire de droit français et étranger*“. Эти этюды, трактующіе о юридич. памятникахъ всѣхъ временъ и народовъ, начиная отъ законовъ Гаммураби и Гортинской правды и кончая адатами соврем. кавказскихъ племенъ, — являются непревзойденными образцами сжатаго, точнаго, исчерпывающаго историко-юридич. комментарія.

Дарикъ (*Δαρεϊός*), греч. названіе персидской золотой монеты, вѣсомъ въ 8,385 гр., введен. Даріемъ I. Существовали также серебр. Д.

Даріенскій заливъ, въ Караибск. морѣ, между с.-з. берегомъ Колумбіи и с. Панамы; отдѣляется отъ Панамскаго зал. *Д.-скимъ перешейкомъ*.

Дарій, имя трехъ древне-персидскихъ царей изъ династіи Ахеменидовъ. *Д. I. Гистаспъ*, одинъ изъ наиболѣе замѣчательныхъ восточныхъ деспотовъ; принадлежалъ къ младшей линіи царской фамиліи; возсталъ противъ Бардіи (Лже-Смердиса), захватившаго престолъ послѣ самоубійства Камбиза, умертвилъ его и провозгласилъ себя царемъ (окт. 521). Два года ему пришлось вести борьбу съ претендентами и возстаніями, пока онъ укрѣпился на тронѣ Кира. Послѣдующія войны его имѣли цѣлью, главн. обр., достиженіе естественныхъ границъ. Онъ снарядилъ оставшуюся безуспѣшной экспедицію противъ скивовъ (513 г.), распространилъ свое господство до самаго Инда (510 г.), подавилъ возстаніе малоазіатскихъ грековъ (въ 500 г.), отправилъ двѣ неудачныя экспедиціи (въ 492 и 490 гг.) противъ европейскихъ грековъ (см. *греко-персидскія войны*). Внутреннее управленіе Д. характеризуется широко задуманной попыткой централизаціи, для чего онъ раздѣлил свое громадное царство на 20 сатрапій, установилъ правильное сообщеніе между каждой изъ нихъ и своей столицей Сузой, упорядочилъ финансы и военную организацію. Ум. въ 486 г.

Д. II. Нотъ, незаконный сынъ Артаксеркса Долгорукаго, отнялъ престолъ у младшаго сына Артаксеркса Согдіана, убившаго своего брата Ксеркса II, царств. съ 424 до 404 г. Черезъ своихъ малоазіатскихъ сатраповъ Тиссаферна и Фарнабаза оказывалъ влияние на греч. дѣла.

Д. III Кодоманъ, послѣдній царь ахеменидской династіи (336—330 гг.). Далекій родственникъ царской фамиліи, прославившійся какъ полководецъ, онъ вступилъ на престолъ послѣ смерти Артаксеркса III, наказавъ его убійцъ. Царствование его было непродолжительно и несчастно. Былъ разбитъ Александромъ Великимъ въ сраженіяхъ при Граникѣ, Иссъ и Гавгамелѣ (въ послѣдн. двухъ сраженіяхъ лично начальствовалъ арміей). Во время бѣгства убитъ сатрапомъ Бактріи Весомъ.

Д'Аркъ, см. *Жанна Д'Аркъ*.

Дарластонъ, см. *Уэнсбери*.

Дарлингтонъ, Darlingtonia California, одно изъ *настѣкомоядныхъ растеній* (см.).

Дарлингтонъ, промысл. городъ въ англ. графствѣ Дэрэмъ; 44.511 ж.

Дарлингъ, самая значит. рѣка Австраліи, прав. прит. Мэрри, дл. теч. 2.870 км.; см. *Австралія*, I, 131/2.

Дармахинскій утесъ, въ нерчинск. окр. Забайкал. обл., бл. Новотроицкой слоб. Мѣстороженіе драгоцѣн. камней.

Дармстетеръ (Darmesteter), Джемсъ, франц. ориенталистъ, род. въ 1849 г., посвятилъ себя сравнит. изученію языковъ и религій, съ 1885 проф. въ Collège de France, въ 1886 г. путешествовалъ по Индіи и собиралъ туземныя пѣсни, ум. въ 1894 г.; нап.: „Ormazd et Ahriman“ (1877); „Études iraniennes“ (1883); „Chants populaires des Afghans“ (1890) и др. Одна изъ важнѣйшихъ его работъ—новый переводъ Зендъ Авесты (на англійскій яз. 1880—87, въ серіи „The Sacred Books of the East“, на франц. въ „Annales du musée Guimet“ 1892—1893, 3 vol.) съ введеніемъ и историч. и филѳологич. комментаріемъ; по мнѣнію Д., текстъ Зендъ Авесты новѣе, чѣмъ обычно думаютъ, и въ своемъ настоящемъ видѣ относится, гл. обр., къ III в. по Р. X.

Дармштадтъ, гл. гор. вел. герцог-

ства Гессенъ, 87.089 ж.; машиностр. и химич. заводы, производство музык. и технич. инструментовъ, мебели, посуды и др.; высшая технич. школа; древній замокъ; библиот. въ 600.000 т., музей древностей, картинная галлерей и т. д.—Д. упоминается еще въ VIII ст.; въ 1479 г. былъ присоед. къ Гессену.

Дарнли (Darnley), Генри Стюартъ, лордъ, родоначальникъ англ. королей, начиная съ Іакова I, род. въ 1541 г., въ 1565 г. сочетался бракомъ съ шотландск. королевой Маріей Стюартъ, кот. онъ вскорѣ оттолкнулъ отъ себя своимъ грубымъ и заносч. поведеніемъ; въ 1566 г. Д. убилъ секретаря Маріи Ричцю, послѣ чего между супругами произошелъ разрывъ, не прекратившійся и съ рожденіемъ сына, впоследствии Якова VI (1); въ 1567 г. Д. былъ задушенъ, а домъ его взорванъ заговорщиками, во главѣ кот. стоялъ фаворитъ Маріи Стюартъ гр. Босвелъ (см.).

Дарохранительница и *дароносца*, церковные сосуды для храненія и перенесенія св. Даровъ, находящіяся обыкн. на престолѣ въ алтарѣ храмовъ.

Дарси (Darcy), извѣстн. франц. гидротехникъ, род. въ 1803 г.; занималъ постъ главн. инженера по гидравлич. и мостовымъ работамъ въ Парижѣ; ум. въ 1858 г. Его труды принадлежать къ основнымъ въ гидравликѣ (см. XIV, 486, 490).

Д'Арсонваля гальванометръ, по имени франц. физиолога д'Арсонваля (род. въ 1857 г.), см. XII, 457.

Дарственная запись, см. *дареніе*.

Дартмуръ, см. VIII, 187 и 217.

Дартфордъ, старинный гор. въ граф. Кентъ, 18.644 жит.

Дартъ, см. *Бабефъ*, IV, 383.

Даруваръ, курортъ въ Хорватіи; мин. источн. (42—46° Ц.) и гряз. ванны; 1.846 жит.

Даръ Банда, область во франц. Конго, служитъ водораздѣломъ между бассейнами Уэлле на ю. и Шари на с.

Даръ Константина (Donatio Constantini), мнимый даръ имп. Константина Вел. при перенесеніи резиденціи въ Византію папѣ Сильвестру Рима и всей Италіи. Грамота Константина, на кот. основывали папы свое притязаніе на свѣтскую власть и подложность кот. впервые была доказана Л. Валлой (см.),

составлена въ концѣ VIII в. См. *H. Brunner und K. Zeumer*, „Die Konstantinische Schenkungsurkunde“ (въ „Festgaben für R. v. Gneist“, 1888).

Даръ Рунга, область во франц. Конго, въ окр. Чадь.

Даръ Фуръ, вассал. государство въ англо-египет. Суданѣ, заним. ок. 400.000 кв. км., съ 750.000 ж. Расположено на выс. плато, с.-з. часть кот. занята горн. цѣпями вулкан. происхожденія (до 1.800 м.); съ в. страну орошаютъ притоки Нила, съ з.—рѣки бассейна оз. Чадь; равнины юга залив. водой въ періодъ дождей, соверш. пересыхаютъ въ сухое время года. Растительность Д. Ф. очень богата по берегамъ рѣкъ (акаци, баобабы); въ центр. части культур. пшеница, дурра, овощи, хлопокъ и табакъ. На ю.-з. тянутся густые лѣса, насел. слонами, носорогами, жирафами, буйволами. Въ степяхъ пасутся антилопы, страусы. Изъ минераловъ добыв. мѣдь, желѣзо и горная соль. Населеніе состоитъ изъ негровъ и арабовъ. Племя Форъ составляетъ до половины всего насел. Изъ Д. Ф. вывоз. страус. перья, слонов. кость, чай и сахаръ. Гл. гор. — Эль Фашеръ (ок. 10.000 ж.). Страна управляется султаномъ и платитъ А.-Е. Судану ежегодн. дань въ 500 ф. ст. Въ XIV в. Д. Ф. былъ покоренъ арабами, введш. магометанство. Въ 1875 г. Д. былъ завоеванъ Египтомъ, а въ 1883 г. отвоеванъ у послѣдняго Махди. Свободолюб. дарфурцы принудили и дервишей покинуть страну. Въ 1899 году правительство вновь образов. англо-егип. Судана признало туземную династію и предоставило странѣ независимость внутр. управленія на условіи уплаты дани.

Даръ Эль Байда, см. *Казабланка*.

Даръ Эсъ Саламъ (гавань мира) 1) офиц. назв. Багдада; 2) гл. гор. и портъ герм. Вост. Африки. 24.000 ж.

Дарьино (*Никольское*), село Моск. губ., звенигородск. у., въ 33 в. отъ Москвы; желѣзистые, слабощелочные источники (t° 6,6°).

Дарьялъ, или *Дарьяльское ущелье* (Porta saucasica у Страбона, Porta sarmatica у Птоломея), горный проходъ у подножья Казбека, черезъ кот. проходитъ Терекъ и Военно-Грузинск. дорога (см.).

Дарю (Daru), Пьеръ Антуанъ, графъ, одинъ изъ сподвижниковъ Наполеона, род. въ 1767 г., въ 1805 г. былъ назначенъ главн. ингендантомъ арміи; послѣ Тильзита сталъ во главѣ гражд. упр. оккупир. части Пруссіи. Его суровость и непреклонность въ отношеніяхъ съ пруссаками вызывала кипучую ненависть въ Пруссіи и увеличила его популярность у французовъ. Въ 1811 году Д. сопровождалъ Наполеона въ Россію и совѣтовалъ ему зимовать въ Москвѣ. Въ 1813 г. былъ воен. министромъ. Послѣ Фонтенебло удалился отъ дѣлъ, помогаль императору во время ста дней и окончат. ушелъ въ частную жизнь послѣ второго отреченія. Ум. въ 1829 г.—Д. былъ и писателемъ. Его главный трудъ — превосходная по тому времени „Histoire de la république de Venise“ (1819, 7 т., итал. и нѣм. пер.) вызвала нареканія, ибо въ угоду Наполеону, отнявшему независимость Венеціи, Д. представлялъ ее организмомъ, прогнившимъ насквозь.

А. Джс.

Дата (лат. Datum, Data), точно указанное время к.-н. событія, составленія к.-н. документа и проч.

Дательный падежъ, см. *склоненіе*.

Датолитъ, минераль изъ класса силикатовъ.

Даточные люди, въ московское время—ратники, собиравшіеся съ крестьянъ дворцовыхъ селъ, черныхъ волостей, монастырскихъ и церковныхъ вотчинъ, съ посадскихъ людей и съ крестьянъ тѣхъ помѣщиковъ и вотчинниковъ, которые не шли на войну сами и не посылали своихъ ближайшихъ родственниковъ. Вдовы мужей, убитыхъ на войнѣ, и помѣщики и вотчинники, у которыхъ крестьянъ было не больше десяти человекъ, избавлялись отъ ратной повинности. Сначала Д. л. собирались съ сохъ, а потомъ вслѣдствіе реформы обложенія стали собираться съ извѣстнаго количества четвертей пашни или дворовъ, при чемъ это количество зависѣло отъ потребности минуты и опредѣлялось для каждаго сбора особымъ указомъ. За немногими исключеніями, духовенство и черныя волости давали меньше Д. л., чѣмъ дворцовыя села,

помѣстья и вотчины. Къ Д. л. предъ-являли требованія извѣстнаго возраста, личныхъ качествъ и положенія; они должны были являться въ опредѣленномъ вооруженіи и съ опредѣленными военными запасами и захватить съ собой достаточно провизіи, которую имъ доставляли избиратели. Кроме того, избиратели платили ратникамъ особыя подможныя деньги. При выборѣ Д. л. писались двусторонніе договоры—наемныя записи со взаимными обязательствами. Но иногда вооруженіе и военные запасы выдавала казна, и, кроме подмоги отъ населенія, Д. л. получали казенное кормовое и денежное жалованье. Время сбора Д. л. и продолжительность ихъ службы опредѣлялись потребностями минуты. Избиратели ратника ручались по немъ въ особыхъ поручныхъ записяхъ, что онъ не сбѣжитъ, а будетъ служить и не станетъ никому чинить разнаго рода насилій; въ случаѣ бѣгства Д., его замѣнялъ кто-либо изъ поручителей. Бѣглецы Д. л. и ихъ укрыватели очень строго наказывались, а за поимку бѣглецовъ назначались награды. Если размѣры податной единицы, съ которой собирались ратники, превосходили размѣры отдѣльныхъ земельныхъ владѣній, мелкія владѣнія складывались для отбыванія ратной повинности, но иногда и складчина не давала круглыхъ чиселъ. Въ такихъ случаяхъ натуральную ратную повинность замѣняли денежной; съ „перехожихъ“ четей, или дворовъ, т. е. лишникъ сверхъ круглаго числа, опредѣленнаго для сбора ратниковъ, тоже брали деньгами. Такая замѣна примѣнялась также къ мелкимъ землевладѣльцамъ, у которыхъ было мало крестьянъ, къ посадскимъ, промышленнымъ и торговымъ людямъ, а иногда и къ чернымъ крестьянамъ и духовнымъ владѣльцамъ; причиной замѣны могла быть и удаленность области отъ центра военныхъ дѣйствій. Наконецъ, правительство могло взять за ратныхъ людей деньгами для облегченія населенія, съ котораго Д. л. брали слишкомъ большую плату. Если у населенія какой-нибудь мѣстности не хватало денегъ на наемъ ратныхъ людей, правительство могло оказать ему кредитъ.

Ратная повинность часто распределялась неравномерно: духовныя вотчины облегалась, ближніе люди и бояре нерѣдко совѣмъ не ставили Д., и вдобавокъ богатые, сильныя землевладѣльцы нерѣдко укрывали своихъ крестьянъ и пр. Дворяне и дѣти боярскія разныхъ городовъ заговорили на соборѣ 1642 г. о желательности справедливыхъ и равномѣрныхъ сборовъ Д. л. Явленія, отмѣченныя на соборѣ, продолжались и потомъ и усиливали тяжесть ратной повинности, которая и безъ того подрывала крестьянскія хозяйства, отрывая крестьянъ отъ земли на неопредѣленное время. Когда войны петровскаго времени потребовали большого комплекта войска, начинались наборы безсрочныхъ рекрутовъ (съ 1705 г. ежегодные); рядомъ съ этими наборами на новыхъ основаніяхъ собирали и при Петрѣ въ экстренныхъ случаяхъ Д. л. стараго типа. См. *Липто-Данилевскій*, „Организація прямого обложенія въ Московскомъ государствѣ“; *Милкоковъ*, „Спорные вопросы финансовой исторіи Московскаго государства“; *Клочковъ*, „Населеніе Россіи при Петрѣ Вел. по переписямъ того времени“, т. I; *Newville*, „Relation curieuse et nouvelle de Moscovie“, 1698 г., р. 176 (переводъ *А. И. Брайдо* въ „Рус. Стар.“, 1891 г., №№ 9 и 11). М. О.

Датскій ярусъ, см. XIII, 288.

Датскія деньги, см. VIII, 257.

Датско-нѣмецкія войны, см. XVII, 585/8.

Дау (Dawe), Георгъ, англ. живописецъ, р. въ 1781 г., сынъ гравера Филиппа Д., учился въ лонд. акад. худ., сначала занимался гравированіемъ, а съ 1802 г. посвятилъ себя историч. и портретной живописи. Съ 1819 по 1828 г. Д. работалъ въ Россіи, вызванъ Александромъ I писать для галлерей Зимн. дворца портреты русск. генераловъ 1812 г. Д. исполнилъ св. 400 портр., среди кот. не мало сильныхъ и выразительныхъ. Ум. въ 1829 г. *Н. Т.*

Дауби-ха, р. въ Приморск. обл., вмѣстѣ съ *Ула-хэ* образуетъ *Усури*; длина ок. 250 в.

Дауденъ (Dowden), Эдуардъ, ирландскій историкъ литературы, род. въ 1843 г., получилъ образованіе въ дублин. унив., гдѣ въ 1867 г. сдѣлался

проф.; кромѣ того, читалъ лекціи съ 1893 по 1896 въ Кембриджѣ. Д. считается однимъ изъ лучшихъ шекспиристовъ нашего времени. Гл. соч.: „Shakespeare, his Mind and Art“ (1875, рус. пер.); „Shakespeare's Sonnets“ (1881); „Studies in Literature“ (1878); „Transcripts and Studies“ (1888); „New Studies in Literature“ (1895); „Life of Shelley“ (1886); „Poems“ (1876); „Robert Browning“ (1904); „M. de Montaigne“ (1905) и др.

Даукинсъ (Dawkins), Вильямъ Бойдъ, англ. геологъ и антропологъ, род. въ 1838 г., съ 1874 проф. колледжа Оуэна (Манчестеръ). Работы Д. посвящ., гл. обр., антропологии доисторич. эпохи: „Cave-hunting“ (1874); „Early Man in Britain“ (1880); „British Pleistocene Mammalia“ (1866—87).

Даукша (по литовски *Daukszas* или *Daukszus*, въ документахъ на зап. рус. яз. 1585—1591 князь *Михаилъ Довкишъ*), Николай, каноникъ въ Ворнахъ, настоятель въ Крожахъ, съ 1608 г. vicarius Dioceseos Administrator, первый націон. писатель католич. Литвы и Жмуды. Видя пренебреженіе у шляхты и духовенства къ литов. языку, онъ рѣшилъ поднять его значеніе и посвятить свою обширную литерат. дѣятельность этому дѣлу, создавъ изъ польск. алфавита азбуку, приспособл. къ передачѣ литовск. звуковъ. Сочиненія его имѣютъ выдающееся значеніе для исторіи литовск. яз. и заключаютъ въ себѣ много цѣнныхъ указаній на соврем. ему взгляды и нравы. Въ 1595 г. онъ въ Вильнѣ издалъ литовск. перев. катехизиса, составлен. іезуитомъ Ледесмой (новое изд. Э. А. Вольтера, 1886, прилож. къ 53 т. „Запис. И. Ак. Н.“), въ 1599 въ Вильнѣ былъ напечатанъ составл. имъ по желанію епископа М. Гедройца жмудскій перев. „постиллы“ ксендза Вуйка (нов. изд. Э. А. Вольтера, 1904—1909). Кромѣ того, Д. приписывается еще сочиненіе несохранившейся „Гомилии“.

А. II.

Даунъ (Down), графство въ с.-в. Ирландіи (пров. Олстеръ), прилегаетъ къ каналу св. Патрика и Ирланд. морю, 2.478 кв. км.; 304.589 жит., занят., гл. обр., земледѣліемъ и скотоводствомъ.

Даунъ (Daun), Леопольдъ Іосифъ, графъ, австр. фельдмаршалъ, род. въ 1705 г. Принималъ участіе въ войнахъ

за австр. наслѣдство. Послѣ Ахенск. мира (1748 г.) посвятилъ себя реорганизации арміи и составилъ т. н. Д.-скій регламентъ. Участв. также въ Семилѣтней войнѣ гдѣ прославился нѣск. блест. побѣдами (Гохкирхъ, Максень и др.); въ 1762 г. презид. гоцкригсрата. За свою воен. тактику Д. былъ прозванъ австр. Фабиемъ Кунктаторомъ. Ум. въ 1766 г.

Даурія, часть Забайкалья; въ литературѣ названіе Д. носитъ плоскогорье, лежащее къ в. и ю. отъ Яблоноваго хребта и простирающееся до долины р. Аргуни. Мѣстные жители Д. называютъ всю южную и ю.-западную часть Забайкалья, однородную по геологич. составу, флорѣ и климату. Даурская возвышенность является продолженіемъ отроговъ Саянскаго и Яблоноваго горныхъ хребтовъ, простирается за монгольскую границу, постепенно понижаясь, и за Ургой переходитъ въ степь Гоби.

Дауры, народъ тунгусск. племени, занимавшій въ XVII в. лѣв. бер. Амура, почти отъ слиянія Шилки съ Аргунью до устья Буреи. Народъ этотъ былъ очень многочисленъ, велъ осѣдлый образъ жизни, имѣлъ укрѣпл. селенія, но не могъ оказывать сопротивленія проникновенію русскихъ. Въ стычкахъ съ казаками часть Д. была истреблена, часть была вынуждена переселиться на правый берегъ Амура, и при вторичн. овладѣніи русскими Амурск. краемъ Д. занимали на лѣвомъ берегу Амура лишь полосу земли верстъ въ 80 длиной, внизъ отъ устья Зеи, да и тутъ они жили въ перемежку съ китайцами и маньчжурами. Въ 1870 г. ихъ численность въ русск. предѣлахъ доходила до 1.960 чел., въ 1897 г. уже только до 446; много ихъ было истреблено въ 1900 г. Въ китайск. предѣлахъ они гораздо многочисленнѣе и занимаютъ до 200 деревень въ бассейнѣ р. Нонни. Отъ своихъ ближайш. родствен. маньчжуровъ Д. отличаются высок. ростомъ, но въ антропологич. отношеніи они собственно неизлѣдованы. По образу жизни они осѣдлые земледѣльцы и торговцы; христіанъ среди нихъ нѣтъ.

А. Мкс.

Даусонъ Сити ((Dawson City), гор. въ Канадск. области Юконъ, на гра-

ницѣ Аляски. Основ. въ 1896 г., послѣ открытія золот. росышей на Клондайкѣ и его притокахъ. Населеніе его быстро поднялось до 20.000, но уже въ 1901 г. упало до 9.142, а теперь не превышаетъ 5.000.

Даутендей, см. *Германія—литература*, XIV, 323.

Дафна (миѳ.), нимфа, спасаясь отъ преслѣдованій Аполлона, превратившаяся въ лавровое дерево.

Дафиннъ, см. *волчи ягоды*.

Дафнисъ (миѳ.), сынъ Гермеса и нимфы, сицилійскій пастухъ, основатель буколической поэзіи. За невѣрность нимфѣ Найдѣ былъ ослѣпленъ и потомъ превращенъ въ скалу.

Дафни, или *водяныя блохи*, Daphnidae, наиболѣе распространен. представители жаброногихъ (низшихъ ракообразныхъ) въ нашихъ медленно текучихъ и стоячихъ водахъ, имѣютъ громадное значеніе, составляя вмѣстѣ съ нѣк. др. мелкими ракообразными почти исключит. пищу многихъ рыбъ. Величина ихъ не превышаетъ 5 мм. (самки наиболѣе крупнаго вида *Daphnia magna*). Тѣло заключено въ двустворчатую прозрачную раковину, которая на поверхности обнаруживаетъ нерѣдко тонкую скульптуру. Благодаря малой величинѣ и прозрачности кожныхъ покрововъ, Д. представляютъ отличный объектъ для наблюденія подъ микроскопомъ на живыхъ неповрежденныхъ животныхъ біенія сердца, движенія глаза, дѣйствія пищеварительнаго канала и пр. Голова большая, по б. ч. съ крышкой, выдающейся по сторонамъ. Форма ея нерѣдко мѣняется, смотря по времени года, что не мало затрудняетъ опредѣленіе вида (сезонный диморфизмъ). Такъ, напр., оказалось, что *Daphnia cucullata* Sars., отличающаяся головой, похожей на длинный шлемъ, къ осени все болѣе и болѣе исчезаетъ, и на ея мѣстѣ появляется *D. galeata* Sars., обладающая болѣе короткой головой; наконецъ, *D. cucullata* совершенно отсутствуетъ, и попадаетъ только *D. galeata*. Подобнымъ же образомъ связаны *D. hyalina* и *D. cristata* и разновидности *Hyalodaphnia Berolinensis* Sars. и др. Къ зимѣ всѣ вообще попадающіеся экземпляры обладаютъ укороченной или совершенно закру-

гленной головой. Ножекъ 5 паръ; двѣ переднія пары приспособлены для хватанія. На второй парѣ усиковъ, на т. наз. плавательныхъ усикахъ, одна вѣтвь состоитъ изъ 4 члениковъ и обладаетъ четырьмя щетинками, другая изъ трехъ члениковъ съ пятью щетинками. Глазъ одинъ, чернѣйшій, очень большой и подвижный, находится впереди въ полости головы и заключенъ въ особую капсулу. Онъ состоитъ изъ кристаллическихъ конусовъ довольно значит. величины, которые при прохожденіи свѣта образуютъ, по выраженію Лейдига, вѣнецъ свѣтлыхъ жемчужинъ около темнаго пятна. Нерѣдко имѣется еще придаточный глазъ, въ видѣ маленькаго чернаго пятна. Родъ *Daphnia* заключаетъ свыше 20 видовъ.

Дахла, или *Дахель*, большой цвѣтущій оазисъ въ ливійск. пустынѣ, заним. ок. 400 кв. км., на четверть воздѣланныхъ, и насчит. 18.368 жит. Гл. пунктъ—Эль Казръ (3.602 жит.).

Дахна, см. III, 348 и 351.

Дахштейнъ, см. *Альпы*, II, 375.

Дацанъ, монастырь бурятъ-ламаитовъ; по зак. 1853 г. число Д. въ Вост. Сибири ограничено 34, изъ кот. 32 въ Забайк. обл. и 2 въ Иркутской губ.

Дацитъ, см. XV, 613.

Дача (межевой терм.), участокъ земли, огранич. межевыми знаками при генеральномъ и специальномъ межеваніи (см.).

Дашевъ, мѣст. липовецк. у., Кіевской г., ок. 6.724 жит.

Дашинскій, Игнатій, австропольскій социалистъ, род. въ 1866 г. въ Збаражѣ, учился на естеств. ф.—тѣ крак. ун.—та, изучалъ химію въ Цюрихѣ, былъ домашн. учителемъ въ Царствѣ Польск. Одинъ изъ организаторовъ широкаго рабочаго движенія въ Галиціи, редакторъ львовск. газ. „Robotnik“, позднѣе крак. „Naprzód“, авторъ книгъ для народа. Талантл. ораторъ, Д. со времени своего избранія въ рейхсратъ (1897 г.) является энергич. руководителемъ польской демократ. политики на началахъ націон. самостоятельности Польши и обществ. гегемоніи трудящ. классовъ.

Дашкова, Екатерина Романовна, рожд. гр. Воронцова, представл. собой одну изъ самыхъ выдающихся лично-

Кн. Е. Р. Дашкова (1743-1810).

Съ портрета, писаннаго И. Н. Крамскимъ по портрету Левицкаго (1735-1822).

(Дашковское Собрание при Моск. Румянцевскомъ Музеѣ.)

ЭНЦИКЛОПЕДИЧЕСКІЙ СЛОВАРЬ Т-ва „Бр. А. и И. ГРАНАТЪ и Ко“.



стей въ Россіи XVIII в.; она привлекала на себя вниманіе не только въ Россіи, но и въ Зап. Европѣ. Д. род. въ 1743 г. въ Петербургѣ. Рано лишившись матери, она 4-хъ лѣтъ перешла на попеч. дяди, канцлера Мих. Илар. Воронцова, кот. далъ ей рѣдкое по тому времени образованіе. Д. изучила 4 языка, музыку, рисованіе; свои знанія даровитая дѣвочка пополняла сама, читая все, что попадалось ей въ бібліотекѣ дяди: Бейля, Монтескьё, Вольтера, Буало и т. д. Въ 1758 г. вел. кн. Екатерина Алексѣевна посѣтила канцлера Воронцова, познакомилась съ Д., заинтересовалась ею и покорила ея сердце. Въ 1759 г. Д. вышла замужъ за штабсъ-капитана кн. Дашкова и отдалась семейной жизни. Въ то же время ради карьеры мужа Д. не порывала связей со дворомъ. Общіе литерат.-философскіе интересы сблизили ее съ вел. кн. Екатериной Алексѣвной. При дворѣ Д. сразу выдвинулась изъ толпы царедворцевъ достоинствомъ и независимостью своего образа дѣйствій. Она участвовала въ заговорѣ противъ Петра III; о близкомъ ея въ немъ участіи свидѣтельствуеетъ письмо ея дяди, канцлера Воронцова, и депеши англ. посланниковъ. Подъ вліяніемъ бр. Орловыхъ, Екатерина, по востребованію на престолъ, отдалилась отъ Д. Въ 1764 г. Д., овдовѣвъ, отдалась воспитанію дѣтей и приведенію въ порядокъ разстроеннаго состоянія. Въ 1769—72 гг. и въ 1776—82 гг. она путешествуетъ и живетъ за границей; на западѣ знакомится съ современными знаменитостями (Неккеръ, Дидро, Вольтеръ, Адамъ Смитъ, Малербъ, аббатъ Рейналь) и дѣлается страстной поклонницей Англій. По возвращеніи изъ 2-го путешествія Д. вновь сблизается съ императрицей, кот. назначаетъ въ 1783 г. ее директоромъ Академіи Наукъ и Художествъ. Этотъ періодъ жизни Д. до 1793 г. отмѣченъ кипучей дѣятельностью; она приводитъ въ порядокъ запущенныя дѣла Академіи. При ней выходитъ цѣлый рядъ изданій: „Nova Acta Academiae“; „Россійскій Театръ“; соч. Ломоносова; „Новыя ежемѣсячныя сочиненія“; издаются точныя карты Россіи.—Вокругъ Д. соединяются лучшія

лит. силы того времени: Державинъ, Фонвизинъ, Богдановичъ, Капнистъ, Княжнинъ и др. Д. писала сама и издавала при Академіи „Собесѣдникъ Любителей Рос. Слова“, въ кот. дѣятельное участіе принимала Екатерина. Въ 1783 г., по мысли Д., основана „Россійская Академія“, имѣвшая цѣлью содѣйствовать очищенію и усовершенствованію русскаго языка. и она была назначена ея резидентомъ. Въ 1793 г., вслѣдствіе напечат. въ „Рос. Театръ“ трагедіи Княжнина „Вадимъ“, Д. подвергается опалѣ.—По смерти Ек. В., имп. Павелъ отрѣшилъ Д. отъ всѣхъ ея должностей и сослалъ въ ея имѣніе въ Новгород. губ. Въ 1801 г., съ воцареніемъ Александра I, опала была съ нея снята. Послѣдніе годы жизни Д. провела въ своемъ имѣніи Троицкомъ, близъ Москвы. Главной отрадой ея было общество поселившейся у нея молодой дѣвушки, англичанки миссъ Вильмотъ. По ея настоянію Д. занялась составленіемъ своихъ „Записокъ“, представл. яркую картину времени. Ум. въ 1810 г.

Н. Мировичъ.

Дашковичъ, Остафій, видн. украинскій дѣятель XVI в., неправильно превознесенный позднѣйшею традиціею, какъ основатель и организаторъ украинскаго казачества и первый гетм. казачій. Первые стадіи его дѣятельности вообще мало замѣтны. По происхожденію онъ принадлежалъ къ мѣстному, кіевскому землевладѣльческому классу, но на политической аренѣ выступаетъ на бѣлорусскомъ пограничьи: во время войны Литвы съ Москвою въ началѣ XVI в. онъ былъ комендантомъ Кричева; раньше былъ воеводой во многихъ мѣстахъ, но эта болѣе ранняя служба ближе неизвѣстна. Въ 1503 г., огорченный тѣмъ, что его оговорили предъ вел. княземъ, Д. рѣшилъ оставить Литву, пользуясь традиціоннымъ правомъ отъѣзда, и, сдавъ кричевскій замокъ дворянину в. князя литовскаго, самъ „отбѣхалъ“ въ Москву. Чтобы оправдаться во взведенныхъ на него обвиненіяхъ, онъ явился затѣмъ за охранныю грамотою; хотя на литовскомъ сеймѣ въ 1503 г. ему удалось реабилитировать себя, но все же остался на московской службѣ. Во время возстанія Глинскаго онъ явился на помощь

послѣднему съ московскимъ отрядомъ и лишь послѣ неудачи возстанія вернулся обратно въ в. кн. Литовское. Здѣсь онъ сначала былъ назначенъ намѣстникомъ въ Каневъ, затѣмъ въ 1514 г. къ Каневу получилъ еще Черкасы и на этомъ важномъ посту начальника юго-восточнаго украинскаго пограничья оставался до своей смерти въ 1535 г. Въ этотъ періодъ своей дѣятельности Д. приобрѣлъ репутацію несравненнаго специалиста въ оборонѣ границъ, мастера въ борьбѣ съ Крымской ордой—тогдашней грозой Украины—и крымской политикѣ. Послѣднимъ громкимъ триумфомъ его была защита Черкасъ отъ татаръ въ 1532 г. См.: *М. Грушевскій*, „Исторія України“, т. VII, гдѣ указана и болѣе ранняя литература; *В. Бучинскій*: „Початки політичної карієри О. Д.“ (въ „Зап. Наук. Тов. Шевч.“, 1913). *М. Грушевскій*.

Дашковъ, Василій Андреевичъ, основатель *Д-скаго музея*; въ 1842 г. вышло его „Описаніе Олонецкой губ.“; въ должности помощника попечителя моск. округа Д. содѣйствовалъ пополненію коллекцій моск. публичн. и Румянц. музеевъ, гдѣ онъ былъ директоромъ; послѣ этнографич. выставки 1867 г. ея экспонаты положили основаніе Д-скому этногр. музею въ Румянц. музеев. Ум. въ 1896 г.

Дашковъ, Дмитрій Васильевичъ, см. *біографич. указатель членовъ Госуд. Совѣта*.

Дашнакцютюнъ, армянск. національная, внѣклассовая политич. партія, образовалась въ 1892—93 гг. съ цѣлью культурно-просвѣтит. дѣятельности въ Тур. Арменіи. Задачи партіи были чисто практическія и должны были осуществляться на мѣстахъ на основѣ строгой децентрализаціи. Поэтому, теоретич. программа, опублик. въ органѣ партіи „Дрошакъ“ (Женева) подъ сильнымъ вліяніемъ „Коммун. Манифеста“, мало вязалась съ тѣми задачами, кот. подсказывались партіи жизнью. Культ.-просвѣт. задачи очень скоро отступили на задній планъ передъ политическими. Основная политическ. цѣль заключалась въ осуществленіи если не полной независимости, то автономіи арм. провинцій Турціи. Пропаганда этой идеи вызвала со стороны правительства Аб-

дуль-Гамида противодѣйствіе, принявшее форму арм. погромовъ (см. *армяне*, III, 530/31). Въ свою очередь погромы заставили Д. преобразоваться въ боевую организацію. Партія вела упорную четническую борьбу въ горахъ и рядомъ вооружен. демонстрацій. 12 авг. 1896 г. дашнакисты захватили среди бѣлаго дня Оттоманскій Банкъ въ Константинополь, чтобы вынудить у султана контрасигнированное послами обѣщаніе автономіи. Вторую половину 90-хъ годовъ отдѣльные вожди дашнакистскихъ четъ (Агбюръ-Серобъ, особ. Андраникъ) привлекали вниманіе всей Европы къ горамъ Сасуна и Ханасара. Всѣ эти условія борьбы корен. образомъ измѣнили взгляды центр. управленія партіи на ея задачи. На съѣздѣ 1898 г. реальная программа восторжествовала, и душою Д. сталъ Христофоръ Микаэльянъ, человекъ рѣдкой энергіи, огромнаго ума и большой нравств. чистоты. Соціалистич. принципы были оставлены, партія вошла въ сношенія съ другими революц. турецк. организаціями. Но большое коллективное выступленіе въ Константинополь въ 1904 г. пришлось отложить, потому что въ Софіи случайнымъ взрывомъ бомбы во время опытовъ былъ убитъ Микаэльянъ.

Нѣсколько ранѣе съѣзда 1898 г. Д. перенесъ свою дѣятельность и на Кавказъ, чтобы тамъ организовать отпоръ направл. противъ армянъ репрессіямъ Голицына (см. III, 533). Движеніе 1905 г. заставило партію формулировать свое отношеніе къ обще-имперскимъ полит. вопросамъ. Теоретически ея программа оказалась ближе всего къ народнической, но практическую цѣнность для партіи представляли только вопросы окраинной организаціи. Д. стоялъ за автономію Кавказа. Но событія скоро заставили партію вновь обратиться къ практикѣ. Началась армяно-татарская рѣзня, и Д. пришлось братья за оружіе, чтобы дать отпоръ нафанатизированной мусульманской черни. Безъ этого отпора погромъ принялъ бы, несомнѣнно, еще болѣе ужасныя размѣры. Втянутая самообороной въ циклъ событий русской жизни, партія численно очень выросла, приняла участіе въ выборахъ въ Думу и привлекла на себя

вниманіе русской прокуратуры. Но грандіозный процессъ 1912 г. обнаружилъ, что для формулировки обвиненія на предварит. слѣдствіи (его вель слѣдователь Лыжинъ) допущены были подлоги. Поэтому, приговоръ былъ въ общемъ относительно мягокъ.— Что касается Турціи, то съ 1905 г. Д. настойчиво старался осуществить совмѣстное съ другими революц. группами выступленіе съ цѣлью сокрушенія гамидовскаго режима. Эта идея была осуществлена на парижскомъ съѣздѣ (дек. 1907 г.), на кот. прочія революц. группы передали дѣло осуществленія переворота въ руки младотурокъ. Переворотъ 1908 г., так. обр., совершился безъ участія Д., но контрреволюція 1909 г. подавлена при ихъ ближайшемъ участіи. Но это не упростило положенія армянъ въ Турціи. Младотурки отвергали всякій намекъ на федералистическое устройство; погромы продолжались (Адана, 1909, Ванъ, Эрзерумъ и др., а потомъ въ связи съ войной 1912). И это обстоятельство заставляетъ Д. вновь заняться пересмотромъ своей практич. задачи въ Турціи. А. Т.-А.

Дашть, рѣка въ Белуджистанѣ, впадаетъ въ Аравійскій заливъ, дл. ок. 1.600 км.

Даяки, основное населеніе о. Борнео, особенно внутр. его частей. Лингвистически они родственны малайцамъ, антропологически же представляютъ довольно пеструю смѣсь разл. типовъ, кот. сводятся къ двумъ основнымъ: долихокефалич. индонезійскому и брахикефалическому протомалайскому. Д. раздѣлены на множество отдѣльн. племенъ. Часть ихъ ведетъ осѣдлый образъ жизни, другіе—номады. Изъ ихъ обычаевъ наибольшей извѣстностью пользуется „охота за головами“. А. Мкс.

Дверницкій, Иосифъ, польскій генералъ, род. въ 1779 г., участвовалъ въ дѣйствіяхъ итал. легионовъ ген. Домбровскаго (см.) и въ походахъ Наполеона 1812—14 гг. Во время польск. возстанія 1830—31 гг. совершилъ экспедицію на Волынь и въ Подолию съ цѣлью поднять эти области противъ русскихъ, но, не встрѣтивши сочувствія въ мѣстн. населеніи и не будучи поддержанъ главноком. польск. арміей

ген. Скржинецкимъ, принужденъ былъ отступить въ Галицію, гдѣ и былъ обезоруженъ австрійцами. Ум. въ 1857 г. Д. принадлежать: „Pamiętniki“, изд. въ 1870 г. Пляговскимъ и позднѣе Гиршбергомъ. И. Р.

Двигатели, машины, которыя служатъ для превращенія естественныхъ силъ природы (различныхъ видовъ энергіи) въ механическую работу. Единственнымъ источникомъ энергіи на земномъ шарѣ является теплота, получаемая отъ солнца, которая на земной поверхности можетъ принимать разнообразныя виды. Земная атмосфера, нагрѣваясь подъ дѣйствіемъ теплоты солнца, приобретаетъ различную плотность, вслѣдствіе чего появляются воздушные токи — вѣтеръ, который можетъ приводить въ движеніе *вѣтряныя двигатели* (см.), а эти послѣдніе могутъ производить различную работу. Такъ какъ вѣтеръ имѣется не всегда и въ различныя времена бываетъ различной силы, то вѣтряныя двигатели могутъ примѣняться лишь для работы, не требующей постоянства.

Теплота солнца, испаряя воду на поверхности земли, перемѣщаетъ водяные пары на возвышенности, откуда пары, превращаясь въ водяные потоки, стекаютъ внизъ, при чемъ энергія текущей воды можетъ быть утилизована въ *водяныхъ двигателяхъ* (см. приложение). Вода, падая, можетъ дѣйствовать своимъ вѣсомъ и, наливаясь въ ковши водяныхъ колесъ, заставляя ихъ вращаться (*наливныя колеса*); можетъ втекать со скоростью подъ колеса и вращать ихъ, дѣйствуя на лопатки живой силой и ударомъ (*подливныя или нижнебойныя колеса*); можетъ втекать между лопатками и, двигаясь по лопаткамъ съ извѣстной скоростью, давить на нихъ, заставляя этимъ вращаться колесо; такія колеса называются *турбинами*; наконецъ, вода можетъ втекать подъ напоромъ въ цилиндры и давить на поршень, заставляя его двигаться внутри цилиндра (*водостолбовыя машины*). Водяные двигатели очень удобны для пользования, но могутъ примѣняться лишь тамъ, гдѣ имѣется водяная сила — *бѣглый уголь*.

Наконецъ, теплота и свѣтъ солнца,

вызывая ростъ растений, производятъ накопленіе на земной поверхности горючаго матеріала (дрова, торфъ, кам. уголь, антрацитъ, нефть), или топлива, которое, сгорая, выделяетъ тепло, а это послѣднее можетъ превращаться въ механическую работу въ *тепловыхъ двигателяхъ*. Полученное изъ топлива тепло можетъ итти на образованіе водяныхъ паровъ подъ большимъ давлениемъ, которые затѣмъ вводятся въ цилиндры съ поршнемъ и, производя на него давленіе, заставляютъ поршень двигаться—получаются *поршневые паровыя машины* (см. *паровыя машины*). Тѣ же пары могутъ входить въ особые колеса съ лопатками и, двигаясь около лопатокъ съ большими скоростями, будутъ производить на лопатки давленіе, вслѣдствіе чего колеса будутъ вращаться около своей оси; машины, работающія по такому принципу, называются *паровыми турбинами*. Паровыя машины и турбины являются въ настоящее время наиболѣе распространеннымъ типомъ Д. Въмѣсто того, чтобы посредствующей рабочей средой примѣнять паръ, можно для той же цѣли пользоваться воздухомъ. При нагрѣваніи воздухъ расширяется, давить на поршень, заставляя его перемѣщаться, а затѣмъ, если воздухъ сообщить съ охлаждающимъ тѣломъ, то онъ снова сократится, и поршень возвратится обратно; машины, работающія такимъ образомъ, извѣстны подъ названіемъ *калорическихъ Д.*; эти машины получаютъ очень громоздкія и потому примѣняются въ очень небольшомъ числѣ и лишь для самыхъ малыхъ мощностей. Топливо можно превращать въ газъ, который затѣмъ вводится въ цилиндръ Д., смѣшивается тамъ съ воздухомъ и воспламеняется. Подъ влияніемъ высокой температуры давленіе газа сильно повышается, чѣмъ и пользуетъ, чтобы двигать поршень машины. Такъ какъ здѣсь газъ сжигается внутри цилиндра машины, то подобные Д. называются *газовыми Д. внутренняго сгорания* (см. приложение). Въмѣсто газа внутри цилиндра можно вводить жидкое и даже твердое топливо и заставлять его обращаться въ газъ, сжигая внутри цилиндра; тогда получаютъ Д. *внутрен-*

няго сгорания съ жидкимъ топливомъ (напр., „Дизель“). Подобные Д. оказываются очень экономичными въ отношеніи расхода топлива и все больше и больше входятъ въ употребленіе, становясь опаснымъ конкурентомъ для паровой машины. Пользуясь работой всѣхъ упомянутыхъ Д., можно приводить въ движеніе машины для приготовленія электрическаго тока (динамо-машины), который затѣмъ можетъ быть снова превращенъ въ механическую работу въ особыхъ *электрическихъ Д.* (см. *электро-моторы*). Такимъ образомъ, электрическіе Д. сами по себѣ не являются машинами для превращенія естественныхъ силъ природы въ механическую работу, а являются только очень удобными аппаратами для передачи на разстояніе энергіи, полученной при помощи другихъ Д. Хотя электричество и можетъ быть получено непосредственно изъ теплоты и при помощи химическихъ реакцій, но эти способы обходятся еще слишкомъ дорого, и пока не будетъ изобрѣтенъ болѣе дешевый способъ непосредственной добычи электричества, до тѣхъ поръ электродвигатели сохранятъ лишь роль аппаратовъ для передачи и распределенія работы. *А. Гавриленко.*

Двигательные неврозы. Подъ этимъ названіемъ объединяются такіе неврозы (см.), которые выражаются исключительно въ расстройствахъ двигательныхъ функцій. Они не представляютъ какой-либо естественно ограниченной группы заболѣваній, а составляютъ рядъ болѣзненныхъ состояній совершенно разнороднаго порядка, подобранныхъ по случайному признаку нарушенія правильности работы отдѣльныхъ частей двигательнаго аппарата. Въ однихъ случаяхъ дѣло идетъ о появленіи произвольныхъ излишнихъ движеній, то въ видѣ длительныхъ стойкихъ сведеній (какъ напр., при судорожной кривошеѣ), то въ видѣ болѣе или менѣе ритмическихъ вздрагиваній или подергиваній въ отдѣльныхъ мышечныхъ группахъ (лицевые тики, Валаамовы судороги шеи), или въ мышцахъ всего тѣла, лица, конечностей, туловища (болѣзнь судорожныхъ подергиваній, пляска св. Витта, міоклонія), то въ видѣ судорож-

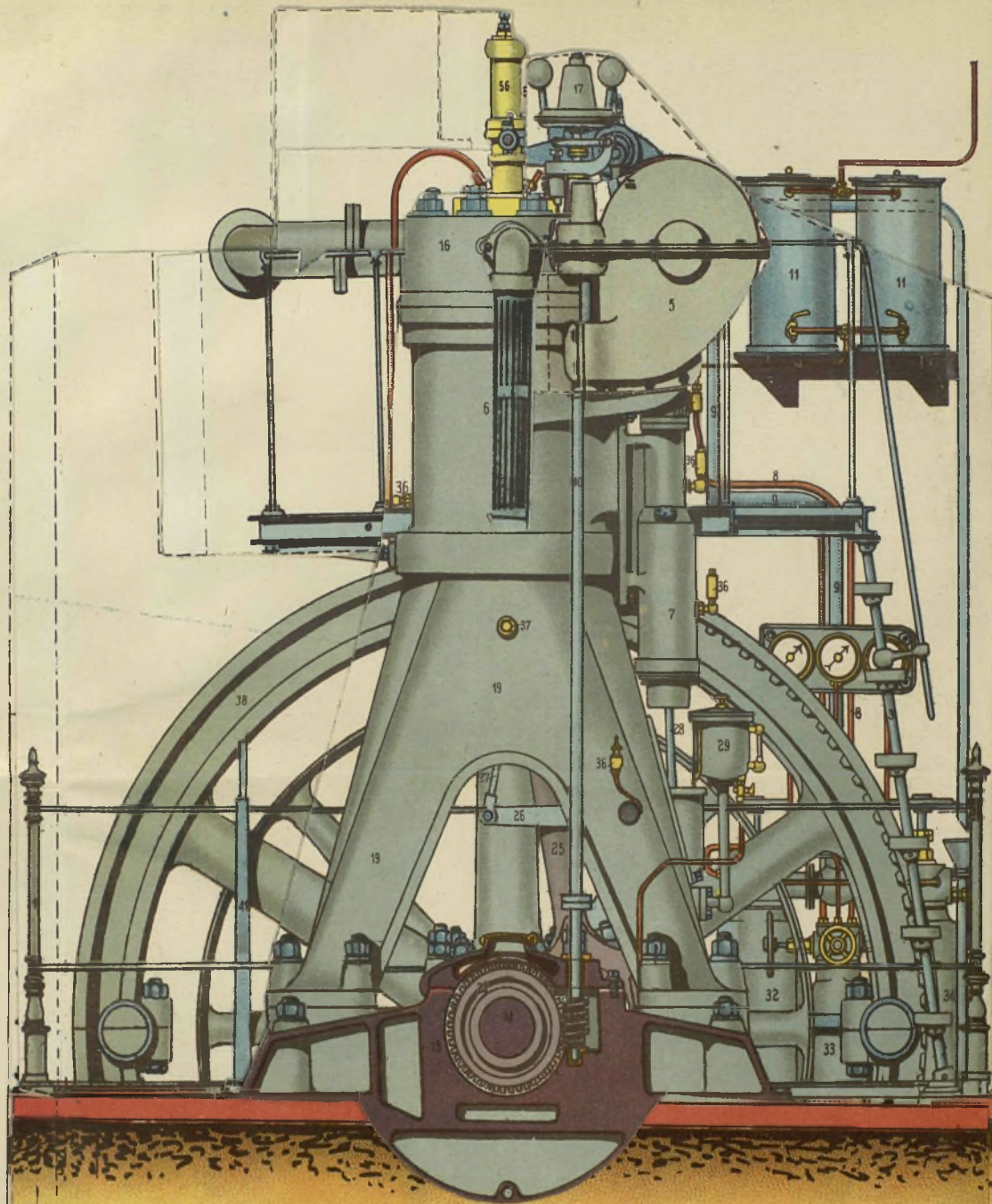

Объясненія къ модели

двигателя Дизеля.

1. Перила.
2. Площадка.
3. Лѣстница.
4. Всасывающая воздухъ труба.
5. Кожухъ для колесъ.
6. Охлаждающая цилиндръ рубашка.
7. Воздушный насосъ.
8. Трубопроводъ высокаго давленія для воздушнаго насоса.
9. Трубопроводъ для пуска въ ходъ.
10. Валь регулятора.
11. Нефтяные фильтры.
12. Нефтепроводъ.
13. Подшипникъ колѣнчатаго вала.
14. Колѣнчатый валь.
15. Фундаментъ машины.
16. Крышка цилиндра.
17. Регуляторъ.
18. Кронштейнъ для подшипниковъ распределительнаго вала.
19. Машинная рама.
20. Головка воздушнаго насоса.
21. Распределительный валь.
22. Винтовая передача къ распределительному валу.
23. Винтовое колесо.
24. Червякъ.
25. Шатунъ.
26. Вильчатый балансиръ.
27. Соединительная серьга.
28. Шатунъ компрессора.
29. Центральная масленка.
30. Трубопроводъ распыливающего воздуха.
31. Перепускной соединительный трубопроводъ.
32. Пусковой резервуаръ.
33. Резервуаръ для распыливающего воздуха.
34. Запасной пусковой резервуаръ.
35. Трубопроводъ охлаждающей воды.
36. Смазочные резервуары.
37. Штопоръ для чистки.
38. Маховикъ.
39. Ременный шкивъ.
40. Трещетка для поворачиванія маховика.
41. Рычагъ для поворачиванія маховика.
42. Собачки.
43. Выхлопной трубопроводъ.
44. Трубопроводъ для смазки.
45. Масленный насосъ.
46. Нефтяной насосъ.
47. Цилиндръ.
48. Поршень.
49. Поршень компрессора.
50. Кривошипъ.
51. Упорный подшипникъ.
52. Манометръ на пусков. резерв.
53. Манометръ на резерв. распыливающего воздуха.
54. Манометръ перепускного трубопровода.
55. Пусковой рычагъ.
56. Форсунка.
57. Пусковой клапанъ.
58. Кулачныя распределительныя шайбы.
59. Форсуночный распределительн. рычагъ.
60. Воздушный регулирующий клапанъ.
61. Впускной клапанъ.
62. Рычагъ впускного клапана.
63. Пусковой клапанъ.
64. Рычагъ пускового клапана.
65. Выхлопной клапанъ.
66. Рычагъ выхлопного клапана.

Двигатели внутреннего сгорания и двигатели водяные.

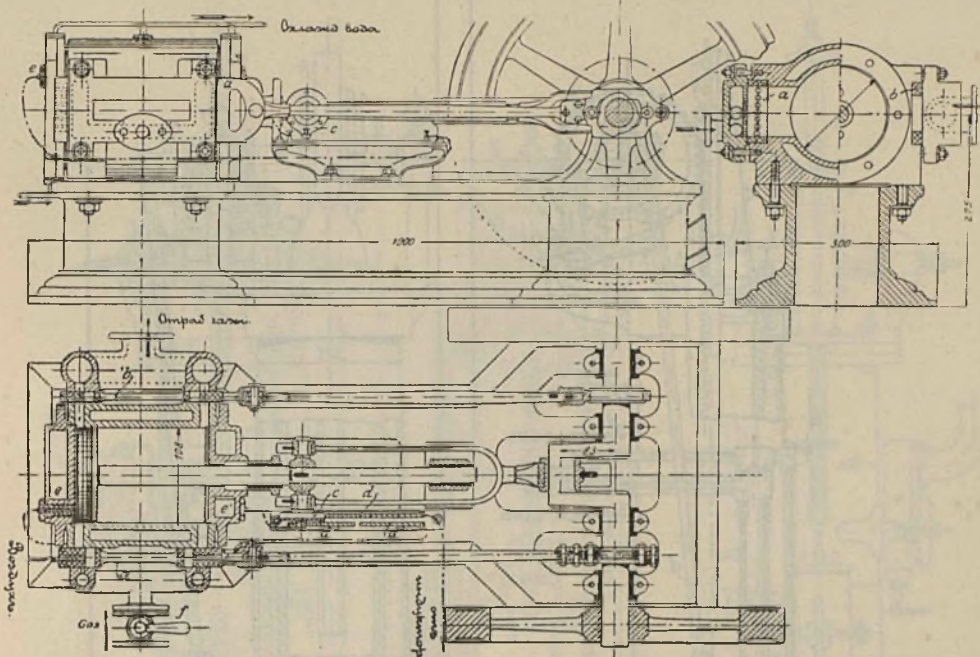

Фиг. 1.

I. Двигатели внутреннего сгорания.

История Д. внутреннего сгорания начинается в 1860 г., когда французскому механику Делуару удалось впервые построить практически пригодную машину, мощностью до 12 сил, нашедшую себе впоследствии применение в промышленности (фиг. 1). Д. этот работал без сжатия; на половинный ход поршень присасывал рабочую смесь, после чего она воспламенялась и доводила всасывку до 4 атмосферы; в конце расширения она покидала машину с противодавлением в 0,5 атмосферы. Д. этот имел ряд существенных недостатков: ненадежный запал, неравномерный ход, вследствие регулирования вручную и высокой температуры отходящих газов, столь сильно прогретых выпускных золотник, что Д. зачастую, особенно при большой нагрузке, начинал останавливаться от собственного трения; кроме того он требовал большое количество рабочего газа, смазочного материала и охлаждающей воды. Эти недостатки в связи с малой экономичностью, не превосходящей 4,5%, являлись главной причиной, почему этот Д. не нашел впоследствии применения в промышленности. В 1862 году кельнский купец Отто, основываясь на трудах своих предшественников, пришел к той мысли, что правильное использование работы возможно при сжатии смеси передь запалом, при зажигании ее в мертвом положении кривошипа и при выполнении всасывания, сжатия и выталкивания в одном рабочем пространстве. Таким образом он пришел к тому принципу работы, который впоследствии лег в основу моторостроения. Но большие практические трудности, главным образом стужи во время работы, помешали Отто осуществить в полной мере свои идеи. Забросив на время свой Д., Отто вместе с Лаугеном всецело занялся так называемой *атмосферной машиной*, появившейся в свете в 1864 г. (фиг. 2). Работа этой машины заключается в следующем: впускаемая в цилиндр и подожженная смесь из газа и воздуха гонит поршень с большой быстротой вверх; вследствие инерции движущихся частей расширение продолжается ниже атмосферного, так

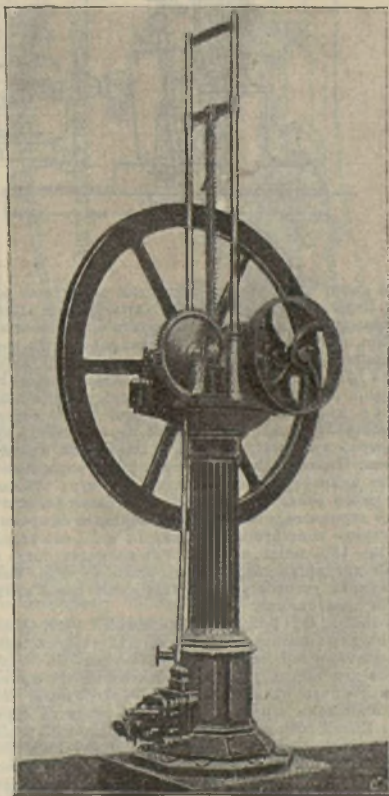

Фиг. 2.

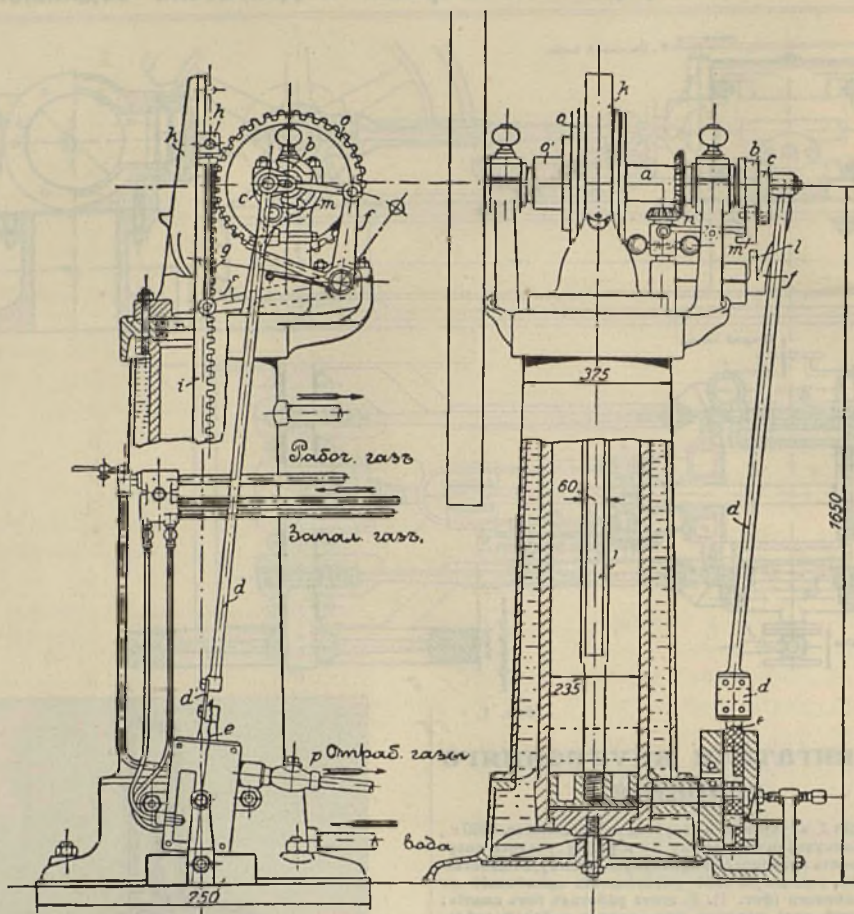

Фиг. 3.

что къ концу подъема подъ поршень образуется разреженіе. Подъ вліяніемъ атмосферы и вліяніемъ собственнаго вѣса поршень начинаетъ опускаться и производитъ вѣшнюю работу. Передача работы отъ поршня на коренной валъ осуществляется при помощи зубчатой рейки ϵ (фиг. 3), соединенной съ поршнемъ, которая при опусканіи поршня производитъ вращеніе вліяно зубчатого колеса o , которое помощью шариковой муфты передаетъ давленіе валу a ; при движеніи же поршня вверхъ зубчатое колесо вращается направо, и шариковая муфта выключается. Первоначальная крытка неблагоприятно отнеслась къ атмосферной машинѣ: большой шумъ отъ быстро движущейся рейки производилъ невыгодное впечатлѣніе. Однако термическія изслѣдованія показали ея преимущество передъ конструированными до нея Д.: она использовала 14—15% тепла, вводимаго въ цилиндръ, тогда какъ прежде двигатели использовали лишь 4—5%. Машинна получила распространеніе вслѣдствіе своей громоздкости и дороговизны.

Въ 1875 г. Gilles построилъ новый Д. (фиг. 4), соединивъ въ немъ непосредственность дѣйствія съ принципомъ атмосферной машины Отто-Лангена. Въ этомъ Д. имѣется два поршня: одинъ c , связанный съ кривошипномъ коренномъ валѣ, и другой a — свободный. Между этими поршнями черезъ золотникъ d вводится горячая смѣсь. Послѣ воспламененія смѣси зазандникомъ, давленіе повышается, поршни быстро разогнаются въ разныя стороны, при чемъ нижній поршень передаетъ непосредственно давленіе вверху на кривошипный валъ, а

верхній поршень, дойдя до своего крайняго положенія, входитъ своимъ концомъ въ особую втулку f и удерживается отъ удара въ крышку цилиндра образовавшейся пневматической подушкой, что предохраняетъ отъ стуконъ. При опусканіи этого поршень схватывается зажимками g и на вѣкторное время остается въ покоѣ. Въ это время нижній поршень, дойдя до своего мертваго положенія, благодаря образовавшемуся между поршнями разреженію, топится атмосферой вверхъ, производи поделную работу. Въ концѣ его подъема особымъ приспособленіемъ поршень освобождается и, падая, вытягиваетъ сгорѣвшіе газы. Оставшаяся часть отработавшихъ газовъ удерживаетъ поршни отъ встрѣчи, и Д. готовъ къ повторенію того же процесса. Gilles получилъ въ своей машинѣ нѣсколько лучшее теплоиспользованіе, чѣмъ Отто и Лангенъ. Лишь 15 лѣтъ спустя, въ 1877 г., Отто возвращается къ своему четырехтактному Д. непосредственнаго дѣйствія, удачно использовать идею французскаго инженера Beau de Roches. Этотъ Д. даетъ уже болѣе покойный ходъ и то же теплоиспользованіе, что и первый Д. Отто, но при меньшихъ размѣрахъ рабочаго цилиндра, являясь прототипомъ современныхъ четырехтактныхъ Д. (фиг. 5). Выпускъ отработавшихъ газовъ въ немъ производится уже клапаномъ, впускъ же смѣси газа съ воздухомъ — скользящимъ золотникомъ, который впоследствии былъ тоже замѣненъ клапаномъ. Оба органа получаютъ свое движеніе отъ распредѣлительнаго вала черезъ посредство кривошипа d и некрутлой шайбы e . Число оборотовъ распредѣлительнаго вала вдвое меньше числа

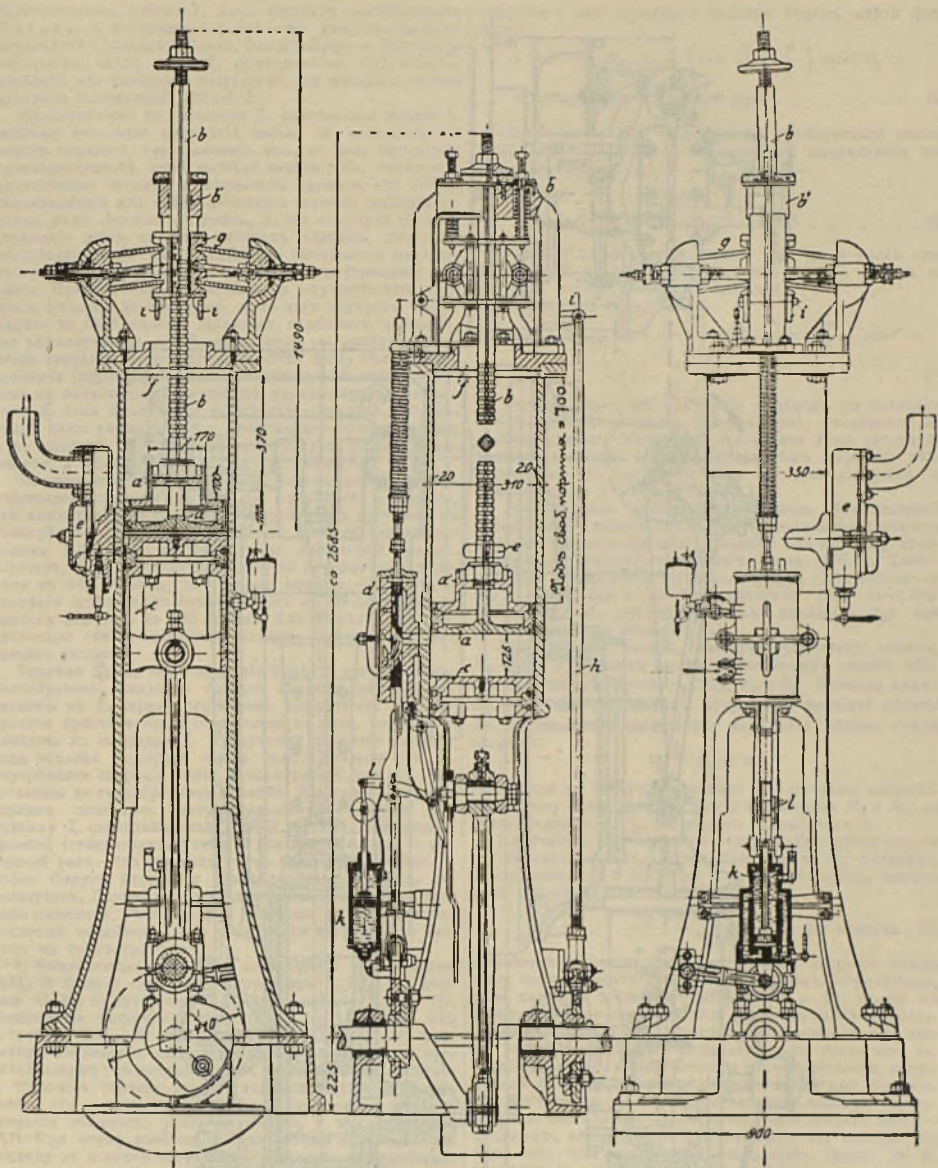

Фиг. 4.

оборотов коренного вала, так что за два об. рота последнего получается только один рабочий ход. Когда поршень выходит из мертвого положения, через золотник *b* начинается всасывание свежего только воздуха, который отбрасывает остальные газы; затем открывается газовый клапан *g*, и начинается всасывание газозвушной смеси. В конце всасывающего хода золотник перекрывает впускной канал *i*, и при обратном ходе поршня рабочая смесь сжимается, открывается задний канал, и смесь воспламеняется. Получившееся рабочее давление гонит поршень обратно, и расширение газов производит внешнюю работу. За следующий ход поршня выпускной клапан *c* открывается, и газы выталкиваются из цилиндра. Регулируется *D.* тем, что

при возрастании числа оборотов рычажок *l* не попадает на кулачок муфты *g'*, связанной с регулятором, и не открывает газовый клапан *g*; в цилиндр подается лишь один воздух, и вспышка не происходит. Параллельно конструктивному совершенствованию *D.* увеличивалась и их мощность. С 4-сильных *D.* типа 1877 г. рыночные модели завода Дейтца дошли до 100-сильных в конце 80-х годов и с 1895 г., когда началось приспособление *D.* Otto к работам на домашнем газе, пошли столь быстрым темпом вперед, что достигли мощностей до 1000 и более сил в одном цилиндре.

Рост мощностей *D.* вызвал настоятельную потребность в дешевом газе, что побудило завод Крослей (в 1889 г.), а затем и Дейтца взяться за кон-

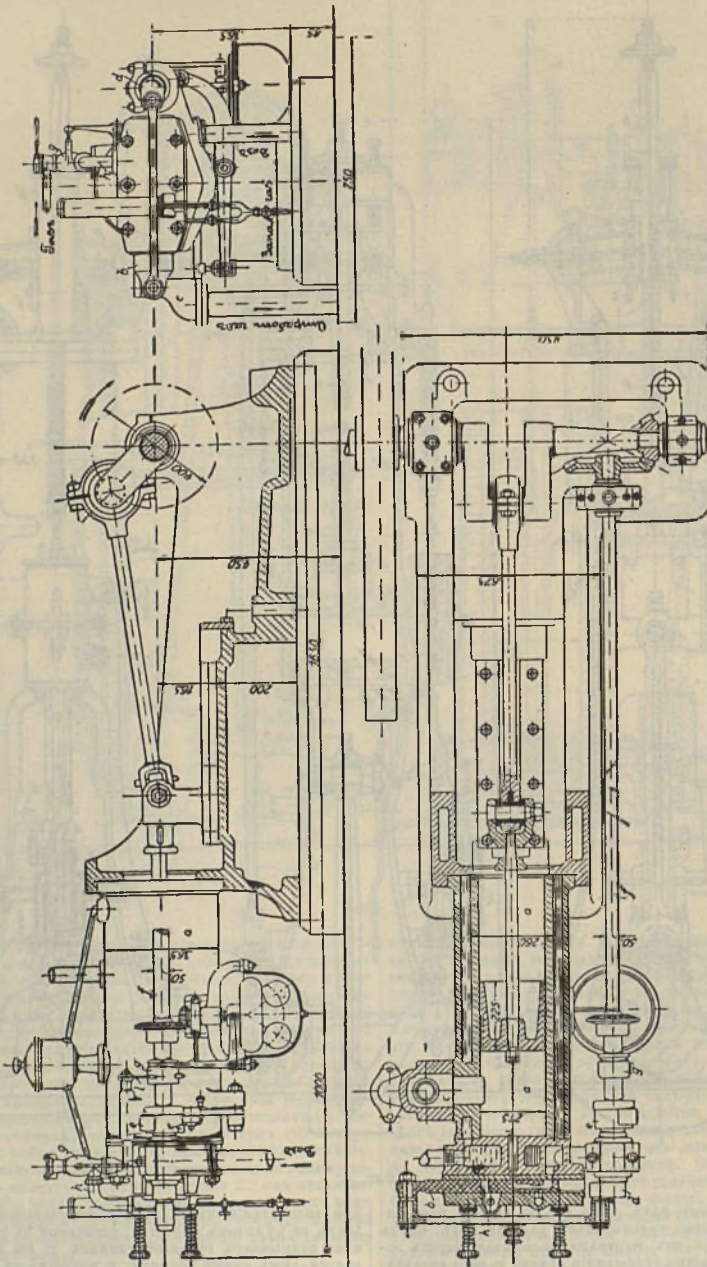

Фиг. 5.

структивную разработку газообразователя. Таким образом Отто совместно с заводом Дейтца создали ту дешевую двигательную силу, которая и поныне по своей экономичности стоит вне конкуренции. Последователям Отто осталось лишь развить и усовершенствовать его идею. Особый интерес возбудил в 1900 году на Парижской выставке Д. „Simplex“, построенный обществом Коккерн и Д. Этот был соединен с воздушной машиной. 1000-сильный Д. был осуществлен в од-

ном цилиндре диаметра 1300 мм и хода 1400 мм; давление на поршневый шток в момент вспышки достигало 350.000 кг, т.-е. около 22.000 пуд. В самых больших паровых машинах конструктору никогда не приходилось иметь дела с такими большими усилиями.

Так как газовые машины вынуждены часто работать на электрическое освещение, где равномерность хода машины является главным и необходимым условием, то понятно стремление перейти от четырехтактного к

двухтактному процессу, идея которого принадлежит Кларку, а техническое разрабщение конструкторских группой—заводам Веньи, Охельхейзеру и Кертингу. Безспорно, этому типу Д. принадлежит будущее, особенно для больших мощностей, для которых важно получить компактный, легкий Д.

Одновременно с газовыми Д. развивались также Д. жидкого топлива; последние имели то преимущество перед первыми, что стоимость их, в виду отсутствия газообразователя, была гораздо меньше. Но, вследствие дороговизны топлива и вѣсколко худшаго его теплоиспользования для более дешевых сортов жидкого топлива, как керосин и нефть, Д. эти получили распространение лишь в видѣ мелкихъ единицъ. Д. эти изобрѣтены въ 1893 г. Д. Дизеля начинается широкое распространение жидкого топлива въ Д. внутреннего сгорания. Правда, надежда Дизеля на осуществление процесса сгорания по изотермѣ, какъ того требуетъ цикл Карно, не оправдалась. Практика, наоборотъ, показала, что экономичность его Д. возрастала съ приближеніемъ линіи сгорания не къ изотермѣ, а къ линіи постоянного давления (изобарѣ). Также не оправдалась надежда Дизеля на возможность достигнуть удовлетворительной работы Д. безъ применения охлаждения цилиндра, ибо сгорание, какъ указано выше, происходило не по изотермѣ, а по изобарѣ, при которой температура сильно повышается, и охлаждение является необходимымъ.

Конструктивная разработка Д. Дизеля происходила на машиностроительномъ заводѣ въ Аугсбургѣ и Крупица, гдѣ выяснилась необходимость перейти отъ изотермы къ изобарѣ. Уже первый 35-тысячный Д., построенный заводомъ Крупица въ 1898 г., по испытанію профес. Шретера, далъ расходъ керосина на эффективный силочасъ въ 240 граммъ, т. е. вдвое меньше, чѣмъ въ Д. быстрого сгорания; въ современныхъ же Д. Дизеля этотъ расходъ доходитъ до 180 граммъ. Для Россіи Д. Дизеля, благодаря обилію дешеваго топлива, имѣетъ исключительное значеніе.

Топливо для Д. внут. сгорания бываетъ трехъ родовъ: газообразное, жидкое и твердое. Жидкое топливо при введении въ Д. передъ сгораніемъ испаряется; твердое топливо предварительно обращается въ газъ, который и вводится въ цилиндръ Д. Продуктами сгорания всякаго рода топлива являются также газы. Новому же Д. внутреннего сгорания можно рассматривать, какъ Д., работающіе на газообразномъ топливѣ. Изъ газообразныхъ топливъ наиболее употребительнымъ является для мелкихъ Д. свѣтлѣйшій газъ, для Д. средней мощности—силовой (генераторный) газъ и для крупныхъ Д.—домовенный газъ. Изъ жидкихъ тѣлъ—бензинъ, керосинъ и нефть. Свартъ, благодаря своей дороговизнѣ, мало используется. Главными составными частями всякаго топлива являются: углеродъ (С), водородъ (Н) и углеводородности соединенія. Эти соединенія могутъ быть сведены къ тремъ группамъ:

I. Бензоліястя соединенія вида $C_n H_{2n+2}$: 1) ацетиленъ $C_2 H_2$, 2) бензолъ $C_6 H_6$. II) Группа вида $C_n H_{2n}$: 1) этиленъ $C_2 H_4$, 2) бутилиенъ $C_4 H_8$, 3) пропиленъ $C_3 H_6$. III. Метаніястя соединенія вида $C_n H_{2n+2}$: 1) метанъ CH_4 , 2) этанъ $C_2 H_6$, 3) пропанъ $C_3 H_8$. Омѣченныя курсивомъ соединенія являются наиболее важными и преобладающими углеводородами въ газообразномъ топливѣ.

Процессъ горѣнія всякаго топлива сводится къ окисленію его составныхъ частей, и продуктами полного сгорания являются: углекислота CO_2 и водные пары H_2O . При этомъ замѣчается, что объемы газообразнаго топлива до и послѣ сгорания не остаются постоянными. Примѣрами этого могутъ служить слѣдующія реакціи сгорания:

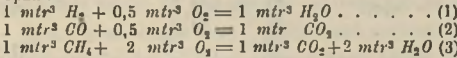

Вообщемъ, если имѣется углеводородное соединеніе вида $C_m H_n$, то для полного сгорания 1 mtr^3 его требуется $(m + \frac{n}{4}) \text{ mtr}^3$ кислорода, при чемъ реакція происходитъ по формулѣ:

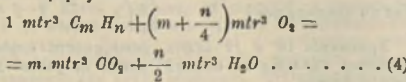

Въ случаѣ, если въ самомъ топливѣ содержится кислородъ (O_2) въ количествѣ r атомовъ, то для полного

сгорания 1 mtr^3 подобнаго топлива будемъ имѣть формулу:

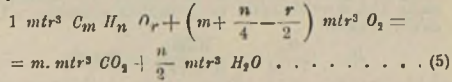

Зная количество теоретически необходимаго кислорода, легко вычислить и теоретически необходимаго количества воздуха (L):

$$L = \frac{(m + \frac{n}{4})}{0,21} \text{ mtr}^3 \dots (6)$$

Разницу въ объемахъ газовъ (Δ) до и послѣ сгорания легко получить, вычитая изъ объема газовъ до сгорания объемъ ихъ послѣ сгорания.

Итакъ, изъ формулы (4)

$$\Delta = [1 + (m + \frac{n}{4})] \text{ mtr}^3 - (m + \frac{n}{2}) \text{ mtr}^3 = (1 - \frac{n}{4}) \text{ mtr}^3 \dots (7)$$

Отсюда видно, что измѣненіе объема не зависитъ отъ количества атомовъ углерода (m), входящихъ въ составъ даннаго соединенія, а зависитъ лишь отъ числа атомовъ водорода (n). Всѣ полученныя формулы действительны при однихъ и тѣхъ же температурахъ и давленияхъ до и послѣ сгорания.

Теплотворная способность топлива. Теплотворной способностью называется свойство топлива выделять при полномъ сгораніи единицы (объемной или вѣсовой) определенное количество тепловыхъ единицъ (*Calor*). Теплотворная способность единицы топлива (H), будетъ ли это 1 kg , или 1 mtr^3 , зависитъ отъ того, сгораетъ ли оно при постоянномъ давленіи (H_p) или при постоянномъ объемѣ (H_v).

При сгораніи газовъ, дающихъ увеличеніе объема, $H_p < H_v$; для газовъ же, не измѣняющихъ своего объема (например, метанъ— CH_4), $H_p = H_v$. Разница между H_p и H_v получается какъ результатъ вѣтшей работы AL , производимой газомъ при измѣненіи объема послѣ сгорания:

$$Q_p = Q_v + AL$$

(знакъ при AL слѣдуетъ понимать въ алгебраич. смыслѣ). Но въ виду малой разницы между величинами H_p и H_v , не пренебрегая $1,5\%$, его обычно пренебрегаютъ.

Количество необходимаго воздуха для горѣнія одного kg жидкаго топлива, состоящаго изъ $C \text{ kg}$ углерода, $H \text{ kg}$ водорода, $S \text{ kg}$ серы и $O \text{ kg}$ кислорода, можетъ быть определено изъ формулы:

$$\frac{\%}{0,23} C + 8 H + S - O \text{ kg воздуха. (8)}$$

Характеристическую постоянную послѣ сгорания можно было бы определить изъ характеристическаго уравненія, явля конечное состояніе газовъ (P , V и T), проще же можно найти ее изъ измѣненія объема послѣ сгорания.

Въ Д. внутреннего сгорания нельзя использовать все то тепла, выделяемаго топливомъ, ибо часть его теряется въ видѣ скрытой теплоты парообразованія, затраченной на испареніе воды, образующейся при горѣніи. Въ зависимости отъ этого отличаются высшую теплотворную способность—безъ вычета этой затраты тепла—и низшую, или рабочую, учитывающую эту потерю. Въ виду того, что температуры отходящихъ газовъ въ Д. внутреннего сгорания высоки и, слѣдовательно, вода, находящаяся въ продуктахъ сгорания, уходитъ въ видѣ пара, унося съ собой скрытую теплоту парообразованія, на практикѣ приходится считатьъ только съ низшей теплотворной способностью. Для тѣхъ родовъ топлива, которые не содержатъ водорода, разницы между вышней и низшей теплотворными способностями не существуетъ; для топливъ же, содержащихъ водородъ, эта разница растетъ вмѣстѣ съ валентностью топлива.

Теплотворная способность рабочихъ смесей. Практически интересна въ теплотворная способность составныхъ частей топлива, а теплотворная способность смеси газа съ воздухомъ. Если на 1 mtr^3 газа для его сгорания тратится $L \text{ mtr}^3$ воздуха, то теплотворная способность смеси будетъ:

$$H_g = \frac{H_u}{1+L} \text{ ТЭ (тепл. единицъ) (9),}$$

такъ какъ тепло 1 mtr^3 газа теперь будетъ заключаться

уже въ $(1+L)$ mtr^3 смѣси. Напримѣръ, для нефти, 1 kg которой требуетъ (при 0°C и 760 mm) для своего сгорания 11,6 mtr^3 воздуха, тепловорная способность 1 kg смѣси будетъ:

$$H_g = \frac{H_k}{1+L} = \frac{10200}{0+11,6} = 880 \text{ TE.}$$

(0 въ знаменателѣ мы беремъ потому, что объемъ жидкаго топлива по сравнению съ примышиваемымъ къ нему объемомъ воздуха такъ незначителенъ, что имъ можно пренебречь). Ниже приводимъ среднія величины низшихъ тепловорныхъ способностей нѣкоторыхъ смѣсей при 0°C и 760 mm давления.

Нефть $H_g = \frac{10200}{0+11,6} = 880 \text{ TE.}$

90° спиртъ . . . $H_g = \frac{5630}{0+6,3} = 895 \text{ TE.}$

Свѣтланный газъ. $H_g = \frac{5000}{1+5,2} = 810 \text{ TE.}$

Силовой газъ . . $H_g = \frac{1000}{1+1} = 500 \text{ TE.}$

Доменный газъ . $H_g = \frac{1+0,687}{910} = 540 \text{ TE.}$

Водородъ $H_g = \frac{2570}{1+2,38} = 760 \text{ TE.}$

Углеродъ $H_g = \frac{8080}{0+8,9} = 910 \text{ TE.}$

Изъ приведенныхъ примѣровъ видно, что иногда топливо болѣе бѣдное оказывается выгоднѣе для работы вслѣдствіе того, что требуетъ для своего сгорания меньшее количество воздуха. Такимъ образомъ мощность Д. внутреннего сгорания при работѣ на разныхъ топливахъ обуславливается не тепловорною способностью самаго топлива, а его смѣси съ воздухомъ.

Теплоемкость. Новѣйшими изслѣдованіями установлено, что теплоемкость возрастаетъ вмѣстѣ съ температурой по закону прямой, $c = a + bT$, гдѣ a и b постоянныя величины. Различаютъ среднія теплоемкости, C_m , и истинныя, C . Если истинная теплоемкость выражается уравненіемъ:

$$C = a + bT \dots \dots \dots (10),$$

то средн. теплоемк. равняется

$$C_m = a + \frac{b}{2}T \dots \dots \dots (11)$$

По подсчетамъ Schröber'a изъ опытовъ Лангена среднія молекулярныя теплоемкости таковы: теплоемкость при постоянномъ объемѣ (C_v): для простыхъ газовъ $C_v'' = 4,625 + 0,00053 T$; для углекислоты $C_v''' = 6,774 + 0,00189 T$; для водяного пара $C_v'''' = 6,855 + 0,00116 T$; теплоемкость при постоянномъ давленіи (C_p): для простыхъ газовъ $C_p' = 6,600 + 0,00053 T$; для углекислоты $C_p'' = 8,749 + 0,00189 T$; для водяного пара $C_p''' = 8,820 + 0,00116 T$.

Разность между C_p и C_v можно вывести слѣдующимъ образомъ. Имѣемъ $C_p - C_v = AR$, гдѣ $R = \frac{848}{\mu}$,

$$A = \frac{1}{427} \text{ TE; } \mu C_p - \mu C_v = \frac{848}{427} = 1,99 \dots \dots (12)$$

Для 1 mtr^3 $C_p - C_v = \frac{1,99}{24,4} = 0,081$

(24,4 mtr^3 — объемъ 1 kg -mol газовъ при 10°C и 1 ат.).

Для 1 kg $C_p - C_v = \frac{1,99}{\mu} \dots \dots \dots (13)$

Зная разность $C_p - C_v$, всегда можно по одной изъ нихъ опредѣлить другую. Зная теплоемкость отдѣльныхъ составныхъ частей смѣси и ихъ количественное содержаніе, можно такимъ же путемъ опредѣлить и теплоемкость смѣси.

Температура сгорания. Если графически изобразить вѣщиванія внутренней энергіи послѣ сгорания (U_2) (фиг. 6), затѣмъ отложить отъ нея вверхъ по оси ординатъ тепловорную способность данаго топлива H_k (химическую энергію) и нанести потомъ кривую измѣненной внутренней энергіи до сгорания (U_1), то получимъ двѣ сходящіяся кривыя. Теплоемкость сгорѣвшей смѣси всегда болѣе теплоемкости рабочей, и потому кривая U_2 пойдетъ круче кривой U_1 . Такъ какъ сумма термодинамической и термомеханической энергіи рабочей смѣси остается безъ измѣненія за весь періодъ сгорания (1—2), то можно, изъ

отъ точки 1 (начало процесса горѣнія) по линіи 1—2, параллельной оси абсциссъ ($u = \text{const}$) до точки 2 (конецъ горѣнія), опредѣлить соответствующую этой точкѣ температуру смѣси послѣ сгорания. Построивъ рядъ подобныхъ кривыхъ U_1 и U_2 , легко графическимъ путемъ опредѣлить соответствующую температуру сгорания и теплоемкость. Если процессъ сгорания протекаетъ при постоянномъ давленіи ($p = \text{const}$), то все тело идетъ на повышение теплоемкости (J). Построивъ въ системѣ координатъ (JT) кривыя измѣненія теплоемкости рабочаго тѣла до и послѣ сгорания (подобно фиг. 6), мы можемъ, для по линіи постояннаго теплоемкости, при которомъ и протекаетъ процессъ сгорания при постоянномъ давленіи, графически опредѣлить температуру сгорания въ каждомъ отдѣльномъ случаѣ. Кривыя измѣненной теплоемкости J_1 и J_2 фактически никогда не могутъ встрѣтиться, ибо еще ранѣе достигнута этой высокой температуры, соответствующей точкѣ пересѣченія

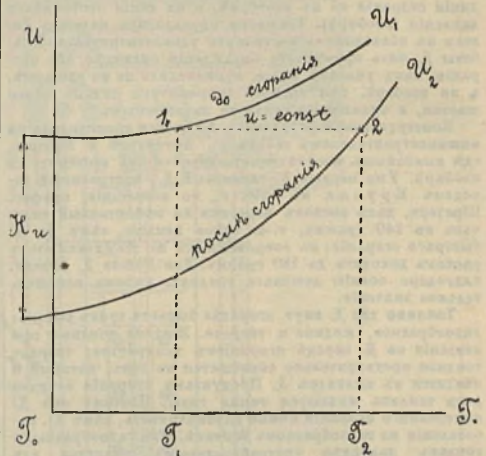

Фиг. 6.

кривыхъ J_1 и J_2 , произойдетъ диссоціація рабочихъ газовъ. Для наглядности приводимъ ниже діаграмму кривыхъ теплоемкости, полученную для Д. Дизеля при разныхъ избыткахъ воздуха (фиг. 7). Слева нанесенъ рядъ эквидистантныхъ кривыхъ для рабочаго газа при разныхъ избыткахъ воздуха, а справа расходящіяся лучекъ соответствующихъ кривыхъ для сгорѣвшихъ газовъ. Чтобы найти температуру горѣнія, пользуясь діаграммой, нужно взять точку на кривой рабочаго воздуха для соответствующей температуры (абсциссы) и избытка воздуха ($v = \dots$) и провести линію вправо до пересѣченія съ соответствующей кривой ($v = \dots$) сгорѣвшихъ газовъ, тогда абсцисса точки пересѣченія и дастъ температуру горѣнія.

Имѣя характеристическія уравненія рабочихъ газовъ до ($p_1 v_1 = R_1 T_1$) и послѣ ($p_2 v_2 = R_2 T_2$) сгорания, можемъ для періода процесса сгорания написать:

1) $v = \text{const.}$ $\frac{p_2}{p_1} = \frac{T_2 R_2}{T_1 R_1} \dots \dots \dots (14)$

Но $\frac{R_2}{R_1} = 1 - \frac{\Delta v}{v_1} \dots \dots \dots (15)$

Отсюда $\frac{p_2}{p_1} = \frac{T_2}{T_1} \left(1 - \frac{\Delta v}{v_1}\right) \dots \dots (16)$

2) $p = \text{const.}$ $\frac{v_2}{v_1} = \frac{T_2 R_2}{T_1 R_1} \dots \dots \dots (17)$

Уравненія 16 и 17 даютъ возможность опредѣлить конечное давленіе и объемъ послѣ сгорания для Д. Отто и Дизеля.

Рабочіе процессы Д. внутреннего сгорания. 1. Рабочій процессъ Отто (при $c = \text{const}$).

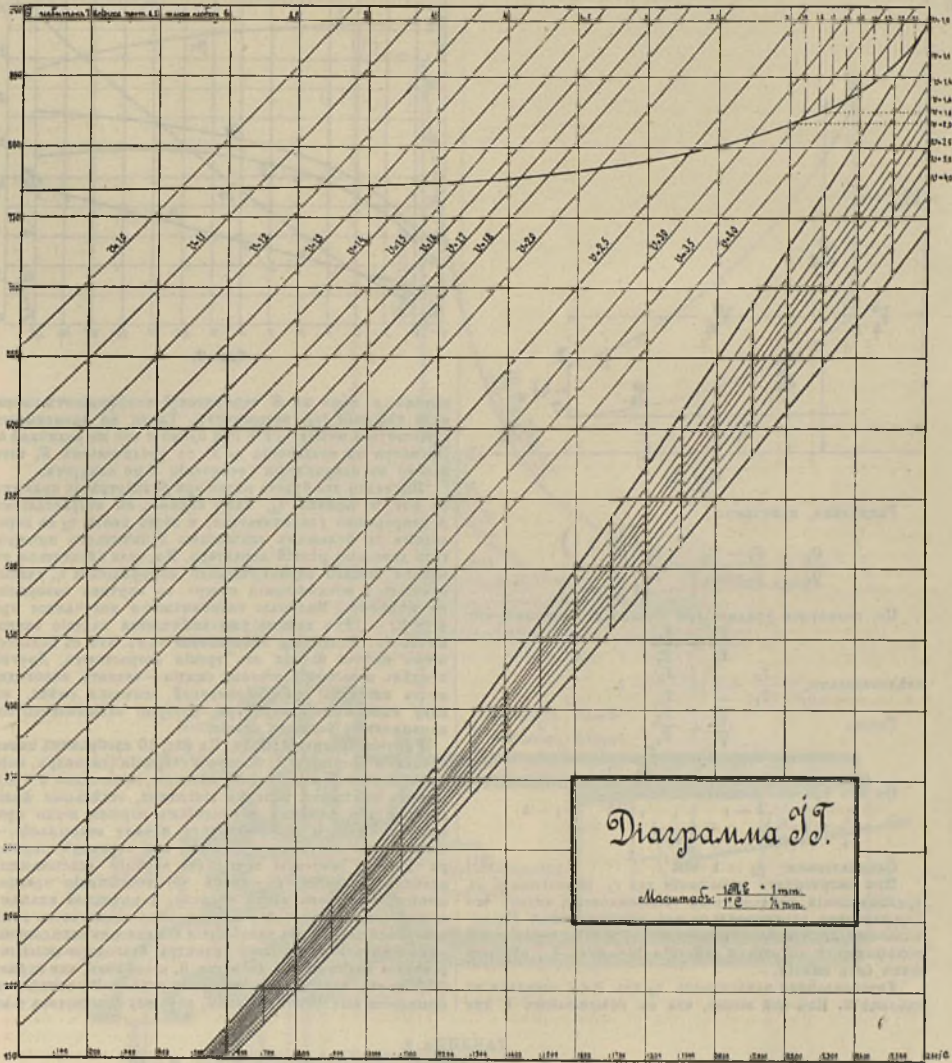

Фиг. 7.

На фиг. 8 изображена рабочая диаграмма процесса Отто. Обозначим рабочий объем через V_h , пространством сжатия через V_c , весь объем цилиндра $V = V_h + V_c$ и степень сжатия $E = \frac{V}{V_c}$. Процесс происходит следующим образом. Когда поршень идет вправо от своего мертвого положения до точки 0, происходит всасывание смеси. Всасанная смесь сжимается по адиабате 0-1; воспламеняется в точке 1, она сгорает по линии постоянного объема 1-2; газы проходят расширение по адиабате 2-3; наконец, по линии постоянного объема 3-0 идет уравновешивание давлений, а затѣм отъ точки 0 до лѣваго мертваго положенія выталкиваніе сгорѣвшихъ газовъ. Такимъ образомъ полный циклъ этого процесса требуетъ четырехъ ходовъ рабочаго поршня (4-хъ тактовъ) или двухъ оборотовъ. Периоды всасыванія и выталкиванія съ термической стороны большаго интереса не представляютъ. Поэтому разсмотрѣніе процесса Отто мы начнемъ съ точки 0.

Опредѣлимъ термическій коэффициентъ полезнаго дѣйствія этого процесса:

$$\eta_t = \frac{Q_1 - Q_2}{Q_1} = 1 - \frac{Q_2}{Q_1} \dots (18)$$

гдѣ $Q_1 - Q_2$ есть тепло, обращенное въ работу, Q_1 — сообщенное тепло, а Q_2 — тепло, отданное холодному источнику. Можно предположить, что на линіи 1-2 ($v = \text{const}$) происходитъ не сгораніе, а простое сообщеніе тепла извнѣ, такъ же, какъ по линіи 3-0 не вытѣканіе газовъ, а отдача тепла холодному источнику. Въ действительности же количество газовъ, вслѣдствіе вытѣканія по линіи 3-0, не одинаково. По первому принципу термодинамики:

$$dQ = dU + A p dv,$$

но $dQ = c_v dT$; если $v = \text{const}$, то $dv = 0$ и тогда $dQ = dU = E_p dT$.

Интегрируя для Q въ предѣлахъ температуръ T_1 и T_2 , а для Q_2 въ предѣлахъ T_3 и T_0 , можно написать: $Q_1 = c_v (T_2 - T_1)$; $Q_2 = c_v (T_3 - T_0)$.

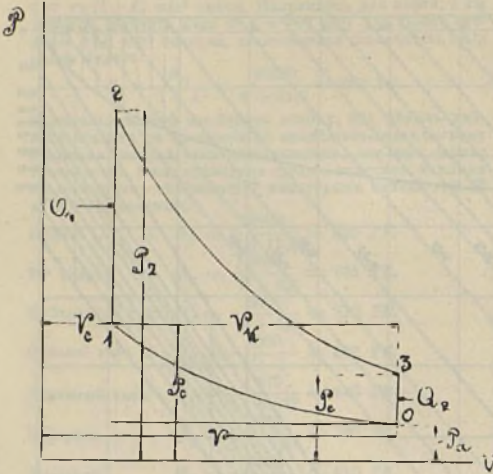

Фиг. 8.

Раздѣливъ, получимъ:

$$\frac{Q_2}{Q_1} = \frac{T_2 - T_0}{T_2 - T_1} = \frac{T_0}{T_1} \left(\frac{T_2}{T_0} - 1 \right) \dots (19)$$

Но, пользуясь уравнениями Поассона, получимъ, что:

$$\frac{T_2}{T_1} = \left(\frac{V_2}{V_1} \right)^{\gamma}$$

сѣдовательно, $\frac{T_2}{T_1} - 1 = \left(\frac{V_2}{V_1} \right)^{\gamma} - 1$.

Тогда: $\frac{Q_2}{Q_1} = \frac{T_0}{T_1} \left(\left(\frac{V_2}{V_1} \right)^{\gamma} - 1 \right)$ и

$$\eta_E = 1 - \frac{T_0}{T_1} \dots (20)$$

По изъ уравнения адиабаты 0-1:

$$\frac{T_0}{T_1} = \left(\frac{v_c}{v} \right)^{\gamma-1} = \left(\frac{v}{v_c} \right)^{1-\gamma} = E^{1-k}$$

Окончательно: $\eta_E = 1 - E^{1-k} \dots (21)$

Изъ полученнаго выражения для η_E , выведеннаго въ предположеніи постоянныхъ теплоемкостей, видно, что оно зависитъ исключительно отъ степени сжатія E и показателя k . Этимъ и объясняется низкій термическій коэффициентъ полезнаго дѣйствія прежнихъ Д., работавшихъ безъ сжатія.

Установленная зависимость η_E отъ E и k показана на таблицѣ 2. Изъ нея видно, что съ повышеніемъ k при

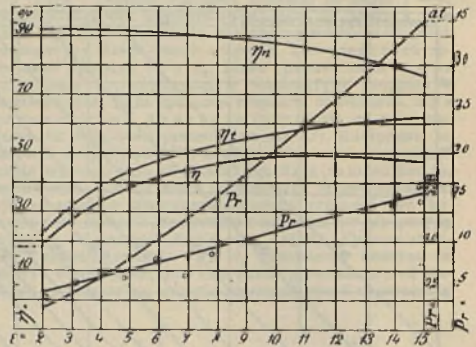

Фиг. 9.

одномъ и томъ же E термическій коэффициентъ полезнаго дѣйствія (η_E) возрастаетъ. Такая же зависимость существуетъ между η_E и k при одной и той же величинѣ E . Несмотря на повышение η_E съ увеличеніемъ E , итти далеко въ направлеши увеличенія E не слѣдуетъ.

Наглядно это будетъ видно при разсмотрѣннн кривыхъ на фиг. 9. Кривая η_E , какъ видимъ, съ возрастаніемъ E непрерывно увеличивается, и этотъ ростъ η_E съ переходомъ къ большимъ значеніямъ E начинаетъ пріобрѣтать довольно рѣзкій характеръ. Но, если обратиться къ кривой общаго экономическаго коэффициента η , учитывающаго и механическія потерн, то картина совершенно мѣняется. Махімумъ экономичности получается при $E \approx 10 - 12$, а дальше уже замѣчается паденіе экономичности. Последнее объясняется тѣмъ, что съ повышеніемъ сжатія потери отъ тренія возрастаютъ. Другой предѣлъ повышенія степени сжатія — ставить необходимость избѣгать преждевременной вспышки смѣси, въ виду высокихъ температуръ, которыя обыкновенно сопровождають большое сжатіе.

Рабочіе органы Д. Отто. На фиг. 10 изображена схема рабочихъ органовъ Д. быстро сгорания (цилиндр, поршень, впускной и выпускной клапаны, запальники и т. д.). Рядомъ помѣщена рабочая діаграмма, отдѣльныя фазы которой при разныхъ положеніяхъ поршня легко прослѣдить. Точка a соответствуетъ началу всасыванія, — поршень въ мертвомъ положеніи; при переходѣ поршня въ другую мертвую точку (b) верхній всасывающій клапанъ открытъ; въ точкѣ b всасываніе прекращается, — поршень идетъ обратно, и впускной клапанъ закрывается, въ точкѣ c сжатія смѣсь поджигается электрической искрой отъ разобщеннаго контактова запальника, находящагося въ крышкѣ цилиндра; благодаря всплнкѣ давленіе поднимается до точки d , и поршень, идя вправо (3-й ходъ), совершаетъ вышнюю работу. Въ точкѣ e открываются выхлопной клапанъ, поршень совершаетъ 4-ый

ТАБЛИЦА 2.

Величины η_E для процесса быстрого сгорания (Отто) при различныхъ E и k .

$E \backslash k$	2,0	2,5	3,0	3,5	4,0	4,5	5,0	6,0	7,0	8,0	9,0	10,0
1,20	0,129	0,167	0,197	0,221	0,242	0,260	0,275	0,301	0,322	0,340	0,356	0,369
1,25	0,159	0,205	0,270	0,289	0,293	0,313	0,331	0,361	0,385	0,405	0,423	0,438
1,30	0,188	0,241	0,311	0,313	0,340	0,363	0,383	0,416	0,442	0,464	0,483	0,499
1,35	0,216	0,274	0,319	0,355	0,384	0,409	0,431	0,466	0,494	0,517	0,537	0,553
1,40	0,248	0,313	0,363	0,402	0,434	0,460	0,483	0,520	0,550	0,574	0,594	0,610

ТАБЛИЦА 3.

Величины η_E для процесса постепеннаго сгорания (Дизель) при различныхъ E , k и ρ .

$k \backslash \rho$	E	1,50	1,75	2,00	2,25	2,50	2,75	3,00
1,3	16	0,535	0,522	0,512	0,499	0,488	0,479	0,471
1,41	13	0,616	0,602	0,588	0,576	0,564	0,552	0,540

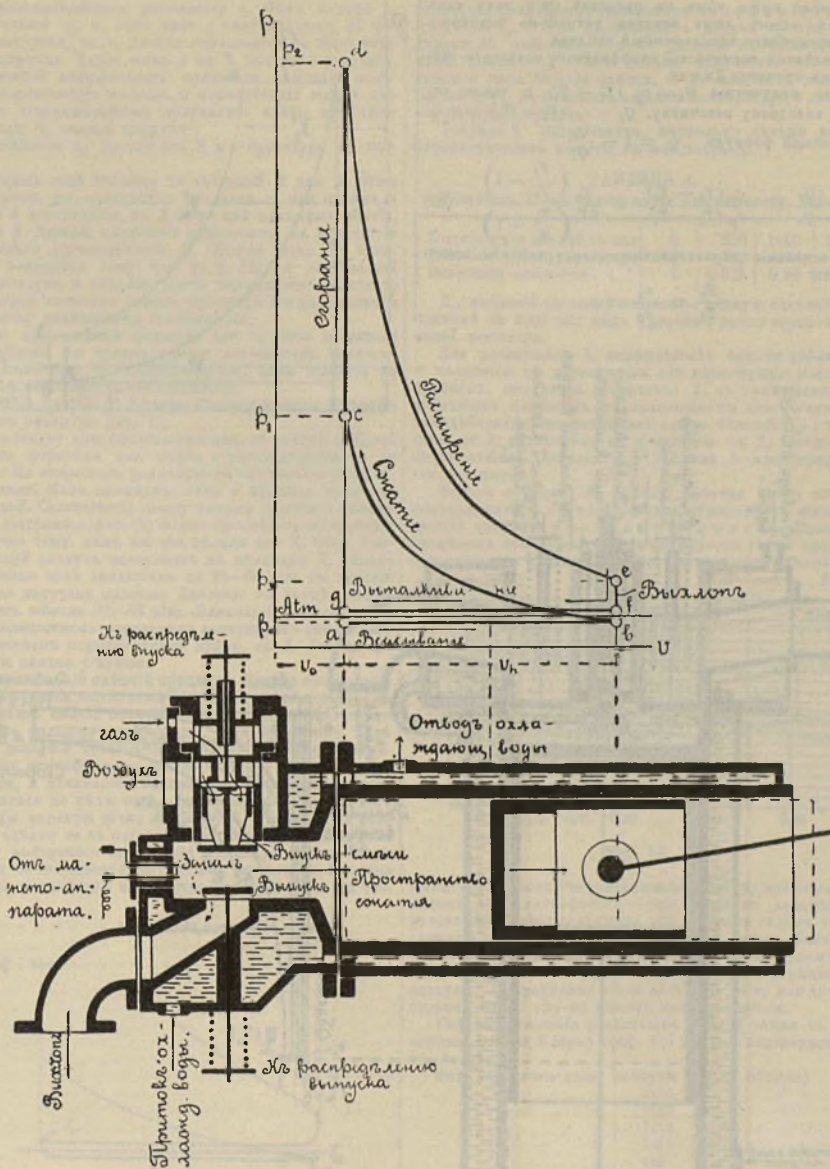

Фиг. 10.

ходъ (влѣво), во время котораго выхлопной клапанъ открытъ, и происходитъ выталкиваніе сгорѣвшихъ газовъ.

Рабочій процессъ Дизеля (при $c = \text{const}$). Обозначенія v_c, v_b в остаются прежнія. Черезъ v_d обозначимъ объемъ къ концу сгорания. Какъ и раньше

$$E = \frac{p}{v_c}.$$

Введемъ для этого процесса еще одно понятіе — степень предварительнаго расширения r :

$$r = \frac{v_d}{v_c} \dots \dots \dots (22)$$

Какъ видно изъ диаграммы на фиг. 11, процессъ Ди-

зеля отличается отъ процесса Отто тѣмъ, что сгораніе совершается не по линіи постояннаго объема, а по линіи постояннаго давленія. Самый процессъ Дизеля происходитъ слѣдующимъ образомъ: сначала всасывается свѣжій воздухъ, сжимается по адіабатѣ 0—1, при чемъ температура сильно повышается; затѣмъ въ точкѣ 1 въ сильно сжатый воздухъ вдувается нефть, распыливаемая воздухомъ, сжатымъ въ особомъ компрессорѣ; происходитъ воспламененіе смеси и сгораніе по линіи постояннаго давленія 1—2. Дальше, какъ и въ Д, быстро сгораніе (Отто), идетъ адіабатическое расширеніе по линіи 2—3, выхлопъ по линіи постояннаго объема 3—0 и т. д. Степень сжатія изъ процессовъ Дизеля допускается

значительно выше, чѣмъ въ процессѣ Отто, такъ какъ сжатіемъ одного лишь воздуха устранена опасность преждевременнаго воспламененія топлива.

Опредѣлимъ термическій коэффициентъ полезнаго дѣйствія для процесса Дизеля.

Тепло полученное $Q_1 = c_p (T_2 - T_1)$ и тепло, отданное холодному источнику, $Q_2 = c_v (T_3 - T_0)$

По общей формулѣ $\eta_k = 1 - \frac{Q_2}{Q_1}$.

$$\text{Но } \frac{Q_2}{Q_1} = \frac{c_v (T_3 - T_0)}{c_p (T_2 - T_1)} = \frac{T_0}{k T_1} \left(\frac{T_3}{T_1} - 1 \right) \quad (23)$$

На основаніи характеристическаго уравненія можно написать:

$$\frac{T_2}{T_1} = \frac{v_2}{v_0} = \rho$$

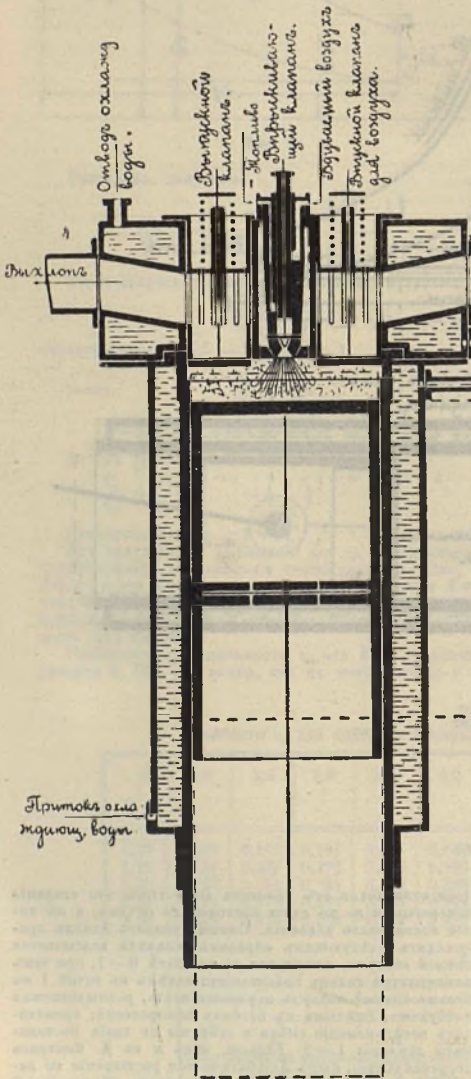
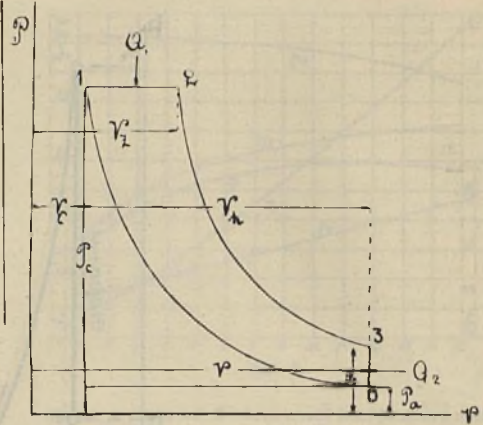

Фиг. 12.

Изъ уравненія адиабаты 0-1 и 2-3 имѣемъ:

$$T_3 = T_2 \left(\frac{v_3}{v_2} \right)^{k-1}; \quad T_0 = T_1 \left(\frac{v_0}{v_1} \right)^{k-1} \quad \text{откуда}$$

$$\frac{T_3}{T_0} = \frac{T_2}{T_1} \left(\frac{v_3}{v_0} \right)^{k-1} = \rho \cdot \rho^{k-1} = \rho^k;$$

$$\frac{T_0}{T_1} = E^{1-k} = \frac{1}{E^{k-1}}$$

$$\text{Отсюда } \eta_k = 1 - \frac{\rho}{k \cdot E^{k-1} (\rho - 1)} \dots (24)$$

Итакъ для Д. Дизеля термическій коэффициентъ полезнаго дѣйствія зависитъ, кромѣ E и k, еще отъ сте-

нея предварительного расширения p . Чем больше p , тем меньше η_{ci} , и, так как p увеличивается с ростом нагрузки, то η_{ci} Дизеля повышается по мере убывания нагрузки. Здесь, как и в Д. быстрого сгорания, механический коэффициент полезного действия изменяет теоретические выводы, и практический максимум полезности (экономичности) получается здесь приблизительно при $\frac{3}{4}$ полной нагрузки.

Зависимость η_{ci} Дизеля от E и p приведена на таблице 3.

Сравнение этой таблицы с таблицей 2 для Д. Отто показывает, что одинаковая величина η_{ci} при одном и том же k достигается в Д. Отто при меньшем сжатии, чем в Д. Дизеля; последнее указывает на отсутствие термического превосходства Д. Дизеля над Д. Отто. Однако, благодаря тому, что в Д. Дизеля раздельный выпуск воздуха и топлива дает возможность доходить до больших величин сжатия, процесс его практически оказывается значительно экономичнее.

Выше приведенные формулы для η_{ci} Отто и Дизеля были найдены в предположении постоянства теплоемкостей; величина η_{ci} видоизменяется, если принять во внимание изменчивость теплоемкостей.

2. Рабочие органы Д. Дизеля. Схема рабочих органов Д. Дизеля видна на фиг. 12.

К цилиндру прикрывлена крышка, в центре которой помещена форсунка для нефти и расширяющего ее воздуха. По сторонам расположены впускной и выпускной вентили. Как цилиндр, так и крышка охлаждаются водой. Соотношение между ходами поршня и фазами рабочей диаграммы (фиг. 11) можно проследить по чертежу аналогично тому, как мы это делали для Д. Отто. Распльняющийся воздух поступает в цилиндр Д. Дизеля обыкновенно под давлением в 38—60 atm, в зависимости от нагрузки машины. Давление в конце сжатия достигает обычно 32—36 atm. Благодаря соответствию между количеством вдвухаемого воздуха, его давлением и количеством впрыскиваемой нефти, в Д. Дизеля достигается полное сгорание.

Действительный рабочий процесс. *Период всасывания.* Когда кончается выталкивание сгоревших газов, в пространстве сжатия остается часть их с давлением несколько большим атмосферы. При обратном ходе поршня давление остаточных газов начинает понижаться до атмосферного; затем падение давления продолжается, и начинается всасывание свежей смеси, продолжающееся до тех пор, пока поршень не придет в другую мертвую точку a (фиг. 13). Весь рабочий объем мы однако не в состоянии заполнить свежей смесью в виду частичного заполнения цилиндра остаточными газами и сопротивления впускных органов. Вывоее отношение всосанного количества рабочей смеси к те-

оретически возможному называется коэффициентом подачи η_{pe} . Этот коэффициент подачи η_{pe} при определенном рабочем объеме влияет на мощность Д.; чем больше η_{pe} , тем больше количество всосанной смеси и тем больше работа, т. е. мощность машины. Кроме того, на мощность влияют температура и давление окружающей среды.

Таблица 4 показывает, насколько сильно влияние барометрической высоты на мощность Д.

ТАБЛИЦА 4.
Мощность Д. в зависимости от барометр. давления.

Высота над землей в мтр	0	200	1000	2000
Давление ртути барометра	760	742	674	598
Величина мощности . . .	1	0.975	0.89	0.76

Д., имевший на земл мощность, равную единице, при подъеме на 2000 мтр над уровнем земли теряет 24% своей мощности.

Для различных Д. коэффициент подачи различен и находится в зависимости от конструкции рабочих органов, от числа оборотов: Д. с принужденным действием клапанов по сравнению с двигателями с самодействующими клапанами дают больший η_{pe} ; точно так же Д. тихоходные по сравнению с Д. быстроходными имеют больший η_{pe} . Таблица 5 иллюстрирует эти положения.

Период сгорания. Не всякая рабочая смесь может воспламениться: для каждого газа существует высший и низший пределы воспламенения. Высшим и предельно воспламеняемостью называется такой предел, при котором дальнейшее обогащение смеси газом слу-

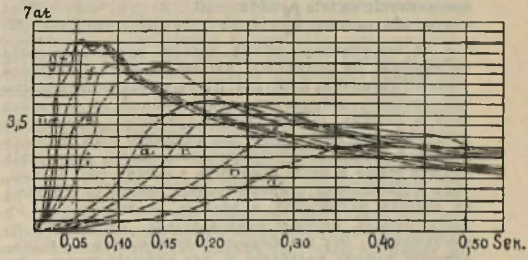

Фиг. 14.

жить уже причиной невоспламеняемости ее; нижним предельно воспламеняемости — при котором дальнейшее разбавление смеси воздухом или другим газом также служит причиной невоспламеняемости смеси. Так, например, воспламеняемость смеси 00 с воздухом лежит в пределах между 16% и 74% ее содержания в воздухе. За пределами этих величин в ту или другую сторону смесь уже не может воспламениться.

Скорость сгорания различных смесей также не одинакова. Опыты Клерка (фиг. 14) вполне подтверждают это положение.

Фиг. 14. Смес газв: воздух (в % объема)

a	1:14
b	1:13
c	1:12
d	1:11
e	1:9
f	1:7
g	1:6
h	1:5
i	1:4

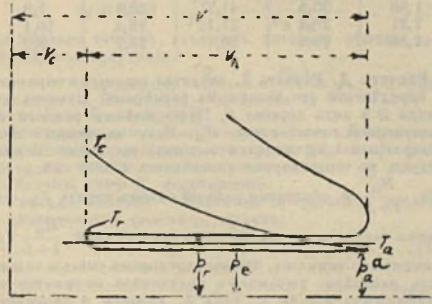

Фиг. 13

ТАБЛИЦА 5.

Опытные данные для p_r , T_r , p_a и η_{pe} .
 $p_a = 0,88$ до $0,93$ at ; $\eta_{pe} = 0,88$ до $0,93$
 $p_a = 0,85$ до $0,90$ " ; $\eta_{pe} = 0,80$ до $0,87$
 $p_a = 0,80$ до $0,85$ " ; $\eta_{pe} = 0,78$ до $0,85$
 $p_a = 0,78$ до $0,83$ " ; $\eta_{pe} = 0,65$ до $0,85$
 $p_a = 0,60$ до $0,75$ " ; $\eta_{pe} = 0,50$ до $0,65$

в тихоходных Д. с управляемым впускным клапаном.
 в тихоходных Д. с самодействующим впускным клапаном.
 в быстроходных Д. с управляемым впускным клапаном.
 в быстроходных Д. с самодействующим впускным клапаном.
 в быстроходных автомобильных Д. с самодействующим впускным клапаном и охлаждаемым ребрами.

$p_r = 1,08$ до $1,15$ at ; f При слишком раннем закрытии впускного клапана, при слишком длинном или узком газотводе эти величины могут быть значительно больше.
 $T_r = 700$ до 800

Кривые скорости сгорания даны в зависимости от коэффициента смешения. Как видно, скорость сгорания богатой смеси значительно больше, чем бедной. Так, при коэффициенте смешения 1:8 продолжительность сгорания равна 0,05 сек., тогда как при коэффициенте смешения 1:14 она уже в 10 раз больше (0,5 сек.). Это указывает на то, что при богатых смесях можно допустить поздний запуск, чего нельзя сделать при смесях бедных. Скорость сгорания зависит также от давления сжатия, под которым протекает сгорание, при чем с повышением сжатия скорость сгорания замедляется. Nägel проводил ряд опытов со сферическими и генераторными газами, дающих зависимость скорости сгорания от температуры рабочей смеси:

	Скорость сгорания при 15°.	Скорость сгорания при 75°.
Сферический газ 16% . .	3,5 мтр/сек.	3,8 мтр/сек.
Генераторный газ 46,5% . .	1,95 "	2,1 "

Эти цифры указывают на положительное влияние температуры на скорость сгорания. Итак, хотя нагревание смеси во время всасывания и сжатия способствует лучшему перемешиванию газов, но повышающаяся вместе с тем давлением сжатия газам хорошо диффундируют.

Период расширения. Показатель длины расширения зависит главным образом от давления сжатия. Herberg, производивший опыты для исследования этой зависимости, нашел, что:

при давлении сжатия $P_0 = 16 \ 10 \ 8 \ 6 \ 4 \ 3$ ат показ. лп. распр. $n_2 = 1,285 \ 1,295 \ 1,365 \ 1,335 \ 1,395 \ 1,43$,

т. е. с повышением сжатия падает показатель длины расширения. На показатель влияет, хотя не в сильной степени, и величина нагрузки. Herberg производил опыты при разных нагрузках, от больших до холостого хода, и нашел, что показатель при этом мѣнялся в пределах от 1,28 до 1,33; для холостого хода он был равен 1,38. На величину показателя длины расширения влияет также и число оборотов Д.—чемъ оно больше, темъ короче время сопряжения газов со стѣнками в период расширения, а значит, и теплоотдача в этот период меньше; следовательно, показатель n_2 уменьшается. Эту зависимость подтверждает и Клерк, который нашел колебания n_2 для разных чисел оборотов в пределах от 1,2 до 1,43. Вырскивание воды в цилиндр влияет на увеличение показателя n_2 , так как часть тепла тратится на испарение вырскиваемой воды. При неудачном образовании пространства сгорания и плохом распыливании топлива показатель n_2 доходит иногда до 1. Это бывает также при перегрузках Д., когда часть смеси не успевает сгорать, и по длине расширения происходит сильное догорание.

Период сжатия. В идеальном случае сжатие должно протекать по адиабате съ переменным показателем. В действительном же процессе сжатия, как и расширения, идет приблизительно по некоторой политропической кривой съ показателем 1,3—1,335, отличающимся от показателя адиабаты. Нужно замѣтить, что и показатель адиабаты не остается постоянным, если принять теплоемкости переменными. Они изменяются в зависимости от температуры. Так, с повышением сжатия температура увеличивается, и этот показатель убывает. Вырскивание воды в период сжатия понижает показатель кривой сжатия, но затрачивается часть тепла на испарение вырскиваемой воды.

Теплоиспользование в Д. внутреннего сгорания. Таблица 6 дает па примѣр генераторного газа (при коэфф. смѣшенія $\alpha = 1,5$) распределение тепла в Д. в зависимости от степени сжатія E.

ТАБЛИЦА 6.

E	L	W	G	Остат.
3,63	21,5	50,4	22,7	5,4
4,58	24,0	49,9	21,6	4,5
6,58	27,9	48,5	18,3	5,3
8,16	29,3	45,6	19,3	5,8

Какъ видно изъ нея, чѣмъ больше E, т. е. чѣмъ больше давление сжатія, тѣмъ больше тепла обращается въ полезную работу (L). Потери тепла въ охлаждающую стѣнку цилиндра воду (W) съ увеличением E нѣсколько убываетъ, такъ же какъ и потери въ выхлоп (G). Остающийся членъ, включающий потерю отъ неполноты сгорания и въ окружающую среду, остается почти безъ измѣненія, что указываетъ на достаточную точность приведенныхъ опытовъ. Таблица 7 даетъ распределение тепла въ Д. в зависимости отъ коэффициента смѣшенія α при определенной степени сжатія (E = 8,16):

ТАБЛИЦА 7.

α	L	W	G	Остат.
1,1	23,7	41,1	14,7	20,5
1,3	26,5	47,9	16,5	9,1
1,7	29,3	43,3	19,3	8,0
1,9	29,7	41,1	19,9	9,0
2,2	30,0	38,5	21,7	9,8

Какъ видно, работа съ бѣдной смѣсью ($\alpha = 2,2$) даетъ лучшие результаты въ смыслъ количества обращеннаго въ работу тепла (L = 30%). Потери въ воду при переходе къ болѣе бѣднымъ смесямъ убываетъ; потери же въ выхлоп нѣсколько растутъ, что объясняется тѣмъ, что при той же нагрузкѣ количество отходящихъ газовъ больше у бѣдной смеси, чѣмъ у богатой. Таблицы 8 и 9 показывают, что максимумъ работы D. получается при вполне определенномъ составѣ рабочей смеси, и что при уклоненіи въ ту или другую сторону отъ этой цифры полезная работа убываетъ.

ТАБЛИЦА 8 (E = 3,63).

α	L	W	G	Остат.
1,0	18,4	38,9	17,4	25,3
1,2	21,0	46,9	19,9	12,2
1,5	21,9	50,6	22,7	5,4
1,9	20,2	44,4	26,9	8,5
2,0	18,8	39,6	29,0	12,6

ТАБЛИЦА 9 (E = 8,16).

α	L	W	G	Остат.
1,33	27,8	48,3	17,2	6,4
1,56	29,1	45,9	18,6	6,4
1,88	30,6	41,1	20,4	7,9
2,21	30,4	37,1	22,4	10,1
2,58	29,6	36,1	25,1	9,2

Расчетъ D. Расчетъ D. сводится главнымъ образомъ къ определению его основныхъ размѣровъ: диаметра цилиндра D и хода поршня S. Пусть измѣмъ топлино съ тепловой способностью H_u . Если на каждый мтр³ топлива (или 1 кг жидкаго топлива) мы даемъ L мтр³ воздуха, то теплотворная способность 1 мтр³ смеси будетъ $\frac{H_u}{1+L}$ и, обозначая рабочей объемъ черезъ V_h , получимъ тепло, заключающееся въ немъ въ видѣ: $\frac{H_u}{1+L} V_h$.

Принимая во вниманіе, что мы заправляемъ смѣсью только часть цилиндра, умножаемъ полученное выраженіе на коэффициентъ подачи τ_0 . Если D. дѣлаетъ n оборотовъ въ мин., то въ случаѣ четырехтактнаго D. полученное тепло нужно еще умножить на $\frac{n}{2}$ (за два оборота — 1 рабочей ходъ); для двухтактнаго же D. — умножить на n. На основаніи этого, для количества работъ (въ л. с.), получаемой изъ D. въ 1 сек. можемъ написать:

$$N_e = \frac{H_u \cdot V_h \cdot n \cdot \tau_0 \cdot 427}{(1+L) \cdot 2 \cdot 60 \cdot 75} \cdot \tau_{10} \dots \dots (25)$$

1) Это съ скачкою указываетъ на то, что въ случаѣ очень богатой смеси часть ея (иногда 16—17%) совершенно не участвуетъ въ процессѣ горѣнія.

гдѣ η_{10} — экономическій коэффициентъ полезнаго дѣйствія D . Отсюда рабочей объемъ:

$$V_h = \frac{N_e \cdot 75 \cdot 60 \cdot 2 \cdot (1+L)}{H_u \cdot \eta_{10} \cdot \eta_e \cdot 427} \dots (26)$$

Для четырехтактныхъ D .

$$V_h = \frac{21 N_e (1+L)}{H_u \eta_{10} \eta_e n} \dots (27)$$

Для двухтактныхъ D .

$$V_h = \frac{10,5 N_e (1+L)}{H_u \eta_{10} \eta_e n} \dots (28)$$

Итакъ, если извѣстены η_{10} для даннаго типа D , то, задаваясь опредѣленнымъ отношеніемъ S/D , можно изъ этихъ формулъ опредѣлять и D и S . Изъ полученныхъ формулъ можно бы сдѣлать выводъ, что мощность четырехтактнаго D , при одинакъ и тѣхъ же размѣрахъ вдвое меньше мощности D , двухтактнаго. Однако въ D , двухтактныхъ, у которыхъ кривошипная камера служитъ продувочнымъ насосомъ, η_e значительно меньше, и потому разниця въ действительности уже не такъ велика.

Основные размѣры D , можно также подсчитать, зная изъ практики среднее индикаторное давление (P_i) для даннаго типа D . По уравненію работы пишемъ для четырехтактнаго D .

$$N_e = \frac{P_e \cdot V_h \cdot n}{2 \cdot 60 \cdot 75} = \frac{P_e \cdot V_h \cdot n}{9000} \dots (29)$$

Или

$$V_h = \frac{9000 N_e}{P_e \cdot n} \dots (30)$$

Здѣсь N_e въ HP , P_e въ kg/mtr^2 ; V_h въ mtr^3 . Для двухтактнаго D .

$$N_e = \frac{P_e \cdot V_h \cdot n}{4500} \dots (31)$$

Откуда:

$$V_h = \frac{N_e \cdot 4500}{P_e \cdot n} \dots (32)$$

Объ выведенныя формулы для опредѣленія основныхъ размѣровъ должны дать одинъ и тѣ же результаты:

$$\frac{21 N_e (1+L)}{H_u \eta_{10} \eta_e n} = \frac{P_e n}{9000 N_e} \dots (33)$$

Замѣняя здѣсь P_e чрезъ $P_i \tau_{10}$, получимъ:

$$\frac{H_u \tau_{10} \eta_e}{1+L} = \frac{P_i \tau_{10}}{427}$$

Откуда:

$$\tau_{10} = \frac{P_i (1+L)}{427 H_u \eta_e} \dots (34)$$

Сюда вужно еще ввести поправку на температуру и давление.

Привода къ 15° и $737,5$ мм. атмосфернаго давления получимъ:

$$\tau_{10} = 0,081 \frac{T_0}{P_0} \frac{P_i (1+L)}{H_u \eta_e} \dots (35)$$

Для жидкаго топлива, объемомъ котораго обычно пренебрегаютъ, получимъ:

$$\tau_{10} = 0,091 \frac{T_0}{P_0} \frac{P_i l}{H_u \eta_e} \dots (36)$$

(Здѣсь P_i и P_0 въ kg/cm^2)

Изъ выведенныхъ формулъ видно, что индикаторный коэффициентъ τ_{10} зависитъ, при прочихъ равныхъ условіяхъ, отъ средняго индикаторнаго давления P_i , и, чѣмъ оно больше, тѣмъ D , экономичнѣе.

Расходъ топлива. Обозначая C_i расходъ топлива на индикаторный силочасъ, вмѣстѣ:

$$\tau_{10} = \frac{632}{C_i i_{10}} \dots (37)$$

(632 cal—термическій эквивалентъ силочаса). Приравнивая это выраженіе полученному нами выше, пишемъ:

$$\frac{632}{C_i H_u} = 0,081 \frac{T_0}{P_0} \frac{P_i (1+L)}{H_u \eta_e}$$

Отсюда:

для газообразнаго топлива:

$$C_i = \frac{7800 P_0 \eta_e}{T_0 P_i (1+L)} \dots (38)$$

и для жидкаго топлива:

$$C_i = \frac{7800 P_i \eta_e}{T_0 P_i L} \dots (39)$$

Какъ видимъ, расходъ топлива тѣмъ меньше, чѣмъ больше P_i , и Гюльдеръ, повышая среднее индикаторное давление до 7 атм., значительно понижаетъ этимъ расходъ топлива въ своемъ газомъ D .

Таблица 10 даетъ величины средняго индикаторнаго давления для D , при работѣ разнымъ топливомъ. Изъ нея видно, что максимумъ работы для D . Отто можно извлечь при работѣ на свѣтлномъ газѣ; слѣдующее мѣсто занимаетъ бензинъ. Плохие результаты даетъ нефть, и только D . Дизеля въ этомъ отношеніи составляютъ исключеніе, давая $P_i = 7$ атм. и соответственно высшій τ_{10} .

Таблица 11 даетъ цифры расхода топлива для современныхъ конструкций D , при разныхъ мощностяхъ. Тутъ же даны теоретическій и практической расходы воздуха, а также опытыныя величины для экономическаго коэффициента полезнаго дѣйствія (η_{10}).

Какъ видно изъ таблицы, возрастаніе η_{10} съ увеличеніемъ мощности D не такъ замѣтно. Наибольшій η_{10} даетъ Дизель, и для большихъ мощностей онъ доходитъ до 31%.

Регулированіе. *Общая обзорженія.* Регулированіе двигателей внутренняго сгорания бываетъ качественное, количественное и смѣшанное. Качественное регулированіе состоитъ въ измѣненіи состава рабочей смѣси; количественное—въ измѣненіи степени наполненія смѣсью цилиндра при сохраненіи одного и того же состава, и, наконецъ, регулированіе смѣшанное представляетъ собою комбинированіе качественного и количественнаго регулированія. Къ количественному регулированію можно отнести и регулированіе „пропусками“, состоящее въ полномъ прекращеніи подачи топлива при возрастаніи числа оборотовъ D . Этотъ способъ регулированія является съ термической стороны наиболее выгоднымъ, ибо неизмѣняемость состава смѣси, выбраннаго заранее, обезпечиваетъ полноту горѣнія. Однако, отсутствіе вспышекъ во время пропусковъ ведетъ къ большой неравномерности хода D , что влечетъ за собой необходимость большихъ маховиковъ. Поэтому регулированіе пропусками примѣняется только въ D , малой мощности. Недостатокъ количественнаго регулированія заключается въ томъ, что при малыхъ нагрузкахъ получается слишкомъ малое сжатіе. Помимо вліянія этого на теплоиспользованіе въ D , инерционная усилія будутъ больше давления сжатія, въ результатъ этого шагунъ, какъ бы обгоняя сжатіе, прижмется правой стороной вкладыша головки къ валу, что при вспышкахъ, т.-е. при рѣзкомъ повышеніи давления, вызоветъ удары вкладыша шапунной головки о крѣпкоконфій болтъ, и D . будетъ работать со стукомъ. Избѣжать этихъ стуковъ при малыхъ нагрузкахъ можно примѣненіемъ болѣе бѣдныхъ смѣсей, т.-е. большими наполненіями цилиндра и менѣе рѣзкимъ повышеніемъ давления вспышки.

Качественное регулированіе по сравнению съ количественнымъ обладаетъ тѣмъ достоинствомъ, что сжатіе при немъ отстаетъ неизмѣннымъ. Недостаткомъ же его

ТАБЛИЦА 10.

Опытныя данныя для четырехтактныхъ двигателей.

Приято $\tau_{10} = 0,80$.	P_i kg/cm ² .	$P_n = P_i \tau_{10}$ kg/cm ² .	Сравнительно съ двигателемъ свѣтлвага газа
Двигатель свѣтлвага газа	5,50	4,4	1,00
Двигатель силового газа	4,25	3,4	0,77
Двигатель доменнаго газа	4,0	3,2	0,73
Бензиновый двигатель	5,25	4,2	0,95
Керосиновый двигатель	3,85	3,1	0,70
Двигатель Дизеля	7,00	5,6	1,27
Спиртовой двигатель	3,85	3,1	0,70

ТАБЛИЦА 11.

Теплопроизводительность, расходъ воздуха и степень использованія топлива для двигателей.

Поставленная въ скобкахъ единица въѣта въ заголовкахъ 1 до 8 относятся къ жидкимъ (и твердымъ) родамъ топлива.	1	2	3	4		5		6		7		8		
	Рабочая теплопроизводительность L_0 на 1 mtr ³ 1 mtr ³ (kg) H cal.	Расходъ воздуха.		Расх. топл. C_e на эффективн. силочасъ (при 735,5 мм. баром. и 15° C) для Д. разн. мощи.										
		Теоретич. L_0 на 1 mtr ³ (kg) въ mtr ³ .	Практич. L на 1 mtr ³ (kg) въ mtr ³ .	5 HP _e		10 HP _e		25 HP _e		50 HP _e		100 HP _e и болѣе.		
			C_e mtr ³ (kg).	$\gamma_{до}^*)$	C_e mtr ³ (kg).	$\gamma_{до}$	C_e mtr ³ (kg).	$\gamma_{до}$	C_e mtr ³ (kg).	$\gamma_{до}$	C_e mtr ³ (kg).	$\gamma_{до}$	C_e mtr ³ (kg).	$\gamma_{до}$
Светлялый газъ {	бѣдный	4500	отъ 5,5 до 6,5	отъ 7,5 до 10,00	0,70	0,20	0,63	0,22	0,58	0,24	0,54	0,26	0,525	0,27
	обмылованный	5000			0,63	0,20	0,57	0,22	0,52	0,24	0,48	0,26	0,47	0,27
	5500	0,53			0,20	0,52	0,22	0,48	0,24	0,44	0,26	0,43	0,27	
Силовой газъ {	богатый	6000			0,53	0,20	0,475	0,22	0,44	0,24	0,40	0,26	0,39	0,27
	отпесено къ антрац.	7500			0,65	0,13	0,58	0,15	0,50	0,17	0,45	0,19	0,40	0,21
	къ его газу	1250			3,0	0,17	2,7	0,19	2,4	0,21	2,2	0,23	2,1	0,24
	къ коксу	7000			0,75	0,12	0,65	0,14	0,56	0,16	0,50	0,18	0,45	0,20
къ его газу	1150			3,3	0,17	2,9	0,19	2,6	0,21	2,4	0,23	2,3	0,24	
Доменный газъ	950	0,75		1,0—1,2	—	—	3,7	0,18	3,3	0,20	3,0	0,28	2,8	0,24
Каменноугольный газъ	4500	5,3		7,0	—	—	1,00	0,17	0,85	0,19	0,75	0,21	0,70	0,22
К-росинъ	10500	11,5		16—22	0,55	0,11	0,50	0,12	0,46	0,13	—	—	—	—
Сырая нефть (Л. Дизеля)	10000	11,0		18—20	0,25	0,25	0,24	0,26	0,23	0,27	0,21	0,30	0,20	0,315
Бензинъ	11000	11,0		12—17	0,30	0,19	0,23	0,21	0,25	0,23	—	—	—	—
Сырой с иртъ 90%, по объему	3700	6,0		8—12	0,50	0,22	0,46	0,24	0,42	0,26	—	—	—	—

*) $\gamma_{до} = \frac{\text{использованное тепло.}}{\text{затраченное}}$

Качественная
регуловка.

Качественная
регуловка.

Смешанная регуловка
у двигат. Дрезд. Газалом.
Фабр.

- крив. силы газа и возд.
- - - крив. газа
- - - расход топлива на л. с. в ч.

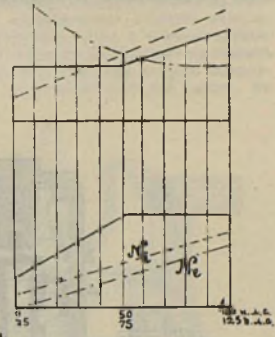
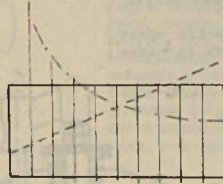
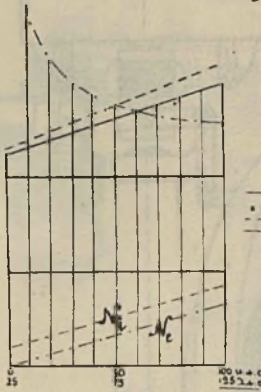

- наполн. цилиндра
- - - N_1, N_2 индик. и действ. лощ. силы.

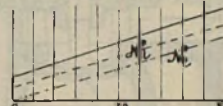

индикаторн. диаграммы
диагр. давления между двумя масла.

Индикаторн. диагр.

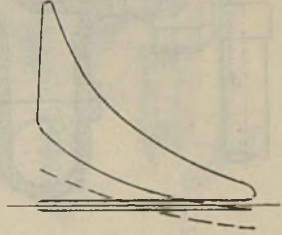
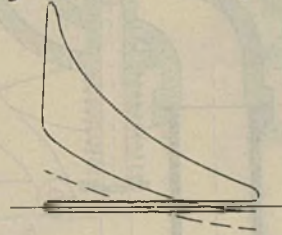
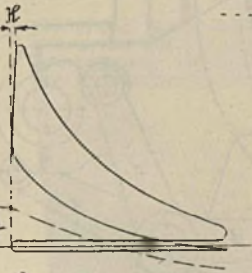

Диаграммы при равных нагрузках.

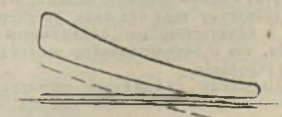
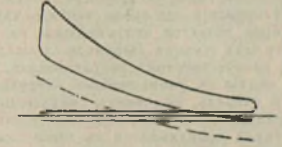
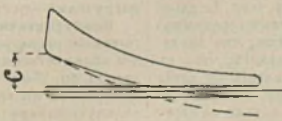
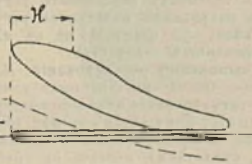
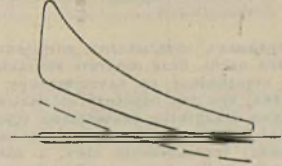
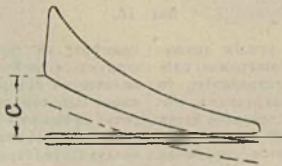
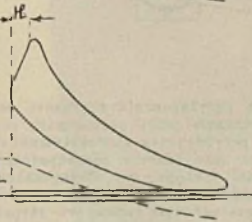

Фиг 17.

является то, что при малых нагрузках, т. е. при полноразном обильных смесях, можно выйти из пределов воспламеняемости дав. топлива и не получить вспышки. Кроме того, при качественном регулировании для получения правильной диаграммы приходится для разных нагрузок переставлять запаль.

Желание избгнуть недостатков качественного и количественного регулирования и воспользоваться их достоинствами привело к третьему типу — смешанного регулирования, при котором в зависимости от величины нагрузки пользуются то количественным регулированием, то качественным.

На фиг. 15 даны рабочие диаграммы всех трех типов регулирования. Пунктирные линии на рабочих

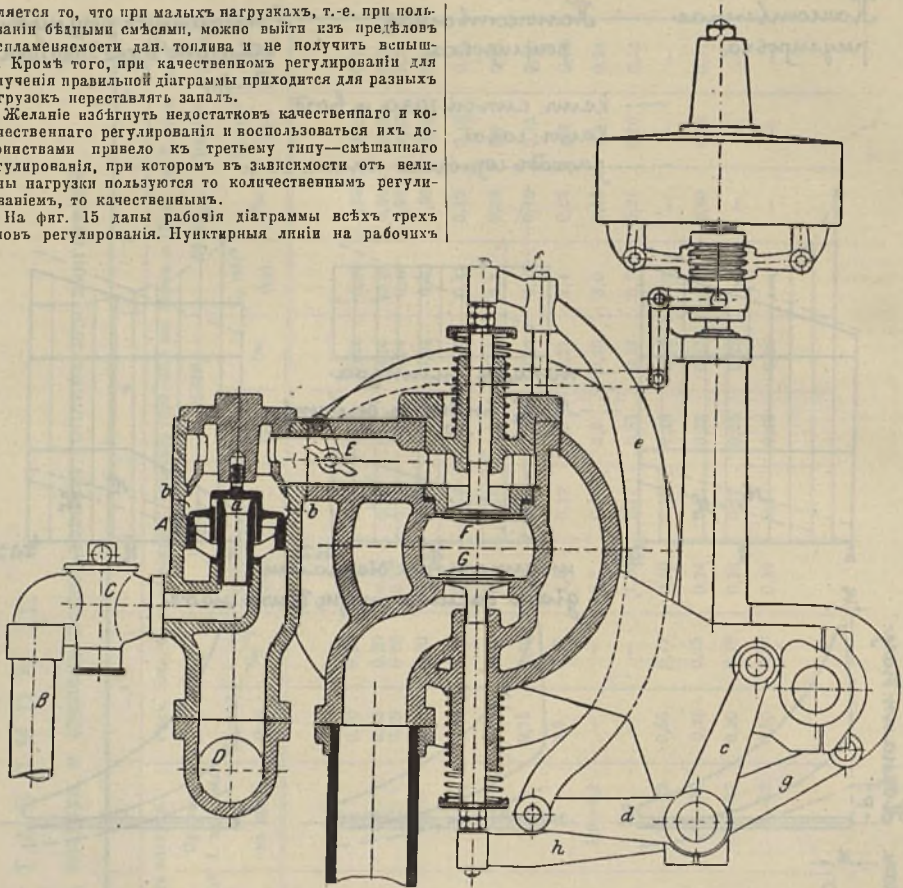

Фиг. 16.

диаграммах показывают инерционные усилия движущихся масс. Если обратить внимание на диаграммы сдвига, относящиеся к качественному регулированию, то видим, что при переходе к малым нагрузкам диаграмма становится значительно хуже, в сгорание идет меньше интенсивно. При холостом же ходе (нижняя диаграмма) воспламенения нет, и получается нерабочая диаграмма. В этом случае имеем как бы регулирование "пропусками", но только с потерей невоспламеняющегося газа. Инерционные усилия при качественном регулировании все время меньше, чем давление сжатия, которое остается неизменным, в виду чего Д. работает без стуков. Переходя к диаграммам (средним) при количественном регулировании, видим, что давление сжатия с уменьшением нагрузки падает, что, в свою очередь, вызывает уменьшение давления по линии сгорания. Линия инерционных усилий при малых нагрузках приближается к линии сжатия и даже ее пересекает, что и сказывается в виде стуков во время работы. Таким образом видим, что с приближением к холостому ходу оба вида регулирования — качественное и количественное — оказываются неудовлетворительными, что и обуславливает необходимость смешанного регулирования.

Диаграммы смешанного регулирования (правая) показывают, что даже при малых нагрузках рабочие диаграммы получаются достаточно полными, с хорошей линией сгорания, и, кроме того, инерционные усилия остаются все время меньше давления сжатия. Смешанное регулирование выполняется различно. Рейгардт, на

примере, в своем регулировании выпускает сначала воздух, а затем газовую смесь постояннаго состава, количество которой регулируется дроссельными заслонками. Рабочая смесь пропускается предварительно через смешивательный прибор, что обеспечивает хорошую диффузию; предварительный же выпуск чистого воздуха предохраняет рабочую смесь от загрязнения остаточными газами и способствует лучшему сгоранию. Во многих других способах смешанного регулирования при больших нагрузках используются регулированием качества смеси, при переходе же к малым нагрузкам — регулированием количества.

Конструктивное выполнение регулирования. Количественное регулирование. Одной из типичных конструкций количественного регулирования является конструкция завода бр. Кертингъ. Как видно из фиг. 16, газ поступает по трубке В через вентиль С в смешивательную камеру А, куда также входит по трубке D воздух в направлении перпендикулярном движению газа. Этим устройством достигается хорошее перемешивание. Из смешивательной камеры рабочая смесь поступает в цилиндр Д. по каналу Е, в котором помещается дроссельная заслонка, управляемая регулятором. Клапан F служит для выпуска газов, клапан G — для впуска. Оба клапана — впускной F и выпускной G — работают от распределительного вала с помощью кулачковых шайб, при чем они помещены в одной коробке сбоку цилиндра, что значительно облегчает возможность ремонта и ухода. При увеличении числа оборотов дроссельная заслонка в канал Е,

уменьшая свободный проход рабочей смеси, изменяет количество ее, поступающее в цилиндр; качество же смеси остается все время неизменяемым и может быть установлено лишь вручную.

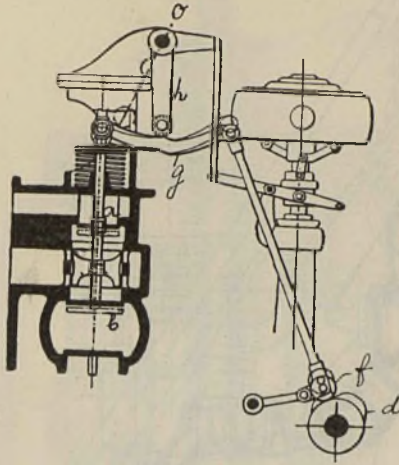

Фиг. 17.

Типичной конструкцией количественного регулирования является конструкция завода Дейтля. Как видно на фиг. 17, регулирование происходит следующим образом: кулачок *d* действует на ролик *f*, укреплен-

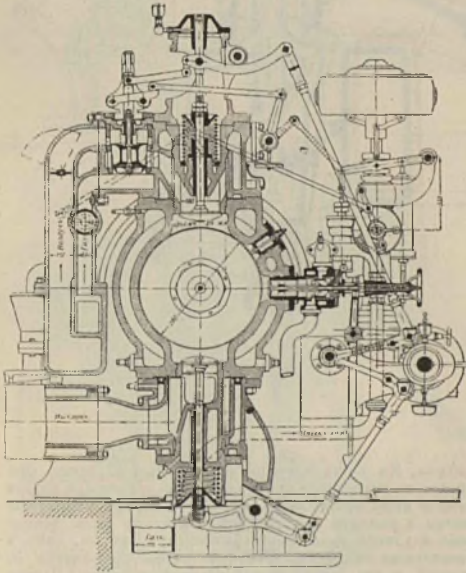

Фиг. 18.

ный на длинной штанге, и через ломаный рычаг *g* передать движение двухпорному клапану *ab*, управляющему впуском газа и воздуха. При изменении числа оборотов *D* регулятор посредством системы рычагов поворачивает колеблющийся рычаг *h* вокруг точки *o* с сидящим на нем роликом, вращающим соответственно этому точку опоры рычага *g*, чем и достигается изменение отношения его плеч и в зависимости от последнего большее или меньшее открытие клапана. Кон-

струкция эта на практике оказалась очень удачной и в несколько измененном виде применяется также и для *D* больших мощностей. Подобная конструкция помещена на фиг. 18. В отличие от только что описанной, смешивательный прибор здесь во избежание перегрева и более удобного ухода монтируется отдельно. Регулятор действует только на смешивательный прибор; подъем же всасывающего и выхлопного клапанов остается постоянным. Газ и воздух все время, кроме периода всасывания, разобщены. Впуск воздуха начинается несколько ранее открытия газового клапана; воздух, таким образом, обгоняет газ и, как бы окружая его, устраняет возможность преждевременного воспламенения. Для остановки *D* имеется особое приспособление у регулятора, закрывающее газовый канал. Недостатком этой конструкции, как и вообще количественного регулирования, является необходимость ставить очень сильные пружины, так как при малых нагрузках, т. е. при малом количестве рабочей смеси, в

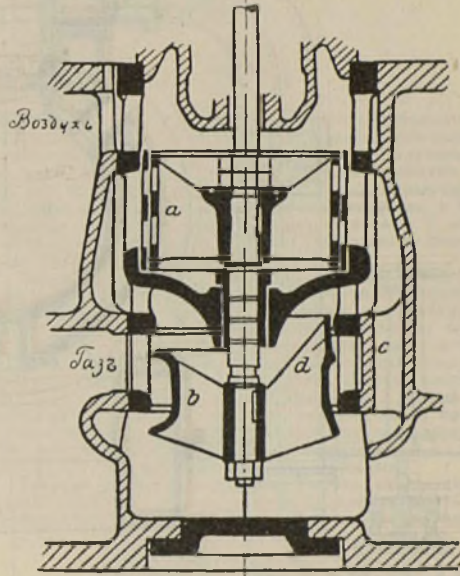

Фиг. 19.

цилиндр образуется разрежение, доходящее иногда до 0,5 атм., и выхлопной клапан может сам собою открыться; сильные пружины в свою очередь вызывают сильные удары клапана о седло и быстрое его изнашивание.

Качественное регулирование Тиссена. На фиг. 19 дана конструкция качественного регулирования Тиссена. От распределительного вала через длинную штангу движение передается рычагу, действующему на шпindel, на котором сидят: круглый золотник *a* с окнами для впуска воздуха и двухпорный клапан *b* для впуска газа. Когда газовый клапан закрыт, воздушные окна немного открываются, и воздух, проходя в шпиль, устремляется через канал *c* вокруг газового клапана и через отверстия в самом клапане в пространство под этим клапаном. В начале всасывающего хода открывается газовый клапан, воздушные же окна продолжают дальше открываться, и благодаря тому, что газ и воздух поступают как через отверстия в самом клапане, так и через пространство между телом клапана и клапанной коробкой, получается хорошее перемешивание рабочей смеси; последнее повторяется еще раз под клапаном благодаря притоку воздуха еще через канал *c*.

Смешанное регулирование. На фиг. 20 дана конструкция смешанного регулирования Рей и Гардта. Впуск газа и воздуха в смешивательный прибор здесь управляет круглый золотник, перекрывающий три ряда

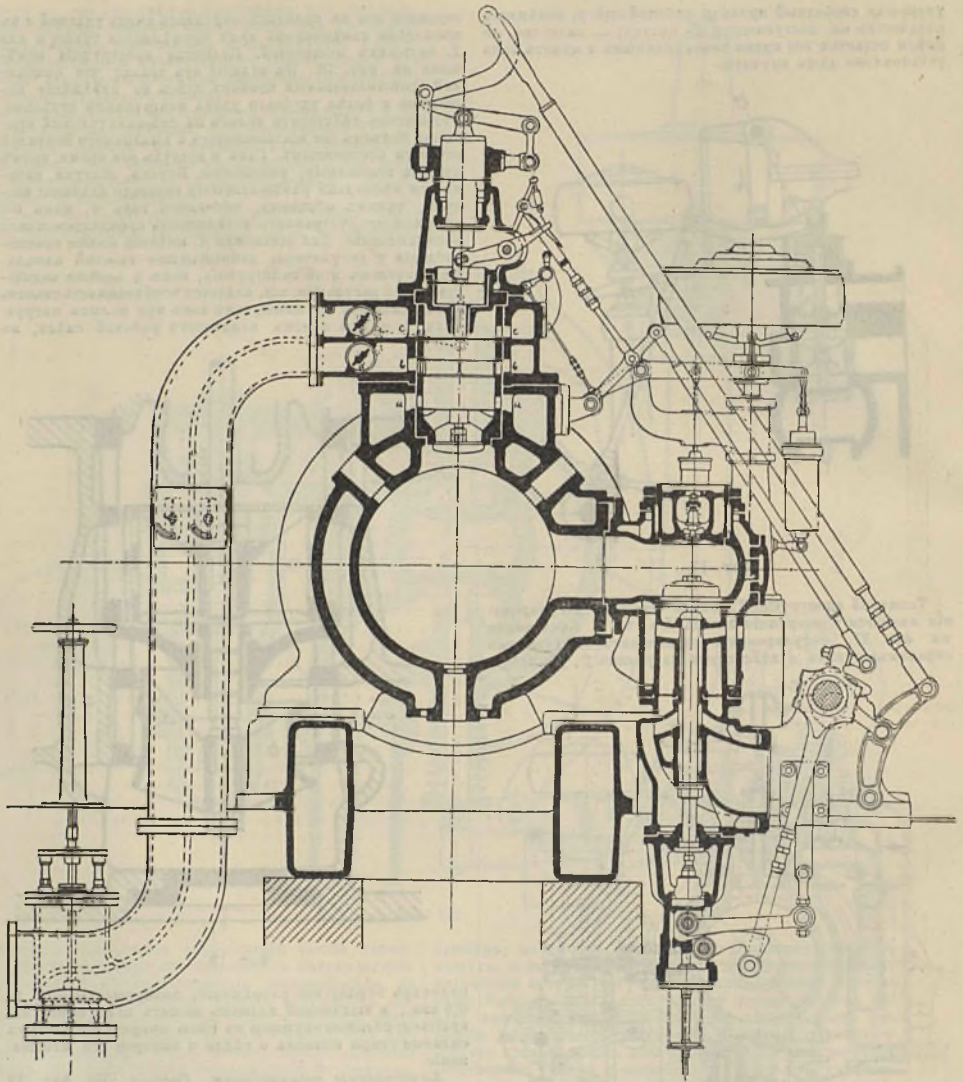

Фиг. 20.

окон: верхний с и нижний а — для воздуха и средний b — для газа; нижний ряд окон а служит для предварительного впуска воздуха. Кроме того, имеются еще два дроссельные заслонки e и d в воздушном и газовом трубопроводе. Перед началом всасывающего хода круглый золотник находится в нижнем положении, и открыты только верхние два ряда окон, но газ и воздух в них не поступают, так как дроссельные заслонки перекрывают впуск. Когда всасывающий клапан действием эксцентриковой штанги открывается, то золотник, связанный с другой штангой от того же эксцентрика, начинает подниматься и, закрывая средний и верхний ряд окон, открывает нижние окна, через которые входит чистый воздух, устремляющийся в цилиндр и оттесняющий остаточные газы. При дальнейшем своем движении золотник особым роликом разобщается со штангой и под действием пружины идет вниз, открывая верхние два ряда окон и закрывая нижний ряд окон для предварительного впуска

воздуха. К этому времени дроссельные заслонки, связанные с впускными клапанами, уже открыты, и через верхние окна поступают газ и воздух, перемешиваются и входят в цилиндр. В конце хода всасывания впускной клапан закрывается, так же, как и дроссельные заслонки; золотник снова сообщается со штангой, и все готово к следующему процессу. Итак, в цилиндр поступает сначала переменное количество чистого воздуха, а в конце соответствующее количество газовой смеси постоянного состава. Наполнение цилиндра продолжается в течение всего всасывающего хода, почему давление сжатия все время и остается постоянным.

На несколько ином принципе основана конструкция смешанного регулирования Месса, фиг. 21, 22, 23 и 24.

При переходе от больших нагрузок к малым, качественное регулирование становится невыгодным, так как с переходом к более бедным смесям воспламенение, а с ним и теплоиспользование ухудшаются. Поэтому является более выгодным, в целях

сохранения хорошего теплоиспользования, также и при малых нагрузках переходить к количественному регулированию. Это и делает Мессе в своей конструкции

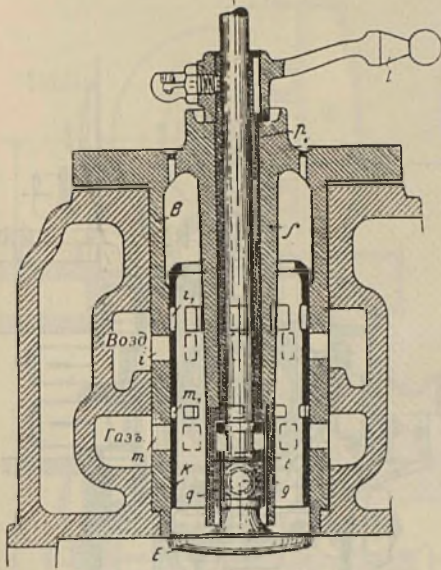

Фиг. 21.

регулирования, сохраняя при этом определенный невыгоднейший для данного топлива состав смеси.

Со шпиделем всасывающего клапана В связать при

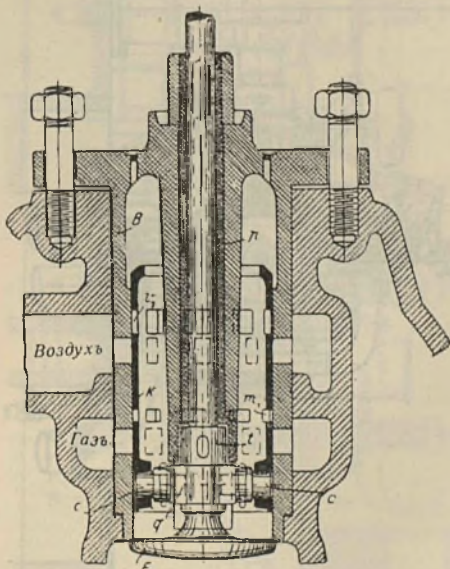

Фиг. 22.

помощи пальца *q* поршневой золотник *к* с двумя рядами колец *и* и *н*, открывающими соответственно воздушный канал *г* и газовый канал *м*. Шпидель клапана движется в трубке *л*, связанной сверху при помощи

шарнира *л* с регулятором и получающей от него вращательное движение, которое она передает, захватывая вверху палец *q*, поршневому золотнику *к*. Окна поршневого золотника расположены таким образом, что газовый канал начинает перекрываться, а окна для впуска воздуха остаются еще некоторое время открытыми полностью. Лишь при малых нагрузках (положение III на фиг. 23 и 24) вместе с газовыми окнами начинают пере-

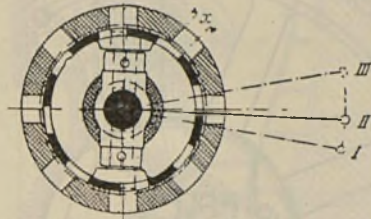

Фиг. 23.

крываться и окна для воздуха, т.е. дросселируется одновременно и газ, и воздух, и регулирование из качественного становится количественным—при наилучшем качестве смеси, установленном заранее. Положение I на фиг. 23 и 24 соответствует положению при перегрузке Д., когда газовые окна открыты наиболее полно, и в цилиндр поступает богатая смесь. Положение II соответствует нормальной нагрузке. Регулирование Мессе дало на практике хорошие результаты.

Классификация Д. По характеру рабочего процесса как мы уже выше указывали, Д. внутреннего сгорания разделяются на 2 типа: 1) работающие по принципу Отто и 2) работающие по принципу Дизеля; оба типа могут работать по четырехтактному циклу и по двухтактному. С конструктивной же стороны классификация двигателей более разнообразна. По роду сжигаемого топлива они делятся на: газовые и на Д. жидкого топлива; по количеству рабочих полостей на: Д. простого и двойного действия; по количеству цилиндров, на: одноцилиндровые, двоянные, строенные и т. д.; Д. могут быть: горизонтальные и вертикальные.

Газовые Д. Четырехтактные. На фиг. 25 представлена конструкция четырехтактного Д. двойного действия завода „Дейтц“. Регулирование производится изме-

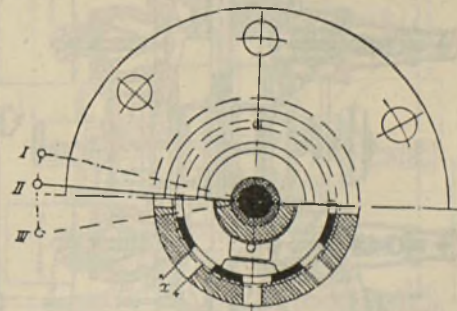

Фиг. 24.

ением подпятя тручатого золотника, помещенного во всасывающем клапане. Разница температур стенок цилиндра, обогреваемых горячими газами, и охлаждающей его рубашки довольно значительна, вследствие чего для свободного удаления первых относительно последних Дейтц делает среднюю часть рубашки вставной из вилл широкого развешаго по длине кольца. Поршень Д. Дейтца, как и вообще двигателей двойного действия, охлаждается водой, так как обогревается с двух сторон горячими газами.

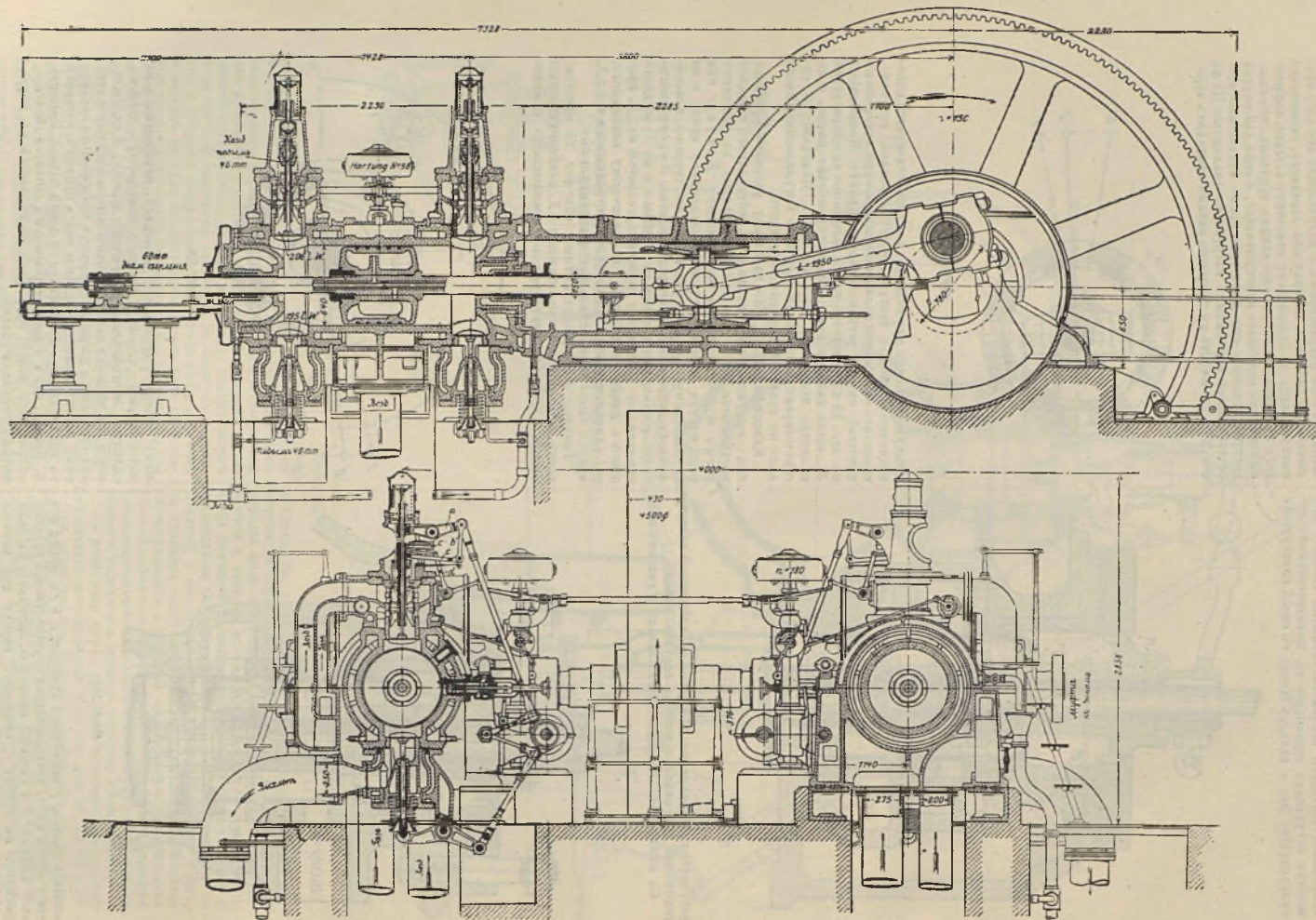

Фиг. 25.

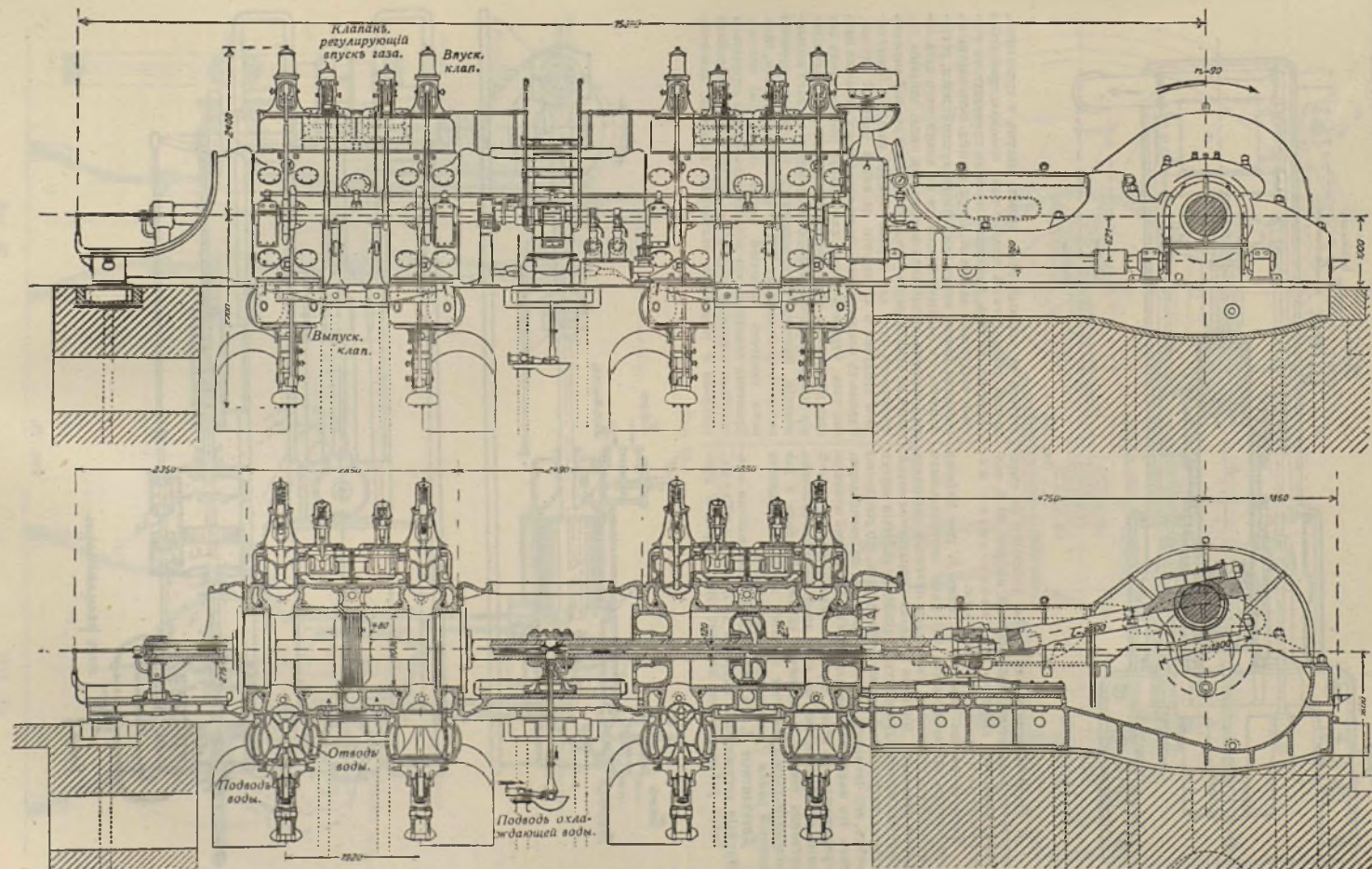

Фиг. 26.

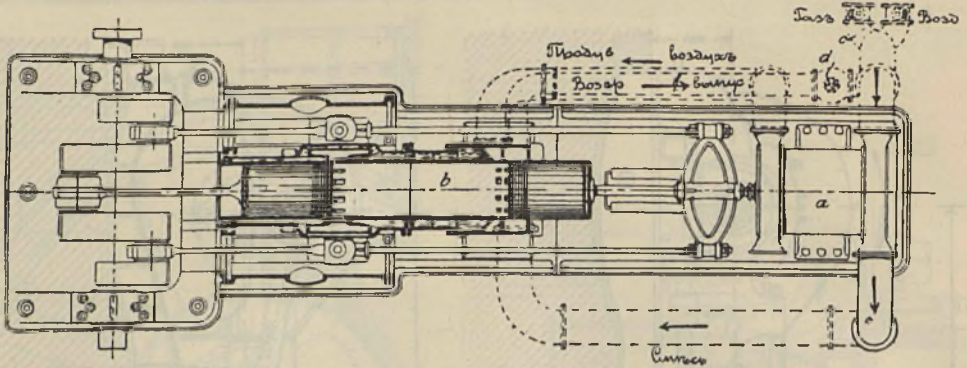

Фиг. 27.

Д. Юрленбургского завода. Более сложным по своей конструкции является изображенный на фиг. 26 Д.-танDEM двойного действия Юрленбургского машиностроительного завода.

Как видно из чертежа, в этом Д. уже имеется крейцкопф для восприятия больших вертикальных давлений от кривошипа, так как цилиндр работает двумя полостями. Поршень и скалка охлаждаются водой. Крупная выгода двойных Д. двойного действия перед одноцилиндровыми Д. заключается в том, что диаграммы работы его четырех рабочих полостей не совпадают, так что максимальные давления на поршневой шток не превышают в этом случае таковых же при работе лишь одной полостью. В виду этого размеры рабочих органов такого Д. остаются такими же, как и для одноцилиндровой машины простого действия, мощность которой равна $\frac{1}{2}$ мощности Д.-танDEM.

Двухтактные Д. На фиг. 27 дана оригинальная конструкция двухтактного газового Д. О х е л х е й з е р а. Здесь работают два поршня: один поршень дей-

ствует на главный вал через шатуны и кривошип, другой действует на тот же вал помощью траверсы и длинной штанги. Последний поршень приводит в действие воздушный насос *a*. Когда поршни, под влиянием вспышки сжатой между ними газовой смеси, устремляются в разные стороны, то в конце этого хода левый поршень открывает выходные окна, давление падает до атмосферного, и вслед за этим правый поршень открывает окна для выпуска свежого воздуха. Происходит продувка и заполнение цилиндра рабочей смесью. Рядом с воздушными окнами находятся и окна для впуска газа. Открытие окон для воздуха раньше окон для газа делается с целью устранить возможность загрязнения смеси остаточными газами и преждевременного воспламенения. Запаление производится в течение времени поворота кривошипа на 100° . Это вполне достаточно, так как скорость входящей смеси около 150 м/сек. Практика показала, что эту скорость нужно стремиться получать возможно меньшей в целях борьбы с искройной продувкой и устранения вихревых движений, дающих

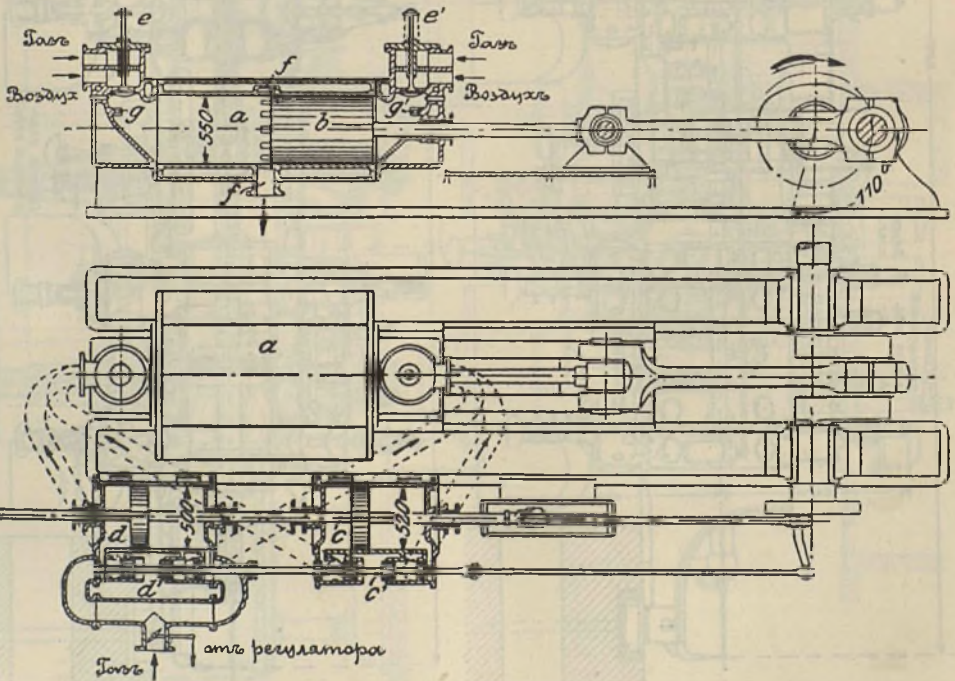

Фиг. 28.

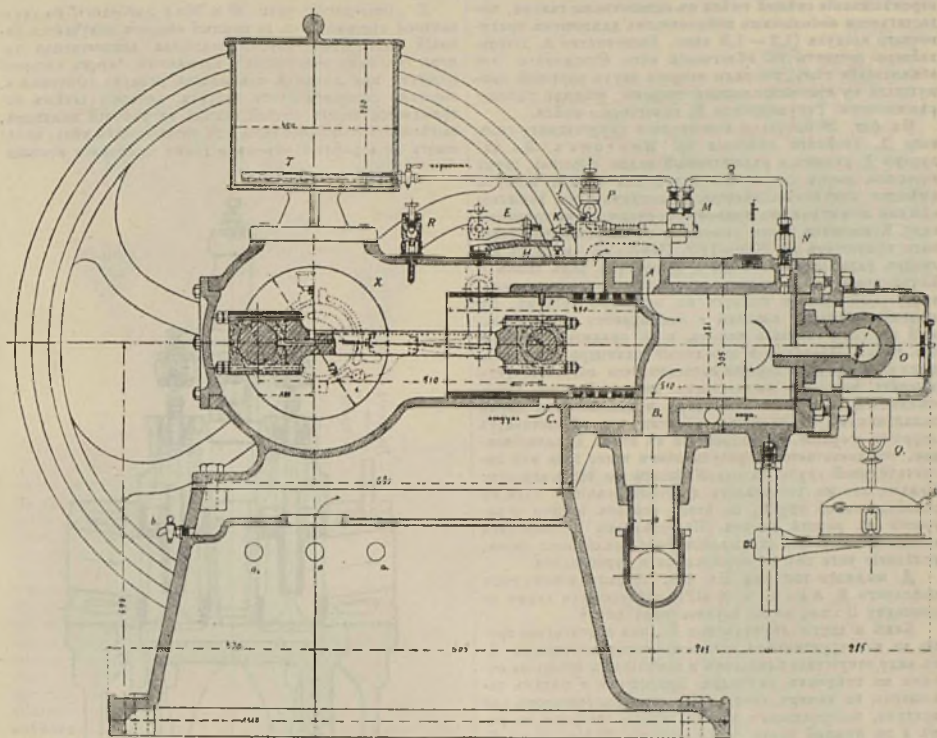

Фиг. 29.

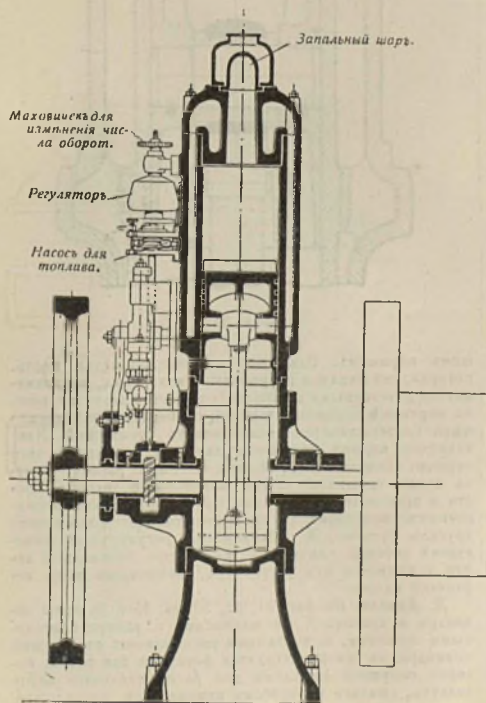

Фиг 30

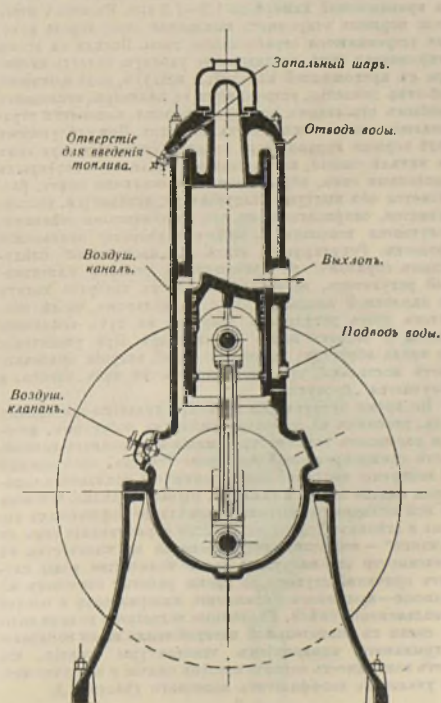

Фиг 30а

перемешивание свежей смеси с остаточными газами, что достигается небольшим избыточным давлением продувочного воздуха (1,2—1,3 atm). Достоинство Д. Охельейзера состоит в облегчении веса фундамента. Это объясняется тем, что силы инерции двух поршней, движущихся в противоположные стороны, взаимно уравновешиваются. Регулируется Д. качеством смеси.

На фиг. 28 показана конструкция двухтактного газового Д. двойного действия бр. Кертинга. В цилиндр Д. движется охлаждаемый водой поршень, длина которого равна почти его ходу; для газа и воздуха имеются отдельные насосы, приводимые в движение общими штангами от кривошипа, сидящего на главном валу. Кривошип этот работает с опережением главного кривошипа на 100° — 110° . Впуском смеси в цилиндр управляет клапан *e*, выпуском ряд окол *f*. Когда поршень начинает открывать выпускные окна, воздушный насос подает в цилиндр воздух. В момент открытия клапана *e* открывается нагнетательный клапан газового насоса, и в цилиндр поступает смесь. Продувка и заполнение цилиндра продолжают до конца хода поршня насосов, что соответствует моменту закрытия выпускных окон. Далее смесь сжимается до 10—12 атмосфер и поджигается двумя запальниками в разных местах, что обеспечивает хорошее сгорание. Регулирование в этом Д. качественное, что достигается перепусканием части газа из нагнетательной трубы газового насоса во всасывающую. Раньше это же достигалось дросселированием газа в нагнетательной труб, но этот способ вредно отличается на работ насоса. Недостатком Д. Кертинга является отсутствие охлаждения около выпускных окон, вследствие чего они перегреваются и перегорают.

Д. жидкого топлива. На фиг. 29 дана конструкция нефтяного Д. Авалса (6 HP), работающего также по принципу Отто, но по двухтактному циклу.

Как и другие двухтактные Д., он значительно проще в конструктивном отношении четырехтактных Д. в виду отсутствия клапанов и замьен их простыми окнами в стенках цилиндра. Кривошип и шатун заключены в камеру, которая служит компрессором для воздуха, поступающего в нее через отверстие в рамь и в нижней части самой камеры. Работа этого Д. происходит следующим образом: когда поршень под влиянием вспышки идет влево, он сжимает воздух в кривошипной камерь до 1,2—1,3 atm. В конць этого хода поршень открывает выпускное окно, через которое устремляются отработавшие газы. Вслед за этим открывается окно, соединяющее рабочую полость цилиндра с кривошипной камерой, и воздух, под влиянием избытка давления, устремляется в цилиндр, отклоняясь особым отростком на днищь поршня, выгоняет отработавшие газы и заполняет цилиндр. При следующемь ходь поршня вправо этот воздух сжимается, при чемь в началь сжатия, когда поршень только что перекрыл выпускные окна, впрыскивается насосомь нефть, разбивается обь выступ калоризатора, испаряется, воспламеняется, соприкасаясь сь его раскаленными стьлками, получается вспышка и затвьм повторение описанного процесса. Регулируется этот Д. „пропусками“ следующимь образом: сь кривошипомь связань маятниковый регулятор, вертикальная плитка которого ходит по наклонной плоскости. При нормальном числь оборотовь этот регулятор ударяет в зубь нефляного насоса и подает нефть в цилиндр. При увеличении же числа оборотовь плиточка силой инерции подсккивает пастышком, что не попадает вь зубь насоса, и получается „пропуск“.

Во время иродувки вь цилиндр подается самотекомь вода, уносимая вь цилиндр рабочимь воздухомь, которая полижает температуру сжатия и устраняет возможность преждевременной вспышки. Телота, необходимая на испарение вводимой воды, полижает показатель политропы сжатия до 1,2 и даже 1,1. Бываеть однако, что пода не вся испаряется, вызывая разьядание поршневых колец и стьнок. Другое неудобство впрыскивания воды вь „Авалса“ — отсутствие регулирования ее количества вь зависимости оть нагрузки: малое количество воды служить причиной стуюков во время работы; слишком же большое — вызываеть охлаждение калоризатора и плохое воспламенение смеси. Указанные недостатки иодачи воды вь связи сь значительной потерей телота на испарение покрываются понижениемь температуры сжатия, что даеть возможность подьять степень сжатия и соответственно увеличить коэффициенть полезного дьствия Д.

Д. „Свидерский“ (фиг. 30 и 30а) работает по двухтактной системь, т.-е. за каждый обороть получается рабочей ходь. Герметически закрытая кривошипная камера снабжена воздушнымь клапаномь, через который поршень при подьеме всасываеть воздух. Опускаясь, поршень сжимаеть этот воздух, который затвьм направляется через особый канал вь рабочей цилиндр, вытесняя сторонние газы оть предыдущаго хода, зачитываеть весь рабочей объемь и далее сжимается восходя

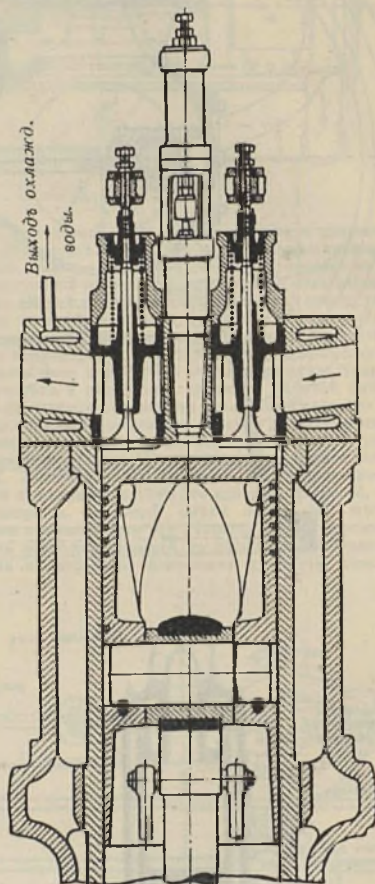

Фиг. 31.

щимь поршнем. Одновременно впрыскивается нефть, которая, смешиваясь сь рабочимь воздухомь, воспламеняется доведеннымь до краснаго каления калоризаторомь вь мертвомь положенн шатуна; температура заального шара поддерживается последующими вспышками. Происходит взрыв, повышение давления, вследствие чего поршень гонится вниз, отдавая полезную работу. Смазка всьх трущихся частей автоматична, весьма проста и производится подь давлениемь центральнымь смалочнымь аппаратомь. Вь противоположность большинству других системь, Д. „Свидерский“ регулируется качествомь рабочей смеси, т.-е. количествомь подаваемой нефти изменяется оть регулятора изменениемь хода нефляного насоса.

Д. Дизеля. На фиг. 31, 32, 33, 34, 35 и 36 даны цилиндрь и крышка Д. сь клапанами и распределительными органами. Всь клапаны расположены вь крышкь цилиндра; вь центрь находится форсунка для нефти, которая окружена каналомь для распыливаюаго нефть воздуха, сжатаго вь особомь компрессорь, расположен-

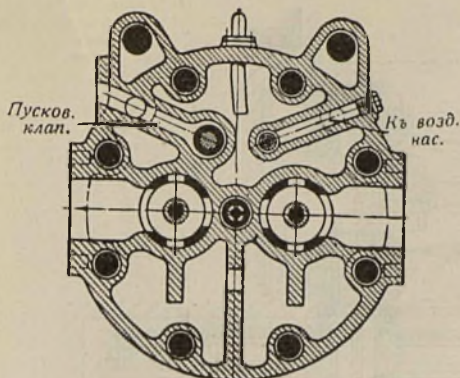

Фиг. 32.

номъ сбоку цилиндра. По бокамъ форсунки находятся вентили: впускной—для рабочего воздуха, и выхлопной—для отработавшего газа. Въ крышкѣ имѣются еще два клапана: для пуска Д. въ ходъ и для распыливающего нефть воздуха (въ современныхъ двигателяхъ вмѣстѣ одинъ лишь клапанъ для пуска машины въ ходъ, компрессоръ же хлѣается двухступенчатый). Труба по которой постунаетъ рабочей воздухъ, имѣетъ по осевой линіи прорѣзы для обезпеченія безшумнаго входа. Всѣ клапаны работаютъ отъ кулачковыхъ шайбъ, сидящихъ на распредѣлительномъ валу. Два рычага: пусковой и форсуночный—посажены на эксцентрикъ такимъ образомъ, что при включеніи форсуночного клапана пусковой клапанъ выключается. При пускѣ машины въ ходъ включаютъ при помощи рукоятки пусковой клапанъ, черезъ который сжатый предварительно компрессоромъ воздухъ постунаетъ въ цилиндр

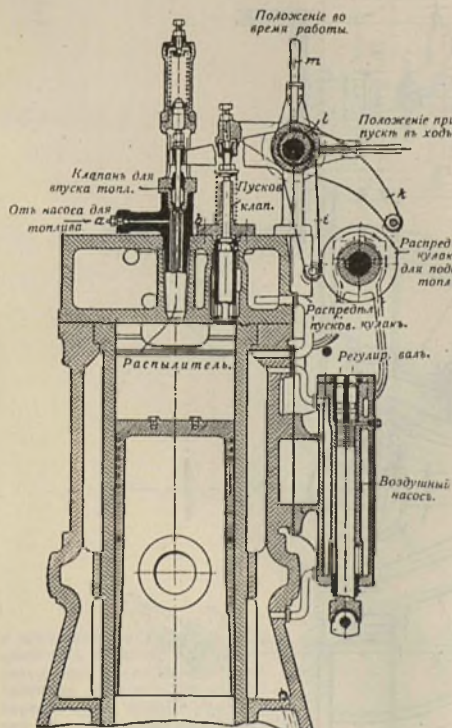

Фиг. 33.

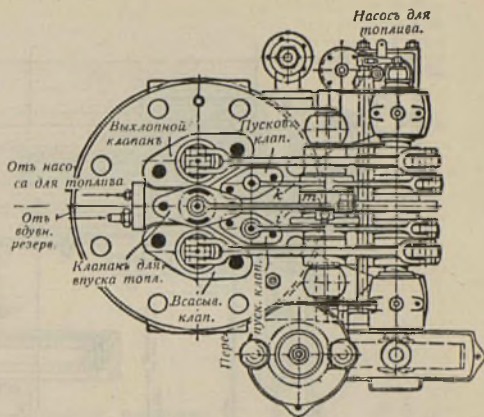

Фиг. 34.

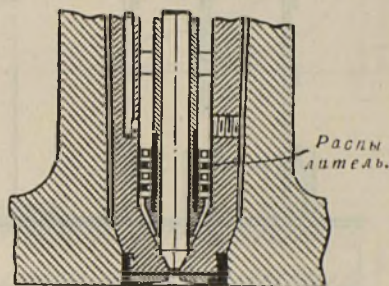

Фиг. 35.

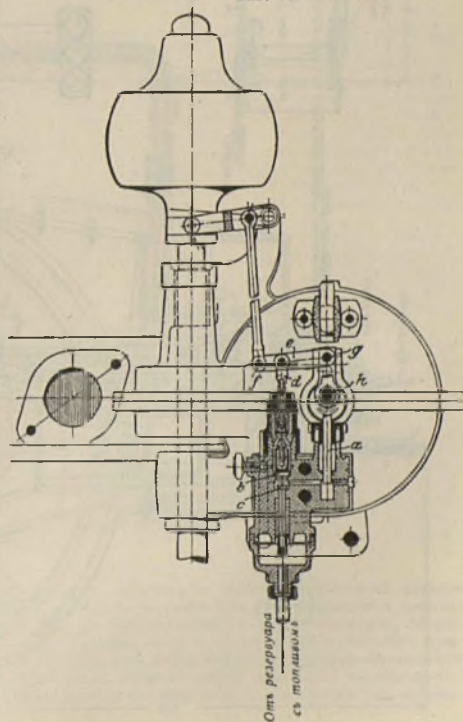

Фиг. 36.

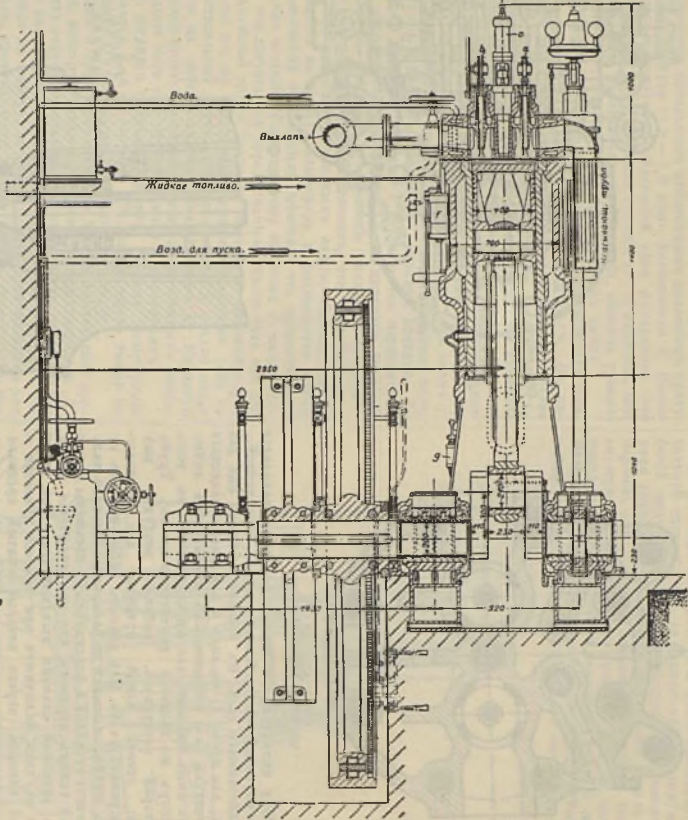
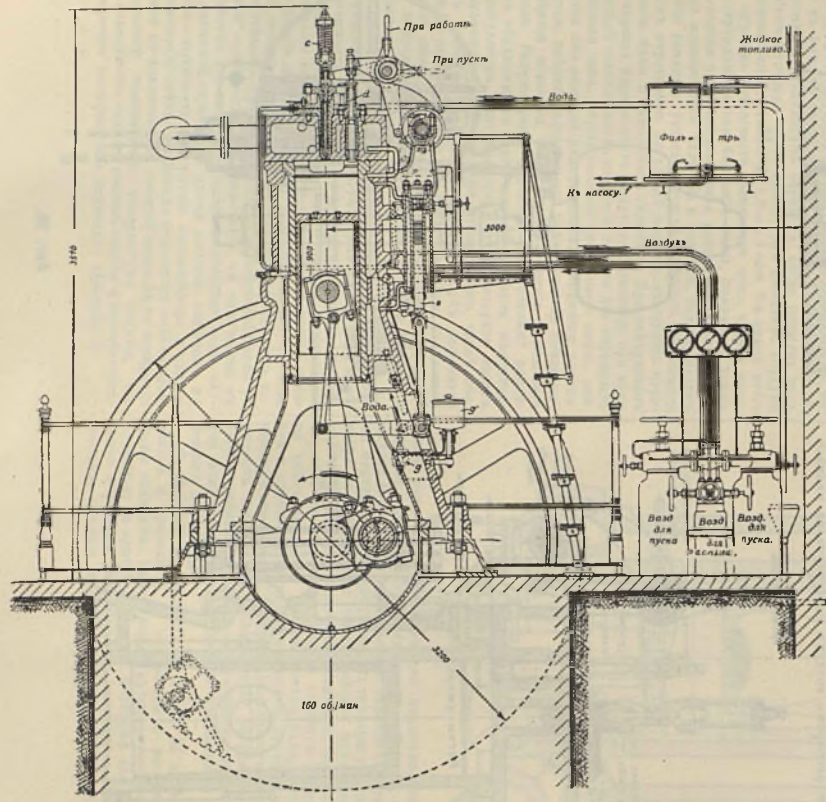

Фиг. 37

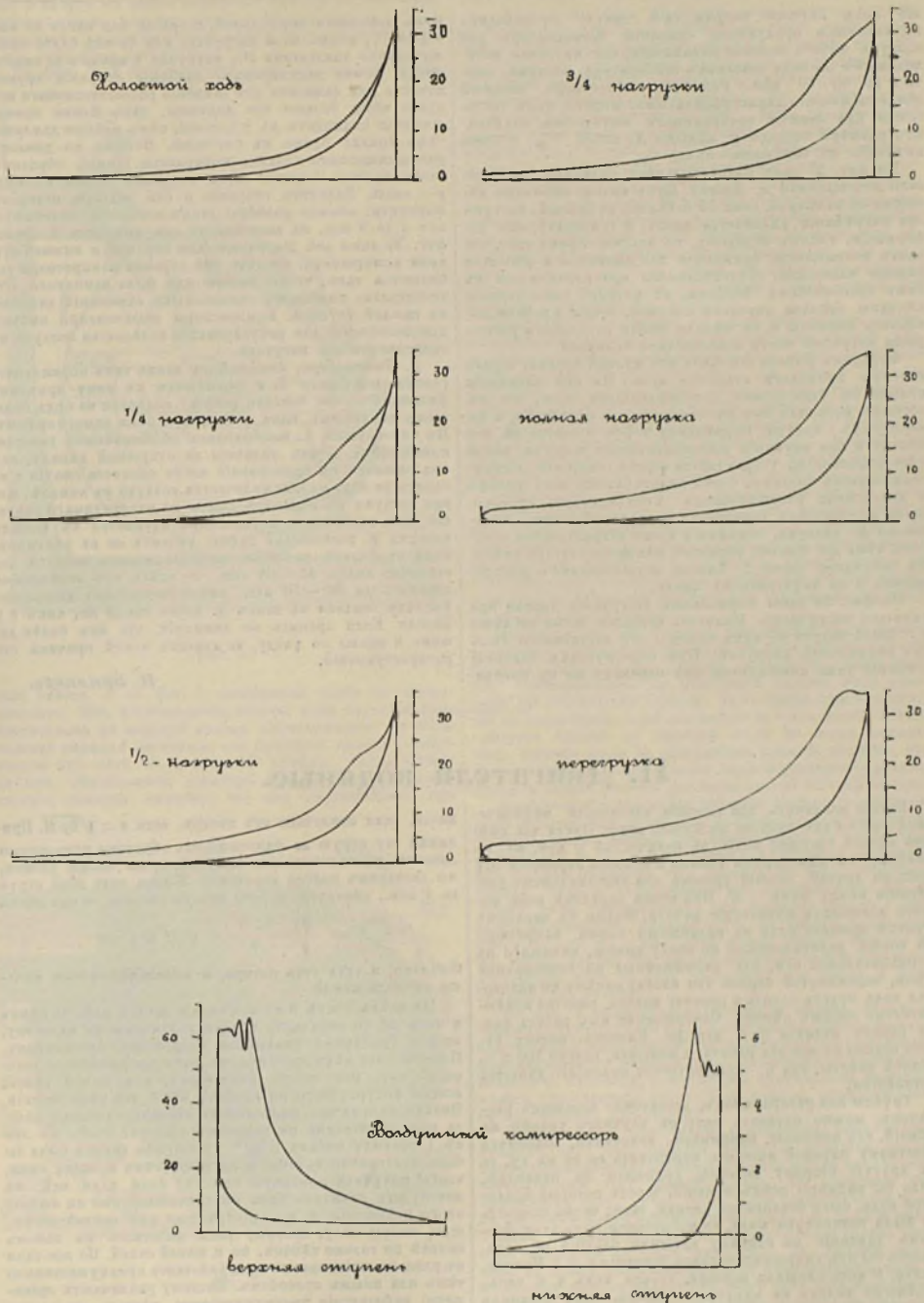

Фиг. 38

и привести в действие машину. После нескольких оборотов пусковой клапан выключается и обратным поворотом рукоятки включается форсуночный. Д. работает по четырехтактному циклу: при первом ходе поршня вниз высасывается чистый воздух, который при обратном ходе сжимается до 30—33 атм. За 8°—9° до верхней мертвой точки открывается вентиль для рас-

пыливающего воздуха, и поданная несколько раньше нефть вдувается в цилиндр, расширяется и воспламеняется от соприкосновения со сжатым горячим воздухом. Подъем иголки в время открытия (40°—50°) остается постоянным при всяких нагрузках. К моменту воспламенения поршень идет вниз (3й такт), происходит расширение сгоревших газов и затѣм послѣд-

ний ход поршня вверх (4-й такт) производить выталкивание продуктов сгорания. Компрессор для воздуха имеет водяное охлаждение, что является необходимым в виду высоких температур воздуха, сжатого до 60—70 atm. Размѣры компрессора, который является обычно двухступенчатым, должны быть достаточно для подачи необходимого количества воздуха. Его размѣры берутся у малых D около $\frac{1}{14}$ объема цилиндра, въ большихъ—около $\frac{1}{20}$.

На фиг. 37 данъ разрывъ черезъ цилиндр *Дюсбуржской конструкции* D . Дизеля. Какъ видно, цилиндр делается съ падьюгой, отлитой отдѣльно рубашкой, которая при нагревании удлиняется ввысь, и температурная деформация, такимъ образомъ, не опасна. Кроме того, это даетъ возможность примѣнять для цилиндра и рубашки разные материалы, соответственно предъявляемымъ къ нимъ требованіямъ. Крышка, въ которой расположены клапаны, сбѣлана довольно высокой, чтобы удобнее поместить клапаны и въ цѣляхъ болѣе свободнаго расширения нагрѣтой части относительно холодной.

Форсунка Дизеля состоитъ изъ малой трубки, черезъ которую проходитъ стальная игла. На ней насажены кольца съ отверстиями, просверленными такъ, что на четныхъ кольцахъ она расположена по периферіи, а на четныхъ—внутри. Подаваемая нефть ложится на эти кольца и при вдуваніи расширяющаго воздуха, когда игла поднимается, устремляется черезъ отверстия по синусоидальнымъ линиямъ, струи пересѣкаются подъ угломъ и витически расширяются. Регулирование производится измененіемъ количества впускаемой нефти; количество же воздуха, подъемъ и время открытія иглы остаются тѣмъ же. Такимъ образомъ мѣняется составъ смѣси. Въ последнее время D . Дизеля осуществляютъ работающіе и по двухтактному циклу.

На фиг. 38 даны нормальная диаграмма Дизеля при разныхъ нагрузкахъ. Получить сгораніе точно по линіи $p = \text{const}$ трудно и, какъ видно, это достигается лишь при нормальной нагрузкѣ. При перегрузкахъ давление сгоранія даже повышается; при переходѣ же къ нагруз-

камъ меньшимъ нормальной, сгораніе или идетъ по инвертѣ ($\frac{3}{4}$ нормальной нагрузки) или съ еще болѣе понижающимся давленіемъ ($\frac{1}{2}$ нагрузки) и меньше до холост. хода). Точно регулировать давленіе сгоранія трудно: отчасти оно зависитъ отъ давленія расширяющаго воздуха: чѣмъ больше отъ давленія, тѣмъ ближе кривая сгоранія подходитъ къ $v = \text{const}$; чѣмъ меньше давленіе, тѣмъ кривая ближе къ $t = \text{const}$. Вообще же давленіе расширяющаго воздуха выбирается такимъ образомъ, чтобы кривая сгоранія была возможно ближе къ виду $p = \text{const}$. Зависитъ сгораніе и отъ подбора отверстій форсунокъ; обычно размѣры этихъ отверстій колеблются отъ 4 до 8 mm, въ зависимости отъ мощности D . Внизу фиг. 38 даны два размѣра для верхней и нижней ступени компрессора. Обычно обѣ ступени компрессора выбираются такъ, чтобы работа ихъ была одинакова. Это достигается подборомъ одинаковыхъ отношеній давленій въ каждой ступени. Компрессоры обыкновенно имѣютъ приспособленіе для регулированія количества воздуха въ зависимости отъ нагрузки.

Д. Лоуменера. Лоуменеръ взялъ типъ нормальнаго газовосасывающаго D , и примѣнялъ къ нему принципъ Дизеля. Рабочее топливо (нефть) подается не подъ большимъ давленіемъ, какъ у Дизеля, а подъ атмосфернымъ. По конструкціи D . напоминаетъ обыкновенный газовосасывающій D . Нефть подается въ открытый каналъ, гдѣ она остается въ продолженіе всего процесса сжатія и не горитъ въ виду малого количества воздуха въ каналѣ. Когда воздухъ въ цилиндрѣ сжатъ до необходимаго давленія, изъ отдѣльнаго компрессора вдувается въ каналъ воздухъ и, расширявая нефть, уноситъ ее въ цилиндръ. Если въ Дизель давленіе расширяющаго воздуха достаточно имѣть 42—50 atm, то здѣсь его необходимо доводить до 60—70 atm, иначе неизбежно дорганіе. Расходъ топлива въ этомъ D . почти такой же, какъ и у Дизеля. Если принять во вниманіе, что это болѣе дешево и проще по уходу, то станетъ ясно причина его распространенія.

Н. Брилингъ.

II. Двигатели водяные.

Нужно различать три способа извлеченія механической работы изъ энергіи падающей воды. Пусть мы имѣемъ запасъ текущей воды (въ количествѣ Q куб. мт. въ секунду) на нѣкоторомъ уровнѣ и можемъ перевести эту воду на другой, низшій уровеньъ при вертикальномъ разстояніи между ними H . При этомъ переходѣ вода можетъ совершить нѣкоторую работу. Можно въ верхнемъ уровнѣ принять воду на подвижную чашку, напримѣръ въ ковши, разставленные по ободу колеса, сдѣланнаго на горизонтальной осѣ, или размѣщенные на безконечной цѣпи, перекинутой черезъ два блока: ничѣмъ не подпертая вода будетъ падать и вѣрять колесо, работая исключительно своимъ вѣсомъ. Совершенная имъ работа равна работѣ паденія QH кг.-мт. Конечно, колесу будетъ отдана не вся эта работа, а меньшая, только 100 η % полной работы, гдѣ η —коэффициентъ полезнаго дѣйствія устройства.

Трубомъ или резервуаромъ, достаточно большихъ размѣровъ, можно спустить воду съ верхняго уровня на нижній, гдѣ помощью, напримѣръ, золотника, подобнаго золотнику паровой машины, переводить ее то на ту, то на другую сторону поршня, ходящаго въ цилиндрѣ. Если бы размѣры всѣхъ сѣченій, черезъ которыя проходитъ вода, были безконечно велики, такъ, чтобы скорость съ была безконечно мала, то избыточное надъ атмосфернымъ давленіе на единицу площади поршня не отличалось бы отъ гидростатическаго давленія $p = \gamma H$; если, далѣе, F есть площадь поршня, s —его ходъ и n число двойныхъ ходовъ въ минуту, то работа воды, отданная поршню, благодаря ея давленію, была бы въ 1 сек.:

$$p F \cdot \frac{2sn}{60} = p \cdot \frac{2sFn}{60} = p \cdot Q = \gamma H Q \text{ кг.-мт.}$$

И тутъ въслѣдствіе конечныхъ размѣровъ водопровода, разныхъ сопротивленій, гидравлическихъ и механическихъ, поршень приметъ и можетъ передать только часть (100 η %) этой работы, совершенной водой.

Наконецъ, можно, сваявъ трубомъ воду до нижняго уровня, заставить ее вытекать струей; скорость выте-

канія, если отвлечься отъ потерь, есть $v = \sqrt{2gH}$. Примимая эту струю на надвѣжающимъ образомъ устроеныя лопатки, расположенныя, напримѣръ, на ободѣ колеса, мы заставимъ колесо вѣртіись. Живая сила этой струи за 1 сек., очевидно, и есть запасъ работы, — она равна

$$\frac{mv^2}{2} = \frac{Q\gamma}{g} \cdot \frac{2gH}{2} = Q\gamma H \text{ втр.-мт.}$$

Понятно, и тутъ есть потери, и полезная работа мельше располагаемой.

Во всѣхъ этихъ 3-хъ случаяхъ запасъ работы одинъ и тотъ же по величинѣ, хотя и различенъ по качеству, отчего требуются различныя устройства прѣмниковъ. Понятно, что лѣтъ прѣмниковъ, которые работаютъ только вѣсомъ, или только давленіемъ, или живой силой; всегда фигурируютъ по крайней мѣрѣ два рода энергій. Нельзя, напримѣръ, расположить прѣмную лопатку колеса непосредственно въ верхнемъ уровнѣ; чтобы на нее въ 1 секунду пошло Q m³, ея ширина должна была бы быть безконечно велика, а разъ опустимъ лопатку ниже, чтобы получить колесную толщину слоя надъ ней, па нее будетъ попадать вода, опустившаяся уже на высоту этого пониженья, т. е., пріобрѣтшая уже соответствующую живую силу; поэтому вода работаетъ въ такомъ колесѣ не только вѣсомъ, но и живой силой. Но все-таки въ разныхъ прѣмникахъ вода работаетъ преимущественно тѣмъ или инымъ способомъ. Постому различаютъ прѣмники, работающіе преимущественно вѣсомъ воды, или ея давленіемъ, или же ея живою силой. Къ первому типу двигателей относится *однажды колесо*, ко второму—*водополовья машины* и къ третьему—часть конструкціи водяныхъ колесъ и вѣ турбинахъ. Въ послѣднемъ случаѣ трудно провести разнѣцъ между колесами и турбинами, исходя изъ способа дѣйствія въ нахъ воды; при этомъ дѣленіи выступаютъ дополнительные конструктивные признаки.

I. Водяныя колеса, работающія главнымъ образомъ вѣсомъ воды, всегда заканчиваются на горизонтальномъ

валу и несут на своей периферии ряди лопаток, образующих ковши или их подобие. Конструкции в. к. различают в зависимости от места входа воды в него и от впускного устройства.

На фиг. 1-ой представлен тип деревянного налив-

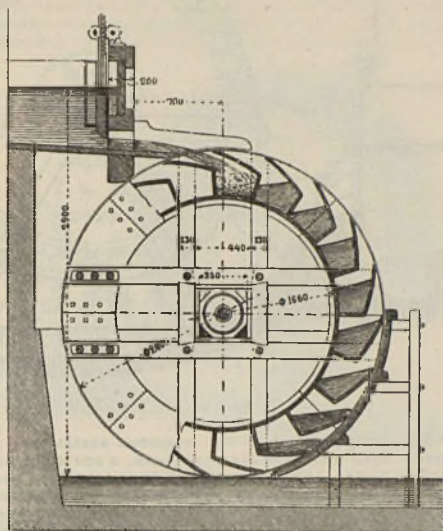

Фиг. 1.

ного колеса, а на фиг. 2 изображено такое же металлическое. Из водоприемного впуска вода подается приблизительно на верхний конец вертикального диаметра колеса; попадая на ковши, она вращает колесо и выливается из них в отводящий канал. Такие колеса имеют обыкновенно диаметр только немного меньше напора; понятно поэтому, что они несприятны при

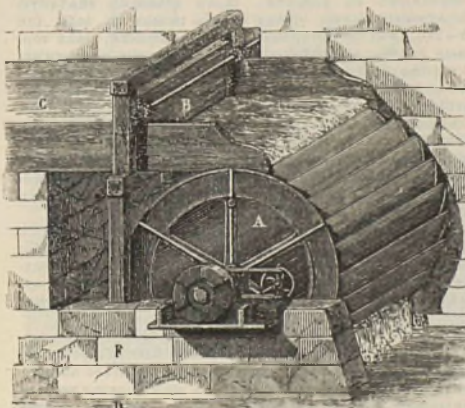

Фиг. 2.

малых напорах; указанный на фиг. 1 напор есть примерно наименьший, при котором возможна целесообразная установка наливного колеса. С другой стороны, при напорах свыше 10—12 мтр такое колесо было бы несообразно большого диаметра, а потому установка наливных колес считается удобной при напорах свыше 3 мтр, но не больше 10—12 мтр. Кроме размеров колеса, есть еще причина, не допускающая установки на-

ливных колес при больших напорах. Мы сказали, что место входа воды в колесо располагается возможно близко к верхнему уровню воды, чтобы получить небольшую абсолютную скорость втекания в колесо: благодаря неизбежному удару при такой значительной части живой силы, соответствующей этой скорости, пропадает бесполезно для работы. Эту потерю стараются удержать не выше 7—10% всей располагаемой работы, а для этого свободный напор в водопуск не должен быть больше 0,2—0,5 мтр. Так как скорость вращения колеса должна быть в соответствии со скоростью втекания из водопуска, т.-е. тоже должна быть мала, то с увеличением напора и соответствующего увеличения диаметра колеса число оборотов последнего должно уменьшаться; число оборотов поэтому при малых напорах достигает 10—12 в минуту, при больших—падает до 2—3. Столь большая тихоходность исключает возможность применения таких колес при напорах больших 10—12 мтр.

Кроме потерь при входе, в этом типе колес, устраняемых обыкновенно без кривой ствйки, видной справа внизу на фиг. 1, имеется заметная потеря вследствие преждевременного вытекания воды из ковшей. Эта потеря усиливается при более быстром вращении колеса, вследствие центробежной силы. Надлежащей формой ковшей (их углублением) можно уменьшить эту потерю до 8—12%, а устройство зоба, подобно фиг. 1, уменьшает ее еще значительно, но зато вносит потерю на трение воды об ствйку. — Наконец, при глубоких ковшах со сравнительно обуженным входом появляется новое неудобство: при входе воды стсыняется выход воздуха из ковши, вследствие чего приходится прибегать к *вентиляции* ковшей помощью отверстий, оставляемых в опалубке колеса; но и это можно делать только с большою осторожностью, так, чтобы через эти отверстия вода не могла выливаться из ковши внутрь колеса еще с самого начала.

Наконец, на фиг. 1 видно, что нижняя часть колеса вращается против течения воды в отводящем канале. Поэтому такое колесо нельзя затоплять; напротив, его *поднимают* на некоторой высоте над уровнем в отводящем канале. Коль скоро этот последний не постоянен, а это наблюдается очень часто, колесо слѣдует ставить по крайней мѣре не ниже наивысшего стояния воды в отводящем канале; понятно, что при всяком другом стоянии воды вертикальное расстояние от колеса до воды является чистой потерей напора.

Коэффициент полезного действия таких колес вообще высок; при правильно построенном и аккуратно установленном колесе их обыкновенно не меньше 0,7, поднимаясь до 0,8 и даже больше при больших напорах; при малых напорах они падают до 0,65. Мощность таких колес обыкновенно не превосходит 30—40 лошадиных сил; утилизировать ими расходы свыше 1 мтр почти невозможно. Средний вес наливного металлического колеса на 1 лш. силу можно считать от 0,4 до 0,5 тонны; однако при узких колесах и при больших диаметрах вес на силу достигает 0,9 тонны и даже значительно больше.

На фиг. 3 представлено наливное колесо, отличающееся от предыдущего как исключительно металлической конструкцией, так и наличием зоба, предотвращающего преждевременное излияние воды, наличием вентиляции ковшей и, наконец, изменением направления вращения колеса относительно отводящего канала, вследствие чего оно отчасти затоплено.

Форма колеса совершенно изыблется, если впуск воды в него производится помощью особых направляющих каналов; в свою очередь форма последних зависит от того пункта колеса, в котором оно принимает воду. Точка входа воды располагается как на верхнем конце вертикального диаметра, так и ниже. Таким образом получается *задненаливное* колесо Смита (относится к 1813 году) (фиг. 4). Условия входа воды в ковши этого колеса менее благоприятны, нежели в обыкновенном наливном, так как вода впускается неизбежно под большим напором, а слѣд., с большою скоростью; зато в силу направления своего вращения оно не боится подтопа.

Во избежание преждевременного выливания воды из ковшей, ясно видно на фиг. 4 и дающая тѣм большую потерю, чѣм быстрее пущено колесо, т.-е. чѣм больше допустить напор над отверстием направляющего водопуска, необходимо устранять *зоб* (каменный или деревянный); он должен обнимать колесо тѣм выше

чьмъ мельче ковши. Но въ такомъ случаѣ необходимо прибѣгать къ вентиляціи ковшей.

Такія колеса употребляются въ тѣхъ же почти предѣлахъ напора, какъ и наливныя; ихъ коэффициенты полез-

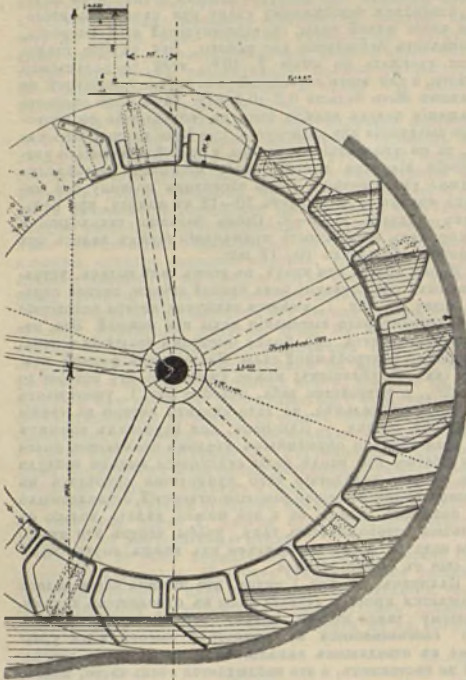

Фиг. 3.

наго дѣйствія тоже одинаковы. Всѣхъ на каждую спл. можетъ быть здѣсь нѣсколько уменьшенъ, такъ какъ при паличности зоба наполненіе ковшей можетъ быть увеличено *).

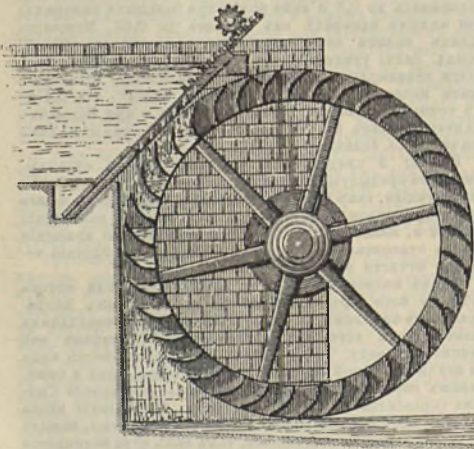

Фиг. 4.

*) Самое большое въ свѣтѣ колесо построено по этому типу въ Гриннокѣ (Шотландія). При напорѣ 64' (19,5 mtr) и расходѣ 35 куб. фут. (0,98 mtr³) оно имѣетъ диаметръ 70' (21,35 mtr) и ширину 12 1/2' (3,8 mtr); число оборотовъ около 1,3 въ минуту. Полезная работа колеса 191 лощ. сила при коэф. полезнаго дѣйствія 0,75.

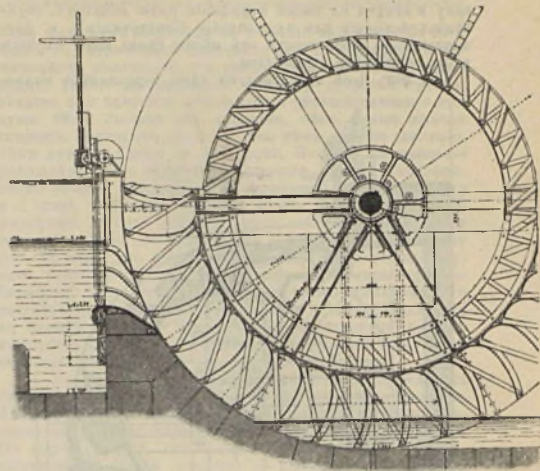

Фиг. 5.

При напорахъ менѣе 3 mtr. наливныя колеса того и другого типа становятся малоудобными, а при напорахъ менѣе 2 mtr — невозможными въ силу чрезвычно малаго діаметра. Развивая въ этомъ случаѣ идею задне-наливного колеса, можно перейти къ *средне- и нижебойнымъ* колесамъ съ направляющими водоспусками, хотя, строго говоря, такіа колеса были извѣстны изстари и современныя ихъ формы получены видоизмѣненіемъ этихъ старыхъ типовъ. На фиг. 5 представлено средне-бойное металлическое колесо. Въ такихъ колесахъ зобъ по существу необходимъ, и лопатки колеса тѣмъ самымъ погружены въ воду отводящаго канала; поэтому форма лопатокъ должна быть подобрана такъ, чтобы онѣ возможно легко выходили изъ воды; это же накладываетъ предѣлы на величину скорости вращенія колеса. Наклонъ стѣнозъ направляющаго водоспуска долженъ быть выбранъ такъ, чтобы ударъ при входѣ былъ возможно малъ. Трудность выполнения и поддержанія зоба воплотіи концентричнымъ съ колесомъ даетъ довольно замѣтную непронзводительную утечку черезъ зазоръ въ зобѣ (до 1,5—2⁰/₀); она можетъ значительно возрасти, если торцевыя стѣнки лопатчатого ящика оставлены открытыми. Въ хороши построенныхъ колесахъ главный потерей является все-таки потеря при входѣ (10—12⁰/₀), затѣмъ замѣтна потеря при выходѣ (4—5⁰/₀). Въ итогѣ коэффициентъ полезнаго дѣйствія такихъ колесъ достигаетъ 75—80⁰/₀. Всѣхъ ихъ на 1 лощ. силу приблизительно такъ же, какъ и для наливныхъ; однако при напорахъ около 2,5—3 mtr, которые для наливныхъ колесъ уже малы, а для среднебойныхъ относятся къ большимъ, эти послѣдвія выходятъ легче, чѣмъ наливныя *).

Направляющіе водоспуски употребляются также и при наливныхъ колесахъ, хотя и не въ полномъ видѣ: направляющая стѣнка дѣлается только *подъ* струей, верхняя же ея часть открыта. Такое устройство было выше, на фиг. 1; оно употребляется и въ колесахъ Понселе

*) Въ 1874 году на Кренгольмской мануфактурѣ, утилизирующей воды Нарскаго водопада, еще работало послѣднее (изъ четырехъ) самое мощное въ мѣрѣ водяное колесо: оно дѣлало отъ 400 до 450 лощ. силъ. Это было средне-наливное колесо съ направляющимъ водоспускомъ. Работая на напорѣ въ 17' (5,18 mtr), оно имѣло въ диаметрѣ 30' (9,15 mtr), ширину 25' (7,625 mtr), радиальную глубину вѣнцовъ 3' (0,915 mtr) и дѣлало отъ 4 до 4 1/4 оборотовъ въ минуту, при окружной скорости почти въ 2 mtr. Металлическія части колеса вѣсили около 100 тоннъ, т.-е. около 0,23 тп. на силу. Наливное колесо той же мощности при этомъ напорѣ было бы невозможно, такъ какъ при меньшемъ абсолютномъ диаметрѣ оно не могло бы получить ковшей глубиною въ 1 mtr; пришлось бы увеличивать ширину колеса, что не только удорожило бы его, но и было бы въ конструктивномъ отношеніи очень затруднительно.

(фиг. 6), имея в виду, что в этом последнем вода впускается в нижнюю часть колеса, а также для того, чтобы получить возможно малое сжатие струи, штырь ставится с большим наклоном. Эти колеса относятся к *нижнебойным* или *подъемным* и были придуманы в 1825 году инженером и профессором Понселе в замьбу весьма несовершенных ударных колесъ (фиг. 7), называемых также *пошомными*. Оба типа колесъ находятъ

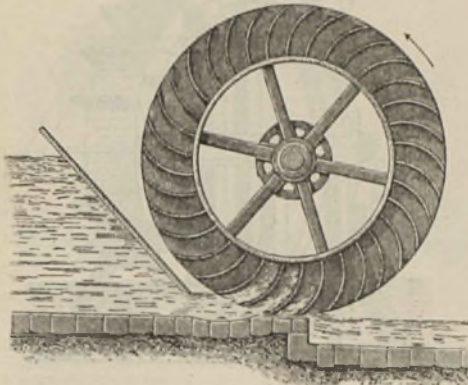

Фиг. 6.

примѣненіе при напорахъ ниже 1,75 mtr; первое даетъ коэффициентъ полезнаго дѣйствія отъ 0,55 до 0,65; второе же не болѣе 0,35, благодаря крайне невыгодной работѣ ударомъ. Это послѣднее встрѣчается нерѣдко и теперь при небольшихъ напорахъ, а также въ горныхъ странахъ, благодаря своей необычайной простотѣ. Но въ серьезныхъ случаяхъ оба эти типа совершенно вышли изъ употребленія и замѣняются однимъ изъ слѣдующихъ типовъ, относящихся къ *среднебойным*, или *подъемным* колесамъ.

На фиг. 8 представлено колесо *Сажебена*, особенно пригодное для совершенно малыхъ напоровъ; есть случаи его примѣненія при напорѣ въ 0,3 mtr, но встрѣчаются

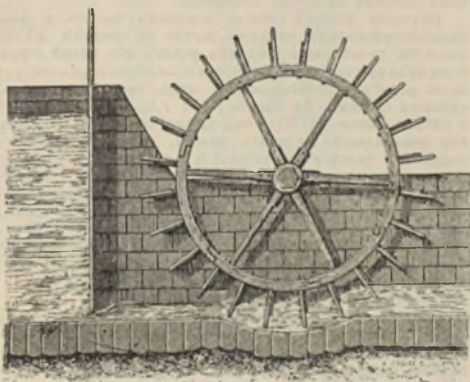

Фиг. 7.

также примѣры ихъ устройства при напорѣ въ 2 mtr. Основная часть конструкции, появившейся въ 1858 году, заключается въ томъ, чтобы впускать воду въ колесо съ возможно малюю скоростью и довольно толстой струей; поэтому впускъ дѣлается *волосинный*; пороги водослива дѣлаются подвижной, чѣмъ достигается возможность регулировать ходъ колеса. Кроиъ того, колесо пускается тоже съ малюю линейною скоростью вращения, а лопаткамъ дается такое очертаніе, чтобы онѣ двигались относительно воды, какъ бы вращаясь въ неподвижную воду. Дальнѣйшій путь воды въ колесѣ происходитъ при очень малыхъ относительныхъ скоростяхъ. Наконецъ, благодаря медленному вращенію колеса, выходъ лопатокъ

изъ воды не производитъ большого волненія; вода какъ бы выкладываетъ слои изъ промежутковъ между лопатками, а не выливается изъ нихъ. Благодаря всему этому, коэффициентъ полезнаго дѣйствія колесъ Сажебена достигаетъ 85%. Благодаря толстому слою воды въ вихрѣ, каждый метръ ширины пропускаетъ большія количества воды, такъ что и при малыхъ напорахъ колесо при особенно большихъ размѣрахъ даетъ большія работы.

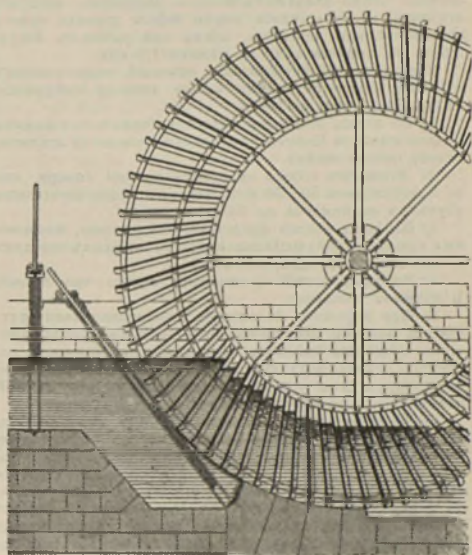

Фиг. 8.

Существенный ихъ недостатокъ—это тихходность; при окружной скорости около 0,6 mtr/сек они дѣлаютъ только 1—1½ оборота въ минуту. Вѣсъ этихъ колесъ благодаря тихходности свыше 0,5 tn. на лш. силу.

Колесо швейцарскаго инженера *Дунлимера* появилось почти одновременно съ предыдущимъ колесомъ и построено для тѣхъ же цѣлей, но не прибѣгая къ рѣ-

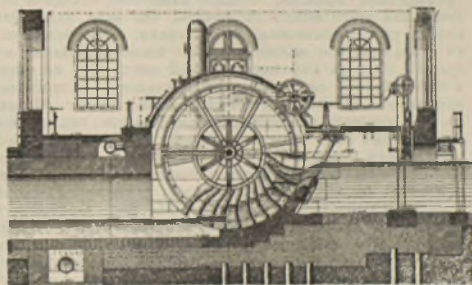

Фиг. 9.

кому замедленію хода. Лопаткамъ колеса даны очертаніе (фиг. 9), имея в виду, главнымъ образомъ, условия ихъ выхода изъ воды, такъ чтобы онѣ не подхватывали обратно воду по возможности даже въ случаяхъ неравнѣннаго нижняго уровня. Для уменьшенія же потери на ударъ при входѣ, впускъ дѣлается *подсливный*, такъ что абсолютная скорость входа воды не велика; слой воды дѣлается толще, нежели при водонапорныхъ впускахъ, а потому ширина вѣна заливается отъ 0,5 до 0,66 радиуса колеса, такъ что она приблизительно такъ же велика, какъ въ колеслахъ Сажебена; главныя потери работы слагаются изъ

удара при входе, непроницаемой уточки в зазор между зубом и колесом и работы трения в оверных частях. Тормозные испытания таких колес дают от 75 до 80% полезного действия. Их строят при напорах от 0,6 мтр до 3 мтр, давая им диаметры от 5 до 7 мтр. Ширина их достигает 4,5 мтр и не бывает меньше 1 мтр. Числа оборотов таких колес обыкновенно зависят от 3 до 6 в минуту. Их вьез на каждую силу колеблется в пределах от 0,25 до 0,4 мтр, т.-е. несколько меньше наливных колес. Наконец, следует отметить, что эти колеса менее всех других бояты затопления; есть примеры, когда они работали, погружаясь в нижнюю воду на 1,5 мтр.

Из приведенных кратких описаний существующих систем водяных колес можно вывести следующие характеристики их свойства.

1) Во всех водяных колесах (кроме подливных колес и колес Понселя) вода работает почти исключительно своим весом.

2) Мощность колес не велика; вообще говоря, она не превосходит 50—70 лш. сил, в исключительных случаях поднимаясь до 200 лш. сил.

3) Водяные колеса представляют грубые, тихоходные машины, требующие дальнейших тяжелых передач и массивных фундаментов.

4) Водяные колеса применимы только при малых и средних напорах.

5) При хорошем исполнении и правильной конструкции эти машины обладают очень высокими коэффициентами полезного действия. Некоторые конструкции, наоборот, ограничены только посредственным (деревянные наливные) и даже плохим (подливные) полезным действием, но зато крайней простотой устройства.

6) Узлы за этими двигателями вообще очень просты. По отношению к морозу водяные колеса считаются не очень чувствительными, особенно если они работают в закрытых помещениях и снабжены рывками в подводящем канале. Когда на первом плане стоит простота и надежность устройств, колеса являются вполне целесообразными двигателями. Вообще же применение их теперь ограничено, хотя вряд ли они когда-нибудь будут окончательно вытеснены турбинами.

Водяные колеса были известны еще в глубокой древности и применялись для разнообразных целей. Поглядев, самое первое упоминание о водяном наливном колесе, дошедшее до нас, принадлежит главному инженеру г. Рима времен Цезаря и императора Августа Марку Витрувию Поллиону; в девятой книге своего сочинения „De architectura“ он рассказывает о водяных часах, изобретенных Ктесибием из Александрии около 140 г. до Р. X. В состав механизма этих часов, построенных на основании того, что для опорожнения сосуда данной емкости требуется определенный промежуток времени, входило маленькое наливное колесо. Из этого можно заключить, что идея наливного колеса уже существовала в то время, хотя обыкновенно считают, что наливное колесо было изобретено в середине века в Германии. В 10-й книге того же сочинения Витрувий описывает водоподъемное устройство, приводимое в движение текучей водой. По рис. 10 видно, что это было подливное ударное колесо, снабженное для подъема воды рядом коншей; тут же Витрувий упоминает о том, что такие же колеса применяются для мукомольных мельниц. Географ Страбон, живший в ту же эпоху, что Витрувий, указывает, что во времена Митридата VI, умершего в 64 г. до Р. X., в Повт (северо-восточная часть Малой Азии) вьдас мельница, приводимая в движение водой. Дальше, из эпохи великого переселения народов вьдуют сведения, что когда остготы под предводительством Витгеса осадили Рим в 536 году, то они перекопали все 12 римских водопроводов, чьм лишили город не только питьевой воды, но и той, которой работали мукомольные мельницы, так что для помоза заготовленного зерна Велларий приказал поставить мельничные колеса и жернова на лодках на Тибр. На основании этого рассказа приписывают изобретение плывучих подливных колес Велларию. В позднейших сочинениях, особенно начиная с XV века, в записках Леонардо-да-Винчи и его современников, Мариана Якова, Георга Агрколлы (саковца, по фамилии Валье) и других, встречаются чертежи, эскизы и описания разнообразных конструкций, преимущественно ударных подливных колес, но отчасти и наливных; особенно разнообразны применения этих машин: к мукомольным мельницам, кузечным и

вообще металлургическим операциям, к шахтным подъемникам и т. д. В эту эпоху водяные мельницы были распространены в России и даже различались водяные колеса простые и „иьмеция“, как это следует из писцовых книг времен Иоанна IV и особенно

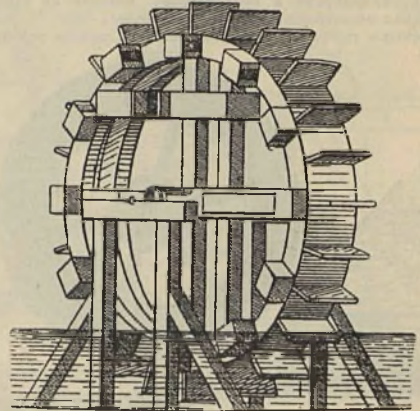

Фиг. 10.

время Годунова (см., напр., „Писцовые книги Рязанского края“, изданные под редакцией В. И. Сторожева, стр. 432, 471, 487, 657 и др.). Итальянец Павел Ювй посетил Москву в 1525 г. и вьдл здесь „рйчку Пеглинуцу, пр-водящую в движение множество мельниц“. В „Истории города Москвы“ Ив. Забллина на стр. 163 читаем: „один из хронографов... упоминает, что благоверный царь (Михаил Федорович) «хитро-строительными художествами возвел воду из Москвы-рйки на царский двор ради великого потребования». В ту эпоху в Европй были распространены пасосы, приводимые в движение водяными колесами, и наливными и подливными, и можно думать, что иностранные мастера применили ту же систему и в Москвй, пользуясь плотиной на рйчке Пеглинуцы.

Изучение условий работы водяных колес и их усовершенствование ячалося только в средине XVIII столетия, послй теоретических работ об ударе струи воды французского ученого Борда и послй экспериментальных работ, произведенных надь моделями колес разных систем: Де-Парсй (1751 г.), Смитон (1759) и аббат Боссю (1777) обнаружив опытным путем всю невыгодность ударного колеса, определяли наилучший условия его работы и доказали все преимущество наливного колеса. В дальнейшем усовершенствовании водяных колес, в применении металлических частей как в колес, так и в водоспуск, много сдьдено английским заводом Ферберна в Манчестер и швейцарским заводом Омера, Виса и Ко в Цюрих, а в разработкй правил рационального конструирования водяных колес наибольшая заслуга принадлежит Реленбахеру (1846 год).

Подливные колеса, как видно из предыдущего описания, только по конструктивной формй своей относятся к водяным колесам; работают же они, отнимая у воды ее живую силу, а потому, согласно указанному в начале раздлния, их нужно бы отнести к турбинам. Живую силу, нужную для работы таких колес, получают благодаря напору (фиг. 6 и 7). Но во многих рйках с быстрым течением живая сила достаточна в самом чечении и многие изобретатели изредке стремились создать машины для непосредственной утилизации живой силы потоков. На многих рйках России можно вьдть установленны между двумя баржами плывучий подливный колесо. Некоторые усовершенствование их находят в так называемой бочкй Коллиона (фиг. 11), представляющей то же подливное колесо, но малого диаметра, выполненное в видь поплавка; надежащей зубчатой передаче соединяет вал бочки, колеблющейся вмсть с уровнем рйки, с фабричным валом, лежащим на берегу в неподвижных подшипниках.—Надана было стремление остроить колесо, лодки кото-

раго были бы возможно долго погружены в текущую воду, чтобы подать взвешенную энергию. В этом стремлении намечались два пути. С одной стороны, вместе плывущего подводного колеса устраивали цѣную цѣбу (Ромаш) съ лопатками, направляемую двумя блоками на горизонтальных осях; одна из них была валомъ, отдающимъ работу къ машинамъ-орудиямъ. Та часть цѣбы, которая движется противъ течения, находится въ воздухѣ, а потому

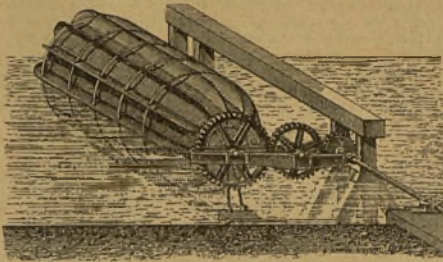

Фиг. 11.

и не встрѣчаетъ замѣтнаго сопротивленія; увеличеніе же числа лопатокъ, движущихся одновременно подъ водою, конечно, увеличиваетъ мощность машины, но далеко не пропорціонально своему числу, почему такіа машины и не оправдали возлагавшихся на нихъ надеждъ. Съ другой стороны, разными приемами старались осуществить мысль, изображенную на конструкціи фиг. 12: къ вертикальному валу прикрѣплены радиальные лопатки,

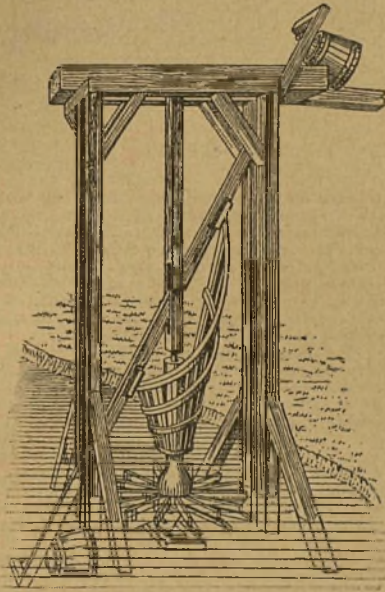

Фиг. 12.

складывающіяся на шарнирахъ въ узкое ребро, когда онѣ идутъ противъ течения, и раскрывающіяся въ довольно широкую плоскость, когда онѣ идутъ по течению; помѣщенная подъ валомъ доска не только поддерживаетъ подшипникъ вала, но и способствуетъ своевременному складывающему лопатокъ. Приложенная къ валу спираль на конической поверхности сдѣлана для того, чтобы прижать машину къ качающейся изъ рѣки коромысломъ съ двумя бадьями. Этотъ рисунокъ приведенъ и описанъ въ сочиненіи, изданномъ въ 1578 году, и приписывается

Якову Бессону, умершему въ 1569 году. До настоящаго времени эта мысль эксплуатируется многими изобрѣтателями какъ для вѣтряныхъ, такъ и для рѣчныхъ Д.; Лизъ применилъ цѣбу, составленную изъ подобна паравантовъ: они раскрыты теченіемъ и, идя по течению, воспринимая его работу, а возвращаются противъ течения въ сложенномъ видѣ; итѣкоторые конструкторы окружаютъ баржу складывающимися вертикальными полотнощами и т. д. Всѣ такіа машины не получили распространенія въ силу крайней громоздкости и тихходности: хотя энергія текущей воды и является даровой, но она находится въ слишкомъ неудобной формѣ, чтобы ее съ пользой и экономно утилизировать. Если представить себѣ рѣку даже съ очень большою скоростью течения въ 1,5 мтр. въ сек. и допустить, что коэффициентъ полезнаго дѣйствія такой машины, работающей ударомъ, равенъ 0,3, то окажется, что на каждую лошадиную силу Д. долженъ переработать воды не менѣе 2,2 куб. мтр. въ секунду. Соответственнымъ образомъ должны быть развиты приемы поверхности лопатокъ, при чемъ для того, чтобы онѣ извлекали работу, онѣ должны двигаться, конечно, медленнѣе (приблизительно въ два раза), нежели теченіе.

II. Водостолбовыя машины появились въ первой половинѣ XVIII вѣка во Франціи и въ серединѣ того же столѣтія, почти одновременно, въ Брауншвейгѣ, въ Венгріи и въ Англіи; въ грехъ послѣднихъ случаевъ онѣ применялись для водоподъема изъ шахтъ. Значительно усовершенствовалъ эти машины въ 1800 году баварскій механикъ Рейнгольцъ и немного позднее французскій инженеръ Юнкеръ. Въ этихъ прямодействующихъ водостолбовыхъ машинахъ насосъ устанавливался на соответствующей глубинѣ, движущій же цилиндръ водостолбовой машины устанавливался такъ, чтобы имѣть надлежащій напоръ рабочей воды. Какъ рабочая, такъ и откачиваемая вода отводятся изъ шахты черезъ водостолбовую штольню въ ближайшій оврагъ. Поршни двигателя и насоса связаны штангами. Цилиндръ водостолбовой машины обыкновенно простаго дѣйствія; его ходъ вверхъ совершается рабочей водою и соответствуетъ часто всасывающей насоса; магнетальный ходъ внизъ и вытѣсненіе рабочей воды производится въсомъ поршней и штангъ. Для распределенія воды употребляются уравновѣшенные цилиндрическіе золотники; при большихъ машинахъ эти громоздкіе органы приводятся въ движеніе вспомогательной маленькой водостолбовой машинкой, такъ наз. сиромоторомъ, а послѣдній управляется механизмомъ, связывающимъ его со штангами главной машины. Регулируются онѣ или дроссельными клапанами на подводящей трубѣ, что мало рационально, или измѣненіемъ длины хода машины, что отчасти ухудшаетъ работу насоса, или же введемъ въ рабочей цилиндръ вмѣсто воды воздуха. Важнымъ вопросомъ въ конструкціи такихъ машинъ является уравновѣшиваніе большихъ качающихся массъ и поддержаніе возможной равномерности течения въ трубахъ, подводящихъ рабочую воду. Между прочимъ изъ-за этихъ обстоятельствъ такіа машины очень тихходны и дѣлаютъ часто менѣе 10 оборотовъ въ минуту. — Въ сороковыхъ годахъ прошлаго столѣтія Армстронгъ ввелъ въ употребленіе водостолбовыя машины съ точнымъ ограниченіемъ хода помощью кривошипнаго механизма, какъ и въ обычныхъ паровой машинѣ. Вращающійся валъ такихъ машинъ и ихъ маховое колесо позволили применять ихъ для болѣе разнообразныхъ цѣлей, не ограничиваясь машинами съ прямолинейнымъ возвратнымъ движеніемъ рабочаго органа. Кроме того, изобрѣтательный гѣмъ же Армстронгомъ гидравлическій аккумуляторъ (см. I, 586/87) позволялъ пользоваться водостолбовыми машинами не только при палочности естественнаго напора, но въ качествѣ вторичныхъ двигателей, утилизирующихъ энергію, созданную и нейтрализованную насосами вмѣстѣ съ аккумуляторомъ. Очень широкимъ применением пользуются въ такихъ условіяхъ водостолбовыя машины не непрерывнаго дѣйствія, а въ примѣненіи къ прессамъ, подъемникамъ и т. п. машинамъ-орудиямъ, особенно тамъ, гдѣ нужны громадныя усилія во много тоннъ. Но есть также водостолбовыя машины, напр. Шмидта, Браунда, Бродерхула, Ричча и др. могущія работать какъ настоящіе Д., напр. хоты бы на приводѣ. Для примѣра укажемъ на машину Шмидта, построенную въ 1870 году и въѣвшую широкое примѣненіе въ промышленныя заведенія г. Женевы, гдѣ она работала отъ городского водопровода высокаго давления (до 14 атмосферъ). Какъ видно на фиг. 13, это одностолбовая машина двойнаго дѣйствія съ качающимся цилиндромъ С, шпиль котораго М лежатъ въ двухъ поперечныхъ DD; эти

последняя в свою очередь соединены шарнирно съ коренными подшипниками *L*, при чем ось шарниров совпадает съ осью колычатого вала *W*; другой конец поперечин *D* опирается помощью болта-колонки *N* на станцию. Отпуская этот болт, легко поднять вес

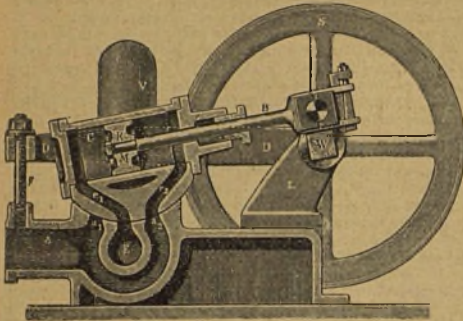

Фиг. 13.

цилиндр на поперечинъ, какъ на рычагъ, и получить доступъ, для осмотра или ремонта, къ распределительному зеркалу, которое выполнено въ видъ цилиндрической поверхности, очерченной изъ центра цапфы *M*. Эта поверхность со стороны станины имѣетъ три шарокихъ

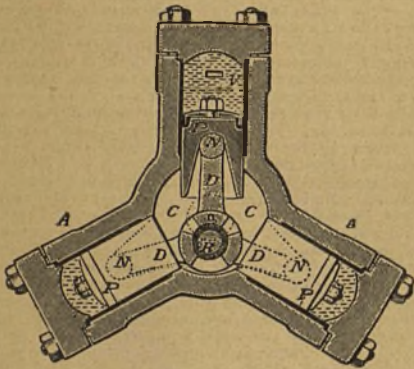

Фиг. 14.

окна, пзъ которыхъ среднее соединено съ подводящей трубою *E*, а два крайнія—съ отводящей *A*. Въ указанномъ на рисункѣ положеніи поршень движется слѣва направо, вращая валъ по часовой стрѣлкѣ, при чемъ въ слѣдующій моментъ какъ впускное, такъ и выпускное окна начнутъ постепенно закрываться.

Для уменьшенія вредныхъ для подводящей трубы колебаній скорости течения, вызываемыхъ работою машины, необходимъ воздушный колпакъ *Y*. Такія машины выполняются лишь небольшихъ размѣровъ: діаметры ихъ

цилиндровъ мѣняются отъ 32 до 124 мм., ходъ поршня—отъ 40 до 175 мм., число оборотовъ отъ 240 до 110; самая большая модель при напорѣ 120 мтр. даетъ до 10 лоша силъ.

Укажемъ также машину Брокерхуда (фиг. 14 и 15). Станной машины служитъ коробка *A* съ тремя цилиндрами, расположенными другъ къ другу подъ угломъ въ 120°. На колыно *K* колычатого вала опираются три короткихъ шатуна *D*, упирающихся своими шаровыми головками *N* въ три поршня *P* простого дѣйствія, ходящіе въ упомянутыхъ трехъ цилиндрахъ. Шатуны работаютъ только на сжатіе. Вода послѣдовательно поступаетъ черезъ вращающійся золотникъ особаго устройства въ каждый цилиндръ; уплотненіе поршней достигается кожанымъ манжетомъ въ видѣ буквы *U*. Благодаря тремъ цилиндрамъ

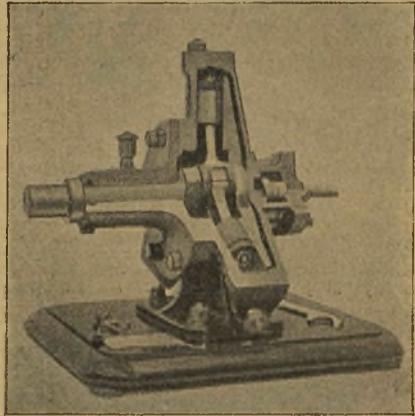

Фиг. 15.

теченіе воды въ подводящей трубѣ болѣе равномерно, нежели въ предыдущей машинѣ. Эти *D.* быстроходны, обладаютъ довольно хорошимъ коэффициентомъ полезнаго дѣйствія при полной нагрузкѣ и сравнительно мало изнашиваются при чистой водѣ. Въ очень маленькомъ видѣ они встрѣчаются въ лабораторіяхъ, но примѣняются также и въ болѣе крупныхъ единицахъ, напр. въ портахъ съ гидравлическимъ оборудованіемъ, для приведенія въ движеніе кабестановъ, шпидлей и т. д.

III. Водяныя турбины, см. турбины.

Л и т е р а т у р а: а) о водяныхъ колесахъ: *Тиле*, „Курсъ гидравлики, томъ II (1891); *Вичъ*, „Die Wasserräder“ (1886); *W. Müller*, „Die eiserne Wasserräder (1899); б) о водостолбовыхъ машинахъ: *Тиле*, „Гидравлика“, томъ II; *то же*, „Справочная книга для горныхъ инженеровъ“ (1899); *J. Weisbach*, „Lehrbuch der Ingenieur-und Maschinen-Mechanik“ (1887), второй отдѣлъ второго тома; *J. O. Kroke*, „Die Kraftmaschinen des Kleingewebes“ (1899); *Blaine*, „Hydraulic Machinery“ (1897); *Haton de la Goupillière*, „Cours de machines“ (1886), томъ I, часть I.

Ал. Астровъ.

ныхъ движеній, возникающихъ лишь при совершеиіи опредѣленныхъ произвольныхъ движеній, правильному осуществленію которыхъ они мѣшаютъ (заиканіе, писчая судорога), то, наконецъ, въ видѣ періодически повторяющихся припадковъ общихъ судорогъ (тетанія, эпилепсія). Въ другихъ случаяхъ дѣло идетъ объ ослабленіи способности движеній, либо въ видѣ быстро наступающаго утомленія и истощенія мышечной силы (какъ при міастеническомъ параличѣ), либо въ видѣ болѣе или менѣе стойкой утраты способности производить опредѣленные спеціальныя движенія; послѣдняя разновидность имѣетъ мѣсто при такъ называемыхъ *профессіональныхъ* двигательныхъ неврозахъ. Они характеризуются затрудненіемъ (доходящимъ иногда до полной утраты) способности совершать тѣ особыя привычныя движенія, которыя связаны съ профессиональнымъ занятіемъ заболѣвшаго, причѣмъ способность выполнения тѣми же мышечными группами всякихъ другихъ движеній остается совершенно незатронутой. Къ наиболѣе распространеннымъ профессиональнымъ неврозамъ этого порядка принадлежитъ *писчий неврозъ* (*Mogigraphia*), развивающійся у лицъ, которымъ приходится много работать перомъ: при письмѣ у нихъ то появляется боль въ пальцахъ и кисти, то слабость, то трясеніе, то, наконецъ, произвольныя мелкія движенія (писчая судорога), искажающія почеркъ и производящія ненужные, лишніе штрихи на бумагѣ; при этомъ рука, непослушная при письмѣ, можетъ выполнять въ то же время безпрепятственно такія мелкія и сложныя работы, какъ шитье, вышиваніе, вязаніе и т. п. Вполнѣ аналогичныя картины представляютъ и другіе профессиональные невроты: невроты пианистовъ, скрипачей, флейтистовъ, капельмейстеровъ, телеграфистовъ, портныхъ, часовщиковъ (у которыхъ, кромѣ спеціальныхъ судорогъ и слабости въ рукахъ, встрѣчается и неврозъ мышцъ, окружающихъ глазицу, препятствующій фиксированію луны при работѣ), кузнецовъ, доильщицъ, массажистокъ, балеринъ и т. п. Проявленія этихъ невротозъ понятны: они выражаются въ затрудненіи—

судорожномъ или паретическомъ — только тѣхъ движеній, которыя специфичны для данной профессіи. Наконецъ, въ третьемъ рядѣ двигательныхъ невротозъ у большихъ наблюдается одновременная наличность какъ излишнихъ движеній, такъ и двигательной слабости (дрожательный параличъ). Какъ видно изъ сказаннаго, одни двигательные невроты охватываютъ почти весь произвольный двигательный аппаратъ цѣликомъ, другіе поражаютъ его лишь частично. Хотя двигательные невроты, какъ таковыя, и не имѣютъ въ своей основѣ анатомическаго поврежденія нервной системы, но многіе изъ нихъ, развиваясь медленно и постепенно прогрессируя, оказываются чрезвычайно упорными (лицевые тики), а нѣкоторые и вовсе не поддаются лѣченію (какъ дрожательный параличъ, міастеническій параличъ; послѣдній представляетъ и непосредственную опасность, такъ какъ затрудняетъ такія важныя для жизни движенія, какъ глотаніе и дыханіе); нѣкоторые изъ неизлѣчимыхъ двигательныхъ невротозъ склонны даже передаваться по наслѣдству отъ поколѣнія къ поколѣнію (эпилепсія, хроническая хорія) или поражать сходными болѣзненными явленіями цѣлыя семьи (міотонія). На ряду съ этимъ другіе двигательные невроты возникаютъ быстро (пляска св. Витта) и такъ же быстро и безслѣдно проходятъ при правильномъ лѣченіи или, хотя и развиваются постепенно (болѣшинство профессиональныхъ судорогъ), но все-таки болѣе или менѣе поддаются врачебному воздѣйствію при условіи временнаго прекращенія профессиональн. занятій. А. Бернштейнъ.

Движеніе. Подвижность, т. е. способность мѣнять мѣстоположеніе въ пространствѣ, есть общее свойство матеріи. Наука о движеніи и его причинахъ называется *механикою*. Ее можно раздѣлить на кинематику, статику и динамику. *Кинематика* разсматриваетъ геометрическія свойства движенія, какъ чего-то даннаго, независимо отъ причинъ, вызывающихъ или вліяющихъ на него. Эти причины называются *силами*. *Динамика* разсматриваетъ связь между движен. и силами, а *статика*—

тѣ условия, при которыхъ, несмотря на присутствіе силъ, не происходитъ вліянія ихъ на движеніе тѣль. Д. и покою жидкостей посвящены *гидродинамика* и *гидростатика*, а движенію и покою газовъ—*аэродинамика* и *аэро-статика*. Обыкновенно разсматриваютъ въ механикѣ сперва отдѣльную движущуюся *точку*, которую считаютъ материальной, если разсматривать силы, на нее вліяющія. Далѣе, разсматриваютъ *систему точекъ*, которая можетъ быть *неизмѣняемая* (абсолютно твердое тѣло) или *измѣняемая*, при чемъ способность тѣль къ измѣненіямъ характеризуется опредѣленными заданными условиями. Д. точки опредѣляется тою кривою, по которой оно происходитъ (*траекторія* движенія), и закономъ движенія, который можетъ быть выраженъ въ видѣ опредѣленной зависимости пройденнаго пути s отъ времени t , при чемъ путь s считается вдоль траекторіи отъ какой-либо начальной точки положительнымъ въ одну и отрицательнымъ въ другую сторону. Пройденный путь s измѣряется линейными единицами или единицами длины. За таковую можетъ быть принятъ метръ, т. е. разстояніе при 0° между двумя черточками, проведенными на платиновомъ стержнѣ, изготовленномъ въ 1799 г. и хранящемся въ Парижѣ. Эта длина замѣтно отличается отъ первоначальной теоретической длины метра, которая должна была равняться одной десяти-милліонной долѣ четверти парижскаго меридіана. Время t обыкновенно измѣряется въ секундахъ. Простѣйшимъ случаемъ движенія точки представляется *движеніе равномерное*, при которомъ въ произвольные равные промежутки времени проходятся равные пути. Понятіе о *скорости* равномернаго движенія есть понятіе первоначальное, не требующее особеннаго опредѣленія. Первоначальное, т. е. всеѣмъ людямъ прирожденное, представленіе о скорости равномернаго движенія показываетъ, что эта скорость пропорціональна пути, пройденному въ данное время, и что она при одинаковомъ пройденномъ пути обратно пропорціональна времени. За единицу скорости можно принять скорость какого угодно равно-

мѣрнаго движенія; тогда численные значенія скорости v , пройденнаго пути s и времени t связаны формулою

$$v = c \frac{s}{t},$$

гдѣ c —коэффициентъ пропорціональности, численное значеніе котораго зависитъ отъ выбора единицъ пути, времени и скорости. Для удобства принимаемъ $c = 1$, такъ что

$$v = \frac{s}{t}.$$

Въ этомъ случаѣ за единицу скорости принята скорость точки, равномерно проходящей единицу длины въ единицу времени.—Къ простымъ случаямъ движенія относится *равномерное вращеніе* неизмѣняемой системы точекъ около нѣкоторой оси, при которомъ все точки равномерно движутся по кругамъ, центры которыхъ находятся на оси вращенія и плоскости которыхъ перпендикулярны къ этимъ осямъ. Въ этомъ случаѣ скорости v различныхъ точекъ системы пропорціональны ихъ разстояніямъ r отъ оси. Скорость вращенія или такъ называемая *угловая скорость* θ также есть понятіе первоначальное; она пропорціональна углу φ , на который система повертывается въ данное время, и обратно пропорціональна времени t , потребному для поворота на заданный уголъ. Принимая коэффициентъ пропорціональности равнымъ единицѣ, имѣемъ

$$\theta = \frac{\varphi}{t}.$$

Если время полного оборота обозначить черезъ T , то мы

$$\theta = \frac{2\pi}{T}.$$

Скорость $v = \frac{2\pi r}{T}$ или $v = r\theta$. Когда $r = 1$, имѣемъ $v = \theta$, т. е. скорость точки, находящейся на разстояніи единицы отъ оси, численно равняется угловой скорости системы. При неравномерномъ движеніи путь s точки есть нѣкоторая функція времени t . Законъ движенія можетъ быть изображенъ нѣкоторою кривою линіею, если построить координатную систему и за абсциссы принять величины, пропорціональныя времени t , а ординаты пропорціональны пройденнымъ путямъ s .—*Скорости неравномернаго движенія* не есть по-

нятіе первоначальное, но должно подлежать точному опредѣленію. *Среднею скоростью* при неравномѣрномъ движеніи точки за нѣкоторый данный промежутокъ времени называется скорость точки, которая, двигаясь равномерно, проходитъ пространство, которое прошла данная точка, двигавшаяся неравномѣрно, въ одинаковое съ нею время. Численное значеніе средней скорости получается раздѣленіемъ численного значенія пройденнаго пути на численное значеніе времени, въ теченіе котораго путь былъ пройденъ. Скоростью въ данной точкѣ или въ данный моментъ называется предѣлъ средней скорости за бесконечно малый промежутокъ времени, слѣдующій послѣ разсматриваемаго момента или ему предшествовавшій. Отсюда слѣдуетъ, что скорость неравномѣрнаго движенія есть производная пройденнаго пути по времени. Графически она изображается тангенсомъ угла между положительнымъ направленіемъ оси абсциссъ и касательной къ кривой, выражающей законъ движенія $s = f(t)$. Скорость сама является нѣкоторою функціею времени, которая графически можетъ быть изображена въ видѣ нѣкоторой кривой, если за абсциссы принять времена, а за ординаты—скорости. Путь, пройденный въ теченіе опредѣленнаго промежутка времени, изображается при помощи той же кривой величиною площади, ограниченной осью абсциссъ, самою кривою и двумя крайними ординатами, соотвѣтствующими началу и концу разсматриваемаго промежутка времени. Простѣйшій случай неравномѣрнаго движенія представляетъ *движеніе равноперемѣнное*, которое можетъ быть равномерно-ускоренное или равномерно-замедленное. Пройденный путь s выражается въ этомъ случаѣ формулою вида $s = v_0 t \pm$

1
— wt^2 , а скорость—формулою вида

2
 $v = v_0 \pm wt$. Здѣсь v_0 —та начальная скорость, которая соотвѣтствуетъ моменту времени $t = 0$. Въ случаѣ прямолинейнаго равноперемѣннаго движенія величина w представляетъ истинное ускореніе, измѣряемое увели-

ченіемъ скорости въ единицу времени; при криволинейномъ равноперемѣнномъ движеніи величина w равна тангенциальному ускоренію. При равноускоренномъ движеніи безъ начальной скорости имѣемъ формулу $v = \sqrt{2ws}$. При равнозамедленномъ движ. имѣемъ

$v = 0$ при $t = \frac{v_0}{w}$. Этому моменту оста-

новки соотвѣтствуетъ пройденный путь

$s = \frac{v_0^2}{2w}$. При произвольномъ прямо-

линейномъ движеніи можно говорить о среднемъ ускореніи за данный промежутокъ времени; оно равняется ускоренію точки, движущейся равноперемѣнно, если ея скорость въ данный промежутокъ времени мѣняется на столько же, на сколько измѣнилась скорость разсматриваемаго движенія. Ускореніемъ въ данный моментъ или въ данной точкѣ при прямолинейномъ движеніи называется предѣлъ средняго ускоренія за бесконечно малый промежутокъ времени, смежный съ этимъ моментомъ. Отсюда слѣдуетъ, что ускореніе прямолинейнаго движенія есть первая производная скорости по времени или вторая производная пройденнаго пути по времени. Направленіе скорости есть направленіе самаго движенія; направленіе ускоренія совпадаетъ съ направленіемъ скорости, если скорость увеличивается, и противоположно ему, если скорость уменьшается. При сложеніи двухъ равномѣрныхъ прямолинейныхъ движеній получается опять движеніе равномѣрное и прямолинейное со скоростью, которая по величинѣ и по направленію опредѣляется діагональю параллелограмма, построеннаго на скоростяхъ двухъ слагаемыхъ движеній. Тѣмъ же построеніемъ опредѣляется скорость въ данный моментъ при сложеніи двухъ произвольныхъ криволинейныхъ движеній. Важный случай неравномѣрнаго движенія представляетъ гармоническое колебательное движеніе (см. *колебательное движеніе*). При криволинейномъ неравномѣрномъ движеніи слѣдуетъ отличать *ускоренія тангенциальное и нормальное*. Первое представляетъ мѣ-

ру измѣняемости скорости по величинѣ; оно равно первой производной скорости или второй производной пройденнаго пути по времени; его направление совпадаетъ съ направлениемъ касательной къ траекторіи данной точки. Ускореніе *нормальное* служить мѣрою измѣняемости скорости по направленію; по величинѣ оно равно квадрату скорости въ данный моментъ, дѣленному на радіусъ кривизны кривой въ данной точкѣ. Направление этого ускоренія совпадаетъ съ направлениемъ радіуса кривизны, т. е. оно перпендикулярно къ касательной къ траекторіи. Диагональ прямоугольника, построеннаго на ускореніяхъ тангенціальномъ и нормальномъ, опредѣляетъ по величинѣ и по направленію истинное ускореніе въ данный моментъ, служащее мѣрою полнаго измѣненія скорости въ этотъ же моментъ.—При неравномѣрномъ вращеніи неизмѣняемой системы вводится подобнымъ же образомъ сперва понятіе о средней угловой скорости, а затѣмъ объ угловой скорости въ данный моментъ, равной предѣлу средней угловой скорости за безконечно-малый промежутокъ времени. Въ этомъ случаѣ угловая скорость есть нѣкоторая функція времени, производная которой представляетъ *угловое ускореніе*. Два вращенія съ угловыми скоростями θ_1 и θ_2 около двухъ осей А и В, одинаково направленные, складываются въ одно вращеніе съ угловою скоростью $\theta = \theta_1 + \theta_2$ около нѣкоторой оси С, расположенной между осями А и В на разстояніяхъ отъ нихъ, обратно пропорціональныхъ угловымъ скоростямъ θ_1 и θ_2 . Если вращеніе происходитъ около параллельныхъ осей по направленіямъ противоположнымъ, то они складываются въ одно вращеніе съ угловою скоростью $\theta = \theta_1 - \theta_2$ (если $\theta_1 > \theta_2$) около оси, лежащей въ плоскости, проходящей черезъ оси А и В параллельно этимъ осямъ, при чемъ ея разстоянія отъ А и В обратно пропорціональны угловымъ скоростямъ θ_1 и θ_2 . Два вращенія около параллельныхъ осей съ одинаковой угловой скоростью θ , но противоположныхъ другъ другу направлений, складываются въ одно прямолинейное поступательное движеніе

всей системы по направленію, перпендикулярному къ плоскости, въ которой лежатъ данныя двѣ оси вращенія. Скорость поступательнаго движенія $v = b\theta$, гдѣ b разстояніе данныхъ осей другъ отъ друга. Два вращенія съ угловыми скоростями θ_1 и θ_2 около осей А и В, пересекающихся въ нѣкоторой точкѣ О, складываются въ одно вращеніе, при чемъ направленіе оси и величина угловой скорости опредѣляются диагональю параллелограмма, построеннаго на отрѣзкахъ, отложенныхъ отъ точки О на осяхъ А и В и пропорціональныхъ угловымъ скоростямъ θ_1 и θ_2 . Равномѣрное, прямолинейное и перпендикулярное къ нему равноускоренное движеніе складываются въ одно движеніе по параболѣ. Таковымъ представляется движеніе тѣлъ, брошенныхъ на поверхности земли по направленію, составляющему нѣкоторый уголъ съ горизонтомъ, если пренебречь сопротивленіемъ воздуха, вращеніемъ земли и т. д. Равномѣрное движеніе по прямой линіи складывается съ равномѣрнымъ вращеніемъ около нѣкоторой точки той же прямой въ движеніе по такъ называемой спирали Архимеда.—Если двѣ точки М и N движутся, то можно разсматривать ихъ *относительное движеніе*. Движеніе точки М относительно точки N есть то ея движеніе, которое представляется наблюдателю, связанному съ точкой N и незамѣчающему своего движенія. Оно опредѣляется диагональю параллелограмма, построеннаго на скорости точки М и на скорости, равной по величинѣ, но противоположной по направленію скорости точки N.—Движеніе неизмѣнной системы параллельно нѣкоторой плоскости всегда можетъ быть разсматриваемо, какъ результатъ катябы *цилиндра*, связаннаго съ системой, по цилиндру, неподвижному въ пространствѣ; образующія обоихъ цилиндровъ перпендикулярны къ данной плоскости. Движеніе неизмѣнной системы, имѣющей одну неподвижную точку, сводится къ катябѣ *конуса*, связаннаго съ системою, по конусу, неподвижному въ пространствѣ, при чемъ вершины обоихъ конусовъ находятся въ заданной неподвижной точкѣ. Въ общемъ случаѣ

можно разсматривать движеніе неизмѣнной системы въ каждый данный моментъ, какъ совокупность безконечно малаго вращенія около пѣкоторой оси и безконечно малаго поступательнаго движенія по направленію той же оси или какъ безконечно малое винтообразное движеніе. Движеніе неизмѣняемой системы можно разложить въ каждый данный моментъ на три поступательныхъ движенія вдоль координатныхъ осей и на три вращенія около тѣхъ же осей. Система называется вполнѣ свободною, если всѣ эти шесть движеній возможны. Въ противномъ случаѣ говорятъ, что система обладаетъ столькими степенями свободы, какое число изъ этихъ 6 движеній возможно.—Три основныхъ закона движенія были впервые формулированы Ньютономъ. Законъ 1-ый: всякое тѣло сохраняетъ состояніе покоя или равномернаго прямолинейнаго движенія, пока дѣйствіе силъ не заставитъ его измѣнить это движеніе. Это—такъ называемый законъ инерціи или косности, открытый Галлеемъ. Законъ 2-ой: измѣненіе движенія пропорціонально приложенной движущей силѣ и имѣетъ одинаковое съ нею направленіе. Какъ слѣдствіе изъ втораго закона движенія, вытекаетъ законъ независимости дѣйствія силъ отъ движенія самого тѣла и отъ присутствія другихъ силъ. Далѣе, изъ того же закона вытекаетъ, что сила въ каждый данный моментъ пропорціональна вызванному ею истинному ускоренію и имѣетъ одинаковое съ нимъ направленіе. Массою или инертностью тѣла называется величина, обратно пропорціональная тому ускоренію, которое пріобрѣтаетъ тѣло подъ вліяніемъ заданной силы, или пропорціональная той силѣ, которая потребна, чтобы придать тѣлу данное ускореніе. За единицу массы можно принять массу какаго-либо тѣла. Единица массы, называемая килограммомъ, есть масса тѣла, изготовленнаго въ концѣ XVIII-го столѣтія изъ платины и хранящагося въ Парижѣ. Килограммъ замѣтно отличается отъ первоначальной теоретической величины, которая должна была равняться массѣ литра чистой воды при 4° Ц. За единицу силы принимаютъ

такую силу, которая, дѣйствуя на единицу массы, придаетъ ей единицу ускоренія. Въ этомъ случаѣ численныя значенія силы f , массы m и ускоренія w связаны равенствомъ $f=mw$. Въ частномъ случаѣ мы получаемъ формулу $p=mg$, гдѣ p вѣсъ тѣла, g ускореніе при свободномъ паденіи или ускореніе силы тяжести. Законъ 3-ий: дѣйствіе и противодѣйствіе всегда равны по величинѣ и противоположны по направленію, или дѣйствія двухъ тѣлъ другъ на друга всегда равны и направлены въ противоположныя стороны. Слѣдуетъ отличать два случая взаимодѣйствія тѣлъ: 1) тѣла соприкасаются и производятъ давленіе другъ на друга. Эти давленія равны по величинѣ и противоположны по направленію; 2) тѣла не соприкасаются, но присутствіе тѣла А въ опредѣленномъ мѣстѣ пространства должно быть разсматриваемо, какъ причина появленія силы f , дѣйствующей на тѣло В. Въ этомъ случаѣ присутствіе тѣла В въ занимаемомъ имъ мѣстѣ является причиною возникновенія силы, дѣйствующей на А, по величинѣ равной f , но имѣющей противоположное съ f направленіе. Изъ третьяго закона движенія получается такое слѣдствіе: если взаимодѣйствующія тѣла свободны, и каждое изъ нихъ находится только подъ вліяніемъ другого, то они движутся съ ускореніями, обратно пропорціональными ихъ массамъ. Современная наука не допускаетъ возможности непосредственнаго дѣйствія одного тѣла на другое, не находящееся въ соприкосновеніи съ нимъ, или иначе говоря, не допускаетъ возможности такъ называемаго дѣйствія на разстояніе („*actio in distans*“). Въ ученіи о явленіяхъ электрическихъ и магнитныхъ уже удалось замѣнить дѣйствіе на разстояніе, когда-то игравшее столь большую роль въ теоріи этихъ явленій, постепенною передачею воздѣйствія отъ точки къ точкѣ черезъ ту среду, въ которой находятся тѣла, якобы непосредственно взаимодѣйствующія. Только въ явленіяхъ всемірнаго тяготѣнія еще не удалось произвести такую замѣну, и всѣ попытки найти механическое объясненіе явленія всемірнаго тяготѣнія не привели

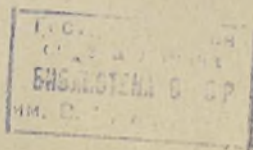

къ цѣли. Но можно надѣяться, что и въ этой области удастся со временемъ освободиться отъ представленія непосредственнаго дѣйствія на разстояніе. Кромѣ вышеупомянутыхъ движеній, представляетъ особенный интересъ движеніе по эллипсу, гиперболѣ или параболѣ, при которомъ ускореніе постоянно направлено къ одному изъ фокусовъ этихъ кривыхъ и по величинѣ обратно пропорціонально квадрату разстоянія отъ этой точки. Далѣе, весьма важно движеніе эллиптическое, при которомъ ускореніе постоянно направлено къ центру эллипса и по величинѣ прямо пропорціонально первой степени разстоянія отъ этой точки.

О. Хвольсонъ.

Движеніе колебательное, см. *колебательное движеніе*.

Движеніе соковъ въ растеніяхъ, см. *соки*.

Движимость, *движимыя и мущества*, см. *и мущество*.

Двина Западная и **Д. Стверная**, см. *Западная Двина* и *Стверная Двина*.

Двинская земля, см. *Заволочье*.

Двинская уставная грамота, данная в. кн. Василиемъ Дмитріевичемъ Двинской землѣ или Заволочью въ 1398 г., когда населеніе этой новгородской колоніи отложилось отъ своей метрополии и подчинилось Москвѣ,—представляетъ собою наказъ в. кн. его намѣстникамъ на Двинѣ, касающійся въ 16 статьяхъ главн. вопросовъ судопроизводства и связан. съ нимъ намѣстничьихъ доходовъ. Грамота имѣетъ характеръ льготной или жалованной, что выражается въ освобожденіи двинянъ отъ уплаты тамги, мыта и пр. торг. пошлинъ въ предѣлахъ отчины вел. князя и въ неподсудности двинянъ намѣстникамъ тѣхъ областей (Устюга, Вологды, Костромы), гдѣ они пребываютъ временно ради торговыхъ цѣлей; въ случаѣ татбы съ поличнымъ, при чемъ слѣдуетъ подразумѣвать и душегубство, хотя о немъ въ текстѣ грамоты и не упоминается, виновный судится самимъ великимъ княземъ, прочіе же иски, гражданскаго характера и уголовные, не основанные на поличномъ (поклепные), рѣшаются великокняжескими намѣстниками на Двинѣ. Грамота опредѣляетъ виру за смерто-

убійство, *дикую*, т. е. общинную, въ случаѣ ненахожденія убійцы, въ 10 рублей, за кровавую рану въ 30 бѣль, за синякъ въ 15 бѣль, при чемъ размѣръ удовлетворенія потерпѣвшаго равенъ вирѣ. На ряду съ оскорбленіемъ дѣйствіемъ и нанесеніемъ раны грамота впервые выводитъ въ качествѣ преступленія *оскорбленіе словомъ* („лай“), впрочемъ только по отношенію къ боярину и слугѣ, т. е. низшему служилому челоуку, получающимъ уплату за безчестье *по отечеству*,—выдѣленіе привилегированнаго сословія изъ массы простыхъ людей. Драка на пиру съ послѣдовавшимъ тутъ же примиреніемъ не влечетъ за собою штрафа; если же помирятся послѣ, то платятъ намѣстнику по куньему мѣху. Различно таксируется пеня за нарушеніе полевой межи, смотря по тому, отдѣляетъ ли послѣдняя участки односельчанъ (пена—баранъ), или отграничиваетъ земли разныхъ селъ (30 бѣль), или, наконецъ, княжю землю (120 бѣль); аресту (вязьбѣ) обвиняемый не подлежитъ. Въ случаѣ нахожденія украденной вещи производится розыскъ первоначальнаго вора, и слѣдствіе производится до десятиго свода; лицо, у котораго вещи найдены, пени не несетъ, если оно само не есть искомый воръ. Первое воровство карается „продажею противу поличнаго“, т. е. пенею, равной стоимости украденнаго; первый рецидивъ ведетъ за собою продажу „не жалую“, т. е. конфискацію всего имѣнія вора; наконецъ, въ третій разъ,—воръ подлежитъ повѣшенію, и, сверхъ того, всякаго вора вообще полагается пятнить, т. е. клеймить. Такимъ образомъ, Д. у. г. есть первый русскій законодательный памятникъ, въ которомъ является понятіе о повтореніи преступленія, какъ о фактѣ, отягчающемъ вину, и впервые же *законодательнымъ* путемъ (не говоря о явленіяхъ *бытовыхъ*) вводятся смертная казнь и тѣлесное наказаніе въ формѣ наложенія клеймъ. За самосудъ—4 р. пени; самосудомъ называется самовольный отпускъ частнымъ лицомъ (потерпѣвшимъ или постороннимъ) вора, пойманнаго съ поличнымъ, за взятый съ него посулъ. Съ cadaго тяжбнаго рубля намѣстнику идетъ полтина штрафа. Далѣе слѣдуетъ опредѣленіе

размѣра судебныхъ пошлинъ, получае-
мыхъ судебными чиновниками за по-
зывъ на судъ (*хоженое*—за ходьбу,
ѣздъ—за поѣздки). При неимѣнии поручи-
телей допускается личный арестъ
обвиняемаго, закованіе въ желѣзо.
Если позванный не явится на судъ,
намѣстники выдаютъ на него „правую
безсудную грамоту“, т. е. постано-
вляютъ приговоръ безъ него. Господи-
ни, нечаянно убившіи своего холо-
па, отвѣтственности не подлежатъ.
—Д. у. г. издана въ „Ист. Гос. Росс.“
Карамзина, т. V, прим. 244, въ „Актахъ
Археографа. Экспед.“, т. I, № 13, пере-
печатана въ послѣдн. разѣ *Владимир-
скимъ-Будановымъ* въ „Христоматіи по
ист. русск. права“, вып. I, изд. 3-е,
Кіевъ 1885 г. (съ обстоятельными ком-
ментаріями). *Н. Аммонъ.*

Двинскій уѣздъ, въ сѣв.-зап. части
Витебской губ., занимаетъ простран-
ство въ 3.860,4 кв. в., орошаемое р.
Зап. Двиной съ ея многочисл. прито-
ками; поверхность въ зап. части низ-
менная, на сѣв.-вост. и вост. наход.
знач. высоты; много болотъ, самое
большое изъ кот.—Мощница. Почва
весьма разнообразна: большія простран-
ства песчаной неплодородной земли,
но на ряду съ ними—суглинки, дающіе
хорошіе урожаи. Населеніе къ 1911 г.
составл. 286,6 тыс. чел. (74,3 чел. на
1 кв. в.), въ томъ числѣ городск.—
81,0 тыс. чел.; по переписи же 1897 г.
все нас.—237 т. ч. По національн. пер-
вое мѣсто занимаютъ латыши (39%),
затѣмъ—евреи (20%), великороссовъ—
15%, бѣлоруссовъ—14% (въ 1905 г.)
поляковъ—9%. Общая площ. землевлад.
состав. 397.186 дес., въ томъ числѣ
надѣльн.—48,7%; на 1 дворъ приход.
въ средн. 11,8 дес. Въ частной соб-
ственности наход. 47,1% всей площ.
землевлад., при чемъ почти вся она со-
средоточ. въ рукахъ дворянъ—83%; кре-
стьянамъ принадлежитъ 5,5%; средній
разм. землевлад. у двор.—1.294,5 дес.,
у купцовъ—376,3 дес., у крестьянъ—
25,8 дес. Учрежденіямъ принадлеж.
4,2% всей площ. уѣзда. Главн. занят.
жит. земледѣліе; особенно развиты
кожевенное и деревообдѣлочное про-
изводства, а также судовые промыслы
и рыболовство.

Двинскъ (до 1893 г. *Динабургъ*),

уѣздн. г. Витебск. губ., на Зап. Двинѣ,
крѣпость, 110.354 жит.; реальн. уч.,
муж. и женск. гимн. Значит. торговля
льнамъ, лѣсомъ, хлѣбомъ. Лѣсоп., ко-
жев., щетин., спичечн. фабрики. Основа-
ніе крѣпости положено въ 1582 г. Сте-
фаномъ Баторіемъ. Къ Россіи перешелъ
по первому раздѣлу Польши (1772).

Двоебрачіе (*бигамія*), вступленіе въ
новый бракъ при существованіи преж-
няго, по законамъ зап.-европ. госу-
дарствъ безусловно воспрещается даже
и въ томъ случаѣ, когда религія дан-
наго лица разрѣшаетъ многобрачіе.
Наше законодательство, во вниманіе къ
религіознымъ воззрѣніямъ магометанъ
и язычниковъ, живущихъ въ Россіи,
караетъ Д. только лицъ христіанской
вѣры и тѣхъ не-христіанскихъ вѣро-
исповѣданій, которыя не дозволяютъ
полигаміи. Первые за Д. подвергаются,
помимо церковнаго покаянія, лишенію
особыхъ правъ и ссылкѣ на житѣе въ
Сибирь или отдачѣ въ арест. роты на
1½—3 года. Лицо, вступившее въ бракъ
съ другимъ, зная, что это лицо обязано
уже другимъ супружествомъ, подлежитъ
тому же наказанію, только на одну сте-
пень меньшему. Свидѣтели при бракѣ,
знавшіе, что одинъ изъ брачующихся
уже состоитъ въ бракѣ, наказываются
также ссылкой въ Сибирь или отдачею
въ арестант. роты, только на меньшій
срокъ. Православный священникъ, со-
вершавшій бракосочетаніе, подвер-
гается наказанію на основаніи Устава
доховн. консисторій. См. *бракъ*, VI, 461.

Двоеніе, плужная перепашка подня-
таго поля, сохраняетъ крупное значе-
ніе при сыромъ климатѣ и тяжелыхъ,
легко слегающихся почвахъ. Здѣсь
желательно и почти обязательно *весе-
нное* Д. осенняго взмета подъ яро-
вые; въ засушливой полосѣ оно, наобо-
ротъ, недопустимо. Въ центральныхъ
губерніяхъ въ общемъ принято про-
изводить весеннее Д., особенно подъ
картофель и просо. Равнымъ образомъ
и Д. *паровъ* на сѣверѣ полезно; на
югѣ Д. особенно требуютъ пары навоз-
ные, для того чтобы хорошо смѣшать
разлагающееся органич. вещество. Важ-
но при этомъ производить Д. въ то
время, когда солома уже достаточно разло-
жилась (легко рвется). Принято счи-
тать, что Д. не должно быть произво-

димо передъ самымъ поѣвомъ. Пшеница лучше, чѣмъ рожь, выносить близкое и сильное Д. На югѣ приходится жертвовать благами Д. даже удобренныхъ паровъ. *И. Я.*

Двоеточіе, см. *знаки препинанія.*

Двойни, то же, что близнецы (см.).

Двойники, см. *кристаллы.*

Двойное лучепреломленіе, см.

свѣтъ.

Двойныя звѣзды, см. *звѣзды.*

Двойныя разложенія, химическія реакціи, при которыхъ два тѣла, приведенныя во взаимодействіе, обмѣниваются своими составными частями; напр., если къ раствору азотнокислаго натрія (NaNO_3) прилить растворъ хлористаго калия (KCl), то между этими солями произойдетъ обмѣнъ атомовъ металловъ: частицы обѣихъ солей (KCl и NaNO_3), двигаясь въ растворѣ, приходятъ въ близкое соприкосновеніе, и при этомъ атомы калия становятся на мѣсто атомовъ натрія и обратно, и происходитъ реакція Д. р. или *обмѣна* по уравненію: $\text{KCl} + \text{NaNO}_3 = \text{NaCl} + \text{KNO}_3$. Эти реакціи были извѣстны давно, и еще въ началѣ XIX в. извѣстный франц. химикъ Вертолле установилъ слѣдующій законъ Д. р.: два тѣла, заключающія элементы MX и NY (напр., двѣ соли или соль и кислота), будучи приведены во взаимное прикосновеніе, образуютъ черезъ Д. р. тѣла MY и NX , но образованіе новыхъ тѣлъ не доходитъ до конца, если ни одно изъ присутствующихъ тѣлъ не удалится изъ круга взаимодействія. Так. обр., во взятомъ нами примѣрѣ смѣси KCl и NaNO_3 реакція не дойдетъ до конца, т. е. не всѣ частицы хлористаго калия обмѣнятся атомами калия съ атомами натрія изъ азотнокислаго натрія, ибо образовавшіяся частицы хлористаго натрія могутъ въ свою очередь вступить въ обмѣнное разложеніе съ азотнокислымъ калиемъ по уравненію: $\text{NaCl} + \text{KNO}_3 = \text{KCl} + \text{NaNO}_3$, и, так. обр., въ растворѣ наступитъ состояніе подвижнаго равновѣсія, при которомъ въ каждый моментъ частицъ хлористаго калия и азотнокислаго натрія будетъ столько же образовываться, сколько разлагаться. Это выражается слѣдующимъ уравненіемъ: $\text{KCl} + \text{NaNO}_3 \rightleftharpoons \text{NaCl} + \text{KNO}_3$.

Знакъ \rightleftharpoons показываетъ, что реакція идетъ въ обѣ стороны. Количество каждой соли, согласно закону дѣйствія массъ, опредѣляется какъ ея количествомъ, такъ и ея химическимъ сродствомъ: если хлористый калий и азотнокислый натрій взяты въ молекулярныхъ отношеніяхъ (т. е. 74 гр. KCl и 85 гр. NaNO_3), то подвижное равновѣсіе между 4 солями (KCl , NaNO_3 , NaCl и KNO_3) установится на извѣстномъ предѣлѣ; если же мы затѣмъ внесемъ новое количество KCl , то равновѣсіе передвигается въ сторону образованія новаго количества NaCl и KNO_3 ; съ другой стороны, если мы какимъ-либо способомъ удалимъ изъ раствора одну какую-либо соль, напр. NaCl , то сейчасъ же KCl и NaNO_3 вступятъ въ реакцію, и образуется NaCl и KNO_3 .

Выдѣляя, так. обр., одну соль, мы можемъ довести реакцію до конца, т. е. превратить весь KCl въ KNO_3 . Этимъ пользуются въ технику для приготовленія калийной селитры KNO_3 изъ азотнатровой соли или чилийской селитры NaNO_3 . Сливъ растворы этихъ солей, получаютъ, какъ мы видѣли, 4 соли. При выпариваніи изъ этого раствора будетъ прежде всего выдѣляться NaCl (ибо эта соль растворяется въ горячей водѣ почти въ такой же степени, какъ и въ холодной) и уходитъ такимъ образомъ изъ сферы дѣйствія солей, и поэтому будутъ образовываться новыя количества NaCl и KNO_3 (см. уравненіе). Сливая горячей концентрированный растворъ съ осѣвшей соли и охлаждая его, получаютъ кристаллы KNO_3 (ибо онъ въ холодной водѣ меньше растворимъ, чѣмъ въ горячей), а по мѣрѣ его выдѣленія будутъ образовываться новыя его количества. Так. обр., если при реакціи выдѣляется одинъ изъ ея продуктовъ, обмѣнное разложеніе идетъ до конца. Выдѣленіе можетъ происходить или черезъ осажденіе въ нерастворимомъ видѣ, или черезъ улетучиваніе въ видѣ газа. Примѣровъ перваго рода реакцій можно привести множество: большинство реакцій, изучаемыхъ въ аналитической химіи, основаны на полученіи путемъ обмѣннаго разложенія нерастворимаго осадка и выдѣленія

металловъ въ такомъ видѣ: напр., осаждение барія изъ его солей въ видѣ нерастворимаго сѣрнокислаго барія $BaSO_4$ (см. II, 550). Полученіе хлористаго водорода (HCl) изъ поваренной соли при дѣйствіи сѣрной кислоты можетъ служить примѣромъ реакцій второго рода: нагревая смѣсь этихъ тѣлъ, мы можемъ весь хлористый натрій превратить въ сѣрнокислый, ибо образующійся при реакціи ($2NaCl + H_2SO = Na_2SO_4 + 2HCl$) хлористый водородъ будетъ выдѣляться въ видѣ газа по мѣрѣ его образованія. Если же вести эту реакцію въ замкнутомъ сосудѣ, то реакція не можетъ дойти до конца, ибо остающійся въ сферѣ дѣйствія тѣлъ хлористый водородъ будетъ производить обратное дѣйствіе, т. е. переводить сѣрнокислый натрій въ хлористый. Реакціями Д. р. постоянно пользуются какъ въ химіи, такъ и въ техникѣ для приготовления различнаго рода тѣлъ. *И. Каблуковъ.*

Двойныя соли, соли, которые получаютъ при соединеніи двухъ солей; такъ, напр., если въ водѣ одновременно растворить сѣрнокислый калий (K_2SO_4) или натрій (Na_2SO_4) и сѣрнокислый алюминій $Al_2(SO_4)_3$ въ количествахъ, соответствующихъ ихъ молекулярнымъ вѣсамъ, и затѣмъ начать медленно выпаривать растворъ, то изъ раствора будутъ выдѣляться кристаллы *квасцовъ* въ видѣ правильныхъ октаэдровъ. Кристаллы эти будутъ содержать въ своемъ составѣ частицы сѣрнокислаго калия и сѣрнокислаго алюминія соединенными между собой, и составъ ихъ выразится формулой $K_2Al_2(SO_4)_4 \cdot 24H_2O$. Квасцы могутъ служить типичнымъ представителемъ Д. с. Квасцы по своему составу очень разнообразны, такъ какъ атомы калия могутъ быть замѣнены атомами натрія, рубидія, цезія, группой аммонія (NH_4), а вмѣсто алюминія можно ввести въ составъ квасцовъ атомы желѣза, хрома, марганца и др. Д. с. извѣстно множество, такъ, напр., въ Сассфуртскихъ копяхъ находятся *карналлитъ*, $MgCl_2 \cdot KCl \cdot 6H_2O$, *тахидридъ*, $CaCl_2 \cdot 2MgCl_2 \cdot 12H_2O$, *астраханитъ*, $MgSO_4 \cdot Na_2SO_4 \cdot 4H_2O$, *изэнитъ*, $MgSO_4 \cdot K_2SO_4 \cdot 6H_2O$, и мн. другихъ. Въ кристаллахъ Д. с., несомнѣнно, происходитъ тѣсное взаимодѣйствіе

между солями, входящими въ ихъ составъ. Д. с. могутъ выдѣляться при извѣстныхъ условіяхъ изъ растворовъ смѣси солей, ихъ образующихъ, какъ это выше сказано о квасцахъ. Вантъ-Гоффъ (въ сотрудничествѣ со многими своими учениками) выяснилъ условія, при которыхъ изъ растворовъ выдѣляются Д. с., распадаются и переходятъ въ другія. Переходя въ растворъ, Д. с. распадаются на ихъ компоненты; въ растворахъ квасцовъ можно доказать отдѣльное существованіе сѣрнокислаго калия и сѣрнокислаго алюминія, въ растворѣ карналлита отдѣльно находятся хлористый калий и хлористый магній, въ растворахъ шенита — сѣрнокислый магній и сѣрнокислый калий, и т. далѣе. Близкими къ Д. с. являются *комплексныя соли*; примѣромъ комплексныхъ солей можетъ служить *желтая кровяная соль*, $K_4Fe(CN)_6$, *красная кровяная соль*, $K_3Fe(CN)_6$, *хлороплатинатъ калия*, K_2PtCl_6 , и др. Получаются онѣ различнымъ путемъ: напр., если мы къ раствору хлористаго желѣза, $FeCl_2$, прибавимъ цианистаго калия, то получается краснобурый осадокъ цианистаго желѣза $Fe(CN)_2$ (по уравненію: $FeCl_2 + 2KCN = Fe(CN)_2 + 2KCl$); если мы прибавимъ избытокъ цианистаго калия и будемъ нагревать растворъ, то цианистое желѣзо, соединяясь съ цианистымъ калиемъ, образуетъ желтую кровяную соль, растворимую въ водѣ ($Fe(CN)_2 + 4KCN = K_4Fe(CN)_6$). Так. обр., въ растворѣ не находятся въ отдѣльности цианистое кали и цианистое желѣзо, а атомы желѣза вошли въ настолько тѣсное соединеніе съ группой CN, что ихъ нельзя открыть аналитическими приемами, какіе служатъ для открытія желѣза; напр., приливая къ раствору хлористаго желѣза амміака, получаемъ осадокъ, тогда какъ въ растворѣ желтой кровяной соли амміакъ никакого осадка не даетъ. При образованіи комплексныхъ солей, ихъ составныя части настолько крѣпко соединяются между собой, что уже не происходитъ ихъ распадена отъ дѣйствія воды. Конечно, степень прочности соединенія всѣхъ комплексныхъ солей не одинакова; нѣкоторыя соли частью распадаются отъ дѣйствія воды на свои компоненты, и степень разложенія (иными словами,

процентъ) разлагаемыхъ солей будетъ различенъ, смотря по соли. Чѣмъ менѣе прочно соединены въ комплексъ составныя части соли, тѣмъ, конечно, яснѣй обнаруживаеъ она (подобно двойной соли) свойства своихъ компонентовъ. Так. обр., существуетъ постепенный переходъ между двойными и комплексными солями. Исслѣдованія Вантъ-Гоффа и его учениковъ надъ образованіемъ двойныхъ солей и т. п. изложены въ многочисленныхъ статьяхъ, находящихся въ „Zeitschrift für Physikalische Chemie“; съ 1897 г. въ „Sitzungsberichte der Königlich Preussischen Akademie der Wissenschaft zu Berlin“ начался рядъ статей подъ общимъ названіемъ: „Untersuchungen über die Bildungsverhältnisse der ozeanischen Salzablagerungen, insbesondere des Stassfurter Salzlagere“. Всѣ эти статьи собраны и изданы отдѣльной книгой подъ тѣмъ же заглавіемъ уже послѣ смерти Вантъ-Гоффа проф. Прехтомъ и проф. Е. Когеномъ въ 1912 г. Въ 1905 и 1909 гг. вышла книга „Zur Bildung der ozeanischen Salzablagerungen“ von J. H. van't-Hoff, въ которой изложенъ обзоръ результатовъ, добытыхъ за этотъ рядъ годовъ (съ 1897 г.). Въ ней же читатель найдетъ указатель литературы по этому вопросу. Методика изслѣдованія Д. с. находится въ „Vorlesungen über Bildung und Spaltung“ von J. H. van't-Hoff (1897). *И. Каблучковъ.*

Двойственное число, т. е. особое грамматическое образованіе въ склоненіи именъ и спряженіи глаголовъ для обозначенія двухъ именъ и двухъ дѣйствующихъ лицъ, является пережиткомъ того культурнаго уровня человечества, на которомъ для выраженія числовыхъ отношеній употреблялись числа: *одинъ* и *два*, а далѣе слѣдовало уже *много*. Въ виду этого въ языкахъ дикарей Д. ч. имѣетъ весьма широкое употребленіе, но есть языки (австралійскіе), которые обладаютъ сверхъ того еще тройственнымъ числомъ, за которымъ уже слѣдуетъ множественное. Въ видѣ же пережитка Д. ч. существовало и въ праиндо-европейскомъ языкѣ, откуда оно въ полномъ составѣ падежей (въ склоненіи) и лицъ (въ спряженіи) перешло въ отдѣльные языки: арійскіе, греческій,

славянскій, литовскій. Въ настоящее время изъ славянскихъ языковъ только словинскій сохранилъ кое-какія образованія Д. ч. Въ русскомъ же и другихъ славянскихъ языкахъ такія образованія, какъ *два волка*, *двѣ руки* и т. п., являются первоначально именит. падежами Д. ч. *А. П.*

Двойственность, очень важный принципъ проективной геометріи, заключающійся въ томъ, что предложенія проективной геометріи на плоскости остаются въ силѣ, если замѣнить точку прямой и обратно. См. *основныя идеи геометріи*, XIII, прилож. 60.

Дворецкій, см. *дворецъ*.

Дворецъ, въ удѣльную и москов. эпохи русской исторіи не только резиденція князя или царя, но цѣлое обширное хозяйств. вѣдомство, сосредоточившее въ себѣ управленіе дворцовыми землями,—селами, деревнями, различными угодьями съ предметами дворц. потребленія,—дворц. слугами и дѣловыми людьми съ ихъ разнообразными службами и издѣльями на Д. Это вѣдомство было первичнымъ зерномъ, изъ кот. выросло постепенно центр. управленіе удѣльнаго времени. Статьи княж. хозяйства распредѣлялись между двумя главными отдѣленіями цѣлаго механизма; такими своего рода департаментами являлись: 1) Д. въ тѣсномъ смыслѣ слова, получившій въ Москвѣ названіе *приказа Большого Д.* въ отличіе отъ Д. малыхъ (Тверского, Смоленскаго, Новгорода Великаго, Казанскаго), перенесен. въ Москву изъ прежде самост. владѣній по присоединеніи ихъ къ Моск. государству; 2) дворцовые *пути*, т. е. вѣдомства, управлявшія эксплуатаціей принадл. княжескому Д. хозяйств. угодій; таковы пути: *сокольничій*, къ кот. принадлежали сокольники и другіе служители государственной птичьей охоты, *ловчій* (государевы бобровники и псари), *конюшій* (лошади и конюхи, также государевы луга, разсѣянные по разн. уѣздамъ), *стольничій* (департаментъ дворц. рыболовства) и *чашиничій* (департ. дворц. пчеловодства: бортные лѣса, села и деревни дворц. бортниковъ). Исходя изъ княжескаго Д., администрація всѣхъ этихъ путей, охватывавшая приписанныя къ нимъ слободы, села и

деревни, разсѣян. клочками посреди волостей княжества, перерѣзывала областное управленіе намѣстниковъ и волостелей, выдѣляясь изъ послѣдняго, переплетаясь своими отдѣльными разновидностями, создавая особыми администрат. островки и придавая еще большую пестроту и безъ того дробному строю областного управленія. Дворцовыя (иначе подклѣтныя) волости и села управлялись княжескими *посельскими* при участіи выборн. отъ населенія *добрыхъ* или *лучшихъ* людей во главѣ съ *дворскимъ*, соотвѣтств. *старостѣ* въ черныхъ волостяхъ, иногда даже называв. тѣмъ же болѣе общимъ, родовымъ именемъ. Эти выборные производили мірскую раскладку платежей и повинностей. Въ городахъ, гдѣ были Д. и горожане (*дворчане*) „тянули ко Д.“, были *городскіе дворскіе*, завѣдыв. отбываніемъ городск. платежей и натур. повинностей на Д. Д. въ тѣсномъ смыслѣ управлялся *дворецкимъ*. Изъ того, что и впоследствии, въ XVI и нач. XVII в., дворецкій не былъ единств. сановникомъ по дворц. управленію и даже не былъ первымъ изъ таковыхъ, занимая по „чину и чести“ лишь второе мѣсто, послѣ конюшаго боярина, т. е. управителя одного изъ удѣльн. путей, — можно заключить, что и вначалѣ пути не были подчинены дворецкому, слѣд., дворц. управленіе не имѣло строго централизов. характера: Д. представлялъ собою цѣлое, но не административное; доходы съ путей шли на Д., но отдѣл. вѣдомства связывались воедино общими хозяйств. задачами, надзоромъ князя, какъ верховнаго хозяина, не подчиняясь главному управителю Д. Очевидно, въ вѣдѣніи дворецкаго состоялъ спец. кругъ дѣлъ по дворц. хозяйству, и его можно опредѣлить по даннымъ, относящимся уже къ XVII в.: при царѣ Алексѣ вѣдомства старыхъ путей разбиты и по частямъ входятъ въ составъ сформировавшихся приказовъ, отчасти возникшихъ изъ нихъ самихъ: сокольничій путь подчиненъ приказу Тайныхъ Дѣлъ, ловчій — приказу Конюшенному (соединеніе и, повидимому, постоянное, двухъ вѣдомствъ), хотя должности ловчаго и сокольничаго не исчезли; такъ

же сохранились званія стольника и чашника, но первое уже обратилось (въ XVI в.) въ служебный чинъ, утратило характеръ должности, а второе перестало служить въ означеніемъ начальника извѣстн. вѣдомства, хотя чашникъ и остался государевымъ оберъ-шенкомъ. Самые же пути чашничій и стольничій преобразовались въ отдѣленія Большого Д. подъ именами Д. *Сытнаго* или *Сытеннаго* (чашничій), *Кормового* и *Хлѣбнаго* (стольничій, раздѣлившійся на двое), состоящихъ подъ управленіемъ степен. ключниковъ съ ихъ помощниками, т. е. цѣлыхъ приказовъ. Названія этихъ Д., приводимыя Котошихинымъ, встрѣчаются и гораздо раньше, въ лѣтописномъ разсказѣ объ учрежденіи опричнины при Иоаннѣ Грозномъ. Подчиненіе этихъ Д. Большому Д. въ XVII в. установилось уже, повидимому, въ силу позднѣйшей тенденціи къ сосредоточенію отдѣльн. вѣдомствъ по сродству ихъ задачъ и далеко не было проведено послѣдовательно. Но, кромѣ трехъ назв. дворовъ, по свидѣтельству Котошихина, въ вѣдомствѣ дворецкаго находился еще дворъ (или Д.) *Житенный* или *Житничный*, куда поступалъ хлѣбъ изъ дворц. сель, засѣваемый „на царя“; отличіе этого двора отъ остальныхъ заключалось въ томъ, что на немъ не было, подобно имъ, особаго приказа со степенными ключниками во главѣ, и назв. дворъ управлялся дворяниномъ и подъячимъ. Въ эпоху Котошихина въ вѣдомствѣ приказа Большого Д. однихъ городовъ было свыше 40, не считая волостей и сель, и въ то время Д. получалъ уже денежный доходъ съ весьма многихъ дворц. имуществъ; крестьяне и несвободные люди, сидящіе на указан. земляхъ, подлежать вѣдѣнію дворецкаго. Начальники же путей, какъ сказано, управляли *дворц. промыслами*. Въ первомъ случаѣ княжескимъ доходомъ являются продукты земледѣлія, въ другомъ — продукты разныхъ угодій (медъ, рыба, мѣха и пр.). При царѣ Алексѣ была сдѣлана попытка выдѣлить изъ чрезвычайно расширившагося круга дѣлъ приказа Большого Д. первонач. вѣдомство дворецкаго; съ этою цѣлью создали особый Хлѣбный

приказъ, подчинивъ послѣднему именно царскія пашни по городамъ и волостямъ, при чемъ Житенный дворъ сохранилъ роль передаточнаго мѣста между этими пашнями и новымъ приказомъ, какъ и прежде онъ не имѣлъ характера хозяйств. - *судебнаго* учреждения (какъ другіе дворы). Въ 1679 г. вѣдомство Хлѣбнаго приказа, выдѣлившееся изъ Большаго Д., было вновь присоединено къ нему. Сановникъ, управлявшій послѣднимъ, былъ главн. дворецкимъ, въ собственномъ смыслѣ этого слова, хотя то же званіе въ XVII в. носилъ, напр., начальникъ Казанскаго Д., а также оружейничій и другіе представители обширнаго дворц. вѣдомства. Удѣльныя княгини и царицы имѣли свои особые Д., т. е. свое хозяйство. По исчисленію Котошихина, въ его время въ дворц. имѣніяхъ было до 3.000 дворовъ крестьянъ, и по мѣрѣ того какъ развивалось частное землевладѣніе путемъ раздачи въ помѣстья черныхъ волостей, земли, оставшіяся еще въ рукахъ государства (или государя, что не различалось строго юридически), все болѣе обращались по характеру управленія въ дворцовыя. Это сліяніе волостей черныхъ съ дворц. замѣтно уже въ XVI в., но особенно его можно прослѣдить по актамъ XVII в.; въ Уложеніи и у Котошихина оба разряда земель уже существенно смѣшиваются. Въ черныхъ волостяхъ наряду съ дворцовыми появляются приказчики; затѣмъ слѣдуетъ подчиненіе черныхъ волостей приказу Большаго Д. (исключая сѣверные, такъ наз. поморскіе уѣзды, подчинен. Новгородск. приказу). Различіе между тѣми и другими землями исчезаетъ послѣ введенія новострѣлецкой подати (указы 1679—81 гг.), и указы Петра Великаго о подушной подати, кот. прежніе черные крестьяне, за исключеніемъ поморскихъ, были сравнены съ дворцовыми, только узаконили существовавшій уже порядокъ вещей. Въ самомъ концѣ XVIII вѣка (1797) дворцовые крестьяне обращаются въ удѣльныхъ.—См. *Чичеринъ*, „Опыты по исторіи русскаго права“ (1858); *Сергѣевичъ*, „Русскія юридическія древности“ (1890); *Ключевскій*, „Боярская дума древней Руси“ (1882)

и *Павловъ-Сильванскій*, „Феодализмъ въ удѣльной Руси“ (1910). *Н. Аммонъ*.

Дворецъ, мѣст. Гродн. г., слонимск. у., 4.000 жит.

Дворжакъ (Dvořák), Антонъ, выдающійся чешскій композиторъ, род. въ 1841 г., ум. въ 1904 г. Сынъ мясника, Д. учился въ пражской школѣ органистовъ, по окончаніи кот. служилъ альтистомъ въ оркестрѣ пражской націон. оперы. На композиторскую дорогу выбился съ трудомъ, отчасти благодаря помощи Листа. Только въ 1873 г. исполнено было первое сочиненіе Д. (хоръ съ оркестромъ), имѣвшее успѣхъ, послѣ чего Д. оставилъ оркестръ. Съ 1890 г. до смерти былъ проф. композиціи въ праж. консерват., съ перерывомъ въ 1892—95 гг., когда состоялъ директ. консерват. въ Нью-Йоркѣ. Націон. чешскій отпечатокъ рѣзко бросается въ глаза во мн. соч. Д., охотно пользовавшагося мелодіями и ритмами народн. пѣсенъ. Д. написалъ 7 оперъ („Король и угольщикъ“, „Ванда“, „Дмитрій“ и др.), хоры, романсы; для оркестра 5 симфоній, „Славянскія рапсодіи“, симфонич. поэмы, 5 увертюръ („Моя родина“) и др., а также много камерн. ансамблей, концерты, фортеп. пьесы („Славянскіе танцы“ въ 4 руки) и др. *Ю. Э.*

Дворовые люди, см. *крестьяне въ Россіи*.

Дворовый Большой Приходъ (Приказъ Большаго Прихода), см. *приказы*.

Дворовый воевода, см. X, 599.

Дворскій, см. *дворецъ*.

Дворцовая соха, см. *соха*.

Дворцовый приказъ, см. *приказы*.

Дворянская опека, см. *опека*.

Дворянскій земельный банкъ, Государственный, учрежденъ со спеціальною цѣлью оказанія поддержки дворянскому землевладѣнію. Первый толчокъ къ учрежденію банка дало въ концѣ 1883 г. ходатайство орловскаго дворянства о предоставленіи задолженнымъ дворянамъ возможности обратиться свои долги въ менѣ обременительные. Ходатайство это, за которымъ послѣдовалъ рядъ другихъ, вызвало Высочайшую отмѣтку: „дѣйствительно, пора, наконецъ, сдѣлать что-нибудь, чтобы помочь дворянству“. Вызванное Высочайшимъ указаніемъ предвари-

тельное обсужденіе вопроса выяснило, съ одной стороны, невозможность разсчитывать на достиженіе намѣченной цѣли черезъ посредство частныхъ земельныхъ банковъ, а съ другой—совершенную нецѣлесообразность прежде существовавшей организаціи земельного кредита, при которой ссуды подѣлывались выдавались правительственными учрежденіями изъ суммъ, внесенныхъ въ видѣ вкладовъ до востребованія. Единственнымъ рациональнымъ рѣшеніемъ былъ признанъ выпускъ закладныхъ листовъ правительствомъ и за его гарантіей съ тѣмъ, однако, чтобы уплата роста и погашенія, равно какъ и всѣ прочіе вызываемые такого рода операціею расходы, были возложены полностью на самихъ заемщиковъ. Эти главные принципы и легли въ основу Положенія о дворянскомъ банкѣ, Высочайше утвержденного 3 іюня 1885 года. О предстоящемъ учрежденіи банка было возвѣщено рескриптомъ российскому дворянству 21 апрѣля того же года, въ столѣтнюю годовщину Екатерининской жалованной грамоты; въ рескриптѣ этомъ, подтверждавшемъ намѣреніе верховной власти и впредь сохранить за земельнымъ дворянствомъ значеніе первенствующаго служилаго сословія, была указана и основная цѣль учрежденія банка: облегчить дворянамъ способы и впредь выполнять съ честью ихъ высокое призваніе и привлечь ихъ къ постоянному пребыванію въ своихъ помѣстьяхъ. Организація банка, по Положенію 3 іюня 1885 года, характеризуется слѣдующими главными чертами: банкъ учреждается для выдачи ссудъ потомственнымъ дворянамъ подѣ залогъ виѣгородской земельной собственности. Ссуды выдаются изъ суммъ, получаемыхъ путемъ реализаціи закладныхъ листовъ, обезпечиваемыхъ какъ заложеными имѣніями, такъ и всѣми средствами, въ распоряженіи правительства находящимися; закладные листы реализуются банкомъ, но могутъ быть выдаваемы и прямо заемщикамъ по утверждаемому министромъ финансовъ расчетному курсу. Закладные листы приносятъ 5% годового дохода; заемщики сверхъ того платятъ: погаси-

тельный процентъ, въ размѣрѣ $1\frac{1}{2}\%$ по 48-лѣтнимъ и 1% по 36-лѣтнимъ ссудамъ и $\frac{1}{4}\%$ на расходы по управленію банка и на образованіе запаснаго капитала, а всего по 48-лѣтнимъ ссудамъ $5\frac{3}{4}\%$, по 36-лѣтнимъ $6\frac{1}{4}\%$ въ годъ съ нарицательной суммы ссуды; сверхъ того одновременно, при совершеніи залога, уплачивается $\frac{1}{4}\%$ съ полученной ссуды. Ссуды выдаются либо по нормальной, либо специальной оцѣнкѣ; въ основу послѣдней кладется доходность и средняя продажная стоимость имѣній, при чемъ, въ видахъ поощренія осѣдлага пребыванія дворянъ въ имѣніяхъ, включается и стоимость ихъ жилыхъ домовъ; ссуда выдается въ размѣрѣ до 60% оцѣнки, но можетъ быть увеличена до 75%, если это необходимо для покрытія долга частному кредитному установленію. Платежи по ссудамъ вносятся по полугодно; въ случаѣ просрочки взимается пеня: первые два (съ 1890 г.— три) мѣсяца по $\frac{1}{2}$, слѣдующіе по 1%; въ случаѣ непополненія недоимки въ теченіе полугода, имѣніе обращается въ продажу съ публичнаго торга; то же имѣетъ мѣсто въ случаѣ перехода имѣнія въ недворянскія руки, если долгъ не будетъ погашенъ новымъ владѣльцемъ въ теченіе пяти лѣтъ со времени перехода къ нему имѣнія. Въ случаѣ чрезвычайныхъ бѣдствій, постигшихъ имѣніе, платежи могутъ быть разсрочены на три года или отсрочены на годъ съ замѣною пени уплатой 6% съ отсроченныхъ или разсроченныхъ суммъ. Всѣ расходы по содержанию и управленію банка покрываются изъ платежей заемщиковъ, остающіяся же свободными суммы обращаются въ запасный капиталъ, который „не можетъ быть обращаемъ на государственныя потребности и предназначается исключительно на поддержаніе и развитіе дворянскаго землевладѣльческаго кредита“. Управленіе банкомъ сосредоточивается въ рукахъ управляющаго, и совѣта; на мѣстахъ дѣйствуютъ отдѣленія банка, состояція изъ управляющаго, членовъ, оцѣнщиковъ и членовъ по выбору дворянства; изъ числа послѣднихъ четыре ежегодно приглашаются къ участию въ совѣтѣ банка, при чемъ „положе-

нiе“ обезпечиваетъ членамъ отъ дворянства значительно большую степень независимости, нежели какою пользуются правительственные члены.

На изложенныхъ основанiяхъ банкъ началъ дѣйствовать въ концѣ 1885 г.; къ 1 января 1887 г. банкъ имѣлъ 25 отдѣленiй, распространявшихъ свои дѣйствiя на 36 губернiй; въ настоящее время отдѣленiй 26, и дѣятельность банка распространяется на 48 губернiй и 3 области Европейской Россiи и Кавказа. Основанiя дѣятельности банка съ теченiемъ времени потерпѣли существенныя измѣненiя, направленныя къ облегченiю оказываемаго дворянству кредита. 12-го октября 1889 г. для этой цѣли Высочайше разрѣшено произвести единовременный выпускъ пятипроцентныхъ закладныхъ листовъ съ выигрышами, на номинальную сумму 80 милл. рублей. При выпускномъ курсѣ 215 за 100, въ распоряженiе банка поступило 170 миллионoвъ руб. Благодаря этому банкъ получилъ возможность, начиная съ 1-го ноября того же года, выдавать заемщикамъ ссуды деньгами, въ полномъ размѣрѣ нарицательной ихъ величины, и понизить ростъ съ 5 до $4\frac{1}{2}\%$, съ нѣкоторымъ, впрочемъ, удлиненiемъ сроковъ ссудъ: съ 48 лѣтъ до 51 и съ 36 л. до 38 л. съ мѣсяцами; выгоды эти тогда же были распространены и на прежнихъ заемщиковъ путемъ зачисленiя въ ихъ пользу какъ потерь по реализацiи закладныхъ листовъ (2%), такъ и излишняго полупроцента годового платежа и излишка пеней. 12-го июня 1890 г. былъ утвержденъ новый уставъ банка, дѣйствующiй до сего времени. Въ первой же статьѣ его опредѣленно указано, что ссуды выдаются наличными деньгами, чѣмъ устраняется возможность возложенiя на заемщиковъ потерь по ликвидацiи закладныхъ листовъ. Дальнѣйшiя существенныя измѣненiя касаются, прежде всего, сроковъ ссудъ, — таковыхъ установлено девять, отъ 11 до $66\frac{1}{2}$ лѣтъ; общая (включая погашенiе) сумма годовыхъ платежей, поднимаясь для самыхъ краткихъ сроковъ до 12, для самыхъ продолжительныхъ опускается до $5\frac{1}{4}$ и 5% . Въ цѣляхъ дальнѣйшаго облегченiя заемщиковъ допу-

щены: пересрочка остатка долга на новый срокъ, разрѣшаемая, впрочемъ, не ранѣе пяти лѣтъ со времени первоначальной ссуды; перезалогъ имѣнiя съ погашенiемъ прежней ссуды (при чемъ новая оцѣнка требуетъ лишь въ томъ случаѣ, если новая ссуда испрашивается въ большемъ противъ первоначальнаго размѣрѣ) и перезалогъ заложенныхъ въ частныхъ банкахъ имѣнiй безъ требовавшей ранѣе уплаты остальныхъ обременяющихъ имѣнiе частныхъ долговъ. Существенное значенiе имѣетъ еще постановленiе, предоставляющее дворянскимъ опекамъ принимать въ свое управленiе на трехлѣтнiй срокъ недоимочныя имѣнiя, при чемъ, въ случаѣ погашенiя къ концу этого срока извѣстной части недоимки, льгота эта можетъ быть продолжена еще на 3 года. Затѣмъ, уставъ 1890 года дополненъ и частью измѣненъ въ смыслѣ болѣе точнаго опредѣленiя функций и взаимныхъ отношенiй органовъ банка, и изданы подробныя правила относительно публикацiи и продажи недоимочныхъ имѣнiй, при чемъ, въ случаѣ неуспѣха торговъ, банку предоставлено оставлять имѣнiя за собою. Существенное значенiе въ смыслѣ развитiя дѣятельности банка имѣло послѣдовавшее того же 12 июня 1890 года, согласно данному еще въ 1885 году предуказанiю государственнаго совѣта, изданiе закона о мѣрахъ къ облегченiю заемщиковъ общества взаимнаго поземельнаго кредита, съ передачей управленiя его дѣлами въ вѣдѣнiе особаго отдѣла дворянскаго банка; доходившая временами до 8% норма годового платежа заемщиковъ общества была фиксирована въ размѣрѣ 7 р. 15 к. кредитныхъ на 100 р. металлическаго долга, а для заемщиковъ-дворянъ платежъ былъ пониженъ до 6 р. 90 к., съ принятиемъ излишнихъ 25 к. на счетъ дворянскаго банка; вмѣстѣ съ тѣмъ банку предоставлено выдавать подъ заложенныя въ обществѣ имѣнiя дополнителныя ссуды, а указомъ 29 мая 1897 г. были установлены особыя льготныя основанiя для перезалога имѣнiй изъ особаго отдѣла въ дворянскiй банкъ, что имѣло своимъ прямымъ послѣдствiемъ переходъ въ банкъ значительнаго

Статистическій обзоръ операцийъ Дворянскаго Банка.

Развитіе операцийъ Д. б. за 24 г., съ 1886 по 1909 г., выражается въ слѣд. цифрахъ:

Годы.	Первонач. ссуды.			Перезал. и доп. ссуды.			За годъ прибавилось.			
	Число ихъ.	Десят. тысячъ.	Рублей	Число ихъ.	Десят. тысячъ.	Рублей	Ссудъ (млнѣй)	Десят. тысячъ.	Оцѣнки тысячъ	Ссуды рублей.
1886	2135	1640	68.319	37	—	464	2135	1640	121.818	68.783
1887	2412	2276	69.794	140	—	1.169	2412	2276	124.162	70.963
1888	1372	1125	32.179	174	—	1.527	1372	1125	58.361	33.705
1889	1231	1041	35.117	213	0	1.620	1231	1041	63.321	36.737
1890	1880	1829	54.456	263	142	7.236	1880	1833	99.154	57.323
1891	1602	1426	42.906	329	362	13.280	1602	1443	79.845	46.482
1892	1076	858	21.642	289	340	10.697	1076	856	46.276	24.597
1893	884	1175	24.295	358	469	17.816	884	1165	52.388	31.284
1894	656	680	19.067	434	479	20.128	656	686	43.668	24.703
1895	1378	1248	39.926	747	1024	42.050	1378	1280	95.909	52.596
1896	1563	1731	47.738	849	1152	50.310	1563	1721	114.060	61.932
1897	1451	1279	43.085	802	1038	45.905	1451	1298	90.678	56.540
1898	2261	2002	67.500	913	1069	52.960	2261	2039	136.737	84.443
1899	1250	1145	37.178	650	907	34.445	1250	1159	80.620	48.520
1900	1059	835	35.555	795	917	40.594	1059	854	82.432	49.529
1901	963	684	29.329	855	996	54.646	963	692	84.433	47.443
1902	843	609	30.066	824	1285	57.931	843	607	85.350	49.677
1903	691	452	18.221	858	960	48.303	691	457	60.198	33.609
1904	537	391	13.283	722	901	39.667	537	399	41.988	25.809
1905	301	365	7.687	545	583	32.101	301	361	28.520	17.180
1906	247	368	8.833	378	395	23.740	247	366	27.645	15.876
1907	78	74	2.114	202	541	24.050	78	88	16.910	9.908
1908	192	120	5.108	326	404	26.549	192	114	23.729	14.558
1909	261	186	8.754	525	639	40.948	261	198	38.413	24.381
1910	446	314	24.218	802	769	62.907	446	324	80.807	48.804
1911	459	930	19.249	896	772	69.593	459	324	82.450	48.663
Итого за 26 л.	27.228	24.186	805.622	13.956	16.145	820.638	27.228	24.343	1.859.940	1.083.141

Какъ видно изъ этой таблицы, операции банка въ первые же два года достигаютъ весьма значит. размѣровъ, — результатъ естественнаго стремленія земельнаго дворянства возможно скорѣе воспользоваться льготными условіями кредита, гл. обр. путемъ перевода въ Д. б. заложен. въ частн. банкхъ имѣній. Сократившись въ 1888 и 89 гг., операции Д. б. вновь усиливаются въ 1890 г., подъ прямымъ влияніемъ закона 12 окт. 1889 г., послѣ чего, въ 1891—94 гг., вновь замѣтно сокращаются. Новое значит. усиленіе операцийъ наступаетъ въ 1895 г. и продолжается до 1898 г., подъ влияніемъ открывшейся возможности перезалога заложен. въ первые годы имѣній и переходу залоговъ изъ особаго отдѣла. Въ слѣд. пятилѣтіе ссуды нѣсколько сокращаются, но особенно рѣзкое сокращеніе наступаетъ въ 1904—06 гг., подъ влияніемъ ряда ограниченн. мѣръ, вызван. обстоятельствомъ военнаго времени, въ значительной мѣрѣ и подъ влияніемъ вызванной событіями революціоннаго времени паники, вызвавшей усиленное стремленіе къ окончательной ликвидаціи имѣній. Ограниченія эти были отмѣнены въ концѣ 1906 г., — но переходъ къ выдачѣ ссудъ закладными листами, при низкомъ ихъ курсѣ, вызвалъ дальнѣйшее сокращеніе операцийъ банка, кот. въ 1907 г. упали до 10 милл. рублѣй. Улучшеніе курса листовъ, въ связи съ сократившимся съ окончаніемъ революціоннаго времени стремленіемъ помѣщиковъ окончательно раздѣлаться съ имѣніями, поело за собой нѣкоторое увеличеніе операцийъ банка, кот. въ 1910—1911 гг. возвращаются къ уровню годовъ, непосредственно предшествовавшихъ революціонному времени. За покрытіемъ значит. части первонач. ссудъ перезалогами, за срочными погашеніями и досрочными уплатами, за продажей или оставленіемъ за банкомъ недоимочныхъ имѣній на 1 янв. 1912 г. въ залоѣ банка состояло всего 26.988 имѣній съ 14.247 тыс. десятинъ, оцѣнк. всего въ 1.232.85 тыс. рублѣй, съ номинальною суммою ссудъ въ 709.008 тыс. рублѣй и остаткомъ капитальнаго долга 678.879 тыс. рублѣй — въ томъ числѣ дворянскихъ 12.0 милл. дес. съ остаткомъ капитальнаго долга въ 576,8 милл. рублѣй и перешедшихъ въ не дворянскія руки 2,2 милл. дес. съ остаткомъ капитальнаго долга въ 102,1 милл. рублѣй. Сверхъ того, за крестьянскимъ поземельнымъ банкомъ числится долгу, за переданнымъ въ этотъ банкъ съ переводомъ долга, на основаніи спеціального закона, 151.526 тыс. рублѣй. Заложенныя въ банкъ земли и задолженность банку распределяются по районамъ слѣд. обр. (см. табл. на обор.).

Въ порядкѣ губерній первая десятъ мѣстъ по величинѣ состоящаго за земледѣльцами капитала. долга занимаютъ: Податская съ 45 милл., Бессарабская съ 44,

Херсонская съ 43, Кіевская съ 40, Харьковская съ 36, Екатеринославская съ 36, Тамбовская съ 30, Полховская съ 30, Курская съ 27, Орловская съ 26 миллионными десятинъ. По количеству долга, перешед. на крест. банкъ, на первыхъ десяти мѣстахъ стоятъ Саратовская (15 милл. р.), Тамбовская, Орловская, Воронежская, Пензенская, Самарская, Харьковская, Полтавская, Сибирская и Рязанская (7,1 милл. р.). Операции по ссудамъ на покупку имѣній въ Западн. краѣ значит. развитія не получила: всего за все время по 1 янв. 1912 г. выдано 21.396 тыс. руб. на покупку 209 имѣній, площадью 474 тыс. дес.; болѣе половины — 109 ссудъ — выд. по тремъ ю.-з. губерніямъ, въ томъ числѣ 61 по одной Волынской.

Банкъ чрезвычайно охотно шель настрѣчку спросу на ссуды. Такъ, по даннымъ за послѣдній отчетный (1911) годъ, последовало всего 15 случаевъ отказа, въ томъ числѣ 6 по перезалогамъ. Гораздо большее число дѣлъ о ссудахъ разстраивалось по различнымъ другимъ причинамъ, въ результатъ чего за шестилѣтіе 1906—1911 гг., при общемъ числѣ 5427 ходатайствъ на сумму 456 милл. рублѣй, выдано было всего 4812 ссудъ на сумму 316 милл. рублѣй. Въ отношеніи рода оцѣнокъ можно констатировать усиливашееся преобладаніе спеціальныхъ оцѣнокъ. Въ 1890 году 34% всѣхъ ссудъ были выданы по нормальной оцѣнкѣ, въ 1903 году уже только 8%. Начиная съ 1904 года процентъ ссудъ по нормальной оцѣнкѣ рѣзко возрастаетъ, но затѣмъ съ 1907 года начинаетъ снова падать, выражаясь за шестилѣтіе 1906—1911 гг. въ такихъ цифрахъ: 41, 21, 14, 11, 9, 6% — результатъ установленнаго въ виду обстоятельствъ военнаго времени ограниченій выдачи ссудъ по спеціальной оцѣнкѣ. Средняя стоимость десятинъ по спеціальной оцѣнкѣ за время съ 1890 по 1911 годъ выражалась въ слѣдующихъ рѣзко растущихъ годовыхъ цифрахъ: 54, 56, 52, 47, 61, 70, 63, 69, 61, 6, 78, 93, 87, 90, 80, 93, 102, 73. 106, 106, 142, 141 руб. Оцѣнка по перезалогамъ держится значительно выше оцѣнокъ по новымъ ссудамъ: дѣ шестилѣтія 1906—1911 г. та и другая выражаются въ такихъ годов. цифрахъ: 65 и 107, 59 и 75, 89 и 110, 94 и 109, 141 и 143, 105 и 151р.

Въ соответствии съ требованіями устава, въ ссуду выдается не свыше определенной части оцѣнной стоимости имѣній; за послѣднее шестилѣтіе средняя оцѣнка и средн. ссуды на десятину заложенной земли выражаются въ такихъ цифрахъ: 73 и 43, 71 и 42, 102 и 60, 103 и 60, 138 и 80, 138 и 81, и тѣмъ же образомъ выданныя ссуды составляютъ ежегодно 59, 59, 59, 58, 58, 59%, оцѣнки. Ссуды выдаются почти исключительно на самые продолжительные сроки: за то же шестилѣтіе

Районы.	Состояло въ залогѣ банка.								Состояло долговъ за крест. банк. по переводу ссудамъ тыс. руб.	Всего остатка капиталн. долга тыс. руб.
	Дворянскія имѣнія.			Всего вмѣстѣ съ недворянскими.						
	Имѣній.	Земля тыс. дес.	Ост. кап. долга тыс. руб.	Имѣній.	Десят. тысячъ.	Олѣнка тысячъ рублей.	Помин. сумма ссудъ тыс. руб.	Остат. капитал. долга тыс. руб.		
Сѣверный . . .	58	17	511	65	19	1.038	593	559	124	683
Сѣв.-восточ. . .	10	38	611	13	54	1.357	744	711	110	831
Приволье . . .	729	827	14.772	951	935	30.624	17.675	16.935	2.487	19.422
Привалт. . . .	1	6	184	1	6	259	193	184	24	208
Литовск. . . .	424	387	13.437	694	431	26.809	15.957	15.268	2.558	17.826
Бѣлорусск. . .	579	95	23.340	835	1037	45.213	27.054	26.270	2.903	29.173
Центр.-пром. . .	2005	1332	38.453	2554	1477	79.881	46.677	41.494	9.529	54.023
Центр.-земл. . .	5126	1949	121.960	7325	2395	270.601	151.613	142.566	47.374	189.940
Малоросс. . . .	2486	1002	78.813	5283	1205	172.828	93.133	94.404	16.079	110.483
Юго-зап.	1029	1280	83.807	2206	1479	167.224	98.746	95.241	8.765	104.006
Поворосс. . . .	2317	1746	120.763	3587	2119	260.664	150.739	145.951	17.735	162.686
Восточн.	1665	1731	59.435	2368	2072	128.900	74.019	70.359	36.381	106.740
Юго.-вост. . . .	2474	522	12.420	391	668	29.153	16.263	15.755	8.428	24.183
Сѣв. Кавк. . . .	102	80	3.618	141	97	8.269	4.562	4.444	852	5.296
Закавказье . .	451	209	4.647	574	253	10.065	6.037	5.737	1.009	6.746
Всего	17.256	12.051	576.773	26.988	14.247	1.233.885	709.008	678.879	153.357	832.236

процентъ ссудъ, выданныхъ на 61 и 66 лѣтъ, колеблется между 98 и 99%. По большей части, имѣнія, поступающія въ залогъ, уже обременены ипотечными долгами, — процентъ ипотѣчн., уже вынужденъ въ залогъ, колеблется между 68 и 80%. Поэтому, большая часть выдаваемыхъ ссудъ поступаетъ въ погашеніе старыхъ долговъ; на руки выдавалось въ погодныхъ цифрахъ отъ 22 до 38%; вполнѣ разрешаемыхъ ссудъ не хватаетъ на покрытие прежней задолженности и отъ заемщиковъ требуются доплаты; число послѣднихъ колебалось за послѣдніи шесть лѣтъ между 8 и 28, процентъ доплаты по этимъ ссудамъ — между 10 и 22%. Всего за все время существованія банка имъ погашено ипотечныхъ долговъ на сумму 908 милл. рублей, въ томъ числѣ: самому дворянскому банку 523 милл., особому его отдѣлу 86 милл., остальнымъ земельнымъ банкамъ 290 милл. руб.

Часть заложенныхъ въ банкѣ имѣній ежегодно выкупаются досрочными взносами, либо цѣлкомъ, либо частично. За время съ 1895 по 1911 годъ было внесено въ досрочное погашеніе 167 милл. р., выкуплено земли 4947 тыс. десятинъ. Въ большинствѣ случаевъ досрочное погашеніе производится частными земельными банками, съ переводомъ, въ нихъ заложенной земли или крестьянскимъ банкомъ, при покупкѣ имъ за свой счетъ заложенной земли. За время съ 1895 по 1911 годъ внесено въ досрочное погашеніе частными банками 40 милл. р., крестьянскимъ — 66 милл. рублей. Изъ этой послѣдней суммы на 1906 — 1911 гг. приходится всего 618 тыс. рублей: закономъ 1906 года крестьянскому банку предоставлено переводить на себя заложенныя въ дворянскомъ банкѣ имѣнія безъ погашенія долга, а съ переводомъ его на себя; на 1 января 1912 г. за крест. банкомъ числялось 151 милл. руб. долга.

Платежи по ссудамъ поступаютъ весьма несправно. Къ концу 1899 г. недоимка достигла 10,6 милл. р., или 5,29% долга по ссудамъ. Въ силу закона 1 ноября 1899 г. въ счетъ этой недоимки были зачислены переиматы заемщиковъ въ суммѣ 6,3 милл., а остатокъ недоимки отсроченъ въ видѣ частью процентнаго, частью (651 тыс. р.) безпроцентнаго долга, при чемъ первый цѣлкомъ причисленъ къ капитальному долгу. Однако, въ слѣдующіе же три года недоимка вновь возросла до 10,5 милл., что вызвало новую отсрочку въ суммѣ 4,7 милл. и дальѣйшее пониженіе платежей. Однако, недоимка продолжала расти и къ 1897 г. достигла 16,1 милл. или 3,6% долга. Большая часть этой суммы (12,9 милл.) была вновь отсрочена и зачислена особымъ долгомъ. Послѣ этого ростъ недоимки нѣсколько замедлился; въ абсолютной суммѣ она достигла, правда, къ 1 янв. 1904 г. 15,9 милл., но въ процентѣ къ капитальному долгу не превышала 2,5%. Эта сравнит. исправность объясняется гл. обр. перевалами имѣній въ Д. б. и въ части кредитн. учрежденій, а также не револосимъ имѣній къ крест. банку — операциями, сопровождавшимися погашеніемъ накопленныхъ недоимокъ. Благодаря этому недоимка сократилась даже въ абсолютныхъ цифрахъ, — по балансу на 1 янв. 1910 г. сумма недоимки не превышала 6,9 милл. рублей. Въ самые

послѣдніе годы — вѣроятно въ связи съ сокращеніемъ дѣятельности крестьянск. банка — недоимка опять рѣзко увеличивается и на 1 янв. 1912 г. составляетъ 17,4 милл. руб.

Число имѣній, публиковавшихся въ продажу за недоимки, очень значительно, по числу дѣйствительно поступившихъ на торги весьма невелико. Съ 1890 по 1896 г. годовое число публикацій поднялось съ 746 до 3883, продано всего 184 и осталось за банкомъ 49 имѣній. Въ 1897 г. торги были отиѣнены. Въ теченіе 1898 — 1903 гг. число публикацій колебалось между 2255 и 3462; продано 172, осталось за банкомъ 124 имѣнія. Въ самые послѣдніе годы число публикацій колебалось между 2437 и 3832; дѣйствительно продано за шестилѣтіе 344, осталось за банкомъ 196 имѣній. Основную пассивную операцію Д. б. составляетъ какъ видно изъ излож. (см. въ текстѣ, 57/59) выпускъ закладныхъ листовъ. Изъ нихъ особое мѣсто занимаютъ выигрышные листы, выпущенные на помин. сумму 80 милл. р. по курсу 215 за 100. Обыкновен. закладныхъ листовъ было выпущено: въ 1885 — 1892 г. пятипроцентныхъ на сумму 187 милл., по реализаціонному курсу 98—100%; въ 1892—1895 г. 4½-процентныхъ на сумму 209,9 милл. по такому же курсу; съ 1895 по 1897 г. выпущено 4% листовъ на 123 милл., по курсу 96¼—97¼%. Съ 1897 по 1902 гг. выпускались 3½% листы, всего на 513 милл. руб., выпускъ ихъ производился сначала по курсу 96,6% и затѣмъ цѣна листовъ начала падать и за 1904 г. не превышала 80,6%. Въ виду этого банкъ снова началъ выпускать 4% листы, кот. за 1903—06 гг. было выпущено на сумму 107 милл. р.; въ 1903 г. реализація произведена была по курсамъ 94¼—94¾%. По затѣмъ началось быстрое паденіе курса; средний курсъ въ 1904 г. былъ 85,9, 1905 г. — 76,4, 1906 г. — 67,72%. Пришлось перейти къ выпуску 4½ и 5% листовъ. Всего за время съ 1886 по 1911 г. было выпущено закл. листовъ на сумму 1371 милл. руб. За произведенными извѣтими по конверсіямъ, тиражамъ и досрочнымъ взносамъ на 1 янв. 1912 г. состояло въ обращеніи всего на сумму 774,5 милл. р., въ томъ числѣ: 3½% на сумму 405 милл., 4% на 163 милл., 4½% на 4,4, 5% на 154 милл., выигрышныхъ на 47 милл. руб. Убиточный характеръ операцій банка, въ теченіе ряда лѣтъ принимавшаго на свой счетъ убытки отъ реализаціи закладныхъ листовъ, обусловливалъ весьма затруднительное финансовое положеніе банка. Залпасный капиталъ, достигшій было къ нач. 1896 г. 13 милл. руб., къ нач. 1907 г. почти растаялъ — осталось не превышавъ 732 тыс. р. Съ возвращеніемъ къ выдачѣ ссудъ листами запасный капиталъ началъ снова возрастать и на 1 янв. 1912 г. опять достигъ 13,8 милл. р. Въ теченіе ряда лѣтъ банкъ былъ значительно задолженъ; въ 1890 г. ему пришлось позимствовать у государств. банка 40 милл. рублей, въ 1891 г. позимствовано у особаго отдѣла 52 милл., и этотъ долгъ къ началу 1903 г. возросъ до 69 милл. Въ наст. время финансовое положеніе банка, благодаря повышенію % и прекращенію выдачи ссудъ деньгами, болѣе благоприятно, и долгъ за банкомъ не имѣется.

А. Кауфманъ.

большинства заемщиковъ особаго отдѣла. Затѣмъ, въ 1894 году кругъ дѣятельности банка былъ расширенъ новою операциею политическаго характера, — выдачею ссудъ дворянамъ русскаго происхожденія на покупку имѣній въ западномъ краѣ.

За протекшее съ 1890 г. время размѣръ платежей подвергался неоднократно измѣненіямъ: въ 1894 году ростъ былъ пониженъ съ 4½ до 4-хъ, въ 1897 году—до 3½ 0/0. Такое пониженіе платежей обуславливалось, однако, не столько общими условіями кредита, сколько быстрымъ ростомъ неодоимочности кліентовъ банка и стремленіемъ правительства къ облегченію заемщиковъ дворянъ. Рѣзкое паденіе курса 3½ 0/0 закладныхъ листовъ заставило правительство съ 1903 года возвратиться къ выпуску 4-процентныхъ листовъ, съ отнесеніемъ разницы между подлежащимъ уплатѣ и взимающимся съ заемщиковъ ростомъ на средства банка. Громадные убытки, которые при этомъ приходилось нести государственному банку, вызвали изданіе закона 21 марта 1906 г., коимъ выдача ссудъ наличными деньгами была прекращена, и ссуды положено выдавать 4½ или 5-процентными закладными листами по номинальной ихъ стоимости, — значитъ, опять съ переложеніемъ убытковъ по реализаціи закладныхъ листовъ съ банка на его заемщиковъ. О развитіи операций Д. б. см. *приложеніе*.

А. Кауфманъ.

Дворянскія общества, см. *дворянство*.

Дворянскія собранія, см. *дворянство*.

Дворянское депутатское собраніе, см. *дворянство*.

Дворянство на Западѣ пережило исторію, богатую переменами. Первоначальныя ея стадіи заключаются въ томъ, что намѣчавшаяся въ германскомъ племенномъ строѣ родовая аристократія исчезла въ меровингскую эпоху, уступивъ мѣсто аристократіи служилой, а эта въ свою очередь постепенно стала растворяться въ аристократіи феодальной (см. *Германія*, XIII, 438/39, 451, 458). Въ каролингскую эпоху, однако, нѣтъ еще замкнутаго аристократическаго сословія: оно еще

не защищено никакими привилегіями, за исключеніемъ болѣе высокаго вергельда; нѣтъ представительства, охраняющаго кастовые интересы аристократіи; юридически не существуетъ даже одного изъ типичнѣйшихъ признаковъ сословной обособленности, — принципа наследственной передачи. Переходъ бенефиціи отъ отца къ сыну и наследственность должностей только что начинаютъ приобрѣтать силу обычая. Но фактически уже въ каролингскую эпоху звать кладеть основанія своего будущаго вліянія тѣмъ, что систематически увеличиваетъ свои земельныя богатства. Завершеніе феодальной системы приносить съ собою наследственность лена и должностей. Д. становится мало-по-малу организованнымъ сословіемъ, и въ средѣ его начинается дифференціація.

На континентѣ при послѣднихъ каролингахъ феодальная масса дѣлилась, грубо говоря, на два слоя: высшее Д., въ которое вошли представители графскихъ родовъ и наиболѣе богатые бенефициаріи, и рядовое рыцарство (*milites*). Въ Англіи уже въ саксонскую эпоху являются три класса: 1) эльдормены, старые племенные начальники (родовая знать), 2) королевскіе чиновники, графы, и 3) таны, или *milites*, — люди служилые. Норманское завоеваніе отодвинуло внизъ всю эту лѣстницу и поставило во главѣ знати 600 норманнскихъ семей, т. наз. *tenentes in capiti*, феодаловъ, державшихъ непосредственно отъ короля, а дифференціація между саксонской знатью, повидимому, значительно ступевалась (*Doomsdaybook* говоритъ о 9000 саксонскихъ двор. семьяхъ, не указывая социальной разницы между ними). Но при новыхъ условіяхъ политическаго развитія, когда военныя нужды не только не становились меньше, а, наоборотъ, увеличивались, прежнія основанія военной службы, связанной съ леномъ, перестали удовлетворять своему назначенію. Въ рукахъ королевской власти не было средства, которымъ можно было бы заставить бароновъ нести службу соотвѣтственно съ размѣрами лена: такіе крупные феодалы, какъ графъ Блуа, графъ Понтъе, епископъ Париж-

ский, приводили королю, своему сюзеру, отъ 3 до 10 рыцарей (XII в.), и даже герцоги Фландрии и Бургундии могли являться съ двумя рыцарями (XIII в.). Это обстоятельство и заставило королевскую власть въ концѣ XII и нач. XIII в. повсюду прибѣгнуть къ пересмотру основаній военной службы; принятый пересмотръ внесъ большія измѣненія въ положеніе Д. Лены были раздѣлены на двѣ категоріи: рыцарскіе, или латные (feoda loricae, fiefs de haubert), и простые (f. cum planis armis, fiefs d'escu). Владѣлецъ перваго обязанъ былъ служить въ полномъ вооруженіи, считая панцирь, владѣлецъ втораго — въ легкомъ вооруженіи. Рыцарскіе лены дробились съ теченіемъ времени, что вредно отзывалось на несеніи службы. Поэтому стали приниматься мѣры для прекращенія дробленія. Въ Германіи старались удерживать во что бы то ни стало систему недѣлимости лена; въ южной Франціи установилась система совладѣльчества наслѣдниковъ, не наносившая ущерба интересамъ службы; въ центральной и западной Франціи старшій сынъ принималъ лень и удовлетворялъ такъ или иначе братьевъ. Въ Нормандіи и Англіи была установлена недѣлимость рыцарскаго лена лишь въ случаѣ наличности мужскихъ наслѣдниковъ. Но такъ какъ дробленіе леновъ продолжалось, то королевской власти пришлось разорвать необходимую связь между полнымъ рыцарскимъ леномъ и несеніемъ военной службы. Въ 1180 г. Генрихъ II Плантагенетъ издалъ для Нормандіи законъ, который обязывалъ служить въ полномъ вооруженіи не только владѣльцевъ рыцарскаго лена, но и вообще свободныхъ людей, владѣвшихъ имуществомъ въ 100 ливровъ анжуйскихъ; обладавшіе меньшимъ доходомъ должны были служить въ болѣе легкомъ вооруженіи. Въ слѣдующемъ, 1181 г. Генрихъ II воспроизвелъ этотъ законъ для Англіи („Ассиза о вооруженіи“, см. VIII, 363), а нѣсколько лѣтъ спустя Филиппъ II Августъ установилъ для Франціи правило, что служить въ полномъ вооруженіи обязаны всѣ свободные, имѣющіе доходъ въ 60 ливровъ. Около этого же времени, по тѣмъ же военнымъ соображеніямъ,

королямъ нѣмецкимъ удалось установить непосредственную связь со вторымъ слоемъ Д., freie Herren (barones; см. XIII, 478). Въ это время изъ дворянской массы уже успѣлъ по разнымъ причинамъ, социальнымъ, политическимъ, военнымъ, выдѣлиться высшій слой Д. (см. VIII, 364; XIII, 479). Въ Германіи высшее Д. постепенно укрѣпилось за собою территориальной суверенитетъ и развѣстилось по многочисленнымъ среднимъ и мелкимъ престоламъ. Во Франціи и отчасти въ Англіи оно тратило силы на борьбу съ королевской властью.

Насколько замкнутый характеръ носило Д. во вторую половину среднихъ вѣковъ? Несомнѣнно прежде всего одно: что тѣ времена, когда *каждый* вассалъ считался рыцаремъ, уже къ серединѣ XIII в. отошли въ область преданій. Могушественныя экономическія причины сдѣляли то, что рыцаремъ считался лишь владѣлецъ полного рыцарскаго лена или соответствующаго дохода, пожелавшій принять посвященіе; всѣ остальные, владѣльцы дробныхъ рыцарскихъ леновъ и простыхъ леновъ, рыцарями считаться перестали: во Франціи они опустились до положенія просто свободныхъ служащихъ людей (escuyer, valet, sergent). Только торжественное посвященіе (adoubement) давало доступъ къ рыцарскому сословію, а его могъ удостоиться лишь цензовый рыцарь. Численное сокращеніе сословія было такъ велико, что тамъ, гдѣ въ концѣ XII в. было 60 рыцарей, въ серединѣ XIII в. оставался только одинъ (Leeuw-Saint-Pierre, въ Брабантѣ). Феодальный міръ былъ разрѣзанъ такимъ образомъ на двѣ части, и меньшая стала складываться въ замкнутую касту, куда, по общему правилу, принимались только люди рожденные отъ рыцарей. Если бы на рыцарство не возлагалось никакихъ политическихъ обязанностей, оно, вѣроятно, было бы обречено на постепенное вымираніе, какъ всякая каста. Но королевская власть зорко смотрѣла за тѣмъ, чтобы рыцарство не пришло въ упадокъ: оно было ей нужно. И вотъ, въ Англіи короли послѣ Генриха VII и вплоть до XV в. неоднократно издають указы, повелѣ-

вающіе людямъ рыцарскаго и бюргерскаго происхожденія, обладающимъ извѣстнымъ доходомъ, посвящаются въ рыцари. Въ Италіи общій буржуазный (городской) складъ политической культуры рано разбилъ исключительность родового рыцарства. Въ Германіи и во Франціи принципъ недопустимости въ рыцарское сословіе людей не рыцарскаго происхожденія провозглашался очень энергично, но короли оставляли за собой право своею властью нарушать этотъ принципъ, что они и дѣлали сплошь и рядомъ по экономическимъ или политическимъ причинамъ. Судьба министераловъ въ Германіи (см. XIII, 475) показываетъ, что отступленія отъ строгихъ требованій насчетъ происхожденія могли итти очень далеко.

Экономическое положеніе французскаго и нѣмецкаго рыцарства было неодинаково. Въ то время, какъ ценовой характеръ перваго обуславливалъ богатство и извѣстный блескъ, въ Германіи, особенно въ южной и западной, рыцарство никогда не было въ массѣ очень богато; часто отдѣльные рыцари были настолько бѣдны, что принуждены были выпрашивать у сюзерена (аллодіальныхъ рыцарскихъ владѣній было немного) вооруженіе и очень цѣнили подарки, даже обыкновенное угощеніе.

Такъ складывается основная линія эволюціи Д. въ Европѣ. Оно было сдѣлано землевладѣльческимъ сословіемъ потому, что иначе должны были потерпѣть крушеніе наиболѣе жизненные политическіе интересы, больше того: національные интересы юныхъ западныхъ государствъ. Но получивъ землю и укрѣпивъ ее въ своемъ потомственномъ владѣніи, Д. забыло тѣ цѣли, для которыхъ оно было вызвано къ жизни, и только старалось извлекать изъ своего положенія всѣ его выгоды, не думая о вытекающихъ изъ него обязанностяхъ по военной службѣ. А такъ какъ земля была руководящей хозяйственной силой въ теченіе всего средневѣковья, то Д. удавалось играть роль первенствующей соціальной силы въ государствахъ.

Переворотъ въ военномъ дѣлѣ (причемъ не столько изобрѣтеніе пороха,

сколько переходъ руководящаго значенія отъ конницы къ пѣхотѣ) и переворотъ экономической (см. XIII, 559 сл.) сдѣлали то, что и военная, и соціальная роль рыцарства стала меньше. Но оно сумѣло воспользоваться временемъ расцвѣта своего вліянія, чтобы надолго закрѣпить свои пріобрѣтенія.

Тѣ рыцарскія привилегіи, которыя въ средніе вѣка были вполне понятны, ибо онѣ признавались за людьми, призванными защищать страну, сдѣлались несправедливыми и вредными, когда военныя обязанности рыцарства были съ него сняты. Д. добивалось большаго: политической власти, но тутъ оно столкнулось съ растущими стремленіями королей къ абсолютизму, вступило съ ними въ борьбу и либо было побѣждено, либо должно было удѣлить другимъ сословіямъ часть плодовъ побѣды.

Въ Англии, гдѣ общественнымъ классамъ раньше всего пришлось столкнуться съ абсолютистскими притязаніями королевской власти, Д. обнаруживало гораздо меньше сословной исключительности, чѣмъ на континентѣ, въ немъ не столь рѣзки были грани между высшей и низшей группой, оно не такъ было обособлено отъ города и городскихъ классовъ. Великую борьбу съ королевскою властью, которая кончилась Вел. Хартіей 1215 года и основаніемъ парламента, Д. вело въ союзѣ съ другими общественными группами, а послѣ побѣды его дѣятельность сливается съ исторіей мѣстнаго самоуправленія (см. VIII, 376 и сл.). Когда Тюдоры и Стюарты повели атаку на вольности страны, англійское мелкое Д. снова оказалось въ союзѣ съ горожанами и снова обуздало абсолютизмъ.

На континентѣ борьба Д. съ королевскою и княжескою властью изъ-за политическаго преобладанія кончается пораженіемъ Д. Оно было особенно полнымъ во Франціи. Тамъ высшее Д. пыталось отстоять федералистическія начала, но дорогой для Д. принципъ феодальной децентрализаціи рухнулъ подъ ударами королевской власти. При Францискѣ I уже нѣтъ никакихъ слѣдовъ федералистической оппозиціи. Центра-

лизация торжествуетъ. Феодалная высшая аристократія превращается мало-по-малу въ придворную. Мелкое провинціальное Д., иногда руководимое крупнымъ, неоднократно пробуетъ положить предѣлъ усиленію королевской власти (возстаніе 1314 г., борьба „Лиги обществъ блага“ съ Людовикомъ XI, гугенотскія войны и католическая лига 1576 г., оппозиція кардиналу Ришелье и Фронда; см. *Франція и гугеноты*). Но ему мѣшаетъ разобщенность по провинціямъ, а исключительность не позволяетъ ему идти объ руку съ другими сословіями. Королевская власть выходитъ побѣдительницей. Въ Германіи возстаніе рыцарства противъ князей кончается неудачей (см. XIII, 571) все по той же причинѣ: Д. не умѣетъ столкнуться съ другими сословіями.

Но крушеніе политическихъ чаяній континентальнаго Д. не значитъ, что оно утратило политическое вліяніе совсѣмъ. Д. сильно и многочисленно. Королевская и княжеская власть охотно уступаютъ ему долю вліянія, осуществляемаго Д.-омъ черезъ сословно-представительныя учрежденія. Дѣятельность этихъ сословно-представительныхъ учрежденій и создаетъ ту социальную конституцію Д., которая подъ сѣнью абсолютизма тяготѣла столько вѣковъ надъ Европой.

Генеральные штаты Франціи и ландтаги нѣмецкихъ государствъ, конечно, не такъ вліятельны, какъ англійскій парламентъ, который до 1832 года тоже былъ чисто дворянскимъ, но въ нихъ роль Д. обрисовывается гораздо ярче. Особенно характерны именно нѣмецкіе ландтаги, потому что они дѣйствовали съ успѣхомъ до самаго конца въ то время, какъ генеральные штаты прекратились въ 1614 году.

Кастовая исключительность Д., какъ отчасти и другихъ сословій, по настоящему начинается послѣ распадена средневѣковой культуры. Политическая исторія Д. въ эпоху народженія и расцвѣта абсолютизма (XVI—XVIII вв.) заключается въ накопленіи социальныхъ и экономическихъ привилегій, не оправдывающихся той хозяйственной и социальной ролью, которую основа дворянскаго вліянія и дворян-

скихъ притязаній—земля—играетъ въ жизни. Конецъ среднихъ вѣковъ—время, когда промышленность, торговля, кредитное дѣло производятъ переворотъ въ распредѣленіи социальныхъ силъ. Д. должно удѣлить часть своего вліянія купеческому классу. Но борьба за закрѣпленіе привилегій для Д. все-таки не была трудна. Относительный упадокъ роли земельного капитала не означалъ еще его полного крушенія. Земля сохранила свою преобладающую (хотя и не въ такой колоссальной мѣрѣ, какъ раньше) роль вплоть до XVIII и кое-гдѣ до середины XIX вв. У Д., какъ сословія, оставался, такимъ образомъ, въ цѣлости экономическій фундаментъ его общественнаго вліянія. Оно отдало это свое вліяніе безъ остатка на служеніе абсолютизму и помогало ему осуществлять внутреннюю логику своего развитія. Отдало, конечно, небезкорыстно. Отплатой со стороны абсолютизма и была та поддержка, которую онъ оказывалъ Д. въ борьбѣ за закрѣпленіе его привилегій. Оставивъ свои привилегіи безъ юридической санкціи теперь, при измѣнившихся условіяхъ, когда уменьшился социальный удѣльный вѣсъ земли, Д. не могло. То, что въ средніе вѣка не вызывало никакихъ сомнѣній и не нуждалось ни въ какихъ формальныхъ санкціяхъ, теперь подвергалось нападкамъ и властно требовало закрѣпленія въ юридическихъ титулахъ. Абсолютизмъ помогаетъ Д. обзавестись этими титулами. Абсолютизмъ поддерживаетъ социальные и инья домогательства Д. потому, что оно не противодѣйствуетъ больше, какъ въ средніе вѣка, его росту, и потому еще, что принесенными въ жертву оказываются социальные элементы, одинаково опасные какъ Д., такъ и абсолютизму. Поддержка абсолютизмомъ дворянскихъ социальныхъ привилегій въ пору ихъ накопленія и позднѣе создаетъ крѣпкій традиционный союзъ. Д. научается видѣть въ абсолютизмѣ ласковаго пестуна и въ дни, когда абсолютизмъ подвергается опасности, охотно, часто съ энтузіазмомъ, отдаетъ въ его распоряженіе свою дѣдовскую шпагу.

Если взять только исторію Германіи, чтобы прослѣдить плоды сою-

за абсолютизма и Д., осуществленнаго въ теченіе многихъ вѣковъ (XV—XVIII) черезъ ландтаги, — и то картина получитъ поразительно краснорѣчивая. Съ помощью, или при молчаливомъ согласіи абсолютизма, нѣмецкое Д. накопило длинный рядъ привилегій. Оно закрѣпило за собою свободу отъ налоговъ, теперь не имѣвшую никакого оправданія, разъ оно не несло военной службы. Оно обезпечило за собою монополію государственной службы уже тогда, когда не было никакихъ основаній предпочитать невѣжественныхъ дворянскихъ недорослей ученыхъ спеціалистамъ изъ разночинцевъ: Д. нужно было вліяніе; работали за него другіе. Оно преградило доступъ къ офицерству всѣмъ лицамъ недворянскаго происхожденія. Оно создало себѣ привилегію по покупкѣ рыцарскихъ имѣній, не существовавшую въ средніе вѣка. Оно сумѣло укрѣпить за собою богатства и вліятельныя епископскія и монастырскія (въ католическихъ государствахъ) должности. Оно устроило себѣ рай въ сѣверо-восточной Германіи, гдѣ въ его рукахъ путемъ варварскаго сноса крестьянскихъ усадебъ скопились огромныя земельныя владѣнія, закрѣпленные за отдѣльными родами путемъ фидеикомиссовъ. Оно закрѣпостило крестьянъ, а потомъ обложило ихъ такими повинностями, которыя заставляли ихъ владѣть чисто животное существованіе, а само богатѣло хлѣбною торговлей, построенной на барщинѣ. Даже освобожденіе крестьянъ оно сумѣло обставить такъ, что оно принесло выгоду дворянскому карману благодаря щедрому выкупу.

Съ паденіемъ социальной роли земли и съ переходомъ руководящей социальной роли къ торговлѣ и промышленности, Д. становится трудно опаривать политическія притязанія буржуазіи. Въ теченіе XVIII в. послѣдняя сумѣла достаточно укрѣпить свое положеніе и въ концѣ его дала Д. первое генеральное сраженіе. Во Франціи палъ абсолютизмъ, увлекая за собою своего вѣрнаго союзника. Въ Англіи къ началу XIX в. Д. оказалось стѣсненнымъ отовсюду и капитулировало въ 1832 г. Въ Германіи паденіе главныхъ социальныхъ твердынь Д.

произошло въ 1848 г., тогда же, когда палъ классическій нѣмецкій абсолютизмъ.

Въ современныхъ конституціонныхъ государствахъ Д. играетъ различную политическую роль. Если конституціонализмъ мнимый и прикрываетъ абсолютистскую сущность, Д. цѣлкомъ на сторонѣ старыхъ политическихъ принциповъ. Такъ было въ Пруссіи въ 1849—1866 г.г. Въ послѣдовательно-конституціонныхъ государствахъ, гдѣ равнодѣйствующая политической жизни направляется экономическими требованіями времени и социальными интересами группъ, Д., если оно извлекаетъ доходъ исключительно изъ земли, какъ въ Пруссіи,—реакціонно и стоитъ за такія политическія формы, которыя не годятся для современнаго торгово-промышленнаго уклада. Если оно, какъ въ Англіи, не сидитъ исключительно на землѣ, а держитъ свои капиталы и въ торговлѣ, и въ промышленности, оно принимаетъ участіе въ политической жизни наравнѣ съ другими классами и консервативно постольку, поскольку ему приходится защищать обреченныя на паденіе формы, выгодныя ему (борьба изъ-за палаты лордовъ). Прогрессивной политической силой Д. въ цѣломъ послѣ паденія феодализма не было никогда и не можетъ вновь сдѣлаться въ будущемъ.

Литература. Кромѣ общихъ сочиненій по исторіи хозяйства, права и учрежденій: *Gneist*, „Adel und Ritterschaft in England“ (1853); *Shirley*, „Noble and Gentle Men“ (1860); *Guilhiermoz*, „Essai sur l'origine de la noblesse en France au moyen âge“ (1902); *Mortet*, „La féodalité“ (1893); *Strantz*, „Gesch. d. deutschen Adels“ (3 т., 1845); *Rose*, „Der Adel Deutschlands“ (1883); *Schäffle*, „Moderne Adelsbegriff“ (собр. статей, т. I); *Below*, „Territorium und Stadt“ (1900; разн. статьи). А. Джигалеговъ.

Дворянство, какъ высшее сословіе, создано въ Россіи на почвѣ государственной службы. Сложилось это сословіе лишь постепенно, подъ прямымъ воздействиемъ государств. власти, изъ весьма разнородныхъ обществ. элементовъ. Въ Киевской Руси высшій правящій классъ составляли вольные слуги князей—бояре и дѣти боярскія,

удержавшіе за собою это положеніе и въ сѣв.-вост. русскихъ княжествахъ начала удѣльнаго періода. Но въ Московскую эпоху бояре (см.), изъ вольныхъ слугъ превратившіеся въ слугъ невольныхъ, привязанныхъ къ службѣ, и вмѣстѣ съ тѣмъ утратившіе и нѣкоторыя другія черты прежняго своего положенія, представляли собой только высшій, наиболѣе чиновный слой служилаго класса. Ниже бояръ въ эту эпоху сложился и постепенно поднимался наверхъ другой, гораздо болѣе многочисленный, слой служилыхъ людей, вполнѣтствии давшей свое имя всему высшему сословію,—дворяне. Первоначально „дворянами“ или „дворными людьми“ (первый терминъ встрѣчается впервые у Суздальскаго лѣтописца при описаніи убійства кн. Андрея Боголюбскаго въ 1175 г., второй—въ Воскресенской лѣтописи подъ 1215 г.) назывались зависимыя лица, состоявшія на частной службѣ князя и жившія въ его дворѣ. Большинство этихъ лицъ было людьми несвободными, холопами, но были среди нихъ и свободные люди, добровольно вступавшіе въ ряды княж. дворныхъ людей. Эти дворные люди или дворяне исправляли разныя обязанности подворцовому управленію, несли иногда на себѣ и другіе виды гражд. службы, а въ военное время ходили съ княземъ и въ походы и бились въ рядахъ его дружины. Ближе къ дворянамъ, но все же нѣсколько выше ихъ стояли „слуги подъ дворскимъ“—свободные землевладѣльцы, бравшіе на себя служебныя обязанности въ дворц. вѣдомствѣ и находившіеся въ завѣдываніи дворецкаго. И дворныхъ слугъ, и дворныхъ людей своихъ, иначе дворянъ, князья вознаграждали за службу землей, но на иныхъ условіяхъ, чѣмъ вольныхъ слугъ—бояръ и дѣтей боярскихъ. Тогда какъ послѣдніе получали отъ князей земли въ собственность, въ вотчину, первымъ—дворнымъ слугамъ и дворянамъ—участки земли давались лишь въ пользованіе на время службы и отбирались у нихъ обратно въ моментъ прекращенія этой службы. *Частная служба* князю, нерѣдко связанная съ нахожденіемъ у него въ рабствѣ и во всякомъ случаѣ не соединявшаяся съ

правомъ отъѣзда, бывшимъ исключит. принадлежностью вольныхъ слугъ, и *условное землевладѣніе*, являвшееся вознагражденіемъ за эту службу,—таковы были отличит. черты Д. при первомъ выступленіи его на историч. арену въ началѣ удѣльнаго періода.

Съ возвышеніемъ московск. княжества положеніе этого разряда княж. слугъ подверглось существеннымъ перемѣнамъ. Съ одной стороны, измѣнилась до нѣкот. степени самый составъ Д., такъ какъ съ возраставшимъ могуществомъ моск. в. князя не только дѣти боярскія, но порою даже и опустившіеся бояре охотно вступали въ число близкихъ къ нему дворянъ. Съ другой стороны, измѣнилась и служба дворянъ. По мѣрѣ сосредоточенія самостоят. удѣльныхъ дворовъ въ Москвѣ здѣсь собралось очень много дворянъ, для которыхъ не могло найтись уже и мѣста на частной службѣ в. князя, и послѣдній использовалъ ихъ иначе, выведя ихъ съ узкаго прища частной службы на болѣе широкое поле службы государственной. Бывшіе дворные слуги и дворные люди превратились такъ путемъ въ состоящихъ на службѣ у государства дворянъ-воиновъ, при чемъ это превращеніе коснулось не только двора самого в. князя и бывшихъ удѣлн. князей, но и дворовъ нѣкоторыхъ особенно богатыхъ бояръ, державшихъ у себя значит. количество послужильцевъ. Совершившееся т. обр. увеличеніе количества людей, обязанныхъ военною службой государству, повлекло за собою необходимость ихъ организаціи и изысканія средствъ на ихъ содержаніе. Послѣднія, благодаря сосредоточившемуся въ рукахъ моск. князей значит. земельному фонду, были найдены въ той раздачѣ земель въ пользованіе подъ условіемъ и на время службы, какая практиковалась по отношенію къ отдѣльнымъ дворянамъ и раньше, только теперь эта раздача приняла болѣе широкіе размѣры и болѣе упорядоченный характеръ, породивъ т. н. *помѣстную систему*. Въ первое время существованія этой системы помѣстья давались только дворянамъ и вмѣстѣ съ невольной службой, не сопряженной съ правомъ отъ-

ѣзда, продолжали отличать ихъ отъ пользовавшихся такимъ правомъ и владѣвшихъ вотчинами бояръ и дѣтей боярскихъ. Но уже очень скоро и эти отличія стали сглаживаться. Послѣ долгой и упорной борьбы моск. князьямъ удалось сломить право отъѣзда вольныхъ слугъ, а, съ другой стороны, помѣстная система, при которой дававшаяся въ пользованіе служилаго человека земля оставалась собственностью государства, представляла такія существенныя выгоды для правительства, что оно уже очень рано попыталось примѣнить ее и къ боярамъ и дѣтямъ боярскимъ. Уже при покореніи Новгорода в. кн. Иваномъ Васильевичемъ значит. часть вотчинъ новгор. бояръ была описана на в. князя и затѣмъ роздана въ помѣстья моск. дѣтямъ боярскимъ, а новгородцамъ даны были помѣстья въ другихъ частяхъ государства. Это былъ первый случай массового созданія помѣщиковъ изъ бояръ и дѣтей боярскихъ. Но послѣ того подобные случаи повторялись неоднократно, и ко второй половинѣ XVI в. помѣстная система была окончательно распространена на весь служилый классъ, какъ на дворянъ, такъ и на бояръ и дѣтей боярскихъ. Въ свою очередь дворяне приблизительно съ этой же поры начинаютъ безпрепятственно приобретать вотчины. Московское правительство не находить уже болѣе основаній лишать дворянъ права участія въ вотчин. землевладѣніи, такъ какъ служба, ставшая теперь равно обязательной для всѣхъ служилыхъ людей, отбывается одинаково и съ помѣстья, и съ вотчины. Въ 1556 г. царь Иванъ IV установилъ общій размѣръ службы, одинаковый для вотчинъ и помѣстій, для бояръ, дѣтей боярскихъ и дворянъ: съ каждой сотни четвертей (четверть земли = $\frac{1}{2}$ десятины), т. е. съ 150 дес. пахотной земли при трехпольной системѣ, въ войско по царск. указу долженъ былъ быть поставленъ человекъ на конѣ и въ полномъ вооруженіи. Т. обр., пропасть, существовавшая прежде между двумя разрядами княж. слугъ, имѣвшими столь различное происхожденіе, постепенно уничтожилась, и они обратились въ разные сло-

одного и того же служилаго класса. До полов. XVI в. дворяне занимали въ рядахъ этого класса третье мѣсто, стоя ниже дѣтей боярскихъ, но со второй половины вѣка они въ офиц. документахъ ставятся уже непосредственно велѣдъ за боярами, выше дѣтей боярскихъ, перешедшихъ теперь на третье мѣсто. Бывшіе частные слуги князей опередили, т. обр., на службѣ моск. государей потомковъ прежнихъ вольныхъ слугъ и оттѣснили ихъ на задній планъ. Приблизительно около этого же времени дворяне проникли въ государеву Думу, занявъ тамъ мѣсто, слѣдующее за окольными, и въ число чиновъ моск. государства вошелъ особый чинъ думнаго дворянина.

Что касается организаціи дворянъ, то она была всецѣло приурочена къ возложенной на нихъ службѣ. Д. московскаго государства не представляло собою сплошной однообразной массы; оно распадалось на нѣсколько разрядовъ, довольно сильно различавшихся другъ отъ друга. Выше остальныхъ стояли столичные дворяне, или иначе, „дѣти боярскія и дворяне моск. списка“. Начало прочной организаціи этого разряда положено было царемъ Иваномъ IV, приказавшимъ въ 1550 г. набрать по уѣздамъ тысячу дѣтей боярскихъ и лучшихъ слугъ и надѣлить ихъ помѣстьями въ моск. и смежныхъ съ нимъ уѣздахъ, не далѣе 70 (по совр. счету—140) верстъ отъ Москвы. При этомъ въ томъ же районѣ надѣлены были помѣстьями бояре, окольные и другіе высшіе сановники, не имѣвшіе раньше подъ Москвою вотчинъ или помѣстій. Въ исполненіе этого указа надѣлено было подмосковными помѣстьями (въ общей сложности на 180.000 дес. пахотной земли) 1.078 человекъ служилыхъ людей, набранныхъ изъ 46 городовъ и подраздѣленныхъ на три статьи. Въ первую статью, для которой помѣстный окладъ былъ назначенъ въ 300 десятинъ пахотной земли, были включены 28 высшихъ сановниковъ и 33 сына боярскихъ; во вторую статью, съ помѣстнымъ окладомъ въ 225 дес., вошло 79 дѣтей боярскихъ изъ знатнѣйшихъ княж. и боярск. родовъ; остальные, среди кот. также были знатные люди, но преобладали рядовые

дворяне, были отнесены къ третьей статьѣ и получили помѣстный окладъ въ 150 дес. Это дѣленіе столичныхъ дворянъ на статьи просуществовало, впрочемъ, недолго. Уже въ 1587 г. для всѣхъ ихъ были установлены одинаковый окладъ подмосковнаго помѣстья въ 150 дес. Сверхъ того имъ, однако, давались еще значительно большихъ раздѣровъ помѣстья въ провинціи, и среднее помѣстное владѣніе моск. дворянина состояло приблизительно изъ 1.300 дес. пахотной земли, не считая луговъ и лѣсныхъ дачъ. Эти дворяне „московскаго списка“ предназначались, гл. обр., для службы въ Москвѣ. Они составляли своего рода царскую гвардію, но они же употреблялись и „для посылокъ“, будучи отправляемы въ различныя служебныя командировки, изъ ихъ среды вербовались главные дѣятели центрального и областного гражд. и военнаго управленія, они нерѣдко назначались командирами уѣздныхъ дворянскихъ ополченій и воеводами пограничныхъ городовъ. Члены знатнѣйшихъ моск. родовъ стали начинать свою службу съ званія моск. дворянина и уже затѣмъ получали другіе чины, тогда какъ менѣе родовитые люди, однажды пріобрѣтѣ это званіе, обычно на всю жизнь оставались въ немъ, неподымаясь выше. Званіе моск. Д. передавалось по наслѣдству, но уже указъ 1550 г. предвидѣлъ возможность убыли въ рядахъ этихъ отборныхъ слугъ и намѣтилъ мѣры для пополненія такой убыли: „а которой—говорилось въ этомъ указѣ—по грѣхомъ изъ тое тысячи вымереть, а сынъ его къ той службѣ не пригодится, ино въ того мѣсто прибрать иного“. Время отъ времени составъ моск. Д. и пополнялся путемъ перевода въ ихъ число извѣстной доли лучшихъ, т. е. наиболѣе годныхъ къ службѣ и наиболѣе видныхъ по своему происхожденію провинціальныхъ дворянъ.

Эти послѣдніе образовывали уѣздныя дворянскія общества, внутри котор. существовало опять-таки нѣсколько подраздѣленій. Въ зависимости отъ своей пригодности къ службѣ, отъ родовитости и имуществ. средствъ уѣздные дворяне распадались на разряды дворянъ выборныхъ, дворовыхъ и городовыхъ, а каждый изъ этихъ разрядовъ

въ свою очередь дѣлился на статьи, количество кот. въ разныхъ уѣздахъ было различно, отъ трехъ до одиннадцати и даже больше. Выборные Д. занимали мѣста начальниковъ въ уѣздныхъ двор. отрядахъ, Д. городовые несли рядовую службу и, если не могли нести ее въ полкахъ, то обязаны были, по крайней мѣрѣ, отбывать осадную службу „съ городомъ“. Съ половины XVI в. моск. правительство въ цѣляхъ точнаго выясненія своихъ военныхъ силъ систематически вело списки Д. и дѣтей боярскихъ по каждому городу съ его уѣздомъ. Въ этихъ спискахъ, періодически составлявшихся специально посылавшимися изъ Москвы лицами съ помощью выборныхъ отъ мѣстныхъ двор. обществъ окладчиковъ, о каждомъ служиломъ челоувѣкѣ тщательно отмѣчалось, „каковъ онъ будетъ на государевѣ службѣ коненъ и оруженъ и люденъ“, „что съ кѣмъ на государевѣ службѣ будетъ людей, и коней, и до спѣховъ, и всякаго служебнаго наряду“, „кто каковъ отечествомъ и службою, и кому кто въ версту, и въ которую статью кто съ кѣмъ помѣстнымъ окладомъ и денежнымъ жалованьемъ пригодится, и кому мочно впередъ государева служба служити, и на государевы службы прѣзжають на срокъ ли и съ государевы службы до отпуску не съзжають ли, и которые къ службамъ лѣнны въ за бѣдностью, и которые лѣнны не за бѣдностью“. Одновременно съ этими періодич. разборами Д. производилось и верстаніе на службу „новиковъ“—достигшихъ урочнаго возраста въ 15 лѣтъ сыновей служилыхъ людей. При этомъ сыновья зажиточныхъ родителей верстались обыкновенно „въ припускъ“, иначе говоря, обязывались отбывать службу съ отцовскаго помѣстья, а сыновья неимущихъ верстались „въ отводъ“, т. е. получали самостоят. помѣстный окладъ. Постоянно испытывая острую нужду въ увеличеніи своихъ военныхъ силъ, моск. правительство XV—XVI вв., хотя и слѣдило за „отечествомъ“ служилыхъ людей, но тѣмъ не менѣе довольно свободно допускало верстаніе въ ряды Д. и людей худородныхъ, казаковъ, крестьянъ, посадскихъ людей и даже холоповъ. Однако, быстрое уменьшеніе земельного фонда,

находившагося въ рукахъ моск. государей и служившаго имъ для пожалованія помѣстій, заставило самихъ служилыхъ людей домогаться прекращенія такого порядка. И наказы на чала XVII в. уже предписывали верстать новиковъ, „выпрашивая про нихъ про отечество и про службу... чтобы въ нихъ не было худыхъ, которыхъ впередъ въ службу не будетъ, и поповыхъ и мужичьихъ дѣтей, и холопей боярскихъ, и слугъ монастырскихъ“. Постоянныя повторенія подобныхъ предписаній въ концѣ концовъ положили начало извѣстной обособленности и замкнутости служилаго класса, создавъ трудно переходимую грань между нимъ и низшими классами моск. общества.

Въ теченіе XVII в. выработалась и нѣсколько бѣльшая сплоченность внутри служилаго класса. Правда, составъ его продолжалъ еще оставаться крайне пестрымъ и разнороднымъ. Д., составлявшее главную его массу, верхними своими слоями соприкасалось съ родовитымъ боярствомъ, низшими — съ тяглыми классами и даже холопами. Если временами холоповъ верстали въ Д., то, съ другой стороны, нерѣдко Д. и дѣти боярскія, уклоняясь отъ тяжести службы, уходили въ холопство къ частн. лицамъ, и даже моск. законодательство почти до полов. XVII в. возбраняло такой уходъ въ холопство только служилымъ людямъ, еще находящимся на службѣ, дозволяя его почему-либо отставленнымъ отъ службы. При такихъ условіяхъ въ средѣ служилаго класса не могло быть большого единства. Не было въ немъ и понятій о сословной чести или сословн. достоинствѣ, кот. сближали бы всѣхъ членовъ класса въ одно сплоченное цѣлое. Мѣсто этихъ понятій, игравшихъ такую видную роль въ исторіи зап.-европ. Д., въ моск. служиломъ классѣ занимали другія понятія—родовитости, или, какъ выражались въ Москвѣ, „родословности“ и служебной чести. Исходя изъ этихъ понятій, родословные бояре съ презрѣніемъ смотрѣли и на своихъ захудавшихъ родичей и—тѣмъ болѣе—на рядовыхъ худородныхъ Д. и всячески старались оградить себя отъ смѣшенія съ тѣми и другими, пользуясь для этого въ частности институтомъ мѣст-

ничества. Но мѣстническіе счеты, вседѣло основанные на служебной чести, сами по себѣ не могли обезпечить за боярскими родами положеніе правящей аристократіи, и чѣмъ дальше шло время, тѣмъ больше утрачивали подъ собою почву направленные въ эту сторону притязанія бояръ. Политическая сила послѣднихъ была еще въ XVII в. окончательно сломлена моск. государями, опиравшимися на массу своихъ невольныхъ слугъ. Къ XVII в. измѣнился и самый составъ боярства, „многіе большіе роды, говоря словами Котошихина, безъ остатку миновались“, измѣнилась въ еще большей мѣрѣ и его роль въ общемъ укладѣ моск. государств. жизни. Званіе боярина окончательно обратилось въ служебный чинъ, до кот. все чаще дослуживались и худородные люди. Въмѣстѣ съ тѣмъ эти худородные люди, бывшіе невольные слуги, помогшіе моск. государю побѣдить старое боярство, внесли съ собою въ жизнь и новые взгляды, постепенно вытѣснявшіе прежнія боярскія традиции. Даже въ мѣстническихъ счетахъ прежнему боярскому принципу, въ силу кот. „за службу жалуетъ государь помѣстьемъ и деньгами, а не отечествомъ“, понемногу началъ противопоставляться новый взглядъ, согласно кот. „великъ и малъ живетъ государевымъ жалованьемъ“ и „государь, аки Богъ, и мала велика чинить“. И хотя уничтоженіе мѣстничества совершилось только въ самомъ концѣ XVII в., въ теченіе всего этого вѣка непрерывно шло ограниченіе мѣстническихъ счетовъ, понемногу упразднявшихся моск. правительствомъ. Тѣмъ самымъ и значеніе „родословія“ служилаго человека постепенно отодвигалось на задній планъ передъ значеніемъ выслуги. Такъ, оставаясь еще въ значит. мѣрѣ разьединенными между собою, различные разряды служилыхъ людей шагъ за шагомъ сводились на одну общую почву: отграниченные отъ другихъ обществ. классовъ (указъ 1641 г. окончат. воспретилъ всѣмъ безъ изъятія служилымъ людямъ поступать въ холопство), привязанные къ службѣ, для всѣхъ ихъ равно обязательной и пожизненной, они только путемъ службы повышались въ своей чести, и со службой же

были тѣсно связаны всѣ ихъ имуществ. интересы, какъ помѣщиковъ и вотчинниковъ, владѣльцевъ земли и труда привязаннаго къ ней крестьянскаго населенія. Нѣчто подобное тому сближенію, какое совершилось между отдѣльными разрядами служилыхъ людей, произошло въ XVII в. и между помѣстнымъ и вотчиннымъ землевладѣніемъ. Основное различіе между вотчиной, какъ собственностью частнаго лица, и помѣстьемъ, какъ собственностью государства, продолжало, правда, существовать, но, съ одной стороны, на вотчины въ интересахъ службы былъ наложенъ рядъ ограниченій, а съ другой,—помѣстья стали даваться не только на время службы, но и „въ прожитокъ“, въ видѣ пенсіи одряхлѣвшему служилому человѣку или его вдовѣ и дѣтямъ, при чемъ сыновья обязывались кормить съ помѣстья мать до ея смерти, а сестеръ до выхода ихъ замужъ, и вмѣстѣ съ тѣмъ при извѣстн. условіяхъ разрѣшалась мѣна помѣстьями, равно какъ передача помѣстья его владѣльцемъ постороннему лицу, принимавшему на себя обязательство службы. Неся службу съ своихъ вотчинъ и помѣстій, служилые люди пользовались личной свободой отъ податей, а въ качествѣ землевладѣльцевъ распоряжались трудомъ населявшихъ эти вотчины и помѣстья крестьянъ (см. *крестьяне въ Россіи*).

Начало XVIII в., ознаменованное реформами Петра I, для служилого класса явилось временемъ дальнѣйшаго его объединенія, давшего затѣмъ новый и весьма серьезный толчокъ процессу разростанія двор. правъ. Самъ Петръ не только не ослабилъ крѣпостной зависимости служилыхъ людей отъ государства, но только не смягчилъ ихъ служебной повинности, но даже еще увеличилъ тяжесть послѣдней, обративъ службу изъ временной въ постоянную. Въ моск. эпоху громадное большинство служилыхъ людей призывалось изъ домовъ лишь на время похода и затѣмъ вновь распускалось по домамъ. Въ регулярной арміи Петра и въ его флотѣ, какъ и въ гражд. учрежденіяхъ, служба стала постоянной, и дворянинъ долженъ былъ оставаться на ней съ момента вступленія въ зрѣлый

возрастъ вплоть до смерти, полной дряхлости или тяжкаго увѣчья; въ теченіе всего почти Петровскаго царствованія Д. не давалось не только отставокъ, но даже и сколько-нибудь продолжит. отпусковъ, и послѣднихъ стало возможнымъ добиться лишь съ окончаніемъ Сѣверной войны. Съ учрежденіемъ сената на него возложена была обязанность слѣдить за тѣмъ, чтобы Д. не уклонялись отъ службы, а позднѣе эта обязанность была передана герольдмейстеру, кот. долженъ былъ вести списки всѣхъ Д. и наблюдать за своевременною явкой ихъ на службу. Д., не явившимся на службу, т. н. „нѣтчикамъ“, грозили жестокаго кары. Въ 1703 г. Петръ угрожалъ даже всѣхъ Д., виновныхъ въ укрывательствѣ отъ службы, казнить смертию, но эта угроза не была приведена въ исполненіе, и впоследствии правительство перешло къ другимъ, менѣе свирѣпымъ карательнымъ мѣрамъ въ видѣ штрафовъ и конфискаціи имѣній. По указу 1714 г. донесшій на „нѣтчика“ получалъ въ награду все его имѣніе, а указъ 1722 г. устанавливалъ для „нѣтчиковъ“ еще болѣе суровое наказаніе: имѣнія ихъ безповоротно отбирались въ казну, имена нѣтчиковъ—грозили указъ — „будутъ особо напечатаны и для публики прибиты къ висѣлицамъ на площади, дабы о нихъ всякъ зналъ, яко преслушателей указамъ и равныхъ измѣнникамъ“, а сами нѣтчики „будутъ шельмованы и съ добрыми людьми ни въ какія дѣла причтены быть не могутъ и, ежели кто таковыхъ ограбить, ранить, что у нихъ отыметъ, а ежели и до смерти убьетъ, о такихъ челобитья не принимать и суда имъ не давать“. Между тѣмъ служба въ эту эпоху была для Д. тѣмъ тяжелѣе, что Петръ, нуждаясь въ образованныхъ людяхъ, возложилъ на Д., помимо служебной повинности, еще и учебную. Дѣти служилыхъ людей въ теченіе всего его царствованія въ большомъ количествѣ посылались для обученія разнымъ наукамъ за границу, а указъ 1714 г. предписалъ всѣмъ Д., въ возрастѣ отъ 10 до 15 лѣтъ, обучаться „грамотѣ, цифири и нѣкоторой части геометріи“ и воспретилъ вѣнчать Д., не имѣющихъ свидѣтельствъ объ окончаніи этого курса. Образова-

не требовалось для службы, и потому правительство, навязывая его Д., въ то же время само полагало ему извѣстный предѣлъ. Указомъ 1723 г. предписывалось „свѣтскимъ далѣе 15 лѣтъ не учиться, хотя бы и желали“. Дальнѣйшее обученіе могло происходить только съ разрѣшенія или по приказу правительства, а нормально Д. съ 15 лѣтъ долженъ былъ поступать на службу, военную или гражданскую. Петровское правительство было озабочено тѣмъ, чтобы большая часть Д. не вздумала перейти на болѣе спокойную гражд. службу, и поэтому герольд-мейстеру приказано было слѣдить за тѣмъ, чтобы изъ каждой двор. фамиліи на гражд. службѣ состояло не болѣе трети всѣхъ служащихъ лицъ этой фамиліи. Службу свою всѣ служилые люди должны были проходить теперь въ одинаковомъ порядкѣ, начиная съ низшихъ чиновъ. Указами 1714 и 1719 гг. Петръ строго подтверждалъ, „чтобъ изъ дворянскихъ породъ отнюдь въ офицеры не писать, которые не служили солдатами гвардіи и не знаютъ съ фундамента солдатское дѣло“. Выслугѣ Петровское законодательство, продолжая развивать взглядъ, зародившійся еще въ XVII в., отдавало рѣшит. предпочтеніе передъ происхожденіемъ, и указъ 1712 г. предписывалъ, чтобы „каждый Д., во всякихъ случаяхъ, какой бы фамиліи ни былъ, почестъ и первое мѣсто давалъ каждому оберъ-офицеру“. Указъ 1721 г. пошелъ еще дальше, установивъ, что всякій рядовой недворянскаго происхожденія, дослужившійся до офицерскаго чина, вмѣстѣ съ нимъ получаетъ Д. Полное свое выраженіе принципъ, легшій въ основаніе этихъ частныхъ мѣръ, нашелъ въ знаменитой „Табели о рангахъ“ 1722 г., раздѣлившей всѣ должности на государств. службѣ на 14 ранговъ или классовъ и присвоившей каждому изъ нихъ особые внѣшніе знаки отличія. Людямъ знатной породы — говорилось въ поясняющихъ табель статьяхъ — не дается никакого рангу, „пока они намъ и отечеству никакихъ услугъ не покажутъ и за оныя характера не получаютъ“. Согласно тѣмъ же статьямъ, чины оберъ-офицера въ военной службѣ и коллежскаго асессора въ

статской должны были давать двор. званіе, и дослужившіеся до этихъ чиновъ „въ вѣчныя времена лучшему старшему Д. во всякихъ достоинствахъ и авантажахъ равно почтены быть имѣють, хотя бы они и низкой породы были“. Имѣющіе же низшіе гражд. и придворные чины, „которые въ рангахъ не изъ Д., оныхъ дѣти не суть дворяне“. Такъ явилось различіе между потомств. и личнымъ Д., не имѣвшее ничего общаго съ различіями, раньше существовавшими въ средѣ служилаго класса. Окончательно устранивъ изъ служебнаго обихода послѣдняго всякую роль родословности и построивъ весь его бытъ на принципѣ выслуги, Петровское законодательство тѣмъ самымъ довершило объединеніе различныхъ разрядовъ служившихъ людей въ одно сословіе, между членами кот. не стояло уже болѣе никакихъ перегородокъ. Внѣшнимъ выраженіемъ такого объединенія явилось и присвоенное съ этой поры сословію общее имя. Въ Петровское время такимъ общимъ наименованіемъ служило польское слово „шляхетство“, кот. позднѣе было вытѣснено русскимъ терминомъ: „Д.“, не употреблявшимся при Петрѣ, надо думать, потому, что тогда еще слишкомъ живы были воспоминанія о прежней роли Д., дѣлавшія это имя унизительнымъ для болѣе знатныхъ фамилій. Трактую Д., какъ особое „благородное“ сословіе, кот., правда, только „ради службы благородно и отъ подлости отлично“, Петръ I старался внѣшнимъ образомъ сблизить его съ Д. зап.-европ. государствъ. Въ этихъ видахъ онъ заимствовалъ съ Запада титулы графовъ, бароновъ и свѣтлѣйшихъ князей и узаконилъ гербы, повелѣвъ герольд-мейстеру выдавать дипломы на Д. и гербы всѣмъ дворянамъ, кот. могли доказать столѣтнюю службу своего рода, и всѣмъ, дослужившимся до оберъ-офицерскаго чина. Планы Петра на счетъ усвоенія русскому Д. характера зап.-европейскаго шли, впрочемъ, и дальше внѣшности. Съ введеніемъ постоянной арміи старая помѣстная система потеряла свой смыслъ. Вознагражденіемъ за службу являлось теперь денежное жалованье, а раздача помѣстій прекратилась и, хотя отдѣльнымъ Д. и да-

вались еще довольно часто земли и населенныя имѣнія, но давались они уже только въ собственность, въ видѣ награды, а не временнаго жалованья. вмѣстѣ съ тѣмъ и раньше розданныя помѣстья потеряли свое прежнее значеніе въ глазахъ правительства, не видѣвшаго больше основаній дорожить своими правами собственника. И Петръ, познакомившійся на Западѣ съ майоратнымъ владѣніемъ и увлеченный мыслью о развитіи въ Россіи торговли, наукъ и искусствъ, рѣшилъ использовать силы Д. и въ этомъ направленіи и ради этого сдѣлалъ новый шагъ къ сближенію вотчинъ и помѣстій. Указомъ 1714 г. онъ установилъ одинаковый для всѣхъ недвижимыхъ имѣній порядокъ единонаслѣдія, мотивируя преимущества этого порядка тѣмъ, что при немъ шляхетскія фамиліи „въ своей ясности непоколебимы будутъ черезъ славные и великіе дома“, а сыновья, не получившіе наслѣдства въ видѣ недвижимаго имѣнія, „не будутъ празды, ибо принуждены будутъ хлѣба своего искать службою, ученіемъ, торгами и прочимъ“ и тѣмъ самымъ будутъ содѣйствовать „государственной пользѣ“. Въ этихъ видахъ не получившимъ въ наслѣдство имѣній дворянскимъ сыновьямъ разрѣшалось, прослуживъ до 40-лѣтняго возраста, выходить въ отставку и записываться въ купцы, заниматься промышленностью и ремеслами, даже поступать въ священники. Законодатель, т. обр., предполагалъ дать Д. совершенно новую организацію, раздѣливъ его на двѣ группы: одна, состоявшая изъ владѣльцевъ имѣній, была бы обязана пожизненной службой государству, другая, постоянно пополнявшаяся изъ первой и составлявшаяся изъ обдѣленныхъ имѣніями Д., также служила бы государству, но обязанность службы лежала бы на ней лишь до известнаго времени, послѣ кот. она могла предаваться свободнымъ занятіямъ, увеличивая собою производительныя силы страны. На практикѣ, однако, этотъ замыселъ потерпѣлъ полную неудачу: расширеніе своихъ правъ на помѣстья въ видѣ узаконенія передачи ихъ по наслѣдству и по завѣщанію Д. приняли, какъ „изящнѣйшее благодѣяніе“ со

стороны правительства, но попытка послѣдняго установить единонаслѣдіе вызвала систематич. отпоръ Д., выразившійся во всевозможныхъ ухищреніяхъ и обходахъ закона, благодаря кот. онъ въ этой своей части въ дѣйствительности совсѣмъ не осуществился.

Т. обр., Д. вышло изъ Петровской эпохи, сплотившись въ болѣе однородную массу, упрочивъ и расширивъ свои землевладѣльч. права и пріобрѣтѣвъ въ гвардейск. полкахъ, переполн. представителями наиболѣе чиновныхъ и богатыхъ фамилій, нѣчто вродѣ школы сословнаго духа. Эта школа существовала не напрасно, и въ дальнѣйшемъ тѣ же гвардейскіе полки послужили для Д. орудіемъ, при помощи кот. оно воздѣйствовало на политику смѣнявшихся послѣ Петра I правительствъ, отстаивая свои сословныя интересы. Участіе гвардіи въ дворцовыхъ переворотахъ заставило эти правительства бережно и внимательно относиться и къ самой гвардіи, и къ представленному ею сословію. Вниманіе же послѣдняго въ первыя десятилѣтія послѣ Петровской эпохи было всецѣло поглощено заботами объ освобожденіи отъ тягостей службы и объ упроченіи своихъ землевладѣльч. правъ и связаннаго съ ними экономич. положенія. Послѣ смерти Петра II члены нѣкот. старыхъ фамилій попытались уничтожить самодержавную власть монарха, замѣнивъ ее конституціоннымъ образомъ правленія, сводившимся къ олигархіи нѣсколькихъ знатныхъ родовъ съ предоставленіемъ известныхъ политич. правъ и рядовому Д. Но послѣднее въ своей массѣ не поддержало сколько-нибудь активно этой попытки, и избранная императрицей Анна Ивановна получила возможность, опираясь на гвард. полки, уничтожить подписанные ею пункты объ ограниченіи ея власти и вернуть себѣ самодержавіе. Награда за эту услугу Д. не заставила себя ждать. Указомъ 1731 г. былъ отмѣненъ законъ объ единонаслѣдіи, и вмѣстѣ съ тѣмъ помѣстья были окончательно сравнены съ вотчинами и обращены вмѣстѣ съ послѣдними въ полную и неогранич. собственность ихъ владѣльцевъ. Дру-

гимь указомъ, отъ 31 декабря 1736 г., срокъ обязательной службы дворянъ былъ сокращенъ до 25 лѣтъ, съ 20-лѣтняго до 45-лѣтняго возраста, послѣ чего желающіе могли выходить въ отставку; при этомъ для лучшаго содержанія двор. домовъ и деревень одному изъ нѣсколькихъ сыновей или братьевъ разрѣшалось оставаться дома для управленія имѣніемъ, но съ обязательствомъ учиться, чтобы быть годнымъ къ гражд. службѣ. И всѣ вообще Д. обязывались „отъ 7 до 20 лѣтъ возраста ихъ быть въ наукахъ“, а указъ 1737 г., въ видахъ провѣрки выполненія Д. этой обязанности, установилъ для нихъ четыре смотра: на первомъ 7-лѣтніе двор. недоросли только записывались въ книги, на второмъ и третьемъ, въ 12 и 16 лѣтъ, они экзаменовались по чтенію, письму, закону Божію, ариѳметикѣ и геометріи, и сдавшіе эти экзамены удовлетворительно отпускаясь по домамъ до 20 лѣтъ съ обязательствомъ обучиться къ четвертому смотру географіи, исторіи и фортификаціи, а не сдавшіе экзаменовъ отдавались въ школы. Еще раньше закона Анны Ивановны Д. стало уже легче добиваться отставки и долговремен. отпусковъ, а немного позже этого времени они придумали получившій широкое распространеніе обходъ указовъ объ отбываніи солдатской службы, начавъ записывать своихъ дѣтей въ военную службу чуть не съ колыбели, благодаря чему первые чины получались ими тогда, когда они были еще дѣтьми и находились дома. Параллельно съ этимъ совершилось разрозненіе правъ Д. и въ другой области. Указами Елизаветы Петровны отъ 1746 и 1758 гг. всѣмъ сословіямъ, кромѣ Д., воспрещено было владѣніе населенными имѣніями и крѣпостн. крестьянами. вмѣстѣ съ тѣмъ длинный рядъ указовъ преемниковъ Петра I, начиная съ Екатерины I, настолько расширилъ права Д.-помѣщиковъ надъ личностью крѣпостного крестьянина, что послѣдній ко второй половинѣ XVIII в. оказался уже совершенно прикрѣпленнымъ къ своему владѣльцу и отданнымъ ему почти въ рабскую зависимость (см. *крестьяне въ Россіи*). Не-
длгое царствованіе Петра III прине-

сло съ собою для Д. новыя и весьма существенныя льготы. Въ это царствованіе исполнилась, наконецъ, завѣтная мечта Д. объ освобожденіи отъ обязательной службы. Манифестомъ 18 февр. 1762 г. „о дарованіи вольности и свободы всему російскому Д.“ Петръ III предоставилъ Д. на будущее время полную свободу служить или не служить по ихъ собств. желанію, выходить, когда пожелаютъ, въ отставку, ¹⁾ беспрепятственно ѣздить за границу и посылать туда своихъ дѣтей для обученія. Д. разрѣшалось даже вступать на службу къ иностраннымъ государямъ съ тѣмъ, что, если они по возвращеніи на родину пожелаютъ вступить на службу, то будутъ утверждены въ чинахъ и званіяхъ, приобрѣтен. въ чужихъ земляхъ. Государство оставляло за собою лишь право призвать все Д. на службу, „когда особливая надобность требуетъ“. Но, снимая съ Д. служебную повинность, манифестъ 1762 г. не снялъ съ него повинности учебной и требовалъ, чтобы „никто не дерзалъ безъ обученія пристойныхъ благородному Д. наукъ дѣтей своихъ воспитывать“ подъ страхомъ тяжкаго гнѣва государя. Впрочемъ, и по отношенію къ служебной повинности манифестъ, снимая съ Д. бремя обязательной службы, оставлялъ все же на нихъ нравственную обязанность „по всеподданческой вѣрности и усердію не только не удаляться, ниже укрываться отъ службы, но съ ревностью и желаніемъ въ оную вступать и честнымъ и незасорнымъ образомъ оную по крайней возможности продолжать“. Соотвѣтственно этому тѣхъ Д., кот. „никакой и пигдѣ службы не имѣли, но только какъ сами въ лѣности и праздности все время препровождать будутъ, такъ и дѣтей своихъ въ пользу отечества своего ни въ какія полезныя науки не употребятъ“, предписывалось, „яко нерадивыхъ о добрѣ общемъ, всѣмъ истиннымъ сынамъ отечества презирать и унижать, ко двору не принимать и въ публичныхъ собра-

1) Не дозволялось только выходить въ отставку дворянамъ, служившимъ солдатами и другими нижними чинами (ниже оберъ-офицерскаго) до истеченія 12-лѣтняго срока военной службы.

нѣхъ не терпѣть“. Дальнѣйшее развитіе того положенія привилегированнаго сословія, какое создавалось для Д. манифестомъ 1762 г., было произведено жалованной грамотой на права, вольности и преимущества благородному російскому Д., данной имп. Екатериной II 21 апр. 1785 г. Эта грамота подтвердила „на вѣчныя времена въ потомственные роды Д. вольность и свободу“ отъ службы, данную ему манифестомъ 1762 г., подтвердила за Д. свободу отъ какихъ бы то ни было личныхъ податей, подтвердила, наконецъ, и исключит. правонавладѣніе насел. имѣніями. Что касается способовъ полученія Д., то жалованная грамота, оставивъ въ силѣ прежніе способы приобрѣтенія Д. достоинства путемъ унаслѣдованія его отъ родителей, путемъ выслуги и путемъ пожалованія отъ монарха, прибавила къ нимъ еще новый въ видѣ приобрѣтенія Д. благодаря пожалованію нѣкот. орденѣвъ. Въ каждой губерніи потомств. Д., владѣющіе въ ней недвижимой собственностью, должны были вноситься въ *родословную книгу*, раздѣленную на шесть частей: первая часть предназначалась для родовъ Д., пожалованныхъ въ это достоинство монархомъ; вторая—для родовъ Д., приобрѣтеннаго чинами на военной службѣ; третья—для родовъ Д., приобрѣтеннаго чинами на службѣ гражданской или пожалованіемъ ордена; четвертая—для иностраннаго Д., т. е. тѣхъ двор. родовъ, котор. вышли изъ иностран. государствъ и были признаны въ своемъ двор. достоинствѣ русскими государями; пятая—для титулами отличенныхъ родовъ; шестая—для древнихъ благородныхъ двор. родовъ, кот. могли доказать свою принадлежность къ Д. въ теченіе сталѣтъ до момента изданія жалованной грамоты. Никакого существен. различія между этими разрядами Д. жалованная грамота, однако, не устанавливала, и все упомянутыя въ ней права и преимущества давались одинаково всему потом. Д. Помимо тѣхъ правъ, котор. принадлежали сословію и раньше и Екатерининской грамотой лишь подтверждались, Д. давался послѣдней и рядъ новыхъ правъ, личныхъ и корпоративныхъ. Такъ, грамота гарантиро-

вала Д. свободу отъ тѣлесныхъ наказаній и неприкосновенность двор. достоинства, кот. впредь могло быть утрачено лишь въ результатѣ преступленій, „основаніямъ двор. званія противныхъ“. Но и при этомъ Д. безъ суда равныхъ ему не могъ быть лишень ни достоинства, ни жизни, ни имѣній, и лишеніе его званія могло совершиться только съ высочайшаго утвержденія, а двор. имѣніе, даже въ случаѣ осужденія владѣльца за важнѣйшее преступленіе, не могло подвергнуться конфискаціи, а должно было перейти къ закон. наслѣдникамъ.

Не менѣе широки и существенны были и корпоративныя права, данныя Д. Екатериной законодательствомъ. Уже въ 1766 г., при созывѣ Комиссіи для составленія новаго уложенія, Екатерина предоставила Д. каждаго уѣзда, для руководства выборами и на случай другихъ требованій правительства, выбирать изъ своей среды на два года уѣзднаго предводителя Д. Губернскія учрежденія 1775 г. сдѣлали администр.-полит. учрежденія уѣзда выборными отъ мѣстнаго Д. и создали для Д. выборный же сословный судъ въ уѣздѣ и въ губерніи. Жалованная грамота довершила сословную организацію Д. Эта организація была приурочена къ губерніямъ и уѣздамъ. Д. каждой губерніи составляло *двор. общество*, пользовавшееся правами юридич. лица. Органами этихъ обществъ являлись дворянскія собранія, губернскія и уѣздныя предводители Д., депутатскія собранія и дворянскія опеки. *Дворянскія собранія* раздѣлялись на обыкновенныя и чрезвычайныя, при чемъ первыя должны были происходить разъ въ три года, а вторыя могли быть созданы только по инициативѣ или съ разрѣшенія ген.-губернатора. Участвовать въ двор. собраніяхъ могли все мѣстные потомств. Д., но право голоса давалось только тѣмъ изъ нихъ, кот. были не моложе 25 лѣтъ, имѣли чинъ и получали съ своихъ деревень доходъ въ количествѣ не менѣе 100 р. Въ этихъ собраніяхъ избирались *предводители Д.*, равно какъ выбирались лица на тѣ должности въ судѣ и администраціи, кот. предоставлено было замѣщать Д. путемъ выборовъ изъ своей

среды. Сверхъ того, двор. собранія могли составлять сословные капиталы и на особо указан. условіяхъ облагать „складками“ Д. своей губерніи, должны были разрѣшать вопросы, предложенные имъ правительствомъ, и могли обращаться непосредственно къ верховной власти съ ходатайствами о пользахъ и нуждахъ Д. *Депутатскія собранія*, составлявшіяся изъ депутатовъ отъ Д. каждаго уѣзда подъ предѣлительствомъ губернскаго предводителя, имѣли свое специальное дѣло, — именно они должны были вести двор. книги по губерніи, разсматривать права на Д. и выдавать соотвѣтств. документы. Въ уѣздахъ были организованы двор. опеки подъ предѣлительствомъ уѣздныхъ предводителей для попеченія о двор. вдовахъ и малолѣтнихъ сиротахъ.

Екатерининская эпоха завершила дѣло организаціи русскаго Д., какъ первенствующаго и правящаго сословія. Сбросивъ съ себя бремя обязательной службы государству, Д. не только сохранило за собою тѣ имѣнія, какими оно владѣло раньше лишь подъ условіемъ службы, не только осталось владѣльцемъ крѣпостныхъ душъ, но и получило рядъ новыхъ и важныхъ привилегій, обезпечивавшихъ ему первое мѣсто въ ряду другихъ сословій и неоспоримое господство въ государствѣ. Не говоря уже о личныхъ правахъ, создавшихъ для Д. совершенно исключит. въ тогдашней Россіи положеніе человѣка, личность кот. неприкосновенна, а честь и имущество защищены закономъ, не говоря даже о сословномъ самоуправленіи, предоставленномъ Д. въ несравненно болѣе широкихъ размѣрахъ, чѣмъ другимъ сослови. группамъ, и управленіе государствомъ на всѣхъ своихъ ступеняхъ перешло въ сущности въ руки Д.: въ уѣздѣ правилъ и распоряжался выбранный Д. земскій исправникъ, въ губерніи — назначенный правительствомъ изъ Д. же губернаторъ, составъ высшихъ правительств. учреждений, благодаря порядку, при кот. чины давали Д., пополнялся опять-таки непрерывно изъ Д., и въ то же время губерн. двор. общества обладали правомъ ходатайствовать о нуждахъ и желаніяхъ

двор. сословія непосредственно передъ верховной властью. Ко всему этому и матеріальныя средства сословія за XVIII в. испытали значит. приращеніе. Въ теченіе всего этого вѣка шла усиленная раздача Д. населенныхъ имѣній, принявшая особенно грандіозные размѣры подъ конецъ XVIII и въ первые годы XIX в. (см. *крестьяне*). Казалось бы, при наличности такихъ условій русское Д. должно было сосратиться въ могучую и самостоят. сословную корпорацию. И однако же, на дѣлѣ этого не случилось, и даже нѣкот. изъ правъ, данныхъ Д. жалованной грамотой Екатерины, остались существовать больше въ теоріи, на бумагѣ, чѣмъ въ дѣйствительной жизни. На это было нѣсколько серьезныхъ причинъ. Прежде всего, какъ ни быстро росли въ эту эпоху богатства отдѣльныхъ двор. фамилій, тѣмъ или инымъ путемъ попавшихъ „въ случай“, не менѣе быстро эти богатства и таяли. Съ одной стороны, прочно установившійся обычай раздѣла имуществъ между дѣтьми, съ другой, — непомѣрно роскошная жизнь, въ какую вовлеклось русское Д., познакомившись съ внѣшностью зап.-евр. культуры, крайне быстро дробили двор. имѣнія и не позволяли образоваться въ средѣ Д. устойчивому въ матеріальномъ отношеніи слою, который могъ бы явиться опорой самостоятельности и хранителемъ традицій сословія. Не менѣе, если не болѣе, серьезно вліяло въ этомъ направленіи и другое обстоятельство. Главнымъ основаніемъ экономич. благосостоянія Д. являлся невольный трудъ крѣпостныхъ крестьянъ. Но эти послѣдніе, отданные законодательствомъ почти въ полное рабство помѣщикамъ, вовсе не мирились со своимъ положеніемъ и въ любую минуту готовы были сбросить связывавшія ихъ узы, благодаря чему Д. постоянно нуждалось въ помощи самодержавной власти и въ свою очередь оказывалось въ тѣсной зависимости отъ нея. Вдобавокъ, начиная съ послѣднихъ десятилѣтій XVIII в., т. е. какъ разъ съ того времени, когда русское Д. складывалось въ привилегированное сословіе, въ Россію стали проникать съ европейскаго Запада идейныя теченія, приносившія съ собою рѣз-

кую вражду къ сословному строю общества и государства. Умственные верхи двор. общества, захватывавшіеся такими теченіями, подъ ихъ вліяніемъ становились въ болѣе или менѣе рѣзкое противорѣчіе съ интересами сословія, а та часть Д., которая оставалась вѣрна этимъ интересамъ, не имѣя подъ собою прочнаго матеріальнаго базиса, котор. обезпечилъ бы ей самостоятельное положеніе, вмѣстѣ съ тѣмъ оказывалась и безнадежно отстающей отъ духа эпохи. Совокупность этихъ условий и опредѣлила собою дальнѣйшую позицію и роль Д. въ государ. жизни Россіи. Съ конца XVIII в. внутренняя политика русскаго правительства, особенно въ сферѣ экономич. вопросовъ, вдохновлялась, гл. обр., сословными интересами Д., но зато это послѣднее въ своей массѣ неизмѣнно являлось вѣрнымъ слугою самодержавія и охотно мирилось съ обрушивавшимся на его собственныхъ членовъ правительств. произволомъ, изрѣдка только позволяя себѣ слегка будировать противъ него.

Самая организація Д. съ Екатерининской эпохи оставалась въ главныхъ своихъ чертахъ неизмѣнной вплоть до второй половины XIX в., точнѣе говоря, до освобожденія крестьянъ отъ крѣпостной зависимости и послѣдовавшихъ за этимъ другихъ реформъ времени Александра II. Правда, имп. Павелъ отмѣнилъ было Екатерининскую жалованную грамоту Д., но Александръ I, вступивъ на престолъ, поспѣшилъ возстановить ея дѣйствіе. Позднѣе, при Николаѣ I, правительство попыталось перетянуть Д. со службы въ центральныхъ учрежденіяхъ въ учрежденія областныя, но попытка эта не дала никакихъ сколько-нибудь существ. результатовъ. Одновременно съ этимъ были нѣсколько повышены цензъ, дававшій право голоса въ двор. собраніяхъ, и были приняты нѣк. мѣры къ тому, чтобы сдѣлать Д. болѣе замкнутымъ, затруднивъ доступъ въ него черезъ выслугу, для чего были повышены чины, приносиміе съ собою двор. достоинство. Такого рода мѣры принимались и позже, вплоть до самаго послѣдняго времени, но, вопреки желаніямъ сословныхъ идеологовъ,

дѣло все же не пошло дальше нѣкот. затрудненій въ приобрѣтеніи Д., и оно осталось сословіемъ, доступъ въ котор. открывается не только рожденіемъ въ немъ, но и выслугою чиновъ и орденъ на государств. службѣ.

Съ реформами времени Александра II положеніе Д. въ многомъ измѣнилось. Освобожденіе крестьянъ, хотя оно и было совершено на условіяхъ, чрезвычайно благоприятныхъ для помѣстнаго Д., все же нанесло тяжелый ударъ двор. сословію, лишивъ его и дарового крѣпостного труда, и вотчинной власти надъ массою бывшаго крѣпостного крестьянства. Послѣдовавшія за этимъ преобразованіе уѣздной полиціи и судебная реформа еще усилили этотъ ударъ, отнявъ у Д. право замѣщенія полиц. должностей въ уѣздѣ и уничтоживъ сословный „судъ равныхъ“. Введеніе земскихъ учреждений поставило въ сферѣ мѣстнаго самоуправления рядомъ съ Д. и другія группы населенія, хотя за Д. и былъ при этомъ все же обезпеченъ существ. перевѣсъ силъ. Въ дальнѣйшемъ введеніе всеобщей воинской повинности уничтожило свободу Д. отъ обязательной службы, а постепенное совершавшійся отказъ государства отъ сословныхъ податей лишалъ смысла свободу дворянъ отъ личной подати, въ то самое время, какъ свобода отъ тѣлесныхъ наказаній перестала быть исключительной привилегіей Д. и становилась достояніемъ все болѣе широкихъ круговъ населенія. Такъ состоялось нѣкоторое сближеніе Д. съ другими обществ. группами. Правда, это сближеніе далеко не было полнымъ, и за Д., не говоря уже объ его особой корпоративной организаціи, была оставлена правительствомъ и особая роль въ мѣстномъ управленіи. Въ земствѣ Д. не только было гарантировано большинство голосовъ, но и председателями земскихъ собраній сдѣланы были предводители Д. На тѣхъ же предводителей въ 70-хъ годахъ XIX в. постепенно было возложено председательство въ цѣломъ рядѣ губерн. и уѣздныхъ правительств. учреждений—въ присутствіяхъ по крестьянскимъ дѣламъ, воинскихъ присутствіяхъ, училищныхъ совѣтахъ. При такихъ усло-

віяхъ Д. въ сущности могло оказывать, а порой и дѣйствительно оказывало, весьма серьезное вліяніе на весь характеръ мѣстной жизни. Въ большинствѣ случаевъ, однако, это вліяніе ограничивалось лишь охраной экономич. интересовъ Д. и выполнениемъ прямыхъ правительств. порученій. Итти дальше этихъ предѣловъ ему мѣшало и отсутствіе сплоченности, и непрерывно совершеншавшаяся разложеніе экономич. силы сословія, плохо справлявшагося съ своимъ хозяйствомъ даже тогда, когда оно было цѣликомъ построено на подневольной крестьянской работѣ, и совершенно не воспитавшаго въ себѣ способности вести хозяйство въ условіяхъ наемнаго труда. Ко времени освобожденія крестьянъ болѣе 65% крѣпостныхъ душъ было заложено ихъ владѣльцами въ кредитныхъ учрежденіяхъ. Получивъ выкуп. деньги, помѣщики расплатились со старыми долгами, но на ихъ мѣсто уже очень скоро явились новые, еще болѣе крупныя. Благодаря этому изъ года въ годъ все большее число двор. имѣній поступало въ залогъ и все большее количество земли переходило изъ рукъ Д. въ собственность другихъ сословій. Какъ сословная группа, Д. неудержимо клонилось къ упадку и собственными силами не могло предотвратить его.

На помощь сословію, быстро утрачивавшему былую мощь, пришло, однако, правительство, не перестававшее видѣть въ Д. одну изъ главныхъ опоръ русскаго самодержавія. Уже въ эпоху реакціи, наступившей вслѣдъ за первыми либеральными реформами Александра II, правительствомъ приняты были нѣкот. мѣры, направленные къ поддержанію упавшаго въ новыхъ условіяхъ значенія двор. сословія. Съ восшествіемъ на престолъ Александра III такого рода мѣры, въ тѣсной связи съ прочно установившимся реакціоннымъ направлениемъ всей правительств. политики, приобрѣли еще болѣе энергичный и систематическій характеръ. Въ рескриптѣ, даномъ Д. 21 апрѣля 1885 г. по поводу столѣтія жалованной грамоты, правительство вполне опредѣленно высказало свое желаніе, чтобы „россійскіе Д. и нынѣ, какъ и въ прежнее время, сохраняли первенствующее

мѣсто въ предводительствѣ ратномъ, въ дѣлахъ мѣстнаго управленія и суда, въ распространеніи примѣромъ своимъ правилъ вѣры и вѣрности и здоровыхъ началъ народнаго образованія“. Въ отвѣтствіи съ этой общей цѣлью были намѣченъ и осуществленъ рядъ практич. мѣропріятій. Учрежденіе Дворянскаго банка (см.), создавая для сословія новыя и чрезвычайно серьезныя льготы въ условіяхъ земельного кредита, должно было содѣйствовать поддержанію двор. землевладѣнія. Введеніе въ 1889 г. института земскихъ начальниковъ создало на государств. службѣ большое количество платныхъ мѣстъ, предназначенныхъ исключительно для Д., и вмѣстѣ съ тѣмъ передало въ руки Д. судебн.-администр. власть надъ крестьянскимъ населеніемъ, при чемъ самой этой власти былъ приданъ ярко выраженный характеръ вотчинной опеки двор. сословія надъ крестьянами. Наконецъ, новое земское положеніе, изданное въ 1890 г., существенно ограничивъ права земскихъ учреждений, одновременно еще болѣе увеличило тотъ перевѣсъ, кот. и раньше имѣло въ этихъ учрежденіяхъ Д. надъ другими группами населенія. И въ слѣдующее царствованіе продолжался тотъ же процессъ надѣленія Д. всевозможными льготами, гл. обр. въ видѣ дальнѣйш. облегченія условій земельного кредита, дарованія Д. специальныхъ пособій на обученіе дѣтей и т. п. Всѣ эти разнообразныя привилегіи и льготы, вновь дававшіяся Д., не могли, конечно, остановить вызываемый слишкомъ глубокими причинами процессъ разложенія сословія. Но онъ во всякомъ случаѣ способны были сильно затянуть—и дѣйствительно затягивали—нормальный ходъ этого процесса, искусственно повышая жизнеспособность двор. сословія за счетъ остального населенія страны. Неизбѣжнымъ послѣдствіемъ такого положенія вещей явилось, по нятно, не увеличеніе вліянія Д. среди этого населенія, а глубокая вражда послѣдняя къ „первенствующему сословію“, вражда, кот. по мѣрѣ того, какъ шло время, становилась все болѣе острой и сознательной и все отчетливѣе подчеркивала обособленное положеніе, занятое въ русской жизни Д. съ его

противоположными стремленіямъ всѣхъ другихъ обществ. группъ интересами.

Эта противоположность интересовъ опредѣлила собою и ту политическую позицію, на какую стало Д. въ послѣдніе годы. Въ разгаръ революціоннаго движенія 1904—06 гг., когда требованія кореннаго политич. переустройства страны находили себѣ горячую поддержку въ широкихъ народныхъ массахъ, большинство Д. осталось вѣрно своему исконному союзу съ самодержавной монархіей, и крайнимъ предѣломъ двор. либерализма явилась составленная въ началѣ 1905 г. 22-мя губерн. предводителями Д. записка о необходимости созданія въ Россіи законосовѣщательнаго представительнаго учрежденія. Когда же окончательно выяснилось, что революціонное движеніе преслѣдуетъ не только политическія, но и социальныя задачи, и прежде всего серьезно угрожаетъ двор. землевладѣнію, масса Д. рѣшительно перешла въ лагерь крайней реакціи, увлекши за собою на этотъ путь и колебавшееся въ теченіе нѣкот. времени правительство. Въ интересахъ помѣстнаго Д. принято было жестокое подавленіе аграрныхъ волненій, а затѣмъ и вообще крестьянскаго движенія во всѣхъ его разнообразныхъ формахъ, неисключая и самыхъ мирныхъ; по настояніямъ того же Д. совершился роспускъ первой, а затѣмъ и второй Государственной Думы, и по указаніямъ самочинно организовавшагося въ эту пору „совѣта объединеннаго Д.“, кот. взялъ на себя руководство сословнымъ движеніемъ, былъ составленъ новый избирательный законъ 3 іюня 1907 г. и намѣчена аграрная политика правительства. Вслѣдъ затѣмъ и на мѣстахъ, гдѣ двор. собранія предприняли тщательную очистку своей сословной среды, выбрасывая изъ нея всѣхъ неблагонадежныхъ лицъ, вродѣ Д., подписавшихъ выборское воззваніе, и въ третьей Государственной Думѣ, гдѣ за помѣщиками было обезпечено прочное большинство, представители Д. явились апологетами и проповѣдниками откровенной и послѣдовательной реакціи. Соотвѣтственно этому настоящій моментъ является моментомъ торжества двор. сословія, вновь направля-

ющаго всю жизнь государства совершенно своимъ интересамъ. Но, принимая во вниманіе самый характеръ этого торжества, обусловленный всѣмъ прошлымъ и настоящимъ сословія, трудно ожидать, чтобы оно было очень продолжительнымъ.

Л и т е р а т у р а. Кромѣ общихъ сочиненій по русской исторіи и исторіи русскаго права, см. *В. И. Сергѣевичъ*, „Вольные и невольные слуги моск. государей“ („Наблюдатель“, 1887 г., №№ 2—3); *Н. Загоскинъ*, „Очерки организаціи и происхожденія служилыхъ сословія въ до-петровской Руси“; *В. О. Ключевскій*, „Боярская Дума“; *его же*, „Смѣна: боярство и Д.“ („Рус. Мысль“, 1899 г., № 1); *Н. П. Павловъ-Сильванскій*, „Государевы служилые люди“, 2-е изд. (1909); *Романовичъ-Славятинскій*, „Д. въ Россіи отъ начала XVIII в. до отмѣны крѣпостнаго права“ (1870).

В. Мякотинъ.

Двоякодышашія (Dipnoi) образуютъ подклассъ рыбъ, получившій свое названіе за присутствіе у нихъ какъ жабръ, такъ и легкихъ. Сюда относятся всего три рода съ такимъ распространеніемъ: *цератодъ* (Ceratodus), представленный однимъ видомъ, принадлежитъ рѣкамъ с.-в. Австраліи; *лепидозирень* (Lepidosiren), тоже съ однимъ видомъ, распространенъ въ ю. Америкѣ; *протоптеръ* (Protopterus), съ тремя видами, принадлежитъ Африканск. материку, гдѣ найденъ отъ рѣки Сенегала и Бѣлаго Нила на сѣверѣ до бассейна Конго, озера Танганайка и р. Замбези на югѣ. Самая крупная изъ этихъ рыбъ—цератодъ (ранѣе смѣшиваемый съ костистой рыбой *баррамундой*, *Osteoglossum Leichhardtii*), достигающей 5—6 фут. длины, съ массивнымъ тѣлосложениемъ, крупными чешуями и чрезвычайно замѣчательными плавниками: передніе и задніе плавники устроены по одному типу и могутъ называться листовидными; хвостовой плавникъ равнолопастный. Легкое простое, т. е. непарное, чѣмъ цератодъ отличается отъ двухъ остальныхъ родовъ Д. рыбъ съ парнымъ легкимъ. Леписозирень, какъ и протоптеръ, имѣетъ недоразвитые нитевидные парные плавники, и тѣло у перваго съ столь слабо развитыми чешуйками, что въ

свѣжемъ состояніи ихъ не видно на животномъ, тогда какъ у второго онѣ мелки. Лепидозирень достигаетъ во взросломъ состояніи 6 футовъ, протоптеръ только четырехъ. Легкія Д. по положенію замѣняютъ собою плавательн. пузырь другихъ рыбъ. Въ теченіе развитія лепидозирень и протоптеръ проходятъ личиночную стадію съ 4-мя парами наружныхъ жаберъ въ видѣ кожныхъ выростовъ, какъ у личинокъ амфибій. Взрослыя рыбы описываемой группы живутъ въ рѣкахъ и болотистыхъ рѣчныхъ разливахъ, гдѣ много тины и ила. Во время засухи цератодъ остаётся въ ямахъ съ такимъ малымъ количествомъ воды, что, безъ сомнѣнія, выживаетъ здѣсь только благодаря своему легкому и непосредственно воздушно-му дыханію. Протоптеръ на сухое время года замуравливаетъ себя въ илѣ, благодаря чему такіа замуравленные особи, будучи вынуты со дна пересохшихъ болотъ въ комьяхъ земли, легко выдерживаютъ перевозку и потомъ хорошо выживаютъ въ аквариумахъ. Лепидозирень переноситъ періодъ засухи, также забиваясь въ раніе вырытыя на днѣ бассейна норы, но не замуравливается. Цератодъ питается прѣсноводными безпозвоночными, его собратья—хищныя рыбы. Положеніе Д. въ системѣ не совсѣмъ выяснено. Сначала ихъ сближали съ ганоидами, затѣмъ разсматривали въ качествѣ промежуточной группы между рыбами и амфибіями. Такъ какъ древность этой группы доказана съ несомнѣнностью (ископаемые предки цератода, ни въ чемъ существенно не отличимые отъ современнаго, принадлежатъ триасовымъ и юрскимъ отложениямъ), вполне вѣроятно, что она отдѣлилась еще отъ прародителей ганюидовъ и костистыхъ рыбъ, пойдя своимъ собственнымъ путемъ развитія, который едва ли могъ привести къ амфибіямъ. Вовсякомъ случаѣ, многія черты сходства Д. и амфибій объясняются въ качествѣ вторичныхъ, развившихся въ слѣдствіе приспособляемости къ сходн. услов. жизни. *М. Мензбиръ.*

Двуглавая мышца, см. *бицепсъ*.

Двугласные звуки (*дифтонги*), соединеніе двухъ гласныхъ въ одномъ слогѣ; раздѣляются современной фізіо-

логіей звуковъ (*O. Jespersen*, „Lehrbuch der Phonetik“, 1904, стр. 203—207) на три группы: нисходящія, въ которыхъ удареніе (или *вершина слога*) лежитъ на первомъ изъ гласныхъ, *восходящія*, съ „вершиной слога“ на второмъ изъ гласныхъ, и *колеблющіяся*, въ которыхъ господствуетъ неустойчивость, не позволяющая опредѣлить вершину слога. Въ первой группѣ, напр., въ сочетаніи *ai*, языкъ долженъ, переходя отъ *a* къ *i*, миновать всѣ положенія, лежащія между переднеязычными и среднеязычными гласными (т. е. отъ *a* къ *i*), во второй (англ. *yes*, франц. *bien*, рус. *пьяный*) вершиной слога является болѣе опредѣленный гласный звукъ. *А. П.*

Двугранный уголъ, уголъ, составленный двумя плоскостями; эти плоскости называются гранями угла, а прямая, по которой онѣ пересѣкаются,—ребромъ двуграннаго угла. Если изъ какой-нибудь точки на ребрѣ двуграннаго угла проведемъ на граняхъ перпендикуляры къ ребру, то послѣдніе образуютъ т. н. *линейный уголъ* этого двуграннаго угла. Двугранные углы пропорціональны своимъ линейнымъ угламъ; на этомъ основано ихъ измѣреніе. О связи между двугранными углами болѣе сложныхъ геометрическихъ образовъ см. *многогранный уголъ* и *многогранникъ*. *В. К.*

Двудольныя, *двустѣменодольныя*, см. *цветковья*.

Двудомныя растенія, такіа, у кот. мужскіе органы полового размноженія находятся на однихъ экземплярахъ, женскіе—на другихъ. Посредниками для переноса оплодотворяющаго мужского элемента (живчиковъ, пыльцы) на женскій (яйцеклѣтку) служатъ вѣтеръ, насѣкомыя и вода. Примѣромъ Д. р. можетъ служить ива.

Двужаберные, см. XV, 343.

Двукрылыя (*Diptera*), названіе большого отряда изъ класса насѣкомыхъ. Характеризуется слѣдующими признаками. Голова ясно отдѣлена отъ груди, членики которой плотно слились между собою; брюшко обыкновенно сидячее, рѣже стебельчатое. Глаза обычно велики, занимая значительную часть головы (рис. 10). Усики у однихъ короткіе (*Brachycera*, короткоусыя, мушкетеры), у другихъ длинныя (*Nema-*

тосега, длинноусыя, комариныя). Ротовые придатки построены по типу сосательнаго „хоботка“, который наиболее типично выражен у тѣхъ Д., которыя имѣютъ колпщіе ротовые придатки, напр. комары, слѣпни и др. Мы беремъ, какъ примѣръ, строеніе ротовыхъ придатковъ комара (рис. 2), у котораго нижняя губа служитъ желобкомъ для помѣщенія верхнихъ и нижнихъ челюстей, превращенныхъ въ колпщіе стилеты. Пятымъ и шестымъ стилетами являются два выроста, нижній, т. назыв. „языкъ“ (*hypopharynx*), и надъязычный выростъ (*epipharynx*). У нѣкоторыхъ сосущихъ кровь двукрылыхъ вмѣсто тонкихъ стилетовъ имѣются челюсти, похожія на ножи (рис. 12). Иногда хоботокъ достигаетъ весьма большой длины (рис. 6). Измѣненія типичныхъ для Д. колпщихъ ротовыхъ придатковъ заключаются въ томъ, что стилеты склонны къ сокращенію, вплоть до полного исчезновенія, а нижняя губа склонна къ разрастанію, являясь, напр., у мухъ, мясистымъ хоботкомъ (рис. 1). Изъ двухъ паръ крыльевъ развита только передняя (рис. 4), а задняя имѣетъ видъ тонкихъ выростовъ (рис. 7) съ булавообразнымъ утолщеніемъ на концѣ (*halteres*, жужжалца). Крылья Д. имѣютъ сложное жилкованіе, дающее большое количество клѣточекъ (рис. 4). Какъ и всегда у насекомыхъ, разнообразіе жилкованія даетъ хорошіе признаки для систематики, но описаніе этого было бы слишкомъ специально. У нѣкоторыхъ формъ (рис. 9) вовсе нѣтъ крыльевъ. У основанія жужжалецъ находится чувствующій органъ, а на поверхности ихъ есть нервныя окончанія; но относительно отправленій этихъ чувствующихъ аппаратовъ нѣтъ точныхъ данныхъ, какъ это часто бываетъ съ чувствующ. органами низшихъ животныхъ. Указываютъ на значеніе жужжалецъ въ производствѣ звуковъ, приписываютъ имъ значеніе слуховыхъ органовъ и органовъ равновѣсія. Ноги Д. устроены сравнительно однообразно, обычнаго „ходильнаго“ типа, безъ рѣзкаго развитія какого-либо одного отдѣла и безъ односторонней специализаціи. Весьма часто между коготками находятся присасывательныя подушечки

(*pulvilli*), позволяющія держаться на гладкихъ поверхн. и ногами кверху.

Размножаются Д. обычно яйцами, но иногда и путемъ рожденія живыхъ личинокъ или куколокъ. Замѣчательна способность личинокъ нѣкоторыхъ формъ (*Miastor*) родить себѣ подобныхъ—личиночное размноженіе или „педогенезисъ“, открытый проф. Н. П. Вагнеромъ въ 1862 году. Въ новѣйшее время Кале показалъ, что этотъ способъ размноженія надо понимать, какъ весьма раннее обособленіе половыхъ клѣтокъ и дѣвственное развитіе (*партеногенезисъ*). Д. откладываютъ яйца или личинокъ на живыя растенія или на живыхъ животныхъ, или на вещества растительнаго или животнаго происхожденія. Личинки обычно безноги и весьма часто безголовы или съ слабо развитой головой. Ротовое вооруженіе безголовыхъ личинокъ совершенно уклоняется отъ типичнаго строенія ротовыхъ придатковъ насекомыхъ и имѣетъ видъ крючковъ съ добавочными пластинками (рис. 5). Дыхальца личинокъ обычно расположены на заднемъ концѣ тѣла, что важно при жизни въ навозѣ, гнѣющихъ веществахъ и т. п., т. к. задній конецъ удобно выставить наружу, когда все тѣло погружено въ окружающую личинку среду. При жизни въ мелкой водѣ у нѣкоторыхъ личинокъ развиваются длинные выросты, на концѣ котор. расположены дыхальца. (рис. 11). Рѣже бываютъ дыхальца на переднемъ концѣ тѣла личинки или на срединѣ его. Куколки Д. бываютъ или свободныя, или покрытыя какъ бы футляромъ, не дающимъ на своей поверхности очертаній животнаго (рис. 3). При выходѣ насекомага покровъ куколки или лопается спереди т-образною щелью, или лопается круглымъ швомъ, при чемъ передняя часть отламывается, какъ крышечка (рис. 3). Этому признаку придають систематическое значеніе, создавая въ подотрядѣ короткоусыхъ Д. для первыхъ—группу „прямшовныхъ“ (*orthorrhapha*), а для вторыхъ—„круглошовныхъ“ (*cyclorrhapha*). При переходѣ изъ личинки въ куколку многія Д. подвергаются характерному распаду тканей (*гистолизу*). Превращеніе въ такомъ случаѣ идетъ весьма быстро. Личинки многихъ Д. ведутъ паразити-

ческой образъ жизни. Нѣкоторыя формы, поселяясь въ растительныхъ тканяхъ, являются причиной образования своеобразныхъ болѣзненныхъ наростовъ („галловъ“).

Число видовъ Д. весьма велико, болѣе 50.000, при чемъ они довольно равномерно распространены по земному шару, и отдѣльныя зоогеографическія области съ трудомъ могутъ быть характеризованы на основаніи фауны двукрылыхъ, особенно разъ рѣчь идетъ о яркой характеристикѣ. Въ общей экономіи природы Д. имѣютъ значеніе и какъ богатый пищевой матеріалъ для насѣкомоядныхъ животныхъ, и какъ истребители (въ стадіи личинки) гниющихъ труповъ и испражнений. Д. дѣлятся на 3 подотряда и множество семействъ.

Подотр. 1. Nematocera. Длинноусыя. Удлиненное, по б. части тонкое тѣло, тонкія, обычно длинныя ноги, длинныя усики. Хоботокъ или длинный, часто съ тонкими стилетами, или короткій и толстый. Личинки по большей части съ развитой головой и жующими ротовыми придатками, но иногда съ недоразвитой головой. Куколки иногда вполнѣ подвижны, иногда неподвижны.

Сем. *Tipulidae. Долгоножки.* Самые крупные представители подотряда, хорошо всѣмъ извѣстны, имѣющіе видъ громадныхъ комаровъ, съ очень длинными, легко отпадающими даже при жизни ногами („автомомія“ при неосторожномъ прикосновеніи). Типичный родъ *Tipula*.

Сем. *Culicidae. Комаринья.* Длинные усики, у самца перистые. Колющій хоботокъ только у самокъ, самцы питаются цвѣточнымъ нектаромъ. Личинки живутъ въ водѣ, подвижныя куколки тоже. Роды *Culex* и *Anopheles* представляютъ много интереснаго съ биологической точки зрѣнія и по своему значенію какъ разносителей кровяныхъ паразитовъ человѣка и животныхъ. См. *комары*. Родъ *Copheta*, относимый за послѣднее время къ особому семейству, съ весьма обильнымъ видомъ *C. plumicornis* (комаръ перистоусый) имѣетъ замѣчательную по своей прозрачности живущую въ водѣ личинку, на которой въ живомъ состояніи можно удобно рассмотреть все строеніе вплоть до большихъ гистологическихъ подроб-

ностей при сильныхъ увеличеніяхъ. Выдающийся объектъ для практическаго изученія зоологии.

Сем. *Chironomidae. Толкунчики.* Комарообразныя Д., часто толкущіяся въ воздухѣ большими роями. Личинки *Chironomus plumosus* краснаго цвѣта, живущія въ илѣ рѣкъ, прудовъ и озеръ, подъ названіемъ „мотыль“ служатъ предметомъ торговли какъ рыбій кормъ для аквариумовъ. Въ естественныхъ условіяхъ „мотыль“ является тоже важнымъ кормомъ для рыбъ.

Сем. *Cecidomyiidae. Галлицы.* Маленькія комарообразныя Д. съ длинными усиками и короткимъ неколющимъ хоботкомъ. Характерно малое количество жилокъ въ крыльяхъ. Личинки, поселяясь въ тканяхъ растений, производятъ въ нихъ спеціальныя раздраженія, на которыя растеніе отвѣчаетъ образованіемъ своеобразныхъ опухолей („галловъ“). Особенно замѣчательно то, что опредѣленный видъ насѣкомаго производитъ галлы опредѣленной формы, что указываетъ на своеобразность раздраженія, даваемого каждымъ насѣкомымъ. Къ этому сем. принадлежитъ вредная хлѣбамъ *Cecidomyia destructor*, гессенская муха (см.) и пшеничный комарикъ (*Diplosis tritici* Kirby).

Сем. *Simuliidae. Мохки.* По общему виду, по довольно короткимъ усикамъ и ногамъ болѣе похожи на мухъ, чѣмъ на комаровъ. Короткій колющій хоботокъ. Представители этого семейства входятъ какъ часть въ собирательное понятіе „москиты“ (см.). Знаменита колумбацкая мошка (*Simulia columbae-zensis* Fab.), особенно сильно размножающаяся въ долину Дуная и причиняющая своими укусами жестокой вредъ людямъ и скоту.

Подотр. 2. Brachycera. Короткоусыя. Представителей этого подотряда нерѣдко объединяютъ подъ общимъ названіемъ *мухъ*, но то же слово, тоже въ собирательномъ смыслѣ, примѣняется къ группѣ гораздо меньшаго объема, къ семейству *Muscidae*. Тѣло короткоусыхъ Д. короче и массивнѣе, чѣмъ у длинноусыхъ, ноги короче, усики 3-хъ члениковые, короткіе. Личинки безголовыя.

Сем. *Tabanidae. Слѣтны.* Большія или средней величины мухи съ боль-

шими, красиво блестящими радужными цвѣтами глазами. Ротовые придатки самокъ очень сильно развиты, ножеобразны (рис. 12), что дѣлает укусы С. очень болѣзненными. Всѣмъ извѣстно изъ личиныхъ наблюдений, какое мученіе доставляютъ эти весьма распространенныя насѣкомыя, ошибочно называемыя въ общежитіи „оводами“,



Полуденный слѣпень (*Tabanus toricus*), самка. (Немного увеличено).

лошадямъ и рогатому скоту. Своими укусами С., какъ и многія другія Д., могутъ переносить заразу, на примѣръ, сибирскую язву. Для борьбы съ ними совѣтуютъ подмѣчать посѣщаемыя ими лужи и заливать ихъ керосиномъ или мазутомъ. Прилетая пить и касаясь маслянистаго слоя, С. прилипаютъ къ нему и гибнутъ (I. A. Порчинскій).

Сем. *Syrphidae*. *Цвѣточныя мухи*. Большею частью довольно крупныя, ярко окрашенныя мухи, въ окраскѣ которыхъ типичными являются пятна и полосы разныхъ оттѣнковъ желтаго цвѣта въ перемежку съ чернымъ. По окраскѣ многія изъ нихъ весьма сильно напоминаютъ нѣкоторыхъ перепончатокрылыхъ (осъ, шмелей, пчелъ), вслѣдствіе чего приводятся какъ хорошіе примѣры покровительственнаго родства, мимикріи (см.). Типичные роды *Volucella* и *Syrphus*.

Сем. *Oestridae*. *Оводы*. Крупныя и средней величины мухи, обычно мохнатыя, съ большой головой. Встрѣчаются рѣдко. Толстыя короткія личинки паразитируютъ въ кожѣ, полости носа, лобныхъ пазухахъ и кишечникѣ млекопитающихъ. (См. *оводы*).

Сем. *Muscidae*. *Мушинныя*. Понимаемое въ широкомъ смыслѣ слова, это семейство охватываетъ весьма большое количество формъ, распадаясь на нѣсколько подсемействъ, которыя можно съ полнымъ основаніемъ считать и за самостоятельныя семейства. См. *мухи*.

Подотр. 3. Piriptara. Куржолкородныя.

Паразитическія Д., весьма сильно отличающіяся отъ остальныхъ. Тѣло сплюснуто сверху внизъ, кожные покровы очень тверды. Ротовые придатки колющія. Ноги широко разставлены вбокъ, крылья у однихъ есть, у другихъ отсутствуютъ. Не откладываютъ яицъ, а родятъ взрослыхъ, подготовленныхъ къ превращенію въ куколку личинокъ.

Сем. *Hippoboscidae*. *Кровососки*. Типичный представитель *Hippobosca*—паразитъ лошадей. *Ornithomyia*—паразитъ птицъ.

Сем. *Nycterybiidae*—безкрылые паразиты летучихъ мышей (рис. 9).

Сем. *Braulidae*. *Пчелиныя вши*—*Braula coeca* Nitzsch.—маленькій, темно-коричневый, безкрылый и слѣпой паразитъ домашней пчелы, рѣдкій въ



Пчелиная вошь (сильно увеличено).

средней Россіи, болѣе обычный въ Прибалтійскихъ губ.

Литература: Н. А. Холодковскій, „Курсъ антомологіи теоретической и прикладной“ (3 изд. 1912); В. Thomson Lowne, „The Anatomy, Physiology Morphology and Development of the Blow-Fly“ (2 vol. 1893—95); *Künckel d'Herculais*, „Recherches sur l'organisation et le developpement des Volucelles“ (1876—82); *Weismann*, „Die Metamorphose der *Corethra plumicornis*“ (Zeitschr. f. Wiss. Zool. Bd. XVI); *Pérez*, „Recherches histologiques sur la metamorphose des Muscides“ (Arch. de Zool. Experim. 1910. Здѣсь можно найти литературу по превращеніямъ у Д.); *Schiner*, „Fauna Austriaca. Die Fliegen“ (1860—64); *Петровъ*, „Таблицы для опредѣленія Д.“ (по Шинеру) (1875); *Verrail*, „British Flies“ (1901 и слѣд.); *Порчинскій I.*, „Слѣпни и про-

ДВУКРЫЛЫЯ.

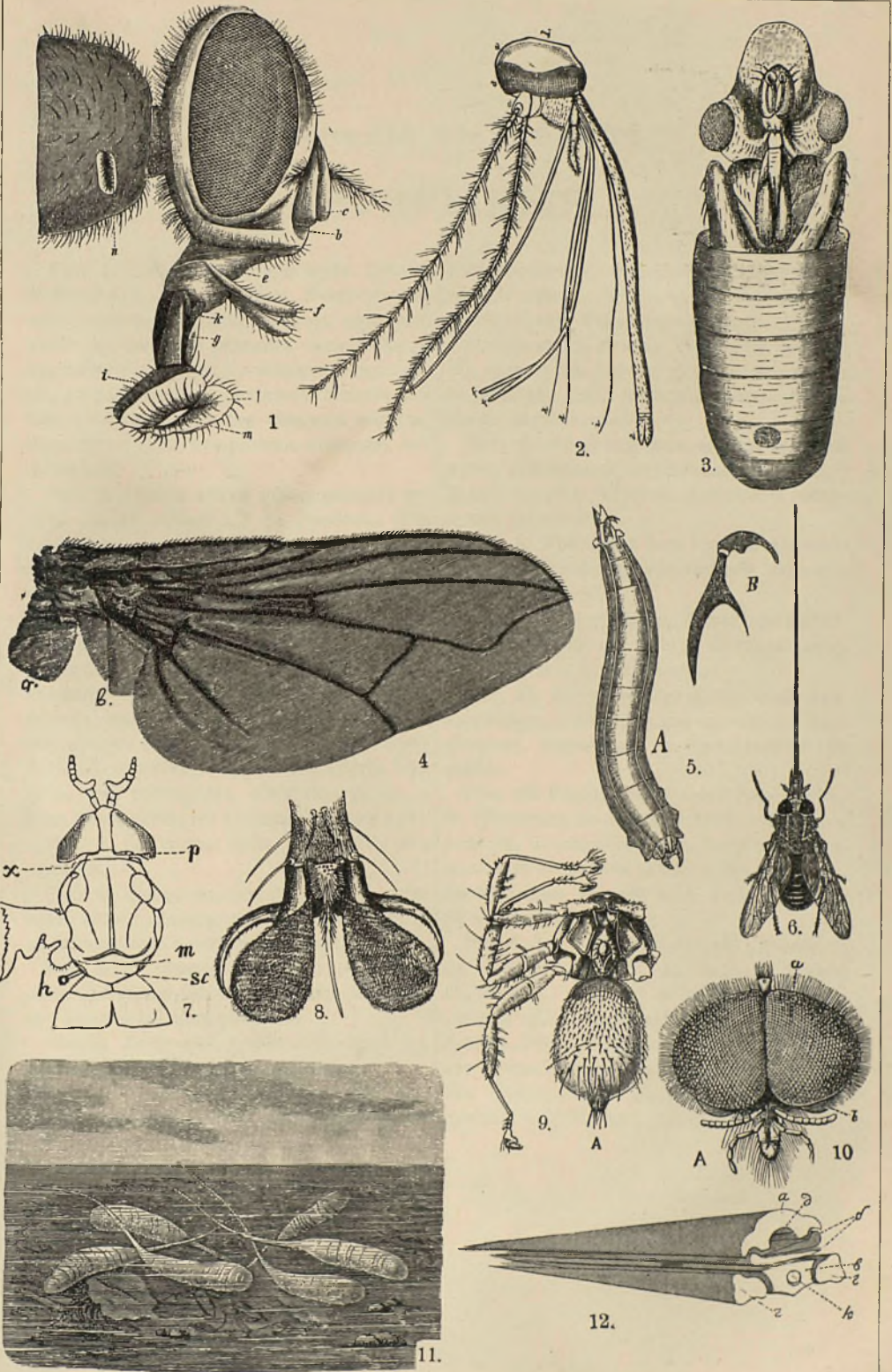

Объясненіе къ таблицѣ

ДВУКРЫЛЫЯ.

Рис. 1. Голова комнатной мухи (*Musca domestica* L.) въ профиль; *b*—углубленіе для усиковъ, *c*—третій членикъ короткаго усика, *e*—широкая основная часть хоботка, продолженіе головы, *f*—челюстныя шупальца, *g*—хоботокъ, *l*—концевыя лопасти хоботка, *i*—мясистая часть концевой лопасти, *k*—верхняя губа, *m*—ротовое отверстіе, *n*—дыхальце.

Рис. 2. Голова самки обыкновеннаго комара (*Culex pipiens* L.) въ профиль. (Рисунокъ помѣщенъ такъ, что задняя, затылочная часть головы обращена кверху, а направленные впередъ усики и ротовые придатки обращены книзу); *a*—затылокъ, *b*—глазъ, *c*—основаніе усиковъ, *ff*—пара колющихъ стилетовъ—измѣненныя верхнія челюсти, *hh*—вторая пара стилетовъ—измѣненныя нижнія челюсти, *i*—гурорфагупх, выросъ въ видѣ стилета, *l*—нижняя губа въ видѣ желобка, куда вкладываются стилеты, два пушистыхъ придатка—усики, а подъ ними вытянутая въ длину верхняя губа.

Рис. 3. Комнатная муха, выходящая изъ куколки.

Рис. 4. Крыло комнатной мухи. У основанія видны лопасти, обозначаемыя особыми названіями: *a*—squama, *b*—alula.

Рис. 5. А—личинка одной изъ мухъ (*Piophilina petasionis* Duf.). В—хитиновые крючки—ея ротовое вооруженіе.

Рис. 6. *Pangonia longirostris*—муха съ чрезвычайно длиннымъ хоботкомъ.

Рис. 7. Голова и грудь слѣпня (*Tabanus bovinus* L.). На рисункѣ видны характерныя

особенности груди двукрылыхъ: среднегрудь развита сильнѣе всѣхъ частей и почти одна видна сверху. Узкая переднегрудь (*p*) немного выдается своими боковыми частями (*x*), заднегрудь (*m*) еле видна изъ-за щитка среднегруды (*sc*); *h*—недоразвитое второе крыло (жужжальце).

Рис. 8. Концевой членикъ лапки синей мухи (*Calliphora erythrocephala* Meig.) Видны коготки и присасывательная подушечка (pulvillus).

Рис. 9. *Nycterybia* (изъ группы куколкиродныхъ, *Pupipara*)—безкрылый паразитъ летучихъ мышей.

Рис. 10. Голова *Biblio*. Видно чрезвычайно сильное развитіе глазъ, составляющихъ почти сплошь стѣнку головы.

Рис. 11. Личинки *Helophilus* (изъ сем. *Syrphidae*), замѣчательныя длинными хвостовыми выростами съ дыхальцами на концѣ.

Рис. 12. Ротовое вооруженіе самки слѣпня (*Tabanus*): *a*—верхняя губа, *b*—верхнія челюсти, *v*—язычекъ (гурорфагупх), *k*—каналъ его, *z*—нижнія челюсти. Нижняя губа, заключающая въ себѣ весь этотъ снарядъ, не изображена.

Рис. 1, 3, 4, 5 и 7 изъ *Hayek*, „Handbuch der Zoologie“, рис. 2 изъ *Meinert*, „Tropi dipterorum“, рис. 6, 9 и 10 изъ *D. Sharp*, „Insects“ (Cambridge Natur. Hist.), рис. 8 изъ *Lowne*, „The anatomy etc. of Blow-Fly“, рис. 11 изъ *Фигье*, „Жизнь насѣкомыхъ“ и рис. 12 изъ *Порчинскаго*, „Слѣпни (*Tabanidae*) и простые способы ихъ уничтоженія“.

стѣйшій способъ ихъ уничтоженія“ (1911). Г. Кожисвииковъ.

Двулѣтнія растенія, примѣрами которыхъ могутъ служить капуста, морковь, петрушка, въ первый годъ развиваютъ только листья и корни, а на второй годъ даютъ цвѣточный побѣгъ. Послѣ созрѣванія плодовъ растенія отмираютъ. У многолѣтнихъ растеній иногда имѣются *двулѣтнiе надземные побѣги*; первый годъ они покрыты только листьями, а на второй годъ приносятъ цвѣты и плоды, а затѣмъ отмираютъ; изъ подземныхъ частей каждый годъ получаютъ новые отростки. Къ растеніямъ послѣдняго типа относится, напр., малина.

Дванадцатые праздники, см. *праздники*.

Двуокиси, химич. соединенія элементовъ съ кислородомъ, въ кот. одинъ атомъ элемента соединяется съ двумя атомами кислорода, напр., CO_2 —Д. углерода, или углекислота, NO_2 (или N_2O_4)—Д. азота или азотноватый ангидридъ и т. д.

Двупольное хозяйство, см. *системы хозяйства*.

Двураздѣлки, то же, что *диатомовыя водоросли*. См. X, 550 и 555/6 А. в. кл. 2.

Двурогія, *Bicornes*, порядокъ спайнолепестныхъ растеній, ближе другихъ примыкающій къ раздѣльнолепестнымъ, такъ какъ въ немъ нерѣдко встрѣчается свободнолепестный вѣнчикъ, а тычинки прикрѣпляются къ цвѣтоложу и не сростаются съ вѣнчикомъ. Тѣмъ не менѣе, Д. — весьма естественная группа, заключающая кустарники и полукустарники съ простыми, чаще всего вѣчнозелеными кожистыми, иногда игловидными листьями безъ прилистниковъ, правильными 5—4 численными цвѣтками и верхней многогнѣздной завязью. Пыльники очень часто съ 2 придатками (рожками), откуда и названіе Д.—Нѣк. авторы по имени гл. сем-а называютъ этотъ порядокъ *Egicinae*. Д.—растенія холоднаго или умѣреннаго климата, предпочитаютъ холодныя и сырыя мѣста (болота, верески и пр.). Гл. сем-а: *грушанковья*, *Rugelaseae*, и *вересковья*, *Egicaseae*, съ подсем-ами, *рододендровья*, *Rhodogaseae*, и *брусничная*, *Vacciniaseae*.

Двустворчатки, то же, что пластинчатожаберныя (см.).

Двустигіе, то же, что *дистигъ* (см.).

Двуусты, или *двуроты*, см. *глисты*, XV, 153/55.

Двуутробки, см. *сумчатыя*.

Двухолміе, верхняя стѣнка третьяго мозгового пузыря (въ головн. мозгу позвоночныхъ), раздѣлен. продольн. углубленіемъ на 2 возвышенія; у млекопитающихъ она перекрещивается съ поперечною такою же щелью, образуя т. наз. четверохолміе (см. II, 671).

Двучленъ, или *биномъ*, алгебраическое выраженіе, состоящее изъ суммы или разности двухъ количествъ. *Биномъ Ньютона*—формула, данная Ньютономъ въ 1676 г. безъ доказательства и высѣченная на его гробницѣ въ Вестминстерскомъ аббатствѣ. Она изображается въ такомъ видѣ:

$$(x+a)^n = x^n + \frac{n}{1} ax^{n-1} + \frac{n(n-1)}{1 \cdot 2} a^2 x^{n-2} + \dots + \frac{n(n-1)(n-2)\dots(n-m+1)}{1 \cdot 2 \cdot 3 \dots m} a^m x^{n-m} + \dots$$

Посредствомъ этой формулы можно выразить какую угодно степень двучлена помощью многочлена, расположеннаго по убывающимъ степенямъ перваго члена бинорма и по возрастающимъ степенямъ второго. Исслѣдованіе второй части формулы приводитъ къ слѣд. заключеніямъ: 1) Сумма показателей обѣихъ буквъ въ каждомъ членѣ равна n , т. е. показателю степени двучлена; 2) такъ какъ въ послѣдовательныхъ членахъ показатели одной изъ буквъ x или a переходятъ чрезъ всѣ значенія отъ 0 до n включительно, то число членовъ второй части равно числу чиселъ 0, 1, 2, 3... n , т. е. равно $n+1$; 3) $(k+1)$ -ый членъ многочлена, т. е. любой членъ (если придавать буквѣ k всевозможныя значенія), который мы обозначимъ буквой T_{k+1} , выразится так. обр.: $T_{k+1} = C_n^k a^k x^{n-k} = \frac{n(n-1)(n-2)\dots(n-k+1)}{1 \cdot 2 \cdot 3 \dots k} a^k x^{n-k}$,

гдѣ C_n^k есть число сочетаній изъ n по k ; 4) для перехода отъ одного члена къ слѣдующему, надо понизить на единицу показатель первой буквы x и повысить на единицу показатель второй буквы a . Для составленія коэффи-

ціента поваго члена надо взять коэффициентъ послѣдняго изъ составленныхъ членовъ, помножить его на показателя первой буквы *x* въ этомъ членѣ и раздѣлить на число составленныхъ членовъ; 5) коэффициенты членовъ многочлена, равно удаленныхъ отъ начала и конца его, равны между собой; коэффициенты *D*. наз. *биномиальными коэффициентами*.

Двѣнадцатиперстная кишка, первый отдѣлъ тонкихъ кишекъ, около 30 саят. (12 большихъ пальцевъ). Въ *D*. к. открываются двумя рядомъ лежащими отверстиями выводной протокъ желчнаго пузыря и поджелудочной железы (см. *анатомія*, II, 658).

Двѣнадцать таблицъ, см. *римское право*.

Деакъ, Францъ, знамен. венгерскій политикъ, род. въ 1803 г., выдвинулся въ своемъ комитатѣ, какъ адвокатъ и нотаріусъ, въ 1832 г. былъ избранъ въ сеймъ, гдѣ огромный умъ, большая нравственная сила и ораторскій талантъ быстро создали ему положеніе одного изъ вождей либеральной оппозиціи. Когда реакціонная магнатская партія усилилась, *D*. долженъ былъ покинуть сеймъ. Онъ вернулся къ политич. дѣятельности лишь въ 1848 г., вступивъ въ качествѣ министра юстиціи въ конституціонный кабинетъ Бальяни. Но, когда крайніе элементы съ Кошутомъ во главѣ взяли верхъ, *D*. вышелъ въ отставку. Онъ не находилъ возможнымъ уклоняться отъ почвы законности, считалъ соглашеніе съ Австріей единственнымъ правильнымъ путемъ и былъ противъ революціонныхъ методовъ борьбы. Отставка спасла *D*. Гроза 1849 г., сразившая столько же его славныхъ согражданъ, не тронула его. Годы реакціи *D*. жилъ вдали отъ дѣль. Австр. правительство не разъ обращалось къ нему съ приглашеніемъ принять участіе въ работахъ по реорганизаціи Венгріи. Но *D*. отказывался. Онъ стоялъ на той точкѣ зрѣнія, что Венгрія—страна независимая въ своемъ законодательствѣ и въ своей администраціи, и совсѣмъ не хотѣлъ покрывать своимъ именемъ злодѣянія Гайнау и вѣроломство Шмерлинга. Даже когда потеря Ломбардіи образумила австр. реакціон. клику и былъ изданъ т. наз. октяб. дипломъ 1860 г.

(см. IX, 405), *D*. не сдалъ своей позиціи. Онъ требовалъ возобновленія полностью конституціи 1848 г. Послѣ изданія февральскаго патента 1861 г. *D*. сталъ помогать правительству своими совѣтами и выступилъ въ печати съ рядомъ глубоко продуманныхъ политич. статей. Вскорѣ Пешть послалъ его депутатомъ въ сеймъ, и уже до самой смерти *D*. сохранялъ свои полномочія. Переговоры съ Австріей о политич. формѣ отношеній между ней и Венгріей въ 1861—67 гг. велъ *D*., и эти переговоры, поддержанные, впрочемъ, прусскими пушками подъ Садовой, осуществили то, чего въ 1848 г. не могла добиться армія Гѣргея. Соглашеніе 1867 г.—дѣтище *D*. Только его искусство, его упорство, его безошибочный практич. глазомѣръ могли склонить къ уступкамъ тугою австр. бюрократію и пропитанную іезуитизмомъ придворную камарилью. Если Кошутъ былъ душою венгерск. націон. движенія, то *D*. былъ его головою. Огромная заслуга его въ томъ, что, когда революція была уже подавлена, и страну, казалось, ожидало одно безпросвѣтное австр. иго, *D*. сумѣлъ воспитать дисциплинированную легальную оппозицію, кот., въ концѣ концовъ, и осуществила цѣликомъ программу 1848 г. Послѣ 1867 г. до самой смерти (1876) *D*. и въ сеймѣ, и внѣ его занималъ положеніе признаннаго вождя націи, но отказывался отъ поста премьера. Нѣм. биогр. *D*.: *Pulszky* (1876), *Csengery* (1877), *Steinbach* (1888). *Ср.* IX, 397/8, 415/16, 427/8. *A. Дж.*

Де Амичисъ, Эдмондо, см. *Амичисъ*.

Дебагорій-Мокрѣвичъ, Владиміръ Карповичъ, род. въ 1848 г. въ небогатой дворянской семьѣ, въ 1866 г. поступилъ въ кievск. университетъ. Былъ однимъ изъ выдающихся представителей „хожденія въ народъ“ съ цѣлью революціон. пропаганды, дѣйствуя преимущественно въ Кіевской губ. Арестованный въ февр. 1879 г., былъ преданъ воен. суду и приговоренъ къ каторжн. работамъ, но по пути бѣжалъ и въ 1881 г. выѣхалъ за границу, гдѣ проживаетъ до настоящ. времени. *D*.-*M*. написаны чрезвычайно интересныя „Воспоминанія“ (Спб., 1906 г.), гдѣ онъ разсказываетъ свою жизнь, начиная съ дѣтства и до выѣзда за границу, даетъ живую и та-

лантливую характеристику революц. народничества 70-хъ гг. и рядъ выпуклыхъ портретовъ дѣятелей того времени. Изъ другихъ литер. трудовъ: „По двумъ вопросамъ“ (1890 г.), „За Байкаломъ“ (1892 г.), „Бунтъ въ Горанахъ“ (1902 г.), „Къ вопросу о переговорахъ Исполнит. Комитета „Народной Воли“ съ „Добровольной охраной“ („Былое“, 1907 г., IV). С. Б.—овъ.

Де-Бари, Генрихъ Антонъ, нѣм. ботаникъ, род. въ 1831 г., медикъ по образованію, былъ послѣдовательно проф. во Фрейбургѣ, Галле и Страсбургѣ. Ум. въ 1888 г. Де-Б. принадлежитъ рядъ выдающихся изслѣдованій по водорослямъ, грибамъ, бактеріямъ и по анатоміи растений. Такъ, имъ (одновременно съ Эрстедомъ) былъ установленъ полиморфизмъ и чередованіе поколѣній у грибовъ, и у многихъ ржавчинниковыхъ прослѣжены стадіи развитія, прежде принимавшіяся за отдѣльные виды. Точный и осторожный въ выводахъ наблюдатель, Д.-Б. обладалъ незаурядн. популяризаторскимъ и педагогическимъ талантомъ, и къ нему вѣхали учиться ботаники со всѣхъ концовъ Европы. Многие выдающіеся русскіе ботаники были его учениками, а нѣкот. работы миколога М. С. Воронина были сдѣланы въ сотрудничествѣ съ Д.-Б. Наиб. важны его соч.: „Beitrag zur Kenntnis der Achlya prolifera“ (1852), „Handbuch der Morphologie und Physiologie der Pilze, Flechten und Mucoseten“ (1866), классическій трудъ „Vergleichende Anatomie der Vegetationsorgane der Phanerogamen und Farne“ (1877; сущ. русс. пер., подъ ред. А. Н. Бекетова), „Vergleichende Morphologie und Biologie der Pilze, Mycetozen und Bacterien“ и оказавшіе большую услугу для распр. свѣдѣній по бактериологіи „Vorlesungen über Bacterien“ (1885 г., есть русс. пер. подъ ред. Х. Гоби: „Лекціи о бактеріяхъ“) и др. М. Н.

Дебаркадеръ, мѣсто прихода и отхода поѣздовъ или пристань для высадки пассажировъ и выгрузки товаровъ.

Дебаты (фр. débats), пренія.

Дебельнъ (Döbeln), гор. въ Лейпциг. окр. (Саксонія), на рѣкѣ Мульда. 19.626 жит.

Деберейнеръ (Döbereiner), Иоганнъ

Вольфгангъ, нѣм. химикъ, род. въ 1780 г., съ 1810 г. былъ проф. въ Ленъ, ум. въ 1849 г. Д. впервые произвелъ синтезъ муравьиной кислоты, устроилъ водородное огниво (см. XII, 315).

Дебетъ, см. *счетоводство*.

Дебидуръ (Debidour), Антонъ, франц. историкъ, род. въ 1847 г. Съ 1878 занялъ кафедру въ Нанси; состоитъ главнымъ инспекторомъ народнаго образованія во Франціи. Нап. „La Fronde angevine“ (1877), „Histoire diplomatique de l'Europe, 1814—1878“ (2 т., 1891, рус. пер.; лучший общій трудъ по исторіи междунар. сношеній въ Европѣ отъ Вѣнскаго до Берлинскаго конгрессовъ), „Histoire des rapports de l'Eglise et de l'Etat en France de 1789 à 1870“ (1898). Работы Д. не отличаются блескомъ и не даютъ новыхъ перспективъ наукъ, но въ нихъ необыкновенно добросовѣстный анализъ, исчерпывающее знаніе источниковъ, большое умѣнье выбирать и группировать факты, не загромождая изложенія. Эти качества, съ наибольшей полнотой сказавшіяся въ двухъ послѣднихъ работахъ, и дали европ. извѣстность скромному провинціалн. профессору.

Дебиторъ (лат.), должникъ, см. *счетоводство*.

Дебольскій, Николай Григорьевичъ, философъ и педагогъ, род. въ 1842 г., образованіе получилъ сначала въ горномъ институтѣ, потомъ на естеств. факультетѣ спб. университета. Читалъ лекціи въ спб. духовной академіи по метафизикѣ и логикѣ. Д. прошелъ длинный путь развитія своей философской мысли (который указанъ имъ самимъ въ предисловіи къ „Философіи будущаго“, 1882 г.). Начавъ съ материализма и эмпиризма, онъ подъ вліяніемъ Канта отвергъ эмпиризмъ, какъ не могущій объяснить единства сознающаго субъекта и формъ мышленія („Введеніе въ ученіе о познаніи“, 1870 г.). Идя далѣе въ идеалистическомъ направленіи, Д. приблизился къ гегеліанству („О діалектическомъ методѣ“, 1872). Но убѣдившись, что изъ формъ нашей мысли невозможно вывести содержанія опыта, приходитъ къ умѣренному гегеліанству (въ „Философіи будущаго“, 1882 и послѣднемъ, главномъ сочиненіи „Философіи фено-

менальнаго формализма“, 1892—95). Д. признаетъ метафизику, какъ познание перваго или абсолютнаго начала. Это первое начало онъ характеризуетъ, однако, не какимъ-нибудь реальнымъ содержаніемъ, какъ то дѣлаетъ материализмъ, съ одной стороны, и спиритуализмъ, съ другой (первое начало—матерія, первое начало—духъ), но лишь формальными признаками, т. е. логическими элементами нашего познания. Для Д. абсолютное начало, или Богъ, есть Разумъ, какъ и для Гегеля. Но въ отличіе отъ Гегеля, Д. утверждаетъ, что „Первоумъ“, или творческій, божественный разумъ долженъ быть различаеми отъ человѣческаго ума: въ нашемъ умѣ есть двойственность содержанія и формъ, и опытное содержаніе познания не можетъ быть диалектически выведено изъ логическихъ формъ. Въ Божественномъ же умѣ они совпадаютъ; онъ есть творческій разумъ, создавшій міръ; панлогизмъ Гегеля правъ лишь въ отношеніи этого Первоума, а не нашего, человѣческаго.—Въ этикѣ Д. является представителемъ „историческаго идеализма“ и высшее благо опредѣляетъ, какъ самосохраненіе и историческое развитие національнаго государства или народнаго союза. Кромѣ перечисленныхъ работъ, Д. принадлежатъ еще слѣд. главн. сочиненія: „О высшемъ благѣ“ (1886 г.), „Философскія основы нравств. воспитанія“ (1880), „Вопросъ о происх. человѣка съ точки зрѣнія биологіи и этики“ (1883), „О подготовкѣ родителей и воспитателей къ дѣлу воспитанія дѣтей“ (1883), „О содержаніи нравственнаго закона“ („Ж. Мин. Нар. Просв.“, 1908—1912 г.) и др. О философіи Д. см.: *С. Грузенбергъ*, „Очерки совр. русск. философіи“ (1911); *Н. Ланге*, „Философія феноменальнаго формализма“ („Жур. Мин. Нар. Пр.“, 1900).

Н. Л.

Дебордъ - Вальморъ (Desbordes-Valmore), Марселина, франц. поэтесса, род. въ 1785 г., была странствующей актрисой, испытала и голодъ, и измѣну, и смерть ребенка, вышла замужъ за актера В., ум. въ 1859 г. Горестныя впечатлѣнія и переживанія своей жизни Д.-В. облекла въ трогательные и изящные стихи, преимущественно

элегіи, сочувственно встрѣченныя Ламартиномъ и особенно Сень-Бѣвомъ. Въ своихъ письмахъ 30 и 40 г.г. Д.-В. высказываетъ симпатію къ голодающимъ рабочимъ и свою вѣру въ пролетариатъ. Д.-В. дебютировала въ 1818 г. сборникомъ „*Elégies et Romances*“, за кот. послѣдовали: „*Elégies et poésies nouvelles*“ (24), „*Les Pleurs*“ (33), „*Pauvres fleurs*“ (39) и др. О ней см. *Lemaître*, „*Les Contemporains*“, 7-ая серія. В. Фр.

Добра, или *Дебрь*, санджакъ въ Монастырск. вилайетѣ, въ вост. Албаніи, располож. по теченію Черн. Дрина. Населена албанцами и славянами. Городъ *Дибра* имѣетъ около 15.000 жителей.

Дебречинъ (*Дебреценъ*, Debreczin), гор. въ Венгріи, въ области лѣв. берега Тиссы, 92.729 ж., центръ протестантизма въ Венгріи. Въ 1849 г. здѣсь засѣдалъ венг. сеймъ и революц. правительство (см. *Венгрія*, IX, 401/3).

Де Броссъ (de Brosse), Шарль, франц. писатель, род. въ 1709 г., вступилъ въ магистратуру, гдѣ его способности скоро выдвинули его на постъ перваго президента парламента Бургундіи. Склонность къ писательству, однако, толкала его на другую дорогу, и уже пожилымъ человѣкомъ Д. дебютировалъ на литерат. поприщѣ. Въ 1750 г., послѣ путешествія по Италіи, онъ выпустилъ книжку „*État actuel de la ville Herculanum*“, первый научный этюдъ о раскопкахъ, предпринятыхъ тамъ; въ 1756 г., по настоянію Бюффона, Д. напечаталъ „*Histoire des navigations aux terres australes*“, гдѣ впервые содержится разграниченіе Тихоокеанскаго міра на Австралію и Полинезію, господствующее понынѣ; въ 1765 г. появилось его изслѣдованіе „*Traité de la formation mécanique des langues*“. Наконецъ, въ 1777 г. вышла его „*Histoire du VII siècle de la République Romaine*“ (3 т.),—плодъ долгаго изученія Саллюстія. Кромѣ того, въ Большой Энциклопедіи Д. помѣстилъ статьи: „*Langues*“, „*Musique*“, „*Etymologie*“. Этотъ странный судья съ необъятной ученостью, съ геніальными прозрѣніями, съ душой, широко раскрытой для прекраснаго, историкъ и лингвистъ, географъ и археологъ—былъ одной изъ типичныхъ фигуръ сред-

нихъ десятилѣтій XVIII в. Но его слава меньше его заслугъ: въ это время блистали Монтескье, Дидро, Вольтеръ (съ послѣднимъ, кетати, Д. былъ въ ссорѣ, и эта ссора помѣшала его вступленію въ Академію), и рядомъ съ ними Д. навсегда остался со своимъ скромнымъ эпитетомъ „Président“, кот. дѣлаетъ его какъ бы чужимъ въ пантеонѣ литерат. знаменитостей того времени. Онъ ум. въ 1777 г. О немъ *Mamet*, „Le Président de B.“ (1875).

Дебрэ (Debray), Жюль Анри (1827—88), былъ проф. химіи въ Сорбоннѣ. Своими работами надъ диссоціаціей углекислаго кальція Д. много содѣйствовалъ развитію ученія о диссоціаціи. Введеніе въ химич. практику платиновой посуды также въ значит. степени—результатъ открытія Д. вмѣстѣ съ С.-Клеръ-Девиллемъ способа плавленія платины въ большихъ количествахъ. Кромѣ того, Д. произвелъ рядъ изслѣдованій надъ рѣдкими (церитовыми) землями и спутниками платины, искусственно получилъ нѣкоторые минералы и пр.

Дебсъ (Debs), Евгений, р. въ 1855 г., основатель соц.-демократич. партію Соед. Шт. С. А., объединившуюся на съѣздѣ въ Индіанополисѣ (1901) съ другими фракціями въ „Соціалист. партію“. Дважды (1904 и 1908) былъ выставленъ на президент. выборахъ кандидатомъ соціалист. партіи, собирая каждый разъ св. 400 тыс. голосовъ.

Дебу, братья Констант. и Иппол. Матвѣевичи, петрашевцы, происходили изъ древней французской фамиліи, сдѣлавшейся извѣстною еще въ XIII в. Дѣдъ ихъ Левъ Львовичъ (Louis de Desbouts), серьезный ученый, врачъ-хирургъ, докторъ пизанскаго университета, перешелъ въ 1781 г. на русскую службу и много поработалъ въ области научной и практической медицины; дядя ихъ, Иосифъ Львовичъ, былъ сенаторомъ (ум. въ 1842 г.). Первоначально фурьеристомъ сдѣлался младшій Д., Иппол. Матв., подъ вліяніемъ студента Ханькова, которому и Чернышевскій обязанъ тѣмъ, что сталъ изучать сочиненія Фурье. Вслѣдъ за братомъ увлекся ученіемъ Фурье Констант. Матв. Оба Дебу (или Десбути, какъ они назывались официалъ-

но) посѣщали собранія Петрашевскаго, участвовали въ социалистич. кружкѣ Н. С. Кашкина и присутствовали на обѣдѣ въ память Фурье 7 апр. 1849 г. Константинъ Д. 1-й (род. въ 1810 г.) воспитывался въ институтѣ корпуса инженеровъ путей сообщенія, состоялъ на службѣ въ азіатскомъ департаментѣ министерства иностранныхъ дѣлъ и имѣлъ уже чинъ коллежскаго совѣтника. Онъ завѣдывалъ бібліотекою соціалистическихъ книгъ, устроенною кружкомъ Кашкина ¹⁾. Присутствуя на совѣщаніи Петрашевскаго, Спѣшнева, Момбелли и Львова при обсужденіи предложенія Момбелли объ устройствѣ общества взаимной помощи, К. Дебу отнесся отрицательно къ предложенію Спѣшнева устроить тайное политическое общество. Тѣмъ не менѣе, за недонесеніе военной судъ приговорилъ его къ смертной казни, генераль-аудиторіатъ предложилъ сослать въ каторжную работу на заводы на 8 лѣтъ, а имп. Николай велѣлъ отдать его на 4 года въ военно-арестантскія роты, а потомъ въ рядовые. Въ день объявленія приговора на Семеновскомъ плацу 22 дек. 1849 г. К. Дебу былъ отправленъ на о-въ Аландъ въ тамошнюю крѣпость.

Иппол. Дебу 2-й род. 6 марта 1824 г., окончилъ курсъ кандидатомъ петербургскаго университета и служилъ также въ азіатскомъ департаментѣ. На обѣдѣ 7 апрѣля было принято предложеніе Д. 2-го перевести „Теорію всеобщаго единства“ Фурье, и онъ былъ избранъ однимъ изъ редакторовъ перевода. Въ вину ему было поставлено и храненіе рукописнаго сочиненія его друга Д. Д. Ахшарумова. Ип. Дебу былъ приговоренъ военнымъ судомъ и генераль-аудиторіатомъ къ смертной казни, но послѣдній ходатайствовалъ о замѣнѣ ея четырехлѣтнею каторжною работою на заводахъ; государь приказалъ отдать его въ военно-арестантскія роты на 2 года, а потомъ въ рядовые. На другой день послѣ объявленія приговора Ип. Д. былъ отправленъ въ крѣпость Килию, гдѣ начальство дѣлало ему многія льготы, а товарищи-арестанты добровольно

¹⁾ Во время заключенія въ петербургской крѣпости Д. временно подвергся пошнательству.

исполняли за него такія работы, какъ ношеніе воды и дровъ; особенно сочувствовали ему арестанты-молокане, которые говорили: „вмѣстѣ терпимъ“. По ходатайству ихъ сестры брата Д. въ августѣ 1851 г. были переведены на военно-рабочія работы инженернаго вѣдомства (Ипп. Дебу въ Севастополь). Дебу 2-й участвовалъ въ оборонѣ Севастополя и въ дѣлѣ на Черной рѣчкѣ первый по вызовѣ охотниковъ бросился рубить мостъ подъ огнемъ наступившаго неприятеля. По заключеніи мира онъ былъ произведенъ въ прапорщики, вышелъ въ отставку, поселился въ Одессѣ и 30 лѣтъ служилъ секретаремъ въ обществѣ русскаго пароходства и торговли. Умеръ 19 дек. 1890 г. въ купленномъ имъ небольшомъ имѣніи около Харькова.

В. Семейскій.

Дебуше, выходъ, конецъ горнаго ущелья, улицы и т. п. тѣснины (см. *дефиле*). *Дебушировать*, выходить изъ дебуше.

Дебюсси, Клодъ, род. въ 1862 г., замѣчательный франц. композиторъ, ученикъ Гиро въ парижской консерват., гдѣ въ 1884 г. получилъ римскую премію за кантату „Блудный сынъ“. „*De-moiselle élue*“, присланная изъ Рима, была, однако, уже отвергнута, какъ написанная слишкомъ въ новомъ духѣ. Но всѣ дальнѣйшія сочиненія Д. были проникнуты этимъ духомъ, отвѣчавшимъ въ области музыки поэзіи Малларма, Бодлера, Верлена, Метерлинка, д'Аннунцио и др. Поэзіей этой вдохновляется Д. и для своихъ романсовъ, и для болѣе крупныхъ произведеній („Св. Себастьянъ“ д'Аннунцио, 1910, „Пелеасъ и Мелизанда“ Метерлинка, 1903, и др.). Послѣдняя опера вызвала большую сенсацію во Франціи, какъ смѣлый поворотъ въ сторону освобожденія отъ господствовавшаго вагнеризма. И Д. дѣйствительно внесъ своей музыкой не мало новаго, при чемъ сильный толчекъ дала ему русская музыка (Мусоргскій и др.). Его тянетъ къ себѣ все недосказанное, колеблющееся, одинаково ускользающее отъ полюсовъ свѣта и мрака, радости и горя; его любимыя нюансы—полутоны; любимыя краски—„сѣрыя съ позолотой“. Въ его формахъ нѣтъ твердаго скелета; онѣ

точно моллюскообразны. Особенно оригинальны гармоніи Д., кот. характеризуются, между прочимъ, свободнымъ примѣненіемъ верхнихъ группъ обертоновъ. Д. написалъ еще для оркестра „Полдень фавна“, „Море“, „Ноктюрны“, струн. квартетъ, пѣсни, фортепіанныя пьесы и др.

Ю. Энгель.

Дебютъ (*début*) 1) первый выходъ актера; 2) Д., см. *шахматы*.

Девальвація, то же, что *девалюація*, см. *бумажныя деньги*, VII, 128.

Деванагари, рукописный и печатный шрифтъ, наиболѣе употребит. въ Индіи и исключительно принятый въ Европѣ для печатанія санскрит. текстовъ; см. *письмена*.

Девапраягъ, *Деопраягъ*, мѣсто паломничества индусовъ съ древнимъ храмомъ Рагуната, см. *Алажананда*.

Девдоракскій ледникъ, см. *Кавказъ*.

Деве-Бойюнъ, горн. хребетъ въ Армени, къ в. отъ Эрзерума. Здѣсь въ 1877 г. Мухтаръ-паша разбитъ русскими.

Девентеръ, гор. въ нидерл. пров. Овериссель, на р. Иссель, 28.221 жит. Въ XIV в. былъ центромъ религ. обществъ „Братьевъ общей жизни“ (см.).

Деверіа (*Deveria*), Эжень, франц. живописецъ, р. въ 1805 г., нервы обратился къ драматизаціи историческихъ сюжетовъ, къ изображенію эффектныхъ сценъ съ блестящими костюмами и историч. дѣятелями. Его „Рожденіе Генриха IV“ въ 1827 г. было встрѣчено критикою съ особымъ восторгомъ, какъ произведеніе, въ кот. впервые данъ колоритъ эпохи. Ум. въ 1865 г.

Де Ветте, Вильгельмъ, см. *Ветте*.

Деветъ (*De Wet*), Христіанъ, бурскій генералъ и политикъ, род. въ 1854 г. въ Оранже. респ., участвовалъ въ англо-бурск. войнѣ 1880—81 гг., затѣмъ до 1896 г. занимался фермерствомъ, въ 1897 г. избр. въ члены Народнаго совѣта. Въ бурскую войну 1899 г. Д. создалъ себѣ славу неустраш. воина и неуловимаго партизана (см. *буры*, VII, 224/25). Въ 1902 г. Д. принялъ дѣятельное участіе въ мирныхъ переговорахъ; нап. книгу о войнѣ (англ. изд. „Three Years' War“, 1902); въ 1907 г. избранъ въ первый парламентъ новой англ. колоніи и скоро сдѣланъ мин. земледѣлія.

Девизъ 1) краткое изреченіе, помѣщ. на лентѣ герба, напр., „Съ нами Богъ“ (Россия), „Sum cuique“ (Пруссія), „Dieu et mon droit“ (Великобританія), „Viribus unitis“ (Францъ-Иосифъ I), „In pluribus unum“ (Соед. Шт. С. А.). Д. называютъ также краткую формулу жизни или дѣятельности. 2) Д., иностранные векселя, отличаются отъ внутреннихъ векселей тѣмъ, что цѣна ихъ зависитъ, кромѣ обычныхъ условій, отъ колебаній курснаго курса; см. VII, 149.

Девиль, см. *Сенъ - Клеръ - Девиль*.

Девіація, отклоненіе снарядовъ отъ нормальной траекторіи, происходящее отъ случайныхъ причинъ (см. *девиация*): неточности въ вѣсахъ снарядовъ, зарядовъ, неоднобразный составъ пороха, неодинаковость наружныхъ размѣровъ заряда и снаряда, разница въ атмосферномъ давленіи, температурѣ воздуха, неточности наводки, силѣ вѣтра и т. п. *К. О.*

Девіація компаса, см. *компасъ*.

Девкаліонъ, по греч. міеу сынъ Прометея и Климены, мужъ Пирры, единств. люди, спасенные Зевсомъ отъ великаго потопа, сдѣлались родоначальниками новаго человѣч. рода; по совѣту дельф. оракула Д. и Пирра бросали камни („кости велик. матери“) черезъ спину, и камни эти превращались у Д. въ мужчинъ, а у Пирры — въ женщинъ; сынъ ихъ Эллинъ считается праотцомъ эллиновъ.

Девлетъ-Гирей, см. XIV, 639.

Девлетъ-шахъ (въ живомъ разговорѣ „Довлетъ-ш.“), род. ок. 1437 г., ум. въ 1495 г.; самый обычный и общеизвѣстный источникъ исторіи перс. литературы отъ X до XV в. Родомъ Д. изъ Самарканда, изъ придворной Тимуридской знати, большую часть своей жизни пытался сдѣлать великосвѣтскую и военную карьеру и не занимался литературой; но послѣ 50 лѣтъ Д. принялъ тщету міра, ударился въ дервишеское („суфійское“) настроеніе и, проживая въ Гератѣ при блестящемъ литературномъ кругѣ одного изъ послѣднихъ потомковъ Тимура (султана Бейкары, 1469—1506), составилъ свой знаменитый антологическій сводъ біографій перс. поэтовъ „Тезкирет эш-шоаръ“, какъ бы запечатлѣвая ими послѣднюю

яркую вспышку угасающей перс. литературы. Въ наши времена европ. наука, въ лицѣ преимущественно Эдв. Брауна (Browne), разыскиваетъ и издаетъ тѣ предшествовавшіе персидскіе біографич. сборники, которые послужили источниками для компіляціи Д. (см. *Edw. Browne*, „The sources of D.“ въ „*Journ. of the Royal Asiat. Society*“, 1889, янв.); но такъ какъ старѣйшіе первоисточники, повидимому, безвозвратно потеряны, то „Тезкире“ Д. продолжаетъ сохранять свою научную важность. Изъяны его—двѣтностность, часто неполнота, суфійско-аскетическая тенденціозность и т. п. Критич. изд. перс. текста—*Эдв. Брауна* (Лейд. 1901, съ важнымъ введ.). См. *А. Крымскій*, „Исторія Персіи и ея литературы“, т. III (М. 1906). *А. Крымскій*.

Девнпортъ (Devonport), примыкъ къ Плимуту портъ городъ въ граф. Девонширъ, 81.694 ж. Морск. арсеналь и правит. верфи. Важная воен.-мор. станція.

Деволлюи (Dévoluy), известковый массивъ во Франціи между рр. Эбронъ, Дракъ и Бюшъ (деп. Изеры, Дромы и В. Альповъ), принадл. къ системѣ зап. Альповъ. Высшая точка, 2.793 м., г. Обю. Былые лѣса истреблены, и Д. представляетъ неплодную, голую мѣстность, изрытую оврагами. Занятіе жителей—скотоводство.

Деволуціонная война (1667—68 гг.), война Людовика XIV за испанск. Нидерланды, на кот. онъ предъявилъ притязанія отъ имени супруги своей Маріи-Терезіи, дочери Филиппа IV исп. отъ перваго брака. Эти притязанія основывались на господств. въ нѣкот. мѣстностяхъ Нидерландовъ (Брабантъ и др.) *деволуціонномъ правѣ*, по кот. право на наслѣдство переходитъ къ дѣтямъ отъ перваго брака, а вторично вступившій въ бракъ отецъ имѣетъ только право пользованія. Почти безъ сопротивленія французы (Тюреннъ) заняли исп. Нидерланды и графство Бургундское, но въ виду образовавшейся противъ нихъ коалиціи изъ Англіи, Голландіи и Швеціи Людовикъ принужденъ былъ удовольствоваться по Аахенскому миру (1668) бельг. городами: Лилль, Шарлеруа, Турнэ и др.

Девонская система, см. *геологическія системы*, XIII, 274/76.

Девонширскій герцогъ, Спенсеръ Кэмптонъ Кавендишъ, маркизъ Гартингтонъ, род. въ 1833 г. Съ 1863 г. до 1885 г. онъ былъ членомъ всѣхъ либеральн. министерствъ, при чемъ нѣкот. время (1875—1880) былъ офиц. лидеромъ либераловъ. Когда Гладстонъ внесъ въ свою программу гомруль, Д. г. во главѣ либераловъ-унионистовъ отдѣлился отъ него и въ 1886—92 г. поддерживалъ Сольсбери. Съ 1891 г. за смертью отца перешелъ въ верхнюю палату. Въ 1895 г. Д. вступилъ въ кач. лорда-президента Тайнаго Совѣта въ мин. Сольсбери, изъ котораго вышелъ въ 1903 г. изъ-за несогласія съ Бальфуромъ и Чемберленомъ по тарифнымъ вопросамъ. Тогда же Д. сталъ во главѣ основанной имъ унионистской фритредерской лиги. Ум. въ 1908 г.

Девонширъ (Devonshire), граф. въ ю.-в. Англии, между Бристольск. каналомъ и Ламаншемъ. 6.746 кв. км., 457.343 жит. Поверхность почти всюду холмистая. Оба берега скалистые. Климатъ мягкій, сырой, ровный, здоровый. На Дартмурскомъ плато климатъ знач. холоднѣе, но очень здоровый. Почва плодородная, особенно на ю., прекрасныя пастбища. Скотоводство, овцеводство, высоко развитое молочное хозяйство, интенсивное огородничество и садоводство. Значит. рыбная ловля. Гл. виды пром.: судостроеніе (Плимутъ и Девнпортъ), произв. шерстяныхъ тканей, добываніе и обработка глины и др. минераловъ. Гл. гор.—Экзетеръ.

Девора (*Дебора*), героиня древнѣйшаго памятника былиннаго эпоса, оставленнаго въ кн. Судей (гл. V). Судя по отрывочнымъ замѣчаніямъ и цитатамъ въ Пятикнижii и кн. Исуса Навина и Судей, существовалъ цѣлый циклъ былинъ, сложившихся вокругъ долготѣйшей борьбы израильскаго племени за обладаніе Ханааномъ и собранныхъ въ „Книгѣ войнъ Ягве“ и „Книгѣ доблестнаго“ (или „Книгѣ праведнаго“). Событія, являющіяся сюжетомъ для пѣсни Д., разыгрались уже тогда, когда почти весь Ханаанъ былъ занятъ израильскими племенами, амморей же были оттиснуты къ сѣверу, въ горныя области. Оттуда и была сдѣлана послѣдняя попытка выгнать пришельцевъ изъ завоеванной ими зе-

мли. Воздемъ аммореевъ былъ Сисера, не то царь, не то военачальникъ царя Іавина; воздемъ соединенныхъ ополченій нѣсколькихъ израильскихъ племенъ былъ Варакъ. Но душою всего дѣла обороны отъ аммореевъ и была, и прозаическая традиція (расходящаяся въ деталяхъ съ былинной) называютъ пророчицу Д., вѣроятно, изъ Иссахара, дававшую оракулы подъ однимъ священнымъ деревомъ. Силою своего авторитета, подкрѣпленнаго оракуломъ Ягве, она достигла того, что прекратились раздоры и несогласія между отдѣльными племенами, и они объединились для отпора аммореевъ. У горы Фаворъ, близъ ручья Кисонъ, Сисера былъ разбитъ и затѣмъ убитъ. *Пѣсня Д.* прославляетъ дѣятельность Д. и Варака, а также подвигъ Іаили, убившей Сисеру. Пѣсня богата поэтическими образами и дышитъ глубокимъ патріотизмомъ; къ сожалѣнію, текстъ ея плохо сохранился. Русскій переводъ, кромѣ плохого библейскаго, см. въ кн. *Н. Никольскаго*, „Древній Израиль“.

Девы, см. *дивы*.

Девясилъ, *Inula*, родъ растений изъ сем. сложноцвѣтныхъ, многолѣтнія, рѣже двулѣтнія травы съ прямостоячимъ, облиственнымъ стеблемъ, большими шершавыми листьями и съ крупными корзинками желтыхъ цвѣтовъ.

Дега, см. *Абиссинія*, I, 30/32.

Дегазъ (Degas), Эдгаръ, французскій живописецъ, р. въ 1834 г., учился въ академіи изящныхъ искусствъ, но сложился въ крупную художественную величину путемъ самостоятельной серьезной переработки цѣлаго ряда воздѣйствій. Его раннія картины, написанныя на историческія темы, были близки къ Энгру. Потомъ онъ воспринялъ мягкую гармонію Шардена и пафосъ движенія Лакруа. Когда Д. сблизился съ Мона, онъ усвоилъ мягкость и гибкость его лѣпки. Но едва-ли не самое сильное вліяніе оказали на него японцы. Отъ нихъ онъ научился непринужденности распорядка, кажущагося случайнымъ, а на самомъ дѣлѣ являющагося результатомъ сложной подготовительной работы. У японцевъ онъ взялъ умѣнье нѣсколькими намеками дать цѣлый міръ и показы-

вать предметы съ неожиданныхъ точекъ, то сверху, то снизу. Японскіе образцы склонили его порвать съ традиціей замкнутой композиціи и условною красотою линій и цвѣтовъ. Онъ полюбилъ движеніе гибкое и напряженное и сталъ его искать повсюду: и на скаковомъ ипподромѣ среди лошадей и гибкихъ жокеевъ, и въ будуарахъ у аристократическихъ дамъ, и на полѣ у сельскихъ работницъ, и на сценѣ и на аренѣ цирка у артистокъ. Остановивъ свое вниманіе на женщинѣ, Д. не идеализируетъ женщину, а беретъ ее такою, какова она, иногда съ элементомъ пошлости, но правдиво и убѣдительно, и всему умѣетъ придать прелесть необычности, показать въ увлекательной гаммѣ красокъ, расположенныхъ съ утонченнымъ вкусомъ и въ смѣлыхъ и рѣдкихъ сочетаніяхъ. Импрессионистъ Д. не имѣетъ соперниковъ въ передачѣ мгновеннаго и напряженнаго движенія, въ умѣньи запечатлѣть въ краскахъ тончайшіе перемены свѣта и отраженій. То, что онъ пишетъ, производитъ впечатлѣніе моментальнаго снимка: такъ полны наблюдательности и правды положенія, жесты, движенія, но это создано не фотографическимъ объективомъ, а въ высшей степени субъективнымъ духомъ художника. Стоя особнякомъ въ живописи, Д. живетъ уединенной жизнью. Онъ не интересуется ни выставками, ни публикой, ни критикой. Онъ погруженъ въ искусство и работаетъ такъ, какъ ему нравится. См. *Liebermann*, „D.“ (1899); *Grappe*, „D.“ (1911). *Н. Тарасовъ.*

Дегенерация (*вырожденіе*). Въ то время какъ по отношенію къ человѣку явленія Д., или вырожденія, разработаны уже съ надлежащей полнотой (см. *вырожденіе*), по отношенію къ животнымъ вообще этотъ терминъ употребляется не съ достаточной опредѣленностью. Подъ Д., или дегенеративными явленіями, мы вообще разумѣемъ явленія ослабленія организациі, и прежде всего по отношенію къ домашнимъ животнымъ. На послѣднихъ Д. сказывается въ порчѣ породы, т. е. въ утратѣ породой ея признаковъ, при чемъ степень Д. можетъ быть весьма различна. Иногда послѣдняя выражена

слабо и, т. сказ., разлита по всей организациі; иногда рѣзко, но въ такомъ случаѣ чаще лишь въ нѣкоторыхъ особенностяхъ. Наиболѣе замѣчательны тѣ случаи, когда порода обнаруживаетъ рѣзкіе случаи возврата къ своему прародичу. Напр., такіе случаи наблюдаются у разныхъ породъ домашнихъ голубей, когда вдругъ, совершенно неожиданно, среди особей, типичныхъ для данной породы, появляется то или другое количество особей, приближающихся къ дикому прародичу. Между дегенеративными явленіями той и другой категоріи, повидимому, существуетъ коренное различіе: постепенное вырожденіе является обыкновенно въ результатѣ плохого питанія или неосторожнаго скрещиванія особей одной породы съ особями другой; рѣзко выраженное вырожденіе, повидимому, не зависитъ отъ такихъ причинъ, и его случаи наблюдаются среди особей извѣстной породы, содержащихся въ наилучшихъ условіяхъ и вполне устроенныхъ отъ возможности случайнаго скрещиванія. Въ настоящее время достаточно выяснено, что выраженіе Д. въ той или другой формѣ зависитъ отъ того, какимъ путемъ возникла или была выведена данная порода. Если послѣдняя выведена путемъ искусственнаго подбора, т. е. постепенно, медленнымъ подборомъ необходимыхъ признаковъ, въ такомъ случаѣ и дегенеративныя явленія развиваются постепенно, съ той разницей, что порча породы идетъ неизмѣримо быстрѣе ея выведенія. Если же порода выведена мутаціонно, т. е. изъ особей, появившихся неожиданно, т. сказ., съ готовыми признаками породы или лишь охраненныхъ отъ слитія съ другими, при предоставленіи имъ возможности свободнаго скрещиванія между собою, въ такомъ случаѣ Д. проявляется вторымъ путемъ. Слѣдовательно, подъ явленіями Д. въ указанныхъ случаяхъ разумѣются, въ сущности, наследственные возвраты къ прародительскимъ формамъ.

Подобные случаи возврата къ отдаленнымъ предкамъ для дикихъ животныхъ извѣстны въ качествѣ особенностей, присущихъ извѣстному возрасту. Такова, напр., полосатость львятъ,

вѣроятно, указывающая на происхождение льва отъ прапродителя, болѣе или менѣе полосатаго, подобно тигру. Слѣдовательно, для нихъ явленія наследственности и Д. не совпадаютъ. Если же уклоненія указанного рода и бывають, то лишь среди т. наз. уродствъ, при чемъ отнюдь не должно думать, что всѣ уродства имѣють наследственный характеръ. Въ настоящее время вопросъ объ уродствахъ вступилъ въ новую фазу, т. к. открылась обширная область уродствъ зародышей на разныхъ стадіяхъ развитія, но было бы рискованно теперь же подводить итоги этимъ явленіямъ. Во всякомъ случаѣ, если гдѣ и искать для дикихъ животныхъ явленія Д., такъ именно въ явленіяхъ уродствъ. Однако, и по отношенію къ животнымъ подъ дегенеративными явленіями часто разумѣются явленія недоразвитія какой-либо особенности или даже цѣлаго ряда особенностей. Напр., къ числу такихъ особенностей принадлежитъ раковина головоногихъ моллюсковъ, достигавшая большого развитія у ископаемыхъ формъ и недоразвивающаяся почти до потери всякаго значенія у огромнаго большинства современныхъ. Равнымъ образомъ сюда же относится недоразвитіе глазъ у пещерныхъ животныхъ, живущихъ въ постоянной темнотѣ, или у глубоководныхъ рыбъ и живущихъ въ землѣ гимнофіонъ изъ амфибій, крота изъ млекопитающихъ и т. д. Односторонняя Д. сопровождается иногда соответственно большимъ развитіемъ другихъ органовъ. Напр., утрата глазъ компенсируется часто большимъ развитіемъ органовъ осязанія. Въ указанномъ смыслѣ дегенеративныя явленія особенно сильно выражены у паразитовъ, гдѣ упрощеніе организациі путемъ ея недоразвитія распространяется почти на всѣ системы органовъ, кромѣ половой.

М. Мензбиръ.

Деготь. Въ широкомъ смыслѣ этого слова Д. называется смолистый чернаго цвѣта погонь, получающійся при сухой перегонкѣ органич. веществъ: дерева, торфа, угля, жирныхъ кислотъ и т. п.; въ болѣе же узкомъ—смолистое вещество, получаемое при перегонкѣ березовой (бересты) или осиновой коры. Хотя всякій Д. представляетъ сложную

смѣсь различныхъ органич. веществъ (углеводородовъ, феноловъ, кетонъ, кислотъ, азотистыхъ веществъ и т. п.), но тѣмъ не менѣе различные сорта Д. довольно существенно отличаются другъ отъ друга какъ по вышнимъ признакамъ, такъ и по химич. составу. Въ техникѣ Д., получающійся при сухой перегонкѣ угля (въ газовомъ производствѣ), дерева и торфа, называется чаще смолой. Д. изъ бересты и суррогатъ его, осиновый Д., употребляются въ кожевенномъ производствѣ (для смазки юфтовыхъ кожъ), для смазки канатовъ, для пропитыванія дерева въ цѣляхъ его сохраненія и др. надобностей. Этотъ сортъ Д. (изъ бересты) характеризуется присутствіемъ березоваго, съ сильнымъ запахомъ эфирнаго масла и особаго камфароподобнаго соединенія бетулина. Гонка бересты производится въ кубахъ или казанахъ, длится отъ 12 до 15 часовъ, давая обыкнов. 25—30% Д. А. Л.

Въ медицинѣ деготь (Pix liquida) находитъ примѣненіе какъ для внутренняго, такъ и для наружнаго употребленія. Оно обосновано присущими Д. дезинфицирующими, паразито-убивающими, высушивающими и анестезирующими свойствами. Послѣднія обусловливаются находящимися въ Д. продуктами сухой возгонки дерева разныхъ породъ—хвойныхъ, березы, бука—и каменнаго угля, производными ароматическаго ряда, какъ: бензолъ, ксилолъ, нафтолъ, крезоль, фенолъ, креозоль и т. д.—При наружномъ примѣненіи на кожѣ Д. уменьшаетъ кровонаполненіе поверхностныхъ сосудовъ, геср. воспаленіе верхнихъ слоевъ кожи, способствуетъ скорѣйшему ороговѣнію, геср. омертвѣнію поверхностныхъ слоевъ эпидермиса и тѣмъ самымъ вызываетъ умерщвленіе находящихся здѣсь паразитовъ, а благодаря своимъ анестезирующимъ свойствамъ (группа фенола) уничтожаетъ кожный зудъ. На этомъ основано примѣненіе различныхъ препаратовъ Д. при хронической экземѣ, почесухѣ (Prurigo), чешуйчатомъ лишай (Psoriasis) и при разныхъ паразитныхъ болѣзняхъ кожи: чесоткѣ, стригущемъ лишаѣ (Herpes tonsurans), питаріазисѣ и др. *Внутрь* Д., благодаря тому, что онъ выдѣляется сли-

зистыми оболочками и вызываетъ „высупниваніе“ ихъ, а также дезинфекціи ихъ отдѣленій, употребляется при застарѣлыхъ катаррахъ дыхательныхъ путей съ обильнымъ слизисто-гноимъ или чисто-гноимымъ отдѣляемымъ, въ видѣ, напр., дегтярной воды, калскуль Гюйо, Майе и др. Примѣненіе Д. при катаррахъ мочевыводящихъ путей, въ виду возможнаго раздражающаго дѣйствія, сравнительно ограничено.—Въ соединеніи въ равныхъ частяхъ съ растворами щелочей—соды 1 kilo на ведро, ѣдкаго натра 1½ фунта на ведро—обыкновенный Д. представляетъ дешовое и энергично-дѣйствующее обеззараживающее средство. Каменноугольный Д. дѣйствуетъ болѣе энергично, чѣмъ древесный. Употребляется въ видѣ добываемыхъ изъ него новѣйшихъ препаратовъ: антразолъ и др. *И. Ид.*

Деградація (лат.), постепенное пониженіе, низведеніе.

Де-Греэфъ, проф. брус. ун., социологъ, род. въ 1842 г., происх. изъ мелко-бурж. среды. Воспитанный въ духѣ католицизма, онъ скоро подъ вліяніемъ философа XVIII в. разстался со своими религиозными воззрѣніями и сталъ однимъ изъ самыхъ искреннихъ приверженцевъ ученія Прудона, Конта, С. Милля, Кетлэ и Спенсера. Съ университетской скамьи принималъ дѣятельное участіе въ рабочемъ движеніи, былъ членомъ-основателемъ Интернаціонала, писалъ въ многочислен. радикальн. и социалист. органахъ по философск. и экономич. вопросамъ. Съ паденіемъ Коммуны оставилъ политич. дѣятельность и отдался изученію философіи и обществ. наукъ. Д., какъ и Контъ, видитъ въ классификаціи основной принципъ познанія и дѣятельности. Къ закону трехъ стадій относится отрицательно, но іерархію наукъ признаетъ и логически и исторически правильной. „Іерархическій порядокъ“—лучшее средство познанія. Соціальныя явленія покоятся на неорганич. основаніи, территории, и выражаются въ органическихъ существахъ, населеніи. Физическія свойства вліяютъ на людей, но они не всемогущи: цивилизація успѣшно борется съ ними. Тѣмъ не менѣ мезология (познаніе среды)—

предварительная ступень социологіи. Физическіе факторы располагаются въ послѣдоват. порядкѣ отъ простаго и общаго къ сложному и специальному. На первомъ мѣстѣ астрономич. факторы, за ними: геометрич. и ариѣметическіе, географич. и физич. конфигурація, физико-химич. вліяніе почвы, вертикальн. отношенія и распредѣленіе водъ, вліяніе органич. поверхности, вліяніе психологіи. Тотъ же методъ примѣняется къ обществу, и по принципу убывающей общности и возрастающей сложности конструируется 7 социальн. сферъ: экономія, семья, искусство, наука, мораль, право, политика. Въ экономіи прогрессъ измѣняетъ формы собственности въ направленіи отъ принужденія къ договору: за деспотической общей собственностью слѣдуетъ квиритская частная, ограниченная налогами собствен. и социализація собствен. Параллельно съ этимъ рабство смѣняется принудительн. цеховой организаціей и, наконецъ, свободой наемнаго труда. Торговый оборотъ предшествуетъ производству; земледѣліе и промышленность развиваются позже. Торг. обор. — важнѣйшій элементъ экономич. жизни. „Скажите мнѣ, восклицаетъ Д., какова организа. кредита, и я скажу, каково полит. устройство страны“. Аналогичное движеніе въ семьѣ, вообще подчиняющейся экономич. необходимости, въ искусствѣ, наукѣ и пр. Рядомъ съ двумя направленіями эволюціи—отъ принужденія къ договору и отъ общаго къ частному указывается еще третья, какъ настоящее мѣрило прогресса,—степень организаціи. Изъ многочисл. произв. Д. укажемъ на важнѣйшія: „Introduction à la sociologie“, 4 т., „Méthodologie des sciences sociales“ (1889), „Év. des doctrines polit.“ (1890), „Transformisme social“ (1895) и др. *В. Серѣжниковъ.*

Дегтяревъ, Степанъ Аникіевичъ, русскій композиторъ церковной музыки, род. въ 1766 г., учился у Сарти, путешествовалъ въ Италію, былъ капельмейстеромъ Шеремет. хора и домашн. театра; ум. въ 1813 г. Написалъ до 60 концертовъ, между прочимъ, „Слава въ вышнихъ Богу“, „Херувимская“, „Достойно есть“ и пр., ораторію „Освобожденіе Москвы въ

1612 г. и неоконч. ораторію „Бѣгство Наполеона“.

Дегтярная вода, смѣсь 1 ч. чистаго дегтя на 30 частей воды. Употребляется для вдыханія при бронхитахъ, легочной чахоткѣ въ видѣ распыленія (ингаляціи).

Де Губернатисъ, см. *Губернатисъ*.

De gustibus non est disputandum (лат.), о вкусахъ не спорять.

Дедалъ (*Δαίδαλος*), миенч. греч. художникъ, съ именемъ кот. греки связывали всѣ изобрѣтенія архитектуры, рѣзбы и плотничьяго искусства. Д.—сынъ Метіона и Фразимеды; убивъ изъ зависти своего ученика и племянника Талоса, бѣжалъ изъ Аѳинъ къ критскому царю Миносу. Здѣсь онъ построилъ деревянную корову для жены Миноса Пасифай и лабиринтъ для Минотавра. Спасаясь отъ гнѣва Миноса, Д. съ своимъ сыномъ Икаромъ на искусств. крыльяхъ полетѣлъ въ Сицилію; дорогой Икаръ упалъ въ море, названное его именемъ. *Н. Т.*

Деде-Агачъ, портъ, расположенъ вблизи впаденія р. Марицы въ Эносскій заливъ (Эгейск. м.). Ок. 3.000 жит.

Дедекиндъ (*Dedekind*), Рихардъ, выдающійся германскій математикъ. Род. въ 1831 г.; съ 1862 г. по 1894 состоялъ профессоромъ технологическаго института въ Брауншвейгѣ; по выходѣ въ отставку остался въ Брауншвейгѣ, гдѣ работаетъ и по настоящее время, несмотря на преклонный возрастъ. Работы Д. относятся почти исключительно къ области теоріи чисель. Ученіе объ алгебраическихъ числахъ, о разложеніи ихъ на идеальныя числа, ученіе о высшихъ комплексныхъ числахъ, связанные съ этимъ вопросы о числовыхъ корпусахъ и ихъ группахъ—это области, въ которыхъ Д. является въ настоящее время не только наиболѣе выдающимся специалистомъ, но и творцомъ многихъ отдѣловъ. Изданныя лекціи Л. Диришле по теоріи чисель („*Vorlesungen über Zahlentheorie*“) являются лучшимъ руководствомъ по теоріи чисель. Въ 1872 г. Д. опубликовалъ небольшую брошюру, которая называется „*Stetigkeit und irrationale Zahlen*“; эта брошюра сдѣлалась классическимъ основаніемъ современнаго ученія о непрерывномъ рядѣ чисель

и составляетъ основу современнаго обоснованія анализа. Не менѣе cardinalную роль въ теоретической арифметикѣ играетъ брошюра „*Was sind und was sollen die Zahlen*“ (1888). Обѣ брошюры перев. на рус. яз. *В. К.*

Дедуктивный методъ, см. *методология*.

Дедукція, см. *логика*.

Дедюхинъ, безуѣздн. г. соликамск. у., Пермской г., на Камѣ. 3.490 ж. Солеварен. зав.

Дежневъ, Семень Ивановичъ, якутскій казакъ, запоздалый типъ новгородскаго ушкуйника, первый изъ европейцевъ, обогнувшій Чукотскій пол. и на 80 лѣтъ раньше Беринга открывшій Берингов. проливъ. Родомъ изъ Вел. Устюга, онъ въ 1638 г. появляется въ Якутскѣ, какъ казакъ якутскаго казачьяго войска, собираетъ для казны ясакъ съ инородцевъ по Янѣ и Индигиркѣ, подчиняетъ инородцевъ, добываетъ мѣха, мамонтовую и моржовую кость. Д. не разъ плавалъ по Ледовитому океану. Въ 1648 г. вмѣстѣ съ Ѳ. Алексѣевымъ и промысловой партией на шести кочахъ онъ поплылъ на в. Напути 3 коча отдѣлились, но остальные обогнули с.-в. оконечность Азіи (М. Дежневъ) и вошли въ Беринговъ проливъ. Вскорѣ Д., потерявъ два другихъ коча, былъ выброшенъ съ 12 спутниками бурей на берегъ въ 10 недѣляхъ пути отъ устья Анадыра. На слѣд. лѣто Д. поплылъ вверхъ по Анадыру, основалъ Анадырскій острогъ, куда пришли сухимъ путемъ партіи русскихъ изъ Колымы. Въ 1664 г. Д. прибылъ въ Москву съ мѣхами, моржовою костью и другою „государевую казною“. Въ послѣдній разъ онъ былъ въ Москвѣ въ 1671 г. Конецъ жизни неизвѣстенъ. *И. Поповъ.*

Дежневъ мысъ, см. *Восточный мысъ*.

Дежурная часть, часть отряда на бивакѣ, назначенная для отраженія внезапныхъ нападений и первой встрѣчи противника, пока весь отрядъ соберется и изготавится къ бою. Составъ и сила Д. ч. опредѣляется, смотря по степени опасности отъ противника. Въ авангардахъ и арьергардахъ $\frac{1}{4}$ — $\frac{1}{6}$, въ главныхъ силахъ—не болѣе $\frac{1}{10}$ части. Д. ч., назначаемая на сутки, на-

ходится постоянно въ полной готовности къ выступленію: люди одѣты, лошади въ аммуниціи. Только половина людей можетъ спать. К. О.

Дежурный генераль, должность въ Главномъ и Окружномъ штабахъ, занимаемая обыкновенно генералами генер. штаба. Д. г. является ближайшимъ сотрудникомъ начальника соотвѣтств. штаба по дѣламъ и вопросамъ, касающимся личнаго состава, т. е. инспекторской части и внутренняго и матеріальнаго устройства войскъ. К. О.

Дезагадеро (Desaguadero), рѣка въ Боливіи, вытек. изъ оз. Титикака и послѣ 300 км. теч. впад. въ лагуну Пампа Ауллагасъ.

Дезази (Désazny), Теодоръ, французскій теоретикъ коммунизма и революціонеръ. Род. въ 1803 г. Всю жизнь провель въ бѣдности, всецѣло отдавъ себя на служеніе дѣлу революціи. Въ 1839 г. принималъ участіе въ тайномъ обществѣ „Время Года“, между 1840 и 1848 гг. занимался пропагандой революціонно-коммунистическихъ идей; сотрудничалъ одно время въ органѣ Каба „Le Populaire“, потомъ разошелся съ нимъ, отстаивая болѣе крайнее теченіе. Ум. въ 1850 г. Гл. раб. его: „Code de la communauté“ (1842), „Discours sur l'égalité“, „L'organisation du travail et du bien être universel“ и др. Д.—послѣдовательный коммунистъ бланкистскаго типа, который доводилъ до послѣднихъ выводовъ положенія автора „Икари“ „Въ противоположность ему, Д. считалъ, что экономическія и психологическія предпосылки для перехода къ коммунистическому строю уже на лицо и требовалъ немедленной борьбы за экспропріацію капитала.

Дезаргъ, Жоржъ (1593—1662), франц. математикъ; см. XIII, 332, прилож. основ. идеи геометрии, 52/53, 58.

Дезассимиляція, или *диссимиляція*, процессы въ организмѣ, противоположные ассимиляціи, распадъ веществъ въ организмѣ, именно распадъ бѣлковыхъ молекулъ; см. *облгнъ веществъ*.

Дезе (Desaix de Voisieux), Луи-Шарль, франц. генераль, род. въ 1768 г., 15 лѣтъ поступилъ офицеромъ въ пѣхоту. Когда вспыхнула революція, онъ горячо примкнулъ къ ней, несмотря на свое дворянское происхо-

жденіе. Послѣ Леобена сблизился съ Бонапартомъ и съ нимъ вмѣстѣ отправился въ Египетъ. Ему удалось подчинить Верх. Египетъ и справедливостью и мягкостью въ обращеніи приобрѣсти любовь туземцевъ, прозванныхъ его „справедливымъ султаномъ“. Вернувшись на родину, онъ въ 1800 г. принялъ участіе въ итальянск. походѣ, но палъ при Маренго, рѣшивъ побѣду въ пользу французовъ. Наряду съ Гошемъ, Клеберомъ и Марсо, Д. представляетъ собою необыкновенно привлекательный типъ генерала революціи: безумно храбраго, совершенно безкорыстнаго, проникнутаго горячей любовью къ родинѣ. См. *Martha-Becker* (1852).

Дезертирство, специально воинское преступленіе, выражающееся въ нарушеніи обязанности нести военную службу. Нѣкоторыми учеными признается единственнымъ чисто воинскимъ преступленіемъ. Дѣйствующее военное законодательство по этому вопросу можетъ быть подраздѣлено на 2 группы: первая, усвоившая побѣгу чисто формальное основаніе срока, истекшаго съ начала побѣга, и вторая, опредѣляющая содержаніе побѣга по субъективному моменту намѣренія бѣжавшаго освободиться отъ службы. Въ формальную группу входятъ военно-уголовные кодексы русской, французскій, бельгійскій и итальянскій. Субъективной точки зрѣнія наиболѣе полно держится германское военное законодательство и менѣе—примыкающіе къ нему австрійскій и швейцарскій военно-уголовные уставы. Покушеніе на побѣгъ въ первой группѣ юридически невозможно, во второй возможно. Практика Главнаго Военнаго Суда допускаетъ покушеніе на побѣгъ по воинскому уставу. Подстрекательство къ побѣгу разсматривается или какъ самостоятельное преступленіе (германскій и австрійскій кодексы), или объемлетъ общей частью ученія о соучастіи соотвѣтственныхъ уголовныхъ кодексовъ законодательствъ русскаго и французскаго. Обстоятельствами, увеличивающими вину, являются въ огромномъ большинствѣ законодательствъ сносъ казенныхъ вещей, оружія, уносъ денегъ, уводъ лошадей ка-

зенныхъ, побѣгъ изъ-подъ стражи, сокрытіе званія, переходъ границы и повтореніе. Последнему обстоятельству удѣляется вездѣ, исключая Швейцаріи, главное вниманіе, и наказуемость повторныхъ побѣговъ весьма значительно возрастаетъ: въ Австріи, напр., за 4-ый побѣгъ смертная казнь. Уменьшающимъ обстоятельствомъ вездѣ признается добровольная явка. Давность распространяется на побѣгъ во всѣхъ законодательствахъ (и нашимъ воинскимъ уставомъ 1910 г.), кромѣ дѣйствующаго русскаго и австрійскаго уставовъ, которые ее не знаютъ. Сроки въ законодательствахъ формальной группы: побѣгомъ признается въ Россіи самовольное отсутствіе военнотружашаго отъ команды въ военное время 3 дня, въ мирное 7 дней и въ виду непріятели болѣе однихъ сутокъ; такъ же во Франціи, въ Италіи въ мирное время для офицеровъ 15 дней и солдатъ 5 дней, въ военное для офицеровъ болѣе 1 сутокъ, для нижнихъ чиновъ неявка по второму сигналу. Наказанія различны, до смертной казни включительно. По нашему уставу караются солдаты—отъ военной тюрьмы до исправительныхъ арестантскихъ отдѣленій и дисциплинарныхъ батальоновъ въ мирное время и каторги въ военное, офицеры—отъ гауптвахты до исключенія изъ службы съ лишеніемъ чиновъ. Наказаніе за укрывательство дезертировъ, а равно и виновныхъ въ неявкѣ на службу изъ запаса, по русскому праву—арестъ отъ 3 недѣль до 3 мѣсяцевъ или тюрьма отъ 2 до 4 мѣсяцевъ. Въ особое положеніе выдѣлены евреи: за укрывательство дезертировъ-соплеменниковъ имъ назначаются исправительныя арестантскія отдѣленія отъ 1—1½ лѣтъ и сверхъ того денежная отвѣтственность въ размѣрѣ 300 р. штрафа за cadaго бѣглеца. Особымъ видомъ Д. является неявка въ срокъ на службу. Кодексы главнѣйшихъ зап.-европ. государствъ, усваивая неявкѣ то же видовое значеніе, какъ и побѣгу, отличаютъ ее лишь весьма значительнымъ удлиненіемъ сроковъ. Наказаніе также приближается къ установленному за побѣгъ. Нашъ военный уставъ указываетъ въ видѣ примѣра слѣдующіе

главные виды неявки: неявка въ срокъ изъ отпуска, при опредѣленіи на службу, при переводѣ, при призывѣ изъ отпуска и при выпискѣ изъ госпиталя. Срокъ удлинняется до 1 мѣсяца въ мирное время и 15 дней въ военное для неявки изъ отпуска, въ остальныхъ случаяхъ—тотъ же срокъ плюсъ поверстный срокъ. В. Плетневъ.

Дезидератъ (лат. desideratum — желательное), пожеланіе.

Дезидерій, см. лангобарды.

Дезинсекція, см. дезинфекція.

Дезинтеграторъ, аппаратъ для измельченія, а главное, для перемѣшиванія различныхъ матеріаловъ (песка, руды и т. п.), состоитъ изъ вертикальнаго вала, на кот. насаженъ горизонтальный дискъ. Въ дискѣ по концентрическимъ окружностямъ закрѣплены штифты. Надъ дискомъ расположена круглая плита съ отверстиемъ по срединѣ, отъ кот. идетъ воронка. Дискъ приводится въ быстрое вращательное движеніе отъ ремня, перекинутаго черезъ шкивъ, сидящій на нижнемъ концѣ вала. Валъ дѣлаетъ отъ 1000 до 1200 обор. въ мин. Матеріаль, подлежащій перемѣшиванію или измельченію, насыпается въ воронку; попадая на вращающійся дискъ, матеріаль вслѣдствіе центробѣжной силы разбрасывается въ стороны, при чемъ на пути своемъ встрѣчаетъ движущіеся съ большой скоростью штифты, кот., ударяя по немъ, производятъ перемѣшиваніе или измельченіе. Д. находитъ большое примѣненіе въ литейныхъ при изготовленіи формовочныхъ матеріаловъ. А. Г.

Дезинтеграція 1) терминъ, употребляемый Спенсеромъ для обозначенія процесса распада цѣлага на части, противоположнаго процессу интеграціи (см. Спенсеръ); 2) въ техникѣ, размельченіе (см. дезинтеграторъ).

Дезинфекція, обеззараживаніе. Этимъ именемъ обозначается процессъ, имѣющій цѣлью уничтоженіе заразнаго начала (инфекціи) въ средѣ, окружающей больныхъ, чтобы воспрепятствовать дальнѣйшему распространенію различныхъ (инфекціонныхъ) болѣзней. Со времени открытія Пастеромъ патогенныхъ (болѣзнетворныхъ) микробовъ, различные способы уничтоженія ихъ

Важнѣйшіе способы дезинфекціи.

Способы Д. дѣлятся на *физическіе* и *химическіе*. Къ первымъ относятся солнечный свѣтъ, электричество и температура.

Какъ извѣстно, *солнечный свѣтъ* губительно дѣйствуетъ на бактеріи и является благодаря этому очень важнымъ природнымъ санитарнымъ факторомъ въ охранѣ чловѣка отъ инфекціи. Въ дезинфекціонной практикѣ, однако, когда нужно быстрое средство для уничтоженія заразы, онъ имѣетъ побочное значеніе, такъ какъ онъ дѣйствуетъ относительно медленно, при томъ только на открытыя поверхности, не проникая вглубь тканей.

Электричество въ послѣднее время нашло себѣ приженіе въ Д. воды путемъ озонирования ея и при пропусканіи черезъ нее бактерицидныхъ ультра-фиолетовыхъ лучей. Рядомъ съ этимъ электричество можетъ быть источникомъ нагрева при тепловой или термической Д., пользующейся, благодаря быстротѣ и вѣрности дѣйствія, наибольшимъ значеніемъ. Губительное *дѣйствіе высокой температуры* на бактеріи проявляется значительно рѣзче по влажномъ, чѣмъ въ сухомъ состояніи. Для уничтоженія микробовъ въ *сухой температурѣ* надо поднимать ее до 150° С. и подвергать ея влиянію подлежащіе обеззараживанію предметы не менѣе часа. Такого рода Д. могутъ выдержать предметы, не портящіеся отъ сухого пара—стеклянные, металлическіе вещи. Различнаго рода растительныя и животныя ткани при такихъ условіяхъ разрушаются, и уже въ силу этого приходится прибѣгать къ Д. ихъ высокой влажной температурой. Противоположной такой Д. является кипяченіе подлежащихъ обеззараживанію вещей въ водѣ, но такъ какъ не всѣ предметы могутъ подвергаться безъ вреда такой операціи, то кипяченіе замѣнено дѣйствіемъ горячаго пара. Съ этою цѣлью устриваются различныя аппараты съ текучимъ паромъ (1° 100° С.) и съ паромъ подъ давленіемъ, при чемъ 1° его доводится до 120° С. При такой 1° пара въ короткое время (1/3 часа) гибнутъ всѣ бактеріи какъ въ вегетативной (растущей), такъ и въ спорной (покоющейся) формѣ. Аппаратовъ, такъ называемыхъ *камеръ для паровой Д.*, предложено очень много. Паръ въ эти аппараты пускается обычно изъ парового котла по трубкѣ сверху, вытѣсняя собою воздухъ, выходящій изъ особаго крапа, расположеннаго внизу и закрываемаго въ то время, когда изъ него станеть выдѣляться чистый паръ. Время Д. считается съ того момента когда 1° въ аппаратѣ достигнетъ требуемой высоты. Для этого аппаратъ снабжается термометромъ и манометромъ, по которымъ наблюдается нужная 1° и давленіе. Неподвижныя паровыя камеры ставятся въ особо приспособленныхъ помещеніяхъ, при чемъ нагрузка вещей и выгрузка ихъ изъ аппарата происходитъ въ совершенно отдѣльныхъ, не сообщаемыхъ другъ съ другомъ отдѣленіяхъ. Подлежащія Д. въ такой камерѣ вещи (платье, бѣлье и пр.) доставляются въ нее въ мѣшкахъ и въ закрытыхъ фурагонахъ. Подвижныя камеры, меньшихъ размѣровъ, но такой же конструкціи, ставятся вмѣстѣ съ небольшимъ паровикомъ на колеса и могутъ такимъ образомъ служить для Д. на мѣстѣ.

Въ виду того, что многія вещи (шубы, кожаныя и гуттаперчевыя вещи) портятся отъ паровой Д. при 1° 100 С., по идѣе проф. Rubner'a конструируются особыя камеры, работающія при 1° 55—60° С., но наполняемыя не водяными парами, а парами формальдегида. Камера Rubner'a снабжена приспособленіемъ (воздушной помпой),

при помощи котораго заключающійся въ камерѣ воздухъ разрѣжается до 600 мм. давленія. Въ то же время камера нагревается до 60° С. паромъ, проходящимъ по змѣевнику, заложеному въ камерѣ и въ нее, при продолжающейся работѣ воздушнаго насоса, выпускаются пары 8% раствора формальдегида, которые устремляются въ аппаратъ съ разрѣженной средой и быстро проникаютъ въ дезинфицируемыя вещи. Д. продолжается 1 часъ, въ теченіе котораго 1° въ аппаратѣ поддерживается на 60° С. При второй Д., дающей прекрасные результаты, вещи, чувствительныя къ высокой 1°, не подвергаются порчѣ. Въ другихъ камерахъ, устриваемыхъ по тому же типу, въ видахъ удешевленія, воздушной помпы нѣтъ, и дѣло ограничивается обогрѣваеміемъ камеры во все время Д. до 60—70° С. и выпусканіемъ въ нее въ опредѣленномъ количествѣ паровъ формальдегида. Результаты при такой комбинаціи получаются также весьма удовлетворительныя. Прямѣе къ водяному пару паровъ формальдегида переводить, однако, этотъ способъ уже въ разрядъ *химической Д.*

Химическія препараты, употребляемыхъ въ цѣляхъ Д., въ настоящее время предложены цѣлый рядъ, который можетъ быть раздѣленъ на 2 группы—*неорганическіе* и *органическіе* вещества. Въ первую группу входят простыя тѣла (хлоръ, бромъ, іодъ), соли тяжелыхъ металловъ, кислоты и щелочи и вещества, обладающія окислительными свойствами (перекись водорода, марганцевокислота кали, хлорная известь, перекись кальція и др.). Группу органическихъ веществъ составляютъ соединения жирнаго ряда (спиртъ, эфиръ, хлороформъ, формальдегидъ) и соединения ароматическаго ряда, главными представителями котораго являются фенолы и ихъ производныя (карболовая кислота, крезолы, тимолъ). Всѣ эти вещества, не исключая и газообразныхъ (брома, хлора и формальдегида), обнаруживаютъ дезинфицирующія свойства только въ *водныхъ растворахъ*. Дезинфицирующее дѣйствіе большинства химическихъ средствъ (кислотъ, основаній и солей) зависитъ отъ ихъ электролитическихъ свойствъ, обуславливающихъ въ растворахъ *диссоціацію* вещества, въ результатъ которой получаются ионы, обладающіе бактерициднымъ дѣйствіемъ. Одни ионы заряжены положительнымъ электричествомъ—катионы (водородъ и металлы), другіе отрицательнымъ—анионы (кислотные остатки) — Cl въ HCl и NaCl, SO₄ — въ H₂SO₄ и т. д.). Чѣмъ полнѣе диссоціація, тѣмъ энергичнѣе бактерицидное дѣйствіе растворовъ. Степень диссоціаціи зависитъ отъ природы вещества, концентрации, температуры раствора и пр. Это обстоятельство говоритъ за необходимость употреблять въ цѣляхъ Д. по возможности чистые препараты. Однако, комбинація двухъ различныхъ дезинфицирующихъ химическихъ препаратовъ въ растворѣ обладаетъ обычно большею бактерицидною способностью, чѣмъ растворъ одного изъ нихъ, взятый хотя бы и въ болѣе высокой концентрации. Въ такихъ случаяхъ одно вещество какъ бы облегчаетъ другому дѣйствіе на бактериальную кѣтку. Механизмъ дезинфицирующаго дѣйствія химическихъ веществъ заключается въ томъ, что они проникаютъ въ бактериальную кѣтку, нарушаютъ нормальныя свойства живой протоплазмы и такимъ образомъ убиваютъ ее.

Бактерицидное дѣйствіе различныхъ химическихъ веществъ будетъ проявляться тѣмъ энергичнѣе, чѣмъ легче то или другое изъ нихъ проникаетъ черезъ обо-

лочку бактериальной клетки. Легкость проникновения обуславливается прежде всего способностью данного вещества растворяться в жировых (липоидных) веществах бактериальной клетки. Чем легче это растворение, тем больше вещества поглощается клеткой, тем энергичнее оно, в свою очередь, проявляет возбудительное на протоплазму клетки. Наиболее сильными дезинфицирующими средствами как неорганического (соединения ртути, хлора и др.), так и органического ряда (феноль, крезолы) действительно растворимы в липоидах. В то же время эти дезинфицирующие вещества образуют с бѣлками бактериальной протоплазмы такія соединения, которые совершенно уничтожают ея жизненныя свойства, так как бѣлки перестают существовать в томъ видѣ, въ какомъ они имѣются в живой протоплазмѣ.

Изъ различныхъ химическихъ веществъ неорганическаго ряда в дезинфекционной практикѣ наибольшимъ примѣненіемъ пользуется хлористая соль ртути (*сулема*), *йодка* и *хлорная известь*, а изъ органическаго ряда—*формальдегидъ* и ароматическія соединения—*феноль* и его производныя (*карболовая кислота*, *крезолы*).

Водный раствор *сулемы* в концентрации 1:1000 в короткое время убиваетъ всѣхъ бактерий в вегетативной формѣ, а в концентрации 1:500 опъ такъ же быстро убиваетъ и споры. *Сулема* в разведеніи 1—2 ч. на 1000 частей воды служитъ для Д. половъ и стѣвъ в помѣщеняхъ, а также для Д. бѣлья. Нужные для Д. растворы *сулемы* приготавливаются обычно изъ сулемовыхъ таблетокъ опредѣленнаго вѣса; для лучшаго растворенія *сулемы* къ нимъ прибавляется NaCl или HCl. *Сулема*—очень сильный ядъ, поэтому растворы ея, служащіе для цѣлей Д., рационально для отличія окрашивать въ какой-либо цвѣтъ. Вслѣдствіе образования с бѣлками прочныхъ соединений, *сулема* не годится для Д. выдѣлений—мокроты, испражнений и пр.

Бѣлая известь добывается изъ негашеной извести (CaO) постепеннымъ обливаніемъ послѣдней водой (на 1 кіло CaO берется 500—600 куб. см. воды). Получаемый при этомъ порошокъ бѣлой извести разводится 5 или 10 литрами воды, получается 5% или 10% известковое молоко. Бѣлая известь, поглощая CO₂ изъ воздуха, превращается в мѣлъ, не обладающій никакой дезинфицирующей силой. Известковое молоко поэтому необходимо приготовить изъ свѣжаго материала. Свѣжее известковое молоко обладаетъ сильнымъ бактерициднымъ дѣйствіемъ и употребляется для Д. помѣщений (стѣвъ и половъ), а также для обезвреживанія выдѣлений—испражнений, мочи, выгребныхъ ямъ и пр. При дезинфекціи выгребныхъ ямъ известковое молоко прибавляется въ такомъ количествѣ, чтобы полученная смѣсь выѣла ясно выраженную щелочную реакцію по лакмусовой бумагѣ. Обычно приходится прибавлять 1/2 часть по объему.

Хлорная известь употребляется в 4% растворѣ исключительно для Д. выгребныхъ и помойныхъ ямъ. Хранить хлорную известь необходимо также в хорошо закрытыхъ сосудахъ.

Феноль, употребляемый обычно в видѣ чистой карболовой кислоты, служитъ для цѣлей Д. в 3% или чаще 5% растворѣ, равномъ по своему бактерицидному дѣйствію 1/10% раствору *сулемы*. Примѣняется для дезинфекціи бѣлья, стѣвъ, половъ, мебели и различныхъ предметовъ, особенно металлическихъ, черпачковъ отъ *сулемы*. Горячіе растворы карболовой кислоты оказываются

болѣе дѣйствительными. Для Д. болѣе грубой (отхожихъ мѣстъ и пр.) употребляется неочищенная карболовая кислота, которая для растворенія находящагося в ней крезоловъ смѣшивается пополамъ или съ сѣрной кислотой, или съ горячимъ растворомъ зеленого мыла, для получения мыльно-карболоваго раствора (3—6% зеленаго мыла на 5% карболовой кислоты). Такъ же, какъ неочищенная карболовая кислота, употребляется и чистый крезолъ—съ сѣрной кислотой или щелочнымъ мыломъ. Неочищенная карболовая кислота замѣняется при Д. щелочнымъ растворомъ *сосонова дегтя*. Деготь нужно брать не обыкновенный смазочный, а заводскій, получаемый при сухой перегонкѣ дерева и содержащій значительное количество фенола. Для приготовления щелочнаго раствора дегтя берутъ 5 частей бѣлаго натра на 70 частей воды и прибавляютъ сюда 25 частей дегтя. Полученный крѣпкій растворъ разводятъ водой, прибавляя послѣднюю в количествѣ 4 объемовъ. Вмѣсто бѣлаго натра можно пользоваться зеленымъ щелокомъ, получаемымъ изъ отстоявшагося настоя золы въ горячей водѣ (1:10).

Формальдегидъ является в настоящее время наиболее распространеннымъ средствомъ для *защиты* Д. жилыхъ помѣщений. Продается онъ в 40% растворѣ, называемомъ формалиномъ. При нагреваніи формалина, изъ него выдѣляется газообразный формальдегидъ, обладающій бактерицидными свойствами. Формальдегидъ легко полимеризуется, переходя на совершенно недѣятельный химически пара-формальдегидъ. Во избѣжаніе такой полимеризаціи формальдегидъ испаряютъ вмѣстѣ съ парами воды, растворяя в которыхъ, формальдегидъ теряетъ способность превращаться в полимеръ. Этотъ способъ, разработанный экспериментально проф. Flügge, открылъ путь для широкаго пракческаго примѣненія формальдегида в Д. помѣщений. Для этой цѣли продажный формалинъ разводятъ в 4 раза водой и получаемымъ при подогрѣваніи этого раствора парами наполняютъ помѣщеніе. Помѣщеніе должно быть предохранено отъ выхода изъ него обеззараживающаго средства—въ щели в дверяхъ и окнахъ должны быть запечатаны ватой и, сверхъ того, заложены бумагой. Температура в помѣщеніи, для большаго поглощенія воздухомъ паровъ, должна быть по возможности высокой, поэтому при производствѣ Д. зимой оно должно быть основательно обогрѣто. Для успѣха Д. необходимо воздухъ помѣщенія насытить парами, которые, осаждаяс, увлекаютъ въ себѣ большее или меньшее количество формальдегида на подлежащіе Д. предметы. Для испаренія формалина предположено много аппаратовъ, имѣющихъ цѣлью давать въ достаточномъ количествѣ не только газообразный формальдегидъ, но и водяные пары. Наиболее употребительны изъ нихъ аппараты Flügge, Lingner'a, Schering'a. Въ аппаратѣ Flügge выпариванію подвергается разведенный в 4 раза жидкій формалинъ; въ приборѣ Lingner'a—гликоформоль, т.е. формалинъ съ глицериномъ, наконецъ, въ аппаратѣ Schering'a—формальдегидъ получается изъ пара-формальдегида—недѣятельнаго полимера, способнаго при нагреваніи давать формальдегидъ в газообразномъ состояніи.

При производствѣ Д. аппараты ставятся въ помѣщеніи, и получаемый изъ нихъ формальдегидъ и водяные пары проводятся въ помѣщеніе черезъ замочную скважину или другое какое-либо отверстіе при помощи шланга. Количество нужнаго для Д. формальдегида

рассчитывается по объему помещения: на кубический метръ берется, смотря по продолжительности Д. ($3\frac{1}{2}$ —7 час.), отъ 5 до $2\frac{1}{2}$ граммъ формальдегида (16—8 граммъ формальдегида или 4—2 лепешки пара-формальдегида). По окончании Д. въ помещеніи выпускается для нейтрализаціи остатковъ формальдегида пары амміака, получаемаго нагреваніемъ нашатырнаго спирта въ особомъ приборѣ, послѣ чего помещеніе подвергается провѣтриванію.

Описанный процессъ Д. формальдегидомъ, требующій при обширномъ помещеніи нѣсколькихъ специальныхъ аппаратовъ, является относительно дорогимъ. Стремленіе упростить и сдѣлать такимъ образомъ формалиновую Д. жилищъ болѣе доступно выработало различныя ея модификаціи. Изъ этихъ модификацій наиболее практично нужно признать *полученіе изобразимаго формальдегида путемъ химической реакціи* безъ примѣненія какихъ-либо приборовъ. Съ этой цѣлью формалинъ смѣшиваютъ съ марганцовокислымъ кали, при чемъ получается энергичное выдѣленіе формальдегида. На 1 куб. метръ дезинфицируемаго помещенія берется при этомъ 20 гр. формалина, 20 гр. марганца и 20 гр. воды ⁴⁾. Для удобства жидкій формалинъ замѣняется пара-формальдегидомъ, который въ смѣси съ марганцомъ при обиваніи водой даетъ желательную реакцію. На 1 куб. метръ пространства берется 10 гр. пара-формальдегида, 25 гр. марганцовокислаго кали и 30 гр. воды. Всѣ эти вещества въ требуемомъ количествѣ смѣшиваются въ эмалированной чашкѣ, горшкѣ и пр. и ставятся въ наглухо закрытомъ помещеніи на определенное время. Опыты такого рода Д. дали совершенно удовлетворительные результаты. Само собой разумѣется, что и при этомъ способѣ должна быть соблюдена и надлежащая температура помещенія и относительная непроницаемость его для предупрежденія выхода формальдегида наружу. Д. помещеній формальдегидомъ, простая и удобная при послѣднемъ способѣ, имѣетъ то преимущество, что она не портитъ вещей (не окисляетъ металловъ и не изменяетъ цвѣта тканей), но *формальдегидъ дѣйствуетъ поверхностно* и не проникаетъ вглубь тканей. Поэтому рассчитывать на обеззараживаніе всѣхъ вещей, находящихся въ дезинфицируемомъ формальдегидомъ помещеніи, ни въ какомъ случаѣ нельзя. Постели, бѣлье и платье нужно отправлять въ камеру или паровую, или въ описанную выше формалиновую камеру Kivner'a, въ которой вещи не подвергаются порчѣ.

Въ сильно загрязненныхъ помещеніяхъ прибѣгаютъ къ комбинации Д. съ послѣдующимъ тщательнымъ обмываніемъ половъ и стѣнъ на высотѣ 2 метровъ какимъ-либо дезинфицирующимъ растворомъ — сулемой, карболовой кислотой и пр. Вообще нужно имѣть въ виду, что Д. не должна быть шаблонной — она должна быть индивидуализирована въ соответствии съ характеромъ помещенія и съ характеромъ заболѣванія. Если въ одномъ случаѣ главное вниманіе должно быть обращено на различныя вещи, находящіяся въ пользованіи больного — его постель, бѣлье и пр., при чемъ въ самомъ помещеніи можно ограничиться даже частичною Д. пола и нижней части стѣнъ (при холерѣ), то въ другомъ наряду съ Д. вещей должно быть обращено самое серьезное вниманіе и на Д. помещеній (при оспѣ, скар-

латинѣ и пр.). Рядомъ съ этимъ, въ смыслѣ борьбы съ распространеніемъ инфекцій, громадное значеніе имѣетъ такъ называемая *текущая Д.*, являющаяся необходимымъ условіемъ правильно постановленнаго и безопаснаго ухода за заразнымъ больнымъ. Выдѣленія больного, весушія въ себѣ заразу, должны быть подвергнуты химической Д., бѣлье больного ни въ какомъ случаѣ не должно отдаваться въ общія прачечныя безъ предварительной химической или термической Д. Лица, ухаживающія за больнымъ, должны надѣвать халатъ, который они должны снимать при выходѣ изъ комнаты больного, при чемъ они должны наблюдать за чистотой своихъ рукъ.

При тѣхъ инфекціяхъ, въ передачахъ которыхъ имѣютъ значеніе посредствующія звенья въ видѣ животныхъ и насѣкомыхъ, въ процессъ обезвреживанія, разумѣется, должно входить истребленіе этихъ звеньевъ. Такъ, при бубонной чумѣ, распространенной, какъ извѣстно, крысами, привозимыми пароходами, громадное значеніе приобрѣла *дератизація* пароходовъ, приходящихъ изъ неблагополучныхъ мѣстъ. Истребленіе крысъ на пароходахъ успѣшно достигается окуриваніемъ трюмныхъ помещеній сѣрнистымъ газомъ (сѣрнистымъ ангидридомъ). Для полученія его куски сѣры сжигаются въ плотно закрытыхъ помещеніяхъ на желѣзныхъ листахъ въ количествѣ $1\frac{1}{2}$ ф. сѣры на 1 куб. саж. помещенія. Такой приемъ, однако, не даетъ увѣренности, такъ какъ при израсходованіи кислорода сѣра тухнетъ и не всегда удается получить надлежащее количество газа. Въ настоящее время сѣрнистый газъ добывается въ аппаратѣ Clayton'a. Получаемый сжиганіемъ сѣры апигриды охлаждается въ холодильнике, изъ котораго черезъ резиновый шлангъ и вводится въ помещеніе въ требуемомъ количествѣ. *Сѣрнистый газъ* при концентраціи 0,5% убиваетъ крысъ въ $\frac{1}{2}$ часа. Къ сожалѣнію, *насыкомыя* обладаютъ по отношенію къ нему значительную болѣею стойкостью. Такъ, блохи уничтожаются при дѣйствіи сѣрнистаго газа только въ концентраціи 4% въ теченіе 6 часовъ. Еще болѣе резистентными по отношенію къ нему оказываются микробы: даже такіе несомнѣнные микробы, какъ *бактеріи чумы* и *холеры*, требуютъ для своего уничтоженія 16—18-часового дѣйствія сѣрнистаго газа въ 4% концентраціи. Рядомъ съ этимъ сѣрнистый газъ очень трудно проникаетъ въ щели, онъ окисляетъ металлы и обезвѣчиваетъ крашенныя ткани. Являясь прекраснымъ средствомъ, при примѣненіи аппарата Clayton'a, для истребленія грызуновъ (крысы и мыши) въ плотно закрытыхъ, не имѣющихъ выходовъ помещеніяхъ, сѣрнистый газъ такимъ образомъ не разрѣшаетъ ни задачи Д., ни задачи *дезинсекціи* (уничтоженія насѣкомыхъ). Не разрѣшаетъ послѣдней задачи и формальдегидъ.

Истребленіе насѣкомыхъ, являющихся передатчиками заразы, въ бѣльѣ и платьѣ достигается высокой температурой. Очень хорошия услуги въ этомъ отношеніи оказываетъ камера *Gelmos*. Камера эта состоитъ изъ полуцилиндрическаго металлическаго кожуха, внутри котораго вращается деревянный рѣшетчатый барабанъ, приводимый въ движеніе снаружи рукояткой, проходящей черезъ верхній кожухъ. Въ дно кожуха вѣдана металлическая доска, находящаяся такимъ образомъ подъ вращающимся барабаномъ и нагреваемая расположеннымъ подъ нею очагомъ. На доску въ особомъ приборѣ, помещеннаго снаружы камеры, периодически въ небольшомъ количествѣ поступаетъ вода, быстро испаряющаяся съ горячей поверхности доски и такимъ образомъ

⁴⁾ При смѣшеніи указанныхъ веществъ происходитъ бурная реакція, поэтому смѣсь надо дѣлать въ посудѣ большого размѣра.

увлажняющая нагрѣтый воздухъ камеры. Температура въ камерѣ поднимается до 120°С, весь процессъ Д. при этой т° продолжается 1/2 часа. Вещи помѣщаются во вращающійся барабанъ. Дезинсекція получается полная, уничтожаются и бактеріи, не образующія споръ и не отличающіяся поэтому особою резистенціею. Въ помѣщеніяхъ насѣкомыя истребляются различными способами. При уничтоженіи клоповъ прекрасные результаты достигаются применением горячаго пара, получаемаго изъ небольшихъ переносныхъ котловъ, нагрѣваемыхъ подобно самоварамъ. Получаемый изъ нихъ паръ при помощи шланга направляется въ щели и трещины, которыя служатъ пріютомъ для насѣкомыхъ.

Въ самое послѣднее время д-ромъ Ф. Яковлевымъ, а затѣмъ проф. Хлопинымъ и М. П. Дубянской предложено новое газообразное средство — *хлорокись углерода* или *фосгенъ* (СОС₂). Фосгенъ очень удушливый газъ, приготовляемый въ большихъ количествахъ для техническихъ цѣлей (для приготовления красокъ). По опытамъ, произведеннымъ въ лабораторіи проф. Хлопина, фосгенъ, при концентраціи его въ воздухѣ въ количествѣ 0,5—

10/0, губительно дѣйствуетъ и на вегетативныя формы бактерій, и на крысъ, и на блохъ. Онъ не портитъ пищевыхъ продуктовъ, не измѣняетъ цвѣта окрашенныхъ тканей и обладаетъ большою способностью проникновенія, чѣмъ сѣрный газъ. Но онъ портитъ полированные металлическія поверхности, которыя покрываются вѣдомъ хлористыхъ солей. Къ этому нужно прибавить, что фосгенъ дорогъ и что для практическихъ цѣлей применение его нуждается въ дальнѣйшей технической разработкѣ.

Л и т е р а т у р а. К. Koch, „Ueber Desinfection“; К. Koch u. Wolffhügel, „Untersuchungen über die Desinfection mit heisser Luft“; Koch, Gaffky und Löffler, „Versuche über die Verwerthbarkeit heisser Wasserdämpfe zu Desinfectionszwecken“; W. Kille und A. Wassermann, „Handbuch der pathogenen Mikroorganismen“ (2 Aufl., 1911); K. Macé, „Traité pratique de Bactériologie“ (6 éd. 1912); Max Rubner, „Lehrbuch der Hygiene“ (1912); „Медицинскій микробиологія“ подъ ред. Л. А. Тарасевича (1912).

П. Діатроповъ.

получили научное основаніе, какъ средство защиты челоуѣка отъ заразы и какъ методъ борьбы съ распространіемъ заразныхъ болѣзней. Ученіе о Д. было подвергнуто систематической разработкѣ Кохомъ и его учениками. Разработкѣ эта, разумѣется, не можетъ считаться оконченной какъ въ смыслѣ приборовъ, такъ и въ смыслѣ самихъ средствъ Д., и въ нее постоянно вносятся измѣненія и усовершенствованія. О способахъ Д. см. въ *приложеніи*.

Дезо (Desault), Пьеръ Жозефъ, изв. франц. хирургъ, 1744—1795, былъ профес. въ Ecole pratique и первымъ хирургомъ въ Charité. Основатель обширн. хирург. школы, Д. обогатилъ терапію переломовъ введеніемъ усовершенств. повязокъ (повязка Д.).

Дезодорація, уничтоженіе зловонія въ жилыхъ помѣщеніяхъ. Зловоніе имѣетъ своей причиной выдѣленіе различныхъ газовъ, обладающихъ болѣе или менѣе рѣзко выраженнымъ запахомъ. Особенно обильно такіе газы выдѣляются при процессахъ гніенія. Д. достигается связываніемъ газовъ какими-либо химическими веществами, съ которыми газы вступаютъ въ химическое соединеніе. Такъ, зловонный сероводородъ и амміакъ связываются желѣзнымъ купоросомъ, марганцовой щелочью и др. Проф. Ненцкому удалось въ 1892 г. соединить въ одномъ растворѣ изъ древеснаго дегтя дезодорирующія свойства съ дезинфицирующими, т. е. обеззараживающими.

Дезожье (Désaugiers), Маркъ Антуанъ (1772—1827), франц. поэтъ, авторъ многочисл. забавныхъ водевилей, развлекалъ долгое время парижскую публику своими жизнерадостными пѣснями, въ кот. впервые во франц. лирикѣ выступаетъ типъ гризетки, воспѣтой потомъ юнымъ Беранже.

Дезорганизація, нарушеніе или разрушеніе организаціи, разстройство.

Дезульеръ (Deshoulières), Антуанетта (1638—94), франц. поэтесса, была „Калліопой“ изнѣженнаго двора Людовика XIV, вкусамъ котораго такъ хорошо отвѣчали ея писанія и, гл. обр., ея сентиментальныя пасторали.

Деидамія, дочь Ликомеда, цари о. Скироса, по послѣ-гомеровской версіи родившая отъ Ахилла Неоптолема.

Деизмъ, основанное на разумѣ ученіе о Богѣ, лишь какъ причинѣ міра. Отъ Д. принято отличать *теизмъ*, какъ ученіе о личномъ, живомъ Богѣ, находящемся во взаимодействіи съ міромъ. Впрочемъ, у разныхъ деистовъ въ большей или меньшей степени примѣшивается теизмъ, поскольку они заключаютъ отъ свойства міра къ свойствамъ Бога, его разумности, благодости и т. под. Рѣзкое различіе между Д. и теизмомъ проводилъ Кантъ, но оно врядъ ли правильно исторически. „Деистъ, говоритъ Кантъ, признаетъ, что мы во всякомъ случаѣ можемъ познать посредствомъ одного лишь разума существованіе первоначальнаго существа, но имѣемъ только трансцендентное понятіе о немъ, именно только какъ о существѣ, обладающемъ всею реальностью, которую, однако, нельзя ближе опредѣлить. Теистъ утверждаетъ, что разумъ въ состояніи ближе опредѣлить этотъ предметъ по аналогіи съ природою, именно какъ существо, содержащее въ себѣ первоначальное основаніе всѣхъ вещей путемъ разума и свободы. Слѣдовательно, первый представляетъ подъ этимъ существомъ только *причину* міра (есть ли оно причина посредствомъ необходимости своей природы или посредствомъ свободы), а второй — Творца міра“ (Критич. раз., Трансц. діал., Критика всякой теологіи, стр. 362, пер. Лоссаго).—Важнѣйшими изъ деистовъ XVI—XVIII вв. были Гербертъ Черберійскій (1583—1648), Толандъ (1669—1722), Тиндаль (1657—1733), Коллинзъ (1676—1729), Волинброкъ (1678—1751), Шефтсбери (1671—1713), Вольтеръ (1694—1778) и др. *Н. Л.*

Деисусъ, названіе особаго рода иконы, изображающей посерединѣ Спасителя, а по сторонамъ—обращенныхъ къ Нему въ молитвенныхъ позахъ Богородицу и Іоанна Предтечу.

Деифобъ, см. *Елена*.

Dei gratia, см. *Божіею милостію*.

Делоокъ, по Геродоту, основатель мидійскаго царства; въ дѣйств. подвластный Ассиріи князекъ, упомянутъ въ асир. надписяхъ подъ 715 и 713 г. Вѣроятно, Д. родоначальникъ династіи, позже освоб. Мидію и созд. мид. царство,

Дей (отъ тур. daî, братъ матери), почетный титулъ янычарскихъ предводителей. Въ XVII в. Д. захватили власть въ Алжирѣ (см. II, 240). Въ XVI и XVII вв. этимъ именемъ наз. еще правители Туниса и Триполи.

Дейбенъ (Deuben), фабр. деревня въ Саксоніи, 11.016 ж.

Дейкъ, см. *Ванъ Дейкъ*.

Деймость, одинъ изъ двухъ спутниковъ планеты Марсъ, открытъ А. Голлемъ въ 1877 г.; разстояніе отъ Марса—22.850 км.; время обращенія вокругъ планеты—30 ч. 18 м. *С. Бл.*

Дейотаръ, см. *Галатія*.

Дейссенъ (Deussen), Пауль, проф. философіи и санскритскаго яз. въ кильскомъ унив., род. въ 1845 г., занимаетъ кафедру съ 1889. Чрезвычайно важны и цѣнны работы Д. по древней индусской философіи: „Die Sûtras des Vedanta“ (1884), „Das System des Vedânta“ (2 Aufl., 1906), „Vier philosoph. Texte des Mahâbhâratam“ (1906) и „Allgem. Geschichte der Philosophie“ (3 т. 1894—1908). Въ своихъ положительныхъ филос. изслѣдованіяхъ („Die Elemente der Metaphysik“, 4 Aufl., 1906; „Kategorischer Imperativ“, 3 Aufl., 1903) Д. приближается къ философіи воли Шопенгауэра. *Н. Л.*

Дейчъ, Левъ Григорьевичъ, р. въ 1855 г. въ еврейской купеч. семьѣ, учился въ базельск. унив. (курса не кончилъ). Поступилъ въ воен. службу, былъ арестованъ въ янв. 1876 г. за участіе въ устройствѣ побѣга изъ Кіевской тюрьмы политич. заключеннаго, но бѣжалъ въ февралѣ съ гауптвахты. Въ маѣ того же года принялъ участіе въ покушеніи на убійство предателя Гориновича. Въ революціонномъ движеніи 70-хъ гг. Д. явился однимъ изъ энергичныхъ представителей бунтарскаго (бакунистскаго) направленія, вель вмѣстѣ съ Я. Стефановичемъ и Бохановскимъ агитацію среди крестьянъ чигиринскаго у., былъ арестованъ въ 1877 г. въ Полтавской губ. и преданъ суду Кіевской судебной палаты, но въ маѣ 1878 г. ему вмѣстѣ съ обоими товарищами удалось бѣжать изъ Кіевского тюремнаго замка. Принадлежалъ къ обществу „Земля и Воля“, а послѣ его распаденія къ партіи „Чернаго передѣла“, въ 1880 г.

эмигрировалъ за границу. Въ 1883 г. основалъ съ Илехановымъ, В. Засуличъ и Аксельродомъ социалдемократическую группу „Освобожденія труда“. Въ 1884 г. былъ арестованъ съ книжн. транспортомъ въ Германіи и выданъ русскому правительству подъ условіемъ судить его только, какъ уголовнаго. Въ томъ же году за покушеніе на Гориневича Д. былъ приговоренъ къ 13 г. 4 м. каторги, кот. отбывалъ на Карѣ. Въ 1897 г. Д. вышелъ на поселеніе и въ 1901 г. бѣжалъ изъ Благовѣщенска и черезъ С. Америку прибылъ въ Швейцарію. Въ окт. 1905 г. вернулся нелегально въ Россію, но уже въ началѣ 1906 г. былъ арестованъ и послѣ 9-мѣсячнаго заключенія былъ административно сосланъ въ Туруханскъ; по дорогѣ бѣжалъ и, пробивъ нѣкоторое время въ Россіи, уѣхалъ за границу. Литерат. дѣятельность Д. началъ въ 1876 г. въ „Новороссійскомъ телеграфѣ“. Помѣщая статьи во многихъ легальныхъ и нелегальныхъ изданіяхъ, сотрудничалъ въ „Совр. Міръ“, „Вѣстн. Европы“, „Русск. Бог.“ и др. Изъ отдѣльн. изданій: „16 лѣтъ въ Сибири“, 1906 г. (перев. на многіе иностр. языки); „Четыре побѣга“ въ Сборникѣ „Знанія“, XXI (перев. на иностр. яз.) и др. *С. Б.—вѣ.*

Дейчъ, Эмануиль Оскаръ, ориенталистъ, род. въ 1829 г. Еврей по происхожденію, онъ рано сталъ изучать семитскіе памятники; оконч. берлин. унив. и въ 1855 г. былъ ассистентомъ бібліотеки Брит. музея. Ум. въ 1873 г. Въ 1874 г. вышли его „Literary remains“, содерж. рядъ цѣн. статей: „The Talmud“ и др.

Дека (гр.), десять, приставка къ названіямъ метрич. системы мѣръ и вѣсовъ, означаетъ, что единица вдесятеро увеличена; такъ, *декалитръ* = 10 литр.

Дека, верхнія и нижнія доски у скрипокъ, альтовъ, виолончелей, гитаръ и т. д. Верхняя доска (резонансъ-Д.), служ. проводникомъ звука, дѣлается обыкн. изъ мягкаго слоистаго и сухого дерева. Нижняя Д. имѣетъ назначеніе отражать звуки и дѣлается изъ дерева сухого, по твердаго, плотнаго и непроницаемаго для звука.

Декабристы, члены тайныхъ поли-

тическихъ обществъ, кот. возникли въ Россіи во второй половинѣ царствованія Александра I и дѣйствія кот. закончились попыткой открытаго восстанія 14 декабря 1825 г. въ Петербургѣ и подобной же попыткой на югѣ Россіи. Назв. общества образовались въ средѣ тогдашней дворянской, по преимуществу военной, молодежи въ результатѣ усилившагося къ этой порѣ сближенія Россіи съ Запад. Европой. Уже въ концѣ XVIII в. благодаря общенію, установившемуся Россіи съ культурною жизнью европ. Запада, въ средѣ образованнаго русскаго общества при посредствѣ, гл. обр., французской литературы, проникли новыя для него идеи челоѣческаго равенства и политической свободы. На первыхъ порахъ, правда, такія идеи, стоявшія въ слишкомъ рѣзкомъ противорѣчій съ крѣпостнымъ строемъ всей русской государственной и общественной жизни, нашли для себя въ этой средѣ лишь немногихъ искреннихъ прозелитовъ и проповѣдниковъ, да и ихъ голосъ вскорѣ былъ заглушенъ обрушенными на нихъ правительственной властью гоненіями. Но, разъ начавшись, это идейное броженіе уже не прекращалось вполне, и самое гоненіе, воздвигнутое противъ него, временно прерывая его виѣшнія проявленія, въ дальнѣйшемъ сообщало ему еще большую глубину и силу. Въ итогѣ четырехлѣтняго царствованія Павла Петровича, доведшаго до послѣдней степени напряженія безумный и безудержный произволь власти и развившаго жестокое гоненіе на все, что было или казалось свободомыслиемъ, даже въ высшихъ кругахъ русскаго общества, непосредственно соприкасавшихся съ правительствомъ, зародилось стремленіе „обуздать произволь русскаго правленія“. Самъ имп. Александръ I въ первые годы своего царствованія увлекался этой мыслью и пытался осуществить ее сперва при помощи т. н. „неофициальнаго комитета“, составленнаго имъ изъ друзей его юности, а затѣмъ при помощи Сперанскаго. Однако, эти попытки, предпріятыя безъ большой энергии, не дали никакого осязательнаго результата, а со времени Отечественной войны и самые планы преобразованія государственнаго и социальнаго

быта Россіи понемногу уступили свое мѣсто въ умѣ предававшагося мистицизму императора мечтамъ о водвореніи въ Европѣ силами Россіи всеобщаго мира и управленія народами на „христіанскихъ“ началахъ. Европейская реакція не замедлила использовать эти мечты въ свою выгоду, а одновременно съ этимъ правительство и внутри Россіи круто повернуло на реакціонную дорогу. Позабывъ о либеральныхъ начинаніяхъ и планахъ первыхъ лѣтъ александровскаго царствованія, оно оставляло теперь безъ всякаго вниманія разоряемую все увеличивавшимися податями и угнетаемую поборами и насиліями чиновниковъ и помѣщиковъ крестьянскую массу, открыло въ видахъ поддержанія въ обществѣ религіознаго духа цѣлое гоненіе на свѣтское просвѣщеніе и на литературу, рядомъ жестокихъ мѣръ поддерживало въ войскахъ суровую дисциплину и мелочной формализмъ и, наконецъ, ревностно насаждало во енные поселенія, эту злосчастную выдумку Александра I, оказавшуюся истиннымъ бѣдствіемъ и для солдатъ, и для крестьянства. Преніе помощники Александра частью сами отошли, частью были отстранены отъ дѣлъ, и на первое мѣсто въ правительствѣ выдвинулся жестокой и бездушный формалистъ гр. Аракчеевъ, почти совершенно заслонившій своею мрачною фигурой личность императора, поглощеннаго вопрсами виѣшней политики.

Пойдя по этой дорогѣ, правительство Александра I рѣзко разошлось съ передовыми слоями русскаго общества. Отечествен. война и послѣдовавшія за нею событія всемірно-историческаго значенія, въ кот. была вовлечена Россія, произвели сильное впечатлѣніе и на эти слои, но въ ихъ средѣ пережитыя впечатлѣнія породили настроеніе, прямо противоположное реакціоннымъ планамъ правительства. Образованная дворянская молодежь, количество кот. въ рядахъ арміи значительно увеличилось, благодаря патріотическому порыву 12-го года, за время Отечествен. войны имѣла возможность присмотрѣться къ зрѣлищу народной массы, охваченной тѣмъ же патріотическимъ энтузіазмомъ, и въ болѣе чут-

нихъ представителей этой молодежи такое зрѣлище воспитало чувство уваженія къ родному народу. Когда же недобитые остатки „великой арміи“ покинули Россію, и русскія войска двинулись по ихъ слѣдамъ освобождать отъ Наполеона Зап. Европу, „освободители“ получили возможность ближе приглядѣться къ зап.-европ. идеямъ и порядкамъ и сравнить ихъ съ положеніемъ дѣлъ у себя на родинѣ. Результаты такого сравненія не замедлили сказаться. „Еще война длилась,—разсказывалъ впослѣдствіи А. А. Бестужевъ,—когда ратники, возвратясь въ домъ, первые разнесли ропоть... „Мы проливали кровь, говорили они, а насъ заставляютъ опять потѣть на барщинѣ! Мы избавили родину отъ тирана, а насъ вновь тиранятъ господа“. Войска, отъ генераловъ до солдатъ, пришедши назадъ, только и толковали, какъ хорошо въ чужихъ земляхъ. Сравненіе со своимъ, естественно, произвело вопросъ, почему же не такъ у насъ. Злоупотребленія исправниковъ стали замѣтнѣе обѣднѣвшимъ крестьянамъ, а угнетенія дворянъ чувствительнѣе, потому что они стали понимать права людей“. Быть можетъ, еще съ большей силой, чѣмъ солдатской массой, воспринимались эти впечатлѣнія болѣе подготовленною къ нимъ образованною частью офицерской молодежи. „Пребываніе цѣлый годъ въ Германіи и потомъ нѣсколько мѣсяцевъ въ Парижѣ,—писалъ впослѣдствіи одинъ изъ офицеровъ этой эпохи,—не могло не измѣнить воззрѣнія хоть сколько-нибудь мыслящей русской молодежи; при такой огромной обстановкѣ каждый изъ насъ сколько-нибудь выросъ“. Людямъ, умственно выросшимъ благодаря ряду этихъ впечатлѣній и гордившимся участіемъ своей родины въ борьбѣ съ Наполеономъ, трудно было примириться и съ той ролью, какую стала играть Россія въ международныхъ отношеніяхъ послѣ 1815 г., и съ тѣмъ направлениемъ, какое получила съ этой поры политика правительства внутри самой имперіи. Идеиныя впечатлѣнія, вынесенныя въ годы болѣе или менѣе ранней юности изъ произведеній французской „просвѣтительной“ литературы XVIII в., повышенное патріотиче-

ское чувство, наконецъ, непосредственное и книжное знакомство съ конституціонной жизнью европ. Запада,—все это толкало передовую офицерскую и вообще дворянскую молодежь названной эпохи на путь политическаго радикализма. Идеи, въ концѣ XVIII в. бывшія въ русскомъ обществѣ достояніемъ лишь единичныхъ мыслителей, стали теперь предметомъ оживленнаго обсужденія въ гвардейскихъ казармахъ Петербурга и въ кружкахъ армейскихъ офицеровъ, разбросанныхъ по разнымъ угламъ Россіи. Это обсужденіе, сопровождавшееся рѣзкой критикой всего общественнаго и государственнаго строя Россіи, скоро породило мысль о необходимости объединенія усилій всѣхъ людей, стремящихся къ обновленію русской жизни путемъ переустройства ея на началахъ гражданской и политической свободы. Формы такого объединенія легко было найти на томъ же Западѣ, откуда проникли на русскую почву освободительныя идеи, и разныя политическія общества Германіи и Франціи, въ особенности нѣмецкій „Тугендбундъ“, сдѣлались образцомъ для подобныхъ же русскихъ организацій. Въ 1816 г. М. Ѡ. Орловымъ и гр. М. А. Дмитриевымъ-Мамоновымъ было основано первое тайное общество такого рода подъ названіемъ „Ордена Русскихъ Рыцарей“, но это общество не успѣло приобрести сколько-нибудь значительнаго количества членовъ и оказалось очень недолговѣчнымъ, просуществовавъ—и то больше, кажется, на бумагѣ—едва нѣсколько мѣсяцевъ. Въ концѣ того же 1816 г. въ Петербургѣ образовалось другое тайное общество, несравненно болѣе многочисленное и дѣятельное,—„Союзъ Спасенія“, или иначе „Союзъ истинныхъ и вѣрныхъ сыновъ отечества“. Основателями его явились кн. С. П. Трубецкой, сдѣлавшійся въ немъ и предсѣдателемъ, братья Муравьевы-Апостолы, Н. М. Муравьевъ и нѣкоторые другіе изъ столичныхъ офицеровъ; вскорѣ въ него вошло и много новыхъ членовъ, изъ кот. особенно выдавались П. И. Пестель, составившій въ началѣ 1817 г. уставъ „Союза“, Новиковъ, Луницъ, Ѡ. Н. Глинка, кн. Долгоруковъ и кн. Шаховской. Соглас-

но своему уставу, члены „Союза Спасения“ обязывались содѣйствовать всѣмъ благимъ начинаніямъ правительства и частныхъ лицъ, добиваться улучшенія и исправленія администраціи, обличая злоупотребленія отдѣльных ея дѣятелей, распространять просвѣщеніе и смягчать общественные нравы путемъ личнаго примѣра и распространенія въ обществѣ гуманныхъ идей. Конечною цѣлью дѣйствій „Союза“ ставилось уничтоженіе крепостного права и введеніе въ Россію конституціонной монархіи. Зимой 1817—18 г. „Союзъ Спасенія“ подвергся преобразованію и получилъ новое имя „Союза Благоденствія“; вмѣстѣ съ тѣмъ число членовъ „Союза“ значительно расширилось, и для него были разработаны Ал. и Мих. Муравьевыми, кн. Трубецкимъ и Колошинимъ новый уставъ, получившій названіе „Зеленой Книги“, при чемъ въ этомъ уставѣ была опредѣленна и рѣзче, чѣмъ раньше, подчеркнута политическая цѣль тайнаго общества.

На первыхъ порахъ, однако, если не всѣ, то многіе изъ членовъ тайнаго общества, ставя себѣ эту цѣль, вовсе не думали еще тѣмъ самымъ входить въ прямое столкновеніе съ правительствомъ. Многіе изъ членовъ „Союза Спасенія“, а затѣмъ и смѣнившего его „Союза Благоденствія“, помня либеральное настроеніе Александра I въ началѣ его царствованія, въ первое время своей дѣятельности въ качествѣ участниковъ тайнаго общества рассчитывали не столько бороться съ правительствомъ, сколько явиться его добровольными пособниками и лишь на нѣсколько шаговъ опередить его, подготавливая въ обществѣ почву для реформъ, кот. въ концѣ концовъ будутъ проведены существующей властью. Но дѣйствія послѣдней, рѣшительно свернувшей на дорогу реакціи, чѣмъ дальше, тѣмъ радикальнѣе разбивали эти расчеты и упованія, и соотвѣтственно этому измѣнялось и настроеніе тайнаго общества. Въ то время какъ одна часть его членовъ, вошедшая въ него скорѣе изъ подражанія модѣ на либерализмъ, чѣмъ въ силу глубокаго убѣжденія, готова была теперь повернуть вслѣдъ за правитель-

ствомъ, среди другой его части все горячѣе закипало негодованіе и все больше назрѣвала рѣшимость перейти отъ мирной пропаганды къ революціоннымъ дѣйствіямъ, и борьба этихъ противорѣчивыхъ тенденцій внутри тайнаго общества не позволила ему удержаться въ прежнемъ видѣ и составѣ.

Въ началѣ 1821 г. въ Москвѣ былъ созванъ съѣздъ представителей „Союза Благоденствія“, и на этомъ съѣздѣ было постановлено, въ виду обнаружившихся несогласій, закрыть „Союзъ“. Въ дѣйствительности, однако, это закрытіе явилось лишь средствомъ для того, чтобы удалить изъ тайнаго общества ненадежныхъ и колеблющихся членовъ. Немедленно вслѣдъ за закрытіемъ „Союза Благоденствія“ образовались два новыя тайныя общества: *Сѣверное* и *Южное*, преслѣдовавшія тѣ же самыя въ сущности цѣли и находившіяся въ постоянномъ общеніи другъ съ другомъ. Всѣ болѣе энергичные члены бывшаго „Союза“ вступили въ эти общества, вовлекшія затѣмъ въ себя небольшое количество и новыхъ членовъ, на вербованныхъ, гл. обр., изъ рядовъ офицерской молодежи. Изъ названныхъ двухъ обществъ Сѣверное вело свою работу менѣе энергично и замѣтно оживилось лишь съ 1823 г., когда въ него вступилъ поэтъ Рылѣевъ, вкорѣ ставшій во главѣ общества вмѣстѣ съ кн. Оболенскимъ и Никитой Муравьевымъ. Гораздо энергичнѣе работало Южное общество, дѣйствовавшее на югѣ Россіи, въ мѣстахъ расположенія второй арміи и, гл. обр., въ Тульчинѣ. Съ 1823 г. Южное общество было раздѣлено на три „управы“: Тульчинскую, Каменскую и Васильковскую, а надъ этими управами стояла руководившая всѣмъ обществомъ Тульчинская директорія. Въ составъ послѣдней входили П. И. Пестель, признанный глава Южнаго общества съ момента его возникновенія, и генераль-интендантъ второй арміи Юшневскій, а позднѣе къ нимъ былъ присоединенъ еще предсѣдатель Васильковской управы Сергѣй Муравьевъ - Апостолъ. Въ 1823 г. на югѣ Россіи подпоручикомъ П. И. Борисовымъ было образовано еще немногочисленное „Общество Соединенныхъ Сла-

влянь“, члены кот. ставили своей задачей созданіе свободной федераціи славянскихъ республикъ, и кот. затѣмъ при посредствѣ Васильковской управы слилось съ Южнымъ обществомъ. Та же Васильковская управа начала сношенія съ польскими тайными обществами, а по ея слѣдамъ затѣмъ и Пестель вступилъ въ переговоры о совмѣстныхъ дѣйствіяхъ съ представителемъ польскаго „Патріотическаго Союза“ кн. Яблоновскимъ.

И Сѣверное, и Южное общество одинаково ставили своей задачей подготовку насильственнаго переворота при помощи войскъ, переворота, кот. долженъ былъ уничтожить въ Россіи самодержавіе и крѣпостное право. Но въ вопросѣ о томъ, какое устройство должно было получить государство послѣ переворота, въ средѣ тайнаго общества не было полнаго единодушія. Существовали, правда, довольно подробно разработанные планы будущаго устройства Россіи, но это были планы отдѣльных, хотя и вліятельныхъ лицъ, не имѣвшихъ за собою формальнаго признанія со стороны всего тайнаго общества и даже не всѣмъ его членамъ извѣстные. Среди членовъ Сѣвернаго общества большою популярностью пользовался проектъ конституціи, составленный Никитой Муравьевымъ, среди членовъ Южнаго — проектъ Пестеля, изложенный имъ въ двухъ его произведеніяхъ: „Русской Правдѣ“ и „Государственномъ Завѣтѣ“. Но оба эти проекта находили себѣ сторонниковъ и за предѣлами тѣхъ обществъ, къ кот. принадлежали ихъ авторы, а вмѣстѣ съ тѣмъ назв. проекты во многомъ существенно отличались одинъ отъ другого. По проекту Муравьева, составленному подъ сильнымъ вліяніемъ французской конституціи 1791 г., конституціи С.-Ам. Соедин. Штатовъ и, наконецъ, испанской конституціи 1812 г., Россія обращалась въ конституціонную монархію, построенную на федеративномъ началѣ. Основной законъ долженъ былъ отмѣнить крѣпостное право и установить равенство всѣхъ гражданъ передъ закономъ, свободу совѣсти и свободу устнаго и печатнаго слова. Законодательная власть передавалась въ совмѣстное обладаніе им-

ператора и народнаго вѣча, составленнаго изъ двухъ палатъ: палаты представителей и верховной думы, при чемъ императору не предоставлялось право безусловнаго вето. Выборы членовъ обѣихъ палатъ должны были происходить на основѣ довольно высокаго имущественнаго ценза, при томъ для обладателей движимаго капитала вдвое болѣе высокаго, чѣмъ для землевладельцевъ. Выборы членовъ палаты представителей предполагались прямые, исключая выборовъ отъ крестьянства, кот. проектировалось сдѣлать двухстепенными. Члены же верховной думы должны были избираться въ „правительствующихъ собраніяхъ“ отдѣльныхъ федеративныхъ областей или „державъ“, на кот. проектъ Муравьева раздѣлялъ Россію. Эти правительствующія собранія, въ вѣдѣніе кот. предполагалось передать вопросы мѣстнаго законодательства отдѣльныхъ „державъ“, также должны были состоять изъ двухъ палатъ — палаты выборныхъ и державной думы, при чемъ отъ избирателей и членовъ опять-таки требовался имущественный цензъ. Въ результатѣ этой цензовой системы въ томъ видѣ, какой придаль ей Муравьевъ, при осуществленіи его проекта законодательная власть въ государствѣ должна была бы перейти преимущественно въ руки помѣстнаго дворянства, хотя самъ авторъ проекта, быть можетъ, и не стремился вполне сознательно къ такому результату. Явственный отпечатокъ классового интереса лежалъ и на социальныхъ планахъ Муравьева. Проектируя освобожденіе крестьянъ отъ крѣпостного права, онъ сперва предполагалъ сдѣлать это освобожденіе совершенно безземельнымъ, затѣмъ предлагалъ отдать крестьянамъ въ собственность ихъ огороды и земли и, наконецъ, остановился на мысли о двухъ-десятинномъ надѣлѣ. Иной характеръ носилъ проектъ Пестеля. Послѣдній также предполагалъ немедленно послѣ переворота провозгласить отмѣну крѣпостного права, равенство гражданъ передъ закономъ, свободу совѣсти и свободу слова, но въ рядѣ вопросовъ, касавшихся дальнѣйшаго устройства государства и общественнаго быта

Россіи, существенно расходился съ Муравьевымъ. И аристократическія, и федералистскія тенденціи Муравьева были равно чужды Пестелю. Республиканецъ, демократъ и вмѣстѣ съ тѣмъ централистъ якобинскаго типа, онъ проектировалъ обращеніе Россіи въ единую и нераздѣльную республику, съ выдѣленіемъ изъ нея одной только Польши, которая должна была образовать самостоятельную республику, связанную, впрочемъ, постояннымъ союзомъ съ Россіей. Законодательная власть въ этой послѣдней должна была принадлежать однопалатному и избираемому на 5 лѣтъ народному вѣчу, власть исполнительная—державной думѣ, избираемой на тотъ же срокъ въ составѣ пяти челоуѣкъ. Выборы въ оба эти учрежденія проектировались двухстепенные, но участіе въ нихъ не обусловливалось никакимъ имущественнымъ цензомъ. Не менѣе глубокія реформы намѣчалъ Пестель и въ сферѣ социальныхъ отношеній. При освобожденіи крестьянъ онъ предполагалъ надѣлать ихъ въ общественную собственность половиною земель, находившихся въ обладаніи помѣщиковъ, причемъ часть этихъ земель—отъ наибольше крупныхъ владѣльцевъ—должна была быть экспроприрована безвозмездно, часть—оплачена только отчасти и, наконецъ, часть—выкуплена по цѣнѣ, установленной показаніями помѣщика и волости. Одновременно съ этимъ во всѣхъ волостяхъ въ частной собственности „вольныхъ землевладѣльцевъ“ должна была остаться лишь половина земель, а другая половина должна была перейти путемъ выкупа ея государствомъ въ „общественную собственность“ и образовать земельный фондъ, на пользование кот. въ размѣрѣ, необходимомъ для пропитанія, имѣлъ бы право каждый гражданинъ, приписанный къ данной волости. Это различіе проектовъ Муравьева и Пестеля вполне соответствовало той разницѣ взглядовъ и убѣжденій, кот. за извѣстными предѣлами господствовала среди членовъ тайнаго общества даже въ послѣдній періодъ его существованія. По словамъ Пестеля, „изъ всѣхъ конституцій, кот. были писаны или предлагаемы или о конхъ было говорено,

ни одна не была dokonчена... Полнаго ничего не было и общимъ согласіемъ ни одна еще принята не была, такъ что общество по справедливости не можетъ сказать, какую конституцію оно бы имѣло въ виду и въ желаніи рѣшительномъ“. Многіе члены тайнаго общества не признавали за собою даже права устанавливать конституцію, считая возможнымъ лишь предложить одобренный ими проектъ на разсмотрѣніе должностяущаго быть созданнымъ учредительнаго собранія, или „Великаго Собора“. На совѣщаніи болѣе видныхъ членовъ Сѣвернаго общества, по словамъ Рылѣева, „приговору Великаго Собора положено было безпрекословно повиноваться, стараясь только, чтобы народнымъ уставомъ былъ введенъ представительный образъ правленія, свобода книгопечатанія, открытое судопроизводство и личная безопасность. Проектъ конституціи, составленный Муравьевымъ, должно было представить народному Собору, какъ проектъ“.

Невыясненнымъ и неустановленнымъ въ деталяхъ оставался до конца существованія тайнаго общества и самый планъ переворота. Правда, среди участниковъ общества, въ громадномъ большинствѣ принадлежавшихъ къ военнымъ кругамъ, не вызывала никакихъ сомнѣній и могла считаться общепринятой основная мысль этого плана—произвести государственный переворотъ путемъ возстанія войска. Но за предѣлами этой мысли начинался рядъ спорныхъ пунктовъ, по кот. не было достигнуто окончательнаго согласія. Почти всѣ болѣе видные участники заговора, не исключая даже и тѣхъ, кот. предполагали установить въ Россіи конституционную монархію, не рассчитывали на возможность добиться желаемыхъ уступокъ отъ царствовавшаго императора или отъ кого-либо другого изъ членовъ царской фамилии, и предпочитали поэтоу совершено устранить правящую династію, но на счетъ способа, какимъ было бы возможно сдѣлать это, въ средѣ общества существовали различныя предположенія, такъ и не вылившіяся въ какой-либо законченный и нашедшій себѣ общее одобреніе планъ.

Одни предлагали арестовать всѣхъ членовъ императорской фамилии и выслать ихъ за границу, другіе находили болѣе осторожнымъ до поры, до времени заточить арестованныхъ въ Шлиссельбургскую крѣпость, наконецъ, третьи шли еще дальше и, не довольствуясь мыслью о царубійствѣ, получившей вообще подъ конецъ широкое распространеніе и признаніе въ данномъ обществѣ, проектировали истребленіе всѣхъ членовъ импер. фамилии, по крайней мѣрѣ, всѣхъ мужчинъ изъ среды ея, которые могли бы предъявить свое право на престолъ. Неуставленнымъ оставалось среди заговорщиковъ и мѣсто первоначальной вспышки подготовлявшагося ими возстанія. По одному плану возстаніе должно было начаться въ Петербургѣ съ гвардіи и флота, кот. затѣмъ нашли бы себѣ поддержку въ арміи. Возставшіе должны были немедленно захватить царскую фамилію, назначить временное правительство и созвать учредительное собраніе. По другому плану возстаніе предполагалось начать на югѣ во время назначеннаго на 1826 г. высоч. смотра 3-го корпуса. Главари возстанія послѣ ареста или убійства императора должны были обратиться съ соответствующими прокламаціями къ войску и къ народу, а затѣмъ 3-й корпусъ двинулся бы на Кіевъ и Москву, требуя отъ сената преобразованій въ государствѣ. Въ то же время Сѣверное общество должно было поднять возстаніе въ Петербургѣ, захватить остальныхъ членовъ царской фамилии и въ свою очередь оказать давленіе на сенатъ. Разсчитывая во всякомъ случаѣ дѣйствовать при помощи войскъ, члены тайнаго общества были озабочены тѣмъ, чтобы заранѣе склонить сочувствіе солдатской массы на свою сторону. Нѣкоторые изъ нихъ и вели, дѣйствительно, съ этой цѣлью планомѣрную революціонную пропаганду въ солдатской средѣ (С. Муравьевымъ-Апостоломъ былъ составленъ въ этихъ видахъ особый „Катехизисъ“, Рылѣевымъ были написаны спеціальныя пѣсни). Но большинство довольствовалось гуманнымъ обращеніемъ съ солдатами, всецѣло полагаясь на то, что въ критическую минуту ихъ лич-

ное вліяніе окажется достаточнымъ для того, чтобы увлечь солдатъ въ нужную сторону.

Эта критическая минута наступила, однако, ранѣе, чѣмъ ее ожидали участники тайнаго общества, и застала ихъ врасплохъ. Правительство, въ свое время освѣдомленное о существованіи „Союза Спасенія“ и „Союза Благоденствія“, но не принимавшее какихъ-либо рѣшительныхъ мѣръ противъ нихъ благодаря колебаніямъ императ. Александра I, не совсѣмъ еще забывшаго о своихъ либеральныхъ увлеченіяхъ, въ концѣ концовъ узнало и о заговорѣ, подготовлявшемся Сѣвернымъ и Южнымъ обществами. Лѣтомъ 1825 г. унтеръ-офицеръ 3-го Бугскаго уланскаго полка Шервудъ (впослѣдствіи имп. Николай далъ ему фамилію Шервудъ-Вѣрный) прислалъ гр. Аракчееву доносъ на нѣкоторыхъ членовъ тайнаго общества, кот. ему удалось выслѣдить. Доносчикъ былъ вызванъ въ Грузію и послѣ личнаго свиданія съ имп. Александромъ отправленъ обратно съ порученіемъ продолжать выслѣживать заговорщиковъ и сообщать дальнѣйшія свѣдѣнія о нихъ. Осенью того же 1825 г. къ правительству поступилъ новый и еще болѣе подробный доносъ отъ Майбороды, капитана Вятскаго пѣхотнаго полка, кот. командовалъ въ это время Пестель. Но этотъ послѣдній доносъ не попалъ уже въ руки имп. Александра, застигнутаго во время предпринятаго имъ путешествія на югъ Россіи тяжелой болѣзью и 19 ноября 1825 г. скончавшагося въ Таганрогѣ. Въ первый моментъ эта неожиданная смерть императора не дала никакого толчка къ дальнѣйшему развитію заговора. Но скоро настроеніе заговорщиковъ измѣнилось. Распоряженія Александра I относительно престолонаслѣдія на нѣсколько недѣль создали въ Россіи оригинальное междоцарствіе съ двумя претендентами на корону, кот. оба ее желали и оба отъ нея отказывались. Законный наслѣдникъ престола, цесаревичъ Константинъ Павловичъ, еще въ 1823 г. ради брака съ полькой Юанной Грудзинской отрекся отъ своихъ правъ на тронъ въ пользу в. кн. Николая Павловича, но при жизни Александра I это отре-

ченіе, какъ и подкрѣплявшее его завѣщаніе самого Александра хранились въ большой тайнѣ и были извѣстны лишь весьма немногимъ лицамъ. Послѣ смерти Александра эти документы вскрыты, но изъ среды высшихъ сановниковъ раздались голоса, что воли умершаго не имѣетъ значенія, и что в. кн. Николай Павловичъ слишкомъ непопуляренъ въ войскахъ и особенно въ гвардіи, чтобы онъ могъ при подобныхъ условіяхъ наследовать тронъ (особенно энергично высказывался въ этомъ смыслѣ петербургскій военный генералъ-губернаторъ гр. Милорадовичъ). Это подѣйствовало на назначеннаго наследника, и въ то время какъ въ Варшавѣ присяга была принесена на имя Николая Павловича, Петербургъ и Москва по распоряженію Николая присягнули Константину. Послѣдній, однако, отказался признать себя императоромъ, настаивая на своемъ отреченіи, но вмѣстѣ съ тѣмъ упорно отказывался и отъ настоячивыхъ приглашеній Николая лично пріѣхать въ Петербургъ и здѣсь торжественно подтвердить это отреченіе. Такое неопредѣленное положеніе продолжалось до 14 декабря, когда, наконецъ, рѣшено было приводить петербургскія войска къ новой присягѣ, на этотъ разъ Николаю Павловичу. За этотъ промежутокъ времени начальникъ главнаго штаба ген.-ад. баронъ Дибичъ, ознакомившись въ Таганрогѣ съ секретными бумагами, заключавшими въ себѣ доносы Шервуда и Майбороды, отправилъ въ Тульчинъ ген.-ад. Чернышева съ порученіемъ арестовать упомянутыхъ въ этихъ доносахъ дѣятелей Южнаго общества и вмѣстѣ съ тѣмъ сообщилъ Константину и Николаю Павловичамъ о состоявшемся обнаруженіи тайнаго общества. Находившихся въ Петербургѣ членовъ Сѣвернаго общества аресты пока не коснулись, но среди его главарей распространились слухи, что существованіе его открыто правительствомъ, и эти слухи уже сами по себѣ служили серьезнымъ мотивомъ для перехода къ рѣшительнымъ дѣйствіямъ. Съ другой стороны, слишкомъ соблазнительна была и мысль воспользоваться для возстанія моментомъ растерянности

правительства и той смуты, какая почти неизбежно должна была создаваться въ рядахъ войскъ, благодаря затянувшемуся междуцарствію и второй присягѣ. Безъ большой увѣренности въ своихъ силахъ, безъ твердой надежды на успѣхъ, скорѣе въ предвидѣннй печальнаго исхода задуманнаго предпріятія вожди Сѣвернаго общества все же рѣшились попытаться „доставить Россіи правильное правленіе, воспользовавшись обстоятельствами, небывальными въ Россіи“, и выорали для этого день, назначенный для присяги Николаю Павловичу,—14 декабря. Чтобы обезпечить полную согласованность дѣйствій и избѣгать всякой путаницы, въ совѣщаніи болѣе видныхъ дѣятелей общества былъ выбранъ на этотъ день диктаторомъ кн. Трубецкой. Самый планъ возстанія, выработанный въ послѣдній моментъ, заключался въ слѣдующемъ. Предполагалось объявить солдатамъ, что цесаревичъ Константинъ вовсе не отрекся отъ престола, и убѣждать ихъ отказываться отъ принесенія присяги Николаю Павловичу, ведя первый отказавшійся полкъ къ казармамъ сосѣдняго, потомъ къ ближайшему третьему и т. д.; затѣмъ собрать мятежные полки на Сенатской (тогдашней Петровской) площади и, опираясь на нихъ, заставить сенатъ издать манифестъ о созывѣ выборныхъ людей отъ всѣхъ сословій для утвержденія, за кѣмъ остаться престолу и на какихъ основаніяхъ, и объ учрежденіи, впредь до рѣшенія выборныхъ, временнаго правительства. Заговорщики надѣялись на то, что, разъ поднимется мятежъ, полки не пойдутъ одинъ противъ другого, и дѣло окончится безъ кровопролитія уступками со стороны правительства. Но надежды эти обольщали лишь немногихъ. Избранный диктаторомъ кн. Трубецкой въ день 14 декабря даже не явился къ возставшимъ войскамъ, не явились къ нимъ и нѣкоторые другіе изъ частныхъ къ заговору старшихъ офицеровъ, и въ попыткѣ возстанія приняли участіе, главнымъ образомъ, молодые офицеры. Имъ удалось собрать на Сенатской площади большую часть Московскаго полка, гвардейскаго морского экипажа и лейбъ-гренадеровъ,

но остальные полки приняли присягу и вскорѣ окружили возставших. Послѣ безуспѣшныхъ попытокъ уговорить послѣднихъ сдаться, попытокъ, во время кот. былъ смертельно раненъ гр. Милорадовичъ, и не менѣе безуспѣшной атаки конной гвардіи, Николай Павловичъ отдалъ приказъ пустить въ ходъ артиллерию и картечь, и ядра сломили мятежъ. Немного позже попытка вооруженнаго возстанія повторилась на югѣ. Здѣсь дѣятели Южнаго общества были захвачены ген.-ад. Чернышевымъ врасплохъ и арестованы безъ сопротивленія. Но затѣмъ шесть ротъ Черниговскаго полка освободили арестованнаго С. Муравьева-Апостола, и онъ, принявъ командованіе надъ ними, выступилъ къ Вѣлой Церкви, рассчитывая привлечь къ себѣ другія войска. Но 3 января 1826 г. онъ былъ настигнутъ посланнымъ за нимъ отрядомъ гусаръ съ конной артиллеріей. При первомъ же залпѣ Муравьевъ былъ раненъ, послѣ чего солдаты, находившіеся подъ его командой, положили оружіе, и самъ онъ былъ схваченъ.

Уже 17 дек. 1825 г. имп. Николай особымъ указомъ учредилъ комиссію подъ предсѣдательствомъ военнаго министра Татищева для изысканія злоумышленныхъ обществъ. 30 мая 1826 г. слѣдственная комиссія представила свой докладъ, составленный Д. Н. Блудовымъ, и манифестомъ 1 іюня былъ учрежденъ верховный уголовный судъ изъ государственнаго совѣта, сената и синода, съ присоединеніемъ къ нимъ „нѣсколькихъ особъ изъ высшихъ воинскихъ и гражданскихъ чиновниковъ“. Этотъ судъ осудилъ обвиняемыхъ, не выслушавъ ихъ, и въ своемъ приговорѣ буквально слѣдовалъ указаніямъ императора, принимавшаго передъ тѣмъ дѣятельное участіе и въ самомъ слѣдствіи. 121 человѣкъ, преданные верховному уголовному суду, были распределены имъ по одиннадцати разрядамъ, причемъ 5 человѣкъ—Пестель, Рыльевъ, С. Муравьевъ-Апостолъ, Вестушевъ-Рюминъ и Каховскій—были поставлены въ разрядовъ. Этихъ пятерыхъ судъ приговорилъ къ смертной казни четвертованіемъ, 31—къ смертной казни отсѣченіемъ головы, 17—къ политической смерти, 16—къ ссылкѣ въ безсрочную

каторгу, 5—къ десятилѣтней каторгѣ, 15—къ шестилѣтней каторгѣ, 15—къ ссылкѣ на поселеніе, 3—къ лишенію чиновъ, дворянства и ссылкѣ въ Сибирь, 1—къ лишенію чиновъ и дворянства и къ отдачѣ въ солдаты до выслуги, 8—къ лишенію чиновъ съ отдачей въ солдаты до выслуги. Правда, вслѣдъ затѣмъ указомъ 10 іюля 1826 г. приговоръ этотъ для большинства обвиненныхъ былъ смягченъ: 31 человѣку была назначена безсрочная каторга, остальнымъ—срочная каторга, заключеніе въ крѣпости и другія кары. Только 5 человѣкъ, поставленные въ разрядовъ, были вновь преданы окончательному постановленію суда, и послѣдній на этотъ разъ, „сообразуясь съ высокомонаршимъ милосердіемъ, въ семъ самомъ дѣлѣ явленнымъ смягченіемъ казней и наказаній, прочимъ преступникамъ опредѣленныхъ“, приговорилъ ихъ вмѣсто четвертованія къ повѣшенію. Этотъ послѣдній приговоръ и былъ приведенъ въ исполненіе 13 іюля 1826 г. въ кроверкѣ Петропавловской крѣпости. Что касается сосланныхъ и заточенныхъ Д., то они во все время царствованія Николая I содержались подъ крайне суровымъ надзоромъ, и лишь очень немногимъ изъ нихъ были даны современемъ кое-какія льготы. Даже послѣдовавшая за нѣкоторыми изъ нихъ въ ссылку ихъ жены были поставлены правительствомъ на положеніе почти преступницъ, а дѣтямъ, рождавшимся у нихъ въ ссылкѣ, не разрѣшалось носить фамилію родителей. Только съ восшествіемъ на престолъ имп. Александра II въ день его коронованія, 26 авг. 1856 г., дожившіе до этого времени Д. и ихъ потомки получили помилованіе.

По своему происхожденію громадное большинство участниковъ движенія Д. принадлежало къ дворянству, и это обстоятельство, конечно, наложило извѣстный отпечатокъ на характеръ самаго движенія. И тѣмъ не менѣе послѣднее меньше всего было движеніемъ классовымъ. Наоборотъ, взятое въ цѣломъ, оно представляло собою попытку лучшихъ людей эпохи, наиболѣе глубоко захваченныхъ современными имъ идейными теченіями, отрѣшиться отъ традицій и интересовъ своего класса и выступить борцами за пренебреженные

интересы народной массы. И соотвѣтственно этому движеніе Д. является эпизодомъ изъ исторіи не столько русскаго дворянства, сколько той новой русской интеллигенціи, кот. сложилась въ результатѣ культурнаго общенія Россіи съ Западомъ. Въ концѣ XVІІІ в. эта интеллигенція въ лицѣ Радищева и немногихъ подобныхъ ему мыслителей воспитала въ себѣ критическое отношеніе къ родной дѣйствительности и явилась носительницей революціонной мысли. Въ началѣ XIX в. она, продолжая итти въ томъ же направленіи, перешла въ лицѣ Д. къ революціоннымъ дѣйствіямъ, но накопленныхъ ею силъ оказалось еще слишкомъ мало для того, чтобы сломить крѣпостное государство. Однако, испытанное пораженіе только осложнило развѣ начавшійся процессъ и отчасти передвинуло его въ другіе общественные слои, не имѣяніе самаго его существа, и Д., явившіеся продолжателями Радищева, въ свою очередь нашли себѣ преемниковъ въ интеллигенціи 40-хъ годовъ, перенявшей ихъ завѣты.

Литература о Д. въ наст. время уже довольно велика. Назовемъ здѣсь лишь наиболѣе важныя изъ относящихся къ нимъ трудовъ: *М. Богдановичъ*, „Исторія царствованія имп. Александра І“ (т. VI); *бар. Корфъ*, „Восшествіе на престолъ имп. Николая І“; *А. Н. Пытинъ*, „Общественное движеніе въ Россіи при Александрѣ І“; *Н. Шильдеръ*, „Междудуцарствіе въ Россіи съ 19 ноября по 14 декабря“ („Р. Старина“, 1882, т. 35); *его же*, „Имп. Николай І, его жизнь и царствованіе“, т. I; „Д.“, изд. Зензилова, М. 1906; *М. Д. Довнаръ-Запольскій*, „Идеалы Д.“; *его же*, „Тайное общество Д.“; *В. И. Семевскій*, „Политическія и общественныя идеи Д.“; *А. И. Дмитриевъ-Мамонтовъ*, „Д. въ Зап. Сибири“.

В. Мякотинъ.

Декабрь, по Юліанск. календарю 12-ый, по др.-римск., насчитыв. всего 10 мѣсяцевъ, 10-ый мѣс., отъ чего получилъ свое названіе. Со времени Юлія Цезаря Д. имѣетъ 31 день.

Декада (греч.), совокупность 10 предметовъ, дней, лѣтъ и т. п. Чаще всего Д. наз. раздѣлы по 10 книгъ въ „Исторіи“ Тита Ливія и нѣкот. друг.

авторовъ и недѣли въ 10 дней во франц. республ. календарѣ.

Декадансъ (фр. *décadence*), общее обозначеніе культурныхъ явленій, характеризующихъ упадокъ, движеніе назадъ, отъ здороваго и естественнаго къ надуманному, неискреннему, доступному и понятному для немногихъ. См. *декадентство*.

Декадентство. Этотъ терминъ примѣняется, вообще, для обозначенія періодовъ упадка въ жизни государствъ и обществъ, при чемъ употребляется, главнымъ образомъ, въ смыслѣ упадка нравовъ, вкусовъ и т. д. Но въ наше время терминъ этотъ получилъ спеціальное значеніе, какъ опредѣленіе извѣстнаго литературнаго направленія. Оно возникло во Франціи въ срединѣ восьмидесятыхъ годовъ прошлаго столѣтія. Декадентами стали называть группу поэтовъ, выступившихъ въ задорномъ боевомъ тонѣ противъ старыхъ литературныхъ авторитетовъ и формъ. Знаменитый сонетъ Верлена („Je suis l'Empire à la fin de la Décadence...“) далъ толчокъ тому, что терминомъ „декадентство“ стали объединять стремленія новыхъ поэтовъ, провозгласившихъ Верлена своимъ вождемъ. Наряду съ Верленомъ провозвѣстникомъ французскаго Д. считается другой замѣчательный поэтъ Стефанъ Малларме, который не признавалъ ничего, кромѣ искусства; для него сама природа была только поводомъ, дающимъ первый толчокъ для художественнаго произведенія. Рядомъ съ этими двумя великими поэтами, творчество которыхъ уже заключало въ себѣ всѣ элементы поэтической реформы, произведенной декадентами,—последніе отводять также почетное мѣсто Ренбо (Arthur Rimbaud), Корбьеру (Tristan Corbière) и Лафогру (Jules Laforgue), какъ пионерамъ новаго искусства. Въ срединѣ 80-хъ гг. декаденты шумно выступаютъ на литературную арену. Одинъ за другимъ появляются ихъ журналы, которые измѣряютъ свою жизнь мѣсяцами, иногда даже нѣсколькими недѣлями. Такъ, бѣднякъ Анатолю Бажю (Bajou) устраиваетъ въ своей мансардѣ на улицѣ Побѣды типографію и основываетъ журналъ „*Décadent*“ подъ редак-

цией Патерна Берришона и Мориса дю Плесси. Далъе: „Symboliste“, во главѣ котораго стояли Поль Аданъ, Ла-Форгъ, Мореасъ и Гюставъ Канъ, одинъ изъ наиболѣе стойкихъ и дѣятельныхъ декадентовъ; „La Vogue“ подъ редакціей того же Кана; „Renaissance“ и „Ecrits pour l'art“ Рене Гила; „La Revue Indépendante“, „L'Ermitage“ и, наконецъ, болѣе солидный среди всѣхъ этихъ эфемерныхъ журналовъ, старый „Mercure de France“, завоеванный декадентами. Всѣ эти органы выходили съ „эстетическими манифестами“ отдѣльных, часто минутныхъ знаменитостей и вождей.

Собственно, всѣ эти писатели и ихъ многочисленные недолговѣчные журналы никогда не составляли того, что называется школой. Основная идея новыхъ стремленій, сводившаяся, прежде всего, къ индивидуальной свободѣ поэта и къ испроверженію правилъ, не допускала мысли объ объединеніи вокругъ новыхъ правилъ. Тѣмъ не менѣе, съ самаго начала декадентской революціи намѣтились общіе принципы, которые объединяли новыхъ поэтовъ, если не въ школу, то въ извѣстную группу. Эти принципы касались на первыхъ порахъ исключительно формы. Гюставъ Канъ, одинъ изъ наиболѣе опредѣленныхъ выразителей этихъ принциповъ, сводитъ ихъ къ двумъ конкретнымъ требованіямъ: „le vers libre“ и „poème en prose“—„свободный стихъ“ и „поэма въ прозѣ“. Утвержденіе этихъ формъ во французской литературѣ онъ считаетъ главной заслугой новой школы. Имя декадентовъ надолго удержалось за новыми поэтами, но оно не выражало сущности ихъ стремленій. Поэтому, уже въ началѣ ихъ выступленій рядомъ съ словомъ „декаденты“ начинается встрѣчаться другое названіе: „символисты“. Провести рѣзкую грань между обоими терминами невозможно. „Декаденты“—слово, которое, по словамъ Кана, было подхвачено журналистами. „Символизмъ“ точнѣе опредѣляетъ главную сущность новой поэзіи. Поэтому, думать, что Д. и символизмъ—два различныхъ, хотя и близкихъ другъ другу направленій, было бы ошибкой. Правда, попытки подоб-

наго разграниченія существовали. Даже высказывалось мнѣніе, что Д. исходитъ отъ Верлена, а символизмъ отъ Малларме. Но внѣшняя и внутренняя исторія новой поэзіи не оправдываетъ такой попытки. Мы имѣемъ дѣло съ общимъ теченіемъ. Терминъ „Д.“ чаще употребляется, когда имѣется въ виду отмѣтить задоръ и крайности этого движенія, а „символизмъ“ указываетъ на одинъ изъ основныхъ принциповъ новаго направленія. Во всякомъ случаѣ, большинство вышеупомянутыхъ поэтовъ одинаково характеризовались именемъ какъ декадентовъ, такъ и символистовъ. Критики, напр., Брюнетьеръ, говорили о нихъ: „декаденты и символисты“, имѣя въ виду одну группу. Такъ же поступали историки литературы. Ихъ объединяла беззаветная преданность искусству и ненависть къ предшествовавшимъ формамъ поэзіи. Они отвергали Парнасъ, возставали противъ культа Гюго, объявляли натурализмъ плоскимъ, заинтересовались скандинавскими и русскими писателями. Несомнѣнно, что терминъ „символизмъ“ былъ выбранъ удачно. По мѣрѣ того, какъ углублялась и расширялась новая поэзія, становилось яснымъ, что она ставитъ передъ собою задачу—въ явленіяхъ чувственнаго міра раскрыть тайны сверхчувственнаго; что всякое явленіе въ глазахъ новыхъ поэтовъ было цѣнно не въ своихъ чувственныхъ очертаніяхъ, а какъ выраженіе высшей тайны, какъ символическій образъ, въ которомъ воплощается одна изъ тайнъ вѣчности.

Критика встрѣтила Д. враждебно или равнодушно. Отчасти этому способствовали и сами декаденты, которые затемняли имѣвшіяся у нихъ оригинальныя идеи и стремленія задорными выходками, позою, игрою въ тайну и сочетаніями словъ, лишенными смысла и расчитанными на эффектъ загадочности. Въ насмѣшкахъ, которыми осыпали декадентовъ, было много справедливаго. Но, несомнѣнно, что Д. было первой струей широкаго потока мистицизма, крайняго эстетизма и индивидуализма, который въ концѣ XIX столѣтія ворвался во всѣ европейскія литературы, въ томъ числѣ и

въ русскую. Изъ Д. постепенно развились всѣ идеи и настроенія такъ называемой „модернистской“ поэзіи: и мистицизмъ Метерлинка, и ослѣпительно-парадоксальная эстетика Оскара Уайльда, и половая философія Пшибышевскаго. Съ нимъ имѣютъ точки соприкосновенія и аристократическій индивидуализмъ Ибсена, и мрачное воинствующее направленіе Стриндберга и одуряющее безуміе Гамсуна.

Въ Россіи Д. не развилось въ сколько-нибудь широкое движеніе. Воспитанное на реалистической и гражданской литературѣ нашихъ классиковъ, наше общество было плохимъ матеріаломъ для углубленія и расширенія декадентскихъ идей. Поэтому и теоретически, и практически наше Д. было въ значительной степени подражаніемъ западу, и наши декаденты мало прибавили къ идеямъ и настроеніямъ своихъ западныхъ собратьевъ. Сборники вроде „Русскихъ символистовъ“ не имѣли успѣха. Журналъ „Вѣсы“ просуществовалъ недолго. Тѣмъ не менѣе, за русскими декадентами остается заслуга. Если имъ не удалось сдвинуть русскую литературу съ пути реализма и общественныхъ стремленій, то они, несомнѣнно, содѣйствовали освобожденію искусства вообще и поэзіи въ частности отъ тѣхъ крайностей тенденціи, которыя со временъ писаревскаго „разрушенія эстетики“ тяготѣли надъ русской поэзіей подъ вліяніемъ публицистической критики. Большинство русскихъ поэтовъ, которые выступили подъ знаменемъ Д. (Миропольскій, Добролюбовъ и другіе) не оставили никакого слѣда въ поэзіи. Брюсовъ вскорѣ отказался отъ Д., и послѣдующая литературная дѣятельность этого, по выраженію одного критика, „остепенншагося романтика“ не имѣетъ ничего общаго съ ея началомъ. Бальмонтъ, наиболѣе яркій и музыкальный поэтъ этого направленія, до конца остался вѣрнѣе идеаламъ крайняго эстетизма и индивидуализма. См. *Gustave Kahn*, „Symbolistes et décadents“ (Paris, 1902); *Reisinger*, „Hist. de la Litt. française du Romantisme à nos jours“ (2-me éd., Paris, 1911); *J. Brunetière*, „Symb. et Décadents“ („R. d. d. Mondes“, tome 90);

П. Коганъ, 3-ій томъ „Очерк. по ист. зап.-европ. лит.“ *П. Коганъ*.

Деказвиль (Decazeville), гор. во франц. департ. Авейронъ, на р. Рѣморъ, 12.961 жит. Желѣзодѣл. зав.

Деказъ (Decazes), Эли, герцогъ, франц. госуд. дѣятель, род. въ 1780 г., началъ карьеру адвокатомъ, при Наполеонѣ I былъ совѣтникомъ апел. палаты. Послѣ паденія Наполеона I присоединился къ Бурбонамъ, остался вѣрнѣе имъ въ періодъ Ста дней, быстро завоевалъ расположеніе Людовика XVIII, въ 1815 г. былъ назначенъ министромъ полиціи и своей энергіей сумѣлъ положить конецъ проявленіямъ Бѣлаго террора. Его программа: „роялизировать Францію и націонализировать монархію“ стала программой умѣренного роялизма. Сначала при Рিশелье, потомъ при Дессолѣ Д. постепенно сдѣлался фактич. руководителемъ внутр. политики министерства; ему обязаны своимъ происхожденіемъ либеральныя мѣры, вроде упраздненія мин. полиціи, новаго закона о печати и проч. Онъ поднялъ промышленность и, вообще, народное благосостояніе. Это вызвало тревогу ультра-роялистовъ; отъ Меттерниха полетѣли къ Людовику предостереженія-угрозы. Дессоль вышелъ въ отставку, не желая итти на компромиссы (1819). Д. сталъ главою министерства. Но послѣ убійства герц. Беррійскаго (февр. 1820) реакціонеры добились отставки его. Король сдѣлалъ его герцогомъ. Въ палатѣ пѣровъ Д. принадлежалъ къ умѣр. либераламъ, а послѣ революціи 1830 г. примкнулъ къ Орлеанской династіи. Конецъ жизни посвятилъ управленію своими предприятиями въ основ. имъ городѣ Деказвиль. Ум. въ 1860 г. См. *E. Daudet*, „Louis XVIII et D.“ (1899).

Декалькированіе, копированіе рисунка при помощи прозрачной бумаги; въ гравированіи—перенесеніе на дерево гравюры, сдѣланной на мѣди.

Декалькоманія, перенесеніе фѣтновыхъ рисунковъ съ бумаги на стекло, фарфоръ, кожу или металлъ, см. *метакроматинія*; переводные рисунки иногда такъ называются Д.

Декамеронъ, см. VI, 153/4.

Де-Кандоль, см. *Кандоль*.

Деканъ (греч.), глава капитула,

второе послѣ епископа лицо, завѣд. хозяйств. и администр. стороной еписк. кафедръ; отсюда названіе это перешло въ университетъ, гдѣ Д.—глава факультета. Д.—также старѣйшины различныхъ корпорацій, въ частности—дипломатическихъ (см. *дипломатическое представительство*).

Деканъ (санскр. *Дакшина*, т. е. югъ); индусскіе географы называютъ такъ южную часть Индостана, ограниченную на с. рр. Нербудой и Годавери, а на з. и в.—горн. цѣпами З. и В. Гатовъ. Въ болѣе тѣсномъ смыслѣ Д. называютъ плоскогоріе между рѣками Нербудой и Кистной. Плоскогорье идетъ, понижаясь съ з. на в., достигая на з. 1300 м. в., въ центр. части—600 и переходя въ равнину на в. Почва, состоящая, гл. обр., изъ чернозема и краснаго латерита, очень плодородна, но лишена естеств. орошенія. Существующая система каналовъ оказыв. въ годы засухи недостаточной. Въ 1876—77 г. болѣе милліона человекъ погибло здѣсь отъ голода, несмотря на отпущенные правительствомъ 80 мил. рублей. Годовая средняя t^0 колеблется между 27,3⁰ и 27,8⁰.

Деканъ (Descamps), Александръ Габріель, франц. живописецъ, р. въ 1803 г., долго не находилъ себѣ пути, пока въ 1829 г. не обратился къ изображенію Востока. Поѣздка въ Архипелагъ, Константинополь и М. Азію окончат. укрѣпила его влеченіе. Живописецъ, тонко чувствующій краски, Д. былъ очарованъ яркостью солнца, характерностью лицъ и пестротой костюмовъ. Онъ писалъ суету восточ. рынковъ, тишину кофеенъ, шумливый выходъ турецк. школьниковъ, группы арабскихъ всадниковъ на привалѣ, пастухекъ среди строгого ландшафта. Въ соврем. вост. пейзажѣ онъ переносилъ и библейскія сцены. Д. одинъ изъ первыхъ открылъ Востокъ для живописи. Ум. въ 1860 г. См. *Clément*, „Д.“ (1886). Н. Т.

Декартъ (Descartes), Ц. Рене, синьоръ дю Перронъ (въ латинской формѣ *Renatus Cartesius*), великій французскій мыслитель, родоначальникъ новой рационалистической философіи, род. въ 1596 г. Болѣзненный и слабый въ раннемъ дѣтствѣ, онъ проявляетъ вы-

дающіяся способности въ періодъ обученія въ иезуитской школѣ La Flèche. Изучивъ всѣ входившія въ составъ школьнаго курса науки, Д. больше всего увлекается математикой, которая привлекаетъ его достовѣрностью своихъ выводовъ. Принужденный по окончаніи школы вести свѣтскій образъ жизни, онъ проявляетъ, однако, влеченіе къ уединенію. Скрываясь отъ знакомыхъ, онъ два съ лишнимъ года проводитъ въ полномъ уединеніи въ Сенъ-Жерменскомъ предмѣстьѣ Парижа, занимаясь математическими проблемами музыки. Съ цѣлью узнать жизнь на опытѣ, въ 1617 году онъ поступаетъ въ войска Морица Нассаускаго и сражается за независимость Нидерландовъ. Съ 1619 года онъ принимаетъ участіе въ тридцатилѣтней войнѣ въ рядахъ войскъ католической лиги. Стремленіе къ научному досугу и рѣшенію волнующихъ его проблемъ такъ обостряется, что онъ выходитъ въ отставку. Въ цѣляхъ уединенія Д. съ 1629 года живетъ въ Голландіи въ продолженіе 20 лѣтъ почти безвыѣздно. Въ этотъ періодъ и написаны имъ его важнѣйшія сочиненія. Ученіе Д. распространяется и приноситъ славу автору помимо его желанія. Именно въ голландскихъ университетахъ впервые появляются ученики Д. и создается картезианская школа, появляются и ожесточенные противники.

Во избѣжаніе непріятностей, вызываемыхъ спорами о его философіи въ университетахъ, Д. принимаетъ приглашеніе шведской королевы Христины, желавшей изучить его философію подъ его личнымъ руководствомъ, и въ 1649 г. переселяется въ Стокгольмъ. Въ слѣдующемъ же 1650 г. Д. скончался отъ сильной простуды, вызванной непривычно суровымъ для Д. климатомъ Швеціи.

Заслуга Д. заключается, прежде всего, въ выработкѣ новаго взгляда на научный методъ познанія и на науку. Наука схоластическая, съ которой Д. познакомился въ иезуитской школѣ, не удовлетворила его, такъ какъ она не давала достовѣрныхъ знаній. Причина этого, по мнѣнію Д., заключалась въ отсутствіи надлежащаго метода. Образцомъ методической науки представля-

Декартъ (1596-1650).

Съ портрета, писаннаго Фр. Гальсомъ (1580-1666).

Съ разрѣшенія Ад. Браунъ и К^о въ Парижъ.

ЭНЦИКЛОПЕДИЧЕСКІЙ СЛОВАРЬ Т-ва „Бр. А. и И. ГРАНАТЪ и К^о“

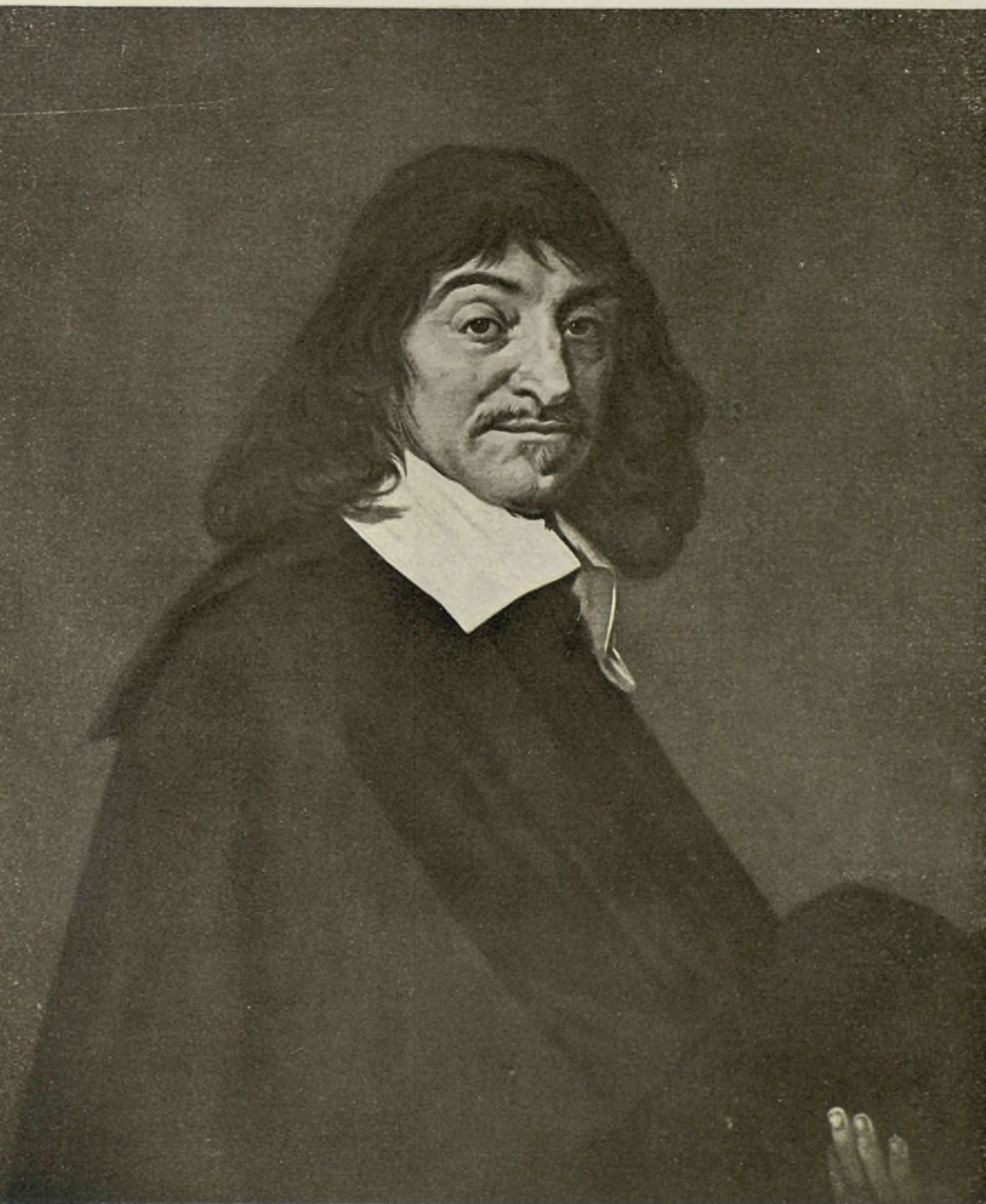

лась ему математика, которая, пользуясь аналитическимъ методомъ, сводила знаніе къ непосредственно очевидной достовѣрности простой интуиціи. Только знаніе, основанное на такихъ непосредственно очевидныхъ данныхъ, можетъ быть вполне достовѣрнымъ. Такимъ образомъ, Д. привлекаетъ мысль сдѣлать методъ математики универсальнымъ, приложивъ его ко всемъ областямъ человѣческаго знанія. Этотъ методъ Д. называетъ методомъ истинной дедукціи.

Прежде всего, этотъ методъ Д. прилагаетъ къ изслѣдованію человѣческой способности познанія. „Ничто не кажется мнѣ нелѣпнѣе, говоритъ Д., смѣлыхъ споровъ на вѣтеръ о тайнахъ природы, о влияніи свѣтилъ, о сокровенныхъ тайнахъ будущаго безъ того, чтобы хоть разъ изслѣдовать то, можетъ ли человѣческой духъ итти такъ далеко“.

Приступая къ анализу состава нашего знанія, мы находимъ въ себѣ множество вкоренившихся предвзвѣнностей, которыя кажутся намъ истинными, и которыя затѣмъ опытъ научаетъ насъ считать ошибочными. Это заставляетъ насъ относиться недовѣрчиво и къ тѣмъ, которые пока еще опытомъ не опровергнуты, т. е. начинать съ полнаго сомнѣнія во всемъ, если мы хотимъ въ составъ нашего знанія не допустить недостовѣрныхъ элементовъ.

Въ чувственныхъ нашихъ воспріятіяхъ мы не можемъ найти спасеніе отъ сомнѣнія, ибо въ нихъ нѣтъ „ни одинаго признака, по которому можно было бы достовѣрно отличить состояніе сна отъ бодрствованія“. То, что кажется особенно постояннымъ въ нашихъ воспріятіяхъ: пространство, время, число и т. д., тоже не служитъ гарантіей достовѣрности, ибо мы не можемъ быть увѣрены въ томъ, что у Бога, причины всего этого, нѣтъ намѣренія обмануть насъ. Такимъ образомъ, методическое сомнѣніе во всемъ становится принципомъ мышленія. Но сомнѣваясь во всемъ, мы неожиданно находимъ нѣчто достовѣрное въ самомъ сомнѣніи, какъ фактъ нашего сознанія. Въ его существованіи мы ужъ сомнѣваться не можемъ, т. е. признаемъ его несомнѣнно существую-

щимъ, но вмѣстѣ съ тѣмъ, конечно, существую и я—сомнѣвающимся. Это Д. выражаетъ въ формулѣ: „Cogito ergo sum“. Фактъ моего мышленія (ибо сомнѣніе есть видъ мышленія) и моего существованія не доказывается, а непосредственно усматривается съ полною ясностью и отчетливостью. Эта истина, слѣдов., вполне достовѣрна. Въ ней мы находимъ и критерій, съ помощью котораго мы въ дальнѣйшемъ будемъ оцѣнивать всякое знаніе: онъ заключается въ ясности и раздѣльности (отчетливости) знанія. Мы приходимъ, такимъ образомъ, къ рационалистическому выводу, что истинныя познанія возможны лишь при помощи мышленія, такъ какъ ясно и раздѣльно представлять предметъ значить его мыслить.

Послѣ утвержденія самодостовѣрности нашей мысли необходимо доказать достовѣрность вещей, о которыхъ мы мыслимъ. Мы находимъ въ нашемъ сознаніи идеи различныхъ тѣлесныхъ субстанцій и ихъ свойствъ. Однако, выводимъ отсюда, что этимъ идеямъ соответствуютъ реальныя субстанціи, еще нельзя, ибо, можетъ быть, эти идеи могли быть созданы и нами самими, нашей душою. Принципъ причинности (достовѣрный въ силу своей ясности и раздѣльности) — изъ ничего не можетъ возникнуть ничего, всякое дѣйствіе не можетъ быть меньше производящей причины—этотъ принципъ не исключаетъ возможности субъективнаго происхожденія нашихъ идей о тѣлесномъ, внѣшнемъ намъ мірѣ. Но такое объясненіе невозможно въ томъ случаѣ, если среди нашихъ идей оказывается идея, заключающая въ себѣ такую степень реальности, какой мы сами не обладаемъ. Достаточной причиной такой идеи мы быть не можемъ. И у насъ, дѣйствительно, находится такое представленіе—это идея Бога, идеала абсолютной истины и абсолютнаго блага, тогда какъ мы сами, по своей природѣ, явно можемъ и заблуждаться и грѣшить. Причиной такой абсолютной идеи не можетъ быть наше сознаніе, конечное и ограниченное, этой причиной можетъ быть лишь абсолютная же субстанція, сущій Богъ.—Быгіе Бога явствуетъ, кромѣ того, и изъ сама-

го опредѣленія Его. По опредѣленію онъ долженъ быть Существомъ всео-
вершеннѣйшимъ, но бытіе есть тоже
одно изъ совершенствъ. Отрицать въ
Богѣ бытіе значить противорѣчить
его опредѣленію (онтологическое до-
казательство бытія Божія). Нельзя
объяснить появленіе въ насъ идеи Бо-
га путемъ отбрасыванія недостатковъ,
присущихъ намъ, существамъ несовер-
шеннымъ: уже для того, чтобы сознать
свое несовершенство, надо имѣть пред-
варительно идею абсолютнаго идеала,
или совершенства. Такимъ образомъ,
идея Бога оказывается непріобрѣтен-
ной, а прирожденной. Съ признаніемъ
существованія Бога достовѣрнымъ ока-
зывается и бытіе вещей внѣ насъ, ибо
со стороны совершеннаго существа
невозможно допустить обманъ. Такъ
побѣждается универсальное сомнѣніе,
и открывается возможность достовѣр-
наго знанія о вещахъ.—Тѣла, находя-
щаяся внѣ насъ, независимы отъ насъ.
Они образуютъ самостоятельную суб-
станцію—тѣлесную, главнымъ атрибу-
томъ которой и единственнымъ явля-
ется протяженіе, въ противоположность
духовной субстанціи съ ея признакомъ,
мысленіемъ. Эти субстанціи, мыслящая
и протяженная, какъ вполне различ-
ныя по своимъ основнымъ свойствамъ,
не могутъ вліять другъ на друга (дуа-
лизмъ Декарта), должны быть вполне
другъ отъ друга независимы. Изъ физи-
ки, поэтому, должны быть тщательно
исключены всѣ спиритуалистическія
или психологическія объясненія и поня-
тія; поэтому, Д. тщательно устраняетъ
изъ своего ученія о тѣлесномъ мірѣ по-
нятіе о силѣ. Употребленіе подобныхъ
понятій есть антропоморфизмъ. Физика
должна пользоваться исключительно
математико-механическимъ методомъ.
Ея объектомъ являются лишь про-
странственно опредѣляемыя величины
и ихъ примѣненія, которыя всѣ сводя-
тся къ движенію.—Изъ движенія
матеріи Д. объясняетъ образование все-
ленной, но, опасаясь конфликта съ ка-
толической церковью, объявляетъ эти
объясненія только возможными. Въ
области физиологии Д. прідерживается
тѣхъ же механическихъ возрѣній. От-
крытіе Гарвеемъ законовъ кровообра-
щенія еще болѣе укрѣпило его въ

этихъ взглядахъ. Живой организмъ
всесѣло подчиненъ законамъ механи-
ки. Животныя—только автоматы. Че-
ловѣкъ отличается отъ нихъ прису-
щей ему душой. Значеніе Д. въ обла-
сти точныхъ наукъ не ограничивается
указаніемъ математико-механическаго
метода. Онъ самъ приложилъ его въ
своихъ космологическихъ сочинені-
яхъ.—Въ области математики Д. при-
надлежитъ одно изъ самыхъ блестя-
щихъ мѣстъ. Онъ ввелъ систему алге-
браическихъ обозначеній и употребле-
ніе отрицательныхъ чиселъ и коли-
чествъ (см. II, 91/3), развилъ методъ
неопредѣленныхъ коэффициентовъ, а
главное, ему принадлежитъ изобрѣте-
ніе аналитической геометріи (см. XIII,
основныя идеи геометріи, 13/18).—Фи-
лософія Д. положила начало велико-
му рационалистическому теченію че-
ловѣческой мысли. Изъ его идеи вы-
текли системы Мальбранша, Спинозы,
Лейбница. Постановкой вопроса о кри-
тикѣ познанія Д. предвосхищаетъ от-
части идеи Канта.

Важнѣйшія сочиненія Д.: „Discours
de la méthode pour bien conduire la rai-
son et chercher la vérité dans les scien-
ces“, 1637, на лат. яз. 1644 (русск. пер.
Л. Любимова); „Meditationes de prima
philosophia etc.“, 1641 (рус. пер.
подъ ред. А. И. Введенскаго); „Prin-
cipia philosophiae“, 1644, по франц.
1647; „Les passions de l'âme“, 1650;
„Traité de l'homme et de la formation
du foetus“, 1664; Собраніе сочиненій,
изд. Виктора Кузена (Пар., 1824—26,
въ 11 т.) и новѣйшее изд. О Д. см.
А. Baillet (1691), Millet (Paris, 1867 и
1871); Boullier, „Histoire et critique du
Cartésianisme“ (1842); ego же, „Hi-
stoire de la philosophie cartésienne“
(3 изд. 1868); К. Fischer, „Gesch. d. neu-
eren Philos.“, I В. (рус. пер.); Liard,
„Descartes“ (1882); Fouillée, „D.“ (рус.
пер.); Natorp, „D. Erkenntnistheorie“
(1882); Hamelin, „Le système de D.“
(1912).
И. Малининъ.

Де-Кастри, заливъ и удобн. гавань
въ Приморск. обл., на зап. бер. Татар-
скаго прол.; замерз. на 5 мѣс.

Декатировка (дегатиуровка), см. *ан-
претура*, III, 312.

Де Кинси (De Quincey), Томасъ, англ.
писатель, род. въ 1785 г. въ семьѣ де-

генератовъ, 17 лѣтъ бѣжалъ изъ дому, вель нѣкот. время жизнь бездомнаго парія, во время своихъ скитаній сошелся съ проституткой (Анной), кот. потомъ увѣковѣчилъ кающейся Магдалиной (въ „The Daughter of Lebanon“), принялъ однажды опій отъ зубной боли (въ 1804 г.), послѣ чего пристрастился къ этому яду, разрушившему его здоровье, сдѣл. его неспособнымъ къ регулярной жизни и усидчивому труду, слѣдствіемъ чего была почти постоянная нужда. Ощущенія и видѣнія, вызванныя опиумомъ, Де К. очень подробно описалъ въ своей знаменитой „Исповѣди опиумоѣда“ („Confessions of an English Opium-Eater“, 1821), переведенной на франц. языкъ Бодлеромъ. Въ 40 г. Де-К. издалъ продолженіе „Исповѣди“ („Suspiria de profundis“), рядъ поэтич. гимновъ въ честь печали, царицы міра, въ честь трехъ владычицъ человѣч. сердца: Mater Luctum, Mater Sospiriorum и Mater Tenebrarum. Несмотря на пристрастіе къ опиуму, Де К. оставилъ послѣ себя 14 томовъ, преимущественно статей по истор., литер. и философ. вопросамъ, написан. блестящимъ стилемъ. Де К. писалъ также по полит. экономіи, выступая восторженнымъ приверженцемъ ученія и методологіи Рикардо („Dialogues of Three Templars on Polit. Ec., Chiefly in relation to the principles resp. value of Mr Ricardo“ въ London Magazine, 1824, и изложен. съ рѣдкой стройностью и силою „The Logic of Pol. Ec.“ переп. въ IV т. Quincey's Works, 1872). Заслуга Де К., какъ литер. критика, гл. обр., въ популяризаціи въ Англии нѣмецкой литературы и поэзіи „лѣкитовъ“. Ум. въ 1859 г. См. Page, „De K.“ (2 т., 1879). В. Фр.

Деккеръ, Томасъ, англ. драматургъ, род. ок. 1570 г., вель бѣдственную жизнь, за долги сидѣлъ въ тюрьмѣ, ум. въ 1641 г. Д. одинъ изъ профессиональных (см. III, 29) англ. драматурговъ эпохи ренессанса, писалъ романт. драмы („Old Fortunatus“), буржуазныя („The Honest Whore“—исторія кающейся проститутки), бытовые пьесы („The Schoemaker's Holiday“—картина нравовъ лонд. ремесленниковъ), литер. сатиры („Satiromastrix“—высмѣивающій Бенъ-Джонсона) и др. В. Фр.

Деккеръ, Эдуардъ Доусъ, голланд. писатель, писавшій подъ псевдонимомъ *Мультипули*, род. въ 1820 г., занимался съ 1839 по 1857 г. важный административный постъ на Явѣ, въ голландскихъ колоніяхъ, энергично заступался за эксплуатируемыхъ яванцевъ, долженъ былъ подать въ отставку, вернулся въ Голландію, сдѣлался писателемъ, голодалъ вмѣстѣ съ семьей, переѣхалъ въ Германію, гдѣ жилъ въ нѣкоторомъ довольствѣ, ум. въ 1887 г. Лучшія произведенія Д. „Максъ Гавеларъ“ (60) и „Любовныя письма“ (61) одушевлены страстной ненавистью къ колониальной политикѣ, къ голландскимъ капиталистамъ и стоящему на ихъ сторонѣ правительству, къ генераль-губернатору Явы ванъ Твисту, сумѣвшему всякими неправдами разбогатѣть „съ видомъ честнаго человѣка“, къ либеральной и консервативной партіямъ, отличающимся другъ отъ друга только тѣмъ, что одна хочетъ эксплуатировать яванцевъ просто, а другая—какъ можно больше, и вмѣстѣ съ тѣмъ горячей любовью къ обижаемому туземцамъ. Съ литературной стороны произведенія Д. представляютъ оригинальную смѣсь отвлеченныхъ разсужденій и красочныхъ апологовъ, прозы и стиховъ, романтическихъ приемовъ и журналистическихъ выпадовъ, математическихъ выкладокъ и задушевнаго лиризма. Д. охотно дѣлалъ экскурсы и въ область психологіи, дѣтской („Исторія маленькаго Вальтера“) и даже социальной („Въ царствѣ милліоновъ“, являющемся мѣстами изслѣдованіемъ по коллективной психологін азартной игры). Его драма „Школа князей“—рѣзкая критика абсолютизма. По своимъ обществ. убѣжденіямъ Д. ближе всего къ анархизму, отрицая всякую власть и всякій авторитетъ (отца, мужа, государства). Наиболѣе полная біографія Д. принадлежитъ Шпору въ первомъ томѣ собр. соч. Мультипули на нѣмец. яз. См. также Thym, „M.“ (91); Abrahams, „D.“ (92); Lublinski, „M.“ (1902). В. Фр.

Декламація, выразительное чтеніе. Д. культивировалась въ др. Греціи, гдѣ она преподавалась особыми учителями—*фонасками*. Въ средніе вѣка это искусство было въ загонѣ и воз-

родилось в эпоху ложноклассицизма, когда приобрѣло характеръ высвиренности и напыщенности. Отсюда употребленіе слова Д. въ смыслѣ ложночувствительной манеры. Въ XIX в. Д. стала уже пониматься какъ искусство простого, правдиваго и выразительнаго чтенія.

Декламация музыкальная, приведеніе въ соотвѣтствіе музыкальныхъ акцентовъ и ритма съ акцентами и ритмомъ текста, положеннаго на музыку. Безъ такого соотвѣтствія, задача кот. лежитъ не только на композиторѣ, но и на исполнителѣ, логическіе и грамматическіе акценты текста не могутъ получить въ музыкѣ должнаго выраженія или даже могутъ быть совсѣмъ искажены.

Декларация (лат. объявленіе), въ налогов. обложеніи, см. *прямые налоги*.

Декларация (международная), обыкновенно обозначаетъ въ международныхъ сношеніяхъ заявленіе правительства к.-л. государства другимъ правительствамъ о к.-л. принятомъ имъ рѣшеніи по вопросу, имѣющему международное значеніе. Въ этомъ случаѣ Д. тождественна съ нотификаціею. Таковы, напр., Д. америк. Штатовъ 1774 и 1776 г. Д. можетъ быть и коллективной, когда нѣсколько государствъ объявляютъ о принятомъ ими сообща однообразномъ рѣшеніи, о тождественности ихъ взглядовъ по к.-л. международному вопросу. Такова, напр., *Парижская „Д. о морской войнѣ“* 4 (16) IV 1856 г., подписанная на Парижскомъ конгрессѣ уполномоченными Россіи, Франціи, Англіи, Австріи, Пруссіи и Турціи. Такая Д. тождественна междунар. договору и непосредственно и взаимно обязываетъ подписавшія ее державы въ ихъ взаимныхъ отношеніяхъ. Отъ договора она отличается лишь тѣмъ, что обыкновенно такого рода Д. открываетъ возможность присоединенія къ ней державъ, въ подписаніи ея не участвовавшихъ, но согласныхъ держаться провозглашенныхъ въ ней принциповъ. Такъ, къ Парижской Д. постепенно приступили почти всѣ культурныя государства. „Д. о приступленіи“ къ Д. другого государства, точно такъ же какъ и „Д. о приступленіи“ къ между-

договору (напр., Д. Россіи 1887 г. о приступленіи къ Женевской конвенціи 1864 г.), хотя и представляетъ собою актъ односторонній, но если въ Д. или договорѣ, къ кот. данное государство приступаетъ, такое присоединеніе не обусловлено согласіемъ первоначальныхъ контрагентовъ (какъ то требуется, напр., Женевскою конвенціею 1906 г.), то такая „Д. о присоединеніи“ равносильна по своимъ послѣдствіямъ вступленію въ формальный договоръ съ первоначальными контрагентами и, слѣд., создаетъ для приступающаго такія же взаимныя съ ними права и обязанности. Парижская Д. облечена въ форму провозглашенія изв. нормъ морского права войны.—*Петербургская Д.* 29 XI (11 XII) 1868 г. по внѣшней формѣ носить характеръ соглашенія, договора, взаимно обязывающаго участниковъ ея. Въ новѣйшее время названіе „Д.“ присваивается вѣрѣдко обыкновеннымъ междунар. договорамъ. Названіе Д. дано, м. пр., договорамъ Россіи съ Греціею объ охранѣ фабричныхъ и торговыхъ клеймъ 1909 г., новѣйшимъ договорамъ Россіи о выдачѣ преступниковъ (напр., съ Швейцаріею 1908 г.). Обзоръ главнѣйшихъ Д. см. въ *приложеніи*.

В. Уляницкій.

Декларация права (Declaration of Right) 1689 г., см. *билль о правахъ и Великобританія*, IX, 71/72.

Декларация правъ челоѵка и гражданина, см. *Франція—исторія*.

Декларация таможенная, см. *таможенныя пошлины*.

Деклассированіе, утрата челоѵкомъ своего общественнаго положенія, общественная опала.

Деконтъ (фарм.), отваръ, растворъ, получаемый вареніемъ въ водѣ лѣкарств. веществъ растительнаго происхожденія, предварительно размельченнаго. Для этого оно обливается въ требуемомъ количествѣ дистиллиров. водой и ставится въ паровую или водяную баню на $\frac{1}{4}$ — $\frac{1}{2}$ часа. Для Д. берутся такія лѣкарств. вещества, дѣйствующія части которыхъ плохо извлекаются обычными растворителями: водой, спиртомъ, эфиромъ.

Декорация (лат.), въ широкомъ смыслѣ—украшеніе, отсюда *декорировать*—

Важнѣйшія международныя деклараціи.

Наибольшее значение въ исторіи междун. отношеній и международнаго права имѣютъ:

1) Д. Енатерины II 28/II (10/III) 1780 г., обращенная къ всевозможн. въ то время Англіи, Франціи и Испаніи (т. наз. Д. вооруженнаго морского нейтралитета), въ которой она объявляла, что Россія будетъ вооруженной рукой охранять слѣд. основныя обязательства для воюющихъ морей относительно правъ нейтральной торговли: 1) война не прекращаетъ мирныя междун. сношенія между портами полежащихъ и нейтральныхъ государствъ; 2) неприятельская собственность на нейтр. суднѣ неприкосновенна, если не составляетъ военной контрабанды; 3) подъ военн. контрабандой разумются предметы, перечисленные въ ст. 10 и 11 коммерческаго договора Россіи съ Англіей 1766 г. (только оружіе, боевыя припасы и предметы военного снаряженія); 4) для дѣйствительности блокады порта необходимо, чтобы доступъ къ нему былъ фактически прекращенъ кораблями, стоящими тутъ и въ достаточно близкомъ разстояніи, и 5) указанныя начала должны служить основаніемъ для производства въ призовыхъ судахъ. Эта Д. твердо устанавливала спорныя въ то время (особенно оспаривавшіяся Англіею) междун. нормы, ограждавшія права нейтральной морской торговли отъ произвола воюющихъ; инициатива ея издавна принадлежить датскому министру Бернсторфу и гр. Н. И. Панну. Она была сообщена воюющимъ и вѣсімъ морскимъ державамъ. Франція немедленно согласилась на признаніе установленныхъ ею принциповъ. Англія, издавна пользовавшаяся своимъ морскимъ могуществомъ для противодействія развитію морской торговли другихъ государствъ, отвѣтила уклончиво. Всѣ другія государства признали провозглашенныя Россіею принципы, и содержаніе Д. 28/II вошло въ составъ ряда договоровъ, заключенныхъ вслѣдъ за тѣмъ Россіею съ европейскими государствами и съ С. Штатами Америки подъ названіемъ „Акта вооруженнаго нейтралитета“. Основаніе союзу (перваго) вооруженн. нейтралитета положено было договорами Россіи съ Даніею и съ Швеціею (9 и 21/VI 1780 г.), въ силу которыхъ Балтійское море было объявлено закрытымъ для военныхъ судовъ воюющихъ державъ, и контрагенты согласились между собою сообщать всѣми своими вооруженными силами охранять принципы Д. 28/II. Къ этому союзу постепенно приступили еще 5 державъ. См. *Марпенсъ*, „Собр. трактатовъ“, X, стр. 259 сл.

2) Д. Вѣнскаго конгресса 28/II (8/III) 1815 г. и Веронскаго конгресса 1822 г., изданныя по инициативѣ Англіи и осуждавшія практиковавшуюся до того времени въ некоторыми государствами, въ томъ числѣ и самую Англіею, неготорговлю, какъ „зло, долгое время опустошавшее Африку, унижавшее Европу и удручавшее человѣчество“. На основаніи этихъ Д. послѣ ряда договоровъ Англіи съ отдѣльными государствами, подписанъ былъ *Лондонскій „пятерной“ договоръ* 20/XII 1841 г. (возобновленній въ 1879 г.) между Англіею, Франціею, Россіею, Австріею и Пруссіею о совместныхъ мѣрахъ къ воспріятельствованію торгу неграмми и перевозкѣ ихъ изъ Африки въ Америку. Договоромъ устанавливалось: 1) право крейсеровъ договаривающихся державъ о таеживать близъ африканскихъ береговъ и осматривать суда, запозорившія въ неготорговлѣ, 2) конфисковать суда, признающія виновными, и 3) торгъ невольниками приравненъ къ морскому разбою. Франція отказала въ ратификаціи подписаннаго ей уполномоченными договора 1841 г. вслѣдствіе несогласія подчинять суда подъ французскимъ флагомъ осмотру англійскихъ крейсеровъ. См. *Марпенсъ*, „Собр. тракт.“, III, стр. 495 и XII, стр. 168. *Gareis*, „Sclavenhandel u. Völkerrecht“ 1883. *Lévy*, „La traite des noirs et les puissances“.

3) Д. Ахенскаго конгресса 15(3)/XI 1818 г., положившаго основаніе т. наз. „центарній“ союзу пяти вел. державъ, руководившему всѣми политическими

дѣлами Европы того времени. Д. заявляла о тѣсномъ союзѣ пяти монарховъ и объявляла міру, что, „вступая въ этотъ державный союзъ, монархи признаютъ его первѣйшею основою свою непоколебимую рѣшимость нѣкогда не отступать ни во взаимныхъ отношеніяхъ, ни въ отношеніяхъ своихъ къ другимъ государствамъ отъ строжайшаго соблюденія началъ международнаго права“. Результатомъ былъ рядъ охранительныхъ имѣстительствъ великихъ державъ во внутреннихъ дѣлахъ другихъ государствъ съ цѣлью поддержанія и возстановленія въ нихъ „легитимной“ власти и порядка противъ всякихъ на нихъ покушеній.

4) Парижская морская Д. 4 (16)/IV 1856 г., изданная по инициативѣ Франціи и Англіи державами, участвовавшими на Парижскомъ конгрессѣ. Д. представляетъ собою формально приложеніе къ Парижскому трактату 30/III 1856 г., но по существу и юридически является совершенно самостоятельнымъ междун. актомъ. Она содержитъ четыре постановленія: 1) объ отнѣн каперства, т. е. права воюющихъ государствъ разрѣшать частнымъ лицамъ снаряженіе судовъ для захвата частной неприятельской собственности на морѣ; 2) о признаніи нейтральнаго груза (за исключеніемъ военной контрабанды) по подлежащимъ захвату подъ неприятельскимъ флагомъ, т. е. на неприятельскомъ суднѣ; 3) о неприкосновенности неприятельскаго груза (исключая контрабанду) на нейтр. суднѣ; это—подтверженіе 2 п. Акта вооруженнаго нейтралитета 1780 г.; и 4) что блокада, чтобы быть обязательной, должна быть дѣйствительной, т. е. поддерживаться морскими силами, достаточными для воспріятельствованія доступа къ неприятельскому побережью. Д. 1856 г. имѣла огромное значеніе въ дальнѣйшемъ развитіи морского права войны и нейтралитета, въ особенности отнѣн каперства (см.), вѣаго „организованнаго морского разбоя“, практиковавшагося всѣми государствами. Она первоначально встрѣдила принципиальныя возраженія лишь со стороны С. Штатовъ С. Ам., соглашавшихся на отнѣн каперства только подъ условіемъ признанія неприкосновенности частной собственности вообще въ морской войнѣ. Не признавали ее до 1907 г. также Испанія и Мексика. Остальныя державы постепенно присоединялись къ Д., и въ наст. время она признана всѣми государствами, за исключеніемъ С. Штатовъ С. Ам., но во время войны съ Испаніею 1898 г. С. Штаты все-таки соблюдали ея постановленія. См. *Давесскій*, „Парижская морская Д.“ 1878.

5) С.-Петербургская Д. 29/XI (11/XII) 1868 г., содержащая обязательство подписавшихъ ее державъ отказать отъ употребленія въ войнѣ разрывныхъ снарядовъ въсомъ менѣе 400 граммовъ (31¼ лота). Въ окт. 1868 русскимъ правительствомъ (по инициативѣ военн. министра Д. А. Милютина) созвана была въ Петербургѣ междун. конференція для междун. соглашенія по вопросу объ употребленіи на войнѣ разрывныхъ снарядовъ, какъ „чисто варварскаго средства, не оправдываемаго никакими боевыми требованіями“ такъ какъ единственная законная цѣль, какую государства должны задаваться во время войны, — ослабленіе военныхъ силъ непріятеля, а для этой цѣли „вполнѣ достаточно, если у непріятеля вывазаетъ изъ строя большое число людей, но является варварствомъ безъ надобности усилывать страданія выбывающихъ изъ строя равныхъ“. На конференціи представителъ Пруссіи предложилъ воспретить цѣлымъ рядъ смертоносныхъ снарядовъ, по представителю Англіи настаивавъ на необходимости неограниченной свободы выбора средствъ борьбы воюющимъ, при чемъ присовокупилъ, что въ виду ограниченности численнаго состава англійской арміи Англія не можетъ согласиться на стѣсненіе взорбательности въ области изготовленія смертоносныхъ военныхъ орудіи. Въ концѣ-концовъ конференція ограничилась постановленіемъ, объявлявшимъ участвовавшія въ ней державы

(въ европейскія и Персія) отказаться отъ „употребленія ихъ сухопутными и морскими войсками снарядами въсомъ мѣль 400 граммовъ, имѣющихъ свойство взрывчатости или спаряжающимъ ударнымъ взрывчатымъ или воспламеняющимся составомъ“. Постановленіе Петербургской Д. косвенно подтверждено ст. 23 Гаагскихъ Регламентовъ о законахъ сухоп. войны 1899 и 1907 г., воспрещающаго такіе приемы военныхъ дѣйствій, кои „воспрещены въ силу специальныхъ между. соглашеній“. Какъ извѣстно, однако, начиная съ русско-японской войны и по примѣру японцевъ, употребители ручныя гранаты. См. *Martens*, „Сбор. трактатовъ“, т. IV ч. 2 № 167 стр. 953. сл.; *Gursis*, „Neue Versuche zur Humanisierung d. Kriegsrechts, insbes. die Petersburger Konvention“, 1897.

6) Д. Брюссельской конференціи 1874 г. о законахъ и обычаяхъ войны. Конференція созвана была по инициативѣ имп. Александра II для между. кодификаціи правилъ и обычаяхъ сухопутной войны и установила соглашеніе по втому вопросу въ формѣ Д. Основная задача и идея Д. выражена въ ст. 12: „законы войны не признаютъ за воюющимъ неограниченнаго права въ выборѣ способовъ нанесенія вреда неприятелю“. Д. состояла изъ 59 статей; въ нихъ опредѣлились права и обязанности воюющихъ армій и мирнаго населенія, дозволенные и недозволенные способы военныхъ дѣйствій, положеніе военнопленныхъ, права и обязанности воюющаго въ занятой имъ неприятельской территоріи и т. д. Рѣшенія конференціи не были, однако, утверждены державами и лишь на Гаагскихъ мирныхъ конференціяхъ 1899 и 1907 постановленія 1874 съ незначительными измѣненіями были приняты въ видѣ „Положенія (регламента) о законахъ и обычаяхъ сухопутной войны“, являющагося приложеніемъ къ соответствующимъ конвенціямъ 1899 и 1907. Проектъ Д. 1874 г. является первою офидіальною между. попыткою кодификаціи правилъ сухопутной войны. См. *Martens*, „Восточная война и Брюссельская конференція“, 1878.

7) Д-ціи 1-й и 2-й Гаагскихъ мирныхъ конференцій (см. *Гаагскія мирныя конференціи*, XII, 239) 1899 и 1907. 3 Д. конференціи 1899: 1) Д. о воспрещеніи на нелетящий способъ метанія снарядовъ и взрывчатыхъ веществъ съ воздуха. Она возобновлена была въ 1907, но не подписана 17 державами, въ томъ числѣ Россією, Францією, Германиєю, Италією, Румынією, Сербією, Швецією и Японією, а изъ числа подписавшихъ ее державъ ратификовали ее пока только Англія и С. Штаты. Она имѣетъ силу только въ войнѣ между принявшими ее государствами. Впрочемъ, ст. 25 Гаагскихъ регламентовъ о законахъ сухоп. войны воспрещаетъ бомбардировку незащищенныхъ мѣстъ „какимъ бы то ни было способомъ“. 2) Д. о воспрещеніи снарядовъ, имѣющихъ единственною цѣлью распространеніе удашающихся или вредоносныхъ газовъ. Она не принята С. Штатами С. Ам. Англія приняла ее только въ 1907, а употребленіе снарядовъ, начиненныхъ миддитомъ во время южно-африканской войны оправдывала тѣмъ, что эти бомбы не имѣютъ „единственною“ цѣлью распространеніе газовъ— 3) Д. о воспрещеніи разрывныхъ пульъ, „легко разворачивающихся или сплюснывающихся въ человѣческомъ тѣлѣ“. Не принята С. Штатами С. Ам. и Португалиєю; Англією принята съ 1907.—Д. конференціи 1907 о признаніи „начала обязательнаго третейскаго разбирательства между. несогласій“ и въ особенности „споровъ,

касающихся истолкованія и примѣненія между. договорныхъ постановленій“. См. *Meurer*, „Die Haager Friedenskonferenz“, 1907.

8) Лондонская Д. о морской войнѣ 26/II 1909, допущенъ еще не ратификованная подписавшими ее 8 державами. Она редактирована на Лондонской конференціи (4/XII 908—26/II 909), созванной по инициативѣ Англіи для выселенія и единообразнаго установленія „общепризнанныхъ правилъ морскаго между. права“ (и, гл. обр., —правъ и обязанностей морской нейтральной торговли) и общихъ нормъ, коими въ случаѣ отсутствія договорныхъ соглашеній могла бы руководствоваться въ своихъ постановленіяхъ проекториванная Гаагскою мирн. конференцією 1907 международная апелляціонная прізовая палата. Такъ какъ вопросы, касающіеся правъ воюющихъ въ морской войнѣ имѣютъ (по мнѣнію англ. правительства) особенное значеніе только для великихъ морскихъ державъ, то къ участію въ конференціи приглашены были Англією только европейскія вел. державы и Нидерланды, С. Штаты С. Ам. и Японія. Въсѣдствие разнорѣчныхъ интересовъ и, въ особенности, различія въ взглядахъ и традиціяхъ морской политики Англіи и другихъ державъ, соглашеніе представляло значительныя затрудненія, особенно въ деталяхъ, но тѣмъ не менѣе важными для интересовъ воюющихъ и нейтральныхъ вопросамъ; однако соглашеніе б. достигнуто по многимъ вопросамъ, и въ Д. формулированы (въ 64 статьяхъ) правила, „по существу соответствующія общепризнаннымъ принципамъ между. права“ относительно блокады, военной контрабанды, враждебнаго содѣйствія нейтральнымъ воюющему, уничтоженія воюющимъ нейтральныхъ призовъ, осмотра и захвата судовъ во время войны, перемѣны флага, конвоя, призаковъ „неприятельскаго“ характера судовъ и груза, возмещенія убытковъ за неправый захватъ. Не состоялось соглашенія по вопросу о превращеніи въ открытѣ морѣ невоеннаго судна въ военное (вопросъ, имѣющій особенное значеніе для судовъ нашего Добровольнаго флота, какъ показала опытъ русс.-японской войны) и объ установленіи критеріемъ для опредѣленія неприятельскаго характера груза національности или мѣстожителства собственника и получателя. Д. обязательна только въ войнѣ между государствами, принявшими ее. Огромное практическое значеніе ея доказывается тѣмъ, что хотя она донынѣ еще не ратификована подписавшими ее державами, однако правила, установленныя ею, уже были приняты въ руководство хотя бы, напр., въ войнѣ 1911—12 г. Итали съ Турцією и въ войнѣ 1912—13 балканскихъ государствъ съ Турцією, какъ обязательныя не только для нейтральныхъ, но и для воюющихъ. Наряду съ конвенціями Гаагскихъ конференцій 1899 и 1907 „о правахъ и обязанностяхъ нейтральныхъ во время морской войны“, Лондонская Д. является первою офидіальною между. попыткою кодификаціи правилъ морской войны и наиболее совершеннымъ для наст. времени выраженіемъ того компромисса политическихъ, экономическихъ и военныхъ интересовъ, какимъ является по существу современное т. наз. право морской войны. См. *bar. Нольде*, „Лондонская Д.“ въ „Изв. Спб. Политех. Инст.“ 1910, отдѣлъ наукъ экономич., т. XIII. *Niemeyer*, „Das Seckriegsrecht nach d. Londoner Deklaration“, 1910; *Dupuis*, „Le droit de la guerre maritime d'après les conférences de la Haye et de Londres“, 1911.

В. Уляницкій.

украшать, *декоративный*—въ архитектурѣ терминъ, въ противоположность „конструктивный“, для обозначенія того, что не необходимо, что служить только для украшенія; о театральныхъ Д-яхъ см. *театръ*.

Декортъ, скидка съ цѣны товара, по количеству или по качеству не удовлетворяющаго заключенному условию.

Декорумъ (лат.), внѣшнія приличія.

Де Костеръ (De Coster), Шарль (1827—79), бельг. писатель, обратилъ на себя вниманіе сборникомъ переработ. средневѣков. преданій „*Légendes Flamandes*“ (1857), въ 1870 г. былъ назначенъ проф. литературы въ *Ecole de guerre*. Его гл. произв.: „*La légende de Thyl Uylenspiegel*“, для кот. онъ воспользовался фламандской версіей легенды объ Эйленспигелѣ, старой поэмой о Лисѣ („*Reinaert de Vos*“), воспоминаніями о Раблѣ (фигура *Lamme Goedzak*) и прекрасно изученнымъ имъ франц. языкомъ XVI в., развертываетъ яркую и широкую картину жизни и быта Нидерландовъ эпохи Карла V и Филиппа II, рисуя на этомъ фонѣ въ лицѣ героя образъ вдохновителя-борца за націон. свободу. В. Фр.

Decrescendo (чит. декрешендо), муз. терминъ, означ. постепенное ослабленіе силы звука, въ противоположность *crescendo*, т. е. постепенному усиленію звука. Знакъ *D.* >>>

Декреталіи (*Epistolae decretales*), въ канонич. правѣ названіе тѣхъ папскихъ писемъ, въ которыхъ содержатся рѣшенія по церковно-правовымъ вопросамъ. Эти письма писались обыкновенно въ отвѣтъ на вопросы, обращенные къ папскому престолу, но иногда папы разсылали ихъ и по собственной инициативѣ. Въмѣстѣ съ соборными постановленіями Д. являются главнымъ источникомъ церковнаго законодательства и составляютъ главную часть въ *Corpus juris Canonici*. О лже-исидоровыхъ Д. см. *папство*.

Декретъ, см. *административныя распоряженія*, I, 452/3.

Декреты Граціана, см. *владѣніе*, X, 457.

Декстринь ($C_6H_{10}O_5$) х, первый продуктъ гидролитическаго, подъ влияніемъ слабыхъ кислотъ, разложенія

крахмала. Онъ получается нагрѣваніемъ крахмала, смоченнаго 0, 1—0,15% соляной или азотной кислотой. Чистый Д. представляетъ бѣлый аморфный порошокъ, сполен растворимый въ водѣ. Продажные сорта Д. обычно содержатъ большее или меньшее количество неизмѣннаго крахмала и другихъ нерастворимыхъ въ водѣ веществъ. При вторичномъ нагрѣваніи съ кислотами Д. переходитъ сперва въ мальтозу ($C_{12}H_{22}O_{11}$), а потомъ и въ декстрозу. Если Д. готовится непосредственно нагрѣваніемъ одного крахмала до 200° С, то получается темноокрашенный сортъ Д., извѣстный подъ названіемъ „бритишъ гуммъ“ и расходуемый въ большихъ количествахъ въ ситце-печатномъ и аппретурномъ дѣлѣ. Продажные сорта Д. (бѣлый, желтый Д., лейгогоммъ) различаются по цвѣту, по большому или меньшему содержанію въ нихъ нерастворимаго въ водѣ остатка, а также по клейкости и загущающей способности приготовленныхъ изъ нихъ растворовъ. А. Л.

Декстроза, правая глюкоза, см. *виноградный сахаръ* и *глюкозы*, XV, 194/195.

Декуматскія, или *десятинные поля*, полоса земли, располож. треугольникомъ между верхн. Дунаемъ на ю. и верхн. и средн. Рейномъ на з. Третью сторону составляла линія укрѣпленій (землян. валъ и камен. насыпь), т. н. *Limes Germanicus* и *Limes Raeticus*, воздвигнутыхъ послѣдовательно имп. Домиціаномъ (81—96), Траяномъ (98—117) и Адрианомъ (117—138) и растянутыхъ на 550 км., приблизительно между Бонномъ и Регенсбургомъ (съ 1892 г. здѣсь производятся германской *Reichslimeskommission* системат. раскопки). Д. п. раздавались ветеранамъ и за десятиный оброкъ (отсюда ихъ названіе) галльскимъ выходцамъ. Въ 234 г. начался натискъ аллемановъ на эту область, цѣликомъ подпавшую подъ власть ихъ къ третьей четверти III в.

Декуріонъ (лат. *decurio*), глава декуріи, т. е. соединенія изъ 10 лицъ, напр. *D. equitum*—начальникъ 10 всадниковъ, затѣмъ, вообще, начальникъ отряда всадниковъ. Д. или куріалами

назывались также члены сенатовъ (курій) въ муниципіяхъ и колоніяхъ римской имперіи.

Декъ, прежнее обозначеніе крытой палубы для орудій на воен. кораблѣ. Ихъ бывало по двѣ и по три.

Делавары, или, какъ они сами себя называли, *лени-ленане*—одно изъ главныхъ алгонкинскихъ племень, занимавшее бассейнъ рѣки того же имени, т. е. шт. Делаверь, Нью-Джерси и часть Пенсильваніи. О величинѣ племени, кромѣ обширности занятой имъ нѣкогда территоріи, можно судить по тому, что сохранилось св. 100 названій д-скихъ деревень. Д. дѣлились на три территоріальныхъ отдѣленія (мунизи, унами, уналачтиго), говорившихъ различными діалектами одного и того же языка, и въ то же время на три экзогамныхъ и тотемическихъ клана или фратріи, отождествляемые нѣкот. изслѣдователями съ выше упом. терристор. дѣленіями. Несмотря на свою многочисленность, Д. не играли особенно выдающейся роли въ войнахъ между европейцами и краснокожими и находились въ политич. зависимости отъ ирокезовъ. Въ наст. время сохранились жалкіе, разсѣянные остатки Д., общ. числен. до 1700 чел. *А. Мжс.*

Делаверь (Delaware), одинъ изъ с.-ам. Соед. Штатовъ, наименьшій послѣ Родъ Айленда; (5.310 кв. км., 202.322 ж.). Лежитъ на приатлантич. равнинѣ, въ с.-в. части полуострова, между заливами Чессепикъ и Д. На с. Д. поднимаются невысокіе холмы, почва на с. глинистая и песчаная, на югѣ болотистая. Рѣки незначительны. На з. тянутся лѣса, теперь значительно повырубленные. Климатъ Д. сравнительно умѣренный. Изъ минер. богатствъ Д. имѣетъ только каолинъ, гранитъ и глину. Гл. занятіе населенія земледѣліе и огородничество. 85% поверхности заняты фермами. Около половины фермъ обрабатывается ихъ собственниками. Глав. продукты: маисъ, пшеница и томаты. Обработ. промысл. развита слабо. Д. управляется сенатомъ (17 членовъ) и палатой представителей (35 депут.). Правомъ голоса пользуются всѣ грамотные мужчины, достигшіе 21 года. Въ Д. все еще существуетъ тѣлесное наказаніе, а позорный столбъ

былъ отмѣненъ только въ 1905 г. Гл. гор. *Дуверъ* (Dover), 3.329 жит.

Делаверь, р. въ Соед. Штат. С. Ам., 580 км. дл., составляется изъ Вост. и Зап. Д., берущихъ начало въ горахъ Кэтскиллъ. Впадаетъ въ Атлантич. океанъ, образуя заливъ (90 км. дл. и до 50 км. шир.). Судходна только до Трентона, а для морскихъ судовъ— всего до Филадельфіи. Каналы соединяютъ Филадельфію съ Д. заливомъ, р. Д. съ рр. Раританъ и Гудсонъ и Чессепикскимъ зал.

Делаверь, гор. въ с.-ам. шт. Огайо, 7.940 жит.; имѣетъ университетъ, насчит. въ 1909/10 г. 1.339 слушат.

Делавинь (Delavigne), Казиміръ (1793—1843), франц. поэтъ. Въ спорѣ между классиками и романтиками Д. занималъ срединную позицію, стремясь примирить и сочетать оба направленія. Въ его пѣсняхъ, написанныхъ по поводу пораженія при Ватерлоо и греческаго возстанія („Messéniennes“), лиризмъ романтиковъ еще облекается въ холодную и напыщенную форму классиковъ. Такъ точно его драмы („Marino Faliero“, „Louis XI“, „Don Juan d'Autriche“) представляютъ промежуточные звенья между классической трагедіей и романтической драмой. Либераль по своимъ убѣжденіямъ, Д. насыщалъ свои произведенія рѣзкими выходками противъ тиранновъ (напр., драму „Marino Faliero“). Июльская революція вдохновила его къ гимну „La Parisienne“, ставшему народною пѣсню. *В. Фр.*

Делагарди, Яковъ, гр., шведскій генераль, р. въ 1583 г., весной 1609 г., въ силу договора о союзѣ между Василиемъ Шуйскимъ и Карломъ IX, прибылъ во главѣ вспомогательнаго шведскаго войска въ Новгородъ, откуда вмѣстѣ съ М. В. Скопинымъ-Шуйскимъ Д. двинулся на освобожденіе Москвы, осажденной тушинцами; союзники въ октябрѣ взяли Александровскую Слободу, гдѣ пробыли всю зиму, очищая окрестности отъ шаекъ самозванца, и 12 марта 1610 года, послѣ окончательнаго распаденія Тушинскаго стана, вступили въ Москву. Послѣ смерти Скопина (23 апр.) весьма неохотно отправился противъ осаждавшихъ Смоленскъ поляковъ;

Делакруа (1798-1863).

28 юля 1830 г.

(Парижъ. Лувръ).

Съ разрѣшенія Ад. Браунъ и К^о въ Парижъ.

ЭНЦИКЛОПЕДИЧЕСКІЙ СЛОВАРЬ Т-ва „Бр. А. и И. ГРАНАТЪ и К^о“



23 июня послѣдовало несчастное сраженіе при д. Клушинѣ, въ которомъ московскія войска были на-голову разбиты Жолкѣвскимъ; Д. заключилъ съ побѣдителемъ договоръ, предоставлявшій ему безпрепятственный уходъ изъ предѣловъ московскаго государства, и удалился со своими шведами обратно къ Новгороду. Послѣ сверженія Василя Шуйскаго и избранія на русскій престолъ королевича Владислава русско-шведскій союзъ, заключенный противъ Польши, самъ собою рушился, и Д. сталъ забирать русскіе города на С-З.; 16 июля 1611 г. былъ взятъ и самый Новгородъ. Подъ Бронницами нанесъ поражение кн. Трупецкому съ его казаками. Позднѣе былъ гереналь-губернаторомъ Эстляндіи и Риги и президентомъ военной коллегіи. Ум. въ 1652 г.

Делагоа, заливъ Индійск. океана, у бер. Португальской Восточной Африки.

Делакруа (Delacroix), Эжень, франц. живописецъ, р. въ 1799 г. Получивъ художеств. образование въ мастерской классика Герена, Д. скоро покинулъ завѣты своего учителя и сталъ на новую почву. Въ 1822 г. въ Салонѣ появилась первая картина 23-лѣтняго Д. „Ладыя Данте“, составившая эпоху во франц. живописи. Неожиданная новизна сюжета, свободная отъ условныхъ стѣсненій классицизма композиція, экспрессія и сильный колоритъ произвели впечатлѣніе на послѣдователей стараго направленія, а въ младшихъ современникахъ Д. вызвали всеобщій восторгъ. Съ лихорадочной поспѣшностью Д. продолжалъ работу въ намѣченномъ направленіи, и въ 1824 г. посѣтителы Салона увидѣли вторую его картину, навѣянную греческой борьбой за независимость,—„Рѣзня въ Хиосѣ“, получившую значеніе манифеста романтической школы. Въ 1825 г. Д. отправился въ Англию и ближе познакомился съ англ. литературой, результатомъ чего было новое расширение круга сюжетовъ. Англійскіе поэты и поэты новой Европы—Шекспиръ, Милтънъ, Байронъ, Вальтеръ Скоттъ и Гете—послужили источникомъ для ряда картинъ Д. Изъ-подъ его кисти около этого времени вышли „Обезглавленіе дожа Марино Фальери“ (по Байрону),

„Милтънъ и его дочери“, „Сарданпаль на кострѣ“, „Смерть Лютихскаго епископа“ (по Вальтеръ Скотту). Съ увлеченіемъ Д. передавалъ въ литографіяхъ, недавно тогда вошедшихъ въ употребленіе, сцены изъ „Фауста“ Гете и изъ „Гамлета“ Шекспира. Въ 1831 г. Д. написалъ сцену на баррикадахъ („28 июля 1830 г. Свобода указываетъ путь народу“), единственную картину, касающуюся жгучихъ вопросовъ современности. Новый видъ сюжетовъ открыло Д. его участіе въ чрезвыч. посольствѣ, кот. въ 1831 г. Людовикъ Филиппъ отправилъ къ мароккскому султану. Полныя свѣта и блеска красокъ картины восточной жизни—„Алжирскія женщины въ гаремѣ“, „Еврейская свадьба въ Марокко“, „Заклинатель змѣй“—дало это путешествіе Д. Дальнѣйшее колористическое развитіе Д. видно и въ историческихъ картинахъ этого времени: „Людовикъ Святой“, „Медея“, „Клеопатра“, „Взятіе Константинополя крестоносцами“, „Смерть Марка Аврелія“. Съ удивительною легкостью, свидѣтельствующею о замѣчательной гибкости таланта, перешелъ Д. отъ восточныхъ жанровъ къ монументальнымъ работамъ въ Бурбонскомъ дворцѣ, гдѣ въ Salon du Roi онъ написалъ аллегорическія фигуры справедливости, войны, земледѣлія. Въ этихъ монументальныхъ композиціяхъ Д. очень сдержанъ въ выраженіи и движеніи фигуръ, возвышенъ и спокоенъ въ расположеніи группъ и при этомъ сохраняетъ жизненность и глубокую силу колорита. Нѣсколько лѣтъ спустя, Д. украсилъ библиотечную залу Люксембургскаго дворца пѣлой серіей картинъ, изображающихъ развитіе цивилизаціи въ библейское и классическое время. Въ пяти куполахъ и на двухъ полукруглыхъ стѣнахъ Д. представилъ въ рядѣ сценъ законодательство, богословіе, естествознаніе, философію и поэзію.—Въ послѣдніе годы жизни Д. занялся также религіозною живописью и исполнилъ въ капеллѣ церкви св. Сульпиція въ Парижѣ восковыми красками „Борьбу архангела Михаила съ Люциферомъ“, „Изгнаніе Иліодора изъ храма“ и „Борьбу Іакова съ Ангеломъ“. Выбранные сюжеты давали воз-

возможность Д. удовлетворить своему стремлению къ изображенію бурнаго движенія и напряженія. Но болѣе глубоки и сильны были его религіозныя станковыя картины—„Распятіе“, „Положеніе во гробъ“ (въ С.-Дени въ Парижѣ)—особенно послѣдняя—съ фигурами, охваченными горькою скорбью, и съ пейзажемъ, проникнутымъ поэтическимъ настроеніемъ. Д. ум. въ 1863 г.—Нелюдимый, угрюмый, болѣзненно впечатлительный, Д. избѣгалъ обращать на себя вниманіе большою публики. Всецѣло преданный искусству, живущій въ тихомъ уединеніи Д. былъ непрерывно занятъ и работалъ очень много надъ рисункомъ и надъ колоритомъ. Прежде чѣмъ выработать композицію, Д. составлялъ гамму тоновъ, распределялъ переливы и контрасты красокъ и уже послѣ этого приступалъ къ установленію композиціи, иногда даже дѣлалъ отступленія въ рисунокъ или движеніи, чтобы сохранить извѣстное сочетаніе цвѣтовъ. Превосходя всѣхъ современныхъ ему художниковъ въ богатствѣ красокъ и жизненности композиціи и фигуръ, Д. иногда пренебрегаетъ изяществомъ и возвышенностью стиля и полную законченность своихъ картинъ, кот., поэтому, кажутся только бойко набросанными и скрываютъ за этой бойкостью манеры продолжительной трудъ. Эти особенности, а также дикая, несдержанная сила и энергія, пестрота толпы фигуръ,—все это поставило произведенія Д. въ рѣзкій контрастъ со сдержаннымъ колоритомъ, размѣренной композиціей и безжизненной стилизаціей вырождавшейся школы Давида и сдѣлало Д. предметомъ яростныхъ нападокъ послѣдователей отжившаго классическаго направленія и идеаломъ новаторской молодежи.—Работая напряженно, Д. не оставилъ, кажется, неиспробованнымъ ни одного рода живописи: онъ обрабатывалъ и аллегоріи, и библейскіе, и античные, и батальные сюжеты, и портреты, и марины, и изображенія животныхъ, и жанръ, и даже nature morte. Онъ примѣнялъ для воплощенія своихъ твореній и фреску, и масляныя краски, и гравюру, и литографію. Только послѣ смерти Д. при обзорѣ его

совокупной дѣятельности выяснилось важное значеніе этого чрезвычайно талантливаго, самобытнаго, смѣлаго и творчески богатаго представителя романтической школы во Франціи и одного изъ замѣчательныхъ ея колористовъ.—Письма Д. изданы *Burty* (2 т., 1880), его дневникъ изд. *P. Flat* и *R. Piot* (3 т., 1893—95). О Д. см. *Moreau*, „D. et son oeuvre“ (1873); *Robaut*, „D.“ (1885); *Dargenty*, „D. par lui-même“ (1885); *D. Bussy*, „D.“ (1907).

Н. Тарасовъ.

Деламбръ, Жанъ Батистъ Жозефъ, изв. франц. астрономъ, род. въ 1749 г.; сначала домашній учитель въ Парижѣ, онъ съ 1782 г., по совѣту Лаланда, занимается астрономіей; съ 1792 г. членъ, съ 1803 г. секретарь академіи наукъ; членъ Бюро Долготъ съ основанія его (1795 г.); послѣ Лаланда (съ 1807 г.) проф. астрономіи въ Collège de France; ум. въ 1822 г. Извѣстенъ своимъ участіемъ въ триангуляціи 1792—98 г. (см. *градусныя измѣренія*, XVI, 376/7), своимъ шеститомнымъ трудомъ „Histoire de l'astronomie“ (Paris, 1817—27), вычисленіями таблицъ солнца, планетъ и спутниковъ Юпитера и трехтомной „Astronomie théorique et pratique“.

С. Бл.

Деламотъ-Валленъ, Жанъ, франц. архитекторъ, род. въ 1729 г., былъ приглашенъ въ Россію въ Акад. Художествъ въ 1759 г. и оставался въ СПб. до 1776 г. Большинство построекъ совершено Д. въ сотрудничествѣ съ другими. Приокончаніи гостинаго двора и католической церкви св. Екатерины на Невскомъ проспектѣ его замѣщалъ Ринальди; Академію Художествъ, вѣроятно, строилъ онъ съ Кокориновымъ. Д. приписываютъ домъ Рибаса (теперь принца Ольденбургскаго на Марсов. полѣ), Старый Эрмитажъ и изящныя по очертанію и гармоничности постройки Нов. Голландіи въ СПб. Д. былъ представителемъ классицизма въ формахъ эпохи Людовика XVI и однимъ изъ видныхъ строителей съ извѣстнымъ размахомъ творчества и ясною разработкою основныхъ частей. Ум. въ 1800 г.

Н. Т.

Деларошъ (Delaroche), Поль, собственно Ипполитъ, франц. живописецъ, р. въ 1797 г., получилъ художеств.

Делакруа (1798-1863).

Ладья Данте.

(Парижъ. Лувръ).

Съ разрѣшенія Ад. Браунъ и К^о въ Парижѣ.

ЭНЦИКЛОПЕДИЧЕСКІЙ СЛОВАРЬ Т-ва „Бр. А. и И. ГРАНАТЪ и К^о“.



образование въ мастерской историч. живописца полуклассика Гро. Съ 1822 г. Д. сталъ выставлять свои картины. Первыя изъ нихъ были несвободны отъ классицизма и преувеличеннаго пафоса. Скоро, впрочемъ, Д. покинулъ классицизмъ и сталъ обнаруживать стремленіе къ соединенію романтическаго чувства съ историч. реализмомъ. Достигнуть этого впервые удалось Д. въ трехъ картинахъ, выставленныхъ имъ въ Салонѣ 1827 г.: „Сцена изъ Варволомеевской ночи“, „Смерть королевы Елизаветы англійской“ и „Убійство президента парламента Дуранта чернью въ Тулузѣ“. Въ нихъ съ колоритомъ, съ мастерствомъ выписки одеждъ, съ осмысленностью композиціи и драматизмомъ движенія соединились сила и правдивость историческаго изображенія. Эти картины сразу поставили Д. въ ряды первыхъ историческихъ живописцевъ Франціи. Въ Салонѣ 1831 г. Д. выступилъ съ четырьмя историческими произведеніями: „Ришелье и С. Марсъ“, „Больной Мазарини“, „Кромвель у гроба Карла I“, „Дѣти Эдуарда въ Тоуерѣ“, кот. сдѣлали его особенно популярнымъ. За ними слѣдовали „Казнь Жанны Грей“ и въ 1835 г. „Убійство герцога Гиза“. Въ послѣдней картинѣ Д. достигъ высшаго пункта въ драматической силѣ изображенія момента катастрофы. Эта картина—лучшая изъ его историческихъ картинъ и по силѣ колорита превосходитъ многія. Еще до появленія послѣдняго произведенія передъ публикою въ Д. произошелъ переворотъ: отъ исторической живописи Д. перешелъ къ аллегоріи. Это обнаружилось въ 1837 г., когда послѣ путешествія въ Италію онъ началъ писать на стѣнѣ полукруглой залы Академіи, гдѣ происходитъ присужденіе наградъ, громадную аллегорическую картину съ 74 фигурами (16 × 5 метровъ), изображающую „Апоѳеозъ пластическихъ искусствъ“. Здѣсь Д. представилъ въ живописныхъ группахъ художниковъ Греціи, Рима, среднихъ вѣковъ и Возрожденія и среди нихъ гения искусства, который поднимаетъ вѣнокъ для возложенія на голову достойнаго. И въ новой области живописи Д. сумѣлъ привести въ гармонію нестрогу роскошныхъ костюмовъ толпы

художниковъ, прекрасно распредѣлить свѣта и тѣни и, благодаря удачному замыслу, привсемъ разнообразіи группъ выдержать въ композиціи единство, при всей холодности аллегоріи придать ей жизнь. Въ 1843 г. Д. снова посѣтилъ Италію и снова измѣнилъ направленіе. Подъ вліяніемъ утраты любимой женщины Д. почувствовалъ желаніе изображать страданіе и смерть и отдался религіозной живописи. Въ это время появился рядъ небольшихъ картинъ: „Pieta“, „Марія въ день распятія въ своей комнатѣ“, „Марія у подножія креста“, „Христосъ въ Геосиманскомъ саду“, „Марія на пути къ Голгоѣ“, „Марія разсматриваетъ терновый вѣнецъ“, „Христіанка въ Тибрѣ“. Но въ послѣдніе годы жизни Д. все-таки вернулся къ живописи исторической. Личное грустное настроеніе художника и измѣнившееся настроеніе общества продиктовали ему нѣсколько сюжетовъ изъ эпохи революціи и жизни Наполеона. Написанныя подъ такими воздѣйствіями „Веденіе Маріи Антуанетты для выслушанія смертнаго приговора“, „Жирондисты въ тюрьмѣ“, „Наполеонъ на С. Бернарѣ“, „Наполеонъ въ Фонтенебло 31 марта 1814 г.“—не уступали по драматизму, правдивости и колориту его прежнимъ произведеніямъ. Кромѣ того, Д. написалъ портреты папы Григорія XVI, Гизо, Тьера и др. Пробовалъ не безъ успѣха Д. свои силы и въ скульптурѣ, какъ показываетъ его „Св. Георгій“. Ум. въ 1856 г. въ Парижѣ. — Біогр. Д. см. *Runz-Rees*, 1880; *Delaborde et S. Godde*, „Oeuvres de P. D.“, 1858. *H. Тарасовъ*.

Деларю, Варренъ, астрономъ и химикъ, род. въ 1815 г.; онъ былъ однимъ изъ директоровъ большой бумажной фабрики и типографіи „Thomas De la Rue et Co“ въ Лондонѣ и, какъ любитель, занимался астрономіей, а потомъ химіей. Въ 1860 г. получилъ фотографіи полнаго солн. затменія; на своей обсерваторіи онъ занимался разл. астр. наблюденіями и особенно интересовался примѣненіемъ фотографіи къ астрономіи; подъ его, между прочимъ, руководствомъ въ Кью было организовано въ 1862—72 гг. систематическое фотографированіе солнца; ум. въ 1889 г.

С. Бл.

Деларю, Михаилъ Даниловичъ, мало известный поэтъ „пушкинской плеяды“, род. въ 1811 г., учился въ Царскосельскомъ лицей, гдѣ и началъ писать, затѣмъ служилъ въ канцеляріи военнаго министра, откуда уволенъ за занятия литературой. Послѣ былъ инспекторомъ Рижскаго лицея. Ум. въ 1868 г. Его лирика проникнута грустнымъ, меланхолическимъ характеромъ. Стихи Д. вышли отдѣльнымъ изданіемъ подъ загл.: „Опыты въ стихахъ“. Д. перевелъ „Слово о полку Игоря“ (1839).

Делаторъ, Юрій (Георгъ фонъ Турнъ), посолъ имп. Максимилиана, отправл. въ Москву въ 1490 г. для заключенія союза съ Іоанномъ III противъ Казимира польскаго. Союзъ былъ заключенъ, и въ 1491 г. Д. вторично былъ въ Москвѣ, чтобы принять „крестное цѣлованіе“ в. князя въ подтвержденіе договора.

Делегатъ (отъ лат. *delegare*—поручать, возлагать), лицо, совершающее что-либо по порученію другого лица или группы лицъ.

Делегация, см. *Австро-Венгрія*, I, 259.

Делегация (латин. *delegatio*), собраніе уполномоченныхъ делегатовъ общества, учрежденій или группы лицъ для передачи кому-либо известнаго требованія или предложенія или для участія въ какомъ-либо дѣйствиіи вмѣсто представляемыхъ ими лицъ или учреждений.

Делегация (*delegatio*), въ римскомъ правѣ,—передача кредиторомъ (*delegans*) другому лицу (*delegatarius*) права требованія по обязательству или переводъ должникомъ (*delegans*) своей обязанности платить на третье лицо (*delegatus*); въ основѣ Д. лежитъ зачетъ обязательствъ. Д. могла совершаться только съ согласія другой стороны.

Деледа, Грація, совр. итал. писательница, род. въ 1875 г., написала множество романовъ, открыла для итал. литературы цѣлую новую область, островъ Сардинію съ его своеобразнымъ пейзажемъ, первобытнымъ населеніемъ, народными преданіями и повѣртіями. Въ лучшихъ изъ „сардинскихъ“ романовъ Д. выступаютъ обыкновенно выходцы изъ народа, стремящіеся подняться вверхъ, проложивъ себѣ дорогу въ буржуазію, но настолько опутанные „прошлымъ“, что не достигаютъ

своей цѣли и остаются внизу („Сепере“, „Тѣни прошлаго“). Въ другой серіи романовъ Д. полемизируетъ противъ католическаго ученія о грѣховности земной жизни, показывая, къ какимъ трагическимъ катастрофамъ приводитъ подобный аскетическій взглядъ („*Elias Portolu*“; „*Sino al confine*“). Гораздо менѣе народной сардинской среды съ ея своеобразными этнографическими особенностями интересуется Д. столичный интернациональный буржуазный міръ, къ которому она относится къ тому же отрицательно („*Nostalgie*“). Такая неприязнь къ городскому мѣщанству и къ свѣту не мѣшаетъ ей относиться отрицательно и къ социализму, усматривать единственное разрѣшеніе социальной проблемы въ мирномъ постепенномъ торжествѣ „идеи справедливости“ (Адоне въ „Тѣняхъ прошлаго“). Наибольшей поэзіей проникнуты тѣ страницы въ романахъ Д., кот. посвящены изображенію дѣтей, развитію дѣтской души. Кромѣ романовъ, Д. написала не мало рассказовъ („*Fior di Sardegna*“, „*L'ospite*“, „*I giuochi della vita*“ и др.). Одинъ изъ ея романовъ („Плющъ“) передѣланъ въ драму („*L'hedera*“). В. Фр.

Делеклюзъ (*Delescluze*), Луи Шарль, фр. коммунаръ, род. въ 1809 г., въ 1836 г. бѣжалъ изъ Франціи и занимался журналистикой въ Бельгіи. Въ 1848 г. основалъ въ Парижѣ журналъ: „*La révolution démocratique et la Liberté républicaine*“; во время второй Имперіи былъ сосланъ въ Кайенну, гдѣ оставался до 1859 г. По возвращеніи издавалъ „*Réveil*“, въ кот. проводилъ программу Интернационала. Кары, посыпавшіяся на него, заставили его вновь бѣжать въ Бельгію. Въ 1871 г. Д. былъ избранъ въ Нац. Собраніе, а потомъ примкнулъ къ парижской Коммунѣ, выдвинулся на мѣсто одного изъ ея вождей, былъ сдѣланъ воен. министромъ, съ мужествомъ отчаянія велъ послѣднюю защиту и нашелъ смерть на послѣдней баррикадѣ (28 мая 1871 г.).

Дели (*Delhi*), городъ въ ю.-в. углу Пенджаба (Индія), на р. Джумнѣ, 208.575 жит., окруж. крѣпкими стѣнами, имѣетъ одну изъ велич. мечетей міра (постр. 1648—50), поразит. дворецъ (1638—48) и мн. др.; крупный торг. и

Деларошъ (1797-1856).

Дѣти Эдуарда IV.

(Парижъ. Лувръ).

Съ разрѣшенія Ад. Браунъ и К^о въ Парижѣ.

ЭНЦИКЛОПЕДИЧЕСКИЙ СЛОВАРЬ Т-ва „Бр. А. и И. ГРАНАТЪ и К^о“.



жел.-дор. центр. Въ окрестностях развалины Индрапасты (древн. Д.), фигурир. уже въ Махабхаратѣ. Въ 1398 г. монголь Тимуръ положилъ предѣлъ расцвѣту Д., но съ перв. половины XVI в. Д.—столица имп. велик. Могола, съ 1803 г. Д. принадл. Британіи.

Дели (тур. „безумецъ“), отборные кавалер. отряды въ старыхъ турецкихъ войскахъ, опьяненные наркотич. напитками, бросались на враговъ, чтобы увлечь за собой прочія войска; въ мирное время состояли тѣлохранителями великаго визиря. Начальникъ Д.—*делибашъ*.

Делибъ (Delibes), Леонъ, выдающійся франц. композиторъ, род. въ 1836 г.; оконч. парижск. консерваторію, съ 1880 г. тамъ же проф. композиціи; ум. въ 1891 г. Произведенія Д. отличаются легкостью и чисто-французскимъ изяществомъ стили. Лучшія изъ нихъ балеты „La Source“, „Sylvie“ и особ. „Corrélia“, впервые создавшая широкую извѣстность Д. (1870 г.); изъ оперъ,—„Лакмэ“, хорошо принятая и на русск. сценахъ. Ю. Э.

Делижанъ, два села въ казахск. у. Елисаветпольск. губ., при р. Акстафѣ, въ ущельи, на выс. 4.200 фут.; одно изъ живописнѣйш. мѣстн. Закавказья.

Деликтъ, въ римскомъ правѣ—проступокъ, преслѣдуемый лишь по частному иску и караемый денежнымъ штрафомъ въ пользу потерпѣвшаго, въ противоположность преступленію публично-правового характера, караемому госуд. властью.

Делиль (Delille), Жакъ (1738—1813), франц. поэтъ, главный представитель модной въ свѣтскомъ обществѣ второй половины XVIII в. описательной поэзіи о природѣ, замѣнявшей непосредственное созерцаніе и чувство холодными разсужденіями и прозаической систематизацией, вдохновлявшійся въ своихъ поэмахъ „Les Jardins“ (1782) и „L'homme des Champs“ (напечат. въ 1802 г.), гл. обр., „Георгиками“ Вергилія.

Делиль (Delisle), Леопольдъ, франц. ученый, род. въ 1826 г., съ 1857 г. членъ академіи надписей, съ 1874 г. директоръ Націон. Библиотеки, кот. оказалъ нецѣнным. услуги. Ум. въ 1910 г. Д. былъ человекъ необытн. учености. Чисто бенедиктинская плодови-

тость, трудоспособность и любовь къ старому документу соединялись у него со строгимъ научнымъ методомъ и широтою научнаго кругозора. Потому каждая его новая работа—онъ любилъ давать имъ скромныя названія: *mémoire, étude, essai*—исчерпывала вопросъ такъ, что другимъ уже не оставалось ничего дѣлать. Таковы его изслѣдованія по эконом. исторіи Франціи въ средніе вѣка. Въ области палеографіи и дипломатики Д. не зналъ себѣ соперниковъ и умѣлъ эти сухія дисциплины трактовать такъ, что онъ не только приобрѣтали глубокой интересъ, но на нихъ появлялся даже налетъ какой-то своеобразной архивной поэзіи. Списокъ его трудовъ составляетъ цѣлую брошюру.

Делинквентъ, преступникъ.

Delirium tremens, см. *бѣлая горячка*.

Деличь (Delitzsch), промышл. гор. въ прусск. окр. Мерзебургъ, 13.030 жит.

Деличь, Францъ (1813—1890), одинъ изъ наиболѣе выдающихся протестантскихъ богослововъ стараго направленія. Былъ орд. проф. въ Эрлангенѣ и съ 1867 г. въ Лейпцигѣ. Д. отличался блестящей фантазіей и огромной эрудицией. Нѣтъ области въ ветхозавѣтной наукѣ, кот. онъ не коснулся. Имъ основанъ въ Лейпцигѣ для изученія иудейства особый *Institutum judaicum* (1880). Въ вопросахъ библейской критики Д. строго придерживался традиціон. схемы и только подъ конецъ жизни сталъ убѣждаться въ ея несостоятельности. Изъ его многочисл. работъ комментарий къ книгамъ В. Завѣта въ 40 и 50-хъ г. былъ настольн. изданіемъ для всѣхъ ветхозавѣтниковъ. Н. Н.

Деличь, Фридрихъ, сынъ предыдущаго, знам. ассириологъ, род. въ 1850 г., съ 1877 проф. въ Лейпцигѣ, съ 1899—въ Берлинѣ. Нецѣнными его заслуги въ области асир. филологіи: имъ положены основанія для грамматики ас.-авил. языка, изданъ первый словарь и огромное количество надписей. На его работахъ училось все молодое поколѣніе ассириологовъ не только въ Германіи, но и въ Англии, во Франціи и въ Америкѣ. Широкой публикѣ Д. извѣстенъ, какъ авторъ напумѣвшаго

доклада „Babel und Bibel“ (1902), въ кот. впервые указано на тѣсную зависимость еврейской религіи и литературы отъ ассиро-вавилонской; многія изъ утвержденныхъ доклада были слишкомъ послѣшны и необоснованы, но въ цѣломъ онъ положилъ конецъ представленію объ исключительности израил.-іуд. культуры и неподчиненности ея общимъ законамъ связи и взаимной зависимости народовъ и культуръ. Гл. работы Д.: „Assyr. Wörterbuch“ (1887 и сл.), „Assyr. Grammatik“ (2 изд. 1903), „Gesch. Babiloniens u. Assyriens“ (2 изд., 1891), „Babylon. Welterschöpfungs-Epos“ (1897), „Entstehung des ältest. Schriftsystems“ (1896), „Wo lag das Paradies“; изд. вмѣстѣ съ П. Гауптомъ „Assyriolog. Bibliothek“ (вновь издан. тексты) и „Beiträge z. Assyriol. und semit. Sprachforschung“.

Н. Н.

Деланисъ, Теодоръ (1826 — 1905), греч. государств. дѣят., см. XVII, 15/21.

Делійская задача, знаменитая въ древности геометрическая задача объ удвоении объема куба. Названа такъ вслѣдствіе будто бы требованія Делійскаго оракула построить алтарь, вдвое большій прежняго, Аполлону на Делосѣ, какъ искупительную жертву для избавленія Аѳинъ отъ свирѣпствовавшей чумы.

Деліусъ, Николай (1813 — 88), извѣсти. нѣмец. шекспирологъ, проф. въ Боннѣ. Гл. его труды: „Shakespeare-Lexicon“ (1852), „Engl. Theaterwesen zu Shakespeares Zeit“ (1853) и „Abhandlungen zu Sh.“ (1878—88). Какъ критикъ шексп. текстовъ, Д. занимаетъ одно изъ первыхъ мѣстъ.

Del credere, см. *комиссіонныя сделки*.

Делле Граціе, Марія Евгенія, нѣм. поэтесса, род. въ 1864 г. Кромѣ стихотвореній, новеллъ („Die Liebe“, 1902), трагедій („Saul“, 1885), написала большую поему изъ эпохи франц. революціи („Robespierre“, 94) и (перев. на рус. яз.) социальную драму „Schlagende Wetter“ („Катастрофа“) изъ быта углекоповъ, изобличая эксплуататорскія тенденціи предпринимателей, проповѣдую идеи „соціального мира“ между буржуазіей и пролетариатомъ.

В. Фр.

Дёлленъ (Döllen), Иоганнъ Генрихъ Вильгельмъ (Василій Карловичъ), астро-

номъ, род. въ 1820 г. въ Митавѣ, съ 1839 г. ассистентъ астр. обсерваторіи дерптскаго унив., съ 1844 г.—сверхштатный, съ 1847 по 1890 г. штатный астрономъ Пулковской обсерв. Ум. въ 1897 г. Извѣстенъ своими наблюденіями и вычисленіями, относящимися къ опредѣленію мѣстъ звѣздъ, а также своимъ участіемъ въ разл. геодезич. работахъ. Въ 1855—68 гг. онъ былъ проф. академ. генер. штаба и руководилъ практич. работами военныхъ геодезистовъ при Пулковской обсерваторіи. Его способъ опредѣленія времени по наблюденіямъ въ вертикаль Полярной находить частое примѣненіе въ работахъ русскихъ геодезистовъ. По предложенію Д. были произведены на многихъ обсерваторіяхъ наблюденія покрытій звѣздъ во время полныхъ лунныхъ затмений 1884 и 1888 гг., изъ которыхъ послѣдствию была получена (Л. Струве) величина луннаго діаметра, принятая до сихъ поръ въ астрономическихъ календаряхъ.

С. Бл.

Дёллингеръ, Игнатій (1799—1890), католическій богословъ, въ 1826 г. проф. богословія въ мюнх. унив. Одаренный блестящими способностями, горячо и искренно вѣрующій, Д. понималъ сущность католицизма иначе, чѣмъ официальные церковные круги: католицизмъ былъ для него, прежде всего, великой духовной силой, на кот. зиждется вся европейская культура, церковь должна быть, прежде всего, религіозной величиной, но не стремиться къ матеріальному владычеству. Этимъ объясняется позиція, занятая Д. во Франкфуртск. парламентѣ, куда онъ былъ избранъ депутатомъ и его послѣдующій разрывъ съ церковью. Во Франкф. парламентѣ Д. защищалъ идею полного отдѣленія церкви отъ государства и равноправіе церкви и стоялъ за недопущеніе въ Германію іезуитовъ, а на съѣздахъ нѣмецкаго католич. духовенства 1848—1850 гг. выступалъ съ планомъ организаціи автономной нѣм. національной церкви. Когда онъ высказался за уничтоженіе Папской области, не признавъ догмата о непорочномъ зачатіи Маріи и выступилъ съ протестомъ противъ провозглашенія догмата папской непогрѣшимости,

вопросъ о его дальнѣйшемъ пребываніи въ католич. церкви сталъ ребромъ. Д. былъ въ 1871 г. отлученъ, но на его сторонѣ оказались всѣ католич. круги, недовольные реакціоннымъ направлениемъ папской политики. Стала складываться партія *старокатоликовъ*, которую Д. привѣтствовалъ и поддерживалъ. Въ своихъ работахъ послѣ отлученія Д. приходится къ выводамъ, въ значит. степени расходящимся съ его прежнимъ міросозерцаніемъ. Католическая церковь уже не является болѣе для него единою и истинною; онъ расширяетъ понятіе католической (вселенской) церкви до его полного объема и признаетъ, что истина раздѣлилась между церквами, каждая владѣетъ частицей истины, смѣшанной съ человѣческими заблужденіями; только всѣ церкви въ совокупности владѣютъ всею истинною. Эта позиція помогла Д. подъ конецъ правильно оцѣнить протестантизмъ и, въ частности, личность и дѣятельность Лютера. *Н. Н.*

Деллисъ (Dellys), приморскій городъ въ Алжирѣ, 14.532 жит.

Дѣлличъ (Dulwich), предмѣстье Лондона; старин. (1619) колледжъ, картин. галлерея.

Делольмъ (Delolme), Жанъ Луи, швейцарск. юристъ и государствовѣдъ. Род. въ 1740 г., ум. въ 1806 г. Происходилъ изъ семьи франц. эмигрантовъ, бѣжавшихъ вслѣдствіе религіозныхъ гоненій. Былъ адвокатомъ въ Женевѣ. За демократическія воззрѣнія, высказанныя въ книгѣ „Examen des trois points des droits“, подвергся преслѣдованіямъ и долженъ былъ бѣжать въ Англію. Подъ вліяніемъ увлеченія англійскими порядками написалъ настоящую апологію англійскаго парламентаризма въ сочиненіи „Constitution de l'Angleterre“ (Amsterdam, 1771 г., англ. пер. 1772 г.); книга эта имѣла большое вліяніе на ростъ политической мысли въ Европѣ, такъ какъ въ началѣ XIX в. англійское право почиталось своего рода писаннымъ разумомъ въ политической области. Изъ другихъ сочиненій Д. отмѣтимъ „Parallel between the English government and the former government of Sweden“ (1772), „History of the flagellants“ (1782) и „An Essay, containing a few strictures on

the union of Scotland with England“ (1787). *М. Р.—рѣ.*

Де-Лонга о-ва, см. *Ново-Сибирскій архипелагъ.*

Де Лонгъ (De Long), Джорджъ Вашингтонъ (1844—81), руководитель одной изъ полярныхъ экспедицій (см.), организованной въ 1879 г. газетою „The New York Herald“. Судно Де Л. (Jeanette) погибло въ 1881, задавленное льдомъ, а три лодки, на кот. пересѣлъ экипажъ, были разрушены штормомъ. Въ 1882 г. Мельвилль, руководитель одной изъ партій, наткнулся въ устьѣ Лены на трупъ Де Л. и двухъ его спутниковъ и на дневники Де Л., доведенные до послѣднихъ дней его жизни (изд. въ 1883 г. въ 2 т. „The Voyage of the „Jeanette“). 3 года спустя обломки „Жанетты“ были найдены на ю.-з. берегу Гренландіи. Т. обр., еще до Нансена было дано фактич. доказательство наличности океанич. теченій въ этой части полярн. области.

Делонэ (Delaunay), Жюль Эли (1828—91), франц. живописецъ. Въ теченіе продолжит. дѣятельности прошелъ рядъ этаповъ. Онъ началъ съ почти линейной композицій, гдѣ онъ выказалъ превосходный рисунокъ („Діана“), затѣмъ перешелъ къ колористическимъ опытамъ и далъ прекрасные въ этомъ отношеніи образцы („Офелія“). Наконецъ, онъ блеснулъ превосходными портретами. *Н. Т.*

Делонэ (Delaunay), Шарль Эжень, франц. астрономъ, род. въ 1816 г.; былъ проф. въ политехнич. школѣ и горной высшей школѣ въ Парижѣ; въ 1870 г. назначенъ директоромъ парижской обсерваторіи на мѣсто Леверье; утонулъ въ 1872 г. Особенно извѣстенъ изслѣдованіями движенія луны. *С. Бл.*

Делорнъ (Delorme), Мариюш, франц. куртизанка, дочь шампанскаго дворянина, род. ок. 1613 г., рано сошлась съ поэтомъ Дебаро, но скоро покинула его для Сень-Марса, находившагося тогда въ апогеѣ своей недолгой славы. Послѣ его казни въ числѣ ея интимныхъ друзей перебивали Сентъ-Эвремонъ, знаменитый Бекингамъ, великій Конде и даже самъ Ришелье. Во время Фронды ея салонъ сдѣлался сборнымъ пунктомъ недовольныхъ, и говорили, что Мазарини уже отдалъ при-

казъ объ ея арестѣ, когда она внезапно умерла (1650). Судьба ея послужила сюжетомъ для драмы Гюго „М. Д.“

Делормъ (De l'Orme), Филиберъ, одинъ изъ крупнѣйшихъ архитекторовъ франц. возрожденія, р. ок. 1510 г., рано попалъ въ Римъ, тамъ увлекся стилемъ Возрожденія. По возвращеніи изъ Итали Д. перенесъ этотъ стиль во Францію. Ранѣе всего онъ примѣнилъ его въ замкѣ Сенъ Моръ, къ постройкѣ котораго приступилъ въ 1537 г. Здѣсь онъ поставилъ свѣтлыя павильоны на мѣсто боевыхъ башенъ, широкіе входы вмѣсто витыхъ лѣстницъ. Это былъ первый замокъ на французской почвѣ, сооруженный въ стилѣ Возрожденія. Позднѣе въ томъ же стилѣ Д. возвелъ величественный надгробный памятникъ Франциску I въ Сенъ-Дени. Въ царствованіе Генриха II Д. былъ сдѣланъ инспекторомъ корол. построекъ. Въ промежутокъ съ 1548 по 1559 г. Д. въ Парижѣ и его окрестностяхъ строилъ всѣ корол. замки: замокъ Фонтенебло съ превосходной залой и замокъ Анэ съ поразительно яснымъ планомъ и классическимъ порталомъ. Въ 1564 г. Д. началъ возведеніе Тюльери въ Парижѣ съ ритмическимъ расчлененіемъ и разнообразіемъ частей и нѣкоторымъ уклоненіемъ къ барокко. Главное требованіе, кот. Д. предъявляетъ здѣмъ въ напис. имъ двухъ книгахъ (1561 и 1567), это—логичность постройки и соотвѣтствіе своему назначенію; архитекторъ долженъ „хорошо понимать, что необходимо для здоровья и для сохраненія людей и вещей“; украшеніе занимаетъ второе мѣсто. Ум. Д. въ 1570 г. См. *Vachon*, „Ph. de l'Orme“ (1887). *Н. Тарасовъ.*

Делоръ (Delord), Таксиль, франц. писатель, род. въ 1815 г., съ 1837 г.—журналистъ въ Парижѣ, редактировалъ „Charivari“, былъ членомъ редакціи „Siècle“ и, вообще, однимъ изъ самыхъ вліятельныхъ оппозиціонныхъ журналистовъ второй имперіи. Часть своихъ статей, посвященныхъ литературѣ, Д. собралъ подъ заглавіемъ: „Les matinées littéraires“ (1860). Его главная работа „Histoire du second empire“ (6 т., 1868—75, рус. пер.) по публицистическому блеску и солидной научной осно-

въ является одной изъ лучшихъ обработокъ политической исторіи второй имперіи. Ум. въ 1877 г. *А. Дж.*

Делосскій союзъ, или *первый афинскій союзъ*, см. *Греція*, XVI, 591/2.

Делось (совр. назв. *Микра-Дили*, т. е. „Малый Д.“), одинъ изъ самыхъ мелкихъ цикладскихъ острововъ; представляеть гранитную скалу (площ. ок. 5 кв. км.) съ горой Кинѣомъ (106 м.). У грековъ считался священнымъ островомъ, мѣстомъ рожденія Артемиды и Аполлона, храмъ котораго былъ знаменитъ своимъ оракуломъ. Въ исторіи Д. впервые упоминается, какъ мѣсто, куда въ праздникъ рожденія Аполлона отправляли торжественныя посольства (еоріи) всѣ іонич. государства. Эта делосская амфиктіонія послѣ греко-персидскихъ войнъ была преобразована въ делосскій (или первый афинскій) морской союзъ. Позднѣе, въ македонскій періодъ (322—166), Д. представлялять независимую общину, управляемую особыми должностными лицами (*геротолі*). Римляне въ 166 г. снова подчинили островъ Афинамъ, но предоставили ему цѣлый рядъ привилегій, быстро сдѣлавшія Д. однимъ изъ центровъ восточно-средиземной торговли съ самымъ обширнымъ рынкомъ рабовъ. Послѣ разрушенія (87 г.) города и храма войсками Митридата Д. никогда не достигалъ прежняго значенія.—Съ 1877 г. на Д. ведутся систематическія раскопки франц. археол. школой въ Афинахъ, при чемъ открытъ весь священный округъ храма Аполлона, значит. часть торговаго квартала эллинистическаго и македонскаго времени, театръ, храмы Изиды и Сераписа, Зевса Кинѣя и Афины Кинѣи и т. д., найдено также много надписей, которыя, къ сожалѣнію, до сихъ поръ еще не собраны и произведеній искусства. См. *Homolle*, „Les archives de l'intendance sacrée à D.“ (1887).

Дельбрюкъ, Бертольдъ (р. въ 1842 г.), проф. въ Ленѣ, создатель сравнит. синтаксиса индо-европ. языковъ въ соврем. наукъ сравнит. языковѣднiя (см.).

Дельбрюкъ, Гансъ, нѣм. историкъ и журналистъ, род. въ 1848 г., былъ проф. въ Берлинѣ, членомъ прусской палаты и въ 1884—90 гг.—рейхстага

(имп. партія). Въ 1883 г. вступилъ въ редакцію „Preuss. Jahrbücher“, которую ведетъ единолично съ 1889 г. Работы Д. посвящены преимущественно военной исторіи и въ этой области занимаютъ очень почетное мѣсто, „Leben des Gr. von Gneisenau“ (2 т., 1882); „Gesch. d. Kriegskunst“ (3 т., 1900—1906).

Дельбрюкъ, Мартинъ Рудольфъ (1817—1903), прусскій министръ торговли и славный сотрудникъ Бисмарка въ вопросахъ международной экономич. политики (до 1876 г.); см. *Германія*, XIV, 55, 59, 67.

Дельвигъ, Антонъ Антоновичъ, поэтъ, происходилъ изъ древняго рода пѣмедикихъ бароновъ, род. въ 1798 г. въ Москвѣ, гдѣ отецъ служилъ плац-майоромъ. Мать поэта—русская (Красильникова). Воспитывался въ царско-сельскомъ лицее, гдѣ кончилъ курсъ вмѣстѣ съ А. С. Пушкинымъ; служилъ по мин. финанс., по мин. внутр. дѣлъ, былъ пять лѣтъ помощн. бібліотекаря въ Имп. публ. библ. Съ 1825 г. издавалъ альманахъ „Сѣверные цвѣты“, въ 30 г. сталъ издавать „Литературную газету“. Умеръ въ 1831 г. Въ замѣчат. біографическомъ изслѣдованіи *В. Гаевского*, посвященномъ Д. (Современникъ, 1853 г., № 2, 5; 1854 г., № 1, 9), рисуется обаятельный образъ поэта и его отношеніе къ Пушкинской плеядѣ. Тѣсную связь Д. съ А. С. Пушкинымъ и Е. Баратынскимъ можно прослѣдить по цѣлому ряду посланій и посвященій поэтовъ. Еще на школьной скамьѣ (1815 г.) Д. провидѣлъ великую судьбу Пушкина и въ своемъ прекрасномъ посланіи „А. С. Пушкину“ славилъ „громкое пѣніе“ его лиры и предсказывалъ, что „отъ смертныхъ воспититъ безсмертнаго Аполлонъ на Олимпѣ торжествующій“... Дарованіе Д.—незначительно. Скромный поэтъ прекрасно зналъ себѣ цѣну и называлъ себя неоднократно „простымъ пѣвцомъ“, „небольшимъ“. Онъ писалъ пѣсни, элегіи, оды, идилліи, пародіи, эпиграммы, посланія. Онъ писалъ „въ древнемъ тонѣ“, по стопамъ Анакреона, цѣль Амура и Вахха. Наряду съ этимъ онъ любилъ писать въ духѣ русскихъ пѣсней. Нѣкоторые изъ этихъ пѣсней сохранились и понынѣ („Ахъ ты ночь ли, ноченька“, „Пѣла, пѣла пташечка“,

„Я вечеръ въ саду младшенька гуляла“). Наибольше удавались Д. идилліи, написанныя гекзаметромъ („Друзья“, „Конецъ золотого вѣка“, „Купальницы“). Извѣстна его русская идиллія „Отставной солдатъ“, написанная ямбомъ. Форма стиховъ Д. не отличалась изяществомъ и граціей. Онъ самъ признается, что риему къ риемѣ приплетаешь, „лѣнливо глядя за перомъ“. Любимый мотивъ его поэзіи—воспѣваніе безпечной лѣни, „сладкой тишины“, „тихой жизни“; недаромъ Пушкинъ называлъ его „лѣнивцемъ соннымъ“, а Баратынскій—„баловнемъ забавы“. Въ своемъ спокойно-безмятежномъ стихотвореніи „Тихая жизнь“ поэтъ мечтаетъ свои годы „тихонько провести“ и умереть, „приятно засыпая“. Онъ считалъ себя человѣкомъ, привыкшимъ „изъ кабинета не выставлять своихъ очковъ“, ему улыбалась сельская идиллическая тишина. Туда, въ тихую жизнь, манила его безпечная муза. Сочиненія Д. изд. Смирдинымъ въ 1850 г. вмѣстѣ съ соч. Нелединскаго-Мелецкаго и въ 1893 г. вышли отд. прилож. къ журн. „Сѣверъ“ съ біографіей Вал. В. Майкова.

В. Львовъ-Рогачевскій.

Дельгадо, два мыса на вост. побережьи Африки: въ Мозамбикѣ (10°24' ю. ш.) и въ Итал. Сомалилендѣ (ок. 9°50' с. ш.).

Делькассе (Delcassé), Теофиль, франц. политич. дѣятель, род. въ 1852 г., началъ свою карьеру журнальною работою по вопросамъ иностр. политики въ „République française“. Въ 1889 г. былъ избранъ въ палату. Въ 1893 г. занялъ небольшой постъ въ колониальномъ вѣдомствѣ, содѣйствовалъ учрежденію самостоятельнаго министерства колоній, во главѣ кот. сталъ въ кабинетѣ (второмъ) Дюпюи. Его колониальная политика отличалась большою стремительностью, результатомъ которой была Фашода (1898). Д. въ это время былъ уже мин. внутр. дѣлъ во второмъ кабинетѣ Бриссона, такъ что ему же пришлось и распутывать этотъ болѣно затянувшійся узелъ. Эта неудача тѣмъ не менѣе не повліяла на его карьеру. Онъ сохранилъ портфель иностр. дѣлъ въ кабинетахъ Дюпюи, Вальдека-Руссо, Комба и Рувье. Онъ старался укрѣпить

союзъ съ Россіей и положилъ начало сближенію съ Англіей. Но его карьера была прервана опять его стремительностью въ колониальныхъ дѣлахъ. Политика Д. въ Марокко едва не привела къ разрыву съ Германіей, и такъ какъ, повидному, самъ онъ не очень боялся этого разрыва, то ему пришлось уйти въ отставку (1905). До 1910 г. онъ жилъ вдали отъ политики. Въ концѣ его онъ выступилъ въ дебатахъ по морскимъ вопросамъ и въ началѣ 1911 г. вступилъ морскимъ министромъ въ кабинетъ Мониса. Постъ свой онъ сохранилъ въ кабинетахъ Кайо и Пуанкаре, что рассматривалось какъ первый шагъ къ превращенію тройственнаго соглашения въ союзъ (1911—1912); въ февр. 1913 г. назначенъ посломъ въ Петербургъ. Д.—политикъ умный и даровитый, но наряду съ крупными дипломатическими способностями въ немъ есть и другое. Твердость и рѣшительность у него часто переходитъ въ азартъ, очень опасный въ періоды международныхъ осложненій. Д. не боялся ставить Францію въ такія положенія, когда единственнымъ исходомъ можетъ быть война.

А. Джс.

Дель-Лунго, Исидоро, одинъ изъ крупнѣйшихъ итал. историковъ литературы, род. въ 1841 г., состоитъ проф. во Флоренціи. Обратилъ на себя вниманіе большимъ трудомъ о Дино Компаньи (см.). Изъ другихъ работъ замѣчательна серія, посвященная Данте („Dell' esilio di Dante“, 1881; „Dante ne' tempi di Dante“, 1888; „Beatrice nella vita e nella poesia del secolo XIII“, 1890; „Dal secolo e dal poema di Dante“, 1898) и Кватроченто („Prose e poesie di Poliziano“, 1867; „Florentia“, 1897; „Conferenze fiorentine“, 1901). Д.—глубокой знатокъ литературы XIII—XV вв., кот. онъ изучаетъ въ тѣсной связи съ явленіями обществ. жизни.

Дельменгорстъ, фабр. городъ въ вел. герцогствѣ Ольденбургъ, на р. Дельме, 22.516 жит. Основ. въ 1230 г.

Дельта (Δ, δ), четвертая буква греческаго алфавита, заимствованная по формѣ и по значенію изъ финикійскаго Daleth. Начертаніе Д. подвергалось сравнительно малымъ измѣненіямъ.

Дельта, такъ называются площади суши, расположенныя у мѣсть впаде-

нія рѣкъ въ озера или моря и образованныя наносами самихъ рѣкъ (пескомъ, глиной, галькой). Названіе Д. происходитъ отъ греческой буквы Δ, каковую форму имѣетъ Д. Нила (причемъ основаніе треугольника направлено къ морю, а вершина къ сушѣ). Изъ рѣкъ, имѣющихъ обширныя Д., укажемъ Волгу, Дунай, Ниль, Амударью, Гангъ, Миссиссипи. Условіями, благоприятствующими росту Д., являются: большое количество осадковъ, несомыхъ рѣкой, отсутствіе приливовъ и отливовъ, небольшая глубина моря близъ устья рѣки, большое паденіе рѣки въ низовьяхъ и отрицательное движеніе береговой линіи (т. е. поднятіе береговъ или отступаніе моря). Наоборотъ, малое количество осадковъ, несомыхъ рѣкой, мощные приливы и отливы, большая глубина моря близъ устья рѣки и положительное движеніе береговой линіи (т. е. опусканіе береговъ или наступаніе моря) являются моментами, препятствующими росту Д. Отъ той или иной комбинаціи перечисленныхъ факторовъ зависитъ какъ самая форма устья (въ видѣ Д. или же въ видѣ *эстуарія*), а также степень развитія Д. Неправильно считать за начало Д. тотъ пунктъ, гдѣ рѣка начинается вѣтвиться на рукава; такъ, Волга распадается на рукава еще у Ахтубы, а Д. ея начинается лишь нѣсколько выше Астрахани. За Д. нужно считать только ту, отвоеванную рѣкой у моря или озера, площадь, которая покрыта осадками самой рѣки. Одной изъ наиболѣе быстро растущихъ Д. является Д. Сыръ-Дарьи: съ 1847 по 1889 годъ она выдвинулась въ Аральское море по длинѣ на 6½ верстъ, увеличивъ свою площадь на 40 кв. килом. Д. Невы нарастала въ 1718—1864 гг. въ среднемъ по 9.410 кв. саж. ежегодно. Килійская Д. Дуная за 73 г. (1829—1902) выдвинулась въ море на 6 килом. Устье Старога Терека съ 1841 по 1863 г. выдвинулось на 2 версты.—См. R. Credner, „Die Deltas“ (Petermann's Mitteil., Ergänzungsheft, № 56, 1878); F. Gulliver, „Shoreline Topography“ (Proceedings of the American Academy of Arts and Sciences, XXXIV, 1899); В. Лебедевъ, „Географич. распределение дельтъ“. Труды Общ. Земле-

въдѣнія“ (1909); *В. Семеновъ-Тянь-Шанский*, „Къ вопросу о наростаніи Д. Дуная“ (Изв. Имп. Рус. Географ. Общ., XLIV, 1908).

Л. Бергъ.

Дельта-металлъ, сплавъ мѣди, цинка и желѣза, предложенный Дикомъ, обладаетъ замѣчательной крѣпостью и вязкостью. Для его приготоуленія желѣзо растворяется въ расплавленномъ цинкѣ до полнаго насыщенія, и затѣмъ цинкъ употребляется для приготоуленія сплава. Для предупрежденія образованія окисловъ прибавляется немного фосфора, такъ что сплавъ имѣетъ слѣдующій составъ: 55,1 ч. мѣди, 43,47 ч. цинка, 1,33 ч. желѣза и 0,1 ч. фосфора. Уд. вѣсъ 8,4. Темп. плавл. 1100° Ц. Можетъ обрабатываться въ холодномъ и горячемъ состояніи. Коэф. крѣпости литого металла 33 кгр. на кв. мм.; прокатаннаго—43 кгр.; удлинене при разрывѣ для литого 22%, для прокатан.—41%. Наибольш. вязкость при 300° Ц. *А. Г.*

Дельфиніумъ, см. *живокопость*.

Дельфинъ, созвѣздіе сѣв. половины неба между Орломъ и Пегасомъ, содержитъ по Гейсу 31 звѣзду, вид. невооруженнымъ глазомъ. *С. Бл.*

Дельфинъ, см. *киты*.

Дельфійскій оракулъ, см. *Дельфы*.

Дельфтъ, гор. въ пров. Ю. Голландія (Нидерланды), въ 8 км. отъ Гааги, 34.234 жит. Политехн. и колоніальный институты, арсеналь, готическая „Старая Церковь“ и ратуша (XV и XVII вв.), украш. работами старыхъ мастеровъ.

Дельфы, въ древности гор. въ Фокидѣ, на юж. склонѣ горы Парнаса, съ знамен. святилищемъ Аполлона, центръ дельфійской амфиктіоніи (см. II, 528). Оракулъ въ Д. существовалъ еще до введенія культа Аполлона и принадлежалъ тогда богинѣ земли Геѣ. Древній храмъ, сгорѣвшій въ 548 г. до Р. Х., былъ великолѣпно возстановленъ Алкмеонидами. Надъ входомъ его находилась надпись: „Познай самого себя“. Внутри былъ камень конической формы, „омфалось“, обозначавшій центръ земли. Относительно самой организациі прорицаній мы не имѣемъ подробныхъ свѣдѣній; древніе авторы передаютъ, что прорицательница *пифія* (обыкновенно двѣ чередовавш. дѣвушки, вначалѣ молодыя, позже не моложе 50 л.), сидя

на треножникѣ надъ расщелиной священной скалы, изъ кот. выходили одуряющіе пары, прорицала въ состояніи экстаза. Во всякомъ случаѣ ея прорицанія потомъ перелагались жрецами въ метрич. форму и уже въ такомъ видѣ передавались вопрошавшимъ. При нашествіи персовъ (480 г.) Д. остались невредимыми; Сулла въ 86 г. ограбилъ храмъ, римскіе императоры слѣдовали его примѣру; Юліанъ возстановилъ храмъ, но при импер. Θεодосіи онъ былъ окончат. закрытъ. — Раскопка въ Д. начались съ половины XIX в., но систематически только съ 1892 г., когда была перенесена на другое мѣсто деревня Кастри, находившаяся надъ древнимъ городомъ; храмъ и храмовый округъ теперь почти весь раскопанъ, при чемъ найдено много надписей и статуй. См. „Fouilles de Delphes 1892—1901“; *Frazer*, „Pausanias“, vol. V.; *А. В. Никитскій*, „Дельф. эпиграфич. этюды“ (1894), „Исслѣдованія греч. надписей“ (1901).

Делюкъ, Жанъ Андре (1727—1817), швейц. геологъ и метеорологъ, установилъ пониженіе температуры атмосферы при таяніи, наибольшую плотность воды при 4° Ц и др.

Делюнь-уранскій хребетъ, такъ называлъ кн. Кропоткинъ хребетъ, идущій приблизительно на границѣ баргузинскаго окр. Забайкальской обл. и киренскаго у. Иркутской губ. Д.-у. хребетъ начинается въ верховьяхъ Верхней Ангары и тянется въ сѣв.-восточномъ направленіи; р. Витимъ, пересѣкая Д.-у. хр. по выходѣ изъ оз. Оронъ, образуетъ извѣстный *Делюнь-уранскій порогъ*. Параллельно Д.-у. хр., на югъ отъ него, тянется Сѣверно-Муѣйскій хр. Высота безлѣсныхъ вершинъ („гольцовъ“) Д.-у. хр. до 4.800 фут.; къ сѣверу, къ долину Витима, онъ сильно понижается; южный склонъ лежитъ на высотѣ около 3.000 фут. Сложенъ Д.-у. хр., глав. обр., изъ сіенитоваго гранита. *Л. Бергъ.*

Деляновъ, графъ, Иванъ Давыдовичъ, государственный дѣятель, род. въ 1818 г., въ молодости служилъ по собственной Его Величества канцеляріи, а потомъ по министерству народнаго просвѣщенія. Въ 1858 г. онъ былъ назначенъ попечителемъ петербург-

скаго учебнаго округа и занималъ эту должность съ небольшимъ перерывомъ, въ 1861—1862 г., до 1866 г.; съ 1861 г. онъ былъ также директоромъ публичной библиотекы, а при А. В. Головиниѣ исполнялъ фактически и обязанности товарища министра народнаго просвѣщенія (эта должность при А. В. Головиниѣ формально была упразднена). Эта близость къ Головинну не отразилась на служебномъ положеніи Д., когда Головиниѣ былъ замѣненъ гр. Д. А. Толстымъ. Д. былъ въ 1866 г. назначенъ товарищемъ министра народнаго просвѣщенія и оставался на этомъ посту до 1874 г., когда состоялось его назначеніе членомъ Государственнаго Совѣта. Въ 1882 г. онъ, наконецъ, сталъ во главѣ министерства народнаго просвѣщенія и занималъ должность министра до самой своей смерти, послѣдовавшей въ 1897 г.; въ 1888 г. по случаю 50-лѣтія своей службы онъ получилъ графскій титулъ.

Способность Д. одинаково сотрудничать и съ Головиннымъ и съ Толстымъ, его безличность и приспособляемость дѣлали его особенно подходящимъ лицомъ для занятія должности министра народнаго просвѣщенія въ то время, когда само министерство народнаго просвѣщенія утратило свою самостоятельность и превратилось какъ бы въ одинъ изъ департаментовъ министерства внутреннихъ дѣлъ. Числясь самостоятельнымъ министромъ народнаго просвѣщенія, Д. фактически во многомъ оставался простымъ товарищемъ гр. Д. А. Толстого, занявшаго почти одновременно съ нимъ должность министра внутреннихъ дѣлъ. При Д. министерство народнаго просвѣщенія отказалось отъ собственныхъ задачъ и цѣликомъ подчинило ихъ задачамъ министерства внутреннихъ дѣлъ, вѣрнѣе сказать, тѣмъ своеобразно понимаемымъ задачамъ государственнаго порядка и спокойствія, которыми опредѣлялась вся внутренняя политика Россіи этого періода. Въ области высшей школы это привело къ выработкѣ ярко реакціоннаго университетскаго устава 1884 г., разрушившаго университетскую автономію, возстановившаго самостоятельную инспекцію и обязательное ношеніе сту-

дентами формы, подчинившаго студентовъ строгому надзору и установившаго систему зачетовъ полугодій, имѣвшую цѣлью „удостовѣрить прилежаніе студента“. Дополнительно къ этому уставу было проведено въ 1887 г. повышение платы за слушаніе лекцій „съ цѣлью отвлечь отъ университетовъ лицъ низшихъ и неимущихъ классовъ“, а къ начальству среднихъ учебныхъ заведеній было предъявлено требованіе сообщать въ университеты „полныя и обстоятельныя свѣдѣнія объ образѣ мыслей и направленіи желающихъ поступить въ нихъ молодыхъ людей, объ ихъ склонностяхъ, условіяхъ матеріальнаго быта и общественной среды, къ коей принадлежатъ ихъ родители“. Одновременно съ тѣмъ были вынуждены оставить свои кафедры многие изъ выдающихся профессоровъ, каковы С. А. Муромцевъ, М. М. Ковалевскій и т. д. Всѣ эти мѣры значительно понизили общій уровень русскихъ университетовъ, но не достигли даже тѣхъ узкихъ полицейскихъ цѣлей, во имя которыхъ онѣ проводились, и студенческіе беспорядки почти не прекращались все время дѣйствія устава 1884 г. Высшее женское образованіе претерпѣло при Д. еще большія гоненія. Въ 1886 г. особое совѣщаніе подъ предсѣдательствомъ самого Д. признало, что „пока не будетъ выработанъ уставъ, программы и правила предполагаемаго высшаго женскаго учебнаго заведенія, необходимо пресѣчь дальнѣйшее скопленіе въ большихъ городахъ молодыхъ дѣвицъ, ищущихъ не столько знанія, сколько превратно понимаемой ими свободы“. Въ виду этого пріемъ слушательницъ на высшіе женскіе курсы былъ совсѣмъ прекращенъ и возобновился лишь въ 1889 г., когда курсы были возстановлены какъ частное учебное заведеніе, не дающее правъ ни учащимъ, ни учащимся, и съ очень ограниченнымъ комплектомъ слушательницъ, которымъ къ тому же было запрещено жить на частныхъ квартирахъ не у родственниковъ.

Въ области средняго образованія коренной ломки при Д. не было. Классическая толстовская гимназія продолжала царить въ полной силѣ. Не-

смотря на то, что Д. жаловался въ своихъ представленіяхъ Государственному Совѣту на слишкомъ одностороннее, узко-грамматическое преподаваніе древнихъ языковъ и признавалъ, что даже въ области грамматики успѣхи учениковъ очень плохи, онъ тѣмъ не менѣе избѣгалъ сколько-нибудь широкой перемѣны въ постановкѣ гимназическаго преподаванія. Первая брешь въ системѣ крайняго классицизма, пробитая правилами 1890 г., была произведена (уже послѣ смерти творца классической гимназіи гр. Толстого) не по инициативѣ министерства народнаго просвѣщенія, а по настояніямъ Государственнаго Совѣта. Самъ Деляновъ соглашался понизить недѣльное число уроковъ по древнимъ языкамъ съ 85 до 81, когда же Государственный Совѣтъ сократилъ это число до 69, Д. рѣшительно возсталъ противъ этого и, согласившись въ концѣ концовъ на компромиссномъ рѣшеніи въ видѣ 75 недѣльныхъ уроковъ, заявлялъ, что „онъ подвергаетъ этимъ самымъ классическую систему нѣкоторому риску“. Не мѣняя ни программы, ни общей постановки преподаванія, Д. сосредоточилъ главное вниманіе по отношенію къ гимназіямъ на подборѣ учениковъ. Онъ выступилъ противъ заполнения гимназій такими учениками, которымъ „по условіямъ быта ихъ родителей совершенно не слѣдуетъ стремиться къ среднему гимназическому, а затѣмъ и къ высшему университетскому образованію“. Въ 1887 г. онъ испрашивалъ Высочайшаго соизволенія на допущеніе въ гимназіи лишь дѣтей нѣкоторыхъ сословій, не ниже купцовъ 2-й гильдіи, но Александръ III призналъ эту мѣру несвоевременною и неудобною. Тѣмъ не менѣе въ томъ же 1887 г. послѣдовалъ циркуляръ, которымъ предлагалось учебному начальству допускать въ гимназіи „только такихъ дѣтей, которыя находятся на попеченіи лицъ, представляющихъ достаточное ручательство въ правильномъ надъ ними домашнемъ надзорѣ и въ предоставленіи имъ необходимаго для учебныхъ занятій удобства“. Значеніе этой мѣры тотъ же самый циркуляръ пояснялъ въ слѣдующихъ выраженіяхъ: „Такимъ

образомъ, при неуклонномъ соблюденіи этого правила, гимназіи и прогимназіи освободятся отъ поступленія въ нихъ дѣтей кучеровъ, лакеевъ, поваровъ, мелкихъ лавочниковъ и тому подобныхъ людей, дѣтей коихъ, за исключеніемъ развѣ одаренныхъ необыкновенными способностями, вовсе не слѣдуетъ выводить изъ среды, къ коей они принадлежатъ“. Тѣмъ же стремленіемъ отвлечь отъ гимназіи нежелательные элементы было вызвано и осуществленное въ 1887—1888 г. закрытіе приготовительныхъ классовъ (кромѣ содержимыхъ на мѣстныхъ средства или за плату за ученіе); опалъ приготовительные классы подверглись за то, что треть учащихся въ нихъ принадлежала къ дѣтямъ низшихъ классовъ. Этотъ походъ противъ „кухаркиныхъ дѣтей“, какъ его окрестила въ свое время печать, отразился плачевно не только на распределеніи учениковъ по сословіямъ, но и на общемъ ихъ числѣ. За промежутокъ времени съ 1882 по 1895 г. число учащихся въ гимназіяхъ и прогимназіяхъ сократилось съ 65.751 до 62.863. Наряду съ дѣтьми низшихъ сословій особымъ вниманіемъ министерства народнаго просвѣщенія пользовались инородцы и особенно евреи. Для ограниченія ихъ пріема въ среднія и высшія учебныя заведенія были установлены процентныя нормы.

Наконецъ, въ области начальнаго образованія эпоха Д. характеризуется тѣмъ, что низшая школа была въ значительной степени изгнана изъ вѣдѣнія министерства народнаго просвѣщенія и передана въ вѣдѣніе синода. Д. противъ этого не протестовалъ, и при немъ ничтожныя и раньше ассигновки на начальное образованіе по смѣтѣ министерства народнаго образованія сократились еще больше. Вся дѣятельность министерства сводилась тутъ къ наблюденіямъ за земскими школами и за благонадежностью ихъ преподавательскаго персонала. Были попытки со стороны министерства превратить общеобразовательную начальную школу въ профессиональную, ремесленную или сельскохозяйственную, но результатовъ они не дали. См. *С. В. Рождественскій*, „Историческій

обзоръ дѣятельности министерства народнаго просвѣщенія“. *А. Максимовъ.*

Дѣла, или *Димъ*, лѣвый несудоходный притокъ р. Бѣлой, 350 в. дл., протекаетъ по Оренбургской и Уфимской г.

Демавендъ, см. *Азія*, I, 487.

Демагогъ (греч., руководитель народа), такъ назыв. въ греч. демократіяхъ, въ особенности въ Аѳинахъ, челоуѣка, достигшаго своимъ краснорѣчіемъ, свою дѣятельностью сильнаго вліянія на народное собраніе и ставшаго этимъ путемъ самымъ могущественнымъ лицомъ въ государствѣ. Типъ такого Д. представляетъ, напр., Перикль. Теперь Д. называютъ лицъ, стремящихся подъ видомъ желанія добра и пользы народу удовлетворять свои личныя цѣли. Отсюда *демагогія*, въ противоположность принципіальной политикѣ, политика эгоистическая, лицемерно прикрывающаяся формами служенія народу и дѣйствующая лестью страстямъ народн. массъ и потворствомъ предразсудкамъ народа.

Демантоидъ, чистый известково-желѣзистый гранатъ, прозрачный, желтовато- или изумруднозелен. цвѣта.

Демаре (Desmarests), Никола, министр финансовъ при Людовикѣ XIV. Род. въ 1648 г. Былъ племянникомъ Кольбера, при кот. началъ свою администр. карьеру. Въ 1699 г. Шамильяръ, назначенный министромъ финансовъ (*controleur général des finances*), сдѣлалъ Д. своимъ ближайшимъ сотрудникомъ, а съ 1703 г. цѣлкомъ передалъ въ его руки управление финансами. Время было тяжелое. Война за Испанское наслѣдство и безумныя траты двора поглощали огромныя средства, источники для которыхъ нужно было изыскать, ибо страна находилась въ полномъ истощеніи. Д. попытался найти эти источники, руководствуясь принципами своихъ друзей Вобана и Буагильбера. Когда въ 1708 г. послѣ отставки Шамильяра онъ занялъ постъ главнаго контролера финансовъ, онъ положилъ идеи Вобана въ основу проведенной имъ податной реформы, обложившей *вся* классы населенія налогомъ въ размѣръ одной десятой дохода (1710). Принципъ былъ смѣлый и здоровый, и идея дѣлала большую честь

Д., но привилегированные классы нашли способъ по прежнему избавиться отъ новаго налога путемъ взносов, выкуповъ, добровольныхъ даровъ и т. п. Однако, даже въ этомъ изуродованномъ видѣ реформа Д. имѣла то значеніе, что помогла Людовику продолжать войну и добиться сравнительно почетныхъ условий Утрехтскаго мира 1714 г. Радикальнаго улучшенія въ организациі государств. хозяйства она не принесла. Тѣмъ болѣе, что новый порядокъ просуществовалъ недолго. Сейчасъ же послѣ смерти Людовика XIV враги Д. добились его отставки и отмѣны *всѣхъ* его реформъ. Онъ ум. въ 1721 г.

Демаре (Desmarests), Никола (1725—1815), франц. геологъ, былъ директоромъ мануфактуръ Франціи. Одинъ изъ первыхъ обратилъ вниманіе на вулканическое происхожденіе базальтовыхъ породъ и эрозіонное происхожденіе земли. Составилъ минералогич. и геологич. карту Оверни. *См.* XIII, 299.

Демаркаціонная линия, въ международномъ правѣ, есть установленная соглашеніемъ двухъ враждующихъ или спорящихъ сторонъ граница, въ частности граница между арміями на время перемирія, переходъ за кот. считается нарушеніемъ условій перемирія. Въ медицинѣ Д. л. наз. розовая линия, появляющаяся на границѣ омертвѣвшихъ и живыхъ тканей.

Дембеа, озеро площадью въ 3.630 кв. км. въ Абиссиніи (*см.* I, 30).

Дембе-Вельке, деревня въ Варшавск. губ. и у., близъ Праги, на пр. бер. Вислы; здѣсь въ 1831 г. поляки подъ начальствомъ Скржинецкаго отбѣснили русскихъ подъ предводительствомъ Дибича-Забалканскаго.

Дембинскій, Генрихъ, польск. генералъ, род. въ 1791 г. Воспитаникъ вѣнской инженерной академіи, участникъ похода 1812 г., произведенный Наполеономъ за отличіе при Смоленскѣ въ капитаны, Д. особ. прославился дѣйствіями въ Литвѣ во время польск. возстанія 1830—31 г.г., но, будучи избранъ главнокомандующимъ польской арміей, онъ принужденъ былъ векорѣ сложить съ себя эту должность, не обнаруживши въ ней стратег. способностей и не оправдавши надеждъ, кот.

возлагали на него крайніе револ. элементы, стремившіеся къ социальному перевороту. Въ 1848 г. Д. принялъ участіе въ венгерскомъ возстаніи и въ февр. 1849 г. получилъ главное начальство надъ револ. венгерской арміей (см. IX, 401); на этомъ посту онъ пытался соединить дѣло венгерской революціи съ интересами расчлененной Польши, но его предложеніе относительно вооруженнаго вторженія въ Галицію не было одобрено венгерскими властями. Потергѣвши при Темешварѣ пораженіе отъ соединенныхъ русско-австр. войскъ, Д. удалился въ Турцію, а оттуда въ Парижъ; здѣсь онъ умеръ въ 1864 г. Д. принадлежатъ: „Mémoires sur la campagne de Lithuanie“ (1832), „Denkwürd. über d. ungar. Krieg“ (1849) и др. См. *Danzer*, „D. in Ungarn“ (1873, 2 т.). *И. Р.*

Демель (Dehmel), Рихардъ, нѣмец. поэтъ, род. въ 1863 г., былъ сначала агентомъ страхового общества, съ 1888 г. посвятилъ себя исключительно литературной дѣятельности, издалъ рядъ сборниковъ лирическихъ стихотвореній („Erlösungen“, 91; „Aber die Liebe“, 93; „Weib und Welt“, 97), романъ въ стихахъ („Zwei Menschen“, въ кот. героемъ выступаетъ русскій революціонеръ), трагикомедію „Der Mitmensch“, пантомиму „Lucifer“, сборникъ дѣтскихъ стихотвореній („Fitzebutze“, 1900, въ сотрудничествѣ съ первой женой). См. *Германія—литерат.*, XIV, 322/323.

Демерара, рѣка въ Брит. Гвіанѣ (см.), послѣ 300 км. теченія впадаетъ у Джорджтауна въ Атлант. океанъ.

Демерджи-Яйла, часть гл. таврич. горной гряды, къ в. отъ Чатырь-дага, отъ кот. отдѣлена Ангарскимъ переваломъ; достиг. 4.452 ф.

Демертъ, Николай Александровичъ, публицистъ, род. въ 1835 г.; окончилъ юридич. фак. казан. унив. и былъ мировымъ посредникомъ, а потомъ земскимъ гласнымъ и председателемъ чистопольской уѣзд. земской управы. Въ 1865 г. пріѣхалъ въ Петербургъ и занялся исключительно литературной дѣятельностью, сотрудничая въ „С.-Петербургск. Вѣдомост.“ (редакт. Корша), „Искрѣ“ и другихъ изданіяхъ. Особенно талантливы были его внутреннія обзоренія въ „Недѣль“ (1869—70)

и „Отечеств. Зап.“ (1869—75). Ум. въ 1876 г.

Демествѣ, демественное пѣніе, духовное пѣніе, не подчиненное строгимъ требованіямъ церковнаго устава, болѣе близкое къ народной пѣснѣ; болѣе домашнее, чѣмъ богослужбное. Процвѣтало въ XVII в. и донынѣ частью сохранилось у старообрядцевъ.

Де-Местръ, см. *Местръ*.

Деметра (Δημήτηρ), у римлянъ *Цереера*, сестра Зевса, дочь Кроноса и Реи, одна изъ самыхъ чтимыхъ и значительныхъ богинь древне-греческой религіи,—богиня растительнаго міра и въ частности хлѣбнаго зерна, покровительница земледѣлія, гражданскаго порядка, брака и мирной жизни. Имя Д. („мать земля“—γῆ μήτηρ), какъ и Діониса, съ которыми она связана общимъ значеніемъ, весьма рѣдко встрѣчается въ воинственныхъ пѣсняхъ Иліады и Одиссеи. Ея культъ развивается позже, на болѣе высшей ступени цивилизаціи и въ элевсинскихъ мистеріяхъ достигаетъ значительной религіозной глубины и содержанія (идея загробной жизни и безсмертія души). Въ основѣ культа Д. лежитъ красивый мифъ о похищеніи собиравшей цвѣты въ долинѣ Нисы дочери Д.—*Персефоны* богомъ подземнаго царства Гадесомъ (Плутонъ). Въ гнѣвъ на Зевса, тайно согласившагося на это похищеніе, богиня покинула Олимпъ и, скитаясь по землѣ въ поискахъ дочери, научила пріютившихъ ее жителей Элевсина земледѣлію и своимъ таинствамъ. Растительная жизнь на землѣ остановилась, и Зевсу, чтобы прекратить бѣдствіе, пришлось согласиться, чтобы большую часть года Персефона пребывала съ матерью на Олимпѣ и только меньшую (зиму) въ мрачномъ царствѣ своего супруга. Рядъ мѣстныхъ культовъ и поэтич. эпитетовъ указываетъ на побоч. значеніе Д., какъ богини подземнаго міра, и на ея связь съ богомъ влаги Посейдономъ. Въ Афинахъ, какъ и во многихъ друг. городахъ Эллады и Сициліи, въ честь Д. устраивались ежегодно въ октябрѣ большія трехдневныя празднества — *тесмофоріи* (отъ эпитета Д.—*Тесмофоросъ*—налагающая узы брака и культуры), въ которыхъ принимали участіе преимущественно

замужнія женщины. Изображалась Д. обычно въ видѣ величественной женщины, съ мягкимъ, материнскимъ выраженіемъ лица, въ длинныхъ пышныхъ одеждахъ. Ея постоянные атрибуты— снопы колосевъ, вѣнокъ на головѣ, мистическ. факель, увитый цвѣтами, въ рукахъ, и различные плоды и фрукты, въ особенности плодъ граната (символь брака). *В. Км.*

Демидовскій лицей обязанъ своимъ возникновеніемъ Павлу Григ. Демидову, который однимъ изъ первыхъ откликнулся на призывъ Александра I притти на помощь правительству при устройствѣ народныхъ училищъ. Демидовъ пожелалъ дать средства на учрежденіе въ г. Ярославль университета и довелъ до свѣдѣнія м-ра нар. прос. гр. Завадовскаго о своей готовности пожертвовать для этой цѣли свои имѣнія въ романовскомъ и угличскомъ уу. Ярославской губ. (3.570 душъ крестьянъ) и 100 тыс. руб. деньгами. Но затѣмъ, согласно указанію гр. Завадовскаго, нѣсколько измѣнилъ свой первоначальный планъ и ходатайствовалъ передъ государемъ, лишь о томъ, чтобы „назначенную въ Ярославль гимназію возвысить въ такое училище, которое имѣло бы одинаковую степень съ университетами и всѣ преимущества оныхъ, заведя въ немъ классъ наукъ университетскихъ“. По утвержденному 28 января 1805 г. уставу „высшихъ наукъ училище“, названное по имени своего основателя „Демидовскимъ“, занимало среднюю ступень между гимназіями и университетомъ и находилось въ вѣдѣніи московскаго университета. Непосредственное управленіе училищемъ было ввѣрено выборному проректору и совѣту, которые въ болѣе важныхъ случаяхъ должны были обращаться за разрѣшеніемъ къ московскому университету. На обязанности совѣта училища лежало до 1816 г. завѣдываніе пожертвованными Демидовымъ крестьянами и другими оброчными статьями, а затѣмъ управленіе крестьянами было передано мѣстному гражданскому начальству. Совѣтъ училища неоднократно ходатайствовалъ о выкупѣ принадлежавшихъ училищу крестьянъ казной, но этотъ выкупъ былъ произве-

денъ лишь въ 1859 г., когда Демидовскіе крестьяне были обращены въ государственныхъ, доходы же съ имѣній повелѣно было отпускать на содержаніе учебнаго заведенія въ опредѣленной суммѣ (15.329 руб. въ годъ). Дѣйствіе устава 1805 г. продолжалось до 1833 г., когда былъ утвержденъ новый уставъ, по которому Демидовское высшихъ наукъ училище переименовалось въ „Д. л.“. Уставъ 1833 г. значительно суживалъ прежнюю самостоятельность заведенія; отъ моск. университета теперь зависѣло избраніе не только профессоровъ, но и директора лицея. Уставъ 1833 года просуществовалъ недолго; въ 1845 г. былъ изданъ новый, явившійся его дальнѣйшимъ развитіемъ и дополненіемъ. Въ отличіе отъ устава 1833 г., обрацавшаго большее вниманіе на науки юридическія, новый уставъ своей главной цѣлью ставилъ „распространеніе основательныхъ свѣдѣній по части камеральныхъ наукъ въ связи съ отечественнымъ законовѣдѣніемъ“. Уже вскорѣ послѣ введенія въ дѣйствіе этого устава стали обнаруживаться существенные недостатки организациі лицея, приведшіе къ сознанію необходимости его коренного преобразования. Многопредметность лицейскаго курса и недостаточность подготовленныхъ преподавателей приводили къ тому, что лицей, по officialнымъ отзывамъ, не могъ выпускать ни хорошихъ камералистовъ, ни хорошихъ юристовъ. Предъявляя къ желающимъ поступить въ студенты требованія, одинаковыя съ университетами, оканчивающимъ курсъ лицей не давалъ равныхъ съ университетами правъ, что, естественно, отражалось на общемъ количествѣ студентовъ; въ періодъ дѣйствія устава 1845 г. оно не поднималось выше 114 человекъ, но опускалось и до 26 (1858 г.).

Сознаніе несостоятельности организациі Д. л. вызвало появленіе нѣсколькихъ проектовъ преобразованія его: проф. К. Д. Кавелинъ, въ виду предстоящей судебной реформы, требовавшей сразу громаднаго количества подготовленныхъ юристовъ, доказывалъ необходимость безотлагательнаго созданія специальныхъ юридическихъ

школь и, въ частности, преобразованія въ таковую и Д. л. Мысль его была принята миш. нар. прос. гр. Д. А. Толстымъ, и 3 іюля 1868 г. былъ утвержденъ временный, а въ 1874 г. 25 дек.—дѣйствующій безъ существенныхъ перемѣнъ и теперь уставъ Демидовскаго юридическаго лица, въ силу коего Д. л. приобрѣлъ значеніе высшаго спеціальнаго юридическаго заведенія, предоставляющаго окончившимъ курсъ, наравнѣ съ университетами и по тѣмъ же правиламъ, званіе дѣйствительнаго студента и ученую степень кандидата юридическихъ наукъ. Что касается программы преподаванія, то теперь установлено почти полное соотвѣтствіе курса лица съ юридическими факультетами университетовъ. Д. ю. л. состоитъ въ вѣдѣніи попечителя моск. учебнаго округа и имѣетъ почетнаго попечителя изъ рода Демидовыхъ. Непосредственное управленіе Л. ввѣрено директору, совѣту и правленію. Директоръ Л., по уставу 1874 г. назначавшійся Высочайшимъ приказомъ изъ лицъ, имѣющихъ степень доктора юридическихъ наукъ одного изъ российскихъ университетовъ, послѣ указа 27 августа 1905 г. избирается совѣтомъ профессоровъ. Завѣдываніе учебной частью Л. лежитъ на совѣтѣ, состоящемъ подъ предсѣдательствомъ директора изъ всѣхъ профессор. Курсъ ученія въ Л. 4-хъ-годичн. Условія пріема въ Л. тѣ же, что и въ университеты. Количество студентовъ къ 1 января 1912 г. равнялось 632 чел.; за послѣдніе годы, вслѣдствіе закрытія доступа въ Л. семинаристамъ, число студентовъ замѣтно сократилось, но все-таки ежегодный пріемъ доходить до 150 человекъ. Л. издаетъ: съ 1877 г. „Временникъ Д. Ю. Л.“, съ 1886 г. „Юридическую Библиографію“ и съ 1908 г. „Юридическія Записки“. Въ 1896 г. при Л. учреждено Юридическое Общество. См. *К. Головицковъ*, „П. Г. Демидовъ и исторія основаннаго имъ въ Ярославлѣ училища (1803—1886)“ (1887); *В. Г. Щегловъ*, „Высшее учебное заведеніе въ г. Ярославлѣ имени Демидова“ (1903); *С. М. Штилевскій*, „Столѣтіе училища имени Демидова“ (1903). *В. Ширяевъ.*

Демидовы, русскіе промышленники, рано возведенные въ дворянское достоинство, получившіе въ одной изъ линій даже княжескій титулъ Санъ-Донато; выдвинулись и разбогатѣли упорнымъ трудомъ и безпощадной эксплуатаціей крѣпостныхъ; удѣляли большія суммы на благотворительность. Изъ среды Д. замѣчательны: 1) *Никита Демидовичъ* (1656—1725), сынъ крестьянина Демида Антуфьева, былъ кузнецомъ въ Тулѣ, гдѣ имѣлъ маленькую кузнечную мастерскую. Петръ I за заслуги Д. по снабженію войска оружіемъ далъ ему землю, средства для расширенія дѣла. Въ 1702 г. ему былъ уступленъ Невьянскій заводъ на Уралѣ съ обязательствомъ поставлять въ казну пушки и воинскіе припасы и правомъ пользоваться трудомъ приписанныхъ къ нему крестьянъ; затѣмъ Д. основалъ многіе другіе заводы и въ 1720 г. былъ возведенъ въ дворянство. 2) *Акинфій Никитичъ* (1678—1745), старшій сынъ предыдущаго, продолжалъ отцовское дѣло, основалъ многіе заводы сначала на Уралѣ, потомъ на Алтаѣ (см. II, 296); послѣдніе положили начало горному дѣлу въ Алтайскомъ округѣ. 3) *Прокофій Акинфьевичъ* (1710—1786), ст. сынъ предыдущаго, былъ близокъ ко двору, гдѣ славился чудачествами, ссужалъ деньгами правительство (4 милл. во время первой турецкой войны), щедро жертвовалъ на просвѣт. и иныя цѣли (на его средства основанъ Восп. домъ въ Москвѣ, коммерч. училище, жертвовалъ деньги и для университета), имѣлъ прекрасный ботаническ. садъ и занимался пчеловодствомъ. 4) *Никита Акинфьевичъ* (1724—1789), братъ пред., много путешествовалъ по Европѣ, переписывался съ Вольтеромъ, жертвовалъ на университетъ и на Акад. художествъ, но былъ безжалостенъ и жестокъ съ крѣпостными (волненія въ его тульскомъ помѣстьѣ въ 1758 г.). 5) *Павелъ Григорьевичъ* (1738—1821), внукъ Никиты Демидовича, ученый натуралистъ, оставилъ рядъ трудовъ по математикѣ, химіи, минералогіи, металлургіи, былъ въ перепискѣ съ Бюффономъ, Линнеемъ, которому сообщалъ о неизвѣстныхъ послѣднему зоологическихъ видахъ, и другими

учеными, интересовался философией, любилъ музыку, отдавалъ досуги литературѣ, владѣлъ богатѣйшими коллекціями минераловъ, худож. рѣдкостей и книгъ, много жертвовалъ на просвѣщеніе, особ. московскому университету, основалъ и поставилъ на ноги Ярославскій Демидовскій лицей (см.). 6) *Николай Никитичъ* (1773—1828), сынъ Никиты Акинфьевича, въ 1812 г. снарядилъ полкъ, усовершенствовалъ технику заводовъ, завелъ торговыя сношенія съ Англіей и для этого построилъ нѣск. морск. судовъ, былъ посланникомъ во Флоренціи (за его пожертвованія городъ поставилъ ему памятникъ на одной изъ площадей). 7) *Анатолій Николаевичъ*, князь Санъ-Дonato (1812—1870), сынъ пред., былъ женатъ на Матильдѣ, дочери Жерома Бонапарта, бывшаго короля Вестфальскаго. Заинтересованный развитіемъ горнаго дѣла, снарядилъ экспедицію для изученія южной Россіи и Крыма подъ начальствомъ Ле-Пле, много жертвовалъ, оставилъ нѣсколько книгъ о своихъ путешествіяхъ. 8) *Павелъ Павловичъ*, князь Санъ-Дonato (1839—1885), плем. пред., былъ городскимъ головой въ Кіевѣ, основалъ на Уралѣ первую фабрику бессемерованія стали и началъ тамъ же разрабатывать угольные копи.

Демиръ Дагъ, вершина въ хребтѣ Мал. Кавказа, на границѣ Эриванской и Елизаветп. г.; 11.090 ф. выс.

Демиръ Хану (по-тур. „желѣзные ворота“), названіе горныхъ проходовъ въ Карпатахъ (ж. в. надъ Дунаемъ), въ Крыму, на Балканахъ и др. мѣстностяхъ, населен. турками и татарами.

Демлевка, село Кіевск. г. и у., 17.200 жит.

Demi monde (франц., чит. *деми-мондъ*), полусвѣтъ. Довольно многочисленный во всѣхъ столицахъ, особенно въ Парижѣ, классъ общества, который внѣшнимъ образомъ старается подражать нравамъ и образу жизни высшаго свѣта, но добываетъ средства къ жизни темными путями: мръ кокотокъ, игроковъ и проч. Выраженіе это взято изъ пьесы того же имени Александра Дюма-сына, впервые поставленной въ Парижѣ въ 1855 г.

Деміургъ 1) въ исторіи Греціи, см. XVI, 563,565; 2) въ философ. системахъ, см. *гностицизмъ* XV, 220 и *Платонъ*.

Деминъ, гор. въ прусск. окр. Штеттинъ, на р. Пәнъ, 12.377 ж.

Демобилизація, переведеніе войска изъ военного положенія въ мирное.

Демогеронты (*димогеронты*), или *димархи*, см. XVII, 28.

Демографія (греч.), часть статистики, изучающая вопросы, касающіеся состоянія и движенія народонаселенія; см. *статистика*.

Деможо (Demogeot), Жакъ Клодь, франц. историкъ литературы. Род. въ 1808 г. Былъ проф. въ Сорбоннѣ. Приобрѣлъ извѣстность трудами: „Histoire de la littérature française depuis ses origines jusqu'à nos jours“ (1851), выдержавшей множество изданій и сдѣлавшейся классической; „Tableau de la littérature française au XVIII siècle“ (1859) и др. Ум. въ 1894 г.

Демократія (греч.; букв. народовластіе), политическое устройство, осуществляющее интересы народнаго большинства, въ противоположность аристократіи, при которой прочную защиту находятъ только интересы меньшинства. Д. называютъ и самыя массы, составляющія народное большинство, или группы, къ нимъ примыкающія по своей идеологіи; этимологически это не очень правильно, но освящено вѣковой практикой.

Д., какъ политическая форма, появилась въ древней Греціи; но греческое представленіе о Д. мало похоже на современное. Греческая Д. была, съ современной точки зрѣнія, Д. аристократической, потому что понятіе о народѣ-властителѣ (*демосъ*) было въ Греціи очень узкое: оно обнимало собою лишь политически-полноправную часть населенія; огромная масса рабовъ совершенно не входила ни въ теоретическія, ни въ практическія конструкціи, въ которыхъ дѣло шло о демократическихъ идеалахъ. Да и кромѣ рабовъ были категоріи гражданъ, исключавшихся изъ представленія о народѣ. Еще менѣе, конечно, можно говорить о Д. въ примѣненіи къ римскимъ государственнымъ порядкамъ, вопреки демократическимъ формамъ:

вопреки кажущемуся уравненію въ правахъ всѣхъ сословій, въ римской республикѣ всегда царилъ строгій аристократизмъ. И тѣ демократическіе идеалы, изъ-за которыхъ ведутъ борьбу народныя массы и ихъ идеологи въ наше время, были незнакомы древности, и греческой, и римской, и прежде всего имъ незнакомо было наиболѣе основное изъ современныхъ демократическихъ требованій: требованіе полного равенства.

Демократизация современнаго государства, процессъ далеко еще не законченный въ наши дни, началась на европейской почвѣ одновременно съ появленіемъ первыхъ признаковъ разложенія феодальнаго порядка. Силами, дѣйствовавшими въ этомъ процессѣ, были прежде всего силы хозяйственной эволюціи. Феодализмъ, какъ социальная система, былъ сломленъ возрожденіемъ торговли и обусловленнымъ ею разслоеніемъ подвластнаго общественаго слоя. Купечество, выдѣлившееся изъ сѣрой вилланской массы, предъявляетъ демократическое требованіе равенства. Кое-гдѣ оно умѣетъ добиться его осуществленія, полиѣе всего въ Италіи; тамъ купеческія городскія республики подчиняютъ себѣ окрестъ живущихъ бароновъ и заставляютъ ихъ приписываться, для обезпеченія полныхъ гражданскихъ правъ, въ одну изъ городскихъ корпорацій. Идея равенства, провозглашенная купечествомъ, конечно, односторонняя: оно для себя хочетъ равенства съ дворянствомъ. Когда другія общественныя группы обращаются къ старому купеческому патрициату съ тѣмъ же требованіемъ, онъ предпочитаетъ начать борьбу. Но вліятельныя корпораціи ремесленниковъ (мастеровъ) такъ или иначе заставляютъ купцовъ, за малыми исключеніями, уступить. Ихъ равенство тоже закрѣпляется формально. Тогда изъ низовъ встаютъ новыя группы: ремесленныхъ рабочихъ (подмастерьевъ и учениковъ); они тоже требуютъ равенства и тоже обнаруживаютъ готовность поддерживать свое требованіе оружіемъ. Противъ нихъ образуется коалиція верхняго слоя буржуазіи, въ которомъ купечество слилось уже съ ремесленной аристократіей; иногда къ

нимъ на помощь приходитъ королевская власть. Въ зависимости отъ распредѣленія силъ, побѣда достается то городской Д., то аристократіи. Въ одинъ и тотъ же 1380 годъ во Флоренціи городской пролетаріатъ (чомпи) одержалъ побѣду надъ буржуазіей, а во Франціи возстаніе его въ рядѣ городовъ (Руанъ, Реймсъ, Орлеанъ и проч.) было подавлено съ помощью королевской власти. Въ концѣ концовъ буржуазія нигдѣ не сдѣлала длительныхъ уступокъ: въ Италіи пріобрѣтенія пролетаріата были тоже утрачены. Но идея равенства была провозглашена и доказала свою жизнеспособность.

Когда торговля и промышленность своимъ поступательнымъ движеніемъ достаточно распатала мощь феодальнаго уклада, съ требованіемъ о равенствѣ, сначала робко, потомъ смѣлѣе, стали выступать самыя низы вилланства, крѣпостные крестьяне. Для нихъ равенство юридически прежде всего принимало форму упраздненія крѣпостнаго права. Феодальному дворянству снова приходилось вести борьбу, и на этотъ разъ оно напрягло всѣ свои силы: дѣло шло о его существованіи. Въ Италіи и въ Англии эту элементарнѣйшую юридическую форму равенства крестьянство все-таки вырвало изъ рукъ дворянства. Во Франціи и Германіи борьба кончилась неудачно. Но идея равенства и въ этой сферѣ отношеній была провозглашена и тоже доказала свою жизнеспособность.

Такимъ образомъ идея неравенства, основной нервъ феодальнаго строя, была поколеблена еще въ средніе вѣка. Правда, европейское общество вступило въ новую исторію при полномъ еще господствѣ неравенства въ практической жизни. Но демократическая идеология на самомъ порогѣ новой исторіи дала двѣ замѣчательныя книги: „Градъ Солнца“ Кампанеллы и „Утопію“ Мора. Возможность ихъ появленія доказываетъ, что предыдущая работа не пропала даромъ.

Начиная съ XVI в. демократическія идеи и въ теоріи, и на практикѣ быстрѣе завоевываютъ почву. Реформаціонное движеніе сдѣлало достояніемъ широкихъ народныхъ круговъ идеи, пущенныя въ оборотъ Возрожденіемъ, и на

почвъ реформаціи, пользуясь ея формулами, демократическія требованія были провозглашены еще болѣе рѣшительно. Анабаптисты и Мюнцеръ въ Германіи, революціонное сектанство, левеллеры, диггеры, Уинстенли въ Англіи, Рабле во Франціи—все они двигали впередъ демократическія идеи. Хозяйственная эволюція тѣмъ временемъ дѣлала свое дѣло. Ростъ буржуазіи продолжался безостановочно, и въ XVIII вѣкѣ она, наконецъ, начала брать верхъ надъ дворянствомъ въ соціальной жизни. Только съ этого момента можно говорить о практическихъ успѣхахъ Д. Борьбу за Д. вела буржуазія, и понятно, почему она ее вела. Даже тамъ, гдѣ абсолютизмъ въ XVIII вѣкѣ не существовалъ, какъ въ Англіи, привилегіи дворянства въ различныхъ сферахъ политической и соціальной жизни продолжали держаться. Въ абсолютистскихъ монархіяхъ континента, тѣмъ болѣе. И буржуазія, окрѣпшая въ своей хозяйственной дѣятельности, выставляетъ требованіе равенства, потому что ей невыгодны привилегіи, которыми она не пользуется. Крестьянство хотѣло того же и по тѣмъ же причинамъ. Пролетаріатъ былъ слабъ, жилъ съ буржуазіей въ патриархальной дружбѣ и въ общественныхъ дѣлахъ шелъ за нею слѣдомъ. Постепенно, такимъ образомъ, все третье сословіе объединилось на демократическомъ лозунгѣ равенства.

Но равенство не осталось его единственнымъ требованіемъ. Третье сословіе чувствовало свою силу, ощущало себя большинствомъ и жаждало власти для того, чтобы устраивать свои дѣла безъ препятствій. Такъ назрѣвали въ общественныхъ настроеніяхъ элементы доктрины народнаго суверенитета. Жанъ Жакъ Руссо формулировалъ въ „Общественномъ договорѣ“ какъ ее, такъ и ученіе о равенствѣ. У Д. было теперь свое евангеліе. Французская революція провела его въ жизнь.

Первое время, когда революціонной буржуазіи приходилось вести борьбу на жизнь и на смерть съ абсолютизмомъ, демократическіе принципы пользовались прочнымъ успѣхомъ. Практически неудобныя составныя части

ученія Руссо, доктрина о неотчуждаемости недѣлимости суверенитета были отброшены уже у Маблі; когда ученіе утратило свою отвлеченную непримиримость, имъ можно было пользоваться и въ законодательной работѣ. Декларация правъ и конституція 1791 г. не были, какъ принято было думать, сплошнымъ перепѣвомъ „Общественнаго договора“, но отдѣльныя черты ученія Руссо фигурируютъ и тутъ и тамъ. Буржуазія еще твердо держалась за демократическую доктрину, потому что врагъ ея находился справа. Якобинская конституція 1793 года была наиболѣе яркимъ выраженіемъ революціоннаго демократизма буржуазіи. Когда она была принята, королевскій абсолютизмъ и феодальныя привилегіи были уже упразднены, а враги у буржуазіи поднимались съ другой стороны, слѣва. Буржуазія стала пугаться, и тотчасъ обнаружилось, что въ 1793 г. во Франціи не было еще элементовъ настоящей Д., которые прочными корнями держались бы въ соціальной толщѣ. Конституція 1793 г. никогда не примѣнялась, а въ 1795 г. была замѣнена новой, гдѣ демократическіе элементы были сведены къ жалкимъ остаткамъ. Пролетаріатъ пытался спасти демократическую конституцію (преріальское возстаніе III года—мая 1795 г.), но былъ раздавленъ. Директорія, консульство и имперія были царствомъ буржуазіи, реставрація попробовала вернуть феодальнымъ классамъ утраченное ими влияніе, но июльская революція возстановила значеніе буржуазіи, которая и править съ тѣхъ поръ во Франціи, такъ же, какъ и въ большинствѣ государствъ культурнаго міра. Борьба за Д. и демократическія учрежденія перешла въ другія руки, въ руки представителей трудящихся классовъ.

Въ исторіи Д. французская революція была поворотнымъ моментомъ. То, изъ-за чего боролись Эллиотъ и Пимъ, бились „жельзнобокіе“ Кромвеля, что проповѣдовали Альджернонъ Сидней и Мильтонъ, за что терпѣлъ гоненія мужественный Уильксъ,—было достигнуто во Франціи въ короткое время, однимъ нечеловѣческимъ напряженіемъ силъ. Явились необходимыя практическія

предпосылки, безъ которыхъ невозможенъ былъ бы дальнѣйшій прогрессъ Д. Съ тѣхъ поръ подъ все усиливающимся натискомъ народныхъ массъ, главн. обр. ихъ авангарда, рабочаго пролетаріата, демократическія учрежденія постепенно дѣлаютъ все новыя и новыя пріобрѣтенія. И хотя въ старыхъ культурныхъ государствахъ господство еще не перешло въ руки народа, во всякомъ случаѣ интересы его съ каждымъ днемъ находятъ все лучшую и лучшую защиту. Демократизація политическихъ учреждений и прежде всего избирательнаго права сдѣлала во многихъ странахъ (Англія, Франція, Італія, Швейцарія, скандинавскія и балканскія страны) огромные успѣхи. Въ системѣ парламентаризма найденъ путь примиренія народныхъ массъ съ отвѣленно-классовой идеей государственности. Въ нѣкоторыхъ, преимущественно мелкихъ, государствахъ (кантоны Швейцаріи, штаты Сѣв. Америки) введены институты непосредственнаго народоправства: референдумъ и инициатива. Наука слѣдуетъ за этимъ прогрессомъ и даетъ новыя, болѣе отвѣчающія сложившимся условіямъ жизни, обоснованія принципа народнаго суверенитета. Эсменъ считаетъ народный суверенитетъ единственнымъ, точнымъ и адекватнымъ юридическимъ объясненіемъ того безспорнаго социальнаго факта, что повиновеніе не можетъ быть получено иначе, какъ путемъ согласія общественнаго мнѣнія. Оріу, анализируя понятіе народнаго суверенитета, формулируетъ его, какъ „волю, вооруженную властью исполненія“, и находитъ въ немъ три элемента: общую волю націи, командующую національную волю, или правительственныя власти, и публичную силу, предназначенную къ обезпеченію исполненія.

Медленно, чѣмъ учрежденія государственнаго права, демократизируются учрежденія права частнаго, потому что они болѣе непосредственно обезпечиваютъ интересы господствующихъ классовъ. Работа теоретической мысли (Антонъ Менгеръ), пытавшейся демократизировать частное право, до сихъ поръ остается безуспѣшной. Но есть нѣчто, еще болѣе консервативное, еще

менѣе податливое, чѣмъ юридическія формы, что препятствуетъ формальному переходу правительственной власти въ руки представителей трудящихся классовъ. Это бытовыя традиции. Онѣ отличаются такой устойчивостью, что напоръ массъ до сихъ поръ былъ безсиленъ справиться съ ними и въ Европѣ, и въ Америкѣ.

Если взять Англію, конституція которой, „быть можетъ“, — самая демократическая въ мірѣ“ (С. Лоу), то окажется, что въ силу бытовыхъ традицій активная правительственная власть, соединенная съ министерскими портфелями, находится въ рукахъ небольшой группы профессиональных политиковъ, очень богатыхъ и почти сплошь принадлежащихъ къ аристократіи. То же приходится сказать и относительно Франціи, и относительно Італіи, съ тою только разницею, что буржуазные элементы играютъ тамъ ту роль, которая въ Англіи принадлежитъ аристократіи. Но сила общественно-экономической эволюціи, разумѣется, беретъ свое; она сказывается въ томъ, что эти профессиональные политики вынуждены править въ духѣ интересовъ Д.

Культурные идеалы современной Д. носятъ строго позитивистскій характеръ. Мистика и метафизика слишкомъ долго служили орудіемъ порабощенія народныхъ массъ, чтобы демократическіе круги могли относиться къ нимъ дружелюбно. Враги положительной науки—въ то же время наиболѣе ожесточенные враги Д. Во главѣ ихъ стоитъ международный іезуитизмъ, получающій энергичную поддержку со стороны социальныхъ противниковъ Д. (борьба съ пролетариатомъ французскаго клерикальнаго націонализма, бельгійской клерикальной буржуазіи, католической нѣмецкой клерикальной буржуазіи и проч.). Иногда іезуитизмъ одѣвается въ демократическую личину (христіанскій социализмъ, католическій социализмъ), и тогда онъ становится болѣе опаснымъ потому, что вноситъ разладъ въ народныя массы. Только проникнувшись твердымъ позитивистскимъ міровоззрѣніемъ, Д. одержитъ окончательную побѣду. И наоборотъ, пока Д. не одержала окончательной побѣды, враги ея

никогда не оставятъ въ покоѣ положительной науки: распатывая ее, они отдаляютъ часъ своего пораженія.

Наиболѣе послѣдовательно и въ политической жизни, и въ общественномъ бытѣ демократическіе принципы и учреждения укоренились въ странахъ, не имѣющихъ традицій, въ молодыхъ республикахъ Австраліи. Тамъ и принципъ политическаго равенства, и принципъ народнаго суверенитета осуществляются безъ ограниченій, поскольку эти ограниченія поддаются практическому устраненію. И старая Европа, когда ея народные трибуны начинаютъ говорить о послѣдовательной Д., то со страхомъ, то съ надеждою, устремляетъ взоры сквозь морскіе туманы туда, гдѣ только и можно найти примѣры правительства, состоящаго изъ вчерашнихъ рабочихъ, — въ австралійскія колоніи Англии.

См. *Perrens*, „La D. en France au moyen âge“ (2 т., 1873); *Каутскій*, *Гуго*, *Бернштейнъ* и др., „Исторія социализма“ (2 т., рус. пер. 1906); *М. М. Ковалевскій*, „Происхождение соврем. Д.“ (5 т., нѣск. изд.); *его же*, „Отъ прямого народоправства и т. д.“ (3 т. 1906); *А. Мenger*, „Das bürgerliche Recht und besitzlosen Volksklassen“ (рус. пер. 1904); *его же*, „Neue Staatslehre“ (1905, рус. пер.); *Ostrogorsky*, „La D. et les partis politiques“ (2 т. 1904); *Сидней Лоу*, „Госуд. строй Англии“ (рус. пер. 1908); *Токвилъ*, „О Д. въ Америкѣ“ (рус. пер. 1897); *Hasbach*, „Die moderne D.“ (1912); *Hauriou*, „La souveraineté nationale“ (1912); *D. Koigen*, „Die Kultur d. D.“ (1912). *А. Дживелеговъ*.

Демокритъ, греческій философъ изъ Абдеры, іонійск. колоніи во Фракіи, род. около 460 до Р. Хр., по различнымъ извѣстіямъ жилъ 90, 100 и болѣе лѣтъ. Изъ его сочиненій сохранилось много отрывковъ, собранныхъ у *Mullach'a* въ I т. его „Fragmenta philosophorum graecorum“ и у *Diels'a* „Doxographi graeci“. Свое большое состояніе онъ употребилъ на путешествія для пополненія образованія. Былъ въ Египтѣ, Персіи, можетъ быть, въ Вавилоніи. Его знанія охватывали всю область современной ему науки. Ученіе его есть послѣдовательный атомистическій, механическій матеріализмъ.

Д. отвергаетъ существованіе какого бы то ни было духовнаго начала, образующаго міръ сообразно съ нѣкоторой цѣлью. Все сводится къ движенію недѣлимыхъ элементовъ матеріи (атомовъ), которые различаются только количественно, но не качественно, какъ у Анаксагора (см. IV, 259). Душа человѣка также вѣщественна; она состоитъ изъ самыхъ тончайшихъ, гладкихъ, круглыхъ и подвижныхъ атомовъ. Отличительный признакъ души есть мышленіе, которое тоже является движениемъ. Отъ окружающихъ насъ вещей отдѣляются безпрестанно истеченія, которыя входятъ въ отверстія тѣла (органы чувствъ), достигаютъ души и производятъ въ ней оттиски вещей. Эти чувственные ощущенія не даютъ, однако, достовѣрнаго знанія о вещахъ. Человѣческое тѣло, которое служить какъ бы шатромъ для души, часто искажаетъ проходящія чрезъ него къ душѣ истеченія вещей. Д. различаетъ въ вещахъ первичныя и вторичныя (субъективныя — тепло, вкусъ) свойства. Мышленіе лишь можетъ постигнуть первичныя качества. Весь міръ подчиняется, такъ обр., строгимъ механическимъ законамъ, въ немъ нѣтъ мѣста свободѣ и случаю. Этическія ученія Д. отличаются большою чистотой, несмотря на гедонистическій характеръ. Цѣль поведенія человѣка заключается въ душевномъ спокойствіи, доходящемъ до чувства истинной радости, обусловленной непоколебимостью. Излишекъ желаній и наслажденій выводитъ душу изъ состоянія равновѣсія. Трудно опредѣлить, что въ ученіи Д. принадлежитъ учителю его Левкиппу и что ему самому. Основы атомизма во всякомъ случаѣ были заложены уже Левкиппомъ. Современный матеріализмъ въ принципиальномъ отношеніи ничего не прибавилъ къ ученію Д.

Литература о Д. подробно приведена у *Zeller'a*, „Philosophie der Griechen“ (5 Aufl., 1892). См. также *Liermann*, „Die Leukipp-Demokritischen Atome“ (1885); *Hart*, „Zur Seelen- und Erkenntnislehre des D.“ (1886); *Natorp*, „Die Ethika des D.“ (1893); кн. *С. Трубецкой*, „Метафизика въ др. Греціи“; *Радловъ*, „Объ этич. от-

рывкахъ Д.“ („Вопр. фил. и псих.“, кн. 12).

И. Малининъ.

Демольдэ (Demolder), Эжень, бельг. писатель, род. въ 1862 г., по образованію юристъ, участвовалъ въ органѣ бельг. модернистовъ „L'art moderne“, издавалъ журналъ „L'artiste“, просуществовавшій, правда, недолго. Лучшія произведенія Д.—его историческіе романы, отличающіеся живописностью, красочностью и жизнерадостностью („La route d'Emegaude“, эпоха Рембрандта), порой фантастичностью и легендарностью („Les Patins de la Reine de Hollande“). Романъ „Le Jardinier de la Pompadour“ переноситъ въ „галантный“ XVIII в., уничтоженный революціей. Д. принадлежатъ кромѣ того: рассказы для дѣтей, написанные съ цѣлью возбудить въ нихъ состраданіе къ бѣднымъ („Le Coeur des Pauvres“), описаніе путешествія по Испаніи („L'Espagne en auto“), одноактная рождественская мистерія („La Mort aux Berceaux“) и др.

В. Фр.

Демонези, старин. назв. Принцевыхъ острововъ (см.).

Демонетизація, потеря монетою ея денежнаго качества въ результатѣ обезцѣненія металла. См. *валюта*, особ. VII, 554/557 и *бумажныя деньги*, особ. VII, 141.

Демонстрація, сознательное подчеркиваніе своихъ намѣреній или взглядовъ путемъ какихъ-либо показательныхъ поступковъ; отсюда Д.—собраніе, процессія или появленіе военн. флота въ чужихъ водахъ, имѣющая цѣлью указать правительству на готовность народа или другого правительства отстаивать то или иное требованіе. Въ военномъ дѣлѣ Д. назыв. показателн. дѣйствія, имѣющія цѣлью скрыть отъ противника истинныя намѣренія, отвлечь его вниманіе отъ настоящихъ пунктовъ задуманной операціи.

Демонтировать (франц.), посредствомъ прицѣльныхъ пушечныхъ выстрѣловъ, дѣйствующихъ прямо на фронтную часть крѣпости, сбивать непріятельскія орудія. Д. *крѣпость*, снимать пушки съ крѣпостныхъ стѣнъ и приводить крѣпость изъ военнаго положенія на мирное.

Демоны. Первобытныя вѣрованія

не знаютъ рѣзкаго противопоставленія между добрыми божествами и злыми духами. Раннему анимистическому или доанимистическому пантеону чужда сколько-нибудь послѣдовательная іерархія духовъ, населяющихъ вселенную, чуждо и различіе между ними специально добрыхъ и специально злыхъ духовъ. Одни изъ нихъ сильнѣе, другіе слабѣе, одни болѣе благожелательны къ людямъ, другіе менѣе, но эти индивидуальныя различія не укладываются въ рамки какой-нибудь системы. Лишь постепенно изъ массы духовъ выдѣляются болѣе могущественныя индивидуализированныя божества, и среди нихъ представители добраго, свѣтлаго начала обособляются отъ представителей злого, темнаго начала. Дуалистическія космогоніи мы встрѣчаемъ уже у малокультурныхъ народовъ. Въ принципѣ обыкновенно признается верховенство добраго божества, творца всего міра, извѣстная подчиненность ему злыхъ духовъ или злого духа, но религиозная практика трактуетъ два эти начала, какъ болѣе или менѣе равносильныя, или даже больше считается со злыми духами. Такъ, алтайскіе инородцы признаютъ, что два высшихъ существа управляютъ міромъ: доброе — Ульгень, и злое — Эрликъ. Послѣдній слабѣе перваго, сотворенъ имъ, получаетъ отъ него въ извѣстныхъ случаяхъ приказанія и т. д., и тѣмъ не менѣе алтайцы гораздо чаще обращаются къ Эрлику со своими моленіями, гораздо чаще приносятъ ему жертвы, чѣмъ Ульгеню, и поступаютъ такъ по соображеніямъ строго реалистическаго характера: Ульгень — добръ до слабости и независимо отъ того, приносятся или не приносятся ему жертвы, все равно не способенъ сдѣлать людямъ что-либо дурное; злой и мстительный Эрликъ только и думаетъ о томъ, какъ бы причинить людямъ страданіе, и его все время приходится умилостивлять жертвами. Вообще, для сибирскихъ инородцевъ „черное“ шаманство, служеніе злымъ духамъ, характерно никакъ не менѣе, чѣмъ обращеніе къ добрымъ божествамъ. Этотъ дуализмъ сохраняется и въ вѣрованіяхъ культурныхъ народовъ. У однихъ изъ нихъ онъ при-

вель къ выработаннымъ религіознымъ системамъ, въ родѣ авестійской съ ея противопоставленіемъ Ормузда и Аримана, у другихъ удерживается вѣра въ существованіе злыхъ духовъ, Д., и въ ихъ могущественное вмѣшательство въ человѣческую жизнь, но отношеніе къ нимъ начинается принимать иной характеръ. Д. зачастую придается настолько злобный характеръ, что обращаться къ нимъ съ моленіями бесполезно; ихъ нельзя умилостивить никакими жертвами, и человѣкъ уже не молится имъ, а борется съ ними съ помощью ли добрыхъ божествъ или самостоятельно путемъ заклинаній, очищеній или другихъ дѣйствій, заставляющихъ Д. удалиться и оставить намѣченную имъ жертву. Вмѣстѣ съ тѣмъ и добрыя божества перестаютъ относиться съ прежнимъ безразличіемъ къ моленіямъ злымъ духамъ, и отъ человѣка требуется, чтобы онъ опредѣленно сталъ на ту или другую сторону. Получается строгое противоположеніе религіи и магіи; служеніе злымъ духамъ начинаетъ считаться противорѣчащимъ поклоненію общепризнаннымъ божествамъ, и потому не безопаснымъ, потому что въ конечномъ счетѣ эти божества все же сильнѣе злыхъ духовъ. Съ развитіемъ монотеизма эти представленія еще болѣе упрочиваются, а когда въ религіи первенствующее значеніе пріобрѣла идея о загробной жизни и спасеніи души, создалось представленіе о дьяволѣ, стремящемся погубить человѣческую душу и готовомъ ради этого дать въ земной жизни человѣку всякія матеріальныя блага. Тѣмъ не менѣе и въ христіанскихъ вѣрованіяхъ сохранилось признаніе прежнихъ Д. или бѣсовъ, сохраняющихъ, вообще говоря, враждебный человѣку характеръ, но отличающихся не столько злобностью, сколько нечистотою, — понятіемъ, совершенно чуждымъ первобытнымъ вѣрованіямъ. Вліянію этихъ нечистыхъ духовъ, вселяющихся въ человѣка и имъ овладѣвающихъ, по прежнему приписывались разнаго рода нервныя заболѣванія, идля изгнанія бѣсовъ устанавливались особыя молитвы: Понятіе о дьяволѣ, первоначально довольно цѣлостное, постепенно тоже раздвоилось;

съ одной стороны, въ немъ видѣли только врага человѣческихъ душъ, не останавливающагося ни передъ какими средствами, существо низменное, мелочное, лукавое и ни съ какой точки зрѣнія непривлекательное, съ другой— это былъ Д. (въ единственномъ числѣ), бывший прежде ангеломъ или даже главнымъ изъ ангеловъ, существо сильное, властное, дерзнувшее изъ гордости вступить въ борьбу съ самимъ Богомъ и за то низвергнутое и лишенное блаженства. Этотъ образъ оказался способнымъ къ извѣстной поэтизаціи. Для чисто народныхъ вѣрованій первое представленіе о дьяволѣ является, впрочемъ, болѣе характернымъ. А. Максимовъ.

Деморализація (лат.), букв.—утрата нравственнаго чувства. Въ обществ. смыслѣ Д. — потеря большинствомъ членовъ какого-либо, преимущественно свободнаго, коллектива, уваженія къ установленнымъ этическимъ нормамъ, нежеланіе этого большинства согласовать свои дѣйствія съ интересами группы, какъ цѣлаго.

De mortuis nil nisi bene (латин.), „о мертвыхъ (говори) только хорошее“.

Демосеень, сынъ Алкисеена, изъ Афидны, аѳинскій полководецъ въ эпоху Пелопоннесской войны, род. ок. 460 г. до Р. Х., съ 427/6 г. выступаетъ въ качествѣ стратега. Изъ военныхъ предпріятій, проведенныхъ подъ его руководствомъ, особенно выдѣляется занятіе Пилоса и блокада о. Сфактеріи, на которомъ удалось захватить большой спартанскій гарнизонъ (425 г.). Менѣе удачны были дѣйствія Д. въ 424/3 г. противъ Мегаръ и Беотіи (вмѣстѣ съ Гиппократомъ). Д. послѣ этого временно устран. съ военной сцены (до 418 г.). Позднѣе, въ 414 г., Д. былъ посланъ на помощь аѳинскимъ войскамъ въ Сицилію, но здѣсь его энергію парализовали колебанія другого полководца Никія. Оба попали въ плѣнъ къ сиракузянамъ и были казнены. Д. отличался, какъ храбрый полководецъ и хорошій тактикъ, но его стратегическія планы были часто фантастичны. Его политическія взгляды— не ясны. М. Х.

Демосеень, сынъ Демосеена, аѳинскій государствен. дѣятель и писатель

IV вѣка; происходилъ изъ Пэанійскаго дема, род. ок. 384 г. до Р. X. Онъ былъ сыномъ богатаго человѣка, но отецъ его рано умеръ, а недобросовѣстные опекуны растратили состояніе. Это обстоятельство сыграло весьма важную роль въ дальнѣйшей судьбѣ Д.: уже въ молодые годы ему пришлось вникнуть въ вопросы права и начать процессъ съ опекунами; это въ концѣ концовъ привело его къ карьерѣ адвоката. Д. получилъ образование не большее, чѣмъ то, которое обычно получали аѣнскіе юноши того времени, принадлежавшіе къ среднему классу; затруднительное матеріальное положеніе семьи не дало возможности получить большаго. Однако, Д. въ молодости много читалъ. Предстоящая тяжба съ опекунами заставила Д. обратиться къ изученію гражд. права и судебного краснорѣчія у знаменитаго аѣнскаго адвоката того времени Исея. По преданію, на Д. очень сильное впечатлѣніе произвели также рѣчи государственнаго дѣятеля временъ его юности Каллистрата. Нѣтъ сомнѣнія, что Д. старательно готовился къ карьерѣ оратора и адвоката (анекдоты о томъ, какъ онъ, стараясь улучшить свое произношеніе, говорилъ рѣчи, имѣя камешки во рту, какъ онъ укрѣплялъ голосъ восхожденіемъ на горы и т. п.). По достиженіи совершеннолѣтія (18 лѣтъ) и отбывъ 2-лѣтній срокъ воинской повинности (эфебія), Д. началъ процессы со своими опекунами. Отъ этихъ процессовъ сохранилось пять рѣчей Д. Есть основаніе думать, что Д., по крайней мѣрѣ въ извѣстной части, выигралъ процессы (363—362 г.). Однако, состояніе его было разстроено, и онъ долженъ былъ зарабатывать хлѣбъ личнымъ трудомъ, профессіей адвоката. Впрочемъ, современный терминъ „адвокатъ“ лишь отчасти подходит къ профессіи Д. Онъ рѣдко самъ выступалъ на судѣ, а лишь изготовлялъ рѣчи для тяжущихся (былъ такъ наз. логографомъ). Довольно значительное количество подобныхъ рѣчей Д. дошло до насъ. Кромѣ того, Д. добывалъ средства и обученіемъ молодыхъ людей праву и судебному краснорѣчію. — Постепенно отъ „адвокатской“ дѣятельности Д. перешелъ къ

политической. Какъ бы переходомъ послужили политическіе процессы, въ которыхъ Д. сталъ выступать уже въ 350-хъ годахъ (напр., въ 355/4 г.— противъ Лептина).

Настоящая политическая дѣятельность Д. начинается съ 352 г. и почти цѣликомъ направлена на борьбу съ агрессивными планами Филиппа Макед. Къ этому времени Филиппъ захватилъ уже цѣлый рядъ греческихъ поселеній на Фракійскомъ побережьи (Амфиполь, Пидну и проч.) и грозилъ другимъ, въ томъ числѣ значительному городу Олинеу. Д. выступаетъ со своей первой „филиппикой“ и съ „олинеиками“, стремясь возбудить аѣнчанъ къ борьбѣ противъ македонской опасности. Однако, аѣнчане дѣйствовали не энергично: въ 348 г. палъ Олинеъ, а въ 346 г. аѣнчане заключили даже миръ съ Филиппомъ („Филократовъ миръ“). Д. въ эту эпоху настолько выдвинулся, какъ политическій дѣятель, что принималъ участіе въ посольствахъ къ Филиппу по поводу заключенія мира; впоследствии онъ обвинялъ Эсихина и другихъ участниковъ посольства въ томъ, что они были подкуплены Филиппомъ (рѣчь „О недобросовѣстномъ посольствѣ“ 343 г.).

Борьба партій въ Аѣнахъ принимаетъ особенно страстный характеръ. Съ одной стороны, мы видимъ македонскую партію; ее сплачивало стремленіе къ миру, какъ внѣшнему, такъ и внутреннему, котораго не могло дать разлагавшееся аѣнское государство; она состояла преимущественно изъ аѣнской буржуазіи (см. *Греція*, XVI, 610/11). Но вполне естественно, что большинство членовъ аѣнской демократіи не могло примириться съ утратой самостоятельности: создалась большая антимакедонская партія, по составу очень демократическая; во главѣ ея сталъ Д., въ эту эпоху сдѣлавшійся какъ бы руководителемъ аѣн. политики. Дѣятельность Д. послѣ Филократава мира была, гл. обр., направлена на организацію союза греч. государствъ противъ Филиппа. Д. лично объѣзжалъ государства Пелопоннеса для этой цѣли (344 г.). Союзъ организовался (342—1), но недостаточно

прочный и обширный, чтобы остановить успѣхи Филиппа, который дѣлалъ новыя завоеванія, особенно на сѣверѣ. Въ 338 г. наступилъ кризисъ: Филиппъ разбилъ аеянъ и ихъ союзниковъ при Херонѣ. Дѣло антимакедонской партіи было проиграно: Аеины должны были войти въ составъ союза греческихъ государствъ, организованнаго Филиппомъ, а Д. устранился отъ активной политики. Враги его подняли голову. Когда его приверженецъ Ктесифонтъ—быть можетъ, не очень своевременно въ виду общественнаго настроенія—возбудилъ (336 г.) вопросъ о награжденіи Д. за заслуги передъ отечествомъ въѣнкомъ, Эсхинъ обвинилъ Ктесифонта въ незаконности его предложенія. Возникъ процессъ, очень затянувшійся, направленный по существу противъ самого Д. Лишь въ 330 г. Д. своей блестящей рѣчью „О въѣнкѣ“ одержалъ побѣду надъ Эсхиномъ.—Смерть Филиппа въ 336 г. не улучшила положенія антимакедонской партіи. Напротивъ, въ концѣ царствованія Александра, изъ-за процесса Гарпала, скрывшагося въ Аеины съ сокровищами, украденными изъ казны Александра (325—4 г.), въ самой этой партіи произошелъ расколъ: Д. стоялъ за выжидательную тактику по отношенію къ Александру, а Гиперидъ—за активную борьбу. Усилія македонской партіи и группы Гиперида привели Д. къ тюремному заключенію, откуда онъ бѣжалъ (324—3 г.). По смерти Александра Д. вернулся въ Аеины, былъ встрѣченъ съ триумфомъ и принялъ дѣятельное участіе въ борьбѣ съ намѣстникомъ Македоніи Антипатромъ („Ламійская война“), но и на этотъ разъ дѣло аеянъ было проиграно. Д. бѣжалъ на о. Калаврію, гдѣ предъ лицомъ воиновъ Антипатра умеръ отъ принятаго имъ яда (322 г.).

Политическая дѣятельность Д. подвергалась весьма различной оцѣнкѣ въ историографіи. Нѣкоторые историки (А. Шеферъ, Дж. Гротъ) восхваляли Д., видѣли въ немъ защитника настоящихъ эллинскихъ идеаловъ, другіе (Дройзенъ, Белохъ), наоборотъ, усматриваютъ въ немъ близорукаго политика, отстаивавшаго завѣдомо безнадежную мечту спасти независимость разлагающейся по-

литической формы (государства-города, см. *Греція*, XVI, 608/09) и боровшагося противъ новыхъ формъ: большого эллинскаго государства подъ главенствомъ Македоніи. Становясь на историческую точку зрѣнія, мы, конечно, не можемъ винить Д. въ томъ, что онъ отстаивалъ независимость Аеинъ и др. греческихъ общинъ: въдъ и его противники руководились не сознаніемъ того, что государство-городъ гибнетъ, а отстаивали личные или классовые интересы, находившіеся въ коллизіи съ этой политич. формой. Д., какъ и многіе его современники, не могъ помириться съ подчиненіемъ внѣшней силѣ, чуждой національности и стойко боролся за независимость родины, рискуя собою. И если въ борьбѣ съ политич. противниками Д. не останавливался передъ искаженіемъ истины, то въдъ это дѣлалъ въ еще большей мѣрѣ его противники.

Въ исторіи греческой литературы Д. занимаетъ очень видное мѣсто. Въ области *судебнаго* краснорѣчія онъ близко примыкаетъ къ школѣ своего учителя Исея: это то же простое, серьезное и логичное изложеніе дѣла. Но особенно выдѣляются *политическія* рѣчи Д. Въмѣстѣ съ Исократомъ Д. является основателемъ этого литературнаго вида. Въ V и первую пол. IV в. политич. рѣчи произносились, но обычно не издавались въ свѣтъ какъ литературныя произведенія. Д. изданіемъ своихъ произнесенныхъ, а иногда и не произнесенныхъ рѣчей создалъ публицистическія произведенія, связанные съ тѣмъ или другимъ опредѣленнымъ политич. моментомъ. Изданіе рѣчей служило ему тѣмъ, чѣмъ служатъ журнальныя и газетныя статьи современнымъ политич. дѣятелямъ: Д. говорилъ болѣе широкой аудиторіи, чѣмъ та, которая могла его слушать въ моментъ произнесенія рѣчи. — Политическое краснорѣчіе Д.-- дѣловое, логичное, но въ то же время страстное, лишенное риторическихъ украшеній, рассчитанныхъ эффе́ктовъ, но блестящее нерѣдко сарказмомъ и образностью. Особенно Д. умѣетъ сосредоточивать слушателя или читателя на одной идеѣ не разсѣивая вниманія, а направляя его непрерывно на главную мысль рѣчи.

До насъ дошло 60 рѣчей, приписываемыхъ Д., но изъ нихъ только ок. 40 подлинныхъ. Рукописи рѣчей довольно многочисленны. Лучшія изданія—Диндорфа, Бласса; олинѣ рѣчи—Реданца. *Переводы*: „Рѣчи Д.“, пер. *Ө. Г. Мищенко*, вып. 1, 1903 (первыя 9 рѣчей—„олинѣнки“, „филиппики“ и проч.); „Рѣчь Д. о вѣнцѣ“, пер. *К. Нейлисова*, 1887. См. *A. Schäfer*, „D. und seine Zeit“, томы 1—3 (2 изд., 1885/7); *Blass*, „Die attische Beredsamkeit“, 3-й т., 1 ч. (2-е изд., 1893), а также труды по исторіи Греціи, указ. въ т. XVI, 542. *М. Хвостовъ*.

Демось, см. *демократія*.

Демотика, городъ въ европейской Турціи, въ Андріанопольск. вилайетѣ, на рѣкѣ Марицѣ, около 10.000 жит. Въ средніе вѣка—одинъ изъ главныхъ рынковъ Фракіи. Здѣсь послѣ Полтавской битвы жилъ Карлъ XII (1713-14 г.).

Демотическое (греч., народное египетское письмо греко-римской эпохи, развившееся изъ курсивнаго іератическаго письма, сливаваго нерѣдко цѣлыя слова въ одну лигату. См. *письмена*).

Демуленъ (Desmoulins), Камилль, журналистъ и политическій дѣятель эпохи великой революціи, род. въ 1760 г. Получивъ общее образованіе въ коллежѣ Louis-le-Grand въ Парижѣ, Д. избралъ карьеру адвоката. Начало популярности Д. положила его рѣчь по поводу отставки Неккера, произнесенная 12 іюля 1789 г. въ Пале-Рояль, которая дала толчокъ событіямъ 13 и 14 іюля. Но истиннымъ призваніемъ Д. была публицистика. Первымъ его произведеніемъ, получившимъ широкую извѣстность, былъ опубликованный въ томъ же іюлѣ 1789 г. памфлетъ „La France libre“, выдѣляющийся изъ прочей революціонной литературы этого времени своей опредѣленной республиканской тенденціей. Еще больше шума вызвалъ второй памфлетъ Д. „Discours de la lanterne“, въ кот. онъ требуетъ смерти враговъ народа и восхваляетъ патриотич. роль фанаря, замѣняющаго висѣлицу. Съ ноября 1789 г. Д. началъ издавать журналъ „Révolutions de France et de Brabant“. Въ своемъ отношеніи къ частнымъ вопросамъ практической политики Д. былъ чрезвы-

чайно несамостоятеленъ и неустойчивъ, послѣдовательно подчинялся вліянію Мирабо, Робеспьера и Дантона. Но, неустойчивый въ частностяхъ, онъ всегда оставался вѣренъ своему демократическому и республиканскому идеалу. Послѣ разстрѣла петиціонеровъ 17 іюля 1791 г. Д. вынужденъ былъ нѣкоторое время скрываться, а его журналъ прекратилъ свое существованіе. Въ манифестаціяхъ 20 іюня и въ возстаніи 10 августа 1792 г. Д. принималъ самое дѣятельное участіе, а послѣ побѣды былъ назначенъ секретаремъ министерства юстиціи. Избранный депутатомъ Конвента Д. примкнулъ въ немъ къ группѣ Робеспьера и вполне поддерживалъ его въ борьбѣ съ жирондистами. Въ маѣ 1793 г. онъ выпустилъ злобный и чрезвычайно несправедливый памфлетъ противъ вождей Жиронды—*Histoire des Brissotins*. Трагическій конецъ борьбы, кажется, былъ неожиданъ для него самого и произвелъ на него сильное впечатлѣніе. Съ осени 1793 г. въ строеніи Д. произошелъ рѣзкій переломъ, и бывшій защитникъ фанаря неожиданно превратился въ проповѣдника милосердія. Въ декабрѣ 1793 г. Д. началъ издавать новый журналъ „Le Vieux Cordelier“, всецѣло посвященный борьбѣ съ терроромъ. Первые номера журнала, направленные противъ крайнихъ террористовъ, сторонниковъ Эбера, просматривались самимъ Робеспьеромъ и вызывали его одобреніе. Но начиная съ № 3, Д. выступилъ противъ террора вообще, требуя учрежденія комитета милосердія и указывая на злоупотребленіе революціон. трибунала терминомъ „подозрительный“. Яркіе и талантливые памфлеты Д. не остались безъ отклика: 20 декабря въ Конвентѣ явилась депутація женщинъ, требовавшихъ освобожденія своихъ мужей, и Конвентъ вынужденъ былъ назначить комитетъ справедливости „для изысканія средствъ освобожденія патриотовъ, попавшихъ въ тюрьму“. Разрывъ съ Робеспьеромъ былъ естественнымъ послѣдствіемъ антитеррористической агитаціи Д. Какъ „снисходительный“, онъ былъ вскорѣ исключенъ изъ якобинскаго клуба, а затѣмъ, 31 марта 1794 г.,

преданъ суду революціоннаго трибунала вмѣстѣ съ Дантономъ по обвиненію въ контръ-революціонномъ заговорѣ. 5 апр. 1794 г. Д. былъ признанъ виновнымъ и въ тотъ же день гильотинированъ. См. о немъ *Godard* (1889).

В. Волгинъ.

Демуть-Малиновскій, Василій Ивановичъ, скульпторъ, р. въ 1779 г., сынъ рѣзанныхъ дѣлъ мастера, шести лѣтъ былъ отданъ въ Акад. худож., учился у Козловскаго и оконч. курсъ въ 1800 г. Въ 1803 г. былъ посланъ въ Италію пенсіонеромъ и работалъ тамъ подъ руководствомъ Кановы. Въ 1807 г. Д. вернулся въ Россію умѣлымъ мастеромъ. Онъ былъ сдѣланъ проф., а въ 1836 г. и ректоромъ академіи и, какъ педагогъ, имѣлъ благотворное вліяніе на учениковъ. Въ то же время онъ былъ занятъ многочисл. скульптурн. работами. Изъ Д. выработался реализмъ, котор. отъ античнаго образца классицизма сталъ переходить къ дѣйствительности и становиться на русскую почву. Уже въ памятникѣ Козловскому (1802), наряду съ нѣжнымъ силуэтомъ генія скульптуры, начинающей Д. даетъ реальный портретъ своего учителя. Въ „Похищеніи Прозерпины“ для горнаго института онъ, выражая мощный порывъ, выказываетъ внимательное изученіе натуры. Въ колоссальной статуѣ Андрея Первозваннаго для Казан. собора онъ даетъ русскія черты. Подъ вліяніемъ патріотич. воодушевленія 1812 г. онъ лѣпитъ „Русскаго Сцеволу“ въ видѣ крестьянина. Въ памятникѣ Сусанину онъ разрабатываетъ фигуру и рельефы реально. Д. внимательно и зорко наблюдаетъ природу и энергично твердой рукой облекаетъ все въ ясную форму, иногда суховатую и тяжелую. Ум. въ 1846 г.

Н. Тарасовъ.

Демшинское, основ. въ XVI в. городъ Тамб. г., усманск. у., въ наст. время село, им. 6.345 жит.

Демы, см. *Аттика*, IV, 278 и XVI, 584; въ соврем. Греціи Д. или *дилмы*, см. XVII, 28.

Демьянка, р. Тобол. г., пр. притокъ Иртыша, дл. 350 вер.

Демьянскій уѣздъ, въ юго-зап. части Новгородской губ., занимаетъ пространство въ 4.322,9 кв. в., орощае-

мое рр. Полой и Полометью; поверхность на сѣв.-зап. плоская, лѣсистая, болотистая низина; на юго-вост. проходитъ Валдайская возв. Почва подзолистая, супесчаная и слегка суглинистая; восточная граница Д. у. примыкаетъ къ оз. Велье и сѣв. части оз. Селигеръ, по которому ходятъ небольшіе пароходы. Населеніе къ 1911 г. составляло 96,4 тыс. челов. (22,3 чел. на 1 кв. в.), въ т. ч. 1,9 тыс. чел. городск.; а по переписи 1897 г. все нас. было 79,8 тыс. Общая площадь землевлад. (1905 г.) составл. 409.945 дес., въ т. ч. надѣлн. 45,7%, на 1 дворъ въ средн. приход. 11,8 дес.; въ частной собств. находитъ 44,1% всей площади; она сосредоточена, главн. обр., въ рукахъ крестьянъ—44,1%, въ рукахъ дворянъ находитъ 22,4%, купцамъ принадлежитъ 16,7%; средн. разм. владѣнія у купцовъ—504,5 дес., у дворянъ 344,6 дес., у крестьянъ—15,2 дес. Учрежд. принадлеж. 10,2% всей площ. уѣзда. Главн. занят. жит. хлѣбопашество; развито также льноводство; изъ кустарн. пром. особенно распространено изготовленіе рыболовныхъ сѣтей, имѣющихъ широкій сбытъ по всей имперіи, и бондари. пром. На оз. Селигерѣ развито рыболовство.

Демьянскъ (*Демьянскъ*), уѣзд. гор. Новгород. г., на р. Явони, 1.900 ж.; упоминается въ лѣтописяхъ впервые въ 1441 г. подъ именемъ Демона въ Деревской пятинѣ; въ 1471 г. взятъ Іоанномъ IV.

Денарій, серебряная римская монета, см. *монеты*.

Денатурированный спиртъ, см. *винокурение*, X, 263/265.

Денбиширъ (Denbigh), графство въ Уэльсѣ на берегу Ирландскаго моря, 1.714 кв. км., 144.796 жит. Поверхность холмистая, мѣстами плодородныя долины. Климатъ довольно мягкій въ послѣднихъ и суровый на вершинахъ. Добыча кам. угля, свинца, серебра и цинка. Гл. гор.—Денби (6.438 ж.).

Денверъ, гл. гор. сѣв.-амер. штата Колорадо, на р. Платъ, 213.381 жит. Благосостояніе Д. создано минер. богатствами области и огромной торговлей. Д.—гл. рынокъ для сбыта скота и земледѣльч. продуктовъ области Ска-

листныхъ горь. Университетъ (1.324 студент. въ 1909/10 г.).

Денге, остролихорадочная эпидемическая болѣзнь, свойственная жаркому климату. Отдѣльные эпидеміи наблюдались въ Греціи, Испаніи и Сѣв. Америкѣ. Передается болѣзнь укусами комаровъ (*Culex fatigans*). Выражается лихорадкой, сильными мускульными болями, нерѣдко также рвотой; на 2—5 день появляется высыпь, напоминающая коревую. На 6—7 болѣзнь обычно заканчивается выздоровленіемъ, оставляя иногда на довольно продолжительное время мышечную слабость. Предупредительныя мѣры того же характера, какъ и при маляріи, т. е. сводятся къ борьбѣ съ комарами.

Денгемъ (Denham), Джонъ (1615—68), англ. поэтъ, сторонникъ Стюартовъ, авторъ лирико-дидактич. поэмъ „Cooper's Hill“, чье описаніе Темзы перешло во всѣ англ. антологіи. В. Фр.

Денгизъ 1) (*Селеты-денгизъ*), соленое озеро въ омскомъ у. Акмолин. обл., среди равнинъ Ишимо-иртышской степи, въ 165 вер. къ югу отъ Омска, длина 55 верстъ, ширина до 21 версты, площадь 965 кв. килом., максимальная глубина 3,2 метра. Абсолютная высота уровня 232 фута. Принимаетъ въ себя съ юга р. Селеты. См. Л. Бергъ и П. Игнатовъ, „Соленыя озера Селеты-денгизъ, Теке и Кызыль-какъ Омскаго уѣзда“. „Записки Зап.-Сиб. Отд. Географ. Общ.“, XXVІІІ, 1901; 2) (*Тенизъ*), соленое озеро въ атбасарскомъ уѣздѣ Акмолин. обл., длина 80 вер., главное плесо имѣетъ въ длину до 40 вер., ширина до 26 вер. Площадь 1.520 кв. км. Берега изрѣзаны, есть нѣсколько острововъ. Принимаетъ въ себя р. Нуру, вытекающую изъ лежащаго по сосѣдству озера *Кугальджинъ*, а также р. Конь. Максимальная глубина Д. $6\frac{3}{4}$ метра. См. П. Игнатовъ, „Тенизо-Кургальджинской озерной бассейнъ въ Акмолинской области“. „Извѣстія Рус. Геогр. Общ.“, XXXVI, 1900; Г. Туминъ, „Почвы южной части Атбасарскаго у.“, Спб., 1910, изд. Пересел. Упр. 3) (*Тенизъ, Денгизъ, Кушмурунъ, Большой Кушмурунъ, Убаганъ, Убоганъ, Убаганъ-денгизъ*), горько-соленое озеро на границѣ петропавловскаго уѣзда Акмолинской

области и кустанайскаго уѣзда Тургайской, принимаетъ и выпускаетъ изъ себя р. *Убаганъ* (Абуга), правый притокъ Тобола. Длина Д. 60 вер., ширина 10—12 вер. Озеро періодически высыхаетъ, превращаясь въ солонечку. Нынѣ (1909 г.) наполнено водой, около 1900 года было сухимъ. Сѣверо-зап. берегъ Д. плоскій и ровный, юго-вост. изрѣзанный. Берега покрыты солончаками. Р. Убаганъ (Абуга), по выходѣ изъ озера, вплоть до Тобола дѣлается соленой. См. А. Краснопольскій, „Геологическ. изслѣдованія въ басс. р. Тобола“. „Геолог. изслѣд. и развѣдки по Сибир. ж. д.“, XX. Л. Б.

Дендера, деревня въ Верх. Египтѣ, къ с. отъ Фивъ, на Нилѣ, 8.895 ж., на мѣстѣ др.-егип. Тентира—гл. мѣста культа богини Гаторъ. Вблизи Д.—развалины великолѣпнаго храма ея, начатаго въ I в. до Р. X. и строившагося въ теч. 200 л.

Дендермондъ, или *Термондъ*, укрѣпл. гор. бельг. пров. В. Фландрія, при впаденіи р. Дендеръ въ Шельду, 10.256 ж.

Дендеръ, или *Дандръ*, притокъ Шельды, образуется В. и З. Д. съ общ. дл. 117 км. (судох. 65 км.).

Дендеръ, см. *Диндеръ*.

Денди, см. *дэнди*.

Дендриты 1) кристаллическіе сростки, имѣющіе форму вѣточекъ или кустиковъ. Чаще всего они встрѣчаются по стѣнкамъ узкихъ трещинъ или по плоскостямъ сланцеватости горныхъ породъ и обыкновенно состоятъ изъ окиси или гидрата окиси желѣза и окиси марганца. Изъ самородныхъ металловъ нерѣдко образуютъ Д. серебро и мѣдь. 2) Д. въ анатоміи см. П, 618.

Денебола, собственное имя яркой звѣзды β въ созв. Льва.

Денебъ, собств. имя самой яркой звѣзды α въ созв. Лебеда.

Дененъ (Denain), гор. Сѣв. департ. (Франція), на каналѣ р. Шельды, 24.564 ж. Кам.-уг. копи.

Дени (Denis), Гекторъ, бельг. экономистъ и полит. дѣятель, род. въ 1842 г. Занимаетъ катедру въ Брюссельскомъ „Université libre“, гдѣ читаетъ исторію социальныхъ системъ. Какъ депутатъ социалист. партіи,

является авторомъ многихъ законопроектвъ по социальнo-эконом. вопросамъ. Написалъ: „L'organisation représentative du travail“, „L'induction statistique“ (1881), „La crise agricole“ (1885) и др.

Дени (Denis), Морисъ, французскій живописецъ, р. въ 1855 г., глава неоидеализма или новоромантизма во Франціи. Д. примыкаетъ къ Пювису де Шаванну и идетъ дальше по пути упрощенія. Онъ удачно пробуетъ сочетать жесткую ритмику линий съ новоромантическимъ благочестіемъ и современнымъ чувствомъ красокъ. Извѣстная натянутость, даже аффектированность испускаются удивительно нѣжностью, разлитію въ картинахъ. Розоватые жемчужные тона переносятъ въ атмосферу сказочнаго, и его произведенія, при всей намѣренности, даютъ иллюзію наивности.

Н. Т.

Деникеръ, Жозефъ, совр. французскій антропологъ и естествоиспытатель, род. въ 1852 г. въ Астрахани отъ французовъ родителей. Высшее образованіе получилъ въ петерб. унив. и технологическ. институтъ, гдѣ избралъ спеціальностью инженерное дѣло. Затѣмъ въ качествѣ инженера дѣятельно работалъ въ нефтеносныхъ районахъ Кавказа и Центр. Европы, въ Итали и Далмаціи. Переселившись въ 1876 г. въ Парижъ, Д. сталъ работать въ Сорбоннѣ и здѣсь получилъ ученую степень по естеств. наукамъ. Въ 1888 г. избранъ главнымъ бібліотекаремъ Парижскаго естеств.-историч. музея. Изъ антропологическихъ и этнологич. работъ Д. наиболѣе значительны: „Recherches anatomiques sur les singes anthropoïdes“ (1886), „Études sur les Kalmouks“ (1883), „Les Ghiliaks“ и разработка антропологическихъ матеріаловъ, собранныхъ экспедиціей 1882—1883 г. среди огнеземельцевъ. Наиболѣе важнымъ изъ трудовъ Деникера является книга „Les races et les peuples de la terre“ (1900 г., въ настоящее время готовится второе изданіе, имѣется русскій переводъ, но очень плохой). Въ сравнительно небольшихъ размѣрахъ здѣсь собранъ громадный антропологическій и этнограф. матеріалъ, послужившій основой для своеобразной и детально разрабо-

танной классификаціи народовъ, населяющихъ земной шаръ. Классификація эта по своей обоснованности и отчетливости принадлежитъ къ числу лучшихъ и получила если не всеобщее, то во всякомъ случаѣ очень широкое признаніе. Въмѣстѣ съ тѣмъ данная работа является превосходнымъ пособіемъ по описательной антропологии и этнографіи, дающимъ въ сжатой формѣ множество весьма цѣнныхъ свѣдѣній.

А. Мкс.

Денисли, гор. въ малоазіат. вилайетѣ Аидинъ, 16.917 жит.

Денисовка, дер. холмогорск. уѣз., Арханг. г., ок. 100 жит., на л. бер. Сѣв. Двины, родина М. В. Ломоносова.

Денисовская, станица Донск. обл., сальск. окр., 10.100 жит.

Денисовъ, Адрианъ Карповичъ, атаманъ Войска Донскаго, род. въ 1763 г., участвовалъ въ турецкой и польской кампаніяхъ, въ походѣ Суворова въ Италію, въ войнѣ 1807 г.; въ 1812 г. по проискамъ Платова, боявшагося соперничества Д., оставался наказнымъ атаманомъ на Дону. Его дѣятельность, направленная къ ограниченію произвольной раздачи земель въ частную собственность въ ущербъ станичн. землямъ, казачьей аристократіи, вызвала жалобы, и Д. былъ смѣненъ въ 1821 г.; ум. въ 1841 г. Д. оставилъ любопытныя записки, напеч. въ „Рус. Стар.“ 1874—75 гг.

Денисовъ, Василій Ивановичъ, живописецъ, род. въ 1862 г., рано остался круглымъ сиротою, былъ отданъ пѣвчимъ въ хоръ л.-гв. Литовскаго полка, откуда его послали въ варшавскій музыкальный институтъ. Отслуживъ 6 л. за полученное образованіе, Д. специализировался на валторнѣ и, основавшись въ Москвѣ, мечталъ поступить въ оркестръ московскаго большого театра. Неудача, долго преслѣдовавшая Д., толкнула его къ другому искусству. 33 лѣтъ, Д. переходитъ къ живописи. Сначала онъ занимается самоучкой, потомъ подъ руководствомъ, работаетъ самостоятельно съ натуры, изучаетъ старыхъ мастеровъ и новыхъ—А. Иванова и Врубеля. Въ продолжительной упорной работѣ Д. приобрѣтаетъ своеобразно-индивидуальную технику и пониманіе природы. Его

графическія работы, акварели, наброски съ натуры, большія композиціи масломъ, пейзажи, портреты и декорации получаютъ печать особаго переживанія міра, ему только свойственнаго претворенія и чрезвычайно разнообразнаго подхода къ природѣ. Въ нихъ выявляется темпераментъ и бьетъ неизсякаемая фантазія. Въ нихъ художникъ переносится въ особый міръ фантастическихъ видѣній, полныхъ аллегорическаго содержанія и символическихъ формъ. Таковы его „Грѣхъ“—въ видѣ гигантскаго извивающагося змѣя, „Волны“—змѣевидныя зеленоглазые существа, изъ пѣнистыхъ брызгъ которыхъ рождаются бѣлые призраки. Изъ сферы чистой фантазіи Д. спускается въ область природы и людей и тогда онъ пишетъ бирюзовое и ярко-красное небо, дикіе обледѣнные острова среди пустынныхъ волнъ, легкія опухшие инеемъ купы березъ, знойный пляжъ съ человѣческими фигурами и портреты сочныхъ тоновъ, простые и живо говорящіе о внутренней особой жизни. Д. любить красочныя арабески, узорность и мозаичность, лазоревый свѣтъ, блескъ изумруда, переливы драгоценныхъ камней и ритмъ линий, господствующимъ мотивомъ которыхъ является изгибъ зигзага молніи. У Д. все проникнуто ритмомъ. Всѣ свои воспріятія онъ обобщаетъ и подчиняетъ характерному движенію произведенія, являющемуся симфоническимъ развитіемъ главной темы. Въ „Саломеѣ“ всѣ линии, строящія центральную фигуру Саломеи, имѣютъ стремленіе вверхъ, а движенія тигровъ по сторонамъ, направленные внизъ, только усиливаютъ первое основное движеніе и созвучно сливаются съ нимъ. Во всемъ этомъ чувствуется отраженіе основной ноты музыкальной натуры Д.

Н. Тарасовъ.

Деніа, порт. и торг.-промышл. гор. въ Аликанте (Испанія), 12.431 ж.

Денкомбъ, см. *Дэнкомбъ*.

Деннигесъ (Dönniges), Елена фонъ (1846—1911), дочь бавар. дипломата. Она была причиной дуэли Лассалы (см.) съ ея будущимъ мужемъ ф. Раковина, потомъ скиталась по Европѣ и Америкѣ, была актрисой. Написала „Meine Beziehungen zu Lassale“ (въ теч. 4 лѣтъ

11 изд.), нѣск. романовъ и мемуары. Д. покончила жизнь самоубійствомъ. Ея отношенія къ Лассалу послужили темой для романовъ Дж. Мередитъ („The Tragic Comedians“, 1880) и др.

Денсиметры, см. *ареометры*, III, 419.

Денстанъ (Dunstan), святой (924 или 925—988), см. *Великобританія*, VIII, 256.

Дентинъ, см. *зубы*.

Дентонъ, гор. въ Ланкаширѣ (Англія), 14.934 ж.

Денщикъ, находящійся въ дневномъ нарядѣ. Во времена Петра I Д. назыв. первоначально флигель-адъютанты его, а позднѣе служители изъ менѣе способныхъ нижнихъ чиновъ, состоявшіе въ постоян. услуженіи при офицерахъ и чиновникахъ. Число ихъ было ограничено и точно опредѣлено впервые въ 1713 г. Въ 1871 г. Д. вовсе исключены изъ штатовъ, въ которые, взамятъ того, вошли безоружные рядовые для назначенія изъ ихъ числа Д. Въ 1881 г. названіе Д. отмѣнено и приказано впредь назначать генераламъ, офицерамъ и чиновникамъ казенную прислугу изъ общаго числа строевыхъ нижнихъ чиновъ. Въ 1908 г. новымъ положеніемъ вновь введено названіе „Д.“ для офицерской прислуги. Этимъ же положеніемъ сокращено число лицъ, пользующихся Д., а также установлено, что каждому лицу не можетъ быть назначаемо больше одного Д. По прежнему положенію генераламъ полагалось три, штабъ-офицерамъ—два, и оберъ-офицерамъ—одинъ. Въ иностранныхъ арміяхъ офицерамъ тоже полагается казенная прислуга. *К. О.*

День (Dehn), Зигфридъ Вильгельмъ (1799—1858), одинъ изъ выдающихся музык. учителей-теоретиковъ новѣйш. времени, проф. въ Берлинѣ; у него, между проч., брали уроки А. Рубинштейнъ и Глинка. Нап.: „Theor.-prakt. Harmonielehre“ и „Lehre vom Kontrapunkt“.

День, промежутокъ времени отъ восхода до заката солнца, по своей продолжительности зависитъ отъ географической широты мѣста и отъ склоненія (видимаго разстоянія отъ небснаго экватора) солнца. Отъ послѣдней причины днина дня въ каждомъ мѣстѣ земли періодически мѣняется въ теч-

ние года. Если не принимать во внимание преломления лучей въ земной атмосферѣ (вслѣдствіе чего восходъ солнца происходитъ раньше, а закатъ позже, чѣмъ было бы безъ атмосферы) и считать за начало и конецъ дня моменты, когда центръ солнца находится на горизонтѣ, то на земномъ экваторѣ день во всѣ времена года продолжается полсутокъ, на полюсахъ длина дня мѣняется въ теченіе года отъ нуля до полугода, на полярныхъ кругахъ—отъ нуля до сутокъ (см. *времена года*). Слѣдующая таблица указываетъ продолжительность дня въ

разные дни календарнаго года и для разныхъ географич. широтъ въ предѣлахъ Россіи. Въ ней принято во вниманіе вліяніе рефракціи, и за начало и конецъ дня приняты моменты восхода и заката верхняго края солнца. Отъ года къ году въ теченіе 4-хлѣтняго періода юліанскаго лѣтосчисленія эти числа немного мѣняются; здѣсь даны среднія числа; дѣйствительныя въ разные годы немного либо меньше, либо больше ихъ, но разниа въ крайнихъ случаяхъ едва превышаетъ двѣ минуты. См. еще *сутки*.

Географическія широты и соответственные города Россіи.

	64° 32'	59° 56'	55° 45'	51° 44'	48° 28'	44° 3'	40° 10'
	Архангельскъ.	Петербургъ.	Москва.	Курскъ.	Екатеринославъ.	Пятигорскъ.	Эриванъ.
	ч. м.	ч. м.	ч. м.	ч. м.	ч. м.	ч. м.	ч. м.
Января 11	6 3	7 18	8 6	8 41	9 4	9 31	9 51
Февраля 10	9 21	9 51	10 11	10 27	10 37	10 50	11 0
Марта 12	12 42	12 35	12 31	12 27	12 24	12 22	12 19
Апрѣля 11	16 4	15 18	14 48	14 24	14 8	13 50	13 37
Мая . . 11	19 26	17 44	16 44	16 2	15 34	15 2	14 38
Іюня . . 10	21 27	18 51	17 33	16 41	16 8	15 30	15 2
Іюля . . 10	19 12	17 35	16 37	15 56	15 28	14 58	14 35
Августа 9	15 50	15 7	14 39	14 17	14 2	13 45	13 32
Сентяб. 8	12 32	12 27	12 23	12 21	12 19	12 17	12 15
Октября 8	9 14	9 45	10 7	10 23	10 34	10 47	10 57
Ноября. 7	5 59	7 15	8 3	8 39	9 3	9 30	9 50
Декабря 7	3 57	5 55	7 0	7 48	8 18	8 53	9 19

С. Бл.

Деньги. При всякой формѣ экономической жизни хозяйственные объекты распадаются на двѣ большія категории: громадная часть ихъ имѣетъ *прямое* значеніе для потребленія, а другая—*косвенное*. Первые идутъ непосредственно въ личное пользованіе или потребленіе (пища, одежда, жилище); вторые—служатъ цѣлямъ либо производства продуктовъ (инструменты, машины, сырье, промысл. зданія), либо доставки ихъ для потребленія или обработки (орудія передвиженія). Когда натуральная экономика начинаетъ разрушаться и характеризующая её пла-

номѣрная общественная организація производства смѣняется стихійнымъ самооборотомъ, то для осуществленія общественной связи между людьми выдвигается еще особый родъ объектовъ, назначеніе которыхъ облегчить переходъ продуктовъ отъ одного лица къ другому. Вотъ эти посредники обмѣна и называются Д. Если каждый объектъ мѣны—товаръ—носитъ на себѣ общественную печать, то послѣдняя особенно рельефно отражается на Д. Отсюда—та калущаяся „таинственность“, непонятная сила орудій мѣны, которая столь часто указывалась въ экономи-

ческой литературѣ. Ранніе меркантилисты, съ ихъ слабыми теоретическими воззрѣніями, склонны были приписывать особенныя свойства золоту и серебру и считали ихъ „богатствомъ по преимуществу“; многіе позднѣйшіе экономисты выражали глубокое удивленіе, что люди охотно отдаютъ важнѣйшіе жизненные продукты за крупницы негоднаго или малоозначительнаго въ личномъ употребленіи (предметы украшенія) металла. Все непонятное въ Д. съ индивидуалистической точки зрѣнія лежитъ въ области социальной.

Д. возникли не на почвѣ общественнаго договора, онѣ не были придуманы и установлены какой-либо властью, а медленно развивались въ процессѣ хозяйственной эволюціи. Естественно, что матеріаломъ для нихъ могли служить лишь извѣстныя людямъ блага прямого или посредствующаго значенія, а не какіе-либо особенные предметы. Въ зависимости отъ условій жизни народа въ роли Д. выступаютъ то клѣбъ, то скоть, то орудія производства (оружіе). Рабы у древнихъ эллиновъ оцѣнивались быками; латинское слово „rescilia“ происходитъ отъ „rescus“ — мелкій скоть. Вообще, въ качествѣ Д. употребляются тѣ объекты, которые играютъ наиболѣе выдающуюся роль въ хозяйствѣ, которые характеризуютъ вообще „состояніе“ народа, на которые привыкаютъ „оцѣнивать“. Предметомъ оживленной мѣны древнихъ славянъ съ сосѣдями были шкуры пушныхъ звѣрей (соболь, куница, бѣлка); поэтому, мы въ древней Руси, наряду съ монетами иностранной чеканки (арабской, византійской), находимъ упомянутые мѣха въ роли Д. Самое названіе „куны“, происходитъ отъ слова „куница“. Наиболѣе дробнымъ денежнымъ знакомъ была *бѣлка* (см.), по своей стоимости въ послѣдствіи приравнивавшаяся одной сотой рубля. По Русской Правдѣ 50 кунъ составляли *гривну* (см.). Отсюда ясно, что продуктъ, не имѣющій цѣнности, Д. быть не можетъ. Въ противорѣчій съ этимъ, повидимому, находится фактъ существованія т. н. „условныхъ“ Д. (малоцѣнные раковины, кусочки шкуръ или кожи); однако, это противорѣчіе — лишь кажущееся: за этими условными знаками

всегда стоитъ какая-либо дѣятельная цѣнность, которую неудобно или нежелательно употреблять конкретно при всякой мѣнновой сдѣлкѣ. Части шкурокъ, несомнѣнно, имѣли хожденіе и въ древней Руси: въ памятникахъ отчетливо говорится о „куныхъ мордкахъ“. Польша татарскаго нашествія въ разныхъ мѣстахъ Руси употреблялись кожаныя Д. Очевидно, что продуктъ, на который оцѣниваются и съ помощью котораго мѣняются, способенъ выполнять еще одну функцію — быть орудіемъ сбереженія цѣнности, которая, по мѣрѣ надобности, легко превращается въ другую цѣнность. Отсюда — три основныя функціи Д.: онѣ суть *мѣрило цѣнности* (всеобщій эквивалентъ), *орудіе обмена* и *средство сбереженія цѣнности*. Цѣнность товаровъ, выраженная въ Д., наз. *цѣной*, почему иногда говорятъ о Д., какъ о *масштабѣ цѣвъ*. А такъ какъ помимо двустороннихъ мѣновыхъ сдѣлокъ имѣются и одностороннія, гдѣ приходится *платить* хозяйственными объектами, то Д. являются и *орудіемъ платежа* (законное платежное средство). Въ древнихъ юридическихъ памятникахъ мы, естественно, прежде всего, встрѣчаемся съ этой функціей Д. Хотя въ качествѣ Д. употребляются блага личного или производительнаго потребленія, но очевидно, что объектъ тѣмъ лучше выступаетъ въ роли Д., чѣмъ долѣе можетъ быть удержанъ отъ своего непосредственнаго назначенія, чѣмъ легче его сохранить исключительно для цѣлей обмена. Поэтому, кожа лучше скота, благородный металлъ выше изготовленнаго оружія, драгоценные металлы, употребляющіеся лишь богатыми людьми для украшеній, удобнѣе мѣди и желѣза. Въ концѣ концовъ, человѣчество остановилось на благородныхъ металлахъ, какъ наиболѣе удобныхъ для переноски (высокая цѣнность при маломъ объемѣ), сохраненія (не ржавѣютъ) и дробленія (однородность строенія). Понемногу въ кач. денежной единицы выдвигаются вѣсовыя части золота или серебра (фунты, какъ наз. и теперь денежная единица въ Англии, ливръ франц., марка германская). Вѣсъ и проба слитка удостоверялись сначала на рынкѣ; заблаговременное наложеніе клейма обще-

ственной властью порождает монету (см. *валюта*). Аналогичную эволюцію прѣдѣлала денежная система древ. Руси. По мѣрѣ усиленія мѣнового оборота серебро и золото, сначала въ видѣ вѣсовыхъ единицъ (гривна) или монетъ иностраннаго чекана, оттѣсняются мѣховыя Д. на задній планъ, сохраняя, однако, ихъ названіе („куны“, „бѣлки“—стали позднѣе обозначеніями монетъ); при этомъ различаются гривны серебр. (по Русс. Пр. около 20 золотн. чист. сер.) и золотыя (половина вѣса сер.). Въ Новгородѣ прививается названіе *рубля*. Напоминаніемъ о прежней русс. ден. единицѣ является слово „гривенникъ“. Первыя русскія чеканныя монеты относятся къ XI ст. („Ярославле серебро“). Татарское нашествіе разстраиваетъ русскую Д.-ную систему, и начало ея возрожденія относится къ концу XIV в. (см. *валюта*). Появленіе монеты разрываетъ видимую прежде связь Д. съ товарнымъ міромъ: начинаетъ казаться, что Д. есть нѣчто, глубоко отличное отъ прочихъ продуктовъ и что ихъ цѣнность не есть результатъ стоимости матеріала, изъ кот. онѣ изготовлены, а создается велѣніемъ обществ. власти. На этой почвѣ развиваются извѣстные злоупотребленія, выражающіяся въ разнообразной порчѣ монеты и всегда кончающіяся полной неудачей для учрежденій, допускающихъ такія мѣры. Разрывъ денежнаго знака въ его номинальной стоимости съ матеріаломъ сопровождается хозяйств. потрясеніями (о вспомогательныхъ монетахъ см. *валюта*, о кредитныхъ Д. см. *бумажныя Д.*). Д. въ истинномъ смыслѣ этого слова могутъ быть названы лишь объекты съ вещественной стоимостью (въ наст. время—почти исключительно золотыя монеты). Это не мѣшаетъ другимъ *денежнымъ знакамъ*, часто не имѣющимъ никакой „внутренней“ цѣнности, выполнять другія функціи; но бѣда тому хозяйству, въ кот. приходится въ качествѣ эквивалента пользоваться такими объектами (см. *бумажныя Д.*).

Теорія цѣнности Д. въ существенныхъ своихъ элементахъ вытекаетъ изъ теоріи цѣнности вообще. „Товарное“ происхожденіе Д. заставляетъ опредѣлять ихъ цѣнность, какъ особаго

вида товара. Въ зависимости отъ того, какой теоріи цѣнности придерживается то или иное направленіе въ наукѣ, цѣнность опредѣляется экономистами либо трудовыми затратами на ихъ изготовленіе, либо издержками производства, либо степенью удовлетворенія обществ. потребности въ орудіяхъ обмѣна. Это—теоріи „экономическаго характера“. Тѣ же ученые, кот. обращаютъ главное вниманіе на юридическую сторону денежнаго института, или совсѣмъ игнорируютъ вопросъ о собственной цѣнности Д., или считаютъ ее результатомъ законодательнаго велѣнія. На этой послѣдней теоріи зиждется *биметаллизмъ* (выраженіе Лавеле: „золото есть тѣло монеты, законный курсъ—ея душа“, см. *валюта*); къ этому же толкованію, только въ смутной формѣ, примыкали нѣкогда всѣ защитники правительственной порчи монетъ. Въ послѣднее время, на почвѣ развившагося кредитнаго оборота, обслуживающаго фактически обмѣнъ бумажными орудіями обращенія, возникла „государственная теорія Д.“ проф. *Кнаппа*, успѣвшая оставить уже слѣды въ литературѣ. По мнѣнію *Кнаппа*, единица цѣнности устанавливается правительствомъ аналогично опредѣленію другихъ *мѣръ*; слѣд., монета заимствуетъ свою стоимость не отъ стихійнаго хозяйств. оборота, а отъ закона. Существеннаго значенія не имѣетъ, изъ какого матеріала создается Д.: современный мѣновой оборотъ покоится не на взвѣшиваніи („*pensatorische Zahlung*“), какъ прежде, а на созданныхъ правительствомъ нормахъ („*chartale Zahlung*“). Лишь международный оборотъ, лежащій пока внѣ предѣловъ законодательнаго регулированія, требуетъ грубыхъ методовъ (золото); внутри же—наличность драгоцѣнныхъ металловъ въ денежномъ аппаратѣ—необязательна. Понятно, что для *Кнаппа* не существуетъ обычной проблемы цѣнности денегъ, ибо Д. сами „вводятъ понятіе цѣнности“. „Хартальная“ теорія *Кнаппа* есть, въ сущности, не экономической доктрина, а опытъ юридической систематизаціи (и то—неполный) различныхъ видовъ денежныхъ знаковъ.

Недоразумѣнія возникли въ наукѣ, впрочемъ, и на другой почвѣ: долгое время въ экономіи господствовало, да и теперь даетъ еще о себѣ знать, т. н. „количественная теорія цѣнности Д.“, родоначальникомъ кот. надо считать Юма, а завершителемъ Рикардо. Знакомые съ потрясеніями денежнаго рынка, гдѣ Д. фигурируютъ въ роли капитала, а не орудія обращенія, и не умѣя объяснить движенія товарныхъ цѣнъ, Рикардо и его приверженцы представили себѣ дѣло такъ, что, при одинаковой быстротѣ обращенія, цѣнность Д. обратно пропорціональна ихъ количеству. Движеніе благородныхъ металловъ между странами они объясняли себѣ установленіемъ равновѣсія въ распредѣленіи золота. Помимо того, что эта механическая точка зрѣнія заставляла весь металлическій запасъ разсматривать, какъ обращающійся, что совершенно невѣрно, игнорировать истинную роль кредита въ мѣновомъ оборотѣ и пр., данная теорія Д. стояла въ противорѣчій съ собственной теоріей цѣнности школы Рикардо. Мы не говоримъ, конечно, о случайныхъ и временныхъ потрясеніяхъ, а объ основной тенденціи. Количество Д. есть производная, а не первичная, опредѣляющая величина. Можно установить слѣд. положенія: 1) количество обращающихся Д., при извѣстной мѣновой цѣнности товаровъ, зависитъ отъ ихъ собственной цѣнности; 2) количество обращающихся Д. колеблется въ связи съ измѣненіемъ товарныхъ цѣнъ; 3) товарное обращеніе не можетъ поглотить свыше извѣстнаго количества Д. При данной ихъ цѣнности и быстротѣ обращенія, количество орудій обмѣна опредѣляется количествомъ сдѣлокъ и товарными цѣнами (принимая, конечно, во вниманіе экономизирующую роль кредита).

Въ современномъ хозяйствѣ всякій (вещественный) капиталъ въ процессѣ обращенія принимаетъ денежную форму. Въ этомъ случаѣ имѣется спросъ на Д. не просто, какъ на орудія обращенія, а какъ на извѣстную форму капитала. Лица и учрежденія (банки), служащія посредниками въ такомъ оборотѣ, берутъ за оказываемую услугу

извѣстную плату (процентъ на ссужаемый капиталъ, учетный процентъ). Стоимость или цѣна Д. („денежный рынокъ“) въ этомъ смыслѣ, очевидно, обозначаетъ нѣчто, совершенно отличное отъ цѣнности Д. въ смыслѣ покупательной силы орудія обращенія. Стоимость Д. въ качествѣ капитала имѣетъ своимъ источникомъ прибыль на помѣщаемый капиталъ и опредѣляется, въ конечномъ счетѣ, законами послѣдней. Vollнѣ возможны такія условія, когда орудіе обращенія весьма малоцѣнно, а процентъ на ссуды чрезвычайно высокъ (напр., при бумажной валютѣ): т. обр., низкая цѣнность Д., какъ орудія обращенія, сочетается съ высокой стоимостью Д. въ качествѣ капитала. Когда говорятъ о состояніи „денежнаго рынка“, имѣютъ въ виду стоимость денежныхъ ссудъ; а измѣненія покупательной силы Д. пытаются опредѣлять особыми „показательными числами“ (index numbers). Литература—о Д. громадна. Подробная библиографія у *Ad. Söbber* „Literaturnachweis über Geld- und Münzwesen“ (1892 и дополненіе къ ней *Lippert's* въ приложеніи къ книгѣ *Helperich*, „Das Geld“, 1903). Помимо лучшихъ руководствъ по полит. экономіи и произведеній родоначальниковъ школы, для полученія общаго представленія хороши: *O. Stille*, „Geld und Bankwesen“ (1908); *De Foville*, „La monnaie“ (1907); *K. Helperich*, „Das Geld“ (1903); *Ad. Wagner*, „Geld und Geldwesen“ (1909); *A. Arnauld*, „La monnaie, le crédit et le change“ (1909); *Jevons*, „Money“ (1876; двѣ главы перев. на рус. яз. *Закомъ*: „Металл. Д.“, „Бумажныя Д.“); *Ch. Conant*, „The principles of Money and Banking“; *Laughlin*, „Principle of Money“ (1903); *Knapp*, „Staatliche Theorie des Geldes“ (1905); *Irv. Fisher*, „The purch. power of Money“ (1911); *Ed. Kemmerer*, „Money and credit instruments“ (1907). На рус. яз. общихъ монографій очень мало; наиболѣе полная: *А. Миклашевскій*, „Д.“ (1895).

М. Бернацкий.

Деньги данныя, или *дань*, первоначально, со времени татарскаго нашествія,—налогъ, взимаемый въ пользу татарскаго хана. Взиманіе его постепенно сосредоточилось въ рукахъ

вел. князя московскаго. Д. д. постоянно упоминаются также и въ договорахъ сѣв.-русскихъ князей съ Ордой и постепенно подъ влияніемъ цѣлаго ряда ограниченій, включавшихся въ договоры, теряли характеръ контрибуцій и уже съ конца XIV в. при извѣстныхъ условіяхъ („немирѣ“, „если Богъ перемѣнитъ Орду“ и т. д.) шли въ пользу самого договаривающагося князя. Сохранившись и послѣ паденія татарскаго ига, Д. д. въ XVII вѣкѣ стали обнимать разные виды прямыхъ налоговъ, носившихъ принудительный, публично-правовой характеръ и падавшихъ на тяглое населеніе: въ посадахъ—на торговопромышленное, въ селахъ—на земледѣльческое. Подъ именемъ Д. д. объединились подати, имѣвшія специальное происхожденіе: пищевыя и емчужныя (селитренныя) деньги, сборъ на устройство укрѣпленій и засѣкъ, казначеевы и дьячьи пошлины.

Денье (Denier), названіе старин. французской монеты, см. *монеты*, а также *вѣса и мѣры*, XII, 656.

Деонтологія, наука о долгѣ или обязанностяхъ, часть этики (*Bentham*, „*Deontology*“, 1834).

Деопраягъ, см. *Девапраягъ*.

Де Папе (De Paere), Цезарь, одинъ изъ организаторовъ и идейныхъ вдохновителей бельг. социал. партіи, по профессіи—врачъ. По его инициативѣ на цюрихскомъ конгрессѣ интернационала въ 1868 г. была принята резолюція о социализаціи земли; въ 1872 г., въ дни раскола между двумя направленіями интернационала, Д. пытался найти объединяющую почву для обоихъ теченій. Убѣжденный коллективистъ, онъ былъ противникомъ прудонизма. Программа и организація бельг. социал. партіи, выработанная учениками Д., являются въ значительной мѣрѣ его духовнымъ наслѣдствомъ, попыткой объединить доктрины, расколовшія когда-то интернационалъ на враждебныя фракціи. Д. ум. въ 1890 г.

Департаментъ, въ *Россіи* подраздѣленіе высшихъ государственныхъ учреждений. Раньше Д. назывались нѣкоторыя самостоятельныя управленія, напр., Д. почтовый (съ 1830 по 1865 г.) и Д. удѣловъ (въ наст. время Главное

управленіе удѣловъ, входящее въ составъ мин. имп. двора.). Нынѣ Д. имѣются: 1) въ Госуд. совѣтѣ (см. XVI, въ особ. 264 и 270/271); 2) въ министерствахъ и главн. управленіяхъ и 3) въ сенатѣ (см.) и въ судебныхъ палатахъ.—*Во Франціи* Д. назыв. администр.-территор. дѣленія, учрежденныя великою революціей и замѣнившія собою 34 историч. провинціи „старога порядка“. Совершенно искусственные, они являются довольно равномерными въ отношеніи площади и населенія; общее число 86; они распадаются на аррондисменты (округа), кантоны и коммуны (общины). Во главѣ Д. стоитъ *префектъ*, политич. агентъ центр. правительства, назнач. президентомъ по выбору мин. вн. дѣлъ. При префектѣ имѣется совѣщательный *совѣтъ префектуры* изъ 3—4 членовъ, назнач. президентомъ. Представительнымъ собраніемъ Д. является избираемый всеобщей подачей голосовъ *генеральный совѣтъ*, съ компетенціей, огранич. дѣлами узко-мѣстнаго характера и правомъ президента отмѣнять его постановленія.

Деперье (Despériers), Бонавентура, франц. писатель, одинъ изъ типичнѣйшихъ представителей франц. Возрожденія, род. ок. 1500 г., юношей приобрьлъ огромную эрудицію въ классич. авторахъ и легко находилъ занятія у гуманистически настроенныхъ дворянъ. Въ 1533 г. онъ попалъ въ Лионъ, въ то время центръ франц. реформаціи, помогаль Оливетану въ его переводѣ Библии на франц. яз. и Этьенну Доле въ его лингвистическихъ работахъ. Въ это время онъ былъ всецѣло въ лагерѣ сторонниковъ реформы, но, въ противоположность большинству своихъ друзей, Д. на этомъ не остановился. Страстно преданный принципу свободы мысли и совѣсти, онъ скоро разочаровался въ кальвинистской догматикѣ и сталъ вести борьбу съ нетерпимостью на два фронта: противъ католиковъ и протестантовъ одновременно. Наиболѣе яркимъ памятникомъ этого, — „либертинскаго“, какъ говорили тогда, — настроенія была книга „*Cymbalum Mundi*“ (1538), — первая послѣдовательная формулировка принципа свободомыслія послѣ ре-

формации, пламенная защита духа реформы против реформаторовъ. Чтобы держаться на это, нужно было быть увѣреннымъ въ сильной поддержкѣ. Бе Д. имѣлъ въ лицѣ Маргариты Ангулемской, королевы Наварской, которая въ 1536 г. пріютила его въ качествѣ своего камеръ-юнкера, valet de chambre. Когда кругомъ него закипѣла ненависть, когда на него ополчились съ одинаковою яростью и Сорбонна, и реформаторы, только заступничество Маргариты спасло Д. отъ крупныхъ неприятностей, быть можетъ, отъ опасностей. Для виду, однако, и Маргарита должна была выразить неодобрение автору „Сymbalum“. Книга была конфискована. Д. сейчасъ же переиздалъ ее,—смѣлый поступокъ, бросившій тѣнь на королеву и повлекшій за собою удаленіе Д. отъ ея двора. Черезъ нѣкоторое время Д. снова поселился въ Лионѣ и жилъ тамъ въ бѣдности. Условія послѣднихъ лѣтъ жизни Д. выяснены плохо. Въ 1544 г. онъ закололся шпагою. Кромѣ „Сymbalum“, Д. оставилъ много стиховъ и собраніе новеллъ „Nouvelles récréations et joyeux devis“. Предполагаютъ, что доля его работы была и въ „Гептамеронѣ“ Маргариты. Какъ писатель, Д.—одинъ изъ лучшихъ мастеровъ яркой и картинной французской прозы XVI в. О немъ см. А. *Chenevière* (1885).

А. Дж.

Депеша (отъ *dérêcher*—торопить), первоначально—офиц. письма, отправляемая экстренно съ курьеромъ, позднѣе—всякія сообщенія, отправляемая по телеграфу; на дипломатич. языкѣ корреспонденція между министерствами иностр. дѣлъ и ихъ дипломатическими агентами.

Депиляция, удаленіе волосъ въ видѣ уничтоженія волосяного мѣшечка при помощи электролиза, рентгеновскихъ лучей, особыхъ микроприжигателей и пр. Примѣняется при разныхъ паразитарныхъ болѣзняхъ волосъ и съ косметическими цѣлями. *И. Ид.*

Депозит (*Dépôt*, отъ латин. *depositum*), складъ запаса какихъ-либо предметовъ обществ. или госудаств. полезности. *Д. желѣзно-дорожное*, мѣсто для стоянки, чистки и исправленія паровозовъ.

Депозитные банки, см. *кредитныя учрежденія*.

Депозитные билеты, см. *ассигнации*, IV, 86.

Депозитъ, деньги или другія цѣнности, вносимыя въ кредитныя учрежденія на храненіе или какъ вклады для наращенія процентами; также взносъ въ судебныя или администр. учрежденія, въ залогъ чего-нибудь или въ обезпеченіе уплаты долгового обязательства, если должникъ не можетъ передать долгъ кредитору непосредственно.

Депопуляція, см. *народонаселеніе*.

Депортация (фр.), ссылка (см.).

Депортъ, см. *биржа*, V, 584.

Депортъ (*Desportes*), Филиппъ (1546—1606), франц. поэтъ, игравшій роль при дворѣ Генриха III и Генриха IV. Д.—продолжатель традицій Плеяды, подражатель италианцевъ, внесшій въ придворную поэзію страсть къ остроумничанію, къ манерной граціозности и тѣмъ подготовившій почву для т. наз. *Précieux* XVII в. *В. Фр.*

Депре (*Depres, Dupré*), Жоскинь (ок. 1445—1521), знам. нидерл. композиторъ контрапунктистъ, прозв. современниками „князь музыки“. До насъ дошло ок. 30 его мессъ, мотеты, *chansons* и др.

Депрессія 1) угнетенное состояніе промышленности, см. *торгово-промышленныя кризисы*; 2) въ геологіи—опусканіе, см. XVI, 108/9.

Депретистъ, Агостино, итал. политикъ, р. въ 1813 г. Въ юности былъ ревностнымъ мадзинистомъ, принадлежалъ къ Молодой Италіи. Мадзинизмъ, однако, постепенно уступилъ мѣсто умѣренному либерализму, а этотъ послѣдній самому вульгарному политич. эклектизму. Въ 1848 г. Д. былъ выбранъ депутатомъ, въ 1859 г. назначенъ губернаторомъ Брешии, а въ 1860г. продиктаторомъ Сициліи. Съ 1876 г. онъ сталъ главой перваго либеральнаго кабинета и съ двумя перерывами сохранялъ власть до самой смерти (въ 1887 г.). См. *Италія—исторія*.

De profundis (по-лат.—изъ глубины), начало 130 псалма, въ католической церкви покаянная и заукойная пѣснь.

Дептфордъ, ю.-в. рабочее предмѣстье Лондона, на Темзѣ. 110.398 жит.

Де-Пуле, Михаилъ Федоровичъ, писатель, род. въ 1822 г., былъ учителемъ словесности въ воронежскомъ корпусѣ, написалъ биографію Кольцова и Никитина, изд. „Воронежскій литературный сборникъ“, потомъ завѣдывалъ редакцію „Вѣстника западнаго края“ въ Вильнѣ; оставивъ ее, писалъ статьи въ петерб. журналахъ. Съ 1881 г. помѣстилъ въ „Русск. Вѣстникъ“ рядъ статей противъ развитія въ Россіи „нигилизма, реализма и мыслящаго пролетаріата“. Ум. въ 1885 г.

Депутатское собраніе дворянства, см. *дворянство*, XVIII, 89.

Депутаты (лат. — представители), лица, избранныя большимъ коллективомъ (сословіе, народъ) для того, чтобы представлять этотъ коллективъ въ представительныхъ собраніяхъ. О Д. въ парламентѣ см. *парламентъ*.

Депутация (лат.), группа лицъ, обыкновен. небольшая, уполномоченная какимъ-либо коллективомъ представлять его, говорить и дѣйствовать отъ его имени.

Дера Исмаилъ Ханъ, гор. въ с.-в. погран. провинціи Брит. Индіи, на берегу Инда, 31.737 ж.; воен. портъ; значит. транзитная торговля съ Афганистаномъ.

Дербенниковыя, Lythraceae, семейство двудольн. растений изъ поряд. миртоцвѣтныхъ, свойственное преимущественно тропич. странамъ, травы, рѣже кустарники и деревья. Важнѣйшій у насъ представитель—*Дербенникъ плакунъ*, *Lythrum salicaria*, стебель до 2 м., листья ланцетовидные, то супротивные, то мутовками по 3—4; соцвѣтіе—густой колосъ. Цвѣты правильные пурпуровые, замѣчательные своимъ триморфизмомъ (съ длинными столбиками, короткими и средними). Одно изъ важнѣйшихъ растений сем-а—*хенна*, *Lawsonia inermis*, довольно крупный кустарникъ, въ дикомъ состояніи распростр., гл. обр., по бережьямъ Инд. океана, въ культурѣ извѣстенъ былъ еще древнему міру. Листья его при растираніи съ известью даютъ оранже. или золотисто-бурую краску, кот. восточныя женщины окрашиваютъ пальцы и ногти, а вост. франты—бороду и волосы.

Дербентъ, укрѣпл. портовый городъ

въ Дагестанской обл., на зап. берегу Касп. моря; 33.167 жит. Сохранились громадныя стѣны стараго укрѣпленія на склонѣ горы. На вершинѣ горы цитадель Нарынъ Кале. Отъ цитадели на нѣск. десятковъ верстъ тянутся развалины древней стѣны. Въ городѣ есть реал. учил. и жен. гимназія. Развито садоводство и огородничество, винодѣліе, производство фрукт. консервовъ, шелковыхъ и шерст. товаровъ; очень оживленная торговля.

Дерби, гл. г. граф. Дербиширъ, на р. Деруэнтъ, 123. 433 ж. Важный ж.-д. узель и промысл. центръ. Шелковые, хлопчатобум., машиностроит., литейные, химич. и фарфор. заводы.

Дерби, Эдуардъ Джеффри Смитъ Стэнли, графъ, англійскій государственный дѣятель, род. въ 1799 году. въ 1820 г. выбранъ въ нижнюю палату, въ кот. скоро выдвинулся какъ замѣчат. ораторъ виговъ, выступая противъ системы гнилыхъ мѣстечекъ. Въ 1827 г. въ кабинетѣ Каннинга Д. былъ товар. мин. колоній, а въ кабинетѣ Грея занялъ постъ министра по дѣламъ Ирландіи (1830) и былъ сторонникомъ репрессій. Въ то же время онъ принадлежалъ къ числу самыхъ горячихъ защитниковъ билля о реформѣ (см. IX, 175 сл.). Въ 1833 г. Д. занялъ постъ министра колоній и провелъ законъ объ освобожденіи негровъ въ Вестъ-Индіи. Несогласія съ товарищами по кабинету побудили Д. выйти въ отставку и даже оставить партію виговъ, прочно примкнувъ впослѣдствіи къ консерваторамъ. Въ 1844 г. перешелъ въ верхнюю палату, получивъ титулъ барона Стэнли. Въ 1852, 1858/59 и 1866/68 гг. Д. былъ премьеромъ. Ум. въ 1869 г. См. IX, 194/250.

Дерби, см. *скачки*.

Дербиширъ, графство въ средн. Англии, 2.666 кв. км.; на ю.—волнистая плодор. равнина, на с.—гористо; орош. Трентомъ съ Деруэнтъ; изобил. кам. углемъ (40.000 рабочихъ) и желѣзн. рудами; добываются также свинецъ, цинкъ, колчеданъ, глина. Развитое скотоводство и молочное хозяйство. Выработка глины и фарфора, шелка и хлопка.

Дерборансь, см. *Диаблере*.

Примѣненіе дерева и его переработка.

Различаютъ два главныхъ сорта Д.: хвойныя, каковы, напр., ель, сосна, лиственница, кедръ и др., и лиственные, напр., дубъ, клещъ, береза, букъ, осина и др. Хотя строеніе какъ хвойныхъ, такъ и лиственныхъ Д. почти одинаково, но тѣмъ не менѣе отдѣльныя клѣтки древесныя лиственныхъ Д. короче клѣтокъ хвойныхъ Д., и длина ихъ обычно не превышаетъ 0,5—1 мм.—Въ главной массѣ всякая древесина состоитъ изъ целлюлозы или клѣтчатки и лигнина, вещества, по атоматному составу близкаго къ клѣтчаткѣ, но отличающаго отъ нея по свойствамъ, а также сравнительно незначительнаго количества инкрустирующихъ, входящихъ въ составъ растительнаго сока, межклеточныхъ, органическихъ и минеральныхъ веществъ. Изъ органическихъ веществъ обычными составными частями древесины являются: сахаръ, декстрины, органическія кислоты, смолистая вещества, воски, дубильныя, бѣлковыя и красящія вещества, а изъ минеральныхъ, т. е. обр., соли натрия, калия и известка, фосфорной и кремневой кислотъ. Въ совершенно сухой древесинѣ клѣтчатки и лигнина содержится 93—95%, зола и инкрустирующихъ веществъ 5—7%. Содержаніе азота обыкновенно колеблется въ предѣлахъ отъ 0,5 до 1,5%, а зола въ предѣлахъ отъ 1 до 3%. Вместе съ тѣмъ содержаніе воды въ древесинѣ различныхъ породъ Д. на корню и въ различные періоды года колеблется въ очень широкихъ предѣлахъ (доходитъ до 60%); содержаніе воды въ срубленной древесинѣ въ воздушно-сухомъ состояніи, прошедшей годъ на воздухѣ, обычно не превышаетъ 18—20%.

Д. находятъ обширное примѣненіе какъ строительный матеріалъ (пиленный лѣсъ: балки, брусья, доски и т. п.), въ механической промышленности (машинный лѣсъ), для производства мебели (мелкоподдонный лѣсъ), для производства шпала (на одну версту 1400 штукъ), для постройки судовъ и пароходовъ, для производства деревянной посуды, спичекъ, сложныхъ гвоздей, какъ боцарный матеріалъ для выдѣлки бочекъ, для выдѣлки колесъ и экипажей, для выдѣлки дранки, гонта и другихъ сортовъ древеснаго кровельнаго матеріала. Не меньшее значеніе имѣетъ Д. и въ химической промышленности; изъ него выдѣлывается: пищевая уксусная кислота, древесный спиртъ, смола, древесный уголь, свѣтлый газъ, механическія и химическія смолы, целлюлоза, канфоль и скипидаръ, а изъ нѣкоторыхъ сортовъ древесины также крася, афирныя масла, воскообразныя вещества и даже сахаръ.

Въ виду все возрастающей стоимости Д., одной изъ весьма важныхъ задачъ является консервированіе Д. или предохраненіе его отъ порчи, которая чаще всего обуславливается бактеріальною жизнедѣтельностью, протекающею за счетъ инкрустирующихъ веществъ. Однимъ изъ наиболее сильныхъ вредителей древесины является также домовый грибокъ, который быстро обуславливаетъ совершенное разрушеніе древесины; такое Д. легко измельчается въ труху при распираніи между пальцами, и даже большія деревянные сооружения вѣрдоко пропадаютъ въ пѣсколюкото лѣтъ. Такъ какъ въ Д. наиболее разлагающимися элементами являются именно межклеточныя вещества, входящія въ составъ растительнаго сока, то уже простое выщелачиваніе Д. въ водѣ придаетъ ему значительно большую прочность. Известно, что Д. сохраняется подъ водой сотни и даже тысячи лѣтъ безъ всякаго видимаго измѣненія. Аналогичное дѣйствіе оказываетъ запариваніе при 100° Ц. текущимъ паромъ въ теченіе 70—80 часовъ, а также поверхностное обугливаніе Д. Въ большемъ употребленіи консервированіе при помощи пропитыванія Д. подъ давленіемъ различными химическими веществами: сулемой или хлорной ртутью, мѣдными или желѣзными купоросомъ, хлористымъ цинкомъ, сѣрнокислымъ аммиакомъ и различнаго рода каменноугольными и нефтяными маслами, каковы, напр., карболінеумъ, растворъ нафтеномѣдной соли и т. п. Въ цѣляхъ консервированія рекомендуется также минерализація Д. или воспользовательное пропитываніе Д. двумя такими растворами подъ давленіемъ, которые образованы бы въ поразъ его нерастворимую соль (напр., хлористый кальцій или хлористый барій и глауберова соль или силикатъ); какъ консервирующее вещество рекомендуется также растворъ сахара. Специально противъ домового грибка указываются цинковыя соли и карболінеумъ, а какъ предохранительная мѣра—тщательное проветриваніе. Съ цѣлью сдѣлать Д. неосторожнымъ, его пропитываютъ въ вакуумахъ раство-

рами сѣрно- и борнокислаго аммиака при 50° Ц., а также 12% растворомъ силиката.

Для очень многихъ подлѣжекъ физическія свойства Д., большія или меньшая крѣпость его, твердость, прочность, упругость, удѣльный вѣсъ, вѣствѣ, раскльваемость и резонансъ имѣютъ очень большое практическое значеніе. Резонансъ, напр., (способность Д. вибрировать подъ влияніемъ звука), имѣетъ существенное значеніе при производствѣ музыкальныхъ инструментовъ, и для этой цѣли древесина хвойныхъ деревьевъ представляетъ значительныя преимущества, такъ какъ обладаетъ значительно большими резонансами по сравнению съ древесной лиственныхъ деревьевъ.

Хотя въ Россіи дрова все еще употребляются въ огромныхъ количествахъ какъ топливо, но этого уже нельзя считать объ очень многихъ европейскихъ государствахъ, такъ какъ тамъ вѣрдоко стоимость единицы вѣса древесины настолько высока, что уже приближается къ стоимости единицы вѣса зерновыхъ хлѣбцовъ. Теплотворная способность различныхъ древесныхъ породъ (годовалыхъ дровъ съ среднимъ содержаніемъ воды въ 20%) мало отличается одна отъ другой и въ среднемъ равна 3100 калоріямъ, но тѣмъ не менѣе все же хвойныя деревья (сосна, ель) и нѣкоторыя мягкія породы лиственныхъ деревьевъ (береза, ольха) обладаютъ нѣсколько большею теплотворною способностью и горятъ съ большимъ пламенемъ.

Переугливаніемъ дровъ въ кострахъ, печахъ или ретортахъ получаютъ древесный уголь, обладающій уже значительно большею теплотворною способностью (7.000 калорій) и до сихъ поръ употребляющійся въ большихъ количествахъ въ Россіи и Швеціи при выплавкѣ чугуна изъ желѣзныхъ рудъ. Въ виду того, что въ древесномъ углѣ почти не содержится элементовъ, укльдуемыхъ качествомъ чугуна (сѣры и фосфора), выплавляемый изъ древеснаго углѣ чугунъ раскльвается дороже и является очень пригоднымъ матеріаломъ для выдѣлки высокосортовой стали. При сухой перегонкѣ Д. въ ретортахъ, при чемъ температуру держатъ не выше 430° Ц., на ряду съ древеснымъ углемъ, остающимся въ ретортѣ, выдѣляются смола, подсмоленная вода и горючій газъ. Последний, въ количествѣ около 20% по вѣсу, поа еще рѣдко укльдуруется; на заводахъ всего чаще его сжигаютъ подъ ретортами, что вѣрдоко вѣрдоко пользы приноситъ вредъ, такъ какъ при этомъ бываетъ очень трудно поддерживать температуру топокъ въ необходимомъ и достаточныхъ предѣлахъ. Несомненно, однако, что онъ съ гораздо большею пользою могъ бы быть использованъ, подобно газу, получающемуся при коксованіи угля, по превращеніи его въ силовую газъ, при чемъ каждая кубическая сажень перегоняемой древесины можетъ дать, сжигая газъ въ машинахъ, не менѣе 25 силъ. Смола находитъ себя примѣненіе при остаткѣ судовъ, для просмаливанія канатовъ, для приготовления вара, скипидара и т. п., и хотя смолокурение какъ самостоятельная отрасль производства теперь практикуется въ гораздо меньшихъ размѣрахъ, чѣмъ прежде, все же смоляные склады въ Архангельскѣ, Улеборгѣ и другихъ сѣверныхъ городахъ настолько значительны, что передъ каждой навигаціей выдѣляютъ въ себя многія сотни тысячъ бочекъ смолы. Для полученія смолы употребляютъ хвойныя породы, богатая смолой, но преимущественно сосна и ель (сердцевинное смолье, смолье подсоска, пеньный осмоль и т. п.).

Наибольшее значеніе сухая перегонка Д. получила, однако, въ цѣляхъ переработки получающейся при перегонкѣ подсмоленной воды на уксусную кислоту, какъ пищевую, т. наз. уксусную эссенцію, такъ и техническую (въ огромныхъ количествахъ употребляющуюся на ситцепечатныхъ и красильныхъ фабрикахъ), на древесную или метиловую спиртъ, а также и на ацетонъ. Въ цѣляхъ полученія уксусной кислоты и древеснаго спирта перегонку подвергаютъ преимущественно лиственные породы: береза, дубъ, букъ и др. По опытамъ Класона, уксусная кислота при перегонкѣ образуется изъ клѣтчатки, но древесный спиртъ преимущественно изъ межклеточныхъ инкрустирующихъ веществъ; поэтому дрова, смалеванная водой, для сухой перегонки менѣе пригодны. Изъ уксуснокислыхъ солей наибольшее техническое значеніе имѣютъ: хрусталь или уксуснонатровая соль, древесный порошокъ или уксусокальциевая соль (которая въ большихъ количествахъ возится въ Египту изъ Америки), сахар-сатуръ или уксусосвиновалъ соль, ярь-мѣдянка или уксусомѣдная соль и нѣкоторыя дру-

гия соли. Древесный спирт очень вредно действует на организм, поэтому, как растворитель в лаковом производстве, он теперь употребляется в меньших, чем прежде, количествах, но его много расходуется для производства искусственных органических красок и весьма распространенного в общежитии, в медицине и промышленности дезинфекционного и способного к многочисленным реакциям формальдегида. Ацетов, пригодный перегонкой уксуснокислотной соли, употребляется при производстве бездымного пороха.

Опилки, скопляющиеся в больших количествах на лесопильных заводах, используются как топливо (чаще после предварительной отгонки сухим паром содержащегося в них скипидара), для приготовления искусственного Д. (ксилонита) смешиваемых в определенной пропорции с раствором хлористого магния и последующим прессованием, а в последнее время (в Канаде) также и для получения винного спирта, после предварительного их осахаривания действием серной кислоты и последующего сбраживания.

Наибольшее значение в химической промышленности имеют Д. как исходный материал для приготовления бумажной древесной массы. Последняя готовится двумя различными приемами: чисто механическим путем, простым истиранием Д., или химическим, отваркой Д. с химическими реагентами (взвешиваемым или сернистокислыми солями) под давлением. Материалом для механической древесной массы являются по преимуществу: осина, береза и ржан ель. Производство этой массы сводится к подготовке Д., истиранию, сортировке, обезвоживанию и иногда бланшированию. Подготовка древесных оброчков, предназначенных для производства механической массы, заключается в удалении коры и сучьев. Истирание производится на машинах, дефибрерах, главную работающую часть которых представляет вращающийся со скоростью 150—200 оборотов в минуту круглый камень, часто очень значительных размеров, к которому под большим давлением прижимается боковой поверхностью истираемое дерево. Камень вращается в водяном резервуаре, и на истирающую поверхность непрерывно льется вода. Большие машины позволяют до 500 сил и дают в 24 часа 10000 кгр. воздушно-сухой механической древесной массы; при меньших размерах машин расход сил больше, и на каждые 100 кгр. воздушно-сухой древесной массы в 24 часа считается необходимым 7—8 сил. В виду того, что истирание идет не однородно, является весьма важной последующая сортировка измельченной массы, что делается на машинах с качающимися ситами. Таким путем получается механическая бумажная масса более или менее белого цвета, содержащая, конечно, почти всё выкристализировавшееся в котлах под давлением в 5 атмосферах, то значительное количество втих выкристализировавшееся в химическом смысле более чистой, но выстигается с тем же она получается и более темной.

Химическая древесная масса или целлюлоза представляется более совершенный продукт, состоящий почти исключительно из клетчатки. Существует три способа приготовления химической древесной массы: при помощи йодка патра, при помощи сернисто-кислых солей (сульфит-целлюлоза) и электрический способ при помощи поваренной соли. При работе по первому способу размерная Д. варится несколько часов под давлением 6—8 атмосфер с раствором йодка патра в 12° Боме, после чего измельчается и отбавляется в особые измельчающих аппаратах "голлидерах". Для производства сульфит-целлюлозы древесина, чаще всего ель,

отваривается в больших вертикальных котлах, выложенных внутри свинцом, с раствором сернисто-кислотной соли в 4—5° Боме при трех атмосферах в течение 30—40 часов, после чего масса промывается водой. Электрический способ Кольера заключается в кипячении древесины в открытых или закрытых котлах с раствором поваренной соли, через который пропускается электрический ток. Под влиянием хлора и образующейся при этом хлорвистонатровой соли выкристализировавшие вещества переходят в раствор, и целлюлоза по этому способу получается весьма чистой.

Древесина некоторых Д. содержит настолько значительные количества тех или других дубильных органических веществ (красящих веществ, таннина, сахара и т. п.), что является выгодной переработкой такой древесины в дубильные продукты или красящих экстрактов (камешь, сандал, красное Д., желтое Д. и др.), или таннина (тропический акаци-кашу, каштан), или сахара (сахарный клен). В настоящее время, с распространением искусственных органических красок, красильная Д. или, как их иногда называют, "деревянная краски" потеряла очень значительную долю своего прежнего значения, и теперь только камешь и, в меньших размерах, кашу более или менее успешно конкурируют с искусственными красками. Выбывшая с тем окрашиванием производится уже не измельченной древесной красящих деревьев, как это было прежде, а приготовляемыми из нее экстрактами, что удешевляет факт и дает возможность работать с более концентрированными растворами. Для приготовления экстрактов измельченный древесина вываривается с водой при кипячении или под давлением или, что еще лучше, выщелачивается в диффузионных батареях. В этих последних одна и та же, нагреваемая до определенной температуры вода проходит последовательно через ряд открытых котлов, загруженных измельченной древесиной, и т. обр. все больше и больше насыщается растворимыми частями древесины. Полученный т. обр. пастой выпаривается в вакуумах до суха или только до определенной концентрации в 20—30° Боме. Точно таким же образом приготовляются в дубильных экстракты, напр. каштановый экстракт. Красящим началом камеша (древесина Д. *Haematoxylum campechianum*) является гематин; камешь в довольно значительных количествах употребляется для окрашивания в черный и сѣрый или дикий сѣтый. Красное Д. или фернамбуз (древесина Д. *Caesalpinia*) содержит пигмент бразилеин, но особенно прочный, и потому почти совершенно потерявший всякое значение. Желтое Д. (древесина Д. *Mora tinctoria*) содержит пигмент морин и в значительных количествах употребляется для окрасивания шерсти и шелка. Сандал представляет древесину произрастающую в южной Азии Д. *Pterocarpus santalinus*; характерную его составную часть является пигмент санталин, который с хромовой протравой дает довольно красивый коричневый цвет, но недостаточно, впрочем, прочный. Искусственный экстракт готовится из коры дуба *Quercus nigra* или *Quercus tinctoria*, и красящим началом его является пигмент кверцетин; употребляется до сих пор в незначительных количествах в ситцепечатании.

Сок сахарного клена, *Acer saccharinum*, содержит сахар и сахара, которые используются большим спросом и оплачиваются дороже, чем обыкновенный сахар. Этот сахар не рафинируется и поступает в продажу в вид мелкозернистого песка с характерным запахом.

А. Лидовъ.

Дербышъ, см. *Астраханское царство*.

Дервишъ (по-перс. „бѣднякъ“, „нищій“; по-араб. „факиръ“), нищенствующій мусульманскій монахъ, проникнутой мистическимъ („суфійскимъ“) настроеніемъ. См. *суфійство*.

Дергачи, село Самарск. губ., Новоузенск. у., 7.513 жит.

Дергачъ, см. *коростель*.

Дергъ, оз. въ запад. Ирландіи, обраваемое теч. р. Шэннэнъ, 126 кв. км.

Дергэмъ, см. *Дэрэмъ*.

Деревей, народн. назв. *тысячелистника* (см.).

Деревня (отъ слова *драти*—пахать лѣсную новину), первоначально очищенное отъ лѣса пахотное поле, позже участокъ земли съ однимъ дворомъ, а также и небольшая группа дворовъ съ пашнями, сѣнокосомъ и лѣсомъ, въ наст. вр.—крестьянское селеніе безъ церкви.

Дерево въ техническомъ отношеніи является однимъ изъ основныхъ матеріаловъ какъ въ промышленности, такъ и въ обыденной жизни; примѣненіе его для тѣхъ или другихъ цѣлей непрерывно возрастаютъ, а сообразно съ этимъ и стойкость древесины тоже повышается. О примѣненіи Д. и переработкѣ древесной массы см. *приложеніе*.

Дерево свободы, какъ символъ освобожденія, впервые стали насаждать въ С. Америкѣ во время войны за независимость. Обычай перешелъ во Францію, гдѣ въ 1790 г. якобинцы посадили первое въ Парижѣ Д. с. (*arbre de la liberté*), увѣнчавъ его фригійской шапкой; послѣ въ каждой общинѣ стали насаждать молодые дубы въ знакъ пробудившейся свободы. Во время реставраціи повелѣно было ихъ срубить. Въ послѣдующія революціи Д. с. вновь насаждаются во Франціи, въ Германіи, Итали.

Деревская пятина, см. *Новгородъ*.

Деревянное масло, сортъ оливковаго масла, употребляемый для горѣнія въ лампадахъ и какъ смазочный матеріалъ. Наряду съ естественнымъ Д. м. для этой цѣли употребляется также искусственное Д. м. или *гарное масло* (см.).

А. Л.

Дереза, названіе цѣлаго ряда различныхъ растений. Чаще подъ этимъ именемъ разумѣютъ виды *Lucium bar-*

barum, *L. ruthenicum* и *Caragana frutescens*. Родъ *Lucium* относится къ сем. пасленовыхъ. *L. barbarum* L., кустарникъ съ повислыми вѣтвями и продолговатыми, плоскими листьями, цвѣтоножки короче цвѣтковь, цвѣтки мѣняются свою окраску, переходя изъ фіолетоваго въ мутно-желтоватый цвѣтъ, плодъ—красная ягода. Встрѣчается въ ю.-зап. и юж. Россіи. *L. ruthenicum* Murr., кустарникъ съ прямостоячими крѣпкими, колючими вѣтвями, листья линейные, мясистые, собранные въ пучки, цвѣтоножки короче цвѣтковь, плодъ—черная ягода (ю.-в. Евр. Россіи). *Caragana frutescens* L., чилижникъ, ракитникъ, видъ изъ сем. бобовыхъ, вѣтвистый, небольшой кустарникъ, близкій къ нашей желтой акаціи, листья съ 4 сближенными листочками, цвѣтки желтые. По степямъ средней, южной и ю.-в. Россіи Д. же называется одинъ изъ видовъ дрока, *Genista scoraria*, употребляемый для укрѣпленія сыпучихъ песковъ и находящій многообразное примѣненіе (приготовленіе канатовъ—изъ волоконъ, желтой краски изъ цвѣтковь и пр.); кромѣ того: *црпкій подмаренникъ*, *Galium Aparine*, *облѣпиха*, одинъ изъ видовъ *малины* (*Rubus fruticosus*), *ракитникъ*, *Cytisus scoparius* и др.

М. Н.

Державинъ, Гавріилъ Романовичъ, лучший русск. поэтъ XVIII в., род. въ 1743 г. въ Казани, учился въ тамошней гимназіи, послѣ 10-лѣтней солдатской службы въ Измайловск. полку былъ произведенъ въ офицеры, участвовалъ въ походѣ противъ Пугачева, при усмиреніи бунта проявляя иногда ненужную и непомѣрную жестокость; въ 1777 г. „по неспособности къ военной службѣ“ былъ переведенъ въ штатскую, служилъ одно время губернаторомъ въ Петрозаводскѣ, Тамбовѣ, потомъ былъ статсъ-секретаремъ сена-та, занималъ недолго постъ министра юстиціи (1802—1803), противился либеральнымъ шагамъ Александра I, долженъ былъ уйти въ частную жизнь и въ 1816 г. умеръ въ своемъ новгородск. имѣніи Званка, которое онъ воспѣлъ въ своей извѣстной „Жизни Званской“. Какъ человекъ и государствен. дѣятель, Д. былъ страстенъ, неуживчивъ, ненадеженъ,—по его собственнымъ словамъ, „горячъ и въ правдѣ чортъ“;

онъ истину царямъ не только съ улыбкой говорилъ, но и гнѣвно; придворная жизнь, „дворскія хитрости“ нерѣдко вызывали у него протестъ, и, какъ онъ признается въ своихъ автобиограф. „Запискахъ“, тѣ „предметы“ высокихъ сферъ, которые издали казались божественными, предстали передъ нимъ „весьма человѣческіе“; однако, въ тѣхъ же „Запискахъ“ Д. съ нѣкоторой наивностью рисуешь свои затрудненія, „мудренныя обстоятельства“, когда въ виду соперничества двухъ фаворитовъ Екатерины II, Потемкина и Зубова, онъ, Д., не зналъ, „на которую сторону искренне предаться, ибо отъ обоихъ былъ ласкаемъ“. Вообще, нравственный и гражданскій обликъ Д.—далеко не цѣльный: иные его поступки, выходки и стихи создавали ему репутацію чуть ли не якобинца, и ему не прощали такихъ изреченій, что „владыки свѣта—люди тѣ же, въ нихъ страсти, хотъ на нихъ вѣнцы“, что земные боги не слышатъ и не знаютъ высокихъ призывовъ правды,—покрыты маздою очеса, злодѣйства землю потрясаютъ, неправда зыблетъ небеса“; но въ то же время онъ способенъ былъ и на сдѣлки со своимъ человѣч. достоинствомъ, и на самую тонкую, искусно прикрытую лесть. Какъ поэтъ, Д. тоже отличается большою нецѣлостностью и даже пестротой. Остаются въ силѣ слова Пушкина: „кумиръ Д., $\frac{1}{4}$ золотой, $\frac{3}{4}$ свинцовый“ и другія его слова: „читая его, кажется, читаешь дурной вольный переводъ съ какого-то чудеснаго подлинника; ей Богу, его гоній думалъ по-татарски, а русск. грамоты не зналъ за недосугомъ“. Но своего великаго критика Д., какъ извѣстно, „въ гробъ сходя благословилъ“,—почувствовалъ въ Пушкинѣ своего преемника. И правъ Бѣлинскій, что поэзія Д., это—недоразвившаяся поэзія Пушкина. Недоразвившееся въ Д., его „свинецъ“, это—неуклюжія сплетенія трудныхъ словъ, какія-то лексическія загражденія, подавляющая грузность напыщеннаго стиха. Но вотъ, сквозь эти громоздкія преграды для нашей восприимчивости, сквозь эти пути и неуразность, питающія эстетическую досаду, сквозь невозможную грамматику—

вдругъ прорывается у Д. „золото“, льются полнозвучные, яркіе, энергичные мотивы, блещутъ изумительныя поэтическія изреченія или увѣренно, какъ спокойная и обильная рѣка, пробиваетъ себѣ дорогу живая, выразительная, естественная рѣчь. Сквозь чужія моды и формы, сквозь постороннія пышныя фіжмы риторики свѣтится что-то свое, родное, понятное; изъ-подъ архаическаго наряда уже явственно виднѣется то свѣжее, что потомъ въ прокъ пошло нашей литературѣ, что создало ея дорогую простоту и правду. И въ этихъ, уже не свинцовыхъ, а золотыхъ звукахъ Д., въ этой впервые раскрывшейся красотѣ русской звучности, отражена и личная его жизнь, и, не въ меньшей мѣрѣ, психологія и даже, т. сказать, физиологія блестящаго вѣка Екатерины. Ея пѣвецъ, бардъ Фелицы, Д. какъ-то объединилъ въ своихъ стихотвореніяхъ то, что относится къ ней, къ ея царствованію, съ тѣмъ, что составляло его собственные субъективныя настроенія; онъ безспорно сумѣлъ написать себя на фонѣ историческомъ, онъ лирику сочеталъ съ лѣтописью. И въ этихъ же драгоценныхъ звукахъ Д. проявляется основная черта его поэзіи—соединеніе торжественности и простоты,—соединеніе не всегда органическое. Поэтъ величественнаго и преувеличеннаго, щедрый на гиперболы, любитель грандіозныхъ и великолѣпныхъ образовъ, „сынъ роскоши, прокладъ и нѣги“, Д. въ то же время со всѣхъ этихъ высотъ любитъ спускаться въ будничныя и элементарныя области, въ домашнюю среду и безмятежный уголокъ идилліи. Высокопарный сочинитель одъ, важный посѣтитель вершинъ, онъ вмѣстѣ съ тѣмъ—реалистъ; и его реальное иногда переходитъ даже въ вульгарное; у него есть неоскорбительная, впрочемъ, грубоватость. Недаромъ его излюбленнымъ тропомъ является антитеза: она соотвѣтствуетъ и внутренней двойственности его творчества. Оно серьезно и шутивно, оно запечатлѣно философскою мыслью, и оно же тѣшитъ себя забавами. Художникъ потѣхи, способный къ искрящемуся юмору, благодушный и беззаботный эпикуреецъ въ духѣ Горачія (которо-

Г. Р. Державинъ (1743-1816).

Съ портрета, писаннаго И. Е. Рѣпинымъ (род. въ 1844 г.).

(Дашковское Собрание при Моск. Румянцевскомъ Музеѣ).

ЭНЦИКЛОПЕДИЧЕСКІЙ СЛОВАРЬ Т-ва „Бр. А. и И. ГРАНАТЪ и К^о“.



W. P. ...
1877. ...

му Д. вообще усердно и удачно подражалъ), а потомъ и въ духъ Анакреона, шутникъ эротическихъ шутокъ, онъ любитъ земныя блага, сосредоточенно восхваляетъ земныя блюда: всегда готова у него эта скатерть-самобранка, на которой—„шексниска стерлядь золотая, каймакъ и борщъ, сластей и ананасовъ горы, и аліатико съ шампанскимъ, и пиво русское съ британскимъ и мозель съ зельтерской водой“; лакомка и хлѣбосоль, онъ часто возвращается къ темамъ гостепримства. Онъ не скрылъ своей слабости къ „шашнямъ“, къ „пуховому дивану“,—но отсюда неліцемерно поднимаетъ онъ свои глаза и къ небу. Его знаменитая ода „Богъ“ полна религіознаго паюса и мудрости. Д. вообще задумывается надъ послѣдними вопросами человѣческаго бытія, онъ предается философскимъ размышлениямъ, и въ его эпикуреизмъ смущающей волною, не надолго, правда, смущающей, вливается настойчивая мысль о смерти. „Надежнѣй гроба дома нѣтъ“, „начала всѣ конецъ съчтетъ“—это на разные лады образно и сильно высказываетъ Д. Пессимистическая струйка очень замѣтна въ различныхъ видахъ его поэзіи; а когда читаешь его блистательный „Водопадъ“, то дѣйствительно чувются и роскошные каскады жизни, и ея трагическое изсякновеііе. „О, горе намъ, рожденнымъ въ свѣтъ!“, восклицаетъ тонкій цѣнитель свѣта, знатокъ жизни Д., и послѣдніе стихи его, дошедшіе до насъ, звучать аккордомъ торжественности и печали: „рѣка временъ въ своемъ стремленіи уноситъ всѣ дѣла людей и топить въ пропасти забвенія народы, царства и царей“. Въ общемъ, Д. элементами своего юмора, своей сатиры, своего трезваго духа разрядилъ то искусственное напряженіе обязательной приподнятости, которое привилъ нашей литературѣ Ломоносовъ; Д. спустился на землю, на русскую землю; онъ самъ нашель и указаль другимъ писателямъ дорогу къ естественности. Пусть онъ поэзіей занимался между прочимъ, между дѣломъ, какъ одной изъ своихъ забавъ, помимо своей сознательной воли онъ былъ поэтъ. „Первый живой глаголь юной русской поэзіи“, онъ во

многихъ своихъ произведеніяхъ даль высокоіе, до сихъ поръ волнующіе образцы сжатости и мощи, величія и простоты, и тяжелѣе у него золото, чѣмъ свинець. Полное собраніе сочиненій Д. въ VIII томахъ классически, со всей научной обстоятельностью издано нашей Академіей Наукъ (1867—1883 гг.) подъ ред. Я. К. Грота; послѣднему же принадлежитъ и біографія Д.—VIII томъ названнаго изданія. Популярная книжка о Д.—*Бриллианта*, въ „Біографич. бібліотекѣ“ Павленкова. Важны статьи о Д. *Вѣлинскаго*; см. также „Русскую Камену“, *Бориса Садовскаго*. Ю. Айхенвальдъ.

Держаніе, см. *владѣніе*, X, 445, 455/58.

Держи-дерево, *Paliurus aculeatus* Lam., *жаратышникъ, чижникъ, жаратенъ, тегенекъ*, видъ изъ сем. крушинныхъ. Сильно вѣтвистый кустарникъ до 3 м. высоты съ длинными прутьевидными вѣтвями; прилистники у него превращены въ колючки; растетъ въ Крыму и на Кавказѣ и считается лучшимъ матеріаломъ для живыхъ изгородей и плетней.

Держичъ (Džić), см. *дубровницкая литература*.

Деривація, отклоненіе продолговатыхъ снарядовъ изъ нарѣзнаго оружія во время полета отъ плоскости стрѣльбы, т. е. вертикальной плоскости, проходящей черезъ ось канала оружія. Въ виду опредѣленности этого отклоненія на данномъ разстояніи, Д. не мѣшаетъ мѣткости стрѣльбы и предупреждается соотвѣтствующимъ отклоненіемъ дула орудія въ сторону, противоположную Д.

Деркетто (Держѣтъ), см. *Атаргатисъ*.

Деркуль, лѣв. притокъ С. Донца. 120 в. дл.

Дерматинъ, см. *кожа искусственная*.

Дерматитъ, болѣзнь кожи, состоящая явно-воспалительный характеръ, какъ краснота, повышенная мѣстная ^{т⁰}, образованіе водянистыхъ пузырьковъ, слушваніе эпидермиса и др. Вызывается причинами механическими, физическими (солнечный ожогъ, тепловой ожогъ), химическими (смазываніе іодомъ, горчишники и т. д.). Лѣчение—удаленіе вызвавшей причины и симптоматическое.

I. Ид.

Дерматогенъ, наружная меристема

конуса нарастанія корней и стеблей, которая даетъ начало кожицѣ стебля и ея гомологу—поглощающему слою корня.

А. Стр.

Дерматозомы, терминъ, предложенный Визнеромъ для обозначенія тѣхъ гипотетическихъ мельчайшихъ частичекъ клѣтчатки, изъ которыхъ протоплазма строитъ оболочку клѣтки растительной.

А. Стр.

Дерматологія, или *дерматопатологія*, ученіе о болѣзняхъ кожи, см. *кожа (болѣзни кожи)*.

Дерматоль, галловокислый висмутъ, желтый порошокъ, безъ запаха, не раствор. въ водѣ, но раствор. въ ѣдкомъ натрѣ; употреб. въ медиц., какъ хорошее высушивающее и вяжущее средство (собственно антисептическими свойствами не обладаетъ, а потому при гнилостныхъ язвахъ не примѣнимъ) при лѣченіи ранъ въ видѣ присыпки и при кишечн. разстройствахъ внутри.

Дерматомикозъ, названіе, общее для болѣзней кожи, вызываемыхъ грибковыми паразитами. Таковы, напр., стригущій лишай (*Herpes tonsurans*), *Trichophyton*, парша (*Favus*), *Pityriasis* и др. См. *кожа (болѣзни кожи)*.

Дерматопластика, см. *пластическія операціи*.

Дермографія, особое свойство кожи отвѣчать быстро-возникающимъ и столь же быстро проходящимъ расширеніемъ сосудовъ и припуханіемъ въ видѣ линій, полосокъ, узоровъ и т. д., строго соответствующимъ пути проводимыхъ по кожѣ к.-н. тупоконечныхъ предметовъ. Получается впечатлѣніе писанія по кожѣ. Симптомъ, указывающій на легкую возбудимость сосудистой системы и свойственный разнымъ невротамъ—истеріи, неврастеніи и др., а также и органич. болѣзнямъ спинного мозга—спинной сухоткѣ и др. *Г. Ид.*

Дермоидъ, или *дермоидная киста*, мѣшковидная опухоль (чаще всего яичника, хотя бываетъ и въ мозгу, и въ легкихъ и пр.), съ гладкими внутри стѣнками, наполненная жироподобнымъ веществомъ. Нерѣдко содержитъ разные кожные образования: волосы, зубы, ногти и пр., которыя или связаны со стѣнками кисты или лежатъ разбросанно въ общей массѣ. Попадаютъ также зачатки мышцъ, костей,

хрящей и даже нервной ткани. Растуть очень медленно, хотя и достигаютъ иногда громадныхъ размѣровъ. Этіологія ихъ, какъ и вообще опухолей, темна и относится къ порокамъ развитія рудиментарной жизни (см. *тератомы*)—гетеротопическое распределение клѣточныхъ элементовъ зародышевыхъ листковъ. Предоставленные самимъ себѣ, Д. к. при постоянномъ истонченіи ихъ стѣнокъ, могутъ дойти до разрыва съ неизбежными для организма послѣдствіями (въ зависимости отъ локализациі), или могутъ подвергнуться воспалительнымъ и нагноительнымъ процессамъ, или могутъ превратиться въ злокачественныя новообразования (раковое, саркоматозное перерожденіе). Поэтому, разъ онѣ распознаны, онѣ подлежатъ удаленію хирургическимъ путемъ, если послѣднее возможно. *Г. Ид.*

Дернбургъ, Генрихъ, нѣм. юристъ. р. въ 1829 г., учился праву въ Гиссенѣ и Берлинѣ, былъ профессоромъ римскаго права въ Цюрихѣ, Галле, а съ 1873 г. и до самой смерти (1907 г.)—въ Берлинѣ. Особенно извѣстенъ своими трудами по партикулярному прусскому праву („*Lehrbuch des preussischen Privatrechts*“, 1-ое изд. въ 1871—80 гг. и затѣмъ рядъ другихъ изданій; „*Vormundschaftsrecht der preussischen Monarchie*“, 1875; „*Das preussische Hypothekenrecht*, 1877 — 9), которое онъ мастерски разрабатывалъ, не столько сливая, сколько противопоставляя ему т. наз. „общее“, т. е. современное римское право, и этимъ блестяще отгѣняя характерныя черты какъ того, такъ и другого права. Большой успѣхъ этихъ сочиненій, соответствующій такимъ же и почти исключительно имъ вызваннымъ успѣхамъ самой науки прусскаго гражданскаго права, на высоту которой не подымалась еще разработка ни одного изъ остальныхъ нѣмецкихъ партикулярныхъ законодательствъ,—объясняется, прежде всего, большими знаніями Д. въ области римскаго права и его исторіи въ Германіи, и затѣмъ—методой разработки права, приближающейся болѣе всего къ методѣ Іеринга (см.). Право есть для того и другого цѣлевой и „жизненный организмъ, предназначенный служить хозяйственнымъ,

социальнымъ и этическимъ потребностямъ,—организмъ, въ развитіи котораго призвана соучаствовать наука права“. Сторонникъ индукціи, противникъ т. наз. „юриспруденціи понятій“ (Begriffsjurisprudenz), чрезвычайно внимательный къ запросамъ жизни и всегда готовый поддерживать участие юриспруденціи въ разрѣшеніи проблемъ, требующихъ творчества права, Д. сходитъ во всемъ этомъ съ Герингомъ и видить въ правѣ не агрегатъ мертвыхъ опредѣленій, а игру живыхъ и постоянно дѣйствующихъ силъ, вызывающихъ къ жизни интересы, удовлетвореніе которыхъ составляетъ единственное основаніе обязательнаго дѣйствія и регулирующаго ихъ права. Этого же взгляда и метода держится Д., когда онъ переходитъ отъ прусскаго къ римскому пандектному и обще-имперскому гражданскому праву. Разница лишь въ томъ, что тамъ онъ—новаторъ, а здѣсь—равный и многимъ другимъ работникъ. „Пандекты“ Д. вышли въ 1884—87 гг. и имѣли также большой успѣхъ, выразившійся въ 7 послѣдовательныхъ изданіяхъ. Несмотря на меньшую оригинальность и глубину сравнительно съ сочиненіями Д. по прусскому праву, и за этими „Пандектами“ слѣдуетъ признать, съ одной стороны, обычныя для Д. достоинства ясности и простоты изложенія, и съ другой—умѣнье извлекать изъ исторіи права все живое и лучшее, чтó она можетъ дать и современной догмѣ права. Это послѣднее обстоятельство было особенно важно въ ту критическую для нѣмецкаго правовѣдѣнія пору, когда всѣ ждали появленія новаго гражданского кодекса, и многие думали, что имъ будетъ вызвано не только уменьшеніе интереса, но и полный упадокъ науки римскаго права. „Пандекты“ Д. устранили эти опасенія, показавъ, что и старый матеріалъ допускаетъ обработку въ новомъ стилѣ, въ чемъ нѣкоторые писатели (напр., Ландбергъ) видятъ справедливо все значеніе этихъ „Пандектъ“. Въ 6-томномъ курсѣ имперскаго гражданского права, озаглавленномъ „Das bürgerliche Recht des Deutschen Reichs und Preussens“ и законченномъ лишь послѣ смерти Д., снова замѣчается стремленіе связать новое

имперское законодательство съ прусскимъ и римскимъ правомъ на почвѣ какъ историческихъ результатовъ развитія всѣхъ этихъ системъ права, такъ и, въ особенности, практическихъ потребностей юридической жизни, въ пониманіи которыхъ съ Д. могутъ сравниться изъ новыхъ юристовъ развѣ Герингъ и Унгеръ.

Извѣстности Д. въ трехъ указанныхъ областяхъ: прусскаго, современнаго римскаго и новаго имперскаго права—предшествовала репутація первокласнаго романиста, приобрѣтенная имъ гораздо ранѣе цѣлымъ рядомъ специальныхъ работъ по римскому праву. Назовемъ между этими работами наиболѣе выдающіяся: „Emptio bonorum“ (1850), „Ueber hereditatis petitio“ (1852), „Die Compensation nach römischem Rechte“ (1854), „Das Pfandrecht nach den Grundsätzen des heutigen römischen Rechts“ (1861—7), „Die Institutionen des Gajus, ein Collegienheft aus dem Jahre 161 nach Christi Geburt“ (1869) и др.

Но Д., несмотря на его историческій смыслъ, былъ не историкъ, а догматикъ, и ключъ къ его популярности слѣдуетъ искать не въ перечисленныхъ сейчасъ изслѣдованіяхъ по римскому праву, а, съ одной стороны, въ указанныхъ выше работахъ по прусскому праву вмѣстѣ съ „Пандектами“, а съ другой—въ педагогической дѣятельности, поставившей его въ рядъ самыхъ авторитетныхъ учителей современнаго поколѣнія юристовъ. Этой славѣ Д. обязанъ, между прочимъ, и тѣмъ, что наше министерство народнаго просвѣщенія назначило его въ концѣ 80-хъ годовъ минувшаго столѣтія однимъ изъ руководителей особаго семинара по римскому праву для подготовки къ профессорскому званію цѣлой серіи русскихъ юристовъ, занимающихъ и сейчасъ кафедры римскаго, гражданского и даже энциклопедіи права во многихъ изъ нашихъ университетовъ.
Ю. Гамбаровъ.

Дерновая руда, разновидность бурого желѣзнякѣ.

Дернъ, верхній слой почвы, покрытый травянистыми растениями.

Де-Роберти, Евгений Валентиновичъ, философъ-позитивистъ и социологъ

логъ, род. въ 1843 г. въ Подольской губ., окончилъ Александр. лицей въ Спб., слушалъ лекціи въ Гейдельбергѣ, Гиссенѣ, Іенѣ и Парижѣ, одно время видный земскій дѣятель (предложилъ въ 1880 г. въ тверскомъ дворянскомъ собраніи просить правительство о введеніи представительства), сотрудничалъ въ „Revue positive“ и журналъ „Знаніе“; значительная часть его сочиненій издана по-французски. Де-Р. принадлежатъ многіе труды по социологіи, особенно по ея методологіи. Въ философіи онъ позитивистъ, послѣдователь Конта, съ тѣмъ, однако, существеннымъ различіемъ, что отрицаетъ реальность „непознаваемого“. Для него непознаваемое есть частью еще непознанное, остальной же частью лишь остатки первоначальнаго міѳологическаго міровоззрѣнія, а слѣд., можетъ имѣть мѣсто лишь въ социологіи, какъ чисто субъективный пережитокъ.—Изъ сочиненій Де-Р. важнѣйшія: „Политико-экономическіе этюды“ (1869), „Notes sociologiques“ („Revue positive“, 1876—78), „Мировоззрѣнія крайняго Востока передъ судомъ исторіи“ („Знаніе“, 1874; окончаніе статьи было запрещено), „Наука и метафизика“ (тамъ же, 1875; за эту статью журналъ получилъ предостереженіе), „Социологія“ (1880, 2 изд. 1886), „Прощедшее философіи“, 2 тт. (1886—87), „L'inconnaissable, sa métaphysique, sa psychologie“ (1889); „Agnosticisme“ (1892), „La recherche de l'unité“ (1893), „Le psychisme social“ (1896), „Les fondements de l'Ethique“ (1898), „Constitution de l'Ethique“ (1901), „Fr. Nietzsche“ (3 ed. 1903), „La Philosophie du siècle (positivisme, criticisme, évolutionisme)“ и др. Н. Л.

Дертъ, см. Юрьевъ.

Дертфельдъ (Dörpfeld), Вильгельмъ, изв. нѣм. археологъ, род. въ 1853 г., участвовалъ въ раскопкахъ въ Олимпіи (1877—1881), Трои (1882) и Тиринеа (1884) (вмѣстѣ со Шлиманомъ); директоръ Нѣм. Археол. Инстит. въ Аѳинахъ; въ 1880—1885 гг. производилъ рядъ раскопокъ въ Аѳинахъ: открылъ остатки древняго храма Аѳины въ Акрополѣ, относящіеся еще ко временамъ Пизистратидовъ, изслѣдовалъ театръ Діониса и выставилъ новую теорію устройства греч. театра (*W. D. und*

Reisch, „Das Griech. Theater“, 1896); произвелъ рядъ раскопокъ и изслѣдованій относительно мѣстоположенія источника Энееакруны и святилища Діониса Ленеяскаго (см. *Маллиньз*, „Спорные вопросы топограф. Аѳинъ“, 1900) и, наконецъ, доказалъ ошибку Шлимана относительно гомеровской Трои. Какъ извѣстно, Шлиманъ принималъ за Илионъ второй городъ на Гисарликѣ, Д. же, произведя обширныя раскопки (1893—1894), неопровержимо доказалъ, что городомъ Пріама можно считать только шестой городъ снугу. Общіе итоги раскопокъ изложены имъ въ сотрудничествѣ съ цѣлымъ рядомъ ученыхъ въ обширн. трудѣ „Troja und Ilion“ (1902). Подъ руководствомъ Д. велись раскопки на остр. Левкадіи, принимаемой имъ за гомеровскую Иеаку, и въ Пергамѣ. Поводъ къ одной изъ важнѣйш. работъ Д. дали критскія раскопки Эванса; опираясь на сравненіе характера постройки и плановъ дворцовъ Кносса, Феста, Агін Триады, съ одной стороны, и дворцовъ Микенско-гомеровскаго типа, съ другой,—Д. выставилъ теорію смѣны одного типа жилыхъ построекъ другимъ, при чемъ поставилъ эту смѣну въ связь со смѣной народностей, господствовавшихъ въ разныя эпохи на Эгейскомъ морѣ („*Athein. Mitt.*“, Bd. XXX—XXXI, ср., однако, замѣчанія *D. Mackenzie* въ „*Annual of the British School at Athens*“, XI и сл.).

Дертъ, остатки отъ обдирки крупы, ячменя, гречи, полбы, овса и др., идущіе въ кормъ скоту.

Деруледъ (Déroulède), Поль, франц. политич. дѣятель и поэтъ, род. въ 1846 г., принималъ участіе добровольцемъ въ войнѣ 1870 г., былъ раненъ и взятъ въ плѣнъ при Седанѣ, бѣжалъ, сражался потомъ въ отрядѣ Бурбаки, въ первый разъ обратилъ на себя вниманіе солдатск. пѣснями, кот. выдержали много изданій. Ярый сторонникъ идей реванша, Д., съ цѣлью осуществленія ихъ, основалъ въ 1882 г. „Лигу патріотовъ“ и въ качествѣ ея предсѣдателя ѣздилъ, между прочимъ, въ Москву на похороны Каткова, чтобы агитировать въ пользу франко-русс. соглашенія. Въ 1888 г. онъ присоединился къ Буланже, усматривая въ немъ

человѣка, способнаго осуществить его завѣтн. идеи. Благодаря отчасти его агитаціи, Буланже былъ выбранъ въ Парижѣ. Съ 1889 до 1893 г. онъ былъ членомъ парламента, являясь и здѣсь представителемъ узко-шовинистич. политики. Въ интересахъ той же шовинистич. политики Д. воспользовался и процессомъ Дрейфуса, ставъ на сторону противниковъ пересмотра, всѣми силами разжигая грубыя страсти толпы и будя въ ней низшіе инстинкты національной ненависти и вражды. Еще во время процесса Дрейфуса раскрылись связи Д. съ монарх. партіями; Д. былъ привлеченъ къ суду по обвиненію въ попыткѣ свергнуть республику и въ 1900 г. осужденъ на 10 лѣтъ изгнанія. Амнистія 1905 г. вернула его на родину, гдѣ въ послѣдніе годы его вліяніе совершенно пало. Нап.: „Chants du soldat“ (1872), „Nouveaux chants du soldat“ (1875), „Refrains militaires“ (1888), „De l'éducation nationale“ (1882), „Mort de Noche“ (1897) и др.

Дерфлингеръ, Георгъ, баронъ, бранденбургскій фельдмаршалъ. Род. въ 1606. Служилъ въ шведской арміи, потомъ перешелъ на бранденбургскую службу и участвовалъ въ походахъ противъ Швеціи. Завоевалъ Штеттинъ (1677), Штральзундъ (1678) и побѣдилъ шведовъ при Тильзитѣ (1679), былъ главнымъ героемъ Фербеллина (1675) и вообще душой всѣхъ военныхъ предприятий Великаго Курфюрста. Ум. въ 1695 г.

Десантъ, см. *высадка*.

Десквамація (земной поверхности), см. XI, 594.

Десмидіевыя, Desmidiaceae, одно изъ наиболѣе распространенныхъ сем-ъ водорослей—конъюгатъ (см. X, 555/6, А—П).

Десинъ (*лучист. цеолитъ*), минералъ изъ порядка силикатовъ.

Десмургія, см. *хирургическія повязки*.

Десна, см. *зубы*.

Десна, лѣв. притокъ Днѣпра, до 1.000 в. длины, нач. въ Смоленск. г. около с. Пронина, протекаетъ черезъ Смоленск., Орловск. и Черниговск. гг. и впадаетъ въ Днѣпръ вблизи Кіева; ширина ея отъ 20 до 70 саж., во время разливовъ достигаетъ нѣсколькихъ верстъ, глубина отъ 1 до 3 арш., увеличи-

ваясь мѣстами до 3 с. Правый берегъ возвышенный, лѣвый низменный, на значит. разстояніи покрыты лѣсами. Лѣса, болота и больш. количество притоковъ, изъ кот. наиболѣе важны Судость, Витьма, Болва, Навля, Нерусса, Сеймъ, дѣлаютъ Д. многоводной. Историческ. и современное экономич. значеніе Д. очень велико—она судоходна на разстояніи почти 840 вер., по ней сплавляются лѣсъ, пенька, канаты, чугуны, стекло, деготь, известь, хрусталь и др. Главн. пристани: Черниговъ, Новг.-Сѣверскъ и Брянскъ.

Десницкій, Семенъ Ефимовичъ, профессоръ-юристъ московскаго университета въ царствованіе имп. Екатерины II, родомъ „изъ малороссійскихъ нѣжинскихъ мѣщанъ“, учился въ Троицкой Лаврской семинаріи, въ 1759 г. принятъ въ число студентовъ московскаго университета, въ слѣдующемъ году отправленъ въ Петербургъ въ Академію наукъ, гдѣ учился физикъ, философіи и элоквенціи, а въ 1761 г. посланъ въ университетъ въ Глазго въ Шотландіи, гдѣ занимался четыре года, слушая, между прочимъ, лекціи по нравственной философіи знаменитаго впоследствии экономиста Адама Смита. Д. получилъ тамъ степень магистра свободныхъ наукъ, а затѣмъ и доктора правъ. Въ Москву онъ вернулся въ 1767 г., въ тотъ годъ, когда въ ней начались засѣданія комиссіи для сочиненія новаго уложенія. Д. выдержалъ испытаніе въ университетской конференціи, и ему поручено было чтеніе римскаго права съ примѣненіемъ къ русскому. Конференція желала, чтобы Д., какъ и другіе профессора до того времени, читалъ лекціи по-латыни, но императрица дала повелѣніе, что „въ университетѣ пристойнѣе читать лекціи на русскомъ языкѣ, а особливо юриспруденцію“. Въ февралѣ 1768 г. Д. закончилъ составленіе проекта государственныхъ преобразованій, который, повидимому, сдѣлался извѣстнымъ императрицѣ. По мнѣнію Д. комиссія уложенія должна заняться обсужденіемъ необходимыхъ государственныхъ реформъ. Онъ предлагаетъ изъ 600—800 лицъ, выбранныхъ отъ всей имперіи, составить сенатъ, который долженъ былъ издавать

указы съ согласія монарха, увеличивать и уменьшать налоги, продолжать войну и наблюдать, чтобы заключаемые съ другими государствами договоры не были вредны для отечества, окончательно рѣшать всё дѣла, вносимыя по апелляціи изъ низшихъ судебныхъ учреждений, разсматривать отчеты всѣхъ коллегій, корпусовъ и университетовъ. Всякая губернія и провинція должны были имѣть своего представителя въ этой „законодательной власти“. Право голоса при избраніи сенаторовъ Д. предлагаетъ предоставить помѣщикамъ, однодворцамъ и живущимъ въ провинціяхъ землевладѣльцамъ, которые платятъ податей за землю и за своихъ крѣпостныхъ не менѣе 50 рублей въ годъ, а также купцамъ и „рукомесленнымъ“ людямъ, вносящимъ пошлины въ такомъ же размѣрѣ. Сенаторами могли бы быть и архіереи, а также слѣдуетъ дать право выбирать своихъ представителей въ сенатъ университетамъ, корпусамъ и училищамъ наукъ и художествъ. Такъ какъ сенаторы, по проекту Д., не должны были получать никакого жалованья, то предполагалось дозволить выставлять свою кандидатуру лишь тѣмъ, кто въ состояніи „жить при такой должности“ на свой счетъ, имѣя по крайней мѣрѣ 2.000 р. въ годъ. Выбирать сенаторовъ слѣдуетъ не болѣе, какъ на пятилѣтній срокъ. Предложенныя монархомъ дѣла сенатъ рѣшаетъ по большинству голосовъ и представляетъ свое рѣшеніе на усмотрѣніе государя, безъ соизволенія котораго не можетъ издавать никакихъ указовъ. Д. считалъ необходимымъ введеніе для уголовныхъ дѣлъ суда присяжныхъ, предлагалъ печатать и издавать во „всенародное извѣстіе“ рѣшенія по уголовнымъ и тяжбынымъ дѣламъ и совѣтовалъ учредить адвокатовъ, такъ какъ опытъ многихъ государствъ показалъ, что безъ споровъ въ судѣ невозможно доискаться истины. Наконецъ, онъ предлагалъ установить независимость и несмѣняемость судей, но съ тѣмъ, что за противозаконное рѣшеніе, признанное таковымъ сенатомъ, они могли подвергнуться по волѣ государя штрафу или наказанію. Отчасти проектомъ Д. могли быть навѣяны

нѣкоторыя предположенія Екатерины II относительно преобразованія сената. Д. преподавалъ въ московскомъ университетѣ и англійскій языкъ, а съ 1783 г. сталъ первый преподавать „російское законоискусство“ (практическое законовѣдѣніе). Въ актовыхъ собраніяхъ университета онъ произнесъ нѣсколько рѣчей и разсужденій, которыя были въ свое время напечатаны: 1) „Слово о прямомъ и ближайшемъ способѣ къ наученію русской юриспруденціи“ (1768 г.). 2) „Слово о причинахъ смертныхъ казней по дѣламъ криминальнымъ“ (1770 г.), гдѣ авторъ выражаетъ желаніе, чтобы онѣ не выходили „за предѣлы челоуѣчества“, и утверждаетъ, что только смертная казнь за убійство пользуется сочувствіемъ всѣхъ „непристрастныхъ и постороннихъ зрителей“; возмутителя противъ отечества не всегда считаютъ заслуживающимъ казни, а „истязуемаго смертію“ за неосторожное слово противъ божьяго закона народъ будетъ внутренно сожалѣть. 3) „Юридическое разсужденіе о началѣ и происхожденіи супружества у первоначальныхъ народовъ и совершенствѣ, къ которому оно приведеннымъ быть кажется послѣдовавшими народами просвѣщеннѣйшими“ (1775 г.), гдѣ, разсматривая измѣненіе формъ брака съ развитіемъ челоуѣчества, Д. утверждаетъ, что съ установленіемъ „высочайшаго, коммерческаго состоянія“ народа „женскій полъ не только уравненъ мужскому, но въ нѣкоторыхъ случаяхъ и предпочтенъ ему“. По его словамъ, нѣкоторыя женщины доказали своими учеными сочиненіями, что онѣ ни мало не уступаютъ въ научныхъ способностяхъ мужчинамъ. 4) „Юридическое разсужденіе о разныхъ понятіяхъ, какія имѣютъ народы о собственности имѣнія въ разныхъ собраніяхъ общежителства“ (1781 г.) и др. Рѣчи Д. доказываютъ его большія знанія въ римскомъ правѣ, большую начитанность въ литературѣ классическаго міра, а изъ новыхъ писателей чаще другихъ онъ цитируетъ Вольтера, Юма и Адама Смита (переводъ сочиненія котораго „Теорія нравственныхъ чувствъ“ онъ предполагалъ издать); ученыхъ нѣмцевъ онъ, напротивъ, ядовито высмѣиваетъ.

По повелѣнію имп. Екатерины Д. перевелъ „Истолкованія аглинскихъ законовъ г. Блакстона“ (3 т., 1780—82 г.), но не окончилъ этого труда, а также перевелъ „Наставникъ земледѣльческій“ Томаса Боудена (1780 г.) съ дополненіями изъ сочиненій лучшихъ англійскихъ агрономовъ. Въ довольно обширномъ посвященіи этой книги царевичу Павлу Петровичу Д. указываетъ на политическія и социальныя преимущества Англій сравнительно съ крѣпостническою Россією. „Вольность и собственность“, говоритъ онъ, „написанныя на лицѣ почти у всякаго британца, какъ природныя права, имѣютъ закономъ предписанный предѣлъ, за который вредная наглость и своевольство прейти не могутъ“. Въ предисловіи къ этой книгѣ Д. указываетъ на то, что „въ Англій никакихъ препятствій политическихъ земледѣлію теперь нѣтъ, и обрабатываемая тамъ земля повсемѣстно отдана въ торгъ такъ, что всякій желающій можетъ имѣть оную безпрепятственно“ (между тѣмъ въ Россіи не только отдѣльнымъ лицамъ изъ крестьянъ, но даже купцамъ и мѣщанамъ разрѣшено было покупать землю лишь въ 1801 г.). Отмѣчая, что „все земледѣліе производится“ въ Англій „добровольно, честно и съ несказаннымъ раченіемъ, успѣхомъ и совершенствомъ“, Д. тѣмъ самымъ намекалъ, что въ Россіи крѣпостное право служить препятствіемъ къ усовершенствованію сельскаго хозяйства. Онъ совѣтовалъ зажиточнымъ помѣщикамъ „выписать фермера аглинскаго“ и отдать ему извѣстное число десятинъ въ аренду на 7 или 19 лѣтъ, какъ дѣлается въ Англій, съ тѣмъ, чтобы онъ обучалъ порученныхъ ему учениковъ англійскому земледѣлію, или вводитъ плодоперемѣнную систему съ помощью своихъ работниковъ. При учрежденіи россійской академіи въ 1783 г. Д. избранъ въ число ея членовъ. Онъ умеръ въ 1789 г. Сочиненіе Д. „Представленіе о учрежденіи законодательной, судительной и наказательной власти въ Россійской имперіи“ (проектъ 1768 г.) напечатано въ „Запискахъ имп. Академіи Наукъ“, 8-я серія, т. VII, № 4, 1905 г. Послужной списокъ Д. въ Государствен-

номъ Архивѣ, XVI, № 168, карт. 14, № 540. В. Селевскій.

Деспотизмъ, см. *деспотія*.

Деспотія (греч.), названіе, кот. древніе греки давали восточн. абсолютнымъ монархіямъ, имъ современнымъ. Съ тѣхъ поръ оно прилагается къ тѣмъ абсолютнымъ монархіямъ, кот. формально не подчинены никакимъ законамъ. Фактическаго различія между деспотизмомъ и абсолютизмомъ не существуетъ. См. *абсолютизмъ* и XVI, 138/9.

Деспотъ (греч.), первоначально — господинъ (соотв. *δеспότης* — госпожа), потомъ сдѣлался однимъ изъ царскихъ титуловъ. Въ Византіи его носили сынъ, братъ и зять императора, а также вассальные владѣтели (Эпира, Трапезунта и проч.). При турецкомъ владычествѣ титулъ Д. также остался для вассальныхъ владѣтелей (Мореи и проч.). О политич. смыслѣ слова см. *деспотія*.

Дессалинъ, Жанъ Жакъ, см. *Гаити*, XII, 319.

Дессау, гл. гор. герц. Ангальтъ, на Мульдѣ, впад. въ 3 км. отъ Д. въ Эльбу, 56.606 жит., картин. галлерей голл. и нѣм. мастер., библиот. въ 80.000 т. Значит. торговля хлѣбомъ.

Дестилляція, см. *перегонка* и X, 272, 509.

Дестрзъ, Габріэль, см. *Генрихъ IV*, XIII, 184.

Дестъ, мѣра бумаги, 24 листа, составляетъ $\frac{1}{20}$ стопы.

Дестютъ де Траси (Destutt de Tracy), Антуанъ Луи Клодъ, графъ, франц. философъ, род. въ 1754 г., во время взрыва франц. революціи былъ полковникомъ и депутатомъ отъ дворянства въ генер. штатахъ и, либерально настроенный, подалъ голосъ за уничтоженіе дворянск. привилегій; въ 1792 г. вмѣстѣ съ Лафайетомъ, другомъ и единомышленникомъ, оставилъ военную службу, попалъ въ тюрьму при террорѣ, освобожденъ послѣ паденія Робеспьера. Во время реставраціи находился въ либеральной оппозиціи. Ум. въ 1836 г. Какъ философъ, Д. является главой школы франц. „идеологовъ“. Идеологія есть ученіе о представленіяхъ или идеяхъ, являющееся дальнѣйшимъ развитіемъ теоріи познанія Локка и др. англ. философв. Д. разумѣетъ подъ

ней общую эмпирическую психологию, которая должна объяснить составъ всѣхъ нашихъ идей, и въ этомъ смыслѣ лежитъ въ основѣ грамматики и логики, педагогii и политики. Въ физиологическихъ объясненiяхъ психической жизни онъ примыкаетъ къ Кабанису. Исходнымъ представленiемъ о всякой реальности Д. считалъ ощущение движенiя и сопротивленiя. Впослѣдствii Мэнъ-де-Биранъ и Амперъ усвоили это воззрѣнiе, но придали ему спиритуалистической, метафизической характеръ. Гл. соч. Д. „*Eléments d'idéologie*“. О немъ см. *Picavet*, „*Les Idéologues*“ (1891).
Н. Л.

Десятина (*Decima, Dime, Zehnt, Tithe*), налогъ, преимущественно уплачиваемый мiрянами въ пользу духовенства. Необходимость его начала провозглашаться уже въ первые вѣка христіанства, съ тѣхъ поръ, какъ свѣтскiя профессii стали считаться несомнѣстимыми съ церк. должностями. Въ III в. подъ это требованiе было подведено догматич. основанiе: ссылка на авторитетъ Моисеева законодательства, установившаго Д. въ пользу левитовъ. Въ VI в. духовенство франкской монархii уже настаивало на признанii Д. свѣтскимъ законодательствомъ, но только въ VIII в. власть пошла навстрѣчу желанiю духовенства. Пипину и Карлу Вел. необходимо было успокоить раздраженiе духовенства, вызванное секуляризаціями (см. XIII, 455), чтобы обезпечить корол. власти его поддержку. Но законодательство о Д., въ которомъ сплелись каноническія и феодальныя положенiя, никогда не было въ состоянii устранить споры и пререканiя между заинтересованными. Прежде всего, не было вполне ясно, на какое имущество падаетъ Д. Признавалась только Д. съ продуктовъ полевого хозяйства (*полевая* или *предiальная*) и скотоводства (*Д. крови*); въ обоихъ случаяхъ при этомъ различали Д. *большую* (Д. съ зерна и Д. съ крупнаго и мелкаго скота) и *малую* (Д. съ продуктовъ сада и огорода и Д. съ птицы). Относительно обязательности малой Д. были споры; но рѣшительное противодѣйствiе встрѣчало требованiе церкви объ уплатѣ Д. съ дохода отъ всякихъ про-

мысловъ (*decima personalis*). Не было твердо рѣшенъ вопросъ и о томъ, имѣютъ ли право пользоваться Д. свѣтскіе бароны. Церковь держалась здѣсь отрицательнаго взгляда, но съ нимъ считались мало. Далѣе, въ средѣ самого духовенства шли жаркіе споры о томъ, кому должна итти Д.: приходскому духовенству или епископу, епископу или монастырю. Не было выясненъ, наконецъ, и основной вопросъ, кто долженъ доказывать свое право: церковь на взаиманіе Д. или приходъ на свободу отъ нея, ибо положеніе канонич. права, возлагавшаго *onus probandi* на прихожанъ, не было признано всюду. Но Д., несомнѣнно, въ концѣ концовъ, давала духовенству большой доходъ и въ нѣкоторыхъ мѣстахъ превратилась въ реальную повинность, т. е. налогъ, уплачиваемый со всякаго участка земли, независимо отъ того, католикъ или не католикъ ея владѣлецъ. Д. утрачивала свой натуральный характеръ и становилась тяжелѣе по мѣрѣ роста денежнаго хозяйства и увеличенiя требованii къ духовенству со стороны свѣтской власти и Рима. Во время реформациі требованiе объ отмѣнѣ Д. было однимъ изъ главныхъ социальныхъ мотивовъ движенiя. Оно фигурируетъ во всѣхъ крестьянскихъ манифестахъ въ Германii (см. XIII, 575). Но Д. пережила реформацию и въ протестантскихъ странахъ; только тамъ она стала нормироваться свѣтскимъ законодательствомъ. Пала она раньше всего во Франціи, во время революціи, безъ выкупа. Въ другихъ католич. странахъ она была выкуплена, какъ и въ Пруссii. Въ Англии она сохранилась въ денежной формѣ и понынѣ (ее уплачиваетъ не арендаторъ, а землевладѣлецъ). Д. служила иногда образцомъ для теоретиковъ податнаго дѣла, напр., для Вобана (см.). См. *Lansdell*, „*Sacred Tenth*“ (2 т., 1906); *P. Viard*, „*Histoire de la D. ecclésiastique dans le royaume de France*“, первые два тома (1909—1912) доведены до 1313 г.
А. Дж.

Десятина, русск. поземельная мѣра, см. XII, 644.

Десятинныя поля, то же, что *декуматскія поля* (см.).

Десятиноги, см. *головоногие*, XV, 343 и 340.

Десятиногіе раки, см. *раки*.

Десятиугольникъ, геометрич. фигура, ограниченная десятью пересѣкающимися прямыми линиями. Сторона

прав. вписан. $D. = r \frac{\sqrt{5}-1}{2}$.

Десятичная классификація, см. *библиографія*, V, 550/551.

Десятичная система мѣръ и вѣсовъ, см. *вѣсы и мѣры*.

Десятичные или децимальные вѣсы, см. *вѣсы*, XII, 160 прил., ст. 12/13.

Десятникъ, надсмотрщикъ за работами, преимущественно строительными, представл. интересы работодателя. Въ Спб. въ вѣдѣніи Имп. технич. о-ва существуетъ „Школа Д. строит. дѣла“.

Десятскій, въ Кіевск. эпоху—начальникъ десятки въ княжеской дружинѣ; въ XVI в.—выборный низшій членъ мѣстной администр., въ наст. время—низшій полицейскій служитель въ деревняхъ по наряду отъ обывателей.

Деталь (Detaille), Эдуардъ, франц. живописецъ, р. въ 1848 г., 17 лѣтъ поступилъ къ Мейсонье и въ первой выст. имъ въ Салонѣ 1867 г. картинѣ „Ателье Мейсонье“ показалъ элегантность письма. Чувствуя особое влеченіе къ изображенію солдатъ и лошадей, Д. посвятилъ себя военному жанру и въ то же время написалъ нѣсколько жизненныхъ, въ духѣ своего учителя исполненныхъ картинъ изъ эпохи революціи. Война 1870 г. направила талантъ Д. на прославленіе храбрости и благородства своихъ соотечественниковъ. „Побѣдители“, „Привѣтъ раненымъ“, „Выступленіе гарнизона изъ Гюнингена въ 1815 г.“ могутъ служить образцами его работъ этого рода. Удачный выборъ сюжетовъ, жизненность изображенія, виртуозность всегда правильнаго рисунка въ связи съ тенденціей художника созидали Д. широкую популярность. Д. превосходный также акварелистъ. Рядъ рисунковъ сдѣланъ Д. для роскошнаго изданія „L'armée française“, 1885. См. *Vachon*, „D.“ (1897). Н. Т.

Детали машинъ, составныя части машинъ, кот., имѣя почти одну и ту

же конструкцію, встрѣчаются въ весьма различныхъ машинахъ. Къ Д. м. могутъ быть отнесены: зубчатая колеса, шкивы, валы, болты, чеки, шпонки, муфты, подшипники, подпятники и друг. На благоустроенныхъ заводахъ, гдѣ стараются удешевить издѣлія и примѣнить принципъ массового производства, стараются конструировать машины такъ, чтобы составляющія ихъ Д. были совершенно одинаковы и чтобы т. обр. ихъ можно было изготовлять въ большомъ числѣ однообразными приемами; если же Д. оказываются непригодными для массового производства, то стараются ихъ самихъ составить изъ отдѣльныхъ частей, кот. уже могли бы изготовляться въ большомъ количествѣ. Созданіемъ такихъ нормальныхъ типовъ Д. только и можетъ быть достигнуто дешевое производство. Для систематич. изученія Д. м. см. на рус. яз. *П. К. Худяковъ* и *А. И. Сидоровъ*, „Д. м.“; *и съ же*, „Атласъ конструктивныхъ чертежей Д. м.“; *Берловъ*, „Д. м.“; *Бахъ*, „Д. м.“ (пер. съ нѣм.). А. Г.

Деталь, часть цѣлага, подробность, частность.

Детективъ (англ.), сыщикъ (по уголовн. дѣламъ); см. *полиція*.

Детерминантъ, см. *опредѣлитель*.

Детерминизмъ, ученіе о причинной опредѣленности, и потому закономѣрности воли и поступковъ человѣка; противоположное ученіе—индетерминизмъ—отрицаетъ эту закономѣрность, допускаетъ (по крайней мѣрѣ въ нѣкоторыхъ случаяхъ) абсолютную свободу волевыхъ рѣшеній. Въ зависимости отъ того, какимъ причинамъ приписывается опредѣляющее значеніе на волю человѣка, Д. можетъ получать весьма разный смыслъ. Напр., материализмъ, отрицая самостоятельную психическую причинность и разсматривая психику лишь какъ эпифеноменъ (см.), является въ видѣ материалистическаго Д. Если же признается на ряду съ механической причинностью особаго рода причинная закономѣрность самихъ психическихъ явленій, возникаетъ болѣе широкій Д., который можно назвать психофизическимъ. То же и въ области отношеній между индивидуумомъ и средой, фи-

зической и исторической, въ которой онъ живетъ. Всецѣло сводя характеръ и дѣятельность индивидуума къ воздѣйствіямъ на него этой среды, мы получаемъ Д. внѣшній. Если же допускается особая роль и за личностью, и ея дѣйствія объясняются лишь отчасти вліяніемъ среды, отчасти же ея собственной природой, то это — Д. (частью) внутренней. Въ тѣсной связи съ ученіями Д. и индетерминизма находится понятіе о свободѣ воли, при чемъ все эти ученія переплетаются въ столько разнообразныхъ толкованій, принадлежащихъ разнымъ историческимъ эпохамъ, что ясное пониманіе ихъ соотношенія достигается лишь черезъ историческое разъясненіе. Въ древней философіи мы находимъ разнообразныя разсужденія о свободѣ воли. — Особенно замѣчательны въ этомъ вопросѣ взгляды *Аристотеля*. Въ своей „*Никомаховой Этикѣ*“ (книга III, гл. 1—8) Аристотель, вопервыхъ, указываетъ, что тѣ дѣйствія не могутъ быть считаемы произвольными (свободными), которыя совершаются по насилію или незнанію, что произвольное дѣйствіе должно исходить отъ самого человѣка (а не отъ внѣшнихъ ему причинъ) и вытекать изъ знанія о цѣли дѣйствія и его предметѣ (человѣкъ, убившій другого по незнанію, что оружіе заряжено, не виновенъ въ убійствѣ). Во-вторыхъ, Аристотель даетъ весьма правильныя объясненія, въ чемъ состоятъ намѣреніе или рѣшеніе къ дѣйствію и делиберация, т. е. предварительное его обдумываніе. Воля человѣка всегда имѣетъ цѣлью то, что мы считаемъ благомъ для себя; обсужденіе неясныхъ, но возможныхъ средствъ достиженія этого блага, т. е. делиберация, предшествуетъ рѣшенію или окончательному выбору между этими средствами. Одобренію или порицанію подлежатъ именно основательность или неосновательность делиберации и правильность выбора. Должно, правда, признать, что сложившіяся привычки стѣсняють произвольность рѣшенія, но все эти привычки и, вообще, характеръ есть результатъ первоначально свободныхъ рѣшеній. Несправедливому или невоздержному че-

ловѣку уже недостаточно доброй воли, чтобы перестать быть несправедливымъ или невоздержнымъ, но сначала въ его власти было не стать таковымъ. — *Стоики*, признававшіе, что все въ мірѣ опредѣляется причинами, распространяли это ученіе и на дѣятельность человѣка. Свобода человѣка состоитъ не въ томъ, что его дѣйствія безпричинны, но въ томъ, что причины ихъ лежатъ въ природѣ самого же человѣка. — *Эпикуръ*, несмотря на свою склонность къ механическому міровоззрѣнію, непоследовательно допускалъ свободу или, лучше сказать, полную случайность не только въ дѣйствіяхъ человѣка, но и въ движеніяхъ атомовъ. — Въ духѣ Аристотеля, но болѣе діалектически, обсуждалъ вопросъ о свободѣ воли *Плотинъ*, основатель новоплатоновской школы (въ восьмой книгѣ шестой *Энеады* своихъ сочиненій). — Совсѣмъ иное и болѣе радикальное значеніе получилъ вопросъ о свободѣ воли въ *христіанской догматикѣ и философіи*. Античная философія была всецѣло предана вопросамъ знанія, высшее благо и добродѣтель она отождествляла или по крайней мѣрѣ сближала съ познаніемъ истины, волѣ же не приписывала самостоятельнаго метафизическаго значенія и проблему о ея свободѣ разсматривала по преимуществу съ точки зрѣнія юридической отвѣтственности человѣка, живущаго въ общественномъ союзѣ съ другими людьми. Для христіанской мысли, напротивъ, высшее благо совпало со спасеніемъ души черезъ актъ вѣры въ Христа, воля получила, такимъ образомъ, первенство, стала метафизическою сущностью человѣческой души, а вопросъ о свободѣ воли сталъ разсматриваться по преимуществу какъ вопросъ не юридическій, а богословскій, именно съ точки зрѣнія примиренія свободы воли съ Божественнымъ Провидѣніемъ и Предопредѣленіемъ. На этой почвѣ возникла метафизика воли, т. е. волюнтаризмъ (въ противоположность античному интеллектуализму). Принимая разумъ и возвеличивая волю, эта метафизика, вообще говоря, имѣла характеръ мистическій. Одни изъ учителей церкви склонялись къ ученію о полной мета-

физической свободѣ воли, другіе—къ признанію ея рабской или искаженной природы.—Это послѣднее ученіе развивалъ блаж. *Августинъ* въ своей борьбѣ противъ пелагианской ереси, а впоследствіи его же усвоилъ себѣ и *Лютеръ* въ сочиненіи „*De servo arbitrio*“. По *Августину*, первобытный грѣхъ радикально искажилъ человѣческую природу, и соотвѣтственно тому наша воля приступая къ рѣшенію, судить вовсе не какъ безпристрастный судья, съ полною свободою взвѣсивая мотивы чувственности и разума, но какъ судья подкупленный: воля по своей настоящей природѣ заранѣе склонна отдать предпочтеніе злу, она есть воля не свободная, но рабская. Оттого человѣкъ не можетъ спастись собственными силами, но безусловно нуждается для этого въ таинственной помощи благодати Божіей, и тѣ, кто, подобно пелагианцамъ, утверждаютъ, что спасеніе возможно собственной волею человѣка, внушаютъ ложь: добродѣтель состоитъ не въ самомнительной и мнимой свободѣ, но въ безусловной преданности неисповѣдимымъ путямъ Провидѣнія. Когда средне-вѣковая схоластическая мысль стала разсматривать волю и разумъ, какъ двѣ отдѣльныя, самостоятельныя способности или силы, изъ которыхъ разумъ, такъ сказать, предлагаетъ волѣ на выборъ рядъ возможностей, а воля между ними выбираетъ, естественно возникъ вопросъ, какая изъ этихъ способностей господствуетъ. При этомъ одни, напр., *Томъ Аквинскій* (XIII в.), полагали, что рѣшенія воли вполне обусловлены относительно силою или разумностью мотивовъ, а другіе, наприм., *Дунсъ Скоттъ* (XIII в.), наоборотъ, указывали, что сила разумнаго убѣжденія уже предполагаетъ, что воля его признала. Этотъ послѣдній взглядъ, связанный съ предположеніемъ автономной свободы воли, мы встрѣчаемъ впоследствіи у Декарта (XVII в.). По *Декарту*, каждое утвержденіе и отрицаніе есть дѣло воли, признающей или отвергающей данную связь представленій; воля шире разсудка, такъ какъ послѣдній ограниченъ, а первая—свободна и можетъ дать свое согласіе на сужденіе раньше, чѣмъ его элементы стануть очевидно ясны; въ этой сво-

бодѣ воли лежитъ и возможность ошибокъ. Въ отношеніи къ страстямъ свобода воли—косвенная; она состоитъ не въ возможности ихъ прямо уничтожить, но въ томъ, что, пока продолжается аффектъ, воля можетъ задержать внѣшнее дѣйствіе (или движеніе), а въ промежутокъ, свободный отъ страсти, можетъ ввести въ сознаніе разумныя и привычныя соображенія о благѣ.—Ученіе Декарта, гипостазирующее нашу волю, какъ самостоятельнаго дѣятеля, вызвало весьма основательныя и важныя возраженія со стороны англійскаго философа *Джс. Локка*, изложенныя въ его „*Опытѣ о человѣч. разумѣ*“ (особ. въ кн. II, гл. 21). Хотя изложеніе Локка не вполне точно, но смыслъ его слѣдующій. Воля вовсе не есть дѣятель (каковымъ можетъ считаться лишь самъ человѣкъ), а только идея отношенія; терминомъ „воля“ мы обозначаемъ тотъ фактъ, что вслѣдъ за нашимъ сознаніемъ предпочтенія того или другого движенія возникаетъ (неповятымъ образомъ) самое это движеніе въ нашемъ тѣлѣ; объясненіе этихъ дѣйствій волею есть лишь словесное объясненіе, столь же мало дающее, какъ объясненіе пищеваренія—пищеварительною способностью. Что же касается до самаго факта предпочтенія или волевого рѣшенія, то оное возникаетъ на основаніи разнообразныхъ мотивовъ, т. е. желаній, которыя, однако, въ концѣ концовъ, всё сходятся къ стремленію устранить страданіе или чувство недостатка, неудовлетворенности. Свободность этого выбора между мотивами состоитъ лишь въ благоразумномъ предвидѣніи его послѣдствій и въ возможности удержаться отъ рѣшенія до времени его всесторонняго обсужденія. Такъ какъ воля есть лишь способность человѣка, то не сама она можетъ быть свободной или несвободной, но лишь человѣкъ: свободою человѣка мы называемъ то, что внѣшнія препятствія не мѣшаютъ ему осуществить его дѣйствіе. Относительно же желаній, какъ мотивовъ волевого рѣшенія, свободы не существуетъ: если бы я могъ желать или не желать какого-нибудь желанія, то я могъ бы и желать имѣть желаніе какого-нибудь желанія, и т. д., что

явно нелѣпо; мы желаемъ не желаній, но дѣйствій. Что касается до такъ наз. безразличной или равнодушной свободы, то она состоитъ не въ равнодушій въ моментъ рѣшенія, но лишь въ томъ, что при волевомъ дѣйствіи, когда оно уже совершается, мы продолжаемъ сознавать, что при иномъ выборѣ мы могли бы дѣйствовать иначе.—Вполнѣ отрицаетъ всякую свободу воли у чловѣка *Спиноза*, являющійся выразителемъ крайняго ученія о Д. Если бы магнитная стрѣлка, обращающаяся къ полюсу, имѣла бы сознание, говорить онъ, то ей казалось бы, что она принимаетъ такое положеніе свободно, по желанію; въ дѣйствительности, произвольность есть лишь незнаніе о причинахъ произвольнаго дѣйствія, какъ въѣшнихъ дѣятелю.—Это ученіе о полномъ Д. все болѣе укрѣплялось по мѣрѣ того, какъ научное познаніе физическаго міра обнаруживало его механическіе законы и распространяло ихъ и на живое тѣло чловѣка. Знаменитый французскій геометръ *Лапласъ* выразилъ эту мысль въ предположеніи, что абсолютный умъ, обладающій полнымъ знаніемъ расположеній и движеній всѣхъ атомовъ во вселенной за данный весьма краткій періодъ времени, могъ бы отсюда, по правиламъ механики, вычислить какъ все прошедшее, такъ и все будущее этого міра.—Совсѣмъ особое положеніе занялъ въ вопросѣ о свободѣ воли *Кантъ* своимъ ученіемъ о нравственномъ первенствѣ воли, стремящійся примирить Д. воли и ея свободу тѣмъ, что первому отводитъ мѣсто въ мірѣ явленій, а второй—въ мірѣ метафизическомъ („Критика практическаго разума“, 1788 г.). Міръ, насколько онъ теоретически познаваемъ, есть міръ, подчиненный закону причинности; все нами познаваемое происходитъ въ извѣстный моментъ времени и обусловлено предшествующими причинами; то, что не имѣло бы причины, было бы научно непознаваемо; въ этомъ смыслѣ и наши волевые дѣйствія должны быть детерминированы причинами. Но этотъ научно познаваемый міръ есть лишь міръ явленій для нашего познанія; о томъ, существуетъ ли что-нибудь, кромѣ міра явленій, именно міръ метафизическихъ

сущностей, теоретическій разумъ не даетъ отвѣта, ни утвердительнаго, ни отрицательнаго; онъ признаетъ только, что этотъ метафизическій міръ, если онъ и существуетъ, теоретически непознаваемъ. Но въ фактѣ сознаваемого нами нравственнаго долга мы имѣемъ нравственное ручательство, что такой сверхчувственный міръ долженъ существовать, и что мы должны входить въ его составъ, какъ нравственныя существа. Повелѣніе нашей совѣсти гласитъ, что мы обязаны поступать такъ, чтобы правило нашего поведенія могло служить общимъ нравственнымъ закономъ, и при томъ эта нравственная цѣль должна быть осуществляема нами только ради ея собственной цѣнности, помимо всякихъ другихъ мотивовъ. Такое повеленіе можетъ осуществлять лишь свободное существо, т. е. мы должны быть существомъ свободнымъ: „то, что ты долженъ, то ты можешь“. А такъ какъ нравственное совершенство есть безконечный идеаль, то мы должны быть существами не только свободными, но и вѣчными. Итакъ, нашъ нравственный долгъ предполагать, что, кромѣ міра причинно обусловленныхъ явленій, существуетъ еще иной міръ, метафизическій или духовныхъ сущностей, свободныхъ и вѣчныхъ. Теоретически этотъ міръ остается непознаваемымъ (но и не отрицаемымъ), а практически, т. е. для нравственной дѣятельности, онъ несомнѣненъ, какъ постулатъ ея смысла и значенія. Мы должны предположить, что въ этомъ нефеноменальномъ мірѣ наша воля избираетъ путь добра или зла, и это избраніе и опредѣляетъ затѣмъ нашъ собственный характеръ, какъ уже данную причину нашихъ поступковъ въ мірѣ явленій. Это ученіе Канта о первенствѣ нравственной воли или практическаго (дѣятельнаго) разума передъ разумомъ теоретическимъ было затѣмъ развито Фихте въ систему этическаго идеализма.—Изъ историческаго очерка видно, что въ понятіи о свободѣ воли переплетаются два ученія, которыя, однако, необходимо строго различать, такъ какъ одно изъ нихъ основательно, другое же представляетъ рядъ заблужденій, именно: 1) ученіе о свободѣ дѣйствій чловѣка, какъ обусловлен-

ныхъ имъ самимъ, его собственнымъ „Я“, и 2) учение о безпричинности его дѣйствій, о ихъ неопредѣлимости въ смыслѣ причинъ, т. е. учение индетерминизма. Мы изложимъ сначала первое, т. е. правильное учение о свободѣ человѣка, а затѣмъ займемся критическимъ обсужденіемъ ложнаго взгляда, именно индетерминизма. Если мы имѣемъ нѣкотораго дѣятеля А, то свободнымъ его дѣйствіемъ называется то, которое 1) независимо отъ другихъ вещей, кромѣ А, и 2) котораго причиною является А. Такъ, напр., свободнымъ паденіемъ камня мы называемъ то паденіе, которое зависитъ отъ тяжести самаго камня и не зависитъ отъ другихъ причинъ, напр., отъ верженія камня рукою человѣка. Въ этомъ смыслѣ то мое дѣйствіе я называю свободнымъ, котораго я есмь причина, и которое не зависитъ отъ того, что не есть „Я“. Отсюда видно, что признаніе извѣстнаго нашего дѣйствія за свободное или, наоборотъ, за принудительное (зависящее не отъ меня, а отъ чего-нибудь другого) обусловлено тѣмъ, что мы считаемъ нашимъ „Я“, т. е. отъ того, гдѣ проводимъ границу между нашею личностью и „не-Я“. Общая психологія показываетъ, что въ разныхъ случаяхъ мы даемъ „Я“ разное значеніе, то болѣе широкое, то болѣе узкое. Въ зависимости отъ того одни и тѣ же наши дѣйствія мы признаемъ то свободными, то несвободными. Должно различать четыре важнѣйшихъ значенія, которыя мы придаемъ нашему „Я“. 1) „Я“ есть человѣкъ, т. е. мое тѣло и мое сознаніе, „не-Я“—все остальное (другія вещи, меня окружающія, другіе люди). Съ этой точки зрѣнія я свободенъ постольку, поскольку окружающая меня среда не стѣсняетъ моихъ движеній, и постольку эти движенія не насильственные. Человѣкъ, котораго тащатъ, не свободенъ итти, и узникъ, запертый въ тюрьмѣ, свободенъ сдѣлать лишь тѣ немногіе шаги, которые допускаютъ стѣны его камеры. Это—физическая свобода. 2) Въ болѣе узкомъ смыслѣ „Я“ есть мое сознаніе, „не-Я“—все прочее, въ томъ числѣ и мое тѣло. Съ этой точки зрѣнія тѣ изъ моихъ дѣйствій называются свободными, которыя

опредѣляются моимъ собственнымъ сознаніемъ, именно желательностью для меня ихъ цѣли. Движенія и вообще измѣненія въ моемъ тѣлѣ, возникающія помимо моего сознанія (напр., явленіе обмѣна веществъ, роста, рефлексъ), признаются несвободными, напротивъ, тѣ дѣйствія, которыя возникаютотъ изъ моего сознанія (я хочу поднять руку—и она поднимается), суть дѣйствія свободныя, результаты моей воли, за которыя только я и отвѣчаю, такъ какъ я ихъ совершилъ, я есмь ихъ причина. Вопросъ о томъ, какимъ образомъ мое сознаніе можетъ быть причиною механическихъ измѣненій въ моемъ тѣлѣ, есть одна изъ труднѣйшихъ философскихъ проблемъ, и здѣсь неумѣстно ею заниматься. 3) Рѣшеніе на дѣйствіе можетъ возникать какъ по страсти или чувственности, такъ и послѣ подробнаго обсужденія, т. е. принимая въ соображеніе разнообразныя доводы благоразумія. Въ сущности, эти доводы психологически суть ни что иное, какъ ряды представлений о болѣе отдаленныхъ слѣдствіяхъ нашего поведенія, образованныхъ на основаніи предыдущаго опыта: напр., страхъ побуждаетъ ребенка солгать, но воспоминаніе объ отдаленныхъ, но еще болѣе тягостныхъ слѣдствіяхъ лжи можетъ его удержать. Чѣмъ выше развитіе человѣка, тѣмъ болѣе отдаленныя слѣдствія своего поведенія онъ принимаетъ въ соображеніе, т. е. тѣмъ большее число привычныхъ мыслей предшествуетъ его рѣшенію. Называя нашимъ „Я“ всю совокупность нашихъ воспоминаній, мы, напротивъ, ощущенія и чувственныя страсти относимъ къ „не-Я“, считаемъ ихъ чѣмъ-то внѣшнимъ и въ этомъ смыслѣ свободнымъ волевымъ рѣшеніемъ называемъ лишь то, которое возникаетъ послѣ подробнаго обсужденія, импульсивныя же дѣйствія признаемъ несвободными. Эта свобода можетъ быть названа разумной, и она имѣется въ виду уголовнымъ правомъ, которое требуетъ для вѣняемости дѣйствія „здравый умъ и память“. 4) Тремя указанными толкованіями свободы исчерпываются практически важныя способы ея пониманія. Но есть еще одно пониманіе этого термина, на которомъ

съ особымъ интересомъ останавливаются теоретики этого вопроса. Можно еще глубже отодвинуть границу нашего „Я“ и разсматривать соображенія благоразумія, воспоминанія и вообще все содержаніе нашихъ мыслей какъ объектъ, субъектомъ же или „Я“ признать то волевое усиліе вниманія, которое избираетъ изъ этого содержанія любыя представленія и на нихъ сосредоточиваетъ наше сознаніе. На такой точкѣ зрѣнія стоятъ тѣ, кто видятъ свободу въ возможности направлять такъ или иначе наши мысли. „Въ случаяхъ наиболѣе произвольнаго воленія“, говоритъ *Джемсъ*, „главнѣйшій подвигъ воли заключается въ направленіи сознанія на непривлекательный объектъ и въ сосредоточиваніи на немъ всего вниманія... Въ вопросѣ о свободѣ воли все дѣло сводится къ опредѣленію степени усилія вниманія, которымъ мы можемъ располагать въ данную минуту“. При такомъ пониманіи самый центръ, самое ядро нашего „Я“, святая-святыхъ нашего существа обнаруживается во вниманіи. Наболѣе тонкое психологическое самонаблюденіе дѣйствительно приводитъ насъ къ такому пониманію „Я“ и его свободы. Но здѣсь же наболѣе очевидно обнаруживается совершенно иллюзорный и безсодержательный характеръ такой свободы. Именно это чувство усилія въ волевымъ вниманіи есть ни что иное, какъ воспоминаніе о дѣйствительномъ мускульномъ усиліи при реальныхъ движеніяхъ, служащихъ къ лучшему воспріятію предметовъ, насъ окружающихъ (см. *вниманіе*). И самонаблюденіе можетъ даже намъ показать, что эту „святую-святыхъ нашего Я“ мы чувствуемъ въ опредѣленныхъ мѣстахъ нашего тѣла, именно, главнымъ образомъ, въ напряженіи мускуловъ лица и гортани. Легко понять, къ какимъ заблужденіямъ должны были придти тѣ метафизики, которые пытались въ этомъ чувствѣ усилія открыть сущность человѣческой природы и даже всего міра (*Шопенгауеръ*).—Распространяя, т. обр., причинную детерминацію на всю нашу психическую жизнь, и въ томъ числѣ и на нашу волю, должно, однако, замѣтить, что эта пси-

хическая причинность имѣетъ во многихъ отношеніяхъ особый характеръ. А именно, психическій фактъ, являющійся результатомъ предшествующихъ ему причинъ, можетъ, однако, отнюдь не походить на эти причины и не быть простой суммой ихъ, но представляеть нѣчто, по содержанію, вполне новое. Эту сторону психической причинности Вундтъ называетъ принципомъ творческаго синтеза въ психикѣ; это—творчество не въ смыслѣ отсутствія закономѣрности, но въ томъ смыслѣ, что возникаетъ новое содержаніе, не разложимое на его условія или причины. Т. обр., въ психической эволюціи могутъ постепенно развиваться все новыя содержанія, качественно, а не только количественно, обогащающія нашу психику. Этотъ принципъ играетъ важную роль въ объясненіи не только индивидуальнаго сознанія, но и часто историческаго прогресса социальнаго сознанія. Поэтому, а priori и нельзя предсказать содержанія дальнѣйшаго развитія психической жизни человѣчества, а лишь послѣ фактическаго наблюденія даннаго художественнаго, научнаго и т. под. прогресса возможно *post factum* выяснить условія его зарожденія.—*Индетерминизмъ* есть ученіе, противоположное Д., и состоитъ въ утвержденіи, что среди человѣческихъ дѣйствій или, по крайней мѣрѣ, рѣшеній воли встрѣчаются такія, для которыхъ не можетъ быть найдено причинъ въ рядѣ временно предшествующихъ имъ явленій, такъ что эти рѣшенія, если и имѣютъ причины, то причины метафизическаго рода, не относящіяся къ области явленій, существующихъ во времени. Доказательства, на которыхъ основываются индетерминисты, представляются, однако, ложными. Мы разберемъ здѣсь критически три важнѣйшихъ изъ этихъ доказательствъ. 1) Прежде всего, индетерминисты ссылаются на тотъ фактъ, что одни и тѣ же внѣшнія явленія вызываютъ у разныхъ людей разные поступки. Фактъ этотъ, конечно, вѣренъ, но толкованіе его въ пользу индетерминизма неосновательно. Само собою разумѣется, что дѣйствіе внѣшней причины будетъ различно, смотря по тому, на какую

психо-физическую организацію оно па-
даетъ. Но для того, чтобы отсюда можно
было заключать къ индетерминизму,
требуется еще доказать, что и сама эта
организація человѣка не обусловлена
органическими и историческими причи-
нами. Это-то, конечно, и не было доказа-
но, и, напротивъ, все, что мы знаемъ, го-
воритъ противъ такого предположенія.

2) Индетерминисты приводятъ въ до-
казательство тотъ фактъ, что при
нашихъ волевыхъ дѣйствіяхъ мы со-
знаемъ возможность поступить и иначе,
напр., въ данный моментъ я сознаю
возможность повернуться какъ направо,
такъ и налѣво. А такъ какъ въ рядѣ
явленій, вполне опредѣленныхъ при-
чинами, такой неопредѣленной возмож-
ности быть не можетъ, то, слѣдова-
тельно, указанный фактъ не согласимъ
съ полнымъ Д.—Надо, однако, сказать,
что и выводъ этотъ недостаточно обо-
снованъ, и самъ фактъ описанъ не точно.
Выводъ не обоснованъ, потому что изъ
субъективнаго чувства неопредѣленной
возможности нельзя заключать къ дѣй-
ствительному существованію таковой,
такъ какъ это чувство можетъ оказаться
иллюзіей, подобно тому, какъ человѣку
можетъ ложно казаться, что онъ спо-
собенъ къ созданію художественнаго
произведенія. Для правильности вы-
вода требовалось бы еще доказать, что
и при дѣйствительномъ осуществленіи
одного изъ возможныхъ рѣшеній не
входитъ причинъ, нами не признавае-
мыхъ, напр., органическихъ. Но, кромѣ
того, и самъ фактъ описанъ не точно.
Мы сознаемъ не голую возможность
того или другого дѣйствія, но въ на-
шемъ сознаніи *последовательно* возни-
каютъ представленія объ этихъ разныхъ
дѣйствіяхъ, сопровождаемая началь-
ными стадіями этихъ движеній. Когда
я говорю, что могъ бы повернуться
какъ направо, такъ и налѣво, то въ
дѣйствительности это сознаніе воз-
можности состоитъ въ последователь-
номъ чередованіи мысли о поворотѣ
направо съ мыслию о поворотѣ налѣво,
при чемъ въ обоихъ случаяхъ мы со-
знаемъ начальныя стадіи этихъ пово-
ротовъ, но задерживаемъ эти движенія.
Это до такой степени вѣрно, что мы
не въ состояніи *одновременно* сознавать
возможности двухъ исключających

другъ друга дѣйствій, напр., и подъема
и опусканія руки, и поворота направо
и поворота налѣво. 3) Наконецъ, ин-
детерминисты ссылаются иногда на
факты, повидимому, совершенно необъ-
яснимыхъ нравственныхъ превращеній,
напр., преступника въ святого. Одна-
ко, ближайшее изученіе подобныхъ
случаевъ обнаруживаетъ намъ или
какія-нибудь внѣшнія причины такого
переворота, или, что чаще, присутствіе
уже въ прошлой душевной жизни чело-
вѣка какихъ-нибудь глубокихъ запро-
совъ, хотя и заглушаемыхъ временно,
напр., чувства сострадателности или
религіозной вѣры и т. под. (примѣромъ
могутъ служить нѣкоторые изъ пре-
ступныхъ типовъ у Достоевскаго). Ин-
детерминизмъ есть ученіе не только не-
основательное, но и по своимъ прак-
тическимъ послѣдствіямъ вредное. Съ од-
ной стороны, онъ внушаетъ ложныя
надежды на легкость моментальныхъ
нравственныхъ очищеній, помимо по-
стояннаго и усиленнаго въ этомъ на-
правленіи труда, съ другой,—отрицая
зависимость человѣческихъ дѣйствій
отъ внѣшнихъ причинъ, „отнимаетъ у
насъ средства къ воспит. лучшихъ
качествъ человѣчesk. сердца и вну-
шаетъ безпечность къ ихъ охране-
нію“ (*Троицкій*, „Наука о духѣ“, т. I).
Изъ огромной литературы можно ука-
зать, гл. обр., слѣдующее: *Аристотель*,
„Никомахова Этика“ (пер. Радлова),
кн. 3, §§ 1—8; *Декартъ*, „Метафизич.
Размышленія“ (пер. подъ ред. Введен-
скаго), IV; *Локкъ*, „Опытъ о чело-
вѣкъ разумѣ“ (пер. Н. Савина), кн. II, гл.
21; *Спиноза*, „Этика“ (пер. Иванцова),
кн. I, опр. 7, теор. 32, кн. II, теор. 47
и др.; *Кантъ*, „Крит. ч. разума“ (пер.
Лоссаго)—ученіе объ антиноміяхъ и
„Критика практ. раз.“ (пер. Соколова),
стр. 113 и сл.; *Шопенгауэръ*, „О свободѣ
челов. воли“ (Пол. Собр. Соч., пер. подъ
ред. Айхенвальда, т. IV); *Паульсенъ*,
„Оsn. этики“ (пер. Иванова), гл. 9;
Вундтъ, „Очеркъ психологіи“ (пер.
Викторова), §§ 14, 15, 23; *Münsterberg*,
„Grundzüge der Psychologie“ I; *Bergson*,
„Les données immédiates de la con-
science“ (есть р. пер.), гл. 3; „Труды
Моск. Психол. Общества“, вып. 3—„О
свободѣ воли“, и др. *Н. Ланге*.

Детмольдъ, гл. гор. княж. Липпе,

на вост. склонѣ Тевтбургск. лѣса, на Веррѣ, 14.294 жит.

Детонаторъ, см. X, 29.

Детонація 1) въ музыкѣ, фальшивое пѣніе, состоящее въ томъ, что поющій беретъ голосомъ ноту нечисто, нѣсколько выше или ниже, чѣмъ слѣдуетъ. 2) Д. въ химіи, см. X, 35.

Детритъ 1) въ патологіи, кашицеобразный продуктъ разрушенныхъ вслѣдствіе болѣзненнаго процесса клѣтокъ; 2) Д., см. *предохранит. прививка*.

Детруа, см. *Дитройтъ*.

Деттонъ (Dutton), геологъ, см. XVI, 111/12.

Детушъ (Destouches, собственно Néricault), Филиппъ (1680—1754), франц. драматургъ. Комедіи Д. относятся къ типу комедій характеровъ (лучшая „Le Glorieux“), при чемъ, однако, его „характеры“ не столько живые люди, сколько облеченныя въ плоть отдѣльныя черты характера. Подражая англичанамъ, Д. ставилъ комедіи, прежде всего, моральныя задачи, и его пьесы часто сбиваются на нравственную проповѣдь. Стремясь вызвать въ зрителѣ не смѣхъ, а „улыбку души“, стремясь растрогать его, Д. подготавливалъ почву для возникновенія „слезливой комедіи“.

В. Фр.

Деулино, с. дмитр. у., Моск. г., въ кот. 1 дек. 1618 г. заключено между Литвой и Польшей, съ одной стороны, и Москвой, съ другой—*Деулинское перемиріе* на 14 л. и 6 мѣс.

Deus ex machina, выраженіе, обозначающ. развязку пьесы, романа и т. п., не вытекающую изъ самаго хода дѣйствія, а являющуюся извнѣ. Самое выраженіе значитъ „богъ изъ машины“ и заимствовано изъ античнаго театра, гдѣ божество часто появлялось въ пьесахъ при помощи машинъ для развязки запутаннаго дѣйствія.

De facto (лат.), фактически, на дѣлѣ, употребл. обычно, какъ противоположеніе de jure—по праву.

Дефекаціонная грязь, отбросы въ свеклосахъ произв., употребл. какъ удобреніе, въ колич. 600 до 2.400 пуд. на дес.; блгодат. высок. содержанію извести (21,6%), особенно полезно на заболоченн. почвахъ.

Дефекація (лат. faeces, грязь), очищеніе, освобожденіе отъ грязи. Въ ме-

дицинѣ—процессъ выдѣленія экскрементовъ.

Дефиле, ущелье, тѣснина. Въ тактикѣ вообще всякій узкій проходъ, въ которомъ приходится двигаться или дѣйствовать войскамъ. Д. или тѣснины бываютъ открытыя—мостъ, бродъ, гать по открытому болоту и закрытыя—ущелье, дорога, гать по болотистому лѣсу.

К. О.

Дефилированіе (военн.), прохожденіе мимо кого-нибудь или чего-нибудь.

Дефиниція, опредѣленіе понятія, указаніе его признаковъ; см. *логика*.

Дефицитъ (лат.), превышеніе расходовъ надъ доходами; о бюджетныхъ Д. см. XVI, 224/5.

Дефлегмація, см. *перегонка* и X, 272/73.

Дефляціонныя горы, см. XIII, 310/11.

Дефо (Defoe), Даніэль (собственно Фо, частица „де“ была потомъ прибавлена самимъ писателемъ), англ. писатель и обществен. дѣятель, род. ок. 1659 г., сынъ мясоторговца—нонконформиста, занимался неудачно коммерческими дѣлами (чулочной торговлей, потомъ имѣлъ кирпичный заводъ), что не мѣшало ему принимать активное участіе въ политич. жизни страны, въ борьбѣ противъ Стюартовъ (сначала въ походѣ Монмута 1685 г., потомъ Вильгельма Оранскаго 1688); былъ близокъ къ Вильгельму, которому посвятилъ стихотвореніе „True-Born Englishman“ (1701), разошедшееся въ огромномъ количествѣ экземпляровъ, распѣвавшееся даже на улицъ; при Аннѣ, когда вновь началась травля диссидентовъ, написалъ рѣзкій памфлетъ противъ преслѣдованія за религіоз. убѣжденія („The shortest way with the Dissenters“, 1702), за который былъ приговоренъ къ позорному столбу (народъ устраивалъ въ честь Д. оваціи), потомъ къ тюрьмѣ, по выходѣ изъ которой служилъ министерству Гарли въ качествѣ агента въ дѣлѣ соединенія Шотландіи и Англіи; послѣ смерти Анны защищалъ идею протестантскаго престолонаслѣдія противъ яковитовъ; снова попалъ въ тюрьму; при Георгѣ I жилъ въ бѣдности, послѣ изданія „Робинзона“ достигъ нѣкоторой обезпеченности. Ум. въ 1731. Д. былъ не только политич. борцомъ и памфлетистомъ,

Дефреггеръ (род. въ 1835 г.).

Военный совѣтъ.

ЭНЦИКЛОПЕДИЧЕСКИЙ СЛОВАРЬ Т-ва „Бр. А. и И. ГРАНАТЪ и К^о“



но и выдающимся экономистомъ, неустанно заботившимся о развитіи торговли и промышленности (см. его „Essay on projects“, 1698, оказавшій большое вліяніе, напр., на Франклина). Д. былъ вмѣстѣ съ тѣмъ однимъ изъ первыхъ англ. журналистовъ, еще до Аддисона и Стиля издававшимъ обществ.-политич. обзоръніе (Review, съ 1704 г.). Въ послѣдніе годы, при Георгѣ I, Д. писалъ преимущественно романы, изъ которыхъ одни (напр., „Жизнь и приключенія Дункана Камбелля“, 1720 или „Жизнь и морскіе разбои капитана Синглтона“) относятся къ типу романовъ съ приключеніями (въ духѣ испанской novela picaresca), другіе („Записки одного кавалера“, 1720, „Англ. торговый человѣкъ“) служатъ переходомъ къ позднѣйшему англ. бытовому роману. Наибольшій успѣхъ выпалъ на долю знам. Робинзона Крузо („The Life and strange surprising Adventures of Robinson Crusoe“, 1719), въ основу котораго легъ истор. фактъ (пребываніе одного матроса на островѣ Хуанъ Фернандесъ, о чемъ говорилось уже въ путешествіи Кука 1712 и въ журналѣ Стиля: „The Englishman“). Романъ Д. вызвалъ массу подражаній въ Англии, Франціи, Германіи, Россіи, былъ переведенъ на всѣ европ. и нѣкот. восточные языки. Романъ такъ понравился англ. публикѣ, что Д. выпустилъ его продолженіе (путешествіе Р-а въ Сибирь и Китай). Примыкая съ внѣшней стороны къ романамъ съ приключеніями и къ романамъ-путешествіямъ, Роб. Крузо былъ вмѣстѣ съ тѣмъ горячей проповѣдью гуманности, вѣротерпимости и гражданской свободы. Рассказывая исторію человѣка, своими силами на необитаемом островѣ снова создававшего всю культуру, романъ Д. имѣлъ огромную педагогическую цѣнность, былъ въ XVIII в. объявленъ Руссо (въ „Эмилѣ“) той книгой, которую ребенокъ долженъ прочесть первой, и сдѣлался въ самомъ дѣлѣ (въ переработкахъ) любимѣйшимъ дѣтскимъ чтеніемъ. Какъ писатель, Д. задавался не столько художественными, сколько нравоучительными цѣлями. Такъ является Д. яркимъ представителемъ либеральной англ. буржуазіи XVIII в. съ ея политич. и торгово-про-

мышленными интересами, ея преклоненіемъ передъ гражданской и духовной свободой, ея колонизаторскими тенденціями и ея практически-морализующимъ отношеніемъ къ литературѣ. О Д. см. W. Wilson (3 т., 1830); W. Minto (1879; въ „English men of letters“); Th. Wright (1894). В. Фр.

Деформація. Сила, приложенная извнѣ къ твердому тѣлу, вызываетъ, вообще говоря, измѣненіе его формы. Такое измѣненіе наз. Д. Важнѣйшіе типы Д. суть: 1) растаженіе, 2) сжатіе, 3) крученіе, 4) гнутіе. Если внѣшняя деформирующая сила, приложенная къ тѣлу, была не слишкомъ велика, то по прекращеніи ея дѣйствія Д. исчезаетъ; въ противномъ случаѣ получается т. наз. *остаточная Д.* Представимъ себѣ, что величина внѣшней деформирующей силы возрастаетъ постепенно, начиная отъ самыхъ малыхъ значеній; когда появится первый слѣдъ остаточной Д., мы скажемъ, что достигнуть *предѣла упругости*. Тѣла, для которыхъ предѣлъ упругости достигается только при большихъ Д., наз. *упругими* (сталь, каучукъ, стекло, слоновая кость); наоборотъ, тѣла, для которыхъ предѣлъ упругости достигается уже при небольшой Д., посредствомъ незначительныхъ деформирующихъ силъ, наз. *неупругими* (свинецъ). При достаточномъ увеличеніи деформирующей силы наступаетъ нарушеніе цѣлости (разрывъ, раздавливаніе, разломъ). Если это происходитъ ранѣе, чѣмъ былъ достигнутъ предѣлъ упругости, тѣло наз. *хрупкимъ* (стекло, закаленная сталь). Наоборотъ, тѣла, которыя могутъ быстро получить большую остаточную Д., наз. *тягучими* (серебро).—Изученіе Д. твердаго тѣла съ примѣненіями къ техникѣ производится въ главѣ о сопротивленіи матеріаловъ.

А. Бачинскій.

Дефреггеръ, Францъ, нѣмецкій живописецъ, р. въ Тиролѣ близъ Дельзаха въ 1835 г. въ крестьянской семьѣ, съ раннихъ лѣтъ самоучкой началъ рисовать и рѣзать по дереву и послѣ смерти отца, выручивъ отъ продажи имущества нѣкоторую сумму, онъ рѣшилъ на 25 году перемѣнить жизнь крестьянина на занятія искусствомъ

и поступилъ къ скульптору Штольцу въ Инсбрукъ. Но скульптура Д. не далась, и онъ переѣхалъ въ Мюнхенъ, чтобы учиться тамъ въ академіи художествъ живописи. Безъ особеннаго успѣха онъ прошелъ академической курсъ и пробылъ два года (1863—65) въ Парижѣ. Наконецъ, въ мастерской Пилоти Д. сталъ на ту дорогу, на которой его дарованіе развилось вполне: онъ отдался разработкѣ сюжетовъ изъ народной тирольской жизни. Съ правдивостью и любовью Д. очень жизненно передаетъ преимущественно свѣтлыя стороны жизни своихъ земляковъ, изображая ихъ въ обыденной мирной жизни и въ моменты ихъ борьбы за независимость въ 1809 г. Главныя картины Д. „Борьба“, „Балъ на Альмъ“, „Возвращеніе побѣдителей“, „Застольная молитва“, „За здоровье!“, „Приглашеніе къ танцамъ“, „Военный совѣтъ“ и „Возвращеніе ландштурма изъ похода 1809 г.“ доставили художнику широкую популяриность одного изъ лучшихъ нѣмецкихъ жанристовъ народнаго быта. Въ религиозной живописи Д. разъ только сдѣлалъ опытъ, написавъ по объѣту послѣ выздоровленія отъ тяжелой болѣзни въ 1873 г. „Божію Матерь“ для церкви въ Дельзахѣ. Д.—проф. Мюнх. акад. *Н. Т.*

Де-Фризь, см. *Фризь*.

Дефферинъ и Ава, Фредерикъ Гамилтъонъ, маркизъ (1826—1902), англ. полит. дѣятель. Былъ ген.-губерн. Канады (1872—78), руководит. англ. политики въ Египтѣ (1882) и вице-королемъ Индіи (1884—88).

Децетвиры, см. *Римъ*.

Децентрализація, см. *управленіе*.

Деци (лат.), какъ приставка въ названіяхъ мѣръ метрич. системы означаетъ десятую часть основной единицы; см. XII, 641/47.

Децимація, наказаніе за коллективные преступленія, примѣнявшееся тогда, когда невозможно было наказать всѣхъ виновныхъ; оно заключалось въ томъ, что кару несъ каждый десятый (*decimus*) человекъ по жребію. Появилась въ Римѣ и практиковалась вплоть до XIX в. б. ч. въ войскахъ, гдѣ въ особ. тяжелыхъ случаяхъ цѣлыя арміи подвергались Д. (вплоть до смертн. казни).

Деци, римск. плебейскій родъ, изъ котораго вышли Публій Д. Мусъ (отецъ и сынъ), извѣстные тѣмъ, что, будучи консулами, въ критическія минуты добровольно пожертвовали жизнью ради отечества: первый въ 340 г. до Р. X. въ битвѣ при Везувіи, а второй въ 295 г. до Р. X. при Сентинѣ. Впрочемъ, только послѣдній случай засвидѣтельствованъ сколько-нибудь твердо.

Децій, Гай Мессій Квинтъ Траянъ, римск. императоръ, род. въ 201 г., въ 249 г. провозглашенъ императоромъ, палъ въ 251 г. въ битвѣ противъ готовъ при Абритѣ. Желалъ восстановить въ Римѣ бѣлую чистоту нравовъ и преслѣдовалъ христіанство.

Дешанель, Поль, франц. писатель и полит. дѣятель, сынъ историка литературы и критика *Эмиля Д.* (1819—1904), р. въ 1856 г., 20 л. поступилъ на госуд. службу, въ 1885 г. депутатъ и, благодаря своему ораторск. таланту, занялъ выдающееся мѣсто среди умѣренн. республиканцевъ. Въ 1898—1902 гг. былъ президентомъ палаты. Съ 1896 Д. посвятилъ себя энерг. борьбѣ съ лѣвой. Его лучш. раб.: „Orateurs et hommes d'État“, „Figures de femmes“, „Figures littéraires“. Съ 1899 членъ академіи.

Дешанъ (Deschamps), Антони (1800—69), французскій поэтъ, перевелъ „Адъ“ Данте, повліялъ на романтиковъ своей любовью къ Италіи, авторъ стиховъ, проникнутыхъ печалью и отчаяніемъ, — вѣроятно, послѣдствіями психическаго разстройства („Dernières Pages“ и др.). *В. Фр.*

Дешанъ (Deschamps), Евстахій, прозв. Morel, франц. поэтъ, р. между 1339 и 1348 г., служилъ при дворѣ Карла V и Карла VI (гонимомъ и привратникомъ), ум. около 1407 г. Во франц. поэзій XIV в. Д.—яркій представитель пробуждающагося къ самосознанію „трепяго сословія“, яркій представитель городского — буржуазнаго — духа. Страстно ненавидѣвшій дворянство и придворную знать, онъ тепло сочувствовалъ угнетаемому и обираемому народу. Умѣвшій цѣнить „хорошіе доходы“, любитель веселой жизни, эпикуреецъ-материалистъ по настроенію и убѣжденіямъ, грубоватый и рѣзкій, но лишенный ораторскаго дара и наблю-

дательности, онъ былъ не чуждъ интереса къ классической древности. На его личности и поэзіи лежитъ отблескъ занимавшагося (т. н. „перваго“) возрожденія.

V. Фр.

Дешанъ (Deschamps), Ледегаръ Марія (1716—74), франц. философъ конца XVIII в., бенедиктинскій монахъ. Въ главномъ своемъ соч. „La vérité ou le vrai système“ онъ склоняется къ спинозизму, дуализмъ котораго пытается преодолѣть при помощи своеобразнаго гилозоизма. Въ обществ. взглядахъ Д. находится подъ вліяніемъ Руссо. Онъ доказываетъ, что государство возникло путемъ насилія и въ настоящее время поддерживается религіей, эксплуатируемой правящими классами. Современный общественный строй долженъ быть замѣненъ другимъ, основаннымъ на нравственности, равенствѣ и истинно-моральныхъ законахъ природы. Основной принципъ Д.—моральное равенство и коммунизмъ. Право собственности на землю и подчиненіе женщины должны быть уничтожены. Индивидуумъ внѣ рода—ничто. Но для того, чтобы построить новую жизнь на новыхъ, лучшихъ началахъ, необходимо покончить съ современной городской жизнью, основанной на предразсудкахъ, нелѣпыхъ обычаяхъ. Здоровье, душевный покой, счастье можетъ дать лишь деревенская жизнь, моральное равенство и общность благъ и женщинъ. Изъ соч. Д., кромѣ указ., извѣстны: „La voix de la raison contre la raison du temps et particulièrement contre celle de l'auteur du „Système de la nature“ (1770); „Refutation courte et simple du Système de Spinoza“; „Lettres sur l'esprit du siècle“ (1769).

Дешифрованіе, разгадка неизвѣстнаго или чтеніе извѣстнаго шифра, разборъ написаннаго неизвѣстными условными знаками.

Дез (Deshayes), или *Деге*, Жераръ Поль (1795—1875), франц. геологъ и конхіологъ, одинъ изъ основателей Геологич. О-ва во Франціи. Исслѣдованія Д. принадлежатъ, гл. обр., ископ. моллюскамъ третичн. системы (см. XIII, 290).

Деянира, см. *Геркулесъ*, XIII, 390.

Джабалпуръ, или *Джубулпуръ*, гл. гор. одноимен. дивизіи (49.312 кв. км. и 2.081.499 жит.) центр. провинц. брит.

Индіи. Д.—одинъ изъ важнѣйшихъ ж.-д. узловъ; расположенъ въ плодородной долинѣ Нербудды; нѣсколько высшихъ школъ; 90.316 ж.

Джабыкъ-карагай, горн. краѣво. Урала.

Джавла-улы, солян. озеро въ павлодарск. у. Семипал. губ.; площ. ок. 150 кв. в.; средн. глуб.—21 ф.; богато рыбой.

Джаганнатха, Радька (nātha) вселенной (jagat)—свр.п. искажено въ *Джаггернаутъ*,—эпитетъ Вишну въ его воплощеніи Кришны (см.), специально присвоенный его изображенію въ знаменитѣйшемъ, привлекающемъ массу паломниковъ (отъ 50 до 300 тыс. въ годъ, гл. обр. женщинъ) святилищѣ въ Пури. Въ июль, въ главн. праздникъ *Ратхаятра* (шествіе колесницы), по песчаному пути (ок. 1 мили) тащить толстыми канатами огромную 16-колесную деревянную колесницу (45 фут. выс. и 35—ширины) съ идоломъ Д., перевозимымъ изъ храма въ лѣтній домикъ. Эту тяжелую работу исполняютъ 4.200 окрестныхъ жителей; къ нимъ присоединяются и паломники, при чемъ фанатики нерѣдко гибнутъ подъ колесами (отсюда метафора — „жертва колесницы Д.“). Но много людей (не менѣе 10 тыс. въ годъ) гибнетъ здѣсь и на обратномъ пути отъ болѣзней и изнуренія. Вѣроятно, и самый идолъ Д. первоначально былъ изображеніемъ Будды и лишь впоследствии приспособленъ къ вишнуизму. *П. Р.*

Джагатай, второй сынъ Чингисъ-хана, получившій страны по рр. Аму-Дарьѣ и Сыръ-Дарьѣ, ум. въ 1242 г. Потомки его держались здѣсь вплоть до Тимура. Имя Д. перешло на население этой мѣстности, и Д. назывался языкъ, на которомъ говорили въ этихъ странахъ; теперь Д. называется одно изъ нарѣчій турецкаго языка.

Джаггернаутъ, искаженное *Джаганнатха* (см.).

Джайна, см. *Джайнизмъ*.

Джайнизмъ, древне-индійская религіозная секта, насчитывающая и теперь до 1½ милліона приверженцевъ, преимущественно въ западной и сѣверо-западной Индіи (Пенджабъ, Гуджератъ, Раджпутана), возникшая одновременно и параллельно съ буд-

дизмомъ и носящая санскритское названіе *джайна* (*jaina*), произведенное отъ почетнаго имени ея основателя—*Джина* (*Jina*)-Побѣдитель. Если буддизмъ упорно боролся съ глубоко укоренившимися въ брахманизмъ предрассудками, обычаями и ритуальной внѣшностью и въ результатъ оказался въ Индіи побѣжденнымъ, то Д. сумѣлъ такъ эластично къ нимъ приспособиться и сохранить по внѣшности національно-индійскій отпечатокъ, что его послѣдователи и теперь составляютъ въ Индіи какъ бы отдѣльную касту, мирно уживающуюся съ брахманистами и насчитывающую приверженцевъ, гл. обр., среди зажиточныхъ классовъ, коммерсантовъ, землевладѣльцевъ, банкировъ, имѣющихъ большія конторы и торговыя фирмы въ крупныхъ центрахъ, пріобрѣтая, такъ сказать, болѣе аристократическій характеръ.

Преданія и легенды о происхожденіи Д. представляютъ разительныя аналогіи съ буддизмомъ, такъ что первоначально изслѣдователи не отдѣляли ихъ одинъ отъ другого; но трудами Г. Бюлера („Die indische Sekte der Jaina“, 1887) и Г. Якоби, переведшаго и комментировавшаго канонич. тексты („Сутры“) джайновъ („Sacred Books of the East“, v. 22, 45), была доказана самостоятельность этой секты. Ея основатель жилъ въ VI—V в. до Р. Х., онъ род. въ Кундапурѣ (близъ Вайшали, къ сѣв. отъ нижняго теченія Ганга) въ зажиточной семьѣ изъ касты Кшатріевъ, изъ рода Джнати, назывался *Вардхамана*. (Его санскритское прозвище „Сынъ Джнати“, *Jnatiputra*, въ буддистскихъ текстахъ на языкѣ пали получило форму „Натапутта“ и часто упоминается, какъ имя одного изъ 6 „лжеучителей“, соперничавшихъ съ Буддой). Потерявъ родителей на 31 году жизни, Вардхамана отрекся отъ мірской суеты, сдѣлался странствующимъ аскетомъ и послѣ 12 лѣтъ проповѣднической дѣятельности достигъ духовнаго просвѣтленія и прозрѣнія, открывъ истинный путь къ освобожденію. Затѣмъ онъ проповѣдывалъ еще 29 лѣтъ пріблизительно въ тѣхъ же областяхъ, гдѣ и Будда, и умеръ раньше его

(т. е. до 480 г.) въ мѣстечкѣ Пава (*Pāvā*), къ югу отъ Патны, 72 лѣтъ отъ роду. Главныя имена, которыми джайнисты величаютъ основателя своей религіи: Джина (побѣждающій въ борьбѣ за достиженіе истины), Махавира (великій герой), Тиртхакара (совершающій переправу). Д. вкорѣ разбился на 2 секты, обозначаемыя по внѣшнему признаку: 1) шветамбара (*śvetāmbara*)—облеченные въ бѣлую одежду, 2) дигамбара (*digambara*)—одѣтые воздухомъ, т. е. нагіе. Если первые всегда носятъ полагающуюся одежду, то вторые теперь обнажаются лишь во время прінятія пищи.

На подобіе буддистовъ и джайнисты раздѣляются на общину монаховъ-аскетовъ, при чемъ аскетическому подвижничеству придается здѣсь очень большое значеніе, и примыкающихъ къ общинѣ мірянъ-послѣдователей. Вѣроученія тѣхъ и другихъ очень сходны. Буддѣ предшествовали 24 „предтечи“, а Джинѣ—23. Сущность догматовъ Д. составляютъ „3 сокровища“ (*triratnam*): 1) *правильное воззрѣніе* (*samyag-darśanam*), т. е. вѣра въ ученіе Джини, сплеставшаго единственныя истинный путь къ освобожденію и достиженію Нирваны, которая изображается какъ реально осуществляющееся блаженство, 2) *правильное познаніе* (*samyag-jñānam*), т. е. признаніе, что міръ вѣчно существовалъ, никѣмъ не созданный, а души, которыми одарены и люди, и животныя, и растенія, и даже камни, подвержены ряду перевоплощеній, 3) *правильное поведеніе* (*samyag-caritram*), т. е. мораль, весьма сходная съ буддистской, но доводящая ее до крайности, напр., опасеніе лишить жизни живое существо: джайнисты должны процѣживать воду передъ испитьемъ и подметать передъ собою дорогу, дабы не раздавить ногою насѣкомыхъ. Излюбленный способъ благочестивыхъ пожертвованій у богатыхъ дж-стовъ—это сооруженіе больницъ для больныхъ и увѣчныхъ животныхъ и построеніе храмовъ, образующихъ цѣлыя отдѣльныя города. Джайнистская архитектура имѣетъ свой особый и богато развитой стиль и процвѣтала въ XI—XV в. Для библиографіи Д. см. А. Guérinot, „Essai de bibli-

ographie Jaine. Répertoire analyt. et méthod. des travaux relat. au Jainisme“. Paris, 1906. *П. Риттеръ.*

Джайпуръ, гл. гор. одноименн. государства въ Раджпутанѣ (см.), 160.167 ж.; 3 колледжа, музей, обсерваторія. Значит. банк. учрежденія. Обработка мрамора и золота, произв. шерст. тканей.

Джакоза (Giacosa), Джузеппе, итал. драматургъ, род. въ 1847 г., началъ свою дѣятельность въ началѣ 70 годовъ изящными романтическими комедіями, порой въ сказочномъ духѣ, въ стихахъ, потомъ перешелъ къ болѣе серьезнымъ историч. сюжетамъ, все съ той же романтической окраской и въ той же стихотворной формѣ; подчинился все болѣе разрастающемуся натурализму и сталъ писать бытовые комедіи. Ум. въ 1906 г. *В. Фр.*

Джакометти (Giacometti), Паоло, итал. драматургъ, род. въ 1816 г., ум. въ 1882 г., написалъ около 80 пьесъ, большинство на истор. сюжеты, нѣкоторыя изъ современной жизни и на социальныя темы („La colpa vendica la colpa“, не забытая до сихъ поръ „La morte civile“ и др.), а также нѣсколько легкихъ комедій. Въ своихъ очеркахъ объ итал. драмѣ („Della letteratura drammatica in Italia“) Д. правильно характеризуетъ себя, говоря, что, если онъ и не былъ выдающимся поэтомъ, то всегда былъ „хорошимъ гражданиномъ“ (buon cittadino). Перу Д. принадлежитъ очень популярный въ 40-хъ годахъ патриотич. сонетъ и гимнъ въ честь Гарибальди („Il cantico di Sicilia“, 1860). Многія пьесы Д. переведены на рус. яз. („Бьянка Марія Висконти“; „Елизавета Англійская“; „Тайна матери“; „Семья преступника“; „Что посеешь, то и пожнешь“). *В. Фр.*

Джаксонвилъ (Jacksonville), гл. торг. гор. с.-ам. шт. Флорида, на р. С.-Джонъ, 57.699 жит. Углуб. въ 1909/10 г. каналъ, соедин. Д. съ Атлант. ок., сдѣлалъ Д. удобн. портомъ для внѣшней торговли.

Джаксонъ (Jackson), торг. гор. въ с.-ам. шт. Мичиганъ, на р. Грандъ-Риверъ, 31.433 ж. По близости кам.-угол. копи.

Джаксонъ, Томасъ Ионафанъ, ген. ложанъ во время гражд. войны въ Соед.

Штатахъ, р. въ 1824 г., одержалъ рядъ побѣдъ надъ сѣверянами и за свою стойкость получилъ отъ Ли прозвание „Каменной стѣны“ (Stonewall); ум. въ 1863 г. отъ раны, нанесен. ему по ошибкѣ огнемъ собств. солдатъ.

Джаксонъ (Jackson), Эндрю, седьмой президентъ Соед. Штатовъ С. А., р. въ 1767 г., въ 1796—97 г. засѣдалъ въ палатѣ представителей и былъ противникомъ Вашингтона; въ 1797 г. былъ выбранъ въ сенатъ, въ 1813—14 г. назначенъ главнокомандующимъ сперва милиціей, а потомъ регулярной арміей, въ 1815 г. отбилъ нападеніе англичанъ на Новый Орлеанъ, въ 1818—21 гг. удачно воевалъ съ индійцами, въ 1821 г. выбранъ въ губернаторы Флориды, съ 1828 г. до 1837 г., въ качествѣ главы демократ. партіи, былъ президентомъ. Считая себя демократомъ и врагомъ нарождающейся денежной аристократіи, Д. принималъ мѣры противъ концентрации капитала въ крупныхъ финансовыхъ предпріятіяхъ, объявилъ войну банку Соед. Шт. и наложилъ вето на возобновленіе его привилегій. „Демократизмъ“ не помѣшалъ ему, однако, отстаивать рабовладѣльчество. На министровъ Д. смотрѣлъ, какъ на низшихъ служащихъ, и совѣтовался, поэтому, не съ ними, а со своими частными знакомыми, прозванными „кухоннымъ кабинетомъ“. Ум. въ 1845 г.

Джаксы-бай, рѣка въ киргиз. степи, протек. оз. Д.-б.-куль и, не достигнувъ р. Урала, теряется въ пескахъ; дл. ок. 150 в.

Джаландаръ, или *Джундуръ*, гл. гор. одноимен. дивизіи (50.279 кв. км., 4.306.662 ж.) въ Пенджабѣ, 67.735 ж. Педагогич. институтъ и высш. школы индусовъ.

Джалаулія, отрогъ Джунг. Алатау, ср. выс. 2.135 м.; въ вост. части—2.897 м.

Джалутъ, см. *Маршальскіе о-ва.*

Джаманъ-айруклы, горн. кражъ, слив. съ системой Усть-Урта.

Джаманъ-дагъ, гора въ Дагест. обл., въ 6 в. отъ Дербента, 719 м. в. На вершинѣ развал. персид. крѣпости.

Джамби, судоходн. рѣка (600 км.) и страна на о. Суматра.

Джаміи (мевла-на Абдеррахманъ),

послѣдній классическій поэтъ Персін (1414—1492), жилъ въ эпоху владычества наслѣдниковъ Тимура надъ Ираномъ и почти всю свою жизнь провелъ въ Гератѣ, гдѣ являлся украшеніемъ литературнаго круга, собраннаго однимъ изъ послѣднихъ восточно-персидскихъ тимуридовъ, султаномъ Хосейномъ Бейкарою и его визиремъ-мененатомъ Миръ-Али-Широмъ. Д. очень плодovitъ. По настроенію онъ—ученый аскетъ мистическаго („суфійскаго“, см.) направленія, и художественныя его произведенія надо понимать тоже въ мистико-аллегорическомъ духѣ; напр., разнообразно развиваемая имъ ярко-эротическая тема о мученіяхъ двухъ влюбленныхъ сердецъ изображаетъ картину мистическаго стремленія души человѣческой къ Божеству. Въ выборѣ сюжетовъ Д. совершенно не оригиналенъ и лишь талантливо перерабатываетъ темы прежнихъ поэтовъ: Низамія (и Фирдовсія) въ эпосѣ, Гафиза въ лирикѣ, Садія въ дидактико-морализаторской поэзіи и пр. Въ подражаніе „Пятеричъ поэмъ“ Низамія и романтикѣ Фирдовсія Д. составилъ „Седмерицу поэмъ“, гдѣ самыя художественныя: „Іосифъ и Золейха“, „Меджнунъ и Лейла“, „Селяманъ и Эсбала“. По образцу Садіева „Розоваго цвѣтника“ Д. составилъ „Бехаристанъ“, т. е. „Весенній садъ“ (нѣм. перев. Шлехты-Вшехрда, Вѣна, 1846); одна изъ главъ „Бехаристана“ заполнена біографіями классическихъ перс. поэтовъ и имѣетъ важное значеніе для историковъ литературы. Такое же значеніе имѣетъ энциклопедія суфійства: „Дыханія дружбы“. Изъ филологическихъ трудовъ Д. слывется комментарий на знаменитую арабскую грамматику „Кафіе“ Ибнъ-Хаджиба XIII в. Литограф. собранія сочиненій Д. рѣдки (Кальк., 1811, Лакнау, 1876 и, кажется, 1890), но отдѣльныя его произведенія издаются часто. Довольно многочисленны переводы избранныхъ отрывковъ изъ Д. на европейскіе языки, даже на русскій (въ „Азіатскомъ Вѣстникѣ“, 1825—1826). Подробная біографія у *А. Крымскаго* въ III части „Исторіи Персін и ея литературы“ (М., 1906). Огромное вліяніе оказала поэзія Д. также на

расцвѣтъ литературы турецкой XV—XVI в. См. *А. Крымскій*, „Исторія Турціи и ея литературы“, ч. II (М., 1910). *А. Крымскій*.

Джамту, см. *Кашмиръ*.

Джамна, см. *Гангъ*.

Джанга Тау, вершина въ гор. Кавказа (5.081 м.).

Джанкентъ, развалины древн. города, на л. бер. Сыръ-Дарьи, въ 25 в. отъ г. Казалинска. Раскопки произведены въ 1867 г. В. В. Верещагинымъ.

Джанкой, узлов. ж.-д. ст. перекопск. у., Таврич. губ., грузить до 1,3 милл. пуд., гл. обр., хлѣба. Начала развиваться съ проведенія вѣтви на Теодосію (1892).

Джанноне (Giannone), Пьетро, итальянск. историкъ и публицистъ, род. въ 1676 г., образованіе получилъ въ Неаполѣ; здѣсь онъ началъ писать свой выдающійся трудъ „Storia civile del regno di Napoli“, кот. окончилъ только черезъ 20 лѣтъ (изд. въ 1723 г.). Въ немъ дается блестящая исторія законовъ и администраціи въ Неаполѣ, при чемъ Д. горячо становится на сторону свѣтскаго правительства въ его конфликтѣхъ съ папами. Отрицательное отношеніе къ римск. куріи и духовенству вообще вызвало противъ него преслѣдованія, и онъ принужденъ былъ покинуть Неаполь. Онъ жилъ нѣкоторое время въ Вѣнѣ, Венеціи и, наконецъ, Женеви. Въ Вѣнѣ Д. написалъ „Il triregno, ossia del regno del cielo, della terra e del papa“. Случайно попавъ однажды на савойскую территорию, онъ былъ арестованъ и ум. въ 1748 г. въ туринск. тюрьмѣ. Сочин. Д. изданы въ Миланѣ (1823—24 г.). О немъ см. *G. Ferrari* (1868).

Джанси (Jhansi), гор. въ Соед. Провинціяхъ Индіи, важн. ж.-дор. центръ, 55.724 жит.

Джаншіевъ, Григорій Аветовичъ, изв. публицистъ, по происхожденію армянинъ, р. въ 1851 г., ок. моск. унив. въ 1874 г. и принялся за изученіе судебной реформы; постепенно кругъ его занятій разросся и обнялъ всю преобразовательную дѣятельность Александра II. Статьи его печатались въ „Вѣстн. Евр.“ и „Рус. Мысли“ и затѣмъ выходили отдѣльно. За этюдами о выдающихся дѣятеляхъ преобразо-

ваній Д. Н. Замятинъ (1883) и С. И. Зарудномъ (1888) послѣдовала его „Изъ эпохи великихъ реформъ“ (1892, изд. Лит. Фонда 1903), имѣвшая необычайный успѣхъ и снискавшая автору большую популярность. Книга Д.—не историч. трудъ въ точномъ смыслѣ слова, хотя онъ и называется „историч. справками“ и нерѣдко сообщаетъ новыя свѣдѣнія. „Эпоха великихъ реформъ“ преслѣдуетъ опредѣленную цѣль, выяснившуюся для ея автора въ то время, когда лучшія пріобрѣтенія 60-хъ годовъ подвергались нападкамъ и злостнымъ нареканіямъ. Д.—апологетъ 60-хъ годовъ, гуманный, отзывчивый на все прогрессивное, умѣющий съ необыкновенной ясностью и необыкновенной теплотой трактовать и освѣщать сложные вопросы истории преобразоват. эпохи. Въ связи съ главной книгой стоитъ произведеніе Д. „Основы судебной реформы“ (1891). Другой крупной заслугой Д. является изданная имъ „Братская помощь пострадавшимъ въ Турціи армянамъ“, кот. въ 1897—98 г. разошлась въ 2-хъ изд. и принесла нѣсколько десятковъ тысячъ рублей жертвамъ турецкихъ погромовъ. Д. состоялъ редакт.-сотрудникомъ „Рус. Вѣдомостей“. Ум. въ 1900 г.

А. Дж.

Джаны (Яны) Дарья, см. *Сыръ-Дарья*.

Джаретта, или *Симето*, самая больш. рѣка (116 км.) въ Сициліи.

Джаринъ-Норъ, см. *Хуанъ-хэ*.

Джариръ ибнъ-Атыйе Тамимскій (ок. 656—728), „классикъ въ области староарабской сатиры“, по выраженію Гольдцѣра. Поэтъ омейядскихъ временъ. Жилъ преимущественно въ Месопотаміи, восхваляя восточнаго омейядскаго сопратителя въ Кувейтѣ Хажжажа (ум. 714), живѣйшее участіе принималъ въ племенныхъ интересахъ кочевыхъ и полукочевыхъ араб. племенъ. Съ неотразимымъ успѣхомъ Д. язвилъ своими ѣдкими и „липкими“ пасквильными стихами то тѣхъ, то другихъ, налагая на осмѣянныхъ несмываемое пятно безчестія. Главный его поэтический врагъ—Фаразданъ и прикнувшій къ Ф. дамасскій поэтъ-христианинъ Ахталъ, официальный панегиристъ халифа Абдалмалика (685—

705); за ихъ поочередной стихотворной перебранкой („ан-накайд“) съ напращеннымъ вниманіемъ слѣдило все арабское общество. Она характерна и въ лингвистическомъ, и въ историко-бытовомъ отношеніи. См. *араб. лит.*, III, 325. А. К.

Джаркентскій уѣздъ, восточн. пограничный съ Мэнголіей у. Семирѣченской обл., площ. 25.587 кв. в. По сѣв. границѣ у. проходятъ отроги Джунгарскаго Алатау (см. II, 65), на ю. Заилійскій Алатау (см. II, 64/65), середина у. представляетъ широкую степную долину р. Или, орошаемую нѣсколькими ея притоками. Плодородная лёссовая, мѣстами черноземная почва у. требуетъ б. ч. искусственнаго орошенія, при котор. даетъ хорошіе урожаи. Насел. на 1911 г. исчисл. въ 158,6 т. ж. (6,2 ж. на 1 кв. в.), а по переп. 1897 г.—123 тыс. Преобладаютъ кочевники киргизъ-кайсаки (74,8%), осѣдлое, земледѣльч. насел. состоитъ, гл. обр., изъ таранчей (24,4%), русск. всего 4,7%, есть также китайцы (2,2%), татары и сарты. Преобладаетъ кочев. скотоводство; хлѣбопашество и садоводство развиваются. Минеральныя богатства мало изслѣдованы, разрабатываются два незначит. золотыхъ прииска и самосадочная соль на ст. Барбогосулъ. Торговля, главнымъ образомъ, караванная, транзитная съ Кульджей.

Джаркентъ, уѣздн. гор. Семирѣч. обл., на китайск. границѣ, 4.765 жит., таможня. 22 дек. 1910 г. пострадалъ отъ землетряс.

Джарлухъ, гора Гл. Кавказск. хребт. Тифлис. г., горійск. у. (10.414 ф.).

Джарроу (Jarrow), гор. въ англ. граф. Даремъ, на р. Тайнъ, 34.295 жит., въ центрѣ угольнаго района; доки, верфи, хим., писчебум., оружейные заводы, значит. вывозъ угля. Развалины монастыря (VII в.), въ кот. жилъ Беда (см. VIII, 239).

Джатака (Jātaka), см. VII, 64 и 73.

Джаты, наиболѣ сѣв.-запад. вѣтвь арійскихъ засельниковъ Индіи, составл. главн. массу земледѣльч. населенія Пенджаба, Синда и проникшіе даже въ Белуджистанъ. Въ отличіе отъ главной массы индусовъ они почти не испытали на себѣ брахманизма и не имѣютъ на-

стоящаго дѣленія на касты, вслѣдствіе чего индусы относятся къ нимъ, какъ къ чужимъ, даже съ нѣкоторымъ презрѣніемъ. Антропологически они тоже нѣсколько отличаются отъ арійскихъ племень Индіи, и нѣкоторые авторы склонны приписывать имъ монгольское происхожденіе. Помимо земледѣлія Д. занимаются торговлей. Въ наст. время они ревностные мусульмане и насчит. до 7 мил. *А. Мкс.*

Джауль (Joule, 1818—89), Джемсъ, англ. физикъ, одновременно съ Майеромъ и Гельмгольцемъ открывшій законъ сохранения (превращенія) энергіи; былъ пивоваромъ; самоучкой занялся эксперимент. изслѣдованіями электричества и въ появивш. въ 1843 г. работѣ о нагрѣвательн. силѣ электрич. токовъ впервые формулировалъ на основаніи своихъ опытовъ механич. эквивалентъ теплоты. Этой работой онъ поставилъ на прочную научн. почву не только высказанн. за годъ до этого Майеромъ законъ сохраненія энергіи, но и механич. теорію теплоты. Дальнѣйш. работы его, произведен. отчасти вмѣстѣ съ Томсономъ, касаются теоріи газовъ и электричества.

Джаунпуръ, гл. гор. одноимен. округа (1.202.920 жит.) въ Брит. Индіи, 42.771 ж., значит. производство и торговля благовон. веществами.

Джау-Тепе, небольшой грязев. вулканъ на Керч. полуостр., 400 ф., на вост. склонѣ его сѣрный ключъ.

Джаухарій (ок. 940—1003), знаменитѣйшій арабскій классич. лексикографъ, толковый словарь кот. „Сахâхъ“ (т. е. „Правильное“) есть основа для всѣхъ послѣд. словарей. Родомъ изъ Туркестана, изъ г. Фараба. Поучившись въ Багдадѣ у лучшихъ филологовъ, Д. съ цѣлью тщательной провѣрки накопившихся въ наукѣ словарныхъ матеріаловъ прожилъ нѣкоторое время среди кочевыхъ племень пустыни, гдѣ рѣчь сохраняла еще свою архаичность и чистоту, въ противнотву жаргонной рѣчи горожанъ. *А. К.*

Джафаръ, см. *Геберъ*, XIII, 24.

Джафна, гор. на одном. островѣ, къ сѣв. отъ о. Цейлона, 33.879 ж., гл. обр., тамилоть.

Джâхъязъ, см. *араб. лит.*, III, 328.

Джаядева (Jayadeva), индійскій

поэтъ, жившій, вѣроятно, въ XII в. послѣ Р. X. въ Бенгаліи, авторъ лирико-эротической пасторали „Гитаговинда“ (Gitagovinda), написанной на санскритскомъ языкѣ въ очень изысканныхъ и сложныхъ стихотворныхъ размѣрахъ. Эта „пѣснь (gita) о пастухѣ (govinda)“ въ яркихъ краскахъ изображаетъ пылкую страсть бога-пастуха Кришны (см.) къ его возлюбленной пастушкѣ-нимфѣ Радхѣ (Radha). Религиозно-мистическое толкованіе поэмы „gitagovinda“ (К.—пантеистическое божественное начало, Р.—индивидуальная человѣческая душа и т. д.), общепринятое въ брахманической Индіи, имѣетъ аналогію въ „иносказательномъ“ толкованіи библейской „Пѣсни пѣсней“. Издана въ подлинникѣ съ латинскимъ переводомъ и предисловіемъ, „Gitagovinda“ въ 1836 г. *Лассеномъ*; *Ф. Рюккертъ* сдѣлалъ мастерской нѣмецкій стихотворный переводъ, имитирующій санскритскіе размѣры („Abhandlungen für die Kunde des Morgenlandes“, V. I). *П. Р.*

Джвари, переваль въ Кутаис. г., зугдидск. у., на высотѣ 7.603 ф.

Джеба (Juba), рѣка въ В. Африкѣ, беретъ начало въ Абиссинск. гор., къ с.-в. отъ оз. Рудольфъ, образуетъ границу между итал. и брит. Сомалилендомъ и послѣ 1.600 км. теченія впадаетъ въ Индійск. ок.

Джебель, арабск. „гора“, входитъ въ составъ многихъ арабск. географич. названій, напр., Д.-аль-Тарикъ (Гибралтаръ).

Джебель - Аджашъ, см. *Атласъ*, IV, 232.

Джебраилскій уѣздъ, см. *карагинскій уѣздъ*.

Джеванширскій уѣздъ, въ центр. части Елизаветпольской губ., спускается длинной полосой отъ Карабахскаго хребта до р. Куры. Занимаетъ площ. въ 4.654,1 кв. в., по устройству поверхности распадается на три части: высокую горную страну на юго-зап., вершины котор. переходятъ за 11.000 фт. выс., съ суров. климатомъ и очень снѣжной зимой, холмистую и богатую лѣсомъ среднюю часть съ умѣреннымъ климатомъ и низменную сѣв.-вост. часть, спускающуюся въ долину р. Куры, съ жаркимъ, влажнымъ или

хорачнымъ климатомъ, допускающимъ культуру риса и хлопчатника. Весь у. орошается р. Тертеръ, питающей обширную сѣтъ оросительн. каналовъ. Населеніе исчисл. къ 1911 г. въ 76,5 тыс. жит. (23,4 на 1 кв. в.), а по переписи 1897 г.—72,7 тыс. жит., главн. обр., азербейджанскіе татары (71,5%) и армяне (26,9%); русскихъ всего 208 чел. Въ нагорн. части у. преобладаетъ скотоводство, ниже—земледѣліе и садоводство. Весьма распространено въ у. шелководство и хлопководство и винодѣліе. Администрат. центръ у.—селеніе *Тертеръ*. Д. у. выдѣленъ въ 1869 г. изъ состава шушинскаго у., котор., въ свою очередь, образованъ изъ части бывшаго Карабахскаго ханства.

Джеватскій уѣздъ, самый обширный (площ. 8.397 кв. в.) у. Бакинской губ., въ ея низменной южн. части. Примикаетъ на вост. къ побережью Каспійск. моря, частью западн. границы соприкасается съ Персіей. Общій характеръ мѣстности равнинный, степной, особенно значит. Карабахская и Муганская степи (см. IV, 465/466). Орошается нижн. теченіемъ Аракса и Куры. Много соленыхъ и прѣсн. озеръ; растительность степная, выгорающая во время лѣтнихъ жаровъ; лѣсныхъ зарослей очень мало (1,2%). Населеніе къ 1911 г. исчисл. въ 94,1 тыс. ч., на 1 кв. в.—11,2 жит. По переп. 1897 г.—85 тыс., 93,4% населенія—татары, русск. переселенцевъ немного. Главн. занят. жит.—скотоводство, земледѣліе слабо развито, хотя орошаем. земли даютъ баснословн. урожаи; подъ виноградник. 506 десят. Въ послѣднее время развивается хлопководство: въ 1906 г. было подъ хлопкомъ всего 10 дес., въ 1908 г.—уже 645 дес. Большое значеніе имѣютъ рыбные промыслы, гл. обр., въ устьяхъ р. Куры. Администрат. центръ у.—мѣст. Сальяны.

Джевонсъ, Вильямъ Стенли, англ. экономистъ и философъ, р. въ 1835 г., жилъ 5 лѣтъ въ Австраліи въ качествѣ химика при монетномъ дворѣ, потомъ состоялъ проф. логики и полит. экономіи въ Лондонѣ и Манчестерѣ, въ 1882 г. утонулъ. Въ логикѣ Д. является виднымъ представителемъ

того направленія, которое стремится выразить сужденія въ формѣ уравненій, подобныхъ математическимъ, а умозаключенія разсматриваетъ какъ процессъ подстановки равныхъ на мѣсто равныхъ (см. *логика*). Особ. замѣчательно въ этомъ отношеніи соч. Д. „Principles of Science“ (1874; „Принципы науки“, р. пер.). Въ своемъ главн. пол.-экон. трудѣ „Theory of political economy“ (1871, 4 изд. 1911) Д. разработалъ въ стройную систему ученіе о предѣльной полезности, какъ мѣрилъ мѣнновой цѣнности, впервые предложенное Госсеномъ (см.) и Курно. Одновременно съ нимъ та же теорія была выдвинута Вальрасомъ (см.) въ Швейцаріи и К. Менгеромъ въ Австріи, затѣмъ подробно развита Визеромъ и Бемъ-Баверкомъ. Но ученіе Д. выгодно отличается отъ построеній австрійской школы въ томъ отношеніи, что онъ не игнорируетъ роли труда въ производствѣ и обмѣнѣ, не сводитъ издержекъ производства къ затратамъ „полезностей“. Д. признаетъ, что продукты производства суть произведенія труда, требующаго строгаго счета, и потому необходимо вліяющаго на установленіе мѣнновой пропорціи. Наряду съ тезисомъ, что предметы обмѣниваются пропорціонально полезности послѣдней безконечно - малой доли ихъ, онъ доказываетъ, что трудъ какъ въ натуральномъ, такъ и въ мѣнновомъ хозяйствѣ распределяется между различными продуктами такимъ образомъ, чтобы отношеніе предѣльной полезности къ труду было одинаково для всѣхъ предметовъ. Этимъ путемъ теорія предѣльной полезности приводится въ связь съ трудовой теорією, и создается базисъ для правильнаго опредѣленія рыночной цѣны. Д. идетъ еще дальше; онъ полагаетъ, что для предметовъ, производство которыхъ можетъ быть произвольно увеличиваемо, оба принципа въ среднемъ за значител. періодъ времени совпадаютъ другъ съ другомъ, что постоянную цѣну можно одинаково опредѣлять какъ по предѣльной полезности, такъ и по затратамъ труда. Но такое мнѣніе справедливо лишь постольку, поскольку постоянная цѣна въ извѣстный моментъ совпадаетъ съ фактической рыночной цѣною;

и именно потому, что предѣльная полезность всегда опредѣляетъ рыночную цѣну, она не можетъ служить указателемъ того, когда цѣна находится на нормальномъ уровнѣ, когда она выше или ниже его. Между тѣмъ для пониманія механизма современнаго народнаго хозяйства важна почти исключительно постоянная цѣна товаровъ, та цѣна, къ которой постоянно тяготеютъ взаимно перекрещивающіеся интересы производителей, при которой ихъ стремленія достигаютъ наибольшаго удовлетворенія. При раздѣленіи труда для производителя совершенно безразлично, что ни производить; онъ руководствуется въ выборѣ предмета и размѣровъ производства только одной цѣлью — получить за свой трудъ возможно больше равнокачественнаго (по своей продуктивности) труда другихъ производителей, и потому ключъ къ пониманію постоянной цѣны можно искать только въ трудовомъ принципѣ. Строгий дедуктивистъ, ревностный сторонникъ математическаго метода, Д. всегда трактуетъ свой предметъ съ рѣдкой ясностью и опредѣленностью. Особенно выдается по своему таланту изложенію небольш. сочин. „Money and the mechanism of exchange“ (1875, 8 изд. 1887), перевод. почти на всѣ европ. языки. Превосходно написана также его книга „The State in relation to labour“ (1882, 3 изд. 1894), въ которой онъ съ большимъ сочувствіемъ отпосится къ государственному вмѣшательству въ пользу рабочихъ. Въ докладѣ, читанномъ имъ въ собраніи экономич. секціи Британской ассоціаціи въ 1875 г. въ Бристолѣ, Д. развивалъ своеобразную теорію о зависимости цѣны на хлѣбъ и кризисовъ отъ періодическаго появленія солнечныхъ пятенъ („On the Influence of the Period of Sun Spots on the Price of Corn“). Д. составилъ также краткій учебникъ политич. экономіи („Primer on polit. economu“, 1878) и написалъ рядъ статей, изданныхъ послѣ его смерти подъ назв. „Investigations in currenсу and finance“ (1884). Въ 1905 г. были изд. отдѣльныя главы задуманнаго имъ большаго труда: „The Principles of Economics; a Fragment of a Treatise on the Industrial Mechanism of Society“.

Джейранъ, см. *антилопы*, III, 178.

Джейхунъ, араб. назв. *Аму-Дарьи*.

Джекобсъ (Jacobs), Вильямъ, англ. писатель - юмористъ, род. въ 1863 г., авторъ очень ходкихъ небольшихъ, порой мастерски изложенныхъ юморист. очерковъ („Many Cargoes“, „Sea Urchins“, и др.).
В. Фр.

Джелалабадъ, гор. с.-в. Афганистана, господствующій съ высоты почти 600 м. надъ р. Кабуль и надъ дорогой изъ Пешавара въ Кабуль, 4.000 жит., раньше сильная крѣпость, разрушена англичанами въ 1842 г. и вновь отстроенная въ 1878 г. Важный стратегическій пунктъ.

Джелалабадъ - аюбскіе известн. источники, въ Фергалск. обл., андижанск. у., 981 м. н. ур. ок.; изъ источн. 11 горячихъ (33°—41,3°) и 4 холодн.; воен.-санит. станція, павильонъ.

Джелаледдинъ Могаммедъ, см. *Аюбаръ*.

Джелаледдинъ Румій (1207—1273), съ прозвищемъ „мевла-на“ (т. е. „господинъ нашъ“), величайшій изъ персидскихъ мистическихъ поэтовъ и основатель дервешскаго ордена кружащихся дервишей, „мевлева“. Родомъ изъ Бальха въ Ср. Азії, но жизнь сызмолоду прожилъ въ Малой Азії (Румъ), и въ г. Коніи его могила. Учителемъ Д. въ аскетической жизни былъ юродивый дервишъ Шемсъ Тебризскій; когда онъ погибъ среди народнаго волненія, Д. бросилъ свою ученую карьеру, всецѣло отдался созерцательно-аскетической жизни и лирическія стихотворенія свои онъ подписывалъ именемъ Шемса, такъ что собраніе лирики Д. называется „Диваномъ Шемса Тебризскаго“. Въ нихъ вдохновенно воспѣвается и доказывается пантеистическое единство Бога и міра, равенство всѣхъ религій для мистика, а вмѣстѣ съ тѣмъ внушается мысль о тщетѣ жизни, непрочности земныхъ благъ и приводится горячій призывъ къ аскетическому отреченію и къ соединенію съ Единымъ Возлюбленнымъ. Такъ какъ подобная проповѣдь практически очень подходила ко временамъ монгольскаго лихолѣтя, то она встрѣтила живой отзывъ въ мусульм. мірѣ XIII в. да и послѣдующихъ вв. Тѣ же идеи проводятся Д. въ огромномъ

эпическомъ произведеніи „*Месневи*“ (т. е. писанномъ парными стихами), гдѣ изложеніе суфійской доктрины пересыпается превосходными художественными повѣстями, притчами, анекдотами. См. А. *Крымскій*, „Исторія Персіи и ея литературы“, т. III (1906), гдѣ подроб. библиогр. А. *Крымскій*.

Джелашъ (у грек. *Гидаспъ*), самая зап. изъ 5 рѣкъ Пенджаба, начинается въ с.-в. Кашмирѣ, послѣ 724 км. теченія соединяется съ Ченабомъ. Ирригац. работы, производ. на Д., рассчитаны на орошеніе площ. въ 4.574 кв. км.

Джелялединъ Соютый, см. *арабск. литерат.*, III, 333 и сл.

Джеминіани, Франческо (ок. 1680—1762 г.), выдающійся итал. скрипачъ, также композиторъ, ученикъ Скарлатти и Корелли, съ 1714 г. жилъ въ Англіи, гдѣ въ 1740 г. издалъ старѣйшую изъ извѣстныхъ скрипичныхъ школъ.

Джемсона земля, см. *Гренландія*, XVI, 501/2.

Джемонитъ, минераль изъ группы сѣрнистыхъ соединеній, кристалл. въ формахъ ромбич. системы, кристаллы вытянуты и соединены въ пучки, встрѣчается б. ч. въ сплошномъ видѣ, въ шестоватыхъ агрегатахъ. Тв. 2... 2,5, уд. в. 5,56... 5,62, цвѣтъ свинцово-сѣрый; хим. составъ $2\text{PbS} + \text{Sb}_2\text{S}_3$. Встрѣчается въ Корнваллисѣ, нѣк. рудникахъ Нерчинскаго округа, въ Эстремадурѣ въ Испаніи. Разновидность Д., войлокоподобныя скопленія тончайшихъ иголь, наз. *перистой рудой* и *гетероморфитомъ*, находятся во мн. мѣстахъ на Гарцѣ, Фрейбергѣ и пр.

Джемсонъ (Jameson), Линдеръ Старръ (р. 1853), англ. колоніальн. дѣятель, въ 1904—1907 г.—премьеръ капской колоніи. См. VII, 222 и IX, 256/7.

Джемстаунъ, живописн. гор. на оз. Чаутоква (шт. Нью-Йоркъ), 31.297 ж. Проведеніе естествен. газа изъ Пенсильваніи и утилизація водяной силы сильно содѣйствовали промышл. развитію Д.

Джемсъ, о-въ, см. *Галапагосскіе о-ва*.

Джемсъ, Уильямъ (1842—1910), американскій психологъ и философъ, сынъ богослова Г. Джемса и братъ популярнаго романиста Генри Д., род. въ Нью-Йоркѣ. Д. изучалъ первоначально (въ Лондонѣ, Парижѣ, Женевѣ, Берлинѣ и въ Гарвардскомъ универ-

ситетѣ) естественныя и медицинскія науки съ намѣреніемъ сдѣлаться физиологомъ. Съ 1873 г. Д. состоялъ преподавателемъ въ Гарвардскомъ университетѣ, въ теченіе первыхъ семи лѣтъ въ качествѣ руководителя практическими занятіями студентовъ по анатоміи и физиологіи. Въ 1880 г. Д. перешелъ на кафедру философіи, въ 1889 г. занялъ кафедру психологіи, съ 1897 г. былъ снова профессоромъ философіи. По тому влиянію, которое имѣла своеобразная философская проповѣдь Д. какъ въ Америкѣ, такъ и въ Европѣ, и которымъ онъ обязанъ отчасти своему блестящему литературному дарованію, Д. справедливо признается наиболѣе крупнымъ, послѣ Эмерсона, національнымъ американскимъ мыслителемъ. Д. принадлежитъ къ числу основателей новѣйшей психологіи. Въ своемъ капитальномъ двухтомномъ трудѣ „Основныя начала психологіи“ Д. даетъ своеобразную общую концепцію душевной жизни и вводитъ оригинальныя частныя точки зрѣнія въ своихъ психологическихъ построеніяхъ. Д. былъ первымъ англійскимъ психологомъ, использовавшимъ въ широкомъ масштабѣ на ряду съ данными непосредственнаго самонаблюденія также и результаты психофизическаго эксперимента. Противъ атомистическаго дробленія и механизированія душевной жизни, къ которымъ приводитъ послѣдовательное примѣненіе ассоціаціонной теоріи, но и противъ спиритуалистической метафизики, Д. выступаетъ защитникомъ чистаго опыта и прямого описанія душевныхъ переживаній. Въ своей общей концепціи душевной жизни Д. особенно подчеркиваетъ активность душевнаго начала, біологическое значеніе психическаго фактора, роль двигательныхъ элементовъ, въ связи съ вѣрой, какъ всепроникающей волевой силой, необходимость функциональнаго истолкованія психическихъ переживаній въ дополненіе къ изученію строенія душевной жизни. Изъ болѣе частныхъ психологическихъ воззрѣній Д. пользуются особенно извѣстностью: 1) теорія воспріятія пространства, согласно которой пространство есть одно изъ непосредственныхъ качествъ

ощущений; 2) физиологическая теорія эмоцій, рассматривающая всѣ душевныя волненія, какъ элементарныя, такъ и сложныя, лишь какъ субъективное сознание нѣкоторыхъ органическихъ измѣненій, напр. измѣненій въ сосудодвигательной системѣ; 3) теорія „потока сознания“ или функциональная теорія сознания. Основные элементы субъективнаго сознания и объективнаго опыта признаются въ своемъ существѣ однородными. Субъективное сознание образуется своеобразнымъ сочетаніемъ тѣхъ же самыхъ объективныхъ элементовъ, выполняющихъ въ этомъ новомъ сочетаніи новую функцію. „Сознательное“ сочетание элементовъ опыта переживается нами какъ сплошной и непрерывный потокъ состояній, представляющихъ собою чистыя качества и чисто индивидуальныя явленія. Всякое такое качественное индивидуальное состояніе не получается путемъ сложения отдѣльныхъ психическихъ атомовъ или предшествовавшихъ состояній, а характеризуется всегда какъ исключительно новое, единое и цѣлостное переживаніе, никогда снова не повторяющееся въ томъ же самомъ неизмѣнномъ видѣ. Состоянія сознания претерпѣваютъ постоянныя измѣненія, которыя совершаются непрерывно; поэтому, смѣна состояній образуетъ сплошной потокъ. Непрерывное единство этого потока не опирается на какую-либо духовную субстанцію и не поддерживается какимъ-либо апріорнымъ началомъ, а объясняется особенной функцией самыхъ смѣняющихся другъ друга состояній, въ силу которой каждое изъ нихъ „знаетъ“ предшествующее состояніе и переживаетъ въ самомъ себѣ направленіе, въ которомъ должно двигаться дальнѣйшее устремленіе потока сознания. Такая функція отдѣльныхъ состояній и подобная эмпирическая связность элементовъ сознания объясняется въ свою очередь тѣмъ, что мы имѣемъ прямое сознание не только послѣдовательныхъ моментовъ, но также прямо сознаемъ и отношенія, которыя дѣйствительно существуютъ или могутъ существовать между ними. Всякій моментъ теченія душевной жизни окруженъ кольцомъ подобныхъ

отношеній, которыя переживаются нами въ качествѣ дополнительныхъ состояній, придающихъ извѣстную окраску основному переживанію, и которыя, поэтому, Д. предпочелъ называть психическими обертонами. Въ изложенной теоріи потока сознания предвосхищаются нѣкоторыя позднѣйшія философскія ученія Д.

Теорія познанія Д. была изложена имъ въ популярныхъ лекціяхъ, вышедшихъ двадцать лѣтъ спустя послѣ „Основаній психологіи“ подъ заглавіемъ „Прагматизмъ“—новый терминъ, принятый Д. для обозначенія своей гносеологической позиціи. Прагматическая теорія познанія предлагаетъ принять особое правило для уясненія смысла понятій и устанавливаетъ особый критерій истины. Для установленія реальныхъ различій между нашими отвлеченными идеями, согласно прагматическому правилу слѣдуетъ обращаться къ практическимъ слѣдствіямъ, къ которымъ приводятъ соответствующія понятія. Совокупностью чувственныхъ и частныхъ реакцій, которыя разряжаютъ отвлеченныя идеи, исчерпывается все реальное значеніе ихъ. Къ прагматическому методу примыкаетъ утилитарная теорія истины. Свойство истинности приводитъ къ идеямъ по мѣрѣ того, какъ, примѣняя ихъ на практикѣ, мы получаемъ результаты, которые даютъ намъ субъективное „удовлетвореніе“ въ самомъ широкомъ смыслѣ слова и признаются въ виду этого „полезными“. Прагматическая теорія познанія, вызвавшая чрезвычайное оживленіе въ американской философской литературѣ, связывается у Д. съ болѣе широкимъ философскимъ міропониманіемъ, которое онъ называетъ радикальнымъ эмпиризмомъ и плюрализмомъ. Наиболѣе существенною чертою этого міропониманія является исключительное положеніе, отводимое въ немъ вѣрѣ, которую Д. беретъ подъ свою защиту отъ притязаній теоретическаго разума. Научная система натуралистическаго монизма и философское ученіе абсолютнаго идеализма не могутъ притязать на обладаніе, съ точки зрѣнія радикальнаго эмпиризма, полною теоретической истины. не даютъ пол-

наго удовлетворенія запросамъ духа и не исключаютъ правомочія внушеній вѣры. Плюрализму слѣдуетъ отдать предпочтеніе передъ монизмомъ. Въ настоящей стадіи своего развитія вселенная не имѣетъ еще законченности и завершеннаго единства; нашъ міръ слагается изъ частей, самостоятельныхъ и несогласованныхъ; поэтому, въ природѣ возможна свобода личныхъ агентовъ, дѣйствительное творчество и подлинное развитіе.—Своимъ философскимъ воззрѣніемъ Д. не успѣлъ придать законченной формы. По его собственному признанію, его система философіи представляетъ собою арку, возведенную на половину.

Разработкѣ религіознаго ученія, примыкающаго къ этому оправданію вѣры, посвящены лекціи „Многообразіе религіознаго опыта“. Д. является рѣшительнымъ сторонникомъ психологическаго метода трактованія религіозной проблемы. Религіозное умонастроеіе опредѣляется имъ, какъ постоянная и устойчивая реакція человѣческаго существа на космосъ въ его цѣломъ, при чемъ такая реакція, примиряя конфликты, вноситъ благодатную гармонию въ строй человѣческой жизни. Въ зависимости отъ того, какъ именно разрѣшаются конфликты,—постепенно, внезапно, или же безъ предварительной борьбы,—различаются многообразныя формы религіознаго опыта. Многообразіе религіозныхъ настроеній заложено въ самой природѣ религіознаго опыта. Эмоциональные и дѣятельные элементы составляютъ постоянное и важнѣйшее содержаніе религіозной жизни, тогда какъ идеи и теоріи имѣютъ значеніе производныхъ и второстепенныхъ добавленій. По сравненію съ личнымъ, непосредственнымъ религіознымъ опытомъ, церковно-богословская догматика и рационалистическая метафизика имѣютъ значеніе несущественной надстройки. Д. подчеркиваетъ иррациональные элементы религіознаго опыта и въ связи съ этимъ высоко ставитъ мистику. Болѣе глубокіе корни религіозной жизни заложены въ подсознательной сферѣ нашей психики. Въ религіозныхъ переживаніяхъ наше подсознательное я приходитъ въ соприкосновеніе съ широкою областію

потусторонняго, сверхприроднаго духовнаго бытія, и изъ этой сферы вливаются новыя реальныя силы въ полюсторонній міръ человѣческой жизни, облегчая борьбу добра противъ зла. Религія имѣетъ, поэтому, практическое значеніе, будучи важнѣйшею биологической функціей человѣческаго рода. Вѣравѣличное безсмертіе отодвигается у Д. на задній планъ.—Религіозныя воззрѣнія Д. имѣютъ сторонниковъ среди католическихъ модернистовъ и протестантскихъ богослововъ.

Сочиненія Д.: „Principles of Psychology“, 1890; „Text Book of Psychology“, 1892 (рус. пер. Лапшина — „Психологія“); „The Will to believe“, 1897 (рус. пер. Церетелли — „Зависимость воли отъ вѣры“); „Human Immortality“, 1898; „Philosophical Conceptions and Practical Results“, 1898; „Talks to Teachers“, 1899 (рус. пер. Громбаха — „Бесѣды съ учителями о психологіи“); „Varieties of Religious Experience“, 1902 (пер. Лурье — „Многообразіе религіознаго опыта“); „Pragmatism“, 1907 (пер. Юшкевича — „Прагматизмъ“); „A Pluralistic Universe“, 1909; „The Meaning of Truth“, 1909. Послѣ смерти Д. были изданы: „Some Problems of Philosophy“ (новое учебное введеніе въ философію), 1911; „Memories and Studies“, 1911; „Essays on Radical Empiricism“, 1912. Литература о Д.: *I. Royce*, „William James and other Essays“, *Boutroux*, „W. James“; *R. Perry*, „Present philosophical tendencies“.

Д. Викторовъ.

Джемсъ Бэй, ю. часть Гудзонова залива.

Джемсъ Риверъ, рѣка въ с.-ам. шт. Виргинія, прорѣз. Голубой хреб. Аппалачск. г. и послѣ 720 км. теч. (судох. 393 км.) впад. въ Атлант. ок. (зал. Чизапикъ).

Дженгутай, аулъ въ темиръ-ханъ-шуринск. окр. Дагест. обл., бывшая столица Мехтулинск. владѣнія, 4.169 ж. Въ 1818 г. взятъ и разоренъ ген. Ермоловымъ, такъ какъ здѣсь жилъ братъ и союзникъ аварск. хана Ахметъ-султана, желавш. поднять весь вост. Кавказъ.

Дженелли (Genelli), Бонавентура, нѣмецкій живописецъ, р. въ 1798 г. въ семьѣ берлинскаго художника, юношею отправился въ Римъ, сблизился

съ Кохомъ, который указалъ ему, какъ на образецъ, Карстенса и сильно содѣйствовалъ тому, что Д. занялся изученіемъ антиковъ. Эти занятія наложили печать на всю дѣятельность Д. По возвращеніи въ Германію Д. поселился въ Мюнхенъ и въ теченіе двадцати лѣтъ безъ поддержки, почти въ одиночествѣ короталъ годы, занимаясь одними рисунками въ стилѣ Карстенса. Только на склонѣ своихъ дней въ Веймарѣ Д. сталъ лучше себя чувствовать и обратился къ заброшенной имъ живописи. Умеръ Д. въ 1868 г. Д. не владѣлъ краской, и наиболѣе характерными для него являются композиціи въ очеркахъ. Самыя раннія его работы этого рода—иллюстраціи къ Гомеру и Данте, поаднѣ имъ исполнены циклы: „Жизнь кутилы“, „Изъ жизни художника“ и „Исторія вѣдьмы“. Въ разработкѣ сюжетовъ Д. обнаружилъ поэтическое дарованіе и склонность къ аллегоріи. Вѣрный классической традиціи, Д. рисуетъ нагое тѣло, дѣлаетъ только контура и ритмически очерчиваетъ силуэты. Въ постоянномъ стремленіи къ изяществу линіи, въ боязни допустить что-либо характерное, онъ лишаетъ фигуры необходимой индивидуальности. Поэтому, его рисунки, наполненные фигурами съ небольшими головами, тупыми глазами, широкими бедрами, однообразны и скучны, и только нѣсколько ихъ оживляетъ мысль, въ нихъ заключенная. Д. былъ типичнымъ художникомъ эпохи классической реакціи въ Германіи. *Н. Тарасовъ.*

Дженкинсонъ, Антоній, англійскій посоль при Иванѣ Грозномъ. Въ поискахъ за новыми рынками объѣздивъ ю.-в. Россіи и центр. Азію и получить отъ Ивана двѣ жалов. грамоты: одна разрѣшала англ. купцамъ свободно ѣздить черезъ Россію въ Персію, искать и плавить желѣзную руду и т. д., другая возбраняла пріѣздъ въ устья Бѣлаго моря и Сѣв. Двины купцамъ, не принадлежащимъ къ англ. компаніи (1566). Описаніе путешествія Д. „Early voyages and travels to Russia and Persia by A. Jenkinson“ (1886) пер. на рус. яз. Русск. перев. (съ болѣе ран. изд.) былъ напеч. въ „Сынъ Отеч.“ за 1822 г.

Дженнеръ, Эдуардъ, знамен. англ. врачъ, род. въ 1749 г., первоначальн.

медиц. образованіе получилъ у врача-хирурга въ м. Сѣдбери, вблизи Бристоля; затѣмъ, проработавъ нѣкоторое время въ Лондонѣ, поселился на родинѣ въ Глостерѣ. Здѣсь онъ обратилъ вниманіе на распространен. въ народѣ вѣру въ антагонизмъ между коровьей и натуральной оспой и замѣтилъ, что доильщицы коровъ, заразившись коровьей оспой, дѣйствительно становились невосприимчивыми къ натуральной. Собственные опыты его показали, что и искусств. прививка коровьей оспы достигаетъ такихъ же результатовъ. Д. обнаружилъ свое открытіе, вѣсть о кот. быстро обошла Европу, въ соч. „An inquiry into the causes and effects of the cow-pox, or variolae vaccinae“ (1798). Д. былъ избранъ президентомъ основан. въ честь его Royal Jennerian Society. Ум. въ 1823 г.

Дженни (Jenny), бумаго-прядильная машина, изобрѣтенная Гаргривсомъ въ 1764—67 гг. и назв. по имени его дочери. Изобрѣтеніе Д. произвело крупный экономич. переворотъ (см. IX, 160, 161) и въ связи съ паденіемъ заработной платы и сокращеніемъ числа занятыхъ рабочихъ вызвало сильное движеніе противъ машинъ.

Дженовези (Genovesi), Антоніо, итальянскій экономистъ и философъ, р. въ 1712 г., былъ священникомъ, адвокатомъ, потомъ отдался изученію философіи и политической экономіи, создавъ себѣ не мало враговъ въ лагерѣ духовенства. Въ 1754 г. въ Неаполѣ для него была создана первая въ Европѣ кафедра политич. экономіи. Ум. въ 1769 г. Гл. труды Д. въ области философіи: „Elementa Metaphysica“ (1743 и слѣд.) и „Logica“ (1745); въ области экономіи: „Lezioni di Commercio“ (1765). Какъ философъ, Д. не отличался оригинальностью, примыкая въ логикѣ къ Локку, а въ философіи къ эклектич. системѣ Вольфа. Его значеніе въ этой сферѣ, гл. обр., въ популяризаціи новыхъ для тогдашней Италіи философскихъ идей. Какъ экономистъ, Д. является авторомъ перваго въ Италіи систематич. изложенія науки и примыкаетъ во взглядахъ своихъ къ меркантилизму, съ кот. онъ, однако, расходится въ вопросѣ объ источникѣ богатства, рассматривая деньги, какъ

такой же товаръ, какъ и другіе, важный, гл. обр., какъ орудіе обмѣна. Онъ дѣлаетъ и нѣсколько шаговъ въ область экономич. либерализма, требуя отмѣны хлѣбныхъ пошлинъ и уничтоженія госуд. регламентаціи процента.

Джеярикша (Jinrikisha), небольшая двухколесная повозка, употребл. въ Японіи и вост. Азіи для перевозки людей и везомая однимъ или двумя людьми (*курумайя*).

Джентри (Gentry), землевладѣльческой классъ въ Англіи, см. *Великобританія*, VIII, 366/7.

Джерба, о. въ зал. Габесъ, принадл. Тунису, 1.100 кв. км., 40.000 ж. (гл. обр., берберовъ). Гл. г. *Гаумтъ эсъ Сукъ* (2.500 ж.).

Джергейскіе источники, хол., шел.-известк. (3), изв. (1) и желѣзист. (1), въ Забайкал. обл., верхнеудинск. окр., въ 200 в. отъ Читы. Не оборудованы.

Джерединъ, см. *Барбаросса*, IV, 622.

Джеромъ (Jerome), Джеромъ Клапка, англ. писатель-юмористъ, р. въ 1859 г., дебютировалъ въ 89 г. „Праздными мыслями празднаго человѣка“, разошедшимся въ два года въ 100 изд., за кот. послѣдовалъ рядъ такихъ же неглубокихъ, несерьезныхъ, но дышащихъ неподдѣльной веселостью и безпредѣльнымъ оптимизмомъ юмористич. рассказовъ и очерковъ, въ большинствѣ случаевъ переведенныхъ и на рус. яз. („Diary of a Pilgrimage“, „Three Men on the Bummel“, „Three Men in a Boat“, „Tea—Table Talk“ и др.). Въ худож. отношеніи болѣе интересенъ имѣющей автобіограф. значеніе романъ Д. „Paul Kelver“. *В. Фр.*

Джерси (Jersey), самый большой британ. островъ Ла-Манша у с.-з. бер. Франціи. 116 кв. км. 52.576 жит., наполовину живущ. въ гл. г. *Сентъ Элье*; народн. языкъ—старин. нормандскій, официальный—французскій. Д. расположенъ на высококомъ, гранитномъ, почти безлѣсномъ плато. Климатъ Д. мягкій, почва чрезвычайно плодородна; удобряется пережженными морскими водорослями. Богатая, свойственная теплomu климату растительность. Интенсивное огородничество, скотоводство. Мелкое фермерское земледѣліе. Д. управляется совѣщат. штатами, частью изъ

выборныхъ, частью изъ членовъ, назначаемыхъ губернаторомъ, имѣющимъ право veto.

Джерси Сити (Jersey City), пром. городъ въ с.-ам. шт. Нью-Джерси, до изв. степ. жит.-д. пригородъ Нью-Йорка, 237.952 жит., сахарн. и машиностр. заводы, публ. библиот. (119.475 том. въ 1909).

Джефферсонъ (Jefferson), Томасъ, третій президентъ Сѣв.-Ам. Соед. Штатовъ и одинъ изъ главныхъ дѣятелей борьбы за освобожденіе, род. въ 1743 г., въ молодости занимался адвокатурой. Когда началась война съ Англіей, Д. былъ избранъ въ конгрессъ (1775); здѣсь имъ была составлена „декларация независимости“ 4 іюля 1776 г., идею которой подалъ Рич. Ли. Еще раньше онъ своимъ памфлетомъ „О правахъ Америки“ подготовилъ почву для возстанія. Выступивъ затѣмъ изъ конгресса, Д. отправился въ свой родной штатъ Виргинію, чтобы принять участіе въ выработкѣ его конституціи. По инициативѣ Д. была, м. пр., учреждена здѣсь майоратная система наследованія (съ цѣлью воспрепятств. народженію новой аристократіи), установлена свобода совѣсти и запрещенъ ввозъ новыхъ невольниковъ въ штатъ. Въ 1779 г. Д. былъ выбранъ губернаторомъ штата. Это были самыя трудныя годы для молодой республики, и Виргинія оказалась однимъ изъ ея оплотовъ, благодаря въ знач. степени Д. Въ 1783 г. Д. вступилъ вновь въ конгрессъ и много содѣйствовалъ запрещенію рабства въ штатахъ, лежащихъ къ с.-з. отъ р. Огайо. 1784—89 гг. онъ провель въ Европѣ, куда былъ посланъ для содѣйствія Франклину и Адамсу въ заключеніи торговыхъ договоровъ; миссія не имѣла большого успѣха. Съ 1785 г. Д. состоялъ посланникомъ въ Парижѣ и былъ свидѣтелемъ первыхъ событій фр. революціи, къ кот. отнесся сочувственно. Вернувшись въ 1790 г., онъ занялъ должность статсъ-секретаря; отъ его политич. борьбы съ Гамильтономъ пошло дѣленіе на федералистовъ и антифедералистовъ (сторонниковъ суверенитета штатовъ и децентрализаціи), виднымъ вождемъ кот. былъ Д., хотя послѣд. развитіе антифедерал. доктрины выпало больше на

долю Мадисона и позднѣе Монрое. Въ 1796 г. Д. былъ выбранъ вице-президентомъ и упорной оппозиціей реакц. мѣрамъ, проведеннымъ федер. партіей, подготовилъ свое избраніе въ президенты (1801), а затѣмъ былъ избранъ на второй срокъ. Третье избраніе (1809) Д. отклонилъ и удалился въ свое помѣстье въ Виргинію, гдѣ прожилъ еще до 1826 г. См. *Соед. Штаты—исторія*.

Джеффри (Jeffrey), Френсисъ, лордъ, шотландск. критикъ, сторонникъ классицизма и ярый противникъ романтизма, род. въ 1773 г., основалъ въ 1802 г. вмѣстѣ съ Сиднеемъ Смитомъ и др. „Edinburgh Review“, кот. при его редакціи (1803—29), какъ органъ выговъ, имѣлъ не только крупное литератур., но и политич. значеніе; въ 1842 г. получилъ высокое мѣсто судьи при Court of session; ум. въ 1850 г. Его „Contributions to the Edinburgh Review“ въ 4 т. изд. въ 1844—45.

Джеффрисъ (Jeffreys), Джорджъ (1648—89), лордъ-канцлеръ Англій при Іаковѣ II; см. IX, 70/71.

Джеффрисъ (Jefferies), Ричардъ, англ. поэтъ, сынъ крестьянина-арендатора, род. въ 1848 г., былъ сначала журналистомъ, страдалъ тяжелой болѣзнью, ум. въ 1887 г. Произведенія Д. дышатъ нѣжной любовью къ природѣ, къ полямъ и лѣсамъ, къ міру животныхъ („Wild Life in a Southern County“, 79; „Wood Magic“, 81; „Nature near London“, 83; „Life of the Fields“, 84 и др.) и большимъ знаніемъ деревенскаго быта и деревенской жизни („The Game Keeper at Home“, 78; „The Amateur Poacher“, 80 и др.). Его повѣдь „The story of my Heart“ (83) проникнута пантеистическимъ настроеніемъ и мировоззрѣніемъ. О Д. см. *Ed. Thomas*, „R. J.“ (1909). В. Фр.

Джибути (Djibouti), портъ и гл. гор. франц. Сомалиленда. 6.000 жит.

Дживелеговъ, Алексѣй Карповичъ, современ. историкъ и журналистъ. Род. въ 1875 г., въ 1897 г. окончилъ московск. университетъ, гдѣ занимался подъ руководствомъ П. Г. Виноградова, но не могъ быть оставленъ для приготовленія къ профессурѣ вслѣдствіе армянскаго происхожденія. Тогда же началъ заниматься литературой. Работалъ во многихъ газетахъ и журналахъ.

Въ 1909 г. сидѣлъ въ тюрьмѣ за агитационную газетную статью. Принималъ участіе въ редактированіи коллективн. работъ: „Книга для чтенія по исторіи новаго времени“, „Великая реформа“, „Отечеств. война“ и др. Напечаталъ книги: „Городская община въ средніе вѣка“ (1901), „Средневѣковые города въ Зап. Европѣ“ (1902), „Торговля на Западѣ въ средн. вѣка“ (1904), „Начало Возрожденія въ Италіи“ (1908), „Исторія совр. Германіи, 1750—1910“ (2 ч., 1908—1910) и рядъ брошюръ въ 1905—1906 гг. Состоитъ однимъ изъ редакторовъ историч. журнала „Голосъ Минувшаго“. Являясь сторонникомъ экономическаго направленія въ историческ. наукѣ, Д. всегда ищетъ хозяйственныхъ основъ описываемаго явленія, придавая, однако, большее значеніе моменту психологическому, въ частности человѣческому сознанію, черезъ которое преломляются первичные факторы историческаго процесса, прежде чѣмъ перейти въ дѣйствіе.

Джигетай, то же, что куланъ (см. лошади).

Джигитовка (тур.), бѣшеная скачка, гарцованіе, сопроводж. полными удамой ловкости выходками: стрѣльбой, стоя на сѣдлѣ, подниманіемъ на скаку вещей съ земли и т. д.

Джигитъ (по-тур. молодой), на Кавказѣ—искусный и отважный наѣздникъ; въ ср.-азіат. владѣніяхъ—туземець-развѣдчикъ при рус. войскахъ.

Джида, лѣв. притокъ Селенги въ Забайкальской обл. 450 в. дл.

Джидда, порт. гор. въ Хиджазѣ (Аравія), на Красн. морѣ; 20.000 жит. Гл. гавань для высадки пилигримовъ, идущ. въ Мекку (св. 70.000 въ годъ).

Джизакскій уѣздъ, самый обширный у. Самаркандской обл., заним. площ. въ 25.812 кв. в., на з. граничить съ Бухарой. Поверхность у., за исключеніемъ горист. южн. части (хребетъ Нура-Тау), представляетъ громадную, почти безводную равнину. Сѣв.-зап. половина равнины входитъ въ составъ песчаной пустыни Кызыль-Кумъ, въ юго-вост.—находятся обширныя пространства лёссовой почвы, какъ Голодная степь (см.), пригодныя при искусственномъ орошеніи для самой

интенсивной земледѣльческой культуры. Кромѣ Сыръ-Дарьи, протекающей по части восточн. границы Д. у., источникомъ орошенія южн. окраины служатъ р. Санзарь. Въ центр. части у. рѣкъ совѣсьмъ нѣтъ. Въ степи южн. части у. находится солен. оз. Тузь-Хань (25 в. дл. и до 12 в. шир.). Къ 1911 г. населеніе исчисл. въ 297,2 тыс. ч. (11,5 на 1 кв. в.). По переписи 1897 г.—219,9 тыс. жит. Преобладаютъ узбеки (65%), киргизы (23%) и сарты (7,6%), русскихъ переселенцевъ пока немного. Все осѣдлое населеніе сосредоточ. въ южн. и юго-вост. ч. у., пересѣчени. линіей Средне-Азиатск. ж. д. Въ степной части развито кочевое скотоводство. На орош. земляхъ—земледѣліе (пшеница, рисъ). Подъ плантаціями хлопка было въ 1908 г. 1.440 дес., подъ виноградниками 914 дес. (сборъ 204 тыс. пуд. винограда). Садоводство и бахчеводство даетъ прекрасные фрукты.

Джизакъ, у. гор. Самарканд. обл. на Самарк.-Ташкентской ж. д., 12.172 жит., гл. обр. мусульманъ. Жаркій климатъ и недостатокъ проточной воды дѣлаютъ Д. очагомъ маляріи. Русская часть города орошается арыками изъ р. Санзара и имѣетъ много садовъ. Д. былъ взятъ русскими въ 1866 г.

Джила (Gila), лѣв. притокъ Колорадо, беретъ начало въ шт. Нов. Мексика и течетъ на З. черезъ Аризону, гдѣ служить важн. источникомъ для искусств. орошенія; 950 км. дл.

Джиланджикъ (*Змѣиная*), р. въ Киргизск. степи Оренб. г. (320 в.); истоки ея въ гор. Улу-Тау. Лѣтомъ значит. пересыхаетъ.

Джилоло, см. *Гальмагера*.

Джилонгъ (Geelong), мор. портъ и промышл. гор. въ Викторіи (Австр.), на Портъ-Филинск. зал., вмѣстѣ съ пригор. 28.800 жит.

Джилбертовы острова, см. *Гильбертовы о—ва*.

Джилъи (Gigli), Джироламо (1660—1722), итал. драматургъ и ученый. Его „La Sorellina di don Pilone“ (1749), непосред. воспроизводящая на сценѣ живую жизнь, подготовила почву для возникновенія въ Италіи XVIII в. бытовой комедіи (вмѣстѣ и комедіи характеровъ). Какъ филологъ, Д. ста-

рался, хотя и безуспѣшно, доказать преимущест. сиенскаго нарѣчія передъ тосканскимъ, между прочимъ, и въ своемъ словарѣ къ произведеніямъ Екатерины Сиенской. В. Фр.

Джилъ-Карагай, сѣв. предгорье Джунгарск. Алатау, между исток. Лепсы и Биена (до 2.300 м.).

Джилъо (Giglio, др. Igilium), о. въ Тирренскомъ морѣ, въ пров. Гроссето (Италія), площ. 21 кв. км.; 2.062 ж.

Джинальскій хребетъ, въ Терской обл., пятигор. окр., до 4.588 ф. На зап. склонѣ его расположенъ Кисловодскъ.

Джинго (Jingo), кличка англ., иногда также сѣв.-америк. шовинистовъ. Происходитъ отъ народн. выраж. „by Jingo“ („клянусь Д.“; этимолог. слова не установлена). Стало употребляться въ Англии въ политич. смыслѣ со времени рус.-тур. войны 1877 г., когда Англія отправила свой флотъ въ Галиполи, чтобы помѣшать занятію русскими Константинополя. „By Jingo“ повторялась нѣсколько разъ въ шовинистической уличной пѣсенкѣ, сочиненной по этому поводу. *Джингоизмъ*—то же, что *шовинизмъ*.

Джинджеръ, мандаринъ-джинджеръ—остъ-индскій ликеръ съ нибиремъ; содержитъ много сахара и 32 объемн. % алкоголя.

Джинны, въ арабской (а черезъ Коранъ—и вообще въ мусульманской) демонологіи—духи мужскаго и женскаго пола („гении“), которые населяютъ горы, пустыни, оазисы. Они и рождаются и умираютъ, какъ люди, и хотя ихъ вещественная природа тоньше челоуѣческой (созданы они изъ огня), они могутъ быть убиты оружіемъ и даже растерзаны звѣрями. Одни изъ Д.—существа добрыя и благородныя, красивыя, поэтическія. Другіе, блистая красотой, холодны сердцемъ; таковы силы, или силаты, живущія чаще всего въ лѣсу и напоминающія болгарскихъ вилъ; силы иногда выходили замужъ за людей и дѣлались матерями, но затѣмъ въ одинъ прекрасный вечеръ, увидѣвши мерцаніе отдаленнаго огня въ пустынѣ, разведеннаго другими силами, онѣ безъ особаго сожалѣнія бросали дѣтей на попеченіе мужа, а сами удалялись къ товаркамъ. Большинство Д.,

однако, крайне безобразно и злобно и вполне соответствует русским чертям и чертовкамъ: ифриты, гули (упырицы, питающіяся свѣжей мертвечиной) и др. Библиографію о Д. см. въ Юбилейномъ сборникѣ въ честь Всев. Миллера (1906) и въ „Арабской поэзіи“ А. Крымскаго (1906). А. Крымскій.

Джинъ, спиритн. напитокъ, получающійся отъ перегонки водки съ можжевель. ягодами; очень распространенъ въ Англіи и Голландіи.

Джинъ-шенъ (*Radix ninsi s. Ginseng*), укрѣпляющій корень, очень цѣнный китайцами, ибо они считаютъ его укрѣпляющимъ и возбуждающимъ средствомъ; они добываютъ этотъ корень въ сѣверныхъ областяхъ Имперіи; онъ доставляется также въ Китай изъ Кореи и Японіи, а въ послѣднее время—изъ С. Америки. Растенія, доставляющія этотъ корень, принадлежатъ къ роду *Rapax*, въ Америкѣ—особенно *Rapax quinquefolius*,—растеніе, нерѣдко встрѣчающееся въ европейскихъ садахъ какъ декоративное. Въ европейской дрогистикѣ этотъ корень не имѣетъ значенія. Я. Н.

Джиптыкъ, см. *Алай*, II, 60.

Джиральди (*Gibaldi*), Джіамбаттиста Чинціо (1504—73), итал. поэтъ, сыгралъ видную роль въ эволюціи итальянской трагедіи, создалъ въ пьесѣ „*Orbesche*“ особый жанръ полныхъ ужасовъ и мрака трагедій, вызвавшій рядъ подражаній и весьма понравившіяся публикѣ, положилъ потомъ основаніе „новой драмѣ“, назв. его именемъ (*tragedia nuova giraldiana*), драмѣ романтической („*Argenoria*“). Въ подражаніе Бокаччо Д. написалъ сборникъ новеллъ „*Necatommitti*“, среди кот. встрѣчается не мало интересныхъ въ истор. отношеніи, а также новелла о „венеціанскомъ маврѣ“, обработ. Шекспиромъ въ „*Отелло*“. В. Фр.

Джирдженти (*Girgenti*), др. Агригентъ (см.), гл. гор. одноим. провинціи (3.035 кв. км., 391.976 жит.), въ Сициліи на р. Драго, 25.024 жит., кафедр. соборъ XIII в.; портомъ для Д. явл. *Порто Эммедокле* (11.529 ж.).

Джитымъ Тау, хребетъ въ центр. Тянь-Шанѣ, къ югу отъ оз. Иссык-Куль, достиг. 15.000 фута.

Джихадъ (букв. „рвеніе“), священ-

ная война у мусульманъ противъ невѣрныхъ, предписанная Кораномъ. См. *исламъ*.

Джіови, см. *Апеннины*, III, 266.

Giososo (чит. *джиозозо*), въ муз.. шутивно, весело.

Джіоберти (*Gioberti*), Винченцо, итал. писатель и обществ. дѣятель, род. въ 1801 г., священникъ-либераль, занимался сначала философскими вопросами въ катол. духѣ („*Teorica del sovranaturale*“, „*Introduzione allo studio della filosofia*“ и др.), въ 1833 г. былъ изгнанъ изъ Пьемонта за либеральныя убѣжденія, въ изгнаніи написалъ „*Del primato morale e civile degli Italiani*“ съ цѣлью поднять чувство націон. самосознанія, проповѣдуя идею объединенія Италіи подъ главенствомъ папы (неовельфизмъ). Въ 48 г., когда Карлъ Альбертъ даровалъ Пьемонту конституцію, Д. былъ сначала депутатомъ, потомъ министромъ (демокр. кабин.). Въ защиту своихъ взглядовъ отъ нападеній иезуитовъ Д. написалъ рядъ памфлетовъ: „*Apologia*“, „*Gesuita moderno*“ и др. Когда папа Пій IX, находившійся сначала подъ влияніемъ идеи Д., отказался отъ освободительнаго движенія, Д. сдѣлался противникомъ идеи свѣтской власти папы и сталъ возлагать свои надежды въ дѣлѣ объединенія Италіи на Виктора-Эммануила въ своей лучшей книгѣ „*Rinnovamento civile d'Italia*“. Ум. въ 1852 г. Его философія—*онтологизмъ*—представляетъ попытку сочетать требованія разума съ догматами католич. религіи. О. Д. см. *Berti* (1881), *Luciani* (1866—1872). В. Фр.

Джовіо (*Giovio*), Паоло (или Павель Іовій), итал. историкъ, род. въ 1483 г., получилъ гуманистическое образованіе, потомъ былъ ученикомъ Помпонаціо въ Падуѣ, кончилъ медицикомъ въ Павіи и поселился въ Римѣ въ качествѣ врача. Но медицина его не увлекала. Онъ чувствовалъ въ себѣ другой талантъ и рѣшилъ писать исторію своего времени по-латыни. Когда у него была готова часть, онъ поднесъ ее папѣ Льву X, и тотъ очень ее одобрилъ. Съ этихъ поръ Д. постепенно становится ближе къ папскому двору, получаетъ, при Адрианѣ VI и особенно при Климентѣ VII.

много всякихъ доходныхъ духовныхъ должностей (епископа Ночеры и проч.). При Павлѣ III милости, изливавшіяся на Д., изсякли, и онъ уѣхалъ изъ Рима, обиженный. Конецъ жизни онъ провелъ въ своей великолѣпной виллѣ на оз. Комо. Ум. въ 1552 г.—Д. былъ типичный сынъ умирающаго Ренессанса. Отъ своихъ предшественниковъ, Бруни, Поджьо, Валла, онъ отличался тѣмъ, что у него было меньше дарованій, больше претензій и цинизма, а въ латинскомъ стилѣ его—больше риторики, чѣмъ настоящаго классическаго изящества. Безпринципный и алчный, всегда готовый продать хвалу и хулою отплатить меценату за недостатки щедрости, онъ сдѣлалъ изъ литературы своего рода лавочку. Про него говорили, что у него два пера, золотое и желѣзное, и, приступая къ чьей-нибудь биографіи, онъ беретъ то одно, то другое, смотря по тому, убогавторили его заранѣе или нѣтъ. Поэтому, ни фактамъ, сообщеннымъ въ его книгахъ, ни тѣмъ болѣе сужденіямъ его, нельзя придавать полной вѣры. Но писанія его представляютъ все-таки большой интересъ для характеристики быта и настроеній его времени. Полныя черточками, вычавченными прямо изъ жизни, анекдотами, слетнями, они во многихъ отношеніяхъ дополняютъ другихъ, болѣе надежныхъ и серьезныхъ историковъ. Изъ его сочиненій на первомъ мѣстѣ стоитъ „P. Jovii historiarum sui temporis ab anno 1494 ad annum 1547 libri XLV“ съ двумя пробѣлами; затѣмъ идутъ лат. биографіи Льва X, Адриана VI, кардинала Колонны, Сфорцы, Гонсальва Кордовскаго, Альфонса Эсте и др., рядъ географич.-бытовыхъ описаній, къ числу которыхъ относится и описаніе Россіи съ „Libellus de legatione Basiliæ, Magni Principis Moscoviæ“ (1525; книга составлена на основаніи свѣдѣній, сообщенныхъ Д. въ Римъ посломъ Василя III, Дмитріемъ Герасимовымъ; въ Россіи Д. не былъ); есть у Д. еще два собранія биографій „Elogia virorum bellica virtute illustrium“ и „Elogia clarorum virorum“, трактатъ „De piscibus Romanis“ и проч.

А. Джс.

Джогоръ, государство на п.-о. Малакка (см.).

Джодпуръ, гл. гор. одноим. государства въ Индіи, 60.437 ж.

Джойа дель Колле (Gioja del Colle), городъ въ итал. пров. Бари (Апулія), 21.721 жит.

Джолитти (Giolitti), Джованни, итал. полит. дѣятель, род. въ 1843 г., быстро сдѣлалъ карьеру въ финансовомъ вѣдомствѣ, а въ 1882 г. прошель въ парламентъ. Тутъ онъ выдвинулся блестящей критикой финансовой политики Депретиса и въ 1889 г. былъ уже министромъ финансовъ въ кабинетѣ Криспи. Въ 1892 г., послѣ паденія Рудини, онъ сдѣлался премьеромъ, но финансовыя неурядицы и дипломатическія промахи заставили его выйти въ отставку въ 1893 г. Второй кабинетъ онъ составилъ послѣ паденія Цанарделли въ 1903 г. и продержался до 1905; главной причиной его паденія были суровыя мѣры, принятыя противъ рабочихъ и возстановившія противъ него социалістовъ. Но въ 1906 г. онъ вновь всталъ во главѣ правительства до конца 1910 г. Въ мартѣ 1911 г. въ четвертый разъ образовалъ министерство. Какъ политикъ, Д. является представителемъ интересовъ крупной, преимущ. банковской, буржуазіи и лишь подъ давленіемъ самой настоятельной необходимости провелъ реформу избирательнаго права 1912 г., знач. увеличившую количество избирателей. См. *Италія—исторія*.

Джоліэтъ (Joliet), пром. гор. въ с.-ам.-шт. Иллинойсъ, 32.185 ж.

Джомелли, см. *Гомелли*.

Джонка, оригинальн. китайское парусное судно. Морскія Д., плоскодонныя, съ высоко поднятой кормой и б. ч. тремя мачтами, каждая изъ котор. вооружена однимъ большимъ парусомъ изъ цыновокъ, легки на ходу и вполне мореходны. Рѣчныя Д. б. ч. съ одной мачтой, часто служатъ плувучими домами китайской бѣдности ютящейся близъ густонаселенныхъ городовъ.

Джонсонъ, см. *Бенъ-Джонсонъ*.

Джонсонъ (Johnson), Самуэль, англ. писатель, ученый и критикъ, род. въ 1709 г., учился въ оксфорд. универ-

ситетъ, кот. не кончилъ по бѣдности, открылъ школу, кот. не пошла, въ 1739 г. прѣхалъ въ Лондонъ, долго бѣдствовалъ, пробовалъ свои силы во всевозможныхъ родахъ литературы, писалъ трагедіи („Irene“, 1737), сатиры („London“, 1738; „Vanity of human wishes“, 1749), романы („Rasselas“), издалъ правоучительные журналы („The Rambler“, 1750—52; „The Idler“, 1758—60). Не отличаясь творческой оригинальностью, посредственный писатель, Д. прославился какъ ученый лексикографъ своимъ Словаремъ („Dictionary of the English Language“, 1755) и какъ литературный критикъ (предисловіе къ Шекспиру и „The lives of the most eminent English poets“). Будучи принципиальнымъ сторонникомъ классицизма, ставя Драйдена и Попа выше Шекспира и Мильтона, Д. отстаивалъ, однако, свою позицію далеко не рѣшительно и не последовательно, отвергая теорію единства, защищая принципъ смѣшенія трагическаго и комическаго, отдавая дань должнаго Шекспиру. Послѣдній видной защитникъ въ Англіи эстетической теоріи „старога порядка“, Д. былъ вмѣстѣ съ тѣмъ провозвѣстникомъ „романтической“ эстетики. Ум. въ 1784 г. Лучшее изд. его соч. 1825 г., 9 vol. *В. Фр.*

Джонсонъ (Johnson), Эндрю, 17-ый президентъ Соед. Штатовъ С. А., р. въ 1808 г., былъ портнымъ, съ 1828 г. принималъ участіе въ политикѣ какъ демократъ и защитникъ неимущихъ классовъ, въ 1835—37 и 1839—41 Д. былъ демократическимъ членомъ палаты представителей своего штата, а въ 1841—43 сенаторомъ штата, въ 1843 г. сдѣлался членомъ конгресса, гдѣ также постоянно высказывался въ защиту бѣлыхъ рабочихъ и выступалъ противникомъ рабовладѣльцевъ; въ 1853—57 г. былъ губернаторомъ Тенесси, въ 1857 г. сдѣлался сенатор. демократич. партіи и въ 1861 г. былъ единственнымъ сенаторомъ юга, стоявшимъ за унію. Въ 1864 г. выбранъ въ вице-президенты Соед. Шт., а въ 1865 г., послѣ смерти Линкольна, сдѣл. президентомъ. На этомъ посту Д. склонился на сторону сецессионистовъ, открыто порвалъ съ

господствовавшими республик. и своимъ veto противодѣйствоваль законамъ, проведенн. конгрессомъ, за что въ 1868 г. привлеченъ послѣднимъ къ суду за превышеніе власти. Обществ. мнѣніе обвиняло его даже въ желаніи стать во главѣ военнаго вѣдомства и произвести coup d'Etat, но для его обвиненія въ сенатѣ не хватило одного голоса къ $\frac{2}{3}$. Въ 1869 г. вернулся въ частную жизнь и умеръ въ 1875 г. вскорѣ послѣ избранія въ сенатъ Соединенныхъ Штатовъ.

Джонсъ (Jones), Вильямъ, сэръ, прославившійся англійск. ориенталистъ, отличавшійся рѣдкой разносторонностью, поэтическимъ и научно-интуитивнымъ дарованіемъ; р. въ 1746 г., изучалъ въ Оксфордѣ арабскій и персидскій языки, а также юридическія науки; будучи назначенъ въ 1783 г. судьей верх. суда (judge of the supreme court of judicature) въ Калькуттѣ, онъ уже въ 1784 г. основываетъ научное „Азіатское общество“, вскорѣ отлично овладѣваетъ санскритомъ и переводитъ на англ. яз. „Законы Ману“ и драму „Сакунтала“ Калидасы. Д. вполнѣ владѣлъ 13 языками и, кромѣ того, зналъ 28 др. языковъ. Онъ одинъ изъ первыхъ въ Европѣ обратилъ вниманіе на родство греческаго, латинскаго и германскихъ языковъ съ санскритомъ и персидскимъ и высказалъ предположеніе, что они всѣ произошли изъ одного источника, изъ какого-то языка, до насъ не дошедшаго, т. е. выставилъ гипотезу, доказанную впоследствии въ началѣ XIX вѣка Ф. Боппомъ, объ индо-европейскомъ праязыкѣ; Д. обратилъ также вниманіе и на общія черты въ мивелогіи этихъ народовъ; ум. въ 1794 г. См. *сравнительное языковѣдѣніе*.

П. Р.

Джонсъ (Jones), Генри, англ. драматургъ, род. въ 1851 г., сынъ крестьянина, съ 12 лѣтъ долженъ былъ заботиться о своемъ пропитаніи, много боролся съ враждебными обстоятельствами, посвятилъ себя драматургіи, обратилъ на себя вниманіе уже первыми своими пьесами („The Silver King“, 82 и „Saints and Sinners“, 84), увлекался Ибсеномъ, перевелъ его „Нору“ и подъ вліяніемъ какъ Ибсена,

как и критика В. Арчера рѣшилъ реформировать англ. театр, очистить сцену отъ ложной идеализаціи жизни и условной морали. Свои взгляды на задачи театра онъ изложилъ въ лекціяхъ о возрожденіи англійской драмы („The Renaissance of the English Drama“, 95). Однако, Д. не совершилъ задуманной реформы, т. к. его собственное творчество отличается половинчатостью и нерѣшительностью. Въ началѣ пьесы, бросая вызовъ условной, лицемерной морали, укрупившейся на сценѣ, Д. въ концѣ пьесы все же позволяетъ ей восторжествовать. Быть можетъ, эта двойственность во взглядахъ и творествѣ Д. объясняется его зависимостью отъ директоровъ театровъ (преимущественно „Критеріона“), по заказу которыхъ онъ пишетъ и которымъ не хочется возстановлять противъ себя публику. Послѣ неудачи, постигшей его историческія драмы, Д. снова вернулся къ комедіи, при чемъ послѣднія его пьесы замѣтно приближаются къ фарсу. Среди его многочисленныхъ комедій заслуживаютъ вниманья: „The Triumph of the Philistines“ (1895), „The Physician“ (1897), „The Liars“ (1897), „The Manceuvres of Jane“ (1898), „Mrs. Dane's defence“ (1900), „The Idol“ и др. В. Фр.

Джонсъ (Jones), Инго, см. *англійское искусство*, III, 66.

Джонсъ, Ричардъ, англ. эконом., род. въ 1790 г., въ теченіе нѣсколькихъ лѣтъ былъ священникомъ, въ 1833 г. сталъ проф. въ королевск. колледжѣ въ Лондонѣ, въ 1835 г. занялъ послѣ Мальтуса кафедру полит. экон. и исторіи въ колледжѣ Оствъ - Индск. комп. въ Гэлибери. Ум. 1855 г. Д.—самый видный изъ первыхъ критиковъ Рикардо; онъ опровергалъ теорію ренты Р., отрицалъ взаимнопротивоположное отношеніе между прибылью и рентой и заработной платой и прибылью („An Essay on the Distribution of Wealth and on the Sources of Taxation“, 1831); не соглашался и съ теоріей заработной платы Р., считая, что рабочіе сами производятъ свой „рабочій фондъ“, подѣль кот. онъ понималъ всю сумму доходовъ, потребляемыхъ рабочими, каковы бы ни были источники этихъ доходовъ („An Introductory Lecture on Political Eco-

nomy“, 1833; „A Syllabus of a Course of Lectures on the Wages of Labour“, 1833); Д. полемизировалъ также и съ Мальтусомъ по поводу его ученія о народонаселеніи и съ Годвиномъ, отрицая существованіе классовыхъ противорѣчій („Lectures on Population“, „Lectures on Labour and Capital“, „A short tract of Political Economy“). Главное значеніе Д. заключается, однако, въ его методѣ и въ историко-эволюціонистской точкѣ зрѣнія на экономич. явленія. Дедуктивно - абстрактному методу Рикардо онъ противопоставляетъ индуктивно-историч. методъ. Капиталь, по мнѣнію Д., есть истор. категорія, лишь опредѣленная форма рабочаго фонда, выраженіе производственныхъ отношеній, указывающее, какимъ способомъ рабочіе получаютъ въ свое распоряженіе орудія труда и средства къ жизни. Современные виды доходовъ—лишь слѣдствіе капиталист. способа производства, кот., однако, представляетъ собой переходную ступень въ развитіи общественнаго производства вообще. Измѣненія въ экономич. структурѣ общества сопровождаются политич., социальн., моральн. и интеллектуальн. переворотами („Textbook of Lectures on the Political Economy of Nations“, 1852). С. З—скій.

Джонсъ (Jones), Эрнестъ, англійск. поэтъ и общ. дѣятель, род. въ 1819 г. въ Берлинѣ, сынъ шталмейстера герцога Кумбэрлендскаго, въ 1838 г. пріѣхалъ въ Лондонъ, былъ адвокатомъ, участвовалъ въ чартистской революціи и за одну изъ своихъ рѣчей былъ присужденъ къ тюремному заключенію. Въ тюрьмѣ на листкахъ, вырванныхъ изъ молитвенника, онъ своей кровью написалъ поэму „The Revolt of Hindostan“. Авторъ посредственныхъ романовъ („The Wood Spirit, The Lass and the Lady“), Д. былъ вмѣстѣ съ тѣмъ однимъ изъ видныхъ представителей соціальной лирики („The Battle Day and other Poems“, 55). Въ своихъ соціальныхъ стихотвореніяхъ Д. вооружался противъ господства индустріи во имя простоты и чистоты деревенскихъ нравовъ, прославлялъ „плугъ“ за счетъ „машины“. Позднѣе занимался адвокатурой въ Манчестерѣ. Ум. въ 1869 г. В. Фр.

Джордано (Giordano), Лука, итал. живописецъ, прозванный Фа Престо, р. въ 1632 г. и ум. въ 1705 г. въ Неаполь. Въ раннихъ своихъ картинахъ Д. держался стила своего учителя Риберы, затѣмъ, переселившись въ Римъ, сдѣлавшись ученикомъ и подружившись съ Пьетро да Кортона, примкнулъ къ стилю своего друга и позднѣе къ направлению Паоло Веронезе. Очень даровитый, изобрѣтательный, владѣвшій свободно рисункомъ Д., будучи заваленъ заказами, исполнялъ фресковыя и масляныя картины очень быстро, но очень поверхностно и декоративно, не давая глубокой характеристики и разнообразія типовъ. Главныя его произведенія—фрески на потолокъ въ палаццо Рикарди „Апофеозъ Медичи“ и написанныя масляными красками „Св. Севастіанъ“, „Судъ Париса“, „Геркулесъ и Омфала“. *Н. Т.*

Джорджевичъ, Владанъ, сербскій государственный дѣятель и политическій писатель, род. въ 1844 г., былъ военнымъ врачомъ, въ 1873 г.—лейбъ-медикъ Милана, во время войны съ Турціей (1876—78) стоялъ во главѣ военно-санитарнаго дѣла. Въ 1888 г. стоялъ во главѣ м—ства исповѣданій, въ 1891—93 г. былъ посломъ въ Афинахъ и Константинополѣ. Организовалъ кабинетъ, когда король Миланъ вопреки своему обязательству возвратился осенью 1897 г. въ Сербію и сталъ управлять страной, пользуясь своимъ влияніемъ на короля-сына Александра. Кабинетъ Д. продержался съ 11 октября 1897 г. до 12 іюня 1900 г.; выпелъ же въ отставку, не желая примириться съ женитвой короля Александра на Драгъ. Съ паденіемъ династїи, которой Д. служилъ въ самое ненавистное для сербскаго народа время, закончилась пока и карьера Д. Паденіе короля Александра Д. описалъ въ интересной книгѣ „Крај једне династије“ (1905). Кромѣ того, для исторїи новѣйшей Сербїи важны его сочиненія: „Исторїја српског-бугарског рата“, 2 т. (1908); „Српско-турски рат“ (1907) и новѣйшія книги „Црна Гора и Европа“ и „Црна Гора и Аустрија“. *А. П.*

Джорджоне (Giorgione), итальянскій живописецъ, род. въ 1477 г. близъ

Кастельфранко, получилъ образованіе подъ руководствомъ Джованни Беллини и посвятилъ свою непродолжительную, но плодотворную дѣятельность Венеціи; ум. въ 1511 г. Главныя картины Д.: „Мадонна на престолѣ съ предстоящими святыми“, раннее произведеніе въ стилѣ Беллини; такъ наз. „Семейство Д.“, гдѣ среди пейзажа съ громовыми тучами и молніей, изображены идиллическія фигуры мужчины и женщины съ ребенкомъ; „Три философа“, иначе „Геометръ“. Подробности жизни Д. неизвѣстны, часто непонятно содержаніе его сюжетовъ, не установлена твердо принадлежность многихъ приписываемыхъ ему картинъ (между прочимъ, „Спящей Венеры“ въ Дрезденѣ). Но на основаніи нѣсколькихъ, несомнѣнно завѣренныхъ произведеній можно опредѣлить до извѣстной степени художественный характеръ Д. Въ его произведеніяхъ видна богато одаренная, полная гармонїи натура художника-поэта. Гармонія отражается въ сдержанной страстности изображаемыхъ лицъ, въ удачномъ привлеченіи пейзажнаго фона къ характеристикѣ настроенія дѣйствующихъ лицъ и въ подавленіи внѣшняго дѣйствія для того, чтобы направить вниманіе зрителя исключительно на внутреннюю душевную жизнь. Все у Д. погружено въ глубокой, теплый колоритъ, все окутано поэтической фантастичностью и въ то же время отличается большимъ реализмомъ. Обиліе приписываемыхъ Д. картинъ, подходящихъ къ его направлению, свидѣтельствуетъ, что Д. оказалъ сильное влияние на своихъ современниковъ-венеціанцевъ. Онъ открылъ имъ новыя области для живописи, показавъ поэтическіе, полныя жизни жанры и пейзажи съ настроеніемъ. Послѣ Д. венеціанская живопись могла отвѣжаться на проникновеніе въ глубину человѣческихъ чувствъ, на правдивое и колоритное изображение радостей жизни. См. *Conti* (1894); *Monneret de Villard*, „G.“ (1905); *Boehm*, „G.“ (1908); *Justi*, „G.“ (1908). *Н. Т.*

Джорджтаунъ (Georgetown), гл. гор. брит. Гвіаны на р. Демерара съ хорошей гаванью, защищенной фортомъ; 53.176 ж.

Джорджъ, Генри, американскій эко-

номистъ (1839—1897). Происходилъ изъ строго религіозной, почти духовной семьи—его отецъ занимался въ Филадельфій изданіемъ и комиссіонной продажей духовно-нравственныхъ книгъ епископальной церкви. Воспитаніе его велось въ духѣ стариннаго американскаго благочестія. Духовныя лица были обычными и наиболѣе уважаемыми посѣтителями дома. Издательскія дѣла его отца скоро разстроились, и Д. 14 лѣтъ долженъ былъ закончить свое школьное образованіе, оставшееся очень неполнымъ, и самостоятельно зарабатывать средства къ жизни. Онъ поступилъ приказчикомъ въ магазинъ, потомъ конторщикомъ къ нотариусу и, наконецъ, всего 15 лѣтъ отъ роду юнгой на корабль, отправлявшійся въ далекое океанское плаваніе. По возвращеніи черезъ годъ въ Америку сталъ наборщикомъ въ типографію, затѣмъ опять матросомъ и, наконецъ, поселился въ Санъ-Франциско, ставшемъ его второй родиной. Здѣсь онъ перепробовалъ самыя разнообразныя занятія, пока не вернулся къ своей старой профессіи наборщика. Одно время онъ издавалъ небольшую газету, не имѣвшую успѣха. Рано женился. Семейная жизнь его была очень счастлива, несмотря на лишения, которые ему приходилось переносить, доходящія до того, что, какъ онъ самъ рассказываетъ, онъ долженъ былъ однажды, чтобы накормить своего голоднаго ребенка, попросить у незнакомаго челоука на улицѣ милостыню. Дѣтей у него было четверо, и онъ относился къ нимъ съ самой нѣжной любовью. Вообще, Д. обладалъ удивительно любящимъ сердцемъ. По справедливой характеристикѣ одного изъ его друзей „высокій умъ и мужественный характеръ сочетались въ немъ съ простотой и мягкостью ребенка—съ тѣмъ женственнымъ элементомъ, который можно замѣтить только въ истинно великихъ людяхъ“. Писательскую дѣятельность Д. началъ очень рано, когда ему едва исполнился 21 годъ. Онъ сталъ писать въ газетѣ, которую самъ же и набиралъ. Болѣе серьезный характеръ его писательство приняло черезъ нѣсколько лѣтъ, когда онъ выступилъ съ цѣлымъ рядомъ статей въ

различныхъ газетахъ и журналахъ. Интересно, что нѣкоторое время его очень занимала мысль написать большой романъ. Романиста изъ него не вышло, но самый фактъ подобныхъ попытокъ очень характеренъ для Д., какъ доказательство художческаго элемента въ его природѣ. Именно художественныя достоинства и доставили его экономическимъ произведеніямъ изъ ряда вонъ выходящій успѣхъ среди широкой публики.

Основой общественныхъ взглядовъ Д. явилось его религіозно-нравственное міровоззрѣніе. Всѣ самыя широкія обобщенія политической экономіи сводятся, по его мнѣнію, къ немногимъ нравственнымъ истинамъ, вродѣ „не желай другому того, чего самъ себѣ не желаешь“. Его рѣчи и литературныя произведенія нерѣдко трудно отличимы отъ религіозныхъ проповѣдей, даже по ихъ названіямъ, вродѣ „Не укради“, „Да придетъ царствіе Твое“ и т. п. Осуществленіе нравственнаго закона, предписаннаго міру Божествомъ,—таковы конечныя цѣли общественной науки, какъ ихъ понималъ Д.

Главнымъ сочиненіемъ Д., доставившимъ ему громкую извѣстность во всемъ мірѣ, была его книга „Progress and Poverty“, „Прогрессъ и бѣдность“ (1879 г.), разошедшаяся въ сотняхъ тысячъ экземпляровъ. Послѣ появленія этой книги Д. становится общественнымъ дѣятелемъ, ведущимъ неутомимую борьбу за практическое осуществленіе своихъ идей какъ въ своей родинѣ, Америкѣ, такъ и въ другихъ странахъ англосаксонскаго міра. Съ цѣлью пропаганды онъ совершилъ нѣсколько поѣздокъ въ Англію и Австралію. Въ Америкѣ популярность Д. достигла высшей точки въ половинѣ восьмидесятыхъ годовъ, когда онъ сталъ во главѣ особой партіи, выдвигавшей на первый планъ земельную реформу, и выступилъ кандидатомъ въ мэры Нью-Йорка. Кандидатура его успѣха не имѣла, но все-таки полученное имъ огромное число голосовъ, несмотря на то, что онъ боролся противъ обихъ главныхъ партій страны, свидѣтельствовало объ его исключительной популярности въ рабочихъ массахъ.

Хотя партія Д. большого значенія въ общественной жизни Америки не получила, но идеи Д. широко распространились во всѣхъ странахъ англосаксонскаго міра и въ Австраліи существенно повліяли на законодательство.

Въ своей главной работѣ Д. ставитъ вопросъ, отчего зависитъ устойчивость бѣдности среди растущаго богатства, и отвѣчаетъ—отъ частной земельной собственности. Д. отнюдь не социалистъ и не противникъ капиталистическаго способа производства. Капиталь и трудъ, говоритъ онъ, не враги, но естественные союзники, имѣющіе общаго врага—землевладѣльца. Землевладѣлецъ облагаетъ общество данью, и тяжесть этой дани все возрастаетъ. Пока населеніе рѣдко и земли много, землевладѣлецъ не имѣетъ возможности добиться высокой арендной платы за пользование землей. Но населеніе растетъ, земли на душу населенія становится все меньше и меньше, соотвѣтственно этому растетъ дань, уплачиваемая обществомъ землевладѣльцу. Трудъ не можетъ пользоваться благами роста общественного богатства благодаря тому, что все большая часть этого богатства захватывается землевладѣльцемъ путемъ возвышенія земельной ренты. Отсюда ясно, въ чемъ должно быть средство исцѣленія отъ социальныхъ золъ современности. Средствомъ этимъ должно быть отнюдь не раздѣленіе земли поровну между всѣми, ибо равенство распредѣленія земельной собственности сохранилось бы лишь на непродолжительное время, а затѣмъ земля опять скопилась бы путемъ покупокъ въ рукахъ немногихъ и ушла бы изъ рукъ большинства. Единственнымъ дѣйствительнымъ средствомъ для борьбы съ земельной монополіей является обложеніе земли налогомъ, равнымъ земельной рентѣ. Землевладѣнне перестанетъ въ этомъ случаѣ быть источникомъ дохода отдѣльныхъ лицъ—земельная рента перейдетъ въ распоряженіе государства, т. е. всего общества. Установленіе земельного налога въ полномъ размѣрѣ земельной ренты (иначе говоря, конфискація въ пользу государства земельной ренты) дастъ возможность отмѣнить всѣ другіе налоги, обременяющіе въ настоящее время народное хозяйство и затрудняющіе свободу приложенія труда. Поэтому, Д. считалъ своими предшественниками физиократовъ XVIII в., которые точно также требовали введенія единаго налога на землю, съ уничтоженіемъ всѣхъ другихъ налоговъ, хотя на самомъ дѣлѣ физиократы отнюдь не были противниками частной земельной собственности и исходили въ своихъ практическихъ предложеніяхъ изъ совершенно иныхъ соображеній и побужденій, чѣмъ Д. Главнѣйшими сочиненіями Д., кромѣ его названной книги, являются „Social Problems“ (1884), „Protection of Free Trade“ (1886) и обращенное къ папѣ Льву XIII письмо о социальномъ вопросѣ „An open letter to Pope Leo XIII“ (1891). Большая часть сочиненій Д. переведена на русс. яз.; главная книга имѣется даже въ нѣсколькихъ переводахъ. Біографія Д. написана его сыномъ (1900); см. *Pedder*, „H. G. and his Gospel“ (1908); *G. Gunton*, „Wealth and Progress“ (1888).

М. Туганъ-Барановскій.

Джотто ди Бондоне (Giotto), знаменитал. художникъ, род. въ 1276 г. въ Веспиньяно, близъ Флоренціи, въ крестьянской семьѣ; по преданію, былъ замѣченъ Чимабуэ и взятъ имъ въ ученики. Вся жизнь Д. наполнена непрерывною художественною дѣятельностью въ городахъ, преимущественно, Средней Италіи. Самое раннее произведеніе Д.—фрески изъ жизни св. Франциска Ассизскаго въ верхней церкви въ честь этого святого въ Ассизи. Уже здѣсь видно умѣніе ясно изобразить существенное въ немногихъ чертахъ, живо разказать событіе, ярко передать настроеніе дѣйствующихъ лицъ и поставить сцену въ реальную обстановку пейзажа. Не имѣя для этого цикла традиционныхъ образовъ, Д. не затруднился ихъ создать самъ. Съ этой трудной задачей онъ справился блистательно, отыскавъ для воплощенія недавно сложившейся легенды о св. Францискѣ дѣйствительно новые, яркіе образы. Эта самостоятельность и сила творчества проявились и во второмъ крупномъ произведеніи Д.—въ фрескахъ въ церкви Маріи дель Арена въ Падуѣ. Въ 32-хъ сценахъ изъ жизни

Маріи и І. Христа въ старыя традиціонныя сюжеты Д. внесъ новое, претворивъ ихъ силою своей фантазіи и придавъ имъ новый оттѣнокъ. Богоматерь онъ изобразилъ здѣсь болѣе земною матерью, чѣмъ царицею небесною, какъ изображали ее ранѣе живописцы подъ вліяніемъ византійскихъ традицій, вложивъ въ Нее болѣе материнскихъ чувствъ и тѣсно связавъ Ее съ Младенцемъ. Въ изображеніяхъ послѣднихъ событій изъ жизни Христа онъ ввелъ болѣе драматизма, человѣческаго чувства, чѣмъ это дѣлалось прежде. Даже сухая аллегорія трехъ монашескихъ обѣтовъ—бѣдности, цѣломудрія и послушанія, вмѣстѣ съ апоевзой св. Франциска (въ нижней церкви въ Ассизи)—у Д. получила задуманный характеръ. Высшій расцвѣтъ таланта Д. представляютъ фрески въ цер. Santa Croce во Флоренціи. Здѣсь, въ капеллѣ Барди, онъ изобразилъ второй разъ и съ новой силой и глубиной сцены изъ жизни св. Франциска, въ капеллѣ Перуцци—сцены изъ жизни Іоанна Евангелиста. И въ этихъ, самыхъ совершенныхъ фрескахъ Д. есть много техническихъ недочетовъ: типы однообразны, позы и движенія не свободны, перспектива и анатомія иногда неправильны. Но ясность и простота композиціи, тонкая наблюдательность и психологическая вѣрность характеровъ, сила фантазіи, способная до безконечности разнообразить основные мотивы,—все это такъ сильно дѣйствуетъ, духовная жизнь бьетъ такимъ сильнымъ ключемъ отъ картинъ Д., что зритель забываетъ о техническихъ недочетахъ и выноситъ отъ фресокъ Д. впечатлѣніе болѣе сильное, чѣмъ отъ многихъ произведеній, творцы которыхъ пользовались всеми усовершенствованными средствами живописи. Эта жизнь и теплота индивидуальнаго чувства, которую внесъ Д. въ суровую строгость господствовавшей въ XIII в. омертвѣлой византійской школы, положила начало развитію новаго итальянскаго искусства. Чимабуэ сдѣлалъ въ этомъ направленіи первый шагъ, Д. рѣшительно пошелъ впередъ и, благодаря своему таланту, оказалъ такое сильное вліяніе, что въ теченіе столѣтій по всей Италіи царилъ стиль Д.,

оставаясь привлекательнымъ для трехъ поколѣній художниковъ. Самый крупный живописецъ Италіи XIV в., Д. былъ и хорошимъ скульпторомъ и архитекторомъ. Въ качествѣ главнаго архитектора города, онъ былъ приглашенъ Флоренціей въ 1334 г. руководить постройкой колокольной собора и ея украшеніемъ. Во время этихъ работъ Д. ум. въ 1337 г. Современники глубоко цѣнили Д. Данте называлъ его самымъ знаменитымъ художникомъ своего времени.—О Д. см. *Quilter*, „G.“ (1880); *Вышеславцевъ*, „Д. и гіоттисты“ (2 изд., 1881); *Janitschek*, „Die Kunstlehre Dantes und G. Kunst“ (1892); *Zimmermann*, „G. und die Kunst Italiens im Mittelalter“ (1899); *Thode*, „Franz von Assisi und die Anfänge der Kunst in Italien“ (1904); *Seelincourt*, „G.“ (1905); *Rinteln*, „G. und die Giottoapokryphen“ (1912).
Н. Тарасовъ.

Джоуль, Джемсъ, см. *Джауль*.

Джуба, одно изъ названій р. Джуба (см.).

Джузгунъ, *Calligonum aphyllum* Pall., видъ изъ сем. гречишныхъ, вѣтвистый кустарникъ до 3 м. высоты, съ красно-бурными вѣтвями и розоватыми душистыми цвѣтками; крылатые сѣмена, разносимыя вѣтромъ, легко и быстро произрастаютъ. Д. прекрасно укрѣпляетъ песчаные холмы и задерживаетъ передвиженіе песковъ. Распространенъ въ степяхъ Уральск. и Закаспійск. обл. и Астраханск. губ. Плоды и молод. побѣги употребляются калмыками для утоленія жажды.

Джуладъ, развалины города въ Терской обл., на р. Терекѣ, гдѣ въ 1397 г. Тамерланъ разбилъ Тохтамыша.

Джуліо Романо, см. *Романо*.

Джуль, см. *Джауль*.

Джульфа, с. нахичев. у. Эрив. губ., на р. Араксѣ, на границѣ Персіи, 763 жит., таможня. Д. была въ древности больш. гор. съ 40—50 т. жит. (армянь) и множествомъ церквей, но въ 1603 г. разрушена перс. шахомъ Аббасомъ, а жители переселены въ Персію. Отъ стар. гор. остались интересныя развалины.

Джульяно (*Giuliano in Campania*), гор. въ итал. пров. Неаполь, 14.363 ж.

Джумна, или *Джамна*, притокъ Ганга (см.), дл. 1.400 км.

Джунгарія (или *Чжунгарія*), заимствованное у китайцевъ географическое обозначеніе части Монголіи (см.), расположенной между Эктагъ-Алатау и Тянь-Шанемъ. Значит. ю.-в. часть Д. (съ Кульджей) входитъ теперь въ составъ отколовшейся отъ Китая Монголіи, а сѣв.-зап. ея часть — въ территорію Семирѣченской и Семипалатинской областей Россіи. Самостоятельное калмыцкое *Д.—ское царство*, сложившееся въ первой половинѣ XVII в. и достигшее въ 1730—40-хъ гг. наибольшаго могущества, сыграло значительную роль въ исторіи Монголіи и сильно тормозило распространеніе китайской и русской колонизации края, пока нашествіе китайскихъ войскъ въ 1757—1759 г., безпощадно вырѣзавшихъ почти все калмыцкое населеніе, не закончилось присоединеніемъ Д. къ Китаю (въ 1788 г.). Западн. ч. Д. прочно занята Россіей только въ 1881 г.

Джунгарскій Алатау, см. *Алатау*, II, 65.

Джунгли (санскр. jangala), англоиндійское названіе дикой, непроходимо заросшей бамбукомъ, болотнымъ тростникомъ и лианами лѣсной чащи. См. V, 327 и XII, 512.

Джура, о-въ, см. *Великобританія*, VIII, 180 и *Гебриды*.

Джуринъ (*Чуриловъ*), мѣст. ямпольскаго у., Подольск. губ., прежде значит. городъ, 4.656 жит.

Джуръ-джуръ, водопадъ р. Улу-Узень въ ялтинск. уѣздѣ, на южн. берегу Крыма; высота паденія воды ок. 30 ф.

Джусты (Giusti), Джузеппе, наиболее видный поэтъ итал. освободит. движенія (1809—1850). Въ его политич. сатирахъ дышитъ страстная ненависть къ реакціи и ея приспѣшникамъ („Dies irae“, „Brindisi“ и др.), къ дворянству („La Scritta“, „Investizione“), къ австрійцамъ-угнетателямъ („Lo Stivale“, „Carthago delenda“). Впрочемъ, полит. взгляды Д. не отличались ни опредѣленностью, ни ясностью. Въ отличіе отъ либераловъ онъ вѣрилъ, что „народъ“ самъ найдетъ дорогу къ свободѣ („Agli spettri del 4 settembre 1847“), однако, о народѣ, по крайней мѣрѣ о крестьянствѣ, онъ былъ весьма невы-

сокаго мнѣнія („Sortilegso“ и др.). Къ радикальной интеллигенціи онъ относился скептически, какъ къ утопистамъ („Gli umanitari“), а старую власть онъ считалъ способной на добровольныя уступки революціи („A Leopoldo II“). Одно изъ лучшихъ стихотвореній Д. („Sant' Ambrogio“) посвящено картинѣ будущаго, кот. рисуется въ видѣ свѣтлаго царства мира. Въ сатирахъ Д. мелькаютъ превосходно обрисованные, очень выпуклые портреты, напр., типъ рагвену, мечтавшаго о дворянствѣ, политикана-карьериста, постоянно мѣняющаго свои убѣжденія, приспѣшника-лакея, раболѣпствующаго передъ тираннами и др. Сатиры Д. расходились въ рукописномъ видѣ по всей Италіи и много способствовали развитію патриотическаго и революціоннаго движенія въ странѣ. В. Фр.

Джустиніани, Бернардо (1408—1489), сынъ Леонардо Д., венеціанскій дипломатъ, членъ совѣта десяти, авторъ рѣчей и писемъ („Orationes et epistolae“), опубликованныхъ въ 1492 г. Его главный трудъ „De origine urbis Venetiarum rebusque ab ipsa gestis historia“ (1492).

Джустиніани (Giustiniani), Леонардо (1388—1446), венеціанскій сенаторъ, перевелъ „Жизнеописанія Цинны и Лукуллы“ Плутарха и извѣстенъ какъ поэтъ. Создалъ особый родъ любовныхъ пѣсенъ въ простонародномъ духѣ (т. наз. giustiniane), многія изъ кот. рано сдѣлались достояніемъ народа и распѣваются имъ еще и теперь. В. Фр.

Джутъ, лубовыя волокна стебля джутовыхъ растений—корхорусовъ, достигающихъ 1,5—3 метровъ вышины и разводимыхъ, гл. обр., въ британской О.-Индіи. Срѣзанные въ періодъ цвѣтенія растенія освобождаются отъ листьевъ и боковыхъ вѣтвей, оставляются въ пучкахъ на 3—4 дня завянуть, а затѣмъ вымачиваются въ водѣ. Изъ вымоченныхъ стеблей выбираютъ въ ручную лубовыя пучки, ополаскиваютъ ихъ въ водѣ, высушиваютъ и получаютъ такъ Д.-сырецъ, который сортируется, гл. обр., въ Калькуттѣ и отправляется въ кипахъ по 182 кило въ Европу и пр. Лучшій сортъ сырца—уттарія, за нимъ слѣдуютъ: дакка, дайси, довра. Хорошіе сорта Д. свѣтлы.

Джотто ди Бондоне (1276-1337).

Св. Францискъ Ассизскій.

(Парижъ. Лувръ).

Съ разрѣшенія Ад. Браунъ и К^о въ Парижъ.

ЭНЦИКЛОПЕДИЧЕСКІЙ СЛОВАРЬ Т-ва „Бр. А. и И. ГРАНАТЪ и К^о“.



блестящи, чисты, т. е. не содержат частей коры, мягки и тонки, длиною обычно 1,5—2,5 метра. Д. нижних частей стебля темень, нерѣдко краснобураго цвѣта. Содержаніе влаги въ Д. зависитъ отъ температуры и влажности воздуха. Опыты показали, что въ О.-Индіи въ іюль и августъ влажность Д. достигаетъ нормально 12%, въ сентябрь и октябрь 10%, а въ остальные мѣсяцы 8%; влажность эта опредѣлялась двухчасовой сушкой Д., разложеннаго на солнцѣ. Джutowые лубяные пучки собраны изъ отдѣльных удлинённыхъ клѣточекъ, склеенныхъ между собою межклѣточнымъ веществомъ. Клѣточки эти очень коротки—всего 1—3,5 миллим.; поэтому, измѣреніе длины клѣточекъ подъ микроскопомъ даетъ возможность отличить Д. отъ льна или пеньки, у которыхъ клѣточки много длиннѣе. Но еще болѣе характерный признакъ джутовой клѣточки—неровность ея внутренняго канала: онъ то шире, то уже, чего у хлопка, льна и пеньки не замѣчается. Джutowое волокно значительно менѣе прочно сравнит. съ льнянымъ и пеньковымъ, что зависитъ отъ короткости его клѣточекъ и отъ того, что стѣнки ихъ состоятъ изъ менѣе чистой клѣтчатки, ибо она сильно пропитана лигниномъ: при обработкѣ спиртовымъ растворомъ флороглюцина съ соляной кислотой являеьт красная окраска, какъ для древесины; этотъ лигнинъ дѣлаеьт волокно жесткимъ и легко перетирающимся, не упругимъ. Д. потребляется въ большихъ массахъ для производства пряжи, идущей на грубыя ткани—упаковочныя, особенно мѣшки, а также на мебельныя, ковровыя и пр. ткани. Для мягченія Д. его передъ пряденіемъ пропитываютъ водою и жирами, чаще всего ворванью, и мнутъ въ бороздчатыхъ валикахъ. Въ О.-Индіи джутовыми плантаціями занято около 3 милл. акровъ, которые даютъ около 9 милл. кипъ хлопка, при чемъ нормальнымъ урожаемъ считается 3 кипы съ ак. Потребленіе Д. въ 1910 г. опредѣлялось для О.-Индіи 4.800 тыс. кипъ, Шотландіи—1.200, Германіи—700, Франціи—600, Америки—600, Австріи и Босніи—285, Италіи—220, Россіи—200, Испаніи—120, Бельгіи—100, Швеціи и Норвегіи—60, Голландіи—

30, Ирландіи—25 и Англии—20 тыс. кипъ, а всего—8.950.000 кипъ. Потребленіе это за 5 лѣтъ, съ 1904 г., возросло для О.-Индіи на 1.400 т. к., для континента Европы на 515, для Америки на 100, для Великобританіи на 45 тыс. кипъ, а всего на 2.060.000 кипъ. Эти цифры показываютъ, что болѣе $\frac{1}{2}$ всего добываемаго О.-Индіею джута перерабатывается на мѣстѣ: въ 1880—84 гг. тамъ было всего 21 джутовая фабрика съ 83.000 веретенъ и 5.500 ткацкихъ становъ, а въ 1910 г. работало уже 60 фабрикъ съ 650.000 веретенъ и 31.400 тк. становъ; за 1910 г. было вывезено изъ О.-Индіи 364 милл. мѣшковъ и 940 милл. ярдовъ мѣшечной ткани (гунни). За 30 лѣтъ, съ 1880 г., вывозъ изъ О.-Индіи джутовыхъ издѣлій поднялся вчетверо, а экспортъ Д.-сырца только удвоился, и слѣдовательно, О.-Индія все болѣе и болѣе сосредоточиваетъ у себя джутообрабатывающее дѣло. Россія потребляетъ особенно много Д. въ видѣ мѣшковъ: сахаръ требуетъ 15 милл. штукъ джутовыхъ мѣшковъ, а мучной и клѣбный рынки—45 м. шт., всего же до 60 милл. шт., что даеьт въсь 1,8 милл. пуд. *Казанскій, Н.*, „О разведеніи Д. въ Россіи“, Спб., 1871; *Масальскій, В.*, кн., „О Д.“, Спб., 1890; *Pfuhl, E.*, „Physikal. Eigenschaften der Jute“, 1888; *Pfuhl, E.*, „Die Jute und ihre Verarbeitung“, 1888/91; *Zippel u. Bollmann*, „Ausländische Cuiturpflanzen“, II Abth.

Я. Никитинскій.

Джучи (Чучи, Туши-ханъ), см. V, 101.

Джхалаваръ, инд. госуд. въ Раджпутанѣ.

Джорджюра, см. *Алжирія*, II, 228.

Джюзттъ (Jewett), Сапра, америк. писательница (1849—1909 гг.), одна изъ представительницъ того чисто америк. литературнаго жанра, кот. извѣстенъ подъ названіемъ Short Story (разсказъ, новелла). Проникнутые задушевнымъ юморомъ рассказы Д. („The Country of the Pointed Firs“ и др.) даюьт превосходныя картины изъ жизни сельскаго населенія ея роднаго штата (Мэнъ), воспроизводятъ довольно точно мѣстный колоритъ и мѣстное нарѣчіе. *В. Фр.*

Дзеканье, мягкое произношеніе согласныхъ *т* и *д* (какъ *ць* и *дзь*), осо-

бенно характерно для Бѣлоруссїи, хотя встрѣчается и въ великорусскихъ говорахъ (ардат. и княгинин. у. Нижегородской губ., южн. ч. Вологодск. г., отч. въ Тверской и Яросл. губ.).

Дзельква, или *челкова*, дер. изъ сем. вязовыхъ (см.), до 30 м. выс. и 2 м. въ діаметрѣ. Бѣлая, тяжелая, крѣпкая (превосходить дубъ), упругая, отлично полирующаяся древесина Д. употребляется для построекъ.

Дзено (Zeno), Апостола, итальян. писатель (1668—1750 г.). Приглашенный въ 1718 г. (и до 1728 г.) въ Вѣну, ко двору императора, въ качествѣ автора либретто для мелодрамъ, Д. написалъ ихъ огромное множество, черпая сюжеты или изъ древней исторїи, или изъ иностранныхъ литературъ (Гамлетъ, Донъ Кихотъ), стараясь сблизить мелодраму съ трагедїей и въ этомъ отношенїи не отличаясь, впрочемъ, особеннымъ поэтическимъ дарованїемъ, подготовилъ дорогу Метастазіо. Д. сыгралъ также видную роль въ развитїи итал. журналистики, редактируя вліятельный въ свое время (въ началѣ XVIII в.) литерат. журналъ „Giornale dei letterati d'Italia“. В. Фр.

Дзеренцъ, литерат. псевдонимъ извѣсти. армянск. общ. дѣятеля и писателя *Овсено Шшиманяна*; род. въ 1822 г. въ Константинополѣ; армяно-католикъ, образованїе получилъ въ школѣ монастыря Мхитаристовъ на о. св. Лазаря. По возвращенїи въ Константинополь въ 1837 г. занялся педагогич. дѣятельностью; въ 1843 году предпринялъ продолжит. путешествїе по Арменїи, наблюдая и изучая жизнь и нужды народа. Въ 1848 г. сталъ преподавателемъ армянск. языка въ Парижѣ. Здѣсь весь свой досугъ посвящалъ пополненїю своего образованїя и въ 1853 г. вернулся на родину докторомъ медицины, занимался практикой и боролся съ вліяніемъ арм.-катол. клерикаловъ. Съ 1863 г. Д. цѣликомъ отдался публицистикѣ, вступивъ въ редакцію газ. „Аревельянь Мамуль“ (Восточная пресса); яркій, живой, образный языкъ, содержательность и общедоступность его статей быстро завоевали ему славу талантливаго и стойкаго борца за народные интересы. Благодаря фельетонамъ Д. газета проникаетъ въ народные слои,

гдѣ до этого не имѣли представленїя о періодической печати. Въ 1875 г. турецкое правительство, встревоженное этой широкой дѣятельностью и необычайной популярностью Д., выслало его на о. Кипръ. Здѣсь Д. отдалъ невольный досугъ изученїю средневѣковой исторїи Арменїи и Византіи, и результатомъ этого являются три его историч. романа: „Торось Левони“, „Муки IX в.“ и „Теодорось Рштуни“. Никто не сумѣлъ такъ искусно, какъ Д., сочетать художественный вымыселъ съ исторической правдой, романтизмъ съ глубокой психологїей. По разнообразїю типовъ, по глубинѣ психологическаго анализа Д. не имѣетъ равнаго себѣ въ армянской литературѣ. Послѣ рус.-тур. войны, считая небезопаснымъ дальнѣйшее пребыванїе въ Турціи, Д. эмигрируетъ въ Тифлисъ и здѣсь продолжаетъ неутомимо работать въ кач. педагога, журналиста и врача. Онъ ум. въ 1888 г. А. Т.-А.

Дзеренъ, см. *антилопы*, III, 178.

Дзыговка, м. ямпол. у., Подол. г., 7.194 ж.

Дзялошинъ, пос. Калишск. г., вѣлюнск. у., на пр. б. Варты, 7.157 жит.

Дзялошице, безуѣздн. городъ пинчовск. у., Кѣлецкой губ., при рѣчкѣ Слоницѣ, 6.481 жит.

Ди (Dee), Артуръ, англ. врачъ, род. въ 1579 г., въ 1621 г. прибылъ въ Москву и сдѣлался придворнымъ врачомъ Михаила Федоровича; въ 1634 г. уѣхалъ на родину и занялъ то же мѣсто при Карлѣ I. Занимался алхимїей и астрологїей и написалъ „Fasciculus chemicus, abstrusae Hermeticae scientiae ingressum, progressum, coroniden explicans“ (1631). Ум. въ 1651 г.

Ди, рѣка, см. *Великобр.*, VIII, 199.

Дибичъ Забалканскій, Иванъ Ивановичъ, графъ, фельдмаршалъ, род. въ 1785 г. Сынъ прусскаго офицера, поступившаго на русскую службу, обучался въ берлинскомъ кадетскомъ корпусѣ, прибылъ въ 1801 г. въ Россїю и былъ зачисленъ въ Л.-Гв. Семеновскій полкъ. Съ этимъ полкомъ онъ участвовалъ въ кампанїяхъ 1805—07 г. Въ войнѣ 1812 года отличился во многихъ сраженїяхъ и заключилъ Таурогенскую конвенцію съ прусскимъ генераломъ Йоркомъ, отторгнувшую его

корпусъ отъ французской арміи. Во время заграничныхъ походовъ принималъ участіе въ сраженіяхъ подъ Дрезденомъ, Кульмомъ, Лейпцигомъ. На военныхъ совѣтахъ сумѣлъ понравиться Александру и быстро пошелъ въ гору. На 28-мъ году жизни Д. былъ уже генерал-лейтенантомъ. Въ 1818 г. Александръ назначилъ его ген.-адъютантомъ и затѣмъ взялъ съ собою на Лайбахскій конгрессъ. Послѣ Лайбаха завистливый, тщеславный, искусный въ интригахъ Д. во время сумѣлъ обнаружить убѣжденъ, согласныя съ принципами Священнаго Союза, и сталъ однимъ изъ наиболѣе приближенныхъ лицъ царя. Въ 1824 г. онъ былъ назначенъ начальникомъ Гл. Штаба и сопровождалъ Александра I во время его послѣдняго путешествія въ Таганрогъ. Имѣя довольно опредѣленные свѣдѣнія о существованіи заговора въ арміи, онъ поторопился донести о немъ имп. Николаю. Самъ Д. былъ командированъ во 2-ую армію для разслѣдованія дѣла и лично арестовалъ многихъ заподозрѣнныхъ лицъ. Въ награду за это Д. во время коронаціи былъ произведенъ въ ген.-отъ-инф. Послѣ командировки на Кавказъ для разслѣдованія тамошнихъ дѣлъ и столкновеній между Ермоловымъ и Паскевичемъ Д. былъ возведенъ въ графское достоинство. Въ началѣ турецкой войны 1828 г. Д. былъ командированъ въ дѣйств. армію, не получивъ опредѣленной должности, но фактически престарѣлый Витгенштейнъ не предпринималъ ничего безъ совѣта и указанія Д. По оставленіи Витгенштейномъ должности главнокомандующаго на нее былъ назначенъ Д., который окончилъ осаду Варны и Силистріи, разбилъ турокъ при Кулевчи, перешелъ черезъ считавшійся до тѣхъ поръ недоступнымъ главный хребетъ Балканъ, взялъ Адрианополь и принудилъ турокъ къ миру. За турецкую войну Д. былъ награжденъ званіемъ фельдмаршала, титуломъ Забалканскаго и георгіевскимъ крестомъ I степени. По окончаніи войны Д. былъ командированъ въ Берлинъ, чтобы сговориться съ прусскимъ королемъ о мѣрахъ, которыя слѣдовало принять противъ вспыхнувшей французск. революціи, но скорѣ былъ отозванъ въ

виду возстанія въ Польшѣ и назначенъ главнокомандующимъ. Онъ гордо обѣщали покончить войну „однимъ ударомъ“, но былъ жестоко наказанъ за самоувѣренность: несмотря на отдѣльные успѣхи, война затянулась на 7 мѣсяцевъ. Послѣ побѣды подъ Остроленкой Д. ум. отъ холеры (1831).

Дива (итал. *diva*, божественная), эпитетъ, часто даваемый прославленной пѣвицѣ.

Диваль, *Scleranthus*, родъ изъ сем. гвоздичныхъ, низкія, жесткія травы съ шиловидными листьями и зеленоватыми цвѣтами, съ 4 долями чашечки, безъ вѣячика. Виды *S. perennis*—многолѣтняя и *S. annuus*—1—2-лѣтняя трава встрѣчаются по малоплодороднымъ песчанистымъ мѣстамъ почти по всей Евр. Россіи.

Диванъ (персид.), на Востокъ палата, канцелярія, трибуналъ, контора и т. п. (также софа, покрытая коврами и подушками); отсюда—реестръ, собраніе стихотвореній к.-н. автора, расположенъ въ алфавитн. порядкѣ.

Диверсія, отвлекающая операція, маневръ, предпринимаемый во флангъ или въ тылъ непріятеля, для отвлеченія вниманія отъ главн. операцій.

Дивертикулъ (*Diverticulum*), въ патологич. анат. слѣпой полый мѣшокъ, иногда въ видѣ отростка, образующійся вслѣдствіе выпячиванія стѣнки полого органа (напр., пищевода) выше мѣста суженія (новообразованіемъ, рубцомъ).

Дивертисментъ (франц.—*Divertissement*; итал.—*Divertimento*, развлеченіе). Въ XVIII в. такъ называлась инструментальная пьеса, состоявшая на подобіе сюиты или сонаты изъ нѣск. самостоятельныхъ короткихъ частей, соединенныхъ въ одно цѣлое; такой Д. отличался обыкновенно простотой и свободой формы. Кромѣ того, Д. назыв. также легкія пьесы или танцы, вставляемые въ болѣе обширныя композиціи, какъ, напр., въ концерты, сюиты или оперы. Теперь Д. называютъ всякіе вставные добавочные номера въ театр. представленіяхъ, не относящіеся по своему содержанію къ ходу дѣйствія.

Дивидендъ, см. II, 28.

Дивидиви (*либидиви*), разнообразно изогнутые краснобурые бобы *дубильной цезальпиніи*, *Caesalpinia Coriaria*, 8 см.

дл. и 2—3 см. шир., съ заключенными въ нихъ 2—4 бобовидными сѣмен. Весьма богаты дубил. веществ. (ок. 30⁰/₀); вывоз. изъ Венецуэлы и Вестъ-Индіи.

Дивизионъ 1) *артиллерійскій*, артиллерійская часть, состоящая изъ двухъ или трехъ батарей, см. III, 596, 515/6; 2) *Д. жандармскій*, жандармская воинская часть, не подчиненная шефу жандармовъ, состоящая при войскахъ для несенія военно-полицейской службы въ мѣстахъ расположенія воинскихъ частей и въ тылу дѣйствующихъ войскъ. Въ мирное время употребляется не только по прямому назначенію, но и для несенія обще-полицейской службы; см. III, 516. *К. О.*

Дивизія (воен.), крупное соединеніе одного или нѣсколькихъ родовъ оружія, впервые введено французской революціей и оконч. установлено Наполеономъ (см. III, 515). Д. во флотѣ—соединеніе нѣсколькихъ экипажей, на которые раздѣляются морскія команды на сушѣ, или же совокупность нѣсколькихъ, обычно однородныхъ судовъ на морѣ, напр., Д. миноносцевъ.

Дивьеръ (di Vier), Антонъ Мануловичъ, графъ, сынъ португ. еврея, р. въ 1682 г., служилъ юнгой на голланд. кораблѣ и, поправившись Петру Вел. своей ловкостью, былъ взятъ имъ въ Россію, гдѣ достигъ въ 1718 г. чина генераль-адъютанта и былъ назначенъ первымъ генераль-полицеймейстеромъ Петербурга. Екатерина I возвела его въ 1726 г. въ графское достоинство, былъ посланъ въ Курляндію отстаивать въ вопросѣ о престолонаслѣдіи русскіе интересы и съ неподкупной честностью успѣшно выполнилъ это порученіе. Находясь въ враждѣ съ Меншиковымъ, на сестрѣ кот. онъ былъ женатъ, Д. примкнулъ къ партіи его враговъ, не желавшихъ допустить брака Петра II съ дочерью Меншикова. Но послѣдній добился ареста Д. и его товарищей, лишенія чиновъ, имѣнія, наказанія кнутомъ и ссылки Д. въ жиганское зимовье Якутск. обл. Въ 1739 г. по указанію Беринга онъ былъ назначенъ начальникомъ Охотска, при чемъ съ прежней своей энергіей взялся за упорядоченіе управленія и устроилъ школу, послужив. основаніемъ штурманскому училищу сибирской флотиліи и бывшую

почти сто лѣтъ единственнымъ учебнымъ заведеніемъ въ с.-в. Сибири. Послѣ восшествія на престолъ Елизаветы Петровны Д. былъ возвращенъ изъ ссылки въ 1743 г., ему были возвращены чины, графское достоинство, повелѣно быть снова ген.-полицеймейстеромъ и пожаловано 1.800 душъ изъ конфиск. имѣній Меншикова. Ум. въ 1745 г.

Дивы (Девы, санскритск. „небесный“), въ буддйской мѣологіи — духи свѣта и воздуха и малые боги, обыкновенно добрые. Въ религіи Зороастра — злые духи созданные Ариманомъ.

Дигамма, двойная гамма въ древнѣйшемъ греч. алфавитѣ, см. *письмена*.

Диггеры, см. IX, 36/51.

Дигесты, или *пандекты*, см. *римское право*.

Дигиталисъ, см. *наперстянка красная*.

Дигрессія (*наибольшая*) околополярной звезды есть такое ея положеніе, при которомъ ея азимуть къ востоку или къ западу отъ меридіана достигаетъ наибольшей величины.

Дидактика, см. *педагогика*.

Дидактическая поэзія, особый родъ поэтическихъ произведеній, ставящихъ своей цѣлью не возбужденіе эстетическаго наслажденія, а передачу въ болѣе или менѣе изящной формѣ полезныхъ свѣдѣній и научныхъ истинъ. Д. п. была въ ходу уже у древнихъ грековъ и римлянъ („Труды и дни“ Гезіода, „Георгики“ Вергилія — оба произведенія посвящены земледѣлію; „Ars poetica“ Горация, излагающая правила худож. творчества, послужившая въ XVII в. образцомъ для „Art poétique“ Буало; „De rerum natura“ Лукреція, поэма, содержащая цѣлую философскую систему и др). Въ средне-вѣковой Д. п. популяризація научныхъ свѣдѣній то и дѣло переходила въ нравоученіе и облекалась въ форму аллегоріи. Около XIII в. въ Зап. Европѣ снова замѣчается большой спросъ на Д. п. Поднимавшееся городское населеніе, городская буржуазія чувствовала живѣйшую потребность въ популяризаціи научныхъ свѣдѣній, и въ отвѣтъ на эту потребность явились такія поэмы, какъ во Франціи „Le Roman de la Rose“ (въ той его части, которая написана Жаномъ де Мёномъ), въ

Италии — „Tesoretto“ Брунетто Латини (своего рода стихотворный энциклопедический словарь), въ Германіи— „Der Renner“ Гуго Тримбергскаго, поэма, излагающая среднев. взгляды на природу, животныхъ и человѣка, и др. Новый расцвѣтъ Д. п. относится къ XVIII в., къ эпохѣ зарожденія буржуазнаго общества въ современномъ смыслѣ слова, къ эпохѣ „просвѣщенія“, когда въ поэзіи господствовала разсудочность и болѣе всего цѣнились научныя знанія. Изъ Англіи, гдѣ Попъ написалъ поэму „Essay on man“, Д. п. перешла во Францію, гдѣ она, впрочемъ, не могла особенно развиться благодаря появленію Энциклопедіи, и пышно расцвѣла въ Италиі, гдѣ писались поэмы объ астрономіи (Pellegrini: „I cieli“), о свѣтѣ (Muratori: „La luce“), о металлургіи (Corniani: „La Metallurgia“), о торговлѣ (Algarotti: „Il commercio“) и др. Въ XVIII в. Д. п. была въ ходу и у насъ. Поповскій перевелъ „Опытъ о чловѣкѣ“ Попа, Ломоносовъ пишетъ поэму „О пользѣ стекла“. Ростъ научныхъ знаній и просвѣтительныхъ учреждений въ XIX в. сдѣлала Д. п. излишней, и она уступила мѣсто популярнымъ научнымъ книгамъ, статьямъ и лекціямъ. В. Фр.

Дидаха, или *Ученіе 12 апостоловъ*, одинъ изъ замѣчательнѣйшихъ памятниковъ новозавѣтной апокрифической литературы, считавшейся потеряннымъ, но найденный греческимъ митрополитомъ Ф. Вріенніемъ въ 1875 г. Она распадается на двѣ части. Въ первой (гл. I—VI) даются нравственныя наставленія въ видѣ описанія двухъ путей—пути жизни и пути смерти. Вторая часть представляетъ краткое руководство для совершенія таинствъ и описаніе устройства христіанской общины (гл. VII—XVI); при этомъ большое значеніе отводится пророкамъ, совершенно не упоминаются пресвитеры, и лишь епископы и диаконы, что указываетъ на очень древнее происхожденіе Д. Первая часть ея составлена, вѣроятно, до 90 г. по Р. Х., тогда какъ все произведеніе въ его современной формѣ должно отнестись не ранѣе 120 г. Лучшее изд. Гарнака въ „Texte und Unters.“, Bd. II (1884); литература у Гарнака въ „Gesch. d. altchr. Literatur“;

рус. пер. Попова и Льва Ник. Толстого. **Диденгофенъ** (фр. Thionville), гор. и крѣпость въ Лотарингіи, на р. Мозель. 14.184 ж.

Диденко, Андрей Гавриловичъ, украинскій казацкій гетманъ, былъ выдвинутъ осенью 1632 г. подъ влияніемъ наиболѣе радикальныхъ представителей православнаго благочестія (во главѣ которыхъ стоялъ тогдашній киевскій митрополитъ Исаяя Копинскій) вмѣсто Петрожицкаго-Кулаги, выступленія котораго въ интересахъ православной церкви казались недостаточно рѣшительными. Въ дѣйствительности Кулага поддерживалъ украинскія требованія со всею возможною энергіею, и Д., очутившись на его мѣстѣ, не могъ изобрѣсти ничего новаго и могъ только продолжать то же, что дѣлалъ Кулага. Это поставило Д., очевидно, въ трудное положеніе, и этимъ, вѣроятно, слѣдуетъ объяснить, что онъ скоро сходитъ со сцены: въ 1633 г. гетманомъ былъ уже Орендаренко. М. Грушевскій.

Диди-Гверди, верш. въ Тифлиск. г., тѣнетск. у., 10.939 ф.; идущій здѣсь переваль черезъ Гл. Кавк. хр. находится на выс. 10.451 ф.

Дидима, совр. *Гіеронта*, гор. съ храмомъ и оракуломъ Аполлона; см. *Бранхиды*, VI, 482.

Дидимій, названіе, данное Мозандромъ предполагаемому элементу, выдѣленному изъ церита. Въ 1885 г. Д. былъ разложенъ Ауэромъ, который показалъ, что Д. представляетъ собою смѣсь двухъ чрезвычайно сходныхъ между собою элементовъ—неодима и празеодима.

Дидій, Маркъ Д. Сальвій Юліанъ, римскій императоръ, род. въ 132 г., быстро прошелъ лѣстницу должностей, неоднократно получалъ въ управленіе провинціи. Послѣ убійства Пертинакса купилъ у преторіанцевъ престолъ съ аукціона, но послѣ 66-дневнаго правленія низложенъ и убитъ Септیمیемъ Северомъ, который занялъ его мѣсто (193).

Дидо (Didot), семья франц. типографщиковъ, изъ которыхъ замѣчательны: *Франсуа* (1689—1757), основатель фирмы; *Франсуа Амбруазъ* (1730—1804), изобрѣтатель литого шрифта; *Анри* (1765—1852), печатавшій ассиг-

націи для революціонныхъ правительствъ; *Фирменъ* (1764 — 1836), первый примѣнившій стереотипу, выпустившій таблицы логариѳмовъ и дешевыя изданія классиковъ: французск., англ. и итальянск.; *Амбруазъ Фирменъ* (1790—1876), издававшій лат. и греч. красиковъ, извѣстный собств. переводами съ греческаго рядомъ библиограф. работъ.

Дидона (Dido), первоначально—финикійская Астарта и богиня-покровительница Картеагена. Превращенная въ историческую личность, она сообщила имя и черты связаннаго съ нею мифа Элиссѣ, дочери тирскаго царя Мутгона (по другимъ вариантамъ, Бела или Агенора). Послѣ того какъ братъ Д. Пигмаліонъ убилъ ея мужа, она со всѣми богатствами и многими изъ жителей Тира бѣжала въ Африку, гдѣ недалеко отъ Утики купила у нумидійскаго царя Ярбы столько земли, сколько покроетъ бычачья кожа. Д. разрѣзала кожу на мелкіе ремешки и заняла довольно значительное пространство. Вскорѣ здѣсь былъ построенъ городъ Картеагенъ. Ярба просилъ руки Д., но она, не желая выходить за варвара, лишила себя жизни. Вергилій въ своей „Энеидѣ“ воспользовался мифомъ о Д. очень свободно: у него Д. добровольно всходитъ на костеръ потому, что ее покинулъ Эней.

Дидрахма, греческая серебряная монета въ двѣ драхмы.

Дидро (Denis Diderot), великій философъ, вмѣстѣ съ Вольтеромъ и Руссо стоявшій во главѣ французскаго просвѣтительнаго движенія XVIII в. Онъ былъ энциклопедистомъ не только въ историческомъ, но и въ букввальномъ смыслѣ этого слова. Онъ одинаково увлекался математикой, физикой, естественной исторіей, философией, живописью, музыкой, литературой, филологіей и чѣмъ угодно. Отсюда не слѣдуетъ, что Д. былъ дилетантомъ, что для него науки и искусства были матеріаломъ для легкихъ салонныхъ бесѣдъ. Это былъ одинъ изъ глубочайшихъ умовъ. Онъ подходилъ ко всему какъ специалистъ, быстро овладѣвалъ методами, приемами и техникой каждой отрасли знанія, привлекая его вниманіе. Развитію естествознанія онъ далъ такой сильный импульсъ, что

его вліяніе въ этой области неизмѣримо. Успѣхи матеріалистической философіи навсегда связаны съ его именемъ. И въ то же время онъ былъ, если не творцомъ сентиментальной буржуазной драмы, то однимъ изъ глубочайшихъ ея теоретиковъ и искуснѣйшихъ сочинителей. Ученый, философъ, новеллистъ, драматургъ, публицистъ, художественный критикъ, говорунъ, онъ соединялъ въ себѣ всѣ качества, которыя обезпечивали ему вліяніе въ XVIII вѣкѣ не только во Франціи, но и далеко за ея предѣлами. Онъ родился въ 1713 г. въ Лангрѣ въ Шампани, въ семьѣ ремесленника-ножевщика. Свое первоначальное образованіе онъ получилъ у себя на родинѣ въ іезуитскомъ коллежѣ. Іезуиты мечтали сдѣлать изъ геніальнаго мальчика свѣтило своего ордена, но будущій глава атеистической философіи не чувствовалъ никакого призванія къ этого рода дѣятельности. Онъ отправляется въ Парижъ, гдѣ два года готовится къ юридической карьерѣ, но больше удѣляетъ времени латинскому, греческому языкамъ и математикѣ, а также итальянскому и англійскому, которые становятся главнымъ источникомъ его существованія, послѣ того какъ отецъ, недовольный непокорнымъ сыномъ, лишилъ его поддержки. Въ 1743 г. онъ женился, а въ 1746 году появляются его „Pensées philosophiques“, которыя благодаря идеямъ, направленнымъ противъ христіанской религіи, были сожжены по постановленію парламента. Появившееся черезъ три года его „Письмо о слѣпыхъ для назиданія зрячимъ“ имѣло еще болѣе неприятныя послѣдствія для автора. Онъ былъ на годъ посаженъ въ венсенскую тюрьму. Именно сюда среди прочихъ друзей шель навѣститъ его Руссо, когда, по его разсказу, онъ набрелъ на объявленіе дижонской академіи, и впервые его уму предстали идеи, поразившія впоследствии всю Европу. Одновременно съ „Pensées philosophiques“ въ 1746 г. вышелъ при участіи Д. медицинскій словарь. Успѣхъ, который выпалъ на долю этого незначительнаго произведенія, навелъ Д. на мысль объ изданіи „Энциклопедіи“,—предпріятіе, которому предстояло сы-

грать такую огромную роль въ исторіи человѣческой мысли. Первый томъ „Энциклопедіи“ вышелъ въ 1751 г. Успѣхъ его превзошелъ ожиданія издателей. Но второй томъ уже былъ задержанъ по постановленію властей. Тѣмъ не менѣе Д. удается добиться продолженія „Энциклопедіи“. Энергія, проявленная имъ при этомъ, была поразительна. Помимо того, что онъ выполнялъ огромную работу, взявъ на себя отдѣлъ искусствъ и ремеселъ, онъ былъ центральной фигурой всего дѣла, торопилъ сотрудниковъ, отдавалъ всѣ распоряженія. Когда послѣ выхода нѣсколькихъ томовъ последовало новое запрещеніе, и въ особенности когда отступничество вліятельнаго и образованнаго Даламбера нанесло Д. сильный ударъ, онъ не отказался отъ своей идеи. Восемь лѣтъ боролся онъ, заинтересовалъ вліятельныхъ людей, среди которыхъ была сама г-жа Помпадуръ, и добился того, что въ 1765 г. „Энциклопедія“ снова начала выходить. Въ 1772 году вышелъ послѣдній томъ. Удивительно, что среди этой борьбы за жизнь своего любимаго дѣтища, Д. не переставалъ писать. Въ 1757 году выходитъ его пьеса „Побочный сынъ“, а въ слѣдующемъ году—другая драма—„Отецъ семейства“,—пьесы, которыя сдѣлали своего рода эпоху въ исторіи театра. Впрочемъ, значеніе ихъ заключается не въ ихъ весьма незначительныхъ художественныхъ достоинствахъ, а въ тѣхъ предисловіяхъ („Разговоры“ и „Разсужденіе о драматическомъ искусствѣ“), которыя были приложены къ нимъ. Эти статьи заключали въ себѣ теорію мѣщанской сентиментальной драмы, свидѣтельствовали, что и на сценѣ буржуазія вступала въ побѣдоносную борьбу съ дворянствомъ, противопоставляя свой новый мѣщанскій театръ псевдоклассической трагедіи, любимому зрѣлищу придворной аристократіи. Многія произведенія Д., въ томъ числѣ его лучшая повѣсть „Племянникъ Рамо“, появились только послѣ его смерти (1784 г.).—Міросозерцаніе Дидро глубоко атеистическое и материалистическое. Онъ не сразу дошелъ до него. Сначала католикъ, затѣмъ деистъ, онъ въ концѣ концовъ дѣлается закончен-

нынъ представителемъ матеріализма. Верховнаго существа, управляющаго міромъ, нѣтъ. Не существуетъ и двухъ началъ: матеріальнаго и духовнаго. Есть только матерія, обладающая чувствительностью, состоящая изъ безконечнаго количества атомовъ, которые обладаютъ способностью соединенія. Изъ соединенія различныхъ элементовъ природы получились всѣ формы и образованія вплоть до чловѣка и его способности движенія, мышленія, страсти и т. д. Переходъ отъ неодушевленнаго міра къ одушевленному Д. поясняетъ, между прочимъ, на слѣдующемъ примѣрѣ: „Я превращаю кусокъ мрамора въ порошокъ. Когда онъ сталъ нечувствительной пылью, я смѣшаю эту пыль съ черноземомъ или растительной землею, полью смѣсь водою, дамъ ей гнить годъ, два, цѣлое столѣтіе, потому что время для меня не играетъ роли. Когда все это превратится въ почти однообразную массу, въ почву, я сѣю на этой землѣ капусту, бобы, горошекъ; растенія питаются изъ земли, я питаюсь растеніями. Этимъ путемъ я произвожу чувствительную матерію“. Въ согласіи съ основной точкой зрѣнія Д. находится и его нравственное ученіе. Слова „нравственное“ и „безнравственное“ онъ предлагаетъ замѣнить понятіями о томъ, что соответствуетъ и что не соответствуетъ природѣ. Добродѣтель—это „bienfaisance“, дѣланье хорошаго, полезнаго, порокъ—это „mal-faisance“, т. е. дѣланіе дурнаго; все, что полезно для чловѣчества,—добро; все, что вредно,—зло; то, что не причиняетъ никому ни вреда, ни пользы,—безразлично. Если моя ложь или пьянство принесутъ кому-нибудь пользу, то значить они—добро. Въ сущности вся материалистическая философія Д. клонилась къ той же цѣли, что и вольтеровскій деизмъ и религія сердца Руссо. Нужно было уничтожить власть католическаго духовенства и найти новыхъ вождей. Деизмъ передавалъ эту власть философамъ, разуму, Руссо—личности самой, ея непосредственному чувству, Д.—физикамъ и химикамъ. Его литературная теорія была тоже отраженіемъ задачъ вѣка. Въ статьяхъ, которыми сопровождаются его пьесы,

онъ, кромѣ трагедіи и комедіи, на которыхъ дѣлила театръ ложноклассическая доктрина, устанавливаетъ средней родъ „le genre serieux“, именно то, что стало теперь извѣстно подъ именемъ драмы. Дворъ долженъ потерять свое исключительное право на трагизмъ. При дворѣ могутъ быть веселые и забавныя происшествія, а слезы и трогательныя приключенія нерѣдки въ хижинахъ бѣдняковъ. Всѣ сословія могутъ быть предметомъ изображенія и комедіи и трагедіи. Нравоучительный элементъ получаетъ важное значеніе въ драматическомъ творчествѣ; изображеніе реальной жизни должно указывать идеалы нравственной и семейной жизни. Его эстетическія воззрѣнія вполне согласуются съ его матеріалистическими представленіями о природѣ. Природа не заботится о красотѣ, о томъ, что принято называть красотой. Природа заботится только о жизни; вотъ въ чемъ настоящая естественная красота. Онъ требуетъ отъ художника вѣрнаго изображенія дѣйствительности. Такимъ образомъ, новый „жанръ“ Д. былъ не только драматической реформой. Онъ сливался съ реформаторскими стремленіями просвѣтителей, давалъ возможность обратить вниманіе на положеніе безправныхъ классовъ, освѣтить общественные вопросы, уничтожить героической ореолъ, которымъ театръ окружалъ наследственную аристократію. Словомъ, и философія, и литературное творчество Д. служили основной задачѣ вѣка, заключавшейся въ уничтоженіи привилегій духовенства и дворянства. Изданіе соч. и Д. въ 20 т. т. (Paris, 1875—1877). См. *Rosenkranz*, „D-s Leben und Werke“ (Leipzig, 1866, 2 B-de); *Ducros*, „D.“ (Par., 1894); *Collignon*, „D.“ (Par., 1895); *Pelissier*, „D.“ (Par., 1899). По-русски переведена книга *Морлея*, „Д. и энциклопедисты“. *Вильбасовъ*, „Д. въ Петерб.“ (Спб., 84); *А. Веселовскій*, „Этюды и характеристики“. Переведены „Романы и повѣсти“ Д., отдѣльно „Племянникъ Рамо“. Орывки изъ „Разговоровъ“ и „Побоч. сына“ въ „Хрестоматіи по ист. зап.-европ. лит.“ П. Когана.

П. Коганъ.

Дижонъ (Dijon), торг. - промышл. центръ и гл. гор. департ. Котъ д'Оръ

во Франціи, на высотѣ 245 м., на Бургунд. каналѣ, при впаденіи Сюзонъ въ Ушъ. Жит. 74.113; нѣск. фортовъ; много учебн. завед. (универс. академія съ 3 факультет.); ботан. садъ, обсерваторія; бібліотека (125.000 т.). Готич. церковь (1280 г.). Д. у римлянъ *Castrum Divionense*, въ средніе вѣка—столица Бургундіи.

Дизель, Рудольфъ, нѣм. инженеръ, изобрѣтатель особаго типа двигателей внутреннего сгорания, см. приложение при ст. *двигатели*.

Дизентерія, или иначе *кروавый поносъ*, представляетъ собою острое воспаленіе кишекъ, съ значительнымъ фибринознымъ воспалительнымъ экссудатомъ на внутренней поверхности кишечной стѣнки и съ послѣдующимъ образованіемъ язвъ. Д. можетъ развиваться подъ влияніемъ различныхъ болѣзнетворныхъ микроорганизмовъ; въ нѣкоторыхъ случаяхъ причиной Д. являются особая амѣба. Такая *амѣбная* Д. встрѣчается обыкновенно лишь въ жаркихъ странахъ; въ нашемъ умѣренномъ климатѣ причиной Д. являются обыкновенно различныя патогенныя бактеріи (гл. обр., дизентерійная палочка, см. IV, 499). Но и отравленіе различными ядами (напр., ртутью) или продуктами обмѣна веществъ (въ тяжелыхъ случаяхъ уреміи) могутъ вызывать явленія Д. Наконецъ, огромную (предрасполагающую) роль играютъ плохія санитарныя условія (эпидеміи Д. въ тюрьмахъ, казармахъ, лагеряхъ, въ войскахъ во время военныхъ походовъ). Самый болѣзненный процессъ обыкновенно ограничивается толстыми кишками (преимущественно въ нижнемъ отдѣлѣ). Д., какъ острое инфекціонное заболѣваніе, обыкновенно сопровождается сильной лихорадкой, хотя нерѣдко t^0 остается мало повышенной или даже нормальной; кромѣ того,—очень сильныя боли въ области толстыхъ кишекъ; испражненія, вслѣдствіе пораженія нижняго отдѣла толстыхъ кишекъ (откуда идутъ рефлексы на актъ выдѣленія кала), дѣлаются очень частыми (до 60 разъ въ день и болѣе), скудными, похожими на мясныя помои и очень зловонными; въ нихъ содержится кровь въ тѣхъ или иныхъ количествахъ; сильныя боли,

мучительные безрезультатные позывы на низъ—даютъ картину очень тяжелаго общаго страданія. Въ связи съ изъязвленіями кишекъ могутъ быть значительныя кишечныя кровотеченія. Воспаленіе съ кишекъ можетъ перейти на брюшину, и можетъ присоединиться перитонитъ. Вслѣдствіе ли кровотеченія или присоединившагося перитонита или какого-либо другаго осложненія (воспаленіе почекъ, нарывы въ печени и пр.), а также общаго упадка силъ, болѣзнь можетъ принять очень тяжелый оборотъ и закончиться смертью. Но, съ другой стороны, возможно и полное выздоровленіе. Въ нѣкоторыхъ случаяхъ болѣзнь принимаетъ сильно истощающее больного хроническое теченіе. При хронической Д. вслѣдствіе рубцованія кишечныхъ язвъ могутъ быть въ тѣхъ или иныхъ мѣстахъ суженія кишечника (вслѣдствіе обычнаго послѣдовательнаго стягиванія рубцовой ткани) со всѣми ихъ послѣдствіями. Д.—вообще тяжелое заболѣваніе; въ южныхъ странахъ (подобно многимъ другимъ инфекціямъ) она протекаетъ значительно тяжелѣе и значительно чаще получаетъ эпидемическое распространеніе. *Н. Кабановъ.*

Дизентисъ, курортъ и бенедик. аббатство (осн. въ 614 г.) въ швейц. кант. Граубюнденъ, на выс. 1.159 м.; 1.359 ж.

Дизразли, см. *Биконсфильдъ*.

Дизразли, Исаакъ, англ. писатель, род. въ 1766 г., еврей по происхожденію, принялъ въ 1817 г. христіанство, авторъ историко-литературныхъ статей, преимущественно анекдотическаго характера („Curiosities of Literature“, 1791, „Literary Miscellanies“, 1796 и др.), и историческихъ трудовъ о Стюартахъ („Literary and political Character of James I“, „Life and Reign of Charles I“). Какъ по своимъ литературнымъ вкусамъ, такъ и по своимъ политич. убѣжденіямъ Д. былъ консерваторъ, сторонникъ абсолютизма и его культуры. Большой поклонникъ Буало и Попа, Д. писалъ свои труды о Стюартахъ съ цѣлью реабилитировать ихъ имя и правленіе. Эти консервативныя наклонности перешли и къ его болѣе даровитому сыну, извѣстному государственному дѣятелю и романисту Д.—Биконсфильду.

Дизфулъ, гор. въ персидск. пров. Арабиستانъ, на л. бер. однимъ рѣки, ок. 25.000 жит.; въ окрест. много остатковъ др. каналовъ и строеній, въ 26 км. къ ю.-в. развалины др. Сузы.

Дизъюнкція, буквально—раздѣленіе. Такъ называется въ логикѣ отношеніе понятій, объемы которыхъ со всѣмъ не совпадаютъ.

Диканька, с. Полтавской губ. и уѣзда, 5.447 жит. Принадлежало Кочубею. Прославлено Пушкинымъ въ „Полтавъ“ и Гоголемъ „Вечерами на хуторѣ близъ Д.“.

Дикастерій, судъ присяжныхъ въ Авинахъ, при Солонѣ, см. XVI, 582.

Дикая вира, см. *вервь*, IX, 512.

Дикая рябинка, *пизжа*, *Tanacetum vulgare*, растеніе изъ сем. сложноцвѣтныхъ съ прямостоящимъ твердымъ стеблемъ до 1,5 м. высоты, глубокоперистораздѣльными листьями, многочисленными, сидящими щиткомъ желтыми головками цвѣтовъ; обертка у головокъ полушаровидная, черепичатая; язычковыхъ цвѣтковъ нѣтъ. Встрѣчается очень часто въ Средн. Россіи по дорогамъ, паровымъ полямъ и сухимъ кустарникамъ. Примѣн., особ. цвѣтки, какъ глистогонное средство.

Дике, см. *Астрелъ*.

Дикетоны, см. *дѣальдегиды*.

Дикетэръ (Decatur), торг.-промышл. гор. въ с.-амер. шт. Илинойсъ, на р. Сангамонъ, 31.140 ж.

Дикинъ (Deakin), Альфредъ (род. въ 1856 г.), политич. дѣятель Австраліи (см. I, 145/6).

Дикирій, двусвѣщникъ, употребляемый при архіерейск. служеніи, символизир. два естества Иисуса Христа.

Дикій цвѣтъ, въ красивой практикѣ сѣрый цвѣтъ, получаемый при окрашиваніи кампешемъ ткани, пропитанной желѣзной протравой. Это окрашиваніе въ особенности часто применяется для подкладочныхъ тканей.

Диккенсъ (Dickens), Чарльзъ, знаменитый англійскій писатель, одинъ изъ лучшихъ представителей европейскаго реальнаго романа XIX стол. Его романы—не только яркая картина жизни англійскаго буржуазнаго общества, не только богатая галлерей типовъ, особенно королей индустріи и коммерціи. Это—богатое собра-

ніе гуманныхъ идей, искренніе, хотя нерѣдко сантиментальныя призывы въ защиту всѣхъ обездоленныхъ, начиная съ трудящихся массъ и поработанныхъ американскихъ негровъ и кончая заброшенными дѣтьми, страданія которыхъ находили въ душѣ Д. особенно горячій откликъ. Онъ родился 7 февр. 1812 г. Бѣдность, суровая нужда были его первыми впечатлѣніями. Источенныя червями лѣстницы, сырой погребъ, плѣсень, безсмысленная работа—заворачиваніе банокъ съ ваксой—за 6—7 шиллинговъ въ недѣлю, долговая тюрьма, гдѣ онъ посѣтилъ своего разорившагося отца,—таковы воспоминанія его дѣтства. Временно обстоятельства семьи нѣсколько поправились, отецъ вышелъ изъ тюрьмы, Д. оставилъ службу по упаковкѣ ваксы и поступилъ въ коммерческую школу; 15 лѣтъ онъ былъ опредѣленъ отцомъ въ контору адвоката, потомъ сдѣлался газетнымъ репортеромъ и stenographerомъ сперва „True“, потомъ „Morning Chronicle“. Въмѣстѣ съ мелкой журнальной работой начались и попытки къ самостоятельному творчеству. Первое произведеніе, обратившее на себя вниманіе, было написано случайно. Это были „Записки Пиквикскаго клуба“, кот. Д. долженъ былъ писать по заказу въ видѣ текста къ рисункамъ, сдѣланнымъ каррикатуристомъ Сеймуромъ. Условія были вскорѣ измѣнены, и уже Сеймуръ иллюстрировалъ текстъ Д. „Записки“ имѣли огромный успѣхъ и сразу создали автору громкое имя. Суровая школа жизни, пройденная Д., наложила глубокую печать реализма на его творчество. Онъ внимательно изучаетъ жизнь, онъ дорожитъ фактомъ. Онъ одинъ изъ первыхъ великихъ реалистовъ, которые сдѣлали художественную литературу союзницей науки, социологіи и публицистики. Съ добросовѣстностью и усердіемъ ученаго и проповѣдника изучаетъ онъ явленія дѣйствительности. Онъ узнаетъ о безчеловѣчныхъ истязаніяхъ, которымъ подвергаются дѣти въ іоркширскихъ школахъ, самъ отправляется въ Іоркширъ. Добытыя имъ свѣдѣнія даютъ матеріалъ для обличительнаго романа „Николай Никльби“. Въ лицѣ Сквирса учителя-звѣри узнали себя, и іорк-

ширскія школы исчезли. Для обогащенія своего житейскаго опыта онъ предпринимаетъ въ 1842 г. путешествіе въ Америку. Великолѣпныя триумфы, которыми встрѣтили американцы знаменитаго писателя, не ослѣпили его. Онъ отказался отъ торжествъ и приемовъ, пока проѣзжалъ штаты, гдѣ царило рабство. Онъ спускался въ тюрьмы, онъ видѣлъ нищету, и изданныя имъ по возвращеніи на родину „Американскія замѣтки“ свидѣтельствовали о томъ, что гуманный писатель умѣлъ разслышать стоны страдающаго человечества среди богатствъ и блеска Новаго Свѣта, среди празднествъ и поклоненія. Онъ обличалъ отсутствіе идеализма у юной практической націи, пламеннымъ словомъ бичевалъ рабство, озарилъ яркимъ свѣтомъ жизнь ея тюремъ, скрытую отъ человѣческихъ взоровъ. До какой степени публицистъ таился въ Д., видно изъ того, что въ 1845 г. онъ носится съ планомъ ежедневной газеты и дѣйствительно становится редакторомъ вновь основанной газеты „Daily News“, органа либеральной партіи. Газета, по мысли Диккенса, должна была защищать всѣ пути, ведущіе къ утверженію справедливости, поддержанію законности, къ развитію благосостоянія общества. Въ 1849 г. онъ предпринимаетъ изданіе еженедѣльника „Household words“. Въ то же время одинъ за другимъ появляются въ свѣтъ его рассказы и романы „A Christmas carol“ (1843), „Chimes“ (1844), „The cricket on the hearth“ (1845), „Battle of life“ (1846), „The haunted man“ (1848). Въ 1846—1848 гг. онъ создаетъ свою захватывающую эпопею буржуазнаго міра—„Домби и сынъ“; въ 1849—1850—знаменитый романъ „Давидъ Копперфильдъ“, трогательную, хотя и сантиментальную исторію человѣческой души, начиная съ нѣжныхъ дѣтскихъ лѣтъ,—исторію, имѣющую автобіографическій характеръ; далѣе, социальный романъ „Тяжелыя времена“, „Большія ожиданія“ и рядъ другихъ произведеній, представляющихъ, въ общемъ, грандіозную картину современнаго общества. 9 іюня 1870 г. Д. скончался, окруженный богатствомъ и славой. Онъ остался до конца жизни гуманистомъ, отзывчивымъ на вся-

Ч. Диккенсъ (1812-70).

Съ портрета, писаннаго Фритомъ (Frith, 1819-1909).

Съ разрѣшенія Фотографическаго Общества въ Берлинъ.

ЭНЦИКЛОПЕДИЧЕСКИЙ СЛОВАРЬ Т-ва „Бр. А. и И. ГРАНАТЪ и К^о“.



кое страданіе. Но по мѣрѣ того какъ судьба все болѣе ласкала его, онъ привыкаль смотрѣть на человѣческое горе съ тѣмъ сантиментально-спокойнымъ состраданіемъ, которое всегда отличаетъ счастливыхъ чувствительныхъ людей въ ихъ отношеніи къ обездоленнымъ. Его романы обращены къ сильнымъ, а не къ слабымъ. Онъ стремится воздѣйствовать на сердце тѣхъ, кому живется хорошо, а не на мужество тѣхъ, кто страдаетъ отъ современнаго строя жизни. Его творчество питалось тѣми же источниками, въ которыхъ черпали свою силу благородныя мечты утопистовъ, вродѣ Оуэна или Фурье. Онъ ждалъ исцѣленія человѣческихъ страданій отъ разума и милосердія эксплуататоровъ, а не отъ усилія и злобы эксплуатируемыхъ. Въ его романѣ „Тяжелыя времена“ передъ нами два типа рабочихъ; одинъ—Слэкбриджъ, агитаторъ, призывающій къ борьбѣ съ предпринимателями, организаторъ стачки; другой—Стэфенъ, покорный судьбѣ, съ довѣріемъ ожидающій отъ фабриканта облегченія своихъ страданій. Симпатіи Д. явно на сторонѣ Стэфена. Когда онъ попалъ въ шахту, погубившую уже не одного рабочаго, то первымъ его чувствомъ было возмущеніе. Но потомъ въ своей подземной темницѣ онъ рѣшилъ, что люди не имѣютъ права платить зломъ за зло, и онъ въ своей предсмертной молитвѣ проситъ Бога, чтобы „Онъ научилъ людей лучше понимать другъ друга, чѣмъ могъ это сдѣлать онъ, бѣдный и темный неудачникъ“. Этой же вѣрой въ возможность нравственнаго воздѣйствія на человѣческую природу объясняется горячая любовь Д. къ дѣтямъ. Романы Д. давно уже стали драгоценнымъ матеріаломъ для педагоговъ и упоминаются въ курсахъ по исторіи педагогики. Д. примыкаетъ къ Оуэну по своимъ воззрѣніямъ на образованіе человѣческаго характера. Характеръ создается воспитаніемъ и средой, и на общество ложится отвѣтственность за преступныя наклонности личности. Дѣти—любимые герои Д. Пагубное влияніе среды на нѣжныя дѣтскія души, гибельныя послѣдствія для нетронутой души, являющіяся результатомъ

неосторожнаго слова или дурнаго при-мѣра,—благороднѣйшія темы его романовъ. Поэтому такъ трогательна исторія его Алисы Марвудъ, погибшей среди нищеты и разврата, такъ приковываетъ исторія Давида Копперфильда, душа котораго—нѣжная арфа, отзывающаяся на всякое дуновеніе изъ внѣшняго міра. Но въ чемъ Д. не имѣетъ соперниковъ,—это въ своемъ юморѣ, одновременно терзающемъ и примиряющемъ, съ которымъ онъ изображаетъ пороки буржуазнаго общества. Его Градгриндъ—ходячій расчетъ, воплощеніе машинной жизни и машинной психики, переводящей самыя тонкія движенія души на цифры и самое жестокое человѣческое страданіе—на количество лошадиныхъ силъ. Его Домби, миллионеръ-коммерсантъ, одинъ изъ этихъ новыхъ властителей міра, холодный и надменный, перенесшій въ свои конторы деспотизмъ, доносы, зависть и раболѣпіе, царившіе при дворахъ прежнихъ коронованныхъ властителей. Его Пекснифъ—англійскій Тартюфъ, благочестивыми софизмами оправдывающій свое хищническое существованіе. Смѣхъ Д. такъ же жестокъ, какъ и его слезы, этотъ смѣхъ ранитъ такъ же безошадно, какъ и его рыданіе. Его изобрѣтательность при изображеніи гнусности столь же неистощима, какъ и при изображеніи страданія и несчастья. Съ жестокостью опытнаго палача придумываетъ онъ для читателя разнообразныя пытки, примѣняя ихъ медленно, не сразу, точно наслаждаясь муками своей жертвы. Но все это онъ дѣлаетъ для того, чтобы показать красоту любви, состраданія и раскаянія. Раскаянье—это то, чего онъ всегда добивается. Его жестокіе отцы и мужья кончаютъ трогательными слезами и примиреніемъ съ своими дочерьми и женами; его угнетатели и хищники исправляются и становятся добродѣтельными людьми. Когда онъ умеръ, докторъ Джоуэтъ почтилъ его съ церковной каведры словами: „Кажется, что погасъ свѣтъ, яркій, здоровый и радостный, и въ мірѣ вдругъ стало темнѣе“. Лучшей біографіей Д. все еще остается *John Forster*, „The Life of Charles D.“. См. *Плещеевъ*,

„Жизнь Д.“, „Сѣв. В.“, 1890; *Дружининъ*, т. V.; *И. Тэнъ*, „Современники“, пер. Когана; *П. Коганъ*, II томъ „Очерковъ по ист. зап.-европ. лит.“; *Кирпичниковъ*, „О Д. - педагогъ“ въ „Педагог. очеркахъ“.

П. Коганъ.

ДИККИНСОНЪ (Dickinson), Джонъ, америк. политич. дѣятель, род. въ 1732 г.; талантливый ораторъ и публицистъ, онъ словомъ и перомъ отстаивалъ права колоній. Въ 1767—68 издалъ „Letters of a Farmer in Pennsylvania“, рѣшит. отрицавшія право англ. парламента облагать колоніи, аргументы кот. легли въ основу борьбы. Д. принадлежитъ проектъ „Декларации правъ“, „Петиціи королю“ и другихъ важнѣйшихъ документовъ англо-америк. отношеній этой эпохи. вмѣстѣ съ тѣмъ Д. выступалъ въ конгрессѣ (1774—76 г.) противникомъ деклараціи независимости, благодаря чему утратилъ свою популярность. Ум. въ 1808 г.

ДИКОА, торг. гор. въ герман. Борну, къ ю. отъ оз. Чадъ. Ок. 50.000 жит.

ДИКОБРАЗЫ (Hystriidae), сем. грызуновъ (*см.*); иглы, покрывающія наружные покровы, развиты гораздо болѣе, чѣмъ у другихъ млекопитающихъ, защищенныхъ иглами. Д. живутъ въ умѣренныхъ и теплыхъ странахъ Старога и Новаго Свѣта; виды Старога Свѣта привязаны къ землѣ, виды Новаго Свѣта—лазающіе. Первые живутъ въ рѣдкихъ лѣсахъ и степяхъ и днемъ прячутся въ вырытыхъ ходахъ и норахъ, вторые—въ большихъ лѣсахъ, гдѣ гнѣздятся въ густой вершинѣ дерева или въ дуплахъ Д., вообще, мало подвижныя животныя, съ мало развитыми умственными способностями, трудно приручаются, злы и трусливы. Питаются растительной пищей. Настоящіе Д., *Hystrix*, имѣютъ короткое, плотное тѣло, толстую голову съ тупымъ рыломъ, крѣпкую шею и короткій хвостъ, усаженный полыми иглами, и сильно развитой колючій покровъ. У *обыкновеннаго* Д., *H. cristata*, вдоль шеи поднимается грива, составленная изъ крѣпкихъ и длинныхъ, сѣраго или бѣлаго цвѣта щетинъ, направленныхъ назадъ. Остальная часть верхней поверхности тѣла покрыта острыми иглами разной величины (40—15 см.

длины), окрашен. попеременно въ темно-или черно-бурый и бѣлый цвѣтъ; онъ слабо укрѣплены въ тѣлѣ, и поэтому легко выпадаютъ. Нижняя поверхность тѣла покрыта темно-бурыми волосами съ красноватыми кончиками, вокругъ горла тянется бѣлая полоса. Об. Д. живетъ вдоль средиземно-морского побережья, въ Африкѣ до Судана. За нимъ охотятся ради иголь, имѣющихъ разнообразное примѣненіе, и кое-гдѣ ради мяса. Въ Италіи Д. приручаютъ какъ сурковъ. Американскіе *лазящіе* Д. отличаются болѣе гибкимъ строеніемъ и длиннымъ, нерѣдко цѣпкимъ хвостомъ. У сѣв.-амер. *урсона*, *Erethizon dorsatum*, переднія ноги четырехъ-, заднія пятипалыя, тѣло покрыто густымъ мѣхомъ, на затылкѣ до 11 см. длины, на нижней поверхности и на хвостѣ обращеннымъ въ острия щетины. Между волосами и щетинами расположены иглы до 8 см. длины. Цвѣтъ смѣшанный—бурый, черный и бѣлый. У. питается корой и губитъ массу деревьевъ, особенно молодыхъ. *Верхолазы*, *Cercopithecus*, имѣютъ цѣпкій хвостъ и четырехпалыя ноги. У В. мексиканскаго, *C. (Sphingurus) novae Hispaniae*, мѣхъ черный, густой и мягкій, слегка курчавый, почти покрывающій иглы, которыя на нижней поверхности тѣла отсутствуютъ. Иглы острия, сѣро-желтаго цвѣта съ черными концами. *Щетинистый* Д. или *куанду*, *C. prehensilis*, похожъ на верхолаза, но больше его и съ болѣе развитыми иглами; водится въ Ср. и Юж. Америкѣ.

ДИКОЕ МЯСО, обиходн. назван. для чрезмѣрно разрастающихся надъ уровнемъ раны грануляцій (*см.*), удаляется ножомъ или прижиганіемъ, чтобы предупредить заживаніе раны значительно подымающимся рубцомъ.

ДИКСОНА БУХТА, открытая въ 1875 г. Норденшѣльдомъ въ устьѣ р. Енисея бухта на с.-зап. Таймырскаго п.-о.

ДИКСОНЪ (Dixon), Вильямъ Гепвортъ, англ. публицистъ, род. въ 1821 г. Съ 1848 г. принималъ участіе въ „Daily News“, въ кот. помѣстилъ, между прочимъ, рядъ очерковъ лондонск. тюремъ; за ними послѣдовали біографія Говарда (1849), Пена (1851) и Роб. Блека (1852). Въ 1853—69 г. онъ состоялъ редакторомъ *Athenaeum*'а и въ это вре-

мя предпринять путешествія на Востокъ, по С. Америкѣ (для изученія религіозн. сектъ) и Россіи. Ум. въ 1879 г. Гл. пр., помимо упомянут.: „New Amerika“ (1867, рус. пер.), „Spiritual Wives“ (1868), „Free Russia“ (1870).

Диксонъ (Dixon), Ричардъ (1833—1900), англ. поэтъ и историкъ. Въ годы студенчества былъ вмѣстѣ съ Моррисомъ и Бернъ-Джонсомъ участникомъ прерафаэлитскаго движенія. Изъ стихотворныхъ произведеній его наиболѣе обратила на себя вниманіе историч. поэма „Mano“ (1883); другія произведенія его—„Christ's Comrade“ (1861), „Lyrical Poems“ (1886) цѣнились только въ небольшомъ кругу эрудитовъ и мало доступны были широкой публикѣ. Какъ историкъ Д. извѣстенъ своей шеститомной „History of the Church of England“ (1878—1902), обним. періодъ отъ 1529 до 1570 г.

Диктантъ, одинъ изъ методовъ обученія правильной орфографіи, состоящій въ упражненіи въ писаніи съ голоса. Но умѣніе правильно писать есть по преимуществу продуктъ навыка зрительной и двигательн. памяти: чѣмъ чаще ученикъ видитъ передъ собой правильное начертаніе словъ и чѣмъ чаще онъ воспроизводитъ это правильное начертаніе, тѣмъ скорѣе и вѣрнѣе онъ научается правильной орфографіи; наоборотъ, чѣмъ чаще онъ воспроизводитъ неправильное начертаніе, тѣмъ больше онъ имѣетъ возможность закрѣпить его въ своей зрит. и двигат. памяти. Знаніе правилъ, которымъ подчиняется начертаніе словъ, занимаетъ второстепенное мѣсто въ обученіи орфографіи, съ одной стороны, потому, что не все въ начертаніи словъ подчиняется правиламъ (см. *орфографія*), а съ другой, потому, что нельзя рассчитывать на то, что учащійся въ каждый данный моментъ въ состояніи удерживать въ умѣ весь этотъ запасъ правилъ. Свести, слѣд., усвоеніе орфографіи къ усвоенію правилъ и упражненію въ ихъ приложеніи посредствомъ Д. нельзя. Поскольку въ Д. дана возможность неправильно воспроизвести какое-нибудь слово, постольку онъ приносится въ теоріи, какъ методъ обученія орфографіи, несостоятельнымъ, и такъ наз. Д. карательный, поэтому, совер-

шенно отвергнуть. Только предупредивъ неправильное начертаніе словъ всѣми средствами (ознакомленіе учениковъ съ текстомъ, который они будутъ писать, введеніе справочныхъ словарей, пользованіе которыми не должно быть запрещено ученикамъ во время Д. и т. д.), можно сохранить Д., который въ такомъ случаѣ наз. *предупредительнымъ*. Д. провѣрочный, имѣющій цѣлью выясненіе преподавателю недочетовъ учениковъ, можетъ быть сохраненъ, но прибѣгать къ нему слѣдуетъ чрезвычайно рѣдко. Ср. В. *Шереметьевскій*. Сочиненія, 1897 г.

Диктаторъ, см. *Римъ*.

Диктатура (лат.), неограниченная власть въ государствѣ, временно законно уступленная или насильственно захваченная однимъ лицомъ или группой лицъ, см. XVI, 160/61.

Дикція (лат.), способъ и методъ произношенія, см. *рѣчь*.

Дилатометръ, приборъ, служащій для измѣренія расширенія жидкостей при нагрѣваніи. По устройству напоминаетъ термометръ; въ верхней части трубки имѣетъ отверстие, черезъ которое наполняется изслѣдуемое жидкостью. А. Б.

Дилемма, въ логикѣ, см. *логика*. Въ общежитіи подъ Д. разумѣютъ выборъ между двумя одинаково трудными рѣшеніями.

Дилетантъ (итал.), человекъ, занимающійся какой-нибудь наукой или искусствомъ исключительно ради удовольствія, не дѣлая ихъ предметомъ своихъ специальныхъ занятій, отсюда Д.-измъ—нѣсколько легкое, неглубокое отношеніе къ предмету.

Дилецкій (*Дылецкій*), Николай Павловичъ, регентъ царскаго пѣвч. хора въ Москвѣ, конца XVII в., авторъ наиболѣе полнаго изъ старинныхъ русскихъ трактатовъ о музыкѣ „Грамматика пѣнія мусикійскаго“ (1677 г.).

Дилижансъ (фр.), общественная карета, совершающая рейсы между двумя опредѣленными пунктами; съ развитіемъ автомобильнаго дѣла все больше и больше начинаютъ находить себѣ примѣненіе Д.-автомобили или автомобили-омнибусы; см. *автомобиль*, I, 324 и *прилож.*

Дилкъ (Dilke), Чарльзъ Уэнсворсъ,

англ. политич. дѣятель, род. въ 1843 г., образование получилъ въ кембриджск. унив., по окончаніи котораго объѣздилъ Канаду, Соед. Штаты, Австралію и Индію и выпустилъ „Greater Britain“ (2 т. 1866—67), кот. быстро создало автору извѣстность. Въ 1868—86 г. онъ состоялъ членомъ палаты общинъ, гдѣ выступилъ убѣжденнымъ радикаломъ и республиканцемъ. Въ 1880—82 г. былъ тов. министра иностр. дѣлъ въ министерствѣ Гладстона, а съ 1882 до 1885 г. президентомъ бюро мѣстнаго управления. Съ 1886 до 1892 г. принужденъ былъ оставить политич. дѣятельность изъ-за скандальн. процесса о прелюбодѣяніи, въ который его вовлекли. Съ 1892 г. Д. безсмѣнно снова состоялъ членомъ ниж. палаты вплоть до смерти. Но, хотя всѣ признавали за нимъ авторитетъ одного изъ лучшихъ знатоковъ вопросовъ внѣшней, военной и колониальной политики,—прежняго вліянія вернуть онъ былъ не въ силахъ. Ум. въ 1911 г. Кромѣ упомянут. выше, Д. написалъ еще: „The present position of European politics“ (1887), „The British Army“ (1888), „Imperial Defence“ (1892, съ Уилькинсономъ) и др. Д. былъ гл. редакт. журн. „Athenaeum“.

Диллонъ, Джонъ, ирл. политич. дѣятель, сынъ Джона Блека Д. (1816—66), одного изъ лидеров „Молодой Ирландіи“, род. въ 1851 г., получилъ медиц. образование, но посвятилъ себя исключит. полит. дѣятельности и въ 1880 г. вступилъ въ нижн. палату представителемъ сам. крайнихъ требованій ирл. партіи, состоя въ то же время однимъ изъ руководителей „Земельн. лиги“. Съ того времени Д., за исключеніемъ 1883—85 гг., когда онъ покинулъ полит. арену по нездоровью, является однимъ изъ наиболѣе энергичн. и дѣятельн. членовъ ирл. партіи. Онъ нѣсколькоразъ (1881, 82, 88, 91 гг.) сидѣлъ въ тюрьмѣ по полит. дѣламъ, связанн. съ дѣятельностью ирл. партіи, ѣздилъ въ Америку и Австралію для агитаціи и сбора денегъ между ирландцами-эмигрантами и т. д. Во время раскола въ ирл. партіи Д. сначала старался помирить парнейлистовъ съ антипарнейлистами, но затѣмъ примкнулъ къ послѣднимъ; въ 1896—99 г. былъ лидеромъ ихъ въ палатѣ общинъ.

Диллонъ (Dillon), Эмили, англ. ученый и журналистъ, род. въ 1854 г. въ Дублинѣ, образование получилъ въ Германіи и Россіи. Въ 1883—87 гг. былъ проф. сравнит. языковѣдѣнія въ харк. унив., потомъ покинулъ кафедру для журналистики. Во время армянской рѣзни 90-хъ годовъ въ Турціи предпринялъ опасное путешествіе въ Арменію и Курдистанъ и установилъ виновность въ погромѣ турецкихъ солдатъ и турецкаго правительства. Съ началомъ освободит. движенія въ Россіи началъ посылать корреспонденціи въ „Daily Telegraph“, сначала благоприятныя для противниковъ бюрократическаго самовластия, а потомъ постепенно превратившіяся въ тенденціозныя нападки противъ оппозиціонныхъ и революціонныхъ группъ,—перемѣна, вызывавшая различныя объясненія. Написалъ нѣск. книгъ по языковѣдѣнію, сравн. исторіи религіи и исторіи литературы на англ., нѣм. и русск. яз.

Диль (Deal), приморскій гор. въ англ. граф. Кентъ, 10.581 ж.

Дильсъ, см. *доски*.

Дильтей (Dilthey), Вильгельмъ, нѣм. философъ, род. въ 1833 г., былъ проф. философіи въ Базелѣ, Килѣ, Бреславлѣ, съ 1882 г. въ Берлинѣ, членъ Берл. Акад. Наукъ, ум. въ 1911 г. Онъ написалъ „Жизнь Шлейермахера“ (1870), „Введеніе въ науки о духѣ“ (1883), „Поэтическое воображеніе и сумасшествіе“ (1883), „Воображеніе поэта“ и большое число глубокихъ историческихъ изслѣдованій (о людяхъ XV и XVI вв., объ эволюціонномъ пантеизмѣ и др.). Труды Д., хотя сравнительно мало извѣстные широкой публикѣ, оказывали, однако, какъ можно думать, очень сильное вліяніе на развитіе современной философіи въ Германіи, въ частности то рѣзкое противоположеніе наукъ о духѣ наукамъ естественнымъ, которое проводятъ Виндельбандъ и Риккертъ („Границы естественно-научнаго понятія. Логич. введеніе въ истор. науки“, р. пер. 1903), ведетъ свое начало именно отъ Д. (его „Введеніе въ науки о духѣ“). Въ настоящее время его послѣдователемъ выступилъ Frischeisen - Köhler въ выдающемся трудѣ „Wissenschaft und Wirklichkeit“ (1912 г.).—Въ своемъ главномъ

сочиненіи „Введеніе въ науки о духѣ“ Д. даетъ общую теорію наукъ о духѣ, включая сюда исторію, филологію, общественныя науки и ихъ общую основу—„описательную психологію“. Эту описательную психологію онъ отличаетъ отъ психологіи объяснительной, ставящей задачу причиннаго толкованія психич. явленій и принадлежащей въ значит. степени къ противоположной области наукъ естественныхъ. Естеств. науки изучаютъ лишь феномены и при томъ абстрактно, науки же о духѣ имѣютъ дѣло съ самой непосредственной психической дѣятельностью въ ея воплѣтъ конкретномъ содержаніи, и для нихъ характерны категории цѣнности, нормъ и цѣли, не имѣющія приложения въ естествознаніи. Науки о духѣ, однако, не могутъ быть обоснованы на метафизикѣ, всегда впадающей во внутренній противорѣчія и антиноміи. Не могутъ быть онѣ обоснованы и на Кантовской теоріи апіорныхъ формъ познанія, ибо эти формы подлежатъ эволюціи въ процессѣ историческаго развитія. Въ основу своей теоріи познанія Д. кладетъ волю, переживаемую въ дѣйствіяхъ и противодѣйствіяхъ, т. е. строить волюнтарную гносеологію, въ частности науку о духѣ.

Н. Л.

Дилувій, см. *геол. системъ*, XIII, 293/296.

Дименъ (van Diemen), Антоній ванъ (1593—1645), съ 1636 г. былъ ген.-губернаторомъ голланд. Остъ-Индіи. Отвоевалъ у португальцевъ ихъ владѣнія на Цейлонѣ и Малаккѣ. Много способствовалъ развитію голл. торговли, начавъ торг. сношенія съ Тонкиномъ, Китаемъ и Японіей и снарядилъ двѣ экспедиціи въ Австралію, повлекшія за собой открытіе Тасманомъ о. Тасманія (*Вандименова земля*).

Диметиламинъ, см. *аминь*.

Диметиланилинъ, см. *краски* (приложеніе).

Диметилиндиго, см. *краски* (приложеніе).

Диметилкетонъ, то же, что ацетонъ (см.).

Диметилоранжъ, см. *краски* (приложеніе).

Диметръ (греч.), въ метричѣ стихъ, состоящій изъ двухъ стопъ.

Димитрій, св. митроп. Ростовскій, одинъ изъ наиболѣе выдающихся дѣятелей русской церкви, проповѣдникъ и духовный писатель. Род. въ 1651 г. въ набожной семьѣ украинскаго казака (впослѣдствіи сотника) Саввы Туптала въ мѣст. Макаровѣ подъ Кіевомъ. На 12-мъ году поступилъ ученикомъ въ Кіевобратскій училищный монастырь, послѣ разрушенія котор. въ 1665 г. перешелъ въ Кирилловскій мон., тогдашній оплотъ сторонниковъ самостоятельной малорусской церкви, гдѣ и принялъ въ 1668 г. постригъ. Пробывъ затѣмъ нѣкоторое время проповѣдникомъ въ Черниговѣ и написавъ здѣсь по указанію архіеп. черниг. Лазаря Барановича свое первое сочиненіе „Руно орошенное“ (описаніе чудесъ черниговск. образа Богоматери), Д. съ 1677 г. почти два года проводитъ въ Литвѣ и Бѣлоруссіи, а по возвращеніи дѣлается игуменомъ монастыря въ гетманской резиденціи Батуриинѣ. Стремясь къ уединенной кабинетной работѣ, Д. въ 1684 г. уходитъ въ Кіево-Печерскую лавру, гдѣ приступаетъ къ прославленію его имя капитальному труду—составленію полной „Четь-Минеи“. По настоянію гетмана Самойловича Д. въ 1686 г. снова принялъ игуменство въ Батуриинѣ, продолжая и здѣсь подл. покровительствомъ гетмана и его преемника Мазепы свою работу надъ житіями святыхъ, первая часть котор. была напечатана въ 1688 г. въ типогр. Кіево-Печерск. лавры. Волновавшій тогда церковь споръ о времени пресуществленія св. даровъ, въ котор. южно-русское духовенство расходилось съ московскимъ, вызвалъ поѣздку Д. въ Москву, гдѣ онъ вмѣстѣ съ Мазепой былъ представленъ юному царю Петру. Въ 1692 г. Д. окончательно покинулъ Батуриинѣ, былъ послѣдовательно игуменомъ Глуховскаго, Кирилловскаго, Елецкаго и Новг.-Сѣверск. монастырей, неутомимо продолжая свои писанія. Назначенный по указу Петра В. митрополитомъ сибирскимъ, Д. въ 1701 г. покинулъ родину, на этотъ разъ навсегда, и явился въ Москву, гдѣ царь посѣтилъ его и во вниманіе къ его болѣзни назначилъ митроп. Ростовскимъ и Ярославскимъ (1702 г.). Борьба съ невѣжествомъ и малогра-

мотностью духовенства, темнотою и бѣдностью населенія стала главной задачей Д. Онъ открылъ въ Ростовѣ школу съ преподаваніемъ греческаго и латинск. яз., произносилъ проповѣди, призывая въ это жестокое время къ любви и милосердію, много развѣзжалъ, изучая и поучая одновременно свою паству. Въ 1707 г. онъ закончилъ свою Четъ-Минею, являющуюся не только прекраснымъ образцомъ церковно-славянскаго языка (чего далеко нельзя сказать о его проповѣдяхъ, особ. перваго періода), но и безпримѣрнымъ для одного человѣка церковно-историческ. трудомъ. Въ 1709 г. написанъ имъ полемическій „Розыскъ о раскольнической брынской вѣрѣ.“ Д. умеръ въ Ростовѣ въ 1709 г., во время молитвы, оставивъ по себѣ память какъ о рѣдкомъ праведникѣ, безсребренникѣ и труженикѣ. Въ 1757 г. онъ причтенъ къ лику святыхъ. Кромѣ многократно переиздававшейся Четъ - Минеи, существуетъ „Полное собраніе сочиненій Св. Д. Ростовск.“ (нѣск. изд.). О немъ см. *И. А. Шлякинъ*, „Св. Д. Ростовскій и его время“ (1891). *В. Км.*

Димитрій, святой, Солунскій, македонянинъ, пострадавшій во время гоненій на христіанъ при Діоклетіанѣ въ Солунѣ, гдѣ былъ военачальникомъ. По преданію, былъ родомъ славянинъ, и поэтому считается покровителемъ славянъ. Въ русскіихъ духовныхъ стихахъ Д. выставляется помощникомъ въ борьбѣ съ Мамаемъ.

Димитрій I, *Сотеръ*, царь Сиріи, сынъ Селевка IV, все царствованіе отца бывшій заложникомъ Рима; бѣжалъ въ 175 г. до Р. Х. и вступилъ въ 162 г. на престолъ, убивъ Антиоха V Евпатора. Прозвище Сотеръ (спаситель) получилъ отъ вавилонянъ, кот. освободилъ отъ тиранинн Тимарха. Война его съ Маккавеями была неудачна. Д. погибъ въ 150 г. въ битвѣ съ Баллой, выдававш. себя за сына Антиоха Епифана.

Димитрій II, *Никаторъ*, царь Сиріи, послѣ смерти отца Д. I бѣжалъ на Критъ, ок. 147 г. до Р. Х. при помощи Птолемея VI Филометора достигъ престола. Война съ Митридатомъ пареянскимъ (140 г.) кончилась десятилѣтнимъ плѣномъ Д. до 129 г. Отли-

чаясь жестокостію, Д. возбудилъ противъ себя ненависть и погибъ въ 125 г. въ междоусобной войнѣ.

Димитрій Александровичъ (ок. 1250—94), старшій изъ трехъ сыновей Александра Невскаго, оставшихся послѣ его смерти, получилъ въ наслѣдственный удѣлъ Переяславль-Залѣсскій; въ 1268 г. участвовалъ въ битвѣ при Раковорѣ (Везенбергѣ), гдѣ были поражены рыцари-меченосцы; въ 1276 г., по смерти своего дяди Василія Ярославича, занялъ по старшинству в.-княж. престолъ Владимірскій. Противъ него поднялся его родной братъ Андрей (Городецкій), трижды приводившій на старшаго брата татарскія войска; земля подвергалась все новымъ разореніямъ. Д. помогли ногайскіе татары, соперничавшіе съ Зол. Ордой.

Димитрій Ивановичъ, царевичъ, сынъ Ивана Грознаго отъ пятой вѣнчанной жены его Маріи Нагой, род. въ 1582 году, получилъ по завѣщанію отца въ удѣлъ городъ Угличъ, куда и былъ высланъ вмѣстѣ съ матерью и дядями немедленно послѣ кончины Юанна въ мартѣ 1584 г., когда на престолъ взошелъ слабоумный Теодоръ, и власть перешла въ руки окружавшихъ его близкихъ лицъ, гл. обр. Бориса Годунова. Нагими заодно съ Богданомъ Бѣльскимъ замышлялось возведеніе на престолъ малолѣтняго Д. вмѣсто старшаго брата, но затѣя рушилась въ самомъ началѣ. Съ этого времени Д. жилъ въ Угличѣ подъ наблюденіемъ соглядатаевъ Годунова, для дальнѣйшихъ плановъ котораго этотъ царевичъ былъ помѣхою и угрозою; подъ вліяніемъ матери и ея родныхъ Д. долженъ былъ воспитываться въ чувствахъ злѣйшей вражды къ Борису, и послѣдній не могъ ожидать для себя ничего хорошаго при воцареніи Д., казавшемся вполне вѣроятнымъ при физической хилости и бездѣтности ц. Теодора. Ходили также тревожные слухи объ обнаруживаемыхъ Д. жестокихъ наклонностяхъ, напоминающихъ его отца. При такой атмосферѣ 15 мая 1591 г. совершилось въ Угличѣ кровавое событіе, до сихъ поръ не вполне разобранное въ своихъ подробностяхъ: Д. оказался зарѣзаннымъ, а предполагаемые виновники злодѣянія,

приставленные Борисомъ къ надзору Мих. и Дан. Битяговскіе, Качаловъ и Волоховъ (сынъ мамки царевича) были растерзаны сбѣжавшимся по набатному звону народомъ. Наряженная по этому дѣлу Борисомъ слѣдственная комиссія въ лицѣ митрополита Геласія, кн. Василия Шуйскаго и окольничаго Клешина рѣшила, что Д. по несчастной случайности зарѣзался самъ въ припадкѣ падучей болѣзни, которой онъ будто бы и ранѣе былъ подверженъ. Резолюція въ этомъ смыслѣ была санкціонирована патр. Іовомъ, и народу было официально объявлено, что смерть Д. произошла по волѣ Божіей. Жители Углича были жестоко наказаны за самоуправство надъ заподозрѣнными убійцами; Нагихъ выслали въ отдаленные города, а царицу подъ именемъ Марыи постригли въ дальнемъ монастырѣ. Но, разумѣется, официальные увѣренія Бориса и всѣхъ его клеветовъ, равно какъ учиненная ими расправа, не произвели на народныя массы желаннаго воздѣйствія, и подозрѣніе въ темномъ злодѣяніи неизбежно должно было своею тяжестью пасть на Бориса. Таковъ былъ прологъ къ смутному времени. Тѣло Д. было погребено въ угличкомъ Спасо-Преображенскомъ соборѣ; при Василии Шуйскомъ (1606 г.) послѣдовало причтеніе Д. къ лику святыхъ русской церкви и торжеств. перенесеніе его мощей въ Архангельскій соборъ. *Н. А.*

Димитрій Ивановичъ Донской, вел. князь Владимірскій, сынъ вел. кн. Ивана II Ивановича, род. въ 1350 г.; вмѣстѣ съ роднымъ братомъ Иваномъ и двоюроднымъ Владиміромъ Андреевичемъ Серпуховскимъ наслѣдоваль въ 1359 г. по завѣщанію отчину отца своего—Москву; въ 1365 г., по смерти брата Ивана, удѣлъ послѣдняго перешелъ къ Д., въ рукахъ котораго сосредоточилась, т. обр., большая часть волостей Моск. княжества и $\frac{2}{3}$ самой Москвы; за малолѣтствомъ Д. управленіе Моск. княжествомъ находилось въ рукахъ митрополита и боярѣ; когда въ 1359 г. Суздальскому князю Димитрію Константиновичу удалось получить отъ хана Навруса ярлыкъ на великое княженіе Владимірское, не слѣдовавшее ему, по убѣжденію лѣтописца, ни „по

отчинѣ“, ни „по дѣдинѣ“,—митрополитъ и бояре московскіе рѣшили съ нимъ бороться и повезли маленькаго Д. въ Орду тягаться съ суздальскимъ; возникшая какъ разъ въ это время „замятня“ въ Ордѣ, сопровождавшаяся смѣной цѣлага ряда хановъ, помогла москвичамъ, и новый ханъ Муратъ въ 1362 г. призналъ право на великое княженіе „по отчинѣ и дѣдинѣ“ за Д.; усобица между Суздальскимъ и Московскимъ князьями кончилась полной побѣдой Москвы; миръ былъ закрѣпленъ бракомъ Д. съ дочерью суздальскаго князя Евдокіей (въ 1367 г.). Волѣ продолжительной была борьба Д. съ Тверью, загорѣвшаяся въ 1367 г. Благодаря энергіи тверскаго князя Михаила Александровича, его союзу съ литовскимъ княземъ Ольгердомъ и, наконецъ, тому, что вокругъ Твери сгруппировались всѣ князья, которые не хотѣли примириться съ растущей силой московскаго князя, эта борьба явилась самымъ крупнымъ этапомъ на пути превращенія Москвы въ великое княжество Московское. Борьба шла съ перемѣннымъ успѣхомъ и закончилась въ 1375 г. договоромъ, по которому Михаилъ покорился Московскому князю, обязался за себя и дѣтей своихъ не искать подѣ Д. ни Москвы, ни великаго княженія, ни Новгорода, отказался отъ союза съ Ольгердомъ и призналъ себя „младшимъ братомъ“ Д. наравнѣ съ Владиміромъ Андреевичемъ Серпуховскимъ. Продолжая тактику Ивана Калиты, покупая, что можно, даже по мелочамъ, а что можно, захватывая, Д. значительно расширилъ свою Московскую отчину и постепенно поставилъ въ зависимость отъ Москвы цѣлый рядъ сосѣднихъ княжествъ. Сознаніе растущей силы и частыя неурядицы въ Ордѣ не замедлили привести Д. къ мысли о возможности попытаться вооруженное сопротивленіе татарскому игу. Въ 1378 г. татары сдѣлали набѣгъ на рязанскую землю, и Д. въ союзѣ съ другими князьями удалось на р. Вожѣ нанести сильное пораженіе татарскому отряду. Эта удача чрезвычайно ободрила русскихъ князей, и, когда въ 1380 г. Мамай явился, чтобы расчи-

таться за Вожское поражение, Д. встрѣтилъ его на Куликовомъ полѣ во главѣ 150-тысячнаго войска и послѣ страшнаго сраженія 8 сентября разбилъ татаръ на голову. — Куликовская побѣда не освободила русскую землю отъ татарскаго ига; уже въ 1382 г. Тохтамышъ, смѣнившій въ Ордѣ Мамай, внезапно набѣгомъ разгромилъ Москву и жестоко отомстилъ за двукратную неудачу; тѣмъ не менѣе 8 сентября 1380 г. показало, во-первыхъ, что соединенныя силы русскихъ княжествъ въ состояннн успѣшно бороться съ Ордой, и, во-вторыхъ, что въ дѣлѣ обороны русской земли со стороны степи главенствующая роль должна безспорно принадлежать великому князю Московскому, какъ единственному, способному объединить „неодиначество и невозвѣрство“ русскихъ князей. Во время борьбы съ татарами выяснилась, между прочимъ, двойственная политика, которую вель по отношенію къ Москвѣ рязанскій князь Олегъ. Съ нимъ Д. сталкивался уже раньше, но непрерывная война съ Тверью не позволяла ему отвлечь достаточно силъ для того, чтобы сладить съ Рязанью. Только въ 1385 г. при участіи преп. Сергія Д. удалось заключить „вѣчный миръ“ съ Олегомъ и скрѣпить его бракомъ своей дочери съ сыномъ рязанскаго князя. — Д. ум. въ 1389 г., оставивъ любопытное духовное завѣщаніе, отчетливо показывающее ростъ политическаго сознанія у московскихъ князей XIV в. Старшаго своего сына Василия Д. благословляетъ „своею отчиной Великимъ Княженіемъ“, оговариваясь при этомъ, что въ случаѣ смерти Василия (бездѣтнымъ) его *удѣлъ* долженъ перейти къ слѣдующему за нимъ сыну. Такимъ образомъ, вел. кн. Владимірское становится не только „отчиной“ московскихъ князей, но и „удѣломъ“ Московскаго княжества. Тому же Василию Д. завѣщаетъ „на старшій путь“ половину своихъ двухъ жребіевъ въ Москвѣ, предоставляя вторую половину остальнымъ тремъ сыновьямъ. Подѣливъ свое Московское княжество съ наслѣдственными волостями и „собственнаго прикупа“ между пятью сыновьями, Д. приказываетъ, однако,

всѣмъ имъ жить въ Москвѣ, тѣмъ самымъ отдавая ихъ подъ руку старшаго брата Василия. Въ этомъ такъ же, какъ и въ увеличеніи доли Василия „на старшій путь“, ясно сказывается уже и зарождающаяся идея единодержавія. Княженіе Д. Донскаго является въ высшей степени важнымъ моментомъ въ исторіи Московскаго государства какъ въ смыслѣ роста государственной идеи, такъ и въ смыслѣ развитія національнаго сознанія, которому Куликовская битва дала могущественный толчекъ. *Я. Г.*

Димитрій Константиновичъ, Великій Князь, сынъ Вел. Кн. Константина Николаевича (сына императора Николая I) и Вел. Кн. Александры Іосифовны, род. 1 іюня 1860 г. въ Стрѣльнѣ. Генер.-адъютантъ, генер.-лейтенантъ, шефъ 16-го гренад. мингрельскаго полка. Съ 1897 г. по 1905 г. состоялъ главноуправляющимъ госуд. коннозаводствомъ.

Димитрій (Вова) Константиновичъ (1323—83), второй изъ трехъ сыновей кн. Суздальско-Нижегородскаго Константина Васильевича, по смерти отца получилъ въ удѣлъ Суздаль; боролся съ Димитріемъ Донскимъ за великое княженіе. По смерти старшаго брата Андрея (1364) у Д. возникъ споръ за Нижній-Новгородъ, главный столяр его удѣла, съ меньшимъ братомъ Борисомъ (Городецкимъ), захватившимъ спорный городъ и получившимъ на него ханскій ярлыкъ; Д. при содѣйствіи в. кн. Димитрія Московскаго, съ кот. примирился, получилъ Нижегородское княженіе. Владѣя пограничными съ Ордою удѣлами, Д. и Борисъ втянулись въ борьбу съ татарами, то и дѣло нападавшими на ихъ княжества. Борьба шла съ переменнымъ успѣхомъ, но въ 1377 г. Д. потерпѣлъ жестокое поражение отъ царевича Арабъ-шаха (Аралша). При нашествіи Тохтамыша (1382) Д. послалъ къ нему своихъ сыновей Василия и Семена съ изъявленіемъ покорности. Въ награду ханъ послалъ Семена къ отцу съ ярлыкомъ на в. княженіе, а другого брата увелъ заложникомъ въ Орду. Вскорѣ послѣ этого Д. скончался. *Н. А.*

Димитрій Михайловичъ (1299—1325), по прозванію „Грозныя Очи“,

старшій сынъ в. кн. Михаила Ярославича, послѣ мученической кончины своего отца въ Золотой Ордѣ (1319) унаслѣдовалъ престолъ въ Твери. В. к. Юрий Даниловичъ Московскій взялъ съ Д. 2.000 рублей „выходного серебра“, т. е. дани въ Орду, но удержалъ эти деньги у себя; по жалобѣ прѣѣхавшаго въ Орду Д. разгнѣванный Узбекъ далъ послѣднему ярлыкъ на в. княженіе Владимірское, съ каковымъ Д. и вернулся на Русь. Когда Юрий поѣхалъ въ Орду, чтобы оправдаться передъ ханомъ, Д. посѣдшилъ туда же и при встрѣчѣ въ Ордѣ съ Юриемъ убилъ его (1324 г.), мстя за отца. За такое самоуправство Д. былъ преданъ казни по приказанію Узбека. *Н. А.*

Димитрій Павловичъ, Великій Кн., сынъ Вел. Кн. Павла Александровича и Вел. Кн. Александры Георгіевны, урожденной принцессы греческой, внукъ императора Александра II, род. 6 сент. 1891 г. въ селѣ Ильинскомъ, подмосковномъ имѣніи своего дяди Вел. Кн. Сергія Александровича, въ семьѣ котораго одно время воспитывался, такъ какъ мать его скончалась тамъ же въ Ильинскомъ 12 сент. 1891 г. Состоитъ шефомъ II гренадер. Фанаторійскаго полка и лейбъ-гвардіи 2-го стрѣлковаго Царскосельскаго полка.

Димитрій Поліоркетъ, одинъ изъ эпигоновъ, сынъ Антигона, род. ок. 336 г.; съ молодыхъ лѣтъ, съ 317 г., принималъ участіе въ войнахъ своего отца противъ полководцевъ Александра Вел. за оставленное Александромъ наслѣдство. Въ 312 г. самостоятельно командовалъ при Газѣ и былъ разбитъ Птоломеемъ и Селевкомъ. Д. отплатилъ побѣдой при Мусѣ (Сирія) надъ Птоломеевымъ генераломъ Киллесомъ. Въ 307 г. Д., освободивъ Авины отъ Кассандра, торжественно принять былъ городомъ; въ 306 г. осаждалъ Саламинъ на Кипрѣ, при чемъ изобрѣлъ огромныя осадныя машины (откуда прозвище Поліоркетъ—завоеватель городовъ). Тогда же вмѣстѣ съ отцомъ принялъ царскій титулъ. Въ 304 г. тщетно осаждалъ Родосъ, въ 303 г. прогналъ изъ Греціи Кассандра, пышно и шумно жилъ въ Афинахъ болѣе года, а затѣмъ отправился въ М. Азію на помощь отцу, боровшемуся противъ

Кассандра, Лизимаха, Селевка и Птолемея. При Ипсѣ Д. и Антигонъ были разбиты (301). Послѣ неудачной попытки опереться въ борьбѣ съ врагами на Авины, Д. помирился съ Селевкомъ, выдалъ за него свою дочь, а затѣмъ, рассорившись съ зятемъ, въ 297 г. рѣшилъ приобрести для себя царство, завоевалъ часть Греціи, захватилъ Македонію, смирилъ беотійцевъ, взялъ и разрушилъ Фивы, воевалъ съ эпирскимъ царемъ Пирромъ. Д. мечталъ вернуть себѣ азіатскія владѣнія своего отца, но попалъ въ руки Селевка и умеръ въ 283 г. послѣ трехлѣтняго плѣна въ Херронесѣ (Апамея), въ Сиріи. Греки очень высоко цѣнили этого блестящаго сына своего смутнаго и тревожнаго времени. Д. отличался необычайной смѣлостью, энергіей и склонностью къ приключениямъ, былъ образованъ, остроуменъ, распутенъ. *И. Ш.*

Димитрій Самозванецъ, см. *Лжедимитрій*.

Димитрій Шемяка (1420—53), второй сынъ кн. Юрія Димитріевича Звенигородскаго и Галицкаго, внукъ Димитрія Донскаго, видный участникъ междоусобицъ вел. княженія Василия II Темнаго (см.). Въ 1446 г. захватилъ Москву въ отсутствіе Василія, бывшаго у Троицы, гдѣ послѣдній былъ застигнутъ врасплохъ и ослѣпленъ въ отмщеніе за ослѣпленнаго Василія Косого, брата Д. III. Д. III. княжилъ въ Москвѣ недолго. Здѣсь начался ропотъ на Д. и его галицкихъ бояръ за ихъ несправедливые суды („Шемякинъ судъ“). По увѣщанію нареченнаго митрополита Юны Д. отпустилъ слѣпотаго Василія въ Вологду, взявъ съ него клятву не искать престола; но, какъ только Василій оказался на свободѣ, борьба возобновилась: духовенство разрѣшило Василія отъ вынужденной клятвы; соединенными силами князей, бояръ и касимовскихъ татаръ была вновь взята Москва, и Д. бѣжалъ, выпросилъ миръ, но и послѣ того продолжалъ интриговать противъ Василія. Послѣ нѣсколькихъ лѣтъ междоусобія Д. былъ окончательно разбитъ (въ 1452), бѣжалъ въ Новгородъ, тутъ по наущенію изъ Москвы былъ отравленъ (1453).

Н. А.

Димойнъ (Des Moines), гл. гор. сѣв.-амер. штата Айова, у слиянія рр. Ракунь и Д. 86.368 ж. Лежитъ въ центрѣ каменноуг. бассейна. Университетъ (1.787 слущ.), академія наукъ.

Димойнъ, притокъ Миссисипи, 720 км. длины.

Диморфизмъ, см. *полиморфизмъ*. О сезонномъ Д. см. *бабочки*, IV, 389.

Дина, единица силы, см. *единицы измѣренія*.

Дина, дочь Иакова и Лии, похищена была во время пребыванія Иакова въ странѣ Сихемской сыномъ князя Эммора Сихемомъ, за что братья ея Симеонъ и Левій убили его, родныхъ его и всѣхъ сихемитовъ муж. пола (Быт., 34). Такъ какъ Сихемъ является героємъ-эпонимомъ хаанаанскаго города Сихема, а Симеонъ и Левій—эпонимы двухъ еврейскихъ племенъ, то большинство изслѣдователей видятъ въ этомъ преданіи персонифицированную передачу одного изъ эпизодовъ борьбы евреевъ за Хаанаанъ.

Динабургъ, см. *Двинскъ*.

Динамизмъ, метафизическое или натурфилософское ученіе, видящее въ матеріи лишь внѣшнее проявленіе силы или силъ, единственно составляющихъ подлинную сущность вещей (Лейбницъ, Кантъ, Шеллингъ). Д. противоположенъ ученіямъ, рассматривающимъ матерію какъ голое протяженіе (Декартъ) или какъ инертную массу, движеніе которой вызывается чуждымъ ей началомъ: внѣшней по отношенію къ ней силой.

Динамика, см. *движеніе*.

Динамитъ, взрывчатое тѣло, содержащее въ своемъ составѣ нитроглицеринъ $C_3H_5(NO_3)_3$. Нитроглицеринъ настолько непрочное соединеніе, что при малѣйшемъ толчкѣ сильно взрываетъ, а поэтому его совершенно нельзя перевозить. Но въ 1867 г. Нобелю удалось найти средство, позволяющее широко распространить это взрывчатое тѣло. Онъ питатель нитроглицериномъ инфузورную землю (трепель) и так. обр. получилъ Д., способный выдерживать перевозку и взрывающій отъ запала. Въ настоящее время различаютъ нѣсколько сортовъ Д.: 1) *гурдинамитъ*, получающіеся при смѣшеніи нитроглицерина съ твердыми

мелко раздробленными тѣлами; къ этой группѣ относятся: а) Д. I, состоящій изъ 75% нитроглицерина и 25% кизельгура (или инфузорной земли); б) Д. II, 18% нитроглицерина, 72% калийной селитры и 10% древеснаго угля; в) *рекситъ*, 64%—67% нитроглицерина, 18% натронной селитры, 11% дубильныхъ опилокъ, 4—7% древесныхъ опилокъ и д) *динаммонъ*, 45% нитроглицерина, 47,2% азотнокислаго аммонія, 7,8% краснаго угля (не со всѣмъ обугливающимся дерева). 2) *Гремучая желатина*, представляющая смѣсь 90—93% нитроглицерина и 7—10% коллодіонной ваты. 3) *Студенеобразные Д.* (Gelatine dynamit), представляютъ взрывчатые тѣла, состоящія изъ нитроглицерина въ студенеобразномъ состояніи въ смѣси съ порошками; сюда относятся: а) студенеобразный Д. (Gelatine dynamit) изъ 62,5% нитроглицерина, 2,5% коллодіонной ваты, 25,5% натронной селитры, 8,75% муки, 0,75% соды; б) *гелигнитъ*, изъ 54—63% нитроглицерина, 3—5% коллодіонной ваты, 26—34% калийной селитры, 6—9% древесныхъ опилокъ, 0,5 мѣлу; в) *аммонійная гремучая желатина* (Ammonsprenggelatine) изъ 38—47% нитроглицерина, 2—3% коллодіонной ваты, 46—55% азотнокислаго аммонія, 3,5—5% сухой муки, 0,5% соды. Д. принадлежатъ къ быстро дѣйствующимъ взрывчатымъ тѣламъ, поэтому они не могутъ быть примѣняемы къ огнестрѣльнымъ орудіямъ, но имѣютъ широкое примѣненіе для взрывовъ въ каменоломняхъ, при прорытіи туннелей и т. п. (см. X, 30 и слѣд.). Гурдинамитъ представляетъ пластическую массу уд. в. 1,5—1,7. Зажженный, онъ горитъ свѣтящимся пламенемъ, но безопасно можно зажигать только небольшія количества, большія же при этомъ взрываютъ. Его употребляютъ въ видѣ небольшихъ патроновъ длиной въ 10 см. и 1,5—2 см. діаметромъ, завернутыхъ въ парафиниров. бумагу. Студенеобр. Д. готовятъ, сперва растворяя коллодіонную вату въ нитроглицеринѣ, а затѣмъ смѣшивая въ машинѣ съ соответствующимъ порошкомъ. Изъ этой массы готовятъ тоже патроны.

И. Кб.

Динамическая геологія, см. геологія, XIII, 306 и 308/15.

Динамомашинa, см. электротехника.

Динамометръ, приборъ для измѣренія силъ. Самый простой Д., могущій служить, напримѣръ, для измѣренія мускульной силы, состоитъ изъ пружины, которая подъ дѣйствіемъ приложенной къ ней силы растягивается или сжимается; степень этого растяженія или сжатія указывается стрѣлкой на особ. циферблатѣ съ дѣленіями; стрѣлка эта получаетъ свое движеніе отъ пружины черезъ посредство рычага. Подобный Д. въ общепитіи употребляется для измѣренія вѣса (*пружинные вѣсы*). Въ техникѣ Д. назыв. также приборы, измѣряющіе количество работы. Какъ извѣстно, механическая работа равна произведе-



Рис. 1.

нію изъ движущей силы на путь, проходямый точкой ея приложенія, если направленіе силы совпадаетъ съ направлениемъ вызываемаго ею движенія; всего чаще въ техникѣ движущая сила передается валу, на которомъ насажены шкивы; послѣдніе съ помощью безконечнаго ремня передаютъ уже движеніе шкивамъ рабочихъ станковъ. Чтобы измѣрить работу, которая передается отъ двигателя валомъ, часто пользуются Д., извѣстнымъ въ техникѣ подъ именемъ *зажима Прони* (см. рис. 1). Онъ состоитъ изъ 2 колодокъ—деревянныхъ или металлическихъ, которыя располагаютъ на окружности обода шкива, сидящаго на валу, и стягиваютъ болтами. Съ одной изъ колодокъ связанъ рычагъ, на которомъ подвѣшенъ грузъ; колодки стягиваютъ болтами до тѣхъ поръ, пока треніе шкива о колодки настолько

возрастетъ, что двигатель будетъ дѣлать именно то число оборотовъ, при которомъ онъ обыкновенно работаетъ; вмѣстѣ съ тѣмъ грузъ или гири на чашкѣ вѣсовъ измѣняютъ до тѣхъ поръ, пока рычагъ придетъ въ равновѣсіе и будетъ свободно держаться въ горизонтальномъ между упорками G, F положеніи. Тогда, на основаніи законовъ равновѣсія, моментъ силы тренія долженъ быть равенъ моменту вѣса груза, и если черезъ l назовемъ длину рычага, считая отъ центра вала, черезъ r —радіусъ шкива, черезъ P —силу тренія на окружности шкива, а черезъ g —вѣсъ груза, то $Pr = gl$,

или $P = \frac{gl}{r}$. Сила тренія приложена касательно къ ободу шкива и ея скорость относительно шкива, при неподвижномъ рычагѣ, будетъ $\frac{2\pi r n}{60}$,

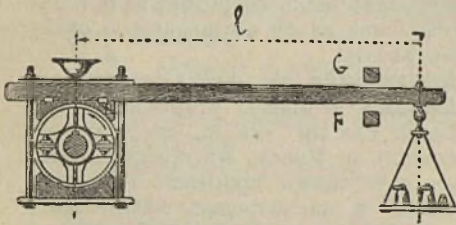
гдѣ n число оборотовъ вала въ мин. Слѣдов., работа силы тренія, какъ мы это уже знаемъ, равна $\frac{gl}{r} \cdot \frac{2\pi r n}{60}$,

но такъ какъ двигатель, въ отношеніи развиваемой имъ энергіи, поставленъ именно въ тѣ условія, въ какихъ онъ нормально работаетъ, то найденная нами величина и есть та работа, которую двигатель при данномъ числѣ оборотовъ обыкновенно отдаетъ валу. Обыкновенно эта работа съ вала передается станкамъ, при измѣреніи же ея тормазомъ Прони, вся работа двигателя поглощается работой тренія, которая въ свою очередь обращается въ теплоту, и потому при испытаніи *тормазнымъ Д.* необходимо шкивъ энергично охлаждать, поливая водой, иначе какъ шкивъ, такъ и тормазъ раскалятся и сломаются. При измѣреніи необходимо слѣдить за тѣмъ, чтобы рычагъ стоялъ неподвижно и не прикасался къ предохранительнымъ упоркамъ G и F, въ противномъ случаѣ вычисленія будутъ не точны. Болѣе простымъ и удобнымъ для пользования будетъ *веревочный* тормазной Д. (рис. 2). Устройство его состоитъ въ томъ, что на шкивъ надѣвается веревка; къ одному концу привѣшивается чашка съ гирями, а другой конецъ прикрѣпляется къ пружиннымъ вѣсамъ.

Чашку нагружают до тѣхъ поръ, пока двигатель не придетъ въ нормальныя условія работы. Тогда, если вѣсы будутъ показывать натяженіе q кгр., а гири будутъ вѣсить p кгр., то сила тренія будетъ равна $R=q-p$, а работа тренія, или работа двигателя будетъ $L=q-p \cdot \frac{2\pi r n}{60}$. Если силы вы-



Рис. 2.

ражены въ кгр., а скорости (слѣд., и r) въ метрахъ, тогда работа будетъ выражена въ килограммометрахъ. Иногда нужно измѣрить не работу двигателя, а работу, потребную для приведенія въ движеніе рабочаго станка. Работа обыкновенно съ приводнаго вала передается при помощи ремня, при чемъ ведущая часть ремня натянута болѣе сильно, чѣмъ ведомая; разность этихъ натяженій равна силѣ тренія, приложенной по касательной къ окружности шкивовъ. Если намъ будетъ извѣстна разность натяженій ведущей и ведомой части ремня (R) и скорость ремня

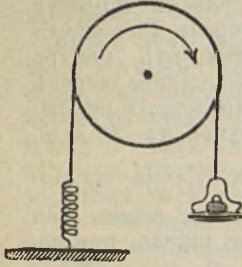

Рис. 3.

(v), тогда опредѣлится и работа, передаваемая ремнемъ, $L=R \cdot v$. Для подобныхъ измѣреній можетъ служить Д. Гефнеръ-Альтенекъ. Приборъ этотъ (см. рис. 3) состоитъ изъ 7 роликовъ, оси которыхъ между собой параллельны, средней роликъ (7) можетъ перемѣщаться, другіе служатъ для направленія обѣихъ вѣтвей

ремня a и b , такъ что противоположныя давления на средней роликъ взаимно уравновѣшиваются. Среднее колесо и 2 малыхъ укрѣплены на рамкѣ, вращающейся около горизонтальной оси, на которой сидитъ колесо 5; на эту же рамку дѣйствуетъ противовѣсъ. Вслѣдствіе большаго натяженія ведущей нижней части ремня, подвижное колесо стремится приподняться, и противовѣсъ спускается; чтобы снова его установить, приходится натягивать пружину; при этомъ ея указатель проходитъ путь, пропорціональный разности натяженія обѣихъ вѣтвей ремня; шкала пружины такъ градуирована, что отсчетъ на шкалѣ при натяженіи пружины прямо даетъ искомую разность натяженія вѣтвей ремня. Для болѣе спокойнаго движенія противовѣса служитъ воздушный тормозъ. Зная величину движущей силы, опредѣливъ число оборотовъ вала и радиусъ шкива, наход. поглощаемую станкомъ работу. А. Г.

Динамюнде, см. *Усть-Двинскъ*.

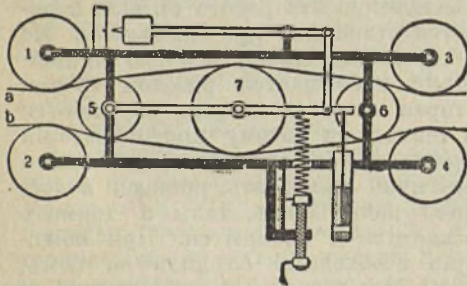
Динанъ (Dinant), старинный гор., упоминаемъ уже въ VII в., въ Намюрѣ (Бельгія), на Маасѣ. Въ средніе вѣка былъ цвѣтущимъ промысл. городомъ и въ XV в. насчитывалъ 60.000 жит. Въ 1466 г. Карлъ Смѣлый разрушилъ и обезлюдилъ городъ. Въ наст. время насчит. 7.674 ж.

Динапуръ, гор. и воен. станція въ Бенгаліи, на пр. бер. Ганга, 33.699 ж.

Динарий (денарій), см. *монеты*.

Динарскіе Альпы, горный хребетъ въ Далмаціи, см. XVII, 526.

Динарскій хребетъ, см. *Балканскій пол.*, IV, 535.

Динаръ, монетная единица въ Сербіи, см. *монеты*.

Династія (греч.), рядъ царствующихъ лицъ, происходящихъ отъ одного родоначальника, см. XVI, 142. Генеалогич. таблицы важнѣйш. династій см. въ *приложеніи*.

Династія, въ Греціи названіе лицъ, коллективно захватившихъ власть (таковы „30 тиранновъ“). Это названіе не прилагалось къ носителямъ единичной тиранніи.

Дингельштедтъ, Францъ, фонъ, нѣмец. поэтъ и драматургъ, см. XIV, 300.

Генеалогія важнѣйшихъ династій новаго времени.

(По Cambridge Modern History и нѣкот. друг. источникамъ составилъ Н. Н. Кашкаровъ.)

ОГЛАВЛЕНІЕ.

- А. Великобританія.*
1. Тюдоры въ Англіи и Стюарты въ Шотландіи.
 2. Домъ Стюартовъ.
 3. Англійское наслѣдство съ 1714.
 4. Ганноверская линія.
 5. Саксенъ-Кобургъ-Готская линія.
- В. Франція.*
6. Домъ Валуа (1) до Карла VIII.
 7. " (2) отъ Людовика XII.
 8. Домъ Бурбоновъ и Бурбонъ-Орлеанскій.
 9. Домъ Бонапарта.
- С. Германія и Австрія.*
10. Домъ Габсбурговъ до Карла VI.
 11. Габсбургъ-Лотарингская линія (Австрійское наслѣдство).
 12. Курфюрсты Бранденбургскіе.
 13. Пруссія.
 14. Домъ Виттельсбаховъ въ Пфальцѣ и Баваріи.
 15. Баварія (1). Домъ Виттельсбаховъ съ 1460.
 16. " (2)
 17. Курфюрсты и короли Саксоніи. Домъ Веттиновъ. Альбертинская линія.
 18. Саксонія. Позднѣйшая Эрнестинская линія въ Готѣ, Кобургѣ и Альтенбургѣ (Гильдбурггаузены).
 19. Саксонія. Позднѣйшая Эрнестинская линія въ Веймаръ-Эйзенахъ и Мейнингенѣ.
 20. Саксонія. Домъ Веттиновъ: ранняя Эрнестинская линія въ Готѣ, Веймарѣ и Альтенбургѣ.
 21. Короли Ганноверскіе (отъ Георга III).
 22. Шлезвигъ-Голштинское наслѣдство.
 23. Герцоги Голштейнъ-Готторпскіе и великіе герцоги Ольденбургскіе.
 24. Мекленбургъ.
- Д. Нидерланды.*
25. Бургундія и Брабантъ.
 26. Нассау-Оранскій домъ; штатгалтеры Голландіи и Зеландіи.
27. Короли Голландіи, штатгалтеры (Западной) Фрисландіи; в. герц. Люксембургскіе.
28. Бельгія. Кобургскій домъ.
- Е. Италия.*
29. Савойя.
 30. Неаполь. Линія Арагонская и Анжуйская и французскіе претенденты.
 31. Неаполь (кор. обѣихъ Сицилій) и Парма. Бурбонская линія.
- Ф. Испанія.*
32. Дома Кастильскій и Арагонскій до Филиппа III.
 33. Испанское наслѣдство.
 34. Фамилія Карла V.
 35. Домъ Бурбоновъ.
 36. Короли Наваррскіе.
- Г. Португалія и Бразилія.*
37. Короли Португаліи отъ Іоанна I до Іоанна IV.
 38. Браганцкій домъ.
- Н. Швеція и Норвегія.*
39. Домъ Вазы и Голштейнъ-Готторпскій.
 40. Домъ Вернадота.
 41. Король Норвегіи.
- І. Данія.*
42. Короли Даніи, Норвегіи и Швеціи (I Ольденбург. домъ).
 43. Короли Даніи и Норвегіи (II Ольденбург. домъ).
- Л. Турція и Балканскія государства.*
44. Оттоманскіе султаны съ 1451.
 45. Сербія. (а) Домъ Карагеоргиевичей, (б) домъ Обреновичей.
 46. Румынія.
 47. Болгарія.
 48. Греція.
 49. Черногорія.
- К. Востокъ.*
50. Персія. Шахи Каджарской династіи.
 51. Могольскіе императоры Индіи.
 52. (а) Манчжурская династія Китайскихъ императоровъ. (б) Императоры Японіи.
- Л. Польша, Венгрія и Трансильванія.*
53. Ягеллоны и Заполья.

Генеалогическія таблицы російскихъ династій будутъ приложены при статьѣ Россія.

Сокращенія и знаки.

Архп. = архіепископъ.
 б. п. или б. м. п. = безъ потомства (т.-е. законнаго).
 в. герц. = великій герцогъ,-ня.
 герц. = герцогъ,-ня.
 грф. = графъ, графиня.
 вдов. = вдовствующій,-ая.
 возст. = возстановленъ,-а.
 еп. = епископъ.
 имп. = императоръ.
 каз. = казненный.
 кап. = капитанъ.
 кард. = кардиналъ.
 кн. = князь, княгиня.
 к. = король, королева.
 курф. = курфюрстъ.
 лгрф. = ландграфъ.
 лейт. = лейтенантъ.
 м. = маркизъ,-а или маркграфъ.
 морг. = морганатическій.
 низ. = низложенный съ престола.
 откз. = отказавшійся отъ престола.
 полк. = полковникъ.
 прав. = правитель,-ца.
 през. = президентъ.
 пр. = принцъ, принцесса.
 разв. = разведенный,-ая.

рож. = рожденный,-ая.
 уб. = убитый.

(1), (2), (3), поставленные *рядомъ съ именами*, означаютъ порядокъ брака этого лица. Напримѣръ, Генрихъ VIII (6) = (3) Екатерина Парръ.

(1), (2), (3), поставленные *надъ именемъ*, указываютъ, отъ какого брака родителя родилось данное лицо.

1, 2 — *надъ именемъ* означаетъ порядокъ рожденія.

= означаетъ бракъ.

† означаетъ смерть.

— 4 поколѣнія и т. подоб.

⋮ означаетъ пропускъ нѣсколькихъ поколѣвій, котор. не были опредѣлены.

↓ означаетъ, что продолженіе рода не указывается.

~ означаетъ поколѣніе незаконное.

() Скобки, заключающія титулъ, указываютъ, что послѣдній былъ приобрѣтенъ послѣ брака.

() Скобки, заключающія низшій титулъ, показ., что этотъ титулъ былъ обыкновен. въ употребленіи.

Генеалогія важнѣйшихъ династій новаго времени.

Таблица 1.

Тюдоры въ Англіи и Стюарты въ Шотландіи.

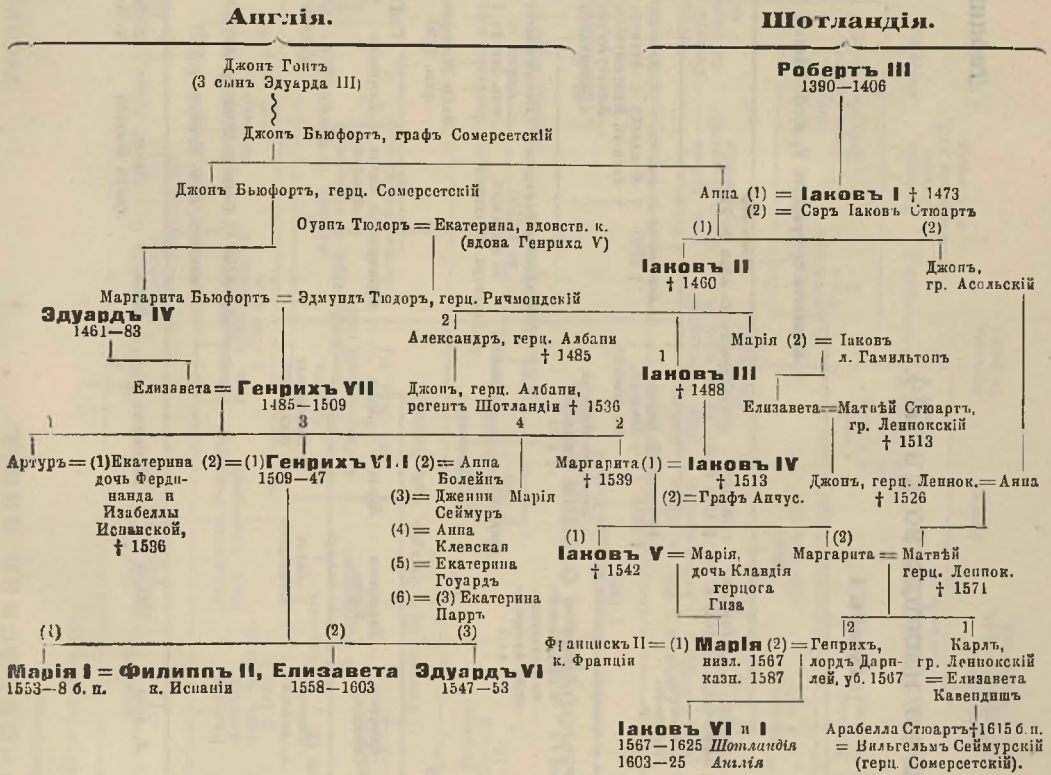

Домъ Стюартовъ.

Таблица 2.



Таблица 3.

Англійское наслѣдство съ 1714.

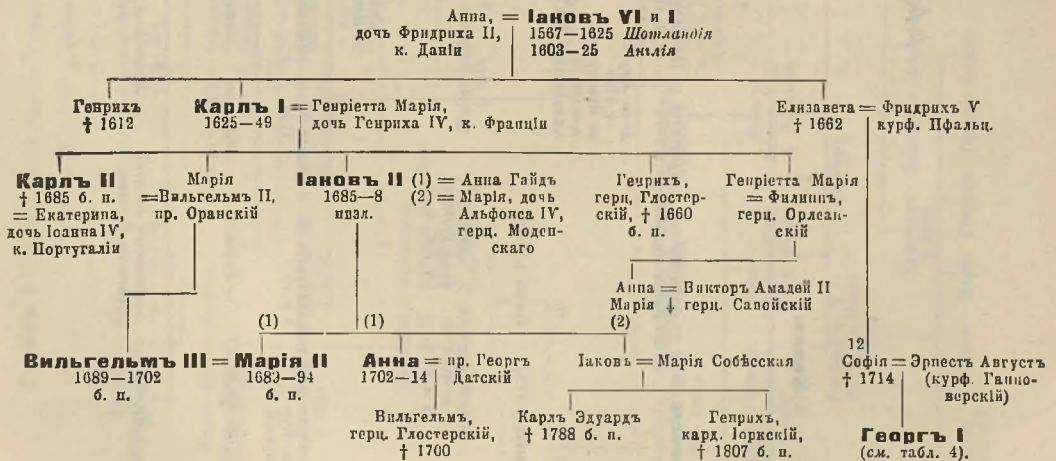
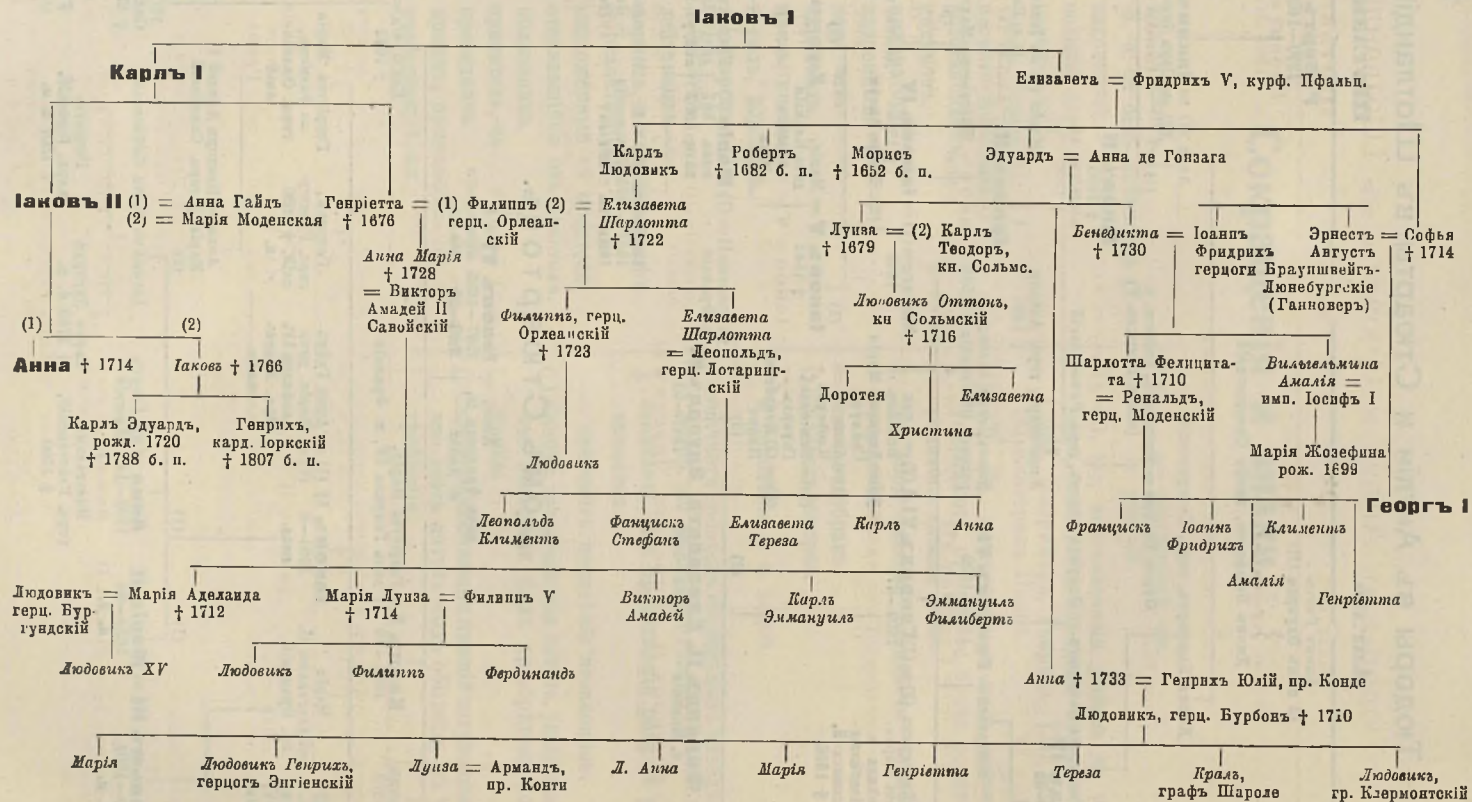

Ганноверская линия.

Таблица 4.

Георгъ I 1714—27 = Софія Доротея Брауншвейгъ-Люнебургская

Георгъ II † 1760 = Каролина Бранденбургъ-Ансбахская

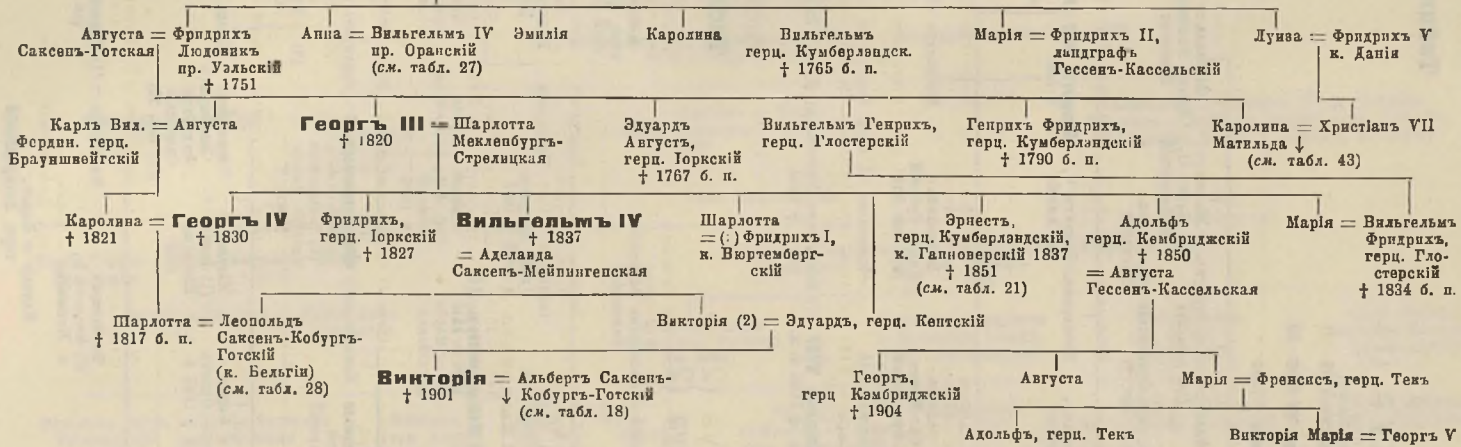

Саксень-Кобургъ-Готская линия.

Таблица 5.

Викторія = Альбертъ Саксень-Кобургъ-Готскій † 1901

† 1861

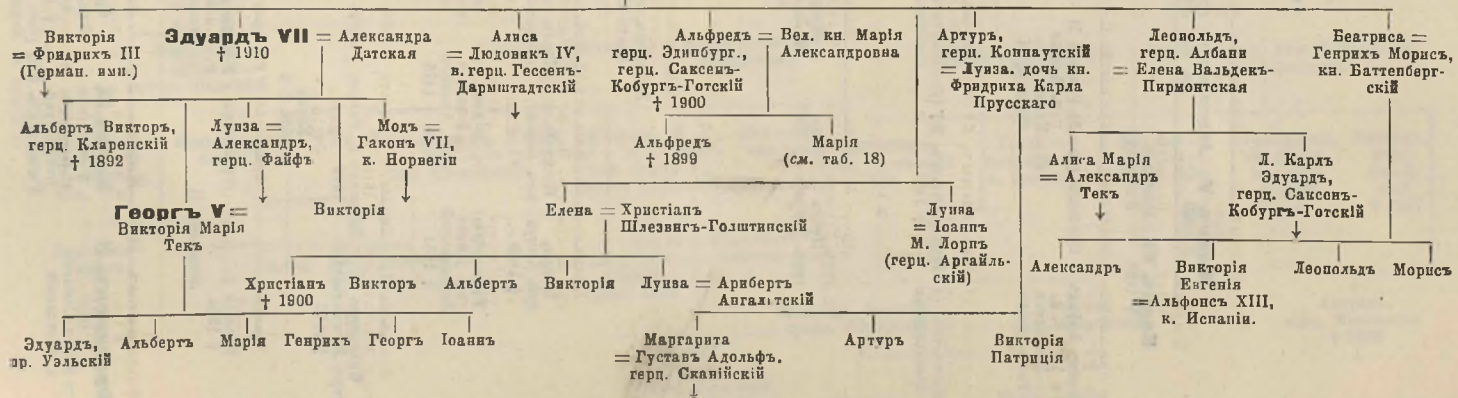

ГЕНЕАЛОГІЯ ВАЖНѢЙШИХЪ ДИНАСТІЙ НОВАГО ВРЕМЕНИ.

Таблица 6.

Валуа (1).



Таблица 7.

Валуа (2).



Бурбоны и Бурбонь-Орлеанскій домъ.

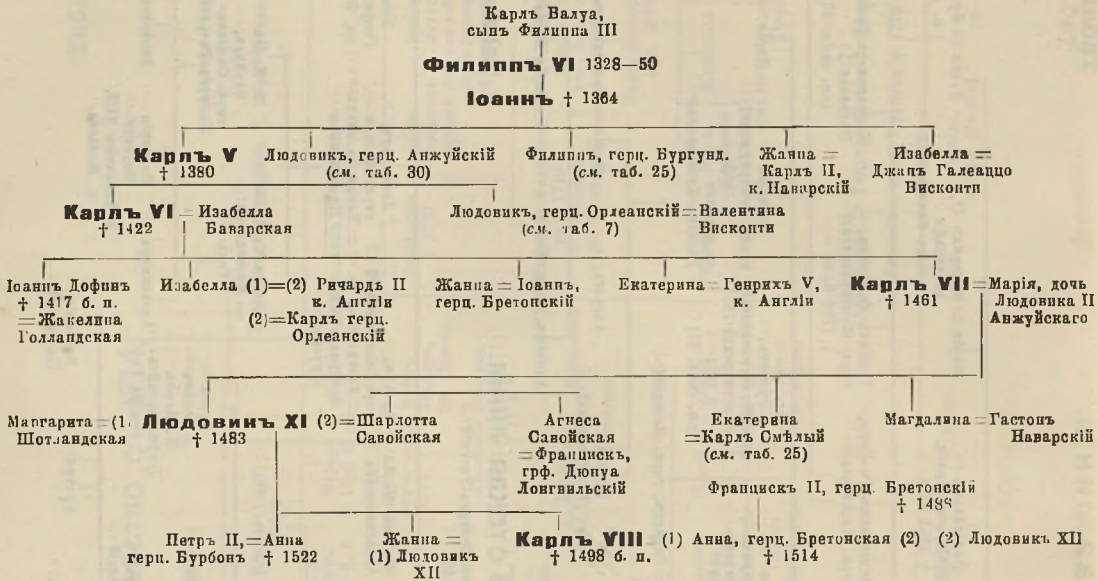
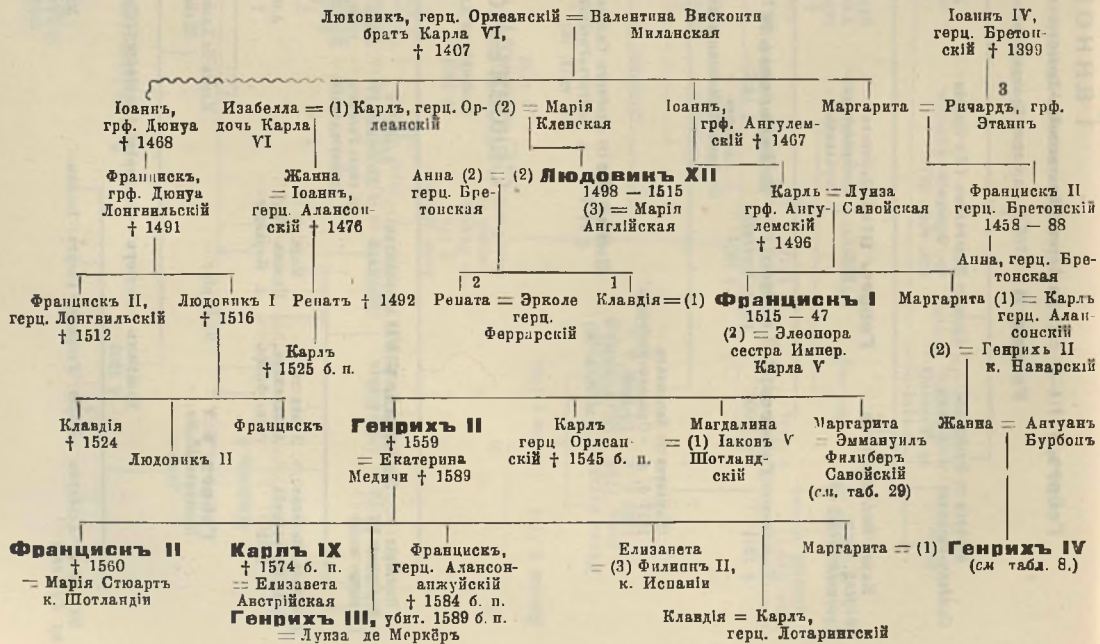
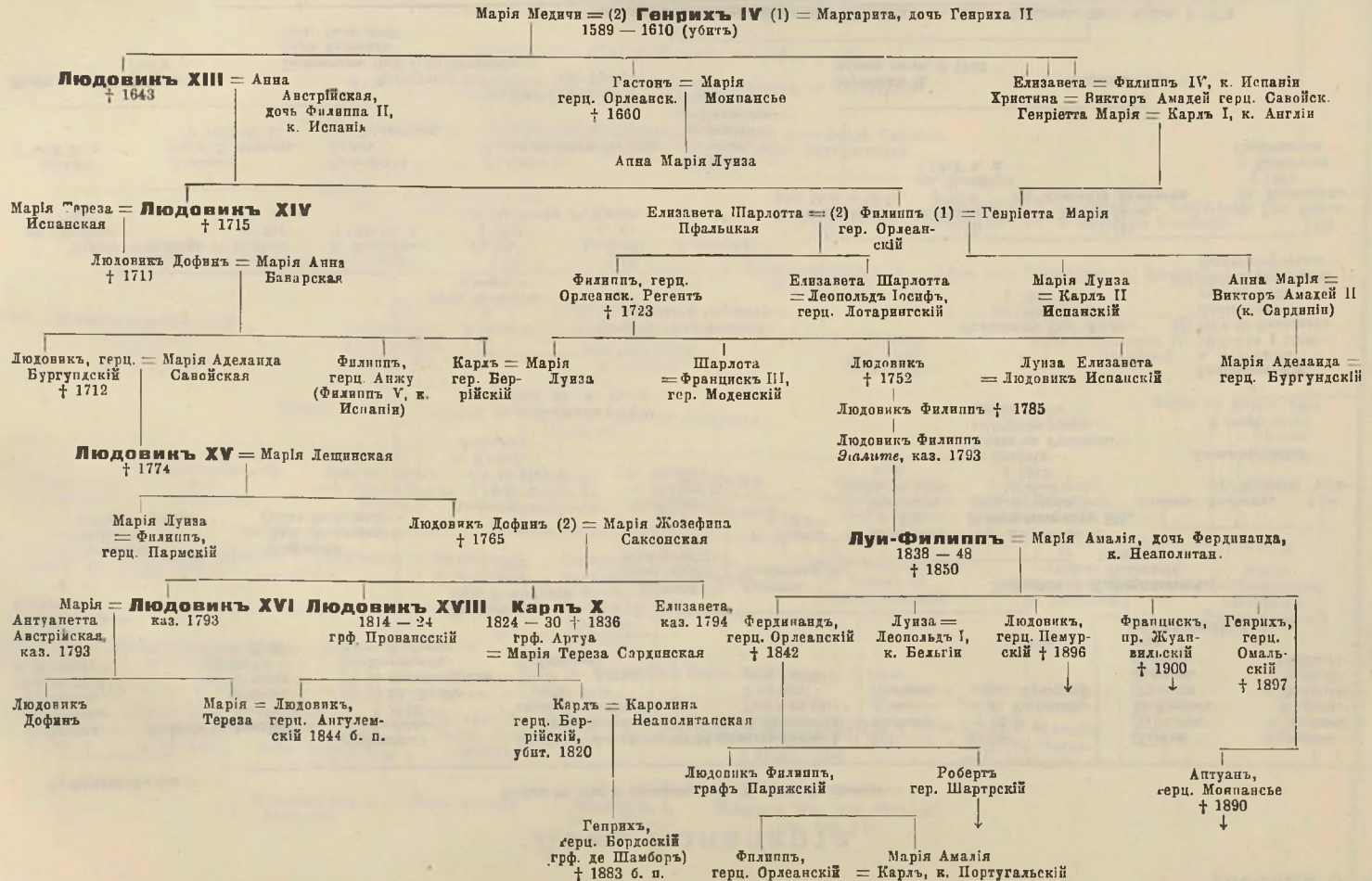

Домъ Бонапарта.

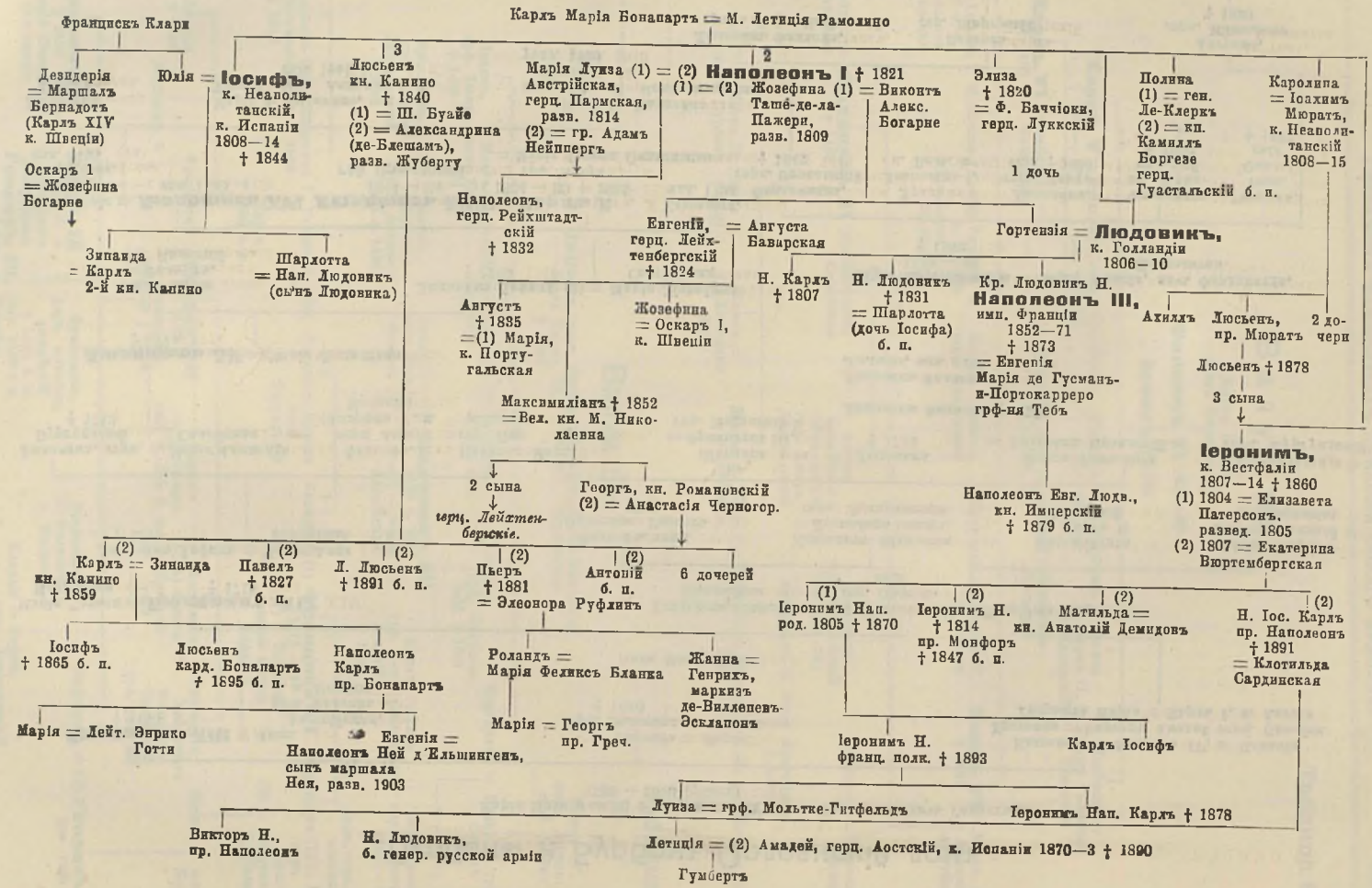

Габсбургскій домъ.

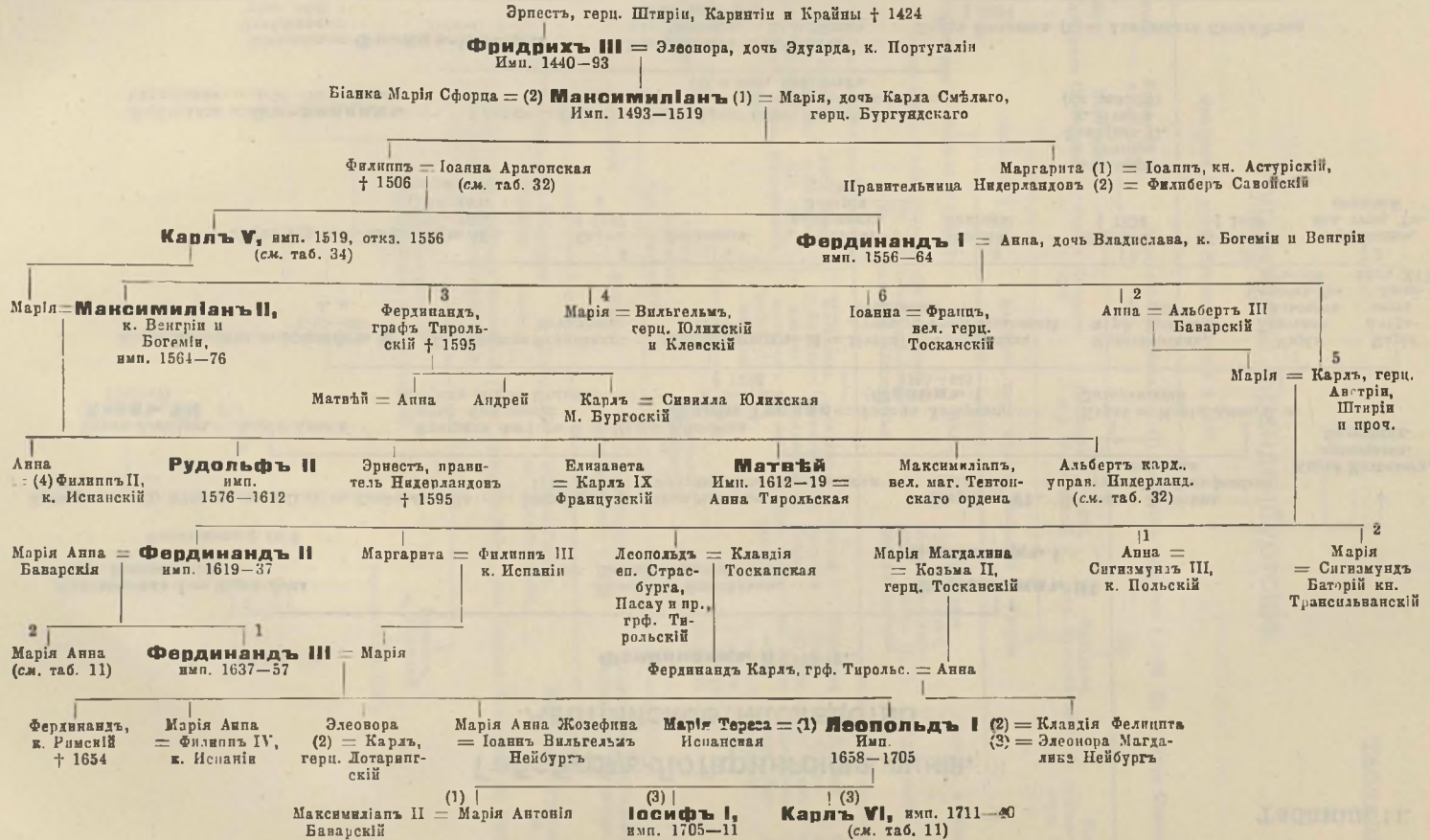

ГЕНЕАЛОГИЯ ВАЖИЙШИХЪ ДИНАСТІИ НОВАГО ВРЕМЕНИ.

Таблица 11.

Габсбургъ-Лотарингская линия. Австрійское наслѣдство.



Таблица 12.

Курфюрсты Бранденбургскіе.



П р у с с и я .

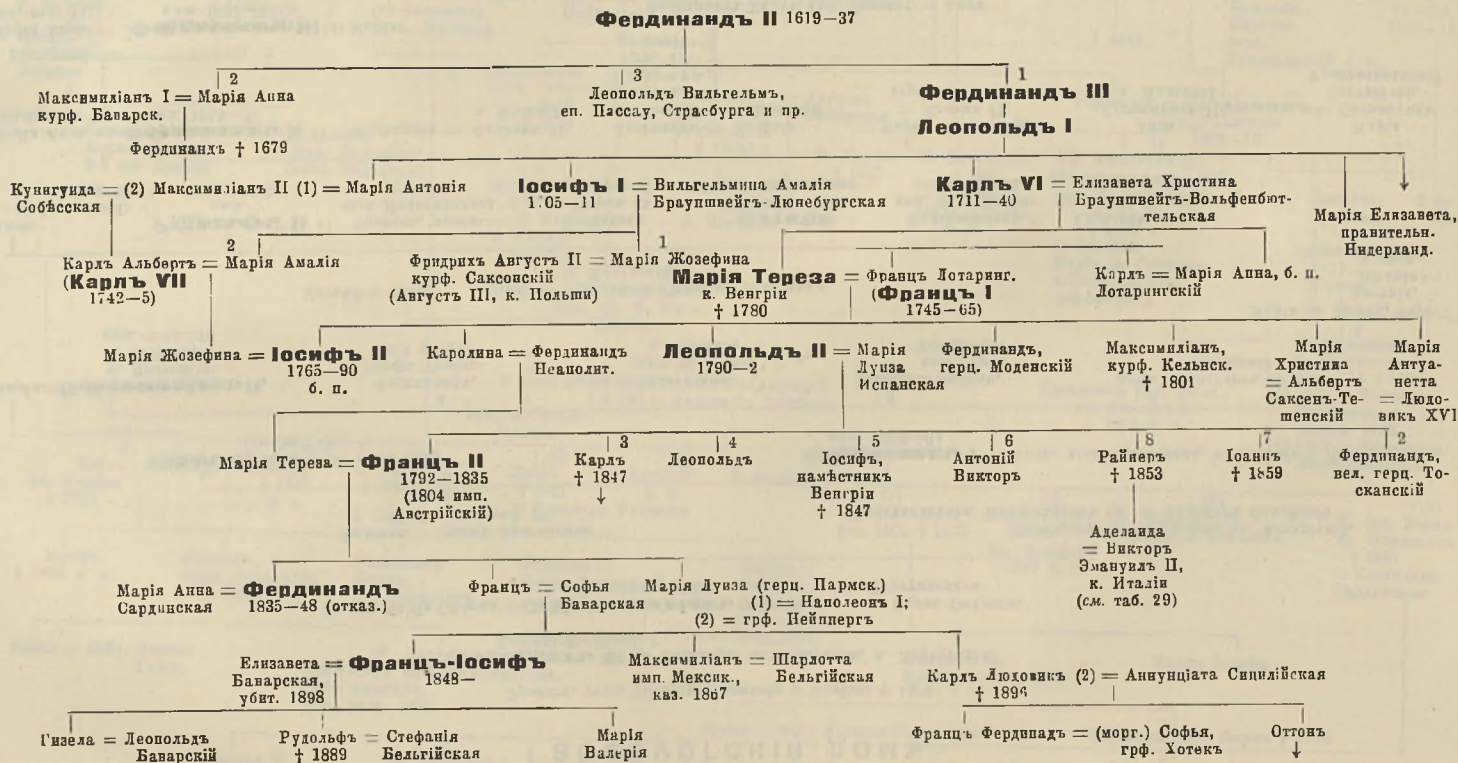
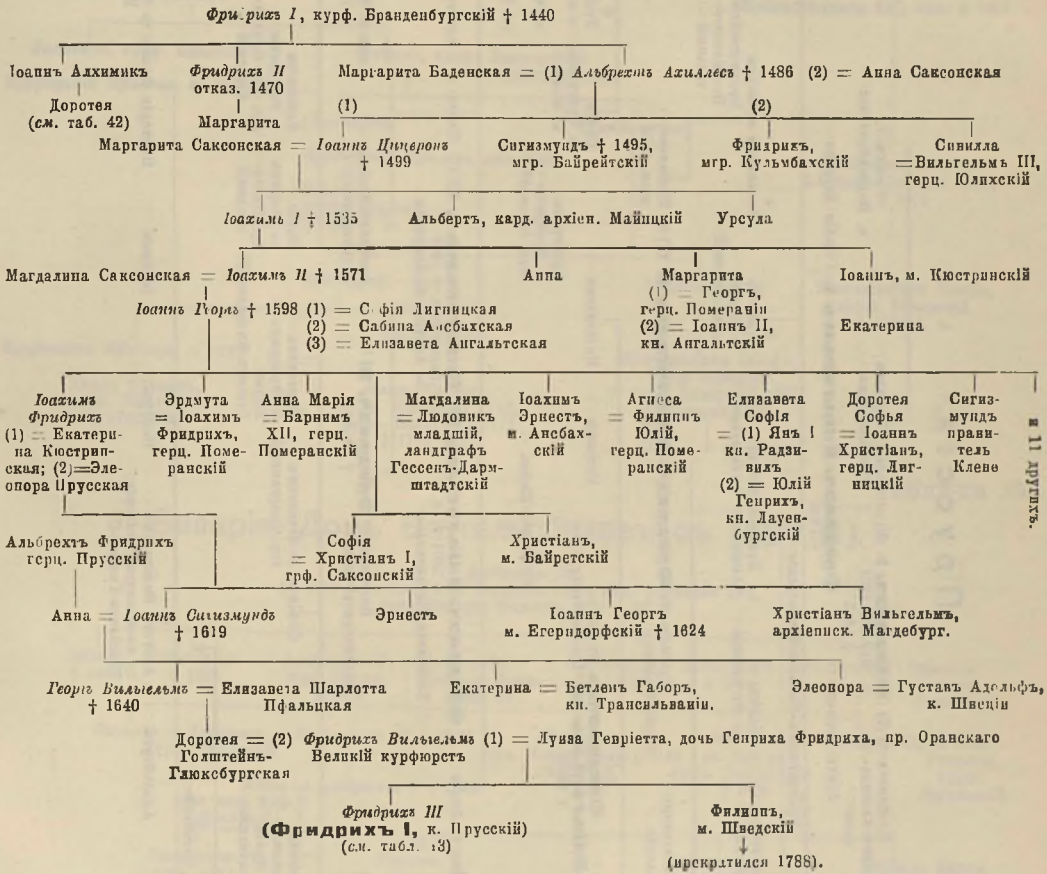
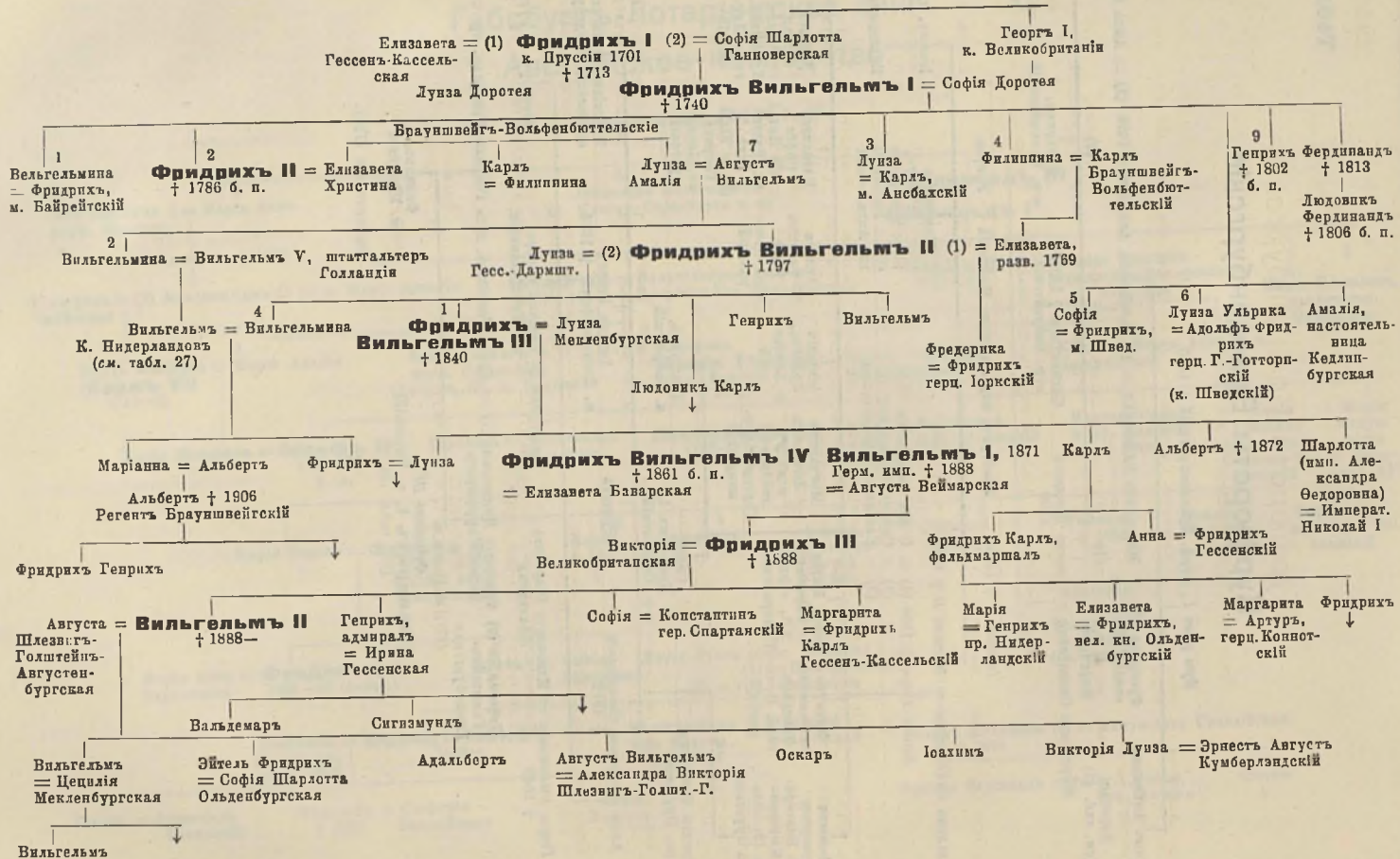

ГЕНЕАЛОГІЯ ВАЖЬЙШИХЪ ДИНАСТІЙ НОВАГО ВРЕМЕНИ.

Таблица 14.

Домъ Виттельсбаховъ въ Пфальцѣ и Баваріи.



Таблица 15.

Баварія. Домъ Виттельсбаховъ съ 1460 (1).

Альбрехтъ III (съ 3-мъ поколѣнтіи отъ Стефана, сына имп. Людовика IV), герц. Баваріи Мюнхена 1438 — 60

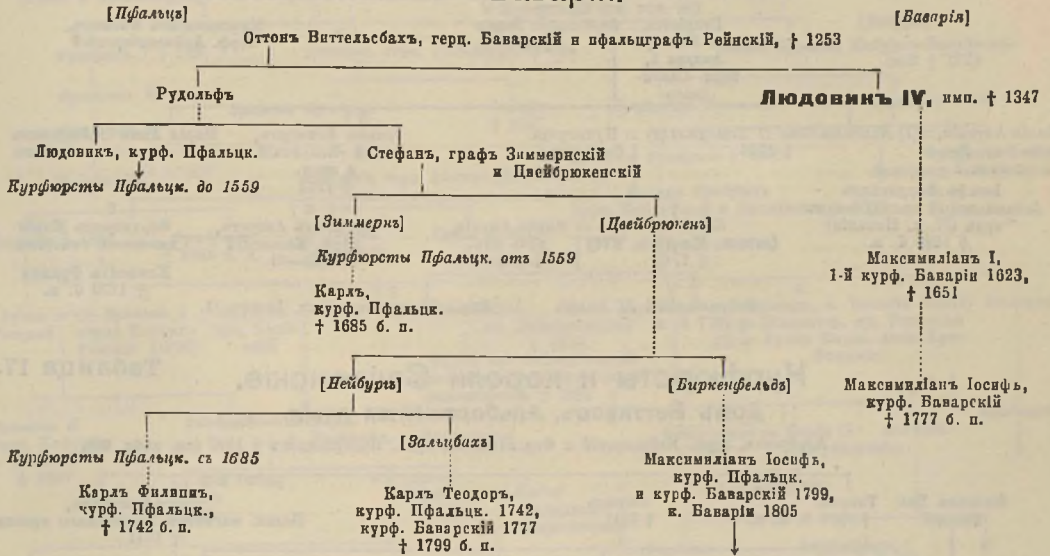
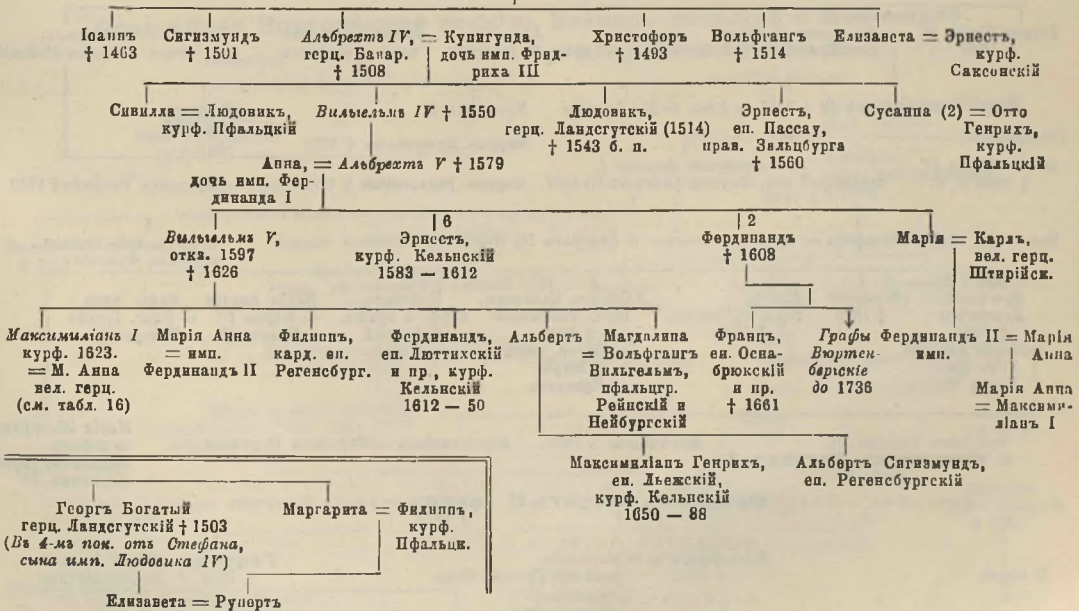

Баварія (2).

Таблица 16.

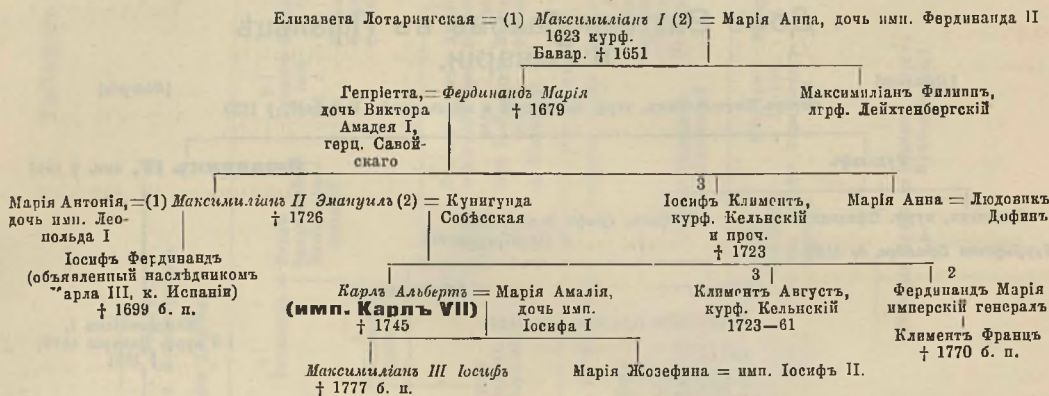

Курфюрсты и короли Саксонскіе,
Домъ Веттиновъ, Альбертинская линия.

Таблица 17.

Альбрехтъ, герц. Мейссенскій и Фрисландскій, прав. Нидерландовъ † 1500 (см. табл. 20).

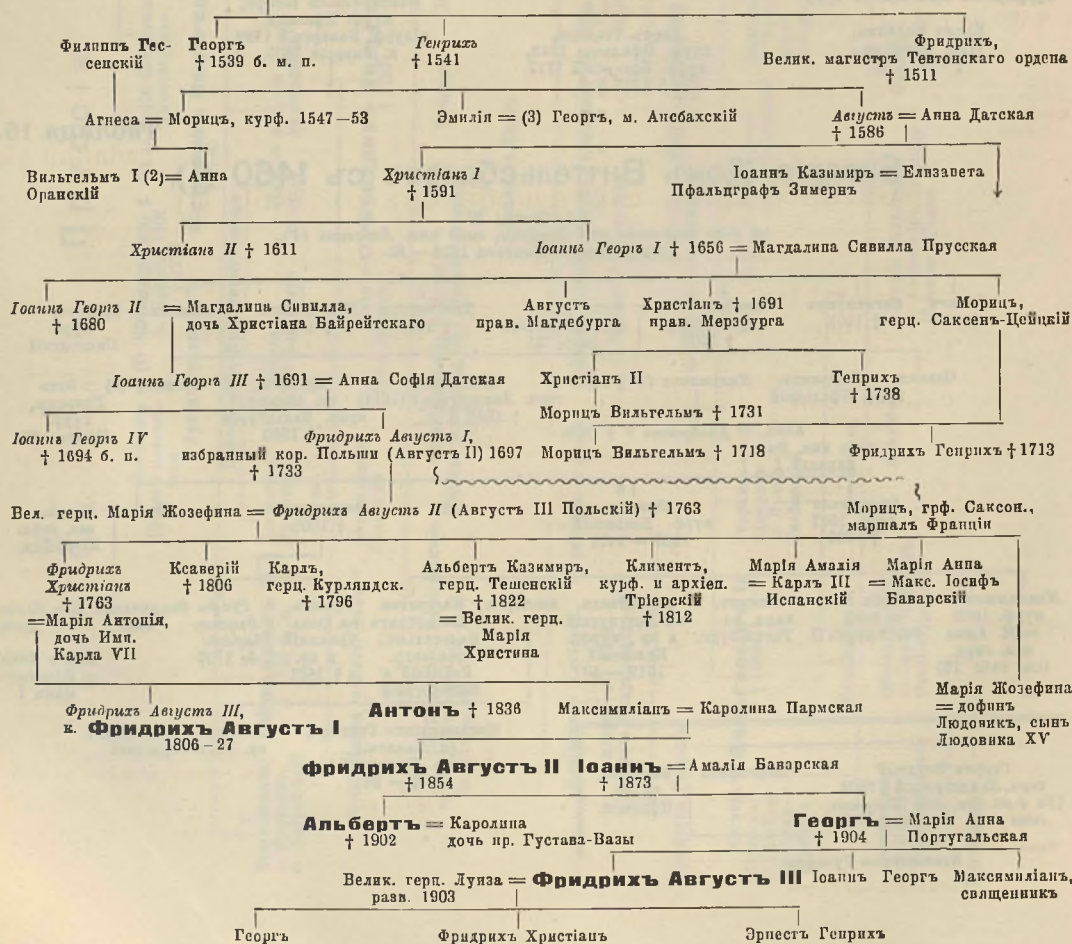

Саксонія

Таблица 18.

Позднѣйшая Эрнестинская линия въ Готѣ, Кобургѣ и Альтенбургѣ (Гильдбурггаузену).



Таблица 19.

Саксонія

Позднѣйшая Эрнестинская линия въ Веймаръ-Эйзенахѣ и Мейнингенѣ.

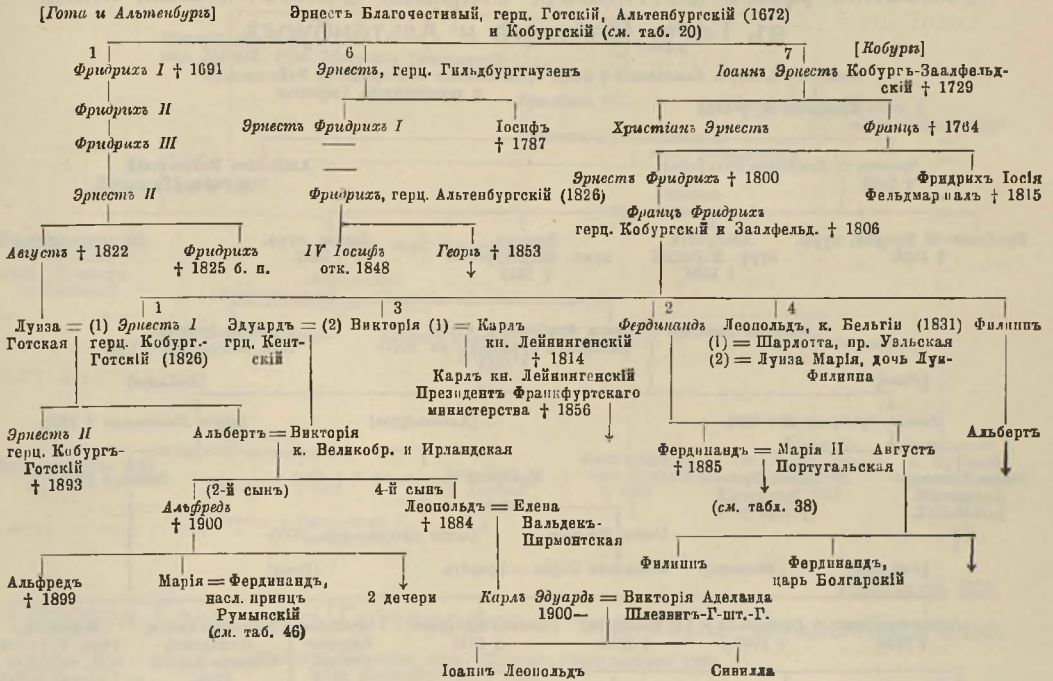

Таблица 20.

Саксонія. Домъ Веттиновъ: старшая Эрнестинская линія въ Готѣ, Веймарѣ и Альтенбургѣ.

Фридрихъ I, курф. Саксонскій † 1428, представитель маркграфства Мейсенскаго и ландграфства Тюрингя

Фридрихъ II, † 1464

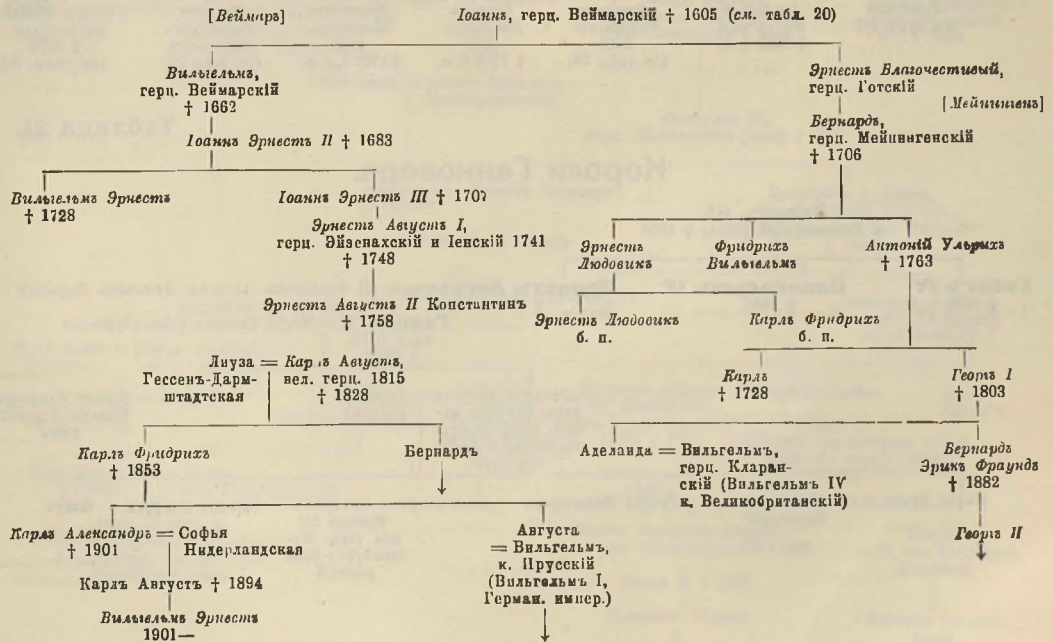

Таблица 21.

Короли Ганновера.

Георгъ III, к. Ганноверскій (1814) † 1820

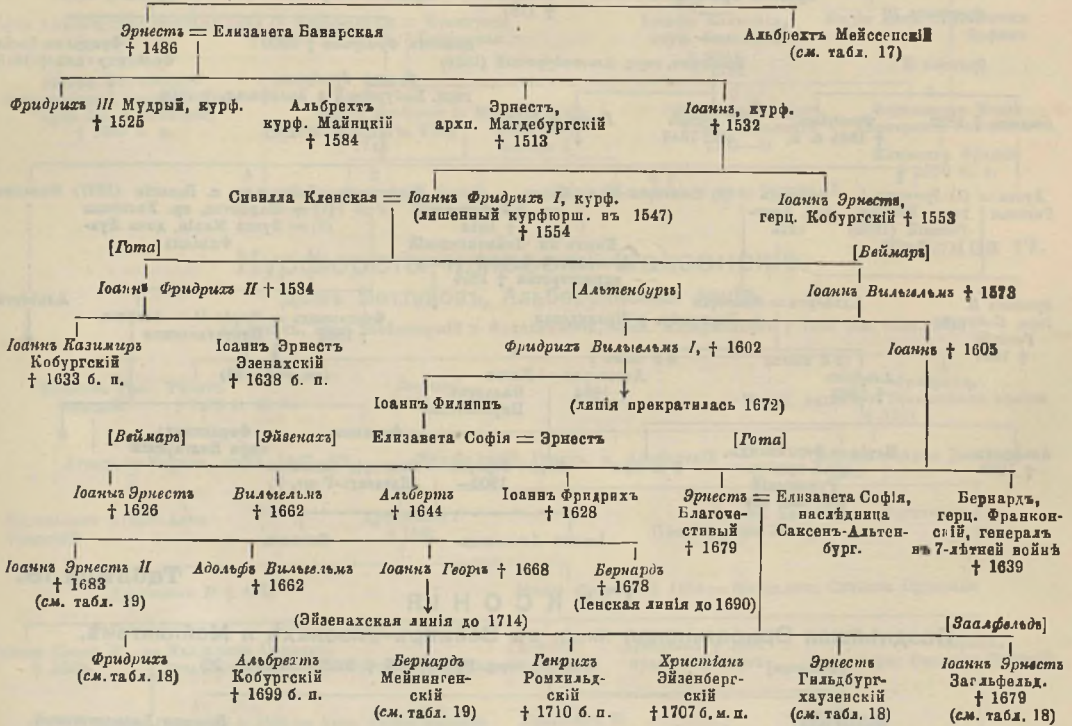
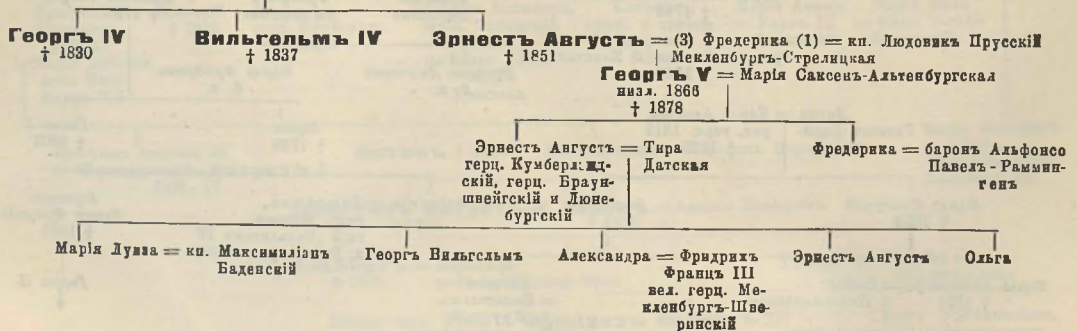

Шлезвигъ-Голштинское наслѣдство. Таблица 22.



Таблица 23.

Герцоги Голштейнъ-Готторпскіе и вел. герц. Ольденбургскіе.



Мекленбурги.

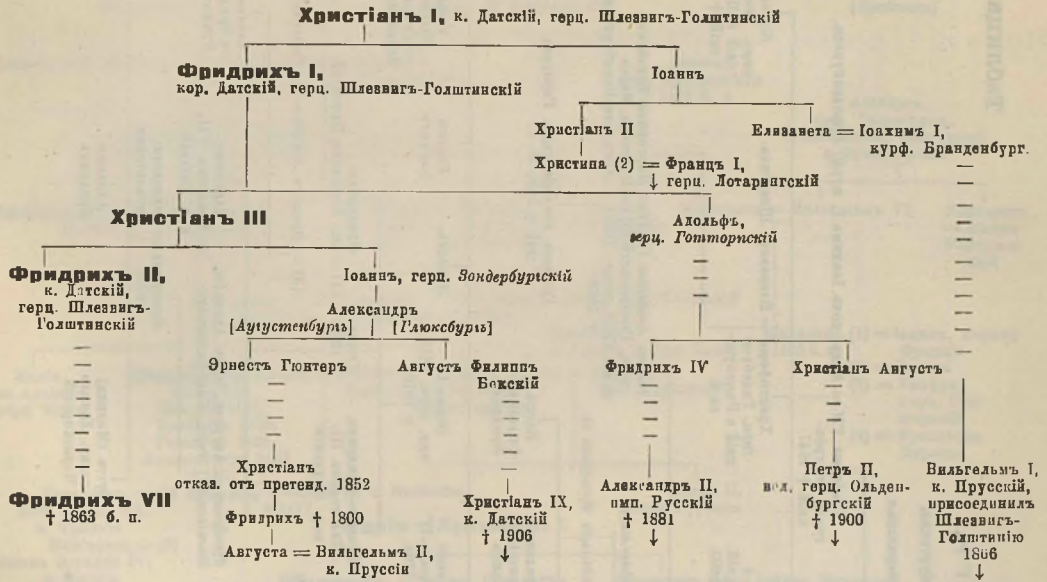
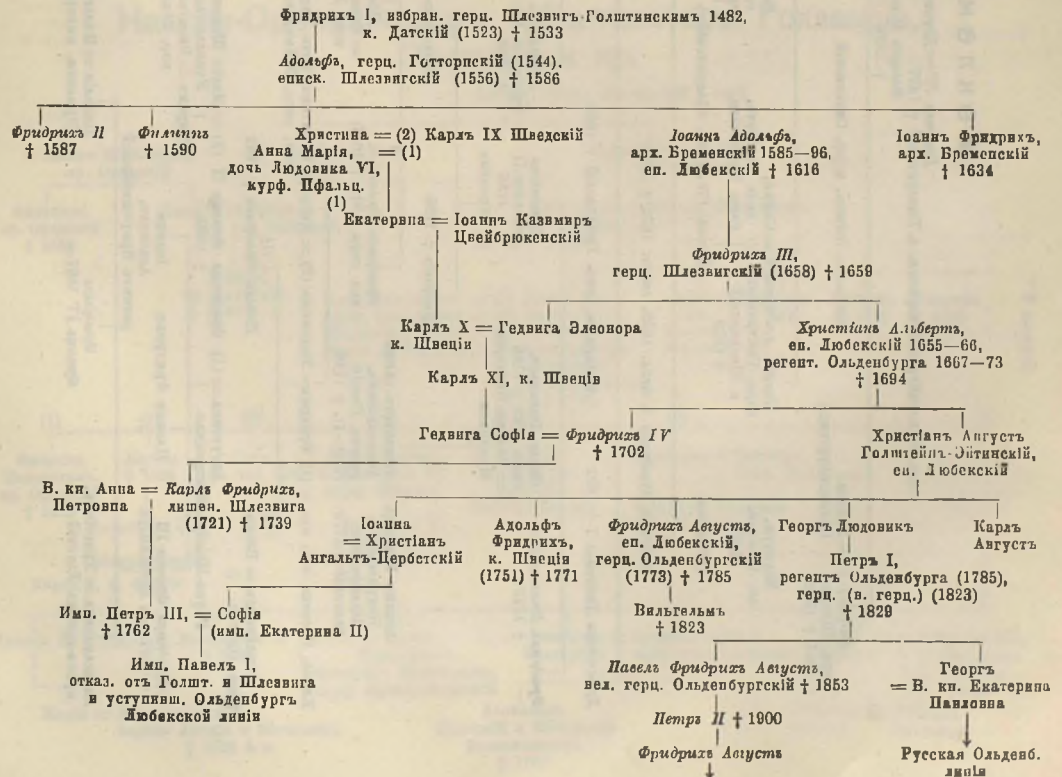
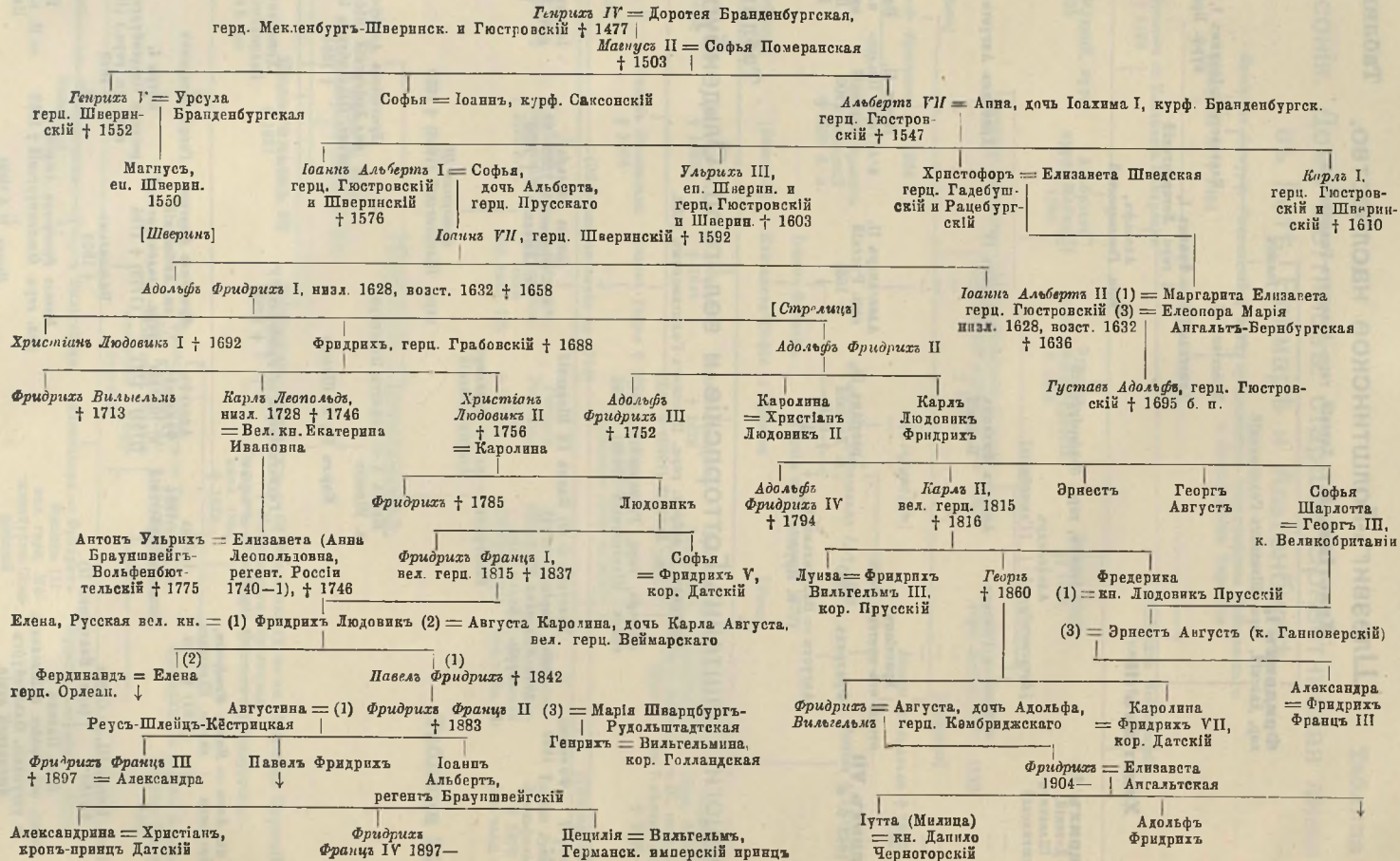

Бургундія и Брабантъ.

Таблица 25

[Бургундія]

Иоаннъ III Брабантскій

[Брабантъ]



Таблица 26.

Нассау-Оранскій домъ. Штатгальтеры Голландіи, Зеландіи и пр.

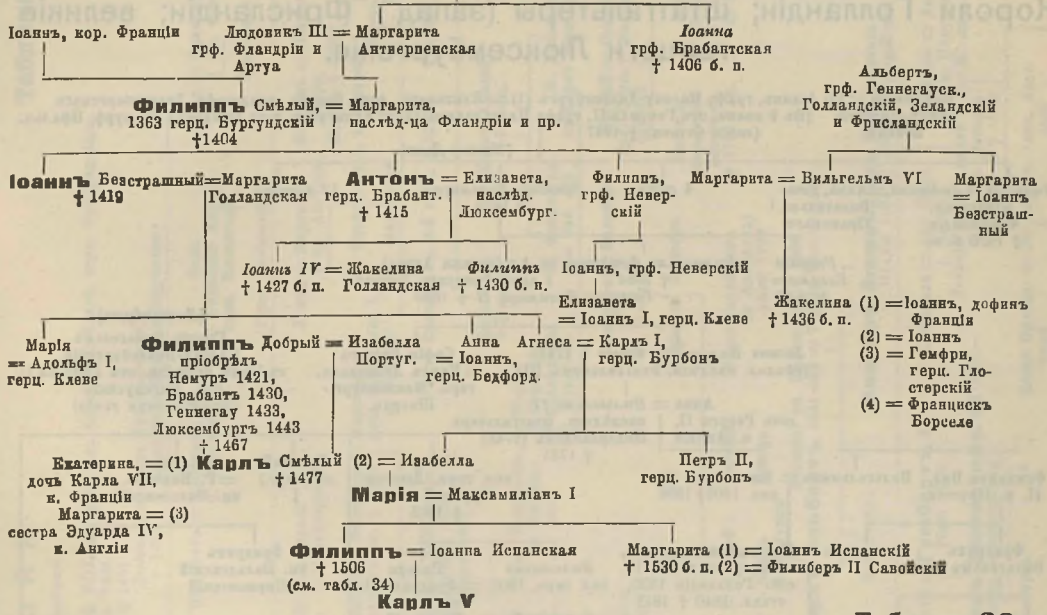

Таблица 27.

Короли Голландіи; штатгальтеры (запад.) Фрисландіи; великіе герцоги Люксембургскіе.

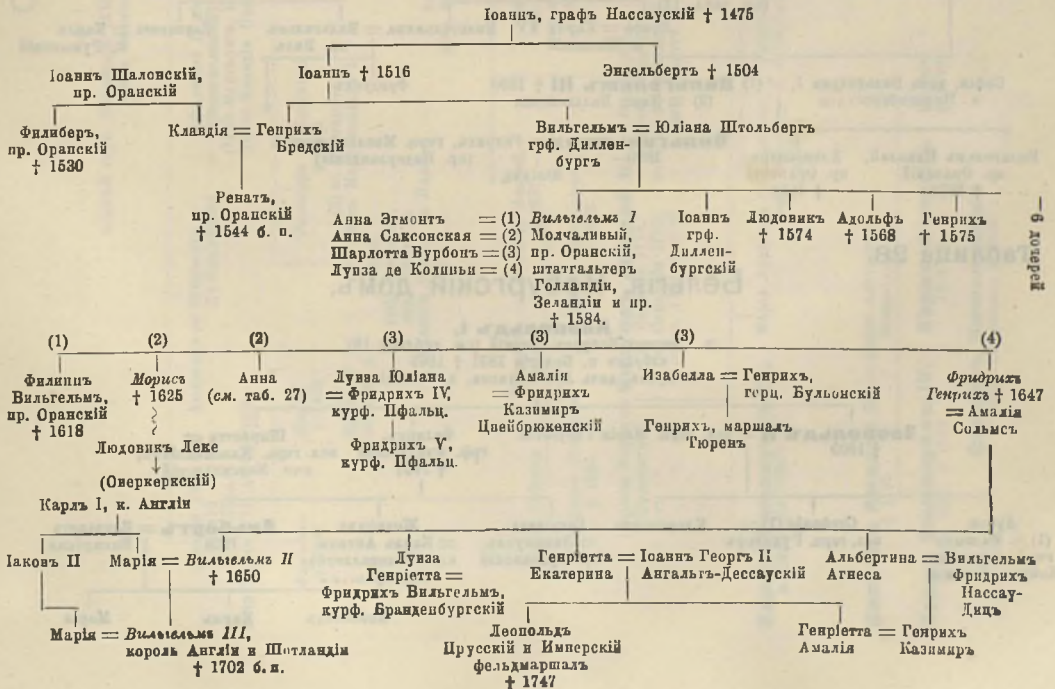

Таблица 28.

Бельгія. Кобургскій домъ.

Леопольдъ I,
кн. Саксен-Кобургъ-Готскій (см. таблицу 18),
избранъ к. Бельгіи 1831 † 1865
= Луиза, дочь Луи Филиппа, к. Франціи

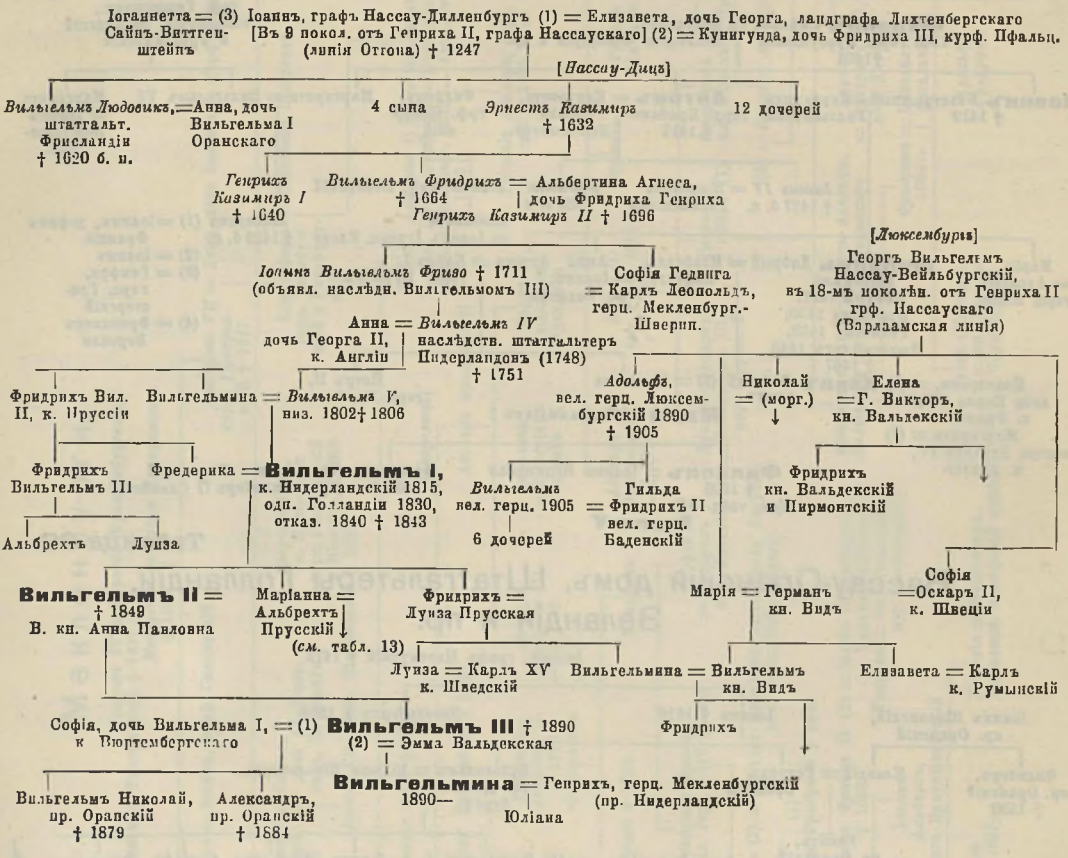
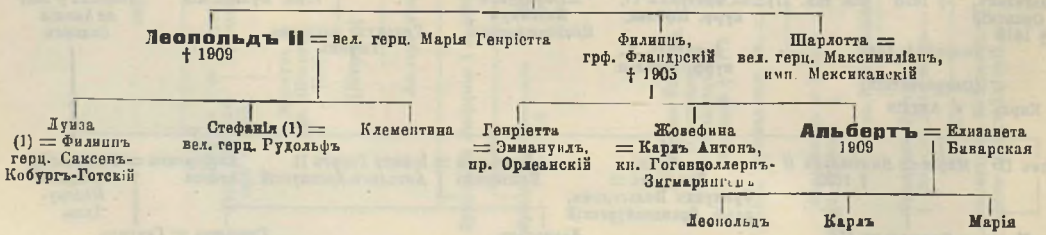

Графы Савойские

Амадей VIII = Мария, дочь Филиппа Смѣлаго, герц. Бургундского
 первый герц. Савойский 1416—1434, отказ. 1434
 папа Феликс V 1440—9 † 1451

Людовикъ = Анна Лузиньянская,
 † 1465 наследница Кира и Иерусалима

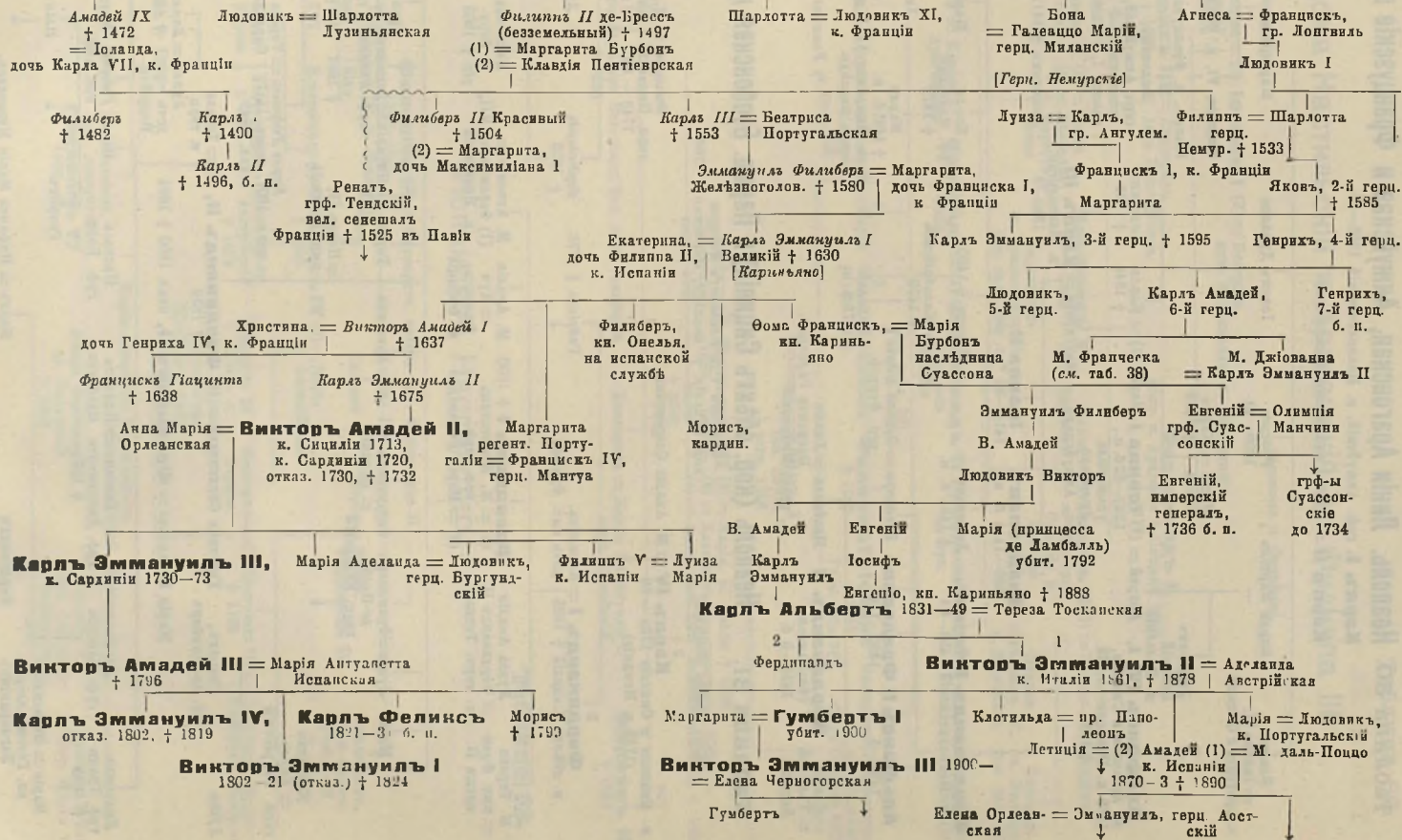

ГЕНЕАЛОГИЧЕСКІЯ ТАБЛИЦЫ ВАЖНѢЙШИХЪ ДИНАСТІИ.

Таблица 30. Неаполь. Линія Арагонская, Анжуйская и Французскіе претенденты.

Карль I, грф. Анжуйскій, к. Неаполитанскій 1266—85

Карль II = Марія, наследница Венгерская



Таблица 31. Неаполь (кор. обѣихъ Сицилій) и Парма. Бурбонская линія.

Филиппъ V = Елизавета Фарнезе

кор. Испаніи | наследн. Пармская † 1766

[Кор. обѣихъ Сицилій]

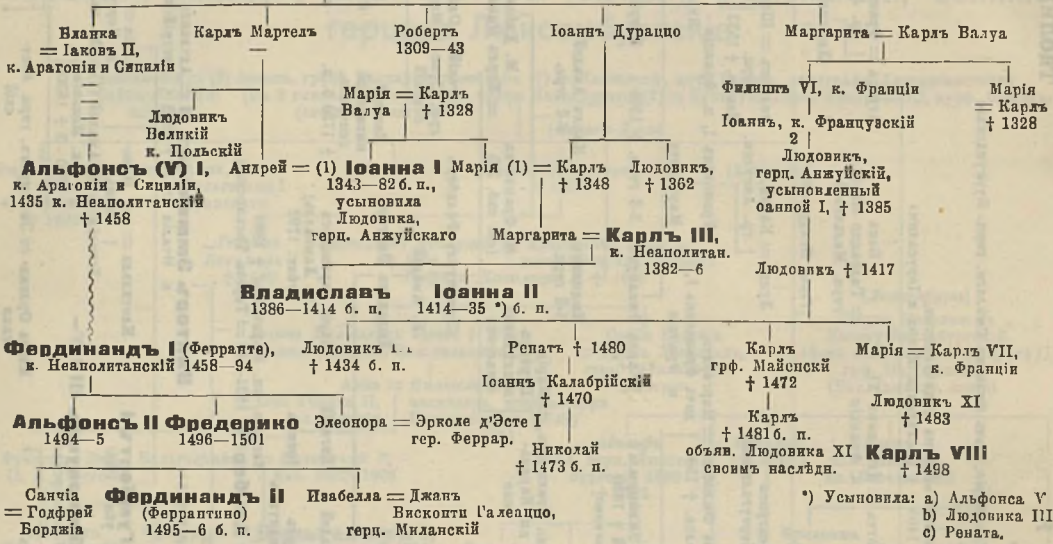
[Парма]



Таблица 32.

Дома Кастильскій и Арагонскій до Филиппа III.

[Кастиля].

[Арагонія и Сицилія].

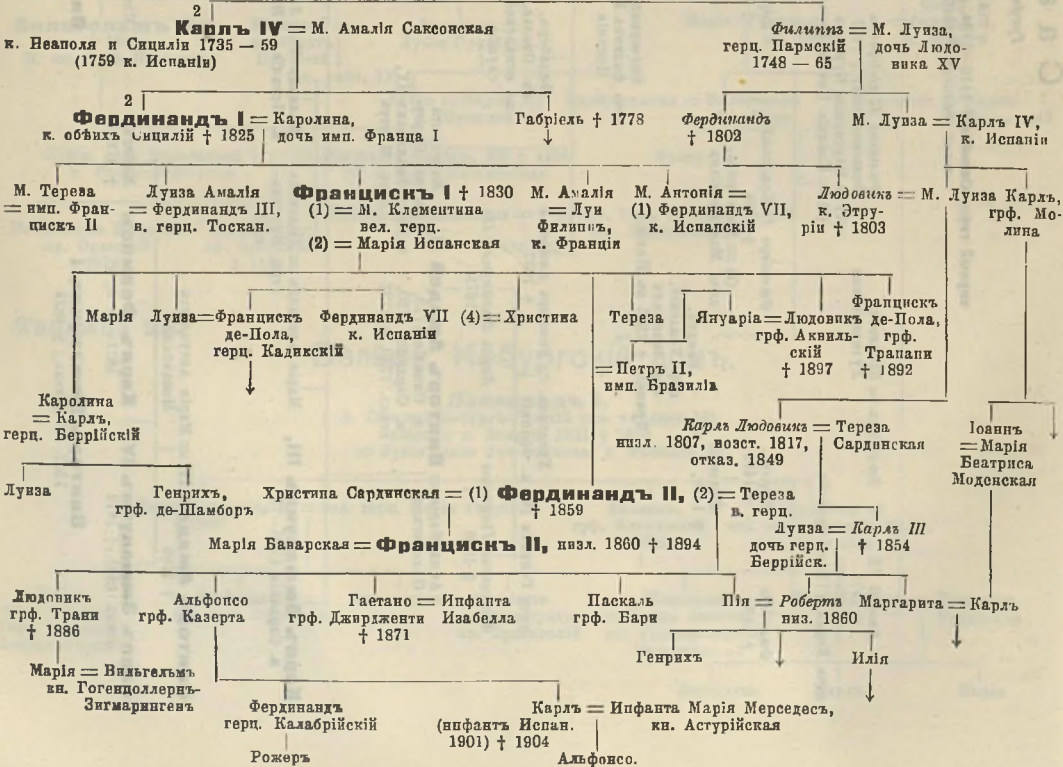

Таблица 33.

Испанское Наслѣдство.

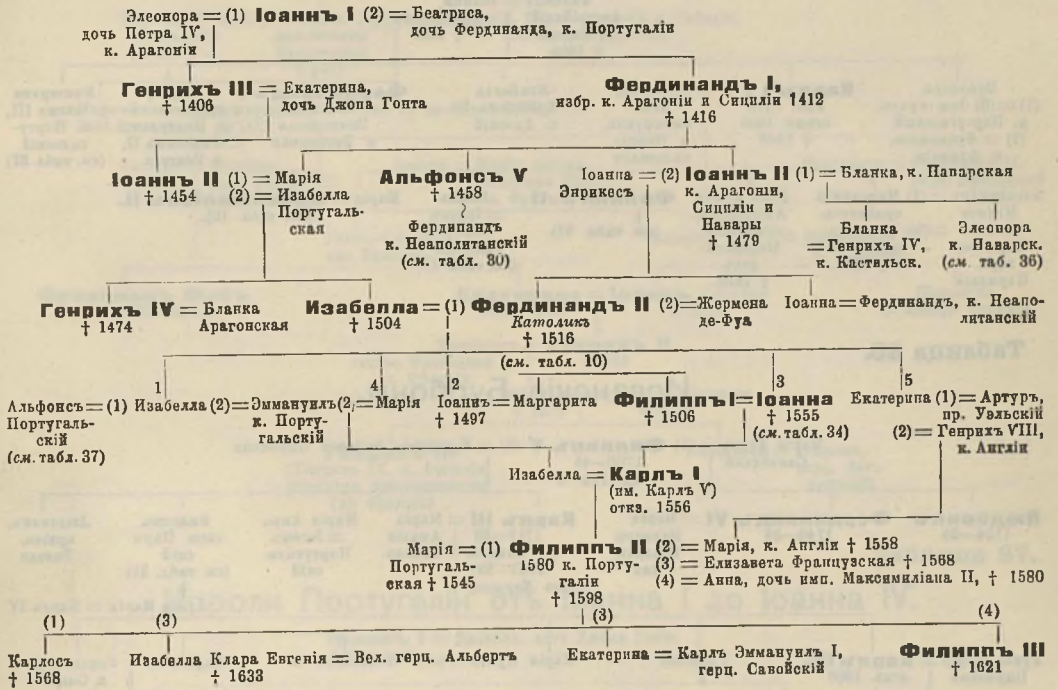

Таблица 34.

Фамилія Карла V.

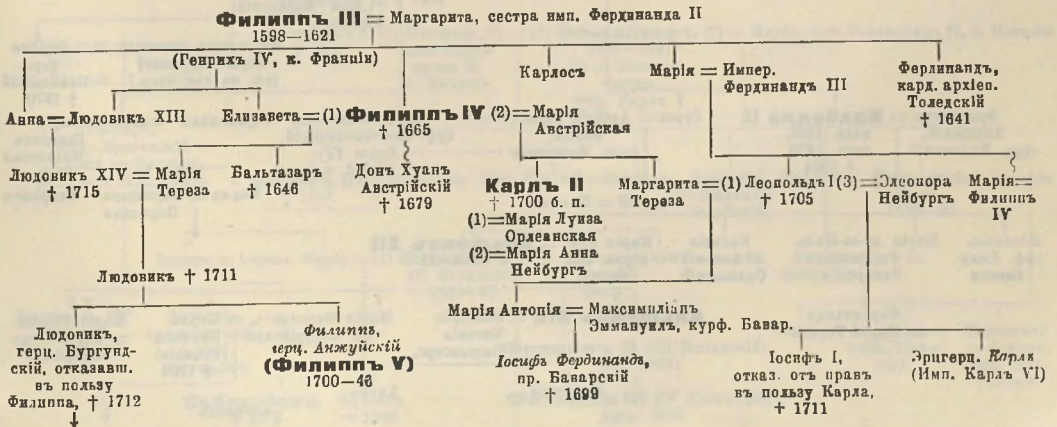

Таблица 35.

Испанскіе Бурбоны.

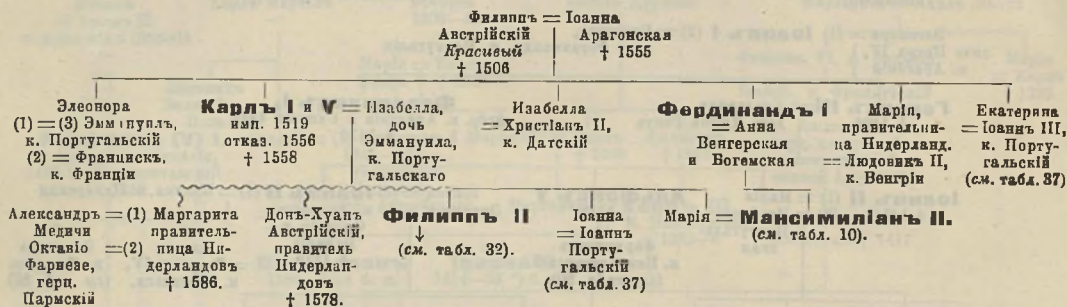

Таблица 36.

Наварра.

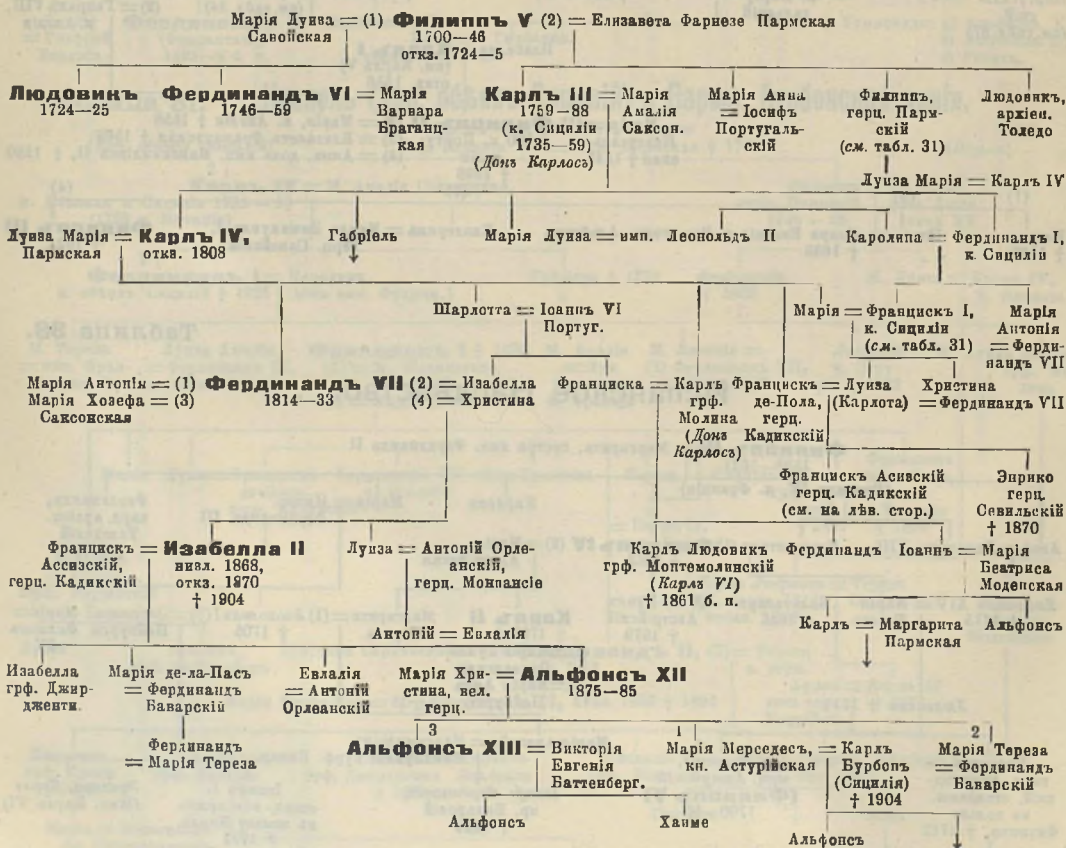

Таблица 37.

Короли Португаліи отъ Іоанна I до Іоанна IV.

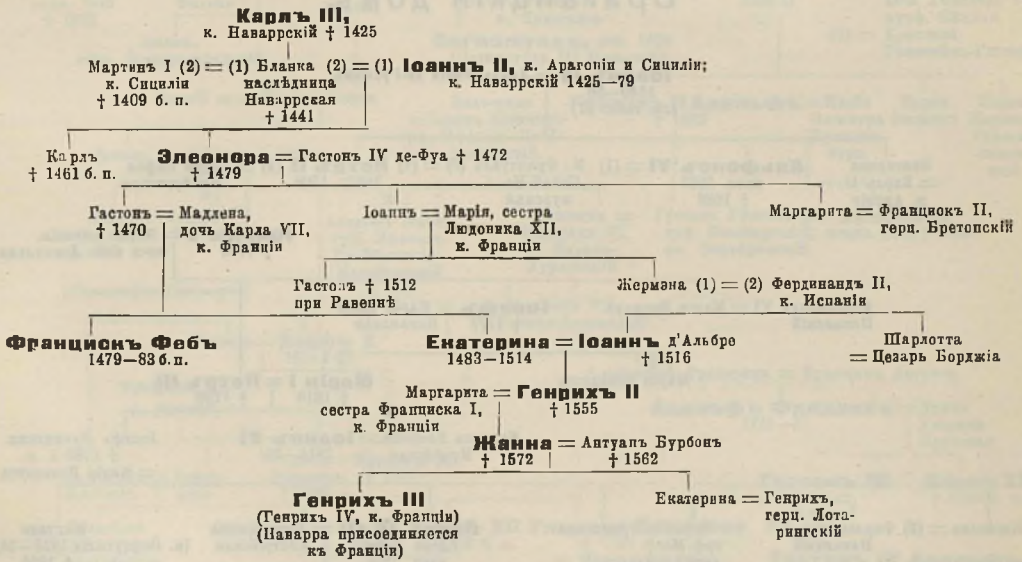

Таблица 38.

Браганцкіі домъ.

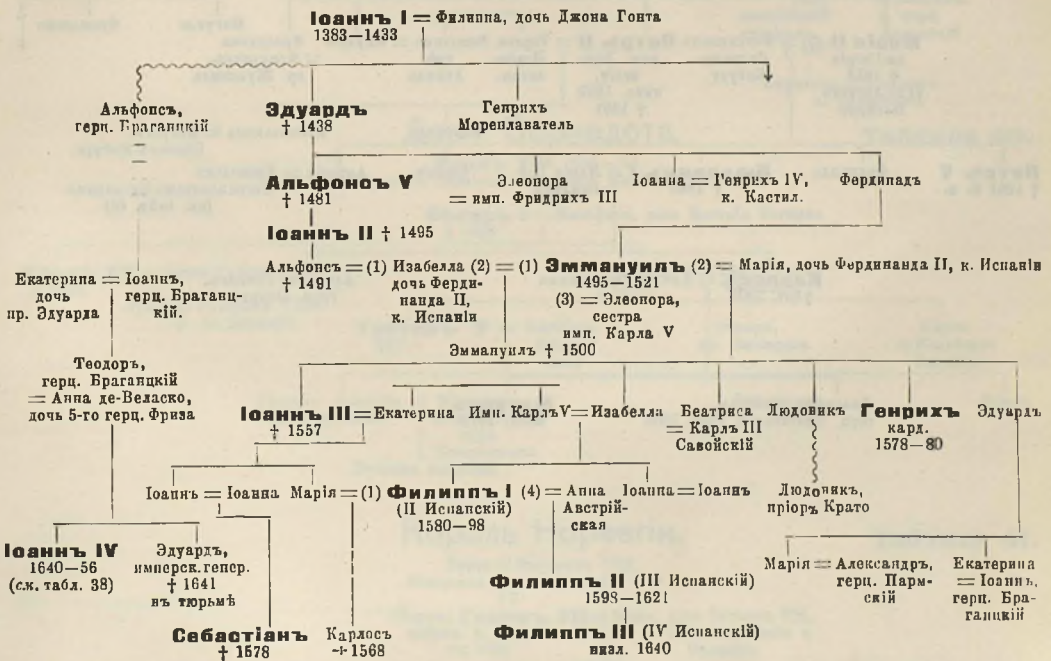
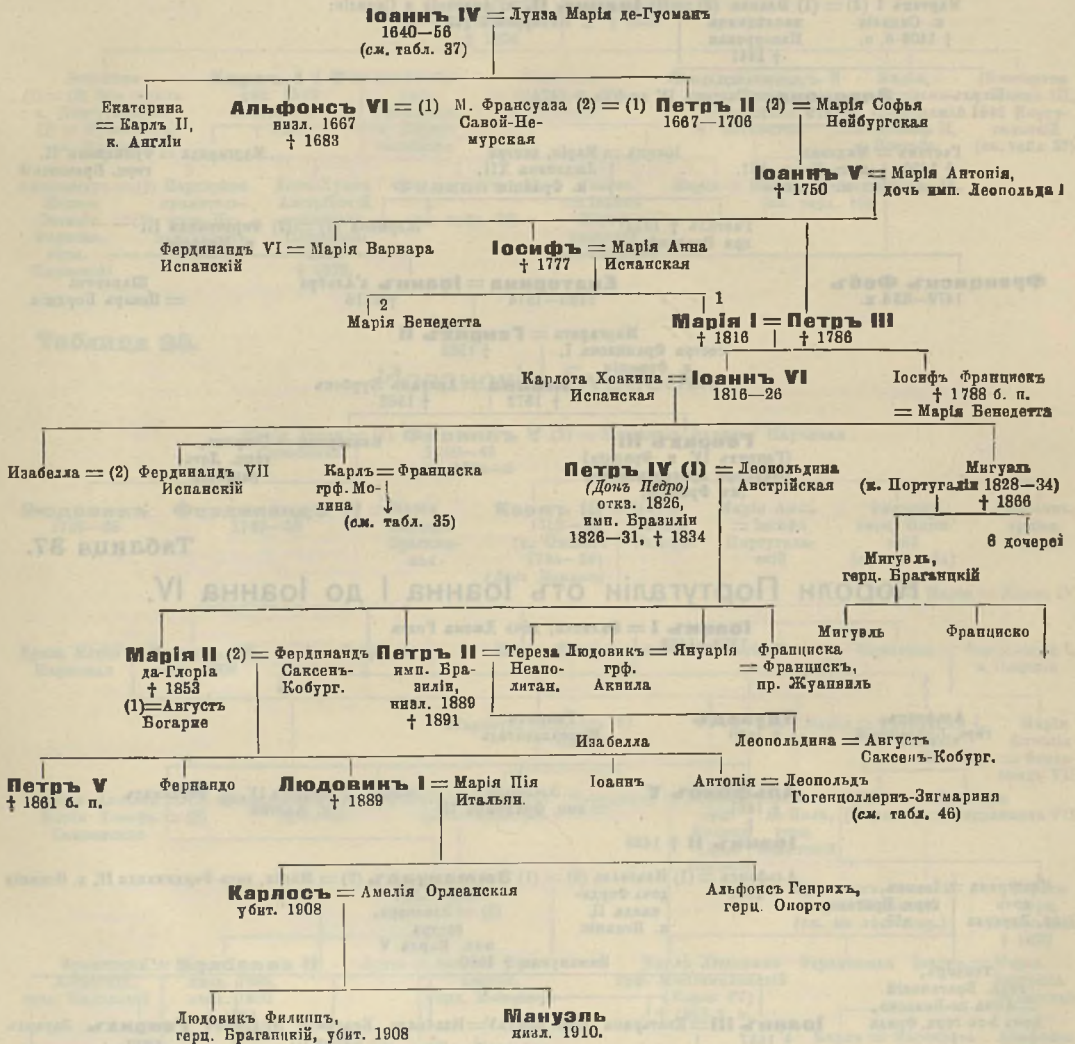

Домъ Вазы и Голштейнъ-Готторпскій.

Таблица 39.

Густавъ I, к. Шведскій 1523-60.

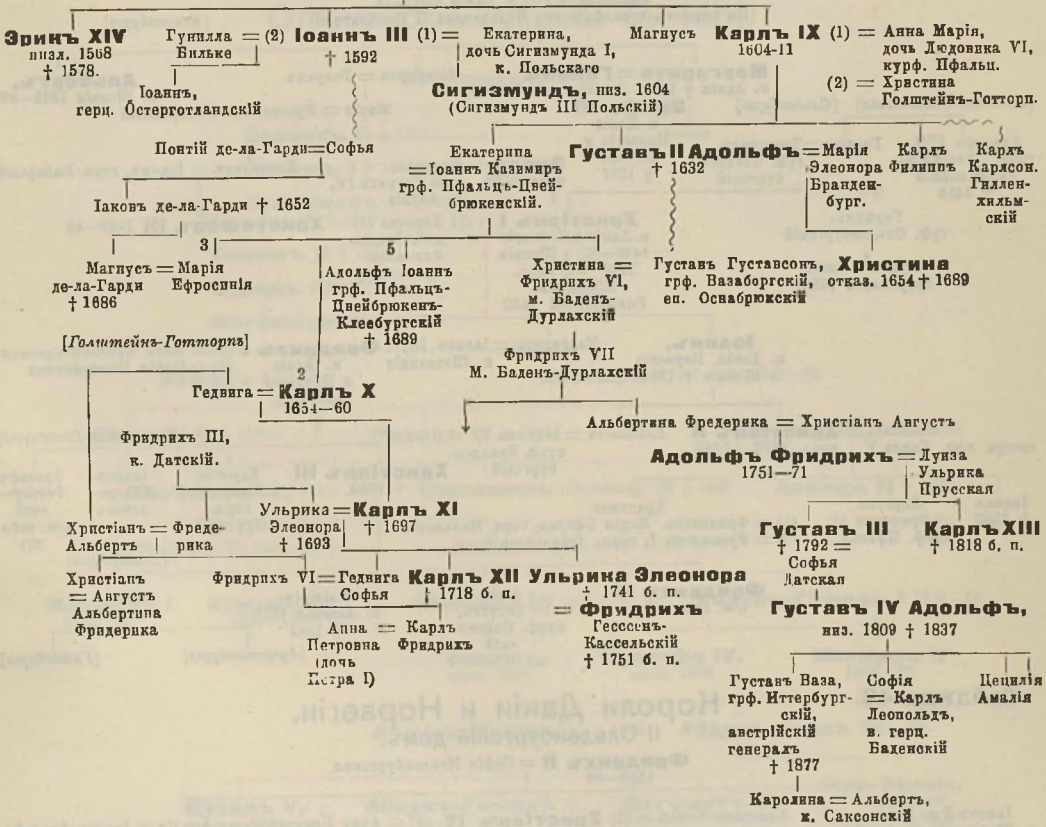

Домъ Бернадота.

Таблица 40.

Карлъ XIV 1818 — 44.

Маршалъ Бернадотъ, усыновл. Карломъ XIII.

Оскаръ I = Жозефина, дочь Евгения Богарие † 1859

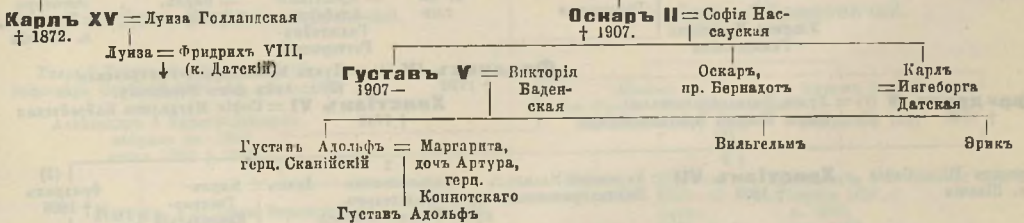

Король Норвегіи.

Таблица 41.

Луиза = Фридрихъ VIII, Шведская к. Датскій

2

(Карлъ) **Гаконъ VII** = Мохъ, дочь Эдуарда VII, избран. к. Норвегіи 1905

Олфъ.

к. Великобританіи и Ирландіи

Таблица 42. Короли Даниі, Норвегіи и Швеціи.

I. Ольденбургскій домъ.

Вальдемаръ III, к. Даниі 1340—75

(Въ первомъ поколѣніи отъ Вальдемара II Побѣдителя)

[Мекленбургъ]



Таблица 43.

Короли Даниі и Норвегіи.

II Ольденбургскій домъ.

Фридрихъ II = Софія Мекленбургская 1559—88

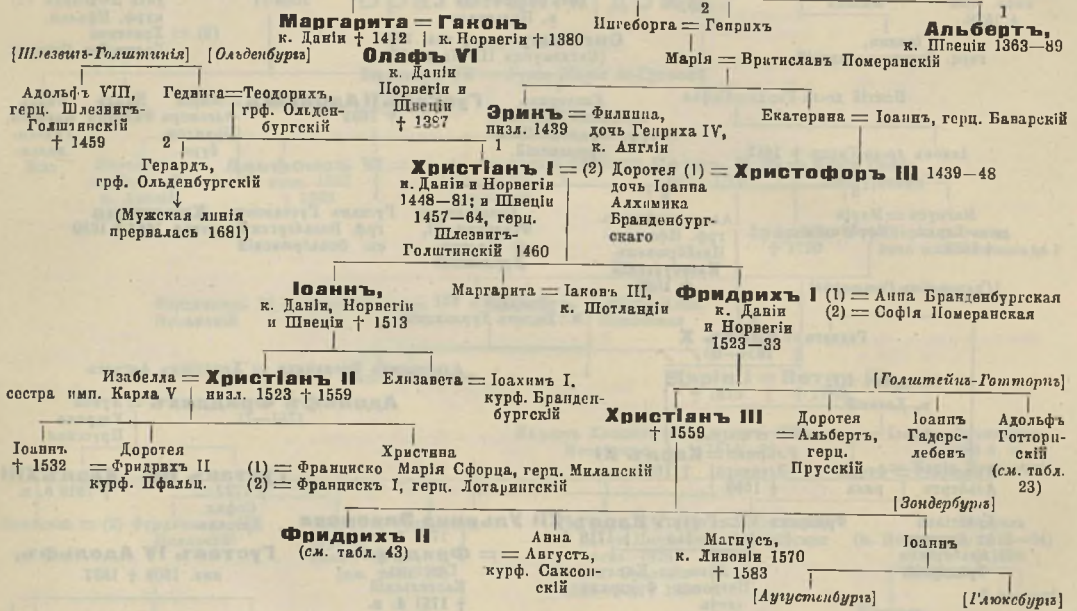
Таблица 44.

Оттоманскіе султаны съ 1451.

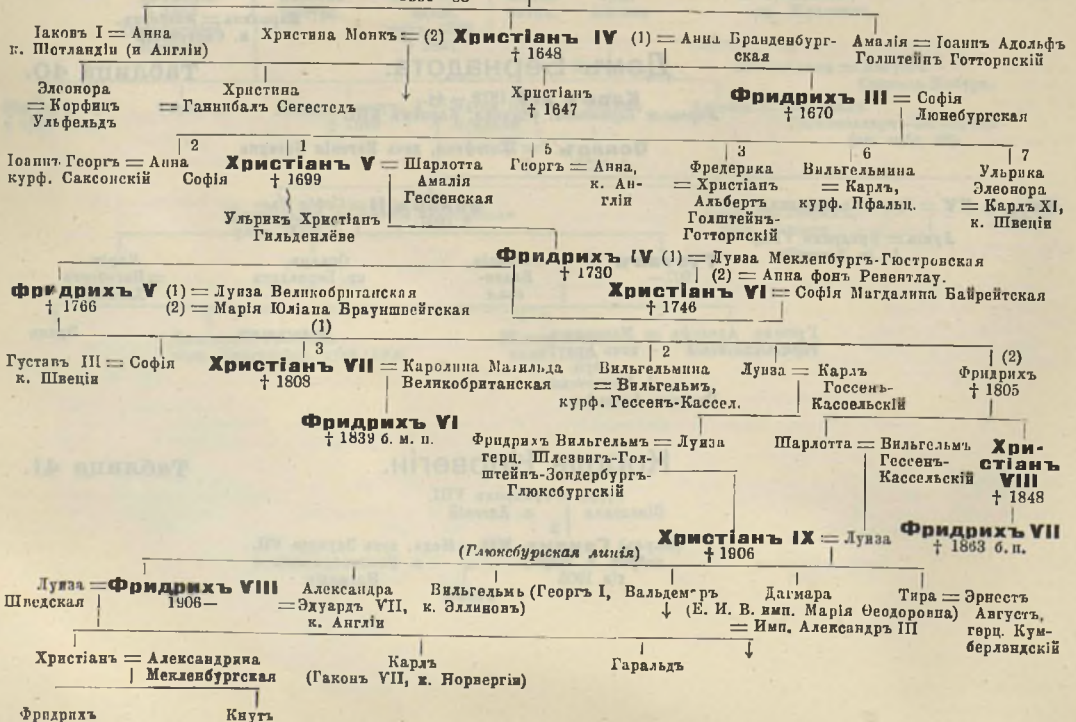
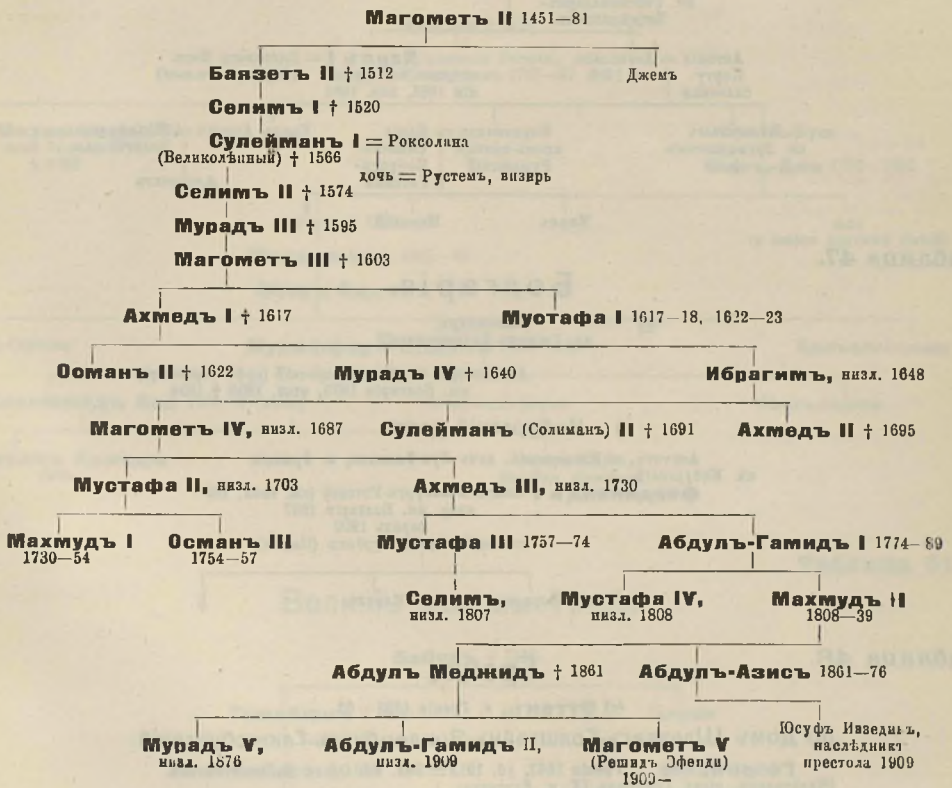

Таблицы 45.

Сербія.

а) Домъ Карагеоргиевичей.

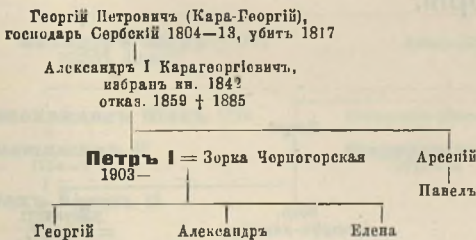

б) Домъ Обреновичей.



Таблица 46.



Таблица 47.

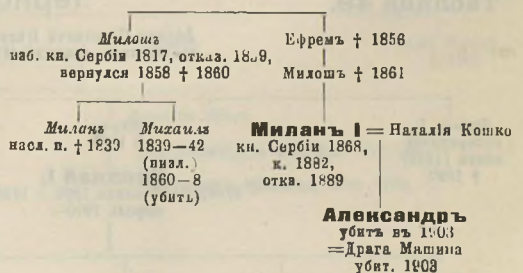

Таблица 48.

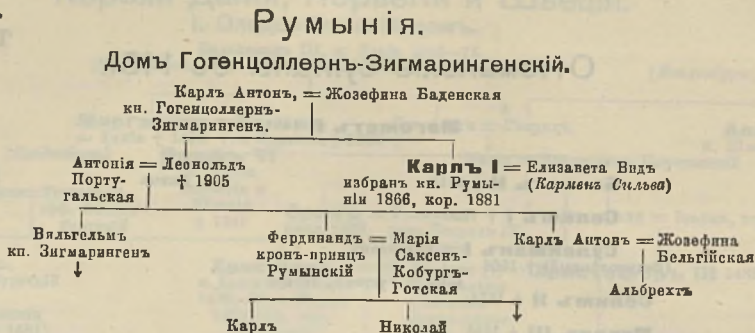

Таблица 49.

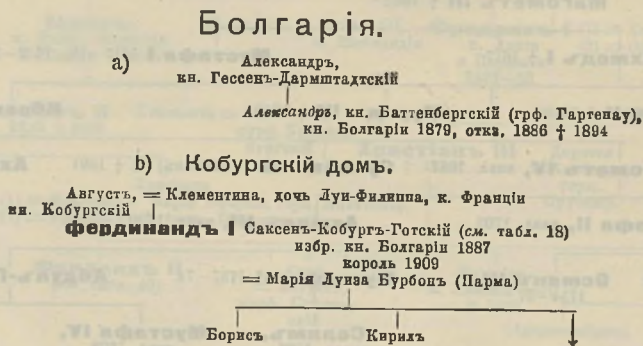

Таблица 50.

Шахи Каджарской династіи.

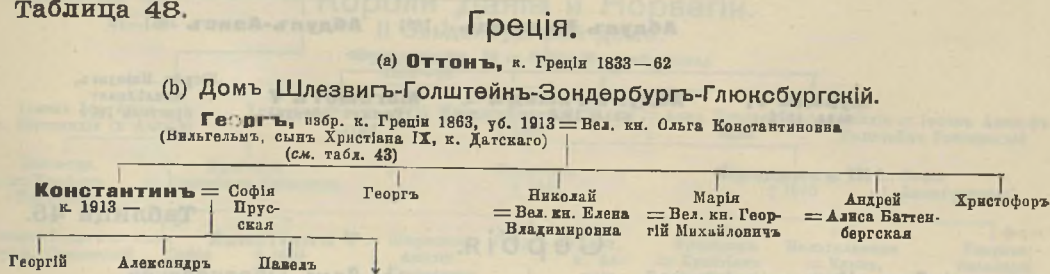

Таблица 51.

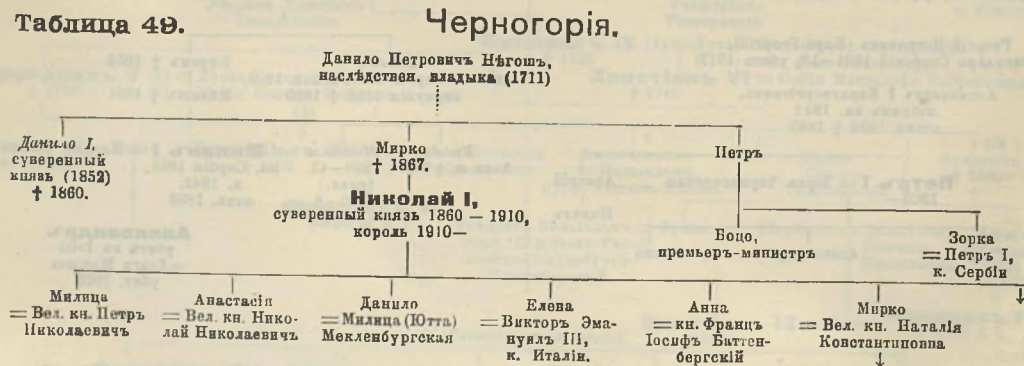
Великіе моголы Индіи.

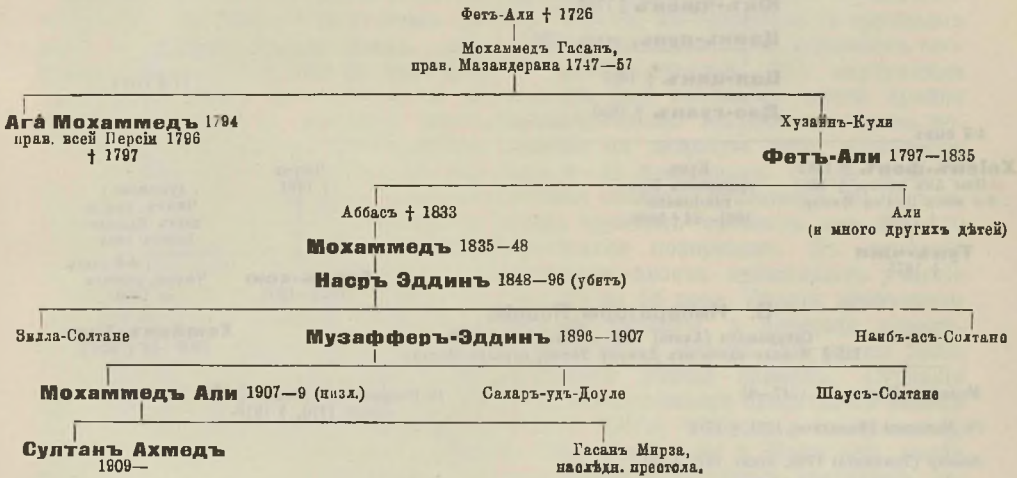
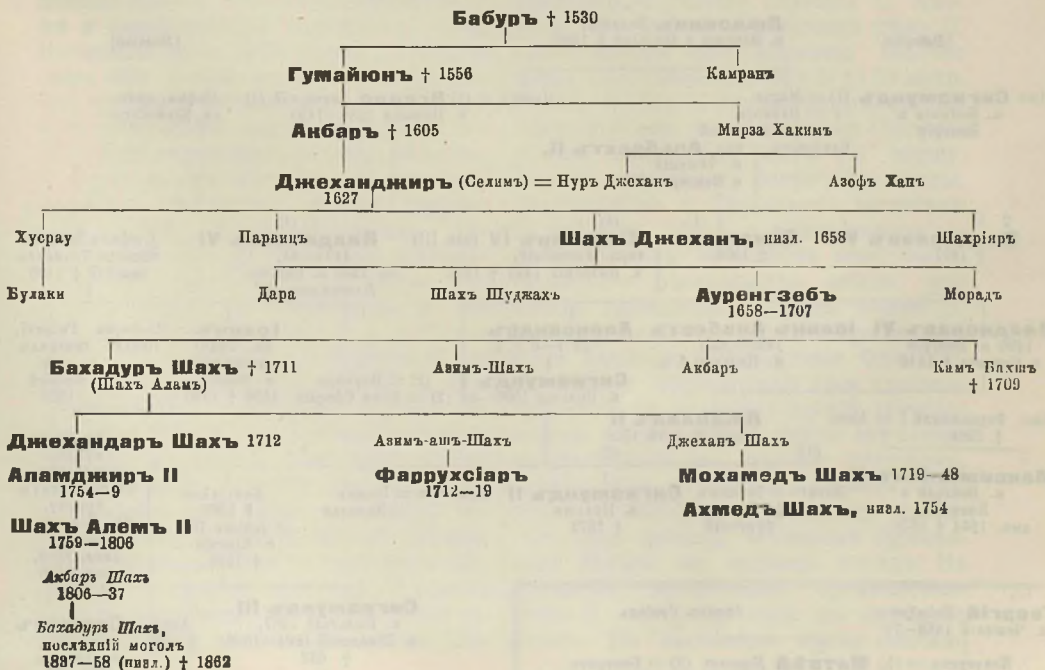

Династія Китая и Японіи.

Таблица 52.

А. Манчжурская династія (Дай-Цинь) Китайских императоровъ.

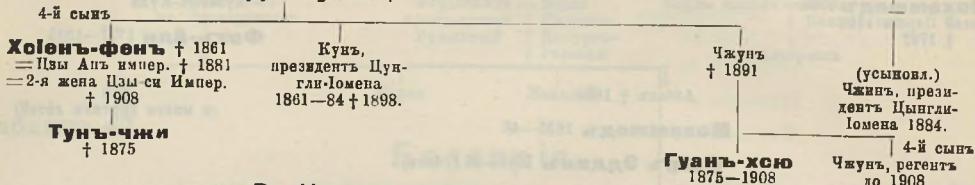
Шунь-чжи 1644—62**Кань-си** 1662—1723**Юнь-чжень** † 1736**Цзянь-лунь**, отказ. 1796**Цзя-цинъ** † 1821**Дао-гуанъ** † 1850

В. Императоры Японіи.

Сакурамаши (Ахито) 1736, отказ. 1746 † 1750

115 й Микадо идетъ отъ Джиму Теппо, первого Микадо.

Момовоно (Тохохито) 1747—62*Го Момовоно* (Фанахито) 1771 † 1779*Кокану* (Томохито) 1780, отказ. 1817 † 1841*Нинто* (Айахито) 1817 † 1846*Комеи* (Озахито) 1847 † 1867*Мутсу Хито* 1867 † 1912*Йошихито* 1912—*Го Сакурамаши* (Тошико) 1763,
отказ. 1770, † 1813.**Хсюанъ-Тунъ**
1908—12 (извл.)

Ягеллоны и Заполья.

Таблица 54.

Людовинъ Великій,
к. Венгрии и Польши † 1382

[Венгрия]

[Польша]

Имп. **Сигизмундъ** (1) = Марія
к. Богемія и
Венгрии2 = Варвара
фонъ СилейЕлизавета = имп. **Альбрехтъ II**,
к. Чешскій
и ВенгерскійИдыга = (1) **Ягелло** Литовскій (4) = Софья, дочь
к. Польши 1386—1434 кн. Киевскаго2
Владиславъ V
† 14571
Елизавета = **Казимиръ IV** (или III)
герц. Литовскій,
к. Польскій 1445 † 1492(1)
Владиславъ VI
1434—44,
съ 1440 к. Венгер.
*Владиславъ IV*Стефанъ Заполья
воевода Трансиль-
ванскій † 1499**Владиолавъ VI**
1490 к. Венгрии
и Богемія † 1516**Иоаннъ Альбертъ**
1492—1501
к. Польши; б. п.**Александръ**
1511—8 б. п.**Сигизмундъ I** (1) = Варвара
к. Польши 1506—48 (2) = Бона Сфорца**Иоаннъ** = Изабелла Георгій,
кн. Трансильванскій,
к. Венгрии 1526 † 1540
Ягелло генералъ
при
Могачъ
1526Имп. Фердинандъ I = Анна
† 1564**Максимиліанъ II**
к. Венгрии и
Богемія,
имп. 1564 † 1576(1)
Идыга = Иоакимъ
курф. Бранден-
бургскій**Сигизмундъ II**
к. Польши
† 1572Изабелла = Иоаннъ
ЗапольяЕкатерина
† 1583
= Иоаннъ III
к. Швеціи
† 1592Иоаннъ Сигиз-
мундъ,
претендентъ
на венгерскую
корону,
кн. Трансиль-
ванія,
извл. 1550,
возст. 1556
† 1571**Георгій Подибра г**
к. Чешскій 1458—71

Иоаннъ Гуниадъ

Сигизмундъ III
к. Польскій 1587,
к. Шведскій 1594—1600
† 632Анна = **Стефанъ**
Ваторій,
к. Польши
1576—86**Владиславъ** 1632—48
б. п.**Иоаннъ Казимиръ**
1648—68 б. п.Екатерина = (1) **Матвѣй** *Корчинъ* (2) = Беатриса
к. Венгерскій 1458—80 б. п. Неаполитанская

Иоаннъ

Динго, см. *собаки*.

Диндёръ, прит. Голуб. Нила, ок. 400 км. дл., см. *Абиссинія*, I, 30.

Динди-дагъ, гора Тифлисс. г., за-катальск. окр., 10.417 фут.

Динка, одно изъ крупныхъ племень, живущихъ въ англо-египетскомъ Суданѣ на правомъ берегу Бахрѣ - эль-Абада. Численность ихъ до миллиона. По происхожденію они относятся къ группѣ нилотовъ. Д. высокаго роста, долихоцефалы. Главное, почти исключит. занятіе ихъ — скотоводство, особенно разведеніе крупнаго рогатаго скота. Живутъ они въ круглыхъ хижинахъ съ конич. крышами, поставленныхъ на особыхъ платформахъ, кот. укрѣплены на столбахъ вышиною въ 7—8 футовъ надъ землей. Хижины эти не составляютъ правильныхъ деревень и разбросаны въ одиночку или по двѣ на одной платформѣ на довольно значительномъ разстояніи другъ отъ друга. Мужчины ходятъ здѣсь почти совершенно голыми, одежда женщинъ состоитъ изъ кожан. передника спереди и сзади. Среди Д. широко развита полигамія; жены покупаются и составляютъ собственность мужа даже послѣ его смерти; вслѣдствіе этого дѣти, рожденные вдовую, всегда считаются дѣтьми и наслѣдниками покойнаго мужа. Возможны тутъ даже браки, заключаемые отъ имени умершаго мужчины его вдовую или дочьерю съ какою-нибудь дѣвушкой; послѣдняя сразу изъ дѣвушекъ переходитъ въ разрядъ вдовъ, и дѣти ея, отъ кого бы они ни были рождены, считаются дѣтьми фиктивного мужа, т. е. покойника. См. *H. O' Sullivan*, „D. laws and customs“ („J. A. I.“, vol. XL); *A. W. Tucker and Ch. S. Myers*, „A contribution to the anthropology of the Sudan“ („J. A. I.“, vol. XL); *S. L. Cumming*, „Sub-tribes of the Bahr el-Ghazal“ (ib., vol. XXXIV). *А. Мкс.*

Динозавры, вымершій отрядъ животныхъ изъ класса пресмыкающихся. Черепъ Д. несетъ въ характерныя черты черепа рептилій. На немъ присутствуютъ двѣ пары височныхъ отверстій. Квадратная кость неподвижна. Зубы располагаются въ глубокихъ альвеолахъ на краяхъ челюстей. У однихъ Д. они сосредоточены на передней части челюстей, являются мелкими, пло-

ской, лопатообразной формы. Все это дѣлаетъ Д. весьма приспособленными къ ошипыванію травъ и древесной листвы. Другіе Д. обладаютъ сильными, сжатými съ боковъ, коническими зубами, указывающими на хищный образъ жизни. Черепъ, въ сравненіи съ крупными размѣрами всего тѣла, поражаетъ своей миниатюрностью. Его внутренняя полость для головного мозга крайне незначительна. Маленькая голова посажена на длинную шею, состоящую изъ 9—10 позвонковъ. Грудь и поясничная область слагаются 18 позвонками, крестецъ состоитъ изъ 2 до 10 сросшихся позвонковъ. Въ строеніи длиннаго хвоста принимаютъ участіе отъ 30 до 50 позв. Заднія конечности весьма развиты, а переднія паразитально малы, иногда онѣ равны лишь половинѣ длины заднихъ. Строеніе таза обнаруживаетъ сходство съ тазомъ птицъ. Число пальцевъ, снабженныхъ когтями, отъ 3 до 5. Кожа или голая или покрыта костнымъ скелетомъ, состоящимъ изъ пластинокъ, чешуи и шиповъ. Д. появились въ началѣ триаса, наибольшаго расцвѣта достигли въ юрскомъ періодѣ, а въ концѣ мѣлов. п. они вымерли. Главнѣйшею областью ихъ распространенія служила С. Америка. По формѣ и величинѣ тѣла Д. были весьма разнообразны. Обычно длина ихъ равнялась отъ 8 до 15 метр. Формы мелкія встрѣчаются рѣдко. Наименьшей изъ нихъ является *Compsognatus*, величиною всего съ кошку. Формы гигантскія, напротивъ, часты. *Brontosaurus* и *Diplodocus* достигали 22 метр. въ длину, а *Atlantosaurus* даже 40 м. Изъ наземныхъ животныхъ, когда-либо населявшихъ землю, это самыя громадныя. Образъ жизни Д. былъ также разнообразенъ. Среди нихъ были хищники и травоядные. Одни изъ Д. грузно передвигали свое тяжелое туловище на четырехъ ногахъ (*Brontosaurus*, *Stegosaurus*), другіе неуклюже подпрыгивали на подобіе лягушекъ, третьи, какъ стройный хищникъ *Ornitholestes*, быстрыми прыжками наступали свою добычу, четвертые (*Iguanodon*) бѣгали на заднихъ ногахъ. На древнихъ, примитивно организованныхъ Д. смотрятъ, какъ на предковъ птицъ. Въ настоящее время описано

127 родовъ и нѣсколько сотъ видовъ Д., которые Нüne распредѣляетъ между двумя подъотрядами и 17 семействами. *А. Нечаевъ.*

Дино Компаньи, флорент. хронистъ XIV в., принадлежалъ къ одному изъ старшихъ цеховъ Флоренціи, занималъ рядъ обществ. должностей, былъ гонфалоньеромъ. Его хроника, изобилующая яркими, драматическими эпизодами, красочная и увлекательная, долгое время считалась однимъ изъ надежнѣйшихъ источниковъ флорентійской исторіи на рубежѣ XIII и XIV вв. Подлинность ея заподозрилъ Шефферъ-Бойхорстъ, котораго поддержалъ Фанфани: они считали хронику поддѣлкою XVII в. Но послѣ того какъ была найдена рукопись XV в. и появились работы К. Гегеля и особ. Дель-Лунго, скептицизмъ пришлось сильно ограничить. Повидимому, въ концѣ концовъ, ядро хроники—подлинное произведение Д., но дошедшій до насъ текстъ испещренъ позднѣйшими вставками, измѣненіями и проч. См. *Scheffer - Boichorst* въ „Ztschr. für Roman. Philol.“, т. VII и X (послѣдн. статья его—окончат. мнѣніе), *K. Hegel*, „Chronik d. D.“ (1875); *Del-Lungo*, „D. e la sua cronaca“ (3 т. 1879—87). *А. Дж.*

Динорнисъ, см. *моа*.

Динотерій, см. *сobotнныя*.

Диноцератиды, *Dinoceratidae*, сем. крупныхъ тяжеловѣсныхъ млекопитающихъ изъ вымершей группы копытныхъ *Amblypoda*, параллельной группѣ хоботныхъ и во многихъ отношеніяхъ имѣвшей примитивное строеніе. Виды *Dinoceras* были величиною отъ носорога до слона, въ длину достигали до 4 м., въ высоту до 2 м. Шея у нихъ была длинная, хвостъ длинный и тонкій. Черепъ Д. имѣлъ необыкновенно странную форму: въ задней части онъ поднимался гребнемъ, а впереди несъ 3 пары возвышеній, иногда достигавшихъ значительныхъ размѣровъ; полость головного мозга была весьма мала. Зубовъ было отъ 34—36; на верхней челюсти не было рѣзцовъ, но имѣлись огромные клыки, похожіе на клыки моржа. Представители этой группы жили въ эоценовомъ періодѣ; остатки ихъ найдены въ большомъ количествѣ Маршемъ въ Сѣв. Америкѣ. *М. Н.*

Дипилонскія вазы, древнѣйшія греческія аттическія вазы изъ глины, получившія названіе по главному мѣсту ихъ нахождения у дипилонскихъ воротъ Аѣнны. Ихъ характерною особенностью является украшеніе геометрическаго стиля. На свѣтломъ красножелтомъ фонѣ глины сдѣланы темно-коричневою лаковою краскою орнаменты изъ линий, круговъ и меандра. Въ промежуткахъ помѣщены изображенія животныхъ и людей, приближающіяся по общему впечатлінію къ геометрическому стилю. Эти изображенія—древнѣйшія въ греческомъ искусствѣ. Животные—съ тонкими ногами и длинными шеями, люди—съ клювовиднымъ носомъ, широкою грудью и нитевидными ногами и руками. *Н. Т.*

Диплегія (греч.), двусторонній параличъ, см. *параличъ*.

Диплококки, см. *бактеріи*, IV, 483.

Дипломатика (греч.), историческая дисциплина, изучающая старинные документы (грамоты, хартіи и проч.); см. *исторія*.

Дипломатическіе агенты, см. *дипломатическое представительство*.

Дипломатическое представительство. Современное культурное государство не можетъ жить изолированно отъ другихъ государствъ. Многообразные интересы общекультурные и экономическіе связываютъ его съ другими государствами и требуютъ его участія въ междун. общеніи. Чѣмъ культурнѣе народъ, тѣмъ шире, развитѣе и многостороннѣе его общеніе съ другими народами. Сознаніе необходимости этого общенія возникаетъ и развивается съ развитіемъ культуры народа. Отсюда необходимость для культурнаго государства имѣть въ другихъ государствахъ своихъ довѣренныхъ агентовъ, которые являлись бы тамъ въ качествѣ представителей интересовъ своего отечества въ его отношеніяхъ и сношеніяхъ съ этими государствами. Управление иностран. дѣлами государства, т. е. сношеніями его съ другими государствами, и дѣлами, касающимися отношеній его къ нимъ и къ ихъ подданнымъ, находится обычно въ рукахъ особаго вѣдомства—*министерства иностранныхъ дѣлъ*. Подъ руководствомъ этого учрежденія дѣйствуютъ спеціальные

агенты государств, уполномоченные для непосредственных отъ имени отечества сношеній съ правительствомъ иностран. государства, при которомъ они аккредитованы (т. е. назначены состоять), и для представительства и охраны интересовъ родного государства и его подданныхъ. Въ наст. время агенты эти бываютъ постоянные и временные. *Постоянные*: 1) послы, дипломатич. агенты въ широкомъ смыслѣ, представляющіе—въ предѣлахъ данныхъ имъ полномочій — суверенную междуна. личность пославшаго ихъ государства во всѣхъ его междуна. сношеніяхъ, облеченные т. наз. дипломатическимъ характеромъ, 2) консулы, не облеченные дипломатич. характеромъ, такъ какъ они представляютъ государство только въ его торгово-политическихъ, экономическихъ и общекультурныхъ интересахъ, и 3) агенты не-дипломатическіе, назначаемые съ какимъ-либо специальнымъ постояннымъ порученіемъ, напр., агенты военные и морскіе, агенты торговые (отъ министерства торговли и промышленности), агенты финансовые (отъ министерства финансовъ). *Агенты временные*: 1) облеченные дипломатич. характеромъ, представляющіе суверенную личность своего государства по особымъ специальнымъ поводамъ съ специальнымъ порученіемъ и полномочіями (напр., чрезвычайч. послы для присутствованія на коронаціи, уполномоченные на конгрессахъ и конференціяхъ) и 2) агенты не-дипломатическіе, назначаемые для разрѣшенія какого-либо specialнаго вопроса междуна. характера (напр., для разграниченія) или съ какимъ-либо временнымъ специальнымъ порученіемъ (напр., комиссары на междуна. выставкахъ). Соотвѣтственно цѣли ихъ назначенія и свойству ихъ полномочій, агенты, не облеченные Д. характеромъ, пользуются въ государствѣ, куда они назначены, только преимуществами, необходимыми для безпрепятственнаго выполненія возложеннаго на нихъ порученія: неприкосновенностью личности и служебныхъ бумагъ (напр., военные агенты), между тѣмъ какъ агенты, облеченные Д. характеромъ, пользуются особыми, чрезвычайными преимуществами. Совокупность юрид. нормъ, опре-

дѣляющихъ права и обязанности Д. п., какъ представителей государствъ въ междуна. общеніи, образуетъ т. наз. *посольское право*.

Институтъ постоянныхъ посольствъ, сравнительно, новаго происхожденія. Древніе народы не сознавали необходимости постояннаго правильнаго междуна. общенія. Вооруженныя столкновенія и торговыя сношенія давали иногда случайный поводъ къ отправленію для опредѣленной, временной цѣли взаимныхъ посольствъ, а общій и взаимный интересъ успешнаго и безпрепятственнаго осуществленія ими возложеннаго на нихъ порученія явился основаніемъ для междуна. признанія принципа личной неприкосновенности посланника; съ этою цѣлью онъ, при отсутствіи междуна. права (с. м.), ставился подъ единственную международно признававшуюся религіозную охрану боговъ (римское посольское „право“—*jus fœdiale*—есть совокупность правилъ и обрядностей, а не юридич. нормъ). Возникновеніе института Д. агентовъ, какъ постояннаго организованнаго учрежденія, относится лишь къ XV в. Родина его—Венеція. Процессъ объединенія европ. государствъ, развитіе абсолютизма съ его завоевательною династическою политикою и учрежденіе постоянныхъ армій значительно способствовали развитію и упроченію института постояннаго Д. п. государствъ: Д. агенты нужны были правительствамъ, прежде всего, какъ политическіе шпіоны, чтобы слѣдить другъ у друга за вооруженіями, политич. замыслами и т. п. Къ XVII в. институтъ постоянныхъ посольствъ окончательно вошелъ во всеобщее употребленіе у всѣхъ европ. государствъ, исключая Россію, а развитіе культурнаго и экономич. общенія между культурн. народами постепенно повліяло и на измѣненіе первоначальнаго характера Д. агентовъ. Культурная и религіозная обособленность Московскаго государства въ XV—XVII в., его недоувѣріе и принципиальная враждебность къ иностранцамъ объясняютъ, почему оно не назначало и не соглашалось принимать постоянныхъ посольствъ,— всѣ русскія посольства и западные посольства въ Моск. госуд. носили

временный, случайный характер. Первые русскія постоянныя посольства на Западъ и въ Турціи учреждены были Петромъ В., а въ азіатскихъ государствахъ—Персіи, Китаю, Японіи—лишь въ XIX в.—Право посольства дѣлится на активное и пассивное. *Активнымъ* наз. право государства, какъ члена междун. общенія, назначать своихъ представителей при другихъ государствахъ съ правами и преимуществами, признаваемыми культурными государствами за Д. агентами; *пассивное право посольства* есть право государства принимать къ себѣ представителей иностр. державъ съ обязанностью признавать за ними установленныя междун. практикою права и преимущества. Активное право посольствъ принадлежитъ *stricto jure* только государствамъ независимымъ, пользующимся полнымъ суверенитетомъ. Полунезависимыя и состоящія подъ протекторатомъ государства пользуются имъ иногда на практикѣ въ предѣлахъ своей автономіи ради своихъ автономныхъ междун. интересовъ. То же относится и къ пассивному праву посольства. Государство можетъ отказаться принять въ качествѣ Д. агента другого государства извѣстное, опредѣленное лицо, а именно: 1) своего подданнаго—въ виду несовмѣстимости правъ и привилегій посольскаго званія съ правами государства относительно своего подданнаго; 2) лицо, опозоренное судомъ или 3) завѣдомо враждебно относящееся къ государству, куда его желаютъ назначить, или занимающее такое социальное положеніе, которое дѣлаетъ принятіе его „неудобнымъ“ для мѣстной власти. Обыкновенно государство назначаетъ одного постояннаго Д. агента въ другомъ государствѣ; нѣсколько уполномоченныхъ назначаются иногда для представительства на междунар. конгрессѣ. Государство можетъ аккредитовать одного представителя нѣсколькихъ государствахъ. Начало Д. миссіи, т. е. моментъ, съ кот. данное лицо должно быть разсматриваемо въ качествѣ Д. агента, опредѣляется юридически не моментомъ его назначенія (это актъ внутреннегосударственный), а моментомъ его признанія правительствомъ, выражаю-

щегося врученіемъ посланникомъ въ торжественной аудіенціи государю или главѣ правительства вѣрительной (кредитивной) грамоты, полученной имъ отъ своего государя или правительства. Но на практикѣ посланнику предоставляются всѣ права и преимущества его званія обыкновенно съ момента сообщенія государству, при кот. онъ аккредитуется, о его назначеніи и отъѣздѣ. Оканчивается Д. миссія или фактически—смертью Д. агента, или юридически—отозваніемъ его, истеченіемъ срока его полномочій, исполненіемъ возложен. на него спеціальнаго порученія, отказомъ мѣстнаго правительства продолжать съ нимъ сношенія, разрывомъ Д. сношеній между государствами, пославшимъ и принявшимъ его, войною между ними, смертью или изгнаніемъ государя или главы правительства, при кот. онъ аккредитованъ. Во всякомъ случаѣ онъ пользуется своими привилегіями до выѣзда изъ предѣловъ государства.—Въ старыя времена (XVII—XVIII вв.) очень часто бывали случаи взаимныхъ споровъ между Д. агентами, аккредитованными при к.-л. дворѣ о правѣ первенства или предсѣданія на придворныхъ церемоніяхъ и т. п., споровъ, кот. отражались и на отношеніяхъ между самими государствами. Для прекращенія этихъ споровъ Вѣнскій конгрессъ 1815 г. установилъ 3 ранга Д. агентовъ: 1) чрезвычайные и полномочные *послы* (ambassadeur, Botschafter), къ нимъ приравнены папскіе нунції и легаты; 2) чрезвычайные *посланники* и полномочные министры (envoyé extraordinaire, ministre plenipotentiaire, Gesandter); папскіе интернунції и 3) *постоянные* въ дѣлахъ (chargé d'affaires, Geschäftsträger). Ахенскій конгрессъ 1818 г. установилъ еще промежуточный между 2-мъ и 3-мъ рангъ *министровъ-резидентовъ* (ministre résident, Minister resident). Юридическаго значенія эти ранги не имѣютъ: всѣ Д. агенты всѣхъ ранговъ обладаютъ безусловно одинаковыми правами, привилегіями и функціями, и вся разница между ними въ ихъ почетныхъ церемоніальныхъ правахъ. Только агенты перваго ранга, послы, легаты и нунції, считаются представителями не только

своего государства, но и личности главы государства. Первенство (старшинство) агентовъ класса между собой опредѣляется по времени официальнаго извѣщенія ими о своемъ прибытіи правительства, при коемъ они аккредитованы. Иностр. Д. агенты, состоящіе при данномъ правительствѣ, образуютъ т. наз. *дипломатическій корпусъ*; во главѣ его стоитъ въ качествѣ старѣйшаго (*декана, doyen*) старшій по рангу посолъ. Не будучи корпорацией или юрид. лицомъ, Д. корпусъ выступаетъ иногда коллективно, когда дѣло касается интересовъ всего междунар. союза державъ и когда державы желаютъ подчеркнуть свою солидарность по к.-л. вопросу.

Самый характеръ, свойства и цѣли международнаго института Д. агентовъ требуютъ, чтобы они были облечены особыми правами и преимуществами и, гл. обр., пользовались полною свободою и независимостью дѣйствій въ исполненіи возлагаемыхъ на нихъ, нерѣдко неприятныхъ мѣстному правительству, порученій къ нему. Поэтому, съ древнѣйшихъ временъ и даже у первобытныхъ дикихъ народовъ посланники пользуются особою охраною и особыми правами и преимуществами. Въ періодъ династической политики абсолютныхъ монархій права и привилегіи Д. агентовъ были почти безграничны (такъ какъ Д. агентъ былъ представителемъ личности своего монарха) и являлись источникомъ нескончаемыхъ пререканій не только между самими посланниками, но и между государствами. Въ наст. время права Д. агентовъ сводятся къ ихъ независимости и неприкосновенности и вытекающей отсюда неподсудности, уголовной и гражданской, мѣстнымъ судамъ и неподчиненности мѣстнымъ админ. властямъ, обозначаемой обычно терминомъ *внеземельности, экстерриториальности*. Гуго Гроцій (*см.*) впервые сдѣлалъ попытку теоретической юридич. конструкціи „священныхъ правъ“ Д. агентовъ, при чемъ построилъ ее на юридич. фикціи „внеземельности“, по которой Д. агентъ, пребывая въ чужой странѣ, разсматривается какъ бы продолжающимъ пребываніе на отечественной территории,

и поэтому изъимается изъ-подъ дѣйствія законовъ и властей мѣста его пребыванія. Современная доктрина отвергаетъ эту фикцію и необходимость ея, тѣмъ болѣе, что она и невѣрна — Д. агенты обязаны не нарушать мѣстныхъ законовъ, — и юридически неудовлетворительна. Современная доктрина учитъ, что принципъ т. наз. *внеземельности* Д. агента непосредственно вытекаетъ изъ суверенитета той госуд. власти, кот. онъ представляетъ при государствѣ, къ кот. аккредитованъ, а неприкосновенность его вытекаетъ изъ требованій самаго междунар. общенія культурныхъ государствъ, которое должно гарантировать органамъ ихъ постоянныхъ сношеній (Д. агентамъ) положеніе, дающее имъ физическую и юридич. возможность для полнаго и безпрепятственнаго осуществленія ихъ предназначенія. Этою цѣлью привилегированнаго положенія Д. агента опредѣляется и объемъ его привилегій. Неприкосновенность Д. агента является общепризнаннымъ началомъ межд. права, какъ для мирнаго, такъ и для военнаго времени, и пользуется усиленною охраною въ законодательствахъ всѣхъ народовъ (ср. Улож. о нак., ст. 261). Она распространяется не только на личность Д. агента, но и на его жилище, экипажъ, служебную переписку (ср. Учр. и Уст. тамож., ст. 880 и 948) и архивъ посольства. Исключеніе допускается въ случаѣ вмѣшательства Д. агента во внутреннія дѣла государства, а тѣмъ болѣе — въ случаѣ враждебныхъ его дѣйствій противъ этого государства или его госуд. порядка или правительства (участіе въ заговорѣ, въ полит. агитаціи). Но даже въ этихъ случаяхъ провинившійся Д. агентъ не подлежитъ мѣстному суду, а лишь можетъ быть удаленъ изъ государства, которое не можетъ быть лишено права самозащиты, а съ другой стороны, Д. агентъ такимъ вмѣшательствомъ нарушаетъ прямую цѣль своей миссіи. Въ случаяхъ менѣе важныхъ государства прибѣгаютъ къ другимъ способамъ: прекращенію сношеній съ Д. агентомъ и требованію его отозванія. Уголовная неподсудность Д. агентовъ мѣстнымъ судамъ за общія преступленія признается и доктриною, и практикою, какъ по-

слѣдствіе ихъ неприкосновенности: они отвѣтственны только передъ своимъ правительствомъ и судами своего отечества (ср. Уст. уг. суд., ст. 229 и Улож. о нак., ст. 171). Гражданская неподсудность Д. агентовъ мѣстнымъ судамъ также вытекаетъ изъ начала неприкосновенности и необходимой свободы дѣйствій посланника, но должна быть истолковываема въ болѣе ограниченномъ смыслѣ, такъ какъ подчиненіе гражд. судамъ и ихъ рѣшеніямъ принципиально мало затрагиваетъ личную свободу и независимость лица (ср. Уст. гр. суд., ст. 225). Изъятія изъ принципа гражд. неподсудности: 1) если Д. агентъ мѣстный подданный; 2) если онъ дѣйствуетъ какъ частное лицо (душеприказчикъ, опекунь); 3) если онъ участвуетъ въ коммерч. предпріятіи (по дѣламъ этого предпріятія) и 4) при вещныхъ искахъ, если онъ владѣетъ недвиж. собственностью въ странѣ мѣста своего пребыванія (онъ отвѣчаетъ по искамъ на его недвижимость). Но и въ этихъ случаяхъ принудительное исполненіе суд. рѣшенія не можетъ имѣть мѣста, поскольку оно несомнѣнимо съ личною неприкосновенностью Д. агента и его жилища. Д. агентъ не имѣетъ права самовольно, безъ особаго разрѣшенія своего правительства, отказаться отъ права своей неподсудности, потому что оно представляетъ собою не его субъективное право, а норму, установленную въ интересахъ междун. общенія. Указанныя права распространяются и на семью Д. агента (жену и дѣтей) и на членовъ официальнаго *служебнаго персонала* посольствъ: совѣтниковъ и атташе (т. е. прикомандированныхъ *военныхъ и морскихъ агентовъ* и гражд. чиновниковъ), секретарей, правителя канцеляріи, переводчиковъ, священника, врача и посольскихъ курьеровъ (ср. ст. 230 Уст. Уг. суд. и ст. 225 Уст. Гр. суд.). Какъ и относительно Д. агентовъ судебная практика держится принципа подсудности всѣхъ этихъ лицъ отечественному суду, признавая ихъ *domicil* (постоянное мѣстожительство) въ столицѣ ихъ отечества, а пребываніе ихъ за границею — временною служебною командировкою. Право неприкосновенности Д. агента распро-

страняется и на его жилище. Въ прежнія времена это право неприкосновенности жилища Д. агента понималось въ очень широкомъ смыслѣ (посольскій домъ — иностранная территорія); изъ строгаго примѣненія фикціи вѣземельности выводилось и безусловное право убѣжища, т. е. изъятіе изъ-подъ мѣстной юрисдикціи всякаго лица, даже мѣстнаго подданнаго, укрывшагося отъ преслѣдованія мѣстныхъ властей и закона въ зданіи иностр. посольства или въ экипажѣ Д. агента. Злоупотребленія правомъ убѣжища привели къ тому, что въ силу новѣйшей практики Д. агентъ обязанъ по требованію мѣстныхъ властей выдать скрывшагося въ посольствѣ преступника; въ противномъ случаѣ, мѣстныя власти могутъ силою осуществить свое право относительно такого лица, но, конечно, съ соблюденіемъ личной неприкосновенности Д. агента. По нашимъ законамъ должникъ не мож. б. задержанъ въ квартирѣ Д. агента (Прил. VI къ ст. 1400 Уст. Гр. суд.). Право убѣжища осуществляется лишь для политич. преступниковъ во время смутъ, а также въ восточныхъ государствахъ. Къ второстепеннымъ правамъ Д. агентовъ принадлежатъ: 1) право имѣть свою домовую (тоже экстерриториальную) церковь; 2) освобожденіе отъ всякихъ личныхъ налоговъ и повинностей, отчасти — отъ тамож. пошлинъ, отъ воинскаго постоя, отъ военно-конской повинности, отъ квартирнаго и подоходнаго налоговъ и т. п. (Ср. ст. 746, п. 2 и 823 Уст. о Зем. повинн., ст. 5, п. 2 Полож. о Гос. кварт. нал., ст. 880, 949 и 950 Учр. и Уст. Тамож.), но не отъ платежа налоговъ съ недвижимой личной собственности агента и съ промышленныхъ или торговыхъ предпріятій, если онъ въ нихъ участвуетъ; 3) Д. агенту предоставляется осуществленіе правъ т. наз. добровольной юрисдикціи (нотариальная функція) и совершеніе актовъ о состояніи (заключеніе брачн. договоровъ) относительно соотечественниковъ и въ предѣлахъ его полномочій, поскольку это не противно мѣстному законодательству. Обязанности Д. агента состоятъ во всесторонней охранѣ правъ и интересовъ своего государства и его подданныхъ,

въ поддержаніи мирныхъ отношеній и предупрежденіи и разрѣшеніи несогласій между отечественнымъ государствомъ и тѣмъ, при которомъ онъ аккредитованъ, поскольку здѣсь возможна личная его инициатива, сообщеніе своему правительству точныхъ свѣдѣній о политическ. положеніи и политическ. жизни государства, при которомъ онъ аккредитованъ. Онъ оказываетъ защиту своимъ соотечественникамъ въ случаѣ нарушенія ихъ правъ, но не иначе, какъ дипл. путемъ, т. е. чрезъ посредство мѣстнаго министерства иностр. дѣлъ и, при томъ, только въ случаѣ дѣйствительн. злоупотребленія мѣстныхъ властей или явной несправедливости, сопряженной съ нарушеніемъ законныхъ правъ соотечественника (напр., отказа въ правосудіи), пот. что иностранецъ все-таки подчиненъ мѣстнымъ законамъ и не можетъ претендовать на большую защиту своихъ правъ, нежели мѣстный подданный.

Литература: *Krauske*, „Entwicklung d. ständigen Diplomatie“ (1885); *D. J. Hill*, „History of D. in the intern. Development of Europe“ (1905); *Lehr*, „Manuel des agents diplomatiques“ (1888); *Pradier-Fodéré*, „Cours de droit diplomatique“ (2 т., 1899); *Kebedzy*, „Die diplom. Privilegien“ (1901); *Vercauter*, „Des franchises des agents dipl.“ (1891); *Odier*, „Des privilèges et immunités des agents diplom.“ (1890); *Александренко*, „О правахъ и преимуществвахъ Д. агентовъ“ („Юрид. Вѣстн.“, 1891, № 10). *В. Уляницкій*.

Дипломъ, въ археографіи обозначаетъ officialный документъ или грамоту; въ общежитіи этимъ названіемъ обознач. свидѣтельство объ окончаніи учебнаго заведенія, о полученіи ученой степени, грамоту, дающую какое-либо пожалованіе и т. п.

Диплопія, см. *глазъ*, XV, 107.

Диппойнь и *Скилидъ*, греческіе скульпторы VI в. до Р. Хр. Они работали въ Пелопоннесѣ, гл. обр. въ Сикіонѣ. Для храмовъ этого города они произвели изъ мрамора рядъ статуй, доставившихъ имъ широкую извѣстность. Для храма Діоскуровъ въ Аргосѣ они исполнили группу изъ дерева и слоновой кости. Д. и С. считаются родоначальниками хризозолефан-

тичной техники, разнесенной потомъ по всему Пелопоннесу. *Н. Т.*

Диппелево масло (*Oleum Dippelii*), очищенное повторной перегонкой животное масло или костяная смола (*Oleum Cornu Cervi*), получающаяся въ видѣ густой жидкости неприятнаго запаха и уд. вѣса 0,970—0,980 при сухой перегонкѣ костей, какъ продуктъ пирогееннаго разложенія оссеина или костяного хряща. Въ составъ Д. м. въ значит. количествѣ входятъ органическія щелочи и нитрилы жирныхъ кислотъ. Употребляется въ медицинѣ и для денатуризаціи спирта. *А. Л.*

Диппель, Иоганнъ Конрадъ (1673—1734), нѣм. богословъ, врачъ и алхимикъ. Преслѣдуемый и гонимый всю жизнь, скитался изъ города въ городъ, изъ страны въ страну. Гнѣвъ ортодоксальной церкви онъ возбудилъ книгами „Orthodoxia Orthodoxorum“ (1697) и „Papismus protestantium vapulans“ (1698), гдѣ съ беспощадн. юморомъ нападалъ на обрядность и догматизмъ. Книги эти знаменовали собой переходъ Д. къ піетистамъ, но не ужился онъ и среди нихъ. Доктрина піетизма къ тому времени уже успѣла выродиться. Д. высмѣивалъ напыщенное тупоуміе піетистовъ съ тою же ѣдкостью, какъ и мертвящій педантизмъ ихъ ортодоксальныхъ противниковъ. Обоимъ онъ ставилъ на видъ, что они совершенно игнорируютъ моральную сущность религіи. Д. работалъ много надъ фармацевтической химіей и получилъ извѣстность изобрѣтеніемъ животнаго масла (*Oleum Dippelii*). О немъ см. *W. Bender* (1882).

Дипропаргилъ, принадлежитъ къ углеводородамъ ряда C_nH_{2n-6} , содержащимъ тройныя связи

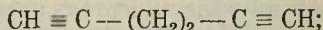

интересенъ тѣмъ, что представляетъ собою изомеръ бензола.

Дипсоманія, см. II, 262.

Диптеральный, терминъ др.-греч. зодчества, обознач. зданіе (преим. храмъ), портикъ котораго составленъ двумя рядами колоннъ.

Диптерокарповья, *Dipterocarpaceae*, сем. растений изъ пор. *Cistiflorae*, крупныя деревья съ вѣчнозелеными, кожистыми листьями, снабженными при-

листниками. Оригинальный признак Д.—разростаніе 2—3 или всѣхъ 5 чашелистиковъ, образующихъ кожистые придатки или крылья у зрѣлаго плода. Обилие смолистыхъ выдѣлений обуславливаетъ значеніе представителей Д. Т. наз. Гарджанскій бальзамъ получается изъ видовъ рода *Dipterocarpus*. Глав. мѣста добычи Малакка, Кохинхина и Тенассеримъ. Изъ представителей Д. *Dryobalanops aromatica*—дерево до 50 м. высоты, съ роскошной кроной и ароматичными цвѣтами. Изъ нея добывается цѣнная борнейская камфора.

Диптихъ (*δίπτυχον*), двѣ таблички, дѣлавшіяся изъ дерева, слоновой кости, золота и серебра, соединенныя между собой тесьмой или шарниромъ на подобіе записной книжки и употреблявшіяся въ римской имперіи для письма. Въ эпоху поздней рим. имперіи Д. большого размѣра великолѣпной работы дарились консулами и другими должностными лицами своими друзьямъ при своемъ вступленіи въ должность.—Въ христіанской церкви Д. стали называться поминанія, въ которыхъ вписывались имена епископовъ, благотворителей, а потомъ и вообще живыхъ и умершихъ лицъ для ихъ поминовенія; они дали, т. обр., начало регистраціон. книгамъ. Во время иконоборч. гоненій на внутр. сторонахъ Д. стали дѣлать священ. изображенія, и, т. обр., это слово получило значеніе „складня“. Впослѣдствіи присоединили еще третью икону, и эту форму *триптиха* складень сохраняютъ до наст. времени.

Диргемъ (*диргемъ*, *драхма*), мелкая мѣра вѣса въ Турціи, Египтѣ, Абиссиніи, см. *вѣса и мѣры*, XII, 651, 653/655.

Директива, руководящее основаніе, данная въ общихъ чертахъ инструкція для дѣйствій, при выполненіи которой приходится руководствоваться данными хода боя, не отступая, однако, отъ общей, поставленной ею цѣли.

Директорія, см. *Франція—исторія*.

Директриса (мат.), см. XIII, 331/2, *основныя идеи геометріи*, 11/12.

Дирекція (лат. *directio*), высшій органъ управленія въ к.-н. учрежденіи. Въ наст. время все чаще замѣняется словами: „правленіе“, „администрація“ и т. п.

Диренъ, см. *Дюрень*.

Дирижабль, см. X, 676/84.

Дирижированіе, управленіе оркестромъ, хоромъ, исполненіемъ оперы и т. п. Въ прежнее время отъ дирижера требовали только, чтобы всѣхъ членовъ ансамбля онъ держалъ въ необходимомъ темпѣ и тактѣ. Теперь отъ дирижера требуютъ еще, чтобы онъ исполненіе всѣхъ членовъ ансамбля подчинилъ идеѣ произведенія, какъ онъ ее понимаетъ и чувствуетъ, и, т. обр., явился бы душой ансамбля. Ю. Э.

Диришле, Петръ Густавъ Леженъ, нѣм. математикъ, род. въ 1805 г. Виль проф. математики въ Берлинѣ, затѣмъ преемникомъ Гаусса въ геттингенск. унив. Главныя работы относятся къ области теоріи чиселъ, которую Д. разрабатывалъ при помощи высшаго анализа, и къ ученію объ опредѣленныхъ интегралахъ. Кромѣ того, Д. доказалъ конвергентность рядовъ Фурье. Работая почти исключительно наизусть, Д. не оставилъ послѣ себя почти никакихъ написанныхъ работъ, и сдѣланныя имъ въ послѣдніе годы жизни открытія въ области дифференціальныхъ уравненій въ механикѣ пропали для потомства. Ум. въ 1859 г.

Диркея, въ греч. мифологіи дочь Геліоса, вторая жена Лика, еивск. царя. Она держала въ заключеніи и дурно обращалась съ Антипой (см.). Сыновья послѣдней (см. *Амфионъ*), покоривъ Фивы, казнили Д., привязавъ ее къ рогамъ быка.

Диррахіумъ, древн. назв. Дураццо.

Диршау, гор. въ Пруссіи, въ Данциг. окр., на Вислѣ, 16.896 ж.

Диръ, см. *Аскольдъ*.

Дисгармонія (греч.), неблагозвучіе, несогласіе; сочетаніе звуковъ, а затѣмъ и красокъ, линій и т. п., нарушающее цѣльность худож. впечатлѣнія.

Дискантъ (лат. *Discantus*, фр. *Des-sus*, ит. *Soprano*) 1) высокий дѣтскій голосъ, по объему приблизительно равный женскому голосу сопрано, вслѣдствіе чего эти оба голоса иногда замѣняютъ другъ друга, хотя и различны по звуковой окраскѣ (тембру). 2) Д., въ XII в. особый родъ двухъ- и позднѣе многоголоснаго пѣнія, въ кот. голоса идутъ въ направленіи, другъ другу прямо противоположномъ; отсюда развился контрапунктъ.

Диско, см. *Гренландія*, XVI, 499.

Дисколь, Аполлоній, см. *грамматика*, XVI, 438.

Дискомедузы, см. *акалефты*.

Дискомицеты, см. *грибы*, XVII, 105.

Дисконтинитетъ, раздѣльность сессій палаты, см. *парламентъ*.

Дисконтъ, см. *учетныя операціи*.

Дискосъ (греч.), плоское, круглое блюдо на низкомъ подножій, съ изображеніями на темы изъ свящ. исторіи, употребляется при литургіи въ правосл. церкви, по толкованію отцовъ церкви символизируя ясли, въ ког. былъ положенъ при рожденіи Иисусъ, а также гробъ его.

Дискразить, сурьмянистое серебро, минераль, кристаллиз. въ ромбич. системѣ, кристаллы короткостолбчатые или таблитчатые; встрѣч. обыкновенно въ сплошномъ видѣ, въ зернистыхъ агрегатахъ и вкрапленнымъ. Тв. 3,5, уд. в. 9,4—10,0; цвѣтъ серебряно-бѣлый, иногда съ черной побѣжалостью. Хим. сост.: серебро и сурьма въ разн. порціяхъ, чаще съ 64,3% серебра (Ag₂ Sb). Мѣсторож. Андреасбергъ, Аллемонъ въ Дофинѣ, Ханарчилловъ Чили.

Дискразія, см. *диатезъ*.

Дискредитировать (лат.), подрывать довѣріе къ кому-ниб., обезславить.

Дискреціонная власть (отъ франц. сл. discretion) въ болѣе тѣсномъ смыслѣ означаетъ право судьи по своему усмотрѣнію принимать нужныя мѣры и налагать дисциплинарныя взысканія для поддержанія порядка и соблюденія дисциплины въ судебномъ засѣданіи. Въ болѣе широкомъ смыслѣ говорятъ о Д. в. въ примѣненіи къ свободному усмотрѣнію, принадлежащему предсѣдателю законодательнаго или, еще шире, всякаго общественнаго собранія въ границахъ, установленныхъ регламентомъ и парламентскими обычаями.

Дискурсивный, буквально—пробѣгающій, переходящій послѣдовательно отъ одного содержанія къ другому. Въ логикѣ Д. называется мышленіе, поскольку оно переходитъ отъ посылокъ къ выводу, получающему такимъ образомъ достовѣрность. Д. называется и мышленіе въ понятіяхъ, поскольку эти понятія отвлекаются отъ ряда сходныхъ предметовъ. Противополож-

но Д. знанію интуитивное, наглядное или непосредственное. Н. Л.

Дискуссія (лат.), предварительное обсужденіе какого-нибудь вопроса въ собраніи или въ печати.

Дискъ (δίσκος), камен. или металлич. кругъ ок. 9 дюйм. въ діаметрѣ и ок. 5 фунт. вѣсомъ, утолщавшійся къ центру, употреблялся въ древней Греціи при гимнастич. упражненіяхъ. Метаніе Д. упоминается еще у Гомера, на олимп. играхъ оно входило въ т. назыв. *пентавлонъ* (см. XIV, 566). *Дискоболъ*, т. е. метатель диска, часто былъ сюжетомъ античныхъ статуй (напр., Мирона).

Дислокація (лат., воен.), распредѣленіе войскъ по гарнизонамъ, а также расположеніе ихъ въ отдѣльных мѣстахъ, напр. на бивуакѣ и т. п.

Дислокація, см. *геологія*, XIII, 309.

Дисменоррея (мед.), см. *менструаціи*.

Дисна, у. гор. Виленской г. при впаденіи р. Д. въ З. Двину. 9.113 ж. Значит. торговля льномъ. Въ XVI в. была укрѣпл. мѣстечкомъ.

Дисна, лѣв. притокъ З. Двины, 149 в. дл., частью судоходенъ, утилизируется для сплава лѣса, беретъ начало въ одноимен. озерѣ (до 10 в. дл. и 5 в. шир.) Ковен. губ.

Дисненскій порогъ, на р. З. Двинѣ, въ 400 вер. отъ ея устья, въ верстѣ выше впаденія въ нее р. Дисны, бл. г. Дисны, на границѣ дриссакаго у. Витеб. губ. и диснен. у. Вилен. губ.

Дисненскій уѣздъ, въ сѣв.-вост. части Виленской губ., заним. простр. въ 5.078,2 кв. в., орош. р. Зап. Двиной съ приток. Мѣстность возвышенная; почва иловатая и глинистая, попадаетъ черноземъ; болотистыя мѣста встрѣчаются на юго-зап. у. Насел. составл. къ 1911 г. 249,0 тыс. чел. (49,0 чел. на 1 кв. в.), въ т. ч. городск.—13,4 тыс. чел.; а по переписи 1897 г.—204,9 тыс.; по національн. 81%—бѣлоруссы 10%—евреи, 6%—великороссы, 2,4%—поляки. Общее колич. землевлад. составл. (въ 1905 г.) 396.737 дес., въ т. ч. надѣльн. 40,0%; средн. разм. влад. на 1 дворъ составл. 12,0 дес. Въ частн. собств. наход. 54,7% всего площади; сосредоточ. онѣ, главн. образ., у дворянъ—87,9%; крестьян. принадлеж. 5,5%. Значит. часть площ. у., 5,3% принадлеж. учрежденіямъ. Главн. за-

нтіе жит. земледіліе; въ послѣдн. время сильно развивается садоводство, принимающ. промышл. характеръ; особенно развито также винокурени. производство. Фабрично-заводская промышл. развита слабо.

Диспаратныя понятія, въ логикѣ понятія несравнимыя, поскольку они принадлежатъ разнымъ родамъ.

Диспаша, *диспашеръ*, см. *аварія*, I, 84.

Диспенсація (лат.), разрѣшеніе въ какомъ-нибудь опредѣленномъ случаѣ нарушить существующій законъ. Въ римской церкви право Д. (*диспенсивная власть*) принадлежитъ папѣ, который иногда передаетъ его епископамъ; въ средніе вѣка Д. составляла важный источникъ доходовъ для римск. церкви. Съ введеніемъ представительнаго правленія въ Зап. Европѣ право Д., принадлежавшее прежде и свѣтскимъ государямъ, значительно ограничено; въ Англіи оно въ виду крайнихъ злоупотребленій, допущенныхъ въ этомъ отношеніи Іаковомъ II, совершенно отмѣнено биллемъ о правахъ 1689 г. (см. V, 568 и IX, 72).

Диспепсія, разстройство желудочнаго или кишечнаго пищеваренія безъ воспалительныхъ явленій; можетъ зависетьъ или отъ первичнаго разстройства жизнедѣятельности (первичнаго ослабленія) железистыхъ и мышечныхъ элементовъ желудка или кишки (простая Д.), или отъ разстройства иннерваціи (нервная Д.). При желудочной Д. пониженная дѣятельность железъ и мышечная слабость стѣнокъ желудка вызываетъ такія же явленія, какъ обусловленные при гастритѣ (см. XII, 602/3): пища въ желудкѣ задерживается гораздо дольше, чѣмъ въ нормальныхъ условіяхъ и недостаточно перемѣшивается съ желуд. сокомъ. Часть пищи недостаточно переваривается и подвергается процессамъ броженія. Продуктами броженія пищи въ желудкѣ являются молочная, масляная, уксусная кислоты, алкоголь, углекислота, водородъ, амміакъ, сѣроводородъ и пр. Пища, застоявшаяся въ желудкѣ, недостаточно размельченная, а еще болѣе—продукты броженія пищи въ желудкѣ раздражающимъ образомъ дѣйствуютъ на стѣнки желудка и могутъ вызывать различныя болѣзненные явленія. Къ

такимъ явленіямъ относится боль, вслѣдствіе раздраженія концевыхъ аппаратовъ чувствительныхъ нервовъ желудка; надо, однако, сказать, что для появленія сильной боли б. ч. необходимы или какія-либо органическія измѣненія въ желудкѣ (напр., язвы), или повышенная чувствительность желудочныхъ нервовъ (нервныхъ центровъ); *рвота* (см.) съ предшествующей *тошнотой* является до извѣстной степени приспособленіемъ въ цѣляхъ удаленія изъ желудка содержимаго, раздражающаго его стѣнки. Незначительная рвота, т. е. выдѣленіе изъ желудка чрезъ пищеводъ наружу очень небольшихъ количествъ пищи, называется *срыгиваніемъ*; если срыгиваемая пища не доходитъ до рта, а дойдя до того или иного уровня пищевода, возвращается въ желудокъ, то мы будемъ ощущать лишь раздражающее дѣйствіе пищи на стѣнки пищевода въ видѣ *изжоги*. Если въ желудкѣ образуются газы, какъ продуктъ броженія пищи (что обыкновенно и наблюдается), то газы эти могутъ выдѣляться изъ желудка чрезъ пищеводъ наружу; такое явленіе есть *отрыжка*; очень часто отрыжка сопровождается незначительнымъ срыгиваніемъ; смотря по запаху и вкусу отрыгиваемыхъ газовъ и срыгиваемой пищи, отрыжка будетъ *пустой* (безъ вкуса и запаха), *кислой*, *горькой* (въ желудокъ нерѣдко попадаетъ и желчь вслѣдствіе обратной перистальтики двѣнадцатиперстной кишки; отъ желчи и содержимое желудка дѣлается горькимъ на вкусъ), *тухлой* (отъ продуктовъ разложенія пищи). Явленія нервной Д. гораздо болѣе разнообразны, чѣмъ явленія простой Д. При нервной Д., вслѣдствіе повышенной возбудимости секреторныхъ нервныхъ центровъ, часто бываетъ повышенное отдѣленіе желудочнаго сока или повышенное содержаніе въ немъ соляной кислоты (*гиперсекреція* желудочнаго сока, *hyperaciditas*, *кислая Д.*); это бываетъ и при простой Д., хотя и не часто. Повышенное отдѣленіе желудочнаго сока можетъ состоять или въ томъ, что желудочный сокъ отдѣляется также и внѣ актовъ пищеваренія (*гиперсекрецій*), или въ томъ, что желудочный сокъ, хотя отдѣляется лишь во время акта пищева-

нія, но отдѣляется въ усиленномъ количествѣ, съ обильнымъ содержаніемъ соляной кислоты (*hyperaciditas*). Постоянное отдѣленіе желудочнаго сока сильно раздражаетъ желудокъ, въ особенности виѣ актовъ пищеваренія, когда пищи въ желудкѣ нѣтъ, и, слѣдов., свободная соляная кислота не можетъ связываться пищей; вслѣдствіе этого могутъ быть очень сильныя припадки болей. Вообще при нервной Д. боли зачастую играютъ наиболѣе видную роль въ картинѣ болѣзни. Отрыжка при нервной Д. можетъ зависѣть также и отъ незамѣтнаго для больного проглатыванія воздуха; такая отрыжка иногда бываетъ очень сильной, громкой, частой и очень мучительной для больного. Вслѣдствіе повышенной чувствительности стѣнокъ желудка и повышенной возбудимости рвотныхъ центровъ, при нервной Д. могутъ быть рвоты, въ отсутствіи броженія пищи въ желудкѣ, нерѣдко даже при малыхъ количествахъ содержимаго пищи въ желудкѣ, независимо отъ его качества, и даже въ отсутствіи содержимаго („рвота одной желчью“). Для нервныхъ желудочныхъ явленій характерна ихъ зависимость не столько отъ приемовъ пищи, или отъ опредѣленныхъ сортовъ ея, сколько отъ тѣхъ или иныхъ состояній нервной системы.

Кишечная Д. также можетъ быть простая и нервная. При кишечной Д. пища недостаточно переваривается вслѣдствіе недостаточнаго отдѣленія тѣхъ или иныхъ пищеварительныхъ соковъ (печень, поджелудочная железа, кишечныя железы); вслѣдствіе мышечной вялости стѣнокъ кишечника пища медленнѣе передвигается по кишечнику; то и другое способствуетъ значительному усиленію процессовъ броженія въ кишечникѣ; пища, недостаточно размельченная, недостаточно „переваренная“, а также продукты броженія и гніенія пищи могутъ сильно раздражать стѣнки кишечника и вызывать по временамъ усиленную перистальтику кишечника, или поносъ; въ другихъ случаяхъ, наоборотъ, развиваются упорные запоры, въ особенности, если на первый планъ выступаетъ мышечная вялость кишекъ. При кишечной Д. также могутъ быть значи-

тельные боли въ кишечникѣ, значительное вздутіе живота и пр. Однимъ изъ условій развитія кишечной Д. является желудочная Д.: пища, мало переваренная въ желудкѣ, забродившая тамъ, является сильнымъ раздражителемъ для кишечника; съ другой стороны, при кислой Д. повышенное содержаніе соляной кислоты въ пищевой кашицѣ, поступающей изъ желудка въ кишечникъ, можетъ разстраивать кишечное пищевареніе.—Условіями развитія Д. являются недоброкачественная пища, переѣданіе, излишнее преобладаніе въ пищѣ бѣлковыхъ веществъ (въ особенности избыточное содержаніе въ пищѣ мяса, рыбы, закусокъ), недостаточное пережевываніе пищи, введеніе различныхъ ядовитыхъ веществъ въ организмъ (алкоголь, табакъ), различныя нервныя вліянія, разстраивающія нервную систему (обыкновенно въ наименѣе устойчивыхъ ея отдѣлахъ, однимъ изъ каковыхъ нерѣдко и бываетъ нервная система желудка и кишекъ); Д. можетъ развиваться также въ связи съ вялостью кровообращенія въ области желудка и кишекъ (въ области воротной вены), также въ связи съ перегруженіемъ организма продуктами обмѣна веществъ, въ особенности при недостаточности выдѣлительной дѣятельности почекъ (при т. наз. уреміи). Наконецъ, очень большое значеніе для развитія Д. имѣетъ пониженное настроеніе духа, понижающее аппетитъ, а съ пониженіемъ аппетита понижается и секреторная дѣятельность железъ желудка и кишечника (какъ извѣстно, при отсутствіи аппетита отсутствуетъ и т. наз. запальный сокъ, столь необходимый для начала пищеваренія).

Н. Кабановъ.

Дисперсія свѣта (свѣторазсѣяніе, отъ *dispergere*—разсѣивать), явленіе, наблюдаемое при переходѣ узкаго пучка свѣта изъ одной среды въ другую (напр., изъ воздуха въ стекло, см. фиг. 1) и состоящее въ томъ, что пучокъ бѣлаго свѣта раздробляется на составныя (окрашенныя) части. Это явленіе вызывается тѣмъ, что на границѣ раздѣла двухъ средъ преломленіе (см. *свѣтъ*) различно для лучей различной цвѣтности. Въ случаѣ про-

зрачныхъ, не окрашенныхъ средь, т. е. въ такихъ тѣлахъ, которыя не имѣютъ рѣзкихъ полосъ поглощенія въ видимой части спектра, красные лучи преломляются менѣе, чѣмъ желтые, желтые менѣе, чѣмъ зеленые, и т. д.,—словомъ, цвѣта слѣдуютъ въ томъ порядкѣ, въ какомъ они наблюдаются въ радугѣ (нормальная Д.).

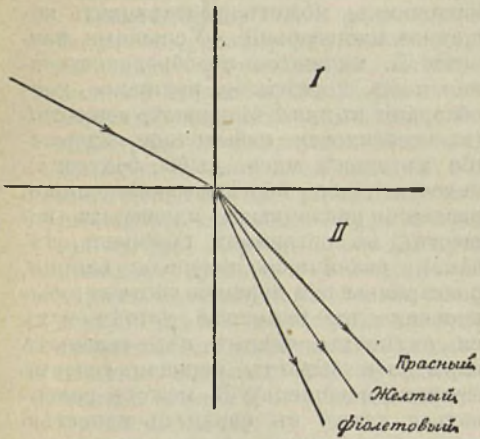

Фиг. 1.

Различіе въ преломленіи красныхъ и фіолетовыхъ лучей, опредѣляющее величину Д., колеблется въ широкихъ предѣлахъ; вообще въ газахъ Д. значительно слабѣе выражена, чѣмъ въ твердыхъ тѣлахъ и жидкостяхъ. Въ пространствѣ, лишенномъ матеріи (междузвѣздномъ пространствѣ), замѣтной Д. нѣтъ; такъ какъ тѣ явленія, которыя наблюдаются при разсматриваніи спектровъ нѣкоторыхъ звѣздъ и которыя нѣкоторыми астрономами (Нордманнъ и Тиховъ) приписывались Д. въ междузвѣздномъ пространствѣ, могутъ быть легко объяснены физическими свойствами звѣздъ, какъ показалъ знаменитый русскій физикъ П. Н. Лебедевъ, тогда какъ допущеніе Д. въ мировомъ эфирѣ приводитъ къ неустраивимымъ противорѣчіямъ.

Различіе въ преломленіи лучей различнаго цвѣта (различной длины волны; см. *свѣтъ*) объясняется различіемъ въ скорости распространенія; эту связь между преломленіемъ и скоростью распространенія всего легче выяснитъ

на слѣдующей модели (фиг. 2). Полированная доска заклеивается на половину бархатомъ $ABCD$; если заставить катиться катушку ab по направленію LL , образуемому нѣкоторымъ угломъ съ границей бархата AB , то, какъ это слѣдуетъ изъ чертежа, лѣвая часть катушки a затормозится бархатомъ раньше, чѣмъ b ; отчего измѣнится и направленіе ея движенія. Чѣмъ меньше будетъ скорость при движеніи по бархату, тѣмъ сильнѣе будетъ преломленіе. Отношеніе скорости свѣта v_1 въ 1-ой средѣ къ скорости v_2 во второй $n_{12} = \frac{v_1}{v_2}$ носитъ названіе показателя преломленія. Если явленіе наблюдается при переходѣ свѣта изъ газа, гдѣ Д. мала, въ какое-нибудь твердое или жидкое тѣло, то показатель преломленія и Д. главнымъ образомъ зависятъ

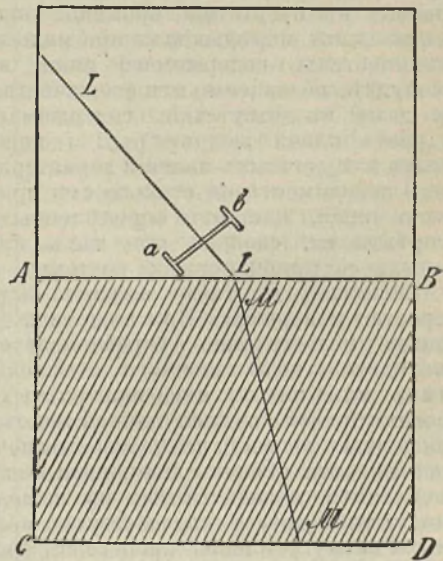

Фиг. 2.

отъ скорости v_2 для лучей различнаго цвѣта.

Задача теоріи Д. — объяснить, почему лучи различнаго цвѣта (различной длины волны, см. *свѣтъ*) распространяются съ разной скоростью. Правильное объясненіе Д. стало возможно только послѣ открытія явленія

т. н. „аномальной Д.“ Аномальная Д. была открыта въ парахъ іода Le-Roux (1862), но его работа осталась незамѣченной, и только послѣ работъ Christiansen'a и Kundt'a (1870—1871) явленіе это привлекло вниманіе физиковъ; оно наблюдается въ тѣлахъ, обладающихъ сильнымъ поглощеніемъ на сравнительно небольшомъ протяженіи

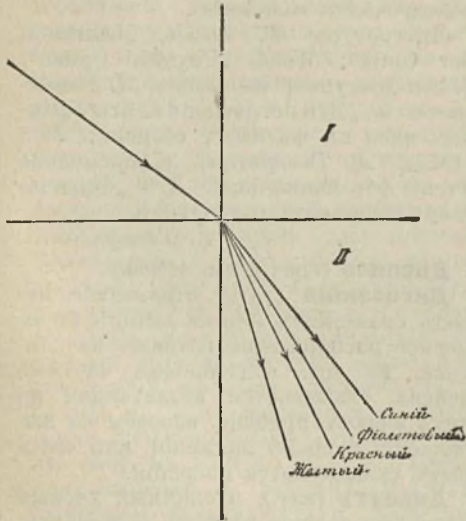

Фиг. 3.

спектра, такъ, напримѣръ, фуксинъ поглощаетъ зеленые лучи: при разсматриваніи раствора фуксина въ спектроскопѣ можно наблюдать рѣзко очерченную полосу поглощенія въ зеленой части спектра. Если сдѣлать изъ фуксина очень тонкую призму (съ очень малымъ преломляющимъ угломъ)—тонкую, чтобы ослабить поглощеніе—и разсматривать сквозь нее узкую щель, освѣщенную бѣлымъ свѣтомъ, то получается спектръ, въ которомъ чередованіе цвѣтовъ значительно отличается отъ привычнаго намъ расположенія цвѣтовъ въ радугѣ: менѣе всего преломляются синіе лучи, далѣе идутъ фіолетовые, красные, оранжевые и желтые (зеленыхъ нѣтъ: они поглощены), см. фиг. 3. Особеннаго вниманія заслуживаетъ то, что по ту и другую сторону отъ полосы поглощенія Д. нормальная: синіе лучи менѣе преломлены, чѣмъ фіолетовые, также какъ и

красные—менѣе желтыхъ. Слѣдовательно, если полосы поглощенія лежатъ внѣ предѣловъ видимаго спектра, то въ видимой части спектра Д. будетъ нормальной. Исслѣдованія въ невидимомъ спектрѣ (инфра-красномъ и ультра-фіолетовомъ) показали, что всѣ тѣла, обладающія въ видимомъ спектрѣ нормальной Д., имѣютъ полосы поглощенія и связанныя съ ними области аномальной Д. въ этихъ невидимыхъ глазу частяхъ спектра. Отсюда, явленіе аномальной Д. оказывается явленіемъ общимъ, и представленіе о нормальной Д. составилось потому, что въ прежнихъ изслѣдованіяхъ ограничивались лишь малой областью спектра—его видимой частью, а самое изученіе производилось надъ тѣлами, которыя въ видимомъ спектрѣ не имѣютъ полосы поглощенія. Основное положеніе теоріи Д. заключается въ томъ, что благодаря малымъ размѣрамъ свѣтовыхъ волнъ (0,00007 см. для краснаго цвѣта и 0,00004 см. для фіолетоваго) приходится уже считаться съ тѣмъ, что матерія не имѣетъ однороднаго строенія и что волны свѣта, слѣдовательно, распространяются въ неоднородной зернистой средѣ, состоящей

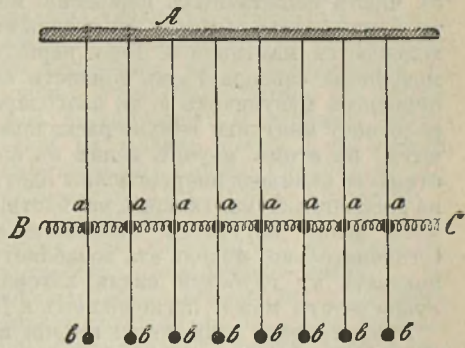

Фиг. 4.

изъ собранія молекулъ. Подъ вліяніемъ свѣтовыхъ—электромагнитныхъ волнъ (см. электро-магнитная теорія свѣта) составныя части атомовъ, заряженные электричествомъ, приходятъ въ колебательное движеніе; эти колебанія и сказываются на скорости распространенія волнъ различнаго періода—раз-

личной длины волны. Правильность этого предположенія всего нагляднѣе можетъ быть продемонстрирована на приборѣ, построенномъ Vincent'омъ по мысли Sir Joseph'a Thomson'a. Къ неподвижной подставкѣ *A* (см. фиг. 4) подвѣшиваются на ниткахъ свинцовые шары *a*; эти шары вставляются на равныхъ разстоянїяхъ между оборотами проволоки, свернутой въ спираль; къ шарамъ *a* подвѣшены маятники *b*. Конецъ спирали *B* соединенъ съ метрономомъ, который можно пускать съ различнымъ числомъ колебаній въ минуту и который вызываетъ во всей системѣ волнообразное движеніе въ плоскости, перпендикулярной къ плоскости чертежа (фиг. 4). Оказывается, что скорость распространенія этихъ волнъ будетъ различная (а слѣдовательно, и показатель преломленія), въ зависимости отъ числа колебаній, сообщаемыхъ системѣ метрономомъ. Построивъ кривую, изображающую зависимость показателя преломленія (т. е.

обратной величины $\frac{1}{v_2}$ скорости распространенія волны по проволокамъ) отъ частоты колебанія,—мы получимъ характерную кривую аномальной *D*., если въ числѣ испытанныхъ періодовъ метронома будетъ и тотъ, съ которымъ колеблются маятники *b*. Если періодъ метронома совпадаетъ въ точности съ періодомъ маятниковъ *b*, то благодаря резонансу маятники сильно раскачиваются; въ этомъ случаѣ волнъ въ системѣ *не замѣтно*: энергія волны идетъ на раскачиваніе маятниковъ, вслѣдствіе чего волна затухаетъ—поглощается. Слѣдовательно, модель эта позволяетъ показать ту глубокую связь, которая существуетъ между поглощеніемъ и *D*.
Правильность этой точки зрѣнія на явленіе *D*. подтверждается еще и тѣмъ, что для волнъ большой длины сравнительно съ размѣрами элементовъ среды мы *D*. не наблюдаемъ. Такъ, звуковыя волны двигаются со скоростями, не зависящими отъ ихъ длины (отъ высоты тона): оркестръ можно слушать на большомъ разстоянїи, звуки, издаваемые одновременно, одновременно же достигаютъ уха наблюдателя.

Проф. Н. П. Кастеринъ показалъ теоретически, что звуки должны рас-

пространяться со скоростью, зависящей отъ высоты тона, въ средѣ, состоящей изъ зеренъ, сравнимыхъ съ размѣрами волнъ; ему же удалось показать на опытѣ аномальную *D*. звука, пропуская звуковыя волны по трубамъ, въ которыхъ висѣли стеклянные шары. Подобная же „искусственная“ среда была построена Garbasso для длинныхъ электромагнитныхъ волнъ (см. *электрическія колебанія*).

Литература: *P. Drude*, „Lehrbuch der Optik“; *Wood*, „Physical Optics“; болѣе доступное изложеніе: *Д. Рождественскій*, „*D*. и поглощеніе свѣта“. „Новыя идеи въ физикѣ“, сборникъ, № 5 (1912); *А. Тимирязевъ*, „Современное ученіе объ аномальной *D*.“ „Физическое Обзорѣніе“, 6 т. (1905).

А. Тимирязевъ.

Диспноз (греч.), см. *одышка*.

Диспозиція (лат.), отдаваемое передъ сраженіемъ или на походѣ письменное распоряженіе главнаго начальника, въ кот. отдѣльнымъ частямъ войска указывается возлагаемая на нихъ задача, приблиз. способы ея выполнения и время движеній, изъ которыхъ складывается операція.

Диспутъ (лат.), публичный ученый споръ; въ среднїе вѣка къ *D*. прибѣгали для разрѣшенія спорныхъ вопросовъ, и *D*., въ качествѣ словесныхъ турнировъ, сдѣлались своего рода академич. спортомъ. Въ наст. время *D*. наа. публичная защита диссертациі на ученую степень магистра или доктора.

Диссентеры, см. *Великобританія* VIII, 592 и IX, 57 и *Англиканская церковь*, III, 20.

Диссертациія (лат.), ученый трудъ, представляемый университету для соисканія ученой степени, см. *университеты*.

Диссиденты (въ Польшѣ). Послѣ смерти Сигизмунда II Августа (ум. въ 1572 г.), послѣдняго польскаго короля изъ династіи Ягеллоновъ, отличавшагося если не расположеніемъ къ реформациі, то во всякомъ случаѣ большою терпимостью къ некаатолическимъ исповѣданїямъ, многочисленные польскіе иновѣрцы, опасаясь за свою судьбу, рѣшились добиться юридическаго закрѣпленія тѣхъ своихъ правъ, которыми до того вре-

мени они пользовались фактически. Образованная по ихъ предложенію въ 1573 г. т. наз. варшавская генеральная конфедерація (см.) установила религиозный миръ между населяющими Польшу послѣдователями различныхъ исповѣданій. Въ актѣ варшавской конфедераціи 1573 г. слово Д. встрѣчается впервые и первоначально обозначало, вообще, *разнствующиѣхъ въ вѣрѣ* и обнимало послѣдователей всѣхъ христіанскихъ исповѣданій, какъ католиковъ, такъ и не католиковъ. Но въ послѣдующихъ актахъ варшавская конфедерація 1573 г. признается дѣломъ лишь *нѣкоторыхъ* коронныхъ гражданъ, и названіе Д. примѣняется только къ не католикамъ. Хотя въ варшавской генеральной конфедераціи 1632 г. и договорахъ (*pacta conventa*) Владислава IV (1632—1648) и его преемниковъ повторяется гарантія мира и безопасности *dissidentibus in religione christiana*, но эта гарантія носитъ характеръ уступки, которую болѣе сильная партія, католики, дѣлаетъ болѣе слабой, Д., а не добровольнаго соглашенія равносильныхъ сторонъ, какъ это было въ 1573 г.; въ этихъ актахъ подъ словомъ Д. разумѣются только лютеране, кальвинисты и православные; сюда не относятся ариане или социніане, какъ отрицающіе божественность Христа; сеймъ 1658 г. постановляетъ даже совершенно удалить изъ Польши „отвратительную и сумасшедшую“ секту арианъ. По мѣрѣ усиленія католической реакціи Д. все болѣе теряютъ свои права. Въ теченіе XVII в. они постепенно устраняются отъ разныхъ должностей и особенно изъ сената; въ 1668 г. католикамъ запрещается подъ страхомъ смертной казни переходить въ протестантизмъ; при избраніи въ 1669 г. Михаила Вишневецкаго вносится постановленіе, что только католикъ можетъ быть польскимъ королемъ (*rex catholicus esto*); дѣти, происходящія отъ смѣшанныхъ браковъ, признаются принадлежащими къ католической религіи. Постановленія варшавскаго сейма 1717 г. и генеральной конфедераціи 1733 г., подтвержденныя варшавскимъ сеймомъ 1736 г., санкціонируютъ всѣ тѣ ограниченія религиозныхъ и гражданскихъ

правъ Д., которыя на практикѣ примѣнялись еще въ XVII в. Въ силу этихъ постановленій Д. запрещалась постройка новыхъ молитвенныхъ домовъ, публичное исповѣданіе своихъ ученій и пѣніе и проповѣдь при совершеніи домашняго богослуженія; изъ этого послѣдняго правила исключались только посланники иноземныхъ государей. Д. были устранены отъ всѣхъ должностей, какъ коронныхъ, такъ и воеводскихъ и градскихъ; у нихъ было отнято право составлять конфедераціи для своихъ религиозныхъ цѣлей и засѣдать въ трибуналахъ и въ посольской избѣ. Съ 1670 г. ни одинъ Д. не засѣдалъ въ сенатѣ; въ 1718 г. протестантскій депутатъ Піотровскій былъ изгнанъ изъ посольской избы. Рядомъ съ этими юридическими ограниченіями шли активныя выступленія народныхъ массъ противъ Д. Нафанатизированная иезуитами чернь производила нападенія на молитвенные дома Д., сжигала при пѣніи религиозныхъ пѣсенъ ихъ утварь и библіотеки и разрушала кладбища Д. Протестуя противъ чинимыхъ имъ обидъ и притѣсненій, Д. обращались съ жалобами къ своимъ единовѣрнымъ сосѣдямъ, хотя сеймъ 1726 г. грозилъ за это смертною казнью; эти жалобы давали иностраннымъ дворамъ лишнее основаніе для вмѣшательства во внутренній дѣла близившейся къ упадку Рѣчи Посполитой. Съ особенною настойчивостью державы выступили на защиту правъ Д. въ началѣ царствованія короля Станислава Понятовскаго (1764—1795). Екатерина II за поддержку, оказанную Понятовскому при избраніи его на престолъ, потребовала возвращенія правъ Д., но коронаціонный сеймъ 1764 г. отвергъ всякія предложенія въ этомъ смыслѣ; на обыкновенномъ сеймѣ 1766 г. это требованіе Екатерины было поддержано прусскимъ, англійскимъ и датскимъ дворами; сеймъ поручилъ рассмотреть чисто политическаго вопроса о Д. коллегіи, составленной исключительно изъ католическихъ епископовъ, ближайшимъ образомъ заинтересованныхъ въ сохраненіи господствующей религіи; епископы, какъ и слѣдовало ожидать, подтвердили *прежнія* постановленія объ иновѣрцахъ. Сеймъ 1768 г.,

проводившіи свои постановленія подъ диктовку русскаго посла кн. Н. В. Репнина, принужденъ былъ уравнивать Д. съ католиками какъ въ религіозныхъ, такъ и въ политическихъ правахъ. Все постановленія, направленныя противъ Д., теперь были отмѣнены; для рѣшенія религіозныхъ споровъ устанавливался смѣшанный судъ (*judicium mixtum*) изъ 8-ми Д. и такого же количества католиковъ. Но на сеймѣ 1775 г. Д. опять были ограничены: не католическая шляхта лишена была права занимать сенаторскія и министерскія должности; въ посольскую избу было допущено только три Д., по одному отъ каждой провинціи; „*judicium mixtum*“ былъ отмѣненъ. Конституціею 3 мая 1791 г. гарантировала свободное исповѣданіе всехъ религій въ польскихъ земляхъ, но „согласно установленіямъ страны“; т. обр., постановленія 1775 г., за небольшими исключеніями, остались въ силѣ до самаго паденія Рѣчи Посполитой.—Обзоръ литер. по исторіи польской реформаціи приведенъ въ статьѣ Н. И. Карцева, „Реформація и католическая реакція въ Польшѣ“ („Вѣсти. Евр.“, 1885 г., №№ 8—11, гл. I); изъ позднѣйшихъ трудовъ слѣдуетъ отмѣтить: *Sobieski*, „*Nienawiść wuznaniowa tłumów za rządów Zygmunta III*“ (1902). *И. Рябининъ.*

Диссимиляція (лат.), явленіе въ развитіи языка, противоположное ассимиляціи; состоитъ въ томъ, что изъ двухъ одинаковыхъ главныхъ согласныхъ, стоящихъ въ разныхъ слогахъ, одинъ измѣняется въ *p* или *l*; Д. основывается на явленіяхъ физиологии звуковъ и имѣетъ безсознательный характеръ. Такъ, изъ др.-рус. *вельблудъ* возникло *верблудъ*, изъ *пелепель*—*перепель*, изъ *Порфирий*—народ. *Перфилий* и т. п. *А. П.*

Диссонансъ, см. *консонансъ*.

Диссоціація (*разложеніе*). Въ химіи—реакція, при которой тѣло отъ дѣйствія тепла распадается на такія составныя тѣла, которыя при охлажденіи, вновь соединяясь, даютъ первоначальное тѣло. Явленіе Д. воды было открыто Сень-Клеръ Девиллею: пары воды, нагрѣтыя до 1000°, падаются на водородъ и кислородъ, но какъ только послѣдніе охлаждаются

до 700—800°, они, вновь соединяясь, образуютъ воду. Явленія Д. въ настоящее время изучены довольно подробно въ химіи, и выведены многія законности. Примѣромъ Д. *твердаго тѣла* можетъ служить разложеніе углекислаго кальція (мѣла, мрамора) на окисъ кальція (негашеную известь) и угольный ангидридъ: $\text{CaCO}_3 = \text{CaO} + \text{CO}_2$. Это разложеніе начинается только тогда, когда температура достигнетъ 450°, и оно происходитъ тѣмъ скорѣе, чѣмъ выше температура. Если нагрѣваніе вести въ замкнутомъ сосудѣ, соединенномъ съ манометромъ, то можно наблюдать, что при каждой данной температурѣ разложеніе продолжается до тѣхъ поръ, пока упругость выдѣливаемаго угольнаго ангидрида не достигнетъ извѣстной, для каждой температуры, опредѣленной величины, называемой *упругостью Д.* Напр., она равна 11 миллим. ртут. ст. при 725°, 100 мм. при 750°, 342 мм. при 840° и 1.022 мм. при 926°. Если по достиженіи предѣла упругости Д. при данной температурѣ удалить часть газа, то Д. вновь начинается и прекратится только тогда, когда вновь давленіе угольнаго ангидрида возрастетъ до прежней величины. Если же въ сосудѣ ввести новое количество угольнаго ангидрида, такъ что давленіе въ немъ возрастетъ, то затѣмъ оно начнетъ уменьшаться вслѣдствіе того, что образовавшаяся ранѣе окисъ кальція начнетъ поглощать угольный ангидридъ (по реакціи: $\text{CaO} + \text{CO}_2 = \text{CaCO}_3$), и поглощеніе это будетъ происходить до тѣхъ поръ, пока давленіе не достигнетъ предѣла упругости, соответствующаго данной температурѣ. Так. обр., явленіе Д. твердаго тѣла вполне аналогично испаренію жидкости: какъ жидкость въ замкнутомъ пространствѣ испаряется только до тѣхъ поръ, пока упругость ея паровъ не достигнетъ извѣстной величины, послѣ чего наступитъ *подвижное равновѣсіе*, при которомъ съ поверхности жидкости въ каждый моментъ улетаетъ столько частицъ пара, сколько вновь сгущается въ жидкость, такъ и при Д. углекислаго кальція въ замкнутомъ сосудѣ при наступившемъ предѣлѣ упругости Д. столько же частицъ углекислаго

кальція разлагається, сколько вновь образуется. Примѣромъ друг. тверд. тѣлъ, которые диссоциируютъ при нагрѣваніи, могутъ служить кристалло-гидраты, мѣдный купоросъ— $\text{CuSO}_4 \cdot 5\text{H}_2\text{O}$, глауберова соль $\text{Na}_2\text{SO}_4 \cdot 10\text{H}_2\text{O}$ и др., а также и амміакаты— $\text{AgCl}_3 \cdot \text{NH}_3$ и др. (о вывѣтриваніи гидратовъ см. XIV, 501). Всѣ законности, наблюдаемая при Д. твердаго тѣла, могутъ быть выведены изъ *правила фазъ*.

Газы тоже способны при высокой температурѣ диссоциировать: для примѣра можно указать на Д. азотноватаго ангидрида, іодист. водорода— HI . Д. азотноватаго ангидрида, распадающагося на азотноватую окись по уравненію: $\text{N}_2\text{O}_4 \rightleftharpoons \text{NO}_2 + \text{NO}_2$, можно

наблюдать уже при низкой температурѣ. Азотноватый ангидридъ—въ чистомъ видѣ—представляетъ безцвѣтную жидкость, кипящую при 22°Ц . и застывающую въ безцвѣтные кристаллы при -10°Ц . Но уже при низкой температурѣ (20° — 30°Ц .) цвѣтъ паровъ азотноватаго ангидрида—слабо желтый и по мѣрѣ повышенія температуры дѣлается все болѣе и болѣе бурнымъ, пока при 150° темно-бурая окраска его не достигнетъ максимума. Это происходитъ оттого, что составъ его паровъ постепенно измѣняется: въ нихъ все болѣе и болѣе увеличивается число частицъ NO_2 , а выше 150° газъ состоитъ почти нацѣло изъ частицъ NO_2 . О степени Д., иными словами, о процентномъ содержаніи разложившихся частицъ можно судить въ данномъ случаѣ, измѣряя плотность газа при различныхъ температурахъ. Изъ вышеприведеннаго уравненія видно, что одна частица азотноватаго ангидрида распадается на двѣ частицы азотноватой окиси, слѣдовательно, число частицъ при его Д. увеличивается вдвое, а такъ какъ, по закону Авогадро (см. I, 121 и XII, 305 и слѣд.), объемъ газовъ пропорціоналенъ числу частицъ, то удѣльный вѣсъ паровъ азотноватаго ангидрида будетъ измѣняться по мѣрѣ повышенія температуры: при низкой температурѣ (около 20°), когда степень Д. его мала, онъ будетъ близокъ къ 46 (по отношенію къ водороду), при температурѣ выше

150° (когда почти всѣ частицы азотноватаго ангидрида будутъ разложены) уд. вѣсъ его будетъ вдвое меньше, т. е. 23 по отношенію къ водороду. При температурахъ между 20° и 150° удѣльный вѣсъ его будетъ лежать между 46 и 23, постепенно уменьшаясь при повышеніи температуры. Это указываетъ на то, что число диссоциированныхъ частицъ по мѣрѣ повышенія температуры будетъ увеличиваться, и при каждой температурѣ равновѣсіе (подвижное) устанавливается, когда процентъ разложившихся частицъ достигнетъ извѣстнаго предѣла. Измѣряя удѣльный вѣсъ газа, можно вычислить процентъ разложившихся частицъ по слѣдующей формулѣ: $x = \frac{100(46-d)}{d}$, гдѣ 46—удѣль-

ный вѣсъ (по отн. къ водороду) азотноватаго ангидрида, а d —у. в. смѣси частицъ N_2O_4 и NO_2 при данной температурѣ. Нашли, что при $27^\circ x=20\%$, при $60^\circ x=53\%$, а при $154^\circ x=100\%$.

Какъ объяснить, что Д. азотнов. ангидрида (равно какъ и другихъ газообразныхъ тѣлъ), начинаясь при одной температурѣ, заканчивается при гораздо высшей? Отвѣтъ на это мы находимъ въ кинетической теоріи газовъ, согласно которой энергія движенія газовыхъ частицъ не для всѣхъ частицъ, данную массу образующихъ, одинакова, а такъ какъ эта энергія пропорціональна абсолютной температурѣ, то, слѣдовательно, температура частицъ тоже не одинакова; поэтому, если мы имѣемъ какой-либо газъ при данной (постоянной) температурѣ, то температура, нами измѣряемая, есть лишь нѣкоторая средняя температура всѣхъ частицъ, отъ которой температуры отдѣльныхъ частицъ могутъ значительно отличаться, т. е. въ этомъ газѣ находятся частицы съ довольно низкой и довольно высокой температурой. Поэтому, въ каждомъ газѣ будутъ находиться частицы, температура которыхъ будетъ выше температуры Д., и поэтому онѣ будутъ въ разложенномъ состояніи; но если температура низка, то число такихъ частицъ будетъ ничтожно мало, по мѣрѣ же повышенія t° число ихъ будетъ

повышаться и можетъ сдѣлаться замѣтнымъ; при нѣкоторой температурѣ процентъ диссоціированныхъ частицъ можетъ сдѣлаться равнымъ 50%. Это будетъ *температура Д.* Д. подвергаются не только сложныя тѣла, но и частицы элементовъ; такъ, въ парахъ сѣры до 800° и ниже находятся частицы состава S_6 , которыя при болѣе высокихъ температурахъ распадаются на частицы S_2 (по уравненію: $S_6 \rightleftharpoons 3S_2$). По опытамъ Виктора Мейера и Крафтса, частицы галоидовъ іода— J_2 , брома— Br_2 и хлора— Cl_2 при высокихъ температурахъ диссоциируютъ на отдѣльные атомы.

И. Каблужовъ.

Диссоціація гидролитическая, см. *гидролизъ*.

Диссоціація электролитическая, см. *электрохимія*.

Дистанціонная трубка, трубка, вставляемая въ шрапнель и назначенная для того, чтобы сообщить огонь снаряду во время полета и произвести разрывъ его въ воздухѣ. См. *орудія*.

Дистанція (лат., разстояніе), разстояніе между хвостомъ одной части и головою другой, слѣдующей за нею при движеніи въ колоннѣ.—Въ вѣдомствѣ путей сообщенія Д. означаетъ участокъ (на жел. дор., на рѣкѣ или на шоссеиной дорогѣ), подвѣдомственный особому начальнику.

Дистелеологія, см. V, 693.

Дистень, то же, что *кианитъ*.

Дистервегъ, Фридрихъ Адольфъ, знаменитый учитель нѣмецкихъ учителей. Род. въ 1790 г.; университетскіе годы (1808—1811) прошли въ Герборнѣ и Тюбингенѣ, гдѣ онъ изучалъ математику, философію и исторію. Въ 1820 г. Д. становится директоромъ учительской семинаріи въ Мерсѣ, въ 1832 г. занимаетъ такую же должность въ Берлинѣ. Своею цѣлью онъ поставилъ развитие въ семинаристахъ самостоятельности мысли, самодѣятельности и крѣпкой воли для служенія добру и истинѣ, для внесенія истины и добра въ общественную жизнь. И онъ твердо проводилъ свои принципы, несмотря на царившую реакцію и противодѣйствіе могущественнаго духовенства, предпочитавшаго „имѣть

учителями невѣждъ и суевѣровъ, но только не смутьяновъ, склонныхъ изслѣдовать и критиковать“. По своимъ философскимъ идеямъ Д. является послѣдователемъ Сенеки, по педагогическимъ воззрѣніямъ—сперва Базедова и Рохова, потомъ все въ большей степени Песталоцци. Требованіе Руссо „воспитывай согласно съ природой“ онъ пополняетъ требованіемъ „воспитывай согласно съ культурой“—въ смыслѣ выработки борцовъ за культуру. Памятуя это, школа должна развивать въ дѣтяхъ главные добродѣтели общественной жизни, должна знакомить съ современной общественной жизнью, а также развивать общественныя чувства и наклонности. Въ школѣ не должно быть ничего разобщающаго, она должна развивать людей и гражданъ, а не „истинныхъ турокъ“ или „истинныхъ пруссаковъ“. Въ свою учительскую работу Д. вносилъ всего себя, свою живость, горячій темпераментъ, будилъ мысль, заставлялъ спорить, пріучалъ „видѣть, слышать и думать“, самостоятельно находить истину. Онъ и самъ превосходно владѣлъ „эвристическимъ“, сократовскимъ методомъ и другихъ пріучалъ къ нему, будучи врагомъ догматическаго усвоенія, тупого удовлетворенія одной видимостью знанія. Съ большимъ искусствомъ проводилъ онъ и методъ нагляднаго обученія. Итоги своимъ педагогическимъ воззрѣніямъ Д. подвелъ въ „Руководителѣ нѣмецкихъ учителей“ („Der Wegweiser für deutsche Lehrer“, 1834). Одновременно онъ издаетъ рядъ учебниковъ, изъ которыхъ наиболѣе удачны учебники по математикѣ, а въ особенности „учебникъ математической географіи и популярной астрономіи“; въ то же время онъ занимается журнальной работой. Его тянуло къ живому общенію съ товарищами, въ немъ горѣла неугасимая потребность „будить, двигать, возбуждать своихъ товарищей къ надлежащей дѣятельности“: съ этой цѣлью онъ и начинаетъ издавать съ 1827 г. „Rheinische Blätter für Erziehung und Unterricht“. Публицистическая дѣятельность Д., а также его „Школьныя рѣчи и педагогическія статьи“ вызвали въ правящихъ сферахъ большое не-

удовольствіе, которое привело къ отставкѣ Д. (1847 г.). Преслѣдованія лишь увеличили энергію Д. Онъ начинаетъ открытую борьбу со всѣми врагами свободной школы, съ тогдашнимъ министромъ Раушеромъ во главѣ. Спасеніе школы, а вмѣстѣ съ нею и націи, утверждаетъ Д., возможны лишь путемъ развитія самодѣятельности учителей, ихъ обогащенія и улучшенія ихъ матеріальнаго состоянія. Крайности нужды вредны, такъ какъ онѣ порождаютъ раболѣпство, самоуничиженіе, духовную тупость. Со стороны помощи нельзя ожидать, необходима, поэтому, матеріальная взаимопомощь; особенно полезными считаетъ онъ дома для учительскихъ сиротъ. По инициативѣ Д. и развиваются эти дома, впоследствии названныя „песталоцціевскими учрежденіями“. Еще важнѣе поднять духовную самостоятельность. Учитель долженъ быть полнымъ хозяиномъ въ своемъ дѣлѣ; школа должна быть государственнымъ учрежденіемъ, контролируемымъ и руководимымъ знатоками дѣла, т. е. самими учителями. Чтобы добиться этой самостоятельности, учителя должны сплачиваться, образовывать союзы, приучающіе людей къ совместной работѣ, создающіе изъ нихъ дѣйствительную силу. Д. организуетъ союзы и на дѣлѣ. Въ мартѣ 1848 г. подъ его предсѣдательствомъ возникаетъ общій берлинскій союзъ учителей. Но учителя, требуетъ Д., должны быть общественными дѣятелями и за предѣлами союза: „каждый учитель, если онъ настоящій человѣкъ, долженъ всѣми находящимися въ его распоряженіи средствами содѣйствовать какъ матеріальному, такъ и идеальному благополучію своей общины“, а затѣмъ и всего своего народа. Д. ум. въ 1866 г.

Д. былъ рѣзко очерченной индивидуальностью, не признававшей ничего авторитета и не желавшей никому навязывать своего авторитета. Индивидуальность цѣнилъ онъ и въ другихъ и требовалъ полной индивидуализаціи въ дѣлѣ воспитанія. И въ то же время Д. былъ убѣжденнымъ сторонникомъ соціальнаго воспитанія и соціальной роли воспитанія: для него оно важно, гл. обр., какъ важнѣйшій факторъ пе-

ресозданія всего общества. Все это даетъ Д. неоспоримое право считаться лучшимъ и послѣдовательнѣйшимъ проводникомъ идей Песталоцци въ Германіи.

Л. Сивилуцкій.

Дистихъ (греч.), строфа изъ двухъ стиховъ, обыкновенно изъ гекзаметра и пентаметра. У грековъ и римлянъ Д. употреблялся преимущественно въ элегіяхъ и эпиграммахъ.

Дистриктъ, округъ, администр. единица, на кот. дѣлятся провинціи, области и т. д. въ нѣкоторыхъ государствахъ. О Д. въ Россіи см. XVII, 306.

Дисциплина (лат.), имѣла уже у древнихъ два значенія: во-первыхъ, преподаванія, одинаково и предмета его, и метода; во-вторыхъ, воспитанія и относящихся къ нему мѣръ, между прочимъ, исправительныхъ. Теперь Д. означаетъ: 1) самостоятельную отрасль науки и 2) совокупность правилъ, регулирующихъ поведение и взаимныя отношенія к.-л. коллектива. О *воинской* Д. см. X, 619 и слѣд.

Дисциплинарныя взысканія, наказанія, налагаемые безъ суда единоличной властью начальника. Право наложенія Д. в. регулировано Уставомъ дисциплинарнымъ. На офицеровъ и гражданскихъ чиновниковъ военнаго вѣдомства могутъ быть налагаемы различныя Д. в., начиная отъ простого замѣчанія, объявляемаго словесно, и кончая увольненіемъ отъ службы въ дисциплинарномъ порядкѣ. Даже самый младшій начальникъ офицера—ротный командиръ—можетъ подвергнуть его домашнему аресту на сутки. Полковой командиръ можетъ арестовать даже штабъ-офицера на трое сутокъ на гауптвахтѣ; онъ можетъ отрѣшать отъ командованія ротныхъ командировъ и въ случаяхъ, не терпящихъ отлагательства, даже баталіонныхъ командировъ. Въ отношеніи нижнихъ чиновъ шкала наказаній начинается выговорами, проходитъ черезъ простой и строгій арестъ и доходитъ до лишенія унтеръ-офицерскаго званія и увольненія отъ службы для сверхсрочныхъ. Интересно, что для рядовыхъ Уст. дисциплинарный не предусматриваетъ наказанія—выговоръ: для рядовыхъ, повидимому, это наказаніе признается недостаточнымъ. Не менѣе любопытно

и то, что въ ряду наказаній, налагаемыхъ на нижнихъ чиновъ, имѣется назначеніе не въ очередь на службу. Это особенно характерно, если принять во вниманіе, что солдаты обучаютъ, что служба—почетна. Самый младшій начальникъ солдата — отдѣленный, въ сущности, такой же рядовой, какъ и его подчиненный, можетъ налагать взысканія: воспрещать отлучку изъ казармъ на сутки и назначать не въ очередь на службу и на работы на однѣ сутки.

К. О.

Дисциплинарныя части, войсковыя части, въ которыя отправляются нижніе чины для отбытія назначенныхъ имъ по суду военно-исправительныхъ наказаній. Нижніе чины, приговоренные къ отдачѣ въ Д. ч.—баталіоны, роты и отдѣльныя команды, — содержатся тамъ на положеніи военныхъ арестантовъ и называются „заключенными“ въ баталіоны, такъ какъ они продолжаютъ числиться въ спискахъ тѣхъ частей, въ которыхъ они были осуждены. Заключенные составляютъ *перемѣнный* составъ Д. ч.; кромѣ того, въ каждой Д. ч. имѣется еще и постоянный *кадровый* составъ, заключающій въ себѣ всѣхъ офицеровъ и унтеръ-офицеровъ, назначаемыхъ для начальствованія и надзора за находящимися въ баталіонѣ, ротѣ или командѣ. До 1905 г. русская армія довольствовалась только двумя Д. баталіонами—Херсонскимъ и Воронежскимъ; въ послѣдующее время стала широко примѣняться отдача солдатъ въ Д. ч. за болѣе второстепенныя нарушенія порядка службы, и число Д. ч. умножилось. Наряду съ тѣмъ находятъ, что режимъ Д. баталіоновъ еще „слишкомъ слабъ и страдаетъ отсутствіемъ карательныхъ элементовъ“, и потому предполагается замѣнить Д. ч. особыми военно-рабочими тюрьмами.

К. О.

Дисъ (=divēs, богатый), или *Диспатеръ*, римскій богъ подземнаго царства, соотвѣтств. греч. Плутону.

Дитерици (Dieterici), Карлъ Фридрихъ Вильгельмъ, одинъ изъ видныхъ нѣмецкихъ ученыхъ статистиковъ первой половины XIX в., род. въ 1790 г.; получилъ образованіе въ Кёнигсбергѣ и Берлинѣ, гдѣ изучалъ не только

экономическія науки, но получили званіе географа и инженера; въ 1834 г. сдѣлался проф. государ. наукъ въ берлинскомъ ун-тѣ, въ 1844 г. былъ назн. дир. прусс. корол. статист. бюро. Съ 1847 г. состоялъ членомъ берлинской акад. наукъ; ум. въ 1859 г. Въ качествѣ образцовъ примѣненія научно-статистич. метода служить его труды: „Ueberbevölkerung“ (въ трудахъ Берл. Акад. Наукъ) и „Ueber den Begriff der mittleren Lebensdauer“ (1859). При Д. впервые въ 1844 г. официально было издано собраніе таблицъ „Die statist. Tabellenwerke des preuss. Staates nach der amtlichen Aufnahme des Jahres 1843“, и съ 1848 г. началось ежегодное изданіе офиц. статистич. сборниковъ прусск. статист. бюро. Изъ многочисл. изслѣдов. Д. болѣе важны: „Statist. Uebersicht der wichtigsten Gegenstände des Verkehrs und Verbrauchs im preuss. Staate und im deutschen Zollverbande“ (1838); „Der Volkswohlstand im preuss. Staate“ (1846); „Ueber Auswanderungen und Einwanderungen“ (1847); „Handbuch der Statistik des preuss. Staates“ (1858).

Дитіоновая кислота, см. *политіоновыя кислоты*.

Дитмаршенъ, самая зап. часть герц. Голштиніи, искусственно защищенная отъ моря и пригодная для скотоводства равнина, заним. 1.354 кв. км.; въ 804 г. была покорена Карломъ Вел. и съ тѣхъ поръ находилась во власти различныхъ баронскихъ родовъ, но свободолюбивые жители Д. всегда сопротивлялись своимъ баронамъ и нерѣдко наносили имъ серьезныя пораженія. Въ 1200 г. Д. овладѣли датчане; однако, крестьяне Д. вскорѣ отложились отъ Даніи и образовали собственную крестьянскую республику, кот., несмотря на всѣ превратности, фактически просуществовала около 300 лѣтъ. Лишь въ эпоху реформациі, въ 1559 г., область была покорена тремя союзными государями—датскимъ королемъ Фридрихомъ II и шлезвигъ-голштинскими герцогами Юганномъ и Адольфомъ, которые подѣлили ее между собой. Впослѣдствіи Д. цѣликомъ отошла къ Даніи, а послѣ войны 1864—66 г. перешла во власть Пруссіи.

Дитмаръ, или *Титмаръ* (Dietmar,

Dithmar, Thietmar, 975—1018), епископъ мерзебургскій (съ 1009 г.); его сочиненіе „Chronicon“ обнимаетъ исторію Германіи, начиная съ Генриха I и до 1018 г. Она очень важна для исторіи Оттона III и Генриха II и служить главнымъ источникомъ для исторіи славянскихъ, заэльбск. странъ.

Дитрихъ Бернскій, см. *Германія* — *литература*, XIV, 249/250.

Дитройтъ (Detroit), самый большой гор. сѣв.-амер. штата Мичиганъ, на р. того же имени, соединяющей озера Сентъ Клэръ и Эри. 465.776 ж. Коммерческое значеніе города основано, гл. обр., на судоходствѣ и торговлѣ съ Канадой. Д. заним. первое мѣсто въ странѣ по произв. автомобилей.

Диттерсъ фонъ Диттерсдорфъ, Карлъ (1739—99), нѣм. композиторъ, вмѣстѣ съ Глюкомъ ѣздилъ въ Италію, написалъ свыше 30 оперъ, около 60 симфоній, нѣсколько ораторій и кантатъ, а также много произведеній для скрипки и др. инструментовъ; изъ его произведеній наиболѣе замѣчательны комическія оперы „Докторъ и аптекаръ“, „Красная шапочка“ и ораторіи „Эсфиръ“ и „Іовъ“.

Диттесъ, Фридрихъ (1829—96), быв. директоръ вѣнскаго педагогіума и издатель жур. „Pädagogium“ и „Pädagog. Jahresbericht“, по своимъ философск. воззрѣніямъ примыкавшій къ Бенеке и въ педагогикѣ—къ Песталоцци и Дистервегу.

Дитятинъ, Иванъ Ивановичъ, историкъ русскаго права, сынъ калужскаго мѣщанина, содержателя каретнаго извоза въ Спб., родился въ 1847 г. Начавъ свое образованіе въ приходскомъ училищѣ, Д. въ 1870 г. окончилъ юрид. фак. спб. универ., при которомъ и былъ оставленъ по кафедрѣ госуд. права. Въ 1875 г. Д. защитилъ магистер. диссертацию на тему „Устройство и управленіе городовъ Россіи. Города Россіи въ XVIII ст.“ и въ томъ же году былъ назначенъ и. д. э.-орд. проф. въ Демидовскій юрид. лицей въ Ярославлѣ. Въ 1877 г. Д. защитилъ уже доктор. диссертацию „Городское самоуправленіе въ Россіи до 1870 г.“ и въ слѣдующемъ же году былъ избранъ ордин. проф. харьков. унив. по кафедрѣ исторіи рус. права. Въ 1887 г.

Д. пришлось по „независящимъ обстоятельствамъ“ временно оставить профессуру, но въ 1889 г. ему вновь удалось занять, на этотъ разъ уже въ дерпт. (юрьев.) универ., кафедру госуд. права. Однако, къ этому времени здоровье Д. сильно пошатнулось, душевные его силы оказались надломленными, и онъ былъ вынужденъ вскорѣ выйти въ отставку (1891 г.), а затѣмъ послѣдовала и его преждевременная смерть 28 ок. 1892 г. Помимо назван. выше двухъ основныхъ изслѣдованій, Д. принадлежитъ также цѣлый рядъ весьма цѣнныхъ очерковъ и статей, собранныхъ подъ общимъ заголовкомъ: „Статьи по исторіи рус. права“ (Спб., 1895 г.). Изъ этихъ работъ заслуживаютъ особаго вниманія: „Къ исторіи жалован. грамотъ“, „Роль челобитій и зем. соборовъ въ управленіи Моск. г-ва“, „Екатерин. комиссія 1767 г.“, „Изъ исторіи мѣстнаго управленія“, „Верховн. власть въ Россіи въ XVIII ст.“ и, особенно, не вошедшая въ сборникъ „Статей“ очень цѣнная его ст. „Къ вопросу о земскихъ соборахъ XVII в.“ („Р. Мысль“, 1883 г., № 12). Что касается научныхъ взглядовъ Д., то они сложились, съ одной стороны, подъ влияніемъ историко-юридической школы, господствовавшей въ рус. истор. наукѣ въ 60—70 г.г., съ другой—подъ влияніемъ общественныхъ идей и настроеній, опредѣлившихся въ „эпоху великихъ реформъ“. Непосредственнымъ учителемъ Д., наиболѣе повліявшимъ на него еще на студенческой скамьѣ, былъ А. Д. Градовскій. Вліяніе Г. сказалося не только въ выборѣ самой темы для обихъ диссертаций Д., но и въ методѣ ея разработки и постановкѣ. Д. далъ въ своей исторіи рус. города XVIII в. исчерпывающее и обстоятельное изслѣдованіе по исторіи правительственной централизаціи въ ея отношеніи къ городскому самоуправленію. По существу это была та же самая постановка вопроса, которую мы находимъ въ „Исторіи мѣст. упр.“ Градовскаго, а также и у его предшественника Чичерина („Област. учр. XVII в.“). Поэтому, въ основныхъ изслѣдованіяхъ Д. мы можемъ отмѣтить ту же односторонность, что и у его учителей: преобладаніе „государственной“

точки зр., традиционное противопоставление „государства“ „земль“ или „обществу“ съ преувеличенной оцѣнкой роли „правительственнаго“ элемента въ русской исторіи и усиленнымъ подчеркиваніемъ противоположности характера исторіи русскаго и западныхъ народовъ. Тѣми же причинами объясняется и самый выборъ матеріала изслѣдованія у Д. Авторъ пишетъ исторію рус. города, гл. обр., по Полному собранію законовъ и за исторіей правительственной регламентаціи перѣдко не замѣчаетъ подлинной исторіи города, „посадской общины“ XVIII ст. За анализомъ законодательнаго матеріала Д. мало удѣляетъ вниманія соц.-экономич. исторіи города, исторіи его учрежденій и „градскаго“ общества. Гораздо болѣе живого историческаго пониманія Д. обнаруживаетъ въ своихъ „Статьяхъ“, гдѣ временами онъ выступаетъ не только какъ ученый специалистъ, но и какъ историкъ-публицистъ, связывая прошлыя судьбы русскаго общества съ основными проблемами русской жизни, поставленными на очередь реформами 60-хъ и 70-хъ гг. Съ большимъ увлеченіемъ Д. принимаетъ также участіе и во вновь возгорѣвшемся въ его время спорѣ „западниковъ“ и „славянофиловъ“ (эпигоновъ), идя и въ данномъ отношеніи по пути своего учителя, какъ автора статей по „національному вопросу“. Въ своихъ статьяхъ по ист. рус. пр. Д. заявляетъ себя не только тонкимъ и талантливымъ изслѣдователемъ, но и сторонникомъ лучшихъ завѣтовъ преобразов. эпохи. Онъ выступаетъ непримиримымъ врагомъ правительственной опеки, столь тщательно изученной имъ въ исторіи рус. города, и рѣшительно становится на сторону демократическихъ началъ и идеи „увѣнчанія зданія“ реформы 19 февр. 1861 г., острожно подчеркивая въ ст. „Верх. власть“ ту мысль, что рефор. 60-хъ гг. „отворяетъ въ Россіи двери политической свободѣ, къ достиженію которой стремился Сперанскій въ своемъ планѣ“. Являясь, так. обр., убѣжден. сторонникомъ „западно-европ. политическаго строя“, Д. не разъ долженъ былъ выступатьъ противъ славяноф. пониманія русскихъ госуд. отношеній въ исторіи

(„Къ исторіи жал. грамотъ“, „Когда и почему возникла рознь въ Россіи“), особенно возставая противъ И. Аксакова и его „Руси“. Впрочемъ, и самъ Д. не остался безъ нѣкотораго влияния со стороны славяноф. Во всякомъ случаѣ, его интересъ къ тѣмъ формамъ участія рус. народа въ государ. жизни Руси, которыя выражались въ „въчехомъ“ строѣ нашей древности („Изъ исторіи мѣстн. упр.“), земскихъ соборахъ, „челобитныхъ“ населенія, организаціи „исконнаго общиннаго строя“ и его властей, этотъ интересъ опредѣлился у Д. подъ очевиднымъ влияніемъ славяноф. литературы, хотя самъ онъ ближе примкнулъ къ „западникамъ“. Вообще слѣдуетъ отмѣтить, что въ своихъ статьяхъ по ист. р. пр. Д. гораздо болѣе, чѣмъ въ своихъ основныхъ монографіяхъ, удѣляетъ вниманія вопросамъ соц.-экономич. исторіи Россіи. См. о Д. М. А. Дьяконовъ („Ж. М. Н. П.“, 1893 г.).

Б. Сыромѣтниковъ.

Дифениламинъ, $C_6H_5.NH.C_6H_5$, важнѣйшій представитель чисто ароматическихъ вторичныхъ аминовъ; получается въ большихъ количествахъ (въ техническомъ производствѣ) нагреваніемъ анилина съ его хлористоводородной солью: $C_6H_5.NH_2 + HCl.NH_2$. $C_6H_5 = C_6H_5.NH.C_6H_5 + NH_4Cl$. Д. кристаллизуется въ красивыхъ листочкахъ и обладаетъ пріятнымъ запахомъ. Основныя свойства его слабо выражены: соли его разлагаются водой. Слѣды азотной кислоты окрашиваютъ растворъ его въ сѣрной кислотѣ въ синій цвѣтъ; онъ служитъ, поэтому, чувствительнымъ реактивомъ на азотную кислоту. Л. П.

Дифеновая кислота, производное дифенила. $C_6H_5.C_6H_5$; обѣ карбоксильныя группы ея замѣщаютъ водороды дифенила, находящіяся въ ортоположеніи къ соединеннымъ между собою атомамъ углерода двухъ фенильныхъ группъ: $C_6H_4(CO_2H).(CO_2H)C_6H_4$. При дѣйствіи окислителей одно изъ бензольныхъ ядеръ Д. кислоты окисляется, и она превращается въ ортофталевую кислоту $C_6H_4(CO_2H)_2$. Выясненіе строенія ея частицы имѣло важное значеніе для установки формулы строенія фенантрена. Л. П.

Дифтеритъ, острая заразная бо-

лѣзнь, очень опасная для жизни дѣтей, которыхъ преимущественно поражаетъ. Выражается Д. обычно въ болѣзненности при глотаніи, отложеніи бѣловато-сѣрыхъ, чаще неправильнаго вида, фибринозныхъ пленокъ (по-греч. τὰ διφτερα—пленка, откуда и названіе, данное Bretonneau) на воспаленныхъ миндалевидныхъ железахъ, повышенной t^o, общей разбитостью, слабостью, головной болью и часто болями въ поясницѣ. Сущность Д. заключается въ зараженіи и развитіи бациллы Д. (Klebs-Löffler'a, см. IV, 498 и табл. 3 *бактеріи*, рис. 4) на слизистой оболочкѣ зѣва, носа, гортани и др. дыхательныхъ путей, въ отравленіи организма продуктами жизнедѣятельности бациллы Д.—*токсинами*, которые, поступая въ кровь, даютъ всю картину болѣзни и различныхъ послѣдствій ея: параличи различныхъ органовъ и нефриты. Зараженіе происходитъ путемъ поцѣлуевъ, съ молокомъ (на фермѣ заболѣвшая Д. прислуга), съ хлѣбомъ, вѣдой, игрушками, черезъ пль и т. д., при условіи особой восприимчивости организма больного, т. е. рыхлости слизистой оболочки зѣва, изнѣженности воспитанія, простудѣ (сырая погода, холодные сѣв.-восточные вѣтры), дурныхъ гигиеническихъ условій и вообще какихъ-либо истощающихъ и нарушающихъ равновѣсіе организма поводахъ. Ничтожная заболѣваемость родителей, ухаживающаго персонала, братьевъ и сестеръ больного при *поздней* изоляціи говоритъ о малой заразительности Д. безъ предрасполагающихъ выше указанныхъ моментовъ. Перенесенный Д. какъ будто располагаетъ къ новому заболѣванію, правда, чаще болѣе легкому. Чаще заболѣваютъ дѣти отъ 2—8 лѣтъ. Сырое, холодное съ рѣзкими перемѣнами t^o и вѣтрами время года даетъ большее число заболѣваній. Въ большихъ городахъ эпидемія Д. не переводится круглый годъ. Заболѣванія Д. можно раздѣлить на 3 группы: легкую, среднюю и тяжелую. 1-ая съ ничтожной t^o, а иногда и безъ жару, часто безъ боли въ зѣвѣ, узнается по налету, недомоганію и бактериологическому анализу — находженіемъ *bac. Löffler*, проходитъ въ 2—3 дня часто безъ особаго лѣченія, иногда даже

незамѣченный, но узнаваемый послѣ развившихся параличей, или послѣдующаго заболѣванія братьевъ и сестеръ и находкѣ въ слизи зѣва бациллы Löffl. 2-я, средняя форма, выражается болѣе рѣзко и иногда тяжело: общая разбитость, постепенно нарастающая t^o до 40^o и болѣе, рѣзкая болѣзненность при глотаніи, сильно опухшія железы снаружи и внутри, иногда отечность и краснота мягкаго и твердаго неба, сѣро-грязные налеты, тяжелый запахъ изо рта, боль въ поясницѣ, отсутствіе аппетита, начальная рвота и тяжелая головная боль — всѣ эти симптомы для малаго ребенка съ узкимъ просвѣтомъ зѣва представляютъ очень опасныя явленія задушенія, въ особенности, если процессъ распространяется на гортань. Если болѣзнь развивается дальше, то налеты разрастаются по поверхности и въ толщину, распространяясь на гортань, трахею и даже бронхи, на твердое небо, десны и губы, въ носоглотку и носъ, черезъ Евстахиевы трубы въ среднее ухо. Появленіе пленокъ въ гортани вызываетъ картину *круппа*: сухой, лающій (собачій) кашель, хриплость и полную потерю голоса (афонію), затрудненное хриплое дыханіе и втянутость нижняго отдѣла шеи и подреберной полосы (*fourchette péripneumonique*); при этомъ ребенокъ задыхается, съ испугомъ мечется, хватается за горло, блѣднѣетъ, затѣмъ синѣетъ и, если во время не освобождается просвѣтъ гортани отъ выхаркнутыхъ пленокъ или не сдѣлано отверстіе ниже закупорки пленками (такъ наз. *трахеотомія*) или *интубація* (т. е. насильственное расширеніе гортани введеніемъ металлической трубки), то скоро умираетъ при явленіяхъ задушенія (асфиксіи). Картина дифтеритнаго трахеита и бронхита такова же, только еще безнадежнѣе, т. к. трахеотоміи произвести нельзя. Распространеніе на ухо ведетъ къ нагноенію въ среднемъ ухѣ, нерѣдко къ воспаленію слуховыхъ косточекъ и послѣдующей глухотѣ. Д. носа, распространяясь на лобныя пазухи и гайморову полость, ведетъ къ сильнымъ болямъ, нагноенію и сильному истощенію организма, благодаря легкому и обильному здѣсь всасыванію въ кровь токсиновъ.

При благопріятномъ ходѣ заболѣванія (геср. при удачномъ лѣченіи антидифтерійной сывороткой) пленки размягчаются, набухаютъ и отдѣляются, оставляя поверхностную язву, которая въ тяжелыхъ случаяхъ вновь покрывается налетами; t^0 начинаетъ падать, припухлость уменьшается, глотаніе дѣлается свободнѣе, но болѣзненность часто увеличивается, особенно при ѣдѣ, отъ изъязвленной поверхности зѣва послѣ отставшихъ пленокъ. Понемногу восстанавливаются силы, которыми надо очень дорожить въ виду возможности развитія параличей, происходящихъ отъ восходящихъ невритовъ двигательныхъ нервовъ вслѣдствіе отравленія токсинами. Параличи чаще бываютъ мягкаго нѣба (питье выливается изъ носа), глотательныхъ мышцъ (пища попадаетъ въ бронхи и часто развивается такъ наз. Schlukpneumonie), затѣмъ параличъ глазныхъ мышцъ (двойное видѣніе, расстройство аккомодациі), мышцъ нижнихъ и верхнихъ конечностей и самый опасный—сердца, при чемъ иногда онъ появляется внезапно и ведетъ къ скорой смерти. Тяжелая форма Д. выражается болѣе объемистыми налетами съ дурнымъ запахомъ, легко омертвѣвающими, воспалительной отечностью шейной клѣтчатки (нерѣдко до сосковъ), иногда кровоточивостью при t^0 ниже нормы (септическая и гангренозная формы), быстрымъ и неустойчивымъ паденіемъ силъ и пульса и часто смертью въ первые дни. *Диагнозъ* Д. основанъ на клинической картинѣ и бактериологической находкѣ bac. Löffl. *Прогнозъ* теперь при лѣченіи сывороткой значительно улучшился, такъ что смертность спустилась до 10%—15% съ прежняго 40—70%. *Профилактика*—изоляция школьниковъ до исчезновенія палочекъ, соблюденіе чистоты, своевременная дезинфекція. *Лѣченіе*—впрыскиваніемъ подъ кожу антидифтерійной сыворотки въ умѣренныхъ количествахъ и по два раза въ день впрѣдъ до остановки процесса и начала таянія пленокъ, съ одновременнымъ мѣстнымъ лѣченіемъ, смазываніемъ перекисью водорода, пульверизаціей или спринцованіемъ зѣва для скорѣйшаго растворенія и сжогденія пленокъ, что замѣтно уко-

рачиваетъ болѣзнь и уменьшаетъ количество впрыскиваемой сыворотки (а слѣд., даетъ и меньше шансовъ для развитія послѣдовательной сывороточной болѣзни, крайне непріятной, а часто и тягостной по своимъ высыпямъ, зуду, болямъ въ суставахъ. рвотѣ и высокой t^0 —до 40^0 и болѣе). Также при лѣченіи важна забота о сохраненіи силъ больного—виномъ, коффеиномъ, укрѣпляющей діетой, ранними приемами препаратовъ стрихнина и желѣза. При развившихся параличахъ необходимы впрыскиванія подкожно стрихнина и фарадизація пораженныхъ мышцъ. Для предупрежденія сывороточной болѣзни оказываетъ пользу ранняя дача *Calcii lactici*. А. Филипповъ.

Дифтонгъ, см. *двугласные звуки*.

Диффамациа есть разглашеніе о комъ-либо позорящихъ его честь свѣдѣній, наказуемое независимо отъ того, ложны или истинны эти свѣдѣнія. Признакомъ наказуемости независимо отъ соответствія распространенныхъ свѣдѣній дѣйствительности Д. отличается отъ клеветы; слѣдовательно, распространеніе однихъ и тѣхъ же свѣдѣній можетъ быть и Д. и клеветою, смотря по тому, допускается ли при преслѣдованіи виновника ихъ разглашенія такъ наз. *exceptio veritatis*, т. е. защита обвиняемаго посредствомъ представленія доказательствъ справедливости распространенныхъ свѣдѣній, или же представленіе такихъ доказательствъ исключается, какъ не освобождающее обвиняемаго отъ отвѣтственности. То или другое рѣшеніе этого вопроса въ положительномъ правѣ даетъ основаніе говорить о системѣ Д., или системѣ клеветы, или, наконецъ, о смѣшанной системѣ.

Принципъ Д. въ чистомъ видѣ ни однимъ законодательствомъ не проводится послѣдовательно. Даже французское законодательство, дающее въ своихъ постановленіяхъ объ опозореніи наиболѣе типичный образецъ системы Д., все же допускаетъ исключеніе, въ которомъ обвиняемый въ опозореніи можетъ защищаться ссылкой на истинность распространенныхъ имъ свѣдѣній; это—въ томъ случаѣ, когда опозореніе затрагиваетъ служебно-общественную дѣятельность пе-

речисленныхъ въ законѣ лицъ: чиновниковъ, депутатовъ, присяжныхъ за-сѣдателей, директоровъ или членовъ промышленныхъ предприятий и т. п.

Какъ легко видѣть, начало Д. какъ бы ограждаетъ непроницаемымъ для глазъ покровомъ предосудительное поведеніе отдѣльныхъ лицъ; между тѣмъ современное правосознаніе требуетъ распространія гласности на все, что имѣетъ общественный интересъ. Отсюда невозможность послѣдовательно-ригористическаго проведенія принципа Д. въ современномъ правѣ. Приоритетъ общественныхъ интересовъ надъ заинтересованностью отдѣльныхъ лицъ въ сохраненіи въ тайнѣ ихъ поступковъ и поведенія съ особою опредѣленностью проявляется въ англійскомъ правѣ, которое, не дѣлая различія между лицами, подвергшимися опозоренію, допускаетъ *exsertio veritatis* тогда, но и только тогда, когда разглашеніе свѣдѣній, позорящихъ чью-либо честь, имѣетъ полезное значеніе для общества, при чемъ, по общему правилу, установленіе свойства разглашенія и его значенія принадлежитъ суду присяжныхъ, какъ выразителей обществ. совѣсти. Наше Улож. о Нак., принявъ въ видѣ общаго правила начало клеветы, ввело начало Д. какъ разъ для той области, въ которой оно, не будучи ограничено предѣлами личныхъ и домашнихъ отношеній, менѣе всего умѣстно, а именно для области печати, призванной проливать свѣтъ на все, что имѣетъ общественное значеніе. Правда, печать можетъ измѣнять этому высокому призванію, но едва ли „французскій стальной“, какъ однажды В. Д. Спасовичъ назвалъ законъ о Д., годится для того, чтобы бороться съ злоупотребленіями печати. Потерпѣвшій отъ разглашенія въ печати порочащихъ его репутацію свѣдѣній можетъ по своему усмотрѣнію или привлечь виновника разглашенія къ отвѣтственности за клевету, или заставить его замолчать безъ возраженій, возбудивши противъ него преслѣдованіе за Д. Наше Уг. Ул. 1903 г. пошло по иному пути. Полагая, что правда во взаимныхъ отношеніяхъ гражданъ составляетъ краеугольный устой здоровой

общественной и государственной жизни (объяснительная записка), Уг. Улож. 1903 г. не считаетъ наказуемымъ опозореніе—все равно въ печати или не въ печати,—если обвиняемый докажетъ, что разглашенное обстоятельство истинно (ст. 537). Больше того: имѣя въ виду, что ни одинъ редакторъ и ни одинъ издатель не въ состояніи лично удостовѣриться въ справедливости всего сообщаемаго въ газетѣ и что въ то же время немедленное опубликованіе какого-либо обстоятельства можетъ имѣть общественную важность, Угол. Уложеніе освобождаетъ отъ отвѣтственности лицо, которое докажетъ, что оно имѣло достаточное основаніе считать сообщеніе соответствующимъ дѣйствительности (хотя бы впоследствии сообщеніе оказалось ложнымъ) и что при этомъ оно руководилось соображеніями о государственной или общественной пользѣ. Субъективная увѣренность въ справедливости сообщенія считается достаточной также въ томъ случаѣ, если авторъ его дѣйствовалъ въ интересахъ исполняемой имъ обязанности или для защиты личной чести или чести его семьи. Этими постановленіями Уг. Улож. приближается въ вопросѣ о Д. къ англійскому праву; есть, однако, въ немъ и слѣды вліянія французскаго законодательства. Литер. о Д. см. при ст. *уголовное право*. *Н. Полянскій*.

Дифференціальный блокъ, см. блокъ, VI, 57/58.

Дифференціальное исчисленіе, см. *исчисленіе бесконечно-малыхъ*.

Дифференціальные пошлины, см. *таможенныя пошлины*.

Дифференціація (лат.), прогрессивное органическое развитіе, имѣющее мѣсто тогда, когда однѣ части однообразнаго цѣлаго становятся отличными въ структурномъ отношеніи отъ другихъ, или, иными словами, когда однородное становится разнороднымъ. Различія въ внутреннихъ и внѣшнихъ условіяхъ жизни влекутъ за собою ослабленіе однихъ жизнен. процессовъ и преобладаніе другихъ и—по мѣрѣ установленія этого различія функций—измѣненія въ структурѣ. Подъ Д. понимаютъ тѣ структурныя измѣненія, кот. связаны съ физиоло-

гическим явленіемъ „раздѣленія труда“. Процессъ этотъ по существу своему однороденъ въ развитіи клѣтки, ткани, органа или цѣлаго организма.

Диффлюгія, родъ корненожекъ (см.).

Диффузионные остатки, твердая масса, остающаяся въ диффузионныхъ аппаратахъ по извлеченіи тѣхъ или другихъ растворимыхъ въ водѣ веществъ: сахара, танина, красящихъ вещ. и др. (см. *сахарное производств.*).

Диффузія (отъ dis—разъ, fundere—лить, diffundere—разливать). Д. называется процессъ смѣшенія двухъ или нѣсколькихъ соприкасающихся другъ съ другомъ газовъ или жидкостей, при чемъ въ жидкостяхъ Д. можетъ происходить только тогда, когда данныя жидкости вообще могутъ смѣшиваться другъ съ другомъ. Примѣромъ не смѣшивающихся жидкостей можетъ служить ртуть и вода; наоборотъ, водный растворъ какой-нибудь соли можетъ смѣшиваться съ растворителемъ (водой) въ любой пропорціи. Въ промежуткѣ между этими группами жидкостей стоятъ такія, которыя хотя и могутъ смѣшиваться, но только до известнаго предѣла; такъ, напримѣръ, вода можетъ смѣшиваться съ хлороформомъ, но только до тѣхъ поръ, пока количество воды, смѣшавшейся съ хлороформомъ, не достигнетъ нѣкоторой, вполне определенной величины; если двѣ такія жидкости соприкасаются, то процессъ смѣшенія—Д. происходитъ самъ собой, но только до указаннаго предѣла. Если двѣ жидкости смѣшиваются въ любыхъ пропорціяхъ, то процессъ Д. продолжается до тѣхъ поръ, пока не получится повсюду однородная смѣсь; въ газахъ Д. происходитъ всегда по этому типу. Д. происходитъ и въ твердыхъ тѣлахъ, хотя и чрезвычайно медленно; такъ, если покрыть толстую свинцовую пластинку слоемъ золота, то черезъ нѣкоторое время золото проникаетъ въ самую толщу свинца. Явленіе Д. жидкостей особенно наглядно, если одна изъ жидкостей окрашена, напримѣръ, растворъ мѣднаго купороса въ водѣ и вода. Для изученія самаго процесса Д. существуетъ нѣсколько методовъ. а) На дно стакана А (рис. 1) наливаютъ небольшое ко-

личество ртути для того, чтобы получить гладкую поверхность; поверхъ ртути наливается чистый растворитель (въ большинствѣ случаевъ вода); при помощи воронки Т осторожно приливаютъ растворъ какой-нибудь соли, Д. которой желаютъ изучить: болѣе тяжелый растворъ располагается равнымъ слоемъ между ртутью и водой. Въ такомъ видѣ приборъ оставляютъ стоять въ теченіе известнаго промежутка времени, предохраняя его отъ сотрясеній, послѣ чего, осторожно приливая ртуть на дно сосуда черезъ воронку Т, вытѣсняють черезъ трубку с верхней слой жидкости и опредѣляютъ въ ней количество соли. Такимъ путемъ можно найти, какое количество соли проходитъ черезъ слой растворителя за известный промежутокъ времени. Точное изслѣдованіе явленія требуетъ высшаго математическаго анализа; въ основѣ этого математическаго анализа явленія Д. лежитъ слѣдующій, установленный опытомъ фактъ. Количество перенесеннаго въ единицу времени вещества Q пропорціоно площади сѣченія сосуда q, обратно пропорціоноально длинѣ l и прямо пропорціоноально убыли концентраціи $c_2 - c_1$ раствореннаго вещества въ началѣ и концѣ столба жидкости l. Слѣд.,

$$Q = k \frac{c_2 - c_1}{l} q; \text{ здѣсь } k \text{ коэффициентъ}$$

Д. Онъ имѣетъ слѣдующій смыслъ: положивъ $c_2 - c_1 = 1$, $q = 1$ и $l = 1$, мы получаемъ $Q = k$, слѣдовательно, коэффициентъ Д. показываетъ, какое количество вещества переносится въ единицу времени черезъ единицу площади между двумя слоями, отстоящими другъ отъ друга на разстояніи 1 см., при разности концентраціи = 1. б) Для изученія распредѣленія концентрацій лордомъ Келвиномъ былъ предложенъ методъ *поплавокъ*; стеклянные шарики наполняются водой или растворомъ, при чемъ въ нихъ оставляютъ большее или меньшее количество воздуха и запаиваютъ. Такимъ образомъ получаютъ поправки различнаго вѣса; поправки остаются въ томъ слоѣ, гдѣ вѣсъ вытѣсненнаго раствора равенъ вѣсу поправки; опредѣливъ предварительно концентрацію, соответствующую каждому изъ по-

плавковъ, мы можемъ, отмѣтивъ ихъ и пустивъ въ диффундирующую смѣсь, найти распредѣленіе концентраціи. с) Такъ какъ растворы имѣютъ показатель преломленія (см. *свѣтъ*), зависящій отъ концентраціи, то воспроизводя явленіе Д. въ призматическомъ сосудѣ, можно опредѣлять измѣненіе концентраціи по величинѣ отклоненія пучка свѣта, прошедшаго черезъ призму на различныхъ уровняхъ. d) Д. веществъ, вращающихъ плоскость поляризаціи (см. *поляризація свѣта, сахариметрія*), можно также изучать оптически. Д. можетъ происходить черезъ пористыя перегородки, причѣмъ нѣкоторые изъ нихъ, т. н. полупроницаемыя, пропускаютъ растворитель и не пропускаютъ раствореннаго тѣла.



Рис. 1.

Объ этихъ явленіяхъ см. *осмосъ*. Указанная въ а) математическая теорія, представляющая обобщеніе опыта, интересна тѣмъ, что она приводитъ къ уравненіямъ, формально тождественнымъ съ уравненіями распространенія тепла и электричества, но самаго механизма явленія Д. она не касается. Дальнѣйшій шагъ въ этомъ направленіи сдѣлала молекулярно-кинетическая теорія; эта теорія детально разработана только для газообразнаго состоянія матеріи, хотя въ послѣднее время сдѣланы крупныя шаги и въ кинетической теоріи жидкостей. Самое представленіе о механизмѣ Д. съ молекулярно-кинетической точки зрѣнія можно наглядно иллюстрировать слѣдующей картиной: представимъ себѣ половину бильярднаго стола занятой бѣлыми шарами, другую—черными и предположимъ, что всѣ шары двигаются въ хаотическомъ безпорядкѣ,—

рано или поздно шары перемѣшаются; взаимныя столкновенія замедляютъ этотъ процессъ Д.,—обстоятельство, на которое обратилъ вниманіе Клаузиусъ въ отвѣтъ на возраженія противъ кинетической теоріи, въ которыхъ указывалось, что медленность процесса Д. противорѣчитъ тѣмъ большимъ скоростямъ поступательнаго движенія, какія мы должны приписать молекуламъ согласно кинетической теоріи. Построенная на этихъ основахъ математическая теорія устанавливаетъ связь между Д. и цѣлымъ рядомъ другихъ явленій, какъ, напримѣръ, передача количества движенія (явленія тренія) и передача тепла (явленія теплопроводности), и эта связь многократно была провѣрена на опытѣ. Очень легко наблюдать явленіе Д. газовъ черезъ пористыя перегородки; этотъ случай легко объясняется кинетической теоріей, въ особенности въ томъ случаѣ, когда поры настолько малы, что при прохожденіи газа черезъ отверстія мы можемъ отвлечься отъ взаимныхъ столкновеній молекулъ; тогда скорость Д. будетъ пропорціональна скорости движенія молекулъ. При одинаковой температурѣ средняя кинетическая энергія молекулъ любого газа одна

и та же: $\frac{m_1 u_1^2}{2} = \frac{m_2 u_2^2}{2}$, откуда скорости двухъ газовъ будутъ находиться въ обратномъ отношеніи квадратныхъ корней изъ молекулярныхъ

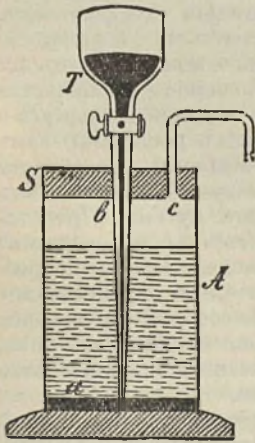
вѣсовъ: $\frac{u_1}{u_2} = \sqrt{\frac{m_2}{m_1}}$. Этотъ законъ

былъ найденъ изъ опыта Граамомъ. Въ настоящее время кинетическая теорія, благодаря цѣлому ряду теоретическихъ изслѣдованій, распространена и на растворы, какъ молекулярные (растворы въ собственномъ смыслѣ этого слова), такъ и на коллоидныя, а также и на эмульсии. Предпринятія на основаніи этихъ изслѣдованій экспериментальныя работы привели къ согласіямъ съ теоріей результатамъ и позволили, на основаніи измѣренія коэффициента Д., опредѣлить совершенно новымъ и независимымъ отъ прежнихъ методовъ путемъ основную въ молекулярной теоріи величину: число молекулъ въ граммолекулѣ какого угодно вещества.

Литература: О. Хвольсонъ, „Курсъ физики“; О. В. Мейер, „Die kinetische Theorie der Gase“ (1899); Вук, „Einführung in die kinetische Theorie der Gase“ (1910); Перренъ, „Броуновское движение и молекулы“. Новыя идеи въ физикѣ. Сборникъ № 1, 911. Тл. Svedberg, „Die Existenz der Moleküle“ (1912). А. Тимирязевъ.

Дихазій, или *развиллина*, одна изъ формъ соевѣтій.

Дихогамія, приспособленіе у растеній, заключающееся въ одновременномъ развитіи тычинокъ (андроцея) и пестиковъ (гинецея) въ обополюхъ цвѣткахъ, дѣлающемъ невозможнымъ самоопыленіе. При Д. оплодотвореніе можетъ произойти только въ результатъ того, что рыльце цвѣтка получить пыльцу съ другого цвѣтка. Наблюдается у платана, мандрагора, наперстянки, у различныхъ злаковъ и пр.

Дихотомія (греч.), раздѣленіе цѣлага на двѣ части, каждой части опять на двѣ и т. д. Въ ботаникѣ Д. наз. подобное же развѣтвленіе растительной части, особенно стебля или корня. См. также XII, 162.

Дихроизмъ, частный случай плеохроизма; см. *кристаллографія*.

Дихроитъ, то же, что *родіеритъ* (см.).

Дицгенъ (Dietzgen), Йосифъ, нѣм. философъ-рабочій, род. въ 1828 г. Его отецъ, кожевникъ по профессіи, не въ состояніи былъ дать сыну систематическаго школьнаго образованія, но неутомимая жажда знанія и огромная энергія помогли Д. самостоятельно пріобрѣсти начитанность и знаніе франц. и англійск. языковъ. „Коммунистическій манифестъ“, съ кот. Д. ознакомился въ 1848 г., опредѣлилъ направленіе его социальнo-политич. мысленія. Со времени реакціи 1849 г. въ теченіе 20 лѣтъ Д. скитался по Америкѣ и Россіи въ поискахъ за заработкомъ (въ Петербургѣ онъ былъ завѣдующимъ казеннымъ кожевеннымъ заводомъ). Всѣ эти годы, наполненные тяжелой борьбой за существованіе, не давали Д. много досуга, чтобы сосредоточиться на мучившихъ его философскихъ вопросахъ. Въ 1869 г. онъ поселился въ Зигбургъ на Рейнѣ, получивъ въ наслѣдство кожевенную мастерскую, которая обезпечила ему

большій досугъ. Д. знакомится лично съ Марксомъ, переписывается съ Энгельсомъ и входитъ въ сферу заботъ и вопросовъ нѣмецкой социаль-демократіи. Въ 1884 г. Д. переселился въ Соед. Штаты, гдѣ ум. въ 1888 г. Въ 1903 г. фирма Дица въ Штутгартѣ выпустила въ свѣтъ три небольшихъ томика, въ которыхъ собраны всѣ наиболѣе значительныя философскія работы Д. (многія изъ нихъ перев. на рус. яз.). Собственно, съ этого момента и пробуждается въ социаль-демокр. кругахъ интересъ къ идеямъ этого философа. Д. отличается несомнѣнной оригинальностью мысли, но ему недостаетъ строгости и точности ея, ясности и планомѣрности изложенія, чѣмъ не мало затрудняется правильное пониманіе его философіи. Въ общемъ, Д. стоитъ на точкѣ зрѣнія позитивистическаго монизма, и въ его взглядахъ на познаніе заключается много общаго съ идеями Авенариуса и Маха, изъ которыхъ послѣдній самъ указалъ на эту общность. Въ области „практическаго разума“ Д. идетъ тѣмъ же эмпирическимъ путемъ. Представленія о „добромъ“ и „нехорошемъ“ вытекаютъ изъ человѣческихъ потребностей; дѣйствительно нравственное есть вообще цѣлесообразное, которое можетъ воцариться среди людей лишь при условіи исчезновенія классоваго строенія общества.

Дичекъ, см. *привиска*.

Диерамбъ (греч.), пѣснь въ честь бога Діониса, затѣмъ вообще хвалебный гимнъ, посвященный кому-либо. Въ древней Греціи чтеніе Д. сопровождалось музыкой и мимическими представленіями. См. *Греція*, XVI, 639, 655.

Диабазъ, см. *горныя породы*, XV, 613.

Диабетическая кома, см. *сахарное мочеизнуреніе*.

Диабетъ (Diabetes), названіе двухъ болѣзней обмѣна веществъ, характеризующихся между прочими кардинальными признаками и увеличеннымъ мочеотдѣленіемъ: *D. mellitus* (см. *сахарное мочеизнуреніе*) и *D. insipidus* или *простой Д.*, при кот. количество ежедневно выводимой мочи достиг. 10—15 литровъ, но моча не содержитъ ни сахара (какъ при *D. mellitus*), ни какихъ-

либо других ненормальных составных частей и отличается чрезвычайно низким удѣльнымъ вѣсомъ: 1,001—1,002. Этиология болѣзни не выяснена. Часто сопутствуетъ многимъ нервнымъ болѣзнямъ: истеріи, неврастени, болѣзнямъ головного мозга и пр. Часто многіе годы болѣзнь протекаетъ незамѣтно для больного, сопровождаясь только усиленной жаждой, а иногда и увеличеннымъ аппетитомъ. Затѣмъ постепенно наступаютъ нарушения пищеваренія, исхуданіе, слабость, которыя, однако, сами по себѣ весьма рѣдко ведутъ къ смерти; чаще всего больные погибають отъ присоединяющихся заболѣваній, особ. дыхательныхъ путей (чахотка и др.). *И. Ид.*

Дяблере (Les Diablerets, „чортовы горы“), горн. вершины въ Бернск. Альпахъ, 3,251 м. в.; въ 1749 г. страшные горн. обвалы образовали здѣсь озеро Дерборансь.

Диагенезисъ, см. XV, 602.

Диаглифы, рѣзныя вогнутыя изображенія; противопол. анаглифамъ.

Диагнозъ, распознаваніе болѣзней. До XIX в. Д. основывался, гл. обр., на распросъ больного и на его осмотръ. Около ста лѣтъ тому назадъ были введены аускультация (см.) и постукиваніе (см.). За послѣднія десятилѣтія къ нимъ прибавилось еще много различныхъ способовъ изслѣдованія больныхъ. Къ нимъ прежде всего относится физико-химическое изслѣдованіе мочи (опредѣленіе физич. свойствъ мочи и химич. веществъ, находящихся въ ней), изслѣдованіе подъ микроскопомъ мочевыхъ осадковъ (*микроскопическое изслѣдованіе*), опредѣленіе бактерій, находящихся въ мочѣ (*бактеріологическое изслѣдованіе*), также—химическое, микроскопическое и бактеріологическое изслѣдованіе желудочнаго содержимаго, добываемаго посредствомъ особаго желудочнаго зонда (эти изслѣдованія дѣлаются въ связи съ различными стадіями процесса пищеваренія), кишечныхъ испражнений, мокроты, крови. Но помимо химич., микроск. и бактер. изслѣдованій, употребляются т. наз. *физическіе способы* изслѣдованія, гл. обр., нервной системы (различные способы опредѣленія разныхъ видовъ чувствительности и опредѣленія дви-

гательной способности различныхъ мышцъ). Къ физич. же способамъ изслѣдованія относится недавно введенная рентгеноскопія (полученіе фотографич. снимковъ съ внутр. органовъ и тканей посредствомъ рентгеновскихъ лучей). Кроме того, бактеріология за послѣдніе годы дала цѣлый рядъ новыхъ способовъ изслѣдованія для опредѣленія различныхъ инфекціонныхъ заболѣваній; большинство этихъ способовъ стоитъ въ тѣсной связи съ явленіями иммунитета; къ нимъ относятся вассермановская, туберкулиновая и видалевская реакціи (см. *иммунитетъ*); наконецъ, существуетъ цѣлый рядъ приспособленій для специальныхъ изслѣдованій (и между прочимъ, для осмотра) глаза, уха, носа, глотки, гортани, дыхательнаго горла, мочевого пузыря, почечныхъ лоханокъ, прямой кишки, внутреннихъ женскихъ половыхъ органовъ и пр. *Н. Кабановъ.*

Диагностика, ученіе о діагнозѣ.

Диагональ, см. *многоугольникъ*.

Діаготъ (Diahot), главн. рѣка Н. Каледоніи, впадаетъ въ заливъ Гаркуртъ; 150 км. дл. По берегамъ богатыя залежи мѣди и мѣстонахожденія золота.

Диаграмма (греч.), плоскостное или графическое изображеніе измѣненій, совершающихся въ опредѣленной величинѣ въ зависимости отъ измѣненій другой величины. Д. употребляются для изслѣдованія самыхъ разнообразныхъ явленій—метеорологическ., физическ., химическ., статистическ., въ области эксперимент. психологіи и мн. др.

Диадема, льняная, шерстяная или шелковая головн. повязка съ драгоцѣн. камнями, въ древности служила на Востоку знакомъ царскаго достоинства, перешла въ Грецію и Римъ, съ Констант. Вел. ее носили почти всѣ короли Зап. Евр. Потомъ вышла изъ употребленія. Въ наст. время Д. наз. женское головное украшеніе, повязка, одѣваемая нѣсколько выше бровей и висковъ и скрѣпляемая зади.

Діадохы (греч.), буквально — „премьники“; этимъ именемъ греческіе и римскіе историки называли полководцевъ Александра Великаго, которые послѣ его смерти раздѣлили его владѣнія; см. XVI, 613/15. Въ соврем. Греціи Д. назыв. наслѣдникъ престола.

Діазометанъ, см. *діазосоединенія*.

Діазореакцій, см. *діазосоединенія*.

Діазо-соединенія, открытыя въ 1860 г. Гриссомъ, представляютъ собой промежуточные продукты, образующіеся при дѣйствіи азотистой кислоты на холоду на первичные амины. Въ жирномъ ряду эта реакція ведетъ прямо къ полученію изъ аминовъ спиртовъ (замѣщеніемъ группы NO_2 гидроксильномъ), въ ароматическомъ же ряду такое превращеніе идетъ при нагрѣваніи, на холоду же легко получаютъ промежуточные діазо-соединенія. Такъ, напр., пропусканіемъ газообразной азотистой кислоты въ смѣсь какой-нибудь соли анилина съ избыткомъ кислоты при охлажденіи получимъ растворъ, изъ котораго приливаніемъ смѣси спирта и эфира выдѣляются кристаллы соли діазобензола. Полученное вещество довольно постоянно въ сухомъ видѣ, при нагрѣваніи или ударѣ чрезвычайно сильно взрываетъ; въ сыромъ видѣ оно постепенно разлагается. Самое основаніе—*діазобензолъ* $\text{C}_6\text{H}_5\text{.N}_2\text{.OH}$, выдѣляемое изъ солей щелочами, крайне непостоянно. Вышеописанную реакцію можно изобразить такъ, если взять солянокислую соль: $\text{C}_6\text{H}_5\text{.NH}_2\text{.HCl} + \text{HNO}_2 = 2\text{H}_2\text{O} + \text{C}_6\text{H}_5\text{.N} \equiv \text{N}$. По-

Cl.

лученное при этомъ соединеніе $\text{C}_6\text{H}_5\text{.N}(\text{Cl}) \equiv \text{N}$ назыв. хлористоводородной солью *діазонія* (хлористый бензолдіазоній). Соли діазонія аналогичны солямъ аммонія (напр., NH_4Cl). При взбалтываніи воднаго раствора $\text{C}_6\text{H}_5\text{.N}(\text{Cl}) \equiv \text{N}$ съ окисью серебра получается щелочная жидкость, содержащая гидратъ окиси бензолдіазонія $\text{C}_6\text{H}_5\text{.N}(\text{OH}) \equiv \text{N}$, который очень скоро перегруппировывается въ кислоту $\text{C}_6\text{H}_5\text{.N}=\text{N.OH}$; соли ея называются *діазотатами*. Эти нормальные діазотаты не стабильны (неустойчивы) и частью уже при стояніи, быстрѣе при нагрѣваніи превращаются въ *изодіазотаты*, по Гантшиу стереоизомеры діазотатовъ:

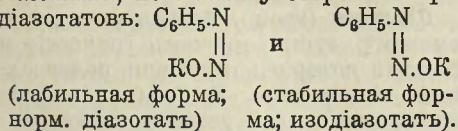

При подкисленіи раствора изодіазо-

тата происходитъ перегруппировка въ *нитрозаминъ*:

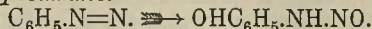

Д. замѣчательны своей способностью реагировать съ различными тѣлами и тѣмъ даютъ возможность переходить отъ аминовъ къ соединеніямъ другихъ типовъ. 1) При кипяченіи съ водой соли діазобензола выдѣляютъ азотъ и даютъ фенолы: $\text{C}_6\text{H}_5\text{.N}_2\text{.Cl} + \text{H}_2\text{O} = \text{C}_6\text{H}_5\text{.OH} + \text{N}_2 + \text{HCl}$; этимъ путемъ можно въ бензолѣ замѣстить водородъ гидроксильномъ. 2) Съ абсолютнымъ алкоголемъ Д. переходятъ въ углеводороды, изъ которыхъ были получены: $\text{C}_6\text{H}_5\text{.N}_2\text{.Cl} + \text{C}_2\text{H}_5\text{OH} = \text{C}_6\text{H}_5\text{.N}_2 + \text{C}_2\text{H}_5\text{O} + \text{HCl}$; спиртъ переходитъ въ альдегидъ. 3) Нагрѣваніемъ съ іодистымъ калиемъ Д. переводятся въ іодозамѣщенные бензолы. 4) Нагрѣваніемъ Д. съ хлористой, бромистой или цианистой закисью мѣди можно діазо-группу замѣстить хлоромъ, бромомъ или цианомъ: $\text{C}_6\text{H}_5\text{.N}_2\text{.Cl} = \text{C}_6\text{H}_5\text{Cl} + \text{N}_2$. 5) Съ первичными и вторичными аминами Д. даютъ діазоамино-тѣла: $\text{C}_6\text{H}_5\text{.N}_2\text{.Cl} + \text{NH}_2\text{.C}_6\text{H}_5 = \text{HCl} + \text{C}_6\text{H}_5\text{.N}_2\text{.NH.C}_6\text{H}_5$. Діазо-амидо-соединенія легко переходятъ въ изомерныя амидо-азосоединенія, представляющія цѣнные краски—*азокраски* (см.); съ третичными аминами сразу получаютъ амидо-азотѣла. Аналогичная реакція идетъ и съ фенолами, при чемъ получаютъ *оксиазосоединенія*—другой типъ азокрасокъ. 6) Возстановленіемъ изъ Д. образуютъ гидразины. 7) Окисленіемъ Д. получаютъ нитрозо-тѣла. Д. играютъ весьма важную роль въ лабораторной и заводской практикѣ. Въ этихъ случаяхъ они не получаютъ въ твердомъ видѣ въ виду ихъ взрывчатыхъ свойствъ, а приготавлиются въ видѣ растворовъ, въ которыхъ они совершенно безопасны. Операция превращенія соли амина въ соль діазо-соединенія наз. *діазотированіемъ* и производится такъ. Въ кислый растворъ какой-нибудь соли амина, охлаждаемый льдомъ, приливаютъ понемногу раствора азотистой кислоты натрія или калия (нитрита) до тѣхъ поръ, пока капля раствора будетъ оставлять темносинее пятно на бумажкѣ, пропитанной крахмальнымъ клейстеромъ и іодистымъ калиемъ. Это будетъ показывать, что выдѣленная кислотой изъ нитрита

азотистая кислота не входитъ больше въ соединеніе, весь аминъ уже диазотировался. На этотъ растворъ и можно уже дѣйствовать вышеуказанными реактивами. Тотъ же приѣмъ диазотирования примѣняется на фабрикахъ при образованіи азо-красокъ на самой ткани. Ткань сначала пропитывается растворомъ соли амина или феноломъ и затѣмъ пропускается черезъ диазотированный растворъ другого амина—происходитъ на самой ткани образованіе азо-краски. — Диазо-соединенія жирнаго ряда также извѣстны, получены они сложнымъ окольнымъ путемъ.

Упомянемъ о диазо-метанѣ $\text{CH}_2 \begin{matrix} \diagup \text{N} \\ \parallel \\ \diagdown \text{N} \end{matrix}$

—желтый газъ, ядовитъ, чрезвычайно легко реагируетъ съ различными тѣлами. *М. Нечаевъ.*

Діаконикъ, южное отдѣленіе алтаря, гдѣ хранятся состоящіе подъ вѣдѣніемъ діакона священные предметы, какъ-то: ризы, свящ. сосуды, напрестольныя евангелія, кресты, дарохранительницы и пр.

Діакониссы (греч., „служительницы“), въ вост. церкви IV—VIII в. особый разрядъ женщинъ, вдовъ и дѣвицъ, несшихъ опредѣл. церковныя обязанности при крещеніи взрослыхъ женщинъ, при уходѣ за больными христіанками въ языч. домахъ и въ тюрьмахъ. Институтъ получилъ свое окончательное развитіе подъ влияніемъ монтанизма, среди приверженцевъ кот. экзальтированныя женщины - пророчицы пользовались особымъ авторитетомъ и даже нѣкоторыми правами духовныхъ лицъ. Предшественницами Д. можно считать „вдовъ-служительницъ“, упоминающихся въ посланіяхъ Павла и въ сочиненіяхъ церковныхъ писателей первыхъ трехъ вѣковъ. Съ развитіемъ монашества должность Д. постепенно исчезаетъ, и лишь въ XIX в. въ Германіи пасторъ Флиднеръ вновь воскресилъ этотъ институтъ, организовавъ его по образцу института католич. сестеръ милосердія. Основан. имъ (1836) въ Кайзерсвертѣ „домъ для Д.“ послужилъ образцомъ для многочислен. однород. учреждений во всемъ протест. мірѣ. „Сестры“ под-

вергаются предвар. испытанію въ теченіе опр. срока, а затѣмъ получаютъ специальную подготовку въ больницахъ или въ особыхъ семинаріяхъ. Число Д. составляетъ теперь до 13 тыс., изъ кот. значит. большинство приходится на Германію.

Діаконъ (греч., „слуга“), въ первые вѣка христіанства лица, прислуживавшія во время богослуженія; въ первыхъ христіанскихъ общинахъ на ихъ обязанности лежалъ также уходъ за бѣдными и больными; въ настоящее время Д. назыв. липо, находящееся на низшей изъ трехъ степеней священства.

Діакритическіе знаки, условные знаки, которые ставятся надъ или подъ буквами, произносимыми различно, и указывающіе, какъ въ данномъ случаѣ ихъ надо произносить (напр., французское ç, польское ż, испанское ñ).

Діакрія, см. *Греція*, XVI, 582.

Діалектика, *диалектический методъ* (отъ греч. διαλέω—говорю, рассуждаю). Въ первонач. значеніи Д. означаетъ искусство рассуждать, убѣждать. Въ философіи этотъ терминъ вообще означаетъ процессъ логическаго движенія мысли отъ извѣстнаго понятія къ другому черезъ разрѣшеніе внутреннихъ противорѣчій или вообще недостатковъ перваго. Въ порицательномъ значеніи Д. называется мнимое, фиктивное обоснованіе положеній, искусство софистическое. Въ положительномъ же значеніи Д. именуется процессъ внутренняго развитія самой мысли, въ которомъ законъ самаго ума послѣдовательно развиваетъ одни понятія изъ другихъ.

Въ древней философіи первымъ представителемъ Д. явился *Зенонъ* (ок. 490—430 до Р. Хр.), видный представитель так. наз. Элейской философской школы. Зенонъ вскрываетъ тѣ противорѣчія, которыя заключаются въ обыденныхъ мнѣніяхъ о множественности и измѣняемости вещей и, въ частности, въ понятіи о движеніи, и так. способомъ защищаетъ ученіе Элейской философіи, именно, что истинно-сущее едино и неизмѣнно. Такъ, напр., движеніе невозможно и внутренне противорѣчиво, ибо, чтобы достигнуть нѣкоторой цѣли, надо

пройти сперва половину пути, а для этой половины сначала четверть, и т. д. до бесконечности. Въ другомъ видѣ это разсужденіе выставлено Зенономъ въ его „Ахиллесъ и черепахъ“: Ахиллесъ бѣжитъ въдесять разъ скорѣе черепахи, догоняя ее; но когда онъ пробѣжитъ то разстояніе, которое ихъ раздѣляло вначалѣ, черепаха пройдетъ на десятую этого разстоянія впередъ; когда онъ пройдетъ это послѣднее, она удалится на сотую первоначальнаго разстоянія, и т. д. до бесконечности, т. е. разстояніе между ними будетъ убывать, но никогда не сдѣлается равнымъ нулю: Ахиллесъ не догонитъ черепахи.—Не входя здѣсь въ критическое обсужденіе аргументовъ Зенона, замѣтимъ, что *математически* его заключеніе, конечно, ошибочно, ибо сумма членовъ убывающей геометрической прогрессіи, при бесконечномъ числѣ ихъ, есть величина конечная; такъ, напр., сумма членовъ въ первомъ примѣрѣ, т. е.

$$\frac{1}{2} + \frac{1}{4} + \frac{1}{8} + \dots = 1.$$

Но возникаетъ вопросъ, какъ можемъ мы мыслить бесконечно-малыя величины, т. е. величины, которыя уже не суть величины. Эти вопросы о смыслѣ и значеніи математической бесконечности (*см.*) занимаютъ, какъ извѣстно, мыслителей и математиковъ и донынѣ.

Сократъ въ своей борьбѣ противъ софистовъ выставляетъ обязательную для всѣхъ силу разума. Эта общая истина выступаетъ въ *діалогѣ*: „тамъ, гдѣ два человѣка, серьезно стремящіеся къ истинѣ, обмѣниваются своими взглядами, тамъ открывается между ними, какъ сила, вынуждающая ихъ признавать истину, нѣкоторая высшая необходимость, отличная отъ той, которая путемъ обстоятельство жизни привела каждого изъ нихъ къ его мнѣнію... Въ этой діалогической (діалектической) философіи до сознанія ея участниковъ доходитъ нормативное законодательство, подчиненіе или неподчиненіе которому образуетъ мѣрило истинности произвольно возникшихъ представленій“ (Виндельбандъ).

Платонъ понимаетъ подъ Д. путь

къ познанію, сознающему свое основаніе и независимому отъ случайностей чувств. воспріятій и мнѣній. Цѣль Д.—розысканіе и установленіе отдѣльныхъ понятій и установленіе ихъ отношеній. Такимъ путемъ мы приходимъ къ постиженію истинно-сущаго, міра „идей“, законодательныхъ нормъ чувственной дѣйствительности. И это знаніе сущаго, самаго истиннаго и въ себѣ тождественнаго можетъ быть названо Д., которая значитъ у Платона то же, что „первичная философія“ Аристотеля или метафизика—высшая изъ наукъ. Душа устремляется на эти изслѣдованія, побуждаемая философскимъ Эросомъ. Эту область Д., высшій міръ „идей“, Платонъ описываетъ, какъ созерцаніе душою истинной реальности, въ противоположность эмпирическому знанію, какъ наблюденію лишь проходящихъ мимо тѣней.

Въ дальнѣйшемъ, особенно въ средневѣковой философіи, подъ Д. часто разумѣется просто логика, а также и умозрительная (діалектическая) философія—метафизика.

Кантъ въ своей борьбѣ противъ метафизики (какъ теоретическаго знанія) объявляетъ всю эту область діалектической, въ смыслѣ фиктивнаго, мнимаго знанія и даетъ общую гносеологическую критику этихъ діалектическихъ иллюзій. Вещи въ себѣ непознаваемы, ибо для всякаго познанія необходимо, кромѣ формъ мышленія, нѣкоторое опытное *содержаніе*, а нечувственные объекты не даны намъ ни въ какомъ опытѣ, ни внѣшнемъ, ни внутреннемъ. Они суть, поэтому, призрачные объекты. Метафизическія иллюзійи возникаютъ изъ того, что совершенно пустое понятіе вещи въ себѣ, являющееся лишь предѣломъ въ нашемъ познаніи, мы отождествляемъ съ *идеями разума*, т. е. идеалами полноты знанія. Эти идеи или идеалы нашего разума суть тѣ бесконечныя задачи или тенденціи, которыя должны служить къ бесконечному расширенію опытнаго знанія, быть его регулятивнымъ началомъ. Въ метафизикѣ же эти *регулятивныя* начала выдаются за *конститутивное* содержаніе самаго знанія, заполняютъ пустое по-

нятіе вещей въ себѣ. Метафизическая иллюзія подобна географической: намъ кажется, что въ дали, на горизонтѣ, небо сходится съ землею; въ дѣйствительности же, достигнувъ линіи горизонта, мы находимъ, что и тамъ этого касанія нѣтъ. Также и въ опытномъ знаніи, всегда ограниченномъ областю явленій для насъ, мы никогда не встрѣтимъ вещей въ себѣ, какъ бы далеко мы ни расширяли этого знанія: эти метафизическіе объекты лежатъ внѣ плоскости опытнаго міра. Къ такимъ мнимымъ или діалектическимъ наукамъ Кантъ относитъ „раціональную психологію“, т. е. науку о сущности души, „раціональную космологію“, т. е. мнимое знаніе о мірѣ какъ цѣломъ, и „раціональную теологію“, т. е. теоретическія (метафизическія) доказательства бытія Бога. Въ итогъ этой критики получается у Канта не отрицаніе существованія души или Бога, но лишь признаніе ихъ теоретической, т. е. для науки, непознаваемости.

Послѣ Канта Д., однако, вновь возрождается съ новой силой въ романтической философіи—у *Фихте*, *Шеллинга* и особенно у *Гегеля*. Она выступаетъ въ видѣ ученія о послѣдовательной смѣнѣ трехъ моментовъ въ развитіи каждаго понятія—моментовъ тезиса, антитезиса и синтеза. У *Фихте* эта послѣдовательность имѣетъ еще значеніе лишь метода въ философскомъ познаніи, у *Гегеля* же, въ его панлогизмѣ, отождествляющемъ познаніе и дѣйствительность, разумъ и бытіе, Д. становится вмѣстѣ съ тѣмъ верховнымъ закономъ развитія самой дѣйствительности, Д. самой реальности. Философія или умозрительная наука отличается отъ специальныхъ наукъ именно этимъ методомъ пониманія, въ которомъ каждое конечное понятіе (и каждая конечная вещь) порождаетъ въ себѣ противорѣчіе, которое затѣмъ имманентнымъ движеніемъ мысли (и дѣйствительности) „снимается“ или разрѣшается въ высшее понятіе (и высшую реальность), и затѣмъ тотъ же процессъ происходитъ съ этимъ послѣднимъ, пока въ результатѣ не достигается абсолютное понятіе, идея (Богъ), включающая въ

себѣ все содержаніе низшихъ моментовъ, какъ превзойденныхъ частныхъ или относительныхъ истинъ.

Этотъ Д. м., придающій отрицанію и противорѣчію реальный смыслъ и вмѣстѣ съ тѣмъ утверждающій, что законъ противорѣчія есть лишь низшей законъ логики, законъ разсудка, надъ которымъ возвышается еще якобы особый, высшій органъ познанія—разумъ съ его синтесами, былъ многократно подвергнутъ основательной и разрушительной критикѣ, которая показала, что синтесы разума (у *Гегеля*), эти якобы имманентные акты его творчества, въ дѣйствительности всегда имѣютъ содержаніе, заимствованное изъ опыта же, и что достиженіе дѣйствительности и всего ея содержанія изъ разума есть задача, совершенно для насъ невыполнимая. Эта попытка *Гегеля* діалектически построить все содержаніе опытныхъ наукъ изъ разума надолго дискредитировала самое философію и создала тотъ кризисъ, который выразился въ расколѣ между ней и отдѣльными науками, послѣдствія чего и доннынѣ отчасти еще тяжело переживаются нами. Усилія современныхъ мыслителей и ученыхъ направлены нынѣ къ возстановленію того союза между философіей и специальными науками, который былъ всегда такъ плодотворенъ для обихъ сторонъ и который былъ нарушенъ ложной узурпаціей со стороны Д. м. См. особ. *Trendelenburg*, „Logische Untersuchungen“, 3 Aufl., 1870 (есть рус. перев.).

Н. Ланге.

Діалектичний методъ, см. *диалектика*.

Діалектологія, см. *нарѣчіе*.

Діалектъ, см. *нарѣчіе*.

Діализъ, см. *ослюзь*.

Діаллагъ (*листоватый авгитъ*), минераль изъ группы пироксеновъ, кристаллиз. въ моноклин. системѣ, но кристаллы встрѣчаются очень рѣдко. Вслѣдствіе присутствія микроскопически малыхъ пластинокъ, вросшихъ параллельно пинакоиду (100), имѣетъ въ этомъ направленіи совершенную отдѣльность и особый металлич. отливъ. Отъ др. пироксеновъ отличается малымъ содержаніемъ глинозема. Тв. 4... 5,

уд. в. 3₂... 3₄. Цвѣтъ бурый, сѣрый или зеленый; на краяхъ просвѣчивается. Находится исключительно въ породахъ габбро и является ихъ главною составною частью. Во мн. мѣстахъ на Уралѣ Д. нерѣдко встрѣчается въ змѣвикахъ или оливковыхъ породахъ. Вывѣтривается довольно легко, поглощая воду, и въ концѣ концовъ превращается въ вещество, сходное съ талькомъ и змѣвикомъ (*пироклеритъ*), рѣже въ роговую обманку (*уралитъ*). По внѣшнему виду Д. такъ похожъ на бронзиту, что отличить ихъ можно только съ помощью микроскопа при изслѣдованіи въ поляризов. свѣтѣ. *М. Н.*

Диалогитъ, см. *марганцовый шпатъ*.

Диалогъ (греч.), разговоръ, въ частности литерат. произведение, имѣющее форму разговора. Въ древности, въ средніе вѣка и въ эпоху возрожденія, отчасти и въ болѣе позднее время Д. былъ очень популяренъ у философовъ, ибо давалъ возможность рельефно выдвинуть доводы за и противъ того или иного положенія. Классическимъ, наиболѣе художественнымъ образцомъ Д. считаются Д. Платона.

Диальдегиды и **дикетоны** содержатъ въ частицѣ двѣ карбонильныхъ группы. Ихъ карбонильныя группы могутъ быть непосредственно связаны (α -диальдегиды и α -дикетоны) или же отдѣляются другъ отъ друга однимъ (β -диальдегиды и β -дикетоны), двумя (γ -диальд. и γ -дикет.) или нѣсколькими атомами углерода. Представителемъ α -диальдегидовъ является глюксаль СНО. СНО, получаемый при осторожномъ окисленіи виннаго спирта или альдегида. Изъ α -дикетоновъ укажемъ на диацетиль $\text{CH}_3\text{CO.CO.CH}_3$. Къ группѣ дикетоновъ относятся хиноны, напр., антрахионъ, важнѣйшимъ изъ производныхъ котораго является ализаринъ (см.). *Л. П.*

Диаманте, Хуанъ Баутиста (1640—84), испанскій драматургъ школы Кальдерона, авторъ многочисленныхъ пьесъ, духовныхъ драмъ („Sancta Teresa de Jesus“), истор. трагедій („Maria Estuard“), драматизир. національныхъ преданій („El cerco de Zamora“), драмъ, предназначавшихся для пѣнія, т. н. zarzuelas („Alfeo y Aretusa“) и въ особенности пьесъ типа сара у espada

(„плаща и шпаги“), изъ кот. наиболѣе извѣстна „El honrador de su padre“ (исторія Сиды)—драма, долго считавшаяся прообразомъ „Сиды“ Корнеля, а на самомъ дѣлѣ написанная подъ влияніемъ франц. трагедіи, появившейся 20 годами раньше. *П. Фр.*

Диамантина (раньше *Техуко*), гор. въ бразил. шт. Минашъ Жераишъ (1.223 м. н. ур. ок.); 17.980 ж. Окрестныя горы богаты минералами, гл. обр., золотомъ и алмазами, добычей и обработкой кот. живетъ городъ.

Диаметральное число, произведение двухъ чиселъ, сумма квадратовъ которыхъ даетъ также квадратъ; напр., 48 есть Д. ч., такъ какъ $48=6 \times 8$, а $6^2+8^2=36+64=100=10^2$.

Диаметръ, прямая линия, дѣлящая систему параллельныхъ хордъ кривой пополамъ. Въ кругѣ Д. равны между собой; хорды, проведенныя въ кругѣ перпендикулярно къ Д., дѣлятся пополамъ. Въ шарѣ, какъ и въ эллипсоидѣ Д. проходитъ черезъ центръ. *Сопряженные диаметры*,—такіе, изъ которыхъ каждый дѣлитъ пополамъ систему хордъ, параллельныхъ другому. *Видимый Д.* шара,—уголъ, подъ которымъ наблюдатель видитъ конечныя точки шара.

Диамины извѣстны какъ въ жирномъ, такъ и въ ароматическомъ ряду. Первые могутъ быть разматриваемы, какъ производныя двуатомныхъ спиртовъ гликолей, въ которыхъ оба гидроксила замѣщены амидогруппами, или же какъ производныя амміака, въ двухъ частицахъ котораго два водорода замѣщены радикаломъ гликоля. Д. получаютъ по тѣмъ же методамъ, какъ и амины одноатомныхъ спиртовъ. 1) Нагрѣваніемъ до 100° бромзамѣщенныхъ непредѣльныхъ углеводородовъ съ амміакомъ (реакція Гофмана), напр.: $\text{C}_2\text{H}_4\text{Br}_2 + 2\text{NH}_3 = \text{C}_2\text{H}_4(\text{NH}_2)_2 + 2\text{HBr}$. 2) Возстановлен. соответственныхъ дицианюровъ, напр.: $\text{C}_2\text{H}_4(\text{CN})_2 + 8\text{H} = \text{C}_2\text{H}_4(\text{CH}_2\text{NH}_2)_2$. Д. представляютъ собой первичные амины, во многомъ схожіе съ первичными аминами одноатомныхъ спиртовъ, напр., съ этиламиноемъ. Этилендиаминъ $\text{C}_2\text{H}_4(\text{NH}_2)_2$ —бесцвѣтная жидкость съ точк. кип. 123° , съ амміачнымъ запахомъ. Тетраметилендиаминъ $\text{CH}_2(\text{NH}_2) \cdot \text{CH}_2 \cdot \text{CH}_2 \cdot (\text{NH}_2)$ или путрес-

цинъ образуется при гніеніи мяса. Пентаметилендіаминъ $\text{CH}_2 \cdot (\text{NH}_2) \cdot (\text{CH}_2)_3 \cdot \text{CH}_2 \cdot (\text{NH}_2)$, или кадаверинъ, имѣетъ запахъ спермы. Д. ароматическаго ряда во многомъ аналогичны Д. жирнаго ряда, но представляють основанія болѣе слабыя въ виду содержанія фенольной группы, обладающей характеромъ кислотнымъ. По сравненію съ моноаминами ароматическаго же ряда они, однако, болѣе сильныя основанія. Они образуются: 1) возстановленіемъ динитросоединеній или нитроамидосоединеній, 2) расщепленіемъ посредствомъ возстановленія азокраски, составленной изъ діазобензола и какого-нибудь моноамина. Ароматическіе Д. по большей части твердыя кристаллическія тѣла, перегоняющіяся безъ разложенія. Растворимы довольно легко въ горячей водѣ, безцвѣтны, буръюютъ на воздухъ. Съ хлорнымъ желѣзомъ даютъ характерныя окрашиванія. Д. извѣстны въ трехъ изомерахъ: орто, мета и пара. Эти три класса различаются въ значительной степени по своимъ реакціямъ, изъ которыхъ упомянемъ важнѣйшія, ведущія къ образованию различныхъ, важныхъ въ техническомъ отношеніи, такъ наз. *діаминныхъ* красокъ. *Ортодіаминны*: 1) окисленіемъ хлорнымъ желѣзомъ переводятся въ красныя діамидофенизины; 2) азотистая кислота переводитъ ихъ въ такъ наз. асимидосоединенія. *Метадіаминны*: 1) азидистой кислотой даютъ желтобурыя краски (напр., *Vismarckbraun*); 2) съ діазо-солями образуютъ *азокраски*; 3) съ нитрозодиметиланилиномъ даютъ красныя краски (толуиленовая красная). *Парадіаминны*: съ FeCl_3 въ слабо-кисломъ растворѣ въ присутствіи сѣроводорода даютъ синія и фіолетовыя краски, содержащія сѣру. Изъ отдѣльныхъ членовъ упомянемъ параамидо-диметиланилинъ $\text{C}_6\text{H}_4 \cdot (\text{NH}_2) \cdot [\text{N}(\text{CH}_3)_2]$, дающій съ FeCl_3 и H_2S важную краску—*метиленовую синь*. М. Нечаевъ.

Діана, римская богиня, вполне соответствующая греческой *Артемидѣ*, родной сестрѣ Аполлона (см.). Культъ ея въ Римѣ былъ особенно распространенъ среди плебеевъ и рабовъ. Д.-Артемиды, первоначально суровая и холодная богиня луны, подобно своему брату

неразлучная съ лукомъ и стрѣлами, являлась для грековъ идеаломъ строгой дѣвственной красоты. „Гордая лукомъ“, по гомеровскому эпитету, неутомимая охотница на вепрей и ланей, она была богиней лѣсовъ, въ котор. скиталась окруженная нимфами, покровительницей звѣрей и домашнихъ животныхъ. Какъ божество луны, она считалась помощницей во время родовъ, а какъ богиня почи, сливалась въ одинъ образъ съ Гекатой (см.). Въ Тавридѣ, въ храмѣ *Артемиды Таврической*, по разсказу Павзанія, богинѣ приносились въ древности человѣческія жертвы. Пережиткомъ этихъ жертвъ въ Спартѣ былъ обычай съчь до крови мальчиковъ на алтарѣ *Артемиды-Ороіи*. Образъ богини и ея культъ, даже въ самой Элладѣ, чрезвычайно осложненъ восточными вліяніями. Въ іоническихъ колоніяхъ Малой Азіи ея культъ слился съ культомъ Астарты (см.) и усвоилъ чувственный восточный характеръ. Изображаемая со множествомъ грудей, пользовавшаяся громаднымъ уваженіемъ на востокѣ, *Артемиды-Эфесская* чрезвычайно далека отъ дѣвственно-строгой богини Эллады. Лучшимъ классическимъ изображеніемъ Д. можно считать т. н. статую Д. Версальской (теперь въ Луврѣ), изображающей богиню на охотѣ, въ короткой, не стѣсняющей движеній одеждѣ, съ лукомъ въ рукахъ. Аттрибуты ея: полумѣсяцъ и звѣзда въ волосахъ, лань, охотн. собака, иногда факель. В. Км.

Діана де Пуатье (1499—1566), см. XIII, 181.

Діана Французская (1538—1619), герцогиня Монморанси и Ангулемская, побочная дочь Генриха II, два раза была въ замужествѣ; въ религіозныхъ распряхъ того времени она играла большую роль и всегда стремилась примирить враждующія партіи.

Діапазонъ, у грековъ слово это означало извѣстный послѣдовательный рядъ звуковъ (особенно октаву), начинающій съ перваго и кончающій послѣднимъ; теперь оно равнозначуще въ музыкѣ слову „объемъ“, т. е. охватываетъ всѣ тѣ ноты, кот. въ состояніи исполнить тотъ или иной голосъ; см. XV, 356.

Діапедезъ, выхождение, въ патологиі то же, что *эмиграція*; см. XI, 328/329.

Діапозитивъ, позитивный фотографич. отпечатокъ на стеклѣ, употребл. для волшебн. фонарей, увеличенія портретовъ или какъ украшеніе на окнахъ; см. *фотография*.

Діарбекиръ, гл. гор. одноименнаго турецкаго вилайета. Д. построенъ на мѣстѣ Амиды, римской колоніи, основ. ок. 230 по Р. X.; въ IV в. расширенъ и укрѣпленъ имп. Константиномъ; въ теченіе среднихъ вѣковъ онъ многократно переходилъ отъ однихъ мусульманскихъ завоевателей къ другимъ и съ 1515 г. принадлежитъ туркамъ. 38.000 ж. (ок. полов. христіанъ).

Діаррея, см. *поносъ*.

Діаспора (греч., „разсѣяніе“), терминъ, обозначающій іудеевъ, жившихъ со времени разрушенія Іерусалима Навуходоносоромъ (586 до Р. X.) среди иноплеменнаго міра. См. *евреи—исторія*.

Діаспоръ, минераль изъ группы водныхъ окисловъ, кристаллиз. въ ромбич. системѣ; кристаллы, б. ч. широко-столбчатые или табличеобразные, встрѣчаются, однако, рѣдко, чаще же Д. встрѣчается въ сплошномъ видѣ, въ тонко-скорлупковатыхъ, листоватыхъ и спутановолокнистыхъ агрегатахъ, вмѣстѣ съ наждакомъ. Спайность по плоскости пинакоида весьма совершенная; очень хрупокъ; тв.—6, уд. в. 3,8... 3,46. Безцвѣтенъ, но б. ч. окрашенъ водной окисью желѣза въ зеленоватый или бурый цвѣтъ. Блескъ стекляннй, на плоскостяхъ спайности перламутровый. Прозраченъ или просвѣчиваетъ. Окрашенные экземпляры обнаруживаютъ ясный трихроизмъ. Хим. сост. $Al_2O_3 + H_2O$. Довольно рѣдокъ. Встрѣчается на Уралѣ близъ Мраморскаго завода, въ Шемницѣ въ Венгріи, въ Тессинѣ, на остр. Наксосѣ, близъ Эфеса въ Малой Азіи и пр. *М. Н.*

Діастазъ, ферментъ, переводящій крахмаль въ сахаръ, см. *ферменты*.

Діастола, фаза наполненія сердца венозной кровью, наступающая вслѣдъ за систолой, т. е. фазой сокращенія, выгоняющей кровь въ артеріи. См. *анатомія*, II, 640/642.

Діась, то же, что *пермская система*, см. *геолог. системы*, XIII, 280/282.

Діась (Diaz), Бартоломео (ок. 1450—

1500), португ. мореплаватель. Въ 1481 г. командовалъ кораблемъ въ экспедиціи къ Золот. берегу. Въ 1486 или 1487 г. былъ командированъ съ тремя кораблями въ Африку, чтобы продолжать изслѣдованія Діаго Кано. Д. спустился на ю. Послѣ того какъ буря задержала ихъ на нѣсколько дней значительно южнѣ Капа и были сдѣланы тщетныя попытки найти землю въ восточн. направленіи, Д. поднялся на с. и высадился у зал. Альгоа (Ю. Африка), съ трудомъ убѣдивъ команду плыть дальше, и достигнувъ устья р. Большая Рыбья, гдѣ вост. направленіе явно переходитъ въ сѣв.-восточное, и убѣдившись въ существованіи воднаго пути въ Индію, Д. повернулъ обратно. На обратн. пути Д. открылъ мысъ Доброй Надежды, назв. имъ мысомъ бурь (Cabo Tormentoso) (1488). Во время этого плаванія было открыто ок. 2.000 км. берег. линіи. Д. погибъ во время бури у мыса Доброй Надежды, участвуя въ экспедиціи Кабрала.

Діась (Diaz), Порфиріо, президентъ Мексиканск. республики, род. въ 1830 г., участвовалъ въ возстаніи противъ президента Санта-Анна (1854), успѣшно боролся противъ имп. Максимилиана и въ 1867 г. взялъ столицу Мексики; осуждая вынужд. отставку нѣсколькихъ заслуженныхъ дѣятелей, удалился отъ правительствен. дѣлъ. Въ 1876 г., свергъ незаконно-избраннаго президента и заставилъ избрать на его мѣсто себя. По истеченіи законнаго четырехлѣтія президентомъ былъ избранъ по его желанію его другъ Гонзалесъ, а въ 1884 г. Д. вновь занялъ свой прежній постъ и добился въ 1887 г. отмѣны статьи конституціи, запрещавшей непосредств. переизбраніе на новый срокъ; съ тѣхъ поръ Д. состоялъ безъ перерывовъ президентомъ Мексики до 1911 г. (въ восьмой разъ былъ избранъ въ 1910 г.), сильно содѣйствуя экономичес. и гражданскому развитію республики. 25 мая 1911 г. его свергла революція, поднятая Франсиско Мадеросомъ. См. *Мексика—исторія*.

Діась де ла Пенья (Diaz de la Peña), Нарциссъ, франц. художникъ, род. въ 1807 г.; послѣ юности, полной крайней нужды и лишений, благодаря нескру-

шимой силѣ воли, добился извѣстности пейзажиста. Скалистые ущелья, пустыя заросли, старыя стволы деревьевъ лѣса Фонтенебло служили ему неисчерпаемымъ матеріаломъ для картинъ. Чтобы углубить темный задній фонъ пейзажа сильными свѣтлыми пятнами фигуръ перваго плана, Д. охотно вводилъ нагія женскія фигуры нимфъ и купающихся или разодѣтыхъ въ богатыя ткани женщинъ Востока. Д. былъ болѣе всего колористъ, и колористическое впечатлѣніе было исходною точкою и его композицій. Ум. въ 1876 г. *Н. Т.*

Діатезъ. Раньше такъ называли болѣзненное предрасположеніе, обусловленное нарушеннымъ составомъ „соковъ“ тѣла, т. е. лимфы и крови (ихъ жидкихъ частей); самое нарушеніе состава соковъ называлось *дискразіей* („смѣшеніе соковъ“); были сифилитическій Д., туберкулезный, золотушный, ревматическій и пр. Въ настоящее время такое представленіе о Д. почти никѣмъ уже не раздѣляется; изъ прежнихъ Д. въ сущности уцѣлѣлъ, можно сказать, только одинъ—артритическій Д., и при томъ самое содержаніе этого понятія значительно измѣнилось. Это старое слово теперь употребляется въ смыслѣ разстройства процессовъ дезассимиляціи, или иначе, въ смыслѣ общихъ разстройствъ обмѣна веществъ въ организмѣ. См. *обмѣнъ веществъ*. *Н. К.*

Діатезъ геморрагическій, устарѣлое названіе наклонности къ кровотеченіямъ. Такая наклонность можетъ зависѣть отъ различныхъ условий; чаще всего она стоитъ въ связи съ общими разстройствами обмѣна веществъ въ организмѣ (см. *діатезъ*); ядовитые продукты обмѣна веществъ, разстраивая иннервацію сосудовъ (такъ назыв. сосудодвигательные центры), могутъ обусловливать приливы крови къ тѣмъ или инымъ органамъ съ поднятіемъ кровяного давленія и, кромѣ того, могутъ оказывать вредное вліяніе на сосудистыя стѣнки, измѣняя ихъ (въ смыслѣ развитія артеріосклероза) и тѣмъ увеличивая ломкость сосудовъ. Нѣкоторыя измѣненія крови могутъ способствовать кровотеченіямъ, такъ же, какъ и разстройства нервной системы, вызывающія приливы крови

къ различнымъ органамъ. Большое значеніе имѣютъ и врожденныя особенности организациі, именно врожденная наклонность къ кровотеченіямъ (нерѣдко—какъ одно изъ проявленій врожденной наклонности къ разстройствамъ обмѣна веществъ). Наконецъ, въ нѣкоторыхъ случаяхъ кровоточивость развивается первично, безъ видимыхъ причинъ, въ качествѣ самостоят. заболѣванія (см. *гемофилія*). *Н. К.*

Діатомовыя, или *кремнистыя водоросли*, иначе *бациллярныя двураздѣлки*, Diatomeae (Bacillariales), обширный классъ одноклѣточныхъ водорослей, живущихъ въ морской и прѣсной водѣ, а часть на сырой почвѣ, и чаще всего въ громадномъ количествѣ особей или свободно (см. X, 556). Д. размножаются вегетативно продольнымъ дѣленіемъ клѣтокъ, при чемъ створки раздвигаются вслѣдствіе давленія протоплазмы; каждая половина получаетъ одну материнскую створку и сама образуетъ другую. При послѣдовательномъ дѣленіи клѣтки дѣлаются, такъ обр., все меньше и меньше. Достигнувъ извѣстной минимальной величины, клѣтки начинаютъ образовывать т. наз. *ауксоспоры*, имѣющія въ 2—3 раза большую величину, чѣмъ клѣтки, изъ которыхъ онѣ произошли. При дальнѣйшемъ развитіи онѣ достигаютъ величины первоначальныхъ клѣтокъ. Чаще всего ауксоспоры образуются путемъ сніянія двухъ клѣтокъ, т. е. половымъ путемъ. Отлагаясь на днѣ водныхъ бассейновъ въ предшествующіе геологическіе періоды, Д. иногда образовывали мощные слои *діатомоваго ила*, называемаго также *земляной* или *горной мукой* (*трепелъ*) и примѣняемаго для изготовленія динамита (см.). Д., обладающія особенно тонкой и изящной скульптурой, употребляются иногда, какъ пробные объекты для испытанія микроскопическихъ объектовъ (особенно *Pleurosigma angulatum*). *М. Н.*

Діатоническій полутонъ (или тонъ) образуется двумя сосѣдними, различными по наименованію звуками гаммы (напр., si-do, mi-fa діэзъ). Противоположностью ему является хроматич. полутонъ (или тонъ), образуемый какъ-ниб. звукомъ и его же повышеніемъ

или пониженіемъ (напр., si—si діэзъ, fa бемоль—fa діэзъ). Гамма, составленная изъ д-ихъ тоновъ и полутоновъ назыв. д-ой; мелодія или гармонія, построенная на такой гаммѣ, также назыв. д-ой. Д-ія мелодіи сравнительно легче воспринимаются ухомъ и исполняются; къ числу ихъ относятся почти всѣ старинныя церковныя мелодіи какъ западной церкви, такъ и восточной, а также огромное большинство народн. пѣсень (особ. русскихъ). Ю. Э.

Диатремы, см. XI, 533, 546.

Диатриба, рѣзкая критическая или полемическая статья, памфлетъ.

Диафрагма 1) въ оптическихъ инструментахъ: микроскопахъ, телескопахъ, а также въ фотографическихъ аппаратахъ, въ простѣйшемъ видѣ представляетъ круглую непрозрачную, зачервленную пластинку съ отверстиемъ большей или меньшей величины и употребляется для задерживанія крайнихъ лучей, падающихъ на объективъ и дающихъ абберрацію; при Д. съ малымъ отверстиемъ, хотя поле зрѣнія и кажется темнѣе, но контуры разсматриваемаго предмета вырисовываются отчетливѣе. Въ настоящее время весьма часто пользуются такъ наз. Д. — *ирисъ*, составленной изъ нѣсколькихъ, расположенныхъ по радіусу пластинокъ; эта Д. можетъ помощью особаго штифта сдвигаться и раздвигаться по желанію, дѣлая большее или меньшее отверстие. 2) Д. въ анатоміи, см. *грудобрюшная преграда*.

Диацъ, см. *Диасъ*.

Divide et impera (лат.), „разъединяй и властвуй“, принципъ практич. политики, примѣнявшійся римскимъ сенатомъ, политиками итальянск. и франц. Ренессанса и т. д. вплоть до Меттерниха и Бисмарка. Теоретически провозглашенъ впервые Маккиавелли. Сущность его въ томъ, что сила, неодолимая въ цѣломъ, должна быть раздѣлена, затѣмъ разбита по частямъ и подчинена заинтересованной власти. См. VII, 427.

Digitalis, см. *наперстянка красная*.

Diem perdidit (лат.), „я потерялъ день“. По Светонію, восклицаніе импер. Тита, когда ему случилось провести день, не сдѣлавъ никому добра.

Диэппъ (Dieppe), портовый городъ

во Франціи, на Ламаншѣ, въ устьѣ р. Аркъ, д-та Нижней Сены. Небольшая гавань глубока и прекрасно оборудована, но входъ въ нее затрудненъ скалами (маяки). Жит. 23.629.

Dies irae (лат., „день гнѣва“), названіе гимна о страшномъ судѣ (по началн. словамъ его), сочиненнаго францисканц. Томою Челано (ум. въ 1255 г.) и принятаго уже въ 1385 г. въ число гимновъ заупокойной литургии. Въ основаніе его положено мѣсто изъ прор. Софоніи (I, 14/18).

Диета, питаніе, назначаемое больнымъ. Д. можетъ преслѣдовать различныя цѣли, смотря по характеру заболѣванія, по состоянію и личнымъ особенностямъ даннаго организма; въ соотвѣтствіи съ этимъ одни пищевыя вещества устраняются, другія же рекомендуются какъ наиболѣе желательныя. Главныя составныя части пищи суть бѣлки, жиры, углеводы и неорганическая соли, и пищевыя вещества различаются между собою, прежде всего, по содержанію этихъ составныхъ частей. Но кромѣ того, тѣ или иныя пищевыя вещества могутъ быть различны, смотря по тому, легко ли они „перевариваются“ въ желудкѣ и кишкахъ (т. е. раздробляются и распадаются), въ какой степени повышаютъ работу тѣхъ или иныхъ железъ желудочнокишечнаго канала (желудочныя железы, печень, поджелудочная железа), въ какой степени повышаютъ перистальтику кишекъ, съ какой легкостью подвергаются процессамъ броженія въ кишкахъ и насколько и въ какихъ количествахъ образуются при этомъ ядовитые продукты броженія, содержатся ли въ пищевыхъ веществахъ и въ какихъ количествахъ различныя ядовитыя вещества, и въ томъ числѣ ядовитые промежуточные продукты распада бѣлковъ, какіе ядовитые продукты и въ какихъ количествахъ образуются при распаденіи пищевыхъ веществъ въ организмѣ (въ крови и въ тканяхъ) и пр. Къ тяжелымъ, „трудноваримымъ“ сортамъ пищи надо отнести пироги, блины, сдобное, жирныя кушанья, жирное мясо, жирную рыбу и пр. Ядовитые промежуточные продукты распада бѣлковъ содержатся въ различныхъ „закускахъ“, въ раз-

личныхъ мясныхъ и рыбныхъ консервахъ. Мясо и рыба подвергаются процессамъ броженія въ кишечникѣ скорѣе и сильнѣе, чѣмъ растительная пища, а наряду съ этимъ при распаденіи въ организмъ животныхъ бѣлковъ образуются болѣе ядовитые продукты распада и въ большихъ количествахъ, чѣмъ при распаденіи растительныхъ бѣлковъ (исключеніе составляютъ бѣлки молока, а отчасти— яичный бѣлокъ). Растительная пища, въ особенности содержащая достаточныя количества растительной клетчатки, въ большей степени повышаетъ перистальтику, чѣмъ мясная и т. наз. легкая пища. Къ веществамъ, содержащимъ бѣлки въ большихъ сравнительно количествахъ, относятся (въ порядкѣ уменьшенія содержанія бѣлковъ): куриный бѣлокъ, творогъ, простокваша, горохъ, мясо, рыба, желтокъ куриного яйца, пшеница, чечевица, фасоль, бобы, рисъ и пр. Къ веществамъ, содержащимъ углеводы въ большихъ количествахъ, относятся: пшеница, рисъ, горохъ, чечевица, рожь, картофель, бананы, финики и пр.; вообще въ растительной пищѣ сравнительно много углеводовъ; въ мясѣ и рыбѣ углеводовъ нѣтъ. Къ веществамъ, содержащимъ растительную клетчатку въ большихъ количествахъ, относятся: малина, миндаль, грецкіе орѣхи, ячмень, груши, виноградъ, бобы, лѣсные орѣхи, чечевица, горохъ, черносливъ, винныя ягоды, земляника, ржаная мука, капуста, рѣпа, яблоки, морковь, грибы, спаржа и пр. Къ веществамъ, содержащимъ желѣзо въ большихъ количествахъ, относятся: мясо, рыба, куриный желтокъ, очень многіе фрукты и овощи (въ особенности т. наз. „зеленые“ овощи); въ молокѣ содержится желѣза очень мало.

Въ цѣляхъ *раскармливанія* обыкновенно увеличиваютъ количество не столько бѣлковъ пищи, сколько жировъ и въ особенности углеводовъ (сливочное масло, куриные желтки, молочныя каши, сладкое, фрукты, напр., бананы, финики; также картофель и пр.); и это потому, что раскармливаніе б. ч. имѣетъ въ виду отложеніе запасовъ жировъ; углеводы же легче перенесутся желудочнокишечнымъ каналомъ, чѣмъ жиры, и въ то же время

въ организмѣ углеводы легко превращаются въ жиры. Запасы бѣлка отлагаются, гл. обр., въ мышцахъ; для увеличенія этихъ запасовъ необходимо не только увеличеніе бѣлковъ въ пищѣ, но также умѣренная мышечная дѣятельность, чтобы мышцы были способны увеличиваться въ объемѣ и отлагать запасы бѣлка. При малокровіи назначаютъ, между прочимъ, пищу, въ которой содержатся большія количества желѣза. При желудочнокишечныхъ заболѣваніяхъ устраняютъ изъ пищи острые вещества (перець, хрѣнь, горчицу, чеснокъ, уксусъ), тяжелыя, нерѣдко также мясо и рыбу. При запорахъ устраняютъ трудно варимыя вещества и назначаютъ вещества, содержащія большія количества растительной клетчатки, а также и другія вещества, повышающія перистальтику, и, между прочимъ,—простоквашу (на ночь, а также утромъ), молочную сыворожку, черносливъ (напр., утромъ натощакъ, заливая стаканомъ прохладной воды), кашицы, въ особенности овсяную, гречневую, компоты, овощи, фрукты, въ особенности яблоки, виноградъ и пр.; также увеличиваютъ количество питья, если оно недостаточно. При печеночныхъ и почечныхъ заболѣваніяхъ ограничиваютъ общее количество пищи, устраняютъ изъ пищи тяжелыя вещества, острые, жирныя, нерѣдко также мясо, рыбу, яйца; при сердечныхъ заболѣваніяхъ, кромѣ того, ограничиваютъ и количество питья. При разстройствахъ обмѣна веществъ (с.м.) цѣлесообразно устранять изъ пищи мясо и рыбу, т. е. назначить Д. растительно-молочную и при томъ уменьшить и общее количество вводимыхъ пищевыхъ веществъ; при ожирѣніи, между прочимъ, уменьшаютъ количество жировъ и въ особенности углеводовъ. При лихорадочныхъ заболѣваніяхъ исключаютъ всякую тяжелую пищу, нерѣдко также мясо, рыбу, сырые фрукты. Словомъ, Д. бываетъ крайне разнообразна, смотря по особенностямъ каждаго даннаго случая.

Н. Кабановъ.

Діететика, отдѣлъ медицины, изучающій вопросы о рациональныхъ способахъ питанія, см. *dieta*.

Дієты (от. лат. dies, день), суточ-

ныя деньги; обыкн. это названіе носятъ суточные, получаемыя членами парламентовъ, см. *парламентъ*.

Dixi (лат., „я сказалъ“), заключительная формула, кот. римскіе ораторы заканчивали свои рѣчи. *Dixi et animam levavi*—„я сказалъ и успокоилъ свою душу“.

Dictum de omni et de nullo, буквально — положеніе о всякомъ и никакомъ. Такъ называется логическая аксіома или правило, гласящее, что все, что мы утверждаемъ или отрицаемъ за всѣмъ родомъ, должно быть утверждаемо или отрицаемо и за каждымъ отдѣльнымъ предметомъ, входящимъ въ составъ этого рода.

Diminuendo, то же, что *decrecendo*.

Диогенъ Аполлонійскій, м. б. изъ Аполлоніи на Критѣ, жилъ въ половинѣ V в. до Р. Хр., былъ въ Аѳинахъ, но вообще о его жизни намъ ничего неизвѣстно. До насъ дошли, однако, значительные отрывки изъ его сочиненій. Слѣдуя Анаксимену (см.), онъ считалъ воздухъ за первое начало, изъ котораго все образуется черезъ сгущеніе или разрѣженіе. Однако, этому воздуху онъ приписывалъ духовныя свойства того начала, которое ввелъ въ философію Анаксагоръ (см.)—ума, и называетъ этотъ воздухъ-духъ тѣломъ великимъ, могущественнымъ, вѣчнымъ, бессмертнымъ и многосвѣдущимъ. Так. обр., Д. является эклектикомъ, соединяющимъ разныя ученія. Онъ обладалъ разнообразными знаніями, особ. въ физиологии, и одинъ изъ первыхъ (вѣроятно, слѣдуя врачу Алкмеону) признавалъ мозгъ за сосредоточіе психической жизни. *Н. Л.*

Диогенъ Лаэртій, греч. писатель; время его жизни не установлено (III—IV в. по Р. Хр.). Онъ написалъ біографическую исторію философіи подъ заглавіемъ „О жизни, ученіяхъ и изреченіяхъ прославленныхъ философовъ, въ десяти книгахъ“. Сочиненіе это крайне безтолковая компиляція, но дошло до насъ и является, при недостаткѣ часто другихъ свѣдѣній, крайне важнымъ источникомъ. Непосредственнымъ источникомъ, изъ котораго черпалъ Лаэртій Диогенъ, было (по мнѣнію Дильса и Узенера) сочиненіе Никія изъ Никеи въ Визиніи, писателя

временъ Нерона. Послѣдній же черпалъ изъ огромной литературы, въ основаніи которой лежали жизнеописанія философовъ, составленныя и расположенныя по преемству школы Сотіономъ изъ Александріи (къ концу III в. до Р. Хр.). *Н. Л.*

Диогенъ Циникъ (*Д. Симонскій*), греч. философъ цинической школы (см.), основанной Антистономъ (см.) въ Аѳинахъ, род. въ Синопѣ Понтійскомъ въ 412 или 414 г. до Р. Х. Боясь преслѣдованій за поддѣлку монеты, въ кот. онъ былъ обвиненъ заодно съ отцомъ, онъ бѣжалъ въ Аѳины, гдѣ сдѣлался ученикомъ Антисеена. Скоро, однако, онъ превзошелъ своего учителя въ послѣдовательномъ проведеніи въ жизнь основного принципа циниковъ—„выше всего—ни въ чемъ не нуждаться“. Онъ жилъ подаеніемъ; все его имущество состояло изъ бочки, замѣнявшей жилище, мѣшка для хлѣба, плаща, палки и ковша, отъ котораго онъ, впрочемъ, тоже отказался, увидѣвъ какъ-то мальчика, пьющаго изъ углубленія, образованнаго двумя ладонями. Условіемъ истинной добродѣтели была для него полная независимость отъ внѣшняго міра и всякихъ общественныхъ отношеній. Этому принципу онъ желалъ подчинить не только личную жизнь, но и науку, государственный строй и религію. Во время пѣздки въ Эгину, уже въ глубокой старости, его схватили морскіе разбойники и отвезли въ Критъ, чтобы продать въ рабство. Его купилъ коринѳянинъ Ксеніадъ и сдѣлалъ наставникомъ своихъ дѣтей, а въ послѣдствіи отпустилъ на волю. Д. продолжалъ свою прежнюю жизнь частью въ Коринѣѣ, частью въ Аѳинахъ, жизнь, исполненную пренебреженія не только къ внѣшнимъ матеріальнымъ условіямъ жизни, но и ко всему общепринятому, ко всѣмъ приличіямъ. Онъ ум. въ Коринѣѣ въ 323 или 324 г. до Р. Х. Въ Коринѣѣ и Синопѣ ему поставили памятники. Д. составляетъ центръ многочисленныхъ анекдотовъ, ему приписываютъ много мѣткихъ замѣчаній, но ко всему этому едва ли можно относиться, какъ къ достовѣрному. Зная его жизнь и образъ мыслей, трудно ожидать, чтобы онъ оставилъ какія-нибудь литерат. произведенія. И дѣй-

свит., Буассонадъ доказаль, что приписываемыя ему 57 писемъ подложны.

Н. Ланге.

Діодоръ, одинъ изъ первыхъ видныхъ представителей антиохійской школы (*см.*). Во время аріанскаго спора Д. выступилъ страстнымъ защитникомъ ортодоксіи; съ 378 г. былъ еписк. въ Тарсѣ, гдѣ онъ и ум. ок. 394 г.

Діодоръ Сицилійскій, греч. историкъ, родомъ изъ Сициліи, современникъ Цезаря и Августа, авторъ „Исторической Библіотеки“ въ 40 книгахъ, написанной (на греч. яз.) въ Римѣ и обнимавшей исторію Востока, Греціи и Рима въ синхронистическомъ обзорѣ, отъ мнѣич. временъ до завоеванія Галліи Цезаремъ. До насъ дошли только кн. 1—5 и 11—20, остальное лишь въ отрыв. и извлеченіяхъ позднѣйшихъ авторовъ. Д.—космополитъ, повторяющій за стоиками, что всѣ люди—члены одной большой общины, а потому надо возможно полнѣе излагать событія всего міра, какъ исторію одного государства. Выполненіе скромнѣе поставленной задачи. Трудъ Д.—обширная компиляція, составленная по многимъ авторамъ (Эфоръ, Геродотъ, Фукидидъ, Полибій и др.). Пользованіе источниками небрежное, безъ критики. Значеніе „Истор. Биб.“ въ богатствѣ ея содержанія, она замѣняетъ исчезнувшіе ранніе труды; особенно цѣнна она для исторіи Греціи съ конца V в., для эпохи Филиппа и Александра Макед. Текстъ Д. изданъ Vogel'емъ (библ. Тейбнера); *См. Мандесъ*, „Опытъ истор.-критич. комментарія къ греч. исторіи Д.“.

И. Шитцъ.

Діоклетіанъ, Гай Аврелій Валерій, римскій императоръ (284—305 г. по Р. Х.), престолюдинъ изъ Діоклеи въ Далмаціи, возвысился на военной службѣ, и послѣ убійства импер. Кара войско провозгласило его императоромъ (въ Халкедонѣ 17 сентября 284). Умный и дѣятельный, Д. хорошо понималъ причины упадка имперіи и сдѣлалъ геніальную по своему времени попытку возродить ее. Съ него началась новая эра въ исторіи рим. имперіи. Онъ удачно защищалъ границы имперіи на западѣ и на востокѣ, принудилъ къ миру персовъ, вернулъ имперію Дахію, подавилъ волненіе въ

Египтѣ (296 г.). Въ дѣлахъ внутреннихъ Д. завершилъ давно уже подготовлявшееся измѣненіе существа императорской власти. При немъ прежняя сенатская магистратура окончательно поглощается новымъ императорскимъ чиновничествомъ. Д. перестроилъ управление имперіей. Онъ раздѣлил ее заново на 12 діоцезовъ (101 провинцію), отдѣлилъ гражданскую администрацію отъ военной, ввѣривъ военное командованіе особымъ должностнымъ лицамъ. У сената отнята была государственная власть, и его роль свелась къ управленію городомъ Римомъ и его окрестностями. Имперія стала бюрократическимъ государствомъ подъ управленіемъ однороднаго, строго іерархизованнаго чиновничества. Все теперь восходитъ къ импер. власти, которая становится независимой отъ сената и отъ войска; она—власть абсолютная и божественная; сообразно съ этимъ мѣняются ея вышшіе атрибуты: не безъ вліянія персовъ Д. принимаетъ черты восточнаго монарха: онъ носитъ діадему, царскую мантию, предъ нимъ падаютъ ницъ. Такая концентрація власти и управленія вызывалась ослабленіемъ имперіи, и вся политика Д. направлена была къ тому, чтобы увеличить способность монархii къ сопротивленію. Сознавая недостатки пограничныхъ войскъ, Д. создалъ рядомъ съ ними особую полевую армію, находившуюся въ распоряженіи императора. Та же военная необходимость—быть поближе къ границѣ вмѣстѣ съ личнымъ нерасположеніемъ къ Риму заставила Д. перенести свое пребываніе на востокъ, въ Никомедію (М. Азія). Этимъ весь центръ имперіи передвигался также на востокъ, и Д. какъ бы предварялъ Константина, позднѣе создавшаго новый центръ вм. Рима въ Константинополь.—Сознавая, какъ трудно справиться одному съ обширной монархіей, и желая вмѣстѣ съ тѣмъ внести извѣстную преемственность въ императорскую власть, Д. еще въ 286 г. взялъ себѣ въ товарищи и соправители Максимиана; оба они назывались „августами“ и въ 293 г. назначили себѣ помощниками двухъ „цезарей“. При этомъ Д. взялъ себѣ

востокъ (правит. центръ—Никомедія); его помощникъ, цезарь Галерій—Иллирию и Грецію (прав. цент. — Сирміумъ, нынѣ Митровица на Савѣ); августъ Максиміанъ — Западъ, Италию Африку (правит. центръ Миланъ), его помощникъ, цезарь Констанцій Хлоръ—Галлію, Испанію и Британію (прав. ц.—Эборакъ (Йоркъ) и Триръ). Такъ впервые осуществилось давно уже намѣчавшееся различіемъ эллинскаго и римскаго міра и впоследствіи окончательно утвердившееся раздѣленіе Востока и Запада.—Предполагалось, что впоследствіи оба августа покинутъ власть, передавъ ее цезарямъ, которые, ставъ августами, выберутъ себѣ новыхъ помощниковъ. Этого, однако, не произошло, и когда въ 305 г. Д. и Максиміанъ удалились отъ власти, начались междуусобія среди ихъ преемниковъ, но *принципъ* уцѣлѣлъ: правящій государь назначаетъ себѣ преемника; черезъ Византію этотъ обычай перешелъ къ римскимъ императорамъ германскаго средневѣковья. Правленіе Д. отмѣчено жестокими гоненіями христіанъ (303 и 304 г.г.). Д. стремился придать своей власти религіозную санкцію и укрѣпить старую государственную религію Рима и требовалъ обоготворенія императора, чего, разумѣется, не допускали христіане, къ тому же сплотившіеся въ сильную организацию, которую Д. считалъ враждебной имперіи, и потому старался разрушить. Выполняя свое давнее намѣреніе, Д. 1 мая 305 г. сложилъ свою власть, удалился въ свою виллу близъ Салоны (Далмація), гдѣ и занялся садоводствомъ, отклонивъ сдѣланное ему позднее приглашеніе вновь занять престоль. Онъ ум. въ 313 г. См. о немъ старыя монографіи *Preuss*, „Kaiser Diocletian“ (1867); *Casagrandi*, „Diocleziano“ (1876). Новѣйшія свѣдѣнія у *Seeck*, „Untergang der antiken Welt“, т. I (1897). *И. Шумицъ.*

Диомедъ, сынъ аргосскаго царя Тидея, участникъ похода подъ Трою. Пользуясь особымъ покровительствомъ Паллады, онъ отличался во многихъ бояхъ, вмѣстѣ съ Одиссеемъ пробрался въ троянскій акрополь и похитилъ оттуда палладіумъ. Впоследствіи переселился въ Италию и исчезъ таинствен.

образомъ; опечаленные спутники его были превращены въ птицъ.

Діона (греч.), жена Зевса, мать Афродиты.

Діонея, см. *настѣжкомоядныя растенія*.

Діонисій, преп. (въ мірѣ Давидъ Ѳеодоровичъ *Зобнинскій*), архимандритъ Троицко-Сергіевской лавры, род. ок. 1570 г., сдѣлался архим. лавры послѣ того, какъ она была освобождена отъ осады (1610), посылалъ въ Москву отрядъ подъ начальствомъ Авраамія Палицына для борьбы съ поляками; его грамоты наряду съ грамотами Гермогена сильно способствовали сбору ополченія въ Н.-Новгородѣ. При Михаилѣ Ѳеодоровичѣ Д. испрошеніемъ Требника и другихъ богослужебныхъ книгъ вызвалъ противъ себя недовольство монаховъ и священниковъ, обвиненъ въ ереси, подвергнутъ пыткамъ и заточень. Но благодаря патріарху Филарету дѣло Д. было пересмотрѣно, и онъ возстановленъ въ своемъ званіи. Умеръ въ 1633 г.

Діонисій Ареопагитъ, членъ аеинскаго ареопага, былъ обращенъ апостоломъ Павломъ въ христіанство и, по словамъ церковн. историка Евсевія, въ качествѣ перваго епископа аеинскаго умеръ мученической смертью при импер. Адрианѣ или Домиціанѣ. На богословск. диспутѣ въ Константинополѣ (533) монофизиты-северіане ссылались на присисыв. Д. произведенія („О небесной іерархіи“, „О церковной іерархіи“, „О божеств. именахъ“, „О мистическ. теологіи“ и 10 писемъ). Произведенія эти, представляющ. попытку сліянія неоплатонизма съ христіанствомъ, написаны, однако, не ранѣе V в. неизвѣстн. авторомъ, скрывшимся подъ именемъ Д. А. Комментаріями къ псевдо-діонисіев. произв. занимались наиболѣе выдающіеся теологи средневѣковья. Въ средніе вѣка Д. часто смѣшивали съ св. Демъ, покровителемъ Парижа.

Діонисій Великій (247—264), епископъ александрійскій, самый выдающійся ученикъ Оригена, принималъ большое участіе въ религіозныхъ спорахъ своего времени по поводу различныхъ еретическихъ ученій. Отъ его сочиненій сохранились только отрывки,

собранные у Mai, „Auctores classici“, т. X (Римъ 1838).

Діонисій Галикарнасскій, риторъ и историкъ, современникъ Августа (Д. ум. въ 8 г. до Р. X.), написалъ на греч. яз. „Римскую археологію“ въ 20 книгахъ, начиная съ миическихъ временъ Италиі до начала пуническихъ войнъ. До насъ дошли книги 1—9 цѣликомъ, 10 и 11 большею частью, остальныя лишь въ отрывкахъ. Рядомъ съ декадами Ливія сочиненіе Д. служить источникомъ при изученіи древнѣйшаго періода римской исторіи, при чемъ основное зерно традиціи у обоихъ одинаковое, хотя историки, повидимому, не знали другъ друга и только черпали изъ общихъ источниковъ, древнѣйшихъ римскихъ анналистовъ. Недостатки Д.: греческая точка зрѣнія, заставлявшая его исходить изъ сопоставленія римскихъ порядковъ съ греческими для доказательства, что все римское не хуже, а порой и лучше греческаго; поверхностное знакомство съ римскими отношеніями; пренебрежительное отношеніе къ истинѣ, вытекавшее изъ взгляда на исторію, какъ на предметъ риторической по преимуществу; отсюда изобиліе придуманныхъ рѣчей и риторическихъ преувеличеній. Кромѣ историч. работы, Д. оставилъ риторическія сочиненія (гдѣ высказываютъ между прочимъ, вышеуказан. взглядъ на исторію), критико-эстетическія работы (напр., о Фукидидѣ отзывается рѣзко, расходясь съ нимъ въ пониманіи исторіи) и письма. Полное изд. сочиненій Д. Reiske (1774 и слѣд.); новѣе изданіе Археологіи А. Kiessling'a (1860 и слѣд.). *И. Ш.*

Діонисій Малый (Ehiguus), родомъ скиевъ или, вѣроятно, грекъ съ бер. Чернаго м., жилъ въ Римѣ (500—544), былъ монахомъ и, можетъ быть, настоятелемъ монастыря, издалъ сборникъ 401 церковн. каноновъ (Canones ecclesiastici), собраніе папск. декреталій за время 385—498 гг., составилъ т. наз. „пасхальную таблицу“, на основаніи кот. устанавливалось чередованіе чистель, въ которыя должна совершаться пасха, и ввелъ христіан. лѣтосчисленіе отъ Р. X.

Діонисій Младшій, сынъ Д. Старшаго,

наслѣдовалъ отцу въ 367 г., былъ изгнанъ Діономъ въ 357 г., но послѣ убійства послѣдняго (353) снова вернулъ себѣ власть; вторично изгнанный Тимолеономъ, Д. удалился въ Коринѣ, гдѣ и умеръ въ бѣдности, занимаясь, по преданію, обученіемъ дѣтей.

Діонисій Старшій, сиракузскій тиранъ, род. въ 431 г. до Р. X., первоначально занималъ невысок. постъ въ магистратурѣ. Воспользовавшись пораженіемъ сиракузск. полководцевъ въ войнѣ съ Карраегиномъ, онъ обвинилъ ихъ въ измѣнѣ и добился начальства надъ войсками. Устранивъ постепенно своихъ товарищей, онъ сдѣлался тираномъ, продолжая успѣшно воевать съ Карраегиномъ и распространяя свое вліяніе на греческіе города Ю. Италиі; здѣсь онъ опустошилъ Фуріи, Кротонъ и въ 387 г. завоевалъ Регію. Кромѣ того, онъ основалъ нѣсколько колоній на Иллирійскихъ островахъ. Ум. въ 367 г. При Д. Сиракузы достигли наибольшаго могущества и внутренняго благосостоянія, но вмѣстѣ съ тѣмъ правленіе Д. было ознаменовано неслыханными жестокостями, вытекавшими изъ необычайной подозрительности этого тирана.

Діонисій Эракійскій, греч. грамматикъ нач. I в. до Р. X., см. XVI, 438.

Діонисъ (Διονύσος), богъ вина и веселья у древнихъ грековъ, соответствующій Ваху у римлянъ. Какъ мифологическія традиціи о Д., такъ и историческія формы его культа чрезвычайно разнообразны въ своемъ послѣдовательномъ развитіи, иногда противорѣчивы и сплетены съ рядомъ явленій античн. жизни: религіозныхъ (*мистеріи* и *ученіе орфиковъ*), художественныхъ (происхожденіе античной драмы) и общественно-бытовыхъ (праздники „діонисій“). Д. можно разсматривать съ двухъ точекъ зрѣнія: во-первыхъ, онъ національный греческій богъ виноградноі лозы, покровитель всего произрастающаго, распространитель болѣе мягкихъ нравовъ и культуры, во-вторыхъ—чужеземное божество, имя котораго связано съ экстатическими культами и мистическими обрядами, ведущими начало изъ Эракіи. Самое имя Д. эракійскаго происхожденія и значитъ — „сынъ бога“

(Διόνυσος). Другія важнѣйшія имена бога—*Вакхъ* (βακχος) и *Сабазій* (Σαβασιος) также идутъ изъ Фракіи. У Гомера Д. упоминается рѣдко и еще не занимаетъ мѣста среди олимпійскихъ небожителей, какъ божество, стоящее въ сторонѣ отъ воинственныхъ интересовъ героическаго эпоса. Онъ живеть среди людей, радуя ихъ сердцемъ, чувствуемый оргіастическими праздниками, странствуя по свѣту въ сопровожденіи Силена и шумной свиты сатировъ, еяидъ и менадъ и вездѣ распространяя свой культъ и насаждая виноградную лозу. У Эврипида мы находимъ первоначальный греческій мифъ о рожденіи Д. отъ еиванской царевны (дочери Кадма) Семелы и Зевса, посѣщавшаго ее въ образѣ смертнаго. Готовая стать матерью, Семела по наущенію ревнивой Геры, добилась отъ Зевса обѣщанія явиться ей во всемъ величїи и блескѣ и сгорѣла отъ пламени его перуновъ вмѣстѣ съ своимъ дворцомъ. Зевсъ спасъ только своего недоношеннаго сына, котораго зашилъ себѣ въ бедро и затѣмъ, когда ребенокъ могъ уже появиться на свѣтъ, отдалъ его на воспитаніе нимфамъ долины Нисы. Здѣсь, въ лѣсныхъ труппахъ, молодой богъ нашель впервые виноградную лозу, здѣсь же зародилась его тѣсная связь съ лѣсными божествами, силенами, сатирами, нимфами и кентаврами. Легенды о гоненіяхъ, которымъ Д. подвергался въ нѣкоторыхъ мѣстностяхъ Эллады, доказываютъ, что оргіастическій, пришедшій изъ Фракіи культъ встрѣтилъ значительное сопротивленіе, прежде чѣмъ войти въ обиходъ греческ. гражданск. общинъ. Уже въ глубокой древности Д. почитался въ Дельфахъ наравнѣ съ Аполлономъ, здѣсь же въ началѣ весны праздновался бракъ Д., какъ бога винодѣлія, съ Персефоной. Интересно соединеніе въ одномъ святилищѣ бога яснаго и созерцательнаго начала въ искусствѣ, Аполлона, съ Д., представляющимъ начало экстаза, вдохновенія и страданія. Наибольшаго религіознаго развитія культъ Д. достигъ въ тайномъ ученіи орфиковъ (послѣдователей мнѣица Орфея). Въ ихъ мѣологии Д. является сыномъ Зевса и Персефоны, растерзаннѣмъ титанами (*Д.-Загрей,*

первый Д.); богинѣ Аѣнѣ удалось спасти только его сердце, и богъ былъ снова возрожденъ Зевсомъ (*второй Д., сынъ Семелы*). Земныя страданія—„страсти Д.“, его гибель и возрожденіе, составляли главное содержаніе мистерій орфиковъ, къ которымъ допускались только посвященные, налагавшіе на себя нѣкоторые аскетическіе обѣты. Тѣ же „страсти Д.“ воспѣвались въ дїеирамбахъ и изображались въ театральн. представленіяхъ, изъ котор. развилась античная драма. Гражданскій культъ Д. въ Атикѣ связанъ съ цѣлымъ цикломъ народныхъ праздниковъ. Главнѣйшіе изъ нихъ: 1) *Малыя или сельскія Діонисїи*, справлявшіяся по деревнямъ въ декабрѣ (при первой пробѣ молодого вина) веселыми процессїями, съ пѣснями, грубоватыми шутками, пляской и импровизированными представленіями странствующихъ актеровъ, 2) *Ленем* (праздникъ винныхъ чановъ)—въ Аѣинахъ, въ послѣдн. числахъ января, съ общественными играми, процессїями и театральн. представленіями, 3) *Антестерїи* (*см.*) и 4) *Великія или городскія Діонисїи*—праздникъ весны, продолжавшійся въ Аѣинахъ 6 дней (съ 28 марта по 2 апр. совр. нов. ст.) и привлекавшій толпы окрестныхъ жителей и иностранцевъ. Д. чествовался здѣсь, какъ спаситель народа отъ нужды и лишеній зимы процессїей, въ котор. торжественно, при пѣнїи дїеирамбовъ хоромъ юношей, переносили старинн. статую Д. Праздникъ сопровождался веселыми шествїями масокъ и четырехдневными представленіями трагедій и комедій въ большомъ театрѣ Д. Культъ Д., распространяясь географически, углубляясь и утончаясь въ новыхъ ученіяхъ (напр., у пивагорейцевъ) и отражая въ себѣ новыя историческія явленія (такъ, походы Александра В. вызвали расказъ оalebдоносномъ шествїи Д. и его свиты въ Индію), оказался чрезвычайно живучимъ, и еще въ VII в. по Р. Х. церкви приходилось бороться съ его пережитками въ народномъ бытѣ и сознанїи. *Изображенія Д.*, первоначально грубыя деревянныя статуи, еле похожія на человѣка, стали современемъ излюбленной темой художниковъ. Антич.

ныя статуи Д. распадаются на два основн. типа. Это—или задрапированный въ пышныя складки восточной царской одежды величественный мужчина, съ длинными волосами и густой бородой (индійскій Д.), или красивый, обнаженный юноша, съ мягкими, нѣсколько женственными линиями тѣла и вѣнкомъ изъ виноградн. листьевъ на головѣ. Обычныя атрибуты Д.—*тирсы*—жезль, увитый плющомъ и оканчивающійся еловой шишкой, шкура леопарда, виноградная лоза съ гроздьями и кубокъ. Спутникомъ его, кромѣ упомянутыхъ силеновъ и менадъ, часто является Геркулесъ. Образъ Д. и начало оргіазма, имъ олицетворяемое, продолжаетъ вдохновлять художниковъ и мыслителей даже новаго и новѣйшаго времени. В. К. м.

Діонъ изъ Сиракузь (408—353 до Р. Х.), дядя Діонисія Младшаго, знатный сиракузянинъ, горячій поклонникъ Платона; былъ изгнанъ по обвиненію въ стремленіи къ власти. Началь войну съ племянникомъ, при чемъ большинство сиракузянъ, недовольныхъ тиранномъ, перешло на сторону Д. Послѣ ряда стычекъ Д. одержалъ побѣду и изгналъ Діонисія, но былъ убитъ заговорщиками.

Діонъ Кассій Кокцеянъ, авторъ большой „Римской исторіи“ на греч. яз. въ 80 книгахъ (сохранились книги 36—50, остальные въ отрывкахъ). Знатный по происхожденію, Д. р. въ 155 г. по Р. Х., былъ дважды консуломъ, управлялъ провинціями; конецъ жизни провелъ въ Кампаніи, ум. послѣ 229 г. Свою исторію писалъ по внушенію божества, явившагося ему въ сновидѣніи. Работалъ 22 года, перечиталъ, по его словамъ, почти все написанное о римлянахъ до него и изложилъ римскую исторію отъ Энея до своего времени, становясь гораздо подробнѣе при изображеніи своей эпохи. Позднѣе Д. написано было продолженіе до Константина Вел. Д. стоялъ на той точкѣ зрѣнія, что историкъ долженъ подчинять факты разсужденію и цѣлямъ композиціи. Къ тому же онъ суевѣренъ и, какъ царедворецъ, ненавидитъ защитниковъ свободы, но онъ даетъ много цѣнныхъ фактовъ для эпохи

конца республики и первыхъ столѣтій имперіи. И. Ш.

Диопсидъ, минераль изъ группы ниросеновъ, кристаллиз. въ моноклин. системѣ, превосходно развитые кристаллы—часты, имѣютъ призматическій видъ; спайность по плоскостямъ призмы ясная; хрупокъ, тв. 5,5...6. Уд. в. 3,2...3,3, Блескъ стеклянный. Прозраченъ или только просвѣчивается. Безцвѣтенъ или отъ примѣси окиси желѣза окрашенъ въ зеленоватый цвѣтъ. Хим. составъ: $\text{CaMgSi}_2\text{O}_6$, иногда съ примѣсью FeO (до 5%). Д. встрѣчается въ трещинахъ змѣвика въ Мусса-Альпахъ въ Пьемонтѣ, въ хлоритовомъ сланцѣ Ахматовской минеральной копи на Уралѣ и пр. Красивыя темнозеленыя разновидности Д. употребляются какъ драгоценныя камни. М. Н.

Диоптазъ, рѣдкій минераль изъ ряда моносилкаатовъ, кристалл. въ гексагон. сист., кристаллы встрѣчаются нарощими и соединен. въ друзы. Спайность совершенная по плоскостямъ ромбоэдра, хрупокъ, тв.=5, уд. в. 3,27...3,35, цвѣтъ изумрудно-зеленый, блескъ стеклянный; прозраченъ или просвѣчивается. Хим. сост. $(\text{H}_2\text{Cu})\text{SiO}_4$. Лучшее мѣстороженіе въ известнякѣ холма Алтышъ-Тюбе, одного изъ отроговъ Алтайскаго кряжа. М. Н.

Диоптрика, по устарѣвш. классификаціи отдѣлъ физики, разсматривающій всѣ явленія, связанныя съ прохожденіемъ свѣтовыхъ лучей изъ одной среды въ другую.

Диоптрія, см. XV, 111.

Диорама (греч.), картина, написанная такимъ образомъ, что изображенные на ней предметы появляются въ различномъ освѣщеніи, въ различной окраскѣ и т. д.; напр., лѣтній пейзажъ на глазахъ зрителей превращается въ зимній, или день на картинѣ замѣняется ночью. Картины эти пишутся на чрезвычайно тонкой, прозрачной матеріи и при томъ пишутся разными красками на обѣихъ сторонахъ ея. Указанные эффекты достигаются тѣмъ, что свѣтъ на картину падаетъ то спереди, то сзади; въ первомъ случаѣ она отражаетъ свѣтъ, во второмъ лучи проходятъ сквозь нее, и зритель видитъ изображеніе, нари-

сованное на оборотной сторонѣ полотна. Д. избрѣтена въ 1822 г. Дагерромъ и усовершен. Гропусомъ въ 1851 г.

Н. Т.

Диоритъ, см. *горныя породы*, XV, 611.

Диоскорейныя, Dioscoreaceae, сем. однодольныхъ растений изъ пор. лилецвѣтныхъ, многолѣтнія травы съ сильно развитыми корневищами, иногда вадутыми въ видѣ клубней, вьющимся стеблемъ, черешковыми, копьевидными или сердцевидными сѣтчатонервными листьями и правильными раздѣльнополыми двудомными небольшими цвѣтками, собранными въ колосья или кисти. Около 167 видовъ, распространенныхъ въ тропическихъ странахъ. Наиболее важенъ родъ Dioscorea. Многие виды его обладаютъ массивными клубневидными корневищами, которыя очень богаты крахмаломъ, и поэтому служатъ весьма важнымъ пищевымъ продуктомъ подъ тропиками (см. *бататы*). У Testudinaria elephantipes стебель клубневидно утолщенъ, достигая 1 м. въ поперечникъ, и покрытъ пробковыми щитками; изъ верхушки его выступаетъ масса нѣжныхъ вьющихся вѣтвей съ изящными сердцевидными листочками, отмирающихъ съ наступленіемъ осени; поджаренные ломтики сердцевинной мякоти ствола употребляются въ пищу подъ назв. *Готтентотскаго хлѣба*.

М. Н.

Диоскуры, въ греч. мифологіи имя двухъ близнецовъ—Кастора и Полидевка (Поллукса), сыновей Зевса и Леды. Они считались божествами свѣта, подателями помощи въ сраженіяхъ и на морѣ; позднѣе ихъ отождествляли съ созвѣздіемъ Близнецовъ, а также съ утренней и вечерней звѣздой. Культъ ихъ былъ особенно распространенъ въ Лаконіи и въ Афинахъ, въ слѣдствіи также въ Римѣ. Д. изображались обыкновенно въ видѣ красивыхъ юношей въ хламидахъ и остроконечныхъ шляпахъ; лучшія статуи ихъ, какъ укротителей лошадей, находятся въ Римѣ передъ Капитоліемъ на Monte Cavallo.

Диофантъ, см. *алгебра*, II, 86/87.

Диофизиты, см. *монофизиты*.

Диоцезъ (διοκρησις), такъ со времени Диоклетіана назывались основныя подраздѣленія Римской имперіи числомъ

12; величина ихъ была очень различна; самая малая была Британія, самая большая Востокъ. Д. были подчинены префектамъ и раздѣлялись на провинціи. Кромѣ того, Д. со временъ Константина назывались церковные округа, границы которыхъ обыкновенно совпадали съ границами свѣтскихъ провинцій или Д. Въ наст. время Д. въ катол. церкви называется округъ, находящійся въ вѣдѣніи епископа.

Диу, островъ у ю. берега п. Катяваръ (Бомбей), заним. 51 кв. км., 14.614 жит.; принадлежитъ Португаліи.

Диуретинъ (Theobrominum patriosaliculicum), двойная соль теобромина, бѣлый кристаллич. порошокъ, съ трудомъ растворяющ. въ холодной водѣ, легко въ горячей. Д. раздражаетъ мочевой эпителий и тѣмъ вызываетъ сильное мочегонное дѣйствіе. Аналогиченъ по дѣйствію кофеину, но сильнѣе его; кромѣ того, выгодно отъ него отличается еще тѣмъ, что не производитъ столь возбуждающаго дѣйствія на центральную нервную систему. Имѣетъ обширное примѣненіе при отекахъ сердечнаго происхожденія, а также почечнаго и печеночнаго. Одновременно и совмѣстно съ наперстянкой (дигиталисъ) является тонизирующимъ и выравнивающимъ (при перебояхъ) дѣятельность сердца средствомъ. Доза 0,5—0,6 до 1,0 на приемъ и до 3,0—4,0 въ сутки.

I. Ид.

Діэзъ, повышение музык. звука на полтона. Знакъ діеза (#) ставится впереди повышаемой ноты, читается же за ней: „до-діэзъ“, „ре-діэзъ“ и т. д. Двойной Д. повышаетъ звукъ на цѣлый тонъ.

Дізты, см. *діеты*.

Длинноногъ кафрскій, Pedetes caper, видъ изъ сем. тушканчиковыхъ, ночное животное, величиною съ зайца, на котораго похоже и по цвѣту шерсти, съ длиннымъ пушистымъ хвостомъ, короткими сильными передними ногами съ 5 пальцами, вооруженными серповидными когтями, и очень длинными задними ногами съ 4 пальцами съ копытообразными ногтями. Д. к. живетъ въ степяхъ Южи. Африки, роетъ норы съ длинными ходами, иногда обща; питается растениями, можетъ дѣлать громадныя, до 10 м., прыжки.

Длинноусыя, см. *деукрылыя*, XVIII, 101/2.

Длиннохвостые раки, см. *раки*.

Длугошь (по-лат. Longinus), Янь, первый польск. историкъ, крак. каноникъ, дипломатъ, воспитатель сыновей короля Казимира Ягеллончика, род. въ 1415 г. Гл. трудъ Д. „Historia Polonica“, обнимающей въ 12 книгахъ всю исторію Польши отъ легендарнаго періода до 1480 г., является до наст. времени важнѣйшимъ источникомъ для знакомства съ польскимъ средневѣковьемъ, особ. въ послѣднихъ своихъ частяхъ, съ 1410 г. Основныя черты этого труда, для кот. Д. использовалъ польск. и иностр. лѣтописи и гос. акты, —критицизмъ и прагматизмъ, соединяющіеся, однако, —первый съ вѣрой въ чудеса и во влияніе планетъ на жизнь человѣка, а второй—съ вѣрой въ Промыслъ Божій, и при томъ Промыслъ католическій, охраняющій чистоту католицизма и могущество папскаго престола. Изъ сравненія излагаемыхъ Д. событій съ фактами русск. лѣтописей видно, что Д. не останавливается передъ передѣлкой лѣтописнаго текста, но зато ему были извѣстны тѣ русск. лѣтописи, кот. въ полномъ видѣ не дошли до насъ; его трудъ, поэтому, дополняетъ наши древнія лѣтописи и, съ друг. стороны, подтверждаетъ показанія позднѣйшихъ лѣтописныхъ сводовъ. Важною составною частью „Historiae Polonicae“ является „Chorografia regni Poloniae“, первое подробное описаніе Польши, гл. обр., въ гидрографич. отношеніи. Кромѣ того, Д. принадлежатъ: жизнеописанія святыхъ и польскихъ архіепископовъ и епископовъ, „Liber beneficiorum dioecesis Sracoviensis“, заключающая весьма важный эконо. и статист. матеріалъ, „Insignia seu clenodia“—описаніе гербовъ польск. шляхты съ характеристикой послѣдней и др. Ум. въ 1480 г. Полн. собр. соч. Д. съ перев. „Исторія“ на польск. яз. вышло въ Крак. въ 1863—80 гг. въ 14 том. Лучшія монографіи о Д.: *Бобржинскаго* и *Смольки* (1893) и *Семковича* (1887). И. Р.—нѣ.

Длѣщіяся преступленія, см. *преступленіе*.

Дмитревскій, Иванъ Афанасьевичъ, ближайшій сотрудникъ перваго рус-

скаго актера Волкова и вѣрный продолжатель начатаго дѣла созданія русскаго театра. Энергичный работникъ, беззаветно преданный дѣлу молодого театра и способный актеръ, Д. былъ и на рѣдкость образованный для своего времени человѣкъ и значительно содѣйствовалъ возвышенію профессіи актера въ русскомъ общественномъ мнѣніи. Благодаря Д. русское актерство, только еще начинавшее складываться, было удостоено высокой чести: его представитель былъ избранъ въ члены Россійской академіи (въ 1802 г.). Впрочемъ, Д. такъ и остался до сихъ поръ единственнымъ у насъ примѣромъ актера-академика. Характерно, наконецъ, и то, что этотъ актеръ, одинъ изъ первыхъ въ Россіи и по времени, и по тѣмъ почестямъ, какія выпали на его долю, вышелъ изъ дурного сословія, которое и до сихъ поръ относится къ театру наиболѣе недружелюбно. Въ біографіи Д. многое остается нераскрытою тайною; мѣсто провѣренныхъ и обоснованныхъ фактовъ часто занимаетъ красивая, но весьма сомнительная легенда. Остаются неустановленными и факты дѣтства и отрочества Д., всего того, что предшествовало его появленію одновременно съ Волковымъ въ Петербургѣ и началу его жизни актера. Годомъ его рожденія считается то 1733, то 1734 г. Былъ онъ сыномъ ярославскаго протоіерея Дьяконова. То имя, подъ которымъ онъ перешелъ въ исторію, будто было ему дано самою импер. Елизаветою Петровною. Сценическій дебютъ Д.—18-го марта 1752 г., въ пьесѣ „Кающійся Грѣшникъ“. Въ сентябрѣ того же года Д. помѣщенъ въ шляхетскій кадетскій корпусъ, куда позднѣе были помѣщены и братья Волковы. Въ корпусѣ Д. пробылъ, повидимому, четыре года, много больше Волковыхъ, и въ 1756 г. былъ зачисленъ въ труппу перваго русскаго театра, въ которомъ затѣмъ сыгралъ такую большую роль, и какъ актеръ, и какъ режиссеръ, и какъ учитель, и какъ руководитель всеѣмъ театральнымъ дѣломъ. Судя по отзывамъ современниковъ, Д. былъ актеръ скорѣе умный и вдумчивый, искусный и умѣлый, чѣмъ ярко талантливый, вдохновенный и пла-

менный, актеръ—больше школы, чѣмъ „нугра“, интересный въ сценическихъ характеристикахъ, не увлекательный въ пафосѣ. Оттого онъ былъ много лучше въ комедіяхъ и въ роляхъ резонерскихъ, чѣмъ въ трагедіяхъ, въ роляхъ, цѣликомъ построенныхъ на большемъ, искреннемъ чувствѣ. Въ 1765 г. Д. былъ отправленъ „для лучшаго театральнаго наукъ обученія“ за границу, черезъ два года онъ снова отправился за границу, на этотъ разъ уже съ иною цѣлью, со специальнымъ порученіемъ набрать актеровъ для петербургской французской труппы. Д. побывалъ въ Парижѣ, въ Лондонѣ, видѣлъ на сценѣ и свелъ личное знакомство съ Лекенемъ, съ Клеронъ, Гаррикомъ. Несомнѣнно, знакомство съ западнымъ театромъ, съ игрою большихъ мастеровъ сцены не прошло для русскаго актера безслѣдно. Черезъ нѣкоторое время по возвращеніи въ Петербургъ Д. принялъ, между прочимъ, участіе и въ созданіи перваго русскаго частнаго театра, инициатива котораго принадлежала Карлу Книпперу. Д. собралъ для этого театра труппу, самъ въ немъ игралъ, завелъ при немъ школу. Тутъ была сыграна въ первый разъ комедія Фонъ-Визина „Недоросль“, „на щотъ“, т. е. въ бенефисъ, Д. Но частный театръ просуществовалъ недолго, и его труппа перешла въ новый придворный театръ. Правильную работу актера Д. несъ тутъ до 1787 г. Но и затѣмъ не порывались его связи съ театромъ. Д. много писалъ для театра. Однѣ пьесы онъ перевелъ, чаще всего съ итальянскаго („Антигона“, „Армида“, „Діанино Древо“ и др.), другія „склонилъ на наши нравы“ („Раздумчивый“, „Демокритъ“ и др.). Работалъ онъ и для исторіи театра; но надъ этими его трудами тяготѣлъ какой-то рокъ. Проработавъ надъ „Исторіей русскаго театра“ много лѣтъ, онъ сдалъ рукопись въ академію, но тамъ она сгорѣла. И. Д., подобно Тредьяковскому, принялся снова писать свою „Исторію“, написалъ, опять сдалъ въ академію. И опять рукопись пропала. Двѣ свои работы, о русскихъ писателяхъ и русскомъ театрѣ, Д. сдалъ въ одинъ лейпцигскій журналъ, при чемъ первая статья бы-

ла напечатана въ нѣмецкомъ переводѣ, вторая такъ и осталась неизданною. Ум. Д. 27 октября 1821 г. Н. Э.

Дмитріева, Валентина Іововна, род. въ 1859 г. (біограф. см. XI, 631). Писательница старой школы, пишетъ свыше 30 лѣтъ „по старинкѣ“, и несмотря на это ея повѣсти и рассказы и теперь читаются безъ напряженія и усталости; есть въ нихъ бодрящая вѣра въ жизнь и въ побѣду добра и правды. Въ этой вѣрѣ нѣтъ приторной сентиментальной слащавости. Недаромъ Д. работала земскимъ врачомъ, а раньше была сельской учительницей. Она знаетъ деревню, изображаетъ страшную деревенскую быль безъ барской брезгливости. Нѣкоторыя ея вещи—„Митюха учитель“ „Червоный хуторъ“—получили очень широкое распространеніе. Въ писаніяхъ Д. чувствуется сильный, душевно-здоровый и бодрый человѣкъ, общественный работникъ, который служитъ народу не на словахъ, а на дѣлѣ. Когда-то Д. писала стихи, въ ея произведеніяхъ чувствуется лиризмъ, а нѣкоторыя написаны какъ стихотворенія въ прозѣ („Майна-Вира“, „Бѣлыя крылья“). Жизнь деревни, порыванія интеллигенціи, стоящей „въ разладѣ со всѣмъ окружающимъ“, описываетъ Д. съ большой правдивостью и объективностью. Несмотря на то, что творчество ея зародилось и развивалось въ 80-е годы, нѣтъ на немъ печати безвременья, бездорожья и хмурости. Д. создавала образы восьмидесятниковъ, но никогда не сливалась со своими героями. Ее спасала общественная работа и бодрая вѣра въ огромную творческую силу народа.

В. Львовъ-Рогачевскій.

Дмитрiевка, село павлоградскаго у., Екатеринославской г., 7.006 жит.

Дмитрiевка, слоб. таганрогск. окр., Обл. Войска Донскаго, на р. Міусъ. 5.952 ж.

Дмитрiевскій уѣздъ, въ сѣв. части Курской губ., на границѣ Орловской губ., занимаетъ пространство въ 2.789,3 кв. в., орошаем. р. Свапой, притокомъ Сейма. Поверхность въ средн. полосѣ возвышена и овражиста, на зап.—плоская, обнаруживаетъ значительный скатъ къ югу. Почва—черноземная, мѣ-

стами перемѣшана съ глиной и пескомъ; въ с.-з. части встрѣчаются сыпучіе пески. Населеніе исчисл. къ 1911 г. 162,6 тыс. чел. (58,3 чел. на 1 кв. в.), въ т. ч. городск. — 6,7 тыс. чел., а по переписи 1897 г. — 126,7 т. Главн. насел. — великороссы; малороссы составл. не болѣе 2⁰/₁₀. Вся площ. землевлад. составл. (1905 г.) 255.489 дес., въ т. ч. надѣльн. — 52,4⁰/₁₀; на 1 дворъ въ средн. приход. 7,5 дес.; въ частной собственн. наход. 45⁰/₁₀ всей площади уѣзда, больш. часть сосредоточена въ рукахъ двор. — 57,7⁰/₁₀ всей частновл. земли, крестьян. принадлеж. 24,2⁰/₁₀; небольшая часть площади уѣзда принадлеж. учрежд. — 2,8⁰/₁₀. Глав. занят. жител. — земледѣліе; за мѣстн. потребл. остается большою избытокъ хлѣба, который и вывозится. Сильно развита хлѣбная торговля. Кустарные промыслы мало развиты.

Дмитріевъ, у. гор. Курской г., на р. Свапѣ, 6.667 жит. Значит. торговля хлѣбомъ, саломъ и пенькой. Ломки мѣла.

Дмитріевъ, Иванъ Ивановичъ, извѣстный поэтъ, баснописецъ и сатирикъ, литературн. соратникъ и личный другъ Карамзина, видный государств. человекъ своего времени. Род. въ 1760 г. въ небольшомъ родовомъ имѣніи Богородицкомъ, близъ Сызрани. Въ дѣтствѣ получилъ недостаточное образованіе, самоучкой сталъ читать по-французски, зачитываясь бывшими тогда въ модѣ сентиментальными романами. Въ семьѣ же, отъ отца, получилъ первая свѣдѣнія о русскихъ писателяхъ, проникся уваженіемъ къ Ломоносову, читалъ оды Державина и басни Хемницера, стихотворенія и трагедіи Сумарокова. Разразившійся Пугачевскій бунтъ заставилъ родителей Д. уѣхать изъ имѣнья въ Москву, гдѣ мальчикъ видѣлъ казнь Пугачева, описаніе котор. занимательн. у него впоследствии Пушкинъ. Въ 1774 г. отецъ отвезъ Д. и его брата Александра въ Петербургъ, въ Семеновскій полкъ, гдѣ, проходя службу рядовымъ и унтеръ-офицеромъ, будущій поэтъ робко началъ пробовать свои силы. Въ 1783 г. пріѣхалъ въ столицу Карамзинъ, родственникъ Д. Молодые люди скоро подружились, и эта дружба послужила

новымъ толчкомъ для литературнаго развитія Д. Всѣ свои казарменные досуги онъ посвящалъ чтенію, писанью стиховъ и прозаич. переводамъ съ французск. Вернувшійся изъ-за границы Карамзинъ привлекъ (въ 1790 г.) Д. къ участию въ основанн. имъ „Московск. Журналъ“, на страницахъ котор. имя Д. впервые получаетъ широкую литературную извѣстность (сказка „Модная жена“, сентиментальное стихотвореніе „Стонетъ сизый голубочекъ“ и др.). Наиболѣе плодотворнымъ для Д. былъ 1794 г., когда въ отпуску, на родинѣ, онъ написалъ лучшія свои вещи, сатиру на одокропателей „Чужой толкъ“, сказку „Причудница“, „Посланіе Державину“, „Гласъ патріота“ (на взятіе Варшавы Суворовымъ), „Ермакъ“ и др., превознесенныя до небесъ тогдашней критикой. Въ 1795 г. Д. издалъ первую книгу стихотвореній „И мои бездѣлки“. Въ 1796 г., получивъ чинъ капитана, Д. уѣхалъ было въ отпускъ, но вернулся при вѣсти о смерти императрицы Екатерины и подалъ въ отставку. Получивъ чинъ полковника съ мундиромъ и пенсіей, Д. собрался уже уѣхать въ Москву, когда внезапное событіе, — арестъ по ложному обвиненію въ умыслѣ на жизнь государя, — дало новый толчокъ его карьерѣ. Выяснивъ дѣло, Павелъ I обласкалъ Д., назначилъ его оберъ-прокуроромъ въ сенатъ и товарищемъ министра удѣловъ. Новая служба и связанная съ ней затрудненія и неприятели снова отвлекли Д. отъ литературной дѣятельности. Въ 1799 г. Д. въ чинѣ тайн. сов. вышелъ въ отставку и переселился въ Москву. Съ воцареніемъ Александра I оживилась замершая было литературная жизнь, и снова въ журналѣ Карамзина „Вѣсти Европы“ стали появляться басни и стихотворенія Д. Въ 1806 г. Д. былъ назначенъ сенаторомъ въ Московск. департаменты и въ новомъ званіи исполнялъ важныя порученія (по созыву ополченія, разслѣдованію откупныхъ злоупотребленій и др.), а въ 1810 г. назначенъ членомъ Государств. Сов. и министромъ юстиціи. Въ 1814 г. Д. оставилъ постъ министра и окончательно поселился въ Москвѣ, гдѣ и ум. въ 1837 г. Д. продолжалъ до конца

жизни интересоваться литературой, посѣщалъ въ опалѣ Чаадаева, покровительствовалъ молодымъ талантамъ. Написалъ онъ немного и все же въ исторіи русской литературы занялъ видное мѣсто рядомъ съ Карамзинымъ, какъ преобразователь литературнаго языка, проложившій дорогу Жуковскому, Батюшкову и Пушкину. Вѣлинскій высоко ставилъ Д. среди старыхъ русскихъ писателей, выдвигая „остроуміе“, какъ главный элементъ его таланта, и „Чужой толкъ“, какъ лучшее его произведение. По его мнѣнію, басни Д. „прекрасны“, и „вообще въ его стихотвореніяхъ русская поэзія сдѣлала значительный шагъ къ сближенію съ простотой и естественностью“. Кромѣ поэтич. произведеній, Д., оставилъ „Взглядъ на мою жизнь. Записки д. т. с. И. И. Д. въ 3 ч.“ (М., 1866). Лучшее издание: „Сочиненія И. И. Д. подъ ред. и съ прим. А. А. Флоридова, 2 ч. Спб. 1895“.

В. Км.

Дмитріевъ, Федоръ Михайловичъ, историкъ русскаго права, род. въ 1829 г. Окончилъ курсъ въ моск. унив. по юридич. фак. Въ 1859 г. защитилъ диссертацию на степень магистра гражд. права и въ томъ же году занялъ въ моск. унив. кафедру иностраннаго законодательства. Въ 1858 и 59 гг. сопровождалъ въ заграничн. путешествіи вел. кн. Елену Пав., въ качествѣ ея личнаго секретаря. Въ 1868 г. Д. покинулъ унив. и, удалившись въ деревню, работалъ въ Сызранскомъ земствѣ. Въ 1882 г. Д. возвращается на государ. службу и занимаетъ постъ попечителя спб. учеб. округа, а въ 1886 г.—сенатора. Умеръ Д. въ 1894 г. Въ 1899—900 г.г. вышло 2-хтомн. собраніе его сочиненій, куда, помимо его диссертации „Исторія судеб. инстанцій“ (т. I), вошли критическіе отзывы его о работахъ Кавелина, Бѣляева, Лешкова, Энгельмана и др., а также статьи по универ. вопросу, о цензурѣ, судебн. реформѣ, всесослов. волости, написанныя Д., главнымъ образомъ, въ разгаръ „эпохи велик. реформъ“, искреннимъ поборникомъ которыхъ заявилъ себя авторъ. По своимъ научнымъ взглядамъ Д. примкнулъ къ той „новой исторической школѣ“, которая въ концѣ 40-хъ и 50-хъ гг. XIX в. дебу-

тировала у насъ въ лицѣ Кавелина, Соловьева и Чичерина и которую принято называть „юридической“ школой. Д. вполне воспринялъ „государственную“ точку зрѣнія Кавелина на русскій историческій процессъ, признавъ вмѣстѣ съ нимъ, что „русская исторія, какъ новая, такъ и древняя, есть по преимуществу государственная, политическая“ и что тщетно, поэтому, искать въ ней исторіи внутренней „самостоятельной жизни“ рус. народа. „Исторія судебныхъ инстанцій и гражд. апелляціоннаго судопроизводства отъ Судебника до учрежденія о губерніяхъ“ и по методологическимъ приѣмамъ, и по общей схемѣ своихъ построений, наконецъ, и по ясности изложенія живо напоминаетъ „Областн. учрежд. въ Россіи XVII в.“ Чичерина. „Исторія суд. инст.“ до сихъ поръ занимаетъ почетное мѣсто въ литературѣ предмета, хотя въ нѣкоторыхъ своихъ отдѣлахъ, особенно въ послѣдней своей части (XVIII в.), она не могла не устарѣть. Являясь убѣжденнымъ поборникомъ „школы родового быта“, Д. вмѣстѣ съ тѣмъ, какъ „западникъ“ чичеринскаго направленія, заявилъ себя не менѣе горячимъ оппонентомъ противнаго „славянофильскаго“ течения въ исторической наукѣ. Въ ряду другихъ статей Д. нельзя не отмѣтить его обстоятельнаго этюда „Сперанскій“, гдѣ авторъ попытался дать сжатый очеркъ государственнаго управления Россіи со времени Петра В. въ связи съ реформой Сперанскаго (Рус. Архивъ, 1868 г., № 10). До сихъ поръ остаются неопубликованными курсы Д. по исторіи госуд. права западно-европ. государствъ, читанные имъ въ моск. унив. въ 1859—68 г.г.

В. Сыромятниковъ.

Дмитріевъ-Мамоновъ, гр., Матв. Александр., сынъ фаворита имп. Екатерины II Александра Матв., род. въ 1790 г., получилъ хорошее домашнее воспитаніе подъ руководствомъ аббата Дюрона; еще очень молодымъ человѣкомъ онъ былъ назначенъ оберъ-прокуроромъ уголовного департамента сената въ Москвѣ, гдѣ обнаружилъ большія способности и независимость характера при столкновеніи съ московскимъ главнокомандующимъ гр. Гудовичемъ изъ-за одного своего подчи-

неннаго, арестованнаго по подозрѣнію въ выставленіи на бульварѣ сатирическаго стихотворенія. Д.-М. вызвался въ 1812 г. сформировать на свой счетъ конный полкъ и съ большою щедростью выполнилъ это обѣщаніе; за это онъ былъ произведенъ въ генераль-майоры и назначенъ шефомъ полка, составленнаго изъ крѣпостныхъ графа и навербованныхъ имъ людей. За сраженія при Тарутинѣ и Малоярославцѣ онъ былъ награжденъ золотою саблею съ надписью „за храбрость“. Въ 1814 г. онъ находился вмѣстѣ со своимъ полкомъ за границею. Повидимому, вѣдѣствіе столкновенія полка съ жителями одного мѣстечка въ вел. герц. Баденскомъ и донесенія Д.-М. имп. Александромъ съ рѣзкими выходками противъ нѣмцевъ его полкъ былъ расформированъ, послѣ чего Д.-М. присоединился въ Москвѣ къ „обширному кружку недовольныхъ“ и громко выражалъ недовѣреніе существующимъ порядкамъ. Еще ранѣе онъ сблизился со старыми масонами и въ 1811—12 гг. печаталъ стихотворенія въ журналѣ Невзорова „Другъ Юношества“, но участвовалъ также и во французской масонской ложѣ, управляемой Мезансомъ и отличавшейся либеральнымъ направленіемъ. Д.-М. былъ друженъ съ М. Ѳ. Орловымъ, и подъ вліяніемъ нѣмецкаго Союза Добродѣтели (Tugend-Bund) и нѣкоторыхъ французскихъ тайныхъ обществъ съ политическимъ оттѣнкомъ, близкихъ по внѣшнимъ формамъ къ масонству (тамплиеровъ и др.), они задумали основать орденъ Рыцарей Русскаго Креста, или Русскихъ Рыцарей. Въ 1814—15 гг. они пришли къ соглашенію относительно основныхъ стремленій этого ордена и формулировали ихъ въ программѣ, написанной рукою гр. Д.-М. и озаглавленной „Пункты преподаваемаго во внутреннемъ орденѣ ученія“. Главною чертою этой программы, проникнутой аристократическою тенденціею, было „ограниченіе самодержавной власти“ посредствомъ сената. Предполагалось, что монархъ будетъ лишень права безъ воли и согласія сената издавать новые законы и отмѣнять старые, устанавливать налоги, объявлять войну и заключать трактаты, ссылать и наказывать обви-

ненныхъ, выѣзжать за границу, жаловать княжеское и графское достоинство, производить въ фельдмаршалы, назначать на высшія должности. Членами сената должны были быть лица, частію имѣющіе на то право по своему происхожденію, частію выборные, а именно въ немъ должны были засѣдать 200 наслѣдственныхъ пэровъ, магнатовъ или вельможъ государства, званіе которыхъ предполагалось учредить дарованіемъ имъ „удѣловъ городами и помѣстьями“, и по 400 представителей отъ дворянства и отъ народа. Учрежденіе сената, повидимому, должно было быть результатомъ государственнаго переворота, совершеннаго орденомъ Рыцарей Русскаго Креста. Другіе „пункты“ имѣютъ частію прогрессивный характеръ, частію реакціонный. Ордену должны были быть дарованы „помѣстья и земли“, но вмѣстѣ съ тѣмъ предполагалось „упраздненіе рабства въ Россіи“. Предполагалось введеніе „вольнаго книгопечатанія“, „печатаніе и обнародованіе актовъ сената“, упраздненіе виннаго откупа и соляной монополии, уменьшеніе числа монастырей, улучшеніе положенія солдатъ и надѣленіе ихъ землею по выслугѣ опредѣленныхъ лѣтъ. А вмѣстѣ съ тѣмъ предполагалось упразднить университеты, учредивъ вмѣсто нихъ въ двухъ столицахъ обсерваторіи, ботаническіе сады, публичныя бібліотеки и звѣринцы; наиболѣе симпатичнымъ для авторовъ проекта типомъ учебнаго заведенія были кадетскіе корпуса и кавалерійскія школы. Отрицательными чертами проекта являлись также ненависть къ иностранцамъ и евреямъ, нетерпимость къ сектантамъ, недопущеніе существованія автономнаго польскаго королевства.

Нѣсколько поздне, въ 1816—7 гг., Д.-М. вмѣстѣ съ М. Ѳ. Орловымъ пытался организовать Орденъ Русскихъ Рыцарей и набросалъ для этого схему преобразованій, въ нѣкоторыхъ чертахъ сходную съ первымъ планомъ, но во многомъ и отличную отъ него. Предполагалось учредить народное вѣче изъ двухъ палатъ—вельможъ и мѣщанъ. Въ составъ первой, кромѣ наслѣдственныхъ вельможъ (221 ч.), входило еще вдвое большее количество

представителей дворянъ по избранію, 10 депутатовъ русскаго рыцарства и 6 депутатовъ отъ вольныхъ городовъ. Нижняя палата должна была состоять изъ депутатовъ отъ городовъ (по 3 отъ cadaго), избираемыхъ изъ дворянъ, духовенства, купцовъ, мѣщанъ, мастеровыхъ и поселянъ (всего около 3.000 чел.). Этотъ проектъ предполагаетъ, очевидно, республиканское устройство, такъ какъ о монархѣ не упоминается, и въ письмѣ къ Орлову Д.-М. указываетъ на примѣръ Испаніи, что „сдѣлать тирана значитъ готовить, ковать на себя ковы болѣе тяжелыя, чѣмъ тѣ, которыя хотѣтъ скинуть“. Русскимъ рыцарямъ въ этомъ второмъ проектѣ придается значеніе „охранителей конституціи“, „вѣчевой стражи“, находящейся въ распоряженіи парламента и зависящей отъ него.

Орловъ начиналъ уже нѣкоторыя сношенія для привлеченія членовъ въ Орденъ или Общество Русскихъ Рыцарей, но узналъ о существованіи другого тайнаго общества (Союза Спасенія), составленнаго преимущественно изъ гвардейскихъ офицеровъ, и предположенію его и Д.-М. были оставлены. Этому способствовало и то, что съ 1817 г. у Д.-М. началась психическая болѣзнь, онъ удалился въ свое подмосковное имѣніе и сталъ вести весьма уединенную жизнь; въ двадцатыхъ годахъ были взяты подъ опеку какъ лично онъ, такъ и его обширное имущество (въ 1853 г.—12.981 д. крестьянъ м. п.). Умеръ Д.-М. въ 1863 г. См. о немъ „Русскій Архивъ“, 1868, 1871, 1877, 1896 г., „Русская Старина“, 1899 г., т. 66, № 4, „Историч. Вѣстникъ“, 1887 г., № 2, „Изъ писемъ и показаній декабристовъ“, подъ ред. А. К. Бороздина и книгу В. Семеваго, „Политическія и общественныя идеи декабристовъ“, 1909 г. Биографію отца его Александра Матв. Д.-М., фаворита Екатерины II, см. въ книгѣ А. И. и В. А. Дмитріевыхъ - Мамоновыхъ подъ заглавіемъ „Дмитріевы-Мамоновы“, Спб. 1912 г. В. Семеваго.

Дмитріевъ-Оренбургскій, Николай Дмитріевичъ, живописецъ, сынъ помѣщика Оренбург. г. р. въ 1838 г., уч. въ Спб. акад. художествъ. Въ 1863 г. Д. примкнулъ къ 12 академистамъ, вы-

ступившимъ противъ писанія картины на задаваемые темы. Позднѣе Д. примирился съ академіей и былъ тамъ проф. батальной живописи. Д., гл. обр., изображалъ различные моменты изъ рус.-турецк. войны 1877—8 г., просто и жизненно ихъ komponуя. Писалъ онъ и сцены изъ народной жизни, безпритязательно изображая бытъ. Много работалъ Д. и въ области иллюстраціи на сюжеты изъ Тургенева, Пушкина, Некрасова и на темы изъ русской исторіи эпизодическаго характера. Ум. въ 1898 г. Н. Т.

Дмитровка, мст. александрійск. у., Херсон. г., на р. Ингульцѣ, 7.746 ж.

Дмитровскій уѣздъ, въ сѣв.-вост. части Московской губ., занимаетъ пространство въ 2.974,6 кв. в., орошаемое на зап. и сѣв. притоками Волги, Дубною и Сестрою, на ю. и ю.-в.—притоками Клязьмы, Ворей и друг. На ю. проходитъ возвышенная Клинеско-Дмитровская гряда; на сѣв. мѣстность низменна, лѣсиста и болотиста. Почва на сѣв.-зап. супесчаная, на юго-вост.—суглинистая; изъ полезныхъ ископаемыхъ встрѣчаются известнякъ, песчаникъ, торфъ, болотная желѣзная руда и гончарная глина. Населеніе составл. къ 1911 г. 150,2 тыс. чел. (50,1 ч. на 1 кв. в.), въ т. ч. город.—7,2 тыс. ч., а по переп. 1897 г.—119.686 ч. Общая площ. землевлад. составл. (въ 1905 г.) 300.974 дес., въ т. ч. надѣльн. 55,2%, средн. размѣръ землевлад. на 1 дворъ составл. 10,5 дес. Въ частной собств. наход. небольшая часть—26,4% всей площ. уѣзда; въ рукахъ дворянъ сосредоточ. 34,1%, у купцовъ—34,6%, у крестьянъ всего лишь—10,2% всей частной собствени. Значительная часть принадл. также учрежденіямъ—18,4%. Главн. занят. жит.—земледѣліе; но, кромѣ того, въ у. имѣются крупнѣйшія бумагопрядильныя и ткацкія фабрики и кожевенныя и стеклянныя заводы (въ 1908 г. въ у. вмѣстѣ съ у. гор. и Троице-Сергіевск. посад.—84 фабр.-зав. предпр. съ производств. на 12.704 тыс. р. при 12.673 рабоч.); сильно развито кустарн. производство игрушекъ, особенно въ Сергіевомъ посадѣ, гончарный промыселъ, выдѣлка веревокъ, бичевокъ и судовыхъ канатовъ и друг.

Дмитровский уѣздъ, въ средней полосѣ Орловск. губ., занимаетъ пространство въ 2.164,4 кв. в., орошаемое рѣками системы р. Десны. Поверхность у. представляетъ возвышенную грядку съ цѣлой системой овраговъ, крутыми холмами, обрывистыми склонами. Почва содержитъ богатая фосфоритныя залежи; черноземъ хорошо развитъ, въ нѣкоторыхъ мѣстахъ достигаетъ глубины въ 1 арш., но вообще подается лишь небольшими оазисами; по преимуществу же почва у. супесчаная и суглинистая. Насел. составл. къ 1911 г. 137,2 тыс. чел. (60,4 чел. на 1 кв. в.), въ т. ч. город.—9,0 тыс. чел.; а по переписи 1897 г.—105,1 тыс. Общая площ. землевлад. составл. (въ 1905 г.) 193.303 дес., въ т. ч. надѣльн. 55,1⁰/₀, средн. разм. землевлад. на 1 дворъ составл. 7,3 дес. Въ частной собственности наход. 43,2⁰/₀ всей площади уѣзда, въ т. ч. большая часть у дворянъ—59,9⁰/₀; крестьян. принадлежить незначит. часть—13,1⁰/₀. Главн. занят. жителей—земледѣліе; за мѣст. потр. остается незначит. избытокъ, и потому хлѣбная торговля развита незначит. Кустарные промыслы мало развиты.

Дмитровскъ, уѣзд. гор. Орловской губ., на р. Нерусѣ, 9.040 ж. Торговля пенькой и конопл. масломъ.

Дмитровъ, уѣз. гор. Московской губ., 7.220 ж. Упомянется въ лѣтописяхъ уже подъ 1155 г. Неоднократно подвергался разоренію во времена татар. ига. Въ 1610 г. Скопинъ-Шуйскій разбилъ здѣсь Сапѣгу.

Дневальный, нижній чинъ, рядовой, назначенный на службу въ помощь дежурному.

Дневка, временная, не менѣе сутокъ остановка на бивакѣ или квартирахъ во время походнаго движенія. По уставу полевой службы полагается, если боевыя требованія не препятствуютъ, назначать Д. послѣ 2—3 переходовъ (суточный переходъ считается 20—25 верстъ). Если боевыя требованія не позволяютъ исполнить этого, то Д. назнач. по мѣрѣ возможности. *Ж. О.*

Днѣпровка (Подавка), село Таврич. губ., мелитопольск. у., 7.700 ж.

Днѣпровскій лиманъ, заливъ Чернаго моря, въ который впадаютъ рр. Днѣпръ и Бугъ. Съ юга ограниченъ

низменной, песчаной *Кинбургской* косой, составляющей продолженіе лѣваго берега Днѣпра. Длина Д. л. съ з. на в. 60 вер., ширина 6—16 вер. Сѣверный берегъ, начинаясь отъ Очаковского мыса, прерывается почти посрединѣ своей длины широкимъ устьемъ р. Бугъ и имѣетъ два остроконечныхъ выступа въ каждой половинѣ, это—косы *Адзигіольская* и *Станиславская*. Высота сѣв. берега на всемъ протяженіи отъ Очакова до мыса Кизымы отъ 21 до 23 саж. Вост. берегъ лимана представляетъ болотистую дельту Днѣпра, сплошь заросшую камышемъ, кустарникомъ и мѣстами пойменнымъ лѣсомъ. Глубина лимана противъ Адзигіола отъ 25 до 20 футъ, далѣе же къ востоку до меридіана мыса Вубликова 17 и 18 фут. Между Станиславской косой и островами Вербики и Янушевъ глубина до 42 фут., здѣсь ширина Д. л. всего ок. 5 верстъ, фарватеръ же суженъ до одной вер. отмелями.—Съ геологической точки зрѣнія Д. л. есть затопленное моремъ въ четвертичный періодъ низовье Днѣпра. *Л. Бергъ.*

Днѣпровскій уѣздъ, въ с.-з. части Таврической губ., занимаетъ простр. въ 11.470,5 кв. в.; съ зап. и юго-зап. прилегаетъ къ Черному морю, на ю.—къ Сивашу; орошается Днѣпромъ и Днѣпровскимъ лиманомъ. Поверхность имѣетъ въ общемъ равнинный и степной характеръ; на сѣверѣ немного возвышена и пересѣчена балками и оврагами. Почва представляетъ по преимуществу каштановыя суглинки; очень много сыпучихъ песковъ, особенно славятся такъ наз. Алешковскіе сыпучіе пески; кромѣ того, въ у. много соленыхъ озеръ. Насел. составл. къ 1911 г. 301,8 тыс. чел. (26,3 чел. на 1 кв. в.), въ т. ч. городок.—14,2 тыс.; по переписи 1897 г.—212,2 т. жит. Большинство насел.—малороссы—73⁰/₀, великороссы составл. 20⁰/₀, евреи—3⁰/₀. Общая площ. землевлад. составл. (въ 1905 г.) 1.035.824 дес., въ т. ч. надѣльн. 35,7⁰/₀, средн. разм. землевлад. на 1 дворъ—12,1 дес. Въ частн. собственности наход. 53,6⁰/₀; большая часть принадлеж. дворян.—40,7⁰/₀, крестьянамъ принадлеж. 27,7⁰/₀, купцамъ—18,2⁰/₀. Учрежден. принадлеж. довольно

значит. часть—10,7% всей площ. у. Средній разм. землевлад. особенно значит. у двор.—2,863,1 дес.—и купцовъ—2,199,8 дес. Главн. занят. жит.—хлѣбопашество, и промысл. занят. тѣсно связаны съ сельск. хоз.; въ нѣкот. мѣстностяхъ близъ Днѣпра развивается садоводство; близъ моря и лимана очень развито рыболовство.

Днѣпровско-Бугскій каналъ (*Королевскій*), входитъ въ систему Днѣпровско-Бугскаго пути (см. *Днѣпръ*), проложенъ между р. Пиною, впадающей въ Ясольду (а эта въ Припять), и р. Муховлокомъ, впадающимъ въ р. Муховець (а этотъ въ Зап. Бугъ). Длина канала 76 вер., ширина дна 5 саж. Начатъ сооруженіемъ въ 1775 г., законченъ въ 1843 г. Значеніе его ничтожно. *Л. Бергъ.*

Днѣпровскъ, см. *Алешки*.

Днѣпръ, рѣка, впадающая въ Днѣпровскій лиманъ Чернаго моря, начинается у дер. Клецево бѣльскаго у. Смолен. губ., въ поросшемъ лѣсомъ болотѣ. Бассейнъ Д. обнимаетъ 455.665 кв. вер., изъ коихъ 2223 кв. вер. находится въ предѣлахъ Австріи (часть басс. Припяти). Изъ притоковъ наибольшимъ бассейномъ обладаетъ Припять (104720 кв. вер.), затѣмъ Десна (78353 кв. вер.) и Сожъ (37800 кв. в.). Изъ рѣкъ Европы Д., какъ по площади бассейна, такъ и по длинѣ, занимаетъ третье мѣсто (послѣ Дуная и Волги). Длина Д. 2140 вер., раостаніе между истокомъ и устьемъ по прямой линіи всего 960 вер. Общее паденіе Д. отъ истока до устья 103 саж. Средній уклонъ Д. составляетъ 0,05 саж. на версту, или 1 : 10000, въ порожистой части достигаетъ 0,25 саж. на версту (въ Ненасытецкомъ порогѣ 0,54 саж. на длинѣ 41 саж.); кромѣ того большой уклонъ имѣется еще у с. Кобеляки (близъ г. Орши), гдѣ уклонъ на $\frac{1}{2}$ версты составляетъ 0,41 саж. Всего въ Д. непосредственно впадаетъ 143 притока, изъ нихъ свыше 100 вер.—21. Отъ Дорогобужа, гдѣ начинается пассажирское пароходство, до Орши Д. течетъ въ общемъ съ в. на з., пришиная на этомъ протяженіи притоки: Ужь (прав.), Вопь (п.), Устромъ (лѣв.), Колпинку (п.), Хмость (п.), Б. Вопецъ (п.), Березинку (л.), Строганъ (п.), Бо-

ровую (л.), Свинецъ (п.), Девровицу (п.), Морею (п.), Вольшу (п.), Чижевку (п.). Въ 5 вер. выше Орши у д. Кобеляки лежитъ вышеупомянутый Кобелякскій порогъ длиною ок. 150 саж.; здѣсь русло суживается до 10 саж. Изъ пристаней нужно отмѣтить Смоленскъ, на 385-й верстѣ отъ истока. Ниже Орши Д. принимаетъ приблизительно меридіональное направленіе, въ каковомъ течетъ до Кіева; въ частностяхъ же теченіе рѣки здѣсь довольно извилисто. Притоки на этомъ протяженіи: справа—Оршица, Лохва, Тощанка, Друть, Добысса, Березина, Припять, Тетеревъ и Ирпень, слѣва Сожъ и Десна. Правый берегъ обычно высокій, лѣвый низменный. Ширина русла отъ 40 до 350 саж. На протяженіи отъ Кіева до Екатеринослава Д. течетъ въ юго-восточномъ направленіи; здѣсь Д. образуетъ много рукавовъ и острововъ. Ширина меженинаго русла 150—750 саж. Правые притоки: Ирпень, Росъ, лѣвые—Трубежь, Сула, Пселъ, Ворскла и Орель. Изъ рукавовъ наиболѣе извѣстны: *Черторой*, отдѣляющийся въ 3 вер. выше Кіева, *Днѣприще* выше Черкасъ, *Рычище* и др. У Кременчуга начинаютъ появляться на днѣ Днѣпра выходы гранито-гнейсовъ, не препятствующіе однако, судоходству. Отъ Екатеринослава до Александровска расположены *Днѣпровскіе пороги*, точнѣе они занимаютъ участокъ въ 62 версты, между с. Старый Кайдакъ и колоніей Маріенталь. На указанномъ участкѣ общее паденіе составляетъ 15,72 саж. Большихъ пороговъ 10, именно: 1) *Старо-Кайдакскій* въ 13,2 вер. ниже Екатеринослава, длиною 240 саж., 2) *Сурской* въ 8 вер. ниже конца Старо-Кайдакскаго, длиною 40 саж., 3) *Лаханскій* въ $1\frac{1}{4}$ вер. ниже конца Сурскаго, длина 70 саж., 4) *Звонецкій* въ $4\frac{3}{4}$ вер. ниже конца Лаханскаго, длина 140 саж., 5) *Ненасытецкій* въ $7\frac{1}{2}$ вер. ниже конца Звонецкаго, длина 408 саж., это самый большой и опасный порогъ, 6) *Волнижскій* въ $12\frac{1}{2}$ вер. ниже конца Ненасытецкаго, длина 392 саж., 7) *Будиловскій* въ 3 вер. ниже конца Волнижскаго, длина 140 саж., 8) *Лишинскій* въ 16 вер. ниже конца Будиловскаго, длина 50 саж., 9) *Вильный* въ $4\frac{1}{2}$ вер.

ниже конца Липняго, длина 400 саж., 10) *Явленый* въ 450 саж. ниже конца Липняго, длина 115 саж. Ниже Явленнаго порога камни хотя есть, но мало. Подойдя къ камнямъ *Разбойники*, лѣвый берегъ на протяженіи версты становится отвѣснымъ, и рѣка круто поворачиваетъ вправо; ширина рѣки здѣсь 80 саж. Это мѣсто, опасное для судоходства, называется „*Школой*“. Въ предѣлахъ порожиистой части Д. принимаетъ справа р. Суру, слѣва Ворону и Осокоровку, всё три незначительныя. Въ теченіе 1843—1854 годовъ на порогахъ устроены, съ цѣлью улучшенія условій судоходства, каналы съ оградительными дамбами. Такимъ образомъ, возникло на порогахъ два хода, одинъ старый *Казакій*, другой—*Новый*.

Ниже Александровска Д. поворачиваетъ на юго-западъ; отсюда до устья 316 вер. Ниже Херсона рѣка распадается на множество рукавовъ. Отъ устья р. Базавлуга до Херсона долина Д. имѣетъ отъ 4 до 7 вер. ширины, а при впаденіи въ лиманъ до 10 вер. Главныхъ устьевъ, или гирлъ, три: *Бѣлогрудовское* (или Бакало), *Збурьевское* (или Конка) и *Касперовское* (или Рвачь). Притоки Д. ниже Александровска: справа—Базавлугъ (Бузулукъ) и Ингулець, слѣва—Конка (Конская). Въ связи съ р. Конкой стоятъ рукава Д., отдѣляющіеся ниже Херсона и тоже называемые Конкой. Гирло Рвачь искусственно углублено, такъ что наименьшая глубина по фарватеру отъ входа въ каналъ Рвачь до Херсона доведена до 17½ фут. въ малую воду.

Наибольшій подъемъ воды въ Д. бываетъ обыкновенно въ срединѣ апрѣля (ст. стилия), при чемъ въ верховьяхъ рѣки, у Смоленска и Могилева, максимумъ подъема совпадаетъ съ началомъ апрѣля, а въ низовьяхъ, у Екатеринослава и Херсона, съ концомъ. Послѣ прохода весенняго паводка, горизонтъ воды къ началу іюня сильно понижается и остается нерѣдко на малой высотѣ въ теченіе іюня, іюля и августа, достигая обыкновенно въ августъ наинизшаго уровня. Въ сентябрѣ и октябрѣ, а частью и въ ноябрѣ, наблюдается слабый подъемъ. Въ концѣ ноября въ

среднемъ теченіи Д. замерзаетъ. У Кіева въ среднемъ за 1870—1896 гг. протекаетъ ежегодно 6.300 миллионъ куб. саж. воды. Среднее годовое количество атмосферныхъ осадковъ, выпадающихъ въ бассейнѣ Д. выше Кіева, можетъ быть принято за годы 1876—1901 г. въ 553 мм. (Оппоковъ), максимумъ осадковъ приходится на іюль и іюнь, минимумъ на зиму. Изъ всего колич. выпадающихъ осадковъ только около 1/3 поступаетъ въ Д., остальное же просачивается въ почву и теряется испареніемъ. Въ верхнемъ теченіи Д., гдѣ берега его высокіе, наибольшая амплитуда колебаній горизонта воды велика (у Смоленска 4,82 саж.), въ среднемъ теченіи меньше (у Кіева 3,51 саж.), въ нижнемъ еще меньше (у Херсона 1,48 саж.). Расходъ воды въ Д. при средне-низкомъ лѣтнемъ горизонтѣ слѣдующій (кубич. саж. въ сек.):

На	15 в. отъ истока, выше с. Днѣпророва	0,046
"	268 " " " п. устья р. Воль	1,030
"	385 " " " у Смоленска	3,237
"	605 " " " у Могилева	5,826
"	776 " " " у Рогачева	11,156
"	951 " " " ниже устья Бerezины	30,72
"	997 " " " ниже устья Сожа	40,28
"	1131 " " " " Припяти	66,59
"	1230 " " " у Кіева	72,76
"	1418 " " " у Черкасъ	89,80
"	1699 " " " у Екатериносл.	91,36
"	2076 " " " у Херсона	95,30

Максимальный расходъ воды у Кіева равенъ 1735 куб. саж. въ секунду, наименьшій—31,85 куб. саж. въ сек.; въ Екатеринославѣ соотвѣтственныя величины равны 2.130 и 49,47 куб. саж., въ Херсонѣ 2.200 и 58,2.

Въ днѣпровской водѣ у Кіева въ іюнь 1876 г. заключалось 0,0275 граммъ взвѣшенныхъ частицъ и 0,178 граммъ растворенныхъ, считая на 1 литръ воды.

Средняя продолжительность навигаціи для верхняго участка Днѣпра (Орша—устье Припяти) 240 дней, для средняго (устье Припяти—Екатеринослава) 260 дней, для нижняго (Александровскъ—устье) 285 дней. Въ ниже-слѣдующей таблицѣ даны среднія чис-

ла вскрытія и замерзанія Д. за 1887—1897 гг. по старому стилю:

	Вскрытіе.	Замерзаніе.	Дней свободель отъ льда.
Дорогобужь . . .	III 26	XI 19	220
Смоленскъ . . .	III 25	XI 29	225
Орша	III 20	XI 21	226
Шкловъ	III 24	XI 22	231
Могилевъ	III 19	XI 18	233
Рогачевъ	III 23	XI 17	229
Рѣчица	III 22	XI 10	237
Кіевъ	III 16	XI 27	242
Каневъ	III 13	XII 3	247
Черкассы	III 9	XII 9	249
Кременчугъ . . .	III 12	XII 1	245
Верхнеднѣпров. .	III 9	XII 2	252
Екатеринославъ .	III 7	XII 10	255
Никополь	III 5	XII 5	266
Херсонъ	II 25	XII 8	279
Днѣпр. Гирла . .	II 26	XII 3	274

Изъ Д. ведутъ 3 системы каналовъ: 1) *Березинская (см.)* 2) *Днѣпровско-Бугская*, отъ устья Припяти до р. Нарева, впадающаго въ Запад. Бугъ, длина 1.006 вер.; судоход. ничтожно, 3) *Огинская* отъ устья Припяти до впаденія р. Щары въ Нѣманъ, длина 283 вер.; грузовое движеніе ограничено гонкой плотовъ. Общ. экономическомъ значеніи Д. см. *судоходство*.

Долина Д. была населена уже съ древнѣйшихъ временъ: у Кіева найдены кремневые орудія палеолитическаго человѣка; здѣсь же найдено очень много остатковъ неолитическаго вѣка. Въ V в. до Р. Хр. Д. былъ посвященъ Геродотомъ, описавшимъ эту р. подъ именемъ *Борисвена* (Βορυσθένης). Имп. Константинъ Багрянородный, авторъ первой половины X-го в., даетъ подробное описаніе днѣпровскихъ пороговъ.

Срав.: *Н. И. Максимовичъ*, „Д. и его бассейнъ“ (1901, подробная монографія); *Е. В. Оплоковъ*, „Режимъ рѣчного стока въ бассейнѣ верхняго Д.“, часть 1-я (1904); *Е. В. Оплоковъ*, „Рѣчные долины Полтавской губ.“, ч. 1 (1901); ч. 2 (1905); *С. Н. Никитинъ*, „Бассейнъ Д.“ (1896; Труды экспедиціи для изслѣд. источниковъ главн. рѣкъ Европ. Россіи); „Внутреннее судоходство въ 1907 г.“ (Статист. Сборн.

Мин. Пут. Сооб., вып. 100, 1909); подробные и сокращенные планы и сокращенные профили Днѣпра отъ Смоленска до лимана, изд. Мин. Пут. Сообщ. *Л. Бергъ*.

Днѣстровскій лиманъ, заливъ Чернаго моря, принимающій въ себя Днѣстръ; длина Д. л. 40 вер., ширина близъ устья 10 вер.; отдѣленъ отъ моря двумя песчаными косами и длиннымъ (4 вер.) узкимъ (шир. $\frac{1}{2}$ вер.) островкомъ между ними, при чемъ образуется два прохода—южный, судоходный, т. н. *Цареградское* устье (шир. 130 саж., глуб. 4 саж.), и сѣверный, мелкій, несудоходный, т. н. *Очаковское* устье (шир. 100 саж., глуб. 1 саж.). У Цареградскаго устья расположено маякъ, лоцмейстерская станція, спасательная станція и таможенный кордонъ. За баромъ въ Д. л. глубина до 17 фут., а далѣе вглубь лимана до 34 фут., затѣмъ уменьшается до 14 и 6 фут. На правомъ берегу Д. л. лежитъ г. Аккерманъ и дер. Шаба. Весной въ Д. л. бываетъ сильное теченіе, въ остальное время оно зависитъ отъ вѣтровъ и паводковъ Днѣстра. Лиманъ ежегодно покрывается льдомъ на 1—3 мѣсяца; за годы 1889—1899 самое раннее замерзаніе было въ 1896—2 ноября (ст.ст.), самое позднее вскрытіе въ томъ же году 6 марта. *Л. Бергъ*.

Днѣстръ, рѣка, впадающая въ Днѣстровскій лиманъ Чернаго моря, начинается въ Австріи (въ Галиціи), на сѣв. склонѣ Карпатъ, на горѣ Розлучъ (436 саж. абс. выс.), бл. села Волче. Въ предѣлахъ Австріи течетъ на протяженіи 445 вер., вступаетъ въ Россію у устья р. Онута и течетъ здѣсь на протяженіи 831 вер. Между устьями рр. Онута и Эбруча служитъ на 50 верстахъ границей между Австріей и Подольской губ., вплоть до устья р. Ягорлыка (347 вер. отъ устья) отдѣляетъ Бессарабскую губ. отъ Херсонской. Отъ австрийской границы до с. Калюсъ Д. течетъ на в., затѣмъ поворачиваетъ на в.-ю.-в., отъ с. Бѣлогъ направляется на ю. вплоть до Старыхъ Дубоссаръ, откуда сильно извилистымъ теченіемъ направляется къ Днѣстровскому лиману. Бассейнъ Д. составляетъ 64.460 кв. вер., изъ нихъ 28.680 кв. вер. въ предѣлахъ Австріи.

Главнѣйшіе притоки слѣва въ Австріи: Гнилая Липа, Стрипа, Серетъ, Збручъ (на границѣ), въ Россіи: Смотричъ, Ушица, Мурафа; справа въ Россіи Ботна, Быкъ, Икель и Реугъ. На Д. лежатъ уѣздные города: справа—Хотинъ, Сороки, Бендеры, слѣва—Могилевъ-Подольскій, Ямполь и Тирасполь. Течение Д. въ предѣлахъ Россіи можно раздѣлить на 3 части: отъ границы до Могилева (237 вер.), отъ Могилева до с. Выхватинцевъ (208 вер.) и отъ послѣднихъ до устья (386 вер.). Въ Австріи, у г. Развадова, откуда начинается сплавъ, наименьшая меженная ширина Д. 19 саж., отъ границы до Могилева 40—80 саж. (въ среднемъ 60 саж.), въ средней части Д. 50—100 саж., отъ Выхватинцевъ до Бендеръ русло суживается, имѣя отъ 30 до 60, рѣдко до 80 саж.; ниже Бендеръ русло еще уже, 30—40 и даже до 26 саж. Въ 137 вер. отъ устья, у с. Херсонскихъ Чобручей, Д. отдѣляется отъ себя рукавъ *Туррунчукъ*, который вновь соединяется съ нимъ черезъ оз. Вѣлое, сливающееся съ рѣкой на 19-ой вер. отъ устья. Въ верхней части Д. плесы имѣютъ глубину $\frac{3}{4}$ —2 саж., перекаты до $\frac{1}{2}$ саж.; въ средней части плесы $\frac{3}{4}$ —2 саж., перекаты $\frac{1}{4}$ —0,40 саж. Между Чобручами и Маяками глубина рѣки доходить до 9,6 саж.; отъ Маяковъ до устья 2—6 саж. Общее паденіе Д. 422 саж.; высота Д. при впаденіи Збруча 55 саж., такимъ образомъ средней уклонъ русской части Д. 0,00014. По даннымъ Лохтина, Д. несетъ въ море въ среднемъ 700 милл. куб. саж. воды за годъ; изъ нихъ на время съ 1 марта по 1 ноября падаетъ 484 милл. Больше всего воды несетъ Д. въ мартъ (96 милл. куб. с.), меньше всего въ сентябръ (37 милл.). Меженный расходъ въ секунду у Могилева 8—14 куб. саж. Притоки въ межень несутъ ничтожное количество воды (больше всего Збручъ: 1,11 куб. саж. въ сек.). Подъемъ водъ весенняго полоuvia длится съ начала февраля до середины марта (стар. стиля); до апрѣля воды Д. удерживаются на высокомъ уровнѣ, затѣмъ начинается спадъ, продолжающійся до начала іюня; между 5 и 10 іюня образуется паводокъ, называемый петровскимъ, спадающій медленно до конца августа; вторичные

подъемы есть около 20 іюня и между 10 и 15 августа; послѣдній называется спасовскимъ. Весенній подъемъ воды обязанъ таянію снѣговъ на равнинной части бассейна Д., лѣтній—таянію снѣговъ въ горахъ и выпаденію тамъ дождей. Обыкновенно Д. замерзаетъ, но иногда (напр., въ 1901—02 гг.) ледостава не бываетъ вовсе, а наблюдается лишь небольшой ледоходъ; такихъ годовъ приходится въ среднемъ одинъ на пять. Среднее время вскрытія и замерзанія по новому стилю:

	вскр.	замерз.	свобод отъ льда
у Жванца (1859—78)	III 5	XII 24	294
„ Могилева (1862—78)	III 6	XII 22	291
„ Ямполья (1862—78)	III 6	XII 23	292
„ Дубоссаръ (1859—74)	III 11	XII 20	284
„ Тирасполя (1859—78)	III 11	XII 21	285
„ Маяковъ (1859—78)	III 9	XII 22	288

Въ общемъ, весь Д. становится и проходитъ почти одновременно: считая по старому стилю, ледоставъ бываетъ во 2-й половинѣ ноября и первой половинѣ декабря, а весенній ледоходъ въ концѣ февраля и первой половинѣ марта.

Пороги на Д. имѣются у Ушицы, въ 671 вер. отъ устья, затѣмъ у Ямполья, въ 533 вер. отъ устья; Ямпольскіе пороги, образованные выходами гранита, имѣютъ въ длину $\frac{1}{2}$ вер. при наименьшей глубинѣ въ 15 вершковъ, ходъ черезъ пороги имѣетъ въ ширину 10 саж. Работы по урегулированію перекатовъ производились съ 1884 по 1893 годъ. Д. судоходенъ отъ мѣст. Жванецъ; отъ мѣст. Ушица внизъ существуетъ парокhodство. Геродотъ упоминаетъ о Д. подъ именемъ *Тирасъ*; въ устьѣ Тираса находилась колонія Тиръ, на мѣстѣ нынѣшняго Аккермана. Лѣвый берегъ Д. отошелъ къ Россіи въ 1791 г., правый (вмѣстѣ со всей Бессарабіей) въ 1812 г.—Срав.: *Н. П. Пузыревскій*, „Д., его описаніе и предположенія объ улучшеніи“ (1902, „Матеріалы для описанія русскихъ рѣкъ“, вып. 1); *В. Руммель*, „Устье р. Д. и Днѣстровскій лиманъ“ (1898, „Матер. для описанія русс. коммерч. портовъ“, вып. 23). *Л. Бергъ*.

Добелль (Dobell), Сидней, англ. поэтъ, род. въ 1824 г., обратилъ на себя вниманіе драматической поэмой „The Roman“ (1850), ратовавшей за

объединеніе Италіи и доставившей ему дружбу Карлейля, Теннисона (вообще оказавшаго на него большое вліяніе) и прерафаэлитовъ (Г. Гента и Россетти). Слѣдующая поэма Д. „Balder“ (54), написанная въ духѣ Броунинга, оказалась неудачной. Написалъ, кромѣ того, „Sonnets on the War“ и „England in the Time of War“. Ум. въ 1874 г. В. Фр.

Добеляхская губа, см. *Абеляхская*.

Добиньи (Daubigny), Шарль Франсуа, французскій пейзажистъ и граверъ, р. въ 1817 г., провелъ юность у своей кормилицы въ маленькой деревушкѣ. Эти впечатлѣнія крѣпко вросли и сдѣлали его изобразителемъ деревенской природы. Съ 1838 г. Д. сталъ выдѣляться на выставкахъ своими пейзажами классическаго направленія, но полного развитія и извѣстности Д. достигъ въ 50-хъ годахъ, когда выступилъ съ проповѣдью реалистическаго сельскаго пейзажа. Онъ ставилъ себѣ цѣлью освободить пейзажъ отъ поэтическихъ и субъективныхъ придатковъ, которые, по его мнѣнію, въ него внесли романтики, и стремился къ неприкрашенному, непосредственному воспроизведенію природы. Чтобы устранить всякую мысль о намѣренной поэтической прелести, Д. избиралъ самые непривлекательные мотивы, писалъ съ натуры не только этюды, но и свои большія картины оканчивалъ непосредственно по натурѣ. Работая эскизно, опускалъ подробности, Д. заботился только объ абсолютной вѣрности тоновъ, о правдивости передачи обшлаго впечатлѣнія. Главныя его произведенія „Шлюзъ въ долину Олперозъ“, „Болото“, „Весна“, „Берегъ“, „Восходъ луны“, „Мельница въ Дордрехтѣ“ полны правды и идиллическаго настроенія. Въ области гравюры Д. далъ прекрасные и граціозные образцы. Гравюры Д. изданы съ предисловіемъ *Henriet* въ 1862 г. подъ заглав. „Voyage en bateau“. Ум. Д. въ 1878 г. См. *Henriet*, „Ch. D.“, 1878. Н. Т.

Добленскій уѣздъ, собственно *митавскій у.* Курляндской губ.; администр. центръ—г. Митава. Площ. въ 2.501,8 кв. в., на сѣв. граничитъ съ Лифляндск., на ю.—съ Ковенск. губ. Поверхность представляетъ уклонъ къ сѣв., болѣе высокая южн. половина у. отличается плодо-

родіемъ своихъ мергельныхъ и суглинистыхъ почвъ, сѣв.—покрыта обширными лѣсистыми болотами. Весь у. обильно орошенъ судоходной отъ Митавы р. Аа и ея многочисл. притоками. Болота, начиная съ 1890 г., усиленно осушаются. Населеніе (гл. обр., латыши-крестьяне и нѣмцы-помѣшники) исчисл. къ 1911 г. въ 111,8 тыс. жит., включая 39,2 т. ж. въ двухъ городахъ, сельск. жит. на 1 кв. в.—29,0. По переписи 1897 г.—101,3 тыс. жит. Крестьянское хозяйство носитъ хуторской характеръ и занимаетъ 49,1% всей хозяйств. площ. у. (33,8 дес. на 1 дворъ). Учрежденіямъ, главн. обр. казеннымъ лѣсничествамъ, принадл. 28,7% земель у. Въ личн. частн. собственности всего 22,2% общ. площади (55.874 дес.), котор. принадлежатъ почти искл. (96%) дворянамъ (въ средн. 1.348 дес. на 1 владѣніе). В. Км.

Добленъ (латыш. *Добеле*), мѣст. Курляндск. г., добленск. у., 1.980 жит., разв. замка (1263 г.)—резиденціи курляндскихъ герцоговъ; близъ Д. сѣрный источникъ.

Добра, торг. пос. Калишск. г., турекск. у., 3.587 жит.

Добраль, см. *Балканы*, IV, 539.

Добржинскій орденъ, нѣм. рыцарскій орденъ, основанный въ Польшѣ въ 20-хъ гг. XIII в. сыномъ Казимира Справедливаго кн. Конрадомъ I для защиты своихъ удѣловъ, Мазовецкой и Куявской земель, отъ языческихъ пруссовъ и ятвяговъ и получившій во владѣніе замокъ Добржинъ на прав. берегу Вислы. Въ первомъ же сраженіи съ пруссами при Бродницѣ въ 1224 г. Д. рыцари были на-голову разбиты и вскоре, около 1233 г., слились съ тевтонскимъ орденомъ крестоносцевъ. И. Р.—нѣ.

Добржинъ 1) безуѣзд. гор. липновск. у., Плоц. губ., на р. Вислѣ, 3.200 жит.; въ окрестностяхъ залежи каменнаго и бурого угля. Съ 1233 по 1410 г. Д. принадлежалъ нѣмецкому ордену и по XVIII вѣкъ былъ столицей самостоятельной Д-ской области; 2) посадъ рыпинскаго у., Плоцкой г., на прусской границѣ, 6.827 жит.; таможня; значительная торговля.

Добричъ, главный городъ болгарской Добруджи; 15.397 ж.

Добровольный флотъ, см. *флотъ*.

Добровольскій, Иванъ Ивановичъ, врачъ и писатель, родился въ 1849 г., образованіе получилъ въ Гатчинскомъ Николаевскомъ институтѣ и въ медицинско-хирургической академіи, по окончаніи которой въ 1873 г. служилъ земскимъ врачомъ въ Ярославской губерніи. Въ 1874 г. былъ арестованъ и привлеченъ къ слѣдствію по „процессу 193-хъ“. Былъ приговоренъ къ ссылкѣ въ Тобольскую губ., но по болѣзни былъ выпущенъ до утверженія приговора подъ гласный надзоръ полиціи. Въ виду того, что при конфирмаціи приговора ссылка на поселеніе была замѣнена ему каторгой на 9 лѣтъ, Д. скрылся и уѣхалъ за границу, гдѣ прожилъ болѣе 27 лѣтъ. Вернулся въ Россію по амнистіи 1905 г. За границей Д. нѣкоторое время служилъ врачомъ въ Болгаріи, но главнымъ образомъ занимался литературнымъ трудомъ, живя въ Женевѣ. Участвовалъ (подъ псевдонимомъ *И. Денисовъ* и инициалами *И. Д.*) въ „Дѣлѣ“, „Поряdkъ“, „Русскомъ Курьерѣ“, „Устояхъ“, „Отеч. Запискахъ“. Съ 1882 по 1886 г. велъ научную хронику и помѣщалъ корреспонденціи и различныя статьи въ „Наблюдателѣ“ и „Новостяхъ“, но редакціи этихъ органовъ принуждены были отказаться отъ сотрудничества Д. вслѣдствіе предложенія главнаго управленія по дѣламъ печати. Затѣмъ Д. помѣщалъ статьи въ „Сѣверн. Вѣстникъ“ (*И. Ивановичъ*, *И. Нестеровъ*) и въ „Русской Мысли“ (*И. Д.—овъ*, *И. Дуб—ий*). Съ 1886 г. Д. ведетъ въ „Русск. Вѣдом.“ постоянный отдѣлъ „Изъ области науки“ и „Изъ хроники открытій и изобрѣтеній“ (*Н. С.*). Кроме того, имъ помѣщены въ „Р. Вѣд.“ статьи подъ общимъ названіемъ „Изъ швейцарской жизни“ и цѣлый рядъ статей на другія темы. Въ заграничной литературѣ писалъ въ „Свободн. Россіи (1888)“ и „Самоуправленіи“ (1889). *С. Б.—въ.*

Добровскій, Іосифъ, извѣстный филологъ, род. въ Венгріи въ 1753 г.; учился въ Ольмюцѣ у іезуитовъ и въ пражск. унив., съ 1776 г. по 1787 г. состоялъ учителемъ въ домѣ гр. Ностица, затѣмъ состоялъ суб-ректоромъ и ректоромъ семинаріи въ Градищѣ (около Ольмюца), но въ 1790 г. семи-

нарія была закрыта. До глубокой старости Д. былъ отважнымъ пѣшекомъ и посѣщалъ ежегодно какое-нибудь государство. Самое дальнѣйшее путешествіе Д. было въ 1792 г. въ Стокгольмъ, Або, С.-Петербургъ и Москву, описанное имъ въ кн. „Литерат. извѣстія о путешествіи, предпріятомъ въ Швецію и Россію 1792 г.“. Большой интересъ представляетъ его „Исторія чешск. языка и литерат.“ (1792, 2 перераб. изд. 1818); но всего важнѣе его „Institutiones linguae slavicae dialecti veteris, etc.“, заключ. правила древняго нарѣчія славянскаго языка, употребляемаго въ богослуженіи россиянами, сербами и далматами. Д. ум. въ 1829 г. Свои интересы ко всему славянству Д. воплотилъ въ сборникъ статей „Slavin“ (1808) и „Slovanka“ (1814—1815). Переписка Д. издана Ягичемъ (1885).

Доброе, село лебединскаго уѣз., Тамбовской губ., 5.500 жит., при р. Воронежѣ и руч. Ржавцѣ. Бывшій городъ, а въ наст. время богатое село.

Доброй Надежды мысъ, юж. оконечность Африки подъ 34°22' ю. ш., см. *Африка IV*, 326.

Добролюбовъ, Николай Александровичъ, знаменитый критикъ, род. 24-го января 1836 г. въ семьѣ священника Нижегородской Никольской церкви; учился въ семинаріи, обнаруживая блестящія способности, но не удовлетворяясь тѣми впечатлѣніями, которые давала школа. Не удовлетворяла Д. и жизнь въ семьѣ, тяжелая опека отца, требовавшая безпрекословнаго послушанія и упрекавшего сына за нежеланіе помочь отцу. Уже съ очень юныхъ лѣтъ Д. замыкался въ себя, довѣряя лишь дневнику свои мысли и чувства. Любя отца, онъ заносилъ въ дневникъ его упреки, какъ доказательство своей вины передъ отцомъ, какъ свидѣтельство собственной гордости и „гадкаго характера“. Онъ выражалъ тоску по иному болѣе любовному и болѣе довѣрчивымъ отношеніямъ, но всю вину за неосуществленіе этихъ желаній принималъ въ дневникъ на себя. Стыдливость въ проявленіи чувствъ сказалась очень рано, и весь душевный пылъ, всю неудовлетворенность жизнью Д. заносилъ только на страницы дневника: другимъ онъ казался холоднымъ,

спокойнымъ и не знающимъ сильныхъ чувствъ. Въ дни юности Д. отличался глубокой, почти болѣзненной вѣрой въ Бога, доходившей временами чуть не до экстаза. Въ это время дневникъ его наполнялся признаніями въ грѣхахъ, упреками себѣ, самобичеваніями. Онъ сходилъ съ товарищами, подпадалъ, по его собственному увѣренію, подъ ихъ вліяніе, но ни къ кому не относился онъ съ такой любовью и восторженной преданностью, какъ къ семинарскому учителю Сладкопѣвцеву. Сохранились признанія Д. въ любви къ Сладкопѣвцеву, — признанія, по своей страстности, рѣзко дисгармонировавшія съ тѣмъ впечатлѣніемъ холода и спокойной насмѣшки, которое составили о Д. люди, не близко его знавшіе. Годы ранней молодости были для Д. годами тяжелыхъ ударовъ и неудачъ. Однимъ изъ самыхъ тяжкихъ былъ переводъ Сладкопѣвцева въ другой городъ; страницы дневника, посвященные этому, говорятъ объ отчаянномъ душевномъ состояніи, о душевной подавленности, почти безвыходности. Потерпѣли неудачу и мечты Д. поступить въ университетъ: родные не согласились на свѣтскую карьеру. Затѣмъ уже послѣ перевѣзда въ Петербургъ тяжелымъ ударомъ обрушилась на Д. смерть матери, потомъ отца. Незадолго до этихъ несчастій Д. поѣхалъ въ Петербургъ съ тѣмъ, чтобы съ согласія родныхъ поступить въ духовную академію, но неожиданно для другихъ, такъ же какъ для себя, поступилъ въ педагогическій институтъ. Здѣсь на первыхъ порахъ жизнь улыбулась ему: занятія въ институтѣ произвели на него радостное впечатлѣніе, онъ занимался съ большимъ воодушевленіемъ, повѣряя роднымъ въ письмахъ свои чувства и надежды. Смерть матери и отца, кроме нравственныхъ ударовъ, принесла заботу о матеріальномъ обеспеченіи семьи, въ которой Д. былъ старшимъ. Въ институтѣ начались непріятности, сначала изъ-за стихотворенія, написаннаго Д. въ насмѣшку надъ Гречемъ, потомъ изъ-за статьи Д. о педагогическомъ институтѣ, напечатанной въ „Современникѣ“. Были и сердечныя непріятности; Д. влюблялся, по большей части стыдясь признаваться пред-

метамъ своей любви и довѣряя свои чувства и неудачи дневнику. Но къ этому же времени относится и начало литературной дѣятельности Д., захватившей его цѣлкомъ и доставившей ему то удовлетвореніе, котораго онъ искалъ. Черезъ нѣкоторыхъ товарищей-саратовцевъ Д. познакомился съ Чернышевскимъ, который сдѣлался крестнымъ отцомъ Д., какъ литератора. Они быстро сошлись, и вскорѣ Д. сдѣлался однимъ изъ виднѣйшихъ и талантливейшихъ сотрудниковъ „Современника“, въ которомъ работали въ это время Чернышевскій и Некрасовъ и куда отдавалъ свои произведенія Тургеневъ. Быстро выдвинувшись, Д. отдался литературной работѣ съ энергіей и жаромъ, которые не могли не оказать разрушительнаго вліянія на его здоровье. Еще въ институтѣ Д. прихварывалъ, и, вѣроятно, сѣмена чахотки были заложены еще тамъ; усиленные же литературныя занятія и волненія въ конецъ подорвали слабое здоровье. Въ 1860 г. Д. по совѣту врачей уѣхалъ лѣчиться за границу, но въ слѣдующемъ году вернулся въ Петербургъ еще болѣе больнымъ. Онъ умеръ 17-го ноября 1861 года. Ни къ кому, можетъ быть, не подходитъ въ такой степени выраженіе *le style c'est l'homme*, какъ къ Д. Основныя свойства его натуры, — затаенная страстность, стыдливость и боязнь въ выраженіи чувствъ, смѣлость и трезвость мысли, — сказались и во внѣшнемъ обликѣ его произведеній, и въ содержаніи ихъ, и во всемъ, что можно назвать планомъ его работы. Д. обращался къ уму читателя, старался дѣйствовать на него логикой своихъ сужденій; стиль его, ясный и точный, могъ показаться недостаточно воодушевленнымъ поверхностному наблюдателю, но подъ умышленной сдержанностью и кажущейся холодностью струилось то, что Некрасовъ называлъ „живою кровью“, билась задавленная силой воли страсть, и общее дѣйствіе на читателя оказывалъ не одинъ ясный умъ, но и весь характеръ публициста. Д. „умѣлъ разсудку страсти подчинять“, но и дневники его, и письма, и отношенія къ людямъ показывають въ немъ и сильныя чувства, и тревожность настроенія, и неудовлетворен-

Н. А. Добролюбовъ (1836—1861).

По фотографіи.

ЭНЦИКЛОПЕДИЧЕСКІЙ СЛОВАРЬ Т-ва „Бр. А. и И. ГРАНАТЪ и К°.“



ность, такъ, казалось бы, негармонизировавшую со спокойнымъ по внѣшности тономъ его статей. Все существо Д. было пропитано, если можно такъ выразиться, нравственной эссенціей, и постоянная моральная реакція на окружающее вмѣстѣ съ сильнымъ умомъ была необманивающимъ критеріемъ жизненныхъ явленій. Въ недавнихъ изслѣдованіяхъ, вызванныхъ исполненнымъ пятидесятилѣтнемъ со дня смерти Д., говорится о программѣ его литературной дѣятельности, объ ея стройности и продуманности. Однако, какъ ни ясенъ былъ умъ Д., какъ ни быстро шло его развитие, но, конечно, двадцатилѣтній юноша, только что выступившій на литературное поприще, не могъ имѣть передъ собой готоваго, хорошо и во всѣхъ деталяхъ продуманнаго плана работъ. Программа выработывалась постепенно, общественныя явленія отмѣчались одно за другимъ въ зависимости отъ ихъ важности и значенія, а стройность и цѣльность работы явились результатомъ цѣльности самой личности Д., — его свѣтлаго ума и его нравственной натуры. Въ основу этой программы легло предъявляемое къ читателю требованіе сознательности. Д. сдѣлался воспитателемъ русскаго читателя въ моментъ общественнаго перелома, новыхъ надеждъ, новыхъ порывовъ. Непривыкшее къ самостоятельности инертное общество, пробужденное громомъ севастопольскаго пораженія и окрыленное перспективами, рисовавшимися вслѣдъ за наступленіемъ новаго царствованія, увлекалось частичными обличеніями, нападало лишь на злоупотребленія, не замѣчая, что „нормальное“ и законное было болѣе страшно, чѣмъ злоупотребленія. Съ этой склонностью общества видѣть главное въ несущественномъ началъ борьбу Д.; въ ней находилъ онъ такое же препятствіе къ гражданскому развитію общества, какое для развитія личнаго достоинства видѣлъ въ безсознательномъ принятіи чужихъ истинъ. Онъ взыалъ на себя роль руководителя и воспитателя общества, избравъ въ качествѣ „опытнаго подя“ для демонстрированія племель русскую литературу. Обладая сильно развитымъ ху-

дожественнымъ чутьемъ, Д. отказался, однако, вступить на путь чисто эстетической критики, п. ч. требованія публициста далеко превышали въ немъ стремленія художника. Къ литературѣ онъ относился какъ къ жизни; литературное произведеніе разсматривалъ „какъ жизненное явленіе, стоящее предъ нами“. „Для насъ,—говорилъ онъ въ статьѣ о „Наканунѣ“ Тургенева, — тѣ произведенія важны, въ которыхъ жизнь сказала сама собой, а не по заранѣ придуманной авторской программѣ“. Главную задачу литературной критики видѣлъ онъ въ „разъясненіи тѣхъ явленій дѣйствительности, которыя вызвали извѣстное художественное произведеніе“. Разъясненіемъ явленій дѣйствительности и была критика Д., увлекшаго за собой на цѣлыя десятилѣтія другихъ литературныхъ обозрѣвателей и создавшаго изъ литературной критики кафедру общественныхъ, моральныхъ и политическихъ ученій. Съ этой кафедры онъ, прежде всего, взывалъ къ сознательной работѣ, къ провѣркѣ собственнымъ анализомъ усвоенныхъ обществомъ понятій. Но проповѣдуя и призывая, онъ не навязывалъ читателямъ собственнаго нравственнаго кодекса; въ этомъ смыслѣ онъ не былъ моралистомъ, не былъ проповѣдникомъ какихъ-либо определенныхъ узкихъ догматовъ, которымъ предлагалъ бы слѣдовать и въ которыхъ не находилъ спасенія. Но проповѣдь была и проповѣдь требовательная, — проповѣдь освобожденія себя отъ узъ рутины и безсознательности. Ее можно было резюмировать въ двухъ заповѣдяхъ: не принимай ничего на вѣру и носи въ сердцѣ своемъ религіозную святыню. Содержанія святыни для каждаго чловѣка Д. не опредѣлялъ, но безъ нея считалъ существованіе невозможнымъ. „Печать бездѣльничества, дармоѣдства и совершенной ненужности на свѣтѣ“ ложилаь на того, кто жилъ безъ дѣла, „которое было бы жизненной необходимостью, сердечной святыней, религіей, которое бы органически срослось“ съ чловѣкомъ, такъ что отнять его у чловѣка „значило бы лишить его жизни“. Люди, совершенно несходные по темпераменту, по отношенію къ дру-

гимь людямъ, по жизненной карьерѣ,— Печорины, Обломы, Рудины, — всё заносились въ одну рубрику изъ-за общей черты, — отсутствія „сердечной святости“. Въ русскомъ обществѣ Д. видѣлъ первый и самый важный грѣхъ — равнодушіе и бездѣтельность, — и съ этимъ грѣхомъ боролся; гражданинъ хотѣлъ воспитать онъ изъ обывателя и для воспитанія пользовался каждымъ случаемъ. Этимъ стремленіемъ воодушевлена одна изъ самыхъ знаменитыхъ статей его: „Что такое обломовщина“; имъ проникнутъ цѣлый рядъ другихъ статей, анализирующихъ общественныя отношенія, семейныя нравы, русскую исторію, русскую систему воспитанія, русскихъ новаторовъ-педагоговъ. Изъ всего темнаго наслѣдія, полученнаго русскимъ обществомъ отъ прошлаго, Д. считалъ самыми страшными подарками неспособность и нежеланіе дѣйствовать. Отъ этого его суровое отношеніе къ тѣмъ литературнымъ типамъ, которые большинствомъ читателей принимались съ любовью и одобреніемъ. Въ Рудиныхъ, въ Онѣгинныхъ, такъ же какъ въ Обломовыхъ, онъ видѣлъ „нравственное рабство“, отсутствіе цѣли въ жизни, „несостоятельность передъ силою враждебныхъ обстоятельствъ“. Отъ этого къ старшему поколѣнію, къ людямъ „сороковыхъ годовъ“ Д. относился безъ того пѣтета, на который, казалось бы, они могли рассчитывать. Въ настоящій моментъ, въ эпоху, когда ему пришлось выступать, Д. требовалъ отъ читателя сознанія не для одного констатированія возвышенности тѣхъ или другихъ идей, а для энергичной дѣятельности. „Послѣ періода сознанія извѣстныхъ идей и стремленій, — писалъ онъ, — долженъ являться въ обществѣ періодъ ихъ осуществленія; за размышленіями и разговорами должно слѣдовать дѣло“. Вызвать сознательное отношеніе къ фактамъ общественности и воспитать способность къ дѣятельности—такова, по мнѣнію Д., задача педагоговъ; на развитіе ума и воли должно быть направлено все ихъ вниманіе. Вслѣдствіе этого педагогическія идеи Пирогова нашли въ Д. одного изъ самыхъ убѣжденных послѣдователей.

И даже не послѣдователей: въ мысляхъ Пирогова, приложенныхъ къ воспитанію юнаго поколѣнія, Д. видѣлъ какъ бы свои собственныя мысли о воспитаніи общества. Но, считая однимъ изъ самыхъ блестящихъ результатовъ разума воспитанія выработку настойчиваго и твердаго характера, умѣющаго добиваться торжества своихъ идей, Д. не могъ равнодушно относиться къ сдачѣ позицій, къ уступкамъ, которыя лучше люди дѣлали предразсудкамъ прошлаго. Такимъ отношеніемъ вызвана рѣзкая статья Д. противъ Пирогова „Всероссійскія иллюзіи, разрушаемыя розгами“ и тѣ осмѣянія, которымъ Д. подвергъ Пирогова въ „Свисткѣ“. Д., такъ высоко ставившій Пирогова за его педагогическія теоріи, былъ возмущенъ практическими уступками, которыя не нашелъ возможнымъ не сдѣлать Пироговъ. Несмотря на то, что эти выпады противъ Пирогова были осуждены многими, несмотря на то, что и сочувствовавшіе Д. объясняли его статьи полемическимъ пыломъ, — для всякаго, знакомаго съ литературной фізіономіей критика-публициста, ясно, что такое отношеніе къ Пирогову явилось логическимъ результатомъ всего міровоззрѣнія Д., въсѣхъ требованій, предъявлявшихся имъ къ человѣческой личности. Въ неумѣннѣ доводить до конца свои намѣренія, въ безсиліи протеста Д. видѣлъ одну изъ главныхъ причинъ стойкости „темнаго царства“. Статьи его подъ этимъ названіемъ представляютъ мрачную и сильную характеристику темныхъ сторонъ русской жизни, сдѣланную по сочиненіямъ Островскаго или, вѣрнѣе, благодаря имъ. Безправіе однихъ и произволь другіхъ, самодурство и забитость были, по мнѣнію Д., слѣдствіемъ невѣжества, безсознательности, „вѣры“ въ справедливость существующихъ отношеній, безсилія протеста и боязни матеріальной необезпеченности. На примѣрахъ героевъ Островскаго Д. доказывалъ, что борьба съ самодурствомъ и темнымъ царствомъ далеко не такъ трудна, какъ кажется, для ея плодотворности необходимо только высокое сознаніе человѣческаго достоинства въ борющемся и стойкость въ протестѣ. Раз-

вите сознанія уже само по себѣ должно вести къ признанію чужихъ правъ и къ уменьшенію несправедливостей, ибо разумно стремящаяся къ собственной пользѣ человекъ долженъ непременно видѣть, въ какой тѣсной зависимости находится удовлетвореніе его собственныхъ желаній отъ благоденствія и удовлетворенія другихъ. Въѣтъ съ Чернышевскимъ Д. былъ однимъ изъ самыхъ убѣжденныхъ въ Россіи проповѣдниковъ теоріи „разумнаго эгоизма“,—эгоизма, основаннаго на пониманіи тѣсной зависимости интересовъ одной личности отъ интересовъ другихъ. Эта теорія, казалось Д., не требовала отъ личности жертвъ: она устанавливала, прежде всего, заботу о самомъ себѣ; но она и не допускала проявленій самодурства, произвола однихъ и безправія другихъ, потому что и произволъ и безправіе были невыгодны даже для самихъ самодуровъ. Вслѣдствіе этого Д. не призывалъ къ лишніямъ, къ самозабвенію, а наоборотъ, къ пользованію жизнью, къ радости, но это пользованіе жизнью не должно было походить на разгузданность Китъ-Китыча, ибо радостей въ самодурствѣ нѣтъ. Изобразитель мрачныхъ сторонъ русской жизни, врагъ распущенности, давящей ли людей или покоряющейся другимъ людямъ, суровый „подчинитель страстей разсудку“, Д. былъ проповѣдникомъ пользования жизнью, утилизаціи всѣхъ ея радостей, устраненія всѣхъ страданій. Это положеніе онъ ставилъ и въ основу своихъ сужденій о достоинствѣ литературныхъ произведеній. „Мѣрою достоинства писателя или отдѣльнаго произведенія,—писалъ онъ въ статьѣ „Лучъ свѣта въ темномъ царствѣ“,—мы принимаемъ то, насколько служатъ они выраженіемъ естественныхъ стремленій извѣстнаго времени и народа; естественныя стремленія человѣчества, приведенныя къ самому простому знаменателю, могутъ быть выражены въ двухъ словахъ: „чтобъ всѣмъ было хорошо“... Лишеніями не остановишь требованій, а только раздражишь; только принятіе пищи можетъ утолить голодъ... Естественныя стремленія, то какъ будто заглушаясь, то появляясь сильнѣе, все ищутъ своего удовле-

творенія; въ этомъ состоитъ сущность исторіи“. Литература въ лучшихъ своихъ произведеніяхъ „способствуетъ человѣчеству въ яснѣйшемъ сознаніи его живыхъ силъ и естественныхъ наклонностей“. На основаніи этого критерія надо отличать „авторовъ, служащихъ представителями естественныхъ, правильныхъ стремленій народа, отъ авторовъ, служащихъ органами разныхъ искусственныхъ тенденцій и требованій“. Узнавая при посредствѣ русской литературы русскую жизнь, Д. констатировалъ въ послѣдней гнетъ надъ естественными стремленіями, непониманіе связи отдѣльных интересовъ съ интересами всѣхъ. Но доведенное „до крайности, до отрицанія всякаго здраваго смысла“, ожесточенно-„враждебное естественнымъ требованіямъ человѣчества“ положеніе неизбѣжно приводитъ къ протесту въ той или другой формѣ; появляются „лучи свѣта въ темномъ царствѣ“, задуманные естественныя стремленія вырываются наружу, и жизнь пролагаетъ себѣ новые пути. Въ томъ молодомъ поколѣнн, къ которому Д. обращался, онъ отмѣчалъ эту способность къ протесту во имя удовлетворенія естественныхъ человѣческихъ стремленій, онъ признавалъ за нимъ большую сознательность и надѣялся на его стойкость въ работѣ для дѣла, которое должно было для него сдѣлаться „жизненною необходимостью, сердечной святыней“. Этимъ дѣломъ являлось служеніе интересамъ народной массы; ему должна была бы и литература отдать значительную часть своихъ усилий. Но въ исторіи русской литературы Д. не находилъ исполненія этой важной задачи. „Не литература пробудила вопросъ о крѣпостномъ правѣ; она взялась за него, и то осторожно, непрямо, когда онъ уже совершенно созрѣлъ въ обществѣ“,—говорилъ Д. въ статьѣ „О степени участія народности въ русской литературѣ“. Наша литература „необходимо служить выраженіемъ интересовъ многихъ“, тогда какъ обращаться къ народу непосредственно было бы вполне возможно; въ этомъ убѣждали Д. тѣ рассказы о народѣ, которые, по его мнѣнію, списаны прямо изъ жизни.

Разбирая рассказы Марко Вовчка, онъ приходилъ къ заключенію о способности народа „ко всевозможнымъ возвышеннымъ чувствамъ и поступкамъ, паравнѣ съ людьми всякаго другого сословія, если не больше“. Въ статьѣ „Черты для характеристики русскаго простонародья“ нѣтъ еще восторга передъ доблестью деревенскаго обитателя, охватившаго позднѣе представителей интеллигенціи, но дѣло народное становится для Д. дѣломъ и интеллигенціи, и, конечно, дѣломъ литературы. „Народъ не замеръ, не опустился; источникъ жизни не изсякъ въ немъ“; „кто серьезно проникнется этой мыслью, тотъ почувствуетъ въ себѣ болѣе довѣрія къ народу, больше охоты сблизиться съ нимъ въ полной надеждѣ, что онъ пойметъ, въ чемъ заключается его благо, и не откажется отъ него по лѣни или малодушію“. А литература? Неужели ей оставаться навсегда „въ узенькой сферѣ пополенькаго общества?“ „Не пора ли ужъ намъ отъ этихъ тошнхъ и чахлахъ выводковъ неудавшейся цивилизаціи обратиться къ свѣжимъ росткамъ народной жизни, помочь ихъ правильному успѣшному росту и цвѣту, предохранить отъ порчи ихъ прекрасные и обильные плоды? Событія зовутъ насъ къ этому; говоръ народной жизни доходитъ до насъ, и мы не должны пренебрегать никакимъ случаемъ прислушаться къ этому говору“...

Таково перспективное изложеніе взглядовъ Д. на литературу и жизнь, на достоинство и назначеніе человѣка, на достоинство и значеніе писателя, на требованія момента, на „дѣло“, съ которымъ сознательный и дѣятельный человѣкъ можетъ „органически слиться“. Для проведенія своихъ взглядовъ Д. пользовался всякимъ поводомъ, литературными произведеніями современниковъ всего больше, но воспоминанія старины, журналы екатерининской эпохи, такъ же, какъ педагогическія статьи, были тѣми „поводами“, къ которымъ онъ прибѣгалъ для воспитанія читателей. Форма серьезныхъ критическихъ статей была не единственной формой, которой онъ пользовался. Въ „Свисткѣ“, юмористическомъ приложеніи къ „Современнику“,

Д. помѣщалъ многочисленныя стихотворенія, пародіи, осмѣивавшія тѣхъ или другихъ авторитетныхъ современниковъ и преслѣдовавшія все тѣ же цѣли гражданскаго и нравственнаго воспитанія читателей. *И. Игнатовъ.*

Добросовѣстное владѣніе. Въ живомъ и развитомъ гражданскомъ оборотѣ неизбѣжны случаи, когда приобрѣтаются вещи, не принадлежащія отчуждателью; иногда отчуждатель, хотя и собственникъ, не управомоченъ на отчужденіе. По строгости принциповъ римскаго права такой приобрѣтатель не могъ стать собственникомъ. Но приобрѣтатель можетъ знать о порокахъ, тяготящемъ на его приобрѣтеніи, или, наоборотъ, находится въ увѣренности, что оно правомѣрное. Въ первомъ случаѣ его владѣніе недобросовѣстное, во второмъ—добросовѣстное. Положительное право связываетъ съ этимъ субъективнымъ моментомъ цѣлый рядъ послѣдствій. Въ римскомъ правѣ добросовѣстность владѣнія была основнымъ предположеніемъ давностнаго приобрѣтенія и вліяла на размѣръ отвѣтственности владѣльца передъ собственникомъ. Въ герм. гражд. ул. добросовѣстный приобрѣтатель при извѣстныхъ условіяхъ становится собственникомъ; только Д. в. можетъ перейти въ собственность. Понятіе Д. в. извѣстно и нашему праву, раздѣляющему владѣніе на законное и незаконное (ст. 523 Зак. Гр.). Первое имѣетъ мѣсто, когда „владѣніе соединено въ одномъ лицѣ съ правомъ собственности“ и „когда частный владѣлецъ, удержавъ за собой право собственности..., отдѣлитъ отъ него владѣніе и передать или уступить оное другому“... (ст. 513—514 Зак. Гр.). Всякое другое владѣніе будетъ незаконнымъ, которое въ свою очередь можетъ быть *добросовѣстнымъ* и *недобросовѣстнымъ* (ст. 609). Другимъ подраздѣленіемъ незаконнаго владѣнія является подраздѣленіе его на владѣніе подложное, насильственное и самовольное (ст. 525). *Подложное* и *насильственное* владѣніе въ лицѣ того, кто первый достигъ владѣнія, всегда недобросовѣстно, такъ какъ этому лицу извѣстенъ его порокъ; но въ лицѣ послѣдующихъ приобрѣтателей оно можетъ быть добросовѣстнымъ. *Самовольное* владѣніе

можетъ быть добросовѣстнымъ и въ лицѣ перваго пріобрѣтателя. Нашъ законъ опредѣляетъ добросовѣстность не какъ увѣренность въ правомѣрности владѣнія, а со стороны отрицательной— какъ незнаніе порока, присущаго ему (529 ст.). Поэтому, одно сомнѣніе въ правомѣрности пріобрѣтенія не разрушаетъ его добросовѣстности; владѣніе перестаетъ быть добросовѣстнымъ съ того времени, когда владѣлецъ узнаетъ объ его неправомѣрности (ст. 530). Наше право не считаетъ момента добросовѣстности однимъ изъ предположений пріобрѣтенія собственности въ силу давности, какъ то дѣлало римское право и дѣлаетъ большинство законодательствъ Запада; не знаетъ наше право и правила герм. гр. ул., въ силу котораго добросовѣстный пріобрѣтатель становится собственникомъ переданной ему на правѣ собственности вещи. Зато на объемъ отвѣтственности владѣльца передъ собственникомъ и въ нашемъ правѣ моментъ добросовѣстности оказываетъ существенное вліяніе: 1) добросовѣстный владѣлецъ обязанъ возвратить вещь въ томъ состояніи, въ какомъ она находилась въ моментъ предъявленія къ нему иска или когда ему стала известна неправомѣрность его владѣнія; недобросовѣстный — въ какомъ она находилась въ моментъ самаго начала его владѣнія; 2) добросовѣстный владѣлецъ, какъ впрочемъ и недобросовѣстный, не отвѣчаетъ за случайную гибель и поврежденіе вещи; зато первый отвѣчаетъ только за вину, второй— за всякую небрежность; 3) недобросовѣстный владѣлецъ обязанъ возвратить не только тотъ доходъ, который имъ былъ дѣйствительно полученъ, но и тотъ, который вещь могла бы принести при разумномъ управленіи ею; добросовѣстный владѣлецъ возвращаетъ только тотъ доходъ, который имъ былъ полученъ со дня предъявленія иска или съ того времени, когда неправомѣрность владѣнія стала ему известна; поэтому, онъ сохраняетъ въ свою пользу уже потребленные и собранные до означеннаго момента плоды; 4) собственникъ обязанъ возмѣстить владѣльцу, одинаково добросовѣстному и недобросовѣстному, *необходимыя издержки*; возмѣщенія по-

лезныхъ издержекъ можетъ требовать только добросовѣстный владѣлецъ, если ими дѣйствительно увеличена цѣнность вещи; на возмѣщеніе *издержекъ на роскошь* не имѣютъ права ни тотъ, ни другой (ст. 609—643 Зак. Гр.).

М. Богатуровъ.

Добруджа, область въ ю.-в. Румыніи (съ 1878 г.), между Дунаемъ, Чернымъ моремъ и Болгаріей, обнимающ. дельту Дуная; простр. 15.536 кв. км., нас. 267.808 чел., въ кот. значит. частью входитъ инородч. элементъ: турки, татары, русскіе, болгары. Сѣверная часть области холмиста (до 500 м.) и мѣстами лѣсиста, южная болѣе низменна (не выше 200 м.) и представляетъ степь, пригодную для скотоводства и земледѣлія; послѣднее захватило до 40% всей площади области. Важнѣйшій портъ — Констанца (*Кюстенджисе*). Русскій элементъ населенія Д. образовался изъ иммигрантовъ: раскольниковъ (липованъ), бывшихъ запорожцевъ и другихъ выходцевъ и сектантовъ.—Кромѣ румынской Д. есть еще *Д. Болгарская*, составляющая продолженіе той же степи къ югу. Сѣверн. граница болгарской Д. начинается отъ Силистріи и идетъ зигзагами на ВЮВ, къ Черному м., котораго она достигаетъ къ югу отъ Мангаліи, принадлежащей Румыніи. Южн. граница начинается у Черн. м. отъ устья Чевле-Дэрэ. Населеніе здѣсь не густое и состоитъ болѣе изъ болгаръ, грековъ и т. д. Болг. Д. отличается необыкновеннымъ плодородіемъ („житница Болгаріи“); земледѣліе носитъ интенсивный характеръ. Главн. гор.—Добричъ.

Добрыня, дядя Владиміра Св., братъ его матери Малуши. Въ 970 г. новгородцы по его указанію выпросили у Святослава себѣ въ князья Владиміра, и Д. руководилъ имъ во время его пребыванія въ Новгородѣ. Сдѣлавшись великимъ княземъ, Владиміръ поручилъ Д. управленіе Новгородомъ и вмѣстѣ съ нимъ ходилъ въ походъ на камскихъ болгаръ въ 985 г. Объ участіи Д. въ насильственномъ крещеніи новгородцевъ сохранилась въ лѣтописи пословица „Путья крести мечемъ, а Д. огнемъ“. Возможно, что нѣкоторыя черты Д. перешли въ быліны о Д. Никитичѣ.

Добрыня Никитичъ, богатырь, любимый персонажъ великорусскихъ былинъ. Въ былинахъ Д. Н. изображается придворнымъ кн. Владиміра, ближайшимъ къ нему лицомъ, иногда называется „племянникомъ“ князя, т. е. его родственникомъ. Воспитаніе его отвѣчаетъ высокому происхожденію: онъ умѣетъ читать и писать; у него рука легка и перо остро; онъ умѣетъ найтись въ затруднительныхъ случаяхъ вслѣдствіе своего „вѣжества“, рожденнаго и ученаго. Поэтому, его посылаютъ къ богатырямъ съ дипломатическими, иногда щекотливыми порученіями. При дворѣ онъ проходитъ послѣдовательно должности чашника, столъника, позывщика и т. п. Въмѣстѣ съ Дунаемъ (см.) онъ является сватомъ кн. Владиміра. Помимо богатырской отваги, онъ отличается различными дарованіями: онъ отличный стрѣлокъ, пловецъ, игрокъ въ шахматы, пѣвецъ и музыкантъ.—Типъ Д. Н. сложился постепенно. Первоначальной основой былинъ о немъ признаются преданія о дядѣ кн. Владиміра, занесенныя въ начальную лѣтопись (XI в.), въ лѣтописный сводъ XII—XIII в. (подъ 1128 г.) и въ болѣе позднюю новгородскую лѣтопись, т. н. Іоакимовскую, отрывки изъ которой приведены въ исторіи Татищева. Съ этими преданіями связываютъ былины о Добрынь-змѣборцѣ и о Д.-сватѣ. Съ теченіемъ времени на эти преданія наслоились новыя, связанныя съ другою историческою личностью — дружинникомъ кн. Ростовскаго Константина. „Добрыня Златый-поясъ“ упоминается въ лѣтописной повѣсти о Липицкой битвѣ (1217 г.) вмѣстѣ съ Александромъ Поповичемъ (см. *Алеша Поповичъ*); въ Никоновской лѣтописи онъ названъ Рязанцемъ, т. е. рязанцемъ. Вѣроятно, въ связи съ преданіями о Добрынь-рязанцѣ стоитъ названіе Добрынина острова на Окѣ, ниже Рязани, которое упоминается въ описаніи путешествія Олеарія 1636 г. Добрыня изображается рязанцемъ въ былинѣ о боѣ его съ Ильей Муромцемъ; здѣсь снѣ названъ сыномъ богатаго рязанскаго купца („гостя“) Никиты Романовича. Что касается другихъ былинныхъ сюжетовъ съ име-

немъ Д. Н., то они, повидимому, не связаны съ историческими преданіями. Одинъ изъ нихъ (Добрыня и Марина) представляетъ обработку широко распространенной сказки о волшебницѣ; другой — обработку западно-европейскихъ сказаній объ отсутствующемъ мужѣ (Добрыня и Алеша). Такимъ образомъ, циклъ былинъ о Д. Н. пополнялся независимо отъ историческихъ преданій; въ выработкѣ этого цикла и въ созданіи типа богатыря видная роль принадлежитъ пониманію имени Д., т. к. слово „добрыня“ въ древнее время означало „добродѣтель“.

Литература: *Сумцовъ*, „Былины о Добрынь и Маринѣ“ („Этнограф. Обзор.“, 1892, 2—3); *его же*, „Мужъ на свадьбѣ своей жены“ („Э. О.“, 1893, 4); *Миллеръ В.*, „Очерки р. нар. слов.“, М., 1897; *Марковъ А.*, „Изъ исторіи р. былевого эпоса“, вып. 2. Къ былинѣ о Добрынь-змѣборцѣ. *А. Марковъ*.

Добрянка, посадъ городнянск. уѣз., Черниговской губ., 6.038 жит., по большей части раскольниковъ.

Добрянскій заводъ, с. Пермск. губ. и у., 7.500 жит.; желѣзодѣлат. Д. з. и вспомогат. Софійскій гр. Строганова (основ. въ 1752 г.), гл. изд.—желѣзолист. и кровельн., ок. 2 тыс. рабоч.

Добсонъ, Генри, англ. поэтъ, род. въ 1840 г., наиболѣе яркій представитель въ новѣйшей англ. литературѣ мелкихъ граціозныхъ или остроумныхъ стихотвореній въ духѣ свѣтскаго общества, извѣстныхъ подъ названіемъ Occasional или Society Verses („Vignettes in Rhyme“; „Proverbs in Porcelain“); писалъ также изящныя идилліи (Old World Idylls“). Д. пользуется большою популярностью какъ въ Англіи, такъ и въ Америкѣ, особ. среди молодыхъ дѣвушекъ, котор. онъ посвятилъ не одно восхваляющее стихотвор.

В. Фр.

Добужинскій, Мстиславъ Валеріановичъ, живописецъ и графикъ, р. въ 1875 г.; образованіе получилъ въ университетѣ, живописи учился въ Мюнхенѣ. Д.—умѣлый рисовальщикъ и своеобразный поэтъ города. Его масляныя картины и пастели говорятъ выразительно о мистической давящей силѣ современнаго города съ уходящими въ небо трубами, громадными, чудовищны-

ми здапіями, нагромаждаемыми одно на другое, за которыми гдѣ-то прячется жизнь подавленныхъ людей. Его стилизованные виды Петербурга показывают живописные старые его уголки. Его декорация хорошо передаетъ настроенія старыхъ дворянскихъ гнѣздъ. См. *Врангель*, „Аполлонъ“, 1911, № 2.

Н. Т.

Добшау (*Добшина*), гор. въ венгер. комитатѣ Гёмёръ, въ Центральныхъ Карпатахъ, 5.109 ж. Добываніе желѣза, кобальта, мѣди, ртути. По близости *Д—уская ледяная пещера* изъ двухъ ледян. ярусовъ, открытая въ 1870 г.

Добшинскій, Павелъ, одинъ изъ выдающихся дѣятелей словацкаго литературнаго и національнаго возрожденія, род. въ 1828 г., посвятилъ себя по преимуществу собиранію фольклористическаго матеріала, для чего его положеніе священника давало ему благоприятныя условія. Особенно цѣнны его сборникъ словацкихъ сказокъ и описаніе народной жизни словаковъ. Въ 1860—61 г. Д. издавалъ беллетристич. журн. „Sokol“; ум. въ 1885 г.

Добыча, см. *военная добыча*.

Доверовъ порошокъ, смѣсь 1 ч. опиума, 1 ч. ипекакуаны и 8 ч. сѣрно-кислаго кали. Дѣйствуетъ благодаря опиуму какъ наркотическое, а благодаря ипекаку — какъ отхаркивающее средство. Благодаря первому относится къ сильнодѣйствующимъ. Примѣняется, главнымъ образомъ, въ тѣхъ случаяхъ, гдѣ требуется комбинированное дѣйствіе — наркот. и отхаркив., преимущественно при ларингитѣ, бронхитѣ и пр. Дозируется по расчету на опиумъ: въ дѣтской практикѣ, стало быть, требуется столь же осторожнаго примѣненія, какъ порошокъ или настойка опиума. Доза для взрослыхъ 0,2—0,3 на приемъ. *И. Ид.*

Д'Овидіо (D'Ovidio), Франческо, итал. историкъ литературы, род. въ 1849 г. Съ 1876 г. проф. въ Неаполѣ. Гл. раб.: „Storia della letteratura romana“ (1874), „Studi sulla Divina Comedia“ (1901), „Nuovi studi danteschi“ (1906).

Довконтъ, Симонъ (Daugartas, или Daukantas Simanas), литовскій писатель, род. въ 1793 г. около Тельшъ, образованіе получилъ въ преобразованномъ виленскомъ унив., затѣмъ въ

Дерптѣ получили степень магистра философіи. Съ 1835 г. Д. переселился въ Петербургъ, поступилъ на службу въ сенатъ въ Литовскую метрику и дослужился до чина д. с. сов. Въ началѣ 1850-хъ годовъ онъ сблизился съ епис. Волончевскимъ (см.) и переѣхалъ въ Варны, столицу жмудскаго епископства, гдѣ отдался своей литературной дѣятельности. Д. переводилъ на отличный жмудскій языкъ русскія популярныя брошюры и, вообще, былъ выразителемъ антипольскаго настроенія, полагая, что національное возрожденіе литовцевъ возможно лишь на основѣ сближенія съ русской культурой и государственностью. Это вызвало рѣзкое столкновеніе его съ польско-католическимъ духовенствомъ; Д. покинулъ Волончевскаго и переселился въ Попеляны, гдѣ умеръ въ 1864 г. Изъ многочисленныхъ трудовъ Д., имѣющихъ и большой лингвистическій интересъ, особенно важна „Исторія Литвы“. См. *Э. Вольтеръ*, „Объ этнограф. поѣздкѣ по Литвѣ и Жмуди“, 1887 и *его же* статью въ „Mittelteil. d. Litauisch. Literat. Gesellsch.“, 1890, Heft 15. *А. П.*

Довмонтъ (*Домантъ*), въ крещеніи Тимофей, одинъ изъ мелкихъ литовскихъ удѣльныхъ князей, въ 1263 г. убилъ в. кн. Миндовга за то, что тотъ отнял у него жену, но вскорѣ затѣмъ, спасаясь отъ мести сына Миндовгова Войшелга, бѣжалъ въ Псковъ, принялъ христіанство, женился на внучкѣ Александра Невскаго и сталъ княземъ во Псковѣ, жители котораго стремились къ политическому обособленію отъ Вел. Новгорода. Д. проклянулъ болѣе 30 лѣтъ и прославилъ себя побѣдами надъ своими же единоплеменниками и надъ ливонскими рыцарями: совершилъ побѣдоносное нападеніе на литовскаго кн. Герденя; въ 1268 г. участвовалъ въ битвѣ при Ракорбѣ и опустошилъ прилегающую къ нему область; въ 1269 г. отбилъ отъ Пскова осадившаго его магистра ордена меченосцевъ; вторичное покушеніе нѣмцевъ на Псковъ послѣ долгаго промежутка, уже въ 1299 г., было отражено съ еще болѣе блестящимъ успѣхомъ: враги были разбиты на голову и обращены въ бѣгство. Въ томъ же году Д. скон-

чался и былъ погребенъ въ Троицкомъ соборѣ, гдѣ и понынѣ сохраняется его мечъ. Д. былъ очень любимъ псковичами и своимъ долгимъ и славнымъ княженіемъ положилъ прочное основаніе независимости Пскова (по отношенію къ Новгороду). *Н. А.*

Довнаръ - Запольскій, Митрофанъ Викторовичъ, историкъ, кончилъ кievскій унив. и съ 1901 г. состоитъ тамъ професс. русской исторіи. Въ 1909 г. возникъ въ Кіевѣ по его инициативѣ коммерч. институтъ, директоромъ котораго сдѣлался Д. Научная дѣятельность Д., хотя и очень разбросана и носитъ, поэтому, печать торопливости, тѣмъ не менѣе значительна по результатамъ. Онъ много сдѣлалъ для исторіи литовско-русскаго государства. Его работы („Госуд. хозяйство в. к. литовскаго при Ягеллонахъ“, 1901; „Очерки по исторіи организаціи западно-русскаго крестьянства“, 1905; „Къ исторіи поземельной реформы въ Ливоніи“ и др.) въ этой области, особ. первая, написаны на основаніи огромнаго, почти нетронутаго архивн. матеріала, частью изданнаго Д. („Акты Литовско-русск. госуд.“, I, 1898; „Докум. моск. архива мин. юстиціи“, 1897), и проливаютъ совершенно новый свѣтъ на рядъ вопросовъ госуд. хозяйства и социальн. исторіи Литвы. Другая группа работъ Д. посвящена декабристамъ („Тайное общество декабристовъ“, 1907; „Идеалы декабристовъ“, 1907; „Мемуары декабристовъ“, 1907). Онъ написаны также на основ. въ знач. мѣрѣ новаго матеріала, въ томъ числѣ подлиннаго слѣдств. производства о декабристахъ, и хотя не все въ нихъ приемлемо, но онѣ цѣнны, какъ первая попытка дать цѣльную характеристику декабризма. Въ послѣдніе годы Д. опубликовалъ курсы, читанные имъ въ кievск. универ. и въ кievск. ком. инстит.: „Обзоръ новѣйшей русской исторіи“ (1912), „Исторія русск. народн. хозяйства“, 1911 (т. I) и „Торговля и промышленность въ XVI—XVII вв.“ (1912). Изъ нихъ наиб. цѣнность представляетъ послѣдній, гдѣ авторъ опять использовалъ большой архивн. матеріалъ. *В. Пичета.*

Доврефилъдъ, высокое плато въ

центрѣ Норвегіи. Высоч. вершины—Снегэтта (2.321 метр.) и Скреагэ (2.290).

Довсоновскій, или *полуводяной газъ*, генераторный газъ (*см.*), получающійся при впускѣ въ генераторъ пара. Онъ имѣетъ меньшую теплотворную способность, чѣмъ водяной газъ, но большую, чѣмъ обыкновенный генераторный газъ, приготовленный безъ доступа въ генераторъ воды или пара.

Довѣренность (или, какъ нашъ законъ называетъ, *вѣрующее письмо*) есть юридическій актъ, которымъ одно лицо (довѣритель) сообщаетъ другому (довѣренному) полномочіе, въ силу коего юридическія дѣйствія, совершенныя довѣреннымъ *отъ имени* довѣрителя и въ границахъ полномочія, всеми своими правовыми послѣдствіями возникаютъ въ лицѣ довѣрителя; и такое полномочіе можетъ простираться на совершеніе какъ юридическихъ сдѣлокъ, такъ и процессуальныхъ дѣйствій. Такимъ образомъ, актомъ Д. устанавливается отношеніе представительства (*см.*). Спорной является природа этого акта. Его часто называютъ договоромъ и смѣшиваютъ съ порученіемъ (*см.*). Правильнымъ слѣдуетъ считать воззрѣніе, въ силу котораго Д. есть одностороннее волеизъявленіе, нуждающееся въ принятіи со стороны довѣреннаго. Его необходимо отличать отъ договора, обычно (но не всегда) лежащаго въ основаніи Д.: этотъ договоръ опредѣляетъ внутреннія отношенія между довѣрителемъ и довѣреннымъ, въ то время какъ Д. нормируетъ внѣшнія отношенія довѣрителя къ третьимъ лицамъ. Поэтому, т. наз. въ нашей юриспруденціи и кассационной практикѣ *договоръ Д.* есть на самомъ дѣлѣ порученіе, и сенатъ (67/421; 75/273; 87/51) правильно отличаетъ отъ него односторонній актъ Д. или вѣрующее письмо. Только это послѣднее и имѣетъ въ виду т. X, ч. 1, ст. 2291—2334. Въ силу ст. 2308 Д. облекается въ письменную форму и подлежитъ явкѣ у нотариуса (Нот. Пол., ст. 128, п. 6, ст. 147). Для нѣкоторыхъ формъ Д. допускается болѣе простой порядокъ (напр., Д. присяжному повѣренному etc.). Надо сказать еще болѣе, а именно, что полномочіе можетъ быть сообщено не только письменнымъ актомъ (что необходимо для совершенія

сдѣлокъ и другихъ юридическихъ дѣйствій передъ органами государства), но и словесно; тогда его существованіе и содержаніе могутъ вытекать изъ сопровождающаго Д. договора между довѣреннымъ и довѣрителемъ (полномочіе приказчика, управляющаго: сен. рѣш. ^{70/635}, ^{74/76} и др.). Актъ Д. опредѣляетъ пространство полномочія, сообщаемого довѣренному; поэтому различаютъ Д. общую и специальную; и совершеніе нѣкоторыхъ сдѣлокъ и дѣйствій черезъ довѣреннаго законъ допускаетъ только при условіи, если въ Д. это особо оговорено (ст. 1332 У. Гр. Суд.; ст. 2306, 2318 Зак. Гр.). Третьи лица обязаны считаться съ Д.; внутреннія отношенія довѣрителя и довѣреннаго ихъ не касаются или касаются лишь постольку, поскольку изъ ихъ существованія можно сдѣлать выводъ о пространствѣ полномочія. Поэтому, пока Д. сохраняетъ силу и не уничтожена въ законномъ порядкѣ, всякая сдѣлка, совершенная третьими лицами съ довѣреннымъ въ предѣлахъ Д., создаетъ правоотношенія между ними и довѣрителемъ (ст. 2326 Зак. Гр., 32, 33 и слѣд. У. Т., сенат. рѣш. ^{70/1039}, ^{75/273}).

Всякое лицо (физич. и юрид.) можетъ дать Д.; она можетъ простирается на всякое дѣйствіе, совершеніе котораго физически или юридически возможно для довѣрителя, за исключеніемъ дѣйствій, требующихъ личнаго участія (бракъ, завѣщаніе, узаконеніе и усыновленіе, присяга; ст. 2291—2293 Зак. Гр.). Принять Д. можетъ всякое дѣеспособное лицо, при чемъ необязательно, однако, чтобы оно само было способно къ совершенію именно даннаго дѣйствія. Довѣритель не теряетъ права на совершеніе дѣйствій, входящихъ въ составъ даннаго имъ полномочія (сен. рѣш. ^{75/862}; ^{80/262}). Право на передовѣріе не предполагается и должно быть особо выражено въ Д. (ст. 2329 Зак. Гр.). Субститутъ (т. е. довѣренный въ силу передовѣрія) есть довѣренный перваго довѣрителя, какъ бы его полномочіе прямо исходило отъ послѣдняго. Довѣренный отвѣчаетъ передъ довѣрителемъ за всякую вину въ выборѣ субститута. Послѣдній обязанъ отчетомъ передъ общимъ довѣрителемъ. Если нѣсколько повѣренныхъ

имѣютъ общую Д., то только дѣйствія, совершенныя совмѣстно, обязательны для довѣрителя; со смертью одного изъ нихъ Д. теряетъ силу для всѣхъ. Если нѣсколько лицъ имѣютъ общаго повѣреннаго, то они вмѣстѣ составляютъ одну сторону (ст. 2325 Зак. Гр.).

Д. прекращается: 1) истеченіемъ срока, на который она дана, 2) смертью, лишеніемъ правъ, безуміемъ, несостоятельностью, признаніемъ пропавшимъ безъ вѣсти довѣрителя или довѣреннаго, 3) исполненіемъ порученія, когда Д. была дана на предметъ опредѣленнаго порученія, 4) одностороннимъ отказомъ той или другой стороны (ст. 2330 Зак. Гр.). Для третьихъ лицъ Д. теряетъ силу съ того момента, когда имъ стало извѣстно (или должно было стать извѣстнымъ) ея уничтоженіе. Когда повѣренный слагаетъ полномочіе, онъ обязанъ своевременно увѣдомить о своемъ намѣреніи какъ довѣрителя, такъ и то присутствующее мѣсто, въ коемъ онъ дѣйствовалъ. Уничтоженіе Д. должно быть оглашено во всеобщее свѣдѣніе. Прошеніе объ уничтоженіи Д. подается въ окружной судъ, обыкновенно по мѣсту ея явки, съ представленіемъ денегъ на троекратную публикацію (въ Губ. Вѣд., если дѣйствіе Д. ограничивалось одной губерніей, иначе въ Спб. или Моск. Вѣдомостяхъ). Послѣ третьей публикаціи Д. теряетъ всякую силу. *М. Богатуровъ.*

Догаресса, супруга дожа (см.).

Доггербанкъ, большая песчаная мель (273 км. длины, 104 км. шир.) въ Нѣмецкомъ морѣ, между Англіей и Даніей; рыбная ловля; здѣсь 5 авг. 1781 г. была морская битва между англичанами и голландцами, а въ 1904 г. произошелъ т. н. Гульскій инцидентъ (см.).

Доггеръ (геол.), средній отдѣлъ Юрской системы, см. XII, 286.

Догель, Матвѣй, польскій историкъ, монахъ ордена піаристовъ, род. въ 1715 г. Д. принадлежитъ громадное собраніе истор. памятниковъ и дипломат. актовъ, относящихся къ Польшѣ, п. загл. „Codex diplomaticus regni Poloniae et m. duc. Lithuaniae“. Изъ этого цѣннаго, разсчитаннаго на 8 т. труда, напеч. только 3 т.т.: I (1758), заключающій материалы для сношеній

Польши съ Австріей, Даніей, Франціей, Испаніей, Голландіей и др. державами, V (1759), содержащій акты по сношеніямъ съ Ливоніей, и IV, посмертный (1764), обнимающій сношенія съ Пруссіей. Остальные томы, хранящіяся до наст. времени въ ркп. въ имп. б-кѣ въ П—гѣ, заключаютъ въ себѣ: II—акты по сношеніямъ съ Россіей, Турціей, Крымомъ и Швеціей, III—польско-лит. отношенія, Мазовію, Русь, Подолю и др. страны, VI—церковныя дѣла и VII—права, привилей и конституціи Рѣчи Посп.—Кромѣ Кодекса, Д. издалъ соч. „*Limites regni Poloniae et m. duc. Lithuaniae*“ (1758), содержащее, м. проч., акты по разграниченію Польши съ Россіей. Ум. въ 1760 г. *И. Р.*

Догматизмъ. Такъ называется въ философіи, со времени Канта, всякое ученіе, утверждаемое безъ предварительнаго критическаго изслѣдованія условій его познаваемости. Противоположны Д. критическая философія, критика познанія, гносеологическая точка зрѣнія. Въ частности, догматиками Кантъ называется метафизиковъ, поскольку они слѣпо, т. е. безъ предварительной критики, довѣряютъ безграничной познавательной силѣ ума. „Наша критика, гов. онъ, направлена... противъ Д., т. е. противъ притязанія подвигаться впередъ съ помощью одного только чистаго знанія изъ понятій (философскихъ), согласно принципамъ, давно уже употребляемымъ разумомъ, не освѣдомляясь о правахъ разума на эти принципы и о способѣ, которымъ онъ дошелъ до нихъ“ („Критика чистаго разума“, предислов. ко вт. изд.). См. *Кантъ, теорія познанія*. *Н. Л.*

Догматика, *догматическое богословіе*, см. *богословіе*, VI, 112/17 (особ. 117).

Догматъ (греч. δόγμα), основное положеніе религіознаго вѣроученія, официально признанное данной церковной организаціей, и при томъ такое, признаніе коего обязательно для всѣхъ членовъ организаціи; отрицаніе Д. считается уже *ересью* и равносильно отпаденію отъ данной церковной организаціи. Установленіе Д. въ существующихъ христіанскихъ церквахъ происходило различнымъ образомъ. Д. православной церкви (т. е. русской и гре-

ческой) были установлены и провозглашены вселенскими соборами (см.); римско-католическая церковь признаетъ всѣ Д., установленныя вселенскими соборами до раздѣленія церковей, накромя нихъ, признаетъ еще другіе Д., установленныя единолично папой, какъ главою церкви. Отсюда ясно, что для установленія Д. требуется наличие учрежденія, имѣющаго не только моральный, но также и юридическій авторитетъ, считающагося непогрѣшимымъ въ вопросахъ вѣроученія. Такимъ и считается въ православной церкви вселенскій соборъ, чрезъ посредство котораго, по вѣрѣ православныхъ, дѣйствуетъ невидимо самъ Христосъ, и въ католической церкви — папа, какъ наместникъ самого Христа; признаніе непогрѣшимости за вселенскимъ соборомъ или за папой въ то же время есть уже также Д. Въ протестантскихъ церквахъ нѣтъ твердо установленныхъ Д., такъ какъ тамъ нѣтъ учрежденія, правомочнаго устанавливать Д. Основаніемъ вѣроученія въ протестантскихъ церквахъ признается священное писаніе, которое можетъ толковаться и толкуется различно. Можно говорить о Д. только по отношенію къ ортодоксальному лютеранству, стремящемуся возвести на степень Д. положенія катехизиса Лютера. *Н. Н.*

Договоръ въ житейскомъ смыслѣ есть всякое соглашеніе двухъ или нѣсколькихъ лицъ между собою, направленное на одинъ и тотъ же предметъ. Въ этомъ смыслѣ Д. будетъ не только покупка дома, разсрочка обязательства, прощеніе долга и т. д., но также принятое приглашеніе на танецъ, данное пациентомъ врачу обѣщаніе не употреблять табаку и подписанное кровью соглашеніе между Фаустомъ и Мефистофелемъ. Отъ Д., понимаемаго въ такомъ широкомъ смыслѣ, надо отличать болѣе тѣсное юридическое понятіе Д., заключающее въ себѣ не всякое, а лишь такое соглашеніе между двумя или нѣсколькими лицами, которое имѣетъ своимъ предметомъ какое-либо *юридическое отношеніе*. Сюда подойдет, очевидно, первый, но не второй рядъ приведенныхъ выше примѣровъ, однако безъ вводившагося прежде въ опредѣленіе Д. ограниченія его дѣйствія юри-

дической сферой только участвующихъ въ немъ лицъ, такъ какъ намъ извѣстны теперь Д., напр., страхованія жизни въ пользу жены или дѣтей и другіе Д. въ пользу третьихъ лицъ, распространяющіе свое дѣйствіе и на тѣхъ, кто не принимаетъ участія въ ихъ заключеніи. Но и соглашеніе двухъ или нѣсколькихъ лицъ, идущее на какое-либо юридическое отношеніе, не будетъ Д. въ юридическомъ смыслѣ, если составляющія его волеизъявленія не восприняты взаимно вступающими въ Д. сторонами и не представляютъ еще того единства, которое предполагается понятіемъ Д. Соглашеніе можетъ состояться, напр., о товарѣ и его цѣнѣ, но не о мѣстѣ и времени доставки этого товара и уплаты его цѣны. Мы будемъ имѣть въ этомъ случаѣ предварительные переговоры о Д., но не самый Д., предполагающій взаимное соглашеніе во всемъ своемъ составѣ. Такое цѣлое договорнаго соглашенія слагается обыкновенно изъ двухъ частей: одну называютъ предложеніемъ Д., или *оффертой*, другую—его принятіемъ, или *акцептомъ*. Офферта, какъ инициатива къ заключенію Д., предшествуетъ, по общему правилу, акцепту, но въ отдѣльныхъ случаяхъ акцептъ можетъ быть данъ впередъ и ранѣе, чѣмъ сдѣлана офферта, а еще чаще—оба эти волеизъявленія совпадаютъ, и разграниченіе ихъ становится невозможнымъ. Во всякомъ случаѣ, ни одно изъ этихъ волеизъявленій, взятое врозь отъ другого, не представляетъ собой Д.: это—элементы, или составныя части Д., лишеныя самостоятельности и не имѣющія значенія для Д. иначе, какъ въ своемъ отношеніи другъ къ другу. Если обѣ договаривающіяся стороны находятся на лицо, то Д. заключается непосредственно въ моментъ дачи акцепта на сдѣланную офферту, и этотъ акцептъ долженъ быть данъ немедленно по предъявленіи офферты и покрывать ее своимъ содержаніемъ: иначе, т. е. данный позже или видоизмѣненный въ своемъ содержаніи акцептъ, получить значеніе новой офферты и упразднить обязательность первоначальной офферты. Опрежденіе момента заключенія Д. между отсутствующими при его

заключеніи сторонами представляетъ больше затрудненій, такъ какъ акцептъ въ этихъ случаяхъ не можетъ слѣдовать непосредственно за оффертой и эти акты будутъ необходимо отстоять другъ отъ друга на извѣстномъ разстояніи и времени. Одна изъ выставленныхъ по этому вопросу теорій (*Aeusserungstheorie*) принимаетъ и здѣсь заключеніе Д. въ моментъ акцепта присланной офферты, а другая (*Vernehmungstheorie*)—требуетъ еще осведомленія офферента, т. е. автора офферты, о данномъ на нее акцептѣ. Не останавливаясь на этомъ вопросѣ, который регулируется въ различныхъ законодательствахъ не одинаково и, по преимуществу, въ зависимости отъ условій заключенія различныхъ Д., мы сдѣлаемъ еще нѣсколько необходимыхъ для выясненія общаго понятія Д. замѣчаній о томъ, какъ слѣдуетъ толковать предполагаемое каждымъ Д. соглашеніе его сторонъ.

Господствовавшее въ юриспруденціи до конца минувшаго столѣтія ученіе, извѣстное подъ именемъ „теоріи воли“ (*Willenstheorie*), называло это соглашеніе „единеніемъ воли двухъ или нѣсколькихъ лицъ“ и, если не отвергало значенія и внѣшняго выраженія этой воли въ формѣ волеизъявленія, то ограничивало это значеніе лишь тѣми предѣлами, въ которыхъ внѣшнее выраженіе воли соответствовало ея внутреннему состоянію, и рѣшающимъ моментомъ договорнаго соглашенія считало, во всякомъ случаѣ, не внѣшній актъ волеизъявленія, а его внутреннюю психологическую основу. Это ученіе, представлявшее собой одинъ изъ отголосковъ школы „естественнаго права“ въ юриспруденціи, грѣшило крайнимъ субъективизмомъ: оно видѣло основаніе обязательнаго дѣйствія Д. въ индивидуальной волѣ его участниковъ и вело къ недопустимымъ съ точки зрѣнія потребностей гражданскаго оборота послѣдствіямъ, проистекавшимъ изъ смѣшенія воли, какъ психическаго феномена, не имѣющаго для права большаго значенія, съ волеизъявленіемъ, какъ внѣшнимъ фактомъ, сопровождаемымъ чрезвычайно важными юридическими послѣдствіями. Теперь трудно сомнѣваться въ томъ, что основаніе

обязательнаго дѣйствія Д. лежитъ не во всемогуществѣ индивидуальной воли, способной ко всякимъ измѣненіямъ, въ ряду которыхъ нельзя не отмѣтить и возможности отрицанія ею своей собственной обязательности, а въ потребностяхъ юридической жизни, требующихъ вѣрности данному слову и обезпеченія цѣли договорнаго права. Эта цѣль, состоящая въ призваніи къ сотрудничеству однимъ лицомъ другого для удовлетворенія интересовъ, выходящихъ въ возможности своего удовлетворенія за предѣлы силъ и средствъ каждаго изъ этихъ лицъ въ отдѣльности,—была бы неосуществима, если бы обязательное дѣйствіе не было обезпечено объективнымъ правопорядкомъ. Эта же цѣль оказалась бы достаточно скомпрометированной, если бы предполагалась Д. волеизъявленія толковались исключительно съ точки зрѣнія лицъ, ихъ сдѣлавшихъ, и пережитыхъ ими внутреннихъ волевыхъ процессовъ. Тогда за прикрытой подъ этими волеизъявленіями волей была бы обезпечена полная безотвѣтственность, такъ какъ эта воля всегда могла бы сослаться на то, что ее не поняли, и это уничтожило бы гражданскій оборотъ, требующій, прежде всего, обезпеченности правъ и увѣренности какъ участниковъ Д., такъ и третьихъ лицъ въ томъ, что соотвѣтствіе между изъясненной и подлинной волей составляетъ—по крайней мѣрѣ, до доказательства противнаго—общее правило.

Противоположное „теоріи воли“ ученіе носитъ названіе „теоріи волеизъявленія“ (Erklärungstheorie), и вокругъ нея группируются лучшіе юристы новаго времени. Отправляясь отъ потребностей гражданскаго оборота и считая ихъ также основаніемъ обязательной силы Д., она переставляетъ рѣшающій моментъ какъ договорнаго права, такъ и всего ученія объ юридическихъ сдѣлкахъ отъ воли на волеизъявленіе и исправляетъ такимъ образомъ субъективизмъ господствовашаго прежде ученія внесеніемъ въ него цѣлевого и объективнаго моментовъ. Цѣлевой моментъ она видитъ въ констатируемомъ каждымъ Д. совпаденіи интересовъ вступающихъ въ него лицъ, а объективный моментъ—

во внѣшнемъ и распознаваемомъ для всѣхъ фактѣ взаимно сознанныхъ волеизъявленій, получающихъ какъ бы реальное бытіе. Эти волеизъявленія должны не только встрѣтиться, но и объединиться въ какомъ-нибудь общемъ договаривающимся сторонамъ волеизъявленіи, такъ какъ простую встрѣчу нѣсколькихъ волеизъявленій, приводящую къ той же цѣли, что и Д., мы наблюдаемъ, напр., и у сонаслѣдниковъ, общеніе которыхъ въ наслѣдственномъ имуществѣ основано не на Д., а на вступленіи въ наслѣдство. Но эти же волеизъявленія толкуются уже не въ смыслѣ „внутренней гармоніи данныхъ психическихъ переживаній“, а въ смыслѣ обмѣна волеизъявленій, объективно воспринятыхъ договаривающимися сторонами и составляющихъ не только выраженіе ихъ воли, но и конститутивный элементъ всякаго Д. Поэтому, каждая изъ участвующихъ въ Д. сторонъ связывается своимъ волеизъявленіемъ, не въ томъ смыслѣ, въ какомъ она сама видитъ его соотвѣтствіе со своей субъективной волей, а въ томъ, въ какомъ это волеизъявленіе понимается или должно быть понимаемо и другой стороной, согласно съ совокупностью обстоятельствъ даннаго случая и господствующими въ гражданскомъ оборотѣ воззрѣніями. Поэтому же и требуемое для Д. взаимное согласіе надо опредѣлять не какъ „единеніе воли“, а какъ „единеніе волеизъявленій“, взаимно воспринятыхъ на почвѣ связывающихъ ихъ интересовъ и въ виду установленія, измѣненія или прекращенія какого-нибудь юридическаго отношенія.

Понятіе Д. чрезвычайно широко и находитъ себѣ примѣненіе во всѣхъ областяхъ права, какъ публичнаго, такъ и гражданскаго. Но это понятіе, хотя и родовое, представляетъ собой видъ еще болѣе широкаго рода, обнимаемаго понятіемъ *юридической сдѣлки*. Отъ другихъ видовъ этого понятія Д. отличается лишь тѣмъ, что онъ требуетъ согласнаго волеизъявленія двухъ или нѣсколькихъ лицъ, тогда какъ другіе виды юридической сдѣлки обходятся только однимъ волеизъявленіемъ безъ чьего бы то ни было согласія на него. Поэтому, Д. называ-

ють также *двусторонними* сдѣлками, а сдѣлки, требующія только одного волеизъявленія, — *односторонними*. Однако, Д. какъ и всякое родовое понятие, не имѣетъ реального бытія, получая его лишь въ конкретныхъ явленіяхъ дѣйствительной жизни, связывающей извѣстныя юридическія послѣдствія со взаимно изъявляемой волей двухъ или нѣсколькихъ лицъ. Предметъ этой взаимно изъявляемой воли даетъ Д. его специальное содержаніе, съ которымъ отдѣльные виды Д. только и выступаютъ въ реальной юридической жизни. Но предметъ Д. составляютъ все-таки не какіе-либо особые виды юридическихъ отношеній, а скорѣе *всѣ* юридическія отношенія, если не считать нѣкоторыхъ исключеній, только подтверждающихъ общее правило. Поэтому, Д. и можно называть не только наиболее общей, но и почти универсальной юридической сдѣлкой, хотя господствовавшая до половины прошлаго столѣтія въ литературѣ гражданскаго права доктрина отождествляла понятие Д. только съ *обязательственнымъ договоромъ*, т. е. такимъ, который производитъ обязательство или для обѣихъ, или, по крайней мѣрѣ, для одной изъ участвующихъ въ немъ сторонъ, и тамъ, гдѣ не возникало такого обязательства, она не признавала и Д. Это значило смѣшивать видъ съ родомъ и забывать о существованіи, хотя бы, международныхъ Д., регулирующихъ пограничныя отношенія различныхъ государствъ или создающихъ самостоятельныя и полусамостоятельныя государства, безъ того, чтобы участвующія въ нихъ стороны принимали на себя какія бы то ни было обязательства. Можно вспомнить и о государственныхъ Д. между правителями и сословіями или членами правящихъ династій и т. д., равно какъ и о Д. гражданскаго права въ области не только обязательственного, но и вещнаго, семейнаго и наследственнаго права (напр., традиція, бракъ, усыновленіе, эманципация отъ родительской власти, наследственные Д. и т. д.). Наконецъ, и въ обязательственномъ правѣ встрѣчаются Д., не только не рождающіе обязательства, но и прямо освобождающіе отъ нихъ, напр., Д. о прощеніи долга и т. п.

Указываемое смѣшеніе обязательственного Д. съ договоромъ вообще объясняется тѣмъ, что обязательственный Д. представляетъ собой чаще всего встрѣчающуюся въ жизни форму Д., и въ ней нагляднѣе и рѣзче, чѣмъ гдѣ бы то ни было, сказывается природа Д. Д. вещнаго, семейнаго и другихъ видовъ права, кромѣ обязательственного, не даютъ большихъ особенностей; ихъ юридическое основаніе совпадаетъ съ основаніемъ устанавливаемыхъ или прекращаемыхъ ими правъ, и если бы область Д. ограничивалась этими правами, то понятие Д. не имѣло бы юридической самостоятельности. Защита Д. равнялась бы защитѣ вещнаго, семейнаго или наследственнаго права, и тогда не было бы надобности ни въ особой теоріи Д., ни въ особомъ обоснованіи его юридической силы. Но обязательственный Д. имѣетъ самостоятельное юридическое значеніе, обусловленное такимъ его качествомъ, котораго мы не находимъ въ другихъ формахъ Д. и которое заключается въ томъ, что исполненіе этого Д. всегда откладывается договаривающимися сторонами на извѣстное пространство времени, лежащее въ будущемъ. Напр., римская купля-продажа, которой соответствуетъ наша запродажа, состояла во взаимномъ соглашеніи о передаче одной стороной собственности на вещь и обѣ уплатѣ другой стороной за нее условленной цѣны—не въ настоящемъ, а только въ будущемъ. Въ Д. займа передача кредиторомъ должнику заемной суммы необходимо предшествуетъ возвращенію ея должникомъ такъ же, какъ и при имущественномъ и личномъ наймѣ одна изъ договаривающихся сторонъ всегда будетъ вынуждена исполнить Д. прежде другой и ожидать исполненія его этой другой стороной только въ будущемъ. Не подлежитъ сомнѣнію, что эти Д. дѣлаютъ большой шагъ впередъ сравнительно съ договорами, сопровождаемыми непосредственнымъ исполненіемъ, и они всюду въ исторіи права появляются позже, чѣмъ эти послѣдніе. Обязательственный Д. ставитъ на мѣсто обмѣна вещами или дѣйствіями простое обѣщаніе или слово и этимъ освобождаетъ участниковъ Д. отъ необходи-

мости удовлетворять своимъ потребностямъ въ предѣлахъ лишь тѣхъ средствъ, которыми они располагаютъ въ данный моментъ времени. Благодаря обязательственному Д. получается возможность осуществлять надежды на будущее, дисконтировать это будущее для настоящего, и въ этомъ освобожденіи Д. отъ условій настоящаго и воздѣйствіи его на будущее лежитъ функція обязательственнаго Д., сообщающая ему особенно важное значеніе въ экономической и общественной жизни.

Основной принципъ современнаго обязательственнаго Д. есть принципъ почти ничѣмъ не стѣсненной *свободы* его заключенія. Индивидуальной волѣ и личной автономіи предоставленъ здѣсь наибольшій просторъ, и мы не ограничены болѣе опредѣленнымъ числомъ договорныхъ типовъ, какъ это было въ древнемъ Римѣ и также въ средневѣковомъ европейскомъ правѣ. Всякое соглашеніе, если оно не запрещено закономъ, производитъ здѣсь предположенныя имъ юридическія послѣдствія, и этотъ принципъ, выражаемый обыкновенно словами: *pacta sunt servanda*,—дѣлаетъ обязательственный Д. областью самаго широкаго примѣненія такъ назыв. диспозитивныхъ нормъ права, т. е. такихъ, которые не навязываются индивидуальной волѣ и вступаютъ въ силу только при отсутствіи или неполнотѣ уклоняющихся отъ нихъ опредѣленій этой индивидуальной воли. Этотъ же принципъ вызываетъ ежедневно къ жизни новыя сдѣлки, не предусмотрѣнныя ранѣе установленными типами, и выражаетъ настоящее творчество въ области договорнаго права. Отсюда не слѣдуетъ, однако, того, чтобы обязательственные Д. были совершенно свободны отъ дѣйствія и такъ назыв. принудительныхъ нормъ права, т. е. тѣхъ, которые осуществляются независимо отъ индивидуальной воли и остаются, въ виду своего общаго значенія, неизмѣнными. Эти нормы не отсутствуютъ и въ области обязательственнаго Д., но онъ здѣсь сравнительно малочисленны и всегда обусловлены господствующими въ каждую историческую эпоху общественными теченіями. Стремленіе къ свободѣ обязательственнаго Д. было особен-

но сильно въ половинѣ XIX в. и сказалось на отмѣнѣ цѣлаго ряда ея ограниченій: напр., нормы объ оспоримости купли-продажи въ случаѣ, когда условленная цѣна за вещь превосходить вдвое ея дѣйствительную цѣнность (*laesio enormis*), нормы о подобной же оспоримости уступки денежныхъ обязательствъ (*lex Anastasiana*), нормы о предѣльной высотѣ % при Д. займа и т. д. Это стремленіе можно объяснить тѣмъ, что современная организація труда, основанная на обязательственномъ Д., обезпечиваетъ себѣ его формальной свободой подчиненіе труда капиталу въ общемъ имъ процессѣ коллективнаго производства. И правильность этого объясненія, данаго для свободы обязательственнаго Д. А. Менгеромъ, подтверждается тѣмъ, что въ другихъ областяхъ права, гдѣ интересы капиталистовъ и интересы рабочаго класса не сталкиваются, напр., въ семейномъ, наслѣдственномъ и вещномъ правѣ, мы вовсе не встречаемся съ принципомъ свободы Д. Наибольшими стѣсненіями эта свобода окружена въ семейномъ и наслѣдственномъ правѣ. Половые отношенія узаконены только въ одной формѣ—формѣ брака, совершаемаго при томъ въ строго опредѣленныхъ условіяхъ. Завѣщаніе, законныя доли наслѣдства и наслѣдственный Д. отличаются столь же опредѣленнымъ содержаніемъ и формой, отъ которыхъ нельзя отступать. Больше простора индивидуальной волѣ дается въ имущественномъ правѣ, но и здѣсь въ области вещнаго права римляне, напр., знали, кромѣ собственности, только 4 вида вещныхъ правъ: сервитутъ, эмфитевзисъ, суперфиций и залогъ. Средневѣковое право нѣсколько расширило этотъ замкнутый кругъ признанныхъ вещныхъ правъ, но осталось вѣрнымъ принципу его ограниченности, и такъ же поступаютъ современныя законодательства, продолжая ограничивать содержаніе и формы сдѣлокъ какъ по семейному и наслѣдственному, такъ и вещному праву. Во всѣхъ этихъ областяхъ права юридическое принужденіе рѣшительно преобладаетъ надъ индивидуальной волей, которой предоставленъ только выборъ института, но не его ближайша-

го содержанія, опредѣляемаго закономъ.

И въ обязательственномъ Д. между предпринимателемъ и рабочимъ мы имѣемъ свободу, оказывающуюся, при данныхъ условіяхъ пользованія трудомъ рабочаго, положительной или конкретной свободой только для одной изъ участвующихъ въ рабочемъ Д. сторонъ. Другой сторонѣ предоставлена лишь формальная или абстрактная свобода, которая разрѣшаетъ ей всякое приобрѣтеніе, но не даетъ возможности обезпечить за собой и простое уваженіе къ своему человѣческому достоинству. Конкретной свободы, единственно цѣнной для рабочаго и осуществимой для него только путемъ государственнаго вмѣшательства, онъ лишень, и предприниматель диктуетъ ему свою волю. Но сознание необходимости ограниченія абстрактной свободы въ интересъ свободы конкретной созданіемъ и для рабочаго Д. подобныхъ принятымъ, напр., въ вещномъ правѣ обязательныхъ типовъ договорнаго соглашенія, — такимъ типомъ обязательственнаго Д. между рабочимъ и предпринимателемъ служить современный коллективный рабочій Д., имѣющій цѣлю уравненіе условий этого договорнаго соглашенія для обѣихъ вступающихъ въ него сторонъ, — это сознание, вмѣстѣ съ демократизаціей современныхъ государствъ, переходитъ теперь отъ рабочихъ массъ и въ дѣйствующія законодательства. Сюда принадлежатъ, прежде всего, такъ назыв. социальныя нормы новаго рабочаго законодательства, регулирующія коллективный рабочій Д., максимальную продолжительность рабочаго дня, платежъ заработной платы, санитарный надзоръ за фабриками, содержаніе при нихъ школъ и больницъ, отвѣтственность за профессиональный рискъ и т. д. Укажемъ также на постановленія многихъ изъ современныхъ законодательствъ, возстановляющія нормы о предѣльной высотѣ % и значительно расширяющія понятія безнравственнаго Д., ростовщичества и злостнаго отпращиванія права, съ которыми связывается не только недѣйствительность сдѣлокъ, но часто и уголовное преслѣдованіе. Къ издавна дѣйстви-

вавшему запрещенію заключать Д. личнаго найма на пожизненный срокъ присоединяется право отступать отъ нихъ и по истеченіи болѣе короткаго, напр. 5-ти-лѣтняго срока; можно отказаться и отъ взятаго внаймы жилого помѣщенія на основаніи его вреда для здоровья даже въ томъ случаѣ, если вредныя свойства этого помѣщенія были извѣстны и при заключеніи Д. найма. Сюда же можно отнести нормы, обязывающія нанимателя предоставлять нанимающемуся у него лицу возможно обезпеченное и соответствующее человѣческому достоинству положеніе, принимать мѣры къ возможному устраненію опасностей, соединенныхъ со службой нанявшагося, насколько это совмѣстимо съ промышленнымъ характеромъ того дѣла, которому онъ служить, пешишь въ случаяхъ совмѣстной работы многихъ въ одномъ и томъ же дѣлѣ о томъ, чтобы эта работа велась въ условіяхъ сохраненія всѣми здоровья, соблюденія приличій, требованій нравственности и т. п. Другія ограниченія свободы обязательственнаго Д., въ отношеніи, регулируемыхъ Д. личнаго найма и рабочимъ Д., касаются, главнымъ образомъ, обязательствъ объ отчужденіи и сдачѣ въ аренду недвижимыхъ имуществъ, дарственныхъ сдѣлокъ, носящихъ обязательственный характеръ, не-торговаго поручительства, принятія на себя долгового обязательства на сумму свыше опредѣленной закономъ нормы, признанія долга и т. д. Всѣ эти ограниченія относятся преимущественно къ формѣ совершенія упомянутыхъ сейчасъ договорныхъ обязательствъ, отъ которой въ однихъ случаяхъ требуется судебное или нотаріальное удостовѣреніе, а въ другихъ простая письменность. Общимъ правиломъ остается все-таки свобода и безформенность обязательственнаго Д. въ смыслѣ не только его заключенія, но и отсутствія всякаго принужденія къ вступленію въ этотъ Д. Какущимися исключеніями являются: *предварительный Д.* (*actum de contrahendo*), которымъ стороны обязываются къ совершенію въ будущемъ того или другого Д., и случаи такъ назыв. *принудительнаго вступленія въ Д.* (*Contrahierungszwang*), когда

возникают учреждения, подобныя желѣзнымъ дорогамъ, трамваямъ, газовымъ и электрическимъ обществамъ, театрамъ, концертамъ и т. д., которыя удовлетворяютъ извѣстнымъ потребностямъ общества на основаніи однородныхъ для всѣхъ и впередъ опредѣленныхъ условій, дающихъ каждому право пользоваться услугами этихъ учреждений, насколько эти послѣднія могутъ, по крайней мѣрѣ, удовлетворить предъявляемому къ нимъ запросу.

Въ заключеніе слѣдуетъ сказать, что, разъ Д. обнимаетъ собою всю область права и регулируется различными нормами, смотря по тому, гдѣ онъ примѣняется, построеніе общей теории Д. едва ли можетъ быть цѣлесообразно. По крайней мѣрѣ, всѣ предпріятыя до сихъ поръ попытки въ этомъ направленіи были неудачны: онѣ основывались въ большинствѣ случаевъ на обобщеніи положеній, дѣйствующихъ при обязательственномъ Д. и перенесеніи этихъ положеній на остальные Д. Но можно ли говорить, напр., объ оффертѣ, договорѣ между отсутствующими, аукционѣ и другихъ институтахъ обязательственнаго Д. при Д. семейнаго, наслѣдственнаго или публичнаго права? Вотъ почему большинство новыхъ законодательствъ и не даетъ общаго опредѣленія Д., предоставляя его вѣдѣнію науки. *Ю. Гамбаровъ.*

Договоры международные, см. *международные договоры.*

Догъ, см. *собаки.*

Доддсъ (Dodds), Альфредъ Амедей, франц. генер., род. въ 1842 г., участвовалъ въ франко-прусской войнѣ; вся дальнѣйшая дѣятельность Д. связана съ французской колониальной политикой; съ 1872 г. онъ служилъ въ Сенегамби, въ 1878 и 1883 гг. сражался въ Индо-Китаѣ, въ 1892 г. участвовалъ въ войнѣ съ Дагомеей и взялъ ея столицу; въ 1893-4 г. предпринялъ вторично экспедицію въ Дагомею; въ 1899 г. дивизіон. генер., въ 1900 г. назначенъ главнокоманд. въ Индо-Китай.

Додекаэдръ, тѣло, ограниченное 12 равными плоскостями, въ тѣсномъ смыслѣ—ограниченное 12 правильными пятиугольниками.

Додо, см. *голуби*, XV, 364/366.

Додона, знам. греч. оракулъ и свя-

тилище Зевса въ древн. Эпирѣ, въ 18 км. къ юго-западу отъ нын. Янины, стоялъ по значенію наравнѣ съ Дельфійскимъ оракуломъ, особ. среди населенія запад. побережья Эллады. Воля бога объяснялась жрецами по шуму листьевъ священнаго дуба и журчанію источника. Въ 1876 г. Карапаносъ произвелъ здѣсь раскопки и нашелъ, между прочимъ, 84 свинцовыхъ дощечки съ надписями, содержащими обращенныя къ оракулу вопросы политич. и частнаго характера.

Додознсъ, или *Додонеусъ*, Рембертъ (1517—1585), разносторонне-образованный врачъ, съ 1574—79 г. лейб-медикъ импер. Максимилиана II въ Вѣнѣ, съ 1582 г. былъ проф. на медиц. факул. въ Лейденѣ. Съ 1552 г. напечаталъ рядъ ботанич. сочиненій, частью на фламанд. языкѣ, которыя были изданы въ 1583 г. на лат. яз. подъ назв.: „Stirpium historiae pemptades VI, sive libri XXX“ (Антверпенъ). Главн. сочин. его назыв. „Cruydeboek“ (1554 и 1563 г.), франц. пер. Леклюза: „Histoire des plantes etc. par R. D.“, 1557. Д. усердно изучалъ мѣстную флору и далъ подробные рисунки и описанія туземныхъ растений.

Додуэлъ (Dodwell), Эдуардъ, англ. археологъ, род. въ 1767 г., въ 1801—06 гг. путешествовалъ по Греціи, потомъ жилъ въ Италіи, ум. въ 1832 г. Ему принадлежатъ двѣ замѣч. работы: „Classical and topographical tour through Greece“ (2 т. 1818 г.) и „Cyclopaedia or Pelasgic remains in Greece and Italy“ (1834).

Додз (Daudet), Альфонсъ, франц. писатель, род. въ 1840 г., ум. въ 1897 г. Провансалецъ по происхожденію, Д. часто выбиралъ своихъ героевъ среди земляковъ и переносилъ дѣйствіе на родной югъ (въ „Нума Руместанъ“ и особенно въ трилогіи о Тартареиъ: „Les aventures prodigieuses de Tartarin de Tarascon“, „Tartarin sur les Alpes“ и „Port Tarascon“, гдѣ увѣковѣченъ съ неподражаемымъ юморомъ типъ провансальскаго фанфарона-фантаста). Молодымъ человѣкомъ Д. пріѣхалъ въ Парижъ, долго бился съ нуждой, дебютировалъ стихотвореніями („Les Amoureuuses“), обратилъ на себя вниманіе сказками въ духѣ провансаль-

ских народных преданий в газетѣ „L'Événement“ („Lettres de mon moulin“, 1866 г., „Lettres à un absent“, „Contes delundi“), при чемъ сказочный элементъ постепенно (особенно подъ влияніемъ войны 70 г.) уступалъ мѣсто бытовымъ очеркамъ изъ современной жизни. Отъ мелкихъ разсказовъ Д. перешелъ къ роману, сначала автобиографическому („Petite Chose“), потомъ къ большой социальнo-бытовой картинѣ („Фромонъ младшій и Рислеръ старшій“, „Джэкъ“, „Набабъ“, „Короли въ изгнаніи“; „Нума Руместанъ“, „Сафо“ и др.). Эти романы рисуютъ въ своей совокупности довольно широкую картину франц. общества эпохи второй имперіи и третьей республики. Игнорируя крестьянство, отводя рабочему классу лишь незначительное мѣсто (въ „Фромонъ и Рислеръ“ и въ „Джэкъ“), Д. поставилъ въ центръ своей картины буржуазный Парижъ, міръ фабрикантовъ и миллионеровъ, депутатовъ и писателей, жуировъ и выскочекъ, кокотокъ и шарлатановъ, міръ калитала, его приспѣшниковъ и паразитовъ. Слѣдя внимательно, какъ историкъ, за эволюціей общественной жизни Франціи, отмѣчая въ каждомъ романѣ одну изъ ея важныхъ фазъ („Набабъ“—последніе годы второй имперіи; „Нума Руместанъ“—эпоха Макмагона; „Короли въ изгнаніи“—происки легитимистовъ, „Soutien de famille“—эпоха Фора), Д. былъ не объективнымъ протоколистомъ событий, а критикомъ общества, вскрывалъ эгоизмъ и карьеризмъ, жажду богатства и власти, роскоши и наслаждения, характерныя для буржуазнаго Парижа, прибѣгая въ своей критикѣ не къ гнѣву и сарказму, а къ ироніи, показывая ничтожество героевъ и героинь „человѣческой комедіи“, непрочность и пустоту тѣхъ цѣлей, которыя они себѣ ставятъ. Впрочемъ, въ его послѣднихъ романахъ („Безсмертный“, „Маленькій приходъ“ и въ посмертномъ „Soutien de famille“) царитъ даже иное настроеніе, чувствуется накипѣвшая горечь, иронія переходитъ въ сатиру, улыбка въ негодованіе. Быть можетъ, лучше всего удавались Д. образы дѣтей и типы изъ богемы, непризнанные, бездарные артисты (Делобелль въ „Фромонъ и Рислеръ“,

Д'Аржантонъ въ „Джэкъ“). По своимъ писательскимъ приемамъ Д. принадлежалъ къ „натуралистамъ“, къ умѣренному, „правому“ ихъ крылу, писалъ на основаніи пережитаго и видѣннаго, исходя при компоновкѣ образовъ отъ живой дѣйствительности (напр., въ „Набабъ“ всѣ лица такъ или иначе списаны съ живыхъ оригиналовъ), и отводилъ значительное (хотя и мевъшее, чѣмъ, напр., Золя) мѣсто внѣшней средѣ, въ которой живутъ и дѣйствуютъ люди. Свои положительные образы Д. бралъ преимущественно изъ мелкобуржуазной, трудовой среды, подчеркивая ея простоту, честность и доброту (Жуайезъ въ „Набабъ“, Дезира въ „Фромонъ и Рислеръ“ и др.). Въ „Soutien de famille“ положительнымъ типомъ является русская женщина-врачъ, бывшая революционерка, посвятившая свою жизнь бѣднымъ. Д. пробовалъ свои силы и въ драмѣ, хотя и менѣе успѣшно. Начавъ одноактными пьесами („Les Absents“, „Le Frère aîné“ и др.), онъ перешелъ затѣмъ къ болѣе крупнымъ вещамъ („Lise Tavernier“; „L'Arlésienne“—изъ жизни провансальскихъ фермеровъ, муз. Бизэ) и кончилъ тенденціозной публицистической драмой („L'Obstacle“ направлено противъ ибсеновскихъ пьесъ о вліяніи наслѣдственности на человѣка, „La lutte pour la vie“—противъ „дарвиновской“ теории выживанія наиболѣе приспособленныхъ). „Воспоминанія“ Д. („Trente ans de Paris“) цѣнны не только какъ матеріалъ для его біографіи, но и какъ матеріалъ для ознакомленія съ его творческими приемами. О Д. см. Золя, „Les romanciers naturalistes“ (до „Набаба“ включительно); А. Веселовскій, „Этюды и характеристики“, т. II. В. Фриче.

Додз, Эрнестъ, франц. историкъ, братъ Альфонса, род. въ 1837 г., во время имперіи былъ секретаремъ герцога Морни, въ 1873—76 г. вель „Journal Officiel“, а потомъ стоялъ во главѣ роялистскаго „Petit Moniteur“. Его историч. работы касаются, главнымъ образомъ, исторіи революціи, имперіи и реставраціи, при чемъ онъ интересуется преимущ. судьбами роялистическихъ элементовъ. Таковы: „Le Cardinal Consalvi“ (1866), „La Terreur Blanche“ (1878), „Histoire de l'émigration“ (3 т.,

1886—89). Онъ проникнуты яркой роялистической тенденціей, но цѣнны по подбору фактовъ. Больше общая работа его—„Histoire de la Restauration“—жалкая компиляція. Писалъ также и романы.

Дожа (Dozsa), Дьердь (Георгій), вождь венгерскаго крестьянскаго возстанія. Онъ былъ секлеромъ и какъ воинъ составилъ себѣ блестящую репутацію въ турецкихъ войнахъ. Когда въ 1514 г. папа сталъ проповѣдывать крестовый походъ противъ мусульманъ, Д. было поручено организовать народное ополченіе. Онъ быстро собралъ многотысячный отрядъ, большинство котораго состояло изъ крестьянъ. Пока онъ занимался ихъ обученіемъ, настало страдное время, и магнаты стали требовать возвращенія своихъ крестьянъ. Отказъ вызывалъ репрессіи по отношенію къ семьямъ „крестоносцевъ“. Тогда долго накоплявшаяся ненависть противъ землевладѣльцевъ вырвалась наружу, крестоносцы забыли и о туркахъ, и о св. крестѣ и бросились на помѣстья, предавая дикой мести. Сотни замковъ и усадебъ были сожжены, тысячи магнатовъ, прославившихся своими жестокостями, преданы мучительной смерти. Д. не былъ вдохновителемъ этихъ жестокостей. Крестьяне находились подъ влияніемъ священника-коммуниста Леринца Мессароша. Д. принадлежало только руководство военными дѣйствіями; ему лично многіе изъ осужденныхъ на смерть были обязаны жизнью. Возстаніе дѣлало огромные успѣхи. Въ руки „крестоносцевъ“ попали города Чанадъ, Арадъ, Липпа, Вилагошъ; у нихъ появились пушки. Опьяненный успѣхомъ, Д. рассыпалъ всюду прокламаціи, приглашая народъ примкнуть къ себѣ. Господствующіе классы охватила паника. Созвано было феодальное ополченіе, приглашены наемники. Подъ Темешваромъ „армія порядка“ подъ начальствомъ Яноша Запольи встрѣтилась съ полчищами Д. и разгромила ихъ. Началась месть. Д. посадили на раскаленный желѣзный тронъ, надѣли ему на голову раскаленную жел. корону и сунули въ руку раскаленный жел. скипетръ. Онъ умеръ героемъ. См. IX, 393. А. Джс.

Дождевики, см. грибы, XVII, 108.

Дождевые черви, относятся къ отр. такъ назыв. малощетинковыхъ червей (классъ кольчатыхъ червей). Тѣло Д. ч. раздѣлено снаружи и внутри на кольца или членики. Ближе къ переднему концу тѣла, недалеко отъ тѣхъ члениковъ, въ которыхъ находятся половыя отверстія, нѣсколько члениковъ сливаются снаружи вмѣстѣ, образуя т. н. *поясокъ*, особенно развитый въ періодъ половой дѣятельности червей. На каждомъ членикѣ у Д. ч. имѣется обычно 8 щетинокъ, по двѣ пары справа и слева. У тропическихъ Д. ч. число щетинокъ больше, и онѣ располагаются кольцомъ вокругъ всего членика. Щетинки помогаютъ червямъ при ползаніи. Тѣло червей снаружи одѣто тонкой кожей—кутикулой, подъ ней залегаютъ гиподерма, состоящ. изъ различнаго рода клѣтокъ: цилиндрическихъ, бочковидныхъ, железистыхъ, пигментныхъ, чувствительныхъ. Железистыя клѣтки особенно сильно развиваются въ пояскѣ. Подъ гиподермой лежитъ кожномускульный мѣшокъ, который состоитъ изъ наружнаго—кольцевого и внутренняго—продольнаго слоя. Ротъ помѣщается на переднемъ концѣ тѣла на брюшной поверхности, сверху ротовое отверстіе прикрыто губой различной формы у разныхъ видовъ червей. Отъ рта идетъ короткая мускулистая глотка, затѣмъ пищеводъ. Въ пищеводѣ у Д. ч. открываются три пары мѣшковидныхъ железъ, называемыхъ известковыми железами. Дарвинъ полагалъ, что выдѣляемая этими железами углекислая известь служитъ для нейтрализаціи кислотъ пищи. По изслѣдованіямъ *Combault*, известковыя железы суть внутреннія жабры. Кровь, проходя черезъ нихъ, отдаетъ имъ свою углекислоту. За железами пищеводъ образуетъ мускулистое расширение (мышечный желудокъ, или зобъ). Отъ желудка идетъ кишка, открывающаяся на заднемъ концѣ тѣла червя анальнымъ отверстіемъ. Стѣнка кишки имѣетъ на спинной сторонѣ толстую, вдающуюся въ полость кишки продольную складку (*тифлозолисъ*), которая увеличиваетъ всасывающую поверхность кишки. Въ отношеніи питанія Д. ч. являются животными всеядными. Они ѣдятъ свѣжія и сухія

листья, землю, въ которой находятся усвояемыя и переваримыя вещества, при опытахъ Ыи крахмалъ, сахаръ, сладкій корень, мясо сырое и вареное, жиръ. Наблюдались случаи каннибализма (поѣданіе червями другъ друга). Процессъ пищеваренія идетъ у Д. ч. г. обр. Сначала пища увлажняется выдѣленіемъ изъ рта жидкости щелочной реакціи, а затѣмъ переваривается подъ вліяніемъ секрета, аналогичнаго по своей реакціи и по своему дѣйствію секрету поджелудочной железы млекопитающихъ. Добываніе пищи происходитъ ночью. Появляющіеся на поверхности почвы днемъ Д. ч. въ б. случ. большія особи. Нервная система у Д. ч. состоитъ изъ надглоточнаго мозга, подглоточнаго и брюшной цѣпочки. Специальныхъ органовъ чувствъ у Д. ч. нѣтъ, но кожа ихъ очень богата нервными окончаніями. Въ частности, передній конецъ тѣла Д. ч. очень чувствителенъ къ свѣту. Слухъ у Д. ч. не развитъ. Будучи неспособны воспринимать звуковыя волны, Д. ч. воспримчивы къ сотрясеніямъ твердаго тѣла. Прикосновенія Д. ч. чувствуютъ всѣмъ тѣломъ. Легкаго дуновенія изъ рта достаточно, чтобы вызвать моментальное исчезаніе червей. Чувство обонянія развито слабо. Чувство осязанія, наоборотъ, у Д. ч. сильно развито. При посредствѣ осязанія они опредѣляютъ, повидимому, форму тѣхъ предметовъ, съ которыми имъ приходится сталкиваться. Это особенно рельефно наблюдается при втаскиваніи червями въ свои норки листьевъ, которыми они питаются. Листья черви втаскиваютъ въ норки такъ, чтобы они представляли наименьшее сопротивленіе при работѣ. Дарвинъ въ одномъ случаѣ наблюдалъ 227 втянутыхъ листьевъ, изъ которыхъ 181 были втянуты за вершину, 20 за основаніе (они всѣ были ланцетовидные) и 26 за средину, такъ какъ они были очень нѣжны и никакого сопротивл. при втягиваніи не оказывали. Гл. части кровеносной сист. Д. ч. таковы: сосудъ, идущій надъ кишечникомъ, сосудъ подъ кишечникомъ, сосудъ, идущій между кожей и нервной цѣпочкой, и два сосуда, проходящіе по бокамъ нервной цѣпочки. Сосудъ, идущій надъ кишечникомъ,

соединяется во многихъ членикахъ тѣла кольцевымъ развѣтвленнымъ сосудомъ съ остальными сосудами. Въ 7—11 членикахъ эти кольцевые сосуды особенно сильно развиты. Они наз. здѣсь сердцами. Отъ всѣхъ вышеуказанныхъ сосудовъ отходятъ вѣтви къ различнымъ органамъ. Вокругъ сосудовъ, оплетающихъ кишечникъ, находятся т. н. *хлорогенныя* желтоватыя клѣтки. Эти клѣтки вбираютъ въ себя изъ крови вещества, подлежащія выдѣленію. Продукты распада ихъ или сами клѣтки выводятся наружу черезъ выдѣлительные (сегментальные) органы. Возможно, что нѣкоторыя изъ этихъ клѣтокъ служатъ и для скопленія запасныхъ питательныхъ веществъ, напр. жира. Выдѣлительные органы лежатъ по парѣ въ каждомъ членикѣ по бокамъ кишечника. Каждый органъ состоитъ изъ воронки, открывающейся въ полость тѣла червя, и длинной трубки. Последняя прободаетъ перегородку, раздѣляющую одинъ членикъ отъ другого и открывается наружу въ слѣдующемъ членикѣ. Дыханіе у Д. ч. совершается черезъ кожу. Въ половомъ отношеніи Д. ч. гермафродиты. Половыя железы лежатъ обычно между 9—14 сегментами тѣла. Сѣмянниковъ двѣ пары; они открываются наружу на брюшной сторонѣ 15 сегмента. Яичниковъ пара; они лежатъ въ 13 членикѣ. Въ томъ же сегментѣ начинаются воронками яйцеводы, которые открываются наружу на брюшной поверхности 14-го сегмента; яйца откладываются одѣтыя общей оболочкой. Д. ч. живутъ въ землѣ въ особенно устроенныхъ ими глубокихъ (полсажени и болѣе) норкахъ, котор. оканчив. обыкновенно небольшимъ расширеніемъ, гдѣ черви проводятъ зиму, свернувшись клубочкомъ по одному или по нѣсколькимъ штукъ вмѣстѣ. Строится норка отчасти путемъ механическаго раздвиганія частицъ почвы переднимъ концомъ тѣла червя, отчасти, и даже въ большей мѣрѣ, путемъ проглатыванія Д. ч. земли, которую потомъ въ видѣ испражненій Д. ч. выбрасываетъ наружу. Так. обр., около входа въ норку образуются кучки испражнений изъ земли, прошедшей черезъ кишечный каналъ червя. При сверленіи порокъ въ плот-

ной глинь подпочвы глина переносится т. обр. въ верхніе почвенные слои, отчего верхняя темная почва получает на разръзахъ свѣтлую пятнистость. Взаимнѣ вынесенной изъ подпочвы глины черви вносятъ туда черноземъ. Устраивая свои норки въ землѣ, Д. ч. оказываютъ механическое и химическое вліяніе на почву. Благодаря продѣланнымъ Д. ч. ходамъ въ почвѣ, послѣдняя механически разрыхляется, старыя норки, спадаясь, обуславливаютъ перетасовку частицъ почвы. Въ норки, продѣланныя Д. ч., проходятъ воздухъ и вода и обуславливаютъ рядъ измѣненій въ почвѣ. Затѣмъ свѣжіе и опавшіе листья, трупы животныхъ и пр. вещества, служація пищей червямъ, въ мускулистомъ желудкѣ Д. ч. подвергаются механич. и химич. обработкѣ; испражненія механич. и химич. обработкѣ; испражненія червей не содержатъ еще гумуса; экскременты червей состоятъ изъ непереваренныхъ частей пищи, которыя обращаются въ гумусъ лишь послѣ оставленія организма. Дѣятельность червей помогаетъ только значительно освобожденію органическихъ веществъ гумосообразователей изъ ихъ органической связи съ другими веществами. Наконецъ, черви, втягивая листья въ норки, способствуютъ, т. обр., обогащенію почвы органическими веществами. Практическое значеніе вышеуказанной дѣятельности Д. ч. въ почвѣ стоитъ безусловно въ связи съ количествомъ червей въ томъ или другомъ мѣстѣ. Данныхъ о количествѣ червей въ разныхъ мѣстностяхъ имѣется очень мало. Въ Великоанадольскомъ лѣсничествѣ Ек. губ. въ зависимости отъ влаги и состава почвы число червей на 1 кв. саж. варьируетъ отъ 1—8 Д. ч. Больше червей попадаетъ на поляхъ, перелогахъ, цѣлинѣ. Въ кустарниковыхъ насажденіяхъ Д. ч. встрѣчается мало; рѣдко попадаютъ Д. ч. въ старыхъ насажденіяхъ. Во влажной почвѣ Д. ч. встрѣчаются въ большемъ числѣ, чѣмъ въ сухой. Постоянный избытокъ влаги (почвы иловатыя, заболоченныя) неблагоприятны для жизни Д. ч. Въ Англіи, по даннымъ Дарвина, на одномъ гек-

тарѣ водится болѣе 133 тыс. Д. ч., а въ нѣкоторыхъ мѣстахъ на $\frac{1}{30}$ дес. встрѣчалось болѣе 150 тыс. Д. ч. Число норокъ, продѣлываемыхъ въ почвѣ Д. ч. въ Екатериносл. губ. въ Великоанад. лѣсн., было сосчитано Высочкимъ на 1 кв. метрѣ на глуб. 1 м. 525. Количество земли, выбрасываемой Д. ч. въ видѣ испражненій, зависитъ отъ числа Д. ч., живущихъ въ данной почвѣ. Въ Екат. губ., гдѣ велся подсчетъ Д. ч., выносящая дѣятельность ихъ не велика. Въ Англіи въ нѣкоторыхъ мѣстахъ въ теченіе 10 лѣтъ Д. ч. выносятъ слой земли около 3 д. толщины, слѣдовательно въ 100 лѣтъ могутъ нанести слой болѣе чѣмъ въ 1 арш. толщины. Въ силу указанной дѣятельности Д. ч. многіе предметы зарываются червями въ землю. Наряду съ вышеизложенными заслугами Д. ч. въ образованіи почвы, они приносятъ чelовѣку и вредъ, разнося сразу страшной для скотоводовъ болѣзни сибирской язвы. Они питаются иногда трупами животныхъ, умершихъ отъ сибирской язвы и зарытыхъ въ землю. Бактеріи сибирской язвы въ кишечномъ каналѣ Д. ч. не погибаютъ и затѣмъ съ ихъ испражненіями выносятся на поверхность почвы. Здѣсь бактеріи разносятся дождемъ и вѣтромъ, могутъ попасть на траву, гдѣ пасется скотъ, и могутъ вызвать новыя заболѣванія послѣдняго.

Дождетъръ, см. *атмосферн. осадки*, IV, 253.

Дождь, см. *атмосферные осадки и гидрометеоры*.

Дождь (dodge, отъ лат. dux), титулъ главы республики въ Венеціи и въ Генуѣ. См. *Венеція*, IX, 472/87 и *Генуя*, XIII, 203/05. *Догаресса*—супруга дожа.

Доза (греч.), отвѣщенное или отмѣренное количество лѣкарства, назначенное для одного приѣма.

Дознаніе, см. *судопроизводство уголовное*.

Дозорныя книги, см. *писцовыя книги*.

Доимочная канцелярія, учрежденіе, вмѣстѣ съ доимочнымъ приказомъ и доимочной комиссіей послѣдовательно имѣвшее въ своемъ спеціальному вѣдѣніи въ первой половинѣ XVІІІ в. взысканіе недоимокъ,

накопившихся по государственнымъ налогамъ разнаго вида. Д. к. возникла въ 1727 г. при Верховн. Тайномъ Совѣтѣ; во главѣ канцеляріи былъ поставленъ Ив. Плещеевъ, а „вышняя дирекція“ надъ ней была поручена гр. П. А. Толстому, по мысли котораго, видимо, она и была учреждена (см. Сбор. Имп. Рус. Ист. Общ., т. 56, ст. 589). Съ 22 іюня 1728 г., послѣ паденія гр. Толстого, повелѣно было Д. к. „быть въ дирекціи Сената“, а 4 декабря 1730 г. Д. к. перестала существовать въ видѣ самостоятельнаго учрежденія и была присоединена къ Канцеляріи конфискацій. В. В.

Доимочная комиссія основана въ 1738 г. по докладу Сената и по резолюціи Кабинета на этомъ докладѣ: „учредить подъ дирекціей Сената особливую комиссію“ изъ офицеровъ при Адмиралтействѣ и еще двухъ членовъ изъ другихъ вѣдомствъ съ особымъ президентомъ во главѣ; эта комиссія имѣла цѣлью взыскивать недоимку по „доходамъ, положеннымъ на Адмиралтейство и подлежащимъ до Штатсъ-конторы и Адмиралтейской Канцеляріи“; сюда же было велѣно передать всѣ неоконченныя дѣла доимочнаго приказа изъ канцелярій конфискацій. Въ 1739 г. Сенатъ указалъ, чтобы всѣ офицеры, „обрѣтающіеся въ губерніяхъ и провинціяхъ у слѣдствія . . въ доимкахъ“, присылали въ комиссію ежемѣсячные рапорты о дѣлаемыхъ ими сборахъ и поступали „по посланнымъ изъ той коллегіи указамъ непремѣнно“; очевидно, вѣдѣніе комиссіи простиралось на всякаго рода и вида недоимки, рапорты о сборѣ которыхъ, кромѣ комиссіи, вышепомянутыми офицерами должны были посылаться и въ Кабинетъ до 1740 г., когда это было отмѣнено. Очевидно, что вообще положеніе этихъ офицеровъ, „у слѣдствія въ доимкахъ“ находящихся въ провинціи, являлось положеніемъ въ нѣкоторой мѣрѣ провинціальныхъ органовъ комиссіи, которой они были обязаны доносить вообще обо всемъ, что касалось собиранія недоимокъ (П. С. З. № 8.000). Д. к. существовала до конца царствованія имп. Іоанна VI и была, видимо, тотчасъ же закрыта по воцареніи Елизаветы, прежде всего по-

тому, что всѣ тѣ основныя недоимки, ради которыхъ существовало это учрежденіе, были сложены; 31 дек. 1741 г. послѣдовалъ указъ Сената съ повелѣніемъ „оную (т. е. доимочную) Комиссію отставить“. В. Веретенниковъ.

Доимочный приказъ былъ учрежденъ именованнымъ указомъ 1733 г. въ Москвѣ съ судьями и ассессоромъ „для правежа и взысканія вышеозначенныхъ сборовъ съ 1719 г.“, т. е. недоимокъ, запущенныхъ по нерадѣию какъ центральныхъ учреждений (камеръ-коллегіи), такъ и провинціальной администраціи (воеводъ и губернаторовъ); при этомъ, видимо, особенно имѣлись въ виду недоимки по косвеннымъ налогамъ (оброчныя статьи, таможенныя, кабацкія, канцелярскія и др.). Существуетъ разсказъ Болтина („Примѣч. на Леклерка“, т. II, ст. 326), что Д. п. возникъ по мысли Бирона и что доходами его Биронъ пользовался, какъ источникомъ личнаго обогащенія. Градовскій называетъ Д. п. „истинно кабинетскимъ учрежденіемъ, существовавшимъ пополнять казну, истощенную владычествомъ иностранцевъ“, хотя именуется онъ тутъ не совсѣмъ правильно „канцеляріей“ (см. Соб. соч., т. I, ст. 181). Въ концѣ 1735 г. повелѣно было соединить приказъ съ „канцеляріей конфискацій“. В. В.

Доёнъ (Doyen), Габріель Франсуа, живописецъ, р. въ 1726 г., былъ ученикомъ Ш. Ванло, затѣмъ посланъ въ Италію. По возвращеніи въ Парижъ въ 1755 г. онъ выступилъ съ сильными картинами, которыя сначала не понравились своею страстностью, а потомъ снискали успѣхъ. Какъ извѣстный художникъ, Д. былъ въ 1791 г. вызванъ въ Петербургъ и въ 1798 г. сдѣланъ профессоромъ въ Академіи художествъ. Въ качествѣ преподавателя онъ былъ любимъ, имѣлъ значеніе и оказалъ вліяніе на Тропинина, Кипренскаго и Варнека. Д., кромѣ того, писалъ портреты и аллегорическія и историческія картины. Въ нихъ не всегда интересна живопись, но всегда прекрасенъ рисунокъ. Ум. Д. въ 1806 г. Н. Т.

Доказательство 1) въ логикѣ см. *логика*. 2) Д. въ правѣ см. *судопроизводство гражданское* и *судопроизводство уголовное*.

Докеры (англ.), грузчики на докахъ. Въ 1889 г. имѣла мѣсто грандіозная стачка лондонскихъ Д., явившаяся первымъ опытомъ организаціи неквалифицированныхъ рабочихъ и оказавшая большое влияние на измѣненіе характера англійскаго рабочаго движенія. См. *Великобританія*, IX, прилож. *Статист. обзоръ*, VIII.

Докеты (греч.), гностическая секта первой половины II в., убѣжденіе которой состояло въ томъ, что Иисусъ Христосъ во времена земной Его жизни только казался облеченнымъ плотію, и смерть его была только призрачнымъ явленіемъ; исходнымъ пунктомъ для такого мнѣнія было признаніе плоти злымъ началомъ; слѣд., Иисусъ, какъ существо совершенное, не могъ обладать дѣйствительнымъ тѣломъ; см. *гностицизмъ*, XV, 219/22.

Доки, см. *судостроеніе*.

Докимасія (греч.), въ древнихъ Афинахъ разслѣдованіе, устанавливавшее права гражданина на занятіе имъ какой-либо общественной должности.

Докичъ, Лазарь, сербскій ученый и государственный дѣят., род. въ 1843 г., получилъ медицинское образованіе въ Прагѣ и Вѣнѣ, въ Сербіи былъ сначала окружнымъ врачомъ, потомъ профессоромъ Высшей школы и по порученію короля Милана воспитателемъ его сына Александра. Перейдя на поприще государственной дѣятельности, Д. былъ членомъ и председателемъ государственнаго совѣта, потомъ министромъ народнаго просвѣщенія. Въ апрѣлѣ 1893 г. король Александръ, совершивъ переворотъ и взявъ въ свои руки власть, поручилъ Докичу составить кабинетъ, председателемъ котораго онъ состоялъ до смерти, 13 дек. 1893 г. Въ области научной Д. работалъ надъ фауной и флорой Сербіи.

Доксографы, название греческихъ писателей, занимавшихся сопоставленіемъ мнѣній различныхъ философовъ, напр., Диогенъ Лаэртій, Стобей и др. См. „*Doxographi graeci recensuit Diels*“ (1879).

Докторъ (лат. учитель), высшая ученая степень, выдаваемая университетами (см.). Въ общежитіи Д. называется преимущественно врачъ, хотя бы онъ и не имѣлъ степени доктора меди-

цины. *Докторантъ*, выдержавшій испытаніе на доктора медицины, но не защитившій еще диссертациі.

Доктрина (лат.), ученіе, наука, теорія; въ практическомъ смыслѣ направленіе, имѣющее цѣлью осуществленіе научной системы.

Доктринерство, слѣпая преданность доктринѣ, не желающая считаться съ жизнью.

Доктринеры (*Doctrinaires*), партія умѣренныхъ, конституціонныхъ роялистовъ во Франціи въ эпоху реставраціи. Название возникло изъ насмѣшливой клички. Парламентскимъ лидеромъ ея былъ Ройе-Колларъ, главнымъ теоретикомъ—Гизо, въ числѣ членовъ—Мэнъ де Биранъ, Барантъ, Бэнъ, Серръ, Деказь. Программа партіи подробно была изложена въ книгѣ Гизо „*Du gouvernement representatif et de l'état actuel de la France*“ (1816), въ лапидарномъ видѣ формулирована въ извѣстномъ афоризмѣ Деказа (см.). Ея главная заслуга—отпоръ, данный ультра-роялистамъ, замышлявшимъ восстановление абсолютизма. Послѣ революціи 1830 г. Д. слились съ орлеанистами. Ср. *Гизо*, XIV, 526/27.

Докучаевъ, Василій Васильевичъ, знаменитый почвовѣдъ, род. въ 1846 г. и происходилъ изъ духовнаго званія. Среднее образованіе онъ получилъ въ смоленской дух. семинаріи, откуда поступилъ на физ.-мат. факультетъ спб. унив. Съ 1870 г., по окончаніи курса, Д. сначала состоялъ хранит. минер. кабинета, затѣмъ доцентомъ и, наконецъ, проф. минералогіи спб. унив., вмѣстѣ съ тѣмъ читалъ минералогію въ институтѣ гражд. инженеровъ. Съ 1871 по 1877 г. Д. совершилъ цѣлый рядъ экскурсій по Россіи и Финляндіи для изученія геологич. строенія, способа и времени образованія рѣчныхъ долинъ и геол. дѣятельности рѣкъ. Результатомъ этихъ изслѣдованій явился цѣнный трудъ (маг. дисс. Д.): „*Способы образованія рѣчныхъ долинъ Евр. Россіи*“ (1878). Въ этой работѣ Д. высказываетъ смѣлую мысль, что происхожденіе рѣчныхъ долинъ связывается, гл. обр., съ дѣятельностью овраговъ и балокъ. Факты, которые пришлось наблюдать Д. во время его поѣздокъ, натолкнули его на рядъ вопросовъ

разрѣшеніе которыхъ привело его къ созданію „геологическаго почвовѣдѣнія“. Однимъ изъ капитальнѣйшихъ трудовъ Д. является его докт. дисс. „Русскій черноземъ“ (1883) — результатъ многократныхъ поѣздокъ по югу и юго-востоку Евр. Россіи, сѣв. Кавказау и Крыму, предприн. по порученію и на средства И. Вол.-Экон. Общ. въ періодъ отъ 1877 г. по 1881 г. и удост. полн. макаръевской преміей отъ Ак. Н. Въ этой работѣ были рассмотрѣны: область распространенія, способъ происхожденія, химич. составъ чернозема и установлены принципы классификаціи этой почвы. Въ 1882 г. Д., совмѣстно съ своими многоч. учениками, по порученію нижегородскаго губ. земства предпринимаетъ обширный трудъ, занявшій 6 лѣтъ, — изслѣдованіе Нижегород. губ. въ геологическомъ, почвенномъ и вообще въ ест.-истор. отношеніи, въ цѣляхъ болѣе правильной расцѣпки земель. Результатомъ этой работы явилось 14 томовъ „Матеріаловъ по оцѣнкѣ земель Нижегород. губ.“ (1882—86), изд. подъ общ. ред. Д. Затѣмъ послѣдовало такое же изслѣд. Полтав. губ. и нѣкотор. крупныхъ имѣній. Въ 1892—93 гг. Д. руководитъ геол.-почв. экспедиціей лѣсн. департ. на опытныхъ степн. уч. юга Россіи, преобразуетъ, въ качествѣ и. об. директора, Новоалександр. институтъ въ серьезное высшее научно-практ. сел.-хоз. и лѣсн. учеб. заведеніе, съ оригинальной, цѣликомъ выработанной Д. программой. Одновременно съ этими крупными трудами Д. работаетъ надъ чисто научными вопросами почвовѣдѣнія и геологіи, пишетъ въ „Тр. Вол. Экон. Общ.“, „Труд. Слб. Общ. Ест.“ цѣлый рядъ сообщений, организуетъ почвенную комиссію при Вол.-Экон. Общ., ест.-истор. музеи въ Н.-Новг. и Полтавѣ и т. д. Д. ум. 5 нояб. 1903 года. Кромѣ ук. тр., Д. нап.: „Овраги и ихъ значеніе“ (1876), „Итоги о русскомъ черноземѣ“ (1877), „Картографія русскихъ почвъ“ (1879), „О происхожденіи русскаго чернозема“ (1884), „Методы изслѣдованія вопроса: были ли лѣса въ южной степной Россіи“ (1888), „Наши степи прежде и теперь“ (1892), „О происхожд. рус. лёсса“ (1892) и др. *М. Н.*

Докшицы, безуѣзд. г. борисов. уѣз.,

Минск. губ., 4.448 ж., при верховьяхъ р. Березины.

Долабелла, Публій Корнелій, зять Цицерона, р. около 70 г. до Р. X.; приверженецъ Цезаря, послѣ убійства его сдѣлался приверженцемъ сената, но потомъ перешелъ на сторону Антонія, который далъ за это ему въ управленіе провинцію Сирію. За убійство проконсула Азіи Требонія Галла былъ объявленъ врагомъ отечества, осажденъ Кассіемъ въ Лаодикеѣ и, не желая попасться въ плѣнъ, приказалъ одному солдату убить себя (въ 43 г. до Р. X.).

Долбежная машина назначается для продавливанія отверстій въ деревѣ и въ металлѣ; въ послѣднемъ случаѣ само отверстіе должно быть въ грубомъ видѣ получено отливкой или сверленіемъ, а Д. м. служитъ только для дальнѣйшей обработки его; кромѣ этого, на Д. м. могутъ быть обработаны (обстроганы) и внѣшнія металлическія поверхности. Типичная Д. м. имѣетъ видъ, представленный на прилагаемомъ рисункѣ. Къ станинѣ *М* прикрѣплены направляющія, въ которыхъ двигается вверхъ и внизъ полоса *А*. Движеніе полосѣ *А* передается

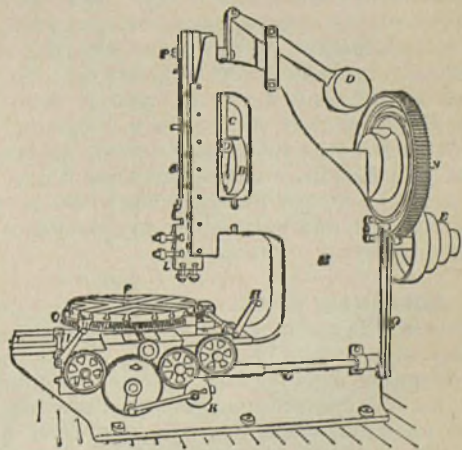

отъ ступенчатого шкива *Е* при помощи шестерни *Н*, кривошипнаго диска *В* и шатуна *С*. Прикрѣпляя шатунъ *С* при помощи головки *О* ближе или дальше отъ центра вращенія диска *В*, можно сообщать полосѣ *А* большій или меньшій ходъ, а перемѣщая прикрѣпленіе

другого конца шатуна *P*, можно поды-
мать полосу выше или ниже, сообраз-
но съ обрабатываемымъ предметомъ.
Полоса *A* уравнивается контръ-
грузомъ *D*. Къ нижнему концу поло-
сы *L* прикрѣпляется *рылецъ*. На ниж-
ней части станины *M* помѣщается
столь *F*, къ которому прикрѣпляется
обрабатываемый предметъ. Столь мо-
жетъ вращаться около своей оси, и
тогда у прикрѣпленнаго къ нему пред-
мета могутъ обрабатываться цилиндри-
ческія поверхности (такое движеніе
стола сообщается при помощи рукоят-
ки *H*), или тому же столу, при помо-
щи салазокъ, на которыхъ онъ лежитъ,
и при помощи передаточнаго механиз-
ма *G* и *K* могутъ сообщаться перемѣ-
щенія прямолинейныя въ горизонталь-
ной плоскости въ двухъ взаимнопер-
пендикулярныхъ направленіяхъ; при
этомъ будутъ обстрагиваться плоскія
поверхности обрабатываем. предмета.

У Д. м. для обработки дерева имѣет-
ся такая же полоса, двигающаяся въ
вертикальномъ направленіи съ прикрѣ-
пленнымъ къ ней инструментомъ—*до-
лотомъ*, которымъ и продлабливается
отверстіе, или непосредственно безъ
всякой подготовки, или предваритель-
но отверстіе просверливается сверломъ,
помѣщеннымъ на томъ же станкѣ, и
затѣмъ раздѣливается долотомъ. Из-
дѣліе прикрѣпляется къ столу, распо-
ложенному подъ долотомъ и могущему
обыкновенно перемѣщаться по двумъ
направленіямъ въ горизонтальной пло-
скости, а также въ вертикальномъ на-
правленіи, для измѣненія глубины про-
длабливаемаго отверстія.

А. Гавриленко.

Долганы, небольшое племя, живу-
щее въ Туруханскомъ краѣ, главнымъ
образомъ по рр. Хатангѣ и Хетѣ. Д.
говорятъ якутскимъ языкомъ и при-
няли большинство якутскихъ обычаевъ,
но по происхожденію они тунгусы, и
въ сѣверныхъ округахъ Приморской
области до сихъ поръ сохранилось
много „долганскихъ“ родовъ среди тун-
гусовъ. Д. дѣлятся на два рода: Д.-эсей-
скій и Д.-тунгусскій. А. Мкс.

Долгая Коса, см. *Азов. море*, I, 516.

Долгая Поляна, дер. Казанск. губ.,
тетюшск. у., на лѣв. бер. Волги; сѣр-
ные источники.

Долгій островъ, въ Сѣв. Ледовит.
океанѣ, въ Архангел. губ., 136 кв. в., не-
обитаемъ; сложенъ изъ кристалличе-
скихъ породъ, служащихъ продолже-
ніемъ Уральскихъ горъ.

Долгій парламентъ, см. *Великобри-
танія*, VIII, 634/38.

Долговѣчность, или *продолжитель-
ность жизни*. Д. въ человѣческомъ
родѣ, равно какъ въ мірѣ животныхъ
и растений, подвержена самымъ зна-
чительнымъ колебаніямъ. Долше все-
го живутъ нѣкоторыя древесныя по-
роды. Есть данныя въ пользу того,
что африканскій баобабъ и американ-
ская веллингтонія могутъ жить бо-
лѣе пяти тысячъ лѣтъ. Драконовое
дерево и кипарисъ тоже могутъ до-
стигнуть возраста въ два и болѣе ты-
сячелѣтія. Среди древесныхъ породъ
умѣреннаго пояса особенно долговѣ-
ченъ тиссъ (*Taxus baccata*). Но рядомъ
съ этимъ не мало растений, кончаю-
щихъ циклъ жизни въ гораздо болѣе
короткій срокъ. Даже между высшими
растеніями есть примѣры незначи-
тельной продолжительности жизни. Такъ,
напр., желтый амариллисъ (*Amaryllis
lutea*) проходитъ всѣ стадіи въ продол-
женіе десяти дней, то есть въ крат-
чайшій срокъ, необходимый для рас-
пусканія листьевъ и цвѣтовъ и для со-
зрѣванія сѣмянъ. Между низшими ра-
стеніями примѣры очень кратковре-
менной жизни встрѣчаются часто.
Всѣмъ извѣстенъ быстрый ростъ и
ранняя смерть многихъ грибовъ. Изъ
животныхъ долше всего живутъ нѣ-
которыя пресмыкающіяся, особенно кро-
кодилы и черепахи. Относительно по-
слѣднихъ существуютъ довольно точ-
ныя данныя. При дворѣ губернатора
колоніи мыса Доброй Надежды жила
черепаха, жизнь которой была опре-
дѣлена въ двѣсти лѣтъ. Извѣстна дру-
гая черепаха съ Галапагосскихъ остро-
вовъ, достигшая возраста въ 175 лѣтъ.
Съ значительной вѣроятностью пред-
полагаютъ, что крокодилы могутъ жить
въ теченіе нѣсколькихъ сотъ лѣтъ. Ме-
жду другими низшими позвоночными
особенной долговѣчностью отличаются
нѣкоторыя рыбы, хотя встрѣчающіяся
въ литературѣ свѣдѣнія о нихъ часто
очень преувеличены. Думаютъ, что
карпы и щуки могутъ жить болѣе ста

и даже двухсотъ лѣтъ. Очень много положительныхъ данныхъ существуетъ о Д. птицъ, среди которыхъ нерѣдки примѣры значительной живучести. Такіе примѣры встрѣчаются какъ между хищными, такъ и между растительнойными птицами. Среди первыхъ особенно долговѣчны орлы и соколы. Извѣстенъ случай бѣлоголоваго ястреба, жившаго 118 лѣтъ, и сокола, умершаго въ возрастѣ 162 лѣтъ. Особенно замѣчательна Д. жизни у попугаевъ, среди которыхъ наблюдали особей, жившихъ болѣе девяносто и даже ста лѣтъ. Въ лондонскомъ зоологическомъ саду болѣе всѣхъ жилъ попугай (*Coracopsis vasa*), умершій чрезъ 54 года послѣ того, какъ онъ былъ туда привезенъ. Среди мелкихъ птицъ нерѣдки примѣры сравнительно значительной Д. Даже канарейки и другіе представители воробьиныхъ могутъ жить около двадцати лѣтъ. Очень замѣчательно то, что среди самыхъ крупныхъ птицъ Д. не достигаетъ того высокаго предѣла, который наблюдается у сравнительно небольшихъ попугаевъ и соколовъ. 50 лѣтъ для страуса составляетъ крайній примѣръ Д., относительно котораго даже многіе высказываютъ сомнѣніе, такъ какъ въ паркахъ, гдѣ ихъ разводятъ, они не достигаютъ такого возраста. Послѣ тридцати лѣтъ страусъ уже становится явно дряхлымъ. Изъ крупныхъ бѣгающихъ птицъ въ лондонскомъ зоологическомъ саду болѣе всѣхъ жилъ американскій нанду (*Rhea americana*), умершій чрезъ 6 съ половиною лѣтъ послѣ его доставки туда. Страусы жили тамъ не болѣе пяти лѣтъ. Долше жили казуары, самый старый изъ числа которыхъ однако же прожилъ тамъ всего 15 съ половиною лѣтъ. Д. у млекопитающихъ въ общемъ значительно менѣе, чѣмъ у птицъ, не говоря уже о пресмыкающихся. Самымъ долговѣчнымъ млекопитающимъ считается слонъ, которому приписывается Д., доходящая до двухсотъ лѣтъ. Но въ дѣйствительности этотъ возрастъ никогда не былъ доказанъ. Индусы полагаютъ, что слонъ можетъ прожить 80 лѣтъ и въ крайнемъ случаѣ достигнуть стопятидесятилѣтняго возраста. Самый старый слонъ, котораго

удалось наблюдать въ лондонскомъ зоологическомъ саду, привезенный принцемъ Уэльскимъ въ 1876 году, прожилъ тамъ 24 года, достигнувъ возраста въ 34 года. Ручные слоны въ Индіи живутъ въ среднемъ не болѣе двадцати лѣтъ. Всѣ другія млекопитающія живутъ менѣе слона. Самые высшіе представители этого класса, обезьяны, не отличаются Д. Несмотря на самый тщательный уходъ, въ лондонскомъ зоологическомъ саду не удалось выдержать мартышку долше двѣнадцати лѣтъ, и это при томъ, что тамъ содержалось болше тысячи разныхъ обезьянъ. Домашнія млекопитающія не отличаются Д. Собаки и кошки рѣдко доживаютъ до двадцати лѣтъ. Даже такіе крупные виды, какъ лошади и рогатый скотъ, рано старѣютъ и умираютъ. Двадцатилѣтняя лошадь представляетъ уже явные признаки одряхлѣнія. Быки и коровы лишь въ рѣдкихъ случаяхъ достигаютъ тридцатилѣтняго возраста. Мелкія млекопитающія еще гораздо менѣе долговѣчны. Такъ, напр., крысы и мыши уже въ два года становятся безплодными и видимо старѣютъ. Онѣ живутъ рѣдко долше трехъ лѣтъ, и пятилѣтній возрастъ наблюдается среди нихъ въ видѣ исключенія. Такіе примѣры недолговѣчности вовсе неизвѣстны у птицъ.

У беспозвоночныхъ животныхъ рядомъ съ сравнительной Д. наблюдаются и примѣры очень краткой жизни. Къ числу особенно долговѣчныхъ нужно отнести актиній, между которыми извѣстны экземпляры, прожившіе болѣе полувѣка. Еще долше живутъ нѣкоторые мягкотѣлые. Утверждаютъ, будто большой двустворчатый моллюскъ, *Tridacna gigas*, можетъ жить до ста лѣтъ. Среди насѣкомыхъ, наиболѣе совершенныхъ изъ всѣхъ беспозвоночныхъ, такой значительной Д. не наблюдается. Самыя долговѣчныя насѣкомыя — нѣкоторыя цикады — могутъ жить до семнадцати лѣтъ. Подѣнки, о которыхъ часто говорятъ, какъ о самыхъ краткоживущихъ животныхъ, умирающихъ чрезъ нѣсколько часовъ послѣ рожденія, живутъ, въ дѣйствительности, гораздо долше. Только болшую часть жизни онѣ проводятъ въ водѣ, въ продолженіе по крайней мѣрѣ нѣсколькихъ

недѣль, а иногда и нѣсколькихъ лѣтъ. Тамъ онѣ живутъ въ видѣ личинокъ, которыя превращаются въ летающихъ насѣкомыхъ, живущихъ всего нѣсколько дней или даже немного часовъ. Вылупившись предъ закатомъ солнца, онѣ умираютъ вскорѣ послѣ наступленія сумерокъ. Самая короткая продолжительность жизни у животныхъ (не говоря о простѣйшихъ, не подверженныхъ естественной смерти) наблюдается у лишенныхъ органовъ пищеваренія самцовъ коловратокъ. Такъ, напр., нѣкоторые изъ нихъ отъ яйца до смерти завершаютъ свой полный жизненный циклъ въ періодъ отъ 50 до 60 часовъ. Какой выводъ можно сдѣлать изъ сообщенныхъ здѣсь данныхъ о Д? Прежде всего, бросается въ глаза, что послѣдняя не находится въ прямой зависимости отъ совершенства организаци. Самыя совершенныя позвоночныя, млекопитающія, живутъ короче, чѣмъ ихъ менѣе совершенныя родичи изъ классовъ птицъ и пресмыкающихся. Самыя совершенныя безпозвоночныя—насѣкомыя—живутъ короче, чѣмъ менѣе совершенныя представители другихъ классовъ. Существуетъ нѣкоторое соотношеніе между размѣрами тѣла и Д. Такъ, среди млекопитающихъ слонъ и нѣкоторые другіе крупныя представители живутъ дольше ихъ менѣе крупныхъ родичей. Самыя мелкія млекопитающія въ то же время и самыя короткоживущія. Но это правило подвержено очень многочисленнымъ исключеніямъ. Среди птицъ самыя крупныя виды, какъ страусы, поражаютъ своей недолговѣчностью, тогда какъ гораздо болѣе мелкіе представители, какъ попугаи и соколы, отличаются значительной Д. Такъ какъ крупныя животныя требуютъ, вообще, больше времени для своего полного развитія, чѣмъ мелкія, то отсюда вывели, что продолжительность зародышевой жизни и періода роста пропорціональны Д. На этомъ основаніи *Бюффонъ* пришелъ къ заключенію, что Д. въ шесть или семь разъ дольше продолжительности роста. „Лошадь, достигающая предѣльнаго роста въ 4 года, можетъ жить въ 6 или 7 разъ дольше этого, т. е. 25 или 30 лѣтъ. Рогатый скотъ растетъ въ теченіе 5 или 6 лѣтъ и такъ

же живетъ въ 6 или 7 разъ дольше, т. е. 35 или 40 лѣтъ“. Другой французскій ученый, *Флуренсъ*, въ общемъ соглашаясь съ своимъ предшественникомъ, старался дать болѣе точное опредѣленіе закону Д. По его мнѣнію, послѣдняя въ 5 разъ болѣе періода роста вплоть до сращенія костей конечностей своими конечными отрѣзками—эпифизами. „Верблюды растутъ 8 лѣтъ и живутъ въ 5 разъ дольше, т. е. 40 лѣтъ; лошадь растетъ въ теченіе 5 лѣтъ и живетъ въ 5 разъ дольше, т. е. 25 лѣтъ“, и т. д. Законъ этотъ, выведенный для однихъ млекопитающихъ, можетъ быть примѣненъ лишь съ очень большими ограниченіями. Такъ, напр., мышь уже можетъ размножаться чрезъ 4 мѣсяца послѣ рожденія и достигаетъ предѣльнаго возраста въ 6 мѣсяцевъ. Между тѣмъ, несмотря на свое кратковременное существованіе, она все же можетъ жить долѣе 30 мѣсяцевъ (6 × 5), отъ 36 до 60. Обратный примѣръ представляетъ домашняя овца, достигающая зрѣлости только въ 5 лѣтъ и уже становящаяся дряхлой менѣе, чѣмъ въ 3 раза больше этого срока. Немало другихъ примѣровъ, противорѣчащихъ выводамъ *Бюффона* и *Флуренса*. Послѣ нихъ нѣкоторые другіе ученые пытались найти болѣе постоянныя законы, управляющіе Д., но безъ особеннаго успѣха. *Усталъ* думаетъ, что „существуетъ извѣстное соотношеніе между способомъ питанія и Д. Въ общемъ, травоядныя, повидимому, живутъ дольше хищниковъ. Это, вѣроятно, зависитъ отъ того, что первыя легче и болѣе постоянно находятъ вокругъ себя все нужное для пропитанія и не подвергаются, подобно хищникамъ, смѣнѣ прожорливости и невольнаго голоданія“. Но хотя такія сравнительно долговѣчныя животныя, какъ слоны и попугаи, питаются растительной пищей, другія живущія птицы, какъ соколы, орлы и вороны, исключительно плотоядны. — Не удовлетворяясь всѣми этими объясненіями я предположилъ, что существуетъ довольно постоянная связь между Д. и длиною толстыхъ кишекъ, по крайней мѣрѣ относительно позвоночныхъ животныхъ. Я выразилъ эту мысль, сказавши, что Д. обратно пропорціональна

Длины толстых кишекъ. Изучая явленія старческаго перерожденія организма, я остановился на гипотезѣ, что въ немъ особенно важную роль играютъ яды, выдѣляемые кишечными бактеріями. Вообще, чѣмъ больше этихъ бактерій, тѣмъ больше и производимое ими отравленіе. Въ тонкихъ кишкахъ бактерій бываетъ очень мало; въ толстыхъ же кишкахъ, гдѣ скопляются пищевые остатки, бактеріи разводятся въ огромномъ количествѣ. Отсюда слѣдуетъ, что чѣмъ болѣе развиты толстыя кишки, тѣмъ больше въ нихъ бактерій, и тѣмъ сильнѣе причиняемое ими старческое вырожденіе организма. Чѣмъ значительнѣе послѣднее, тѣмъ Д. становится меньшею. Точными опытами было доказано существованіе ядовъ, выдѣляемыхъ кишечными бактеріями, а также тотъ фактъ, что яды эти обуславливаютъ склерозъ артерій, хроническое воспаленіе почекъ и печени и увяданіе нервныхъ клѣтокъ, т. е. явленія старческаго перерожденія организма.—Сравненіе Д. съ длиною толстыхъ кишекъ у позвоночныхъ подтверждало въ общихъ чертахъ высказанную гипотезу. Такъ, сравнительно короткая жизнь такихъ крупныхъ птицъ, какъ страусовыя, совпадаетъ съ значительной длиною ихъ толстой и слѣпыхъ кишекъ, питающихъ огромное множество бактерій. Наоборотъ, значительная Д. попугаевъ и хищныхъ птицъ совпадаетъ съ незначительнымъ развитіемъ ихъ слѣпыхъ и толстыхъ кишекъ, въ которыхъ находится лишь ничтожное количество бактерій. У пресмыкающихся и птицъ толстыя кишки, вообще, гораздо менѣе развиты, чѣмъ у млекопитающихъ, въ связи съ чѣмъ Д. первыхъ значительно больше. Въ недавнее время секретарь лондонскаго зоологическаго общества *Чальмерсъ Митчелъ* сдѣлалъ сводъ продолжительности жизни млекопитающихъ и птицъ, содержащихся въ лондонскомъ зоологическомъ саду въ продолженіе 32-хъ лѣтъ (съ 1870 по 1902 г.), въ числѣ около 25.000 экземпляровъ. Полученныя имъ данныя онъ сопоставилъ съ различными теоріями Д. Вотъ вкратцѣ полученные имъ результаты. „Число примѣровъ отдѣльныхъ животныхъ и

группъ животныхъ съ сравнительно крупными толстыми кишками, живущихъ недолго, очень велико“. „Я считаю справедливымъ общій выводъ, что животныя съ сравнительно короткими толстыми кишками живучѣе, и что относительно нихъ можно рассчитывать на большую Д.“ Среди бѣгающихъ птицъ самыя малорослыя, какъ киви и казуары, отличающіяся наименьшимъ развитіемъ слѣпыхъ и толстыхъ кишекъ, живутъ дольше, чѣмъ ихъ болѣе крупные родичи страусы, у которыхъ эти органы развиты въ чрезвычайной степени. „Страусы, представляя наилучшія условія для кишечнаго гніенія, являются (принимая во вниманіе ихъ крупную величину) самыми кратковѣчными изъ всѣхъ птицъ“. Въ общемъ итогъ получается „очень большое количество случаевъ, въ которыхъ увеличенная живучесть и Д. совпадаютъ съ сравнительно малой вмѣстимостью ихъ толстыхъ кишекъ“. *Ч. Митчелъ* нашелъ очень мало исключеній изъ этого закона. По его наблюденіямъ, среди грызуновъ, отличающихся значительнымъ развитіемъ слѣпой и толстой кишекъ, есть представители, какъ, напр., бѣлки и дикобразы, Д. которыхъ довольно значительна при сравнительно небольшомъ ростѣ. Дикобразы въ лондонскомъ зоологическомъ саду жили до 20 съ лишнимъ, а бѣлки—до 12 лѣтъ. По отношенію къ послѣднимъ животнымъ слѣдуетъ имѣть въ виду, что онѣ питаются, глав. обр., орѣхами, и потому бактеріи ихъ кишекъ выдѣляютъ лишь незначительное колич. ядовъ, причиняющихъ старческое перерожденіе органовъ. Другое исключеніе, быть можетъ, составляетъ слонъ, живущій все-таки довольно долго среди млекопитающихъ, несмотря на значительное развитіе его слѣпой кишки. По изслѣдованіямъ *Барыкина* и *Шиллера*, кишечная флора слоновъ отличается обиліемъ бактерій, выдѣляющихъ кислоты и тѣмъ препятствующихъ гніенію пищевыхъ остатковъ. Нѣтъ ничего удивительнаго въ томъ, что правило, въ силу котораго Д. тѣмъ значительнѣе, чѣмъ короче толстыя кишки, можетъ быть нарушено въ нѣкоторыхъ случаяхъ, такъ какъ продолжительность жизни зависитъ не толь-

ко отъ обилія кишечныхъ бактерій, но и отъ ядовитости ихъ выдѣлений, а также отъ средствъ, которыми располагаетъ организмъ для борьбы противъ этихъ ядовъ.

Изъ разсмотрѣнія теорій Д. вытекаетъ, что всего постояннѣе правило соотношенія продолжительности жизни животныхъ съ размѣрами ихъ толстыхъ кишекъ вмѣстѣ со слѣпою. Правило это можетъ быть съ пользою применено къ человѣку, несмотря на то, что онъ, повидимому, является однимъ изъ исключеній изъ него. Въ самомъ дѣлѣ, несмотря на значительное развитіе толстыхъ кишекъ (хотя и при небольшихъ размѣрахъ слѣпой), человѣческая жизнь продолжается дольше, чѣмъ у всѣхъ другихъ млекопитающихъ, не исключая даже слона. Низшія человѣческія расы живутъ вообще меньше, чѣмъ высшія, что, вѣроятно, зависитъ больше отъ условій культурной жизни, чѣмъ отъ организаціи. Слѣдуетъ замѣтить, впрочемъ, что до сихъ поръ не собрано достаточно точныхъ данныхъ о Д. у наиболѣе интересныхъ низшихъ расъ. Если бы можно было основываться на теоріи, по которой Д. тѣмъ больше, чѣмъ дольше продолжается періодъ плодоношенія и полнаго роста, то человѣкъ долженъ бы былъ жить долѣе, чѣмъ это наблюдается теперь. По мнѣнію *Галлера* (XVIII-го столѣтія), нормальная Д. человѣка должна быть два столѣтія. *Бюффонъ* и *Флуренсъ*, на основаніи ихъ теоретическихъ воззрѣній, опредѣлили продолжительность человѣческой жизни въ 100 лѣтъ. Въ болѣе новое время статистикъ *Лексисъ* рѣшилъ, что она не должна переходить за 75 лѣтъ. Докторъ *Эбштейнъ* полагаетъ нормальный предѣлъ еще ниже—въ 70 лѣтъ. Но противъ этого говорятъ примѣры стариковъ, обнаружившихъ высшія формы дѣятельности позже этого срока. Изъ числа философовъ сошлемся на *Платона*, изъ литераторовъ—на *Гѣте*, *Виктора Гюго* и *Льва Толстого*, изъ художниковъ—на *Микель Анджело*, *Тициана*, *Леонардо да Винчи* и *Франца Гальса*. Къ тому же, изъ числа людей, умирающихъ между 70 и 75 годами, лишь немногіе умираютъ отъ старости, тогда какъ значительное боль-

шинство становится жертвою болѣзней, большая часть которыхъ можетъ быть избѣгнута. Еще большимъ возраженіемъ служитъ фактъ, что люди нерѣдко живутъ значительно дольше, чѣмъ имъ полагается по теоріи *Лексиса* и *Эбштейна*. Въ разныхъ частяхъ земного шара встрѣчаются столѣтніе старики. Изъ европейскихъ странъ ихъ всего болѣе было насчитано на Балканскомъ полуостровѣ среди грековъ, болгаръ и румынъ. Не говоря о сказаніяхъ относительно необычайной Д. въ древности (напр., *Мафусаилъ*, жившій якобы 969 лѣтъ), можно упомянуть о случаяхъ исключительной продолжительности жизни въ болѣе новыя времена. Увѣряютъ, что венгерскій земледѣлецъ *Петръ Зортай*, умершій въ первой половинѣ XVIII столѣтія, прожилъ цѣлыхъ 185 лѣтъ. Нѣсколько позже умеръ въ Норвегій морякъ *Дракенбергъ* 146 лѣтъ. Особенно часто упоминаютъ *Тому Парра*, бѣднаго крестьянина, умершаго 152 лѣтъ. Вскрытіе его трупа было сдѣлано знаменитымъ *Гарвеемъ*, который былъ удивленъ, найдя болшую часть органовъ въ хорошемъ состояніи. Только мозгъ его былъ твердымъ влѣдствіе уплотненія мозговыхъ сосудовъ. Случай въ 150 и болѣе лѣтъ очень рѣдки, но старики, дожившіе доста и нѣсколько болѣе лѣтъ, не составляютъ особенной рѣдкости.—Женщины, вообще, живутъ дольше, чѣмъ мужчины, хотя разица эта не особенно велика. За семилѣтній періодъ (1833—1839) въ Парижѣ было насчитано 26 стариковъ отъ 95 до 100 лѣтъ и болѣе и 49 старухъ тѣхъ же возрастовъ. Въ большинствѣ случаевъ столѣтніе старики отличаются здоровьемъ и крѣпкимъ тѣлосложеніемъ. Но существуютъ и примѣры Д. ослабленныхъ и ненормально развитыхъ людей. Въ Шотландіи одна карличиха прожила 115 лѣтъ, а во Франціи умерла 110-лѣтняя старуха, горбатая, съ атрофированной передней конечностью.—Давно было замѣчено, что примѣры значительной Д. нерѣдко встрѣчаются въ одной и той же семьѣ, что подало поводъ думать о вліяніи наследственности. Но вопросъ осложняется сходнымъ образомъ жизни, который обыкновенно ведутъ члены одной семьи. Въ этомъ отношеніи

особенно интересенъ фактъ значительной продолжительности жизни супруговъ, живущихъ при приблизительно одинаковыхъ условіяхъ, хотя обыкновенно и не связанныхъ кровнымъ родствомъ. Въ біографіяхъ столѣтнихъ старцевъ я насчиталъ 22 примѣра, гдѣ оба супруга дожили до глубокой старости. Особенно интересенъ случай мужа и жены, умершихъ въ 1866 году въ Парижѣ и достигшихъ каждый возраста 105 лѣтъ. Тутъ очевидно вліяніе высшихъ условій, которое сказывается еще замѣтнѣе въ значительной Д. обитателей одной и той же мѣстности. Во Франціи существуютъ деревни, жители которыхъ отличаются особенной Д., какъ, напр., Сурнія въ восточныхъ Пиренеяхъ и Сень-Блимонъ въ департаментѣ Соммы. Трудно опредѣлить, благодаря какому особенному условію жизнь становится въ нихъ очень продолжительною. Въ общемъ, было замѣчено, что небогатые и даже бѣдные люди достигаютъ чаще глубокой старости, чѣмъ богачи. Примѣры столѣтнихъ старцевъ среди миллионеровъ очень рѣдки, какъ, напр., *Моисей Монтефиоре*, умершій въ 1885 году въ возрастѣ 101 года. Роскошный образъ жизни богатыхъ людей является препятствіемъ слишкомъ большой Д., тогда какъ трезвость и умѣренность въ ѣдѣ бѣдняковъ благоприятствуютъ ему. Часто ссылаются на венеціанца *Корнaro*, который, несмотря на свое слабое сложеніе, дожилъ почти до 100 лѣтъ, благодаря необыкновенной умѣренности въ пищѣ и въ питъѣ. Въ рукописномъ каталогѣ старцевъ, переданномъ мнѣ г. *Шеленомъ*, я насчиталъ 26 столѣтнихъ стариковъ, отличавшихся особенной трезвостью, вовсе не пившихъ вина и удовлетворявшихся хлѣбомъ, молочными продуктами и растительной пищей. Но нельзя не отмѣтить, что умѣренный образъ жизни еще не исчерпываетъ условій, благоприятствующихъ Д. Между столѣтними стариками встрѣчаются изрѣдка примѣры пьяницъ, сильныхъ курильщиковъ и неумѣренныхъ потребителей кофе. Условія Д. такъ сложны, что опредѣлить ихъ съ точностью въ настоящее время невозможно. Знаменитый фізіологъ *Пфлоггеръ*, прожившій

болѣе 80 лѣтъ и особенно интересовавшійся вопросомъ о Д., пришелъ къ выводу, „что главное условіе ея скрыто во внутренней сущности каждаго человѣка“. Онъ придаетъ большое значеніе наследственности, хотя и не приводитъ въ пользу этого никакихъ вѣскихъ доказательствъ. Кромѣ того, онъ указываетъ на инфекціонныя болѣзни, какъ на одну изъ причинъ недостаточной Д. людей, и поэтому совѣтуетъ принимать мѣры съ цѣлью ихъ предотвращенія. Уменьшеніе этихъ болѣзней въ зависимости отъ успѣховъ гигиены, несомнѣнно, содѣйствуетъ большей продолжительности жизни въ новѣйшія времена, что доказывается статистикой. Въ теченіе девятнадцатаго вѣка смертность въ цивилизованныхъ странахъ значительно уменьшилась по сравненію съ предыдущими столѣтіями. Результатъ этотъ получился не только вслѣдствіе уменьшенія дѣтской смертности. По статистическимъ свѣдѣніямъ, собраннымъ *Вестергаардомъ*, Д. увеличивается и въ общемъ результатѣ, и въ частныхъ примѣрахъ. Такъ, въ Дании, старые протестантскіе пасторы, въ возрастѣ отъ 74½ до 89½ лѣтъ, давали во второй половинѣ XVIII вѣка 22% смертности, а въ половинѣ XIX вѣка всего 16,4%. Въ Англій старые пасторы (отъ 65 до 95 лѣтъ) тоже стали долговѣчнѣе, такъ какъ въ XVIII вѣкѣ ихъ смертность доходила до 11,5%, а въ XIX (1800—1860)—все-го до 10,8%. Члены семействъ обоихъ половъ, принадлежащихъ къ королевскимъ родамъ, тоже обнаружили увеличеніе Д. съ теченіемъ времени. Нѣтъ сомнѣній, что этотъ результатъ явился въ зависимости отъ все большаго и большаго распространенія гигиеническихъ мѣръ. Усовершенствованіе послѣднихъ вслѣдствіе лучшаго знакомства съ процессомъ старческаго вырожденія организма обвѣщаетъ дальнѣйшіе успѣхи. Имѣя въ виду, что изслѣдованіе Д. въ животномъ царствѣ указало на выдающееся значеніе толстыхъ кишекъ и обитающихъ въ нихъ бактерій, естественно спросить, не играютъ ли тѣ же факторы особенной роли и въ дѣлѣ продолжительности человѣческой жизни. Толстыя кишки человѣка очень объемисты и населены

сложной и многочисленной бактеріальной флорой. При настоящемъ состояніи хирургіи нельзя ожидать успѣха отъ прямого удаленія этихъ кишекъ, но можно рассчитывать на искусственное измѣненіе кишечной флоры, т. е. на замѣну вредныхъ бактерій полезными. Было замѣчено, что народы, употребляющіе въ пищу значительное количество скисшаго молока, отличаются значительной Д. Этотъ фактъ былъ констатированъ какъ на Балканскомъ полуостровѣ, такъ равно на Кавказѣ, въ Аравіи, въ Африкѣ (Гвинея) и въ нѣкоторыхъ мѣстностяхъ Южной Америки (Ріоха въ Аргентинской республикѣ). Въ этихъ случаяхъ молочнокислыя бактеріи, мѣшая кишечному гніенію, препятствуютъ выдѣленію ядовъ, обусловливающихъ одряхлѣніе. Усовершенствованія, направленные съ цѣлью какъ можно болѣе устранить гніеніе въ кишкахъ, должны содѣйствовать въ будущемъ еще большому увеличенію Д., чѣмъ то, которое уже получило въ свѣдѣствіе принятія обыкновенныхъ гигиеническихъ мѣропріятій. *И. Мечниковъ.*

Долгоножки, см. *двукрылыя*, XVIII, 101.

Долгоносикъ, см. XI, 447/48.

Долгопятъ, см. *лемуры*.

Долгорукій, князь, см. *Юрій Долгорукій*.

Долгорукова, Екатерина Алексѣевна, княжна, вторая невѣста имп. Петра II, род. въ 1712 г., была, какъ говорили, влюблена въ гр. Миллезимо, секретаря австрійскаго посольства, но, когда въ одинъ изъ пріѣздовъ Петра II на охоту въ имѣніе князя Алексѣя Д. „Горенки“ родные свели императора съ нею, она сдѣлала все, что нужно, чтобы заставить Петра пожелать жениться на ней. 19 ноября 1729 г. послѣдовало официальное извѣщеніе о предстоящемъ бракѣ императора, невѣстъ былъ данъ титулъ „высочества“, а ея отцу, братьямъ и кн. Василию Владимировичу титулъ „свѣтлости“. 30 ноября состоялось торжественное обрученіе, и свадьба была назначена на 19 января 1730 г., но въ этотъ именно день Петръ II умеръ. Проектъ провести подложное завѣщаніе въ пользу „государыни-невѣсты“ не удался, и съ пріѣз-

домъ Анны Ивановны въ Москву положеніе „разрушенной невѣсты“ стало крайне щекотливымъ. Чтобы выйти изъ него, Д. сама поспѣшила обратиться къ императрицѣ съ жалобой на то, что ее все еще именуютъ „высочествомъ“ и поминать на ектеніяхъ, и просила запретить и то и другое. Съ своей стороны, Анна предложила ликвидировать непріятныя для нея воспоминанія путемъ замужества. Отъ этого предложенія Д. отказалась и была послана со всей семьей въ Березовъ. Въ Березовѣ Д.-овы еще застали Меньшиковыхъ. Сохранилось любопытное письмо Екатерины Д. изъ Березова къ Софіи Ронкалецъ, въ которомъ описывается, между прочимъ, моментъ встрѣчи двухъ царскихъ невѣстъ въ изгнаніи. Необычайное высокомеріе, отличавшее Д., не помѣшало ей развлекаться и въ Березовѣ. Разыгравшееся изъ-за нея столкновеніе между офицеромъ Овцынымъ и подъячимъ Тишинымъ имѣло, благодаря доносу Тишина, трагическія послѣдствія для всей семьи Д.-овыхъ. Сама „разрушенная невѣста“ была послана въ Томскій Рождественскій монастырь. Со вступленіемъ на престолъ Елизаветы Петровны Д. была вызвана въ Петербургъ, пожалована въ фрейлины и затѣмъ послѣ долгихъ поисковъ жениха выдана въ 1745 г. за гр. А. Р. Брюса. Въ томъ же году она умерла. *Я. Г.*

Долгорукова, Наталья Борисовна, княгиня, супруга кн. Ивана Алексѣевича Д., урожденная графиня Шереметева, род. въ 1714 г.; въ декабрѣ 1729 г. съ большой помпой въ присутствіи государя, двора, иностранныхъ министровъ и московской знати было отпраздновано обрученіе фаворита Петра II съ влюбленной въ него молодой, образованной и красивой графиней; въ апрѣлѣ 1730 г., за три дня до ссылки Д.-овыхъ, состоялась свадьба молодыхъ людей. Въ Березовѣ у Д. родились два сына Михаилъ и Дмитрій, послѣдній уже послѣ того, какъ его отца увезли въ Новгородъ для суда и казни (1738 г.). По вступленіи на престолъ Елизаветы Петровны Д. вернулась изъ ссылки и, поселившись въ Петербургъ у своего брата, отдалась всецѣло дѣлу воспитанія

сыновой. Позднѣе она пріѣхала въ Кіевъ и послѣ смерти своего сына Дмитрія въ 1757 г. постриглась во Фроловскомъ монастырѣ. Ум. въ 1771 г. Имя княгини Н. В. Д. приобрѣло чрезвычайную широкую извѣстность потому, что ея грустная исторія дѣйствовала на воображеніе. Судьба княгини была воспѣта Рылѣвымъ и Козловымъ, но еще болѣе трогательно она разсказана ею самой въ „Запискахъ“, написанныхъ въ 1767 г. для ея старшаго сына Михаила. Чистое сердце и нетронутая грѣхомъ совѣсть мучаются надъ вопросомъ, „какъ можно безъ вины и безъ суда сослать“, и не находятъ иного отвѣта, какъ въ покорномъ и безотрадномъ: „на то есть опредѣленіе Божіе“. „Записки“ не лишены и литературныхъ достоинствъ: ихъ языкъ правиленъ и мѣстами живописенъ, хотя и не силенъ, стиль благороденъ и изященъ. Къ сожалѣнію, разсказъ „Записокъ“ доведенъ только до момента прибытія Д-выхъ въ Березовъ.—См. „Зап. кн. Н. В. Д-вой“, изд. Суворина съ біогр. очеркомъ, сост. С. Н. Шубинскимъ, также въ „Зап. кн. П. В. Д-кова“ (1909). Я. Г.

Долгоруковъ, Алексѣй Григорьевичъ, князь, въ 1713 г. былъ губернаторомъ въ Смоленскѣ, а въ 1723 г. президентомъ главнаго магистрата; въ 1726 г. пожалованъ сенаторомъ, въ 1728 г. членомъ Верховнаго Тайнаго Совѣта. При Петрѣ II Д. въ качествѣ будущаго царскаго тестя достигъ апогея своей придворной карьеры. Бездарный интриганъ, Д. возвысился благодаря случаю, чуть не споткнулся раньше времени, вздумавъ сорить императора съ своимъ сыномъ Иваномъ, чтобы замѣнить послѣдняго его братомъ Николаемъ, и, когда умеръ Петръ II, сдѣлалъ все, чтобы ускорить паденіе своей семьи и отягчить ея участь. Неудачное выступленіе съ подложнымъ завѣщаніемъ въ пользу невѣсты императора и неловкій выборъ момента передъ самымъ пріѣздомъ Анны для полученія крупной суммы денегъ, пожалованной ему съ сыномъ еще Петромъ II, — это были неосторожные поступки, за которые скоро пришлось расплачиваться. Тотчасъ по пріѣздѣ Бирона была учреждена слѣдственная комиссія изъ него са-

мого, Салтыкова и кн. Черкаскаго для разслѣдованія дѣйствій Д-овыхъ. Комиссія эта обвинила кн. Д. и его сына Ивана въ лихоимствѣ, и указомъ отъ 9 апрѣля 1730 г. вся семья Д-ва была сослана въ дальнія деревни. Затѣмъ послѣдовало снятіе чиновъ и орденовъ, а 12 іюня того же года Д. съ семьей былъ сосланъ въ Березовъ. Въ 1734 г. Д. умеръ, не доживъ до возбужденія дѣла о подложномъ завѣщаніи Петра II, стоимшемъ жизни столькимъ членамъ семьи Д. Я. Г.

Долгоруковъ, Василій Андреевичъ, кн., см. *біографич. указатель член. Госуд. Совѣта*.

Долгоруковъ, Василій Владиміровичъ, князь, фельдмаршалъ, род. въ 1667 г., принималъ участіе въ походахъ въ 1705 и 1707 гг., въ усмирении Булавинскаго бунта, въ Полтавской битвѣ и въ Прутскомъ походѣ 1711 г. Въ 1718 г., во время суда надъ царевичемъ Алексѣемъ, Д. былъ уличенъ въ несочувствіи реформамъ, лишень чиновъ и отправленъ въ ссылку въ Соликамскъ. При Екатеринѣ I Д. пожалованъ генераль-аншефомъ. Усиленіе Д-овыхъ при дворѣ не улыбалось Меншикову, и онъ постарался уговорить Екатерину послать Д. главнокомандующимъ на Кавказъ, откуда его вернулъ ко двору уже Петръ II, пожаловавъ ему чинъ фельдмаршала. По смерти Петра II Д. не принялъ участія въ составленіи подложнаго духовнаго завѣщанія и не сталъ въ совѣтѣ верховниковъ поддерживать кандидатуру „государыни-невѣсты“. Послѣ крушенія плановъ верховниковъ Д. былъ назначенъ сенаторомъ. Но уже въ концѣ 1731 г. князя обвинили въ оскорбленіи величества и отправили въ Шлиссельбургъ, а оттуда перевели въ Ивангородъ. Отсюда его привезли въ 1739 г. въ Новгородъ на судъ по дѣлу о подложномъ завѣщаніи Петра II и послѣ суда сослали въ Соловецкій монастырь. По вступленіи на престолъ Елизаветы Д. былъ возвращенъ изъ заточенія и возстановленъ въ чинѣ фельдмаршала. Послѣдніе годы своей жизни Д. состоялъ президентомъ военной коллегии. Ум. въ 1746 г. Прямой и честный, храбрый, но ограниченный солдатъ, Д. не игралъ самостоятельной

политической роли въ событіяхъ, свидѣтелемъ которыхъ ему пришлось быть. Его декоративной фигурой лишь прикрывались болѣе честолюбивые представители рода Д., за которыми онъ шелъ, однако, только, пока ему позволяла совѣсть.

Я. Г.

Долгоруковъ, Вас. Лукичъ, князь, племянникъ Я. Ѳ. Д., въ 1687 г. состоялъ при посольствѣ своего дяди въ Парижъ, гдѣ пробылъ 15 лѣтъ, изучая языки и науки и гдѣ сблизился съ іезуитами. Участвовалъ въ разныхъ дипломатическихъ миссіяхъ; по возвращеніи изъ Парижа, куда былъ назначенъ посломъ въ 1720 г., пожалованъ въ сенаторы, а въ 1726 г. отправленъ посломъ въ Стокгольмъ, откуда вернулся лишь въ 1727 г., послѣ смерти Екатерины I. Въ послѣдовавшей затѣмъ борьбѣ Д-овыхъ съ Меншиковымъ за вліяніе на Петра II князь принялъ самое горячее участіе; назначенный въ февралѣ 1728 г. член. Верховнаго Тайнаго Совѣта, онъ былъ душой проекта женитьбы Петра II на кн. Екатеринѣ Алексѣевнѣ Д-ой и онъ же позднѣе явился самымъ дѣятельнымъ участникомъ въ составленіи подложнаго завѣщанія императора въ пользу „государыни-невѣсты“. Когда, однако, на совѣщаніи верховниковъ дѣло съ этимъ завѣщаніемъ сорвалось, Д. первый поддержалъ кандидатуру курляндской герцогини Анны Ивановны. По избраніи Анны Д. былъ посланъ отъ Совѣта въ Митаву для сообщенія о состоявшемся избраніи и передачи кондицій (см. *Верховный Тайный Совѣтъ*). По пріѣздѣ Анны въ Москву Д. поселился во дворцѣ государыни и учредилъ строжайшій надзоръ за нею съ цѣлью обезпечить соблюденіе упомянутыхъ „кондицій“. Послѣ того какъ Анна изорвала подписанный ею актъ, Д. 8 апрѣля 1730 г. получилъ назначеніе губернаторомъ въ Сибирь, замѣненное 14 того же апрѣля указомъ о лишеніи его всѣхъ чиновъ и орденовъ и сылкъ въ пензенскую деревню подъ военный караулъ. По указу отъ 12 іюня 1730 г. Д. былъ сосланъ въ Соловецкій монастырь, и всѣ имѣнія его были конфискованы. Въ 1739 г., когда начался процессъ о подложномъ завѣщаніи Петра II, Д. былъ привезенъ изъ

Соловковъ въ Шлиссельбургъ и послѣ пытки и суда приговоренъ къ обезглавленію. 8 ноября 1739 г. Д. былъ казненъ въ Новгородѣ.

Я. Г.

Долгоруковъ, Василій Михайловичъ, князь, прозв. *Крымскимъ*, род. въ 1722 г., 13 лѣтъ былъ записанъ въ драгунскій полкъ и годъ спустя (1736) вахмистромъ участвовалъ въ штурмѣ Перекопа. Постепенно повышался въ чинахъ, былъ сдѣланъ ген.-поручикомъ за Семилѣтнюю войну (1758), а въ 1762 г. — генераль-аншефомъ. Въ 1771 г. Д. командовалъ арміей, назначенной дѣйствовать въ Крыму. Двумя сраженіями, при Перекопѣ и подъ Кафою, онъ принудилъ къ сдачѣ нѣск. городовъ и поставилъ новаго хана, подчинившагося Россіи. Награжденный Георгіемъ I ст. и титуломъ *Крымскаго*, Д. тѣмъ не менѣе не былъ доволенъ: ему хотѣлось быть фельдмаршаломъ. Обиженный, онъ вышелъ въ отставку въ 1775 г. Въ 1780 г. занялъ должность моск. главнокомандующаго. Ум. въ 1782 г.

Долгоруковъ, Владиміръ Андреевичъ, князь, см. *біографич. указатель член. Госуд. Совѣта*.

Долгоруковъ, Иванъ Алексѣевичъ, князь, род. въ 1708 г., получилъ воспитаніе подъ руководствомъ извѣстнаго Фика, отъ котораго позаимствовалъ, однако, весьма мало; при Петрѣ II кн. Иванъ, благодаря личной дружбѣ съ императоромъ, приобрѣлъ огромное вліяніе на него и послѣ паденія Меншикова сдѣлался всесильнымъ фаворитомъ. Впрочемъ, роль Д. была лишена всякаго политическаго значенія. Необузданный въ своихъ страстяхъ, несклонный ни къ какому труду, безпутный, Д. сошелся съ молодымъ государемъ исключительно на почвѣ пристрастія къ охотѣ и къ кутежамъ. Въ февралѣ 1728 г. князь былъ сдѣланъ оберъ-камергеромъ и андреевскимъ кавалеромъ и въ 1730 г. назначенъ майоромъ гвардіи. Со смертью Петра II карьера Д. была кончена. Въ дѣлѣ подлога завѣщанія Петра II Д. досталась самая щекотливая роль: ему было поручено на случай, если бы не удалось заставить умирающаго Петра подписать духовную, поддѣлать его подпись подъ этимъ документомъ. Тот-

часть по приѣздѣ Анны Ивановны въ Москву Д. былъ отстраненъ отъ командованія преображенцами, а въ апрѣлѣ 1730 г. онъ былъ уже сосланъ съ семьей въ Березовъ. Суровый режимъ, назначенный Вирономъ для Д.-овыхъ, въ дѣйствительности, благодаря характеру самого Д. и обаятельнымъ душевнымъ качествамъ его жены Натальи Борисовны, скоро пересталъ соблюдаться мѣстными властями, и Д.-вы получили возможность пользоваться полной свободой въ личной жизни. Попытка тобольскаго таможеннаго подъячача Тишина приобрести благосклонность княжны Екатерины, сестры Д. и бывшей невѣсты Петра II, кончилась столкновениемъ между нимъ и поручикомъ Овцынымъ и привела къ доносу Тишина на послабленія, чинимыя Д.-вымъ властями, и на преступныя „вредительныя и злыя“ рѣчи, которыя Д. съ пьяна нерѣдко говорилъ по адресу императрицы и Вирона. Въ августѣ 1738 г. Д. съ братьями, березовскій воевода Бобровскій, майоръ Петровъ, Овцынъ и цѣлый рядъ другихъ лицъ были привезены въ Тобольскъ, подвергнуты пыткамъ и суду, и въ результатѣ 19 человекъ понесли тяжелыя кары, а майоръ Петровъ былъ обезглавленъ. Самъ Д., прикованный къ стѣнѣ въ ручныхъ и ножныхъ кандалахъ, измученный до сумасшествия, рассказалъ то, о чемъ его не спрашивали — о подлогѣ завѣщанія Петра II, и тѣмъ окончательно погубилъ не только себя, но и троихъ дядей своихъ: Сергѣя и Ивана Григорьевичей и Василия Лукича Д.-выхъ. 8 ноября 1739 г. послѣ свирѣпыхъ пытокъ дядьямъ отрубили головы, а И. А. Д. четвертовали въ Новгородѣ. Я. Г.

Долгоруковъ, Михаилъ Юрьевичъ, князь, сынъ Юрія Алексѣевича Д., началъ службу стольникомъ при царѣ Алексѣѣ Михайловичѣ, былъ имъ возведенъ въ званіе боярина и при царѣ Теодорѣ, который очень любилъ Д., мало-по-малу сосредоточилъ въ своихъ рукахъ многія отрасли госуд. управленія. Въ 1682 г. Д. былъ однимъ изъ дѣятельнѣйшихъ участниковъ уничтоженія мѣстничества. Примкнувъ послѣ смерти Теодора къ партіи Назрышкихъ, былъ сторонникомъ воз-

веденія на престолъ Петра. 15 мая 1682 г., въ день перваго стрѣльческаго бунта, убитъ стрѣльцами.

Долгоруковъ, Павелъ Димитріевичъ, князь, см. XVII, прилож., 33'.

Долгоруковъ, Петръ Владиміровичъ, кн., писатель и эмигрантъ, родился въ 1816 г., учился въ пажескомъ корпусѣ и въ 1841 г. выѣхалъ для продолженія образованія за границу, гдѣ издалъ, подъ псевдонимомъ *gr. Альмагро*, брошюру „Notices sur les principales familles de la Russie“. За эту брошюру былъ вызванъ въ Россію и сосланъ въ Вятку, гдѣ пробылъ до 1844 г. Издалъ затѣмъ „Россійскую родословную книгу“ (Спб., 1855—57 гг.) и поднесъ ее государю, а въ 1859 г. уѣхалъ навсегда за границу. Тамъ онъ издалъ „La vérité sur la Russie“ (1860 г.), вызвавшую въ свое время большой шумъ; въ ней авторъ, между прочимъ, высказывался за введеніе конституціоннаго образа правленія въ Россіи. Отказавшись вернуться по вызову правительства въ Россію, Д. былъ заочно приговоренъ въ 1861 г. къ лишенію титула и всѣхъ правъ состоянія и къ вѣчному изгнанію изъ предѣловъ отечества. На это Д. отвѣтилъ рѣзкимъ письмомъ на имя государя. Д. издавалъ, далѣе, въ Парижѣ политическую газету „Будущность“ (1861 г.), журналы „Правдивый“ и „Le Véridique“ и „Листокъ“ (въ Брюсселѣ и Лондонѣ, 1862—1864 гг.). Умеръ въ Бернѣ въ 1868 г. С. Б.-овъ.

Долгоруковъ, Петръ Димитріевичъ, князь, см. XVII, прилож., 7'.

Долгоруковъ, Петръ Петровичъ, князь, род. въ 1777 г., тѣсно сблизился съ Александромъ I съ первыхъ лѣтъ его царствованія; Д. былъ имъ посланъ въ 1802 г. съ секретнымъ отъ членовъ неоф. комитета поручениемъ въ Берлинъ, которое положило начало несчастному сближенію съ Пруссіей. Ѣздилъ еще разъ въ Берлинъ въ 1805 г., а передъ самымъ Аустерлицемъ былъ посланъ къ Наполеону, съ которымъ держался дерзко и вызывающе. Въ сраженіи Д. отличился. Самоуверенный, своевольный и импульсивный, Д. скоро вызвалъ охлажденіе со стороны Александра. Ум. въ 1806 г.

Долгоруковъ, Сергѣй Григорьевичъ,

князь, братъ Ал. Григ., служилъ съ успѣхомъ въ разныхъ посольствахъ во Францію, Австрію и Англию, заступилъ отца своего въ Варшавѣ въ 1721 г. По принятіи самодержавія императрицею Анною Іоанновною былъ посланъ въ Рененбургъ, а затѣмъ въ деревню; въ 1739 г. вмѣстѣ съ нѣсколькими членами своего рода преданъ суду и казненъ въ Новгородѣ 8 ноября.

Долгоруковъ, Юрій Алексѣевичъ, князь, въ 1648 г. пожалованъ въ бояре; въ польскихъ войнахъ царя Алексѣя прославился своими побѣдами; во время бунта Стеньки Разина былъ посланъ противъ него и подавилъ мятежъ; въ 1676 г. былъ поставленъ во главѣ стрѣльческаго приказа; въ 1682 г. во время мятежа былъ убитъ стрѣльцами.

Долгоруковъ, Яковъ Федоровичъ, князь, одинъ изъ ближайшихъ сотрудниковъ Петра I, род. въ 1639 г., получилъ хорошее образованіе и по вступленіи на службу быстро подвигался по лѣстницѣ московскихъ чиновъ. По смерти Алексѣя Михайловича кн. В. Голицынъ предпочелъ удалить изъ Москвы кн. Д., примкнувшаго къ партиі маленькаго Петра, и отправилъ его посломъ во Францію къ Людовику XIV и въ Испанію къ Карлу II съ порученіемъ привлечь эти государства къ союзу противъ турокъ. Миссія Д. успѣха не имѣла. Въ 1691 г. Д. былъ назначенъ судьей Московскаго Суднаго Приказа; въ 1695—96 гг. участвовалъ въ Азовскихъ походахъ; въ 1698 г. получилъ званіе ближняго боярина „за воинскія достоинства, правду и безкорыстіе“; въ 1700 г. во время осады Нарвы Д. вслѣдствіе измѣны герцога Де-Кроа капитулировалъ передъ шведами на почетныхъ условіяхъ, но былъ обманнымъ образомъ захваченъ въ плѣнъ и пробылъ въ Стокгольмской тюрьмѣ до 1711 г., когда во время пересылки русскихъ плѣнныхъ моремъ въ Готтенбургъ они внезапно напали на шведскую стражу и, обезоруживъ ее, пріѣхали въ Петербургъ; тотчасъ по освобожденіи Д. былъ назначенъ генераль-пленипотенціаръ-кригсъ-коммиссаромъ, затѣмъ сенаторомъ, а въ 1717 г.—президентомъ Ревизіонъ-Коллегіи; ум. въ 1720 г. Из-

вѣстны безчисленные рассказы, повѣствующіе о томъ вліяніи, которое Д. имѣлъ на Петра, и о томъ довѣрїи, которое Петръ питалъ къ его прямотѣ и здравому смыслу. Честность и безкорыстіе Д., несомнѣнно, выигрываютъ отъ того фона, который составляла для него хищная Петровская „стая“. Наряду съ кн. А. Д. Меншиковымъ, наприимѣръ, не знавшимъ мѣры своимъ корыстнымъ аппетитамъ, Д. легко могъ сойти за героя-бесребренника, послѣ того какъ специально учрежденная въ 1716 г. комиссія оправдала его по всѣмъ обвиненіямъ, выдвинутымъ противъ него въ доносѣ, сдѣланномъ Петру.

Я. Г.

Долгота, въ *географіи*, двугранный уголъ, образованный плоскостью меридіана, принимаемаго за первый, и плоскостью меридіана даннаго мѣста, или иначе, дуга экватора между этими меридіанами. Она измѣряется отъ 1-го меридіана въ направленіи къ востоку до 180° (восточная Д.), или къ западу, также до 180° (западная Д.). Въ *астроном. Д.* звѣзды есть дуга эклиптики, заключающаяся между кругомъ широты звѣзды и точкою весенняго равноденствія (измѣряется всегда въ направленіи къ востоку отъ 0° до 360°). *Бюро Долготъ* (Bureau des Longitudes) въ Парижѣ было учреждено въ 1795 г. съ цѣлью усовершенствованія различныхъ отраслей астрономіи и приложенія ея къ географіи, мореплаванію и геофизикѣ; въ него входятъ 3 члена Академіи Наукъ, 5 астрономовъ, 3 члена отъ морского министерства, одинъ отъ военнаго, географъ; оно издаетъ ежегодно астрономической календарь „*Connaissance des Temps*“ и „*Annuaire du V. d. L.*“ съ разнообразными свѣдѣніями по астрономіи и физикѣ, а также, въ неопредѣленные сроки, „*Annales du V. d. L.*“ съ изслѣдованіями по астрономіи и географіи.

С. Бл.

Долгушинъ, Александръ Васильевичъ, сынъ чиновника; родился въ 1848 г. въ г. Тобольскѣ, учился въ мѣстной гимназїи, но курса не кончилъ и въ 1868 г. поступилъ вольнослушателемъ въ Петербургскій технологич. институтъ. Принялъ дѣятельное участіе въ революціонномъ движеніи того времени и въ 1869 г. былъ арестованъ по нечаев-

скому дѣлу, но послѣ 1 г. 8 м. заключенія въ крѣпости былъ выпущенъ и всецѣло отдался дѣлу пропаганды среди рабочихъ и образованію среди нихъ кружковъ. Весною 1873 г. Д. вмѣстѣ съ Л. А. Дмоховскимъ, И. И. Папинымъ и Плотниковымъ устроилъ подъ Москвой конспиративную типографію, но 16 сентября 1873 г. былъ арестованъ, а 15 іюля 1874 г. особое присутствіе Правительствующаго Сената приговорило его къ лишенію всѣхъ правъ состоянія и ссылкѣ въ каторжную работу на 10 л. Въ 1881 г., содержась въ красноярской тюрьмѣ, Д. за оскорбленіе дѣйствіемъ зрителя получилъ еще 10 л. каторги и былъ отправленъ на Кару, а въ 1883 г. за участіе въ устройствѣ побѣга Мышкина и др. былъ отосланъ въ Шлиссельбургъ, гдѣ и умеръ отъ чахотки въ 1885 г.

С. Б-овъ.

Доле (Dolet), Этьенъ, франц. гуманистъ, род. въ 1509 г., учился сначала у гуманиста Боро въ Парижѣ, потомъ въ Падуѣ, гдѣ университетъ еще хранилъ завѣты Помпонаци, скептика и рационалиста, въ Венеціи слушалъ лекціи Эгидіо и вернулся на родину блестящимъ ученымъ, ревностнымъ поклонникомъ Цицерона. Онъ поселился въ Тулузѣ, гнѣздѣ католической нетерпимости, скоро, повинувшись своей бурной натурѣ, ввязался въ конфликтъ съ фанатиками, попалъ въ тюрьму и былъ изгнанъ. Въ 1535 г. онъ основался въ Лионѣ, центрѣ франц. свободомыслія, завелъ тутъ типографію и началъ печатать свой лингвистическій трудъ „Commentarii linguae latinae“ (2 т., 1536). Францискъ I, которому онъ посвятилъ книгу, далъ ему привилегію, и Д. могъ считать обезпеченной свою будущность. Но спокойный нравъ, пылкій темпераментъ и горячая убѣжденность все время толкали его на борьбу. Онъ принялъ сторону рабочихъ въ одномъ столкновеніи ихъ съ типографщиками и нажилъ себѣ этимъ новыхъ вліятельныхъ враговъ. А ихъ у него и безъ того было много. Католики ненавидѣли его за свободомысліе, протестанты не довѣряли за равнодушіе къ кальвинизму, Сорбонна, не насыщенная жертвами, стерегла его каждый шагъ. Только самая большая

осторожность могла спасти Д., но осторожность ему претила; онъ выпустилъ изъ своей типографіи нѣсколько запрещенныхъ книгъ. Его схватили, судили судомъ инквизиціи и предали въ руки свѣтской власти. Въ первый разъ его выручило заступничество вліятельныхъ друзей; онъ не уgomонился; схваченный вторично, онъ бѣжалъ въ Пьемонтъ, прожилъ тамъ нѣсколько мѣсяцевъ въ горахъ, но потомъ рискнулъ вернуться въ Лионъ, чтобы выпустить еще нѣсколько книгъ. Третій арестъ оказался для него роковымъ. Его увезли въ Парижъ, гдѣ Сорбонна объявила его еретикомъ. Онъ былъ присужденъ къ смерти, повѣшенъ и сожженъ на Place Maubert 3 авг. 1546 г.—Д.—французскій Гуттенъ. Никто изъ гуманистовъ не вкладывалъ столько огня въ борьбу съ обскурантизмомъ, никто не умѣлъ такъ, какъ онъ, находить ихъ больныя мѣста и выставлять на показъ ихъ смѣшныя стороны, ни у кого не было столько смѣлости. Оттого и ненависть тулузскихъ и сорбонскихъ фанатиковъ обрушилась на него съ такою силою. А такъ какъ обскуранты во Франціи были болѣе вліятельны, чѣмъ въ Германіи, то въ лицѣ Д. у свободной мысли сдѣлалось однимъ мученикомъ больше.—Латинскіе стихи и лат. проза Д. принадлежатъ къ лучшимъ образцамъ франц. гуманистическ. латыни. О. Д. см. *Christie* (1889), *Goltier* (1908), *Н. И. Стороженко* (1897).

А. Длс.

Доленте, dolente (муз.), печально.

Долеритъ, крупно- и среднезернистая разновидность базальта (см.).

Долина, въ географіи,—длинные и узкія углубленія земной поверхности, направляющіяся къ океанамъ, морямъ или внутреннимъ бассейнамъ и имѣющія уклонъ въ одну сторону. Такія углубленія, въ отличіе отъ котловинъ, проваловъ и т. п., могутъ быть образованы только работой текучей воды (эрозіей), хотя на форму Д. оказываютъ вліяніе (и не рѣдко большое) процессы горообразованія (дислокація), накопленія (аккумуляція) и смыва (денудация). Въ разговорномъ языкѣ нерѣдко слово Д. употребляется неправильно для обозначенія разныхъ другихъ полыхъ формъ рельефа, напр., озерная долина

(вмѣсто котловина). Часто Д. называютъ впадины между двумя хребтами, вовсе не обязанныя своимъ происхожденіемъ текучей водѣ, напр., говорятъ о Ферганской „долинѣ“ (вм. впадины). Можно различить два главныхъ типа долинъ: 1) *тектоническія*, если углубленіе, въ послѣдствіи занятое текучими водами, было образовано тектоническими процессами (складки, сбросы, опусканія), и 2) *эрозіонныя*, если углубленіе вырыто исключительно работой текучей воды.

Д. Бергъ.

Долихоцефалы, см. *антропометрія*, III, 247.

Доллартъ, заливъ на Сѣверномъ морѣ, при устьѣ Эмса, на нѣмецко-нидерландской границѣ, 13 км. длины и 12 ширины.

Долларъ, см. *монеты*.

Долма-Бахче, лѣтняя резиденція тур. султановъ къ сѣв. отъ Константинополя, на берегу Босфора; служилъ главной резиденціей Абдулы Азису, свергнутому здѣсь съ престола въ 1876 г.

Доломанъ, гусарскій полукафтаны парадной формы, носимый въ накидку, на лѣвомъ плечѣ; въ европ. армію перешелъ отъ венгровъ, а ими заимствованъ у турокъ.

Доломитъ (*горькій шпатъ*), минералъ, имѣющій громадное распространеніе, слагающій цѣлыя кряжи горъ и, поэтому, считаеваемый за горную породу. Д. кристаллиз. въ формахъ ромбоэдрич. тетраэдрич. гексагон. системы; обычной формой кристалловъ является основной ромбоэдръ, плоскости котораго сѣдлообразно изогнуты, но хорошо образованные кристаллы встрѣчаются далеко не часто. Обыкновенно Д. встрѣчается аернистыми и плотными агрегатами, образуя сплошныя массы. Спайность по основн. ромбоэдру совершенная. Хрупокъ. Тв. 3,5... 4,5, уд. в. 2,85... 2,95. Безцвѣтенъ или бѣлаго цвѣта, но нерѣдко окрашенъ въ различныя оттѣнки сѣраго, желтаго и др. цвѣтовъ, иногда бываетъ даже чернаго цвѣта. Блескъ стеклянный, а иногда перламутровый, даже жирный. Хим. составъ: изоморфная смѣсь углекислаго кальція и магнія, чаще всего въ видѣ $\text{CaCO}_3 + \text{MgCO}_3$ (нормальный Д.); почти всегда наблюдается присутствіе небольш. количе-

ства FeCO_3 и нерѣдко MnCO_3 . Въ отличіе отъ кальцита, отъ соляной кислоты вскипаетъ слабо или совсѣмъ не вскипаетъ и растворяется въ ней только въ порошкообразномъ состояніи и при нагрѣваніи. Толщи плотнаго Д. очень распространены среди осадочныхъ напластованій и нерѣдко достигаютъ столь же огромныхъ размѣровъ, какъ и толщи известняка. Въ крупно-кристаллическомъ состояніи очень хорошіе экземпляры Д. встрѣчаются около Березовскаго и Поляковскаго рудниковъ на Уралѣ и въ Нерчинскомъ округѣ. Хорошіе нарощіе кристаллы известны изъ Траверселлы въ Пьемонтѣ, Леогангъ въ Зальцбургѣ, Фрейбергскомъ горномъ округѣ и др. Снѣжно-бѣлый, зернистый, мраморовидный Д. со множествомъ вросшихъ минераловъ находится въ Винненталѣ, въ кант. Валисѣ, и Камполонго, близъ С.-Готтарда. Мелкозернистый и плотный Д., встрѣчающійся огромными массами, б. ч. ноздреватыми и пористыми, образуетъ, гл. обр., отвѣсныя скалы среди разнообраз. осадочн. образованій (девонъ, юра, триасъ). Въ Россіи Д. и Д.-овые известняки распространены преимущественно среди девонскихъ и пермскихъ отложеній. Пористость Д. объясняется тѣмъ, что углекислый магній растворимъ въ водѣ менѣе, чѣмъ углекислый кальцій, и поэтому вымывается, гл. обр., послѣдній, образуя пустоты, а порода обогащается, так. обр., углекислымъ магніемъ.

М. Н.

Доломье, Деодатъ Гюи Сильвенъ Танкредъ Грате де, изв. геологъ, род. въ 1750 г., юношею вступилъ въ Мальтійскій орденъ и за убійство на дуэли былъ приговоренъ къ заключенію въ темницу; здѣсь онъ предался ученымъ занятіямъ, которыя довершилъ уже по освобожденіи изъ тюрьмы, въ Мецѣ, гдѣ издалъ первое свое сочиненіе: „Изысканіе о тяжести тѣлъ въ различныхъ разстояніяхъ отъ центра земли“ и нѣсколько переводовъ геологическихъ сочиненій. Эти работы доставили ему званіе корреспондента парижской академіи наукъ и побудили предпринять путешествіе съ 1777 по 1783 г. по Португаліи, Испаніи, Сициліи, по Пиренеямъ и южной Италіи. Плодомъ этого путешествія явились богатые

ДОЛЬМЕНИ.



Рис. 1. „Хата мавровъ“ (Lara dos tauros),
дольмень въ Анкорѣ (Португалія).



Рис. 2. Дольмень близъ станицы Дахов-
ской въ Кубанской области. На верхней
плитѣ лежитъ „втулка“, вынутая изъ от-
верстія въ передней плитѣ.



Рис. 3. „Крытая аллея“ (Allée couverte des pierres plates) въ Locmaria-
quer (Морбигань, Бретань).

ДОЛЬМЭНЫ.



Рис. 4. Дольмень въ долинь р. Догуадъ, Черноморской губ. (Въ передней плитѣ видно круглое отверстіе).



Рис. 5. „La саха (хижина) de Rotland“. Дольмень въ Arles-sur-Tech (деп. Восточныхъ Пиренеевъ, Франція).

минералог. коллекціи и рядъ новыхъ геолог. данныхъ, опублик. имъ въ „*Journal de physique*“. Слѣд. работы его въ Оверни и Вогезахъ имѣли цѣлью изслѣдованіе происхожденія базальтовъ; онъ впервые отличилъ отъ известняковъ известково-магнезіальныя породы, назв. по его имени доломитомъ. Въ 1796 г. Д. получилъ каеѳдру въ „*Ecole des mines*“. Захваченный въ плѣнъ англичанами при возвращ. изъ егип. экспед. Наполеона, онъ былъ выданъ Мальтійскимъ рыцарямъ и заточенъ въ тюрьму, гдѣ пробылъ 2 года. Въ теченіе этого времени въ „*Journal de physique*“ онъ успѣлъ написать трактатъ о минералогической философіи и мемуаръ о свойствахъ минераловъ. Въ 1801 г., по требованію французскаго правительства, Д. былъ освобожденъ и отправился черезъ Швейцарію и Савойю въ Шатонѳъ, гдѣ и ум. въ томъ же году. *М. Н.*

Долонноръ (или *Лама Миау*), городъ на границѣ Монголіи и Китая, въ Китайской провинціи Чи-ли. Около 30.000 ж., преимущественно китайцевъ. Важный пунктъ китайско-монгольской торговли. Въ монгольск. кварталѣ живутъ свыше 2.000 ламъ; нѣск. ламаит. храмовъ.

Долонъ, въ *Иліадѣ*—троянскій развѣдчикъ, пробравшійся въ волчьей шкурѣ въ греческій лагерь и убитый Діомедомъ и Одиссеемъ.

Дологосо, *doloroso* (муз.), со скорбію.

Долото, столярный или плотничій инструментъ, приготовленный изъ стали, имѣющій форму остраго клина и назначенный для выдалбливанія отверстій въ деревъ.

Доль (*Dôle*), городъ во франц. департ. Юры, на правомъ берегу р. Дубъ и на каналѣ отъ Роны къ Рейну. Жителей 14.838.

Дольденгорнъ, вершина Бернскихъ Альпъ, 3.647 м. высоты.

Дольшены, названіе, происходящее изъ ниже-бретонскаго языка (во французской Бретани), отъ *dol*—столъ и *men*—камень, и прилагаемое къ древнимъ мегалитическимъ (т. е. сложеннымъ изъ большихъ каменныхъ плитъ) сооруженіямъ, встрѣчающимся какъ въ Бретани, такъ и въ другихъ провинціяхъ Франціи. Старые французскіе археологи думали видѣть въ нихъ рели-

гіозные памятники древнихъ галловъ, именно жертвенники, на которыхъ друиды приносили кровавыя жертвы богамъ. Новѣдѣйствительности Д. гораздо древнѣе галльскаго времени и относятся (во Франціи) къ концу каменнаго (неолитическаго) вѣка и къ началу бронзовой эпохи. У французскихъ крестьянъ они извѣстны подъ названіями „домовъ фей“, „чортовыхъ камней“, „могилъ великановъ“, „могилъ сарациновъ“ и т. д., и раскопки доказали, что многіе изъ нихъ, дѣйствительно, служили для погребенія, заключая въ себѣ нерѣдко остатки скелетовъ, черепки сосудовъ, каменные топоры и наконечники копій и бронзовыя украшенія. Въ обычной, цѣльной своей формѣ Д. имѣетъ видъ ящика высотой около $1\frac{1}{2}$, длиной 2 — $2\frac{1}{2}$ м., сложеннаго изъ пяти большихъ плитъ, изъ коихъ двѣ поставлены на ребро, продольныя, двѣ, тоже стоячія, поперечныя, а пятая, большей величины, положена на нихъ сверху и краями своими обыкновенно выдается впередъ и въ стороны. Одна изъ поперечныхъ плитъ, передняя, могла отодвигаться для положенія въ Д. умершаго, а нерѣдко въ ней просверливалось круглое отверстіе (величиною съ человѣческую голову или нѣсколько меньше), замыкавшееся иногда каменной втулкой (или пробкой). Устраивались Д. или на берегу моря, или внутри страны, въ болѣе пустынныхъ и безплодныхъ мѣстностяхъ, иногда на холмахъ, при чемъ иногда они окружались еще рядомъ крупныхъ камней. Большой частью они оставались непокрытыми, въ рѣдкихъ случаяхъ ихъ заваливали землей, а иногда они оказываются углубленными въ землю, стоящими въ ямѣ. Сооруженіе ихъ требовало большого труда; отдѣльныя плиты вѣсятъ десятки, даже сотни пудовъ, и притащить ихъ (иногда за нѣсколько верстъ) и поставить на мѣсто было дѣломъ нелегкимъ. Въ Бретани плиты обычно гранитныя, въ другихъ частяхъ Франціи—изъ известняка. Иногда Д. устраивались изъ большаго числа плитъ и представляютъ тогда болѣе или менѣе длинный (до 15 и болѣе метровъ) корридоръ (во Франціи ихъ называютъ обыкновенно „крытыми

аллеями"—allées couvertes). У многих Д. сохранилось, однако, только 3—2 плиты, а значительное число их совершенно разрушилось, или плиты их растасканы мѣстными жителями для хозяйственных цѣлей. Тѣмъ не менѣе, еще лѣтъ пять тому назадъ Дешеллетъ могъ насчитать во всей Франціи 4458 Д., расположенныхъ, по преимуществу, двумя группами, одна въ департаментахъ Авейрона, Арденнъ и сосѣднихъ, а другая въ Бретани (деп. Финистеръ и Морбиганъ). Иногда около Д. встрѣчаются отдѣльные стоячіе камни или круги изъ камней, а мѣстами Д. замѣняются иными, болѣе сложными сооружениями. Кромѣ Франціи дольмены встрѣчаются въ Англіи (особенно въ Уэльсѣ и Корнуэллѣ), въ Шотландіи, Ирландіи, Бельгіи (рѣдки), Голландіи, Даніи (здѣсь были найдены и „крытые аллеи“ изъ гранитныхъ плитъ, имѣющія форму буквы Т, при чемъ ножка буквы соответствуетъ боковому, болѣе узкому входу, а перекладина—самой „аллеѣ“, въ которой находили десятковъ — два каменныхъ небольшихъ ящиковъ изъ мелкихъ плитъ и въ нихъ остатки костяковъ людей, бывшихъ погребенными очевидно въ сидячемъ или скорченномъ положеніи, съ каменными при нихъ топорами и другими орудіями), южной Швеціи, сѣверной Германіи (особенно въ Ганноверѣ, вообще на югъ до линіи, идущей отъ устья Рейна на ю.-в., къ Одеру); затѣмъ въ Португаліи, южной Испаніи, на Корсикѣ. Въ большей части Германіи, въ Норвегіи, въ Италіи, Греціи ихъ нѣтъ; въ Сардиніи ихъ замѣняютъ иныя сооружения—„нураги“; на Балканскомъ полуостровѣ они были найдены пока только въ Румелии, въ горахъ къ с. отъ Адрианополя. Но они имѣются на черноморскомъ побережьи Крыма и въ сѣверо-западномъ Кавказѣ, именно въ Кубанской области и Черноморской губ. По побережью они идутъ отъ Новороссійска до Гагръ, а въ Кубанской области встрѣчаются отъ р. Абина на западѣ до Бѣлой и Лабы на востокѣ, особенно въ моздокскомъ уѣздѣ, но всегда въ горныхъ мѣстностяхъ. Фелицынъ лѣтъ 20—25 тому назадъ насчитывалъ ихъ здѣсь всего до 1.200,

но многіе изъ нихъ теперь уже разрушены и растасканы. Сооружены они большей частью изъ песчаника, рѣже изъ известняка, и имѣютъ въ передней поперечной плитѣ круглое отверстіе, замыкавшееся каменной втулкой, внутреннія стѣны плитъ выглажены и иногда на нихъ имѣются орнаменты. Черкесы, жившіе здѣсь ранѣе, называли ихъ „домами карликовъ“, и у нихъ имѣлось преданіе, что дома эти были построены для карликовъ изъ жалости великанами. Казаки называютъ ихъ „богатырскими хатами“, такъ какъ, по ихъ представленію, только богатыри могли втащить на горы такія плиты и соорудить изъ нихъ „хаты“. Большинство ихъ внутри не содержатъ ничего, но въ нѣкоторыхъ находили при раскопкахъ кости людей и животныхъ, а также глиняные сосуды и черепки, оселки, грузила, бронзовые стрѣлки, кольца, иглы, фибулы, желѣзные вещи, а въ одномъ желѣзный мечъ съ кольцомъ на верхушкѣ рукояти и босфорская монета 215 г. нашей эры. Возможно, впрочемъ, что эта монета попала въ Д. случайно, уже позже его сооруженія; на западѣ даже иногда находили въ Д. римскія монеты, но ихъ считаютъ также позднѣйшими поступлениями, такъ какъ сооруженіе тамъ Д. относятъ къ эпохѣ за тысячу и болѣе лѣтъ до нашей эры. Въ Кавказскихъ Д. находили остатки 1—5 людей, погребенныхъ, повидимому, въ сидячемъ или скорченномъ положеніи. Особенно много Д. было найдено въ сѣверной Африкѣ, отъ Марокко до Триполи: въ Алжирѣ и Тунисѣ они образуютъ мѣстами цѣлые некрополи; около Кокпія, въ пров. Константинъ, одинъ такой некрополь заключаетъ въ себѣ болѣе 3.000 Д., обычно малыхъ размѣровъ. Въ нихъ находили остатки погребенія, съ сосудами, бронзовыми и серебряными украшениями, желѣзными вещами, но иногда и съ каменными орудіями. Въ Египтѣ Д. не находимъ, но де-Морганъ нашелъ одинъ Д. въ верхнемъ Египтѣ, въ Эджу, такъ что, можетъ быть, они были нѣкогда и здѣсь но впоследствии уничтожены. Находили ихъ и далѣе къ югу по Нилу, около Ладю; извѣстны они также на о-вѣ Кипрѣ, въ Сиріи, особенно въ

К. Дольчи (1616—1686).

Св. Цецилія.

Съ разрѣшенія Ад. Браунъ и К^о въ Парижѣ.

ЭНЦИКЛОПЕДИЧЕСКІЙ СЛОВАРЬ Т-ва „Бр. А. и И. ГРАНАТЪ и К^о“.



THE HELGHEANDT INTAGLIO CO. LTD.

Палестинѣ, на сѣверѣ Персіи; въ Индіи они встрѣчаются мѣстами массама, именно на Малабарскомъ берегу, въ Нильгирри, въ горахъ Алама, гдѣ племена Khasias сооружаютъ ихъ еще и теперь. Есть даже извѣстія о нахожденіи Д. въ Ялоніи, Корей, Китаѣ; что касается Д. Зап. Европы и средиземноморской области, то относительно происхожденія и распространенія ихъ здѣсь были высказаны двѣ теоріи. Одна, основываясь на томъ, что сѣверные Д. (датскіе, бретонскіе) заключаютъ въ себѣ погребенія неолитическаго вѣка, а южные и восточные (сѣверо-африканскіе, кавказскіе и др.) — несомнѣнно относятся уже къ бронзовой и даже желѣзной эпохѣ, принимаетъ, что обычай сооружать Д. возникъ на сѣверо-западѣ Европы и уже оттуда распространялся на югъ. Но болѣе общепринята другая теорія, по которой Д., замѣнившіе погребенія въ пещерахъ, стали сооружаться сперва въ Азіи, а оттуда этотъ обычай распространился и въ Европу, и при томъ двумя путями; одинъ путь шель черезъ Сирію, Египеть, Сѣв. Африку, а затѣмъ въ южную Испанію, Португалію, Бретань, Ирландію, Англію, Голландію, Данію. Это былъ путь приморскій; обычай распространялся по нему отчасти въ слѣдствіе передвиженія народовъ, отчасти посредствомъ торговли; отъ береговъ обычай проникалъ и внутрь странъ (Франціи, сѣв. Германіи и т. д.). Другой путь шель по черноморскому побережью Кавказа и Крыма, на Балканскій полуостровъ, а затѣмъ въ сѣв. Германію, къ Балтійскому и Нѣмецкому морямъ. Обермайеръ полагаетъ, что въ Западной Европѣ обычай сооружать Д. продолжался сравнительно недолго и затѣмъ уступилъ мѣсто другимъ способамъ погребенія, тогда какъ въ сѣв. Африкѣ и въ Азіи онъ и начался раньше, и продолжался позже, а кое-гдѣ (въ Индіи) продолжается еще до настоящаго времени; во всякомъ случаѣ, нельзя предполагать (какъ это думали нѣкоторые ранѣе), что существовалъ какой-то „дольменный народъ“, распространившій Д. на всемъ пространствѣ, гдѣ они встрѣчаются; распространялся только обычай, заимствованный одними наро-

дами у другихъ, но у иныхъ господствовавшій долго, а у другихъ сравнительно болѣе короткое время.

Д. Ануцинъ.

Дольпуръ (Dholpur), вассальное государство въ Британской Индіи, входящее въ составъ Раджпутаны. Расположено по р. Чамбалу; 2.980 кв. км.; 270.973 жит. Гл. гор. Д. (19.310 жит.).

Дольче, dolce (муз.), нѣжно.

Дольче (Dolce), Лодовико, итал. драматургъ, род. въ 1508 г., ум. въ 1568 г., передѣльвалъ для итал. сцены трагедіи Эврипида и Сенеки; его собственная трагедія „Marianna“ (1565) пользовалась огромнымъ успѣхомъ. Исторія Ирода и Маріанны была потомъ драматизирована и Вольтеромъ, хотя неизвѣстно въ точности, знали ли онъ пьесу Д. По мнѣнію нѣкоторыхъ итал. критиковъ (напр., Конелло), трагедія Д. послужила однимъ изъ прообразовъ „Отелло“ Шекспира. Д. написалъ также рядъ комедій, представляющихъ въ большинствѣ случаевъ передѣлки Плавта („Capitano“ = „Miles gloriosus“; „Marito“ = „Amphitryon“), при чемъ иногда подражаніе римскому источнику уступаетъ мѣсто воспроизведенію окружающей жизни (напр., въ „Ruffiano“).

В. Фр.

Дольчедорме, см. *Апеннины*, III, 269.

Dolce far niente (итал.), сладкое бездѣйствіе, пріятная праздность.

Дольчи (Dolci), Карло, живопис. флорентинской школы, ученикъ Джакомо Виньали, род. въ 1616 г. во Флоренціи и умеръ тамъ же въ 1686 г. Произведеніи его, болѣею частью мадонны и лики святыхъ, запечатлѣны характеромъ, вполне оправдывающимъ имя самого художника (Dolce — сладкій, нѣжный), исполнены нѣжной кротости до такой степени, что живописца часто, и не безъ основанія, упрекали въ излишней мягкости его кисти. Во всѣхъ его картинахъ мерцаетъ какало-то боязливость и меланхолія, не покидавшая его до самой смерти.

Н. Т.

Дольчино (Dolcino), фра, глава секты апостоловъ, см. III, 297.

Доля, мѣра вѣса = $\frac{1}{96}$ части золотн.

Дома, см. *домы*.

Доманикъ, названіе чернаго сланца, содержащаго до 45% летучихъ веществъ.

Домать (Daumat или Domat), Жанъ, фр. юристъ, род. въ 1625 г., находился въ близкихъ сношеніяхъ съ Портъ Ройалемъ и былъ другомъ Паскаля, завѣщавшаго ему свои бумаги. Важнѣйшее сочиненіе Д. „Les lois civiles dans leur ordre naturel“ (3 vol., 1689—94). Четвертый томъ былъ опубликованъ отдѣльно подъ заглавіемъ „Le droit public“ (1697). Сочиненія Д. являются однимъ изъ важныхъ памятниковъ французскаго правовѣдѣнія. Д. старается философски обосновать всѣ основныя положенія права: всякое право, по его мнѣнію, опирается на этической или религіозный принципъ. Ум. Д. въ 1696 г.

Домаціи, особенныя образованія на отдѣльныхъ органахъ у растений, служатъ жилищами для насѣкомыхъ и другихъ маленькихъ животныхъ, которыя полезны для питанія растений или приносятъ пользу инымъ образомъ. Особенно часты Д. на нижнихъ сторонахъ листьевъ липы въ тѣхъ мѣстахъ, гдѣ скрещиваются два листовыхъ нерва; эти Д. населены клещами. Эпидермисъ здѣсь преобразованъ, имѣетъ мало устьиць и состоитъ изъ очень тонкостѣнныхъ клѣтокъ. Вѣроятно, клещи полезны тѣмъ, что листь всасываетъ и усваиваетъ азотистые продукты отбросовъ и разложенія этихъ животныхъ. У другихъ растений Д. клещей принимаютъ форму ямочекъ, кармановъ, мѣшковъ и пр. Къ Д. относятся и желвачки на корняхъ бобовыхъ растений (см. *ассимиляція азота*).

Домашневъ, Сергѣй Герасимовичъ, директоръ акад. наукъ, род. въ 1743 г., ум. въ 1795 г. Учился въ моск. унив., въ 1772 г. участвовалъ въ морской экспедиціи, былъ членомъ комиссіи по составленію Уложенія. Назначенный директоромъ академіи наукъ, онъ былъ замѣченъ въ злоупотребленіяхъ и безпорядочномъ веденіи дѣлъ и въ 1783 г. былъ уволенъ въ отставку. Д. сотрудничалъ въ журналахъ „Полезное увеселеніе“ и „Свободные часы“. Д. извѣстенъ также тѣмъ, что предлагалъ выбросить изъ азбуки букву „Ѣ“.

Домашніе акты, см. *укрѣпленіе правъ*.

Домашніе наставники и настав-

ницы. Званіе *домашняго наставника* можетъ быть предоставлено лишь окончившимъ высшія учебныя заведенія. Званіе *д-ней наставницы* получаютъ окончившія женскія гимназіи вѣд. Мин. Нар. Просв. съ медалью, прослужавшія спеціальнаго педагогическаго курсъ (8-й классъ), и окончившія съ наградой женскіе институты и гимназіи вѣд. Учрежд. Импер. Маріи. *Домашніе учителя и учительницы*, званіе, получаемое по выдержаніи соответствующаго испытанія. Безъ испытанія званіе *д-ней учительницы* получаютъ окончившія 8-ми-классныя женскія гимназіи вѣд. Мин. Нар. Пр. безъ медали и женскіе институты и гимн. вѣд. Учр. Имп. Маріи безъ награды. Лица, имѣющія эти званія, если они занимаются обученіемъ и воспитаніемъ дѣтей на дому, находясь при нихъ безотлучно, могутъ, при соблюденіи указанныхъ въ законѣ условій, получать единовременныя пособія и пенсіи. За 25-ти-лѣтнее исполненіе своихъ обязанностей д-ние н-ки получаютъ пенсію въ размѣрѣ 270 р. въ годъ, а прочіе — 160 рублей. Прослужившіе отъ 20-ти до 25-ти лѣтъ получаютъ половинный окладъ. Единовременное пособие выдается прослужившимъ отъ 10-ти до 20-ти лѣтъ и прекратившимъ свои занятія за старостью или дряхлостью. Правомъ на пособие и пенсію пользуются за смертью этихъ лицъ ихъ вдовы и дѣти.

Домашній быкъ (*Bos taurus*), жвачное животное изъ сем. полорогихъ. Крупныя, неуклюжія животныя, съ длинной тяжелой головой, снабженной круглыми разл. велич. и формы рогами, съ широкой, голой мордой и короткой шеей; туловище покрыто короткой, жесткой шерстью (у отд. породъ весьма разл. цвѣта), кот. удлинена только на концѣ довольно длиннаго хвоста. Самка (корова) приноситъ обыкновенно одного теленка въ годъ; продолжительность беременности 240—321 день (сред. 285). Время самой ранней случки $1\frac{1}{2}$ —2 г., конецъ племен. производит. — ок. 12—15 л., самецъ облад. наилучшей производительностью въ возр. 5—6 лѣтъ; ср. возрастъ жизни 20—25 л. Д. б. — одно изъ наиб. важныхъ и распространенныхъ домашн.

животн., т. к. удовлетворяет самымъ различнымъ потребностямъ челоуѣка. Д. б. въ обыденной рѣчи—мужская особь домашняго рогатаго скота. Кастрированный Д. б. назыв. *воломъ*, содержится въ хозяйствѣ или для откорма на мясо, или какъ рабочее животное; о породахъ воловъ и ихъ сельско-хозяйственномъ значеніи см. *рогатый скотъ*.

Домашняя промышленность, такая организація производства, при которой рабочіе, получая отъ предпринимателя-капиталиста матеріалы, изготовляютъ для него продукты у себя на дому. Отъ кустарнаго производства и ремесла, изъ которыхъ она развилась, Д. п. отличается не техническими приѣмами производства и даже не формой сбыта (отъ кустарничества), а только степенью зависимости рабочаго отъ капиталиста. Кустарь также работаетъ у себя на дому, также сбываетъ свои издѣлія на широкій рынокъ, болѣею частью черезъ посредство скупщиковъ, но онъ еще самостоятельно покупаетъ матеріалъ, самостоятельно сбываетъ свои издѣлія тому или другому скупщику. При организаціи Д. п. бывшій ремесленникъ или кустарь превращаются въ простаго наемнаго рабочаго, обрабатывающаго матеріалъ, принадлежащій капиталисту, и получающаго лишь сдѣльную плату за свой трудъ.

Возникновеніе Д. организаціи крупной промышленности относится къ концу среднихъ вѣковъ и наибольшее ея развитіе—къ тому періоду капиталистическаго развитія, когда ручной трудъ еще не вытѣсняется машиннымъ, когда предпринимателю эта организація производства по указаннымъ далѣе причинамъ является болѣе выгодной. Въ средніе вѣка потребности населенія въ продуктахъ обрабатывающей промышленности удовлетворялись ремесленниками, которые сбывали свои издѣлія непосредственно потребителямъ. Ремесленники каждаго города изготовляли необходимое количество продуктовъ для своего района и старались не пропускать въ него издѣлій изъ другихъ городовъ и районовъ. Но уже въ теченіе среднихъ вѣковъ въ нѣкоторыхъ городахъ отдѣльныя ремесла такъ развились, число ремесленниковъ

такъ увеличилось, что приходилось искать сбыта за предѣлами ближайшаго рынка. Въ нѣкоторыхъ городахъ уже въ XIII—XIV вѣкахъ появляются запрещенія мастерамъ раздавать работу на домъ, т. е. уже были попытки организаціи домашней промышленности. Во Фландріи въ XIV вѣкѣ шерстяныя ткани изготовляются мелкими мастерами, обрабатывающими матеріалъ, принадлежащій капиталисту-скупщику. Въ итальянскихъ городахъ—Флоренціи, Венеціи, Генуѣ—въ XV—XVI вѣкахъ почти все производство шерстяныхъ и шелковыхъ тканей находилось уже въ рукахъ крупныхъ предпринимателей-скупщиковъ. Превращеніе ремесла въ домашнюю промышленность ведетъ къ развитію не только междугородской, но и международной торговли тѣми издѣліями, которыя начинаютъ изготовляться предпринимателемъ-капиталистомъ черезъ посредство домашнихъ рабочихъ. Но въ XV—XVI столѣтіяхъ къ домашнему производству переходили только нѣкоторые, болѣе промышленные пункты, главнымъ образомъ, въ производствѣ тканей и желѣзныхъ издѣлій. Развитіе междугородскаго и международного обмѣна, связанное съ расширеніемъ домашней промышленности, т. е. производства на широкій рынокъ, повело постепенно къ ослабленію и уничтоженію таможенныхъ границъ между отдѣльными городами и къ расширенію торговли между государствами. Благодаря этому, къ концу среднихъ вѣковъ Англія, напр., была покрыта сѣтью интермуниципальныхъ соглашеній, въ силу которыхъ граждане одного города, пріѣзжая съ торговыми цѣлями въ другой городъ, съ которыми у перваго существовало соглашеніе, освобождались отъ уплаты пошлинъ. Эти соглашенія представляютъ на разсматриваемой ступени экономического развитія полную параллель международнымъ торговымъ договорамъ (*Этлм*, „Экон. ист. Англіи“).

Наиболѣе сильнымъ толчкомъ къ развитію домашней промышленности и къ вытѣсненію ею ремесла является переходъ деревенскаго сельскохозяйственнаго населенія къ кустарнымъ промысламъ, которые быстро превращались въ домашнюю форму крупной про-

мышленности. Переходъ деревенскаго населенія къ промысламъ привелъ, съ одной стороны, къ широкому развитію въ различныхъ пунктахъ какого-нибудь промысла, далеко превышающему потребности ближайшаго рынка, слѣдовательно, привелъ къ организаціи сбыта и вывоза изготовляемыхъ издѣлій; съ другой стороны, промышленность перестала сосредоточиваться исключительно въ городахъ. Развивается постепенно то широкое раздѣленіе труда между различными районами и странами, которое характерно для современнаго капиталистическаго производства. „Въ различныхъ округахъ сгруппировалась въ одномъ мѣстѣ суконная промышленность, въ другомъ полотняное производство, въ третьемъ выдѣлка кожъ или металлическихъ издѣлій“ (Шмоллеръ).

При ремесленномъ цеховомъ строѣ господствовалъ принципъ, чтобы всѣ промышленныя издѣлія изготовлялись въ каждомъ городѣ. Если того или другаго ремесла не оказывалось въ городѣ, туда вызывали ремесленниковъ, занимавшихся этимъ ремесломъ. Въ городъ привозились сами мастера, а не ихъ произведенія. Развитіе домашней промышленности измѣнило этотъ хозяйственный строй. „Въ XVI—XVII столѣтіи этого принципа придерживались не города, а государства“ (И. Кулишеръ). Домашнее производство, смѣнявшее ремесло и расширявшее обмѣнъ издѣліями за предѣлы города, экономически связывало изолированные прежде города другъ съ другомъ и привело къ развитію національнаго хозяйства, въ которомъ одни районы изготовляли издѣлія для всѣхъ другихъ районовъ страны и для вывоза въ другія государства. Такимъ образомъ, въ исторіи развитія народнаго хозяйства домашняя промышленность сыграла очень крупную роль.

Въ Россіи, а также въ Скандинавскихъ странахъ, вслѣдствіе большей рѣдкости населенія и его подвижности, развитіе домашней промышленности происходило нѣсколько инымъ путемъ. При рѣдкости населенія и его подвижности города не являлись такими центрами цеховаго ремесла, какъ въ Западной Европѣ. Ремесленники въ Рос-

сіи и сѣверныхъ странахъ должны были или жить по деревнямъ, чтобы обслуживать ближайшихъ сосѣдей, или переходить съ мѣста на мѣсто со своей работой или со своими издѣліями. Поэтому, на очень ранней ступени хозяйственнаго развитія продукты ремесла сбываются скупщикамъ-торговцамъ, развозившимъ издѣлія по базарамъ и ярмаркамъ. Такому товаро-обмѣну городскіе ремесленники не могли ставить никакихъ препятствій, и кустарные промыслы развивались параллельно съ ремесломъ. Поэтому, здѣсь очень рано развивается кустарное производство на базаръ и на скупщика, но эта форма производства не представляла еще домашней формы крупной промышленности. Для организаціи послѣдней необходимо достаточно широкое развитіе обмѣна, путей сообщенія и торговаго капитала. Между тѣмъ условія, которыя препятствовали развитію городского ремесла, мѣшали и развитію капиталистической формы производства. Рѣдкость населенія, недостаточное развитіе товарнаго обмѣна, господство натурального хозяйства препятствовали широкимъ операціямъ торговаго капитала, и скупщики кустарныхъ издѣлій довольствовались ролью торговцевъ-посредниковъ между кустаремъ и потребителемъ. Только дальнѣйшее развитіе промысловъ, вызванное переходомъ къ денежному хозяйству, привело къ быстрому превращенію кустарнаго производства въ домашнюю форму крупной промышленности.

Домашняя промышленность является организаціей производства на широкой рынокъ, и широкий сбытъ издѣлій является необходимымъ предварительнымъ условіемъ для ея развитія. Поэтому, капиталъ организуетъ эту форму производства сначала въ тѣхъ отрасляхъ промышленности, издѣлія которыхъ достаточно портативны для доставки на далекой рынокъ и которыя потребляются въ большомъ количествѣ. Только при такихъ условіяхъ домашняя промышленность могла конкурировать съ ремесломъ. Захватывая одну отрасль производства за другой, домашняя промышленность и до настоящаго времени оставила нетронутыми тѣ отрасли, продукты которыхъ или мало порта-

тивны или потребляются только ближайшими потребителями. Эти отрасли и до настоящего времени остаются в руках ремесленников и кустарей (мало портативных деревянные издѣлія для деревенскаго обихода, кузнечный промыселъ, работа по заказу, пекари, мясники и пр.).

Въ процессѣ хозяйственнаго развитія общества домашняя форма крупной промышленности является огромнымъ шагомъ впередъ противъ ремесленной организаціи производства. Ея развитіе уничтожило хозяйственную обособленность отдѣльныхъ районовъ, тяготѣвшихъ къ ближайшимъ городамъ, установило прочную хозяйственную связь между отдѣльными районами каждаго государства и повело къ развитію международной торговли. Кромѣ того, развитіе домашней промышленности въ значительной степени увеличивало производительность труда каждаго рабочаго и повело къ значительному увеличенію размѣровъ производства. Хотя технические приемы ремесла, кустарнаго производства и домашней промышленности одинаковы, тѣмъ не менѣе производительность труда рабочаго при этихъ формахъ производства различна. Это различіе количества продуктовъ, производимыхъ рабочими, обусловливается тѣмъ, что ремесленники, при ограниченномъ количествѣ заказчиковъ, не могутъ использовать все свое рабочее время и производятъ меньше, чѣмъ они могли бы произвести. Напримѣръ, „въ XVII—XVIII вв. у пекарей и мясниковъ, которыхъ производятъ въ примѣръ зажиточности почти повсюду, утвердился обычай печь хлѣбъ и колоть скоть по очереди: мастеровъ оказывается такъ много, что не каждый булочникъ или мясникъ имѣлъ возможность печь свѣжій хлѣбъ или колоть каждую недѣлю по штукѣ скота“ (*Бюхеръ*). Работа на широкій рынокъ допускаетъ массовое производство, и перерывы въ ней уничтожаются. Эксплуатація же домашнихъ рабочихъ капиталистомъ-скупщикомъ, достигающая при этой формѣ производства наибольшаго напряженія, удлиняетъ до максимумъ рабочій день. Вслѣдствіе этихъ причинъ рабочій при домашней промышленности производитъ въ годъ зна-

чительно больше, чѣмъ ремесленникъ. Такъ, сапожники въ г. Кузнецкѣ въ среднемъ производятъ въ годъ: ремесленники, работающіе на заказъ, на 257 руб., рабочіе домашней промышленности на 569 руб. Кустари-рукавичники, сбывающіе свои издѣлія на базарахъ, производятъ въ годъ товара на 600 руб., а работающіе на хозяина сдѣльно въ домашней промышленности производятъ въ годъ на 1441 руб. и т. д.

Это увеличеніе производства въ домашней промышленности происходитъ какъ на счетъ уменьшенія промежутокъ безработицы ремесленниковъ, такъ и на счетъ удлиненія рабочаго дня въ домашней промышленности. Эксплуатируя домашнихъ рабочихъ, понижая ихъ заработную плату до minimum'a при наибольшей продолжительности рабочаго дня, предприниматель могъ удешевлять цѣны своихъ издѣлій противъ цѣнъ, установленныхъ ремесленниками, и тѣмъ не менѣе получать огромные барыши.

Превращеніе суконнаго ремесленнаго производства въ концѣ среднихъ вѣковъ въ домашнюю капиталистическую промышленность еще задолго до техническихъ усовершенствованій въ ткацествѣ, — происшедшихъ уже въ новое время, — при повышеніи цѣнъ на шерсть привело тѣмъ не менѣе къ относительному пониженію цѣнъ на сукно. Цѣны были слѣдующія (G. Wiebe):

во Франціи въ:	1451 г.	1651 г.
Цѣны на сукно . . .	100	80
Цѣны на всѣ продукты	100	227
въ Англіи въ:	1501/20	1521/50
Цѣны на сукно . . .	113	106
Цѣны на всѣ прод. . .	101	105

То же самое произошло и съ металлическими издѣліями.

Степень эксплуатаціи труда въ домашней промышленности, т. е. величину доли, получаемой рабочимъ и предпринимателемъ изъ изготовляемыхъ продуктовъ, довольно трудно учесть. При детальномъ изслѣдованіи кустарныхъ промысловъ (см. „Теорія разв. нар. хоз.“) мы получили слѣдующія данныя о долѣ, получаемой кустарями, приготовляющими издѣлія изъ покупаемаго ими матеріала, и ра-

бочими въ домашней промышленности, обрабатывающими козьяйскій матеріаль.

Хозяйства получаютъ заработка въ процентахъ къ цѣнности обработаннаго матеріала:

	Покупка матер. на баз.	Раб. изъ хоз. матер.
Въ ярмовомъ пром.	186,86 ⁰ / ₀	44,22 ⁰ / ₀
въ рукавичномъ	70 ⁰ / ₀	22 ⁰ / ₀
въ шорномъ	41,25 ⁰ / ₀	15 ⁰ / ₀
въ сапожномъ	78 ⁰ / ₀	24 ⁰ / ₀

Эти данныя показываютъ, что переходъ къ домашней промышленности понижаетъ долю рабочаго въ три-четыре раза противъ той суммы, которую онъ получаетъ, работая изъ своего, купленнаго на базарѣ матеріала. Эксплуатируя въ такой степени трудъ домашнихъ рабочихъ, предприниматель можетъ легко вытѣснить съ рынка самостоятельныхъ ремесленниковъ, продавая свои издѣлія дешевле. Высокая норма прибыли, получаемая капиталомъ, даетъ толчекъ къ его накопленію и расширенію операци на новыя отрасли промышленности. Являясь первичной формой организаци капиталистическаго производства, домашняя промышленность является вмѣстѣ съ тѣмъ и наиболее тяжелой формой эксплуатаци труда рабочихъ.

Организаци домашней промышленности очень проста и не требуетъ со стороны предпринимателя особенныхъ организационныхъ талантовъ и риска. Предприниматель или непосредственно или черезъ посредника-фактора раздаетъ домашнимъ рабочимъ заготовленный имъ для обработки матеріаль и получаетъ отъ нихъ готовые издѣлія, уплачивая за работу сдѣльно. Иногда сдѣльные рабочіе мастера въ свою очередь нанимаютъ рабочихъ, которые работаютъ на мастера въ качествѣ простыхъ поденщиковъ или мѣсячныхъ рабочихъ. При низкой зараб. платѣ сдѣльные домашніе рабочіе принуждены эксплуатировать у себя на дому женскій и дѣтскій трудъ, чтобы получить необходимыя средства для существованія. Въ нѣкоторыхъ отрасляхъ домашней промышленности существуетъ почти исключительно женскій и дѣтскій трудъ, какъ поддающійся наибольшей эксплуатаци.

При этой формѣ промышленности предприниматель подвергается наименьшему риску какихъ-либо потерь и убытковъ, такъ какъ орудія производства, помещеніе для работы и т. д. принадлежатъ самимъ рабочимъ. Предприниматель дѣлаетъ предварительныя затраты только на покупку матеріала. Поэтому, напримѣръ, остановка производства, промышленная депрессія и проч. отзываются гибельно только на рабочихъ и ничуть не убыточны для предпринимателя. Онъ только сокращаетъ затраты на заготовку матеріала и заказы своимъ рабочимъ. Матеріальный ущербъ отъ такого рода колебаній спроса и предложенія предприниматель не терпитъ: страдаютъ только рабочіе, оставаясь въ періодъ сокращенія производства безъ работы.

Техника производства въ домашней промышленности крайне примитивна и ничѣмъ не отличается отъ техники ремесла и кустарнаго производства. При простѣйшихъ орудіяхъ, обыкновенно доступныхъ каждому рабочему, работа производится на дому въ семейной обстановкѣ, въ жилищѣ помещеніи и можетъ поглощать все время всѣхъ трудоспособныхъ членовъ семьи, начиная отъ малолѣтнихъ дѣтей и кончая дряхлыми стариками. Эта общедоступность работы напрягаетъ конкуренцію домашнихъ работъ до максимума. Жестокая эксплуатаци вынуждаетъ удлинять рабочій день до 18—20 часовъ въ сутки и тѣмъ не менѣе получать чрезвычайно низкую заработную плату. Этимъ объясняется указанное выше увеличеніе размѣровъ производства въ домашней промышленности противъ ремесла и кустарной промышленности и уменьшеніе доли, получаемой рабочимъ за свой трудъ: увеличеніе производства происходитъ почти исключительно путемъ удлиненія рабочаго дня и интенсификаци труда, а не путемъ техническихъ усовершенствованій.

Впрочемъ, въ наиболее высокой стадіи ея развитія, накануне перехода къ фабричному производству, въ домашней промышленности развивается нѣкоторое раздѣленіе труда. Отдѣльные рабочіе изготовляютъ у себя на дому только какія-нибудь части общей

работы, организуемой крупнымъ предприятиемъ. Такъ, въ часовомъ производствѣ домашніе рабочіе изготовляютъ какія-нибудь отдѣльныя части часовъ. Такимъ образомъ, домашнее производство па этой стадіи развитія представляетъ собою часть огромной мануфактуры, разбросанной въ десяткахъ и сотняхъ рабочихъ квартиръ. Такая организация производства, сохраняя преимущества мануфактуры съ строгимъ раздѣленіемъ труда, облегчаетъ вмѣстѣ съ тѣмъ эксплуатацію рабочихъ: распыленные по своимъ квартирамъ рабочіе, не объединенные въ одномъ зданіи, какъ на фабрикахъ, не могутъ противопоставить притѣсненіямъ предпринимателя никакой организованной силы и, каждый въ одиночку, вынуждены подчиняться самой жестокой эксплуатаціи. Обыкновенно усиленіе эксплуатаціи происходитъ путемъ пониженія почасовой платы за работу, при чемъ, когда рабочіе путемъ усиленнаго напряженія и удлиненія рабочаго дня повышаютъ заработокъ, почасовая плата еще болѣе понижается, и т. д.—до минимума.

Поэтому, именно въ домашней промышленности всего болѣе процвѣтаетъ такъ называемая въ Англии „sweating system“, система выжиманія пота. Этимъ терминомъ англичане обозначаютъ, вообще, всякую форму чрезмѣрной экономической эксплуатаціи (говорятъ, напр., о housesweating—притѣсненіи квартирантовъ домохозяевами и т. п.), но чаще подъ sweating понимаютъ подрядную систему работы въ домашней промышленности, при которой рабочіе работаютъ не прямо на продавца ихъ издѣлій, а черезъ подрядчика-фактора, вознагражденіе котораго заключается въ остаткѣ, получаемомъ при вычетѣ всей заработной платы подчиненныхъ ему рабочихъ изъ суммы, составляющей по условію оптовую цѣну даннаго количества работы (Шлоссъ). Эти подрядчики „sweater'ы“ и выжимаютъ изъ пота рабочихъ свою прибыль. Иногда система посредничества бываетъ еще сложнее. Между крупными предпринимателями и подрядчиками существуютъ особые „Facteur'ы“, „Zwischenunternehmer'ы“, „contractor'ы“, которые

также получаютъ въ свою пользу часть прибыли отъ посредничества. Своихъ кліентовъ по эксплуатаціи потогонной системой подрядчики находятъ въ рабочихъ кварталахъ большихъ городовъ, гдѣ нищета всегда доставляетъ достаточное количество рабочихъ рукъ для самой безпощадной эксплуатаціи. „Надрываясь надъ работой до границы человеческихъ силъ, получая плату еле—итолько еле—достаточную, чтобы избѣгнуть голодной смерти, этотъ несчастный людъ влачить жизнь, которая стоитъ неизмѣримо ниже жизни черныхъ невольниковъ“ (Шлоссъ).

Система посредничества распространена въ Англии преимущественно въ производствахъ по изготовленію обуви и одежды, но встрѣчается и въ другихъ отрасляхъ домашней промышленности. Не въ лучшемъ положеніи находятся рабочіе и въ тѣхъ отрасляхъ домашней промышленности, гдѣ не примѣняется система посредничества, и гдѣ рабочіе получаютъ заказы непосредственно отъ самого предпринимателя.

Преимущества системы домашней промышленности для предпринимателей заключаются въ слѣдующемъ: 1) отсутствіе затратъ на основной капиталъ (на зданія, машины и т. п.), 2) распыленность рабочихъ и невозможность съ ихъ стороны коллективнаго сопротивленія усиленной эксплуатаціи, 3) возможность эксплуатаціи женскаго и дѣтскаго труда, 4) уклоненіе отъ надзора фабричной инспекціи и т. д. Эти преимущества настолько значительны, что система домашняго производства поддерживается предпринимателями даже въ тѣхъ отрасляхъ промышленности, въ которыхъ примѣняется фабричный машинный трудъ. Наблюдаются случаи, когда вслѣдствіе увеличенія количества дешевыхъ рабочихъ рукъ машинное производство прекращается, и снова вводится система домашняго производства. Такъ, въ Соединенныхъ Штатахъ Сѣверной Америки въ конфекціонномъ промыслѣ машинный трудъ былъ въ значительной степени вытѣсненъ дешевымъ трудомъ домашней промышленности благодаря эксплуатаціи евреевъ-иммигрантовъ.

Въ Россіи наряду съ фабричнымъ ткацкимъ производствомъ существуютъ крупныя фирмы, основанныя на эксплуатаціи ткачей, работающихъ на дому и т. д.

Неудобства домашней промышленности для предпринимателей заключаются, главнымъ образомъ, въ томъ, что трудъ домашнихъ рабочихъ вслѣдствіе технической отсталости мало производительнъ и не можетъ долго конкурировать съ машиннымъ производствомъ. Поэтому, по мѣрѣ развитія техники фабричное производство тамъ, гдѣ оно примѣнимо, мало-по-малу вытѣсняетъ домашнюю систему промышленности.

Распространенность домашней промышленности въ различныхъ странахъ не одинакова и трудно поддается статистическому учету. Это объясняется, главнымъ образомъ, тѣмъ, что ни въ наукѣ, ни въ практикѣ не установилось еще единообразнаго пониманія этой формы промышленности. Не только статистики, но и экономисты смѣшиваютъ домашнюю форму крупнаго производства съ кустарнымъ промысломъ, т. е. съ работой на скупщиковъ изъ своего матеріала, гдѣ производитель менѣе зависимъ отъ капитала и самъ является мелкимъ предпринимателемъ; домашняя промышленность смѣшивается статистиками даже съ работой ремесленниковъ, работающихъ непосредственно на потребителя. Въ общемъ распространенность домашней промышленности находится въ зависимости отъ степени экономического развитія страны. Въ исторической послѣдовательности ремесло смѣняется кустарнымъ производствомъ, которое развивается сначала рядомъ съ ремесломъ, а потомъ вмѣстѣ съ послѣднимъ постепенно превращается въ домашнюю форму крупной промышленности. Послѣдующей ступеню развитія промышленности является или мануфактура, или фабрика. Въ нѣкоторыхъ отрасляхъ производства домашняя промышленность окончательно вытѣснена фабрикой, но ни въ одной странѣ домашняя промышленность еще не исчезла, а въ нѣкоторыхъ производствахъ, какъ, напр., изготовленіе бѣлья, платья и т. п., она имѣетъ тенденцію

широко развиться въ связи съ развитіемъ капитализма (ростъ большихъ городовъ, создающій широкій спросъ на предметы, къ изготовленію которыхъ не примѣнимо машинное производство). Такимъ образомъ, домашняя промышленность имѣетъ не только большое историческое значеніе, какъ первичная форма капиталистической организаціи производства, но и какъ распространенная форма производства въ нѣкоторыхъ отрасляхъ промышленности и въ настоящее время.

Въ Россіи домашняя форма крупной промышленности очень широко распространена, но въ статистическихъ изслѣдованіяхъ она не отдѣляется отъ кустарныхъ промысловъ и ремесла, и поэтому не поддается статистическому учету, какъ особая форма организаціи производства. Наибольшую распространенность она имѣетъ въ обработкѣ волокнистыхъ веществъ, но здѣсь наряду съ ней (хлопчатобумажное и шелковое ткачество) широко распространено и кустарное производство (тканье холстовъ, ковровъ и пр.), или та и другая форма производства встрѣчаются вмѣстѣ (валяльный, сапожный промыслы и т. п.). Всѣ формы мелкаго производства въ русской экономической литературѣ разсматриваются обычно подъ рубрикой *кустарныхъ промысловъ* (см. *кустарное производство*).

Въ Германіи, гдѣ статистика домашней промышленности очень хорошо поставлена, этой формой производства занято въ слѣдующихъ группахъ профессій:

	занято челов.	въ т. ч. женщ.
производство одежды	109.399	69.500
текстильн.	81.571	43.584
обработ. дерева	15.636	6.352
пищевыхъ прод.	14.723	7.857
обработ. металловъ	8.996	1.593
остал. пром.	17.330	5.793
Всего.	247.655	134.679

Профессиональныя переписи 1882, 1895 и 1907 годовъ констатировали сокращеніе общаго числа лицъ, занятыхъ въ домашней промышленности. Въ 1882 г. въ ней насчитывалось 339,6 тыс. рабоч. въ 1895 г.—287,4 т.,

а въ 1907 г.—247,6 тыс. ¹⁾ Въ первый періодъ произошло сокращеніе на 15%, а во второй на 14%. Это сокращеніе произошло, главнымъ образомъ, на счетъ убыли рабочихъ, занятыхъ въ текстильной промышленности. Напротивъ, въ изготовленіи одежды число занятыхъ рабочихъ значительно увеличилось. Такъ, по даннымъ статистики предпріятій число рабочихъ по изготовленію одежды было въ 1882 году 131.861 чел., а въ 1907 г.—165.389 чел. Нужно замѣтить, что въ Германіи, какъ и въ другихъ европейскихъ странахъ, при статистическихъ изслѣдованіяхъ отъ домашней промышленности не отдѣляются кустарные промыслы, существующіе отчасти въ Германіи, но больше въ Швейцаріи (издѣлія изъ дерева), Австріи и Италіи, хотя по организациіи производства эти промыслы рѣзко различаются отъ домашней промышленности.

Въ Австріи мы имѣемъ возможность отдѣлить домашнюю промышленность и отъ ремесла, и отъ кустарнаго производства, т. е. и отъ производства непосредственно на потребителя, и отъ производства на купца, а не на хозяина. Австрійскія данныя полезны тѣмъ, что они показываютъ приблизительно отношеніе числа кустарей и рабочихъ въ домашней формѣ крупной промышленности въ различныхъ промыслахъ, характерное и для другихъ странъ. Изъ общаго числа рабочихъ въ Австріи, занятыхъ въ мелкой промышленности, исключительно работаютъ на хозяина:

	Число рабочихъ.	Изъ нихъ занята домашн. промышленность.
Башмачники	57.427	25.179
Ткачи хлопч.-бум.	66.219	63.774
Ткачи полотна	47.999	29.079
Изгот. мужск. одежды	37.921	17.958
„ женской „	28.485	5.573
„ вышивокъ	24.608	21.993
„ бѣлья	21.842	10.728
Кузнецы	13.114	3.241
Столяры	25.607	8.903

¹⁾ По даннымъ, полученнымъ отъ предпринимателей при статистикѣ предпріятій, число лицъ,

Всего въ 19 производствахъ предпріятій кустарной и домашней промышленности показано 298.622 съ 441.147 чел. рабочихъ, изъ которыхъ работаютъ исключительно въ домашней промышленности 272.240 человекъ. При этомъ домашняя промышленность въ различныхъ производствахъ далеко не съ одинаковымъ успѣхомъ вытѣсняетъ кустарное производство. Между тѣмъ какъ изъ кузнецовъ занята работою на хозяина только одна четверть, изъ столяровъ одна треть, изъ ткачей льняной пряжи (какъ въ Россіи холсты) работаетъ на хозяина болѣе половины рабочихъ, а изъ ткачей хлопчато-бумажныхъ тканей—около 95%.

Во Франціи домашняя промышленность болѣе развита въ производствахъ по приготовленію одежды и въ текстильной промышленности. Всего занятыхъ домашней промышленностью во Франціи насчитывается 632.328 человекъ, изъ нихъ 418.994 женщинъ и 213.334 мужчинъ. Изготовленіемъ одежды занято 27.466 мужч. и 284.790 женщинъ, въ текстильной промышленности—56.133 мужчинъ и 105.744 женщ., по обработкѣ кожи—79.166 мужч. и 13.275 женщ., въ деревообрабатывающей промышленности—30.063 мужч. и 7.500 женщинъ. Изъ различныхъ отраслей текстильной домашней промышленности болѣе важной считается обработка шелка, которая сосредоточена вокругъ Ліона и Нима. Довольно широко распространено плетеніе кружевъ въ Валансеньѣ и особенно въ Пюи, гдѣ занято этимъ промысломъ около 100 тысячъ человекъ. Болѣе широкое распространеніе, чѣмъ въ другихъ странахъ, во Франціи получило домашнее производство такъ называемыхъ „articles de Paris“, т. е. мелкихъ предметовъ комфорта и роскоши: искусственныхъ цвѣтовъ, зонтиковъ, кошелекочковъ, часовъ и пр.

Въ Швейцаріи въ домашней промышленности въ настоящее время по даннымъ цюрихскаго конгресса (Congrès du travail à domicile, 1909) занято ок.

занятыхъ домашней промышленностью, значительно больше, а именно: въ 1882 г. было 544.980 чел. рабочихъ, въ 1895 г.—490.711 чел. и въ 1907 г.—482.436 человекъ.

100 т. ч. Въ XVIII в. наибольшую роль въ домашней промышленности въ Цюрихскомъ и пограничныхъ кантонахъ играло бумагопрядильное производство. Въ XIX стол. домашнее производство въ этой отрасли было вытѣснено машиннымъ, и домашняя промышленность развилась въ шелкоткацкомъ производствѣ. Этимъ промысломъ, главнымъ образомъ, въ Цюрихскомъ и сосѣднихъ горныхъ кантонахъ занято около 23 тыс. челоуѣкъ. Въ послѣдніе годы въ Швейцаріи очень сильно развилось изготовленіе вышивокъ на тканяхъ въ кантонахъ С.-Галленъ, Аппенцель и Тургау, а также въ цюрихскомъ и швицкомъ, несмотря на развитие машинной вышивки. Меньшее значеніе имѣеть трикотажное производство (въ Ааргау), башмачное, плетение изъ соломы, плетеніе корзинъ и рѣзба по дереву (бернскій Оберландъ) и конфекціонное производство. Въ часовомъ производствѣ домашняя промышленность сохранилась въ Женевѣ, между тѣмъ какъ въ бернской Юрѣ она уже вытѣснена машиннымъ производствомъ. Положеніе рабочихъ въ домашней промышленности Швейцаріи такъ же тяжело, какъ и въ другихъ странахъ. Въ нѣкоторыхъ странахъ въ домашней промышленности работницы зарабатываютъ до 10 сантимовъ въ день (4 коп.). Въ среднемъ заработная плата въ шелковомъ производствѣ равняется 8 сант. (3 коп.) въ часъ, въ вышивальномъ 13 сант. (5 коп.) въ часъ и т. д. Въ отдѣльныхъ отрасляхъ число занятыхъ рабочихъ въ домашней промышленности было слѣдующее (по даннымъ Лоренца):

Въ текст. произв.	66	т. ч.
Въ т. ч. зан. вышивкой.	35	" "
" " " въ шелк. пром.	22,5	" "
" " " хлопчатобум.	5,4	" "
Въ часовомъ произв.	12,0	" "
" работъ изъ соломы	6,2	" "
" конфекціонномъ	6,2	" "

Всего вмѣстѣ съ друг.
промышл. 92.162 чел.

Въ Англіи домашняя промышленность, игравшая при возникновеніи капитализма огромную роль, особенно въ текстильномъ производствѣ, теперь

имѣеть сравнительно мало значенія. Въ большинствѣ отраслей промышленности, гдѣ еще сохранилось ремесло, домашняя промышленность или исчезла или играетъ ничтожную роль. Только въ изготовленіи одежды домашнихъ рабочихъ занято очень значительное количество. Въ 1908 году въ домашней промышленности по изготовленію одежды насчитывалось 84.177 рабочихъ. Въ остальныхъ отрасляхъ производства занято сравнительно небольшое количество рабочихъ, не превышающее одной - двухъ тысячъ въ каждой. Всего въ 1908 г. въ Д. п. считалось ок. 100.000 чел. (101.172).

Въ Италіи домашней промышленностью занято около 120 тысячъ рабочихъ, изъ нихъ до 70 тысячъ женщинъ. Наибольшее число рабочихъ занято по изготовленію искусственныхъ цвѣтовъ (44,9 тыс.), обуви (30,5 тыс.) и одежды.

Въ Бельгіи домашней промышленностью занято 118.620 чел., изъ нихъ 41.690 мужч. и 76.930 жен. Наибольшее число работницъ занято въ вязальномъ промыслѣ (въ 1896 г. — 47.490 чел.). Этотъ старинный промыселъ, въ которомъ еще въ семидесятыхъ годахъ было занято до 150 тыс. чел., въ настоящее время падаетъ. Точно такъ же падаетъ и тканье на дому полотна, которымъ занято теперь ок. 11 тыс. чел. См. *рабочее законодательство*.

Литература. Объ историческомъ и социальномъ значеніи этой формы промышленности, какъ одной изъ ступеней хозяйственнаго развитія общества, изъ сочиненій русскихъ авторовъ см. книгу автора этой статьи, „Теорія развитія нар. хоз.“ и *Кулишера*, „Эволюція прибыли съ капитала“, т. I. Объ историческомъ значеніи русской домашней промышленности см. *Корсакъ*, „О формахъ промышленности“; *М. Турганъ-Барановскій*, „Русская фабрика“; *П. Струве*, „Критич. замѣтки къ вопросу объ экон. развитіи Россіи“ и ст. „Историч. и систематич. мѣсто русской кустар. промышл.“ въ сборникѣ „На разныя темы“. Изъ иностранныхъ авторовъ наиболѣе цѣнныя изслѣдованія принадлежатъ *Бюхеру* въ его различныхъ статьяхъ, переведенныхъ отчасти и на русскій яз. („Очерки изъ области

народнаго хозяйства“), и *Зомбарту* („Современный капитализм“ и ст. „Hausindustrie“ въ „Handw. d. Staatswiss.“). По вопросу о положеніи домашней промышленности въ концѣ средних и началѣ новыхъ вѣковъ заслуживаютъ вниманія: *Франція. Levasseur*, „Histoire des classes ouvrières et de l'industrie en France avant 1789“ (2 éd., v. I, 1900); *Hauser*, „Les ouvriers du temps passé (XV—XVI s.)“ (1899); *Англія. Элли*, „Экономич. исторія Англии“ (рус. пер., 1897 г.); *Германія. К. von Inama Sternegg*, „Deutsche Wirtschaftsgeschichte“; *Schmoller*, „Die Strassburger Tücher- und Weberzunft“ (1879); О современномъ положеніи домашней промышленности въ *Англіи* см. „Reports from the Select Committee of the House of Lords on the Sweating System“; *Дионео*, „Очерки современной Англии“; въ *Германіи*—въ изд. „Statistik des deutschen Reichs“, Bd. 213. *Gewerbliche Betriebsstatistik*, 1910. *P. Kampfmeier*, „Die Hausindustrie in Deutschland“; *Wilbrandt*, „Arbeiterinnenschutz und Heimarbeit“, 1906. *Швейцарія. J. Lorenz*, „Eine schweizerische Heimarbeit“ (1909), а также статьи *J. Lorenz* и *Pfleghart*, „Heimarbeit“ и „Hausindustrie“ въ „Handwörterbuch d. Schweizer. Volkswirtschaft u. s. w.“, проф. *N. Reichesberg'a*. Для Франціи имѣются изслѣдованія и монографіи объ отдѣльныхъ отрасляхъ промышленности. Изъ нихъ можно указать на „Enquête sur le travail à domicile dans l'industrie de la lingerie“. Vol. II—III (1908—9). Статьи въ „Journal des économistes“ о различныхъ отрасляхъ производства. *П. Масловъ.*

Домбе, промысл. безувзд. г. Калиш. г., кольск. у., на р. Неръ, 4.275 жит.; сукон. фабр., фарфор. и механ. заводы.

Домброва, посадъ, бендиск. у., Петроковск. губ., 37.165 ж., центръ богат. каменноугольн. района, богатаго также желѣзными и цинковыми рудами; горное управление западн. округа, горн. лазаретъ, штейгерская школа, рельсопрокатн., сталелит. и желѣзодѣлат. зав.

Домбровица, мѣст. ровенскаго уѣз., Волын. губ., при р. Горыни, 6.000 жит.

Домбровице, пос. кутновск. у., Варш. губ., 3.046 жит.

Домброво, заштатн. гор., сокол. уѣз., Гродненской губ., 1.988 жит.

Домбровский, Игнатій, современный польскій писатель, род. въ 1869 г. „Пѣвецъ смерти и одиночества“, Д. въ своихъ психологическихъ, проникнутыхъ глубокимъ лиризмомъ этюдахъ даетъ яркія картины переживаній то умирающаго отъ чахотки бѣднаго, невѣрующаго студента („Смерть“, пер. на русск. яз., 1908), то одинокой старой дѣвы, отброшенной отъ чаши человеческого счастья („Пустоцвѣтъ“), то простодушной молодой швеи, испытавшей первое любовное разочарованіе („Фелька“, 1893). Герои Д. правдоподобны, но мало типичны. Онъ не столько художникъ, сколько чуткій человѣкъ.

Домбровский, Янъ Генрихъ, польск. генералъ, род. въ 1755 г. Сыпь поляка и нѣмки, получившій нѣмецкое воспитаніе и поступившій въ армію Рѣчи Посполитой послѣ продолжительной службы въ саксонскомъ войскѣ, впосл. одинъ изъ героевъ возстанія Косцюшки (см.), Д. перешелъ въ исторію, гл. обр., какъ творецъ польскихъ легионовъ, т. е. добровольческихъ польскихъ отрядовъ при революціонной франц. арміи, сформированныхъ по типу франц. войскъ; конечную цѣлью легионовъ, сражавшихся въ 1797—1801 гг. подъ знаменами Бонапарта, являлось вооруженное вторженіе въ раздѣленную Польшу и возстановленіе польскаго государства. Гибель легионовъ не поколебала вѣры Д. въ Наполеона. Въ военныхъ дѣйствіяхъ французовъ онъ участвовалъ и въ 1807 г., командуя одной изъ трехъ дивизій имѣ же сформированной 30-тысячной польской арміи и отличившись особ. подъ Фридландомъ, и въ 1812, сражаясь во главѣ дивизіи 5-го корпуса великой арміи при Борисовѣ и защищая мосты черезъ Березину, и въ 1813, въ сраженіи при Лейпцигѣ. Послѣ паденія Наполеона и образованія Царства Польскаго Д., произведенный Александромъ I въ генералы отъ кавалеріи и пожалованный авніемъ сенатора, занялся организаціей новой польской арміи. Ум. въ 1818 г. См. *Skałkowski*, „I. H. D.“. *И. Р.*

Домбровский, Ярославъ, род. въ 1838 г. въ Житомирѣ. Дезертировавши

въ 1860 г. изъ русской арміи, Д. принялъ участіе въ экспедиціи Гарибальди въ неаполитанскую область, затѣмъ былъ однимъ изъ руководителей польскаго повстанческаго движенія 1863 г. и вождемъ польскихъ социалистовъ, эмигрировавшихъ послѣ ливвидаціи возстанія за границу. Назначенный парижскими коммунарами въ 1871 г. комендантомъ Парижа и генераломъ коммуны, Д. наряду съ многочисл. польскими эмигрантами-демократами сражался противъ версальскихъ войскъ и погибъ 23 мая того же г. на баррикадѣ на бульварѣ Орнао. См. *Wołowski*, „D. et Versailles“; *Rozałowski*, „Leben u. Thaten des Gen. D.“.

И. Р.

Домбургъ, дер. на о-въ Вальхеренъ, въ нидерландской пров. Зеландъ; извѣстны морскія купанья; 1.147 ж.

Домбъ (Dombes), плоскогорье во Франціи, въ Энскомъ (Ain) департ., между рр. Энмъ, Роной и Н. Соной. Площадь 112.725 гект.; средняя высота 270 м. Подпочва—плотная, непроницаемая ледниковая глина, обуславливающая множество прудовъ, богатыхъ рыбой. Мѣстность вообще сырая, нездоровая, мало населенная. Во 2-й половинѣ XIX в. произведены (на площ. 10.462 гект.) удач. работы по осуш.

Домела Ньювенгюсъ, см. *Ньювенгюсъ*.

Доменикино (Domenichino), или Доменико *Dzampieri* (Zampieri), итальянскій живописецъ, р. въ 1581 г. въ Болоньѣ, тамъ учился въ школѣ Карраччи, развернулъ своюдѣятельность, гл. образомъ, въ Римѣ, гдѣ былъ близокъ съ семьей Боргезе. Фрески съ евангелистами въ ц. Св. Андреа дела Валле исполнены имъ въ монументальномъ стилѣ XVI в. Въ росписи въ церкви с. Луджи на тему изъ житія св. Цециліи и особенно въ сценахъ изъ житія св. Нила въ ц. Гротааферрата (подъ Римомъ) онъ является наблюдательнымъ и живымъ рассказчикомъ. Тщательно разработаны композиціи и отдѣльныя фигуры на картинахъ. „Послѣднее причащеніе Св. Иеронима“ въ Ватиканской галлерей. Въ ней Д. близко подходит къ Агостино Карраччи, но композиція у Д. тоньше и болѣе спокойна. Среди болонцевъ Д. наиболѣе самостоятельный, послѣдо-

вательный и сильный живописецъ. Онъ всегда добросовѣстенъ, но ему недостааетъ изящества и легкости, не всегда онъ умѣетъ передать и глубину выраженія, какъ показываютъ его „Сивилла“, „Цецилія“ и „Охота Діаны“, гдѣ среди прекраснаго пейзажа написаны очень жизненно, но тяжеловато фигуры дѣвушекъ. Ум. Д. въ 1641 г. *Н. Т.*

Домены, см. *государственный имущества*.

Домеснесъ (латышск. *Колькурагсъ*), мысъ, выходящій въ Рижскій заливъ, самая сѣверная конечность Курляндии. Окруженъ подводными песчаными рифами, опасными для судовъ; 3 маяка.

Долецкій, см. *Газриль*, XII, 262.

Доминанта, пятая ступень діатонической гаммы, имѣющая наибольшее (послѣ тоники) значеніе среди остальныхъ ступеней. Аккордъ, построенный на Д., назыв. *доминантъ-аккордомъ*.

Доминика, о-въ въ Брит. Вѣсть-Индіи въ группѣ Мало-Антил. о-вовъ, 754 кв. км., 28.894 жит., гл. обр. негровъ. Берега мало изрѣзаны и частью неприступны, благодаря коралловымъ рифамъ. Покрываетъ горами вулканическаго происхожденія (высшая вершина Морнъ Діаблотанъ, 1615 м.), доверху поросшими превосходнымъ лѣсомъ. Дѣйствіе вулканическихъ силъ сказывается еще въ сѣрныхъ испареніяхъ и горячихъ сѣрныхъ источникахъ (кипящее озеро). Климатъ тропическій, сырой. Прекрасное орошеніе. Гл. гор. *Розо* (5.764 ж.). Политически Д. составляетъ часть колоніи Ліурдскихъ о-въ. См. *Антильскіе острова*.

Доминиканская республика (Republica Dominicana), см. *Санъ-Доминго*.

Доминиканцы, одинъ изъ четырехъ нищенствующихъ монашескихъ орденовъ, основ. св. Доминикомъ и утвержденъ въ 1216 г. (см. *Доминикъ*). Уже при жизни основателя орденъ проникъ въ отдаленныя страны; въ 1280 г. его развѣтвленія были уже въ Гренландіи, Греціи, Палестинѣ. Монастыри основывались преимущественно въ городахъ, рѣже въ деревняхъ, сообразно съ задачами ордена, у котораго созерцательное начало уступило мѣсто активному: суга *alimogum* (забота о душахъ) выражалась у Д. борьбой съ ересью. Д. считали себя

„псами Господними“ (Domini canes), призванными уничтожать „хищных волков“. Проповѣдь (откуда они зовутся братьями-проповѣдниками—*fratres praedicatores*), богословская и миссионерская дѣятельность Д. была использована церковью. Уже въ 1227 г. Д. получили важныя привилегіи: право повсемѣстной проповѣди и исповѣди всѣхъ желающихъ. На нихъ же возложена была критика всякихъ новыхъ мнѣній, возникавшихъ въ церкви, и въ связи съ этимъ *инквизиція*. Въ отдѣльных конвентахъ появились особые *haereticae pravitatis inquisitores*—разслѣдователи порчи еретической. Въ Испаніи, гдѣ инквизиція приобрѣла государственныя черты, во главѣ ея тоже стояли Д. Съ 1220 г. орденъ становится нищенствующимъ, но принципъ нищенства подвергнуть былъ смягченію въ XV в.: запрещается Д. только личная собственность. Д. обязаны вести строгій образъ жизни, часто постятся, мяса не ѣдятъ никогда. Есть сроки обязательнаго молчанія. Члены ордена дѣлятся на братьевъ-клириковъ и братьевъ-мірянъ. На послѣднихъ возложены были матеріальныя заботы по ордену.—Костюмъ Д. - клириковъ (допускается только шерсть) бѣлый съ бѣлымъ наплечникомъ и капюшономъ. При выходѣ и во время проповѣди полагается поверхъ этого черное одѣяніе. Братья-міряне носятъ бѣлый костюмъ съ чернымъ наплечникомъ и капюшономъ.—Орденъ получилъ устройство въ 1221 г. на второмъ капитулѣ въ Болоньѣ; нынѣ существующій *уставъ*—обработка 1238 г. Во главѣ ордена стоитъ единоличный глава, *генеральный магистръ*, прежде пожизненный, съ 1804 г. избираемый на 6 л., съ 1862 г.—на 12 л.; избирается онъ всеобщимъ соборомъ, *генеральнымъ капитуломъ*, который является высшею законодательною властью ордена; ген. капитулъ состоитъ изъ начальниковъ провинцій—провинціаловъ—и депутатовъ, по два отъ провинціи. Всякое постановленіе принимается послѣ одобренія на трехъ послѣдовательныхъ генер. капитулахъ. Ежегодное, позднѣе разъ въ три года, собраніе генер. капитула нынѣ не осуществляется. Начальники монастырей зовутся *пріорами*; вся іерар-

хія ордена утверждается, кромѣ генеральнаго магистра. У Д. есть нѣкоторыя отступленія отъ римскаго ритуала въ мессъ.—Вліяніе Д. было огромно съ самаго начала ихъ дѣятельности; уже въ 1229 году членъ ордена, магистръ Роландъ, занялъ каведру въ Парижѣ; позднѣе Д. утвердились въ университетахъ Болоньи, Праги, Вѣны, Оксфорда, Кельна, Саламанки и др. Обширна была и ихъ дѣятельность въ своихъ орденскихъ университетахъ (въ каждой провинціи ордена было свое *Studium generale*). Изъ среды Д. вышли выдающіеся ученые-схоластики (Альбертъ Великій, Тома Аквинскій), позднѣе мистики (Эккартъ, Таулеръ). Помимо *научной* работы они прославились *миссионерской* дѣятельностью, обращая въ христіанство язычниковъ въ Европѣ, позднѣе въ Индіи, Японіи, Китаѣ. Дѣйствовали они и въ Америкѣ (названіе С. Доминго—память объ этомъ). Въ области *искусства* Д. прославились какъ строители (Santa Maria Novella во Флоренціи построена братьями Sisto и Ristoro) и живописцы (фра Бартоломео и фра Беато-Анджелико). Изъ среды Д. были мученики, святые; орденъ далъ также четырехъ папъ.—Въ эпоху Великаго Раскола (конецъ XIV в.) орденъ раздѣлился на двѣ партіи. Въ концѣ XV в. орденъ прославился дѣятельностью Савонаролы. Въ эпоху гуманизма Д. являлись носителями тьмы (ихъ споръ противъ Рейхлина сдѣлалъ ихъ сюжетомъ знаменитыхъ „Писемъ темныхъ людей“); изъ ихъ же среды былъ и продавецъ индугенціи Тепель, вызвавшій протестъ Лютера. Реформація XVI в. лишила орденъ его позицій въ Англіи, Даніи, Швеціи, частью въ Германіи; въ XVIII в. уничтоженіе монастырей Иосифомъ II сократило Д. и въ Австріи. Великая революція и германская секуляризація (1803 г.) сильно подорвали орденъ. Въ XIX в. онъ кое-гдѣ оправился, но въ общемъ уже не играетъ теперь большой роли. Къ началу XX вѣка было всего около 300 монастырей съ 3000 монаховъ.

Доминиканки, женскій монастырскій орденъ; начало ему положено пріютомъ въ Прулѣ (Лангедокъ), первымъ учрежденіемъ Доминика. Болѣе ранній

по времени возникновенія орденъ получилъ въ послѣдствіи названіе второго ордена св. Доминика. Монахи отличались строгимъ соблюденіемъ устава и созерцательною жизнью. Позднѣе онѣ занялись также обученіемъ дѣвочекъ. Большинство монастырей Д. исчезло въ эпоху великой революціи и секуляризаціи. Немногіе существ. и нынѣ. См. P. M. Rings, „Das Werk des H. D.“, 1910; E. Douais, „Essai sur l'organisation des études dans l'ordre de fr. pr. 1216—1342“, 1884; Карсавинъ, „Монашество въ средніе вѣка“, 1912; *его же*, „Очерки религіозной жизни Италіи XII—XIII вв.“, 1912. И. Штутцъ.

Доминикъ, основатель монашескаго ордена доминиканцевъ, род. въ 1170 г. въ Каларогѣ, въ Старой Кастиліи, видимо, въ хорошей семьѣ, хотя нѣтъ данныхъ для причисленія его къ именитому роду Гусмановъ. Воспитанный своимъ дядею священникомъ, Д. съ 1184 г. изучалъ философію и богословіе въ Паленсіи. Ок. 1195 г., ставъ каноникомъ въ Осмѣ, онъ началъ проповѣдывать, пользовался покровительствомъ своего епископа Діаго. Съ нимъ Д. попалъ въ Римъ къ папѣ Иннокентію III. На возвратномъ пути черезъ Лангедокъ въ 1204 г. Д. пораженъ былъ успѣхами здѣсь альбигойской ереси. Въмѣстѣ съ Діаго и тремя папскими легатами (цистерціанск. аббаты Арнольдъ, Петръ и Рауль), которымъ папа поручилъ борьбу съ ересью, Д. обсуждалъ средства борьбы. Діаго далъ совѣтъ бороться съ ересью пріемомъ самихъ еретиковъ—посылкой бѣдныхъ проповѣдниковъ, соединяющихъ проповѣдь съ личнымъ примѣромъ апостольской жизни. Д. началъ работать по этому методу, но безъ большого успѣха. Въ Прулѣ Д. основалъ въ это время убѣжище для дѣвушекъ, спасаемыхъ отъ ереси, въ послѣдствіи женскій монастырь. По смерти Діаго (1207) Д. ревностно продолжалъ его дѣло. Въ 1208 г., раздраженный убійствомъ своего легата, Иннокентій III объявилъ крестовый походъ противъ еретиковъ (см. *альбигойцы*), но Д. остался при своихъ методахъ борьбы, хотя и ладилъ съ главой крестоноснаго ополченія, Симономъ-де-Монфоромъ. Не соблазнили Д. и предложе-

нія занять епископскую кафедру; онъ мечталъ о созданіи ордена, члены котораго должны были словомъ, примѣромъ и молитвою побѣждать своихъ противниковъ-еретиковъ. Молитва, созерцаніе, аскеза и бѣдность должны были въ новомъ орденѣ соединяться съ глубокимъ богословскимъ знаніемъ. По окончаніи альбигойской войны (1215) Д. съ небольшою группою друзей удалось, при поддержкѣ архіепископа тулузскаго и Монфора, положить начало ордену. При церкви св. Романа въ Тулузѣ основанъ былъ первый монастырь; въ 1216 г. папа Гонорій Шутвердилъ орденъ Д. сталъ разсылать своихъ сподвижниковъ въ Испанію, въ Парижъ для распространенія ордена. Самъ Д. основалъ два монастыря въ Римѣ; орденъ проникъ въ Польшу; въ Парижѣ сторонниками Д. основанъ былъ монастырь св. Якова, столъ прославленный въ послѣдствіи, въ эпоху французской революціи, приѣжище якобинцевъ. Д. умеръ въ 1221 г., не успѣвъ выполнить своего плана—отправиться съ проповѣдью къ язычникамъ куманамъ, въ венгерскія степи. Въ 1234 г. его объявили святымъ. Д. не оставилъ своихъ произведеній. Жизнеописанія его—скорѣе житія, наполненныя типичными для средневѣковья разсказами о чудесахъ. Личность Д. всего лучше обрисована его учениками въ моментъ его канонизаціи. Здѣсь Д. является благороднымъ, благочестивымъ человѣкомъ, глубоко вѣрующимъ въ истину и правоту церкви. Его огорчаютъ ереси, но бороться съ ними онъ готовъ лишь проповѣдью. Онъ чловѣкъ очень мягкой, проливающей слезы за грѣшниковъ; и вмѣстѣ съ тѣмъ онъ аскетъ, исполненный энергіи, съ волей, способной напрягаться до видѣній. Д. не уступаетъ Франциску по чистотѣ своихъ идеаловъ, но Францискъ оригинальнѣе, непосредственнѣе, многограннѣе. И идеалы Франциска выше: онъ охватываетъ весь міръ; у Д. задача уже—вернуть церкви отпавшихъ отъ нея. Подобно Франциску, зовущему къ нагорной проповѣди, и Д. обращается къ Евангелію, но его привлегаютъ посланія ап. Павла. Несмотря на извѣстную общность задачъ, Францискъ и Д. не знали другъ друга, хотя

традиція в послѣдствіи и пыталась связать их знакомствомъ. См. *I. Guiraud* (въ серіи „Les Saints“) *И. Шитцъ*.

Домино 1) игра продолговатыми плоскими четырехугольными костями, раздѣленными на два поля и помѣченными опредѣленнымъ количествомъ точекъ. 2) Д., первоначально верхняя одежда испанскаго и итальянскаго духовенства, а съ XVI в. маскарадный мужской и женскій костюмъ.

Домиціанъ, Титъ Флавій, сынъ Веспасіана, род. въ 51 г. п. Р. Х., въ правленіе своего отца и брата, Тита, не участвовалъ въ государственныхъ дѣлахъ; по смерти Тита въ 81 г. сталъ императоромъ. Пока ему не грозила опасность, правилъ хорошо, сталъ жестокъ изъ страха. Солдаты Д. привязали къ себѣ, назначивъ имъ четверное жалованье; возстановилъ суды по оскорбленію величества. Во внѣшней политикѣ не имѣлъ удачи: ходилъ въ походъ на хаттовъ, но вернулся, не видавъ неприятеля; отозвалъ изъ Британіи Агриколу, почти закончившаго завоеваніе этой страны; у даковъ и маркоманновъ въ 90 г. купилъ миръ за ежегодную дань имъ. Д. казнилъ выдающихся людей, преслѣдовалъ философовъ; Плиніи, Тацитъ молчали во время его деспотическаго правленія. Въ 95 г. устроилъ одно изъ ужаснѣйшихъ гоненій на христіанъ, поощрялъ доносы. Въ 96 г. Д. погибъ отъ заговора, гдѣ участвовала и его жена Домиція. *И. Шитцъ*.

Домиціи, римскій плебейскій родъ, дѣлился на фамиліи Кальвиновъ и Агенобарбовъ. Къ послѣдней принадлежалъ императоръ Неронъ, который, благодаря браку своей матери Агриппины съ импер. Клавдіемъ, былъ принятъ въ родъ Клавдіевъ.

Dominus vobiscum (лат. „Господь да пребудетъ съ вами“), привѣтствіе, съ кот. католич. священники обращаются къ народу въ началѣ каждой части мессы; на это народъ отвѣчаетъ *et cum spiritu tuo* („и со духомъ твоимъ“). Формулы взяты изъ кн. Руои II, 4 и Тим. IV, 22.

Домкратъ, приспособленіе для подъема грузовъ на незначительную высоту; увеличеніе подъемной силы можетъ быть произведено при помощи

винтовой или гидравлической передачи. О винтовомъ Д. см. *винтъ*, X, 279. Гидравлическій Д. есть тотъ же гидравлическій прессъ, размѣры котораго соотвѣтствуютъ назначенію Д. Принципъ и устройство его см. *гидравлическій прессъ*.

Домна, доменная печь, шахтная печь, служащая для выплавки чугуна (см. *железо-дѣлательное производство*).

Домнино, село буйскаго уѣз., Костромской губ., ок. 200 жит., на правомъ бер. р. Шачи; принадлежало матери царя Михаила Феодоровича. Здѣсь проживалъ юный Михаилъ Феодоровичъ Романовъ, когда Россія избрала его на царскій престолъ; сюда пробрались поляки съ намѣреніемъ захватить его, и отсюда, благодаря крестьянину домнинской вотчины, дер. Деревнищи, Ивану Сусанину, спасся онъ въ Ипатьевскій монастырь.

Домовой, одинъ изъ самыхъ популярныхъ персонажей въ крестьянскихъ вѣрованіяхъ, духъ, смотрящій, по народному повѣрью, за домомъ. Онъ обыкновенно относится благожелательно къ людямъ и скотинѣ, смотритъ за порядкомъ въ домѣ, ходитъ за лошадьми, заплетаетъ имъ гривы и пр., но въ то же время любитъ почета и порядокъ и не прочь мстить людямъ, относящимся къ нему недостаточно уважительно; иногда же онъ и безъ всякой причины начинаетъ проказить надъ людьми, душитъ ихъ, гоняетъ лошадей, путаетъ имъ гривы и т. п. Перебираясь изъ одного дома въ другой, хозяйка беретъ горшокъ, въ которомъ никогда ничего не варили, кладетъ въ него уголья и вызываетъ вмѣстѣ съ собою Д. на новое жилище. Д. можно видѣть въ хлѣву въ ночь на Свѣтлое Христово Воскресенье; видѣвшіе его запоминаютъ только то, что онъ космать, такъ какъ онъ отшибаетъ память.

Домовый грибокъ, см. XVII, 109 и *дерево*—приложеніе.

Домострой, одинъ изъ крупныхъ и въ то же время типичный памятникъ эпохи выработки новаго общественно-литературнаго міросозерцанія XVI в. Московской Руси. Вмѣстѣ со Стоглавомъ, Великими Минеями митр. Макарія, писаніями Іоанна Грознаго и Ивана

Пересвѣтова Д. является выраже-
 ніемъ политическихъ, этическихъ и
 литературныхъ идей консервативно-
 правительственнаго теченія (т. н. партіи
 „іосифлянъ“), въ отличіе отъ тѣхъ
 новыхъ рационалистическихъ направ-
 лений (первое время называвшихся
 „жидовствующими“, и т. н. „заволж-
 скихъ старцевъ“), преимущественно
 ведущихъ свое происхождение съ за-
 пада Европы; т. о., въ Д. нашли себѣ
 выраженіе старыя византійскія куль-
 турныя воззрѣнія въ ихъ переработкѣ
 на сѣверо-востокъ Руси въ связи
 съ общими идеями Московскаго госу-
 дарства. Параллельно „Стоглаву“
 (1551), имѣвшему въ виду реформу
 „поиспатавшейся“ общественной и ре-
 лигіозной старины въ духъ возвраще-
 нія къ этой благословенной старинѣ,
 и Д. отмѣченъ ясной тенденціей въ
 томъ же направленіи: рисуемый имъ
 идеаль частной жизни внутри ея са-
 мой и въ отношеніи къ государству и
 церкви, а равно какъ и рядъ обличе-
 ній современныхъ порядковъ XVI в.,
 съ очевидностью показываютъ, что со-
 ставитель Д. относится къ числу по-
 добныхъ же стародумовъ, стремящихся
 защитить жизнь отъ вторженія нов-
 шествъ, все энергичнѣе уже съ XV в.
 и въ XVI-мъ измѣнявшихъ устои об-
 щественной и частной жизни. Т. о., по
 своему направленію Д. примыкаетъ въ
 идейномъ отношеніи къ группѣ тѣхъ
 литературныхъ памфлетовъ, которые
 такъ характерны для XVI вѣка рус-
 ской исторіи. Въ этомъ цѣнность Д. и
 какъ историческаго источника для изу-
 ченія старорусскаго быта этого вре-
 мени; особенное и преимущественное
 значеніе имѣють для историка не иде-
 альныя картины, построенныя на гото-
 вомъ традиціонномъ, уже типизирован-
 номъ матеріалѣ старой церковной („бо-
 жественной“) письменности, а тѣ стра-
 ницы, гдѣ составитель, поучая и обличая,
 говоритъ о несоотвѣтствіи со-
 временной дѣйствительности идеалу:
 здѣсь живыя (отрицательныя съ точки
 зрѣнія составителя) картины дѣйстви-
 тельности XVI в., богатаго фактами, по-
 казывающими невысокую степень куль-
 туры общества, даже съ точки зрѣнія
 средневѣковаго уровня. На тотъ же
 невысокій уровень образованія даетъ

указанія Д. и какъ памятникъ лите-
 ратурный, какъ созданіе автора (или
 составителя) XVI в.: недюжинная на-
 читанность въ религіозной письмен-
 ности, при слабо критическомъ отно-
 шеніи къ ней, ведетъ къ преобладанію
 чисто-формальнаго мышленія, стрем-
 ленію не разсуждать, а механически,
 въ значительной степени, нагромо-
 ждать матеріаль „отъ божественныхъ“,
 стало быть, авторитетныхъ книгъ для
 изложенія мысли. Это же преоблада-
 ніе формальнаго надъ критическимъ
 ведетъ и къ слабому различію по
 существу различныхъ областей жизни
 по ихъ значенію: смѣшеніе обязанно-
 стей духовныхъ и обрядности въ дѣлѣ
 религіи, вышняго порядка „домо-
 строительства“ съ духовнымъ настрое-
 ніемъ членовъ семьи, заботъ о мате-
 риальномъ благополучіи дома съ забо-
 тами о религіозныхъ отправленіяхъ.
 Самый идеаль, во имя котораго ра-
 туетъ составитель противъ начавшейся
 подъ вліяніемъ Запада „пестроты“ жи-
 зни, восходитъ къ религіозно-формаль-
 ному, установленному на односторонне
 истолкованныхъ византійско-христіан-
 скихъ началахъ: патріархально-госу-
 дарственный, строго - монархическій
 принципъ въ его истолкованіи въ XVI в.
 въ духѣ абсолютизма—отправная точка
 автора Д.: глава дома, во всемъ до
 полнаго обезличенія, при помощи пра-
 виль отъ „божественныхъ книгъ“ по-
 ставленный въ подчиненіе передъ вер-
 ховной властію, самъ по отношенію къ
 семьѣ, домочадцамъ и всей жизни въ
 домѣ является такимъ же полновласт-
 нымъ распорядителемъ и хозяиномъ,
 руководствуемый тѣми же правилами
 св. отецъ и писаній. Какъ памятникъ ли-
 терат. въ узк. смыслѣ слова, Д. также
 традиціоненъ въ томъ видѣ, какъ онъ
 дошелъ до насъ, восходя и по типу и по
 источникамъ къ дидактической пере-
 водной и оригинальной старой пись-
 менности, которой онъ обильно и поль-
 зуется въ идейной и учительной своей
 части (каковы, напр., Измарагды, Зла-
 тоустники, „Стословъ“ Геннадія, по-
 ученіе Мономаха, поученіе Ксенофонта
 чадамъ и др.); въ практической (хозяй-
 ственный отдѣлъ) онъ стоитъ въ зави-
 симости отъ подобныхъ же практиче-
 скихъ памятниковъ письменности (въ

родъ т. н. „монастырскихъ обиходниковъ“). Литерат. исторія появленія Д. до сихъ поръ не уяснена вполне: дошелъ Д. въ двухъ, различныхъ по составу видахъ (т. н. „коншинская“ версия и версия „Общ. Ист. и Др.“—по владѣльцамъ рукописей), взаимоотношеніе коихъ не установлено окончательно; хотя надо признать несомнѣннымъ, что Д. въ томъ видѣ, какъ мы его знаемъ, независимо отъ версій—есть памятникъ XVI вѣка: таковъ онъ и по направленію и настроенію. Личность автора или составителя Д. также не установлена: авторство протопопа Сильвестра, извѣстнаго руководителя и совѣтника Ивана IV, не доказано положительно, хотя его имя и стоитъ на нѣкоторыхъ спискахъ Д.

Литература: 1) *изданія*: Д. П. *Голохвастова*, „Домострой попа Сильвестра“ („Временникъ Общ. Ист. и Др. Рос.“, 1849 г., кн. I; текстъ „коншинскій“); А. С. *Орлова*, „Домострой по коншинскому списку и подобнымъ“ (1907 „Чтенія Общ. Ист. и Др. Рос.“ лучшее изд. текста; здѣсь же изслѣдованіе (см. также „Чтенія“ за 1910 г.); неоконченное; „Домострой по списку Общ. Ист. и Древн. рос.“ (ред. И. Е. Забѣлина. „Чтенія Общ.“ 1882 г., кн. 1). 2) *Изслѣдованія*: *Арх. Леонидъ*, „Благовѣщенскій іерей Сильвестръ и его писанія“ („Чтенія Общ. Ист. и Др. рос.“, 1874 г., кн. 1; работа Голохвастова, законченная Леонидомъ, устарѣла); *И. С. Некрасовъ*, „Опытъ историко-литературнаго изслѣдованія о происхожденіи древне-русскаго Домостроя“ („Чтенія Общ. Ист. Др. рос.“, 1872 г., кн. 3; единственная специальная, но неудовлетворительная монографія); А. В. *Михайловъ*, „Къ вопросу о редакціяхъ Д., его составъ и происхожденіе“ („Журн. Мин. Нар. Просв.“, 1889 г., 2, 3; полемика противъ Некрасова); *И. С. Некрасовъ*, „Къ вопросу о Д.“ (тамъ же, 1889, 6; отвѣтъ Михайлову); А. В. *Михайловъ*, „Еще къ вопросу о Д.“ (тамъ же, 1890, 8; отвѣтъ Некрасову); А. А. *Кизветтеръ*, „Политическая тенденція древнерусскаго Д.“ (Историч. очерки, 1912, стр. 1—28). *М. Сперанскій*.

Домра, старинный русск. инструментъ, родоначальникъ нынѣшней балалайки.

Домреми (Domremy), сел. въ Вогезахъ, во Франціи, на берегу р. Мааса. Жителей—308. Мѣсто рожденія Жанны д'Аркъ; статуя и небольшой музей, посвященный ея имени.

Домъ (Dôme), гранитная горная цѣпь въ центральной Франціи, между Сіулемъ и Аллье. Состоитъ изъ 70—80 вулканическихъ конусовъ, поднимающихся надъ плоскогоріемъ въ 800—1.000 м. высоты. Глав. верш.: Пюи-де-Домъ (1.465 м.), Пюи-де-Комъ (1.255).

Домы (по Науману), въ кристаллографіи—наклонныя призмы ромбической, моно-и триклинноэдрической системъ. Въ первой и послѣдней различаютъ брахидигональныя и макродигональныя (брахи-и макро-Д.), во второй—ортодигональныя и клинодигональныя (орто-Д. и клино-Д.).

Домье (Daumier), Оноре, оригинальный француз. живописецъ и одинъ изъ самыхъ злыхъ каррикатуристовъ; род. въ 1808 г. въ Марсели. Рядъ его рисунковъ Robert Maspire, давшихъ сатиру на всемогущество денегъ, доставилъ ему популярностъ; но Д. не остановился на этихъ рисункахъ: сатирическая его фантазія неистощима. Предметомъ своихъ рисунковъ онъ избралъ уличныя и семейныя сцены, странности замѣчательн. людей, смѣшныя стороны политическихъ событій, несообразности современной моды и т. п. Подъ листками Д. очень мало объяснительныхъ подписей, но его каррикатуры говорятъ полнѣе и краснорѣчивѣе цѣлыхъ нравописательныхъ томовъ. Къ политическимъ его каррикамъ принадлежатъ: „Représentants représentés“—собраніе 100 представителей конституціи и законодательнаго собранія, и „Idylles parlementaires“,—мастерскія произведенія безпощаднаго остроумія, живо напоминающія греческую комед. временъ Аристофана. При всей упрощенности очертаний и эскизности рисунки Д. полны силы и художественности. Ум. въ 1879 г. О. Д. см. А. *Alexandre*, „D., l'homme et son oeuvre“, 1890; *Klossowski*, „H. Daumier“; *Bertels*, „H. D.“. *Н. Т.*

Доналейтись, Христіанъ, первый національный поэтъ прусской Литвы, род. 1 янв. 1714 г. бл. города Гумбиненъ, учился въ кенигсбергскомъ универ-

ситетѣ, а въ 1743—1780 г. былъ пасторомъ въ Толминкеменѣ; ум. въ 1780 г. Подъ вліяніемъ дидактической поэзіи XVIII в. онъ написалъ гекзаметромъ литовскую поэму „Четыре времени года“, которая даетъ описаніе быта литовскаго крестьянина въ эпоху крѣпостного права. Первое изд. этой поэмы было составлено по инициативѣ В. Гумбольдта въ 1818 г. Резой. Въ 1865 г. Имп. Акад. Наукъ издала въ СПБ. „Christian Donaleitis litauische Dichtungen. Erste vollständige Ausgabe mit glossar. Von Aug. Schleicher“. Въ 1869 г. вышло новое изданіе Нессельмана въ Кенигсбергѣ, въ 1896 г.—въ Америкѣ.—8 апр. 1896 г. въ паркѣ имѣнія Лаздинеленъ, гдѣ род. Д., былъ поставленъ ему памятникъ. О Д. см. *F. Tetzner*, „Unsere Dichter in Wort und Bild“, VI, Leipzig, 1896. А. II.

Донарь, въ герман. мифологіи богъ грома, соотв. скандинавскому Тору; ему посвященъ четверг (Donnerstag).

Донателло, уменьшительное прозвище Донато ди Никколо ди Ветто Барди, знаменит. итальянскаго скульптора. Этимъ именемъ называли его современники, и самъ художникъ обозначалъ свои произведенія. Д. родился во Флоренціи около 1386 г. въ состоятельной, позднѣе разорившейся семьѣ. Первоначальное художественное образованіе онъ получилъ въ мастерской золотыхъ дѣлъ, а воспитаніе въ домѣ богатыхъ банкировъ Мартелли, съ которыми поддерживалъ связь всю жизнь. Едва ли въ 1403—4 году, какъ это рассказываетъ Вазари, Д. совершилъ путешествіе въ Римъ для изученія античныхъ памятниковъ. Если есть въ произведеніяхъ молодого Д. слѣды вліянія классицизма, то причину этого скорѣе можно видѣть въ общеніи Д. съ Мартелли, которые были проникнуты гуманистическими настроеніями, и въ дружбѣ съ Брунеллески и нѣкоторыми извѣстными гуманистами, а также въ близости къ Козимо Медичи, имѣвшему собраніе антиковъ. Двадцатилѣтнимъ юношею началъ Д. свою художественную дѣятельность. Съ 1406 г. по 1425 г. онъ былъ занятъ работами для Флорентійскаго собора, его колокольни и церкви Оръ Санъ Микеле. Въ самыхъ раннихъ

своихъ произведеніяхъ, въ двухъ статуяхъ молодыхъ пророковъ для сѣвернаго портала Собора (1406), Д. вполне подчиненъ господствовавшей въ это время готикѣ: фигуры изогнуты ради условной граціи, вертикальныя складки одеждъ спутаны у ногъ, головы наклонены и безличны. Шагъ впередъ виднѣнъ въ статую Давида (1408) для фасада собора. Хотя и здѣсь складки взволнованы у ногъ, плечи по-готически опущены внизъ, но въ бодромъ настроеніи сильной и гибкой фигуры уже чувствуется личность художника. Еще яснѣе проявляетъ себя Д. и отходитъ дальше отъ готики въ статуяхъ для Оръ Санъ Микеле—Св. Маркѣ (1412), Св. Георгіи (1416). Св. Маркѣ не перегибается, стоитъ свободно, съ достоинствомъ. Открытое честное лицо оживлено вдумчивымъ взглядомъ, испытующе устремленнымъ впередъ. По крѣпкому тѣлу легли простыя естественныя складки. Слѣдовъ условности въ св. Маркѣ мало, и ихъ нельзя совсемъ найти въ св. Георгіи. Въ плотно облегающемъ сильное тѣло кожаномъ панцырѣ и въ накинутаго на оба плеча плащѣ, опираясь на высокій щитъ, твердо стоитъ, разставя ноги, мускулистый юноша, по типу—флорентинецъ XV вѣка. Брови сдвинуты, наморщенъ лобъ, въ неподвижномъ спокойствіи ожидаетъ онъ грядущую опасность, сознавая ея размѣры и свои силы. Фигура теперь совершенно выпрямилась, стала живой, явился человекъ, полный индивидуальности. Скульпторъ овладѣлъ искусствомъ передавать не только внѣшнюю форму, но и выражать внутреннюю жизнь, и гармонично сливая то и другое, давать прекрасныя правильныя черты, спокойныя позы, простые мотивы драпировки и сильную широкую лѣпку. Но на этой сдержанной, уравновѣшенной формѣ Д. не остановился. Въ немъ загорѣлось желаніе изображать жизненное, воспроизводить рѣзко-индивидуальное. Спокойная, выношенная красота казалась ему преградой къ выявленію характернаго. Онъ отбросилъ ее и, не останавливаясь даже передъ безобразнымъ, рѣшилъ показать человека, какъ онъ есть, реаль-

но, во всей неприкрашенной дѣйстви- тельности. Въ такомъ порывѣ Д. создалъ деревянное распятіе потрясающей правды и рядъ статуй для колокольни собора. Для нихъ онъ взялъ оригиналами своихъ современниковъ безъ прикрасъ и идеализаціи. Изъ этихъ статуй особенно характерна статуя старика (1423—26), плѣшиваго, со впаурою грудью, съ однимъ плечемъ выше другого, съ скрюченною рукой. Она стала извѣстна подъ именемъ Цукконе, т. е. тыква—лысая голова. Въ ней нѣтъ прежней красоты и спокойствія, нѣтъ сдержанности, фигура живетъ и какъ-будто движется. Въ параллель съ этимъ идетъ и техника обработки широкими планами. Произведенія, исполненныя Д. для Флоренціи, создали ему широкую извѣстность въ Италіи, къ нему стали обращаться съ заказами изъ разныхъ городовъ. Работы второго періода, длившагося съ 1425 по 1432 годъ, были болѣе разнообразны и носили новый характеръ. Преобладающимъ видомъ пластики въ это время у Д. явились рельефы новаго типа, невысокіе, очень живописные. Въ такихъ рельефахъ онъ создалъ рядъ полуфигуръ Мадонны, въ которыхъ удачно слилъ божественное величіе и материнскую нѣжность въ чистыхъ, изящныхъ формахъ, обвѣянныхъ классической красотой. Особенно благородны формы и возвышенно выражено настроеніе въ „Благовѣщеніи“ на мраморномъ алтарѣ въ церкви С. Кроче во Флоренціи. Но наряду съ этимъ ровнымъ, спокойнымъ стилемъ часто у Д. являлась потребность въ лѣпкѣ болѣе подвижной, нервной. Въ этомъ стилѣ исполнены „Успеніе Богоматери“ (1427) для гробницы кардинала Бранкачи въ церкви С. Анжело а Нило во Неаполѣ и „Пляска Саломеи“ для крещальни собора въ Сіенѣ. Въ послѣднемъ рельефѣ Д. выказалъ себя глубоко-драматическимъ рассказчикомъ, съ поразительной силой передавшимъ сцену, когда ужасъ охватилъ гостей при появленіи воина съ головой Іоанна Крестителя. Съ 1432 г. по 1443 годъ Д. пережилъ новое измѣненіе. Въ 1432 г. Д. былъ приглашенъ въ Римъ для работы. Годичное пребываніе тамъ и изу-

ченіе антиковъ отразилось какъ на формѣ, такъ на мотивахъ и настроеніи Д. Античностью формъ отмѣченъ рельефъ „Рыданіе надъ тѣломъ Христа“ на дарохранительницѣ для церкви Св. Петра. Въ этомъ рельефѣ линии спокойны и правильны, какъ на римскихъ изображеніяхъ саркофаговъ. Подъ вліяніемъ античной скульптуры, выдвигавшей нагое тѣло, Д. создалъ первую въ эпоху возрожденія нагую фигуру бронзоваго Давида, въ юношескомъ возрастѣ, съ несложившимися еще формами, съ плавными мягкими линиями и отлитъ изъ бронзы полуобнаженнаго амура. Античные геніи на саркофагахъ дали Д. новый мотивъ, и на рельефахъ для собора въ Прато и Флоренціи онъ ввелъ цѣлыя толпы полуобнаженныхъ дѣтей (путти). Проникшись жизнерадостностью античнаго искусства, Д. влилъ въ свои несущіяся въ пляскѣ дѣтскія фигуры задорное веселье. Но это увлеченіе античной красотой и жизнерадостностью длилось у Д. недолго. Въ концѣ этого періода Д. вернулся къ своимъ безпокойнымъ исканіямъ средствъ выразить душевную жизнь изображаемыхъ имъ людей. Въ бронзовыхъ дверяхъ для ризницы С. Лоренцо во Флоренціи онъ взялъ рельефъ въ классическомъ стилѣ безъ заднихъ плановъ, но попарно поставленнымъ фигурамъ апостоловъ и святыхъ далъ характерныя лица и нервныя, неуравновѣшенныя движенія. Эти два теченія уравновѣшенной красоты классицизма и нервной выразительности, столь любимой художникомъ, шли параллельно и въ десятилѣтіе съ 1445 г. по 1455 г., которое Д. провелъ въ Падуѣ. Тамъ онъ исполнилъ для церкви св. Антонія бронзовое „Распятіе“ и рядъ рельефовъ для алтаря. Въ рельефахъ на сюжеты изъ жизни св. Антонія онъ возобновилъ мелкій рельефъ и довелъ его до полной живописности. Задній планъ представляетъ величественный архитектурно-пейзажный фонъ, на которомъ развертывается богатая композиція со множествомъ фигуръ, полная жизни и движенія. Особенной силой драматизма выдѣляется „Положеніе Христа во гробъ“, проникнутое глубокимъ отчаяніемъ. Въ то же время Д. работалъ

надъ памятникомъ кондотьера Гаттамалаты. Кондотьеръ—на конѣ. Онъ ведетъ въ бой дружину. Массивенъ конь, крѣпокъ всадникъ, зорко онъ глядитъ впередъ, вся фигура его исполнена силы и привычки повелѣвать. Конная статуя Гаттамалаты—первая со времени древности. Она поражаетъ удивительнымъ сочетаніемъ красоты формъ съ силою и жизненностью. Эта статуя—самое законченное и цѣльное произведеніе Д., лучшее произведеніе всего возрожденія и одинъ изъ самыхъ крупныхъ монументовъ всѣхъ временъ. По возвращеніи изъ Падуи во Флоренцію Д., несмотря на свой преклонный возрастъ, продолжалъ работу не менѣе энергично, чѣмъ раньше. Теперь уже онъ совсѣмъ покинулъ сдержанность, отвернулся отъ выношеннаго благородства формъ и отдался страстной лѣпкѣ, чтобы выразить силу духа и индивидуальности. Изъ его рукъ вышли въ это время статуи изображеннаго Іоанна Крестителя, кающейся Маріи Магдалины въ видѣ косяка, обтянутаго высохшей кожей и окутаннаго прядями длинныхъ волосъ, энергичная группа „Юдиѣ, убивающая Олоферна“ и серия рельефовъ для церкви св. Лоренцо, сработанныхъ съ напряженіемъ и нервозностью. Д. спѣшилъ лѣпить ихъ, какъ бы безпокоясь, что онъ не успѣетъ воплотить тѣ чувства и мысли, которые волновали его душу, и онъ не успѣлъ ихъ кончить: 13 декабря 1466 г. Д. умеръ. Онъ былъ погребенъ въ фамильномъ склепѣ Медичи, подъ церковью С. Лоренцо, рядомъ съ Козимо Медичи, который завѣщалъ это своимъ дѣтямъ.—Д.—сложная и крупная художественная сила. Онъ прежде всего реалистъ, стремящійся передать природу во всей правдѣ и полнотѣ, и потому внимательно ее изучающій. Д.—психологъ, желающій въ камнѣ, бронзѣ, деревѣ, глинѣ дать выраженіе внутренней жизни. Не холодная объективная передача формы, а трепетное переживаніе, полное субъективизма творчество влечетъ Д. Поэтому, смотря по тому, что переживалъ Д., его произведенія отражаютъ то мрачную возвышенность, то духъ скептицизма, то жизнерадостность, то мрачный и бур-

ный мистицизмъ. Поэтому, даже увлекаясь античнымъ искусствомъ, Д. не копируетъ его, а создаетъ подъ его влияніемъ нѣчто новое, ему одному присущее. Силою своего оригинальнаго творчества Д. оказалъ значительное влияніе на ходъ развитія итальянскаго искусства. Любовь къ правдѣ и природѣ, выдвинутая Д. на первый планъ, спасли отъ измельчанія флорентійскую пластику въ эпоху возрожденія. Его творческая переработка антиковъ повліяла на Мантеню, а черезъ него и на всю живопись съверной Италиі. Своимъ стремленіемъ слить христіанское настроеніе съ античными формами Д. положилъ начало той работѣ, которая стала главнымъ дѣломъ новой европейской скульптуры. Литература: *Schmarsow*, „D. eine Studie über den Entwicklungsgang des Künstlers und die Reihenfolge seiner Werke“, 1886; *Müntz*, „Donatello“, 1885; *Tschudi*, „Donatello e la critica moderna“, 1887; *Bode*, „Die italienische Plastik“, 1893; *Baecarres*, „Donatello“, 1903; *Alexandre*, „Donatello. Biographie critique, illustrée“, 1904; *Shottmüller*, *Frida*, „Donatello“, 1904; *Schubring*, „Donatello“, 1907; *Bertaux*, „Donatello“, 1911; *Cruttwell*, „Donatello“, 1911; *Горбовъ*, „Донателло“, 1912.

Н. Тарасовъ.

Донати, Джамбатиста, итальянскій астрономъ, род. въ 1826 г. въ Пизѣ, съ 1864 г. директоръ обсерваторіи во Флоренціи, ум. въ 1873 г.; извѣстенъ открытіемъ больш. кометы (комета Д.).

Донатизмъ, расколъ въ африканской церкви, возникшій въ началѣ IV вѣка по Р. X. и исчезнувшій только послѣ завоеванія Африки арабами и распространенія тамъ ислама. Расколъ намѣтился еще во время преслѣдованій Діоклетіана (конецъ III в.), когда африканскіе христіане раздѣлились на двѣ группы: сторонниковъ компромисса съ властями, во главѣ которыхъ былъ и карагенскій епископъ Мензурій, и ревнителей, жаждавшихъ мученичества. Первая партія находила себѣ опору въ римскомъ епископѣ, уже тогда претендовавшемъ на первенство въ церкви; вторая, напротивъ, стояла за мѣстныя традиціи и особенности, считая ихъ признакомъ чистоты вѣры.

и культа, и ревниво оберегала независимость африканской церкви отъ Рима, слишкомъ льнувшего къ свѣтской власти. Расколъ разразился послѣ смерти Мензурія, когда на кареагенскую кафедру былъ подвѣянъ Рима возведенъ Цецилианъ, при чемъ былъ нарушенъ африканскій обычай посвященія кареагенскаго епископа старѣйшимъ изъ нумидійскихъ епископовъ. Соборъ нумидійскихъ епископовъ не призналъ Цецилиана и поручилъ епископу Донату выборъ и посвященіе кареагенскаго епископа; Донатъ посвятилъ Майорина, но Цецилианъ не хотѣлъ уступать, такъ какъ за него стала часть богатыхъ кареагенянъ и его же поддержалъ императоръ Константинъ и римскій епископъ. Такъ начался расколъ. Донатисты подверглись строгимъ преслѣдованіямъ; въ отвѣтъ они провозгласили только себя единою истинною церковью, а римскую церковь объявили еретическою и перекрещивали переходившихъ къ нимъ цецилианцевъ. Церковный расколъ вскорѣ осложнился социальнымъ движеніемъ: къ донатистамъ примкнули крестьяне и рабы, поднявшіе возстаніе противъ помѣщиковъ и господъ. Возстаніе было потоплено въ крови, и донатисты послѣ этого стали разлагаться; но еще при Августинѣ (IV в.) онъ былъ достаточно силенъ, и Августинъ написалъ противъ донатистовъ цѣлый рядъ сочиненій. Смуты эпохи переселенія народовъ нанесли жестокой ударъ христіанству въ Африкѣ, въ томъ числѣ и донатизму. См. *D. Völter*, „Der Ursprung des Donatismus“; *Seeck*, „Quellen und Urkunden über die Anfänge des D.“ *И. Н.*

Донато д' Анжело, см. *Браманте*.

Донатъ, Элій, римскій грамматикъ, жилъ въ Римѣ въ IV ст. по Р. Х., составилъ комментарий къ Теренцію и Вергилію, также подробную и сокращенную „*Ars grammatica*“, бывшую въ теченіе среднихъ вѣковъ единственнымъ руководствомъ къ преподаванію грамматики.

Донгола, провинція въ Англо-Египетскомъ Суданѣ, входящая въ составъ Нубіи.

Дондерсъ, Францъ, знаменитый голландск. физиологъ и офтальмологъ, род. въ 1818 г., учился въ Утрехтѣ, былъ военнымъ врачомъ въ Флиссин-

генъ и Гаагъ, съ 1842 г. преподавалъ анатомію и физиологію въ военн. школѣ въ Утрехтѣ и съ 1847 г. проф. въ утрехтск. унив. Въ 1866 г. учредилъ физиологич. лабораторію, откуда вышелъ цѣлый рядъ работъ его самого и его учениковъ. Физиологич. работы Д. относятся къ изслѣдованіямъ животныхъ тканей, обмѣну веществъ, къ физиологіи рѣчи, дыханія (такъ наз. *Дондерсовское давленіе*). Занявшись физиологіей психич. явленій, Д. изобрѣлъ аппараты для опредѣленія скорости психич. процессовъ — „*Noemotachometer*“ и „*Noemotachograph*“. Въ области офтальмологіи Д. принадлежатъ выдающіяся изслѣдованія по аккомодации глазъ и изслѣдованію о возстановленіи роговой оболочки, по вопросу о косоглазій и его лѣченіи. Ум. въ 1889 г.

Дондуковъ-Корсаковъ, Александръ Михайловичъ, кн. (1820—93), см. *биограф. указатель членовъ Госуд. Совѣта*.

Донеголь (Donegal), ирландское графство на сѣверо-западѣ пров. Ольстеръ, у Атлантическ. океана, 4.844 кв. км., 168 тыс. жит. Климатъ сырой и суровый. Поверхность гористая и болотистая, перерѣзанная безчисленными озерами и рѣчками. Хлѣбопашество возможно только въ долинахъ. Пашни составляютъ не болѣе 15% всей поверхности, пастбища—до 35%. Производство льняныхъ и шерстяныхъ тканей и муслиновъ; рыбная ловля; ломка гранита и мрамора.

Донединъ, городъ, см. *Дзеденикъ*.

Донеллусъ (Donellus, собственно Doneau), Гуго, извѣстный французскій юристъ, род. въ 1527 г., былъ профессоромъ въ Буржѣ, послѣ Варолюмевской ночи, какъ гугенотъ, бѣжалъ изъ Франціи и былъ послѣдовательно профессоромъ въ Гейдельбергѣ, Лейденѣ и Альгдорфѣ. Ум. въ 1591 г. Д. извѣстенъ какъ противникъ Куяція, предложившій вмѣсто экзегетическаго метода послѣдняго синтетическій методъ изученія римскаго права. Главное произведеніе Д.—„*Commentarii juris civilis*“ (1588, нов. изд. 1801—1834).

Донецкая возвышенность (*Донецкій кряжъ*), южная часть Среднерусской возвышенности, тянется по правому берегу р. Донца, въ вост. части Екатеринослав. губ., въ южной—Харьков-

ской и западной—Донской обл. Д. в. представляет собою слегка холмистое плоскогорье, достигающее высшей точки въ курганѣ *Мечетномъ* (1.211 фут.) и прорѣзанное рѣчками, текущими къ Дону и къ Азовскому морю. Средняя высота Д. в.—120—140 саж. Сложена изъ гранитовъ, гнейсовъ, палеозойскихъ и мезозойск. отложеній. Весьма богата кам. углемъ и желѣзомъ. *Л. Б.*

Донецкій округъ, одинъ изъ западн. о. Обл. Войска Донского; площ. 17.764 кв. в. Поверхность представляет степную, почти сплошь распаханную равнину, прорѣзанную ложбинами рѣчекъ и оврагами; въ ю.-в. части проходятъ отроги Донецкаго кряжа. Весь Д. о. богато орошенъ Донцемъ съ многочисл. приток. (главн. Калитва), на сѣв. протекаетъ Донъ и верх. теч. р. Чирь. Преобладающ. почва—черноземъ. Насел. къ 1911 г. исчисл. въ 641,3 т. ж. (36,1 ж. на 1 кв. в.), по переп. 1897 г.—455,8 т. ж. (казаковъ 235 тыс., крестьянъ 203,7 тыс.); по родн. языку 60% великорос., 39% малорос. Главн. занятіе жит.—хлѣбопашество, развито также скотоводство, огородничество и винодѣліе. Надѣльн., гл. обр. казачьи, земли, составл. 65,5% хозяйств. площ. у. (24,9 д. на 1 дворъ), въ частн. личн. собств. 29,1%, изъ котор. 39,4% принадл. дворянамъ (326,7 дес. на 1 влад.), 23,8% крестьянамъ (149,1 д. на 1 влад.), 7, 2% купцамъ (1.288,7 на 1 влад.), учрежд., гл. о. войску донскому, принадл. 5,4% всѣхъ земель. Адм. ц.—ст. Каменская, въ районѣ котор. находится нѣсколько каменноуг. копей. *В. К.м.*

Донецкъ, названіе, кот. до 1817 г. носилъ Славяносербскъ (*см.*).

Донецъ (*Сѣверный Донецъ*), правый и самый значительный притокъ Дона, начинается въ корочанскомъ у. Курской губ., на Средне-русской возвышенности, на абсол. выс. около 100 саж. Орошаетъ губерніи Курскую, Харьков., Екатеринослав. и Область Войска Донского. Дл. 990 вер.; впадаетъ въ Донъ на 198 вер. отъ устья послѣдняго. Площадь бассейна 86.792 кв. вер. Общее направленіе Д. сначала съ сѣв. на югъ; у с. Печенѣги (верста 60 выше г. Зміева) рѣка поворачиваетъ на ю.-в., ниже Зміева—на ю.-в. Въ змиевскомъ,

бахмутскомъ и изюмскомъ уу. на берегахъ растутъ обширные лѣса. У Бѣлгорода (929 вер. отъ устья) ширина Д. 10 саж., у Зміева около 100 саж. Ниже Зміева правый берегъ представляетъ крутые мѣловые утесы, на лѣвомъ же—равнина. Около Изюма долина рѣки суживается отъ подступающихъ возвышенностей, затѣмъ расширяется до 12 вер. Около Лисичанска и Славяносербска опять происходятъ суживанія. Выше устья Д. отдѣляется отъ себя справа рукавъ, называемый *Сухой Д.*, длиною 36 вер. Притоки Д.: Уды (прав., 140 вер.), Можъ (прав., 67 вер.), Берека (прав., 95 вер.), Осколь (лѣв., 377 вер.), Казенный Торець (прав., 100 вер.), Бахмутъ (прав., 64 вер.), Красная (лѣв., 110 вер.), Айдаръ (лѣв., 193 вер.), Луганъ (прав., 150 вер.), Деркуль (лѣв., 130 вер.), Калитва (лѣв., 242 вер.), Быстрая (лѣв., 150 вер.), Кундрючье Устье (прав., 174 вер.). Абсолютная выс. меженнаго уровня Д. въ саж. у устья 1,78, у Гундоровской 11,7, у Луганска 15,7, у Лисичанска 23,2, у Волчанска 50,6, у Бѣлгорода 60,0. Уклонъ отъ устья до Гундоровской 0,000098, отъ Гундоровской до Луганска 0,000103, отъ Луганска до Лисичанска 0,000110. Въ низовьяхъ возвышеніе полои воды надъ меженью въ среднемъ около 3½ саж., у ж.-д. моста около Каменки максимумъ 4,7 саж. Расходъ воды близъ Гундоровской станицы въ меженное время 1½ куб. саж. въ сек., въ устьѣ 2½ саж.; весною въ устьѣ болѣе 100 куб. саж. Вскрытіе и замерзаніе почти одновременно по всей рѣкѣ: вскрытіе около 13 марта стар. стилиа, замерзаніе около 26 ноября, рѣка свободна отъ льда 248 дней.—Выше ст. Гундоровской (208 вер. отъ устья) и вплоть до Изюма, судоходство производится только сплавомъ во время высокой воды въ теченіе одного мѣсяца. Ниже ж.-д. моста у Каменки вплоть до устья происходитъ движеніе буксирныхъ пароходовъ, но только весьма недолгое время; уже въ концѣ апрѣля верхняя часть нижняго участка рѣки начинаетъ обмелѣвать, и обмелѣніе постепенно распространяется все ниже, такъ что до начала іюня только нижнія 30 вер. имѣютъ достаточную для судоходства глубину, вслѣдствіе

подпора высокой воды съ Дона; но вслѣдъ затѣмъ весь Д. дѣлается совершенно не судоходнымъ. Сплава плотовъ по Д. не производится. Своего флота на Д. нѣтъ, сюда заходятъ пароходы и баржи съ Дона. Отправляется съ Д. главн. обр. хлѣбъ и уголь, прибываетъ лѣсъ и пр., но прибытие ничтожно. Главныя пристани Каменская, Калитва, Екатерининская. Въ 1897—1900 г. на Д., на протяженіи нижнихъ 213 вер. производились изысканія, а затѣмъ болѣе подробно въ 1904—08 г. Срав.: *Н. П. Пузыревскій*, „Сѣверный Д. и проектъ его шлюзованія“ (1904, „Матеріалы для опис. рус. рѣкъ“, вып. VI).
Л. Бергъ.

Донжонъ, см. *замокъ*.

Дони, Антонио Франческо, итал. писатель, род. въ 1513 г., ум. въ 1574 г., авторъ живыхъ очерковъ флорентинскихъ нравовъ, вправленныхъ въ форму діалога („I martiri“). Въ другомъ произведеніи Д. „I mondi“ (1552) встрѣчается, между прочимъ, описаніе идеальной общины интеллигентовъ - философовъ, не признающихъ (какъ „философы“ платоновскаго идеальнаго государства) ни частной собственности, ни моногамной семьи.
В. Фр.

Доницетти, Гаэтано, итальянскій оперный композит., род. въ 1797 г. въ Бергамо, съ 1834—39 г. преподават. при консерват. въ Неаполѣ; жилъ потомъ попеременно въ Парижѣ, Вѣнѣ и Неаполѣ, ум. въ 1848 г. душевно-больнымъ въ Бергамо. Д. писалъ свои оперы съ поразительной легкостью и быстротой. Эклектикъ по натурѣ, одаренный мелодическимъ даромъ, умѣлъ пользоваться приемами царившаго тогда Россини. Послѣ отреченія послѣдняго отъ творчества и смерти своего главнаго соперника Беллини Д. надолго сдѣлался властителемъ итальянскихъ сценъ. Начиная съ „Лучіи Ламермуръ“ (1835 г., лучшая опера Д.), Д. сталъ серьезнѣй относиться къ своимъ партитурамъ. На написанныхъ для Парижа „Дочери Полка“ и „Фавориткѣ“ замѣтно уже вліяніе Мейербера. Изъ другихъ оперъ Д. извѣстны „Don Pasquale“, „Лукреція Борджіа“, „Линда-ди-Шамуни“, „Любовный Напитокъ“.

Ю. Э.

Донка, вертикальный приводный

насосъ, назначенный для питанія паровыхъ котловъ.

Донкастеръ, городъ въ англ. графствѣ Йоркширѣ, на р. Донъ, 28,932 ж.

Донморская пещера, сталактитовая пещера въ Ирландіи, неподалеку отъ Килкенни.

Доннерсбергъ, см. *Баварія*, IV, 400.

Доннеръ, Георгъ Рафаэль, скульпторъ, р. въ 1692 г. въ южной Австріи, одинъ изъ вліятельныхъ вѣнскихъ ваятелей XVIII вѣка, рѣшительно выступилъ противъ барокко, проповѣдая изученіе антиковъ и природы для созданія новаго, болѣе чистаго и простаго вкуса. Главное его произведеніе—фонтанъ на Новой Площади въ Вѣнѣ съ пятью аллегорическими фигурами. Эти фигуры отличаются смѣлостью и содержательностью замысла, тонкимъ пластическимъ чувствомъ формъ, но все-таки не лишены нѣкоторой манерности, которая проявляется въ удлиненныхъ пропорціяхъ тѣла. Изъ другихъ работъ Д. лучшія—статуи Карла VI, Св. Мартина и Андромеды. Ум. въ 1741 г. *Н. Т.*

Донникъ, *Melilotus*, родъ изъ сем. мотыльковыхъ, одно- и многолѣтнія травы съ тройчатыми листьями и маленькими цвѣтами, желтыми, бѣлыми, рѣже голубыми. Около 20 видовъ, часто съ запахомъ кумарина, и поэтому въ высушенномъ состояніи обладаютъ сильными ароматными запахомъ свѣжаго душистаго сѣна. Всѣ виды считаются прекрасными медоносными растеніями и довольно хорошими кормовыми травами. Однолѣтній *M. coerulea*, съ голуб. цвѣтами, употребл. для приданія цвѣта зеленому сыру, *M. officinalis*, *Д. аптечный*, двулѣтняя трава съ желтыми цвѣтами, съ большимъ колич. кумарина, употребляется въ медицинѣ для меліотнаго пластыря, но мало пригоденъ, какъ кормъ для скота, *M. alba*, съ бѣлыми цвѣтами, кормовое растеніе, хотя въ большомъ количествѣ не употребляется. Листья и цвѣты кладутся въ нюхательный табакъ.

Доннъ, Джонъ, англ. поэтъ, род. въ 1573 г., ум. въ 1631 г., католикъ, обратилъ на себя вниманіе Якова I своей теологической ученостью, писалъ по его порученію богословскія сочиненія въ защиту католицизма, писалъ также стихотворенія, отличающіяся напыщен-

ностью въ духѣ когда-то моднаго эффуизма, преимущественно религіозныя (изд. послѣ его смерти). Большою популярностью пользовалось его „Аnatomy of the World“, тракующее о бренности земной жизни. В. Фр.

Доннэ (Donnay), Морисъ, франц. драматургъ, род. въ 1860 г., началъ свою литературную дѣятельность небольшими пьесами силуэтами для кабаре Chat noir („Phryné“, „Ailleurs“), потомъ перешелъ къ пьесамъ для театра въ духѣ Дюма - сына и Ибсена („Amants“, „La douloureuse“, „Georgette Lemeunier“, „Le Torrent“, „L'autre danger“, „Oiseaux de passage“). Въ своихъ пьесахъ Д. изображаетъ или демимондъ, показывая, что порой женщины полусвѣта обладаютъ въ большей степени семейными наклонностями, чѣмъ дамы изъ буржуазіи, или современную французскую буржуазную семью съ ея ненормальными отношеніями между мужемъ и женой, неизбѣжностью адюльтера и т. д. Мало считаясь съ традиционными правилами драматическаго творчества, пьесы Д. отличаются остроумнымъ, бойкимъ діалогомъ, хотя часто сбиваются на фельетонъ. Нѣкоторыя изъ нихъ, напр. „Georgette Lemeunier“ или „Lysistrata“ (пародія на комедію Аристофана), пользовались на сценѣ большимъ успѣхомъ благодаря превосходной игрѣ артистки Режанъ. В. Фр.

Донось есть извѣщеніе правительственной власти о готовящемся или совершившемся преступленіи, которое интересовъ извѣщающаго лица непосредственно не затрагиваетъ. Послѣднимъ признакомъ Д. отличается отъ жалобы, подаваемой потерпѣвшимъ отъ преступления. Въ оцѣнкѣ Д. наблюдается рѣзкое расхождение закона съ жизнью. Объявляя наказуемымъ недонесеніе, законъ въ рядѣ случаевъ дѣлаетъ Д. обязательнымъ для гражданъ. Таковы ст. 126 Улож. о Наказъ, карающая недонесителя „о содѣянномъ уже преступленіи“ „по важности и обстоятельствамъ дѣла“, и ст. ст. 560 и 574, повѣщающія наказаніе за недонесеніе о преступленіяхъ поддѣлки монеты и кредитныхъ билетовъ. Редакціонная комиссія по составленію новаго Угол. Улож. предполагала ограничиться установленіемъ наказанія за недонесеніе о

нѣкотор. тяжкихъ преступленіяхъ; но особое присутствіе Госуд. Сов. во имя „общественнаго порядка спокойствія“ не только расширило рамки обязат. Д., но въ нѣкоторыхъ случаяхъ (ст. 51 и 2 ч. 127 о безнаказанности соучастниковъ-доносчиковъ) поставила доносчиковъ въ привилегированное положеніе. Обязанность Д. въ Угол. Улож. выражена и въ общей и въ специальной формѣ. Въ общей формѣ ст. 162 караетъ тюремной „неизвѣщеніе“ о тяжкомъ преступленіи, „если приняты мѣры для предупрежденія или прекращенія онаго предоставлялось возможнымъ“. Специально Уложеніе (ст. ст. 163 и 164) предусматриваетъ Д. о государственныхъ преступленіяхъ, „неизвѣщеніе“ о которыхъ назначается крѣпостью, ссылкой на поселеніе и даже каторгой. Съ такимъ отношеніемъ къ Д. не можетъ мириться общественное сознаніе. Оцѣнка каждаго преступленія и, тѣмъ болѣе, преступленій политическихъ, вызываемыхъ безкорыстнымъ стремленіемъ къ общественному благу, зависитъ отъ совѣсти и разумнія каждаго человѣка. Претворять Д. въ обязанность, сдѣлать доносчика лицомъ привилегированнымъ,—значить вводить въ общественное сознаніе элементъ взаимнаго недоверія, послѣдствія котораго опаснѣе того дѣянія, которое раскрываетъ доносчикъ. Поэтому ближе къ жизни законодательства Франціи, Бельгіи и Венгріи, не вводящія Д. въ кругъ гражданскихъ обязанностей. Другія иностран. законодательства, удерживающія наказаніе за недонесеніе, требуютъ сообщеній лишь о нѣкоторыхъ тяжкихъ преступленіяхъ. Лжедонось („живый Д.“) по дѣйствующему законодательству (ст. 940 Улож.) является преступленіемъ, наказуемымъ, „смотря по важности обвиненія и по роду средствъ, употребленныхъ для вовлеченія начальства въ заблужденіе“, отъ тюрьмы на срокъ 4—8 мѣс. до арест. отдѣл. на срокъ 4—5 лѣтъ. А. Трайнинъ.

Донось-Мта, высочайшая гора въ Перекетильскомъ хребтѣ на Кавказѣ, 13.740 ф. выс.

Донская, санит.-лѣчеб. станція, см. *Грузское соляное озеро*.

Донская область, см. *Область войска Донскаго*.

Донское, с. Ставропольской губ. и уѣз., 7.826 ж.

Донской Второй округъ, самый обширный изъ о. Обл. Войска Донского (площ. 28.082,1 кв. в.), на вост. граничить съ Саратовск. и Астраханск. губ. Весь о. прорѣзанъ теченіемъ р. Дона, съ болѣе возвышенной мѣстностью по правому берегу (отроги Донской возвышенности). Изъ притоковъ Дона наиб. значит. р. Чирь и Иловля. Орошеніе въ общ. недостаточно, особенно въ степной восточн. части. Преобладающ. почва—черноземъ и пойменные почвы по рѣчн. долинамъ. Насел. къ 1911 исчисл. въ 335,7 тыс. ч. (12 ж. на 1 кв. в.). По переп. 1897 г.—239 т. ж. Преобладаютъ казаки (73%), изъ котор. много раскольниковъ—старообрядцевъ, крестьянъ—21%. Надѣльные земли, преимущ. казачьи, составл. 76,4% всей хозяйств. площ. (51,6 дес. на 1 дворъ), казенныя и войсковыя—22,3% (533,6 тыс. д.), въ частн. личн. состав. всего 1,3%. Глав. хозяйственн. значеніе имѣетъ скотоводство и коневодство, затѣмъ хлѣбопашество, садоводство, огородничество и виноградарство, а также судоходство и рыболовство по Дону. Админ. центръ—ст. Нижне-Чирская, важнѣйш. торг. пункты—ст. Качалинская и хут. Калачь на Дону, отъ котор. начинается правильное пароходство внизъ по Дону.

В. Км.

Донской Первый округъ, централ. о. Обл. Войска Донского, располож. по нижн. теченію Дона и Донца. Заним. простр. 12.639,9 кв. в. Характеръ поверхности равнинный, степной, нѣсколько болѣе возвышенный и холмистый по прав. бер. Дона. Орошеніе распределено неравномерно и въ общ. недостаточно. Преобладающ. почвы—южн. шеколадн. черноземъ, пойменные почвы по рѣчн. долинамъ, въ ю. степн. части встрѣчаются солончаки. Насел. къ 1911 г. исчисл. въ 378,5 т. ж. (29,9 на 1 кв. в.). По переп. 1897 г.—271,8 т. ж., изъ котор. 65% казаковъ, 31% крестьянъ. Надѣльные, гл. обр. казачьи, земли составл. 96,2% всей хозяйств. площ. у. (36,1 на 1 дворъ). Главн. занят. жит.—скотоводство, хлѣбопашество, садоводство, очень развито винодѣліе, главн. центры котор.—ст. Цымлянская и Раздорская. Адм. центръ—ст. Константиновская.

Дону (Daupou), Пьеръ Клодь Франсуа, французскій государственный дѣятель и писатель, род. въ 1761 г. Избранный въ Конвентъ, онъ примкнулъ къ жирондистамъ и горячо противился смертной казни короля, былъ арестованъ, но спасенный отъ неминуемой смерти паденіемъ Робеспьера 9-го термидора снова принялъ участіе въ работахъ Конвента. Ему принадлежит планъ конституціи III (1795 года). Въ совѣтѣ Пятисотъ онъ продолжалъ свою дѣятельность, затѣмъ получилъ отъ правительства порученіе организовать Римскую республику и послѣ 18-го брюмера помогъ составить конституцію VIII года. Впослѣдствіи, отказавшись отъ званія члена государст. совѣта, онъ вступилъ въ трибуналь, откуда, однако, былъ удаленъ первымъ консуломъ за то, что безпрестанно боролся противъ его монархическихъ плановъ. Со времени реставраціи Д. былъ главнымъ редакторомъ „Journal des savants“, а въ послѣдніе годы жизни занимался изданіемъ французскихъ историковъ въ сборникѣ Буке. Ум. въ 1840 г. Главн. соч.: „Essai historique sur la puissance temporelle des papes“ (1810).

Донъ, отъ лат. *dominus*, господинъ, испанск. титулъ, былъ первоначально лишь титуломъ королей, принцевъ и лицъ высшаго дворянства, въ наше время замѣняетъ русскій терминъ „господинъ“ въ примѣненіи къ лицамъ имущихъ классовъ.

Донъ (у древнихъ *Tanaïss*), рѣка, впадающая въ Азовское море, начинается изъ озера Иванъ-озера въ елифан. у. Тульской губ. на абс. высотѣ около 84 саж. Вплоть до впаденія р. Черной Калитвы Д. течетъ на югъ, отсюда описываетъ огромную, выпуклую къ востоку дугу; въ нижнемъ теченіи направляется на юго-западъ. Д. орошаетъ гу. Тульскую, Рязанскую, Тамбовскую, Воронежскую и Область Войска Донского. На Д. стоятъ города: Елифанъ, Данковъ, Лебедянь, Задонскъ, Коротоякъ, Павловскъ, Нахичевань, Ростовъ. Длина Д. 1.860 вер., вмѣстѣ съ притоками 8.551 вер. Бассейнъ Д. 377.653 кв. вер. Въ отношеніи характера теченія Д. можно раздѣлить на 3 участка: верхній отъ истока до устья

р. Воронежа (432 вер.), средній отъ р. Воронежа до хут. Калача и нижній отъ хут. Калача до устья. Въ верховьяхъ берега низменны и отлоги, ширина въ Тульской губ. до 20 саж., въ Рязанской 30—35 саж., берега постепенно повышаются; въ Тамбовской ширина 30—40 саж., высота береговъ мѣстами до 25 саж. При входѣ въ Воронеж. губ. рѣчная долина расширяется до 3 верстъ и болѣе, ширина русла 50—100 саж., мѣстами 150—200 саж., глубина 0,10—4,9 саж. Отмѣтка воды при устьѣ Воронежа 39,9 саж. Д. въ верхнемъ участкѣ не судоходенъ. Средній участокъ имѣеть въ длину 853 вер., берега круты (правый выше), ширина рѣки 100—200 саж., перекатовъ и мелей много, на иныхъ глубина менѣе 8 вершковъ, на плесахъ же мѣстами до 8 саж. Нижний участокъ, отъ Калача до устья, 575 вер., имѣеть въ общемъ юго-западное направление, мѣстами долина рѣки имѣеть до 10 верстъ шириной; лѣвый берегъ низменный, степной, правый крутой, иногда до 30 саж. (только у станицъ Нагавскихъ лѣвый берегъ крутъ); ширина рѣки 100—300 саж., глубина на перекатахъ до 1 арш., а въ сильное маловодье и меньше. Уклонъ въ нижней части весьма незначителенъ, въ среднемъ всего 0.00002, теченіе тихое (отчего происходитъ эпитетъ „Тихій“). Общее паденіе Д. отъ Калача до устья 13,88 саж.; паденіе Д. отъ Сѣв. Донца до устья (202 вер.) равно 2 саж. Д. образуетъ дельту площадью до 300 кв. вер. Изъ устья, которыми Д. вливается въ Таганрогскій заливъ, наиболѣе значительны: Мертвый Донецъ, Переволока, Егурча, Каланча и Старый Донъ; изъ нихъ Мертвый Донецъ и Старый Донъ совершенно несудоходны, Егурча и Каланча не вполне судоходны, и только Переволока можетъ считаться вполне судоходной. Переволока имѣеть въ ширину не менѣе 65 саж., глубина 5 саж., ближе къ морю лишь 10 футъ, но ширина здѣсь 250 саж. и болѣе. Весеннія воды въ Д. возвышаются весьма значительно надъ меженью, у Павловска максимумъ до 6 саж. Въ маловодные годы вода иногда поднимается не болѣе 1½ саж. Вскры-

тіе Д. происходитъ обыкновенно въ концѣ марта или началѣ апрѣля (ст. ст.), замерзаніе—между 19 октября и 23 ноября. Продолжительность навигаціи въ среднемъ 204—254 дня. У Ростова въ 1908 г. ледъ тронулся 18 марта, рѣка очистилась 29 марта, появилось сало 2 ноября, рѣка стала 24 ноября. Расходъ воды у Калача 20 апрѣля 1895 г. 425 куб. саж., 10 октября—8,95 куб. саж., у Ростова 14 апрѣля 1909 г. 297 куб. саж., 3 сентября 29 куб. саж. Притоки Д. Сосна (прав., 265 вер.), Воронежъ (лѣв., 440 вер.), Битюгъ (лѣв., 330 вер.), Богучаръ (прав., 95 вер.), Хоперь (лѣв., 880 вер.), Медвѣдица (лѣв., 650 вер.), Чирь (прав., 335 вер.), Курмоярскій Аксай (лѣв., 125 вер.), Аксенецъ (прав., 125 вер.), Кагальникъ (прав., 112 вер.), Сѣв. Донецъ (прав., 990 вер.), Саль (лѣв., 685 вер.), Манычъ (лѣв., 220 вер.), Койсугъ (лѣв., 45 вер.). Въ 146 вер. выше устья отъ Д. справа отходить рукавъ *Аксай*, снова соединяющійся съ рѣкой въ 77 вер. отъ устья, у станицы Аксайской. Длина Аксая 76 вер., на немъ г. Новочеркасскъ.—Рыбой Д. за послѣднее время оскудѣлъ; стерлядь есть въ верхнемъ теченіи, въ низовьяхъ очень мало; самая важная промысловая рыба на Д. судакъ (помѣстному, сула) и лещъ (чебакъ), затѣмъ карпъ, сомъ, чехонь и сельдь. Тарань (*Rutilus rutilus Heckeli*) перелася въ Д.—Начало судоходства на Д. относится къ XIV в. Въ 1568 г. турецкій султанъ Селимъ сдѣлалъ попытку прорыть каналъ между Волгою и Дономъ въ районѣ рр. Иловли и Камышенки; Петръ I приказалъ начать работы по прорытію этого канала, но онъ не были закончены. Судоходство на Д. начинается отъ ст. Лиски Юго-Вост. ж. д. (1298 вер. отъ устья), но до Калача (575 вер. отъ устья) производится только весной (1—2 рейса), ниже Калача судоходство продолжается всю навигацію. Объ экономическомъ значеніи Д. см. *судоходство*.

Берега Д. были заселены уже въ неолитическую эпоху (стоянки на дюнахъ въ низовьяхъ Донца, между станціями Усть-Быстринской и Нижне-Кундрючской). Греческая колонія *Таннаисъ*, основанная выходцами изъ Пан-

тикапей (Керчи), находилась на мѣстѣ нынѣшней станицы Елисаветовской (20 вер. ниже Ростова). Въ 114 или 115 г. до Р. Х. Танаисъ призналъ надъ собой власть Митридата, въ 14 г. до Р. Х. разрушенъ Полемономъ, намѣстникомъ Августа. Новый Танаисъ былъ основанъ въ I-мъ стол. по Р. Х. на берегу Мертваго Дона, въ 8 вер. отъ моря, въ районѣ хут. Недвиговскаго; разрушенъ гуннами. Въ XII в. на Д. утверждаются хазары. Въ 1067 г. полугенералъ князь половецкій Азупъ покори́лъ какой-то городъ въ устьяхъ Д. и далъ ему свое имя (Азовъ). Въ 1204 г. Азовомъ (*Тана*) овладѣли венеціанцы, въ 1395 г. разрушенъ Тамерланомъ, въ 1400 г. возстановленъ генуэзцами. Въ 1471 или 1476 г. Тана взята татарами и турками и стала именоваться Азовомъ.—См. *Н. П. Пущыревскій*, „Изысканія р. Дона“ 1906—1909 г.г. (1910; Материалы для описанія русскихъ рѣкъ, вып. XXV); *В. В. Богачевъ*, „Географическое развитіе дельты р. Дона въ связи съ ея заселеніемъ“ (Сборникъ Учено-Литер. Общ. при Юрьев. унив., 1911); *Н. Бородинъ*, „Аз.-донское рыбол.“ (1901). *Л. Бергъ*.

Донъ-Бенито, гор. въ исп. пров. Бадахосъ, на Гвадіанѣ, 16.565 жит.

Донъ-Жуанъ, герой многочисленныхъ литературныхъ произведеній, имя котораго сдѣлалось нарицательнымъ для человѣка, усматривающаго цѣль жизни въ мимолетныхъ чувственныхъ наслажденіяхъ, смотрящаго на женщину исключительно, какъ на орудіе своихъ эротическихъ капризовъ, не останавливающагося и передъ обманомъ для достиженія своихъ намѣреній. Въ основѣ поэзіи о Д.-Ж. лежитъ устная легенда, связанная, по всѣмъ вѣроятіямъ, съ истор. личностью. Впервые легенда о Д.-Ж. получила худож. обработку въ испанской пьесѣ „El burlador de Sevilla“, обыкновенно, хотя и безъ достаточнаго основанія, приписываемой Тирсо де Молинѣ (XVII в.). Переведенная на итальян. языкъ, пьеса о Д.-Ж. вошла въ репертуаръ странствующихъ артистовъ-импровизаторовъ, была ими занесена въ Парижъ, легла въ основу пьесы Мольера „Le Festin de Pierre“ (XVII в.) и Гольдони „Don Giovanni ovvero il

dissoluto“ (XVIII в.), была передѣлана де Понте въ либретто и переложена на музыку Моцартомъ (1787 г.). Легенда о Д.-Ж. продолжала и въ XIX в. вдохновлять поэтовъ всѣхъ странъ: Англии (Байронъ), Франціи (Дюма-старшій), Испаніи (Зорилья), Португаліи (Гверра Жункейро), Италіи (Графо), Германіи (Гейзе; нѣмцы охотно выводятъ рядомъ Д.-Ж. и Фауста, напр. Граббе въ драмѣ „D. J. und Faust“; кн. Шенайхъ - Каролатъ въ поэмѣ „D. J.'s Tod“), Скандинавіи (Гаухъ, Альмквистъ), Россіи (Пушкинъ, гр. А. Толстой). Образъ Д.-Ж. увлекалъ также многихъ художниковъ (Rixen, Grosso и др.) и въ особенности композиторовъ (Le Tellier, Righini, Albertini, Raimondi, Gazzaniga, Gardi, Моцарта, Даргомыжскаго). По своему соціальному происхожденію типъ Д.-Ж. тѣсно связанъ съ феодальнымъ классомъ, гдѣ были на лицо всѣ условія, благоприятствовавшія его существованію: здѣсь господствовала возможность жить праздно для наслажденія, на бракъ смотрѣли какъ на условность, не имѣющую ничего общаго съ любовью, и каждый баронъ могъ безконтрольно распоряжаться подвластными крестьянками. Типъ рыцаря-сладострастника и насильника часто мелькаетъ, поэтому, хотя и подъ другими именами, уже въ средневѣковой литературѣ. Еще болѣе благоприятную почву для процвѣтанія этого типа представляла эпоха абсолютизма (особенно XVII и XVIII в.), такъ какъ абсолютные государи и ихъ приспѣшники—придворные могли дѣлать все, что хотѣли, а женщина разсматривалась въ этомъ мірѣ исключительно какъ орудіе наслажденія (недаромъ большинство абсолют. государей были типическими Д.-Ж., напр. Францискъ I, Людовикъ XV). Къ эпохѣ абсолютизма и относятся литерат. произведенія о Д.-Ж., и еще Байронъ пріурочилъ свою поэмѣ, проникнутую инымъ духомъ, къ XVIII в. Такъ какъ писатели, подвергавшіе легенду обработкѣ, были демократами по убѣжденію, глашатаями поднимавшагося „третьяго сословія“ (Мольеръ, Гольдони), то они относились къ своему герою отрицательно. Въ XIX в. въ иной общественной обстановкѣ образъ

Д.-Ж. долженъ былъ значительно измѣниться. Изъ жизнерадостнаго искателя наслажденій Д.-Ж. превращается сначала въ разочарованнаго философа-идеалиста любви (у Гофмана и Ленау), а потомъ въ кающагося грѣшника (у Зорили и Альмквиста). Въ правовомъ буржуазномъ строѣ Д.-Ж. теряя свой прежній агрессивный характеръ, становится все болѣе простымъ баловнемъ женщинъ (уже у Байрона) и подъ другими, чисто мѣщанскими именами пользовался женской любовью, чтобы дѣлать карьеру (напр., *Belami* у Мопассана). Съ другой стороны, по мѣрѣ роста женскаго движенія со всѣми вытекавшими изъ него для мужчины и женщины социальными и психологическими послѣдствіями, Д.-Ж. незамѣтно превращался изъ сокрушителя женскихъ сердецъ въ философа-женоненавистника, изъ хищника, порабошающаго женщину, въ добычу нападающей на него самки, какъ въ пьесѣ Б. Шоу „Человѣкъ и сверхчеловѣкъ“ (гдѣ въ III д. авторъ устанавливаетъ преемственную связь между героемъ пьесы Дж. Таннеромъ, и Д.-Ж.; см. также предисловіе автора къ пьесѣ). О легендѣ и ея обработкахъ см. *G. de Bévoite*, „La legende de Don Juan“; *V. Armesto*, „La legenda de Don Juan“ и *А. Веселовскій*, „Этюды и характеристики“ т. I. *В. Фриче.*

Донъ Карлосъ, см. *Карлосъ*.

Донъ Кихотъ (*Don Quixote*), герой извѣст. (переведенъ на всѣ европейскіе языки) романа М. Сервантеса „*El ingenioso Hidalgo Don Quixote de la Mancha*“ (первая часть вышла въ 1605 г., вторая—въ 1615 г.), направленнаго (по словамъ самого автора) противъ увлеченія испанской публики рыцарскими романами. На самомъ дѣлѣ романъ Сервантеса пародія не только на извѣстный литературный жанръ, но и на извѣстный социальный типъ. Не замѣчая, что времена рыцарства прошли, Д. К. садится на клячу (Росинанта), приглашаетъ оруженосца (мужичка Санчо Панса), выбираетъ себѣ даму сердца (крестьянку Дульцинею) и отправляется искать приключенія и совершать подвиги, попадая при этомъ въ смѣшное, нелѣпное или трагическое положеніе. По своему социальному

происхожденію типъ Д. К. тѣсно связанъ съ мелкопомѣстнымъ дворянствомъ или рыцарствомъ, которое въ вѣкъ развитія крупныхъ помѣстій и торговаго капитала (XVI в.) все болѣе опускалось, не умѣло приспособиться къ новымъ условіямъ жизни и жило мысленно въ прошломъ, когда этотъ классъ занималъ иное, лучшее положеніе. Имя Д. К. сдѣлалось, поэтому, нарицательнымъ, прежде всего, для обозначенія человѣка, мечтающаго возстановить социальный и идейно-моральный строй, уже отошедшій въ прошлое подъ вліяніемъ новыхъ условій жизни. Такъ какъ самъ Сервантесъ вышелъ изъ стараго (обѣднѣвшаго) рыцарскаго рода, и типъ Д. К. былъ ему психологически близокъ, понятенъ и милъ, то по мѣрѣ работы надъ романомъ онъ все болѣе подчеркивалъ въ рыцарѣ, задуманномъ какъ пародія, его положительныя черты и преимущественно его безкорыстный идеализмъ въ борьбѣ съ тѣмъ, что ему представляется зломъ, такъ что имя Д. К. сдѣлалось, далѣе, синонимомъ человѣка, настолько умедшаго въ свою идею или мечту, что не замѣчаетъ обрушивающихся на него матеріальныхъ невгодъ и ударовъ. О Д. К. см., кромѣ обшихъ сочиненій по исторіи испанской литературы и специальныхъ изслѣдованій о Сервантесѣ, статью *Г. Гейне* („*Einleitung zur Prachtausgabe des D. Q.*“, 1837), статью *Тургенева* о „Гамлетѣ и Д. К.“ и статью *Н. Сторозженки*, „Философія Д. К.“ въ сборникѣ „Изъ области литературы“. *В. Фриче.*

Допплера явленіе (иногда называемое неподходящимъ терминомъ „принципъ Д.“, теоретически предсказанное Допплеромъ, а еще раньше — Физо, состоитъ въ томъ, что если движущійся наблюдатель воспринимаетъ колебанія (звукковыя, свѣтковыя или иныя), распространяемыя движущимся источникомъ, то число волнъ, отмѣчаемыхъ наблюдателемъ въ единицу времени (т. е. высота воспринимаемаго звука, преломляемость воспринимаемаго свѣта и т. д.), будетъ вообще зависѣть не только отъ числа колебаній, дѣйствительно совершаемыхъ даннымъ источникомъ въ единицу времени, но еще отъ величины и направленія скоростей

обоихъ движеній. Въ частномъ случаѣ можетъ двигаться только наблюдатель или только источникъ. Въ области акустики явленіе Д. можетъ быть воспроизведено, напр., въ слѣд. опытѣ: если мимо наблюдателя, стоящаго у полотна желѣзной дороги, быстро проходитъ непрерывно свистящій локомотивъ, то при его приближеніи наблюдатель слышитъ тонъ болѣе высокій, а при удаленіи—болѣе низкій, чѣмъ было бы въ случаѣ неподвижности локомотива. Въ области оптики явл. Д. было обнаружено на опытѣ русскимъ астрономомъ Бѣлопольскимъ. Явленіе Д. наблюда. еще у т. наз. *каналовыхъ* лучей.

А. Б.

Важное примѣненіе теоріи явленія Д. къ *астрономіи* состоитъ въ возможности вычислять скорость движенія небесныхъ тѣлъ по направленію прямой линіи, соединяющей землю съ наблюдаемымъ тѣломъ. Если взаимное разстояние земли и, напр., звѣзды измѣняется (т.-е. земля и звѣзда взаимно приближаются или удаляются), то спектръ звѣзды не бываетъ точно такой же, какъ въ томъ случаѣ, если это разстояние не измѣняется; линіи спектра не совпадаютъ въ обоихъ случаяхъ, и наблюдаемыя длины волнъ каждой отдѣльной линіи не одинаковы въ томъ и другомъ случ.; если взаимное разстояние земли и звѣзды уменьшается, то всѣ линіи спектра смѣщаются къ фіолетовому концу его, но неодинаково: измѣненіе длины волнъ пропорціонально скорости взаимнаго приближенія земли и звѣзды и длинѣ волнъ; если разстояние земли и звѣзды увеличивается, то всѣ линіи смѣщаются къ красному концу спектра въ той же законѣрности. (Если v —скорость взаимнаго приближенія или удаленія земли и звѣзды, V —скорость свѣта, λ —длина волны какой-либо линіи спектра, $\Delta\lambda$ —измѣненіе λ , то:

$$\Delta\lambda = \frac{v}{V} \lambda).$$

С. Бл.

Допплерить, продуктъ преобразованія торфяныхъ растений, переходная форма между растительнымъ веществомъ и торфомъ или бурымъ углемъ, бурая или черная, мягкая, упругая масса, похожая на каучукъ; на воздухѣ скоро тверд. и дѣлается похож. на бурый уголь. Хим. сост.: гуминовокислый

кальцій (приблиз. $\text{Ca C}_{24} \text{H}_{22} \text{O}_{12}$), смѣшанный, вѣроятно, съ гумин. кислотой.

Допплеръ (Doppler), Христианъ, талантливый австрійскій математикъ и физикъ, род. въ Зальцбургѣ въ 1803 г.; занималъ кафедры математики, маханики и физики въ различныхъ высшихъ техническихъ школахъ Австріи, въ 1851 г. сдѣлался профессоромъ физики вѣнскаго университета. Напечаталъ большое количество работъ по различнымъ вопросамъ математики, физики и физической астрономіи. Въ особенности извѣстенъ открытіемъ т. наз. *явленія Допплера*. Ум. въ Венеціи въ 1853 г. А. Бачинскій.

Допросный листъ, или *вопросная грамота* (commission rogatoire), актъ, сообщаемый однимъ правительствомъ другому съ просьбой доставить отвѣтъ на поставленные въ немъ вопросы, возникшіе при разбирательствѣ какого-либо судебного дѣла относительно обстоятельствъ, имѣвшихъ мѣсто въ чужомъ государствѣ, или свѣдѣнія о коихъ можетъ сообщить или удостовѣрить чужое правительство. Предметомъ Д. л. мож. б. допросъ свидѣтелей, проживающихъ за границею, удостовѣреніе законности или подлинности акта или юридическаго дѣйствія, совершеннаго за границей, сообщеніе документовъ, необходимыхъ для разъясненія дѣла, и т. п. Взаимное сообщеніе правительствами такого рода свѣдѣній относится къ области взаимнаго содѣйствія государствъ въ области правосудія. Въ прежнія времена это содѣйствіе регламентировалось специальными конвенціями (напр., специальная декларация относительно вопр. грамотъ Россіи съ Италіей 1874 г., съ Франціей 1890 г., конвенція съ Германіею 1879 г. и 1883 г., съ Австріею 1884 г., съ Румыніею 1894 г. и др.). Съ 1896 года оно (въ области гражданскаго процесса) регламентировано между европейскими государствами Гаагскими конвенціями 1896 и 1905 г. (см.), открывшими возможность непосредственныхъ взаимныхъ сношеній между судебными установленіями государствъ, подписавшихъ эту конвенцію (въ томъ числѣ Россіи: конвенція 4—17, VII, 1905 г. ратификована въ 1909 г. См. Собр. Узак. 1909 г., ст. 714).

По дѣламъ уголовнымъ вопр. грамоты передаются и возвращаются дипломатическимъ путемъ, т. е. черезъ министерство юстиціи и иностр. дѣль, но въ силу конвенцій такой сложный порядокъ сношеній между судебными установлениями разныхъ государствъ замѣняется иногда сношеніями непосредственными, по крайней мѣрѣ между судами пограничныхъ мѣстностей. (Такъ, въ силу вышеуказанныхъ конвенцій—между судебн. установлениями Варшавскаго судебного округа и пограничными суд. установлениями Пруссіи и Австріи и между судами округовъ Одесской, Херсонской, Кишиневской и Каменецподольской суд. палатъ съ пограничными судами Румыніи).

В. У.

Допросъ, см. *судопроизводство уголовное*.

Дора Балтеа, лѣвый притокъ По, 148 км. длины.

Дорада 1) *Chrysophrys aurata*, Д. золотистая, рыба изъ сем. Sparidae, 30—40 см., рѣже до 60 см. длины и 4—8 клгр. вѣсу; окраска очень красива: основной тонъ серебристо-сѣрый съ зеленымъ отливомъ, болѣе темный на спинѣ, на жабрахъ—по золотистому пятну, золотисто-желтая полоса на лбу и 18—20 такихъ же полосъ на бокахъ, спинной и заднепроходный плавникъ синеватые, хвостовой—черный, грудные и брюшные—фіолетоваго цвѣта. Д. попадается всюду по Средиземноморскому побережью и по западному берегу Африки. Питаются раковинами. Мясо чрезвычайно вкусно и славилось еще въ древнемъ Римѣ, гдѣ Д. и разводилась въ Лукриневомъ озерѣ; теперь ее разводятъ около Венеціи въ глубокихъ прудахъ. 2) *Coxyphaena hippuridis*, золотая макрель, красивая рыба изъ сем. Coxyphaenidae, достигаетъ болѣе 1 м. длины и до 15—20 клгр. вѣсу. Окраска необыкновенно красива и измѣняется съ освѣщеніемъ; верхъ пурпуровый или синій съ металлическимъ отблескомъ, хвостъ золотистожелтый. Живетъ въ моряхъ теплаго пояса, отличается большой прожорливостью, охотится особенно за летучими рыбами. Ее ловятъ сѣтями, когда она приближается къ берегамъ для метанія икры; мясо твердо и сухо, а иногда и не безвредно.

Дорадо (Dorado), созвѣдіе южнаго неба около—60° склоненія и 5 ч. прям. восх. Содержитъ по Гульдуду 43 звѣзды до 7-ой вел.

Дордонь (Dordogne), департаментъ на ю.-з. Франціи, образованный изъ Перигора, части Ангумуа, Ажне и Лимузена. Гл. гор.—Перигё. Площадь 9.223 кв. км. (3-й по величинѣ). Населенія 447.052. Поверхность—волнистое плоскогорье съ наклономъ отъ с.-в. къ ю.-з., на западѣ—болотистая и лѣсистая равнина Дубль. Климатъ въ общемъ здоровый. Почва неплодородная, за исключеніемъ нѣкоторыхъ долинъ. Обильныя пастбища благоприятствуютъ развитію скотоводства. Рѣки: Дордонь, Иль, Дронна, Визонна, Везерь. Департаментъ обладаетъ значительными минеральными богатствами: желѣзо, кобальтъ, марганецъ, никкель, каменный уголь, каолинъ, мраморъ, алебастръ. Обрабатывающая промышленность незначительна. Вывозъ табака, трюфелей, грибовъ, орѣховаго масла, каштановъ, фруктовъ, вина паштетовъ и окороковъ. Минерал. источники въ Ла-Башеллери.

Дордонь (Dordogne), рѣка на ю.-з. Франціи. Верховье на склонахъ Пюи-де-Санси (1.720 м.). Сливаясь съ Гаронной у Бекъ д'Амбезъ, даетъ Жиронду. Длина течения Д. 472 км. Притоки справа: Везерь съ Коррезомъ, Иль съ Дроной и Верхн. Везеромъ; слѣва—Рю, Сэръ. Д. доступна для сплава отъ Боръ до Мейронъ (147 км.), для навигаціи отъ Мейронъ до Бекъ д'Амбезъ (267 км.). Морской приливъ чувствуется на протяженіи 36 км. вверхъ по рѣкѣ, въ сизигіи—до 49 км., и морскія суда достигаютъ Либурна.

Дордрехтъ, гор. въ нидерландской пров. Южн. Голландія, на р. Мерведъ, 46.295 жит. Сохранившійся съ XIV-го столѣтія соборъ, картинная галлерія, музей древностей, музей, посвященный англо-бургской войнѣ. Оживленная рѣчная торговля. Въ 1572 г. въ Д. была провозглашена независимость Объединенныхъ Провинцій.

Доре, Густавъ, французскій художникъ, скульпторъ, живописецъ, рисовальщикъ и граверъ; р. въ 1833 г.; съ раннихъ лѣтъ сталъ рисовать почти безъ руководства. 16 лѣтъ, когда онъ

учился въ гимназіи, онъ началъ сотрудничать въ юмористическихъ журналахъ. Его каррикатуры и рисунки изъ современной жизни обратили на него вниманіе, и онъ былъ заваленъ заказами. Отъ каррикатуры онъ перешелъ на иллюстраціи. Имъ исполнены многочисленные рисунки къ „Гаргантюа и Пантагрюель“ Рабле, „Сказанію о вѣчномъ жидѣ“, „Волшебнымъ сказкамъ“ Пьерро, „Божественной Комедіи“ Данте, „Потерянному и возвращенному Раю“ Мильтона, „Библии“ и „Донъ Кихоту“ Сервантеса. Въ своихъ рисункахъ Д. обнаруживаетъ поразительную легкость вымысла, умѣнье выбрать сюжетъ и разработать его въ эффектной трактовкѣ, иногда даже съ величіемъ стиля. Но наряду съ этимъ нерѣдко видна торопливость, набитость техники и слабость рисунка. Ум. Д. въ 1883. О Д. см. *Delorme*, „G. Doré, peintre, sculpteur, dessinateur, graveur“, 1879; *Roosevelt*, „Life and reminiscences of G. Doré“, 1885.

Н. Т.

Дорида, небольшая гористая область въ собственной Элладѣ, откуда вышли дорійцы, между Парнасомъ и Этой, а съ своими четырьмя городами—Боіономъ, Еринеемъ, Китиніемъ и Пиндомъ она составляла такъ называемую Дорическую Тетраполию.

Дорическій стиль, см. колонна.

Доріа, Андреа, см. *Генуя*, XIII, 203.

Доріа, см. XIII, 201/202.

Дормезъ (фр. dormeuse), дорожный экипажъ съ приспособленіемъ для спанья.

Дормиторъ, или *Дурмиторъ*, горн. кражъ въ сѣв. Черногоріи съ высоч. на Балканахъ вершиной (9.146 ф.).

Дорнахъ, фабричная дер. въ германской провин. Верхній-Эльзасъ, окр. Мюльгаузенъ, 10.447 ж., значительное текстильное производство.

Дорнбирнъ, торг. мѣст. въ австрійской провинціи Форарльбергъ, 13.052 ж.

Дорнъ, Антонъ, изв. зоологъ, основатель Неаполитанской зоологической станціи, род. въ 1840 г. въ Штетинѣ въ богатой и высокоинтеллигентной семьѣ. Стремленіе къ занятіямъ зоологіей, перешедшее къ нему отъ отца, который былъ, между прочимъ, энтомологомъ и основателемъ *Stettiner Entomologische Zeitschrift*, сначала выразилось въ со-

браніи насѣкомыхъ, но уже 17 лѣтъ Д. печаталъ статьи по энтомологіи. Начало его студенческихъ занятій зоологіей не удовлетворило его, и лишь появленіе книги Дарвина „О происхожденіи видовъ“, произведя переворотъ въ его научномъ міросозерцаніи, повернуло его рѣшительно на путь занятій зоологіей, въ которой Д. видѣлъ возможность рѣшенія мировыхъ вопросовъ. Въ 1868 г. Д. переѣхалъ въ іенскій университетъ, гдѣ были профессорами Геккель и Гегенбауръ, и казалось, что профессура по кафедрѣ зоологіи будетъ его конечнымъ удѣломъ. Но полная самостоятельная почина природа Д. дѣлала для него тѣсными рамки академической дѣятельности, и настойчивая мысль о важности морской лабораторіи для зоологическихъ изслѣдованій привела его въ 1870 г. въ Неаполь. Начавшаяся франко-прусская война отвлекла его на нѣкоторое время въ качествѣ унтерофицера, но съ осени 1871 г. онъ опять явился въ Неаполь и началъ работать для созданія зоологической станціи, встрѣтивши при этомъ величайшія затрудненія со стороны неаполитанск. городского управленія. Дѣло доходило до того, что противники постройки станціи, придравшись къ нарушенію при постройкѣ установленной планомъ высоты дома, требовали въ 1872 г. сломки уже доведеннаго до крыши зданія. Въ Берлинѣ, куда обратился Д., ища матеріальной поддержки у правительства и академіи наукъ, онъ встрѣтилъ тоже сильное противодействіе, и только неукротимая энергія и настойчивость позволили Д. побѣдить все прпятствія и открыть станцію въ февралѣ 1874 г. Двѣ удачныя мысли легли въ основу благополучія станціи: устройство при ней эффектнаго морского акваріума, привлекающаго платную публику, и устройство рабочихъ мѣстъ („столовъ“), оплачиваемыхъ правительствами разныхъ странъ (въ томъ числѣ и Россіей). Значительная часть капитала, положеннаго въ основу станціи, принадлежала отцу Д., и станція до сихъ поръ является собственностью семьи Дорна. При станціи началось изданіе обширной серіи монографій подъ общимъ заглавіемъ „Fauna u. Flora des Golfes von

Neapel“, съ которыми приходится считаться всякому, изучающему зоологию, и два периодических изданія: „Mittheilungen aus d. Zool. Stat. zu Neapel“ и „Zoologischer Jahresbericht“ (отчеты о литературѣ). Съ самаго основанія станція была хорошо обставлена для научныхъ работъ и служила образцомъ для другихъ лабораторій, а затѣмъ постепенно улучшалась и расширялась и въ настоящее время, покрывая пространство болѣе 2.000 метр., имѣетъ 150 отдѣльныхъ комнатъ, 50 служащихъ и даетъ возможность работать до 80 исследователямъ одновременно. Библиотека станціи славится своимъ богатствомъ. На станціи были выработаны многіе новые способы сохраненія морскихъ животныхъ, и матеріалы, на ней фиксированные, разсылаются по всему свѣту и для показныхъ коллекцій, и для работъ. Весьма многое для станціи было сдѣлано ея ассистентомъ Лю БIANCO, котораго Д. съ самаго основанія станціи пригласилъ работать, сперва въ качествѣ 17-лѣтняго прислужника.

Хотя главныя заслуги Д. организаторскія, но онъ былъ также известнымъ исследователемъ, оставившимъ замѣтный слѣдъ въ наукѣ. Еще въ 1875 г. напечаталъ онъ „Der Ursprung der Wirbelthiere und das Princip des Funktionswechsels“, а съ 1882 года начался длинный рядъ его работъ подъ общимъ заглавіемъ „Studien zur Urgeschichte des Wirbelthierkörpers“. Д. скончался въ 1909 г., и послѣ его смерти среди зоологовъ возникла мысль, нынѣ осуществленная, о собраніи путемъ международной подписки средствъ на постановку его бюста на станціи и учред. капитала его имени. *Г. Кожневниковъ.*

Дороги грунтовая, см. *шоссейныя дороги*.

Дорогобужскій уѣздъ, центральн., лѣсистый у. Смоленской губ., площ. 3.357,5 кв. в. Поверхность холмистая, возвышенн. (до 120 саж. выс.), пересѣченная долинами верхн. Днѣпра и его небольшихъ притоковъ. Почвы преобладаютъ суглинистыя и супесчаныя, по Днѣпру — пойменные почвы и пески. Насел. къ 1911 г. исчисл. въ 129,1 т. ж.,

включ. 10,9 т. городск. (38,5 ж. на 1 кв. в.). По переп. 1897 г. — 104,7 т. ж. Преобладаютъ национальность — бѣлоруссы. Главн. занятія населенія — хлѣбопашество. Надѣльные земли (въ 1905 г.) составл. 42,4% всей хозяйств. площ. у. (9,6 дес. на 1 дворъ), въ частн., личн. собств. — 49,3%, изъ котор. 32,3% принадл. дворянамъ (средн. 337,6 д. на 1 влад.), 24,7% — купцамъ (611,3 д. на 1 влад.), 7,6% крестьянамъ (47,8 д. на 1 влад.). Учрежд. принадл. 8,3% всей хоз. площ. у. Побочн. заработокъ доставляютъ кустарные и отхожіе промыслы (гл. обр., на строит. работы).

Дорогобужъ, уѣздн. гор. Смоленской губерніи, на Днѣпрѣ. 11.053 ж. Прогимназія, женская гимназія. Д. известенъ уже въ XII столѣтіи, долго служилъ предметомъ споровъ между Россіей и Литвой, въ началѣ XVII-го стол. отошелъ къ Польшѣ, а съ 1686 г. присоединенъ къ Россіи. Въ 1812 г. Д. былъ занятъ французами.

Дорогой, гор. въ Румыніи, 12.701 ж. **Дорогой утесъ**, отрогъ Яблонова хр., Забайкал. обл., нерчинск. окр., мѣсто-наход. тяжеловѣса, дымчатого топаза, голуб. аквамарина и др. драгоц. минераловъ.

Дороховъ, Иванъ Семеновичъ, генералъ, род. въ 1762 г., впервые отличился подъ командой Суворова во время 2-ой турецкой войны; участвовалъ и въ Польской кампаніи 1794 г. и въ войнѣ 1807 г., но особ. прославился въ отеч. войну. Отрѣзанный въ началѣ войны отъ 1 арміи, Д., выдерживая въ теченіе нѣсколькихъ дней сраженія противъ окружавшаго его непріятеля, провелъ свой отрядъ на соединеніе съ 2-ой арміей. Подъ Бородинымъ онъ былъ въ самомъ огнѣ на лѣвомъ флангѣ. Послѣ сдачи Москвы Д. былъ ввѣренъ большой партизанскій отрядъ, во главѣ котораго онъ дѣйствовалъ съ поразительной отвагой и всегда съ удачей. Особенно прославился освобожденіемъ отъ непріятеля Верей. Подъ Малымъ Ярославцемъ Д. получилъ серьезную рану въ ногу, вслѣдствіе которой не могъ болѣе участвовать въ бояхъ. Ум. въ 1815 г.

**Иллюстрированные и текстовые приложения, помещенные
въ XVIII томѣ.**

Столб.

Кн. Е. Р. Дашкова (1743—1810). Съ портрета, писаннаго И. Н. Крамскимъ по портрету Левицкаго (1735—1822)	23/24
Разборная модель двигателя Дизеля	31/32
Двигатели внутреннего сгорания и двигатели водяные. Текстовое приложение	31/32
Статистическій обзоръ операций Дворянскаго Банка. Текстовое приложение	59/60
Двукрылыя. Таблица съ объяснительнымъ листкомъ	103/04
Важнѣйшіе способы дезинфекціи. Текстовое приложение	131/32
Декартъ (1596—1650). Съ портрета, писаннаго Фр. Гальсомъ (1580—1666). Съ разрѣшенія Ад. Браунъ и К ^о въ Парижѣ	159/60
Важнѣйшія международныя деклараціи. Текстовое приложение	167/68
Делакруа (1798—1836). 28 іюля 1830 г. Гелиографюра англійскаго типа. Съ разрѣшенія Ад. Браунъ и К ^о въ Парижѣ	171/72
Делакруа (1798—1836). Ладья Данте. Съ разрѣшенія Ад. Браунъ и К ^о въ Парижѣ	175/76
Деларошъ (1797—1856). Дѣти Эдуарда IV. Гелиографюра англійскаго типа. Съ разрѣшенія Ад. Браунъ и К ^о въ Парижѣ	179/80
Примѣненіе дерева и его переработка. Текстовое приложение	247/48
Г. Р. Державинъ (1743—1816). Съ портрета, писаннаго И. Е. Рѣпинымъ (род. въ 1844 г.)	251/52
Дефреггеръ (род. въ 1835 г.). Военный совѣтъ	283/84
Джотто ди Бондоне (1276—1337). Св. Францискъ Ассизскій. Съ разрѣшенія Ад. Браунъ и К ^о въ Парижѣ	331/32
Ч. Диккенсъ (1812—1870). Съ портрета, писаннаго Фритомъ (1819—1909). Съ разрѣшенія Фотографическаго Общества въ Берлинѣ	355/56
Генеалогія важнѣйшихъ династій новаго времени. Текст. приложение	379/80
Н. Я. Добролюбовъ (1836—1861). По фотографіи	499/500
Дольмены. 2 таблицы	571/72
Дольчи (1616—1686). Св. Цецилія. Гелиографюра англійскаго типа. Съ разрѣшенія Ад. Браунъ и К ^о въ Парижѣ	575/76

Биографическій указатель членовъ Государственнаго Совѣта будетъ приложенъ при одномъ изъ слѣдующихъ томовъ.



Для болѣе удобнаго пользованія географическими картами Словаря при чтеніи географическихъ и историческихъ статей его на различныя буквы, карты, по примѣру десятаго изданія извѣстной Encyclopaedia Britannica, выдѣлены въ особый томъ; томъ-атласъ будетъ снабженъ подробнымъ указателемъ названій съ обозначеніемъ ихъ положенія, что значительно облегчитъ нахожденіе нужныхъ географическихъ пунктовъ. Карты спеціально составляются для Словаря членомъ Парижскаго Географическаго общества и сотрудникомъ Гашетовскаго Географическаго бюро въ Парижѣ Д. А. Аитовымъ, при участіи членовъ того же бюро Виктора Гюо (V. Huot), Мариуса Шено (M. Chesneau), Густава Багге (G. Bagge) и др. и гравируются въ Парижѣ въ картографическомъ институтѣ Erhard Frères. Для полнаго согласованія транскрипціи названій въ Словарѣ и на картахъ атласъ будетъ законченъ одновременно съ послѣдними томами Словаря. Лица, подписавшіяся до 1914 г., получаютъ томъ съ географическими картами бесплатно, оплачивая лишь стоимость переплета и пересылки.

Замѣченныя опечатки.

(NB. Просятъ исправить въ текстѣ).

<i>Томъ</i>	<i>Столб.</i>	<i>Строка</i>	<i>Напечатано</i>	<i>Слѣдуетъ</i>
V	546 сн.	12 сн.	Дранверъ	Драйверъ
XV	427	25 св.	Сомберъ	Солсбери
XVII	прил. 7'	39 св.	1909 г.	1904 г.
XIII	332 прил. 46	9 св.	однополюй	двуполый
VIII	442	1 сн.	эпохурасц. полна- го вѣта	эпоху полного рас- цвѣта



2007044775

Цѣна тома 3 р., въ переплетѣ—3 р. 50 к.

(За пересылку—по стоимости.)



Энциклопедический

Словарь

7^е издание

Совершен. переработ.
под ред. профессора

В. А. Шелѣзнова,
М. М. Ковалевскаго,
С. А. Муромцева и
К. А. Тимирязева.

Изд. 11^е
Бр. А. и М. Трансѣевъ и К^о.

Л. Каменраке



Энциклопедическій
СЛОВАРЬ

7^е Издание
ТВА
Гр. Гранатъикъ

Пастернакъ

