

年

卷

期

2

2

第

第

# 報月育體奮世勤

第二卷  
第二期



南洋大學學生之機巧運動

行發社報月育體奮勤海上

門老上  
口西海

上海體育公司  
造製械機  
案圖象形  
行維妙維

章獎術藝  
創首國全  
計設家專



## 勤奮書局新課程標準

# 小學體育教本編輯要旨

### ▲小學教師備此教本走遍全國學校

推究吾國民族體質衰弱的原因，雖有多端，但小學體育的不發達，實爲其主因。當在天機活潑遊戲本能次第表現的兒童時代，若不與以適當的體育訓練，忍把他的天機泯滅，本能消失，豈不大謬；待既泯滅既消失後，欲再挽回，恐費千鈞之力，已是無濟。所以，現在全國各省市各縣區的運動會，雖頻年舉行，民衆運動場所，雖次第增設，結果運動依然是少數人的娛樂，健康依然是少數人的專利品。

論外表，小學校中，何嘗不注重體育呢！每週定有正課，按時教學之不足，又有早操及課外運動的補充；因一校單獨運動會之不足，又有分區及全縣聯合運動會的舉行。在教育當局，總算盡教學和鼓勵的能事了。論實際，則小學體育的實施，各自爲政，取材教法，漫無標準，運動的種類不全，分量的輕重失當，程度的高下不分，幾乎所在皆是。即兒童對於體育課，既沒有什麼興趣，體育課對於兒童身體，也沒有什麼效益，對教育上的價值，更是談不到了！

二十一年教育部做了一件重要工作。聘請專家，確定小學體育課程標準，十月二十日公佈，並規定自二十二年度第一學期起實施。歷久不能解決的小學體育課程問題，才得統一合理的標準，據此以行，不難打破從前混亂的局面，而漸入於光明之路。

### ▲最新教材用之不竭包君終身無憂

但是，教部頒布課程標準，是第一步工作，要實現這標準，還須有第二步工作。第二步工作是什麼呢？是教本的編訂。因爲沒有切合的教材與教法，標準是決不能夠實現的。舊時出版的體育書籍，陳腐支離，用以實現新標準，正似方枘圓鑿，緣木求魚，所以，這編訂教本的第二步工作，是現時最重要最切實的工作。

本局素以促進民族健康的使命自負，努力編印「體育叢書」，作實際的提倡，對於這件編訂小學體育教本的重要工作的完成，當然責無旁貸。但是，我們知道這件重要工作，不是草率所能了事，所以我們在事前經詳細的規劃，決定三個要旨：（一）質量要精，須與新標準照合無間。（二）分量要多，使教育者應用不盡。（三）富有彈性，適應各地小學校的情形。根據這個要旨，我們便確定下列的辦法：

（一）求質的精 所以，根據小學體育課程標準中作業的類別，分別延請對於小學體育富有研究和經驗的體育專家，擔任著述，出其所長，蔚爲巨編。

（二）求量的多 所以先擬定各類材料相當的分量，就這相當的分量，再增加倍數，以成合理的豐富。講到教材的類別，小學體育課程標準中，定有下列的各學年作業要項：







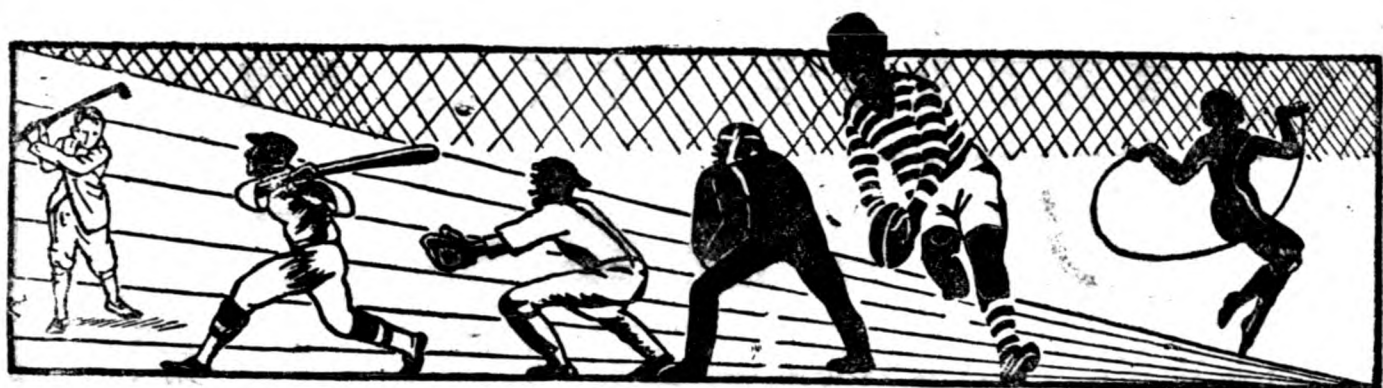

# 勤奮體育月報

第二卷 第二期

## 第十八屆華北運動會專號

中華民國廿三年十一月十日出版

### 勤奮體育畫報

華北運動會特刊

- 開幕盛況.....(三幅)
- 男女田徑.....(六幅)
- 球類錦標.....(四幅)
- 大會之面面觀.....(五幅)
- 正文插圖.....(七幅)

### 編輯談話

編者(二元)

### 勤奮體育評壇

- 第十八屆華北運動會精神上的成功.....趙文藻(一三)
- 第十八屆華北運動會印象和批評.....尙樹梅(一三)
- 第十八屆華北運動會概評.....王健吾(一三)
- 華北運動會的紀律與秩序.....趙泉(一四)
- 記華北運動會的幾項優點.....謝希雲(一五)
- 華北運動會給予我們的認識.....郝銘(一五)
- 吾人對於第十八屆華北運動會之感想.....周炳琳(一七)
- 第十八屆華北運動會的成功.....董守義(一八)
- 華北運動會史略.....阮蔚村(一四)
- 第十八屆華北運動會開幕盛況.....陳郁波(一四)





男高徑賽

..... 張文浩(一四九)

男高田賽

..... 劉海寰(一五三)

男高全能

..... 陳文海(一五五)

男中徑賽

..... 郭振邦(一五九)

男中田徑

..... 穆文平(一六一)

女子田徑

..... 羅治英(一六三)

各項球類錦標比賽

..... 田永慶(一六九)

國術表演與比賽

..... 林禮三(一七一)

開幕典禮

..... 陶仲捷(一七三)

我的運動生活(運動家經驗談)

..... 陳榮明(一七五)

田徑新術(六)

..... 阮蔚村(一七七)

一個小學體育教師的生活(二)

..... 邵可羨(一八〇)

體育家與運動家(張之江·熊玉蓮  
張伯苓·吳必顯)

..... 編者(一八一)

一月來之體育行政

..... 編者(一八二)

一月來之運動比賽

..... 編者(一八四)

一月來之體育人事

..... 編者(一八六)

一月來之海外體育

..... 編者(一八七)

天津春合體育用品製造廠廠部及勞工概况

..... 盧益三(一八八)

教育部體育班同學會消息

..... 本會(一九〇)

**碎**

華北運動會錦標與得主.....(一九)

本屆華北會的收穫.....(二〇)

華北體聯會年會.....(二四)

華北會之成功與當局之贊助.....(二六)

十四單位人數統計.....(二五)

本屆華北運動會職員一覽.....(二五)

華北體聯會章程.....(二五)

華北紀錄與全國紀錄比較.....(二六)

符保盧表演撐竿跳展期.....(二七)

**錦**

健兒身手.....(二六)



西湖毛巾  
軟！白！香！  
好到極點

是西子湖美麗的縮影！

是毛巾界絢爛的明星！

▲定價每條三角▼

▲每打三元三角▼

註冊商標



永不退色

三角牌出品精良，人人愛用，惟購買時請注意出品上之  
上列三角商標

三友實業社啓

門市部 郵售部

上海南京路浙江路東首

運動員之良伴

9號 反口運動襪

每雙五角 買一雙再送一雙



# 勤奮體育畫報



第二卷 第二期

華北運動會特刊

開幕盛況

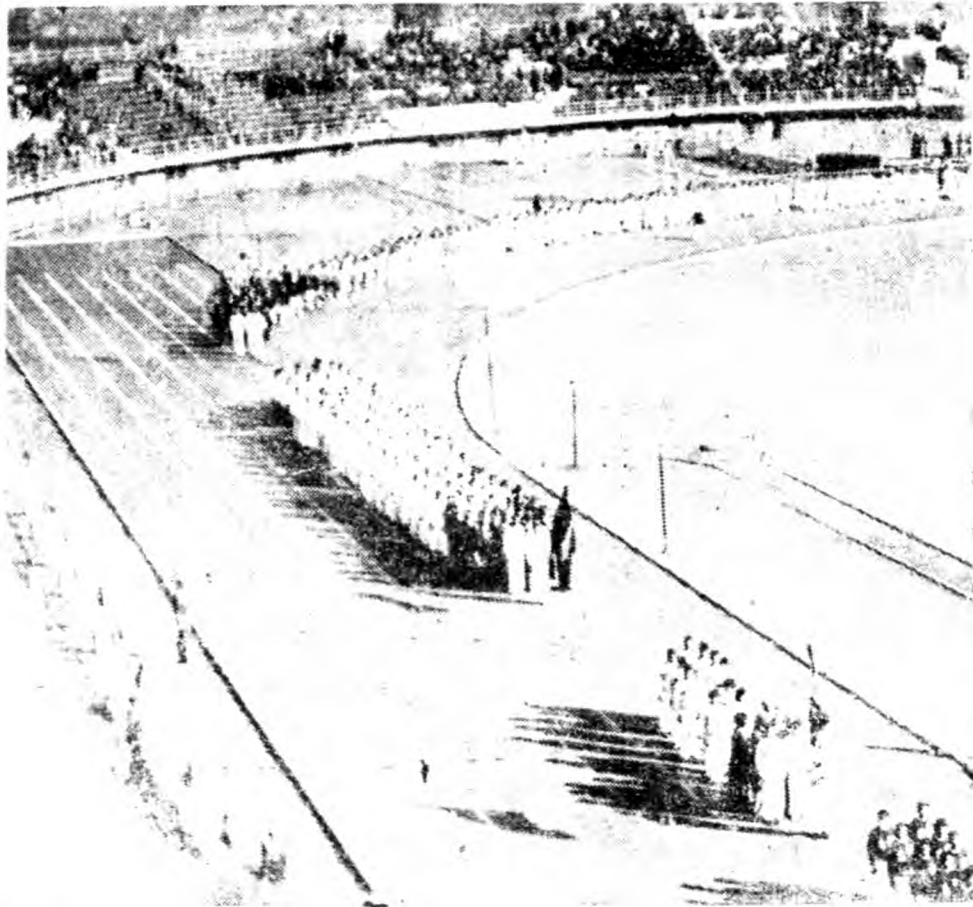

(上) 河北省主席于學忠夫人贈禮彩  
(左) 各省市選手入場秩序井然



開幕時會場之觀衆，估計達五萬人。



徑出女男

男子中級千五百米決賽中途



項目	名次	單位	號碼
成績	一名	吉林	390
	二名	河北	438
	三名	河南	457
	四名	吉林	380
備考	4分	31秒	

(左)女子百米決賽河南焦玉蓮以十三秒二打破全國紀錄



獲所勝得谷四山爲軍冠圈一後最之米萬

勝優示揭板錄紀以均，時了終賽比項每。  
。果結之賽決米百五千中男示圖，次名之

扎擗之後最澄忠邱東山與桂登李四山賽決米百五千高男(下)



影光之時棒遞棒一第賽決力接米百四子女



# 球類錦標

(上)男子高級足球決賽北平對河北，雙方鏖戰極烈。(中右)男子高級籃球錦標，仍為常勝軍河北所保持。(中左)女子籃球錦標山東隊。(下)女子籃球決賽北平戰河南。





# 大會之面面觀

(1)各地女選手到場練習時之情形。(2)天津總站，在會期之前後，早非常緊張之氣氛。(3)天津市中小學一律停課，各校按日到會參觀。(4)大會會場外之牌樓。(5)大會閉幕後，各地選手分道揚鑣，情景頗為淒涼。

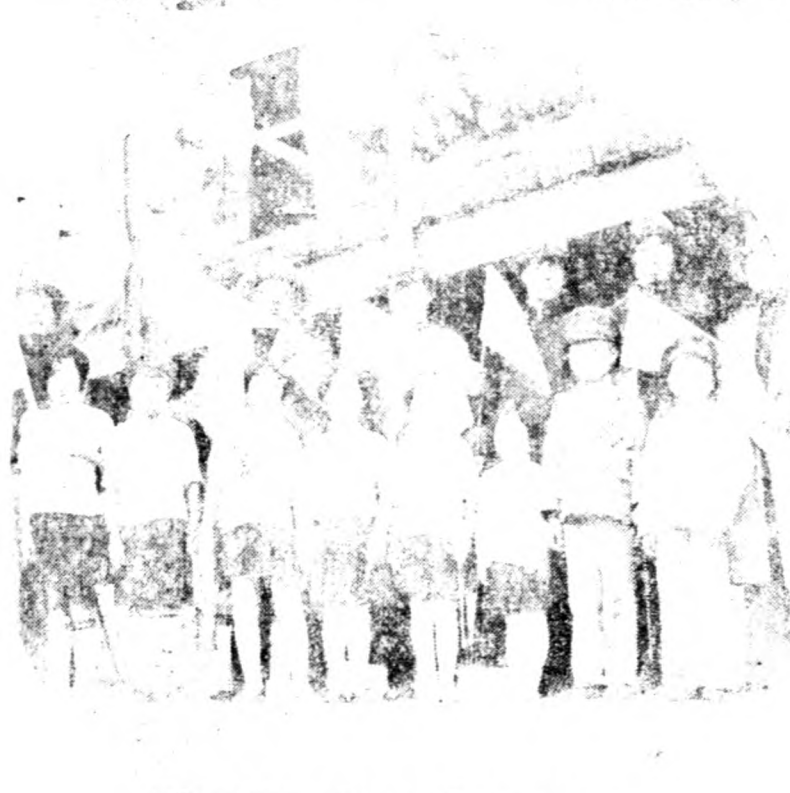

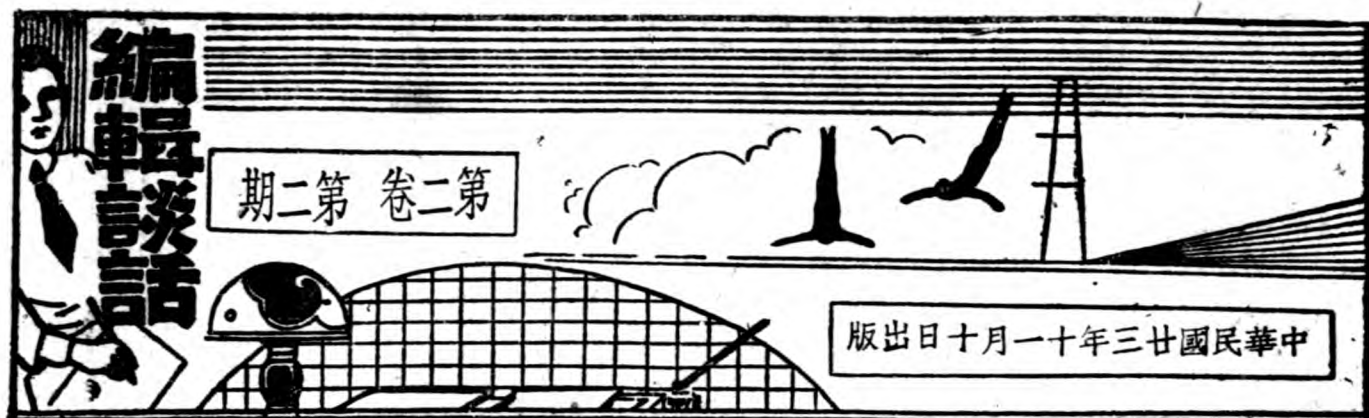

第十八屆華北運動大會，圓滿閉幕之後，對於這次大會的印象，敢舉六點，與體育界諸君相質證。

第一，這次大會中秩序的整齊，最可讚歎。此外，如裁判方法的進步，如糾察人員的負責，都是最令人滿意的事情。而且糾察人員對於會場中違反秩序的觀眾，多用勸告態度，不取干涉方式，這一點，更是向來運動會場中所罕見的好現象。

第二，這次大會中，辦事人員與選手的精神，真是始終不懈，一掃向來國人辦事虎頭蛇尾的習慣。由此足見青年選手平日所受的精神的訓練，較前已大有進步。如閉幕之時，各單位選手，仍依然服裝整齊，精神煥發，實在令人萬分的敬佩。

第三，這次運動會中，充分表現出青年男女守紀律秩序的精神，沒有爭吵，沒有糾紛。而各地選手的冒雨比賽，準時蒞場，雖成績或因此稍遜，然其沉毅克苦的精神，殊足令人起敬。

第四，在本屆華北運動會中，已顯示內地各省體育的突飛猛進，這是很可注意的現象。例如河南的體育界，這次便有顯然的進步。焦玉蓮女士個人幾為會場中羣衆注意的中心，固不待論，即其他河南選手，亦均膾炙人口。回想第十六屆華北運動會在開會舉行時，河南旗色黯然，不為世人所重視，今相隔才二年，而河南選手竟令人不得不刮目相看！循此邁進，前途希望，實不可限量。

第五，就這次運動會一般的情勢看來，其成績已有普遍的進步。專就田徑賽而言，有四項破全國紀錄，一項平全國紀錄，十四項破華北紀錄，如此成績，當然令人興奮，令人歡欣！

第六，此次運動會，對於社會公衆實有很大的影響。質言之，即在引起國民體育興趣一點上，已收最大的效果。

以上六點，係就感想所及，寫出來以供關心體育的人們參考。要則，一般人對於這次大會大抵感覺滿意，然而却更切盼各種方面之繼續不斷的進步，希望將來舉行第十九屆第二十屆運動會時，可有比本屆更圓滿的成績。

此次本報發行華北運動大會專號，承天津趙泉，謝希雲二君協助蒐羅大會材料及照片，及華北體育聞人周炳琳，趙文彙，董守義，尙樹梅，王健吾，郝銘諸君，各以鴻文見惠，本報同仁，特就此表示鄭重之謝意。

# 大筆足球

## 三三全運會 審定採用

### 大筆足球分量準確 大筆足球原料優良

大筆足球  
運動服  
運動鞋  
運動器材







## 勤奮體育評壇



### 第十八屆華北運動會精神上的

#### 成功

華北體育聯合會常務委員  
河北省教育廳體育督學 趙文藻

本屆華北運動會，在河北省天津舉行，賴各界人士的幫忙指導，得有如此比較圓滿的結果。這樣使我們負責籌備的人，覺得十二分感謝大家，除慶祝這次大會的成功外，更覺敬服大家合作的力量。

這次華北運動大會，經一年的籌備，需款四十萬元，轉眼間已經過去了！在這種過程中，有幾件事，是值得我們注意的，就所見略述如下：

1. 化除私見 我們曉得「自私」是一般人很容易犯的毛病，尤其當競爭什麼勝敗時。因此往往有些人在這種關頭，只爲了己方的利害，竟犧牲了大的團體，這是使人最痛心的現象。過去多少次的大運動會中，所發生的一切遺憾事，很少不是這種因果。本屆大會與過去有什麼不同？深明內幕的人，何嘗不覺得，也正有許多不週到處，結果大家忍耐下來，竟毫無糾紛，致大會安然閉幕。這種顧全大體化除私見的精神，確是一種不可泯滅的表現。

2. 全體合作 我們知道一件事的成功與失敗，絕不是一兩個人的力量所能如何。越比較大的任務，越是這樣。本屆大會雖經多日的籌備。與各界的幫忙，終未能盡善盡美。不過開會時各方到會的職員與選手，對大會一切設施，不但均

能體諒，且能各盡職守，共負起大會成敗的責任，這種精神，更是一種大可歡樂的現象。

3. 紀律嚴整 我們相信民族的精神，能築成國家的事業。國家的事業，也就是表現民族的精神，所以有組織有紀律的精神表現，就是民族能力與事業的表現。這次大會開幕時，使我們見到那種，莊嚴的紀律，肅靜的秩序，實在感覺到異樣的興奮與刺激。這種刺激，能給我們無窮的希望與崇敬。這種表現可以說是我們民族的一點光榮。這個，能使友我者欽敬，能使仇我者嫉妬，我們這種有組織的表現，相信是蘊蓄着，相當的力量。這是我們這次大會的真正成績。

以上三點，很我們值得注意的幾件事，也是我們舉行本屆華北運動會精神上的成功。我們希望這種精神，能發揚光大到一切事業上去，如此方不愧對我們現在的國家。現在的經濟狀況，與現狀下的河北省，能拿出這四十萬元來舉辦這次華北運動會。

### 第十八屆華北運動會的印象和

#### 批評

華北體育聯合會執委  
山東省體育場場長 尙樹梅

第十八屆華北運動會，已於本年國慶日在天津舉行，結果圓滿。回憶這一年一度的體育集會，已有二十餘年的壽命。在這二十餘年中，曾經過許多波折，逐漸推進，才得到這次沒有疵瑕可指的收穫。這一面固應歸功於主持體育的人們



籌劃努力，一面亦可看出一般人對於體育精神有了長足的進步。綜合我在這次華北運動會中連日觀察所得，寫在後面：

一、會場建築雖然不能說是極其宏大壯麗，但在今日財政支絀的當局，自然是難得的建設。我深信這個運動場不專為舉行華北運動會而設，又可以斷定華北運動會不能年年在這個運動場上舉行。可是牠的使命，在時間上，不僅是一時，在地域上不僅是河北全省或華北一區，這一點是我們大家應注意到的。

二、會場佈置還算完善，我曾經到各處看過，跑道上略鬆，不容易造優異成績。跳遠跑道兩旁有尺線，給運動員很多便利。擲鐵餅圈後方離約兩米遠處，裝置半圓形鐵網，以防擲鐵餅時失手傷人。國術場在田養場北，設置高台，頗有古時插台的樣子。在國術台兩旁有籃球場紅地白線，很清晰。看台下設各股辦公處，男女運動員休息處。司令台建在正門上面，按裝播音機，極適宜，其他球場的佈置，也算完備。惟各球場看台的工程，似欠堅固。將來使用與管理，應加注意。

三、大會自開幕到閉幕，各省市選手代表，都嚴守紀律，沒有凌亂懈怠的氣象，由這一點可以看出青年選手平日所受精神上的訓練，確有進步。又大會精神錦標，是這次運動會新有的一種獎譽，不過頒給辦法，僅就開幕時各單位的參加情形去評判，似不如按照自開幕到閉會各方面去評判較為恰當。

四、大會共舉行了五天，在五天内有兩天落雨，而各裁判員運動員在大雨淋漓中，仍依舊進行，決不影響預定程序，這種沉着勇為的精神更屬難得，足可欽佩！

五、這次運動會的職員，組織極健全，例如在繁重的裁判長下設有競賽幹事，或助理，這一種組織可以減少裁判長

雜事的分心，將整個精神在比賽上注意，大會問題減少，亦或因此。

六、歷屆運動會錦標，每為大都市所包辦，在這一次大會中大有轉變的形勢。例如大會十九項錦標中，遼甯，河南，山西，山東，都得會冠軍；吉林青島山西河南都獲得亞軍。又田徑賽項目有四項打破全國紀錄，十四項打破華北紀錄。這足徵各地體育有了普遍的發展，各項成績有了普遍的進步。

七、在這次運動會中，最令人注目的南開啦啦隊，有五百位男女學生在千萬觀眾前表演布旗排字活動，一黑一白，互相組字，動作整齊，圖樣美觀，像組字中的「勿忘國恥」「勿忘東北」一類字形，加重了全場嚴肅悲壯的空氣，激動了千萬民衆的愛國心。由這個啦啦隊的組織精神，連想到我們國家正在急救時間，目前唯一的途徑，就是全國上下以整齊一致的步驟為貫徹始終的奮鬥。

八、天津市各界對於本屆華北運動會認為盛舉，如各大商店，都在大胡同金鋼橋大經路各處特紮彩坊，滿綴顏色電燈，大書「歡迎參加第十八屆華北運動會各省市選手代表」，各界歡宴各省市領隊職員及裁判員，在一方面是徵這次運動會對於社會公衆實在有很大的影響，在喚醒國民注重體育一層上也有很大的效果。

九、從運動會的本身去觀察，自開始籌備到會期結束。結果是產生了最後的優勝者給以最光榮的獎譽。按運動會的本身固然如此，但我們決不能從這方面去看想，應注意到我們所處的時代和環境，將運動會的真正意義發展起來，作民族自救進而救人的工作，才不負籌備一次運動會。

總說一句：這次華北運動會雖然圓滿閉幕。但所負的使命仍未終了。各項成績多半造成新紀錄，這不過是在本國內

比較滿意，要比世界遠東運動會的成績，還相差很多。所以我們誠懇的希望各地青年民衆，盡量的去努力，鍛鍊體魄，培養精神，發揚民族光榮，增高國際地位。

## 第十八屆華北運動會概評

華北運動會競賽委員  
天津北洋大學體育主任 王健吾

十八屆華北運動會，居然在外患日亟的天津，很盛大很莊嚴的舉行了；而結果異常的圓滿，這是值得我們黃炎華胃在沈痛中苦笑的。

這次大會最令人滿意而爲該會所自負的，便是會場之秩序；尤其是場內，對於運動員，裁判員，新聞記者，都有了合理的處理，使得場內秩序，格外顯得整齊。不過美中不足的地方，就是場內尚有數十名攝影記者，在場內亂跑，場內秩序不免爲之減色。

這次大會秩序之良好，有許多地方是因會場建築之合宜，使大會秩序，易於維持。如大會場看台，馬蹄形之兩翼，如扇面之展開，台上觀衆視線，各不阻礙，皆無站起觀看之必要，故看台上秩序極佳。場內運動員入口出口，皆爲固定建築，不能作往返之門戶，不但秩序易於維持，且省許多口舌。這些地方都是建築給予維持秩序者以極大之便利。

河北省體育場的建築費，雖僅三十萬，但因建築較晚，所以缺點最少，使用最便，比南京用一百三十萬建築的中央體育場，還要合於實用。這是關頌聲工程師從實際試驗所得到的進步。

這次大會，因爲籌備的人全注意到場內秩序之維持，場外交通之指揮，忽略了應如何容納巨額的觀衆。所以開會第一日，便有三萬多觀衆，被擠於會場之外，掃興而歸。大會門前售票處，僅有四所，同時僅容四人買票，其擁擠情形，

不亞於銀行之擠兌；其售票情形，恰似逃難時北平之西車站，開賣不久，票即宣告賣完。三萬觀衆因需要之區切，當時就有流氓，乘機壟斷，兜售居奇，市利數倍。當日因場內看台坐位未滿，場外觀衆無票可購，不能入內，以致人言嘖嘖，失望而返者，無不怨聲載道。十八屆華北運動會開會第一日，給予觀衆之印象，便是他們眼帶徽章特別證者，可以揚長直入，他們要買票也不能進去。這三萬人替大會作了義務宣傳，第二天便有許多觀衆裹足不前，大會看台因此便空了十分之七八。一直到第五日決賽，觀衆都沒有第一日之踴躍，看台上都沒有達到第一日之紀錄。該會因未妥籌售票辦法，不在各看台門口售票，僅設總售票處四所，看台空座尚多，售票處票却售完，後至者不得購票入內。所以各看台上都沒有充分容納大量的觀衆。不但觀衆憤恨掃興而歸，大會門票收入，因此損失爲數亦屬不少。這是爲該會籌備人所追悔莫及的。也是大會所自認的一件憾事。

十八屆華北運動會是過去了，牠所遺留的印象：場內人一般的觀感，便是秩序良好，打破中國各大運動會之紀錄；場外人一般觀衆的觀感，便是氣憤，不平，失望，和咒罵。要想收到大會宣言上的效果，實際與理想，相差尚遠。

華北運動會，當初也不過京津幾個學校聯合開會，進而爲華北各地幾十個學校聯合開會，到現在變爲華北各省市聯合的運動大會了。華北運動會場，當初也不過用大操場，劃石灰線爲大會會場，栽木椿，欄紅繩或鐵絲，爲觀衆看台；到現在每開會，必預先建築規宏大之運動場，設有高數十級之看台；從這些地方看來，不能不說是中國體育上巨大的進步。但是華北運動會開會，當初用費不過數百元，到現在每逢開會，非數萬元或數十萬元莫辦了。這一種巨額的消耗，也不能不說是資本主義者提倡中國新式消耗之成功。



華北運動會，當初係由外人代辦，現在外人業已絕迹；運動用品，當初完全購自外洋，現在多由本國自造，資本主義之崩潰，與經濟侵略下民族工商業之復興，那也是社會進化必然之階段。我們要認清我們的時代，認清我們中國的社會，認清我們的責任，負起從體育上復興中華民族之重任！胡適之說：「資本主義也不一定是壞的；資本家也不一定是剝削」。運動會雖說是資本主義的裝飾品，但是我們如果裝飾在國難上，也未嘗不可以訓練中國國民之組織能力。新式的消耗，固可增加人民之負擔，但也未嘗不可以發展中國新興的工商業。利弊禍福，這全在黃炎子孫好自爲之。

十八屆華北運動會一切運動用品，完全採用國貨，各省市選手制服，也一律以採用國貨爲「摩登」。一改昔日崇拜外人，迷信外貨之謬見。這樣是證明華北運動會之大權，逐漸由買辦體育家之手，移歸國民體育家之手；所以華北運動會的色彩，不是當年宣揚外國神聖的機關，而是今日國難嚴重下淬厲國人團結奮發之集會。華北運動會如能從這方面積極努力，將來或許變爲復興德意志的體操（Turn）會；這也全靠黃炎華胃今後之自覺了。

## 華北運動會之紀律與秩序

華北運動會裁判員  
天津康報體育主編

趙 泉

本屆華北運動大會，連日舉行比賽，已迭創新紀錄，由此可見華北體育界的進步。就我們連日的觀察，此次運動會中，更有一個可喜的現象：便是會場中秩序甚整齊，紀律甚嚴肅。這一面固應歸功於主持運動會的人們辦事努力，一面亦可看出一般人守紀律重秩序的精神，確較從前進步了。

國人自來最大的毛病，便是沒有重秩序守紀律的習慣。因此，社會上的一切便都不能走入軌道。蓋國人平日習於浪

漫，誤解自由，一舉一動，都太隨便。甚且以能搗亂爲有本領，以敢違法爲有魄力。例如行路。本應靠左邊走，許多人也明白這一點，但是許多人在行路時候，便不能遵守這個規定。又如進劇場，遊公園，入車站，自然應該買戲票遊覽券及月台票。但是有些人却偏不肯購票，甚至因此與賣票人發生衝突，依然要倔強到底，不肯認錯。揣這些人的用意，原來不一定是怕破費，不過以爲不買票而進場，自己不爲法紀所束縛，似乎覺得榮耀。其意若曰：唯我敢破壞秩序，唯我敢棄髦紀律。此等行爲，在有守法習慣的國民實在覺得是奇恥大辱，而國人或反引爲榮幸，這真是不可思議的。試思許多人居然以破壞紀律衝出軌道爲莫大之光榮，則這個社會的秩序與其國家的法律如何，似已不難想像得之。

有些人憤慨中國一切的一切不能走入常軌，這自然是不必諱言的事實。但試問社會組織中的各個細胞多不肯在軌道內活動。則整個的社會何能走上軌道？

現在要使中國「現代化」，須實行改造國民生活。而在改造國民生活一點上說，養成其守紀律重秩序的習慣，實爲切要之圖。這種習慣的養成，當然非一朝一夕所能奏效，然而從種種方面予人民以訓練，積久自然可取很大的效果。例如最近新生活運動，其中有許多項目，便側重於培養國民守紀律重秩序的精神。自根本上說：要培養這種精神，須由國民教育上着手，然而以政治的力量，訓練國民，轉移浪漫頹廢的心理，造成嚴肅剛健的風氣，則在今日確爲十二分的必要。

這次華北運動會之嚴整的秩序，實予民衆以很好的印象，其於訓練國民，確有重大意義。中國民族現在已到生死關頭。目前自救的唯一途徑，即全國人民守紀律，重秩序，以整齊一致的步驟，爲貫徹始終的奮鬥，先把社會上各種事業推進軌道以內，然後整個的國家才有辦法。所以守紀律重秩

序，看來似非絕對的重大問題，然而一個民族的強弱存亡，其關鍵却往往在此。希望今後的教育能注重這一點，更希望政府當局能在種種方面，隨時給人民以遵守紀律的適當訓練。

## 記華北運動會的幾項優點

華北運動會裁判委員  
天津體育協進會書記 謝希雲

第十八屆華北運動會，由河北省及天津市當局之熱心體育界諸君之努力，費時十越月，耗款四十萬，於雙十國慶聲中宣告開幕，斯誠值得紀念之盛舉也。此次開幕時國民政府派遣大員到會致詞，足見政府當局對於此會之重視。

查華北運動會在十五屆（民國廿年）以前，球類與田徑賽分時分地舉行，規模不若今時之盛大。自十五屆（在濟南舉行）始集各項球類與田徑賽，在同時同地舉行。自此規模逐漸擴大，其設施及成績，每屆亦有進步。本屆華北運動會，除建築方面，因限於財力，不能登峯造極外，其他一切籌備及設施，均臻上乘。今將觀察所得之優點，略誌如下：

1. 秩序冊內，所載運動員入場步驟，比賽通知手續，及各種表格，使用方法，手續等，使會場秩序更爲整齊，辦事更感便利。

2. 在比賽進行時，將當時之成績，用無線電放送，使市民得知當時之比賽情形及結果。

3. 球類比賽地點，及宣告處，設有臨時電話，以便短時間內得以報告結果。

4. 在徑賽起點，附近運動員脫下之衣服，用自由車送至終點，與運動員以便利。

5. 在徑賽終點附近，設有能出不能進之特別門戶，以利運動員出場。

6 徑賽之起點終點，田賽之擲類跳類，各場附近均豎鐵桿一根，上有各項運動姿勢人影圖，以標明某種運動之場所。

7. 擲鐵餅圈之後面，設立半圓形高逾一人之鐵絲網，以防危險。

8. 每項運動決賽以後，將得分單位之旗幟上升，同時奏樂以示表揚。

9. 每項運動決賽以後，前三名之運動員站在名次台上，照像以誌紀念。

10 會場門禁森嚴，秩序井然。

以上諸點爲歷屆華北運動會所僅見，即在去年全運會中，亦未能如此週到，此不得不歸功於河北省體育界同人之努力也。

歐美體育事業，日見進步，我國亦隨時代而演進，此爲必然之事實。第十九屆華北運動會，定在何處舉行，目前尙未發表。但華北民衆渴望在北平舉行，因魯豫青津各處大體育場相繼成立，而北平獨付闕如。且北平爲華北體育策源地，擁有鉅量之運動員，及多數之學校。歷屆華北總錦標，均爲北平所獲，大規模體育場之成立，實爲當前之急務。望北平政府當局，及體育界諸公，亟起圖立。

## 華北運動會給我們的認識

華北運動會表演股主任  
天津培才學校校長 郝銘

第十八屆華北運動會，在天津舉行；事前，我們籌備的人很提心吊膽的，恐怕辦的不如前幾屆的完善；所以我們都十二分的努力，小心翼翼的去幹；結果還差強人意，無大疵而閉幕了。那末，耗了許多心血，費了多少時光，花了若干的錢，所得的教訓是什麼呢？



第一：是全市各小學兒童們的團體表演如：男生太極拳操，女生舞蹈，童子軍之棍操，旗語，看他們活潑潑，小腿飛奔，跑步上場的時候，那種天真可愛的精神，動作時整肅的姿態，好些有血性愛國的同胞，看罷了感動的流淚！乃是想到了國勢的衰弱，華北的危機，可憐這些無辜可愛的兒童，若是被強隣滅亡豈不是慘痛極了麼！我們聽到了這種聲音，好似鋼刀扎心的刺激！教訓自己說：不可忘了兒童！忽略我們引導兒童的責任。他們無罪惡；一切慘劇是前輩的人應該擔負的。以後希望無論何種運動會，要把兒童團體表演放在裏邊；因為他們的天真可以感天動人的呀！

第二：是南開學校組織啦啦的隊組字的感動力是有價值的，是興奮的。他們所組的字是：「毋忘國恥」「毋忘東北」是帝國主義者不願意看的，不喜歡聽的，而且還要抗議說：我們這個運動會含有挑戰的意味。同胞！誰是可愛的？甚麼叫公理？你認識嗎？親愛的同胞們！地土還沒失，話都不能說了！抱定主義苦幹！拚命幹！不自由毋甯死！



# 乳牛毒消 “A” 場牧生生

號六八四〇二三 話電 五七一路西大

## 飲定期長待優

乳飲長動多時有工常的他。快真是足步，電上人歐看站寺靜  
。牛期，運，定作，日們查樂是，提輕車下，老美到，車安

康族祝，牛飲時，子愛長敬費為，節國敬  
！健民預乳以多平女惜輩重，浪無省人請

請至新明河生牧場真牛奶  
製食品第一商店揀選寄試  
包君滿意  
南市電話 二二八七三  
訂約長期飲牛乳付保  
證金時仍贈水菓蛋糕  
訂六足月一件十二足  
月二件

**I 圓形蛋糕** 每打一元二角  
**II 長形蛋糕** 每打一元二角  
**III 介倫蛋糕** 每打一元二角  
**IV 方式蛋糕** 每打一元二角  
**V 奶油蛋糕** 每打一元二角

每晨與午後飲牛乳時，佐  
無上好雞蛋糕，實人生  
無上幸福！

當然味美適口滋養豐富  
1 鷄蛋選擇頭等市上箱子  
裝的鷄蛋，破壳鷄蛋，散  
黃鷄蛋，我們皆排除不用  
2 和入真白脫油 用本場新  
鮮衛生牛乳精製，

我們來報告  
我們所製的鷄蛋糕優點之  
所在



# 吾人對於第十八屆華北運動會之感想

河北省教育廳廳長  
華北運動會副會長

周炳琳

第十八屆華北運動會，舉行於天津市河北省體育場，國慶日開幕，連亘五日，時維深秋，籬菊怒放，健兒雲集，觀衆逾萬，躋躋踴躍，極一時之盛焉。

華北運動會已有二十餘年之歷史，疊在北平，天津，太原，開封，濟南，青島，瀋陽，等處舉行，凡十七次，今年第十八次，參加者爲華北各省市選手，吾人夷考此華北體育組織二十餘年之經過，不禁生今昔之感，發深長之思焉。

體育原不重比賽，惟非有比賽不足以得標準而資提倡，本屆華北運動會，男子百公尺徑賽之成績爲十一秒五，女子百公尺徑賽之成績爲十三秒二，其他項目各有精確之紀錄，不但今昔比較，可以驗其進退，亦所以爲各學校及體育團體練習之標準，即不能至，心嚮往之。

惟多數人對於運動會，不視爲健康之表現，而視同五光十色之遊藝會，是大謬也。夫吾國積弱，號稱東亞病夫，其恥孰甚，時人提倡體育，不遺餘力，深知教育目的，爲人類生活之訓練，體育係肌肉活動，足以助身體之發育，而增其康健，其效果可由生理作用，而引起心理變化，蓋思想之靈敏，可以運用體力，指揮如意，所謂心之使身，身之使臂，臂之使指，固已，而體力之活動，更可以調節腦力之張弛，却其疲勞，且吾人非有健全之體魄，不足以發深沈之思想，而持堅忍不拔之意志。古來任大事立大業，見義勇爲，臨難不苟者，要皆有康健之身體，過人之精神，可以思矣。

此次華北運動會，自籌備以至畢會，主持之努力固矣，各方贊助之功尤鉅，吾國體育前途，方興未艾，深願社會人士，起爲普遍之提倡，促進民族之康健，斯得其諦已。

# 五洲固本皂



國貨之  
精製之  
家用皂  
之王！

質料純淨。含水分少。  
堅結耐用。久藏不縮。  
洗滌衣服潔淨不褪色。

各地分店雜  
貨店均售

上海五洲大藥房發行  
上海五洲固本廠精製

# 亞林沙而

為富有消毒殺  
菌之製品治皮  
膚病常用沐浴  
器物消毒莫不  
皆宜



# 亞林防臭水

功能殺滅微菌掃除穢  
毒無論家庭中或公眾  
處隨地澆洒是使疫菌  
絕跡疫症可免







## 第十八屆華北運動會的成功

華北體育聯合會執行委員 董守義  
北平民國大學體育專修科主任

第十八屆華北運動會，十月十日在天津舉行，參加這個運動會的單位，計有十一省三市之多，而各單位的人數，連職員以及運動員，則共有二千人，這樣一個盛大的運動會，在民族缺少團結精神表現與民氣消沉的今日舉行，就各方面而言，我們不能不認為是含有種種重大的激勵與教育的意義。

在這之先，我們應當要明白，華北運動會的舉行是由於華北體育聯合會而產生該會的組織，則又是一個純粹的民衆團體，成立在民初年間，那時唯一的目標與使命，就是提倡與普及體育運動爲任務，在過去時期，其主辦的各種運動，在數量上到並不少，即以華北運動會而論，本屆則十八屆了；不過以往過去的大會，是以學校團體爲單位，到了十四屆以後，便有了不同的大進展，由學校及各界團體爲單位，而改以省市爲單位；這種的變更，作事實的觀察，雖是一方面由於該會負責者的努力，而另一方面，便足可證明新的體育運動，過去是推行在一個小的範圍以內，到了近年以來，則普及到了華北諸省市了。

華北運動會，由華北體育聯合會的主辦，到本屆已經是第十八屆，自每一屆以來，在各方面都有極顯明的發展與擴大，同時運動員的技術，也隨着逐漸的有了精進。本屆大會的舉行，參加人數的踴躍，有十四省市之多，就我國全國而

論，將佔半數，運動場的建築，用地百公畝以上，經費四十萬元，偉壯堂皇，所謂華北諸省市冠。至於本屆大會結果的圓滿秩序的良好的，這些都足可表明新的運動，已日趨成功之路。不在此這之間，這次大會所能給予我們的一切良好印象，雖是地方政府的指導得法與各運動員的遵守紀律；但根本而論，其推動的原力，又不得不歸功於華北體育聯合會了。所以今日體育運動，在華北諸省市能有蓬勃的趨勢，以及多數青年，將養成愛好運動的習尚，與夫民衆對運動能夠發生相當的興味，那末嘗不是華北體育聯合會對運動的提倡，抱有始終一貫的精神所收獲的效果。現在就本屆各方面觀察的所得，簡略的分別寫述於后：

### 一、人情通融

我們中國，不論主辦或是做點什麼事情，莫不有人情面目的通融餘地，而且什麼事情，也不多偏重於私人的情感而予以種種的通融與優待，所以我們每做任何事情，皆是極不容易成功，因時這種現象，又是目下每件大小事情中的一種通病。如果我們要在事情上求其圓滿的結果，那就首先必須革除這種弊病。本屆大會的籌備，所有負責人員，在任何事務上，都大多數的能夠以不客氣的態度，在範圍以內而做事，所以本屆的一切，得有良好的現象，這不能不說是其

整個最大的原因。

即以觀衆與售票這個問題來說，本來天津是一個華洋雜處的地方，觀衆擁擠，自是必然的事實；於是大會方面，對於售票方法，則規定分區售票制，同詩場門的出入口處，亦劃分得特別清楚，否則，當時負有維持秩序之責者，即加以嚴格的裁制。現在只舉一個例，假使參加大會的職員，沒有佩戴大會標幟，便一概不得入場。至於優待券的贈送，也只限於一部份的外賓，所有職員人等，均未贈與。於是大會能夠如期的舉行五天，一切秩序井然，這中心問題，那就是這次服務大會的人員，在做事方面，能夠處處認真，不存通融的觀念，與大公無私的態度，將公共利益而爲前提所得獲的結果。

## 二、遵守秩序

我們每一次舉行運動會，其中最重要的一個問題，而也是最難應付的一件事，那就是運動會場的秩序，至於秩序，除了會場裏大部份的觀衆以外，也包括有職員以及運動員的活動。所以齊集數萬人於一個會場上，各方面都能得到有條不紊，自然是件極其不易的事。

然而秩序的良好與否，那又密切的與運動競賽上有利害的關係。譬如秩序良好，運動比賽，便能繼續的進行，假使秩序一凌亂，於是比賽的進行上，便立即受其影響要發生阻礙。同時因爲這種阻礙，一切的糾紛，及其它諸問題，都又成爲極所能的易於產生。

本屆大會秩序的良好，所以說是在歷屆來而沒有，觀衆以及一切，都能井井有條，進退舉動，也能不紊不亂。然而一個好的秩序，若果只是靠了維持那也不成，同時還要觀衆具有遵守秩序的精神，本屆良好的秩序，雖是由於維持者的

得法，但在觀衆方面，又都咸儘遵守秩序。所以這次好的秩序，實在所以說是觀衆與維持者兩方均具有相當進步的一種表現。

## 三、職員負責

凡運動會的舉行，其籌備一切，都是職員的職責。於是在運動會未舉行之前，以及運動會閉幕之後，舉凡種種的設置與籌措，均爲職員份的任務。所以一個運動會能夠爲期舉行，而又能很順利的進行，與籌備的職員等，是不無密切的相輔的關係。

在過去時期，總有不少的運動會，因於職員的籌備不週，或在事務方面，近於敷衍塞責，以致終於影響運動會的本身，那也是常有的事。又如負有裁判職責者，往往不能準時出席，致使比賽停頓；或是不負責任的處理爭執，從此引起種種的糾紛，這都是通常的一種的現象。

本屆大會，籌備將近一年，運動場的建築，以及設計和佈置，在各方面，我們現在都無瑕可指，這一點則不能不說是籌備人員，在職務上能夠負責所致。再如其他各職員等，也都能各盡其職，所以這次大會得以始終的圓滿，實在就是各職員能夠負責盡職而得的結果。

## 四、毫無糾紛

無論一個大小運動，如果想要始終沒有糾紛，那當然是件不易常見的事；尤其在我們提倡體育並沒有長遠時期的今日，在運動場上，我們總可看見，常有不少的糾紛發生；例如隊員的強暴的舉動，與裁判員的欠缺公正，或兩方隊員的爭執衝突，這些都是一切糾紛的起端。所以要在運動場上避

免糾紛，那真是一件不易的事。

糾紛的事實，如果我們不健忘，對於舉例，那就舉不勝舉。例如全運會在抗舉行時，爲了女子接力而發生的糾紛，再如去年全運，又爲萬米所起的爭執，這些都是大的糾紛事件。如若小的爭端，在報紙上或傳聞上，我們是不時可以看到聽到。總之隊員對於運動的道德，各因修養不同，於是糾紛事件，便常易發生；這種事實，那也不獨是我們中國，卽如歐美各國，此類糾紛，在運動場上亦是勢所難免。

本屆大會，自始以至終了，連一件小的糾紛也沒有發生，這自然是件極不易見的事。本來雖十四省市的選手於一個場地上，作運動的技術的比賽，總難免不有一點爭執。現在只說一項，競賽委員會的設置，大會五天而沒有開過一次會，因爲競賽上沒有糾紛，那自然是沒有抗議了。這事我們除了滿意以外，則實在可以說是打破了已往所有大會的紀錄。

## 五、招待方面

運動會裏的招待事宜，亦爲不易勝任的事，所有選手與職員的居住，飲食，交通等等，都是招待方面的任務；這些如果其中只要稍有一項欠缺週到，那不但將招惹人的不滿，其直接與簡接的關係，則會影響到選手的健康與運動比賽的技術上去。

招待事宜，與運動會的本身及選手方面，均有重大的密切關聯。同時招待人員，一方爲了經濟的限度與時間的匆促，一方又要怎樣使選手與職員不致感到如何的不安；在這兩種原則之下，既須顧及大會，又要設想被招待者不招怨言，兼籌並顧，自是成爲極不易爲的事。

本屆大會，因爲經費與時間的限制，當有許多是有不週

到的地方，這是必然的事實，這點我們早也設想到；不過被招待者，到能加以相當的體諒，所以自各地選手參加之始，迄至閉會離津之後，在種種招待方面，亦並未發生如何招惹反感的事件，這種現象，也可稱爲大會中的一種好的表現。

## 六、結果圓滿

本屆大會，自十月起至十五日止，各項規定的項目，均能依照秩序舉行，種種籌設，還能使人滿意，而一切事件，到也能夠給予我們一個好的印象。自始以至終了，沒有糾紛，遵守秩序，隊員的精神振作，職員厥盡職責；而競賽的時候，尚能處處顧及運動道德，至於團體合作的精神，到又隨時能有充分的表現，這些，我們不能不認爲大會已是得獲着圓滿的結果。

華北運動會的舉行與目的，不是爲了運動的技術，打破舊的成績而造成新的記錄，牠的目的與使命，是要將運動推及到華北各省市與全國，使每個大衆能夠在運動上得獲身心的健康，藉大會的比賽，而培植種種的美與良好的精神，現在本屆大會，一切表現，較與歷屆均有長足的進展，給予我們圓滿的印象，這當可說是該會的成功，而同時也又是值得我們欣慶的事。

在這裏，我們要知道，中國目前的情勢，是處在怎樣一個嚴重的地步，國民體魄的健全，尙武的精神，須亟待運動中培養而成，所以本屆的選手，以及從事運動的青年，應有所猛悟反省，在今後運動的道德與技術上，多事涵養與訓練，那末不但下屆的大會中，更可收獲偉大而圓滿，卽本屆華北會的舉行，也是含孕了這樣真正的意義。





# 痛必靈

▲主治

頭痛·牙痛·筋骨痛·  
風痛·創傷痛·  
絕對不含麻醉劑然功效  
極靈運動後吞服一片可  
解除一切疲勞安睡終宵

## Tonbelin

# SINO-CALCIN

# 新亞鈣劑

鈣質為人體筋骨之至  
要成份常用新亞鈣劑  
糖片可補給身體內消  
耗之鈣質益肺補腦功  
效偉大故行劇烈運動  
時若含服本劑數片有  
益心身不覺疲勞本品  
用可可糖合製味極可口

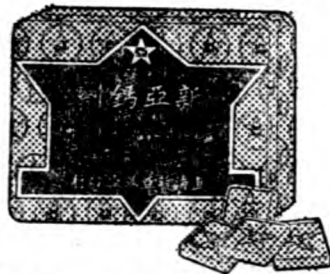

售出有均房藥國全 亞 行發廠藥亞新海上

# TANCNOL

# 當歸兒

專治婦女各  
症月經不調  
經痛不暢體  
衰力薄神經  
不安諸症功  
效偉大完全  
國產

婦科要藥



# 利元命



本品為補血強身之  
最新藥物常服能增  
加體重強壯筋骨充  
進食慾等功為現代  
式的唯一滋補劑

國產肝膏  
粉劑  
片劑  
注射液

## LIVEMIN



# 華北運動會史略

阮蔚村

華北體育聯合會，已有二十三年之歷史。最初為體育競進會。民國二年，改為華北聯合運動會。第一次之聯合會。在天津舉行，由青年會發起，僅津埠少數學校參加。至第二次起，始有外埠學校參加。於是組織漸形擴大。宣統三年之第一次全國運動會在南京舉行時，亦曾派選手選加；但無所謂選拔會之舉行。二年，在北平天壇舉行，為華北舉行運動會之第一次。當時曾由到會代表通過組織大綱，選舉職員，承認華北區之正式體育機關，規定每年五月間舉行集會一次，以學校為單位，大會職員，由各參加學校代表票選。此時之華北運動，略具規模，華北區各省城之學校，皆相繼參加。自民國十四屆大會閉會後，始將華北聯合運動會會長制改為委員制，則將華北聯合運動會改為華北體育聯合會，仍為委員制。此外又設名譽會長。後經執行委員會議決，嗣後參加該會各項競賽團體，改以省市區為單位，其劃分法乃依據在杭舉行之全國運動會之規定。如民國二十年春在平舉行之足籃球比賽會，及以後舉行之各屆運動會，均按此規定。自經民國二十年之年會通過修改章程，即將名譽會長，正副主席幹事等。統改為執行委員，內推常務委員三人，分掌文書會計等事，開會時輪流主席。

迄今二十餘年間，除民國十一年十五年十六年及十九年，因受時局影響，交通梗阻，未克舉行外，總計已舉行之田徑賽等大運動會共十七次，茲將歷年舉行之地點年度列表如次：

年 度	次 數	地 點	錦標冠軍
民國二年	第一屆	北京天壇	北京清華
民國三年	第二屆	北 京	北京清華
民國四年	第三屆	天 津	天津南開
民國五年	第四屆	北平匯文學校	天津南開
民國六年	第五屆	天津南開學校	天津南開
民國七年	第六屆	保定東關郊場	北京清華
民國八年	第七屆	太原 <small>關錫山特設城角建運動場</small>	北京清華
民國九年	第八屆	北 京	北京清華
民國十年	第九屆	奉天小河沿	北京清華
民國十二年	第十屆	天津南開	天津南開
民國十三年	第十一屆	開 封	北京師大
民國十四年	第十二屆	濟 南	山東齊魯
民國十七年	第十三屆	北平匯文學校	北平師大
民國十八年	第十四屆	瀋陽北陵	遼甯東北
民國二十年	第十五屆	濟南千佛山	北 平
民國廿一年	第十六屆	開封新體育場	北 平
民國廿二年	第十七屆	青島匯泉	北 平
民國廿三年	第十八屆	天津甯園	北 平







# 第十八屆華北運動會開幕盛況

陳郁波

第十八屆華北運動會，經年餘之籌備，於民國二十三年在雙十節天津正式揭幕。事先河北省體育場舉行落成典禮。參加者逾三萬五千人，各省市代表千餘人，職員百五十人，呈空前未有之盛況。十日六時起體育場門前車水馬龍，熱鬧異常。各方參觀者陸續入場。特別看台參觀券前一日即售罄。各方代表到會者，計有行政院褚民誼，青島市長沈鴻烈，政整會何會其鞏，軍分會何競武，察民廳長秦德純，教育部郝更生，省黨部李東園，中委王正廷，津市長王韜，及津市仕紳潘子欣，趙聘卿，王文典等二百餘人。英美義日德各國領事均到會。由陳東昇，陳友濤，張銳等招待。大會會長于學忠，總裁判張伯苓，總幹事袁敦禮，均於七時許至司令台，靜候開會。

▲赴會途中 自東馬路始，沿途均經洒水，潔淨如洗。清晨起，各校學生軍，童軍整隊出行，車馬絡繹，行人接踵。五步童軍，十步保警。揚臂舉棍，指揮有序。因值國慶，故商號多懸綴國旗。路旁小幟飛揚，迄至會場，迎風鼓舞，顏色炫耀。而平豫晉綏冀等省市女選手，亦自女師排隊赴會，汽車除少數可達會場門首外，餘均須停於男宿舍前。

▲會場佈置 場前牌樓，上書「歡迎」二字，旁樹黨國旗徽。觀衆咸依便道前進，濟濟跲跲，各木桿羅列道旁，街頭各色電燈及旗幟，頗為美觀。大門尤為輝煌，極盡富麗之能事，童軍警察排列門前，威武嚴肅。時職員來賓，出入匆匆，亦難免紊亂。

▲選手遊行 八時許，舉行落成典禮。音樂既奏，各省市選手職員，入場遊行。每經東面看台，啦啦隊羣起歡呼，向各省選手致歡迎辭。點綴生趣，董守義手持小旗，號筒，居前

率領。音樂隊隨行歌奏，聲調悠揚。各省市代表依察，青魯，平，晉，遼，吉，黑，熱，哈，綏，豫，冀之序，先後入場。

▲戎裝顏色 察省選手，男着米黃衣，女則上青下白。青島職員藍上白下，女選手則一致藏青；男選手青黃軍服，頗顯整樸。魯隊一律玄青，頗為整齊，女選手旗衫短褲，男選手軍服馬褲，氣宇軒昂。平隊男子米黃制服，女將則為旗衫，手持白帽，最為美觀。晉隊職員服色不一，選手則均白上衣，褲色參差，較不整齊。東北五省市，均為喪服，白上衣，黑長褲，似寓意黑山白水，使人望而哀悼。遼吉黑熱只男選手，惟哈爾濱均係女將。回憶西子湖畔，千佛山下，哈隊之聲勢煊赫，不禁作今昔感矣。其後為綏遠與河北，綏隊絳紅上衣，白長褲，河北則為米黃運動絨衣，白色長褲。最後有五選手，分列二行，分着藍紅洋服二衣，鮮豔奪目，頗引觀

者注意。

## 二河北省體育場落成典禮二

第十八屆華北運動會開幕典禮舉行前，先舉行河北省體育場落成典禮。十日，午八時，陽光照耀滿場，呈金黃色，



况盛之上台令司時幕開

顯示無限歡欣。

首由南開樂隊在正北面看台上奏樂，全體肅立行禮。當由主席

▲于學忠報告

原詞云：河北注重體育，提倡運動，遠在三十年前，惟規模宏大之運動場，一向闕而未備。自上屆華北運動會決定本屆在天津舉行，本省始著手籌建省立運動場，俾可集合華北

諸省健兒，馳驟競賽，或隨時舉行更盛更大之運動會。歷時數閱月，耗費數十萬，今適於雙十節第十八屆華北運動會開幕之日，全場落成。從此運動樹憑藉之基，英雄有用武之地，體育前途，孟晉可必。強國強種，此其肇端；營構觀成，欣逢國慶。爰申禱頌，毋負宏模。」繼由來賓

▲王正廷演說 略謂，今日正廷代表來賓，參加落成典禮致

詞。在此國難期間，地方多事，財政困難，而冀省當局及籌備委員，能將冀省運動場造成，實表示十二分欽感。關於運動場之設立，主席已報告清楚，正廷再加數言，貢獻數點：(一)體育場落成之後，應積極提倡體育。華北會為提倡之開始，今後當時常利用。(二)運動為鍛鍊身體，個人國家民族，均以身健為第一目的；但須不只注意個人發展，應多人聚於一處，有團體運動，使多人能聯絡一起。多項運動，非聯絡一起不能為功。(三)提倡體育，非數人之聯合即可，全國應有一致思想，一致意志。如某校競賽，某校教職員學生均盡力援助，發揚光大。希望華北運動會後能為個人國家造無限幸福云云。

▲于夫人剪繩 于夫人着黑絨長衣，由司令台步下正門跑道內傾設之小台上，省府秘書陶祝年夫人，特三區主任吳敦世夫人陪同前往。持剪刀將絨繩剪斷，兩旁紅綢下垂，而樂聲驟起，聲調抑揚。旋即田徑場內，左右鳴鞭，並將預先備用之訓鴿放出。黑白成羣，在場內飛揚，典禮遂告完成。

## 二華北運動大會開幕典禮二

第十八屆華北運動會開幕典禮，於九時十分舉行。全體叫立，升旗並鳴砲十八響，奏樂後

▲于學忠致詞 由大會會長于學忠主席致開會詞，略謂：諸位來賓，華北運動會已舉行十七次，範圍一屆較一屆廣泛，成績一屆較一屆增高。第十八屆在本省舉行，各單位參加者達十三省市之多，北方英傑，共集津門，中央大會員，紛紛蒞臨，四方且多遠道前來參觀者。本日且適值國慶，大會即於此萬眾歡騰中舉行。本人忝為會長，曷勝榮幸，各選手訓練有素，成績與年俱進，打破以往紀錄，無待贅言。惟有數端，願作芻蕘之獻，提倡體育，應注重體育道德，淬厲精神



，表現團體行動，發揚民族精神。大公無我，服從紀律。蓋智仁勇三字，運動員必須身體力行，毋祇爲所代表之團體爭光，應爲全國爭光，爲民族爭光。建國家強盛之基，則國際地位亦增高有望。望諸君勉力，有厚望焉。繼由

▲肅袁敦禮報告 繼由籌備會總幹事袁敦禮報告籌備經過，謂此次第十八屆華北大會，在津舉行，籌備數月。籌備會組織，共分十一股之多，關於籌備經過，已另印小冊分發諸君。因時間關係，不再詳細報告。此次大會之籌備事宜，承河北省政府，天津市府各方竭力幫忙，及民衆贊助，復蒙捐贈獎品，盛意殷拳，兄弟謹代籌備會表示感謝。

▲周炳琳致詞 副會長周炳琳致詞：今天爲國慶紀念日，第十八屆華北運動會即於此萬衆歡騰中開幕。炳琳願在大家歡呼之中，提貢一兩點感想：（一）舉行運動會是考察大家努力之結果，比較何方努力得多，進步得快。（二）今日與會選手，皆有得標決心，都有希望做爲英雄的機會，願大家努力。（三）觀衆在此次大會會場情況，乃表現社會組織能力，尊重規律之精神。此外當此國難時期舉行大會，吾人是否只有愉快，細考實際，祇是苦中作樂；但此種作樂，乃吾人求進步之一種表徵。

▲褚民誼致詞 褚民誼代表名譽會長汪兆銘致詞：今天本人代表汪院長參加第十八屆華北運動大會，非常榮幸。汪院長對於體育，素極注意提倡。去年全國運動會在南京舉行時汪院長亦擔任會長。今次華北大會復被推爲名譽會長，但以公務關係，不克分身北來，故令本人代表出席。行政院最近曾公布議案，令全國各地皆須建設運動場，蓋即藉良好之設備，以資提倡之意也。在國難期中提倡體育，最要者，厥爲注重團結，喚起一般的愛國意識。如此則我國前途，影響至大。蓋復興民族，提高國際地位，須我自己努力，而青年負責

尤重，提倡體育，斯殆我自努力之一道。希望參加選手諸君，成績猛進，推及一般。如此方做到提倡體育之目的。今日所言，意甚簡單，希望甚大，祝諸君爲團體努力，爲中華民族努力。

▲何其鞏演說 政整會代表何其鞏致詞云：華北運動大會在國慶日開幕，華北有此大規模運動場及如此盛大集會，尙爲初次。本人顧名思義，發生許多感想：（一）在目前華北情勢中，舉行如此盛大集會，不能不欽佩地方當局之努力，使人興奮愉快；反觀華北是否金甌無缺。觀于此點，不能不使人發生感慨。（二）要表現真正運動精神，不計一時成敗，勝不須驕，敗不須餒，俱須繼續努力。勝者成績日晉，敗者發奮前追。如此長進不已，方能做到有恆運動的目的。（三）各地選手集于一地，充分表現團結精神。黃委員長甫由南方返平，不克親來與會，對各方來賓選手，深致歉意。所備薄獎，不成敬意，還希望選手諸君努力。

▲郝更生致詞 教部代表郝更生演說略謂：諸位選手在華北大會奮鬥之歷史，一次比一次進步，同時紀律亦一次較一次整齊。本人代表王部長謹向各委致敬意，並祝選手諸君努力，作民族復興之準備。

▲張伯苓演說 主席，諸位來賓，諸位選手，今天是國慶紀念日，同時爲第十八屆華北運動會開幕日。在國慶日的表現，是要予國家有力的貢獻，希望本屆華北會，能有幾點建設。第一，值此河北省及天津市政府財政困窘之際，釀集四十萬元鉅款，籌備此次大會，是難能可貴。這是物質上的建設，也是對於國慶日貢獻的壽禮。第二，今各單位選手全體參加大會，表現合作，望全國男女運動員，都應注意運動，這是身體的建設。第三，是精神的建設。這是本屆大會最應注意的一點。盼此次會進行圓滿，而免糾葛發生。



# 經濟原則

人生經濟原則。貴乎逐漸發展。與原有之生活。不失平衡。而能時時前進。如是方能達到最大成功之目的。設或反是。不特暴貧。固屬人生痛苦。即一旦暴富。與平時經濟生活。相離過遠。亦非真正幸福。本會每月儲蓄。到期還本。俾儲戶積少成多。是為經常之道。其外五萬元之特獎。及第二特獎。以及各有六十餘個之一二三四等獎。亦有於儲戶儲蓄之數比例而生。得之能助儲戶經濟上平衡之發展。絕非投機所得之暴富可比。是以有百利而無一弊。如有深知人生經濟原則。而欲樹立經濟基礎者。速來入會。

...

儲蓄可以致富

希望最大  
每月發出獎金  
三十八萬八千餘元

第一特獎 **五萬元**

第二特獎 **一萬餘元**

頭獎六十餘個 每個二千元

二獎各六十餘個

末獎一萬數千餘個

備有詳章 函索即寄

上海南京路七號 萬國儲蓄會  
電話八二八號





# 男 高 徑 賽

張·文·浩

## 百 米

男子高級百米決賽，九人起步，晉崔榮采居第一線，次為晉高殿卿，冀唐達，遼吳景耀，平張侃，平趙鐵，冀張之德，冀韓景麟，平楊道崇。平張侃起步最速，冀韓景麟於五十米處趕上，居第二，二人終點相距甚近。餘子落後約四米。

結果：

- 第一名 張 侃 (北平)
  - 第二名 韓景麟 (河北)
  - 第三名 吳景耀 (遼甯)
  - 第四名 唐 達 (河北)
- 成績十一秒五

## 二 百 米

男子高級二百米決賽七人與賽，起跑河北韓景麟先出，唐達繼之，百米時韓仍領先，後北平張光世邁進，躍韓而終全程。遼吳景耀越

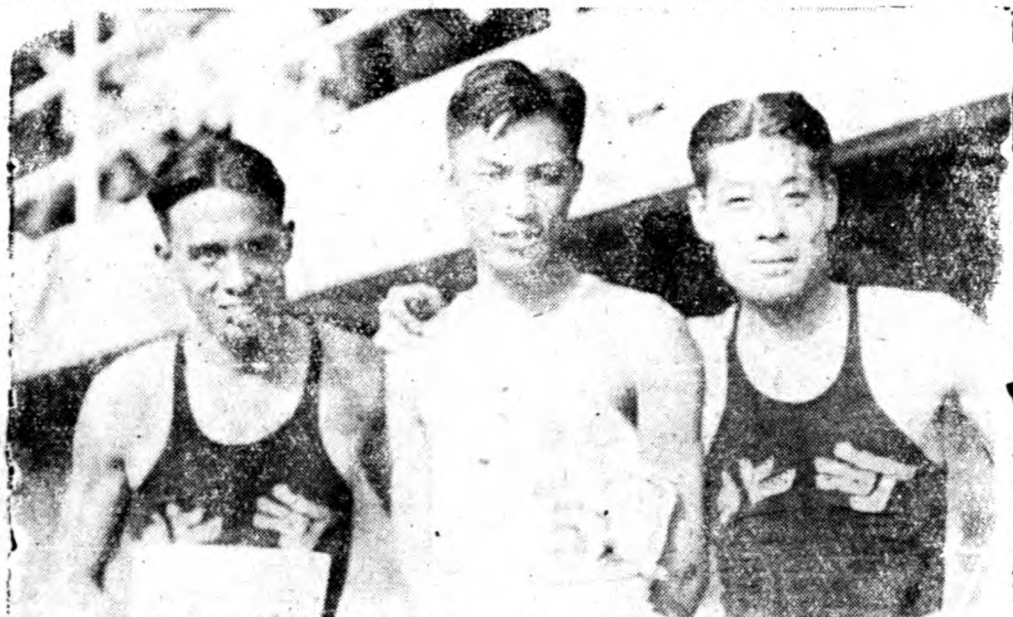

達 唐                      侃 張                      麟 景 韓

# 錦 標 與 得 主

冠軍北平得九錦標  
亞軍河北得五錦標

## 遼豫晉魯各得一錦標

本屆大會各項錦標一覽 上屆大會各項錦標一覽

### ▲ 男 高 級

錦標名稱	冠軍	亞軍	冠軍	亞軍
田賽錦標	北平	河北	北平	遼寧
徑賽錦標	遼寧	山西	北平	遼寧
全能錦標	北平	遼寧	北平	河北
足球錦標	河北	北平		
籃球錦標	河北	青島		
排球錦標	北平	河北		
網球錦標	北平	河北		
棒球錦標	河北	北平	青島	青島

### ▲ 男 中 級

田賽錦標	北平	河北	北平	青島
徑賽錦標	北平	河北	北平	青島
足球錦標	河北	北平		
籃球錦標	河北	吉林		
排球錦標	北平	河南	北平	山東
網球錦標	北平	山西	北平	河北

### ▲ 女 子 組

田徑賽錦標	河南	北平	山東	青島
籃球錦標	北平	河南		
排球錦標	北平	河北		

唐達而獲第三。

- 第一名 張光世 (北平)
- 第二名 韓景麟 (河北)
- 第三名 吳景耀 (遼甯)
- 第四名 唐達 (河北)

成績二十三秒四

### 四百米

男子高級四百米決賽共七人參加。

發槍後，起足甚整齊。遼甯李世銘，率而登先，一氣呵成。北平羅慶隆，雖努力窮追，望塵莫及；而晉王樹清，更由後方突出，王得第二。但去李已有十米：

- 第一名 李世銘 (遼甯)
- 第二名 王樹清 (山西)
- 第三名 羅慶隆 (北平)
- 第四名 趙冠英 (遼甯)

成績五十三秒三

### 八百米

男子高級八百米決賽，六人與賽。

起賽後，北平羅慶隆領先，冀起步過慢，遼李世銘居第二位。平呂金銘，魯賈連仁，冀吳炳生險之，五百米時，李世銘越過羅慶隆，賈連仁亦越過，羅退居第三。羅努力追逐，終告失敗。按羅為全國八百米紀錄保持者，尋常成績均在

二分四秒左右。本屆大會，抱有極大期望，而結果適相反，殊出一般人之意外，但成績並不見佳，其原因或係跑道太鬆所致。結果：

- 第一名 李世銘 (遼甯)
- 第二名 賈連仁 (山東)
- 第三名 侯德崇 (河南)
- 第四名 羅慶隆 (北平)

成績二分六秒四(破華北)

### 千五百米

此項為田徑中之最精彩之一幕，惜

河北名手鄭森去漢任職未能參加。不然必有優良之成績出現，故當日登場角逐者，轉移至魯晉雙方，晉參加者李登桂王會賓谷得勝等，而魯則有大將邱宗澄。此後，全體與賽者，共十九人，河北四人，全場但無良將，第一圈好手均落後，邱宗澄居倒第三，第一圈終，成績一分二十秒，第二圈八百米處，邱宗澄由後方漸上，至第四五，俄而山西李登桂王會賓跟踪而上，進至最前，旋邱於一千二百米時為第二，後李登桂利用最後衝刺，奪得冠軍。結果山西李登桂第一，山東邱宗澄第二，山西王會賓第三，河南侯德崇第四，成績四分二十六秒，較張寶祥保持紀錄，相去甚遠。假令鄭森彭仁竹參加，則成績定有進展云。

## 十四單位人數統計

單位	總領隊	男運動員	女運動員	職員	號數
網球錦標 山西					
壘球錦標 山東					
遼寧省	王卓然	二八		五人	三九
吉林省	李綸三	二五		四人	二三
哈爾濱	曹重三		二四	六人	三〇
黑龍江	萬國寶	一〇		五人	一五
熱河省	王維新	一八		五人	二二
綏遠省	田永安	一二		九人	二四
察哈爾	王錦	一六		六人	二五
陝西省	宏瑞智	一八		二人	二三
山西省	張復之	七一		五人	八三
山東省	楊展雲	一六		七人	八三
河南省	沙金斗	七六		一人	一七
青島市	宋君復	七〇		一人	一七
北平市	李洲	一三五		五人	一〇二
河北省	趙文藻	一五一		五人	一〇二
總計	七四六	二二〇	一五〇	二二四	二一六

## 本屆華北會的收穫

### 破全國紀錄者

男高跳高	吳必顯	一米八三公尺
男高四百米中欄	譚福祜	五九秒
男中十二磅鉛球	白春青	一四米二九二
女子百米	魚玉蓮	十三秒二

### 破華北紀錄者

男高全能四百米接力(平)	四五秒九
男高八百米	(遼)李世銘 二分六秒五分二



第一名 李登桂 (山西)  
 第二名 邱宗澄 (山東)  
 第三名 王會賓 (山西)  
 第四名 侯德崇 (河南)

成績四分二十六秒二

### 萬 米

男子高級萬米決賽，於十一日下午舉行。時薄雲蔽日，空氣清新。健兒十人。多出身行伍，為健將孫澈死後之最大比賽。晉選手正太護路軍谷得勝等四人參加，遼選手亦多軍人，而河北則為保安警察；魯各教導團兵，故十四人中，先領者居半數。登場後，冀選手居裏圈，晉四人均居外線。出發後，第一圈冀選手領先，時間一分五十秒；第二圈吉林前進，時間一分四十秒；第三圈

山西谷得勝領先，王會賓，李登桂緊隨，陳樹森落後，時間一分三十七秒；第四圈李登桂進至首位，時間約一分四十秒；第五圈仍如前，時間一分五十餘秒；第六圈谷得勝復追出，時間一分四十秒；第七圈山東鈕鴻銓，由後方進至第三位時，一分四十秒；第八圈鈕稍退後，李登桂越過，時間一分四十餘秒，第十圈谷等次序仍舊，距最末者已有七百餘米，時間一分四十餘秒；第十一圈李登桂，王會賓領前平行，谷退第三，時間一分五十餘秒；第十二圈谷上李退，鈕緊隨，時間一分五十餘秒；第十三圈晉陳樹森忽棄權，時間一分四十秒；第十五圈谷退第四，時間一分四十餘秒；第十六圈谷衝上領先，時間一分四十餘秒；第十七圈時間一分四十餘秒，鈕一

### 男子高級徑賽總成績

### 遼甯得錦標

項目	第一名	第二名	第三名	第四名	成績	備註
百米	張 侃(平)	韓景麟(冀)	吳景耀(遼)	唐 達(冀)	十一秒五	
二百米	張世光(平)	韓景麟(冀)	吳景耀(遼)	唐 達(冀)	二二秒四	
四百米	李世銘(遼)	王樹清(晉)	羅慶隆(平)	趙冠英(遼)	五三三秒	
八百米	李世銘(遼)	賈連仁(魯)	侯德崇(豫)	羅慶隆(平)	二分六秒四	華北新
一千五百米	李登桂(晉)	邱宗澄(魯)	王會賓(晉)	侯德崇(豫)	四分二六秒二	
萬米	谷得勝(晉)	李登桂(晉)	鈕鴻銓(魯)	王會賓(晉)	四分二四秒	
高欄	譚福祜(遼)	趙恩淮(冀)	吳必顯(冀)	楊道崇(平)	十六秒八	
中欄	譚福祜(遼)	唐 達(冀)	趙恩淮(冀)	夏樹福(遼)	五九秒	全國新

## 本屆華北運動會

### 職員一覽

名譽會長 汪兆銘·王世杰·黃孚·何應欽·袁良

·韓復榘·沈鴻烈·劉峙·徐永昌·邵力子·朱紹良·馬鴻逵·盛世才·傅作義·宋哲元·

會長 于學忠·

副會長 陳寶泉·周炳琳·王韜·張伯苓·省府委員張勵生·殷智怡·胡瀟源·及冀省各廳長·

競賽委員會委員(以姓氏筆畫爲序)

宋君復·尙梅梅·高梓·馬約翰·袁敦禮·張武

成·董守義·趙文藻·

總裁判 張伯苓

田徑賽及全能職員

總指揮 袁敦禮·

副總指揮 趙文藻·

男中三級跳	(平)楊恆煥	一三米二〇五
男中鐵餅	(平)白春青	三三米八二五
男中標槍	(平)白春青	四八米四四
男中八百米	(吉)韓勞昌	二分九秒五分三
男中百十米高欄	(豫)時紹文	十七秒五分二
男中二百米低欄	(豫)鄒平素	廿七秒
四百米接力	(平)(冀)	四十六秒
女五十米	(豫)焦玉蓮	七秒
女二百米	(豫)焦玉蓮	廿七秒九
女跳遠	(豫)焦玉蓮	四米五一
女標槍	(豫)原恆瑞	二五米五七
女鐵餅	(豫)婉若	二六米一二
女壘球	(豫)原恆瑞 (平)丁佳梅 (青)紀婉雲	四四米八六

度領先；第十八圈時間一分三十八九秒谷第一，王會賓第二；第十九圈時間一分三十五秒；第二十圈鈕一度居首，而晉三人均進，仍不令越過。谷得勝奮勇登先，奪得冠軍。李登桂越鈕鴻銓而為亞軍鈕努力掙扎。始獲第三，李登桂第四。其後經全程者有北平一人，河北二人，遼寧一人。當烈戰進行中，軍樂頻奏，田徑看台，呼聲一片，可見該項競賽，對觀衆吸引之一般。結果：

- 第一名 谷得勝 (山西)  
 第二名 王會賓 (山西)  
 第三名 鈕鴻銓 (山東)  
 第四名 李登桂 (山西)
- 成績三十四分二十四秒

### 四百米中欄

與賽者均名將，惜王精熹未參戰，不然將更精彩，遼甯譚福禎居最外圈，遼寧夏樹福居最外圈，中間三行爲河北三將唐遠，趙恩淮，趙啓春，起步譚始終居先。結果遼寧譚福禎居第一，河北唐遠第二，河北趙恩淮第三，遼寧夏樹福第四，成績五十九秒，破全國及華北紀錄。

- 第一名 譚福禎 (遼甯)  
 第二名 唐 達 (河北)  
 第三名 趙恩淮 (河北)

第四名 夏樹福 (遼寧)  
 成績五十九秒(全國新)

### 高 欄

男子高級百十米高欄決賽，共五人起步。河北趙恩淮，居最內圈，次爲河北吳必顯，北平楊道崇，遼遼譚福禎，北平張齡佳。發槍後，楊道崇，吳必顯均偷步。旋再起碼，吳必顯居先，奈及第八九兩欄，均踢倒，稍受影響，致遼寧譚福禎，河北趙恩淮越過。北平張齡佳，以倒三欄被取消，趙恩淮穩獲第二名，吳第三，楊道崇第四，姿勢以譚趙二人較佳。

- 第一名 譚福禎 (遼寧)  
 第二名 趙恩淮 (河北)  
 第三名 吳必顯 (河北)  
 第四名 楊道崇 (北平)

成績十六秒八

### 團體總分

- (一)冀……廿六分 (二)晉……十九分  
 (三)遼……十八分 (四)平……十四分  
 (五)魯……八分 (六)豫……三分
- 個人第一李世田譚福禎(遼)各十分

### 田徑賽訓練法

張恆著 精裝定價二元  
 勤奮書局出版

助理員 王淵如

發令員 關頌聲

徑賽檢錄員 趙化程·張守義·李鶴峯·高雲書·董怡如

終點裁判員 馬約翰

終點列裁員 李文昌·郭毓彬·李世昌·張瀛蘭·齊守愚·金岩·張武成·徐英超·文進之·劉長春

徑賽記錄員 沙金斗·宋淑章

檢察員 尚樹梅

檢察員 阮志珍·王健吾·曾仲魯·顧毅若·謝似顏·杜隆元·李如松·谷毓琦·耿潤卿·李淑清

計時員 郝更生·計時員謝希雲·宋玉泉·梁餘慶·黃金鰲·張煜之·劉文林·孫雲藻·陳盛魁

計團員 郭毓彬

田賽裁判員 王耀東·田賽記錄員馬永春·王松喬·樓炳文·王謙祥

田賽裁判員 王梓岡·田企曾·王子龍·張茂林·傅寶瑞·馬祥波·侯拯之·宏瑞智·馬信忱·李仲三·耿耀軒·夏翔·姚定位·尹商屏·趙達珠·苑廷瑞

測量員 朱稚舒·宋鏡庭·宣告長羅遇唐·宣告員 嚴仁穎·張貽先·顧致中

總記錄員 李清峯

總記錄員 關廷煦·金復慶·何玉鳴·侯仲傑·球類錦標比賽職員

足球裁判員 陳昌祐·足球裁判員 馬約翰·王馨吾·王振聲·王子峯·杜科·高錦江·田種玉·章文聰·張良佐·劉墨軒

足球邊員 周兆元·周甫盛·劉仁秀·范士奎·焦周仲·汪聲廣·董守義



# 男高田賽

## 劉海寰

### 跳 高

是項參加者十餘人，其中不乏健將，如吳必顯，王士林等名手，均相鹿逐，起跳至一米六八五時，吳必顯一躍而過，王士林三次始躍出，餘子則均未超越，遂各加一次，張學堯因以獲第三，孫慶基五跳始過，獲得第四。

- 第一名吳必顯(河北)一米八三
  - 第二名王士林(北平)一米七十
  - 第三名張學堯(遼寧)一米六八五
  - 第四名孫慶基(河南)一米六八五
- 打破吳本人全國舊紀錄一米八二。

### 跳 遠

十一日上午九時，舉行男高跳遠，參加者凡十五人，預賽殊鮮良好成績，獲得決賽權者：為洪翌庭，劉夢齡，王士林，張齡佳，牟作雲，趙恩濇等六人。預賽中，第三次跳平王士林曾造六米六十之成績，惜因犯規未錄，決賽時，

王又於第三次造六米五一之成績，獲得冠軍，而青島之洪翊庭，於第二次躍得六米四九，屈居亞軍，與王相差極微。第三名為劉夢齡，第四名為張齡佳，而平市跳遠名將牟作雲，反以六米〇五落選，成績如後：

- 第一名王士林(北平)六米五一
  - 第二名洪翊庭(青島)六米四九
  - 第三名劉夢齡(青島)六米二二
  - 第四名張齡佳(北平)六米一二
- ### 二級跳遠

男高三級跳遠，於十二日微風細雨中舉行，報名者二十人，而與賽者只七人。預賽時，王士林於第二跳時，得十三米三十一成績，此後亦未見進步。牟作雲首二次均犯規，第三跳始獲十二米七八，躍居第二。其餘張學堯，郝履成，劉夢齡，同以十二米五四得決賽權。河北趙恩濇成績較差。決賽時，王士林無進步，牟作雲於第五跳，造十二米九

籃球裁判長 黃守義

籃球裁判員 李清安·唐寶森·李洲·佟復然·劉銓·王玉增·張翠如·李恩壽·姚恩漢·周書元

·陳文海·朱鳳樓·朱啓明·鍾直霖·權玉潤·張英·席均·崔時如·劉冠軍·周文煥·趙泉·汪玉堂·

籃球記錄計時員 耿麟生·田永慶·霍連元·陳大海·張清伯·魏士琦·趙伯榮·滕爽·李坊城·張寶山·王惠德·趙綸·張裕激·

排球裁判長 宋君復·

排球裁判員 高維燕·金德耀·劉雲祥·吳雲龍·鹿篤根·高梓·王景芝·王化邦·周春鴻·張淑

視線員 張學淵·羅治英·穆靜萍·閻瓊圃·胡定九·胡梓川·梁梓安·穆文屏·康錫志·江伯賢

排球記錄員 壽德慶·姜炳宸·賀旭初·梁秀堂·陳郁波·劉海寰·吳宗武·郝雪琴·

網球裁判長 王瑞生·

網球裁判員 吳貫夫·杜用文·阮渭溼·王樹棠·蕭景楓·趙景綱·劉月林·郭藩屏·梁致祥·張詠·劉奎秋·康少卿·孫學曾·艾子高·徐中懸·

網球視線員 關振祿·郭振邦·崔子淵·凌劍羅·董銓·任棟·范翼幸·張植久·余淑琴·李曉林·

·戴聖謨·趙愛堯·鄒仁海·楊月新·劉愛蓮·

棒壘球裁判長 侯洛洵·

棒壘球裁判員 古治安·劉宜生·陳福田·黃國安·

·黃觀祥·陳樹梅·

球類競賽幹事 賈子鈔·王蘭·黃山學·

高級足球 范寶恩· 中級排球 張全鑑·

中級足球 李寶瑛· 女子網球 何立源·



九五之成績，居次位。張學堯得以十二米七二居第三，劉夢齡以十二米六十居第四，郝履成會得十二米九十成績，因犯規取消而落選。第三次牟作雲得十三米九十成績，因犯規取消而落選。第三次牟作雲得十三米九十成績，惜因犯規不錄。結果：

- 第一名王士林(北平)十三米三十一
- 第二名牟作雲(北平)十二米九十九
- 第三名張學堯(遼甯)十二米七十二
- 第四名劉夢齡(青島)十二米六十

### 撐竿跳

男高撐竿跳參加者共九人逾二米九

- 第一名王士林(北平)三米二五五
- 第二名張禹昌(遼甯)三米二五五
- 第三名王兌元(青島)三米二十

### 男子高級田賽總成績

#### 北平得錦標

項目	第一名	第二名	第三名	第四名	成績	備註
跳高	吳必顯(冀)	王士林(平)	張學堯(遼)	孫慶基(豫)	一米八三	全國新
跳遠	王士林(平)	洪翊庭(青)	劉夢齡(青)	張齡佳(平)	六米五一	
三級跳遠	王士林(平)	牟作雲(平)	張學堯(遼)	劉夢齡(青)	十三米三一	
撐竿跳高	王士林(平)	張愼昌(遼)	玉光元(青)	唐爐(冀)	三米二五五	
鉛球	劉福潤(冀)	楊春泰(冀)	遼明(察)	張齡佳(平)	十一米九四	
鐵餅	張齡佳(平)	劉福潤(冀)	趙玉明(冀)	姜希聖(平)	三十六米二七四	
標槍	彭永馨(平)	周長星(遼)	畢華西(平)	孫慶基(豫)	四十八米九六	

### 第四名唐爽(河北)

### 鐵球

男高鐵球參加者約二十人，多身高

均有十二米以上之紀錄。劉福潤曾有十

- 女子籃球 李世琦 高級網球 崔玉樹
- 高級籃球 趙允詣 中級網球 諸葛世勳
- 中級籃球 任鐘光 棒 球 曹鴻規
- 女子排球 徐振果 壘 球 曹鴻規
- 高級排球 胡安善

## 華北體聯會年會

### 大會仍每年舉行一次

華北體育聯合會民國二十三年度常會代表大會，於十月十三日晚七時在河北黃鐵路工業學院校友樓舉行。屆時出席有綏遠劉景陽，吳桐，田永安，陝西羅端先，蕭樹樞，宏瑞智，山東尚樹梅，張寶山，王近信，北平市會仲魯，李洲，董守義，青島市宋君復，宋國樸，張貽先，河北曲直生，張瀛蘭，趙文藻，山西張詠，張成德，朱善齋，河南沙金斗，李欽亭，哈爾濱王重三，劉化坤，遼寧王卓然，劉長春，胡安善，熱河周國良，吳祖憲，張清河，吉林關振祿，郭效汾，劉仁秀，黑龍江劉鳳基，楊炳文，龐英，察哈爾爾劉澎，王錦。執委張武成，袁敦禮，趙文藻，郝更生，馬約翰等。首由舊常會袁敦禮報告召集開集宗旨後，即由公選舉袁代為臨時主席，張溶紀錄，如儀開會。即由舊常委趙文藻宣讀上屆常年代表大會紀錄，次由馬約翰袁敦禮兩代表報告二十二年度會務經過與會計收支情形後，旋即開始討論下列各事。

### 討論事項

一 查去歲全國體育協進會議決，准許東北籍運動選手代表東北五省區參加國內各運動會，而不受所在省市及學校限制，希貴會根據全國議案，再通知華北各省市學校，一律遵行，以利東北體育進

三米零三之非正式紀錄。此外張齡佳、遂明等亦均老於斯道，預賽時，遂明以十一米六五五居首，劉福潤次之，張齡佳、劉福嵩又次之。楊春泰第五，陳永安殿軍，決賽第二次，張福潤超出遂明，最後復有進步，結果以十一米九四第一，但未盡施其本能也，成績：

- 第一名劉福潤(冀)十一米九四
- 第二名楊春泰(冀)十一米七三
- 第三名遂明(察)十一米五八
- 第四名張齡佳(平)十一米一二

### 鐵 餅

男高鐵餅參加者十四人，咸為富於膂力之士，預賽後，獲得決賽權者為張齡佳，劉福潤，趙玉明，劉福嵩，董鶴年，張文成等六人，張齡佳始終居前領導，成績為三十四米許，餘則均在三十米內，決賽第二擲，張齡佳突成三十六米二十七又十分四之成績，而冀劉福潤亦破三十三米居亞軍，其三為趙玉明，第四董鶴年，成績如後：

- 第一名張齡佳(北平)三十六米二七
- 第二名劉福潤(河北)三十三米〇四

第三名趙玉明(河北)三十一米八五  
 第四名董鶴年(北平)三十一米四二

### 標 槍

男高標槍，參加者只七人。預賽成績，周長星獨列前茅。獲得決賽權者為周樹棠，王連玉，彭永馨，周長星，畢華慶，孫慶基等六人。決賽第二擲後，周長星尚以四十七米〇八之成績，壓倒羣雄，詎風雲變幻無常，彭永馨再接再勵，竟於最後突超越周輩，以四十八米九六膺冠軍。而周長星屈居第二。畢華慶始終未能追出。結果：

- 第一名彭永馨(北平)四十八米九六
- 第二名周長星(遼甯)四十七米〇八
- 第三名畢華慶(北平)四十六米十
- 第四名周慶基(河南)四十四米六六

### 團體總分

- (一)平……………三六分 (二)冀……………十九分
  - (三)遼……………十分 (四)青……………八分
  - (五)察……………二分 (六)豫……………二分
- 個人第一王士林平十三分



# 男 高 全 能

陳·文·海

行，而誌不忘東北失地之意案。東北體育協進會提議。(議決)照原案通過。

二 華北運動會自十九屆起擬請改訂為每隔一年舉行一次，案提案人張貽先，宋君復，宋國樸。(議決)仍照以往情形，一年舉行一次。

三 茲擬具華北體育聯合會章程修正意見提請公決案：提議人河南代表沙金斗(議決)本會章程修正如下：(甲)第五條第二項執行委員會執行委員增加至五人，(乙)第十條第一、二、三、四、五各項完全刪去，修為「本會各種競賽規則另定之」。

四 提請擬定推進會務預算案。第十八屆執行委員提議，(議決)照原案通過，交下屆執行委員會辦理之。

五 提請向中央政府請求常年津貼案第十八屆執行委員會提議，(議決)照原案通過，交下屆執委會辦理之。

### 臨時動議

一 請由華北體育聯合會組織委員會，研究一制定體格標準方略一案，(議決)照原案通過，交下屆執委會辦理之。

二 執行委員會將所執行會務經過，設法報告本屆各單位常年代表案，(議決)通過。

三 本會競賽規則，及下屆執委會擬定施行之，在下屆年年代表大會報告之案，(議決)通過。

四 本會章程第一條丁條，交下增加並制定各種規則，(議決)通過。

選舉執行委員馬約翰，袁敦禮，張伯苓，郝更生，宋君復，王卓然，張詠，趙文藻，沙金斗，董守義，楊炳文，尚樹梅，曾仲魯，等十三人當選。散會。

### 五 項

于十三日五項運動，與十項等同時舉行。各單位參加選手共九人，以北平選手最多。青，晉，冀亦有選手參加，但成績均不佳。第一名山西選手紀茂德，得分僅二千三百餘分，而第二，三，四名之北平彭永馨，畢華慶，張春惠，亦均在二千一二百分左右。跳遠成績以

畢華慶之五米七八最優，餘者亦均五米以外。標槍彭永馨，畢華慶，二人均應造新紀錄，而結果反減色。彭最高成績不過四十六米四五，天氣場地，當有影響。二百米無破二十五秒者，紀茂德之人能過三十米，最高之彭永馨，不過二十八米餘。一千五百米最優，成績僅破五分，餘均五分餘，結果如次：

### 十項運動總成績表

姓名	跳	選標	槍二百米	餅千	五	米	總	分
紀茂德	五米七六	三五米四四	二五秒四	四九分四五秒八	二三八三	九〇		
(晉)	五四九·二	二九七·一〇	五八一	七〇六·〇〇				
彭永馨	五米五八	四六米四五	二六秒九	二八米五五	五三分三六秒	二二九三	六九五	
(平)	五〇五·一	五九九·八五	四一七	四〇四·八〇				
畢華慶	五米七八	四二米九	二六秒	二七米七五六	五三分三七秒八	二二八〇	五九五	
(平)	五五四·一〇	四七九·九五	五一六	三三六·五二	三九四·〇〇			
張春惠	五米五三	三四米八二	二五秒六	二七米九四	五分二十秒二	二二七六	二四〇	
(平)	四九一·八五	二八〇·〇五	五·六〇	三四三·七四	四九九·六〇			

### 十 項

十項運動參加者平，青，遼，冀，四單位，選手共五人。五人中冀居其二，第一項為百米，分兩組舉行。第一組三人，為張齡佳，吳必顯，趙恩淮。起步並進，張速度較佳，後被吳必顯追過。第二組為遼周長星，與青王光元，二人始終領先約五米，五人成績以張齡佳最優，王光元最差。最高者不過十二秒

，均非上選。就中姿勢以吳必顯較佳。四百第一組二人，青王光元領先，冀吳必顯於三百米處追過，速度甚高，惜最初太慢，致成績不佳。第二組三人參加，為張齡佳，趙恩淮，周長星。周長星初居先，三百米時張齡佳進第一位。趙繼上，過周而與張爭。終點相去僅尺許，張於跑後忽暈倒，遂由衛生股抬回醫治，旋愈。此項成績，以張齡佳最佳，趙恩淮次之。以姿勢講，則趙較佳，惜

無速度耳。跳遠以周長星成績六米五九為最高，堪稱良好成績，餘子均不惡，此固我國十項人材之所長也。鉛球十一米十，為張齡佳所造成，餘子均不佳，尤以吳必顯之紀錄為最差。跳高為吳必顯之所長，但斯日並未造更高成績，僅及一米七五，但餘者均已望塵莫及矣。全能運動十項後半部，第一項為高欄，四人參加。北平名手張齡佳，竟放棄，共分兩組舉行。第一組河北吳必顯，趙恩淮二人參加，起碼甚整齊，趙距吳相差半欄，吳步法姿勢甚佳，趙稍慢，吳未倒一欄達終點，趙於第四欄時踢倒一欄，略受影響。第二組遼周長星居先一欄，青王光元步法太亂致遭敗，就中成績以吳必顯最佳。擲鐵餅最高紀錄不過二十六米七五，為遼周長星造成，餘者最低為二四米八二，成績太差。撐竿跳高，以周長星成績二米八五為最高，但非優良紀錄。擲標槍周長星平素原有五十米左右之成績，昨雖獨占鰲頭，而紀錄僅四十六米三十一，但餘者三人不及三十米，得分甚寡。千五百米亦分兩組舉行，冀趙恩淮與青王光元角逐，趙頗努力，但終點時精疲力盡，衝刺無力，未造良好紀錄。第二組冀吳必顯遼周長星與賽，二人均鬆懈，全場觀衆大呼，而二人猶不起興，直至最後百米，



始加油，吳必顯首達終點，周繼之四人觀全部成績，並不見佳尤以張齡佳因病錄又將打破矣。總結果如次：成績以趙恩淮最優，為五分二五秒。總中途退出，實減色不少，不然，全國紀

### 十項運動總成績表

姓名	百米	跳遠	十六磅鉛球	跳高	四百米	前半部總分	一百米高欄	鐵餅	撐竿跳	標槍	千五百米	前後兩部總分
(一) 周長星	二秒二	六米二	二米二	一米五九	五分零八	二七二.〇九	一七秒七	二六米七	二米八九	四六米三一	六分三秒四	四九〇.九三五
(二) 趙恩淮	二秒三	五米八九	八米八〇	一米五五	五分零八	二七二.〇九	一七秒三	二六米六	二米七五	四六米三一	六分三秒四	四九〇.九三五
(三) 吳必顯	二秒一	六米二	七米六五	一米五五	五分零八	二七二.〇九	一七秒三	二六米六	二米七五	四六米三一	六分三秒四	四九〇.九三五
(四) 王光元	二秒二	五米八六	八米一八	一米五五	五分零八	二七二.〇九	一七秒三	二六米六	二米七五	四六米三一	六分三秒四	四九〇.九三五
(五) 張齡佳	二秒	六米二	二米三	一米五五	五分零八	二七二.〇九	一七秒三	二六米六	二米七五	四六米三一	六分三秒四	四九〇.九三五

### 四百米接力

全能運動四百米接力，共五隊與賽，自第一站外圈起，第一線青島劉夢齡，次為山西崔榮采，河北張之德，北平趙鈇，遼甯譚福禎，發槍後，平趙鈇先偷跑繼遼譚福禎亦偷步均未果，第三槍聲響後，冀張之德起碼頗得力，至五十米處，趙鈇譚福禎均越過第二站，平楊道崇接棒後努力前追，遼冀均落後，冀努力追至第二位，第三站遼夏樹福追過冀唐達，唐達努力邁進仍不能超過，第四站北平為張侃，遼為吳景耀，冀為韓景麟，雖均屬好手，但以局面已成，雖

然努力窮追，亦不克改已成之局。

總觀各隊實力，當以北平為最整齊，次為遼甯，河北雖韓景齡及唐達兩名手，但餘二人則成績太差，雖努力窮追，亦終歸失敗。河北歷來接力陣線不整，失敗固在意料之中，而該隊接棒之失誤，亦為致命之傷。遼甯較整齊；但一部為中距離選手殊多不適，故未能拚過北平也。結果如次：

### 千六百米接力

全能運動一千六百米接力決賽，於下午三時許舉行於田徑場。先是報告員曾以三四次之催促，各隊選手始姍姍來。參加者計為冀，平，魯，遼四隊。各健兒於起點集合後首由檢查長略述規則後，即行抽籤，分定跑道。第一站第一線為遼甯譚福禎，第二線山東張兆禮，第三線北平羅慶隆，第四線河北唐達。四人準備後，槍聲即起，四人起碼甚為整齊。八十米內，唐達領先，至三百米時，譚取唐而代。羅亦一度越唐居第二冀屈第三，魯則落後約二十餘米。瞬息間，二站至矣。遼甯甯雲芳接棒後，

- 第一名 北平
  - 第二名 遼甯
  - 第三名 河北
  - 第四名 山西
- 成績四五秒九破華北

奮勇而前，平呂金銘隨後，上進行至一百七十米，曾一度與遼接近。嗣以氣力不濟，復退居第二。冀孟憲仁追至第三站，仍列第三位。三站遼趙冠英，不敢怠慢，接得甯棒後，節節努力，一路領先。平趙青海，步步加緊，與趙所差無幾，冀廖金海，三站終了，仍居第三位。四站遼甯李世英，速度激增，首破紅



# 男中徑賽

郭振邦

線而竄頭獨占。平張光世未幾亦到終點，冀韓景麟第四棒接過後，大加其油，無如相差太遠，趕之未及，屈居第三。魯自始至終，從未趕上，而落殿軍。計第一遼甯，第二北平，第三河北，第四山東。成績三分四五秒四。  
第一名遼甯三分四五秒四  
第二名北平三分四八秒四

## 百 米

男子中級百米決賽，八人參加。北平居其四，青二人，冀各各一。發步後

甚整齊，平三人及青一人居先。終點四人相距不遠。結果：  
第一名 孫月明 (北平)  
第二名 方綽 (北平)

# 體育界，軍警界

請採 用

最新發明  
雷木喇叭

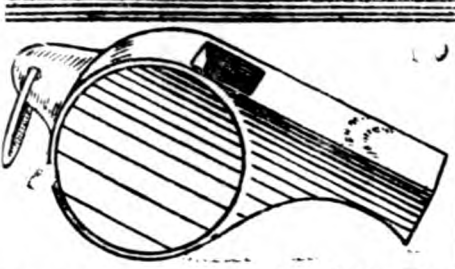

式樣新穎  
顏色美觀  
聲音響亮  
堅固耐用  
永不變色  
清潔衛生  
地球商標  
務請認明

大號中號小號  
外埠函購  
特一價律  
加寄費  
上海靜門路修三路五十五號  
普及電器五金廠出品

招請經理  
天津、香港、廣州、長沙、重慶、漢口、福州、平潭、寧波、上海、蘇州、無錫、常州、鎮江、揚州、南通、徐州、濟南、青島、煙台、威海衛、龍口、濰縣、周村、博山、淄川、煙台、威海衛、龍口、濰縣、周村、博山、淄川、煙台、威海衛、龍口、濰縣、周村、博山、淄川

## 本埠經售處

南京路 先施公司運動部 永安公司運動部 新新公司五金部 運動部 中國內衣公司 四川路 連長記運動器具公司 連宏記 運動器具公司 靜安寺路 華東 運動器具公司 四馬路 益新教 育用品社 科學儀器館 中華書 局 大東書局 西門方斜路 兄弟商店 小西門 兄弟支店 中華路 標準公司 蓬萊路 中央公 司 蓬萊市場 博覽書局 天安 文藝社 棋盤街 啓新書局

第三名河北三分五三秒四  
第四名山東四分二秒二

## 團體總分

(一)北平...十六分  
(二)遼甯...十一分  
(三)河北...九分  
(四)山西...六分  
(五)青島...一分  
(六)山東...一分

## 華北體育聯合會章程

第一條 定名 本會定名為華北體育聯合會。  
第二條 宗旨 本會以促進華北體育發揚民族精神為宗旨。

第三條 會區 本會以左列各省市區為會區：一省：河北，河南，山東，山西，陝西，甘肅，遼寧，吉林，黑龍江，熱河，察哈爾，青島。三區：哈爾濱區，威海衛區。  
第四條 會務 一，舉辦各種競賽運動；二，輔助及

第三名 張樹棟 (北平)  
 第四名 李振綱 (青島)

成績十一秒八

一百米

男子中級二百米決賽，七人出場。

北平張樹棟，方綽，原居後三十米處，旋越河北郭恩科，而終程。結果：

第一名 張樹棟 (北平)  
 第二名 方 綽 (北平)  
 第三名 郭恩科 (河北)  
 第四名 李明睿 (河南)

成績二十三秒八

四百米

男子中級四百米決賽，八人參加比

察武大民領先，冀王俊英隨之，冀吳文林殿後。吉林韓昌榮由第三位邁進，奪

賽。河北劉濟民居最外圈，後為河北汪興瑜，北平張樹棟等。劉起碼稍慢，汪興瑜獨得手，惟後力不繼，二百米時，張樹棟領先，劉濟民拚命直追，奪第二。張從容終程，距劉十米。汪興瑜未達終點而棄權。結果：

第一名 張樹棟 (北平)  
 第二名 劉濟民 (河北)  
 第三名 鄧立亭 (青島)  
 第四名 李長漢 (北平)

八百米

男子中級八百米決賽，六人起步。

男子中級徑賽總成績

北平得錦標

項 目	第一名	第二名	第三名	第四名	成 績	備 註
百 米	孫月明(平)	方 綽(平)	張樹棟(平)	李振綱(青)	十一秒八	
二 百 米	張樹棟(平)	方 綽(平)	郭恩科(冀)	李明睿(豫)	二二三秒八	
四 百 米	張樹棟(平)	劉濟民(冀)	鄧王亭(青)	李長漢(平)	五三秒四	
八 百 米	韓昌榮(吉)	李長漢(平)	王俊英(冀)	吳希良(平)	二分九秒六	華北新
千 五 米	韓昌榮(吉)	吳文林(冀)	金長生(豫)	王嘉善(吉)	四分三一秒八	
高 欄	時紹文(豫)	劉寶成(冀)	劉長俊(青)	高嘉傑(豫)	一七秒二	華北新
低 欄	劉平堂(豫)	王興瑤(冀)	劉 允(冀)	黃紹丞(冀)	二七秒	華北新
四 百 接 力	北平	河北	青島	吉林	四六秒二	
八 百 接 力	北平	河北	青島	吉林	一分三九秒二	

促進本會區內地方體育聯誼會之組織及其發展  
 ；三，組織機關於體育之各種研究。

第五條 組織及選舉 一代表大會以第三條所列之省市區最高教育行政機關各派代表三人組織之。各省市區代表中至少須有體育專員二人二執行委員會由代表大會用記名投票法舉執行委員九人組織之。被選舉人不限於各省市區代表。執行委員遇有事故不能執行職務時，由被選候補執行委員次多數依次遞補。三常務委員會由執行委員中互推三人下組織之，常務委員遇必要時得聘幹事若干人。四，本會聘請名譽董事若干人，輔導本會一切職務之進行及籌備本會之經費。

第六條 職權 一代表大會之職權如左：(甲)推舉名譽董事及選舉執行委員；(乙)審核本會一切款項之開支。二，執行委員會之職權如左：(甲)互推處務委員；(乙)聘任幹事及其他僱員；(丙)規定各種競賽；開會地點及日期；(丁)組織各種競賽會之籌備委員會；(戊)組織各種審查委員會；(己)召集代表大會；(庚)於代表大會閉會期間得處理本會一切事務。三，常務委員之職權如左：(甲)召集執行委員會；(乙)辦理執行委員會之一切決議案。

第七條 集會 一代表大會：(甲)常會，每年開常會一次，由執行委員會於一月前通知召集之；(乙)臨時會，由全體代表四分之一以上人數具文請求，由執行委員會召集之。二，執行委員會：(甲)常會，每年開常會兩次，於春秋二季由常務委員會召集之；(乙)臨時會，遇必要時得由常務委員會臨時召集之，或由執行委員過半數請求，由常務委員會召集之。

第八條 任期 一代表大會之代表及執行委員任期，均以一年為限，但下屆代表大會之代表及執行委員未產出以前，本屆代表大會之代表及執行委員



得第一位。平李長漢由第四位躍至第二。王俊英退居第三。結果武大成落伍甚慘。結果：

- 第一名 韓昌榮 (吉林)
- 第二名 李長漢 (北平)
- 第三名 王俊英 (河北)
- 第四名 吳希良 (北平)

成績二分九秒六(破華北)

### 千五百米

共十六人起步，河北吳文林居最裏圈，陝西董發定居最外圈，槍發後，平選手率而登先，未幾冀吳文林追過，佔先五米，至第一圈終，成績一分二十五秒，第二圈六百米處，吉林韓昌榮，由後方追過，而吳不示弱，復一度領先，後韓飛步直前，吳落後約三十米，旋終賽，吉林韓昌榮第一，河北吳文林第二，河南金長德第三，吉林王嘉善第四，成績四分三十一秒八。

按此情形冀吳文林氣力稍差，經驗毫無，於最後二百米時頻頻回顧，耽誤時間甚多，坐令韓昌榮超過而無法應付，就大體觀之，吳雖失敗，但將來亦係可造之材云云。

- 第一名 韓昌榮 (吉林)
- 第二名 吳文林 (河北)
- 第三名 金長德 (河南)
- 第四名 王嘉善 (吉林)

### 成績四分三十一秒

### 低欄

男子中級二百米低欄決賽，六人參加，起步後河南劉平堂，飛跑跨欄，如踏平地。第二汪貴瑤，第三劉允，競爭甚烈，但距第一尚差一欄之遠。結果：

- 第一名 劉平堂 (河南)
- 第二名 王貴瑤 (河北)
- 第三名 劉允 (河北)
- 第四名 黃紹丞 (北平)

成績二十七秒(破華北)

### 高欄

男子中級百十米高欄決賽，八人起步。豫王瑞及冀劉寶成偷跑未果，繼青選手亦偷跑。河南時紹文，以一欄之差領先，山東李厚達緊隨，有奪取首席趨勢。奈至第七欄，突被欄絆倒，河北劉寶成，遂獲第二。時紹文直達終點。結果：

- 第一名 時紹文 (河南)
- 第二名 劉寶成 (河北)
- 第三名 劉長俊 (青島)
- 第四名 高嘉樑 (河南)

成績十七秒二(破華北)

### 四百米接力

破華北男子中級四百米接力決賽，與賽者察，青，平，吉，冀，豫六單位。豫最裏圈，次為察，青，吉，冀，平。第一站吉林先偷碼，青豫繼之，又偷起步，河北最佳。百米時居第一，二百米時北平緊迫，張樹棟急起直追。第四

### 繼續負責。

第九條 經費 一會費，每單位每年應繳納國幣一百元。二元，報名費，凡加入本會所舉辦各種競賽會時，每單位每次每項錦標，應繳報名費洋國幣五元。三，特別費，於必要時得由名譽董事籌募之。

第十條 競賽規則 一單位，本章程第三條所規定之省市區為各個單位。單位之劃分，以所在地為標準。二與賽資格：(甲)凡屬本會會區內之中華民國國民皆有與賽之格；(乙)凡違背業餘運動規則者不得與賽。業餘運動規則，以全國所規定者為準。三分級本會舉辦之各種競賽會，分下列數級：(甲)男子部高級，大學本科學生及業餘運動員屬之；(乙)男子部中級，中等學校學生屬之；(丙)女生部暫不分級。

第十一條 附則 一 本章程由代表大會通過施行。二 本章程有未盡事宜，由代表大會修正之。

## 第十屆華北運動會之八屆

### 成功與當局之贊助

民國二十二年七月間，華北體育聯合執行委員會決議，第十八屆華北運動會於民國二十三年十月十日在河北省天津舉行。河北省政府主席于公孝侯，以本省當無設置完備之體育場，爰提交省政府會議議決由省，市政府分籌的款，從事建築，疊經派員各處勘查場址，且聘定張伯苓等一百七十六人為籌委員，組織籌備委員會地址即設於河北省教育廳會內大部分由陳公彼莊主持，於九月二十一日開成立大會，通過簡章，協定大會預算計籌備會費用九千六百二十元，運動會場費用三十二萬五千二百八

站平距冀二米，北平努力結果，卒越河北而獲冠軍。結果：

第一名 北平 第二名 河北 第三名 青島 第四名 吉林

成績四十六秒二(破華北)

第一名 北平 第二名 河北 第三名 青島 第四名 吉林

成績一分三十九秒二

### 八百米接力

男子中級八百米接力決賽，六隊參加。第一站河北居先，第二站北平越過，第三站冀緊追，幾追及，第四站平領個人第一張樹棟冀十二分

(一)平……四三分 (二)冀……三三分  
(三)青……一六分 (四)吉……一五分  
(五)豫……一四分



## 男中田賽

穆文平

### 跳 高

此項起跳時有二十人，起跳至一米六三四時，只餘七人，其中三人未能越過，蕭保生獲得第四，于樹森略高一籌

，李樹茂，張赫暉於一米六五，均行跳過，再高至一米七十，則已無能為力，勢成平衡，最後決跳，李樹茂以一米六六得冠軍。

- 第一名李樹茂(河北)一米六六
- 第二名張赫暉(河北)一六六五

### 團體總分

第三名于樹森(吉林)一米六四  
第四名蕭保生(北平)一米六三五

### 跳 遠

男中跳遠成績不佳，雖有二十人參加競技，預賽中竟無打破六米者，獲得決賽權者，為張明，楊恆煥，趙錫昌，范明玉，王英傑，薛濟英等六人，以王英傑之五米九五為最優。決賽時，第一跳薛濟英突得六米十四成績，第二跳楊恆煥亦得六米十四成績，同時王英傑得

十八元三角，運動會用費三萬八千零八十元，購置場址洋三萬元。並聘定張伯苓等五十一人為常務委員，袁敦禮為總幹事，趙文藻章輯五為副總幹事，負責籌備，詳為計劃。嗣陳公敏莊辭職，改由周顯長繼任副委員長，籌備委員會計分總務，競賽，表演，國術，佈置，工程，獎品，宣傳，招待，糾察，衛生十一股：聘李友珍陳文煊為競賽股正副股長，李仲吟康珍為表演股正副股長，許蘭洲魏明初為國術股正副股長，朱雅舒宋銳庭為佈置股正副股長，林成秀陶景濤為工程股長，吳正華王德三為獎品股正副股長，童耀華賀翊新為宣傳股正副股長，李俊襄董守義張壁亭為招待股正副股長，李蔭波傅鏡如為糾察股正副股長，衛毓汶周鴻烈為衛生股正副股長。旋擇定總站東河北省第一農試驗場為場址，由基泰工程司設計繪圖，祇以場址原係稻田，地勢低窪，勢非墊高，不能應用，乃由廉價最低之中德填土公司，填高四尺，時經三月，方行告竣，嗣即招商建築，振興成營造廠以二十四萬八千四百八十八元三角，最低標價得標承建，鳩工庀材。費時四月，始克完成。籌備期間，計開常務委員會十次，各股聯席會三次，數月來各股工作人員，分工合作，各盡其職，莊嚴偉大之體育場，全部落成，各種事務進行之順利，實為歷屆所不如。茲將本屆華北會之收支錄下：

- (一) 河北財政廳撥發十九萬三千九百七十六元一角六分。
- (二) 市政府撥發九萬五千三百四十三元。
- (三) 青島市長捐洋一千元。
- (四) 安徽省劉主席捐洋一千元。
- (五) 察哈爾宋主席捐洋一千元。
- (六) 山西省徐主席捐洋一千元。
- (七) 甘肅省朱主席捐洋五百元。
- (八) 北平市袁市長捐洋三百元。

六米〇二，二跳結果，薛楊紀錄平等，遂再作一次決跳，以判冠亞，薛濟英得六米十二，楊恆煥跳六米〇三，終判次序如後：

- 第一名薛濟英(河北)六米十四
- 第二名楊恆煥(北平)六米十四
- 第三名王英冠(河北)六米〇二
- 第四名張明(察哈爾)五米九十

### 二級跳遠

三級跳參加者約十五人，預賽無越十三米者。獲得決賽權者，為張明，楊恆煥，沈治中，薛濟英，朱鶴壽，王英傑等六人。楊恆煥為個中翹楚，決賽第一跳六人，犯規者居其四；惟沈治中，王英傑二人除外。薛恆煥於第二跳，成十二米二六五，最後一躍，楊又臻進為十三米二六五，而薛濟英最後為十三米零三，咸未能盡施個人所長也。結果：

- 第一名楊恆煥(北平)十三米二六五
  - 第二名薛濟英(河北)十三米〇三
  - 第三名朱鶴壽(河北)十二米五五
  - 第四名張明(察哈爾)十二米三八
- 打破牟作雲保持之十三米四六成績，

### 撐竿跳

男中撐竿跳高，參加者二十一人。自二米五十起，至二米七四剩十一人，升至二米九十，已剩四人。二米九四之時，朱子遇三躍未過，結果白永孝，李樹聲，劉平堂角逐。結果：

- 第一名白永孝(山東)三米〇二
- 第二名李樹聲(河北)二米九〇
- 第三名劉平堂(河北)二米九〇
- 第四名朱子遇(河北)二米八五

### 鐵球

參加男中鐵球者只十人，其中以白

### 男子中級田賽總成績

項目	第一名	第二名	第三名	第四名	成績	備註
跳高	李樹茂(冀)	張赫暉(冀)	于樹森(吉)	蕭保生(平)	一六六六	
跳遠	薛濟英(冀)	楊恆煥(平)	王英傑(冀)	張明(察)	六六一四	
三級跳遠	楊恆煥(平)	薛濟英(冀)	朱鶴壽(冀)	張明(察)	一三米二六五	華北新
撐竿跳遠	白永孝(魯)	李樹聲(冀)	劉平堂(豫)	朱子遇(豫)	三米〇二	
鉛球	白春育(平)	王廣福(冀)	谷昭(平)	邵世榮(冀)	一四米二九二	全國新
鐵餅	白春育(平)	谷昭(平)	于樹森(吉)	曹仲捷(豫)	三三米八二五	華北新
標槍	白春育(平)	李在堂(豫)	谷昭(平)	岳五六(豫)	四八米四四	華北新

### 北平得錦標

項目	第一名	第二名	第三名	第四名	成績	備註
跳高	李樹茂(冀)	張赫暉(冀)	于樹森(吉)	蕭保生(平)	一六六六	
跳遠	薛濟英(冀)	楊恆煥(平)	王英傑(冀)	張明(察)	六六一四	
三級跳遠	楊恆煥(平)	薛濟英(冀)	朱鶴壽(冀)	張明(察)	一三米二六五	華北新
撐竿跳遠	白永孝(魯)	李樹聲(冀)	劉平堂(豫)	朱子遇(豫)	三米〇二	
鉛球	白春育(平)	王廣福(冀)	谷昭(平)	邵世榮(冀)	一四米二九二	全國新
鐵餅	白春育(平)	谷昭(平)	于樹森(吉)	曹仲捷(豫)	三三米八二五	華北新
標槍	白春育(平)	李在堂(豫)	谷昭(平)	岳五六(豫)	四八米四四	華北新

### 華北紀錄與全國紀錄比較

#### ▲男子

項目	華北紀錄	全國紀錄
一百米	〇秒八 (劉長春)	〇秒七 (劉長春)
二百米	三秒四 (劉長春)	三秒一 (劉長春)
四百米	五秒四 (劉長春)	五秒四 (劉長春)
八百米	二分一六秒 (王鈞紳)	二分一三秒 (羅慶隆)
一千五百米	四分三三秒 (張寶祥)	四分三三秒 (張寶祥)
一萬米	四分二二秒 (孫澈)	四分二二秒 (孫澈)
一六秒六	(金岩)	一六秒三 (林紹周)
欄五秒	(譚福祜)	五秒四 (陶英傑)
欄五秒	(周連增)	五秒三 (周連增)
餅五米	(彭永馨)	四米八三 (彭永馨)
球三米	(劉仁秀)	三米二 (劉仁秀)
高一米八	(吳必顯)	一米六二 (吳必顯)
遠六米七	(潘作新)	六米九三 (郝春德)

- (十) 河南省劉主席捐洋一千元。
  - (十一) 國民政府軍事委員會捐洋一千元。
  - (十二) 山東省主席捐洋五百元。
  - (十三) 軍事委員會北平分會捐洋一千元。
  - (十四) 北平華北政務委員會委員長捐洋一千元。
  - (十五) 雜費三千〇三十元〇五角。
- 共計三十萬〇二千一百一十五元六角六分。
- 支出：
- (一) 籌備委員會費用洋七千七百八十元〇四角五分。
  - (二) 會場費用洋二十六萬一千九百八十九元二角三分。
  - (三) 運動會費用洋三千一百六十元〇〇三分。
  - (四) 購地洋三萬元。
- 共計三十萬二千九百二十九元七角一分。



春育爲個中翹林楚，其他則只可望其項背，成績遠遜，白以十四米二九一，打破周順生之十三米十八華北紀錄，復破當年潘作新保持之，十四米十一全國紀錄也。成績：

- 第一名白春育(北平)十四米二九一
- 第二名王廣福(河北)十二米三七
- 第三名谷 昭(北平)十二米二九
- 第四名邵世榮(河北)十二米十二

### 鐵 餅

男中鐵餅之參加者，凡十四人，預賽成績，既由白春育前導，獲得決賽權者爲曹仲捷，白春育，谷昭，于樹森，劉福英，周慶興等六人。決賽白春育於第二次擲得三十三米八二，雖較平運會三十五米十七爲劣，然已打破華北紀錄，谷昭於第三擲始達第二，于樹森第三，曹仲捷第四，成績：

- 第一名白春育(北平)三十三米八二
- 第二名谷 昭(北平)三十一米二七
- 第三名于樹森(吉林)三十米八六
- 第四名曹仲捷(河南)三十米



## 女子田徑

羅·治·英

打破華北紀錄三十三米四五劉國祥

### 標 槍

男中標槍舉行在濛濛細雨中。參加者十三人，預賽成績以白春育爲優，獲得決賽權者，計爲王振泉，谷維崙，白春育，谷昭，李東望，岳五六等六人。決賽第二次擲時，白春育又見進益，以四十八米四四膺冠軍。其他則咸在四十四米下。結果：

- 第一名白春育(北平)四十八米四四
  - 第二名李東望(河南)四十三米七十
  - 第三名谷 昭(北平)四十二米九五
  - 第四名岳五六(河南)四十一米九
- 打破華北牟作雲保持之四十七米二六紀錄。

### 團體總分

- (一)平.....三一分 (二)冀.....二七分
  - (三)豫.....八分 (四)魯.....五分
  - (五)吉.....五分 (六)察.....二分
- 個人第一白春育(平)十五分

### 女子

- 川級跳遠 二米六 (司徒光) 二米九 (司徒光)
- 撐竿跳高 三米五 (符保盧) 三米八 (符保盧)
- 五 項 二五三分 (陳盛魁) 三〇·二九 (郝春德)
- 十 項 五四分 (劉仁秀) 五八·五七 (張齡住)
- 四百接力 四分六秒 (北平隊) 四分四秒 (廣東隊)
- 千六接力 三分四分 (北平隊) 三分三秒八 (上海隊)
- 五十米 七秒 (焦玉蓮) 六秒九 (張潔瑛)
- 百 米 三秒三 (焦玉蓮) 三秒四 (錢行素)
- 二百米 三秒九 (焦玉蓮) 三秒七 (錢行素)
- 低 欄 一五秒三 (陳瑞儀) 一四秒五 (錢行素)
- 四百接力 五秒 (北平隊) 四秒六 (上海隊)
- 跳 高 一米三·五 (朱天真) 一米三 (朱天真)
- 跳 遠 四米 (焦玉蓮) 四米八五 (錢行素)
- 鉛 球 九米三 (馬子駿) 二〇米三 (馬 驥)
- 鐵 餅 三六米三 (陳婉若) 三六米六 (馬 驥)
- 標 槍 三五米七 (原恆瑞) 三六米六 (陳榮明)

## 健兒身手

### 王士林

王士林，二十二歲，東北人。北平大同中學畢業，現已考入北平體專。體專係初辦，開學伊始，場地練習不便。本屆參加項目凡四，成績撐竿三米二五，三級跳十三米三一，跳遠六米五一，跳高一米七十。



王面目英俊，而說話時，羞慚地。從事運動，並無多年，而成績如斯，實天才運動家也。唯參加

### 五十米

參加者凡八人，選手出場後，即列

陣待發，第一線北平藍滌清，第二線北平吳漢芳，第三線青島仲平真，第四線青島劉玉梅，第五線北平邱瑞華，第六線河北戴茉莉，第七線河南焦玉蓮，第八線北平徐秀榮，略試起步，即開槍聲，藍滌清先發脚，戴茉莉繼之，旋焦玉蓮於二十米處，自後超過，轉瞬間奪得首席，結果第一河南焦玉蓮，第二北平藍滌清，第三河北戴茉莉，第四青島仲平真，成績七秒，打破仲平真保持之華北紀錄。焦姿勢矯捷，已無女子氣味，跑姿有滬名將錢行素之風，山東天下，已被河南奪去矣。

- 第一名 焦玉蓮 (河南)
  - 第二名 藍滌清 (北平)
  - 第三名 戴茉莉 (河北)
  - 第四名 仲直平 (青島)
- 成績七秒正(華北新)

### 百 米

女子百米決賽，與賽者九人。發槍後，北平藍滌清先，河北戴茉莉居第四，河南焦玉蓮於五米時，奪得首位。一路領先，戴藍相持甚烈，河南焦玉蓮穩得冠軍。戴藍相差甚微，青島仲平真第

四。河北林蓮因起步稍遲，竟落選。

- 第一名 焦玉蓮 (河南)
  - 第二名 藍滌清 (北平)
  - 第三名 戴茉莉 (河北)
  - 第四名 仲平真 (青島)
- 成績十三秒二(破全國)

### 二 百 米

女子二百米決賽，六人參加，河南焦玉蓮，始終佔先，河北戴茉莉，緊隨落後五米，奈以中途錯線，被取消。北平藍滌清亦中途棄權，結果：

- 第一名 焦玉蓮 (河南)
  - 第二名 林季蓮 (河北)
  - 第三名 牛潤泉 (哈爾濱)
  - 第四名 陳清吉 (河南)
- 成績二十七秒九(破華北)

### 低 欄

#### ▲決賽

女子八十米低欄決賽，七人參戰。

河北徐季琴偷碼未果，繼起賽魯于秀蘭，平張素慧居先，豫陳端儀於第四欄越過而獲首席。于屈居第二。結果

- 第一名 陳端儀 (河南)
- 第二名 于秀蘭 (山東)
- 第三名 張素慧 (北平)
- 第四名 張桂山 (河南)

項目稍多，若能專攻二二項，當更有驚人的成績。

### 劉福潤

劉福潤不要看劉福潤那樣胖，他今年只十八歲，家鄉便是天津，現在去德學以進學。曾參加過一次全運，華北尙係初次。從前很瘦，常打籃球。現在十六磅鐵球，一擲可達十三米。我問他還練習別種運動否？說：「一跑不動了。」我看他胖大的身體，這話我倒相信！津市運動會鐵球成十二米四六，本屆華北，因天氣不佳，未克盡展所能。



### 譚福禎

東北選手譚福禎，二十三歲，肄業於東北大學經濟系二年級。參加大運動會凡十次，此次加入項目凡二，高欄十六秒八，中欄五十九。此次其勁敵王精焘未參加，否則更當有新紀錄。此外並參加足球，任中堅一職，且身大力足，華北一人耳。



### 藍滌青

藍滌青青年念一歲，河北通縣人，現肄業於北平民國學院體育系三年。曾在中華館專上過學，練

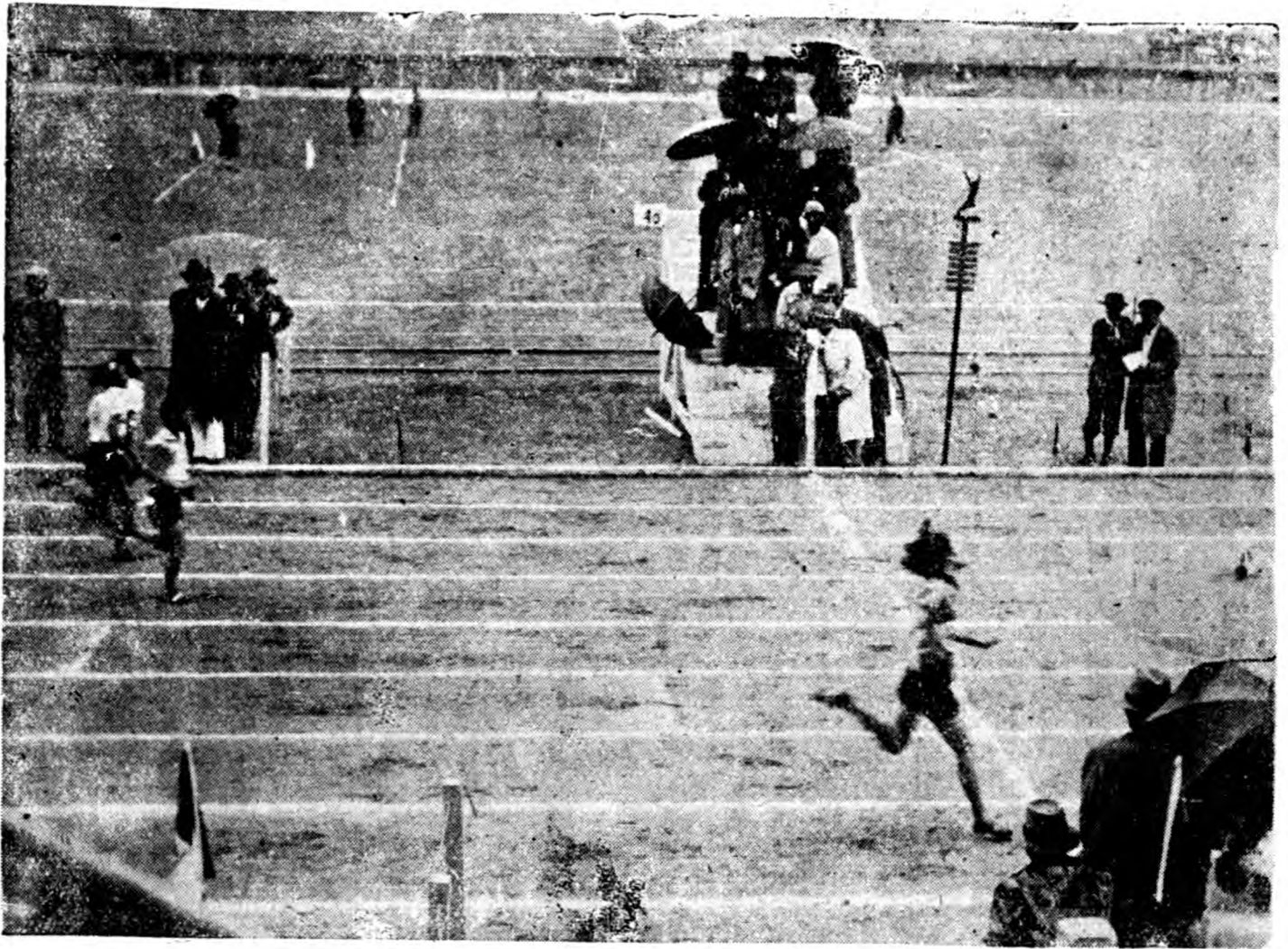

(蓮玉魚爲一第)點終賽決米百子女

習田徑運不到二年。十  
七屆華北，她不幸失敗  
了，全運會立下功勞，  
本屆又名列前茅，她身  
材矮小，却具有靈捷的  
快腿，她自己說她一切  
不好，沒有希望，我們知道她是謙遜了。

### 彭永馨

彭永馨，聞名全國，保持高級標槍最高紀錄之  
彭永馨，東北人，年二十六歲，肄業於清華大學，  
因環境關係，頗  
便練習。最近已  
達五十一米二十  
一，打破本人所  
保持之全國紀錄  
。惟所用之槍係  
芬蘭槍，此次因  
用中國槍，致不能達到上述成績。



### 李世銘

遠中距離選手李世銘，年二十七，爲本社社員  
符保盧君之好友，在遼寧一日本商店作事，有心  
運動，尤愛祖國。  
此次參加大會，係  
假借回平探親，遼  
吉總領隊恐其回瀋  
後日方不容，閉幕  
時，向冀實廳長史  
靖寰說項，史允位  
置，已到廳就事，李今後將永在祖國練，並長爲  
遼寧選手。





成績十五秒

跳高

參加者十餘人起跳，至一米二十，漸被淘汰。朱天真與李志翔，三次跳躍未過爭取第三，朱列前茅。李則次之。最後至一米二五五，張林瑞及方綱，均先後跳過。迨升至一米二七，則三試均未成。第五次，張林瑞躍過，而方綱則仍落竿。成績：

- 第一名 張林瑞 (北平) 一米二五五
- 第二名 方綱 (北平) 一米二三
- 第三名 朱天真 (山東) 一米二一五
- 第四名 李志翔 (綏遠) 一米二〇

破華北卅菊年保持之四米四六紀錄

標槍

女標槍參加者達二十人，預賽錄取者為紀淑雲，丁桂梅，朱天真，陳婉若，原恆瑞，劉鍾文等六人。決賽時，原恆瑞於第二擲，造優秀成績。其他望塵莫及，成績均遜。結果：

- 第一名 原恆瑞 (河南) 二十五米五七
  - 第二名 劉鍾文 (河南) 二十二米九二
  - 第三名 陳婉若 (北平) 二十一米十六
  - 第四名 紀淑雲 (青島) 二十一米〇一
- 打破華北黃淑慎所保持之二十四米二〇二

壘球擲遠

女壘球擲遠，參加者十餘人，各省對此多優秀選手，故較為緊張，預算後計唐振坤，戴定月，胡文蘭，原恆瑞，紀淑雲，丁桂梅等六人錄取。紀淑雲獨列前茅，原恆瑞屈居人後，最後一擲，原恆瑞飛越居前，成績四十四米八六，第二名紀淑雲為四十四米六二，第三名丁桂梅為四十三米二六，前三名均破華北紀錄。

- 第一名 原恆瑞 (河南) 四四米八六
- 第二名 紀淑雲 (青島) 四四米六二
- 第三名 丁桂梅 (山東) 四三米二六
- 第四名 胡丁蘭 (河北) 四〇米一八

跳遠

女跳遠最後舉行，參加者約十六人，預賽後被取錄者，計為焦玉蓮，朱天真，尚幸如，紀淑雲，畢誨芬，郭文簡等六人，焦玉蓮於預賽時，既已造成四米五一之紀錄，厥後以參加女二百米接力，故未跳遠，而其餘諸女將始終未能超過其成績，畢誨芬郭文簡則均未越四米，均遭落選，成績：

- (一) 焦玉蓮 (豫) 四米五一
- (二) 朱大真 (魯) 四米二四
- (三) 尚幸如 (平) 四米〇六
- (四) 紀淑雲 (青) 四米〇四

鐵餅

女鐵餅之參加者凡十餘人，預賽錄取者，計為尹古芬，丁桂梅，趙晉武，陳婉若，胡文蘭，李妙嫻等六人。其中以陳婉若成績較優，決賽時復有進益。結果以二十六米十二冠軍，壓倒山東丁桂梅等。結果：

- 第一名 陳婉若 (北平) 二十六米十二
  - 第二名 胡文蘭 (河北) 二十三米五八
  - 第三名 趙晉武 (北平) 二十二米二七
  - 第四名 李妙嫻 (河北) 二十二米二七
- 打破華北趙淑雲保持之二十四米五

鉛球

八磅鐵球參加者約二十人，預賽後，獲得決賽權者，計為丁桂梅，陳婉若，胡文蘭，原恆瑞，唐振坤，楊翠芳等六人。競爭極烈，均超越八米以上，相差極微，最後決賽陳婉若於第二擲，獲得八米八四，膺得冠軍，山東老將丁桂梅居第二，胡文蘭第三，楊翠芳第四，成績：

- 第一名 陳婉若 (北平) 八米八四
- 第二名 丁桂梅 (山東) 八米五二
- 第三名 胡文蘭 (河北) 八米三五

四紀錄

第四名 楊翠芳 (山東) 八米二四又

二分一

### 二百米接力

女子二百米接力為女子徑賽中，最

精采的一幕，固是項接力中，名將齊集，各展身手，且各單位相差無幾，實為一場激烈之競爭，比賽結果：

(一)北平 (二)河北 (三)青島 (四)山東

四組人名衣序如左：

北平組

河北組

(一)徐秀樂

(一)畢誨芳

(二)方 細

(二)李 樸

(三)張素慧

(三)林季蓮

(四)藍滌清

(四)戴茉莉

青島組

山東組

(一)唐其慧

(一)王鳳傑

(二)劉玉玫

(二)王靜範

(三)戴定月

(三)梁 光

(四)仲平真

(四)于秀蘭

比賽時屆，五十米決賽第一河南選手焦玉蓮最快，一馬當先，但在第二站時接捧球時，河南組落後，與別組成爲並駕齊驅之勢，七人不相上下，觀者當是時

全爲緊張，喊聲與掌聲齊作，直至第三站，接力時，因平組方細與張素慧，用熟練之法，節省了事。

### 四百米接力

女子四百米接力接賽，七隊均出場

。第一站山東居先，第二站北平領前，

第三站河南，青島突進，第四站青仲平

真飛腿奪魁。魯亞軍，豫第三，河北第

四。北平以接棒關係竟失敗，影響錦標

結果：

第一名 青島

第二名 山東

第三名 河南

第四名 河北

成績五十八秒二

### 女子組田徑賽總成績河南得錦標

項目	第一名	第二名	第三名	第四名	成績	備註
五十米	焦玉蓮(豫)	藍滌青(平)	戴茉莉(冀)	仲真平(青)	七秒	華北新
一百米	焦玉蓮(豫)	藍滌青(平)	戴茉莉(冀)	仲真平(青)	十三秒二	全國新
二百米	焦玉蓮(豫)	林秀蓮(冀)	牛潤泉(哈)	陳吉涓(豫)	二十七秒九	華北新
低欄	陳瑞儀(豫)	于秀蘭(魯)	張素慧(平)	張桂山(豫)	十五秒二	
跳高	張林瑞(平)	方 綱(平)	朱天真(魯)	李志翔(綏)	一米二五五	
跳遠	焦玉蓮(豫)	朱天真(魯)	尙幸如(平)	紀淑雲(青)	四米五一	華北新
標槍	原恆瑞(豫)	劉鍾文(豫)	陳婉若(平)	紀淑雲(青)	二五米五七	華北新
鐵餅	陳婉若(平)	胡文蘭(冀)	趙晉武(平)	李妙麟(冀)	二六米十二	華北新
擲壘球	原恆瑞(豫)	趙淑雲(青)	丁桂梅(魯)	胡文蘭(冀)	四四米八六	華北新
鉛球	陳婉若(平)	丁桂梅(魯)	胡文蘭(冀)	楊翠芳(魯)	八米八四	
二百接力	北平	河北	青島	山東	二八秒六	全國新
四百接力	青島	北平	河南	河北	五八秒二	

### 團體總分

(一)豫……四四分 (二)平……四三分

(三)晉……二四分 (四)青……二一分

(五)冀……一九分 (六)哈……二二分

(七)綏……一分

個人第一焦玉蓮豫二十分

# 鄭永昶皮球廠

上海北成都路一七五號 電話三三五七〇



本廠創設多年，專製各種球類用品。出品精良，銷行普遍全國。學校體育機關運動場等，無不採用，咸認為最合標準之運動用具。

索備單價錄目細詳





# 各項球類錦標比賽

田永慶

## 男高足球

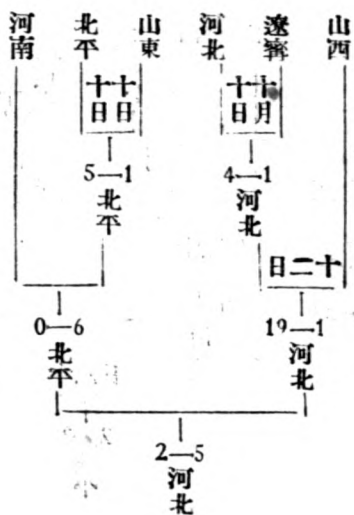

## 男中足球



## 男高籃球

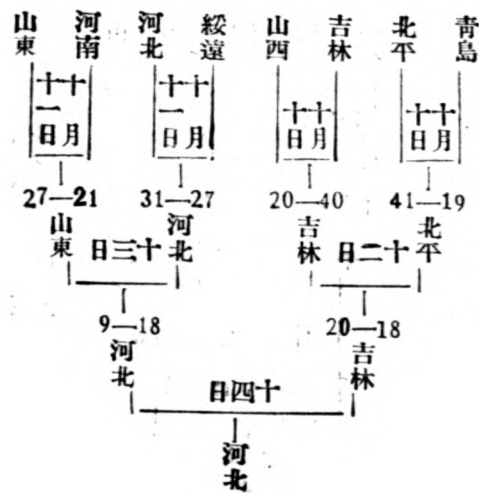

## 男中籃球

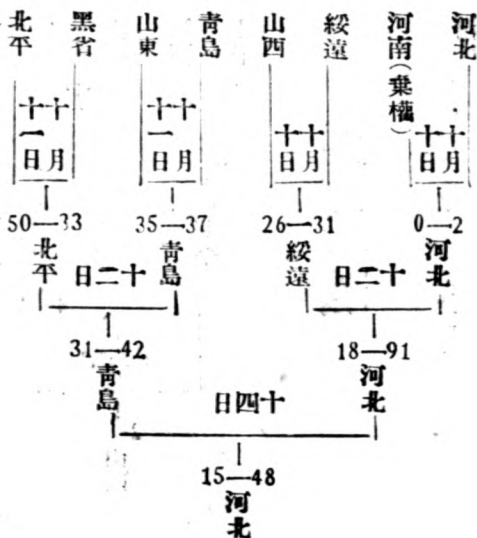

## 女子籃球

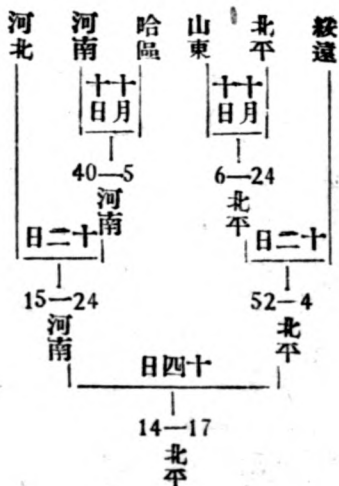

## 男高排球

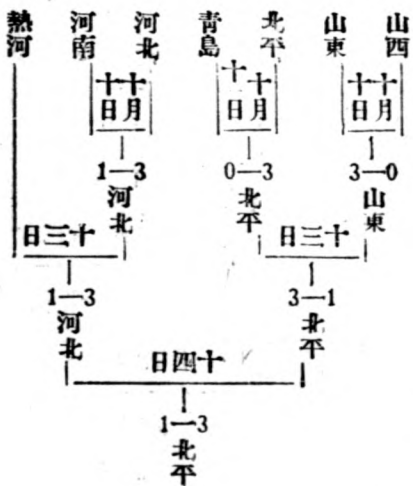

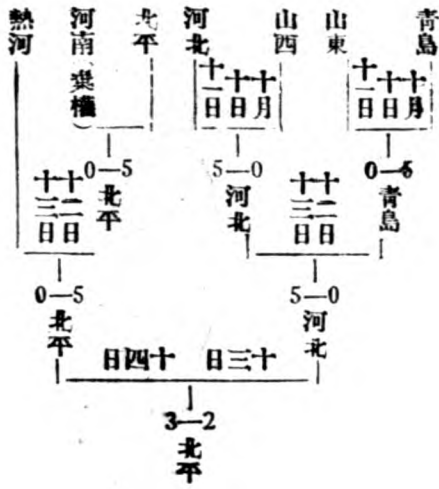

**男高網球**

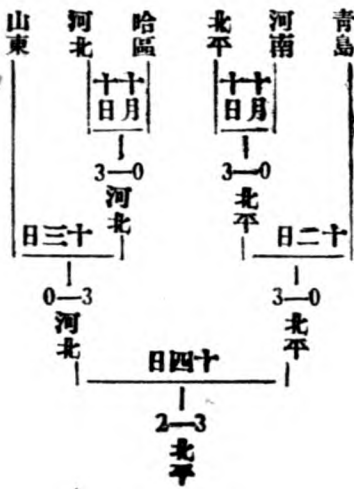

**女子排球**

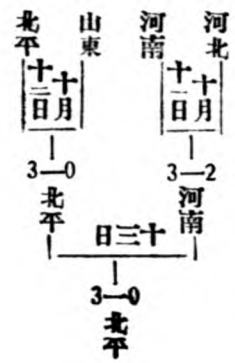

**男中排球**

得北河

初賽河北勝北平(六比一)  
(十月十一日)

次賽北平勝河北(九比八)  
(十月十二日)

決賽河北勝北平(十五比三)  
(十月十四日)

**女子壘球**

**男高棒球**

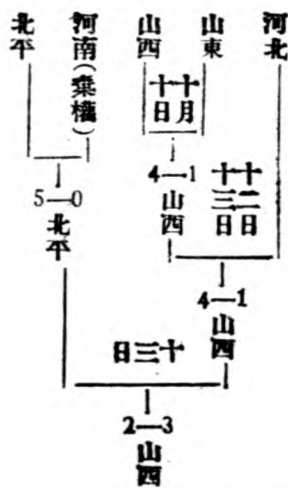

**女子網球**

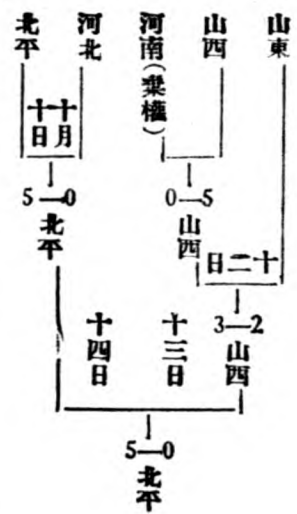

**男中網球**



棒球冠軍河北隊

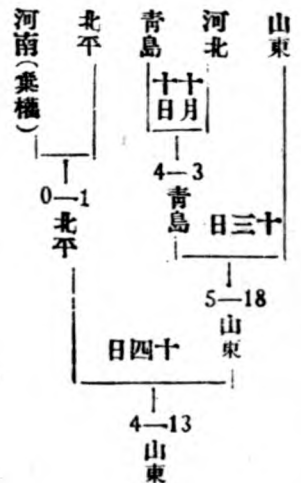



# 國術表演與比賽

林禮三

## 摔角決賽

- 第一名 五六 佟順祿(青)
- 第二名 五七 趙雲亭(青)
- 第三名 五九 張孝才(青)
- 第四名 一六 宋振甫(平)
- 第五名 八一 馬清河(魯)
- 第六名 五八 王永彭(青)
- 第七名 七八 懷錦章(魯)

## 單拳表演

- (一)孫子建(青)
- (二)蕭鴻義(青)
- (三)馬鴻志(魯)
- (四)白廣漢(冀)

- (五)劉鴻章(冀)
- (六)劉英華(青)
- (七)姜修信(魯)

## 對拳表演

- (一)孫子建對蕭鴻義(青)
- (二)宮有安對林秉禮(魯)
- (三)韓俊義對王敬之(平)

## 對器械表演結果

- (一)田秉義紀文昌(青)
- (二)馬鴻志林玉田(魯)
- (三)鮑有聲吳玉昆(冀)
- (四)高鳳祥陳維新(平)

## 單器械表演

- 槍……(一)陳維新(平)(二)王奎亮(平)(三)朱連恆(冀)
- 刀……(一)朱正心(冀)(二)李振西(魯)(三)田秉義(青)
- 棍……(一)朱正心(冀)(二)李振西(魯)(三)劉玉華(豫)
- 劍……(一)田秉義(青)(二)樂秀雲(青)(三)王子章(魯)
- 其他……(一)樂秀雲(青)(二)張恩桐(冀)(三)宮有安(魯)
- 特別技能表演結果  
(一)霍桐林(魯)(二)胡煥彬(魯)

## 符保盧君表演撐竿跳展期至十二月一日舉行

上海市一體育場，前為引起市民運動興趣起見，曾邀 略受感冒，身體不適，屆時恐不克出席表演，特先函奉知請我國撐竿高跳名將符保盧君，於十一月三日在該場作撐竿跳公開表演，茲聞該場因符君，近日身感不適，屆時恐不克出席。特行展期至十二月一日(星期六)下午二時舉行

，茲錄雙方函件如下：

▲符君致市一場函 壯飛場長大鑒：敬啟者，日前承貴場 寵招於十一月三日下午二時到場表演撐竿高跳一事，茲因 順頌痊安。弟王壯飛謹啟，十月二十九日。

▲市一場覆函 保盧先生台鑒：展誦大函，藉悉偶感清恙，自宜及早調養，承允蒞場表演撐竿高跳，擬展至十二月一日舉行，以待貴體之復健，相應函復，即希查照為荷。







# 閉 幕 典 禮

陶仲捷

十月十四日，下午舉行閉幕典禮及發獎式，司令台上滿佈獎品，待各優勝單位領取，特別來賓席，亦移於場內田徑場跑道旁，由報告員報告各單位領隊，集合選手，舉行儀式。其辦法與開幕時略同，先在大會會場門外空地內，劃界集合，由樂隊領導，魚貫入場，在司令台前分別站立。但是同時，仍有數項比賽，正在進行，且有綏遠陝西選手，已於當日離津，選手參加人數不多，陝綏兩單位則由童子軍擎旗入場，旋即宣佈開會，首先奏樂，繼行禮如儀，並唱黨歌，全場一律協唱，聲調宏壯。繼由主席致詞，于學忠氏因公未能到會，由民政廳長魏鑑代表主席致。

## 魏鑑之演詞

魏氏略謂：各單位代表運動員裁判及職員來賓，現在本會運動項目業已舉行完畢，於今日行閉幕禮。于主席因有公務，派兄弟代表講話，全部比賽，共為五日，成績曾有數項超過華北全國紀錄。在五日中曾有二日落雨，但冒雨水亦未停止，大雨淋漓中，依舊做去，決未影響預定程序，此種精神，殊屬難得，而令人欽佩。本省處艱難困苦境遇中，且財政困難，當初本意能建築體場已屬滿意，今日居然在新會場中召開大會，承各省市派選手參加，實感欣幸，但設備簡陋，招待不週，實覺深憾。不過本省困難情形，早為各方所深

知，當能予以原諒。本屆大會經過雖為圓滿，惟此種優越成績，仍不應自滿，該成績之於國內，雖比較滿意，但較之世界運動紀錄，相差猶多，希望各選手特加努力。大會現雖閉幕，但所負使命決未終了，會方所抱希望甚大，望大家永久保留運動會之勇氣與精神，喚起國人，知運動之重要，講求體育，可以充實國力，增高國際地位，發揚民族光榮云云。

## 褚民誼演說

繼行政院祕書長褚民誼演說，謂兄弟今日能參加大會閉幕典禮，實深榮幸，華北運動會開幕以來，本人得見運動員一般活潑勇敢與認真之精神，於今日圓滿結束，第三四兩日天氣不佳，終日下雨，而未能阻止進行，尤可見大會努力之成功，大會成績打破紀錄，主席業已報告，運動會一次次進步，本人亦覺快樂，正表示我民族在運動中尚能團結與合作，此種精神，正可恢復民族光榮，鞏固國家基礎，中國前途實深有望云云。

繼再由教部代表郝更生津市長王韜相繼演說。

## 張伯苓演說

次由總裁判張伯苓致詞，略謂，本人過去曾任華北運動

會總裁判，會期中曾有無限煩惱事件發生，故本人甚為灰心，本屆華北會，又請由本人任裁判之職，累辭不獲，勉強担任。今日大會閉幕，經過良好，在會期中未曾發生任何糾葛，確屬得未曾有。此次經過良好原因，可分三項：(一)因大會籌備人員，本過去經驗，努力一切，並予改良，令人滿意。(二)裁判員亦能負責任事。(三)運動員精神甚佳，均能顧及大體，此次大會所得，決非只運動成績，實為真正體育精神云。

再次由華北體聯會代表宋君復氏代表致詞，並由選手推派北平選手林啓武代表全體致謝，對大會之招待伸感謝之意。

### 發獎之儀式

演說完後即舉行發獎儀式，首由袁敦禮氏報告全部總結

果，因獎品過多，按照名單發給。時間已趕不及，只由袁氏報告何省市獲得錦標，每報告一出，全體鼓掌應聲而起，表示慶賀之意，並規定先由各單位推派代表一人，至司令台，每人領取紀念錦標一面，其餘獎品，則再由各隊派員分赴獎品股領取。大會總錦標由北平獲得，第二名為河北，第三名則為河南山西兩隊，分數相等，按照華北體聯會競賽規則，如雙方平分時，則由田徑賽分數之多寡規定何隊之勝負，因河南隊女子田徑賽獲有錦標，第三名總錦標遂歸河南，而山西名列第四，大會工程師所贈送之團體精神錦標，經大會於昨晨計劃結果，決贈送於河北隊，袁氏報告畢，各單位代表遂於六時許，派代表領取紀念錦標，樂聲大作，業已晚六時許，全場被暮色籠罩。呈未有之奇觀，發獎畢，遂降旗鳴砲，並攝影閉幕禮遂於砲聲隆隆中宣告成，來賓選手相繼散去。

# A.B.C.

## 服裝大本營



一切無不精備！  
西裝，新裝，  
校服，制服，  
工衣，雨衣，  
內衣，襯衫，



晴 雨 衣  
每 件 十 元

上海南京路·全國經售  
**中國內衣公司**  
薄利實行者





# 我的運動生活

全國女子標槍  
紀錄保持者 陳·瑩·明

從巫山巫峽，叢巒聳翠的故鄉來到這東方都市以後，爲了自己的性趣，和一種向上的鼓舞，我進了兩江體育學校。畢竟這裏是個現代都市，而且是中國文化的中心，幾年來運動競賽的參加，居然把我鑄就一個運動上的知名之士。不過得聲明一句：我是說明這裏的社會性，絕不是自己的狂氣的誇。這次勤奮體育月報編輯部，要我作一篇文章，真把我嚇了一跳。繼而一想，又覺得用不着那樣畏葸，於是就不顧自己的幼稚，打起勇氣來寫了這篇東西。老實說，我，不過是個十來歲的女孩，無論經驗，技術，都離成熟的境界遠遠，這裏只能把我對於運動所經歷的過程和一些實感坦白的敘述出來。雖使於人無益，但也許我們女孩子看見了，也能增加一分勇氣，着手從自己的身體的解放，而不囿於纖腰粉臂的囚牢，走向一條新的途徑罷。

對於我從事體育的一切，可以分下列幾個階段來說明：

## 一．在家鄉的時候

我小時便打開了運動的興趣，那時候還不明瞭什麼田徑賽，什麼網球，籃球，排球，一天只在同一些小兒跑跳，玩捉老虎等遊戲（這是我們四川的土話，小孩用來練習奔跑的）。我家住在四川廣安的一個鄉村中，家的前面臨渠河，河灘上有很多的沙；這便是我們所常玩的地方了。因爲沙軟的關係，所以跑跳跌倒時還不至於痛，於是便把牠當做我們的安樂之鄉了。

民國十九年，我由鄉村到了喝望到來的城市，投考廣安女中校，於是我便做了中學生。那時的廣安運動一點也說不上，因爲地太偏僻，女子運動更什麼也沒有，後來秋天揚軍長來了廣安，又要開什麼五縣聯合運動會。打球賽跑等，我也就開始學習了，三月後，會開了，凡女子的各項運動都給我們廣安中佔了優勝；同時我更獲了總分第一。我加入的是百米，二百米，跳遠，標槍；四項都獲第一。到現在看來成績很是平常，但那時還算川中的新紀錄！從這次後，我對於運動興趣更加濃厚，二十年開開川北第一次運動會，我們廣安中又得了總錦標；田徑賽總分第一，又被我奪取了。這我把跳遠改了鐵球，同時最出色的算標槍，擲了二十四米多，接近了那時的全國紀錄。從此一個十六七歲小孩的心理，對此更高遠的憧憬便起了羨慕和努力；同時我對於網，籃，排各項球類，都很用功，屢次比賽，

我們居然屢獲冠軍。

在我將畢業的前半年，爲着自己在運動場中不落人後，惹起很多人注意我，遂免不了無聊的人來求及婚事。我憤恨的罵了社會上的人爲什麼這樣壞，立志向外發展。但爲了環境的逼迫，和我家中的現況，我是不能上進了！因爲我的父親死得很早，母親除了撫養我的姐姐和我外，那裏還有多多的錢給我讀書呢？不過我仍不灰心，從困苦中尋了出路——向親戚借貸，使我脫離故鄉，順着滔滔江水到上海來了。

## 二．到兩江以後

我抱着極大的雄心，專心攻研各項學科及運動，可是當我第一次參加萬國運動會的時候，竟名落孫山，使我覺得自己的本領完全不濟事，而我並不以此頹唐。我覺得還該努力才行，自己的功夫差得太遠哩！不久中華籃球比賽，我又做了本校的校隊，(School team)結果我們得了冠軍。這才稍慰失敗之心，次年第二次萬國運動會又開幕了！我抱定不管怎樣總要得他一兩分的心願，結果不出我的預料，標槍得了第二，跳遠第四，自然我也並不以爲滿足，務要再求上進。次年民二十二年全國運動會，我又參加了，獲標槍第一，打破了全國最高紀錄。可惜壘球擲遠失敗而居第二。雖然這次一得一失，得者，得不以此驕傲，失者，失不以爲羞辱，但來日方長，努力的機會正多，至於籃球雖不算身臨百戰，但以歷年各項比賽，俱皆身臨其境，舉旗挫敵，累奏凱歌。可惜陸校長遠征歐美計劃不成，是使人引爲憾事，我希望她努力促其實現，揚中華聲威於海外，那才愜意哩。

## 三．經驗的回憶

我以爲一個運動員，最要緊的而不能缺少的是經驗了。

假若一個好的運動員，在臨陣畏縮，是最不好的現象，他的本領既不能發展，也就埋沒了天才，我以前在川時，什麼經驗是說不上，到上海後，臨陣多了，胆也大了，心也鎮定了，雖勁敵相剪仍處之泰然，故以爲一個好的運動員鎮靜是第一要緊的；因爲能鎮靜，才不至心忙意亂，才能發揮自己的效果。尤其球類競賽，當雙方相持不下的時候，一不鎮靜，常爲敵所乘。不過這也要經驗多才行！同時一方要休養



陳榮明女士及其體操槍姿勢

，假若一個運動員沒有良好的性情，別人便說沒有運動道德，給人的印象是不好；同時上起場來終歸是失敗。但在我自己還說不上有很好的經驗，不過對於平常的處置和對付還有一點把握攏了。(完)

## 女運動員臨陣以前

指示女子運動之方法

教導女子田徑之技術

人見絹枝著

定價每冊九角



# 田徑新術 (六)

## 第十五章 跳遠

### A. 助跑

1. 跑道之距離 優秀之跳遠選手，多採用四十米內外之跑道。普通者，以由三十米至三十五米為適當。

2. 目標 為求得到正常之踏板工夫，故須於跑道上設置目標。設置目標之法，分為一個目標與兩個目標，以兩個目標者較為正確。

3. 步點之踏測 應由起跳板處量十六步設第一目標，再由第一目標處量十二步設第二目標，最後，離第二目標處量十步而為發跑點。跑時則十二步可併做六步，十六步併做八步。

4. 助跑之速度 最初之十步，跑時身體應前傾，努力使兩腕揮動。中間之十二步，須以全力疾走，在此處須得到最高速度。最後之十六步，應利用懶性，但不可使速度銳減，以自然之力，使身體挺起，屈膝叩地而作跑板準備。

### B. 踏板

1. 踏板前之一步 最後之一步，應稍狹，如過寬則踏板不易得力，且前進力較弱。最後一步過狹時，則跳出低而不能遠。

2. 踏板時之動作 踏板時膝宜稍屈，腰部低



降，最初以足踵觸板，同時以強力延及足趾全部，最後用全足尖之力而蹴踏。不踏板之一足，同時向前揮動，兩肩兩腕，共向上浮揚，以助長跳躍之勢。

### C. 空中動作

1. 併足跳 踏板後身體上騰之同時，起跳腳隨前腳而引向上方。身體達最高點時，伸腰而使身體向後反屈成弓形，同時運用其反對力，再使身體向前反動，兩腳伸向前方而着地。

### 銜式跳



阮蔚村



如速度賽跑。腕脚動作關係之重要。此種跳法，現在世界最為普及。

3. 前後分脚跳 一足踏板之同時，他足屈膝前提，兩足前後分開，進向盡量之高度。移向着地姿勢之際，兩足併而前揮。兩腕於起跳之同時，由前方上舉，着地之際，由前方下揮。

### D. 着地

無論用何種跳躍姿勢，腰部空中均係伸張。既移向着地之姿勢時，乃屈腰而使兩脚向前。此際臀部有觸地之危，故須利用兩腕之前伸，以保持身體之均衡。



### V. 比賽時之注意

1. 既聞召集員喚叫時，應在跑道上測定目標，試跑三四次，並輕跳二三次。
2. 跑道鬆軟，及逆風，或於身體疲勞時，所設之目標宜近，跑道堅硬，順風，及精神奮興時，所設之目標宜稍延長。
3. 比賽時，因須候次序而試跳，為恐於待係中致使腿部冷却，可不時作輕跑運動。
4. 待候中，不可就坐於地上，應尋一種不致筋肉弛緩之輕便運動，亦不可在跑道上待立。

## 第十六章 跳高

### A. 助跑

1. 跑道之距離 依各人之跳力，及橫木之高低而異。優秀之跳高選手，普通多由十米至十五米。

2. 步點與目標 由起跳點向外量七步處，設一目標，目標之後設出發點。由出發點至起跳處，跑時共跑六步至八步，由目標至起跳點處，跑時共跑四步。

3. 助跑與速度 跳高乃垂直的運動，不需似跳遠時之快速度。跳高之助跑，須一步一彈，於最後之二三步，而得到自然之上升力。

4. 起跳點 起跳之地點，依各人之跳力，橫木之高度，跳躍之姿勢而異。正面跳時，其起跳地點與高之比例，為五分之四。滾跳時起跳之地點，須使身體能在橫木上橫滾而過，並使上舉之手勿舉橫木相觸之程度為佳。

### B. 起跳

起跳之前一步，微屈膝部，細心踏地而蹴躍。此際腰部稍低，體重載於起跳足上。(起跳之方法解說如後)

### C. 跳躍姿勢

1. 正面跳 此種跳法，係對橫木而作正面之助跑。

(一)起跳 用左足起跳者，助跑之後，將起跳足稍斜向外方，利用跣踏及全足蹠而用力蹴上。體重全載於起跳脚上，同時另一足乃向橫木前上方蹴上。

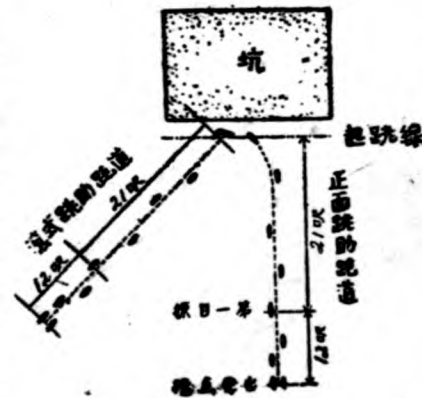



上踢之脚達八九分高度時，起跳脚乃離地開面，身體向上騰躍。此際兩腕共向上揮，以藉助身體之浮揚力。

(二)空中 空中之動作，踢脚上舉之同時，身體向左邊迴轉。此時為求

越過橫木，將起跳脚努力引上向右脚之前方。

(三)兩腕 左脚向前方引動之際，將左腕由前方向後下方強揮，藉其力以誘導身體俯向橫木。

(四)着地

着地時自然須以起跳脚先落地，然體重以並撞於兩脚上為最佳。



此種跳法，係對橫木而作橫斜之助跳，身體與竿平行橫掠而過。

(一)起跳

用左足起跳者，

在橫木之左方約四十五度處斜跑用內側之足而起跳。上踢之足由外方上揮約至八分處，此時起跳脚用強力而踏跳。

(二)空中 身體以浮V字形揚而起，將越橫木時，瞬間將腰部抬高。此時以背向橫木，兩腕以自然式沿於體側。將上踢之腿伸展，起跳之腿稍屈，務使其上踢之腿接近。

着地身體越滾橫木之瞬間，左腕揮向左下方，身體向左方橫轉以起跳脚着地。



- 待召集員喚呼時 宜行增進體溫之準備操及輕跑。
- 跑道鬆軟之際，起跳足向外之斜度，宜行減少，且對鞋釘之長短，亦須注意。
- 迎風之際，對助跑之速度，宜稍增加。
- 比賽中於等候個人之試跳次序時，應注重腿部之保溫。
- 跳躍前務須用充分增進體溫之法，使脚筋與精神，均得到充分之奮興。
- 寒冷之日，為防不能安全通過，應按順序次次試跳。

(未完)

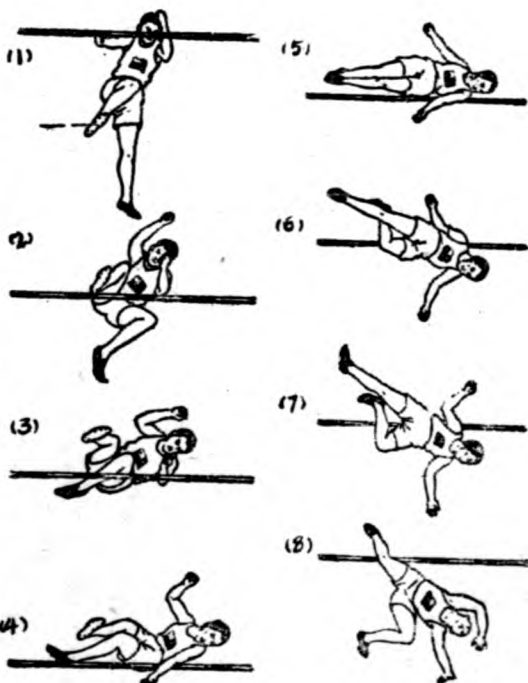

「足球一百零八將」出版

每册定價四角 特價兩角

「足球一百零八將」一書，專為描寫我國古今足球名將之小史並附以各球員之照片，名貴非凡，業已出版，每册定價大洋四角，特價祇售大洋兩角。

發行處上海馬浪路振里華四十號體育書報社代售處 勤奮書局

D. 比賽時之注意

- 在助跑路上，設置之目標。



# 一個小學體育教師的生活

(三)

邵可羨

健民自感想到今後服務的願望外，當然還有許多雜念在

腦際間刺激着，自清晨離鄉背井，舟車輾轉循到校路由，不覺京滬綫安亭站到達，又將趁安亭至太倉航綫前進了。下車後登輪北發，經望仙橋錢門塘，大通寺等處，在輪中約一小時半而蓬閬鎮在望矣。數百家小小市集，隱約於綠蔭青翠間，未幾蓬鎮之南郊，兩岸觀衆，注視輪中旅客，鬚髯有歡迎之表示，浮在他們眉宇間，數聲汽笛，輪已靠近蓬閬輪埠碼頭。健民隨旅客人叢中登岸，喚役人担行李沿市街南行，約數分鐘到鎮南市稍之崑山縣蓬閬中心小學，時已下午三時矣。

## (七) 健民到校接洽情形

健民是一個離開學生讀書生活的青年，變換生活環境，轉入一個新的社會，處處都是嘗試，在在均須探討，謹慎慎，一變其從前讀書時候的學生生活。在輪抵蓬閬時，心中已決定其進校時接洽步驟：

1. 先與校長接洽
  2. 事務部主任接洽住舍膳食事項
  3. 教導主任接洽教務情形
  4. 請校長或教導主任介紹在校教職員
- 健民進校門後，囑役人將行李卸下給付力資，繼至傳達室，在衣袋內掏出自己名刺一張，授與校役，請校長延見。

已在應接室內在大菜桌主席的下首座位坐着，態度莊重，謙敬悅色之中，毫無半點矜滯儀容。少頃，周校長頌平出見，寒暄一番，但聞健民道：

「兄弟是一個體育師範新畢業生，初人社會服務，學識淺嘗，經驗毫無，雅不自量，膺斯重任。茲在周校長指導之下，敢不奮勉從事，嗣後就教之處正多，深望校長隨時誘導，以免隕越……」

兩人正在接洽談話之際，適事務主任胡希道君，因事與校長商洽，周校長即與健民介紹，後由胡主任導健民巡視校舍各部，最後至男教員寢室休息。

健民將行李打開吩咐校役安排，掛帳子，拆被褥，應用書籍及日常需用什物，設計部署，陳設得有條有理。牀上被枕，色調和諧，整潔非凡，桌上書籍文具，安置擺佈，亦見匠心，佈置畢後稍覺疲倦，在牀小眠，略事休養，不覺睡魔之來臨，遽然入睡鄉了。車舟終日，勞頓可知，加諸健民與家人昨晚話夜，將近三更，睡眠殊欠充足。宜其疲勞更甚，酣睡如醉了，未幾同事同室的錢君回到臥室。革履各各聲，驚醒了健民甜蜜之夢。健民惺忪了兩目，急自牀上站起，與錢君說了一番途中見聞，並謙恭的請錢君隨時指教的話。

蓬閬中心小學，連幼稚班共六學級，教職員十一人，除男女教員三人分住校外，餘均本鎮人。

(未完)



# 家 動 運 與 家 育 體

(二)



張 之 江

張之江將軍，字子葦，河北鹽山人，歷任旅長，師長，察哈爾都統，西北邊防督辦，西北軍總司令，江蘇省綏靖督辦。民國十七年，約黨國同志，創設中央國術館于首都，六載以還，成績卓著，畢業生徒數千人。氏仍不自滿，復請之政府，創辦中央國術專于南京孝陵衛。氏每日鷄鳴即起，練習拳棒擊劍，數十年如一日也。現全國各省市成立國術館二十餘處均氏提倡之力。其著作有「之江言論集」「東遊感想錄」，「國術與體育」，「國術與國難」，「強種救國」，均風畫于世。



張 伯 苓

張伯苓，河北天津人，年五十二歲。前清光緒三十年，創辦南開學校。至今南開已由一班增至大中女小四部，由十餘師生增至二千五百人。宣統二年，第一屆全國運動會舉行于南京，氏任華北區總領隊。張氏于清光緒三十年，民國六年，及民國十七年，三次赴美，調查體育與教育。民國十四年八月十二日，全國體育協進會在津開會，氏任董事長，于茲已聯蟬二十年矣。二十餘年來，氏對於吾國體育界之供獻特巨，曾屢任遠東大會職員，遠東代表團之總領隊，全國華北大會之總裁判。及教育部體育委員。其夫人極賢慧，每餐必親自下廚烹飪，生子四子，均高大過六呎。



焦 玉 蓮

焦玉蓮女士 河南葉縣人，年十七歲，現肄業開封北倉中學初中三年級。第十八屆華北運動會，女士獨得五十米，百米二百米及跳遠四項第一。百米以十三秒二打破錢行素之全國紀錄。女士之五十米成績七秒，二百米成績二十七秒九（華北會）及跳遠成績四米七六，（豫全省）均極難能。女士從事運動已三年，學術功課亦頗佳，身長玉立，肌肉發達，更以體輕伶俐，腿部彈力豐富，故克臻此也。今後如能繼續練習，前途無量。



吳 必 顯

吳必顯，二十二歲，河北天津人，畢業于天津新學事院，為吾國田徑界新進之英才，特以跳高一項為吳君所最擅長。民國二十一年，初以一米八十之成績，一鳴驚人。民國二十二年七月，第十七屆華北運動會在青島舉行，遂以一米八二之成績，名噪全國，本屆遠東運動會，吳代表吾國出席，入選第四，成績達一米八八〇，（當時報載為一米七九八與一米八三均不確，全國體育協進會所公布為一米八八〇）造成吾國跳高紀錄之最高。第十八屆華北會中，吳復創一米八三之優功成績。如今「吳必顯」之名，果然「必顯」矣。



## 吾國決定出席世界運動會

全國體協幹事沈嗣良，前為參加華北運動會，由滬來津，順便與袁敦禮馬約翰二氏，召開參加世界運動會計劃委員會第一次會議。十月十三日上午八時，在津國民飯店開會，討論我國參加一九三六年世界運動會問題。當議決十二項，旋即散會。沈氏十五日由津乘機返滬。議決各項辦法如次：

- 一，準備參加項目 (一) 足球，(二) 田徑賽，(三) 競走，(四) 舉重，(五) 游泳，(六) 西式拳術。
- 二，各種表演項目 如國術等，但須經世界運動會籌備委員會之許可，及籌有相當之經費。
- 三，各項擬派送人數 足球十八人，田徑賽四至六人，競走四人，舉重二至四人，游泳二至四人，西式拳術二至四人，共三十四至四十人，表演六至十人。
- 四，選手選拔辦法 (一) 於全國運動會開會時作初步選拔。(二) 有特殊優良成績者，其標準另定之。(三) 體育專家隨時注意優良人材，訓練之並報告於體協。(四) 於夏令營中，選擇優良人材，繼續訓練之。(五) 由協會組織選拔委員會選拔之。
- 五，訓練辦法 (一) 於二十四年暑假在青島，舉辦夏令營，實施各種體育訓練，凡志願受訓練者，均可參加，其辦法另定之。

七，經費 (一) 請求政府補助。(二) 協會向各方募集之。

八，推定馬約翰，許民輝，容啓兆，宋君復，宋如海，吳繼瑞，高錫威七人，負責接洽及鼓勵優良人材。

九，由董事會推定主任幹事一人，處理一切籌備參加世界運動會事宜。

十，由董事會推定委員三人，擬定夏令營之計劃。

十一，為供給服務體育界者之進修機會起見，凡欲參加世界運動會者，得與代表隊同行。經協會審查資格相合者，待籌募相當經費，予以津貼，其辦法另定之。

## 教育部調查中學體育成績

教育部頃以中等學校學生體育成績，雖不無成績，惟實際情形，仍頗參差，昨特通令各廳市教育當局，具表填寫各校學生體育成績，並限又一月內送部參考，原文云：查中等學校學生體育成績考查辦法，亟須規定，近年各地青年體育成績，雖不無進步，惟實際情形，仍頗參差，該省最近舉行聯合運動會，高級中學生照附表所列各項運動最優成績如何，如未舉行聯合運動會時，該廳局所屬高初級中等學校學生各該項最優成績如何，仰於文到一個月內，查明填就送部製供參考。

## 上海市大體育場行奠基禮

上海市大體育場，自八月一日開始動工後，刻正積極建築，預定明年五月落成，下屆全國運動會，即於明年雙十節在該場舉行，該場目前建築之運動場，體育場，游泳池，於十日上午十時舉行奠基典禮，各界踴躍參加，情況頗為熱烈，茲分誌各項如次。

參加人員 除吳市長外，計到市府秘書長俞鴻鈞，全國體育協會沈嗣良，市教育局長潘公展，社會局長吳醒亞，衛生局長李廷安，公用局長徐佩璜，土地局長金里仁，工務局代局長薛次莘，市黨部姜懷素，保安處長楊虎，市商會主席俞佐庭，籌備委員葉恭綽，華人納稅會王曉穎，市教育會黃造

雄，中校教聯會徐則驥，律師公會沈鈞儒，銀行公會陳光甫，及各大學校長翁之龍，褚慧僧，李登輝，暨各界來賓洗冠生等計一千餘人，由市府張廷榮，李大超，市教局陳白，馬崇淦，邵汝幹，丁守棠等擔任招待。

演說畢，即舉行奠基儀式，由市公安局軍樂隊前導，先至體育館，繼游泳池，末運動場。依次進行，由吳市長親領基石，將銅製方匣一具，內藏建築計劃，地圖，說明書等，經市長加蓋印信，親置基石中之空洞內，留為紀念。安放畢即由吳市長執銀刀塗土蓋封，此刀為成泰營造廠所贈，刀上刻有強國先強身字樣，奠基畢已上午十二時矣。

華北運動會會場中  
裁判員之姿態



誌謝：本期封面，係葉長烈君攝贈，附此誌謝！



何必焦灼請用  
兜安氏馳名藥膏

兜安氏馳名藥膏為治皮膚之最佳良藥凡用其他藥膏而致失望者一經用此藥膏必獲滿意之效果此膏功能止痛殺癢拔毒消腫洵非一般藥膏所能比美皮膚之重者除外搽此膏更宜內服兜安氏補血清毒藥內外兼治收效益速矣各藥房有出售  
上海江西路兜安氏西藥公司





### 王正林創五千米新紀錄

酷暑漸消，秋風送爽，正運動健兒角逐勝時也。華光田徑隊，特於九月八日假虹口公園舉行第四屆運動會，計到名譽會長陸京士(徐多代)，名譽副會長永祥雲劉心權(康世章代)，大會職員陶英傑，黃勝白，孫惠培，康孔昭，顧惠元等及運動員約百餘人。九時全體攝影後，即開始各項競賽，王正林之五千米，以十七分十六秒之優異，成績超過民國十四年五月第七屆遠運預選朱耀燮所製造之全國紀錄十七分三十秒，最為生色。其餘各項成績尚稱滿意，尚有健將如潘承斌程必春已返江西，趙連璧賈連仁劉希文適往參加華北，侯德崇何祖熙在安徽謀職，凌鴻熙已回廣東，致成績不無遜色。茲將全部成績錄後：

項目	第一	第二	第三	成績
一百公尺	裴恩陶	陶紹生	羅鐘韶	十二秒
二百公尺	裴頌恩	康大明	李培身	念五秒四
四百公尺	康太明	吳慶	陶紹生	五十九秒
八百公尺	管學文	陳世澤	汪波安	二分十八秒四
一千五百公尺	管學文	劉學銘	計永清	四分卅四秒六
五千公尺	王正林	管學文	羅鐘韶	十七分十六秒(全國新)
跳遠	霍鉅康	康太明	羅鐘韶	五公尺九四
三級跳遠	霍鉅康	陶紹生	吳慶	十一公尺九七
跳高	羅計文	陶紹生	吳慶	一公尺七〇五
撐竿高跳	王禾			三公尺四五

### 無錫梁溪對抗上海聯隊

無錫梁溪田徑隊，於九月廿三日，由體育名宿薛匯東率領來滬，與上海聯隊對抗，成績如次：

項目	第一	第二	第三	第四	成績
一百公尺	張嘉慶(梁)	葉嵩平(上)	陳寶琳(上)	陶紹生(上)	十二秒
二百公尺	薛劍秋(上)	朱愛賢(上)	沈育才(梁)	蔣懷仁(上)	廿四秒六
四百公尺	陳明自(上)	姚載壽(上)	沈育才(梁)	張再平(上)	五六秒
八百公尺	葛敬德(梁)	傅元祥(上)	管友文(上)	胡淦卿(上)	二分十一秒二
一千五百公尺	管友文(上)	金仲康(梁)	吳漢章(梁)	鮑毅弼(上)	四分三秒六
三千公尺	王正林(上)	金仲康(梁)	吳漢章(梁)	潘公寶(上)	九分五秒(新)
高欄	汪津生(上)	章文元(上)	何徵知(梁)		
低欄	孫惠培(上)	汪津生(上)	何徵知(梁)	蔣懷仁(上)	三〇秒
跳高	張嘉慶(梁)	吳菊緒(上)	王世常(梁)	馬廷俊(上)	六米六〇
跳遠	張嘉慶(梁)	吳菊緒(上)	王世常(梁)	榮廣宏(梁)	一米六七二
三級跳	張嘉慶(梁)	王世常(梁)	吳菊緒(上)	危挺濟(上)	十二米七六
撐竿高跳	王禾(上)	俞仁傳(梁)	潘揚林(上)	周家駿(上)	三米二四二
鐵球	鮑家傑(上)	董承良(上)	馮堅(梁)	吳菊緒(上)	九米五〇

### 武漢橫渡長江比賽紀

(漢口通信)武漢人士及軍人橫渡長江游泳比賽，經警備司令葉蓬發起，籌備多時，九月九日舉行，因橫渡壯舉，在武漢尚為第一次，故報名者甚為踴躍，觀者亦人山人海，是

日正午十二時，總裁判金巨堂，召集全體選手，於黃鶴樓下訓話，旋檢驗體格，總計報名者四十九人，除彭達文年老，取消資格，及四人缺席外，實際參加者，共四十四人。武昌起點，與漢口終點。約二十萬人參觀，下午一時五分，各選手於軍樂聲中，由武昌漢陽門碼頭入水向北進發，小划多隻緊隨。會長葉蓬，親率巡艇三艘，維持秩序，三十五分，選手先錄。到達漢口三北碼頭終點。餘三十九人，陸續到達，僅四人中途綴渡，全程直經五千五百碼，合五千米達，獲得冠軍者，為警備旅鞠華強。成績三十二分三十秒。第二名為濟世藥房楊基晏。第三名宋南亭，第四名張先定，均為警旅兵士。比賽完竣，即舉行給獎。由省府主席張羣警備司令葉蓬相繼訓話，計第一名得張學良銀盾「力挽狂瀾」，第二名得何成藩銀盾「破浪乘風」，第三名得張羣「岳軍杯」，第四名得葉蓬銀盾「破浪爭光」至三時始散。

### 粵渡江賽勞吉誠冠軍

(廣州通訊)廣州南華會舉辦之第三屆全市公開渡江泳比賽，于九月九日在石圍塘游泳場舉行，是日天氣甚佳，殊適合於游泳，參觀者約八百餘人，較前屆為擁擠，極一時之盛。原定下午一時半舉行，因潮水關係，卒延至二時一刻始行點名既畢，即乘電船赴大坦尾海關卡，休息片時。發令員即鳴槍開賽，各健兒均一齊下水，奮勇而前，或作蛙式，或作捷泳，不一而足，初時各健兒仍並駕齊驅，名次尚無差別，及抵中途。飛天虎陳振興已越勞吉誠黃景煥之前，大有非奪得錦標不休之概，觀測者，皆以為捷於前，未必耐於後，果也，陳游得五百米左右，足部突然抽筋，不能繼續前進，迫得離水登救護艇，而一片冠軍熱望，由是斷送。勞黃乘此機會泳至，成一對峙之勢，時擁勞與擁黃之觀者觀此，乃高呼

助威，洪壯激耳。最後勞鼓其餘勇，拚命前進，轉瞬已超過黃景煥，從容而達目的地，時間為廿五分五十七秒，與前屆成績相差五分。事後勞對人言，賽前數日未嘗練習，誠不料竟能奪標，勞到後未幾，女健將高合宜與胡有英即跟蹤至，競爭頗烈，後胡卒以十公尺之差而屈居亞軍。賽完後即由市黨部委員程岳恩到場頒獎，並致訓詩，對於男子冠軍組吉誠，多所勉勵，並祝其百尺竿頭，更進一步，而為國爭光云云。查是日女子之中，有鄺影憐者，泳術甚佳。原有冠軍希望，不料至距離終點百餘公尺時，泳衣之膊頭帶忽斷，迫得停賽，良可惜也。

### 津滬埠際游泳賽成績

津滬埠際游泳賽，於九月十五，六，七日在滬舉行，結果天津獲錦標，香港華選手郭振恆創百碼俯泳新紀錄。

#### ▲全部成績

項目	第一名	第二名	第三名	成績
五十碼自由式	尼尼維基 (津)	海蒙特(滬)	潑洛登(津)	二五秒四(新)
一百碼自由式	海蒙特(滬)	勞倫斯(港)	尼尼維基 (津)	五八秒六(新)
二百二十碼自由式	勞倫斯(港)	海蒙特(滬)	羅根(滬)	二分三十三秒六
四百四十碼自由式	諾門(津)	勞倫斯(港)	斯柴坡列拉 (港)	五分十四秒八(新)
八百八十碼自由式	羅柴坡列拉 (港)	羅柴坡列拉 (港)	A羅柴(港)	十二分十七秒二
一百碼俯泳	郭鎮恆(港)	諾門(津)	馬奎斯(港)	七六秒六(新)
一百碼仰泳	羅柴坡列拉 (港)	羅柴坡列拉 (港)	華納(滬)	六九秒八(新)
二百四十碼接力	天津	上海	.....	二分九秒二
游式接力	天津	香港	.....	一分五三秒二



# 一月來之體育人事



女子跳高全國紀錄保持者，朱天真女士，現已與此次華北運動會魯足球代表劉濟華在天津訂婚。

女子短跑健將孫桂雲小姐，現已由北平來上海，求學於中山路大夏大學文學院一年級。近日以來，在籃球場上，大為活動，惟身體無以前之康健，動作稍為呆滯耳。想久疎練習所致，本學期大夏有此短跑健將，大夏女子運動，必能光芒千丈。惟大夏為積極推進民族復興教育起見，自本學期始，施行普及運動，廢除選手制，退出校外各種錦標賽，使英雄無用武之地，不知孫小姐聞之，作何感想？

華北運動會平隊指導王景芝女士，在大會期間，除上場時外，餘均為寫信時間，聞王返平後，即與籃球健將王錫良訂婚。

十項老大哥張齡住在此次華北會中本有打破六千分之計劃，故參加比賽，異常努力，以期造成新紀錄，不料在半部最後一項，發生暈迷，遂放棄其後半部。張自言，渠宿有胃病，此次勉強登場，遂致暈迷，將來擬專攻三鐵，以備出席下屆世界連有緣。

南華著名游泳名將郭振恒氏，曾在香島新創百碼及二百碼最高紀錄，邇來之津港滬三角埠燈賽中，又產生百碼新成績，一時聲名震蕩，遐邇風聲傳播。澳大利亞洲游泳總會，仰慕其技，特電香港西青年會幹事湯氏，托伊代向郭氏接洽

邀請其渡海赴澳表演，藉資觀摩，而郭初因求學問題，未遽允許，茲聞經函電三數度洽商，業已允諾，定於十二月十八日乘船前往，大約於本年二月中旬可返港云。

僑英中國學生何愛英(譯音)小姐，年僅十二。最近於網球賽中大獲盛譽，咸推為「倫格倫第一」(Seond Lenglen)此處「哈羅」赫爾會舉辦之女子初級網球錦標賽第一週時，即以兩個比零擊敗高度兩倍之對手，令人嘖嘖稱奇，比賽時各種擊法，均能控制裕如，渠志願參加惠勃爾登賽借以限定十六歲之資格，未能如願。女士刻與渠雙親居於「脫溫根漢」，渠母為著名醫生，五年前曾返出生地香港一次。

足球大王李惠堂，前居南島，曾臥病半年，返港之時，曾一度宣言休養，旋亦復出。本季足球開始，球王未曾參戰。外界對之，頗多疑慮，實則病也。病為真而非偽也。最近林中灝為南華請將時得見之，謂彼就醫於葉大楨醫生有日矣。近因廣州四騎士之不能盡來，林中灝乃力懇球王出山，球王力辭。且曰，足球為本人第二生命，不踢則腳癢，今實病，有心無力，奈何。因醫囑，不能作劇烈運動，林中灝之為會請將也固苦，而球王之欲力疾而出也亦苦，終亦因病不得出，相信本年內，球王恐難望出戰也。

東亞體育教授瞿越君，於十月廿六日，在杭州結婚，來賓均體育家聞人。





# 一月來之海外體育

## 美國棒球隊定期到滬

美國棒球隊，一行十六人，棒球大王倍倍路斯亦在其內，俱為美國世界第一流棒球職業選手。出席本年世界聯賽者，將於十月間組隊遠遊東亞，定十二月四日抵上海，本埠西人棒球團體，俱聞風興起，興奮異常。茲誌各情於次：

△東特行程 該隊定十月二十二日搭昌興輪船離溫古華，在檀香山有三場比賽，然後赴日本，在日有一個月之勾留，將有十六場表演賽之多，然後於十二月二日離神戶來上海。定四日抵埠，五日離滬赴馬尼拉，在菲有六七場比賽，故在滬共祇一日勾留耳。

△在滬表演 上海業餘棒球會聞訊，已立電美國費城該隊管理希貝君，請該隊到滬時，作一次表演賽，與滬上麥令斯日本隊等混合隊比賽，惟尚未得費城覆電。十二月四日，正滬上天氣嚴寒之時，該隊願否冒寒表演，尚為問題也，該隊不能提早來東之故，因必須俟世界錦標決賽後，方得離美也。

## 潘萊拒絕為職業選手

溫布爾盾及美國，澳洲男單打冠軍潘萊。鐵爾登隊幹事奧勃能欲以五萬元之代價，請其改為職業選手事，已正式加以拒絕。理由有二：第一點渠須以收人之半數納稅，第二點

在道德上，將被英國網球界所唾棄。潘萊去年會打敗克勞福，獲得上屆全美單打冠軍，本屆正忙於準備，冀圖保持榮譽，潘氏在離英格蘭時語路透社記者：「一般人對余之婚事，最近與英電影明星瑪麗勞遜訂婚」似較余保持全美單打冠軍更感興趣，余將離鄉八月，以如許長之時間，足使人對余訂婚問題淡忘，韋爾特係余亦即全隊之副隊長及副教練，在全美單打完竣後，余將遇朗特女士於加州，同時起程赴澳」云。潘萊一行將於明年三月以前停止征程，潘萊將於全美單打後赴好萊塢及舊金山游覽，然後赴新西蘭與澳洲。

## 牧野創四百米泳記錄

日全國學生游泳技大會于九月十六日在神宮游泳池舉行，各人均發揮固有技術，互爭長短，故成績極佳。如早大選手高橋五十米自由式二十六秒創立日本紀錄，小池造平泳大會紀錄，四百米自由式牧野以四分四十七秒六獲第一，超過美選手美利加所建樹之日本紀錄。第二立教之報上亦以四分四十九秒八打破大會紀錄。

## 潘萊得全美網球冠軍

全美男子單打網錦標保持者英國潘萊，九月十一日與美國前台杯選手愛律遜舉行本屆決賽以三對二保持冠軍。時觀者極多。



# 天津春合體育用品製造廠廠部

## 及勞工概況

盧益三

春合體育用品製造廠經數度之改革管理後，已非國內之尋常廠家可比，廠地之建築，極合工業化。位置亦佳，在市之西南隅，離城約四千呎達空氣新鮮，交通便利，前門臨南開馬場道，後背為牆子河，東西多田畝，頗適工廠區域。該廠為求設備衛生，故地位的分配，極盡週到。前門有二，一

復得充分之技能，工友不思經濟之困難，生活當無憂矣。至於工作時間，每日平均八小時，早晨為郊外遊行時間，下午停工後，羣趨運動場，作各種球類比賽，或田徑練習，並有時應外界之邀，以增長運動技術，此外每月有三天例假，至時可隨意出行。

門直進為廠部總辦公處，各科賬房，皆設於此。左為材料房，內儲各種製革原料及廠內應用木材等物，右為貨棧，各部每日出品，悉存該棧。再進為廠部大門，中設飯廳及招待室。東為演講會堂，為招集大會之所，內有閱報室及遊藝室，旁為職工宿舍，前附有教課室衛生管理處，後有養病房沐浴間，由宿舍大門，可直達工廠各部，工廠以裝革部範圍較廣，佔全廠四分之一。其他製球，網球拍，鞋類，及鐵木，針織等部，房屋雖屬相連一起。但排定頗有條律，整齊美觀，各標一方之地位，同時工作休息各無混擾之弊。廠內遍設邦浦(滅火機)決無意外之險，廠方素重整潔，故廚房及廁所，皆設於西北隅，雖隔飯廳較遠，但每當開飯之時，由廚房至飯廳有機器自動車，往來輸送飯菜，時間只費數秒鐘。運動場及工人子弟學校，設於廠外，每當工作之餘，以備工友之室外活動。工人子弟學校，則專為該廠職工子弟所設，並不招外界學生。最近又組織職工家庭工廠，凡屬廠內職工眷屬，皆可入內實習，各項工作聘有專人指導既免家庭分利之弊

利用工作之餘，作各種有益組織，如每星期舉行一次之工務研究會，以求貨物改良，發明各類新出品。有教育班，教授工友國文算術，日用常識。體育班為工作之餘消遣，並能鍛鍊體魄。星期六有遊藝會，內包括國劇，新劇及音樂等，概有專人指導，廠方並不斷邀請名人演講，以啓發工友知識，增加興趣，其他組織有參觀團，隨時派定地址前往參觀，如市外貧民窟，輪船碼頭，模範監獄等等。消夏團，每年暑期舉行二次，分批出發，如北平西山，青島，烟台，及北戴河等處總以有益於心身，並能得到感化者為目標，工友既感生活之快樂，莫不活潑非常，因之工作，皆有自動之進步，如此廠方亦受相當之益，可謂一舉兩得。

談到工友待遇，最少者十二三元，最多者五六十元，平均每月每人三十餘元，伙食由廠方供給，每年中有官假一個月，照給薪金，工友倘染疾病，有廠內醫生負責，此項醫藥費，概由廠方辦理。凡有眷之工友，皆有房租補助費，此則以每月之工資多寡，酌量津貼之。年終按每人之工作成績，

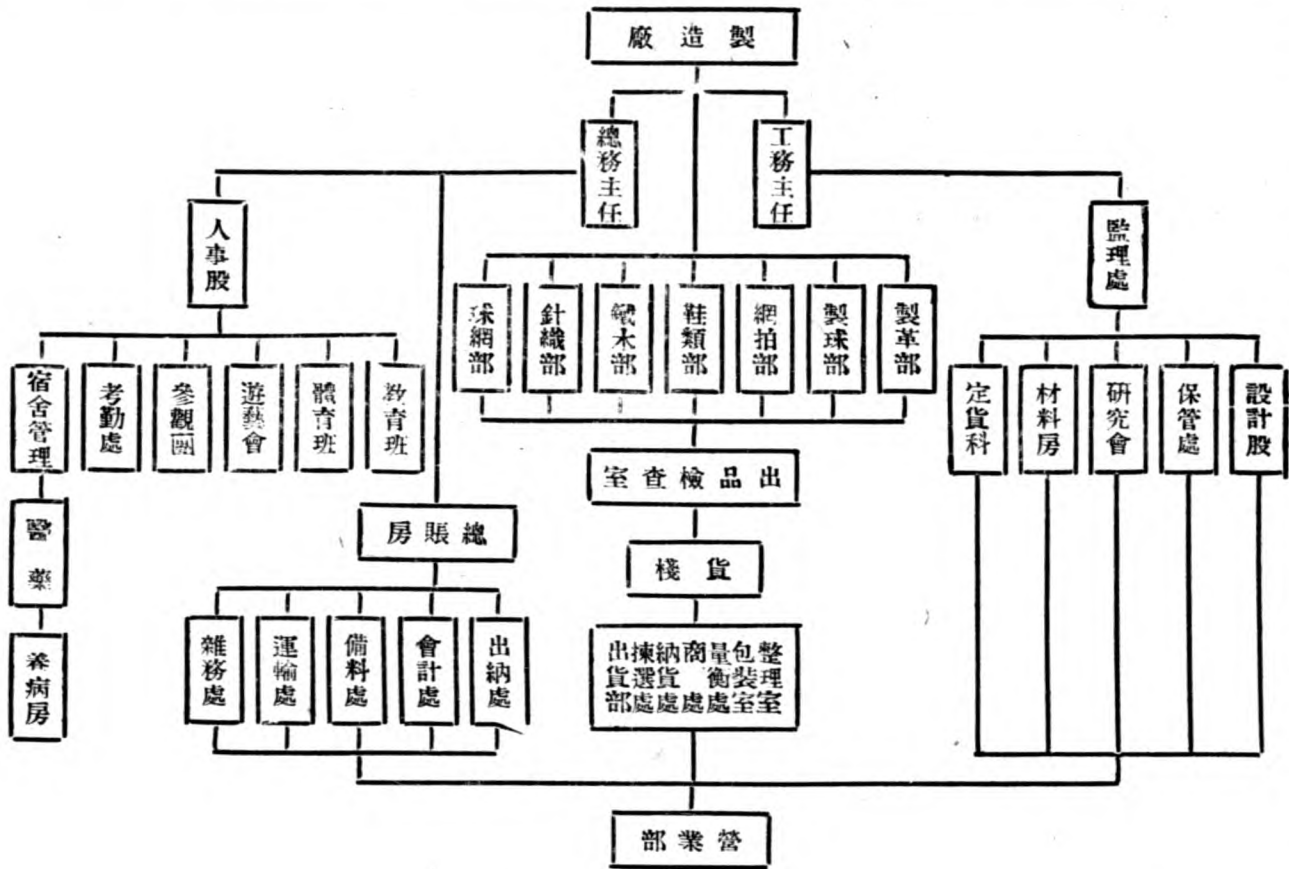

分配花紅，極盡平等，故是工作莫不努力進步，如該廠待遇之優，管理之善者在國內實不多見也，茲將組織系統列下：

華商

屈臣氏汽水

欲求清潔衛生者



請飲

可口可樂 鮮橘露  
朱古力水 姊妹露

發行所上海江西路二七號  
電話一七二六號

## 體育叢書

中國空前未有體育專書

本叢書以供整個的體育理論，與全部之運動方法為目標。著作人均係全國體育專家，於此所耗之心血與財力，難以勝計。關於體育之原理，行政，建築，教學法，人體機動，測量，檢查，運動生理，裁判指導，以及田徑，游泳，舞蹈，遊戲，國術，童子軍等，均分編著述，無不齊備。且各編插圖表格，精詳明晰，於教者習者尤感便利。體育學校，採作課本，最為適宜。各級學校教師，學生為唯一之教材。愛好運動者，尤宜參考。中國空前未有之體育專書也。

教師學生民衆體育讀本

總之，凡稍知國內之情況者，當明悉本國所處之經濟危境，而工業衰落，入超激增，更為目前之難決問題，國貨工廠，受此項之排擠，其困難可知，該廠能在此環境中掙扎奮鬥，精神殊可欽佩，此後為該廠前途祝禱，以工戰制勝，不但為我工界揚眉吐氣，亦國家莫大之光榮也！





# 教育部體育班同學會消息

## 天津分會歡迎褚民誼蒞津

(天津特訊)國民政府行政院秘書長兼教育部體育班主任

褚民誼氏，於十月五日下午專車北上，代表汪院長出席華北運動會。本班同學會天津分會接得褚氏電報後，於七日早六時在青年會齊集，當即持旗赴總站歡迎，陪同褚氏參觀華北大會場一週。並於當日下午三時在東馬路青年會開歡迎大會，出席者天津分會會員計有陳文海，劉海寰，陳郁波，張學淵，郭振邦，田永慶，羅治英，穆文平，郭鳳山等九人。席間並有偕同褚氏北來之國術家吳圖南，上海中華體育會總幹事章啓東，及該班導師徐炎之。首由陳文海致歡迎詞，略謂：同學等之得見褚老師，如乳嬰之見其慈母，希望褚師長多賜與乳食，俾發展得更為強壯云。繼由褚致訓詞，謂：本人與諸君闊別年餘，今假代表行政院參加華北大會機會與諸君晤面，非常高興，對諸位歡迎的盛意，亦十分感謝。回想去歲諸同學畢業後，分散各地，同學會的組織，實為重要。今各地同學分會，已次第組織完備，希望諸君永久團結起來，同為國家民族努力，諸位對體育都有真實學識，個人就所知道的拿出來貢獻與諸位，不敢以老師自居。諸君既都服務體育界，就應急起提倡體育使入正軌，體育的不普及或發生弊端，就是提倡體育者的不是，總之提倡體育小的目的在增進健康，大的在復興民族，使各個入都有負起國難的體格精神，

國家才有好的希望。這一點望諸位和本人共同去努力，未並謂本人此次北來對華北大會之印象極佳，大會場已建設完畢，參加各單位人數很多，負責諸君，頗能團結合作，由小及大，設全國都能如此，國仇何患不復，以後如有機會，希望常常見面云。後由穆文平君報告天津分會一年來工作情形，及參加華北大會表講籌備經過，復在青年會露台上合攝一影，以作紀念，攝影畢同學會會員合作太極拳操一次

。褚氏一一加以指正，並與吳圖南各演太極拳一次，遂用茶點，至五時許師生始歡散，遂逕赴八里台南開大學下榻云。



(禮敦寰為×旅民誼為)師老褚迎歡會學同津天

## 各地同學之消息與通訊

▲淮安王小商 王君本季脫離楊中，到淮中，最近據王

君來函述其脫離楊中原因謂：「楊中以前每次舉行運動會，均發生糾紛。自弟主持楊中體育以來，於茲五載，校內及對外比賽，每次無絲毫問題，對於全校已養成體育普及之制度，並得蘇全省運動會女子總錦標，及男子第三位。此次楊中校長去日本考察歸來，對於體育主張大變，主張廢止田徑賽及網球等運動，改為器械操。商鑒個人之主張既不能相容，故乃毅然辭職，本學期任省立淮中體育主任。」

▲濟南林秉禮 林君自去年膺全國國考第一後，返濟即努力為國術界服務，現在濟兼課四處，月薪一百二十元。現林君等創一志成國術研究社，已覓定社址，捐得鉅款，着手建築，第十八屆華北運動會，林君被邀到會表演。成績極佳。

▲河南戚思厚 戚君在河南陝於體育極力提倡，最近經戚君之努力，該縣開闢公共體育場一所，並主辦第一屆河南第一區運動會。戚君於今年暑期，首途來滬觀光，不幸臥病開封，乃中途折回矣。

▲開封馬蘊智 馬君今年也打算到滬杭來遊歷，可惜也因為鎖事纏身，未能成功。

▲湖北曾 枕曾君來函云：現在任教湖北省立高中。

▲山西楊可嘉 楊君因與絳垣中學校校長意見不合，本學期到運城普中任體育，楊君品學兼優，假時輒喜閉門自修。

▲湖南胡仲蓀 胡君仍任教長郡中學，兼辦童軍事業，但珍仍在宜昌四川中學，十月底，湖南在常德舉行全省運動會。

▲南京邱樹珊 邱君來函，略謂闊別載餘，現邱君仍服

務於南京青年會，一切如常。

▲武昌王明燦 王君來函云：本季應聘於省立職業學校，王君原任教於省立第四小學。

▲新會黃童章 黃君來函，廣東省之體育，已深入民間矣。黃君現仍任教於新會縣私立岡州中學。

▲長沙羅玠如 羅君來函，現在任湖南妙高峯中學體育主任，兼童子軍第七四九團團長。

▲桃源胡祇中 胡君現在沅陵縣立第四小學，沅陵即石文中之「桃源」也。據說今年該縣旱奇重，田賦收入無着，教育經費大受影響。

▲上海郭允恭 郭君執教上海澄中，於茲六載。他的故鄉是江蘇棠陽，該縣今夏三個月，未下滴雨，乾旱成災，全縣人民紛紛逃亡他鄉，所以郭君也把他的家子婆（上海話）帶出來了！

▲馮陽薛義宏 薛君義宏，最近到馮陽，就職教育局體育視察。

▲福州鄭法 鄭君現寫「龍中體育概況」一文，擬在本報發表。

▲湖南張緒 張緒君現受聘於湖南大學，任體育指導。

▲天津陳文海 陳君子華北會後，突然辭職，現已離津，步行南下，蓋陳君自其愛妻故後，神經大受刺戟，今番之舉動，並出乎吾意料之外。

## 太極操函授學校消息

太極操函授學校，自創辦以來，各地體育教師，報名加入者甚衆。三個月畢業，現為優待學員起見，其收講義費及郵費共兩元，備有洋章，函索請附郵票二分。通訊處：上海勞神父路三九二號勤奮體育月報社內太極操函授學校。

中國創造體育用品第一家

# 保定布雲工廠

本廠成立已廿餘年體育用品在中國為  
本廠首創所出各種網球拍及鐵餅標槍  
籃球足球等一切運動物品製造合法質  
料優良迭經國內各大運動會正式採用  
咸一致認為係國貨中之上品

總發行所 保定唐家胡同  
分發行所 重慶白菓巷馬路



重慶市中華體育會敬啟

重慶市中華體育會敬啟

運啟者 社會為提倡體育以維國民體格  
見特限令本會中級以上學校舉行秋季  
籃球比賽會承蒙  
貴廠惠贈 8A 籃球一具用之比賽二日  
該球志圖正如其名不虛形之見  
該球製造得法質料精良誠為他廠所  
貴廠製造得法質料精良誠為他廠所  
品所難及焉謝悃即奉  
奉送以鳴謝悃即奉  
明題為幸此致  
重慶布雲工廠 啟  
民國二十二年十月六日

二十二年全國運動大會  
委任之布雲工廠

## 有功體育

王三志啟



The Chin Fen Sports Monthly  
 General Sales Agents: CHIN FEN BOOK STORE  
 392 Route Pere Froc, Shanghai, China.  
 All rights reserved

**章 簡 稿 投**

**載 轉 許 不**

- 一 本報絕對公開，歡迎全國體育界熱烈投稿。
- 二 本報歡迎關於體育之專著、譯述、批評、研究、教材、調查、紀載、及圖照等，文音語體皆可，惟以清順為主。
- 三 投寄譯稿，請附原本，如原文不便附寄，請將原文題目原著姓名，出版日期，及地點等註明。
- 四 本報得將來稿得酌量增刪，預先聲明者，不在此例。無論登載與否，概不退還。
- 五 稿末請註明姓名，地址，以便通信，揭載署名，得由投稿人自定。
- 六 投寄之稿，俟揭載後，酌致薄酬如下：  
 甲、現金——每千字二元至五元。  
 乙、本刊——贈閱半年至全年。  
 丙、特優佳作，報酬從豐。
- 七 來稿請寄上海法租界勞神父路三九二號勤奮體育月報社編輯部。

勤奮體育月報第二卷第二期(總第十四期)  
 中華民國二十三年十月十日出版  
 華北運動會專號 零售大洋二角

編輯人 阮邵 蔚汝 村幹  
 發行人 馬 崇 淦  
 發行所 勤奮體育月報社  
 上海法租界勞神父路三九二號  
 上海四馬路二七七號  
 印刷所 中國科學公司

**表 價 定 告 廣**

**表 價 定**

等第	地位	全頁	半頁
特等	底封面外面	八十元	
優等	(一) 封面裏頁	六十元	四十元
	(二) 底封面裏頁		
	(三) 圖畫內		
	(四) 文字中		
頭等	(一) 封面裏頁對面	五十元	三十元
	(二) 底面裏頁對面		
	(三) 目錄後		
	(四) 圖畫前後		
	(五) 正文首篇前面		
上等	首篇以外	四十元	二十五元
	正文前後		
普通	其餘地位	三十元	二十元

目價	定預		價目	連郵費
	全年	期時		
冊二十	二	元	國內	國外
國內預定全年郵費不收		四元二角		

零售每冊實價大洋二角  
 特號價目另定預定不加郵費  
 國內及香港、澳門一角半

一月一冊 全年十二冊 (附送中華全國體育協進會體育季刊四冊)

廣告概用白紙黑字 如用色紙或影印，價目另議 繪畫列圖 工價另議 連登多期 價目另議 詳情請向本報編輯部寄

定閱諸君如詢問事件或更改通信地址務請將定單號數姓名定戶在何處寄原寄何處四項詳細開明方可遵辦實緣定戶太多簿冊繁重非此四項不易檢查難免仍有誤寄特先聲明

# THE CHIN FEN SPORTS MONTHLY

Vol. 2, No. 2

Price: 20 cents a copy, 2 dollars a year

General Sales Agents: CHIN FEN BOOK STORE

392 Route Peré Froc, Shanghai, China

All rights reserved

## 國貨救國！

非以廣告性質的宣傳所能濟事，必須以真摯熱誠的精神，用之倡之，一方面廠家更須接受大眾的指導，力求進步改良，這樣——對於國貨救國。庶不致成爲口頭的空談！本



廠向來的主張；是以國家的生產，供給國人，以國貨抵制外貨，定價普遍化，人人有購買的機會，因之能多銷

，多銷可擴展勞工的生產，所以本廠能得國人的信仰，也就是這個緣故，茲略舉一部份關係本廠的事實，鐵證，以貢國人公鑒。

春合體育用品製造廠啓

廠設天津，有線電報三三三〇五

駐滬代表 春生體育用品公司

北四川路士慶路九十三號

三三三〇五