

國民教育輔導月刊

陳石瑛



第一卷 第七期

中華民國三十六年七月十六日

國民教育的領域	劉百川	(一)
怎樣確定學校的行政組織	王秀南	(三)
單級兒童自治的指導	黃雲清	(九)
複式學校教師教學自省標準	陳鉄珊	(一五)
低級算術教學的研究	蔣錫秋	(一七)
單級教室的坐位和佈置問題	孫炳華	(一八)
行為特別頑皮的兒童應該怎樣輔導	朱錫綬	(一九)
高級讀書教學的研究	金守先	(二〇)
各科教學要則(續完)	陰景曙	(二一)
教師怎樣取得兒童們的信仰	王軼三	(二二)
全國初等教育統計	朱九宗	(二三)
教育部擬定五年完成民眾補習計劃	教育部教育座談會	(二四)
國民學校基金注意事項	教育部令擬國校優良教師	(二五)
蘇省撤消教育經費委員	蘇省撤消教育經費委員	(二五)
意欲訓練國民教育家庭教育	教育部在延安設獨立學院	(二五)
美訓練師資重視家庭教育	教育部在延安設獨立學院	(二六)
中華兒童社兩年會	江蘇教育學院暑期工作	(二六)
三屆留學生考試停辦		(二六)
行政院通令國校基金由保管會負責保管		(二六)

江蘇省教育廳發行



國民教育的領域

劉百川

人人都要教；事事要教好；處處有得學；時時學不了。

國民教育是有領導社會，轉移風氣，推動社會及政治建設的責任。從教育性質說，他應是創造性的教育；從教育方法說，他應是社會化的教育。可是事實上大家對此國民教育的領域，尙未能有一個共同的正確的認識。一般的見解，第一，認國民教育仍是辦小學。一般中心國民學校及國民學校，直到現在為止，仍和過去辦的小學，沒有什麼區別，中心國民學校及國民學校，率皆傾其全力于小學教育之實施，對於民教部及社會事業認為是多餘的，打在無足重輕之列。第二，認國民教育仍然是準備升學的教育。一般中心國民學校及國民學校，直到現在為止，仍然只注意為少數為錢人家子弟準備升學的教育，目的在造成士大夫的特殊階級。結果中心國民學校及國民學校，乃做中學的附庸，一般貧寒人家的兒童無力升學者，始終被遺棄在學校門牆之外，就是能勉強入學，也只有供犧牲品而已。第三，認國民教育，仍然是「出門不管貨」的教育。直到現在為止，中心國民學校及國民學校，仍然是一味教死書，灌輸不能消化的知識與一些不能運用的符號，其所傳授的知識，不管社會上需要不需要，更不管兒童受的教育，有沒有出路？學生畢業了，要去做較高等職業，能力不夠，若去做勞苦生活，則又不願放下身份。本來不識字時還可以幫助家裏人除草種田，如今識了幾個字連上街買菜都怕提籃事。像這些所謂知識份子，肩不能挑，手不能提，不事生產，不辨菽麥之徒，都是「出門不管貨」的教育之所賜啊！第四，認國民教育，仍然是遺

世獨立的教育。直到現在為止，一般中心國民學校及國民學校，仍然是與社會不相聯繫，所以到現在學校和社會兩者中間仍然像壁壘不可破的壘壘似的。像這種教育，可以說完全是孤立的，它在社會裏不能生根，更談不上與各種建設相配合了。

以上所述，乃一般人對於國民教育領域認識的錯誤。至國民教育的正確領域是什麼？試述如下：

一，國民教育是全民的教育；在新國民教育制度下面，把失學民衆補習教育與兒童教育合併辦理，學齡兒童是它的施教對象，失學的青年成人婦女也是它的施教對象。換言之，就是它不分性別，不論職業階級，不拘年齡，凡未具有國民基礎教育，或國民補習教育程度的人，都是它的對象。再扼要的說，國民教育是對全體國民實施的教育，國民教育既然是對全體國民實施的教育，那麼，國民教育的設施，便應當時考慮如何使全體國民都有受教育的機會？依照憲法第一百五十九條之規定：「國民受教育之機會一律平等。」這種受教育之機會平等，就是指憲法第七條「中華民國人民無分男女，宗教，種族，階級，黨派，一律平等。」而言。要求達到國民受教育之機會一律平等的目的，首先要注意平等的設施。就數的平等方面說，一切教育是為全體國民而設，一切教育機關是為全體國民而開。譬如各地中心國民學校及

國民學校的設置，應當顧到全體人民受教的便利，應當平均分佈。城市方面應當有，鄉村方面應當有；商業繁華地區應當有，偏僻邊遠地區也應當有；平原地區應當有，山岳地區也應當有，交通便利地方應當有，交通不便利的地方也應當有。總之，凡是有居民的地方，都應當注意設立國民教育機關，以謀全體國民求學的便利，使人人都有受教育的機會，才合乎全民教育的要。再就質的平等方面說，既有了量的平等的設施，還要顧到平等的實質。譬如城市裏的學校辦理優良，鄉村裏的學校簡陋，那也不是真正平等的教育。好像一邊吃的是山珍海味，一邊吃的是樹皮草根；一邊住的是洋房，一邊住的是破廟，雖然一樣有吃有住，但是實際上却有天壤之別。真正平等的教育，必須質和量上，都是平等的設施，使人人得受同樣的教育，才可使全體國民教育之機會一律平等，也才合乎全民教育的要求。

二，國民教育是全能的教育，我國以往的國民教育所以陷於僵化，因為以前的學校離開社會實際生活太遠，幾乎完全為傳授書本知識的場所，所以學校愈多，造就消費而不能生產的人也愈多。譬如農家子弟入了學校，畢業之後，即離去田園，以致農田荒蕪之農事生產衰落。造成許多不能生產的無業游民，無怪社會上生之者寡，食之者衆了。今日之國民教育是全能的教育，它是以個人及社會的生活所需為教育的內容。要使人具有現代的科學知識和生活的技能，並訓練人人有健全的體魄和雙手萬能。從施教者方面講，能教什麼，便教什麼，事事都要教，事事要教得好。從受教育方面講，需學什麼，便學什麼，事事要學得好，即知即行之教育與生活打成一片，這樣才可達到全能的教育目標。

三，國民教育是全程的教育：國民教育對從來沒有受過教育的兒童，婦女，成人當然要從速給他們適當的教育，以滿足其生活的需要。但是從另一方面去看，已經受過教育的成人婦女兒童，還要給他們一種繼續教育，增進他們生活的能力和生活的興趣。於此可知國民教育實在是一「活到老，學到老，學到老，學不了」。平常所謂「畢業」，只是某一階段教育暫時結束的意思，並不是所受的教育，就全部停止。因為「教育」實在是由生到死學習過

程在個體中所造成的一切變化。這些變化，不論在極幼稚時代或在老年時代，不論在家庭中，學校中，或是在市場中，任何時代，任何活動中，在形式上都是一樣的；一方面在生活上，一方面即在學習，生活不斷在前進，學習亦不斷的前進。生命有多長，學習也有多長。所以美國有所謂「終身學習」的提倡。英國有「終身教育」的運動，就是這個道理。今日之國民教育，就是全程的教育。即以人之一生自幼至老為受教之時間，施教機關自幼稚國和民衆學校起以至圖書館博物院，科學館，電影院等等，處處有得學，在任何一個角落裏，都應有教育的存在，為全體國民所共享。

四，國民教育是全面的的教育：過去學校教育是少數人的教育，是特殊階級——貴族與資產階級——的教育，自從普及教育運動興起，已打破了過去傳統觀念。我國實施國民教育，一面竭力推行義務教育，一面推行肅清文盲工作，也就是要達到普及教育的目的：第一，教育是人人應有享受種種權利的權利，教育應使人「不知」變成「知」，所以人人應該要有享受種種權利的資格。第二，教育是應該給予全國民的，因為國家的一切教育費用是由全體國民所負擔，教育也應當使全體國民所能享受。教育設施的機關不限於學校，舉凡政府機關，自治機構，學術團體，工商組合，慈善事業，有不包括在內，一切社會的機構都應變成教育的機構。因為各機關團體職員，均為社會中堅，知識份子，而從事國民教育，各以所知教之，各以所能導之，便可滿足。全國各地，無一處不有機關團體，即無一地不有施教人才與受教的人民，國民教育全面化，當更易達到。

總而言之，國民教育之完全的領域，應為全民的，全能的，全程的，全面的教育，牠的特質可用四句話來表示：

- 人人都要教；
- 事事要教好；
- 處處有得學；
- 時時學不了。

怎樣確定學校的行政組織？

第一卷 第七期 第三頁

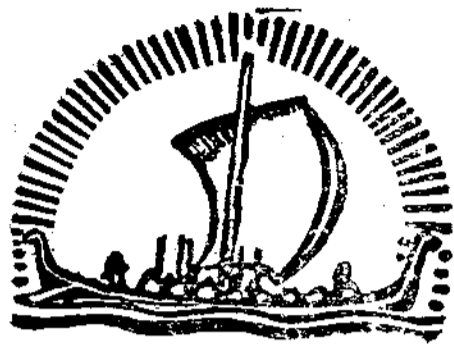

怎樣確定學校的行政組織

民教與小教並肩

教育與政治聯繫

學校與社會溝通

王秀南

學校行政，是校務活動的總稱；而行政組織，便是校務活動的機構。學校行政的目標，既因國民教育的變制而另有其時代的使命；行政組織自應改絃更張，以求行政目標的貫徹。所以，怎樣確定學校的行政組織？便是我們當前所要研究的課題。

(一) 當前行政組織一般的病徵

我們極目四望，當前一般學校的組織，其能追隨國民教育的變制而自改絃更張的，實在為數很少。何況很多學校，其行政組織，又往往犯着下列的三種病徵：

(1) 制度雖改，組織不變。——國民教育制度，獨行雖有年所；可是一般小學校師，觀念並沒有改變，就是身負行政責任的小學校長，也未見得高明多少。所以行政組織，依然保持小學時代的舊架子。對於成人班婦女班的增設，僅僅見諸政府的公文，絲毫沒有實際的動作。就是偶爾添辦成人班婦女班，也不過委於民教部主任的演獨腳戲，聽其自生自滅；而在行政組織上並沒有它的地位。

(2) 組織雖變，行政依然。——有的學校，雖然遵命增設成人班和婦女班，同時也在組織系統上列上民教部的名目。可是，他們的辦理行政，依然以兒童班為正統，而視成人班婦女班為兼辦附屬。教導課總務課日常所做的工作，幾完全是小學部的行政，好的教室與設備，撥給兒童班去享受；而好的教師，也儘先配充小學部為各級的級任。至於民教部雖落

也設有主任，但大部有名無實。優良教師，既儘先為小學部所選擇，留下給民教部的，不是能力低下的教師，便是資格不合的人員，甚至也有以國民兵團派來的訓練員權宜執教的。師資如此，其他可知。何況小學部教師，又多隔岸觀火；遂致民教部的經營，變成一籌莫展。

(3) 管教養衛，分道揚鑣。——過去小學，既改組為中心國民學校及國民學校，同時政教聯繫的執行，也見諸政府的命令。可是，一般鄉（鎮）長還拒校長於大門之外，內中奧妙，唯恐外洩，貪贓枉法，「管不成管」。而一般校長，也自視清高，不屑與鄉（鎮）吏為伍，招生留生，心同蠅蟻，門庭冷落，「教不成教」。至於冬耕增產，完全是糧價高漲刺激農民的努力，與政府的提倡無干，與學校的宣傳無涉，也造成「養不成養」的局面。此外，若鄉（鎮）衛生所，有人無藥，鄉（鎮）保隊副，有人無事，又形成「衛不成衛」的類風。管教養衛，分道揚鑣，與總裁所謂「要建設國家，復興民族，就要努力於管教養衛四件事，而以教育的方法，作一貫的推進」，相去至遠。

(二) 今後行政組織應有的改進：

繼前悲後，我們希望今後的國民學校和中心國民學校，有個合理的行政先要有個健全的組織。什麼是健全的組織？下面是三項必守的原則：

(1) 民教與小教並肩——改變觀念。希望國民教育的步步進展，必永行政組織的改絃更張。而改變國民教師的觀念，使對於兒童與成人的教育，

不分輕軒，尤為鼎革的起點。更進而於民教部的經營，重過小學部的設施，那才是最合機宜。因為成人教育的困難，遠倍於兒童教育，非賴羣策羣力，不足以謀平均的發展，所以，我主張：

- 一、人員的分配：
 - 1 民教部主任，要就教職員中的優秀者選任。
 - 2 民教部各班與小學部各級，一樣地普設級任，也以優秀教師儘先派充成人班或婦女班的級任。
 - 3 行政的設施：總務與教導二課，兼顧小學與民教兩部的行政。
 - 4 教室與設備：民教部的教室與設備，如教室的採光通氣保溫，椅桌的適度，燈光的充足等等，應不比較小學部為差。

(2) 教育與政治聯繫——政治合一：國民教育的新精神，就在政教的合一。現在雖暫定校長以專任為原則，但政教合一的理想，却依然是顯現不蔽的。所以如何加強政教的聯繫，以課堂中的講習，進而為社會上的示範？這需要以行政的組織，來加強彼此的聯繫。依愚見：

- 一、校長的職掌——校長似可兼任鄉(鎮)長或保長，同時加重教導主任的職權，使校政與地方自治，得以並行不悖；但是，鄉(鎮)長或保長不能兼任校長，以避免不識之無，而為掛名校長的弊端。
- 二、工作的聯繫——無論校長專任或不專任(即被民選而兼任鄉(鎮)長或保長)，鄉(鎮)保的文化股或經濟文化股，應由學校的教師兼任，使學校的教學計劃和農事推廣合作組織等，得以配合推行。
- 三、辦公的配合——學校與鄉(鎮)保的辦公地點，應求其毗鄰，以加強其聯絡。倘為事實所允許，則學校與鄉(鎮)公所或保辦公處似可合一建築，使朝夕相處，在積極方面可收政教合一之功，於消極方面可著互相督勵之效。但辦公地點須避與課室相鄰，以免妨及教學。

(3) 學校與社會溝通——教育擴充：過去，學校與社會的聯絡，本甚注意；今後，為求國民教育的推進，更該力謀社會的溝通：

- 一、取得社會人士的協助——禮聘社會賢達，組織「國民教育協進會」，以協助校務的推進。例如：1 失學成人與學齡兒童的調查；2 就學的督導；3 經費的籌集；4 校舍的捐建；5 預算決算的審核；和6 教育改進的建議等。
- 二、獲取國民組訓的配合——幼童軍、婦女隊、壯丁隊等，在學校內用以代替學生自治的組織；在社會上則以表現國民組訓的活動。二者打成一片，而作機動的運用。
- 三、強化社會教育的設施——社會教育之在學校，部令定為「兼辦」；

怎樣確定學校的行政組織？

圖統系織組校學民國

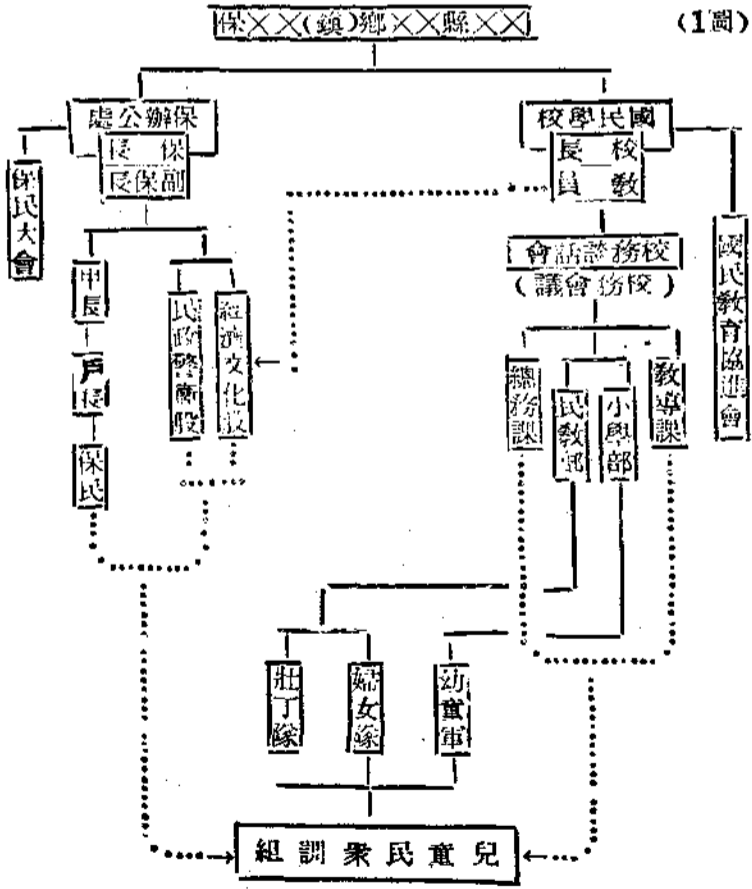

說明：一、教職員二人，適用這一組織。校長担任小學部主任和總務課主任

(1) 國民學校行政組織的實例：
甲、適用於學級少的國民學校——大抵單級國民學校，或一校教職員(校長和教師)在二人或二人以上的，則下面的行政組織系統圖(見圖1)可以適用。
現在，且讓我根據上面三個觀點，試舉各類學校組織的實例，以提供國民教師的參考：
(三) 試舉各類學校組織的實例：

怎樣確定學校的行政組織？

第一卷 第七期 第五頁

；教員担任民教部主任和教導課主任，并兼任保的經濟文化股幹事。

二、教職員有三人的，支配更覺方便。校長可把小學部和總務課改給另一教員担任。同時，校務談話會也可改為校務會議。

三、不少學校採取「School-City System」的精神，改兒童自治會保甲組織，兒童呼級長為保長，怪不自然，也易與社會上

的保甲長相混。此種弊端，抗戰前已有不少專論評其得失；今後似應統改為幼童軍的組織，較符兒童的生活。就是社會上的少年團，也應改為幼童軍，以求其一致。

乙、適用於學級多的國民學校——即多保聯立的國民學校。大凡多保聯立的國民學校，學級較多（四級以上），教職員亦較衆（八人以上），其組織也較複雜。下面的行政組織系統圖（見圖2），可以為例。

圖 統系組織組校學民國立聯

(2圖)

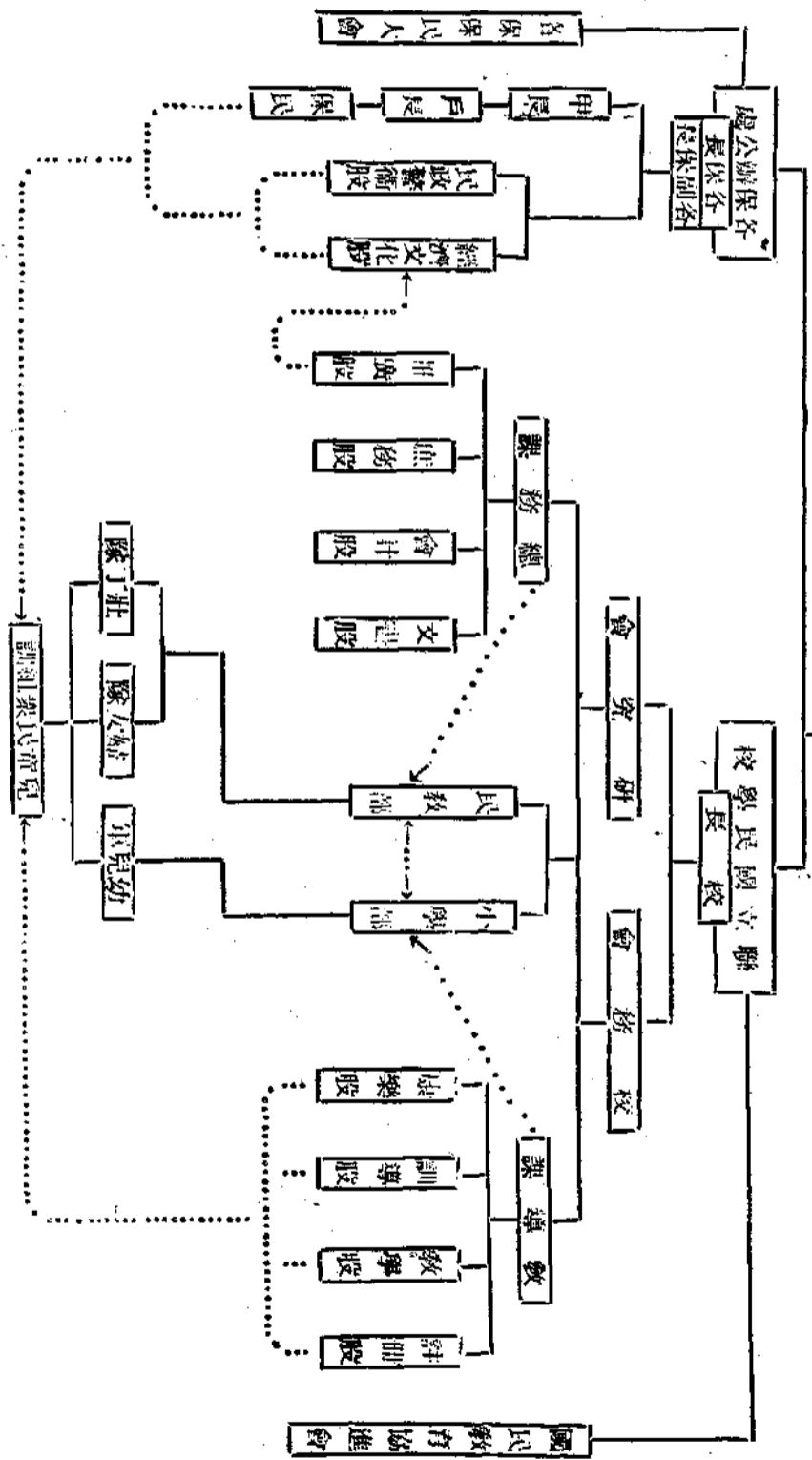

說明：

一、教職員八人或八人以上，便適用這一組織。

二、總務課分三起見，各課之下再分各股，以一人担任一股為原則。

三、文化合作事宜，兼任各保的經濟文化股幹事，并統籌各保的經濟

(2)中心國民學校行政組織的實例：

甲、適用於規模小的中心國民學校——即普通的中心國民學校。大凡鄉中

心國民學校或小城市的鎮中心國民學校，其學級在六級以上，或教

職員在十二人以上的，都屬於普通的中心國民學校。其行政組織，

下圖（即圖3）可以適用。

中國心國民學校組織系統圖

（縣）鄉○○○（市）縣○○○

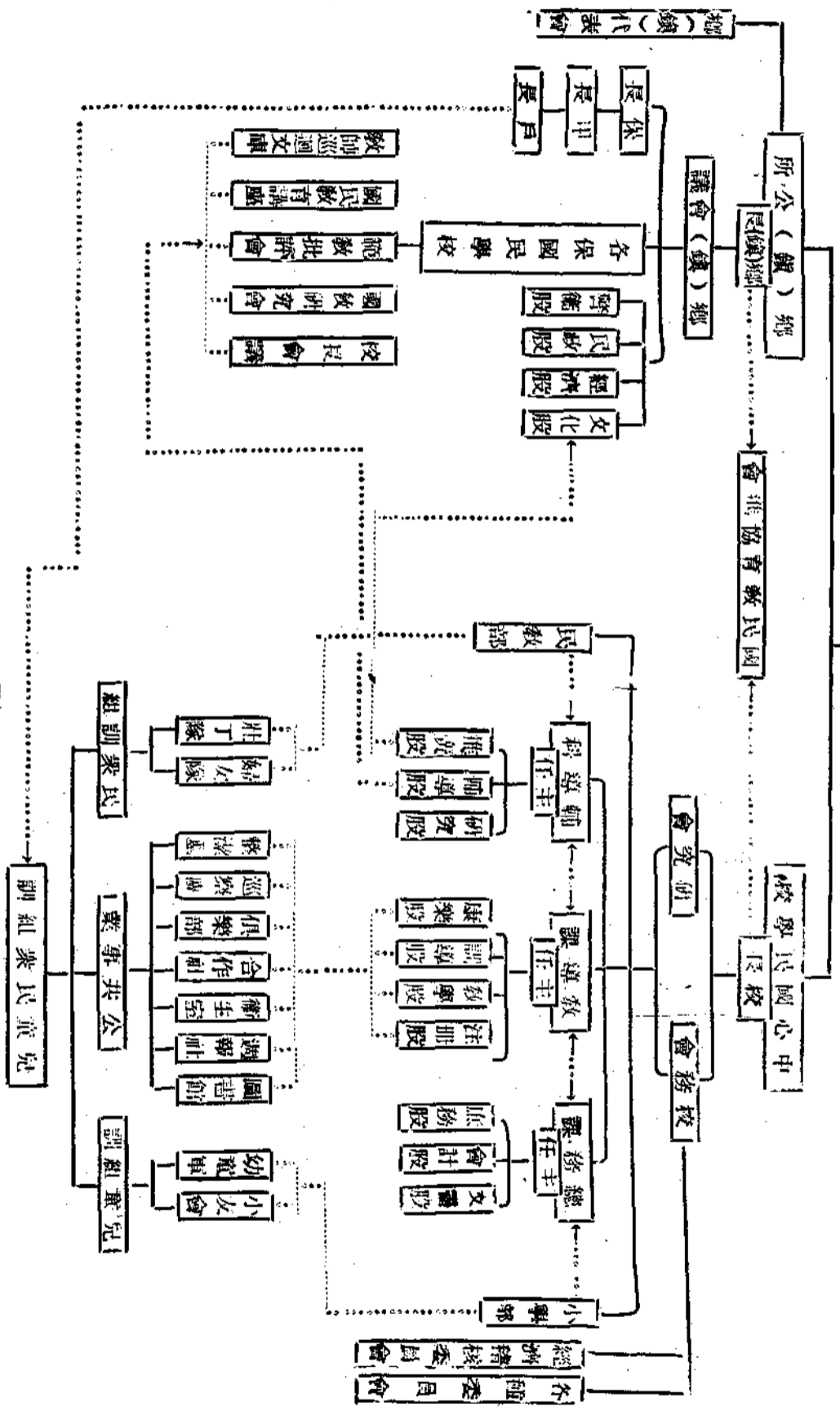

(3圖)

此文說明下接(第八頁)

怎樣確定學校的行政組織？

說明：

- 一、教職員十二人或十二人以上的，都適用這一組織。
 - 二、為發揮中心國民學校的輔導效能起見，加設輔導課，分設：研究、輔導、推廣三股：
 - 1 研究股分自教導課的教學股，使教學研究與教學行政分離，而由研究股獨自教學研究的事實。
 - 2 輔導股，執行對各保國民學校約輔導。例如：國民學校校長會議的召集，國民教育講座和教師巡迴文庫的創辦等。
 - 3 推廣股，兼任鄉（鎮）公所的文化幹事。
 - 三、中心國民學校，因為附設有幼稚園，所以兒童組訓方面，也增設一「小友會」，以為幼稚生和一二年級生作公民生活的訓練。
- 乙、適用於規模大的中心國民學校——例如：一縣（市）的示範中心國民學校，一省區的實驗中心國民學校，或各師範區的師範實習中心國民學校，都屬於規模大的中心國民學校。茲以實驗中心國民學校為例，而舉其

此文下接（第十七頁）

豆，有的要五升，有的要一斗，有的要二斗五升，可以練習升斗的認識，數量的實測，以及買賣的關係，全級兒童可以分組練習，最感興趣。

2 開玩具店：這種遊戲，使兒童計算玩具的數量和價格，可以練習簡易的計算法，分級練習，方法很多，除計算玩具的種類和價格外，還可以練習買賣的手續，增進買賣的經驗，兒童於遊戲中學習，興趣最為濃厚。

3 開文具店：將衛生單有的紙張，筆墨，墨水，簿籍，橡皮等，權作文具店內的貨物，以便練習買賣和計算的方法。

4 開郵政局：演習信件的收發，兒童可以直接，研究平信，快信，掛號信，航空信及包裹的區別，認識郵票和寄信時應付的郵資。

丙、算術故事：教師利用講述故事，可以逐步提出計算問題，一邊講，一邊問，隨時計算，兒童在欣賞故事過程中，可以解決數量問題，現在試舉一實例來說明。

講算術故事（練習二十以內加減法）

王家有兄弟姊妹四人，很是和睦，有一天，哥哥的朋友張勤，送來許多

怎樣確定學校的行政組織？

行政組織如：（見圖4）

說明：

- 一、有九學級十五學級，教職員在十八人或三十人的中心國民學校，行政組織都可採用。
 - 二、總務、教導、輔導三課之外，增設研究一課，以專司幼稚教育，小學教育，民衆教育，社會教育等的實驗研究事宜。
 - 三、實驗中心國民學校的輔導課主任，兼任當地鎮公所的副鎮長，以從事「政教合一」的實驗。
- 總之，行政組織的形式是「分工」，而其精神還在「合作」。我們要以合作的精神來運用行政組織的「工具」，而實現學校行政的「目標」。這就是總裁所說：「我們要建設國家，復興民族，就要努力於管教管養管衛四件事，而以教育的方法，作一貫的推進」。任重而道遠，行政組織的健全，僅僅是事業的開始。

哥哥把這分送姊姊和弟弟妹妹，大家養蠶，姊姊分得十條，妹妹分得八條，姊姊妹妹共得幾條？姊姊比妹妹多幾條？弟弟看見他們養蠶，也要養幾條，哥哥就給他六條，弟弟把自己的蠶去和姊姊比較，姊姊比弟弟多幾條？這時哥哥的盤中，還剩蠶十二條，大家都很歡喜，哥哥說，蠶是要吃桑葉的，我們快去採桑葉吧，他們四人，走到桑園裏，看見有許多桑樹，五棵大的，棵中的，還有五棵小的，你們算算看，園裏共有桑樹幾棵？他們採了嫩桑葉，回到家裏，剪成細條，餵給蠶吃，後來蠶下了一天生長變化，弟弟的蠶死了四條，還剩幾條？過了二天，妹妹的蠶也死了三條，還剩幾條？再過了二天，妹妹的蠶又死了一條，哥哥和姊姊養得很好，一條也沒有死掉，後來經過頭眠二眠三眠四眠，大約三十多天，蠶要上山了，爬上柴簍，嘴裏吐出絲來結繭，哥哥的蠶結了十個繭子，姊姊的蠶結了六個繭子，妹妹的蠶結了二個繭子，弟弟的蠶結了一個繭子，你們算算看，一共結了多少繭子？

以上所舉的例子，是本校低級算術教學常用的方法，總之低級的算術教學，應當隨指導，不能有固定的方式，教師可以根據兒童生活中，或設計進程中的實際問題，作為教學的資料，使兒童認識透澈，應用純熟，基礎既經培養得相當鞏固，那末將來學習算術，自然可以迎刃而解，事半功倍了。

單級兒童自治指導

黃震清

一、單級兒童自治指導的一般討論

(一)兒童為什麼要自治

兒童是未來的世界主人，也就是將來社會中的有力份子，分子健全，社會的組織，自然堅固而進步，所以訓練上最高的目標，就是能使兒童怎樣自治，自治訓練確是在教育上最合理有效的方法，他的主要原因有上列幾點：

- 1 利用團體制裁的原則使兒童內心感應，自覺自發有合理的約束。
- 2 利用做學教合一的原則，使兒童得到實地做事機會，學得許多正確的知識與技能。
- 3 適合兒童生活需要引起兒童興趣練習生活技能的一個好機會。
- 4 應用間接的訓練，使教師放棄權威；再用感化的方法，令兒童真實覺悟，從此師生間得到感情的融洽。
- 5 兒童能在自治事業上努力發展，一定可以協助學校事業的發展。
- 6 推舉有領袖才能的兒童，隨時隨地領導其他兒童并幫助教師管理一切，藉以養成紀律遵守秩序的習慣。
- 7 利用兒童自治組織，得到運用政權的機會和能力，將來到社會上去，便是民衆的好領袖。
- 8 自治事業，須有通力合作的精神，才有成效，藉此可以養成兒童有團體協作的精神。

我們如能根據以上的原理切實指導，使兒童在這種有系統而合理的團體裏生活着，可以培養真正的自治能力，在積極方面，能自立自強，努力進取，在消極方面，聽自束自制，避免壞的衝動，使個人生活和團體生活都能合理的發展，現在在校內是良好的學生，出校後就是社會上的良好公民，有了良好的公民，才能露出光華燦爛的社會，兒童自治訓練的重要，於此可見了。

(二)兒童自治組織的原則怎樣

兒童自治，是兒童的事業，所以他的組織，絕對根據兒童的心理與需要為出發點，現在把他的原則，分析起來，大概有下列四項：

- 1 是要適合於兒童心理的組織。普通一般自治組織的缺點：只顧到鋪張門面，機構完備，類別繁多，章則嚴密，儼然一個民主化的自治市，但是忽略兒童的心理，使兒童嘆苦愁悶，不勝其負担，須知兒童的心理，是要從簡單易行而以興趣為原則，從小組織到大聯合，從一點一點做起，再達到範圍擴大，事業繁複，否則流於徒具外表而缺乏內容，失去自治的真意義。
- 2 是適合於兒童生活需要的組織。事情愈切近兒童生活，兒童做起來，愈覺高興，愈發生熱烈的情緒，所以兒童自治組織，不必設什麼教育局警察局等這些不合兒童化的繁複機構，令兒童盲從，最好如為了場地不整潔，我們要組織勞動服務隊，為了愛好動物增加生產，我們要組織飼畜團，凡是兒童認為需要，和能力可做的事業，便一一的舉辦起來。
- 3 是要能發揮團體精神的組織。一個團體，要有團體的精神，我們要指導兒童，都要發揮自己為羣，公而忘私的高尚情緒，每個人都自覺為團體的堅強分子，做羣衆的前盾，這樣一來，對於團體的生活，才有力量，才有意義。
- 4 是要適合於時代的組織。中國政治，現在是要實現全民政治，最要緊的是使兒童了解五種四權的運用，將來到社會上才可以適應現時代的要求。

(三)單級兒童自治有那許多特點

單級自治組織的目的與原則，決不因爲學級的特殊而變其趨向，而在實施起來，其效力反比普通學級迅速，爲什麼呢？因爲單級環境複雜，舉凡一切教導管理，都賴於兒童的協助，在教師看來，是需要他們協助，實際上是訓練他們自治的好機會，現在把他的需要特點，分述於下：

- 1 兒童自治的基會組織，在於學級，單級學校，只有一個學級，其合於自治的原則。
- 2 單級裏的兒童，年齡程度，高低不一，高年生可以領導低年生，低年生可以服從高年生，不特兄弟弟恭，且親相愛，而且易能訓練領袖人才及養

成服從的習慣。

- 3 單級教師工作的煩冗，勝過一般的教師，有了自治組織，上課時協助教學，下課時協助監督，既可以分任教師辛勞，又可以訓練服務的能力。
- 4 單級兒童對於自治能力的養成，比一般學級，更為迫切，設於自治能力，那末上課時秩序紛亂，下課時必多爭吵，對於學業上精神上都有影響。
- 5 多級學校，組織訓練，頗費時間，單級學校，只有一個學級，訂立辦法，馬上便可實行。
- 6 單級裏每多兄弟姊妹同級因之照顧和協助幼小更為便利而親切。
- 7 自治活動，要力求普遍，單級兒童人數甚少，差不多個個得有參加機會。

(四)單級兒童自治組織的方法怎樣

我們根據學校社會化為原則來組織兒童自治，是很合理的，不過在單級小學裏，人數不多，事務亦簡，切不可把社會上所有一切組織，整個的搬到學校裏去，最好的辦法，就是吸取社會組織的精神，根據兒童生活的需要，去組織起來，以全體大會為最高權力，從中決定需要的活動事項，如學藝清潔風紀康樂等部，每部設一領袖，由大會選出，所設各部，純以兒童實際生活為轉移，隨時可以增添或裁併，各部再推舉一個總領袖，任召集開會及主席之責，這樣組織，論統的統屬上，和橫的聯繫上，都覺簡單易行。

(五)單級兒童自治怎樣指導

訓練兒童自治組織，不是一蹴可幾的，因為就兒童的智識去辦理自治，當然會感覺能力的不足，所以關於各項技能的灌輸及指導，再要引起兒童治事的精神，如何繼續維持而得到成效，一切都賴指導的周密，才能達到自治的目的，茲將指導的方法，臚列于后：

- 1 關於自治組織方法及權能的使用指導：如明瞭這種組織的制度，及其精神，最高權力屬於誰，最高機關，有那許多權力，自治人員有許多的職責，每個人有什麼職務，以及集會的方法及會議的程序等，一面加以指導，一面練習應用。
- 2 關於日常工作的指導：兒童在開始工作的時候，雖有能力，但毫無經驗，所以教師應詳時指導許多問題：如借閱圖書，怎樣出納及保管？怎樣檢查清潔及記載統計？怎樣編輯刊物？怎樣辦理販賣物品及賬簿的記載等。
- 3 關於工作勤惰的考查：兒童辦理自治事業，對於工作開始，往往興高采烈，不久就發生怠惰教師應隨時加以考查，使服務勤勞的益加努力，工作遲鈍的兒童，嚴密督促其邁進。

單級兒童自治指導

4. 關於懲獎的方法：兒童富有榮譽心，服務勤勉的，應多加獎勵，獎勵方法，以精神獎勵為原則，使兒童明白為公眾服務，是公民應盡的責任，對於怠惰的兒童，先用勸勉方法，再施以社會制裁方式去罷免或懲罰。

(六)單級兒童的自治事業有那許多項目

- 兒童自治，是要適合兒童心理和生活的需要，其活動的範圍，大概有下列數項：
- 1 訂立公約，使大家遵守。
 - 2 輪流站崗，維持秩序。
 - 3 檢查個人及公共地方的整潔。
 - 4 替同學剪指甲洗手臉等整潔事務。
 - 5 替同學辦理急救保管醫藥等用品。
 - 6 保管遊戲運動等器具，並規定使用時間。
 - 7 舉行學藝比賽及康樂等活動。
 - 8 出版報及揭示新聞事項。
 - 9 販賣各種用品及點心等。
 - 10 保管圖書報紙並訂定閱覽時間。
 - 11 組織查察及種種事項。
 - 12 舉行氣象報告。
 - 13 參加社會各種活動，如組織滅蠅隊及宣傳隊等。

(七)單級兒童自治指導的要點怎樣

指導兒童自治，是教育上的重大問題，其需要與目的，既如上述，不過在指導時候，教師應該如何引起他們的興趣，如何去協助督促，還要防止一切弊端，才會奏效，我們不可借了自治的招牌，完全信賴兒童，全部交給他們辦理，結果不是失敗於兒童不會自治，反而造成濫用職權，欺騙誣良，假公營私等種種弊害製造，為了自治而產生一般假仁義的歹徒，所以我們在指導時候，須要注意下列諸點。

- 1 要引起兒童有適當的動機發生興趣才組織機構來辦理事業。
- 2 聯絡教學和體育上的機會比較易收效果。
- 3 隨兒童生活需要逐漸求事業的發展。
- 4 使每個兒童對於每種事業多負著責任，有大我精神，並隨時考查其成績。
- 5 重視兒童選舉，以得到羣衆的信仰，如年級低些，設法暗示產生好領袖。

單級兒童自治指導

- 6 培養領袖人才，一面為羣策謀利益，一面發展其特殊天才。
- 7 防止少數兒童的濫用職權，操縱一切。
- 8 注意團體的親愛精誠，勿為私人的情感，而破壞團體的協助精神。

二、單級兒童自治指導實施舉例

就一般學校自治組織的方式而論，有學校市、學校村及保甲制度等，單級學校當然談不到這大規模的組織，那末究用何種方式為最合理呢？茲將我——蘇州實小——所採用的「家族制」辦法，記錄下來，以供研究單級教育的同志批評指正。

(一)實施家族制的意義和動機

家族制這個名稱，在現代潮流裏，似覺不合，一定有人懷疑為故意巧立名目，特樹一幟而取的，實在的動機，還是出發在兒童的好奇和模仿心上面，在民國二十一年時，有一天上公開課時，發現有結拜兄弟姊妹的事情，非常熱烈，他們的理由：(1)某某和我同居一宅，因為她年幼，她的母親要託我照顧。(2)我看他的功課比我好，我要跟他指教，依據以上兩點，已經足以表示互助合作的精神。於是教師再加以從無系統而變為適合兒童需要的有系統的新組織，這種新團體的組織施行到三年之久，在過去主持者，已有正式報告，且有相當成績，我們為欲保持這可貴的歷史起見，而且願「國父三民主義民族主義第五講」要「想恢復民族精神」；便要善用中國固有的團體，像家族團體……也很有意思，故特決意繼續施行。

(二)實施家族制的步驟

1 討論 在事前利用時機與兒童討論該制的一切組織及職權活動等問題，茲舉其大要如左：

- (1) 這種的結合像甚麼組織？
- (2) 你們的領袖，好比什麼人？
- (3) 家長以下的人呢？
- (4) 家長有什麼資格？怎樣產生？負些什麼責任？不盡職的應怎樣處置？
- (5) 家屬負有什麼職權？對待鄰居應該怎樣？
- (6) 對外事件怎樣應付？重要事項怎樣應付？

第一卷 第七期 第二頁

- 2 分家 全級有四個學年，每學年分兩家，家屬人數，比較平均些，最好由兒童分別投屬。
- 3 推選 學期開始後兩週，各個學行，已有相當認識，可以開始推選家長，家長的資格：是能力高強，身體強健，性情溫和，樂於服務為合式。
- 4 訓練 兒童自治，本含有「學治」的意思，從「做」上「學」，從「學」上「教」的方式，去逐漸指導，並與他們共同討論組織規程等知識，不必全神用灌注的訓練。

(三)實施家族制的概況

茲將本校家族制實施概況，一一的記述在下面：

1 組織法

- (1) 全級兒童分成若干家，每家由兒童六人至八人組織之。
 - (2) 每個家屬裏，互推家長若干人，再由全家族裏，選舉正副族長各一人。
 - (3) 族長家長的人選，須要具有能力高強，品格兼優，身體強健樂於服務為合格。
 - (4) 族長職權如下：(A)召開全族會議，(B)召開家長會議，(C)處理家族偶發事項，(D)輔助各家進行事宜，(E)考核家長服務動情。
 - (5) 家長職權如下：(A)參加家族會議，(B)支持家族事務，(C)檢查家屬整潔，(D)管理各家屬的秩序禮貌，(F)兼辦各種自治事業。
 - (6) 家屬任務如下：(A)出席家屬會議，(B)參加家族會議，(C)貢獻改進意見，(D)服從家長勸導，(E)協助辦理家務，(F)罷免不盡職的家長。
 - (7) 每星期各家分別舉行家屬會議一次，報告家屬實際生活狀況，並討論與家事。
 - (8) 每星期各家長聯合會議及家族全體會議各一次，報告各家重要事件，並決定全族進行事宜。
 - (9) 開會時得請導師出席指導。
 - (10) 本法則未盡善處，得隨時提出家族會議修改之。
- 2 組織系統表 為增加服務效率，發揮互助合作起見，施行連鎖組織，其系統表如下：

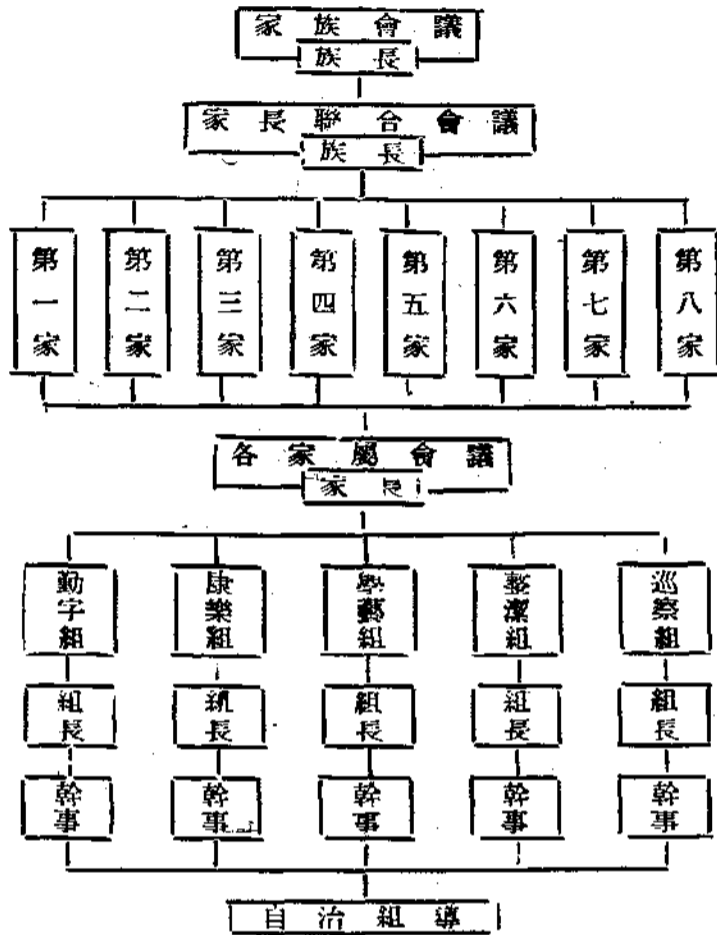

3 各項自治活動的實況。

- (1) 巡察組
 - A 目標：練習紀律化的團體組織。
 - B 範圍：維持公共秩序，監視各家屬不良行為，注意公共場所的整潔，看護年幼及受傷的家屬。
 - C 實況：族長兼隊長，八個家長兼隊員，在上下課排隊及集會維持秩序，課外分設四個崗位，輪流管轄。
- (2) 整潔組
 - A 目標：輔導家屬實行整潔和衛生的習慣。
 - B 範圍：整潔全級及場地整潔，調查各家屬個人衛生，及各組整潔服務情形。
 - C 實況：公推一個家長兼任組長，其他選任若干幹事，每天上午調查個人清潔，下午監督各組整潔公共場所的整潔。

單級兒童自治指導

4 會議

因事實需要，每星期大小會議，共有七八次，各個會議進行法如下表：

序	程	地點	會期	出席人	會名
1	1 家長報告開會宗旨 2 家長報告各家屬的整潔學業品性 3 家長發表意見 4 商討本家庭的開革事宜	不定	不固定	全體家屬	全體家屬會議
2	1 族長報告開會宗旨 2 族長報告家長服務勤惰 3 家長發表意見 4 洽商各家進行事宜	本級	每星期六下午 1:00-1:40 止	全體家長	家長聯合會議
3	1 族長報告開會宗旨 2 各家長報告重要事件 3 家屬發表意見 4 決定自治進行事宜 5 商討懲獎家長及修改規程組織及公約事業	本級	每星期六下午 1:00-1:40 止	全體家屬	全體家屬會議

(3) 學藝組

- A 目的：養成各家屬閱讀興趣及各種學藝上發表的能力。
- B 範圍：組織小圖書館出版級報以及各項學藝競賽。
- C 實況：公推一個家長兼組長，選任其他家屬若干人充幹事，管理圖書登記，保管，借閱，以及級刊的徵稿，編輯，出版等事，此外預定若干學藝競賽項目，分配在一學期內，逐項舉行。

(4) 康樂組

- A 目的：養成各家屬從事於正當娛樂及鍛鍊強健的體魄。
- B 範圍：娛樂方面如表演音樂弈棋等集會或比賽，健康方面如各種運動遊戲及球類等比賽。
- C 實況：公推一個家長兼組長選選若干人為幹事，管理各種器具，以及各項活動的支配與記載。

(5) 勤學組

- A 目的：養成各家屬努力於自學的精神，及有助人向學的德性。
- B 範圍：統計出席，指引學業，協助教師督促課外作業。
- C 實況：家長中公推一人兼組長，其他家長為幹事，每個幹事都負督促及指導各家屬學業事項。

單級兒童自治指導

5表冊 爲便於攷核及推進黨業起見備有各種表冊，舉例如下：

(1) 大事記

月	日	事	由	備	註

(2) 會議錄

會名	出席人	會期	報告事項	主席
		地點	討論事項	記錄

(3) 圖書目錄

書名	冊數	出版書局	價值	備註

(4) 家屬一覽表

家別	一					二					三							
號數	1.1	1.2	1.3	1.4	1.5	1.6	2.1	2.2	2.3	2.4	2.5	2.6	3.1	3.2	3.3	3.4	3.5	3.6
姓名																		
家長姓名																		

(5) 家族負責人員一覽表

族長姓名			
家長			
巡察組	組長		幹事
整潔組	組長		幹事
學藝組	組長		幹事
康樂組	組長		幹事
勸學組	組長		幹事

(6) 個人衛生檢查表

週次	項目	家 號	一						二						三									
			1	2	3	4	5	6	1	2	3	4	5	6	1	2	3	4	5	6				
1	月																							
	火																							
	水																							
	木																							
	金																							
2	土																							
	月																							
	火																							
	水																							
	木																							
	金																							
	土																							

備註 1. 顏面 2. 手指 3. 口齒 4. 頭髮 5. 衣服 6. 書桌

單級兒童自治指導

(7) 教室清潔服務檢查表

組別	週次	次							
		1	2	3	3	5	6	7	8
1									
2									

(四) 我們施行以後的結果

- 1 組織嚴密減少兒童間無謂糾紛，教師亦減少麻煩。
- 2 利用族長家長作教學上的助手。
- 3 利用家族制，每家作為一學習團，由家長負責督促指導，以養成兒童自動學習的能力。
- 4 可以增強團體的活動能力。
- 5 可以培植領袖人才。
- 6 增加服務效率。



複式學級教師教學自省標準

陳鏡珊

教導人家而不教導自己，是矛盾；會教導人家而不會教導自己，是愚笨；把工作延誤了，時間浪費了，而貽害自己，是不合算。所以做教師的應該用教導學生的方法來教導自己，才不愧為一個優良教師。

怎樣來教導自己呢？我以為最好是訂定自省條目，每天能自我批評，自我反省，你就可以發見自己的優點和自己缺點，然後再謀補救和改進的方法。不過在自省的時候，愈客觀愈好，愈誠實愈好；而且要力求公允，不要失之太寬。

若由視導人員來評定某個教師的教學成績，以發現其優點和缺點的所在，使他能够發揮其優點，改進其弱點，這辦法也是可以採用的。

教師的自省，普通教師重如是，複式學級教師更要如是。茲將複式學級教師教學自省標準，條列如後：

一、課前準備

1 預備教材 A 依照功課目的，學生程度，學生需要，和學生心理，而選擇教材。B 隨實際需要，變更教科書的原定次序，或隨時改刪原定分量或內容。C 利用補充讀物，教師經驗，以及學生的經驗，作為補充教材。D 力求與前一課或與其他各科取得聯絡。E 教材內容預備嫻熟，並切實澈底明白；參考資料亦詳細研討，能不看課文講述運用。

2 準備教具 A 本課或本單元所要的教學用具，能在課前準備齊全。B 已有的如已損壞，自己修理；沒有的預先搜集或自己創製。C 上課時教具帶齊，並安排適當地位。D 各組練習問題，工作方法，補充材料，預先在小黑板上寫好。E 教學用書，參考書以及學生課卷，依照先後次序分列妥當。

3 編製教案 A 直接教學和間接教學支配適當，互相銜接。B 兩組不同時發聲，動靜作業，相互搭配。C 作業分量和時間，估計確當，大家都有事可做。D 不變更各個教學過程，惟有時把一個過程拆成幾個過程，便于搭配。E 支配自動作業時，能利用教具或補充材料，以調節時間。F 各組工作勞

逸平均，并無畸重畸輕之弊。G 新授，復習，及應用練習等過程，能交互搭配，各組不同時新授或同時復習。H 各組溫習工件，要問題，測驗材料，指定作業等均能列舉出來或預先板書。I 應用時能依實際情形加以應變，并能活用J每一單元至少編一略案。

二、教室管理

1 確定常規 A 取放收發物品，有一定的地點，次序和方法。B 發問，答問必先舉手。C 走向黑板，依一定路線，室內行走脚步很輕，在行間行走不妨礙他人作業。D 止發兒童語言動作，能不須說話有其他一定的方法。E 如眨眼，叫兒童注意；用手指放在嘴旁，叫兒童不講話；用手上示下壓，表示要兒童站起或坐下等。F 課業起訖結束，均依常規進行或處理。G 自動作業時，如須質問，先由領袖兒童處理，俟教師與他組教學結束時再行質問。或于懷疑處註一符號，或把懷疑點另錄簿上，然後再質問教師。G 點名用分組報告或按席視點或由助手在課外檢查，不唱報到。

2 消除原因 A 檢查低組兒童每日必需用品。B 指導兒童利用休閒時間去大小便，喝茶，倒水，預備下課用品。C 課後遊戲早結束，早離教室，安靜身心。D 課間糾紛糾紛到課後處理。E 多舉行個別談話。F 注意分組比賽、靜身。

3 特殊問題 A 黑板作業時，在黑板上派定每個兒童有一個固定位置。B 如因兄弟姊妹關係合用一件東西的，能令家長各備一份。C 發生重大事項時，能用簡C方法結束。或令助手或級長記在偶發事項簿上留待課後處理。D 如係採用學科分組教學，必須調換坐位時，調換人數盡量減少，並令在調換時，先收起不用的物品，再檢帶自己要用到的用具。E 如低年級工作完了，令先退課或做別的工作。

4 維持秩序 A 在某組直接教學時，眼光當注意其他各組的工作情形。B 特別注意低組兒童常例的訓練。C 積極訓練兒童養成遵守秩序的習慣。D 指導自動作業方法之使各人有事做。E 有疑難問題，訓練兒童間有互相討論

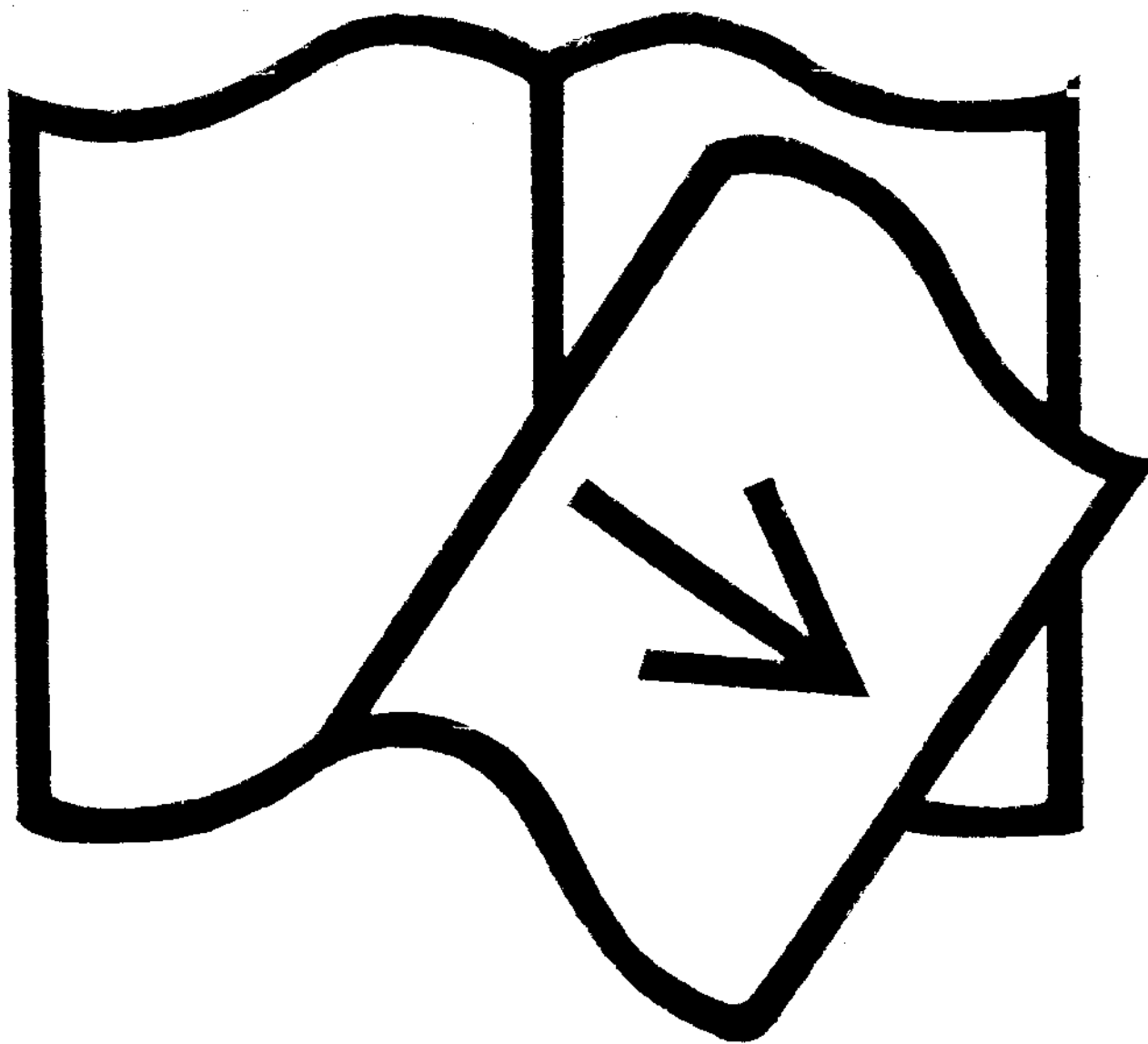

缺 181 - 182 页



單級兒童的坐位和佈置問題

孫炳華

談到單級兒童的坐位和佈置教室兩個問題，我還在摸索中，惟恐聽人騎驢馬的亂撞，所以在這裏把它提出來，請求先進者有以教我。爲了時間就此將單級兒童坐位和佈置教室兩個問題分述於後：

(一) 單級兒童的坐位

單級的坐位普通的編排，大都同一方向坐，由門口向裏排，一、二、三、四……我在單級裏上課的時候，尤其是常識科，教一、二年級觀察或實行時，三、四年級小朋友總歡喜偷看一、二年級活動。三、四年級觀察或實驗時，一、二年級也會很快地丟下自己的工作不做，看着三、四年級的活動。教者禁止罷，兒童表面是不看了，但他們一顆顆的小心，始終在那裏幻想，要求着要看。所以我在浙江實小擔任單級時，就把兒童的坐位變化的編排了一下子，把教室一分爲二，前後都掛起黑板來；在中間還掛了一塊青的布幕，好像隔成兩個教室，一、二年級坐一面，三、四年級坐一面。把單級無形中變成兩個複式，一、二年級的活動在一、二年級的小天地裏，三、四年級活動在三、四年級的小天地裏。這樣的編排，兒童的學習的效能是增加了，教者支配教學時也比較容易得多。同時教者的發音也可以省去二分之一的力，因爲各級的坐位縮短了二分之一。在這樣坐位的排列下，發生了一個問題就是兒童寫字，總有一邊的兒童不順光，光線是從右面來的。三、四年級筆頭工作比較多，所以兒童的坐位是順光的一面；一、二年級筆頭工作比較少，他的坐位是背光的。我在一、二年級筆頭工作時，盡量想法克服這一個困難，寫字的時候把坐位調一個方向。今年我到錫師附小擔任單級部，又把他試行了，所不同者就是教室中間沒有用布幕分隔。今附上教室坐位圖於後：

單級兒童的坐位和佈置問題

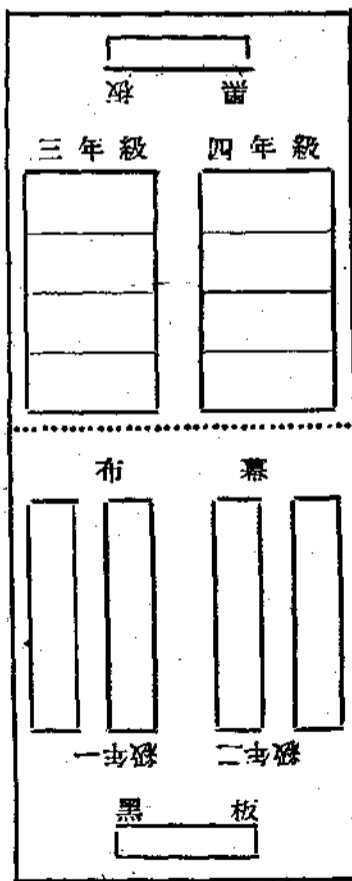

(二) 佈置教室

佈置教室是多麼含有教育意義的一個活動，這個活動，不但可以豐富了教學上的資料，並且養成兒童搜集和愛美的習性，一個個都變成小科學家，小美術家。我們的佈置教室，就是向着這一個目標上走。今舉出我們佈置教室的例子，介紹於後：

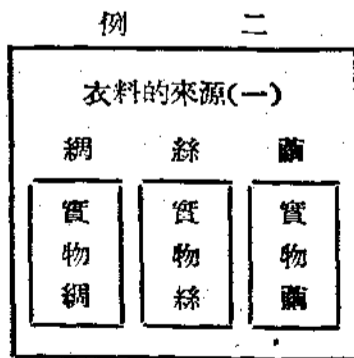
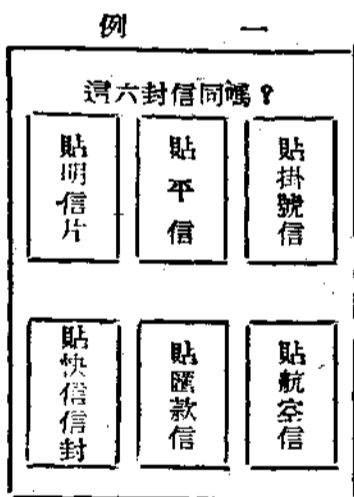

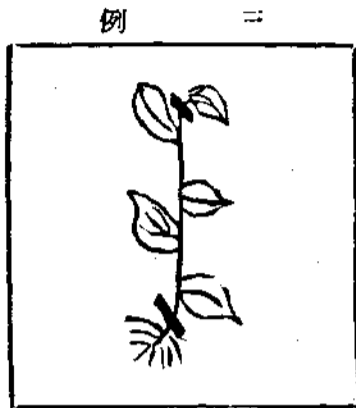

例 三
由兒童搜集植物的製後，
用紙條粘貼在紙上，如圖。



例 四
由兒童捕捉昆蟲，用針或肥皂刺角把昆蟲釘在硬紙上。
蚊 陳正
名稱 陳正
備註 寄蟲
收集人 陳正



例 六
用鉛絲繫牢瓶口掛在柱上，
將新鮮的草花放在瓶裏，
（圖如）。

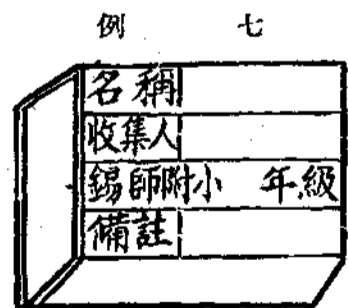

例 七
由兒童搜集各種的種，
火柴子，放在匣裏，匣子
種的種各集搜童兒由匣
子匣，裏子匣在放，子柴火
圖如。籤標貼上



例 五
搜集舊電燈泡，把銅箍裏
面的漆鑿去，用線把銅箍穿起
來掛在教室裏養蠅、蚊、蚋、
等。（如圖一）
用馬糞紙做一個匣子，能
搜集匣子洋鐵匣子更好，把
電燈泡倒裝在匣子裏備藏各
種子。（如圖二）

附註：每樣東西的搜集，都要貼上標籤，標明這東西是搜集的，不然他們搜集的興趣就要減少。
我的辦公桌上，抽屜裏，坐位下面，放着長匣子，短匣子，方匣子，圓匣子，裏面都貯滿了這樣那樣一角的鈔票也有，古銅錢也有，日本的銀幣也有，陶器的碎片也有，石膏也有……有幾個比較大的學生替我加了一個外號，說孫先生是擺雜貨攤子的，我當然很樂意的接受，並且希望這一個雜貨攤子大，大的開下去。

三十六，六，六，草子錫師附小。

- A 個別談話——指出缺點，找出其原因，並與優良兒童作比較，以促其省悟。
- B 指導遊戲——其方法和規則，要能使頑劣兒童因為遊戲不再發生其他的壞行為。
- C 使之反省——教師要用很誠懇的態度，提出若干條件來，使兒童把自己過去的行爲，反省一次。
- D 介紹良友——介紹幾個好朋友，使受優良兒童的人格感化。
- E 共同生活——無論兒童什麼活動，教師都要參加，處處要以身作則，使頑劣兒童看了你的行爲，潛移默化，改過自新。
- F 定期訓練——除依照部頒公民訓練標準以外，再規定一個時間來訓練頑劣

行為特別頑皮的兒童應該怎樣訓導？

兒童，以便全體兒童有則改之，無則加勉。
G 集會訓練——是在週會上或特別集會上訓練。不過最要留意的，其材料是要與全體兒童有關係的。否則，時間一定要浪費。
H 加重責任——頑劣兒童在一級中，常是佔着很大的勢力。在勞作或集會的時候，可以利用他做領袖，以維持秩序。他覺自己的責任重大，想做人的表率，也就不得不修身養性，循規蹈矩的去約束其他兒童。
I 利用故事——教師可以利用故事來對頑劣兒童下一番旁敲側擊的工夫，使之於不知不覺中改變其頑劣行爲。
J 利用看圖——譬如有一兒童一味破壞秩序，就可以給關於注意秩序的圖畫給他欣賞。令其說出畫中大意並與他自己的行爲對照一下。如此，該兒童一定覺得慚愧而悔過。

朱 錫 綬

先守金 究研的學教書讀級高

◆◆◆告報究研學小屬附範師州徐◆◆◆

高級讀書教學的研究

兒童知識的發展，在小學過程中，是非常重要的，經過低年級的基本學習後，進一步要求較深的學業，照社會上一般情形來看，小學畢業後，而從事職業服務社會的，就佔大多數，因為環境及其他關係，使他們不能繼續教學，由此可見高級的一切教學好壞與社會上的知識水準，是有密切的關係。

兒童們天資固然有智愚的分別，但是教學的良窳也和他們的成就，有重大的關係。兒童們受了良好的教育，讀書能力增強，無論學習何種科目，都比較便利。我們常常看到兒童做功課，感到異常困難，仔細研究一下，則大都由於讀書習慣錯誤所致，是以兒童因成績趕不上水準，而留級退學的，不知多少，研究原因，類皆由於讀書能力的薄弱，故吾人對於提高高級兒童的知識的方法，實有研究的必要：

高級兒童讀書教學的指導工作，在能養成兒童運用平易的語體文，以傳達其情意；由閱讀各種讀物，報章雜誌，以充實其能力，引其入勝，養成欣賞學習的興趣。

關於教材方面，要平易適當，不可重複，課文的長短及深淺，要和兒童的知識水準相稱。其選擇標準如下：

- 1 要適應兒童自然需要的材料。
- 2 要啟發兒童想像能力的材料。
- 3 要合於兒童習學心理的材料。
- 4 要培植兒童豐富情感的材料。
- 5 要有助長兒童閱讀興趣的材料。
- 6 要有激發兒童民族觀念團結精神的材料。

關於教學兒童讀書的方法，應注意下列各點：

(甲) 默讀教學的方法——默讀比朗讀還重要，因為在生活需要方面，如看信，看廣告，看報紙，都是默讀的，很少把他讀出聲來，

據一般的研究默讀的優點有三種：

- 1 可以增加兒童閱讀的速度，兒童理解力，記憶力，和組織也能同時增加。
- 2 可以訓練兒童，用眼睛取得思想，不必求助於聲音。
- 3 可以發展兒童的注意力。

(乙) 閱讀教學的方法，有下列幾點：

- 1 先介紹內容，或提出問題，使兒童注重本課文的主旨。
- 2 要使兒童明瞭速率的價值，並記載每次默讀的速度。
- 3 要設法訓練兒童的閱讀力和理解力。
- 4 要使兒童默讀時，時做札記，默讀後報告內容。
- 5 要免除讀書時種種不良的習慣，如身體動搖，以手指字等。
- 6 要常常舉行默讀測驗，知道兒童默讀能力的進步。
- 7 常使自已搜集，有關所讀的材料。

(丙) 朗讀教學的方法——在上面已經說過，默讀較優於朗讀，這樣我們不是可以不必再寫朗讀的方法嗎？其實不然，朗讀的價值如下：

- 1 課文中如有詩歌、韻文、詞、都可朗讀，優美的欣賞。
- 2 更以明瞭課文中的意義，幫助默讀能力的發展。
- 3 可以表示兒童對於符號的認識，知道聲音是否準確。

關於朗讀的方法，有下列幾點：

- 1 須由教師範讀，指示文字中的韻節及其優美處。
- 2 由兒童逐個試讀，教師予以個別指導。
- 3 選擇優等兒童領讀，以資多方練習。
- 4 選擇優美的範文，作朗讀比賽。
- 5 劣等的兒童，可分段練習，以減少其困難。

關於成績考查的問題，也應注意的，藉以知道兒童學習的結果和興趣，而對於教學上的改進，也有所依據，藉此促進兒童的努力。

對於教學一般的應注意的原則，有下列幾點：

- 1 我們必須時時反省，時時研討改進我們教學的方法。至所用的教學方法，能不能適應全班兒童，有些愚笨的少數兒童，應設法補救與改進。
- 2 應視兒童之需要，能力興趣，分組教學，編級制度，最好能富於彈性。
- 3 應注意兒童心理上及生活上的缺點，使其與學習能適應。
- 4 要能支配適當時間，予兒童以自由閱讀機會。
- 5 應從談話方式入手，引導兒童讀書的興趣。

寫到這裏，我們對於現在的一般兒童學業的批評，不能不有下面的一些感想。在戰爭前，高級兒童的學業，可以說是正常的發展，但是，現在一般兒童的學業，實在難令人滿意，教育的水準普遍降低，師資的缺乏，經費的拮据，環境的設備不夠，這也是小學教育進行最大阻礙。

我們希望教育當局，能提高師資。同時希望各個教師，能注意教學上的種種困難，隨時改進，這樣數年之後，也許可以慢慢的超越過去的成績哩。



究研學教

各科教學要則

(續第四期)

陰景曙
王軼三

六、勞作科的教學要則

- (一)勞作教材宜多利用廢物及天然物。
- (二)城市學校，宜側重工藝，鄉村學校宜側重農事。
- (三)教學時所需材料，應注意儘量採用本地特產，其能自行生產的，務必自行生產。
- (四)每次開始教學以前，須有相當準備，如選擇教材，支配工具和材料等，以免秩序紊亂。
- (五)各項教材，實地操作前，製作方法及程序，必先詳加說明。
- (六)勞作教學應充分和各科取得聯絡，尤其是常識科和自然科。
- (七)實在的環境，如家庭、工廠、商店、田園、作坊、農場以及車站碼頭等運輸機關，都是勞作的參考所和勞作材料的大來源，應充份利用。
- (八)廉價的或不費錢的實物，畫片，如廣告品，廣告畫，樣本，布片，家具，空罐頭，紙，膠，以及工廠無用的器具，農場可索取的作物，……亦應充分搜索，以備應用；尤應鼓勵兒童自己去參考，自行調查搜集。
- (九)兒童實地操作時，須注意兒童能否按照方法去做，並隨時矯正其錯誤。並須充分和兒童計劃令兒預算，務使方法，時間和所用材料

- 等，都經濟而有效，高年級兒童，尤須預定計劃或繪具圖說，然後照着做，以期養成兒童計劃，創造及製作工作圖等能力。
- (十)勞作教學應注重共同的操作，(凡可合作而易於成功的作業)以養成互助合作的精神，並利用分組競賽的方法，以資鼓勵。
- (十一)勞作教學實施，應多方引起兒童興味，以免兒童發生厭惡，敷衍的態度。
- (十二)高級女生因性情生活和男生不同，其教材及教學法，須適應其需要，注重縫紉，刺繡，園藝等方面。
- (十三)低級勞作，對於兒童操作時間，須有適當控制，不然工作完畢的兒童，往往不守秩序，妨礙別人。
- (十四)低級兒童操作時，須培養兒童良好的習慣，如收發用具的秩序，收發材料的秩序，注意清潔等事。
- (十五)對各種用具的模仿製作，(較繁雜的工作)教師應予以多方鼓勵和協助。
- (十六)有許多教材，兒童不能於規定時間內完成，教師得延長收集時間。
- (十七)每一教材結束，兒童作品須收集齊全，由教師評定成績後，始行分散，以免兒童以別人作品頂替。
- (十八)兒童的力量有限，不宜苛求優良的成績，祇

- 求順序工作即可；但製作能力較強的兒童，應求其成績的精美，以免草率了事。
- (五)兒童操作的結果，須批評缺點，比較優劣；教師批評成績，應一方面根據兒童共同的意思，一方面根據經過的實況和作品的優劣。
- (六)兒童的優良作品，可於下次教材開始時，提出共同欣賞觀摩，以激發兒童競爭心。
- (七)凡自行創作的作品，評定成績水準應給予提高。
- (八)兒童一學期的勞作成績，應以累計法統計之(每次成績均有記載學期終了統計之)。

七、圖畫科的教學要則

- (一)圖畫教材，應適合時令及適應兒童個性差異。
- (二)圖畫基本練習的組織(1)由易至難，(2)由淺入深，(3)由寫生到創造，(4)由真形畫到複形畫。
- (三)低年級作畫應任其自由放胆，描畫不必拘於畫理。
- (四)基本練習，要避免印畫，及其他機械的練習。
- (五)臨畫有時可以幫助兒童技術的進步，教師可注意選擇良好的範本。
- (六)兒童最喜有色畫，教師應儘量使兒童置備色

彩畫具，僅用單色繪畫，會減低兒童興味。

(七)目前兒童多不能購買色彩，應指導兒童應用較好的畫鉛(六B)及柔軟的橡皮。

(八)高年級教師可指導兒童的構圖法及簡易畫理

(九)毛筆畫為我國固有之繪畫，亦應使兒童多加練習，藉此調劑鉛筆畫的單調。

(十)教師範畫，除供欣賞外，應於課間放大範畫，並隨時指導其畫法，以使兒童明瞭作畫的步驟及方法。

(十一)低年級作畫，每一教材時間，需控制得宜，因低級兒童作畫太多，速度太快，畫好後之兒童往往不守秩序，妨礙他人。

(十二)欣賞教學，應引起兒童有自然欣賞的傾向，並再加補充說明。

(十三)圖畫在中低年級，重在發表和欣賞，基本練習次之。

(十四)教學時教師應巡視指導，兒童發生困難或錯誤時，教師可予以協助和糾正。

(十五)寫生畫應將作法多予提示及說明。

(十六)每學期宜舉行圖畫比賽，以定進其作畫的興趣。

(十七)批評成績時，教師可酌予修正，但低級無需提高。

(十八)自行創作之作品，評定成績之水準，可酌予提高。

(十九)評定成績可參酌作畫的速度，以訓練其迅速正確之技能。

(二十)兒童每次優良作品，可於下次教材開始時提出共同欣賞觀摩，並由教師說明其優點，以激發兒童之競爭心。

八、音樂科的教學要則

(一)音樂教學，低級要與體育行成一片，不可教

各科教學要則

過音樂，再教體育。

(二)音樂教學，應先了解歌詞，再練習吟唱，吟唱時先用聽唱法，再用視用法。

(三)音樂教學，要注意拍節正確，切忌隨意加入花腔滑調或信口高唱。

(四)練習時，要注意正當的姿勢，及衛生習慣的養成。

(五)練習時，要多方變化，如時而唱歌，時而練習，時而拍節，時而表演等以提高興趣。

(六)教學新歌時，教師範唱，最好不用樂器伴奏，以便兒童傾聽。

(七)教學新歌時，要用故事，或激動感情的問題，以引起兒童學習動機。

(八)曲譜智識，必須於單元結束時加以說明，更須於先後不同歌曲中，指示比較。

(九)練習時，不僅齊唱，分組唱，必須每人能獨唱。

(十)每一歌曲，不僅會唱，且會表演。

(十一)自三年級起，一律用五線譜，教學音樂符號時，可用圖表，卡片，手勢等多變化而有興趣的方法指示。

(十二)高中級兒童應指導組織音樂隊及歌劇隊，以增加練習機會。

(十三)低級聽琴動作，可依據樂聲的快慢，指導兒童走成快慢步，屈膝步，跳步，點步，踵趾步等各種不同的步伐及打鼓，吹號，鳥飛，馬跑，打鐵，拉索等各種不同的動作。

(十四)教學時，要將全部時間，加以分配，不宜單純歌唱，以免枯燥。

(十五)唱歌教學，應儘量採用踢毽子，跳房子等各種嬉土遊戲。

(十六)學生在變聲時，應多用欣賞教學，或關於樂器的練習課業，代替唱歌。

(十七)成績考查，應注重平時成績，及努力程度，

不能以學期終了，一次獨唱，評定優劣。

九、體育科的教學要則

(一)體育教學，教師要先到操場，尤注意兒童整隊前的秩序。

(二)高中級整隊應指導學級服務生自己負責。

(三)準備操佔上課時間，不宜過長，以免減低兒童興趣。

(四)教材要依照預計計劃進行，進度不宜過慢。

(五)遊戲教材，每一次上課時，均應插入，並宜常常變換。

(六)高中級可按兒童性別及能力，分組教學，女生教材，宜多韻律活動。

(七)分組教學，應訓練助手，以便一組教新的材料，由一組助手指導練習。

(八)指導兒童舞蹈，應注意演習時的姿勢，和表情。

(九)指導兒童遊戲，應發兒童守法與自治的精神。

(十)每次新教材的說明，及活動後的批評，宜力求簡單扼要。

(十一)教師示範動作，宜力求準確，以便兒童模倣。

(十二)上課時間宜短，在每天升旗後舉行，教材以仿效操為主。

(十三)課外活動，應與課內運動所用材料一致，以便有充分活動機會。

(十四)每學期舉行運動會，參加人數宜多，並多圍比賽，少個別競賽。

(十五)野外活動，可酌量實施，惟必須與學校商訂計劃，按期舉行。

(十六)拳術和其他國術，如適合兒童體力的，高年級亦可為教學。

(完)



地園師教

教師怎樣取得兒童們的信仰

教師怎樣取得兒童們的信仰

朱允宗

第一卷 第七期 第二三頁

年華容易，我自從開始「吃粉筆屑」生活以來，已經整整地三十年了！在服務過的六個學校中，每能到兒童們的好感，他們充分的信仰我，心悅誠服，樂然相從，我差不多是「兒童國」的帝王，一羣「小天使」的主宰！但是我聽人說過：有不少的小學教師，却給小朋友們所厭惡所仇視，或是對他敢怒而不敢言，我以為這是教師自己有不健全的地方，人尊須先自尊，自伐乃進人伐！我如何取得兒童們的信仰呢？現在不妨約略談談，以供國教同人借鏡：

(甲)教學誠懇 「傳授知識」是小學教師一種很大的任務，完成這種任務的方法，就是實施教學。「獲得知識」是兒童學習的一大目的，小學教師如果教學誠懇，把很豐富的有關日常生活的應用知識傳授給兒童們，一定會得到他們的信仰，這是毫無疑義的！我實施教學時，為要合乎「誠懇」的標準，堅守下列信條：

一、盡我所知：生活知識，有益於大眾，應絕對公開，不應守祕自私。從前醫家有什麼「秘方」，拳師有什麼「看家拳頭」，那些都是謬誤的思想，足以阻礙社會進化的！我實施教學，總願意把我所知道的應用知識完全教給兒童們，只要是合於他們智力發展的程度，讓他們儘量吸收，所憂的倒是我自己知識的淺薄！

二、不嫌麻煩：有些教師，性情暴躁，全無忍耐之心，兒童有所疑惑，連問了幾次，就要厲聲斥責，以致兒童有疑不敢問，苦悶難言！這樣怎樣兒童們信仰你呢？所以我不論教那一種書，對於「生字」「難句」「要點」……等，總是三翻四覆的詳細說明，然後再問：「有誰不知道？」歡迎舉手發問，和顏悅色的解答他們聽，要使他们明瞭。

三、尊重兒童的意思：兒童喜歡向教師發問，或是請求教師講故事和時事，這是很可寶貴的求知心的表現，教師應該充分利用，尊重兒童的意思

，滿足兒童的慾望，使兒童敬服。可是有些教師，偏偏輕視兒童的意思，遇到他們有所請問，置之不理，有的認為兒童的胡鬧，竟禁止發問，還是極不應該的！所以我對於兒童的發問，如果是屬於應用知識範圍的，並不妨礙教學進程的，我一定把問題答復，滿足他們求知的慾望。即使我當時不能立刻解答，我也答應保留起來，參考了書本後，再告訴他們。

(乙)訓管嚴正 小學教師對於兒童，除了傳授知識以外，還有一種很大的任務是「培養德性」！我們要使兒童養成良好的德性，那末訓練管理必須嚴正！我的訓管方法如何嚴正呢？現在可以把「嚴」和「正」兩字分別說明：

一、嚴：我所說的「嚴」，並不是「嚴酷」的意思！有些教師一聽到「嚴」字，以為就是多用體罰，那是錯透了！我說的「嚴」，是「嚴明」，是「嚴密」，訓管的方法，件件事情要「嚴明」，處處地方要「嚴密」！能够「嚴明」，賞罰才得當，和善的兒童更加奮勉，兇惡的兒童也知悔改。能够「嚴密」，就不會有疏漏，兒童不得僥倖，不得取巧，不得推諉，知道做事腳踏實地，養成真正的本領！

二、正：「正」是「正直」，我訓管兒童，總是「正言」「直」說，用至誠去感動他們，從不出以譏諷的態度，諷笑的言詞，諷罵的口吻，使他們難堪！「正」又是「公正」，我訓管兒童沒有偏見，大「公」無私！有些教師往往偏愛面貌美好的兒童，或是袒護富家子弟，都足以引起多數兒童的惡感，千萬不可以的！我訓管兒童，處處以身作則，叫兒童怎樣做，我先怎樣做，使兒童跟隨仿效，訓管的効力一定較大！

以上所言，都是以個人經驗為根據，貢獻我一得之愚，希望同人的指教！

教

育

消

息

教育部最近發表

全國初等教育統計

國立卅八校省立五百七十五校
縣立廿五萬四千校私立萬餘校

教育部發表本年六月全國初等教育統計，計二十六萬九千九百三十七校，六十八萬零二百九十八級。其中中心國民學校三、二〇一五校，一九三九六三級，國民學校二一四、六五八校，四〇六，八三三級，小學二二、二二六校，七六，六一三級，幼稚園一、〇二八校，二，八八九級。在學童兒數二一，八三一，八九八人，其中有女生五，五八三，三四二人。畢業兒童數四，六八八，六〇六人，其中有女生一，二二一，一八五人。教職員七八五，二二四人。全年度經費二一，八六三，三三四，二八一元。以性質分，國立三八校，二四九級，省立五七五校，四四四九級，縣立二五四，〇三七校，六一六，七〇八級，私立一五，二八七校，五八八九二級。

文化教育

教育部定五年內完成

失學民衆補教計劃

每年掃除文盲三千萬人

教育部社教司長英千里，宣佈「普及失學民衆補習教育計劃」，將分五年完成，預定每年掃除文盲三千萬人，以四十人為一班，計預設七十五萬班。所需經費甚鉅，本年已請行政院撥發一百九十億元，用以補助貧瘠省份，即開始實施，英氏指出此爲我國改變教育政策，着重基本教育之趨向，殊足重視，該項計劃要點如下：一、根據基本國策而定。二、造成現代化有生產教育知識技能之民主國民。三、借用公有場所施教，以省經費。四、施教以十二至二十八歲及十九至四十歲之失學民衆爲對象，分兩期，每期六個月。五、推行程序，先由院轄市及其郊區施行，漸及於各省縣市。六、強迫入學。七、自三十六年度起，爲教育經費中，專列此項預算，應佔有確定經費。八、中央地方合作，不專仰賴中央助款。九、書報由政府供給。十、基本漢字，正研究中，不久將規定公佈。十一、採新式教具，利用廣播電化教育。十二、開各種訓練班，訓練社教師資。十三、推動的方式，爲巡迴示範隊，先在京滬平蘇北東北各地施行。十四、與中央各部會密切聯絡合作，共策進行。十五、與國際聯絡，以獲得技術與物資援助。十六、鼓勵全民參加工作，

尤望輿論界宣傳，合力掃除文盲。十七、成立推行委會，切實進行。

國民學校籌集基金

教育部訂定注意事項

教育部訂定各省市今後籌集國民學校基金注意事項，代電各電各廳局施行：一、國民教育經費，由於地方財政困難，除籌集基金生息，以資彌補外，左列各項仍應繼續辦：(甲)勸勉寺廟祠會撥指財產，充作學校基金辦法，基金保管委員會組織章程，縣督學等將籌集基金辦法，各地學校運用基金細則等法規，已訂定者，應嚴密實施，尚未訂定者，應迅即訂定報核施行。(乙)規定三十六年度內應行籌集之額，限期完成。(丙)介紹各地有效之籌集辦法。(丁)擴大宣傳，發動各地方力量，積極籌集。(戊)獎勵上年度籌集基金出力人員。(己)基金置備財產後，應完備過戶，繪圖造冊，呈報公告等手續。(庚)查報上年度已籌基金數額，並報部備核。二、各校已籌集之基金，自整理公有款產辦法施行後，各地方有曲解整理法令，視教育經費爲普通公產，由縣市統一管理者，應予糾正。三、各校籌集基金之數量日增，保管與運用辦法應加緊督導：(甲)保管委會尚未成立者，應迅即成立，並求組織健全。(乙)保管委會應聘地方耆老參加。(丙)物價時有波動。

平師院院長袁敦禮

談國民教育危機

統計全國合格師資不足五萬

北平師院袁敦禮院長，頃語記者稱：今日之

國民教育，已面臨要危機，據統計全國合格師資，尚不足五萬人，此因合格師資大量轉業之結果。現在國民教師，月入僅十五六萬元，實不若一大學生之獎學金，亦僅抵普通機關中之工役所得。中央劃定國民學校經費，由地方負責，但地方無力負擔，如浙江省應需國民教育經費四百六十億元，但其全部預算僅四百億元，即全部撥充亦感不足。惟吾人認爲高等教育，固應充實，然國民教育更應挽救。如果一個國家無良好之國民教育，何以能有良好之國民？

美訓練新師資

重視家庭教育

美國新聞處發表惠沙專校暑期學會，實行新師資訓練計劃，混合研究家庭，社會生活，及其問題，與兒童教育之關係。教員由年青婦女擔任，邀請兒童之家長入學，參加該校之成人班。

中華兒童教育社

下月下旬開年會

中華兒童教育社，在南京舉行理事會，及第十二屆年會籌備會，出席理事及籌備委員章柳泉，王惠三，胡叔異，馬容談，李清棟，程其保，熊芷，張建善，喬一乾，吳研因，薛天漢，程時，金蕃，徐楓吟等十餘人，由馬容談主席，決定八月廿七廿八兩日在南京舉行該社第十二屆年會，並推定鍾芷修代表該社出席本年八月在英舉行世界教師專業會議。

三屆留學考試

本年暫停舉辦

教育部教育座談會

推鄭曉滄等七人組基教設計委員會

對史利夫所擬社教計畫同意五點

教育部教育問題座談會，朱家驊主席，會集各組審查報告，經取得共同意見如下：(一)高中畢業會考制度，似覺利多弊少，制度本身，原有其價值，惟目前交通阻礙，經濟困難，學校尚未步入常軌，似宜暫緩實施。此後應嚴格執行監考抽考辦法，以提高學校及學生成績，並應加強體育及操行成績之考核。(二)師範生受國家培養，及畢業後，規定一相當年限，爲國家服務，至爲合理，惟對服務期滿，成績優良，而有志升學深造之青年，似不宜加以限制。(三)改善學生自治會組織，加強民主精神，教員輔導工作，應特重青年品格訓練，對優良學生宜予獎勵，使發生領導作用，頑劣學生應多作個別指導，認其改正。校長人選，除必須具備法令規定之資格外，務須選拔富有教學，或行政經驗，品格優異，在當地教育界素孚衆望之人士充任教任導師，須認識所有學生個性，對學生分別管轄，責任繁重，其授課時間應酌減六小間至八小時，俾有暇從事輔導工作，專任教師，在校工作時間，不得少於七小時，以充分發揮專業之精神，及指導青年

教育部令報優良國校長教師

以憑核獎

教育部代電各省市教育廳局，令將三十五學年度中心國民校，與國民學校成績優良之校長，教員，及辦理國民教育成績優良之縣市，依照規定辦法切實遴選，限八月底以前報部，以憑核獎。

蘇教育經費委員會

撤銷省府會議議決

蘇省府一四四委員會議決議撤銷江蘇省教育經費委員會及教育經費管理處。

故宮博物院購得

宋蔡通鑑

北平宮博物院，頃以一億元購得天祿琳瑯宋版資治通鑑一部，共一百十六本，此書原爲清廷所有，經賜予攝政王後被攝政王家人以商務印書館影印本盜換，私售滯復，收藏於華鑑閣，去年以三

千五百萬元官項現正籌備中，該書於明會為李道華所藏。

教育部將在延安

籌辦獨立學院

據教育部方面確息，中樞頃擬延安民意滋辦

及當地政府機關呈請，以陝北地區特殊，非但該區幅員廣大，青年需要教育，即多數人民亦待灌輸三民主義之革命意識，除已批准西安綏靖公署主任胡宗南之請求，日內即派員籌辦國立中學校外，刻並籌劃在該地創設一獨立之學院，期以重新教育久經奸匪荼毒之廣大青年，教育部方面已計劃中，聞不久即可實現。

法令規章

事由：據教育部轉請明令保障國民學校基金一案仰飭遵照國民學校基金籌集辦法之規定由保管會負責保管由

行政院(三十六)四防字第二八四〇七號訓令開

教育部稱：

據河南省教育廳六月二十六日汴一三字第三一〇號呈稱：查憲法規定「依法設置之教育文化基金及產業應予保障」，保國民學校及鄉鎮中心國民學校，依照部頒基金籌集辦法籌集之基金，自應保障，歸各籌集學校所管，乃各縣輒有藉整理公有產款之名，將各國民學校基金產案收歸縣有，或藉統收統支之名，將各國民學校基金收入列入縣預算，或將各國民學校基金與縣教育特種基金混合列入縣預算，作為縣款收入等情事，致各校對基金籌集，多存戒心，未籌者不肯積極籌集，已籌者隱匿不報，使政府無法稽核，影響國校前途，殊非淺鮮，擬懇鈞部轉呈行政院明令保障，凡保國民學校及鄉鎮中心國民學校，依法籌集之基金產案，其所有權應屬於各籌集學校，由各該校依法組織保管委員會保管經營井文用，政府有監督稽核之權，但不得移轉其所有權，是否有當，理合呈請核示，並呈請，收據，查此國民學校之基金，應由各該校保管委員會保管一節，前經鈞院核示，處於本年四月七日以從致字第一二六八三號函知陳奉核准在案，此項基金之所有權，既屬學校，似未便收歸縣有，或列入縣預算統籌支配，自宜依法切實保障，俾籌集國校基金工作，順利進行，對於普及教育關係尤鉅，據呈前情，理合呈請鈞院鑒核，准予通飭各省一律遵照辦理，實為公便」等情，查保國民學校及鄉(鎮)中心學校之基金，依照「保國民學校及鄉(鎮)中心學校基金籌集辦法」規定，應由各該校基金保管委員會負責保管運用，不得挪移，除分令各省(市)政府并指復外合行仰飭屬一體遵照。此令。

法令規章

院長 張

第一

卷

第七期

第二六頁

江蘇教院暑期工作

江蘇省立教育學院，近為健全研究實驗機構起見，已將研究實驗部恢復成立，設有研究設計，實驗推廣，編輯出版三組。又開辦實驗補習學校一所，實驗中心國民學校一所及工人教育區一處。本屆暑假開始以後，為謀實驗工作與學生實習配合起見，全體住院教職員一致動員參加指導，其活動區域及單位經規劃為：一、民衆教育實驗區：甲、梨莊分區，乙、黃巷分區，丙、高長岸，丁、胡家渡。二、實驗補習學校，三、實驗民衆學校，四、實驗中心國民學校，五、亞新工廠，六、麗新工廠，七、院內圖書館，八、電專科實驗室，九、農場，十、研究實驗本部。至於各該劃定區域及單位之工作事項，計已舉辦者有：一、補習教育普通班及職業班，二、基本補習教育成人班及婦女班，三、實驗中心國民學校各級兒童班及民衆部成人班，四、勞工教育班，五、基本字彙及各項教材編選，六、教學法研究設計，七、電化教學設計，八、壁報，九、歌詠晚會，十、放映露天電影，十一、夏令衛生運動，十二、公民生活改進會，十三、農事及合作講習班，十四、農事推廣，十五、社會調查等。

徵求

小學教師半月刊

第二卷第十九期 第四卷 第一期

本刊編輯室啟

徵

各一冊交換條件請開示以便接洽

本刊徵稿簡約

- 一、本誌為輔導本省各縣市中心國民學校及國民學校校務推進與教師進修，並促進各縣國民教育之推行，輔導與改進，特編印本刊。
- 二、本刊隨地公開，除特約專家撰述外，歡迎本省國民教育工作人員（校長教師及各級教育行政人員）暨研究國民教育學者，隨時撰稿選寄「蘇江蘇省教育廳國民教育輔導月刊編輯室」。
- 三、來稿以合於國民教育實施及國民教師進修之實際需要為標準。凡有關國民教育之理論著述，計劃報告，實驗研究，通訊討論，以及各科補充教材，優良事例介紹等，不拘門類，一律歡迎。
- 四、來稿不拘文體，字數暫以三千字至五千字為原則，最長不得超過一萬字，務請直起，筆寫清楚，附加新式標點。如有圖表，請用墨色繪製端正，以便製版。
- 五、來稿如係譯文，請附原本，或註明原文出版年月，出版處所及書誌名稱。
- 六、來稿請註明真姓名（另以別名發表者亦可），及本人略歷與詳細通信地址。大都市並須說明附近郵局或銀行名，以便匯寄稿費。
- 七、本刊對來稿有刪改權，其不願刪改者須先聲明。
- 八、來稿一經發表，當致薄酬，其版權即屬本刊（預先聲明保留者不在此限）。本廳及各附屬機關概不介紹與報告性質之稿件，以機關名義刊載者，酌贈本刊，不另致酬。
- 九、來稿用否，概不事先通知，並不退還，其附足郵票者，不在此限。
- 十、已經揭載於他項刊物或已經印刷出版之稿件，請勿投寄本刊。

本期撰述者

劉百川	王秀南	黃清瑞	陳鑑秋	蔣炳華	孫炳華	朱景綬	陰景綬	王軾三	朱九宗
本	省	省	省	省	省	省	省	省	省
立	立	立	立	立	立	立	立	立	立
蘇	蘇	蘇	蘇	蘇	蘇	蘇	蘇	蘇	蘇
州	州	州	州	州	州	州	州	州	州
大	大	大	大	大	大	大	大	大	大
實	實	實	實	實	實	實	實	實	實
小	小	小	小	小	小	小	小	小	小
學	學	學	學	學	學	學	學	學	學
教	教	教	教	教	教	教	教	教	教
授	授	授	授	授	授	授	授	授	授
長	長	長	長	長	長	長	長	長	長

中華民國政府登記第一號新聞紙類
郵政管理局特准掛號第一三〇號

國民教育輔導月刊

第一卷 第七期

中華民國三十六年七月十六日出版

編輯者 江蘇省教育廳國民教育輔導月刊編輯室

發行者 江蘇省教育廳

印刷者 華美印書社

地址 鎮江雙井路

基本教育研究專號徵文

遠東區基本教育會議，定於本年九月間在京開會，研討基教各項問題，本刊擬於八月間編一研究專號，希教界同仁，惠賜鴻文為盼（附例題）

- 一、基本教育中語文教學問題
- 二、基本教育中閱讀教材問題
- 三、識字訓練之新工具使用問題
- 四、推行國語注音符號問題
- 五、基本教育中之道德訓練問題
- 六、基本教育與行政組織問題
- 七、基本教育與教育經費問題
- 八、基本教育與校舍及設備問題
- 九、基本教育與師資訓練問題
- 十、基本教育與地方自治問題

本期每冊售國幣貳千元。