

西北教育考察報告書

何炳松署簽



中華民國二十五年七月出版

每册定價四角



有所權版

編輯者

國立暨南大學西北教育考察團

發行者

上海國立暨南大學出版課

印刷者

上海國立暨南大學印務組

館
書
號
第
一
號
中
文
第
一
號

114

J
714-4
13

【西北教育考察報告目錄】

西北教育考察報告書目次

全團與寧夏馬主席合影

西北教育考察團組織經過

第一編 緒論

第一章 西北教育之經濟背景

第二章 西北教育的過去

第三章 西北教育的近况

第二編 分論

第一章 初等教育

第二章 中學教育

第三章 師範教育

第四章 職業教育

第五章 社會教育



第六章 女子教育

第七章 童子軍教育

第八章 蒙回藏教育

第九章 青海寧夏之義務教育

第三編 結論

第一章 間接的兩個問題

第二章 教育改進的具體意見

附錄

本團團員一覽

本團收領捐款一覽

團務紀要

編後的話

全團與寧夏省馬主席鴻逵合影



張 懋
徐 航
周英如
汪留豫
陳 勉
陳鳳儀
劉寄超
吳熙祖
馬主席
李處長
陳昌穎
唐自我
鄧明治
周召欽
馮正謀
江宗淮

西北教育考察團組織經過

一 籌備組織的動機

我們暨大教育系的學生，爲求教育理論與實踐的統一，在研究期中，近如京滬滬杭兩鐵路沿綫的教育現況，總是去參觀的；到了將要畢業的時期，還要往較遠的可資借鏡的地方去考察，過去兩年，我們學校就有過平津教育考察團和日本教育考察團的組織。

民國二十四年三月初旬，開發西北協會委員長陳果夫先生，在報上發表了一篇鼓勵全國文化團體旅行西北的宣言，我們本屆畢業的教育系同學看到這宣言，於是決定我們這次教育考察的目的地，應當向着西北走去，才有意義，才有價值。

西北教育考察團第一次籌備會開會了，發起人申述了我們要到西北去的理由：『第一、現在復興中華民族的聲浪高唱了，全中華民族無疑的須要在互尊平等的原則下團結起來，西北的民族雜處，在如何的條件下才會團結有效，這是值得我們去理會的。第二、什麼是中國本位文化？西北是中國文化的發祥地，舊文化「揚棄」工作未完成的前夜，全盤文化的總檢討，也是必要的。第三、西北的開發，教育是有相當的作用的。教育在西北現階段的設施，是否能與現有經濟形態適應？我們幾年來教育之理論的探討，深入西北，或者能夠得到幾分實踐上的印證……』

第二天，徵求團員的佈告也貼出了，有人向我們發起人說：「去西北是危險的喇！」「虎列拉」就不會叫你活着。沒有水吃，黑麵包也不容易叫你果腹，而交通上的困難，也隨時隨地都會宣佈你的死刑！」這些話太嚴重了，不過它終于不能消滅我們的熱忱。還有些認識錯誤的人，以為西北文化落後，教育更值不得我們萬里跋涉去考察。他們的意思以為改進教育，金元的美國，或國內的江浙各省，方足借鏡。其實，惟其西北文化落後，才值得我們一去。我們不是去觀光，而是希冀去考察它的落後的癥結，（雖然能力不夠這樣說）建議改進的途徑。中國人只有「向陽性」，而沒有「向暗性」；只樂于都市物質文明的享樂；而毫無刻苦耐勞到荒疆去的精神。中華民族在現在還不舍幾分進取性與創造性，那麼，西北開發的口號將成爲空想了！

一一 經費的來源

到西北去，要先決定人數，路程及所需要的時日，然後最低限度的經費才能預算。這次學校當局給予了我們五百餘元；上海的募捐，吳醒亞先生，吳開先先生，除自己很熱忱捐助我們以外，並寫了無數介紹信給我們募捐的人。學校常務董事吳鐵城先生，對於南京方面接洽方面，也承他介紹了許多。這對我們的勇氣，確實有不少的鼓勵。

要錢的事情，終歸較說其他話困難些，我們募捐時，僅僅帶了一本西北教育考察團計劃書，一本募捐冊，在兩種冊子上面，雖然說出了部分的理由，但是每到一位先生處，總不免格外要費一番

唇舌！到南京募捐和有關係機關接洽的人，是陳昌穎君、鄧明治君和徐毓、張愨兩女士。他們費了一星期的時間，中間還有一度跑到鎮江去找余井塘先生。關於南京全部的事，開發西北協會的陳立夫先生和郭維屏先生加以不少指示。

南京上海統計募集一七九〇元，我們依據實際的計劃，預算全部歷程，每人得要四百元，十四人的數目就太大了，後來大家集議，決定了經濟支配收入的幾條原則：

- a. 各團員每人繳費五十元。
- b. 向鐵道部交涉免費乘車。
- c. 請中央有關機關電知西北各省政當局，除懇請指示外，並望協助減少交通上的困難。
- d. 現有款項作為途中雜項開支。

這幾條原則的手續，辦理最為麻煩，記得我們四月十二日由上海出發到南京那天，唐自我君還在內政部鐵道部為着護照和乘車證的事情奔走。後來護照得到了，乘車證仍無着落，我們帶着護照去和津浦路管理委員會交涉，得到他特別的通融，發了十四張二等車的家庭免費乘車證。到了徐州，又拿了這個免費證據向隴海鐵路段長要了同前一樣的車票，票上註明了在洛陽准予停留，本來是直接到西安的。到了西安，承西北視察大員前立法院副院長邵元冲先生的協助指示，乘坐全國經委會西安分會劉主任撥助的汽車往蘭州。由蘭州到西寧，後來又由蘭州到寧夏，朱紹良主席除送給五

百元路費外，另外還備送了汽車木筏，在青海回甘肅一段，坐了騾轎，這是馬軍長步芳幫忙的。

鐵道部的半費乘車證，學校本來在五月初就用航空掛號寄到包頭王司令轉交的，不幸我們遲遲不到，那裏收發處就退回了。臨時沒有辦法，又蒙王司令掛了師部專車送到歸綏。還記得離開綏遠省城那天，我們無法支給火車費，承傅主席臨時借助一百二十元，這項款子是回到上海才匯還的。他們這些人愛護我們的心，真是無微不至！

回到上海的時候，我們只餘下很少的款子，除聚過一次餐，照過一次像以外，只有預備留下來印報告書的大洋五十元，回憶在青蘭道上乘坐七日的駱駝，一瓶溫水，幾口冷饅頭；湟水河的幾乎滅頂，岩石傷人；在黃河旅程中二十餘日自煮自食的時候，節省到兩人一隻雞蛋吃一餐飯的情景，甚至無米無菜吃魚度日的生活，心裏真是又酸又甜。

二 考察範圍的決定和準備

我們爲得不徒有虛名，在考察的準備方面，也曾加以相當充實的工夫。

教育系主任張耀翔先生，從三月開始，就在教育研究室裏面，多方爲我們收集有關西北的雜誌論文遊記等類的東西，叫我們大家去參考，想在未到西北之先，從書本上先在腦筋裏印上一個西北現有的輪廓。

郭維屏教授，是過去西北考察團的團長，又是生在西北的人，對於西北問題是有研究的。他主

【書告報察考育教西北西】

編西北問題季刊，考察的事，他都親身體驗過的。這一次他被請為我們的顧問，曾經由南京趕來，給教育系同學一次公開講演，題目是『如何考察西北』。後來郭一岑、張栗原兩教授對於考察範圍的理論方面也給我們以很大的幫助。我們覺得考察不應當浮泛，不應當太皮毛，一個現象，都有它必然的因果性存在着。看見它的現象的幾環是不夠的，一般的背景動因的探尋更屬必要。教育形態的現有的現象環，不過是一種產物和結果，生產這個產物和結果的，還另有它的母體和因素。教育不是單純的孤獨的，而是受着社會經濟基礎的控制，而且和上層建築物互相聯繫牽制影響的。考察教育，西北教育本身的現象觀察固屬必要，但是更基本的西北社會經濟的探視也絕對不能拋棄。

最初的考察計劃書上，我們把考察範圍分為 a. 各級教育設施概況，b. 一般社會經濟情況，c. 民族一般智能高低的比較；因此，將預備的工作分配劃分為 a. 社會經濟組，b. 學校教育組，c. 社會教育組，d. 教育經費組。

第三次籌備會討論的結果，根據上述的原則，由研究部的負責人唐自我，劉寄超君等製成了六個調查表：

- a. 各種學校調查表；
- b. 各種社會教育調查表；
- c. 社會現狀調查表；

別：

- d. 文化調查表；
- e. 童子軍教育調查表；
- f. 每日大事記。

後來又爲考察時全部資料收集的方便，吳熙祖君另外製成暨大西北教育考察團搜集各項資料類

(一) 社會經濟資料

- a. 各種稅收情況，b. 水旱匪等災患的統計，c. 一般人民生活指數，d. 全省物產出口數目，
 - e. 外貨輸入情況，f. 棉石油及各種特產物分佈情況，g. 公路建築及一般交通概況，h. 農村
- 貸款支配情形，i. 水利運輸改進情形。

(二) 教育資料

- a. 各級學校數經費數及學生人數統計，b. 生產教育進展計劃，c. 技術專門訓練如鑛產棉蠶
- 農林畜牧概況，d. 全省失學兒童文盲數及其百分比，e. 民衆教育設施概況，f. 女子就學人數及其百分比，g. 學校教職員薪俸標準，h. 各民族（如蒙回漢等）受教育人數的比較。

(三) 歷史文物資料

- a. 古物搜存情況，b. 古物種類及其年代。

第一編 緒論

第一章 西北教育之經濟背景

(一)
中國的社會基礎，建築在農村經濟之上，西北爲最早的農業區域，其農村經濟，在歷史上已纏繫了許多朝代，故有『關中天府』之稱，但自一九二九年世界經濟發生恐慌以來，中國內地各省都相繼的被捲入漩渦，即偏僻的邊陲各省如陝甘青寧，也不能倖免。致使中國的整個農村經濟，完全陷於破產，因而中國的社會組織，亦無日不在變動與混亂之中。

帝國主義者因其國內發生了經濟的恐慌，生產品的累積無法銷售，在國外帝國主義的國家皆築有高度的關稅壁壘更無法插足，最後不得不向半殖民地之中國來傾銷它過剩的貨物（殖民地因有主國的保護，決不容第二帝國主義者染指）。於是中國的市場完全爲各帝國主義角逐之場所了。如本銀射地般的幾於無孔不入，不僅在沿海沿江一帶的中國市場爲外貨所充斥，即舟車不至之西北各地市場亦完全爲外貨所把佔。故在外國資本壟斷之下，民族資本自無法發展。如西北各省近年來因日貨的賤賣，人民皆爭買日貨，至於價重物醜的國貨，無人過問。因而外貨之入西北各省者每年超過

出貨數倍，在數年前國貨之輸入西北者如晉魯各省之布疋，而今已完全絕跡。帝國主義者經濟侵略之深入，真令人不寒而慄！

本團此次於攷察教育之外，兼攷察西北各省農村經濟狀況，目擊各省年來農村經濟將陷於極度之破產，而外貨之充斥無已，皆感到西北的現狀，不僅潛有內在的危機，而且有外來的經濟勢力的侵略，更覺惶惶不安。茲篇所述，僅就西北各省農村經濟的特殊性和其年來恐慌的狀況略為敘述，最後參加淺薄的意見，略貢愚者之一得。

(一)

西北各省農村，除陝西及甘肅中南部較為進步外，其餘如青寧綏及甘肅之西北部，陝西之北部農村經濟的組織，極形複雜，尤以青海一省為最。以下姑就西北農村經濟特殊之點述之：

1. 地廣人稀——西北各省地處邊陲，人口稀少，荒地之廣，較內地尤甚，如綏遠省各縣人口之平均密度，每方里僅三人稍強。青海省人口之平均密度，連蒙藏等族人口合計在內，每三方里強僅有一人，較之東南各省的每方里達六百餘人者，相去甚遠。兼之近年來因天災人禍的繁多，人口死亡，動以萬計，在此情況之下，荒地的增加，是很明顯的。但是一方面有擁田地千頃的大地主，一方面却又有貧無立錐的僱農，如河套間農田的分配，據包臨段經濟調查報告書云：「五原有千頃以上之地主一家，四五百頃者約有百家，其餘自一百頃至七八十頃者，更難僕數」。其他終年以工資

出賣苦力的僱農，亦不在少數。這種畸形發展的現象，誠足令人駭異。再看青海省的農村土地又是如何的現象。據丘咸初君的調查，每個鄉村有一千畝至四千畝土地的，在四百二十七個鄉村中佔百分之四三·三二六；一千畝以下者佔百分之一三·五八三；四千畝以上者佔百分之四三·〇九一。從這裏可以表示出該省的各個鄉村都有廣大的耕地。再看各鄉村的人口數多少，一千人以上的鄉村在四百三十六個之內，祇百分之三一·〇九，而一千人以下的鄉村，實佔百分之六八·九一。這裏可以看出各個鄉村人口之稀少。從上列兩種——耕地與人口——的調查，可以知道青海省耕地之多，而人口的稀少。

總而言之，西北各省荒地，均佔有百分之七十以上，像此偌大的土地，任其荒蕪無用，誰都相信，在國家財力上是一大筆的損失。

2. 寺院佔有廣大的土地——在西北各省寺院所佔有的土地，已形成農村經濟中特有的現象，如青海之塔兒寺，甘肅之拉布楞，綏遠之百靈廟等，均占有廣大的土地與政權。茲舉青海省寺產而論，其數已足令人駭聞。如大通縣之廣惠，却藏、平安、祁家、張家等寺，耕地約八百餘石，（約三萬二三千畝）甯源縣之仙米，朱固二寺有耕地計約一萬三千六百餘畝，全為寺院所有，故該處住戶五百九十餘戶，悉為寺院佃農。再如湟源縣之東科寺，全縣中十分之三四的膏沃之地，如哈拉輝苑（此城係在清乾隆時為防禦西番所建築的，住戶純係清代屯墾的營兵，所租的田地全屬東科寺，每

年納寺主租糧外，對於田地各種附加稅及攤款，仍照數交納。至於租額的多少，並不以土地肥瘠爲標準，全以與該寺院僧的交情如何而定。上畔項，兔爾干等處都是東科寺的寺產。最後我們再看西寧之塔兒寺，該寺規模之大，國內鮮有其匹，歸該廟所轄的田地，據說約九千六百餘畝，但該地廟產，素守祕密，其確數殊非外人所得而知。從上列各縣農村經濟狀況觀察，所有寺院已成爲該省農村中最高地的主，人民則爲各該寺院的佃農或僱農。這種現象，在東南一帶，殊少見到。

除青海方面，寺院皆占有廣大土地，形成農村特殊的現象外，在陝西與綏遠的交界地方，以小橋畔爲中心，附近三四百里以內，密佈着許多外國的天主教堂。這些天主教堂，不但設有醫院和學校，而且擁有大塊的土地，凡在教堂所轄之地內住着的農民，他的耕地完全是向當地教堂租來，至於租稅的繳納，附加稅的任意增加，雜捐的攤派，也只有聽憑教堂的隨意排布，農民是半點不敢反抗的，若農民有不聽其指揮或繳納各稅者，則立將其所耕之地收回，甚至驅逐出境。這種奇有的現象，不僅在陝綏邊境如是，即寧綏交界之地，也是如此，總而言之，只要他的宗教勢力所能夠達到的地方，他不僅擁有該地的土地權，即該地一切的行政權教育權，也彷彿的就屬他管轄了，在過去寧夏之磴口縣是很明顯的事實。故在這些教堂設立地方的人民，只知有天主教堂，而不知有省政府和中央政府，只知教堂的牧師是何人，而不知中央政府主席是誰。終年很馴服的做着教堂的農奴，聽其派款差徭，其足爲西北隱患，何堪設想。

3. 煙苗遍地——西北各省，過去因地方政府勸令人民播種鴉片，故多數肥沃田地（西北之田向分上中下三等，即水田旱田山田，上等中等之田皆種鴉片，下等田則種麥稻）都是施種煙苗，而稻麥之收穫，反成爲副糧。以下即述各省年來煙的產量及其價值，以見煙田之廣。

綏遠省河套間的臨河縣，土地最爲肥沃，因此該縣所繳納的煙款，較他縣爲鉅，二十二年煙款總額爲二十六萬元，而同年該縣雖遭兵匪水災，煙款仍須二十萬元，以每畝煙田，產鴉片四五十兩，按市價每元買煙二兩五六錢來計算，是煙田每畝可產值二十元上下之煙。由此推算煙田總在四五萬畝以上，以一個面積僅一八·三四五方里之小縣份，而煙田已佔如此之廣，能不駭人聽聞！

甘肅省煙田的廣大，開爲西北各省之冠，致其全省財政之收入，煙稅實佔重大部份。茲舉玉門縣全年收入實況以爲例：該縣全年額定收入：糧折二·三七五·〇〇〇元，草折六五〇·〇〇〇元，種煙罰金及煙畝款七·八七二·〇〇〇元，金庫券六·八〇〇·〇〇〇元，指糧借款八·〇〇〇·〇〇〇元。其他契稅，駝捐，畜稅等二·八三〇·〇〇〇元，共計二八·五二七·〇〇〇元。可見該縣財政之收入，除指糧借款外，以煙畝款爲最多。再看該省靖遠縣，據云每年徵收鴉片放款，共計三十萬元上下，但據作者在靖遠縣之調查，該縣每年可出鴉片六百萬元，運往外地銷售的僅佔二分之一，其另二分之二，完全本縣人民自己留用。以每畝產量平均四十五兩（水地六十兩砂地三十兩之平均數）每元平均二兩六錢（水地每元二兩八錢砂地二兩五錢之平均數）來計，該縣煙田當在三十萬畝左右

。烟地之普遍，可以想見。

其他寧陝等省，種烟已成普遍現象，（據中國烟禍年鑑第四集所載民十八年拒毒會所調查，陝西省葭口有烟田七千畝，洋縣五千畝，全省烟田約在一百七十五萬畝之間），惟近來各省當局，均正從事分期禁絕，如本年度甘肅省已禁種十三縣，他如寧陝綏奉行禁絕種烟之令，成績都非常的好，如此決心幹下去，開發西北當更有一層希望了。

(三)

中國的農村經濟，素來是保守着自給自足的農業經濟制度，自從帝國主義者挾其銳利的槍砲攻破我萬里長城之後，商品與資本的侵入，不僅大都市的商業經濟受它的壓迫，無法發展，即農業經濟也漸被侵略，無法維持，再加以軍閥官僚土豪劣紳的剝削，天災人禍兵燹匪患的破壞，於是遂至無以聊生。東南各省的農村是這種的現象，西北各省也是這種現象。至於造成這種現象的原因，分析之，不外下列數種：

(1) 天災的普遍 西北缺乏雨量，足為造成旱災的第一原因，如綏遠省之荒旱，已成普通的現象，該省自民十六年早起，民十七十八年繼之，即以十八年的荒旱而論災民達一百四十九萬八千八百十七人，直至去年尚有部分的水災與風雹之災。陝西省十六年秋的大荒，十七年十八年春秋都荒，最嚴重的是十八年的災害，被災人民達五百三十五萬五千二百六十四人。去年該省又有六十四縣

的旱災，受災田地面積達一千三百八十二萬五千市畝，甘肅省土域成啞鈴形，南北相距甚遠，偶一發生災情，救濟極感困難，故年來該省人民受災而餓斃的較西北各省爲重。自十六年起經十七年十八年，旱荒，秋季均無收穫。而十八年的旱災，餓斃者亦達二百五十萬左右，直至去年遭冰雹風沙暴雨等災，達五十餘縣，損失格外慘重。其他如青海寧夏，近年來雖然有部分的天災，但較他省爲輕。

(2) 兵災匪災的頻仍 過去西北各省駐兵最多，年有內戰發生，如馮直一役，馮軍三十萬人退到陝西甘肅綏遠等省，窮困的西北財政，怎能供養這許多的軍隊，因是不得不向老百姓重重征取。前年馬仲英之役及去年孫殿英抗命入青，戰事暴發，寧夏省首當其衝，戰事綿延達數月之久，甘青寧三省軍隊聯合動員，餉糧供給達三十餘萬元，是以戰時的人民，不僅所有田地被踐踏殆盡，收穫無望，而且還要負擔各種兵差之費。例如「臨河縣之兵差，自四十一軍到境以來，派糧兩次，第一次按地畝攤派，第二次按戶征收，全縣第一次共派麥子五千石，糜米一千石，花料一千石。第二次：麥子二千八百石，糜米一千石，花料二千四百石，炒米二千二百石。臨河經水災後，所丈青苗僅二千三百頃，每頃地平均五十石產糧十一萬餘石，而全縣人口五萬餘人，年需糧十萬石，再留備種子，如何能應付這樣繁重的兵差」。農民所遭受兵災之害，可以說是到了極點。他如陝北陝南隴南一帶近年來因共匪的盤踞蹂躪，農民所受的痛苦，更難罄述了。

【 西北教育考察報告書 】

(3) 田賦捐稅的繁重 西北各省因駐軍過多，戰事頻仍，而人民供應捐款的負擔，異常繁重，茲據某君調查甘肅武威縣南鄉雜渠下古城三頃二畦某農戶種地一石，育口五人，其全年的收支狀況如下：

收入項：

小麥地五斗	收三石	二十四元
谷子地二斗半	收七石五	二元二角五
大塘地一斗五	收煙五十兩	三十元
馬鈴薯地一斗	收一千斤	五元
麥草	收六十束	三元
谷草	收五十束	五元
煙子	收五斗	四元

以上共入款七十三元二角五分

支出項：

小麥種	六斗	七·二元
谷種	七·五升	〇·三七五元

【 西 北 教 育 考 察 報 告 書 】

馬鈴薯種	三百斤	四・五元
肥料	一百車(自製)	十元
青工	三百零五個	七・五元
收工	四十個	十二元
畜料		十元
食費		七十元
衣料		七元
雜用		五元
賦糧	四斗五	四・五元
賦草	五束五	一・〇五元
煙款款		十五元
糧草串粟小帖		〇・一元
警察司法費		〇・三元
縣差費		一・三元
鄉約雜費		〇・四元

【書告報察考育教北西】

車馬差役
鄉區公所費
其他雜項

以上共支出洋一百七十四元二角八分五。

種地一石的生產量，其總值計七十三元二角五分，除支出上列各項外，尚不敷洋一百零一元零三分五，農民既負擔巨額的捐款，而又款無所出，除變賣牲畜之外，祇有走告高利貸之門，或賣妻鬻子，以相應命了。

青海省農民之負擔捐稅，亦甚繁重，茲調查所得該省農村所賦的田稅及其附加稅，其數目如下表所列：

額稅納畝每		縣名
(元位單)		
稅加附	稅正	
3.5	1	德貴
0.5	0.015	通大
0.15	0.15	化循
0.1325	0.015	源疊
2.01	0.01	助互
1	0.2	源湟
0.7	0.12	寧西
3.5	19.43	隆化
2.5	0.3	和民
3.3	0.1	都樂
0.18	0.06	和共

○•五六元
二•五元
九元

由前表可以知道青海各縣農民負擔捐稅之一斑，如樂都縣正稅每畝不過一角，而附加稅增至三元三角，其相差何只數十倍。樂都縣近年來因天災及捐稅差徭的繁重，——據云在各縣中樂都人民負擔最重——故縣屬之復興鎮，全部收入，不足清償債務；同仁鄉因耕地得不償失，即將全數收入，付之公家，而尙不足，以此原因，雖有田地八千畝，而無人耕種，人民除食山芋外，無他食物。保安鄉棄地亦多，平資鄉入不敷出，此外各鄉不是被寺僧苛索壓迫，即是棄田離村。所以樂都農村，大部份全在無產可破情勢之下。樂都如是，他縣何嘗不然，如互助縣之某村，每畝正稅不過一分，而繳納附加稅增至二元零一分，其餘繁重苛刻之情事，更不必形容了。

(4)高利貸的剝削 在前面我們已經談過，西北農民每感入不敷出的痛苦，而在捐稅兵差的緊迫之下，就不得不重息舉債以應命，如甘肅省臨澤縣鄉間高利貸，農人於初夏借銀一元，秋收時須還本利煙土六兩——當地煙價每元二兩——而敦煌縣鄉間，夏借銀一元，三月後甚至須還本利煙土十二兩——煙價平均每元三兩——靖遠縣的高利貸，其利息最高者達三十二分之大，其他如每月十二三分者，視為不稀奇的現象。至於綏遠省的高利貸，不必詳敘，茲錄該省臨河縣一段記載，以見一斑：

地主是農村中的債權者，借貸的限期，很少過一年的。如春季貸出，有煙市（割煙時候），夏田市（割麥時代），及秋田市（收割秋田時候），三個時期償還。春季借糧，利息較重者，到還期

須加一倍，至少須加利五成。放現錢的人較少，大致採月利十母，即貸洋一元，月付息利一角。最刻毒的是貸糧剝削，即春季借糧，作成糧價，往往較當時市價高出一倍，並寫定歸還日期；到期償還，新糧登場，價格低廉，利息至有超過原來三四倍者。

青海人民，既常處在苛捐雜稅之下，而高利貸的產生自是極普遍的現象，即以極普通的利率而論：貴德四分至五分，大通為二分至三分，循化為二分半至三分，湟源為二分至三分，互助為三分，湟源為五分，西寧為三分，化隆為二分二，民和為三分六，樂都為四分，共和為二分半至三分。而該省農民借用高利貸者年有增加，如樂都縣據去年調查已增加百分之七十幾，民和縣增加百分之五十幾，由其增加率之迅速，可以知道該省農村經濟破產之尖銳化。

(四)

西北各省農村經濟的破產，以及農民生計的困難，其情況已如上述。在此東北寇踞，國人高唱開發西北的時候，決不宜漠視此農村恐慌之狀態，開發西北，其要策固多，如普及教育，注重生產等皆是，但西北農村如何復興，其先決條件竊以為有以下各種：

(1) 安定農村社會 前幾年國聯特派了一位農業經濟專員特賴貢尼博士來華考察，曾云：「有一點，為吾人所宜深切注意者，即中國農村生活，日在變化崩潰之中是也，中國過去的農民，多半自耕而食，終歲勤勞，尚存溫飽；相讓而安，社會呈太平的現象，今則不然，農村土地，經種種

盤剝，多集中于少數富人之手，大部農民已至窮無立錐之地，四季辛苦，不得一飽，而地主坐享其成，此種不平，實為社會政治紛亂不安之主因，未可忽視者也。」從特賴氏之言，因知社會政治之紛亂不安，自會影響到農村的破產，這是很明顯的事實，故復興和繁榮西北農村，先應安定西北農村社會，安定之道，須注意下列各點：

(A) 預防天災 年來西北各省的旱災水災以及風雹災等的損失，其情況既如上述，其造成這種重大災荒的原因，自然與水利的注意力之強弱有關。故開發渠道，引用黃河之水，實為目前西北之急務，一方既可增加農民生產，一方復可減少旱災的損失和水災的釀成，近年來各省政當局之積極開鑿渠道，成績很有可觀，將來水旱災之減少，是很有把握的。

(B) 肅清匪亂 土匪蹂躪農村，無微不至，焚燬劫殺的痛苦，更甚于天災，如最近陝北隴南共匪的盤據，以及各處三五成羣的散匪，均足使繁榮的農村，一變而為十室九空，甚或廬舍化為丘墟。故肅清匪氛，也是復興西北農村的重要工作之一。

(C) 弭平內戰 西北各省過去因駐軍過多，各軍閥為發展自己地盤，擴充勢力起見，不得不消滅他人勢力，由是引起互相撕殺，（如過去馬仲英孫殿英之役等），結果是影響到農村之整個破產，農民離村逃亡。

(2) 廢除苛捐雜稅 馬札亞爾在其中國農村經濟研究一書中有說「中國的田賦不僅有礙于資本

的積累，而且本身即是在分裂經濟；不僅是在掠取農民部分的收入，和部分的利潤，而且是在掠取他們全部的收入，和全部的利潤，甚至連他們工資的部分都要掠去，將土地稅則變為貢稅。中國內地的農村是這種現象，而西北各省也是如此，試看前節所敘述之農村經濟狀況可知，農民多因捐稅的繁重，賣妻鬻子以相應命，或挺而走險以避壓迫。另一方面又足使農民皆存改種鴉片，期望多收之心理，結果是造成了農村社會的不安定和鴉片的普及，農村的破產更由此而尖銳化了。

(3) 嚴禁高利貸款 高利貸資本是破壞農村經濟的主要因素，這是誰也不能否認的事實。在這封建勢力滿佈着的農村，高利貸的盤剝，還是不斷的盛行着，一直吮到農民最後一滴血始止，故數年來農村患着極度的「貧血症」，其原因即是由于外攻的苛捐雜稅和內攻的高利貸之剝削，是以復興西北農村，一方固應免除苛捐雜稅，一方還須嚴禁高利貸的盤剝。

以上三種先決問題，似為復興西北農村或改造西北農村不可從緩的條件，但此不過是一種治標的辦法，至於治本的辦法，却更其重要，茲舉數則說明于下：

(1) 興立農民銀行 此種銀行的設立，可使農村金融，活潑流通，可免高利貸的剝削，自實業部有籌設全國大規模的農民銀行之議以後，西北各省如甘肅陝西都先後成立，惟望未成立農行各省，早日見諸實行，以蘇農村金融的枯竭，而減輕農民疾苦。

(2) 組織信用合作社 農行的設立，其放款辦法，為避免不良份子的高利轉貸，和自求效力的

迅速，更應必有組織媒介機關的必要，所以信用合作社的組織是很重要。按信用合作社，為農村合作事業的一種，用互助合作的方式，以謀各社員（農民）資金的融通，並藉其有組織，有各社員聯保的信用，得向農村金融機關（農行），要求經濟上的援助，以轉貸各社員。近年來華洋義賑會在華北提倡的農村信用合作，即是利用此項組織，作積極的救災方法，不一年而成績大著。在西北方面，近來僅有全國經委會與陝西省政府合辦一農業合作事業，工作範圍亦僅關中區而已。至于成績如何，尚未得到報告。亟盼該會能擴充事業組織，或與農行合辦，使合作事業能推行到整個西北農村去。

(3) 修導水利 西北各省，缺乏雨量，歷年來荒旱頻仍，無法補救。自經委會在西安成立分會之後，對於農田水利問題很注意，如陝西省方面，已由上海銀行與辦導渭水利，業已開始工作，將來當能繼續推行於其他各省。他如綏寧二省的渠道，素冠全國各省，今後若能管理得法，於農村經濟上大有獲益。

(4) 獎勵造林 西北各省多與黃河發生關係，而黃河因水流過急，時常挾帶泥沙，易成災患。故除興修水利，以治黃導渭之工作外，造林亦甚重要，凡屬官有之山，宜由各該地的長官或農林機關負責辦理，屬於公有之山，則由公衆負責，私有之山，則令管有人自行造林，如因個人財力不能舉辦者，得呈請政府協助。這樣上下一致的努力進行，不僅林業可由此發達，而水災也就從此減

少了。

(5) 提倡移民開拓邊疆 我國人口之分配，極不平均，每方哩有八九百人者，有數人乃至數十人者，如西北各省之甘青綏寧等省，土地甚大，而人口甚稀。荒蕪未墾之區，觸目皆是，今後國家欲收開闢利源和鞏固國防之功效，移民墾殖，實為不可緩之要圖。

以上各點，僅舉其犖犖大者而言，開發西北，事固多端。如將上列諸點即行做到，則農民生活亦略得以安定，而農村經濟自有復興的希望，然後再施行義務教育或其上層意識工作，那才覺得有意義，才能發生效力。

第二章 西北教育的過去

西北的範圍過大，我們這裏只能就足跡所至的幾個地域敘述：

一 陝西省

陝西省立中學之設立，始於清末，本稱中學堂。當時初辦學校，一般人的科舉思想頗深，故學生寥寥。民元以來，縣立私立中學乃相繼成立。元年計有中學七校；三年計十三校；十四年十七校，內有女子中學一校；十八年有女子中學五校，中學三十一校；二十年計三十四校。新學制行施後，各校內容較前完備，民十六年陝省災害奇重，教育經費拮据，省立第四中學，商山共立中學，

私立尊德中學，皆因之宣告停辦。二十年，西安中山大學，改爲省立高級中學，鳳翔第八中學合併爲省立二中。學生的人數，計元年一一二六人，三年二三三〇人，十一年三六二〇人，十七年二一四四人，十八年四〇八四人，二十年四二五九人，內有女生四二八人。中學教育經費，二十年度由教育廳按月支撥；各縣立中學經費，多由學田契稅及特種稅等收入開支。十七年度，省立第一中學經費最多，達三七五九〇元；綏德縣立中學經費最少，計七一九六元。十九年，雋南縣立初中經費少到三〇七九元。中等學校教職員資格，計十分之四爲國內外大學畢業者，十分之三爲專科學校畢業者，十分之二爲師範學校畢業者，其他僅占十分之一。

中學畢業學生，大抵對於普通知識，都已獲得。十七年前，多數學生，尙有力量升學；十八年以後，荒旱連年，社會經濟淪于破產，故升學者絕少。

陝省師範教育，多創始于民國初年，惟第七師範創始於民十八年。最初各校學生，因地方小學教育不發達，師資需要尙少，故願受師範教育者頗屬寥寥。民十以後，各縣因急于完成義務教育，舉辦師範講習所，以造就適當師資。在新學制實施後，小學逐漸發達，學師範教育者頓形踴躍。十七年陝省災情奇重，公私經費均感困難，家庭既乏力擔負子弟入學經費，當局方面亦爲謀撙節起見，於師範學校著手歸併，因將第三師範併入第一師範，第八師範併入第二中學。十九年，綏德第四師範，又因學風敗壞停辦。故二十年所有學校，計省立男師範四，女師範三，縣立師範講習所六

。經費數目，十七年，省立第二師範最多，爲二一〇〇〇元；最少爲省立第七師範，二七九七元。十八年，省立第二師範增爲二二八七〇元；第二女師經費較少，爲九二四〇元。十九年，省立一師經費增至三七〇三六元。平均，省立師範學生歲估費一二〇元左右，縣立師範學生歲估費約百元左右。師範學校教職員，畢業大學者約十分之二，專科學校者十年之三，高級中學者十分之二，其他佔十分之一。（十九年統計）

師範學生畢業後，大多服務於小學方面，間亦有升學者，對於未就業或升學之畢業生，學校例得協助代向教育廳或縣教育局請求津貼，或向各大學證明請求服務，有時或竟升入免費師範大學或專門學校。

陝西小學教育，創始於清末，其時入學兒童人數尙少。民初改初等小學堂爲國民學校，改高等小學堂爲高等小學校，十三年又改稱初高級小學或完全小學。當時陝西地方安靖，辦理者亦屬認真，故成績尙可。十七十八兩年大旱，人民逃亡殆盡，學校無形停頓，因此小學教育遂蒙受莫大的打擊。二十一年後，歲收較豐，民生漸趨安定，始又漸漸復興。

十九年陝省小學校數統計，有省立小學五校，縣區鄉鎮立三五四六校，私立小學一六四三校。經費來源大都縣立者出自各項雜捐學租等項。十九年度，小學經費總共支出四七二〇九四元。十九年度，兒童入學者計二〇〇五一二人，內有女生三五八四二人。全省教員爲數六七四五人，而女教

師僅九人。待遇，專任教員年薪二四〇元，兼任一二〇元。至資格，則大學師範畢業者百分之五，舊制師範及高中師範科畢業者百分之二十，中學畢業者百分之二十，短期師範畢業者百分之三十，檢定及格者百分之十，其他百分之十。

陝省職業教育，清末有省辦陝西農業學堂二所，工業學堂一所，縣辦者有南鄭初級農業學堂一所。民元以來，農業學堂改爲甲種農業學校，工業學堂改爲甲種工業學校，南鄭初級農業學堂改爲乙種農業學校。此後商南洋縣朝邑等，亦先後舉辦職業學校，職業補習學校。十三年後，始遵部令，改省立各職業校爲第一第二等職業學校。十六年併第一第二兩職校爲一校，惟因荒旱以後，難於恢復。二十二年後，始漸有起色。二十年度，省縣計有職業校八所。商南職校，經費少至一六〇〇元；陝北共立職業學校經費最多爲四二六三五元。全省職業校學生統計，共八〇二人。職業學校師資，內有曾受職業訓練，並能幫助指導實習工作者約居百分之三十。

陝屬職業學校，學生出路，尋找至難，既無大規模工廠之組織，更無多量實驗機會，故詢及學生之學識經驗均難得詳確之結果。

一一 甘肅省

甘肅原有全省，蘭州、隴東、慶陽、鞏昌、寧夏、西寧、涼州、甘州、隴南、固源等官立中學堂十一所。惟開辦之初，大都因陋就簡，學科既不完備，學生亦屬寥寥，多與定章不合。故成立十

年成績少見。推求原因，辦理欠善，教員缺乏，經費支絀，實為最大因素。府州中學，經費由各縣分担，常不能如數繳納，後即參酌甘省財力及高小學校畢業人數，劃分全省中學區域為四：

第一中學區：蘭州，西寧，寧夏，所轄各州縣廳屬之。

第二中學區：慶陽，固源，涇州，平涼所轄州縣屬之。

第三中學區：鞏昌，秦州，階州，所轄各州縣屬之。

第四中學區：甘州，涼州，肅州，安西州所轄各州縣屬之。

民國二年，甘肅省立中校，除一二三各校外，分別歸併。所有省立各校學生，共計男生四二三人，全年經費共三四四九一元。民四，共有男生六七二人，經費四〇六三一元，學校四所。民八，省立中學校五所，男生九〇八人，經費五一五三八元。民十二，除舊有省立中學五所外，計省立第一女子師範學校，附設初級中學校一所，共有男生九九三人，女生二五人，經費全年共五五四六一元。十五年，省立中學舊有十一所外，甘肅五族學院中學部亦成立。又臨夏，甘谷，武山三縣各成立縣立初級中學一所，計共學生一六〇四人，女生一六人，全年經費一一〇七一四元。施行三三制後，初中學生升學者少，就業者多。三年學識不足應用，乃于民國十七年又改用四二制，同時寧夏西甯于本年劃分行省，前省立第五中學歸寧夏省管轄，省立第九師範及青海邊防學校歸青海省管轄，遂改蘭州中山大學附屬中學為省立第五中學校，全省中學計有男生一三八四人，女生一七人，

【書告報察考育教北西】

全年經費一三一八〇九元。十九年，省立第一女師範附設初中停辦，省立第四師校附中歸併，臨夏，會甯，武山，武都，臨潭等中學亦停辦，此時計全省共有初中男生六三〇人，高中男生三四人，縣立及私立初中男生二四三人，省立中學經費共一〇八二九四元，縣立中學全年經費共一二八〇六元。二十年度，中學教員，概爲男教員，薪俸省城以鐘點計算，外縣以月計算，學生畢業人數，在十八年始有高中畢業生一三人。

甘肅師範教育，始於光緒三十二年甘肅優級師範學堂。宣統三年，隴南初級師範學校成立。民國二年，優級師範改辦甘肅省立師範學校，蘭州省立第一女子師範學校亦於是時成立。五年，改狄道縣立師範學校，甘涼道立師範學校爲省立第二師範學校。七年，統計共有省立師範學校九所，女子師範一所。十七年，第二，三，六，七，各師校及第一女子師校均添招一年制講習科，第一女師又添設婦女職業科，十八年，甯夏青海劃省，將前甯夏道屬第八師校，西甯道屬第四師校歸該兩省辦理。二十一年，平涼女子師範改爲省立第二女子師範學校。

十九年全省教育經費爲八四三二八六元，師範學校即佔一六一九九元。

甘肅職業教育，最先有省立農業學校，省立工業學校二處。省立農校，係民國六年四月開辦，民十五年遵照新學制改農校爲省立農科職業學校，改工校爲工科職業學校，十八年，又改爲省立第一農業學校及省立第一工業學校。二十年，省立農校有普通農科計三班，省立工校有紡織，編染及



藝徒各一班。十九年，工校經費一八四七八元，農校經費二五〇三六元。十九年度，工校有紡織科學生一二人，編染科學生一三人，藝徒科學生一八人，普通農科第一年級四〇人，二年級三五人，三年級三三人。

工農兩校學生，畢業後多作小學教師，自營農場自辦工廠者，絕佔少數。

甘肅小學教育，始於清末，民國元年稱國民學校，高等小學校。十三年，稱初高級小學校及完全小學校。十七十八兩年，西北大旱，人民逃亡殆盡，小學教育遂受莫大之打擊。十九年，有省立小學五校，縣區鄉鎮立小學三五四六校，私立小學有一六四三校。各縣小學經費，大都出自雜捐及學租等。十九年度小學經費支出總數為四七二〇九四元，每一兒童約佔費二元五角。十九年有入學兒童二〇〇五一二人，內有女生三五八七二人，教職員人數六七四五人，內有女教員九人。

三 青海省

青海中學教育，僅有省立一中一所。前清宣統三年，西寧辦事大臣慶恕奏請以西，隍，貴，大各口羊毛稅釐，就本城馬坊街鎮驛前營三聖廟辦蒙古半日學校，是為省立中學之前身。民二將停辦之半日校，續辦蒙番小學，繼後更辦高等小學。新學制頒行後，十四年增設初級中學一班，十五年添辦前期師範一班。十六年改蒙番學校為青海籌邊學校，添辦職業科。十八年又改為青海省立第一中學，同時將職業科改為省立第一職業學校。十九年開辦蒙藏師範科一班。經費數目，計民八年四

〇五六元，十五年五五六元，十六年八五五六元，十八年九五五六元，十九年一五二三〇元。學生統計，九年三七人，十二年五七人，十四年六九人，十五年一一二人，十八年一五四人，十九年一八七人。十九年度，教職員三六人，內大學畢業者一，師範畢業者十九人，中學畢業者九人，其他九人。

青海師範學校，民十三年改行新學制，編制設備始有可觀。十七年，青海建省，經費始有增加。六年有乙種講習師範科一班，名海東師範學校。七年改甘肅省立第四師範，添招甲種講習科。十七年冬始改爲省立第一師範學校。省立第一女師範，創始於民二年，當時僅有學生十餘人。九年添辦師範講習科。十五年添辦女子初級中學，十八年始實行改爲青海省立第一女師範。

青海師範教育經費，八年計五九六〇元，十三年六九六〇元，十六年一八三六〇元，二十年三五三七九元。師範學生人數計七年七〇人，十三年一九四人，十六年二〇九人，十八年二二七人，二十年二二三三人。

青海職業教育，自十六年籌辦學校添設職業科始。十七年，職業科獨立爲省立第一職業學校。其後行四二制，課程分必修選修兩種，並設有裁絨，製革，皮件，製鞋，機械，編物，紡紗等工場，每一學生至少須習得三種技能。該校經費十八年一〇二四五元，十九年一三二〇九元，二十年一三二〇九元。二十年有學生三〇四人。十九年有職員二〇人，教員一人，內專科畢業者三人，師

範學校畢業者八人，普通工業學校畢業者七人，其他一三人。

四 甯夏省

前清光緒三十三年，寧夏知府趙維熙創設府中學堂。招收學生甲乙兩班，計六十餘人。民國成立，府中學堂被毀於兵。八年改辦第五中學校，甘省政府年助三千元，與甘肅第八師範合併辦理。十八年，寧夏改建行省，改名爲寧夏省立第一中學。十九年全省教育行政會議，議決設第二中學於中衛縣。

省立第一中學，民國八年經費二八一元，十二年四六四一元，十四年七七五三元，十七年一〇〇三五元，十八年一四三九〇元，十九年一五二〇五元。歷屆學生統計，十二年五六人；十四年七三人，內有女生二人；十六年五十人，內有女生一人；十九年七九人，內有女生三人。教職員男子較多，十七，十八，十九三年中，每年僅有一教員爲女子。畢業生統計，十一年二一人，十四年三〇人，十八年四三人，十九年二七人。

寧夏師範教育，始於寧夏府中學堂附設簡易師範科。七年，甘肅省府設省立第八師範。十八年，改建行省，改稱省立第一師範學校。民國八年，馬福祥創設蒙回師範學校，旋於十八年停辦。十七年，省立第一女師範成立。

省立第一師範，歷年經費計八年六九〇六元，十年七六八二元，十二年五六二六元，十五年八

二九三元，十七年一二三七九元，十八年一九二四九元。省立女師範，計十七年經費九六九五元，十八年三九四八元，十九年三八六一元。

省立第一師範學生人數，八年計四七人，十年四八八人，十三年二八八人，十六年三六六人，十八年三四人，內有女生一人。省立第一女師範學生數，計十七年有二九人，十八年一六人，十九年二九人。歷屆畢業人數，計省立第一師範自民國七年來，畢業學生達二八〇人，省立第一女師範，十九年冬畢業一二人。

寧夏省小學教育，民國七年八年時，各處會產廟產，提充學款，小學數量，增加不少。十二年，改爲四二制。惟因初級小學畢業生程度過差，高級小學招生，往往不能足額，遂兼招私塾學生，修業期間有延長一年者。據十九年度統計，各縣公立小學二六一所，全部經費爲二三四〇七元。學生數目，計男生六四〇五人，女生三〇六人。十九年度，小學教員人數統計四四二人，內高小校教員一三三人，初小教員三〇九人，其中女教員僅二人，平均每週授課二十二小時。十九年度，小學畢業生五五五人，升入中學者七五人，就業者一八〇人。

五 綏遠省

綏遠初級教育機關，按二十二年統計，計省立者八所，全年經費三九八〇八元，入學兒童一六一〇名；縣立者六三五所，全年經費二四七九九〇元，入學兒童，二三七七〇名，此外由教會辦理

的凡二七所，土點特旗，清真寺等所立者共有七所，其經費及兒童數不詳，近規定小學教員待遇辦法，計最低月薪三〇元，最高八〇元，並實行年功加俸，以學歷經驗成績為標準，擬有短期義務教育實施計劃，期於七年內，普及全省短期義務教育。

綏遠中等教育，據省府年刊二十年度統計，全省中等學校共八處，內有省立中學二所，師範三所，以及私立中學，職業學校，中山學院等三所，學生一一一〇人，經費年一八一五五元。關於中等教育之改進，二十三年度起，將中山學院之師範班逐年結束。而以該項移留款項，作為改辦職業學校之用，增添職業教育經費，期于二十六年達到部定標準，近擬籌劃師範學校單獨設置辦法，先就省立第一師範施行。

綏遠省府年報載二十年度全省社教機關，共一一七〇所，固縣一縣，即佔有一〇〇〇所之多，但各縣社教經費合計五一八元，固縣一縣，僅有一〇〇〇元，故此種數字，恐有錯誤，惟自二十三年度起，教育經費增加甚速，則無疑義。

第三章 西北教育的近况

一 陝西省

陝省初等教育，最近一切設施，多能按照部章規定，計二十三年度，全省初教經費，直由省庫

【西北教育考察報告書】

支給者，爲一一九四一二元，由地方支給者，爲一二〇〇〇〇〇到一五〇〇〇〇〇之間，加以其他私立初教機關之開支，總數爲二五四〇七七二元。全省初教學生爲三八七八四〇人，內女生佔三三六四三人。據張耀斗君之調查，全省學齡兒童爲九四八九三五人，就學兒童爲二二五八六四人，初教機關爲九九九五所。

其初教設施可注意者有左之數點：

(一) 爲自二十二年起，限十年至十五年內，完成全省義務教育。

(二) 爲教廳于二十二年度，訂定陝西省小學教員登記辦法，并在西安設一小學教師訓練所。

訓練的辦法，係分期抽調全省現任小學教師，施以六個月之嚴格訓練。現已辦到第四期，在所受訓練者，計一五〇人，分爲四班。

(三) 訂定小學教員待遇標準，計完全小學校長，最低俸額爲十五元，最高爲五十元；級任教員，最低爲一五元最高爲四五元；專科教員，最低爲十元，最高爲四〇元；初級小學之校長，最低爲一五元，最高爲四五元；級任教員，最低爲一〇元，最高爲四〇元；專科教員最低爲一〇元，最高爲四〇元。

(四) 舉辦短期小學班，訂有省立中小學附設短期小學班辦法，刻已舉辦六五班。

(五) 各縣教育經費之整理。曾訂有陝西省教育廳整理各縣教育經費暫行辦法，目的在使教育

經費獨立。

(六) 私塾之整理改良，曾有私塾整理辦法，主旨不在取締，乃在使其學校化。

(七) 嚴令小學校長不得在外兼職，每一學級之教員數不得超過二人以上。

(八) 限定每級學生名額，多不得超過五十人，少不得少于二十五人。

(九) 規定各縣公私立小學經費，曾訂有陝西省各縣小學經費標準。

此外有實驗小學二處，皆直接屬於教育廳，由教廳小學教育指導員輔導作教學上之種種實驗。

關於初教方面的教材，設有各種編訂委員會，現已出版者有本省鄉賢事略，小學鄉土教材等數種。

陝西中等學校及職業學校，二十三年，計有省立中學八所，學生二三三六六人；職業學校二所，學生二八二人；師範學校七所，學生一三七四人；公私立者中學一三三所，學生一六〇六六人；職業學校二所，學生一七九人。經費數目，除縣立私立無確實統計外，其直由省庫支出者，為五四一七〇四元。

陝屬中學，無論其為普通中學，職業學校，師範學校皆集中於西安。全省中等學校，共有二一校，而在西安者竟有一校之多。學校分佈，尚須更求合理。惟近年來，該省中教，較之往年，頗有進步，現已舉辦或擬辦者有：
a. 劃全省為八師範區；
b. 訂定中等學校教員登記辦法；
c. 編訂中等學校各科教學進度；
d. 訂定中等學校教職員薪金標準；
e. 規定中等學校經費預算標準；
編印鄉

士教材注重實科。

陝屬社會教育的舉辦，這是近幾年的事。清宣統元年，設立圖書館，是為社會教育之開始。據該省二十三年統計，全省社教機關，共九五七所，其中省立者二一所，私立一所，餘皆為縣立。全年經費，由省庫支給者，六四三二〇元。該省社教機關，最引人注意者，第一是孤兒教養院，純為慈善性質，一切經費，每月由陝省府補助一〇〇〇元外，餘皆為各處募捐而來。現收容男孩三七六名，女孩二九八名，年齡均在一九下至六歲之間。全院兒童，依照年齡個性，分為十三級，計高級四，初級九，皆教以普通常識，及各項工藝，於各種運動，亦很注意。最近擬創辦製革工廠，壓皮機鍋爐，并擬擴充裁絨工廠，增設裁絨木機等。第二是私立第一女子平民職業學校。該校現有女生二〇八名，經費自二十三年度上學期起，月為一九一五元，其中除教廳每月補助八〇〇元，民廳補助二四〇元外，餘則為該校出品銷售處補助二百元，不足之數，概由陝西女子職業促進會撥給，現設有商業，縫紉，染織，織襪等四科，各種出品，銷路尚好。

至于設施方面，該省教當局擬有勞工教育設施辦法，規定實施識字訓練，公民訓練，職業補習等三種教育，並保送學生入金陵大學及江蘇省立教育學院專習農村教育，又在小學教師訓練所，附設社教人員訓練班。

甘肅近年初等教育，已有進步，據教廳長水梓氏報告全省初教經費，直由省庫支給者年爲二〇五三二元，由地方支給者，年爲三八〇一五三元，合計共有初教經費四〇〇六八五元，（私立者在內）。全省入學兒童，八四五三一人；全省初教機關，二二九三所。

初教設施有可注意者：

（一）自二十四年度，增加初教經費。

（二）擬劃定學區，設立中心小學，並用以推廣義務教育。

（三）整頓私塾，使之學校化。

（四）擬定小學教育標準。

甘肅普通中學教育，據二十三年度調查，全省有省立高級中學一所，學生一〇二人，經費年二二六三八元；完全中學一所，學生三六一人，經費年五〇五四五元。此外有縣立初中七所，學生不詳，經費年二二七六一元。二十三年統計，全省有師範學校十一所，內有三所爲縣立，學生共一五三〇人，經費年一八八八二元。職業學校有三所，皆屬省立，學生三一五人，經費年七八九三三元。

甘省中等教育設施現擬改進者：（一）中學師範職業各校之設置以及經費之分配，擬從新計劃，使合于部章與地方需要（二）關於中學，擬提高程度，關於師範擬注重鄉村教育，生產建設，關於

職業者，擬多培植技術人才。

甘省社會教育機關，省立者一七處，縣私立者三二七處，經費總數爲三一七九五元，具有學校形式之社教機關，計有民衆學校，貧兒教養院，農業補習學校等一二六處，其中僅有民衆學校一處係省立，餘則皆爲縣立，經費共一九一二三元，學生共三九三八名，內女生一四一名。現該省當局，擬于二十三年度起，逐漸增加經費，五年內，須增至一定成數，創辦社教人才訓練所，二十四年度，辦職業補習教育師資訓練所，並擬設立規模較大之圖書館，保送學生赴定縣實習鄉村教育。

二 青海省

青海省的初等教育，根據該省教廳二十三年度的調查，全省高級小學共有五〇校，初級小學五六三校；高小學生有五四一四人，初小學生有二〇四四〇人，高小經費五五〇九一元，初小經費八四五七七元，經費的來源，十分之四，是由教育基金款額生息支付；十分之六，由地方居民隨時攤徵。至於回族的完全小學有十五校，學生一五七五人，經費二五〇〇〇元。初級小學七六校，學生三六九二人，經費六四四五〇元。

初級教育的設施，值得我們注意的有下列的幾項：

- (一) 調查學齡兒童，施行強迫教育。
- (二) 加多學校籌定經費。增加學校的辦法，在每自治區內，設立完全小學二所，每村設初小

一所；籌費的辦法，擬由省府補助——青省的初教經費，全數係地方款。

(三) 擬自行編印課本。

(四) 師資的訓練，辦法是在寒暑假期中，籌辦師資訓練所，施以短期的嚴格訓練。

根據該省教廳二十三年度的統計，全省中學校三，學生一七〇人，經費為三三二六五元。師範學校，成立的期間較晚，民國十三年時，改用新學制，才有師範的名稱。現在有男女師範各一所，和蒙藏師範一所。學生共二八三人。經費每年三四九六〇元。職業學校，成立更晚，遲至民國十八年，才有職業學校的組織，現在有兩所，學生共七〇人，經費年二三一六〇元。上面的學校，都集中西寧一地。

關於中等教育設施有：

(一) 增設高級中學——因為該省現在沒有高中，僅在省立一中內附設高中一班。

(二) 籌設師範學校——現有的師範學校，係師範講習所和簡易師範。

(三) 增設鄉村師範。

(四) 改進各職業學校——現在已經規定辦法，不久就能夠實行。

青海社會教育機關，省立的有一五處，縣立的六八處，民衆學校四二處，學生一三二五人。附設在省立各校的圖書館五處。經費總數一五二七元——據朱銘心氏最近調查，全省有民衆學校二

【西西北教考察報告書】

六處，其他社教機關十五處，經費四八四八元。

關於社教的設施有：

(一) 擬舉辦巡迴文庫。辦法係以許多圖書，分配在各縣圖書室，每月底調換一次，甲縣的圖書，轉運乙縣，再由乙縣到丙到丁，這樣循環下去。

(二) 戴季陶先生到青的時候，捐贈有書籍三十多箱；現在已經築成規模較大的圖書館一所，不久就可正式成立。

(三) 經濟委員會附設的衛生實驗處。據該處主任說：「本處現在雖在辦公，但還未發出通告，來應診的人，每天有七八十人到一百人這樣多，大多是一些番民」，可見西醫的推行，並不是難事。至於該處的工作有：1. 檢查各校學生體格，用講演的方法貫輸醫學知識。2. 擬籌設助產學校，使育嬰的知識普遍化。3. 籌設衛生訓練班，推廣城市的衛生。4. 該地牛馬很多，擬籌設獸醫訓練所。5. 組織巡迴醫隊，專向各鄉村施診。6. 籌設種痘傳習所，辦法由各縣保送幾個人，到所受種痘訓練畢業後，就派回本縣工作，至於用舊方法種痘或插苗，也要來所訓練，不然的話，政府即行取締。

四 寧夏省

寧夏的初級教育，據最近的調查，本年度全省有完全小學四六所，初小一七〇所，合計有二一

六所。全省初教經費一九四九一三元。至於入學的兒童，現正從事調查，只有省垣的幾個學校，有確實數字，計高小六所，學生四〇五人；初三三〇所，學生一一六二人。

初教的設施，可注意的有下列幾項：

(一) 籌辦小學教師輪流講習所。

(二) 籌設教育實驗區。

(三) 規定教育經費的分配。

(四) 規定教職員薪俸，完全小學校長的月薪三十五元，級任教員每月三〇元。課任教員，則按照級任教員擔任鐘點分配。初小校長兼教員月薪二五元，教員二二元。

(五) 規定每班人數。初小班每班二五人以上，高小二二人以上。

據最近的調查，寧夏有中學三所，內有女子中學一所。學生有二七二人，經費年三八〇六四元——女中的經費在外。另有中阿學校一所，學生一八〇人，經費一三〇〇〇元。師範學校一所，學生八四人，經費年二一八八八元。

上面的中阿學校和師範學校，都是官費。其他的普通中學，每校都有津貼，近來才取消。只有女中，現在每人每月還有五元的津貼。至於設施方面，現擬改進者有：

(一) 自二十四年度起，教員的待遇，擬改爲級任制——因目前係按鐘點計算。

(二) 擬辦蒙回簡易師範各一班，附設在師範學校裏面。

(三) 擬增加經費，充實設備。

寧省的社會教育，現在還沒有確實的統計，報據金律和氏的調查，全省的社會教育機關，大約有三十餘處，至於經費方面，二十二年度爲一〇〇七六元。

近年寧省的當局，對於社會教育事業，推行得很起勁。從今年起，全省實行強迫教育，現在省垣方面，已經辦有民衆學校六所（全屬女子的一所）學生六七八名，內女生一九八名。商業補習學校一所，學生八三人，上面的學校，都附屬在省會的公安局裏面。辦法是由公安局調查省垣的兒童，男孩在五歲以上，十二歲以下的，女孩年在六歲以上十三歲以下的皆須自動進學校，不然的話，就要處罰他的父母。經費平均每校每年約一四四〇元，假如不敷，由公益捐款項補助，可注意的，公安局辦理此事，全係義務性質，在各校兼職的，不兼薪金，根據我們參觀的，覺得這種學校，不獨在西北各省，應該多設立，就是東南各省，亦可以借鏡。至於辦理方面，尙有須研究的地方，就是寧夏的學校，都施行嚴格的軍事訓練，不過此種嚴格的軍事訓練，對於年幼兒童的心身發展，是否相宜，實在是一個值得討論的問題。另外，寧夏省黨部在各縣舉辦的民衆學校，成績很好，現在共計有九校，十六班，學生八〇〇人，經費由省黨部籌給。

五 綏遠省

【西北教育考察報告書】

綏遠教育，近年來經當局力事整理，頗具規模，茲述其二十四年度概況如次：

教育經費——省立中小學校經費，自二十二年度整理以後，確定標準，平均分配，計中等學校高級每班每月定為四二〇元，初級每班每月定為三五〇元，小學高級二班每月定為七五元，初級每月五五元，其中辦公費佔全經費百分之三十，教職員薪金佔全經費百分之七十，所有二十四年度本省教育經費共支二八九四八九元，平均每月計二四一〇〇餘元，除全年度由財政廳撥給二三五一四一元外，其餘五四三四七元，由教育廳經管學款項下發給，其分配比較，教育行政佔百分之十，高等教育佔百分之九（留學生津貼費等），中學教育佔百分之二十六，師範教育佔百分之十五，職業教育佔百分之十六，初等教育佔百分之十七，社會教育佔百分之七，至本省教育經費來源，除斗捐學款約計年收二萬餘元，禁煙罰款二五附加約計年收七八萬元，向由本廳經費，統收統支，專作各種臨時經費，國內外留學生學費津貼及各師範職校生伙食費實習等項外，所有各處正式經費，統由財政廳支付，此該省教育經費實際狀況也。至各縣局二十四年教育經費，計歸綏縣年支三二二八元，薩縣年支三七二二二元，武川縣年支二八二〇四元，五原縣年支一二三〇八元，和林縣年支七九一三元，清水河縣年支八〇〇一元，托縣年支一六五二五元，固陽縣年支九〇四六元，包頭縣年支一三八三六六元，臨汾縣年支二〇〇四八元，東勝縣年支五二八元，豐鎮縣年支三六三〇六元，涼城縣年支二九四六九元，興和縣年支一四九五四元，陶林縣年支一五五六八元，安北設治局年

【西教北育考察報告書】

支六〇〇〇元，沃野設治局年支五〇〇元，共計年支三〇〇〇六六元，其經費來源，皆係地畝糧賦附加及雜項附捐充作的款，收支尙屬適合。

高等教育——（一）國外留學，該省現在國外留學的公費生學額爲五名，計留德學生二名，留美學生二名。留英學生一名，每名年領公費數目，以各該生留學各國生活程度高低爲標準，計留德生每名年領公費馬克四二〇〇個，約合國幣四六四〇餘元，留美生每名年領公費美金一〇〇八元，約合國幣二六九〇餘元，留英生每名年領公費英金二四〇鎊，約合國幣三一五〇餘元，（二）國內留學，留學國內各大學本科學生津貼學額，在二十一年度至二十五年內，計爲一〇〇名，每名每年廢津貼一〇〇元，高中女生津貼學額十名，每名每年發給津貼八〇元，現在肄業大學本科學生受領津貼者計五〇餘名，高中女生受領津貼者計二名。

中等教育——（一）省立歸綏中學，成立於遜清光緒二十九年，前後共計畢業學生七一七名，現有尚初中各三班，共計學生二六八名，（二）歸綏師範學校，成立於民國十一年十月九日前後，共計畢業生三八三名，現有現制師範二班，四二制初級師範一班，三三制初中二班，學生共計一六〇名，（三）省立歸綏農科職業學校，該校係於十三年六月由私人籌款設立，十四年四月間，始由教育廳收歸官辦，前後共計畢業學生一一〇餘名，現有初級農作科三班，初級畜牧科一班，學生共計一五四人，（四）省立歸綏工科職業學校，該校于十四年成立，現有初級毛織科二班，初級製

【西北教育考察報告書】

革科一班，初中一班，共有學生一六三名，（五）省立包頭初級中學，係於十四年成立，歷屆畢業生共達一〇六名，現有初中四班，學生共一四三人，（六）省立第一女師範，現有初二制初師二班，學生共計一六四人，（七）省立第二師範，二十年春季成立，畢業生計六〇名，嗣于二十四年度內改爲綏遠省立集寧初中，現有初二制初級師範二班，三三制初級中學二班，共有學生一四九人，（八）私立正風初級中學，於二十年成立，畢業學生共計四五名，現有初中五班，學生共計二四七名。

初等教育——（一）省立小學八所，共有學生一六七三名，教職員共八七名，（二）縣鄉區鎮私立小學共有學生二六九六一名，教職各員計一二七四名。

社會教育——該省現有省立圖書館，省立民衆教育館，省立公共體育場各一處，縣立民衆教育館，統共設有十四處，內多半附設圖書館一所，集寧縣有圖書館一處，縣立體育場現有四處，各縣民衆學校約共七〇餘所，閱報處一五所，民衆代辦處三〇餘處。現民衆教育館辦有社會日報，編有民衆常識等。近爲培養社教人才計，擬在省立民教館內籌設訓練專班，在省立第一第二師範內，增開社會教育科目。

第二編 分論

第一章 初等教育

一 陝西初等教育概況

陝西自民國十七年以來，災荒慘重，農村日趨破產，所以教育亦成江河日下之勢。直至二十三年，農民收穫較豐，同時政局亦稍穩定，教育因之漸有相當的進展。學校的數目與社會教育機關的數目增加了不少。各縣各校入學學生的數目，也有大量的增加，各種教育設施的方法，亦有相當的改善。茲將全省初等教育概況，略述於下：

1. 義務教育實施的初步：自二十二年度起，對於實施義務教育，有三項規定：（1）從事各縣教育經費之調查（2）飭各縣教育局調查全縣學齡兒童（3）就各縣經濟狀況，面積大小及交通情形與學齡兒童數目加以籌劃，訂定按年擴充辦法，分別於十年至十五年之內，完成全省義務教育。第一項工作已於去年完成，第二項工作於去年開始，亦將得到相當的成功。

2. 小學教育之改進：陝西小學教育，近一年來，確有很大的進步，在過去一年中，對於小學教育已改進的幾點，分述如下：

(A) 設立小學教師訓練所 小學教師訓練所，是分期訓練現任教師。經費由省府籌辦，由各縣選送小學教師若干人，加以嚴格訓練。創辦以來，已畢業數班，分發各地學校服務。該所所長由教育廳長兼任，在學期限為半年，對於各科教學方法之理論與實驗，均極重視，故成績頗好。

(B) 改善實驗小學 省立實驗小學，原有七處，經費充足，後多改為各師範附屬小學，現存者有省立第一實驗小學，即原有之高中實驗小學。又有省立第二實驗小學，由前長安縣立第一女子小學改組而成，成績均有可觀。

其他如登記全省小學教員，訂定小學教職員待遇標準，舉辦短期小學班，整頓與改良私塾，嚴令各小學校教職員不得兼任校外任何職務，以上種種，都在前進與發展之中，陝西初等教育前途，實有莫大希望。

3. 私立小學教育之發展；全省私立小學甚多，最著名者為三原之民立小學，華縣之少華小學，高陵新立之涇野學園，尤為陝西教育創造過程中之一異彩。涇野學園設學校社會兩部，使學校與社會打成一片，得密切聯絡，頗能針對目前教育的流弊。此外新立之小學如臨潼之三育小學，大荔之育英小學，涇陽之念母小學等，均為私人捐資創辦的。

【西西北教育考察報告書】

西安小學校調查表（廿三年度）

校名	全年經費	教職員數		學生數	
		男	女	男	女
陝西省立第一實驗小學校	一六二四三	一九	六	五一〇	二三一
陝西省立第二實驗小學校	八四三七	九	七	一〇九	三六八
長安縣立西關小學校	四五三六	九	一	二六五	四七
長安縣立東安市立小學校	二八五七	四	七	四三	二〇六
長安縣立土地廟街小學校	四〇九二	一〇	一	二六五	五九
長安縣立雷神廟街小學校	三五七一	九	四	二八五	一七
長安縣立開通巷小學校	七四四〇	一三	五	四八〇	一三七
長安縣私立竟化小學校	二八四〇	一四	二	一五七	一二二
長安縣私立培德小學校	二〇〇〇	七	一	二〇二	七二
長安縣私立通惠小學校	一二六〇	五		一〇〇	
長安縣私立崇德小學校	一四六八	七	四	二二五	八五

【書告報察考育教北西】

長安縣私立景龍小學校	二一六〇	九	一	一六四	四七
長安縣和立同志小學校	五五六八	一四	二	四二二	二二二

陝西全省初等教育調查表(廿二年度)

學校種類	學校數	學生人數	經費	收支	教職員人數
幼稚園	五	二三五	入歲 四四九八	出歲 四四六一	一〇
初級小學	三八七八	一七九八五六	七八三六一二	八五六三三三	九六六二
(小學)高級部 初級部	二五四	三二三九一	五二〇二二七	六四七三六二	二〇〇六
短期小學	一八	三一三	九七〇	九七〇	二六

一一 甘肅初等教育概況

1. 初等教育概況：

(A) 幼稚園 省立者共三處，縣立者共五處，有男女兒童共一六一人。

(B) 各級小學 全省省立小學，縣立小學，私立小學，共二二九三校。入學兒童共八四五一

人。省立及縣立在城市者，多為單式編制，在鄉村者，多為複武及單級編制。

(C) 短期小學 全省共二處，學生共一二〇餘人。

2. 最近初等教育的辦理情形：

(A) 各小學實行教員專任制 過去的各小學教員，因薪俸微薄，積欠未發，為生活所迫，遂至不能專於一職，致教員與學校間，隔膜殊多，教育效率亦因低減。近年來教育經費頗能按期籌發，教員生活較前安定，得以實行專任，革除舊習。

(B) 各縣切實調查學齡兒童 按各縣情形，分別規定義務教育中之普通小學、短期義務、及簡易小學、改良私塾各種規程，並擬訂調查學齡兒童之各種辦法，嚴令各縣積極舉辦，切實推進。

三 青海初等教育概況

1. 過去情形 青海地處西陲，民族複雜，文化落後，教育幼稚，此為無可諱言的事實。自十八年建省以後，政府對於原有教育，除力加整飭外，並從事學校數量的增進。當時省垣小學教育，頓現一種活潑氣象。二十年六月教育廳成立，對於教育，負有專責，故設施不遺餘力，凡各縣自治區內，設完全小學二所，每村設初級小學一所，強迫兒童就學，以期普及，並令增加經費，以期充實內容。總計全省完全小學為五〇所，（此就各縣統計省垣如中學所屬小學不在其內），初級小學為五六三所。在此二三年內，較諸過去，確大有蒸蒸日上之象。

2. 蒙藏小學校 青海民族複雜，蒙藏兩族佔大多數，因過去華夷歧視，致文化思想，互相隔絕

【書告報察考育教北西】

，感情隔膜，殊為遺憾！青海當局有鑒及此，故自二十年教育廳成立後，除於普通教育極力推進外，對於蒙藏教育也極力提倡，以為達到溝通蒙藏文化思想的手段。曾訂定推進蒙藏教育辦法，令旗族遵照派定數目，選派青年子弟來省就學，或送入就近學校肄業，學生一切費用，概由公家供給，以示優待。又有特種蒙藏小學，海南警備司令馬步芳氏，在該部設立蒙藏小學校一所，令蒙古王公，藏旗千百戶，及撒拉（回教徒）頭目子弟，來省就學，凡宿膳制服書籍，均由該部籌措供給，且學生家屬亦得於校外附近學生家屬招待處住宿，也由該部招待。學生五七人，年齡八歲以上，十八歲以下，成績俱佳。自此辦法施行以後，藏番子弟就學省垣及各縣者為數將近二〇〇人；又令各大寺院限定設立蒙藏小學一所或兩所，以期普及，總計全省現設蒙藏小學共有二二校。

3. 回教小學校 青海人民，除蒙藏兩族外，回族亦佔多數，而回族教育設施，亦為當前急務。以往回族教育，包括於普通教育之內，至回教促進會成立，委員長馬步芳，熱心提倡，各縣回教小學歸各縣分會辦理，由省教育廳指導監督，統計省垣設完全小學三所，學生共五百餘人；各縣共有完全小學一五校，初級小學七六校，其經費約為九萬餘元，半由省庫支給，半由該會籌措。

青海全省小學教育狀況表

縣別	高小數	學生數	教職員數	全年經費	初小數	學生數	教職員數	全年經費
西寧	10	1,343	66	13,000元	150	5,691	171	21,380元

【西平縣軍警機關經費】

漳源	2	358	14	2,270	46	1,848	56	5,130元
大通	2	255	8	1,584	64	3,450	68	5,974元
貴德	1	43	6	650	17	578	33	6,060元
樂都	7	736	35	10,677	90	1,725	158	10,636元
循化	3	306	10	1,978	12	386	13	1,270元
化隆	6	752	18	2,688	10	321	10	未詳
互助	7	597	28	3,120	90	3,077	97	8,411元
贛源	2	95	6	894	20	649	22	1,560元
民和	3	329	11	1,770	91	2,033	117	6,110元
共和	2	135	1	820	1	25	1	150元
同仁					2	90	3	未詳
合計	45	4,954	208	39,451	563	19,873	749	66,681元

(以上係二十二年度統計表)

(青海全省回教小學狀況表)

縣別	高	小	初	小	民衆學校	學生數	教職員數	全年經費
西寧	3		23		1	1,976	52	34,000元
貴源	1		9			482	20	8,400元
大通			14			631	28	11,200元
化隆	4		6			772	23	10,400元
民和	1		6			353	18	5,200元
循化	2		9			725	33	10,650元
互助			6			146	7	2,400元
貴德	1		2			24	11	4,300元
湟源			1			52	2	1,700元
樂都			1			60	2	1,800元
同仁			1			60	2	600元

共和	1		50	3	600元
合計	12	79	1	5,331	201
					91,250元

(以上係二十二年統計表)

四 寧夏初等教育概況

1. 小學教育：全省小學校總計一七九所，內完全小學三九所，初級小學一三九所；學生九七〇〇人，其中女生佔三三三人，男生佔九三六七人（如圖表）；教員三五六人，每人平均教學二七人，每校平平均有學生五四人以上；學生年齡自五歲至二十二歲，其中七歲和十六歲的各有一〇三人，而以十一歲的佔最多數，約計三一〇人。小學經費總計一七五〇〇八元，平均學校每年經費約九六〇元，但這數目是以二十二年各縣教育經費預算為根據的，實在各校領得的數目，至多只有七五元。全省小學教員的資格，自高小肄業到大學畢業的都有，而以師範畢業的佔最多數，高小畢業的次之，初中畢業的又次之，大學和高中畢業的各二人。

2. 回教小學：寧夏回教小學教育的提倡，始於故國府委員馬雲亭先生。馬先生不獨熱心漢人教育，對於回教教育，亦一視同仁，極力提倡，這是寧夏教育界人士，不分漢回，都一致承認的。馬先生自民國八年起，先後創設寧夏全省清真高初級小學計六八校，除停閉外，現存者尙有四二校。

希望西北的回教同胞，繼馬先生的餘緒，本着中華民國的教育宗旨，發揚而光大之，這不獨是回族同胞之幸，抑亦充實邊疆大計之所關，西北全局安危之所繫！

3. 小學教育改進情形：

(A) 小學教師訓練 於去年十一月組織寧夏小學教師冬期講習所，嚴令全省小學校長教員，一律來所受訓，為期三月，除授以小學教員必須之功課外，並用小組訓練，使學員自動的來研究各種問題，尤注意精神教育，敦請名人演講，每週在五小時以上，至於起居飲食等，使其純粹軍事化，軍訓時間每週九小時，共三月，其成績亦確有可觀。聞今年暑期將如前法續辦，未來師資定日見優良。

(B) 增加教員薪金 從前寧夏小學教員有月薪六元八元者，一律增加為二十元。以安定教職員之生活，且規定年功加俸。經費大縣每年二千元，小縣五百元，以獎勵優良盡職之教職員。

(C) 教育經費的增加與獨立 自今年一月起，由省款另撥十二萬元，作為開辦小學教育的經費，計短期小學四〇所，初二〇五所，完全小學七所，實驗小學二所，預期能容納學生萬人以上。為使教費獨立，已於去年十二月十九日成立寧夏教育經費保管委員會，負具領支付審核之責，自此教育經費與行政經費，得免混在一起，主持教育行政者，可減輕經營教育經費之責；而實施教育者，可依照計劃施行，收效當益多矣！

【西西北教育考察報告書】

確口	豫旺	鹽池	金積	靈武	寧夏	寧朔	平羅	中衛	項別		完
									數	校	
一	三	二	二	六	五	五	五	一〇	數	校	全
四六	二一四	八〇	一九一	三九一	四九三	三四三	六八五	八六〇	男	學	小
三六				一四	二三		九	九五	女	生	學
八二	二一四	八〇	一九一	四〇五	五一六	三四三	六九四	九五五	共計	數	初
四	六	五	五	一八	二二	一八	一六	六五	數員教	校	級
三	七	六	一六	一一	一一四	二〇	一五	三八	數	校	小
一二二	一八五	七四	三八一	二四二	七〇三	六九五	四九二	二六七三	男	學	學
七〇			二五	一〇	二一	二	二	一一六	女	生	學
一九二	一八五	七四	四〇六	二五二	七二四	六七一	四九四	二六九九	共計	數	學
六	二	六	一八	一八	二四	二二	二四	四七	數員教	校	學

寧夏全省小學校統計表（二十二年度省教育廳統計）

省立附小	二	三六二	一七一	五三三	二一				
總計	四一	三六六五	二一四八四〇一三一八〇一四〇	五五三一	一五六	五六八七	一六七		

五 綏遠初等教育概況

1. 初級教育：綏遠全省省立小學計有八所，幼稚園兩所。縣立小學如歸綏，薩拉齊，包頭等十七縣，共計有六三五校。私立小學多係教會創辦，計屬於瑞典協同內地教會合辦者一校，屬於美國協同內地教會合辦者四校，屬於天主教聖母聖心會者十二校；教職員均由會內神父牧師兼充，學生人數未悉。學校分佈於歸綏，包頭，薩拉齊，安北，固陽，臨河，清水河，和林格爾，沙縣等處。

2. 蒙回小學教育：綏遠人口二百餘萬，漢人約十分之六，蒙人約十分之三，回滿約計十分之一。故除十分之六漢人外，其他各族之教育問題亦甚重要。現土默特旗於歸綏市設有土默特旗第一中學附屬高級小學一處，學生一六七人，教職員四人，全年經費四三六〇元。此外尚有小學校五處，每校均有教員一人，學生一班，經費每年僅三百餘元。回教徒人數少，於歸化僅設有回教完全小學一所，學生約二〇〇名。包頭縣設有清真兩級小學校一所，每年經費二二〇〇元，現有學生一五八人，教職員六人，學校組織全做縣制。此外薩拉齊縣亦有清真小學一所，學生有七十三人，每月經

【書告報察考育教北西】

費八十八元，尙有相當設備，學生精神亦佳。

(甲)綏遠省立小學校調查表(二十二年度)

校	名	全年經費	教職員數		學生數	
			男	女	男	女
綏遠省立第一小學		五二二〇	九	一	一三三二	四三
綏遠省立第二小學		五二二〇	九	二	一六七	五五
綏遠省立第三小學		五二〇〇	八		一二六	一七
綏遠省立第四小學		六一〇八	一一	一	二〇二	三九
綏遠省立第五小學		五二二〇	九	一	一三五	二三
綏遠省立第一師範附屬實驗小學校		七三八〇	一〇		一二七	七
綏遠省立第一女子師範附屬小學校		三〇〇〇	一	四		一一三
綏遠省立中山學院附屬小學校		二四四〇	五	一	一〇四	二〇
總計		三九八〇八	六一	一〇	一二九三	三二七

【 書告報察考育教北西 】

(乙) 綏遠縣立小學校調查表 (二十二年度)

縣別	校數	全年經費	教職員數		學生數	
			男	女	男	女
歸綏	二〇	二六九四六	五五	八	一〇三四	二〇四
薩拉齊	一一四	一九六六〇	二四七	二七	四〇〇二	一七一
包頭	一三	一五七二八	三五	五	七一一	一五五
托克托	四六	一五四二六	一〇四	一八	三一二二	一一三
武川	一〇四	二四五四〇	一三三	五	一八二二	九四
固陽	一三	六四三六	二四	二	三七〇	一二
臨河	三三	二三六一五	六二	三	一〇九六	二〇七
安北	一三	三一六〇	一五	一	二六三	四五
東勝	九	一三七二	一二		一六八	
五原	一三	一七六七二	三六	三	五八七	九七

【書告報察考育教北西】

豐鎮	四六	二五〇〇〇	一六八	八	二二三〇	一九一
興和	三八	一三一八〇	六〇	三	一〇二三	三九九
陶林	二二〇	八四一二	四二	四	九四二	二二
涼城	一〇二	二六四二	二一〇	五	二六三〇	一八五
集寧	一六	八五七四	二八	二	五五九	二七七
和林	一三	六八一二	二五	三	三六五	六四
清水河	一二	四七一五	二三	二	二九八	四八
總計	六三五	二四七九九〇	一二七九	一七一	二二三二二	二四五三

(上二表係根據開發西北第三卷第五期之調查統計)

綏省二十四年度，有省立小學二所，共學生一六七三名，教職員八七名，縣區鄉鎮私立小學共計八三二校，學生合計二六九六一名，教職各員計一二七四名，小學經費高級每班每月定為七十五元，初級每月五十五元，其中辦公費佔全經費百分之三十，教職員薪金佔百分之七十。

綏省本年度教費共計二八九四八九元，初等教育經費佔百分之十七。

【 書告報察考育教北西 】

(附一) 陝西省小學概況一覽表

初 級 小 學				類 種	項 目
附 設	私 立	區 立	縣 立		
	三三六九	三七五四	一四一九		學 校 數
	七九四二	七五七七	三三八		班 級 數
	二九四九六	八〇三〇三	四四三五		學 生 數
	二〇二六	四七四三	三三三三		男
	二一五三六	八五〇四四	六六〇八		女
	三三五六	二五三三	三二九		計 合
	一七一九	八一四四	一一〇五		數 人 生 新 度 年 本
	四七六四	八九六三	四三六		數 人 業 畢 度 年 本
	一〇	一	一五		教 師 數
	六	六	八		高 最
					低 最
					均 平
	六七七二	六三九五	六三六三		薪 員
					數 總 費 經 月 每

【西教北育考察報告書】

幼稚園			短期小學				高小合設小學					初
附設	私立	公立	附設	私立	區立	縣立	省立	附設	私立	區立	縣立	省立
二	三四	一三						一五	四九	三五	六二	三
二	三四	一三	三					七九	一二	一〇五	五五	二四
四七	四五〇	一九四	六四					一五八	三二四	二六二	二五九	八三
三五	一五	一五一	六〇					二九六	三六三	一七八	九五	二六
八二	六〇〇	三四五	一三四					二八四	三三七	二四〇	一五二	一一〇
								四七八	一五八	二二六	五三	八五
								四〇八	七三五	五二	四二四	四一
四	三二	一四	三					一五五	三三	一八三	一四八	五
五〇	一〇	五〇	二〇					九〇	二四	二四	三〇	九〇
		一〇	一〇					三〇	一〇	一〇	一〇	三〇
一〇〇	三二〇	二八〇	一五〇					四八五	三四〇	三五〇	三七三	三五八

【 西 北 教 育 考 察 報 告 書 】

備 註	合 計
	八九五
	一九七五四
	三五四一
	九七
	三六四三
	三八七四
	六七二六
	三三四〇
	二七四四
	二一七三

第二章 中學教育

一 現況述略

西北各省高初級中學教育，質量均欠發達，陝西二十三年，有省立中學八所，學生二二三六六人，公私立中學一三所，學生一六〇六人。省立中學校，爲榆林中學，南鄭中學，西安高級中學，安康中學，西安第一初級中學，西安第二初級中學，三原初級中學，三原女子初級中學；公立中學校，在南鄭縣有漢中共立中學，商縣有商山共立中學；縣立中學校，有雒南初級中學，西鄉初級中學，南鄭初級中學，韓城初級中學，郃陽初級中學；私立中學校，有西安民立初級中學，西安民興初級中學，華縣成林中學，富平立誠初級中學，西安玫瑰女子中學，西安尊德女子中學。關於中學教育，致應現擬辦理之事項，爲訂定中等學校教員登記辦法，編訂中等學校各科教學進度，訂定中等學校教職員薪金標準，規定中等學校經費預算標準，編印鄉土教材注重實科訓練等。

甘肅普通中學，在二十三年度，全省有省立高級中學一所，學生一〇二人，經費年二二六三八元，完全中學一所，學生三六一人，經費年五〇五四五元；初級中學四所，學生八九五人，經費年五〇五四五元，此外有縣立初中七所，學生人數不詳，經費年二二七六一元。

甘肅中等教育設施，現擬改進者：（一）中學師範職業各校之設置，以及經費之分配，擬從新計劃，務使合于部章與地方需要，（二）關於中學，擬提高程度；關於師範，擬注重鄉村教育，生產建設；關於職校者，擬多培植技術人才。

青海普通中學，按二十三年統計，有省立第一中學，學生二〇八人，教職員三八人，常年經費一一二九元，省立樂都中學，學生七九名，教職員一二名，常年經費六八〇〇元，青海省回教促進會附設中學校，學生七〇名，教職員二〇名，常年經費一五三三六元。

青海在十八年未設省前，所謂中等教育，僅甘肅省立第四師範學校及籌邊學校兩所而已。現中等學校，為數已達八所，關於普通中學將來計劃，擬增設高級中學，蓋以為「中等教育為教育之重心，本省以人材經濟，兩感困難，僅以初中為止境，青年之欲深造而赴東南就學者，無法銜接，欲服務社會者，則又感于學業期限之短促，生活技能之未備，故高中之增設，為刻不容緩之圖，今年春呈准省府，月撥三百五十元，在第一中學，增設高中一班，現已招生上課，惟限于經費，徒具形式……」

寧夏普通中學，全省三所，內有女子中學一所，學生共二七二人，經費年三八〇六四元（女中經費未在此內），此外有中阿學校一所，學生一八〇人，經費年一三〇〇〇元，關於中學教育現擬改進者，為自二十四年度起，教員待遇，擬改為級任制，現時仍係用鐘點計算。

綏遠普通中學，計有省立歸綏中學，省立包頭初級中學，私立正風中學三所，共有學生六六一人，一二學級。全省教育經費年二八九四八九元，中學教育經費，佔全部經費百分之二十六。

一 中學教育選評

陝西省立西安高級中學，在西安東廳門，原為西北大學，二十年改為今名，有學生三〇八人，內有女生五〇人，每月經常費三五九一元，班級二四級甲乙兩班，二五級甲乙兩班，二六級甲乙丙丁四班，校長唐先生，據說辦事非常認真，我們沒有和他長談。校中圖書，大部係繼承了西北大學時的殘書破籍，新近雜誌，完全沒有什麼，儀器雖然有很大的實驗室，但學生在實科上的興趣，似不甚高。校舍是十足舊式的書院派建築物，徒多而無用，于管理上殊欠合理。

甘肅省立第一中學，在蘭州通遠門外，學生五一六人，百分六十為農家子弟，高中三班，初中八班，全年經費六四七八元，內容設施差可，學生皆勤樸，惟多忠于教本，課外研究少有機會，于檢視作文中，覺學生思想似較陳舊，課程方面，除普通學科外，有應用文選修，對學生書籍由公家供給，學免費收，高中部品學優良之學生，每月有五元六元八元三種月考獎學金，關於教學上，理論與實際缺少聯繫，圖書室藏有過去高等文科師範學校的日文教育類書籍，已成廢物。教育部規定招秋季始業生以來，本年春季，該校招有預備班學生很多。

【書告報察考育教北西】

青海省立西寧高級中學，十六年時，爲籌邊學校，十八年改爲省立第一中學，常年經費一萬餘元，西寧考察各教育機關，託請教廳代發或由我們直接面交各校調查的表格，因此時尚未交到，故確實統計，無由知悉，該校校長是楊希堯廳長自兼，在理化實驗室的設備，因環境困難，應用的最低限度，都說不上。

寧夏省立寧夏中學，前爲甘肅省立第五中學，十八年甘寧青劃分行省，改爲寧夏省立第一中學，二十二年始改寧夏省立寧夏中學。該校有學生一六四人，通宿女生六人，教職員皆漢人，學生回漢俱有，農家子弟佔百分之五十。班級有高級二班，初級三班，全年經費二八二〇〇元，圖書設備，因經濟關係，全告缺如。宿舍殊欠完備，學生囿于地域，思想似不甚活潑；惟曾有一學生于作文記述中，痛陳鴉片之害在寧夏普遍情形，此蓋感受最切膚之痛也。聞寧垣青年學生，間亦有吸食鴉片者，此至可注意之一事。課程全照部訂，惟實施軍事訓練管理，每週鐘點達六小時，同時學生起身過早，睡眠不足，課堂中嘗有聽課時而睡覺者。

綏遠省立歸綏中學，在歸綏太平召前，十五年增設高中部，學生二四〇人，內有女生一一人，教職員一六人，女教員一人，校長下分設教務訓育事務體育四處，各班設有級任，兼負訓育之責，初中三班，高中三班。課程初中最多爲三六小時，高中最少爲二八小時。選修學程有應用文，文學史二種，特種課程有國技。該校全年經費二七七二〇元，每期可收學生學費七〇〇元，理化儀器設

備，約值五千元，中文圖書有一一〇〇〇冊，校內置佈尙好，學生衣着整齊，課外活動少見。

第三章 師範教育

一 陝西省

陝西中等教育，無論省立縣立私立，他的數目都是很少。單以師範教育來說，省立的僅有七所，此外還有一所小學教師訓練所。縣立的有師範講習所十二校，而學生的人數，男的有九一三人，女的有五二六人，合計起來共有一四三九人；教職員的人數共一六五人。全省教育經費，收入不滿二〇〇〇〇〇元，中等學校經費佔百分之七〇，師範教育佔百分之一三；計算實支數共爲一九二三一〇元。此即是陝西省師範學校教育的情況了，最近教育廳曾擬定了幾種具體辦法，關於師範教育方面的有二：「（一）自本年起新增經費，概作爲職業師範教育之用。（二）師範學校不得兼辦初中；移其經費，撥充爲發展師範教育之用。」此外由教育部指令改革者，尙有幾點：「（A）省立師範學校，可依地方實際情形，劃分爲七個師範教育區，設置各種師範學校。（B）各縣師範講習所，改辦爲簡易師範學校。（C）增設女中及女師。」

二 甘肅省

根據甘肅教育廳的報告：甘肅中等教育機關共有二十七校。師範學校有十一所，省立者佔八所，縣立者佔三所；省立第七師範在平涼，全年經費八八〇〇元，學生一四一人，分初級師範簡易師範各一班；省立第二女師有學生五四人；省立第一師範設高中師範簡易師範兩部，學生二四七人，去年學生增加很多。依最近的統計，中等教育經費，共有三九八一五六元，此外尚有補助縣立中學及小學之一七〇〇〇元有奇，而師範教育的經費，佔一六一九九元，聞教育廳最近尤注重鄉村教育生產教育的建設，意在矯正從前教育偏重城市的弊病。

二 青海省

青海省立中等學校，僅有八所；至於師範學校，省立者有三所，其中一所是省立蒙藏師範學校，專為訓練蒙藏教育師資之用，故所收皆蒙回藏學生；此外還有男女師範學校各一所，教育經費由省庫支出，全年為八四二四〇元，而師範教育經費，共計有三四九六〇元。學生人數，省立第一師範學校計男生二二〇人，女子師範計女生二五人；男師常年經費二五三〇八元，教職員人數，共三四人，師範學校學生，皆有津貼，每人每月四元。據青海教育當局說：「此地特殊的教育為蒙藏教育；而教育之方法為共化，即使蒙回藏同胞共化而入於文化的水平」。所以他主張蒙回藏師資，多識漢文；蒙回藏都是中華民族，在教育平等的原則下，來積極訓練師資，用來普及蒙回藏人民教育。

，這是必要的。

四 甯夏省

甯夏在從前是甘肅省的道治，地廣人稀，教育極為幼稚，全省中等教育機關，僅有四所；師範學校有甯夏省立師範學校一所，有學生男女八四人，分初級簡易各一班。除此正式師範學校而外，有小學教師輪流訓練所一所，月支經費九四〇元，專為訓練小學教師之用；三個月或六個月畢業，畢業之後轉到各鄉村擔任教學，同時並注重軍事訓練，使教員都有相當的軍事知識，和強健的身體，以為國家服務。教育經費，全年為四四三五六元；師範學校，有經費幾何？無統計可知，最近一年以來，省府對於教育，積極整頓；據教廳報告學生人數，較前年已增加一倍。

五 綏遠省

綏遠中等教育機關，共有八所；師範學校僅有三所；本年全年教育經費，共二八九四八九元，其分配情形，中等學校經費佔百分之六三，師範學校之內，皆設有初級中學班次，其餘的無材料，故不能多述。最近欲縮減師範教育經費，移作職業學校之用，並籌劃師範學校單獨設立辦法，先就省立一師範施行，茲將三校情形分述如下：

(A) 歸綏師範學校——成立於民國十一年十月九日，前後畢業生共計三六三名，現有現制師範二班，四二制初級師範一班，三三制初中二班，學生共計一六〇名。

(B) 省立第一女子師範學校——成立於十四年九月，前後共計畢業學生有一一〇餘名，現有四二制初師二班，三三制初中二班，學生共一六四人。

(C) 省立第二師範學校——於二十年春季成立，畢業學生共計六〇名，二十四年度內改爲綏遠省立集寧初級中學，現有四二制初級師範二班，三三制初級中學二班，學生一九四名。

第四章 職業教育

一 陝西省

陝西職業學校，數量甚少，總計有西安初級農業學校，省立三原初級工業職業學校，聯立者有陝北共立職業學校，縣立者有南鄭縣立初級職業學校，臨潼縣立初級農科職業學校，私立者有第一女子平民職業學校，及私立西京助產學校，其他縣私立職業補習學校，共十二處，本年度開始時，除將陝北共立職業學校，改爲省立榆林工業職業學校，私立西京助產學校，改爲省立助產學校外，其他縣立職業補習學校，或因與職業補習學校規程不合，或因名爲職業補習學校，而實際與普通小學無異者，已分別令其改爲小學，或併入鄰近小學矣，故陝西本年度之職業學校數，除職業補習學

校不計外，以省立而言，則增加兩校，以公立及私立者而言，則各減一校，茲僅就所參觀之一二學校概況列述於左：

(甲) 陝西省立西安初級農業學校 該校有學生六班，分農林墾三科，學校組織，於校長下分設教務訓育及事務三股，課程係遵照部頒標準，且置理論學科於上午，實習課程於下午，尤為得宜，體育每日二十分鐘，於課間行之，以調濟學生之學習空氣，助進身心活動。

至該校農科科目，有作物學，果樹園藝，農場管理，育種學，農作物學，病害學，農業經濟，畜牧學，肥料學，農林大意，土壤學，農藝，蠶桑學，農產製造學，普通科目為國文，算術，公民，生物學，物理，化學，道德修養，文選作文，混合植物，政治及法制概要，作文文法，動物，經濟概要，生理，應用文作文，實習科目為農業實習。

墾科科目為氣象，養蜂，墾殖，養雞，鄉村教育，農業經濟，普通科目，為國文，英文，歷史，地理，公民，幾何，動物。

林科科目，為造林學概要，森林利用學，森林植物，行道樹，農業概要，林業概況，肥料學，普通科目，為國文，代數，公民，算術，物理，化學，植物。

農場分區及設備——該校農場，分苗圃蔬菜，果樹，花卉，農藝五區。其中設備約有地二百畝水車，大車，鋤頭，耙鏟等，共二百一十件，雜具八十件，新式農具十件，騾牛各一頭，蜜蜂七箱

羊二個，雞十個，脫粒機除草機各一件。

實習情形——教學以實習為中心，故無論全校整個實習，或各級單獨實習，或學生個別實習，種植收藏之工作，均由學生擔任。各科學生，於二年級修完後，及升入三年級前，有四星期之暑期實習。

實習所出品概況——實習所得之苗木，約一萬五千八百餘株，共計二十餘種，標本一千零八頁，共計五百餘種。

事務近行狀況——一、新闢苗圃森林區約七畝，二、試種煙草約六畝，三、試種脫子棉約六畝，四、花卉播種約三十床，五、新植果樹約四畝。

將來計劃——該校擬定於三年內，建築成績室二間，標準操場一所，學生宿舍走廊一排，全校各室換置玻璃門，增購圖書三千冊，新式農具三十種，牲畜六頭，增設林場一千畝，農場一百五十畝，並呈請教育廳開高級職業班。

對於畢業生之出路問題，亦有具體計劃：（一）呈請教育廳，轉呈省政府，通令各縣農林場所，盡量任用該校畢業生。（二）呈請教育當局，轉咨建設機關，盡量任用該校畢業生。（三）呈請政府，獎勵該校畢業生，回至鄉村改良農林事業。（四）畢業生有升學力量者，盡量介紹其升學於著名之高級職業學校。

(乙) 西安第一女子平民職業學校 女子平民職業學校，辦理成績，在私立中學學校中，尙稱優良，現有學生二〇八人，分商科，織襪科，染織科，縫紉科等。商科修業期限爲三年，織科爲一年，縫紉染織修業期限爲二年。每科設主任一人，主持各科事務。該校學生投考時，不甚嚴格，錄取後經相當時期，再行一次甄別，以定去留。縫紉，染織，織襪三科學生，按程度之優劣，將三科學生，分爲甲乙丙丁四級授課。

該校經費來源，每月除教育廳所補助一千元，民政廳補助二百元外，不足之數，盡由該校負責人籌募。所得捐款，用於設備方面者多，而作經常費開支者居少數。

課程支配，商科職業科目及普通科目，共佔三十四小時，實習佔三小時，甲班職業科目，及普通科目，共佔十七小時，實習佔二十三小時，乙班則十六小時與二十小時之比，丙班及丁班則爲十五小時與二十五小時之比，實習時間，多置於上午，理論學科置於下午。

該校商科分三學年，其課程爲公民，體育，衛生，國文，英語，算學，商業，史地，商業概論，簿記，會計，英文打字，物理，化學，音樂，圖畫，商業實習等。縫紉染織兩科，分二學年，織襪科一學年，每週除授縫紉，染織，織襪各主科二十小時外，並採用能力分組法，按程度高低授以初中或高小初小之公民，體育，衛生，國文，算術，自然科學，圖畫，染色，工藝，音樂等學科十二小時。

關於職業指導課程，該校商科設有珠算，簿記，及英語打字等課，均由專門人材指導，他如縫紉，染織，織襪亦有技師隨時監督。

商科實習時間，佔全時間百分之三十五，縫紉染織織襪三科，各佔全時間百分之五十，實習時數，尚與部令相合，實習時有人負責指導監督，惟各科目實習鐘點之分配，尚有研究改善之必要。

該校畢業生出路之調查，計（一）畢業生在原校，或其他職業機關服務者約佔全數百分之十三。（二）畢業生自製機器在家工作者，約佔全數百分之三十九。（三）學生多係成年婦女，畢業後在家佐理家務者約佔全數百分之二十七。（四）該校學生，多來自鄉間及外省外縣，畢業後因人事變遷無法調查者，約佔全數百分之二十一。

今後改進計劃，因該校地址狹小不敷應用，擬將教育廳撥給之學產地三十畝建築校舍。并擬另行添設初級染織及初級縫紉各一班，招收高小畢業學生，授以初級職業之課程，使程度劃一，而原有之三科，改爲補習班繼續辦理。

陝西職業教育經費，合計爲一四六一九〇元，不計補助私立學校，則爲一二九九九〇元，省立各校經費，及私立各校之補助費，係按預算數開列，實際則按預算數八成領發，視此職業教育經費殊少，故教廳曾擬數種興辦職業教育具體辦法如下：

(一)至二十六年年度止，新增經費作職業教育之用。(二)二十三年年度，職業學校，平均每學級之經費，比照中學每學級之經費，增加百分之五十。(三)於適當地點設立職業學校，並嚴行整理已有職業學校，且酌設職業補習班。

此外由教育廳指令更新者尚有數事：(一)職業學校，各科有實習場廠者經呈准後得設實習場廠主任一人，由專任教員兼任，薪俸及授課時數，依照各主任待遇辦理。(二)職業學校，有實習場廠者，經呈准後每處得增設事務員一人，按普通事務員支薪。(三)職業學校有實習場者，得各處增設工人一名。意料此後陝省職業教育當有一番進展也。

一一 甘肅省

甘肅職業學校，僅有三所，曾參觀二校，一為甘肅省立第一工業學校，一為甘肅省立農業學校，茲分別述其概況：

(甲)省立農業學校 該校有高級林科一班，高級農科一班，普通農科三班，預備班一班，學校設備因經費關係，尙稱完善。圖書有黨義，農學，數學，理化，歷史，地理，英文，萬有文庫等，儀器有理化器械，六百八十六件，生物器械二百七十七件，用具有教室用具二百七十九件，實習用具二百九十三件，體育用具三百六十七件，尙有其他用具一百六十七件。

經費 全年為一二八七八元，學校組織，校長以下設教務主任一人，訓育主任一人，此外分設

農場管理，實習，農業，推廣，體育，事務五處。

課程 專門科目爲造林，林政，農場管理，林業經濟，森林利用，林產製造，農村社會，植物病理，園藝作物，土壤，昆蟲，農業經濟，氣象，衛生，農村合作，農產製造，林學大意，農業概論，實習等，普通科目爲國文，英文，數學，公民，軍事訓練，童軍訓練，動物，植物，地理，歷史，音樂，圖畫等。

該校今後計劃 農場校舍均感不敷應用，欲求改造，諸多困難，現已決計遷移，覓定城南牟家灣爲新址，刻正由省政府備價收買，將來新校落成，則不但實習等方面不覺困難，且隨時可與農民接觸，卽農業推廣亦可逐漸進展。

(乙)省立第一工業學校 該校有化學科一班，初級紡織科一班，學生一〇八人，設備殊欠完善，學校組織，校長以下設教務主任一人，訓育主任一人，事務主任一人，廠長一人。學校經費全年爲一八四七七元。

課程 編染科課程有國文，英文，數學，物理，圖畫，黨義，實用漂染學，編物學，工業簿記，原料學，武術，樂歌，體育，實地工作。紡織科課程，有黨義，國文，英文，數學，物理化學，紡績大意，紡織法，原學，經緯計算法，實用漂染法，工業簿記，圖案畫，體操，武術，樂歌，實地工作。化學科課程，爲國文，英文，黨義，礦物學，數學，物理，化學，實用肥皂學，定性分

【西化教育考察報告】

析，工業簿記，圖畫，體操，武術，樂歌，實地工作。

甘省職業教育經費，據最近統計爲八六四〇〇元，職業學校之設置及經費之分配，均與部頒百分比之規定，大相懸殊，即與地方之需要，亦不適應，此後當局擬按地方需要，分別培植專門人材，以期實用。

三 青海省

青海雖地居西隅，教育尙稱發達，職業學校，計有二所：一爲工業職業學校，一爲農科職業學校，二校經費，由財政廳支領，工業職業學校常年費爲一三二〇九元，學生三〇名，教職員一名，農科職業學校，常年費爲九八四三元，學生四〇名，教職員一〇名，學生學費免納。

青海省當局對職業教育，力謀提倡，除求數量之加增外，並於學校內容，力求充實，並通令各縣於相當時期，籌設初級職業學校，務期職業教育得有良好之成績。

四 甯夏省

甯夏舊爲甘肅省府道治，地廣人稀，教育幼稚，加以屢遭戰事影響，校舍幾變爲營幕，學子失學，社會紊亂，地方元氣，恢復不易，教育自亦無法推進，計全省僅有省立中等學校四處，職業學校則無一所。

五 綏遠省

綏省職業教育，由教廳規定高級職業班，每月經費四二〇元，初級職業班每月三五〇元，教職員薪金佔其百分之七十，二十四年度全省教費爲二八九四八九元，職業教育經費佔百分之十六，現有農科工科職業學校各一所，分述如下：

(甲) 省立歸綏工科職業學校 該校於十四年三月二十三日成立，前後畢業學生二七〇名，現有初級毛織科二班，初級製革科一班，初中一班，學生共有一六三名。

(乙) 省立歸綏農科職業學校 該校於十三年六月，由私人籌款設立，十四年收歸官辦，前後畢業學生一一〇餘名。現設有三年制高級畜牧科一班，四年制初級農作科三班。一年前停辦商科，改招畜牧科，因招收高級生困難，先改招畜牧科學生一班，修業期限，定爲三年。學生人數現共有一五四人，全年經費爲二〇〇〇元。

綏省職業教育數量，實有增設之必要，現綏省教育廳已決定將中山學院原有之師範班，逐年結束，以騰出之款，改辦職業學校，其經教部指令改革者：

(一) 節縮新增教育經費，移作職業教育之用。

(二) 自二十三年度開始，就增教育經費項下，斟酌提充職業教育經費，其補足成分，至少須在百分之十以上，期於二十六年達到部定標準。

(三)今後增設職業學校，應儘先辦理初級職業學校。

第五章 社會教育

一 陝西省

陝西社教機關，年來因環境的關係，迭有變動，據教育部發表二十三年度統計，總計九五〇多所，最多的爲民衆學校計五二七所，其次爲閱報所計一二一所，講演所計六一所，體育場計四五處，圖書館計五一所，民衆教育館六所，補習學校二三所，民衆識字處三六所，民衆問字及代筆處五七所，公共娛樂場二三所，民衆茶園三所，此外尚有博物院（近已附屬于省立第一圖書館），古物保存所，感化學校，孤兒貧兒教養院，劇場等機關。本年來該省社會教育稍有進步，據該省教育廳最近之統計，社會教育狀況如下表所列：

陝西省社教實現狀一覽表

機關數	民衆教育館		圖書館		民衆學校		閱報處暨 書報閱覽所		體育場		講演所		
	公立	私立	公立	私立	公立	私立	公立	私立	公立	私立	公立	私立	
	省	縣	省	縣	省	縣	省	縣	省	縣	省	縣	
2	22		1	65	1	17	698		87	1	46		75
30	57		15	102	3	34	860		143	1	58		217
140	40		140	30	20	50	12		3		8		8
20	10		20	6	10	10	2		0		0		8
44.4	23		55	11	13	18	8		4		6		4
21262215			11392344		50	16763128			1071		780		1300
13321292			8241035		40	627	825		620		368		750
480	560		191	520		640	160		451		230		225
311	368		124	729	10	409	623				182		325

【圖字編從將據原址繪】

【書告報察考育教北西】

- 備
- (一) 省立民教館二；一在西安，一在臨潼；省立圖書館一；亦在西安內附設歷史博物部。
 - (二) 私立圖書館一，設在乾縣。
 - (三) 未設圖書館之各縣，或在邊睡，或在災區，但均設立閱報處。
- 考

陝西省社會教育經費，二十二年度爲五九八四五元，佔全省教育經費僅百分之八，與部定標準，相差頗鉅，但二十三年度已增至八九八四五元，佔全教費百分之九·二五，比率大增。對於各縣之社教經費，亦已令飭酌量增加。

在省會方面，近年頗收成效之社教機關，爲省立第一民衆教育館，省立第一圖書館。及全國經濟委員會創辦之衛生實驗處所辦理之健康教育事宜，茲分別敘述如下：

第一民衆教育館——該館成立於民國二十年一月十九日，由科長唐得源分別接收前省立中山圖書館後公園平民圖書館，天文館，公共體育場等，改組而成。組織方面，分總務，推廣，及教導三部。其詳細系統表如後：

該館經常費，每月一六〇〇元，俸給佔百分之五四，計八四九元；辦公費佔百分之二三，計一九五·八元；事業費佔百分之三三，計五五六元。

該館事業進行可分爲本部事業與外部事業二種，第一本部事業分：

(一) 語文教育，設有1. 普通閱覽室（內有各種圖書一千四百餘種共約三千冊，雜誌六十餘種

表統系織組館育教衆民一第立省

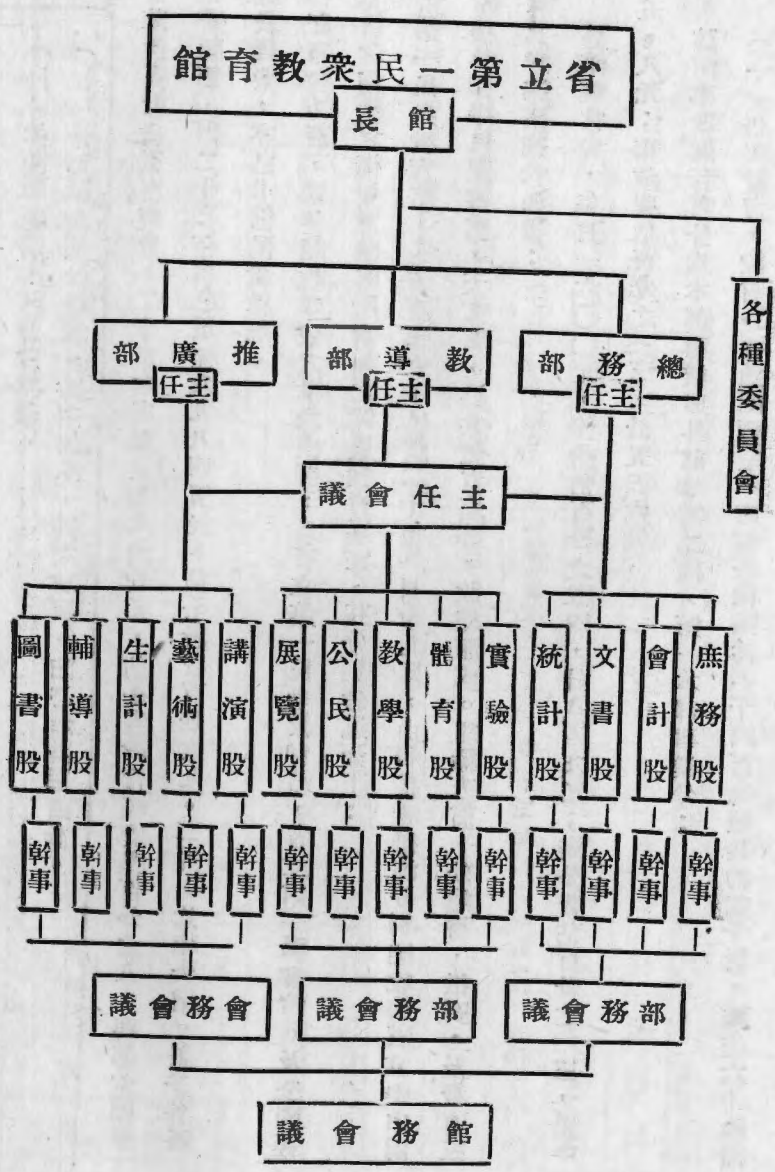

2. 兒童閱覽室，備有各種兒童讀物八百餘冊。3. 民衆學校，附設初級實驗民衆學校一班，學生四十三人。4. 民衆讀物，爲供給粗通文字之一般民衆閱讀起見，特編印西京民衆半月刊一種。5. 民衆問事處，爲民衆解答疑難之所。6. 民衆問字處，爲民衆講解生字生辭而設。7. 民衆代筆處，爲民衆代寫書信柬帖等物。

(二) 生計教育方面，設有1. 商業補習學校，現已成立一班，招收學生四十五人。2. 生計教育講演，講述有關生計教育的材料。

(三) 健康教育方面，設有1. 健康展覽室，備有生理標本模型，疾病模型，及有關衛生方面的模型共二十四種四十一件，又有各種衛生掛圖，都陳列在健康展覽室。2. 兒童遊戲場，設有鞦韆滑板軒轅板等兒童運動器械。3. 種痘。4. 衛生宣傳。

(四) 科學教育方面，設有1. 普通展覽室，備有各種有關科學教育之實物標本模型等二千一百餘件，分類陳列在普通展覽室。2. 動物園，內養有鹿熊狼鵲鴉等等動物。3. 植物園，按地形分植各種花草樹木。4. 科學講演，于星期日聘請專家或由館內職員利用展覽室內各陳列品，舉行科學講演。5. 民衆常識，在民衆壁報中特闢常識一欄。

(五) 政治教育方面，設有1. 閱報室，2. 露天閱報室，3. 民衆壁報，4. 時間報告，5. 紀念日演講。

【書告報察考育教西北】

社。

(六) 休閒教育方面，設有1. 畫廊壁畫，2. 民衆畫刊，3. 大衆音樂會，4. 公餘劇團，5. 民衆茶

(七) 家事教育方面，設有家事教育講演會。

第二館外事業，各處設有1. 民衆閱報處，2. 民處體育場，3. 民衆球隊，4. 健身公園，5. 流動書車，6. 露天閱報處，7. 民衆茶社，8. 巡迴講演，9. 兒童體育場，10. 民衆常識，11. 民衆畫報。

此外還有關於輔導工作的，如1. 民教通訊，2. 民教研究會，3. 輔導叢書，4. 巡迴講演團等的設立。

省立第一圖書館——成立於宣統元年，原名陝西圖書館，十六年五月更名為陝西省立第一中山圖書館，二十年春，教育廳令改組，將館中所有工藝陳列與博物標本各物品移歸陝西省立第一民衆教育館，並將公園創作陝西民衆教育館址，於是緊縮圖書館之範圍，定名為陝西省立第一圖書館，而歷史博物館及陝西碑林附屬在內，組織方面，設館長一人，館中設編藏流通事務三股，又設歷史博物部，部設主任一人。又有宣傳委員會，設常務委員一人，股員二人，助理員一人。

該館現存圖書，中文書籍計十六萬三千零四十二冊，西文書籍計一百一十四冊，日文書籍計三百七十二冊，大藏經一萬五千九百四十二冊，(內宋藏經八千四百三十四卷)，雜誌計五百二十四種，八千六百二十八冊，報紙四十餘種，惟多殘缺不全。

【西西北教育考察報告書】

該館經費一項，自民國二十年起，每月已增爲九一五元，全年一〇九八〇元，其中設備費佔百分之三〇，事務費佔百分之一〇，薪工費佔百分之六〇，購書費約每月一五〇元。

健康教育機關——全國經濟委員會衛生實驗處在陝西省所辦之健康教育，已進行的有如下各項：

(一) 衛生教育：協助教育廳於上年暑期辦有暑期小學教師訓練班，該班衛生課程爲環境衛生，健康教育，學校衛生，家庭訪視及急救法等，均由該處遴派醫護人員前往担任主講並經商安陝教廳專辦一長期衛生訓練班，以訓練衛生教育人才，該班業已于上年十二月間開始第一期訓練，于本年一月終畢業。

(二) 學校衛生：學校衛生事業自上年九月起，派員前往在省會各校積極辦理，已各設有衛生室，以供治療及檢查健康之用，其例行工作如健康檢查，缺點矯治，傳染病管理，及預防注射等均積極推進，工作範圍內有學校十七校，學員一萬名。

(三) 健康教育：業商由教廳于上年十月中旬成立健康教育委員會，所有技術人員及開辦藥械等，均由經委會協助專任辦理學校衛生及衛生教育事項。

(四) 婦嬰衛生及助產學校：助產校舍及附屬產院院屋工程，均于上年九月間動工興建，現已次第完成，前陝省私立西京助產學校，自省府會議通過，改轄于民教兩廳，并改爲陝西省立助產學

校後，其開辦費即由經委會協助，所需技術教師，亦由經委會派往辦理助產及婦女衛生等事項，該校現有學生三十三人，復於校外設立診療所一處，用以診察產前產後婦女來所應診者，概不收費。

(五) 西安省會環境衛生：已派有專員協同省公安局積極辦理西安市內各項公共衛生事務，其辦理手續先從調查入手，依照調查所得，次第施以改善。

(六) 省會孤兒院衛生：陝西省會共有公私立孤兒院七所，該項孤兒院之衛生；亟須改善，特自上年八月份起逐日遴派醫護人員分赴各院次第辦理，其辦理有成績者為雁塔寺及民樂園二處。

(七) 各縣衛生院：為提倡鄉村衛生起見，經委會已遴定華縣三原榆林三縣地點辦理縣衛生院，將來再事推廣，所有開辦經常各費暨技術人員及藥械傢具等費，均由經委會擔任。現華縣衛生院已于上年八月一日成立，三原衛生院已于上年九月一日成立，惟榆林遠處陝北，交通不便，辦理頗感不易，故成立時日，亦較三原等縣略遲，已于上年十二月二十四日成立，各院例行工作為診療疾病，辦理學校衛生，推行安全接產及提倡鄉村醫藥救濟衛生宣傳等事項。

陝省社會機關除上述三種，範圍較為廣大外，其他如孤兒教養院（公私立共有七所），防疫處等機關，辦理甚皆完善，而成績亦甚優良，若再能籌增經費，向前發展，殊可樂觀也。至于擴大識字運動，現已擬定各縣識字運動宣傳計劃大綱，通令各縣遵辦，將來陝省文盲數之減少，自不待言也。

二 甘肅省

民國二十年前，甘省因天災人禍之相繼而來，人民相率逃亡，十八年旱災，全省餓死者不下二百餘萬，爲狀至慘，在此情況之下，自談不到教育問題。二十一年中央派邵力子氏主甘以來，人民生活稍得安定，社會秩序亦漸趨安寧，教育事業也隨之漸有起色，去年朱紹良氏換主甘政，對教育事業提倡尤力，一年以來，全省教育已呈突飛猛進之勢。

社會教育之設施，在民二十以前甘省從未設有此項機關，近年來因感于民智之低落，成人失學之增加，故省會始設社教推廣處和民教館等機關，至于各縣現時雖有此項籌備，但一時尙難臻于實現。此項問題該省教廳，現正從事籌劃；目下省會各級學校于正式授課之外，皆附設民衆學校，以助社教之推行。

本年四月間，甘省教廳長水梓氏對該省社教機關之報告：計省立者有民衆教育館，社會教育推廣處，公共體育場等十七處，縣立者三百餘處。又民衆學校省立者一校，縣立者八十校。除上列水氏報告之外，在省城的尙有甘肅省區救濟院殘廢所附設盲童訓練班，省立助產學校，經委會附設衛生實驗處等各一所，圖書館四十一所。除省會設有省立圖書館一所規模較大外，餘係各縣設立之小規模圖書館，經費甚少，藏書無多。

甘省近年來，省黨部方面，對於民衆教育之推行，不遺餘力，據海澤半月刊第十五期登載，甘

【西西北教育考察報告書】

肅省黨務整理委員會設立民衆學校有九四所，就中八二校，已有學生三八七九名，其分佈已達五二縣，現在仍在擴充設立中。將來民教之發展，實未可限量。

社教經費，由省庫支出者，二十二年度爲一九九七一，佔全省教育經費百分之三，二十三年度已增至三六六七二元，但成數則降至百分之二·八，現擬於五年內（二十三年度起）達到標準成數，計二十三年十五年度增一八〇〇〇元，六十七年增一〇五六〇元，使其成數爲百分之四，六，八，九，十，用途均有規定。

甘肅省會規模較大，收效頗速之社教機關，如省立圖書館，省立民衆教育館，及經委會附設之衛生實驗處等，茲分別敘述于下：

省立圖書館——該館創設于清宣統二年，民國三年，將蘭州府中學校各處藏書合併，分類儲藏，作爲設立圖書館的基礎。五年，省署准就前提學使署東偏之圖書樓正式開辦，除上述圖書外，並有蘭山求古五泉三書院書籍合併羅致保藏，旋由警廳廳長王宗佑捐款千元添購古版書籍，嗣後時有增購，規模始具。初由閻士璘任館長，六年由張繼祖繼任，八年改歸省立，十六年由劉維繼任，是年八月由王爾興繼任，二十年由景藝林繼任，二十一年由牛載坤繼任，現任館長爲王培鑫。

該館組織甚簡單，設館長一人，下分圖書事務兩部，各設主任一人，幹事一人，館員五六人。圖書館建築，爲中國式藏書樓五座，共二十七櫥，樓下計職員室、辦公室、會議室、閱報室、閱書

【西西北教育考察報告書】

室等共三〇間。圖書計有二二三二種，約五萬冊，古書佔大多數，哲學、社會、自然、應用藝術等雖有甚少。該館經費，年支三一四六元，由教育廳撥給，計圖書費二四〇元，俸給費二四四八元，其餘爲辦公費。

省立民衆教育館——該館創設於民國十五年，直隸于省長公署，由省署委任館長，嗣後時局屢變，館務幾致停頓。二十一年五月，省府改組，教育廳長水梓，依部令提請省府會議，決議將該館劃歸教育廳直轄，改稱今名。館內組織甚簡單，僅職員十二人，經費每月五〇〇元，分陳列遊藝講演閱覽各部，並附設國民戲院，明恥樓，動物園，中山紀念堂，及民衆問字處等。將來甘省社教經費增加，該館內容實有擴充之必要。

衛生實驗處——全國經委會附設之衛生實驗處，所辦理之健康教育，成績甚佳，據該處最近之工作報告，有以下各項：1. 助產學校；現已建築新校舍，招有新生十九名，三月九日開始正式授課；2. 產婆訓練班：于產校未成立以前，先籌設舊式產婆訓練班，將原有之舊產婆，加以相當訓練。此外環境衛生，婦嬰衛生，學校衛生，工廠衛生，護士工作，檢驗工作，防疫事項，鄉村衛生等，該處正在積極進行中。

除上列普通之教育機關外，在甘肅尤應注意的特殊教育，即藏回教育。查甘肅地近邊陲，西隣青海，南接西康，北部又多爲蒙人畜牧之地，民族雜處，特殊教育問題，至不可忽。民國二三年該

省即提倡藏回教育，故于有回民之處，設回教教育促進會，有藏民居留之處，又設有藏民文化促進會，共同協助教育廳辦理，近年來推進頗行順利，其外則有藏回自設之小學，分佈于夏河臨潭等六縣，年由教育廳補助經費九九九三元（內藏族部分三六〇〇元），督促各該會積極推進各該民族教育，以期逐漸發達。

二 青海省

青海地處邊陲，種族之複雜較甘省爲尤甚。南部多番民，北部多蒙民，東部則爲漢回雜處，民國初年，湟源夏河循化西寧等縣，屬西寧道尹，甘省管轄，十七年改省，由甘肅劃歸青海，（夏河仍歸甘肅管轄），共領十四縣及各盟旗各土司地。是以建省未久，一切建設，均無多大進步，教育事業，極不普及，文盲之多，全國算是第一。對於社會教育，建省之初，並未有此項籌備，迨自二十年六月，教育廳成立以後，始積極推行社會教育，但皆困于經費不充，人才缺乏，實際設施，量與質各方面，均無甚可觀。茲將該省年來已辦之社會教育事業，概述于下：

據朱氏調查青海省社教機關，全省僅有民衆學校二十六所，其他社教機關如通俗圖書館，講演所，民衆閱報處，公共體育場，國民補習學校，閱報室，總計亦不過十五所。社教經費僅四八四八元，在全國爲最低。茲據青海省教育廳所編之青海教育概況，統計全省社會教育機關數，頗與上項調查相出入，茲將該省各縣最近社會教育概況列表如下：

依據上表統計，青海省社教機關共有八十三所，社教經費共有一五二七元，與朱氏所調查者，其數相差甚鉅，年來青海當局雖注重于教育事業，但感于整個教育經費之困難，而對社會教育經費突然能增加三倍以上，其中有無錯誤之點，幸讀者注意之。

依據該表所載，省立圖書館皆附屬于省立各學校內，並無獨立創辦之省立圖書館。自去年中央考試院院長戴季陶氏蒞臨青海，念及邊疆文化，特相應用書籍三十餘箱，計價一萬餘元。並代編製書目，派魏崇陽君運送青省。該省當局及馬軍長步芳，感于院長之熱忱，立即決定建築大規模之圖書館收藏之，該館現已落成，計寬七間，深三丈八尺，洋樓一所，價約五萬元。惟該館當作者在青時尙未正式開放，諒係內部尙未佈置就緒。

至於該省通俗圖書館之設施，近來擬有巡迴文庫組織條例，則以流通圖書，增進人民之智識。

其他如經委會附設之衛生實驗處，已與該省教育廳聯合組織健康教育委員會，指派醫士多名逐日分往各學校考察學生衛生狀況，並授以衛生教育。設有護士學校，由各縣保送女生來校授以特種課程，四年畢業後，分發原籍各縣服務。此外擬辦而正在從事進行的。有：（一）設立助產學校以謀改良舊式接生辦法。（二）開設環境衛生訓練班，招收省會及各縣公安局精幹警士，以便推行城市衛生行政。（三）開設種痘傳習所，招收各縣保送人員，學成後各還原籍施種牛痘預防天花：（四）設立縣衛生院，以爲推行鄉村衛生之基礎。

蒙藏教育與回教教育，在青省較爲發達，皆環境需要之故。其辦理內容如何，另有專篇論述，茲不贅及。

四 寧夏省

寧夏自民十八年建立行省，置教育廳後，始有教育行政可言。同年四月，馬仲英攻入省垣，又復中斷，未久得復。直至去年孫殿英犯寧，會將楊蘇小匪部驅使入境，社會秩序，益形混亂，而教育事業幾致全部停頓。今年以來，該省當局馬少雲氏積極提倡教育，強迫兒童入學，進展頗速。

寧省社會教育，據金律和氏最近之調查，社教機關，計有公立圖書館五處，內有民衆圖書館一處，前已停閉，現尚在謀恢復中。省立圖書館則尚在籌備中，此外尚有二所，則未公開。民衆閱報處五所，但設備極簡，不過報紙雜誌數份而已。民衆學校省立者兩校，縣立者六校，設備均甚簡。此外黨部方面主辦的亦有幾處，如最近寧夏省黨部教育廳聯合訂有推廣民衆教育之辦法。各縣小學校大多數皆附設有短期義務教育班六七處。省會有中山公園一處，公共體育場四處。西北災童學校一處，及省會公安局附設之小學校民衆學校民衆閱覽室等六七處，成績甚佳。

寧夏省社教經費，近年來尙未有確實統計，二十二年度爲一〇〇七六元，佔全部教費百分之五、五。惟年來馬少雲氏感念寧省教育落後，文盲日增，既往學校皆因旱災與兵匪之亂，經費無着，多數未能維持，全省教育幾等于無。自本年度起，實行強迫教育，無論省會外縣，凡達到學齡之兒

童，一概迫令入學，在省會方面，省公安局各區均設立小學校及民衆閱覽處，故該省本年度起，入學人數已超過原有數目數倍以上。若中央政府每年再能補助經費，充實內容，則成績當有可觀矣。該省健康教育之設施，較他省爲遲，衛生實驗處方于上年十二月成立，關於健康教育之設施，現正積極籌設助產學校，護士訓練班，學校衛生及省會衛生檢驗所等。

五 綏遠省

綏遠省社會教育，較內地各省，頗爲落後，對於社會教育之推行，爲時亦甚晚。于民國十三年李鳴鐘主綏，李泰棻長教時，始有社教機關之設施，當時在歸綏市設一民衆教育館，每年經費六四六八元。後復于豐鎮縣設縣立圖書館一所，十四年在綏市設立圖書館一所，嗣後因時局不靖，經費困難，社會教育，並無進展。二十年傅作義主綏，對社會教育，提倡尤力，據綏遠省政府二十年年刊上登載，有平民學校九所，圖書館三二九所，閱報所二〇九所，民衆學校八八所，補習學校五一所，宜講所四八五處，惟內述固陽縣既無民衆學校平民學校補習學校，獨有圖書館三二〇所，閱報所二〇〇所，宜講所四八〇處之多，似有錯誤之處。

但據教育部二十三年度之統計：綏省之社教機關，計民衆學校四所，圖書館九所，講演所六處，民衆閱報處二十處，民衆識字處二十五處，民衆問字及代筆處三所，共計社教機關六十七所。與該年刊所載，相差甚鉅。

至于社教經費，省款與縣款合計；全年共支出數，僅達一七一四七元，其中省款佔一〇八五七元，在全部教費中約佔百分之四、五。但自二十二年度起，已大有增加，計二〇四五七元。並規定每年由特種收入項下，呈請提撥二〇〇〇元，專作擴充社會教育之需。

省會方面社教機關規模較大，成績頗佳的有省立圖書館及省立民衆教育館，茲分述于後：

省立圖書館——民國十四年，由綏遠教育廳長李秦葵氏，籌款四千元購置圖書，假歸綏市小東街文昌廟爲館址，于是年一月成立，採閉架制，定名爲綏遠區立圖書館，同時附設古物部，十九年改爲省立，二十三年籌款另購館址，是年興工，建築閱覽藏書各室，二十四年二月落成，三月十八日正式開館閱借。該館組織，分總務，編藏，閱覽三部，設館長一人，主任二人，館員三人，書記三人；建築物共有藏書室十間，閱覽室十間，現有圖書計一二一五五冊，新舊雜誌九九種，計一二四九冊，日報一五種。常年經費總計五四〇〇元，內薪金四二〇〇元，購置費四八〇元，辦公費七二〇元，每月到館借閱圖書者平均有六百餘人云。

省立民衆教育館——民十四成立通俗講演所，設備極簡，嗣奉令改組爲社會教育所，規模稍加擴充，至二十二年七月始改爲省立民衆教育館。設館長一人，下設總務，講演，出版，遊藝，健康，閱覽，每部各置主任一人，幹事一人或二人。又附設社會日報社一處，歸出版部主編，現有圖書多係教育文哲等類，經常費每月八一六元，及每月另撥社會日報補助費二六〇元。該館將來擬于新舊城

及車站等處劃分爲七個教學區，設立民衆學校七所，試行小先生制及導生制，刻正着手進行，果能實現，則省會文盲，數年後當可全數肅清矣。

此外綏省除普通社教機關，各民族教育亦應加以注意，綏省人口二百餘萬，漢人約十分之六，蒙人約十分之三，回滿約計十分之一。故除十分之六的漢人外，其他各族之教育設施亦甚重要。現僅土默特旗在省會有中小學之設，烏拉特三旗兩級小學一處在包頭境內，回教徒學校，在歸化者，有回教完全小學一所，包頭設有清真兩級小學一所。實當有竭力推進之必要，想該省當局對於各族教育必能增籌經費，以期達到各民族教育一律平等。

本年度社會教育統計有省立圖書館，省立民衆教育館，省立公共體育場各一處，縣立民衆教育館，統共設有十四處（除托集東沃莖）內多半附設圖書館一處，集寧縣設有圖書館一處，縣立體育場現有四處，各縣民衆學校，約計七十餘處，閱報處十五所，民衆代筆處三十餘處。

（附一） 陝西省立第一圖書館附設歷史博物館收藏古物一覽

1. 宋朝古物類

宋白地黑花大小磁罐拾件

宋龍泉磁盤乙件

宋影青小碟捌件

【書告報察考育教北西】

2. 元朝古物類

元泥造像四尊

元磁盤乙件

元石刻香爐乙件

3. 明朝古物類

大明刻花磁罐乙件

大明五彩小瓶兩件

大明孔雀綠磁盆乙件

4. 清朝古物類

康熙青花白地磁盆乙件

康熙白地黑花磁瓶乙對

乾隆五彩磁瓶乙件

乾隆五彩珊瑚鈿磁碗

嘉慶粉彩方瓶乙對

道光磁綠鸚哥乙件

【西西北教育考察報告書】

同治五彩小瓶乙件

5. 仿古物類

仿古雕漆紅花瓶乙件

仿大明嘉靖青花白地瓶乙件

6. 列朝古物類

漢俑乙對

漢瓦花繡乙件

六朝令暉硯乙件

宋硯乙件

漢銅劍乙件

漢斧乙件

漢匕首乙件

古銅頂乙件

宋銅牧童牛乙件

列國銅葬乙件

周商父已鼎乙件

宋鼎乙件

元金塔乙件

第六章 女子教育

西北民族複雜，言文各殊，文化幼稚，教育落後，加以頻年天災人禍，農村破產，生產減少，經濟拮据，前已屢言之矣。近年各省當局對於教育雖時謀革新計劃，但為經費所限，兼以少數民族間稍有隔閡，故欲求各民族之智識水平的增進，尙感困難，現在除各省大城市設立中小學校外，其餘各地，一縣中僅三四小學，或竟付缺如。學校如此之少，教育當然不能普及，而女子教育更可想而知，茲將調查所得列表如次，以示西北女子教育現狀大略：

一 陝西省

校 名	經 費	學 生 數		教 員 數		職 員 數	
		男	女	男	女	男	女
陝西省立第一實驗小學	一三五三	五一〇	二三〇	一六	六一七		
出西省立第二實驗小學	二八〇八	一〇九	三六八	七	一三		

【書告報察考育教西北西】

長安縣立土地廟街小學	四一四〇	二六五	五九	七	一	三
長安縣立雷神廟街小學	三五六四	二八五	一七	二	二	六
陝西私立崇德小學	一三五〇	二一五	八五	六	三	一
長安縣立西關小學校	四五三六	二六五	四七	七	一	二
長安縣立東羊市小學	二五六四	四二	二〇六	三	六	一
長安私立景龍小學	二一六〇	一六四	四七	七	一	二
陝西私立同志小學	五五六八	四二二	二	一	二	三
陝西私立培德小學	二五〇〇	二〇二	七二	六	一	一
陝西私立竟紀小學	二八四〇	一五七	一二二	九	二	五
長安縣立開通巷小學	七四四〇	四八〇	一三七	一	五	二
陝西省立高級中學	四三〇九二	二五八	五〇	二	四	一
陝西私立尊德女子中學	六二〇〇		二二四	一	七	六
陝西私立第一女子平民職業學校	一三四〇		二〇一	七	五	九
陝西私立玫瑰女子中學	二四二〇		二四一	一	五	四
陝西小學師資訓練所	五二五四八		一四一	九	一	二

【西 北 教 育 考 察 報 告 書】

陝西省立助產學校	一一〇〇〇								
西安孤兒教養院小學	五五二〇	三七六	二九八	七	六	四	二	一	
總計	一六四九四三	三七四八	三三六四	一六二七〇	八四一九				
一一 甘肅									
甘肅省立第一女師附小	一〇九二〇	五	三四五		一七	二			
甘肅省教育廳附設第一實驗小學	二二三三五	四五六	五一	一三					
甘肅省教育廳附設第二實驗小學	七五六七	三六七	七七	九	三				
甘肅學院附設實驗小學	二四〇〇	二七〇	一二	三	四				
甘肅道門街小學	六四四	二八〇	二五	七	三				
甘肅第一女子職業學校附小	七二〇〇	一三	二三九	二	八				
甘肅省立一師附小學	一一四六	五〇二	二一	一七	二				
甘肅省立鄉村師範附小	四二八	一一	八九	八	一				
甘肅回教促進會立清華小學校	二九二八	一七五	一〇	六					
甘肅回教促進會立清華第一小學	一〇四四	一七〇	五	二					
甘肅回教促進會立清華第二小學	九四八	一七八	七	二					

【西北教育考察報告】

甘肅平涼縣立女子小學	八七〇		六二	三	一
甘肅靜遠縣立女子小學	一五〇〇	一三	一〇〇	六	
甘肅靜遠西關小學	一六七〇	一八九	一〇	二二	一
甘肅省立第一女子師範	四〇三二〇	一	一四八	二六	一六
甘肅第一女子職業學校	六六〇〇	二八	一五二	八	七
甘肅省立平涼女子師範	七二〇〇		一六	八	三
甘肅省立助產學校	九五六二〇	二四四八	一三六九	一三	六六
總計			二六	二六	六
三 寧夏省					
寧夏省公安局附設第五民衆學校	一四四〇	八〇	三〇	三	二
寧夏省公安局附設女子初級小學	一四四〇		一六八		五
寧夏中衛縣立應理女子小學	二二三二		九二	四	一
寧夏縣立第二小學校	三六七二	一七〇	一〇	六	一
寧夏縣立第一小學校	三六七二	一九二	五	六	三
寧夏省立師範附屬小學	六二四〇	三一八	一八	一〇	六

【書告報察考育教北西】

寧夏黨部附設小學校

一三二〇

七五

三五三

一一一

寧夏省立師範學校

二一八八八

七八

六一三

八

寧夏省立中學校

六二〇〇

一六四

六一九

一三

寧夏省立女子中學

二五一四

一三

總計

六九八八四

一〇七七

三七〇七三一七三六

二

四 綏遠省

綏遠省立歸綏農科學校

二〇〇〇

一四六

六一三

一一

綏遠省立歸綏兩級中學

二八四二〇

二二九

一一一五

一〇

綏遠省立第一女師

一六八〇〇

一五八九

四四

二

綏遠省民衆教育館

一〇一五二

二二一

三五二

一四

綏遠省立包頭中學

一三一〇〇

一二〇

二九

七

綏遠包頭縣立小學

三四〇八

一九四

一三六

一二

總計

九一八八〇

七〇二

二二五五四六四八

二

五 青海省

青海樂都東關女子小學

六三六

八

二五一

一一一

青海省立第一中學校	二二二九	二〇八	不詳	三八	不詳
青海省立第一師範學校	二五三〇八	二二〇	不詳	三四	不詳
青海省立第一職業學校	九〇〇〇	四〇	不詳	一〇	不詳
青海省立第一女師範學校	一三七二一	二五	八	四	

此次在各省實地調查的教育機關，有數字可察的，計陝西二十六處，甘肅三十六處，寧夏十九處，綏遠六處，青海五處，上表所列，僅就有女生者而言，雖說不是一個完全的統計，但是，所漏無幾，由此亦可窺見西北女子教育之大概。

這個急待開發的西北，交通不便，文化稍後，欲求滅除封建意識，必須使其每一成員，都能發展他天賦的能力，所以對女子教育的注意，是不能忽視的。

第七章 童子軍教育

(甲)

童子軍教育，是以訓練一般兒童青年為對象，使之有組織，守紀律，負責任，有技能的健全的國民。它是一種最適合兒童身心發展的動的教育，可說是近代一種新興的教育思潮。我國童子軍訓練的宗旨是以發展兒童作事能力，養成良好習慣，使其人格高尚，常識豐富，體魄健全為智仁勇兼備之青年，以建設三民主義之國家，而臻世界於大同。

西北各地之童子軍，隴海路所及的西安，一切童子軍設備，尙稱完全，較爲可觀。歸綏，包頭次之，甘肅，青海及寧夏三省又次之。茲分述其概況於下：

一 陝西省

西安各中小學，童子軍訓練，頗爲普遍；各校多以童子軍制服爲校服。省立第一中學，第二中學及師範學校，團部設置，堪稱完備。參觀省立一中時，適該校舉行二十二週年紀念，并展覽成績，開運動會，來賓參觀者極爲踴躍，校門及各成績展覽室，均有童子車站崗，維持秩序，服務精神極佳。

一一 綏遠省

包頭與歸綏之中小學，均有童子軍功課，制服亦具備，惟團部尙未向總會登記，設備較差。一切正在計劃進行中。據調查報告：最近工作會常參加全縣各種集會，到場服務。每星期日，在通衢大街中協助軍警指導行人，實行新生活運動，此爲極好之現象。

查歸綏之中山學院童子軍制服，第一套係由學生自備；第二套則由學校供給，此種辦法，酌量學生經濟情形辦理，頗堪模倣。作者參觀該校童子軍上操。男女兒童，均極嚴肅，惟動作尙當更求活潑。

三 甘肅省

蘭州於民十五年曾辦過黨童子軍，旋即停辦。前年教廳派邊仙橋君等十人往南京教育部所辦之暑期童子軍教練員訓練班受訓，現均返省努力於童子軍事業。最近在蘭州成立羅浮團童子軍，為推動甘省童子軍教育之核心。省理事會籌備處由省府每月津貼一百元，限八月內正式成立，本年暑期擬開辦童子軍教練員訓練班。

平涼中學，童子軍訓練雖不久，然精神煥發，步伐制服均極整齊。負責訓練者為毛君，據云經濟極感困難，目前尚無設備。制服係由學生自備。此種刻苦自勵的精神，值得佩服。

四 寧夏省

寧夏各校，有童子軍課程者極少，然稽之以往，間或有之，後因教練無人，因而停頓；此外，亦有將童子軍附屬於體育，只在上體育時講授，不另開課的。

該省回教中學，上課時級長須向教員報告：「本組應到若干人，請假缺席若干人，實到若干人」。有如軍隊之被上級軍官檢閱然。又如省立中學晨操舉行升旗禮，訓練學生尊敬國旗，培養其愛國思想，極合於童子軍教育精神。

查省政府附設兩級小學，係前山東災童學校，在山東時曾辦童子軍，後隨馬主席來寧，無教練員，現只有童子軍制服。上課時係軍事操，全體學生不分年齡，均須參加，惟年幼者可以聽便。

至於小學兒童，頭不蓄髮，一律制服，步伐齊整，隊容嚴肅，動作敏捷，尤以公安局附小為最

五 青海省

西寧各校，除回教中學及省立初級工業農業職業學校，每週有一二小時童子軍功課外，餘未多見。工業農業職業學校因經費困難，童軍設備稍差，但主其事者頗具熱忱，刻下正準備擴充組織，並擬籌資派員赴東南考察，藉作參照。又因購製困難，各校童軍以普通校服為制服，學生生活尙服從，有紀律，一切偏重軍事化，有斯巴達教育之風尙。

綜上所述，可知西北童子軍教育之最大問題。第一即在經濟困難，設備簡陋，次為教練人員缺乏。故現狀之西北童子軍教育，數量殊少，不能與東南各省相提並論。然就操法言，西寧及寧夏二處之學生，均極備嚴肅、整齊、敏捷之能事，又為東南各省所不及。唯未及成年之兒童，即受軍訓，對於身心發育方面，有無防礙，實一問題？又于兒童受訓時，偶有不慎，即夏楚隨之，似亦有改善之必要。

(乙)

童子軍教育含義至廣，「德、知、體、羣、美」五育均寓其中。故童子軍訓練之原則，方法，形式及設備等等，在在均須顧及。由「做而學」(Learning By Doing)，可說是童子軍教育之基本原則，基此原則而施教，其方法是注重努力實踐，不尙空談。至于形式方面如制服，徽章，設備方面如營幕，炊具，軍棍等用品，童子軍總會均有規定頒佈，務求全國整齊劃一。然在西北交通蔽塞

，人才物力均感缺乏的情況之下，辦理童子軍教育，至少有下列諸問題值得吾人注意。

A 設備問題 童子軍教育注重在「做」，故物質設備爲必要工具。然設備欲求完全，乃一經濟問題，故首宜顧及地方經濟能力。倘辦童子軍教育，糜費公帑，增加民衆負擔，成爲社會上的奢侈品，則決非吾人所期望。我們是要在經濟困難之下，以極少之經費，收極大之效力爲原則。換言之，我們要在窮困環境之下，應有窮困式之童子軍，毋須急急於外表之形式。且設備方面儘可因時因地，酌量變通辦理。如營帳一項，倘無力購買現成者，儘可利用蘆葦或樹枝編成，總之，只求節省適用，力避無謂鋪張。

B 教練問題 童子軍教育注重人格感化，故爲教練者應以身作則。教練員不但須有教學的技能，且須有理論上透澈之認識，更須要有誨人不倦，刻苦奮鬥的精神。

如甘省前年教廳派送學員往南京受訓，學成返里，即在童子軍界服，此法甚堪模倣，盼望其他各省亦能相效而行。另一方面或由童子軍總會介紹富有學識經驗者赴西北各省與辦童子軍教育，由政府加以保護，報酬從優，俾能專心工作。如此，則教練人員問題，當可得到相當的解決。

C 提倡蒙藏童子軍教育 西北地處邊陲，蒙藏雜處，教育落後，民知未開，民族意識與國家觀念尤爲薄弱，極易受人煽動，故站在民族的立場，爲鞏固邊防計，爲切實提攜民族間融洽感情計，亦須亟設蒙藏童子軍教育。

D 普及組織問題 童子軍教育非僅限定在學校訓練少數學生，務求深入民衆。不過以學校童子軍爲中點，推廣及於學校附近街巷及鄉村，凡一切兒童不分階級職業，概由主管機關或村長出而組織，實行強迫入伍，務使一般兒童均得受訓練，有技能，重紀律，尙勤勞以及養成勇敢奮發，服從領袖，服務社會，爲國家民族而犧牲的精神。各地倘能如是，其成效必大有可觀。

E 經費問題 經費是諸問題中的先決問題，倘此問題無着落，其他問題便難於實現。但西北地方，經費拮据萬分，而此問題又與政治軍事有關，較好辦法，是使教育經費獨立，并給予保障。然後創辦童子軍事業方有法可想。關於此項問題，固急待地方政府之籌辦，更盼望中央政府，特別注視，竭力補助。

F 認識問題 社會上未明童子軍真義者，顧名思義，頗多誤會，以爲童子即小孩、軍即兵。其實，童子軍課程雖有軍事與政治的訓練，然絕非單純的軍訓可比，更不能與體育併爲一談，它自有其教育上的根據與價值。它不是學校的裝飾品，用來鋪張門面的東西。倘說教育爲政治的工具，中國童子軍教育顯然地是復興中華民族的新式武器。此點固有待從事童子軍事業者認識，更盼望各地輿論界宣傳，使社會上明白，減少無謂障礙，以期易于收效。

第八章 蒙回藏教育

一 青海寧夏蒙藏教育

青海蒙藏教育之發軔，實自清末宣統二年，青海辦事大臣，創設蒙古學堂，就學兒童，多為蒙旗子弟，民國以來，改為寧海蒙番小學校，八年擴充該校為師範學校，以為推行蒙藏教育基礎，更于玉樹千卜六，果密等地設立小學數處，鎮署設有專科，管理其事，蒙藏教育至此始略備規模，十三年，明令王公子弟來西寧就學，蒙藏就學子弟，也一時頓形加增。十五年擴大學校範圍，改為青海籌邊學校，添招中學師範職業各科，十八年青海改建行省，籌邊學校，改為省立第一中學。

青海建省以來，蒙藏教育，尙未顧及，至二十年，教育廳首先令各寺院設立小學，二十二年二月，又在西寧成立蒙藏師範學校一所，為培養蒙藏師資之基礎。同時大通廣惠寺，設有小學一處。樂都馬營等寺，設有小學一處，共和設有小學一所，以上均為完全小學，初級小學，全省共有二十校。

青海南部警備司令，在西寧附設有蒙藏小學一所，地點在省立圖書館側，蒙古王公藏旗千百戶及撒拉（回教徒）領袖子弟多來就學，凡膳宿制服書籍，均由學校供給，甚至各王公領袖子弟家族，亦于校側另置一學生家屬住宿處，惠子居留。現全校共有學生五七人，內土番一七人，撒拉五人，王公子弟二〇人，年齡均在八歲以上，十八歲以下，初來時藏民子弟用藏語，撒拉子弟用土耳其語，現在採用漢蒙漢藏合璧之教科書，均能認識熟誦，此種直接教授國語之法，比較主張用蒙回藏文編輯課本，以特別訓練蒙回藏教員者，尤為省事。按此校蒙藏王公子弟入學至多，將來于提高民

族文化，促進民族感情，由領袖間相互的信仰與努力，當更容易。

青海蒙藏小學校，頗有成效，欲求民族間互相深切的了解，似應於小學課程中，添入中華民族故事，西北問題等材料，由教師選其有關係者，用極淺顯的語句，將現代西北的需要，以及過去的概觀，逐漸貫輸於兒童腦筋中。更應注意掛圖及藝術品的提示！此可于東南各大書局設法採購。求迎合兒童心理，注重興趣教學，實有必要。

西北衛生，向少講求，蒙藏小學尚應留意此方面的訓練，他們有病請喇嘛的習慣，應當勸導改除。疾病與衛生關係的說明，在兒童教育的期間，絕對不可忽視。

青海以外，甘肅向無蒙藏教育之設施，寧夏教廳，擬舉辦蒙回教育訓練班，作為提倡蒙藏教育的準備，現正在與各盟旗王公商洽中。

二 綏遠盟旗教育

綏遠烏拉特三旗，設有兩級小學一處，在包頭境內，學田租地，年有七千元，學生人數不詳，但不加整理，成效難見。

伊克昭盟右翼前旗（即準噶爾旗），內有同仁小學一處，係那森達賴次子奇子俊，募捐成立，有男生八十名，女生二名，皆係蒙人兒童，全校學生分爲四級，其科目除加授英語蒙文外，均與普通小學同，教材亦用商務書館新時代課本，校內設主任一人，教員四人，學生全部官費，每名按月

得接受津貼三元五角。

土默特旗，設有小學五所，第一小學，設歸綏文昌廟內，全年經費三二〇元。第二小學設歸綏畢克齊鎮真武廟內。第三小學設於察鎮。第四小學設於薩縣煤炭租稅局內。第五小學設於包頭福徵寺內，各校每年經費均三百元。

其餘綏屬八旗中，雖間有設立私塾，講授蒙文，但均無學校名稱，教師亦多爲失業商人。按綏遠境內，有蒙人十五萬之多，而教育如此幼稚，當此邊事日亟之時，苟不及時設法從事整理，強隣虎視，前途實不堪設想。

三 甘肅回教教育

甘肅回民教育，由甘肅全省回教教育促進會負責辦理，促進會委員馬精武先生等，精明異常，任職以來，教育設施，頗具成效，茲將所屬各級學校，分述如下：

私立清華小學校，在省垣孝友街，民國二年創辦，初名清真高等小學校，後改爲回教促進會立第一小學校，十八年奉省府令改蘭州市私立第四小學校，二十三年十一月奉教廳令改爲蘭州市私立清華小學校，現有學生一七五人，女一〇人，家庭職業，工百分之四十二，商百分之二十五，農百分之二十，學百分之二，軍百分之三，政百分之八，可知回人業工商者佔大多數。教員六人，月薪多者三四元，少者十二元，校長馬心泰先生，月薪四五元，全年經費二九二八元，學費免收，學

級採複式編製，三班六學級，訓育用自治輔導主義，組有公民訓練委員會，圖書皆教科書，教員參考書及少數兒童讀物，共一百五十本。

清華第一初級小學校，在蘭州新關忠信街，民二年五月創辦，學生七〇人，女生五人，百分四十五家庭業商，校長一人，教員兩人，按年由促進會支給經費一〇四四元，圖書有小朋友作文，詩歌，謎語，故事等共一五〇餘冊，訓育時，有時採用體罰。

清華第二初級小學，在省垣河北蘭州台，民二年所創設，有學生男七八人，女七人，家庭職業以商爲最多，課程中，無美術或圖畫一科，校長馬瞻珊月薪二八元，教員二人，月薪各二十四元，班級採複式編製：設二班四學級，全年經費九四八元，圖書有兒童叢書，小朋友故事畫報數十冊。

清華第三小學校，在西關清真寺，民二年爲國民學校，十年改蘭州市私立第三初級小學，二十四年改今名。現有學生五四人，無女性，全年經費四七二元，班級複式一班三級，「訓育目標：團體訓練，在養成勤儉之學生，各別訓練，在造成教品勵行之公民。」（原文照錄）

清華第四初級小學，在蘭州西稍門外騷泥泉街，共有學生三五名，教員一人，全年經費六六〇元，課程有國語算術常識公民衛生。

四 青海回教教育

青海回教教育由回教促進會辦理，該會採委員制，由馬步芳師長任委員長，各縣設有分會，總

會設教育長一人，由回教促進會附屬中學馬霄石先生担任，附屬中學校址，在西寧城外，建築新適，大禮堂，圖書館，運動場俱備，爲省垣最大之學校，有學生七〇人，全年經費一五三三六元，并由促進會附設有小學三處，共有學生五〇〇餘人。

青海回教促進會各縣分會之學校統計，西寧縣，上五莊的第一回教促進分會，有兩級學校二，初級小學三，學生共四八四人。魯沙爾第二回教促進分會，有兩級小學一，初級學校一三，學生共七八二人。壺源縣回教分會（以下簡稱分會）有兩級小學一，初級校九，共學生四八五人。大通縣分會有兩級校三，初級校十一，學生共六二二人。民和縣分會有兩級校一，初級校五，學生三五五人。化隆縣分會，有兩級校四，初級校六，學生七六二人。循化縣分會，有兩級校二，初級校九，學生七二三人。互助縣分會，有初級校三，學生一四六人。貴德縣分會，有兩級小學二，學生一二〇人。湟源縣分會，有初級校二，學生一二二人。都蘭縣分會，有初級校二，學生一一二人。同仁縣分會，有初級小學二，學生共七五人。共和縣分會有初級校二，學生共六〇人，總計各縣分會，共有高級初級小學校九七所，學生五六六八人。

五 寧夏中阿學校

寧夏省立第一中阿學校，在省垣東校場，民國元年前寧夏護軍使馬雲亭創設蒙回師範，十九年停辦，二十一年前主席馬子寅改設中阿大學，招取回教中老年「阿衡」（類耶教教師），授以中文

【西西北教育考察報告】

，二十三年改辦今校，校長由省主席兼任，下設主任主理其事，教務上設有中文及阿文教務員，班級有二四制初級小學兩班，三三制初中一班，學生共一六六名，教職員九名，最高月薪四十元，經費過去由主席私人供給，自二十四年起，由教育廳補助五百元，共有總數一三〇〇元，校中學生伙食服裝書籍等費全由公家供給，約九一〇〇元，中學課程有算術國語物理化學動物植物公民歷史地理阿文，小學有衛生社會自然常識黨義阿文。

中阿學校，「以造就中阿並通，才德兼優人才，溝通漢回文化，融會教會思想；鞏固邊防，開發西北，闡揚教旨，復興中國為宗旨」。我們留寧夏時，馬主席一再為言「過去回漢間隔閡，全是回民誤解教義，中華五大民族，本為一家，其中所有差別，不過各民族間宗教信仰不同而已，回族文化較為底落，全由環境所致，現在國難嚴重，民族團結，勢不可緩，過往隔閡，首應冰消，中阿學校之設，意即在此」。

阿文為全校必修學程，中學一年級教室中，除上列課程時間表外，左壁牆上，尚有回教阿衡所訂教經日程表一張。內容有墨克圖布，衛嘎業，呼賽河，四典要義等課程，據云係選讀。學校管理，全屬軍事化，各處均整齊可觀。聞該校擬于下年度將初中一班，改為簡易師範，俟其畢業後分發各清真寺伴同阿衡傳授回民知識。

中阿學校之設，原為適應社會環境之需要，惟西北習慣不同，衛生素不講求，此校課程方面，

尙未見有生理衛生之設置。爲求回民了解國語文之重要，並可酌設初級應用文一學程，軍事訓練時間，似覺過多，因學生每日精神耗費，過於疲憊，可以減少其他學程學習效率。初級學生，身心發育，尙欠完全，軍事訓練，似可改爲比較切近之遊戲，以引起兒童對於西北國防上的重視，此點寧屬各地，都似有商改之必要。

(附) 中阿學校的民族意識之訓練

寧夏中阿學校的主任蘇先生，編有油印的朝會對話，每次朝會行禮如儀後，師生即得誦讀一遍：

「教師：我們的國家是什麼？」

學生們：中華民國——世界最古的文明大國。

教師：我們的宗教是什麼？」

學生們：伊斯蘭穆——和平的宗教。

教師：我教的宗旨是什麼？」

學生們：普慈——勉人向善，止人爲惡。

教師：我們對於國家民族和宗教應當怎麼樣？」

學生們：誓死愛護絕對不讓人侮損。

教師：宗教和國家民族有什麼關係？

學生們：國家和民族是宗教的外衛，宗教是國家和民族的內助，相輔而行，不可偏廢。

教師：穆聖人教我們每個男女教徒必須始終自求知識，這個知識是狹義的呢？還是廣義的呢？

學生們：廣義的——舉凡人生上必需的各種文字和一切科學技能，都包括在內。

教師：本校的創造者是誰？

學生們：是現任寧夏省政府主席馬少雲。

教師：馬主席爲什麼勞神焦思創辦本校呢？

學生們：爲造就中阿兼通的科學人才，溝通中阿的文化，融洽漢回感情，開發西北，鞏固國防，闡揚教義，愛人救國，實現普慈宗旨。

教師：我們怎樣貫徹主席的目的呢？

學生們：我們吃苦耐勞，鍛鍊身體，充實精神，敦品好學，期達主席的目的而後已。」

此外在中阿學校，還有學生們天天高聲唱着的民族歌和自衛歌，由馬鴻逵主席手編的。他們對青年於民族的認識，民族的自衛方式，都有很明顯的指示：

a 民族歌：

「漢回本屬一族，

【書告報察考育教北西】

只因信教互殊，

遂各分門別戶，

彼此干隔不睦，

致釀慘禍，不一而足，

舊習破除，恢復國族，

舊習破除，恢復國族。」

b 自衛歌：

「我穆聖被窮追默地納圍困，

爲自衛，奮起了大無畏尙武精神，

冒矢石，忍傷痛，

不退縮，前進！

寡勝衆，後成功！

又十字軍略東侵，

終被我忠勇回徒教，

求自衛，

迎頭打得落花流水齊潰奔，

能自衛，方生存，

拿出這種精神，

保衛祖國，

逐出侵略，莫要過分。」

第九章 青海寧夏義務教育

青海寧夏兩省，於二十三年度開始，對於國民教育，特為注意，設立初級小學，強迫兒童入學，在最近辦理之兩年中，進展甚為迅速，青海兩省，實施方法，略有不同，特分述如左：

一 青海義務教育實施情形

目前青海由教育廳規定推進小學辦法，分期實施，其原有計劃如後：

1. 調查學齡兒童強迫入學 令各縣教育局將學齡兒童，一概勒令入學，並再切實調查，盡力督促，其不遵令送校者，便施強迫手段。

2. 增加學校籌定經費 按照自治區內，擇適中地址，設完全小學二校，每村設立初小一處，以便兒童就近讀書，所需經費，應由省庫補助，原有青海民衆窘苦異常，生活幾不能

維持，無法就地籌措經費。

3. 注重毛編物提倡工藝 青省羊毛爲出品大宗，近年以銷路停滯，毛價跌落，人民直接間接均受影響，而衣料之來源全恃布匹之輸入，布價過高人民均不易得一衣，爲要解決青海人民衣的問題起見，特令各校將工藝形藝等科，暫改爲毛編物，以便兒童自備衣服毛襪等件，逐漸推及家庭，推及社會，實爲解決青海人民衣的問題之不二法門。

4. 編印課本以適應環境 現時通用課本，均購自上海，內容多不合於西北之需要，應按照青海歷史地理及社會情形，編印課本，以期適用。

5. 訓練師資劃一指導 各縣小學教員，多無相當資格學術，故於學生無合法之教授與管理，在此師資缺乏時期，急應利用寒暑假，籌辦師資訓練所，施以短期之訓練。

其他青海蒙藏小學之設立，都屬義務教育之性質，師長馬步芳氏，在該部設立蒙藏小學校，令蒙古王公蒙旗千百戶，及撒拉（回教徒）頭目子弟，來省就學。凡宿膳制服書籍，悉由該部籌措供給，已於去年成立，計學生五十人，年齡八歲以上，十八歲以下，俱聰穎活潑，成績甚佳，初來各操土語，比及三月，皆能用國語談話。國語課本，均能應用自如，足證蒙藏義務教育之推行，已著成效無疑。

青海方面，能以蒙藏回三種教育，合爲一爐，民族間感情，自可日益融洽，西北開發前途，更

無障礙，測之將來，較可樂觀。

一一 甯夏義務教育實施情形

寧夏省義務教育近況，「據九月十九報載甯夏縣計完全小學六處，初小二十一處，平羅縣完全小學六處，初小二十二處。中衛縣完全小學五處，初小二十一處。中寧縣完全小學五處，初小二十五處。金積縣完全小學二處，初小十七處。靈武縣完全小學五處，初小十四處。鹽池縣完全小學二處，初小六處。預旺縣完全小學四處，初小九處。磴口縣完全小學一處，初小二處。以上十校，統計每月經費一萬六千二百四十餘元」，這是各縣設立小學數目，至於省城裏邊，情形又屬不同，前省公安局局長馬如龍先生，熱心教育，於民國二十三年起，籌資創辦民衆學校五所，商業補習學校一所，女子小學一所，現由馬主席批准，各校每月經費一二〇元，此種民衆學校，其性質與義務小學相同，不過入學兒童之來源，係由省公安局分局區內之學齡兒童，不論漢族回族，均行強迫入學，其規定年齡，爲男孩五歲至十三歲，女孩六歲至十二歲，在此年齡內之兒童，悉由公安局強迫入學，現有入學兒童總數七八三人，男生五八三人，女生二〇〇人。其課程及教學科目，據其簡章中規定第五條云：各學校教學科目及課程標準，除依照教育部規定外，並於公民訓練科內，加入新生活須知，每週二小時；兒童白話歌，民衆讀本，每週一時或三時；寧夏全省學校，自初級小學開始即加授軍事訓練，公安局設立之民衆學校，每週軍事訓練達五六小時之多，初級小學十歲左右之兒

【書告報察考育教北西】

童，生理心理發育尙未完全，強迫軍訓，在教育之理論與實際上，似有疑問，部定高中以上學生始受軍訓，初中以下及初中學生受童子軍訓練，乃是根據兒童生理心理的發展及需要之故，自當特別注意。

寧夏省會公安局附設學校一覽表（附表一）

校名	成立年月	經費數目及來源	學生人數
附設商業學校	民國二十三年六月	每月由省政府補助一百二十元不足時由公安局公益捐項下籌撥之	第一期畢業學生一百二十七人現在八十三人
附設女子初級小學校	民國二十三年九月	全	一七〇人
附設第一民衆學校	全	全	一二〇人
附設第二民衆學校	全	全	八〇人
附設第三民衆學校	全	全	一一〇人

【書告報察考育教北西】

寧夏省會公安局附設民衆學校課程表（附表二）

星期	時間		一	二	三	四	五	六
	上午	下午						
	八時至九時	九—十	十一—十二	下午一時至二時	二—三	三—四		
	國語	算術	兒童歌	習字	音樂	遊戲		
	國語	算術	民衆讀本	習字	軍事訓練	遊戲		
	國語	算術	新生活	習字	音樂	遊戲		
	國語	算術	兒童歌	習字	軍事訓練	遊戲		
	國語	算術	民衆讀本	習字	軍事訓練	遊戲		

總計	附設第四民衆學校	全	附設第五民衆學校	民國二十四年三月	每月經費一百三十元由公安局自籌	男生八〇人 女生三〇人	九〇人
七八三人							

【西西北教育考察報告】

附註

- 一、每時教授時間均以四十五分爲限餘十五分鐘必須下課在操場休息
- 二、正教員每日授課時間至多不得過二小時或三小時餘由助教員担任之
- 三、按學生程度分一二三年級或一二三四年級教授之
- 四、上下課必須振鈴爲號不得由教員自由伸縮之
- 五、如無特別事故星期日必須休息之（文句照錄）

寧夏省會公安局附設商業補習學校課程表（附表三）

五	四	三	二	一	星期
					科目
算	國	公	國	算	五時至五時五十分
術	術	民	術	術	六時至六時五十分
公	商	商	商	紀	六時至六時五十分
民	業	業	店	念	七時至七時五十分
商	尺	簿	管	週	七時至七時五十分
業	牘	記	理	商	七時至七時五十分
簿	商	商	廣	業	八時至八時五十分
記	店	業	告	簿	八時至八時五十分
軍	管	尺	學	記	八時至八時五十分
事	理	牘	軍	軍	八時至八時五十分
訓	軍	軍	事	事	八時至八時五十分
練	事	事	訓	訓	八時至八時五十分
練	訓	訓	練	練	八時至八時五十分

【西北教育考察報告書】

從以上這二個表上看來，有許多地方是值得討論的，就像民衆學校課程的編製和排列等，以六歲以上的兒童來說，習字的時間，是否應該這樣多，這也不但是寧夏的小學校這樣，幾幾乎西北各地的學校都是這樣，不過寧夏更甚而已。至於軍事訓練，是否應該就在小學實行，這實在非得加以考慮不可，同時軍事訓練以後，是否應該接連遊戲，這也有值得商量的餘地。紀念週是全國無論學校機關都得舉行的，反而沒有。同時西北羊毛出產之處，工藝課程中沒有，好像工藝這功課，在西北地方，是最值得注重的，而且應該視爲提倡生產教育的先導，這幾點也得斟酌。還有小學上課時間，似乎不宜太呆板，過於規律，每種功課都是四十五分鐘，是否適宜，在西北的環境中，又覺得如何，這的確也是值得討論的。

在商業學校時間表上看。這商業補習學校，應該是業餘補習之處，要盡量供給他們簡而易得的補救材料，爲什麼國文商業應用文和珠算等實用的學程都沒有，反而在軍事訓練外更加上國術，什麼「作法」（什麼意思？）等等的學程，西北的地域，固然是應該注重軍訓，但是在一個補習學校裏邊，總覺得軍訓的時間佔得太多，同時他們五點鐘就開始上課，預想他們的起身時間，起碼是四

七	國	術	商店管理	商業尺牘	軍事訓練
作	法	法	廣告	學	軍事訓練

【書告報察考育教北西】

點半，這種精神固然是值得佩服，但事實上他們工作的時間，不會太多嗎？與他們的身體發育，有妨礙否？在寧夏地方，聽說各辦公人員，都是五點鐘起身，各學校也是這種情形，照我個人的意見，要工作的效能增加，並不在乎工作時間的過多，祇要他們能夠聚精會神，所謂注意集中，像這麼早開始工作，簡直天還沒有亮，要是中午不睡一覺的話，精神有什麼方法支持呢？尤其學校裏未成年的兒童。聽說寧夏中學和師範裏的學生，有的在上課時打瞌睡，這一點，我抱着萬分誠懇的態度來向他們商榷，上課時間，早上無用太早。其他那些課程的排列和增減，我的意見難免也有錯誤的地方，還希望他們原諒。

【書告報察考育教北西】

（此處為極淡之印刷文字，內容難以辨識，疑似為西報教育考察報告之正文內容）

第三編 結論

第一章 間接的兩個問題

西北教育內容的改進，這是開發西北全部課題的一部，我們不能孤立的單單看著這點，同時社會經濟與文化教育直接間接有關係的各方面，更應當顧及。近年以來，有人竭力歡迎東南人士國外華僑投資西北，改良生產，發展交通，這實在是首要的辦法。我們七十九天日子在西北奔跑的結果，覺得教育本身亟應改革的地方已多，而教育以外應有的顧慮，似亦不少。在結論上，雙方並述，標本兼治，這是我們做民族復興工作的人，絕對不能忽視的：

一 努力經濟建設

從上面西北教育之經濟背景一文看來，西北經濟畸形的發展，形態足夠複雜，物物交換之原始經濟，手工業生產之封建經濟，機械工業生產之資本主義經濟，在在都具備了。農業經濟的顯示，畜牧業在旗蒙盟番沙漠的地帶，成爲物質經濟的主要生產。耕種區域，地方不能盡量利用，雨量缺乏，自然的助力太微，水利興辦過少。上等農田，捨棄稻麥的種植，反促成了鴉片的栽培。棉花的出產有限，鹽和糖的需供相差太大；交通經濟則隴海鐵路之急待延長，西蘭公路之尙需改進；黃河旅行中的皮筏木筏，古驛道途程中的大車騾驢，日行五六十里，雨雪時期，還得有問題；工業經濟

則礦產如煤鐵石油悉用舊法開採，黃河中產煤區域八十斤煤，就得到大洋壹元。毛織工業有大量的原料，自己不作爲生產之用，反而運由天津上海等地出口，送諸外人。

西北民族經濟的建設，需要的是上述各方面都有辦法，不然的話，開發西北，不特是成了不分現的支票，同時文化教育也就很少有希望。第一農村經濟的衰落，農村兒童和成人，沒有閒暇來享受有形的教育；社會教育，民衆教育，義務教育，……：事實上是他們沒有接近的機會。第二交通經濟不發達，文化的輸送既然遲緩，都市與農村文化的勾通，確會成爲問題，蘭州西寧一個唸中學的學生，他們打破了種種的難關，好容易得到家庭的允許到都市來唸書，通常三四百里途程遠距離來的人，花了半個月的時間，有時還會把學校招攷的時期趕過，卽或如期，也有落榜的危險，回家既不容易，所以只好飄流在都市，蘭州聽說有很多這樣的學生，這是事實。寧夏西寧所屬各地學校，爲了交通的不方便，教科書教育用品的購買，每每成爲問題。一個學校的教科書，常常是幾月前預先由當地書店代買，有時一本教科書，一個人讀了，必要時還得轉售給第二人再讀。蘭州地方，讀到平滬的報紙，最少也要十二天，西寧寧夏能得到報看，也只好當作歷史讀了。本來修築西北公路，延長鐵道，因土質地勢的關係，頗有困難，但總不能因噎廢食。第三工業經濟的幼稚，生產不發達，日貨也會在沙漠地域去充斥，實科教育職業教育的結果，學生畢業卽失業，研究上的理論與實踐不能統一。這點在後面，還得詳細的談到。

二 減除封建意識

這件事情，非常不容易做到，根本社會的發展，限制了牠，我們要從經濟的改革，文化水準的提高，最後求得意識形態的變革，才有可能。

中國古代文化，由黃河流域上游轉到下游，幾千年來，西北大部分地方，都是封建經濟在佔着優勢，意識形態因此也不能逃出這個圈套。

在西北的社會，有了這個環境，反映到教育形態上的，則是：（一）女子教育太差。古禮女子七歲即不與男子同席，十歲不出門，學婉順服從，習蠶絲紡織烹飪諸事，家庭教育為婦德婦言婦工婦容，根本說來，「男主乎外，女主乎內」，教育只有男子有享有權的。一般的觀念，是這樣自然的限制了她們，如青海僅有女子簡易師範一所，學生二十五名，寧夏僅有女子中學一所，學生二十五人，陝西教育雖較發達，然亦僅有女子中學及師範各三所而已。陝甘青寧諸省，初高級中等學校，隨時可見男女同校，形式上好像男女業已解除歧視的觀念，實則仍是有名無實，在西北大部分學校招納女生，是緣女校數量太少，辦理殊欠完善，女子入男校肄業，乃女子教育不發達的表徵。例如有的學校男生一百餘人，女生僅有五人或六人，且女生常不住留校內，全讀通宿。寧夏女中，獎勵入學，免繳納學宿費外，還津貼食費，結果入學人數，仍然寥寥無幾。這一方面自然是現實人為的環境惡劣，他方面則封建社會所積留下來的餘毒作祟，這確為最大原因。（二）士大夫習氣

過深。「勞心者治人，勞力者治于人，」「士而優則學，學而優則仕，」把讀書當作是致仕捷徑。「學以致用」，「教育即生活」的概念，在他們根本就不曾了解。職業的技術科學如農工等校的學生，他們不去咬文嚼字而習學實科，自己有時是爲了經濟的困難（職業學校可以少繳部分費用）問他爲了什麼，他也會莫明其妙！這是階級意識的結果。

西北民族雜處，爲了信仰的各別，常互相仇視，這可認爲是封建意識的結果，寧夏馬主席對於漢回的解釋，以爲所謂回人，乃漢人的信仰回教者，並非有所謂回族，若信仰回教的漢人，可以稱爲回族，則信仰佛教的漢人，也可稱爲佛族了，從此種觀點，去理解民族的內容，是會有相對的正確性的。外患日亟，一髮千鈞的時節，邊陲的鞏固，民族相互間的信念和了解，封建意識，是不應容許牠還存在的。

第二章 教育改進的具體意見

從前面所述各級教育實況看來，數質兩方面，雖然說不上大有可觀，但是以如是困難的環境，如是拮据的經費，得有如是的成績，埋頭苦幹在西北的人，我們只有敬佩他們。假使將來于復興民族，開發西北，釐訂精詳的計劃，齊下更大的決心，從生產建設的改進，去改進教育，西北文化教育的前途，是會有希望的。末了，我們十四人對於改進西北教育的途徑及其改進的具體內容，管見

所及，約略寫出幾點，尙望熱心西北問題研究專家，教育問題研究專家不吝指示：

一 學制應適合地方需要

中國自清末新教育實施以來，全係抄襲歐美日本，在此二十餘年中，雖經過無數改革，而他人之空閒時間所適用之教育制度，其不適合我之國情與地方需要者實在不少，這是不能隱諱的。國聯調查團曾非難我國現行學制，蔣夢麟先生等亦倡議改革學制，本來現行學制，純係坐辦公室之教育學者所擬定，其普遍妥當性之程度，自可估計。美國各州有修改學制之權，但以不違背國家憲法爲原則。中國廣西四川……諸省，無縣教育局之設，僅縣政府下置一教科辦理全縣教育，其目的亦不過顧到地方需要與特殊性而已。西北地處邊陲，特殊性與東南相較，實屬更多，茲列舉有關數點，例示如下：

(甲) 休假方面：部訂「各級學校以每年八月一日爲學年之始，翌年七月三十一日爲學年之終，」一學年分爲二學期，以八月一日至翌年一月三十一日爲第一學期，以二月一日至七月三十一日爲第二學期。」此種寒暑休假日數，施用于氣候相差不大的地域，似覺可以，然以應用於嚴寒期遠過于暑熱期之西北，則應有考慮之必要。西北教育諺語，謂「春滿堂，夏減半，秋零落，冬不見」，我們在學生滿堂的時候，春假可以取消，夏季並不十分酷熱的時候，暑假儘可縮短，冬季嚴寒時期，寒假儘可延長。要知道學習效率的增減，氣候是很有關係。歷史上大科學家發明家著作家，

他們的成功，大概都是在三月四月，這不是偶然的。西北少數種大煙的幾個省份，陽歷六月，學校的學生，常有請假回到鄉村替家裏忙着收煙，致使學校無形放假，這是不好的現象，應當格外禁止。好在各省當局，早已嚴令禁種，以後當不致再有此種防礙學校行政的事情發生。

(乙)行政系統方面：寧夏省屬各縣教育行政系統，是省教育廳下，無縣教育局之設置，縣政府第一科長兼理縣教育事宜，目的不過在節省開支。而事實上縣政府第一科科長常有不是教育行政有經驗的人，對一縣教育之計劃設施，每致茫然。縱使負責者為一有經驗有學識的人，因係兼理教育事宜，其他事務尚繁，多有不暇顧及，敷衍了事，在所不免。我們覺得為求責任上的專一，各縣政府，最低限度應有教科長的設置，專司其事，將來協助省教育行政機關改進各級教育的地方正多，這是值得留意的。

(丙)教材方面：現在各書局出版之中小學教科書，類皆適合東南各地需要，于邊區教育，似宜斟酌。可能範圍內，尚望熟悉西北教育情形的人，重新編訂各級教材，不然的話，至少也應適合地方需要，添授西北有關的民族歷史文物的材料，內容的着重點，我們認為1. 注意古代文化的宣揚，2. 民族感情的聯絡，3. 重視邊疆問題與民族精神的振發，4. 注重西北富源的敘述。現在陝西編有鄉土教材輔導叢書，陝西鄉賢事略。綏遠省民教館亦有類似的編製，不過實際用作兒童補充讀物的，却還少見。寧夏省會公安局附設民衆學校，商業補習學校，有兒童歌，新生活須知等課程的講授

，且加緊軍事訓練，注意西北國防教育，其用意至善，但須得考慮的地方也有。關於這一討論，實施的辦法是1.在歷史地理公民……等課程，教員應注意上述有關補充材料的加入，2.高初中學生，開設一「西北問題」的必修學程，引起學生對自我環境的研究。

(丁)改更肄業年限：東南新文化的輸入西北，因了種種的限制，成效尙未能即時大著。學生科學知識程度，平均較江浙學生低下甚多。蘭州一最高府的學生外國文程度，不及上海一個初中學生。高級工業學校的學生，沒有親自作過理化實驗，但是一個初級二年級的小學生，他就能很正確誦讀國音。中小學生，大概都能寫很工整的毛筆字，他們抄錄筆記副本，數學習題，都用毛筆，時間上我覺得很不經濟。在他們學生心理，不外是以爲毛筆土紙，可以省費，而學習效率的問題，就忽視了。西北農村青年，家庭供給他到初中畢業，很難有能力繼續升學，普通知識既然不夠，專門知識，更談不上，結果；青年出路，大成問題，惟一的辦法，初級中學或職業學校，似應一律採用四年制，提高學生程度。

一一 教育經費應增加

西北省縣教育經費之困難，真是我們所不能意料，河套某小學校長的月薪，二十五元，我們談話的時候，已是六月了，據說「一月薪水，因經費困難免發，二月薪水，七折計算，三月四月五月……尙無消息。」蘭州西寧省會地方，薪水也有八折，鄉村學校，總是折扣以後，還得遲二三個月不

等始行發給。視此情形，半年僅得月薪二十五元的七折計算數目，平均三元一月的薪水尙且不到，教書的結局，饑寒自受，生活不能安定，以此欲求教育之有進展，自屬難能。

經費如是拮据，教育亟待整理，節流開源兩者兼顧的辦法，是：（甲）釐訂收支預算。省縣教育經費數目，應按照中央規定百分比率，如數撥給，不能隨意拉用。（乙）整理地方稅務。過去西北混亂時期，軍人妄干財政，積弊之深，聞所未聞。最近甘省整理稅收，省庫收入大增，故求教育經費之增加，省縣收入之增大，實有必要。（丙）中央補助。邊疆教育經費，已有明令由庚款項下撥助，惜爲數至微，能于開發西北計劃之下，重行分配一部分經費更好。（丁）爲節省經費計，初等教育及義務教育可改爲二部制，則校舍教師之效用，可倍于前。

全部教費分配問題，西北有一個大缺點，即在學校行政費教職員薪金所佔百分比太大，設備費在預算中，僅佔極少部分。少數中等學校，理化儀器，陳舊不堪，標本掛圖，竟付缺如，圖書館堪稱完善者絕無，更有中等學校無圖書閱展室的設備，故今後于此方面的增添，實刻不容緩。部定師範學生，享有免繳學宿費的優待，伙食亦得有全數或半數的津貼，西北各師範學校，照章辦理者固多，而伙食津貼過少者，亦復不少。今後爲獎勵男女入學，中等學校，應以不繳納學宿雜費爲原則。

社會教育經費，與部定標準相差甚鉅，陝西佔全教費百分之九強，甘肅佔百分之三，寧夏佔百

分之五強，青海佔百分之六弱，綏遠佔百分之四強。社教範圍至廣，影響民族前途至大，望西北教育當局留意及此。

二 改進師資

西北地大物博，人口稀少，普通一般心理，對中小學教育，並不重視。且生產力弱，農村子弟，往往未能入城市學校肄業，更以交通不便，青年能赴平津京滬求學者，更其鮮見。現西北各省雖有省外留學官費生之派遣，但爲數至少，此少數學生，在外學業完成之後，溺于都市繁華，生活安適，極少有願意回轉鄉梓地方服務。年來各省雖有種種限定留學生回省服務的辦法，但亦罕有見諸實行者。故西各省（尤以青海寧夏）中等教育師資，十之三四，悉由經驗學識兩皆不足者濫竽。例如青海省立中學教員，有大學及專門學校畢業之資格者，僅佔十分之二強；初級中等學校，由高中師範畢業生擔任教學者，佔十分之四；蘭州各中學有聯合向外聘請專任教員，預訂服務合同，最少兩年或三年，此種教員，多來自東南或平津。職業學校專門技術師資，更感缺乏，毛織科製革科，常有聘任該地有經驗之工人擔任教學及技師者。英文教師，多由郵電局職司充任。國文教師由舉貢鄉學擔任者，亦不少。視此全無教學方法，程度低下之師資，如何能訓練成績優良之學生！蘭州西寧兩地女校，女教師有蓄長辮者。學生蓄辮，固有家庭封建，頭腦頑固可原諒，女教師自身爲人師表，且尙如此，未免陳舊。

師資缺乏，既如上述，今年教部通令實施義務教育後，據最近統計，西北各省所有學齡兒童數與現受義務教育兒童數，及現受義務教育的兒童數佔學齡兒童總數百分數，爲陝西省學齡兒童數（以下簡稱齡）一三〇七六五九人，現受義務教育兒童數（以下簡稱受）二七二〇六一人，現受義務教育兒童佔學齡兒童總數百分數（以下簡稱佔）二一；綏遠省齡一七四七五九，受二七五五七，佔一六；甘肅省齡六二八一二八，受八八五一四，佔一四；寧夏省齡一四四九八七，受八一五二，佔六；青海省齡六一九五〇六，受三二八四三，佔五。僅就學齡兒童失學一項，已佔二百五十萬左右，其他成年失學一項，尙未包括在內。若此廣大的數目，全須強受教育，則西北師資之應即時補救，確有必要。

師範教育，是新教育建設之基礎，師資優劣，是決定民族文化的測度器，關於師資改進的具體辦法，各省教育當局，大多早已計及，茲分條申述如下：1. 舉辦教師訓練。寧夏省教廳辦有小學教師輪流訓練所，陝西西安省教廳辦有小學教師訓練所，爲西北改良師資的所在，惟皆限于小學。今後能擴充設立中級師資訓練，照現有辦法，于寒暑假中分批調送省縣中小學教師來省垣中小學教師訓練所受訓，或于中小學行課時期，分別派遣一二教師受訓，受訓期中，薪金照發，用示優待。受訓內容，除有關兒童教育心理諸問題的討論外，尤應注意教師們社會意識之陶鑄，中心思想之把握，並着重生產技能的獲得。2. 聘請東南教習。按蘭州西安部分中等學校，聯合從東南聘請專門教員，

待遇從豐，目前西北科學程度水平低下時期，此實為唯一救濟的臨時辦法，3. 鼓勵留學生回省服務。留學官費生，回省服務，本應按工作報酬之多寡，分批償還省縣從前補助金額，目前若實施此項規程，無異拒絕留學生回省，有敎辦法，須提高待遇，免償舊費，本地人材，教授本地學生，在習慣，語言，熱忱各方面，確較重金聘來之省外籍教習，好處更多。4. 舉辦教育研究與實驗。每省可分為三或四個教育區，每區設立區教育研究會附設一中心實驗學校。區屬各縣中小學校長，為研究會基本研究員，每期至少開會兩次，基本研究員負責將大會提出之教育問題，擇一與校中各教員分別研究。問題之複雜者，得由數校共同負責，若結果得大多數研究員之贊同，得交由中心實驗校舉行實驗，實驗後由省教育行政機關，派員致察成績，優良者，得領受獎勵。5. 蒙藏師資訓練。受教者，于蒙文藏文選學一種，同時注重蒙藏風俗習慣的了解，蒙藏學校寫讀，應完全使用國語，西寧蒙藏小學，用國語寫讀，頗著成績，可引為例。

四 提倡生產技術教育

西北兒童身體強健，素樸實在，因家庭環境關係，初級中等學校畢業後，大多數即無能力升學，造就普通知識的人材，既不能勞心，又不能勞力。故宜多設初級職業技術學校，招收小學畢業學生，延期四年畢業。開發西北，目前已將由口頭轉為實際，西北經濟建設之實施，高級專門技術人材，可由國外或東南聘往，低級幹部技術人員，應由初級四年制技術職業學校學生充任為當。此種

計劃的實施步驟：1. 限制普通中學之設立，2. 適應各地生產性質與經濟建設之需要，分設畜牧學校，毛革技術學校，林鑛冶金學校，土木工程學校，水利學校，棉蠶業技術學校……等，3. 職業生產技術學校，理論的研究與實踐的工作的學習分配，最少應爲一與二之比例。4. 各省教廳可與西北各國營經濟生產或私人組合經濟生產機關合作，辦理生產技術學校。如國營西蘭公路可與之合設一土木工程技術學校，延長石油公司可與之合設一林鑛冶金學校，綏遠毛織廠可與之合設一毛革技術學校等是。5. 生產技術學校學生，食宿由學校供給，爲求收效宏大起見，學校應以重質不重量爲原則。

陝西省立西安初級農業學校，內容殊欠整理，農場佈置，尤屬太差；甘肅省立第一工業學校，第一女子職業學校，設備簡陋，實習機會過少。將來希望他們在經濟萬分困難中，設法從實的方面去改進，也是有望的。西安女子平民職業學校，陝西省立助產學校，甘肅省立第一農業學校，綏遠省立職業學校，綏遠中山學院的製革科毛織科，都是在西北生產技術職業學校中，很有起色的幾個。

五 普及蒙回藏教育

西北民族複雜，回漢而外，蒙藏兩族，佔有大多數，欲求邊陲之鞏固，中華民族文化得到水平的發展，蒙回藏教育，實有改革之必要。

青海各寺院，多設有蒙藏小學，囿于經費，少有可觀，西寧蒙藏師範學校，學生多係漢回人，數目既少，所習蒙文程度亦屬平平，若深入蒙藏担任教學，學識經驗，姑置勿論，即語言一項，已夠感困難。西寧南部警備司令附設之蒙藏小學，悉用國語教學，學生多蒙藏貴族子弟，用漢蒙漢藏合璧之教科書，多能認識熟誦。西寧回教促進會設有附屬中學，建築適宜，辦理認真，惟不能收納女子入學。蘭州回教教育促進會所辦之清華小學，地址過于狹小，當局頗具熱忱，甘肅回教新教育之設施，當以此為矯矢。寧夏省垣有中阿學校，目的在溝通漢回文化，融會教會思想，意義至深，課程設施方面，過于硬性，應有斟酌必要。

改進辦法：1. 蒙藏師資，應以蒙人藏人担任為宜，師範學校，鼓勵蒙藏子弟入學，回漢子弟，設法減少。2. 中央即撥款將實施蒙回藏教育計劃擬設立之甘肅寧夏兩國立蒙回藏學校設立，勸導王公子弟入學，奠定民族感情基礎。3. 蒙藏義務教育之實施，應編訂適合蒙藏文化生活之特種國語教本。4. 蒙藏地瘠民困，中小學經費，除地方負擔小部分外，大部供給可由中央負責。5. 蒙藏民族，宗教領袖信仰最重，可利用此種思想，與蒙藏宗教領袖協商，訓令實施普及教育。6. 回教領袖（阿衡），深明教義，各省政治教育行政機關，應設法共謀聯絡，傳授普通文化知識，利用此種力量或能漸次普及回族義務教育。7. 蒙回藏民族，衛生素不講求，生死托庇于天，各省衛生實驗處，應設法辦理蒙藏區域流通醫院，改良獸醫，引起蒙藏人民接受新知識的興趣。

六 組織西北教育協進會

文化教育之設施，須有可能的物質經濟協助與當事者之熱忱，然釐訂久永計劃，隨時指導改革步驟中非有效成分之去取，亦應有高級專門研討之機關，從旁協助。所謂「十年樹木，百年樹人」，教育所能表見效力的，乃屬百年大計，非一朝一夕之事。西北生產技術教育，蒙回藏教育如何實施有效？教育行政與組織，如何能予以刷新，重加調整？凡此等等，悉有賴新組織之成立。

研究西北問題之專門社團，如開發西北協會，西北問題研究會……各有雜誌發表，討論內容，廣及政治經濟邊疆諸問題，而關於西北文化教育具體方案，少有論及，協進會之組織，應偏重此方面之研究，茲略述組織步驟及範圍如下：

(一) 協進會之組織，由有關社團及教育行政機關發起，由中央政府指導下，敦聘專家組織成立。

(二) 研究內容，應以文化教育為主，政治經濟為輔。

(三) 與西北省政當局，教育機關切實聯絡，尤應注意實際擔任文化教育工作者所親身體驗提出問題之解決。

(四) 協進會中，設置研究部，出版定期刊物，以西北文化教育理論與實際諸問題為研究對象，並負責東甬及世界文化之介紹溝通，關於調查事宜，可委託當地人負責。

附錄

本團團員一覽

【西西北教教育考察報告書】

姓名	性別	籍貫	住址
吳熙祖	男	四川	永久通信處 重慶四賢巷十號
鄧明治	男	福建	福建南平迎仙坊
張戀	女	湖南	南京二條巷四二號
陳勉	女	江蘇	上海呂班路三德坊二號
周英如	女	江西	江西豐城縣大井頭懷西精舍
徐菴	女	浙江	杭州三橋址三二號
汪留豫	女	江蘇	江蘇常熟大周神廟弄
陳鳳儀	女	廣西	廣西南寧民權路大安昌號
唐自我	男	廣西	廣西灌陽文村
劉寄超	男	廣東	上海普恩濟世路志成當舖
江宗淮	男	雲南	雲南昆明西嶽廟街八號

【書告報察考育教北西】

周召欽
陳昌穎
馮正謀

男 男 男

廣東
福建
廣西

汕頭澄海港口中
福建南平大壩
廣西大安利安號轉

【西教育考察報告書】

本團收領捐款一覽
(以收到先後爲序)

吳醒亞先生	壹百元
吳開先先生	伍拾元
上海市黨部	伍拾元
孔祥熙先生	貳百元
吳鐵城先生	貳百元
林康侯先生	伍拾元
潘公展先生	伍拾元
陳立夫先生	貳百元
陳樹人先生	壹百元
余井塘先生	肆拾元
中山文化教育館	伍拾元
立法院	壹百元
朱紹良先生	伍百元

【西北教育考察報告】

本校教育系研究室

伍拾元

本校心理實驗室

伍拾元

本校補助費

貳百元

...

...

...

...

...

...

...

...

...

...

...

...

...

...

...

...

...

...

...

...

本國教育考察報告 (一) 覽 (日本教育考察會)

團務紀要

(一九三五年四月十二日至七月六日)

四月

十二日

由滬出發乘快車入京，晚宿下關交通旅館，團員陳昌穎君已在內政部取得攷察護照，津浦路亦奉特准免費乘車。

十三日

留浦口待車，由津浦路總站服務校外同學李貫蓀君等招待遊浦，午時七時一刻搭快車往徐州，京中各報載本團北上消息至詳。

十四日

晨六時抵徐州，隴海路管理局續給免費乘車證西進，晚過開封鄭州。

十五日

午前十時抵洛陽，住中國大旅舍，河洛日報記者來訪，并談及洛屬社會經濟文化概況。午後專員公署派員導引參觀洛陽縣立師範，河南省立女子初級中學，河南省立中學，河南省立農蠶學校，農林實驗學校，河洛圖書館，洛陽軍分校，中原社會教育館等處。

十六日

參觀關帝塚，龍門石刻，香山墓，洛陽橋等洛屬名勝。晚全團開討論會。

十七日

離洛西上，過陝州，寧寶，晚達潼關。

十八日

換乘潼長段火車，過華陰，渭南，臨潼，晚抵西安，下榻西北飯店，各報館記者來訪，對本團精神極佩服。

【西北教育考察報告書】

十九日 謁邵力子主席，談一小時，對本團精神極嘉許。謁教育廳商攷察日程，晚教廳宋秘書肇垣，西京日報主筆趙健新先生來談。本日西安報紙刊有：「希望于暨大西北教育攷察團」之批評文字。

二十日 上午十時假西北飯店禮廳，招待西京各界茶話。到邵主席，省府各廳及文化團體代表十七人，由本團負責人報告本團組織經過及收集材料內容，邵主席訓話後，各代表相繼演說關於陝西文化社會經濟情況至詳。午後參觀小學教師訓練所，西安高級中學。

二十一日 參觀臨潼省立第二民衆教育館，并遊覽華清宮，驪山，始皇陵，坑儒谷等名勝。

二十二日 參觀碑林，孔廟，玫瑰女中，省立第二中學，省立農業職業學校，省立女子平民職業學校，省立西安女師，西安孤兒院，省立第二中學。

二十三日 參觀省立圖書館，省立民衆教育館。午後往棉產改進所，農業合作事務局，攷古會等處收集材料，派代表訪全國經濟委員會西京分會劉景山主任。

二十四日 應邵主席午宴，訪劉景山主任商赴蘭州汽車問題，謁楊虎城主任及前立法院副院長視察西北大員邵元冲委員。

二十五日 隨邵委員離西安往蘭州，渡渭水，經咸陽城，在乾縣縣政府午餐，過武則天陵，晚

【西教北育考察報告書】

宿那縣。

二十六日 離那縣前進，遊花菓山，水濂洞，大佛寺等名勝，寺藏有五代石刻聖影。午到涇川縣，遊西王母瑤池。晚抵平涼，縣長汪凱及平涼日報社社長張文郁設宴爲邵委員及本團全體洗塵。

二十七日 留平涼一日，參觀縣教育局，甘肅省立第七師範，省立第二中學，省立第二女子師範，平涼縣立小學。晚張文郁社長約全團茶話，由張氏報告甘肅農村經濟政治文化情況。

二十八日 離平涼經三關口六盤山，午刻抵隆德，縣長林培霖約午宴，晚宿靜寧縣。

二十九日 離靜寧西行，滿目荒涼，數百里無人戶，過華家嶺雨雪漫天，團員取乾餅充饑，經紅土窰山勢陡險，車行至緩，晚宿定西。

三十日 午後兩時到蘭州，省府各機關各學校均在東關外迎候。全團由省府招待下榻東關大旅社晚省府朱紹良主席設宴爲邵委員及本團洗塵，邀有鄧寶珊軍長及各廳長作陪。

五月 一日 上午全團往教育廳承水廳長述告甘省教育概況，就便商定參觀日程，午後分途派遣代表將各種社會經濟文化調查表格，送交省屬各廳局館填註。

二日 教廳派彭主任導引參觀省立第一師範，一師附小，省立第一中學，省立第一女子師

範，甘肅公立圖書館，及省立第一實驗學校等處，午刻往五泉山謁班禪大師，大師在禪廳廷見，略謂本團西來考察關係于西北文化狀況顧力甚大等語。蘭垣各報連日對本團俱有好評。

三日 參觀省立民衆教育館，見吳道子觀音畫像，出館後參觀省立第二實驗學校，省立工業學校，農業學校，甘肅學院，甘肅省立醫院，省立女子職業學校，回教教育促進會等處。

四日 午前八鐘全體參加回教教育促進會二十二週年紀念大會，由總代表出席演說。午刻應鄧寶珊軍長宴，餐後乘馬往遊小西湖。晚應教廳長水梓宴。

五日 各文化機關例假休息，無從參觀。團員不慣西北風沙生活，多患眼病。午後發西安邵主席等謝電六件，民國日報記者袁子曼先生來談蘭垣附近社會經濟情況近三小時辭去。

六日 午前張文都先生來談赴青海諸問題，午後二時在省府榭亭聆朱主席訓話，四時赴甘肅學院鄧春膏院長私邸，應蘭垣中等以上各學校校長聯合歡宴。

七日 上午全團開討論會，對甘肅教育問題各有提示。午後往省府秘書處商入青汽車問題及留蘭團員住宿問題。

【西西北教育考察報告書】

八日 團員汪君張君陳君等三人留蘭整理材料。餘十一人，隨邵委員往青海考察。八時由省府出發，各機關咸來歡送。在紅城子午餐後，渡莊郎河，晚抵永登，宿回軍旅司令部。

九日 出永登，車行荒山中，機壞停滯四小時，渡大通河，山巒斜度至高。車不能進，團員齊下車推車上山，晚宿紮帳嶺土人家，水苦難飲。無土炕，即寢臥泥地上。

十日 午十一時至樂都，邵委員等謂疑吾輩死於危巖或匪手矣。即在縣府午餐。學生與軍隊千餘人，鼓角齊鳴，送別西郊。下午二時抵西寧，由省府招待，下榻於福聚園大旅社。

十一日 午前謁馬步芳軍長，楊教廳長，商定考察日程，歸開全團會議，民國日報記者省黨部代表來訪，談材料收集事。

十二日 上午十時赴西寧各界歡迎大會，會後遊覽馬步芳軍長私人花園，午後出席西寧中等學校聯合歡迎會。

十三日 參觀青海省立職業學校，簡易女師、西寧縣教育會附設女子小學，藏蒙小學，省立圖書館，蒙藏師範，西寧高級中學，回教促進會附設中學，第一中心小學等九校。晚應楊廳長宴。

十四日 謁蒙古柯柯郡幼王，隨班禪大師邵委員馬軍長等遊塔爾寺，考察蒙番生活。

十五日 赴大校場參觀檢閱騎兵，送邵委員往海上，謁青海前省主席馬麒陵，午應軍長宴，席間有誠委員，楊廳長，譚廳長等作陪。

十六日 乘騾轎由甘青舊道返蘭，沿途考察農村社會經濟教育，午過小石峽，高寨鄉，風雪交作，晚宿白馬寺。

十七日 十一時至樂都，縣長解幼瑩在縣府設宴，午後抵高廟鎮，公安局派員招待。

十八日 沿湟水東行，團員多患感冒，冷餐羊肉麥餅，晚宿甘青交界之享堂鎮。

十九日 過大通河，出青海境，抵紅古城，團員沿湟水河邊前進，遇岩石崩裂，傷四人，落水救起者一人，夜達黑嘴子。

二十日 天氣不佳，團員食饑飢度日，午後一時渡黃河南行，到禹貢所載「導河積石」之積石關。四時抵新城，參觀新城公立小學，天主教附設初級小學，晚與城中耆老談新城社會經濟狀況甚詳。

二十一日 抵蘭州，與省府祕書處及張文郁先生商赴寧夏事。電上海沈校長續假一月。續發各地新聞通訊。

二十二日 發寄青海各處謝函，繼續接洽入寧夏考察事，午寧夏省府住蘭辦事處張處長來談。

二十三日 朱主席張處長同時電知寧夏省府告以本團入寧夏日期。午后遊覽中山市場，派人與省府招待處往河邊備船。

二十四日 鄧軍長派員贈字，午后水教廠長來話別，承贈禮品多件。

二十五日 全團乘夏寧省府送備之木筏兩隻離蘭赴寧，寧省住蘭辦事處派徐參議同行，筏行百二十里，經過蒸鍋煮鍋諸危險地帶。

二十六日 筏中各團員衣食住諸務全係共同操作，苦樂俱備，晚宿靖遠。

二十七日 參觀靖遠縣屬教育機關。

二十八日 阻風留靖遠。

二十九日 離靖北開，將到燕窠石筏擱淺兩小時。

三十日 過百八十里之紅山峽長峽，見長城在河之南岸，晚宿大廟。

三十一日 過黑山大峽，入戈壁，黃沙一片，極目荒涼，晚抵中衛。

六月

一日 參觀中衛中學，縣黨部附設民衆小學校，縣立兩級小學校，縣立兩級女子小學，東關小學，由縣府何科長引導。

二日 阻風留中衛河邊，中衛中學教員劉健真先生約往附城遊覽，午刻在中學校晚膳。

三日 中衛縣長李作棟來筏訪談並致別意，午后筏開，三時遇險擱淺，到棗安堡見羊羣馬

羣，過岳武穆與金人大戰之牛頭山，見七十二連營及廣武城。

四日 沿賀蘭山北行，過青銅峽，參觀秦渠，隔岸見百零八將紀念塔。晚宿古城灣。

五日 抵寧朔縣，下楊縣府，承牟縣長招待備至。

六日 搭自寧夏省府來迎之汽車入城。住十五路軍招待處，午后馬主席鴻逵臨談告以寧夏現狀外，並對本團極盡慰勉之意。晚赴教廳商考察日程。

七日 教廳陳秘書來，八時同觀寧夏中學，寧夏師範，寧夏女中，中阿學校，師範附屬小學，縣立第一小學。午後四時隨馬主席參加省府軍訓公務人員總隊歡迎會。

八日 晨七時隨馬主席檢閱寧垣各界軍訓。到十五路軍步騎炮兵及中小學校學生約八千餘人。午后參觀省會公安局女子小學，民衆學校，商業補習學校，墾殖局，西塔寺，省道管理處，晚應教廳長宴，席間有陳秘書及各中學校長作陪。

九日 今日本報載歡迎暨大考察團對本團詳加評論，午后全團在招待處與教廳陳秘書及各中級學校校長舉行茶話會，詢訪寧省教育狀況。晚省黨部王書記長，女中陳校長來訪。

十日 童教廳長臨談，約一小時攝影而去。午后四時應省黨部茶會，省黨部委員兼民政廳長馮延壽撰長詩一首道別。

十一日 晨離寧夏搭木船赴包頭，陸主任陳校長等均來送行到橫城。午刻船過同貴六善桃紅灘，晚達紅台子蒙古草地區域。

十二日 到石咀子鎮，入平羅縣境，阻風，參觀平羅第一區石咀子小學，清真寺，并遊覽鎮市，晚月明如畫，船繼續開行。

十三日 船過石頭河危險區域。午抵金弓山，爲產金著名地域。三時到磴口沙漠地，參觀公立學校二，天主教學校一，派代表往磴口鹽稅局收集蒙古經濟資料。

十四日 入寧和縣境，黃河兩岸，了無人跡。

十五日 糧盡食絕，一日兩餐粟粥而已。

十六日 到官渠口有蒙古人稅關，買得黃河鯉魚四十餘尾，團員皆食魚果腹。狂風大作，船泊沙岸。

十七日 風平浪靜，船繼續在濁流中開行。

十八日 船抵包頭承七十師司令部派員招待，十時入城住晉西旅社。午后參觀縣立高王廟小學，省立第二中學，均由縣府教育科長導引。

十九日 十二時包頭日報社李長在包頭飯店爲全團洗塵，有黨部代表等數人作陪，宴後搭師部特掛專車離包赴歸綏，承航空公司王鳴斌主任，師部交際處長，包頭日報代表等

均蒞送行，晚抵歸綏，住綏遠飯店。

二十日 教廳派員引導參觀正風中學，綏遠中學，歸綏女子師範，中山學院，省立綏遠職業學校，民衆教育館，省立圖書館，綏遠毛織廠等處。午后謁傅作義主席。

二十一日 參觀民政廳，由廳長述告綏遠之社會經濟近況。十二時赴省府傅主席宴，主席訓詞後，本團代表答詞。宴後參觀教育廳，遊覽大召，五塔召。下午五鐘承閣教廳長致遠假綏遠飯店設宴餞別，席間有日報社社長，中學校長及鄉村教育專家二人作陪。六時三刻搭平綏車轉平，送行者省府教廳代表九人。

二十二日 午刻過張家口，因察事緊張，故於察省教育無緣攷察。

二十三日 午后六時抵平。

二十四日 參觀故都各名勝，華北日報載本團攷察西北經過至詳。

七月六日 全團返校。

編後的話

本團去年從西北回到上海的時候，計劃在短期內將西北各級教育，由各團員根據全體所擬議的幾條原則，每人分頭担任一篇，每篇都包含有一個詳細的敘述批判和主張，將各篇再行集合起來，成功一冊西北教育考察的總的報告。

上面的辦法，到十月底來差不多都做到了。當時發現的弊病，是每篇的緒論結論，都不能整齊劃一，甚至一個問題，主張各異。同指導員商議的結果，決定改編，刪去每篇的頭尾，僅留中間的記述和統計部份，另由編者彙集全體的意見，寫成總的緒論和結論，變為現有的內容。

稿子編就了，交由本校編譯出版委員會審查，其間又經過幾許周折。送到印刷廠去付印，恰巧又是遇着本校印刷最忙的時期，不幸又延擱三月。遲到現在才得出版與各位熱心西北問題的讀者見面，自己覺得很慚愧！

我們在西北考察的時間不久，所見到的有限，本書內容不充實，立論欠當的地方在所難免。尤其是關於教育的統計數字恐怕更有錯誤，尙望讀者多多指教！

考察期中，西北各省政教育當局，都有很懇切的指示；各處新聞界，都有很扼要的批評，摯誠的鼓勵，那些有價值的記載文字，本想全盤附載在本書附錄一欄，後來爲了出版數字的限制，只好

【 話 的 後 編 】

割愛。還有考察時所應用的六種調查記載表格，因為排印過於麻煩，也只好臨時留下。

在我們暨南大學，本團曾開過西北教育考察團攝影展覽會一次，陳列過二百餘幅有關西北教育文化風物的作品，初先編輯計劃，是想選擇那些照片的一部份，作為本報告書的插圖，後來爲了製銅版不經濟，沒有成功。

本書執筆的人，計有陳昌穎君的西北教育之經濟背景及社會教育兩篇；劉寄超君的初等教育一篇；江宗淮君的師範教育一篇；張愨君的職業教育一篇；陳勉君的女子教育一篇；周召欽君的童子軍教育一篇；汪留豫君的青海寧夏之義務教育一篇。他如西北教育考察團組織經過，西北教育的過去，西北教育的近況，以及第三編的結論兩章，則是編者寫的。還有中學教育，蒙回藏教育兩篇，本來都預定有人負責，後來不料負責的人，離滬到別的地方去工作不及交稿，由編者代筆，但是材料已被他們遺散不少，所以兩篇的格式內容，都不能統一充實。唐自我君寫有西北教育概況及其問題的文言文一篇，因爲劃一文體的緣故，由編者略去他前一部，再參加其他材料，縮寫爲西北教育的近況一篇，插在緒論裏。

去年八月編者曾應教育雜誌社之約，匆忙中寫有西北教育鳥瞰一文，在二十五卷九號的教育雜誌上發表。本書編輯時，原來打算將那篇文字轉載附入，後因發覺當時所列統計數字，略有錯誤，故作罷論。

【 話 的 後 編 】

本書編輯的時候，承本校教授杜佐周，張耀翔，郭一岑，張栗原，曾作忠五先生指示幫助不少。編竣以後，更承朱心佛，周子同兩教授在文字上內容上校正過一遍，勞神他們的地方很多。本書付印，學校當局，慨然捐予印刷，使本書得以出世；柏丞校長除熱忱指示外，更爲我們題封面，我們一併感激之餘，謹此誌謝！

一九三六，七，一〇，熙祖子暨大出版課

【書告報察考育教北西】

Faint vertical text columns, likely bleed-through from the reverse side of the page. The text is mostly illegible due to fading and low contrast.

