

# 怎樣辦幼稚園

鍾昭華編著



華華書店發行

怎 樣 辦 幼 稚 園

鍾 昭 華 編

上 海 華 華 書 店 發 行

中 華 民 國 三 十 七 年 六 月

# 怎樣辦幼稚園

每冊實價 三圓

編著 鍾昭華  
發行人 孫懷琮  
發行者 華華書店

上海林森中路 148 號

桂林中正西路 3 號

杭州延齡路 298 號

經售處 各大書店

版權所有 • 不准翻印

中華民國三十七年六月滬二版

## 序

「幼稚園要怎樣辦的？」這個問題，是每個幼稚園教師要提出來的，也是每個幼稚園教師所必須解答的。

抗戰以來，這個問題更覺得重要了。千千萬萬的兒童，受了戰爭的影響，流入到後方難童教養院，兒童保育院，托兒所這些地方。在那裏，小的兒童，編入幼稚班或幼稚園受教了。最近五年來，從江西省立實驗幼稚師範，提倡幼稚教育，各縣開始設立幼稚園起。「幼稚園要怎樣辦的？」這個問題，就覺得格外迫切了。

但是幼稚園究竟要怎樣辦的？誰應當解答的呢？我想有實際教學經驗的人是最相宜的。本書的編者鍾昭華女士，是一個富有經驗的幼稚園教師。從前她在南京辦理鼓樓幼稚園多年；抗戰期中她在江西主持幼師幼稚園。對於幼教，很有研究，對於教學，很有經驗。這本小冊子，是從她的經驗中寫出來的。對於做幼稚園教師的，必定有很多的幫助。

陳鶴琴卅六年于上海幼專

## 卷頭語

六年前，我到江西來，教育廳就叫我寫一本「怎樣辦幼稚園」。我因為幼師初辦，忙於課務，對於寫作，一點沒有工夫。最近幼師兩班同學畢業了。畢業的同學，都來問我討教材，都來問我幼稚園要怎樣辦的？我就下了一個決心，來寫這本小冊子。

這本小冊子，裏面所講到的是很簡單。怎樣建築園舍，怎樣購置設備，怎樣編訂課程，幼稚生怎樣教學，幼稚園怎樣管理，怎樣聯絡家庭，……這幾個問題，都是幼稚園教師所需要知道的。我希望從事幼稚園教育的同志，多多賜以指正。更希望做幼稚教師的，予以參考，加以批評。

末了，我還得特別聲明的，這本小冊子，若沒有鶴琴老師的指導和鼓勵，決不能完成的，特地在此誌謝！

## 怎樣辦幼稚園

幼稚園的歷史很短，從福祿培爾創辦幼稚園到今天，不過百餘年耳。但幼稚園的福音確已傳遍世界各國了。在中國，幼稚園的歷史，也有幾十年了。

究竟怎樣來辦一個幼稚園呢？這不是件很容易很簡單的事。要辦一個幼稚園，必須注意到許多問題：如園舍的建築；設備的購置；課程的編製；日課表；健康活動；一年中的教學單元；怎樣教學；怎樣管理；怎樣聯絡家庭；等等。現在我把牠逐項來說明一下。

### 一、園舍的建築

建築園舍，須注意下列幾件事：

一、選擇園址，選擇園址的標準有兩個：

(一) 環境優良

(二) 兒童來園便利

二、建築園舍 一個幼稚園的園舍，應當怎樣建築呢？這要看幼稚園的性質了。在都市裏建築的園舍，當然可以完備些。但是鄉村的幼稚園，就不得不從簡了，其中的原因，那是顯而易見的。鄉村的經濟，遠不及都市，不僅如此，中國有無數的鄉村，所以要個個鄉村的幼稚園，辦得像城市化一樣的完備，那在事實上是不可可能的。

這樣說來，城市的幼稚園，似乎可以建築得講究些，完備些。鄉村的幼稚園可以建築得簡單些。

園舍的式樣，以口字形為最好。建築的材料，要看建築費的多少。建築費多，可以用磚瓦，建築費少，可以用竹子和稻草。建築時應注意下列事項：

(一) 方向 向南或向東南的房子，為最適宜。冬天暖和，夏天涼爽。

(二) 門窗 向東南要多開窗子，門要向外開，以便進出，窗子要較大較低，使兒童在室內可以望得到外邊，窗子上面，要有氣窗，以通空氣。

(三) 光線 採多面光，因兒童在室內活動，並不限定在一面的方向工作。

(四) 房間 向南開大房間作為遊戲室。在遊戲室裏，可以遊戲，可以唱歌，可以做普通的工作。向東開圖書閱覽室，幼稚園裏的靜的工作，不能與動的工作合在一起，一間幽靜的圖書室，少數的兒童，可以在裏面看看畫，報講講故事，唱唱歌謠。向西開一間辦公室，教師可以在裏面預備功課，可以休息。向北開一間工作室，兒童可以在裏面做木工，做漆工，做泥工，畫圖畫，另外開一間房間作為整潔室，以便盥洗。一間材料室，什麼用具材料，都可在一定的地方安置，一間教員室，教師可以住宿在裏面。一間衣帽室，兒童的衣帽可以放在一定的地方。

(五) 戶外環境 幼稚園的教學，不是單靠室內的。戶外的活動比室內還要來得重要。空氣，日光，空間，是兒童生長最需要的東西，除了起風下雨之外，兒童的活動，都應當在戶外舉行的。所以除了房屋之外還要有一塊較大的園地。戶外的環境，至少須有：

(1) 園藝場 供兒童種花種菜習作園藝之用。

(2) 遊戲場 要有秋千，滑梯，蹺蹺板，平台，搖馬，沙坑等各種遊戲器具，



供兒童在戶外自由遊戲。

(3) 動物園 要養些常見的家畜，飛禽，如狗，兔，貓，鴿，鳥，雞，鴨等。養成兒童飼養動物及愛護生物的習慣。

還有園舍的陽台，是一個很好的兒童活動的場所，太陽曬得着，空氣來得新鮮，兒童做起工作來，興緻格外來得濃厚。所以陽台的建築，也相當的重要。

下面是兩種幼稚園的平面圖。甲圖比較完備些，乙圖較為簡單些。

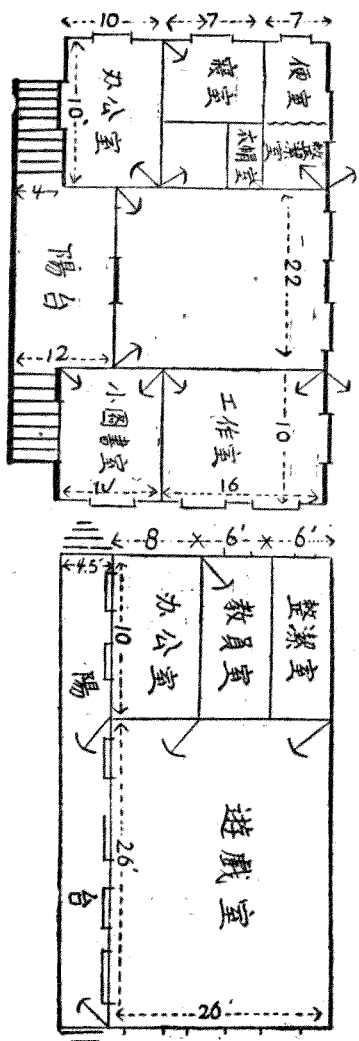

## 二、設備的購置

園舍是兒童活動的場所，設備就是兒童活動的工具了。有了工具，活動才得儘量的進展。我們要培養兒童學習的興趣，要增進兒童豐富的知識，要啓發兒童創造的能力，要養成兒童良好的習慣，要使兒童身心各方面都得健全的發展，應當有豐富的設備。究竟什麼設備才合乎標準呢？

- 一、要經濟耐久。
- 二、要引起兒童的興趣。
- 三、要合乎兒童的心理和能力。
- 四、要適合國情的。
- 五、要合於實用的。
- 六、要培養兒童創造能力的。
- 七、要合於衛生的。

八、要利用國貨。

九、要適合於多數兒童的。

十、要有藝術意味的。

下面的設備，是可算完備的。若一時不能置備完全，可以逐漸添置的。

(一) 普通用具

黨國旗，旗桿，園牌，園印，辦公桌椅，鐘，鈴，叫笛，參考書架，教師用床架，書櫥，材料櫥，油印機，裝訂機，小桌子，小椅子，(附圖)小黑板，小書架，小書櫃，工具櫥，寒暑表，辦公用具。

(二) 整潔用具

小面盆，面盆架，鏡子，掃帚，筴箕，抹布，噴壺，拖把，字紙簍，肥皂，肥皂缸，毛巾，水桶。

(三) 飲食用具

茶壺，茶杯，大小盆子，小碗，小匙，筷子，開水壺，水缸，大小鍋子，爐

子，鍋鏟鍋蓋，方盤，開水箱，其他廚房用具。

#### (四) 排泄用具

便桶（搪瓷的最好，如果辦不到，用磁的痰盂或漆過的木桶都可以）便桶椅，草紙，抹布，刷帚。

#### (五) 醫藥用具

磅秤（辦不到改用公斤秤）公尺，皮尺，洗眼杯，膿盤，鉗子剪刀，量杯，橡皮膏，棉花，沙布，雙養水，來蘇水，阿摩尼亞水，酒精，紅色索水，鉍養軟膏，硼酸粉，萬金油，八掛丹，十滴水，奎甯丸，阿斯匹靈，瀉鹽，痺蘇油，疖積糖，牛痘苗，鉍錳養，凡士林。

#### (六) 工作用具和工作材料

1. 沙箱 室內沙箱（附圖），室外沙坑各一，小鏟，小耙，小碗，空罐，空瓶，竹筒竹枝，木片各若干。

2. 積木 大，中，小三種自製積木，五彩小方木，陳氏兒童積木（附圖），數

字積木。

3. 畫圖 圖畫紙，毛邊紙，寫生架，顏料，調色杯，工作板，鉛筆，毛筆，粉筆，臘筆，圖形木戴，印刷水，印刷盒，墨，硯，膠水，細沙，拚圖板。

4. 紙工 剪刀裁緩刀，針線，打洞器，釘書鑽，各色臘光紙，白報紙，土報紙，牛皮紙，漿糊，漿糊刷子，舊雜誌，舊畫報，舊信封，舊紙盒。

5. 泥工 黏土，黏土盤，泥土板。

6. 縫紉 各色軟布，各種碎布，舊襪子，剪刀，針線，穿線板，小娃娃，各種動物的印圖，布料，棉花。

7. 木工 工作桌子，工作椅子，小鋸，小鋸，小鏢，老虎鉗，尺，小釘，膠水，沙皮紙，木片，木條，木塊各若干。

8. 編織 編織架，編織針，編織紙板，編織粗線，各色布條。

9. 園藝 小鏟，小鋤，噴水壺，竹條，修枝，剪刀，

### (七) 遊戲用具

滑梯，秋千，蹺蹺板，搖馬，(附圖) 秋千椅子，盪繩，梯子，手推車，拉車，黃包車，三輪車，腳踏木車，籐圈，稿環，繩圈，投球板，投環架，木刀，木槍，木劍，弓箭，獨木橋，小棍棒，猴架，水槍，豆袋，繩子，各色布旗，雙兔繩梯鐵環，竹圈，(附圖)，皮球、遊戲平台(附圖)，

### (八) 表演用具及玩具

小屏風，幕布，假面具，表演用化妝衣服，小床，小搖籃，小圓桌，小圓凳，傀儡偶人，傀儡戲架，布做的小寶寶及各種小動物，玩具用的傢具。

### (九) 音樂用具

琴，小鼓，小鑼，鏡拔，磬，大小木魚，馬鈴，銅鈴，節拍板，響板，笛，簫，口琴。

### (十) 常識教育用具

採集箱，採集剪刀，毒瓶，展翅板，捕虫網，菜筐，竹籃，養魚缸，兔籠，雞

塘，貓，狗，鳥，兔，雞各一；鳥籠，秤，斗，尺，中國偉人像片，世界偉人像片，各國兒童圖片，衛生掛圖，風俗掛圖，動植物掛圖，動植物標本，動物模型，畫板，雜誌，兒童用圖書，教師用圖書。

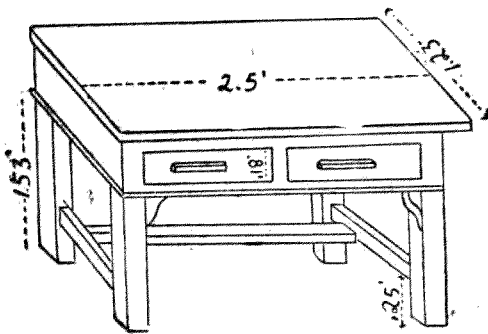
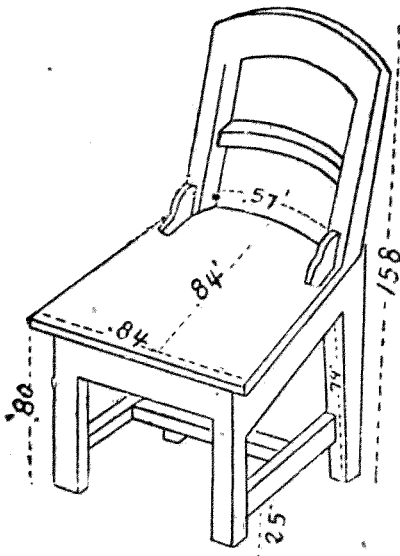

# 陳氏沙箱圖

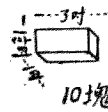
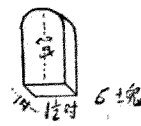
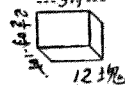
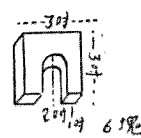
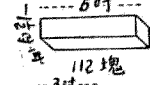
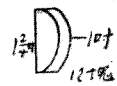
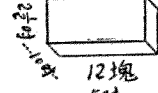
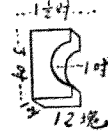
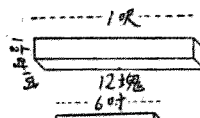
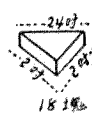
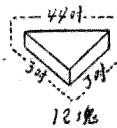
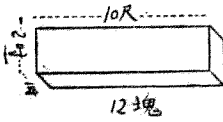
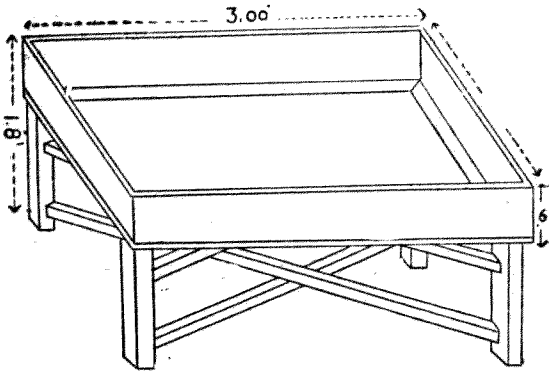



# 陳氏竹圈圖

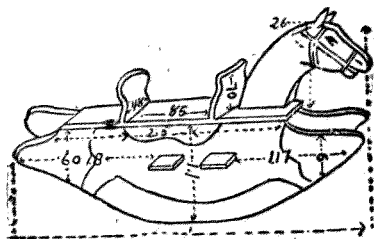
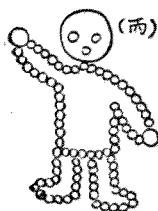
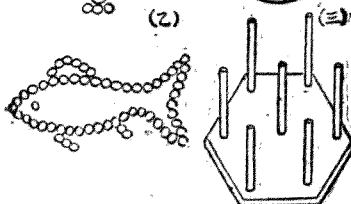
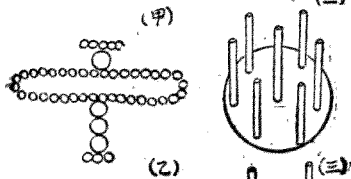
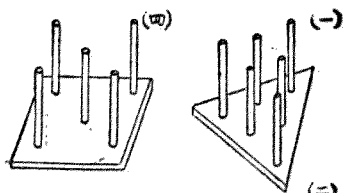

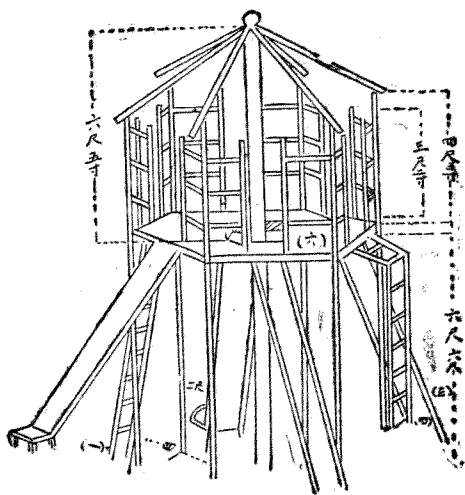

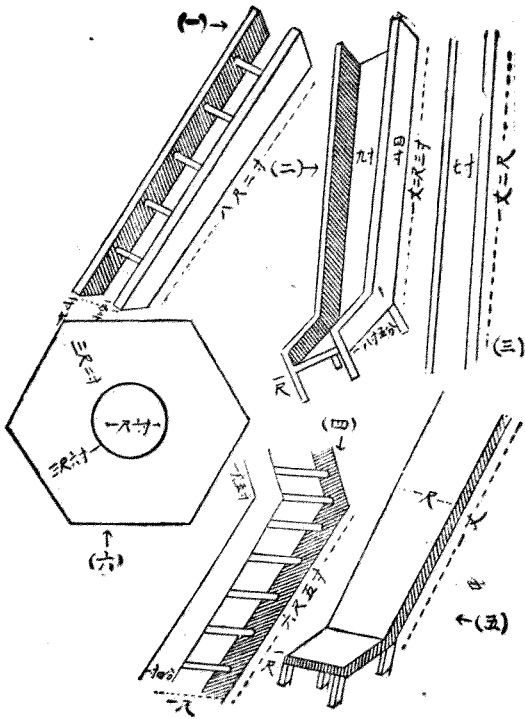

## 二、怎樣編課程

幼稚園的課程，應當怎樣編製的呢？幼稚園課程的編製，應當包含下列幾個原則：

一、應有彈性，幼稚園的教學，時間與順序，應當以兒童的興趣為轉移。兒童的持久性不長，一種工作，不應做得太長，有時候，有的工作，兒童喜歡做，不妨多做一點。一看見兒童對於工作沒有興趣的時候，我們儘管可以改變工作。時間同工作須有彈性，不要像小學生呆呆板板的一科一科的教。

二、應有中心 幼稚園的課程，應有一個中心。根據中心來顧到各種活動。譬如以小花貓為中心。先研究真的貓，再講貓的故事，唱貓的歌，做貓捉老鼠的遊戲，畫貓的圖畫，做關於貓的手工。這是一個整個的中心活動課程。有一點我們不得不聲明的，假使各種材料都有的話，那當然可以聯絡教學。若是沒有相當為教，也不必材勉強湊合。

三、應有活動 兒童是好動的，課程的編製，應當以兒童活動為依據，就是說所學的課程，應當要兒童去做，而且要自動的去做。繼續不斷的做。今天做不了，明天繼續下去，這樣活動有一個結果。有了結果，兒童學習的興趣，可以提高了。

四、以大自然大社會為課程的中心教材 兒童的經驗，非常薄弱，他的知識，非常簡單，他所需要的是直接的經驗，具體的知識。要達到這種目標，大自然當然是最好的材料，大社會比較差一點。幼稚園的課程，多以生物為中心。

五、以養成優良的習慣，樂觀的態度，健全的身體為課程的目標 我們怎樣講話，怎樣工作，怎樣生活，都是從小養成的。幼年的習慣，影響終生，幼稚生可以說是剛開始做人，所以我們要注意他，注意他的基本習慣，不儘基本的習慣有這樣的重要性，兒童的態度，兒童的情緒，是應當特別注意的。他的態度，可以悲觀，可以樂觀，只要看我們怎樣教他養他。假使兒童在小的時候，受到貧苦，疾病，孱弱的影響，沒有享受兒童所應當享受的幸福，他就容易成為悲觀消極的人。所以我們做教師的，應當顧到兒童的健康，顧到兒童的快樂，以期養成兒童積極的思想，

樂觀的態度。

中心課程究竟是否應當預定的呢？課程應當預定的。預定了課程，教師可以事先有充分的準備。這裏要聲明的，若是臨時發生的材料，我們儘管可以採用不必拘泥於預定的課程。

中心課程究竟要用多少時間教了呢？顧到兒童的興趣，顧到兒童的持久力。一星期至少有一個大單元。大單元裏可以包括許多小單元，時間的長短，看單元的內容，就是今天做不了，明天再做，務必求得一個美滿的結果。

## 四、課程是什麼

上面我們說到編製幼稚園課程的原則，應當有中心，應當以大自然大社會作爲課程的中心教材，幼稚園的課程，究竟是什麼呢？幼稚園的課程就是兒童在園的全部活動。它的內容包括自然，社會，故事，兒歌，音樂，遊戲，工作，等。現在我們把各項活動再分開來說一說。

一、自然和社會 幼稚生知識有限，經驗薄弱，思想散漫，我們要擴充他的知識，增進他的經驗，訓練他的思想，一定要從他所接觸的環境裏去尋求路徑，才能達到成功。什麼是他所接觸的環境呢？就是大自然大社會。大自然大社會不但是他日夕所接觸的而且最容易引起他的興趣的。有了興趣，學習起來就格外容易，知識自然會增加經驗自然會豐富，思想自然會有組織了。

(一) 什麼是自然環境和社會環境呢？

1. 常見的鳥，獸，蟲，魚，花，草，樹木的生存及其生長。

2. 日，月，風，雨，陰，晴，雲，雪，等的自然現象。

3. 關於衣，食，住，行，各種生活所需要的設備與活動。

4. 家庭，鄰里，學校，店舖，公園，郵局，醫院的等組織。

5. 常用的水上，陸上，空中的交通工具。

6. 當地名勝古跡。

7. 新年，兒童節，總理誕辰，中秋，端午，清明，重陽，國慶等重要紀念和節期。

8. 日常禮和集會的演習。

(二) 怎樣幫助兒童去和自然環境與社會環境發生關係呢？

1. 指導兒童實地觀察 觀察是研究的初步，有了觀察，研究起來，更有興趣，不過各項觀察，應當有計劃，有動機，有目的，譬如秋末冬初去觀察落葉及樹變色，秋收時到農田去觀察農夫收割。講到牛的用處，去觀察牛耕田等。要與小朋友通信，最好去參觀郵局。



2. 使兒童自己去，自己去試驗。兒童的能力，雖然很小，知識雖然有限，不能明瞭各種事物的深遠學理，但在他的四周圍，不知道有多少東西，常常在刺激他，引起他的注意，引起他的好奇。所以在他的能力所及的範圍內，我們應當幫助他多多地去發現，去試驗。譬如要明白水的性質，教兒童去煮水，看水汽從壺內上升，再讓兒童自己去玩水，自己來洗東西，自己來煮開水喝。要知道植物的生長。讓兒童自己挖土，擇種，澆水，看它發芽生長。冬天的時候，把冰雪融化起來，看它變成什麼？冬天到了，蟲兒到那裏去了，讓兒童自己到草堆裏去找。有風的時候，我們可以教兒童做風車，做風箏，以試驗風的方向和風的力量。我們可以教兒童飼養幾種動物，採集植物標本。收集鑽石，貝殼，穀類，野葉，郵票等，觀察氣候，填氣候圖。這種種活動兒童自己都可以做，可以試驗的。

3. 遊戲化的教導 兒童不論什麼事，都是看作遊戲。他決不是有意要那樣

做，或者一定要這樣做的，他看什麼事都是「好玩」。所以我們應該用遊戲化的方法來教導他。我們的目的，不是要兒童得點死知識，我們是要兒童得着快樂，得着興趣。譬如我們教小朋友做「開郵局」的遊戲，比單單講「開郵局」有趣得多。「開郵局」的遊戲怎樣做的呢？有的計劃怎樣開辦，有的寫信（當然幼稚生不會用文字來寫信，可以用圖畫來代替，或者由小朋友說出意思，老師代他寫也可以。）有的做信封，有的寄信，有的做郵差送信。這種種表演，幼稚生非常喜歡的。我們還可以帶兒童實地去觀察郵局，這樣兒童就可以得着許多實際的知識，具體的經驗。這種遊戲化的教法，當然比「空講」來得有意義呢？

### （三）對社會自然兒童應當有什麼態度？

1. 會發表 社會自然怎樣研究呢？「教師講，兒童聽」這種教法，不會有好效果的，不是秩序不好，你叫我喊，就是呆呆坐着，毫無反應，這些什麼緣故呢？教師不會啓迪兒童發表，不會鼓勵兒童發問。怎樣引起兒

童發表呢？我們應該先問兒童，「這是什麼？」爲什麼是這樣？」爲什麼是那樣的？」有的時候，兒童不能回答，我們可以幫他解答，有時候，經我們多次的發問，兒童也會發表了。

2. 會欣賞 我們成人對於美麗的自然，不是都會欣賞的這是什麼緣故呢？我們小的時候，沒有養成欣賞自然的習慣。欣賞自然的習慣怎樣養成呢？

(一) 教兒童與自然界多接近。

(二) 教師能以身作則處處對自然表示同情。養飼各種動物，栽植各種花木，製作各種標本。

## 二、故事和兒歌

(一) 兒歌 兒歌是兒童喜歡唱的一種歌曲，或者是一種韻語。福祿培爾曾把兒歌作爲幼稚園的教材。福氏曾著有母？遊戲及兒歌一書，每首歌都附圖畫和說明，這種兒歌可以唱可以表演。到現在，兒歌在幼稚園應用得很多了。兒歌的範圍很

廣，兒童生活，家庭生活，社會生活以及花草動物等等，都可以作為兒歌的資料。在中國幼稚園所用的兒歌，還沒有標準化。教師需要用兒歌的時候，就隨便選擇。有的兒歌，固然很雅潔，有的兒歌，就不免流於粗俗。所以我們選用兒歌的時候，要依照下列的標準：

### 一、關於文字方面的：

1. 字句押韻，自然而順口。
2. 組織簡練而有變化。
3. 長短適度，便於記誦。
4. 描寫逼真，優美而活潑。

### 二、關於內容方面的：

1. 可以增進兒童自然和社會的知識的。
2. 可以啟發思想，陶冶情感的。
3. 可以表演而引起興趣的。

#### 4. 適合兒童口味。

#### 5. 適合時代。

什麼時候教兒童學習兒歌呢？

一、每天餐點之前，靜息之後，可以教兒童吟唱。

二、遊戲的時候，也可以教兒童吟唱兒歌，教兒童表演兒歌以增加遊戲的興趣。

三、教讀法的時候，可以應用兒歌作為讀法教材。這樣兒童就不以閱讀為重，

反覺得閱讀是一件很有趣的事呢！

四、隨時隨地吟唱兒歌或表演兒歌，以集中兒童的注意，取到教學的效果。

另外還有一種簡明的謎語，可以包括兒歌之內的，謎語有什麼用處呢？可以啟發想像，增進思考。

(二) 故事「講故事」在幼稚園裏佔了很重要的地位。研究常識用得着它，學唱歌也得用得着它。做遊戲用得着它，教讀法也得用得着它。故事是兒童最喜歡聽的。在幼稚園裏每天總要講一兩次故事的。

## 一、究竟爲什麼要講故事呢？

1. 增加兒童的快樂 有快樂才有興趣，有興趣才可以增加學習的效率。兒童聽了故事，會發生做事的興趣，會引起模仿的動作。會探求事物的究竟，這是故事的效用。

2. 發展兒童的言語 平常我們和兒童所說的話，大半是很普通的。有許多語言和語言應用，不是在日常生活中所能學得到的。但是故事中有各式各樣的人物，有各種不同的情節，有各種語言的用法。所以兒童聽了故事，不知不覺就學到許多語言了。

3. 增進發表的能力 故事是兒童最愛聽的，兒童常常聽了故事之後就自然會有許多的意思。我們可以訓練兒童重述故事，或創作故事，以培養兒童發表的能力。

4. 擴充兒童的知識 故事中有許多知識，兒童可以學習的。從「龜兔賽跑」這個故事裏，兒童可以明白烏龜本來爬起來很慢，兔子跳起來很快。但烏龜用毅力可以戰勝驕傲的兔子呢！

5. 陶冶兒童的性情 故事裏有許多形形色色的情節，有喜，怒，哀，樂的情緒。兒童聽了這種故事，無形中就受了陶冶。若是兒童有不良的習慣，也能因聽了故事而慢慢兒改變的。不過我們在講的時候，目的是在使兒童無形之中受到感化，千萬不可以在講了之後再來對兒童訓斥一番。

## 二、講什麼故事呢？

故事的範圍很廣，包含神話，傳說，童話，寓言，笑話等，神話和傳說，在幼稚園絕對不可以用。童話在許多地方，也應嚴密的修正過。寓言不可含有過份的道德教訓。笑話必須有雅潔的文字。所以我們選用故事的時候，要根據下列的幾個標準：

一、合於兒童的心理和生活的。

二、富於動作的。

三、在兒童經驗內的。

四、富於本地風光的。

五、富於重複性的。

### 三、怎樣講故事？

「講故事」不是一件容易的事，「講故事」是有講故事的技術的。同一個故事，講得好，聽的人就覺得津津有味，講得不好，聽的人就覺得乾燥無趣。所以「講故事」是每個幼稚教師應該特別注意的，也可以說「講故事是做幼稚教師的基本條件呢」！

究竟怎樣講故事才講得好呢？講故事是有一定的步驟的。開場要簡單，要深入「有一次」「從前」「古時候」等都是直截了當的開場白。在未講之前，我們千萬不要說許多嚼餅話，不作題前的描寫。敘述的時候，要前後連貫一氣。不要在中途加些穿插，或反覆的重述。講到了故事的中樞，要聚精會神作有力的表演，再來一次轉機。故事決完的時候，要出乎聽者的意外做一個結論，這樣聽的人就覺得餘味無窮了。

這是講故事的時候必須經過的幾個關鍵，我們必須深深了解的。另外我們還應該注意練習的：



(1) 聲音 發音要悅耳，要自然。平常我們說話，大概都用平淡的聲音。但是故事的情節是不同的。講者的思想發表，感情的表達，當然不能固定的用一種聲音來講。所以我們在講的時候，要依著故事的情節而變換聲音。使話調更有力，表現更逼真。聽的人就格外容易集中注意了。

(2) 態度 開始的時候，要稍稍靜默，要從容不迫，眼睛顧到四面，臉上帶着笑容，講的時候，要深入到故事裏去。更要體貼兒童的心理，就故事的情節充分地適當地表現各種神情。

(3) 姿勢 姿勢就是表現的動作，可以幫助言語和神情的不足。常用的姿勢是兩手。軀幹和四肢，也可以幫助表達情緒的。不過姿勢不要表演得太過份，務須與事實相符合。

(4) 字句 我們平常對兒童所說的話，要適合兒童的口吻，講故事也是一樣的。講故事的語詞應該平易溫雅，避免粗暴鄙俗。我們要從兒童的字彙裏去找字句，萬不可用一種學術上的語句或深奧的語句來對兒童講故事。

(5) 用具 圖畫玩具都是可以輔助你講故事的。聽故事的兒童看了圖畫玩具，一定格外有興趣了。

要知道幼稚兒童聽故事，首在欣賞。除了教師講述外，我們可以訓練兒童重述故事，或問答故事的內容，或自由創作故事，或表演故事。

總之講故事是一種藝術，講故事的人，一定要把藝術好好兒學會，使兒童喜歡聽故事，喜歡講故事，喜歡表演故事，講故事就可以算是成功了。

三、音樂 沒有一個兒童不喜歡唱歌，也沒有一個兒童不喜歡舞蹈的。兒童從小對於音樂，就有興趣的，聽到環境裏的各種聲音，就會模仿。一歲的兒童，就會學家裏的人說話，初進幼稚園的兒童，雖然沒有受過音樂的訓練，但不久就能唱出音調，對音樂很有興趣了，所以音樂在幼稚園是很重要的。

(一) 究竟幼稚園為什麼要有音樂呢？

1. 滿足兒童唱歌的慾望，增進兒童的快樂。

2. 促進兒童身體的健康。

3. 發展兒童社交的能力。

4. 發達兒童節奏的感覺，訓練兒童節奏的動作。

5. 培養兒童欣賞的能力。

## (二) 幼稚園應有什麼音樂教材呢？

有的幼稚園，祇教兒童唱歌，就算完事了。其實幼稚園的音樂教材，是很多的，現在我們來約略說一說：

一、欣賞教材 就是訓練兒童聽音，辨音，和發音。這種教材什麼時候用呢？

每天餐點前後，教師可演奏優美高尚的音樂，讓小朋友在靜穆的空氣中，靜靜的聽。每次教唱歌或教節奏的時候，教師也可以先讓小朋友聽幾遍。這樣兒童的進步一定就會很快了。但這種材料要有和聲的。演奏鋼琴或風琴，固然可以發展兒童欣賞的能力，優美柔和的唱片，也可以培養兒童的欣賞的情緒的。我們教兒童欣賞音樂的時候，我們務必要養成兒童的正當的態度。什麼是正當的態度呢？要靜靜的聽，要有情感的聽，不是隨隨便便的聽，兒童欣賞音樂，才會校正自己的錯誤，這

種態度，影響兒童對於辨別好惡是很大的。

二、律動教材 什麼叫律動呢，律動就是因受了外界的刺激而自發的一種有節奏的動作。譬如兒童看見鳥飛，會張開兩臂學飛。看見馬跑，就會奔奔跳跳。「鳥飛」和「馬跑」是外界的刺激。想做鳥飛馬跑是心理作用。兩臂學飛和雙腳奔奔跳跳是反應動作。飛得規律，奔跑得有節奏就是「律動」。我們要怎樣來教學律動呢？

1. 開始學的時候，應讓兒童聽琴聲，後來兒童自然而然後會發生動作，再漸漸地動作就會合拍的。什麼音樂最合宜呢？進行曲跑步曲都可用的。進行曲彈得輕一點，小朋友走得輕一點，彈得重一點，小朋友走得重一點。跑步律彈得快一點，小朋友跑得快一點，彈得慢一點，小朋友跑得慢一點。這是第一步的律動動作。

2. 微動的音樂應當有變化。等到第一步的律動工作小朋友已能做了。我們可以把教材再變得複雜些，如「兵操」「跑馬」「鞠躬」「旋轉」等。

3. 教學律動時不必令兒童定拘泥於圓圈的排列。在廣闊的地方我們可以讓兒童自由活動，自由排列，只要他們不妨礙別人的行動就是了。

4. 簡單的土風舞和簡易的律動遊戲，大的幼稚生可以練習的。如同音樂故事——就是從音樂中表演出一齣故事的情節。律動遊戲——就是從樂曲中做出模仿的動作，如同表演「春天的情景」「十字路口的巡警」。土風舞是把各種步法——像「跑跳步」「踏跳步」「跑步」「脚尖前後步」「滑步」以及「拍手」「伸臂」「踏足」等動作組織而成的一種合拍的舞蹈。

三、唱歌教材幼稚生快樂的時候，或遇到快樂的事情，總是以唱歌來表示快樂的。他們學會了許多歌曲之後，就會在日常生活中應用出來，來表達自己的情念。所以唱歌教材要從下列的範圍內去選擇：

1. 關於家庭生活的。
2. 關於自然現象及習見的動植物的。
3. 關於紀念日及慶祝的。
4. 關於社交生活的。
5. 關於農，工，兵，商生活的。

怎樣的唱歌數材才適用呢？

(一) 曲調 要適合兒童的音樂能力。幼稚園的兒童，大概祇能唱從E到C的六個音。曲調的拍子，以一拍子，四拍子，或三拍子的最相宜。曲調最好配以和聲，但歌詞的句讀要和樂音的強弱相符合。歌字的平仄要和樂音的高低相配稱，曲調要和旋律相適應，要簡單而有變化。旋律要清越明亮，才可以引起兒童自然的律動。

(二) 歌詞 歌詞必須淺顯明瞭，適合兒童的口吻。切忌深奧晦澀，使僂聲牙，還有歌詞的意義，不可含有過分的道德教訓，或者荒誕的落伍思想。用兒歌編成的曲子，最合兒童的口內容要多動作的。小朋友喜歡動作的，動作多的歌曲，很能引起兒童的興趣。

怎樣教學唱歌呢？

(一) 先由教師引起一個動機，唱一首歌給兒童聽。

(二) 把歌的內容用問答法或故事方式來講述，務使兒童澈底明白歌中的意義。

(三) 教師再把歌帶彈帶唱像講故事的說一遍。琴聲必須比歌聲低一點，字音須

清朗而有情意，更須合拍而從胸中發出，不要用喉嚨直喊。

(四)再叫兒童模仿，伴唱練習。

(五)伴唱的時候，教法要多多變化。「分唱」「指名唱」「輪唱」「齊唱」「坐唱」「立唱」等等方法都應用出來，兒童就會感覺得興趣濃厚了。

(六)兒童一能齊唱後，教師就不要伴唱。

(七)一首歌一次教不會，我們可以把它分段教學。

教唱詩的時候，做教師的應當注意兒童的唱歌能力，唱歌的能力有強有弱。因為先天的不足，環境的惡劣，身體的羸弱，唱歌的能力就不行了。所以我們應該特別注意到這些兒童而且加以適當的指導。

四、演奏教材，在中國的小學裏，有小音樂隊組織的還很少見，幼稚園裏有樂隊組織的更屬希罕了。

為什麼幼稚園要有樂隊的組織呢？

(一)培養兒童對於音樂的興趣。

(二) 發揮兒童的律動感覺。

(三) 訓練兒童集中注意。

(四) 喚起兒童對於團體的意識。

樂隊怎樣組織呢？

(一) 鋼琴或風琴，由教師担任。

(二) 各種小樂器如大鼓，小鈴，銅鑼，引磬，鏡拔，木魚，節拍板，響板響樂器，由全體兒童演奏。

(三) 指揮最好由兒童担任。

怎樣教學演奏呢？

(一) 教師先奏一奏，奏得很自然，很活潑，令兒童熟聽樂譜，須全曲的。

(二) 再說明拍節，教師可彈了教兒童數拍子。

(三) 拍子熟了，就用樂器配合演奏。先分別奏，再合奏。

(四) 每種樂器因聲響的輕重大小不同，所以要分配得得當，大概大鼓祇一



人，鏡拔亦應較少，其他二人三四人皆可。

(五) 拍熟了以後，然後注意表情，四拍子的大概第一第三拍較重，第二第四拍較輕，拍節跟樂調的應該較強，跟伴奏的應該較弱。

(六) 每次練習的時間，不宜過長，以免兒童厭倦。

(七) 指揮先可由教師担任，演奏熟了以後，可由兒童輪流担任。

關於演奏教材的曲譜，國內祇見發表在兒童教育月刊上的有幾篇，尙未見有手冊出售，拙獨的世界兒童節奏曲(世界書局出版)裏有一部分材料可以作演奏之用。

四、遊戲 遊戲是兒童的第二生命。兒童在一天之中，除了睡眠和飲食，就祇有遊戲，所以遊戲在幼稚園裏是很重要的。幼稚園的一切活動，都可以用遊戲來引起兒童的興趣的。所以我們應當有充分的遊戲設備，優美的遊戲環境。使兒童從遊戲中得到適宜的教育。

現在我把幼稚園裏所用的幾種遊戲約略說一下：

(一) 感覺遊戲 如「摸人」「聽音找人」等遊戲，練習觸覺聽覺視覺的。

(二) 故事遊戲 這類遊戲，很像故事表演，除兒童自己可以化裝遊戲外，還可以用傀儡來表演，來遊戲。

(三) 唱歌遊戲 就是兒童一邊唱歌，一邊表演，遊戲的時候，加上唱歌，遊戲的興趣就更加濃厚了。

(四) 想像遊戲 就是兒童可以隨自己的意思發表思想和想像，利用玩具積木等來做各種有意義的活動。什麼玩具是適當呢？如同小偶人，活的動物，竹頭木宵，積木，竹圈，橡皮製動物模型，松香製人物模型，皮球，沙箱，沙坑，動物拼圖，木刀，木鎗，小傢俱等都是很好的。

(五) 模仿遊戲 各種成人的活動，兒童都喜歡模仿的。如同玩兵操，玩打仗，放鎗，射箭，騎馬，做買賣，開店等等遊戲。

(六) 運動的遊戲 兒童進了幼稚園，就會強壯起來的。爲什麼緣故呢？運動的機會在幼稚園比較在家庭來得多，在幼稚園，裏兒童跑跑跳跳滑溜溜溜有各種運動的遊戲。但是運動的遊戲重在設備，所以每所幼稚園，至少應設置下列各種運

動器具，以供兒童練習。

1. 搖馬

2. 滑梯

3. 獨木橋

4. 秋千

5. 蹺蹺板

6. 小推車

7. 猴子架

(七) 律動遊戲 就是兒童在聽了各種音樂所發表的各種動作。如鳥飛，馬跑，蛙跳，蟲爬等。

(八) 團體遊戲 就是帶領兒童在規定的時間內所做的遊戲。唱歌遊戲律動遊戲都是團體遊戲。競賽遊戲也是團體遊戲，競賽遊戲如同「搶椅子」「開火車」等。追逐遊戲如「丟手帕」「抬人」等，都是訓練兒童的感覺的。

現在再把教學遊戲時應注意的幾件事說一說：

(一) 教師是遊戲的指導，要站在兒童的隊伍裏。

(二) 解說遊戲的方法時，說話要響亮，使個個兒童都聽得到，並且要用暗示的方法來鼓勵兒童的興趣。更要有發號司令的能力來維持秩序。

(三) 遊戲是活動的，所以教師的動作要敏捷，態度要和藹，全體兒童都願

到，遊戲才能玩得對，玩得起勁。

(四) 用故事式的方法來說明遊戲的內容，比較容易引起兒童遊戲的興趣。

(五) 要全體兒童都有參加遊戲的均等機會。

(六) 玩新的遊戲時，最好先暗示活潑，敏捷的兒童去做，然後再叫全體做。

(七) 凡兒童愛玩的遊戲，就是天天玩也無妨礙的。

(八) 當兒童玩得頂快活的時候，儘量讓他們拍手歡呼，發洩他們的情感。

(九) 怎樣對付胆小或年幼的兒童呢？教師應當有柔和的態度，贊譽的口氣去

鼓勵他們。切不可勉強他們。他們做得好，教師立刻要贊揚他們，就是他們做錯了。教師須防止別人嘲笑他們。

(十) 遊戲是有規則的，在幼稚園裏，必嚴厲執行。但對於利己的，或過於頑皮的兒童，應該教他們知道沒有一個兒童可以妨礙別人的，若是他還是不聽從，那應當叫他退出遊戲。

(十一) 遊戲是隨時隨地可以做的，不一定要在規定的時間內去做，所以教師

要善用機會。

(十二) 多訓練兒童有自主自動的能力，教師應常常鼓勵兒童有奮發快樂的精神。

(十三) 遊戲最好常常在戶外。

(十四) 遊戲的內容，最好要多動作的。

總之幼稚園的兒童，就社會性來說，喜歡個人遊戲。就心理方面說，先有感覺遊戲而後有想像遊戲，兒童整個的生活是遊戲生活，遊戲生活最能發展心身的。

五、工作 幼稚園工作的範圍很廣，有工藝，有美術。工藝包括沙箱裝排，積木裝置，擺竹圈，編織，縫紉，紙工，木工等項，美術包括圖畫，剪貼，泥工，紙漿工等項。各項活動，可以單獨進行，也可以和其他的活動聯絡進行。茲略述如下：

(一) 沙箱裝排 兒童可以自由在沙箱裏裝排。年幼的兒童，在沙箱內掘掘堆堆，就認為是開河堆山了。年齡較大的兒童，可以由教師引導之下，在沙箱裏做設計活動。比如研究農村，就可以裝置鄉村的景象，遊覽公園可以佈置公園，爬山可

以佈置山林等。

(二)積木裝置 兒童可以隨或用積木砌搭起來，如同城牆，房屋，傢具，車，船，等有意義的東西，或者也可以與沙箱聯合排裝的。

(三)編織 在紙板或木架上穿好經線，而後利用破布，蔴線，絨線等或之緯線。編織的時候，只要兒童能編織得不錯就夠了。什麼織花織紋，恐怕不是幼小兒童所能做到的。

(四)縫紉 縫紉的動機，大概從玩弄玩偶而來，如同做玩偶的衣服，棉被，手帕，做玩偶家裏的窗帘椅墊等，這種工作，年齡較大的童兒也許可以做，小的兒童可用硬紙板刺孔圖，令兒童用色線穿編，或者用線穿顏色木珠，可用蔴桿切斷成許多小圓徑體，然後令兒童染上各種顏色。這種圓蔴桿也可以穿線的。

(五)紙工 包括「剪紙」「貼紙」「摺紙」「撕紙」等幾種剪紙初步練習。可使兒童知道些樣使用剪刀，可以利用舊畫報，舊雜誌，讓兒童自由剪剪，等到兒童稍爲能用剪刀了，我們可以教他們依照圖畫的輪廓去剪，並且教他們剪得線條整

齊，輪廓光滑，等到輪廓會剪了，再教他們剪各種東西的圖形，如同花籃，車子，輪船，班具等。

「貼紙」是什麼工作呢？就是把剪下來的圖形，貼在紙上。每個兒童應備一剪貼紙的小冊子，有時候，大家可共同來合貼一幅有意義的畫圖，剪好貼好之後，兒童可以再畫一些背景，這是要和圖書聯絡教學的，貼的時候，關於怎樣用漿，應該指導的，漿要移薄，不要太厚，黏貼紙要在圖的四隻角，切不可滿幅都是漿糊。

「撕紙」是比較大的兒童可以做，用各種顏色紙，撕成各種圖形，然後再在紙上把他們貼起來。

「摺紙」對於幼稚生是沒有多大價值，偶然做做也可以。但是要用最簡單的方法來摺，切不可太難太複雜了。

(六)木工 「木工」應當在一個特別的地方做，還要有各種工具，材料。開始的時候，教師可讓兒童，自己來敲敲釘釘，漸漸兒引導他們釘成小桌小椅小屋等。鋸鏢比較難了一點，教師也許要多多幫助。「做木工」小是「玩」，兒童在玩的當

中，就可學習東西的長短，大小，比例等。所以木工要兒童自己做的，做教師的祇要從旁幫助幫助。

(七) 圖畫 對於幼稚生的圖畫，我們應該儘量讓他們自己去創作，初步圖畫，大概都是信筆「塗鴉」，教師應當鼓勵他們自己發揮，要他們說得出所畫的東西。幼稚生畫畫，大約有三種步驟：第一步是「塗鴉」，沒有什麼組織，也沒有什麼意義，畫什麼就算什麼，甚至於畫了之後才有一點意義。第二步是「輪廓畫」，畫一個圈就當做「人頭」，畫幾直在「做樹林」。第三步是「意像畫」，畫的東西有意思了，看起來也可以懂了。第四步是「故事畫」，兒童到了此時，要把所聽到的所看到的畫出來，成功一個故事式的圖畫了，兒童在畫畫的時候，執筆的姿勢，教師都要特別注意到的。

(八) 泥工 幼稚生最愛玩泥，因為泥的性質是軟的，是柔和的，兒童可以隨意捏塑，是能運用他的手他的肌肉的，捏些什麼東西出來呢？就要運用思想了。初玩的時候，也許不會像什麼東西的，但玩久了，就可以漸要成功一樣東西了。教



師應當對常用方法來鼓勵兒童的興趣，使他們達到完美的地步。

什麼是泥工的材料？白泥（塑神像用的）最好，田泥次之。還有一種材料，可以代替泥的，就是紙漿。紙漿怎樣製成的泥？把舊報紙撕碎，浸在水裏，六七天後再把水濾乾，加上三分之一麵粉和少許明礬，捏在一起，紙漿就成功了。

（九）園藝 幼稚生所能做的園藝，當然是很簡單的。怎樣做呢？在園內場地上闢一塊地，讓兒童自己管理，自己栽植，自己灌溉，在適當的時候，可以引導兒童種菜，栽花植樹。這樣兒童可從做中認識自然物的生長，研究自然的興趣，一定可以格外濃厚了。

#### 怎樣指導兒童工作呢？

上面所說的各項工作，可以分開來做，也可以聯合起來做，教師是把舵的人，是指示方面的指南針，舵把得穩，船就走得快，方向指示得對，船就不會迷途了。教師一定先要明瞭兒童的心理，發展方向，興趣所在，究竟應該怎樣去指導呢？

（一）指導兒童多多地試用各種材料，各種工具，使他們認識各種材料的性

實，獲得運用工具的能力。

(二) 兒童是要從做中求進步，所以有的工作，一定要兒童反復練習，不可限制兒童不做，也不可強制兒童去做。

(三) 有的兒童，不大願意與大家共同工作，或者不知道怎樣工作的，教師應當有暗示法積極的去鼓勵他們，即使做錯了，也不要說他們「不好」，應該指導他們「怎樣做就算好」。

(四) 工作要引導兒童自己去做，切不要兒童依從教師的意思去做。所用的材料用具，要顧到適合兒童的能力，所做的工作，要能促進兒童的想像和創造力。

(五) 教導兒童無論對於自己和別人的工作，都會欣賞，都會批評。教師應當把工作的優點提示出來給大家欣賞，切不可說工作的缺點使兒童灰心。

還有幾種優良習慣，我們應當教兒童養成的：

1. 用過的東西放還原處。

2. 故事要有始有終，不苟且，不敷衍。

3. 保持整潔。

4. 作事安靜，說話低聲，不擾亂別人做工。

5. 做事能與人合作，負責到底。

## 五、健康活動

幼稚教育的第一個目標：「培養兒童身心的健康」；所以健康活動在幼稚園裏是應當特別重視的。現在把兒童的健康活動，略述如下：

一、餐點靜息 餐點靜息，一方面是為養成兒童優良的習慣，一方面是為顧到兒童身心的健康。

### (一) 餐點

1. 適應需要 幼稚兒童的食量比較來得小，所以從早晨早餐後一直到中飯時為止，足足有五小時之久。在這樣長久的時間，兒童一定需要少許食物充飢。

2. 養成飲食時應有的良好習慣 接受食物時說「謝謝」，吃的時候大家一同吃。做值日生的講「小朋友請用」先吃好的等大家吃完了再離開桌子。

3. 養成兒童飲食時應有的衛生習慣 如慢慢的咀嚼，吃東西不出聲，不吃掉下來的東西，保持桌上清潔等等。

4. 養成愛惜食物的習慣

5. 培養社交的態度

餐點時的佈置應取家庭化，把兩張桌子合成一起，就成爲一張方桌子了，正好像家庭裏的餐桌一樣。每天的餐點可由每天的值日生担任分送和收拾。練習做主人，個個兒童一定都很喜歡的。每個兒童都應當有一定的茶杯。每天用後，應當用開水洗乾，不必用布抹乾。

餐食時究竟吃些什麼東西最相宜？普通的幼稚園，總是一兩塊餅乾，一杯開水，兒童常吃一樣的東西，會生厭的。吃的東西，最好隨着時令，或者隨着教學單見而變紀，或者兒童自己種的東西，如豆類瓜類等，讓兒童自己來燒燒吃，一定格

外有味。最合衛生而價值最廉的，是自己磨的豆漿，豆漿的做法：

黃豆一分（去皮的豆瓣尤佳）水八分，浸在桶裏十二小時，（約一夜）等豆子漲大了，然後用石磨磨細，再細密的布一濾，濾出來的液汁，放在鍋裏煮廿分鐘，就可以吃了。

（二）靜息 靜息可分兩種：

1. 靜息 上午較宜，讓兒童在幾項活動之後，得到片刻的休息，以恢復精神的疲勞。時間在餐食之前，戶外活動之後，（約上午十時左右）靜息五分鐘到十分鐘，有時教師可靜居一旁，輕吟兒歌，或輕唱催眠曲，或彈幽靜的音樂，有時候還可以做一種靜的遊戲，如聽琴聲，找東西，或猜東西等。

2. 靜臥 下午較適宜，設備完全的幼稚園，可以備一種簡單的摺床，每天如果有一二小時的睡眠，對於兒童身體的健康是很有益處的。我們普通行全日制的幼稚園，兒童大都回家午飯的，如果園中沒有適當的設備，

最好和家庭合作，讓兒童在家午睡後再來園。

(三) 體格檢查 每半年或一年一次，請醫生來園詳細檢查兒童的體格，如發現有什麼缺點，輕的由園內經常替他們治療，重的應當通知家長，請醫生治療，每月檢查兒童身長體重一次，按月報告家長，以資明瞭兒童身體之發展狀況。

(四) 晨間檢查 兒童每天到園時，教師先應注意他的身體是否康健，名飯是否整潔，有的兒童，往往有了微熱，但未經父母覺察仍會來園的。朝會會前，再應有一次晨間檢查。就是集合全體兒童作一次最簡單的個別檢查。如頭向，應飯，手指，手帕是否清潔，是否整齊，是否有疾病的現象。

(五) 安全指導 幼稚生體力未強，經驗缺乏，在戶外活動時，教師尤宜小心監護，並且時時指導兒童，怎樣是安全，怎樣會有危險，如：

甲、遊戲時勿推人，勿跳躍，勿擲沙石。使用遊戲器具遊戲時，一定要依照規則遊戲，不要爭奪，不要亂叫。

乙、作業時知道怎樣用釘鎚，怎樣用剪刀，拿椅子時，椅腳向下。坐時腳要放

在桌子下面。積木玩具不亂拋在地上，開關門戶抽屜不要撞痛別人，或輒痛自己的手指。

丙、上學和回家時，靠左走，不要走在池河邊。上橋下橋須扶着欄杆，若是沒有欄杆，要走中間。勿在路上奔跑遊戲，穿過馬路時（如通汽車的）須注意兩旁和前後的單車，爲應付爭切的發生，兒童要會說自己的姓名，父母的名字，家裏的地址，幼稚園的名稱和地點。

## 六、一年中的教學單元

我們已經說過，課程應當有中心，應當預定的，現在把一年中的教學單元，列出一個大綱來，教師可以根據每一個單元，預定教材。不過用的時候，不必拘泥，要隨機應變，要因地制宜就好了。

~~~~~春季~~~~~

二月份：1. 我們開學了

2. 請請客人

3. 小寶寶的家

4. 可愛的貓

5. 養金魚
6. 養兔子，
7. 養鴿子

三月份：1. 春風吹來了      2. 怎樣種樹      3. 紀念孫中山先生      4. 種牛痘

5. 慶祝百花生日
6. 我們的小花園
7. 紀念黃花岡烈士

四月份：1. 慶祝兒童節      2. 養小雞小鴨      3. 我們怎樣保護身體      4. 到野

- 外去遠足
5. 春天的花木
6. 雨先生來了
7. 蝌蚪變青蛙

### 8. 養蠶寶寶

五月份：1. 大家做做      2. 日本孩子的生活      3. 燕子飛來了      4. 蜜蜂做

- 工忙
5. 美麗的蝴蝶
6. 小鳥的家
7. 吃蠶豆豌豆
8. 快快

### 布穀

六月份：1. 新麥上市了      2. 小寶寶要換單衣了      3. 吃水果      4. 夏天的衛

- 生
5. 可惡的蚊蟲
6. 撲滅蒼蠅
7. 大熱天來了
8. 怎樣到

### 遠地方去

## ~~~~~秋季~~~~~



九月份：1. 我們的幼稚園 2. 秋天的水菓 3. 蟲兒的運動會 4. 秋天的

花 2. 過中秋節 6. 秋天的蔬菜

十月份：1. 國旗黨旗真美麗 2. 國慶紀念 3. 水從那裏來的 4. 水裏的

動物 5. 樹木的用處 6. 怎樣種菜 7. 秋天的農家 8. 遊公

### 園

十一月份：1. 種豆子 2. 孫總理誕辰紀念 3. 救濟 4. 深就的樹葉和菓

子 5. 可愛的草 6. 有用的牛 7. 會跑的馬 8. 看門的狗

十二月份：1. 我們怎樣過冬 2. 小寶寶要過冬了 3. 醃菜醃蘿蔔 4. 動

物怎樣過冬 5. 植物怎樣過冬 6. 好大的西北風 7. 煤炭從那

裏來的 8. 開懇親會 9. 過年賀年

一月份：1. 開玩具展覽會 2. 開小郵政局 3. 下雪了 4. 冷地方的小朋

友 5. 臘梅花開了 6. 暖和的太陽

上列大單元教材，包括自然，社會，故事，遊戲，兒歌，音樂，工作等活動。

所有活動，都以自然社會為中心，關於生活需要，社會組織，紀念日節日，自然現象天氣，動植物的採集和飼養等都包括在內，每個單元活動的時間設有一定，有的可以延長到一二星期，有的只要一兩天就可以做完，視當時的需要和情境面活動。

## 茲將大單元活動綱要舉列於下以作參考

### 教學單元 兔子

#### 活動綱要

環境實物用具及參考書

#### 一、常識

##### A 觀察

1. 到幼師新造的兔子房去看兔子
  2. 看兔子的眼睛，耳朵前後腳，毛，嘴巴，尾巴，身體等。
  3. 看兔子怎樣吃東西？
1. 幼師農場的兔子房
  2. 灰，黑，白兔各一
  3. 兔籠子
  4. 白菜，豆，水，

4. 看兔子怎樣走路？
5. 看兔子的耳朵怎樣會動？
6. 摸摸兔子的毛。

### B 研究

1. 兔子的形狀是怎樣的？
2. 兔子的毛有幾種顏色？
3. 白兔，灰兔，黑兔有什麼不同？
4. 他的耳朵爲什麼會動？
5. 他的前後腳是怎樣的？
6. 他走路爲什麼要跳？
7. 他喜歡吃什麼東西？
8. 他怎樣吃東西？
9. 怎樣養兔子？

## 10 養兔有什麼用處？

### C 實行

1. 喂兔子食料
2. 給兔子喝水
3. 捉兔子放在兔籠裏小朋友來養

### 二、工作

1. 木工——用木條釘一間兔子房
2. 積木——用積木搭一間房子給兔子住
3. 畫圖——自由畫，畫兔子吃菜圖，畫

#### 兔子輪廓圖

4. 剪貼——(1) 白兔子，紅眼睛。
- (2) 兔子賽跑
5. 泥工——用泥做兔子或其他的東西

#### 1. 木條

2. 釘，鋸，
3. 積木
4. 紙，筆，顏色
5. 剪刀，漿糊

#### 6. 臘筆

#### 7. 泥

#### 8. 工作板

6. 自由作業

9. 拚圖板

10 兔子圖

11 圖畫架

三、故事兒歌

1. 兒童故事

故事

陳鶴琴鍾昭華編

1. 胆小的兔子

華華書店印行

2. 龜兔賽跑

兒歌

1. 紅眼睛

兒童圖畫詩歌

四、音樂

唱歌

2. 甜歌77 曲詞改作

1. 紅眼睛

1. 唱歌集低級用胡周淑安曲

2. 兔子真胆小

節奏

世界兒童節奏集上下冊

1. 兔子跳

陳鶴琴鍾昭華編

2. 樹林裏的小兔子

五、遊戲

兒童遊戲鍾昭華編

2. 捉兔子

華華書店印行

1. 狗捉兔子

六、讀法

幼稚園課本一年級用二月份三——六頁

我是小白兔

陳鶴琴編

故事——胆小的兔子

從前有一隻小白兔，他的胆子非常小，兔子的胆子本來很小的，這隻小白兔的胆子格外來得小，他看見太陽光，就當是火爐；聽見風音，就當是地震；看見地上的樹影子，就當是人來捉他，聽見麻雀叫；就當是放砲，所以一天到晚他嚇得躲在洞裏，不敢出來。

有一天，他實在餓不過了，沒有法想，只得放大胆子出去找東西來。他東找找，西找找，跳來跳去，跳到山脚下。的樹林裏，不料一陣風來，一棵松子從松樹上掉了下來，撲托一響，剛剛落在他的背後。小白兔聽了這個聲音，以為是天掉下來了，就頭也不回，拚命地由前逃。

小白兔逃了不遠，遇到一隻小松鼠，小松鼠喊道：『小白兔！你到那裏去？為什麼逃得這樣快？』小白兔說：『不得……不得……不得……後面天掉下來了，趕快逃！趕快逃！』小松鼠港嚇得不得了，就跟着小白兔一起跑。

他的跑了許多路，遇到一隻小山羊，小山羊喊道：『小白兔，小松鼠，你們為什麼跑得這樣快？』小松鼠說：『不得了！不得了！後面的天掉下來了，趕快逃！趕快逃！』小山羊嚇得不得了，也跟着他們望前跑。

他們跑了好久，遇到了一隻小白狼，小白狼問他們：『他們為什麼跑得這樣快？上那兒去？』小山羊說：『不好了！不好了！後面的天掉下來了！』小白狼嚇得不得了，也跟着他們望前跑。

他們砲出樹林，遇到了一隻小黑熊，小黑熊問他們：「你們爲什麼砲？」小白狼說：「不好了！不好了！後面天掉下來了！」小黑熊嚇得不得了，也跟着他們望前跑。

他們跑了一段路，遇到一隻小老虎。小老虎問他們：「你們爲什麼跑得這樣快？」小黑熊說：「不好了！後面天掉下來了。趕快逃，趕快逃！」老虎嚇得不得了。也跟着他們一起跑。小老虎，小黑熊，小白狼，小山羊，小松鼠，小白兔，都一起拚命的跑，別拔！別拔！聲音很響滿山都噪鬧起來，驚動了老獅子。

大獅子出來，看見他們拚命的逃，就把他們喝住問道：「你們爲什麼逃？爲什麼這樣慌慌張張的？」

小老虎說：「後面的天掉下來了！」大獅子說：「我不相信，你看的嗎？」小老虎說：「不是？小黑熊對我說的！」

獅子就去問小黑熊：「你看見天掉下來吧？」小黑熊說：「不是！小白狼對我說的！」



大獅子問小白狼：「你看見天掉下來的嗎？」小白狼說：「不是！山羊告訴我的！」

獅子問小山羊：「你看見天掉下來的嗎？」小山羊說：「不是！小松鼠說：『小松鼠告訴我的！』」

大獅子問小松鼠：「你看見天掉下來的嗎？」小松鼠說：「不是！小白兔告訴我的！」

大獅子問小白兔：「小白兔，你看見天掉下來的嗎？」小白兔發抖說：「我……沒有看見，我……在松樹下聽……聽見豁啦一響，一個很大的聲音。這一定是天掉下來了。」大獅子說：「呵！原來你沒有看見你不過聽見一個響聲，你同我去看看究竟掉下沒有？」小白兔怕大獅子，比天掉下來還要怕，就同大獅子走到松樹下說：「我……我在此地聽到的！」

大獅子喝道：「呸！這是一個松子落在地上的聲音，你趕快去告訴他們，叫他們回來。」

小白兔就喊着說：「後面的天沒有倒下來，大家不要逃，趕快回來！」小松鼠，小山羊，小白狼，小黑熊，小老虎，一聽小白兔喊叫，就都回轉來了。

### 兒歌——紅眼睛

紅眼睛，白皮襖，小兔子，相貌好。

後腳長又大，前腳短又小，

走起路來，一跳又一跳。

### 遊戲——（一）捉兔子

在地上劃一條界線，全體兒童散立在界線內的各處做兔子。另舉一人做獵人，用手帕把他的兩隻手腕在胸前縛起來。教師又以發口令喊：「一，二，三逃！」或者作放鎗聲，「拍！」獵人就任意去捉兔子，就在限定的界線內逃避，如果碰着衣服就算捉住了，請他走出，這樣繼續的捉去，結果着誰最後被捉，捉完後可另請獵人再捉。

### （二）小狗捉兔子

在地上畫一圓圈，大小視兒童多少而定，全體站在圈外做兔子，舉一兒童做小狗，蹲在圈內。圈外兒童趁小狗不注意時，可用左脚伸入圈內，小犯尊候機會，在大家不注意時，趕快來捉住任何一隻兔子的腳，碰到就要捉着，請他換做小狗，繼續遊戲。

### 讀法

我是小白兔，我有一個小尾巴，我會跳高，我會打滾。

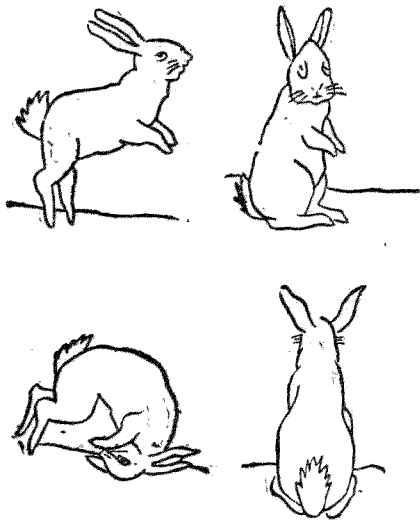

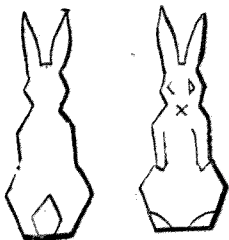

兔 子 跳

The image displays a musical score for the piece 'Rabbit Jump' (兔子跳). The score is written on two systems of staves. The top system consists of a treble clef staff and a bass clef staff, both in 4/4 time. The bottom system also consists of a treble clef staff and a bass clef staff, both in 4/4 time. The music is composed of eighth and sixteenth notes, with various rests and accidentals. The notation is in a traditional style, with a focus on rhythmic patterns and melodic lines. The score is presented in a vertical orientation on the page.

音樂：

紅 眼 睛

紅眼睛 白皮襖，小兔子 相貌好 拔腳長又大

前 腳短小 走起路 來 一跳又一跳

兔 子 真 胆 小

紅的眼睛 白的毛，兔子真胆小 樹葉飄洞裏逃

果子掉洞裏逃，麻雀叫洞裏逃，兔子真胆小

# 樹林裏的小兔子

*pp*

有許多小兔子從樹洞裏

跳出來……

他們開始跳……

The image shows a handwritten musical score for the song 'Little Rabbits in the Forest'. It consists of three staves of music. The top staff is the vocal line, written in treble clef with a key signature of one sharp (F#) and a 4/4 time signature. The lyrics are written below the notes. The middle staff is the piano accompaniment, also in treble clef with the same key signature and time signature. The bottom staff is a bass line, written in bass clef with the same key signature and time signature. The music is marked with 'pp' (pianissimo) at the beginning. The lyrics are: '有許多小兔子從樹洞裏跳出來……' and '他們開始跳……'. The score includes various musical notations such as notes, rests, and dynamic markings.

有 時 這 樣 跳 着 着

時 那 樣 跳

跳 來 跳 去 跳 回 家 去 了

附註：(一)兒童兩腳分開站立後，腳同小兔子按節奏跳出來。  
 (二)譜中的說明是為兒童表演指用的。



## 七、日課表

幼稚園裏整天的活動，是否應當在一定的時間內做？這是值得討論的。教師須注意兒童心身的康健和疲勞，在適當的活動，所以一張日課表似乎可以有的。不過日課表在用的時候，應當不拘泥於規定的時間，不呆板的依照次序，那末日課表也就活了。

定日課表有幾點要注意的：

一、幼稚生在園時間，上午以兩小時半，下午以二小時為標準，但得酌量情形加長，如在鄉間，上午都須有三小時。

二、春，夏，秋三季，上午八時半至十一時，下午二時至四時，冬季上午九時至十一時半，下午一時半至三時半。

三、不要分節，表上所定的幾分鐘到幾分鐘，是某項活動，不要像小學般有搖鈴敲鐘做記號，也不要說現在要上什麼課了，因為活動是整個的，一段做完很自然的繼續下去就是了。

四、幼稚園雖然定了日課表，但用起來常常變化，使兒童如過日常生活一樣，千萬不要天天依照着日課表板呆的活動着。

下面是一張幼稚園的秋季日課表

上午八時至八時半以前，兒童陸續來園。

八時半至八時四十五分朝會，檢查清潔，朝會歌等。

八時五十五至九時四十五分中心活動：談話，研究，工作，表演，佈置，

出遊，或遊戲等。

九時四十五分至十時十五分，戶外自由活動。

十時十五分至十時四十分靜息，餐點，歌謠，謎語。

十時四十分至十一時音樂，遊戲或講故事。

十一時放學，做放學再會的活動。

下午一時半以前兒童陸續來園——靜息

二時至二時半 記日記圖，兒歌

二時半至三時 遊戲

三時至三時半 故事或戶外活動

三時半放學 放學歌做放學再會的活動。

幼稚園的兒童普通分大小兩班，五歲以上的編入大班，五歲以下的編入小班。

小班兒童，下午應在家午睡，不必來園，大班兒童，上下午均應來園。

## 八、怎樣教學

教幼稚生比教小學生來得難，幼稚生的注意力，不容易集中，知識薄弱能力低微，要教得好，非得要有特別的方法，現在提出幾點教學的方法：

一、自動教學「做中教，教中學，做中求進步」這個教學原則是最適宜於幼稚園的。幼稚生是好動的，而且喜歡自動的。若是在教室裏呆呆板板聽老師的指揮，做一種機械的工作，這種工作，無論做得怎樣好，是沒有多大的意義的，自動的工作，即致做得不好，是自己的工作，不過我們要明瞭的，自動不是亂動，也不是無限制無範圍的瞎動。教師必須從旁指導，積業暗示，使兒童得着正確的觀念，合理的行動。

二、戶外教學空氣日光對於正在教育，生長的兒童是最好的營養糧食，古怪得很沒有一個兒童不喜歡戶外的。戶外的環境，當然比室內的環境來得生動，來得有變化，我們不僅僅做遊戲應當在戶外，講故事也最好在戶外，一切活動能夠在戶外

做是最好。我們應當以戶外教學為原則，室內教學為例外。什麼時候是例外呢？除非是天下雨。倘若熱天，太陽太猛，那最好在樹蔭下教學。若是沒有樹蔭，最好搭一個布棚，布棚太貴，簑篷樹皮都可以搭棚的。

戶外教學不是在固定的地點的，地點換換是很好的，兒童總喜歡新的好方法，旅行是很好的方法。在戶外教學中，兒童可以認識環境，環境中的自然教材，正可取之不盡，用之不竭，所以戶外教學是配合課程編制的。

三、遊戲化的教學 遊戲是兒童的第二生命，我們可以利用這種心理去教育稚，什麼故事應當遊戲化，唱歌也應當遊戲化。一切的教學，在幼稚園裏都應當遊戲化，兒童在遊戲中學習，在遊戲中生長，究竟遊戲是什麼意思呢？遊戲化的工作，是以遊戲為目的，不是以工作為目的，譬如兒童做泥工，紙覺得泥很好玩，可以做老虎獅子，可以捏出各種東西的樣子來。他沒有其他的旁的目的。純粹的工作是有其他的目的，普通都是為金錢的代價來做工的。那種工作就沒有多大的意義，而工作也會十分好的，所以教學應當遊戲化。

四、分組教學 幼稚園的兒童的有四歲到六歲的，也有不到四歲的。六歲兒童的能力比四歲兒童的能力大得多。就是五歲同四歲相差雖然不過一歲而能力的差別却相當的大。所以教起來應當把兒童分組。但是分組不一定要依年齡做標準的。我們應當參酌兒童的能力，把兒童分成大班小班。

這不儘儘為教學的方便我們把他分組的。從教育原理說來，分組也有理由的。兒童不能個別生長的，他要在團體中發展的，荒島中長成的兒童，絕對不能夠應付複雜的社會環境，不能在文化水準高的社會中生活，

這樣說來，分組教學是有相當的根據的。但是個性的發展，我們也要顧到的，我們已經說過個別的差異，是很大的，分組的教學，一定要顧到兒童的個性。在一組中有時候也可以分成幾小組來實施個別的教學。譬如教工作的時候，一組畫畫，一組做泥工，一組做木工，若是有的兒童喜歡玩沙掘地，我們也應當給他機會去活動，不必強制和其他的兒童做同樣的工作。

五、合作性的教學，合作性的教學在幼稚園比較難做，但是這種教學是非常重

要的，小孩子生來是利己的，利己弄不壞，不利己他不能生存。但是他要慢慢兒學習如何顧到人，捨棄能己的利益，顧到別人的幸福，這一點當然是幼稚教育重要目標，我們不能夠單單養成一個自私自利的有能力有知識的兒童。我們一定要養成一個互助合作的社會份子。要達到這個目的，我們一定要實施合作性的教學。

什麼叫合作性的教學呢？這個名詞似乎有點杜撰，但是意義都是很顯著的。譬如玩沙箱，做一個動物圖的設計，我們不要一個兒童獨佔一個沙箱，我們也不要一組六七個兒童，在沙箱邊各玩各的，毫不相干。我們要指導兒童，實行分工合作。有的搭橋堆山，有的剪人物，有的剪樹林，有的挖洞，築路，蓋房子。

這種有意義的合作活動，我們應當積極提倡的，使兒童學習怎樣爲人合作，怎樣幫助別人，怎樣接受別人的意見，定怎樣尊重別人的權利。

## 九、怎樣管理

一、經費的支配 開辦一個幼稚園，一定要有確定的經費。經費的多少與事業

的成敗有重大的關係。要使幼稚園的一切計劃。有次序地進展，非有固定的充分的經費不可；究竟開辦一個幼稚園，有那幾種經費呢？

(一)開辦費 在創辦一個幼稚園的時候，購地，建屋，添置設備等需費很大，事前當籌劃的款，周詳計劃，購地建屋的費用，要看園舍的大小，建築的材料，添置設備的費用，少的數百元，多的數千元。

(二)經常費 經常費的多，要看兒童人數和教師薪俸來預定。全部支配，約分為下列各項：

1. 薪工費 園師薪俸和工友工資屬於此項，此項數目，不超過全數百分之七十五。

2. 設備費 設備費沒有一定限度的，玩具教具等物，除開辦時添置後，以後必須陸續購置，此項數目約占全數百分之二十。

3. 辦公費 指平日修理，雜品，雜支，消耗，簿籍，郵電等項，約占全數百分之五。



4. 預備費 每年或有意料所不及的費用，在編製預算的時候，沒有計算在

內的，就列入此項。約占全數百分之五。

經費的項別和支配，約如上述，在動用經費之前，必須先編造預算，編造時根據實際需要或依照核定概數，呈准主管機關。如開辦費等臨時支出，在相當的時候，就要編造決算。一方面據實報告，一方面要同預算對照有沒有增減，再呈送主管機關備案，經常費的決算，照會計年度是每年一月起至十二月止。有的分兩期造報決算的，有的全年總造決算的，所謂決算，就是每個月實支實報的細帳。

現在照下述各費分配比例，姑擬兩種分配標準以資參考。在編製預算的時候，當然要顧到班數的若干教師兒童數的多少，以及省縣立的經費標準再來酌定的。

(甲) 全年經常費九六〇〇元。

1. 薪工費 六七二〇元；主任教員和助教各一人，每月薪俸共四八〇元，

全年共五七六〇元。工役二人，每月工食共八〇元，全年九六

〇元。合計如上數。

2. 設備費一九二〇元，佔百分之二十。

3. 辦公費四八〇元，佔百分之五。

4. 預備費四八〇元；佔百分之五。

(乙) 全年經常費二四〇〇元

I. 薪工費 一六八〇元；主任和教員各一人，每月薪俸共一二〇元，全年

共一四四〇元。工役一人，每月工食二〇元，全年二四〇元。

合計如上數。

2. 設備費四八〇元；佔百分之二十。

3. 辦公費一二〇元；佔百分之五。

4. 預備費一二〇元；佔百分之五。

二、兒童的招收 開辦一個幼稚園，一定要招生。招生必須要用簡章的，下面的格式也許可以用的。

某某私立幼稚園招生簡章

(一) 定名：本園園址臨近中山公園，故定名為臨江幼稚園。

(二) 宗旨：本園設立為增進幼稚兒童身心的健康，力謀幼稚兒童應有的快樂和幸福，並培養人生基本的優良習慣；協助家庭教養幼稚兒童。

(三) 組織：本園設主任一人，教師若干人，均由董事會聘請之。

(四) 課程：常識，音樂，故事，兒歌，工作，遊戲，餐點，靜息等。

(五) 入學年齡：凡四足歲以上六足歲以下身心健全無疾病之男女兒童，均得

#### 報名入學。

(六) 上課時間：每日上午二小時半，下午二小時。

(七) 招收名額：本學期暫定五十名。

(八) 報名日期：即日起至某日止。

(九) 入學手續：依報名的先後，經醫生檢查身心健全無疾病者為合格。

(十) 納費：每學期繳點心費十元，材料費五元。

(十一) 報名處：本園××路××號

(十二) 開學日期：某月某日。

有了簡章，別人就可以知道開辦幼稚園的消息了嗎？那是恐怕不會夠的。教師可以進行下列的工作，使多數兒童可以入園。

1. 廣告 報上刊登招生廣告，披露開辦消息，或者用大幅的廣告畫，張貼在園址的附近。

2. 家庭訪問 鄰近園址的家庭，教師可親自作一次訪問，家庭訪問時，可以以開辦幼稚園的消息講給家長聽，使他們明瞭幼稚教育的宗旨，幼稚園的內容，幼稚園的生活。

報名截止以後，凡願意入園的兒童，須先經醫生檢驗體格，爲什麼要檢驗體格呢？因爲幼稚兒童最易傳染疾病，如果不經醫生檢驗而入園，那些有疾病的兒童，會傳染疾病給其他健全的兒童，這是很危險的。

三、園務分掌 一個幼稚園，假定有五十個兒童，分大小兩班，就應當有兩個教師，爲了專責計，一個是主任兼教員，一個是教員，兩個人輪流教大小班，一個

月交換一次。

在職務方面，主任担任行政的工作：

- (一) 規劃園內的設備
- (二) 編製預算決算
- (三) 編訂課程大綱和日課表
- (四) 指導教師工作
- (五) 定期考查兒童衛生養護
- (六) 定期考查兒童成績
- (七) 編訂畢業標準
- (八) 聯絡家庭
- (九) 對外的接洽
- (十) 制定一切規程及表冊

教師的工作：

(一) 商承主任管理園務

(二) 協助主任規劃設備，編訂課程

(三) 對於兒童養護教學當負全責

(四) 聯絡家庭

(五) 整理並保管兒童成績

(六) 填寫教學日誌做工作報告

四、怎樣呈報 一個獨立的幼稚園，對於上級機關，一定要做呈報的工作，在成立之後，就要做一個呈文，呈報成立，新聘的主任就任後，就要做一個呈文，呈報就職。有時候經費不夠，就要做一個呈文請求追加預算，有時候，經費遲遲不發，也需要做一個呈文請求早日發放。

下面是幾種呈文的格式，可以作為參考：

格式一：呈報幼稚園成立日期

事由：為呈報成立日期乞鑒核備案由

竊本園於民國××年×月×日奉令籌設，經於×月間組織×立××幼稚園籌備委員會，積極進行籌備事宜，現所聘教師先後來園，園舍佈置亦大致就緒。爰將本籌備委員會宣告結束，並於民國××年×月×日正式成立。理合將本園成立日期呈請

鈞長鑒核並乞准予備案，深為學便

謹呈

×××××（長官銜）

×立××幼稚園主任×××

中 華 民 國 × × 年 × 月 × × 日

格式二：幼稚園主任呈報就職

事由：呈報就職由

竊職前奉

鈞府×字××號訓令內開「云云」遵即於×月×日正式到園工作謹呈

××××（長官銜）

×立××幼稚園主任×××謹呈

格式三：經費不夠，請求追加預算

事由：爲物價高漲，本園經常費不敷應用懇准予追加經常費以利園務開展由

竊本園按月經常費預算爲×百××元，該項預算原係根據去年物價情形及生活指數編製。現在百物昂貴，較去年超過二倍有奇，原有預算經費不敷甚鉅，致本園維持困難，用敢懇請

鈞長體察下情，准予追加預算×××，以資彌補。是否有當，理合備文連同追加預算一表，奉請

鈞長鑒核示遵以利園務

謹呈

（長官銜）

×立××幼稚園主任×××



計費呈追加預算書表各×份

中 華 民 國 × × 年 × 月 × × 日

格式四：催發經費

事由：爲懇迅撥×月份經費，以便應用由

竊本園×年度×月份經常費，迄今未蒙撥下，一應購置設備及辦公費用，均由園設法暫爲挪墊，現已山窮水盡，無法再行籌借，用敢呈請

鈞長俯察困難情形，准將×月份經常費迅予撥下，俾資歸墊並利園務進行深爲學便！

謹呈

(長官銜)

×立××幼稚園主任××

中 華 民 國 × × 年 × 月 × × 日

上面這四種格式，第一第二種可以套用，第三第四種是應當活用的，例如「式

三」請求追加預算，儘可申述別的原因：學生人數增加呀，增設托兒所呀，都可以的。又如「式四」催發經費，也可以說「教師生活費無著」，「因無經費而園務受嚴重影響」，「因無經費而園務受嚴重影響」，「各種設備用具無法添置」等等的理由。

五、怎樣紀錄 紀錄是每一個幼稚園所必須有工作，有了紀錄，可以考查，可以進行一切的計劃，可以研究兒童的性行，教學的好壞，現在把他分爲三方面來列舉出來：

#### (甲) 兒童用表

1. 日 歷 教師可自製，有散頁的，有每月一頁的，散頁的可令兒童每日撕去一頁，每月一頁的，可令兒童每月塗去一格。

2. 星期板 教師可自製(附格式)用法每日令兒童一轉，明瞭今天是星期幾。

3. 氣候圖 每天令兒童在圖上圓圈內塗色。天晴塗紅色，天陰塗藍色，天雨塗黑色。(附格式)

4. 整潔表 每天檢查兒童清潔用，以顏色，或分數記載成績，檢查項目，

可由教師擬定格式，每天成績記在另一表上，一星期後總結成績一次，將所得結果記在清潔表上，以示鼓勵。（附格式）

5. 好習慣表 每週規定好習慣數項，用圖畫表示，做到後再改換項目。（附格式）

6. 劃到表 將兒童的姓名，寫在一張表上，訓練兒童在早上到園後劃到，大班兒童可以做的。

### （乙）必備表冊

1. 幼稚園概況一覽表 本表應記載的要項是：沿革組織，經費總數及支配，兒童納費，兒童數及教員數，課程，編級及試驗主張，園舍分配，園場分配，設備等。

2. 日課表 詳載兒童一天的生活活動時間等。

3. 我們的功課表 記載兒童每週生活活動的要目。

4. 兒童發展進度表 考查每一兒童發展進度的（附格式）

5. 點名冊爲明瞭 每天出席的兒童數，教師可檢查大班兒童的劃到表，再記在冊上小班兒童可由教師點名。

6. 健康檢查表 由醫生或教師檢查後紀錄（附格式）

7. 家庭訪問記載表 訪問家庭時可作詳細紀錄（附格式）

8. 成績報告表 記載兒童的學業，技能，習慣等，每月或每學期報告家長一次（附格式）

### （丙）研究改進表冊

1. 教材預定錄 預定錄可分兩種：詳細的是逐日預定的，扼要的是每週預定的。（附格式）

2. 幼稚園教育實施錄 這是記載教導實施的，當天的事項，應於當晚記載，務求其詳，如有問題困難，應該立刻解決或改正。（附格式）

3. 幼稚園教學日誌 這是簡單的表冊，由主任或值日教師記載。（附格式）

4. 個別日記 記載兒童在工作時間內的一切活動，分三個項目：（1）問

題(2)興味(3)結果的產生

5. 兒童行爲紀錄表 記載兒童運動器官的管制，智力的發展，社會適應及情緒方面的適應等。(詳載活教育第一卷第八九期) 這張表應該每一個兒童有一份，教師以在一個時期內專門注意某一個兒童，詳細記載觀察的所得。(附格式)

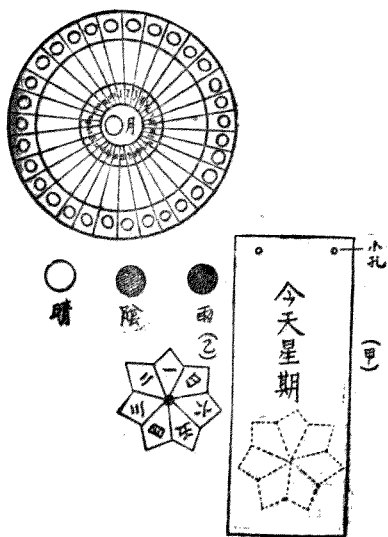

那個最清潔？

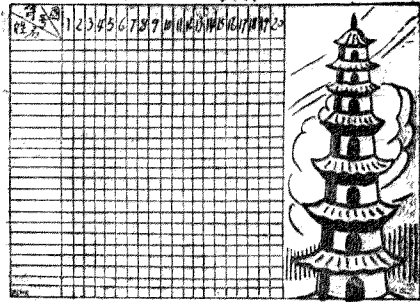

·好習慣表·

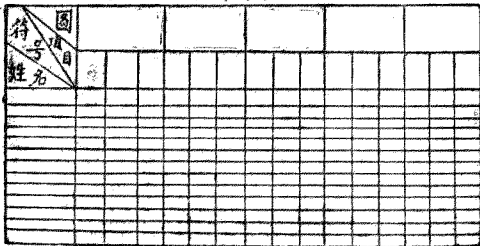

### (五) 兒童發展進度表

|        |        |    |    |           |        |     |    |  |    |    |
|--------|--------|----|----|-----------|--------|-----|----|--|----|----|
| 姓名     |        | 性別 |    | 籍貫        |        | 住址  |    |  |    |    |
| 入園時期   | 年      | 月  | 日  | 出園時期      | 年      | 月   | 日  |  |    |    |
| 家長     | 關係     | 氏號 | 年齡 | 職業        | 住址或通信處 |     |    |  |    |    |
|        |        |    |    |           |        |     |    |  |    |    |
|        |        |    |    |           |        |     |    |  |    |    |
|        |        |    |    |           |        |     |    |  |    |    |
| 入園時    | 年 月 日生 |    |    | 實足年齡： 歲 月 |        |     |    |  |    |    |
|        | 智力：    |    |    | 學力：       |        |     |    |  |    |    |
|        | 體格：    |    |    |           |        |     |    |  |    |    |
| 在園成績   | 學期     | 爭項 | 音樂 | 兒故事       | 遊戲     | 自然會 | 工作 |  | 體育 | 性行 |
|        |        | 一  |    |           |        |     |    |  |    |    |
|        | 二      |    |    |           |        |     |    |  |    |    |
|        | 三      |    |    |           |        |     |    |  |    |    |
|        | 四      |    |    |           |        |     |    |  |    |    |
|        | 五      |    |    |           |        |     |    |  |    |    |
|        | 六      |    |    |           |        |     |    |  |    |    |
| 出園後狀況： |        |    |    |           |        |     |    |  |    |    |
|        |        |    |    |           |        |     |    |  |    |    |
| 備冊     |        |    |    |           |        |     |    |  |    |    |

## (六) 健 康 檢 查 表

| 姓名      |                 | 性別  |  | 實足年齡    | 歲 | 個月 |
|---------|-----------------|-----|--|---------|---|----|
| 項       |                 | 目   |  | 檢 查 結 果 |   |    |
| 1.      | 體               | 重   |  |         |   |    |
| 2.      | 身               | 長   |  |         |   |    |
| 3.      | 營               | 養   |  |         |   |    |
| 4.      | 皮               | 膚   |  |         |   |    |
| 5.      | 砂               | 眼   |  |         |   |    |
| 6.      | 視               | 力   |  |         |   |    |
| 7.      | 斜               | 眼   |  |         |   |    |
| 8.      | 其 他             | 眼 病 |  |         |   |    |
| 9.      | 聽               | 力   |  |         |   |    |
| 10.     | 鼻               |     |  |         |   |    |
| 11.     | 牙               | 齒   |  |         |   |    |
| 12.     | 扁桃              | 腺   |  |         |   |    |
| 13.     | 淋巴              | 腺   |  |         |   |    |
| 14.     | 甲狀              | 腺   |  |         |   |    |
| 15.     | 循 環             | 系   |  |         |   |    |
| 16.     | 呼 吸             | 系   |  |         |   |    |
| 17.     | 整 形 外           | 科   |  |         |   |    |
| 18.     | 其 他             |     |  |         |   |    |
| 檢 查 符 號 | 一…………未受檢查       |     |  |         |   |    |
|         | ○…………無缺點        |     |  |         |   |    |
|         | 十…………不能及不必矯治及缺點 |     |  |         |   |    |
|         | 廿…………應行矯治及缺點    |     |  |         |   |    |
| 備 註     |                 |     |  |         |   |    |
| 檢查醫師簽名  |                 |     |  |         |   |    |

年      月      日



(七) 兒童行為紀錄表

| 兒童姓名    |              | 性別           | 實足年齡 | 歲      | 個月 |
|---------|--------------|--------------|------|--------|----|
| 運動器官的   | 粗大肌肉之協調      | 走路           |      | 攀登     |    |
|         |              | 跑跳           |      | 舞蹈     |    |
|         | 細小肌肉之協調      | 運用手指         |      | 持筆     |    |
|         |              | 繪畫           |      | 握物     |    |
| 智力發展    | 注意集中         |              |      |        |    |
|         | 解決問題         | 自己解決         |      | 依賴其他兒童 |    |
|         |              | 依賴教師         |      | 其他     |    |
|         | 言語           | 自然運用         |      | 結舌     |    |
| 發言遲鈍    |              |              | 其他   |        |    |
| 主要興趣    |              |              |      |        |    |
| 適應社會    | 與其他兒童互相授受之情況 | 表現良好的態度      |      | 是否自炫   |    |
|         |              | 願意分擔責任       |      | 是否躲避的人 |    |
|         |              | 是否讓步         |      | 其他     |    |
|         | 對教師的態度       | 絕對服從         |      | 不理睬    |    |
|         |              | 表示消極         |      | 理性的服從  |    |
|         |              | 表示反對         |      | 其他     |    |
| 情緒方面的適應 | 外發性          | 外表能力狀況       |      | 其他     |    |
|         |              | 表現情緒狀況       |      |        |    |
|         | 過隱或內向        | 不表情          |      | 閉關自守   |    |
|         |              | 害羞           |      | 其他     |    |
|         | 依賴心          | 依賴成人調解爭吵     |      | 求人注意   |    |
|         |              | 依賴成人刺激活動     |      | 求人袒護   |    |
|         | 侵佔性          | 對其他兒童或動物表示殘忍 |      | 好強     |    |
|         |              | 是否喜歡破壞       |      | 好侵佔    |    |

教師 \_\_\_\_\_

紀錄期 年 月 日至 月 日

## (八) 家庭訪問記載表

|                  |      |    |         |
|------------------|------|----|---------|
| 兒童姓名             |      | 住址 |         |
| 父母名號             |      |    |         |
| 鄰<br>居<br>狀<br>况 | 經濟概況 |    |         |
|                  | 店舖住戶 |    |         |
|                  | 四週景物 |    |         |
|                  | 兒童生物 |    |         |
|                  | 其 他  |    |         |
| 家<br>庭<br>狀<br>况 | 境 况  |    |         |
|                  | 職 業  |    |         |
|                  | 教育程度 |    |         |
|                  | 家屬人數 |    |         |
|                  | 生活設備 |    |         |
|                  | 其 他  |    |         |
| 該家<br>生狀<br>在况   |      |    |         |
| 家意<br>長見         |      |    |         |
| 訪感<br>開後<br>想    |      |    |         |
| 備<br>註           |      |    | 訪 問 者   |
|                  |      |    | 訪 問 日 期 |
|                  |      | 年  | 月 日     |

## (九) 幼稚園學月成績報告單

|         |     |      |     |     |      |                                        |     |    |     |     |  |
|---------|-----|------|-----|-----|------|----------------------------------------|-----|----|-----|-----|--|
| 姓名      | 性別  | 實足年齡 | 歲   | 個月  |      |                                        |     |    |     |     |  |
| 該生本月份身長 |     | 公分   | 體重  |     |      |                                        |     |    |     |     |  |
| 本月份共上課  |     | 天缺課  | 天遲到 | 次   |      |                                        |     |    |     |     |  |
| 學業      | 常識  | 自然   | ( ) |     | 習慣方面 | 整潔                                     | ( ) |    |     |     |  |
|         | 常識  | 社會   | ( ) |     |      | 禮貌                                     | ( ) |    |     |     |  |
|         | 音樂  | 唱歌   | ( ) |     |      | 自動                                     | ( ) |    |     |     |  |
|         |     | 節奏   | ( ) |     |      | 勇敢                                     | ( ) |    |     |     |  |
|         | 工作  | 畫圖   | ( ) | 木工  |      | ( )                                    |     | 助人 | ( ) |     |  |
|         |     |      | ( ) | 園藝  |      | ( )                                    |     | 服務 | ( ) |     |  |
|         |     | 泥工   | ( ) |     |      | 編織                                     | ( ) |    | 紀律  | ( ) |  |
|         |     | 積木   | ( ) |     |      | 縫紉                                     | ( ) |    | 惜物  | ( ) |  |
|         | 故事  | 竹園   | ( ) |     |      | 沙箱裝排                                   | ( ) |    | 附告  |     |  |
|         | 故事  | 欣賞   |     | ( ) |      | 1. 做得最好的 ◆<br>次好的 △<br>不好的 ×<br><br>2. |     |    |     |     |  |
| 講述      |     | ( )  |     |     |      |                                        |     |    |     |     |  |
| 表演      |     | ( )  |     |     |      |                                        |     |    |     |     |  |
| 兒歌      |     | ( )  |     |     |      |                                        |     |    |     |     |  |
| 遊戲      | 團體的 | ( )  |     |     |      |                                        |     |    |     |     |  |
|         | 個別的 | ( )  |     |     |      |                                        |     |    |     |     |  |
| 讀法      |     | ( )  |     |     |      |                                        |     |    |     |     |  |

教師 \_\_\_\_\_

(十) 幼稚園學期成績報告表(一)

第一學年

學期

學生

年

月

日

| 1 學 業                       | 五、工作                          | 5. 說話不怕羞,說得清楚..... ( )          |
|-----------------------------|-------------------------------|---------------------------------|
| 一、音樂                        | 1. 自由塗鴉而能指明意義或名稱..... ( )     | 6. 衣服鞋帽不用的時候,知道放在一定的地方..... ( ) |
| 1. 凝靜聽短的歌曲並欣賞音調..... ( )    | 2. 欣賞畫片或圖畫並能說明一二句..... ( )    | 7. 愛護已經做成的東西..... ( )           |
| 2. 聽了音樂發生體的律動而感到愉快..... ( ) | 3. 用積木堆成小物件..... ( )          | 8. 知道自己住的地方..... ( )            |
| 3. 會唱四行以下的短歌並做表情動作..... ( ) | 4. 做簡單的工作如穿珠子剪貼畫圖拼圖等..... ( ) | 二、做人習慣(乙)社會性的:                  |
| 4. 與同伴和唱能整齊一致..... ( )      | 5. 畫像一樣的物件並著色適當..... ( )      | 1. 進出門戶不爭先..... ( )             |
| 二、故事兒歌                      | 2 技 能                         | 2. 不和人相罵爭鬥..... ( )             |
| 1. 靜聽短故事和兒歌..... ( )        | 一、自助的技能                       | 3. 小事情不哭不告訴..... ( )            |
| 2. 學唱兒歌..... ( )            | 1. 會穿鞋子..... ( )              | 4. 自己的東西或公共的東西歡喜人家共用..... ( )   |
| 3. 唱兒歌時做手勢或動作..... ( )      | 2. 會洗手揩手..... ( )             | 5. 對人有禮貌會說早,好,請,謝謝..... ( )     |
| 4. 講述故事裏的一二饒有興趣的事情..... ( ) | 3. 會上下階梯互換左右足走..... ( )       | 三、衛生                            |
| 三、遊戲                        | 4. 會快步行走..... ( )             | 1. 不用手指挖鼻子,嘴,耳朵..... ( )        |
| 1. 獨自找玩具去玩..... ( )         | 二、運動的技能                       | 2. 不用手來揩拭眼睛..... ( )            |
| 2. 自動的找同伴去玩..... ( )        | 1. 會溜滑梯..... ( )              | 3. 手面常常洗淨..... ( )              |
| 3. 有短期內參加團體遊戲..... ( )      | 2. 會走獨木橋..... ( )             | 4. 常帶手帕..... ( )                |
| 4. 適應遊戲所需要的環境..... ( )      | 3 習 慣                         | 附 告                             |
| 四、常識                        | 一、做人習慣(甲)個人的                  | 一、已經做到的(十)未做到的(一)               |
| 1. 報告關於家庭和親友方面經驗..... ( )   | 1. 聽見鈴聲就去上課..... ( )          | 二、該生從開學到現在缺課( )天                |
| 2. 認識自己日常衣食的各項用品..... ( )   | 2. 走路輕快..... ( )              | 三、關於該生體格方面特別注意下列幾項:             |
| 3. 認識並敬愛總理遺像和黨國旗..... ( )   | 3. 關門開門很輕..... ( )            | 四、下學期定 月 日註冊 日開學                |
| 4. 知道四肢五官的機能..... ( )       | 4. 離開坐位椅子放好..... ( )          |                                 |

校長

教師



(二) 幼稚園學期成績報告表 (二)

第二學年

學期

學生

年

月

日

| 1 學 業                                    |                               | 2 技 能                 |                                                                                                                                               | 3 習 慣                         |                               |  |
|------------------------------------------|-------------------------------|-----------------------|-----------------------------------------------------------------------------------------------------------------------------------------------|-------------------------------|-------------------------------|--|
| 一、音樂                                     |                               | 一、自助技能                |                                                                                                                                               | 一、做人習慣 (甲) 個人的                |                               |  |
| 1. 唱歌聲音清晰拍子大致無誤..... ( )                 | 3. 做比較複雜工作如木工、泥、剪粘紙等..... ( ) | 1. 會扣鈕扣..... ( )      | 5. 能工作時工作遊息時遊息..... ( )                                                                                                                       | 1. 用過的東西放得整齊..... ( )         | 5. 能工作時工作遊息時遊息..... ( )       |  |
| 2. 對於簡單的律動 (如快慢高低輕重等) 有辨別和反應的能力..... ( ) | 4. 共同堆積木做沙箱設計和園藝等..... ( )    | 2. 會自理大小便..... ( )    | 6. 能守會場秩序..... ( )                                                                                                                            | 2. 看見地上有東西或紙屑就拾起來放好..... ( )  | 6. 能守會場秩序..... ( )            |  |
| 3. 明瞭歌詞意義並能表情..... ( )                   | 5. 作業時有秩序愛清潔善用工具和材料等..... ( ) | 3. 會開關門戶..... ( )     | 7. 能靠左走..... ( )                                                                                                                              | 3. 愛護紙筆書籍玩具..... ( )          | 7. 能靠左走..... ( )              |  |
| 4. 獨唱簡易歌曲..... ( )                       | 六、讀書                          | 4. 會拿碟子茶杯不打翻..... ( ) | 8. 知道當天的日子..... ( )                                                                                                                           | 4. 愛護園裏的花草動物..... ( )         | 8. 知道當天的日子..... ( )           |  |
| 二、故事兒歌                                   | 1. 說明圖畫的意義..... ( )           | 二、運動技能                |                                                                                                                                               | 二、做人習慣 (乙) 社會性的               |                               |  |
| 1. 傾聽較長的故事..... ( )                      | 2. 讀講簡易語句..... ( )            | 1. 會爬整立的梯子..... ( )   | 1. 穿的衣服整齊清潔..... ( )                                                                                                                          | 1. 做事或遊戲依了次序不爭前恐後..... ( )    | 1. 做事或遊戲依了次序不爭前恐後..... ( )    |  |
| 2. 唱兒歌能合音節有神情..... ( )                   | 3. 依圖意或文意剪貼圖字..... ( )        | 2. 會盪秋千..... ( )      | 2. 在坐立時候胸臆挺直, 頭也端正..... ( )                                                                                                                   | 2. 幫助人家..... ( )              | 2. 幫助人家..... ( )              |  |
| 3. 看了故事圖畫述明故事大要..... ( )                 | 4. 用圖記日記用字排句子..... ( )        | 3. 會溜滑梯..... ( )      | 3. 打噴嚏或咳嗽會用手帕掩着鼻子或嘴巴..... ( )                                                                                                                 | 3. 做值日生做得很好..... ( )          | 3. 做值日生做得很好..... ( )          |  |
| 4. 傳說簡單的故事而有明瞭的意思..... ( )               | 5. 寫自己的姓名年齡時照抄一二句..... ( )    | 三、衛生習慣                |                                                                                                                                               | 4. 對總理遺像及黨國旗或唱歌時立正恭敬..... ( ) | 4. 對總理遺像及黨國旗或唱歌時立正恭敬..... ( ) |  |
| 三、遊戲                                     | 2 技 能                         |                       | 三、衛生習慣                                                                                                                                        |                               | 三、衛生習慣                        |  |
| 1. 能使用三種以上遊戲器具..... ( )                  | 一、自助技能                        |                       | 1. 穿的衣服整齊清潔..... ( )                                                                                                                          |                               | 1. 穿的衣服整齊清潔..... ( )          |  |
| 2. 在較長時間內做一種團體遊戲..... ( )                | 1. 會扣鈕扣..... ( )              |                       | 2. 在坐立時候胸臆挺直, 頭也端正..... ( )                                                                                                                   |                               | 2. 在坐立時候胸臆挺直, 頭也端正..... ( )   |  |
| 3. 知道遊戲的規則並能遵守..... ( )                  | 2. 會自理大小便..... ( )            |                       | 3. 打噴嚏或咳嗽會用手帕掩着鼻子或嘴巴..... ( )                                                                                                                 |                               | 3. 打噴嚏或咳嗽會用手帕掩着鼻子或嘴巴..... ( ) |  |
| 4. 自動的做團體遊戲..... ( )                     | 3. 會開關門戶..... ( )             |                       | 4. 嘴裏有食物的時候不講話發笑..... ( )                                                                                                                     |                               | 4. 嘴裏有食物的時候不講話發笑..... ( )     |  |
| 四、常識                                     | 4. 會拿碟子茶杯不打翻..... ( )         |                       | <p style="text-align: center;">附 告</p> <p>一、已經做到的 (+) 未做到的 (-)</p> <p>二、該生從開學到現在共缺課 天</p> <p>三、關於該生體格方面請特別注意下列幾項:</p> <p>四、下學期定 月 日註冊 日開學</p> |                               |                               |  |
| 1. 認識日常生活上主要的衣食住行各項物品..... ( )           | 二、運動技能                        |                       |                                                                                                                                               |                               |                               |  |
| 2. 略知家庭鄰里商舖工場農田的作用..... ( )              | 1. 會爬整立的梯子..... ( )           |                       |                                                                                                                                               |                               |                               |  |
| 3. 認識養飼植普通的虫魚鳥獸和花木..... ( )              | 2. 會盪秋千..... ( )              |                       |                                                                                                                                               |                               |                               |  |
| 4. 明瞭四季日月風雨雷電冰雹等自然現象..... ( )            | 3. 會溜滑梯..... ( )              |                       |                                                                                                                                               |                               |                               |  |
| 5. 知道國慶國難等大事而激發感情..... ( )               | 3 習 慣                         |                       |                                                                                                                                               |                               |                               |  |
| 五、工作                                     | 一、做人習慣 (甲) 個人的                |                       | 校 長                                                                                                                                           |                               | 教 師                           |  |
| 1. 用蠟筆或毛筆水彩畫發表經驗和思想..... ( )             | 1. 用過的東西放得整齊..... ( )         |                       |                                                                                                                                               |                               |                               |  |
| 2. 欣賞並說明他人作品..... ( )                    | 2. 看見地上有東西或紙屑就拾起來放好..... ( )  |                       |                                                                                                                                               |                               |                               |  |

(關於簽名, 可照幼稚園的性質, 如係附設於小學的, 照上面簽寫, 「校長和級任」如果獨立的幼稚園可簽寫「園長和主任教師」或「主任和教師」)



(三) 幼稚園教育日誌

| 年      | 月   | 日第  | 週星期     | 天氣 |
|--------|-----|-----|---------|----|
| 出席     | 人病假 | 人事假 | 人出席百分比% |    |
| 教      | 學   | 經   | 過       | 閱  |
| 一、常識   |     |     |         |    |
| 二、工作   |     |     |         |    |
| 三、故事兒歌 |     |     |         |    |
| 四、音樂   |     |     |         |    |
| 五、遊戲   |     |     |         |    |



(三) 教材預定錄

| 項<br>星<br>期 | 單<br>元 | 如何刺激 | 教 材 預 定 |      |    |      |    |
|-------------|--------|------|---------|------|----|------|----|
|             |        |      | 音樂      | 故事兒歌 | 遊戲 | 社會自然 | 工作 |
| 一           |        |      |         |      |    |      |    |
| 二           |        |      |         |      |    |      |    |
| 三           |        |      |         |      |    |      |    |
| 四           |        |      |         |      |    |      |    |
| 五           |        |      |         |      |    |      |    |
| 六           |        |      |         |      |    |      |    |
| 附冊          |        |      |         |      |    |      |    |

(四) 幼稚園教育實施錄

| 年 | 月 | 日第 | 週星期 | 天氣 | 出席兒童 | 人   |
|---|---|----|-----|----|------|-----|
| 教 | 學 | 訓  | 練   | 養  | 護    | 問 題 |
|   |   |    |     |    |      |     |

六、幼稚園畢業標準 進幼稚園的兒童照規定是從四足歲到六足歲。滿了六足歲的，就升入小學。但是年齡決不是一個升學的標準。兒童在幼稚園所受的二三年的教育，亦當確定畢業入度，以爲升學標準。雖然部頒幼稚園課程標準，已經把各科最低限度分別規定了，但祇限於各科，未能包括全部幼稚園教育。茲將陳學琴先生擬訂幼稚園畢業標準錄下，以供試用。

#### 幼稚園畢業標準

##### 做人習慣（甲）個人的

一、聽見鈴聲就去上課。

二、走路輕快

三、開門關門很輕

四、離開坐位椅子放好

五、用過的東西放得整齊

六、看見地上有紙屑或東西，就拾起來放好。

七、愛惜紙，筆，書籍，玩具。

八、愛讓園裏的花草動物

九、說話不怕羞，說得清楚

十、衣服鞋帽，不用的時候，放在一定的地方，

十一、愛護已經做成功的東西。

十二、能工作時工作，遊息時遊息

十三、能守會場秩序

十四、能靠左走

十五、知道自己住的地方

十六、知道當天的日子

#### 做人習慣 (乙) 社會的

一、進出門戶不爭先

二、做事或遊戲，依了次序，不爭先恐後

三、不和人相罵爭鬥

四、小事情不哭不告訴

五、自己的東西或公共的東西歡喜人家共用

六、幫助人家

七、對人有禮貌，會說「早，好，請，謝謝，對不起，再會」等

八、做值日生做得很好

九、見了人家有痛苦，會哀憐他們

十、對國父遺像，國旗黨旗行禮唱國歌時立正恭敬

#### 衛生習慣

一、不用手指挖鼻子，嘴，耳朵。

二、不用手指揩拭眼睛

三、手指清潔

四、天天帶手帕

- 五、打罵噓或咳嗽時，用手巾掩著鼻子或嘴巴。
- 六、嘴裏有食物的時候，不講話發笑。
- 七、坐立的時候，胸膛挺直，頭也笑正。
- 八、穿的衣服整齊清潔

#### 自助的技能

- 一、會扣鈕扣
- 二、會穿鞋子
- 三、會洗手揩手
- 四、會自理大小便
- 五、會上下階梯，互換左右足走。
- 六、會快前行走
- 七、會開關門戶
- 八、會拿茶杯碟子不打翻

## 運動的技能

- 一、會盪秋千
- 二、會溜滑梯
- 三、會爬豎立的梯子（繩子做的或木頭做的）
- 四、會走獨木橋
- 五、會走蹺蹺板

## 作業的技能

- 一、會畫一個故事圖
- 二、會搭積木搭成有意義的東西
- 三、會縫有孔硬紙縫成一樣東西
- 四、會剪圖畫成一個有意義的故事
- 五、會用泥捏成一樣東西
- 六、會自己剪成一樣東西

七、會穿針線

八、會剪布剪得光滑

九、認識六種顏色：三動原色，（紅，黃，藍）三種間色（紫，綠，橘）

十、會用竹圈擺成一種有意義的東西

十一、會用木頭釘成一樣最簡單的東西

十二、會一上一下的編織

課業的技能

一、會獨自唱歌

二、會唱歌，或聽琴表情

三、會講簡短的故事

四、會表演簡短故事

五、會背誦歌謠二十首

六、認識常用字一百個

七、會寫自己的名字

八、會寫短句

九、會畫日記圖

十、會讀簡短的故事（如圖畫故事，好朋友，好故事等）

十一、會數五十個實物

十二、會算五以內，加減

十三、會組織一半（實物）並會分作一半

十四、認識錢幣（分幣，角幣，元幣）

十五、認識國旗和黨旗

十六、能寫數目字一至十

十七、能順數一至五十

十八、能記得日月出沒的方向

十九、知道花，種子，果實的用途



二十，能辨別毛織物，棉織物，及絲織品

二十一、識別動物二十種

二十二、識別植物二十種

二十三、知道青蛙，蝴蝶，蛾等變態

二十四、會種荳，種菜又會掘番薯，花生，蘿蔔。

二十五，知道當地的地名

二十六、知道年，月，日，星期等

## 十、怎樣聯絡家庭

幼稚教育有兩個重要目標：一個是為培養兒童，一個是為輔助家庭。要達到這兩個目標，教師與家庭必須合作，平常兒童到幼稚園裏來，就歸教師教育。回到家裏去，就由父母教養。這裏就有一個問題發生了。兒童在幼稚園受的教育，是否與在家所受的教育相同的呢？這是衝突呢？若是衝的話，兒童就無所適從了。

我們要知道兒童是整個的，不是有二重人格的，在家庭這樣做人，在幼稚園那裏做人，那一種衝突的教育，會在兒童中培養出二重人格。譬如在幼稚園裏教師教他幫助人，在家庭裏父母教他幫助自己。在幼稚園裏教師教他自己去做，自己去動。在家庭裏，事事父母替他做，替他設法。這種情形，也許不是普遍的，也許是例外的。不過假使有的話，兒童就不容易教得好。

有時候，做父母的採取一種放任政策，或者是不管主義。幼稚園教師教得好不好，做父母的總是不聞不問。幼稚園教師是要家長督察的，鼓勵的，

還有一種困難，教師常常遇到的，什麼困難呢？就是教師不懂兒童的心理的，不明瞭兒童在家庭裏所受的教育，因為不明瞭兒童的心理，不了解兒童的家庭教育，教起來就不會教得得當。

要避免以上的種種問題，幼稚園應當與家庭聯絡，幼稚園教師應當問家庭發生密切的連繫，做父母的要明瞭兒童幼稚園怎樣學，做教師的應當明瞭兒童在家庭裏父母怎樣教。怎樣聯絡呢？下面有幾種方法：

一、家庭訪問 做教師的應當每一個星期之中至少規定二天去探望家長，探望的方法：

(一) 陪兒童回家

(二) 報告兒童在幼稚園的生活和特殊的成績。

(三) 探問兒童在家裏的生活狀況。

(四) 商討怎樣促進兒童的教育。

二、懇親會 一個月或兩個月舉行懇親會，請家長到幼稚園來參觀。開會的時

候，兒童應當做表演，做父母的看見自己的兒女表演，就格外來得快樂了，做教師的趁這了機會可以報告，報幼稚園的情形，使家長對於幼稚園，不但不會發生隔膜，而且會發生好感。所以開懇親會也是聯絡感情的一個好方法。

三、家長會 家庭訪問懇親會都是由幼稚園主動的，家長屬於被動的地位。幼稚園真正要訓得好的，家長必須負起相當的責任，怎樣使家長對幼稚園發生興趣，擔當一部份的責任呢？最好的方法，恐怕是家長會的組織。

怎樣組織呢。有了家長會，家長也互相認識了，認識了後，感情當然容易連絡，友誼容易增進，兒童的教育，當然容易推進了。

家長會究竟可以做些什麼事呢？有時候請專家來講講關於兒童的問題，有時候關於同樂會，聯絡聯絡感情，有時候帶了兒童出去旅行，增進健康，擴充眼界。家長會最大的好處有兩點：

(一) 可以幫助幼稚園，發展園務。

(二) 家長間發生了連繫，這種連繫，可以改進家庭教育。

