

神道
禊派
神葬祭略式

完

特35

804

大日本教育會圖書館			
函	架	冊	號
一	三	五	一
架	七	號	冊
一	四	架	七
冊	函	冊	函

014269-000-7

特35-804

神道禊派神葬祭略式

坂田 安治/著

M15

ABB-0604



權大教正本居豐穎閣

權少講義坂田安治撰

神道
禊派

神葬祭略式

完

神道禊教院藏版

神葬祭ノ事タルヤ余父鐵安門徒ノ爲ニ定メ

式ヲ撰ハント諸葬祭式ニ注目シ積年參考セシモ

教務多忙ニテ清録スルノ餘暇ヲ得ス以任算今日ニ

至ル然ルニ會中神葬ニ改式スルモノ國々所々續々

増加ス必ス一定ノ法ヲ立ザルヲ得ス故ニ頃日

余ニ令シテ諸家ノ葬祭式ニ依リ又余力師

本居豐穎大人口授ノ趣ナト彼是ヲ拆衷編纂



神葬祭ノ事タルヤ余父鐵安門徒ノ爲ニ定ノ
式ヲ撰ハント諸葬祭式ニ注目シ積年參考セシモ
教務多忙ニテ清録スルノ餘暇ヲ得ス茲再今日ニ
至ル然ルニ會中神葬ニ改式スルモノ國々所々續々

増加ス必ス一定ノ法ヲ立ザルヲ得ス故ニ頃日

シテ諸家ノ葬祭式ニ依リ又余力師

本屋豊穎大人口授ノ趣ナト彼是ヲ拆衷編纂

セシメラル余不肖ト雖モ敢テ之ヲ辞セズ録シテ
神葬祭畧式ト題シ我門徒教導職諸負ニ
示ス自今宜シク此式ニ因リテ區々ノ行ト無ラム
事ヲ要ス

明治十五年九月

坂田安治

齋藤安通書

神道 神葬祭畧式

神道 神葬祭畧式

一 病者命終ラバ戸長ニ告ゲ地方ノ教導職ニ達
シ葬祭ノ式ヲ依頼スベシ
但届書雛形圖式ノ末ニ出ス
一 神棚ノ扉ヲ閉ルカ或ハ白紙ニテ覆ヒ忌明ノ

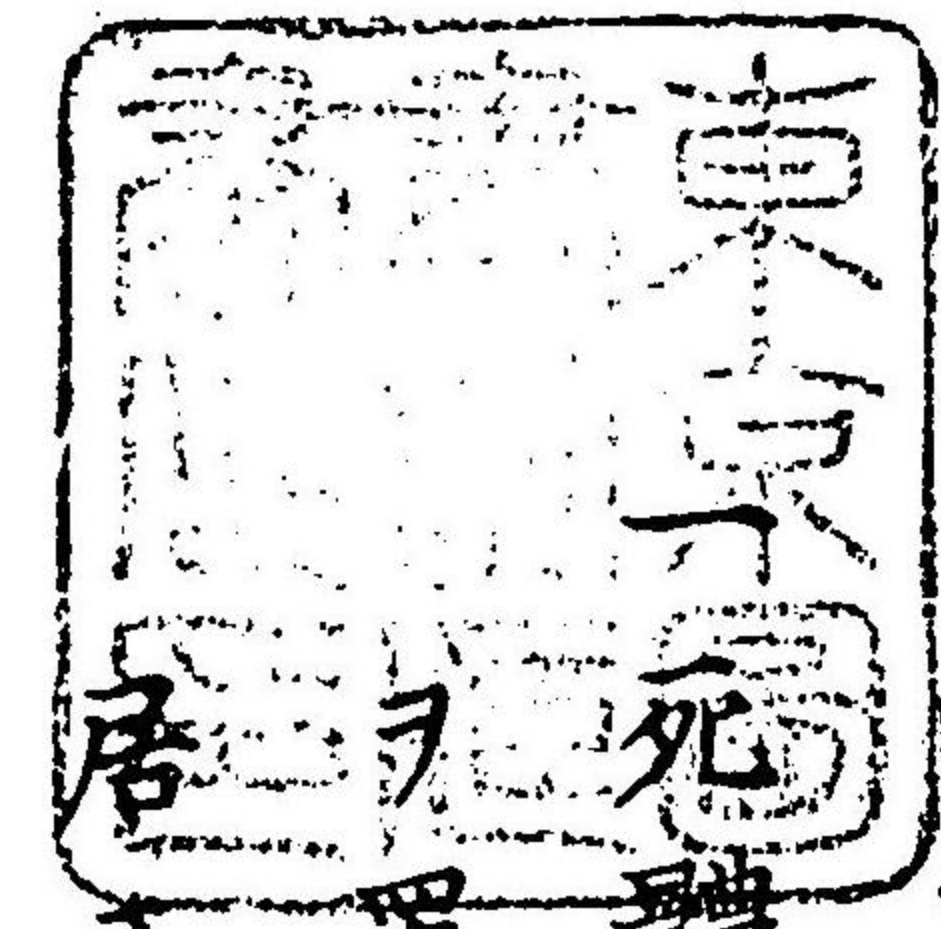

日 是ヲ除クベシ
死體ノ面ニ白布ヲ挂^{カケ}屏風ヲ建^{タテ}回^{マダ}ラシ前ニ机
ヲ置キ洗米蔬菜水塩等ヲ罎ニ盛り膳ノ上ニ
席^{トシ}上常ノ如クニ供ヘ夜ハ燈ヲ點スベシ

但枕邊ニ佩刀ヲ置キ婦女ハ鏡ノ類ヲ置ク
モ妨^{サマタ}ケナシ

一葬祭ノ用具圖式ノ如ク造^{ツクラ}シムベシ

一近親ノ者打寄死體ヲ棺^{ヒツキ}ニ納ムベシ息絶テ後一昼夜ヲ

過ズシテ納^ム新衣白結白布ヲ製^{ツク}リ舊衣ヲ着替

ヘシム但時宜ニ依リテ舊衣ノ棺ノ内ニ新褥

ヲ敷キ位官アル者ハ其禮服ヲ着セシムルカ

又ハ傍ニ添^{ソソ}ベシ但スベテ上等ノ品類ハ棺内

以テ足レリトスベシ其他男子ハ木太刀女子

ハ木ニテ櫛^シ等ヲ造^{ツク}リテ納ムルモ妨^{サマタ}ゲナシ

但^{ミタマシロシツク}靈^シ鎮祭ノ席トハ異^{コト}ナル所ニテ爲^スベシ

然リト雖モ家狹^{セバ}カラバ同ジ間ニテ入棺ス

ルモ亦妨^{サマタ}ナシ死體ヲ赤裸^{ハダカ}ニシテ沐浴^{ユア}ナド

ハスベカラズ湯ニテ全躰ヲ拭^{ヌグ}フベシ

一棺内ニ金銀銅鐵ノ類或ハ通貨幣ナド必ス納

ムベカラズ在世ニ落セル齒ナド納ムルハヨロシ

一喪主ハ嗣子^{ヨツギノコ}タルベシ若子ナクハ近親ノ者代

リテ喪主ニ立^{タツ}ベシ

一墓所ヲ新ニ設クルニハ前日或ハ當日朝地鎮

祭ヲナスベシ

一葬祭ハ人ノ一世ノ終ノ大禮ナレバ内外安靜

ニシ騷シカラヌヤウ教導職タルモノ厚ク注
意シ親族ノ情ヲ察シ深切ニ取扱ヒ最モ當日
酒宴ナドヲ設クベカラズ

○地鎮祭

一葬穴ヲ設ケントスル側ニテ適宜ニ祭場ヲ定
メ其地ヲ掃ヒ清メ薦ヲ敷キ高案ヲ居テ神座
ヲ設ケ神座ハ案上ニ神ヲ建
神酒洗米水塩ヲ
供へ諄辭ヲ奏ス

桂卷母畏伎大地主大神植山姫大神及此地乎宇
期波伎座須産土大神等乃御前尔白左久姓名乃

爲尔此所乎新尔奥都城地止定米牟爲豆御酒御
饌備奉豆祈白状乎平娘安娘聞食豆此乃奥都城
乎長久久久災无久平尔加令在賜止間畏美畏美白須
如此申シテ再拜拍手シ頃刻アリテ賽ノ拜ヲ
ナシ供物ヲ撤シテ後ニ壙ヲ掘シムベシ但
ニヨリテハ先ツ壙ヲ掘リ後
ニ式ヲ行フモ妨ケナシトス

○招魂及發葬祭

一豫柩前ニ高案ヲ居其上ニ被麻神枝ニ紙ヲ置
先祭官喪主以下着座

次塩湯行事

先其席ノ四方次ニ靈主次ニ
靈主ヲ安置スル所ニ及ブ

次被主高机ノ前ニ座シ一拜シテ被詞ヲ密ニ
奏ス

再拜拍手

次麻行事

次柩前案上ニ靈主ヲ置ク

次齋主柩前ニ進ミ一拜シテ招魂ノ詞ヲ宣ル

但シ幽冥ヲ祈念
シテ微音ニ宣ル

招魂詞

安波禮姓名伊華族或ハ養任以上等ノ人ニ
稱ナドシ今此現身乃世乎退去座留事者甚悔
命ト
ハカ
自
イ
ト
ク
甚
悔

志カチシキコトナレドモ現身命乃限留神乃御定滌礼
久悲伎事柩母礼モ現身命乃限留神乃御定滌礼
牟須倍無志故此靈主乎汝命等ノ稱ヲ添フ靈主
トサダシテイマヨリノホナガクイツキニ奉里拜美奉止須故本
止定互今野後遠長久齋伎奉里拜美奉止須故本
ツミタベハカクリヨノカミノミモトニカヘリミツモモ此乃靈
都神靈波幽世乃神乃御許尔帰里座都モモ此乃靈
シロニアカケリヨリキシツミシテトキトキノミツリゴトヲモクテ
主尔天翔里寄来鎮座氏時々乃御祭事呼受給比
ウツナヒヒタニヘトカシヨミカシヨモラフス
宇豆那比給廻畏美畏媿白須

再拜拍手

次供物ヲ獻ス

次神魂安定詞ヲ宣ル時宜ニヨリベテ畧

神魂安定詞

安波禮現身乃人乃世乃事波皆神乃御量弥志男
女乃生留々死留又其命乃長短故人乃力乃得
争伎倍事尔非受故人皆乃思乃及限波心盡志
治米養布遂尔其命乃終乃時止成澁是定礼現身
乃一世乃涯其靈乃幽冥尔復留倍期到狸奴事止
思定珠唯一向尔神靈乃爲尔善伎事議爲倍物尔
有里曾々母々頭見蒼生波天津御祖乃大神乃奇
久妙躰神靈尔資且生出都礼現世乃一世乃事乎
勤米成志行波且其靈波必本津幽冥尔復里入留
伎理叙安波禮今此現世乎退留汝靈也一筋尔神

乃御許尔帰里到里現世尔在經志間乃復命申志
神乃御量乃隨々其處乎得且鎮里座頰倍親族毛
汝靈乃爲尔神乃幸乎乞祈奉里廣久厚久治米奉
理在儼志故神世野既久定留幽事乃本理乎宜説
伎申志靈乃行方乎齋比鎮米奉粮久美娘聞食世

再拜拍手

次發葬詞ヲ告ス

何某主乃柩乃前尔白炷汝命也思乃外尔身失給
此顯世乎離且不足八十乃隈道止遥伎氣幽冥
尔罷座敷礼家人親族諸御枕邊尔匍匐比御脚邊

尔ニ進退ト哭伎悲味村固野留婚命跡有觀世乃例
 乃任尔神葬尔葬奉止良牟今日乃此日尔其禮式仕
 奉里神靈波靈主尔招留米鎮米齋比奉里柩波式
 乃隨々種々乃葬具乎取設介備開今日餘野邊
 送里治米奉頌牟爲留故輿發乃志御祭式仕奉嶺親
 族朋友集比教導職等事取里議理机代乃物置供
 開玉串乃取々尔拜美奉報久安介聞取給此出座
 牟道乃八十隈恙事無久障事無久退出座止慎敬
 此白須

再拜拍手

次喪主及近親玉串ヲ獻テ拜禮

次會葬人拜禮

次祭官拜禮

次撤供

次靈主ヲ別席ニ安置ス

次柩ノ蓋ヲ封シ柩ヲカケ棺ヲ動カヌヤウ結

堅メテ行列ヲ整へ葬主以下柩ヲ守護シテ出

棺スベシ

但門前ニテ庭燎ヲ焚ク一モアルベシ

行列

先導 一人或ハ
二人

神 五色ノ布ス
紙垂ヲ挂ル
或ハ二人

時花 白丁一人
或ハ二人

名旗 白丁一人

供物櫃 白丁二人

墓所ノ供物ヲ納ル

祭官

齋主 後取

柩 四人或ハ
八人

瓮子 白丁二人

喪主 玉串ノ
神ヲ持ツ

親族

會葬人

雜具持

此他左右前後ニ行列ヲ増加スル
各其介限ニ應ジテ取捨アルベシ
持ヲ加フベシ
提灯
日没ノ後ナ

一發葬ハ日没ノ後ヲ本意トス若道路等ノ都合ニヨリテハ晝ヨリ出棺スル丁モ苦シカラズ

○葬所祭

柩墓所ニ至居バ薦ヲ敷キ柩ヲ

一先祭官喪主以下柩前ニ列座

次齋主進テ再拜短午

次供物ヲ献ス

次埋葬詞ヲ宣ル

何某主也今日葬式仕奉里柩送奉里来互今是乃

墓所尔藏米奉頌牟此乃齋場尔暫志早居置互御

酒御饌種々乃物捧介奉里親族朋友諸悲誌拜美

現世乃永伎别乎告奉粮久平价聞食互是乃底津

岩根乎松根乃千世乃住所止遠長久鎮里座止慎

美敬申須

再拜拍手

次喪主及近親玉串ヲ献テ拜禮

次會華人拜禮

次祭官拜禮

次撤供

次埋葬

但墓地差支ナクバ窆棺ハ東首南面座棺ハ

南面ニ埋ムベシ

一柩ヲ壙中ニ下シ喪主少シク土ヲ覆ヒテ後埋

夫ニ令シテ埋メシムベシ畢リテ墓標ヲ建四

方ニ柴垣ヲ廻ラシ柵ヲ左右ニ建テ小机ヲ置

キ洗米塩水ヲ供ヘ拜禮シ畢テ家ニ歸ルベシ

一歸宅ノ時門前ニテ手水シ塩及ヒ小麻ヲ以テ

身ヲ被ヒテ家ニ入ベシ

一家ニ歸リテ後御酒御食魚塩水等ヲ靈前ニ供

ヘ燈ヲ点シバ喪主ヲ始メ各拜禮スベシ

但忌明ニ至ル迄日々供物ヲナシ一拜シテ

左ノ詞ヲ申スベシ

我母乃命乃御靈乃御前乎慎敬此拜美奉留形乎

平^{タヒラケク}介^{ヤスラケク}聞^{キコシ}食^シ止^{セト}畏^{カシ}美^コ畏^シ美^コ白^{ミモ}須^{マラ}

再拜拍手シテ退ク

父母ト言テ本支ノ如ク白スベシ妻ハ汝妹ト命ト弟妹ナドニハ弟某子某ノ御靈ノ御前ヲ云々聞食セト白スト云フベシ

一忌明ニ至ルマデ日々墓參スベシ墓ニ至ラバ

再拜シテ左ノ詞ヲ申ス

我^{ワガ}母^ノ乃^{ミコト}命^ノ墓^ノ乃^{ミハカ}御前^ノ乎^{マヘ}慎^ツ敬^シ比^ヒ拜^ヲ美^ガ奉^ミ留^{マツル}形^{サマ}乎^マ乎^ラ
介^ケ安^{ヤスラケク}介^{キコシ}聞^{キコシ}食^シ止^{セト}畏^{カシ}美^コ畏^シ美^コ白^{ミモ}須^{マラ}

父母丈夫兄等ノ外ハ詞ヲ替ルル前ニ同シ

再拜拍手シテ退ク

但忌中ハ墓參ノ外他出セズ忌籠リテ在ルベキナリ官職アル人ハ除服ノ命令アラバ出仕シテ常ノ如ク勤メスルナリ

○十日祭

- 一死タル日ヨリ十日目ニ至レバ親族打集ヒ酒饌ヲ供ヘ靈祭スベシ
- 一先祭官喪主以下着座
- 次祓行事
- 次献供

次祝詞

姓名主乃御靈乃御前ニ姓名マ白ラ佐ク汝命百年乃ヨ齡ヒ
乎ヲ重カ立サ世ネ乃テ長人止名ガ尔ヒ負坐牟事ト辭コ古常尔思ソ比モ
頼タ美ミ有リ魁現身乃世乃理止可惜此世乎離立不百モ
足八十乃隈路止遙ハ依幽冥尔罷坐ニ歎レ礼イ言牟須部ス
無ナ久ク為牟須部不知尔親族等寄集此悲美惑比夜ヨ
畫止無久悔美惜ミ美ミ都在留間尔早マ久ク今日波ハ十日カ
止計留日尔成奴故御酒御饌海川山野物種々ク財ヲ
取備豆御祭仕奉留状乎平介安介聞食止畏美畏シ
毛美白須ス

再拜拍手

次喪主親族拜禮

次祭官拜禮

次撤供

但漸次ニ拜禮ノ人モアラバ其々ニ撤供
セズシテ後ニ通宜ニ撤スルモ妨ナシ

一十日廿日三十日四十日五十日ニ當ル日ニハ
同ジク献供シテ拜禮ヲナスベシ其中二十日
五十日ヲ大祭トシ廿日三十日四十日ヲ小祭
ト心得ベシ父母ノ喪五十日祭ヲ訖ラバ家ノ

内外及家族等ノ身ヲモ清メ被行事ヲナシテ
神棚ノ扉ヲ開キ神拜ヲナスベシ

但輕喪ニハ忌明ヲ限トシテ可ナルモ神棚
ヲ開クハ十五日以内ニハ憚ルヲ宜シトス

○靈舎合祭

一父母身死テ五十日ヲ過レバ靈壘ヲ祖先ノ靈
舎ニ合セ祭ルベシ

一先祭官以下着座被行事

次祖先ノ靈舎ニ向ヒ拜禮

次新靈壘ミタマレヲ靈舎ニ遷スベシ

次献供

次諄辞

是乃靈舎コレノミタマニイハヒマツルトホツミオヤヨ乃齋奉留遠祖代々乃祖等乃神靈乎始
珠合世鎮米奉留諸乃神靈又今新尔遷志座奉留
何某王乃御靈諸乃前尔白久何某主身退座里志与
来經行月日多由太布事無久早久五十日止云日
毛過奴故今日乃此日尔遠祖乎始豆代々乃祖等
乃神靈乃鎮里座須此舍内尔奉合奉令座良久相
共尔守豆那比座豆禮代乃御饗止奉留御酒御饌

種々乃物乎平介安介聞食豆諸乃神靈止共尔永
 伎世尔家乃守止鎮里座豆家乃内外尔災無久親
 族睦久恒尔病伎事無久煩伎志事無久產業彌足
 此子孫乃八十連屬茂八菜枝乃如久令立榮家門
 高久弘久每年乃祭祀絶事無久令仕奉夜乃護日
 乃守尔守幸間給止畏美畏美白須

再拜拍手

次喪主以下玉串ヲ献テ拜禮

次祭官拜禮

次撤供

一百日ニ至ラバ又靈祭ヲ行フ其儀十日祭ノ如

シシ百日祭ヨリハスベテ家廟ニテ祭ル事ナレ
家廟ノ間狭クバ別席ニ取
出シテ祭モ通宜ナリトス

一 毎年正辰死者ノ本月ニハ靈祭ヲ行フベシ

一 一周年祭ニハ墓碑ヲ建ベシ

一 式年祭ハ附録ニテ心得ベシ

一 毎年春秋ノ中二月日ヲ定メテ遠祖以下代々

諸靈ノ爲ニ祭典ヲ行フベシ

○一年祭諱辞

是乃靈舍尔或尔奥齋比奉里座世奉留何姓名乃

ミタマノヘニイハヒヌシ
靈乃前カシコミモ齋主姓名畏マラサクアサクモ美白ミネタチワカレ佐朝雲乃ユキ峰立別カレ礼行
テカヘラヌコトノゴトク
還娘事乃如久コトノゴトクヒガキフ夕川乃水乃多藝知乃流コトノゴトクヒガキフ祀淀コトノゴトクヒガキフ
コトノゴトクヒガキフ
事乃如久日賀来經コトノゴトクヒガキフ月毛来經去理今日コトノゴトクヒガキフ波志一
トキノグレレ
年周コトノゴトクヒガキフ御祭乃日御理安波禮時知理咲花乃色毛
コ、ロカラツユケクミ
心コトノゴトクヒガキフ露灼見衣折コトノゴトクヒガキフ遇豆啼久鳥乃音毛自然悲コトノゴトクヒガキフ氣
キコユルラマシテコトアリマゴトアリウカラヤカラトアルヒトビト
聞コトノゴトクヒガキフ留况豆子止在里孫止在里親族止在留人々
ハクサグサニムカシヲオモヒイデソノヨラシヌビテナゲカスラシカレケ
波種々コトノゴトクヒガキフ尔昔乎思比出其世乎戀豆コトノゴトクヒガキフ歎如之須故今日
乃御祭乃禮代止幣帛御酒御饌海川山野乃物等
タカツキノタカクニモチサ、ゲタテマツリオキテウカラヤカラモロノツテノニ
高杯乃高々尔持擎介奉里置豆親族諸次手乃隨
ニニラガミツカヘマツルコトノサマヲナガミタマモウニラニヒロラニキコシ
隨拜美仕奉留事乃狀乎汝神靈毛美娘廣娘聞食

豆コトノゴトクヒガキフ是家乃主人波云毛更コトノゴトクヒガキフ親族乃家毛身尔恙事
ナクサハルコトナクアシタユフベニマモリタスゲタマヘカシコミカシコミモ
無久障事無久朝夕尔守里助介給止畏美畏美白
須

○每年春秋祭諄辞此祭ハ一年一度ト
是乃靈舍尔座奉留何某乃家乃遠都祖代々乃祖
タチウカラヤカラノミタミタチノミマヘニイハヒヌシ
等親族之神靈等乃御前尔齋主其慎敬毛白コトノゴトクヒガキフ左年
ゴトノツネノタノシノニコレノ三月或乃今日乃生日乃
毎乃常乃例乃隨々此乃九月乃今日乃生日乃
タリヒニ秋乃御祭奉仕止家乃内外毛清コトノゴトクヒガキフ娘被比清
ノテウカラヤカラヨリツドヒミキミ
米親族寄集比御酒御饌海川山野乃物種々乃物
乎今日乃御饗止奉コトノゴトクヒガキフ良久永御饗乃足御饗止平久

キコシノシテ
 聞食豆某乃身毛家毛禍事無久災有受志米祖乃名
 ケガサズヒトアルミチニタガハズスソラガミカドノミタノニモクニ
 汚受人止在留道尔違受波皇賀朝廷乃御爲毛尔國乃
 タノニモナヲタテイサヲアラハスベクツカヘマツラシ
 爲尔名乎立切乎顯須倍仕奉粮志給止神靈乃幸
 乎乞祈奉里畏美畏美申須

○改祭式

一從來佛祭ニ在リシモノ神祭ニ改メムトスル
 ニハ其旨ヲ府縣廳ニ届ケ改祭式ヲ執行ヘシ
 一葬地ハ新夕ニ神葬地ヲ撰ムハ格別若差支ノ
 事アラバ明治五 壬申年九月十四日教部省第

拾七号御達但書ノ通是迄ノ寺院墓地ヲ其儘
 ニ差置且埋葬シ故障ナキ丁ト心得ベシ

一新ニ靈壘ヲ作り 靈壘ハ各別ニ設ルヲ本義ト
 設ケ難キハ一箇ノ靈壘ニ合齋スルモ妨ナシ
 舊靈位ヨリ靈移スルカ或ハ新ニ招魂スルカ
 何レニシテ 是ヲ靈舎ニ祭り従前ノ位牌ハ焼却
 モ妨ナシ 或ハ寺院ヘ納メ或ハ靈舎ノ床下
 スベシ ノ土ヲ深ク掘テ埋ムルモ妨ナシ

一祭ノ作法常ノ如クニシテ諄辞ヲ奏スベシ
 此乃靈舎乎拂清球座奉留何某乃家乃遠祖靈代
 ヨノオヤタチウカラヤカラノミタマタチノミマヘニツシキヤマヒモマラサリナガミコトタチミ
 代祖等親族乃靈等乃前尔慎敬此白汝命等身
 退坐々時波他國乃佛乃法以豆葬乃禮事仕奉志

乎此度親戚諸相議理掛卷母畏及今乃天皇乃大
御手振尔与曾理奉里神那賀上古野傳里来志皇
國乃御式尔習豆比生子乃未遠長久神事乃式以豆
此家乃祭波行波牟為里留那故先汝命等乃御靈乎
改祭里鎮奉留止官職姓名齋主止成豆今日祭式
仕奉留故尔禮代乃御幣御酒御饌海河物山野物
種々乃物乎捧介奉里拜美奉留事乃狀乎平久安
久聞食豆此家乃生子乃八十次々尔伊加志八具
波衣乃如久立榮結年每乃祭典毛美志絶留事无
久仕奉粮志夜乃護日乃守尔守里幸開給止開畏美

カシコミモマラス
畏美申須

○改葬式

一府縣廳届濟ニテ神葬ニ改式セシモノ新ニ墓
所ヲ設ケ從前ノ寺院ノ舊墓地ヨリ改葬セム
トスルニハ先左之通郡區役所へ届出ベシ
但改葬當日ヨリ三日以前ニ届ベシ

改葬御届

私儀先般御届申上神葬祭ニ改式仕候ニ付
何區那何所何宗何寺ニ埋葬相成居候遺骨ヲ

掘返シ来ル何日何時何郡何所之葬地へ改
葬仕度該寺示談ノ上此段御届申候也

何郡何町何番地

年号月日

右 何 何 誰 誰 寺 印

何郡長何誰殿

右聞届ヲ得テ旧墓地ニ出張シ祭式ヲ行フ

へシ

一墓前ニ薦ヲ敷キ案ヲ居テ供物ヲ献シ齋主

祝詞ヲ奏ス

祝詞

此乃墓所尔天翔寄座須何某靈或ハ某靈乎地乃
前尔齋主姓名慎敬白或ハ等ノ身退座
斯時波他國乃佛乃法以豆或ハ等ノ身退座
収米奉里志親族諸相議里今野後神事乃式尔改
祭良事乎官尔聞衣上奴故畏或ハ等ノ身退座
御骨乎新御櫃尔遷志奉里何處乃地尔遠永久治
米奉留止為豆今日其式執行布事乃状乎平久安介
聞食止畏美畏美白須

再拜拍手

親族拜禮

右畢リテ撤供シ墓ヲ掘テ遺骨ヲ櫃ニ納メ改葬地へ護送ス

一 改葬地ニ於テハ豫メ地鎮祭ヲナシ若豫テ墓

居ル所ナラバ地鎮祭ハ掘タル壙中へ遺骨ヲ

行ハズテモ苦シカラズ葬メ祭式ヲ行フベシ

但地鎮祭ハ卷頭ニ書載タル例ニ同シ

一 墓前ニ列座

次 高机ヲ置

次 献供

次 祝詞

是乃地コトニ尔ニ治米奉里鎮米奉留某々乃奥都城乃前ノオクツキノマヘ

尔ニ齋主某畏美白カシコミモテ汝命等乃祭事乎ミツリワザライ今野後神道イマノノチカミノミチ

乃式尔改米奉留依豆是乃地尔新尔墓所乎造ノノリニアラタノベツルニヨリヲコトコニアラクニオクツキトコロヲツクリテ

其御骨平遷志奉里治米奉留故更尔御祭式仕奉ソノミカバネヲウツシマツルリヲサノミツリスカレサラニミマツリツカヘテ

留状乎平久聞食豆今野後遠永久是乃下都岩根ルサマヲタヒラケクキコシメシテイマヨリノチトホナガクコレノミタツイハネ

尔安久鎮里座止畏美畏美白須ニヤスラケクシヅマリマセトカシコミカシコミモテラス

再拜拍手

次 親族拜禮

次 撤供

○改墓碑式

一從來ノ墓所ノ石碑及其體サマヲ神祭ノ形ニ改メ
造ルハ其寺院へ示談マデニテ別段郡區役所
へ届出ルニ及バス改葬式ノ例ノ如クニ墓前
ニ供物ヲナシ祭式ヲ行フベシ或ハ靈祭ニテ
其由ヲ告申シ
墓所ノ祭式ハ畧
スルモ妨ゲナシ

祝詞

此乃墓所コノノキツキトコロニアカケリヨリマ天翔寄座須何某乃家乃遠都祖乃靈
代々之祖等親族乃靈等乃前コノノオヤクチウカラヤカラノミタマタチノマヘニイハヒヌシ尔齋主某慎敬毗白
左汝命等身退座斯時波他國乃佛乃法以豆葬乃サクナガミコトタチミマカリマシシトキハアダシクニノホトケノノリモチテハブリ乃

事乎行此奉里志親族諸相議里神事乃式尔改祭
事乎官毛聞衣上女故墓乃形乎改米造里今
後遠永久神道乃式以豆齋奉里奉仕峠為留事乃
狀乎平灼安久介聞食止世畏美畏美白須
再拜拍手

○供物

- 御饌或赤飯白飯 御酒 鏡餅 魚 鳥 貝類
- 海藻 野菜 菓物 塩水

○葬祭具

棺ヒツギ 大輿ヒツギノコシ 瓮子コシノダイ 靈舎タマヤ 靈主クニシロ 銘旗メイイキ 机ツツ
 墓誌ボシ 墓標ボヘウ 辛櫃カラヒツ 三方臺サンボウダイ 花立ハナタテ 瓶子ハイ
 平瓮ヒラデ 水器モヒノウツワ 衾フスマ 褥シトネ 衣服イフク 圖式ツグシキ 枕マクラ 杖ツツエ
 草履ハキモノ 傘カサ 提灯テウチン 神サカキ 四垂シシテ 載カ セス 枕マクラ 杖ツツエ

此外薦繩等用意スベシ

棺ヒツギ

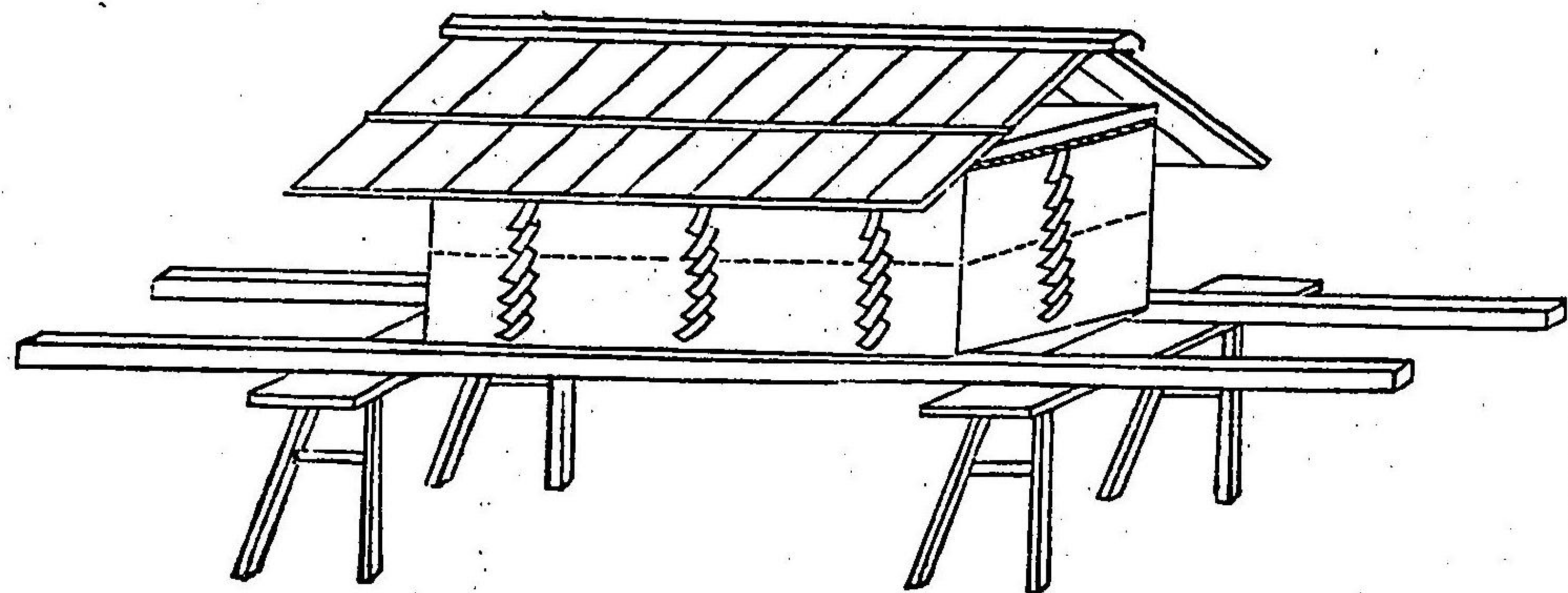

ツクリガニ
製法次ノ
圖ニテ
知ルベシ

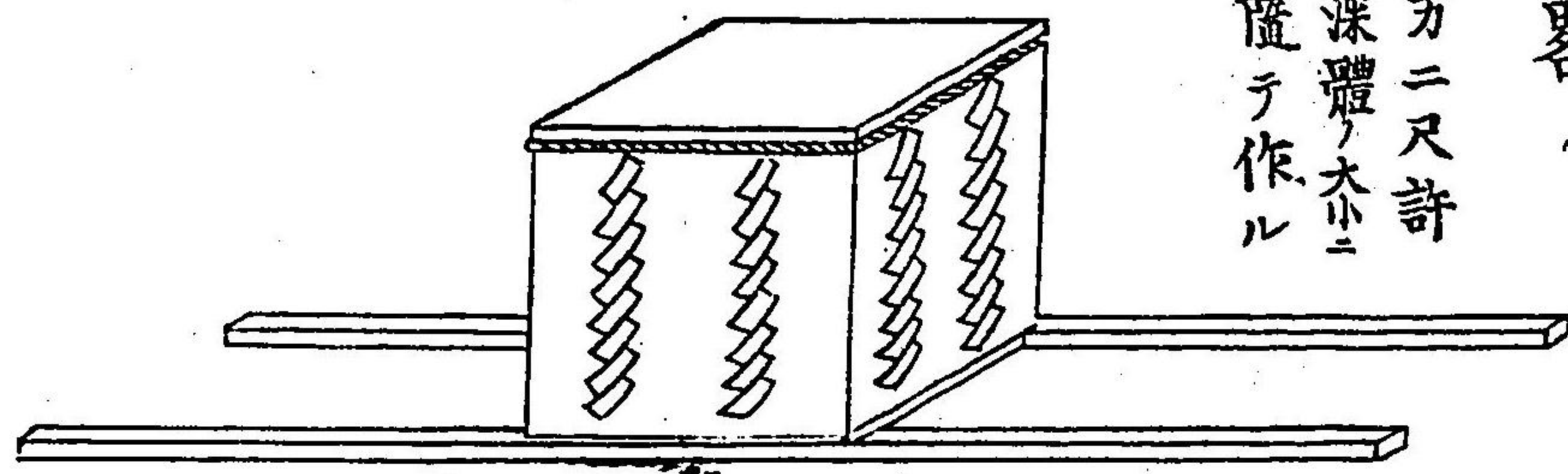

棺
畧

方二尺許
深體ノ大ニ
隨テ作ル

凳
子

二脚

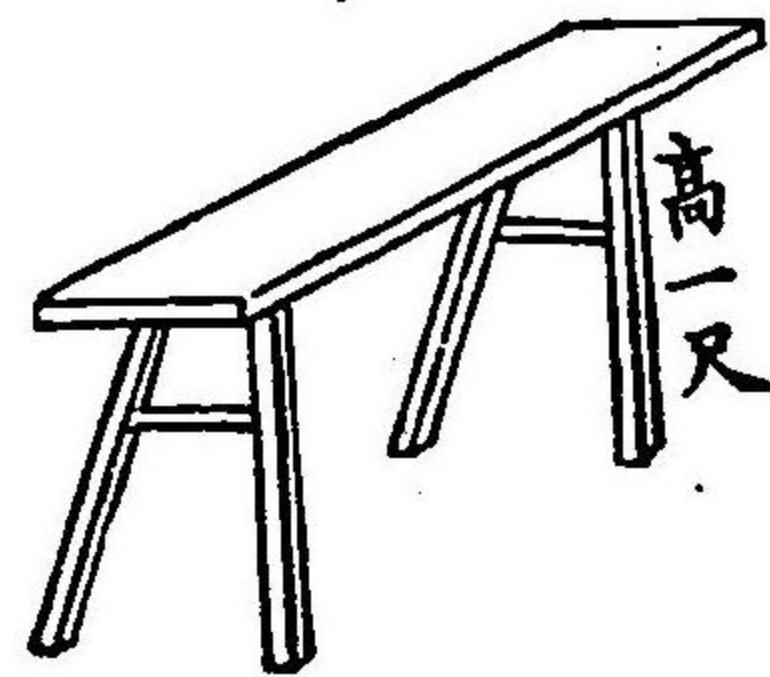

高一尺

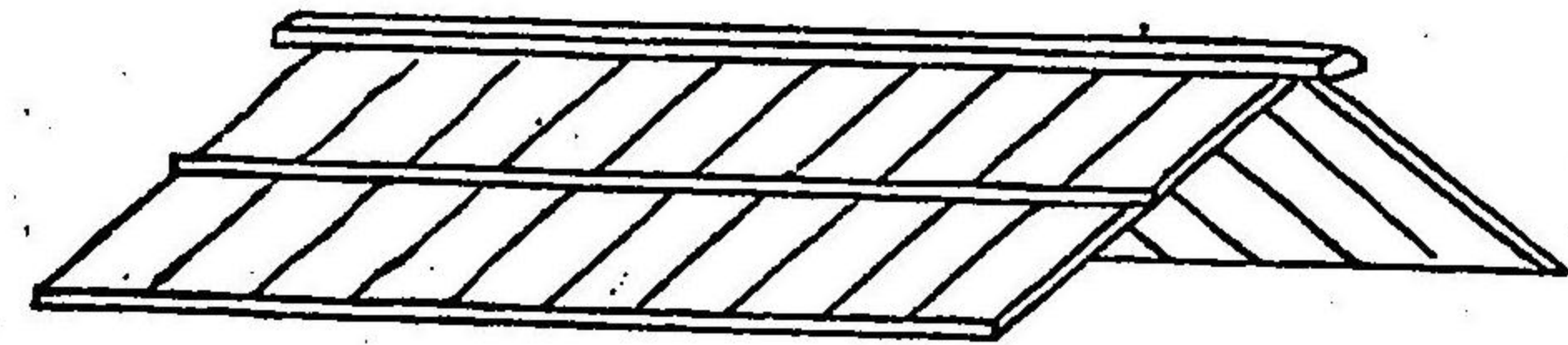

屋
根

薄板ニテ造ル

棺

檜松ノ類ニテ造リ
白木綿ヲ巻ク

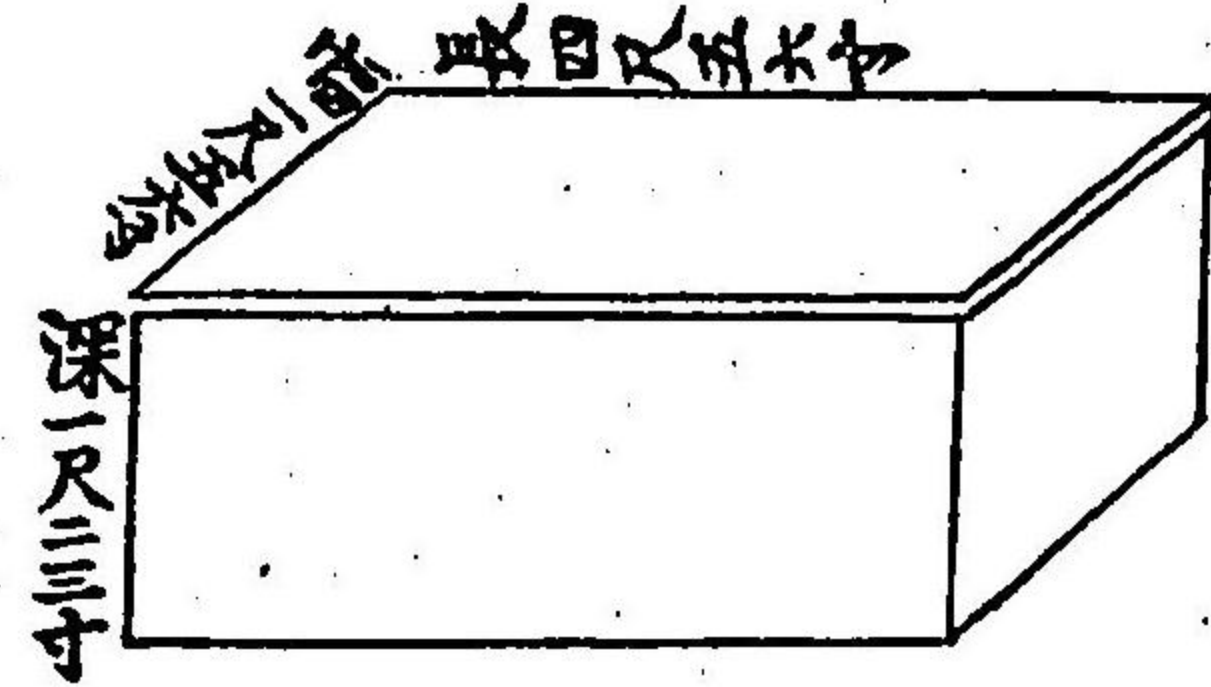

深二尺三寸

幅一尺八寸

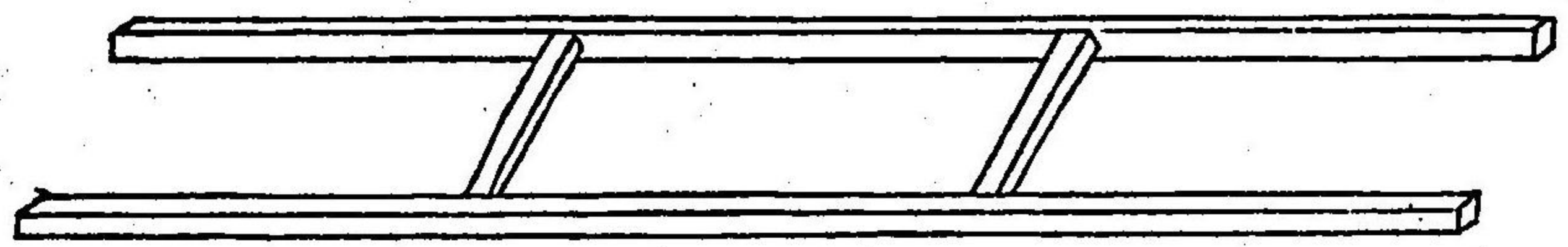

大
輦

長六尺或九尺
幅八寸ニテ作ル

靈舎タマシロ 檜ヲ以テ製ル高卑廣狭ハ靈主ノ大小ニ隨フ

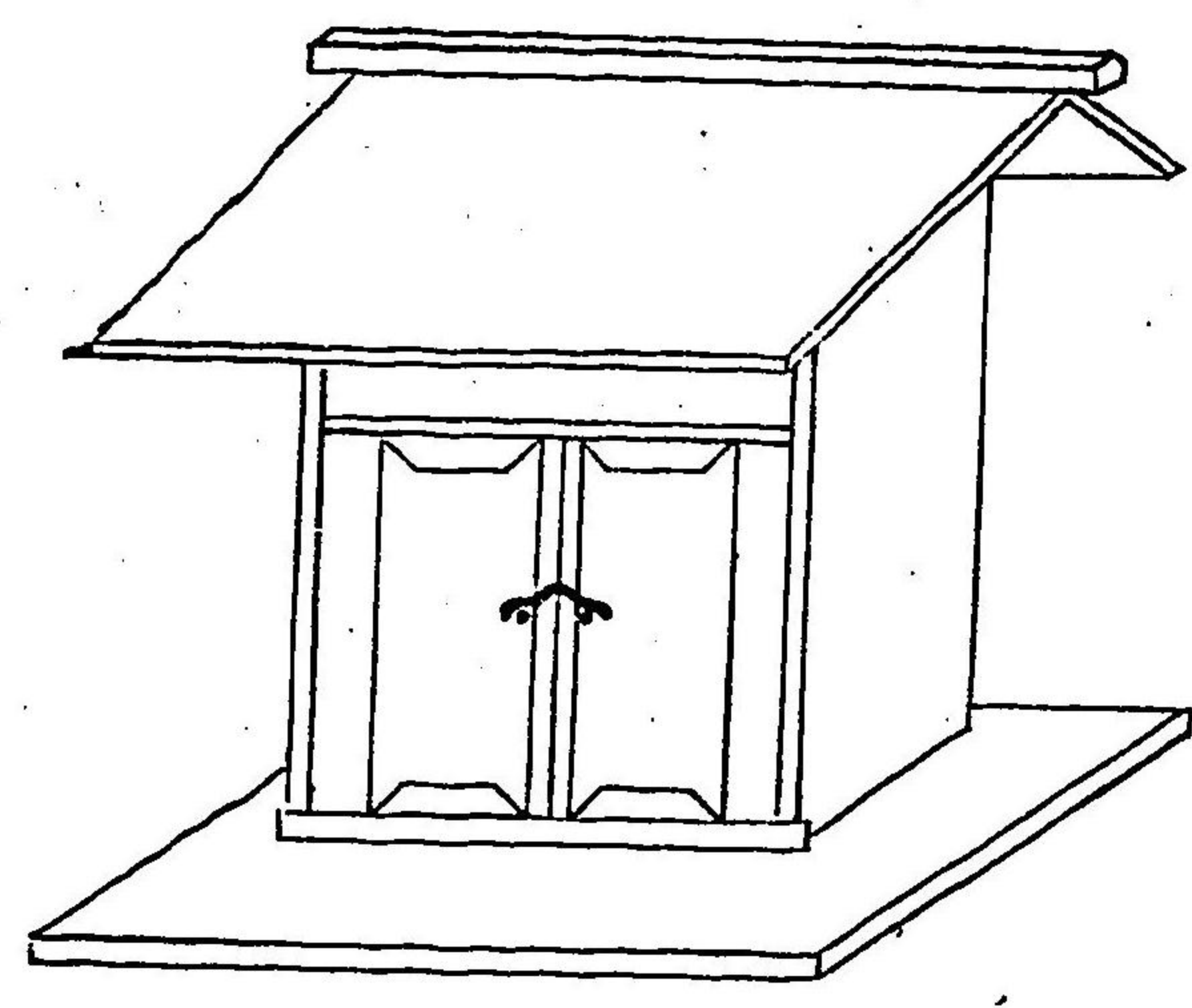

靈主タマシロ

鏡

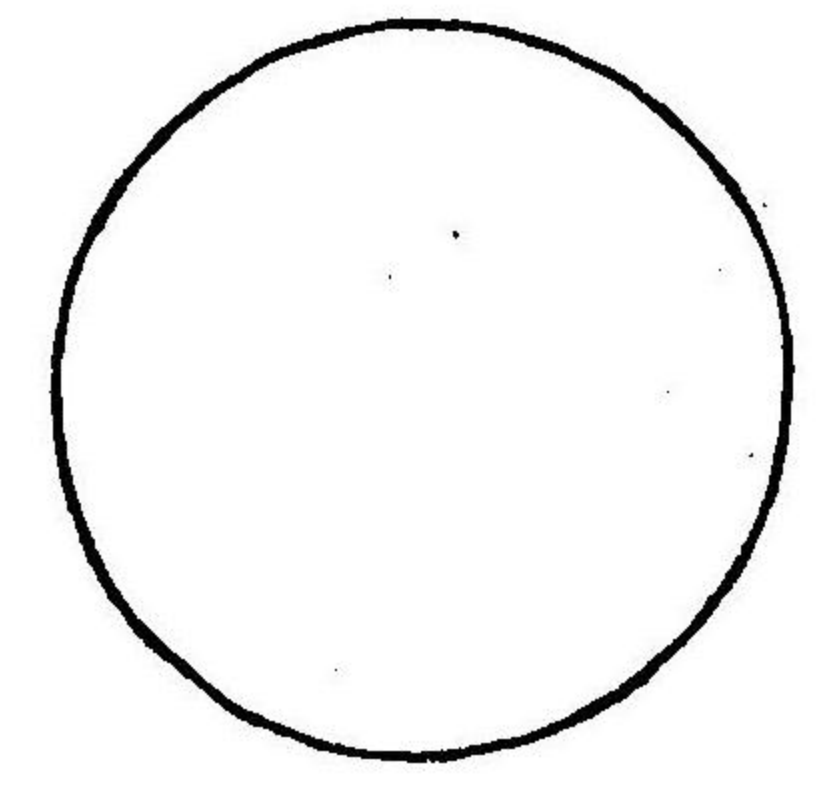

徑二寸五分
或ハ三寸位



官位姓名之靈

裏ニ靈字ヲ鑄付ケ
或ハ雕付ケ
モシ手馴ノ古鏡ヲ用ル
ニハ裏書ハ略シテ匣シ

或ハ材同前

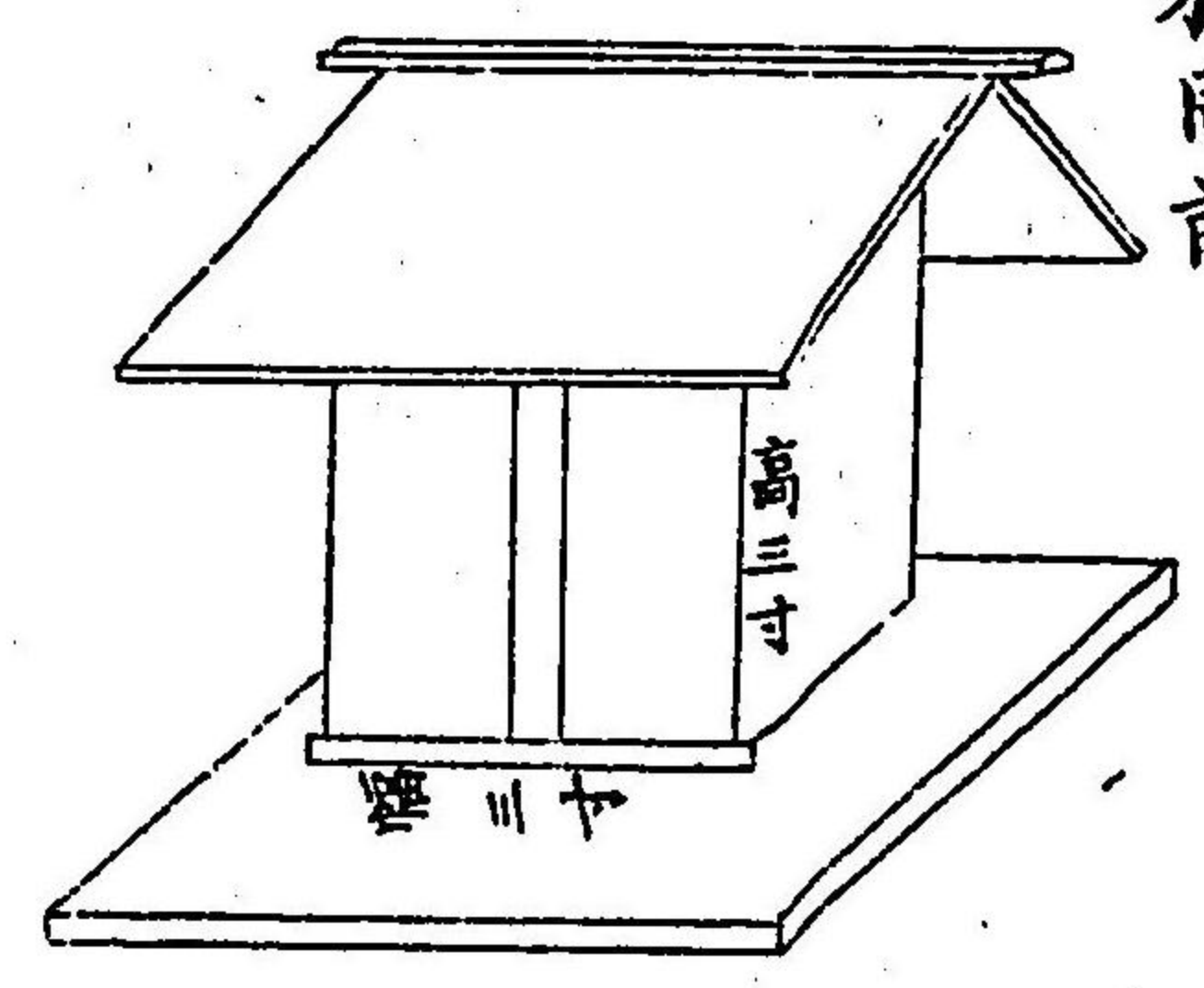

平囊タマシロ

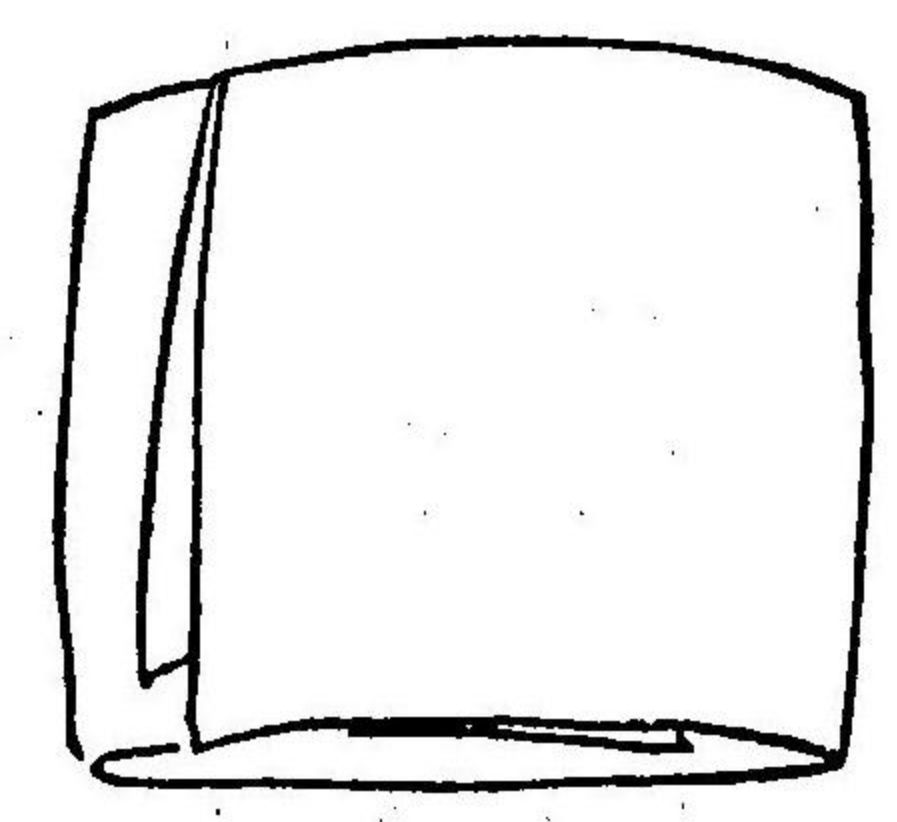

白平絹ヲ以テ横長キ
兩端ヲ併セ袋ニ製リ
鏡ヲ収テ兩端ヲ折挂ル
袋ノ縱横寸法ハ鏡ノ
大小ニ因ル

靈主タマシロ

高幅靈舎ニ隨テ作ル

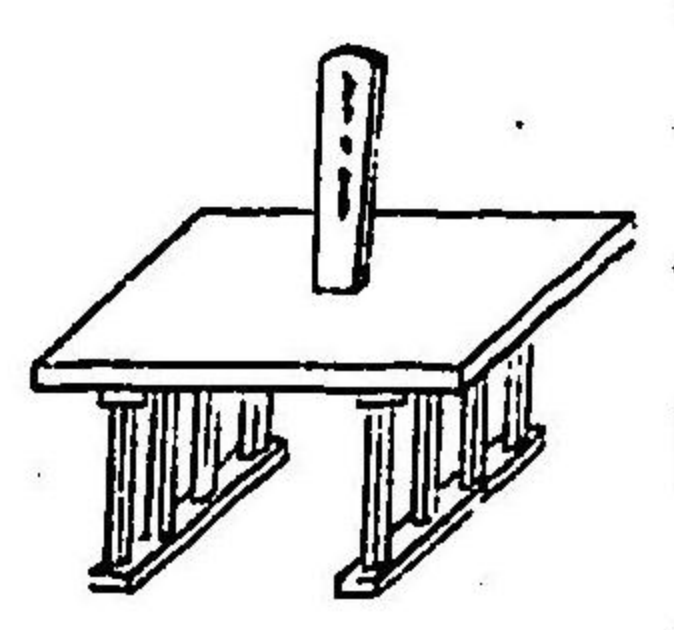

同畧

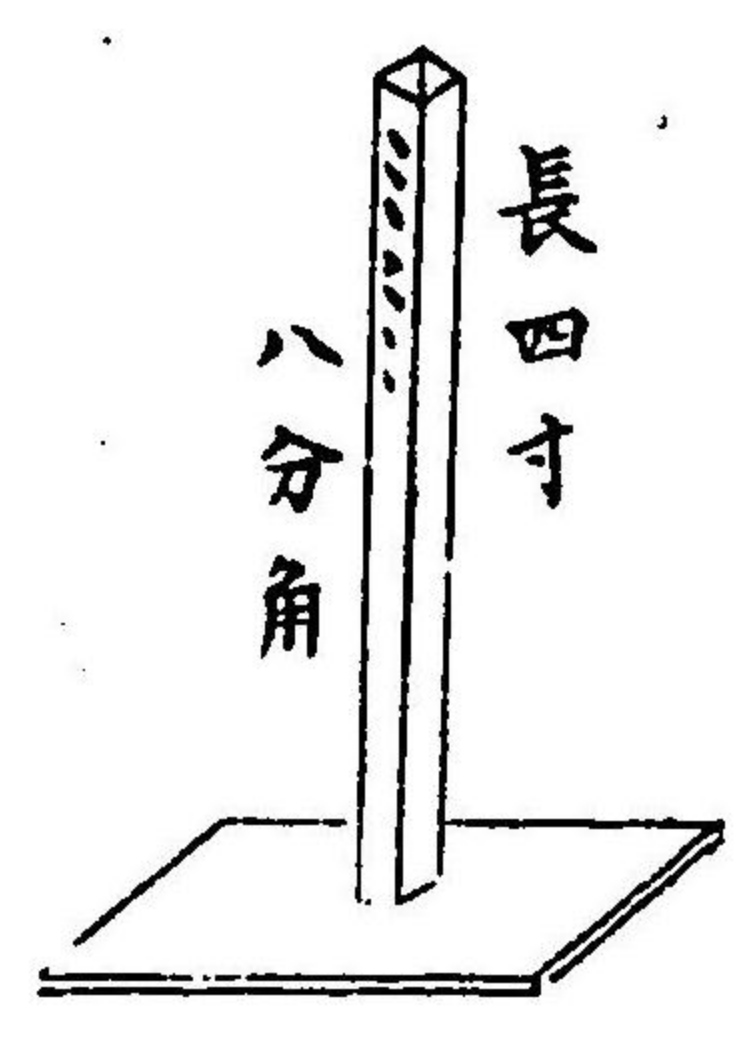

長四寸

八分角

銘旗 メイキ

生絹又ハ白布ヲ用フ

官位姓名之柩



長六尺許 幅一尺ヨリ一尺四五寸許
竹筒八九尺

高案 ツクエ

八足或ハ四足

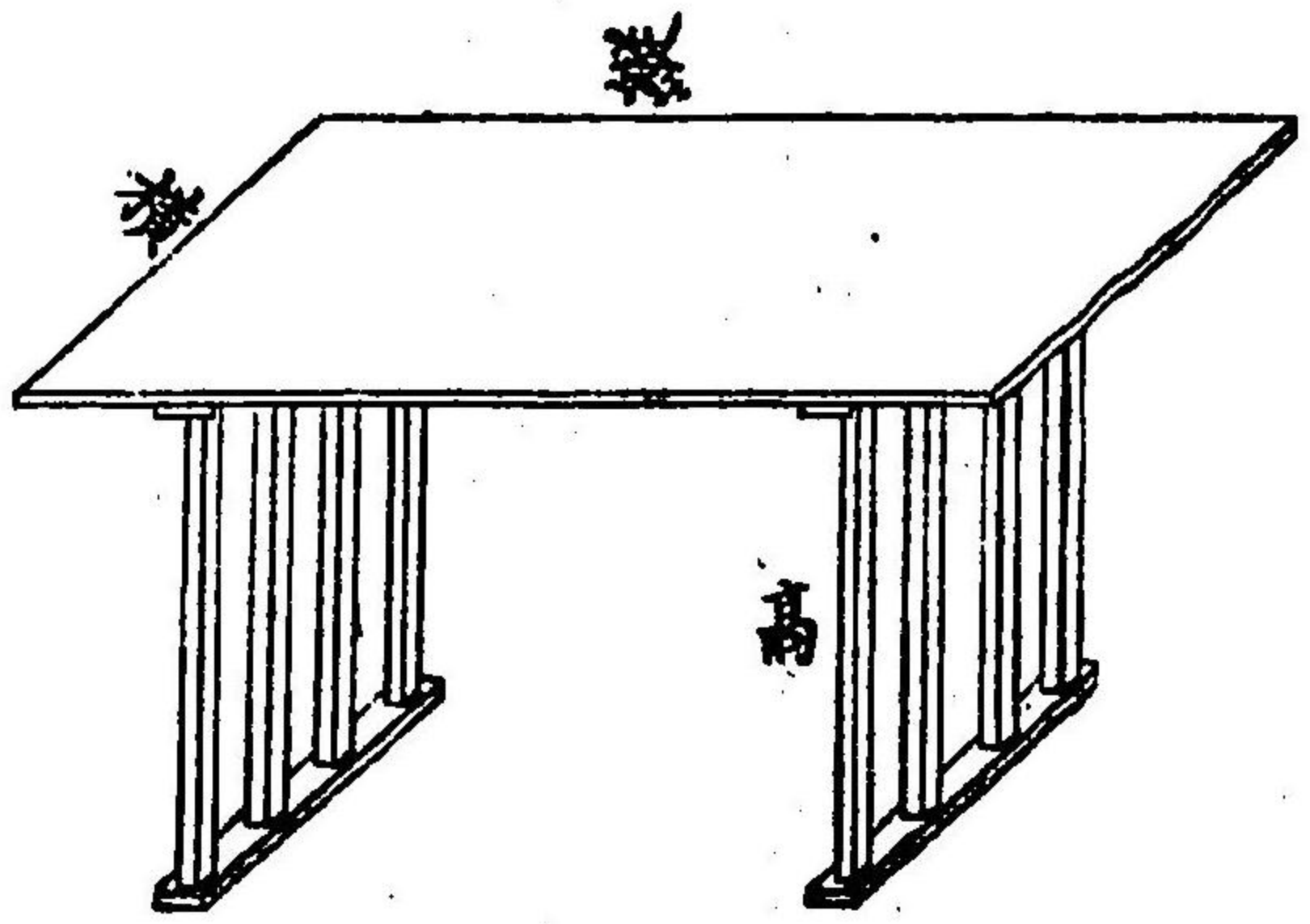

縦横八九寸 高二尺五六寸 一脚

靈主ヲ居ル

縦三尺横八九寸 高二尺許 二脚

饌物ヲ供ル

縦二尺横八九寸 高一尺許 一脚

葬所ニ用ル

墓誌

長一尺以下



墓標

長四五尺 大小適宜

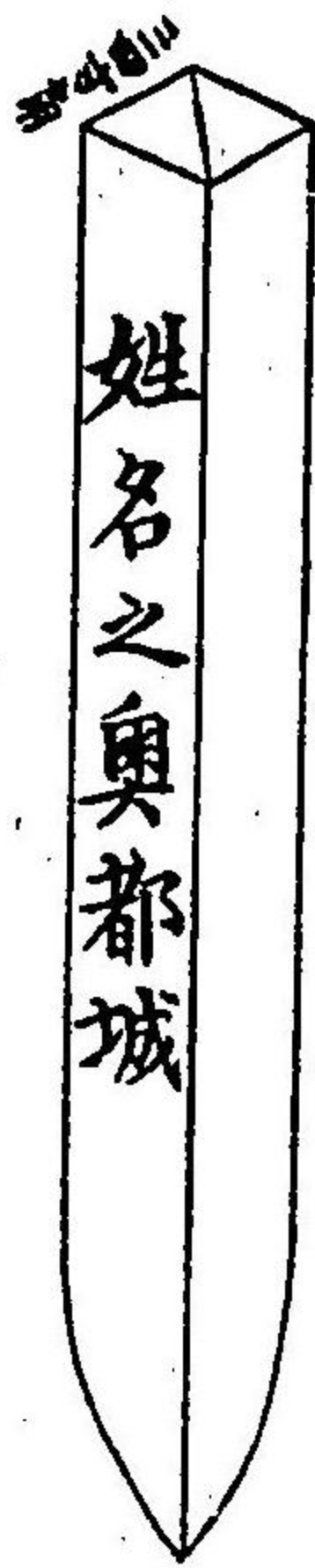

銅 砥石等ニテ作ル

表ニ官位姓名ヲ彫リ裏ニ享年
及ビ年月日ヲ誌シ棺内ニ納ム
畧シテ用ガルモ妨ナシ

檜ニテ作ル

表ニ官位姓名奥都城
裏ニ歿年月日ヲ書ス

辛櫃

葬所ニ用ル諸具ヲ入ル

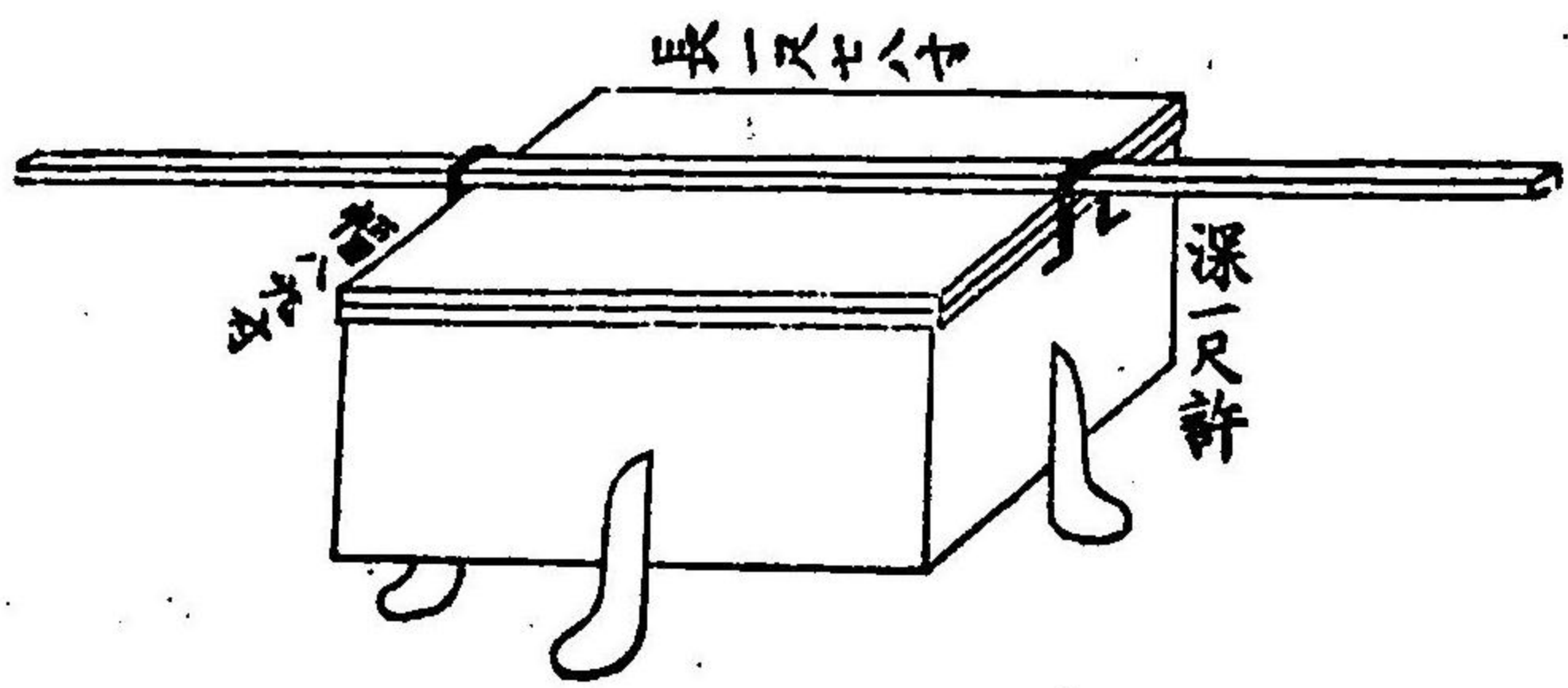

三方臺

八寸或ハ
七寸 七臺

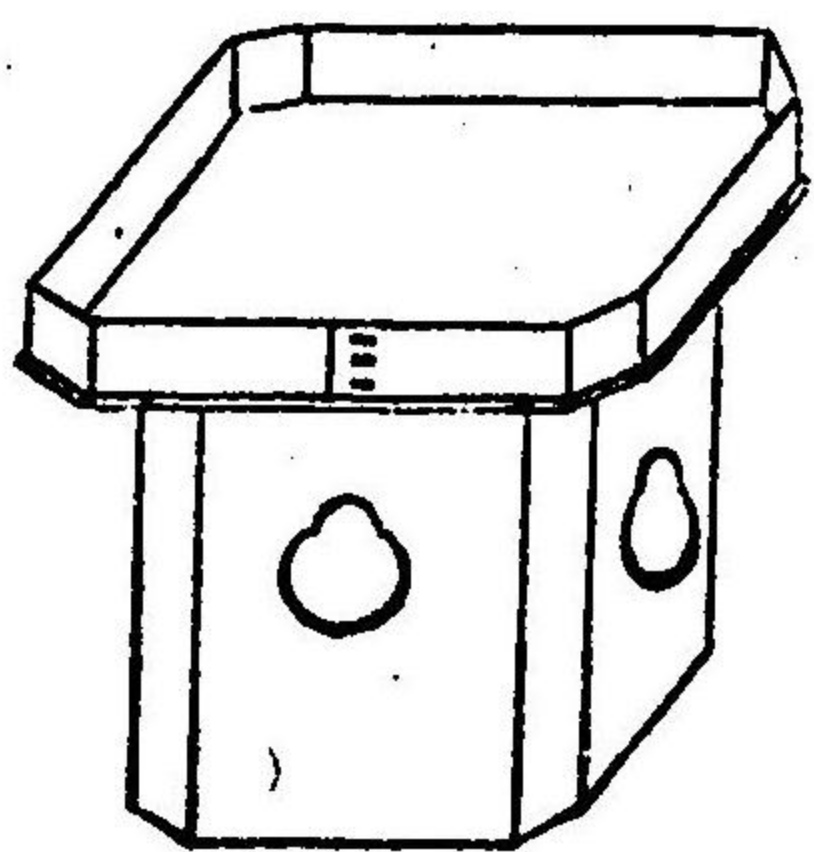

花立

ニ對

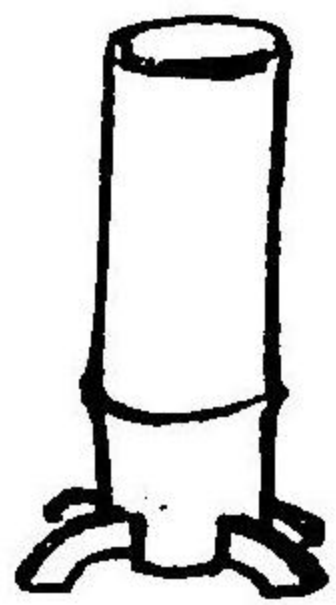

竹ニテ長五六寸

柵時花ヲ差立

瓶子

常ノ神酒徳利ニテモ宜シ

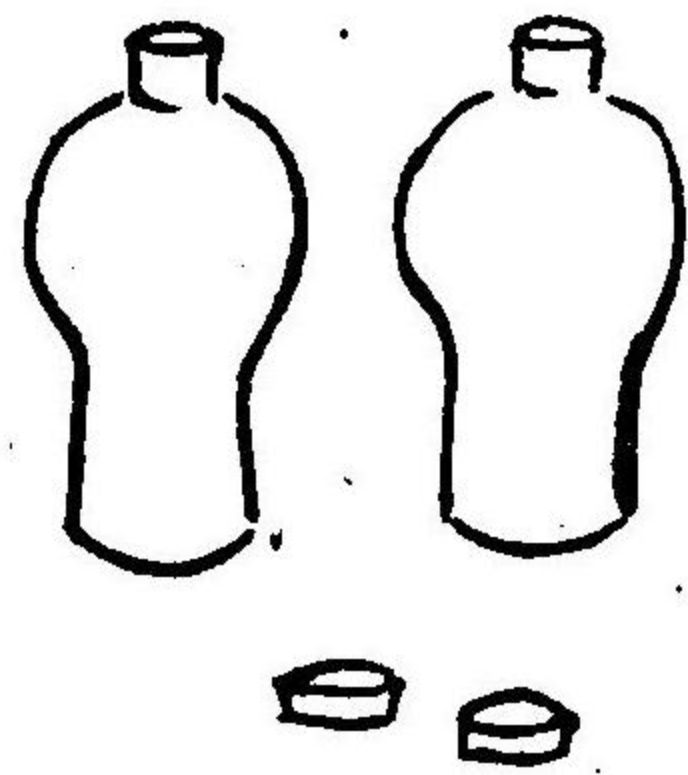

平瓮

大小拾枚

俗カワラケト云フ

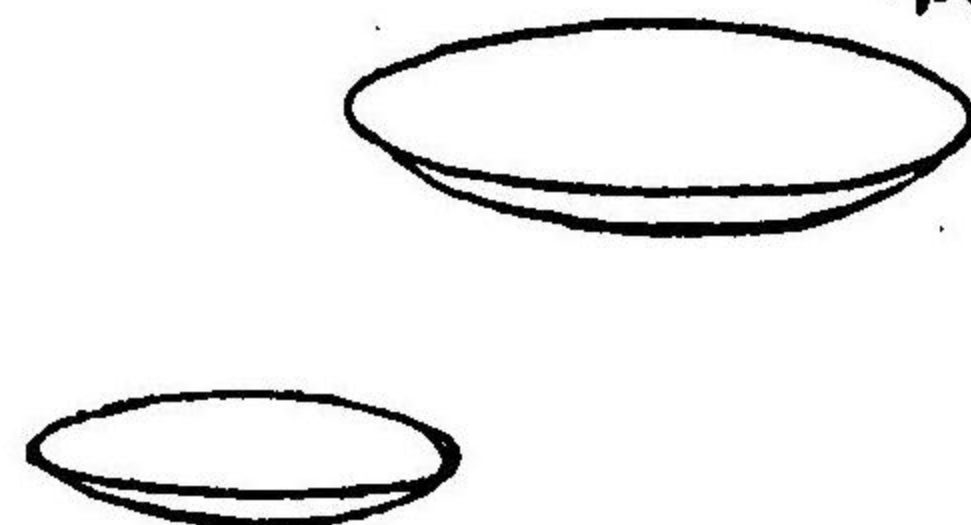

水器

常ノ茶碗ニテモ妨ナシ

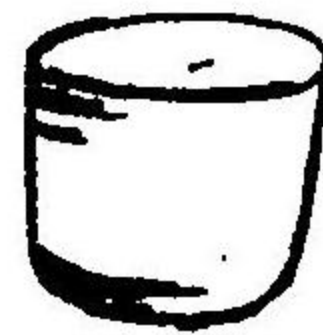

褥

白木綿ニテ作ル
長幅ハ指ニ隨フ

衾

褥ニ同ジ
死體ニ覆フ

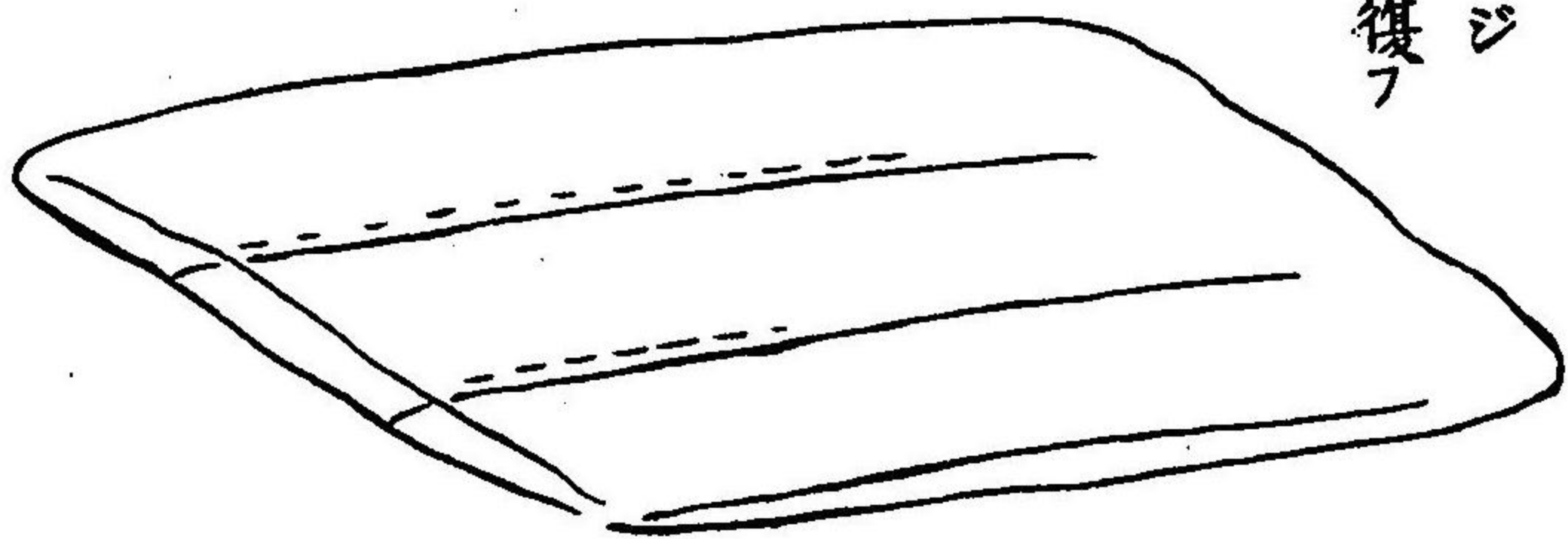

枕

白木綿ニテ製リ綿
或ハ菰ヌカ等ヲ入ル

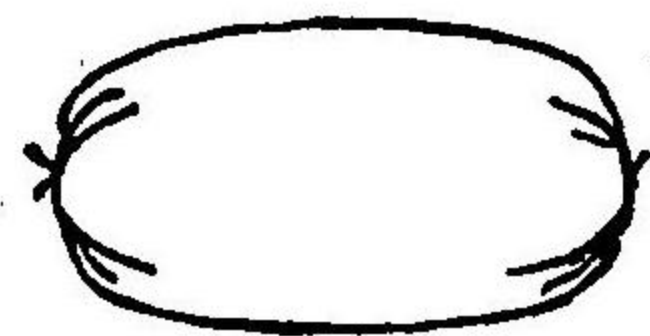

杖

ハキモノ
草履 常ノ如シ

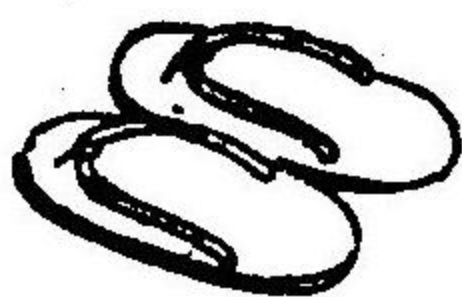
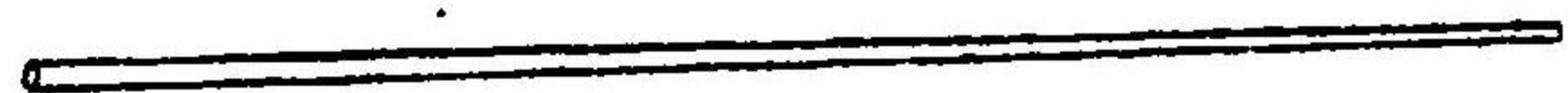

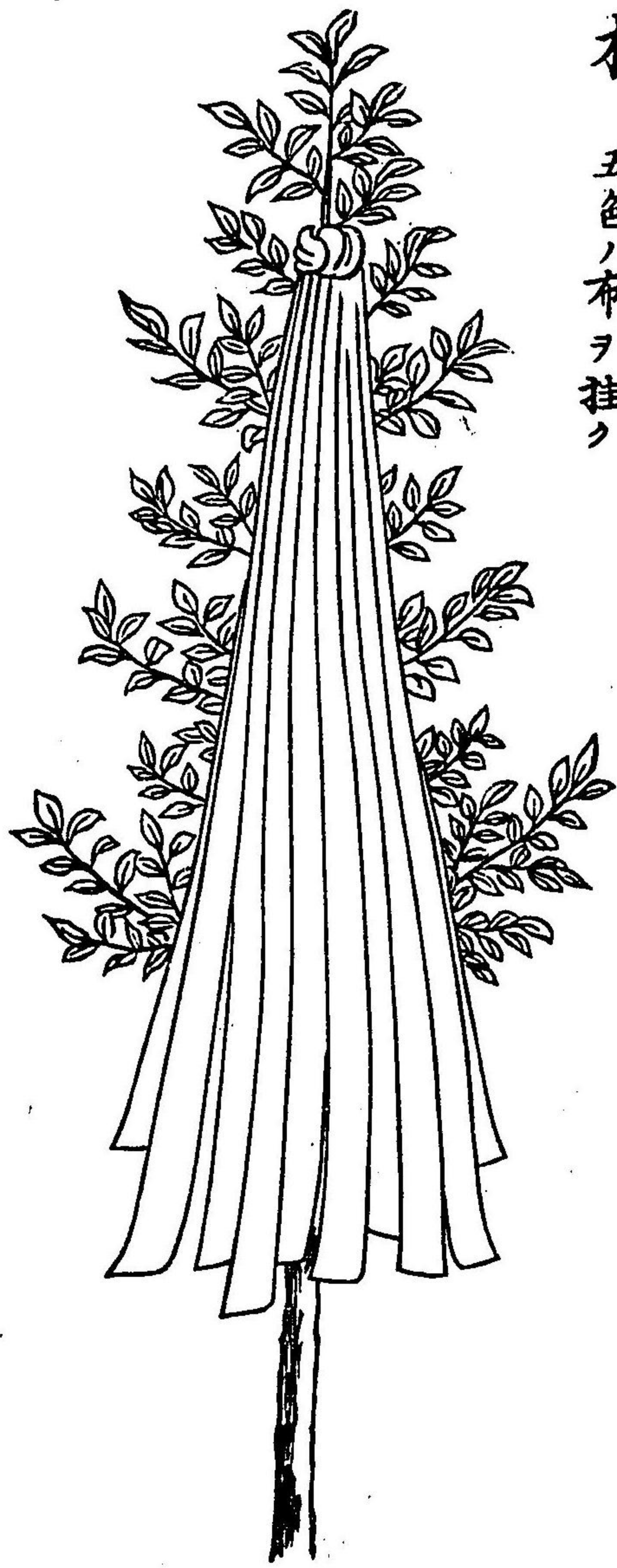

榊 サカキ

三尺許根付ヲ良トス
五色ノ布ヲ掛ク

大麻 オホアサ

榊ノ枝ニ尺許ナルヲ
用ルハ垂ノ四寸麻
等ヲ垂ル

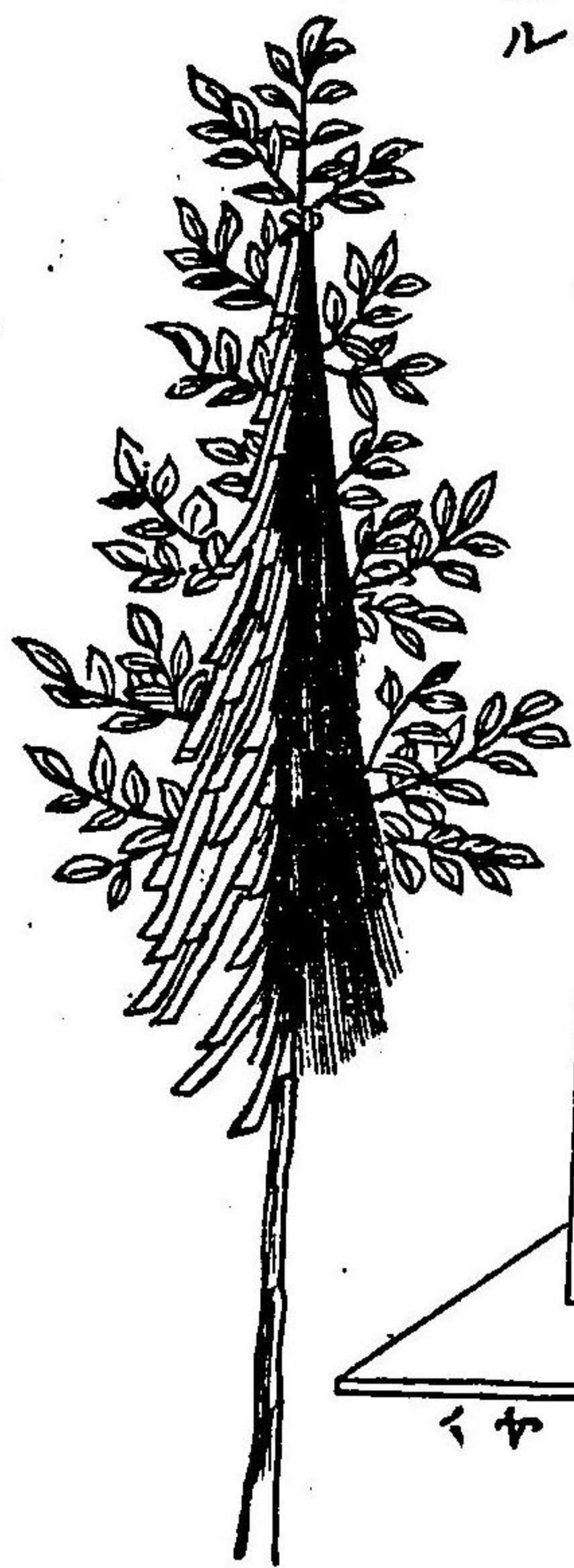

立筒

檜松等ニテ製スル

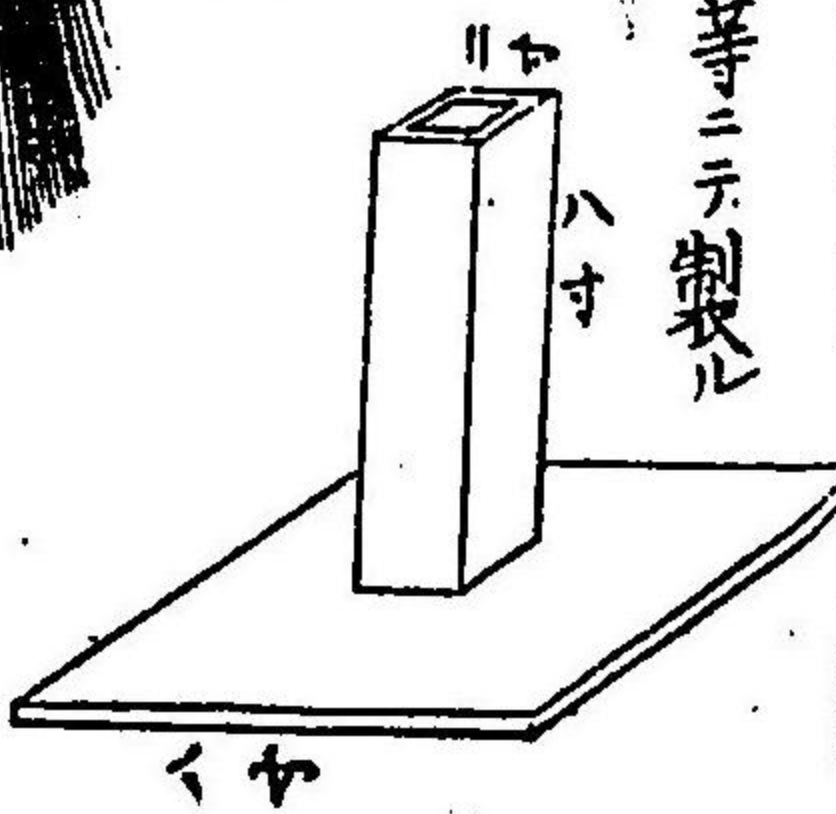

傘 カサ

常ノ如シ布裏ニハル

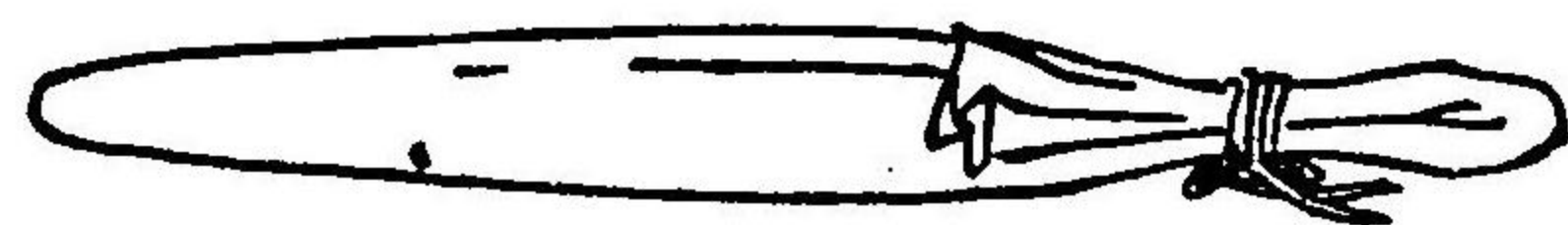

松明 タイマツ

換ルニ提灯ヲ以テス
白昼ハ用キズ

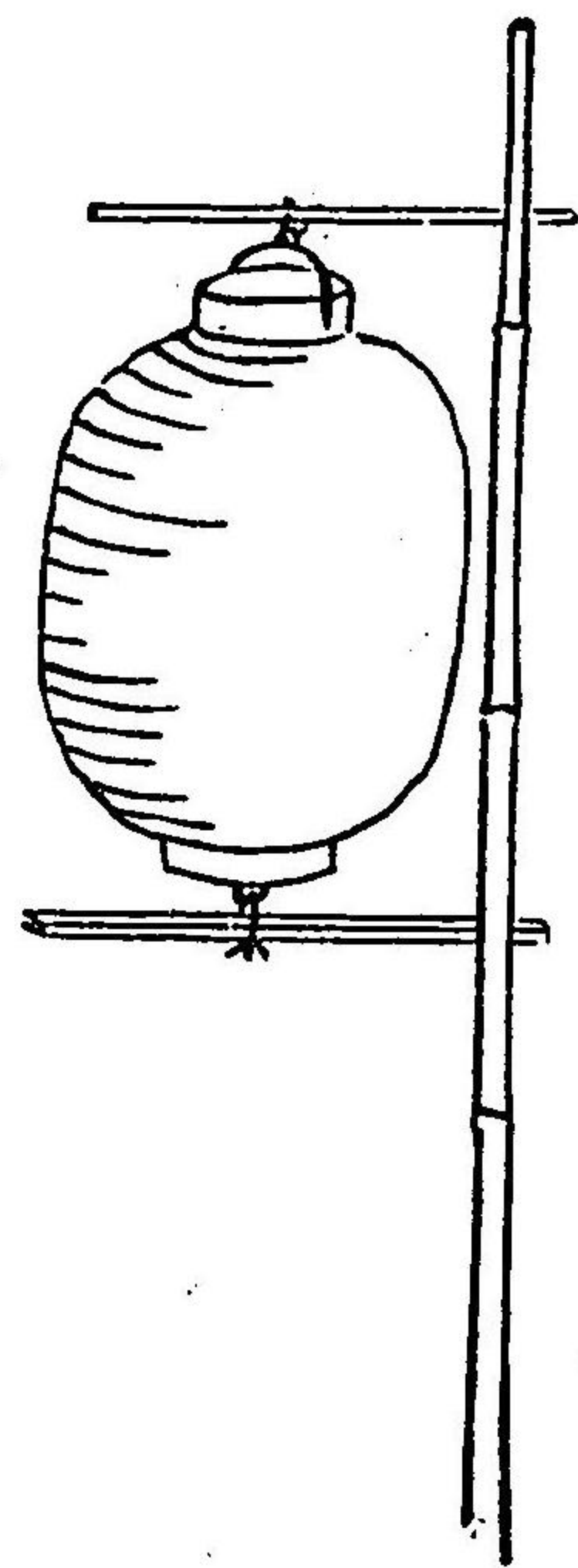

榊 サカキ

玉串ニ用ウ

四垂 シデ

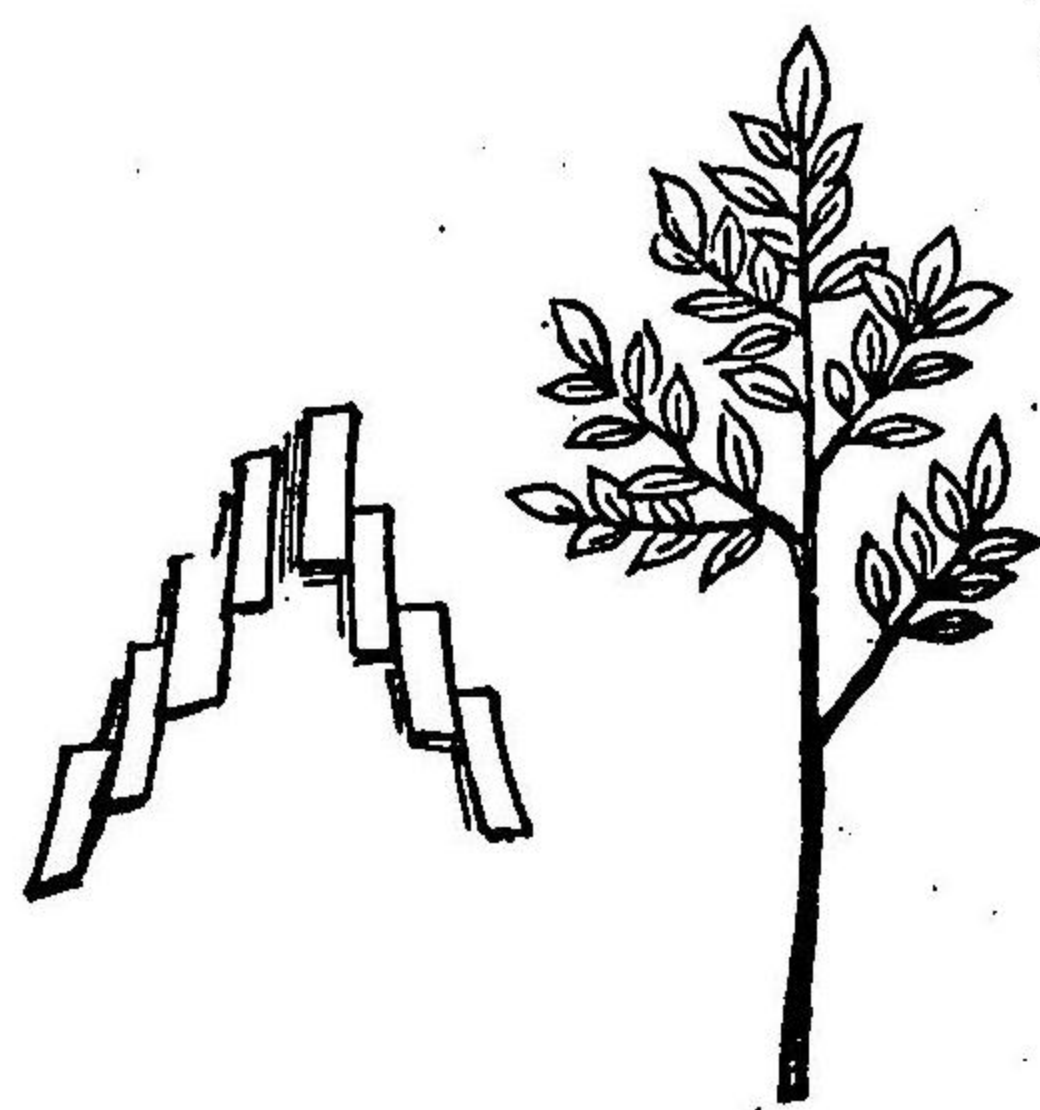

祭式位置

祭屋

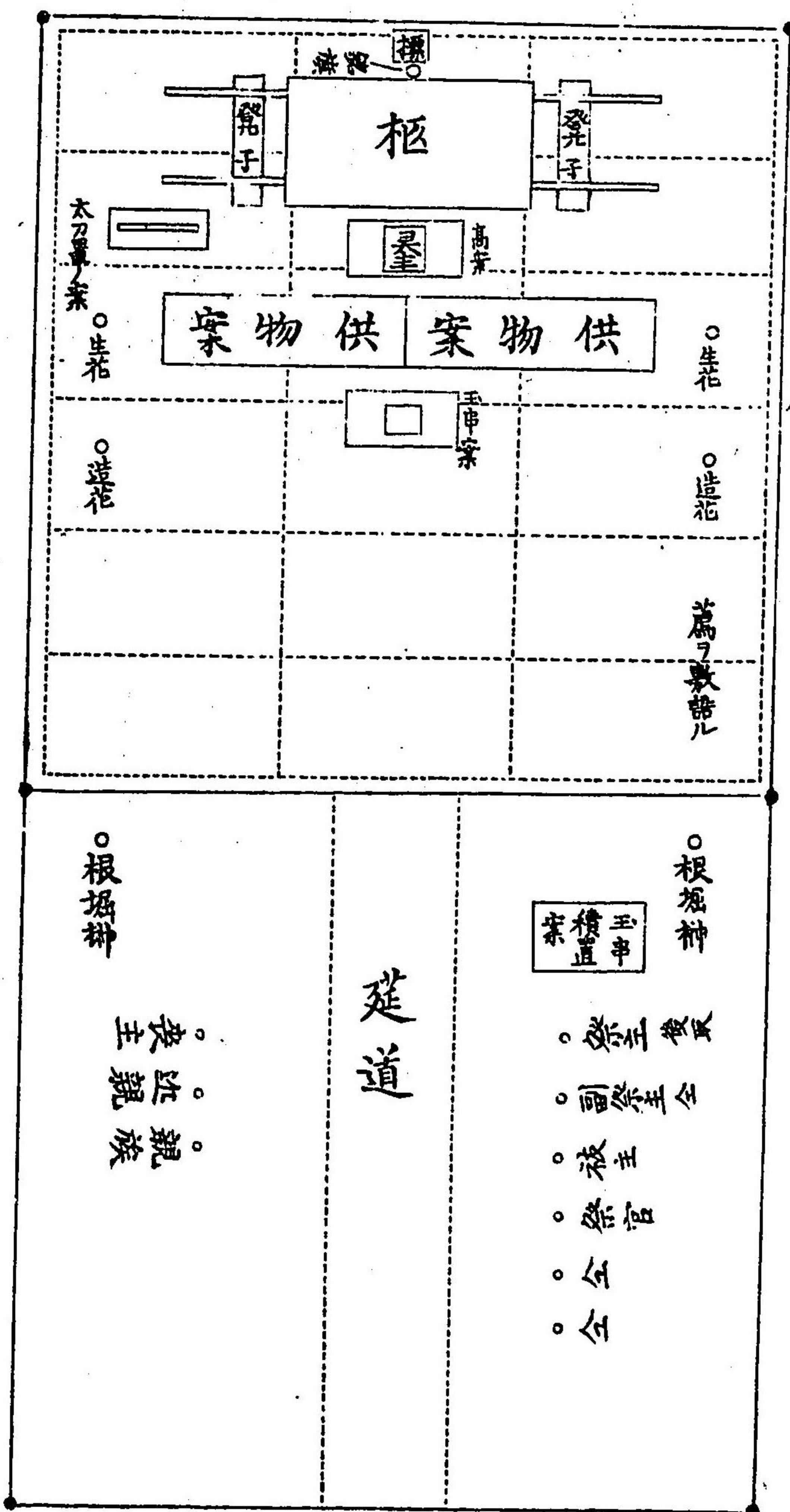

○死亡届

何所何番地
何之誰何々

何之誰

何年何月何日生

右者病氣之處養生不相叶今何日午後何時
死去致候ニ付来ル何日何時神葬祭執行申
候依之醫師診断書相添此段御届申候也

年号月日

何所
戸長御中

右
親類

何之誰
何之誰
誰
誰

成候ニ付テハ神葬地ノ儀神官ヨリ願出候ハ、
適宜相應ノ地所相撰可伺出事

但寺院内へ神葬致度者ハ示談ノ上聊差支無
之様管内寺院へ兼テ可相達事

○同壬申年十一月太政官第三百三十六号御布告
皇靈御追祭御式年左之通被改候事

一年 三年 五年 十年 二十年 三十年
四十年 五十年 百年 以後百年毎ニ祭之

○同六年二月七日太政官第四十二号御達
除服出仕 宜下候輩自今御祭典之節奉仕参拜

不及憚候事

但忌明之輩同様不及憚

○同年二月二十日太政官第六十一号御布告
自今混穢之制被廢候事

○明治六年十二月太政官第四百七号御布達

御歷代皇靈初其他御式年之儀従前一周滿一年
三周者滿二年即二十等之操方ヲ御追祭被爲在
候處自今總テ滿年之全數ヲ以被爲行候條此旨
相達候事

○同七年一月第十三号太政官御達

葬儀ハ神官僧侶ノ内へ可相頼旨壬申六月第百九十二号布告候處自今教導職ノ輩へハ信仰ニ寄リ葬儀相頼候儀不苦候條此旨布告候事

○明治七年十月太政官第百八号御布告

服忌之儀追而被仰出品モ可有之候得共差向京家之制武家之制而様相成居候テハ法律上不都合有之ニ付自今京家之制廢候條此旨布告候事

○服忌令

- 一父母 忌五十日 服十三日
- 一養父母 忌三十日 服百五十日

遺跡相續或分地配當ノ養子ハ實父母ノ如シ
同姓ニテモ異姓ニテモ養方ノ親類實ノ如ク
相互ニ服忌可受之實方ノ親類ハ父母定式ノ
服忌可受之祖父母伯叔父姑ハ半減ノ服忌可
受之兄弟姉妹ハ相互ニ半減ノ服忌可受之此
外親類ハ服忌無之遺跡相續セズ或ハ分地配
當セザル養子ハ同姓ニテモ異姓ニテモ養父
母ハ定式ノ通り服忌可受之養方ノ兄弟姉妹
ハ相互ニ半減ノ服忌可受之此外親類服忌無
之實方ノ親類ハ定式ノ通相互ニ服忌可受之

一 嫡母 忌十日 服三十日

對面無之候ハ、不可受服忌通路致候ハ、對面無之トモ服忌可受之父死去ノ後他へ嫁シ或父離別スルニ於テハ妾ノ子不可受服忌但嫡母ノ親類ハ服忌無之

一 繼父母 忌十日 服三十日

初ヨリ同居セザレバ無服忌父死去ノ後繼母他へ嫁シ或ハ父離別スルニ於テハ不可受服忌但繼父母ノ親類ニハ服忌無之

一 離別之母 忌五十日 服十三日

一 丈夫 忌三十日 服十三日

一 妻 忌二十日 服九日

一 嫡子 忌二十日 服九日

家督ト定ノザル時ハ末子ノ服忌可受之女子ハ最初ニ生レテモ末子ニ准ズ

一 末子 忌十日 服三十日

養子ニ遣候テモ服忌差別ナシ家督ト定ムル時ハ嫡子ノ服忌可受之

一 養子 忌十日 服三十日

家督ト定ムル時ハ嫡子ノ服忌可受之

一 丈之父母 忌三十日 服百五十日

一 祖父母 忌三十日 服百五十日

一 母方 忌二十日 服九十日

離別セラレ候祖母モ服忌無別儀

一 曾祖父母 忌二十日 服九十日

母方ニハ服忌無之但遠慮一日

一 高祖父母 忌十日 服三十日

母方ニハ服忌無之但遠慮一日

一 伯叔父姑 忌二十日 服九十日

母方 忌十日 服三十日

父母種裔ノ兄弟姉妹ハ半減ノ服忌可受之

一 兄弟姉妹 忌二十日 服九十日

別服タリトイフトモ服忌無差別

一 異父兄弟姉妹 忌十日 服三十日

一 嫡孫 忌十日 服三十日

嫡孫兼祖タル時ハ嫡子ノ服忌可受之祖父母

死去ノ時モ嫡孫ノ方ヘモ五十日十三月ノ服

忌可受此外ノ親類服忌差別ナシ曾孫玄孫夕

リト云トモ同例ナリ

一 末孫 忌三日 服七日

女子ハ最初ニ生レテモ末子ニ准ズ娘子ノ孫服忌同前

一曾孫玄孫 忌三日 服七日

娘方ニハ曾孫玄孫共ニ服忌無之

一從父兄弟姊妹忌三日 服七日

父ノ姊妹ノ子并母方モ服忌同前

一甥姪 忌三日 服七日

姉妹ノ子モ服忌同前異父兄弟姊妹ノ子ハ半

減ノ服忌可受之

一七歳未滿之小兒ハ無忌服

父母ハ三日遠慮其外ノ親類ハ同姓ニテモ異

姓ニテモ一日遠慮日數過兼候ハ、追テ不及

遠慮但ハ歳ヨリ定式ノ服忌可受之

附七歳未滿ノ小兒ノ方ハモ服忌無之父母死去ノ時ハ五ノ日遠慮其外ノ親類ハ一日遠慮付ル日ヨリ年ヲ經テ兼候トシモ

一聞忌之事

遠國ニ於テ死去年月ヲ經テ告来ルト云トモ

父母ハ聞付ル日ヨリ忌五十日服十三月外ノ

親類ハ聞付ル日ヨリ服忌殘ル日數可受之忌

ノ日數過テ告来ハ一日遠慮服明候共同前

一重ル服忌ノ事

父ノ服忌イマダ不明内母ノ服忌有之ハ母ノ死去ノ日ヨリ五十日十三月服忌可受之重キ服忌ノ内輕キ服忌有テ日數終ラハ追テ不及受服忌日數アマラバ殘ル日數可受之

元禄六年十二月二十一日

○同十一年三月内務省乙第二十号御達
舊教部省九年一月第二号ヲ以テ相達候轉宗改式ノ節兼認書接受ノ儀向後廢止候條渾テ壬申六月第百九十二号七年一月第十三号公布ノ通

相心得自今轉宗改式者ハ是迄葬儀受持ノ者ハ及通知置其旨管轄廳へ可爲届出此旨相達候事

○同十四年十月十日警視廳東京府甲第四百十八号達

改葬又ハ合葬セムトスル者ハ着手ノ日時ヲ記シ三日以前ニ郡區役所へ届出ベシ而ルトキハ警察官ヲ臨檢セシノ候條其臨檢ヲ經ガレバ施行相成ガル儀ト心得ベシ此旨布達候事

○同十四年十月十日東京府乙第百十一号郡區役所へ達

改葬合葬ヲ名トシ墓石ノミ取拂遺骨ヲ其儘ニ

差置者無之様取締ノ爲今般甲第四百四十八号ヲ以テ布達シタル儀ニ有之就テハ自今届出有時ハ其葬地日時及ヒ届人ノ氏名居所等警察署へ通報スベシ此旨相達候事

○同十五年一月廿四日内務省丁第一号御達自今神官ハ教導職ノ兼補ヲ廢シ葬儀ニ關係セザル者トス此旨相達候事

但府縣社以下神官ハ當分従前ノ通り

神道
神葬祭畧式 終

明治十五年九月二十日板權免許

同

年十月

出版

定價金五

神道禊教本院蔵版

東京下谷區下谷西町二番地

院長 權大講義坂田鐵安

同

區同町一番地寄留

權少講義坂田安治



山梨縣甲府常盤町四番地

發兌

温古堂

内藤傳右衛門

東京日本橋區通塩町十一番地

弘賣

同

支店

同 神田區雉子町三十四番地

全

芳潤堂

高橋源助

