

最新標準

中國童子軍

高級訓練

冷雲維羅烈

上海



我的重要紀錄

姓名.....年齡.....籍貫.....

我是屬於中國童子軍第.....團.....小隊

我的童子軍登記號數是.....號

我的團部主辦機關是.....

團部地址在.....

電話.....號

我的團長是.....先生電話.....號

住址在.....

辦事地址在.....

我的童子軍宣誓紀念日是.....

我的服務機關是.....

地址在.....電話.....號

我的住址在.....電話.....號

我的永久通訊處是.....

我的高級課程考試及格紀錄

課程項目	考試及格日期	主試者姓名	備註
中國革命史			
服務			
訊號			
自然			
救護			
烹飪			
測量			
製圖			
游泳			
露營			
旅行			
工程			
訓練初級			
童子軍法			
儲蓄			

中國童子軍高級訓練

目次

一。	中國革命史略	1
二。	服 務	15
三。	訊 號	24
四。	自 然	43
五。	救 護	70
六。	烹 飪	97
七。	測 量	103
八。	製 圖	121
九。	游 泳	130
十。	露 營	142
十一。	旅 行	161
十二。	工 程	166
十三。	訓練初級	187
十四。	童子軍組織法	195
十五。	儲 蓄	224
[附]	我的重要紀錄	卷首 2
	我的高級課程考試及格紀錄	卷首 3
	我的專科徽章考試及格紀錄	卷首 4
	我的歷次服務紀錄	卷首 5
	我的歷次露營紀錄	卷首 6
	我所得的證書和徽章紀錄	卷首 7
	野火歌	封 底

中國革命史略

中國革命史略考試及格標準

1. 知道 國民革命的意義
 2. 知道 自鴉片戰爭至北伐完成中間的幾個革命運動
 3. 知道 國恥小史
-

在初級訓練的「總理事略」和中級訓練的「三民主義要略」裏面，已大概的告訴我們關於中國國民革命的發端，邁進，和目的¹。然而這悠久而光榮的中國革命史，要想在一個短短的篇幅中去詳細的紀錄牠，常然是不可能的事，現在且摘錄比較重要些的事實，作一個系統的敘述，使我們能夠得到更進一步的概念。

[一] 國民革命的意義

所謂國民革命的意義，在總理的遺囑裏面已經解釋得很明白，就是要求中國的自由平等。

近二百多年以來，滿洲以異族人宰制全部中國，而最近九十年當中，更加以帝國主義者予我以政治，經濟，文化各方面的侵略和壓迫，弄得中國失了國家獨立的精神，

人民更屬痛苦萬分，簡直還不如一個帝國主義所統轄的殖民地，所以中國早就需要革命，不過以前沒有人覺悟罷了。一直到偉大的先知先覺者孫總理出世，覺察了這種病狀，才撞動了清晨的鐘聲，才喚醒了全國革命的民衆，羣起奮鬥，以求中國之自由平等。

總理所創行的三民主義，目的在促進中國的國際地位平等，政治地位平等，和經濟地位平等，使中國永久適存在世界。從這個解釋之中可以看出三民主義的一貫精神是要求「平等」。而國民革命的目的，也是在求「平等」。所以國民革命進行方針，必須依照總理所倡行的三民主義，努力奮鬥；然而我們要實現三民主義，也必須要經過國民革命的過程，才可以求得中國國際，政治和經濟地位的平等。

現在，我們依然是呻吟在帝國主義層層束縛之下，危殆情形，日見迫切，國難當頭，凡我國民，仍須本諸總理的革命遺志，刻苦耐勞，繼續奮鬥，完成國民革命事業，以求三民主義的實現，求得中國之自由平等。

〔二〕鴉片戰爭後的革命運動

一、太平天國的革命——中國自從鴉片戰爭失敗，訂立了南京條約，喪地辱國以後，帝國主義者不遑清廷的積弱無能，開始以武力威脅，和清廷訂立了許多

不平等條約。這時，人民對於清廷政治的腐敗，外患的日滋，都大為憤恨，而不久便暴發了太平天國的革命運動。

那時，廣西農村間即有祕密結社反抗朝廷的潛勢力。藉宣傳宗教而祕密結社，取名「上帝教會」，因為這個宗教思想與平等博愛的耶穌教義相似，所以很得一般國民的信仰，首領為洪秀全和楊秀清等，所謂洪楊故事，就是這個太平天國的革命運動史。他們因為深得人民的信仰，而隨從的志士也日增一日，革命勢力就此膨漲，遂更進一步想去推翻異族的滿清政府。當於民國紀元前六十二年（清道光三十年間），在廣西金田村起義，不上三年，竟從廣西過湖南，出長江，席捲東南各省，得南京為根據地。可惜封王過多，政治制度，有極濃厚的封建色彩，以致諸王爭權奪利，自相殘殺，遂於民國紀元前四十七年（同治三年），即為清軍所滅。

太平天國的革命運動，先後凡十五年，雖然失敗，而它的影響却震動了全國，可以說是我們一個偉大的民族革命運動。

二·總理創導革命的十次失敗——

民元前十八年（清光緒二十年），因為朝鮮的內亂，引起了中日戰爭，中國慘敗，於是一般愛國志士，紛起從事革命，挽救危亡，而孫總理看透了清廷的昏庸腐敗，極為憤慨，在這時候就決心發動革命了。然而在這很艱難困苦的環境中奮鬥，創辦革命運動，經過十次的起事，大都是遭受

失敗，終至民國成立，清廷推翻。現在將十次失敗的革命運動史概述於後。

1. 民元前十七年(光緒二十一年)，總理在香港廣州設立了秘密機關，九月因運槍械的不慎，給海關查護了，事情破露，陸皓東等烈士殉難。

2. 庚子年(民元前十二年)八國聯軍事起，總理叫鄭士良到惠州起事，史堅如到廣州響應，半路又給人發覺了，史堅如殉了難。

3. 兩次悲壯的失敗，驚醒了許多迷夢的人。因此，有無數革命青年，硬着心腸從家鄉跑出來，跟着總理奮鬥，民元前五年(光緒三十三年)潮州黃崗都起了義師，可惜失敗了！

4. 同年夏天，鄧子瑜又奉了總理的命令到惠州起事，先後被清軍擊敗。

5. 同年秋天，總理叫人約了欽廉防軍反正，一面派人到日本去買槍械，不料東京黨員起了風潮，這種計劃就被他們破壞。

6. 同年冬，總理親自帶領黃興等同志攻擊鎮南關，和清廷重兵戰了七晝夜，結果，因寡不敵衆而退入安南。

7. 不久，黃興再入欽廉，以二百兵力，打得清兵落花流水，後因槍彈用盡，才退回雲南。同時徐錫麟在安慶起義被殺。同時秋瑾殉難。

8. 民元前四年(光緒三十四年)，黃明棠奉命在雲南起事，又命黃興前去指揮，中途給法兵捕去，因此指揮

無人，遂即遣散。

9. 民元前二年(宣統二年)，胡漢民黃興等和廣州軍約好在正月某日起事，有些激烈的同志，先一日就動手，因忽忽間不及準備，弄得全軍無主，反給清兵打了勝仗。

10. 民元前一年(宣統三年)，總理在南洋羣島計議在廣州繼續起義事，并準備槍械子彈款項，另派黃興在內地運動軍隊發動，原定三月二十九日下午五時發動，奈清軍防備日嚴，致使準備未及，而時間緊迫，雖酣戰甚久，但結果同志死了七十二人，這樣大的犧牲，是向所未有的。事後叢葬在黃花崗，就是我們年年紀念的「黃花崗七十二烈士」。

三·民國成立後的革命運動——總理

經過這十次的失敗，但從未稍挫革命的志氣。終於在同年的十月十日，武昌起義，全國響應，清帝退位，中華民國就在南京正式成立。

民國以後，因為沒有聽從 總理的建國主張，政權仍然給那些反革命的軍閥政客們奪了去，所以 總理更繼續擔起重擔，領導革命，不久有討袁運動，民國六年有護法運動。好幾次由廣州起兵北伐，想肅清這些反革命勢力，因為內部的掣肘，沒有什麼進展，特別使我們痛恨的是陳炯明那陰險小人，民國十年五月五日， 總理就職非常大總統(雙五節)後，親率大軍由廣西江西各路北伐，陳

賊故意多方爲難。民國十一年六月十六日，不惜用炮轟擊總統府，想把總理害了；還好總理已先走了出來，沒有遭他毒計。所以我們定那天爲總理廣州蒙難紀念日。

民國十三年十月，段祺瑞做臨時執政，請總理北上共商國是。十一月，總理由廣東動身，沿途講演開國民會議和廢除不平等條約的重要，全國人民，莫不歡呼響應。總理向來有肝疾的，到天津時就復發了。民國十四年春，力疾入北平，但病更加重，遂於三月十二日逝世於北平行轅。

民國十五年，蔣中正秉承總理遺教，在廣州督師北伐，不數月而連克湖南，江西等省，會師於武昌漢口，再從長江東下，克復安徽等省，一面由廣州出兵經福建浙江而會師江蘇。此時國民政府也從廣州遷都南京，後來其他各省也次第統一於國民政府之下，於是北伐完成，而孫總理所創導的國民革命運動，纔告一段落。

〔三〕國恥史略

中國自九十多年前鴉片戰爭失敗以後，每次外交，都無良好的結果；而失敗的事件，却層見疊出。這些恥辱，實在是沒齒難忘的！我們應該明白，國家的恥辱增加一件，則國勢衰弱一重。我們紀念國恥，並不是只曉得國恥就算了事，或只是痛心和懷喪便算完結。其在積極方面，還要知道「雪恥」的方法，去作實際的努力。不然，國恥仍然年

年存在，而我們也仍然是天天受帝國主義的壓迫，這是我們都要明白而共同努力的！

然而，我們要雪恥，決不是一拳一脚就可以成功；也不是一天二天就能夠雪恥得盡，到底要怎樣才好呢？這是要請我們童子軍的兄弟姊妹們自己來想出雪恥的方法了。不過，在沒有想以前，我們還應先明瞭下列幾點：

1. 那些帝國主義者所以能夠這樣橫行，都是有相當實力的準備的；而且因為同站在侵略的立足點上，時時有互相聯絡互相幫助的可能。

2. 他們搶去我們這許多地方和其他特殊利益，都會經用武力逼迫而訂在不平等條約上的。

3. 他們對我們的侵略，不僅是這些顯明的地方的佔領，還有暗的方面，像經濟的侵略，文化的侵略，都簡接的給予他們不少的助力。

現在將歷屆的國恥分述在下面：

一、鴉片之戰 ——民元前七十二年（清道光二十年），林則徐禁止鴉片進口，英人不服，發生中英的鴉片戰爭。到民元前七十年，英艦直逼南京，清廷兵敗求和，八月二十九日被逼訂下南京條約，將香港全島割讓於英。香港是珠江流域的門戶，實南方商業上的咽喉，面積廣約三百四十方里；此外還開上海，廣州，福州，廈門，甯波等五口為英人商埠，准他們居住，賠款二千一百萬兩，另外更規定外貨入口，祇收關稅百分之五，這是我國和外國訂

的第一次不平等條約，也就是第一件最大的國恥。

二·璦琿條約 ——與安嶺本爲我國和俄國的分界線，是在清康熙時兩國所訂尼布楚條約議定。到了民元前五十四年（清咸豐七年），俄國乘這時我國多亂，無力顧及，逼清廷訂立璦琿條約，將黑龍江省東北沿邊地，歸入俄國版圖。此地面積廣約一百四十萬零五百七十七方里，係北方的屏障。

三·天津條約 ——中國自鴉片戰爭失敗後，沿海奸商多受英人保護，民元前五十四年（清咸豐七年），有廣東省水巡探登英國船，拔其旗幟，捕十三人下獄。英人遂藉口舉兵破廣州，逼我訂立天津條約，賠款六百萬兩。

四·英法聯軍入北京 ——天津條約訂定後，清政府未遵照履行，英法兩國遂於民元前五十年（清咸豐十年），聯合舉兵進逼北京，焚燬圓明園，咸豐帝逃至熱河，後求和賠款始了。

五·俄割海參威 ——關於天津條約，英法聯軍入北京時，俄國公使以從中調停出力，要求報酬，同時就訂約割送海參威。

六·芝罘條約 ——民元前三十六年（清光緒元年），英公使派書記到雲南，爲土人所殺，英人舉兵直逼直隸灣，清廷派李鴻章訂約議和，賠償撫卹二十萬兩。

七·伊犁條約 ——民元前三十一年（清光緒七年），俄乘回酋倡亂之後，同時清廷爲洪楊所困時，乘機佔據新疆省城。清廷派員與俄訂立伊犁條約，賠俄幣九百萬盧布，將霍俄果斯河以西之地數千里讓于俄國，并許俄人在內外蒙古天山南北貿易，暫不納稅。

八·英佔緬甸 ——緬甸本是我國藩屬，自英人滅印度後，卽和緬甸爲鄰。民元前二十五年（清光緒十二年），因緬甸索叛民於印度，英人藉口開戰，就將緬甸佔爲己有了。

九·斷送安南 ——法奪安南，早具野心，民元前二十八年（清光緒十年），恰好中法戰爭。在戰爭的經過中，我國軍隊非但沒有失敗，而且還在諒山一帶打了一個勝仗。只可惜昏庸的滿清政府不顧利害，反在第二年六月九日和他訂下媾和條約，情願將安南讓給了他。安南原屬我國版圖，而且是南方陸地上最好的屏障，面積廣凡一百三十六萬方里。

十·中日之戰

——朝鮮本是我國的屬國，民元前十八年（清光緒十九年），因有內亂，我國派兵平亂，但日本久蓄併吞朝鮮的野心，步步進逼，要求參加改革朝鮮內政，我國不允，遂發生了劇烈的中日戰爭。日軍水陸兩路並進，我國軍械方面，本來已化了一筆很大的款項而有相當的設備，可惜主持的人太壞，以致一敗再敗，陸路方面退守到山海關，水路方面，更給他攻陷了遼東半島一帶。第二年四月十七日，由李鴻章全權代表，和他訂下馬關條約，這個條約比以前和各國所訂的，損失更大。內容念一款，最重要的，有四點：

1. 中國認朝鮮為獨立國。
2. 賠日本軍費二億三千萬兩，
3. 割遼東半島台灣及澎湖列島與日本。
4. 對於日本商民，給以最惠國待遇，且開沙市，重慶，蘇州，杭州為商埠。

朝鮮位於我國之東隅，面積廣八十萬方里，容許其獨立後，不久遂被日本吞滅。

台灣原亦我國之屬土，位於福建之東方，亦我國重鎮之一，面積廣凡十三萬方里。

十一·德租膠州灣

——民元前十五年（清光緒二十三年），德國藉口教士在山東被殺，派軍艦佔領青島及膠州灣，逼訂租借條約。

十二·俄租旅順大連灣 ——同年，俄國見德國租借膠州灣，也派艦逼旅順口強迫租借旅順大連灣。

十三·英租威海衛 ——第二年，英國鑒於德俄租借我國要港，亦逼訂威海衛租借條約。

十四·英租九龍半島 ——民元前十三年（清光緒二十五年），英國藉口香港地位狹小，不易保護，強租對岸的九龍半島。

十五·法租廣州灣 ——同年，法國藉口法僑三人被殺，派艦闖入廣州灣，逼訂租借條約。

十六·八國聯軍入京 ——我國自海禁開後，僑居我國內地的外人，到處倚勢欺人，民衆憤恨已極。時有義和團的組織，是山東一帶的民間秘密會黨，本來的宗旨是「反清滅洋」的，却給滿清的王公大臣利用了去，改爲「扶清滅洋」。民元前十二年到北平去殺了幾個外國人，圍攻領事館，因而惹動八國聯軍，打破北京。第二年九月七日訂下辛丑議和條約，內容最重要的是：

1. 賠款四萬五千萬兩，和從前那些賠款一樣，都要由每年海關的收入指撥。

2. 中國將大沽砲台和北京天津間的軍備悉數撤去，而自北京至山海關鐵路重要的地點，外兵得駐屯軍隊。這不是給虎狼入室嗎？

3. 劃定北京公使館區域，在這個區域以內，警察全屬於公使館，而且可以作種種軍事設備。

十七·二十一條件——民國四年五月七日，正當歐洲大戰，我國袁世凱醞釀帝制，日本乘機要求二十一條，其中侵奪南滿，山東，福建等省的權利甚巨，袁氏不顧民意，竟俯首承認訂約。

十八·五卅慘案——民國十四年五月，上海日商工廠無理殺死中國工人顧正紅，各界民衆莫不羣起憤慨，在五月三十日舉行了大規模的示威運動——遊行，宣傳。不料這悲壯的呼聲，却觸動了英帝國主義者的惶恐，叫他們的印捕在南京路開槍掃射，結果：打死二十多人，傷的不知其數。

十九·漢口慘案——同年，漢口民衆因上海發生五卅慘案，羣起憤慨，因而奔走呼號，被英國義勇隊及海軍陸戰隊，用機槍掃射，羣衆死傷頗巨。

二十·沙基慘案——同年六月二十三日，廣州各界亦爲五卅慘案，舉行示威大遊行，經沙面西堤沙基

口，又被西僑英兵開槍掃射，死民衆百餘人，傷者無數。

二一·萬縣慘案——美國軍艦在四川撞沉商輪，掩沒乘客及楊部兵士與銀洋，楊森軍將艦扣留，英國軍艦竟用大炮轟擊萬縣，人民死傷甚多，財產損失無數。

二二·漢口慘殺事件——民國十六年，國民政府遷到武昌不久，漢口英國水兵阻止政治部宣傳員演講，開槍射擊，同胞死傷甚多。

二三·同年三月二十四日，北伐軍攻入南京，英美炮艦藉口保護僑民，開炮轟擊，死傷同胞數十。

二四·濟南慘案——日本人把山東素來當作殖民地看待的，如果替人民謀解放的國民革命軍進展到山東來，日本人無論如何是要來阻撓的，所以日本派了幾千幾百的大兵，不斷的開到濟南一帶來，恰巧節節勝利的北伐軍，也於五月一日攻進了濟南，他們就多方挑釁，五月三日上午九時許，我方的宣傳員在張貼標語，日兵無理阻撓，正在爭執時，他們竟大隊的蜂擁而至，開槍射擊。各地日兵聞槍聲起，都紛紛開槍掃射。過後更放大砲，開機關槍，十幾個鐘點中，軍民的死亡總在一千人以上，無線電台，兵工廠，各種大建築，都被炸毀，滿街屍體枕藉，血肉橫飛。

那天的夜裏，日兵更持槍闖入交涉署，交涉員蔡公時先生，和十五個署員四個勤務兵都給他們捆了出去，割下耳鼻，再行槍斃。

「五三」過後，他們更繼續不斷的暴行，像郵政局的圍困，郵務員的掠殺，濟南城的砲攻，黃河鐵橋的炸毀……這些這些，都是他們暴行成績！

二五·日本佔奪東北四省——民國二十年九月十八日夜十時，日人藉口柳河溝的爆炸，依預定計劃，佔領瀋陽，及南滿路沿線重要城市。雖有少數義勇軍熱烈抵抗，然日兵六舉進攻，終將東三省及熱河全部奪去佔領。

二六·上海中日戰爭——民國二十一年一月十八日夜，上海日軍無理開始爆炸，中國軍隊抵抗甚力，血戰月餘，日軍終未得逞，舉國興奮，世界震驚，結果，英使從中調停，在五月五日簽定上海停戰協定，其內容仍不許上海駐屯中國軍隊。

在這次戰事中，上海童子軍有四五百人參加戰時的服務工作，有在前線服務的，有在後方服務的，無非是做些救人的工作。然而我們的第五十團（上海市商會）的四位團員却因為做了救人的工作而遭日人的慘殺，日人如此橫暴，違背國際公理，慘殺世界公認而無敵對行為的童子軍，我們的心裏應作如何的感想啊！？

服 務

服務考試及格標準

1. 中級及格後有三月以上之服務而有成績者

在中級訓練裏，我們對於服務一課，已有概略的說過，童子軍的一切訓練，都是在準備着為社會服務，服務是童子軍的天職，在童子軍的第二條誓詞裏「隨時隨地扶助他人，服務公衆」；第三條規律「竭己之力，扶助他人，每日至少行一善事，不受酬，不居功」；和銘言「日行一善」，「人生以服務為目的」等等，都是再三地規定着童子軍應該具有服務的精神。

[一] 服務時應有的精神

一·有機會服務便欣然疾往——當你做了一件於人有益的事，便是對於你也得了一個益處。所以你應隨時的準備着救命，救傷，担任家庭等工作；你每天至少須做一件對他人有益的事。所以你不要忘記「日行

一善」的那句格言，只要有機會的時候，不遲延地便毅然去做。

二·維護童子軍的榮譽 ——童子軍的榮譽已很可使人信任，希望你從此更能使人信任你而永久維持我們的榮譽；更希望你對於所有你應盡忠的人都是忠心的——如你的領導者，家庭父母及國家。

三·親愛精神 ——在你的面前大都是你的朋友，還有許多是你的兄弟和姊妹，所以對於任何人，你應該給予「愛」的意念，尤其是對於女人，兒童，老人，軟弱的人，無助的人，你恭敬人，幫助人，你決不可因此想博得些金錢的酬贈。此外你還得盡力保護與人無害的動物生命。

四·服從 ——你應服從你的父母，團長，隊長及其他應服從的尊長，在你得到一個不喜歡的命令，你必須像兵士一樣，立刻就要去實行，因為這是紀律。等到你做完了之後，可以再陳述你反對的理由，但是在你遇到困難的時候，絕對不要出怨言，也不要互相悲嘆，雖然有人不能瞭解你而鄙視你，但是你仍不方吹着口笛和露着笑容。你要牢記着——一個童子軍沒有任何的感情會被人傷的。

五·愛物 ——童子軍絕不輕率的毀壞物件，應

該常常留意着廢物利用的機會。我們知道，有不少的發明家，大都從這種機會裏造成的。

六·慷慨助人 ——童子軍應該時時儲蓄金錢，以便意外的用途；在你認為值得的時候，你要慷慨的幫助窮困的人。

七·見義勇爲 ——對於危險的事情，是人人所懼怕的，但是你要有不避危險的勇氣，并時常站在正義方面，和敵人的嘲笑與恐嚇抵抗，即使失敗了也不要灰心，我們要記着「失敗是成功之母」的這句話。

八·純潔 ——童子軍是純潔的，就是要保持着言行習慣的清白，所謂心無二意，口無二言，身無二行。

九·公德 ——童子軍對於公共的利益，秩序，器物，都應該比自己所有的更加愛護，比方你摧毀了一枝公眾所觀賞的花菓，你應承認這是一件很苛毒的行爲。

[二] 社團的服務

我國自有童子軍以後，童子軍在社會上的各種服務，已有過很好的成績而得到社會上的欽佩和贊許。像遠東或全國的運動會，各種民衆的大集會，撲滅霍亂及衛生宣

傳的遊行大會，水災和戰時的臨時募捐及辦理難民收容所等，都能夠盡量地發揮童子軍的服務精神。所以社會上許多公衆集會，常需要童子軍去參加服務。然而童子軍也都很喜歡去參加各種服務，一方面在實踐童子軍的誓詞規律和銘言。就是竭己之智能，體力，爲社會人羣去服務；由做而學，由學而做，養成了作事能力，增進了辦事經驗，將來立身處世，無論做什麼事，都能得心應手。所以做了童子軍，有機會服務，就應該盡量地去參加，以陶養作事的能力。

關於服務前的準備和服務時的各種要點，我們在中級訓練裏已經講過，在這裏不必再多說了。

[三] 戰事服務應有的準備

民國二十一年一月二十八日，上海中日戰爭事起，上海有五百多童子軍參加服務，雖然有四個童子軍在戰區被日軍俘去因而失蹤，但其他的童子軍並不因此而停止服務工作。他們在戰區擔任運輸，救護傳訊的各種工作，在後方爲難民和傷兵效勞那種勇敢堅毅的精神，引起中外人士的驚訝和欽佩。但是這不過是中國童子軍在戰期服務的開始，我們正需要加緊準備，以便今後獻身服務。

現在將戰地服務團組織規程和戰地服務訓練大綱摘錄在下面：

一·中國童子軍戰地服務團組織 規程

- 第一條 戰地服務團以救護戰地傷亡軍士流離難民協助運輸傳達等工作為宗旨
- 第二條 本團團員須具有下列資格之一者始得入團
- 甲 年齡滿十七歲以上修畢童子軍中級課程而得學校及家庭證明允許者
 - 乙 服務員而曾任童子軍團長一年以上有切實保證者
- 第三條 凡合格團員至少滿三十人以上者始得組織戰地服務團
- 第四條 戰地服務團在出發前須遵照中國童子軍司令部(今稱總會)頒布之訓練大綱施行訓練
- 第五條 本團由司令部(今稱總會)委任團長一人負全團責任副團長一人襄助辦理一切事宜
- 第六條 本團依事務之繁簡得設救護宣傳工程總務若干股每股設股長一人由團長呈請司令部(今稱總會)核準備案
- 第七條 本團所有職員均為無給職
- 第八條 團內經費必須確有的款始得呈請組織凡未經司令部(今稱總會)核准不得隨意募捐
- 第九條 本團須絕對遵從當地軍政長官命令凡不得當地

軍政長官同意之工作不得自由進行

第十條 團員須絕對服從團長命令及團內規則其規則另訂之

第十一條 戰地服務團團長以下全體團員均須預備制服及便服凡有團長之命令得更換之

第十二條 本團須遵從司令部(今稱總會)命令得隨時解散或調回

第十三條 團長須隨時將工作情形及事前事後之預決算呈報司令部(今稱總會)

第十四條 本規程由司令部公佈施行

二·童子軍戰地務服訓練大綱

壹 傳遞消息

- 一 通訊隊之組織方法
- 二 長距離之徒步及自行車汽車騾馬汽船或帆船等交通器具之駕駛(至少須學一種)
- 三 普通通訊方法及傳達清晰之口信
- 四 簡明之報告及要圖之調製
- 五 偵察之方法
- 六 各種訊號及秘密通訊方法

貳 運輸物品

- 一 運輸隊之組織方法

- 二 徵集分發及保管軍用物品之手續
- 三 綑包方法及技術
- 四 裝運方法及運輸途徑
- 五 舟車駟馬之管理方法與適宜之調度

叁 救護

- 一 救護隊之組織方法
- 二 創傷之處置及綑帶三角巾之使用法
- 三 止血法(至少在三種以上)
- 四 免除折骨加劇法
- 五 人工呼吸法
- 六 搬昇傷病人法

肆 救火

- 一 救火隊之組織法
- 二 救火用具之用法
- 三 救火時應注意之事項
- 四 從火中救人之法
- 五 維持秩序之方法

伍 救濟難民

- 一 救濟難民之方法
- 二 協助難民收容所內各項工作
- 三 保護老弱婦孺之方法特別注意幼孩及嬰兒

四 招募款項及物品方法

陸 防避飛機

- 一 飛機之種類及性能
- 二 晝間防避飛機法
- 三 夜間防避飛機法
- 四 飛機投擲炸彈時之動作
- 五 飛機施放機關槍之動作
- 六 指導挖掘地窖之法及簡單土工作業
- 七 飛機襲擊時之注意點（如制止居民妄自出入行動及引導撤去空中引起注意之目標等）

柒 防避戰車

- 一 戰車之種類及性能
- 二 途上遭戰車襲擊時之動作
- 三 戰地遇戰車攻擊時之動作
- 四 道路橋樑之破壞
- 五 陷阱之開掘及地雷之裝設

捌 防避毒氣

- 一 毒之種類及性能
- 二 毒氣施放法
- 三 簡單防毒口罩之製法
- 四 簡單藥劑防毒法

五 受毒氣傷者之救護法

玖 架設電線

- 一 電報電話之構造大概
- 二 電訊隊之組織
- 三 電桿電線之架設
- 四 裝置電機
- 五 收發電報

拾 架橋

- 一 架橋之方法
- 二 架橋工程隊之組織
- 三 架橋材料及工具之徵集
- 四 急速架橋法（如在二小時內架設長三丈闊五尺以上竹橋或木橋）
- 五 修補道路及橋梁方法

拾壹 指導民衆

- 一 組織民衆之方法
- 二 國民國防戰爭應備之常識
- 三 維持地方秩序應備之常識
- 四 指導民衆協助軍隊之方法

訊 號

訊號考試及格標準

1. 能合下列標準收發雙旗一種
 - 甲 每分鐘收發中文電碼旗語十二字
 - 乙 每分鐘收發西文字母三十個
 - 丙 每分鐘收發筆畫旗語的旗式三十個
 2. 能合下列標準收發單旗一種
 - 甲 每分鐘收發中文電碼旗語六字
 - 乙 每分鐘收發西文字母三十個
 - 丙 每分鐘收發筆畫旗語的旗式二十個
 3. 知道成語記號十種以上
 4. 能用聲光收發二十字以上的信件中文旗語每分鐘速度為四字西文字母和筆畫旗語的旗式每分鐘各為十五個
-

訊號就是通訊的訓練，但是它的方法并不是用口來講筆來寫，而是用各種不同的方式來使得對方明瞭你的意思，訊號所包含的範圍，如旗語，軍號，警笛，手號，電號，煙號，燈語之類。雙旗的收發在中級訓練的時候，已經學過。在高級訓練的時候，雙旗還是要舉行考試，並且成績要比在中級訓練的時候有進步。所以，一個高級童子軍

對於雙旗，是要不時的溫習，以求純熟。

[一] 單旗語概述

一·單旗語的來源 ——電報的聲音，是或長或短的而有節奏地響着，這聲音便是代表數目號碼或西文字母的。童子軍的單旗語就是利用這種或長或短的節拍，應用到旗式方面。它的方法就是將旗面搖動的長短和次數來代表二十六個字母，筆劃和電碼號數。

二·單旗的製造和摺法 ——單旗的質料顏色，大致和雙旗一樣；式樣為正方形，比雙旗略大，每邊各長六公寸，旗管闊三公寸；旗桿的長約八公寸五公分，以木棒製成爲最適宜。

單旗在不用時，將外上角摺下，成三角形，捲在旗桿上，捲完後，將旗角塞牢（見圖一）。

(圖一)

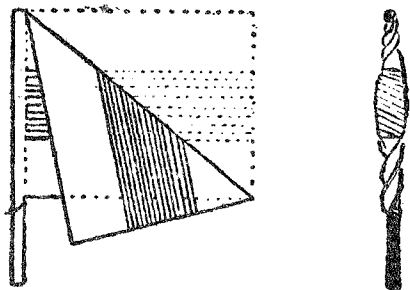

三·發旗的姿勢——在發旗以前，先作準備的姿勢；再以左足向左約一英尺成稍息姿勢；右手執旗桿，略向左傾，用左手握住旗面中央，右手握住處離柄端約六英寸，與左手合成一線，距離很近，並緊靠腹部，旗頂斜靠左肩，兩目向前注視（見圖二）。



(圖二)

四·發旗的動作——照準備的姿勢，兩手稍向前平舉，左手將旗面放開，同時右手將旗舉起，左手從右手下執住旗柄末端（見圖三）。旗仍向左上角斜着，兩手執旗柄

與下頷平，兩肘均宜離身，兩目向前注視，旗面要不妨礙視線，聞預備令的時候，發旗者即作此姿勢。發旗的方法，單旗語都用「長」「短」兩旗式。照預備發旗的姿勢，兩手將旗揮動，向右約六十度，後然將旗收回復原，這便是「短」或「點」的旗式（見圖四）。



(圖三)



(圖四)

如果依預備姿勢將旗向左揮動至一百二十度左右，然後收回復原，這便是「長」或「畫」的旗式（見圖五）。

初學的人，在練習各種記號旗式以前，應將姿勢動作和「長」「短」或「畫」「點」兩種旗式操演純熟。



(圖五)

五·發旗時應注意各點

1. 點與畫的長短，要永遠相等，並且點畫的時間，自始至終，應有相當的比例，不可忽緩忽急，使人昏亂。
2. 打一個字，要始終連續，不可間絕。
3. 一畫的時間，約三倍於點。
4. 每字(Group)打完，在原位上稍為停頓，(大約等於一畫的時間)即靠近身體，稍停，再復原位。
5. 接信者每接完一字，必須回答，表示已經接到，否則發信者又要重發一次。

[二] 中文電碼單旗語

中文電碼單旗語和中文電碼雙旗語同，也用电報號碼來傳達文字，也是要經過兩度的翻譯手續。學會電碼雙

旗語，再來學習電碼單旗語就比較容易多了。

一·電碼旗式

1	· ———	6	— · · · ·
2	· · ———	7	— — · · ·
3	· · · ———	8	— ——— · ·
4	· · · · —	9	——— ·
5	· · · · ·	0	—————

開始或完畢記號	·····	回答記號	—
字碼記號	· — ·	數目記號	· · ———
成語記號	— · —	重打記號	———
差誤記號	· ——— ·		

二·電碼成語記號表

1. 速回	·····	11
2. 且待片時	·····	12
3. 知道了(即答應記號)	·····	13
4. 快些	·····	14
5. 看不清楚，不能回答	·····	15
6. 現無信息	·····	16
7. 停止	·····	22
8. 向前走	·····	33

- 9. 向右走.....44
- 10. 向左走.....55
- 11. 向上或向後走.....66
- 12. 向下或擠緊.....77
- 13. 你是何人.....88
- 14. 預備好嗎.....99

[三] 西文字母單旗語

西文字母單旗語，就是拿英文的二十六個字母來形成旗式記號。

一. 字母記號和目數記號

1. 字母記號

A	B —	C —
D —	E	F
G —	H	I
J	K —	L
M —	N —	O —
P	Q —	R
S	T —	U
V	W	X —
Y —	Z —	

2. 數目記號

1 . —	2 . . —	3 . . . —
4 —	5 .	6 —
7 —	8 — . .	9 — .
0 —		

二.練習的方法——開始學習的時候，不一定把所有的記號都記得，只要一面學習一面記，先把有順序的簡單的字母練熟了，再學習對形的字，然後慢慢地學會了全部，將二十六個字母混合起來再練習，一步一步地就能夠學會了。現在把各種字母記號的順序，對形，和合，和單獨的字，分別寫在下面，這樣按步去練習，進步就很快了。

1. 順序的字母記號：

E . T —

I . . M ———

2. 對形的字母記號：

A . — N — .

G ——— . W . ———

U . . — D — . .

B — V —

Q ——— . — Y — . ———

L . — . . F . . — .

3. 和合的字母記號：

K — . — R . — .

P . — — . X — . . —

4. 單獨的存母記號：

C — . — . J . — — —

Z — — . .

三·英文單雙旗語記號對照表

單 旗	雙旗	意 義	何 站 發 出	發 的 目 的	如 何 答 回	說 明
- T	A	普通答號 General Answer	收信站 或 發信站	表明所發字母或已接到。		發雙旗語時這個記號的旗子要從胸前揮下，使對方易于看明。
..... (VE)	VE Up	開 始 Calling Up	發信站	使收信站注意，預備接收。	準備已可發信，答K. 準備好，等候Q. 答。	如見K的記號後，發信站以普通答號。如見Q的普通答號後，就發普通答號。俟見收信站發K的記號，而後發信。
..... 連發五「短」 號以上	與L 相反	差 誤 Fraser	發信站 或 收信站	表明所發或錯誤的記號。	普通 答 普	發信站發錯了字號，立刻發信站接。收信站接到後，就將剛才收到的刪去。

---- (Q)	Q	等候 Wait	收信站	表示準備尚未須等。	普通 答號	
---. (Z)	Z	大寫 Capital	發信站	表示所發的個字是大寫。	普通 答號	發人名或地方名的第一字，用此記號，每句開始，可以省却，以節時間。
--- (K)	K	進行 Carry on	收信站	表示準備已可以接信。	普通 答號	
... ..(WA)	WA	後面一字 Word After	發信站 或 收信站	發信時，發現一漏字，此發號，表示之漏字，在補發。	普通 答號	例如發 Two bell tents 既發畢，發現 bell 一字漏發。乃發這個記號，俟收信站答後，乃續發 two 字，表示 two 字之後，有一字漏發。乃發漏去的 Bell 一字。如信內有二個 two 字，則用 WB 記號，以防錯誤。
...(WB)	WB	前面一字 Word Before	發信站 或 收信站	發信時，發現一漏字，此發號，表示之漏字，在補發。	普通 答號	與上例同，如 tent's 字有兩個，恐易含混，也發 WB (普通答號) 再發 tents 而後發漏去的 bell 一字。

--- ... (MR)	MR	向右移動 Move to Your R gnt	發信站 或 收信站	表示叫 對方向 右移動 ; 使易 辨識。	發普通 答號後 即向 右移動 。	對方既 移動至 適當 處所, 應即 發一 普通 答號, 表明 可以了。
--- ... (ML)	ML	向左移動 Move to Your Left	發信站 或 收信站	表示叫 對方向 左移動 ; 使易 辨識。	發普通 答號後 即向 左移動 。	對方既 移動至 適當 處所, 應即 發一 普通 答號, 表明 可以了。
--- ... (MH)	MH	向上或向 後移動 Move Higher up or (further off)	發信站 或 收信站	表示叫 對方向 上或向 後移動 ; 使易 辨識。	發普通 答號後 即向 上或向 後移 動。	對方既 移動至 適當 處所, 應即 發一 普通 答號, 表 明可以了。
--- ... (MO)	MO	向下向前 或移動 Move lower down or (clos- er in)	發信站 或 收信站	表示叫 對方向 下或向 前移 動; 使 易辨 識。	發普通 答號後 即向 下或向 前移 動。	對方既 移動至 適當 處所, 應即 發一 普通 答號, 表 明可以了。
• - • - • - AAA	AAA	句點(•) Full Stop	發信站		普通 答號	
• - • - (AA)	AA	逗點(,) Comma	發信站		普通 答號	
--- ... (GB)	GB	再會 Good bye	發信站 或 收信站	表示通 訊已畢	GB	非發了這個記號 ; 雙方不可離開 發信或收信站。
--- ... (KK)	KK	括弧() Brack- ets	發信站		普通 答號	例如發 (Scout) 發作KK Scout KK
--- ... (QAA)	QAA	問號(?) Ques- tion Mark	發信站		普通 答號	

--- -- --(XAA)	XAA	驚歎記號 (I) Exclamation Mark	發信站	普通 答號	
... ---(UK)	UK	字下橫畫 Undor- line	發信站	普通 答號	
... (SQ) ---	S Q	發信快些 Send Quicker	收信站	答以普通 通後，將 信文快 些。	
... ... (SS)	SS	發信慢些 Send slowery	收信站	答以普通 通後，將 信文發 慢。	
... ... (RU)	R U	你是誰 Who are You	發信站 或 收信站	答以普通 通後，將 本站名 發出。	
... (KQ) ---	K Q	預備好嗎 Are You Ready	發信站	答以普通 通後，預 備好， R，預備 未答 好，Q	
... ... (CI)	CI	回營 Back to Camp	發信站 或 收信站	普通 答號	

.. --- .. (IMI)	IMI	再發一次 Send Again	收信站	信文有不明之處，對方重發一次。	答以普通號後，即將信文重發一次。	普通號即文
.. --- (AR)	A R	信文完畢 End of Message	發信站	表示信文已完	R	
.. (R)	R	信文收到 Message Rec eived	發信站	表示信文已到	毋須回答	
... .. (FI)	與T 相反	數目記號 Numeri cal Sign	發信站	表示此以後的旗式都是數目。	普通答號	
... ... (FF)	J	字母記號 Alphab etical Sign	發信站	表示數目已完，此以後的旗式是字母了。	普通答號	

[四] 中文筆劃單旗語

中文筆畫雙旗語和單旗語都是劉藻先生發明的。

學習中文筆劃單旗語，必須先會了中文筆劃雙旗語纔行。中文筆劃雙旗語，在中級訓練裏已經講過，中文筆

劃雙旗語所通用的許多規則和格式，在中文筆劃單旗語裏也都通用的。

一·揮旗的三種動作——發旗前的準備姿勢和開始發旗的姿勢，都和別種單旗語一樣。除了「長」和「短」的兩種旗式的動作之外，再有一種「倒」的動作，就是在揮一個單元的時候，跟着就是語旗倒置在自己的膝前，這就是在每一單元與單元之間的停頓表示。語旗倒置的時間，大約可以說完「停一下」三個字眼；或者等於揮一「長」旗式的時間。把這「長」「短」「倒」三種動作學會後，再進一步來學其他各記號旗式。

二·學習時的注意點

1. 初學筆劃單旗語的時候，必須慢慢地先從容易記憶的着手，不要貪多，一步一步地往下學，那就容易了。

2. 筆劃單旗語，是用「長」和「短」來代替「劃」和「點」的兩個名詞。因為筆劃的名稱裏，有畫和點的名稱，恐怕發旗時易誤會，所以畫和點的名稱，一定要改為「長」和「短」。

3. 揮旗的方向：

甲 右揮旗號，就是將語旗從左面的發旗預備姿勢揮到自己的右面，再從右面還原到左面。

乙 左揮旗號，就是將語旗從右面的發旗預備姿勢

揮到自己的左面,再從左面還原到右面。

三·旗號

1. 右揮旗號：

甲 相反之部

短畫 ·	長畫 —
短直 · ·	長直 — —
撇 · · ·	捺 — — —
挑 — · —	點 · — ·
包(勺) — · · —	鴨(乙) · — · ·
中 · · · ·	方 — — — —
同 · · — —	段 — — · ·

乙 相對之部

錄 · — · —	數 — · — ·
上 · —	下 — ·
左 · · —	右 — — ·
左上 · · · —	右下 · · · ·
左下 · · — ·	右上 · — · ·
交 · — —	串 — — ·

丙 獨立之部

英文 · — — —	
直行(1) — —	(2) — —
另行(1) — · · —	(2) — · · —

並頭(1) ••——	(2) ••——
較大(1) ——	(2) ——
較小(1) •—•	(2) •—•
空格(1) —•	(2) —•

2. 右揮旗號：(祇限於標點符號)

•	句號	•••
,	點號	•
;	分句號	•—
:	冒號	••
—	連號	—
?	問號	——•
!	嘆號	•—
『或』或『或』	“或”引號	—•—
(鴨括號	•——•
)	包括號	—••—
———	{夾註號}	
	{下線}	———
	{專有名號}	
~~~~~	作品名號	•—•
.....	未盡號	•••••
≡或々	重號	——
≡	重句號	———
≡	等號	———

3. 數目旗號：

數目	簡式	繁式
1	• —	• ———
2	• • —	• • ———
3	• • • —	• • • ———
4	• • • • —	• • • • ———
5	•	• • • • •
6	— • • • •	— • • • •
7	— • • •	— — • • •
8	— • •	— — — • •
9	— •	— — — — •
0	—	— — — — —

四. 筆劃單旗語記號表

記號	雙旒旗式	單旗符號
句號 ◦	挑	• • •
點號 ’	點	•
冒號 :	挑挑	• •
分句號 ;	挑點	• —
問號 ?	勺	— — •

嘆號	！	長直	—•
乙括號	(	乙乙	•—••
勺括號	)	勺勺	—••—
連號	—	短劃	—
夾註號	—	短劃短劃短劃	—
下線或 專有名號	—	長劃	—
曲線	~~~~~	點點點	•—•••—•
未盡號	.....	挑挑挑	••••
重複	々	短劃短劃	—
斜線	/	撇	•••
等號	=	長劃長劃	—
加號	+	短劃交短直	••—••
減號	-	短劃	•
乘號	×	撇交捺	•••—
除號	÷	點下劃點	•—•••—
引號	「」	短直短直	••••



發 信	連續撇捺	•••—•••—
請 發	挑	—•—
停止 等待 暫緩	短劃	•
你 是 誰	方 上	— — — — • —
看 不 清	捺	— — — —
取 消	捺	— — — —
移 左	左	••—
移 右	右	—••
移 高	上	•—
移 低	下	—•
移 近	勺	—•••—
移 遠	乙	•—••
一句完了	挑挑挑	—•••—•••—
一節完了	段	—•••
一信完了	段段	—•••—•••
照 錄	錄錄	•••—•••—

請	來	長直勺	— — — • • —
再	會	點左	• — • • • —
反	同	同同	• • — — • • —
疊	同	同同同	• • — — • • —

## [五] 聲光的通訊

用聲音和光來代替旗式，在夜間通訊大都是需要的。在白天用聲音來傳信文，當然也是可以的，不過在人聲嘈雜的地方，那就比較困難了。

**一·聲的通訊** ——就是用聲音來傳達信文，發聲的東西，可以隨處去找尋利用，如警笛，喇叭，汽笛等等。依照單旗語的符號，發出聲音的「長」「短」，就可以代表「長」和「短」的旗式。

**二·光的通訊** ——就是用燈光來傳達信文，利用的物件，大都是用燈光捺着有節拍地或明或滅，以明的時間「長」「短」來代替旗式上的「長」和「短」。還有一種方法，利用火把來揮動，像打單旗的方法也可以的。

# 自然

---

## 自然考試及格標準

1. 能認識第一等星五座以上並知道他的方位及時間的關係
  2. 能認識野獸三種以上並知道他的習性
  3. 能認識野鳥三種以上並知道他的習性
  4. 能認識昆蟲五種以上
  5. 能認識植物五種以上並知道他的性質
  6. 能認識礦物五種以上並知道他的用途
  7. 知道三種以上的測候方法並有一個月以上的氣候記載
- 

## [一] 自然界

在我們環境裏面的各種物體，大概可分為有生命的禽，獸，蟲，魚，樹木，花草，和沒有生命的砂石，泥土。有生命的物體，具有各種機官和生長及生殖機能，故名生物，或叫有機物。沒有生命的物體，沒有機官和機能，故名無生物，或叫無機物，這兩類物體，構成自然的領域，就叫自

然界。

人類進化的源始，可以說是從自然界而來的。古代人生活，與自然界是非常接近的，不論衣，食，住，行，都要仰給於自然界。後來因為人有健全的手腦，利用自然發明，於是便一天一天地進步，成為今日的人類社會。然而，人類社會的文化，無論發展到如何程度，總不能不歸功於自然界呵！

人類的進化，是從自然界而來的，自然界的偉大，就可想而知了，我們要學自然，也就是這個道理。因為我們要認識自然界，就應該盡量和自然界發生關係，我們和自然界發生了關係，就應該盡量地去研究自然界的事物，觀察自然現象，研究自然事物，我們食用，我們欣賞，我們很快樂地享受。

童子軍的生活，本來是常在大自然界的野外的，所以我們對於星象，野獸，野鳥，昆蟲，植物，礦物，以及氣候的測驗，我們都要有相當的研究。

## 〔二〕星象的認識

天空的星，可分為恆星，行星，衛星，彗星，以及流星等。恆星的位置是恆久不變的，我們常看見的星都屬於這一類，雖則因為地球自轉或公轉的關係而一夜或一年變易地位，而他的本身並沒有移動，太陽就是恆星的一種繞着太陽循一定軌道運行的，星球有八大行星，我們所住的

地球便是其中之一。衛星繞行星而行，我們所見的月亮就是地球的衛星。此外流星不過是天空中的物體因水的原故在空中飛過，有時偶然與地球上的空氣磨擦，便燃燒發出光來，我們看見時稱它做流星，彗星俗稱掃帚星，不容易見到的。

天文家利用科學的方法所識別的繁星，分做二十三等星，但人們肉眼所能看見的祇有六等。童子軍不能像天文學家一般，祇要認識那些第一等星，知道他們的方位及時間的關係就夠了，而這些一等星座，都非常明亮，很容易去認識的。

在中級的方位一課裏，我們已經知道了，小熊，大熊，仙后，獵人，等星座了，現在介紹很容易找到的幾座星出來。

一·天龍星座 (Draco) ——由二三等星十餘粒組成。在大熊小熊兩個星座的當中，很像一條天龍。

二·御夫星座 (Auriga) ——全由一二等星組成，所以光亮異常，一年四季都可以看到。

三·牧人星座 (Bootes) ——由一等星一顆，三四等星七八顆組成。在北斗星後稍下處。

四·北冕星座 (Corona) ——由七顆星組成，

作半月形。在牧人星的旁邊。

**五·天琴星座 (Lyra)** ——由六七顆星組成。當中有一顆極明亮的星，就是織女星。

**六·天鵝星座 (Cygnus)** ——由五顆星組成，作十字形，非常明顯易見。

**七·天蠍星座 (Scorpio)** ——由十幾顆星組成，當中有一顆最亮的星叫做「心宿」。夏秋之間，在南方出現，以後即隱。

天空的各座星象圖

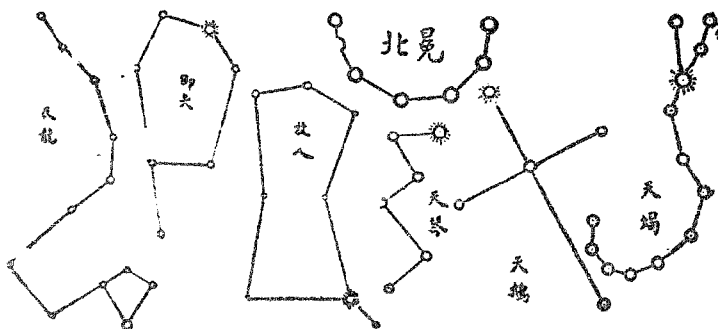

**星座的方位和時間**——看星測向的方法，在中級訓練的時候，已經學過了。就是看北極星和獵人星來測定「南」和「北」的方向。現在要更進一步去應用每個星

座來測定時間和方向。

1. 測定方位 —— 每個星座自東升至西沒所在的位置和時間如下：

- 星座在東方            到達正南方前的六小時
- 星座在東南方        到達正南方前的三小時
- 星座在南方            到達正南方的時候
- 星座在西南方        到達正南方後的三小時
- 星座在西方            到達正南方後的六小時

2. 觀察時間 —— 記好星座這天到達正南方的時間；再記好星座到達正南方前後各時間的位置，如下表：

- 到達正南方前六小時    星座在東方
- 到達正南方前三小時    星座在東南方
- 到達正南方的時候      星座在正南方
- 到達正南方後三小時    星座在西南方
- 到達正南方後六小時    星座在西方

3. 各星座到達正南方的時間表

月份	星座	獵人星座	御夫星座	大熊星座	牧人星座	天鵝星座	天琴星座	天鵝星座

一	月	10	10	4				
二	月	8	8	2	5			
三	月			12	3	5		
四	月			10	1	3	5	
五	月			8	11	1	3	5
六	月				9	11	1	3
七	月				7	9	11	1
八	月					7	9	11
九	月							9
十	月	4	4					7
十	一	月	2	2				
十	二	月	12	12	6			

### [三] 動物

自然界的物，千差萬別。我們日常所見的禽，獸，草木，土，石等，統稱為自然界物(Natural thing)。自然物中鳥，獸，草，木等有生命現象的，稱為生物(Life thing)；土石等沒有生命現象的，稱為無生物(Lifeless thing)。生



物界中有知覺和運動、用機物做食料的稱爲動物 (Animal)。沒有知覺和運動，用無機物做食料的，稱爲植物 (Plant)。

動物界的範圍很廣，種類很多，和我們生活上發生關係的，可分爲兩種：

### 1. 有利益的：

供給食用，幫助服務，工業材料，供給玩賞。

### 2 有害的：

媒介傳染病，損害農作物，直接傷害人類生命。

所以我們知道了各種動物的習性，不但可以求得物質上的改進，並且可以增進我們生活上的幸福。

動物這一課，在初級中學的動物教科書裏，已經詳細說過，在這裏，事實上絕不能將所有的動物都來分析介紹，只有大概地說一說罷了。

我們雖不想做一個動物學的研究專家，但是我們也應該認識各種動物和牠的形態習性等，這是很有意義而極饒興趣的事。動物園，標本圖書館，書本上，還有到野外去都能夠給我們許多研究的材料。

**一·野獸的認識** —— 日常所見的馬牛羊乃至豕貓鼠兔，都是全身生毛的動物。這種動物是用四足步行的，所以叫做四足獸。因爲生後暫時的中間，是用母乳哺

育的，所以也叫哺乳類。動物園裏的虎，豹，獅，象，猿，熊，駱駝，栗鼠等，普通叫做獸，也是所舉的哺乳類的動物。

野 獸 圖

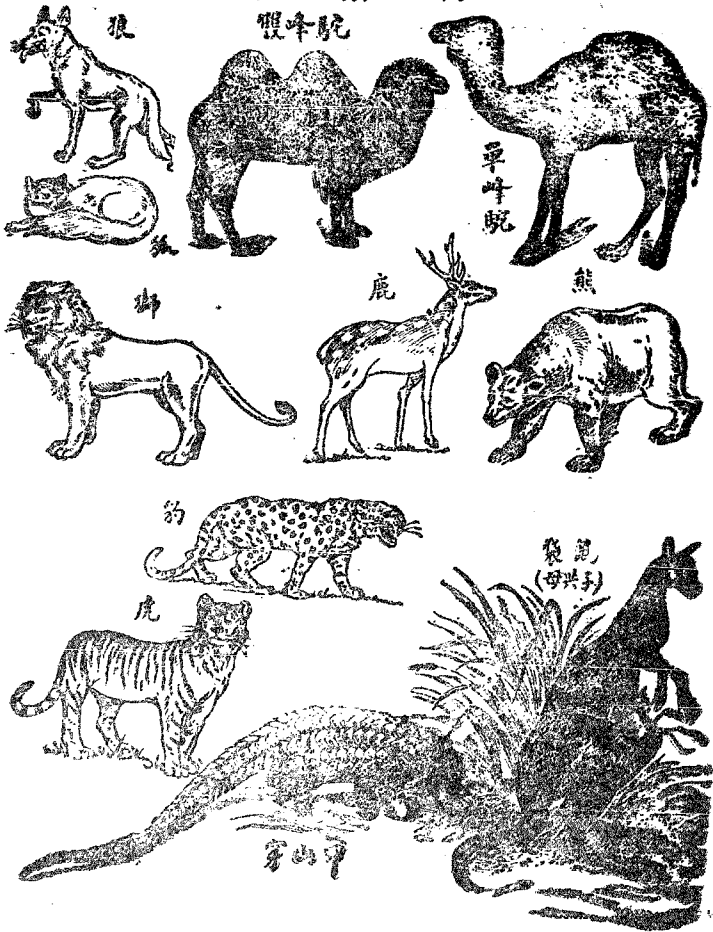

這種獸類的樣子，和生活的狀況等，都有許多變化，絕對不是一樣的。大多數在陸地過活。如獅，虎，馬等是在地上行走的；獵虎，海豹等則棲息在海裏；猿，栗鼠是攀登樹木的；鯨，海豚，水獺等是游泳水中的；蝙蝠雖然沒有羽毛，却能在空中飛翔。獅豹等，是捕食弱小動物的肉過活的；兔，牛，長頸鹿等，是嚙食草木過活的。羊類非常的和順；熊虎等則非常的殘忍。象有長鼻大牙，是世界有名的；鯨魚類的身體，則變為和魚類一樣。此外，如狢猯的身體，外面被着骨狀的板；刺猬的全身又叢生着許多的針刺；還有穿山甲等，則滿被着片狀的厚鱗。說起來，五花八門，無奇不有，其實都不外乎是毛變成的。總而言之，凡是哺乳類，都沒有鳥類那樣的羽毛，魚類那樣的鱗片，蝸牛蝦那樣的貝殼。

**二·野鳥的認識**——春暖花香的時候，一聽到鶯聲燕語，能使我們心快神移。誰都承認罷，少年人一講到可愛的動物，當然要算是鳥類了。他有愛嬌的眼目，宛轉的啼聲，馴良的性格，美麗的羽毛，還能飄飄欲仙似的飛翔，無一不動人憐愛的。

一到春天，在野外，就可聽見繡眼兒，鶯，百靈，鸚鵡等鳥的歌聲盈耳，看見他們喉頭的周圍氣鼓鼓的振動着，吭聲高唱，那微妙的歌音，不是高妙的樂器所能傳達出來的，可惜我們不懂鳥語，不能把他的歌曲描寫出來。他們這樣的唱了一會，就飛到別處去了，好像是去赴朝食似

的，一到白晝，他們就伏在枝葉的蔭樹木的洞和林叢等處寂然無聲了。一到向暮時，他們又忙於晚餐，過些時，又喧喧合唱，好像僧家的晚課，後來便預備就寢。

夜裏能鳴的鳥最著名的是杜鵑和梟，杜鵑在夏天夜半的時候咕咕的鳴着，好像裂帛的聲音，打攪人們的安睡，所以各地方的人們就把他作為迷信和傳說的種子。

一年之中，鳥最能鳴的節季就是春天，因為他們結巢產卵都在此時，所以樂極而鳴。

普通引聲長鳴的鳥都是雄的，雌的此時都在那裏結巢或抱卵，雛鳥孵化的時候，父鳥很熱心的教他唱歌，鶯兒的學唱就是我們所常聽見的。

### 野 鳥 圖

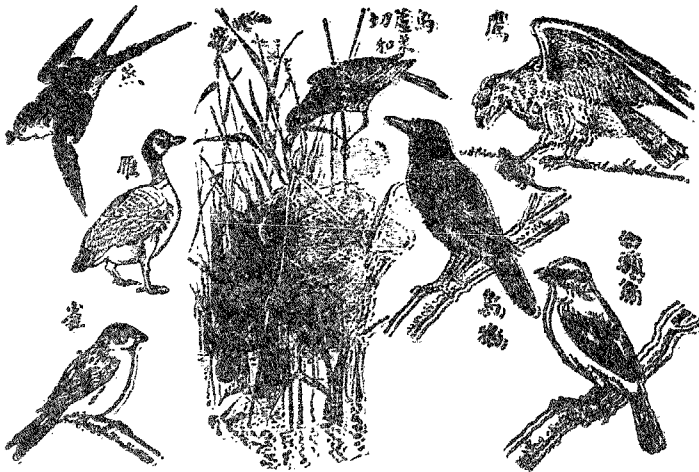

**三·昆蟲的認識**——在暑假裏，大家攜着手兒，到野外去玩玩，看看那大自然間的風景。還可以採得一些昆蟲的標本。

那邊種菜蔬的田中，飛來飛去的蝶，大概是白蝴蝶罷，留心着不要損壞他的鱗粉，用捕蟲網把他撈來。

這裏還有薔薇樹，看，大概有許多綠色的虫住在花梗上面，再留心細看，不是有個很尖的嘴嗎？他把嘴尖插入花梗的內部，吸取液汁，這虫叫做蚜蟲，他是一種害蟲，並不限於薔薇，凡是有嫩莖的草木，他都會住在上面，吸取液汁，他們在一個月的中間，由一個母虫可以產生出一千以上的蟲子，蟲子也可以同樣產生蟲孫，這樣生產不已，所以數目就很可觀了，而那些住有蚜蟲的草木往往枯萎而死。還有許多蟻蟲常常圍着蚜蟲走，蟻的職務是護衛蚜蟲，替他禦敵。蟻這樣勞碌而所得的唯一代價，就是要吃蚜蟲屁股所排出的甜汁。

再去探看蚜蟲所住的樹，一定可以連帶找出瓢蟲又叫做紅娘，是一種圓形很可愛的甲蟲，紅褐色翅的上面有七個黑點，專門捕食蚜蟲。在蚜蟲的方面講，固然是個大敵，然而對於我們人類卻很有利益。

朴樹，可以用棍子把他的芽枝撥動一下，就有許多綠色翅上有黑色或黃金色線的美麗吉丁蟲紛紛飛出，他有二對翅，前方的二枚堅硬，可以護體，後方的二枚透明而薄，專為飛翔的用，硬翅的上面有美麗色彩和光澤的花

紋。

我們再到原野去看，就有綠褐色的蝗蟲，全體綠色的蠶斯和帶灰色的蠹蟲，也叫做蚱蜢，他們都是在土中產卵的，蟲子也是由土中生出來，這時候翅膀的全部尚未伸長，是很短的，他的頭部比較的很大。

還有許多蜂類，用捕虫網一撈，就可不勞而獲。有幾種的尻部是有針的，當心刺痛了手。

沿着河流走，一定可以發見蜻蜓的，蒼蠅和蚊子，在家屋裏就可以任意捕捉的，但是要注意，蒼蠅是一種最不乾淨的東西。

此外還有蜘蛛和蜈蚣也要採隻幾個帶回去。

### 昆 蟲 圖

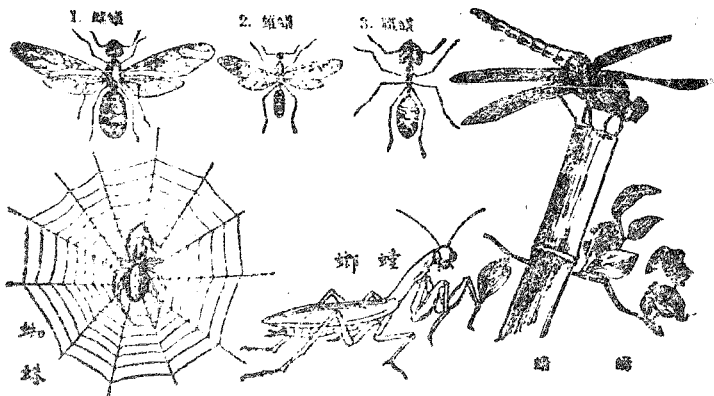

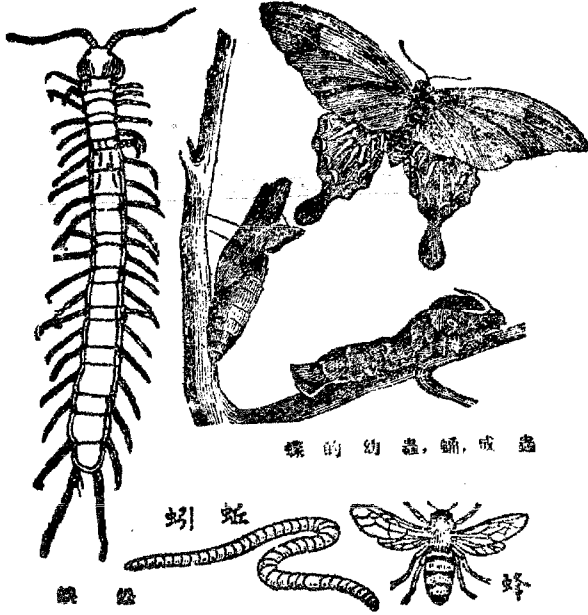

蝶的幼蟲，蛹，成蟲

蜈蚣

蛆

蜂

## [四] 植物的識認

一·植物界——自然界中不論何地，人目所接觸的都有植物生長，這些植物的形態，生理，隨產生的地域而異，然大如松，杉，微如細菌，對於人生都有密切的關係，因為我們的衣，食，住，行，幾乎沒有一件可以離開植物，例如綿蓆，可製衣料；米，麥，可充食料；木材可建屋造器；花木可點綴風景等，這全部植物，總稱為植物界。

**二·植物學**——植物對於人生既有密切關係，則研究植物的類別，通性，形態和用途，自爲人生極重要的學問，這種學問就叫植物學。

植物的種類既多，形性各異，故研究植物學時必須確定範圍，分類研究。今把植物學上重要的區別分列如下：

- 植物形態學，研究植物外部的形態；
- 植物解剖學，研究植物內部的構造；
- 植物生理學，研究植物的生活作用；
- 植物生態學，研究植物的生活狀態；
- 植物分類學，研究植物的類別。

此外因專門研究一科而成有系統學問的，如應用植物學，農藝植物學，森林植物學，藥用植物學等。

**三·植物分類** ——近代地球上的植物，已被學術界所知道的，約有二十餘萬種，大別之可分四門：

1. 構造簡單，無莖，葉，根區別的叫菌藻植物，如細菌，水綿等；
2. 有莖和葉的區別，而無真根的，叫苔蘚植物，如地錢，土馬騮等；
3. 有莖和葉的區別，且有真根而不開花的，叫羊齒植物，如蕨，槐葉萍等；
4. 有莖，葉，根的區別，且能開花結子的叫種子植物，或顯花植物，如日常所見的草木等。



菌藻，苔蘚，羊齒三門，都不開花，所以通常合稱隱花植物。

顯花植物再可分為二亞門：雌蕊無子房，胚珠裸出的叫裸子植物，如松，柏等；雌蕊的下部膨大而成子房，胚珠藏在子房內的叫被子植物，如稻，大豆等。

被子植物分二綱：種子只有一枚子葉的叫單子葉植物，如稻，蘭等；種子有二枚子葉的叫雙子葉植物，如大豆，桃等；單子葉植物和雙子葉植物，除子葉的數不同外，又有幾點不同的地方：如單子葉植物的葉脈大都平行，花的各部的數目大都為三；雙子葉植物的葉脈概為網狀，花的各部的數目大都為四或五。

### 植 物 圖



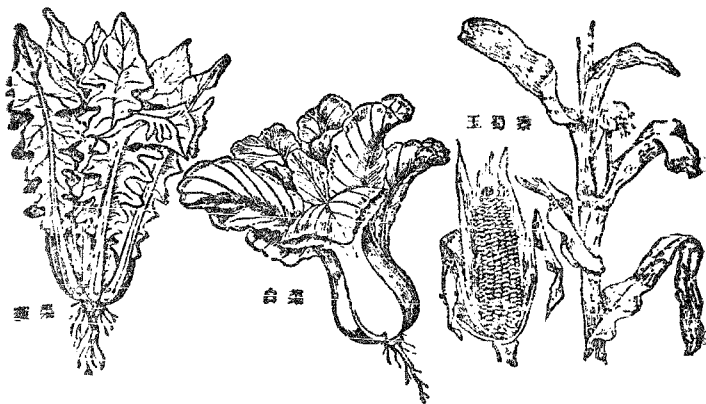
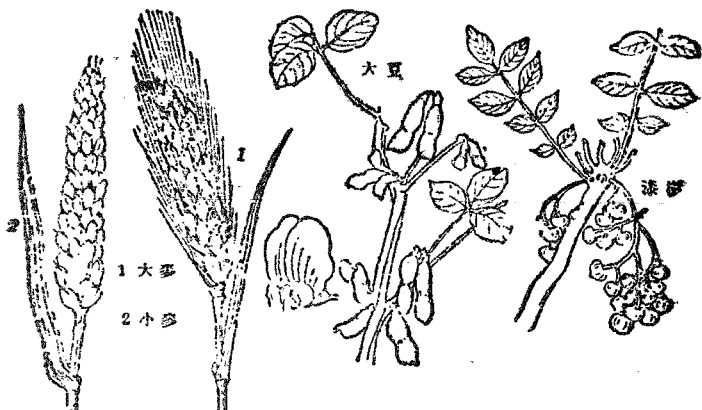

## [五] 礦物的認識

自然界的產物，可分為生物界和礦物界二大部門。動植物屬於生物界，礦物或其集合體則屬於礦物界。古代的石炭植物，是一種變化的物體，本來是屬於生物界的，但經長時間的變化，已失去生物時代的原形，且無生活機能，所以也隸屬於礦物界，但地層內原形尚未變化的動植物遺骸，不得於礦物或礦物集合體同論。地下水，礦泉，水等直接構成外圈的一部，所以也屬於礦物界。隕石是從地球外飛達地面的天體碎塊，它的質與構成地殼的物質相同，所以也列入礦物界。

礦物為構成地殼的無生物，有一定的化學成分；換言之，為一化合物或為一元素。大多數的礦物為固體，液體的很少。

一、礦物的用途——礦物一界，厥類紛繁，不僅構成一切生物所棲息的地殼，就是人類日常的食品中，也常有礦物質的踪跡。礦物界的分布，可謂至廣且複。

人類的活動，無時不以厚生為目的，諸如植物的栽培，動物的飼養，礦物的加工採掘，都是為了厚生之道而已。

礦物的用途，經過近世學術界的研究和開發的進步，在數十年或數年前視為無用的礦物，現今則視為有用礦

物而盡量採掘并製鍊。例如地上的土砂也有利用的地方。總之，人類生存的幸福，實與礦物利用的研究和採礦學術的進步，都是相依而增進的。

1. 巖石的應用 —— 花崗巖，石英粗面巖，安山巖，玄武巖，砂巖，黏板巖，結晶片巖，凝灰巖等各種巖石，都是建築業和各種土木工程上常採用的石材。大理石，蛇紋石等，皆現美麗或呈帶景象的磨面，為雕刻材及室內的裝飾石材。砂巖，黏板巖，頁巖等或充砥石，硯石或供其他小器具的原料。石灰巖及大理石，除用充裝飾石材外，又為石灰和膠灰的原料，用途甚大。石炭與石油可供燃料及燈用。這二者為工業上發展的二大要素。

2. 礦物的應用 —— 金剛石，紅鋼玉，青鋼玉，黃玉電氣石，石榴石，蛋白石，水晶，石髓，瑪瑙，孔雀石，琥珀等，是珍貴的寶石，也是美麗的飾石；劣等金剛石，鋼玉，石榴石，浮石，硅藻土，是重要的琢磨材；黏土，陶土，石英，長石為製鍊瓦陶瓷器，玻璃等的原料；耐火黏土，石英巖為耐火鍊瓦的原料；還有石墨，石絨為重要耐火原料；用途頗廣；雲母在耐火性必要處為玻璃板的代用品，又在電氣機械中，廣供絕緣體的用處。

巖鹽為製食鹽及種種藥品的原料；磷灰石，硫磺，石膏，螢石，明礬，石硝石，智利硝石，重晶石等可用製藥品，或充肥料，或為種種工業原料，為用頗廣。

金屬礦物除用鍊種種的金屬外，又為製造金屬化合物的原料，我國重要礦產以鐵礦，錫礦，鎢礦，汞礦，鎳礦，礬礦為主。此外如銅礦，鉛礦，鋅礦，金礦及石油等每年出產不少。

## 二. 礦物的分類

### 1. 元素礦物類 (Elements)

金屬及非金屬元素礦物，如金剛石，石墨，硫磺，自然銅，自然金，自然銀等。

### 2. 硫化礦物類 (Sulphides)

硫素，砷素，銻素，銻素等的化合物，如雌礦，雄礦，輝鎳礦，閃鋅礦，輝鉬礦，輝銀礦，黃鐵礦，辰砂，方鉛礦，黃銅礦等。

### 3. 氧化礦物類 (Oxides)

單純氧化物，水氧化物及若干變成化合物屬之。例如石英，蛋白石，錫石，鋼玉，赤鐵礦，磁鐵礦，褐鐵礦，軟錳礦，硬錳礦等類為本類的中堅礦物。

### 4. 鹵化鹽類 (Halites)

氟化物及氯化物等的礦物，如巖鹽，螢石等。

### 5. 碳酸鹽類 (Carbonates)

碳酸鹽類的礦物，如方解石，菱鐵礦，孔雀石等。

### 6. 硫酸鹽 (Sulphates) 硝酸鹽 (Nitrates) 等類

硫酸鹽類，硝酸鹽類等礦物屬之，如石膏，重晶石，明礬石，智利硝石等，皆為本類中的中堅礦物。

### 7. 磷酸鹽類 (Phosphates)

磷酸鹽類的礦物，如磷灰石等。

### 8. 硅酸鹽類 (Silicoids)

硅酸鹽類的礦物等。本類包括最大多數的礦物，最著者例如黃玉，電氣石，斧石，石榴石，綠柱石，橄欖石，輝石，角閃石，正長石，斜長石，黑雲母，白雲母，綠泥石，滑石，蛇紋石等。

### 9. 碳類 (Antracides)

有機礦物如琥珀，石炭，石油等。

## [六] 測候常識

童子軍對於氣候的推測，應當有充分的常識。預測天

氣，在作某種活動或出外露宿旅行之前，是有特別關係的。如果熟悉氣候的知識，有什麼風雨的預兆，都能夠早些覺到而作準備去預防了。

關於氣候的推測，鄉間的老農夫，倒是精於此道的，我們除了憑一己的經驗去實際地測驗之外，不方再去和農夫常常研究，却是一件很有趣的事。

下面是一些預測氣候的常識：

## 氣象農諺

### 日

1. 日出東南紅，無雨必有風。
2. 朝日呈紅色則雨，落日呈紅色則晴。
3. 日光早出，清明不久。
4. 太陽現一現，三天不見面。
5. 日頭碰雲障，晒煞老和尚。
6. 日有彩光，清明可待。
7. 日暈，主雨；月暈，主風。
8. 日頭戴大帽，風雨必定到。
9. 日落西山胭脂缸，不下雨來就起風。
10. 日出遇風雲，無雨天必陰；火燒薄暮天，來日必清明。

### 月

1. 月牙仰,水漸漲。月牙戾,水無滴。
2. 月如灣弓,少雨多風;月如仰瓦,不求自下。
3. 新月下有雲,明朝雨淋淋。
4. 上弦月口凸,穀價降低額;上弦月口凹,穀價反增高。
5. 月暈有缺,主大風;無缺,主天陰。
6. 月亮周圍有黃圈,下雨就在一半天。
7. 小暈風伯急,大暈雨師忙。
8. 月亮打傘,晒得鬼喊。
9. 月亮毛東東,不下雨,就起風。
10. 月亮照爛地,落雨不歇氣。

### 星

1. 久雨見星光,來日雨更狂。
2. 落雨見星,難望天晴。
3. 星星稀,淋死鷄;星星稠,晒死牛。
4. 星星張眼,天雨不遠。
5. 夜半雨止雲消時,星光照地暗無疑。
6. 北斗底下幌一幌,不在清晨在後上。
7. 羣星光煽急,明晨雨絲急。
8. 天上九流星,地下翻眼睛。
9. 參星參在月背上,鯉魚跳在鏊蓋上。參星參在月口裏,鯉魚跳在石臼裏。
10. 夏夜東方出大星,農婦早起煮飯勤。



## 風

1. 熱生風，冷生雨。
2. 風與雲逆行，一定雨淋淋。
3. 頂風，雨；順風船。
4. 烏鴉逆風飛，主風；順風飛，主雨。
5. 烏鴉號風。
6. 風頭亂，場上漫。
7. 晨時風，飯時雨。
8. 晚起大風早不息，太陽落後必定絕。
9. 東風急，雨打壁。
10. 東北風，雨祖宗。
11. 春南風，雨琴琴；夏南風，一場空。
12. 夏颶東南井底乾，秋颶東南水連天。
13. 一場秋風一場涼，一場白露一場霜。
14. 冬天南風三日雪。
15. 秋冬西北風，天光晴可喜。

## 雲

1. 黃瓜雲，淋煞人，茄子雲，晒煞人。
2. 天上有了鈞子雲，三五日裏雨淋淋。
3. 天上起了鯉魚斑，明天晒穀不用翻。
4. 魚鱗天，不雨也風顛。
5. 樓梯雲，晒破磚。

6. 雲如一條線，原來是水塹。
7. 早上浮雲走，晚上晒死狗。
8. 朝要天頂穿，暮要四脚懸。
9. 朝看東南黑，勢急午前雨；暮看西北黑，半夜聽風雨。
10. 紅雲日出生，勸君莫遠行；紅雲日沒起，晴明不可許。
11. 烏頭風，白頭雨。
12. 雲行東，一陣風；雲轉西，雨淒淒；雲走南，雨成團，雲西北，好晒設。

## 雨

1. 螞蟻穿道，定主雨潦。
2. 螞蟻資窠要下雨。
3. 蜘蛛結網雨必晴。螞蟻搬，雨必下。
4. 游絲天外飛，晴朗便可期。
5. 今晚蚊子惡，明天有雨落。
6. 蜉蝣繞天空，兩下不相逢。
7. 蜻蜓千百繞天空，不過三日雨濛濛。
8. 啄木鳥，叫一叫，大雨將要到。
9. 鳩夫呱呱晴。
10. 鳩鳴天雨，雀噪天晴。
11. 早上鴉鴉鳴，中午天空琳。
12. 白鳥飛上莊，淹得淨大光。

13. 鳶飛晴，鴉樓雨。
14. 鵲巢下地，其年大水。
15. 鷄在高崗鳴，雨止天要晴。
16. 燕子鑽天蛇溜道，牛砥前蹄雨就到。
17. 羊搶草，蟻圍穴，蝦蟆攔路大雨烈。
18. 狗用爪搔地，不久大雨臨。
19. 貓兒吃青草，雖旱不必禱。狗兒吃青草，屐水快趁早。
20. 蚯蚓早出晴，暮出雨。
21. 蝦蟆哇哇叫，大雨漏鍋灶。
22. 河裏魚打花，天上有雨下。
23. 鼈探頭，占晴雨；南望晴，北望雨。
24. 若要晴，望山清；若要落，望山白。
25. 水邊試行行，嗅得水中香腥腥氣味，雨淋淋。

### 霜，雪，雹，雷，電，霞，虹

1. 雁過十八天，下霜。
2. 一夜孤霜，來年大荒；多夜霜足，來年大熟。
3. 濃霜猛太陽。
4. 霜前暖，雪後寒。
5. 一夜春霜三日雨，三夜春霜九日晴。
6. 夾雨夾雪，無休無歇。
7. 大雪豐年來，無雪有殃災。
8. 春牛踏臘雪，河底要開訴。

9. 臘雪蓋春牛，河水壯膏肓。
10. 尺雪抵寸雨。
11. 木再花，夏有雹，李再花，秋大霜。
12. 西北風，雹子精。
13. 雲色惡，必有雹。
14. 天上泛紅雲，必定有冰雹。
15. 春雹主豐年，夏雹殺鷄犬；秋雹禾熟遲，冬雹棟樑死。
16. 雷聲大，雨聲小；一天零碎攪。
17. 卯時雷，飯後雨。
18. 朝雷，暮雨，晝難當。
19. 雷公先生唱歌，有雨落不多。
20. 春雷須見冰。
21. 天閃無雷不成雨。
22. 東閃西閃無一點，南閃北閃大水點。
23. 北面火閃，下雨不遠。
24. 電光西南，明日炎炎，電光西北，雨下漣漣。
25. 辰間電飛，大颶可期；電光亂明無雨風晴。
26. 朝霞暮雨，夜霞絕雨。
27. 早出紅霞，滴顏頭濕；晡出紅霞，晒死蝦蟆。
28. 青霞白霞，無水煮茶。
29. 早燒不出門，晚燒晒死人。
30. 青天白光，晒死老蚌。
31. 朝虹，雨；夕虹，晴。

32. 雨中見虹，一定晴空。
33. 虹高日頭低，連夜落不住。
34. 東虹風，西虹雨，南虹北虹賣兒女。
35. 斷虹早見，有風不險，斷虹晚見，不明天變。

### 露，霧

1. 大風夜無露。
2. 晴夜成露，冷結爲霜。
3. 草頭露，樹抄無。
4. 露多夏至後，春分秋分無。
5. 早間地罩霧，儘管洗衣褲，晚間天罩雲，明朝着鞋行。
6. 曉霧即收，晴天可求；霧收不起，細雨不止。
7. 早霧晴，晚霧陰。
8. 晚霧即晴，可望天晴。
9. 久晴大霧必陰，久雨大霧必晴。
10. 立春節日霧，秋來水滿路；驚蟄節日霧，父子不相顧；清明節日霧，病人無其數；立夏節日霧，二麥滿倉庫；芒種節日霧，井中全無醋；小暑節日霧，高田多失誤；立秋節日霧，長河作大路；白露節日霧，切莫開倉庫；寒露節日霧，窮人便欺富；立冬節日霧，老牛崗上臥；大雪節日霧，魚行人大路；小寒節日霧，來年五穀富；

# 救 護

---

## 救護考試及格標準

1. 知道折骨的種類和夾板使用法
  2. 能實施內部出血的初步救護法
  3. 知道脫臼的救護法
  4. 知道中毒的救護法
  5. 知道昏暈、中暑、中風、溺水、冰陷、觸電、鼻衄、凍瘡、異物入目等救護法
  6. 能施行人工呼吸法兩種
- 

關於救護常識，在中級訓練的時候，已經學過了一些概略，不過那些都是初步的準備。現在我們要進一步來學習救護的學術和救急的手術了。

童子軍救護，就是要立刻用救急法去處置受傷的人，使得他將病勢減輕或保持他病勢不致加重，這是救護的主旨，而不是要學習的人成為醫生。所以，在你遇到一個受傷的人的時候，你就要立刻實施救急的處理手續；傷重的人，除立刻用救急方法救護外，還有，就是不要忘記了醫生或醫院的最後治療。

# [一] 折骨

## 一. 折骨的原

**因** — 折骨就是骨頭損折或是骨頭碎裂。折骨的原因，約有下列三種：

1. 由於直接的猛力，抵觸於骨頭處，以致受傷而破碎。

2. 由於間接的猛力，傳於受傷害處的近傍。例如：身體跌在伸出的手上，致鎖骨破碎，或由高跌下，足觸地而將頭殼底部跌傷。

3. 由於強烈的動作，突然地猛力的收縮，致將骨頭橫橫地折斷。例如：跳躍時的膝蓋，最易遇到這種危險。

人體骨架圖

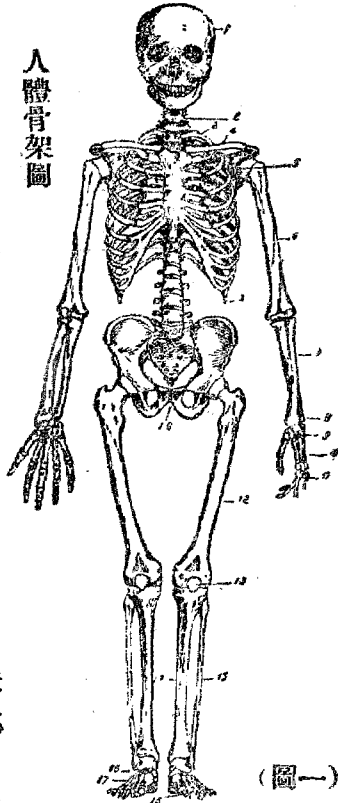

(圖一)

- |     |    |     |    |    |     |     |    |    |    |
|-----|----|-----|----|----|-----|-----|----|----|----|
| 1   | 3  | 5   | 7  | 9  | 11  | 13  | 15 | 17 | 19 |
| 頭蓋骨 | 肋骨 | 肩胛骨 | 腕骨 | 掌骨 | 指骨  | 膝蓋骨 | 腓骨 | 趾骨 | 骨盤 |
| 2   | 4  | 6   | 8  | 10 | 12  | 14  | 16 | 18 |    |
| 頭椎  | 鎖骨 | 上膊骨 | 尺骨 | 掌骨 | 大指骨 | 脛骨  | 跗骨 | 趾骨 |    |

**二·折骨的種類**——折骨大別有兩種：1. 單純損折——受傷處，僅僅骨頭碎裂；2. 複雜損折——受傷處骨頭碎裂，而同時皮膚的黏膜破裂，致碎裂處和外面的空氣發生了直接或間接的關係。

1. 細碎損折 ——受傷處碎裂為若干小塊。
2. 雜亂損折 ——受傷處較重要的部分，大都損壞，如動脈，靜脈，神經等；關節張開，內部器管受傷，如肺部，膀胱等處。
3. 碰撞損折 ——受傷處，骨頭破裂，其裂開之端，嵌入另一節的骨頭裏面。
4. 不完全損折 ——受傷處骨頭一部分破裂或彎曲。小孩常有此現象，因為小孩的骨頭都比較成年人軟弱的原故。

**三·折骨的表徵**——1. 疼痛，腫大，受傷處成為畸形的；2. 損折處搖不動；3. 失去管束肢體的能力；4. 因為碎裂的骨端相重疊的原故，肢體變短；5. 將碎裂的骨端搖動相撞時，彷彿有爆烈的聲音。

**四·折骨急救法**——急救損折時務須切記下列兩點：一 防止再有另外的損折，受傷者須很適當地加以搬運。



防止另外的損折，其法如下：

1. 對於受傷的地方須非常注意，如果鎖折處在下肢，尤須特別注意。
2. 在你未準備好副木和綑帶之前，切勿隨意觸動受傷肢體（除非在診斷方面有絕對的必要）。
3. 握住肢體取出碎裂的骨頭或紮以夾板副木時，務須非常緩和，非常注意：如果很粗魯地握住肢體，簡單的損折往往很容易變為複雜的損折，捏住直接在皮膚下面的碎裂的骨頭，如鎖骨，脛骨等處，尤須與以特別注意。
4. 不必將衣服解脫（除非是複雜損折或受傷出血）。將肢體穩穩地謹慎地握住，在傷處上下輕輕搖動，再輕輕地向前後伸屈，盡可能使之恢復牠原來的自然的位置。
5. 固定肢體在原來的位罝，可用副木而以綑帶來網紮；切勿單用綑帶來固定損折的位體。
6. 急救複雜折骨，必要時可將衣服從受傷部分解去，——解時須非常注意！從上肢解脫衣服時，未受傷之臂，須先從袖內取出。若在下肢，最好將褲腳管沿褲縫割開，如果靴子不容易脫，可能時，最好沿靴外的縫痕把靴割開。如受傷處出血，可施壓力於傷處的動脈上，將血止住，如果須將傷者搬運，熟練的助手應該很快地就找到，那末傷處可以不必去動。以上所述的方法，將夾板紮好傷處，而將傷者從肇事的地方搬走。如果熟練的助手一時不能夠找到，可用防腐液將傷處澈底洗乾淨，再用一張乾的防腐藥膏貼在傷處將夾板網上，就可將傷者搬走。

**五·折骨的修補** ——不論單純或複雜的折骨，如果損折之後未變成血毒症，可於破裂的骨端和骨膜之間，填入一塊可將破裂的各端連結起來的軟的新原質，加以修補填入後，經過一些時日，這一塊軟質就變為纖維組織，肢體的鹽質沈澱在牠的裏面，這時叫做假骨質，以後就變成骨頭；新的骨頭在最初可以摸到是圍繞損折處的一種厚的東西，但漸漸地就完全消蝕了。如果碎裂的各端不是安靜地靠着，骨頭連接的位置沒有弄好，假骨質仍然是纖維的狀態，很會變成不正確的關節的。

修補折骨的方法，不是一年半載就可以學會的，而方法也不是像救護那樣簡單而容易，所以這項工作我們應該讓醫生去幹。

## [二] 夾板使用法

**一·夾板** ——這是一種堅硬的支持物，用於增加傷處本來的硬直，或用以防止傷處有不適宜的運動。軍醫用的夾板，材料有好幾種，形狀須與肢體相合。

急救損折時用的夾板，可斟酌傷者當時的情形，而用日常各種使用的東西造，在行軍時，可用來福槍網紮股部的損折；用寶劍或刺刀來網紮腿部的損折；用刺刀來網紮臂部或下臂的損折。還有其他適宜的東西，都可以拿來使用，我們童子軍有一種木製的夾板，是特製的，專門為折

骨用的，此外我們還有軍棍，單雙旗桿以及斧柄，也可以拿來應用的。

臨時夾板的材料須有相當的堅硬，足以保持受傷部分於適當的位置，長度亦須足夠伸出傷部關節上或關節下若干遠，因為這樣才可以適當地支持肢體，寬度須有受傷的肢體寬才行。在使用夾板之前，須先把一些軟的東西，如軟棉花，舊法蘭絨，摺好三角綑布之類，把夾板墊住（如果衣裳很厚軟，也可以不墊）所墊的東西應該有一部伸出夾板的外邊，因為這樣才可以保護肢體，使他不受不適當的壓力，夾板的寬狹和長短可以從未受傷的肢體量出來。

使用夾板時，須要兩個人；一個人穩穩地保持着由進退牽引法所恢復的位置，另外的一個人則把夾板放在肢體的兩側，而用夾板三角綑帶或帶子由上至下繞緊綑牢。固定夾板時每個結都須打在夾板上，不要打在骨頭上。

臨時夾板，不宜綑得太死，須能遇需要解脫時易於解脫。注意——一切損折的情形，多少總難免有點戰抖，在這時候應即刻用一塊溫熱的布罩住病人。

### 夾板運用法（圖二）

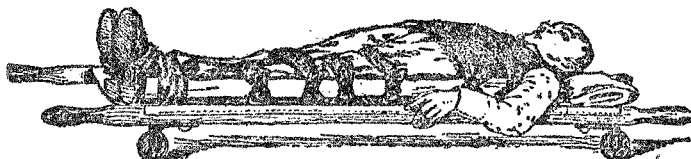

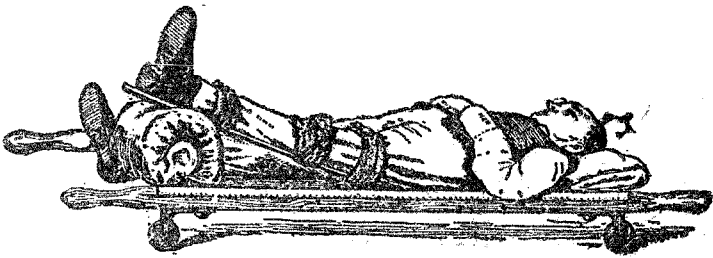
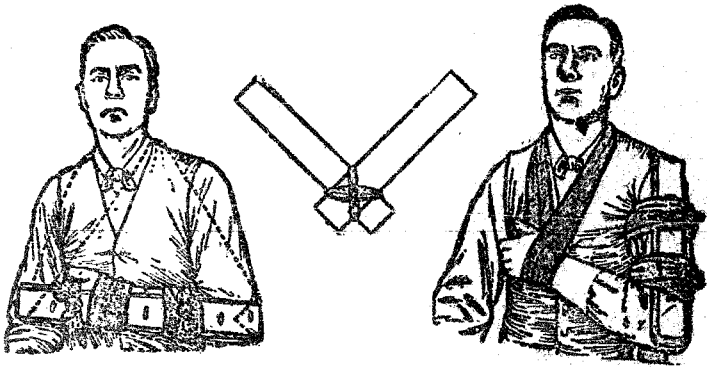

### 〔三〕脫骱的救護法

脫骱，就是關節處的骨頭，離開了它本來的位置。脫骱的原因，大都是跌交在關節處，或關節處受到突然地不自然的運動。

#### 一·脫骱的表徵：

1. 關節歪曲。
2. 關節處的骨頭，脫離了原來位置時，可由皮上摸着。
3. 肢體的長度發生變化。
4. 關節處失去運動的力量。
5. 關節處的疼痛，不斷地增加。
6. 肢體完全固定，無法可以搖動。

**二·脫臼救護法**——救護脫臼的傷人，切忌嘗試替傷人把傷處恢復原位，應即刻找醫生來救治。在未就醫前，可先把傷處衣袖脫去，將傷人靜靜臥着，傷處用枕墊住，切勿亂動，以致加劇。另用冷水巾或冰袋放在傷處，這樣，如果痛苦仍不減輕，再換用熱水巾覆上。

## [四] 內部出血的救護法

出血，就是血液從心臟或血管洩漏出來的意思。出血的原因，大都是因為受傷或患病的關係，以致有外部出血和內部出血的兩種情況。

關於出血的徵候，種類，以及外部出血的救護法等，在中級訓練的時候已經講過。現在將內部出血和救護法，分述在下面。

### 一·內部出血的原因 —— 1. 由於內部

的組織碎裂，以致出血，如打傷，戳傷，從高處墮下而撞傷等；2.由疾病引起的衰弱而致血管爆裂等。

內部流出的血，有時可以竄入體內附近的空隙部分，如腹部，頭殼，胸腔等處；或從身體的開口部分竄出。

**二.內部出血的表徵**——血流到空隙部分，如果覺得很利害，可以從要昏倒的表徵看得出來；當血液從開口部分流出時，大致有三種形式：1.吐血；2.嘔血；3.鼻出血。

### 三.救護內部出血法

1. 口的黏膜 —— 特別是齒齦或拔牙後所留空隙部份的出血。

救治方法 —— 如果血出得輕，可用溫度適宜的熱水將口漱過，或用明礬水，或用濃鹽水，或用一小塊冰讓病人吮吸，如果僅從齒凹的地方流出，可用一塊在明礬水或鹽水內浸過的清潔的軟棉花好好地塞住，讓棉花的一端伸出牙齒的表面，咬緊牙牀，而以四尾綳帶保持其一定的位置。

2. 喉部出血 —— 由於咽喉或氣管受傷所致。

治法 —— 將病人靜靜地安放在斜的位置，把一小塊冰給他吮吸，吸一會休息一會。

3. 肺部出血(咯血) 從肺部出來的血，多

是由口痰咳噴出來，有泡沫，作腥紅色，這常常是由於肺病或肋骨碎裂損傷肺部的結果。

治法——可將食鹽和開水溶化飲下，胸部最好放置冰塊，讓病人暫時靜臥，不許談話。不過這種病，應該找醫生調治。

4. 嘔血——這多半是由於疾病的影響到胃壁的原故。常在未嘔血之先，人即昏迷，有被重力壓在胃部凹下地方的感覺，面色灰白，脈搏微弱。嘔出的血作暗黑色，有時與食物凝結或混合，像咖啡的渣滓似的。

治法——與救治肺部出血的方法相同，在這個時候，用冰囊或冰水浸過的布，放在胃部凹下的地方。

5. 鼻出血——如果鼻血出得很利害，須即刻送往醫生處醫治，須注意使醫生明瞭出鼻血的原因；同時將緊繞頸部的東西解開，使病人坐在椅上，將面巾一條展開繞住他的頸部（面巾要清潔），頭部仰向後面，打開窗子，命病人張口呼吸避免用鼻孔呼吸，阻止病人常常張翕他的鼻子，將兩臂向上舉起，盡量伸開，盡量朝上舉向後面，保持其一定的位置（這樣，對於減少胸部的壓力很有影響），用一塊冷濕的海綿或濕面巾，或一塊冰置於肩胛間的頸部，再用一塊放在鼻的根部；如果血還是不止，取一條十八吋長半吋寬的裹傷布一條，輕輕地但須穩當地塞住鼻孔，留一角在外面，以便容易扯去。

## [五] 中毒

中毒，就是吞服毒藥，或吃了含毒的食物以及吸入毒氣，而起一種中毒的症狀。

吞服毒藥，大都是爲了境遇所迫，因而意志薄弱，或一時的精神感動，於是服毒以圖自盡。間亦有因謀害的目的致使中毒。其他因衛生上的不注意，也往往至於中毒，如氣體中毒，食餌中毒等。

**一. 中毒的種類**——普通的毒物很多，毒性各有不同，依牠的性質，大概可以分爲兩大類：

**1. 害傷神經的毒物**——這種毒質專傷腦系，但是這類毒物的性質又各不同，所以有 1. 驚動毒。中毒的人一定發生驚動的病狀；2. 麻醉毒。中毒的人，神志昏迷，腦力失却，毒物如鴉片，嗎啡等。

**2. 刺激性毒物**——再可分兩種：1. 腐蝕性毒，如鹼性毒的鹼汁，阿摩尼阿等；酸性毒如硫酸，硝酸水，石炭酸等。2. 刺激性毒，有很強烈的刺激功效，沒有鹼和酸的腐蝕作用，如砒，磷，銻，昇汞鼠毒，腐亂的食物等。

**二. 中毒的救護法**——中毒是一種危險的病症，往往有生命的危險。童子軍如遇中毒者，應先派人延



醫，一方面偵察所服何種毒物，俟醫生到時即應報告，以便醫生知所準備。

中毒的種類很多，不能一一敘述，現在把社會上常發現的，分別寫在下面：

## 1. 鴉片及嗎啡中毒

(一)原因——吞服鴉片或嗎啡超過藥用量以上的時候，就是中毒。

(二)現象——急性鴉片及嗎啡中毒，患者，頭痛眩暈，精神昏朦，呼吸遲緩而不正，脈搏細徐嗜眠，屢欲嘔吐，惡心，瞳孔縮小等症；皮膚呈蒼白色。

(三)急救法——1.速行嘔吐法和洗胃法，使毒排除體外；2.飲濃茶咖啡等，以興奮他的精神；3.服毒過久，患者陷於昏睡或呼吸麻痺時，應速施以人工呼吸法，并延醫注射強心劑；4.一面火速延醫診治。

## 2. 磷中毒(大都是紅頭火柴中毒)

(一)原因——大都因生計艱窘，或出於情緒關係，而自服紅頭火柴，或黃磷等以致磷中毒。

(二)現象——吞服磷質毒物數小時後，就有中毒症狀。如：1.服毒輕的，患者胃部先覺劇痛，後就嘔氣嘔吐，吐出物有大蒜氣味；2.服毒劇烈的，有吐出膽汁或血液，同時更有下痢或便血，全身痙攣，陷於失神狀態。

(三)急救法——1.中毒未久，應用毒物排除法，使毒

外除，尤以硫酸銅一克蘭如前法飲下，使其嘔吐至吐出物全無蒜味爲止，因硫酸銅不僅有催嘔吐的功效，並且可與磷質起化學的作用，而致洗着，致防胃腸的吸收作用，使毒物不易吸入血液之中，並且有奏解毒性的功效，次之，應飲以大量的液體，使清洗胃部，至吐出物裏沒有大蒜臭味爲止。2. 中毒稍久，已有到腸管裏的樣子，那就施以灌腸，使腸內洗清，或投以瀉藥亦好，使毒下瀉。3. 如中毒已久，方才發覺，應立即延醫救治。4. 遇一時服毒頗多的時候，雖歷時不久就發覺的，亦應該即請該醫生診治。

注意：這樣服毒，切勿服以牛乳及脂肪油膩等物，因爲恐怕磷質溶解於食物中，而容易吸收。

### 3. 水銀中毒

(一)原因——因圖自殺或久服含水銀質的藥劑或做鏡子場的工人等，常和水銀接觸的人，很容易中毒的。

(二)現象——患者口腔咽頭，胃等因把毒性腐蝕，致使嚥下困難，并灼熱嘔吐，胃部疼痛，下痢，面呈蒼白色，脈搏頻數。

(三)急救法——首先用吐法使毒物完全嘔吐於體外，再給以生蛋白牛乳，石炭等使他飲服。

### 4. 砒霜中毒

(一)原因——因自殺而自誤或被謀害而誤食。

(二)現象——初起嘔吐，口腔乾燥腹部劇痛遂即下

瀉，脈膊微細，呼吸迫促，頭痛眩暈，神志不清，昏睡或虛脫致肌肉痙攣，最劇的，二三小時就能斃命。

(三)急救法——1.立即命服嘔吐劑，如膽礬溶液，每十分鐘服一次，至嘔吐完盡為止；2.腹內毒物吐盡後，即行洗胃；3.飲服牛乳蛋白等；4.中毒過劇，應速請醫治，以便對症治療，或施以強心興奮劑，以圖挽回危險。

## 5. 煤氣中毒

(一)原因——煤炭等燃料燃燒未盡時，往往發生一種酸化炭氣，這種氣體，如不注意而吸入，將要中毒。

(二)現象——全身不適，顏面潮紅，頭痛眩暈，耳鳴眼花，或因是而嘔氣嘔吐等症；中毒劇烈者，病人昏朦，或呈興奮狀態，眼球發赤，起黃視症，但瞳孔並無何等變化，次則呼吸迫促，呈喘鳴狀，知覺脫失，排便失禁，顏面變為青紫，瞳孔漸見散大。此時已呈極危險狀態。

(三)急救法——1.速將病人送至新鮮空氣中；2.施以人工呼吸法，使肺部空氣一清；3.中毒劇烈時，應速延醫診治。

## 6. 昆蟲刺傷或咬傷

(一)原因——有毒的昆蟲很多，用螫用嘴來傷人，最普通的如刺人的蜂，咬人的蜈蚣等。

(二)現象——當被傷而中毒時，傷部腫赤，痒而且痛，病者頗難忍受。

(三)急救法——1.被害後速用阿母尼亞水塗擦傷口，腫部用冷濕布片裹住；1.在傷處塗鹽或酒精也可以。

**三·中毒的偵察法**——細察患者所中何毒，方法如下：

1. 從身體上和四周，可以看出有無污點，或遺跡及瓶類等。
2. 從唇色以察知毒物。
3. 呼氣中嗅辨毒物。
4. 嘔吐物中。
5. 遺書中。

**四·毒物排除法**——就是把胃裏的毒物，排除於體外，使毒不致吸入血管而輸送全身，茲分述如下：

### 1. 嘔吐法

1. 芥子粉——用白芥子粉二湯匙，以溫水調服，如不吐，可多飲溫水，俟胃盛滿了，必定嘔吐的。

2. 硫酸銅——(即膽礬)一克蘭，溶解於開水一杯中，頻頻灌入，到嘔吐為止。

3. 食鹽湯——用食鹽二調匙，沖以開水，約每隔十分鐘飲服一次，即可嘔吐。

4. 溫水——使患者充分的飲足溫水，再用雞毛入喉間，而引其嘔吐，或以鹽湯，亦有效。

2. 瀉劑法——如毒在腸內應用瀉劑使牠內服瀉出，各種瀉劑如下：

1. 麻子油(Caster oil)
2. 硫酸鎂(Magnesium sulphate)

3. 呼氣法——毒自鼻孔中吸入肺內者，應使患者深呼吸。

4. 洗胃或灌腸法——新鮮空氣，將毒氣排出。

## 附：解毒表

### 甲 腐蝕性毒物

#### I 毒物名稱

- A 強酸——如硫酸，鹽酸，硝酸等。
- B 強鹼——如苛性的蘇打，石灰，和碳酸鉀等。

II 中毒病徵——口唇灼傷而變色，胃裏和喉中燒痛，感受過度的緊張，嘔吐，時或窒息，常起昏暈。

#### III 解毒劑

- A 中強酸毒——給以重碳酸化鈉，養花類石灰水和肥皂水。
- B 中強鹼毒——給以醋檸檬汁。

C 中酸毒或中鹼毒都可用的解毒劑——如橄欖油、牛乳、雞蛋、粉水等；既可以沖淡毒汁，止四肢的痛，又可以作為吐劑用。

## 乙 刺激性毒物

I 毒物名稱——如昇錄藥片，巴黎青鉛糖，砒素，亞磷酸，毒的植物，鐵化碳酸鉀。

II 中毒病徵——口唇並不變色，口中有金屬味，喉和胃裏覺有燒痛，吐且瀉。

III 解毒劑——用菜油牛乳，雞蛋肥皂水，澱粉，或粉水，用以沖淡毒質，且可以解痛，然後給以吐劑如鹽水或芥末水，再給以刺激物？如濃茶濃咖啡，礮糖水。如係亞磷酸中毒，那就不能用油類藥劑。

## 丙 傷害神經的毒物

I 毒物名稱——鴉片，嗎啡和含鴉片的物品。

II 中毒病徵——作沈睡，瞳孔收小，失去感覺，面色泛紅。

III 解毒劑——如係中毒不久，就給以吐劑，并飲以濃咖啡，使之清醒；並扶病者走動後，再行人工呼吸法。

## 丁 馬前霜癩(最爲普通)

I 毒物名稱——如別刺敦那(Blladoema係茄科有毒植物)輕青酸等。

II 中毒病徵——窒擊,扭挫,發瘋,窒息。

III 解毒劑——給以吸劑或用一指或羽毛刺及喉背,使病者嘔吐,如呼吸停止,就應施行人工呼吸法,並速請醫生診治。

## [六] 昏暈中暑中風等救護法

一·昏暈——昏暈,就是一時氣塞,身體厥冷,脈搏微弱,此時,病者眼花耳鳴,面色灰白,劇烈者,遂致倒地,病人痛覺全失,不見不聞,瞳孔也往往散大。

這種病的狀態,輕度的,經過暫時之後,大多自然清醒,而有生氣,面色也由青而赤,馴至復原。

昏暈的原因,由於貧血,如飢餓,過勞,衣服過窄,呼吸困難時,往往發生此病;尤以心臟病或患神經質的人,最易罹此;其他如久久直立,或因被施手術時,因爲感覺劇烈的痛苦,也都能昏暈;還有受非常驚怖的,如小兒受外科手術時,母親在旁,突然暈倒,或婦女突聞丈夫喪亡等消息,一痛而暈絕等。所以施行外科手術時,親信的人

不宜在旁觀察；對於患神經質的婦女，更不宜使受強烈驚恐，即有意外的事，也應該暫守秘密。

昏暈的救護方法，把病人仰面平臥，頭部略低，兩腳提高，衣服解鬆，使血液迴流到腦部，室內溫度不可過高，且須寂靜而不雜噪。數分鐘後，就能清醒過來，此時，應服提神劑，如咖啡，濃茶，或葡萄酒等。

**二·中暑** ——中暑可分做直接中暑和間接中暑兩種。它的病原，雖然都是受熱過度但它的救治法，各有不同的。否則非但不會治愈，而且反要增加危險。所以救護中暑，必須要分別清楚，纔不會誤事。

在夏天炎熱時候，感受到過份的暑氣而致病的。如果感暑之後，體溫增高（常人體溫在華氏表九十八·六度），知覺全失，面色鮮紅，呼吸緩慢而且有聲，脈息促急，這就是直接中暑。反過來，中暑之後，體溫降低，知覺失靈，面色變白，呼吸弱而速，脈息沉速，皮膚寒冷，且出冷汗，這就是間接中暑。

救治直接中暑，先要把病人移到陰涼的地方，把他的衣服解開，用冷水灑在他額上或是用冰水和冷水巾覆在面上，甚至用冷巾擦他身上各部，等他醒來，使他飲些冰水便妥。救護間接中暑的，就要注意到提高病人的體溫，可照救治昏暈人的方法來救治便妥。

**三·中風** ——中風的原因，多數因為腦內血管



忽然破裂，使腦部充血，以致失去知覺。這種病症，是年老的人很容易犯的，如果一個完全無病的人，頭部又不是受了損傷，但是又未曾受了重大的刺激，又並不是酒醉，忽然暈倒的，也可以斷定他是中風，不過要注意中風和昏暈，很易混亂的。

中風的外狀，是面色鮮紅（因為充血的原故），呼吸慢深而兼帶有聲，脈息微緩，皮膚發熱，人頗暴躁，有時亂講話，救護的方法，第一是要防止他跌倒，把病人靜臥陰處，放鬆衣服，頭部提起。如果病人是暴躁亂動的，須要提防他損傷自己，並且要注意他咬傷自己的舌頭，又因為病人是腦充血，所以切忌用提神藥，以致流血加劇。此外的手續，是要等醫生來醫治的。

**四·溺水** ——救溺者方法，要分兩個階段。第一步是在水中救的；第二步是從水中救起之後，所施行的救護手續。

1. 須先設法將溺者撈出岸上，撈溺者時，要注意自己所立的位置，不要為溺者牽連下水，游泳無把握者，切勿輕易下水救人（這是游泳裏面的事）。

2. 溺者撈上岸後，如果已經氣絕，就要先用手指伸入溺者的口中，試看有沒有泥沙塞住，再將其口中及腹中的水盡量傾出，然後施以余否氏人工呼吸法，（溺者俯伏地上），或用薛醫生人工呼吸法，（溺者仰臥以衣圈墊背部）。

3. 溺者蘇醒後，用熱手巾擦身并飲以開水茶，以增加其體溫，然後使之安臥。

4. 如溺者尙浮水面，而知覺未失盡時，可用救命索或長竹竿救之，但須注意溺者的距離，水流的方向，以便擲繩時的標準。

**五·冰陷** ——冬季時候的天氣是很冷的，尤其是在北方，河水都完全結成冰，這個時候，河面就變成平地了，所以上面是常常有人行走的，有時偶一不慎，走過冰薄的地方，就會跌了下去。處置這種意外，如果是自己跌下去時，立刻把兩手左右直伸，就不致完全沉下，等人來救。這時可大聲呼救，但切不要掙扎，以致身旁的冰裂開而身體陷下，那就危險了。

如果見有人墮入冰時，救的方法，我們先要用梯子，長竿或是木板等物，依着冰面平放在兩面，堅固未解的冰上，讓他自己扒上來，或者我們自己扒在上面去救他出來，救出之後，叫他奔走，以增加他的血液流行，然後把濕衣換去，如果救出後，已經失去知覺，也要施行人工呼吸法的。

**六·觸電** ——觸電分兩種，一種是雷電，受傷者往往不易救治，如果受傷不重，可以用人工呼吸法來救治；一種是電氣，救護的方法，是先要使傷者脫離電流，然後施行人工呼吸法。

施行人工呼吸法以前，要設法把傷者口中舌尖拉出，並防止再縮入塞住。

如果傷人還沒有脫離電流時，救護者切勿用手或身體任何一部份與患者接觸！倘使把這點疏忽了，自己立時也和觸電一樣，也同樣有發生性命的危險。

所以，在救護前，要先把電流關閉，或把電線剪斷，或用不令傳電的東西，設法使傷者離開電流。使傷者離電流的方法很多，最妥的方法，是用橡皮手套套在手上，立在乾木上，或用繩索套在傷者身上，將他拉脫電流。

### 傳電和不傳電的物件如下：

1. 傳電的——五金，石，泥土，液體，濕木和一切潮濕物件等。

2. 不傳電的——橡木，乾木，衣服，報紙等。

**七·鼻衄**（即鼻出血）——鼻腔出血，是由於頭部顏面或鼻黏膜的充血而起。酗酒者，劇咳者，及小兒患百日咳等病時，往往發生此症。

鼻衄時患者應仰臥，兩手提高向後，用口呼吸，用濕巾放在額上，不到數分鐘，血就停止。如果流得利害，可將雙腳放入熱水中，并用脫脂棉塞入鼻腔內。

**八·凍僵**——人體最容易凍傷的部份是耳，鼻，手，足等。所以寒冬出外，應將這些部份保護妥當，不使接

觸寒氣。

凍傷的部份，膚現白色，并失去局部知覺，如果不立刻救治，局部就會潰爛的。

救治的方法，先用雪團或霜潤的菜葉等，在傷處慢慢摩擦，至皮膚溫熱而恢復知覺爲止。切忌將凍傷部份從很冷的情形立刻放到極溫暖的地方。如果遇到劇烈凍傷而身體已僵冷時，可速將患者搬運到溫暖處所，施行人工呼吸法，至呼吸及脈搏稍爲回復後，再將患者放入攝氏十二度至十五度的溫水中，於是漸次加溫至二十八度爲止。同時飲服興奮劑如濃茶，咖啡等。

**九·異物入目** ——沙塵飛入眼裏時，切不要用手把眼蓋亂擦。最簡單的方法，就是立刻把眼蓋緊閉，然後很快地把眼睛張開，同時頭向下搖一搖，這樣沙塵自然會跌出來了，如果這樣無效，就快把眼蓋輕輕地扯伸一兩下，亦有同樣的功效。這兩種方法試過，如果沒有效，祇好請別人幫忙把上下眼蓋輕輕地揭開，視察沙塵在什麼地方，然後用潔白手巾的角或是相當柔軟東西，徐徐把沙塵引出來。如果不是熟習這種手術的，可使患者坐在椅上，頭部仰高，我們就立在患者前面，用鉛筆一枝，輕輕地壓在眼蓋上面，然後把眼蓋反開。還有沙塵如果是在下面眼蓋裏面，祇把眼蓋下面約略扯開，就可以見到沙塵了。

## [七] 人工呼吸法

傷人的胸膛，往往失去了張縮運動的能力，於是呼吸便會停止。在這個緊急關頭，祇好人工來幫助他呼吸，也就是用人工來使傷人的胸膛發生一張一縮的作用，使空氣循環出入，漸漸地恢復到自然的呼吸來。這種方法就是人工呼吸法。

一、薛而佛斯坦氏法 (Silvester) —— 將患者仰臥，墊高胸部，頭比胸廓略低，兩手直垂在胸部的兩側。於是一人蹲在患者身旁，把舌頭拉出，另外一人跪在患者的頭頂處，用兩手執住患者兩小臂近肘處，將患者兩臂壓在胸膛肋骨處，用力緊壓，使胸膛縮小，把肺部空氣迫了出來（見圖四），同時口中默數一二三（約二秒鐘），然後放鬆，把兩臂由地下向頭頂拉直（見圖五）這樣一壓一鬆，肺就能一張一縮，而肺中的空氣，就一出入了。此法一分鐘約反覆十五次，持續時間約一小時。

（圖四）

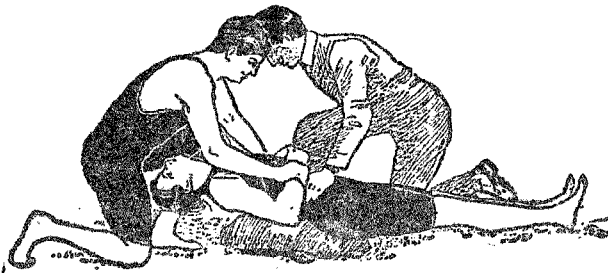

(圖五)

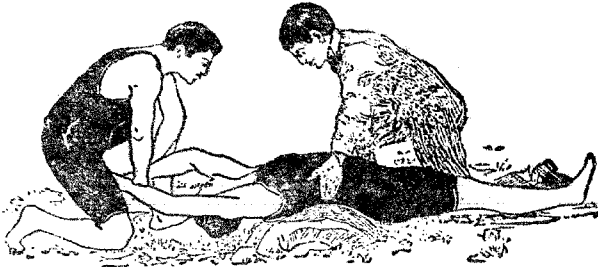

**二·霍瓦爾特氏**——先將患者衣服解除，使之仰臥，腰部用枕墊住，上腹部居最高位，并檢視其舌是否緊縮，然後施術者屈膝而跨於患者大腿之上，俯瞰其顏面。張開兩手，緊貼在兩側乳房處，拇指在劍狀突起（即胸骨的尖端）處，四指則散開而併列於胸廓，向上壓迫數秒鐘，（呼氣，如圖六）；於是將手放鬆，使胸廓開大，空氣自然流入肺內，（吸氣，如圖七），如是隨壓隨放，一分鐘約反覆十五次，很能夠成效。

(圖六)

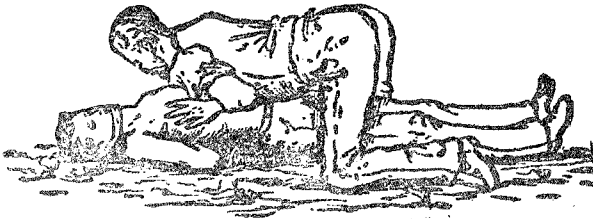

(圖七)



**三·哈而氏 (Hall) 法** ——使患者俯臥用枕头墊住胸部一側，前膊支其額，施術者用手掌緊貼患者的側胸部及背部，平均壓迫，約二秒鐘，(呼氣) 然後急將患者轉向側臥，亦二秒鐘，(吸氣) 如是每分鐘反覆十次至十五次，以達自然發作呼吸爲止。此法適用於小兒。

**四·福司哈而氏法** ——患者仰臥地上，以長五尺，寬三四寸的布二條，束在胸部乳房處，一條自右向左纏繞，一條自左向右；救護者兩人，坐在患者兩側，左右同時牽引布條的兩端，以壓迫胸廓(呼氣)；然後放鬆(吸氣)。每一動作約二秒鐘，反覆施行，也可達美滿的目的，如果救護者祇一人時，則布條一端縛在柱上，另一端執住牽引。

**五·奈否氏 (Schafers) 法**——患者俯仆地上，背向上，兩臂伸開，面側向一邊，牽執舌部，施救者就跨跪于患者臂部的兩旁，雙手放在他的背面腰部，兩拇指相對在背的中心，每手餘四指各置于兩腰側肋骨部份。兩臂直伸，集全身的力量于兩手上，身向前傾，使身的重量下壓，并在加以壓力向腰上摩撫時，緩緩的呼一二三的數目，所以迫出胃肺內的空氣自胸腔呼出，嗣後就把兩手和全身向後直伸，而放鬆壓力，(但兩手仍輕輕的放在原位，而全身重心都在兩膝上)這樣依照前法反復施行，動作宜勻，每一分鐘約行十二次，至呼吸恢復後，再停止。



# 烹 飪

---

## 烹飪考試及格標準

1. 能搭兩種以上之灶
  2. 能煮一小隊的飯食
  3. 能烹調葷素菜各二種湯一種
  4. 能製點心一種
- 

童子軍野外生活的炊事一門，在中級訓練的時候就學過了。關於炊事應用的器具物品以及生灶的方法，大概都已知道。現在講烹飪，就是進一步求得炊事上的更多經驗；不過你還須常常翻開中級訓練來作參考。

關於野外的炊事，我們要合乎下列的條件：

1. 製法要簡易
2. 食物要夠滋養
3. 用費要經濟
4. 時間要經濟

## 一小隊的飯食

一小隊人所需的飯粥和菜肴的供給，都要很有把握

的。否則少了大家挨餓，多了餘剩下來太不經濟而且又礙營地衛生。所以下列幾點，大家應該注意的；

1. 所配的飯粥菜肴，要顧到一小隊人數可以果腹的數量。注意第一次，以後就逐漸有經驗了。

2. 飯粥要比一小隊人的食量多備些，因為童子軍在野外作業時，勞力而易餓，所以各人的食量會比平常增加的。

3. 烹飪的工作，要大家分工擔任，更要聽從隊長的指揮。

4. 烹飪完畢，大家吃好以後，就要收拾整潔。

## 烹調葷素菜及湯和點心等

### 一、葷菜類

1. 泥烤鷄 殺鷄不要去毛，腹部開一小孔，將腸雜挖出，腹腔用鹽洗淨後，放置鹽，醬油，葱，薑，酒，糖，等調味品于腹中，再將小孔縫合，以泥土和水和勻，滿塗毛上，成一個泥團狀，乃把這泥團放入火中燒，時時將他翻動，使受火均勻，燒到有香味透出時為度。臨吃時，將泥團擲地則泥碎，毛亦脫，就可取食了。

2. 烤肉 一牛肉，豬肉，或野獸肉，都可烤食。將肉切割為狹長的肉片，先以醬油酒等浸透，乃將浸透的肉片穿鐵絲上或刀子上，放烘架上烤，肉片烤乾時以藤油塗

上，不停的翻動，使火力均勻。熟後，即可取食。

3. 鯽魚燉蛋 —— 將魚殺好，用刀將魚周身劃成斜方塊，在清水中洗淨，魚腹中置以鹽半匙，放在碗中，加以醬油鹽糖等，然後將蛋打散，倒入魚碗中，蒸在飯鍋上，俟飯熟後即可食。

4. 紅燒肉 —— 肉切四方塊，約寸方，洗淨瀝乾，傾入沸油中不停手反覆炒之，約一分鐘，視肉稍熟，（肉漸收縮皮漸軟）倒入醬油，再炒之，俟肉著醬油色，取糖和水少許澆之，再續行覆炒之，視肉色漸濃，將鍋蓋住，用文火燒。約煮二小時，肉即爛熟。

5. 紅燒魚 刮去魚鱗，剖腹時，須注意魚胆裂破，輕輕抽去魚腸，挖去兩鰓，入水洗淨，用刀切魚身，深約三分，每刀距離約三四分，等油燒熱後，把魚次第放下炸之，俟其炸透澆以醬油及糖，用鏟刀反覆轉之，再加葱頭和水，用蓋蓋沒。約十餘分鐘即可煮熟。

6. 白煮肉 將肉用清水瀝乾，和水放入鍋中，蓋住用武火煮至肉煮爛為度，用醬油蘸食。

7. 鹹菜炒肉絲 鹹菜和肉洗淨後，切成細絲，油燒熱後，將肉絲傾炒約數下，加入醬油及酒，半熟時，將鹹菜倒下，炒少許，用鍋蓋罩籠，燒沸盛起，即可嗜食。

8. 韭菜炒牛肉絲——牛肉韭菜洗淨，將牛肉切成細絲，韭菜切寸許，將豬油熬透，先傾入牛肉絲，炒不停手，然後倒下韭菜炒約數下，加入鹽與醬油炒熟即可盛起。

## 二·素菜類

1. 炒青菜——青菜放在砧上，切為寸許，熬油鍋燒熟後，將菜倒下，用剷刀炒，視菜將軟，加鹽，蓋鍋約十分鐘，即可盛起。

2. 炒菠菜——將菠菜揀去黃葉，洗淨，切為寸許，將油煎沸，倒入菠菜，用剷刀炒，視菜軟時，加醬油及鹽，即可。

3. 炒芹菜干絲——除去芹菜中黃葉，洗淨後，切為寸許，豆腐干切為細絲，將油鍋燒熟，芹菜干絲傾入，炒約半熟，加鹽再炒，再加醬油，然後盛起，不宜多炒。

4. 煎豆腐——將鹹菜切為細段，豆腐切成小方塊，約一寸，厚三分，油鍋燒熟，將豆腐逐塊鋪於鍋中煎燒，時時翻轉，視皮煎透，將鹽撒在上面，然後放入鹹菜，加水少許，以水沸為度。

三·湯類——製湯可以分葷素兩種：

1. 素的多用較嫩的青菜，在水煮沸後加入，煮十分鐘加鹽、油、醬油等便可食用。不過這些要看地方的不同而煮法也有不同的，如許多地方，油先下鍋，使略沸後，就把菜放下，反覆炒動，然後加鹽少許，再放入水，使煮沸後就可食用。

2. 肉絲湯，先要用油將肉絲炒過，再加榨菜雪菜之類，放水煮沸後，加鹽就成。

#### 四·點心 - 製點心的種類很多，現在略舉幾種

寫在下面：

1. 蒸饅頭——用白麵粉五升，微熱的清水三碗，使成乾燥適宜的麵頭，待性來，就將麵頭切開，見有小孔時，再洒些鹹水，便可候用。還有一個簡便的方法，到麵包舖去買些發酵粉，大約四兩麵粉加上發酵粉三茶匙，攪勻，然後用水開成粉頭，至不大粘手為度，多揉便發不起。

蒸饅頭時，須先將水燒滾，然後將饅頭盛蒸籠內，放入鍋中，至熟為度。

2. 蒸蛋糕 每一個雞蛋用八錢重麵粉和八錢重糖，每加多一只蛋即加多一倍糖和麵。製法：先將蛋和糖同打散，打至蛋轉乳白色時，蛋和糖因打時加入許多活氣小胞，體積便漲至數倍。那時，便可和入麵粉，輕輕將麵粉和蛋糖的液體攪勻，即可傾入馬口鐵盤或磁盤內；蒸時，鍋內的水先煮沸了，將整盤製好的材料放入鍋中，蒸

約十分鐘即熟。

3. 煮湯圓——先將桂花糖餡切成小糖，放入一柳條筐內，使餡稍潤濕可以粘粉；然後將乾糯米粉放入不斷搖篩，糖餡沾粉漸多，至適度爲止。簡單些的製法先將糯米粉加水，搓至不沾手爲度，取粉加餡搓圓，放入沸水中煮，湯圓浮在水面時即熟。湯圓的餡有人喜用甜的，也有人喜用鹹的。

# 測 量

---

## 測量考試及格標準

能不用儀器測量下列各項而差誤不過20%

甲、距離 乙、高度 丙、面積  
丁、體積 戊、數量 己、重量

---

測量就是測知長度，面積，體積，數量，重量。童子軍的測量，是要運用思索，五官四肢，和平日所得的經驗，養成測量的常識，但是童子軍對於測量，並不是一個測量的專門技術家，祇要能夠用最簡單的方法，在最短的時間內得到實際上的應用就夠了。所以童子軍的測量要具備下列五個範圍：

1. 要方法簡易。
2. 不用精細的儀器，必要時祇用隨身的用具。
3. 時間要經濟，
4. 結果要正確。
5. 要學多數的常識，要練習自己的判斷力。

測量可以給製圖許多幫助，所以高級訓練中的製圖一項，如果想繪得好，非要先學測量不可。

在沒有練習測量以前，應該要把自己的身體各部的尺寸，預先知道。這樣在測量的時候，便可以隨時利用已知的尺寸去量度目的物，同時記憶和計算起來也便利得多了。現在把自己的身體各部的尺度，列表在下面；各人試驗後自己填入，這樣自會給你許多的幫助了。

### 身體各部尺度記錄表

一、身長	_____
二、一手高舉及身長	_____
三、一臂長	_____
四、兩臂長	_____
五、手掌闊	_____
六、拇指和食指伸張時的距離	_____
七、兩手合抱的尺度	_____
八、足掌或鞋底長	_____
九、足尖至足踵(赤足或穿襪時)	_____
十、足尖至足踵(穿皮鞋時)	_____
十一、走步每步距離(自右足踵至左足踵)	_____
十二、跑步每步距離(自右足尖至左足尖)	_____
十三、走步每五十步距離	_____
十四、跑步每五十步距離	_____
十五、走步每一分鐘距離	_____
十六、跑步每一分鐘距離	_____
十七、跑走相間(童子軍步)每一分鐘距離	133.3333公尺



## 中英長度對照表

中國	英國
10公分 = 1公寸	1英尺 = 12英寸
10公寸 = 1公尺	3英尺 = 1碼
1000公尺 = 1公里	1英里 = 1760碼 = 5280英尺

## 中英對照

1英尺 = 0.3048公尺

1公尺 = 3呎3.3吋(1.1碼)

1英里 = 1.6039公里

1公里 = 0.6214英里

## [一] 測量距離

一、目測法——站定在一個地方，先把右手向前伸直，而且要平正，將大拇指豎直，先閉上左眼(如不便時可用左手掩住)，用右眼由大拇指看出去，認定一個目標 A 點，然後改閉右眼，再用左眼看去，這時視線又轉向一面，A 點目標已經移開，又另認定這 B 點(如圖一)。將認定的 AB 兩點，就在原地對準該兩點試量它的距離多少尺，兩點的距離，完全靠自己經驗去判斷，然後把量得 A B 兩點的距離數目，用九去乘，就會得到站立處和目的物的距離了。譬如量得 AB 兩點是五公尺，再用九去乘就

是四十五公尺了。不過要注意用九數去乘，是在百公尺以內是可以適用的，如果比較遠的距離，就用十或至十二去乘，這是要看測量者的手臂長短而定，可以先自己去試驗，研究一下，就會純熟了。

(圖一)

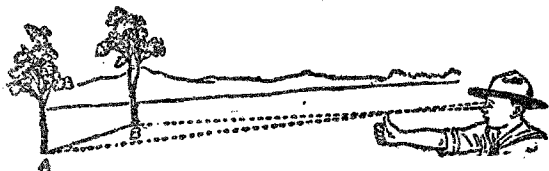

還有一種方法，就是利用視力來測度遠近，要多做實地練習，力求經驗豐富，而後結果纔會正確。練習時：要先從測量短距離為始；要注意視力測遠的標準，和自己所得的結果相比較；一面還須注意從環境變異而發生的視差。

測遠標準。大致如下：

距離 被測物形狀

50公尺 來人口眼可辨。^{*}

100公尺 來人眼目成一黑點。

200公尺 扣紐徽章可以辨別。

300公尺 面目稍模糊。

400公尺 面目不能分辨，但兩足行動尚可見。

500公尺 衣帽的顏色尚可辨。

600公尺 頭部如一黑點。

700公尺 頭部和身體不能分辨。

- 800公尺 人身如小樹。
- 1000公尺 騎馬與否尚可辨。
- 1500公尺 電桿木隱約可見。
- 2000公尺 隊伍的進行，如一黑蟲蠕動。

## 二. 三角形測法——測一個河面的闊，我們

先站在岸邊 A 處，直看對岸，認定一個目標 E 處，A 和 E 須要成一垂直線。然後從 A 處向左沿河邊走四十步（或公尺）停住做一個記號，如圖中 B 點，再從 B 處繼續前行四十步（或公尺）

(圖二)

再做一個記號 C 點，此時從 C 點處，背河前行，但要注意須與 BC 線行成一直角。等到可以看見 B E 兩點，成一條直線時，就停下來作為 D 點。這樣 ABE 和 BCD 便成了兩個大小相等的三角形（如圖二），CD 的距離和 AE 的距

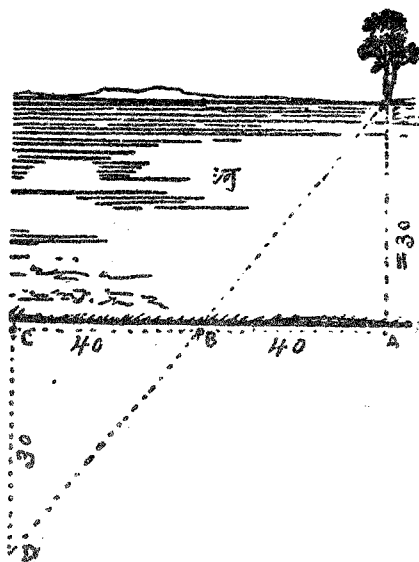

離(即河面)是一樣的。如果你量到  $CD$  是三十公尺的距離,那麼河面的闊就是三十公尺了。

### 三·退縮比例測法

——退縮比例測法,先要認定對岸  $AB$  兩個目標,然後站在一處,手執一把尺,樹枝小竹桿亦可,平放向前直伸,閉著一眼,然後用另一眼

由尺的兩端看去,使對岸  $AB$  兩處適在尺的兩端和眼成兩條直線(如圖三)。然後祇用尺的一半,向後退去,同時照前用一只眼的看法,等到  $AB$  兩處又與半尺的兩端和眼成兩條直線時,就停下來。這第一次  $CC'$  測處和第二次  $DD'$  測處的距離,和河面的闊,是一樣的。不過我們要注意,就是看的時候,必須對岸兩點和尺的兩端及眼成兩條直線。等到退後時,要在一條直線上,否則不易正確的。

(圖三)

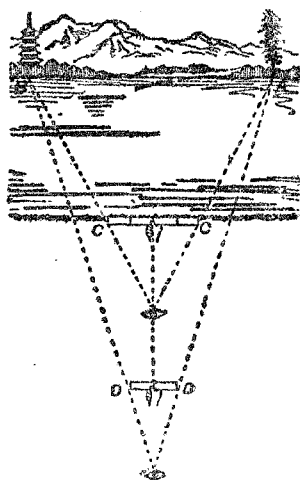

四·對河闊測法 ——要知道河對岸的  $C$  與  $B$  之間的距離,先站在  $A$  點,但是要想知道  $A$  與  $B$  之間和  $A$  與  $C$  之間的距離,這個可以先照測遠的方法先測好,那就

可以用這個測法了。

(圖四)

假定A與B之間，已知道是二百公尺，那麼你從A點退後到E點，與對岸的B成一直線，同時使AE之間的距離，也要牠是二百公尺。

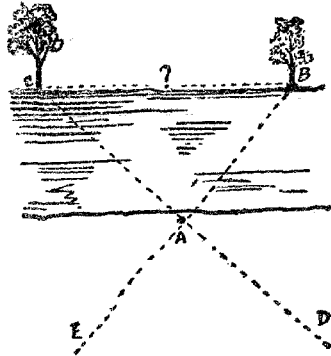

再假定A與C之間，已知道是二百五十公尺，那麼再從A點退後到D點，與對岸的C點成一直線，同時使AD之間的距離也是二百五十公尺。

照這樣岸這邊的B'C'之間距離，就是等於對岸BC間的距離，現在這邊的B'C'之間的距離，是可以實測得到的。

## [二] 測量高度

一·比較測法 ——用比較方法測高，可以在很短的時間內，就能測知一個物體的高度。手執鉛筆或小樹枝，向前平舉，利用目的物旁邊的樹，電桿，籬笆和人體或另時做一個記號的高度，只用一隻眼把它的全部視線收入鉛筆上，並緊記着它的長度，用來比較目的物的高度

有幾倍長。把所得的結果和被利用物體的高度相乘，就得到答數了。例如所做記號離地五尺高，比較的結果，旗杆高於記號三倍，所得答數，就是二十尺（如圖五）。

(圖六)

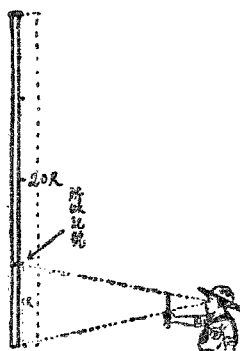

(圖五)

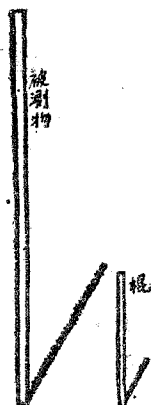

## 二. 物影測量法

——有太陽的時候，可以利用日光的影子來測量高度。先用童子軍棍，執住豎立在地上，試看他的影子有幾尺，然後在去看被測物的影子有幾尺（如圖六）。這樣就可以用比例的方法，來測算目的物的高度了。假定棍是五尺長，它的影子是二尺長，而目的物的影子是六尺長。那末，目的物的影子和棍的影子成功三與一之比，而目的物當然也與棍子是三與一之比；棍子五尺，目的物就是十五尺了。

**三·三角形測量法** ——用三角形測高的方法有好幾種，這裏祇是容易的一種。

用童子軍棍直立在被測物的前面，用直角形的三角板一塊，把等腰的一邊放在棍的頂端，向上那樣平正，用眼從銳角處沿斜邊向上看去，對準被測物，同時將棍和三角板前後移動，等到可以看到被測物的頂尖成直線時為止(如圖七)。這時棍和目的物的距離，再加上棍的高度，就是目的物高度了。

(圖七)

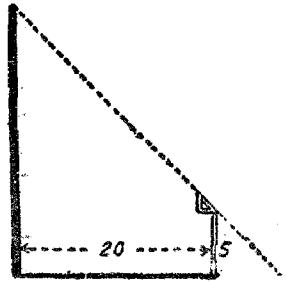

譬如棍和目的物的距離是二十尺，再加上棍的高度五尺，共計二十五尺，這就是目的物的高度了。

(圖八)

**四·水深測量法** ——當船航行或入港，必須知該處的水深淺，然後可定船的可行與否。所以測深也是很重要的知識。測深最簡單的法子就是用鉛錘(如圖八)。錘長形，重十四磅，用繩繫住繩上各節，結以皮條或有顏色的布，測者立在突出的舷外台邊，身俯台外，持繩揮錘，在空中旋轉，成圓形約三四轉



後將繩放鬆，鉛錘就向船首射出入水，迨錘沉到水底時，因船正在行駛，測者的身適臨其上，這時抽緊繩子，可以看見海水切繩處，就報告旁邊的記錄員，錄者一一記下來，每濶六呎，每測一次，則記錄一次，錘底有一空穴，內裝膠質，俾可觸粘海底物質，如貝殼沙泥等，藉以與海圖所登載的比較，也可知道船所在的方位。

錘繩每節都有紀錄，現在把它的各節記號列表在下面：

錘繩各節的記號

錘繩的長	記	號
2 噐	有兩尖端的皮	
3 噐	有三尖端的皮	
5 噐	有白色洋布一片	
7 噐	有紅色紗旗	
10 噐	有一有洞的皮	
13 噐	有藍色呢絨一片	
15 噐	有白色洋布一片	
17 噐	有紅色紗旗	
20 噐	有兩結的鞭蠅	

(註)每濶合六英呎



### [三] 測量面積

面積的測量，因地形的不同而方法也不一樣，但所得你答數都稱做方尺方寸等。

一·**方形面積測量法**——凡遇到方形的面積，無論是正方形，長方形，斜方形等，都是用長闊相乘的方法來求得答數，如下列(圖九，圖十)。

(圖九)  
長×闊=所求面積

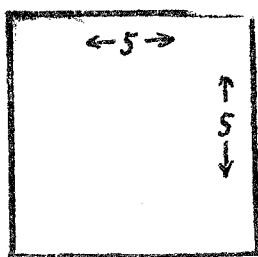

$5 \times 5 = \underline{25}$ 方……

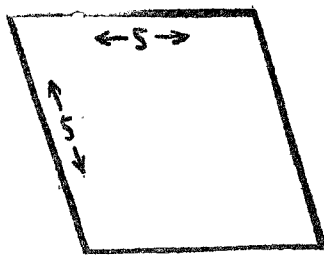

$5 \times 5 = \underline{25}$ 方……

(圖十)

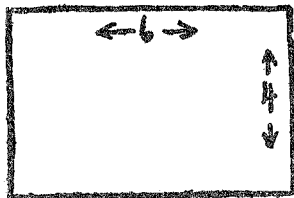

$6 \times 4 = \underline{24}$ 方……

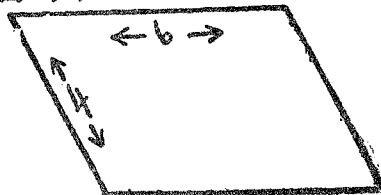

$6 \times 4 = \underline{24}$ 方……

還有一種方形，它的兩邊長度並不相等，或它的兩邊闊度不相等的。那末，祇要把它不相等的長度或闊度平均一下，成功一個正確的長度或正確的闊度。這樣再把平均得來的正確長度和正確闊度相乘，就可以得到面積的確數了°(如圖十一)。

(圖十一)

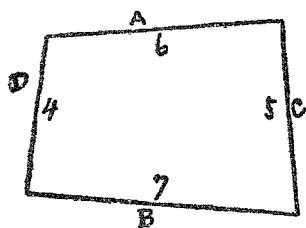

$$\frac{\text{長A} + \text{長B}}{2} \times \frac{\text{闊C} + \text{闊D}}{2}$$

= 所求面積方

$$\frac{6+7}{2} \times \frac{5+4}{2} = \underline{\underline{29.25 \text{ 方} \dots\dots}}$$

## 二. 三角形面積測量法 —— 三角形的面積數目，就是方形面積的半數。

只要照方形的測量方法，拿長度(即對角直垂線)來乘闊度(即底邊)，再打一個對折(即以2除)就是了。

各種三角形，無論是直角，銳角，等腰的三角形，不外乎是正方形，斜方形，長方形，或斜長方形的半數。(如圖十二)。

(圖十二)

$$\frac{\text{底邊} \times \text{對角直垂線}}{2} = \text{三角面積}$$

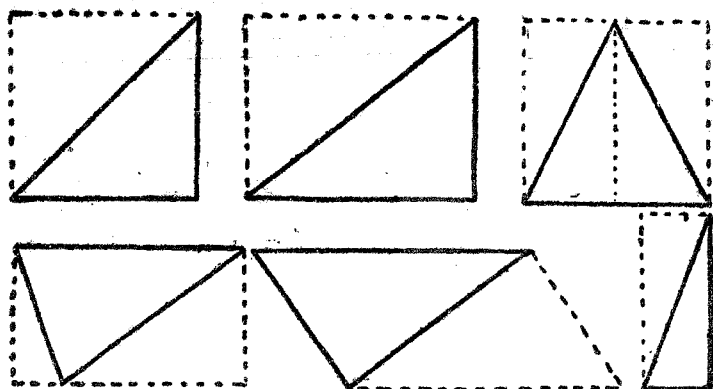

### 三·圓形面積測法

(圖十三)

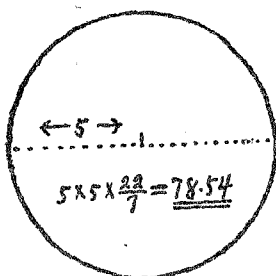

——測圓形的面積，可將它的直徑半數(即半徑)自乘，再和圓形周率相乘就是如，(圖十三)。

$$\text{半徑} \times \text{半徑} \times \pi \text{ (即周率)} = \text{圓形面積}$$

(註)  $\pi = \frac{22}{7}$  (或3.1416)

這個  $\pi$  的數目，學過幾何

就會知道。在這裏不必詳細解說了。

**四·不規則形的面積測量法**——測量不規則形的面積，可以看它的形狀，分做幾個三角形，或幾個方形，把各個的面積加起來，就得到它的總面積了(如圖十四)。

(圖十四)

各形面積相加=不規則形面積

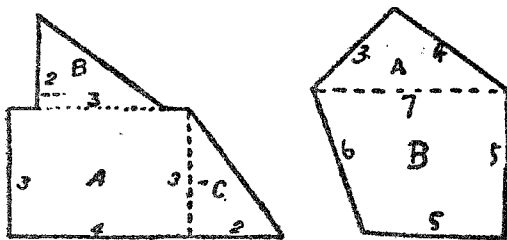

$$A \ 3 \times 4 = 12$$

$$A \ \frac{3 \times 4}{2} = 6$$

$$B \ \frac{2 \times 3}{2} = 3$$

$$B \ \frac{7+5}{2} \times \frac{5+6}{2} = \frac{33}{2}$$

$$C \ \frac{2 \times 3}{2} = 3$$

$$18 \text{ 方} \dots$$

$$\underline{\underline{39 \text{ 方} \dots}}$$

## [四] 測量體積

一件東西有了面積，再加上它的高度，就叫做體積。我們要明白一個木箱能夠容納多少東西，就先要知道它的體積是多少。

測量體積，只要先求得面積，再用高度去乘，就是體積的數目。體積的長度，闊度，高度三者相乘的答數，都稱做立方尺立方寸等。

**一·立方形物體測量法** ——測量立方形的物體，它的公式如下：

$$\text{長} \times \text{闊} \times \text{高} = \text{立方形體積}$$

**二·圓柱形物體測量法** ——圓柱形的物體，它的測量公式如下：

$$\text{半徑} \times \text{半徑} \times \frac{22}{7} \times \text{高} = \text{圓柱形體積}$$

(即圓形面積高度) 7

**三·圓錐形物體測量法** 測量圓錐形物體的體積，要先求得它的底面積，然後和高度相乘，再用三除就是(如圖十五)。

(圖十五)

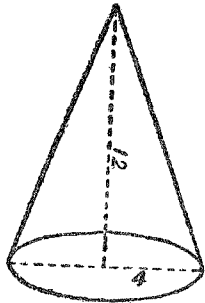

$$\text{底面積} \times \text{高} \div 3 = \text{圓錐形體積}$$

$$\begin{aligned} & (4 \times 4 \times \frac{22}{7}) \times 12 \div 3 \\ &= \frac{352}{7} \times 12 \div 3 \\ &= \frac{4224}{7} \times \frac{1}{3} = \frac{1408}{7} \\ &= 201 \frac{1}{7} \text{立方} \dots \end{aligned}$$

**四·球形測量法**——測球形的體積，用圓周率乘該物體的二次自乘，再用六除就是(如圖十六)。

(圖十六)

直徑²×π÷6=球形體積

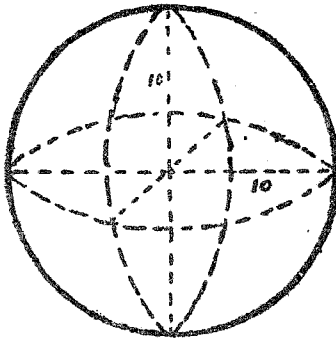

$$\begin{aligned}
 & 10^2 \times \frac{22}{7} \div 6 \\
 &= 1000 \times \frac{22}{7} \div 6 \\
 &= \frac{2000}{7} \times \frac{1}{6} = \frac{11000}{21} \\
 &= 5238 \frac{2}{21} \text{ 立方} \dots\dots
 \end{aligned}$$

## [五] 測量數目

**一·折中測法**——測量數目的方法，實在沒有一定的方式的，全憑個人的經驗怎樣。如果要測量得比較能夠準確，全靠平日練習所得的經驗罷了。

凡是大小相等的東西排列作一個等腰三角形的時候，要測出它的數目，先數着有幾排，把最當中一排所有的數目，和排的數目相乘，便得知所測的數目。譬如(圖十七)共有銅元七排，最當中的一排有銅元四枚，依照上述

(圖十七)

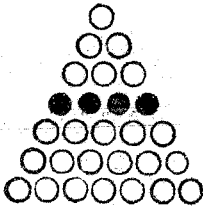

方法，四七相乘，即求得銅元的總數是二十八枚。

**二·面積測法** ——如果有許多東西很有秩序的散在一處，我們可以用測面積的方法求出它的數目。遇着方形和長方形的排列，用這

個方面更為準確。先要假定所測的東西是上下左右有幾

(圖十八)  
左右十一排

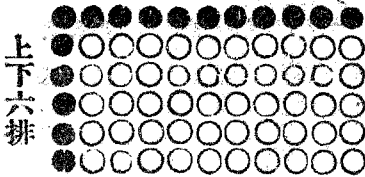

排，就拿上下幾排的數目來乘左右幾排的數目，便得總數（如圖十八）。

**三·體積測法**

——有許多東西，它非

$$6 \times 11 = 66$$

但上下左右很有秩序地排列着，而且還一層一層地堆得很高，測量這種東西時，我們可以照上面的方法先測知它面積的數目，然後再以它的堆疊的層數相乘，便可得到總數了。

**四·零碎物測法** ——凡是沒有秩序和零碎細小的東西要測出它的數目，像一堆的鐵釘或銅元，一握的花生或豆等，都不易測出準確的答數。我們要測這一類的東西，可以把它散開，分配成是四分或八分，只要數一分，

然後把所得數目和所分的部份相乘，便是全部的概數。如果有時所分的部份是有多有少，並不是平均的，那麼得了概數之後，再增加或是減去多少，亦可以得它的大概數目了。

其餘像書信和傳單等，我們也可以用這個方法把字數測出，祇要稍稍運用腦子，便不難得到比較準確的數目了。

## [六] 測量重量

一·手提測法 —— 測重量的事情，很難得到準確，因為沒有一定的標準，也無從演算，所以完全沒有把握的。初學的時候，可時常用手提挽那些已知重量的東西，而記着它的輕重如何，歷時長久，自然可以漸漸熟練，對於輕重的感覺，比較靈敏一點，用手提物，便可以知道它的大約重量了。

二·比較測法 —— 手提的方法是靠經驗的，沒有什麼根據，所以結果往往不能準確。還是用比較的方法，來得可靠一點。譬如已經知道某種東西是二斤重，而比較要測的物件是重三倍，那麼便可以測出該物的重量是六斤左右了。



# 製圖

---

## 製圖考試及格標準

1. 能讀地圖
  2. 知道比例尺和指南針的應用
  3. 知道規定的製圖記號
  4. 能繪二公里內的地圖一幀並註明重要築建、道路、地形、水道、橋梁、田園等
- 

地圖是旅行家最重要的工具，尤其是軍事家；因為有了地圖，他們便可以找出方向，而達到他們的目的地，並且還可以知道那所地方的形勢和面積如何，給他們工作上不少的助力。童子軍是要時常跑到野外去尋生活的，所以繪圖實在是一種重要的科目，像大規模的野戰或露宿，事前能夠繪好一張地圖，臨時就可以依圖去佈置一切，這就便利得多，否則不知何處有山有水，弄得手足無措呢！

我們製圖並不和地理學家一般，把圖製得很詳細很精確，祇要繪一個地形草圖，略知道附近的地勢，以作野外生活一種參考而已。

## [一] 地圖讀法

會讀地圖，就是認識地圖；認識地圖，才會利用地圖。假設我們現在要舉行野外行軍，但是要從地圖中的某處，循指定的路線，去達到地圖的某處，可以照下列的辦法去進行。

**一·比例尺**——地圖是一個地域的縮形，這縮形當然要比實物為小，這個比實物為小的比率，叫做比例尺。比例尺隨地圖範圍大小而異，大都表明在地圖的一端。有用分數式的，如 $\frac{1}{10000}$ ，就是表明圖中的長度是實物的萬分之一；有用比例線的，就是表明圖中的長度，是依着這比例線的比率的。現在假定量得從指定的起點到終點，長3公分，那末，依照比例尺分數式的例子，牠實在的距離就是3公分的10000倍，就是3000公尺，就是30公里了；這比例線的例子，可用一條和比例線等長的紙條，直接在圖上量出而推算一下就是了。

**二·地形記號**——要明白地形的種種，可以看圖中各種實物的記號。如山河道路田園廟宇等等，都各有各的記號的。

**三·方向和位置**——有了地圖，看明白了縮尺和地形，就要去定方向和位置，使地圖上的種種，和所代表地域上的種種，盡可符合，於是可循着應走的路徑，出發前進。這個方向和位置的定法如下：











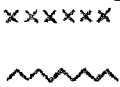
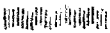





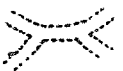

1. 用指南針 —— 在地圖中，方向本已註明，就是用箭頭來指示北向和南向。我們要定地圖的方向和位置，只要把指南針平放在指北箭頭的記號上，等磁針靜止，再輕輕轉動地圖，使磁針指北一端和指北箭頭一線相切合。這樣，地圖上的種種就和地域上所代表的種相符合了。

2. 用識別位置法 —— 把自己所在的一點，在地圖上尋出做一個記號，再指定前面稍遠地方的一個目的物，也在地圖上尋出做一個記號，乃將這兩記號劃成一線相連。於是轉動地圖使所劃的一根直線，適和自己站立點和指定的目的物成平行。這樣，地域上的種種，也就和地圖所代表的種種相符合了。



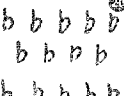







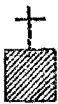







## [二] 製圖應用的記號

地圖上的各種形物，都有它的記號來代表的，所以地圖拿在手裏，便能夠一目了然。童子軍製圖也有一種特別的記號來代表各種目的物的。下面就是普通應用的記號，學習製圖的時候，應該先要熟習的，然而，要得熟習，非要時常練習應用不可。能夠多練習應用，這許多記號才會記得。現在把製圖應用的記號表附在下面：

製圖應用記號表 (一)

 <p>⑬</p>	 <p>⑭</p>	 <p>⑮</p>	 <p>⑯</p>
<p>杆欄或籬竹</p>	<p>原 高</p>	<p>塘池或湖</p>	<p>路 小</p>
 <p>⑰</p>	 <p>⑱</p>	 <p>⑳</p>	 <p>㉑</p>
<p>牆 圍</p>	<p>地 田</p>	<p>路 車 電</p>	<p>路 大 街 荒</p>
 <p>㉒</p>	 <p>㉓</p>	 <p>㉔</p>	 <p>㉕</p>
<p>林 樹</p>	<p>地 草</p>	<p>路 鐵</p>	<p>路 大 市 都</p>
 <p>㉖</p>	 <p>㉗</p>	 <p>㉘</p>	 <p>㉙</p>
<p>園 花</p>	<p>地 澤</p>	<p>桿 雷 和 線 雷</p>	<p>流 河</p>
 <p>㉚</p>	 <p>㉛</p>	 <p>㉜</p>	 <p>㉝</p>
<p>園 果</p>	<p>草 蘆</p>	<p>脈 山 或 山 墳</p>	<p>梁 橋</p>

製圖應用記號表 (二)

			
坊 牌	堂 教	署 官	房 樓
			
井	樓 鐘	局 報 電	居 平
			
池 水 來 自	塔	會 火 救	院 醫
			
坑 或 所 廁	台 電 線 無	局 郵	局 警
			
	亭	宇 廟	校 學

用記號時應該注意下面各點：

1. 道路應註明可通何處約幾里。
2. 要把橋梁建築的材料註明在旁邊，如「鐵」「木」「石」等字樣。
3. 河流的方向，要用箭頭表明如果把藍色鉛筆塗上，更爲明顯。
4. 所有重要的建築物，除了有特別記號外，應寫字於旁邊表明。
5. 田地要寫明有何種種植，如稻，麥，豆或荒田等。

### 一. 製圖的用具——製圖的用具，也是童子

軍出去實習的時候應該知道的，現在把主要的和附屬的各種用具寫在下面：

1. 主要的——圖紙 尺 三角板 製圖板 圖畫釘 黑鉛筆 藍鉛筆(用以填水色) 紅鉛筆(用以填危險的表示) 羅盤針或時錶(以備辦不出方位時用)

2. 附屬的——小刀 水壺 雙單旗 手杖或棍 普通救護用品 糧袋(用以貯藏製圖用具或糧食)

主要的用具是製圖時所不能缺的，不妨用一個盒子裝起來，用時把盒子帶去就是了。

## [三] 製圖的方法

製圖在沒有實習以前，應該先知道繪圖的步驟，怎樣去定方位，怎樣製比例尺。然後實習起來，才有良好的成績。

**一·定方位**——我們沒有開始繪圖以前，先要把方位辨別清楚。找出北方所在，繪的時候便要依照方向繪下，繪好之後，指示北方處可用箭頭表示，最好繪在圖的右上角(如圖三)。在開始時可以不必把指示北方的箭頭繪入，祇把方位辨識清楚就夠了。等到全圖繪好了，然後再把指示北方的箭頭繪入。繪圖時的圖紙上方最好向住北方。

(圖三)

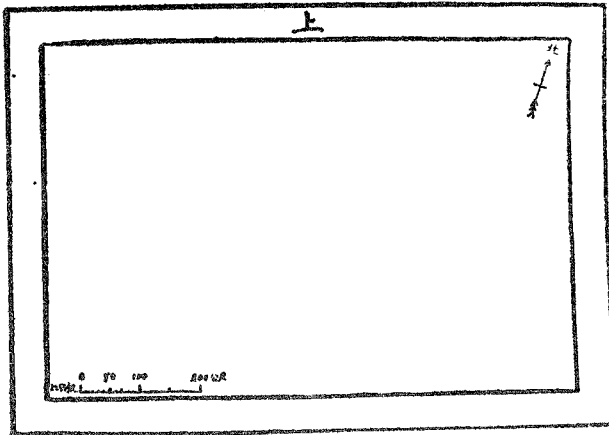

**二·製比例尺** ——繪比例尺的方法，要看所繪地形和圖紙的大小而定。譬如要繪地形六百公尺長和四百公尺闊的地圖一張，如果祇有一張長三公寸二分，闊二公寸二公分的圖紙，那麼我們不妨留下紙的四周各二公分做邊，就把餘下的地方來繪圖，把半公寸來比例一百公尺，這樣每半公寸代表一百公尺的距離。然後就在圖紙左下角繪一條一公寸長的線，把這條線畫分二段，每一段又可畫分十小段，每段便代表一百公尺的距離，二段合起來，便是二百公尺，把這條線寫上由零起至二百公尺字樣，並註明「比例尺」三字，這樣比例尺便製成了（如圖三）繪圖時量到道路的距離，譬如五十公尺的長，就依照比例尺上所示五十公尺的長短，繪下去就可以。

比例尺的製法，並不限定尺寸的，我們有時可把幾公分來比例一公里或是五公里，甚至十公里，用時我們可隨意變通的。

**三·實習** ——方位和比例尺都有相當的了解以後，我們就可以實地練習。初次出外實習的時候多是失敗的，不是覺着方向難尋，就是恐怕比例尺不準，或是不知如何下手，到了畫成以後又覺着自己的圖太醜陋，或是修改太多致把圖紙擦得一塌糊塗，這種種弊病和心理，在學習製圖過程中是難免的，所以性急的人，每每覺着自己所繪的圖太不美觀，於是把圖撕毀，甚致灰心而停止練習，



這是一種很不好的態度。因為多一次失敗就多一次的經驗，將來成功的基礎都是建築在過去的失敗所得到的經驗上。唯有去實習才能夠得到經驗；唯有豐富的經驗，才能製得好圖；所以初次練習製圖，應該有一種毅力，勇敢的精神前進，自然可以成功。

#### 四·製圖應有的常識

1. 圖要求簡潔易明，令人一目了然。
2. 製圖器具，事前要有準備。
3. 落筆以前，應有相當的思量，并先測知目的物的面積。
4. 自己步度，最好有一定距離。
5. 最初測量要測得河流道路的距離，可以節省時間。
6. 圖宜放在紙的正中，四圍邊緣要稍離，以助美觀。
7. 凡籬笆樹林，草場等記號，宜簡潔一點。
8. 宜用深色明顯的鉛筆。
9. 開始的時候，先將大路或最大的目的物繪就，然後將各種記號配合上去。
10. 對於各種測量方法要特別熟悉。

# 游 泳

---

## 游泳考試及格標準

1. 依自由式游泳三十公尺的距離
2. 知道游泳時應注意之點
3. 知道救溺的常識

(註)此項訓練倘經醫生證明認為體格不合得擇相當的專科代之

---

## [一] 游泳術的初步

### 一·游泳的初步

1. 手足的練習 ——最初入水，以深沒膝處時為適度，如圖--(1)。兩肘支體，兩足伸直，橫體於水中，然後強行吸氣，將頭部浸入，至不能忍時，始將頭舉起，復照原法再行。疊次練習，既可不畏水，復可增長呼吸的度量。頭入水時，眼常緊閉，出水後喜用手拂顏不止，此雖通弊，但不可不切戒。初訓習時，一面頭部上下起伏，一面兩脚——膝以下——上下交互運動，脚愈近水面愈佳。

(1)圖練習稍熟，可漸進稍深處，如圖一(2)所示。用小木二根，或如圖一(3)所示，用小木一根插入水底，練習者緊握水面下四五寸處，然後強行吸氣，伏水上，伸兩臂，此時身體上浮，可盛行敲足運動。(敲足者，屈膝。以足胛敲水。)

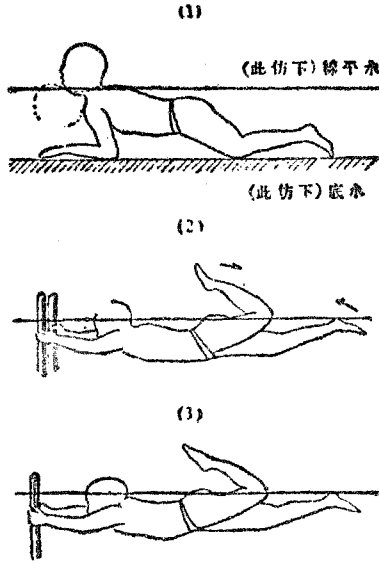

(圖一)

如圖所示，由固定物練習之後，可進而用移動物。即使用二三尺長的巨材或木板，伸臂持之，向海岸盛行敲足運動。(但決不可向海中之行。)

這些都是屬於足的練習，足練習稍熟之後，手的練習，亦為必要，如圖二，置板於下腹部，一面兩足盛行敲足運動，一面兩臂交互前後斜搖，使體前進，這就是搖臂。

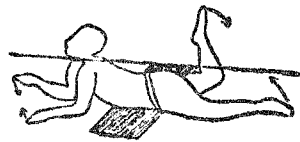

(圖二)

## 2. 浮體練習

浮體本極易事，但是全體無所附靠，初學者每生畏懼心，其實如法行之，無一不易學

會，試於尺餘深處，略行呼氣，以腹部沉在水底，頭浸水中，兩臂斜上，兩足攤開，如圖三所示，作星狀形，身體因水中浮力的原故，腹部與水底，接觸甚輕，若浮揚然，照此動作，繼續行之，為第一步的練習。

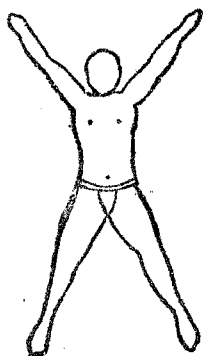

(圖三)

第一步練習稍熟之後，乃以吸氣狀態行之，此時以吸氣故，腹部全離水底，身體遂全浮於水面了。照此動作繼續行之，則見水就不怕了。此為第二步的練習。



(圖四)

第二步練習稍熟之後，於是兩足收合，盛行敲足運動，如圖四所示，或足部不動，如圖三，但是可行搔臂練習。兩者練習既熟，然後連結行之，人

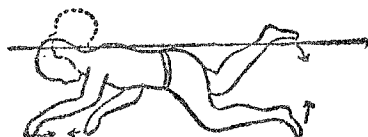

(圖五)

體對於水性的關係明白了，就可以依次學習游泳了。

### 3. 犬搔游——如圖五，頭部浸入水中，左行搔臂

時，右行敲足，右行搔臂時，左行敲足，交互連續行之。至練習稍熟之時，始將頭部舉起。(但不可驟舉，須徐緩由額而眼而鼻，至口腔爲止。)此時可開口自由呼吸，就沒有沉鬱之苦了，犬搔游既爛熟，然後可入於正式游泳，正式游泳時，足的動作，最爲緊要，現在分別寫在下面。

## 二·足的動作法

1. 扇足 —— 扇足，就是平體側體游泳的一種基本足的動作法，如圖六(1)兩手緊握直立的棒，橫體於水中，兩足伸直，顏部向上，於是兩足屈膝向前後開，如圖六(2)，兩趾端務須從遠處向內收合而挾水，如圖六(3)左上足的裏側與右下足的胛相合，這就是

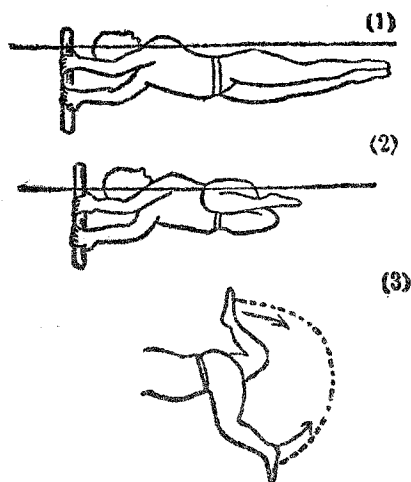

(圖六)

扇足。圖七(1)所示，兩手緊握直立的棒，平體於水中，然後照圖六(2)行扇足，腰部以上微向左起，兩足挾水時，左足一面下向，一面緊挾，使兩足拇指相重圖(2)。

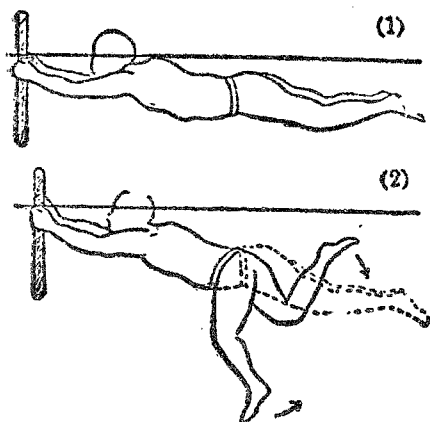

(圖七)

2. 跣足 ——平體游泳用的，如圖八(1)為基本姿勢。兩手緊握直立的棒，平體於水中，兩足屈曲至股，然後儘力蹴伸，隨即用力收合，如圖八(2)(3)，覆於(1)形，與圖七(1)相同，惟一則使用扇足，一則使用跣足。

(注意)扇足與跣足的動作，初學時可先在砂洲上練習，入水後就很容易了。

三·游泳術的三體 ——一切游泳術，都是

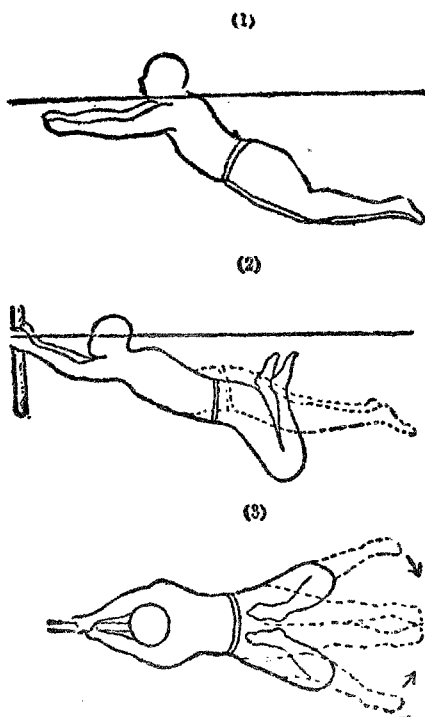

(圖八)

由平體，側體，立體三種而成。現在概略地寫在下面。

1. 平體 —— 平體為身體伏在水上，或仰臥在水中，與水面成平行至四十度角度的體行，此體形佔水面面積大，所以浮揚力也大，但是進行力很鈍，適用於長距離

長時間的游泳，不適於急行，海及其他緩流處，多用平體游泳法。(見圖九圖十)。

## 2. 側體

——側體就是側臥在水中的體形，至向左或右乃隨人的慣習。此體形所佔面積少，所以浮揚較平體為困難，然對於水的抵抗力很小，進行力極大，流水或其他須急行處，多用側體游泳法。(見圖十一)。

## 3. 立體

——立體就是和水面成直角的體形。浮揚力較前

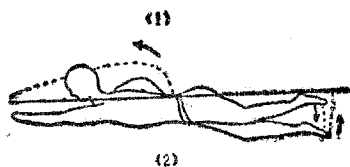

(2)

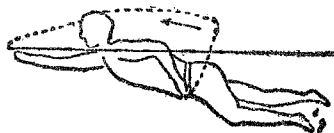

(3)

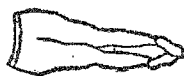

(圖九)

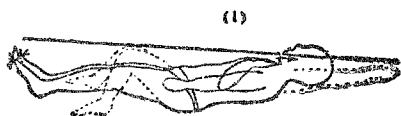

(1)

(2)

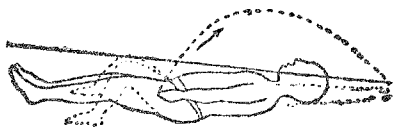

(3)



(圖十)



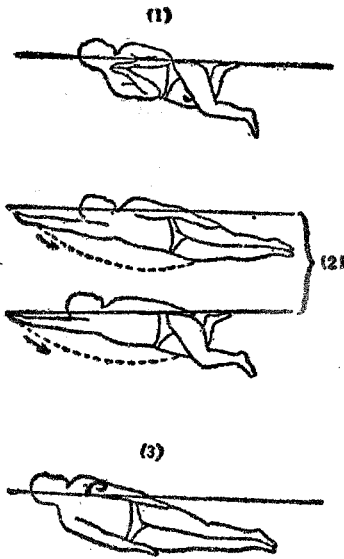

(圖十一)

二者小，僅依足而浮，然兩手能自由使用，水中可以作業可以運物，尤便於救助溺死者，游泳者不可不留意練習。(見圖十二)

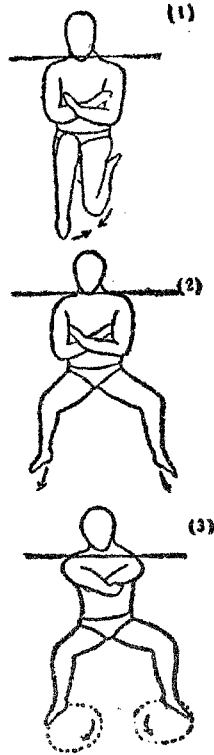

(圖十二)

以上三體，互有短長，但游泳者非全習之，不能舉游泳術的偉大效果。

## [二] 游泳注意事項

## 一、入水前注意事項

1. 生地不宜游泳，如果要游泳須就熟悉當地狀況的人，詢問水的大勢，或和他共行游泳，方無危險。
2. 衆傳危險，決不宜游泳。因爲其地既富危險性，必難免失足而遭受不幸。
3. 出水時或降雨之後，不宜游泳。
4. 食後三十分鐘內不宜游泳。
5. 入水之前，不可不熟悉水的狀態。游泳時，須水流不急，波浪不激，水勢不陡。
6. 中途遇雨，衣類濡濕時，不可遽行游泳。
7. 空腹滿腹時或飲酒後，不可游泳。
8. 激烈運動或多量發汗後，不宜遽行游泳。須充分休息，俟身體平靜時方可。
9. 游泳之前，須略行運動。
10. 入水之前，須先摩擦全身皮膚，伸屈各種關節，強行呼吸，三者俱備，然後入水，此不特可以減疲勞，也可以防痲痺。
11. 水須清潔。
12. 水溫不可在攝氏十五度以下。
13. 水底無危險，如果有藻草泥潭的地方，不可游泳。
14. 初習游泳者，不宜赴水深處。即稍能游泳的人，水深處最多與乳齊爲適度。

## 二·水中注意事項

1. 入水時不宜驟進，須徐徐靜入，并宜先濕頭部。  
(游泳時應該時時浸濕頭部，以防暈眩。)
2. 爲防水入耳，可先塗水或唾液於耳腔內。
3. 在水中務須沉着，不要怕，養成與水相親的習慣。
4. 游泳時不可隨意談笑唱歌，或效溺死的模樣。
5. 游泳時不宜以足探底。
6. 游泳感疲勞時，即宜上陸，如陷於困難時，決不宜慌張狼狽，可求監督者救助。
7. 初習游泳者，可在教師或先輩的身旁游泳。
8. 游泳時面部被水，決不宜以手拂拭，否則積成習慣，最妨游泳動作，并且容易陷於危險。
9. 練習者須嚴守教師命令，不可擅出游泳教場指定的區域外。
10. 游泳者須熟記『胆大心細』四字，量自己的技術與身體狀況以進行，決不宜輕舉妄動。自己身體的周圍，也要時常留意。

## 三·上陸後注意事項

1. 欲上陸時，須靜游少頃，決不宜急遽上陸，即已達淺地，亦須靜伸兩足，俟接觸水底時，始徐徐起立。
2. 上陸後，以乾布摩擦全身，如由海水上陸時，應

該用清水洗濯全身，然後用乾布摩擦，着衣之前，如能用石鹼在微溫水中洗濯，那就更好。

3. 上陸後不可飲生水與冰，或吃他種果物，煮沸的食物，方可飲用。

4. 耳腔入水時，宜急放出，否則易罹疾患，取水法有四種：

(1) 已入水耳下向，用同方向的足上跳。

(2) 用清水洗耳腔後，再用上法行之。

(3) 用軟紙捻入耳腔。

(4) 用微溫水靜洗耳腔。

如用上列四種方法之後，仍未取出時，那就要延醫診視，決不可置之度外。

### [三] 救溺常識

救溺不是一件容易的事，所以拯救溺水的人，並不是一個初習游泳者的事，但對於救溺的常識，是應該知道的，這樣才是童子軍的一種助人的準備。

我們就以利用「工具勝過入水」的方法，去救助溺水的人，所以繩索，救命圈，竹竿，木板等，都可以拿來應用把落水的人救起來。在萬不得已的時候，如溺者離岸太遠，沒有工具可用，那就祇好脫去衣鞋下水救人了。但是這個千萬要自信是一個熟悉水性而且知道救溺水方法的人，才能下去，不然反被溺者緊抱，二人一同溺斃，那就救

人不成，害了別人，而又害了自己。

童子軍救溺時，第一先要大聲呼救，求人幫助，要不停的呼救。第二要運用智巧，不必跳入水中而能將溺者救起。如用一隻小船，帶着繩索，木板，或是別的材料，設法推到溺者的身旁，這樣是很穩當而且是很少危險的把人救起。如果有救命圈，那就立刻拋擲到溺者的身旁。

如果要學會入水救人的方法，那是一件更好的事，但必需要研究下面的幾個問題：

1. 如何接近溺者？怎樣避免溺者緊抱的危險？
2. 如何解脫溺者任何種緊握或擁抱？
3. 在水中如何拖曳或攜帶溺者到岸邊去？
4. 在岸上如何施行救護？

上面的問題，是救溺的人必須要研究的，因為這是關係人的生命，沒有好好的訓練和實習是不行的。至於岸上施教的方法，如怎樣搬運溺者？怎樣施行人工呼吸法？怎樣恢復體溫？在中級和本級訓練中的救護裏，都有學習過，這是應該曉得了。

# 露 營

---

## 露營考試及格標準

1. 能作長期露營的設計
  2. 能佈置完備的營地
  3. 作一星期以上的長期露營
  4. 須有野外生活的採集或作品
  5. 須有露營報告
- 

野外生活，可算是與人類同有一樣悠久的歷史。但是用科學的方法來組織它研究它，像推進時代的輪軸，這還是一件最新的現代文化產兒。

人類在遠古以先，生活常有變動，終日間是生活在光天化日之下，在野外食息工作着。在實際生活的奮鬥中，人類學會了如何保護自己和全家躲避在烈日狂風和暴雨之下；小心翼翼的慎選一些無毒而滋養身體的食品；準備着木柴與火以便熟食；默察天象星月的方向和轉變；仔細觀察大地森林湖海江河以及清溪細流；有時咬牙張臂與毒蛇猛獸敵人奮鬥……總之，這些無非是告訴我們，人類進化的演進，是從人們如何在大自然中追求改進生活的一種方法而來。然而，這大自然間的生活與人類，是足夠

偉大的了。

近代有組織的所謂野外生活的少年營，是在一八六四年由美國獨建首功。那時，正當美洲南北戰爭的時候，一般小朋友們，看見他們的大哥哥們，一營一營的開拔到前方去應戰，朝夕居住在野外的營帳中，那是多麼有生趣哪。這種好奇心就引起了他們模仿的新慾望。於是有一位教育家，就抓住那個時代的少年們的要求，他設法得着一些營帳，陪伴着小朋友們，在大自然中實行少年營的美麗生活。而世界上公認謂對於少年的身心裨益的野外生活——露營，就從此發跡了。

關於露營的種種以及它的意義等等，我們已經在中級訓練的時候講過。在這裏不過是些補充的研究罷了。

## [一] 長期露營的設計

一·選擇營地 —— 野外生活的環境，很關重要。如果營地不適宜，對於露營的人，往往影響到身體，和減少興趣。所以在露營以前，應該先擇定營地，以合於下列標準為最適宜：

1. 營地廣大可容納參加的人數；
2. 營地的使用，須能維持着正當的私有範圍獨立的精神，和不受外人的煩擾，而是一個極美麗雄壯極能吸引人的所在地，如：海濱，湖上，江邊，高山，叢林中……
3. 交通費在可能範圍內，不使超過預算的百分之

二十；

4. 有廣大的平原，作表演及遊戲的用處，更有草木鳥獸的生活，作童子軍講習和實驗的材料；

5. 水的來源充足而不污穢，遠近在五分鐘內步行可達到者，遇到大雨而有充分消受積水的去路；

6. 絕無意外和不必要的危險如：危險的渦流，急流的河水逆浪，懸巖，毒蛇，害蟲，野畜，毒藤，蚊蠅等；

7. 交通便利，而能通行自由車及貨車或小船；

8. 有游泳處，遠近在半小時內步行可達到者；

9. 附近有營火地點；

10. 營地擇定後，應得地主的許可，並通知當地負治安責任的人。

## 二. 露營前的準備 —— 營地既然決定了，

就要把這次露營的計劃決定一下。如露營的時期是由何日起，至何日止；人數有多少，參加的隊員，是否已經家長的允許，身體是否健康，營幕是否夠用等等，一切的事情等籌劃好了，就要把經費預算一下，職務也要分配妥當，并且要把應用器具都準備配齊。

經費預算的時候，應該注意下列幾點：

1. 露營的經費，分公共的和個人的兩種。
2. 按營地的遠近，時間的久暫，雜用的多少而定。
3. 露營的川資，伙食，運輸，雜費等要估計精確。
4. 除預算經費外，銀款仍須預備充足，以防急需。



**三·分配職務** ——要看露營的人數而定，并不是每項都需要一個人去擔任，也不是每樣都用得着的，只要參酌情形加以支配就是了。

**團長或教練之下設立各股分掌手務：**

1. **衛生股：**司營地救護消毒清潔及一切衛生事宜。
2. **採辦股：**採辦食料及露營時一切應用物品。
3. **膳食股：**計劃每日膳食，并分發一切食料。
4. **販賣股：**在營地銷售各種應用物品。
5. **交通股：**管理營地交通，并辦理營地郵政。
6. **運輸股：**運輸行李，及支配輜重車的裝載。
7. **佈置股：**司營地之調查，選擇佈置及整理。
8. **軍需股：**司公共器物之收發及保管。
9. **文書股：**司露營時之通告記錄及一切文件。
10. **新聞股：**管理營地閱報處，并編輯露營日刊。
11. **攝影股：**拍攝露營相片。
12. **會計股：**司財務之收支。
13. **交際股：**司招待及對外交際事項。
14. **游藝股：**計劃露營時游藝，及實施營火會。

15. 警衛股：司營地之警備秩序，及守衛之分配。
16. 課程股：計劃露營時一切訓練課程，及考核事宜。
17. 採集股：計劃及主持各種標本的採集事宜。

**四·預備用具** ——在露營以前，對於需要的用具，也應該有個充分的準備。在這裏分公共的用具和個人的用具，但要看露營的情形而定，並不是每樣都用得着，而且也可以自己酌量增加，最要緊的，就是注意露營的方式和管理等種種的便利。

1. 公共用具：(數量依人數規定)

甲 營具：營帳 營柱 營釘 木樁 木槌 地布 稻草 繩 斧 鏟 燈……

乙 炊具：飯鍋 菜鍋 水桶 鏟刀 銅勺 菜碟 菜刀 洗帚 抹布 瓶罐 米藍 切菜板……

丙 食料及燃料：米 麵 糞 柴 魚 肉 蔬菜 鹽 油 醬油 糖 酒 醋 味精 明礬……

丁 文具：紙 筆 墨 圖釘 漿糊 粉筆 名冊 油印機 ……

戊 雜用品：輻重車 自由車 喇叭 鬧鐘 圍

旗 地圖 望遠鏡 樂器 獵槍 火  
油 蠟燭 照相機 手電筒 火柴  
面盆 肥皂 水船 指南針 救護箱  
……

## 2. 個人用品

甲 行李：內衣 毛毯 地布 旅行鞋 針線  
小刀 長襪 手巾 背囊 糧袋 手  
電筒 飯碗 牙刷 牙粉 鉛筆 信  
紙 信封 救護匣 郵票 火柴 草  
紙 繩 時錶 水壺 日記簿 斧  
湯匙 筷 木棍 警笛 別針 單雙  
旗 ……

**五·露營生活** ——童子軍的露營，是要撇棄日常的安樂，去嘗試餐風飲露，茹辛含苦的生活，正是要順應自然，於辛苦的工作中，尋覓許多適應環境的常識，智能，鍛鍊適應環境的體力，增進團體生活的道德，並且沐化於自然，要把勞働融化於快樂的生活中。露營前的種種準備和設施，露營後的種種整理和結束，都是為了達到這個目的而產生的。所以露營生活，是露營中最重要而最值得注意的。

在露營的各項事務籌備就緒之後，就可以準時出發。營地遠的可以乘坐舟車，地點近的，就不妨試用徒步前往，如果用具過多，可以僱車騾負載。但是，總要注意勞逸

的適度，倘因長途的跋涉，以致過於疲勞，反而會減少到達營地後的生活情趣，這是要特別注意的。

全體到達營地之後，就要照原定計劃開始架營和佈置，這最有興趣而富有實益的露營生活就此開始了。現在把露營的生活分述在下面：

1. 守紀律：童子軍露營，要聽從命令，要整齊有序，要絕對地嚴守營地的紀律。倘露營時沒有紀律，正如一盤散沙，一羣野馬，叫囂騷擾，終日飽食無所事事。其實，現代的中國，實在亦不需要這種不負責任的少年。我們所需要的能夠充分地表露着新中國青年的英爽風度，並且要有活潑潑地精神，祇要不妨礙我們應守的紀律。

隊員對於紀律的是否嚴守，可以在事前定明一種賞罰的辦法，在出發前就要公佈，使每一個隊員都知道。賞罰制雖有弊，但不能因噎廢食而竟棄置不用，但這種制度至少有下列諸項利益：

- 甲、用徽章制來獎勵，是極有興趣的，因為大家覺得還有許多專科徽章沒有得着。
- 乙、有具體的表記代表每種專科的作業。
- 丙、造成堅固的團結力。得着了團體的獎勵是莫大的榮譽。
- 丁、能夠給我們一個確定的標準，知道自己作業上的進步。
- 戊、能便我們多才多藝，心胸闊大。

- 己、有具體的表記給我們的家長看，家長見我們襟前或手臂上增加了許多徽章，立刻知道我們是進步了，當然我們是大家歡喜的。
- 庚、沒有得着徽章，不是不守紀律，就是作業上沒有進步，也就是我們的恥辱。以後我們要當心，要努力！

2. 作息時間：露營的時候，應該有一定的作息時間。但是日常的工作程序，最好能夠包涵下列各項：

- 甲、用膳的規定時間。
- 乙、游泳和水中的遊戲時間。
- 丙、康健與清潔的檢查。
- 丁、柔軟操，姿勢操，旅行，軍步，追蹤，偵察，測量，製圖，旗語，騎馬，划船，星象，採集標本等等。
- 戊、自由作息的時間。
- 己、童子軍技藝的講習。
- 庚、普通工作如露營技藝，清潔營帳，架營，營地烹飪，刀斧用法，生火，工程等等。
- 辛、遊戲如野火會的表演，野戰，遊戲表演等。

每次露營都有每次露營的用意，假設這次露營的性質是比賽或是考試專科徽草的，那末作息時間表上，除了每日例行的作息外，所有的時間就不妨完全放在比賽或考試內。如果是普通的露營，那就把關於野外活動的功課盡量地放入了。總之，要看每次露營的性質和環境來規定

作息程序。

下面是一個假定的作息時間表，用的時候，可以依照情形而參酌規定：

時間分配		作息事項
上 午	六時 六時十分 六時二十五分 六時四十分 六時四十五分 七時三十分 八時三十分 九時 十一時三十分	起身 早操 洗漱 整理服裝 升旗 早餐 整潔營幕 休息 作業 成旅行 午餐
下 午	一時 二時 四時三十分 六時 六時十分 七時 八時 九時	休息 或游泳 作業 自由作息 升旗 晚膳 營火 寫日記 熄燈

3. 分配警衛 營地的治安，完全仰賴於警衛的，尤其是夜間最重要。同時，警衛的目的，一方面固在照顧和防衛營地，一方面要養成童子軍的戒備和機警的精神。守衛的時候，應該注意下列幾點：

- 甲、守衛的分配，要以隊員的年齡長幼，體力強弱，和警衛區域的大小，勻分為若干班。每班各指定着擔任若干守衛的時間，列表公佈，使全體隊員依照實行。
- 乙、臨值守衛的人，服裝要整齊，在指定的守衛區域內，要精神貫注，忠于職守。對於所見所聞，雖為微細，也要加意審辨。如果遇了事情發生，自己能夠解決的最好，否則就要報告警衛主任或團長教練，以便設法應付。

4. 規定各種訊號：——長期及大規模露營時，各種訊號報告，是絕不能少的，因為一舉一動，都是依據訊號為標準的。報告訊號用金聲也好，木聲也好，總以全營地都能聽到為標準。金聲是用喇叭或鐘或鑼，木聲是用拆，革聲是用鼓。報時的方法，可以規定如下：

每四個鐘點縱一聲打到八聲，每半個鐘點打一聲，每一個鐘點打兩聲，每兩聲要連打。

半時(即三十分) ·

一時，五時，九時 ..

二時，六時，十時 .. ..

三時，七時，十一時 .. ..

四時，八時，十二時 .. ..

5. 營地衛生：健康的生活，是露營時應當切實

注意的，否則疾病叢生，失去了野外生活的意義。營地的健康生活可分為個人的和公共的兩種：

### 個人的健康：

飲食——(甲)按時進餐。(乙)不吃零食。(丙)食勿過量。(丁)食勿太快。(戊)食後不可有急烈運動。(己)禁食生冷。

潔淨——(甲)暑天當每日沐浴一次。(乙)清潔牙齒。(丙)飯前洗手。(丁)眼睛當愛護使不受損傷。(戊)耳鼻當清淨。(己)頭髮常洗。

排洩——(甲)每日大便一次。(乙)小便不可停忍太久。

運動——(甲)運動不可過久。(乙)運動時間，當在腦疲乏時。(丙)運動後當更衣。

睡眠——(甲)守時間。(乙)要睡足。(丙)空氣流通。

衣服——(甲)按時增減。(乙)勤於洗滌。(丙)要適體。

### 公共衛生

營地——(甲)當乾燥。(乙)日光充足。(丙)離市不太遠亦不太近。(丁)廁所清潔。(戊)水新佳美。

營舍——(甲)不遭大風。(乙)營門當朝東南。(丙)營舍不可太小。

炊事處——(甲)廚房與營舍隔離當遠一些。(乙)食



物種類不可太多，以少而可口爲上。(丙)當以煮的烤的蒸的食物爲上。(丁)污物廢物當埋入土內或焚化去。

廁所——(甲)每日沖洗。(乙)引入腐化池。(丙)大便處有蓋。(丁)臨時便所，用後，以土掩沒。

飲水——(甲)自來水亦當煮飲。(乙)井水當遠離腐化池。(丙)河水江水湖水亦可，但當煮飲。

6. 娛樂表演：在露營的時候，表演也是不可少的一項，因爲表演除了聯絡感情以外，並且可以消遣疲倦，增高露營興趣。表演的項目，可由各人盡量發揮，白晝以藝術爲原則，晚間營火時以談諧爲原則。露營生活裏的營火，有下列幾種益處：

甲、晚餐以後，睡眠以前，應當有一種正當的消遣，這種圍爐的娛樂，並加之以音樂，唱歌，故事，游技等，是比室內更爲有趣的。

乙、在營火的四週，幾塊石塊，好像做一個火爐的範圍。石塊烘熱了，在營火畢後，帶到帳中，可以做無火的暖爐。

丙、舉行營火，身體可以烘暖；同時營帳也可以受着一點暖空氣。

丁、野獸是怕火的。舉行營火，可以嚇走野獸，不敢來營地裏。

戊、把一天的廢物，都可以在營火完畢後，一齊燒去。

## [二] 營地的佈置

(圖一) 營幕的排列

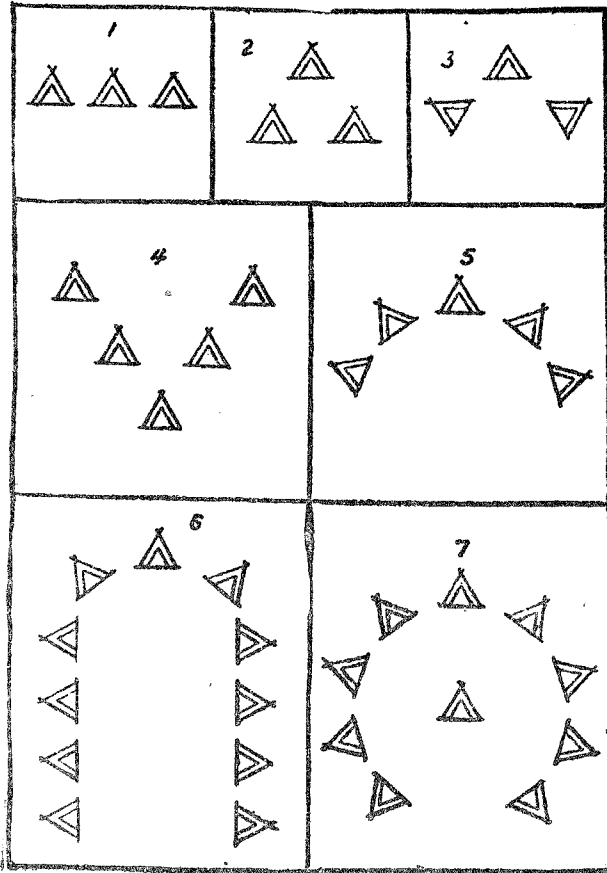

營地的佈置，可以評判童子軍露營的能力和經驗。因為營地的佈置，對於野外生活的安適，有密切的關係。如果稍不適宜，便會發生壞的影響，甚至可以招致大不幸的事情，所以必須要特別注意。

**一·營幕** ——在露營期間，最當注意的就是帳棚。因為我們在野外，帳棚就是我們的家庭，我們的臥室，我們的唯一庇護者。所以走到野外，其餘的事都是次要的問題，而第一個問題便是搭造我們的帳棚。搭造營帳的時候，要看營地的情形，作各種形式的排列佈置。總以適用整齊美觀為主，我們還可以隨時適應環境加以變換的。還有的時候，如果我們不喜歡聚在一起，也可以把各營幕散開在各處，這又是一種別具風味的佈置。

(圖二)

## 二·營門——

栽些棍桿，用繩聯絡，再點綴以其他的自然物也好。如果靠近樹枝，就利用來用繩縛穩，那更是一個壯嚴而別緻的營門，也能使營地生色不少（如圖二）。



## 三·圍欄——

營門紮好了，再在營地的四圍，用繩索軍棍做起圍欄，那就更有意思。這種圍欄，作為營區的疆界，也可以利用野外容易得到的材料，如樹枝，蘆材，籐，蘿植物等圍成。

**四·旗杆** ——大凡露營，我們應該把國旗或團旗升起來。旗杆的位置，最好是在營地中間，或在營門附近，或在營幕前面都可以的。如果沒有正式的旗杆，臨時用童子軍棍相接繫緊，可以做成一枝旗桿。

**五·司令營** ——在人數很多的露營時，除了睡眠的營幕外，要另外預備一個辦公的營幕。

**六·衛生營** ——在人數多的露營中，對於衛生的設備是應該特別注意的，所以也應該預備一個衛生營，把所有的藥品和救護用具，都放在裏面，好像一個臨時小醫院般。

**七·貯藏營** ——除了司令營和衛生營之外，所有食物和其他用具，應該另設一個營幕來貯藏。因為食物放在睡眠的營幕裏是不合衛生的。最好我們另築一個地坑，把所有的食物放在這裏面。更可以防止食物的腐臭。

**八·會食堂** ——吃飯的時候，最好能夠搭造一個簡單的食堂，或一個簡單的餐台，如果有營棚做食堂，

那就更好，這樣生活比較暢快些。

**九·通告牌和報時鐘**——通告牌可用布，木板，牛皮，或利用天然物做成，放在營門的近旁或旗桿下面。報時鐘可放在司令營前面，或警衛處，或旗桿下。

**十·其他** ——關於營地的佈置，方法很多，在中級訓練裏也講過。一個童子軍，如果對野外生活感興趣的，他對於營地的佈置，一定也很有經驗，並且可以利用思想發明種種巧妙而且美觀的點綴，但是我們很希望營地的佈置除必需者外，最好能利用天然物來裝置。

(圖三)

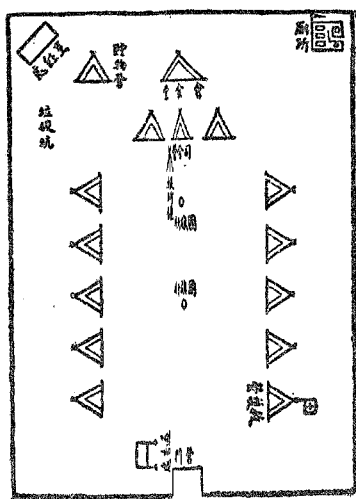

### [三] 野外生活的採集

在接近大自然界露營的時候，如果我們留意去觀察，去研究，非但可以增進知識，而且很有興趣的。我們要去研究自然，那末把許多動植物採集回來，製成標本，既可分析研究，又可以玩賞，更可以留作紀念。這裏有採集和製造動物植物和礦物標本的方法，大略地介紹一下。至於動植礦物的常識，我們已經在「自然」裏講過了。

**一·動物標本的採集製造法**——動物的種類很多，因為我們都是年輕的兒童，還談不到獵取獅虎猛獸，就是小的動物，也不是普通地方所能採集得到的。但是要捉到一隻小鳥，捉到一些昆蟲，却很平常的，如果採集回來之後，不妨製成標本。昆蟲標本採集製造法，我們可以試做一下，採集昆蟲，應該有下列的器具。

1. 捕蟲網， 2. 闊口玻璃瓶， 3. 鉗， 4. 剪刀， 5. 刀， 6. 針， 7. 採集箱，——昆蟲捕到之後，先把牠弄死，才能做標本。下面就是把昆蟲弄死的方法：甲. 用青酸鉀放在玻璃瓶裏面，把昆蟲放入，再把瓶口塞住，稍俾即死。乙. 用指壓胸部，亦可致死。丙. 把昆蟲泡在開水中，也可以死的。——把昆蟲弄死之後，用針從昆蟲身幹穿在硬紙或木板上，使牠硬化，就成標本了。

**二·植物標本的採集製造法** ——在露營的時候，隨地都有植物的。把植物採集之後，用吸水紙夾住，然後再用塊板夾上，用重的東西壓住，等到乾了，就成功標本。

**三·礦物標本的採集製造法** ——我們出去旅行，有時可以在無意中拾得許多有趣的礦物質，如開鑿道路，山巖碎石之間，時常可以發現到的，我們應當隨時去觀察，把許多奇特的礦石收集起來，也是野外生活的很好紀念品。

**四·採集標本常識** ——下面的幾條是在採集標本的時候應該有的常識。

- 甲、不認識的植物，切不可嗅或食，以防中毒，並且採集後，須要洗手。
- 乙、蝶蛾翅上的粉是毒的，切不可入眼中，以致受害。
- 丙、標本製好後，可把物的名稱，產地和採集日期，記載下來。
- 丁、採集後，應迅速製成標本，並且要分別儲藏妥當的處所。

# 旅行

---

## 旅行考試及格標準

1. 能旅行來回二十公里的路程
  2. 能繪製沿途草圖
  3. 旅行後能作詳細的報告
- 

## [一] 旅行的意義

童子軍是富於創造和開拓的能力，這種能力是往往從各種事物，加以精密的實地觀察而得來的。然而，如果見聞不廣，經驗缺乏，那就可以說是毫無成就的。古語有一句話：「行萬里路，讀萬卷書。」這個意思就是說多作旅行遊歷，可以得到學問智識。

遠足到高山深谷，叢林潺水的地方，這是人生最愉快的一回事。不只是可以吸收曠野的新鮮空氣，得着良好的運動，並且到一個地方，去看看不常見到的花草樹木，禽獸蟲魚，在學校裏課本上所讀着的，在旅行時候，都可以找得到寶物，平常我們旅行到名勝古蹟和博物館等類的



地方去參觀，也是因為「百聞不如一見」的緣故。

童子軍的生活，是提倡到野外去的。依着我們的體力和興趣，應該多造些旅行的機會，去享受他的好處。

一個高級童子軍，要能夠作一次來回二十公里的旅行，並且要將學過的製圖本領顯出來，繪製沿途的草圖，還要寫一篇詳細的旅行報告。

## [二] 旅行的種類

**一·數小時的旅行** ——抽出四五小時的時間出外遠足，當天回來。參觀名勝古蹟和博物館，或跑到高山深谷叢林潺水的地方，既可以吸收曠野的新鮮空氣，並且可以將學校書本上所讀着的花草樹木禽獸蟲魚等，都可在旅行的時候找到實物。

**二·全日夜的旅行** ——規定一晝夜的時間，所謂二十四小時的旅行生活。隨帶乾糧飲水，並選擇適當的休息或過宿處。途中要注意所經過的村鎮橋樑和其他的重要建築以及天然景物。能夠繪一幅簡易的地圖，並將途中所見所聞，寫一篇詳細的報告。

**三·昏夜尋路** ——事先接着路出圖，或路由的說明，能夠尋得距離十里外的目的地，還可以在昏夜中

籍着星象來推測方位。

**四·追蹤旅行** ——先派人至數里外的某地，沿途做就童子軍記號，然後派童子軍找尋記號追蹤而去。

**五·長期旅行** ——這種旅行，是繼續不斷有半個月的時間，甚至有數年以上的。這種旅行的方式，有徒步旅行，有自由車旅行，有舟車旅行，有飛機旅行。旅行的目的地有逕向一個地點的，有全省旅行的，有全國旅行的，有全世界旅行的。這種旅行的性質不外乎(一)考察某種事業(二)遊歷(三)探險。

### [三] 旅行的組織

關於旅行的組織，要看旅行的人數，時間的久暫等種種情形而定。除長期旅行外，其他各種旅行，祇要團長和小隊長負責，遇事命令隊員辦理就是了。長期旅行可分個人團體兩種。個人或三四人的旅行，這個無須什麼組織，只要大家隨時商量辦理就行了，個人當然是不成問題的。團體旅行的組織大致如下，但並不是每項都需要一個人去擔任，也不是每樣都用得着的，只要在決定某一種旅行性質時，而參酌情形就是了。

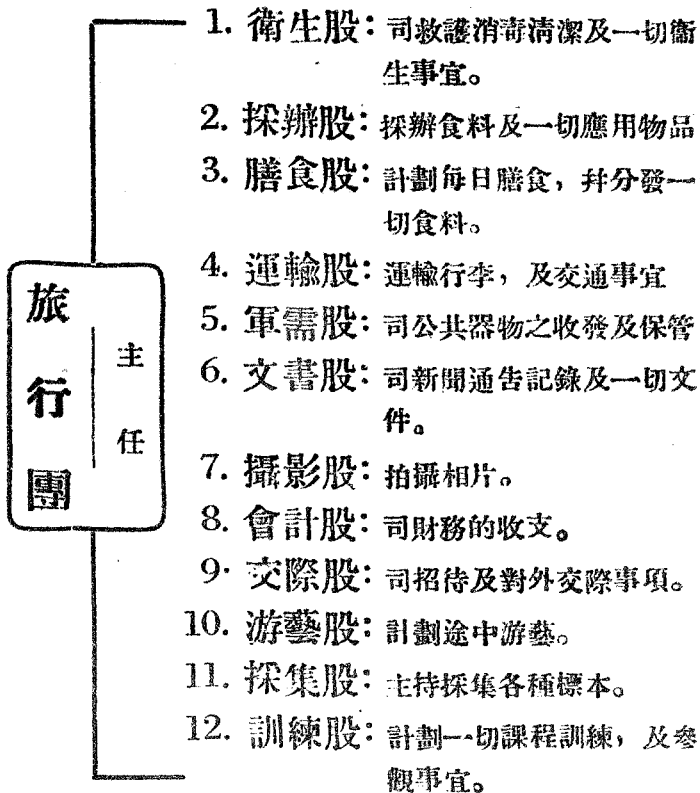

## [四] 旅行時的注意

1. 穿衣服要溫暖，在戶外受寒受熱，最足以使身體有害，只要在事前有準備，旅行確是一件極有益的事。
2. 旅行不宜穿新鞋子，因為新鞋總沒有舊鞋舒服。

鞋底不宜太硬，以厚而軟的，最爲適宜。

3. 在旅行出外以前，應當吃飽飲足，不然必須略備乾糧和飲水。

4. 此外如日記本，鉛筆，小刀，麻繩，救護用品等娛樂器具，照相機，搜集箱等，可酌量攜帶。

5. 旅途中要多找機會洗澡或洗腳，內衣褲襪，要時常調換。

6. 途中要注意衛生，免除雜食，三餐有定；睡眠要充足，午後應比午前多走路；不要作急激的長途行走，疲勞時即宜休息，不可使體力過於消費。注意體溫，預防感冒。

7. 旅行時，應該堅決自信，精神愉快；但千萬不要存疲勞畏懼的心理。行路三日，可休息一日。遇風雨或大雪，亦應停止前進。

8. 夜晚住宿，應注意旅館的環環及衛生狀況。

9. 凡事謹慎，對人和氣，遇有不測事件，要隨機應付，并隨時提防危險發生。

10. 途中多作記載，并將心得錄下，多搜集紀念品。

## [五] 旅行報告

旅行的目的和宗旨，既是要提高興趣，得些經驗，所以我們要能將旅行的經過，對團長報告出來。現在把應當報告的要點，摘錄如下：

## 一．關於出發前的準備

1. 擇定目的地及出發時日；
2. 指定工作；
3. 確定應攜帶的物品；
4. 確定同行者的人數及姓名。

## 二．出發目的地時所擇的路線

### 三 所經過的市鎮重要機關及建築物

——如公安局，救火會，醫院或醫室藥店，市政局，及電話處，飲食處等。

## 四．一路遇着的重要或離奇的事物

五．目的地一切情形 —— 如參觀遊覽及研究等。

## 六．回來的路線及經過情形

## 七．作過什麼扶助人的事情

八．這次旅行的缺點 —— 如時間太浪費，忘記攜帶物品，組織不健全等。

## 九．這次旅行所得的經驗

## 十．這次旅行所得的感想

# 工 程

---

## 工程考試及格標準

1. 能具有下列二項能力者
    - 甲、用童子軍刀斧造簡單用具
    - 乙、裝置電燈，電話，電鈴
    - 丙、裝置無線電收音機
    - 丁、架橋過六公尺的河面
    - 戊、搭一座高五公尺的瞭望台
    - 己、利用自然界的材料作露營的設備
- 

工程隊在軍隊中好像兩隻很有用的手，他的工作就是負責掘戰壕，架橋樑，裝軍用電話等等工程。童子軍在高級訓練裏面，也有工程一項，除了架橋樑搭瞭望台之外，還有許多是日常用得着的，如裝置電燈，電話，電鈴，以及無線電收音機等等，或是自己去學習一種小工藝等，學會一種手藝以後，一方面可以為大眾服務，又一方面自己學會一種有用的技能，是隨時可以使用的，在日常的生活中，也會感到多方面的便利。

## [一]用刀斧製造簡單用具

童子軍時常掛在身邊的刀和斧頭，除了用來切東西和劈柴外，還有許多用途的，我們不妨用刀斧做出許多簡單的用具。如做一隻小救護藥箱或製圖的用具盒，和營地坐的凳子等。還有許多的用具，隨自己的意思去製造的，因為用具很多，各人是喜歡各人自己去造的，在這裏似不必把每種造的講出來。因為童子軍會用他的兩個手，去充實他兩手的創造力量，開拓他的新生活，創造他的切需的智識技能，發明日常生活中應用的工具。那怕就是做一雙筷子，或一根木樁等，只要是親手做出來的，都比較有意思，有價值。

## [二]電燈裝置法

「電氣」在科學演進的現時代，人人知道很重要，尤其電燈一項，差不多熱鬧一點的市鎮鄉村，都有裝着，同時裝置電燈後，還有許多附帶利用電的地方，如電風，電爐，電熨，電鐘，無線電等等，都可使用，那末電的需要和我們發生的關係這樣密切，所以我們更不能沒有一些關於電的常識，

### 一.材料方面

1.皮線 —— 用單條銅絲，包了樹膠和織紗，塗上柏油質，挺硬而不易着濕，這就是裝置時的總線。

2.鉛皮線 ——用二根皮線並起來，再用鉛皮包裹，堅固而不易受雨露侵損，在接路線時間用。

3.花線 ——用多數細銅絲，再拿樹膠和紗包織，柔軟而移動便利，作每燈的垂線用。

4.保險鉛絲 ——是鉛和錫熔鑄製成，在電感到過重時，就會自動燒斷使電流中斷，不致延禍，這是在接路線和接火表線二處用的。

5.開關 ——略分三種：(甲)壁上單線開關，(乙)壁上雙線開關，(丙)燈頭開關，按需要而設備。

6.其他 ——如瓷管，掛線盒，燈罩，燈頭，燈錘等都要齊備，免掉臨時許多不便。

二.裝置方面 ——材料已經備齊，那末怎樣裝置，應當用圖說明如下。

1.接街線 ——街綫分正負二電，俗稱陰電陽電，用甲、乙、兩線接上兩街線後，用甲線經過保險線將兩線導入屋內，再接上鉛皮線。

2.接保險及火表 由鉛皮線導入，經過電度表到保險盒為止。從保險盒經過總開關後，然後接上佈置屋內的皮線，就可裝上燈頭(如圖一)。



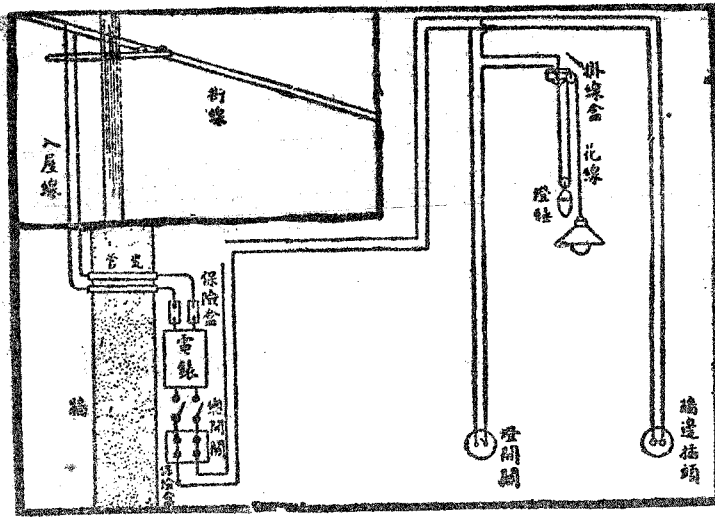

(圖 一)

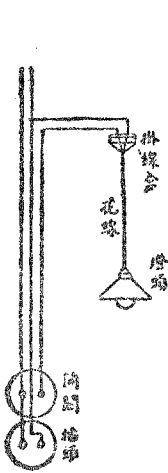

(圖 二)

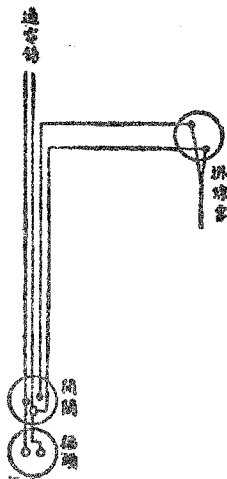

(圖 三)

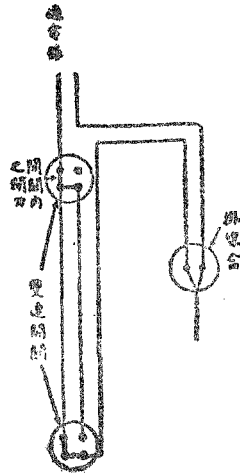

(圖 四)

圖二和圖三是各種接線方法。

圖四是在兩處不同的地方啓閉電燈接線法。

**三、防止觸電危險** ——電固然能幫助我們不少的地方，可是觸電是很危險的，甚而有觸電而死的，所以不能不把幾點要緊的避免方法說一下。

1. 總開關 ——電度表之下保險盒之上有總開關兩個，一個是關正電，一個是關負電，如關了正電，那末負電仍舊有的，換句話講，關了負電，正電也有的，所以除不得已外，正負兩電都要關掉，那末屋內所有電線完全沒有電了，這時修理或裝置都無危險發生。

2. 牆壁插頭 ——應當裝置得比較高一點，因為牠露着的兩孔就是正負二電，是很危險的，尤要注意小孩的玩弄。

3. 單線開關 ——開關電燈用的，除雙開關外，都是正電或負電的單線，就是偶然觸電，也沒有什麼害處，至多麻一回，最好在修理局部開關的時候，把所屬的燈泡卸去，使兩電不流通，就無危險。

#### 4. 預防觸電

甲、不使正負兩電，間接或直接碰着。

乙、在裝置或修理時宜站在木橙板上，不能同

時拿住，兩電線端。

丙、鐵牀上不宜裝開關，因鐵能簡接傳電很危  
丁、險。電線結起來的地方，不要使銅絲露出  
來，宜用絕緣膠布包好，否則有惹起火警的  
可能。

### 〔三〕電話裝置法

電話有多種，構造的要鍵就是聽筒和話筒，現行的自  
動電話，組織更麻煩，這裏地位有限不必詳細研討，不過  
軍用電話比較和我們的關係大一點，不能不明白的。

軍用電話是低用於甲乙兩方直接通話，不像普通的  
電話是應付多方面的，如果有甲、乙、丙、丁四處裝置，那  
就要用轉接的方法了。

1. 兩方直接通話的時候，拿起聽筒，對方就可以知  
道而直接通話的。圖解如下：

(圖五)

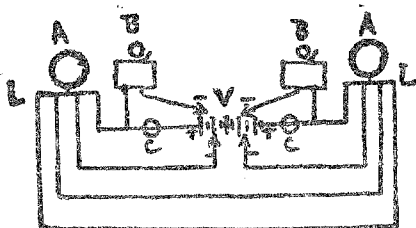

- A. 兩方聽筒
- B. 兩方電鈴
- V. 90V 電池
- C. 兩方按鈴鍵
- L. 聽筒線
- 十. 接正極
- 一. 接負極

2. 轉接的方法，可在牆邊設立接線處，內有螺絲數

枚，它的接法如下：

- 甲、先把L'和L''接通對方電話的線。
- 乙、E 接地線(此線有時不用)。
- 丙、EB接分路電鈴，接時把跨在兩螺絲的銅線取出，將電鈴線接上。如果不用鈴時，銅線仍要接上。
- 丁、乾電池要接在機內兩根空線頭處，或是兩枝沒有線接上的螺絲上(如圖六)。

(圖六)



要注意聽筒和話筒中間有一彈簧(但有時不一定有)須要搓緊，才可通話。談話完畢就要把聽筒放回架上，這樣下次還可再繼續通話。

## [四]電鈴裝置法

電鈴裝置法，比較上容易得多，所用的材料也很簡單，電鈴線，按鍵，乾電，等幾樣就可以了。

- 一、裝置法 —— 1. 一鍵一鈴法(如圖七)。  
2. 多鍵一鈴法(如圖八)。

(圖七)

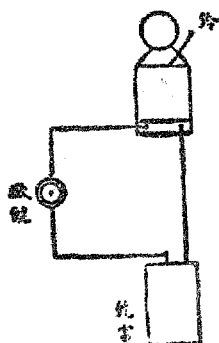

(圖八)

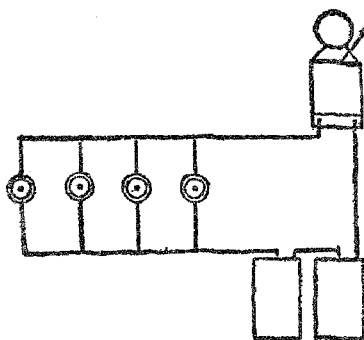

**二·接電法** ——用乾電的時候，覺得電力不敷，那末可以拿多數乾電接連起來，譬如一個電池是1.5Volt，那末二個電池就等餘3Volt，假使再多加幾個，不是電力又增加了麼，接法參照(圖七)。

## [五]無線電裝置法

無線電的研究，可以說沒有終止。從真空管發明，成功以後，對於礦石機好像是淘汰了，但我們能夠把礦石機精細研究和改造，那末得到的成績也會使我們驚奇的。

**一·礦石機置配法** ——礦石機的弊病太多太簡單也是一個重大原因，照圖九因為試驗比較成功，所以來介紹一下。

(圖九)

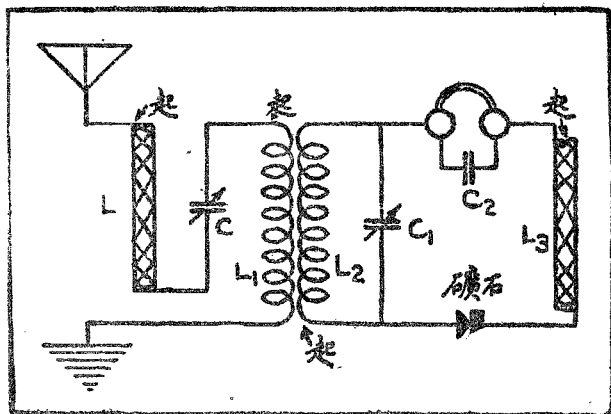

L₁L₃ 兩個二寸直徑十一齒蛛網線圈。用26號雙絲包線，L₁繞60圈，L₃繞40圈，各與L₁L₂相離 $\frac{1}{2}$ 吋，L₁L₂是二吋半徑旋轉線圈，L₁是固定圈，用34號雙絲色線分兩組繞成72圈，L₂是動圈，照L₁繞法，用26號線繞24圈。礦石揀用導電率1:2，阻電率1:60，C₂是.0001固定儲電器，C₁，是23片小形可變儲電器，「起」是各線電的起端，將上項各件照圖配置，牠的成績一定超過一般的礦石機。

**二.三管來復機**——一燈和二燈機都可照此線路裝設，四燈五燈……機，費用貴得多，手續也比較繁雜一點，這裏不必說及，可參閱專書，現在我們來設計一座較好的三極管收音機，可以照圖十佈置。

(圖十)

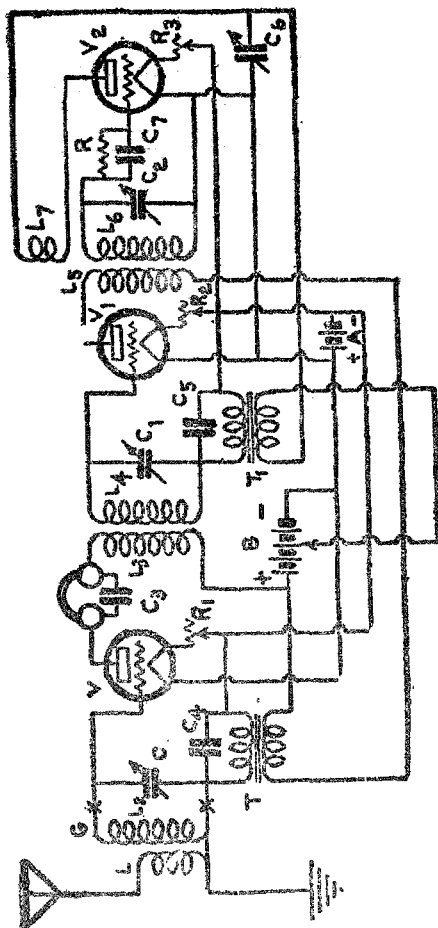

L, 24 圈16, 20, 24, 出三個線頭, L2, 26號線66圈, L3, L5, 26號線24圈, L4, L6, 全L2, L7, 26號線漆包線38圈, 550 蛛網線版七枚, C, C₁, C₂, 均.0005, C₃, .001, C₄, .0005, C₅, .0005, C₇, .0001, R3 meg VV₁V₂ A409, R₁R₂R₃ 均30歐姆, A 4.5 V, B90, × × 裝雙插口以使用環狀天線TT₁ 413, G 接短天線, 如能夠按圖裝設, 牠的效力不下於五極管機。

**三·天線裝法** —— 收音機成績好不好和天地線很有關係, 所以位置方面要選擇裝法要密切。

(圖一十)

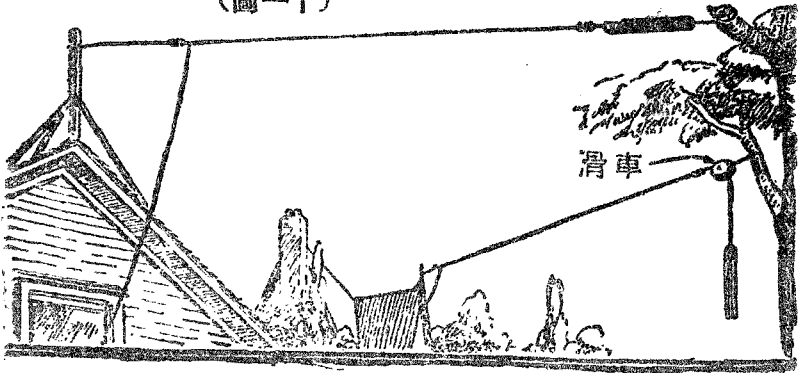

1. 避免樹或任何物體接觸。
2. 離屋面三尺至七尺。
3. 不要靠近帶電流的線。
4. 線桿四週用鐵索拉緊免被風蕩動。
5. 天線兩端均用絕緣子引入線不被彎曲。



6. 感應天線(用單根電燈線)多危險。
7. 環繞天線，取牠便利，頂好室內用製法如下，五尺平方，用18號絲包線繞10捲，各捲距離 $\frac{1}{2}$ 吋，

(圖十二)

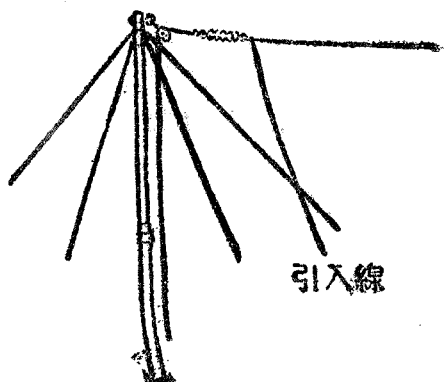

(圖十三)

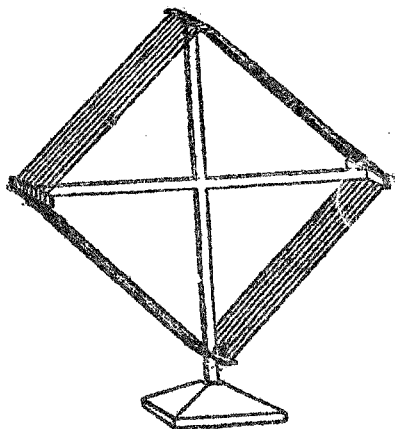

## [六]架搭橋梁

童子軍在野外遇着河流，可以利用竹桿木板和繩索等建築一座臨時的橋，通過河面。這種橋梁，也可稱做輕便橋，因為是暫時的性質，所以它的方法要極簡便，如果練習純熟了，祇要很少的時間，就可以架成。現在把最簡單最普通的方法寫在下面：

一、繫橋架的兩個結 —— 童子軍架橋時，要把竹桿或木棒等繫縛，這個繫縛所用的結有兩種，一種是方結，一種是十字結。凡是兩個竹桿或木棒要交叉連繫在一起，都可以用這兩種結來繫住，並且是堅牢不脫。

1. 方結 —— 用在兩枝竹桿或木棒繫在一起而成十字形的時候。繫法先用繩端縛一個雙套結在甲桿上(如圖十四)；然後把乙桿架在雙套結上方而成一個十字形；把繩身長的一端自雙套結處向上由乙桿右邊上面經過，向下左方橫繞過甲桿底，再向上經乙桿的左邊上面，向下右方橫繞過甲桿底，再向上(如圖十五)，這樣完成了一匝以後，重復照樣共繞三匝(如圖十六圖十七)。線圈的排列，要由外面漸向內側，排列要平整，繞時要用力，越緊越好。四方形繞成之後，續把繞在適當地位繞到甲乙桿的中間，再緊繞三次，用力收緊，然後在適當的桿下打一雙套

結收束，完成了這樣的方結(如圖十)

(圖十四) (圖十五) (圖十六) (圖十七)

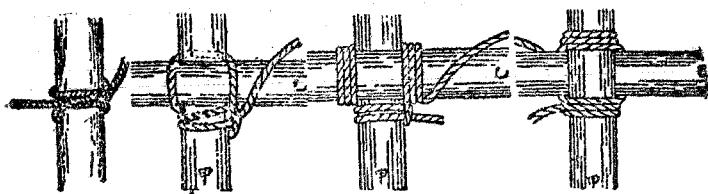

(圖十八)

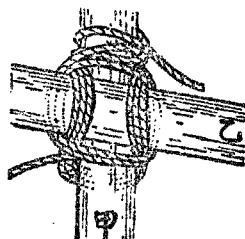

2. 十字結 ——用在兩桿交叉時結在交叉處的。

結法先在兩桿交叉處，繫一繫木結(如圖十九)。把繫木結拉緊之後，將繩依着自左至右的方向，把繩在兩桿交叉處連繞三次，繞時要依着順序(如圖二十)；然後繼續依着自上而下的方向在兩桿的交叉處繞三次，這樣就成十字形了(如圖二十一)。十字形繞成之後，再把繩繼續在兩桿的中間連繞三圈，拉緊後在適當處打一雙套結收束，這樣就完成了十字結(如圖二十二)。

上面的兩種結都明瞭後，此外所有的手續就便當了。

(圖十九) (圖二十)

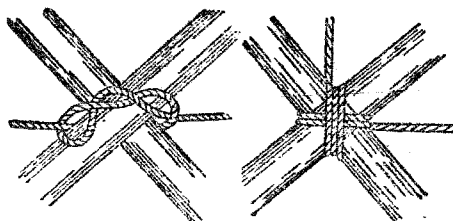

(圖二一) (圖二二)

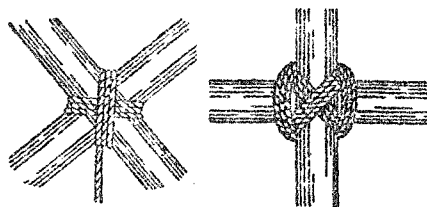

**二·橋基的架法** —— 先選擇較粗的竹桿四枝做橋脚，兩枝做橋面橫桿，還有四枝，比較小的竹桿做橋架的十字架。橋脚長短，可測河底的深淺和兩岸高底而定。橋面的橫桿，又依橋面的闊狹而定。普通橋脚長約二公尺半，橋面闊一公尺半，橋面橫桿比較橋底橫桿大概三與四的比較。至於十字架的桿，可依橋脚長短而定。材料配齊了，就開始架成兩個四方十字架(如圖二十三)。紮時

要注意：除了十字架中的交叉處用十字結外，其餘都用方結的。等兩個四方十字架架好後，把這兩個架子紮合起來，把兩根橋面橫桿紮在一起，兩根橋底橫桿分開約一公尺半，再架上橫桿兩枝紮緊，就成功一座橋基了（如圖二十四）。

（圖二十三）

（圖二十四）

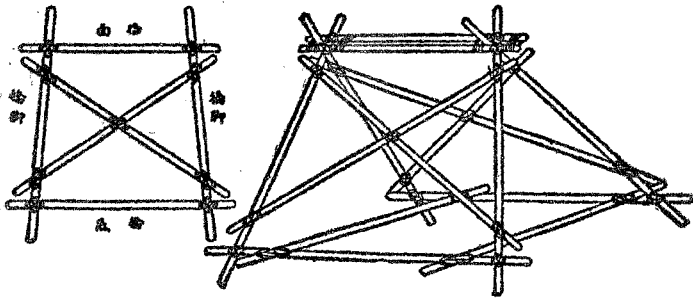

**三·橋面架法** ——橋脚架好後，用粗長竹桿四枝，分做兩面橋面，長竹桿的一端架在橋基上，另一端架在岸上，鋪上木板，用繩紮緊（如圖二十五，圖二十六）。這樣整座橋就架成功了（如圖二十七）

(圖二十五)

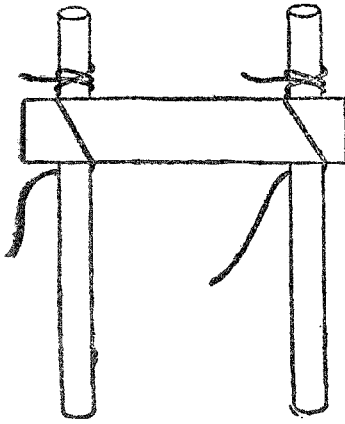

(圖二十六)

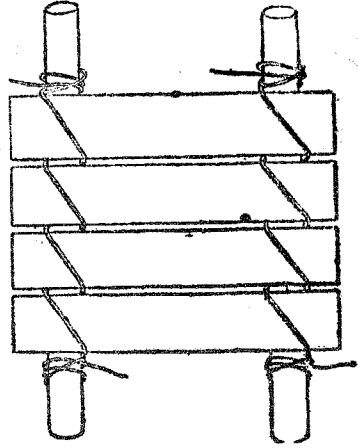

(圖二十七)

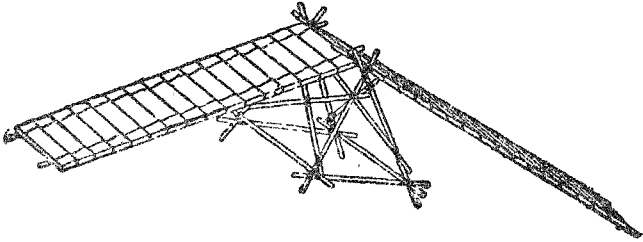

架橋時最好有八個人同時分工合作，每四個人紮半個橋腳，這樣，動作就很快，時間就可減省了。如河面太闊，一個橋腳不夠，那末，可做幾個橋腳，如法架上橋面木板，做成一座長橋（如圖二十八）。

(圖二十八)

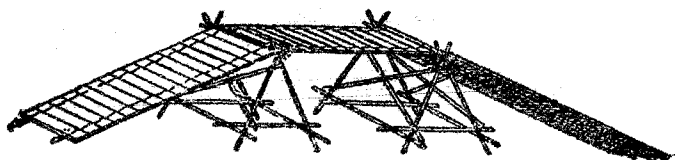

## [七]架搭瞭望台

(圖二九)

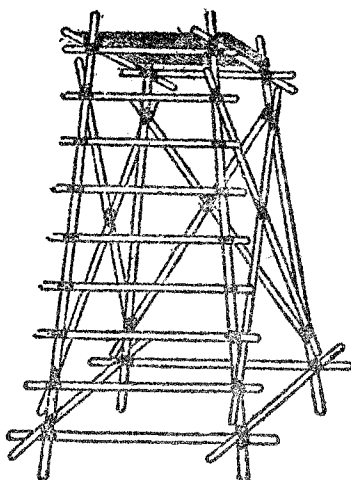

熟習了架橋的方法，架起瞭望台來，就很容易了。因為瞭望台的架法和架橋法是很相像的。架瞭望台時，也先把兩個長方十字架紮好，然後把這兩個長方十字架，用上下橫桿接住，再紮上支持長方十字架的橫桿，這樣，就紮成了瞭望台的架子。然後，用木板舖在瞭望台木架的上端

曳起，使瞭望台直立即成。

## [八]利用自然界的材料

聰明的童子軍，在露營的時候，祇要稍稍運用一下腦子，很可以設法去創造一些新的工具。在大自然界裏，有很多的材料可以給我們建造營房和各種的用具。下面各圖，就是其中的數種舉例（如圖三十）

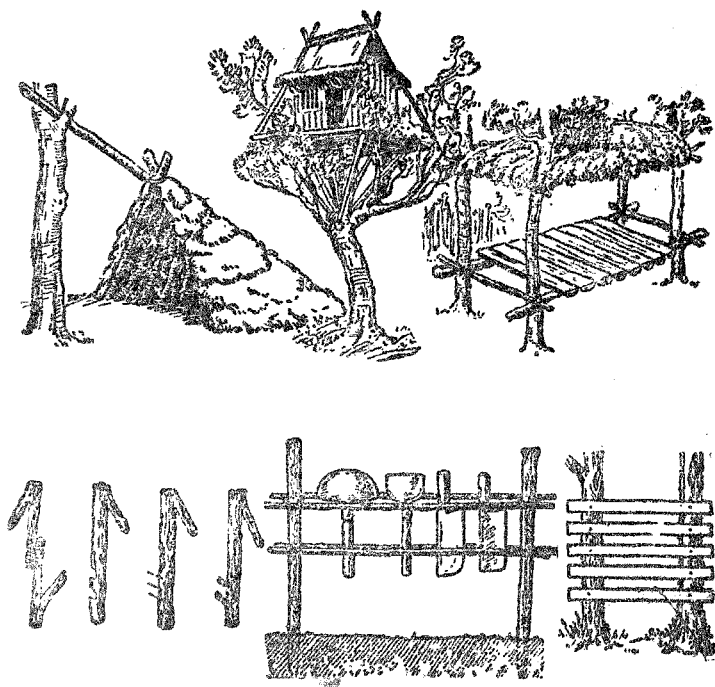



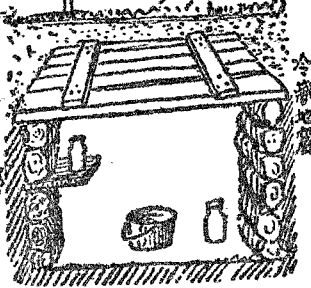
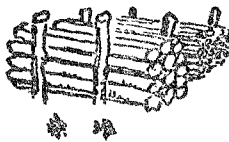
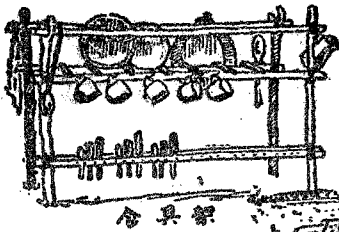

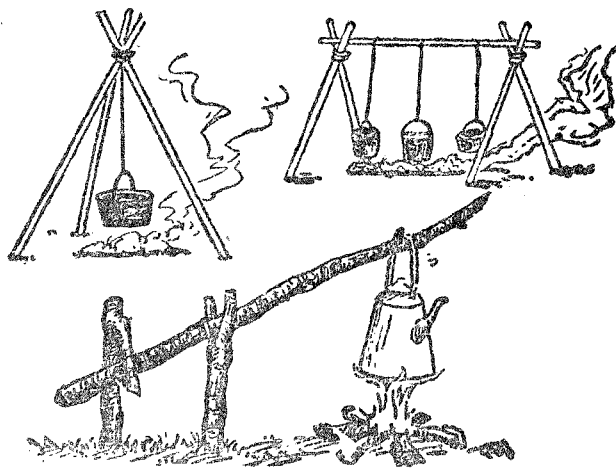
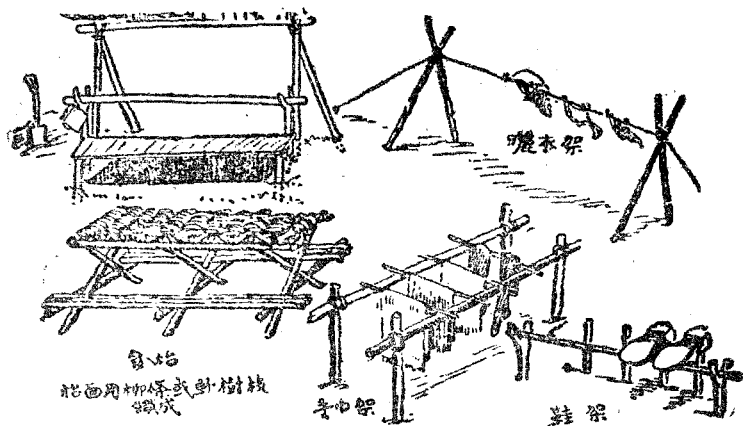

# 訓練初級

---

訓練初級考試及格標準

1. 能訓練兒童三人而有一人初級及格者

---

## [一] 訓練初級的意義

在你獲得高級徽章之前，必須要訓練三個新入伍的兒童，使他們將初級課程——考試而至少有一人完全及格能夠取得初級徽章為止。

在你中級徽章已經很光榮地佩帶在身上，而正在高級的路途中急進的當兒，回過頭來再整理一下初級課程，自然是非常容易，如同讀完四書五經之後，再來溫習「人之初」，這時不必翻開書本，便可以順口如流的背誦出來。這樣對於教授一個初級的童子軍，又有甚麼困難呢？但是你須要注意，你的目的並不只是使他曉得童子軍各項課程，而是要訓練一個初入伍的兒童，使他在童子軍的階梯上很穩健的，快活的，一步一步的前進，在品格方面，技藝方面，體魄方面，漸漸具有童子軍的模型，如果這樣，這一

項工作便不像你理想中的那樣簡易了，你必須要費一些思想，編定一個精密的工作計劃；如果稍為忽略，不但你自己的工作要歸於失敗，同時使你所訓練的兒童建立一個不穩固的基礎，難望進展，一遇動搖，便要跌倒了。

## [二] 訓練時的注意點

過去在你底有經驗的教練或是隊長方面，想你曾領略到許多訓練心得，不妨將這些有效力的方法，盡量採用，其餘，要多多參考書籍或是向人請教，現在將訓練時的注意點，寫在下面，作為參攷，或者會對你有些幫助。

一·怎樣招待——當一個兒童初入伍，小小的年歲，對於團員們還都生疏，團內一切規則，事務，多不明瞭，這時他存着一種畏縮的心理，你要幫助他，一切不明瞭的事要詳細的向他解釋，引導他參加團體的活動，或是遊戲，這樣他對於你很自然的發生親密的情感，和信仰的心理，此後一切訓練便很容易使他接受了。

二·心理的迎合——在他們剛加入童子軍的時候，他們心中所想望的是童子軍的技藝，遊戲，和各種有趣味的活動，這樣雖然有各種重要的理論，可以暫時放在一邊，第一步先要引起他們的興趣，當他們很高興走入了童子軍的門徑，渴望求知的當兒，再依照你所定的計

劃，將各種理論逐漸的貫輸給他，假使在起始便講解許多理論，這時他們並不會預備接受這些東西，自然是不合乎他們的口胃，這樣不但足以冷淡他們的熱心並且使他們對於童子軍生活發生一種畏縮懶倦的心理，這是應當極力避免的。

**三·課程的編配**——教授課程，並不似將這一桶水傾注在另一只空桶中那樣簡省，也不是將你所知道的完全講出來就算了事。這樣你必須要用一點腦想，將教授的科目，同時作一個妥適的編配。你要知道兒童的心理，是好改變，而惡保守，好動而惡靜的，他們喜歡時常變遷環境，絕對沒有耐力對於一件事，或是一個地方，保持過久的時間。這樣教授課程，就要常常給他們變更新的科目，一種課程至多不要過半點鐘的時間；教授的地點，也要常常遷移，這一種練習在室內，另一種便到室外去；這一種在學校，另一種或者就到野外去。總之使他們的精神，時時感到新的煥發和興趣。訓練一個初級童子軍，猶如引導一個初次到杭州的人，去遊覽靈隱寺：在旗下營出發時候，你就要指點給他馬路兩旁各大商店的名稱，並且談一談本市各項的名產；及至湖濱，又要遙指湖心的幾個小島，那一處是關帝廟，那一處是湖心亭，那一處是三潭印月；轉過頭來，又要談談各間高大的旅館；在說話的當兒，不知不覺已是走上白堤，將頭轉向右面，便又望到高聳山巔的保叔塔，前進更有蘇小墓、西冷印社，岳廟

玉泉寺各處名勝。每到一地之前，你先指示他要去的地點，他便懷着一個新的期望，很高興地，迅速地，向着目的地進行。及至走入了這個新環境，他便很細心的去觀賞一切景物，不須你去引導，他絕不讓一件微細的東西漏過他的眼簾；這時他渴望知道一切，你雖然很不經意的向他講解一次，他便銘刻腦中，終生不會忘記，時時被新的期望所吸引，新的環境所煥發，使他很迅速的經過了飛來峯，轉入寺門，進到大殿；到這裏就似已獲得了初級徽章，現時或者已經流汗了，氣喘了，但是他絕不肯停留，便直向豁光的山路走上去。雖然日間行了這些路，及至返來，精神仍然是興奮的，不會感覺疲憊並且還在準備着明日早起，向着南山崎嶇的路上去奔走呢。假使在第一日只是單調的直向靈隱進發，即使是以車轎代步，在這樣沉長的途徑上，不至半路他的精神便要疲憊不堪；即使達到目的地，也沒有心性去領略一切，那能期望他再向前進展呢。

#### 四·比賽的方法

兒童富有好勝的心理，你可以利用他們這種心理去促進他的工作。如果新入伍的隊員，亦只是一個，在每樣工作學習之後，便使他們一齊比賽；先找出每隊中最好的一個，同最壞的一個，然後各隊中最好一個彼此競賽，找出全體中的優勝者，各隊中最壞的一個再競賽，找出全體中的劣敗者；這樣由他們好勝心的驅使，使他們不得不努力奮勉。

## 五·將訓練融洽遊戲中 —— 兒童的心理

是好動而惡靜的，如果你讓他靜坐在一個地方，無論你講論的怎樣生動，有趣，他總是有些厭煩不耐，所以最好將你的訓練工作盡量的融洽在遊戲當中。因為兒童是最喜遊戲的，對於他們興味濃的事情，你無需催促，他自然可以領受。遊戲是訓練童子軍最緊要的一種工作，牠不只可以增加兒童們的興趣，易於領受各種訓練，並且可促進他們身體的發育，養成愛羣，合作，活潑，機警，服從，勇敢，各項美德。

## 六·遵守規律 —— 十二條規律便是童子軍的靈魂

，如果一個童子軍不能遵守規律，無論他穿的制服是多樣整潔美麗，佩帶的徽章是如何的多，可以說是一個沒有靈魂的童子軍，也可以說他完全不是一個童子軍。我們訓練的目標是要使他成爲一個活躍真實的童子軍，而不是要雕塑一個美觀的木偶泥佛；這樣，對於規律，就要十二分的注意。將這幾條規律，詳細地解釋清楚，深深的貫入他底腦海中，立爲主宰，使他的言行時時刻刻都遵奉着牠的意旨，不至違犯。

## 七·善行 —— 童子軍有一個信條，便是：「日行一善」

，牠的意思並不是限定每日只作一件善事，就算滿足了，乃是要盡量的找機會多作善事，但是最低的限度，

必須要有一件才可以。所以在他每朝穿制服的時候，必須將領巾的下端，打一個圓結，名叫「善行結」。像那樣美麗的領巾，應當使牠很平展地飄蕩在胸前，才現得雅觀；現在將它却作成一個圓形球在胸前搖擺激蕩，是多樣不雅觀、不舒適啊，因此精神總得不着一刻的安甯。這樣，就讓他終日的過去麼？我想一個愛美愛善的兒童絕對是不甘心的，他就要趕快地去找一件善事作。善事既已做完，急速將這個圓球除去，領巾重新變為美觀，這時他底心也變為輕鬆快活的了。

一個兒童年紀青小，力量薄弱，又何必勞費他的心神去作於人沒有多大補益的事呢？但是我們的目的並不是要求他在這個時期中建立何種功業，而是要使他養成童子軍的精神，將來走入社會，本着這種精神，時時刻刻在努力去為祖國，為國家，為人類，去謀幸福。

「善行」雖然只是一件不足輕重的小事，但是童子軍的生命，同精神，却寄存在這裏邊；牠好比是一粒小小的種子，沒有它，便不能生出高大的植物，美麗的花卉，同甜蜜的果實，這一項工作較比全個的初級課程更為重要。在你教授初級課程的時候，同時要嚴格地履行這一項善行的工作。

**八。訓練者自身的修養** —— 因為你是一個引導者，如果你自己走入歧途，被引導者便絕對沒有達到目的地可能。這樣，在你自身必須有相當的修養，然後：



你的訓練才有成效。

**九·搏得信仰心**——訓練新隊員必須先搏得他們的信仰心，然後你對他所講的話，才有力量。如果他對你沒有信仰心，你的訓練無論是怎樣好，他始終懷着疑慮的心理，這樣便絕對沒有成功的可能。所以你必須要保持自身光明磊落，處事公平無私，待人，接物，要親愛精誠，努力向上，這樣，新隊員對你很自然的起一種欣佩服仰的心理。

**十·領導而非驅策**——隊員入伍未久，對於一切尚未明瞭，你這時要站在他的前面，顯示給他一條光明的路徑，同遠方美麗的景緻，用豐富的樂趣，誘掖着使他一步一步地前進；但不可立在他的背後，用嚴勵的命令，驅策着他，這樣辦法祇能施諸牛馬是最有效力的，但用來訓練童子軍是絕對不適宜。

**十一·尊重他的意志**——事事要使他盡量發表他的意見，且不可強以自己的主見，作為他的意志。你的責任只是一個領導者，不能使他成為同樣的第二個你，你指明一條路徑讓他自己去走，如果他錯誤了，再同他詳細解釋，使他覺悟到錯的所以，自己轉入正途。

**十二·要明瞭他的心性**——各個年齡有

各個年齡的心理，每個兒童又有每個兒童個性；所以訓練童子軍第一步要先明瞭他的心性。如同一個縫衣匠，在他裁製衣服之前，必須先將那人身體各部的尺寸，詳細的量出，然後做出來，才適合身體。你不能用你的理想，裁製一件衣服，便以為盡合天下人的身體。要明瞭一個兒童的心性，必須經過縝密的偵察，設法除去他的面具。因為他的一切，都遮蔽在面具的後面，你是無法可以望到的，如果你將他的面具輕輕移開，一切都明顯地呈在你目前了。要除去他的面具，第一步你自己先要有一副真誠的面目，使他信仰你，親近你，要時常引導他遊戲，散步，和談話，慢慢的他便沒有一件事向你隱瞞了。

「人心不同，如其面焉」，人的心理既然各不相同，那麼在訓練方面也就不能製定一個適當的標尺。這樣，你訓練童子軍要先觀察明瞭，然後依照他的心性，製定一個訓練方案，依照程序，在童子軍的路上一天一天的上進。總之應當要效禹王的治水，因勢利導，使他在正當的途徑上，努力進展，切不可用防範堵截的辦法，不然所得到的結果只是失敗。

# 童子軍組織法

---

## 童子軍組織法考試及格標準

1. 知道中國童子軍的組織系統
  2. 知道童子軍團部組織法
  3. 知道各級登記條例
  4. 知道童子軍的國際組織
- 

## [一]中國童子軍類別

**一·童子軍** ——凡中華民國兒童，年滿十二歲，志願接受童子軍訓練而得家長許可者，均得加入為中國童子軍。

中國童子軍分為初中高三級，各級資格，須依照規定之各級訓練標準及專科標準經考試及格後，方始取得。

**二·女童子軍** ——凡中華民國女子，年滿十二歲，志願接受女童子軍訓練而得家長許可者，均得加入為中國女童子軍。

中國女童子軍分爲初中高三級，各級資格，須依照規定之各級訓練標準及專科標準經考試及格後，方始取得。

**三·幼童軍**——凡中華民國兒童，未滿十二歲，志願接受幼童軍訓練而得家長許可者，均得加入爲中國幼童軍。

中國幼童軍分爲前後兩期，各期資格，須依照規定之各期訓練標準經考試及格後，方始取得。

**四·青年童子軍**（原稱羅浮隊）——凡中華民國國民年滿十八歲，志願接受童子軍訓練者，均得加入爲中國青年童子軍。

中國青年童子軍團團員應具備下資資格之一種：

1. 凡童子軍年滿十八歲而修畢三級課程者；
2. 凡青年品性端正，體格健全，志願接受青年童子軍訓練經考試及格者；
3. 凡履行童子軍服務員登記及格者。

註：——中國青年童子軍訓練標準，尚未規定公佈。

**五·海童子軍**——凡中華民國國民年滿十五歲以上修畢中級童子軍課程經考試及格，身體健全經醫師檢定合格，并得家長之允許，而經團部考查認爲對水上生活富有興趣者。

中國海童子軍分爲初中高三級，各級資格，須依照規

規定之各級訓練標準及專科標準經考試及格後，方始取得。

## [二] 中國童子軍的組織系統

### 一·中國童子軍管理機關之組織

——中國童子軍總章第六章——

#### 第一節 中國童子軍總會

##### 第一項 會員

第十四條 下列各項人員，經過正式之手續，得為中國童子軍總會會員，其資格責任及入會手續等另定之。

- 一、直接參加中國童子軍事業者；
- 二、以精神與物質贊助童子軍事業者；
- 三、熱心社會事業，德隆望重，堪為兒童表率者。

##### 第二項 會長及副會長

第十五條 中國童子軍總會設正會長一人，副會長二人，由中國國民黨中央執行委員會選任之，正會長之選任，以曾任國家最高職務者為限。

## 中國童子軍組織系統圖

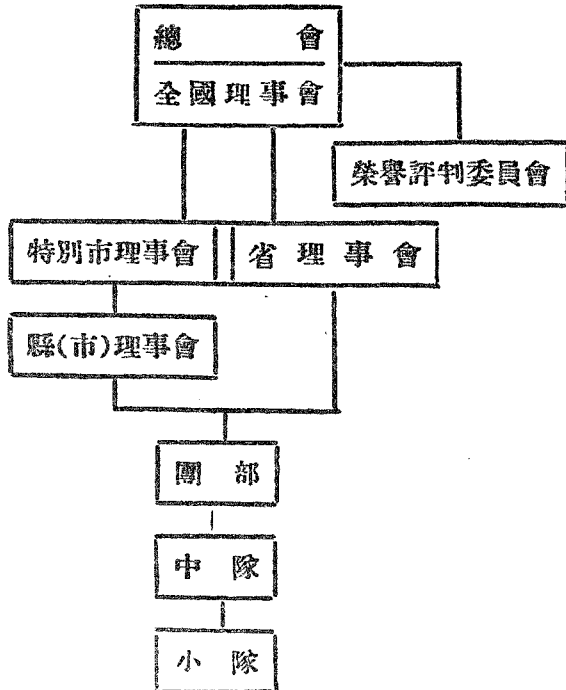

正副會長均為榮譽職，不負會中行政事務之責任。

第十六條 正會長為中國童子軍之最高榮譽領袖，其任務如下：

- 一、領導中國童子軍；
- 二、領導本會會員發展各種事業；

- 三、對外代表總會及中國童子軍；
- 四、檢閱全國童子軍；
- 五、贈給各種榮譽證章。

第十七條 副會長襄助正會長發展本會事業。

### 第三項 全國理事會

第十八條 中國童子軍全國理事會之理事，由各省市童子軍理事會就會員中各推選一人，教育部就會員中聘任十人充任之，第一屆全國理事會理事由教育部就合於本總章第十四條所列舉各項資格之一者中遴選十五人，呈請中國國民黨中央執行委員會核准後聘任之；

第一屆全國理事會理事任期為一年；

全國理事會理事選舉規則另定之。

第十九條 全國理事會由理事中互選一人為理事長。

第二十條 全國理事會遵照中國童子軍總章之規定確定有關中國童子軍計劃方針規則章程等。

第二十一條 全國理事會互推常務理事四人，輔助理事長處理會務。

第二十二條 全國理事會理事任期定為三年，每年改選三分之一，每三年舉行總選舉，得連選連任。

第二十三條 全國理事會每六個月開會一次，有必要時得由理事長召集臨時會。

### 總會組織系統圖

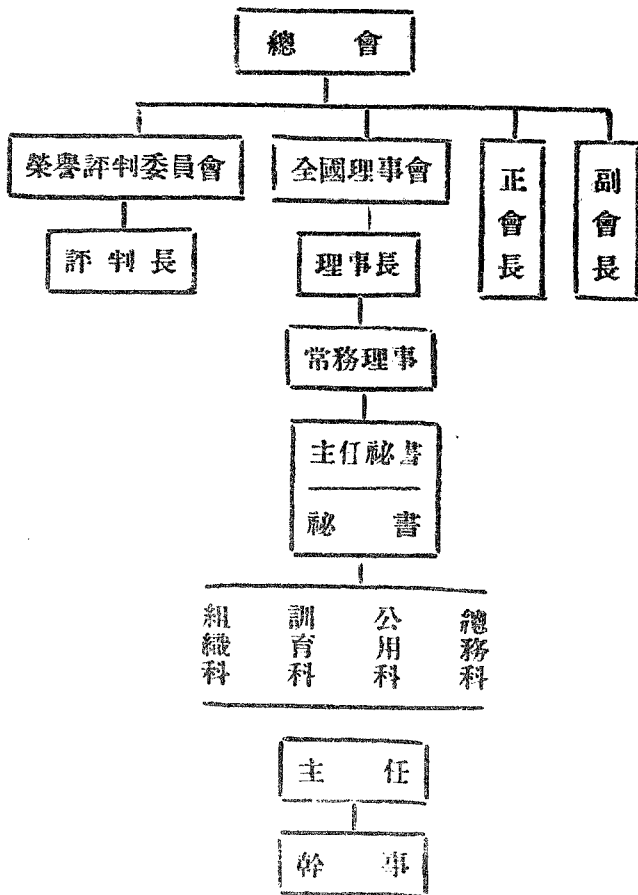



- 第二十四條 全國理事會理事，不受俸給，並以不在童子軍事業中擔任有給職務者充任為原則。
- 第二十五條 全國理事會內設祕書處，秉承理事長暨常務理事之命，辦理總會事務。
- 第二十六條 祕書處設主任祕書一人，祕書二人，及訓育，組織，公用，總務四科，主任祕書及各科主任，經常務理事推薦，由理事長委任之。

#### 第四項 榮譽評判委員會

- 第二十七條 中國童子軍榮譽評判委員會，由理事長聘請熱心童子軍事業並為國人素所景仰者五人至九人充任之。
- 第二十八條 中國童子軍榮譽評判委員會，由榮譽評判委員中互推一人為評判長。
- 第二十九條 中國童子軍榮譽評判委員會，執行一切有關榮譽之審查與評判。
- 第三十條 中國童子軍榮譽評判委員會，得視事務之輕重，由評判長召集臨時會議或用通信法商定。

### 第二節 省市理事會

- 第三十一條 凡有十縣以上成立中國童子軍理事會之省份，即可成立省理事會，依照中國童子軍總章之規定，負責推行該省童子軍事業。

## 省市理事會組織系統圖

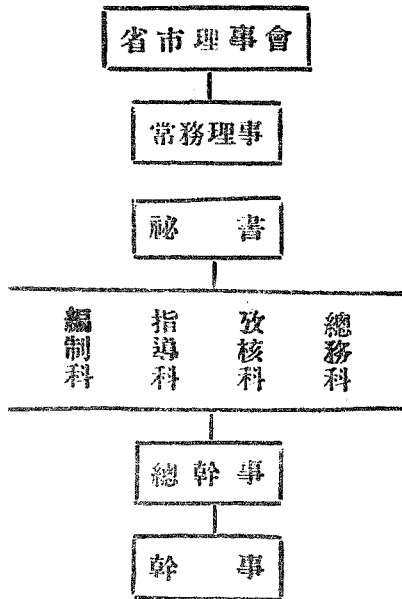

第三十二條 省理事會理事定為七人至十一人，除該省省黨部常務委員一人及教育廳廳長為當然理事外，餘由全省服務員及縣理事會代表就本會會員中選舉充任之。

省理事會理事任期二年得連選連任。

第三十三條 省理事會設常務理事三人，由理事互選之。常務理事任期一年，得連選連任。

第三十四條 凡有童子軍團十團以上之市，（行政院直

轄)即可成立市理事會依照中國童子軍總章之規定負責推行當地童子軍事業。

**第三十五條** 市(行政院直轄)理事會理事定為七人至十一人，除當地黨部常務委員一人及教育局局長或社會局局長，為當然理事外，餘由當地服務員及各團之代表就本會會員中選舉充任之。

市理事會理事任期二年得連選連任。

**第三十六條** 市(行政院直轄)理事會設常務理事三人，由理事互選之。

常務理事任期一年得連選連任。

**第三十七條** 省市(行政院直轄)理事選舉規則另定之。

### 第三節 縣市理事會

**第三十八條** 凡有中國童子軍團七團以上之縣或市，即可成立縣市理事會，依照中國童子軍總章之規定負責推行當地童子軍事業。

**第三十九條** 縣市理事會理事定為五人至七人，除當地黨部常務委員一人及教育局局長或教育科科長為當然理事外，餘由當地服務員及各團代表就本會會員中選舉充任之，縣市理事會理事任期二年，得連選連任。

**第四十條** 縣市理事會設常務理事一人或二人，由理事互選之。

常務理事任期一年得連選連任。

第四十一條 縣市理事會選舉規則另定之。

### 縣理事會組織系統圖

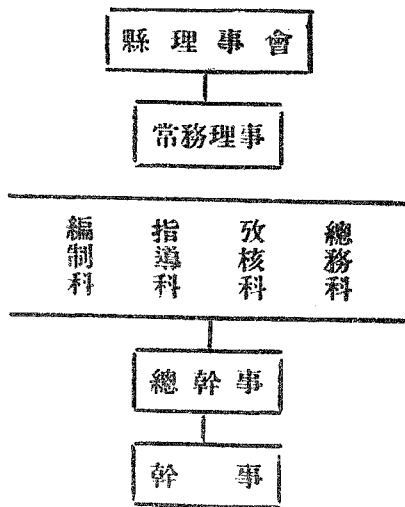

## 二、中國童子軍團組織規程

- 第一條 本規程依照中國童子軍總章第八條之規定訂定之
- 第二條 凡有童子軍二小隊以上並有確實經濟來源者得依本規程組織中國童子軍團
- 第三條 中國童子軍團分下列兩種

- 一、單式童子軍團——祇有童子軍者
- 二、複式童子軍團——除童子軍外附設青年軍團(羅浮)幼童軍團或女童子軍團者

**第四條** 中國童子軍之編制如下

**甲種編制**

- 一、小隊 凡童子軍六人至九人得組織一小隊
- 二、中隊 凡童子軍二小隊或三小隊得組織一中隊
- 三、團 凡童子軍中隊以上者得組織童子軍團

**乙種編制**

- 一、小隊 凡童子軍六人至九人得組織一小隊
- 二、團 凡童子軍二小隊以上者得組織童子軍團

**第五條** 童子軍團應由主辦人聘請團務委員二人至八人組織團務委員會主辦人爲當然主席團務委員之資格如下

- 一、童子軍家長
- 二、熱心童子軍事業而能以精神或物質贊助者

**第六條** 團務委員會遵照中國童子軍法規執行下列職

## 務

- 一、團長之保舉及辭退
- 二、經費之籌劃
- 三、預算及決算之審核
- 四、團務之推進
- 五、成績之評判

第七條 童子軍團設正團長一人副團長一人或兩人由團務委員會聘請中國童子軍服務員充任之

第八條 團長之職權如下

- 一、執行上級機關之法令
- 二、執行團務委員會之決議
- 三、統率及訓練本團童子軍
- 四、對外代表本團
- 五、計劃本團訓練歷課程進度表及其他各種活動
- 六、編制預算及決算
- 七、處理日常團務

第九條 副團長襄助團長處理一切事宜

第十條 複式童子軍團所有附設各種童軍團應受該團務委員會及正副團長之節制

第十一條 童子軍團得設教練員若干人由團長商同團務委員會聘請之協助本團訓練工作

第十二條 童子軍團每小隊或每中隊各設正副隊長一人小隊長由隊員推選中隊長由小隊長推選如圖

長認為不稱職時得隨時選派之

- 第十三條 童子軍團內得設傳令文書事務保管會計幹事各一人由本團童子軍推選或由團長指派本團童子軍充任
- 第十四條 團內職員除正副團長及教練員外均以義務職為原則不受薪給之團長或教練得任團務委員會委員
- 第十五條 團內教練以上人員須由團務委員會填表呈請當地理事會逐級轉呈中國童子軍總會核准其證章由總會頒發之
- 第十六條 教練以上之服務規程另訂之
- 第十七條 童子軍團之成立須依照中國童子軍團登記規程請求登記其團次團印團旗等均由總會核准頒發之
- 第十八條 團內兒童須於加入兩個月內依照中國童子軍登記規程呈請總會登記
- 第十九條 本規程如有未盡事宜得提出本會常務理事會修正之
- 第二十條 本規程經本會常務理事會通過後公佈施行

## 中國童子軍團組織系統表

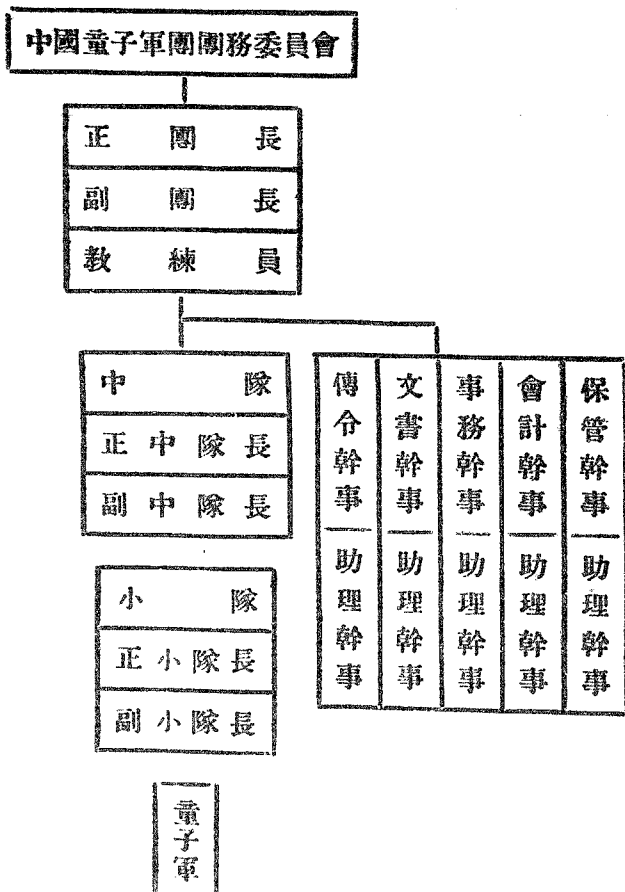



## [三] 如何成立童子軍團

### 一·團部的組織

團的組織，就是一個永久的機關，或一個民衆的團體，如學校，農會，工會，商會，青年會，教堂等都可以組織童子軍，創辦一個童子軍團。

### 二·團部的職務

一種機關，若是開辦童子軍，首要的職務，就是下列四項：——

(1) 徵求二小隊(每小隊六人至九人)以上兒童加入童子軍：

(2) 籌劃團部，用具，經費；

(3) 組織團務委員會，由團部主辦人聘請兒童家長及其他熱心童子軍事業並能給與精神或物質的贊助者二人至八人為委員。

(4) 團務委員會須聘請一個團長，副團長 教練等。團長副團長教練等須經中國童子軍總會登記為中國童子軍服務員者。

### 三·團員的編制

(1) 小隊 凡有童子軍六人至九人，得編為一小隊，設正副小隊長各一人領導之。

(2)中隊 凡有童子軍二小隊或三小隊，得編為一中隊，設正副中隊長各一人領導之。

#### 四·團長的職務

- (1)對於兒童應當先有特別的興趣；
- (2)要為兒童尋覓各種適宜的野外生活，養成良好的青年；
- (3)要襄助團部籌劃經費的來源；
- (4)執行上級機關的法令；
- (5)執行團務委員會的決議；
- (6)統率及訓練本團童子軍；
- (7)對外代表本團；
- (8)計劃本團進行工作；
- (9)編製預算與決算；
- (10)處理日常團務。

#### 五·教練員的職務

- (1)教練員應協助本團團長訓練童子軍。
- (2)團長得兼任本團教練職務。

#### 六·中小隊長的職務

(1)中小隊長最好由團長指派，但是都是短期的，因恐沒有經過一個時期的訓練，很難知道他是不是一位很好的中小隊長。若是臨時再更換，不是積極勉勵兒童嗎？

(2)副中小隊長最好由中小隊長自己去選擇，提請團長任用，因為他是副助他的；不過在中隊長選擇副中小隊長以前，團長應該先向中小隊長解釋對於選擇副中小隊長應注意的幾點，以供中小隊長作選擇的標準。同時團長要注意他感情用事，因為中小隊長不在，副中小隊長要代理他的職務了，當然也要具有中小隊長的相當才能。

(3)中小隊長的任務，最要緊的能夠領導本中隊或小队去活動。他們是一位身先士卒的前進者，不是一位發號施令的小領袖。他們時時應該鼓勵自己努力求進。鼓勵其他童子軍努力求進，這樣間接為團長和教練省却許多力了。

## 七·各股幹事的職務

(1)一個團部的健全與否，全視團部內部組織健全與否而定，要一個團部的組織健全，除了有精明強幹的團長教練和玲瓏活潑的中小隊長外，團部五股幹事的人選，也是一個很重要的問題。

(2)團部的五股幹事，就是傳令，文書，會計，事務，保管等。這一種的組織，一方面幫助團長教練處理日常團務，一方面給兒童養成辦事能力。

## 八·團部登記

(1)童子軍團須依照中國童子軍團登記規程請求登記。

(2) 經中國童子軍總會核准後，其團印團旗均由總會編定頒佈。

(3) 一切登記辦法可參閱中國童子軍團組織規程，中國童子軍團登記規程及團長任免規程。

(4) 各種登記資格可由各該團部主管機關或團務委員會具函逕向當地童子軍理事會領取，按式填就逐級呈送中國童子軍總會。

## 九·團員登記

(1) 團內兒童均須於加入二個月內依照中國童子軍登記規程登記。

(2) 經中國童子軍總會核准後，其證書均由總會編定頒佈。

(3) 一切登記辦法，可參閱中國童子軍團登記規程及填表須知。

## 十·團部的設備

(1) 團部設備的支配，須視經費的多少而定，主持人須通盤計劃，斟酌緩急先後，而後確定之。

(2) 隊的設備，可參閱下列二表：

甲 表

名 稱	數量	價 目
甲號四幅 軍式營帳	1頂	約28元
兩用地布	2方	約 4元
甲號營燈	1盞	約 1元
炊 具	1副	約 9元
小 隊 旗	1面	約 2角
共計約42元2角		

甲表  
備經費充  
裕之  
童子  
軍團  
採用。

乙 表

名 稱	數量	價 目
輕便營帳	1頂	約17元
兩用地布	2方	約 4元
乙號營燈	1盞	約 6角
炊 具	1副	約 9元
小 隊 旗	1面	約 2角
共計約30元8角		

乙表  
備經費稍  
差之  
童子  
軍團  
採用。

(3) 隊員的設備，可參閱下列二表：

甲 表

名 稱	數量	價 目
夏季制服 平邊呢帽	1套	約 6元
皮 褲 帶	1條	約 5角
翻 口 襪	1雙	約 4角
行 軍 鞋	1雙	約 8角
呢質肩章	1枚	約 1角 4分
小 隊 章	1枚	約 5分
警笛連繩	1副	約 2角 5分
救 護 繩	1條	約 2角
約計4元3角4分		

甲表  
備經費充  
裕之  
童子  
軍團  
採用。

乙 表

名 稱	數量	價 目
夏季制服 船形帽	1套	約 3元
帆布褲帶	1條	約 4角
翻 口 襪	1雙	約 4角
黑帆布鞋	1雙	約 6角
布質肩章	1枚	約 8分
小 隊 章	1枚	約 5分
警 笛 繩	1根	約 6分
藤救護繩	1根	約 1角 4分
約計4元7角3分		

乙表  
備經費稍  
差之  
童子  
軍團  
採用。

(4) 選擇的標準：宜擇其為國貨出品；必求合式，合用，價廉；而堅牢耐用。

## [四] 各種登記規程

### 一、中國童子軍登記規程

- 第一條 凡依照中國童子軍總章之規定，加入為中國童子軍者，均須依照本規程登記。
- 第二條 童子軍登記時，須由主辦機關或團長填寫童子軍登記表，連同登記費每人國幣壹角，送請當地童子軍理事會逐級轉呈中國童子軍總會辦理之，如當地理事會未成立時，得逕呈總會辦理。
- 第三條 凡在未成立童子軍組織之機關或團體之區域內，欲請求登記者，得由其家長或中國童子軍服務員一人之證明，填表繳費，呈請當地童子軍理事會，逐級轉呈中國童子軍總會辦理之，如當地理事會未成立時得逕呈總會辦理。
- 第四條 童子軍登記時，須填登記表三份，送呈中國童子軍總會核辦，兩份留存中國童子軍總會，一份發還原登記團部，或主辦童子軍之機關。
- 第五條 男女幼三種童子軍登記時，必須分別填表，不得混合填在同一表上。
- 第六條 童子軍登記，經中國童子軍總會審查合格頒發證書證章後，方得稱為中國童子軍。
- 第七條 中國童子軍如違背童子軍規律，情節重大，不

能寬恕者，經團務委員會證明，得逐級呈請總會撤銷其登記。

**第八條** 中國童子軍登記永遠有效，已登記之童子軍，每年度春秋兩季，必須由主辦機關或團部填具調查表報告一次，不再收費，調查辦法另訂之。

**第九條** 中國童子軍之登記，每年度分兩期舉行，第一期由九月至十一月，第二期由三月至五月，過此時期如有繼續請求登記者，一概留待下期核辦。

**第十條** 童子軍因事移轉其他團部者，須由轉入團部報告總會備查。

**第十一條** 幼童軍升為童子軍時，必須履行童子軍登記。

**第十二條** 本規程如有未盡事宜，得由中國童子軍總會修正之。

**第十三條** 本規程由中國童子軍總會頒布施行。

## 二·中國童子軍登記表填寫須知

一、男女幼三種童子軍，填寫登記表時，必須分別填寫，不得混合在同一表上。

二、表上空白，計有五處「類別」欄，分別填「男」「女」「幼」三字，以示區別，「團次」欄，填寫「第○○○團」，「主辦機關」欄，填所屬學校或團體，「填送日期」欄，填寫填表年月日，此四項由團長或主辦機關填寫，至「登

記日期」欄，則由中國童子軍總會組織科填寫。

三、男女幼三種童子軍登記，每種必須分別填寫登記表三份，送呈總會，登記後總會留存兩份備查，其餘一份，發還主辦機關，團長即按照登記號數，用鋼筆楷書逐一填寫童子軍姓名於證書上。

四、幼童軍不分性別，填寫於同一表上。但仍須於備考欄中註明。

五、「登記字號」一欄，不得任意填寫，留待中國童子軍總會組織科打號。

### 三、中國童子軍團登記規程

(二十二年六月中國童子軍司令部公佈施行)

第一條 凡依照中國童子軍團組織規程成立童子軍團者均須依照本規程登記

第二條 童子軍團登記時須由該團團務委員會填表連同登記費送請當地童子軍理事會審核逐級轉請中國童子軍總會辦理之如當地理事會或省理事會未成立時得呈請總會辦理

第三條 童子軍團登記時須詳細填寫中國童子軍總會製定之團登記表三份併附繳登記費國幣四元前項表格當地理事會及省理事會審核後各留存一份

第四條 童子軍團登記經總會審查合格編定團次并頒發證書旗幟印信後方得稱為中國童子軍團



- 第五條 中國童子軍團有下列情事之一者即撤銷其登記
- (一) 違背三民主義之言論或行動者
  - (二) 不遵行中國童子軍法令者
  - (三) 團長離職三個月後尚無人繼任者
  - (四) 發現其他違反規律事項者
- 第六條 中國童子軍團登記有效期間為一年期滿後須依照本規程重新登記但總會因有特別事故曾通告延長者不在此限
- 第七條 中國童子軍團登記之辦理或停止期間均由總會規定預告之
- 第八條 本規程如有未盡事宜得由中國童子軍總會修正之
- 第九條 本規程由中國童子軍總會頒佈施行

## [五] 童子軍的國際組織

一、國際童子軍的聯合組織 —— 自貝登堡創始童子軍後，世界各國都起來提倡，貝氏覺得童子軍事業應不存重大的國際界限；而各國童子軍應互相聯絡，互相親善，這樣童子軍的精神才得顯著，事業才容易發展。遂於西歷 1920 年聯合各國童子軍領袖，發起萬國童子軍總會，因有兩種組織。

### 1. 萬國童子軍大會 (The International Bur-

care);

## 2. 萬國童子軍國際會議(The International Scout Conference);

**二·組織的性質**——萬國童子軍大會的性質，為世界各國童子軍比賽大會；規定每四年舉行一次。萬國童子軍國際會議的性質，為萬國童子軍國際會議，由各國代表討論童子軍事業的進行的大會；每二年舉行一次。

**三·組織的宗旨與概要** ——萬國童子軍集會的本意，據貝氏在國際會議報告中說：就是『反對以前的狹義愛國主義！換言之，即發展世界的廣義的愛國主義！務使這般心猶光明的各國童子軍交換知識，攜手親愛；私意偏見，捐除淨盡，起一念，行一事，不以利己為前提，不以勝人為光榮，則世界大同，纔有希望，所以欲永久和平，非大改前轍不可！然而，英諺有云：「垂老之犬，不能復習新奇之戲」，吾輩老邁，改革非易；這般青年童子，中毒尚少；如果將以前的存見遺傳及於子弟，真是千古的罪人！所以非除此存見，祛此惡習，則世界前途，將永淪於黑暗之域而不拔，吾們當籍童子軍事業，努力改革，使童子軍無人我之分，有四海之內皆兄弟的情誼！他日成人，自較我輩老人清澈明瞭，若子若孫則更勝其祖父輩的觀念，

成效必更有可觀！童子軍辦事人，果能如此而行，行而成功，敢說天下事的成功，當無出其右！』由此演辭，可知童子軍事業與萬國童子軍聯合組織的宗旨了。

萬國童子軍國際委員會是代表國際會議執行一切決議案并行使一切職權，委員會委員人數，定為九人，由二年一度的國際會議開會時選出；童子軍總司令貝登堡及國際局局長為當然委員。國際局局長，由國際委員會委任，同時即為國際委員會的秘書及會計。

國際局辦事處，現在英國倫敦。一切均由局長兼秘書馬丁氏(Martin)負責主持，另有秘書三人，襄助併計劃一切會務。

## 四·童子軍運動國際會議及國際局總章及細則

### 第一條

凡成立童子軍主管機關一處或二處以上之國家，曾在國際委員會登記，經該會接受，並得該會秘書之證明後，得選派代表六人，組織童子軍國際會議。若一國主管童子軍之機關，有二處以上時，則代表人數，由各機關平均分配。

### 第二條

國際會議之目的，在本合作之精神，以促進全世界童子軍教育基本原則之普遍了解，及目的之統一。

### 第三條

國際會議，每二年開會一次，時間及地點，經決定後，即先期通知。國際會議任何開會時之表決，權以國家為本位。

### 第四條

國際委員會委員人數，定為九名，由二年一度之國際會議開會時選出之，國際會議閉幕後，該委員會，即代表國際會議行使職權。童子軍總司令貝登堡爵士及國際局局長，為國際委員會之當然委員。

### 第五條

國際委員會處理案件，以通函諮詢為原則，遇必要時，得由大多數之委員決定時間與地點，開會解決，開會時應推定一人為主席。

凡召集開會至少須先期三十日，通知各委員，通知書中應將議事程序列入。

委員會委員於開會時不能出席，得請託其他委員或秘書代理。

### 第六條

國際委員會會員，應於下屆國際會議開幕時，繼任委員選出後，方能解職。

在國際會議開幕之前六個月，國際局應通告曾在該局登記之各國童子軍總會，改選國際委員，並請求各國童子軍總會，將被選人姓名，先行送局，至遲必須在國際會議開幕前八星期送達。若被選人數超過額定人數兩倍以上，現存之委員會應將多餘人數除去，以符定額。被選人名單，應在國際會議開幕前，送達各國童子軍總會，請求批准，人數既經決定，嗣後不得再行增加。

國際委員會之職權如左：

- 一、各國童子軍機關，請求加入時，經過考查及向各會員國童子軍總會商榷之後，有許可或取消其登記之決定權。但遇三國反對其加入時，此項問題，應保留待下屆國際會議解決。
- 二、編擬國際會議之法規及秩序單。
- 三、監督國際局辦理一切事務。
- 四、委任國際局局長，該局長得代表委員會，負責辦理下列各事：
  - (甲)發行並徵集世界各國童子軍書報。
  - (乙)實行親善之目的——即利用國際通信，出洋參觀，露營，及參加國慶典禮等，以敦篤童子軍之友誼。
  - (丙)解答所有關於登記之質疑，及辦理關於各地求助等事項。

- (丁)印行「萬國童子軍大會」季刊，並與世界各國指定之通信員共同研究問題。
- (戊)與所有各地童子軍會議，童子軍大會等機關謀合作。
- (己)無童子軍主管機關之任何國家，其有組織總會或有合法當局者，國際委員會，得准其請求，派遣教練員，發給童子軍書報等。
- (庚)國際會議閉幕後，由國際委員會代表之。

五、提補本委員會之缺額。

## 第七條 國際委員會之職員

國際局局長，由國際委員會委任之，同時即為國際委員會之秘書及會計。

國際委員會於必要時，得委任名譽會長一人，名譽副會長一人或若干人，以及其他職員。

## 第八條 經費

### 第一款

凡經國際委員會接受登記之各國童子軍主管機關，每年應付登記費一次，數目多寡，隨時由國際委員會決定之。維持國際局及國際委員會之一切用費，應編造預算，經國際委員會核准，倘遇不敷時，應由各國童子軍主管機關平均分配担負，仍須經國際委員會認可。並由私人捐助。

**第二款**

所有款項，應由會計名義存放銀行，至開支時，應按照國際委員會核准之預算，得國際委員會之同意，及國際局局長之證明，方得動用。

**第三款**

有一切收支賬目，每年應由會計編造報告，呈國際委員會各委員核准後，再分送在國際局登記之各國童子軍總會。

**第九條 修改**

本總章及細則，得由國際會議開會經三分之二表決修改，至提議修改之條文，應於開會前至少兩月，預先通告已登記之各國童子軍總會。

# 儲蓄

---

## 儲蓄考試及格標準

1. 知道儲蓄的種類和方法
  2. 須有二元以上的儲蓄
- 

## [一] 儲蓄的意義

在中級訓練裏，我們已經將儲蓄的意義和方法都說過，不過這祇是用撲滿，儲蓄箱，竹筒之類的方法將金錢積蓄起來罷了，其實有用的金錢應該讓它到市面上去流通，這不是說我們將積省下來的錢，隨便到市面上去濫用掉，我們很可以將它存入銀行，作郵政儲金，或用別的方法去生利。這樣，我們既可以自己生利，又可以幫助市面上的金融得以流通。

一個高級童子軍應該知道儲蓄的種類和方法，並且要有二元以上的儲蓄，才可以算儲蓄的考試及格。然而一個童子軍要認清楚儲蓄的意思，並不是儲蓄了兩塊錢之後，就置之不理，而就算高級儲蓄合格了。我們應該知道，



高級考試的二元儲蓄，這不過算是最低的數目，也可以說是開始的數目罷了。我們知道了儲蓄的路徑以後，就應該努力奉行不懈。平時不要妄用金錢，把節省下來的錢，不論數目多少，都應該存儲起來，積少成多，日久便是一筆大數。不要忘記第九條規律「勤儉」二字。

## 〔二〕生活費用的支配

### 一、家庭生活費用的支配

1. 衣着——百分之十二
2. 飲食——百分之三十
3. 房租——百分之二十
4. 傢具——百分之十
5. 教育——百分之十
6. 雜費——百分之五
7. 醫藥——百分之三
8. 儲蓄——百分之十

### 二、兒童用費的分配

1. 書籍文具——百分之二十
2. 娛樂(旅行露營等)——百分之三十
3. 糖菓餅點——百分之二十
4. 雜費——百分之十五
5. 儲蓄——百分之十五

### [三] 銀行儲蓄的種類

一·活期儲蓄 —— 普通自一元起，就可開立存摺，隨時續存或支付，年息約四釐，每半年結算一次。

二·定期儲蓄 —— 此項存款須預先訂定年限和利息，由銀行發給存單或存摺，到期憑單領取本利。

三·零存整取 —— 由存款人訂明存款期間及每次存入數目，按期存入；期滿時本利照付。定期在一年以上者，年息自七釐到一分。

四·整存零取 —— 由存款人先將整數存入，再訂明每次支取的數目和日期，按期支取之。

五·計算利息的方法 —— 下面是一個計算利息的簡便方法：

$$3\text{釐息} = (\text{本} \times \text{日數}) \div 120$$

$$4\text{釐息} = (\text{本} \times \text{日}) \div 90$$

$$5\text{釐息} = (\text{本} \times \text{日}) \div 72$$

$$6\text{釐息} = (\text{本} \times \text{日}) \div 60$$

$$7\text{釐息} = (\text{本} \times \text{日}) \div 52$$

$$8\text{釐息} = (\text{本} \times \text{日}) \div 45$$

$$9釐息=(本 \times 日) \div 40$$

$$1分息=(本 \times 日) \div 36$$

### 舉例

一月一日存銀一百元年利四釐至年底取得本利共一百零四元。

算式(照第二公式):

$$4釐息=100元 \times 360日 \div 90=400(即四元)$$

不要忘記了我們的第九條規律：

## 勤 儉

好學力行，刻苦耐勞，不浪費時間，不妄用金錢！

更不要忘記了我們的第一句銘言：

## 準 備





## 第二中隊熊隊儲蓄一覽表

日期	姓名	冷	謝	吳	戴	羅	陳	周	羅	冷
		雪	烟	剛	肇	勵	奮	志	開	贊
		樵	波		會	之	克	成	文	琳
一月一日	火		5		3					5
一日	水	5	5		4	1			2	5
三日	木		5	5		1		1	2	
四日	金	5		5			1	4	1	
五日	土						1			
第一週		10	15	10	7	2	2	5	5	10
六日	日						5			
七日	月	5			3				2	2
八日	火				4		7	5		2
九日	水			5	2	3			2	
十日	木	5	5				20			5
十一日	金							5		1
十二日	土									
第二週		10	5	5	9	3	32	10	4	10
十三日	日									
十四日	月				1		6		1	
十五日	火	5	5		1			5	1	
十六日	水		5						2	2
十七日	木	5		5	8				2	
十八日	金						4		1	
十九日	土									
第三週		10	10	5	10	0	10	5	7	2
二十日	日			1	5					
廿一日	月		5	1			7			1
廿二日	火	5		2		1		5	4	
廿三日	水	5		2		1			5	3
廿四日	木	5		2	4					1
廿五日	金			2			3			
廿六日	土									3
第四週		15	5	10	9	2	10	5	9	8
廿七日	日				1					
廿八日	月		5	10	1	12	5			
廿九日	火	5	5		1		1		5	5
三十日	水			7		13	4			
卅一日	木				2	2				
第五週		5	10	17	5	27	3	3	5	5
一月總統計		50	45	47	40	34	59	30	30	35
		全隊總數 計有銅元370枚 平均每人存儲41.11枚								

# 最新標準

- 中國童子軍三級訓練(精裝)冷雪樵主編 每冊實價一元  
函購另加寄費七分半
- 中國童子軍三級訓練(平裝)冷雪樵主編 每冊實價七角  
函購另加寄費五分
- 中國童子軍初級訓練 冷雪樵主編 每冊實價一角六分  
函購另加寄費一分
- 中國童子軍中級訓練 冷雪樵主編 每冊實價二角五分  
函購另加寄費一分半
- 中國童子軍高級訓練 冷雪樵主編 每冊實價三角  
函購另加寄費二分半

## 團體訂購

另有優待

發行人：童訓圖書社籌備處羅烈

發行所：大上海有限消費合作社  
上海蒲柏路134號(電話 85732)

總經售處：上海市童子軍理事會  
上海南市大吉路(電話 南市22501)

經售處：廈門樂羣童子軍用品社 濟南教育圖書社 漢口開明書局 紹興越州書局  
廣州兒童書店 南通三友書店 南昌  
汗血書店 上海二二五童子軍用品社

0008183

最新標準

# 中國童子軍高級訓練

編者

冷雪樵 羅烈

---

中華民國二十四年六月十五日出版

實價三角

函購另加寄費二分半

發行所：大上海有限消費合作社  
上海蒲柏路四三四號

總經售處：上海童子軍理事會  
上海大吉路二〇〇號

---



